

LIETUVOS VALSČIAI

# *Tauragnai*



# LIETUVOS VALSČIAI



*Knyga skiriama*

LIETUVOS TŪKSTANTMEČIUI  
1009–2009

LIETUVOS VALSTYBĖS – KARALIAUS MINDAUGO  
KARŪNAVIMO 750 METŲ JUBILIEJUI  
1253–2003

TAURAGNŲ 750 METŲ JUBILIEJUI  
1255–2005

# Tauragnai

Versmė  
Vilnius  
2005

UDK 908(474.5)  
Ta309



*Lietuvos  
tūkstantmečio  
programos  
leidinys*

## Tauragnai

12-oji serijos „Lietuvos valsčiai“ monografija

*Vyriausiasis redaktorius*  
VENANTAS MAČIEKUS

*Sudarytojai*  
VENANTAS MAČIEKUS, POVILAS KRIKŠČIŪNAS

*Redaktoriai*  
STANISLOVAS BUCHAVECKAS, PETRAS JONUŠAS,  
POVILAS KRIKŠČIŪNAS, RIMVYDAS KUNSKAS,  
VACYS MILIUS, KAZYS MISIUS, BONIFACAS STUNDŽIA

*Kalbos redaktorė*  
ZITA KUTRAITĖ

*Korektorė*  
RASA KAŠĖTIENĖ

*Monografijų serijos „Lietuvos valsčiai“ Mokslo darbų komisija*  
Akad. ALGIRDAS GAIGALAS (gamta), dr. ARTŪRAS JUDŽENTIS (kalba),  
prof. habil. dr. IRENA REGINA MERKIENĖ (etnologija, komisijos pirmininkė),  
prof. habil. dr. STASYS SKRODENIS (tautosaka), akad. ANTANAS TYLA (istorija),  
dr. GINTAUTAS ZABIELA (archeologija)

*Dailininkas*  
ALVYDAS LADYGA

*Maketuotoja*  
SIGRIDA ŠIMKŪNIENĖ

*Rengėjas ir leidėjas*  
VšĮ „Vermės“ leidykla (vadovas PETRAS JONUŠAS)

*Pagrindinis rėmėjas*  
Utenos rajono savivaldybė

*Rėmėjai*  
Lietuvos kultūros ministerija, UAB „Magnolija“, AB „Utenos trikotažas“, VĮ „Lietuvos paštas“, Petras Jonušas, Nijolė Dumbliauskienė, Algimantas Matulevičius (VšĮ „Vilties amžius“), A. Driuko individuali įmonė ir kt.

*Viršelyje*  
Tauragnų miestelio vaizdas prieš Antrąjį pasaulinį karą

Knygą elektroniniu formatu išleido „Vermės“ leidyklos Elektroninių knygų rengimo centras. Vilnius, 2014-11-24

ISBN 9955-589-04-3 (popierinė kn.) ISBN 978-609-8148-09-1 (elektroninė kn.)

© VšĮ „Vermės“ leidykla, 2005

# Turinys

17 Pratarinė

## GAMTA

- 19 \* *Algirdas Gaigalas*. Tauragnų žemės gelmės  
29 *Rimvydas Kuskas*. Tauragnų kraštovės sandara  
56 *Kęstutis Kilkus*. Apie Tauragną ir jo vandenį  
61 *Česlovas Kudaba, Romualdas Survila*. Tauragnų apylinkių kraštovaizdžio kilmė ir apgyvendinimo dėsningumai  
66 *Dalia Savickaitė*. Aukštaitijos nacionalinio parko miškai  
68 \* *Živilė Lazdauskaitė*. Tauragnų krašto augmenijos ypatumai  
79 *Darius Norkūnas*. Tauragnų apylinkių gyvūnija  
83 *Kazys Misius*. Gamtos stebėjimai Tauragnuose 1937 metais  
87 *Genovaitė Šnurova*. Ekologinio monitoringo stotis  
92 \* *Jonas Milius, Jolita Lukšaitė*. Tauragnų apylinkių žemėvaldos ir žemėnaudos kaita XX amžiuje  
103 Varniškių gamtos paminklai. *Pasakojo Genė Elena Kriugiškienė. Užrašė Genovaitė Šnurova*

## ISTORIJA

- 105 *Gintautas Zabiela*. Atkasta Tauragnų apylinkių praeitis  
121 *Adolfas Tautavičius*. Taurapilio „kunigaikščio“ kapas  
152 *Tadas Šidiškis*. Tauragnų krašto alkviets ir kitos mitologinės vietos  
174 *Algirdas Baliulis*. Iš Tauragnų praeities  
189 1 priedas. Tauragnų raktas, esantis Breslaujos paviete, suinventorintas paskutinėmis (1731 m.) liepos ir pirmosiomis rugpjūčio dienomis. *Iš lenkų kalbos išvertė Algirdas Baliulis*  
207 2 priedas. 1792 m. balandžio 23 d. Tauragnų dvaro inventoriūs. *Iš lenkų kalbos išvertė Algirdas Baliulis*  
232 Atsiminimai apie 1863 metų sukilimą Minčios apylinkėse. *Užrašė ir parengė Algirdas Kulys*

---

\* Žvaigždute turinyje žymimi straipsniai, aprobuti monografių serijos „Lietuvos valsčiai“ Mokslo darbų komisijos (žr. p. 4). Straipsnių santraukos anglų kalba p. 1307–1309.

- 235 1863 metų sukilimo Tauragnų apylinkėse dokumentai.  
*Parengė Kazys Misius*
- 245 *Kazys Misius*. Priešinimasis nutautinimo užmačioms Tauragnų parapijoje XIX amžiaus antrojoje pusėje
- 257 *Genovaitė Šnurova*. Strazdų kaimo klojimas, kuriame buvo slepiamos lietuviškos knygos
- 259 Tauragnų parapijos XIX amžiaus gimimų ir mirimų statistika.  
*Parengė Balys Jauniškis*
- 260 Dokumentai apie Tauragnų valsčiaus komiteto rinkimus 1918 metais. *Parengė Aistė Lazauskienė*
- 269 *Ričardas Čepas*. Tauragnų valsčiaus savivaldybė 1918–1940 metais
- 308 *Vladas Terleckas*. Kredito kooperacija Tauragnuose nepriklausomybės metais
- 317 *Kazys Misius*. Tauragnų paštas iki 1940 metų
- 324 *Sigita Pakulnevičiūtė, Grigorijus Potašenko*. Tauragnų valsčiaus sentikiai
- 334 *Joseph Rosin*. Taragin (Tauragnai)
- 336 *Romualdas Šimkūnas*. Apie Baltelės žydus
- 337 *Stanislovas Buchaveckas*. Tauragnų valsčius 1941–1944 metais: kai kurie 1941 metų Birželio sukilimo ir nacmečio įvykiai bei reiškiniai
- 352 *Stanislovas Buchaveckas*. Žvilgsnis į Tauragnų valsčiaus 1942 metų gyventojų surašymo duomenis
- 376 *Vytautas Skebas*. Tauragniškių žemės ūkis 1940–2001 metais
- 389 *Janina Mačerauskaitė*. Iš vaikystės prisiminimų  
ISTORIJA. GENOCIDAS IR PASIPRIEŠINIMAS
- 396 *Balys Juodzevičius*. Trumpai apie pokario metų kovas dėl laisvės ir valdžios represijas
- 412 *Andrius Dručkus*. Partizanų kovos Tauragnų krašte
- 430 Tauragnų valsčiaus gyventojai, nukentėję sovietų okupacijos metais. *Parengė Birutė Burauskaitė*
- 453 *Alfonsas Daumys*. Prisiminimai apie pirmuosius partizaninio karo metus
- 457 Partizano Balio Grašio atsiminimai. *Užrašė ir parengė Živilė Driskiuviene*
- 471 *Juozas Bitkevičius*. Partizano atsiminimai
- 472 *Jonas Andriusevičius*. „Pergalės“ diena nebuvo mano kaimo šventė
- 474 *Jonas Andriusevičius*. Didžiojo pasninko pradžia
- 476 *Justas Mačerauskas*. Tremtis

## ISTORIJA. BAŽNYČIOS

- 482 *Rimvydas Laužikas*. Tauragnų Šv. Jurgio bažnyčios XIV–XX amžiuje  
491 *Genovaitė Mikulėnienė*. Iš Tauragnų parapijos istorijos  
498 *Kun. Bronius Šlapelis*. Tauragnų bažnyčios vargai sovietiniais metais  
512 *Kun. Bronius Šlapelis*. Daunorių bažnyčia

## ISTORIJA. KULTŪRA

- 516 *Stanislovas Buchaveckas*. Apie Tauragnų valsčiaus mokyklas iki 1918 metų  
520 *Danutė Marcinkevičienė*. Vaidinimai Tauragnų apylinkėse  
521 *Ričardas Čepas*. Tauragnų valsčiaus mokyklos 1919–1940 metais  
546 *Stanislovas Buchaveckas*. Tauragnų valsčiaus mokyklos nacių okupacijos metais  
585 *Jonas Belopetravičius*. Trumpa pokario metų mokyklos istorija  
607 *Nijolė Šuminienė*. Tauragnų bibliotekos istorija  
614 *Vygantas Varneckas*. Tauragnų kultūros namų veiklos kronika  
631 Prisiminimai apie meno saviveiklą Tauragnuose.  
*Užrašė Janina Augulytė*

- 638 *Janina Augulytė*. Prisiminimai apie „meninę agitbrigadą“

## ISTORIJA. KAIMŲ IR ŠEIMŲ ISTORIJOS

- 643 *Alfonsas Daunys*. Atsiminimų apie Tauragnus fragmentai  
649 *Balys Jauniškis*. Kryžkelėje, prie ežero (Šeduikių kaimas: trumpa istorija, prisiminimai, pasakojimai)  
672 Stūglius prisimenant. *Pasakojo Jonas Bitkevičius ir Aldona Liutovinienė (Linkaitė)*. Užrašė *Birutė Rozancevienė (Bitkevičiūtė)*  
687 *Ema Mikulėnaitė*. Ainam Tauragnuos!  
694 *Algirdas Grašys*. Grašių kaimas  
696 *Algimantas Šinkūnas*. Šimkūnų kaimas  
698 *Kazmieras Malaiška*. Priepalės kaimas ir jo šviesuoliai  
699 *Natalija Strazdienė (Dicevičiūtė)*. Sėlės kaimo kultūrininkai  
701 *Bronislovas Strazdas*. Ketverios Varniškės  
703 *Danutė Marcinkevičienė (Kunigėlytė)*. Istorijos vėjų pagairėje  
707 *Antanas Kunigėlis*. Ruzgų šeimos likimai  
708 *Elovyra Grauslienė (Meškauskaitė)*. Gyvenimas tarp vėjų  
718 Čia mano žemė ir dalia. *Pasakojo Apolonija Meškauskienė*.  
*Užrašė Elovyra Grauslienė (Meškauskaitė)*  
724 *Rūta Krugiškytė-Čiplienė*. Šoki ir Tauragnus pamilau visam gyvenimui

## ISTORIJA. ATGAVUS NEPRIKLAUSOMYBĘ

- 730 *Jonas Belopetravičius*. Pirmieji nepriklausomos Lietuvos žingsniai Tauragnuose
- 732 *Genovaitė Šnurova*. Medininkų tragedija palietė ir Tauragnus
- 732 *Juozas Kazlauskas*. Pirmasis ūkininkas
- 735 *Genovaitė Šnurova*. Pirmoji kaimo turizmo sodyba Tauragnų krašte
- 738 *Bronislava Juknevičienė*. Tauragnų mokyklos muziejus
- 741 *Jonas Belopetravičius, Romualdas Šimkūnas*. Pasidairykime ir pasižmonėkime Tauragnuose ir jų apylinkėse
- 745 *Alvydas Danauskas*. Tauragnų seniūnija šiandien

## ETNINĖ KULTŪRA

- 749 *Jonas Mardosa*. Žemdirbystės bruožai XIX a. pabaigoje – XX a. pirmojoje pusėje
- 760 *Algirdas Kulys*. Šienapjūtė Minčios kaime
- 763 *Jonas Andriusevičius*. Žvejyba Sylio ežere
- 769 *Elvyra Straševičienė*. Darbai miške
- 776 *Izidorius Butkevičius*. Aukštaitiška sodyba
- 780 *Algirdas Kulys*. Minčiakampio vienkiemis
- 786 *Alė Počiulpaitė*. Tauragnų kryžiai
- 804 *Antanas Gasperaitis*. Pilkenių stogastulpis
- 806 *Grażina Žumbakienė*. Sodybų želdiniai žmonių gyvenime
- 827 *Vingaudas Baltrušaitis*. Gyvenamųjų namų interjerai XIX a. pabaigoje – XX a. pirmojoje pusėje
- 854 *Elvyra Straševičienė*. Medžio darbų meistrai
- 866 *Antanas Stravinskas*. Kalviai greta kitų amatininkų (Tauragnų krašto kalviai XVIII a. – XX a. viduryje)
- 872 *Inga Levickaitė*. *Buvau Palangos Juzė* (Apie siuvėją Bronę Mačiulienę (Mažeikaite))
- 880 *Elvyra Straševičienė*. Prekyba ir verslai
- 883 *Algirdas Kulys*. Minčios malūnas
- 890 *Jonas Buzas*. Milo vėlykla Minčios malūne
- 894 *Jonas Ivonis*. Kuo raistiniškiai važiuodavo
- 898 *Algirdas Kulys*. Tradiciniai Tauragnų apylinkių vyrų ir moterų drabužiai XIX a. pabaigoje – XX a. pradžioje
- 903 \* *Inga Nėnienė*. Didžiosios skaros lokalinėje tradicijoje

- 916 *Vacys Milius*. Malimas gironomis XX a. pirmojoje pusėje
- 918 *Valentina Dagienė*. Tradicinis valstiečių maistas XIX a. pabaigoje – XX a. pirmojoje pusėje
- 924 *Alma Petrauskienė*. Valstiečių maistas XX a. aštuntąjį dešimtmetį
- 926 *Viktoras Dagys*. Tradiciniai gėrimai
- 928 *Danutė Daleckaitė*. Kalendorinių švenčių papročiai
- 935 *Algirdas Kulys*. Rugelis metų laikais
- 942 *Algirdas Kulys*. Kūčių papročiai Minčiakampio vienkiemyje
- 945 *Žilvytis Šaknys*. Jaunimo gyvenimo erdvė: dviejų moterų patirtis
- 949 *Aldona Neidzenavičiūtė*. Senieji tauragniškių vestuvių papročiai
- 954 *Audronė Kiršinitė*. Ir nežinai niekuomet: nei kur, nei kaip numirsi (Mirties priešastys ir laidojimo papročiai)
- 961 *Algirdas Kulys*. Laidotuvių papročiai Minčios apylinkėse
- 964 *Nijolė Balvočiūtė*. Liaudies medicina Tauragnų apylinkėje XIX a. pabaigoje – XX a. pradžioje
- 968 *Algirdas Kulys*. Liaudies medicina Minčios apylinkėse
- 975 *Valentina Dagienė*. Liaudies meteorologija
- 979 *Diana Strakšaitė, Liubovė Fursova*. Liaudies sportiniai žaidimai XX a. 3–10 dešimtmetyje
- 989 *Eugenija Šimkūnaitė*. Iš tauragniškių buities
- 1004 *Eugenijos Šimkūnaitės „žadėjimų“ pavyzdžiai. Parengė Daiva Vaitkevičienė*
- 1009 *Eugenija Šimkūnaitė* pasakoja apie Tauragnus. *Parengė Irena Regina Merkienė*
- 1011 Tauragniškių gyvenimo vaizdai. *Parengė Venantas Mačiekus*

## KALBA

- 1025 *Bonifacas Stundžia*. Tauragniškių šnektos eskizai
- 1029 *Laimutis Bilkis*. Tauragnų vandenvardžiai
- 1036 *Vidas Garliauskas*. Kai kurie Tauragnų valsčiaus ežerų ir upių vardai istorijos šaltiniuose
- 1041 *Vidas Garliauskas*. Tauragnų valsčiaus kaimų vardai istorijos šaltiniuose
- 1063 *Laima Grumadienė*. Tauragnų apylinkių gyventojų pavardės
- 1113 *Ona Aleknavičienė*. Tauragnų valsčiaus pravardės
- 1131 Tauragnų šnektos tekstai



## TAUTOSAKA

- 1143 *Gražina Mališauskienė (Meilutytė)*. Etiudai apie pateikėjus
- 1146 *Lilija Kudirkienė*. Tauragniškių smulkioji tautosaka
- 1150 *Povilas Krikščiūnas*. Tautosakos tekstai. Apie kūrinių atrankos ir redagavimo principus
- 1151 Dainos nuo Tauragnų. *Parengė Žemyna Trinkūnaitė ir Aušra Žičkienė*
- 1205 Rateliai. *Parengė Žemyna Trinkūnaitė ir Aušra Žičkienė*
- 1211 Tauragniškių poringės. *Parengė Povilas Krikščiūnas*
- 1235 Tautosakos tekstai. Mįslės, patarlės, priežodžiai ir kita. *Parengė Lilija Kudirkienė*
- 1247 Tauragniškių tautosakos rankraščių ir garso įrašų bibliografija. *Parengė Povilas Krikščiūnas*

## ĮŽYMŪS ŽMONĖS

- 1257 Gimę Tauragnų valsčiuje
- 1298 Gyvenę ar gyvenantys Tauragnų valsčiuje
- 1307 Straipsnių, apiboduotų monografijų serijos „Lietuvos valsčiai“ Mokslo darbų komisijos, santraukos anglų kalba
- 1310 Apie straipsnių autorius
- 1314 Santrumpos ir sutrumpinimai
- 1317 Asmenvardžių rodyklė
- 1342 Vietovardžių rodyklė
- 1356 Buvusio Tauragnų valsčiaus žemėlapis. *Parengė Lidija Kavaliauskienė*
- 1358 Dabartinė kartografinė ir demografinė situacija buvusio Tauragnų valsčiaus teritorijoje. *Parengė Lidija Kavaliauskienė*
- 1360 Buvusių Lietuvos valsčių žemėlapis
- 1362 Apie seriją „Lietuvos valsčiai“

*Spalvotos iliustracijos 561–576 p.*

# Contents

- 17 Foreword

## NATURE

- 19 \* *Algirdas Gaigalas*. Tauragnai land entrails  
29 *Rimvydas Kuskas*. Tauragnai land structure  
56 *Kęstutis Kilkus*. About the Tauragnas lake and its waters  
61 *Česlovas Kudaba, Romualdas Survila*. Tauragnai environs  
landscape origin and settlement regularities  
66 *Dalia Savickaitė*. Aukštaitija (East Lithuania) national park forests  
68 \* *Živilė Lazdauskaitė*. Tauragnai land flora peculiarities  
79 *Darius Norkūnas*. Tauragnai environs fauna  
83 *Kazys Misius*. Nature observations in Tauragnai in 1937  
87 *Genovaitė Šnurova*. Ecological monitoring station  
92 \* *Jonas Milius, Jolita Lukškaitė*. Tauragnai environs land-  
ownership and land-cultivation change in the 20<sup>th</sup> century  
103 Varniškieiai nature monuments. *Retold by Genė Elena*  
*Kriugiškienė. Written down by Genovaitė Šnurova*

## HISTORY

- 105 *Gintautas Zabiela*. The revived past of Tauragnai environs  
121 *Adolfas Tautavičius*. Taurapilis “duke’s” tomb  
152 *Tadas Šidiškis*. Tauragnai land sacred pagan temples and  
mythological sites  
174 *Algirdas Baliulis*. From the past of Tauragnai  
189 The 1<sup>st</sup> addendum. Tauragnai estate in Breslauja *pavietas*  
(an administrative unit) was stock taken in the last July  
and the first August days of 1731. *Translated from the Polish*  
*language by Algirdas Baliulis*  
207 The 2<sup>nd</sup> addendum. Tauragnai estate inventory on April 23,  
1792. *Translated from the Polish language by Algirdas Baliulis*  
232 The reminiscences of 1863 uprising in Minčia environs.  
*Written down and prepared by Algirdas Kulys*  
235 Some documents about 1863 uprising in Tauragnai environs.  
*Prepared by Kazys Misius*

---

\* The asterisk in the contents marks the papers approved by the monograph series “Lietuvos valsčiai” Scientific Works Commission (see p. 4). The papers’ summaries in English are given on p. p. 1307–1309.

- 245 *Kazys Misius*. Resistance against assimilation intents in Tauragnai parish in the second half of the 19<sup>th</sup> century
- 257 *Genovaitė Šnurova*. The barn in Strazdai village in which the Lithuanian books were being hidden
- 259 Tauragnai parish 19<sup>th</sup> century births and deaths statistics. Prepared by *Balys Jauniškis*
- 260 The documents about Tauragnai *valsčius* (a small self-governing district) committee elections in 1918. Prepared by *Aistė Lazauskienė*
- 269 *Ričardas Čepas*. Tauragnai *valsčius* local administration in 1918–1940
- 308 *Vladas Terleckas*. Credit cooperation in Tauragnai in the years of independence
- 317 *Kazys Misius*. Tauragnai post office till 1940
- 324 *Sigita Pakulnevičiūtė, Grigorijus Potašenko*. Tauragnai *valsčius* old orthodoxy believers
- 334 *Joseph Rosin*. Taragin (Tauragnai)
- 336 *Romualdas Šimkūnas*. About Baltelė Jews
- 337 *Stanislovas Buchaveckas*. Tauragnai *valsčius* in 1941–1944: some 1941 June uprising and nazi period events and phenomena
- 352 *Stanislovas Buchaveckas*. A glance at Tauragnai *valsčius* 1942 population census data
- 376 *Vytautas Skebas*. Tauragnai people agriculture in 1940–2001
- 389 *Janina Mačerauskaitė*. From the childhood memories
- HISTORY. GENOCIDE AND RESISTANCE
- 396 *Balys Juodzevičius*. About postwar period battles for freedom and governmental repressions in short
- 412 *Andrius Dručkus*. Partisan battles in Tauragnai region
- 430 Tauragnai *valsčius* inhabitants that suffered during the soviet occupation. Prepared by *Birutė Burauskaitė*
- 453 *Alfonsas Daunys*. Reminiscences of the first partisan war years
- 457 Partisan *Balys Grašys'* memoirs. Written down and prepared by *Živilė Driskiuvienė*
- 471 *Juozas Bitkevičius*. Partisan memoirs
- 472 *Jonas Andriusevičius*. "Victory" day wasn't my village festival
- 474 *Jonas Andriusevičius*. The beginning of Great Lent
- 476 *Justas Mačerauskas*. Deportation
- HISTORY. CHURCHES
- 482 *Rimvydas Laužikas*. Tauragnai St. George's churches in the 14<sup>th</sup>–20<sup>th</sup> centuries
- 491 *Genovaitė Mikulėnienė*. From the history of Tauragnai parish

498 *Rev. Bronius Šlapelis*. Tauragnai church hardships during the soviet years

512 *Rev. Bronius Šlapelis*. Daunoriai church

#### HISTORY. CULTURE

516 *Stanislovas Buchaveckas*. Schools till World War I

520 *Danutė Marcinkevičienė*. Performances in Tauragnai environs

521 *Ričardas Čepas*. Tauragnai *valsčius* schools in 1919–1940

546 *Stanislovas Buchaveckas*. Tauragnai *valsčius* schools under the nazi occupation

585 *Jonas Belopetravičius*. A short history of post-war period schools

607 *Nijolė Šuminienė*. Tauragnai library history

614 *Vygas Varneckas*. The chronicle of Tauragnai culture house activities

631 Remembrances of amateur art activities in Tauragnai.  
*Written down by Janina Augulytė*

638 *Janina Augulytė*. Reminiscences of “artistic propaganda team”

#### HISTORY. VILLAGES AND FAMILIES’ HISTORIES

643 *Alfonsas Daunys*. Fragments of Tauragnai reminiscences

649 *Balys Jauniškis*. In the crossroad at the lake (Šeduikiai village: a short history, remembrances, retellings)

672 In memory of the Stūgliai. *Retold by Jonas Bitkevičius and Aldona Liutvinienė (Linkaitė)*. *Written down by Birutė Rozancevienė (Bitkevičiūtė)*

687 *Ema Mikulėnaitė*. Let’s go to Tauragnai!

694 *Algirdas Grašys*. Grašiai village

696 *Algimantas Šinkūnas*. Šimkūnai village

698 *Kazimieras Malaiška*. Priepalė village and its enlightened prominent people

699 *Natalija Strazdienė (Dicevičiūtė)*. Sėlė village culture activists

701 *Bronislovas Strazdas*. Four Varniškės (villages)

703 *Danutė Marcinkevičienė (Kunigėlytė)*. At the windward side of history

707 *Antanas Kunigėlis*. The fate of the Ruzgai family

708 *Elovyra Grauslienė (Meškauskaitė)*. Life in a windy place

718 Here is my land and my destiny. *Retold by Apolonija Meškauskienė*. *Written down by Elovyra Grauslienė (Meškauskaitė)*

724 *Rūta Krugiškytė-Čiplienė*. I fell in love with dance and Tauragnai forever

#### HISTORY. AFTER REGAINING INDEPENDENCE

730 *Jonas Belopetravičius*. The first steps of Independent Lithuania in Tauragnai

- 732 *Genovaitė Šnurova*. Medininkai tragedy touched Tauragnai, too
- 732 *Juozas Kazlauskas*. The first farmer
- 735 *Genovaitė Šnurova*. The first country tourism farm-stead in Tauragnai land
- 738 *Bronislava Juknevičienė*. Tauragnai school museum
- 741 *Jonas Belopetravičius, Romualdas Šimkūnas*. Let's look around and communicate with the people in Tauragnai environs
- 745 *Alvydas Danauskas*. Tauragnai *seniūnija* (a minor administrative district) today

## ETHNIC CULTURE

- 749 *Jonas Mardosa*. Agriculture features in the end of the 19<sup>th</sup> century–the first half of the 20<sup>th</sup> century
- 760 *Algirdas Kulys*. Hay making in Minčia village
- 763 *Jonas Andriusevičius*. Fishing in the Sylis lake
- 769 *Elvyra Straševičienė*. Works in forest
- 776 *Izidorius Butkevičius*. “Aukštaitiška” (East Lithuanian) farm-stead
- 780 *Algirdas Kulys*. Minčiakampis farm-stead
- 786 *Alė Počiulpaitė*. Tauragnai crosses
- 804 *Antanas Gasperaitis*. Pilkeniai roadside pole with a statuette of a saint (carved of wood)
- 806 *Grażina Žumbakienė*. Green farm-stead plantations in people's life
- 827 *Vingaudas Baltrušaitis*. The interiors of living houses in the end of the 19<sup>th</sup> century–the first half of the 20<sup>th</sup> century
- 854 *Elvyra Straševičienė*. Wood master's works
- 866 *Antanas Stravinskas*. Blacksmiths beside other artisans (Tauragnai land blacksmiths in the 18<sup>th</sup> century–the middle of the 20<sup>th</sup> century)
- 872 *Inga Levickaitė*. *I was Palangos Juzė* (About dress-maker Bronė Mačiulienė (Mažeikaitė))
- 880 *Elvyra Straševičienė*. Commerce and trades
- 883 *Algirdas Kulys*. Minčia water-mill
- 890 *Jonas Buzas*. A rough cloth fulling plant at the mill of Minčia
- 894 *Jonas Ivonis*. When Raistiniai people used to go
- 898 *Algirdas Kulys*. Traditional Tauragnai environs male and female clothes in the end of the 19<sup>th</sup> century–the beginning of the 20<sup>th</sup> century
- 903 \* *Inga Nėnienė*. Large shawls in local tradition

- 916 *Vacys Milius*. Grinding with grind-stones in the first half of the 20<sup>th</sup> century
- 918 *Valentina Dagienė*. Traditional peasant's food in the end of the 19<sup>th</sup> century–the first half of the 20<sup>th</sup> century
- 924 *Alma Petrauskienė*. Peasant's food in the eighth decade of the 20<sup>th</sup> century
- 926 *Viktoras Dagys*. Traditional drinks
- 928 *Danutė Daleckaitė*. The customs of calendar holidays
- 935 *Algirdas Kulys*. A ryelet during different seasons
- 942 *Algirdas Kulys*. Christmas Eve customs in Minčiakampis farm-stead
- 945 *Žilvytis Šaknys*. Youth life space: the experience of two women
- 949 *Aldona Neidzenavičiūtė*. Old wedding customs of Tauragnai people
- 954 *Audronė Kiršinaitė*. You never know either where or how you will die (Death reasons and burial customs)
- 961 *Algirdas Kulys*. Burial customs in Minčia environs
- 964 *Nijolė Balvočiūtė*. Folk medicine in Tauragnai environs in the end of the 19<sup>th</sup> century–the beginning of the 20<sup>th</sup> century
- 968 *Algirdas Kulys*. Folk medicine in Minčia environs
- 975 *Valentina Dagienė*. Folk meteorology
- 979 *Diana Strakšaitė, Liubovė Fursova*. Folk sport games in the 3<sup>rd</sup>–10<sup>th</sup> decades of the 20<sup>th</sup> century
- 989 *Eugenija Šimkūnaitė*. From the everyday life of Tauragnai people
- 1004 *Eugenija Šimkūnaitė* promises' examples. *Prepared by Daiva Vaitkevičiūtė*
- 1009 *Eugenija Šimkūnaitė* tells the people about Tauragnai. *Prepared by Irena Regina Merkienė*
- 1011 Tauragnai people life views. *Prepared by Venantas Mačiekus*

## LANGUAGE

- 1025 *Bonifacas Stundžia*. Sketches of Tauragnai people dialect
- 1029 *Laimutis Bilkis*. Tauragnai hydronyms
- 1036 *Vidas Garliauskas*. Some Tauragnai *valsčius* lakes and rivers' names in historical sources
- 1041 *Vidas Garliauskas*. Tauragnai *valsčius* villages' names in historical sources
- 1063 *Laima Grumadienė*. Tauragnai environs inhabitants' names
- 1113 *Ona Aleknavičienė*. Tauragnai *valsčius* nicknames
- 1131 Tauragnai dialect texts

## FOLK-LORE

- 1143 *Gražina Mališauskienė (Meilutytė)*. Studies about presenters
- 1146 *Lilija Kudirkienė*. Tauragnai people small scale folk-lore
- 1150 *Povilas Krikščiūnas*. About works selection and editing principles
- 1151 Songs from Tauragnai. Prepared by *Žemyna Trinkūnaitė and Aušra Žičkienė*
- 1205 Roundelays. Prepared by *Žemyna Trinkūnaitė and Aušra Žičkienė*
- 1211 Tauragnai people retellings. Prepared by *Povilas Krikščiūnas*
- 1235 Riddles, proverbs, sayings, etc. Prepared by *Lilija Kudirkienė*
- 1247 Tauragnai people manuscripts and sound records' bibliography. Prepared by *Povilas Krikščiūnas*

## FAMOUS PEOPLE

- 1257 Born in Tauragnai *valsčius*
- 1298 Having lived or living in Tauragnai *valsčius*
- 1307 The summaries of scientific papers approved by the "Lietuvos valsčiai" monograph series scientific works commission in the English language
- 1310 About the authors of the papers
- 1314 Abbreviations and abridgements
- 1317 The index of personal names
- 1342 The index of place names
- 1356 A map of former Tauragnai *valsčius*. Made up by *Lidija Kavaliauskienė*
- 1358 The present cartographic and demographic situation in the former territory of Tauragnai *valsčius*. Made up by *Lidija Kavaliauskienė*
- 1360 A map of former Lithuania's *valsčiai*
- 1362 About the series "Lietuvos valsčiai"

Colored illustrations p. p. 561–576

# Pratarmė

Taurėgnų kraštas turtingas nepakartojamo gamtos grožio ir istorinių įvykių. Čia, išsitiesęs visu savo 9,5 km ilgiu, tarp kalvų ir piliakalnių tyvuliuoja giliausias Lietuvos ežeras Taūragnas, kiek tolėliau nuo jo į padebesius kopia kitas rekordininkas – Piliakalnio ežeras, kurio paviršius yra aukščiausiai Lietuvoje – beveik 200 m aukščiau jūros lygio. Kraštovaizdis raižytas, patrauklus akiai, anot poeto: *krūmai, ežerai, kalnai – gražūs mano Tauragnai*.

Prie žuvingų ežerų poledynmečiu kūrėsi žmonės, plėtėsi jų gyvenvietės. Apie tai pasakoja gausūs po Taurėgnų apylinkes išbarstyti pilkapiai. Ant Taurėpilio stovėjusi pilis buvo Lietuvos atsparos punktas kovojant su Livonijos ordinu. 1387 m., steigdamas Vilniaus vyskupiją, Lietuvos didysis kunigaikštis Jogaila jai užrašė Taurėgnų pilį ir apylinkes. Vyskupai Taurėgnus savo rankose išlaikė iki Lietuvos Didžiosios Kunigaikštystės žlugimo. Taurėgniškiai dalyvavo 1863 m. sukilime, priešinosi nutautinimo užmačioms. Ekonomiškai kraštas pakilo po nepriklausomos Lietuvos įvykdytos žemės reformos. Sovietinė okupacija sutrukdė savaiminei Taurėgnų krašto ekonominei ir kultūrinei raidai, sunaikino daug iškilių šio krašto žmonių. Vien partizanų gretose savo galvas paguldė 120 taurėgniškių.

Šios knygos medžiagos rinkimo pradžia galima laikyti 1977 m., kada Vilniaus universiteto kraštotyrininkų ramuva, vadovaujama šių eilučių autoriaus, surengė kompleksinę tiriamąją ekspediciją į Taurėgnų apylinkes. Vietą ekspedicijai parinkti padėjo iš Taurėgnų seniūnijos Daunorių k. kilęs lituanistas, dabar Vilniaus universiteto profesorius habil. dr. Bonifacas Stundžia. Ekspedicijoje Taurėgnų apylinkes tyrinėjo net 131 mokslininkas ir kraštotyrininkas. 28 tautosakos rinkėjai, vadovaujami Gražinos Mališauskienės (Meilutytės), užrašė 1737 kūrinius (957 dainas su melodijomis, 500 pasakojamosios tautosakos, 118 smulkiosios ir 162 kitokios tautosakos kūrinius). Nemenkas 26 kalbos medžiagos rinkėjų (vadovas B. Stundžia) derlius: 2460 žodžių su sakiniais, 2700 vietovardžių, po 600 pravardžių ir zoonimų, 580 atsakymų į dialektologines anketas. 28 etnografai parašė per 1000 mašinraščio puslapių etnografinių aprašų, 10 dailininkų nupiešė per 300 etnografinių objektų piešinių. Buvo surinkta atsiminimų, eksponatų muziejams, užpildytas pluoštas sociologinių anketų. Šiek tiek ekspedicijoje surinktos etnografinės ir sociologinės medžiagos, smulkiosios tautosakos buvo paskelbta žurnaluose „Kraštotyra 13“ ir „Kraštotyra 24“. Galimybė skelbti politiškai nekupiūruotą ekspedicijų medžiagą atsirado tik atgavus nepriklausomybę.



Istorijos pavyzdžiai sako, kad dažnai vienokią ar kitokią įvykių raidą lemia asmenybės. Tai tinka ir „Vermės“ leidyklos bei monografijų serijos „Lietuvos valsčiai“ atsiradimui. Lokalinių monografijų rengimo ir leidimo 1994 m. pabaigoje ėmėsi buvęs Vilniaus universiteto kraštotyrininkų ramuvos ekspedicijų dalyvis, patriotiškai nusiteikęs verslininkas Petras Jonušas. Jau rengiant pirmąją monografiją, kilo mintis būsimašias knygas jungti į „Lietuvos valsčių“ seriją. „Tauragnai“ yra 12-oji šios serijos knyga.

„Tauragnai“ pradėti rengti 2000 m. 1977 m. ekspedicijoje surinktai medžiagai papildyti „Vermės“ leidykla 2000 m. liepą organizavo papildomą monografijos autorių ekspediciją, kurioje gamtos, etnografinę ir kalbos medžiagą, tautosaką rinko 17 mokslininkų ir kraštotyrininkų.

Monografija „Tauragnai“ susideda iš 6 skyrių. Tautosakos skyrių sudarė ir redagavo Lietuvių literatūros ir tautosakos instituto mokslo darbuotojas Povilas Krikščionas. Kitiems skyriams medžiagą daugiausia surinko Venantas Mačiekus, o redagavo specialistai: dr. Rimvydas Kuskas – gamtos skyrių, Kazys Misius ir Stanislovas Buchaveckas – istorijos ir išymių žmonių skyrius, prof. habil. dr. Vacys Milius – etninės kultūros skyrių, prof. habil. dr. Bonifacas Stundžia – kalbos skyrių (iš dalies ši skyrių profesorius ir sudarė).

Prie knygos rengimo prisidėjo daug „Vermės“ darbuotojų. Tai nuolat „Tauragnais“ rūpinęsis leidyklos vadovas Petras Jonušas, kalbos redaktorė Zita Kutraitė, korektorė Rasa Kašėtienė, tekstų rinkėjos Kristina Ilgevičiūtė, Agnė Mačiekutė, Simona Jonušaitė, Aušra Jonušienė, maketuotoja Sigrida Šimkūnienė, fotografas Aloyzas Petrašiūnas, nuotraukų skenuotoja ir maketuotoja Violeta Barkauskaitė, informatikė Rimgailė Pilkionienė, vadybininkė administratorė Živilė Driskiuvienė, vadybininkas Jonas Mikalauskas, ūkio reikalų tvarkytojas Jonas Dubickas. Jiems visiems nuoširdžiai tariau ačiū.

Rengiant „Tauragnus“ dešinioji vyriausiojo redaktoriaus ranka buvo ilgametis Tauragnų seniūnas Alvydas Danauskas. Jam nuoširdi padėka už visokeriopą pagalbą. Ačiū monografijai talkinusiems, vertingų nuotraukų paskolinusiems tauragniškiams: Janinai Augulytei, Valerijai ir Juozui Danauskams, Irenai Eidžiulienei, Elvyrai Grauslienei (Meškauskaitėi), Bronislavai Juknevičienei, Alfonsui Jurgelevičiui, Algirdui Kuliui, Eugenijai Kamarauskienei, Janinai Mačerauskaitei, Vidmantui Mačerauskui, Apolonijai Marčiulionienei, Romualdui Palskiui, Pumpučiams (iš Gaidžių k.), Janinai Puodžiukienei, Broniui Šlapeliui, Nijolei Šuminienei, Akvilinai Talaikytei, Vygantui Varneckui.

Nuoširdžiai dėkoju Utenos kraštotyros muziejaus darbuotojai Rolandai Gudynienei, iš muziejaus fondų atrinkusiai šūsnis ikonografinės medžiagos „Tauragnams“ iliustruoti. Dėkin gas esu vilniečiui – meninės fotografijos meistrui Klaudijui Driskiui už monografijai pasiūlytas nuotraukas.

Pagrindiniai monografijos rėmėjai, be kurių knyga nebūtų pasiekusi skaitytojo, yra Utenos rajono savivaldybė (meras Alvydas Katinas, 50 tūkst. Lt), Lietuvos kultūros ministerija per Lietuvos kraštotyros draugiją (10 tūkst. Lt), UAB „Magnolija“ (10 tūkst. Lt), AB „Utenos trikotažas“ (gen. direktorė Nijolė Dumbliauskienė, 10 tūkst. Lt), Petras Jonušas (10 tūkst. Lt), „Lietuvos paštas“ (gen. direktorius Jonas Šalavėjus, 3 tūkst. Lt), Nijolė Dumbliauskienė (3 tūkst. Lt), Algimantas Matulevičius (VšĮ „Vilties amžius“, 3 tūkst. Lt), A. Driuko individuali įmonė (500 Lt).

Išleisdami „Tauragnus“ į savarankišką gyvenimą, viliamės geranoriško skaitytojų požiūrio į pastebėtas klaidas ir netikslumus.

*Venantas Mačiekus*

## Tauragnų žemės gelmės\*

*Algirdas Gaigalas*

*Vilniaus universitetas*



*Taurapilio piliakalnis  
(II–XV a.)*

Tauragnų apylinkės išsiskiria Lietuvoje kalvotu Baltijos aukštumų šiaurrytinės dalies reljefu, kuris šiam kraštui suteikia specifinių gamtos bruožų, primenančių nelyginant namo stogo šelmenis<sup>1</sup>. Šalia galinių morenų lankų ir trikampės formos moreninių masyvų yra vienas ryškiausių šio reljefo elementų – rininės (dubaklonių) kilmės Tauragno ežero duburys. Išplautas jis nuo ledyno pakraščio prieš 14 000 metų kritusių ledo tirpimo vandenų ir poledyninių srautų. Tai būdingas rininis ežeras, mano vadinamas dubakloniu. Po vandeniui ežero gylis siekia 60,5 m, o virš vandens šlaitai dar pakyla 40 m. Taigi bendras duburio gylis viršija 100 m. Įdomu tai, kad ežeras yra susijęs su vadinamuoju Tauragnų moreniniu masyvu, kurio aukščiausios vietos pakilusios virš dabartinio jūros lygio net iki 240 m. Labiausiai kalvotoje dalyje yra iškilusios Žiezdrių viršukalvės (prie Papiřčių – 247 m aukščiau jūros lygio). Stačiašlaitėse kalvose stūkso žilagalviai piliakalniai: Tauragnų, Taurapilio ir Sėlės. Šalia jų yra senkapiai. Kálvių ir Rukšėnų piliakalniai, Ūrviškių piliakalnis (vadinamas Piniginiu), Antábaltės piliakalnis, Šeimatiės piliakalnis (Baterija vadinamas), Klýkių viršukalvė su piliakalniu, Kamšos arba Barsukalnis, ir Papiřčių, vadinamas dar Dovydo kalnu, kiti piliakalniai yra iškilūs negyvosios gamtos ir senovės paminklai. Jie yra Tauragnų krašto neįkainojamos etninės dva-

\* Straipsnis aprobuotas serijos „Lietuvos valsčiai“ Mokslo darbų komisijos. Leidyklai įteiktas 2001 10 18.

<sup>1</sup> Basalykas A. *Lietuvos TSR fizinė geografija*, Vilnius, 1965, t. 2, p. 496.



*Tauragnų piliakalnis  
(IX–XIV a.)*

sios vertybės. Moreniniame Tauragnų masyve randame savotiškų supiltinių riedulynų ir aukščiausiose vietose moreninių priemolio sluoksnių su gausiais rieduliais, ledynų atneštais iš Fenoskandijos, dažniausiai iš Suomijos kristalinių uolienų masyvų, kurie ten paplitę vadinamajame Baltijos kristaliniame skyde. Panašios senosios prekambro proterozojaus ir archėjaus uolienos Tauragnų krašte slūgso giliai žemės gelmėse. Jos pasiekiamos tik grėžiniuose. Ledynai jų nesiekė.

### Geologinė gelmių sandara

Tauragnų krašto žemės gelmėse dabar galima išskirti tris pagrindines jos dalis vertikaliaja kryptimi<sup>2</sup>. Giliausiai (apie 650 m gylyje) slūgso Žemės priešistorės kristalinės (magminės ir metamorfinės) uolienos, sudarančios tvirtą prekambro (proterozojaus ir archėjaus) pagrindą. Jos sudaro seniausią gelmių narį, **pirmąją dalį**. Kaip minėjome, panašių uolienų rieduliai, ledynų atnešti iš Fenoskandijos, yra išbarstyti laukuose. Jos formavosi prieš 0,59 milijardo metų, kai Žemės rutulys tikriausiai buvo įkaitęs ir jo paviršiuje kunkuliavo magmos versmės ir tekėjo jos srautai. Iš tų įkaitusių magmos lydalų kaip tik ir susidarė pirminės magminės kristalinės uolienos, o vėliau – metamorfinės kristalinės. Pastarosios išnarstytos intruzinių gyslų nelyginant armatūra. Senosios planetos uolienos slūgso giliai po Tauragnais, todėl geologai jas pasiekia išgręžę gilius grėžinius. Prie Tauragnų tokių grėžinių dar nebuvo. Arčiausiai kristalinio pamato uolienos buvo pasiektos Tverečiaus ir Svėdasų grėžiniuose.

Tverečiaus grėžinyje viršutinio proterozojaus vendo uolienų aptikta 454,0–632,0 m gylyje. Tai persiluoksniuojantys margi smiltainiai ir aleurolitai, apačioje pereinantys į rupius aleurolitus su smiltainio tarpfluksniais ir įvairagrūdžius smiltainius su žvirgždingais tarpfluksniais. Jų bendras storis siekia 168,0 m. Giliau (632,0–638,0 m) aptikta išdūlėjusių kristalinių uolienų pluta. Tai rodo, kad ilgą laiką čia laikėsi sausumos sąlygos. Veikiamos išorinių veiksnių kietos ir atsparios kristalinės uolienos smarkiai suiro. Dar giliau (638,0–682,8 m) pragręžti granitiniai gneisai su amfibolo biotitiniu granitu.

<sup>2</sup> *Lietuvos geologija*, Vilnius, 1994, p. 448.

Proterozojaus kristalinio pamato magminės ir metamorfinės uolienos susidarė veikiant vulkanizmui, vykstant magmos prasiveržimams iš žemės gelmių ir susidarant kalnams. Vendo sluoksniuose esančiose nuosėdinėse uolienose jau randama daugia-  
laščių organizmų liekanų.

Ryškių gyvojo organinio pasaulio pėdsakų aptikta fanerozojaus nuosėdinės kilmės uolienose, kurios atsirado iš nuosėdų, susiklosčiusių jūrinėje aplinkoje bei sausumoje. Šios fanerozojaus uolienos su organinio pasaulio suakmenėjusiomis liekanomis (fosilijomis) Tverečiaus grėžinyje slūgso ant jau aprašytų kristalinio pamato magminių, metamorfinių ir pirmųjų Žemės rutulyje nuosėdinių uolienų. Jos sudaro Tauragnų žemės gelmių **antrąjį narį**.

Iš fanerozojaus nuosėdinės dangos išliko tik seniausių paleozojaus (senosios gyvybės laikotarpio) nuosėdinių uolienų sluoksnių, kurie priklausė kambro, ordoviko ir silūro bei devono sistemoms (periodams). Fanerozojų pradedančioje kambro sistemoje paplitusios molingos ir smėlingos uolienos, kurioms susidaryti nuosėdos klostėsi negilioje jūroje. Iš molio, smėlio, žvirgždo ir gargždo sudėta storumė atspindi jūros priekrantės seklumas, salas ir paplūdimius. Joje negausu makrofosilijų, tačiau surasta mikrofosilijų. Kambro uolienų bendras storis svyruoja apie 100 m.

Ordoviko sistemos uolienos perdengia senesnes nuosėdines nuotrupines kambro uolienas. Ordoviko karbonatinių uolienų bendras storis siekia iki 160 m. Aukščiau slūgsančių apatinio ir vidurinio silūro karbonatinių uolienų bendras storis beveik siekia 200 m. Apatinio devono uolienų neišliko. Jos nudenuduotos (nuardytos) paviršinių žemės procesų. Išlikusioje vidurinio devono Ledų svitoje surasta dolomitinių mergelių (domerito), molių, dolomitų, gipso. Vidurinio devono Upninkų svitoje (serijoje) paplitę smėliai, smiltainiai, aleurolitai, molis. Aukščiau guli Kernavės svitos moliai, aleuritai, smiltainiai.

Viršutinis, **trečias**, geologinės sandaros narys yra kvartero ledyninių nuogulų storumė, kurios storis viršija 100 m. Jos susidarė ledynmečių gadyneje, kuri Lietuvoje prasidėjo prieš 0,85 milijono metų ir baigėsi prieš 13 000 metų. Grėžiniuose (1 pav.) kvartero storumėje surasti 5 apledėjimų (paskutinio apledėjimo dvi stadijos) moreniniai riedulingų priemolių horizontai. Pradedant nuo apačios jie priklauso Dzūkijos, Dainavos, Žemaitijos, Medininkų ir Nemuno (Grūdų ir Baltijos stadijoms) ledynmečiams. Moreniniai ledynmečio sluoksniai atskirti vienas nuo kito vertikaliai ledyno tirpsmo vandenų (akvaglacialinių) nuogulų – smėlių bei smėlio, žvirgždo ir gargždo nuogulų mišinio, aleuritų, molių. Tai vadinamieji tarpmoreniniai nuogulų kompleksai, kuriuose dažnai yra požemio vandens. Tauragnų ežero duburys perskrodžia Nemuno (Baltijos ir Grūdų) ir Medininkų morenas bei beveik Žemaitijos moreną, kurios apačioje pakimba jo dugnas. Kvartero storumėje surandama panašių į Tauragno ežero dubumas senslėnių, užpildytų kvartero ledyninių nuogulų. Tai po ledynu arba ledyno pakraštyje išplauti gilūs kanjoniniai rininiai senslėniai. Visos skirtingų ledynmečių nuogulos (morenos) surastos pragrėžus grėžinių Musteikių kaime, apie 3,8 km į šiaurę nuo Tauragnų bažnyčios. Grėžinys buvo pragrėžtas 1987 m. Lietuvos geologijos valdybos kompleksinės geologinio žvalgymo ekspedicijos, kuri Utenos rajone vykdė kompleksinę geologinę nuotrauką masteliu 1:50 000. Grėžinys buvo padarytas smulkiai kalvoto reljefo kalvos šlaite. Jo koordinatės: 55°29' šiaurės platumos, 25°49' rytų ilgumos. Grėžinio žiotys atsivėrė apie

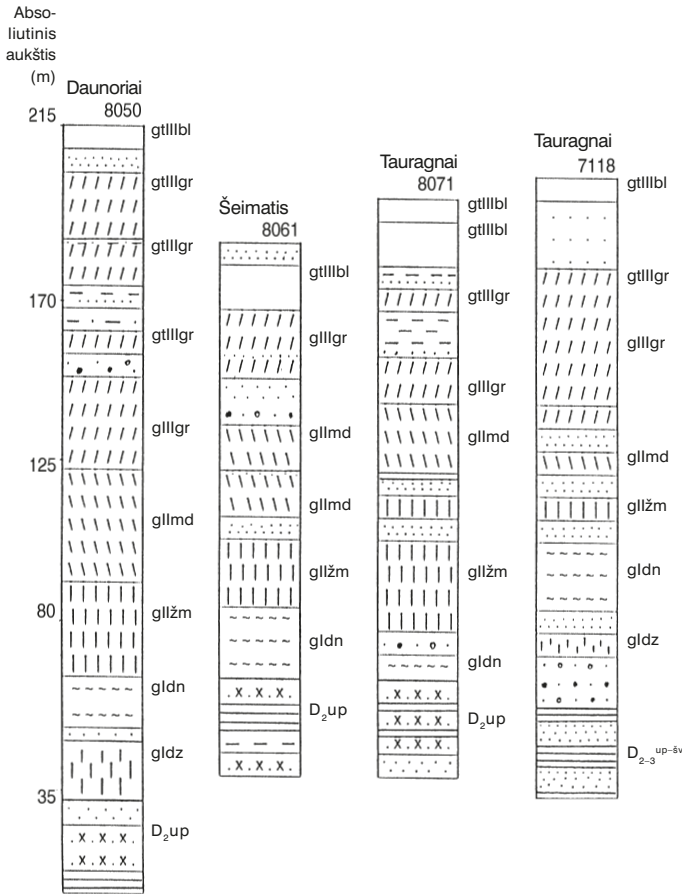

1 pav. Tauragnų  
gręžiniai.

Geologiniai indeksai:

gtIIIbl – kraštinių  
ledyninių darinių  
Baltijos morena,  
gIIIbl – Baltijos morena,  
gtIIIgr – kraštinių  
ledyninių darinių  
Grūdės morena,  
gIIIgr – Grūdės morena,  
gIIImd – Medininkų  
morena,  
gIIžm – Žemaitijos  
morena,  
gIdn – Dainavos morena,  
gIdz – Dzūkijos morena,  
D<sub>2</sub>up – vidurinio  
devono Upninkų svita,  
D<sub>2-3</sub><sup>up-šv</sup> – vidurinio-  
viršutinio devono  
Upninkų-Šventosios  
sluoksniai

215,0 m aukštyje nuo dabartinio jūros paviršiaus. Gręžinio gylis 189,0 m. Jis kainavo 2,5 tūkstančio rublių.

Viršuje slūgso 5,5 m storio rudas moreninis priemolis, kuris priskirtas Nemuno ledynmečio Baltijos stadijos kraštiniams ledyniniams dariniams. Po juo nuo 5,5 iki 9,0 m pragręžti vidutingrūdžiai ir smulkiagrūdžiai gelsvai rusvi smėliai, įeinantys į Nemuno ledynmečio Grūdės stadijos ledyninių kraštinių darinių sudėtį. Jie išplauti ir sutelkti Grūdės ledyno tirpsmo vandenų.

Giliau nuo 9,0 iki 28,2 m surastas Nemuno ledynmečio Grūdės stadijos purvinai rudos spalvos moreninis priemolis, ledyno suklotas pakraštyje, įeina į palaidotų galinių morenų sudėtį. Po juo 28,2–32,0 m gylyje surastas toks pat, tačiau rudos spalvos moreninis riedulingas priemolis.

32,0–34,0 m gylyje gulėjo tos pačios stadijos ledyno palaidotos galinės morenos struktūroje esantis vidutingrūdis rusvai gelsvas smėlis. Minėtai galinei morenai taip pat priklausė pilkas aleuritas (gulintis 34,0–38,0 m gylyje), rudas priemolis (38,0–40,0 m gylyje), pilkas aleuritas (40,0–43,0 m gylyje), aleuritingas įvairigrūdis gelsvai rudas smėlis (43,0–47,0 m gylyje). Po šituo galinės morenos sluoksnyje 47,0–54,0 m gylyje surastas Nemuno ledynmečio Grūdės stadijos purvinai rudas moreninis priemolis. Po juo vėl pastebėtos ledyno galinei morenai palaidotoje būsenoje priklausančios rusvai pilkos smėlio ir žvirgždo nuogulos 54,0–59,0 m gylyje ir šviesiai rudas moreninis priemolis 59,0–68,0 m gylyje.

68,0–76,0 m gylyje slūgsojo Nemuno ledynmečio Grūdės stadijos ledyno dugninė morena, kuriai būdingas rudas moreninis priesmėlis. Giliau nuo 76,0 iki 93,0 m surastas šviesiai purvinai rudas moreninis priesmėlis ir nuo 93,0 iki 100,0 m pilkos pelenų spalvos moreninis priesmėlis, kurie abu priklauso buvusio Medininkų ledynmečio dugninei morenai.

Žemaitijos ledynmečiui priskirtas pilkai rudas moreninis priesmėlis 93,0–130,0 m gylyje, o 130,0–147,0 m gylyje surastas rudas moreninis priesmėlis priklauso Dainavos ledynmečio ledynui, kuris jį suklojo savo pade.

Dzūkijos ledynmečiui būdingas gelsvai rudas žvirgždingas smėlis (147,0–150,0 m gylyje) ir šviesiai purvinai rudas moreninis priesmėlis (150,0–172,0 m gylyje). Giliau nuo 172,0 iki 189,0 m grėžinys išsiskverbė į vidurinio devono Ūpninkų smulkiagrūdžius melsvai pilkus smėlius ir smiltainius bei raudonai rudą molį.

Kvartero nuogulos formuoja Tauragnų apylinkių žemės paviršiaus reljefą. Jose telkiasi pagrindinės mineralinės žaliavos – naudingosios iškasenos, kurios kasamos karjeruose.

## Mineralinės žaliavos

Tauragnų apylinkės neišsiskiria ypatingesniais naudingosiomis iškasenomis, tačiau čia galima tikėtis surasti net tauriųjų metalų ir kitokių brangių mineralų.

**Auksas.** Pirmą kartą Lietuvoje nedidelė aukso dulkių koncentracija Utenos apskrityje surasta Tauragnų žvyro karjere<sup>3</sup>. Gana dideliu patikimumu (72%) apskaičiuota, kad Tauragnų telkinyje galima surinkti 568 kg tauriojo metalo. Tauragnų žvyryne aukso koncentracija nedidelė – 0,0754 gramo vienoje smiltingų žvirgždinių nuogulų tonoje. Tos auksingos nuogulos prieš 14 000 metų buvo išplautos iš ledyno sąnašų, atkeliavusių iš Fenoskandijos ne mažiau kaip 600 km. Auksas jose yra ne vietinis, o atneštinis iš kitur, ledynui sutrynus auksingas uolienas ir jo tirpsmo vandenims perklosčius auksingas nuogulas. Galbūt Tauragnų apylinkėse esanti gausi Fenoskandijos kristalinių uolienu koncentracija nulėmė, kad dabar čia, Lietuvos žemės paviršiuje, randame auksingų dulkių. Esant nedideliu auksingumui, aukso dulkių išgavimas iš smėlio ir žvirgždo nuogulų apsimokėtų tik tuomet, jei keliasdešimt kartų Tauragnų telkinyje būtų padidinti žvyro iškasimo ir pardavimo mastai. Tuomet auksą būtų galima išgauti kartu kasant statyboms reikalingą smėlį ir žvirgždą.

Kadangi aukso dulksės yra itin smulkios, joms išgauti, kaip minėjome, netinka plovimo vandeniu metodai, kurie paremti tuo, kad auksas yra sunkesnis už kitus smėlį sudarančius mineralus. Būdamas sunkesnis, auksas vandenyje greičiau nusėda, o kitos smėlio dalelės išplaunamos. Toks metodas dar vadinamas gravitaciniu.

Tauragnų atveju auksą iš žvyro smėlio atsijų reikėtų chemiškai ištirpinti tam naudojant brangius ir nuodingus cianidų reagentus. Suprantama, susidarytų pavojinga ekologinė situacija. Reikėtų galvoti, kur tikslinga padėti panaudotų cianidų atliekas ir jais užterštų smėlių atsijas, kurių susidarytų milijonai tonų. Kaip sako žmonės, tokia aukso gavyba Tauragnuose prilygtų posakiui: „*Kailiuko išdirbimas yra brangesnis už patį kailiuką*“.

<sup>3</sup> Juozapavičius G. Aukso ir kitų vertingųjų mineralų paieška Rytų Lietuvos žvyro telkiniuose. Lietuvos geologijos tarnybos 1998 metų veiklos rezultatai: metinė ataskaita, Vilnius, 1999, p. 43–44.



Vertingiausia mineralinė žaliava, iki šiol nuo seno naudojama, yra žvyras ir žvyro bei smėlio nuogulos.

**Žvyro ir žvyro bei smėlio telkiniai.** Netoli Tauragnų yra geologų išžvalgyti Tauragnų, Šeimatiės, Avižiėniškio, Sirvydžių ir kiti telkiniai. Šių telkinių statybinė žaliava dėl žemų kategorijų tinka keliams tiesti.

Tauragnų telkinys yra Labės ežero šiauriniame krante, apie 1 km į vakarus nuo Tauragnų. Žvyro nuogulos suplautos ledyno tirpsmo vandens srautų, tekėjusių tirpstant Nemuno ledynmečio Grūdės ir Baltijos stadijų ledynams. Grūdės stadijos smėlio ir žvirgždo nuogulos perdengtos Baltijos stadijos ledyno tirpsmo vandenų žvyringomis nuogulomis, susitelkusiomis termokarstiniuose paviršiuose tarp kraštinių darinių gūbrių. Tauragnų telkinio žvyras yra IV–V kategorijos. Tauragnų telkinyje išžvalgytų (A ir B kategorijos) atsargų buvo 2902 tūkst. m<sup>3</sup>. 1999 m. sausio 1 d. buvo likę 1880 tūkst. m<sup>3</sup>, kitas žvyras iki to laiko jau buvo iškastas, išvežtas ir panaudotas. Kasamo žvyro sluoksnio storis svyruoja nuo 1,2 iki 18,7 m, vidutinis – 10,7 m. Naudingą sluoksnį dengianti danga yra nestora – 0,2–1,7 m, vidutiniškai 0,6 m. Žvirgždo kiekis naudojamoje žaliavoje siekia nuo 14,8 iki 57,0%, vidutiniškai 35,7% visos nuogulos masės. Tauragnų telkinyje yra apie 5200 tūkst. m<sup>3</sup> įvertintų (C kategorijos) žvyro atsargų. Šis telkinys yra didžiausias ir geriausiai ištirtas iš čia išvardytų kitų telkinių.

Kitų telkinių – Šeimatiės, Sirvydžių ir Avižiėniškio – atsargų įvertinimas yra tik pradinis (C kategorija). Tiesa, Šeimatiės ir Sirvydžių telkinių plotuose aptikta prognozinių (Pa kategorijos) žvyro išteklių, kuriuos dar reikia įvertinti ir išžvalgyti.

Šeimatiės telkinyje randama kraštinių ledyninių darinių ledo tirpsmo vandenų srautų smėlingų bei žvyringų nuogulų. Jos suklotos Nemuno ledynmečio Grūdės ir Baltijos stadijų tirpstančių ledynų. Telkinys ištįsęs išilgai Tauragno ežero šiaurės rytinio kranto (apie 0,5–0,7 km nuo jo). Šeimatiės telkinyje apskaičiuota apie 27 900 tūkst. m<sup>3</sup> įvertintų (C kategorijos) žvyro išteklių ir 1700 tūkst. m<sup>3</sup> prognozinių išteklių. Šiame telkinyje yra didelis naudingo sluoksnio storis nuo 14,0 iki 43,1 m, tačiau apie 4,5–13,0 m šio telkinio žvyro sluoksnis yra apvandenintas. Taigi giliau kasant reikėtų šalinti vandenį. Vidutinis naudingosios iškaskenos storis – 29,4 m, iš kurio 10,0 m yra apvandenintos nuogulos. Dengiančių nuogulų storis telkinyje nevienodas – nuo 0,4 iki 14,2 m, vidutinis – 6,7 m. Žvirgždo nedaug (0,7–24,6%, vidutiniškai – 12,6%), vyrauja smėlis.

Šiek tiek mažesnis yra Sirvydžių žvyro telkinys. Jame įvertintų išteklių (C kategorijos) yra 23 625 tūkst. m<sup>3</sup> ir 1800 tūkst. m<sup>3</sup> prognozinių (Pa kategorijos) žvyro atsargų. Šio telkinio žvyre atsiskiria sijojant apie 24,8–76,8% žvirgždo, vidutiniškai 56,6%. Naudingo sluoksnio, iš kurio žvyras kasamas, storis kinta įvertintų atsargų plote nuo 2,7 iki 18,7 m, vidutiniškas storis – apie 10,5 m, o prognozinių atsargų sklype – nuo 3,4 iki 13,5 m, vidutiniškas – 7,5 m. Dangos storis telkinyje yra 0,2–6,0 m, vidutiniškas – 1,4 m.

Mažiausias žvyro telkinys netoli Tauragnų yra Avižiėniškyje. Jame įvertinti (C kategorijos) ištekliai sudaro vos 448 tūkst. m<sup>3</sup>. Žvirgždo frakcija sudaro nuo 37,4 iki 66,9%, vidutiniškai 47,4%. Naudingas sluoksnis nestoras (nuo 2,2 iki 9,7 m, vidutiniškas – 5,9 m). Dengiančios nuogulos, kurias reikėtų naudojant telkinio žvyrą nukasti, nestoros, jų sluoksnis turi vos nuo 0,2 iki 1,8 m, vidutiniškai – 0,7 m storį.

Žvyro ir smėlio bei žvyro atsargų įvertinimas leidžia tvirtinti, kad Tauragnai turi didelius žvyro išteklius, kuriuos gali naudoti neribodami poreikių. Jų pakaks daugiau negu 100 metų, o gal dar ilgiau.

**Požemio vandenys.** Vienas iš svarbiausių gelmių turtų yra požeminis vanduo. Gėlas geriamasis požeminis vanduo Tauragnų apylinkėse laikosi tarp kvartero morenų biriuose smėlio ir žvirgždo vandeninguose horizontuose.

Kvartero vandeningų horizontų paplitimas kvartero stovymėje priklauso nuo jos sandaros Tauragnų apylinkėse, kuri suformuota ledynmečio veiksnių. Čia išskiriami skirtingo amžiaus ir kilmės vandeningieji horizontai. Šioje Lietuvos vietovėje hidrogeologiškai požemio vandenys yra daugiasluoksnėje sistemoje, kurioje nelaidūs moreninių priemonių sluoksniai perskirti vandenį kaupiančių tarpmoreninių birių smėlio ir žvirgždo su gargždu nuogulų horizontų. Tarpmoreninis požemio vanduo yra tarp dviejų gretimų mažai laidžių moreninio riedulingo priemolio sluoksnių. Jis slūgso giliau negu 20–30 m ir susikaupęs smėlingose ledyno tirpsmo vandenų kaidais suklotose nuogulose, kurios pasiekiamos gręžiniais. Tarpmoreninis vanduo turi spūdi. Jo slūgsojimo sąlygos sudėtingos. Tarpmoreninių vandeningų nuogulų storis siekia 10–40 m. Šalia regioninių tarpmoreninių vandeningų horizontų randama intramoreninių, pomoreninių ir viršmoreninių požemio vandenų.

Intramoreniniai (viduje morenų) požemio vandenys slūgso ledyno galinių darinių smėlingose lizėse ir tarp sluoksniuose. Jie yra negausūs, pragręžus gręžinį greit išsenka. Gali gana gerai maitinti tik vietinius kastinius šulinius, iš kurių naudojamas ribotas vandens kiekis.

Virš moreninės smėlingų nuogulų dangos, slūgsančios ant pirmo ištisinio vandeniui nelaidaus sluoksnio, laikosi gruntinis vanduo. Tie vandenys taip pat gali aprūpinti vietinius riboto naudojimo šulinius. Šis vanduo neturi spūdžio. Vandeningas sluoksnis neištisinis. Jį pertveria nelabai vandeniui laidus moreninio priemolio intarpai ir pertvaros. Tauragnų apylinkėse, esančiose ledyno pakraščio akumuliacijos zonoje, nelaidus moreninis riedulingas priemolis daug kur slūgso tiesiog paviršiuje. Gruntiniai vandenys labai nukenčia dėl paviršinio užteršimo. Šiuo atžvilgiu reikia nuolat tikrinti, ar jie tinka naudoti. Dažnai gausūs vandens yra po biriomis nuosėdomis palaidoti senslėniai, pasitaikantys kvartero stovymėje ir po kvartero danga įrėžti į pagrindo uolienas.

Pomoreniniai vandenys slūgso prekvartero uolienose. Tauragnų apylinkėse jie yra susiję su devono, silūro–ordoviko, ordoviko–kambro, kambro–vendo ir proterozojaus uolienų vandeningaisiais horizontais.

Viršutinio–vidurinio devono vandeningasis horizontas slūgso tiesiog po kvartero danga. Vandeningos Upninkų uolienos esti ant Narvos vandensparos, sudarytos iš nelaidžių vandeniui uolienų – molių ir dolomitų. Vandens mineralizacija – vos 0,4–0,8 g/l. Šiuo vandeniu aprūpinama Utena.

Po minėta Narvos vandenspara randama vidurinio–apatinio devono vandenų, kurių mineralizacija didesnė – jau 1,5–3 g/l. Giliau slūgsantys vandenys turi didesnę mineralizaciją ir gėlo vandens reikalavimų neatitinka.

1985 m. Tauragnų miestelio šiaurinėje dalyje Vilniaus hidrogeologinės ekspedicijos trečioji hidrogeologinė partija pragręžė žvalgybinę eksploatacinę gręžinį, kuris buvo skirtas miesteliui techniškai aprūpinti geriamuoju vandeniu. Pragręžtas gręžinys



pasiekė viršutinius devono vandenį. Grėžinio gylis siekė 145,0 m. Jo grėžimas ir įrengimas kainavo 7,2 tūkst. rublių. Grėžimo angos absoliutus aukštis nuo jūros paviršiaus siekė 195,99 m. Geografinės koordinatės: 55°27' šiaurės platumos ir 25°49' rytų ilgumos. Jis pragręžtas vidutiniškai kalvoto ledyno kraštinių darinių reljefo moreninės kalvos šlaite.

Grėžinys kirto šešis tarpmoreninius kvartero vandeningus horizontus tokiuose gyliuose: I – 3,0–21,0 m (tarp Baltijos ir Grūdės morenų), II – 47,0–51,0 m (tarp Grūdės ir Medininkų morenų), III – 55,0–59,0 m (tarp Medininkų ir Žemaitijos morenų), IV – 64,0–67,0 m (tarp Žemaitijos ir Dainavos morenų), V – 75,0–95,0 m (tarp Dainavos ir Dzūkijos morenų) ir VI – 99,0–119,0 m (Dzūkijos vandeningų nuogulų). 123,0–130,0 m ir 136,0–139,0 m gyliuose pasiekė vidurinio–viršutinio devono Upninkų–Šventosios vandenį kaupiančių uolienu kompleksą. Iš grėžinio gautas geriamasis vanduo buvo gėlas, skaidrus, be kvapo ir be spalvos. Vanduo tekėjo iš akvaglacialinių (ledyno tirpsmo vandenų) geltonai pilkų stambiagrūdžių su žvirgždu ir gargždu suklotų smėlių. Vandens pritekėjimas (debitas) 1985 m. kovo 7–15 d. buvo 5,55 l per sekundę.

1985 m. Tauragnų miestelyje apie 1,25 km į pietvakarius nuo bažnyčios buvo išgręžtas kitas grėžinys. Jį pragręžė Lietuvos geologinės valdybos kompleksinė geologinio žvalgymo ekspedicija, tuomet Utenos rajone atlikusi geologinio kartografavimo masteliu 1:50 000 darbus. Šiame grėžinyje surasti šeši vandeningi horizontai. Penkių horizontų vandenys laikėsi kvartero tarpmoreniniuose smėlingų ir žvirgždingų nuogulų kompleksuose tokiuose gyliuose: I – 29,5–31,0 m (Grūdės intramoreninis), IIa – 50,0–53,0 m (tarp Grūdės ir Medininkų morenų), IIb – 72,0–74,0 m (tarp Medininkų ir Žemaitijos glacigeninių nelaidžių sluoksnių), III – 76,0–78,5 m (Žemaitijos intramoreninis), IV – 82,0–84,0 m (Žemaitijos intramoreninis), V – 100,0–104,0 m (tarp Žemaitijos ir Dainavos morenų). Šeštasis (VI) vandeningas horizontas, pasiektas 123,0–130,0 m gylyje, buvo susijęs su vidurinio devono Upninkų smulkiagrūdžiais ir itin smulkiagrūdžiais melsvai pilkais smėliais.

**Rieduliai ir riedulynai.** Tauragnų krašte, kaip niekur kitur, buvo daug riedulių, suneštų ledynų iš Baltijos kristalinio skydo Fenoskandijoje. Ypač riedulingi grindinių plotai plytėjo nuo Tauragnų į šiaurę pagal vieškelį į Pilkenius, Stūglius ir Bajorus. Šie akmenuoti kalvynai yra susidarę tarp dviejų ledyno liežuvių. Šiems ledyno liežuviams stumdantis, galynėjantis tarpusavyje ir tirpstant, nugulė stori moreninio labai riedulingo priemolio sluoksniai. Priemolį perplovus ledyno tirpsmo vandenimis ir išnešus smulkžemį, liko stambūs kristalinių uolienu rieduliai, ledynų atvilkti iš Suomijos jų masyvų. Poeto Teofilio Tilvyčio akmenuoti Tauragnų kalvynai poemoje vadinti Usnyne.

Perplovimas buvo labai intensyvus, todėl daugelyje vietų liko ištisi akmenų grindiniai. Iki melioracijos čia plytėjo ištisi riedulynai. Dar iki išrenkant iš riedulingų laukų akmenis, man teko juos tyrinėti Stūglių ir Bajorų kaimų laukuose. Riedulynuose daugiausia buvo stambių riedulių, atkeliavusių iš Suomijos kartu su paskutinio apleidimo ledynais. Šiuos riedulius suklojo Suomijos–Čiudo ežero–Baltarusijos ledyninis srautas. Jo vakariniame šoniniame pakraštyje buvo suklotos priemolingos riedulingos morenos ir pakraštinės galinės bei šoninės morenos. Tarp riedulių pasitaiko suomiškų rapakivių, Hoglando salos kvarco porfyrų ir kitų suomiškų uolienu riedulių.

Tarp smulkių riedulių ir gargždo dydžio akmenukų pasitaiko nemažai uolienu, atneštų iš Vidurinės Švedijos, Šiaurinės Švedijos, Botnijos įlankos dugno, Alandų salų ir Baltijos jūros dugno. Tikėtina, kad jie buvo paskutinių ledynų perklostyti iš anksčiau apledėjimų morenų. Tai taip pat byloja apie tai, kad Tauragnų apylinkių ledyno pakraščiniai dariniai – galinės ir šoninės morenos, moreniniai masyvai – yra sudaryti iš sustumtų ir išslėgtų senesniųjų ledynų sąnašų, slūgsojusių paskutinio apledėjimo ledo plaštakų pade. Dabartiniame moreniniame reljefe esti daug senesniųjų apledėjimų moreninės medžiagos.

Akmeningame Tauragnų krašte gausu archeologinių akmenų su iškaltais ženklais ir dubenėliais. Du dubenėti akmenys buvo rasti Stūglių kaimo laukuose. Vienas dubenuotas akmuo – Tilvyčio gimtajame Gaidžių kaime. Meldūtiškyje akmuo su dubeniu seniai buvo žinomas. Ties Taurāpiliu Šimkūnų kaimo laukuose prie kelio buvo aptikti 3 dubenėtieji akmenys. Tokių ir panašių įdomių akmenų Tauragnų apylinkėje buvo daugiau. Kai kurie akmenys apipinti legendomis ir apie juos žmonės pasakodavo pasakas. Gaila, kad nedaug jų išliko ir tik keletas jų paskelbti saugomais gamtos paminklais.

## Saugotini gamtos objektai

Netoli Tauragnų saugomi keli eratiniai rieduliai<sup>4</sup>. Geriausiai žinomi yra Šeimaties akmenys Mokas ir Mokiukas. Tai du eratiniai rieduliai Šeimaties miške. Apie Mokus pasakojama legendos. Viena jų tvirtina, kad, įvedant krikščionybę ir iš pietų priartėjus krikščionims, Mokų šeima iš pietinio Tauragno ežero kranto kėlėsi į šiaurę plaukdama skersai. Tėvas Mokas liepė šeimynykščiams nesidairyti. Žmona Mokiene atsigręžusi pasižiūrėti ir todėl nuskendus. Kitą ežero krantą pasiekęs senasis Mokas su vaiku ten liko suakmenėje. Ant akmenų iškaltos „1866“ ir „1873“ metų datos.

Moko akmuo yra išpuodingas. Jo aukštis – 2,8 m, ilgis – 3,66 m, plotis – 3,3 m, horizontali apimtis – 9,64 m. Riedulys yra sudarytas iš suomiško mikroklininio granito su biotito priemaiša.

Mokiukas – mažesnis: aukštis – vos 1,07 m, ilgis – 1,4 m, plotis – 1,15 m. Jo petrografinė sudėtis šiek tiek kitokia negu Moko. Riedulį sudaro biotito plagioklazinis granitas.

Įdomus yra saugomas gamtos apsaugos įstatymų Kaūprinių akmuo Minčios girioje Vėžių kaime. Riedulio aukštis – 1,78 m, ilgis – 3,17 m, plotis – 2,1 m, apimtis – 8,1 m. Jo petrografinė sudėtis yra specifinė. Tai suomiškas rapakivis su biotito ir amfibolo mineralais.

Netoli Tauragnų, šiek tiek piečiau, yra paskelbti geologiniais draustiniais du riedulynai: Indubakių ir Vajėlių, kurių apsauga rūpinasi Utenos savivaldybė<sup>5</sup>.

Indubakių riedulyno apylinkėms būdingas įvairaus laipsnio kalvotas daubotas ledyninių kraštinių darinių reljefas. Jis yra prie rytinio Kemešio ežero kranto. Galinės morenos čia smarkiai nuskalautos vandenu, todėl žemės paviršiuje kai kur susikaupė daug didelių riedulių. Riedulyno substratą sudaro pilkai rudas riedulingas moreninis priemolis. Vietomis šis

<sup>4</sup> Linčius A. *Lietuvos geologijos paminklai ir draustiniai*. Žemėlapis su paaiškinamuoju tekstu, Vilnius, 1994.

<sup>5</sup> Gaigalas A. *Geologinės praeities liudytojai*, Vilnius, 1983, p. 136.

priemolis yra išplautas tekančių vandenu, todėl jis smėlingas. Indubakių riedulyne daugiausia riedulių, ledynų atneštų iš Suomijos. Riedulyne dažnai galima pamatyti Vyborgo rapakivių ir granitų, piterlitų ir dėmėtųjų granitų, Hoglando kvarco porfyru, Laitilos ir Vehmos rapakivių, Hango granitų, uralitinių porfyrų, helsinkitų, Satakuntos diabazų ir kitų Suomijos uolienu riedulių. Indubakių riedulynas yra būdingas ledyno kraštinių darinių akmenynas su jam būdingu riedulių išsidėstymu. Jo plotas – 7 ha.

Labai išpūdingoje vietoje išsidėstęs Vajelių geologinis draustinis – riedulynas. Jis užima virš aplinkumos aukštai iškilusią kalvą. Bendras plotas – 12 ha. Čia patogi vieta praleisti Joninių naktį. Paminėti riedulynai draustiniai saugomais buvo paskelbti 1971 m. Kraštinių ledyninių galinių morenų masyvaus gūbrio atlikuonis – balno formos riedulinga didkalvė – atsirado prieš 14 tūkstančių metų dėl paskutinio pleistoceno ledyno veiklos. Granitiniai rieduliai vyrauja (67%). Jie smulkūs ir vidutinio dydžio (dažnesni 0,3–0,7 m skersmens). Dauguma jų ledynų atnešti iš Suomijos, tačiau dalis kilusi iš Alandų salyno, Baltijos jūros dugno ir Švedijos.

Žiezdrių kraštovaizdžio draustinis įkurtas 1974 m. Jo plotas – 975 ha. Priklauso Utenos savivaldybei. Kraštovaizdžio draustinis pasižymi savo reljefo aukščiais ir padėtimi Baltiškų aukštumų kalvyne. Čia yra dviejų didelių upių baseinų – Žeimenos rytuose ir Šventosios vakaruose ir šiaurėje – takoskyra. Pašlaitėse prasideda upelių, tekančių į tas dvi didesnes upes, aukštupiai.

Tauragnai ir jo rytinės apylinkės su ežeru patenka į Aukštaitijos nacionalinio parko teritoriją. Tauragnai priklauso šio parko šiaurės vakariniam iškyšuliui, priklausančiam Ažvinčių giriai.

Saugomų teritorijų Tauragnų apylinkėje nedaug. Jų galėtų būti daugiau. Šiauriau prie Utenos rajono pakraščio yra Balčių telmologijos (pelkių) draustinis. Jo plotas 50 ha. Įkurtas 1974 m. Priklauso Utenos savivaldybei.

Tauragnų apylinkei priklausančio miško pakraštyje prie Balčio ežero išikūrusiam telmologiniame draustinyje svarbiausios yra botaninės vertybės – augalų biocenozės. Draustinyje tarpsta spanguolynai.

Saugomose teritorijose didžiausia galimybė išsaugoti krašto gamtinės įvairovės relikтус, todėl joms reikalingas nuolatinis dėmesys ir rūpestis.

## Vietovaizdžiai

Tauragnai yra išikūrę rinų išvagotame smulkiai ir apystačiai kalvotame daubotai lobo utame priemolingame vietovaizdyje<sup>6-8</sup>. Priemoliai mažai karbonatingi. Dirvožemiai riedulingi, kalvotose vietose alinami paviršiaus nuoplovos.

Tauragnai yra Sėlių aukštumos centre. Ties jais formavosi paskutinio apledėjimo ledoskyra. Moreninis momuo, susidaręs viduriniame pleistocene, ties Tauragnais ir Antaliepte iki 160 m absoliutinio aukščio skyrė paskutinį ledyną į dvi dalis: rytinę ir vakarinę. Sėlių aukštuma formavosi kaip stambi tarpplaštakinė ledoskyrinė reljefo forma. Tačiau ji neturi būdingų bruožų. Čia neišryškėja aukšta vienos keteros kampinė tarpplaštakinė moreninio masyvo forma. Joje yra pasklidę smulkesni pavieniai moreniniai masyvai, dubumos ir glacioelevacijos (pakilumos). Išryškėja kelios vietinės ledoskyros. Pastebimos ma-

<sup>6</sup> Kudaba Č. *Lietuvos aukštumos*, Vilnius, 1983, p. 188.

<sup>7</sup> Kudaba Č. *Kalvotoji Aukštaitija*, Vilnius, 1988, p. 176.

<sup>8</sup> Kudaba Č. Sėlių aukštumos glacialinės morfologijos bruožai, *Geomorfologinių ir kartografinių straipsnių rinktinė*, Vilnius, 1996, p. 127–135.

žiausiai keturios radialinės krypties reljefo keteros. Iš esančių Sėlių aukštumų centre Tauragnų–Aleksandravėlės ledoskyra yra gana ryški. Tauragnų moreninis masyvas yra visos Sėlių aukštumos branduolys, aplink kurį kitos nelygiagrečios keteros sudaro radialinę jų sistemą. Tauragnų moreninį reljefą formavo vidutiniškai aktyvus ledynas gana aukštame paveldėtame paklotiniame paviršiuje. Didelė dalis moreninės medžiagos suklotą ir sustumtą paskutinio Nemuno apledėjimo Grūdės ir Baltijos stadijų ledynų. Baltijos stadijos antslinkio ledynas padengė sudėtingą Sėlių aukštumą ir jos iškilusias vietas – cokolius, kurie virto vietinėmis moreninėmis reljefo formomis, ant kurios stovi Tauragnai.

Tauragnų kampinė ledynų plaštakų stambi reljefo forma sulaukė Baltijos stadijos ledyno pakraštį. Jis pakibo ant Tauragnų iškilumų ir užstūmė naujas kampines morenines (ledynų plaštakų sąnašų) sąnarus. Šis ledynas ant pakilumų tapo nejudrus. Pasyvios būsenos jis tirpo vietoje, todėl į šiaurę nuo Tauragnų ir gretimio kampinio ledyninio iškyšulio pusėje ties Kvykliais paliko riedulingus plotus. Jie turi smulkų kalvotumą, dirvožemiai skeletingi ir netinkami žemdirbystei. Tai tariamosios „Usnynės“. Iš po ledyno atotirpio metu ištėkėję tirpsmo vandenys formavo supiltinius moreninius reljefo plotus.

\* \* \*

Žemės gelmės, reljefas ir apskritai gamtinė aplinka sudaro pagrindą, ant kurio vyksta visapusiška žmonių bendruomenės veikla. Gamtinė aplinka veikė toje aplinkoje gyvenusių žmonių būdą, etninę kultūrą, formavo pasaulėžiūrą ir pasaulėjautą. Dabar ji svarbi užtikrinant žmonių gyvenimo kokybę ir gerovę. Tauragnų krašto žmonės taip pat neįstengė atitrūkti nuo savo gamtinio pagrindo, į kurį jie iš prigimties yra tvirtai įleidę savo šaknis. Gamtinės aplinkos atspindžių išliko to krašto žmonių papročiuose, tautosakoje, padavimuose, legendose ir kt.

### Panaudota literatūra

- Basalykas A. *Lietuvos TSR fizinė geografija*, Vilnius, 1965, t. 2, p. 496.  
 Gaigalas A. *Geologinės praeities liudytojai*, Vilnius, 1983, p. 136.  
 Kudaba Č. *Lietuvos aukštumos*, Vilnius, 1983, p. 188.  
 Kudaba Č. *Kalvotoji Aukštaitija*, Vilnius, 1988, p. 176.  
 Kudaba Č. Sėlių aukštumos glacialinės morfologijos bruožai. *Geomorfologinių ir kartografinių straipsnių rinktinė*, Vilnius, 1996, p. 127–135.  
*Lietuvos geologija*, Vilnius, 1994, p. 448.  
 Linčius A. *Lietuvos geologijos paminklai ir draustiniai*. Žemėlapis su paaiškinamuoju tekstu, Vilnius, 1994.

## Tauragnų kraštovės sandara

*Rimvydas Kuskas*

*Geografijos institutas*

Didžiajame Baltijos kalvyno lanke Aukštaičių aukštumos stūkso šešiais didžiausiais kalvynų stuomenimis, kurie yra 180 m aukščiau jūros lygio. Tai Riešės, Visalaukės, Ambraziškių, Pakaalnių, Tauragnų ir Jakėnų „kalnai kalnuoti“. Į rytus nuo Utenos dunksančios Juknėnų, Tauragnų ir Sėlės kalvos yra net 200 m aukščiau jūros

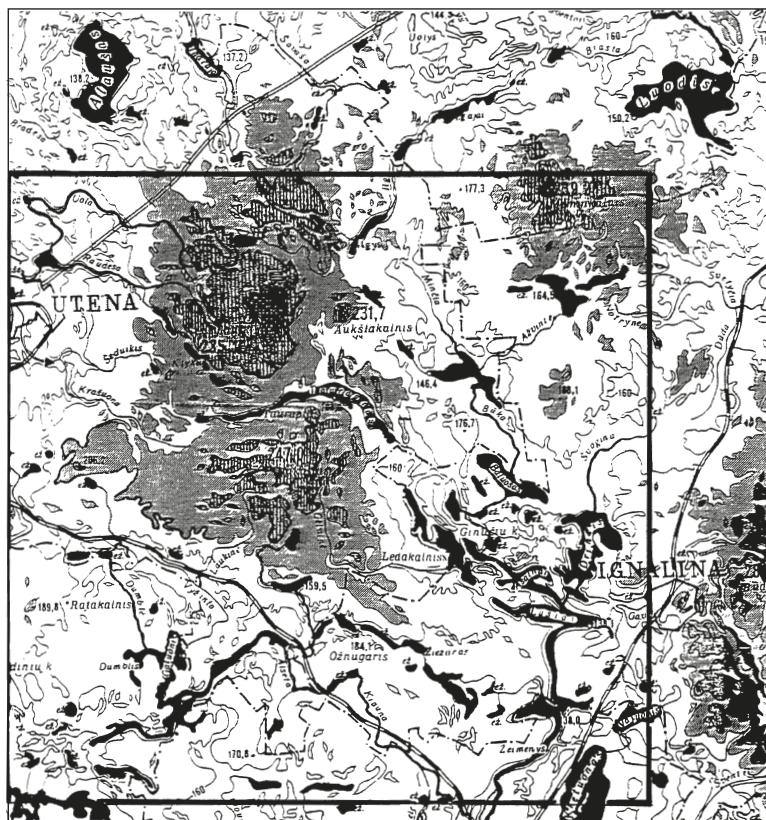

1 pav. Tauragnų kraštovės reljefas (Lietuvos reljefo žemėlapis fragmentas<sup>1</sup>)

(Klūkių kalnas – 235 m, Aukštakalnis – 231 m, Piliakalnis – 247 m). Tauragnų aukštumas perskiria giliausio Lietuvoje Taūragno ežero rina – įrėžis vos ne per visas ledynų paliktas nuogulas. Šiaurinis Juknėnų–Tauragnų kalvynas išsiskiria gana ryškiais giliais senslėniais, rinomis (ledynupių slėniais) ir lomomis, nutįsusiais šiaurės vakarų–pietryčių kryptimi, tos pat krypties ežerų virtinėmis. Pietinė, arba Sėlės kalvyno, dalis suslėninta daugiausia vakarų–rytų kryptimi. Ryškesni tokie senslėniai: Krašonos aukštupio – Kamšos slėnis, Skaistulės gūbrio atskirtas Skaistulės likslėnis (senslėnio likutis), vedantis pro vienišą Ryliškių didkalvę, beveik pasiekiančią Piliakalnį. Abiejų senslėnių ir jų raguvų dugnas artimas 180 m lygiui.

Tauragnų aukštuma yra trikampė. Vakarinėje pusėje išterpia atvirkščiai trikampiška 100–140 lygio Utenos didlomė, kurios ašį sudaro Vyžuonos, Šventosios intako, slėnis. Pietinėje kalvyno pusėje plyti 150–170 m Dumblės ir Vyžintos banguota lyguma. Rytuose Tauragnų kalvyną nuo tolesnio Jakėnų kalvyno skiria Minčios smėlinė pelkėta 150–170 m lyguma (1 pav.). Tauragnų kalvyno trikampiui būdingi jo žemėjančios kampai. Pietvakarinis kampas Viešos–Krašonos baseinuose vadintinas mažkalvynu su gilokais paveldėtais senslėniais ir likslėniais, vietomis – tik su plačiomis ir giliomis, kampuotomis daubomis. O pagrindinis iškiliausias Tauragnų kalvynas abipus Tauragnų ežero pasižymi itin didelėmis, dažnai plokščiaviršėmis kalvomis.

Tauragnų kalvyno sandara, jo reljefo priklausomybė nuo žemės gelmių sandaros jau pusę šimtmečio yra geomorfologų ir geologų svarstymų sritis. Kaip pėsi geologinių grėžinių medžiagos ir

<sup>1</sup> Lietuvos reljefo žemėlapis 1:300 000, Kaunas, 1986.



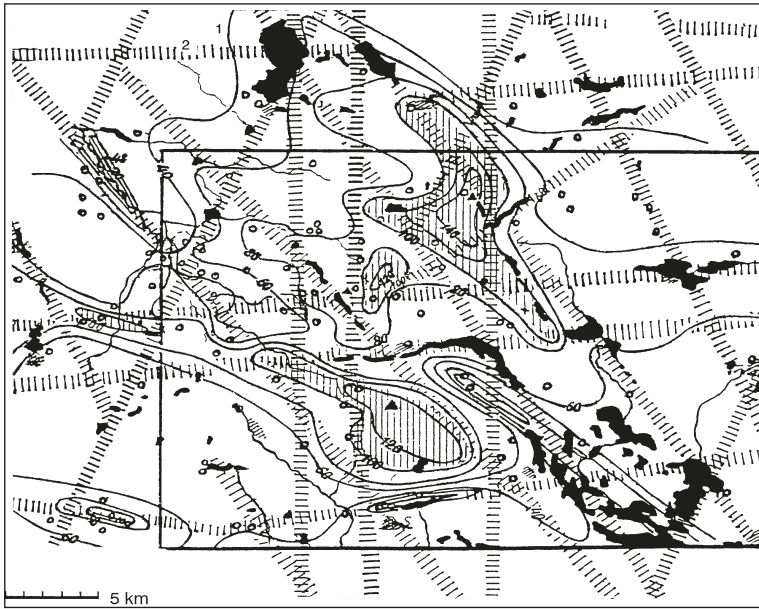

2 pav. Tauragnų kraštovės gelmių sąrangą atspindintis žemėlapis (sudarė R. Kuskas):  
 1 – prieškvarterinių (ikiledynmetinių) sluoksnių sudarytas, ledynų apardytas ir jų nuogulomis apdengtas paviršius; izolinijos vestos kas 20 m; vertikaliai brūkšniuoti devono periodo sluoksnių kalvagūbriai; gilūs įrėžiai ties Ignalinos ežerynu ir Vyžuonos senslėniui; 2 – kristalinio (uolinio) pamato, esančio 600–700 m žemiau jūros lygio, tektoninių lūžių ir pakopų juostos

geofizinių tyrimų duomenys. Taip detalėjo kvartero (ledynmečių) ir pokvarterinių sluoksnių vaizdas. Pastaraisiais dešimtmečiais ypač padaugėjo hidrogeologinių gręžinių, kurie pasiekė ikikvarterinį paviršių. Šio darbo autorius arti 250 jų panaudojo šio regiono gelmių sandarai išaiškinti. Buvo detalizuota devono periode susiklosčiusių ir upyno bei vėlesnių ledynų suskaidytų sluoksnių padėtis, parodytas jų sąryšis su ežerynais, su pagrindinėmis rinų kryptimis. Kita vertus, aiškios linijinės struktūros leido dabartinio paviršiaus formas, kvartero sluoksnių kompleksus ir devono nuosėdų gūbrius bei įrėžius sieti su kristalinio pamato lūžiais, kurie turi regionui būdingų krypčių. Tokį Tauragnų kalvyno ir periferijos žemėlapi<sup>2</sup> matome 2 paveiksle.

Didkalvyno, mažkalvynų ir lygumų sandara ir reljefo priklausomybė matyti penkiuose geologiniuose profiliuose (3–8 pav.).

Gana įdomūs aukštumų ir lygumų reljefo ir medžiaginės sudėties dėsningumai. Tai matyti medžiaginę (litologinę) žemėlapi<sup>3</sup> (9 pav.) sulyginus su reljefo žemėlapiu (1 pav.). Didkalvynas pasižymi lengvoko priemolio danga, tik pačiame šiauriniame jo pakraštyje ir Sėlės aukštumose yra sunkesnio priemolio kalvų. Rytiniam Tauragnų kalvyno šlaitui jau būdingas priemolis, kol pamažu jis pereina į pelkėtą Minčios lygumą. Kiek išsiskiria smėliu padengta mįslingo Šeimaties gūbrio dalis, o pačiame gūbryje jau matyti priemolis. Viešos ir Krašūonos baseinuose taip pat vyrauja lengvas priemolis ir priemolis.

Tauragnų kalvyno ir gretimų lygumų reljefo kilmės klausimus sprendė įvairūs tyrinėtojai, tačiau nuosekliausi tyrimai šeštąjį dešimtmetį buvo apibendrinti A. Basalyko Lietuvos geografijos II dalyje kartu su vietovaizdžių studija<sup>3</sup>. 10 paveiksle matyti kvadratu įrėmintų Tauragnų vietovaizdžių reljefo tipai, kalvynų pobū-

<sup>2</sup> Basalykas A. Geomorfologinis žemėlapis 1:100 000, Lietuvos TSR atlasas, Maskva, 1983.

<sup>3</sup> Basalykas A. Lietuvos TSR fizinė geografija, Vilnius, 1965, t. 2.

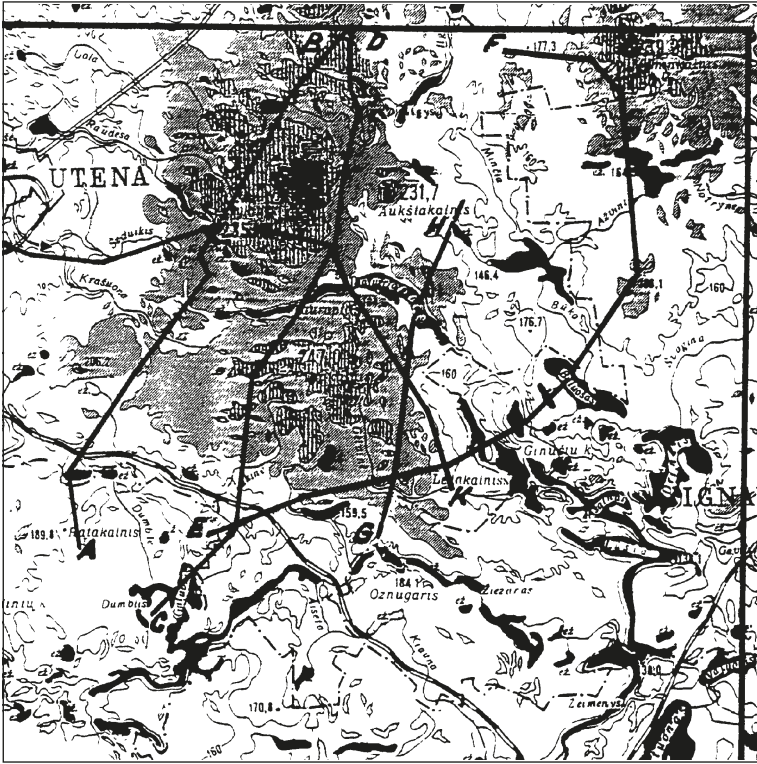

3 pav. Geologinių  
profilų vietos  
Tauragnų kraštovėje  
ir gretimose vietovėse

dis (10A pav.) ir ledyno liežuvių akumuliacijos lankai (10B pav.). A. Basalykas buvo vienas iš pirmųjų Europoje tyrinėtojų, kurie dar šeštąjį dešimtmetį ledyninio reljefo tyrimuose panaudojo liežuvėto, girliandiško aktyvaus ledyno pakraščio sampratą, Vokietijoje ir Lenkijoje gavusią „festonų teorijos“ pavadinimą, kuri ten išivyravo tikrai paskutinį amžiaus ketvirtį<sup>4</sup>. Savo žemėlapyje jis pažymėjo Vyžuonų–Utenos, Daugailių–Tauragnų ir Kazitiškio morenines kalvas klosčiusius ledyno liežuvius. Liežuvių sandūroje susidarė dienovidinės krypties Šeimaties gūbrys, kitų net moreniniu masvyu vadinamas.

Kitas Baltijos aukštumų tyrinėtojas Č. Kudaba buvo dar aktyvesnio ledyno išpažinėjas, nužymėjęs pasitraukiančio stabčiojančio ledyno pakraščio lankus ir kalvagūbrių ašis (10C pav.). Jo žemėlapyje lankų kryptys gerokai skiriasi nuo A. Basalyko<sup>5</sup>. Aisetos baseine išryškintas ledyninio liežuvio guolis, o svarbiausia – kalvyne, Viešos ir Krašunos baseinuose jis išvedė platuminį fliuvioglacialinį (ledynupės) ruožą. Ledynupių nuogulas jis parodė ir pačiame Tauragnų didkalvyne. Šeimaties gūbriui neteikta daug reikšmės, o Klykių ir Alių didkalvėse į šiaurės rytus nuo Tauragnų randa spindulišką ledyno lankų sandūrą. Ši kalvyno dalis yra takoskyrinė. Jos viduryje plyti ypač riedulingo priesmėlio laukai, kartais ir riedulynai.

A. Basalykas Tauragnų ir gretimų mikrorajonų (jo vartojama sąvoka) reljefui, žemės sluoksniams ir esminėms augalijos formacijoms vaizduoti naudojo kompleksinius profilius, kurie parodo atskirų vietovaizdžių (vietovių) tarpusavio ryšį. Čia pridėdame pagrindinius profilius, už-

<sup>4</sup> Ber A. Glacitektonika Pojezierza Suwalsko-Augustowskiego w nawiązaniu do neotektoniki oraz struktur tektonicznych fundamentu krystalicznego, *Przegląd geologiczny*, 1999, vol. 47, nr. 9, p. 68–79.

<sup>5</sup> Kudaba Č. *Lietuvos aukštumos*, Vilnius, 1983.

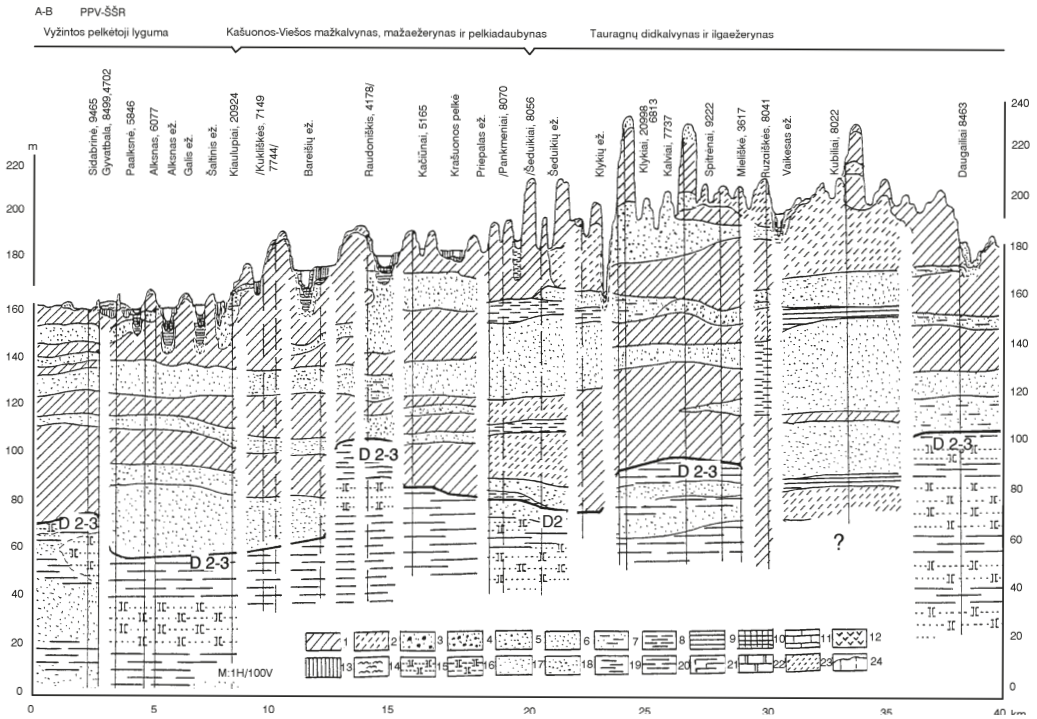

rašydami išsamius vietovaizdžių pavadinimus pagal A. Basalyko sistemą<sup>6</sup>.

Lomėto ir slėniuoto Krašunon aukštupio reljefas matyti nuo Ryliškių didkalvės, gana vienišos, nutolusios į vakarus (13 pav.). Žvelgiant į kitą, rytų pusę matyti Piliakalnio didkalvė su aukščiausio Lietuvoje ežero likučiu papėdėje (14 pav.). Didkalvės skiria plačių senslėnių ir likslėnių užpelkėjusios dalys. Lomose ir likslėniuose susikūrusios ir storaklodės pelkės kaip Skaistulės raištas (15 pav.). Pietinėje didkalvyno dalyje netoli Kemėšio ežero ties Indubakais kalvų pašlaitėse yra išlikusių itin stambių riedulynų, kurie dabar saugomi Indubakų geologiniame draustinyje. Jų sankaupos aiškintinos smarkia kalvyno erozija, kada plūdo ledyno vandenys (16 pav.). Kalvyno pakraščiuose giloki senslėniai staiga nutrūksta; matyt, buvo užsklęsti vėlesnio ledyno sąnašų (17 pav.). Tokius pervertus senslėnius tikslinga vadinti likslėniais<sup>6</sup>.

4 pav. Krašunon ir Viešos mažkalvyno ir Tauragnų didkalvyno geologinis profilis (sudarė R. Kunskas):

1 – moreninis priemolis su žvyru, gargždu ir rieduliais, 2 – moreninis priemolis su žvyru, gargždu ir rieduliais, 3 – žvyras su gargždu, rieduliais, 4 – žvyras su smėliu, 5 – įvairiagrūdis smėlis, 6 – smulkus smėlis, 7 – labai smulkus, tarpais aleuritingas smėlis, 8 – aleuritas, 9 – molis, 10 – sapropelis, 11 – ežerinės klintys, 12 – karbonatingas sapropelis, 13 – žemapelkės durpės, 14 – aukštapelkės durpės; □ ikikoarterinės nuogulos, 15 – smiltainis, 16 – aleuritingas smiltainis, 17 – smulkus smėlis, 18 – vidutinis ir rupus smėlis, 19 – aleuritas, 20 – molis, 21 – mergelis, 22 – dolomitas, 23 – priemolis, 24 – grėžinio vieta profilyje, vietovardis ir grėžinio numeris; □ K1 – apatinė kreida (periodas), K2 – viršutinė kreida; □ stora linija sluoksniu apačioje žymi kvartero nuogulų padą; profilio viršuje žymimas vietovės (apyrubių kompleks) pavadinimas ir tįsa

<sup>6</sup> Basalykas A. Lietuvos TSR fizinė geografija, Vilnius, 1965, t. 2, p. 308–334.



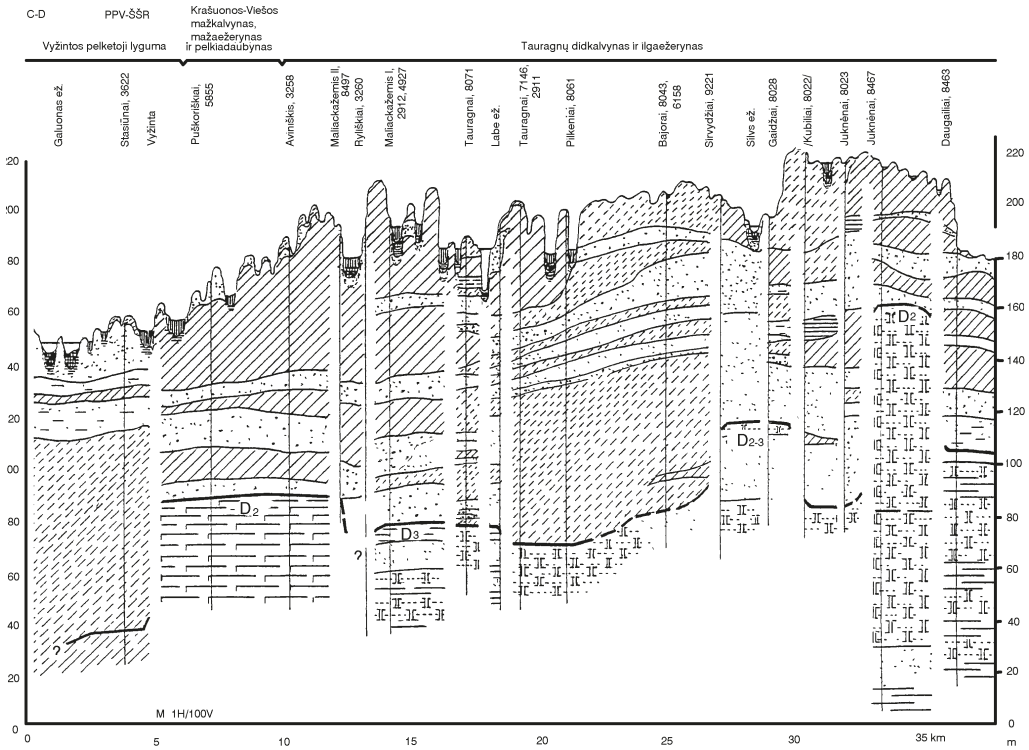

5 pav. Vyžintos pelkėtosios lygumos ir Tauragnų didkalvyno geologinis profilis (sudarė R. Kunskas)

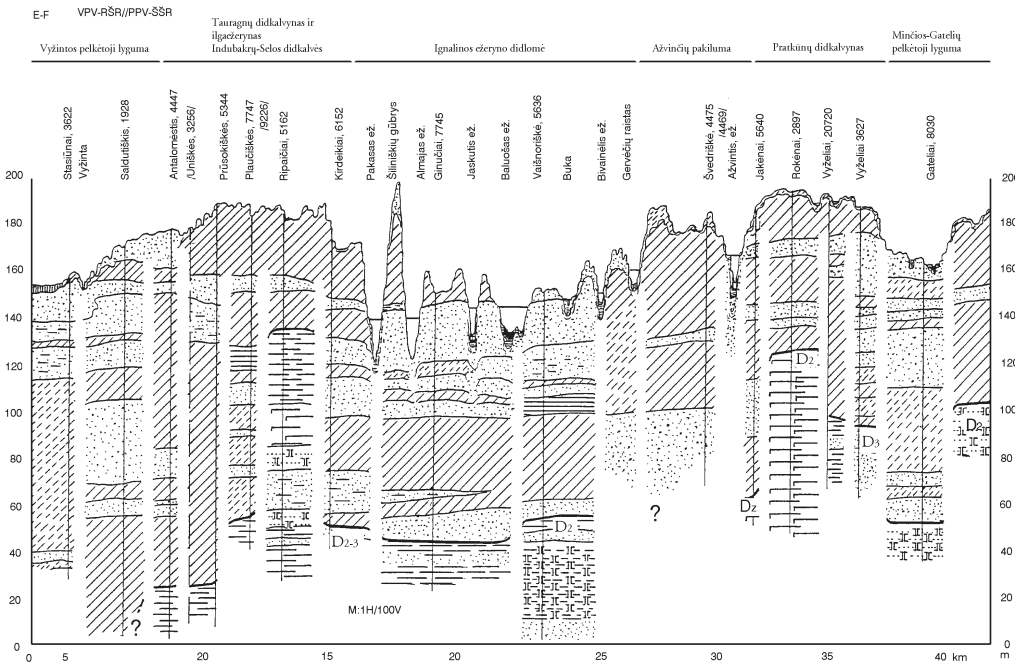

6 pav. Tauragnų ir Pratkūnų didkalvynų, Ignalinos ežeryno ir Minčios pelkėtosios lygumos lyginamasis geologinis profilis (sudarė R. Kunskas)

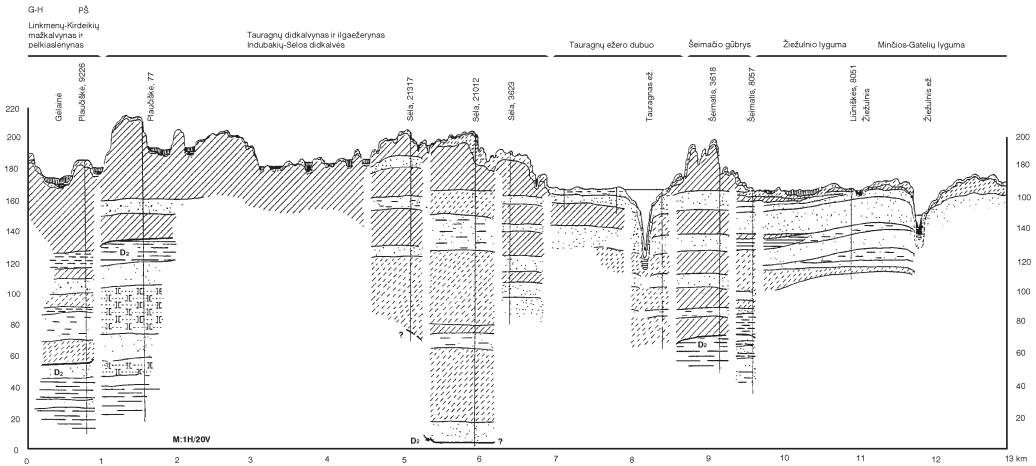

7 pav. Didkalvyno ir pelkėtosios lygumos lyginamasis geologinis profilis (sudarė R. Kunskas)

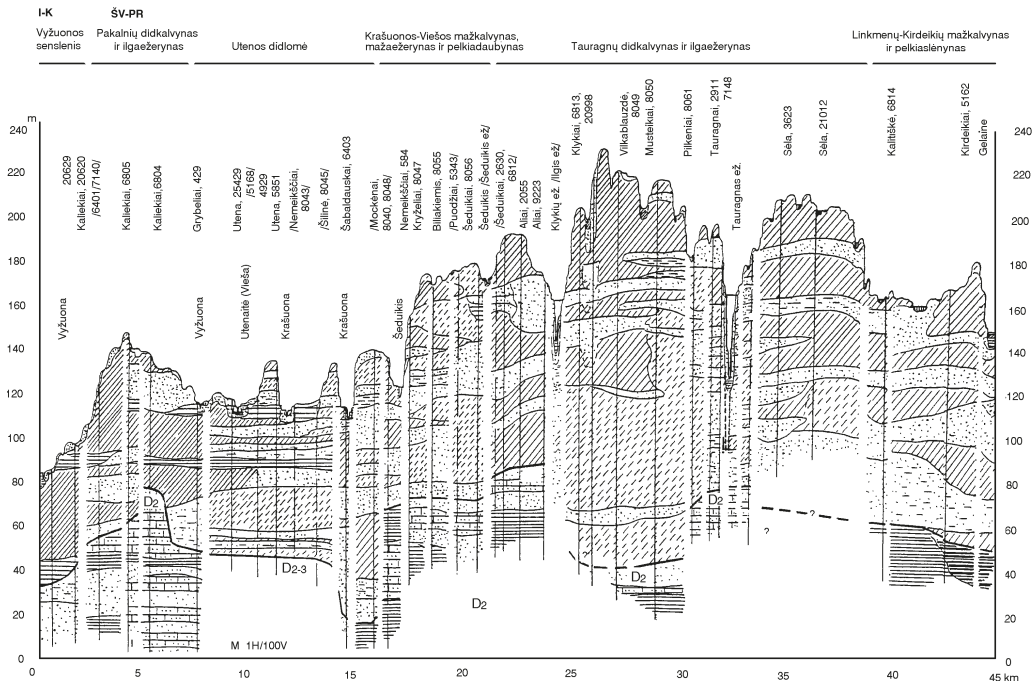

8 pav. Utenos didlėmės, Krašuonos ir Viešos mažkalvyno ir Tauragnų didkalvyno lyginamasis geologinis profilis (sudarė R. Kunskas)

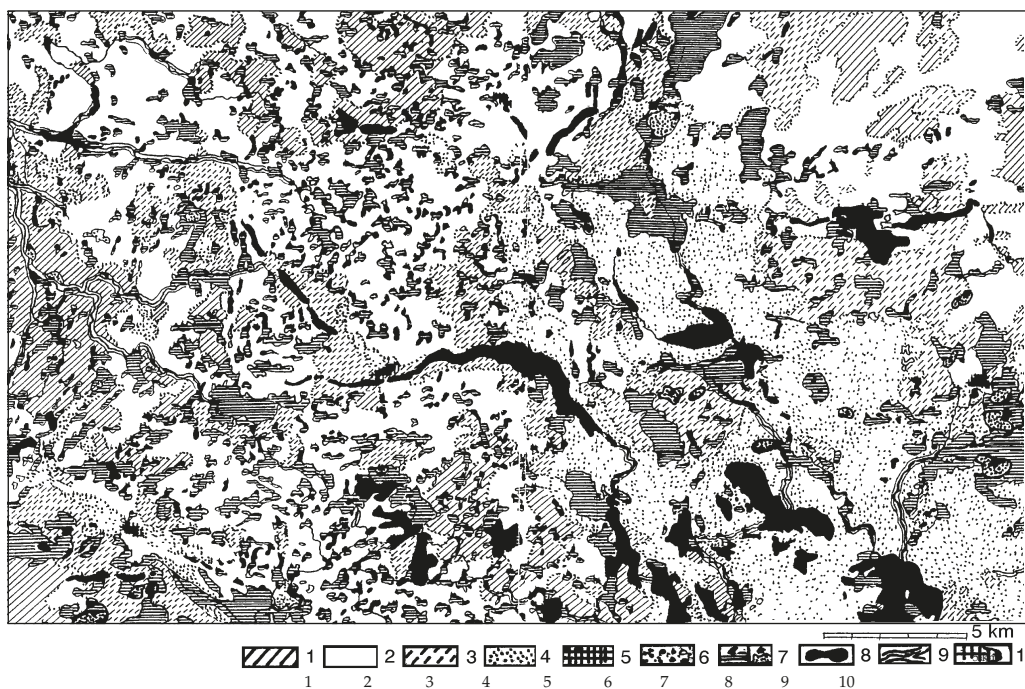

Apie rininių ežerų svarbą, jų vy-  
ravimą Tauragnų kalvyne galima spręsti  
iš jau minėtų geologinių profilių (4–8 pav.).  
Didysis gilusis Tauragno ežeras su Labe  
ir Žirnaju vakariniame rinos tęsinyje per-  
kerta didumą kvartero sluoksnių ir yra  
tiesiog tektoninės sandaros nulemtas eže-  
ras su jam būdinga požeminių vandenu  
mityba, neįprastu povandeninio dubens  
statumu, o bendras dubens gylis yra apie  
100 m (18 pav.). Dar vienas reljefo elementas, nebūdingas poledyninei upės vagai-rinai,  
yra didelis Sėlės raistas – Tauragno ežero terason „įmontuoto“ ledo lusto guolio už-  
pelkėjusi dalis netoli pietinio ežero galo. Lūstas pasiliko dar neregeneravus, nepradu-  
bus palaidotam, iš vidurinio ledynmečio paveldėtam rininiam įrėžiui, užkonservuotam  
ledo. Ši dauba-terasa gana giminiška kitai kampuotai tarpukalvių daubai – Kaprynos  
raistui (dabar beveik nusaustam) – esančiai beveik vienoje tektoninėje linijoje, tik  
piečiau Tauragno ežero galo, netoli Šaminio ežero.

Taip drauge su daugybe daubų, slėnių, ežerų šios kampuotos diddaubės liudija  
senesnę negu paskutinis ledynmetis ežeryno ir kalvyno kilmę. Jų amžius skaičiuo-  
tinas ne mažiau kaip 150 000 metų.

Didkalvyno rinų telkinį pietinėje jo dalyje pabaigia Lamėsto ežeras (19 pav.),  
tačiau rinų tęsinys nueina į Linkmenų ir Ignalinos ežerynus.

Ir kalvyne, ir lygumose ankstyvesniais ledynmečiais susidariusios rinos daž-  
niausiai turi ne tik ilgo, bet ir nariuoto, segmentuoto lovio, kartais duburių grandinės  
pavidalą (20 pav.). Kaip vienišą ežero duburių, lydimą jau upės nudrenuotos ežerų  
grandinės, Raudesos aukštupyje matome Liminėlio ežerą (21 pav.). Daugelis ir kitų

9 pav. Tauragnų kraštovės ir gretimų vietovių  
medžiaginės sudėties žemėlapis (sudarė R. Kunskas):  
1 – vidutinis ir sunkus moreninis priemolis,  
2 – lengvas priemolis, 3 – moreninis priesmėlis  
ir priesmėlis ant smėlio, 4 – įvairiagrūdis smėlis,  
5 – molis, 6 – žvyras su gargždu ir smėliu,  
7 – durpės (a – žemapelkės, b – aukštapelkės),  
8 – ežerai, 9 – upių slėniai, 10 – miestai ir miesteliai



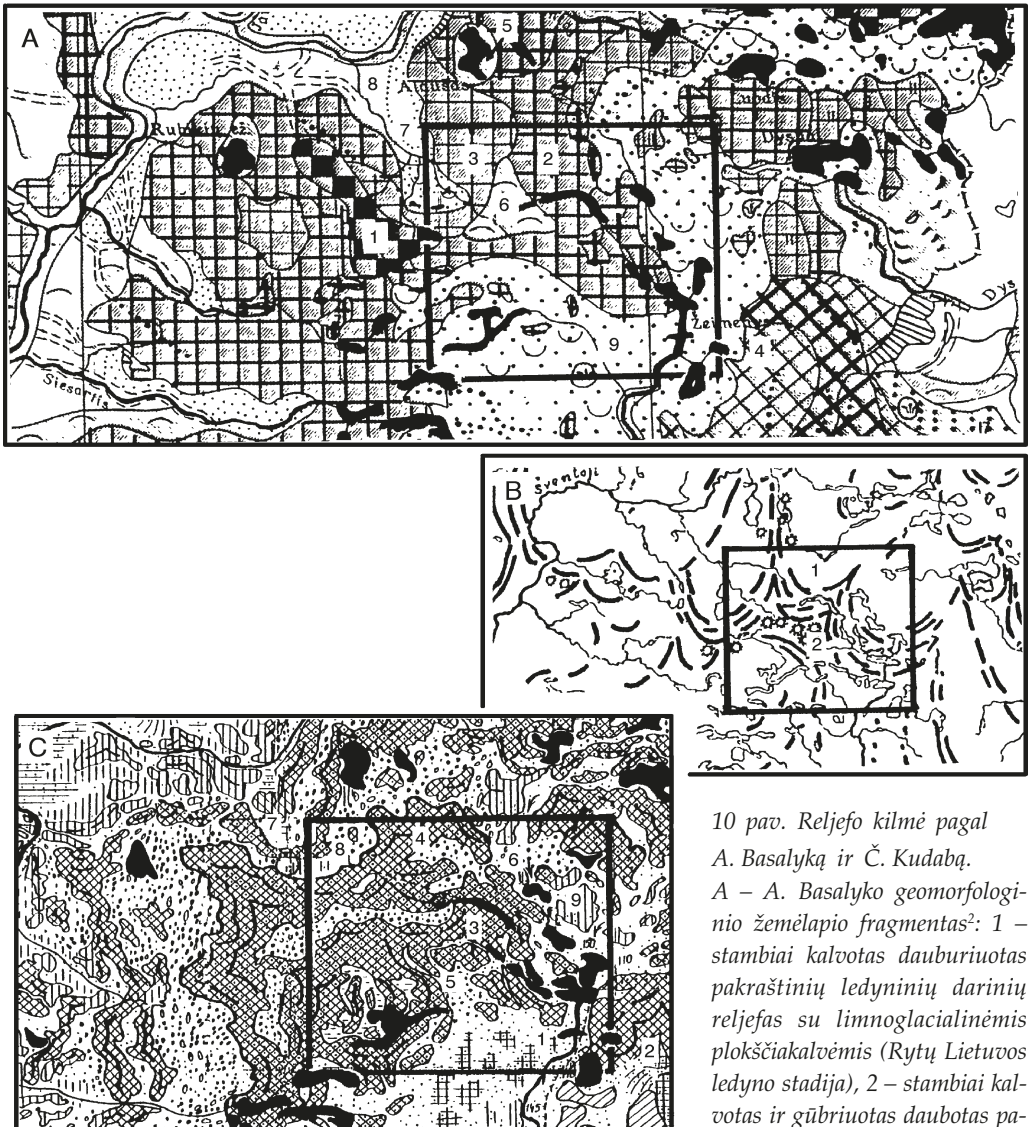

10 pav. Reljefo kilmė pagal  
A. Basalyką ir Č. Kudabą.

A – A. Basalyko geomorfologinio žemėlapis fragmentas<sup>2</sup>: 1 – stambiai kalvotas dauburiuotas pakraštinių ledyninių darinių reljefas su limnoglacialinėmis plokščiakalvėmis (Rytų Lietuvos ledyno stadija), 2 – stambiai kalvotas ir gūbriuotas daubotas pakraštinių ledyninių darinių reljefas,

3 – smulkiai kalvotas pakraštinių ledyninių darinių reljefas, 4 – lėkštai kalvotas dauburiuotas pakraštinių ledyninių darinių reljefas su uždėtomis solifliukcinėmis deliuvinio aplyginimo formomis (ankstyvųjų ledyno stadijų – Grūdės ir Žiogelių – sukurto kalvyno nutekėjęs žemyn dirvožemis), 5 – pamatinės morenos lygumos (paežerėse, ledo lūstavietėse), 6 – pamatinės morenos banguotos lygumos, 7 – prieleidyninių baseinų (ledynmarių) pakrančių ir senovinių deltų banguotos lygumos, 8 – ledynmarių lygumos, 9 – fliuvioglacialinės (ledynupių) lygumos su termokarstinėmis (palaidoto ledo tirpimo) daubomis.

B – A. Basalyko žemėlapis, žymintis tirpstančio ledyno plaštakų periodiško stabčiojimo ir pakraštinės akumuliacijos lankus (1) ir negyvu, nuo ledyno atitrūkusių iškyšulių tirpimo sukurtas kalvas – keimus (2)<sup>3</sup>. C – Reljefo kilmė pagal Č. Kudabą<sup>4</sup>: 1 – ledyno pakraštinės akumuliacijos kalvos su fliuvioglacialiniais (tekančių ledyno vandenų) užpildais, sukurtos paskutinio apledėjimo antroje Grūdės fazėje, 2 – tos pačios ledyno fazės piltinės kalvos, 3 – vėlesnės, Rytų Lietuvos, fazės pakraštinės kalvos su tekančių vandenų užpildais, 4 – tos pat ledyno fazės užstumtinės kalvos, 5 – tos pat ledyno fazės piltinės kalvos, 6 – fliuvioglacialinės lygumos, 7 – limnoglacialinės lygumos, susidariusios ledynmarių gilumoje, 8 – limnoglacialinės pakraščio lygumos, 9 – limnoglacialinės pakraščio lygumos su apskalautomis kalvomis

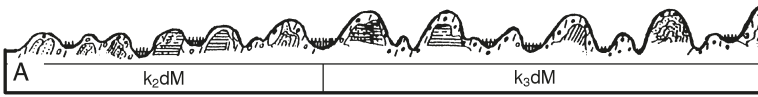

- Smulkių vidutinio statumo kalvų ir daubų priemolingasis vtvz.  
 Smulkių stačių kalvų ir daubų priemolingasis vtvz. (□□ Antalieptės–Bikėnų mkrj.)

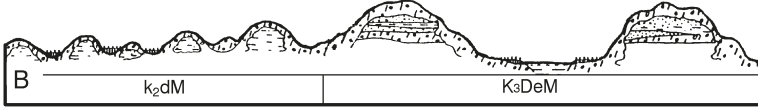

- Smulkių vidutinio statumo kalvų ir daubų priemolingasis vtvz. (Antalieptės–Bikėnų mkrj.)  
 Stambių stačių kalvų, duburių ir mažų ežerų priemolingasis vtvz. (Bikūnų–Tauragnų mkrj.)

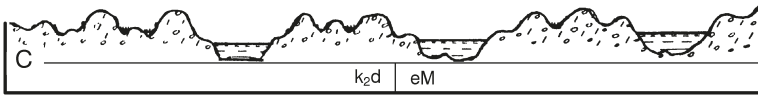

- Smulkių vidutinio statumo kalvų, daubų ir ilgežerių priemolingasis vtvz. (Bikūnų–Tauragnų mkrj.)

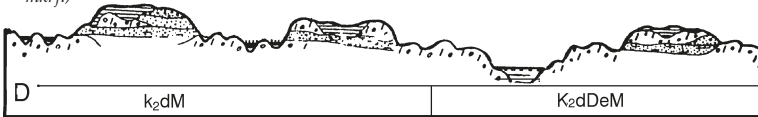

- Stambių vidutinio statumo kalvų ir daubų priemolingasis vtvz. (Jakėnų–Gubavos mkrj.)  
 Stambių vidutinio statumo kalvų ir daubų priesmėlingasis vtvz. (□□ Šeimaties–Linkmenų mkrj.)

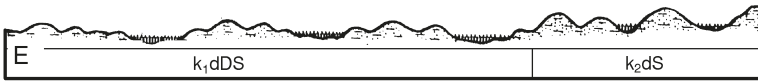

- Smulkių lėkštų kalvų ir daubų priesmėlingasis vtvz.  
 Smulkių vidutinio statumo kalvų ir daubų priesmėlingasis vtvz. (□□ Šeimaties–Linkmenų mkrj.)

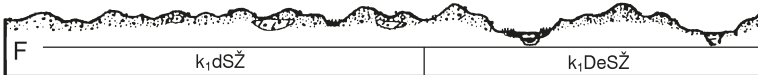

- Smulkių lėkštų kalvų ir daubų priesmėlingasis ir gargždingasis vtvz.  
 Smulkių lėkštų kalvų, daubų, duburių ir mažų ežerų priesmėlingasis ir gargždingasis vtvz. (□□ Kuktiškių mkrj.)



- Smulkių bangų smėlingasis vtvz.  
 Lygumų su smulkiomis bangomis, įlomėmis ir mažais ežerais smėlingasis vtvz. (□□ Utenos mkrj.)

11 pav. Tauragnų ir artimiausių vietovaizdžių profiliai pagal A. Basalyką<sup>6</sup>

aukštumų rinų segmentų jau ne ežerai, o pelkės. Jie supelkėjo ankstyvuoju ir viduriniu poledynmečiu<sup>7</sup>. Tokios rinos kerta ir Tauragnų didkalvyną. Rinų dubenų sekumas ir ankstyvas ežerų supelkėjimas daugiausia irgi liudija apie senųjų rinų, vidurinio ledynmečio paveldų, atsikūrimą mūsų poledynmečiu.

Aukštumų ežerynų sandara pasižymi ir kitais savitais bruožais. Vienas

<sup>7</sup> Kunskas R. Pelkių dubenų hidrologinės tipizacijos principai, *Geografijos metraštis*, 1988, t. 24, p. 56–63.

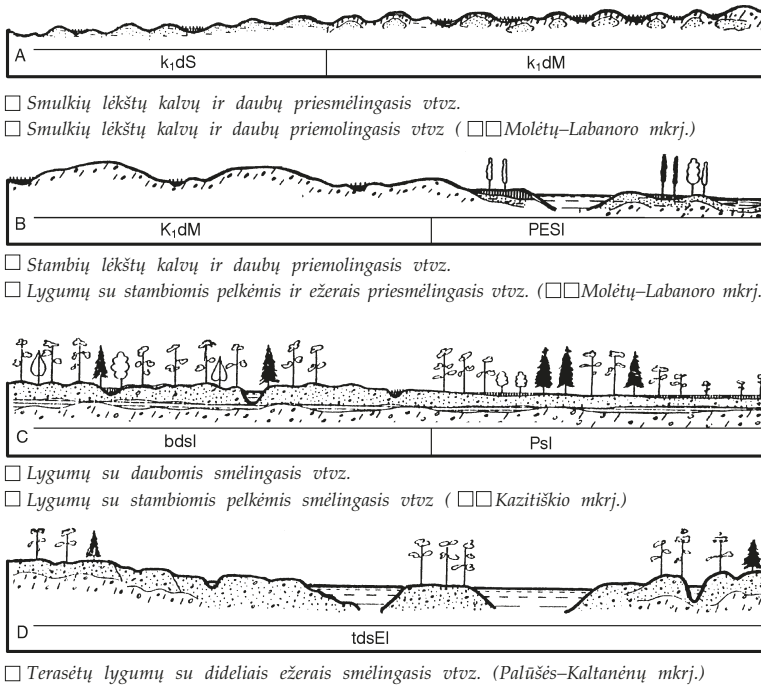

12 pav. Aukštumų pakraščių ir lygumų vietovaizdžių profiliai pagal A. Basalyką

iš jų – ežeryno pakopiškas išsidėstymas aukštumose, jų papėdėse ir lygumose. Šio straipsnio autoriui ežeryno pakopėtumo reiškinį pavyko aptikti dar 1958 m. 24 paveiksle nubrėžta Aukštaičių aukštumų ir jų periferijos ežeryno pasiskirstymo aukščiais kreivė, taip pat būdinga ir Tauragnų kalvynui. Matome net 6 ežerynų aukščių pikus (ežerų išplitimus). Tikras išplitimo maksimumas yra 145 m aukštyje, dar aukščiau matyti 162 m ir 180 m pikai. Žemieji pikai: 125 m, 113 m ir 100 m. 145 m aukštyje tyvuliuoja apie 31% aukštumų ežeryno. 162 m esantys ežerai daugiausia yra kalvyno rinose, didkalvių papėdėse, paprastai apskalautose ledyno liežuvius lydinių vandenu.

Paveldėtų senųjų rinų išlikimo klausimas gana sudėtingas. Ežero dubuo priklauso nuo ledynmečio pabaigoje palaidotų sluoksnių storio, gylio, nuo pratekančių ledynupių ar ledynmarių poveikio laipsnio. Dviejų skirtingo gylio rinų dubenų – gilaus, ledynupių neįstengto nusekinti Tauragno ežero ir kito, turėjusio giliai paslėptus ledo sluoksnius ir todėl atsikūrusio negiliu dubeniu, poledynmečiu dar smarkiai dumblių – Vaikeso ežero – palyginimas matyti 25 paveiksle.

1 lentelėje galima palyginti įvairių aukštumų ir lygumų ežerų morfometrinius rodiklius, kuriuose išryškėja rinų viešpatavimas. Tauragnų kalvyne rinų tankis yra 5–10 km/100 km<sup>2</sup>, Aisetos baseine – 20–25 km, Ignalinos ežeryne – 15–20 km.

Piliaikalnio, Kemėšio ir kitų Sėlės didkalvyne esančių ežerų, turinčių jau daugiausia ledo lustų dubenis ir esančių upelių aukštupiuose, aukštas lygis išsilaikė iki pat mūsų amžiaus ežerų sausinimo vėjus (Piliaikalnis – 198 m, Kemėšys – 184 m). Viduriniu poledynmečiu Piliaikalnio ežero lygis galėjo būti net aukščiau nei 200 m altitudė. Labai apmaudu, kad šiai unikaliai Lietuvos vietai likimas lėmė tokius abejingus gamtai melioracijos projektuotojus, kurie kanalais ežerą pavertė pelke, gal

1 lentelė. Morfometriniai Tauragnų kraštovės ir aplinkinių vietovių ežerų rodikliai

Eil. Nr.	Ežero pavadinimas	Tiesioginis baseinas	Ežero altitudė, m	Ežero plotas, ha	Ilgis ir didžiausias plotis, km	Didžiausias gylis, m	Vidutinis gylis, m	Kranto ilgis, km
1	Aisetas	Aisetos (Kiaunos)	148,9	505,7	15,5/0,84	40,0	10,40	36,33
2	Alksnaitis	Linkmeno ež.	130,2	92,12	2,9/0,850	21,2	5,10	8,30
3	Alksnas	Gailuonos (Aisetos)	157,3	32,3	1,70/0,400	–	–	4,20
4	Almajas	Srovės (Asalų ež.)	139,3	105,6	1,82/1,020	10,5	6,00	4,53
5	Alnis	Aisetos	154,0	106,3	3,94/0,410	22,05	5,94	10,40
6	Asalnai	Lūšių ež.	138,1	263,5	5,40/1,660	33,0	10,00	15,72
7	Asekas	Asalų ež.	138,3	45,6	0,88/0,710	22,2	7,72	3,27
8	Avinuostėlis	Ligajų ež.	–	5,5	0,30/0,20	–	–	1,5
9	Baltelis	Bukos (Baluošo ež.)	–	10,5	0,58/0,25	–	–	1,34
10	Baltys	Būkos	164,0	42,1	1,63/0,45	22,5	8,13	4,00
11	Baltys (Giliabaltis)	Asalų ež.	144,5	53,2	1,19/0,66	20,4	6,62	3,65
12	Baltys	Jaurupės (Žeimenio)	144,8	34,2	1,90/0,46	7,20	4,08	5,15
13	Baltys	Narsupės (Žeimenio)	140,2	28,9	0,85/0,40	18,9	5,28	2,25
14	Baluošas	Asalų ež.	143,5	442,2	4,63/1,45	33,1	10,70	19,0
15	Baluošykštis	Srovė (Asalų ež.)	–	12,7	0,78/0,25	10,4	4,04	1,75
16	Bareišių	Vyžintos (Galuono)	173,6	21,2	0,65/0,50	–	–	1,90
17	Byvainis	Bukos (Baluošo ež.)	147,6	5,0	0,57/0,15	–	–	1,55
18	Brinkliškis	Indrajos	–	7,8	0,56/0,18	–	–	1,25
19	Dėlinis	Ligajų ež.	–	5,6	0,38/0,18	–	–	0,98
20	Dringykštis	Lūšių ež.	138,5	40,6	1,40/0,39	–	–	5,92
21	Dringys	Lūšių ež.	138,5	721,4	4,46/3,0	24,0	8,40	31,52
22	Dumblys	Dumblės (Galuono)	157,3	16,7	1,10/0,27	–	–	2,60
23	Dumblys	Aisetos	148,9	65,4	1,93/0,95	3,0	1,50	8,99
24	Duobys	Utenaitės	–	18,0	0,74/0,40	–	–	2,20
25	Gavys	Narsupės	153,0	125,4	1,90/1,20	39,0	10,0	7,40
26	Gėlys	Utenaitės	158,9	13,6	0,60/0,30	–	–	1,60
27	Giluzis	Vyžintos	154,9	10,1	0,60/0,26	–	–	1,37
28	Gruodiškis	Asaknų ež.	143,7	23,9	0,90/0,60	10,42	5,20	2,95
29	Ilgys (Katlierių)	Rašės	162,3	36,08	2,19/0,29	10,36	4,72	5,05
30	Ilgys	Šventosios	–	64,45	3,1/0,31	25,30	7,30	7,10
31	Jaskutis	Asalų ež.	147,7	40,5	1,24/0,52	9,10	3,93	2,87
32	Juodenis (Aukšlinis)	Ūsių ež.	149,9	10,28	0,54/0,23	11,08	5,98	1,25
33	Karosiukas	Stirnių ež.	155,0	23,4	1,27/0,31	–	–	3,40
34	Kazimieravos	Vyžuonos	179,1	2,90	0,34/0,72	5,0	3,20	0,80
35	Kemešys	Kemešos (Lamėsto)	184,0	53,2	1,25/0,55	4,10	1,92	3,40
36	Kerėpla	Utenaitės	180,5	9,60	0,45/0,28	3,1	1,60	1,20
37	Kiaunas	Kiaunos (Žeimenos)	146,3	64,4	2,20/0,42	12,5	5,40	5,43
38	Klykių	Tauragnos	184,4	49,12	1,18/0,45	42,6	14,33	4,25
39	Knytys	Būkos	–	2,3	0,20/0,14	–	–	0,55
40	Krakavas	Ligajų ež.	166,1	13,00	0,8/0,22	–	–	1,85
41	Krakežeris	Būkos	161,2	6,0	0,36/0,24	–	–	1,0
42	Kuojinis	Galuono ež.	155,9	1,8	0,20/0,10	–	–	0,50
43	Labakaršys	Žeimenio ež.	–	12,7	1,10/0,30	5,05	3,24	2,70
44	Labazis	Kiaunos	147,1	4,2	0,50/0,10	–	–	1,10
45	Labelis	Tauragnos	–	4,2	0,30/0,15	10,1	4,90	0,70
46	Labė	Tauragnos	–	34,8	2,28/0,25	23,2	5,50	4,75
47	Lamėstas	Kiaunos	159,5	56,6	2,0/0,45	5,6	3,20	4,80
48	Laukinis	Vyžintos	195,6	9,1	0,55/0,30	–	–	1,20
49	Laukojys	Narsupės	144,7	36,4	1,28/0,45	6,5	1,90	3,85
50	Liminas	Žeimenio ež.	148,8	16,5	0,66/0,36	–	–	1,80
51	Liminas	Vyžintos	152,6	9,4	0,50/0,28	–	–	1,30
52	Linkmenas	Asalų ež.	138,2	76,2	1,91/0,60	9,0	4,60	5,78
53	Lūšiai	Žeimenio ež.	138,1	406,4	6,60/1,10	37,0	13,90	15,90
54	Mekšrinis	Kiaunos	151,4	15,5	0,65/0,40	–	–	1,53
55	Mirėlis	Tauragnos	–	7,	0,58/0,21	–	–	1,25

(tęsinys)

Eil. Nr.	Ežero pavadinimas	Tiesioginis baseinas	Ežero altitudė, m	Ežero plotas, ha	Ilgis ir didžiausias plotis, km	Didžiausias gylis, m	Vidutinis gylis, m	Kranto ilgis, km
56	Miruolis	Peršokšnos	–	2,4	0,33/0,07	–	–	0,70
57	Miškinis (Žiegžmaris)	Būkos	–	3,9	0,40/0,12	–	–	–
58	Narinis	Ligajų ež.	162,9	9,0	0,67/0,18	–	–	1,50
59	Pakalas	Žeimenio ež.	148,2	71,3	2,67/0,45	20,5	6,20	6,75
60	Pakasas	Žeimenos	138,4	149,4	3,30/1,06	17,0	7,30	9,40
61	Palaukinis	Narsupės	–	13,6	0,69/0,31	–	–	1,68
62	Paštelis	Stirnių	–	2,9	0,26/0,20	–	–	0,72
63	Pelakis	Utenaitės	149,2	15,6	0,68/0,33	–	–	1,95
64	Piliakalnis	Aisetos	198,0	4,6	0,34/0,21	–	–	0,90
65	Pliaušys	Asalų ež.	–	3,9	0,45/0,12	–	–	1,00
66	Politiškių	Tauragnos	184,2	32,4	1,50/0,30	42,1	10,70	3,22
67	Pravalas	Narsupės	150,9	28,9	0,76/0,57	–	–	2,15
68	Samavas	Stirnių ež.	150,4	19,0	0,90/0,30	–	–	2,33
69	Siesikas	Utenaitės	158,2	10,5	0,98/0,85	–	–	1,80
70	Srovinaitis	Srovės (Asalų ež.)	141,7	34,8	0,75/0,48	12,1	5,33	3,45
71	Striupys	Vyžintos	154,6	9,5	0,63/0,20	–	–	1,50
72	Šėduikių	Utenaitės	174,0	16,1	0,97/0,24	–	–	2,30
73	Šiležeris	Alaušos	131,6	0,8	0,10/0,05	–	–	–
74	Šventas	Kiaunos	149,0	39,2	1,56/0,60	30,0	9,90	3,50
75	Švoginas	Švogina (Dringio)	–	22,8	0,71/0,47	–	–	1,35
76	Tauragnas	Tauragnos	164,8	512,7	9,50/1,10	60,5	18,70	25,65
77	Taurupys	Galuono ež.	154,6	15,2	0,62/0,37	–	–	1,85
78	Ūkojas	Asalų ež.	138,2	210,0	3,20/1,10	30,5	11,30	11,40
79	Ūsiai	Žeimenio ež.	148,0	261,5	4,50/1,30	23,3	7,80	15,10
80	Utenas	Būkos	146,4	200,0	3,69/0,93	21,0	8,50	7,54
81	Utenykštis	Būkos	146,4	90,4	1,67/0,87	9,90	4,32	6,20
82	Vadokšnas	Aisetos	153,9	47,4	0,91/0,69	6,15	1,70	2,75
83	Vajuonis	Kretuonos	146,2	233,3	4,12/1,40	20,0	8,10	9,66
84	Vazbys	Utenaitės	–	5,8	0,42/0,20	–	–	1,05
85	Vienavalkšnis	Žeimenio ež.	150,6	4,5	0,37/0,14	–	–	0,90
86	Viešis	Utenaitės	147,0	25,1	1,0/0,32	–	–	2,90
87	Vincelis	Utenaitės	135,5	4,3	0,33/0,30	3,3	1,60	0,80
88	Žeimenys (Nepiriai)	Žeimenos	138,0	445,3	10,1/1,65	23,5	6,90	34,20
89	Žiezdras	Žeimenio ež.	148,1	62,0	1,94/0,49	36,0	11,30	4,35
90	Žiezdrėlis	Žeimenio ež.	149,2	52,8	2,37/0,34	13,5	5,40	5,20
91	Žiežulis	Stirnių ež.	–	15,4	1,04/0,26	–	–	2,40
92	Žiežulnys	Būkos	147,7	26,4	1,40/0,22	–	–	3,10
93	Žirnajis (Jauniškių)	Tauragnos	165,1	13,9	1,17/0,20	–	–	2,44
94	Žuvintas	Utenaitės	–	10,0	0,58/0,28	–	–	1,60

net gyrėsi šio poelgio ūkine nauda. Iš tikrųjų paežerės pievos nepadidėjo, o šian-dieninių kultūrinių pievų tikrai dalis yra išpjaujama (22 pav.).

Viešos ir Krašunos slėniuotame mažkalvyne galima rasti bent ketveriopų slėnių. Būdingiausi – supelkėję senslėniai su storoku durpių klodu, pratekami mažų upelių (23 pav.). Priešingybė jiems yra jauni, poledynmečiu prasilaužę slėniukai, dažną vasarą išdžiūstantys (30 pav.).

Didesnių upelių ir upių slėniai kalvyne ir lygumose labai skirtingi. Svarbiausias skirtumas – didžiulis kalvyno upelių nuolydis, tiesiog kritimas (27 pav.). Antai Rašė per 10 km nukrinta 100 m.





13 pav. Krašunon  
mažkalvyno panorama  
nuo Ryliškių  
didkalvės.  
R. Kunsko nuotr.

14 pav. Aukščiausiai  
nuo jūros lygio  
Lietuvoje pakilęs  
Piliakalnio ežeras.  
2002 m.  
A. Danausko nuotr.

15 pav. Varlio raisto  
panorama. Tolumoje  
stūkso Piliakalnio  
didkalvė.  
R. Kunsko nuotr.



16 pav. Didieji  
rieduliai Indubakių  
geologiniame  
draustinyje.  
R. Kunsko nuotr.



17 pav. Vaizdas nuo  
Ryliškių didkalvės  
į šiaurę link Ryliškių,  
Maleckažemio kaimų.  
R. Kunsko nuotr.



17a pav. Raguvėto  
senslėnio galas  
tarp Ryliškių  
ir Maleckažemio,  
kur prasideda  
Krašuonos aukštupys.  
R. Kunsko nuotr.



18 pav. Tauragno  
ežero vakarinis galas,  
kuriame yra giliausia  
ežero vieta.

Ant kalno už ežero –  
Tauragnų dvaravietė.  
R. Kunsko nuotr.



19 pav. Lamėsto  
ežeras pietinėje  
Sėlės–Indubakių  
didkalvyno papėdėje.  
R. Kunsko nuotr.



20 pav. Silio ežero  
rina tarp Kubilių  
ir Juknėnų.  
R. Kunsko  
kontrastinė nuotr.





21 pav. Liminėlio  
ežeras Raudesos  
aukštupyje.  
R. Kunsko  
kontrastinė nuotr.



22 pav. Augalijos  
juostos Piliakalnio  
ežero prieigose.  
Pats ežeras miške,  
į dešinę nuo kalvos.  
R. Kunsko nuotr.



23 pav. Pelkės klodo  
grėžimas asiūklyne  
Neveržos senslėnyje  
Krašuonos baseine.  
R. Kunsko  
kontrastinė nuotr.

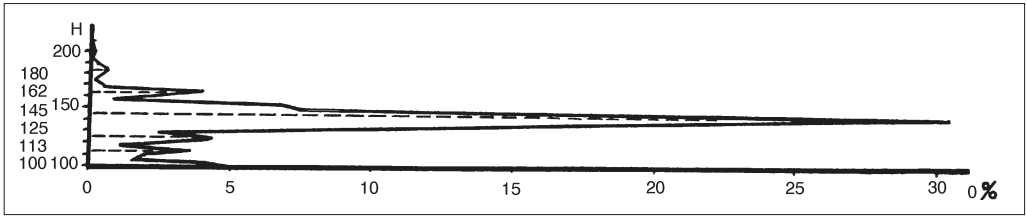

24 pav. Vertikalus ežerų pasiskirstymas (H) Aukštaičių aukštumoje pagal ežerų plotą (Q; sudarė R. Kunkas)

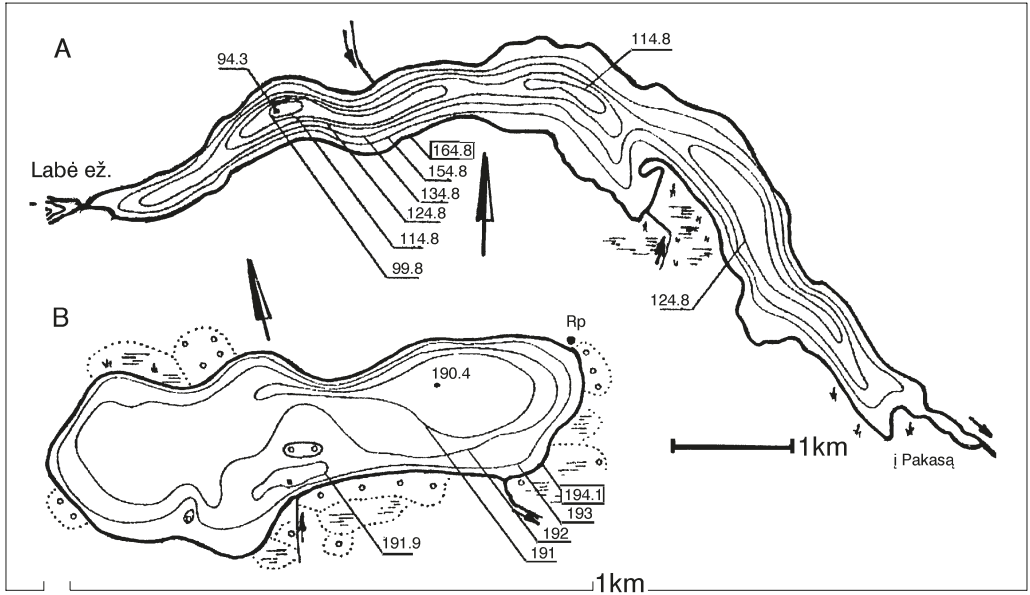

25 pav. Dvejopų rininių ežerų dubenų palyginimas: A – giluminė atsikūrusi Tauragno ežero rina ir B – paviršiuje silpnai išreikšta atsikūrusi Vaikeso ežero rina

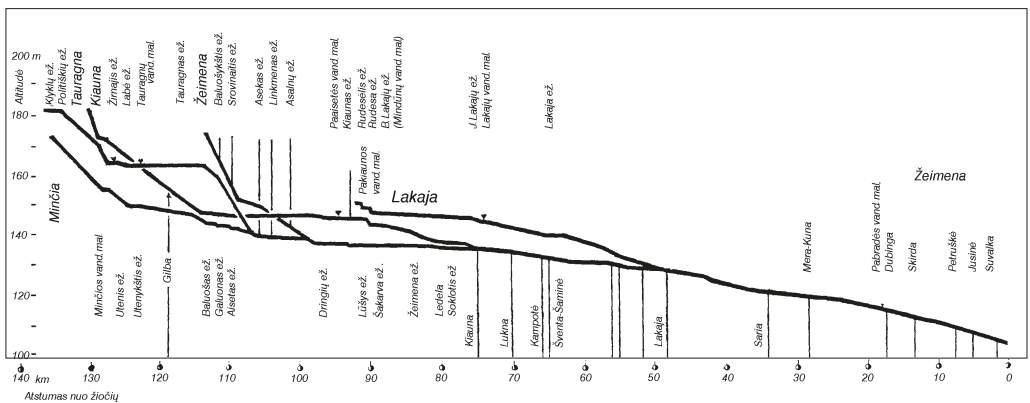

26 pav. Išilginiai Tauragnos, Minčios, Kiaunos, Lakajos ir Žeimenos upių profiliai

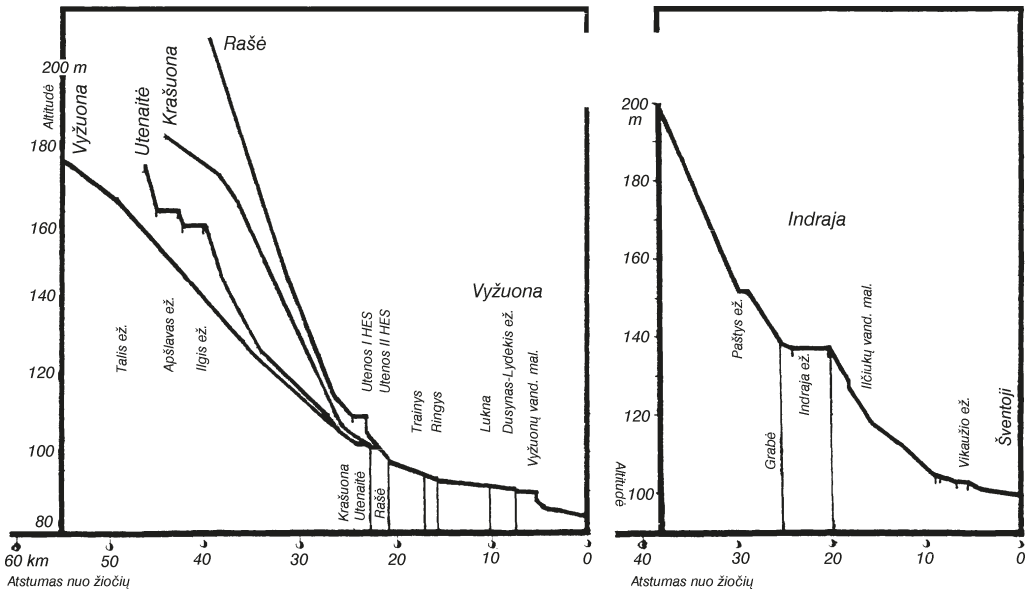

27 pav. Išilginiai Vyžuonos su intakais ir Indrajos upių profilių

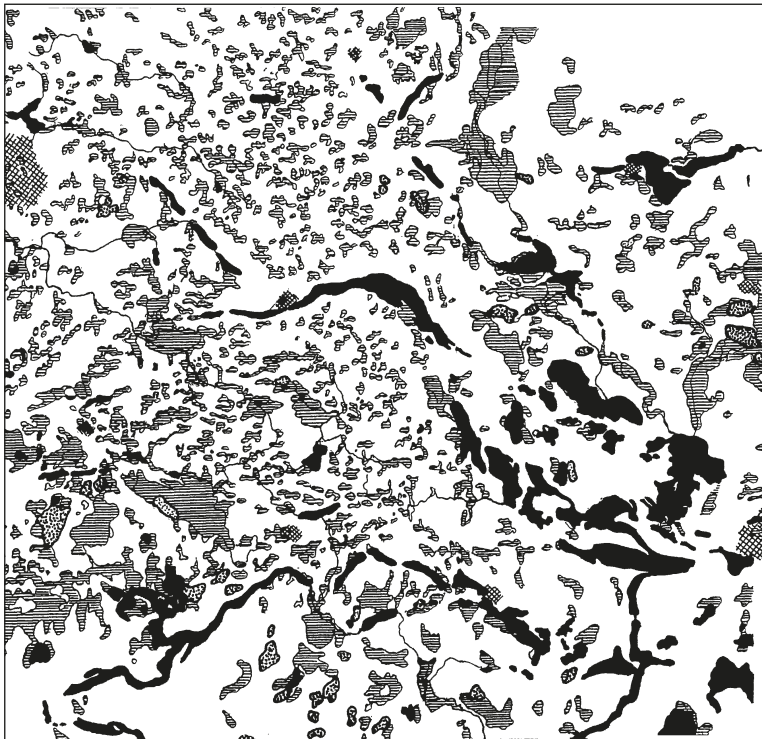

28 pav. Skirtingas pelkynų tankumas ir pelkių forma įvairiose aukštumų ir lygumų vietovėse (sudarė R. Kunkskas)

Krašiuonos aukštupio statumas irgi panašus, Indrajios aukštupio – 4,5–5 m/km. Visai kitokie išilginiai upių profiliai lygumose bei jų pratekamuose ežeruose (26 pav.). Čia vyrauja tik 0,2–0,4 m/km nuolydis, taigi ir upių vagos, ir slėniai dešimteriopai lėkštesni negu kalvyne.

Svarbiausias upyno stabdys bei antagonistas kalvyne yra pelkėjimas, tiksliau, šio proceso sukuriama pelkės, pelkių ekosistemos. Tinkamiausios sąlygos tokioms sistemoms yra upių takoskyrose, lėkštuose ežerų krantuose, sekliose užmirkančiose daubose, šaltiniuose kalvų papėdėse. 28 paveikslas – pelkių žemėlapis – parodo pelkių pasiskirstymo netolygumą, jų sąryšį su vietovių reljefu ir medžiagine sudėtimi (naudinga žvilgtelėti į 1 ir 9 pav.). Daugybė šiandieninių pelkių yra daugiau ar mažiau nusaustos, apsaustos; apie jas sakoma: pažeistos pelkės. Mat natūralaus jų vandens režimo ir durpių klogo kaupimosi sąlyga yra užmirkimas ir pelkinė augalija. Užtat išlikusios natūralios pelkės nusipelno ypač rūpestingos globos. Pažeistasias tenka grupuoti pagal atkūrimo, renatūralizacijos galimybę ar pagal kultūrinės pievos pelkės vietoje perspektyvumą. Pelkių rodikliai ir tolesnės ūkinės perspektyvos matyti 2 lentelėje.

2 lentelė. **Svarbiausi Tauragnų kraštovės ir gretimų vietovių pelkių ir jų klogo rodikliai ir jų išsaugojimo bei panaudojimo kryptys**

Pelkės pavadinimas	Atstumas ir kelio kryptis nuo gyvenvietės, km	Bendras pelkės plotas, ha	Didžiausias klogo storis, m	Vidutinis klogo storis, m	Pelkės tipas	Ežerinio klogo storis, m	Pelkės natūralizavimo ir ūkinio panaudojimo būdas
1(83) Aisetos	Saldutiškis, 4 km, PR	152	3,2	1,45	Ž-100%	4,7	Gerinti pievas
2 (lg161) Akriemių	Salakas, 12,5 km, P	16	4,5	2,45	Ž-100%	1,9/0,6	
3(45) Alių	Tauragnai, 9 km, ŠV	37	6,7	3,05	A-25% M-75%	2,7	Renatūralizuoti pušinį raistą, įruošti uogynus
4(129) Alviniškio	Kuktiškės, 4 km, ŠR	6	4,0	1,70	Ž-100%	3,3/2,0	Gerinti pievą
5(9) Antabaltės	Tauragnai, 10 km, ŠR	58	3,5	1,49	Ž-100%	1,1	Renatūralizuoti pušyną su beržais ir Minčios lanką
6(63) Antakalnio	Saldutiškis, 1 km, PR	19	4,0	1,89	Ž-100%	–	Renatūralizuoti pušyną su beržais šiaurinėje dalyje, beržyną su juodalksniais – pietinėje
7(245) Antalgės	Antalgė, 3 km, P	2	1,8	1,05	A-100%	–	Renatūralizuoti gailinį pušyną
8(lg213) Apkartų	Švedriškė, 3 km, ŠV	5	2,4	0,99	Ž-100%	–	Renatūralizuoti kupstuotą beržyną
9(lg119) Aseko	Ginučiai, 1 km, PR	12	2,0	1,01	A-39% Ž-61%	2,1/0,8	Išsaugoti kupstuotą beržyną
10(262) Augučio	Saldutiškis, 4 km, PV	38	5,5	2,58	A-65% T-35%	1,7	Išsaugoti kupstuotą pušyną
11(167) Aukštuolės	Šeimatis, 5,5 km, PR	16	3,0	1,38	A-59% Ž-41%	1,5	Išsaugoti kupstuotą pušyną su beržais
12(232) Ažuprūdžio	Saldutiškis, 3 km, PV	8	4,0	2,60	Ž-100	1,2	Išsaugoti kupstuotą pušyną

(tęsinys)

Pelkės pavadinimas	Atstumas ir kelio kryptis nuo gyvenvietės, km	Bendras pelkės plotas, ha	Didžiausias klodo storis, m	Vidutinis klodo storis, m	Pelkės tipas	Ežerinio klodo storis, m	Pelkės natūralizavimo ir ūkinio panaudojimo būdas
13(Ig151) Ažvinčio	Salakas, 11 km, PV	22	5,5	2,10	Ž-100%	4,1	Išsaugoti pušyną su beržais
14(Š86) Balčių	Labanoras, 3 km, ŠR	23	4,6	2,50	A-100%	5,2	Išsaugoti kimininę plynę, plynraistį ir ežerą
15(Ig7) Baltabiržio I	Salakas, 9 km, PV	162	4,6	1,53	Ž-100%	2,1	Gerinti pievą
16(Ig206) Baltabiržio II	Švedriškė, 4 km, V	8	2,7	1,55	Ž-100%	–	Renatūralizuoti pušinį beržyną
17(Ig62) Barsos	Kazitiškis, 4,5 km, PV	7	1,5	1,12	A-100%	–	Išsaugoti gailinį pušyną
18(Š215) Berniūnų	Kaltanėnai, 1,5 km, ŠV	20	6,0	2,37	Ž-100%	3,8/1,2	Išsaugoti kupstuotą pušyną
19(118) Beržynė	Tauragnai, 6 km, ŠV	6	2,7	1,52	Ž-100%	3,0	Gerinti pievą
20(82) Bikelių	Saldutiškis, 3 km, ŠV	62	5,4	2,36	Ž-100%	4,2	Renatūralizuoti pievą
21(239) Būkos	Šeimatis, 4,5 km, PR	2	2,3	1,44	A-100%	–	Išsaugoti gailinį pušyną
22(128) Cegelnės	Kuktiškės, 3,5 km, ŠR	6	2,8	1,46	Ž-100%	0,7	Gerinti pievą
23(Ig101) Darželių raistas	Linkmenys, 1,5 km, ŠR	20	4,5	1,98	Ž-100%	1,6/0,9	Išsaugoti kupstuotą raistą
24(235) Daunorių I	Šeimatis, 3 km, PR	5	1,2	0,9	Ž-100%	–	Išsaugoti kupstuotą beržyną
25(236) Daunorių II	Šeimatis, 4 km, PR	4	0,9	0,73	Ž-100%	–	Išsaugoti labai kupstuotą beržyną
26(166) Degimas	Daugailiai, 4,5 km, P	16	9,3	2,39	Ž-100%	5,6/1,8	Renatūralizuoti kupstuotą beržyną ir Talio upelį
27(117) Degutynė	Saldutiškis, 7,5 km, PV	30	2,4	1,70	Ž-59%, M-41%	5,2/1,9	Išsaugoti pušyną su beržais
28(Š194) Didžiosios balos	Labanoras, 5 km, R	17	3,0	1,60	Ž-100%	–	Išsaugoti kupstuotą plynraistį
29(173) Eglaičių raistas	Spirėnai, 2 km, R	9	3,5	1,59	Ž-100%	0,9	Gerinti pievą
30(250) Gaidžių	Sirvydžiai, 2 km, ŠR	7	1,2	0,78	Ž-100%	–	Renatūralizuoti plynę
31(261) Galinės pievos	Saldutiškis, 3 km, PV	16	3,0	1,66	A-19%, Ž-81%	3,0/1,4	Išsaugoti kupstuotą pušyną
32(Ig58) Garbšių raistas	Kazitiškis, 4 km, ŠV	21	6,0	3,25	Ž-100%	2,4	Išsaugoti pušyną su beržais
33(62) Gatakiemio	Saldutiškis, 4 km, PR	34	4,0	3,0	A-100%	2,6	Išsaugoti gailinį pušyną su girtuoklėmis
34(Ig60) Gervėčio	Kazitiškis, 6 km, PV	42	5,0	3,22	Ž-100%	4,8	Išsaugoti pušyną su beržais ir 4 ežerėlių ekosistemą
35(Š87) Gervės – Polymas	Labanoras, 3 km, ŠR	40	3,0	1,32	A-78%, M-22%	0,7	Išsaugoti labai kupstuotą gailinį pušyną
36(12) Gervynės	Tauragnai, 6,5 km, ŠV	60	7,4	3,0	Ž-100%	2,7	Gerinti pievą
37(M4) Gyvatraistis	Suginčiai, 7 km, ŠR	181	6,0	2,03	A-93%, Ž-7%	0,8	Išsaugoti gailinį pušyną



(tęsinys)

Peikės pavadinimas	Atstumas ir kelio kryptis nuo gyvenvietės, km	Bendras peikės plotas, ha	Didžiausias klodo storis, m	Vidutinis klodo storis, m	Peikės tipas	Ežerinio klodo storis, m	Peikės natūralizavimo ir ūkinio panaudojimo būdas
38(194) Gojaus	Tauragnai, 6 km, ŠV	18	4,6	2,27	Ž-100%	2,7/0,9	Gerinti pievą
39(Ig9) Gražiapušio-Pagrandos	Salakas, 11,5 km, P	90	5,4	1,38	Ž-100%	2,1	Išsaugoti pušyną su beržais ir uogynais
40(127) Indubakių	Saldutiškis, 3,5 km, ŠR	8	3,6	1,70	Ž-100%	0,5	Gerinti pievą
41(Ig191) Jakėnų	Švedriškė, 1 km, PV	5	1,9	1,38	Ž-100%	–	Išsaugoti kupstuotą pušyną su eglėmis
42(123) Juodiškių I	Tauragnai, 3 km, V	3	5,0	3,34	Ž-100%	4,9	Renatūralizuoti pievą
43(124) Juodraistis	Saldutiškis, 3,5 km, ŠV	3	4,5	2,24	Ž-100%	2,0	Gerinti pievą
44(18) Kaboriškių	Kirdeikiai, 2,5 km, ŠV	84	3,5	1,48	Ž-100%	0,4	Gerinti pievą
45(215) Kalendos raistas	Labanoras, 2,5 km, ŠR	39	3,3	1,72	T-39%	3,0/0,6	Išsaugoti labai kupstuotą pušyną
46(203) Kalvių	Spirtrėnai, 1,5 km, PR	27	4,1	2,03	Ž-50%	4,5	Gerinti pievą
47(140) Kamša	Daugailiai, 7 km, PR	18	4,3	2,6	Ž-100%	1,4/0,8	Renatūralizuoti kupstuotą beržyną
48(164) Karklynė	Spirtrėnai, 3 km, ŠR	12	2,0	1,20	Ž-100%	–	Renatūralizuoti juodalksnyną su beržais
49(125) Katiniškės	Saldutiškis, 3,5 km, ŠR	6	3,0	1,41	Ž-100%	0,4	Gerinti pievą
50(Ig109) Kazimieravo	Linkmenys, 5 km, PR	24	2,0	1,50	A-47%	0,5/0,4	Išsaugoti gailinį ir mėlyninį pušyną
51(Ig87) Kazitiškio	Dūkštas, 12 km, PV	154	6,2	2,99	Ž-100%	2,2	Gerinti pievą
52(Š3) Kiauneliškio I	Labanoras, 7 km, ŠR	21	7,0	1,80	Ž-100%	2,1	Renatūralizuoti pušyną su beržais
53(Ig90) Kiauneliškio II	Linkmenys, 5 km, PV	28	4,0	1,33	Ž-100%	0,3	Renatūralizuoti pievą
54(Š88) Kiauneliškio III	Kiauneliškis	17	3,5	2,44	A-100%	0,9	Išsaugoti samaninę plynę
55(Š89) Kiauneliškio IV	Labanoras, 5 km, ŠR	18	2,0	1,50	A-100%	–	Išsaugoti kimininį pušyną
56(Š193) Kiauneliškio V (III)	Labanoras, 5,5 km, ŠR	18	6,3	2,33	A-100%	1,1	Išsaugoti gailinį pušyną
57(155) Klampelė	Kuktiškės, 4,5 km, ŠR	11	5,0	2,38	Ž-100%	6,0/2,1	Gerinti pievą
58(234) Knyčio	Daunoriai, 1 km, R	4	1,4	0,97	Ž-100%	0,3	Išsaugoti kupstuotą beržyną
59(15) Krašuonos	Tauragnai, 4 km, PV	135	8,0	2,30	Ž-100%	3,2	Renatūralizuoti šiaurinės dalies juodalksnyną, gerinti pievą šiaurinėje dalyje
60(165) Kubilių II	Spirtrėnai, 3,5 km, ŠR	7	3,0	1,28	Ž-100%	0,2	Renatūralizuoti beržyną su juodalksniais
61(Ig154) Kuzmiškės	Kazitiškis, 1 km, ŠV	23	6,0	1,93	Ž-100%	2,1	Išsaugoti beržyną
62(Ig145) Laukojo	Palūšė, 1,5 km, PR	36	5,0	2,17	Ž-100%	1,9	Renatūralizuoti beržų, juodalksnių ir pušų raistą
63(Ig59) Laukstenių	Kazitiškis, 3 km, V	10	2,3	1,40	A-100%	–	Išsaugoti gailinį pušyną ir uogynus

(tęsinys)

Pelkės pavadinimas	Atstumas ir kelio kryptis nuo gyvenvietės, km	Bendras pelkės plotas, ha	Didžiausias klodo storis, m	Vidutinis klodo storis, m	Pelkės tipas	Ežerinio klodo storis, m	Pelkės natūralizavimo ir ūkinio panaudojimo būdas
64(14) Liepsalės	Kuktiškės, 8 km, ŠR	64	7,4	3,06	A-9% Ž-91%	7,0	Renatūralizuoti pušyną su beržais ir juodalksnyną su gluosniais
65(Ig111) Limino	Linkmenys, 1,5 km, V	13	4,0	1,63	Ž-100%	2,4/0,9	Išsaugoti paežerių plynę
66(184) Liumpiškių	Šeimatis, 1,5 km, ŠR	10	3,6	1,3	Ž-100%		Išsaugoti kupstuotą beržyną su juodalksniais
67(Ig110) Lydekinės-Gyvatyno	Linkmenys, 1,5 km, PR	31	5,0	2,52	Ž-100%	0,7/0,4	Išsaugoti kupstuotą pušyną su eglėmis ir beržais
68(249) Lukščių	Sirvydžiai, 2,5 km PR	2	3,0	1,55	T-100%	–	Renatūralizuoti kupstuotą beržyną
69(Ig55) Malkadario	Švedriškė, 4 km, PV	10	1,9	1,20	A-100%	–	Išsaugoti gailinį pušyną
70(126) Mediniškio	Kirdeikiai, 4,5 km ŠV	3	3,8	1,87	Ž-100%	0,4	Renatūralizuoti beržyną
71(201) Minčiakampio	Šeimatis, 4 km, ŠR	13	3,8	1,59	Ž-100%	2,0/0,9	Renatūralizuoti Utenio paežerės plynę
72(11) Minčios I	Tauragnai, 10,5 km ŠR	240	4,4	1,45	Ž-100%	2,5	Renatūralizuoti pušyną su beržais ir Minčios lanką
73(26) Minčios II	Tauragnai, 10 km, R	11	3,7	2,8	A-100%	0,4	Išsaugoti gailinį pušyną
74(Ig197) Minčios III	Švedriškė, 4,5 km, V	13	2,0	1,24	T-84% Ž-16%	–	Išsaugoti kupstuotą beržyną
75(M183) Mintaučių	Kuktiškės, 2 km, P	20	4,5	2,18	A-44% M-56%	4,8	Išsaugoti žolinį ir kiminį pušyną
76(Ig212) Miškiniškės	Švedriškė, 2,5 km, V	11	1,4	0,77	A-100%	–	Išsaugoti kupstuotą beržyną
77(195) Mūkuškio	Saldutiškis, 2,5 km, PR	18	2,9	1,59	Ž-100%	4,4/0,7	Renatūralizuoti beržyną su pušimis ir Mūkuškio ežeru
78(231) Navazų	Saldutiškis, 3,5 km, PV	8	2,5	1,2	A-100%	0,9	Išsaugoti gailinį mėlyninį pušyną
79(204) Norvaišių	Sudeikiai, 3,5 km, P	14	4,0	1,69	Ž-100%	0,6	Renatūralizuoti beržų, juodalksnių ir gluosnių raistą
80(Ig107) Pabiržės	Palūšė, 3,5 km, ŠV	31	3,5	2,08	A-40% T-51% Ž-9%	3,3/1,8	Išsaugoti gailinį pušyną ir žemapelkinę pievą
81(M116) Pagogairščiai	Saldutiškis, 8 km, PV	14	4,0	3,08	Ž-100%	0,3	Renatūralizuoti beržyną su pušimis
82(16) Pajaurio	Tauragnai, 5 km, R	47	5,0	1,50	Ž-100%	3,6	Išsaugoti juodalksnyną su beržais
83(Ig15) Pajuodupio-Lygiabalė	Kirdeikiai, 8 km, ŠR	61	3,0	1,55	Ž-100%	–	Renatūralizuoti raistą šiaurinėje dalyje, gerinti pievą pietinėje
84(188) Pakapio	Saldutiškis, 1 km, PV	7	5,5	2,40	Ž-100%	2,5	Išsaugoti pušyną su beržais
85(Ig116) Palabažio	Linkmenys, 5 km, PV	20	4,0	1,69	Ž-100%	1,5/0,5	Renatūralizuoti krūmėtą plynę
86(162) Palaukinio	Tauragnai, 4,5 km, P	41	4,7	2,54	Ž-100%	5,6	Renatūralizuoti pušų, beržų ir juodalksnių raistą

(tęsinys)

Pelkės pavadinimas	Atstumas ir kelio kryptis nuo gyvenvietės, km	Bendras pelkės plotas, ha	Didžiausias klodo storis, m	Vidutinis klodo storis, m	Pelkės tipas	Ežerinio klodo storis, m	Pelkės natūralizavimo ir ūkinio panaudojimo būdas
87(Ig112) Palaukinio	Vidiškės, 6 km, PV	31	3,0	1,92	Ž-100%	4,4/1,8	Išsaugoti kupstuotą raistą
88(20) Palsodės I	Saldutiškis, 5 km, PR	132	5,5	1,86	Ž-100%	3,8	Išsaugoti beržyną su eglėmis ir juodalksniais ir paežerių liūną
89(263) Palsodės II	Labanoras, 3,5 km, ŠR	13	4,5	2,36	Ž-100%	0,5	Išsaugoti uoginį pušyną
90(Š85) Palsodės III	Labanoras, 3 km, R	17	5,6	4,1	A-100%	1,9	Išsaugoti gailinį ir kimininį pušyną
91(Ig126) Paraistis	Kirdeikiai, 3 km, ŠR	11	3,3	1,70	Ž-100%	4,3/1,9	Renatūralizuoti paalmajės lanką
92(233) Pavižinčio III	Saldutiškis, 2,5 km, PV	3	2,4	1,72	Ž-100%	1,2	Išsaugoti beržyną ir natūralias plynės
93(187) Pelėdų	Saldutiškis, 1 km, V	12	4,0	2,30	Ž-100%	2,5	Renatūralizuoti plynraistį
94(Š2) Pašeškinės	Labanoras, 6 km, ŠR	137	6,9	2,40	Ž-100%	3,0	Gerinti pievą
95(112) Pašiekštabalio I	Kuktiškės, 0,5 km, PV	10	5,0	2,17	Ž-100%	2,0	Renatūralizuoti krūmėtą pievą-plynę
96(111) Pašiekštabalio II	Kuktiškės, 1 km, PV	4	2,5	1,63	Ž-100%	1,9	Renatūralizuoti pievą
97(Ig20) Paūsė	Linkmenys, 1,5 km, P	53	3,6	2,09	Ž-100%	1,0	Išsaugoti beržyną su juodalksniais
98(27) Pažiežulnės	Tauragnai, 8 km, R	54	5,5	3,6	Ž-100%	0,3	Išsaugoti beržyną su juodalksniais ir eglėmis
99(Ig108) Pelegrindos	Palūšė, 4,5 km, PV	20	2,7	1,81	Ž-100%	5,5/2,6	Išsaugoti kupstuotą plynraistį
100(142) Piliakalnio	Tauragnai, 3 km, P	45	7,8	2,53	A-23% T-24% Ž-53%	3,8/0,8	Renatūralizuoti pušyną su beržais (Žiezdrių krašt. draustinis)
101(17) Pliaušės	Tauragnai, 8,5 km, PR	260	5,2	1,87	Ž-100%	4,0	Išsaugoti kupstuotą beržyną ir Pliaušio ežerą
102(117) Polymas	Kuktiškės, 1 km, Š	14	6,5	1,79	Ž-100%	3,0	Gerinti pievą
103(Ig150) Rimščiko	Salakas, 11 km, PV	30	5,0	2,16	Ž-100%	4,7	Išsaugoti pušyną su beržais
104(Ig205) Rukšteliskės	Švedriškė, 3,5 km, PR	5	1,1	0,8	Ž-100%	–	Išsaugoti kupstuotą juodalksnyną
105(176) Ruzgiškės	Spirėnai, 1,5 km, ŠR	8	2,9	1,52	Ž-100%	0,7	Gerinti pievą
106(Ig88) Sabališkės	Dūkštas, 14 km, PV	100	5,8	2,57	A-60% Ž-40%	8,0/1,7	Renatūralizuoti paežerės pievas ir 3 ežerus
107(Ig153) Sągardo	Salakas, 9,5 km, PV	7	3,6	1,79	Ž-100%	1,7/0,7	Išsaugoti krūmėtą plynę
108(Ig152) Sągardų	Salakas, 9 km, PV	5	1,5	0,80	Ž-100%	–	Renatūralizuoti paežerės plynę
109(Ig54) Samanyčia	Švedriškė, 3 km, PV	14	6,0	2,35	Ž-100%	3,7	Išsaugoti pušyną su beržais
110(10) Samanyčia	Tauragnai, 11 km, ŠR	100	3,5	1,89	T-20% Ž-80%	1,6	Renatūralizuoti pušinį beržyną su eglėmis ir drebulėmis; šiaur. dalyje – botan. draustinis

(tęsinys)

Pelkės pavadinimas	Atstumas ir kelio kryptis nuo gyvenvietės, km	Bendras pelkės plotas, ha	Didžiausias klodo storis, m	Vidutinis klodo storis, m	Pelkės tipas	Ežerinio klodo storis, m	Pelkės natūralizavimo ir ūkinio panaudojimo būdas
111(85) Selės	Tauragnai, 6 km, PR	6	4,3	2,31	Ž-100%	3,7	Išsaugoti beržyną su pušimis ir Tauragno paežerės pievą
112(Ig16) Serbentynė	Kazitiškis, 3,5 km, PV	77	2,5	1,09	Ž-100%	–	Išsaugoti raistą
113(Š1) Serlėdiškio	Labanoras, 2,5 km, Š	63	6,1	1,50	Ž-100%	4,2	Išsaugoti gailinį ir kimininį pušyną
114(Ig65) Sidariškių	Linkmenys, 1,5 km, PV	14	4,0	3,5	A-100%	1,9	Išsaugoti gailinį pušyną
115(159) Skaistulės raistas	Tauragnai, 2,5 km, PV	9	4,5	1,77	Ž-100%	1,8/0,8	Renatūralizuoti kupstuotą beržyną su juodalksniais
116(202) Stirtelės	Tauragnai, 8 km, ŠR	11	5,1	2,66	Ž-100%	3,6/1,7	Renatūralizuoti kupstuotą plynraistį
117(175) Šiliškių	Saldutiškis, 3 km, R	10	6,3	3,06	Ž-100%	3,0	Gerinti pievą
118(264) Šulčiškė	Saldutiškis, 4,5 km, PR	18	4,2	3,0	A-100%	1,1	Išsaugoti gailinį pušyną
119(Ig193) Švedriškės	Švedriškė, 1 km, PV	3	1,6	1,04	Ž-100%	–	Išsaugoti beržyną
120(Ig89) Švoginos	Linkmenys, 14 km, ŠR	160	4,6	1,75	Ž-65% M-35%	9,0/2,1	Išsaugoti mišrų raistą ir ežero ekosistemą
121(M5) Taurupio	Saldutiškis, 7,5 km, V	308	6,0	2,36	Ž-100%	1,1	Gerinti pievas ir renatūralizuoti paežeres
122(171) Trinkūnų	Saldutiškis, 0,5 km, P	19	6,6	1,90	Ž-100%	7,3	Išsaugoti pušyną su beržais ir Trinkūnų ežerą
123(174) Uniškių	Saldutiškis, 2,5 km, R	3	6,0	3,45	Ž-100%	3,3	Gerinti pievą
124(21) Uogaraistis	Kazitiškis, 9 km, PV	33	3,8	2,03	A-100%	0,2	Išsaugoti gailinį ir spanguolinį pušyną
125(246) Ūdriškių I	Sirvydžiai, 2 km, PR	1	3,2	1,79	M-100%	–	Renatūralizuoti labai kupstuotą raistą
126(253) Ūdriškių II	Sirvydžiai, 3 km, PR	2	0,9	0,64	T-100%	–	Renatūralizuoti kupstuotą beržyną
127(113) Užubrasčio	Kuktiškės, 1 km, Š	18	4,7	1,69	Ž-100%	3,5/1,0	Gerinti pievą
128(Ig63) Vaišnoriškės	Kazitiškis, 7 km, PV	7	1,5	1,33	Ž-100%	–	Išsaugoti pušyną su eglėmis ir beržais
129(136) Varlio	Tauragnai, 4 km, PV	19	4,7	2,04	Ž-100%	4,8/2,0	Renatūralizuoti kupstuotą beržyną ir Krašuonos lanką
130(242) Varniškės I	Šeimatis, 4,5 km, PR	3	3,2	1,92	M-100%	–	Išsaugoti įvairiažolį pušyną
131(13) Varpiškių	Tauragnai, 7,5 km, ŠR	86	6,9	3,3	A-100%	1,8	Renatūralizuoti pušinį raistą, įruošti uogynus
132(34) Velniagultas	Utena, 6 km, R	49	7,5	3,4	T-100%	2,3	Gerinti pievą
133(Ig57) Versmynė	Švedriškė, 4 km, PV	30	4,0	2,15	A-35% Ž-65%	0,2	Išsaugoti pušyną su beržais
134(172) Vidžiūnų	Tauragnai, 5,5 km, ŠV	10	5,5	2,60	Ž-100%	2,3/1,1	Gerinti pievą
135(79) Vyžių	Tauragnai, 11 km, PR	11	1,7	1,0	Ž-100%	–	Išsaugoti pušyną su beržais

(tęsinys)

Pelkės pavadinimas	Atstumas ir kelio kryptis nuo gyvenvietės, km	Bendras pelkės plotas, ha	Didžiausias klodo storis, m	Vidutinis klodo storis, m	Pelkės tipas	Ežerinio klodo storis, m	Pelkės natūralizavimo ir ūkinio panaudojimo būdas
136(8) Voveros	Daugailiai, 6 km, PR	96	5,5	2,09	Ž-100%	2,5	Renatūralizuoti beržyną su pušimis ir eglėmis
137(Ig186) Zūbiškės I	Švedriškė, 3 km, PV	8	1,2	0,88	Ž-100%	–	Išsaugoti kupstuotą juodalksnyną
138(Ig194) Zūbiškės II	Švedriškė, 3 km, PV	6	1,2	0,76	Ž-100%	–	Renatūralizuoti beržyną su pušimis
139(122) Žebriškių raistas	Tauragnai, 3,5 km, V	5	4,9	2,78	Ž-100%	4,5	Gerinti pievą
140(Ig56) Želmeniškės	Švedriškė, 4 km, PV	38	2,5	1,55	Ž-100%	–	Išsaugoti pušyną su beržais
141(Š82) Žvirbliškės	Švenčionėliai, 12 km, ŠV	21	3,5	1,58	T-86% Ž-14%	–	Išsaugoti beržyną su pušimis



29 pav. Uolos upelio senslėnis, pasižymintis pelkių virtine. R. Kunsko kontrastinė nuotr.



30 pav. Jaunas Vazbelės upelio poledynmečio slėnis, nutekinantį Vazbio ežerėlį. R. Kunsko kontrastinė nuotr.





31 pav. Varlio (Skaistulės) raistas tarp Ryliškių ir Papirčių. Kairėje – bebrų tvarkomas plynraisčio upėsnis, dešinėje – pelkinio karklo ir gailio sąžalynas švylinėje plynėje. R. Kunsko nuotr.



32 pav. Kamšos kaimo sodybvietė su šimtamečiais ažuolais. R. Kunsko nuotr.

Vienos iš natūralių pelkių – Skaistulės raisto – barus, tvarkomus bebrų, matome 31 pav. Kai kurie senslėniai pasižymi ištisomis žemapelkių virtinėmis, sudėtingomis ekosistemomis. Jos yra šienaujamos, pasižymi natūraliais daugiarūšiais žolynais, duodančiais itin gerą šieną (29 pav.). Nestambūs privatūs ūkiai dar gali išlaikyti tokių pievų natūralumą.

Labai daug Tauragnų apylinkės sodybų, ištisi kaimai kolektyvizacijos laikų pabaigoje, aštuntąjį–devintąjį dešimtmečiais, susikraustė į Tauragnus. Vis dėlto gaila, kad dailus miestelis susikūrė paaukojus reto grožio sodybas, įaugusias kraštovėn. Dar daug kur matyti be galo liūdnos sodybvietės, į kurias darbymečiu grįžta žemės savininkai ar bendrovės nariai, aimanuodami dėl benzino brangumo. Kas mina dviračius, kas šmaukštuoja arkliukus. O pusiau užsėtuose kiemuose dar daug kur tebešlama ažuolai (32 pav.). Aukštaitis be išlakaus medžio paunksmės negali gyventi.

## Apie Tauragną ir jo vandenį

*Kęstutis Kilkus*

*Vilniaus universitetas*

Gyvename drėgname krašte, kur dažnas kiek gilesnis duburys ežeru ištvinsta. Daug šitokių duburių ir Tauragnų apylinkėse, tačiau išpūdingiausias, be abejo, tas, į kurį miestelis savo pietiniu pakraščiu atsiveria. Duburys gilus ir stačiašlaitis, vakarinėje jo dalyje telkšo Jauniškių, Labelės ir Labės ežerėliai, o rytų–pietryčių link nutįsta ir paties Taūragno ežero „ragas“. Pasak geografo, šitokius gilius klonius žemės paviršiuje išplovė ledmečio upės, sruvusios arba kriokliais kritusios nuo tirpstančio ledyno pakraščio. Vokietijoje, Lenkijoje ir kituose kraštuose, kur panašios formos yra gan dažnos ir neblogai iširtos, jos vadinamos rinomis, o pas mus prigijo profesoriaus Č. Kudabos pasiūlytas terminas – dubaklonis. Taigi rina ar dubaklonis – vienas ir tas pat, ir nesuklys seniau Lietuvos geografiją studijavusysis, jeigu iš įpratimo Tauragną rininiu ežeru pavadins.

Paežerėnai visada jautė, kad prie ypač gilaus ežero gyvena, nes daugelyje vietų vos keletą žingsnių atabrada nubridęs virsti „kaip nuo pečiaus“ į juoduojančias

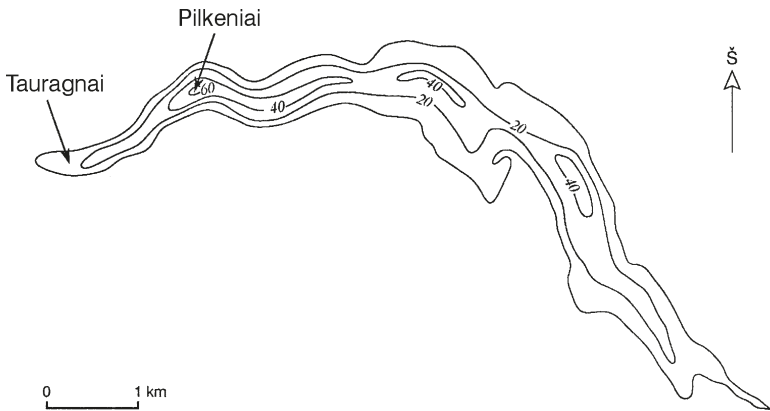

1 pav. Tauragno ežero dubuo (skaičiai prie linijų – gylis, m; rodyklėmis pažymėti Lietuvos hidrometeorologijos tarnybos matavimų taškai)

prarajas, kurių dugno net ir profesionalių „ribokų“ tinklai nesiekia. Bet viena yra jausti, o kita – tvirtai žinoti. Kad Tauragnas yra išskirtinis – giliausias – ežeras Lietuvoje, sužinojome tik 1933 metais, kai profesoriaus K. Pakšto vadovaujama Vytauto Didžiojo universiteto geografų ekspedicija sudarė detalų ežero dubens planą. Tyrimų rezultatus apibendrino ir 1935 m. *Kosmos* žurnale paskelbė būsimasis profesorius ir akademikas, o tūmet dar tik pradedantis ežerotyryninkas K. Bieliukas. Paaiškėjo, kad per visą ežerą – nuo Tauragnų miestelio iki pat Várniškių galuėžerės – driekiasi gilesnis kaip 20 m lovys, kurio dugne išgremžtos dar trys gilesnės kaip 40 m, bet santykinai izoliuotos dubumos. Iš jų ilgiausia ir giliausia – vakarinė, ties Pilkėniais siekianti rekordinį 60,5 m gylį (1 pav). Iš viso Tauragno ežere (plotas 5,13 km<sup>2</sup>) sukaupta 96 mln. m<sup>3</sup> vandens. Galėtų būti ir daugiau, bet ką darysi – Tauragnas yra nepalyginamai mažesnis už seklesnius, bet erdvesnius Lietuvos ežerus.

Tauragno vandenys – tarytum masyvi kaimo krosnis, lėtai išyla, bet gautą šilumą savyje ilgai išlaiko. Antai gegužės mėnesį ežero vandens paviršiaus temperatūra vidutiniškai pustrėčio laipsnio žemesnė už to mėnesio oro temperatūrą, o rugsėjo–lapkričio mėnesiais – priešingai, vandens temperatūra daugiau nei trimis laipsniais viršija oro temperatūrą. Kita vertus, nors Tauragnas yra labai gilus ežeras, vėjas pavasarį ir rudenį išgali jį išmaišyti iki pat dugno. Apie tai byloja priedugnio vandens temperatūra: vasarą ji esti šiek tiek aukštesnė, o žiemą, priešingai, žemesnė nei 4°C – vandens didžiausio tankio temperatūra. Sąlygos sąmaišai tikrai palankios, nes ilgoji ežero ašis sutampa su vyraujančių ir stipriausių vėjų kryptimis: ir vakarų, ir šiaurės vakarų vėjai gali nekludomi skrieti virš vandens apie 4 km. Dėl tos pačios priežasties rudenį ežerą labai ilgai šiauria „baltaviršė“, ir jis vėlai užšąla – vidutiniškai gruodžio 19 d. Žiemos pabaigoje ledo storis esti vidutiniškai 45 cm, o itin šaltomis žiemomis, galinčiomis pasikartoti 1 kartą per 20 metų, jis siekia apie 70 cm. Ežeras ilsisi po ledu apie 100 parų ir išsilaisvina iš jo pirmosiomis balandžio mėnesio dienomis, nors yra buvę metų (1956), kai šitai padaryti jam pavyko tik... gegužės 2 d.

Viename Tauragno vandens litre yra apie 200 mg ištirpusių druskų – daugiausia kalcio hidrokarbonato. Vanduo turi žalsvą atspalvį, jo skaidrumas vasarą yra apie 5 m, o žiemą – 7 m, nors, kita vertus, konkrečiais metais šie duomenys gali šiek tiek keistis (2 pav.). Daug lemia į ežerą suplaukusių maistmedžiagių kiekis, vandens temperatūra ir kiti veiksniai, kurie skatina vienos ar kitos dumblių rūšies



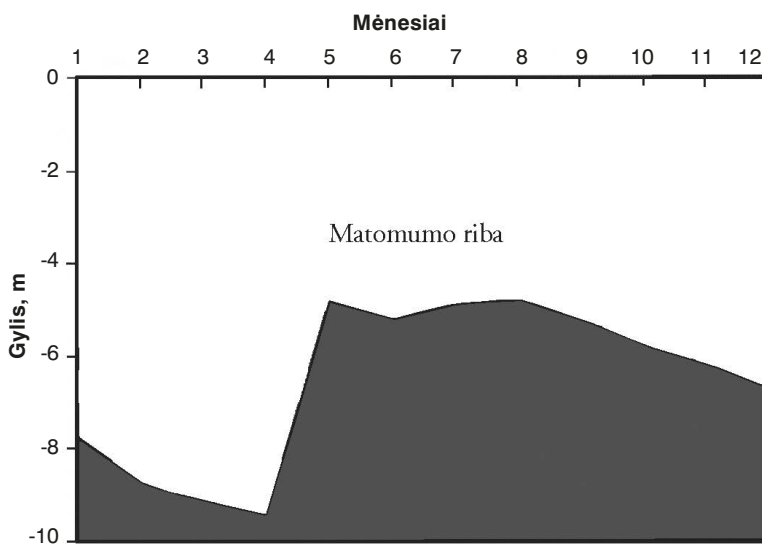

2 pav. Vandens skaidrumo (balto skritulio matomumo ribos) kaita Tauragno ežere (1963 m. duomenys)

paplitimą, taigi ir vandens „žydėjimą“. Jei vanduo „žydi“ labai intensyviai, kažkas negerai darosi ežerą supančiame baseine, kuris yra pagrindinis azoto ir fosforo junginių tiekėjas ir mikroskopiniams dumbliams, ir rimtesniems vandens augalams. Nors Tauragnas priskiriamas vidutiniškai maistingų (mezotrofinių) ežerų grupei, yra buvę vasarų, kai „žydinčio“ vandens skaidrumas nesiekdavo ir dviejų metrų, o tai jau ligos, kurią ežerotyryninkai vadina eutrofikacija, požymiai. Juos patvirtina ir aplinkosaugininkų duomenys: per pastaruosius du dešimtmečius Tauragno vandenyje nepaliaujamai didėjo ištirpusių organinių medžiagų ir nitratų koncentracijos...

Iš kur imasi ežero vandenys? Pagal Tauragnų meteorologijos stoties duomenis vidutiniškai per metus šiose apylinkėse iškrinta apie 690 mm kritulių, taigi šitiek jų gauna ir ežeras, ir jį maitinantis 74 kv. km dydžio baseinas. Pastarajame du trečdaliai kritulių išgaruoja, o likusieji virsta nuotėkiu, kuris suplaukia į ežerą šlaitais, upeliais ir požemiais. Suminė prietaka (joje apie 60% tenka požeminei prietakai) per metus galėtų pakelti ežero vandens lygį apie 3700 mm. Pridėkime tiesiai ant ežero paviršiaus iškritusius kritulius ir gausime apytiksles metines Tauragno vandens pajamas – 4390 mm, arba 22,5 mln. m<sup>3</sup>, vandens. Kitaip tariant, ežero vandens masė visiškai „atsinaujina“ maždaug per 4 metus.

Kad ežeras išlaikytų pusiausvyrą, analogišką vandens kiekį jis turi ir prarasti. Iš ko susideda Tauragno vandens metinės (vidutinės) išlaidos? Jos ištis unikalias. Paskaičiuokim: 600 mm vandens išgaruoja ir dar 1130 mm išplaukia Tauragnos upeliu, iš viso 1730 mm. Kur dingsta likusieji 2660 mm, arba 13,6 mln. m<sup>3</sup>? Išvada gali būti tik viena – filtruojasi į ežero dubenį ir papildo požeminius vandenis, kurie maitina jau kitą ežerą ar upę. Šitokią vandens balanso struktūrą (3 pav.) retas Lietuvos ežeras turi, todėl reikia papildomų įrodymų, kad ji nėra matematinis triukas.

Argumentų toli ieškoti netenka, ir vienas iš jų – paviršiuje, o tiksliau – Tauragnos upelyje (ilgis 4,7 km, įteka į Pakaso ežerą), ištekančiame iš gerokai apaugusio pietrytinio Tauragno ežero kampo – galužerės ties Varniškių kaimu. Upelio pradžia – striuka protaka tarp Tauragno ir šalimais besimarkstančio Tauragnėlio (Pastovio) ežerų, o toliau vingiuoja graži vaga, pasimetusi erdviame greičiausiai iš ledmečio

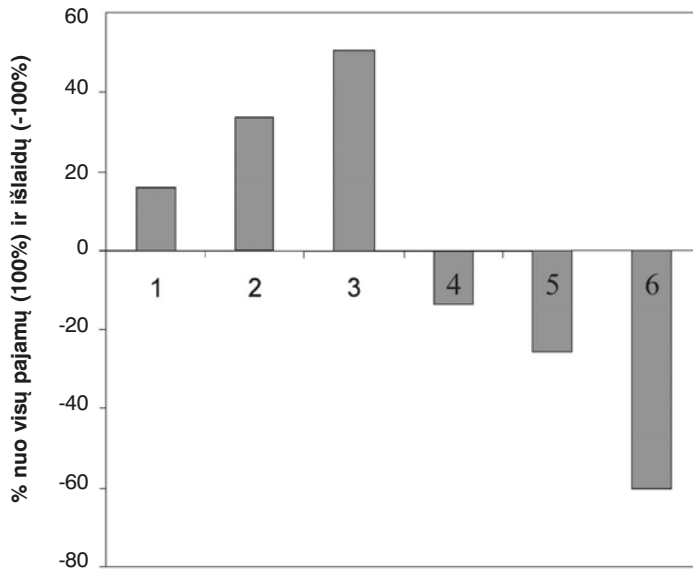

3 pav. Tauragno ežero vandens balanso (vidutinio daugiamečio) struktūra. Vandens pajamos: 1 – krituliai, išskrintantys ant ežero paviršiaus, 2 – paviršinė prietaka upeliais ir ežero šlaitais, 3 – požeminė prietaka. Vandens išlaidos: 4 – garavimas iš ežero vandens paviršiaus, 5 – nuotėkis Tauragnos upeliu, 6 – filtracija (požeminis nuotėkis)

laikų paveldėtame senklonyje. Upelis kaip upelis, kokių Lietuvoje nestinga, bet jo būdą galima pavadinti greičiau australišku nei lietuvišku, nes einant pasroviui žemyn vandens kiekis vagoje... mažėja. Dažną vasarą to vandens ir matuoti netenka, nes žemiau Tauragnėlio ežero driekiasi uždarytų balučių virtinė, o toliau – perdžiūvusi sausvagė. Jei iš eilės būna keli mažo vandeningumo metai, neišlaiko ir Tauragnėlis: nusenka, susitraukia ir virsta sausa dykra, kurioje dingsta paskutiniai iš Tauragno atplukdyti vandens lašai. Nelieka vandens ir čia pat iškastuose Varniškių kaimo šuliniuose, nelieka jo ir Tauragnos upelio pradžių pradžioje. Giliausias Lietuvos ežeras, kurį maitina 74 km<sup>3</sup> dydžio baseinas, pasidaro nenuotakus. Bet gal šitaip esti labai retai? Anaiptol, tik per 1955–1976 m. laikotarpį Tauragnas apie 40 mėnesių, t. y. daugiau kaip trejus metus, išvis neturėjo paviršinio nuotėkio! Palyginkime: beveik tokio paties dydžio baseinas maitina Virintų ežerą Molėtų rajone, tačiau iš jo ištekanči Virintos upė net ir itin sausomis vasaromis kas sekundę plukdo apie 350 l vandens. Tauragnos upeliu šitiek vandens plaukia tik pavasarį – ir tai ne kiekvieną.

Kad Tauragno ežero dubuo praleidžia vandenį tarsi koks retsėtis, neturėtų labai stebinti, nes, pasak geografų, pietrytinis ežero pakraštys remiasi į žvirgždingą moreninių aukštumų lanką, taigi ir sekclusis Tauragnėlis, ir Tauragnos upelio vaga yra „pakibę“ virš giliai slūgsančio gruntinio vandens, o tiksliau – papildo jį. Tiesą sakant, dalį prarasto vandens Tauragna atgauna. Pirmieji šaltiniai jos vagoje ištrykšta ties Stripeikiais, o pačiame žemupyje prieš Pakaso ežerą jie jau alma visa jėga. Neatsitiktinai čia ir vandens malūnas atsirado: vandens pakanka net ir sausiausią vasarą, o vagos nuolydis – kaip kalnų upės. Apsamanoję rieduliai, „varinių“ šaltinių vaivorykštės, šniokštimas – ar tai išties tos pačios pro Varniškes vingia-vusios sausvagės tęsinys? Taip, vanduo tas pats, tik ne paviršiumi, o požemiais atplaukęs.

Bet grįžkime į Galužerę, kopkime į statų Tauragno šlaitą ir per gilių daubų suskaidytą žaliašilį keliaukime į šiaurės rytus. Kelionė neilga – vos kilometras kitas, ir atsivers Pliaušio ežero (3,9 ha) duburys, o dešiniau – iš jo ištekančios Pliaušės

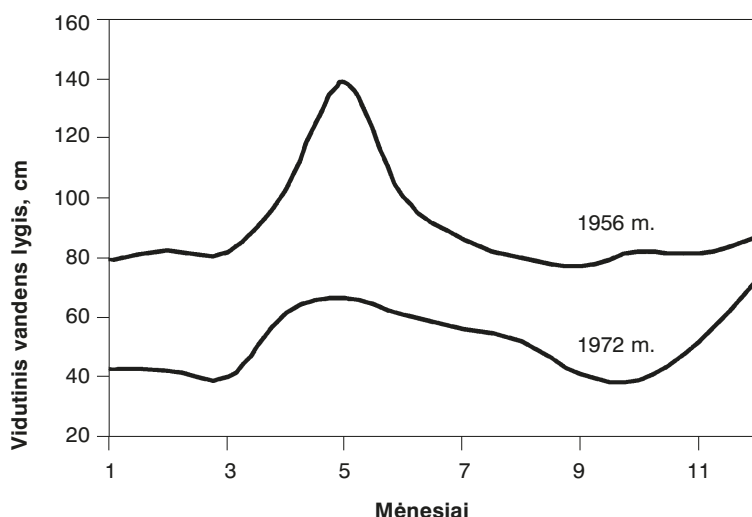

4 pav. Tauragno ežero vandens lygio (mėnesių vidurkių) svyravimai vandeningais (1956) ir sausais (1972) metais

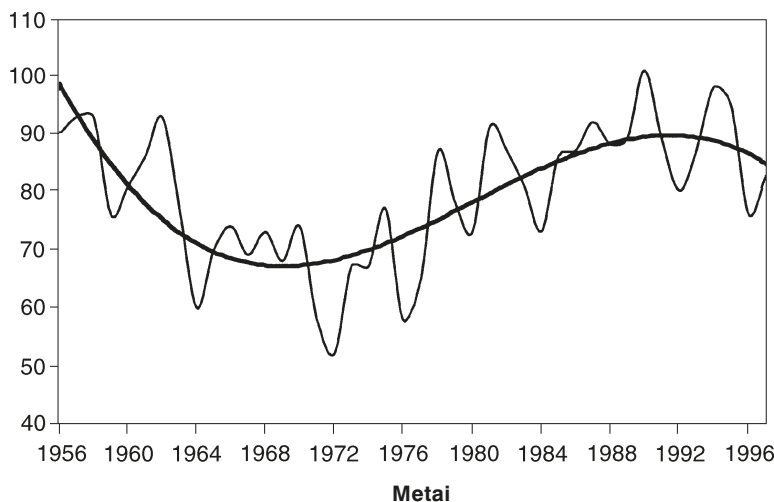

5 pav. Tauragno ežero vandens lygio (metų vidurkių) daugiamečiai svyravimai (stora linija – svyravimų trendas)

upelės klonis. Nusileisti ir prieiti prie vandens bus nelengva, nes šlaitų papėdės klampios, šaltiniuojančios, į platų raistą atsiveriančios. Iš kur tokia vandens gausa? Ir čia Tauragnas bus prisidėjęs: kas per „kiaurą“ dugną į požemius susigėrė, iš dalies į Pliaušį, telkšantį beveik 15 m žemiau Tauragno ežero, sutekėjo. Todėl ir Pliaušės upelė žiemą vasarą esti vandeninga: pradžią įgyja „savame“ ežere, tačiau plukdo... Tauragno vandenį.

Kaip ir kituose Lietuvos ežeruose, aukščiausias vandens lygis Tauragne esti pavasari, o žemiausias – vasaros pabaigoje arba rudenį (4 pav.). Per metus jis svyruoja vidutiniškai 67 cm, o per daugelį metų – dvigubai daugiau, apie 136 cm. Daugiamečiuose svyravimuose išsiskiria ilgi laikotarpiai (dešimtmečiai), kai vandens lygis nepaliaujamai žemėjo arba, priešingai, kilo (5 pav.). Kiek galima spręsti iš Lietuvos hidrometeorologijos tarnybos duomenų (nuo 1955 m.), Tauragnas šiuo metu išgyvena daugiametį vandens stygiaus laikotarpį, t. y. progresuojamai senka. Bet

sielotis dėl to nereikėtų, nes šitokia yra ežero natūrali reakcija į daugiamečius klimato svyravimus. Tauragnas yra puikus šių svyravimų indikatorius.

Tauragno ežeras įsitaisęs takoskyrinėje Aukštaitijoje, kurią čia žymi aukštos Klykių, Ryliškių, Žiezdrių kalnų viršūnės. Nors jis priklauso Žeimenos upės baseinui, čia pat mezgasi ir į kitą pusę – Utenos link – srūvantys Šventosios intako Vyžuonos aukštupiai. Šitokia „strateginė“ padėtis ežerui daug kainuoti galėjo, nes hidrotechnikai prieš kelis dešimtmečius visai rimtai svarstė, kaip Tauragno vandeniui augantį Utenos miestą pagirdyti. Tačiau dar nežinota, kad ežeras yra „kiauras“ ir jį patvenkus nebus sukauptas pageidaujamas papildomas vandens kiekis, o ekologinės pasekmės buvo išvis neprognozuojamos. Tauragnas išvengė hidrotechnikų eksperimento, nes Utena gavo vandenį iš šalimais išsiliejusių Krašuonos tvenkinių. Atsitiktinumas? Iš dalies – taip, nors technokratas pasakytų: lėmė ekonominis veiksmingumas. Ar gali tai pasikartoti ateityje? Deja, gali, jei neišsąmoninsime, kad Tauragnas yra ištis nacionalinė vertybė, nors telkšo rytiniame Lietuvos pakraštyje, Tauragnų miestelio papėdėje...

## Tauragnų apylinkių kraštovaizdžio kilmė ir apgyvendinimo dėsningumai

*Česlovas Kudaba, Romualdas Survila*

Tauragnų apylinkės yra ypač įdomioje Aukštaičių aukštumos dalyje: tuo pačiu vardu vadinamo kalvoto moreninio masyvo kampinėje keteroje. Įvairovės teikia unikalus savo forma ir kilme ežeras, savitas to kalvoto masyvo akcentas. Atimkite iš šių apylinkių ežerą, ir Tauragnų apylinkės liks visiškai pilkos. Prie šio kalvoto masyvo priartėja kitokio pobūdžio vietovaizdžiai: iš rytų – kalvoti, ežeringi, smėlingų kalvų ir terasų nacionalinio parko vietovaizdžiai, vakarinėje pusėje, tiesa, kiek atokiau, plyti nuskalautų plynaukščių pakopos, anapus Utenos pereinančios į prielaidyninių patvankų lygumas. Taigi Tauragnų apylinkėse galima išžiūrėti trejopus vietovaizdžius. „Žvilgtėkime“ į šių vietų gelmių sąrangą, paviršiaus kilmę.

Nuo ežero keli kilometrai į šiaurę iškyla ypač aukštos kalvos. Panašių kalvų esama ir į pietesnėse nuo ežero apylinkėse. Nuo tų viršūnių nesunku suvokti minėtojo moreninio masyvo esmę. Į visas šalis plyti aukštos kalvos, jos tolydžio žemėja, leidžiasi į miškingas, smėlėtas Ignalinos, banguotas, ežeringas Labanoro, dirbamais laukais „užklotas“ Vyžuonų lygumas. Esame ant Aukštaičių aukštumos šiaurinės dalies (ją kartais vadiname Sėlių aukštuma) keteros – tarsi ant aukšto jų masyvo šelmens. Susidarė šis kalvynas toje vietoje, kur susilietusios tirpo stambios ledyno plaštakos. Į vakarus driekėsi Lietuvos vidurio plaštaka, o iš rytų – Vakarų Baltarusijos ledyninė plaštaka. Jų kampiniame sąlytyje moreninės medžiagos kaupėsi ypač intensyviai, todėl kaip tik čia ilgainiui sukrautas stambiausias Aukštaičių aukštumoje Tauragnų masyvas: į šiaurės rytus nuo jo iškyla panašus Pretkūnų moreninis masyvas.

Minėti masyvai susidarė ne atsitiktinėje vietoje. Jei pažvelgsime į gelmių sudėties žemėlapius, kuriuos pagal gręžinių duomenis sudarė geologai, pamatysime,

kad šių apylinkių paviršius ir iki apledėjimo buvo gerokai aukštesnis kitų atžvilgiu. Čia riogsojo apie 80 m pakyla, vis aukštėjanti Rokiškio link (iki 120 m). Štai ji ir buvo kliūtis ledynų kelyje. Senesniųjų antslinkių metu ledynai šią pakylą galando, graužė, o vėliau ledynai silpnėjo ir persiskyrė ties ja į atskiras plaštakas. Nuo tada čia ėmė kauptis moreninės nuogulos. Jų per ilgą laiką (apie 300 tūkst. metų) susidarė apie 140 m storio sluoksnis. Dabar gręžiant čia tokiaame gylyje aptinkamas senasis ledyno palaidotas paviršius.

Ledynui tirpstant, susidarė perteklius vandens, kuris, srūdamas paviršiumi, smarkiai perplovė moreninę medžiagą: išnešė smulkožemio daleles tolyn, o vietoje paliko tai, ko pajudinti negalėjo, – akmenis. Tauragnų masyvo kalvas klojo kone ištisi akmenų grindiniai. Tai anoji Usnynė. Šiandien maža kas belikę – kultūrinamas dirvas pertvarkė žemėtvarkininkai. O gal reikėtų palikti nedidelį senosios Usnynės gabalėlį – gamtos ir agrarinės praeities draustinį?

Tekantis vanduo pakeitė reljefą, užklodamas žemesnes vietas smėliu. Į šiaurės rytus nuo Tauragnų, pietinėse Labanoro lygumose, plyti smėliu, žvirgždu grįsti plotai. Anapus Utenos tvenkėsi prieledyniniai ežerai. Ten dabar molingos lygumos. Taigi dirvos nuo Tauragnų apylinkių įvairiomis linkmėmis tolstant skirtingos.

Tirpsmo vandenų veiklos pasekmės Tauragnų apylinkėse ypač akivaizdžios. Jų pėdsakas yra ir garsusis Tauragnas – ežeras, tyvuliuojantis keliolikos kilometrų daubotame pažemėjime, primenančiame dubaklonį. Išties tai klonis su giliomis daubomis dugne. Ežero guolio forma patraukli dviem dalykais: šlaitų statumu (jie daug statesni nei aplinkinio reljefo kalvų) ir gyliu. Skaičiuojant visą dubaklonio gylį – ir tą, kuris matomas virš vandens, ir apsemtą, – susidaro daugiau nei šimtas metrų. Dubaklonis susiformavo poledžiu tekant išslegiamiems į pakraštį tirpsmo vandeniems, kurie, didele jėga besiverždami, išduobė tokią svaigančio gylio griovą. Spėjame, kad tai įvyko ne pačioje nuledėjimo pabaigoje, o kiek anksčiau, gal net seniau nei prieš 20 tūkst. metų. Dabar neabejojame, jog dubaklonis buvo ilgą laiką priverstas ledo gabalų, iš paviršiaus užklotų morenine medžiaga. Todėl šio klonio ilgai nesimatė. Tik nutolus ledyno pakraščiu ir šylant moreniniams sluoksniams, palaidoti ledo likučiai sutirpo, įgriuvo paviršius ir atsirado gilus (giliausia vieta 60,5 m) ežeras. Tokių ežerų Lietuvoje nemaža, ir ežerų pradubimo reiškiniai buvę dažni. Turbūt iš to išpūdžio, ką matė pirmieji gyventojai, taip gausu mūsų krašte pasakojimų ir padavimų apie įgriuvusią žemę, nugrimzdusius dvarus ir jų vietoje išsiliesius ežerus.

Archeologiniai radiniai leidžia teigti, jog pirmieji gyventojai Lietuvos teritorijoje pasirodė antroje X tūkstantmečio pr. Kr. pusėje. Į Tauragnų apylinkes žmonės atkeliavo kiek vėliau, iš pietų. Čia ankstyvuoju poledynmečiu dar vyko reikšmingi aplinkos formavimosi procesai, klimatinės gyvenimo sąlygos buvo prastesnės. Savo pėdsakus prie Lukno ežero paliko medžiotojai, apsilankę VIII–IV tūkstantmečiais pr. Kr. Jų stovyklavietėje rasta skelčių, nuoskalų ir strėlių antgalių. Mezolito laikotarpiu pagrindiniai verslai buvo medžioklė ir žvejyba. Geografinės aplinkos pasikeitimus lėmė gamtiniai procesai. Tuo metu beržynais ir pušynais ištisai apaugusiose Tauragnų apylinkėse pamažu daugėjo plačialapių medžių.

II tūkstantmečio pr. Kr. pradžioje į Lietuvą atkeliavo naujos žemdirbių gentys. Neolito pabaigos akmens dirbinių randama jau visoje Tauragnų apylinkėje.



Apie žmogaus ūkinę veiklą neolito laikotarpiu liudija to meto gyvenamose vietovėse aptikti įvairiausių formų akmeniniai kapliai, trinamosios girnos, akmeniniai kirviai ir kiti darbo įrankiai. Gausios brūkšniuotosios keramikos, gerai nušlifotų akmeninių kirvių liekanos rodo, jog neolito pabaigoje pagrindiniai verslai buvo gyvulininkystė ir žemdirbystė. Žemdirbystės liudytas – akmeninis gyvatgalvis kaplys, rastas prie atokiau į šiaurę nuo Tauragnų esančio Alaušo ežero. Reikia manyti, kad medinių kaplių, tokių, koks buvo rastas Šventojoje, Tauragnų apylinkėje neišliko. Medinių žemės dirbimo įrankių galėjo būti daug ir įvairių. To laikotarpio archeologiniai radiniai leidžia

*Tauragnas nuo Tauragnų miestelio pusės. 1977 m. rugpjūtis.*

*A. Petrašiūno nuotr.*

*Vakarinė Tauragno ežero dalis ties Tauragnais.*

*1977 m. rugpjūtis.*

*A. Petrašiūno nuotr.*





teigti, kad čia gyventa palyginti tankiai. Žmogus paliko savo pėdsakus – akmeninius kirvius ir jų nuolaužas – Tauragnuose, Pāpiliakalnio, Stūčių, Daunorių, Šeimatiės, Klýkių, Politiškių, Inkartū, Buitūnų, Kùktiškių, Katiniškės, Šarkių, Šiaudiniškių, Kirdeikių ir kitų kaimų žemėse.

Archeologų nuomone, ankstyvosios žemdirbystės sistema buvo lydiminė. Kitokia žemdirbystės forma ir negalėjo plėtotis, nes dirvožemis buvo netreštas. Neolito pabaigoje jau visas Tauragnų apylinkės kraštovaizdis daugiau ar mažiau buvo veikiamas žmogaus ūkinės veiklos. Sausas ir šiltas subborealinis klimatas lengvino miškų kolonizavimą. Juose atsirado daugiau aikščių. Lydiminė žemdirbystė paspartino plačialapių miškų kaitą į beržynus ir baltalksnynus su gerai išaugusia žoline danga. Žmogus savo ūkine veikla pradėjo keisti gamtinę aplinką.

Kokiuose Tauragnų apylinkės žemėvaizdžiuose intensyviausiai ūkininkauta? Daugiausia pėdsakų – piliakalnių, pilkapynų, senkapių ir kitų archeologinių paminklų – žmogus paliko labiausiai apgyventose vietose. Ten, kur lankydavosi tik retkarčiais, – jų mažiau. Žvejyba ir medžioklė neolito laikotarpiu jau nebebuvo pagrindiniai verslai. Ežeringoje, smėlingoje ir miškingoje Tauragnų apylinkės šiaurryčių lygumoje archeologinių paminklų randama mažiau. Nederlingos smėlingos lygumos dirvos žemdirbystei netiko. Didelę reikšmę turėjo prie Tauragno, Uteno, Baluošo, Žiežulnio ežerų bei į juos įtekančių upelių užliejamos lankos, kuriose buvo daugiau pašaro gyvuliams. Lietuvių gentys į šiaurę slinko plačiu baru, todėl vandenių komunikacinė reikšmė buvo maža. Judrūs pirmykščiai gyventojai daugiausia keliaudavo sausuma.

*Rininis Labės  
ežeras nuo Tauragnų  
miestelio pusės.  
1977 m. rugpjūtis.  
A. Petrašiūno nuotr.*



Kur kas tankiau žmonių gyventa derlingesnių dirvožemių kalvotosios moreninės aukštumos žemėvaizdžiuose. Tankiai apgyvendinti buvo ir mažai ežeringi vietovaizdžiai. Štai Daunorių ir Šeimaties kaimuose, esančiuose atokiau į šiaurės rytus nuo Tauragnų ežero, neolito kirvelių radimvietės yra tik priesmėlių mechaninės sudėties dirvose, įsiterpusiose pusiasaliu į smėlynuose augančius Minčios miškus. Daugiau archeologinių paminklų radimviečių, piliakalnių ir pilkapynų yra derlingesnėse priesmėlių žemėse į pietus nuo Tauragno ežero. Dabartinėje Tauragnų miestelio pusėje, kur vyrauja smėlio bei žvyro mechaninės sudėties dirvožemiai, neolito laikotarpiu rečiau gyventa. Prie Tauragnų, šiauriniame Labės ežero krante, Minčios, Šeimaties ir Daunorių giriose esantys pilkapiai supilti jau vėliau, I tūkstantmetį po Kr. Pirmykščiai gyventojai juos supylė nedarbamose žemėse. Ir šiandien pilkapynai dažniausiai yra žemės ūkio gamybai netinkamuose plotuose: smėlynuose ir miškuose. Iki mūsų

*Vaišnoriškių k.  
sodybos.*

*1977 m. rugpjūtis.*

*A. Petrašiūno nuotr.*

*Senovinė gryčia  
Balčių k.*

*1977 m. rugpjūtis.*

*A. Petrašiūno  
nuotr.*

dienų iškilę pilkapynai tarsi riboženkliu išskiria pusiasaliu į Minčios girią įsiterpusias dirbamas žemes.

Tauragnų apylinkės dirvožemiai labai įvairūs. Dirvožemių mozaikoje greta derlingų priemolio, priemolio ir dažniausiai įmirkusių molio dirvų yra nederlingų smėlynų lopinėlių. Tokia dirbamų žemių įvairovė Tauragnų apylinkių gyventojams buvo naudinga nederliaus metais. Per sausras be derliaus likdavo lengvesnių žemių gyventojai. Šiuo atveju išgelbėdavo labiau įmirkusių žemių derlius. Vienarūšių žemių gyventojai sausros arba lietingais metais išmirdavo arba būdavo priversti migruoti į kitas vietas. Tai ir lėmė, kad Tauragnų apylinkėje buvo nuolat gyvenama, apie tai liudija neolito radiniai, nuo I tūkstantmečio pr. Kr. iki XIV a. po Kr. datuojami piliakalniai bei I tūkstantmetį po Kr. supilti pilkapiai. Tauragnų apylinkėje, kaip niekur kitur, gausu mitologinių akmenų. Dabar tai tankiai gyvenama vieta.

Mūsų eros pradžioje Rytų Lietuvoje galėjo gyventi 3–10 žmonių viename kvadratiname kilometre. Ankstyvosios žemdirbystės laikotarpiu rečiausiai buvo gyvenama smėlingų lygumų žemėse. Dėl drėgmės pertekliaus negausiai gyventa molingose lygumose, tankiausiai – kalvotame moreninės aukštumos žemėvaizdyje. Tauragnų apylinkėje galėjo gyventi iki 10 žmonių kvadratiname kilometre, t. y. apie penkis kartus mažiau negu dabar. Mūsų eros pradžioje į lydiminės žemdirbystės sistemą pateko apie 1,5 proc. Tauragnų apylinkės žemių, tai šiek tiek daugiau negu dabar Tauragnų apylinkėse užima gyventojų sodai.

Pirmykščiame Tauragnų apylinkės kraštovaizdyje, prieš atsikeliant žemdirbių gentims, vyravo ištisi miškai, o neolito kraštovaizdyje tarp miškų atsirado įdirbtų salų. Prie vandenių jų būta daugiau, retesnio hidrografinio tinklo, įmirkusiuose ir nederlingų dirvožemių plotuose – mažiau.

Dabartinį Tauragnų apylinkės kraštovaizdį suformavo ilgamečiai gamtiniai ir ne mažiau svarbūs visuomeniniai veiksniai.

## Aukštaitijos nacionalinio parko miškai

*Dalia Savickaitė*

Aukštaitijos nacionalinis parkas įsteigtas Lietuvos TSR Ministrų Tarybos 1974 m. kovo 29 d. nutarimu Nr. 124 nacionalinės svarbos kraštovaizdžio kompleksams bei antropoekosistemoms, reprezentuojančioms Aukštaitijos etnokultūrinės srities ir jos paribio gamtinius ir kultūrinius savitumus, saugoti, tvarkyti ir tinkamai naudoti. Ruošiant parko planavimo schemą tvirtinti, priverstinai buvo pateiktas mažasis parko variantas, atitikęs anaipol ne gamtosaugos mokslo poreikius, o funkcionierių igeidžius. Rekomenduota didesniąją parko dalį, į kurią įėjo ir Tauragno ežero apylinkės, patvirtinti kaip jo perspektyvinio išplėtimo zoną. Ši netektis buvo viena skaudžiausių. Ežero vandens be apyežerio priskyrimas nacionaliniam parkui yra, ko gero, šios srities pasaulinis absurdo rekordas.

Spaudžiant žemės reformai, vėl prasidėjo rūpesčiai dėl nacionalinio parko teritorinio planavimo dokumentų. Ištisus 20 metų vykusios atkaklios kovos rezultatas – nepriklausomybės metais ištaisytos anksčiau padarytos klaidos. Deja, derinant

planavimo schemos siūlymus smarkiausio pasipriešinimo sulaukta būtent dėl parko ribų optimizavimo, nors šio klausimo, atrodo, jau nebevertėjo diskutuoti. Į pasiūlymą ištaisyti minėtą akivaizdžią sovietinio Gamtos apsaugos komiteto kitados padarytą nesąmonę (parkui buvo priskirtas Tauragno ežeras, bet be pakrančių, ir Minčios upė, bet be aukštupio pelkių) iš pradžių labai nepalankiai reagavo Utenos savivaldybė. Buvo net renkami parašai prieš parko ribų plėtimą, gyventojai demagogiškai gąsdinami niekieno net nesiūlomu šių teritorijų perdavimu Ignalinos savivaldybei. O sujungti Tauragno ekosistemą, gamtinę ir archeologinę kompleksą buvo gyvybiškai svarbu ir būtina. Galiausiai į Aukštaitijos nacionalinio parko teritoriją pateko Tauragnų ežero šiaurinio bei pietinio apyežerio gamtiniai-kultūriniai kraštovaizdžio kompleksai (apie 980 ha), esantys į rytus nuo Tauragnų miestelio Utenos savivaldybės teritorijoje. Tai kitos Tauragno ežero geosistemos su joje esančiomis unikaliomis gamtinėmis ir kultūrinėmis vertybėmis priskyrimu nacionalinio parko globai buvo siekiama ištaisyti minėtą biurokratinį absurdą. Labai mozaikiška šio kraštovaizdžio sandara. Gerai matyti nedidelės erdvės, ribojamos kalvų, kalnagūbrių, miškų, miškelių. Nuo Taurapilio ir aukštų ežero šlaitų ties Stūčiais galima apžvelgti beveik visą Tauragno ežero akvatoriją. Į parką pateko ir Daunorių bei Šeimatiės apylinkių ir Gojaus miško kalvoto moreninio kraštovaizdžio kompleksai, esantys Tauragno apyežerio šiaurinėje (apie 470 ha) bei pietinėje (150 ha) priegose Utenos savivaldybės teritorijoje. Tai ypatinga geomorfologine verte ir raiškumu pasižymintys teritorijos, turinčios tiesioginę genetinę ryšį su unikaliuoju Tauragno dubakloniu ir galinčios reikšmingai padidinti parko pažintinį-ekspozicinį potencialą.

Visą ūkinę veiklą, taip pat ir miškų priežiūrą, Aukštaitijos nacionalinio parko teritorijoje griežtai apibrėžia funkcinis zonavimas. Zonavimu paprastai suprantamas teritorijos padalijimas tam tikram tikslui. Kraštovarkinis zonavimas tarsi reglamentuoja kraštovarkos darbą – skatina žmones suprasti teritorijos svarbą ir organizuoja aplinkos tvarkymą. Aukštaitijos nacionaliniame parke buvo išskirtos šios jo teritorijų funkcijos – konservacinė (K), apsauginė (A), rekreacinė (R), gyvenamoji (G), miškų ūkio (M), žemės ūkio (Ž), vandens ūkio (V), komunikacinė (T) ir kt. Taip pat fiksuota santykinė šių funkcijų svarba: prioritetinga pagrindinė (3), kita pagrindinė (2), svarbi (1) ir papildoma (0). Ši svarba buvo nustatoma pagal esamų arba siūlomų teritorijų funkcijų plėtros tikslumą ir prioritetiškumą bei leistiną intensyvumą. Miškininkų dokumentuose Tauragno apylinkės žymimos taip:  $K_3, M_2, A_2, Ž_1, G_1, R_1, V_1, T_0$ .

Daugiausia dėmesio reikia skirti Tauragno kraštovaizdžio draustiniui. Jis apima Tauragno ežerą bei Tauragnos upelį ir juos supančias miškingas bei agrarines teritorijas šio parko dalyje. Tikslas – išsaugoti ir eksponuoti raiškų giliausio Lietuvoje Tauragno ežero dubaklonį, unikalaus sezoniškai išdžiūstančio Tauragnos upelio slėnį, geomorfologiškai vertingą Šeimatiės moreninį kompleksą, Aukštaitijos kalvynams būdingas Taurapilio bei Daunorių agrarinio kraštovaizdžio struktūras, vieną žinomiausių šalyje Taurapilio archeologinę kompleksą, kitas gamtos bei kultūros vertybes. Tai įgyvendinama teritorijoje vykdant reguliuojamą miškų, žemės bei vandens ūkio ir pažintinę rekreacinę veiklą, išlaikant tradicinę apgyvendinimo struktūrą ir bendrąjį kaimų vaizdą.

Uteno–Tauragno apylinkėse driekiasi Minčios girios dalies medynai. Vyrauja sauso ir drėgnoko šilų bei žaliašilių augimvietės. Rūšiniu požiūriu daugiausia yra



pušų, retesni eglės bei beržyno medynai. Vyraujantys miško tipai: kerpiniai, brukniniai, rečiau viržiniai arba brukniniai-mėlyniniai, užmirkusiose bei pelkinėse augavietėse – kiškiakopūstiniai arba mėlyniniai-kiškiakopūstiniai pušynai. Dideliuose parko pušynų masyvuose išsiskiria 6 bendrijos – kerpšilių, ažuolšilių, žvilgsamanių, eglynšilių, melveninių, šilabalių. Išplitę vingiorykštiniai ir viksviniai juodalksnynai.

Pagrindinė Aukštaitijos nacionalinio parko vertingų gamtinių kompleksų ir objektų apsaugos dalis tenka kraštovaizdžio draustinių tinklui (taip pat ir Tauragnų), apimančiam daugumą konservacinio prioriteto teritorijų, lankomiausių, urbanizuojamų, privatizuojamų ir pasižyminčių ypatinga kompleksine gamtamokslinė veikla. Reikiamo apsaugos režimo užtikrinimas šiuose reprezentaciniuose nacionalinio parko draustiniuose, privačios trumparegiškos gamtonaudos pažabojimas ir gamtinio komplekso degradavimo stabdymas šiuo metu yra bene svarbiausia parko gamtosaugos aktualija.

Miškų naudojimą Aukštaitijos nacionaliniame parke nustato Lietuvos Respublikos saugomų teritorijų bei miškų įstatymai, Lietuvos Respublikos draustinių nuostatos, Specialiosios žemės ir miško naudojimo sąlygos bei Miškų apsaugos ir naudojimo saugomose teritorijose taisyklės. Tauragno miškai patenka į specializuoto ūkininkavimo miškų (MA<sub>3</sub>) zoną. Tai apsauginiai miškai su specialiais reikalavimais miško bendrijos – vandens telkinių, laukų, biologinės įvairovės, inžinerinių komunikacijų, kultūrinių kompleksų ir pan. – sudėčiai. Konkretūs ūkininkavimo tikslai ir bendras zonos reglamentas šiuose miškuose priklauso nuo kiekvienos zonos miško atliekamų svarbiausių apsauginių funkcijų. Šiuo atveju tai iš esmės vandenių apsaugos prioritetą turinti kraštovaizdžio tvarkymo zona. Jos pagrindinis tikslas yra medynų, savo sudėtimi galinčių kuo nuodugniau atlikti vandens telkinių geoekologinę apsaugą, formavimas ir išlaikymas. Tokiose zonose leidžiama pažintinė rekreacija. Ugdant mišką gali būti panaudotas reginių atvėrimo principas. Urbanizavimas ir technogenizavimas jose neleistinas.

Kiti miškai apie Tauragną jau turi savininkus arba neilgai trukus turės. Be abejo, naujesiems savininkams privalu laikytis šių ūkininkavimo taisyklių. Tai labai varžo jų veiklą, bet vyriausybė nėra patvirtinusi lengvatų, kurios kompensuotų draudimus.

## Tauragnų krašto augmenijos ypatumai\*

*Živilė Lazdauskaitė*

*Vilniaus pedagoginis universitetas*

Tauragnų kraštu laikome ne tik Tauragnų miestelį ir jo prieigas, bet visą plotą, kuris supa svarbiausią šio regiono objektą – Tauragno ežerą. Aptariamoji teritorija išsiskiria savitu reljefu, kuri suformavo paskutinis apledėjimas. Ledyno sudarytas reljefas susideda iš sudėtingų moreninių masyvų, priekinių moreninių lankų ir ledyno liežuvinių dubumų.

Daug įtakos tam turėjo paskutinis apledėjimo Daūgailių–Tauragnų le-

\* Straipsnis aprobuotas serijos „Lietuvos valsčiai“ Mokslų darbų komisijos. Leidyklai įteiktas 2001 10 18.

dyninis liežuvis. Kelis kartus pasistumdamas ir vėl aptirpdamas jis suformavo moreninių darinių lanką Klūkių, Šeduikių, Musteikių, Tauragnų apylinkėse.

Tarp Vyžuonės–Utenės ir Daugailių–Tauragnų ledyninių liežuvių formavosi labai painaus reljefo tarpliciuvinis moreninis masyvas. Daugailių, Tauragnų ir Kazitiškio moreninių ledyninių liežuvių sąlygtį gana tiksliai parodo pleišto pavidalo Šeimatiės moreninis masyvas<sup>1</sup>.

Su nurodytais reljefo skirtumais susijęs hidrografinis tinklas, kurį sudaro daugiausia rininiai ežerai (Tauragnas, Ilgis, Klykių, Ukojo), upės retos ir nedidelės.

Įvairūs genetiniai reljefo tipai skiriasi ir įvairiais dirvožemio atmainų dariniais. Rajono dirvožemių danga labai marga. Dirvožemių ir drėkinimo sąlygų įvairumas sukūrė labai didelę augimviečių (buveinių) įvairovę – nuo pačių skurdžiausių iki maistingiausių, nuo sausiausių iki šlapiausių.

Ištirpus ledynams, vyravo miškatundrė su retais pušies ir eglės medžiais. Alerode ją pakeitė subarktiniai retmiškiai, viršutiniame driase vėl užleidę vietą miškatundrei. Ir tik borealyje ėmė augti tankesni pušies–beržo miškai, kuriuos atlantijoje pakeitė plačialapiai, o giliau išplautuose dirvožemiuose – eglynai<sup>2</sup>.

Nemažai pakitimų sukėlė ir prasidėjusi ariamoji žemdirbystė. Sausesnes miškų augimvietes užėmė arimai, šlapesnes – žemumų pievos. Žemdirbystė kalvotose srityse sukėlė dirvų eroziją. Nuo kalvų viršūnių ir šlaitų nusiplovė nemaža dirvožemio dangos dalis. Dar daugiau dirvožemio per šimtmečius beariant šlaitus buvo sustumta į kalvų papėdes. Čia susidarė panuovaliai (iki 1 m aukščio), juosiantys beveik visas kalvas ir dengiantys tarpkalvinių pelkaičių pakraščius ar žemumų pievas.

Prieš žemdirbystės laikotarpį teritorija buvo apaugusi labai įvairiais miškais. Tai turėjo būti mišrūs miškai, kurių moreniniuose masyvuose su lapuočiais drauge augo eglės, o liežuvinėse smėlėtose dubumose – pušynai su ąžuolais. Šių miškų liudytojai yra dar likę pavieniai seni ąžuolai Trainiškėse, Várniškėse, Strazduosė.

Lietuvos inventoriuje, sudarytame vykdant Valakų reformą, yra detalūs 1554 m. Vilniaus tįjūnystės Nemenčinės ir Linkmenų valsčiaus miškų aprašymai. ąžuolai augo daugelio ežerų pakrantėse. Savininkai, naudodamiesi vandens keliais, juos kirto ir gabeno į užsienį<sup>3</sup>. Iš-

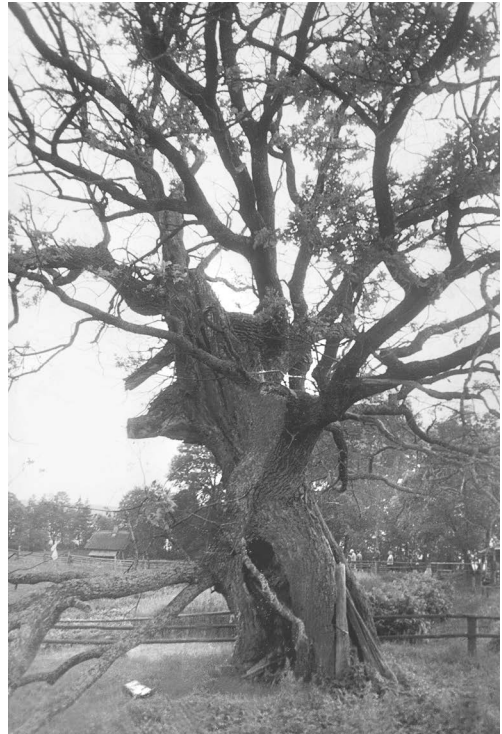

*Strazdu k. augės ąžuolas – gamtos paminklas. 1980 m. liepa. A. Petrašiūno nuotr.*

<sup>1</sup> Lietuvos TSR fizinė geografija (atsak. red. Basalykas A.), Vilnius, 1958, t. 1–5; Basalykas A. Lietuvos TSR fizinė geografija, Vilnius, 1965, t. 2–5.

<sup>2</sup> Natkevičaitė-Ivanauskienė M. Lietuvos augalija, Lietuvos TSR fizinė geografija, Vilnius, 1958, t. 1, p. 382–416; Seibutis A. Lietuvos pelkės, Lietuvos TSR fizinė geografija, Vilnius, 1958, t. 1, p. 337–381.



liko tik seni medžiai Varniškių, Strazdų kaimuose, baigia sutrūnyti galingų ažuolų kelmiai kitų kaimų apylinkėse. Neretai dirbamas laukas dar vadinamas „užuolijas“ ar „laukas par užuola kelmų“. Šiuo metu tirtoje teritorijoje grynų ažuolynų visiškai nėra, tiktai Labės ežero pakrantėje tarp beržų auga nemažai ir ažuolų. Prie Šimkūnų kaimo palaukėje išsikūręs ažuolų miškelis.

Teritorija nevienodai padengta miško. Didžiausi miškų masyvai plyti šiaurinėje dalyje. Paminėtini Varniškių, Daunorių, Šeimatis, Vyžių miškai. Turbūt čia galima priskirti ir Minčiagirę bei Ažvinčių girią, kurių pietinėje ir vakarinėje dalyse išsikūrę kaimai, kadaise priklausę Tauragnų valsčiui. Pietrytinėje Tauragnų pakrantėje plyti nemažas Sėlės miškas.

Šiuose miškuose didžiausius plotus užima įvairūs (sausiesni, drėgnesni, vešlesni ar skurdesni) pušynai.

Nedideliais ploteliais aukštesnių kalvų viršutinėje dalyje, ypač pietinės ekspozicijos šlaituose, auga kerpšiliai. Čia, be pušies (*Pinus sylvestris*), medžių arde dar auga karpotasis beržas (*Betula pendula*). Trakas retas, su pavieniais kadagio (*Juniperus communis*) ir šermukšnio (*Sorbus aucuparia*) krūmeliais. Žolių ir puskrūmių ardas taip pat retas. Jį sudaro viržis (*Calluna vulgaris*), pavasarinė viksva (*Carex ericetorum*), pievinis kūpolis (*Melampyrum pratense*), perkūnropė (*Jovi-barba soboliferum*). Vešlią kerpių ir samanų dangą sudaro elninė ir miškinė šiurės (*Cladonia rangiferina*, *C. sylvatica*) ir dvyndančių samanų (*Dicranum polysetum*) rūšis. Tačiau tokių pušynų nedaug.

Plačiausiai išplitę samaniniai pušynai, augantys smėlio ir priemėlio dirvožemiuose. Tai patys produktyviausi ir gražiausi miškai. Pušys aukštos, lieknos. Medyne prarečiui auga eglės (*Picea abies*), rečiau beržai. Trako beveik nėra, tik kur ne kur yra pavienių kadagių, nuskurusių šermukšnio (*Sorbus aucuparia*) ar putino (*Viburnum opulus*) krūmelių. Gana gausiai žolių ir puskrūmių aukšte auga mėlynė (*Vaccinium myrtillus*), bruknė (*Vaccinium vitis-idaea*), nuolat, nors ir negausiai, auga avinis eraičinas (*Festuca ovina*), pievinis kūpolis. Tokiuose miškuose aptinkama retų augalų – penkialapis dobilas (*Trifolium lupinaster*) (Kazitiškio miškai), miškinė žiomenė (*Dracocephalum ruyschiana*) (Minčia), didžiažiedė rusmenė (*Digitalis grandiflora*) ir lieknoji plukė (*Anemone sylvestris*) (Daunoriai, Lukošiučiai). Čia aptinkama ir šiaurinė linėja (*Linnaea borealis*), būdinga Aukštaičių aukštumos fotogeografinio rajono borealinė rūšis. Vešlią ir gausią samanų dangą sudaro paprastoji šilsamanė (*Pleurozium schreberi*), atžalinė gūžtvė (*Hylocomium splendens*), rečiau *Dicranum polysetum*, šilinė plunksnė (*Ptilium crista-castrensis*).

Drėgnesniuose vėleniniuose jauriniuose dirvožemiuose auga pušynai su gana gausia eglėlių priemaiša. Tokie miškai plačiau išplitę Minčios, Daunorių apylinkėse. Šiuose pušynuose auga tankus eglėlių pomiškis. Krūmų beveik nėra, tik kur ne kur styro nuskurę kadagio (*Juniperus communis*) ir šaltėkšnio (*Frangula alnus*) krūmeliai. Čia daug žolių ir puskrūmių. Kaip ir visuose pušynuose, čia auga smiltyninis len-drūnas (*Calamagrostis epigejos*), plaukuotasis kiškiagrikis (*Luzula pilosa*), viržiai, mėlynės, bruknės. Šiuose pušynuose yra Lietuvoje retesnių rūšių augalų – saugoma vėjalandė šilagėlė (*Pulsatilla patens*), stačioji guboją (*Gypsophila fastigiata*), čia taip pat aptinkama šiaurinė linėja (*Linnaea borealis*), gauruotoji vaisgina (*Ajuga genevensis*). Tokiuose miškuose aptikta šioje Lie-

<sup>3</sup> Lukinas M. Lietuvos ažuolynų nykimas, *Mūsų girios*, 1958, nr. 10.

tuvos dalyje ypač reta saugoma įvairialapė usnis (*Cirsium heterophyllum*). Samanų danga vešli. Labiausiai paplitusios samanos yra paprastoji šilsamanė (*Pleurozium schreberi*), *Dicranum polysetum*, atžalinė gūžtvė (*Hylocomium splendens*).

Pelkių pakraščiuose auga nedidelius plotelius užimantys šlapi pušynėliai. Jie randami perteklingai drėgnuose velėniniuose jauriniuose smėlio dirvožemiuose, ypač Minčios apylinkėse. Tokiuose miškeliuose, be pušų, dar auga karpotųjų (*Betula pendula*) ir plaukuotųjų (*Betula pubescens*) beržų. Trako beveik nėra, tik kur ne kur styro pavieniai kadagių (*Juniperus communis*) krūmeliai. Gausus žolių ir ypač puskrūmių ardas. Nuolat auga gailis (*Ledum palustre*), vaivoras (*Vaccinium uliginosum*). Šiuose miškuose rasta retų ir saugomų rūšių: rutulinė viksva (*Carex globularis*), statusis atgiris (*Huperzia selago*). Vešlioje samanų dangoje nuolat auga paprastoji šilsamanė (*Pleurozium schreberi*), purioji dvyndantė (*Dicranum polysetum*), grakštusis gegužlinis (*Polytrichum gracile*).

Minčiagirėje, Daunorių miške, Ažvinčių girioje esančių ežerų ir ežerėlių žemose liumpsinčiose pakrantės juostose yra šlapių pelkinių pušynų. Čia pušaitės neaukštos, nuskurdusios, tarp jų nemažai plaukuotųjų ir karpotųjų beržų. Trake auga įvairių rūšių gluosnių (*Salix aurita*, *S. cinerea*, *S. viminalis*, *S. starkeana*). Žolių ir puskrūmių dangoje veši pelkinis gailis (*Ledum palustre*), kupstinis švylys (*Eriophorum vaginatum*), vaivoras (*Vaccinium uliginosum*), mėlynės. Samanų dangoje vyrauja centrinis, smailusis ir pelkinis kiminai (*Sphagnum centrale*, *S. fallax*, *S. palustre*), rečiau pālminė junetė (*Climacium dendroides*).

Grynų eglynų tirtoje vietoje beveik nėra, juose visuomet auga daugiau ar mažiau pušų. Šlapesniuose eglynuose Ažvinčių, Daunorių, Minčios miškuose, be eglėlių ir pušų, prarečiui dar auga karpotieji beržai, rečiau drebulės (*Populus tremula*). Retą traką sudaro šalteksniai, šermukšniai, kai kada lazdynai (*Corylus avellana*). Žolių ir puskrūmių dangoje visada auga miškinis lendrūnas (*Calamagrostis arundinacea*), plaukuotasis kiškiagrikis (*Luzula pilosa*), pieviniai kūpoliai. Eglynuose yra kai kurių retų ar apyrečių Lietuvos augalų, pvz., didžiažiedė rusmenė (*Digitalis grandiflora*). Sausesnėse vietose – gausiau rūšių turintys eglynai. Medyne tankiai auga eglės, gana dažni karpotieji ir plaukuotieji beržai (*Betula pendula*, *B. pubescens*), baltalksnis (*Alnus incana*), paprastasis klevas (*Acer platanoides*). Vešlų traką sudaro šalteksniai, šermukšniai, paprastasis sausmedis (*Lonicera xylosteum*), kartais žalčialunkis (*Daphne mezereum*), juodasis serbentas (*Ribes nigrum*), paprastasis putinas. Žolių ir puskrūmių danga vešli, joje auga kiškiakopūstis (*Oxalis acetosella*), triskiautė žibuoklė (*Hepatica nobilis*), mėlynės, geltonžiedis šalmutis (*Lamium galeobdolon*), dvilapė medutė (*Maianthemum bifolium*), pirštuotoji viksva (*Carex digitata*), miškinė zuksalotė (*Mycelis muralis*). Čia aptinkamas saugomas statusis atgiris (*Huperzia selago*). Tokiuose eglynuose samanų danga sudaryta iš pavienių vejelių, čia auga paprastoji šilsamanė (*Pleurozium schreberi*), atžalinė gūžtvė (*Hylocomium splendens*), tribriaunė kerėža (*Rhytidadelphus triquetrus*).

Beržynų tirtoje teritorijoje nedaug ir tie patys užima nedidelius plotus buvusių pušynų augimvietėse. Smėlio ir priesmėlio nujaurėjusiuose dirvožemiuose auga beržynai su bruknėmis. Medyne vyrauja karpotieji beržai, labai dažnai auga pušys ir daug mažų eglaičių. Retą traką sudaro šermukšniai, kadagiai, kai kada pilkieji gluosniai (*Salix cinerea*). Žolių ir krūmokšnių tokiuose beržynuose gausu. Čia auga kupstinė šluotsmilgė (*Deschampsia caespitosa*), mėlynės, bruknės, plaukuotieji kiškiagrikiai, vie-

našalė užgina (*Orthilia secunda*), paprastoji žemuogė (*Fragaria vesca*). Samanų dangą sudaro *Dicranum polysetum* ir šilinė plunksnė (*Ptilium crista-castrensis*).

Žemesnėse vietose, kai kur paežerėse (prie Utenykščio) ar žemapelkių pakraščiuose (prie Daunorių) auga beržynai su žolių arde vyraujančiomis viksvomis. Tokių beržynų medynuose auga juodalksnis (*Alnus glutinosa*). Trakas retas, sudarytas iš šalteksnių, įvairių rūšių gluosnių krūmų (*Salix cinerea*, *S. rosmarinifolia*). Viksvos šiuose beržynuose gausios ir įvairios. Čia auga pelkinė viksva (*Carex acutiformis*), kupstinė viksva (*Carex cespitosa*), kartais pūslėtoji ir snapuotoji viksvos (*Carex vesicaria*, *C. rostrata*). Žolių arde nuolat aptinkami pelkinis lipikas (*Galium palustre*), pelkinis pelkiapapartis (*Thelypteris palustris*), pasitaiko pelkinė vingiorykštė (*Filipendula ulmaria*). Nevešioje samanų dangoje auga palminė junetė (*Climacium dendroides*), bukoji gražiasnapė (*Eurhynchium angustirete*) ir pelkinis kiminas (*Sphagnum palustre*).

Tauragno pakrantėse gana siaura juosta auga juodalksnynai. Sausesnėse pakrantėse kartu su juodalksniais – eglės, karpotieji beržai. Pomiškyje gana daug jaunų eglaičių. Traką sudaro pavieniai paprastojo sausmedžio, lazdyno krūmai. Vešioje žolių dangoje auga pelkiniai lipikai, pelkinės vingiorykštės, baltoji smilga (*Agrostis stolonifera*), ypač gausu pelkinių kreisvių (*Crepis paludosa*), kupstinių šluotsmilgių (*Deschampsia cespitosa*), šliaužiančiųjų vėdrynų (*Ranunculus repens*). Čia auga samanos: palminė junetė (*Climacium dendroides*), didžioji dýgė (*Calliargon giganteum*), tribriaunė kerėža (*Rhytidiadelphus squarrosus*). Drėgnose Tauragno pakrantėse augančiuose juodalksnynuose auga karklavijas (*Solanum dulcamara*), gausu viksvų, ypač kupstinių (*Carex cespitosa*), pailgųjų (*Carex elongata*). Vešioje žolių dangoje auga siauralapis lendrūnas (*Calamagrostis canescens*), pelkinė kreisvė (*Crepis paludosa*), pelkinis pelkiapapartis (*Thelypteris palustris*), durpyninės našlaitės (*Viola palustris*). Gausu samanų – tribriaunių kerėžų (*Rhytidiadelphus triquetrus*), pelkinių dygučių (*Calliargonella cuspidata*), retesnė palminė junetė (*Climacium dendroides*).

Tarp įvairių medynų miškuose galima aptikti nedidelius drebulių (*Populus tremula*) guotus. Tai trumpalaikiai medynai, kuriuose, be drebulių, dar auga karpotieji beržai, eglės. Trake daug pilkųjų gluosnių, šalteksnių, šermukšnių. Žolių dangoje gausu miškinių lendrūnų (*Calamagrostis arundinacea*), plaukuotųjų kiškiagrikių (*Luzula pilosa*), miškinių pataisų (*Lycopodium annotinum*). Retą samanų dangą sudaro paprastoji šilsamanė (*Pleurozium schreberi*), atžalinė gūžtvė (*Hylocomium splendens*), purioji dvyndantė (*Dicranum polysetum*).

Vakarinėje Tauragnų krašto dalyje, palyginti su šiaurrytine, tokių didelių miškų masių nepasitaiko. Ten, dažniausiai tarp dirbamų laukų, dirvonų ar pievokšnių, išterpia nedideli smulkiųjų lapuočių miškeliai. Apie Jaūniškius, Šeduikius, Malėckažemį nemaža jaunų beržynėlių su baltalksniais ir drebulėmis. Kartais auga drebulynai ir baltalksnynai, bet tai nedideli ploteliai. Baltalksnynuose beveik visuomet auga įvairūs gluosniai, kartais prareičiai – eglės. Mažų upelių pakraščiuose yra juodalksnynų juostos. Kiek platesnis juodalksnynas ties Raudonėlio (Šeduikių) ežeru. Čia, be juodalksnių, ežero pakrantėje auga trapusis gluosnis (*Salix fragilis*), drebulės. Trake, be įvairių gluosnių (*Salix cinerea*, *S. aurita*), dar auga šalteksnių. Žolių arde išsiskiria geltonasis vilkdalgis (*Iris pseudacorus*).

Tarp gausių kalvų nemaža įvairaus dydžio tarpkalvinių pelkių, kur išikūrusios žemapelkinio tipo augalų bendrijos. Pelkaičių pakraščiuose dažnai auga gluosniai

(*Salix* sp.), gana dažni pilkieji gluosniai (*Salix cinerea*). Gausu viksvų (*Carex elata* sp. *omskiana*, *C. diandra*), retkarčiais, kai vanduo telkšo paviršiuje, tarpkalvinėse pelkaitėse auga nendrės (*Phragmites australis*).

Anksčiau, dar prieš didžiuosius melioracijos darbus, šis rajonas buvo kur kas labiau pelkėtas. Viena didžiausių buvo Krašūonos pelkė. Vietos gyventojai pasakoja, kad tai buvusi ilga tarpinio tipo pelkė, plytinti Krašūonos upelio slėnyje. Išretintame medyne augo žemaūgės pušys, buvo daug gailių (*Ledum palustre*), augo vaivorai (*Vaccinium uliginosum*). Aplinkinių kaimų žmonės eidavę rinkti spanguolių (*Oxycoccus palustris*) uogų. E. Šimkūnaitė teigia, kad „Krašūonoje buvo kiškio aviečių, raista-uogių ir aštriujų viksvų. Buvo ir kitokių augalų, kokių niekur kitur nei rasi, nei pamatysi“, paaiškindama, kad galbūt kiškio avietės – tai tekšės (*Rubus chamaemorus*), raistaugogės gali būti šiaurinės avietės (*Rubus arcticus*), o aštriosios viksvos – šakotosios ratainytės (*Cladium mariscus*)<sup>4</sup>. O dėl tų aviečių sunku dabar nuspręsti, augo ten jos ar kas nors kita, bet dėl ratainytės abejoti turbūt neverta, nes šiame regione, Gervėčių pelkėje, šios rūšies augalai auga gausiai. Manau, kad Krašūonos pelkėje iš tiesų galėjo būti ne vienos įdomios rūšies augalo augimvietė, tačiau apie tai galima tik spėlioti. Krašūonos pelkės nebėra, ją nusausino. Kad būtų galima nusausinti, reikėjo iškasti gilų, apie 3 m gylio, griovį, kurio dugne teka Krašūonos upelės likučiai. Apie griovį plyti prastos kultūrinės ganyklos, kurių žolynus sudaro sėtos daugiametės žolės – paprastoji šunažolė (*Dactylis glomerata*), pievinis ir raudonasis eraičinas (*Festuca pratensis* ir *Festuca rubra*). Išretėjusiame žolyne auga kupstinė šluotsmilgė (*Deschampsia cespitosa*). Daugelyje vietų plyti didžiųjų dilgėlių (*Urtica dioica*) ir dirvinių usnių sąžalynai. Nei pelkės, nei pievų...

Teritorijose apie Tauragną, o ir toliau nuo jo šiuo metu dirvonuoja dideli buvusių dirbamų laukų plotai. Sausi žvyringi pietų ekspozicijos kalvų šlaitai apaugę paprastąja smilga (*Agrostis tenuis*), didžiagalve bajore (*Centaurea scabiosa*), tankiažiedžiu katilėliu (*Campanula glomerata*), paprastąja morka (*Daucus carota*), kudle (*Pilosella* sp.), plaukuotuoju ir siauralapiu gysločiais (*Plantago media*, *P. lanceolata*). Seni sunkesnių dirvožemių dirvonai apaugę mėlynžiede liucerna (*Medicago sativa*), paprastąja šunažole, didžiagalve bajore. Jaunesni dirvonai, ypač smėlinguose dirvožemiuose, apaugę karčiąja šiušele (*Erigeron acris*), smiltyniniu šepetuku (*Corynephorus canescens*), pievine žile (*Senecio jacobaea*), dirviniu dobilu (*Trifolium arvense*). Kai kuriose rūgštesnėse dirvose dirvonuojantys laukai apaugę dirvoniniu kiekčiu (*Artemisia campestris*), dirviniu dobilu (*Trifolium arvense*), smulkiaja rūgštyne (*Rumex acetosella*). Didelius smėlėtų laukų plotus dengia smiltyninių šlamučių sąžalynai. Gausybėje graižų viename plote galima pamatyti visą įmanomą žiedynų spalvų gamą – nuo šviesiai geltonos iki varinio atspalvio oranžinės. Kai kuriuose pamiškėse esančiuose dirvonuose iškuria pamiškėms ir miško aikštelėms būdingi augalai: paprastoji žemuogė (*Fragaria vesca*), vaistinė notra (*Stachys officinalis*), šilinis salivas (*Peucedanum oreoselinum*). Tirtos teritorijos augalinė danga nevienalytė, susidariusi dėl klimatinų, edafinių ir antropogeninių veiksnių. Atlikdama Lietuvos botaninių-geografinių padalijimą, M. Natkevičaitė-Ivanauskienė<sup>5</sup> išskiria

<sup>4</sup> Šimkūnaitė E. *Gyvačių karalystė*, Vilnius, 1992.

<sup>5</sup> Natkevičaitė-Ivanauskienė M. Lietuvos augalija, Lietuvos TSR fizinė geografija, Vilnius, t. 1, p. 382–416; Natkevičaitė-Ivanauskienė M. Išsaugokime savitą Lietuvos augaliją, *Mokslas ir gyvenimas*, 1970, nr. 4, p. 27–31; Natkevičaitė-Ivanauskienė M. *Botaninė geografija ir fitocenologijos pagrindai*, Vilnius, 1983.

Rytų Baltijos sektoriuje Aukštaičių aukštumos rajoną, į kurią patenka ir Tauragnų apylinkės. Rajonui būdingi pušynai su šiaurine linėja, smėlynų bendrijos su smiltyniniu šepetuku, pelkės su durpyniniais bereiniais (*Chamaedaphne calyculata*). Šio rajono ypatumas tas, kad jame, šiaurinės juostos rajone, šalia šiauresnio paplitimo augalų rūšių aptinkamos ir pietiniams Lietuvos rajonams būdingos rūšys. Tokie bruožai suteikia rajono florai savitumo, būdingo sritims, esančioms botaninio-geografinio padalinio pakraštyje. Tokia rajono padėtis, didelė augimviečių įvairovė nulėmė palyginti didelį rūšių skaičių šiame rajone. Kadangi tiriamoji teritorija nebuvo griežtai apibrėžta, rūšių skaičių galima nurodyti tik apytikri. Tyrimo duomenys leidžia manyti, kad buvusiam Tauragnų valsčiuje auga daugiau kaip 600 rūšių augalai.

Gausiausia rūšių astrinių (*Asteraceae*) šeima. Tai apskritai pati didžiausia Lietuvos šeima, kurios įvairių rūšių augalai dažniausiai auga sausose atvirose vietose. Žolėti, ypač pietinės ekspozicijos, kalvų šlaitai ir dirvonai yra tinkamos šių augalų augimvietės.

Kaip jau buvo minėta, dirvonuose gausu astrinių. Čia ne tik didelė rūšių įvairovė, bet ir auga jie dažnai gausiais sąžalynais. Paprastasis, dirvinis ir kartusis kiekiai (*Artemisia vulgaris*, *A. campestris*, *A. absinthium*) dažniausi dirvonuose ir pakelėse. Taip pat gana dažnas geltonasis bobramunis (*Anthemis tinctoria*) ir kanadinė konyza (*Coniza canadensis*), sausuose miškuose, dirvonuose, šlaituose, pievose ir pakelėse dažna paprastoji kraujažolė (*Achillea millefolium*), didžiagalvė bajorė (*Centaurea scabiosa*). Sausų miškų aikštelėse, pamiškėse gana dažna dvinamė katpėdė (*Antennaria dioica*). Sausuose šlaituose, dirvonuose, kirtimuose gana retai aptinkama paprastoji karlina (*Carlina vulgaris*). Nereta pakelėse, dirvonuose, kirtimuose paprastoji trūkažolė (*Cichorium intybus*). Dykvietėse, pakelėse, sodybų patvoriuose apstu varnalėšų (*Arctium lappa*, *A. tomentosum*). Šlapiose pamiškėse, tarpukalvių pelkaičių pakraščiuose gausiai auga gelsvalapė usnis (*Cirsium oleracium*), pelkinė usnis (*Cirsium palustre*), o šlapiame miške, pelkių pakraščiuose dažna ir gana gausi pelkinė kreivė (*Crepis paludosa*). Ežerų pakrantėse kai kur auga kanapinio kemero (*Eupatorium cannabinum*) sąžalynai. Kitos šios šeimos rūšys nėra taip gausios.

Viena iš gausesnių Lietuvos augalų šeimų yra varpiniai (*Poaceae*). Šios šeimos augalų gausu ir pievose, ir miškuose, ežerų pakrantėse. Paežerėse, pakrantėse, šlapiuose miškuose dažna ir gausi paprastoji nendrė, sudaranti sąžalynus, kai kada net grynus. Panašiose augimvietėse, tik ne taip gausiai, auga vandeninė monažolė (*Glyceria maxima*), nendrinis dryžutis (*Phalaroides arundinacea*). Drėgnose pievelėse aptinkamos šuninė ir baltoji smilgos (*Agrostis canina*, *A. stolonifera*), sausose – kiškio ašarėlės (*Briza media*), kvapioji gardūnytė (*Anthoxanthum odoratum*), sausuose atvirose šlaituose gana dažnas smiltyninis lendrūnas (*Calamagrostis epigejos*), smiltynuose, smėlėtuose dirvonuose dažnas ir gausus smiltyninis šepetukas. Nemažai varpinių šeimos rūšių aptinkama miškuose, miško aikštelėse ir pamiškėse. Lapuočių ir mišriuose miškuose su lazdyno traku Tauragno ežero krantuose ties Daunoriais auga plunksninė strugė (*Brachypodium pinnatum*), gana retas šiose vietose augalas. Kiek dažniau čia aptinkama miškinė strugė (*Brachypodium sylvaticum*). Ūksmėtuose mišriuose miškuose neretas šuninis elimas (*Elymus caninus*). Dažniausiai miškuose, kirtimuose auga miškinis lendrūnas (*Calamagrostis arundinacea*). Taip pat dažna, nors didesnių sąžalynų nesudaranti, nusvirusioji striepsnė (*Melica nutans*). Nereta pušy-



nuose, beržynuose ir jų kirtimuose pagulusioji tridantė (*Danthonia decumbens*). Pušyne netoli Vėžių rasta auganti lanksčioji šluotsmilgė (*Deschampsia flexuosa*), būdinga labiau Lietuvos pajūrio ir vakarinės dalies pušynams. Šlapiame beržyne Pliaušės upelio pakrantėje auga sibirinė visgė (*Trisetum sibiricum*). Pratake tarp Baltelio ir Utenykščio ežerų aptikta šiurkščioji ravenė (*Leersia oryzoides*).

Trečioji pagal rūšių gausumą Lietuvoje yra viksvuolinių (*Cyperaceae*) šeima. Tirtose teritorijose plačiausiai paplitusios viksvų (*Carex*) genties rūšys. Didžiausias rūšių skaičius šlapiuose miškuose (juodalksnynuose, beržynuose). Tai pelkinė, šeriuotoji, žiloji, apvalioji, dvieilė, aukštoji, miškinė viksvos (*Carex acutiformis*, *C. appropinquata*, *C. canescens*, *C. diandra*, *C. disticha*, *C. elongata*, *C. sylvatica*). Pelkėtuose pušynuose Minčios ir Daunorių miškuose auga gana reta rutulinė viksva (*Carex globularis*). Sausuose pušynuose, beržynuose ir miško aikštelėse neretos ankstyvoji, pirštuotoji, šilinė, kiškinė viksvos (*Carex caryophylla*, *C. digitata*, *C. ericetorum*, *C. leporina*). Daunorių miške, pušyne, auga gana reta kalninė viksva (*Carex montana*). Be viksvų, aptinkama ir kitų viksvuolinių šeimos augalų. Ežeruose, upeliuose dažnas sąžalynais augantis ežerinis melderis (*Schoenoplectus lacustris*), šlapiuose miškuose, grioviuose apyretis liekninis viksvameldis (*Scirpus sylvaticus*). Pelkėse, pelkėtuose pušynuose auga kupstinis švylys (*Eriophorum vaginatum*). Gana reta šlapiuose paežerių pievose ir pelkaitėse alpinė kūlingė (*Trichophorum alpinum*).

Po viksvuolinių pagal rūšių gausumą eina pupinių (*Fabaceae*) šeima. Tai daugiausia sausesnių augimviečių augalai. Sausuose atviruose šlaituose ir dirvonuose auga paprastasis perluotis (*Anthyllis vulneraria*), baltažiedis ir geltonžiedis barkūnai (*Melilotus albus*, *M. officinalis*). Tokiose augimvietėse, taip pat pakelėse ir sausų pušynų aikštelėse aptinkamas šilinis ir alpinis dobilas (*Trifolium medium*, *T. alpestre*), plaukuotasis drugišius (*Oxytropis pilosa*), būdinga rytinės ir pietrytinės Lietuvos dalies rūšis. Dirvonuose, palaukėse dažnas dirvinis dobilas (*Trifolium arvense*), siauralapis vikis (*Vicia angustifolia*). Pasėliuose apyrečiai želia ruginis vikis (*Vicia villosa*). Drėgnokose Bukos upelės pievose gana retai aptinkamas pelkinis pelėžirnis (*Lathyrus palustris*).

Tirtose teritorijose notrelinių (*Lamiaceae*) genties rūšių yra maždaug tiek pat kiek pupinių (*Fabaceae*). Panašiai kaip pupiniai, notrelinių šeimos augalai įsikuria sausesnėse augimvietėse. Šiltuose pietų ekspozicijose kalvų šlaituose gausiai, vietomis ištisais sąžalynais auga paprastasis raudonėlis (*Origanum vulgare*), sausuose pušynuose, miškų aikštelėse, pamiškėse, šlaituose dažni keturbriaunis ir paprastasis čiobreliai (*Thymus pulegioides*, *T. serpyllum*), nereta vaistinė notra (*Stachys officinalis*), gana dažna krūminė šunmėtė (*Clinopodium vulgare*). Pievose, miškų aikštelėse dažna paprastoji juodgalvė (*Prunella vulgaris*). Nemažai notrelinių šeimos augalų randama miškuose. Ūksmėtuose, dažniausiai mišriuose miškuose auga miškinė notra (*Stachys sylvatica*), geltonžiedis šalmutis (*Lamiastrum galeobdolon*), apyrečiai pasitaiko gauruotoji ir šliaužiančioji vaisginos (*Ajuga genevensis*, *A. reptans*). Dideliuose dirvonų plotuose, nors ir negausiai, tebeauga dirbamų laukų piktžolės raudonoji, geltonžiedė, dirvinė aklės (*Galeopsis ladanum*, *G. speciosa*, *G. tetrahit*). Kaimų galadaržiuose želia baltažiedė notrelė (*Lamium album*), paprastoji sukatžolė (*Leonurus cardiaca*). Upelių ir ežerų pakrantėse gana dažna vandeninė mėta (*Mentha aquatica*), apyretė – pakrantinė mėta (*Mentha verticillata*).



Taip pat gausi rūšių Tauragnų apylinkėse yra gvazdikinių (*Caryophyllaceae*) šeima. Šios šeimos augalų aptinkama įvairiose augimvietėse. Dirvonuose ir sauspievėse gana dažna paprastoji naktižiedė (*Silene vulgaris*), čiobralapė smiltė (*Arenaria serpyllifolia*), dirvinė, paprastoji ir penkiakuokė glažutės (*Cerastium arvense*, *C. holosteoides*, *C. semidecandrum*), pilkasis sklestenis (*Herniaria glabra*), vienametė klėstenė (*Scleranthus annuus*). Retkarčiais pasitaiko dirvinė lelionė (*Psamophilella muralis*). Sausuose atviruose šlaituose Daunorių kaimo apylinkėse auga gana reta šioms vietovėms paprastoji smaliukė (*Lychnis viscaria*). Sausuose pušynuose neretas stipriai maloniai kvėpiantis smiltyninis gvazdikas (*Dianthus arenarius*), gana dažna stačioji guboją (*Gypsophila fastigiata*). Ūksmėtuose drėgnesniuose miškuose dažnas vandeninis pastenis (*Myosoton aquaticum*), nereta trigyslė smiltagraibė (*Moehringia trinervia*). Mišriuose miškuose, krūmuose nereta krūmokšninė žliūgė (*Stellaria holostea*). Šlapokose paežerėse dažna šilkažiedė gaisrena (*Lychnis flos-cuculi*).

Tauragnų apylinkėse nemažai auga didelės erškėtinių (*Rosaceae*) šeimos augalų. Tarp jų yra ne tik žolių, bet ir medžių bei krūmų. Pakrantėse, pamiškėse, kartais prie sodybų auga paprastoji ieva (*Padus avium*). Miškuose retai pasitaiko miškinė obelis (*Malus sylvestris*). Laukų pakraščiuose, ant ežių, šlaitų viršuje, o kartais ir miškuose apyretė paprastoji kriaušė (*Pyrus communis*). Labai dažnai miškuose, pakelėse, pakrantėse, prie sodybų auga paprastasis šermukšnis (*Sorbus aucuparia*). Šlaituose, pakelėse, kartais prie sodybų apyretėčiai auga pavieniai erškėčių krūmai (*Rosa canina*, *R. mollis*, *R. rugosa*). Miškuose, pamiškėse, kirtimuose dažnai sąžalynais auga paprastoji avietė (*Rubus idaeus*). Beržynuose nereta stačioji gervuogė (*Rubus nessensis*), įvairiuose miškuose dažna katuogė (*Rubus saxatilis*), pamiškėse, paežerėse apyretė juodavaisė gervuogė (*Rubus caesius*). Pamiškėse, miško aikštelėse gausu žemuogių (*Fragaria vesca*). Tauragnų apylinkėse aptikta net 7 rūšių sidabražolių. Paežerėse, pagrioviuose dažna žąsinė sidabražolė (*Potentilla anserina*). Sausuose miškuose, šlaituose taip pat gana dažna smiltyninė sidabražolė (*Potentilla arenaria*), dirvonuose dažnai aptinkama tikroji sidabražolė (*Potentilla argentea*). Miškuose, drėgnose paežerių pievose dažna miškinė sidabražolė (*Potentilla erecta*), pakelėse, dirvonuose reta šiaurinė sidabražolė (*Potentilla norvegica*), ganyklose, dirvonuose, pakelėse gana dažna gulsčioji sidabražolė (*Potentilla reptans*). Pelkėse, krūmuose, šlapiuose miškuose sąžalynais, kartais net dideliais, dažnai želia pelkinė vingiorykštė (*Filipendula ulmaria*), neretas panašiose augimvietėse ir pelkinis sūdras (*Potentilla palustris*).

Gausūs rūšių vėdryninių (*Ranunculaceae*) šeimos augalai auga drėgnesnėse augimvietėse. Tiktai kai kurie iš jų įsikuria sausesnėse vietose. Sausuose miškuose, pamiškėse, žvyrnuose, Tauragno šlaituose (Lukošiūnų miške) aptinkama gana reta šiose vietose lieknoji plukė (*Anemone sylvestris*). Sausuose pušynuose, miško aikštelėse pavieniais kereliais auga pievinė ir vėjalandė šilagėlė (*Pulsatilla pratensis*, *P. patens*). Tauragno ir Pliaušio šlaituose gana gausiai auga apyretis paprastasis sinavadas (*Aquilegia vulgaris*). Dirvonuose, pasėliuose dažnas, o vietomis ir gausus dirvinis raguolis (*Consolida regalis*). Ūksmėtuose miškuose, krūmynuose gausiai pražysta baltažiedė plukė (*Anemone nemorosa*). Geltonžiedė plukė (*Anemone ranunculoides*) kur kas retesnė. Šiaip jau Lietuvoje dažnas pavasarinis švitriešis (*Ficaria verna*) tirtoje teritorijoje gana retas. Gausiai augantis rastas tik Tauragno pietvakariniame krante. Miškų ir krūmynų augalas triskiautė žibuoklė (*Hepatica nobilis*) vietomis yra gana dažna,

o vietomis visai neaptinkama. Ežerų, upelių krantuose ir šlapiuose miškuose dažna pelkinė puriena (*Caltha palustris*). Mišriuose miškuose apyrečiai kašubinis ir vilnotasis vėdrynai (*Ranunculus cassubicus*, *R. lanuginosus*). Drėgnose pievose dažnas auksakuo-dis vėdrynas (*Ranunculus auricomus*). Paežerėse apyretis dedervinis vėdrynas (*Ranunculus flammula*), o sekliuose atabraduose kur ne kur pasitaiko rėpliojantysis vėdrynas (*Ranunculus reptans*). Ežerų pakrantėse, upeliuose, grioviuose dažnas pelkinis vėdrynas (*Ranunculus lingua*).

Gausi rūšių ir bervidinių (*Scrophulariaceae*) šeima. Šios šeimos rūšių augalai įsikuria įvairiose augimvietėse, vieni jų dažnesni, kiti – retesni. Retas yra sparnuotasis bervidis (*Scrophularia umbrosa*), aptiktas Tauragno krante. Gana reta yra didžiažiedė rusmenė (*Digitalis grandiflora*), auganti miško aikštelėse, kirtimuose; tirtoje teritorijoje aptikta Daunorių apylinkėse bei miškuose šiauriniame Tauragno krante. Reta yra ir gegužinė žvynšaknė (*Lathraea squamaria*), rasta auganti Tauragnos upelio šlaituose netoli Pakaso ežero. Šis parazitinis augalas pražysta pavasariį balandžio–gegužės mėnesiais, o paskui visai sunyksta. Galbūt pavasariniai tyrimai patikslintų šio augalo išplitimą Tauragnų krašte. Apyrečiai šių vietovių pievose auga didysis barškutis (*Rhinanthus serotinus*), pakelėse, dirvonuose išplitusi smulkiažiedė tūbė (*Verbascum thapsus*), šlaituose įsikurianti plačialapė veronika (*Veronica teucrium*) bei ežerų ir upelių pakrantėse aptinkama ilgalapė veronika (*Veronica longifolia*). Kitos šios šeimos augalų rūšys yra gana dažnos: krūminis ir miškinis kūpoliai (*Melampyrum nemorosum*, *M. pratense*), dirvonų augalas raudonasis skėstukas (*Odontites vulgaris*) ir pakelėse, šlaituose pavieniais individualiais auganti juodoji tūbė (*Verbascum nigrum*).

Šiame regione gausu ir bastutinių (*Brassicaceae*) šeimos rūšių. Daugelis šios šeimos augalų yra sausamėgiai, aptinkami sauspievėse, šlaituose, sausose pamiškėse, pakelėse, labai dažnai įsikuria dirvonuose. Tokiose augimvietėse aptinkamas taurelinis laibenis (*Alyssum alyssoides*), smiltyninis skamainis (*Cardaminopsis arenosa*), baltažiedis varenis (*Arabidopsis thaliana*), pilkoji miltinaitė (*Berteroa incana*), dirvinė prožiklė (*Neslia paniculata*), paprastoji pipirnė (*Lepidium ruderales*). Kai kurie bastutinių šeimos augalai yra laukų ir daržų piktžolės. Tai trikertė žvaginė (*Capsella bursa-pastoris*), dirvinė čiuzutė (*Thlaspi arvense*), smalkinis tvertikas (*Erysimum cheiranthoides*), svėrė (*Raphanus raphanistrum*). Miškuose šios šeimos augalų auga nedaug. Paminėti būtų galima šiaurinės Tauragno pakrantės miškuose augančią jautriąją kartenę (*Cardamine impatiens*).

Kitų šeimų augalų aptinkama mažiau, daugiausia po 1–2, rečiau 7–8 rūšis.

Tauragnų krašte auga nemažai retų, saugotinų, turinčių mokslinę ar taikomąją vertę, tarp jų ir į Lietuvos raudonąją knygą įrašytų rūšių.

Aptariant Lietuvos raudonosios knygos rūšis, pirmiausia reikėtų paminėti 1984 m. Ažvinčių girios glūdumoje B. Šablevičiaus rastą belapę antbarzdę (*Epipogium aphyllum*). Tai yra vienintelė dabar žinoma jos augimvietė Lietuvoje<sup>6</sup>. Šiuo metu ji priskirta Raudonosios knygos 1(E) kategorijai. Tirtoje teritorijoje auga ir daugiau retų rūšių<sup>7</sup>. Minčios girioje nedidelės aukštapelkės pakraštyje auga beržas keružis (*Betula nana*) – arktinis reliktas, užsilikęs Lietuvoje nuo ledynmečio. Tame pačiame miške šviesiame pušyne auga miškinė žiome-

<sup>6</sup> Šablevičius B. Retosios augalų rūšys Aukštaitijos nacionaliniame parke 1978–1998 m., Ignalina, 1999.

<sup>7</sup> Jankevičienė R., Lazdauskaitė Ž. Flora ir jos retosios rūšys, Lietuvos TSR nacionalinis parkas, Vilnius, 1981, p. 64–68.

nė (*Dracocephalum ruyschiana*). Nemažai šiose vietose auga ir 2(V) kategorijos rūšių. Viena jų – kalninė arnika (*Arnica montana*). Tai kalninė rūšis, šalto klimato sąlygomis nusileidusi iš kalnų į lygumas, vėliau, atšilus klimatui, ne tik grįžusi į kalnus, bet ir pasistūmėjusi į atitinkamo klimato lygumas<sup>8</sup>. Per Lietuvą eina šiaurinė šios rūšies arealo riba. Lietuvoje paplitusi pietrytinėje dalyje. Apie 1978 m. buvo rasta pušyne Vỹžių kaimo apylinkėse. Deja, šiuo metu minėtosios rūšies augalų ten jau nebeaptinkama.

Drėgnuose Minčiagirės miškuose, Byvainėlio, Pliaušio pelkėjančiose paežerėse auga širdinė dviguonė (*Listera cordata*) – mažas, retas visoje Lietuvoje gegužraibinių šeimos augalas. Pelkėtuose miškuose, paežerėse, pelkėse auga kiti reti šios šeimos augalai – vienalapis gedutis (*Malaxis monophyllos*), dvilapis purvuolis (*Liparis loeselii*), nariuotoji ilgalūpė (*Corallorhiza trifida*), pelkinė laksana (*Hammarbya paludosa*). Kalbant apie gegužraibinių šeimos rūšis, negalima nepaminėti vieno iš gražiausių Lietuvos augalų – plačialapės klumpaitės (*Cypripedium calceolus*), kuri auga Baluošo pakrantėse karbonatinguose dirvožemiuose.

Nemažai Lietuvos raudonosios knygos rūšių aptinkama sausuose pušynuose. Daunorių ir Minčios miškų retmėse ir aikštelėse pavieniui arba mažomis grupėmis auga stačioji vaisgina (*Ajuga pyramidalis*), labai retai aptinkama miškinė žiomenė (*Dracocephalum ruyschiana*). Baltelio ir Balčio ežerų pakrančių pušynuose želia siauralapė smiltė (*Arenaria saxatilis*), būdinga Lietuvos pietvakarinei daliai. Pušynų retmėse ir pamiškėse, dažniausiai smėlio ar priesmėlio dirvožemiuose prie Vyžių, Strazdų, Daunorių, Stripeikių galima pamatyti augantį tamsialapį skiautalūpį (*Epipactis atrorubens*). Beveik visoje teritorijoje šviesiuose pušynuose visur gana negausiai aptinkama vėjalandė šilagėlė (*Pulsatilla patens*).

Pievų bendrijose Lietuvos raudonosios knygos rūšių mažiau. Paminėtinas melsvasis gencijonas (*Gentiana cruciata*), šiose vietose retas, aptiktas Daunorių kaimo apylinkėse, žolėtame sausame šlaite. Tauragno ežero pakrantėse drėgnokose pakrūmėse ir pievelėse negausiai auga mėlynasis palemonas (*Polemonium caeruleum*).

Tauragnų miestelio, Sėlės, Stripeikių, Daunorių kaimų pasėliuose ir dirvonuose auga ir žydi pavieniai dirvinės raugės (*Agrostemma githago*) augalai. Tai tipiška javų piktžolė, kuri, naudojant chemines ir mechanines priemones, buvo beveik išnykusi, tačiau pastaraisiais metais gausėja.

Kai kurios Raudonosios knygos rūšys auga ežeruose arba jų pakrantėse. Uždumblėjusių ežerų pakrantėse didesniais ar mažesniais sąžalynais želia šakotoji raitainytė (*Cladium mariscus*). Ji žinoma auganti Pliaušio, Gervėčio ežerėliuose, Byvainėlyje, Žiegžmaryje, prie Baluošo. Tauragnų ežero pietinėje pakrantėje auga eraičininė nendrūnė (*Scolochloa festucacea*) ir siauralapis dumblialaiškis (*Alisma gramineum*). Baltelio, Byvainėlio, Utenykščio ežerų vandenyje ant smėlingo dumblo auga didysis plukenis (*Najas marina*). Baltelio ir Byvainėlio ežeruose žinoma auganti menturlapė ežerutė (*Hydrilla verticillata*).

Čia paminėtos tik retesnės, įdomesnės, šioms vietoms būdingesnės rūšys.

Tauragnų krašte nuo seno žinomos vaistinių augalų rinkimo ir vartojimo tradicijos. Tai nenuostabu, nes miškuose ir pamiškėse, vandens telkinių pakraščiuose, pievose, dirvonuose priskaičiuojama

<sup>8</sup> Natkevičaitė-Ivanauskienė M. *Botaninė geografija...*

apie 200 vaistinių augalų rūšių (Jaskonis, Budriūnienė, 1981). Pagrindiniai Lietuvos vaistiniai augalai, pavyzdžiui, meškauogė (*Arctostaphylos uva-ursi*), paprastasis šaltekšnis (*Frangula alnus*), pelkinė vingiorykštė (*Filipendula ulmaria*), trilapis pupalaiškis (*Menyanthes trifoliata*), balinis ajeras (*Acorus calamus*), čiobreliai (*Thymus pulegioides*, *T. serpyllum*), paprastoji kraujažolė (*Achillea millefolium*), paprastoji jonažolė (*Hypericum perforatum*), kartusis kietis (*Artemisia absinthium*), smiltyninis šlamutis (*Helichrysum arenaria*), yra ne tik dažni, bet ir gausūs, renkami ir naudojami.

## Tauragnų apylinkių gyvūnija

*Darius Norkūnas*

Tauragnų seniūnija, išsidėsčiusi pietrytiniame Utenos rajono pakraštyje, yra pati didžiausia, rečiausiai apgyvendinta, miškingiausia ir ežeringiausia rajone. Žemės ūkio naudmenos čia nesudaro nė pusės ploto. Todėl nenuostabu, kad Tauragnų apylinkės pasižymi turtingiausia rajone gyvūnijos įvairove. 1996–1997 metais čia aptikta 31 į Lietuvos raudonąją knygą įrašyta gyvūnų rūšis iš 41-os, įregistruotos visame Utenos rajone<sup>1</sup>. Dideli šio krašto miškai, nuošalūs ežerai ir pelkės, natūralios pievelės ir dirvonai tapo patikimu prieglobsčiu daugeliui rečiausių gyvūnų per ilgus chemizacijos ir melioracijos dešimtmečius. Dabar, visame krašte sumažėjus žemės ūkio intensyvumui, tokiose „rezervacijose“ išlikusios rūšys turi galimybę vėl plisti ir skverbtis į teritorijas, iš kur anksčiau buvo išguitos.

Nors turtinga ir įvairi Tauragnų apylinkių gyvūnija traukia daugelį gamtininkų zoologų, ji dar nėra deramai tyrinėta. Daugiausia duomenų sukaupta apie teritoriją, priklausančią Aukštaitijos nacionaliniam parkui. Čia jau nuo 1978 m. gyvūniją ir augaliją kruopščiai tyrinėja parko mokslinis bendradarbis B. Šablevičius. 1996–1997 m. Utenos rajono (taip pat ir Tauragnų apylinkių) gamtines vertybes ir rūšių įvairovę tyrė bei kitų autorių ankstesnių metų duomenis apibendrino E. Drobėlis, S. Obelevičius, G. Švitra. Duomenų apie retas gyvūnų rūšis yra paskelbė K. Baranauskas, E. ir J. Mickevičiai, V. Šlepetytė ir kiti autoriai. Ne kartą po šias vietas, daugiausia paukščių stebėjimo tikslais, teko keliauti ir šių eilučių autoriui.

## Vabzdžiai

Didesnėje Tauragnų seniūnijos dalyje vyrauja smėlingi pušynai. Tai nulemia ir savitą vabzdžių rūšinę sudėtį, kuri gerokai skiriasi nuo likusios Utenos rajono dalies entomofaunos. Daugiausia žinių sukaupta apie drugius. Vabalai, žirgeliai, bitiniai plėviasparniai ir kitos vabzdžių grupės gerokai mažiau tyrinėtos.

Rūgšteliško kaime veikiančioje aplinkos monitoringo stotyje nuo 1995 m. nuolat atliekami naktinių drugių tyrimai. Kaupiamą medžiagą apdorojantis entomologas G. Švitra čia yra padaręs ne vieną unikalų atradimą. Pavyzdžiui, aptikta visai nauja Lietuvoje drugių rūšis – mažasis dvispalvis naktinukas. Rūgšteliškyje vėl pagauta pietinė meškutė, kurios Lietuvo-

<sup>1</sup> Utenos rajono rūšinė įvairovė, gamtinės vertybės bei jų apsaugos strategija, *Biologinės įvairovės informacinio centro „Biota“ ataskaita* (rankraštis), 1997.

je niekas nebuvo radęs 40 metų<sup>2</sup>. Gamtininkai nudžiunga aptikę retus ir labai retų pušynams būdingų drugių – betaškį žaliasprindį, kalninį ir gelsvąjį šilasprindžius, margąjį šakniagraužį, viržinį strėlinuką, retąjį pašakninį pelėdgalvį, geltonąjį, balta-dėmį ir pilkąjį sėklinukus, pilkąjį verpiką. Iš pietinių vietovių ši kraštą pasiekia mažasis apyninis šakniagraužis, ožiažolinis ir didysis sprindyčiai, iš rytinių – auk-salašis ir rytinis žvilgūnai, mažasis geltonsparnis dirvinukas, rytinė pigera<sup>3</sup>.

Iki 1995 m. Aukštaitijos nacionaliniame parke įregistruotos 57 dieninių drugių rūšys<sup>4</sup>. Daugelis jų gyvena ir Tauragnų apylinkėse. Nemažai retų, įdomių drugių rūšių galima pamatyti miškais apsupto Vėžių kaimo natūraliose pievelėse. Tai rudasis satyras, miškapievis perlinukas, paprastoji šaškytė, garstyta. Krakežerių aukštapelkėje plasnoja labai retas pelkinis gelsvys, drėgnose pievutėse prie Tauragno ežero skraido į Raudonąją knygą įrašytas rudakis satyriukas<sup>5</sup>. Įvairiaspalviais žiedais marguojančiose pievose, pamiškėse neretai sutiksi puošnų saugomą drugį machoną, turintį lyg „uodegėles“ užpakaliniuose sparnuose. Jo žali, ryškiai dryžuoti vikšrai gyvena ant skėtinių šeimos augalų. O štai gražūs vidurvasary skraidantys drugiai – kilniosios vaivos ir didieji juodmargiai – paplitę lapuočių miškuose. Juos dažniau galima pamatyti šiaurės vakarinėje seniūnijos dalyje, Bajorų, Sirvėdžių apylinkėse.

Verta paminėti dar dvi retas į Raudonąją knygą įrašytas vabzdžių rūšis. Minčiagirio girininkijoje buvo aptiktas po senų pušų žieve gyvenantis Šneiderio kirmvabalys. Šeimatiės kaime prie Ramelių sodybos kūdros sugautas didysis karališkasis laumžirgis<sup>6</sup>.

## Žuvys

Žuvininkystės požiūriu Tauragnas yra svarbiausias Utenos rajono ežeras. Tai vienas iš nedaugelio ežerų, kuriuose gyvena seliavos, sveriančios, beje, daugiau kaip 300 g, bei stintenės. Seliavos gyvena tik giliuose, šaltavandeniuose, neuždumblėjusiuose ežeruose, kuriuose yra pagrindinio šių žuvų maisto – nuo ledmečio laikų išlikusių reliktinių vėžiagyvių palasėjų ir mizidžių. Tauragnas garsėja vadinamaisiais klumpiniais ešeriais, kurie, kaip teigiama, tokie užauga dėl to, kad minta seliavomis<sup>7</sup>. Politiškių ežere gyvena įveisti starkiai.

## Varliagyviai

Utenos rajone gyvena 10 varliagyvių rūšių, ir beveik visas jas galima aptikti Tauragnų apylinkėse. Yra dvi savotiškų uodegotųjų varliagyvių rūšys: paprastasis ir skiauterėtasis tritonai. Paprastasis gana dažnas, o skiauterėtasis – retas ir saugomas; kol kas jis aptiktas tik Minčios malūno tvenkinyje<sup>8</sup>. Dar vienas saugomas varliagyvis – raudonpilvė kūmutė. Jų gražius, kukavimą primenančius balsus galima išgirsti neįdžiūstančiose balose Bajorų, Vyžių ir

<sup>2</sup> Utenos rajono rūšinė įvairovė, gamtinės vertybės bei jų apsaugos strategija, *Biologinės įvairovės informacinio centro „Biota“ ataskaita (rankraštis)*, 1997.

<sup>3</sup> *Utenos krašto gamta*, red. R. Deveikienė, V. Malinauskas, Vilnius, 2000, p. 48.

<sup>4</sup> Šlepetytė V. Nauji duomenys apie retas drugių rūšis Utenos rajone, *Raudoni lapai*, 1998, nr. 6, p. 12.

<sup>5</sup> Šablevičius B. Dieniniai drugiai, *Ladakalnis*, 1995, nr. 3(47), 2(48).

<sup>6</sup> Utenos rajono rūšinė įvairovė, gamtinės vertybės bei jų apsaugos strategija, *Biologinės įvairovės informacinio centro „Biota“ ataskaita (rankraštis)*, 1997.

<sup>7</sup> *Utenos krašto gamta*, red. R. Deveikienė, V. Malinauskas, Vilnius, 2000, p. 48.

<sup>8</sup> Utenos rajono rūšinė įvairovė, gamtinės vertybės bei jų apsaugos strategija, *Biologinės įvairovės informacinio centro „Biota“ ataskaita (rankraštis)*, 1997.



kituose kaimuose, Labės ežero pakrantėje. Visur dažna pilkoji rupūžė, o štai nendrinė rupūžė kur kas retesnė. Jos balsas 1997 m. girdėtas visai šalia Tauragnų miestelio<sup>9</sup>.

Be visur įprastos pievinės varlės, pelkėse, paežerėse anksti pavasarį neršia ir smailiasnukės varlės. Balose ir ežeruose gyvena 2 žaliųjų kūdrinių varlių rūšys, bet tikėtina, kad gali gyventi ir trečioji – reta ežerinė varlė.

## Ropliai

Dažniausiai matomi yra dviejų rūšių driežai. Sausose, saulėtose vietose gyvena vikrusis driežas. Gyvavedis driežas, kitaip nei jo giminaitis, mėgsta drėgnesnes vietas. Jį galima aptikti pelkėse, raisteliuose. Sausuose miškuose kartais sutinkamas gluodenas, žmonių vadinamas „varine gyvate“ – taip pat driežas, tik be kojų ir visiškai nepavojingas. Paprastąją angį (gyvatę marguolę) vis rečiau pasiseka pamatyti.

## Paukščiai

Nors atskiras Tauragnų seniūnijos paukščių sąrašas nėra sudarytas, atsižvelgus į visame Utenos rajone bei Aukštaitijos nacionaliniame parke vykdytus tyrimus galima būtų teigti, jog seniūnijos teritorijoje peri apie 140 rūšių paukščių; dar apie 30 rūšių sudaro praskrendantys paukščiai. Čia paminėsime retesnius ir įvairesnius iš jų.

Labai retas Lietuvoje juodakaklis naras, stebėtas Uteno ežere traukimo metu<sup>10</sup>. Puikiai nardantys ausuotieji kragai – įprasti daugelio ežerų gyventojai. Pastaraisiais metais dideliuose ežeruose vis dažniau matomi didieji kormoranai. Tauragnų apylinkėse šie daug žuvies sulesantys paukščiai dar neperi, tačiau jų sparčiai gausėja. Tuose ežeruose, kur veši didesni tankių nendrynų plotai, pavasarį galima išgirsti savotišką, nepanašų į paukščio – didžiojo baublį balsą. Baulbiai bumbši Pliaušio, Uteno ežeruose<sup>11</sup>.

Baltojo gandro lizdas, kartais ir ne vienas, yra beveik kiekviename kaime, pamatyti juodąjį gandrą pasiseka rečiau. Kadangi šie juodieji slapukai peri Minčiagirio girininkijos miškuose, juos galima pastebėti skraidančius ar varlinėjančius Varniškių, Daunorių kaimų apylinkėse ar dar kitur nuošaliuose pabaliuose.

Iš kelių perinčių ančių rūšių šių apylinkių vandens telkiniams labai būdingos ir savitos yra klykuolės ir didieji dančiasnapiai. Abiejų rūšių patinėliai puošnūs, iš tolo švyti baltų ir juodų spalvų deriniu. Gyvena daugelyje ežerų – Tauragne, Uteno, Utenykštyje ir kituose, Būkos upėje. Šie vandens paukščiai peri medžių drevėse ar specialiai jiems iškeltuose inkiluose.

Tauragnų seniūnijos miškuose peri nemažai plėšriųjų paukščių rūšių. Tarp jų yra ir labai retų. Tai ereliai rėksniai, vapsvaėdžiai, juodieji pesliai, vištvanagiai, sket-sakaliai, žvejojant ežeruose pastebėti žuvininkai. Visi šie paukščiai įrašyti į Lietuvos raudonąją knygą. Jų lizdavietės, kurių net ir didelėse giriose yra vos po vieną kitą, kruopščiai saugomos.

Gausiausias iš sparnuotų plėšrūnų yra suopis. Jį dažnai pamatysime ty-

<sup>9</sup> Ten pat.

<sup>10</sup> Ten pat.

<sup>11</sup> Ten pat.



kantį pelinių grauzikų atvirose vietose ant stulpų ir medžių ar sklandantį padangėse. Lizdus krauna net ir nedideliuose miškeliuose. Gerokai dažnesnės tapo nendrinės lingės, kurios lizdus krauna ne tik ežerų nendrynuose, bet ir apleistų laukų pelkėjančiose vietose.

Tauragnų seniūnijoje peri 5 rūšių vištiniai paukščiai. Minčios girioje gyvena kurtiniai<sup>12</sup>. Šiame krašte dar išliko nemažai tetervinų, kurių skambus burbuliavimas pavasarį sklinda iš raistelių ir pamiškių. Miškuose dažnos jerubės. Džiugu, kad į mūsų laukus pamažu sugrįžta putpelės, kurios prieš gerą dešimtmetį buvo tapusios didele retenybe. Dabar jų mielą balsą galima išgirsti ne vieno kaimo pasėliuose ar ganyklose. O štai kurapkų po sunkios 1996 m. žiemos labai sumažėjo.

Daunorių, Pliaušės, Balčių pelkėse skamba gervių balsai. Šie grakštūs paukščiai po truputį apsipranta su žmogaus kaimynyste ir atskrenda maitintis į laukus. Beveik kiekvienoje drėgnesnėje pievoje griežia griežlės, prie Pliaušio ežero peri švygždos<sup>13</sup>.

Labai nedaug beliko mūsų gamtoje tilvikinių paukščių. Ypač praretėjo anksčiau buvusios įprastos ir žmonių mėgstamos pempės. Perkūno oželis dar gana dažnas. Jo mekenimą išgirsime ne tik Daunorių ar Balčių aukštapelkėse, bet ir mažesnėse pelkėtėse. Slankos įprastos miškuose, kur vyrauja lapuočiai.

Tauragnų seniūnijos teritorijoje įregistruotos 6 pelėdinių paukščių rūšys. Drevėtuose medžiuose ar kaimų pastatuose peri naminės pelėdos, pamiškėse ir laukų giraitėse gyvena mažieji apuokai. Bet labiausiai šios apylinkės išsiskiria giriose gyvenančiomis pelėdų rūšimis. Didysis apuokas girioje gyveno iki 1984 m., deja, dabar jau nebeaptinkamas<sup>14</sup>. Ramiomis pavasario naktimis aukštuose pušnyuose ir eglynuose dūduoja lututės. 1998 m. jų balsai buvo girdėti visai šalia Vyžių, Vaišnoriškės kaimų. Gerokai rečiau vakarais ir auštant galima išgirsti ir pačios mažiausios iš mūsų pelėdų – žvirblinės pelėdos švilpčiojimą.

Labai nedaug Utenos rajone beliko vietų, kur dar galima pamatyti vieną spalvingiausių Lietuvos paukščių – žalvarnį. Šeimatis, Daunoriai, Vyžiai, Varniškės, Rūgšteliškis, Minčia, Balčiai – tai Tauragnų seniūnijos kaimai, kuriuose 1992–1993 m. iš viso perėjo apie 10 žalvarnių porų. Deja, ilgainiui vis mažiau šių sparnuočių pavaršiais sugrįžta į senąsias vietas. Nykstant seniesiems kaimų gyventojams, nyksta ir tradicija iškelti žalvarniui inkilą – kiek didesnę nei būstą varnėnui. Giminingas žalvarniui ir ne mažiau puošnus paukštis kukutis tikriausiai jau bus išnykęs šiame krašte. Kukučio paieškos Aukštaitijos nacionaliniame parke 1992–1994 m. buvo bevaisės.

Apylinkės miškuose aptinkamos 8 geninių paukščių rūšys. Be dažnų margujų genių, paminėtinas girių gūdumoje gyvenantis labai retas tripirštis genys. Ne tik miške, bet ir pagirių sodybu brandžiuose medžiuose uoksus kala juodosios meletos. Girių pakraščiuose ir senais juodalksniais apaugusiose paežerėse sklinda skardus žaliosios meletos balsas, o atkampiuose apypelkių miškuose išgirsime ir paslaptingą jos sesę – pilkąją meletą.

Ir didelėse giriose, ir mažuose miškeliuose gausiai peri įvairios žvirblinių paukščių rūšys: kėkštai, strazdai, devynbalsės, pečialindos, zylės, musinukės, pa-

<sup>12</sup> *Utenos krašto gamta*, red. R. Deveikienė, V. Malinauskas, Vilnius, 2000, p. 48.

<sup>13</sup> Utenos rajono rūšinė įvairovė, gamtinės vertybės bei jų apsaugos strategija, *Biologinės įvairovės informacinio centro „Biota“ ataskaita (rankraštis)*, 1997.

<sup>14</sup> *Utenos krašto gamta*, red. R. Deveikienė, V. Malinauskas, Vilnius, 2000, p. 48.

ežerėse – krakšlės, nendrinukės, žiogeliai, pievose ir laukuose – kiauliukės, vieversiai, startos ir daug kitų paukščių giesmininkų.

## Žinduoliai

Palyginti su paukščiais, apie žvėrių, ypač smulkiųjų, paplitimą ir gausą žinoma gerokai mažiau dėl jų slapto gyvenimo būdo. Dažni ir gerai visiems pažįstami vabzdžiaėdžių būrio žvėreliai – baltakrūtis ežys ir kurmis. Plačiai paplitusios 3 kirstukų rūšys, tarp jų ir mažiausias Lietuvos žinduolis – kirstukas nykštukas.

Dar mažai ištirtas įvairių šikšnosparnių rūšių paplitimas. Aptikta į Raudonąją knygą įrašytų rūšių: Vaišnoriškėse – kūdrinis pelėausis, ties Minčios vandens malūnu ir prie Tauragno ežero – rudasis nakviša<sup>15</sup>. Tai didžiausias Lietuvos šikšnosparnis.

Minčios apylinkėse aptiktos 2 gana retos graužikų rūšys: beržinė sicista – į Raudonąją knygą įrašytas paslaptingas ir mielas žvėrelis, bei pelėnas dvynys – tik prieš keletą metų atrasta nauja Lietuvoje rūšis<sup>16</sup>. Miškuose dažna paprastoji voverė. Sunkiai rastume vandens telkinį, kuriame negyventų bebrai. Visur pastebima jų veikla gali būti ne tik žalinga: pakeldami vandens lygį, bebrai padeda atsikurti melioratorių sudarkytoms pelkutėms, neleidžia joms išdžiūti sausrų metu.

Atvirose vietose įprasti pilkieji kiškiai. Giriose ir raistuose glaudžiasi poledynmečio laikų reliktais baltieji kiškiai. Šie dabar esti saugomi.

Iš medžiojamų plėšrūnų seniūnijoje paplitę yra vilkai, rudosios lapės, usūriniai šunys, kanadinės audinės, šeškai. Nuo gausių miškinių kiaunių dažnai nukenčia reti uoksuose gyvenantys paukščiai. Varniškių antrajame kaime pušies drevėje daugelį metų perėjo žalvarnių pora. 1996 m. šio uokso landoje jau žvilgėjo žvitrios kiauniukų akelės... Lūšis – labai reta ir saugoma. Jos pėdsakai Minčiagirėje stebėti tik 1987 m. O 1967-aisiais į Minčios girią buvo atklydęs rudasis lokys<sup>17</sup>.

Medžiotojams geriausiai žinoma kanopinės faunos būklė. Minčios miško, Aukštaitijos nacionalinio parko Utenos rajono dalies komerciniuose medžioklės plotuose ir Tauragnų medžiotojų klubo valdose per 2000 metų apskaitą suskaičiuota 50 briedžių, 82 taurieji elniai, 330 stirnų, 85 šernai. Be to, šiuose plotuose gyvena apie 330 pilkųjų kiškių, 72 rudosios lapės.

## Gamtos stebėjimai Tauragnuose 1937 metais

*Kazys Misius*

Lietuvos Respublikos metais Tauragnų jaunųjų ūkininkų ratelis (JŪR) buvo gana veiklus, dalyvaudavo įvairiuose konkursuose, žemės ūkio parodose. 1937 m. tauragniškiai dalyvavo jaunųjų ūkininkų rateliams paskelbtame gamtos stebėjimo konkurse. Tarp 42 šio konkurso dalyvių buvo Sėlės ir Tauragnų jaunieji ūkininkai. Pastarųjų gamtos stebė-

<sup>15</sup>Mickevičienė J., Mickevičius E., Baranauskas K. Naujos šikšnosparnių radvietės respublikoje, *Raudoni lapai*, 1998, nr. 6, p. 6.

<sup>16</sup>Balčiauskas L., Trakimas G., Juškaitis R., Ulevičius A., Balčiauskienė L. *Lietuvos žinduolių, varliagyvių ir roplių atlasas*, Vilnius, 1999, p. 120.

<sup>17</sup>*Utenos krašto gamta*, red. R. Deveikienė, V. Malinauskas, Vilnius, 2000, p. 48.

jimai pripažinti tarp geriausiųjų. Todėl jų pranešimai kartu su keliolikos kitų tauragniškių paskelbti spaudoje<sup>1</sup>. Visi jie pasirašyti korespondento Vytauto Petravičiaus. Jaunųjų ūkininkų ratelio nariai galėjo didžiulotis, nes jų gamtos stebėjimai pateko šalia Aukštosios Fredos ir Dotnuvos jaunųjų ūkininkų pranešimų. Pastarųjų rateliams vadovavo žymūs specialistai. Dotnuvos jaunųjų ūkininkų gamtos stebėjimus prižiūrėjo žymiausias Lietuvos fenologas Stasys Nacevičius.

Augalų ir gyvūnų reiškinius stebėti nėra paprasta. Su gamta būtina bendrauti nuolat, o ne pripuolamai. Reikia ne tik mėgti gamtą, bet ir žinoti augalų, gyvūnų pavadinimus.

Sisteminių fenologinių tyrinėjimų Lietuvoje pradininkas, Dotnuvos žemės ūkio akademijos dėstytojas Stasys Nacevičius, apžvelgdamas JŪR gamtos stebėjimų pranešimus, turėjo priekaištų ir tauragniškams. Jis rašė, kad „*Tauragnų JŪR užregistravo pražyodusią gardūnytę šienę IV.20 (Dotnuvoje V.17), o konvaliją IV.17 (Dotnuvoje V.17)*“<sup>2</sup>. Tyrinėtojo nuomone, taip atsitiko todėl, jog „daug kas registruodavo pastebėtą reiškinių vėliau, po to, kai tam tikras reiškinys pasireiškėdavo“<sup>3</sup>.

Apskritai konkurso rezultatai fenologą nuvylė. Jis rašė: „*Taigi pirmas bandymas organizuoti masinį (talkos būdu) gamtos reiškinių stebėjimą Lietuvoje parodė, kad mūsų kaime jaunuomenė mažai tepažįsta gamtą. Tai kaltė pradžios mokyklos, kurioje bent iki šiol gamtos mokoma tik iš knygų...*“<sup>4</sup>

Daugiau Tauragnų jaunųjų ūkininkų gamtos stebėjimo netikslumų ar klaidų mokslininkas nenurodė. Todėl iš minėtos spaudos pakartotinai skelbiami 1937 m. Tauragnų JŪR ratelio gamtos stebėjimo pranešimai. Nežinia kodėl nėra rugpjūčio mėn. stebėjimo duomenų. Gal tuomet atostogavo Tauragnų JŪR vadovas. Stebėjimai prasideda kovo 14 ir baigiasi rugsėjo 14 d. Apskritai 1937 m. vasara Lietuvoje buvo sausa ir karšta.

Paskelbti šie 1937 m. gamtos stebėjimo rezultatai Tauragnuose.

### Kovas

- 14 d. Pradėjo varyti sniegą.
- 17 d. Parskrido vieversys.
- 18 d. Parskrido pempė.
- 21 d. Parlėkė varnėnai, laksto kovai ir sužydo lazdynai.
- 22 d. Parlėkė žąsys.
- 26 d. Parlėkė gandrai.

### Balandis

- 1 d. Atgijo skruzdėlės ir pradėjo tekėti klevo sula.
- 3 d. Atsirado drugys šalteksninis.
- 4 d. Dulka baltalksnio žirginiai.
- 5 d. Į šiaurę pralėkė gervių būrys, skraidavo laukinės bitės, sužydo ankstyvoji šunpajolkė.
- 7 d. Atgijo varlės ir sužydo juodalksnis.
- 8 d. Laksto naminės bitės ir atskrido pirmoji kielė.
- 13 d. Sužydo baltažiedė plukė.

<sup>1</sup> *Jaunasis ūkininkas*, 1937, nr. 12, p. 188; nr. 14, p. 220; nr. 15, p. 236; nr. 16, p. 252; nr. 19, p. 300.

<sup>2</sup> Nacevičius S. Kaip sekėsi JŪR nariams stebėti gamtą 1937 m., *JŪR vadovas*, 1938, nr. 2, p. 46.

<sup>3</sup> *Ten pat*, p. 47.

<sup>4</sup> *Ten pat*, p. 48.

- 14 d. Ištirpo kūdros ledai, pradėjo augti papartis ir pražydo gluosnis blindė.
- 15 d. Sužydo šalpusnis.
- 16 d. Parlėkė strazdas giesmininkas.
- 17 d. Sužaliavo žieminiai javai.
- 18 d. Atgijo driežai, sužydo praženglapė blužnuodė.
- 20 d. Varlės pradėjo leisti kurkulus ir sužydo kiaulpienės.
- 22 d. Sužaliavo pievos ir išsprogo serbentai.
- 24 d. Parlėkė čiurlys, pradėjo sėti javus.
- 25 d. Parlėkė volungė, miestinė kregždė, sužydo purienos.
- 26 d. Sužydo tikroji plukė, geltonoji vištapienė ir beržas.
- 29 d. Sužydo agrastai.

### **Gegužė**

- 1 d. Skraido dilgėlinis drugys ir sužydo plaštakinis vėdrynas.
- 2 d. Pirmą kartą išgirsta gegutę kukuojant.
- 3 d. Sužydo kiškio kopūstai (*Oxalis Acetosella*).
- 4 d. Sužydo kvepiančioji pijolka.
- 6 d. Sužydo alyvos.
- 7 d. Sužydo žemuogės.
- 8 d. Sužydo ievos ir laksto karkvabaliai.
- 9 d. Sužydo raudonoji dilgėlė.
- 10 d. Pražydo kriaušės.
- 12 d. Sužydo puplaiškis, laukinė obelis ir geltonoji akacija.
- 13 d. Sužydo alyva.
- 14 d. Sužydo paprastasis uosis.
- 16 d. Sužydo šermukšnis.
- 22 d. Pražydo baltieji ir raudonieji dobilai, garstyčia.
- 24 d. Sužydo avietė, rugiagėlė ir pūkuoja gluosnis bevardis.
- 25 d. Žydi konvalija ir putinas.
- 30 d. Didelė šalna. Nušalo pamidorai, kai kurios darželio gėlės, žirniai, bulvės ir t. t. Sužydo kraujažolė.
- 31 d. Žydi bužainė.

Pavasario pabaigoje dienos buvo šiltos, kartais palydavo. Aukščiausia temperatūra gegužės 26–27 d. buvo 28°C prieš saulę.

### **Birželis**

- 1 d. Žydi motiejukas, rugiai ir vienmetė smilga.
- 5 d. Žydi jazminas ir bambažolė.
- 11 d. Išsirpo pirmos žemuogių uogos.
- 13 d. Žydi durnažolė.
- 17 d. Baigė sodinti daržovių daigus (rasodą).
- 18 d. Žydi klolis ir pasirodė sparvos.
- 19 d. Žydi kukalis ir vijokliai.
- 21 d. Žydi vaistinė žvirbliarūtė.

- 22 d. Smarkiai lijo.
- 23 d. Žydi laukinės morkos ir baltasis barkūnas.
- 24 d. Žydi miežiai ir trūkažolė.
- 25 d. Žydi smulkialapė liepa.
- 26 d. Žydi ankstyvosios bulvės.
- 28 d. Žydi dagis garbianuotis, plaukia avižos.
- 30 d. Pradėjo žydėti griekiai.

Vasaros pradžioje kelios dienos pasitaikė su lietumis, o birželio 6–16 d. buvo saulėta. Aukščiausia temperatūra birželio 10 d. (+33°C prieš saulę). Birželio 17–22 d. oras apsiniaukęs, o 23–30 d. mažai debesuotas.

### Liepa

- 4 d. Žydi dirvinė usnis ir agurkai.
- 6 d. Išsirpo pirmos aviečių uogos.
- 10 d. Nunoko pirmos vyšnių uogos ir žydi pamidorai.
- 11 d. Žydi didžioji dilgėlė ir pleiskanės kanapės.
- 12 d. Žydi dirvinė pienė.
- 14 d. Žydi karklavijas.
- 15 d. Žydi marjoninė.
- 18 d. Žydi drigniažolė, skinami pirmieji agurkai, rasti pirmieji baravykai.
- 20 d. Žydi kiauliuogė ir tabakas.
- 21 d. Apylinkėje baigiasi rugiapjūtė, žydi lubinai.
- 23 d. Žydi ubagžolė.
- 24 d. Pjaunami miežiai.
- 26 d. Nunoko pirmosios kriaušės.
- 28 d. Išsirpo pirmosios bruknės.
- 30 d. Nunoko pirmieji vasarinių veislių obuoliai.
- 31 d. Žydi kietis.

Liepos 3–17 d. beveik kasdien palydavo. Mėnesio 17–23 d. oro temperatūra buvo 17–28 laipsniai šilumos, o paskutinę savaitę 24–30°C.

**Rugpjūčio** mėn. stebėjimo duomenų nėra.

### Rugsėjis

- 3 d. Pamažu krinta pageltę drebulių, klevų, šermukšnių, ievų ir kitų medžių lapai.
- 5 d. Rauna kanapes, dar kartą matytas gandras.
- 6 d. Krinta beržo lapai ir ažuolo gilės; būriuojasi kregždės.
- 9 d. Baigia išsekti kūdrų vanduo.
- 11 d. Nebesimato kregždžių.

Rugsėjo 2–14 d. vidudieniais oro temperatūra buvo 12,5–19°C. Nors orai debesuoti, tačiau lijo tik 9, 10 ir 13 dienomis.

## Ekologinio monitoringo stotis

*Genovaitė Šnurova*

Taurėgnų seniūnijos Rūgšteliškio (anksčiau vadinto Rūgštališkio) kaime šalia Uteno ežero yra įsikūrusi Aukštaitijos ekologinio monitoringo stotis. Jos įsikūrimo rūpesčiais gyveno ir iki šiol čia gyvena ir nuolatinius stebėjimus atlieka Lietuvos žemės ūkio universiteto mokslinis darbuotojas Gintaras Pivoras (gim. 1958 m.).

Dar 1989 m. tuometinis Lietuvos gamtos apsaugos komitetas buvo priėmęs nutarimą „Dėl kompleksinio ekologinio monitoringo ir gamtinės aplinkos būklės informacinės sistemos Ekologija sukūrimo“. Tam tikslui buvo suburta speciali įvairių sričių specialistų darbo grupė, vadovaujama Vilniaus universiteto prof. V. Juodkazio, kuri 1989–1990 m. išanalizavo esamą padėtį ir pateikė siūlymų monitoringo sistemai Lietuvoje sukurti. Reorganizavus Gamtos apsaugos komitetą į Aplinkos apsaugos departamentą, šios grupės siūlymai buvo iš naujo peržiūrėti ir išnagrinėti atsižvelgiant į realias jų įgyvendinimo galimybes. 1991–1992 m. Lietuvos Respublikos aplinkos apsaugos departamente prof. R. Juknio vadovaujama darbo grupė parengė Lietuvos ekologinio monitoringo programą, pagrįstą pakankamo minimumo principu. Nuo 1993 m. ši programa yra įgyvendinama.

Valstybinė aplinkos monitoringo programa skirta aplinkos kokybei valdyti. Ji būtina, kad iš atliktų stebėjimų ir gautų tyrimų rezultatų būtų galima formuoti bendrą aplinkos procesų valdymo strategiją bei gamtos apsaugos politiką, rengti atitinkamas rekomendacijas, informuoti specialistus bei visuomenę apie esamą ir prognozuojamą aplinkos būklę.

Sudėtingiausia ir brangiausiai kainuojanti gamtinės aplinkos monitoringo dalis – tai kompleksiškas sąlygiškai natūralių ekosistemų monitoringas (integruotas monitoringas). Integruotas ekosistemų monitoringas reiškia nuolatinius fizikinius, cheminius ir biologinius įvairių ekosistemos komponentų matavimus ir stebėjimus, atliekamus vienu metu ir toje pačioje vietoje.



*Gintaras Pivoras  
prie Ekologinio  
monitoringo stoties  
aparaturės.  
A. Driskiuvienės  
nuotr. 1998 m.*



1993 m. liepos mėn. Rūgšteliško kaime, Tauragnų apylinkėje, pradėjo veikti pirma Baltijos šalyse ir 51-a Europoje bei Šiaurės Amerikoje integruoto monitoringo stotis. Stotyje, įsikūrusioje Lietuvos žemės ūkio universiteto bazėje ir šalia jos esančiame miško poligone (Ažvinčių sengirės rezervate), atliekamas kompleksinis gamtinės aplinkos monitoringas, atitinkantis tarptautinius standartus.

Darbe dalyvauja Aplinkos ministerijos, Ekologijos instituto, Lietuvos žemės ūkio universiteto, Vilniaus universiteto, Geografijos, Botanikos ir Fizikos institutų, Vytauto Didžiojo universiteto specialistai.

Stotis dirba ūkiskaitos pagrindais, kiekvienais metais iš naujo sudaromos sutartys su Aplinkos ministerijos Jungtinių tyrimų centru kompleksiniam ekosistemų monitoringui vykdyti.

Kompleksinis ekosistemos monitoringas apima nemažai skirtingų tiriamųjų sričių.

*Klimatas.* Meteorologinė informacija yra labai svarbi ekologinių duomenų interpretacijai. Meteorologinių stebėjimų dėka galima nustatyti periodiškumo dėsninumus ir identifikuoti įvairias klimatinės anomalijas, sukeliančias vienokią ar kitokią atsaką. Stotyje veikia automatizuota meteorologinė stotis, kurios aparatūra kas 2 sekundes matuoja: dirvos temperatūrą 20, 10 ir 5 cm gyliuose; oro temperatūrą 200 cm aukštyje; vėjo kryptį (laipsniais); vėjo greitį (m/s); kritulių kiekį (mm); santykinę oro drėgmę (%); saulės aktyvumą ( $w/m^2$ ). Kiekvienos valandos duomenų vidutinės reikšmės kaupiamos kompiuteryje.

*Cheminė oro analizė.* Vykdomi dujų medžiagų ir aerozolių tyrimai leidžia įvertinti ore esančių junginių koncentracijas ir srautus. Atmosferos oro bandiniai renkami siurbiant orą per „Whatman 40“ tipo filtrus. Filtrai keičiami kas savaitę.

*Cheminė kritulių analizė.* Cheminė kritulių analizė leidžia įvertinti teršalų, patenkančių į ekosistemą su krituliais, koncentracijas. Atviroje vietoje šalia stoties, 200 cm aukštyje, pastatyti 2 polietileniniai kritulių rinktuvai. Viename iš jų krituliai analizuojami kas savaitę, kitame – kas mėnesį.

Mėnesiniai rinktuvai yra vadinamieji „BULK“ tipo, t. y. jie būna atviri tiek lyjant, tiek sausuju laikotarpiu. Nuo gruodžio pradžios iki balandžio pabaigos krituliai kaupiami polietileniniuose maišuose, o nuo kovo pradžios iki lapkričio pabaigos – 5 l talpos bakeliuose.

Savaitiniai krituliai renkami automatinio rinktuvu kovo–lapkričio mėnesiais, o gruodžio–balandžio mėnesiais – kibirėliais. Automatinio rinktuvu renkamos „WET“ tipo (šlapios) iškritos, o kibirėliais – „BULK“ tipo (bendros).

Kritulių surinkimo veiksmingumas įvertinamas automatinio kritulių kiekiu matuokliu – pliuviogafu.

*Cheminė polajinių kritulių analizė.* Medžių lajos asimiliuoja azotą ir nitratus, o pašalina fosfatus, sulfatus, chloridus ir kt. Cheminė polajinių kritulių analizė leidžia įvertinti tų procesų greičius ir dydžius. Polajiniams krituliams rinkti šalia intensyvaus tyrimo barelio įrengti 5 polietileniniai rinktuvai, kurie keičiami keturis kartus per mėnesį.

*Cheminė dirvožemio analizė.* Daugiausia dėmesio skiriama biogenų koncentracijoms dirvožemyje ir dirvožemio rūgštingumui įvertinti. Duomenys reikalingi siekiant nustatyti ryšius tarp dirvos cheminės sudėties, išsiplovimo ir augalų šakninės mitybos; taip

pat svarbu įvertinti dirvos rūgštingumo įtaką augalų sugebėjimui pasisavinti ir akumuliuoti įvairių cheminių elementų jonus.

Pavyzdžiai renkami kartą per 5 metus. Jie imami 0–5, 20–40, 60–80 cm gylyje šešiolikoje aikštelių; be to, tuo pat metu nustatomi dirvožemio profilio horizontai.

*Cheminė dirvožemio vandens analizė.* Vanduo, tekdamas per dirvožemio horizontus, tirpdo druskas ir jas išplauna į gilesnius sluoksnius, o iš ten į upes, ežerus ir požeminius vandenis. Tyrimų metu gauti rezultatai leidžia įvertinti hidrogeocheminių procesų svarbą ir įtaką ekosistemų stabilumui.

Vandens bandiniai surenkami 6 lizimetrais. Trys iš jų įrengti viršutiniame dirvos sluoksnyje (eliuvinis horizontas – 20 cm) ir trys – žemiau šaknų zonos (B horizontas – 40 cm). Pavyzdžiai renkami kartą per mėnesį.

*Cheminė gruntinio vandens analizė.* Tyrimų poligone transsektų principu įrengti 4 grėžiniai. Gruntinio vandens gylis juose matuojamas kas dvi savaitės, vandens bandiniai imami 6 kartus per metus.

*Cheminė upelių vandens analizė.* Gauti duomenys leidžia įvertinti cheminių elementų išsiplovimą iš tiriamos ekosistemos.

Ištekančio iš tiriamos ekosistemos upelio vandens mėginiai yra paimami kiekvieno mėnesio pradžioje. Vandens lygis žiemą matuojamas kas savaitę, o šiltuoju metų laiku – limnigrafu nepertraukiamai.

*Nuokritų kiekis ir cheminė jų analizė.* Cheminė nuokritų analizė leidžia įvertinti sunkiųjų metalų pašalinimo iš augalų greičius.

Nuokritoms rinkti naudojami 5 atviri tyrimų poligone įrengti rinktuvai. Į juos patekusios nuokritos yra rūšiuojamos į 10 skirtingų frakcijų. Mėginiai imami kas mėnesį.

*Upelių hidrobiologija.* Bestuburiai yra labai geras objektas siekiant įvertinti taršos, ypač rūgštėjimo procesų, poveikį vandens ekosistemoms. Jų bendrijų tyrimai leidžia daryti išvadas apie bendrą tiriamų vandens ekosistemų būklę.

Mėginiai imami 2 kartus per metus Versminio upelyje, ištekančiame iš tiriamos ekosistemos. Laboratorijoje gyvūnai išrenkami, fiksuojami spiritu ir vėliau tyrinėjami.

*Miško pažeidimų įvertinimas.* Miško pažeidimų tyrimai yra skirti miškų būklės raidai įvertinti.

Darbo metu atliekamas medžių lapijos pažeidimų įvertinimas: defoliacija ir dispigmentacija.

Darbai atliekami kiekvienais metais.

*Medžių tyrimai.* Tyrimų rezultatai yra reikalingi norint teisingai įvertinti bioįvairovės, rūšių gausumo ir miško raidos pokyčius.

Tyrimai vykdomi kas 5 metai.

Tiriami parametrai: dirvožeminė tipologinė grupė; miško tipas; medyno amžius; miško išsivystymo klasė; gyvų medžių tankis; išdžiūvusių medžių tankis; medžių rūšis; projekcinis padengimo laipsnis; gyvų medžių skaičius; išdžiūvusių medžių skaičius; išvirtusių medžių skaičius; nulaužtų medžių skaičius.

*Augmenijos padengimo įvertinimas.* Tai reikšmingas sąlygiškai natūralios ekosistemos apibūdinimo rodiklis.

Tyrimai vykdomi kas 5 metai.

Tiriami parametrai: projekcinis padengimas.

*Medžių padengimo žaliadumbliais įvertinimas.* Tiriama parametrai: eglės skersmuo 1,3 m aukštyje; eglės šakų padengimo žaliadumbliais pobūdis; jauniausia šakelė su dumbliais (amžius metais); metūgiai, netekę daugiau kaip 5 spyglių (ūglių skaičius); metūgiai, netekę daugiau kaip 5 spyglių (ūglių skaičius).

Darbu periodiškumas – kas 3 metai.

*Medžių padengimo epifitinėmis kerpėmis įvertinimas.* Tiriama bendrijos struktūra; medžių padengimas kerpėmis (%); maksimalus jų ilgis (cm); gyvybingumas (klasė); medžio kamieno skersmuo.

Tyrimai vykdomi kas 3 metai.

*Cheminė samanų analizė.* Cheminės samanų analizės tyrimai leidžia įvertinti sunkiųjų metalų, patenkančių į ekosistemą su atmosferos krituliais ir akumuliuojamų samanose, koncentracijas.

Samanos *Hylocomium splendens* renkamos šalia stoties esančiame tyrimų poligone. Medžiaga tyrimams renkama kiekvienais metais. Tyrimai atliekami Botanikos instituto laboratorijoje. Paruošti mėginiai mineralizuojami ir analizuojami atominiu absorbciniu spektrofometru AAS-1.

*Paukščių apskaita.* Paukščių populiacijų tyrimo pagrindinis tikslas yra įvertinti perinčių paukščių lokalinį gausumą ir kasmetinius pokyčius. Ženklius populiacijų pasikeitimus gali lemti tiek natūralūs gamtiniai procesai, tiek antropogeniniai veiksniai.

Darbe naudojamas taškinių apskaitų metodas. Parinkti 6 stebėjimo taškai. Tiriama parametrai: populiacijos indeksas; bendrijos rūšinis turtingumas; vyravimo indeksas; rūšinės įvairovės koeficientas.

*Smulkiųjų graužikų apskaita.* Aplinkos užteršimui įvairiais teršalais ir jų suminiam poveikiui gyvūnams įvertinti tinka smulkiųjų žinduolių populiacijų gausumo ir veisimosi tyrimai.

Smulkieji žinduoliai tiriama trijuose skirtinguose tyrimo poligono kvadratuose. Kiekviename kvadratu pastatoma po 25 spąstus, kurie tikrinami kas 24 val., jie laikomi pastatyti 3 paras. Sugauti individai suskaičiuojami, identifikuojami, pasveriami, išmatuojami ir skrodžiami. Tyrimai atliekami du kartus per metus (pavasariį ir rudenį).

Tiriama parametrai: smulkiųjų žinduolių rūšių skaičius bendrijoje; santykinis gausumas; absoliutus gausumas; lytinė-amžinė struktūra; individų svoris ir ilgis; potencialus ir faktinis vislumas.

## Kiti svarbesni darbai

*Naktinių drugių monitoringas.* Naktiniai drugiai – vienas iš menkiau ištyrinėtų gyvosios gamtos elementų.

Tyrimas vykdomas šalia stoties įrengtomis dviem automatinėmis gaudyklėmis. Viena gaudyklė pastatyta tipiškame pušies medyje, kita – palaukėje. Naktiniai drugiai gaudomi nuo balandžio 1 iki spalio 31 d.; nuo prietemos iki aušros.

Tiriama parametrai: rūšinė sudėtis; rūšių gausumas.

*Sunkiųjų metalų tyrimas ore ir krituliuose.* Tai labai svarbus antropogeninio poveikio gyvajai gamtai parametras.

Tyrimai atliekami prie stoties esančio meteorologinio bokšto viršuje (28 cm aukštyje) nuolat siurbiant orą pro „Whatman“ tipo filtrus ir ten pat surenkant atmosferinius

kritulių pavyzdžius dviem rinktuvais. Filtrai keičiami kas savaitę, rinktuvai – kas mėnesį. Taip pat sunkieji metalai tiriami penkiuose, tam tikslui tyrimų poligone kas mėnesį surenkamuose, polajinių kritulių bandiniuose.

*Gamtinės aplinkos foninio radioaktyvaus spinduliavimo monitoringas.* Tam tikslui stotyje sumontuota gama radiacijos matavimo, kontrolės ir perspėjimo automatinė sistema „Alnor“. Sistema įtraukta į bendrą valstybinę aplinkos radioaktyvumo kontrolės ir perspėjimo sistemą. Vykdytoja – Aplinkos ministerija.

Šiuo metu stebimi ženklūs gamtinės aplinkos pokyčiai. Tokiomis sąlygomis gamtinės aplinkos monitoringo duomenys įgauna ypatingą vertę analizuojant ir prognozuojant antropogeninių veiksnių įtaką gamtinei aplinkai bei priimant konkrečius jos kokybės valdymo sprendimus.

Visus metus stotis prižiūrima kaip materialus ūkinis objektas. Stotyje sudarytos nemokamos laikino darbo ir gyvenimo sąlygos (ekspedicijų ir komandiruočių metu) visiems kompleksinio monitoringo programos dalyviams, turintiems atlikti darbus pačioje stotyje arba šiame regione esančiuose tyrimų poligonuose. Tai Ekologijos, Botanikos, Fizikos ir geografijos institutų, Aplinkos ministerijos, Žemės ūkio universiteto, Geografijos instituto darbuotojai.

Stotis ir joje atliekami darbai pateikiami visiems to pageidaujantiems asmenims ar institucijoms. Apie čia atliekamus darbus ir bendrai apie gamtinės aplinkos monitoringą, jo vietą gamtosaugoje skaitomos paskaitos įvairių Lietuvos aukštųjų mokyklų studentams, moksleiviams, turistų grupėms, šiaip smalsuoliams.

Stoties pastate ir šalia jo sumontuota tyrimų aparatūra saugoma ir kasdien prižiūrima. Nustatytu laiku atliekamas visas einamasis tyrimų aparatūros techninis aptarnavimas, pakeičiami kritulių rinktuvai, filtrai, užrašomi prietaisų rodmenys. Prireikus vietoje keičiami ir koreguojami aparatūros darbo režimai. Pirminiai matavimų ir tyrimų duomenys pagal iš anksto nustatytą grafiką arba pagal atskirus paklausimus perduodami suinteresuotiems asmenims, dalyvaujantiems kompleksinio monitoringo programoje.

Vieną du kartus per savaitę atliekami darbai 10 km atstumu nuo Stoties esančiame tyrimų poligone. Nustatytu laiku čia atliekami Versminio upelio gruntinio vandens lygio matavimai 4-iuose upelio baseine išdėstytuose grėžiniuose; pakeičiami polajinių kritulių rinktuvai; paimami nuokritų pavyzdžiai; paimami upelio ir gruntinio vandens bandiniai; aptarnaujami šeši lizimetriniai įrenginiai; paimami dirvožemio pavyzdžiai jo drėgmei nustatyti.

Kiekvieno mėnesio pradžioje paimti upelio, grėžinių ir lizimetrų vandens bandiniai per 24 val. nuo paėmimo momento pristatomi tyrimams į Aplinkos ministerijos laboratorijas. Taip pat vieną kartą per mėnesį į Fizikos institutą pristatomi mėnesinių ir savaitinių kritulių bandiniai, polajiniai krituliai, oro chemijos filtrai, kritulių bandiniai ir oro filtrai sunkiųjų metalų kiekiui nustatyti. Polajinių nuokritų bandiniai gabenami į Lietuvos žemės ūkio universiteto Miško monitoringo laboratoriją. Į dvi naktinių drugių gaudykles patekę vabzdžiai kiekvieno mėnesio pradžioje pristatomi analizuoti į Ukmergę. Monitoringo stotis naudojama nesukeliant vietinės taršos, galinčios turėti įtakos čia paimamiems oro ir kritulių bandiniams. Esminis tokios eksploatacijos momentas yra elektros energijos panaudojimas pastatui ir vandeniui šildyti.

## Tauragnų apylinkių žemėvaldos ir žemėnaudos kaita XX amžiuje\*

Jonas Milius, Jolita Lukšaitė

Vilniaus universitetas

Taurėgnų apylinkės yra kalvotose moreninėse aukštumose. Buvęs Taurėgnų valsčius – senos žemdirbystės kraštas. Geografė dr. F. Kavoliutė, tyrusi Aukštaičių aukštumos agrarinio kraštovaizdžio transformaciją, nustatė, kad šio Rytų Lietuvos regiono teritorijoje agrarinis kraštovaizdis ėmė formotis prieš du tūkstančius metų<sup>1</sup>. Dr. N. Eitmanavičienė teigia, kad XVI a. viduryje šio kraštovaizdžio tipo teritorijos miškingumas jau buvo tik 31–41%, t. y. gerokai mažesnis už kitų Lietuvos teritorijų miškingumą, žemės ūkio naudmenos užėmė 30–50% teritorijos ploto – tai daugiau nei kitose Lietuvos to meto teritorijose<sup>2</sup>.

Ankstesniųjų šimtmečių žemdirbystės ir žemėnaudos raidos tyrimai galėtų dar labiau praplėsti žinias apie šios teritorijos kultūrinimo eigą. Tai didelis ir reikalingas darbas, kurio nemaža dalis teks dirbsiantiems ateityje. Šio straipsnio autoriai ėmėsi kuklesnio darbo – pamėgino apžvelgti žemėvaldos ir žemėnaudos kaitos procesą, vykusį XX a. buvusio Taurėgnų valsčiaus teritorijoje, ir, apibendrinę esamus šaltinius, pateikti bent preliminarią šio proceso prognozę.

Ženklūs žemėvaldos ir žemėnaudos kaitos pokyčiai jau vyko pačioje XX a. pradžioje. Sąvoka „XX a. pradžia“ mūsų krašto istorinėje raidoje turi beveik aiškiai susiformavusias laiko ribas. Ši „pradžia“ užsibaigia Pirmuoju pasauliniu karu, nes nuo 1918 m. išžengėme į naują laikotarpį. Būtent amžiaus pradžioje tuometinės valstybės (carinės Rusijos) iniciatyva buvo pradėta likviduoti režinės žemdirbystės sistema – kaimus skirstyti į vienkiemius. Tai vadinamoji Stolypino žemės reforma, pradėta vykdyti pagal 1906 m. lapkričio 9 d. caro „ukazą“. 1907–1914 m. laikotarpiu Kauno gubernijoje buvo išskirstyti 1743 kaimai<sup>3</sup>. Pagal Lietuvos centriniame valstybės archyve (LCVA) saugomus šios tematikos dokumentus nustatyta, kad šiuo laikotarpiu Taurėgnų valsčiuje buvo skirstyti į vienkiemius 9 kaimai<sup>4</sup>. Peržvelgę autentiškus to laikotarpio kartografinius šaltinius<sup>5</sup>, tiesa, neatlikę nuodugnesnės jų analizės, galime teigti, kad iki Pirmojo pasaulinio karo analizuojamoje teritorijoje daugiausia buvo gyvenama gatviniuose kaimuose. Taigi šių kaimų valstiečiams dar ir XX a. pradžioje teko ūkininkauti pagal XVI a. Valakų reformos metu suformuotą trilaukės (režinės) žemdirbystės modelį.

Tai buvo visiškai pasenusi žemdirbystės sistema, kuri reformuota tarpukario Lietuvos nepriklausomybės laikotarpiu, vykdant vadinamąją 1922 m. žemės reformą. Iš minėtų archyvo dokumentų<sup>5</sup> matyti, kad Nepriklausomybės laikotarpiu buvo vykdyti 64 kaimų, Taurėgnų dvaro ir Taurėgnų miestelio skirstymo į vienkiemius darbai. Tai daryta įvairiais šio laikotarpio metais, bet, atrodo, daugiau

\* Straipsnis aprobuotas serijos „Lietuvos valsčiai“ Mokslo darbų komisijos. Leidyklai įteiktas 2001 10 18.

<sup>1</sup> Kavoliutė F. Aukštaičių aukštumos agrarinio kraštovaizdžio transformacijos retrospektyvinė analizė, *Daktaro disertacija*, Vilnius, 1998, 158 p.

<sup>2</sup> Eitmanavičienė N. Освоенность ландшафтно-дифференцированной территории Литвы в XVI в., *Geographia Lituanica*, Vilnius, 1984, p. 174–179.

<sup>3</sup> Balčiūnas V. *Lietuvos kaimų žemės tvarkymas*, Kaunas, 1938, p. 94–95.

<sup>4</sup> LCVA, f. 1250, ap. 4.

<sup>5</sup> *Karte des westlichen Rußlands M 1:100 000*, 1915–1921, R 19, R 20, S 19, S 20.

## Tauragnų valsčius (1930 m.)

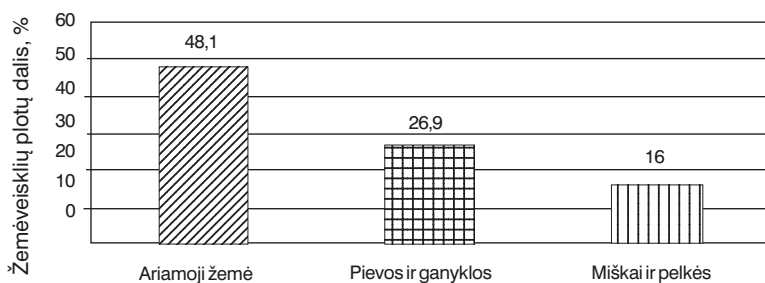

1 pav. Tauragnų valsčiaus žemėveikšlių plotų struktūra 1930 m. (pagal 2 lentelės duomenis)

ketvirtąjį praėjusio amžiaus dešimtmetį, o keli kaimai – jau vokiečių okupacijos metu (1942–1943 m.).

Apie tarpukario laikotarpio (1918–1940 m.) žemės ūkių valdymą, žemės naudojimą ir apskritai ūkinę ir socialinę kaimo būklę detaliausių statistinių duomenų pateikta 1930 metų Visuotinio Lietuvos žemės ūkių surašymo medžiagoje<sup>6</sup>. Šis surašymas apėmė žemės ūkių teritoriją, o tai buvo didelė dalis visos analizuojamos teritorijos; pavyzdžiui, tuometinėje Utenos apskrityje 1930 m. žemės ūkių plotai sudarė 79,4% viso apskrities ploto (apskrities plotas buvo 296,8 tūkstančio ha, o šie ūkiai – 235,8 tūkstančio ha). Surašymo duomenys vertingi ir tuo požiūriu, kad nemažai jų pateikta valsčiais.

Pagal minėtus duomenis Tauragnų valsčiuje buvo 1214 ūkių, didesnių kaip 1 ha, jų plotas – 17 208,6 ha. Tauragnų valsčius buvo vidutinis pagal plotą tuometinėje Utenos apskrityje (buvo 14 valsčių). Duomenys apie ūkių dydį minėto surašymo medžiagoje pateikti pagal grupes, kurių čia net 13. Pirma grupė – tai 1–2 ha dydžio ūkiai, o trylikta – 200 ha ir didesni. Šiuos detalius duomenis suskirstėme į tris grupes: 1) mažesnieji ūkiai – 1–8 ha; 2) vidutiniai – 8–30 ha ir 3) stambūs ūkiai ir dvarai – didesni kaip 30 ha ploto. Jie pateikti 1 lentelėje, iš kurios matyti, kad Tauragnų valsčiuje daugiausia buvo vidutinio dydžio ūkių – 62,8% visų ūkių skaičiaus. Utenos apskrities teritorijoje šių ūkių dalis mažesnė, o visoje tuometinėje Lietuvos valstybėje tokių ūkių santykinai dar mažiau – 55,5% visų ūkių skaičiaus. Be nuodugnesnės analizės sunkoka paaiškinti, kodėl šioje teritorijoje vyravo vidutinio dydžio ūkiai. Galima manyti, kad bent iš dalies tai galėjo sąlygoti ne tokios derlingos šių apylinkių žemės: jų buvo galima įsigyti pigiau ir turėti šiek tiek didesnius ūkius.

1 lentelė. Ūkių skaičius pagal jų dydžio grupes (apskaičiuota pagal ŽŪS, 1930, t. 1, 1 priedas, p. 33–35)

Teritorija	Ūkių skaičius (%) nuo tos teritorijos visų ūkių skaičiaus			Iš viso
	mažesnių ūkių	vidutinių ūkių	stambių ūkių ir dvarų	
Tauragnų valsčius	30,0	62,8	7,2	100,0
Utenos apskritis	33,4	58,2	8,4	100,0

Valsčiaus teritorijos ūkinio panaudojimo būklę atspindi 2 lentelės duome-

<sup>6</sup> Visuotinis Lietuvos žemės ūkių surašymas (toliau – ŽŪS), Kaunas, 1930, t. 1–4.



nys. Sudėtinga gamtinė sąskaida lėmė palyginti nedidelį to meto sąlygomis ariamosios žemės ploto kiekį (šis procentas Utenos apskrityje buvo mažesnis tik Kūktiškių valsčiuje). Paminėtina, kad Tauragnų valsčiuje buvo patys mažiausi visoje apskrityje sodų ir sodybų (žemės po trobesiais) plotai.

2 lentelė. **Tauragnų valsčiaus teritorijos žemėveikšlių plotų struktūra, %** (ŽŪS, 1930, t. 2, 1 priedas)

Žemėveikšliai	Plotai (%) nuo žemės ūkio teritorijos	
	Tauragnų valsčius	Utenos apskritis
Ariamoji žemė	48,1	56,1
Sodai	0,3 (0,26)	0,5 (0,55)
Pievos	17,4	17,0
Nuolatinės ganyklos	9,5	6,0
Visa naudojama žemė	75,3	79,6
Mišakai	7,6	6,2
Pelkės ir durpynai	8,4	6,6
Sodybos	0,8	1,5
Kita žemė	7,9	6,1
Iš viso	100,0	100,0

Ūkininkavimo būklę ir lygį iliustruoja kitų lentelių duomenys. Pasėlių plotų struktūrą (3 lentelė), kaip matyti, sąlygojo teritorijos gamtinės sąlygos: Tauragnų apylinkių dirvos palankesnės rugiams ir ne tokios palankios kviečiams, taip pat ir dobilams auginti. Todėl šių kultūrų plotai čia buvo mažesni nei apskaičiuoti visos apskrities mastu. Ekstensyvesni šių apylinkių ūkininkavimo lygį iliustruoja ir buvę nemaži pūdymų plotai (31,0%); kitur jų būta mažiau. Javų derlingumas (4 lentelė) taip pat buvo mažesnis nei vidutinis Utenos apskrityje.

3 lentelė. **Pagrindinių žemės ūkio kultūrų pasėlių ir pūdymo plotų struktūra 1930 m., % nuo ariamosios žemės ploto** (apskaičiuota pagal ŽŪS, 1930, t. 2, 4 priedas, p. 136–137 ir p. 24)

Teritorija	Žemės ūkio kultūros										
	rugiai	kviečiai	miežiai	avižos	dobilai ir kitos žolės	linai ir kanapės	bulvės	runkeliai	kitos kultūros	pūdymas	Iš viso
Tauragnų valsčius	30,6	1,5	4,0	13,1	1,2	3,2	6,6	0,5	8,3	31,0	100,0
Utenos apskritis	26,5	4,9	3,2	12,5	5,8	3,5	6,7	0,7	10,1	26,8	100,0

4 lentelė. **Javų derlingumas 1930 m., cnt\*/ha** (ŽŪS, 1930, t. 2, 6 priedas, p. 160)

Teritorija	Javai					
	žieminiai rugiai	vasariniai rugiai	žieminiai kviečiai	vasariniai miežiai	avižos	kviečiai
Tauragnų valsčius	12,9	8,1	17,1	17,2	14,2	11,2
Utenos apskritis	15,7	10,5	24,9	16,7	17,4	14,5

\*Pagal tuometinius matavimus: 1 cnt = 50 kg.

Šių apylinkių sodų plotai buvo nedideli, bet vaismedžių sąlyginai (skaičiuojant vienam ūkiui) auginta netgi daugiau nei vidutiniškai visoje apskrityje (5 lentelė). Panagrinėjus šiuo požiūriu 1930 m. surašymo duomenis pastebėta, kad geresnių žemių valsčiuose – vakarinėje apskrities dalyje – auginta daugiau obelų, o rytinėje (čia ir Tauragnų valsčius) – daugiau vyšnių.

5 lentelė. **Vaismedžių skaičius ūkiuose 1930 m.** (apskaičiuota pagal ŽŪS, 1930, t. 2, 8 priedas, p. 171)

Teritorija	Iš viso vaismedžių	Ūkių skaičius	Vaismedžių viename ūkyje	Vaismedžių skaičiaus sudėtis viename ūkyje, %			
				obelų	kriaušių	slyvų	vyšnių
Tauragnų valsčius	21 212	1 214	17,5	30,1	7,3	5,2	57,4
Utenos apskritis	265 633	16 479	16,1	37,2	7,6	6,7	48,5

Duomenis apie turėtų gyvulių skaičių pateikia 6 lentelė, bylojanti, kad šiuo požiūriu tauragniškių būklė buvo beveik tokia pat vidutiniška kaip apskrityje, bet, kaip matyti, Tauragnų valsčiaus viename ūkyje buvo laikoma šiek tiek mažiau ir gyvulių, ir paukščių.

6 lentelė. **Gyvulių skaičius** (apskaičiuota pagal ŽŪS, 1930, t. 3, 3 priedas, p. 30–31)

Teritorija	Iš viso gyvulių*	Ūkių skaičius	Gyvulių viename ūkyje	Gyvulių skaičiaus sudėtis viename ūkyje				Paukščių viename ūkyje
				arklių	galvijų	kiaulių	avių	
Tauragnų valsčius	11 691	1 214	9,6	1,4	2,9	3,2	2,1	6,7
Utenos apskritis	167 759	16 479	10,2	1,5	3,3	3,3	2,1	9,2

\* Į šį skaičių neįskaitytos ožkos (jų Tauragnų valsčiuje buvo 11) ir triušiai, kurių pagal surašymo duomenis Tauragnų valsčiuje nebuvo laikoma.

Apie to meto ūkininkavimo lygį galima spręsti ir pagal mineralinių trąšų bei žemės ūkio padargų naudojimą. Kaip matyti (7 lentelė), trys ketvirtadaliai valsčiaus ūkininkų naudojo šias trąšas, bet ne po daug (26 kg 1 ha ariamosios žemės). Tauragnų valsčiuje 90,1% ūkių turėjo savo darbo įrankius ir būtiniausias padargus. Šiuo požiūriu tai beveik vidutinis Utenos apskrities valsčius. Kai kurių mašinų ir žemės ūkio padargų, kaip ir ne viename valsčiuje, naudota mažai ar net visai nenaudota.

7 lentelė. **Duomenys apie mineralinių trąšų sunaudojimą 1930 m.** (apskaičiuota pagal ŽŪS, 1930, t. 2, 10 priedas, p. 179)

Teritorija	Ūkiai, naudoję trąšas, %	Ūkiai, nenaudoję trąšų, %	Naudojo trąšų kg/1 ha ariamosios žemės
Tauragnų valsčius	76,5	23,5	26
Utenos apskritis	71,5	28,5	31

Pavyzdžiui, Tauragnų valsčiaus ūkiuose nebuvo traktorių (Utenos apskrityje buvo 7), elektros motorų, pašarų šutintuvų; palyginti su kitais valsčiais, turėta nedaug geležinių akėčių, sėjamųjų, derliaus nuėmimo ir javų valymo mašinų.

Duomenys apie darbingus žmones ir trobesius taip pat teikia reikšmingą informaciją apie to meto ūkininkavimą ir kaimo gyvenimą. Iš 8 lentelės matyti, kad ir Tauragnų valsčiaus, ir visos Utenos teritorijos duomenys apie dirbusius žemės ūkyje asmenis yra artimi. Tiesa, Tauragnų valsčiaus ūkininkai turėjo mažiau samdinių: ir paauglių (iki 15 metų), ir vyresniųjų. Lentelėje nepateikta duomenų apie dirbusių vyrų ir moterų santykį. Apskaičiavome, kad iš bendro (šeimoms narių ir samdinių abiejų amžiaus grupių) Tauragnų valsčiuje dirbusiųjų skaičiaus (jų buvo 4128 asmenys) moterys sudarė 51,8%, o vyrai – 48,2%. Pagal visos Utenos apskrities duomenis šie skaičiai atitinkamai buvo 50,7% ir 49,3%, o visos Lietuvos teritorijos atitinkamai – 49,4% ir 50,6%.

8 lentelė. **Duomenys apie ūkiuose dirbusius žmones 1930 m.**  
(apskaičiuota pagal ŽŪS, 1930, t. 3, 1 priedas, p. 8)

Teritorija	Dirbo žmonių viename ūkyje				
	šeimoms narių		samdinių		iš viso dirbo žmonių
	jaunesnių kaip 15 m.	15 m. ir vyresnių	jaunesnių kaip 15 m.	15 m. ir vyresnių	
Tauragnų valsčius	0,30	2,87	0,10	0,13	3,40
Utenos apskritis	0,29	2,82	0,11	0,26	3,48

Duomenys apie ūkių trobesius (9 lentelė) taip pat byloja apie Tauragnų apylinkių – prastesniųjų žemių krašto – kuklesnį gyvenimą nei geresnėse žemėse. Čia buvo daugiau ūkių apskritai neturėjusių trobesių, beveik visi trobesiai buvo mediniai (mūrinių tik 0,13%), daugiau kaip 99% trobesių buvo dengti šiaudais.

Kaip matyti, teritorijos gamtiniai ypatumai (kalvotumas, dirvų našumo savybės) nemažą įtaką darė žemės ūkio gamybai ir žmonių gyvenimui. Tauragnų valsčiaus žemės buvo vienos prasčiausių Utenos apskrityje. Todėl nestebina, kad žemės ūkių surašymo metu (1930 m.) konstatuota, jog čia ir derliai šiek tiek mažesni, ir trobesiai prastesni. Tačiau valstybėje vykęs bendras žemės ūkio kilimo procesas, ypač dėl racionalios žemės reformos, sudarė prielaidas spartesnei pažangai, ir tai buvo jaučiama Nepriklausomybės laikotarpio pabaigoje.

9 lentelė. **Duomenys apie ūkių trobesius 1930 m.**  
(apskaičiuota pagal ŽŪS, 1930, t. 3, 7 priedas, p. 84)

Teritorija	Ūkių, %		Trobesių, %			Trobesių stogų, %		Viename ūkyje buvo trobesių*
	su trobesiais	be trobesių	medinių	mūrinių	mišrių	čerpėmis arba skarda	medžiu arba toliu	
Tauragnų valsčius	95,9	4,1	99,76	0,13	0,11	0,16	0,58	3,26
Utenos apskritis	97,3	2,7	98,72	0,48	0,80	0,60	1,50	3,36

\* Neturėjusieji trobesių čia neįskaityti.

Tačiau tolesnis sunkus XX a. penktasis dešimtmetis – okupacijos kaitos ir pokario suiručių laikotarpis, o paskui keturi kolūkinės santvarkos dešimtmečiai labai pakeitė žmonių gyvenimą, ūkininkavimo sistemą, taip pat ir šių apylinkių kraštovaizdį...

Žemės valdymo ir jos naudojimo struktūra taip pat kito. Pirmieji kolūkiai buvo nedideli, o jų pavadinimai ir vyresniosios kartos žmonių jau yra užmiršti. Iš beveik penkiasdešimties metų senumo archyvinės medžiagos<sup>7</sup> nustatėme, kad 1952 m. Tauragnų apylinkėse buvo tokių kolūkių: Tauragnai, 1000 ha; Ažuolas, 1435 ha; Tauras, 1735 ha; Sėlė, 1029 ha; Gaideliai, 1111 ha... Buvo ir kolūkių-„nykštukų“: Vyžiai, 757 ha, o Ažutėnai, tik 487 ha. Buvusių ūkių kaitos čia plačiau nenagrinėsime, tik priminsime tai, kas daugelio vyresniųjų dar neužmiršta. Sovietmečio pabaigoje po kelių stambinimo etapų šiose apylinkėse – dabartinėje Tauragnų seniūnijoje – buvo jau tik du, bet stambūs ūkiai: Tauragnų kolūkis (abipus Tauragno ežero), kurio plotas 6980 ha, ir į šiaurę nuo jo beveik dvigubai mažesnis T. Tilvyčio kolūkis – 3590 ha.

Žemėnaudos ir apskritai kraštovaizdžio pokyčius, vykusius XX a., nulėmė daugelis veiksnių, kurie, kaip specialistai teigia, kito ir laike, ir erdvėje (teritorijoje). Tarpukario laikotarpiu ir dar prieš tai, kai daugelis žmonių gyveno kaimuose, o ir šeimos buvo gausesnės, žemę jie laikė vieninteliu savo turtu ir pragyvenimo šaltiniu. Todėl ji tuo metu buvo maksimaliai naudojama: ariama, šienaujama, ganoma visur, kur tik įmanoma tai daryti. Suprantama, kad tuometiniame šeimos ūkyje nebuvo svarstoma, apsimoka ar neapsimoka naudoti žemę. Tokios ekonominės ir socialinės aplinkybės lyg ir pateisino tuomet vyravusią teritorijos ūkinio naudojimo „utilitarinį maksimalizmą“ – siekį kuo didesnę žemės plotą naudoti žemės ūkio produkcijai pagaminti. Yra žinoma<sup>8</sup>, kad didžiausias teritorijos ūkinio panaudojimo mastas, t. y. didžiausi naudojamų žemių – žemės ūkio naudmenų – plotai Lietuvoje buvo XX a. pirmojoje pusėje (tarpukario laikotarpiu). Visa tai atsispindėjo ir statistikos bei kartografijos šaltiniuose. Iš 2 lentelėje ir 1 paveiksle pateiktų duomenų matyti, kad 1930 m. Tauragnų valsčiuje trys ketvirtadaliai teritorijos (75,26%) buvo naudojama žemės ūkio gamybos tikslams. Pokario politinės, ūkinės (ekonominės, technologinės), socialinės ir ypač demografinės permainos sąlygojo žemės ūkio teritorijos naudojimo pokyčius, kurių pasekmės, tiesa, labai apibendrintai, pavaizduotos 10 lentelėje ir pagal jos duomenis sudarytame 2 bei 3 paveiksle<sup>9</sup>. 10 lentelėje ir 2 paveiksle pateikta ne viso valsčiaus, o tik jam būdingos dalies – Klėkių kadastro vietovės teritorijos – žemėveikslių plotų struktūra. Ši statistika leidžia stebėti žemėnaudos būklės kaitą 1964–1996 m., o 3 paveikslas, vaizduojantis žemėnaudos situacijos kaitą (1934–2001 m.) tam tikroje Klykių kadastro vietovės teritorijos dalyje (Bajorų kaimo apylinkės), yra to paties proceso (žemėnaudos kaitos) kartografinė ir fotografinė išraiška. Nors žemėnaudos kaitą iliustruojančių teritorijų dydžiai skiriasi (Klykių kadastro vietovės teritorijos dydis – ha, o kartografiškai vaizduojamos teritorijos – 100 ha), tačiau proceso tendencijos išlieka tos pačios. Taigi 1934 m. planas<sup>10</sup> rodo, kad tarpukariu te-

<sup>7</sup> Итоги почвенных обследований колхозов по состоянию на 1952 12 31, Kartografinis albumas, M 1:200 000, *Valstybinio žemėtvarkos instituto archyvas*.

<sup>8</sup> Milius J. Закономерности динамики земельных угодий Литвской ССР, *Daktaro disertacija*, Vilnius, 1988.

<sup>9</sup> Lukšaitė J. Agrarinės žemėnaudos kaita kalvotame kraštovaizdyje (Utenos administracinio rajono pavyzdžiu), *Diplominis darbas*, Vilnius, 2001.

<sup>10</sup> Utenos apskrities Tauragnų valsčiaus Bajorų kaimo žemės vienkiemiais išskirstymo planas, M 1:5000 (1934), *Lietuvos centrinis valstybės archyvas*, f. 1250, ap. 4, b. 20/688.

## Klykių kadastro vietovė

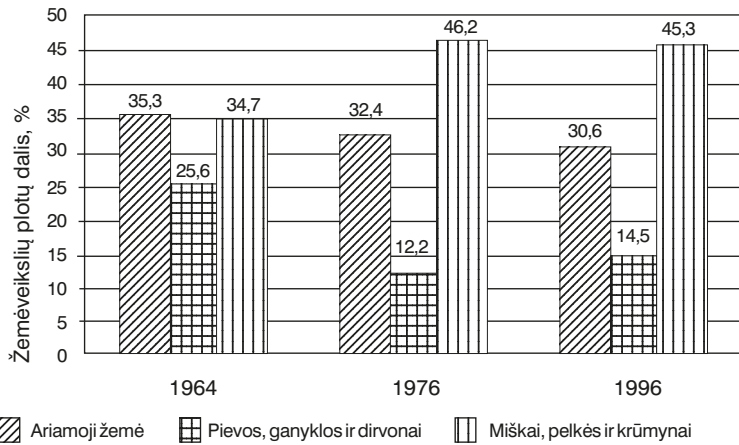

2 pav. Žemėveikslių plotų kaita Klykių kadastro vietovės teritorijoje 1964–1996 m. (pagal 10 lentelės duomenis)

ritorija maksimaliai panaudota, daugumą jos dėl jau aptartų priežasčių užėmė ariamoji žemė ir pievos (3 pav.).

Pokariu pastebimas ženklus žemės ūkio naudmenų užimamų plotų mažėjimas. Kadaisė intensyviai naudoti žemės sklypeliai tuomet virto natūraliais žemėveiksliais: pelkutėmis, krūmynais, miškeliais. Taip pat susiformavo nauja apgyvendinimo sistema – vienkieminė. Tokius pokyčius žemėnaudoje sąlygojo: pasikeitusi žemėvalda (išgalėjo sovietinė), žemės nuosavybė (buvusi privati tapo kolektyvinė), demografinė situacija (gyventojų skaičiaus mažėjimas), žemės dirbimo technika. Tad visi šie veiksniai lėmė sumažėjusį žemės naudojimą, kuris ypač pasireiškė penktąjį dešimtmetį, bet puikiai atsispindėjo ir 1964 m. planuose<sup>11</sup> bei statistikoje (10 lentelė, 2 pav.).

10 lentelė. Klykių kadastro vietovės žemėveikslių plotų struktūra, % (Valstybinio žemėtvarkos instituto archyvinė medžiaga (1964, 1976). Vilnius; Utenos rajono žemėtvarkos skyriaus statistika (1996). Utena)

Žemėveiksliai	Plotai (%) nuo žemės ūkio teritorijos tam tikrais metais		
	1964	1976	1996
Ariamoji žemė	35,3	32,4	30,6
Sodai	0,4	0,5	0,5
Dirvonai	3,0	0,1	
Pievos	15,5	5,4	14,5
Ganyklos	7,1	6,7	
Žemės ūkio naudmenos	61,3	45,1	45,6
Miškai	25,7	38,2	41,3
Krūmynai	7,4	0,9	0,5
Pelkės	1,6	7,1	3,5
Kita	4,0	8,7	9,1
Iš viso	100,0	100,0	100,0

1976 m. statistika taip pat apibūdina kolektyvizacinę žemėnaudą. Ir toliau tendencingai mažėja vieni žemėveikslių plotai (žemės ūkio naudmenos), kiti

<sup>11</sup> Utenos rajono „Aušros“ kolūkio planas, M 1:10 000 (1964), Valstybinio žemėtvarkos instituto archyvas.

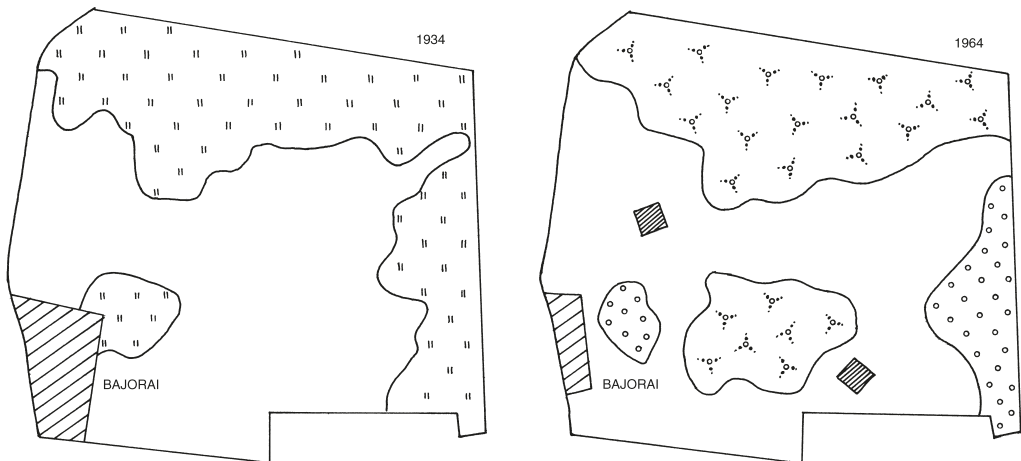

3a pav. Žemėveikšlių dinamikos kartografinis ir dabartinės situacijos fotografinis vaizdas Bajorų kaimo vietovėje

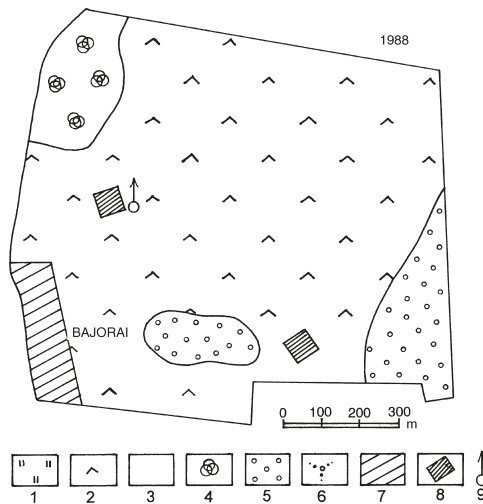

3b pav. Žemėveikšlių dinamikos kartografinis ir dabartinės situacijos fotografinis vaizdas Bajorų kaimo vietovėje:

- 1 – natūralios pievos,  
 2 – kultūrinės ganyklos,  
 3 – smulkios sąskaidos natūralių ganyklų ir miškelių bei pelkučių sklypų teritorija,  
 5 – miškai,  
 6 – krūmynai,  
 7 – kaimavietė,  
 8 – vienkiemiai,  
 9 – fotografavimo taškas ir kryptis

(natūralūs žemėveiksliai) – didėja. Be to, sovietmečiu buvo vykdomi sausinamosios melioracijos darbai, kurie turėjo įtakos žemėveikšlių plotų struktūrai. Buvo šalinami menkaverčiai miškai, krūmynai, sausinamos pelkutės, tarpukalvių pievos. Šio proceso rezultatas matyti 1988 m. plane<sup>12</sup> (3 pav.). Didžiojoje teritorijos dalyje melioracijos metu buvo „nušluotos“ pievos, ganyklos, krūmai, mažesni miškeliai, sunaikinti ir ariamosios žemės sklypai, tačiau visiškai nebuvo paliesti vienkiemiai – jie išliko iki šių dienų. Numelioruota teritorija paversta kultūrine ganykla.

Iki šiol nepakito ganyklinė žemėnauda Bajorų kaimo teritorijoje – ir toliau ji yra šienaujama, ganomi gyvuliai. Tačiau dėl blogos drenažo būklės tarpukalvėse ima atsirasti drėgmę mėgstančių žolių, formuojasi krūmeliai.

Kai kuriose tarpukalvėse vanduo netgi išeina į paviršių. Taigi tarpukalvės pelkėja (3 pav. fotonuotrauka). Ir jei atei-

<sup>12</sup>Utenos rajono T. Tilvyčio žemės ūkio įmonės planas, M 1:10 000 (1988), Valstybinis žemėtvarkos institutas.





*Dabartinis Bajorų  
kaimo kraštovaizdis.  
2001 m. balandis.  
J. Lukštaitės nuotr.*

tyje nebus imamasi priemonių, nebus tvarkomos melioracinės sistemos, galima prognozuoti, kad teritorija ims panėšėti į sovietmečio pradžioje buvusiąją (daug krūmelių, menkaverčių miškelių, pelkučių).

Įvertinus dabartinę žemėnaudos situaciją pagal 10 lentelėje pateiktus 1996 m. duomenis bei fotomedžiagą (3 pav.), galima konstatuoti, kad Klykių kadastro vietovės teritorijoje, kaip ir visoje Tauragnų seniūnijos teritorijoje, žemėnauda yra ekstensyvi, – tai susiję su sumažėjusiu visuomenės ūkiniu aktyvumu. Tokios žemėnaudos rezultatai – toliau didėjantis natūralių žemėveikšlių plotų skaičius ir mažėjantis žemės ūkio naudmenų plotų skaičius.

Žemėvaldos ir žemėnaudos kaitos požiūriu tarpukaris (1918–1940 m.), ypač okupacijų penkiasdešimtmetis (1940–1990 m.) – tai didelių permainų laikotarpis visame krašte ir mūsų analizuojamoje teritorijoje. Nebuvo „ramesnis“ ir paskutinis XX a. dešimtmetis. Tai žemės nuosavybės atkūrimo metas, tebevykdoma žemės reforma.

Straipsnyje aptarėme, tiesa, labai apibendrintai, praėjusio šimtmečio – dinamiško ir net tragiško laikotarpio – svarbiausius žemėvaldos ir žemėnaudos kaitos bruožus nedidelėje vieno valsčiaus teritorijoje. Daug kas keičiasi dabar, bus keičiama ir ateityje. Nesiimame vertinti šių pokyčių prielaidų ir pasekmių. Tačiau svarbu pabandyti suvokti, kaip kaimo ateitį išivaizduoja tų apylinkių žmonės ir kokias prognozes pateikia šiuos procesus tiriantys mokslininkai.

Geografijos instituto mokslininkų grupė 2000 m. tyrė agrarinės žemėnaudos konversiją (transformaciją) viename iš sudėtingiausių žemės ūkio regionų – Šiaurės Rytų Lietuvoje ir atliko nemažai tyrimų mūsų analizuojamoje teritorijoje – dabartinėje Tauragnų seniūnijos teritorijoje<sup>13</sup>. Manome, kad tikslinga apžvelgti pagrindinius šių tyrimų rezultatus.

Buvo analizuota įvairi statistinė, projektinė ir mokslinių publikacijų medžiaga. Ypač vertinga informacija laikyta vietinių žemės savininkų nuomonė. Buvo surengta sociologinė apklausa. Anketoje pateikta

- 12 klausimų, kurie padėtų išsiaiškinti:
- ar tai nuolat šioje seniūnijoje gyvenantis žemės savininkas;

<sup>13</sup> Agrarinės žemėnaudos konversijos pasekmių prognozė. *Mokslinė ataskaita*, temos vykdytojai: Milius J., Ribokas G., Burneika D., Bagočiūtė A., Vilnius, 2000, 49 p.

- kaip pats savininkas vertina savo žemės kokybę;
- kaip turima žemė yra naudojama;
- ar savininkas norėtų keisti žemės paskirtį, kas ir kaip turėtų tai atlikti;
- ar pakeitus žemės paskirtį savininkas norėtų, kad pasikeistų žemės nuosavybės forma;
- kokie yra pagrindiniai pragyvenimo šaltiniai ir kokią įtaką jiems turėtų žemėnaudos transformacija;
- ar pakeitus žemės paskirtį liktų kaime ir ar kas nors ateityje žada ūkininkauti šioje žemėje;
- be to, buvo surinkta žinių apie respondentus.

Respondentai apklausai atrinkti atsitiktinės atrankos metodu, apklausiant tiek seniūnijos centro – Tauragnų, tiek aplinkinių kaimų (Taurāpilio, Sélės, Klykių ir kt.) žemės savininkus. Iš viso seniūnijoje apklaustas 31 respondentas. Stengtasi apklausti ir atokiausių, toliausiai nuo pagrindinių kelių ar gyvenviečių nutolusių kaimų (Šeimatiės, Daunōrių ir kt.) žemės savininkus. Tai yra ten, kur respondentų žemės valdos esti nepatogiose ūkininkauti vietose, kur žemės ūkio veikla yra neracionali (ekonominiu požiūriu) ir kur žemėnaudos transformacija turėtų būti pradėta anksčiau nei kitur.

- Iš visų apklaustųjų, turinčių žemės nuosavybę Tauragnų seniūnijoje (tai yra galinčių daryti įtaką žemėnaudos transformacijai), 85% buvo nuolat gyvenantys ir 15% – atvykstantys iš kitų vietovių (Vilniaus, Utenos). Nemažas skaičius sodybų su aplink jas esančia žeme (ypač prie ežerų ar šiaip vaizdingose vietose) priklauso kitur gyvenantiems, kurie tą žemę naudoja beveik išimtinai rekreaciniais tikslais. Vidutinis žemės valdos plotas buvo 9 ha. 95% respondentų turėjo žemę privačioje nuosavybėje ir tik 5% ją nuomojo.
- Tauragnų seniūnijos žemės (pagal sudarytas metodikas) priskiriamos nenašių žemių kategorijai, tačiau buvo įdomu sužinoti, kaip savo žemę vertina patys savininkai. Paklausus nuomonės dėl valdomos žemės kokybės išaiškėjo, kad tik vienas savininkas savo žemę įvertino kaip našią (gerą). 71% respondentas mano, kad jų žemė nenaši, ir 25% įvertino kaip vidutinę (įvairią). Akivaizdu, jog absoliuti dauguma žemės savininkų mano, kad jų žemė yra nenaši ir kad sąlygos žemės ūkio veiklai vykdyti nėra palankios.
- Žemėnaudos transformacijos eigai bei tempams turi įtakos ir dabartinis žemės naudojimas. Atlikus apklausą dėl žemės naudojimo paaiškėjo, kad 60% respondentų savo žemę naudoja žemės ūkio gamybai, 17% – poilsiui, 14% – kitoms reikmėms ir 9% visai nenaudoja. Poilsiui žemę naudoja nenuolat šiose vietose gyvenantys žemės savininkai. Nors dauguma respondentų žemę naudoja žemės ūkiui, tačiau pats naudojimo intensyvumas nėra didelis ir (Tauragnų seniūnijos žemėtvarkininko duomenimis) kasmet mažėja. To paties šaltinio duomenimis, dabar Tauragnų seniūnijoje ariama tik apie 10–15% anksčiau dirbamos žemės. Visoje seniūnijos teritorijoje yra tik vienas ūkininkas, laikantis daugiau nei 20 karvių. Prekinių grūdų auginimu užsiima praktiškai taip pat vienas ūkininkas, kuris paveldėjo buvusią dvaro žemę (geresnio našumo) ir auginą daugiau nei 30 ha kviečių ir kitų grūdinių kultūrų. Kiti žemės savininkai grūdų parduoda labai mažai, juos daugiausia sunaudoja savo reikmėms.

- Svarbiausias žemėnaudos transformacijos klausimas, kurį buvo norima sužinoti – ar norėtų žemės savininkai, kad jų žemės ūkio naudmenos būtų visiškai užsodintos mišku. Absoliuti dauguma (70%) atsakė, kad to nenorėtų. Tarp pagrindinių priežasčių nurodė tokias. Daugelis ir taip turi mažai dirbamos (ariamios) žemės, o miškų bei krūmynų ir taip pakanka. Tuos nedidelius dirbamos žemės plotus, kur jų tėvai ir protėviai dirbo, norėtų išsaugoti ateinančioms kartoms. Be to, nors Tauragnų seniūnijoje ir taip daug miškų, žmonės baiminasi, kad, Nacionalinio parko teritorijoje dirbamas žemes užsodinus mišku, jie nebegalės savarankiškai jose tvarkytis, – reikės „valdžios“ leidimo. Tie, kurie žemę naudoja poilsui, atsakė, kad užsodinus mišku pablogėtų vaizdas, sodyba liktų miške, nebūtų matyti ežero ir pan. Tik 4% norėtų, kad jų visos žemės ūkio naudmenos būtų apsodintos mišku, o 11% sutiktų, kad būtų apsodinta dalis žemės ūkio naudmenų. Kiti 15% šiuo klausimu neturėjo nuomonės. Taigi matyti, kad, nors dauguma savo žemę laiko nenašia ir intensyviai nenaudoja jos, tačiau nenorėtų visiškos žemės ūkio naudmenų transformacijos į miškus.
- Paklausus, ar žemės savininkai liktų kaime, jei jų žemės ūkio naudmenos būtų visiškai užsodintos mišku, 81% atsakė, kad bet koku atveju kaime liktų, dėl aiškios priežasties – neturi kur išvykti arba nenori keisti gyvenamosios vietos, kurioje gimė ir užaugo. Tik 4% išvyktų, o 15% sudaro tie, kurie dabar kaime nuolat negyvena, atvažiuoja tik poilsio.
- Visame tirtame regione nuo pat žemės reformos pradžios stebimas žemės ūkio intensyvumo mažėjimas. Atsiėmę žemę savo nuosavybėn, ne visi naudoja ją pagal ankstesnę paskirtį. Be to, Tauragnų seniūnijos demografinė padėtis artima visai Rytų Lietuvai – kaime mažėja darbingo amžiaus gyventojų. Todėl vienas iš svarbesnių klausimų – ar kas nors ateityje žada ūkininkauti (užsiimti žemės ūkio veikla) dabartinėje žemėje. Tik 7% atsakė, kad ateityje kas nors iš jų šeimos narių tikrai ūkininkaus jų žemėje. 30% nežino ir net 63% pripažino, jog po jų niekas nežada verstis žemės ūkio veikla. Tai reiškia, kad absoliuti dauguma dabar žemės ūkiui naudojamos teritorijos ateityje nebus dirbama, nes nebus perėmėjų, o tikėtis, kad tuo užsiims naujieji žemės savininkai, yra nerealu. Taip pat nerealu tikėtis, kad ateityje pasikeistų (padidėtų) žemės ūkio produkcijos supirkimo kainos ar labai padidėtų valstybės parama. Jei to neįvyks, greitu laiku žemės pradės dirvonuoti, o vėliau užžels krūmais ir mišku.

Taigi susidaro paradoksali padėtis: žmonės nenori, kad jų žemės ūkio naudmenos būtų užsodintos mišku, tačiau jų valdose gana greitai nebus kam ūkininkauti ir ta žemė savaime užžels. Todėl reikalingas didelis aiškinamasis darbas tarp žemės savininkų, siekiant paveikti jų nuomonę ir miškų plėtrą padaryti ne savaiminę, o reguliuojamą.

Atliktų tyrimų rezultatai leidžia teigti, kad Tauragnų seniūnijos ir kitų analogiškų nenašių žemių teritorijų perspektyvinis naudojimas vis dėlto sietinas su šių teritorijų miškingumo didinimu ir turizmo plėtojimu. Tačiau laikoma, kad skypų parinkimą miškui sodinti, greta kitų veiksnių, reikėtų pagrįsti ir kraštovaizdžio estetinio vertinimo motyvais.

Sudėtinga numatyti, bent jau preliminariai, kaip geriausiai tvarkyti konkrečias teritorijas ateityje. Čia gvildename vieno mokslinio tyrimo, tiesiogiai susieto su mūsų

analizuojama teritorija, medžiagos<sup>14</sup> komentarą. Nenorėtume straipsnio užbaigti liūdnu apibendrinimu: netolimoje ateityje Tauragnų apylinkės – šimtmečiais buvęs žemės ūkio kraštas – apaugs mišku. Bet miškas šiuolaikinėje technogenizuotoje Europoje – didelis turtas! Reikia tikėtis, kad šis kraštas neliks be žmonių.

## Varniškių gamtos paminklai

*Pasakojo Genė Elena Kriugiškienė*

*Užrašė Genovaitė Šnurova*



Varniškių kaimo gyventoja Genė Elena Kriugiškienė (gim. 1935 m.) 1996 m. birželio mėnesį pasakojo, kad Varniškių gamtos paminklui ažuolui, kuriam, manoma, yra apie 500 metų, analogų Lietuvoje, ko gero, nėra. Stovi jis tvirtai įsikibęs į žemę, išsikerojęs į šalis daugybe šakų ir šakelių. Dar keisčiau medis atrodė iš arti. Jo kamieno viduje, nuo pat žemės, yra didelė tuščia ertmė. Jei nenori, kad kas surastų, gali ramiai joje pasislėpti, pavadinęs su savimi dar kokius 5–6 suaugusius žmones. Vaikų, aišku, tilptų daugiau. Prieš 40 metų čia atitekęs Genė Kriugiškienė mielai sutiko pabūti gide ir papasakoti, kad karo metu žmonėms šis ažuol-

*Varniškių k. augęs ažuolas. A. Petrašiūno nuotr. 1980 m. liepa*

*Varniškių liepa. A. Petrašiūno nuotr. 1980 m. liepa*

<sup>14</sup> Agrarinės žemėnaudos konversijos pasekmių prognozė. *Mokslinė ataskaita*, temos vykdytojai: Milius J., Ribokas G., Burneika D., Bagočiutė A., Vilnius, 2000, 49 p.

las buvo savotiškas išsigelbėjimas. Kaimas turėjo 5 valakus žemės (apie 100 ha), bet, kadangi už žemę reikėdavo mokėti didelius mokesčius, žmonės sakydavosi turį jos mažiau. Visi augino gyvulius, javus. Žodžiu, turėjo grūdų, lašinių ir kitokio turto, kurį namuose laikyti buvo rizikinga. Tai ir „patikėdavo“ jį ažuolui. Ne tik lašinius medyje slėpdavo, bet ir avis į jį sugindavo. Karštą vasaros dieną jos džiaugdavosi ažuolo vėsuma ir nemekendavo. Svarbiausia, nežinodamas niekada net nepamanytum, kad medžio viduje gali būti paslėpti tokie turtai.

Žinojau, jog šiame kaime dar turi būti ir kitas – šio ažuolo „vyresnysis brolis“. Veltui visur žvalgiausi jo ieškodama. Čia vėlgi padėjo Genė Kriugiškienė, patarusi ne į dangų žvalgytis, o nuleisti akis žemyn ir daubon žvilgtelėti. Kai nesupratusi užuominos nepatikliai į ją žvilgtelėjau, paaiškino plačiau:

*„Nebėr mūsų gražuolio. Jis dar senesnis buvo. Jam jau turėjo būti apie 700 metų. Nuvirto gal prieš du ar trejus metus. Išgirdę keistą stiprų garsą, dar ilgai nesusigaudėme, kas tai galėtų būti. O vėliau žiūrime – ažuolo nebėra. Nebeatlaikė. Jo tik apie 3 metrus nuo šaknų vienas stiebas – paskui šakojosi į du. Jau nugriuvusio vieną jo stiebą nupjovė ir nuvežė į Stripeikių kaimą. Gal bitininkystės muziejui ką nors iš jo padarė“.*

Pamačius ažuolą, beliko liepą aplankyti. Ji turbūt jaunesnė už savo brolių ažuolą ir (nebūtų moteriškos giminės) grakštesnė, lieknesnė už jį. Gaila, kad lentelėje šalia jos nėra kitokių duomenų: jos aukščio, spėjamo amžiaus, skersmens, bet ir be jų aišku – kitos tokios nėra. Vien nuo jos žiedus nuskynus, vaistažolių fabrikui darbo būtų vos ne mėnesiui. Ir iki jos einant, po kojomis buvo visa liaudiška vaistinė – raktažolės, žemuogės, rasakilos, kraujažolės, didžioji dilgėlė... Šitokioj „vaistinėj“ gyvendamas gali ir nežinoti, kaip gydytojas atrodo...



# ISTORIJA

## Atkasta Tauragnų apylinkių praeitis

Gintautas Zabiela

Tauragnų apylinkės įdomios ne vien gamta, kurios bene didžiausia puošmena – giliausias Lietuvoje Tauragno ežeras. Jos garsios ir senovės palikimu, kuris, nors ir labai suniokotas ir išdraskytas, byloja apie garbingą krašto praeitį. Tačiau ne viskas prabėgusių amžių tėkmėje buvo išplėšta ir sunaikinta. Kai ką dar pavyko užčiuopti archeologinių tyrimų metu, ir tie senovės radiniai šiaandien mums yra pagrindinis senųjų laikų pažinimo šaltinis. Mus jie pasiekė konkrečių žmonių veiklos dėka, tad prieš pradėdami pasakojimą apie Tauragnų apylinkių senovę pirmiausia prisiminsime jos tyrinėtojus ir jų darbus.

Pirmųjų žinių apie Tauragnų apylinkių senienas randame dar XIX a. pirmojoje pusėje. To meto garsiausias Lietuvos (ir ne tik jos) archeologas Eustachijus Tiškevičius (1814–1873) savo knygoje apie visos Lietuvos senienas mini Tauragnuose rastus kreivą geležinį peiliuką ir moters papuošalus ir net pateikia jų piešinius<sup>1</sup>. Šiandien šie piešiniai labai svarbūs, nes vėliau šios senienos dingo. Nors viename iš jų pavaizduoti papuošalai (1 pav.) yra dailininko vaizduotės daugiau ar mažiau perdirbti ir sujungti į vieną (šiandien tokių nerandame), – tai pastebėjo dar XIX a. pabaigos tyrinėtojai<sup>2</sup>, – galime manyti, kad jie kilę iš kažkokio išardyto pilkapio.

XIX a. pabaigoje žinių apie Tauragnų apylinkių archeologijos paminklų galime rasti Fiodoro Pokrovskio (1855–1903) „Vilniaus gubernijos archeologiniame žemėlapyje“<sup>3</sup>. Jos čia surašytos remiantis iš tuometinio valsčiaus atsiųsta anketa, panaudotos ir publikuotos žinios. F. Pokrovskis nurodo, kad „labai daug pilkapių yra Stūčių kaimo laukuose, o dar daugiau – Mūnčioje“, kur juos „kasinėjant vietos valstiečiams [rasta] žmonių ir arklių kaulų, žiedų nuo pakinktų, ietigalių ir monetų“<sup>4</sup>.

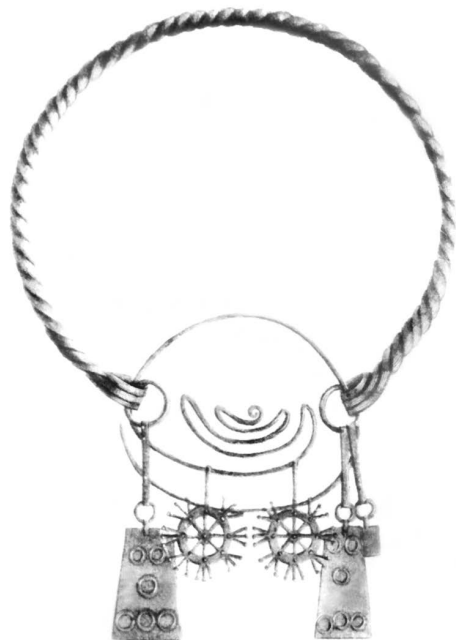

1 pav. Moters papuošalai iš Tauragnų (Tyszkiewicz E. Rzut oka na źródła archeologii krajowej, Wilno, 1842, tabl. V)

<sup>1</sup> Tyszkiewicz E. Rzut oka na źródła archeologii krajowej, Wilno, 1842, tabl. IV, fig. 4; tabl. V.

<sup>2</sup> Покровский Ф. В. Археологическая карта Ковенской губернии, Вильна, 1899, с. 40.

<sup>3</sup> Ten pat, p. 39–40.

<sup>4</sup> Ten pat, p. 39.



XX a. pradžioje jau turime pirmųjų žinių apie apylinkių archeologijos paminklų kasinėjimus. Tauragnuose kunigavęs Juozas Šnapštys (1877–1921), kaip poetas pasirašinėjęs Margalio slapyvardžiu, 1910 m. rugsėjo 29 d. kasinėjo Taurėpilio pilkapyną ir šių kasinėjimų metu surinktus radinius pasiuntė į Lietuvos mokslo draugiją Vilniuje. Viename pilkapyje nieko nerasta: „Per porą uolekčių buvo žemė mišra; matomai, tam tyčia užpilta; potam prasidėjo graužas.“ Kituose pilkapiuose iškasta: „du geležiniai labai pailgu kirveliu; trečiojo pentis iš abiejų šonų turi po du aštriu dančiu; umbo, kurs buvo nešiojamas ant skydo; dvi vilyči – vieną sulenktą, kitą siauresnę nesulenktą; dėžutė su kažin kokiais tepalais, bet dėžutė buvo jau nebestipra ir, jai suirant, tepalai išsiliejo, bepaliko dėžutės šonai. Iškasiau ir keletą mažmožių: sagtis, peilių ar kalavijų gabalus – tai jau archeologijos dalykas“<sup>5</sup>. Dalį daiktų J. Šnapštys-Margalis pasiuntė „Vilties“ redakcijai, kuri juos perdavė Lietuvos mokslo draugijai<sup>6</sup>. O „žemaičių viršininkas Melnikovas paėmė iš M. iškastas aprūdijusias vilyčias ir kariškus kirvelius: už tai davęs 5 rub. dovanų, o kunigas Steikūnas sidabrinį brankšletą“<sup>7</sup>.

Lietuvos Respublikos laikais Tauragnų senaisiais paminklais domėtasi mažiau. Petras Tarasenka (1882–1962) „Lietuvos archeologijos medžiagoje“<sup>8</sup> daugiausia pakartojo F. Pokrovskio surinktą informaciją. Vertinga originali informacija apie labai įvairius tuometinio Tauragnų valsčiaus senovės paminklus buvo sukaupta 1935 m. Valstybės archeologijos komisijai pasirūpinus. Joje randame įvairaus pobūdžio ir išsamumo duomenų apie Tauragnų valsčiaus paminklus: piliakalnius, pilkapius, kaimo kapines, akmenis<sup>9</sup>.

Išsamiau pažinti Tauragnų krašto senovės paminklus pradėta tarybiniu laikotarpiu. Tauragnų apylinkės buvo vienos iš paskutinių Lietuvoje, kurias aplankė žvalgomosios archeologinės ekspedicijos. 1970 m. birželio mėnesį duomenis baigiamam ruošti „Lietuvos TSR archeologijos atlasui“ (jo 4 tomai pasirodė 1974–1978 m.) rinko Lietuvos TSR mokslų akademijos Istorijos instituto (dabar – Lietuvos istorijos institutas) ekspedicija. Kartu su ja dirbo Lietuvos TSR Kultūros ministerijos Mokslinės-metodinės kultūros paminklų apsaugos tarybos (dabar – Kultūros paveldo centras) ekspedicija, nustatinėjusi saugomų archeologijos paminklų vietas. 1977 m. kita Istorijos instituto ekspedicija čia rinko duomenis rengiamam „Lietuvos TSR istorijos ir kultūros paminklų sąvadui“. Šis buvo sumanytas kaip visos TSRS istorijos ir kultūros vertybių (tarybiniu supratimu) sąvadas, kuris Lietuvoje buvo rengiamas lėtai (pirmas ir vienintelis Vilniaus miestui skirtas tomas išėjo 1988 m.) ir žlugo kartu su TSRS. Tauragnų kraštui šiuo požiūriu pasisiekė tik tiek, kad remiantis aiškiai pasenusia medžiaga 1996–1998 m. buvo išleista dvitomė Rytų Lietuvai skirta „Kultūros paminklų enciklopedija“, kurioje aprašyti pagrindiniai apylinkės archeologiniai paminklai<sup>10</sup>. 1980 m. Tauragnų apylinkėse 22 archeologinius objektus žvalgė Mokslinės-metodinės kultūros paminklų apsaugos taryba<sup>11</sup>, kuri

<sup>5</sup> Kun. Šnapštis. Mūsų pilekalniai, *Viltis*, 1910, lapkr. 10 (21), nr. 129 (464), p. 2.

<sup>6</sup> Dabar šie dirbiniai saugomi Lietuvos nacionaliniame muziejuje, inv. nr. AR 82:1–5.

<sup>7</sup> Kun. Šnapštis. Mūsų pilekalniai, *Viltis*, 1910, lapkr. 10 (21), nr. 129 (464), p. 2.

<sup>8</sup> Tarasenka P. *Lietuvos archeologijos medžiaga*, Kaunas, 1928.

<sup>9</sup> *Kultūros paveldo centro Dokumentacijos centras*, f. 1, ap. 1, nr. 60.

<sup>10</sup> *Kultūros paminklų enciklopedija. Rytų Lietuva*, Vilnius, 1996, t. I, p. 157; Vilnius, 1998, t. II, p. 140–205.

<sup>11</sup> Balčiūnas J. 1980 m. žvalgomosios archeologinės ekspedicijos Utenos rajone ataskaita, *Lietuvos istorijos instituto rankraštynas* (toliau – LIIR), f. 1, nr. 2242.

siekė nustatyti jų apsaugos zonas. Utenos rajone atliekant žvalgymus išsamiausiai apylinkės archeologijos paminklai buvo žvalgyti šio straipsnio autoriaus vadovaujamos Mokslinės-metodinės kultūros paminklų apsaugos tarybos žvalgomosios archeologinės ekspedicijos metu 1985 m. birželio ir spalio mėnesiais<sup>12</sup>. Vėliau mokslininkų archeologų buvo žvalgyti tik pavieniai objektai.

Tarybiniu laikotarpiu pradėti svarbiausių Tauragnų apylinkių paminklų tyrinėjimai. Šių tyrinėjimų tikslas vienos labiausiai pažeidžiamų archeologinių paminklų rūšies – pilkapių – gelbėjamieji tyrimai. Daugiausia nusipelnęs Tauragnų kraštui archeologas yra Adolfas Tautavičius (gim. 1925 m.). Jis 1970–1971 m. vasarą 44 dienas kasinėjo Taurapilio pilkapyno likučius, ištyrė 14 pilkapių liekanų, iškasė 13 atskirų perkasų (iš viso tyrinėtas apie 1400 m<sup>2</sup> plotas), surado 15 griautinių kapų liekanų, 3 degintinius kapus, 4 griautinius žirgų kapus, pavienių dirbinių iš surdytų kapų<sup>13</sup>. Pilkapyje Nr. 5 aptiktas labai turtingas V a. kario kapas Taurapilį išgarsino toli už Lietuvos ribų. Šioje knygoje pakartotinai skelbiamas 1981 m. pasirodęs jo straipsnis „Taurapilio „kunigaikščio“ kapas“<sup>14</sup>. Tyrinėjimų metu Taurapilio pilkapyne buvo ištirtos visos žemės paviršiuje matomos pilkapių liekanos. Kitas nuodugniai tirtas mažas pilkapynas buvo Minčios girioje ties Želmeniškės kaimu. Čia buvusius 7 sampilus 1982 m. liepos 1–27 d. ištyrė Lietuvos TSR istorijos ir etnografijos muziejus (dabar – Lietuvos nacionalinis muziejus) (vad. Eugenija Butėnienė (1927–1997)<sup>15</sup>. Pastarasis muziejus yra ženkliai prisidėjęs tyrinėjant ir kitus ardomus apylinkių pilkapynus. Didžiulis (iš viso priskaičiuojama 135 pilkapiai) net į 6 atskiras grupes dalijamas pilkapynas yra Minčios miške. 1975 m. rugsėjo 15–19 d. vadovaujant archeologei Eugenijai Butėnienei buvo ištirti 2 sampilai, kurie svarbesnės archeologinės medžiagos nepatiekė<sup>16</sup>. 1985 m. gegužės mėnesį vadovaujant Bronei Tautavičienei (1926–2003) čia ištyrus dar 5 pilkapius gauti panašūs rezultatai<sup>17</sup>. 2000 m. pilkapyno tyrinėjimus pratęsė Kultūros paveldo centras (vad. Povilas Tebelškis (1952–2003), ištyręs vieną sampilą. Lietuvos TSR istorijos ir etnografijos muziejus 1980, 1982 ir 1983 metais vadovaujant B. Tautavičienei tyrinėjo ir 72 sampilus turintį Vėžių (Ripelialaukio) pilkapyną. Čia ištirta 11 miško kelių labiausiai apardytų pilkapių<sup>18</sup>. 1992–1993 m. 3 neaiškius objektus Tauragnų apylinkėse tyrinėjo 1990–1994 m. Lietuvoje veikusios Kultūros paveldo inspekcijos archeologinė ekspedicija, vadovaujama Raimundo Akavicko<sup>19</sup>. Paskutinius ketverius metus (1997–2000) Tauragnų senosios bažnyčios vietą tyrinėjo jaunas archeologas

<sup>12</sup>Zabiela G. 1985 metų MMT žvalgomosios archeologinės ekspedicijos Utenos rajone ataskaita, *LIIR*, f. 1, nr. 1376.

<sup>13</sup>Tautavičius A. Taurapilio pilkapyno Utenos r. kasinėjimų 1970 m. rugpjūčio mėn. ir 1971 m. liepos mėn. ataskaita, *LIIR*, f. 1, nr. 303.

<sup>14</sup>Tautavičius A. Taurapilio „kunigaikščio“ kapas, *Lietuvos archeologija*, Vilnius, 1981, t. 2, p. 18–43.

<sup>15</sup>Butėnienė E. Želmeniškės pilkapyno Utenos r. 1982 m. tyrinėjimų dienoraštis, *LIIR*, f. 1, nr. 1032.

<sup>16</sup>Butėnienė E. Minčios pilkapyno Šeimatis apyl., Utenos r. dviejų pilkapių 1975 m. rugsėjo 15–19 dienomis tyrinėjimų dienoraštis, *LIIR*, f. 1, nr. 589.

<sup>17</sup>Tautavičienė B. Minčios pilkapių Utenos r. 1985 m. kasinėjimų ataskaita, *LIIR*, f. 1, nr. 675.

<sup>18</sup>Tautavičienė B. Vyžių pilkapių Utenos r. 1980 m. tyrinėjimų ataskaita, *LIIR*, f. 1, nr. 803; Tautavičienė B. Vyžių, Utenos r. pilkapių, 1982 m. tyrinėjimų ataskaita, *LIIR*, f. 1, nr. 1010; Tautavičienė B. Vyžių pilkapių (Utenos r.) 1983 m. kasinėjimų ataskaita ir radinių sąrašas ir 1980–1983 m. nuotraukos, *LIIR*, f. 1, nr. 1093.

<sup>19</sup>Akavickas R. 1992 m. žvalgymų ir žvalgomųjų archeologinių tyrinėjimų Utenos rajone ataskaita, *LIIR*, f. 1, nr. 2002; Akavickas R. 1993 m. žvalgymų ir žvalgomųjų archeologinių tyrinėjimų Utenos rajone ataskaita, *LIIR*, f. 1, nr. 2113.

Rimvydas Laužikas<sup>20</sup> (gim. 1971 m.). Šiai knygai specialiai parašytas jo straipsnis „Tauragnų šv. Jurgio bažnyčios XIV–XX amžiuje“. Paskutiniais metais apylinkėje buvo kasinėti keli neaiškūs ar labai suardyti archeologijos paminklai<sup>21</sup>. Taigi trečiojo tūkstantmečio pradžioje duomenų Tauragnų apylinkių seniausiai istorijai pažinti turime ne tiek jau mažai. Tačiau čia, kaip ir visoje Lietuvoje, bėda viena – skirtingų laikotarpių ir sričių pažinimas yra labai nevienodas.

Tauragnų apylinkėse pirmieji žmonių veiklos pėdsakai aptikti iš santykinai vėlyvų laikų. Kaip žinoma, dabartinėje Lietuvos teritorijoje pirmieji žmonės pasirodė po paskutinio ledynmečio apie XI–X tūkstantmetį pr. Kr. Nuo to laiko buvęs ilgas maždaug 8000 metų laikotarpis archeologų vadinamas akmens amžiumi. Vienas pagrindinių jo skirtumų yra tas, kad tuomet žmonės dar nepažinojo metalų ir visas kasdieniam gyvenimui reikalingas medžiagas ėmė tiesiogiai iš gamtos. Lietuvoje svarbiausios iš jų buvo aštriomis briaunomis lengvai skylantis mineralas titnagas, tinkamas daugelio įrankių gamybai; plačiai paplitęs medis bei jo produktai; maisto atliekos – kaulas, oda. Maždaug nuo IV tūkstantmečio pr. Kr. išmokus lipdyti puodus, svarbūs pasidarė gero paviršinio molio telkiniai. Visais laikais bandyta panaudoti Lietuvoje dažnai aptinkamą akmenį, tačiau dėl jo kietumo ilgus tūkstantmečius akmeniniai įrankiai naudoti nedaug. Taisyklingai skaldyti, šlifuoti ir gręžti akmenį išmokta gana vėlai, apie III tūkstantmetį pr. Kr. Nuo to laikotarpio Lietuvoje žinomi įvairių formų akmeniniai kirvukai, kurių sveikų ir sudaužytų nuo neatmenamų laikų randama laukuose ir buvusių gyvenviečių ar kapų vietose. Ilgą laiką tradiciškai akmeniniai kirvukai buvo laikomi akmens amžiaus palikimu, kol įvairių priešistorinių vietų tyrinėjimai įrodė, kad jie buvo naudojami kur kas ilgesnį laikotarpį. Vis dėlto akmens amžiaus žmonių gyvenvietėms būdingi ne akmeniniai, o titnaginiai dirbiniai. Pastarieji dažniausiai yra smulkūs ir į juos žemę dirbantys žmonės dėmesio nekreipia. Tai greičiausiai viena iš priežasčių, kad mes iki šiol Tauragnų apylinkėse nežinome nė vienos akmens amžiaus žmogaus gyvenvietės. Joms čia nebuvo palankių sąlygų. Kalvotas molingas arba lygus smėlingas reljefas, jeigu greta nebuvo seklių, žuvingų vandens telkinių, akmens amžiaus žmogui gyventi netiko. Tauragnų apylinkės, būdamos Žeimenos ir Šventosios upių takoskyroje, didesniais upeliais nepasižymi, o čia esantys ežerai (tarp jų ir žymiausias bei giliausias Lietuvoje Tauragnas) yra rininės kilmės, gilūs, be platesnių seklių atabrada. Dar viena priežastis, lemianti akmens amžiaus gyvenviečių regione nebuvimą, yra ta, kad tokių gyvenviečių čia niekuomet neieškojo akmens amžiaus specialistai archeologai. Tai patvirtina paskutiniai archeologų žvalgymai. Jų metu Tauragnų apylinkėse lokalizuoti du perspektyvūs akmens amžiaus žmogui gyventi regionai.

2000 m. pavasarį dalyvaujant tauragniškiui Egidijui Vijeikiui buvo trum-

<sup>20</sup>Laužikas R. Žvalgomųjų archeologinių tyrimų Utenos rajono Tauragnų buvusių bažnyčių vietoje 1997 m. ataskaita, *LIIR*, f. 1, nr. 3046; Laužikas R. Archeologinių tyrimų Utenos rajono Tauragnų buvusių bažnyčių vietoje 1998 metų ataskaita, *LIIR*, f. 1, nr. 3116; Laužikas R. Archeologinių tyrimų Utenos rajono Tauragnų buvusių bažnyčių vietoje 1999 metų ataskaita, *LIIR*, f. 1, nr. 3460; Laužikas R. Archeologinių tyrimų Utenos rajono Tauragnų buvusių bažnyčių vietoje 2000 metų ataskaita, *LIIR*, f. 1, nr. 3514; Laužikas R. Žvalgomieji tyrinėjimai Tauragnų šv. Jurgio bažnyčios vietoje, *Archeologiniai tyrinėjimai Lietuvoje 1996 ir 1997 metais*, Vilnius, 1998, p. 349–352; Laužikas R. Tauragnų buvusių bažnyčių tyrinėjimai, *Archeologiniai tyrinėjimai Lietuvoje 1998 ir 1999 metais*, Vilnius, 2000, p. 395–399.

<sup>21</sup>Balčiūnas J. Tauragnų pilkapių vietos (Utenos r.) 1999 m. žvalgomųjų archeologinių tyrimų ataskaita, *LIIR*, f. 1, nr. 3335.

pai žvalgyta Krašunos pelkių pietrytinis krantas ties Maléckažemiu. Vienoje smėlėje aukštumėlėje aptiktas neabejotinas žmogaus skaldytas titnagas – ašmenėlio fragmentas. Jis rodo, kad šios pelkės – akmens amžiuje greičiausiai buvusio seklaus ežero – aplinkoje ateityje galima tikėtis rasti akmens amžiaus gyvenviečių pėdsakų. Kita perspektyvi vieta yra Uteno–Utenykščio ežerų pakrantės. Akmens amžiaus specialistas habilituotas daktaras Algirdas Girininkas yra minėjęs, kad jam XX a. aštuntąjį–devintąjį dešimtmečiais čia irgi pavykę aptikti akmens amžiaus gyvenviečių liekanų. Paminėtina ir Tauragnų apylinkės paribyje 1997 m. E. Vijeikio aptikta Šuminų akmens amžiaus (vėlyvojo neolito) gyvenvietė, esanti Baluošo ežero saloje<sup>22</sup>. Taigi seniausioji Tauragnų apylinkių apgyvendinimo istorija dar tebėra netyrinėta ir nepažįstama.

Neabejotinų ir gausių žmonių gyvenimo pėdsakų Tauragnų apylinkėse esame aptikę iš vėlesnės nei akmens amžius epochos – bronzos amžiaus. Prieš pradėdami aptarti konkrečias vietas vėlgi būtina bent glaustai susipažinti su pačia epocha, kuri iki šiol lieka pati paslaptinčiausia Lietuvos proistorėje. Nuo lietuviškos archeologinės terminijos XX a. ketvirtąjį dešimtmetį susiformavimo iki šiol bronzos amžius Lietuvoje dažniausiai vadintas žalvario amžiumi. Už Lietuvos ribų tiek Europoje, tiek visame pasaulyje šis žmonijai svarbus laikotarpis visur vadinamas bronzos amžiumi pagal tuo metu populiariausio metalų lydinio – bronzos – pavadinimą. Bronza yra vario ir alavo lydinys, o žalvaris – vario ir cinko lydinys, priešistorinėse epochose naudotas gana retai dėl cinko negausumo, sunkesnio jo išgavimo ir apdirbimo. Kadangi Lietuvoje nėra nė vieno iš šių metalų rūdos telkinių, visi jie buvo įvežami iš svetur (Vidurio ir Pietų Europos ar Skandinavijos) ir, jei atsižvelgsime į labai menką to laikotarpio tarpgentinės prekybos apimtį, buvo reti ir brangūs. Iki šiol Lietuvoje rasta vos apie 300 metalinių dirbinių iš bronzos amžiaus, tarp kurių iš Tauragnų apylinkių nėra nė vieno. Bronzos amžiui Lietuvos archeologai skiria maždaug tūkstantmečio trukmės laikotarpį, einantį po akmens amžiaus (1500–500 m. pr. Kr.). Tolesnis laikotarpis archeologinėje literatūroje vadinamas ankstyvuju geležies amžiumi (500 m. pr. Kr. – iki Kristaus gimimo). Šis pavadinimas Lietuvos archeologinėje literatūroje atsirado irgi tarpukario laikotarpiu, archeologijos kaip mokslo gimimo laikais, ir atspindi daugiau ketinimus integruotis į Vakarų Europoje įprastą geležies amžiaus periodizaciją nei į vietines realijas. Vakarų Europoje maždaug nuo IX a. pr. Kr. gyvavo stipri keltų kultūra, archeologiškai dalijama į ankstesnę La Tenos ir vėlesnę Halštato kultūras su smarkiai išplėta geležies gavyba ir panaudojimu. O visoje Lietuvoje iš viso ankstyvojo geležies amžiaus turime gal apie 10 smulkių geležinių daiktelių, kurių dauguma kilę iš Vakarų Lietuvos. Taigi tuo metu geležis buvo, ko gero, retesnis metalas negu bronzos. Lietuvoje ji masiškai paplito tik nuo II amžiaus<sup>23</sup>, o iki tol gyventojų materialinė kultūra buvo daug kuo panaši į akmens amžiaus laikotarpio<sup>24</sup>, tik beveik nustotas naudoti titnagas. Dėl anksčiau išvardytų priežasčių šį žmonijos priešistorės laikotarpį reikia vadinti bronzos amžiumi, tai ir daroma šiame straipsnyje. Tauragnų apylinkėms jį vientisą daro ir viena čia egzistavusi kultūra.

<sup>22</sup>Vijeikis E. Baluošo ežero salos žvalgomieji tyrinėjimai, *Archeologiniai tyrinėjimai Lietuvoje 1996 ir 1997 metais*, Vilnius, 1998, p. 52–53.

<sup>23</sup>Stankus J. Geležies dirbinių gamybos raida Lietuvoje, *Lietuvos istorijos metraštis 1973*, Vilnius, 1974, p. 5.

<sup>24</sup>Крживицкий Л. Последние моменты неолитической эпохи в Литве, *Сборник в честь семидесятилетия Дмитрия Николаевича Анучина*, Москва, 1913, с. 301–318.



2 pav. Tauragnų apylinkių archeologinis žemėlapis:

I – akmeninis kirvis (1 – Alžutėnai (2), 2 – Daunoriai (3), 3 – Inkartaĩ, 4 – Kalviai, 5 – Klėykiai, 6 – Pāpiliakalnis (3), 7 – Politiškės (2), 8 – Sėlė, 9 – Stučiai, 10 – Šeimatis, 11 – Šiaudiniškis (2), 12 – Tauragnai (5), 13 – Varniškės, 14 – Vyžiai); II – piliakalnis (1 – Antābaltė, 2 – Antilgė, 3 – Brinklškės, 4 – Gatėliai, 5 – Kalviai, 6 – Kamšā, 7 – Klykiai, 8 – Lukošiuėnai, 9 – Papirčiai, 10 – Rukšėnai, 11 – Sėlė, 12 – Šeimatis, 13 – Šinkūnai, 14 – Tauragnai, 15 – Taurapolis, 16 – Vilkiškė); III – pilkapynas (1 – Antilgė, 2 – Dabula, 3 – Daunoriai, 4 – Gatėliai, 5 – Minčia, 6 – Sėlė, 7 – Skroblūs I, 8 – Stučiai, 9 – Šeimatis, 10 – Šinkūnai, 11 – Tauragnai, 12 – Taurapolis, 13 – Taūtiškis, 14 – Varniškės, 15 – Vyžiai, 16 – Želmeniškė); IV – lobis (1 – Rūgšteliškis, 2 – Tauragnai), V – dvarvietė (1 – Tauragnai); VI – senkapis (1 – Linkai) (braižė A. Zabielenė)

Bronzos amžiaus palikimas Tauragnų apylinkėse yra ankstyvieji piliakalniai bei paskiri radiniai, pamesti juose gyvenusių gyventojų – akmeniniai kirvukai. Dalis jų, ypač titnaginiai, gali būti priskiriami ir akmens amžiaus pabaigai (III tūkstantmečiui pr. Kr. – II tūkstantmečio pr. Kr. pirmosios pusės), tačiau dauguma kirvelių yra iš bronzos amžiaus. Vis dėlto akmeninių kirvelių iš Tauragnų apylinkių žinoma nedaug. Šiandien turima duomenų vos apie 24 buvusio valsčiaus teritorijoje aptiktus kirvelius, iš kurių net 21 dabar saugomas muziejuose (2:I pav.). Tai labai nedaug, nes, pasak P. Tarasenos, dar XX a. pradžioje kai kuriose Aukštaitijos vietose tų



akmeninių kirvukų žmonės turėjo dešimtimis<sup>25</sup>. Akmeniniai kirvukai daugiausia pamesti greičiausiai ūkinių darbų metu (kertant mišką) arba išmesti kaip sudužę, nebetinkantys darbui (rasti 5 jų fragmentai). Tauragnų apylinkės bronzos amžiuje, matyt, apgyventos buvo negausiai, gyventojų kiek daugiau radosi tik laikotarpio pabaigoje. Kaip ir kitur, akmeniniai kirvukai identifikuoja ankstyvuosius piliakalnius arba neįtvirtintas gyvenvietes (pastarųjų Tauragnų apylinkėse iki šiol nežinoma). Tai Añtilgė, Kálviai, Papiřčiai, Sélė (2:II pav.). Tokiems piliakalniams būdavo parenkamos atskiros kalvos su nemažomis plokščiomis viršūnėmis. Piliakalnių šlaitai būdavo dirbtinai pastatinami, aplink aikšteles įrengiami medžių ir žemių įtvirtinimai, palei kuriuos rikiuodavosi mediniai gana paprastos konstrukcijos pastatai, kurių stogas rėmėsi į įkastus stulpus. Aikštelės viduryje paprastai būdavo paliekamas erdvesnis kiemas. Nors Tauragnų apylinkėse nėra tyrinėtas nė vienas toks piliakalnis, apie jų vidinį išplanavimą nemažai žinoma iš kituose regionuose tyrinėtų piliakalnių. Visi jie dabartinėje Rytų Lietuvoje, Šiaurės Vakarų Baltarusijoje ir Pietryčių Latvijoje priklauso vadinamajai brūkšniuotosios keramikos kultūrai, pavadinimą gavusiai nuo specifinius brūkšnelius turinčių lipdytų puodų, juos įgavusių lyginant suformuotą puodo paviršių žolės gniūžte. Ši kultūra stabiliai egzistavo nuo II–I tūkstantmečio pr. Kr. ribos maždaug iki II a. Tai paskatino daugelį tyrinėtojų joje ieškoti baltų protėvių, tačiau iki pat paskutinio laiko brūkšniuotosios keramikos kultūros baltiškumui galutinai įrodyti trūksta svarių argumentų. Atrodo, kad vieną tokį argumentą gali pasiūlyti Tauragnų apylinkės. Viena iš gyvenviečių vadinama Sėla (kalbininkų sunormintas vardas skamba Sélė<sup>26</sup>), – tai jau senokai siejama su išnykusia baltų gentimi sėliais. Tačiau ką bendra gali turėti labiau į šiaurę nuo Tauragnų (dabartiniuose Zarasu, Rokiškio rajonuose bei Latvijos Augšzemėje (teritorijoje iki Dauguvos) gyvenę sėliai su senaisiais Tauragnų apylinkių gyventojais? Atrodo, kad sėliais save vadino brūkšniuotosios keramikos kultūros gyventojai, ir štai čia palei Tauragnus tas etnonimas kažkaip išliko persikėlęs į vietovardį.

Maždaug nuo III–IV a. Tauragnų apylinkių apgyvendinimas esmingai keičiasi. Brūkšniuotosios keramikos kultūra čia, kaip ir visoje kadaisė buvusioje didžiulėje jos apimtoje teritorijoje, sunyksta, o pietinę jos dalį užkloja vadinamoji Rytų Lietuvos pilkapių kultūra. Pavadinimą ji yra gavusi nuo būdingų laidojimo vietų – pilkapių. Tai maždaug nuo 5 iki 15 m (kartais dar didesnių) skersmens iki 2 m aukščio (paprastai būna žemesni, nes sampilai amžių būvyje suplokštėjo) apvalūs kauburiai, ties pagrindu apjuosti stambiais akmenimis (jie paprastai vos kyšo iš žemės) (3 pav.), duobėmis ar net ištisiniu grioviu. Paprastai vienoje vietoje pilkapių būna po keliasdešimt ar net keli šimtai, nors retkarčiais pasitaiko grupelėmis ir iki 10 sampilų (greičiausiai tai didesnių sunaikintų pilkapynų liekanos). Pilkapynai žymi buvusias atskiras gyvenvietes, kurių vietos iki šiol tebėra nežinomos. Tauragnų apylinkėse šiandien žinoma esant 15 pilkapynų su 383 išlikusiais pilkapiais (2:III pav.). Paprotys laidoti pilkapiuose Rytų Lietuvoje buvo išplitęs maždaug iki XII a. Konkretūs laidojimo papročio kitimo niuansai bei patys pilkapynų radiniai yra išsamiai aptarti šioje knygoje skelbiamame A. Tautavičiaus straipsnyje (reikia pažymėti, kad Taurapilio kunigaikščio kapas yra išim-

<sup>25</sup> Steponavičienė D. *Petras Tarasenska*, Vilnius, 1996, p. 11.

<sup>26</sup> *Lietuvos TSR administracinio-teritorinio suskirstymo žinynas*, Vilnius, 1976, t. II, p. 274.





tinis radinys) ir čia plačiau kartojami nebebus. Galima tik paminti naujausius 1999 m. Jono Balčiūno atliktus tyrinėjimus suardytuose Tauragnų (Šimkūnų) pilkapiuose, kur geriau išlikusiame degintiniame kape rastas geležinis įmovinis trumpa lauro lapo formos plunksna 14,3 cm ilgio ietigalis, geležinis 19,8 cm ilgio įtveriamasis peilis, geležinio pjautuvėlio fragmentas. Šis kapas datuotas V–VIII a. Greta rasta ir atsitiktinių dirbinių iš kitų suardytų kapų: 2 pentiniai siauraašmeniai kirviai, įmovinis ietigalis nežymiai profiliuota plunksna, žalvarinės apyrankės dalis<sup>27</sup>. Sprendžiant pagal Tauragnų apylinkių pilkapyių tyrimų medžiagą bus pabandyta atkurti tik bendruosius bendruomenių gyvenimo bruožus I tūkstantmečio antrojoje pusėje. Medžiagos iš Tauragnų apylinkių tam pakanka, nes, kaip jau buvo minėta pradžioje, iki šiol plačiau yra tyrinėti net 4 pilkapyiai (Minčia, Taurapilis, Vyžiai, Želmeniškės), kur ištirtas 41 sampilas. Tai tik dalis iki šios dienos išlikusių pilkapių (iš viso šiuose pilkapyuose išliko 234 sampilai – 61% iš bendro išlikusių sampilų skaičiaus). Jokių duomenų nėra, kiek jų galėjo būti iš viso. Visi šie 4 pilkapyiai skirtingi. Mažiausiam nuodugniam ištirtame Želmeniškės pilkapyne buvo vos 7 sampilai, todėl dar negalime spręsti, kad tai visas buvęs pilkapyas, nes tyrimų metu išlikusių sampilų aplinkoje nebuvo ieškoma sunaikintų pilkapių vietų. Taurapilio pilkapyne ištirta visų žemės paviršiuje vizualiai pastebimų pilkapių vietos – iš viso apie 20, tačiau didžiuliai tarpai tarp jų irgi nebuvo tyrinėti, nors žinoma, kad čia dviejose pilkapių grupėse buvo nemažai pilkapių. Visi šie pilkapyiai priklausė skirtingoms bendruomenėms, egzistavusioms kiek skirtingu laiku ir skirtingose vietose. Minčios pilkapyas (135 išlikę sampilai) susideda net iš 6 pilkapių grupių, nutolusių viena nuo kitos per 150–800 m maždaug 2,5x1 km dydžio plote. Šiuo atveju dėl labai menko ūkinių darbų metu suardytų sampilų skaičiaus tyrinėjimų vos dviejose grupėse (iš viso ištirta vos 6% iš žinomo sampilų

3 pav. Taurapilio pilkapiio 11 akmenų vainikas (LIIR Nr. 28412)

<sup>27</sup>Balčiūnas J. Tauragnų pilkapių vietos žvalgomieji tyrinėjimai 1999 m., *Archeologiniai tyrinėjimai Lietuvoje 1998 ir 1999 metais*, Vilnius, 2000, p. 151–152.

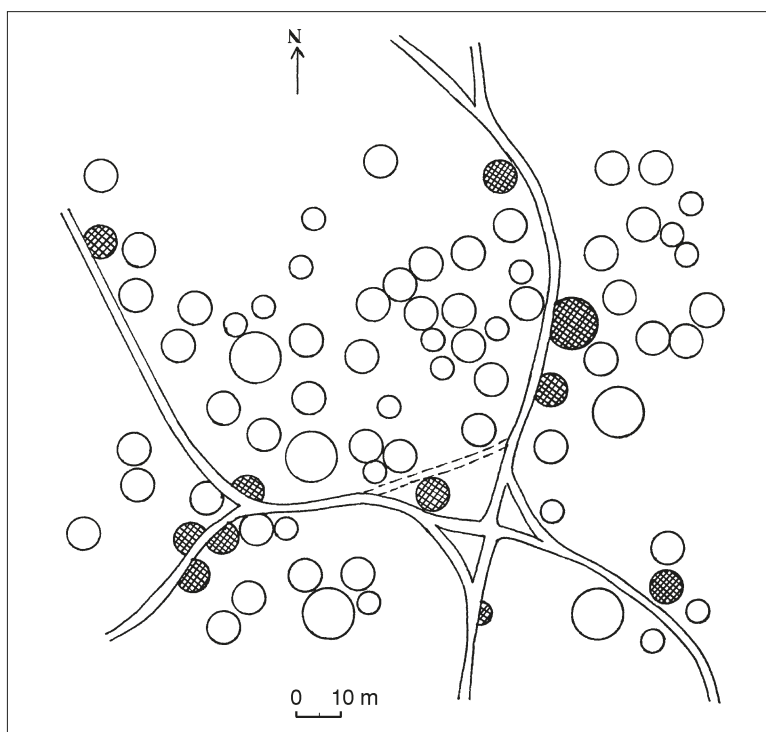

4 pav. Vyžių  
pilkapyno planas  
(braižė A. Zabielenė  
pagal LIIR. – F. 1,  
nr. 1093)

skaičiaus) netgi neįmanoma pasakyti, vienai ar daugiau bendruomenių šis pilkapy-  
nas priklausė ir kokia jo raida amžių būvyje. Tik Vyžių pilkapy-  
nas yra gana kom-  
paktiškas, ir skirtingose jo vietose tyrinėti sampilai (15% nuo viso pilkapių skaičiaus),  
atrinkti pagal dabartinį žalojimo kriterijų, yra gana reprezentatyvūs. Tad remdamiesi  
šiuo pilkapy-  
nu galime plačiausiai kalbėti apie juos palikusių žmonių bendruomenę.

Vyžių pilkapy-  
ną sudaro vidutinio dydžio nuo 6 iki 14 m skersmens iki 1,5 m  
aukščio sampilai, kurie pagal išorinius jų požymius datuojami maždaug VI–X a.  
(4 pav.). Tai gana gražiai patvirtino tyrinėti pilkapiai. Bendras ištirtas 11 sampilų  
plotas siekia 987 m<sup>2</sup>, taigi vidutinis pilkapi-  
o skersmuo buvo apie 6 m. Juose rasta  
15 degintinių žmonių kapų, datuojamų VI–IX a. – po 1–2 kapus pilkapyje (viename  
pilkapyje kapų nerasta, nes tebuvo išlikusi pusė jo sampilo). Pagal įkapes (Rytų  
Lietuvos pilkapiuose dažnai pasitaikantys ginklai ir papuošalai) tai būta eilinių bendruo-  
menininkų kapų. Kadangi tyrinėjimų metu (1980–1983 m.) iš sudegintų kaulų dar  
nemokėta nustatyti palaidoto žmogaus lyties bei amžiaus, duomenų apie fizinę miru-  
siųjų būklę nėra. Tuo laiku beveik nekreipta dėmesio į smulkesnes degintinių kauliukų  
koncentracijas sampiluose, todėl kapai buvo išskiriami pagal įkapes, aptinkamas  
šalia degintinių kaulų. Taigi greičiausiai buvo nefiksuoti sampiluose pažerti degin-  
tinių kapų be įkapių (paprastai tai būna vaikų ar patriarchalinių vergų) likučiai.  
Pagal bene geriausiai Lietuvoje ištirto Plinkaigalio (Kėdainių r.) IV–VI a. kapiny-  
no medžiagą nustatyta, kad vienos šeimos  
mirusieji buvo laidojami tam tikromis gru-  
pėmis; to meto šeimą sudarė 6–7 asmenys,  
o pačią bendruomenę – apie 6–7 šeimas,  
t. y. apie 50 žmonių vienu metu<sup>28</sup>. Turint

<sup>28</sup>Česnys G. Plinkaigalio gyventojų paleodemo-  
grafija, antropologija ir populiacinė genetika, *Lie-  
tuvos archeologija*, Vilnius, 1993, t. 10, *Plinkaiga-  
lio kapiny-  
nas*, p. 182.

omeny anksčiau išsakytus samprotavimus apie Vyžių pilkapyno tyrinėjimus galima manyti, kad panašių proporcijų I tūkstantmečio antroje pusėje buvo ir Rytų Lietuvoje. Jeigu vieną sampilą galima laikyti vienos šeimos kapu, į kurią kai kada dar būdavo laidojami ir kiti greičiausiai giminės ryšiais su pagrindine šeima nesusiję asmenys (apie tai liudija du vienos lyties asmenų kapai pilkapyje Nr. 7), galima manyti, kad vienu metu buvo naudojama 6–7 pilkapiai. Per vieną amžių pasikeisdavo maždaug 4 žmonių kartos, vadinasi, turėjo būti supilami ir panaudojami (atsižvelgiant į tam tikras nepalankių gyvenimo sąlygų įnešamas paklaidas) apie 25 sampilai. Tyrinėjimų duomenimis, Vyžių pilkapynas buvo naudojamas apie 4 amžius, tad turėjo būti supilta apie 100 pilkapių. Ši skaičių patikslinę mažesniu žmonių skaičiumi bendruomenės išikūrimo metu (ir atitinkamai mažesniu pilkapių skaičiumi) bei galimu ilgesniu pilkapyno egzistavimo laikotarpiu, vis vien gauname apie 100 sampilų. Vadinasi, iki mūsų dienų išliko apie 75% sampilų (iš viso Vyžių pilkapyje suskaičiuota 72 sampilai). Atsižvelgiant į ūkinės žmonių veiklos ardomąjį pobūdį per vėlesnį tūkstantį metų apleidus pilkapyną (pilkapynai kaip archeologijos paminklai Lietuvoje pradėti saugoti tik XX a. antroje pusėje), tai labai normalus skaičius. Taigi Vyžių pilkapynas yra gana geras vienos iš Rytų Lietuvoje I tūkstantmečio antroje pusėje gyvavusios žmonių bendruomenės laidojimo vietos pavyzdys. Smėlingas apylinkių žemes naudojusi bendruomenė negalėjo būti nei labai didelė, nei turtinga. Kaip liudija geriau žinomos aplinkinių kraštų bei vėlyvesnės Lietuvos analogijos, net didesnių bendruomenių ūkinių interesų sritis nesiekdavo toliau nei pora kilometrų aplink gyvenamąją vietą. Kadangi, kaip jau minėta, pilkapynus palikusių žmonių gyvenviečių vietos nėra žinomos, plačiau kalbėti apie jose gyvenusios bendruomenės ekonomiką neįmanoma. Vis dėlto galima nubrėžti kai kurias tokių gyvenviečių galimos paieškos ateityje kryptis. Vienas svarbiausių dalykų gyvenvietei gyvuoti yra vanduo. Vyžių pilkapyno aplinkoje didžiausias natūralus vandens telkinys yra Baluošo ežeras (atstumas tarp jo ir pilkapyno vos 100 m). Kadangi Lietuvoje atstumai tarp vienalaikių gyvenviečių ir laidojimo vietų paprastai siekia apie pusę kilometro, tokios gyvenvietės liekanų reikėtų ieškoti ant Baluošo ežero kranto. Kad Baluošo ežero pakrantėse tuo laiku buvo gyvenama, liudija ir saloje ties Šuminų kaimu rastos gyvenvietės liekanos<sup>29</sup>.

Kiti trys Tauragnų apylinkėse tyrinėti pilkapynai apgyvendinimo struktūrai pateikia mažiau duomenų, tačiau jie gali nušviesti kitokias jų puses. Taurapilio pilkapynas dėl didelio skaičiaus sunaikintų pilkapių bendruomenės dydžio apskaičiavimams netinka, nors ir ištirti visi žemės paviršiuje matomi pilkapiai. Tačiau čia turime duomenų iš kiek ankstesnio – V a. – laikotarpio, kuriame aiškiai fiksuojama karinga (palaidojimai su žirgais) socialiai diferencijuota (kunigaikščio kapas) bendruomenė su nevietinės kilmės vadu (apie tai byloja daugiausia iš buvusios Romos imperijos provincijos Panonijos (žr. A. Tautavičiaus straipsnį) patekę dirbiniai, kuriuos visus surinkti vien prekybos ar mainų būdu vargu ar būtų buvę įmanoma). Šios bendruomenės išskirtinumą liudija ir didesni – iki 15 m skersmens – pilkapiai bei tai, kad jos gyvenvietės vieta buvusi įtvirtinta (per 500 m nuo pilkapyno esantis netyrinėtas Taurapilio piliakalnis to prašyte prašosi). Visapusiškai ištirtas Žel-

<sup>29</sup>Vijeikis E. Baluošo ežero salos žvalgomieji tyrinėjimai, *Archeologiniai tyrinėjimai Lietuvoje 1996 ir 1997 metais*, Vilnius, 1998, p. 52–53.





5 a, b pav. Minčios  
pilkapiai.  
A. Petrašiūno nuotr.  
2002 m.

meniškės pilkapynas savo mažu sampilų skaičiumi ir trumpa chronologija irgi nėra tipinis Rytų Lietuvoje. Liekant anksčiau išsakytai abejonei dėl pilkapyno ištyrimo visapusiškumo, pagal turimus tyrimų duomenis čia 7 pilkapiuose, kurių sampilų skersmuo buvo vos 5–6 m, aptikta 10 kapų, iš kurių 3 buvo griautiniai. Pilkapyne stebina neproporcingai didelis vyrų (lytis nustatyta pagal įkapes) kapų skaičius – 90%. Paaiškinti to negalime, kaip ir trumpo bendruomenės gyvavimo (pagal Vyžių pilkapyno proporcijas – vos iki 50 metų). Atrodytų, kad čia nelabai sėkmingai bandė išsiplėsti viena iš kaimyninių bendruomenių, galbūt steigusi savo kaimelį miškuose ir galop pasitraukusi kitur dėl vandens trūkumo (per 100 m nuo pilkapyno tekantis Raudupio upeliukas, šalia kurio turėjusi būti gyvenvietė, yra pernelyg menkas van-

dens telkinys). Želmeniškės pilkapyno aplinka ateityje gali būti geras poligonas tyrinėjant siauro laikotarpio apgyvendinimą, nes yra nedaug žmonių veiklos palieštuose miškuose. Mažiausiai informatyvus lieka Minčios pilkapynas, kuriame iš 8 ištirtų pilkapių tik viename rastas degintinis kapas be įkapių. Pagrindinė to priežastis yra smarkiai suardyti sampilai. Minčios pilkapyne yra nemažai vėlyvų (IX–XI a.) pilkapių (5 a, b pav.), jie ateityje pravers tyrinėjant kaimiškas bendruomenes valstybės susikūrimo išvakarėse. Dabar apie tuo metu krašte vykusius pokyčius galime spėlioti daugiausia remdamiesi netyrinėtais apylinkių vėlyvaisiais piliakalniais. Prie tokių gali būti priskiriami bent keli (Klėkiai, Šeimatis, Tauragnai). Visų jų bendras bruožas yra ryškūs gynybiniai įrenginiai: aukštesni pylimai, gilesni grioviai<sup>30</sup>. Kai kurie iš tokių piliakalnių galėjo būti įrengti anksčiau naudotųjų vietoje, kiti, kaip antai Taurapolis, naudoti ir valstybės laikotarpiu.

Paskutinis didelis laikotarpis, kuris atsižvelgiant į specifines Lietuvos istorijos sąlygas (pirmiausia mažai išlikę rašytiniai šaltiniai) gali ir turi būti tiriamas panaudojant ir archeologijos šaltinių bazę, yra Lietuvos Didžiosios Kunigaikštystės laikotarpis. Istorijoje ir archeologijoje jis dalijamas į du didelius laikotarpius, išskiriamus visoje Europos istorijoje. Tai Viduramžiai ir Naujieji laikai. Viduramžiams Lietuvoje skirtini XIII–XV amžiai, jiems pažinti archeologiniai šaltiniai, interpretuojami kartu su istoriniais, materialinės kultūros, architektūriniais ir Lietuvoje labai menkais ikonografiniais šaltiniais, yra vieni iš svarbiausių. Naujesiems laikams (XVI–XVIII a.) tyrinėti archeologiniai šaltiniai jau yra tik pagalbiniai tarp istorinių-ikonografinių. Deja, Tauragnų apylinkėms pažinti grynųjų archeologinių valstybės laikotarpio šaltinių labai trūksta. Geriau pažįstama yra tik senųjų tauragniškių sakralinė architektūra bei krikščioniški laidojimo ir kai kurie kiti papročiai, nušviesti šioje knygoje publikuojamame R. Laužiko straipsnyje. Kita tėra paskiros faktų nuotrupos, kurios toliau pristatomos kaip būsimųjų tyrinėjimų galimos kryptys.

Pagrindinis ir svarbiausias Tauragnų viduramžių objektas, iki šiol visai netyrinėtas, yra Tauragnų pilies vieta – Taurapilio piliakalnis (6, 7 pav.). Nors vienas vėlyvas piliakalnis yra visai šalia Tauragnų (800 m į pietryčius nuo jų), visa Taurapilio išvaizda rodo, kad kaip tik jame bus stovėjusi valstybinė medinė pilis. Piliakalnis yra 1,4 km į šiaurės rytus nuo kelio Tauragnai–Sėlė, Tauragno ežero pietiniame krante. Jis įrengtas atskiroje kalvoje. Aikštelė pailga rytų–vakarų kryptimi, keturkampė, 90x15 m dydžio, jos storas kultūrinis sluoksnis. Atrodo, kad ji susidėjo iš 2 dalių, kurias skyrė viršuje iškastas 8 m pločio griovys (dabar jo vietoje likęs iki 1,5 m gylio įdubimas ir senų duobių liekanos). Rytinė aikštelės dalis veikiausiai bus buvusi pagrindinės pilies vieta, vakarinė – priešpilis. Aikštelės šiaurinę pusę (iki trečdaliao bendro ploto) nuplovė ežeras. Vakariame aikštelės gale supiltas 1 m aukščio nuo aikštelės pylimas. Rytinėje, pietinėje ir vakarinėje piliakalnio papėdėse iškastas 220 m ilgio, 8–9 m pločio griovys, kuris pilies gyvavimo laikais jungėsi su ežeru ir, atrodo, buvo užpildytas vandeniu (dabar sausas). Išoriniame griovio krašte turėjo būti pylimėlis arba medinis užtvartas. Piliakalnio šlaitai statūs, 12–14 m aukščio<sup>31</sup>. Nurodoma, kad iš rytinės piliakalnio pusės buvęs įėjimas, o apie XIX a. vidurį kasinėjęs piliakalnį kunigas Bareika rado plytų gabalų

<sup>30</sup>Zabiela G. *Lietuvos medinės pilys*, Vilnius, 1995, p. 72.

<sup>31</sup>*Lietuvos TSR archeologijos atlasas*, Vilnius, 1975, t. 2, p. 167; *Kultūros paminklų enciklopedija*, Vilnius, 1998, t. 2, p. 184.



6 pav. Taurapilio piliakalnis.  
A. Petrašiūno nuotr. 2002 m.



7 pav. Taurapilio piliakalnis iš Stučių k., esančio kitoje Tauragno ežero pusėje. A. Petrašiūno nuotr. 2002 m.

(taip anksčiau buvo vadinamas molio tinkas, nes piliakalnyje stovėjo medinė pilis) bei ežero kriauklių<sup>32</sup>. Atrodo, šių mėgėjiškų tyrinėjimų pasekmė yra aikštelėje žiojėjanti užaugusi duobė. Į vakarus, pietus ir pietryčius nuo piliakalnio apie 4 ha plote yra papėdės gyvenvietė su arimų suardytu kultūriniu sluoksniu. Joje rasta lipdytos brūkšniuotosios, grublėtosios, lygaus paviršiaus bei žiastos keramikos, molinis verpstukas, molio tinko, geležies gargažių<sup>33</sup>. Tauragnų pilies istorija fragmentiškai žinoma iš istorinių šaltinių, nors specialiai netyrinėta. Ankstyviausias Tauragnus minintis dokumentas paprastai nurodomas

<sup>32</sup> Покровский Ф. В. *Археологическая карта Ковенской губернии*, Вильна, 1899, с. 39.

<sup>33</sup> Radiniai saugomi Lietuvos nacionaliniame muziejuje Vilniuje ir Utenos krašto tyros muziejuje.



1255 m. Mindaugo užrašymas Livonijos ordinui, kuriame greta kitų trijų Sėlės valsčių minimas ir *Thovrax* valsčius<sup>34</sup>. Nors šis pavadinimas kiek panašus į Tauragnų pavadinimą, jį greičiausiai reikėtų sieti su tikrai Sėlėje buvusiu Taurože<sup>35</sup> (dabar upelis Anykščių rajone, Šventosios kairysis intakas, kurios kairiajame krante netoli santakos yra piliakalnio liekanos), o ne su Sėlei tuomet tikrai nepriklausiusiais Tauragnais. Pirmas tikras Tauragnų (Taurage) pilies (lotyniškai *castrum*) paminėjimas yra 1373 m. vasario 14 dienos, kada į Lietuvą įsiveržęs Livonijos ordino magistras Vilhelmas buvo sustojęs šalia pilies<sup>36</sup>. 1375 m. vasario 5 d. Livonijos ordinas vėl niokojo Tauragnų žemę (*terra Taurage*)<sup>37</sup>. XIV a. pabaigoje Livonijos ordino sufalsifikuotame 1261 m. rugpjūčio 8 d. datuojamame Mindaugo Sėlės užrašyme Livonijos ordinui dokumente greta kitų Sėlės vietovių minimi ir Tauragnų įtvirtinimai (*burchwall [vallum] Thowraggen [Towracken]*)<sup>38</sup>. 1387 m. vasario 17 d. Lietuvos didysis kunigaikštis Jogaila Tauragnų pilį su jai priklausančia sritimi užrašė Vilniaus vyskupui<sup>39</sup>. Paskutinis Tauragnų pilies (*tho Wraggen, Towgal*) paminėjimas yra iš 1433 m. vasario pradžios, kada ją sunaikino Livonijos ordino kariuomenė<sup>40</sup>. Paskui medinė Tauragnų pilis Taurapilio piliakalnyje greičiausiai jau nebebuvo atstatyta, o pati Tauragnų gyvenvietė persikėlė 3 km į vakarus, į dabartinę jos vietą, kur persikėlė ir bažnyčia. R. Laužiko atlikti iki 1944 m. stovėjusios senosios Tauragnų bažnyčios vietos archeologiniai tyrinėjimai tai tarsi patvirtino.

Tauragnų dvarvietė, pora apylinkėje rastų monetų lobių ir vienas menkai pažįstamas senkapis yra Naujųjų laikų palikimas (2:IV–VI pav.).

Tauragnų dvarvietė buvo lokalizuota tik 2001 m. pavasarį, kai šis straipsnis jau buvo paruoštas spaudai, todėl jame pateikiami tik pagrindiniai archeologiniai duomenys. Ji yra į pietus nuo Tauragnų, kitapus Labės ežero, vėlyvesnės Tauragnų dvarvietės vietoje. Į šiaurę nuo greičiausiai XIX a. statyto mūrinio dvaro rūsio esančiuose daržuose apie 50x50 m dydžio plote žemės paviršiuje aptikta daug plytgalių, žiastos keramikos šukių, patinuoto stiklo fragmentų, įvairių koklių gabalų (8 pav.). Pastarieji yra būdingiausi ir geriausiai datuojami. Tarp jų yra įvairiaspalvė glazūra puoštų fragmentų su agaliniu ornamentu, būdingų

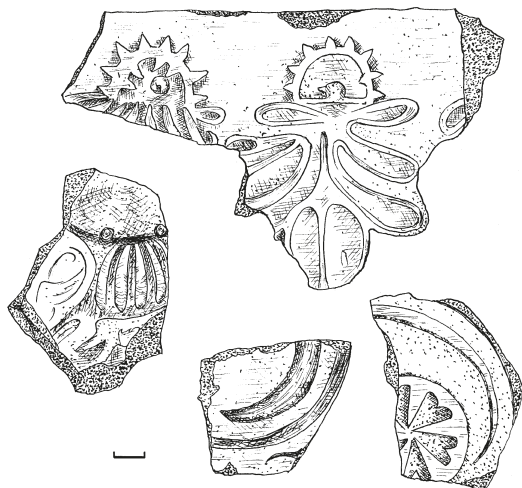

8 pav. Tauragnų dvarvietės koklių fragmentai  
(piešė A. Zabielenė)

<sup>34</sup>Baranauskas T. *Lietuvos valstybės ištakos*, Vilnius, 2000, p. 201.

<sup>35</sup>*Ten pat*, p. 201.

<sup>36</sup>Hermanas iš Vartbergės. Livonijos kronika, Latvis H., Vartbergė H. *Livonijos kronikos*, Vilnius, 1991, p. 199; Tyla A. Pirmosios rašytinės žinios apie Linkmenų apylinkes, *Ignalinos kraštas*, Vilnius, 1966, p. 24.

<sup>37</sup>Hermanas iš Vartbergės. Livonijos kronika, Latvis H., Vartbergė H. *Livonijos kronikos*, Vilnius, 1991, p. 201; Tyla A. Pirmosios rašytinės žinios apie Linkmenų apylinkes, *Ignalinos kraštas*, Vilnius, 1966, p. 26.

<sup>38</sup>Batūra R. Linkmenų pilis ir krašto gynyba XIII–XV a., *Ignalinos kraštas*, Vilnius, 1966, p. 36.

<sup>39</sup>*Lietuvos TSR istorijos šaltiniai*, Vilnius, 1955, t. 1, p. 58.

<sup>40</sup>*Lietuvių karas su kryžiuočiais*, Vilnius, 1964, p. 303; Batūra R. Linkmenų pilis ir krašto gynyba XIII–XV a., *Ignalinos kraštas*, Vilnius, 1966, p. 38.

XVI a. pabaigai ar XVII a. pradžiai, bei žaliai glazūruotų koklių su augaliniu ornamentu, būdingų XVII a. viduriui. Taigi medinio Tauragnų dvarelis šioje vietoje stovėta bent jau nuo XVI a.

Rūgšteliško lobis buvo surastas 1904 m. Iš jo trys monetos pateko į Valstybinį Ermitažą Sankt Peterburge, kitos, kaip neturinčios didesnės numizmatinės vertės, buvo paliktos radėjams, tačiau aprašytos. Mokslui žinomos tokios lobiai monetos: Cviolio penki 1648 m. liūto taleriai; Dancigo Zigmanto III Vazos 1626 m. grašis; Elbingo Gustavo II Adolfo penki 1628–1632 m. pusantrakai; Geldrijos 1620 m. riksdalderis; Ispanijos Pilypo III be datos aštuoni realai; Kampeno keturi 1648 m. liūto taleriai; karališkosios Prūsijos Gustavo II Adolfo 1633 m. pusantrakai, Kristinos 1635 m. pusantrakai; Lenkijos Zigmanto III Vazos 1623 m. grašis; devyni 1615–1627 m. pusantrakai, 1622 m. trečiokas, penki 1623–1627 m. šeštakai; Olandijos 1622 m. riksdalderis, 1650 m. liūto taleris; Overiselio 1620 m. liūto taleris; Pamario–Kamino Ulricho 1621 m. grašis; Pamario–Volgasto Pilypo Julijaus 1621 m. grašis; Prūsijos penki 1622–1633 m. pusantrakai; Rygos Gustavo II Adolfo du 1623–1624 m. pusantrakai, Kristinos 1644 m. pusantrakai; Tirolio Ferdinando be datos taleris; Utrechto 1616 m. riksdalderis, Vakarų Frizijos du 1616–1622 m. riksdalderiai<sup>41</sup>. Sprendžiant pagal vėliausiai kaldintas monetas lobis buvo paslėptas po 1650 m. – greičiausiai 1654 m. karo su Rusija metu.

Antras lobis buvo surastas neseniai pačiuose Tauragnuose. 1987 m. A. Puodžiukas išarė puodą su į odą suvyniotomis monetomis bei du noragus. Lobis (iš viso 1703 monetos) pateko į Utenos kraštotyros muziejų. Tai Cviolio 1646 m. liūto taleris; Dancigo Zigmanto III Vazos aštuoni 1624–1627 m. grašiai, du 1613–1624 m. ortai; Danijos Kristijono IV 1615 m. markė; Elbingo Gustavo II Adolfo du 1631–1633 m. šilingai, penki 1630–1632 m. pusantrakai, 1632 m. trečiokas; Kampeno 1647 m. liūto taleris; karališkosios Prūsijos Gustavo II Adolfo dvidešimt penki 1632–1633 m. pusantrakai, du 1632 m. trečiokai; Kristinos penki 1635 m. pusantrakai; Lenkijos Zigmanto III Vazos du 1606–1625 m. grašiai, šimtas devyniasdešimt penki 1620–1627 m. pusantrakai, šeši 1622–1624 m. trečiokai, devyni 1623–1627 m. šeštakai, 1622 m. ortas; Lietuvos Aleksandro be datos pusgrašis, Žygimanto Augusto 1557 m. pusgrašis, Zigmanto III Vazos trys 1620 m. dvidenariai, aštuoni 1623–1625 m. šilingai, septyniolika 1625–1627 m. grašių; Livonijos Kristinos penki šimtai šešiasdešimt du 1644–1650 m. šilingai; Pamario–Kamino Ulricho 1621 m. grašis; Prūsijos Georgo Vilhelmo keturi 1627–1633 m. šilingai, aštuoniolika 1622–1633 m. pusantrakai; Revelio Gustavo II Adolfo 1624 m. erė; Rygos Zigmanto III Vazos keturiolika 1600–1621 m. šilingų, Gustavo II Adolfo trisdešimt keturi 1621–1634 m. šilingai, du 1622–1623 m. pusantrakai, Kristinos septyni šimtai penkiasdešimt aštuoni 1635–1650 m. šilingai, penki 1644–1649 m. pusantrakai; Švedijos Kristinos 1634 m. erė; Tirolio Leopoldo 1632 m. dešimt kreicerių; Utrechto 1650 m. liūto taleris<sup>42</sup>. Bendra lobiai vertė to meto kainomis buvo apie 6,7 talerio – tai palyginti nedideli pinigai<sup>43</sup>. Ir šis lobis buvo paslėptas panašiu laiku – po 1651 m. Kadangi tai kone visas išlikęs lobis, kuris, sprendžiant pagal jame buvusius no-

<sup>41</sup> Ivanauskas E. *Lietuvos pinigų lobiai. Paslėpti 1390–1865 m.*, Vilnius, 1995, p. 113–114.

<sup>42</sup> Ribokas D. Tauragnų lobis, *Kraštotyra*, Vilnius, 1990, t. 24, p. 55–56, 15–18 pav.; Ivanauskas E. *Lietuvos pinigų lobiai. Paslėpti 1390–1865 m.*, Vilnius, 1995, p. 116–117.

<sup>43</sup> Ribokas D. Tauragnų lobis, *Kraštotyra*, Vilnius, 1990, t. 24, p. 56.



ragus, priklausė valstiečiui, jis yra vertingas šaltinis XVII a. vidurio piniginiams santykiams Lietuvos kaimo vietovėse pažinti.

9 pav. Vėlyvas kapas  
Taurapilio pilkapyje  
Nr. 13 (LIIR. –  
Nr. 28429)

Nors Tauragnų apylinkės nuo viduramžių buvo apgyvendintos gana gausiai, šiandien, be XV–XVIII a. palaidojimų šalia Tauragnų bažnyčios (apie jų tyrinėjimus plačiau žr. R. Laužiko straipsnyje šioje knygoje), žinome vos vieną senkapį Linkuosė. Jis buvo įrengtas į šiaurę nuo kelių Tauragnai–Kūktiškės ir Īmbriškės–Ryliškiai sankryžos buvusioje žvyringoje kalvoje, kurią XX a. ketvirtąjį–šeštąjį dešimtmečiais nukasė karjeras. Kasant žvyrą buvo randa žmonių kaulų ir smulkių monetėlių, taigi galime spręsti, kad čia greičiausiai būta XVII a. kaimo kapinių. Galbūt dar vienas panašaus laikotarpio senkapis yra buvęs Taurapilyje. Čia 1971 m. tyrinėjant pilkapį Nr. 13 aptiktas įkastas griautinis kapas be įkapių (9 pav.).

Šiame straipsnyje nebuvo kalbama apie vieną svarbų senųjų tauragniškių gyvenimo aspektą – jų senuosius tikėjimus. Tam tikras jų atspindys – ikirikščioniškosios šventvietės, kurios yra atskiras tyrinėjimų objektas, tik neseniai pradėtas sistemingiau tyrinėti, todėl tiksliau nedatuojamas. Joms šioje knygoje paskirtas specialus T. Šidiškio straipsnis.

Tokia bendrais bruožais yra Tauragnų apylinkių seniausia istorija nuo pirmųjų žmonių apsigyvenimo iki XVIII a., parašyta pagal archeologinius tyrinėjimus ir radinius. Nors valstybės laikotarpį smarkiai papildė (ypač Naujaisiais laikais) rašytinių šaltinių duomenys, ši istorija, nepaisant nemažo išlikusių paminklų skaičiaus, tebėra fragmentiška. Ji ir bus tokia, kol atsiras nuolatinių šios apylinkės tyrinėtojų, kol bus surasta trūkstamų apgyvendinimo grandžių.

## Taurapilio „kunigaikščio“ kapas

*Adolfas Tautavičius*

Nagrinęjant pirmykštės bendruomenės irimą, šalia gamybinių jėgų vystymosi pažinimo tarybinėje archeologijoje daug dėmesio skiriama turtinės nelygybės atsiradimo ir šio reiškinio raidos tyrinėjimams (Moopa X. A., 1953, c. 112, 116). Lietuvos archeologai taip pat jau gana seniai, remdamiesi kapų medžiaga, stengiasi pasekti turtinės nelygybės pasirodymą. Nuo 1953 m. jie atkreipė dėmesį į tai, kad jau nuo pirmųjų m. e. amžių mirusieji Lietuvoje buvo laidojami su nevienodu įkapių kiekiu, kad kartais skiriasi ne tik jų kiekis, bet ir kokybė (Volkaitė-Kulikauskienė R., 1955, p. 124; Kulikauskas P., 1957, p. 28, 34). Paminėtini II a. mergaitės kapas iš Kurmaičių, Kretingos r., IV a. moters kapas Nr. 7 iš Upytės, Panevėžio r., IV a. pabaigos moters kapas Veršvų dvigubame kape, V a. moters kapas Nr. 98 Veršvuose (Kaunas) su sidabriniais papuošalais, taip pat I m. e. tūkstantmečio vidurio su žirgu palaidoto vyro kapas Nr. 35 Reketėje, Kretingos r. Šie kapai ir kiti radiniai liudija, kad jau pirmaisiais m. e. amžiais Lietuvoje gyvenusiose bendruomenėse atsirado turtingesnių jos narių, galinčių mirusiuosius palydėti į „aną pasaulį“ su daugiau ir geresnių papuošalų, ginklų. Bendruomenės skilimas į turtingesnius ir neturtingesnius atsirado tik išsiskyrus individualiam šeimų ūkiui, taigi jau irstant pirmykštei bendruomenei.

Pastaraisiais dešimtmečiais įvairiuose kraštuose vis daugiau dėmesio kreipiamą į vadinamuosius kunigaikščių kapus. Taip archeologinėje literatūroje vadinami kapai, kurie skiriasi laidosena (mirusysis dažnai laidojamas didesniame ir aukštesniame pilkapyje, kartais atskiroje kapinyno dalyje, jam kasama didesnė duobė negu eiliniam mirusiajam, kartais joje daroma kamera – „kambarys“ ir t. t.) ir įkapėmis (Godłowski K., 1960, p. 101; Okulicz J., 1970, p. 466–468). Įkapės skiriasi ne tik kiekiu ir kokybe (būna brangiųjų metalų), bet ir tuo, jog pasitaiko įvežtinių (Okulicz J., 1970, p. 467) bei su magija ir religinėmis apeigomis susijusių daiktų (Kietlińska A., 1960, p. 104–105).

„Kunigaikščių“ kapai įvairiuose kraštuose pasirodė ne vienu laiku, ir tyrinėtojai juos interpretuoja gana įvairiai. Pavyzdžiui, kadangi seniausiuose „kunigaikščių“ kapuose Lenkijoje nėra ginklų, kai kurie tyrinėtojai laiko juos su keltų kultūra susijusių žynių kapais (Kietlińska A., 1960, p. 114–115). Tuo tarpu vėlesni – III–IV a. – šie kapai

*1 pav. Taurapilio piliakalnis*





Lenkijoje kartais laikomi jau stambių genčių sąjungų vadų kapais (Łowmiański H., 1963, p. 409).

Baltų genčių gyventuose plotuose „kunigaikščių“ kapų aptinkama IV–V a. paminkluose. Iki šiol archeologinėje literatūroje dažniausiai minimi 2 tokie kapai iš Suvalkų apskrities Šveicarijos pilkapių Nr. 2 ir Nr. 25. Pilkapyne Š pakraštyje buvusiame 21 m skersmens pilkapyje Nr. 2 4,1x1,3 m dydžio duobėje 1956 m. aptikti sunykę vyro griaučiai galva į šiaurės vakarus. Ant mirusiojo krūtinės gulėjo 2 lankinės žieduotosios sidabru puoštos segės ir šalia jų – 2 žalvariniai pincetai, prie kairio šono – dviašmenis kalavijas, pentinis kirvis bei diržo pėdsakai. Diržas ar kalavijo makštys buvo papuoštos žalvarine briedžio figūrele ir 2 apskritomis žalvarinėmis plokštelėmis, padengtomis sidabrine paaukuota ornamentuota skarele; diržas turėjo sidabrinę sagtį. Ant kairio dubens gulėjo geležinis pusrutulio formos antskydis, ant kojų – geležiniai pentiniai, o kairėje pusėje prie kojų, prie kalavijo galo – puošnių kamanų liekanos. Tuo tarpu kairėje pusėje prie galvos buvo padėtos vienanarės žirkklės, o duobės galvūgalyje skersai – 2 įmoviniai ietigaliai ir prie jų buvo antrų puošnių kamanų liekanos (Antoniewicz J., Kaczyński M., Okulicz J., 1958, p. 23–31, 46–55, lent. 1–9).

1957 m. tyrinėto 18 m skersmens pilkapio Nr. 25 centre, duobėje, galva į šiaurės vakarus gulėjo žirgo griaučiai su dvinariais žaslais ir sagtimis, 2 m į Š nuo pirmos, antroje 1,2x2 m dydžio duobėje supiltos sudeginto žmogaus kaulų liekanos, o tarp jų buvo sidabrinė lankinė segė, 2 gintaro karoliai, Damasko plieno dviašmenis kalavijas, emaliu puošta apskrita plokštelė ir vienanarės žirkklės (Antoniewicz J., 1961, p. 8–10, 16–19, lent. 5; 1962a).

Pirmasis kapas datuojamas IV a. pabaiga, antrasis – V amžiumi. Abu vyrai palaidoti su žirgais ir jų apranga, vietinės gamybos papuošalais (lankinėmis segėmis), įrankiais ir ginklais (kirviu, ietigaliais). Įkapės brangios (sidabrinės ar sidabru puoštos segės, sagtis, žirgo kamanos). Šalia vietinių gaminių yra ir importinių, pvz., Damasko plieno dviašmenis kalavijas, emaliu puošta plokštelė ir kt. Abiejuose kapuose rastos žirkklės, pilkapio Nr. 2 kape – ir pincetai bei šukos. Kai kurie tyrinėtojai pastaruosius daiktus sieja su tam tikromis apeigomis.

Nemaža bendrų bruožų su minėtais Šveicarijos pilkapių „kunigaikščių“ kapais turi 1970 m. Taurāpilyje, Utenos r., ištirtas pilkapio Nr. 5 kapas (Tautavičius A., 1972b, p. 47, 5 pav.). Šio kapo medžiaga iki šiol tebėra visa nepaskelbta, jo radiniai panaudoti tik aptariant V–VI a. Lietuvos gyventojų ryšius su Romos provincijomis (Tautavičius A., 1972a, p. 129–135; Werner J., 1977). Jie įdomūs ir svarbūs to meto socialiniams procesams tirti. Straipsnio tikslas ir yra paskelbti visą šio paminklo medžiagą ir išnagrinėti ją jau minėtu aspektu.

Taurapilio pilkapyne buvo Tauragno ežero pietiniame krante, apie 600 m į rytus bei pietryčius nuo plačiai žinomo piliakalnio (1 pav.), rytinėje kaimo laukų dalyje. Jį sudarė 2 grupės, buvusios per 200–300 m viena nuo kitos. Pirmąsias žinias apie paminklą paliko J. Šnapštys-Margalis, 1910 m. rudenį vieną dieną kasinėjęs šį pilkapyne ir po to atsuntęs į Lietuvių mokslo draugiją 3 pentinius siauraašmenius kirvius, kelis peilius, įmovinius ietigalius ir antskydį (Iš Lietuvių Mokslo Draugijos, 1910; dabar radiniai yra IEM, inv. Nr. AR 82 : 1–5). Kartu jis parašė į spaudą nedidelę korespondenciją apie šiuos radinius (Šnapštys, 1910). Joje nurodoma, kad pilkapiai

nuo XX a. pradžios ardomi – lupami iš vainikų akmenys statyboms, o sampiluose kasami bulviarūsiai. Neiškilo duomenų, nei kiek čia būta pilkapių, nei kokio aukščio buvo sampilai tuo metu. Taip pat nežinoma, kurią pilkapių grupę kasinėjo J. Šnapštys-Margalis.

Tik 1970 m. birželio mėn. Lietuvos TSR MA Istorijos instituto žvalgomoji archeologinė ekspedicija apžiūrėjo pilkapyno liekanas. Tų pačių metų rugpjūčio mėn. ir 1971 m. liepos mėn. Lietuvos TSR MA Istorijos instituto ir Lietuvos TSR istorijos ir etnografijos muziejaus ekspedicija jas ištyrė. Iš abiejų grupių ištirta 14-os pilkapių vietos ir iškasta dar 12 įvairaus dydžio perkasu, bandant rasti suardytų pilkapių vietas (tyrinėjimų ataskaita yra Lietuvos TSR MA Istorijos instituto archeologijos skyriaus rankraštyne, byla Nr. 303, o radiniai – IEM, inv. Nr. AR 540 : 1–52, ir Utenos kraštotyros muziejuje, inv. Nr. 3417–3421).

### Vakarinė pilkapių grupė

Ši grupė nedidelė, yra ant siauros rytų–vakarų kryptimi pailgos kalvos, kuri viršuje siekia apie 180 m ilgio ir 30–40 m pločio; šlaitai siekia 6–8 m aukščio. Pietinis statesnis, leidžiasi į nedidelę Girtuoklės pelkę. Rytinį kalvos galą nuo toliau į rytus esančios didelės aukštesnės kalvos skiria siauras slėnis, kuriuo kadaise iš Girtuoklės pelkės į Tauragną tekėjo mažas upelis. Šiaurinis šlaitas nuolaidesnis, leidžiasi ežero link, kuris yra maždaug per 300 m. Vakarinis kalvos galas jungiasi su toliau į vakarus nuo jos esančia aukštuma.

Kalvos paviršiuje buvo žymu 6 ar 7 ryškesni ar vos išsiskiria pakilimai, kai kur iš velėnos kyšojo dideli akmenys. Stambiausi 2 pilkapiai buvę beveik greta kalvos centre; rytiniame jos gale – dar 3 smulkesnių pilkapių žymės, o vakariniame – kitų 2 ar 3 pilkapių pėdsakai.

Žmonių pasakojimais, 1910 m. šią grupę kasinėjęs J. Šnapštys. Jis radęs žmonių ir arklių kaulų (pats J. Šnapštys apie arklių kaulus neužsiminė). Vietiniai vyrai paskui irgi bandę kasinėti ir aptikę žmonių, arklių kaulų, „auksinių žiedų, net laikrodžių“. Radiniai neiškilo, išsimėtė per karus. Žmonės kapus vadina milžinkapiais, teigia čia esant palaidotų karių.

1938 m. kaimui skirstantis į vienkiemius, ši pilkapių grupė pateko į valstiečio Balčiūno sklypą. Smėlinga kalva, jos viršus ir šiaurinis šlaitas imti arti, bet akmenys kliudė dirbti lauką. Susikūrus kolūkiui, nederlingas sklypas kurį laiką stovėjo nederbamas, o vėliau kolūkis dalį akmenų išrinko ir bandė pilkapių užimamą plotą arti. Viršuje kai kur dar žymu vagos. Arė ir sėjo kelerius metus, vėliau metė, nes kliudė akmenys, o ir dirva labai nederlinga.

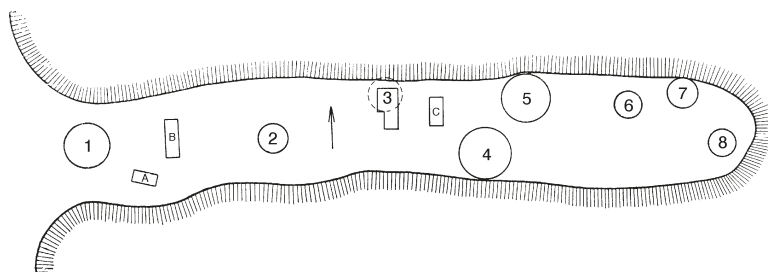

2 pav. Vakarinės pilkapių grupės planas



Kalvos viršuje ištirtos visos pilkapius primenančios vietos; aiškinantis paviršiuje nepastebimų pilkapių vietas, iškastos kelios perkastos.

Rasti 8 pilkapių ryškesni ar menkesni pėdsakai (2 pav.). Tik dviejuose – Nr. 5 ir 6 – aptikti nesuardyti kapai, o likusieji perkasti ir daugiau ar mažiau suardyti kasinėtojų mėgėjų. Visuose pilkapiuose, kuriuose pavyko rasti ryškesnių kapų pėdsakų, aptikti vyrų kapai. Vyrai laidoti nedeginti, kartu su nedegintu žirgu, ginklais. Šie kapai vadinti karių kapais. Iš jų turtingumu išsiskyrė grupės centre buvusio pilkapio Nr. 5 kapas. Pilkapis didžiausias iš visų čia išlikusių.

**Pilkapis Nr. 5.** Kaip jau minėta, jis buvo grupės centre, kiek arčiau kalvos šiaurinio krašto. Žemės paviršiuje išlikęs 50–60 cm aukščio ir 14–15 m skersmens pakilimas, kurio pietvakarių kraštas beveik susiliejo su greta buvusio pilkapio Nr. 4 išskleistu sampilu. Paviršiuje, pietiniame krašte, matyti kelių išlindusių akmenų viršūnės.

Buvo tiriamas 14x15 m dydžio plotas. Po plona velėna ėjo maišytas žvyro sampilas, kai kur pastebėta degėsių dėmių. 60–70 cm gylyje pilkapio pagrinde aptiktas kelių centimetrų storio smulkių juodų suodžių sluoksnelis. Jame rasta ir keletas šlako gabaliukų.

Pagrinde šviesiomis dėmėmis ryškiai išsiskyrė 8 bulviarūsių kontūrai, rodantys, kad pilkapio sampilą suardė bulviarūšiai, po to jis dar išskleistas ariant (3 pav.). Galimas daiktas, sampilė buvo kapas, nes rasti keli pavieniai žmogaus kaulai.

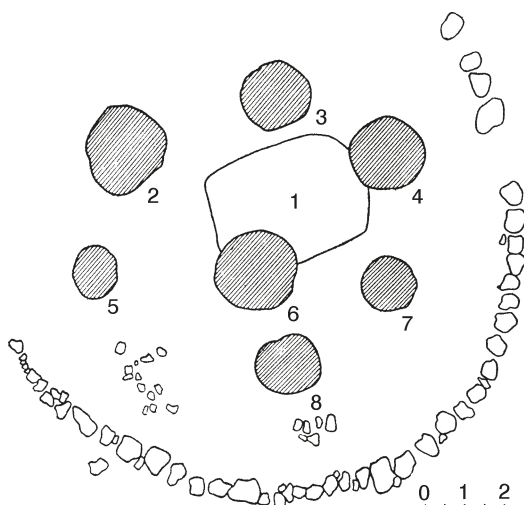

3 pav. Pilkapio Nr. 5 planas: 1 – kapo duobė, 2 – 8 bulviarūšiai

4 pav. Tiriamas pilkapis Nr. 5



Sampilo pakraščiu sudėto apie 12 m skersmens (iš vidaus) akmenų vainiko išliko tik fragmentai (4 pav.). Geriau jis išsilaikęs šiaurės rytų, rytų, pietų ir pietvakarių krašte. Ant nejudinto žemės paviršiaus dėti stambūs akmenys, daugiausia 40–65 cm skersmens, o kai kurie – 70–90 cm aukščio. Pailgi akmenys vainike statyti vertikaliai. Todėl jis tarsi sudarė akmeninę 60–90 cm aukščio sienelę apie sampilą. Sampilas turėjo būti iškilęs virš vainiko, vadinasi, siekė daugiau kaip 1 m aukščio ir kartu su juo buvo apie 13,5 m skersmens. Pietryčių ir pietvakarių ketvirtyje sampile apie 30–40 cm aukščio pagrindo buvo primesta iki 20–30 cm skersmens akmenų. Atrodo, jais bandyta sustiprinti irstančius sampilo pakraščius.

**Kapas.** Kiek į šiaurę, šiaurės rytus nuo centro pilkapio pagrinde išsiskyrė netaisyklinga keturkampė apie 4 m ilgio iš šiaurės rytų į pietvakarius kapo duobė; pietvakarių galas apie 2,8 m pločio. Tuo tarpu šiaurinis, šiaurės vakarų kraštas kiek išlenktas į šiaurę. Pietiniame kampe iškastas bulviarūšis. Duobė kapui kasta, jau degisiais išbarsčius pilkapiui skirtą vietą. Ji užpildyta šviesia kiek maišyta žeme.

Giliau duobė truputį mažėjo: 1,1 m gylyje jos šiaurės rytų galas buvo 2 m pločio. Dar giliau, kietesniame akmeningame grunte, dar labiau siaurėjo, ypač iš pietinio krašto. Dugnas pasiektas šiauriniame krašte 1,45–1,5 m, pietiniame – 1,6 m gylyje. Jis taip pat netaisyklingas: šiaurinis kraštas buvo 3,2 m ilgio, pietinis – 2,6 m. Vakarinis galas – apie 1,45 m pločio, o rytinis – 1,6 m.

Duobės dugne, ypač pietryčių krašte, žemė buvo tamsesnė. 1,4 m gylyje šiaurinėje dalyje aptikti žirgo, o 1,5 gylyje pietinėje dalyje – žmogaus griaučiai (5 pav.).

Mirusysis paguldytas aukštelninkas, galva į vakarus. Rankos sulenktos stačiu kampu, sudėtos kiek aukščiau juosmens, kojos ištiestos ir suglaustos, pėdos kiek išskėtos (6 pav.). Griaučiai 40–50 metų vyro.

Prie viršugalvio padėtas ir į jį šonu rėmėsi masyvus akmeninis galąstuvus. Netoli dešinio peties, beveik prie žastikaulio, gulėjo žalvarinė lankinė segė. Ant kairės rankos vidurinio piršto uždėtas sidabrinis įvijinis žiedas. Prie kairio šono, ties dubens kaulais, padėtas kotu kojų link pentinis siauraašmenis kirvis, kurio pentis siekė nugarkaulį.

Prie dešinio šono gulėjo geležinis dviašmenis 91 cm ilgio kalavijas su medine rankena, įdėtas į medines, greičiausiai oda aptrauktas, sidabriniais paausiuotais apkalais apkaustytas makštis. Jis, matyt, buvo padėtas prie šono, iš dalies ant mi-

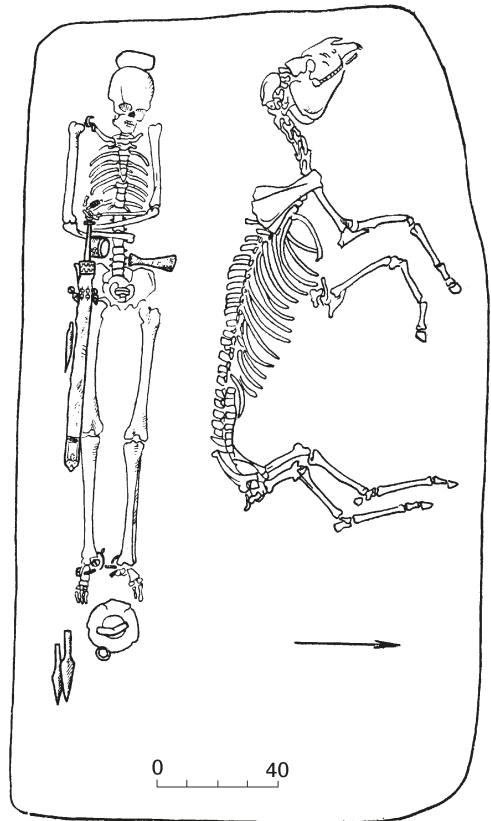

5 pav. Pilkapio  
Nr. 5 kapas

rusiojo kartu su diržu kalavijui prikabin-  
ti, nes abipus geležtės, žemiau makštų  
angos, gulėjo po puošnią sidabrinę pa-  
auksuotą sagtį. Kalavijo smaigalys – ša-  
lia dešinio blauzdikaulio, apie 26 cm nuo  
pėdos kaulų ir maždaug 15 cm žemiau  
kelio. Rankenos galas gulėjo ant sulenk-  
tų rankų kaulų apie 28 cm nuo smakro  
kaulo.

Šalia kalavijo ir prie pėdų kaulų  
rasta dar keletas dirbinių. Antai 15–16 cm  
aukščiau kelio bei 12 cm žemiau dubens  
kaulų kalavijo išorinėje pusėje (8 cm nuo  
šlaunikaulio) įkote galvos link padėtas  
18 cm ilgio peilis su rankena. Per 5 cm  
nuo peilio įkotelės į dubens pusę, iš dalies  
po kalaviju gulėjo žalvarinė žiedinė įvija,  
o prie rankenos, šalia kalavijo, į galvos  
pusę – žalvarinis pincetas plačiomis žnyplėmis.  
Į kalavijo rankeną rėmėsi ant juos-  
mens padėto geriamojo rago angos kraš-  
tas, apkaltas ornamentuota sidabro  
plokštele. Jis rėmėsi ir į dešinės rankos  
kaulus. Po kalavijo rankena gulėjo sidabro vamzdelis (rago ran-  
kenos papuošimas?).

Prie dešinio mirusiojo šono buvo padėtos 2 ietys. Šalia  
dešinės kojos pėdos kaulų išliko jų geležiniai įmoviniai ietigaliai. Vienas iš jų gulėjo  
apie 5 cm nuo pirštų kaulų, antrasis – prie jo iš išorės.

Mirusysis palaidotas su nedideliais masyviais žalvario pentiniais. Kairės kojos  
pentino spyglys iškritęs. Pentinai pritvirtinti siaurais dirželiais, kurių išliko ovalios  
sagtėlės su 2 ilgais siaurais galų apkalais bei keliolika apskritų apkalėlių. Jie nedidele  
vinute buvo prikalti prie dirželio. Visų apkalų paviršius klotas sidabro plokštele.

Tarp pėdų kaulų gulėjo geležinis kūgio formos antskydis viršūne žemyn. Prie  
jo rytinio krašto aptikta 4,2 cm skersmens žalvario grandelė turbūt skydui pakabinti  
ir maža ovalinė žalvario sagtelė. Antskydis buvo prikaltas prie medinio skydo žal-  
varinėmis vinutėmis su mažomis keturkampėmis piramidės formos galvutėmis. Ant  
jo liko atsispaudusio storo marškonio audinio pėdsakų. Tai rodytų, kad mirusiojo  
kojos buvo užklotos storu lininiu audiniu ir ant jų padėtas skydas.

Šalia mirusiojo iš šiaurės ant kairio šono, galva į vakarus paguldytas žirgas.  
Jis gulėjo nugara į mirusįjį, galva ant šono, snukiu į šiaurę. Pakaušio kaulai per 42 cm  
nuo žmogaus kaukolės, o užpakalio – per 25 cm nuo žmogaus kairio blauzdikaulio.  
Žirgo užpakalinės kojos beveik ištiestos, lygiagrečios, rėmėsi į šiaurinių duobės kraštą  
apie 1 m nuo jos šiaurės rytų kampo. Atstumas tarp kanopų tik 10 cm. Priekinės  
kojos per kelius kiek sulenktos, ir dešinė taip pat rėmėsi į duobės kraštą per 85 cm  
nuo užpakalinių kojų. Griaučiai palyginti gerai išlikę; jie jauno (dvejų metų) gana



6 pav. Pilkapio Nr. 5  
kapo detalė

stambaus žirgo (ištyrė Lietuvos veterinarijos akademijos doc. V. Barauskas). Aprangos daiktų prie griaučių nebuvo. Čia daug mažiau negu šalia žmogaus griaučių ir tamsios žemės.

**Įkapės.** Mirusysis palaidotas su gana daug įkapių – žirgu, ginklais, keliais papuošalais ir buitinais daiktais. Didžiausią grupę sudaro ginklai – tai kalavijas su puošniomis makštimis ir sagtimis prisegti prie diržo, 2 ietys su įmoviniais ietigaliais, skydas; galimas daiktas, ir kirvis skirtinas prie ginklų. Prie kario aprangos, be to, priklauso ir pentinai su puošniai apkaustytais dirželiais. O iš papuošalų minėtina tik nedidelė lankinė segė, sidabrinis įvijinis žiedas bei ant krūtinės buvusios įvijos, iš buitinių daiktų – peilis, galastuvas. Prie pastarųjų galėtų būti skiriami ir geriamasis ragas bei pincetas. Bet jie gali būti traktuojami ir kaip su magija, apeigomis susiję daiktai.

Dalis jų, be abejo, vietiniai (ietigaliai, kirvis, peilis, galastuvas, segė, įvijos, greičiausiai ir pincetas bei antskydis). Kai kurie – kalavijas su puošniomis makštimis, taip pat sagtys, geriamojo rago apkalas – neabejotinai importiniai. Pentinai greičiausiai daryti vietoje, sekant iš kitų kraštų įvežtais.

Taigi šiame kape rastas bene didžiausias dabar žinomų importinių daiktų komplektas Lietuvos TSR kapinynuose. Iš jų svarbiausias – dviašmenis kalavijas (7 pav.). Jo geležtė apie 80 cm ilgio ir 5 cm pločio, su neryškiu išilginiu griovelium, o įkotė 11 cm ilgio ir užbaigta plokščiu, kiek išgaubtu 4 cm ilgio skersiniu. Rankena, matyt, buvo medinė. Kalavijas apie 91 cm ilgio. Dydžiu ir forma pagal tautų kraustymosi laikotarpiui priimtą kalavijų tipologiją jis panašiausias į A grupės IV tipo kalavijus, nors turi ir III tipo bruožų (Behmer R., 1939, p. 53–82).

Tai antras ilgas dviašmenis kalavijas, rastas I tūkstantmečio vidurio Lietuvos paminkluose. Pirmasis aptiktas 1958 m. Krikštonyse, Lazdijų r., Nemuno nuplauto didelio pilkapiu su akmenų vainiku vietoje šalia apardytų žmogaus griaučių (Kulikauskas P., 1959, p. 76, 5 pav.). Jis blogai išlikęs, sulankstytas, apie 1 m ilgio. Forma ir dydžiu artimas prie Suvalkų Švaicarijos pilkapyje Nr. 25 rastam dviašmeniam kalavijui su medine rankena (Antoniewicz J., 1961, p. 10, lent. 5:7). Technologiniai tyrinėjimai parodė, kad jis yra iš raštuoto plieno ir neabejotinai nukaltas Romos provincijose dirbusių prityrusių ginklakalių (Antoniewicz J., 1962, p. 196). Taurapilio kalavijo geležtės technologiniai tyrimai tebėra neatlikti.

Kalavijas buvo medinėse (išliko prie geležtės medžio pėdsakų) makštyse, kurios greičiausiai buvo aptrauktos oda ir puoštos metaliniais, daugiausia sidabriniais, apkalais (8 pav.). Makštų angos kraštą dabino sidabrinė skardelė, o pastarąją iš išorės dengė masyvi 3x5,8 cm dydžio sidabrinė paausiuota plokštelė su giliu reljefiniu ornamentu iš stačiu kampu laužytos linijos (9 pav.). Kitą makštų angos kraštą puošė tik plona neornamentuota panašaus dydžio sidabrinė plokštelė. 7 cm žemiau angos



7 pav. Kalavijas iš pilkapiro Nr. 5





8 pav. Kalavijo makštų apkalai

krašto apkalo makštų išorę dabino 2 lietos pailgos dvigubo kryžiaus formos 7 cm ilgio žalvarinės plokštelės. Jų kryžmos 2 cm ilgio ir 1,2 cm pločio (10 pav.). Jos buvo pritvirtintos viena greta kitos išilgai makštų. Abiejų viršus padengtas priklijuota dvigubo kryžiaus formos sidabrine plokštele, kurios paviršius dar puoštas skersiniais išpaustais paaukuotais ruoželiais. Šie apkalai, matyt, prilaikė makštis juosusį diržą, nes ties jais abiejose kalavijo pusėse gulėjo puošnios sidabrinės paaukuotos sagtys.

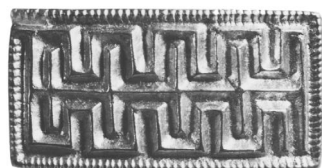

9 pav. Kalavijo makštų apkalas

Be to, dar kiek toliau makštų išorėje buvo prikalta apskrita apie 1,8 cm skersmens sidabrinė paaukuota plokštelė, dabinta giliu reljefiniu lenktų linijų ornamentu (11 pav.). Jos pakraščiuose matyti 4 mažytės ašelės, kuriose išliko sidabrinės vinutės. Tokie papildomi V–VII a. kalavijų makštų apkalai yra gana reti, įvairios formos, gaminti dažniausiai iš brangiųjų metalų (Behmer E., 1939, p. 25).

Makštų smaigali tvirtino ir puošė gana masyvus 12,5 cm ilgio U formos sidabrinis apkalas (12, 13 pav.), kurio viršutinius galus dar jungė skersinė paaukuota plokštelė, iš priekio dabinta lenktų linijų ornamentu. Be to, apkalo viduryje iš priekio pritvirtinta gana sudėtingos formos paaukuota plokštelė su giloku ornamentu. Makštys, matyt, ilgai nešiotos, nes apkalas apdilęs ir kiek taisytas.

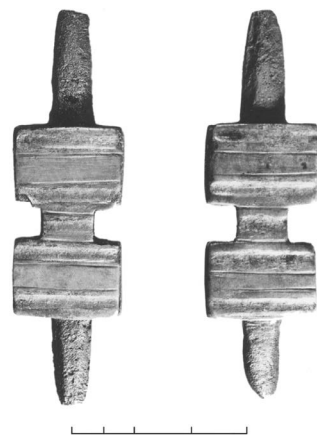

10 pav. Kalavijo makštų apkalai diržui palaikyti

Daugiau tokių puošnių kalavijo makštų baltų genčių žemėse nerasta. Jų nepasitaikė ir kaimyniniuose slavų bei germanų kraštuose. Kiek panašių aptinkama Dunojaus baseino žemėse. Pvz., Taurapilio kalavijo makštų galo apkalo forma ir konstrukcija kiek primena U formos apkalą iš Komoromo Vengrijoje (Hampel J., 1905, t. 1, 457 pav.; t. 2, p. 46–47; t. 3, lent. 40). Tik ten rastas sidabrinis apkalas kiek ilgesnis, be skersinės plokštelės viršuje, užbaigtas profiliuota buožele, o plokštelė viduryje puošta spalvotu emaliu ir granatais.

Po kalavijo geležte arčiau įkotės rastas tarsi iš minkšto kalkakmenio padarytas cilindro formos 2,2 cm



11 pav. Kalavijo makštis puošusi plokštelė



skersmens karolis, prie kurio vieno šono pritvirtintas beveik pusrutulio formos sidabrinis paaukuotas ornamentu puoštas apkalas (14 pav.). Ano meto papročiu jis greičiausiai buvo pritvirtintas dirželiu prie rankenos, kaip V–VI a. mėgo hunų ir germanų gentys, kurios tam kartais naudojo ir stiklo ar gintaro karolį (Weeck W., 1931, p. 77–78; Csallany D., 1961, p. 259–260). Kartu tai ir savotiškas amuletas.

Prie kalavijo makštų rastos 3 sidabrinės ir geležinės sagtys. 2 vienodo dydžio ir formos apskritos 3 cm skersmens masyvios sagtys su penkiakampiu 4,6 cm ilgio apkalu aptiktos abipus kalavijo, prie apkalų, prilaikiusių makštis juosusį diržą. Matyt, jos naudotos makštims prie diržo prisegti. Sagčių apkalai gana masyvūs, smailėja ir baigiasi tarsi žuvies ar kregždės uodegyte. Jie puošti simetrišku ornamentu iš gilių S figūrų, o sagtelė ir liežuvėlis – smulkiomis įkartėlėmis (15 pav.). Sagčių viršus ir apkalai paaukuoti. Vienos liežuvėlis kiek paprastesnis, nepaaukuotas. Matyt, jį nuliejo vėliau kitas meistras, taisydamas sagtį. Panašių sagčių ir daugiau rasta Lietuvos kapinynuose. J. Verneris paskelbė panašios sidabrinės sagties iš Vilkyčių, Šilutės r., išlikusią nuotrauką (Werner J. 1977, 4 : 4 pav.). Ji dingo kartu su Prūsijos muziejaus, buvusio Karaliaučiuje, rinkiniais Antrojo pasaulinio karo pabaigoje. Daug dažniau panašių sagčių ir apkalų prie jų aptinkama Dunojaus baseino kraštuose, Balkanuose ir germanų genčių gyventuose plotuose (Hampel J., 1905, t. 1, 280–292 pav.; t. 3, 11 : 18–48 lent.; Weeck W., 1931, p. 64–65; Csallany D., 1961, p. 275, 274 : 1 lent.).

Įdomu, kad sagčių ir jų apkalų kraštinės briaunos, panašiai kaip ir kalavijo makštų angos apkalo pakraštėliai bei plokštelės pakraščiai makštų smaigalio apkalo centre, puoštos smulkiomis įkartėlėmis ir visos paaukuotos. Be to, sagčių apkalo ornamente, makštų galo ornamente, apskritoje apkalo plokštelėje bei rankeną puo-

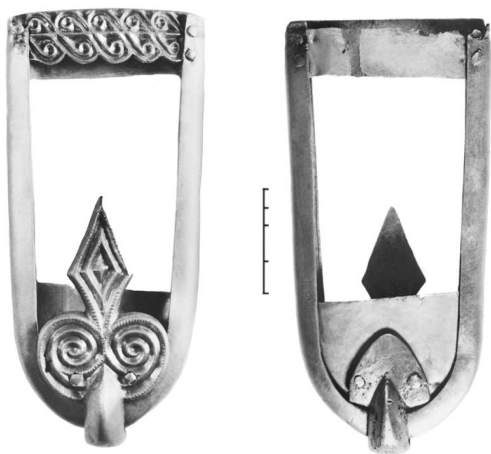

12 pav. Kalavijo makštų galo apkalas (geroji pusė)

13 pav. Kalavijo makštų galo apkalas (blogoji pusė)



14 pav. Kabutis-amuletas

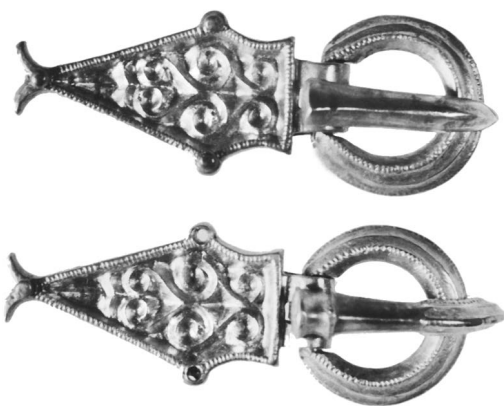

15 pav. Sidabrinės diržo sagtys iš pilkapio Nr. 5

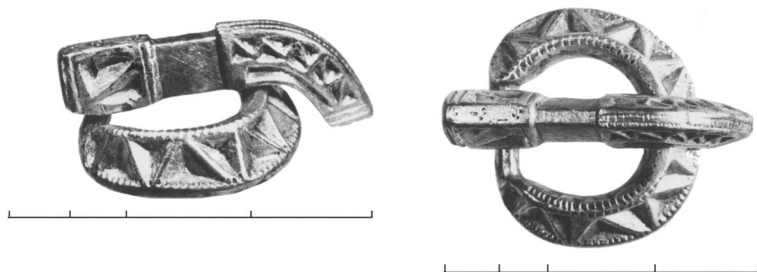

16 pav. Sidabrinė sagtelė iš šono ir viršaus

šusio amuleto ornamente kartojasi S motyvas. Tai greičiausiai rodytų, jog kalavijo makštis, amuletą ir sagtis gamino vienas meistras.

Trečia sidabrinė sagtelė mažytė, ne visai apskrita (1,8–2,2 cm skersmens), masyvoka, puošta tarsi išpjaustytais trikampėliais ir taip pat paauksuota (16 pav.). Į ją panašių Lietuvos archeologinėje medžiagoje neturime. Sagties forma ir ornamentas būdingi Balkanams, Krymui.

Ketvirta sagtelė, geležinė ovalinė, turėjusi masyvų pusapvalį liežuvėlį, buvo labai sunykusi. Iš tikrųjų geriau išliko tik pusė jos ir pusė prie sagties buvusio apie 2x3,5 cm dydžio apkalto, kuris puoštas 4 granatais, įstatytais į aukso skardele išklotus „lizdelius“ (17 pav.). Tai pirmas toks radinys Lietuvos TSR teritorijoje.

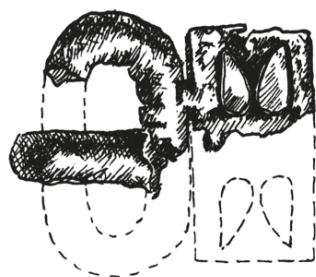

17 pav. Geležinė granatais puošta sagtelė

Visokiausių formų puošnias sagtis ir prie jų pritvirtintus įvairiai ornamentuotus apkalus ypač mėgo vidurinio Dunojaus baseino ir į vakarus nuo jų nuo IV–V iki pat VIII–IX a. gyvenusios tautos. Tai buvo vienas iš mėgstamiausių tiek vyrų, tiek ir moterų papuošalų. Panašių į Taurapilio pilkapio Nr. 5 sidabrines ir geležinę su granatais sagtis rasta V a. pirmosios pusės ir vidurio kapuose Jugoslavijoje bei Vengrijoje.

Ryšius su pietų ir pietvakarių sritimis rodo ir kape rasti žalvariniai pentinai (18 pav.). Jų lankelis trumpas (6,4 cm ilgio), masyvus, pusapvalio pjūvio, galai puošti keliais skersiniais grioveliais. Lankelio viduryje yra nedidelė skersinė kryžma, kurios viršutinis galas užlenktas išorėn ir sudaro kabliuką. Ties kryžma išorėje yra keturkampė plokštuma, kurios centre įtvirtintas nedidelis profiliuotas spyglys. Toks pentinas galėjo būti tvirtinamas prie kojos 2 dirželiais. Vienas iš jų buvo prikalamas vinutėmis ir plona plokšte išilgai lankelio pentino vidinėje pusėje, o antrasis, užkabintas už kabliuko, apjuosdavo koją prie čiurnos.



18 pav. Pentinas iš viršaus ir iš šono

Šie pentinai būdingi V a. antrosios pusės – VI a. kapams. Daugiausia jų žinoma iš baltų genčių gyventos srities, ir tyrinėtojai siūlo juos vadinti vakarinių baltų variantu (E grupe) (Giesler U., 1978, p. 13–14, 52–54). Jie esą gaminti sekant IV a. ir V a. pradžioje germanų bei galų kraštuose paplitusiais panašiais puošniais pentiniais (Giesler U., 1978, p. 28–32, 4 pav.; Tiesche B., 1956, 31 lent.). Daugiausia jų (bent 7) rasta Tumianų (Tumiany, Daumen) kapinyno VI a. kapuose, Olštyno apskrityje (Giesler U., 1978, p. 53–54), ir vienas – Olštynė, Čenstochovos apskrityje (Giesler U., 1978, p. 53) Lenkijoje. Pastaruoju metu 3 tokie žalvariniai pentinai rasti Plinkaigalyje (kape Nr. 52 – 1 egz. ir kape Nr. 65 – 2 egz.) (Kazakevičius V., 1978, 60, 90 pav.). 2 panašūs geležiniai aptikti sudeginto mirusiojo kape Pilvinių pilkapyje Nr. 8 (Ostrovecio r., BTR) (Покровский Ф. В., 1899, с. 109; Гуревич Ф. Д., 1962, рис. 49 : 1; Giesler U., 1978, p. 54, Nr. 124). Pagaliau, atrodo, tam pačiam tipui priklauso ir žalvarinis pentinas iš Kretingos r. Rūdaičių kapinyno suardyto kabo Nr. 6 (Michelbertas M., 1968a, p. 94, 96, 6 : 6 pav.). 2 kiek ankstyvesni žalvariniai to paties tipo pentinai rasti Pašušvyje, Kėdainių r. (Tautavičius A., 1972a, p. 136, 11 pav.).

Taigi pentinai su kryžma ties lankelio viduriu, užbaigta kabliuku, buvo gana paplitę ir gaminti baltų žemėse, sekant ankstesniais puošniais germanų genčių pentiniais. Jie buvo nešiojami dirželiais pritvirtinti prie apavo, o ne prikaustyti. Tai rodo prie pentinų išlikusios žalvarinės ovalinės sagtelės, kurių liežuvėlis su trumpa kryžma-paplatinimu (19 pav.). Į sagteles yra įkabinti apie 3 cm ilgio žalvariniai dirželio galo apkalai, padengti viršuje plona sidabro plokštele, papuošta 3 išilginėmis įkartelių eilėmis. Dirželių galai taip pat dabinti maždaug 7,5 cm ilgio truputį siaurėjančiais apkalais, kurie irgi padengti plona sidabro skardele, ornamentuota išilgine įkartelių eilute (20 pav.). Likusi dirželio dalis puošta 0,8–1,1 cm skersmens apskritais žalvario apkalėliais, dengtais neornamentuota sidabro plokštele (21 pav.).

Tokių ovalinių sagtelių su kryžmą turinčiu liežuvėliu (ir be jos) bei dirželių, dabintų panašiais sidabro skardele dengtais apkalais prie pentinų, aptinkama gana

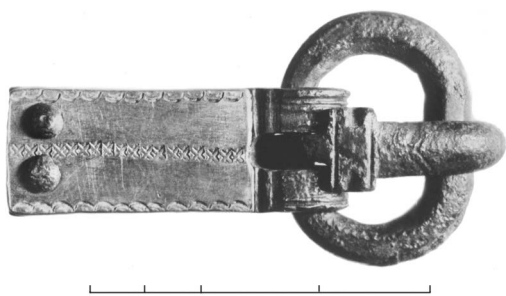

19 pav. Pentino dirželio sagtis

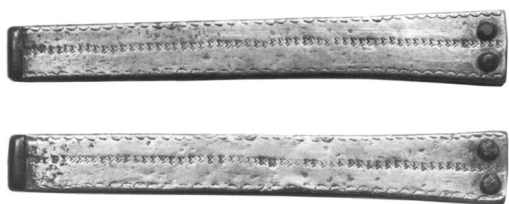

20 pav. Pentinų dirželių galų apkalai

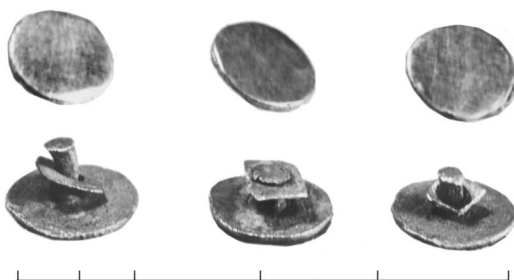

21 pav. Pentinų dirželių apkalai

dažnai turtingesniuose I m. e. tūkstantmečio vidurio kapuose, pavyzdžiui, Degsnės–Labotiškių, Molėtų r., pilkapyje Nr. 6 (Tautavičius A., 1972, p. 49), Krikštonių, Lazdijų r., pilkapyje (Kulikauskas P., 1959, p. 74, 4 : 1, 9 pav.), Plinkaigalio, Kėdainių r., kape Nr. 2 (Jovaiša E., 1978, p. 172–173, 2 : 10 pav.) ir daugelyje kitų šio kapinyno kapų. Ovalinės sagtelės gana būdingos ir V–VI a. prūsų genčių kapams (Åberg N., 1919, p. 106–119, 152, 154 pav.; Tischler O., 1902, 11 lent.).

Be jau išvardytų daiktų, kario aprangai priklauso ir vietinių kalvių nukalti ietigaliai bei antskydis. Iš iečių išliko tik įmoviniai 26 cm ilgio ietigaliai (22 pav.). Vienas iš jų turi iššesto rombo, antras – ilgesnę už įmovą lapo formos siauroką plunksną. Abi šios formos dažnokai aptinkamos I tūkstantmečio antrosios pusės vyrų kapuose (Kazakevičius V., 1979, p. 53–65).

Geležinis antskydis blogai išlikęs. Jis apie 16,5 cm skersmens, su kūgio formos viršūne, o pakraštėlis buvo papuoštas įmuštų gūbrelių eile (23 pav.). Tokių antskydžių gana gausu Lietuvos archeologiniuose paminkluose (Radzvilovaitė E., 1966, p. 135–136; Tautavičius A., 1978, p. 122–124, žemėl. 68). Šis išsiskiria tik vinutėmis, kuriomis buvo prikaltas prie lentinio skydo. Išliko 4 gana storos 2,1–2,5 cm ilgio žalvarinės vinutės su keturkampės piramidės formos galvutėmis (24 pav.). Tai pirmas Lietuvoje rastas antskydis, prikaltas tokiomis vinutėmis. Jos puošė skydą, kurio dydis ir forma lieka neaiški. Tik iš vinučių ilgio matyti, jog jis padarytas iš maždaug 1,2–1,5 cm storio lentų.

Prie antskydžio krašto išliko plokščia žalvarinė 4,5 cm skersmens ornamentuota grandis (25 pav.) bei ovalinė kiek įgniaužta žalvarinė sagtelė (26 pav.). Šie dirbiniai rodo, kad prie skydo iš vidaus buvo pritvirtintas diržas skydui nešioti ir pakabinti.

Kariui būdinga įkapė yra ir kartu su vyru palaidotas žirgas. Išlikę griaučiai jauno – dveigio žirgo. Jis paguldytas greta mirusiojo be jokių metalinių aprangos daiktų.

Paprotys kartu su mirusiuoju laidoti žirgą pirmaisiais m. e. amžiais buvo žinomas Sambijoje gyvenusioms prūsų gentims (Okulicz J., 1973, p. 372; Jaskanis J., 1974, p. 169–171). Iš čia jis plito į kitas baltų gentis. II–III a. šis paprotys buvo žinomas ir Lietuvos pajūryje. Žirgų kaulų rasta to laikotarpio kapuose Kurmaičiuose (Kulikauskas P., 1968, p. 36), Rūdaičiuose (Michelbertas M., 1968b, p. 59), Palangoje



22 pav. Ietigaliai ir peilis iš pilkapiro Nr. 5



(Tautavičius A., 1968, p. 129, 135), Kretingos rajone. Nuo III–IV a. žirgų griaučių randama ir sūduvių bei jotvingių gyventoje teritorijoje (Jaskanis J., 1968, p. 77–109), o nuo V a. šis paprotys būdingas ir lietuviams. Čia jis išsilaikė iki pat krikščionybės įvedimo (Volkaitė-Kulikauskienė R., 1971a, p. 6, 12).

Pirmaisiais m. e. amžiais ir tūkstantmečio viduryje žirgai dažniausiai buvo laidojami nedeginti, vienoje duobėje su mirusiuoju. Laidota daugiausia su paprastomis kamanomis, iš kurių išlieka tik galiniai žąslai, arba ir visai be aprangos daiktų. Antai V a. turtingo vyro kape Nr. 35 Reketėje kartu su vyru palaidotas žirgas tik su žąslais (LLM, t. 2, 12 pav.; Navickaitė-Kuncienė O., 1968, p. 165–166). V a. Šveicarijos „kunigaikščio“ pilkapyje Nr. 25 žirgas irgi buvo palaidotas tik su paprastais dvinariais žąslais (Antoniewicz J., 1961, 5, 9 lent.). Kartais jau ir IV a. kapuose randama puošnių kamanų liekanų, bet dažniausiai tokiuose kapuose, kur mirusysis palaidotas be žirgo, pvz., Maudžiorų, Kelmės r., kape Nr. 1 (LLM, t. 2, 5, 7 pav.; Volkaitė-Kulikauskienė R., 1971a, 1–4 pav.) arba Šveicarijos pilkapyje Nr. 2 „kunigaikščio“ kape (Antoniewicz J., Kaczyński M., Okulicz J., 1958, 7–9 lent.).

Pirmaisiais m. e. amžiais ir tūkstantmečio viduryje pastebime dvejopą paprotį – su mirusiuoju laidoti žirgą su kuklia apranga arba mirusiajam įdėti puošnias kamanas ir nelaidoti žirgo. Taurapilyje mirusysis palaidotas kartu su žirgu, kurio apranga kukli. Galima dar pridurti, jog šis paprotys rytų Lietuvoje vyrauja iki pat XII amžiaus. Iš šios srities turime nemaža žirgų kapų, bet beveik visuose aptinkamos labai paprastos kamanos, kuklios balno kilpos.

Iš dalies kaip ginklas galėjo būti naudojamas ir prie kario šono ties juosmeniu rastas 20 cm ilgio geležinis pentinis kirvis (27 pav.). Jis masyvoka 6,5 cm ilgio apvaliu viršumi pentimi, įgniauztu liemeniu ir apie 8,5 cm

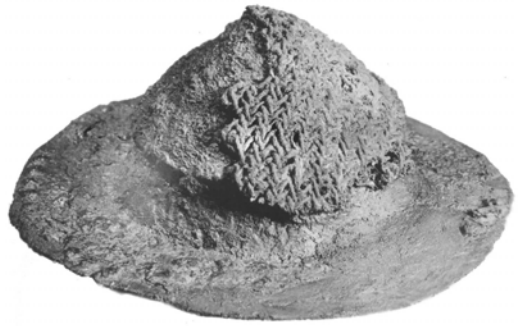

23 pav. Antskydis iš pilkapyje Nr. 5

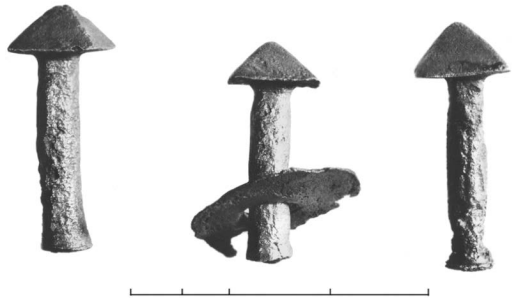

24 pav. Žalvarinės vinutės antskydžiui prikalti



25 pav. Žalvarinė grandelė, gulėjusi prie antskydžio





26 pav. Žalvarinės  
sagtelės iš pilkapijo  
Nr. 5

ilgio ašmenimis. Pentiniai siauraašmeniai kirviai – gana dažnas Lietuvos kapinynų ir pilkapių radinys. Daug jų pasitaiko IV–VI a. rytinės respublikos dalies kapuose (Tautavičius A., 1978, p. 109–112, žemėl. 62). Dabar žinoma apie 150 jų radimo vietų, iš kurių į muziejus yra patekę maždaug 450 tokių kirvių. Matyt, tai buvo universalus darbo įrankis, o kartu ir ginklas. Taurapilio pilkapyje Nr. 5 rasto kirvio forma nesisiria nuo kitų rytų Lietuvoje aptiktųjų. Todėl jis laikytinas vietinių kalvių gaminiu.

Vietinės gamybos yra ir nedidelis įtvėriamasis peilis, kuris gulėjo šalia kalavijo prie mirusiojo dešinio šono. Minėti įrankiai visą I tūkstantmetį buvo dedami ir į vyrų, ir į moterų, ir į vaikų kapus (LAB, p. 180, 306, 404). Šis paprotys išliko dar ir XIV–XVI a., tik tuo metu jau naudoti peiliai su kriaunomis (Urbanavičius V., 1970, p. 6–7).

Kiek rečiau kapuose randama galastuvų. Paprasti keturkampiai pailgi akmeniniai galastuvai be skylutės dirželiui ar grandelei įverti, kad būtų patogiau nešioti, būdingi daugiau pirmiesiems m. e. amžiams, o vėliau nešiojami lengvesni, mažesni (LAB, p. 187, 308). Taurapilio pilkapyje Nr. 5 rastas keturkampis 3,8x5 cm storio ir 14 cm ilgio galastuvus priklauso pirmai grupei (28 pav.).

Turtingame Taurapilio pilkapiro kape papuošalų nedaug: nedidelė 5,6 cm ilgio žalvarinė lankinė segė aukštai išlenktu liemenėliu, puoštu skersiniais grioveliais, su trumpa kojele, lieta užkaba ir trumpa įvija, rasta prie dešinio peties (29 pav.), bei sidabrinis įvijinis žiedas (30 pav.). Analogiškos lankinės segės, puoštos skersiniais ranteliais, su trumpa kojele ir nedidele įvija, paprastai datuojamos V a. arba VI a. pirmąja puse, laikomos būdingomis ne tik baltams (prūsų gentims), bet ir Skandinavijai, Slovakijai (Åberg N., 1919, p. 55–68; Nerman B., 1935, 144–145 pav.; Lamiova-Schmiedlova M., 1961, p. 24, 18 : 6 lent.).

Lieka aptarti dar 2 šio kapo radinius – geriamojo (?) rago apkalus ir pincetą.

Paprotys dėti į kapą metalu apkaustytą ragą anksčiausiai paplito Lietuvos pajūryje. Čia jis pastebimas jau III amžiuje. Dažniausiai plona, siaura žalvario juostele buvo apkaustomas tik rago angos kraštas, bet IV–VI a. kapuose aptinkama ir puošniau apkaustytų ragų liekanų. Jie turi žemiau rago angos plačią puošniai ornamentuotą dažniausiai sidabrinę juostą. Įdomu, kad



27 pav. Kirvis  
iš pilkapijo Nr. 5

jos ornamentas skiriasi nuo to paties laikotarpio papuošalų ornamento. Jis išdėstytas dažniausiai horizontaliomis juostomis, kuriose aptinkama ne tik geometrinių motyvų, bet ir gyvulių bei paukščių – elnių ar briedžių, žąselių ir t. t. – figūrėlių. Iki šiol archeologinėje literatūroje daugiausia minimi tokie puošnūs ragų apkalai iš Pašušvio, Kėdainių r. (Puzinas J., 1938, 71 pav.; LLM, t. 1, 356 pav.; LAB, 257 pav.; Tautavičius A., 1972a, 14 pav.) ir Rubokų kapo Nr. 39, Šilutės r. (Bezenberger A., 1909, p. 185, 141 pav.; LAB, 258 pav.; Tautavičius A., 1972a, 13 pav.). 1978–1979 m. dar keletas jų rasta Plinkaigalio, Kėdainių r., kapinyne (Kazakevičius V., 1981).

Ant puošniau apkaustytų ragų smaigalio dažnai užmaunamas lietas žalvarinis taurelės formos apkalas. Tokia taurele papuoštas Pašušvio rago smaigalys (Puzinas J., 1938, 71 pav.; LLM, t. 1, 356 pav.; LAB, 257 pav.; Tautavičius A., 1972a, 14 pav.). Be to, tokių taurelių rasta Vilkautinio kape Nr. 20 (Krukowski S., 1913, 1 : 7 lent.), Krikštonių, Lazdijų r., kape Nr. 1 (Kulikauskas P., 1959, 4 : 2 pav.), Riklikų, Anykš-

čių r., suardytame pilkapiu Nr. 7 kape (apie radinį neskelbta), Linkaičių, Joniškio r., kape Nr. 15 (Tarvydas B., 1933, 2 pav.; Michelbertas M., 1968, p. 40–41, 1 pav.), Gibaičiuose, Šiaulių r. (Tarvydas B., 1933, 10, 11 pav.). Pastaruoju metu keletas jų rasta ir Plinkaigalio kapinyne, Kėdainių r. (Kazakevičius V., 1978). Žinoma jų ir kaimyninėje Latvijoje (LA, 1974, 53 : 12 pav.), ir prūsų gentyse (Engel C. und La Baume W., 1937, 26c pav.), o kiek anksčiau – nuo II–III a. – ir germanų bei vakarų slavų žemėse (Godłowski K., 1977, p. 195).

Angos krašto ir rago smaigalio apkalus kartais jungia iš kelių narelių sudaryta metalinė juosta. Aptikta keletas IV a. ragų, kurių juostos-rankenos dabintos spalvotu emaliu (LLM, t. 2, 8, 9 pav.; Michelbertas M., 1968, p. 40–42, 1 pav.). Kapuose tokie puošnūs ragai būna padėti prie juosmens arba kojų.

Taurapilio pilkapyje Nr. 5 rastas 7,5 cm skersmens sidabru apkaustytas rago angos kraštas. Prie angos krašto ragą dengia apie 4,5 cm pločio plonos sidabrinės skardelės juosta. Jos ornamentas skiriasi nuo kitų to paties laikotarpio puošnių ragų apkaustų ornamento. Juostos apatinis kraštas dabintas išpaustų akučių eile, o likusi plokštuma – ne horizontaliomis ornamento juostomis, o išpaustais 3x3 cm dydžio



28 pav. Galąstuvas iš pilkapiu Nr. 5



29 pav. Segė iš pilkapiu Nr. 5

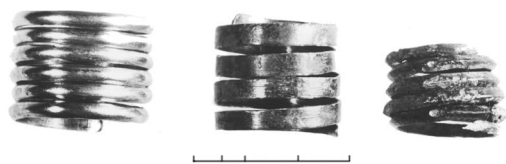

30 pav. Sidabrinis žiedas (kairėje) ir žiedinės įvijos iš pilkapiu Nr. 5

keturkampiais. Juos kerta 2 įstrižainės, nuo kurių atsiskiria spiralinės linijos (31 pav.). Spiralės – lenktos linijos – motyvas bendras rago ir kalavijo makštų bei prie sagčių esančių apkalų ornamentui.

Taurapilio rago rankeną sudaro 3 sidabriniai 5,6–6,5 cm ilgio vamzdeliai, užverti ant pintos juostelės (32 pav.). Ant smaigalio uždėtas ne taurelės formos apkalas, o 2,8 cm ilgio sidabrinės skardos 1,2–1,6 cm cilindriukas. Todėl ragas galėjo turėti kiaurą smaigalį ir būti naudotas ne tik kaip indas gėrimui, bet ir kaip trimitas. Apkalų ornamentu, rankena ir smaigalio apkalu jis skiriasi nuo visų kitų baltų žemėse rastų geriamųjų ragų.

Kadangi daugelis Šiaurės Europos tautų indu gėrimui nuo seniausių laikų naudojo tauro raga, tai, kalbininko K. Būgos nuomone, iš jo kilęs ir lietuvių kalbos žodis „taurė“, kuriuo ilgainiui imta vadinti ir stiklinius, metalinius ar medinius gėrimo indus (Būga K., 158, p. 375).

Daugelis senovės genčių ir tautų geriamąjį ragą, o kartais jo forma sekant padarytą molinį ar metalinį indą naudojo ne tik kaip taure, bet ir kaip apeiginį indą. Tam kartais skirti ragai su kiauru smaigaliu. Todėl ir Taurapilio pilkapio Nr. 5 ragas galėjo būti taikomas įvairiems reikalams.

Panašiai įvairiems reikalams galėjo būti naudotas ir šiame kape rastas 7,3 cm ilgio pincetas su 2,4 cm pločio žnyplėmis (33 pav.). Žalvarinių ir geležinių pincetų Lietuvos kapinynuose ir pilkapiuose vyrų kapuose randama nuo pirmųjų m. e. amžių visą I tūkstantmetį. Pavyzdžiui, Barzdūnuose, Šilutės r., kape Nr. 5 pincetas aptiktas kartu su II a. akine sege (Bezenberger A., 1900a, p. 116). Rūdaičiuose, Kretingos r., jis rastas VI a. turtingo vyro kape Nr. 5 dirželiu prikabinatas prie segės (Michelbertas M., 1968a, p. 97). Vilkų Kampo, Šilutės r., VIII a. turtingo vyro kape kartu su vienašmeniu kalaviju aptiktas pincetas, grandinėle prikabinatas prie lankinės aguoninės segės (Nakaitė L., 1970, p. 53, 9 : 2 pav.). Paežerio, Šilalės r., VII–VIII a. kapuose Nr. 38 ir 98 rasti prie lankinių segių pritvirtinti pincetai (IEM, inv. Nr. AR 469 : 84). Pamiškių, Pasvalio r., VII–VIII a. kape Nr. 27 pincetas aptiktas prie didelės lankinės skliutakojės segės (Tautavičienė B., 1974, p. 42), Kašučiuose, Kretingos r., VIII a. pabaigos vyro kape Nr. 25 jis rastas prikabinatas prie lankinės gyvulinės segės (Radzvilovaitė E., 1970, p. 70), panašiai ir Kiauleikių, Kretingos r., VIII–IX a. vyrų kapuose Nr. 7 ir 42 kartu su vienašmeniais kalavijais jie rasti prie lankinių gyvulinių segių.



31 pav. Geriamojo rago apkalas iš pilkapio Nr. 5

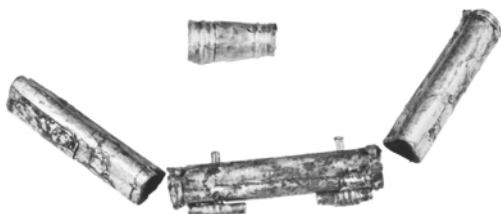

32 pav. Geriamojo rago rankenos ir smaigalio apkalai

Daug rečiau pincetų pasitaiko Lietuvos piliakalniuose (Nemenčinė, radinys – IEM, inv. Nr. AR 226 : 66; Vosgėliai, Zarasų r., radinys – IEM, inv. Nr. AR 75 : 2).

Pincetų turtinguose vyrų kapuose randama ir kaimyninėse baltų gentyse. Pavyzdžiui, Šveicarijos pilkapio Nr. 2 „kunigaikščio“ kape aptikti 2 žalvariniai pincetai ant mirusiojo krūtinės šalia lankinių žieduotųjų segių (Antoniewicz J., Kaczyński M., Okulicz J., 1958, p. 25, 2 : 45 lent.). Panašiai pincetas (kartais net sidabrinis) dedamas į turtingus vyrų kapus ir kituose kraštuose. Pvz., Lenkijoje, Šlionske (Śląsk) pirmųjų m. e. amžių kapuose (Godłowski K., 1977, p. 109), Rusijoje IX–X a. vyrų vikingų kapuose taip pat randama pincetų (Авдусин Д. А., 1967, с. 21–25).

Dėl jų paskirties bendros nuomonės nėra. Vieni tyrinėtojai pincetus laiko juvelyrų darbo įrankiais, kiti – tualetu reikmenimis, dar kiti – medicinos (chirurgijos) įrankiu (Карнун А. Я., 1975, с. 44) ir t. t. Greičiausiai jie naudoti įvairiems darbams. Tačiau tai, kad pincetų randama turtinguose vyrų kapuose dažniausiai prikabintų prie drabužių susegusių segių ant krūtinės ir tai, kad kartais kape pasitaiko ornamentuotas arba sidabrinis pincetas, rodytų, jog šie asmenys jį naudojo būrimui ar kažkokioms apeigoms, kurioms, matyt, buvo teikiama maginė prasmė.

**Chronologija ir mirusiojo visuomeninė padėtis.** Taurapilio pilkapio Nr. 5 kape laidosena ir inventorius būdingi V a. antrajai pusei ar VI a. pradžiai. Tuo metu – nuo IV a. pabaigos iki VI a. pradžios (ypač šiaurės rytų Lietuvoje) dar vyravo paprotys mirusiuosius laidoti nedegintus, duobėje po pilkapio sampilų, kuriuose akmenų vainikas. Vyrai buvo laidojami galva į vakarus, moterys – į rytus, rankos buvo sudedamos ant krūtinės ar juosmens srityje. Taurapilio pilkapio Nr. 5 kapas šiuo atžvilgiu neišsiskiria. Jam parinkta vieta – nedidelės kalvos centras – rodytų, kad jis buvo vienas iš pirmųjų šioje nedidelėje grupėje. Mirusiajam iškasta gerokai didesnė ir gilesnė duobė negu kitiems. Virš jos supiltas ir kiek didesnis sampilas, apdėtas didelių akmenų vainiku.

Tuo metu rytų Lietuvoje pagal paprotį į vyro kapą buvo dedamas kirvis, peilis, rečiau 1 ar 2 ietys su įmoviniais ietigaliais (dažnai 2 ietys dedamos deginamiems mirusiesiems nuo VI a.), skydas, retkarčiais – pentinai, žirgas, o iš papuošalų – paprastai tik segė ir žiedas; apyrankė ar antkaklė randamos nedažnai. Retai pasitaiko ir geriamasis ragas, pincetas. Ir šiuo atžvilgiu Taurapilio kapas nesiskiria nuo to paties laikotarpio kapų. Antai jame rastas rytų Lietuvai įprastos formos pentinis siauraašmenis kirvis, peilis, Lietuvai būdingas antskydis, ietigaliai, segė, pincetas, galastuvas. Todėl ir kape inventorius, kaip ir laidosena, liudija, jog tai vietinio gyventojų V a. pabaigos ar VI a. pradžios kapas.

Jį skiria kai kurių daiktų puošnumas (antskydis pritvirtintas žalvarinėmis vitėmis, ant kojų uždėti sidabru apkaustytais diržais pentinai, ant piršto užmautas sidabrinis žiedas) ir importinis kalavijas puošniose makštyse su sidabrinėmis paaukuotomis bei geležine granatais dabinta sagtimis ir savitai apkaustytas ragas. Šis

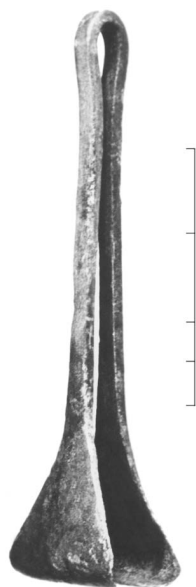

33 pav. Žalvarinis pincetas iš pilkapio Nr. 5

importinių daiktų komplektas, kaip ir kapo vietos parinkimas bei įrengimas, rodo išskirtinę mirusiojo padėtį. Jo kapo inventoriuje vyrauja ginklai, apibūdinantys mirusį kaip žymų karį ir vadą. Jis ginkluotas ne tik 2 ietimis, kirviu ir skydu, bet ir turi iš tolimų kraštų patekusį kalaviją su puošniomis makštimis ir priedais.

Ragas ir pincetas, matyt, susiję su apeigomis, magija. Geriamasis ragas gali būti siejamas su priesaika, kuria sutvirtinama sutartis, taika ir panašiai. Kita vertus, jei tai ragas skirtas trimituoti, tai reikėtų, jog šis karys vadovavo didesniai karių būriui. Pirmasis atvejis bylotų, kad baltų gentyse įvairias apeigas atlikdavo bendruomenės galva, vėliau genties ar žemės viršaitis „kunigaikštis“, o dar vėliau tarptautinius susitarimus – pats krašto valdovas. Panašus paprotys buvo ir Vidurio Europoje, kur „kunigaikščių“ kapuose dažnai randamas pincetas ir puošnus geriamasis ragas, o kartais – dar ir žirkklės bei šukos (Godłowski K., 1977, p. 95, 195).

Turbūt ne atsitiktinumas, kad „kunigaikščių“ kapai baltų gentyse atsiranda tautų kraustymosi laikotarpio pradžioje. Matyt, tada, padaugėjus gyventojų, kovos vertė kaimų bendruomenės jungtis, sudaryti valsčius – žemes (administracinius vienetus), kurių bendriems reikalams tvarkyti, kariams vadovauti, atstovauti tariantis su kitais valsčiais, taip pat bendruomenės narių tarpusavio ginčams spręsti buvo renkamas vadas – „kunigaikštis“. Taurapilio pilkapyje Nr. 5, matyt, ir buvo palaidotas vienas toks vadas – „kunigaikštis“ (34 pav.).

Įdomu, kad šių vadų – „kunigaikščių“ kapų atsiradimas sutampa su IX–XIII a. šaltiniuose minimų baltų genčių sąjungų išsiskyrimo pradžia. Kaip tik IV–VI a. išsiskiria lietuvių, žemaičių, jotvingių, žiemgalių ir kitos genčių sąjungos, kurios išlieka iki pat XII–XIII amžiaus. Šios genčių sąjungos I m. e. tūkstantmečio viduryje buvo jau gerai organizuotos, gebėdavo sudaryti nors ir laikinas federacijas, didesnius politinius-administracinius vienetus. Tai rodytų ir antikinių autorių užuominos. Štai Flavijus Magnus Aurelijus Kasiodoras paliko užrašytą žinutę, kad VI a. pradžioje aisčiai buvo atsiuntę savo pasiuntinius į tolimą Romą ar Raveną pas imperatorių Teodoriką (LIŠ, 1955, t. 1, p. 19).

Nėra abejonės, kad Taurapilio pilkapyje Nr. 5 palaidotą asmenį iš bendruomenės skyrė ne tik jo pareigos, bet ir turtinė padėtis. M. e. pradžioje gamybinėms jėgoms pasiekus tokį lygį, kad nedidelė šeima galėjo savarankiškai ūkininkauti, sudarė pagrindinės sąlygos turtinei nelygybei atsirasti. Per kelis šimtmečius šis procesas, matyt, buvo gerokai pažengęs į priekį. Kaimų bendruomenės sudarė turtingesni ir neturtingesni jos nariai. Iš turtingesnių šeimų dažniausiai ir buvo renkami bendruomenės pareigūnai. Savo ruožtu vadas, tvarkydamas mainus tarp bendruomenių ar genčių, taip pat dalydamas karo grobį ir kitais atvejais, galėjo pasinaudoti savo padėtimi, greičiau pralobti. Turtiniai skirtumai didėjo, ir išrinktieji vadai tolo nuo bendruomenės eilinių narių. Turtingesnės šeimos ilgainiui sudarė genties aristokra-



34 pav. Pilkapyje Nr. 5 palaidoto vyro veido skulptūrinė rekonstrukcija pagal kaukolę (aut. V. Urbanavičius)



tija, kuri tvarkė genties vidaus reikalus ir santykius su kaimynais, jau iš tradicijos paveldėdamos tas pareigas.

Turtinį bendruomenės susiskaldymą I tūkstantmečio viduryje ryškiai parodė daugelio Lietuvos archeologinių paminklų tyrinėjimai. Tai atspindi ir Taurapilio pilkapių medžiaga. „Kunigaikščio“ kapą supa kelių turtingų karių kapai, o likusieji eiliniai bendruomenės nariai buvo laidojami ant gretimos kalvos.

**„Kunigaikščio“ palyda.** Vakariniėje pilkapių grupėje ant jau minėtos kalvos pavyko aptikti tik 8 pilkapių vietas. Pagal pasakojimus jų būta 10 ar 13. Pilkapiai Nr. 3, 7 ir 8 buvo jau visai sunaikinti kasinėtojų mėgėjų ir ūkinių darbų. Juose nerasta ryškesnių kapų pėdsakų. O pilkapiuose Nr. 1, 2 ir 4 aptikti apardyti karių kapai, pilkapyje Nr. 6 – sveikas išlikęs kario kapas. Ir gerai išlikęs, ir apardytieji kapai yra turtingų bendruomenės vyrų.

**Pilkapis Nr. 1.** Kalvelės vakariniame gale pastebimas vos 20–30 cm aukščio pakilimas, kurio pietiniame pakraštyje buvo matyti didesnis akmuo, o kito dalis – pakilimo šiauriniame pakraštyje. Atstumas tarp akmenų apie 12 m. Tai tarsi buvusio pilkapiro vieta.

Tad šioje spėjamo pilkapiro vietoje ištirtas 13x13 m plotas. Nuėmus velėną ir ariamą sluoksnį, paaiškėjo, kad visas sampilas ir pagrinde buvęs degusių sluoksnelis nuarti. 15–20 cm gylyje aptiktas nejudintas podirvis. Nerasta ir akmenų vainiko pėdsakų. Todėl pilkapiro skersmuo neaiškus. Čia buvus pilkapi liudija tik 2 kapai.

**Sudeginto mirusiojo kapas.** Apie 60 cm į vakarus nuo centro aptiktos sudeginto mirusiojo kapo liekanos. Maždaug 50–80 cm skersmens plotelyje ant ariamo sluoksnio ir podirvio ribos kai kur išliko sudegusių kaulų, o tarp jų – ir apdegusios sulenktos žalvarinės plokštelės liekanų.

Tiriamo ploto pietvakariuose išryškėjo kapo duobės šiaurės rytų galas ir jos vakarinę dalį suardžiusios kitos duobės kontūrai.

**Nedeginto mirusiojo kapas.** Kapo duobė iškasta pietvakarių–šiaurės rytų kryptimi. Ji apie 3 m ilgio; šiaurės rytų galas 1,6 m pločio. Išliko 2 m ilgio šiaurės vakarų krašto ir tik 0,55 m ilgio pietryčių krašto dalis, užpildyta šviesiu smėliu. Dalelyje senojo kapo duobės iškasta nauja netaisyklinga, apie 2,9 m ilgio ir iki 1,7 m pločio, duobė, užpildyta tamsesne maišyta žeme, kurioje nuo pat paviršiaus aptikta pavienių gyvulių kaulų.

70 cm gylyje išlikusioje kapo duobės dalyje aptikti žmogaus blauzdikauliai ir pėdų kaulai, taip pat greta paguldyto žirgo užpakalinės kojos bei stuburo dalis

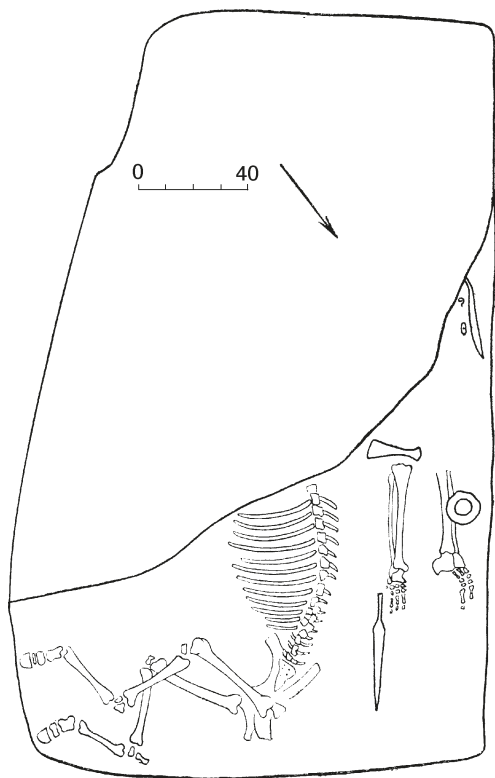

35 pav. Pilkapio Nr. 1 kapo liekanos

(35 pav.). Žmogus paguldytas duobės šiauriniame krašte galva į pietvakarius 245° kryptimi.

Išliko prie kojų padėtos įkapės. Prie dešinio šono buvo stambus geležinis įmovinis ietigalis profiliuota plunksna. Jis apie 45 cm ilgio, su 32 cm ilgio plunksna, kuri arčiau įmovo siekia 8 cm pločio (36:1 pav.). Ant kairės kojos blauzdikaulio 17 cm žemiau kelio rastas 13 cm skersmens geležinis antskydis kūgine viršūne (36:4 pav.). Vadinasi, ir ant šio mirusiojo kojų buvo padėtas skydas. Prie dešinės kojos kelio išliko geležinis pentinis siauraašmenis 23 cm ilgio kirvis 7 cm pločio ašmenimis ir kiek ilgesne pentimi (36:2 pav.). Kirvakotis turėjo gulėti tarp blauzdikaulių. Kirvio briaunos puoštos smulkiomis įkartėlėmis. 20 cm nuo kairės kojos kelio šiauriniame duobės pakraštyje aptikta sunykusi geležinė lankinė 8,2 cm ilgio segė (36:5 pav.). Neaišku, kas galėjo būti ja susegta šioje vietoje.

Prie mirusiojo kairio šono ties juosmeniu gulėjo geležinis 32 cm ilgio peilis (36:3 pav.). 8 cm ilgio įkotė nukreipta į galvos pusę. 8 cm nuo jo smaigalio šalia ašmenų buvo dar 4,6 cm ilgio geležinė ovalinė sagtelė (36:7 pav.) ir greta – žalvarinė žiedinė įvijėlė iš pusapvalės vielos.

Šalia mirusiojo iš dešinės ant dešinio šono paguldytas žirgas – tai pat galva į pietvakarius, lygiagrečiai su mirusiuoju. Jo nugaros nareliai buvo vos 15–16 cm nuo žmogaus dešinės kojos pėdos kaulų.

Kapą suardžiusi duobė gilesnė. Joje dar rasta arklio kaulų.

**Pilkapis Nr. 2.** Jis buvo grupės vakarinėje dalyje, prie kalvelės pietinio krašto. Žemės paviršiuje išsiskyrė vos pastebimu pakilimu, kurio šiaurės vakarų pakraštyje buvo matyti keli akmenys, o rytiniame ir vakariniame pakraštyje – po vieną.

Šioje vietoje ištirtas 9x8 m plotas. Atsidengė pilkapiro sampilą juosusio akmenų vainiko liekanos, keli akmenys šiauriniame krašte ir pavieniai – rytiniame bei vakariniame. Vainikas sudėtas iš didelių (nuo 40–60 cm skersmens iki 65–135 cm aukščio) akmenų ir juosė apie 7–7,5 m skersmens sampilą iš smėlio ir žvyro. Po juo pagrindu – buvusiam žemės paviršiuje – rastas plonas smulkių degėsių sluoksnelis.

**Vaiko kapas.** Kiek į šiaurės vakarus nuo centro, ariamo sluoksnio apatinėje dalyje, aptikti apardyti vaiko griaučiai. Vaikas palaidotas sampile iškastoje duobėje

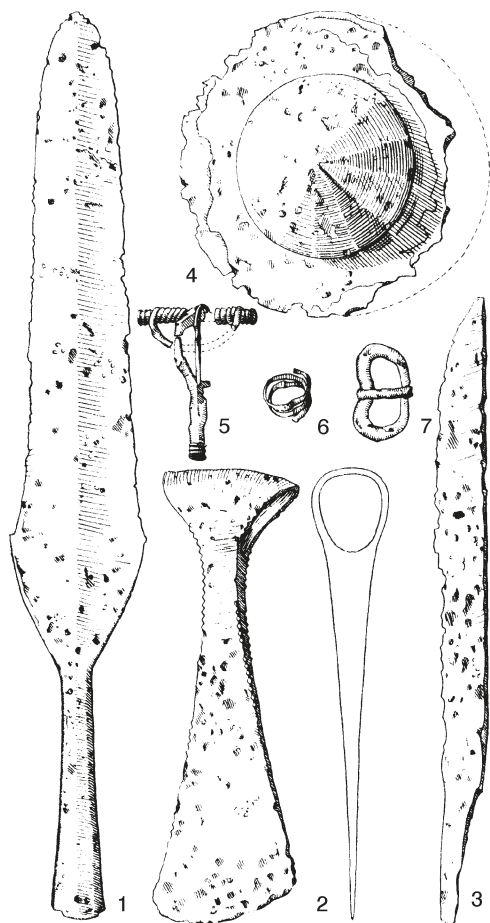

36 pav. Pilkapio

Nr. 1 kapo radiniai:

1 – ietigalis,

2 – kovos kirvis,

3 – peilis,

4 – antskydis,

5 – segė, 6 – įvijinis

žiedas, 7 – sagtis

galva į pietvakarius, ištiesta ir priglausta prie šono kaire ranka ir smailiu kampu sulenkta ant krūtinės padėta dešine. Kojų kaulų neišliko.

Netoli kaulų rasta iš siauros neornamentuotos žalvarinės juostelės sulenkta apyrankėlė 3,7 cm skersmens užkeistais galais. Ant krūtinės buvo antra apie 4 cm skersmens apyrankėlė iš tordiruotos žalvarinės vielos (37 pav.).

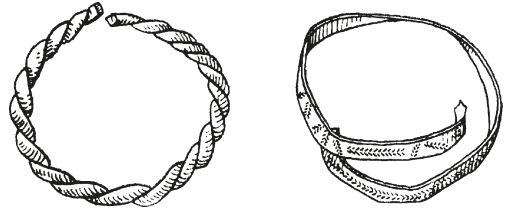

37 pav. Apyrankės iš pilkapio Nr. 2 vaiko kapo

**Suardytas kapas.** Kiek į šiaurės rytus nuo centro pilkapio pagrinde išryškėjo ne visai taisyklinga keturkampė kapo duobė.

Jos pietinis kraštas buvo 2,15 m, šiaurinis – 2,25 m ilgio. Rytinis galas 1,75 m, šiaurės vakarų – 1,65 m pločio. Duobės šiaurės vakarų kampas buvo per 2 m nuo akmenų vainiko, o šiaurės rytų kampas – per 1,5 m. Duobė užpilta šviesiu žvyru ir ryškiai išsiskyrė tamsiame pilkapio pagrinde. Ji 1,2 m gylio nuo pilkapio pagrindo.

Įvairiame gylyje rasta pavienių žmogaus kaulų ar jų liekanų: pvz., 2 raktikauliai, pažaliavę nuo žalvarinio papuošalo, greičiausiai – antkaklės.

Kapas visai suardytas, net nepavyko nustatyti, kuria kryptimi palaidotas mirusysis. Jokių daiktų nerasta.

**Pilkapis Nr. 3.** Į šiaurės rytus nuo pilkapio Nr. 2, arčiau kalvos šiaurinio krašto, velėnoje buvo matyti vieno didesnio akmens dalis, o 70–80 cm nuo jo į pietvakarius – kito. Vieta lygi, sampilas neišsiskyrė. Norint patikrinti, ar buvo čia pilkapis, prie akmenų ištirtas 10x5,5 m plotas.

Rasta gana tiesi 3 m ilgio akmenų eilė, tarsi pilkapio vainiko liekana. Akmenų viršūnės kiek pasvirusios į pietus, ir atrodo, kad pilkapio sampilas buvo kalvos šiauriniame krašte ir ištisai nuartas. Degėsių sluoksnelio, dengusio pilkapio pagrindą, pėdsakų neišliko.

Apie 1,7 m į šiaurę nuo išlikusios akmenų eilės aptikta ne visai taisyklinga keturkampė duobė. Ji iškasta šiaurės rytų–pietvakarių kryptimi, 2,4 m ilgio ir 2 m pločio, 90 cm gylio, nelygiu dugnu. Duobėje rasti keli didesni akmenys ir šlaunikaulis.

Atrodo, čia būta kapo, kurį sunaikino kasinėdami mėgėjai.

**Pilkapis Nr. 4.** Kalvos centre prie pietinio krašto, 5–6 m į pietus nuo pilkapio Nr. 5 su „kunigaikščio“ kapu, buvo matyti ryškesni antro stambaus pilkapio pėdsakai – išskleistas apie 15 m skersmens ir 60–70 cm aukščio sampilas, kurio paviršius išvagotas rytų–vakarų kryptimi iki 30 cm gylio vagomis. Vietiniai senesni gyventojai teigė, kad šį pilkapį perkasęs J. Šnapštys.

Nukasant sampilą, rasti keli žmogaus kaulai bei jų liekanų. Aptikta ir nedidelių akmenų vainiko fragmentų. Iš akmenų matyti, jog vainikas buvo sudėtas iš 40–60 cm skersmens ir iki 90 cm aukščio akmenų. Jis juosė apie 12–13 m skersmens sampilą, po kuriuo išliko ryškus smulkių degėsių sluoksnelis.

**Suardytas kapas.** Tamsiame pilkapio pagrinde ryškiai išsiskyrė šviesesnė keturkampė dėmė – buvusi kapo duobė, iškasta degėsiiais išbarstytame pilkapiui skirtame plote. Ji buvo apie 2,85 m ilgio, 1 m pločio rytiniame ir 1,4 m – vakariniame gale. Visą pietinę pusę užima apie 2,3 m ilgio ir 1,6 m pločio vėlesnė duobė, iškasta, matyt, 1910 m. kasinėjant pilkapį. Neperkastas liko 40–50 cm pločio šiaurinis kapo

duobės kraštas ir panašaus pločio rytinio galo ruožas.

Įvairiose perkastos duobės vietose rasta pavienių suaugusio žmogaus kaulų ir keli gyvulio kaulų fragmentai bei pusė sidabrinės storagalės apyrankės (38:1 pav.).

1,3 m gilyje nuo pilkapio pagrindo pasiektas kapo duobės dugnas. Jo rytiniame gale, arčiau pietinio kampo, išliko žmogaus blauzdikauliai ir pėdų kaulai. Taigi mirusysis palaidotas galva į vakarus.

Tarp blauzdikaulių, arčiau kairės kojos pėdos kaulų, gulėjo labai sunykęs geležinis 14 cm skersmens antskydis su cilindrinio iškilimu ir kūgine viršūne (38:2 pav.).

Šalia žmogaus iš kairės, duobės šiauriniame krašte, taip pat galva į vakarus paguldytas žirgas. Jo užpakalio kaulai buvo per 50 cm į šiaurę nuo žmogaus kairės kojos kelio. Kaklas ištiestas, kaukolė gulėjo ant kairio šono, priekinė dešinė koja neišlikusi, o kairė sulenкта virš stuburo. Užpakalinė dešinė koja smarkiai sulankstyta ir prispausta prie stuburo ties kryžkauliu, kairė buvo beveik stačia ištiesta aukštyn. Kaulai 8 metų erzilo, kuris 8 cm žemesnis už gretimame pilkapyje su „kunigaikščiu“ palaidotąjį. Prie žirgo kaulų aprangos daiktų nebuvo.

Taigi šalia „kunigaikščio“ gretimame pilkapyje palaidotas karys galva į vakarus; ant jo kojų padėtas skydas ir greta paguldytas žirgas. Jam, matyt, priklausė ir sidabrinė storagalė apyrankė, kurios pusė rasta suardytoje kapo dalyje. Galimas daiktas, iš šio kapo buvo ir J. Šnapščio 1910 m. Lietuvių mokslo draugijai pateiktų daiktų (kirvis, peilis) iš kasinėtų Taurapilio pilkapių.

**Pilkapis Nr. 6.** Apie 12 m į šiaurės rytus nuo „kunigaikščio“ pilkapio

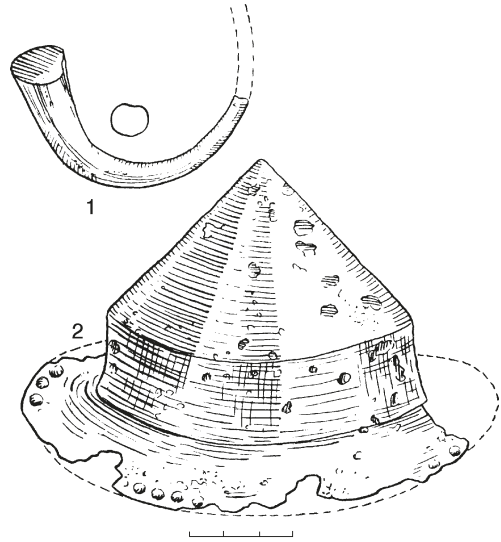

38 pav. Pilkapio Nr. 4 radiniai: 1 – apyrankės fragmentas, 2 – antskydis

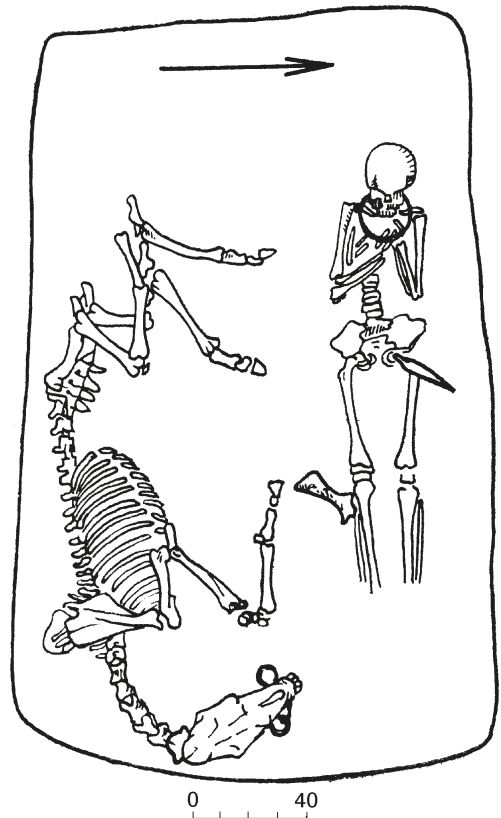

39 pav. Pilkapio Nr. 6 kapas

Nr. 5, kalvos šiauriniame pakraštyje, išsiskyrė vos pastebimas išskleisto pilkapio sampilas. Nukasus velėną ir ariamą sluoksnį, paaiškėjo, kad sampilas nuartas, neišliko ir pagrindą dengusio degėsių sluoksnelio. Tuo tarpu iš vainiko tėra keli pavieniai akmenys rytiniame ir šiauriniame pakraštyje. Todėl buvusio pilkapio dydis neaiškus. Sampilo skersmuo, atrodo, galėjo siekti 8–9 m.

Maždaug buvusio pilkapio centre – 1,25 m nuo pietinio akmens į šiaurę ir 2,6 m nuo rytinio krašto akmenų į vakarus aptikta 2,65x2 m dydžio rytų ir vakarų kryptimi gilyn smarkiai siaurėjanti ir trumpėjanti duobė. 1 m gylyje ji buvo 2,35x1,5–1,6 m dydžio. Duobėje rasti 2 kapai.

**Sudeginto žmogaus kapas.** Duobės pietryčiuose 1 m gylyje 70 cm nuo jos rytinio galo, prie pietinio krašto 60x20 cm dydžio rytų–vakarų kryptimi pailgame plotelyje rasta supiltų sudegusių kaulų; degėsių ir angliukų nepastebėta. Kaulų fragmentų gana daug, jie sudarė 5–6 cm storio su smėliu maišytą sluoksnį.

Įkapių nerasta.

**Nedegintų žmogaus ir žirgo kapas.** 1,4 m gylyje nuo nejudinto grunto paviršiaus pasiektas duobės dugnas. Čia 35–40 cm giliau sudegintų kaulų, duobės dugne, aptikti žirgo griaučiai, o šalia jų, duobės šiauriniame krašte – žmogaus griaučiai (39 pav.). Virš žirgo kaulų žemė gerokai tamsesnė, kai kur pastebėta truputis degėsių.

Žmogus palaidotas aukštiekninkas, galva į vakarus, smailiu kampu sulenktomis ir ant krūtinės sudėtomis rankomis. Kaulai smulkūs, blogai išlikę, smulkieji visai sunykę. Atrodo, tai paauglio griaučiai.

Ant mirusiojo kaklo uždėta apie 0,5 cm storio tordiruotos vielos sidabrinė antkaklė. Ji maždaug 18,5 cm skersmens, galai išploti, padarytos apie 4 cm ilgio ir 0,7 cm pločio ištęsto rombo formos plokštelės. Vienos gale išlieta skylutė, o kitos galas užlenktas ir sudaro kabliuką (40:1 pav.). Prie dešinio peties gulėjo žalvarinė žiedinė įvijėlė iš siauros juostelės. Netoli juosmens dešinėje pusėje rasta geležinė ovalinė 4x2 cm dydžio sagtelė (40:6 pav.) ir prie jos – sunykusi žalvarinė žiedinė įvijėlė. Ant kairio šlaunikaulio buvo padėtas 17 cm ilgio geležinis peilis įkote ant dubens kaulų (40:3 pav.). Prie dešinės kojos kelio gulėjo ornamentuotas 18 cm ilgio geležinis pentinis siaura-ašmenis kirvis su atsparnėmis penties šonuose (40:2 pav.). Jis smarkiai išmaugtas prie penties, ašmenys apie 6,5 cm pločio. Pakraščiai buvo papuošti įmušta zigzagine linija. 2 tokios linijos kerta kirvio liemenį, o jas jungia tokia pat zigzagine linija.

Šalia žmogaus iš dešinės ant dešinio šono paguldytas žirgas galva į rytus, priešinga kryptimi negu žmogus. Žirgo kaukolė truputį aukščiau, pačiame duobės

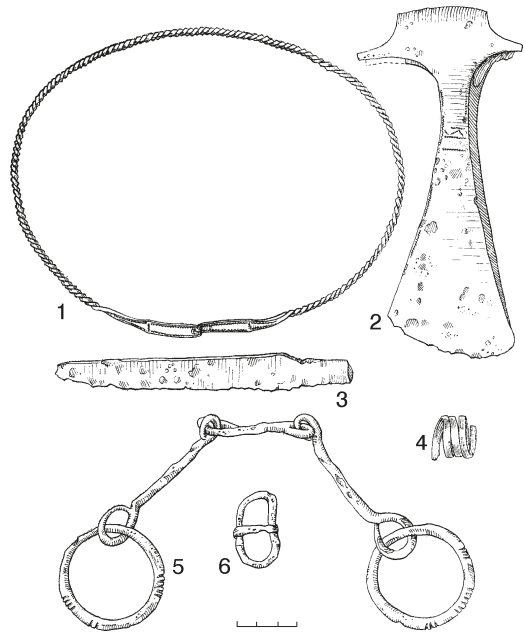

40 pav. Pilkapio Nr. 6 radiniai: 1 – antkaklė, 2 – kovos kirvis, 3 – peilis, 4 – įvijinis žiedas, 5 – žąslai, 6 – sagtis



gale. Sprandas kiek išlenktas, nugaros kaulai rėmėsi į pietinį duobės kraštą, o kojos šiek tiek sulenktos. Priekinės kairės kojos kanopa gulėjo per 11 cm nuo kirvio ašmenų, o užpakalinės – per 17 cm nuo žmogaus dubens kaulų, užpakalinės dešinės kojos kanopa – per 15 cm nuo dešinės rankos žastikaulio. Kaulai 2–2,5 metų 133–134 cm aukščio žirgo.

Po žirgo snukiu gulėjo geležiniai dvinariai žaslai su 5,3 cm skersmens grandimis galuose. Grandys papuoštos skersinių rantelių-įkartelių grupėmis (40:5 pav.). Kartu rasta sunykusi geležinė keturkampė sagtelė.

**Pilkapis Nr. 7.** Apie 6 m į rytus nuo pilkapis Nr. 6, kalvos rytiniame gale, prie šiaurės rytų krašto buvo dar vieno suardyto 8–10 m skersmens pilkapis žymės – nedidelis pakilimas.

Pilkapio vietoje ištirtas 10x8 m dydžio plotas pietvakarių ir pietryčių krašte; rasta buvusio akmenų vainiko liekanų. Jam naudoti stambūs – iki 60–75 cm skersmens akmenys. Iš išlikusių vainiko dalių matyti, kad pilkapis galėjo būti ne visai apskritas – apie 10 m ilgio rytų–vakarų kryptimi ir kiek siauresnis šiaurės–pietų. Sampilo pietryčių ir pietvakarių krašte, prie akmenų vainiko, aptiktas pilkapis pagrindą dengęs degusių sluoksnelis.

**Suardytas kapas.** Pilkapio centre išryškėjo apie 2,7 m ilgio ir 1,5 m pločio rytiniame bei 1,7 m pločio vakariniame gale duobė. Jos centre ir pietiniame krašte vėliau iškasta dar 1 m gilesnė beveik apskrita 1,8–2 m skersmens duobė, kuri užpildyta tamsesne žeme.

Bulviarūsyje ir tarsi neliestoje kapo duobės dalyje įvairiame gylyje rasta žmonių kaulų. 1,3 m gylyje kapo duobės dugne buvo aptikta kiek tamsesnės žemės ir keli kojų pėdų kaulai. Jie rodytų, kad mirusysis palaidotas galva į vakarus.

Vienas mentikaulis buvo pažaliavęs nuo žalvarinio papuošalo. Duobėje jokių daiktų nei žirgo kaulų nerasta.

**Pilkapis Nr. 8.** 6–7 m į pietryčius nuo pilkapis Nr. 7, kalvos rytiniame gale, pastebėta dar vieno pilkapis žymių – nedidelis pakilimas, ir šiauriniame jo pakraštyje buvo matyti keletas akmenų. Čia ištirtas 10x8 m dydžio plotas. Šiaurės rytų krašte rasta 2 m ilgio vainiko dalis, o kitur pakraščiuose – tik pavienių akmenų. Vainikui naudoti 30–80 cm dydžio akmenys. Pilkapio sampilas galėjo būti apie 7 m skersmens. Pagrindą dengusio degusių sluoksnelio pėdsakų išliko tik šiauriniame pakraštyje arčiau akmenų vainiko.

Pilkapio centre išryškėjo apie 2 m skersmens apskrita duobė – bulviarūsis (?). Ji iškasta kietame akmeningame podirvyje apie 1 m gylio nuo dabartinio žemės paviršiaus.

Nei kapo duobės pėdsakų, nei žmonių kaulų nerasta. Galimas daiktas, pilkapis sampile buvo sudegintų mirusiųjų kapų, kurie sunaikinti kartu su sampilu.

**Laidosena, įkapės ir chronologija.** Taigi ištirtos pilkapis ir kapų liekanos rodo, kad šioje grupėje būta beveik vien karių kapų. Kariai laidoti nuo 6–7 iki 10–12 m skersmens pilkapiuose su didelių akmenų vainikais ir degusių sluoksneliu ant pagrindo, gana didelėse duobėse po sampilu pilkapis centre, galva į vakarus su ant krūtinės arba juosmens sudėtomis rankomis. Laidosena analogiška kaip ir pilkapyje Nr. 5.

Pilkapiuose Nr. 1, 4 ir 6 (o gal ir Nr. 2 bei 3) vyrai palaidoti su žirgais, kurie guldyti šalia mirusiojo gana įvairiose padėtyse. Vyravo paprotys ir žirgą guldyti galva

į vakarus (pilkapyje Nr. 1 – prie dešinio šono, galva į vakarus, pilkapyje Nr. 4 – prie kairio šono aukštiekninkas, galva į vakarus). Tik pilkapyje Nr. 6 žirgas paguldintas galva į rytus. Žirgai laidoti su kuklia apranga arba be jos. Antai pilkapyje Nr. 4, kaip ir Nr. 5, išliko žirgo griaučiai be jokių aprangos dirbinių, o pilkapyje Nr. 6 – tik su geležiniais dvinariais žąslais, kurių grandys papuoštos skersinių rantelių grupėmis. Kaip jau minėta, ir vėlesniais šimtmečiais rytų Lietuvoje su mirusiais laidotų žirgų kamanos dažniausiai kuklios.

Taigi pilkapiuose Nr. 1, 4 ir 6 kariai palaidoti su žirgais, kaip ir „kunigaikštis“ pilkapyje Nr. 5, bet be pentinų.

Visi kapai turtingi ginklų. Štai pilkapyje Nr. 1 išliko 45 cm ilgio įmovinis ietigalis su ilga plačia profiliuota plunksna, būdingas V–VI a. (Kazakevičius V., 1979, p. 56–59). Dar 2 įmoviniai ietigaliai iš suardytų, J. Šnapščio kastų kapų (greičiausiai iš pilkapio Nr. 4) 1910 m. pateko į muziejų.

Vyrai ginkluoti kovos kirviais. Antai pilkapyje Nr. 1 prie kario kairės kojos padėtas 23 cm ilgio pentinis siauraašmenis kirvis, kurio šoninės briaunos puoštos įkartėlėmis. Tokius ornamentuotus pentinius kirvius tyrinėtojai skiria kovos kirviams (Volkaitė-Kulikauskienė R., 1964a, p. 110; 1970, p. 215–219), ir jie yra gana reti (iš rytų Lietuvos dabar žinoma apie 10 (Казакявичюс В., 1981). Tuo tarpu pilkapyje Nr. 6 prie dešinio blauzdukaulio išliko 18 cm ilgio kovos kirvis su atsparnėmis prie skylės kotui ir ornamentuotu korpusu. Kitą tokį, tik neornamentuotą kirvį 1910 m. rado J. Šnapštys (greičiausiai pilkapyje Nr. 4) (Šnapštis, 1910). Juos tyrinėtojai taip pat skiria ginklams (Volkaitė-Kulikauskienė R., 1964a, p. 110; 1970, p. 215–217), kurių atsiranda IV a. pabaigos – V a. rytų Lietuvos kapuose (Таутавичюс А., 1966, c. 187–188). Nedažnai jų pasitaiko iki pat II tūkstantmečio pradžios (Таутавичюс А., 1966, c. 190–191; Volkaitė-Kulikauskienė R., 1970, p. 215–217; Tautavičius A., 1978, p. 112).

Kaip ginklai galėjo būti naudojami ir likusieji čia rasti kirviai. Be to, prie ginklų skirtinas ir pilkapyje Nr. 1 aptiktas 32 cm ilgio peilis.

Pilkapiuose Nr. 1, 4 mirusieji palaidoti su skydais, padėtais ant kojų. Dar vienas antskydis į muziejų pateko iš 1910 m. J. Šnapščio kasinėtų pilkapių. Taigi dar bent 3 kariai – „kunigaikščio“ giminaičiai ar draugai – ant šios kalvos buvo palaidoti su skydais.

Vadinasi, mirusieji čia laidoti su žirgais, ietimis, kovos kirviais, peiliais, skydais. Tai turėjo būti turtingi kariai. Bet geriau išlikusio jų nešiotų papuošalų komplekto neturime, nes papuošalai dažniausiai būna ant galvos ir krūtinės srityje. Tuo tarpu čia tyrinėtuose pilkapiuose daugumoje kapų ši griaučių dalis sunaikinta. Todėl papuošalų išliko nedaug. Antai pilkapyje Nr. 6 karys buvo palaidotas su plona sidabrine tordiruota antkakle plonėjančiais galais, kurie išploti ir vienas baigiasi kabliuku, o kitas – skylute užkabinti. Pilkapyje Nr. 2 išlikę suardytų griaučių pažaliavę raktikauliai leidžia spėti, kad ir šis mirusysis buvo palaidotas su antkakle.

Pilkapyje Nr. 4 rasta pusė storagalės sidabrinės apyrankės, o pilkapyje Nr. 1 – ankstyvoji geležinė lankinė ilgakojė segė bei geležinė ovalinė sagtelė. Antra geležinė ovalinė, kiek igniauzta sagtelė išliko pilkapyje Nr. 6 taip pat prie mirusiojo šono. Jei paminėsime dar 2 žiedines įvijas iš pilkapio Nr. 1, 6, tai ir bus visi išlikę papuošalai. Tačiau pilkapiuose Nr. 1, 2, 4, 7 kai kurie nuo žalvarinių dirbinių pažaliavę rankų ir krūtinės kaulai rodo, kad įvairių papuošalų būta daugiau.

Pilkapyje Nr. 1 rasti ietigalis ir lankinė segė būdingi V a. antrajai pusei – VI a. pradžia (Åberg N., 1919, p. 120–124). Panašiai V a. turėtų būti datuojamos pilkapyje Nr. 4 aptiktos sidabrinės apyrankės liekanos (Åberg N., 1919, p. 133); pilkapyje Nr. 6 rasta antkaklė datuotina irgi tuo pačiu amžiumi, nes analogiška žalvarinė tordiruota antkaklė su į pailgas plokšteles išplotais galais su kilpele ir kabliuku yra rasta Cegelnės, Švenčionių r., 1907 m. V. Kaširskio tyrinėtame V a. pilkapyje Nr. 2 (kapas Nr. 2) kartu su juostine trikampio pjūvio apyrankėle (radiniai – VE, inv. Nr. 788:17).

Taigi iš vakarinės kalvelės buvusių nedidelę 8 pilkapių grupę reikėtų datuoti V a. antrąja puse – VI a. pradžia. Čia aptikti sveiki ir apardyti nedegintų mirusiųjų kapai yra vienalaikiai su „kunigaikščio“ kapu. Kadangi jie to paties laikotarpio, tai ir laidosena vienoda (tokia pati pilkapijo struktūra, kapo duobės kryptis, griaučių padėtis kape – galva į vakarus, ant krūtinės ar juosmens sudėtos rankos, panašios, bet kuklesnės įkapės). Šiuo atveju ir pilkapijo Nr. 2 sampile rastas vaiko kapas nėra išimtis – V–VI a. lietuvių pilkapiuose su nedegintų suaugusių mirusiųjų kapais duobėse po sampilu. Pvz., Riklikų pilkapiuose, Anykščių r., vaikai taip pat laidoti sampile, o suaugusieji – duobėse po sampilu (Tautavičius A., 1970a, p. 55). Pilkapiuose Nr. 1, 6 rasti sudegintų mirusiųjų kapai be įkapių sunkiau datuojami. Galima tik spėti, kad jie priklauso VI a., kai ir šioje Lietuvos dalyje ėmė plisti paprotys mirusiuosius laidoti sudegintus. Jau minėtuose Riklikų pilkapiuose su V–VI a. nedegintų mirusiųjų kapais taip pat rasti keli sudegintų mirusiųjų kapai (Tautavičius A., 1970a, p. 57). Taigi, galimas daiktas, ir Taurapilio pilkapiuose Nr. 1, 2, 6 sudeginti mirusieji palaidoti kiek vėliau.

### Rytinės pilkapių grupės vyrų kapai

Vakarinės kalvos pilkapiuose rastų karių kapų turtingumas ypač išryškėjo, kai juos lyginame su gretimose – rytinėje – grupėje aptiktais to paties laikotarpio vyrų kapais. Kaip jau minėta, į rytus nuo pirmos grupės, už siauro slėnio yra didelė kalva nuolaidžiais šlaitais, iš šiaurės ir rytų juosiamą Tauragno ežero. Ši kalva yra kelių hektarų ploto, prie buvusios Taurapilio ir Sėlės kaimų ribos. Pasakojama, ant šios kalvos buvę daug tokių pat pilkapių.

Kaimui skirstantis į vienkiemius, pilkapynas atsidūrė trijų Taurapilio kaimo valstiečių sklypuose. Pilkapiai pradėti ardyti. Įvairiems ūkio reikalams buvo lupami vainikų akmenys, imti arti

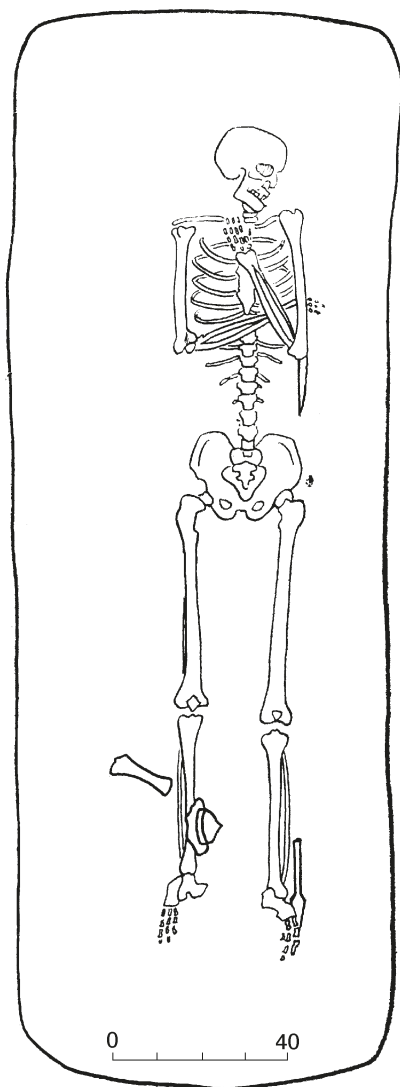

41 pav. Pilkapio Nr. 9 kapas

sampilai. Vėliau kolūkio traktorių plūgai daugumą jų beveik sulygino su lauku. Bet kadangi žemė labai nederlinga, tai nutarta užsodinti mišku. Miškininkų plūgai giliomis vagomis išvagojo visą lauką. Išliko tik vienas aukščiausioje kalvos vietoje buvęs išskleistas apie 0,8–0,9 m aukščio sampilas, kuris prieš keliolika metų apsodintas berželiais, ir kelių pilkapių akmenų vainikų liekanos. Pastarųjų sampilai nukasti, vainiko viduryje dažnai būdavo matyti duobė. Kai kur lauke išliko pavienių iš vainikų išverstų 40–60 cm skersmens akmenų.

Pasakojama, kad, ardant ir kasinėjant šios grupės pilkapius, buvę rasta žmonių kaulų, kirvių, ietigalių ir kažkokių žalvarinių dirbinių, bet nė vienas iš šių radinių neišliko ir nepateko į muziejus. 1970 ir 1971 m. čia ištirtos dar pastebimos 7 pilkapių vietos ir, ieškant buvusių pilkapių pėdsakų, įvairiose vietose iškasta 10 nevienodo dydžio perkaso. Tik pilkapyje Nr. 9 ir perkasoje N rasta po nedeginto vyro kapą. Tuo tarpu minėtame geriau išlikusiame pilkapyje aptikti tik sudegintų mirusiųjų kapai be įkapių. Lauke tarp pilkapių rastas apdeges pentinis siauraašmenis kirvis ir nedidelis įmovinis ietigalis bei sudegusių kaulų trupiniai rodytų, kad dalyje kitų pilkapių sampile ar tuoj po juo taip pat turėjo būti sudegintų mirusiųjų kapų. Todėl, ardant pilkapius, sunaikinti ir juose buvę kapai.

**Pilkapis Nr. 9.** Jis buvo vakarinėje kalvos dalyje. Sampilas nukastas ir nuvežtas. Išliko dalis rytinio ir vakarinio krašto akmenų vainiko. Jo viduje žemės paviršius žemesnis negu gretimame lauke. Akmenys rodo, kad vainikas sudėtas iš vienos eilės nuo 35–40 iki 60–80 cm skersmens akmenų ir juosė apie 6 m skersmens sampilą. Šiaurinėje pilkapiro dalyje iškasta nauja 2,9x1,6 m dydžio keturkampė duobė. Rytiniame pakraštyje prie vainiko akmenų išliko degusių sluoksnelio pėdsakų. Kitur jis nukastas su sampilu ar nuartas.

Vainiko viduje po velėnos sluoksniu išryškėjo tamsesnė žeme užpildyta 2,35x0,95 m dydžio duobė rytų–vakarų kryptimi. Jos rytinis galas buvo per 1,5 m, o vakarinis – per 1,9 m nuo akmenų vainiko. Taigi duobė kasta beveik pilkapiro centre.

0,6 m gylyje nuo buvusio pilkapiro pagrindo, duobės dugne tamsesnėje žemėje rasti mirusiojo griaučiai. Jis palaidotas galva į vakarus. Kairė ranka sulenkta smailiu kampu ir padėta prie dešinio peties, dešinė sulenkta taip pat smailiu kampu, kojos ištiestos, suglaustos (41 pav.).

Po kairės rankos žastikauliu gulėjo geležinis 18 cm ilgio peilis smailiau į dubens kaulų pusę (42:3 pav.). Prie jo įkotės buvo nedidelė žalvarinė žiedinė įvija. Prie kairio šono rasta padėta ietis, kurios 22 cm ilgio įmovinis ietigalis su išžėsto rombo

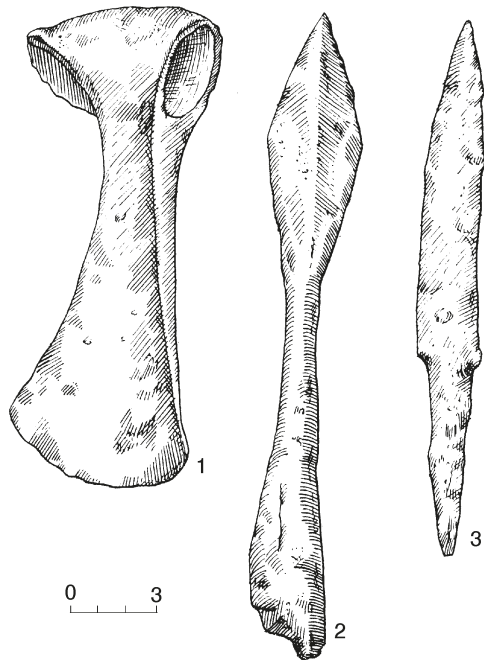

42 pav. Pilkapiro Nr. 9 kapo radiniai: 1 – kirvis, 2 – ietigalis, 3 – peilis

formos plunksna (42:2 pav.) aptiktas šalia kairės kojos pėdos kaulų. Tuo tarpu šalia dešinės kojos gulėjo pentinis siauraašmenis kirvis kotu į galvos pusę (42:1 pav.). Pentimi jis rėmėsi į blauzdikaulį; kirvis 18 cm ilgio ir 5,5 cm pločio. Ant kojų buvo padėtas skydas. Išliko nedidelis antskydis.

**Kapas perkasoje N.** Perkasa N iškasta į vakarus nuo išlikusio pilkapiro sampilo ir į šiaurės rytus nuo pilkapiro Nr. 9. Jos vakariniame gale po ariamu sluoksniu išryškėjo 2,6x1 m dydžio duobė rytų–vakarų kryptimi. Jos pakraščiuose žemė maišyta su degėsiomis.

Duobės dugnas 1–1,1 m gylyje nuo dabartinio žemės paviršiaus buvo 2,3x0,65 m dydžio. Dugne, ypač galuose ir pietiniame krašte, gausu tamsios su degėsiomis ir puvenomis maišytos žemės. Mirusysis paguldytas galva į vakarus, šiaurės vakarus (285° kryptimi). Kairė ranka sulenкта stačiu kampu, jos pirštų kaulai gulėjo prie dešinės alkūnės. Dešinė sulenкта smailiu kampu, ir jos pirštai atsidūrė pasmakrėje. Kojos ištiestos (43 pav.).

Dešinėje pusėje padėtos negausios įkapės: geležinis pentinis siauraašmenis 17 cm ilgio kirvis 6,5 cm pločio ašmenimis (44:1 pav.). Jo ašmenys aptikti po kaukole, kirvakotis turėjo būti ant dešinio peties ar po juo. Prie dešinio šono buvo padėta ietis, kurios 20 cm ilgio ietigalis rombine plunksna (44:3 pav.) gulėjo šalia dešinio žastikaulio. Be to, ties juosmeniu iš dešinės buvo geležinis 17 cm ilgio peilis (44:2 pav.). Kaklo bei dešinio peties srityje išliko kiek daugiau tamsios sunykusios organinės medžiagos – puvenų, kuriose rasta žalvario kruopelių. Matyt, kaklo bei krūtinės srityje drabužis buvo papuoštas plonyte žalvario vielute ar smulkiais grandelėmis.

Taigi rytinėje pilkapių grupėje vyrai laidoti mažesniuose pilkapiuose, jiems kastos ir mažesnės duobės. Tačiau laidosena vienoda – laidoti nedeginti, duobėje po sampilu, guldyti galva į vakarus, ant krūtinės sudėtomis rankomis.

Įkapės čia daug kuklesnės. Mirusysis laidojamas su prie šono padėta ietimi ir kirviu bei nedideliu peiliu, o kartais ir prie kojos padėtu skydu. Šiuose 2 kapuose beveik nėra papuošalų (tik pilkapiro Nr. 9 kape rasta žalvarinė žiedinė įvija).

Vakarinės ir rytinės pilkapių grupės kapų skirtumai negali būti aiškinami chronologiniu skirtumu. Ir vienoje, ir kitoje grupėje aptinkama tos pačios formos įmovinių ietigalių su rombine plunksna, tos pačios formos kirvių, antskydis. Taigi ir jie datuoti V a. – VI a. pradžia. Pastebimi skirtumai, matyt, atspindi bendruomenės narių turčinį susiskirstymą. Vakarinėje grupėje yra turtingų karių ir jų vado – „kunigaikščio“ kapas, o rytinėje – eilinių to meto bendruomenės narių kapai.

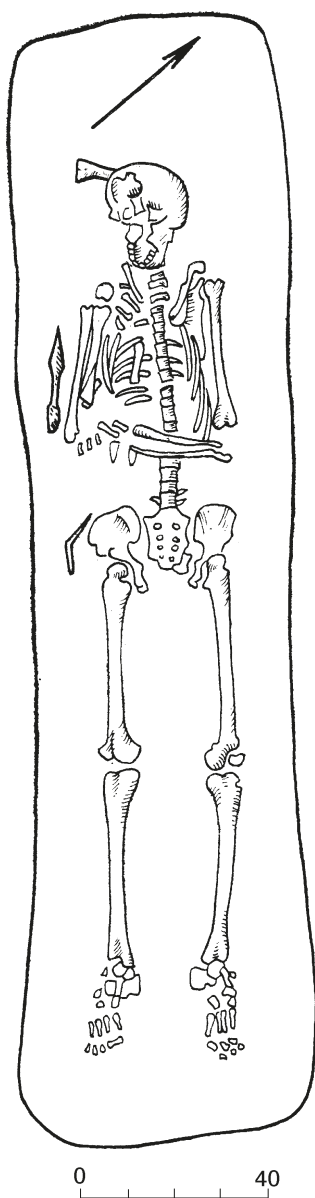

43 pav. Kapas perkasoje N



Galima pridurti, kad rytinės grupės V–VI a. vyrų kapai laidosena ir įkapiami panašūs į ištirtus to paties laikotarpio kitų pilkapyių vyrų kapus. Štai, pavyzdžiui, Degsnės–Labotiškių, Molėtų r., pilkapyne rasti 3 vyrai palaidoti su skydais prie kojų, vienam kartu su skydu padėtas ir kirvis, o kitam – ietis (Tautavičius A., 1972, p. 49). Riklikų, Anykščių r., pilkapiuose aptikta 10 šio laikotarpio vyrų kapų. Jiems įdėtas kirvis, peilis, drabužiai susegti sege, bet nė vieno vyro kape nerasta antkaklių, apyrankių, nė vienos ieties (Tautavičius A., 1970a, p. 57). Diktaruose, Anykščių r., ištirti 3 V–VI a. vyrų kapai. Vyrų palaidoti tik su ietimi ir peiliu (Česnyš G., Urbanavičius V., 1978, p. 192). Panašų vaizdą stebime ir gretimoje centrinėje Lietuvos dalyje. Pavyzdžiui, Griniūnuose, Panevėžio r., V–VI a. kapinyne rasta 13 suaugusių vyrų kapų. Iš jų 3 palaidoti be įkapių, o septyniuose rasta po kirvį, kituose – peilis, segė ar smeigtukas. Tik vienas vyras palaidotas su žalvarine apyranke, ir į vieno kapą įdėta ietis (Tautavičius A., 1978a, p. 150–155).

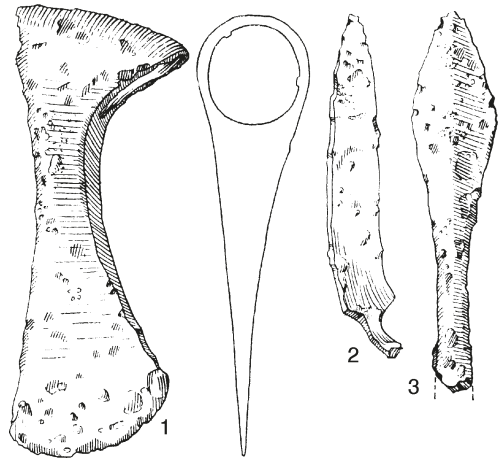

Minėtų vienalaikių rytų Lietuvoje tyrinėtų kapų fone Taurapilio pilkapio Nr. 5 „kunigaikščio“ kapas ir jo palydos kapai vakarinėje pilkapių grupėje aiškiai skiriasi. Mirusieji palaidoti su žirgais (tai seniausi tokie kapai lietuvių pilkapiuose) ir daug ginklų (kalavijas, kovos kirviai, ietys, skydai, kovos peiliai), kapai išsiskiria ir puošnumu (paukuoti sidabriniai makštų apkalai, sidabrinės paukuotos sagtys, sidabru puošti pentinų diržai, sidabrinė antkaklė, žiedas, apyrankė). Visa tai rodo turtingą visuomenės susisluoksniavimą Lietuvoje I tūkstantmečio viduryje.

#### Literatūra

- Åberg N. *Ostpreussen in der Völkerwanderungszeit*, Upsala, Leipzig, 1919.
- Antoniewicz J. Badania kurhanów z okresu rzymskiego dokonanie w 1957 roku w miejscowości Szwajcaria pow. Suwałki, WA, 1961, t. 27, z. 1, p. 1–26.
- Antoniewicz J. O kilku importach prowincjalnorzymskich i kultury „Wenedzkiej“ znalezionej na obszarach plemennych Jaćwieży, RB, 1962, t. 3, p. 183–204.
- Antoniewicz J., Kaczynski M., Okulicz J. Wyniki badań przeprowadzonych w 1956 roku na cmentarzysku kurhanowym w miejsc. Szwajcaria pow. Suwałki, WA, 1958, t. 25, z. 1–2, p. 22–57.
- Behmer E. *Das zweischneidige Schwert der germanischen Völkerwanderungszeit*, Stockholm, 1939.
- Bezenberger A. Gräberfeld bei Barzdunen, Kr. Heydekrug, SAP, 1900a, t. 21, p. 111–118.
- Bezenberger A. Gräberfeld bei Rubocken, SAP, 1909, t. 22, p. 148–193.
- Būga K. *Rinkiniai raštai*, Vilnius, 1958, t. 1.
- Csallany D. *Archäologische Denkmäler der Gepiden in Mitterdonaubecken (454–568 u. Z.)*. Budapest, 1961.
- Engel C., La Baume W. *Kulturen und Völker der Frühzeit im Preussenland*. Königsberg. 1937.

44 pav. Kapo perkasoje N radiniai: 1 – kirvis, 2 – peilis, 3 – ietigalis

- Giesler U. Jungerkaiserzeitliche Nietknopfsporen mit Dreipunkthalterung vom Typ Leuna, *Saalburg Jahrbuch*, Berlin, New York, 1978, t. 35.
- Godłowski K. *Studia nad stosunkami społecznymi w okresach późnolateńskim i rzymskim w dorzeczu Odry i Wisły*, Warszawa, 1960.
- Godłowski K. Materiały do poznania kultury przeworskiej na Górnym Śląsku, *Materiały starożytne i wczesnodziejowe*, Warszawa, 1977, t. 4, p. 7–237.
- Hampel J. *Altertümer des frühen Mittelalters in Ungarn*, Braunschweig, 1905, t. 1–3.
- Jaskanis J. Pochówki z koźmi na czmentarzyskach protojałowieskich z okresu rzymskiego i wędrowek ludów, *RB*, 1968, t. VIII, p. 77–109.
- Jaskanis J. *Obrządek pogrzebowy zachodnich Baltów u schyłku starożytności (I–V w. n. e.)*, Wrocław, Warszawa, 1974.
- Jovaiša E. Plinkaigalio (Kėdainių raj.) kapinyno tyrinėjimai, *ATL 1976–1977 metais*, Vilnius, 1978, p. 167–174.
- Kazakevičius V. Plinkaigalio, Kėdainių raj., senkapio 1978 m. tyrinėjimų ataskaita, Lietuvos istorijos instituto rankraštynas, f. 1, nr. 613.
- Kazakevičius V. Ietigaliai Lietuvoje V–VIII a. (2. Įmoviniai), *MADA*, 1979, t. 2(67), p. 53–65.
- Kazakevičius V. Unikalus V a. pab. geriamasis ragas iš Plinkaigalio (Kėdainių raj.) kapinyno, *MADA*, 1981, t. 3(76), p. 81–91.
- Kietlińska A. Problem tzw. grobów książęcych we wczesnym okresie rzymskim, *WA*, 1960, t. 26, z. 3–4, p. 98–118.
- Krukowski S. Cmentarz ciałopalny bez popielnic w Wysokiem (pow. Sejnejski), *Światowit*, Warszawa, 1913, t. 11, p. 1–13.
- Kulikauskas P. Pirmykštė bendruomeninė santvarka Lietuvos TSR teritorijoje, *Lietuvos TSR istorija*, Vilnius, 1957, t. 1, p. 5–37.
- Kulikauskas P. Naujas archeologinis paminklas Užnemunėje (V–VII amžių jotvingių senkapis Krikštonyse, Lazdijų raj.), *MADA*, 1959, t. 1(6), p. 71–88.
- Kulikauskas P. Kurmaičių kapinynas, *LAP*, 1968, p. 12–56.
- Lamiova-Schmiedlova M. *Spony z doby rzymskiej na Slovensku*, Nitra, 1961.
- Łowmiański H. *Początki Polski*, Warszawa, 1963, t. 1.
- Michelbertas M. Emaliuotos juostos Lietuvoje, *MADA*, 1968, t. 2(27), p. 27–46.
- Michelbertas M. Rūdaičių I kapinynas, *LAP*, 1968a, p. 73–112.
- Michelbertas M. Rūdaičių II kapinynas, *LAP*, 1968b, p. 56–73.
- Nakaitė L. Šilutės raj., Vilkų Kampo kaimo „Kapų kalno“ tyrinėjimai, *MADA*, 1970, t. 3(34), p. 43–56.
- Navickaitė-Kuncienė O. Reketės kapinynas, *LAP*, 1968, p. 161–183.
- Nerman B. *Die Völkerwanderungszeit Gotlands*, Stockholm, 1935.
- Okulicz J. *Studia nad przemianami kulturowymi i osadniczymi w okresie rzymskim na Pomorzu Wschodnim, Mazowszu i Podlasiu*, *Archeologia Polski*, 1970, t. 15, z. 2.
- Okulicz J. *Pradzieje ziem Pruskich od późnego paleolitu do VII w. n. e.*, Wrocław, Warszawa, 1973.
- Puzinas J. Naujausių proistorinių tyrinėjimų duomenys, *Senovė*, Kaunas, 1938, t. 4, p. 175–303, 56 lent.
- Radzvilovaitė E. Lietuvių genčių skydai II–VIII amžiais, *MADA*, 1966, t. 2(21), p. 127–142.
- Radzvilovaitė E. Kaščių kapinyno, Kretingos raj., tyrinėjimai 1969 metais, *AETL 1968 ir 1969 metais*, Vilnius, 1970, p. 68–71.
- Šnapštis. Mūsų piliakalniai, *Viltis*, 1910.11.10(23), nr.129(464), p. 2.
- Tarvydas B. Šiaulių kraštotyros draugijos archeologiniai tyrinėjimai 1932 m., *Šiaulių metraštis*, Šiauliai, 1933, p. 1–17.
- Tautavičienė B. Pamiškių (Pasvalio raj.) senkapis, *AETL 1972 ir 1973 metais*, Vilnius, 1974, p. 40–45.
- Tautavičius A. Palangos kapinynas, *LAP*, 1968, p. 123–137.
- Tautavičius A. Riklikų pilkapių kasinėjimai 1969 metais, *AETL 1968 ir 1969 metais*, Vilnius, 1970a, p. 53–60.
- Tautavičius A. Degsnės-Labotiškių pilkapių (Molėtų raj.) kasinėjimai 1970 m., *AETL 1970 ir 1971 metais*, Vilnius, 1972, p. 48–50.

- Tautavičius A. Prekybiniai-kultūriniai ryšiai V–VIII amžiais, *Lietuvos gyventojų prekybiniai ryšiai I–XIII a.*, Vilnius, 1972a, p. 126–148.
- Tautavičius A. Taurapilio pilkapių (Utenos raj.) kasinėjimai 1970 ir 1971 metais, *AETL 1970 ir 1971 metais*, Vilnius, 1972b, p. 40–48.
- Tautavičius A. II. Darbo įrankiai. III. Ginklai ir žirgo apranga, *Lietuvos TSR archeologijos atlasas*, Vilnius, 1978, t. 4, p. 109–127.
- Tautavičius A. Griniūnų (Panevėžio raj.) senkapis, *ATL 1976–1977 metais*, Vilnius, 1978a, p. 150–155.
- Tiesche B. *Zur Geschichte der Germanen*, Berlin, 1956.
- Tischler O. *Ostpreussische Altertümer*, Königsberg, 1902.
- Urbanavičius V. *Rumšiškėnai XIV–XVI amžiais*, Vilnius, 1970.
- Volkaitė-Kulikauskienė R. Klasinės visuomenės susidarymas Lietuvoje (remiantis archeologinių tyrinėjimų duomenimis), *Vilniaus valstybinio V. Kapsuko universiteto mokslo darbai*, Vilnius, 1955, t. V, p. 120–138.
- Volkaitė-Kulikauskienė R. Kovos kirviai Lietuvoje ankstyvojo feodalizmo laikotarpiu, *MADA*, 1964a, t. 1(16), p. 101–114.
- Volkaitė-Kulikauskienė R. *Lietuviai IX–XII amžiais*, Vilnius, 1970.
- Volkaitė-Kulikauskienė R. *Lietuvio kario žirgas*, Vilnius, 1971a.
- Weeck W. *Die Alemannen in Württemberg*, Leipzig, 1931.
- Werner J. Der Grabfund von Taurapolis Rayon Utena (Litauen) und die Verbindung der Balten zum Reich Theodorichs, *Archäologische Beiträge zur Chronologie der Völkerwanderungszeit*, Bonn, 1977, p. 87–92.
- Авдусин Д. А. О датировке Гнездовского кургана с мечом из раскопок М. Ф. Кусцинского, *Культура и искусство древней Руси*, Ленинград, 1967, с. 21–25.
- Гуревич Ф. Д. *Древности Белорусского Помеманья*, Москва, Ленинград, 1962.
- Казакявичюс В. Боевые топоры на территории Литвы и Белоруссии в I тысячелетии н. э., *Древности Белоруссии и Литвы*, Минск, 1982, с. 71–80.
- Карпун А. Я. К вопросу о народно-медицинских инструментах эпохи металлов на территории Латвийской ССР, *Из истории медицины*, Рига, 1975, т. 10, с. 34–45.
- Моора Х. А. Возникновение классового общества в Прибалтике (по археологическим данным), *Советская археология*, Москва, 1953, т. 17, с. 105–132.
- Покровский Ф. В. К исследованию бассейна реки Вилии в археологическом отношении, *Труды X археологического съезда*, Москва, 1899, т. 1, с. 71–171.
- Таутавичюс А. К вопросу о хронологии восточнолитовских боевых топоров, *От эпохи бронзы до раннего феодализма*, Таллин, 1966, с. 187–191.

## Trumpiniai

- AETL – *Archeologiniai ir etnografiniai tyrinėjimai Lietuvoje*.
- ATL – *Archeologiniai tyrinėjimai Lietuvoje*.
- LA – *Latvijas PSR archeologija*, Rīga, 1974.
- LAB – Kulikauskas P., Kulikauskienė R., Tautavičius A. *Lietuvos archeologijos bruožai*, Vilnius, 1961.
- LAP – *Lietuvos archeologiniai paminklai. Lietuvos pajūrio I–VII a. kapinynai*, Vilnius.
- LIIR – Lietuvos istorijos instituto rankraštynas, f. 1.
- LIŠ – *Lietuvos istorijos šaltiniai*, Vilnius, 1955, t. 1.
- LLM – *Lietuvių liaudies menas*, Vilnius.
- MADA – *Lietuvos TSR Mokslų Akademijos darbai. A serija*.
- RB – *Rocznik Białostocki*, Białystok.
- SAP – *Sitzungsberichte der Altertumsgesellschaft Prussia*, Königsberg.
- WA – *Wiadomości archeologiczne*, Warszawa.

Straipsnis perspausdintas iš *Lietuvos archeologija*, Vilnius, 1981, t. 2, p. 18–41.

## Tauragnų krašto alkviėtės ir kitos mitologinės vietos

Tadas Šidiškis

Kultūros paveldo centras

Pietiniame Sėlių žemių pakraštyje esantys Tauragnai išsaugojo daug senosios praeities paminklų. Neabejotina, kad čia buvo vienas iš senosios lietuvių religijos centrų. Net ir (krikštą) krikščionybę įvedus šiame ežerų, kalvų ir miškų krašte ilgai dar buvo atliekamos senosios apeigos. Apie tai byloja gausybė dubenuotų ir mitologinių akmenų, kurie vyrauja tarp senųjų šventviečių. Mažiau paplitę helonimai, susiję su žodžiais „ragana“, „velnias“. Čia ypač gausu „piniginių“ kalnų, „bažnyt-kalnių“ ir kt. Senąsias šventvietes galima spėti vadinusius gojais ar kitais vardais. Išskyrus dabar jau apnaikintą Alko akivarą Gudėniškėse, čia neaptikta toponimo „alkas“. Šiame krašte gerbiami šventieji šaltiniai. Mažokai išlikę pasakojamosios tautosakos apie „slibino guolį“ – Tauragno ežerą. Šiuo metu 14 objektų įrašyta į Lietuvos Respublikos nekilnojamojo kultūros vertybių registro Mitologinių vietų sąrašą. Tai daugiausia akmenys su smailiadugniais dubenimis. Medžiaga apie Tauragnų krašto šventvietes surinkta paties autoriaus 1970–2004 m. ekspedicijų metu. Labai daug žinių suteikė šio krašto žiniuonė Eugenija Šimkūnaitė.

Toliau pateikiami šio krašto mitologiniai objektai.

### 1. ALŽUTĖNAI – Didysis akmuo su „velnio nugaros atspaudu“, Kumeliarais-tis, Kalninės

Kaimo pietvakarinėje pusėje, tarp ganyklų, guli didžiulis pilkai rusvo granito riedulys, vad. Didžiuoju, su „velnio nugaros atspaudu“. 1936 m. Akmens dydis 2,97×2,0 m, aukštis – 1,2 m. Sėlės mokytojas V. Ruzgas, rinkdamas medžiagą Lietuvos žemės vardynui, užrašė tokį pasakojimą: „Anksčiau buvę 3 įdubimai. Perkūnas kelis sykius trenkęs ir 1 guolį nuskėlęs. Esą įdubimus-guolius išspaudęs besiilsėdamas prie akmens kuprotas velnias“ (LŽV, 1936).

Archeologas Petras Tarasenka akmenį vadina dubenuotu<sup>1</sup>. Apie 0,7 km į šiaurės vakarus – Kumeliaraisčio miškas. Apie jį pasakojama: „vaidenasi – matę šunis bėgiojant“ (VAK, b. 60, p. 6). Kalninėse, apie 0,6 km į pietvakarius nuo kaimo, „pinigai degę. Viena moteris mačiusi ponaitį ant kelmo sėdint – dar ir tabako prašęs užsirūkyti“, o serbentynės krūmuose „ponia su krepšeliu vaikštinėjanti“ (VAK, b. 60, p. 6).

### 2. ANTILGĖ – Piliakalnis, Grabelio kln., Aukštasis kln. – spėjama alkviėtė

Antilgės kaimas esąs gana senas. Baudžiavą eję pono Paslausko dvaruose – Sirvėdžiuose ir Tauragnuose. Apie Antilgės (trm. Untilgės) piliakalnio (A902) apeiginę paskirtį liudija pasakojimas, kurį užrašė B. Buračas: esą „čia stovėjo pagonių bažnyčia, paskui toji bažnyčia nuėjusi gilyn žemėsna. Sekmadienį, kai mišios, gerai įsiklausius girdėti, kaip piliakalnyje skambina varpais. Sako, ateis laikai – toji bažnyčia iškils vėl“<sup>2</sup>.

<sup>1</sup> Tarasenka P. *Pėdos akmenyje*, Vilnius, 1958, p. 80.

<sup>2</sup> Buračas B. Rytų Lietuvoje, *Naujoji Romuva*, 1937, nr. 35–36.



Dievaragis.  
Pirmame plane  
Uteno ežeras.  
Aukšttaglynio k.  
G. Pivoro nuotr.  
1997 m.

„Žmonių pasakojimu, čia buvusios deginamos aukos dievams“, – pasakojo Povilas Musteikis, gim. Antilgės k., užr. Justinas Preibys (LŽV, 1935). 1926 m. Monika Mikalauskaitė iš Antilgės k. pasakojo A. Bieliniui: „Metuose tam tikrose valandose girdėti, kaip ežero dugne žmonės meldžiasi, gieda ir vargonai dūduoja. Šalia piliakalnio yra mažesnis kalnelis, vadinamas Grabeliu. Tai, sako, kareiviai savo vadui supylę atminčiai pagerbti. Ten buvę po piliakalniu trys dideli akmenys, gal lietuvių dievai“ (LMD 474 (705–707)). „Šiauriniame piliakalnio šlaite, senų žmonių atmenama, buvusi gili skylė – urvas, dabar jau nežymu. Žmonės pasakoja, kad seniau prie piliakalnio vaidendavosi: kartą degęs visas kalnas, kitą kartą varpus skambant girdėdavę“ (LŽV, 1935) (Jonas Bikelis, gim. Antilgėje, užr. J. Preibys). Jonas Bikelis dar nurodė netoli piliakalnio, į Juknėnų pusę, Akmenynėse esantį Aukštąjį kalną. „Čia, sako, buvę ratu sudėti dideli akmenys – buvo kūrenama šventoji ugnis, vaidilutės būk tai gyvenusios. Dar ir dabar žemėje žymu, kad kūrenta ugnis“.

Kumeliakalnyje, kuris yra netoli piliakalnio, buvę „užkeikti pinigai“ – vienas pinigas net dantyse sukąstas judėjęs. Žmonės prašę kunigą paaiškinti, bet šis pasakęs: jums to žinoti nereikia (VAK, b. 60, p. 309).

LŽV anketoje dar minimas Karaliakalnis (pietų pusėje), Dinaburko tiltas – 15 m ilgio akmenų grindinys nuo Kumeliakalnio į kaimo pusę.

### 3. AUKŠTĀGLYNIS – Dievaragis ir Kultinis akmuo

Vienkiemio pavadinimas kilęs nuo to, jog šioje vietoje augusios labai aukštos eglės (LŽV, 1935, pateikė Stasys Mameniškis, gim. Aukšttaglynyje, užr. Veronika Ingaunytė).

Perėję Novenos sąsmauką, tarp Uteno ir Utenykščio ežerų patenkame į Dievaragį. Jis yra tarsi saloje tarp Būkos upelio „lašmens“, vadinamo Upėlinkiu, ir Uteno ežero. Dievaragis visas apaugęs mišku. Jo plotas apie 20 ha. Jis užima rytinę Minčiagirės g-jos 155 kvartalo dalį<sup>3</sup>.

1935 m. Jonas Tarvilas iš Liušpiškio k. pasakojo: „Buvęs labai didelis miškas. Kartą žmonės grybaudami pasiklydo ir pamatė seną žmogų, kuris, parodęs kelią, dingo iš akių. Grįžę namo pasakojo, kad Dievą regėjo“ (LŽV, 1935).

Dievaragio topografinė padėtis – sunkiai prieinamas, tarp ežerų, pelkių – ir semantinė pavadinimo prasmė verčia

<sup>3</sup> Šidiškis T. Šventieji ažuolai, gojai, alkai, Garbus medis ažuole, Vilnius, 1996, p. 44.



daryti prielaidą, kad čia buvęs šventas miškas – alkvietė. Tuo remiantis jis 1996 m. įrašytas į Lietuvos Respublikos nekilnojamųjų kultūros vertybių registro Mitologinių vietų sąrašą (Reg. nr. M10). Apie 1,5 km į šiaurės rytus nuo Aukštagalynio, kelio į Želmeniškę dešinėje pusėje yra Kultinis akmuo (14 Želmeniškės miško kvartale). Kalbama, kad į akmenį trenkęs Perkūnas, dėl to akmuo gavęs Kultinio vardą, jį sudaro didesnioji ir mažesnioji – „atskilusi“ – dalys.

#### 4. BAJORAI – mitologinis akmuo, Kapo kln., Girnopusės akmuo

Rytinė kaimo dalis seniau buvusi vadinama Peikiškėmis, kita pusė – Bajorais. Kaimas 1935 m. buvo išskirstytas į viensėdžius. Bajorų kaimo laukuose yra labai daug akmenų.

B. Kviklys pateikia padavimą, kad „*velnias už kažką nu- baudęs žmones, atrišęs maišą ir pribarstęs neišsakytą daugybę didelių ir mažų akmenų*“<sup>4</sup>.

*Bajorų mitologinis akmuo. Aut. nuotr. 2000 m.*

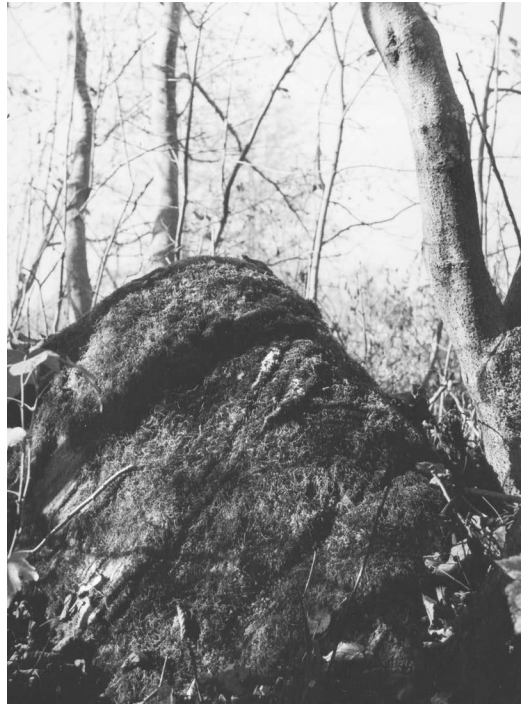

Bajorų mitologinis akmuo (buv. AR 1324), dabar įrašytas į mitologinių vietų sąrašą, yra 10 m į vakarus nuo kelių Tauragnai–Sirvydžiai ir Bajorai–Musteikiai kryžkelės. Žmonių laikomas šventu. Jis galėjo turėti ženklų ar dubenį, žmonės prie jo nešdavo aukas (V. Musteikio žinios): „*Bajorų akmuo su kokiais tai numeriais. Seniau, kai garbindavo stabus, kokias tai ceremonijas atlikinėdavo, apeigos kokios tai buvo. Bet tai stambeldiškos apeigos buvo, gal kokias tai giesmes giedodavo... Tai buvo švintas akmuo, turi įtakos žmonių gyvenimui: praša, kad užtartų... Ant akmens yra kokis tai ženklas: akmens viršus buvo lygus. Žmonės atnešdavo savo pasūdų, o akmuo turėjo savo galių. Jeigu tą akmenį užpykdysi, tai gali netekti sveikatos, o jei gerbsi – gausi malonių*“ (1992 m. pasakojo Teofilė Gasiūnienė, gim. 1926 m. Strókių k., gyv. Bajorų k., užr. Vytautas Musteikis)<sup>5</sup>.

Bajorų mitologinis akmuo anksčiau buvo kalno papėdėje, kur tryško šaltinis.

Kapų kalnas yra kaimo rytuose, Karklinio sklype. Pasakoja, kad „*šioje vietoje pasirodęs mėlynas stulpas, einančius naktį pro tą vietą iki kaimo palydinti moteris, avinai vaikščioja*“ (VAK, b. 60, p. 12, užr. Ona Kalauskienė), LŽV anketoje minimas Girnopusės akmuo (3x2 m dydžio), esąs prie kelio iš Bajorų į Sirvydžius. Žmonės pasakoja, kad seniau ties Girnapuse pajuokdavę (vaidendavęsi).

#### 5. BERNOTIŠKIS (Vajeliai) – Obels ir Ažuolijos kalnai, Šaltinis

Apie 2,5 km į šiaurės rytus nuo Utenos–Švenčionių plento, tarp Vajėlių ir Bernótiškio kaimų, stūkso didelė apie

<sup>4</sup> Kviklys B. *Mūsų Lietuva*, t. 2, p. 34.

<sup>5</sup> V. Musteikio asm. archyvas.



10 ha ploto keiminė plokščiakalvė, vadinama Obels kalnu. Ji gerokai iškilusi virš apylinkių (altitudė 218 m). Kalvos pietvakariuose – Vajeliai, o rytuose – Laukinės upelis, už jo – Bernotiškis. Obels kalnas plikas. Jo viršuje auga viena obelis, dėl to kalnas gavo šį vardą. Centre – šaltinis, galėjęs turėti apeiginę paskirtį.

Šaltinio „akis“ – apie 0,5 m skersmens. Kalno pietinėje ir vakarinėje papėdėje daug riedulių, kai kurie iš jų – iki 1 m aukščio (teritorija laikoma geologiniu draustiniu).

E. Šimkūnaitės nuomone, Obels kalnas senovėje turėjęs apeiginę prasmę. Mokslininkė kalną vadino Vajelių alkakalniu. Apie 600 m į vakarus, Vajelių kaime, yra Pušelių kaimas. Pagal legendą, „pagonių laikais čia buvę kapai“ (VAK, b. 60, p. 114, užr. 1935 m. Pagelbiškio k. prad. m-klos mokytoja S. Pečiūraitė).

Apie 1,3 km į šiaurės rytus Bernotiškyje, dešinėje kelio Šiaudiniškis–Tauragnai pusėje, ties buvusiu palivarku, yra aukštas status Ažuolijos kalnas (trm. Užuolija). Tai apie 150 m ilgio iš vakarų į rytų pusę ištįsęs kalvyno šlaitas, apaugęs senais ažuolais. Nuo jo atsiveria pietuose puiki panorama (matomumas iki 20–30 km). Vincas Bivainis iš Šiaudiniškio 1985 m. pasakojo, kad „po ažuolais užkasti pinigai“.

Riboženkliai tarp trijų kaimų laukų: Meldūtiškio, Bernotiškio ir Šiaudiniškio – buvęs akmuo Kumpinykas (LTR 2358(40)).

#### 6. BRINKLIŠKĖS (buv. k.) – Laurelio akmuo, Varpinės kln.

Šiaurinėje kaimo dalyje buvęs dvaras. Šio dvaro ponas Kandyba buvęs labai žiaurus. Jo dvare kaimas ėjo baudžiavą.

Netoli Varlio ežeriuko, Laurelio pievos dirvoje LŽV minimas akmuo, „prie kurio girdėdavosi saulei leidžiantis rėkiant Lauri, Lauri... Todėl ir akmuo vadinamas Laureliu“ (LŽV, 1935 m. pasakojo Silvestras Bagatyrius, gim. Brinkliškių k., užr. Justinas Preibys).

Kaimo rytų pusėje, šalia Brinkliškių piliakalnio, yra nedidelis, apie 0,5 ha ploto smėlio kalniukas, vad. Varpinės (tarm. Varpnyčios) kalnu. Seniau čia girdėdavę naktim varpais skambinant (S. Bagatyriaus žinios). O Kamarausko pievoje, prie Salako–Tauragnų vieškelio, esą „pinigai užkasti, vaidenasi – pajuokia“ (VAK, b. 60, p. 30).

*Obels kalnas.  
Vajelių k.  
Aut. nuotr. 1985 m.*



7. GAIDELIAI – Gaidžiakalnis (Skragždynas), Martyno akmuo Gaidžiakalnis  
(Skragždynas).

Apie 200 m į vakarus nuo Tauragnų–Lamėsto vieškelio, ties buvusiomis Gaidėlių fermomis, į viršų kyla stati miško sieną. Tai apie 15–20 m aukščio ir 300 m ilgio šiaurės vakarų–pietryčių kryptimi kalva, visa apaugusi mišku. Jos pietinėje pusėje yra Gaidėlių kapinės. Šią vietą dabar žmonės vadina Skragždynu arba Kapų kalnu. Seniau šis kalnas buvo vadinamas Gaidžiakalniu. E. Šimkūnaitė jį dar vadino Saulakalniu. Apie kalną pasakojama, jog „vyrų, vidurnakty eidami iš gegužinės, ten girdėję giedantį gaidį“<sup>6</sup>.

Toponimo Gaidžiakalnis semantika byloja vietovės ryšį su gaidžiu – ugnies dievybės simboliu (A. Greimas)<sup>7</sup>. Žemaitijoje turime keletą alkakalnių šiuo vardu – tai Gaidkalnis, Gaidžpilis.

1980 m. kelininkai užvertė žemėmis garsųjį Martyno akmenį. Akmuo – 1,5 m aukščio ir 2,5 m pločio. Apie jį pasakojama: „Gaidėlių kaime gyveno senelis Martynas. Susenusį jį sūnus išvarė iš namų. Eidavo pakiemiais elgetauti ir nakvodavo prie to akmens. Kartą rado prie akmens mirusį. Nuo to laiko tą akmenį visi ir vadina Martynu“, – pasakojo B. Rastenienė, gim. 1926 m., užr. L. Jonikaitė (LTR 5060(5)).

8. GAIDŽIAI – Darymo, kitaip Usnynės akmuo

Guli kalvos šlaite kaimo vakarinėje pusėje. Tai pilkai rusvo granito riedulys, apsuptas mažesnių akmenų. Kraštotyrininkui Baliui Buračui senukas Jonas Žilinskas pasakojo: „Velnias susiginčijo su boba, kad akmenį nuris į Darymo balą, bet vos pusę kalno nuritęs, nebepagalėjo jo toliau beparisti. Taip ir stovi akmuo pusiaukelėj tarp Darymo balos ir Gaidžių kaimo. Senovėje buvo Perkūno aukuras“<sup>8</sup>. Panašų pasakojimą apie akmenį 1970 m. užrašė Rita Andrusevičienė: „Kartą velnias suderėjęs su žmogumi, kad

<sup>6</sup> Šimkūnas R. *Tavęs ieškojau ir neradau*, Vilnius, 1990, p. 9.

<sup>7</sup> Greimas A. J. *Tautos atminties beiškant*, Vilnius–Chicago, 1990, p. 306.

<sup>8</sup> Buračas B. *Rytų Lietuvoje, Naujoji Romuva*, 1937, nr. 35–36, p. 645.

nuneš akmenį į pakalnę. Tačiau akmuo buvęs labai sunkus, o tuo tarpu gaidžiai pradėję giedoti ir velnias besukbėdamas neišlaikė ir plyšo. Akmuo taip ir liko stovėti pusiaukelėje, kur ir dabar pakrypęs žiūri į pakalnę prie kelio Gaidžių kaime“ (Jonas Vaišnoras, gim. 1900 m., gyv. Gaidžių k.)<sup>9</sup>. Dabar šis akmuo vadinamas Usnynės akmeniu.

Kaimo šiaurinėje pusėje minimas Pasidariškės raistas, kur „velnias naktimis arklus jodydavęs“ (užr. J. Mikalauskas, VAK, b. 60, p. 38).

#### 9. GATELIAI (buv. k.) – Pantukas, Kuronai, Melnyčavietė

Gatėliai, kur 1923 m. gyveno 231 žmogus ir buvo 51 ūkis, dabar jau neturi nuolatinį gyventojų. Tai buvęs senas kaimas, pamenęs abu sukilimus. Seniau buvę 4 Gateliai, 4 ūlyčios: I – ūkininkų, II – Batrōkai, kur gyvenę kamininkai, III – Gateliai – „rusų valakai“, IV – „panska žemė“. LŽV 1935 m. Gatelių k. anketoje minimas Jurkos vienkiemyje esąs Pantuko akmuo. Gatelių miške yra pilkapių, vadinamų Kuronais. „Čia esą kapai iš karų lietuvių su rusais. Kiti sako čia esant švedkapius, o dar kiti – prancūzkapius. Kalbama, jog čia vaidenasi – pajuokia“ (LŽV, 1935 m. pasakojo D. Šereika, gim. Gatelių k., užr. J. Preibys).

Apie Piliakalnį (A918) pasakojo Romas Petruoka: „Prieš tvaną „patopą“ čia buvus seminarija“ (VAK, b. 60, p. 42). Uršulė Musteikienė, gim. 1860 m., pasakojo, kad čia „bažnyčių apnešė žemėmis, girdisi varpais skambinant“. Ant Ilgės upelio, prie vieškelio į Pabéržę, yra buvusio malūno vieta, vad. Melnyčaviete. Sakoma: „Melnyčavietė – nečystas daiktas – vaidenasi (pajuokia)“. „Vaidenasi“ ir ant Laukelio tilto Antilgės kelyje bei Velėklyje, kur buvęs antrasis malūnas prie Ilgės upelio (LŽV, 1935 m., pasakojo R. Petruoka).

#### 10. GEGUNIŠKIS (Papirčiai) – Gegužiakalnis ir Piliakalnis

Tai ištis didkalvių kompleksas aukščiausioje Sėlių aukštumos dalyje. Piliakalnis ir Gegužiakalnis – tai kalnai-dvyniai. Vienas iš jų yra piliakalnis (A 956), kitas greičiausiai alkakalnis.

Apie šį kalną 1935 m. Linkū prad. m-klos mokytoja Paulina Adomėnaitė užrašė legendą: „Seni žmonės pasakojo, kad senovėje buvo bažnyčia“ (VAK, b. 60, p. 115). Prieš Pirmąjį pasaulinį karą ant kalno buvęs Lysinios vienkiemis, vėliau apleistas, dėl to kalnas dar vadinamas Lysina.

Apie 350 m į rytus nuo Piliakalnio, už pelkėto slėnio, – Gegužiakalnis. Apaugęs tankiomis eglėmis su beržais kalvagūbris, savo forma primenantis skiauterę. Jis ištįsęs iš šiaurės vakarų į pietryčius apie 400 m. Gegužiakalnis yra vos 0,6 km į vakarus nuo Tauragnų–Lamėsto vieškelio, prie Geguniškio vienkiemio. Kalno pavadinimas sietinas su senovės lietuvių mitologija. Pasak A. J. Greimo, gegutė (gegužė) – tai senovės lietuvių likimo deivė, tiesiogiai susijusi su žmogaus išlydėjimu į aną pasaulį (kapus)<sup>10</sup>.

#### 11. GRAŠIAI – Bečiakalnis, Pini-ginis kln.

Grāšių kaimo rytinėje pusėje išky-la didžiulė keiminė plokščiakalvė, kurios pietinė dalis vadinama Bečiakalniu. Ši

<sup>9</sup> Buičenkienė L. *Utenos krašto padavimai*, Kaunas, 1996, p. 15.

<sup>10</sup> Greimas A. J. *Tautos atminties beieškant*, Vilnius–Chicago, 1990, p. 191, 192.





*Gegužiakalnis. Geguniškio vnk.  
Aut. nuotr. 2000 m.*

*Tolumoje šiaurėje Piliakalnis, vienas aukščiausių kalnų Aukštaitijoje. Roberto Kananavičiaus nuotr. 2001 m.*





viena aukščiausių didkalvių Tauragnų krašte iškyla beveik 220 m virš jūros lygio. Prof. Č. Kudaba rašė: „*mėnulis čia buvo nu- kaltas ir užsuviestas ant dangaus*“<sup>11</sup>. *Bečiakalnis. Grašių k. Aut. nuotr. 2000 m.*

Kalno pietrytinėje dalyje stovėjo Andriaus Grašio sodyba – dabar šią vietą žymi vos keli seni beržai. Pasakojama, jog Andriaus Grašio sodyboje vaidenosi: „*Eidamas namo jis pamatė nuo stogo krintant juodą katę, apverstą kubilą miltų, prie kurio stovėjo deganti žvakė ir kryželis. Šeiminingą piktosios dvasios norėjusios sudeginti ir iš namų išvaryti. Taip jos kenkė 3 metus. Žmonės dar girdėdavo ožkas mekenant*“, – pasakojo Jadvyga Kamarauskienė (Musteikytė), gim. 1923 m. Nečioniškio k., gyv. Tauragnuose<sup>12</sup>. Dar ir dabar aplinkiniai Grašių, Žiezdrių kaimų gyventojai bijo eiti į buvusią Andriaus Grašio sodybvietę. Kiek į pietryčius nuo sodybvietės link Gaidelių–Sėlės kelio yra kalnas, vad. Piniginiu, nes čia „*Grašys užkeikęs savo pinigus*“. Pasakojama, kad „*ant šio kalno degę pinigai*“ (pasakojo Antanas Petravičius, gim., 1927 m. Sėlėje, gyv. Sėlėje (LKI, 1971, užr. D. Grašytė).

## 12. JOVAINIŠKĖS – Kriničkos pieva, Akmenys

„*Seniau čia buvę pono Paslausko miškai. Vienkiemis buvo vadinamas ir Ivainiškiu – nežinia nuo ko. Paprastai aplinkiniai vadina šį vienkiemį Domicijanais, nes nusipirkęs jį rusas, vardu Domicijanas*“ (LŽV, 1935 m. pasakojo Timofėjus Konstantinovas, gim. Jovainiškėse, užr. Justinas Preibys).

Prie kelio į Nečenus minima Kriničkos pieva. „*Čia buvusi karčema ir kalvė, ejęs vieškelis... Apie Kriničkas tikrai esą pinigai užkasti, daug kam prisisapnuodavę, mėginę kasti. Pro šią vietą naktį niekas nenori praeiti ar važiuoti – vaidenasi. Mėginant pinigus kasti, atjojęs būrys kazokų, bet arčiau prijojus pasirodė tik vienas raitas žmogus, kuris irgi pranykęs; iš ginklų žvangėjimo ir arklių trypimo spėję visą būrį jojant... čia labai*

<sup>11</sup> Kudaba Č. Tauragnai, *Mokslas ir gyvenimas*, 1966, nr. 7.

<sup>12</sup> Tauragnuose, Panevėžys, 1999, Lietuvos maironiečių draugija, p. 139.

daug kalbama apie užkastus pinigus. Pinigų kasti eiti reikia neporiniam skaičiui žmonių – 3, 5, 7 ir t. t., nors šunį į šį skaičių paimti. Seniau buvęs paprotys pinigus užkasti, nepalikti vaikams ar giminėms. Ir senelis Domicijanas kažkur užkasęs pinigus. Pasakojama, kad „pinigai užkasti“ ir Karklyninko dirvone, Jovainiškių šiaurėje, bei Petruokiškės viensėdyje“ (LŽV, 1935 m. pasakojo Antanas Saulis, gim. Vidžiūnų k., užr. J. Preibys).

Į pietvakarius nuo Jovainiškės, netoli Antābaltės kaimo žemių ribos, minimas Plytų dirvonas, kur kalvelėje esą keli akmenys, panašiai lyg skaldyti (LŽV, 1935 m. T. Konstantinovas).

### 13. KAMŠA – piliakalnis-alkakalnis, vad. Barsukalniu

A 924 K – Kamšos piliakalnis su gyvenvietė įrašyti į Nekilnojamųjų kultūros vertybių registrą kaip archeologijos vertybės. Tačiau šis kalnas turi ir neabejotiną mitologinę vertę. Apie jį 1979 m. pasakojo A. Petravičienė, gim. 1912 m., gyv. Gaideliuose: „Yra toks Barsukalnis. Buvo pagonių bažnyčia, kur aukodavo – degindavo gyvulius. Dabar apaugęs eglėm ir beržais. Sako, ten vis kažkas dunda – esą ginklai užkasti. Vaikams kasinėti uždraudė. Melioracija nelietė“ (LTR 5060(49)). Visa tai verčia daryti prielaidą, jog Barsukalnis galėjo būti naudojamas kaip šventvietė, juolab kad kultūrinio sluoksnio neaptikta.

### 14. KEMEŠYS – Apskričiakalnis, Velnio pravaras, Vaidulės

Tai senas, jaukus, neišsikėlęs po žemės reformos kaimelis.

Kemešio kaimo vakarinėje pusėje, apie 100 m į šiaurę nuo Kemešio ežero šiaurinio kranto, yra apvalus apie 5 m aukščio kalnelis, viršuje apaugęs eglėm. 1984 m. jį autoriui nurodė E. Šimkūnaitė, kuri čia gyveno vaikystėje ir pasakojo, kad apie 1930 m.

*Vaizdas į Kemešio ežerą iš šiaurės.*

*Apačioje prie ežero Apskričiakalnis.*

*Aut. nuotr. 1985 m.*



dar buvo matyti kalno papėdėje akmenų vainikas. Jos nuomone, tai alkakalnis<sup>13</sup>. 1985 m. čia lankęsis G. Zabiela akmenų vainiko neaptiko, taip pat nerado ir kultūrinio sluoksnio. Jis iš Kemešio k. gyventojos B. Samsonienės, gim. 1930 m., užrašė pasakojimą, kad „*apskričiakalnis supiltas kepurėmis prie Mikalojaus*“<sup>14</sup>.

Kitas įdomus mitologinis toponimas užfiksuotas LŽV 1936 m. anketoje – tai **Velnio pravaras** – 15 m aukščio skardis ir raistas vakarinėje Kemešio ežero pakrantėje. Rytinėje kelio į Tauragnus pusėje plyti **Vaidulės giria**. Apie ją pasakojo Juozas Jurka, gim. 1937 m. Gaivėniuose: „*Seniau vaidendavosi, ypač naktį apie 12 val. Jei kam tekdavę eiti mišku, tai tas žmogus paklysdavęs ir namus pasiekdavęs tik išaušus*“. Pasakojama, kad šioje girioje „*strošija*“ (LKI, 1977 m.).

#### 15. KLYKIAI – Aukštakalnis, Gojaus kln.

Pavadinimas Klykiai verčia susimąstyti, ar čia nebūta alkakalnio, juolab kad šalia ir piliakalnis, ir senosios kapinės, ir ežeras. Tai, kad ežero pavadinimas yra pateikiamas kilmininko linksniu, o ne vardininko (Klykių, o ne Klykys), byloja, kad čia būta „*viską pajungiančios stiprybės*“<sup>15</sup>. Šiaurinėje kaimo pusėje, beveik 235 m pakilęs virš jūros lygio, stūkso Aukštakalnis, arba Klykių kalnas. Apie jį pasakojama, kad „*pati saulė ten viešinti*“<sup>16</sup>. E. Šimkūnaitės nuomone, čia galėjo būti alkas – stebykla. Nuo kalno matosi 20–30 km spinduliu. Tai vienas aukščiausių kalnų Aukštaitijoje. Sakoma, jog kaimas Klykiais vadinamas dėl to, kad ūkanotą dieną žmonės susišaukdavę (klykdavę) su Stūgliais. Galima būtų priminti, jog Trakų alkakalnis vadinamas Rėkalne. Žmonės kalba, kad „*Ant piliakalnio buvusi bažnyčia, o vėliau net kunigas šventinęs*“ (VAK, b. 60, p. 77). Legendos apie čia gyvenusias „*raganas ir galiūnus*“ rodo, kad Klykių archeologiniai paminklai senesni už Taurāpilį. Aukštakalnio papėdėje matyti senosios Klykių kapinaitės. Klykliuose yra 3 ha dydžio kalnas, vad. Gojumi (PKK).

#### 16. LIUMPIŠKĖS – Kriogžlio šaltinis, Tunciabalė

Į rytus nuo vienkiemio, Žiezulnio ežero šiaurės vakariniame krante, trykšta Kriogžlio šaltinis. Jis teka iš šlaito į ežerą. „*Nuo senų laikų žmonės laikė šaltinį stebuklingu. Iš toli prie šio šaltinio keliavo žmonės ir visus gydė*“ (M. Dicevičienė, gim. 1890 m. Šeimaties k., gyv. Šeimatyje, užr. S. Dicevičius) (LKI).

„*Seniau žmonės eidavo akių gydytis. Palikdavo pinigų, pririšdami skarelėse ant medžių šakų, šaknų. Bet vėliau nustojęs gydymosi galios, nes, sako, kažkas numazgojęs aklam šuniui akis. Nuo to laiko nieko nemačija. Tačiau senesni žmonės, matyt, ir dabar dar tuo tiki ir šaltinį lanko, nes ant ten esančio medžio šaknų, pro kurias krenta vanduo, yra apraišiota daug visokių naujesnių ir senų skarelių, bet be pinigų*“ (LŽV, 1935 m. pasakojo Povilas Meidus, gim. Šeimaties k., užr. Ona Sliesoraitytė).

Tunciabalė yra prie Žiezulnio ežero. „*Vienas medžiotojas čia pamatė šokančius 3 velnius – buvo jų vestuvės. Iššovė su sidabru. Nuo to ir vieta pavadinta Tunciabale*“ (LKI).

#### 17. LUKOŠIŪNAI – Velniaraistis, Pakapė, Postynė

Kaimo pietinėje pusėje, prie Tauragnų–Salako vieškelio, minimas Velnia-

<sup>13</sup>Šimkūnaitė E. Velniapėdis, *Mūsų gamta*, 1970, nr. 2, p. 16.

<sup>14</sup>KPC arch., f. 7, ap. 1, b. 664, p. 140, 141.

<sup>15</sup>Šimkūnaitė E. Slibino guolis, *Mūsų gamta*, 1970, nr. 10.

<sup>16</sup>Kudaba Č. Tauragnai, *Mokslas ir gyvenimas*, 1966, nr. 7, p. 20.

raistis. Sakoma, kad „*Velniaraistyje vaidenasi*“ (LŽV, 1935 m. užr. J. Preibys). Taip pat vaidenasi ir Pustynėje, kuri yra Antābaltės pusėje, bei Pakapės lauke: „*Pakapėje vaidenasi, neduodavę naktigonėje užmigti, tempią už koju*“ (VAK, b. 60, p. 95–98). Kaimo laukuose yra Viščiaus kalnas (LKI, 1977 m.).

#### 18. MALECKAŽEMIS (buv. k.) – **akmuo su „velnio pėda“, Piniginis kln.**

Anksčiau ta vieta vadinosi Nesčyzna, apsigyvenus ponui Maleckui kaimas pradėtas vadinti Malėckažemiu.

Dabar jau išnykusiam kaime 1923 m. buvo 15 ūkių, gyveno 81 žmogus. Kaimas ėjo baudžiamą Jaūniškių dvare. 1926 m. pusę kaimo sunaikino gaisras. 1933 m. kaimas išskirstytas į vienkiemius.

Apie 0,3 km į pietryčius nuo Tauragnų–Kūktiškių kelio yra Juodažemio kalnas. Jis visas apaugęs medžiais. Pakalnėje – raistas. Kalno ilgis apie 60 m, aukštis apie 20 m. „*Pasakoja, kad ten naktimis vėlai lankos. Pakalnėj yra akmuo su velnio pėda*“ (LŽV, 1935 m. pasakojo Justinas Daunys, gim. Maleckažemyje, užr. Eugenija Daunytė).

Į šiaurę 0,5 km nuo kaimavietės, dešinėje Tauragnų–Kuktiškių vieškelio pusėje, yra Piniginis kalnas. Kalnas labai apnaikintas imant žvyrą. Apie kalną pasakojama: „*Žmonės matydavę pinigų degant. Eidavę kasti, bet neatrasdavę tos vietos, kur pasirodydavusi ugnelė*“ (J. Daunio žinios).

#### 19. MINČIA – **malūnas, Piniginis kln.**

E. Šimkūnaitės nuomone, „*minčia, minčija – žinoma kelių sistema, kai bet kokios konstrukcijos grindinys yra vandeny arba pelkėje*“. Kitas pasakojimas, kurį užrašė R. Šimkūnas iš Minčios „*padmelščiko*“. Č. Mikšto: „*čia (malūne) spąstai gaudyti Minčiagirės velniam ir laumėms, kurie anais čėsais į upelio vandenį nusinešė mūsų kaimo gražuolę Minčiją*“<sup>17</sup>. Apie Minčios malūną dar pasakojama:

„*Minčioje buvęs ant upės įtaisytas vandens kilnojamas blokas – kūjis. Čia vario gabalus kaldavę – plodavę į plonus lakštus. Minčios miške buvusi sukilėlių įrengta tvirtovė – buvę suvažiavę daug ponų. Arnotos buvusios padarytos iš ažuolo, kulkos – iš švino. Rusams salvėmis iššovus, visi ponai išbėgę. Vienas baudžiauninkas nešęs Minčės miškan ponams sukilėliams sidabrinį dubenį su įvairiais brangiais indais, bet, išgirdęs šūvius, tuos indus užkasęs Alksniškių ir Minčės kelių kampe*“ (LŽV, 1935 m. pasakojo Viktoras Požerinis, užr. Justinas Preibys).

Tarp Minčios ir Žiezulnio ež. yra Piniginis kalnas. „*Buvo kastas, randama žmonių kaulų, pinigų. Žmonės sako, kad yra užkasti pinigai*“ (LŽV, 1935 m. pasakojo Antanas Vaišnoras, gim. Liumpiškėse, užr. Tauragnų girininkas Juozas Šiniauskas).

#### 20. MINČIAKAMPIS – **Alekniškė, Putinas**

Minčiakampis – senas vienkiemis. Ten gyvenantys žmonės nebeatsimena, kada jis buvo įkurtas. Žinoma, kad visa ta žemė yra buvusi pono Paslausko (LŽV, 1935 m. pasakojo Stasys Petkevičius, gim. Minčioje, užr. Stefanija Kasperavičiūtė). Minčiakampiu vadinamas ir Uteno ežero kampas, nusitęsęs Minčios link, o pats sausumos iškyšulys prie Petkevičių sodybos vadinamas Kiauliasnukiu.

<sup>17</sup>Šimkūnas R. *Kur netilsta paukščių daina*, Vilnius, 1974, p. 43.

1,5 km į pietus nuo Minčiakampio, kitoje Uteno ežero pusėje, yra buvęs Alekniškės vienkiemis. S. Petkevičius pasakojo, jog ten „*esą paslėpti pinigai. Stundžiai Petru, gyvenančiam Daunūriuose, prieš kokį 20 metų prisisapnavusi ta vieta, kur esą pinigai paslėpti... Kai pradėjo kasti, pamatė bent kokiu 50 moterų ateinant. Jis pabūgo ir parbėgo namo. Kitą kartą buvo nuėjęs su savo kaimynu naktį, bet pasidarę jiems taip baisu, kad metę kasę“ (LŽV, 1935 m.). Kita vieta, kur esą „*paslėpti pinigai*“, yra 1 km į rytus nuo Minčiakampio, vadinamojoje Putino pievoje prie Uteno ežero: „*Kartą piemenukas ganydamas rades po pušele nemažą katiliuką pinigų ir sušukęs: „Dabar tai visai apylinkei bus gana“. Po tų žodžių katiliukas sulindo į žemę. 1929 m. Petkevičius matė toj vietoj moterį pjaunant rugius... Kol nuėjo į tą vietą, pražuvo moteris ir jokių pjojimo pėdsakų nerado“ (LŽV, 1935 m.).**

### 21. NEČIONIŠKIS – Paparčio akmuo, Krikštakėlė

Kaimas anksčiau vadinosi Aukštakapėm. „*Sako buvęs kažkoks kaimas, tik jo žmonės staiga išmirę ir senovės valdovas atkeldinęs nečioniškių gyventojų*“<sup>18</sup>. Nuo to ir kaimas gavęs pavadinimą – Nečioniškis, o senojo kaimo vardą pamiršę. Lietuvos žemės vardyno 1935 m. Nečioniškio kaimo anketoje minimas Paparčio laukas ir akmuo. Pasak Prano Bitkevičiaus, gim. Nečioniškyje, „*šiame lauke yra akmuo. Pasakoja, kad elgeta Papartis atsisdėdęs ant to akmens ir miręs. Dėl to ir vadina šitą vietą nuo akmens*“.

1 ha ploto dirva vadinama Krikštakele. P. Bitkevičius pasakojo: „*Šia vieta vežę kūmai vaiką. Jis pradėjęs alpti, tada kūmai patys pakrikštiję, nuo ko ir vadinasi ši vieta*“ (LŽV, 1935 m.).

### 22. PADUOBIS (buv. vnk.) – Salos kalnas

Dabar tai jau išnykęs vienkiemis 1,5 km į šiaurės rytus nuo Daunūrių bažnytkaimio. „*Seniau buvo dvarininko Paslausko miškas. Iš Paslausko pirkęs žydas Benčikas 600 valakų miško ir, jį iškiręs, pardavė, bet žemės nuosavybės dokumentų negalėjęs įsigyti. Iš jo 1899 m. ši vienkiemį pirkęs rusas Aleksiejovas, bet dokumentus gavęs iš Paslausko. Iš ruso 1907 m. pirko Justinas Bulka*“ (LŽV, 1935 m. pasakojo Justinas Bulka, gim. Naubėnų k., užr. Jonas Matulaitis).

Nuo Paduobio vnk. į šiaurės vakarus už 110 m, tarp 2 raistų Ilgojo ir Pakalninio, yra mitologinis Salos kalnas. „*Emilija Bulkaitė pasakoja, kad iš Ilgojo raisto pusės dienos metu mačiūsi didelę ugnį, žiežirbos siekusios net medžių viršūnes. Bet, kai pašaukė tėvą, ugnies nerado nė ženklų*“ (pasakojo J. Bulka). *Toj pačioj vietoj Anelė Bulkienė prieš 10 metų taip pat dienos metu matė einant 2 pulkeliu baltais rūbais mergaičių: vienam – 6, kitam – 4. Bet kai ji ėjo jų pažiūrėti arčiau, jos visos dingo ir niekur neatsišaukė*“ (LŽV, 1935 m. užr. J. Preibys).

Nuo vienkiemio 100 m į pietvakarius yra Pabrasčio vietovė. Čia yra Paduobio pilkapynas. Už 250 m į šiaurę teka Brastos upelis...

### 23. PILKENIAI – Karavykų kln., Piniginė, Liūgeliai

Kaimo pietinėje pusėje, netoli Silvos Eiduko sodybos, stūkso didelis kalnas. Pietų pusėje į Tauragno ežero pusę

<sup>18</sup>Šimkūnaitė E. Slibino guolis, *Mūsų gamta*, 1970, nr. 10.



yra didelis skardis. „Ant kalno buvo pastatyta daug kryžių, kad dievas žmones apsaugotų nuo ligų, karų ir bado. Nuo to ir kilo pavadinimas“ (LKI, 1956 m. pasakojė Ona Ruzgienė, gim. 1929 m. Pilkėnių k., užr. Vida Ruzgaitė). Netoli Petro Musteikio sodybos yra Piniginės pieva. „Labai seniai rado auksinių pinigų ir dėl to buvo pavadinta pinigine“ (LKI, 1956 m. pasakojė Antanas Maniušis, gim. 1911 m. Pilkėniuose, užr. V. Ruzgaitė). Tarp Pilkėnių ir Musteikių kaimų Onos Bikelytės ir Petro Vaikšnoro žemėje yra Liūgeliai – šlapia vieta. „Sakoma, kad kol žemė buvo nešventinta, tai, saulei nusileidus, žmonės negalėdavo lauke būti, nes tuoj pamatydavę vaiduoklį. Matydavę moterį baltai apsirengusią ir skalbinius skalbiančią. Iš čia ir posakis: „baltas kaip Liūgelių boba“ (VAK, b. 6, p. 192, užr. J. Mikalauskas). Pilkėnių kaime yra Kartuvių kalnas, Karių raistas, Kalavijų pieva.

#### 24. SĖLĖ – Sidabrakalnis, švedkapiai, Piniginis, Saulotekio šaltinis

Sėlės kaimas atsirado iš dviejų kaimų: Sirtėnų ir Seilonių. Po marų liko tik trys šeimos. Žmonės dėl to labai siejosi ir pavadino savo kaimą Sėlė.

Prie Sidabrakalnio yra maro laikų kapinaitės – ten sulaidoti anų abiejų kaimų žmonės. Sidabrakalnis yra apie 1 km į šiaurę nuo Sėlės, netoli Vinco Mačiulio sodybos. Tame pačiame kaime, tarp Mirelio ir Tauragno ežerų, yra švedkapiai. „Čia buvo švedų pilis. Rusai ją paėmė ir ežeran nuvertė. O žuvusiais kariais buvo visi laukai nusėti. Žmonės vis išardavo tai arklį, tai žmonių kaulų, tai balno liekanų. Dabar šiose vietose vaidenasi kažkoks senis“ (LKI, A. Šimkūnas, gim. 1924 m. Sėlės k.).

Tarp Sėlės ir Taurapilio kaimų (ant pačios kaimų ribos) prie Tauragno ežero yra Saulotekio šaltinis. Taip vadinamas, nes teka į rytus. „Vanduo labai sveikas, seniau vandenį vartojo vaistams“ (pasakojė Ona Paukštienė, gim. 1922 m. Sėlės k., užr. Arūnas Strazdas).

Kaimo pietuose yra gili Guriaus dauba, savo forma panaši į žvaigždę. Jos vienas šlaitas vadinamas Piniginiu. Pasakojama, kad čia vaidendavosi: „Keturios sėliečiai kasinėja ir radę veršio galvą bei balno kilpas. Čia buvo rasti pinigai. Kas tuos pinigus pamėgindavęs neštis, tą sutraukdavę kupron“ (VAK, b. 60, p. 148, 198, užr. Valerijonas Ruzgas).

„Vaidenasi“ Bobaraistyje, kur „einant vieškeliu pro Bobaraistį, užeinanti už akių boba, spjaudanti ir sakanti: palauk, nosį nusmauk“ (VAK, b. 60, p. 146). Devetiškio upelyje, kuris jungia Maliuliškių ir Mieliškių raistus, „vaidenasi“: „girdisi su ratais terškiant“ (VAK, b. 60, p. 145). Einant Žigakeliu į Várniškes, „vaidenasi“: „seka juodas šuo“ (VAK, b. 60, p. 161). O „Kapiniame lauke, abipus Kemešos upelio, kerdžius, pravarde Kepurotas, ganydamas kartą per sumą matęs baltai apsitačiusią vaikų procesiją apie kapus einant“ (VAK, b. 60, p. 152).

Sėlės kaime yra Bernikalnis, Gojaus kalnas (LKI, 1977 m. užr. R. Rutkūnaitė). Dr. E. Šimkūnaitė minėjo ir Senakalnį prie paties Tauragno ežero. Deja, tiksliau lokalizuoti šių objektų negalime – reikalingi žvalgomieji-tiriamieji darbai.

#### 25. STRIPEIKIAI – Kupoliokalnis, Varpnyčios kln., Velnio pakraštys, dubenuotas akmuo

Kaimo pietinėje pusėje yra smėlio ir žvyro gūbrys, vad. Pabalių kalnu. Aukščiausia Pabalių kalno dalis vadinama Varpnyčios (Varpinės) kalnu. Autoriui jį 1970 m. nurodęs Stripeikių k. gyventojas Kazys Šerėnas, gim. ~1890 m. Stripeikiuose. Jis



pasakojo, kad „čia girdisi varpais skambant“. Už gilaus duburio yra Kupoliakalnis (LŽV, 1935 m. pasakojo Grasilė Šerėnienė, gim. Gineitiškyje, užr. Eleonora Rastenienė). Kalnas apaugęs pušimis, viršūnė plika. Matyt, čia buvę švenčiamos Kupolinės, vėliau kalnas buvo naudojamas kaip gegužinių, pasilinksmavimo vieta. Apie 0,8 km į šiaurės vakarus nuo kaimo yra gili duobė, vad. Velnio pakraščiu (LŽV, 1935 m.).

*Varpnyčios kalnas.  
Kairėje tolumoje  
matyti Kupoliakalnis.  
Stripeikių k.  
Aut. nuotr. 2000 m.*

Senovinės bitininkystės muziejaus teritorijoje, prie tiltelio per Tauragnos upelį, šalia Austėjos skulptūros yra akmuo su smailiadugniu dubeniu. Tai apie 1,2 m pločio, 0,4 m aukščio rausvo granito riedulys. Duobutės plotis apie 15 cm, gylis apie 19 cm. Pasakojama, kad akmuo 1981 m. atvežtas iš sudegusios Tauragnų bažnyčios šventoriaus tvoros. Algis Gaižutis, gim. Ginučiuose, pasakojo: „kai kryžiuočiai krikštijo Lietuvą, aukurus skaldydavo. Kad toks akmuo-aukuras nebūtų suskaldytas, jis buvęs įmūrytas į statomos krikščionių bažnyčios pamatus, kad išliktų“ (1992 m. užr. M. Alesionkienė).

## 26. STUČIAI – Peklelė, Diedakalnis, Senosios kapinės (akmuo)

Vakariniame Stučių miško pakraštyje yra dauba ir kryžkelė, vadinama Peklele (LŽV, 1935 m. pasakojo Veronika Gaivenienė, gim. Stučių k.: „Ten velniai gyvena, nes ir vietiniai žmonės dažnai ten paklysta. Kartą Stučių k. gyventojai Kunigėlienei jie taip susukę galvą, kad ji, paklaidžijusi apie tą kryžkelę, užėjo pas savo artimiausią kaimyną kelio pasiklausti“ (užr. Kazys Gaivenis).

Į šiaurės vakarus nuo Peklelės, prie Jauniškių sodybos, yra Diedakalnis. Tai apie 100 m ilgio kalnas, šlaitai apaugę alksniais, beržais. „Sakoma, kad ant šito kalno yra gulėjęs milžinas, jis susirgęs ir, galvodamas apie mirtį, supylęs šį kalną savo kepure“ (LKI, 1970 m. pasakojo Veronika Juodvalkienė, gim. 1926 m. Bėržatiltyje, užr. Laimis Juodvalkis).

Tarp Stučių ir Pilkenių kaimų, paežerėje, yra Senosios kapinės. „Taurapily yra pakasta bažnyčia, o čia, į Pilkenių kapines, veždavo numirėlius per ežerą“ (pasakojo Veronika

Valytė, gim. 1908 m., gyv. Utenoje, užr. Balys Juodzevičius<sup>19</sup>. Dr. Eugenija Šimkūnaitė pasakojo, kad kapinėse buvęs akmuo su įrašu „Anno domini 14“. Neaišku, ar jis tebėra, ar nusiritęs žemyn<sup>20</sup>.

## 27. STŪGLIAI – Slidusai akmuo, 3 dubenuoti akmenys, Didieji akmenys, Skambantis kln.

Slidusai akmuo (AV 1698) buvo Vinco Jurkos sodyboje. Akmenyje iškaltas apskritimas su kryžiumi ir data 1875 (VAK, b. 60, p. 189. 1935 m. užr. Jonas Mikalauskas). 1988 m. melioracijos metu akmuo kažkur išgabentas (LKI, 1988 m.). Prie Tauragnų vieškelio, 1 km nuo Stūglių k., minima vietovė, vad.

Didieji akmenys. „Sako, ten vaidenasi, vienas sakosi matęs kokius tai nepaprastus kiškiukus bėgiojant. Jurkus matęs nepaprastai didelį arklį apie tą vietą naktį vaikščiojant“ (VAK, b. 60, p. 190. 1935 m. užr. Jonas Mikalauskas).

**Stūglių akmenys su dubenimis.** Kaimo š. v. dalyje, 50 m į v. nuo Tauragnų–Bajorų kelio, Kazio Musteikio sklype guli 3 akmenys su smailiadugniais dubenimis. Centrinis – ovalo formos, 1,1×0,85 m dydžio, smailiadugnis dubuo 24 cm skersmens, 27 cm gylio. Rytinio akmens skersmuo 1,0 m, smailiadugnis dubuo 19 cm skersmens, 15 cm gylio. Vakarinis akmuo 0,8×0,7 m dydžio, smailiadugnis dubuo 20 cm skersmens, 18 cm gylio, jo š. pusėje auga senas klevas. Seniau prie centrinio akmens stovėjęs kryžius, dabar perkeltas į kitą kelio pusę, prie Antano Šimkūno namo. A. Šimkūno teigimu, seniau centrinio akmens dubenyje buvo merkiamos gėlės ir akmuo priklausęs jo tėvams. 2001 m. bandyta šiuos akmenis perkelti prie Molėtų observatorijos.

Stūgliuose, šalia majoko, yra Skambantis kalnas (LTR 2359(23), pasakojo Antanas Musteikis, gim. 1907 m. Stūglių k.). Taip pat minimas Prancūzkapis.

## 28. ŠEIMATIS – Mokas ir Mokiukas, Velniapėdis

Šeimaties miške, Minčiagirės g-jos 19 kvartale, yra garsusis akmuo Mokas su Mokiuku (M 171 K). Abu akmenys natūralios kilmės, ledynmečiu atnešti iš Skandinavijos. Moko mineralinė sudėtis – mikroklininis granitas su biotitu. Mokiukas – plagiogranitas su biotitu. Apie akmenis išlikę ypač daug pasakojimų.

Mokas su Mokiuku.

Prie Moko stovi

(iš kairės):

„Tauragnų“

sudarytojas

V. Mačiekus ir

Tauragnų seniūnas

A. Danauskas.

A. Petrašiūno nuotr.

2002 m.



<sup>19</sup>Buičėnienė L. Utenos krašto padavimai, Kaunas, 1996, p. 102.

<sup>20</sup>Šimkūnaitė E. Slibino guolis, Mūsų gamta, 1970, nr. 11.



*Velniapėdis.  
Šeimaties k.  
Rimo Ūdro nuotr.  
1998 m.*

1. Besislapstanti pagonių šeima turėjo perplaukti ežerą; nuskendusį žmona, tėvas ir sūnus, kiti beplaukdami pavirtę akmenimis.

2. *„Kadaise Mokas su žmona ir sūnumi gyvenęs kitoje ežero pusėje. Vyras pasirinkęs gražią vietą pamiškėje, kitoje ežero pusėje. Jis kvietęs ir savo šeimą ten persikelti. Plaukiant Mokas liepęs atgal neatsigręžti. Mokiene, baigdama perplaukti ežerą, atsigręžusi ir nuskendus. Akmuo giliausioje Tauragno vietoje, netoli Stučių kaimo, ir dabar esąs. O Mokas su Mokiuku apsigyveno Šeimaties laukuose. Ilgai žmonės girdėjo akmenį verkiant, dejuojant. O kai bėda žmogų ištikdavo, tai eidavo pas Moką patarimo klausti. Tas visiems geriems žmonėms nelaimėje padėdavęs. Ir pavadino jį žmonės Moku, nes jis visus galėjo pamokyti“* (LKI, 1969 m. pasakoją Adomas Adomėnas, gim. 1895 m. Šeimaties k., užr. Audronė Šerytė).

3. *„Ant Moko akmens pietavęs ir Napoleonas su prancūzų kariais. Čia buvo siunčiami pasimokyti nemokšos“* (LTR 4161(406)).

Kitas mitologinis akmuo Šeimaties kaime, įrašytas į Registrą, vadinamas Velniapėdžiu (M 117). *„Akmenų yra duobelė – pėda, kurią esą velnias įspaudęs. Po lietaus pilna vandens. Moterys, grįždamos iš lauko karves pamelžusios ar šieną grėbusios, užsuka prie Velnio pėdos, pasitrina sopamas vietas ir išgyja. Tas pėdas palikęs nuo tada, kai velnias vijęs švedų kariuomenę: atsistojęs ant akmenio ir palikęs paminklą ligi pasaulio pabaigos“* (LŽV, 1935 m. pasakoją Juozas Stundžia, gim. Šeimaties k., užr. O. Sliesoraitytė).

### 29. ŠIMKŪNAI – akmuo su „Velnio pėda“, 3 dubenuoti akmenys

Pietinėje kelio Tauragnai–Kirdėškiai pusėje, krūmuose, yra mitologinis akmuo su „Velnio pėda“. Pasakojama: *„Pavieškelėje prie akmens vaidenasi. Dieną per sumą matę baltą vištą bėgiojant, gaidžio balsu rėkiant girdėję“* (VAK, b. 60, p. 238. 1935 m. užr. Valerijonas Ruzgus, Sėlės pradinės m-klos mokytojas). Kitoje kelio pusėje yra 3 dubenuoti akmenys. Geriausiai išlikęs yra Šimkūnų I dubenuotas akmuo. Jis stovi apgobtas laukinės kriaušės. Dubuo smailiadugnis, 19 cm gylio. Per 100 m į šiaurę nuo pirmojo dubenuoto akmens J. Šimkūnienės sodyboje yra antrasis smailiadugnis dubenuotas akmuo. Akmuo yra ežioje tarp beržų, jis visas užpiltas žemėmis. *„Žmonės kalba, kad akmuo buvo įtaisytas kulti su jaučiais“* (VAK, b. 60, p. 243. 1935 m. užr.





*Mitologinis akmuo su „Velnio pėda“.  
Šimkūnų k.  
Aut. nuotr. 2000 m.*



*Pirmas dubenuotas akmuo. Šimkūnų k.  
Aut. nuotr.  
2001 m.*

*Pelkė, kurioje yra trečias dubenuotas akmuo. Šimkūnų k.  
Aut. nuotr. 2001 m.*







V. Ruzgus). 150 m į šiaurės rytus, pelkėje yra Šimkūnų III dubenuotas akmuo. Jis visas apaugęs viksvomis – nesimato. Akmens dubuo 8 cm gylio, plokščiadugnis. Nuo akmens už 150 m į šiaurės vakarus – V. Mickevičiaus sodyba. Pasakojama, jog Mickevičiaus sklype vyšnynuose matę „*pinigus degant*“, o Pasidabrėje „*vedžioja*“ (VAK, b. 60, p. 240–241. 1935 m. užr. V. Ruzgus).

*Švintės ragas.*

*Aut. nuotr. 2000 m.*

### 30. TAURAGNAI – Velniapėdis, Švintė, Kupos kln., 2 dubenuoti akmenys

Patys Tauragnai greičiausiai buvę vienas iš senosios lietuvių religijos centrų. Apie tai liudija faktas, jog čia įkurta viena pirmųjų parapijų Lietuvoje. Lietuvą krikštijant buvo tradicija senųjų šventviečių vietoje kurti naujosios religijos centrus.

„*Tauragnų miestelyje pagonijos laikais buvo laikomas gyvas Tauras, kuriam lietuviai kaip dievaičiui lenkėsi ir garbino. Įvedant Tauragnuose krikščionybę, tą šventą Taurą papjovė*“ (LTR 2088(281), 1939 m. pasakojo E. Vaikšnoras, gim. 1907 m., užr. A. Urbonas).

Viena iš paskutinių šventviečių veikiausiai buvusi prie Velniapėdžio, šiaurinėje Tauragnų pusėje, tarp Lukšto ir Vaškelių vienkelių. Čia buvęs garsus Velniapėdžio akmuo sunaikintas melioratorių, dabar likusi pieva, vad. Velniapėdžiu. „*Anksčiau buvo akmuo su „žmogaus“, „arklio“, „karvės“ ir „katės“ pėdomis*“ (LKI, 1969 m., pasakojo Pranas Gimbutis, gim. 1888 m., užr. Petras Kazickas). „*Ejęs velnias Tauragnų bažnyčios daužyti, išibridęs Juodpurvynėn – ir nė iš vietos. Pamatęs didesnę akmenį, pasistojęs... ir į bažnyčių metęs... tik gaidys sugiedojęs – tiek velnių ir tematę, tik pėda likusi*“<sup>21</sup>. Nuo Velniapėdžio į šiaurę, už numelioruoto Juodapurvynės raisto, yra Saulakalnis – mažas kalnelis.

Apie 300 m į rytus nuo kelių Laimėsto–Tauragnų ir Kirdeikių–Tauragnų

<sup>21</sup>Šimkūnaitė E. Velniapėdis, *Mūsų gamta*, 1970, nr. 2, p. 15.



*Kupos kalnas  
(Tauragnų piliakalnis)  
netoli Tauragnų.  
Aut. nuotr. 2000 m.*



*Antras dubenuotas  
akmuo prie  
Tauragnų mokyklos.  
Aut. nuotr. 2002 m.*

sankryžos į Tauragno ežerą įsiterpia pusiasalis, vadinamas Švintės ragu. Čia į Tauragną įteka Švintės (Šventa) upelis. Tai nedidelis upelis, kokius du kilometrus atvingiuojantis iš Beržatilčio pelkių. Šioje vietoje nuo seniausių laikų draudžiama lankytis. Sakoma „*neik Švintėn – žuvys neršia*“, „*neik Švintėn – žuvys šoka*“. Ir žmonės nė artyn neidavo, nors sekliame Švintės atabrade žuvų gausybė būdavo<sup>22</sup>.

Apie 1 km į pietryčius nuo Tauragnų, kairėje kelio Tauragnai–Kirdeikiai pusėje, apie 250 m į šiaurę nuo Tauragno ežero pietvakarinio kranto, yra kiek pailgas Kupos (Kupolės) kalnas. Seniau čia buvo švenčiamos Kupolinės, dabar (apie 1977 m.) jaunimas dar šventė Jonines (LKI, 1977 m., užr. K. Eigminas ir D. Rutkūnaitė).

Kalnas yra J. Maniušio sklype greta piliakalnio. Apie 1930 m. Tauragnų agronomas kalną „perkrikštijo“ į Šv. Jono kalną. Tai tipiškas alkakalnių senųjų pavadinimų pakeitimo į naujuosius krikščioniškuosius pavyzdys.

<sup>22</sup>Šimkūnaitė E. Slibino guolis, *Mūsų gamta*, 1970, nr. 11.

Tauragnų miestelyje buvę net 4 dubenuoti akmenys, tačiau belikę tik 2 – vienas iš senosios bažnyčios šventoriaus tvoros buvo išvežtas į Bitininkystės muziejų, kitas su plokščiadugniu dubeniu sunaikintas kelininkų, tvarkant Tauragnų–Kirdeikių kelią.

Miestelio pietinėje dalyje, buv. Felikso Šaltenio sodybvietėje, senų pamatų kampe Tauragno ež. šlaite yra akmuo su smailiadugniu dubeniu. Kitas akmuo su smailiadugniu dubeniu yra prie vidurinės mokyklos.

### 31. TAURAPILIS – Pylis, Velniablauzdė, Švedų kapinės

Kad Taurapilyje buvusi apeiginė vieta, abejonių nekyla. Spėjama, jog pirmoji bažnyčia buvusi pastatyta priešais pilį – Papiliakalnyje, greičiausiai senosios aukavietės vietoje. Pasakojama: „*Pyliaus kalne buvusi bažnyčia, bet naujieji krikščionys, supykę ant kunigo, uždarę jį bažnyčioj ir smėliu bažnyčią užpylę. Joninių naktį išeinąs senelis kunigas ir su procesija einąs apie buvusią bažnyčią. Sako, kalne buvusi skylė ir girdėdavę šunis lojant*“ (VAK, 1935 m. užr. V. Ruzgus).

Gerai žinomi padavimai apie Taurą ir Sidabrą, apie kunigaikščio Rigimanto kanklininką, todėl jų nekartosim. 0,5 km į rytus nuo Taurapilio buvo pilkapynas, kuris dabar jau sunaikintas. Tačiau išliko daug pasakojimų apie šią vietą. Pasakojama, kad nuo „*piliakalnio išėjo 3 žmonės, dydžio sulig medžiais. Ir nuėjo į švedų kapines. Parlėkė maniškė labai išsigandus. Švedų kapinėse kartais triukšmauja naktį. Lyg kas vaikšto, barasi*“ (pasakojo Balys Šimkūnas, gim. 1930 m. Taurapilio k.)<sup>23</sup>.

Tarp Taurapilio ir Šimkūnų yra raistas, iš visų pusių apjuostas kalvų, vadinamas Velniablauzde (LKI, 1977 m.). Kitame raiste, kuris vadinamas Mockapieviu, „*vaidenasi*“, o „*Teletnyko pievoje du broliai pakasę po puspūrę sidabro. Viena puspūrė esanti dar ir dabar neatrasta*“ (VAK, b. 60, p. 279–280, užr. V. Ruzgus).

### 32. URVIŠKĖS (buv. vnk.) – Piniginis, Ažuoliokinis

Į vakarus nuo buvusio vienkiemio yra garsus Piniginis kalnas, dabar laikomas piliakalniu (A 937). Pasakojama, kad kadaise toje vietoje stovėjusi kariuomenė vežė akmenis ir kažką užmūrijo. Pašaliniais piliečiams buvo neleidžiama į jį žiūrėti.



Horizonte  
Piniginis kalnas.  
Aut. nuotr. 2000 m.

<sup>23</sup>Tauragnuose, p. 176, 199.

Dar ir dabar randama daug akmenų, panašių į mūrytą fundamentą (LŽV, 1935 m. užr. Užvinčių girios eigulys Petras Šuminas). Apie kalną dar pasakojama, kad „*ten užkasta ponų pinigai ir ginklai. Ponas išmūrijęs rūsį, pasišaukęs 12 baudžiauninkų, juos nugirdęs, paskui nukapojęs jiems galvas, bet vienas pabėgo. Nukapotas galvas suvertęs į rūsį, kur buvę pinigai, ir taip užkeikęs: „kas norės tą turtą laimėti, turės 11 galvų paguldyti“ ir taip niekas nemėginęs turto judinti“* (LŽV, 1935 m. pasakojo Petras Vapsva, gim. 1882 m. Ūdriškėse, užr. mokyt. Sofija Marcinkevičienė). P. Vapsva nurodė ir vakarinėje vienkiemio pusėje esantį Ažuoliokinį (trm. Užaliokinis) lauką, kur yra „*šešios akmenų krūvos. Aplink akmenys, o vidurys tuščias. Ten senovėje būta aukurų“*. Į šiaurę Krūsnyinės lauke buvę net 68 krūsnyis akmenų, daug dar ir dabar tebesą.

### 33. VAIŠNORIŠKĖ – Pekla ir Peklelė, Gervėčiai, Piniginis

Į šiaurę nuo kaimo tęsiasi senoji Ažvinčių giria. Čia 53 kvartale yra Peklos raistas su šaltiniu, nuo jo į šiaurės vakarus tęsiasi Gervėčių ežerai. „*Kadaise ten nebuvo ežeriokų – buvo tarp kalnų miške bažnytkaimis. Buvo bažnyčia. Ir šiandien ten randama plytgalių, piemenys aptikdavo varinių pinigų. Dar buvo 2 restoranai ir vienas traktyrius. Per mišias gerdavo, šūkaudavo. Pasidarė prarajus ir nuėjo kaip Čičinsko duras“* (LTR 5080(88), 1977 m. pasakojo Jonas Šinkūnas, gim. 1901 m., užr. Valdas Rutkūnas). Nuo ežerėlių į rytus sengirės dalis 41 kvartale vadinama Peklele (LKI, 1972 m.). Vaišnoriškės rytinėje pusėje, už Bivainėlio ežero, yra didžiulis 50 ha kalnas, vadinamas Piniginiu. „*Čia senovėje buvo slapti karo sandėliai – buvo pinigai. Vokiečiai buvo pastatę majaką“*. Kalnas yra Vaišniūnų girininkijos 76 kvartalo šiaurinėje dalyje.

### 34. VARNIŠKĖS II – Aptiekos šaltinis, Kuronai, Laucasalių akmuo

Aukštaitijos nacionaliniame parke yra keturios Varniškės. Pagal senovės legendą seniau buvusios tik vienos Varniškės, bet Perkūnas, užsirūstinęs ant žmonių, pasiuntė žaibus ir vėjus. Kur žaibai prakirto žemę – dabar teka Pliaušės upelis. Vėjas nešęs pirkias ir išmėtęs jas ant ažuolais apaugusių salų. Taip vietoj vienu Varniškių atsirado keturios<sup>24</sup>. Jos visos dar turi po antrinį pavadinimą: Pirmosios Varniškės dar vadinamos Galuežere (Strazdaiš), II Varniškės – Čiočiais, III Varniškės – Šturtais, IV Varniškės – Gusioška, (negyvenamos).

Antrosios Varniškės „Čiočiai“ garsėja gamtos paminklais – senoliais ažuolais, drevėta pušimi, šaltiniais. Garsiausias, kuris yra 0,5 km į rytus, prie Stapiejokų raišto – Aptiekos šaltinis. „*Žmonės prausdavosi akis, sako, esą labai sveika, todėl ir vadina aptieka“* (LŽV, 1935 m. pasakojo Kazys Kriugiškis, gim. Varniškių II kaime, užr. Jonas Matulaitis). R. Šimkūnas: „*Kur žaibai kiaurai smigo į žemę, veržiasi Aptiekos šaltiniai. Šiais skaidriais žemės syvais pasipildo Pliaušės upelis. Atsigėrę tyro šaltinio vandens gyvens ilgai“*<sup>25</sup>. Kita versmė, esanti šiaurinėje kaimo pusėje, vadinama Melnyčia (LŽV, 1935 m.). Taip pat LŽV minimas 5 ha dydžio laukas, vadinamas Gaidzieli. 0,4 km į šiaurės vakarus yra Verpsčių kalnas. Už jo, netoli Galuežerės, yra Kuronai. „*Čia, sakoma, naktį vaidenasi. Vieną kartą begrybaudama Uršulė Konstantinaitė nuskynusi ant vieno kurono augusią gėlę, tai naktį negalėjusi užmigti, nes numirėliai reikalavę gražinti gėlę.*

<sup>24</sup>Šimkūnas R. *Kur netilsta paukščių daina*, Vilnius, 1974, p. 7, 10.

<sup>25</sup>Ten pat.



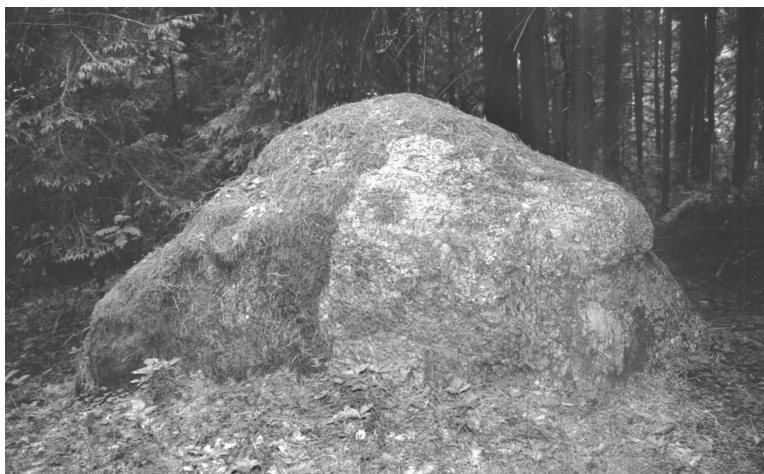

*Kauprinių akmuo.  
Vyžių k.  
A. Petrašiūno nuotr.  
2002 m.*

*Rytą ji nunešusi gėlę atgal ir kitą naktį jau galėjusi ramiai miegoti“* (LKI, 1960 m. pasakojo Teklė Vilūnienė, gim. 1885 m., užr. Angelė Vilūnaitė).

Kaimo šiaurės rytinėje pusėje, Stapiejokų raiste, yra Laucasalių akmuo<sup>26</sup>.

### 35. VYŽIAI – Kauprinės, dubenuotas akmuo, Akmenaupė

Į vakarus nuo kaimo, už Vinco Naviko sodybos, tęsiasi vadinamasis Kauprinių miškas. Čia išsiskiria pailga Kauprių kalva, primenanti piliakalnį. Kalvos šiaurės rytinėje papėdėje stūkso didžiulis, beveik 2 m aukščio akmuo. Žmonių teigimu, akmens dydis 5x3 m, įskaitant ir požeminę dalį (R. Šimkūno žinios). Netoli Kauprinių, prie A. Šimkūno sodybos, yra Šaltoji versmė. Kita versmė yra kaimo rytinėje pusėje, vadinamojoje Lieptelių dirvoje (LŽV, 1935 m. pasakojo Teklė Musteikienė, gim. Vyžiuose, užr. Veronika Ingaunytė).

Einant keliu iš Vyžių į Daunorius, Rakščiagirėse, kur kelias eina per raistą, yra akmenimis grįstas kelias, vad. Akmenaupe (LKI, 1969 m. pateikė Vincas Stundžia, gim. 1897 m. Daunoriuose, užr. Stasys Lazauskas). Pasakojama, kad *„laumės vieniems iškinkydavo arklius, kitiems numaudavo ratus ar išplakdavo nugaras eglinėm šluotom, tretį paklydę važinėdavo po mišką ligi ryto“*<sup>29</sup>.

Vyžiuose, prie Bukos upelio yra Žiezdrakalnis, o pačiame kaimo viduryje – Pukuoliakalnis. Kaimo viduryje, Marijos Musteikienės sodyboje, yra dubenuotas akmuo. Dubuo smailiadugnis, jo gylis apie 20 cm (VAK, b. 60 p. 33).

### 36. ŽIEZDRIAI – Laumės akmuo, akmuo su „velnio pėda“, Raganaraistis, dubenuotas akmuo

Žiezdrių kaimo viduryje, šiaurinėje kelio į Sėlę pusėje, stūkso aukštas (apie 2 m aukščio) riedulys, vadinamas Laume, Laumės akmeniu. Autoriui apie tai pasakojo Žiezdrių k. gyventojas Ignas Grašys, gim. 1925 m.: *„Akmuo primena savo forma Laumę. Kostė Maciulevičienė sakiusi, jog „laumė ant akmens kojų inmygusi“*. Kitoje kelio pusėje stovi kryžius. Teklės Šimkūnaitės sodyboje, kuri yra kiek į šiaurę, ties klėties kampu yra akmuo su smailiadugniu dubeniu (buv. AV 1713). Dubens skersmuo 20 cm, gylis iki 20 cm. Į šiaurės rytus

<sup>28</sup>Ten pat.

<sup>29</sup>Ten pat, p. 11.



nuo Igno Grašio sodybos stūkso Ožkos akmuo. Žiezdrių kaimo vakaruose yra dar vienas mitologijos objektas – Raganaištis (Raganaraistis). Šį helonimą, kaip ir Laimės akmens pavadinimą, 1977 m. užrašė Tauragnų ekspedicijų metu kraštotyrininkė Rima Rutkūnaitė.

Apie 100 m į vakarus nuo Teklės Šimkūnaitės sodybos yra dar vienas akmuo su duobute, vad. „Velnio pėda“. Apie tai pasakojo K. Maciulevičienė.

## Iš Tauragnų praeities

*Algirdas Baliulis*

Seniausia Tauragnų praeitis skendi prabėgusio laiko miglose ir legendose. Vieną iš tokių legendų yra pateikęs Lietuvos vietovių istorijos tyrinėtojas Bronius Kviklys:

*Tauragnų „vardas kildinamas iš tauro vardo. Matyt, šie žvėrys senovėje gyveno apylinkės miškuose (išnyko prieš 300–400 metų). Senoji dokumentuose sutinkama vardo forma Tauraginai; neretai dar mūsų laikais ją vartojo vietos gyventojai. Ji susideda iš dviejų žodžių: taurus ir ginti (varyti). Senieji padavimai vardą kildina taip pat iš taurų. Pagal vieną jų senų senovėje į šias apylinkes iš kažkur užklydęs lietuvių karžygių būrys, vedamas Rigimanto ir jį lydėjusio kanklininko. Užėjus nakčiai, sunkaus žygio ir ilgos kelionės išvarginti karžygiai sumigę, nemiegojęs tik senasis kanklininkas. Jis taip gražiai kankliavo, kad iš girių tankumyno atbėgę du taurai, atsigulę prie jo kojų ir atidžiai klausėsi švelnios muzikos. Kanklininkas buvęs labai gudrus, mokėjęs susikalbėti ir su girios gyventojais. Taurai jam parodę patogesnę nakvynei vietą – kitoje ežero pusėje esantį urovą. Kariam ta vieta patikusi, ir jie čia pasistatę pilį, o savo dievams įruošę šventyklą. Kadangi naują gyvenvietę jiems nurodę taurai, tai ir naująją pilį pavadinę Tauro vardu. Tačiau neilgai kariai ja džiaugęsi: kartą užpuolė juos gausūs šarvuoti priešai, nuo kurių jie, narsiai gindamiesi, ir žuvo. Dar ir dabar žmonės pasakoja apie Taurapilio kalne esantį paslaptinę urovą, iš kurio tyliomis naktimis skambanti graži muzika: tai senasis kanklininkas linksmindamas Rigimanto vyrus. Kitas padavimas kalba apie kunigaikštį Švarną, kuris čia medžiojęs taurus. Vieta patikusi, ir kunigaikštis pasistatęs pilį. Vieną rudenį stiprūs priešų būriai apgulę jo tvirtovę. Švarnas su savaisiais pilį apgynęs, tačiau Tauragno ežeras paraudęs nuo priešų ir Švarno vyrų kraujo. Po to užėjusi šalta žiema; jos metu giriose sušalę net taurai. Tada kunigaikščiui ši vieta tapusi nemielia, ir jis išvykęs gyventi kitur. Dalis jo likusių karių pasilikę ir pilį pavadinę Tauro vardu, o kalną, ant kurio ji stovėjusi – Taurapiliu“<sup>1</sup>.*

Tauragnų apylinkėse žmonių gyventa ir kovota su priešais dar I tūks-

<sup>1</sup> Kviklys B. *Mūsų Lietuva*, Vilnius, 1991, t. 2, p. 27–28.

tantmetį. Apie tai liudija 1970 m. Adolfo Tautavičiaus, tyrusio Taurapilio apylinkių pilkapius, esančius apie 600 m į rytus nuo žinomo Taurapilio piliakalnio, radiniai – V a. pabaigos ar VI a. pradžios karių kapai. Pilkapiai ardomi nuo XX a. pradžios, dar 1910 m. juos šiek tiek tyrinėjo J. Šnapštys-Margalis, atsiantęs radinių (3 pentinius siauraašmenius kirvius, kelis peilius, įmovinius ietigalius ir antskydį) į Lietuvių mokslo draugiją. Vietos gyventojų rasti daiktai išsimėtė per karus. Po Antrojo pasaulinio karo žemė, kurioje buvo pilkapiai, bandyta dirbti, akmenis naudoti statyboms, – taip buvo prarasta dalis mokslui vertingos archeologinės medžiagos. 1970 m. A. Tautavičius atrado du dar nesuardytus pilkapius; viename jų buvo palaidotas su žirgu kilmingas ar turtingas karys, archeologinėje literatūroje pavadintas Taurapilio „kunigaikščiu“. Radinių nuotraukos ir kasinėjimų aprašymas, radinių datavimas, taip pat ir „kunigaikščio“ veido skulptūrinė rekonstrukcija (dr. V. Urbanavičius) yra paskelbti spaudoje<sup>2</sup>.

Kaip nurodo Bronius Kviklys, Tauragnų pilis buvo įruošta rytuose nuo dabartinių Tauragnų (3,5 km). Ji stovėjusi ant aukšto Taurapilio kalno, pietiniame Tauragno ežero krante. Atsiradusi lietuvių kovų su Livonijos ordinu laikais, o gal ir anksčiau. Buvusi medinė, sustiprinta žemės pylimais ir tvirta. Ilgai ir sėkmingai gynusi šią Lietuvos dalį nuo kalavijuočių. Ypač sunkūs buvę Tauragnams 1330–1333 metai, kai ordinas nuosekliai ir žiauriai niokojo Ukmergės, Šešuolių, Dubingių apylinkes<sup>3</sup>. Tauragnų (*Therake, Theuraxe, Thowraggen, Towragen*) vardas šaltiniuose sutinkamas gana anksti – 1255 m. spalio mėn. ir 1261 m. rugpjūčio 7 d. Mindaugo ir XIII a. pabaigos dokumentuose, kuriuose kalbama apie sėlių žemių ribas<sup>4</sup>. Z. Zinkevičiaus nuomone, pietinė sėlių žemės riba XIII a. turėjusi eiti maždaug pro Salaką, Tauragnus, Uteną, Svėdasus...<sup>5</sup> Tauragnai kartais laikomi buvę Deltuvos žemėje, kartais – Nalšios, mat Tauragnų ir Utenos (kuri priskiriama Deltuvos žemei) radiniai esą panašūs<sup>6</sup>. E. Gudavičiaus nuomone, paribio gyvenvietes griežtai priskirti vienai ar kitai žemei šiandien gana sunku. Paprastai su Tauragnais šaltiniuose minimas ir Noliškis, o Noliškio vietovės esančios kaip lietuvių (nalšėnų) ir sėlių paribio reiškiny, tad uteniškių tarmės plotas XIII a. laikytinas mišriai sėlių ir lietuvių apgyventa teritorija<sup>7</sup>. Tą teritoriją vėliau, galbūt remdamasis minėtais Mindaugo dokumentais, ne kartą savinasi ir dėl to puldinėjo Livonijos ordinas. Pavyzdžiui, 1373 m. „*Livonijos magistras Vilhelmas iš Vrimusheimo vedė kariuomenę į netikėlių lietuvių žemę... išbuvo aštuonias naktis. Pirmąjį pastovį, arba vadinamąjį suvalką, jis turėjo prie Tauragnų pilies, antrą – Geveikių kaime... aštuntą – prie Linkmenų pilies... belaisvių buvo beveik tūkstantis abiejų lyčių, neskaitant užmuštųjų, ir daugelis arklių*“. 1375 m. vasario mėn. magistras ir jo valdiniai vėl nusiaubė Tauragnus, Uteną, Balninkus ir kitas vietas, išsivarė apie 600 žmonių<sup>8</sup>.

XIV a. pabaigoje pilis tikriausiai buvo tiek sugriauta, kad gynybai vargu ar tiko. Galbūt todėl 1387 m. vasario 17 d. Lietuvos didysis kunigaikštis Jogaila, steigdamas Vilniaus vyskupystę, be kitų valdų, užrašė jai Tauragnų pilį ir apylinkes:

<sup>2</sup> Tautavičius A. Taurapilio „kunigaikščio“ kapas, *Lietuvos archeologija*, Vilnius, 1981, t. 2, p. 18–43.

<sup>3</sup> Kviklys B. *Mūsų Lietuva*, Vilnius, 1991, t. 2, p. 27–28.

<sup>4</sup> *Mindaugo knyga. Istorijos šaltiniai apie Lietuvos karalių*. Parengė D. Antanavičius, D. Baronas, A. Zubonis, R. Petrauskas. Vilnius, LII leidykla, 2005, p. 80, 85; Būga K. *Rinkiniai raštai*, Vilnius, 1961, t. 3, p. 270–273; Latvis H., Vartbergė H. *Livonijos kronikos*, Vilnius, 1991, p. 171.

<sup>5</sup> Zinkevičius Z. Lietuvių kalbos istorija, *Lietuvių kalbos kilmė*, Vilnius, 1984, t. 1, p. 360.

<sup>6</sup> Maksimaitienė O. *Lietuvos istorinės geografijos ir kartografijos bruožai*, Vilnius, 1991, p. 18–19.

<sup>7</sup> Gudavičius E. *Mindaugas*, Vilnius, 1998, p. 145–146, 153.

<sup>8</sup> Latvis H., Vartbergė H. *Livonijos kronikos*, Vilnius, 1991, p. 198–199, 201.

„Vilniaus vyskupystės sostą nutarėme įkurti, apdovanojame turtais ir valdomis... duodame tai bažnyčiai ir jos vyskupui, kuris tik bus, mūsų Tauragnų pilį su prie jos prieinančia sritimi ir Labanoro ir Molėtų kaimais... mes duodame su visais atskirais kaimais, mokesčiais, nauda, pajamomis, vaisiais, pelnais, teisėmis, valdomis, laukais, pievomis, lygumomis, ganyklomis, giriomis, miškais, ažuolynais, krūmais, šilais, krūmokšniais, žuvynais, pelkėmis, malūnais, vandenimis ir jų srovėmis, perkalais, ...žūklavimais ir su visu tuo, kas su jais susieta, nuomos pajamomis, visokiais pelnais ir priklausomybėmis, kurios tuo ar kitu būdu priklauso Tauragnų piliai, Labanoro ir Molėtų kaimams ir minėtoms sritims, kokiais vardais besivadintų, be jokių išimčių, kaip jos aprašytos ir atskirtos savo ribomis. Visa tai duodame ta pačia teise ir valdymu, kuriomis tą Tauragnų pilį ir Labanoro ir Molėtų kaimus, ...nepasilikdami jokios teisės, jokio valdymo, jokios nuosavybės į visa tai, būtent į pilį, kaimus ir sritis, nei sau, nei savo įpėdiniams. Rašyta Vilniuje, artimiausią sekmadienį prieš gavėnią 1387 Viešpaties metais.“<sup>9</sup>

Tačiau ir valdant vyskupams, valdovams kovojant dėl didžiojo kunigaikščio sosto, Tauragnai irgi nukentėdavo. 1433 m. vykstant Žygimanto Kęstutaičio ir Švitrigailos kovai dėl sosto, Švitrigailos sąjungininkas Livonijos ordinas sausio 30 d. įsiveržė į Lietuvą ir 11 dienų plėšė ir degino Linkmenų, Tauragnų, Utenos, Užpalių apylinkes, išsivedė į nelaisvę apie 3000 žmonių<sup>10</sup>. Vėliau ilgą laiką buvo ramiau.

Taigi Tauragnų pilis ir dvaras priklausė Vilniaus vyskupams, kurie jį išlaikė net iki Lietuvos Didžiosios Kunigaikštystės žlugimo. Vis dėlto būtina pabrėžti, kad Vilniaus vyskupo valdos nebuvo Tauragnų bažnyčios valdos. Bažnyčia buvo Vilniaus vyskupo valdose ir jai aprūpinti vyskupai buvo paskyrę nedideles žemės valdas.

Nors manoma, kad pirmąją bažnyčią 1387 m. pastatęs Jogaila<sup>11</sup>, bet tikriausiai ji buvusi pastatyta stojus ramesniems laikams, t. y. apie XV a. vidurį, ir statyti ją turėjo kuris nors Vilniaus vyskupas. Jurgis Ochmanskis, tyrinėjęs Vilniaus vyskupijos istoriją, nurodo, kad tikrai XV a. pabaigoje atsirado pirmosios parapijos, įkurtos Vilniaus vyskupo stalo dvaruose. Tarp tokių parapijų pamini ir prieš 1498 m. įkurtą Tauragnų parapiją, buvusią Breslaujos pavieta ir laikomą skurdžia (XVI a. bažnyčiai priklausė 17 dūmų)<sup>12</sup>. Iš tikrųjų Tauragnų bažnyčios klebonas Andrius pirmą kartą paminėtas 1498 m. kovo 6 d. Vidžių bažnyčios fundavimo dokumente, kuriame Tauragnų klebonas buvo dokumento davimo liudytojas<sup>13</sup>.

1638 m. balandžio 16 d. tarp mirusio klebono Motiejaus Jaržebinskio daiktų paminėti ir šie dokumentai: Vilniaus vyskupo kardinolo Jurgio Radvilo 1585 m. gruodžio 19 d. raštas, kuriame nurodoma, kad iš vyskupo Tauragnų dvaro vietoj dešimtinės klebonui kasmet būtina duoti 32 kapas grašių (iš jų 2 kapas vynui); 1604 m. valdinių nuostatai,

<sup>9</sup> Lietuvos TSR istorijos šaltiniai (toliau – LIŠ), Vilnius, 1955, t. 1, p. 58.

<sup>10</sup> Dundulis B. Lietuvos kova dėl valstybinio savarankiškumo XV amžiuje, Vilnius, 1993, p. 126.

<sup>11</sup> Kviklys B. Lietuvos bažnyčios. Panevėžio vyskupija, Chicago, 1984, t. 4, p. 423–430.

<sup>12</sup> Ochmański J. Biskupstwo wileńskie w średniowieczu. Ustrój i uposażenie, Poznań, 1972, s. 67, 76, 103.

<sup>13</sup> Kodeks dyplomatyczny katedry i diecezji wileńskiej, Kraków, 1932–1948, t. 1, nr. 450, s. 525–527.

duoti vyskupo Benedikto Vainos; 1614 m. nuostatai, nustatantys, kad per šventes būtina eiti į bažnyčią, priešingu atveju bus imama 3 grašių bauda; 1617 m. rugpjūčio 29 d. bažnyčios inventoriūs ir kt.<sup>14</sup>

1674 m. išvardyti tik 8 bažnyčios valdiniai, matyt, gyvenę miestelio jurisdikijoje (*Joannes Groszel, Joannes Jurszan, Martinus Kirkan, Jakobus Bruklis, Petrus Kirkian, Martinus Wezelis, Casimirus Stulpis, Christophorus Pikcius*)<sup>15</sup>.

1680 m. bažnyčia buvo medinė, klebonavo joje Mykolas Jucevičius<sup>16</sup>. Po jo mirties 1698 m. dokumente nurodoma, kad bažnyčia sena ir pasvirusi. Bažnyčios sklypas – apie valaką dydžio, buvo špitolė, be to, sklypas prie turgavietės (*w Rynku*; vadinasi, vykdavo turgūs) iki pat ežero. Klebonijos sklype stovėjo klebono rezidencijos namas, tarnų namas, 3 svirnai ir kiti ūkio trobesiai, be to, 2 miestelėnų svirnai. Taurapilio palivarke buvo 3 valakai žemės, taip pat priklausė Pavarkalio, Meldūtiškio, Vardziuniškio, Lazdinio užsieniai, Juršanavičių arba Padvariškių, Žiezdrių arba Mekšėnų (? *Miekszany*), Klišių (vėliau Klišių kaimas vadinamas Grāšiais) ir Alžutėnų. Valdiniai turėjo žiemą ir vasarą eiti lažą nuo valako 3 dienas per savaitę, iš eilės eiti sargybą, 3 kartus važiuoti į pastotes į Vilnių, atlikti 12 skubos darbų (gvoltų) per metus. Be to, turėjo mokėti 2 auksinus 15 grašių činšo už valaką, duoti statinę avižų, žąsį, 2 vištas ir 20 kiaušinių<sup>17</sup>.

Pagal 1690 m. padūmės mokesčių mokėtojų sąrašą Vilniaus kapitulai priklausiusiam Tauragnų dvare buvo 129 dūmai, Tauragnų klebonijai priklausė 6 dūmai<sup>18</sup>.

Tauragnų bažnyčios ir jos valdų inventoriuje, surašytame 1725 m. Vilniaus vyskupo Karolio Panceržynskio vizitacijos metu, klebonu minimas Jurgis Raksimavičius (*Raximowicz*). Šv. Jurgio bažnyčia buvo neseniai remonuota, joje 11 langų, 3 altoriai, naujas choras su pozityvu. Šventorius dalinai aptvertas, bet tvorą reikėjo remonuoti. Varpinė sena, joje 2 varpai. Šalia bažnyčios buvo jai priklausantis nedidelis namelis. Naują kleboniją pastatęs klebonas J. Raksimavičius, be to, buvo bravoras, sūrinė, svirnas. Miestelyje stovėjo medinė, šiaudais dengta ir neseniai klebono lėšomis suremontuota špitolė, kurioje gyveno 3 elgetos. Miestelyje stovėjo bažnyčiai priklausanti smuklė, iš jos buvo gaunama 80 auksinų pajamų. Bažnyčios palivarkas buvo Taurapilyje; toje vietoje, kur anksčiau, iki pastatant bažnyčią miestelyje, buvo bažnyčia ir klebonija, stovėjo sena šiaudais dengta Šv. Onos koplyčia. Jau buvę paruošti rąstai naujos koplyčios statybai. 1602 m. bažnyčiai duotas Meldūtiškio vienkiemis Žiezdriuose<sup>19</sup>.

1730 m. Mykolui Jonui Zienkovičiui tapus Vilniaus vyskupu, buvo susirūpinta jam priklausančių dvarų padėtimi, valdinių prievolėmis. Tad 1731 m. buvo surašytas Užnerio valdų (surašė vyskupo valdų komisaras Antanas Drazdauskas), tarp kurių buvo ir Tauragnai, inventoriūs<sup>20</sup>. Jame aprašyta prie Taurag-

<sup>14</sup>1698 06 11. Tauragnų bažnyčios ir valdų inventoriūs, *Lietuvos valstybės istorijos archyvas* (toliau – LVIA), f. 669, ap. 2, b. 332, l. 245.

<sup>15</sup>1674. Tauragnų bažnyčios inventoriūs, *ten pat*, f. 694, ap. 1, b. 3970, l. 356–357.

<sup>16</sup>1680. Tauragnų bažnyčios inventoriūs, *ten pat*, f. 669, ap. 2, b. 332, l. 258–259.

<sup>17</sup>1698 06 11. Tauragnų bažnyčios ir valdų inventoriūs, *ten pat*, l. 242–250.

<sup>18</sup>Metryka Litewska. Rejstry podymnego Wielkiego Księstwa Litewskiego, *Wojewodztwo wileńskie 1690 r.*, opracował Andrzej Rachuba, Warszawa, PWN, 1989, s. 278.

<sup>19</sup>1725 06 11. Tauragnų bažnyčios ir valdų inventoriūs, LVIA, f. 669, ap. 2, b. 332, l. 236–241; 1776 05 04 bažnyčios 1725 m. inventoriaus išrašas iš Vilniaus žemės teismo knygu, *ten pat*, l. 210–222.

<sup>20</sup>*Описание рукописнаго отделения Виленской публичной библиотеки. Вып. 2, Вильна, 1897, с. 93–109.* Žr. A. Baliulio į lietuvių k. išverstą tekstą (1 priedas). *Red. pastaba.*

no ežero stovėjusi Tauragnų dvaro sodyba, pastatai. Toliau aprašomi įvairūs indai; varinis katilas ir degtinės bei alaus gamybos reikmenys, statinės, pusstatinės, grūdų saikai, valtys, stalai ir pan. Surašyti galvijai – 10 melžiamų karvių, 10 telyčių, 4 jaučiai ir kiti smulkūs galvijai ir paukščiai. Pažymėta, kad 1731 m. buvo pasėta 22 statinės rugių, 5 statinės vasarinių rugių (*jarki*), ketvirtis statinės vasarinių kviečių, 4 statinės miežių, 22½ statinės avižų, 1¼ statinės grikių, 2 statinės žirnių, pusė statinės linų sėmenų, ketvirtis statinės kanapių. Dvaro dirbama žemė buvo trijuose laukuose: vienas laukas už klojimų, vadinamas *Švinta*, 19 statinių; antras laukas *Labis* už rūmų, 30 statinių; trečias laukas Politiškėse (*w Połuciszkach*), ten turėtų būti 30 valakų dvaro žemės, tačiau apie 10 valakų išskirstyta užusieniais (vienkiemiais), ir juose gyvenantieji moka činšą. Kiti valakai apaugę mišku ar užpelkėję, tačiau išdirbtos žemės turėtų būti (trečiame lauke) 28 statinėms užsėti. Įvairiose vietose buvusiose pievose pripjaunama 93 vežimai šieno. Dvarui priklausė 17 ežerų ir 7 upeliai. Vienos pavaros malūnas buvo ant Šaltupio, tačiau vasarą dėl vandens stygiaus ne visada sumaldavo. Tauragnų giria vietomis buvo 3 mylių ilgio, vietomis ilgesnė, pločio – mylia ir daugiau. Ribojosi su Kuktiškių, Salako, Linkmenų giriomis bei Ukmergės stalininkienės Strutinskos žeme (Pliupų kaimu), o Tauragnams priklausančio Kubilių kaimo ribos su Pliupų kaimu buvo paženklintos naujais kapčiais ir ženklais. Tarp buvusių dokumentų paminėti 45 mokesčių kvitai, kun. Kaunackio inventoriaus nuorašas, 1717 m. kun. Ancutos sudarytas inventorių, ponios Strutinskos raštas dėl jos žemės atribojimo nuo Kubilių kaimo.

Tauragnų miestelyje surašyti šie gyventojai: Motiejus Deveikis (sūnūs Jokūbas, Motiejus ir Baltramiejus), Juozapas Bartaševičius (sūnus Jurgis), Kazimieras Kaušilas (sūnus Jonas), Laurynas Ausiūnas, siuvėjas (sūnūs Martynas ir Andrius), Kazimieras Ingaunis (sūnus Jurgis), Baltramiejus Andriuševičius su broliu Jokūbu, Jokūbas Petrikas, siuvėjas (sūnus Jonas), Jurgis Meškauskas (nevedęs), Mikalojus Bartaševičius su broliu Jonu, Vaitiekus Bartaševičius, Jonas Jurgelevičius, vaitas (sūnūs Laurynas, Petras, Baltramiejus ir Andrius), Tomas Toleikis, kantorius, su broliais Jurgiu ir Petru, kitas Jurgis Meškauskas su broliu Mykolu Kivu, Jonas Birukas (sūnus Jokūbas), Zsmanas Salmonovičius, arendatorius, Martynas Jauniškis (sūnūs Jonas ir Mikalojus), su broliu Laurynu, Jokūbas Kirkis, Mikalojus Mieliauskas (*Miłowski*), Jonas Taleikis (sūnus Tomas), Mikalojus Taleikis (sūnūs Juozapas, Simonas ir Martynas), Stanislovas Petrikas (sūnus Tomas), Baltramiejus Toleikis (sūnūs Motiejus ir Jokūbas), Ausiūnas (turėjo sklypą dėl sūnaus), Jokūbas Petrikas (sūnūs Dovydas, Simonas, Kazimieras), Tomas Deveikis, kitas Jurgis Meškauskas (laikė sklypą savo broliui), Kazimieras Taleikis (sūnūs Jurgis, Gabrielis ir Kazimieras), Kristupas Juodzevičius (sūnūs Laurynas, Mykolas ir Stanislovas); Balčių gatvėje (*w ulicy Belcianckiej*) – Jurgis Papirtis (sūnus Petras) su broliais Stanislovu ir Juozapu, seserėnu Jokūbu Katinu, Ambrazas Lukštas (sūnus Baltramiejus), Mikalojus Deveikis (sūnūs Jurgis, Kazimieras ir Jonas), Motiejus Pluskus (globojamas Meškausko), Stanislovas Meškauskas (sūnūs Jonas ir Tomas) su broliu Mykolu, Jurgelevičius (laikė sklypą sūnui), Baltramiejus Plinkauskas, Jonas Plinkauskas (sūnus Jonas), Mikalojus Žodmundas su broliu Motiejumi, našlė Kazimierienė Mackienė, Jonas Salickis (sūnus Jokūbas), Kazimieras Bivainis, Kazimieras Deveikis (sūnus Mykolas), Motiejus Sadauskas, kailiadirbys. Vadinasi, miestelyje buvo 44 sodybos, kai kurie gyventojai dirbamos žemės turėjo ir užusie-



niuose. Gyventojai, surašyti sąrašo pradžioje, tikriausiai gyveno prie turgavietės. Be Balčių gatvės, dar minima Dusetų gatvė, kurioje Tomas Toleikis turėjo priimtinių sklypą. Apskritai sklypai buvo įvairūs – nuo 5 iki 20 rykščių (prie gatvės) dydžio, daržai – nuo 1 iki kelių margų, dirbami valakai – nuo ½ iki 1½. Iš viso miestelyje buvo 582 rykštės sodybinių sklypų, 104 rykštės daržų, 38 valakai dirbamos žemės; už visa tai mokėjo 309 auksinus ir 1 grašį činšo.

Tauragnų valsčiui (t. y. vyskupo dvarui) priklausė Musteikių kaimas (16 valakų, iš jų 5 nedirbami, užžėlę mišku, 5 gyventojai); Kálvių kaimas (17 valakų, 13 gyventojų); Rukšėnų kaimas (13 valakų, 7 gyventojai); Kudašiškių užusienis (4 valakai, 2 gyventojai, ten pat nurodoma, kad Sabatiškių užusienis užžėlęs krūmais); Kubilių kaimas (24 valakai, 17 gyventojų); Juknėnų kaimas (31 valakas, 17 gyventojų); Añtilgės kaimas (20 valakų, 9 gyventojai); Gatėlių kaimas (24⅓ valako, Bajōriškių užusienyje 2 valakai, 8 gyventojai); Narčionių užusienyje (? *Norczyany, obręb*, 3 valakai, 3 gyventojai); Antābaltės kaimas (8 valakai, užusieniai – Minčas, Pautenis, Aukščiabalis, Paikščiabalis, Azaikšabalis, 4 gyventojai); Lukošiuñų kaimas (8⅓ valako, iš jų 2⅓ užžėlę mišku, 3 gyventojai); Gaidžiū kaimas (10⅓ valako, 4 gyventojai); Sirvūdžiū kaimas (28 valakai, 18 gyventojų); Stūgliū kaimas (22 valakai, 14 gyventojų); Aleksieniškių (*Alexieniszki*) užusienis su tuščiais Pešūniškių ir Kabariškių užusieniais (4 valakai, 1 gyventojas); Stepšėnų kaimas su Raukščių ir Vitkiniškių užusieniais (12⅓ valako, 6 gyventojai), Šeimatiės kaimas su Pazčuvinio užusieniu (20 valakų, 13 gyventojų); Vārpiškių užusienis (1½ valako, 1 gyventojas); Stučių kaimas (10 valakų, 3 gyventojai); Pilkėnių kaimas (20 valakų, iš jų 3½ valako tušti, 10 gyventojų); *Sally* (Sėlė?) kaimas su Drabiškių ir Varniškių užusieniais – pastarasis prie Tauragno ežero galo netoli Stripeikių (48 valakai, iš jų 15½ užžėlę mišku, 20 gyventojų); Šimkūnų kaimas (8 valakai, 5 gyventojai); Ryliškių kaimas (13 valakų, 5 gyventojai); Jaūniškių kaimas su Avižieniškių užusieniu (7 valakai, 5 gyventojai); Paakmenio ir Malmutiškių užusienis (3 valakai, 1 gyventojas); Piepališkių užusienis (1 valakas, 1 gyventojas); Raistinių kaimas (6⅓ valako, iš jų 4⅓ tušti, 2 gyventojai); Šeduikių kaimas su Pužiškių, Bubiškių, Kiauklinio, Palubių užusieniais (12 valakų, 10 gyventojų); Aukštakopio užusienis (1 gyventojas); Klýkių kaimas ir Vilkablauzdiškių užusienis (12 valakų, 8 gyventojai); Alekniškių (*Olekniszki*) užusienis (4½ valako, dauguma žemės užžėlę mišku, 1 gyventojas); Vidžiūnų kaimas su Vidziūniškių užusieniu (10 valakų, iš jų 1½ valako tušti, 5 gyventojai); Toleikių (*Taleyki*) kaimas su Trakų ir Stumbrio užusieniais (21 valakas, 13 gyventojų); Zamōtiškio (*Zamowski*) užusienis (2 valakai, 1 gyventojas); Medinio užusienis (5 valakai, daugiausia užžėlę mišku, 1 gyventojas). Kai kurios vyskupo valdos buvo išnuomos iki gyvos galvos įvairiems asmenims: Meldutiškio palivarkas (34 valakai) ponui Stanislovui Prušakevičiui; Varlių (*Worle*) palivarkas (8 valakai) su *Bokiškių* ir *Gardeikiškių* užusieniais (12 valakų) – ponui Eustachijui Kononovičiui; Balčių palivarkas (10 valakų) – ponui Prosperui Deboli; Vilkablauzdiškių palivarkas su *Koteliškių* užusieniu (28 margai) ir Klykiuose 28 valakai – ponui Stanislovui Balcevičiui; Brinkliškių palivarkas (8 valakai) – ponui Mikalojui Jakimavičiui; *Paikiškių* ir *Petriškių* palivarkas – už 40 auksinų ponui Rapolui Petrauskui; Bernotiškio ir Molėtiškio palivarkas (12 valakų) su Maldukio užusieniu (7 margai) – poniai Gecevičienei; *Lisovščiznos* užusienis (12 valakų) – ponui Vaitiekui Maleckui; nuomininkai mokėjo po 12–15 auksinų mokesť per metus.

Iš Tauragnų rakto (103<sup>2</sup>/<sub>3</sub> bajoriškų valakų, 80 baudžiauninkų valakų, 208<sup>1</sup>/<sub>3</sub> priimtinių valakų) pinigais buvo gaunama pajamų (kartu su pinigais, mokamais vietoj Verkių dvaro sargybos) 4103 auksinai 1 grašis; iš smuklės nuomos – 270 auksinų; iš viso 4373 auksinai ir 1 grašis. Be to, buvo gaunama natūra: 40 Vilniaus statinių rugių, 40 statinių avižų, 250 saujų kanapių pluošto tinklams, 12 sielių medžių arba 300 auksinų, jeigu kuriais nors metais nebūtų plukdoma į Vilnių. Raktui priklausė 255 šeimos: 35 Tauragnų miestelėnų, 107 bajorų (t. y. tų valstiečių, kurie mokėjo činšą, bet nėjo lažo) ir naujakurių, 113 baudžiauninkų šeimų.

Tame inventoriuje įrašyti ir Tauragnų rakto nuostatai. Pagal juos miestelėnai už rykštę sodybinio sklypo turėjo mokėti 3 grašius, už margą žemės arba daržą – po 10 grašių. Už kiekvieną valaką po 5 auksinus, už užsienius pagal inventorių. Be to, turėjo ravėti ir prižiūrėti dvaro daržus, po 3 dienas pjauti rugius ir vasaroju, sėti, važinėti į malūną malti ir daryti kruopas, plauti dvaro trobas ir skalbti dvare, vežioti dvaro tinklus iš ežero į ežerą ir žuvis į skrynią, gaudyti žuvis prieš atvykstant dvaro savininkui, visas miestelis turėjo suverpti 20 sruogų dvaro linų, vyksti pasiuntiniais už kelių mylių, remontuoti miestelio tiltus ir statyti naujus, drauge su valsčiumi dalyvauti medžioklėse ir skubėti į šarvarką gelbėti malūno užtvankos, mokėti arendatoriui gėralų gamybos mokesį.

Naujakuriai ir bajorai už sodybinį valaką žemės mokėjo po 20 auksinų činšo, už priimtinių valaką po 5 auksinus, turėjo atlikti vasarą skubos darbų (gvoltų) 6 dienas pagal seną paprotį (iš namų vienas asmuo), nupjauti dvaro pievas ir suvežti šieną, kuriam kaimui iš seno kas priklausė, važinėti į pastotes, dalyvauti medžioklėse varovais. Naujakuriai nuo skubos darbų ir pastočių pagal senus papročius atleisti iki dvaro savininko (vyskupo) valios.

Baudžiauninkai už sodybinį valaką mokėjo 5 auksinus činšo, davė po pusę Vilniaus statinės rugių ir avižų, po dvi saujas kanapių, kas savaitę po 3 dienas ėjo lažą (su kuo buvo liepta – su arkliu arba jaučiais ar pėsčiomis), per metus turėjo atlikti 2 dienas skubos darbų, eiti Tauragnų dvare sargybą vasarą penkiese, o javus suvežus – šešiese kas savaitę iš eilės, savo dienomis suverpti dvaro vilnas ir pašukas, dalyvauti medžioklėse, už priimtinius valakus mokėti tiek pat, kaip ir bajorai.

Emeritui Jurgiui Raksimavičiui atsisakius klebono pareigų, 1743 m. gegužės 21 d. Vilniaus vyskupo pavedimu atvykęs Švenčionių klebonas, abiejų teisių daktaras Pranciškus Kononovičius, perdavė bažnyčią naujam klebonui Kazimierui Šukevičiui (prieš tai klebonavo Linkmenyse). Perdavimo metu surašytame inventoriuje pažymima, kad bažnyčia nauja, sutvarkyta buvusio klebono. Taurapilyje klebono rezidencija su ūkio pastatais ir nauja kopyčia taip pat statyti buvusio klebono. Inventoriuje surašyti kaimų valdiniai: Padvariškių kaime (2 valakai) – 5 valdiniai, Žiezdrių (5 valakai) – 3 valdiniai, Grašių kaime (6 valakai) – 3 valdiniai, Alžutėnų kaime (6 valakai) – 5 valdiniai, miestelio jurisdikijoje 3 gyventojai (iš jų 1 zakristijonas). Valdiniai iš viso turėjo 23 sūnus, 27 jaučius, 21 arklį, 19 karvių; mokėjo 54 auksinus 28 grašius činšo, davė duoklę grūdais, avižomis, kiaušiniais, vištomis, 37 pastotes į Vilnių, 32 dienas ėjo lažą. Be to, bažnyčia iš Tauragnų dvaro gaudavo 80 auksinų kasmetinio mokesčio (vietoje dešimtinės), taigi iš viso turėjo 134 auksinus 28 grašius pajamų<sup>21</sup>.

<sup>21</sup> 1743 05 21. Tauragnų bažnyčios ir valdų inventorius, LVIA, f. 669, ap. 2, b. 332, l. 232–235.

1753 m. bažnyčios inventoriuje, surašytame Kùktiškių klebono Jono Novickio tuo metu, kai Kazimieras Šukevičius atsisakė klebono pareigų ir bažnyčia buvo perduodama Juozapui Augustinui Pavlovskiui, nurodoma, kad naują Šv. Jurgio bažnyčią statęs klebonas Šukevičius. Kopyčia be palivarko buvo apleista. Miestelio jurisdikroje buvo 2 gyventojai<sup>22</sup>.

1757 m. birželio 6 d. Vilniaus vyskupo valdų Tauragnų raktas. Jį patikrinus ir išmatavus, vyskupo Mykolo Jono Zienkovičiaus nurodymu toliau buvo duotas valdyti ponui Antanui Imbrai (*Imbrze*). Tuo metu surašytame inventoriuje aprašyti rūmai buvę ant kalno prie Tauragno ežero, su 10 kolonų gonkomis, 3 skardinėmis vėjarodėmis stogo kampuose, dengti gontais, apkalti lentomis. Juose buvo priemenė, pono kambarys, miegamasis, priešais – salė, kopyčia kampe, galerija ir keli kambariai lentų grindimis; iš viso buvo 24 langai, kurių stiklai įtaisyti į šviną, vieno lango – į medį; buvo 2 baltų (su židiniiais) ir 2 žalių koklių krosnys, prijungtos prie dviejų kaminų; po rūmais – mūrytas rūsys. Rūmai buvo aptverti. Priešais rūmus tarnų oficina, dengta gontais. Buvo virtuvės pastatas. Prie įvažiavimo iš Vilniaus, prie vartų, – sargybos pastatas (*budynek żołnierski*). Didelė tvarkinga arklidė, prie jos kapojinė (*sieczkarnia*). Žemai (matyt, prie ežero) palivarkas, aptvertas aštriakuoliais, ten ir administratoriaus namas; už jo – ledainė alui laikyti; ten pat, prie ežero, virtuvė su kamara ir senas daržovių sandėlis; prie palivarko vartų – naujas svirnas; 2 aukštų sandėlis, senas svirnas su prieklėčiu; senas kvadratinis abaras; prie kelio ir upelio didelis bravoras, į kurį iš tvenkinėlio latakų teka vanduo, prie bravoro 3 tvarteliai; ūkinis kiemas aptvertas aštriakuoliais, jame didelis klojimas, klojimas su jauja, daržinė ir daržinė, naujo klojimo gale arklidėlė administratoriaus arkliams ir vežiminė. Miestelyje buvo užvažiuojamoji smuklė, dengta skiedromis, joje iš bažnyčios pusės – didelis kambarys su 2 kamaromis, o iš turgavietės pusės irgi seklyčia su žalių koklių krosnimi. Vienos pavaros malūnas buvo Tauragno ežero gale ant Labio upelio. Tauragnų raktui priklausė 17 ežerų ir 7 upeliai.

Pačiame Tauragnų miestelyje miestelėnų 45 sklypai (tarp jų brolijos ir smuklės užėmė 590 rykščių, dar 108 margai buvo šalia sklypų; be to, miesteliui priklausė 38 ir 1/3 valako dirbamos žemės (ir su Pašiliniu?). Miestelyje paminėtas 1 kalvis; vaitas buvo Jurgis Papirtis; žydų miestelyje nebuvo. Pagal nuostatus miestelėnai už sodybinio sklypo rykštę (apie 4,8 m) prie gatvės mokėjo 3 grašius, už margą – 20 grašių, už dirbamos žemės valaką – 8 auksinus, už Politiškių (? *Poluciski*) valaką, kadangi ten geresnė žemė – 10 auksinų. Be to, turėjo prižiūrėti dvaro daržus, 3 dienas pjauti rugius, 3 dienas vasarojū, sėti, vežioti iš ežero į ežerą tinklus ir skrynias su žuvimis, verpti dvaro linus, vežioti už kelių mylių laiškų bei dirbti kitus smulkius darbus. Atvykus į dvarą valdytojui, turėjo ežere prie dvaro gaudyti žuvis, į dvarą vežioti vandenį.

Inventoriuje surašyti šie Tauragnų dvarui priklausę kaimai ir užsieniai (kai kurie šiuo metu jau išnykę): Musteikiai, 16 1/3 valako, 8 gyventojai; Kalviai, 17 val., 11 gyv.; Rukšėnai (bajorkaimis), 13 val., 9 gyv.; Kudašiai (bajorkaimis), 4 val., 4 gyv.; Kubiliai (bajorkaimis), 24 val., 21 gyv.; Juknėnai, 31 val., 20 gyv.; Antilgė, 20 val., 12 gyv.; Gateliai, 24 1/3 val., 12 gyv.; Narutiškis (užsienis), 22 2/3 val., 1 gyv.; Bajoriškis (užsienis), 2 val., 1 gyv.; Nar-

<sup>22</sup>1753 12 14. Tauragnų bažnyčios ir valdų inventoriūs, *ten pat*, l. 223–225.

čionys (*Norczyany*), 6 val., 3 gyv.; Antabaltė (bajorkaimis), 8½ val., 5 gyv.; Ažvaikščia-  
balis (*Ażweyksciabalis*, užusienis), ½ val., 1 gyv.; Minčia (bajor. užusienis), 1½ val.,  
1 gyv.; Lukošūnai (bajorkaimis), 9 val., 3 gyv.; Gaidžiai (bajorkaimis), 10⅓ val.,  
5 gyv.; Sirvėdžiai, 28½ val., 22 gyv.; Stūgliai (bajorkaimis), 22 val., 14 gyv.; Alksniškės  
(užusienis), 4 val., 1 gyv.; Stapšėnai (*Stapszany*), 10 val., 5 gyv.; Raukščiai (*Raukszie*,  
bajorų užusienis), 2⅓ val., 1 gyv.; Vilkiškės (užusienis), 1 val., 1 gyv.; Šeimatis, 20 val.,  
18 gyv.; *Pozczulnis* (užusienis), 1 gyv.; Rūgšteliškis (užusienis), 1 gyv. bajoras; Mińčia-  
kampus (užusienis), 1 gyv. bajoras; Varpiskės (užusienis), 1 gyv. bajoras; Stūčiai,  
10 val., 5 gyv.; Pilkėniai, 20 val., 9 gyv. (ir dar 1 Tauragnų miestelio gyventojas  
dirba ⅓ val.); Sėlės, 48 val., 26 gyv.; Dróbiškio ir Bajoriškių užusieniai, 7 ½ valako val.,  
1 gyv.; Alksniškės (užusienis), 1 val., 1 gyv.; Várniškės (užusienis), ⅔ val. Ir 2 margai,  
1 gyv.; Šimkūnai, 8 val., 5 gyv.; Ryliškiai, 13 val., 6 gyv.; Bernótiškio bei Maliatiškio  
užusieniai, 12 val., ir Meldutiškio užusienis, 7 margai, 3 gyv.; Papiřčiai (valdo ponias  
Kononovičienė), 5 gyv.; Jaūniškiai, 7 val., 5 gyv.; Avižieniškis (užusienis), 1½ ir ½ val.,  
1 gyv.; Paakmėnio ir Malmutiškio užusieniai, 3 val., 1 gyv.; Pāpiliakalnis (Politiškės? –  
*Popieliszki*, užusienis), 1½ val., 1 gyv.; Raistiniai, 6⅓ val., iš jų 4⅓ tušti, 2 gyv.;  
Šėduikiai, 12 val., 10 gyv.; Nečioniškis (bajoro užusienis), 1 val., 2 gyv.; Aukšta-  
kapis (bajorų užusienis), 3 val., 1 gyv.; Klýkiai, 12¼ val., 8 gyv.; Inkartaĩ (užusienis),  
4½ val., 2 gyv.; Vidžiūnai, 10 val., 6 gyv.; Toleikiai (bajorkaimis), 21 val., 18 gyv.;  
Zamotiškis (*Zamowski*, užusienis), 2⅓ val., 1 gyv.; Mediniškės (užusienis), 5 val.,  
1 gyv.

Pagal nuostatus baudžiauninkai už valaką žemės mokėjo po 5 auksinus činšo,  
davė po pusę Vilniaus statinės rugių ir avių, žąsį, 2 vištas, 20 kiaušinių, po 5 saujas  
kanapių. Iš sodybos po vienąėjo lažo 2 dienas, bet jei eidavo vėliau – 3 dienas,  
iš eilės turėjo eiti sargybą. Bajorai už valaką mokėjo tik 25 auksinus; žemionys –  
30 auksinų; šaulių prievolė buvo medžioti žvėris ir pateikti juos į virtuvę, o nepateikę  
turėjo eiti lažą. Nurodoma, kad žydai miestelyje ir kaimuose negyvena, tačiau va-  
žinėja po kaimus slapta su degtine, todėl liepiama atiminėti iš jų prekes ir bausti  
10 kapų grašių bauda ir rykštėmis. Liepiama per šventes eiti į bažnyčią bent po vieną  
iš šeimos; už neatvykimą pirmą kartą baudžiami 6 grašiais, antrą kartą – dvigubai,  
arba dvaro bausme, šito turi žiūrėti dešimtininkai. Kai kurie miestelio gyventojai  
gyveno kitur – Anykščiuose, Radeikiuose, Narvėdžiuose<sup>23</sup>.

1728 m. Taurapilio Šv. Onos bažnytelė, statyta 1728 m., buvo perduota klebonui  
Andriui Lenartavičiui drauge su valdomis. Šalia bažnytelės buvo klebonija, tarnų  
namas arba kepykla, naujas daržovių sandėlis, bravoras su šuliniu ir pirtimi, arklidė,  
2 klojimai, 2 nauji svirnai. Trijuose laukuose buvo 3 valakai bažnyčios žemės. Be to,  
Alžutėnų, Žiezdrių ir Grašių arba Klišių kaimuose buvo 22 valakai 18 margų žemės,  
išmatuotos Vilniaus vaivadijos kamarninko Pranciškaus Vikerto<sup>24</sup>.

1783 m. vizitacijos metu surašytame akte nurodoma, kad Šv. Jurgio kankinio  
bažnyčia pastatyta 1735 metais su trimis bokštais ir kupolu, apkalta lentomis, 1781 m.  
uždengta nauju gontų stogu, neturinti jokių fundacijų, išskyrus 1602 m. vys-  
kupo Benedikto Vainos duotą Meldutiškio vienkiemį bei kelis sklypus prie bažny-  
čios, paskirtus špitalininkams ir kantorium.

<sup>23</sup> 1757 06 06. Tauragnų rakto inventorių, *ten pat*,  
f. 694, ap. 1, b. 3430, l. 1–3, 23–24.

<sup>24</sup> 1782 05 28. Tauragnų bažnyčios inventorių, *ten pat*,  
f. 669, ap. 2, b. 332, l. 226–231.

Šventorius buvo gerai aptvertas, jame stovėjo 2 kryžiai. Lempelė bažnyčioje nedeganti dėl to, kad nėra jokių fundacijų. Jų neturinti ir špitolė, joje iš aukų gyvena 8 elgetos, jie pašluoja bažnyčią, atneša vandens ir kūrena krosnis. Klebonas Andrius Jurgis Lenartavičius, kilęs iš Trakų vaivadijos, 61 metų, išventintas 1755 m., turi Taurapilio valdas, paskirtas 1779 m. gruodžio 11 d. tarpininkaujant valdovui Stanislovui Augustui; jis turi 2 vikarus. Rožinio brolija bažnyčioje turi savo altorių, tačiau fundacijų nėra. Klebonija neseniai pastatyta šalia bažnyčios, dengta šiaudais. Bažnyčios daržais miestelyje naudojasi zakristijonas Baltramiejus Jurgelevičius, varpininkas Adomas Mačiulis, vargonininkas Kazimieras Jurgelevičius, Laurynas Žemeckis su invalide žmona, Jonas Narčys, Laurynas Stuplis; senasis mokyklos direktorius ir bažnyčios kantorius ponas Mykolas Bartkevičius turėjo brolijos sklypą. Besinaudojančiųjų daržais (išskyrus kantorių ir vargonininką) pareigos buvo patarnauti bažnyčioje, žiemą klebonijoje paeiliui kūrenti krosnis, vežioti laiškus. Bažnyčios sklypu, esančiu prie turgavietės, naudojosi Jokūbas Lesis, mokėjęs 16 auksinų činšo klebonui ir 8 auksinus padūmės mokesčio valstybės išdui. Miestelis priklausė vyskupui kaip stalo dvaras. Disidentų nebuvo, žydai miestelyje turėjo maldos namus (iškala), gydytojas buvo tik Utenoje (žydas felčeris). Parapijos mokykla – didelis kambarys su 4 langais – buvo pačioje klebonijoje, direktorius arba profesorius ketvirtus metus buvo kapelionas, vaikus mokė poterių ir katekizmo, lenkų ir kai kada lotynų kalbos. Bažnyčioje buvo 7 knygos senų metrikų ir 7 – naujų, bibliotekoje – 10 knygų<sup>25</sup>.

1791 m. Tauragnų parapijoje gyveno 3102 žmonės, iš jų 2849 katalikai, 189 žydai, 64 maskoliai. Tais metais parapijoje sutuokta 22 poros, pakrikštyti 76 kūdikiai, mirė 61 krikščionis; be to, žydų gimė 2 kūdikiai, mirė 3 žmonės<sup>26</sup>.

1791 m. klebonui, Breslaujos dekanui Andriui Lenartavičiui atsisakius klebono pareigų, klebonu paskiriamas Juozapas Chaleckis. Jam perduodant bažnyčios valdas, bažnyčia aprašoma taip pat, kaip ir ankstesniame inventoriuje, nurodoma, kad pozityvas įrengtas 1780 m., kainavęs jis 2000 muštinių talerių. Keturkampėje varpinėje buvo 3 varpai, vienas iš jų atvežtas iš Taurapilio bažnytėlės; ji buvusi pastatyta 1728 m. Bažnyčiai priklausančiuose Padvariškių, Alžutėnų, Žiezdrių ir Grašių kaimuose buvo 23 gyventojų sodybos. Gyventojų prievolės – 3 lažo dienos, 6 skubos darbai (gvoltai), 3 pastotės į Vilnių, 8 auksinai padūmės mokesčio, nuo dirbamo valako žemės – 4 auksinai činšo, 1/4 statinės avižų, žąsis iš 2 kiemų, višta, 10 kiaušinių, 2 sruogos (linų). Miestelio jurisdikijoje gyveno 9 daržininkai, buvo brolijos namas. Atskirai prie turgavietės ūkininkas Jokūbas Lesis valdė 2 bažnyčios sklypus<sup>27</sup>.

XVIII a., tikriausiai ir anksčiau, Tauragnuose veikė mokykla. 1781 m. buvo 18 mokinių (5 bajorų vaikai, 4 – miestelėnų, 9 – valstiečių); 1796 m. – 15 mokinių; vėliau – 1828 m. – 6, 1853 m. – 10, 1880 m. – 65<sup>28</sup>.

1792 m. balandžio 23 d. surašytame inventoriuje, kai Tauragnų dvaras (priklausė Breslaujos apskričiai) buvo perduodamas valdyti nuomininkui Dominykui Kamenskiui, be dvaro rūmų ir kitų gyvenamųjų namų ir ūkio pastatų, minimi ir malūnai Tauragnuose ir Minčioje, didelė smuklė miestelyje ir dar

<sup>25</sup> 1783. Tauragnų bažnyčios vizitacijos aktas, *ten pat*, f. 694, ap. 1, b. 3505, l. 113–118.

<sup>26</sup> Jasas R., Truska L. *Lietuvos Didžiosios Kunigaikštystės gyventojų surašymas 1790 m.*, Vilnius, 1972, p. 44–47.

<sup>27</sup> 1791 01 27. Tauragnų bažnyčios inventorių, LVIA, f. 669, ap. 2, b. 332, l. 204–209.

<sup>28</sup> *Lietuvių enciklopedija* (toliau – LE), Boston, 1964, t. 30, p. 419–421.



10 smuklių kaimuose. Miestelyje buvo 28 valstiečių baudžiauninkų (67 vyrai, 63 moterys) ir 12 žydų sodybų, taip pat gyveno 7 kampininkų šeimos<sup>29</sup>.

Tauragnų miestelėnų prievolės dvarui buvo šios:

„Pirma. Miestelėnai turi mokėti činšo nuo sodybinio valako po 16 auksinų, nuo priimtino – po 24, nuo sodybinio sklypo po du auksinus, o nuo margo – po vieną auksiną, be jokio grašinio mokesčio.

Antra. Padūmės mokestį Tauragnų dvarui nuo valako, tiek priimtino, tiek ir sodybinio, po 8 auksinus, nuo sodybinio sklypo po 8 grašius, o nuo margo po 4 grašius dviem kartais.

Trečia. Nuo kiekvienų namų, be nurodyto mokesčio, miestelėnų pareiga atitarnauti lažo po dvi dienas savaitėje ir gvoiltų po dvylika dienų per metus arba sumokėti už tai 8 auksinus“<sup>30</sup>.

Tauragnų valsčiaus gyventojų prievolės dvaro savininkams 1792 m. nusakomos šiais nuostatais:

„1. Lažiniai ir činšiniai valstiečiai lygiai su miestelėnais nuo kiekvieno valako, tiek sodybinio, tiek ir priimtino, turi mokėti po 8 auksinus Tauragnų dvarui dviem kartais.

2. Visi Tauragnų valstiečiai, be anksčiau išvardintų pareigų, yra įpareigoti atidirbti kasmet po 4 dienas, taisant dvaro trobesius ir smukles, ruošiant jiems medžiagas, pilant tvėnkinių užtvankas ir t. t., ir atvežti žiemos metu po du keturių sieksnių sienojus statybai, taip pat po du vežimus kitokios medžiagos, kaip antai: plytų, kalkių ir t. t. Tačiau jeigu dvarui tokių dienų arba šarvarkų nereikėtų, tada įrengimų pretekstu neleidžiama jų naudoti kitiems darbams.

3. Turės įdirbti dvarui žemę, priklausančią apleistoms troboms, savo dienomis ir ją apsėti dvaro grūdais, kol joms neatsiras šeimninkas. Tačiau dvaras, norėdamas, kad žmonės imtų tokias tuštynes, turi jas išleisti teisingiausia ir prieinamiausia kaina.

4. Visiems valstiečiams griežčiausiai pavedama miškų priežiūra nuo gaisrų. Jeigu dėl kurio nors atsitikimo kiltų miške gaisras, visi turi padėti gesinti.

5. Visi valstiečiai, tiek lažiniai, tiek ir činšiniai, yra įpareigoti išvežti savo dienomis į dvaro laukus visą mėšlą iš Tauragnų dvaro toartų.

6. Kiekvienas turi suverpti iš dvaro linų po dvi sruogas dvaro reikalams.

7. Įvykus kuriam nors įvykiui, būtent atsitiktinio gaisro nelaimėje, valstiečiai turi teikti tarpusavio pagalbą, tiek medžiams statybai suvežti, tiek pečių statybai, tuo reikalu dvarui priklausys daryti atitinkamą patvarkymą.

8. Mokesčius turi atiduoti kaip įprasta linais ir kitais produktais, kuriuos turės iš nuosavo derliaus, teisinga, tai yra rinkos,

<sup>29</sup> Акты издаваемые Виленскою археографическою комиссией (toliau – AVK), Вильна, 1914, nr. 38, c. 131–159. Žr. A. Baliulio į lietuvių k. išverstą tekstą (2 priedas). Red. pastaba.

<sup>30</sup> LIŠ, t. 1, p. 306; LVIA SA 4061.

kaina, saiku ir svoriu. Tačiau, kad neteisingai brokuojant prekes valstiečiai nepatirtų skriaudos, kaip tai būdavo, dvaras bus įpareigotas išrinkti iš valsčiaus du arba keturis vyrus, žymiausius ūkininkus, kurie prisiekę turės bešališkai vertinti renkamas iš valstiečių činšui prekes ir ypač linus pagal vertę ir apylinkės rinkų kainą.

9. Visus važiuojančius, ypač naktį, įvairiais pretekstais prekių supirkinėti turi suimti ir į dvarą nuvežti, nes prekių supirkimo pirmenybė visų pirma dvarui priklauso.

10. Kiekvienas, kuris ims javus iš valstiečių magazino, yra įpareigotas be jokios suktybės tuoj pat rudenį taip pat javus atiduoti su dešimtos dalies priedu.

11. Įsakoma valstiečiams ir tai, kad nedrįstų pašalinėse smuklėse jokių gėralų imti nei gaminti pas save, išskyrus leistas progas, baudžiant už kiekvieną nusizengimą dviem muštinais taleriais<sup>31</sup>.

1796 m. mirus Tauragnų ir Taurapilio (taip vadinamas dokumente, nes dar buvo bažnytelė ir Taurapilyje) klebonui Juozapui Chaleckiui į tas pareigas buvo paskirtas Liudvikas Francessonas, karališkasis teologas, Livonijos kanauninkas, pagal vyriausiojo šalies valdytojo Gardine išduotą raštą. Perdavimo metu surašytame inventoriuje šalia Tauragnų bažnyčios aprašyta ir Taurapilio Šv. Onos bažnytelė, kadaise, 1728 m., pastatyta klebono Pranciškaus Raksimavičiaus. Ji buvusi medinė, raudonai dažytu bokštu, virš kurio buvo didelis žaliai dažytas kryžius. Bažnytelėje 1 altorius, 4 langai iš abiejų pusių ir 2 langai virš prieangio („bobinčiaus“), grindys ir lubos iš lentų. Tauragnuose buvusioje jurisdikijoje buvo 9 daržininkai (tarp jų – vargonininko namas, kuriame ir mokyklėlė, varpininko namas, brolijos namas)<sup>32</sup>.

1800 m. nurodoma, kad miestelis seniau priklausęs Vilniaus vyskupams, o dabar yra grafo Jagužinskio nuosavybė. Šv. Jurgio bažnyčia statyta 1735 m., neseniai šventorius aptvertas klebono lėšomis, varpinė gera; špitolė paremuntuota, nauju stogu, joje iš aukų gyvena 6 seniai ir 6 senės; mokyklos pastato nėra, tačiau klebonijoje mokosi 10 vaikų. Klebonas Liudvikas Francessonas, patentuotas teologas, Livonijos kanauninkas, Breslaujos dekanas, kilęs iš Kauno pavieto, 42 metų, klebonauja 6 metus, mokėsi pas pijorus, išsventintas 1782 m., turi vikarus, gyvena prie bažnyčios. Parapijoje einančiųjų išpažinties buvo 5453 žmonės; stačiatikių nebuvo, „filiponų“ (rusų sentikių) 20 šeimų, žydų šeimų miestelyje ir kaimų smuklėse gyveno apie 40. Vieša koplyčia buvo Balčiuosė, pono Točilovskio dvare<sup>33</sup>.

1812 m. birželio mėn. Prancūzijos–Rusijos karo metu per Molėtus, Kuktiškes, Tauragnus, Kazitiškį, Breslaują Vitebsko link žygiavo prancūzų kariuomenės 3-iasis korpusas, vadovaujamas maršalo M. Nėjaus<sup>34</sup>.

1812 m. surašius Tauragnų bažnyčios ir Taurapilio palivarko inventorių, valdos vėl buvo perduotos tam pačiam klebonui Liudvikui Francessonui (iki tol valdė administratorius Ignacas Kontrimas, Vilniaus katedros prelatas ir išdininkas). Jame nurodoma, kad

<sup>31</sup> LIŠ, t. 1, p. 269–270; AVK, t. 38, p. 157–158.

<sup>32</sup> 1796 09 15. Tauragnų bažnyčios inventorių, LVIA, f. 669, ap. 2, b. 332, l. 191–203.

<sup>33</sup> 1800 08 04. Tauragnų bažnyčios vizitacijos aktas, ten pat, f. 694, ap. 1, b. 4009, l. 126–127.

<sup>34</sup> Dundulis B. *Lietuva Napoleono agresijos metais (1807–1812)*, Vilnius, 1981, p. 59.

1809 m. bažnyčios stogas buvo uždengtas naujais gontais, paruošta pušinių ir ažuolinių rąstų ir lentų bažnyčios remontui. Keturkampė 2 aukštų varpinė pastatyta I. Kontrimo rūpesčiu 1811 m. Šventorius aptvertas, jame 1 kryžius. Iš Taurapilio bažnytėlės medžiagos 1806 m. kapinėse už miestelio pastatyta koplyčia šiaudiniu, kalkėmis nuteptu stogu. 1753 m. brolijai paskirtame sklype (padalytame į du) stovėjo brolijos namas, paverstas špitolė, ir dar vienas gyvenamasis namas. Jurisdikoje (ji išmatuota 1807 m. I. Kontrimo, buvo 1 valakas, o Béržatiltyje – 10 margų) buvo 6 sodybos: vargonininko Leono Steponavičiaus, zakristijono Martyno Lukšto, varpininko Lauryno Jurkaus, invalido Adomo Tilvičio, Kristupo Šimkūno ir Vincento Petrasevičiaus. Jų prievolės (išskyrus vargonininką, zakristijoną ir varpininką) – kūrėti klebonijos krosnis, nešioti laiškus ir teikti kitas paslaugas klebonui. 1811 m. prie miestelio pastatyta smuklė, antrąją smuklę bažnyčia turėjo Alžutėnuose, perstatytą iš valstiečio trobos, trečią – prie Žiezdrių kaimo, ketvirtą, visiškai seną – prie Grašių kaimo<sup>35</sup>.

1814 m. kovo 20 d. bažnyčia ir jos valdos, po klebono Liudviko Francessono mirties perduodant Andriui Boreikai, aprašomos taip pat kaip ir anksčiau. Galima nurodyti, kad Padvariškių kaime buvo 4 sodybos ir smuklė, Grašių kaime – 6 sodybos ir smuklė, Žiezdrių kaime – 8 sodybos ir smuklė, Alžutėnų kaime – 11 sodybų ir smuklė, Beržatilčio kaime – 1 sodyba. Valstiečių grūdų sandėlis (magazinas) buvęs sunaikintas revoliucijos metu (t. y. per Rusijos–Prancūzijos karą)<sup>36</sup>.

1817 m. vizitacijos akte nurodyta, kad bažnyčia 1809 m. uždengta naujais gontais, buvo raižytojų darbo sakykla, kurios baldakimas nukritęs 1814 m., 1780 m. buvęs įrengtas 11 registų pozityvas; bažnyčioje 11 langų ir po vieną dviejose zakristijose. Varpinė dviejų aukštų, kvadratinė, stovėjo priešais bažnyčios pagrindinį fasadą. Prie Utenos vieškelio esančiose parapijos kapinėse stovėjo medinė koplyčia, statyta iš senos bažnytėlės (Taurapilio) rąstų, kapinės aptvertos. Klebonija buvo sena. Taurapilio palivarke visi pastatai buvę visiškai apleisti, nuo 1814 m. klebono rūpesčiu ir lėšomis pastatyti 2 svirnai po vienu stogu. Žemės buvo 43 valakai, 8 margai, 51 rykštė ir 12 rykštelių. Valdinių vyrų pagal 1816 m. reviziją buvę 59. Vargonininkui buvo mokama 15 sidabro rublių. Per 1817 metus susituokė 29 parapijiečiai, buvo pakrikštyta 62 berniukai ir 49 mergaitės, mirė 48 vyrai ir 44 moterys. Klebonas Andrius Boreika, kamendorius Mykolas Losovskis<sup>37</sup>.

Panašios žinios pateikiamos ir 1818 m. vizitacijos akte. Baudžiauninkų vyrų jau 64. Kiekvienas dirba po valaką žemės, už ją atlieka 3 dienas lažo per savaitę, 6 dienas skubos darbų („gvoltų“) per metus ir iš eilės eina sargybą. Parapijos mokyklą išlaikė klebonas, nes jokių fundacijų nebuvo. Parapijoj gyveno 3428 žmonės, visi katalikai. Per metus sutuoktos 25 poros, pakrikštyta 80 berniukų ir 78 mergaitės; mirė 48 vyrai ir 55 moterys<sup>38</sup>.

1831 m. sukilimo metu gegužės mėn. pabaigoje 10 dienų poilsio Tauragnuose buvo apsistojęs sukilimo malšintojų gen. lttn. S. Chilkovo dalinys, matyt, kelios jėgerių kuopos ir keli ulonų eskadronai, iš ten kai kurios kuopos žygiavo į aplinkinius miestelius. Birželio

<sup>35</sup> 1812 04 10. Tauragnų bažnyčios inventorių, *LVI*A, f. 669, ap. 2, b. 332, l. 181–191.

<sup>36</sup> 1814 06 20. Tauragnų bažnyčios ir valdų inventorių, *ten pat*, l. 169–180.

<sup>37</sup> 1817 12 30. Tauragnų bažnyčios vizitacijos aktas, *ten pat*, f. 694, ap. 1, b. 4013, l. 126–127.

<sup>38</sup> 1818 m. Tauragnų bažnyčios vizitacijos aktas, *ten pat*, b. 3640, l. 468–469.

1 d. dar atvyko ulonų pulko vadas G. Renė su 2 eskadronais ulonų. S. Chilkovas iš Tauragnų į Kupiškį išžygiavo birželio 2 d., mat gavo žinią, kad ten buvo sukilėlių<sup>39</sup>.

1833 m. statistikos duomenimis, Tauragnuose gyveno 262 žmonės (122 vyrai, 140 moterų), buvo 31 gyvenamasis medinis namas, 1 medinė bažnyčia, 4 smuklės<sup>40</sup>.

1859 m. Tauragnų miestelyje buvo 25 dūmai, gyveno 263 žmonės. Dvaras priklausė Puslovskiams, žemės valdos buvo 8049 dešimtinių dydžio<sup>41</sup>.

1861 m. Kauno gubernatoriaus pranešime Vilniaus generalgubernatoriui sakoma, kad dėl valstiečių bruzdėjimų Tauragnuose stovėjęs Kuršo pulko leibulonų eskadronas iš miestelio buvo perkeltas į kitus dvarus, matyt, Tauragnuose gyventojai jau buvę „nuraminti“. Tačiau 1862 m. Tauragnų dvaro valstiečiai atsisakė atlikinėti prievolės dvarui, todėl vėl buvo panaudota karinė egzekucija<sup>42</sup>.

Tauragnuose, Pono Puslovskio dvare, veikė vario dirbinių gamyklėlė, 1862 m. pagamindavusi prekių už 500 rb; gaminiai buvo pardavinėjami vietos gyventojams<sup>43</sup>. Galimas daiktas, kad tai buvo katilų dirbtuvė Sirvydžiuose, priklausiusi Vaitiekiui Puslovskiui (1762–1833), pasiuntiniui į Ketverių metų seimą, žymiam fabrikantui<sup>44</sup>.

Caro administracijai Lietuvoje vykdant rusinimo politiką, ypač po 1863–1864 m. sukilimo, kai buvo uždrausta lietuviška spauda ir steigiamos rusiškos mokyklos, buvo reikalaujama tikybą mokyti rusų kalba. 1865 m. Tauragnų klebonas Andrius Boreika atsisakė tai daryti pareikšdamas, kad jo pareiga esanti tikybės, o ne rusų kalbos mokymas. Kauno gubernatorius kleboną nubaudė 100 rb bauda. Įsikišo vyskupas Motiejus Valančius, gynęs ir kitus kunigus, nepaisančius reikalavimų ir mokančius tikybės lietuviškai. Jis Kauno gubernatoriui įrodė, kad klebonas yra senas, kurčias ir visiškai nemoka rusiškai, tad bauda buvo panaikinta<sup>45</sup>. Tauragniška, nenorėdami vaikų leisti į rusišką mokyklą, juos mokė slaptose mokyklose. Rusui mokytojui apskundus, 1877 m. Tauragnuose buvo surasta ir likviduota slapta mokykla, kurioje vaikus mokė valstietis Pranas Ūdras<sup>46</sup>.

Tauragnų miestelio ir apylinkių gyventojai spaudos draudimo metu iš Prūsijos (ar iš Žemaitijos, į kurią iš Prūsijos būdavo jau pernešę spaudą kiti) gabeno lietuvišką spaudą, kartais dėl to įkliūdami į žandarų ar muitininkų rankas. Akad. V. Merkio nurodomi šie įvairiu metu įkliuvę gabenant ar laikant lietuviškus leidinius tauragniška: Liudvika Balčiūnaitė, Motiejus Balčiūnas, Pranas Gaidelis, Vincentas Grašys, Feliksas Mazulevičius (klebonas, 1884 m. iš mokinio Kazio Gavėno atėmė kirilica spausdintą maldaknygę ir už tai buvo metams uždarytas į Kalvarijos dominikonų vienuolyną), Andrius Norkūnas, Jonas Stundžia, Jonas Vaicekauskas ir kiti<sup>47</sup>. Žinoma, policijai įkliūdavo tik nedidelė dalis knygnešių ir lietuviškos spaudos platintojų.

1874 m. klebono Felikso Mažulevičiaus rūpinimosi dėka parapijiečių lėšomis buvo pastatyta nauja medinė bažnyčia<sup>48</sup>.

<sup>39</sup>Sliesoriūnas F. *1830–1831 metų sukilimas Lietuvoje*, Vilnius, 1974, p. 215–216.

<sup>40</sup>LVIA, f. 378, ap. 41 (b. s. 1833), b. 1055.

<sup>41</sup>*Słownik geograficzny*, Warszawa, 1892, t. 12, p. 264.

<sup>42</sup>LIŠ, Vilnius, 1965, t. 2, p. 25, 38.

<sup>43</sup>LIŠ, t. 2, p. 45

<sup>44</sup>*Polški słownik biograficzny*, Wrocław, 1986, t. 29, zes. 122, s. 425.

<sup>45</sup>Merkys V. *Motiejus Valančius. Tarp katalikiškojo universalumo ir tautiškojo*, Vilnius, 1999, p. 675.

<sup>46</sup>LIŠ, Vilnius, 1965, t. 2, p. 181.

<sup>47</sup>Merkys V. *Draudžiamosios lietuviškos spaudos kelias. 1864–1904. Informacinė knyga*, Vilnius, 1994, nr. 122, 127, 565, 673, 1102, 1345, 1508, 2029, 2243; Merkys V. *Knygnešių laikai (1864–1904)*, Vilnius, 1994, p. 195, 215 ir kt.

<sup>48</sup>LE, Boston, 1964, t. 30, p. 419–421.

„1885 m. Tauragnų dvarą (centras 400 ha) su įvairiais turtais, mišku ir ežerais nupirko Karolis Gineitis, sumokėjęs 21 000 rublių. Nuosavybę vėliau paveldėjo du jo sūnūs – Antanas ir Pranas. Tų nuosavybių dalis buvo parduota; vėliau čia įsikūrė du ūkiai, priklausę Gineičiams. Nuo šio laiko dvaras nebetarnavo nutautinimui, kaip paprastai buvo Lietuvoje, bet, atvirkščiai, lietuvių tautinei kultūrai stiprinti: naujieji dvaro savininkai buvo tikri lietuviai patriotai, rėmė tautinį lietuvių judėjimą medžiagiškai bei morališkai ir patys į jį aktyviai įsijungdami.<sup>49</sup>“

B. Kviklys iš 1905 m. Petrapilyje (Peterburge) leisto „Lietuvių laikraščio“ perspausdino žinutę, iš kurios matyti, kaip atrodė Tauragnai XX a. pradžioje:

„Miestelis Tauragnų menkas. Sankrovų keletas, bet visos žydų užlaikomos – lietuviškos iki šiol nėra anei vienos. Ant sankrovų užrašai vien rusiški, anei vieno lietuviško. Parapija čia nemaža ir grynai lietuviška. Visiškai nėra dvarų, tad nėra ir lenkiškos dvasios. Bažnyčioj pamaldos atsibūva vien tik lietuviškai. Suplikacijas gieda dar senoviškai su barbarizmais „macnas, nesmertelnas“. Prieš keletą metų valsčiaus kanceliarijoj už visuoменės pinigų vienas iš viršininkų per savo neišmanymą įtaisė stačiatikišką paveikslą-ikoną. Tuo tarpu gi katalikiškam valsčiui turbūt paveikslas katalikiškas, o ne kitoniškas. Tą klaidą, man rodosi, galėtų tauragniškiei pataisyti dabar. Apšvietimas žmonių vidutiniškas. Dar prieš daleidimą mums spaudos keletas vyrų su didžiu pasišventimu užsiimdavo lietuviškų knygų platinimu ir gabenimu: anei tankios kratos, tąsmai po teismus, anei kitokie persekiojimai negalėjo jų suturėt. Kada paklausiau vieną, dėl ko jis taip karštai platina lietuviškas knygas, nors už tai turi nukentėt. – „Tą darome dėl Dievo, nes žmonės, neturėdami savųjų, galėtų pamesti ir tikėjimą“, – atsakė užklaustasis ir toliau pridėjo: „Kad ruošiamės nešt knygas iš Prūsų par rubežių, tai atbūvam išpažinti, priimam komuniją šventą ir, taip prisitaisę prie smerties, paskui gabename knygas. Jeigu tada nušautų, tai numirtume už tikėjimą ir tėvynę“.

1905 m. įvykiai neaplenkė ir Tauragnų su apylinkėmis. 1905 m. Didžiajame Vilniaus Seime tauragniškiams atstovavo Antanas Gineitis, dalyvavęs ir 1917 m. Vilniaus konferencijos organizaciniame komitete. 1908 m. birželio 29 d. suruoštas pirmasis šiose apylinkėse lietuviškas vakaras-spektaklis. Valsčiaus teritorijoje buvo 5 mokyklos, kurių viena, išlaikoma „Saulės“ draugijos, – pačiuose Tauragnuose. Įsteigtas kooperatyvas, Blaivybės draugijos skyrius, gyventojai skaitė lietuviškus laikraščius. Prieš Pirmąjį pasaulinį karą Tauragnai buvo valsčiaus centras ir priklausė Zarasų, o vėliau karo metu sukurtai Saldutiškio apskrčiai. 1903 m. Tauragnuose buvo 1104 gyventojai<sup>50</sup>.

<sup>49</sup> Kviklys B. *Mūsų Lietuva*, Vilnius, 1991, t. 2, p. 30.

<sup>50</sup> *Ten pat*, p. 31.



Tauragnų miestelio gyvenimą nepriklausomos Lietuvos laikais ir šiek tiek po Antrojo pasaulinio karo, kurio metu, 1944 m., beveik visas miestelis (taip pat ir dvaras, bažnyčia) buvo sudegintas, plačiau yra aprašęs čia jau minėtuose ir cituotuose veikaluose Bronius Kviklys, tad tų žinių nebekartosime.

## 1 priedas

### Tauragnų raktas, esantis Breslaujos pavietae, suinventorintas paskutinėmis (1731 m.) liepos ir pirmosiomis rugpjūčio dienomis\*

*Iš lenkų k. išvertė Algirdas Baliulis*

Pirmiausia rūmai prie Taūragno ežero, aptverti, su gonkomis, trimis bokšteliais su skardinėmis žvaigždėmis, dabar naujai pradėti dengti gontais. Visos durys ir langinės ant vyrių, langai stikliniai, rūsysis, du virš stogo iškišti kaminai, trys žalių ir baltų koklių krosnys – visa tai reikia iš naujo remontuoti. Priešais – tarnų namas be stiklinių langų, senas dviejų aukštų svirnas. Virtuvės pastatas naujai perstatytas, arklidė, vežiminė dengta skiedromis, pakalnėje padarginė su priemene be langų. Palivarke ūkininko pastatas senu skiedrų stogu, durys ant vyrių su rankenomis, 8 stikliniai langai, sena žalių koklių krosnis, virš stogo iškištas mūrinis kaminas; pirkioje ir kamaroje lentų grindys, priešais tašyto medžio svirnas, durys ant vyrių, su klemka; du svirneliai; šalia jų arklidė, vartai ir durys ant bėgūnų, dengta šiaudais. Sūrinė ant keturių stulpų, po ja rūsysis – rentinys žemėje; šalia skiedromis dengtas daržovių rūsysis. Netoliese sena pirkelė su priemenele. Klaimavietė (kitaip – klojinvietė. *Red. pastaba*) aptverta, ten vienas klojimas su jauja ir trys daržinės – dengti šiaudais. Du žardai iš dvidešimties dalių (skirsnių). Užpakalinėje dalyje prie ežero senas bravoras su pirtimi. Ten ir abaras, kuriame 6 šiaudais dengti tvartai.

#### 1. Įvairių indų išvardijimas

8 kibirų talpos varinis katilas. Vienas indas su dangčiu ir vamzdžiais. Trys čepai alui. Dešimt alaus statinių. Taip pat 4 alaus pusstatinės. Kubilas supilti alaus žlauktui. Vienas medinis piltuvas. Keturios rėčkos, du bertuvėliai. Dvi statinės grūdams matuoti, dvi pusstatinės, vienas ketvirtis. Keturi seni čepai, dvi statinaitės grūdams. Du samčiai. Du kibirai, dvi geldelės, du rėčiai. Trejos girmos su įvairiais įrengimais. Viena akmeninė piesta. Du duonkubiliai, viena rėčka, muštukė. Du kubilai daržovėms. Viena daržovių kapojinė. Vienas skliutas, vienas bindas (kirvis loviams kapoti – *vert. pastaba*), vienas naujas ir vienas senas pjūklas lentoms. Du gražtai, du žeberklai, šešios peikenos, dvejos geležinės šakės tinklui. Vienas laivelis, dvi valty. Vienas tinklas. Penkios kabančios spynos svirnamis rakinti. Pastatuose du dideli stalai, trys mažesni.

\* Versta iš leidinio: Описаніе рукописнаго отделения Виленской публичной библіотеки, Вильна, 1897, с. 94–109. Teksto lenkų k. vertimas į lietuvių k. publikuojamas pirmą kartą, šiek tiek trumpintas. Vertėjas minimų lietuvių sulenkintas pavardes pakeitė į lietuviškas, stengėsi išlaikyti dokumento stilių. *Red. S. Buchavecko pastaba.*

## 2. Abaro ir paukščių išvardijimas

Dešimt šemų melžiamų karvių. Penkios šemos, dvi rusvos, trys rudos telyčios. Trys šėmi jaučiai, ketvirtas jaunas. Keturi trečiamečiai veršiai. Keturi šiūmetiniai veršeliai. Šešiasdešimt visokių avių. Aštuonios senos kiaulės. Du kalakutai. Šešios žąsys. Keturios antys. Devynios vištos, vienas gaidys.

## 3. Pasėtų javų išvardijimas

Šiems 1731 metams pasėta 22 statinės rugių. Penkios statinės aturiečių (vasariniai rugiai – *vert. pastaba*). Ketvirtis [statinės] vasarinių kviečių. Keturios statinės miežių. Dvidešimt dvi su puse statinės avių. Viena ir aštuntadalis statinės grikių. Dvi statinės žirnių. Pusstatinė linų sėmenų. Kanapių ketvirtis [statinės]. Grūdų likučiai ateičiai – 3 statinės rugių, penkios statinės avių.

## 4. Ariamosios žemės ir dvaro pievų išvardijimas

1. Laukas Švinta už klojimo, [pasėjama] 19 statinių. 2. Laukas Labis už rūmų – 30 statinių. 3. Laukas Politiškėse (*Poluciškėse*), kur dvaro žemės turėtų būti 30 valakų, iš jų jau paimta apie 10 valakų užsieniems, kurių gyventojai moka činšą [vyskupo] išdui. Kiti užžėlę mišku ar pelkėti, tačiau išdirbtos žemės turėtų būti 28 statinėms. 4. Pieva Skaistulėje, [prišienaujama] 10 vežimų, Prūdžiuose 20 vežimų, Dukiškėse 15 vežimų, Politiškėse 35 vežimai, Pagrabiškėse apie 30 vežimų.

## 5. Tauragnų ežerų ir upių išvardijimas /.../.

6. Tauragnų upės /.../. Malūnas ant Šaltupio upelio su visais prietaisais ir geležimis, vienos pavaros. Vasarą stingant vandens ne visada mala. Jo pajamos priklauso Taurāgnų nuomininkui.

7. *Tauragnų giria* kai kur trijų mylių ilgio, kai kur ir daugiau, pločio gali būti apie mylią ar daugiau. Ribojasi vienu kraštu su Kùktiškių giria, kitu su Salako, vienas šonas su Lińkmenų giria, kitas su jos malonybės ponios Strutinskos, Vilkmergės stalininkienės, Pliupų kaimu, nuo Tauragnų Kubilių kaimo neseniai kapčiais ir ženklais naujai atribotu.

## 8. Dvare paliktų dokumentų išvardijimas

1. Sumokėtų iš Tauragnų rakto įvairių mokesčių kvitų yra 45.  
 2. Kopija jo malonybės kunigo Kaunackio inventoriaus.  
 3. Inventorius, surašytas 1717 metais šviesiausiojo jo malonybės kunigo Ancutos.  
 4. Jos malonybės ponios Strutinskos, Vilkmergės stalininkienės, raštas, pasirašytas ir jų malonybių ponų bičiulių (liudininkų), dėl žemės atribojimo nuo Kubilių kaimo.

Tauragnų miestelis	Sklypų rykštės	Margai arba daržai	Valakai	Činšas	
				auksinai	grašiai
Motiejus Deveikis, 3 sūnūs – Jokūbas, Motiejus ir Baltramiejus	10	3	1 $\frac{1}{3}$	8	20
Juozapas Bartaševičius, 1 sūnus Jurgis	6	2	$\frac{1}{2}$	3	23
Kazimieras Kaušilas, 1 sūnus Jonas	10	4	$\frac{1}{2}$ $\frac{1}{3}$	6	15
Priimtiniai prie [gatvės] kampo	10		1	6	
Laurynas Ausiūnas, siuvėjas, 2 sūnūs – Martynas ir Andrius	12	2	$\frac{1}{2}$ $\frac{1}{3}$	6	
Priimtiniai	20			2	
Kazimieras Ingaunis, 1 sūnus Jurgis	10	3	$\frac{1}{2}$ $\frac{1}{3}$	6	5
Baltramiejus Andruševičius, brolis Jokūbas	12	2	$\frac{1}{2}$ $\frac{1}{3}$	6	1
Jokūbas Petrikas, siuvėjas, 1 sūnus Jonas	12	1	$\frac{1}{2}$ $\frac{1}{3}$	5	21
Jurgis Meškauskas, nevedęs	8	4	1 $\frac{1}{3}$	8	24
Ažukumščio užsienyje su kitais įdirba valaką				6	
Mikalojus Bartaševičius, brolis Jonas	15	3	1 $\frac{1}{3}$	9	5
Skaistulėje įdirba 1 valaką				2	
Vaitiekus Bartaševičius	15	1	1	6	25
Jonas Jurgelevičius, vaitas, 4 sūnūs – Laurynas, Petras Baltramiejus ir Andrius	14	4	$\frac{1}{2}$ $\frac{1}{3}$	6	27
Šlapikuose dirba [ir moka]				2	
Tomas Toleikis, kantorius, 2 broliai – Jurgis ir Petras	8	6	$\frac{1}{2}$ $\frac{1}{3}$	6	29
Dusetų gatvės gale priimtiniai	20			2	
Kadangi patarnauja bažnyčioje, turi būti laisvas nuo siuntinėjimo					
Kitas Jurgis Meškauskas, brolis Mykolas Kivas	8	5	$\frac{1}{2}$ $\frac{1}{3}$	6	19
Jonas Birukas, 1 sūnus Jokūbas	5	2	$\frac{1}{2}$ $\frac{1}{3}$	5	20
Priimtiniai	10			1	
Zusmanas Salmonovičius, nuomininkas, priklauso už nuomą	15	1	1		
Be nuomos turi mokėti	10			1	
Martynas Jauniškis, 2 sūnūs – Jonas ir Mikalojus, brolis Laurynas	20	4	1 $\frac{1}{3}$	10	
Berintiškėse arba Gegužiškėse 1 valakas				6	
Jokūbas Kirkis	10	3	$\frac{1}{2}$ $\frac{1}{3}$	6	5
Mikalojus Mieliauskas	10	3	1 $\frac{1}{3}$	8	20
Jonas Taleikis, 1 sūnus Tomas	20	2	1 $\frac{1}{3}$	9	10
Mikalojus Taleikis, 3 sūnūs – Juozapas, Simonas ir Martynas	20	3	$\frac{1}{2}$ $\frac{1}{3}$	7	5
Stanislovas Petrikas, 1 sūnus Tomas	10	2	$\frac{1}{2}$ $\frac{1}{3}$	5	25
Baltramiejus Toleikis, 2 sūnūs – Motiejus ir Jokūbas	10	4	1 $\frac{1}{3}$	9	

(tęsinys)

Tauragnų miestelis	Sklypų rykštės	Margai arba daržai	Valakai	Činšas	
				auksinai	grašiai
Juozapas Gaivenis, kailiadirbys, 2 sūnūs – Stanislovas ir Jokūbas	12	1	1/2 1/3	5	20
Ausiūnas savo sūnaus įsikūrimui	15	2	1	7	5
Jokūbas Petrikas, 3 sūnūs – Dovydas, Simonas, Kazimieras	10	2	1/2	4	25
Tomas Deveikis	20	3	1/2	5	15
Jurgis Meškauskas, kitas, savo broliui įsikurti	12	1	1	6	5
Kazimieras Taleikis, 3 sūnūs – Jurgis, Gabrielis ir Kazimieras	8	2	1 1/3	8	4
Kristupas Juodzevičius, 3 sūnūs – Laurynas, Mykolas, Stanislovas	7	2	1	6	11
Balčių gatvėje	5				15
Jurgis Papirtis, 1 sūnus Petras, 2 broliai – Stanislovas ir Juozapas, seserėnas Jokūbas Katinas	5	2	1/2	3	20
Balčių gatvėje	5				15
Ambrozas Lukštas, 1 sūnus Baltramiejus	6	2	1	6	8
Balčių gatvėje duodama klojimui po nuomininko	5				15
Mikalojus Deveikis, 3 sūnūs – Jurgis, Kazimieras ir Jonas	6	1	1/2	3	15
Motiejus Pliuskus Meškausko globojamas, iš priimtinių	16	1	1	6	28
Stanislovas Meškauskas, 2 sūnūs – Jonas ir Tomas, brolis Mykolas	6	4	1 1/3	8	18
Du priimtiniai sklypai	20			2	
Skaistuloje dirba 1 Andriūšių valaką				6	
Jurgelevičius savo sūnui įsikurti, priimtinis	16	1	1	6	28
Baltramiejus Plinkauskis	10	2	1/2 1/6	5	
Jonas Plinkauskis, 1 sūnus Jonas	10	3	1/2 1/6	5	10
Skaistuloje 3 valakai, dirba su broliu Baltramiejumi				6	
Mikalojus Žodmundas, brolis Motiejus	10	4	1 1/2	9	
Skaistuloje dirba su kitais 19 margų				6	
Kazimierienė Mackienė, našlė, klebono valdinė, už priimtinių	8				24
Jonas Salickis, 1 sūnus Jokūbas	8	2	1/2	3	29
Kazimieras Bivainis	6				18
Kazimieras Deveikis, sūnus Mykolas	8	2	1/2	3	29
Motiejus Sadovskis, kailiadirbys	8				24
Visas miestelis už tuščius margus		3		1	
Iš viso	582	104	38	309	1

Tauragnų valsčius Musteikių kaimas, 16 valakų	Arkliai	Jaučiai	Valakai			Činšas	
			Bajorų	Baudžiauninkų	Priimtiniai	Auksinai	Grašiai
Andrius Musteikis, 1 sūnus Mikalojus, sūnėnas Juozapas	2	2		1	1		10
Jonas Musteikis, 3 sūnūs – Kazimieras, Gabrielis ir Juozapas	2	2	1		3		35
Petras Juška, virvininkas 1 sūnus Andrius	2	2		1	1		10
Stanislovas Juška, virvininkas, 1 sūnus Jokūbas	1	2		1	1/2		7 15
Stanislovas Bindza, 4 sūnūs – Andrius, Jurgis, Pranciškus ir Kristupas, brolis Kazimieras su 1 sūnum gyvena Dusetų kunigo klebono valdžioje 5 tušti valakai, daugiausia užžėlę mišku	1	1		1	1/2		7 15

Kalvių kaimas, 17 valakų	A.	J.	B. V.	B. V.	P. V.	Auks.	Gr.*
Kazimieras Baltuška, suolininkas, 3 sūnūs – Jokūbas, Baltramiejus ir Simonas	2	2		1	1		10
Mikalojus Jackūnas, 2 sūnūs – Kazimieras ir Baltramiejus	2	2		1/2	1/2		5
Martynas Mekšrys, 3 sūnūs – Jokūbas, Motiejus ir Baltramiejus	1	1		1			5
Jonas Jankūnas, 1 sūnus Gabrielis, 2 svainiai – Baltramiejus ir Mykolas	1			1/2			2 15
Kristupas Baltuška	2	2		1	1/2		7 15
Stanislovas Baltuška, 1 sūnus Jurgis	2			1/2	1/2		5
Jonas Bivainis, puodžius, 2 sūnus – Kazimieras ir Stanislovas, kadangi nuskurdo, moka be dėklos	1	2		1			5
Mykolas Masiulionis, atleistinis, laisvas nuo visokių prievolių iki 1734 metų, be dėklos	1		1				5
Stanislovas Januška	1	2	1				20
Steponas Jackūnas, 4 sūnūs – Juozapas, Kazimieras, Jonas ir Petras, brolis Baltramiejus	2	2	1		2		30
Juozapas Bukelis, 3 sūnūs – Tomas, Jurgis ir Jonas	2	2		1			5
Juozapas Baltuška, 1 sūnus Mykolas	1		1		1		10
Stanislovas Jackūnas	1		1				20

\* A. – arkliai, J. – jaučiai, B. V. – bajorų valakai, B. V. – baudžiauninkų valakai, P. V. – priimtiniai valakai, Auks. – auksinai, Gr. – grašiai.



Rukšėnų kaimas, 13 valakų	A.	J.	B. V.	B. V.	P. V.	Auks.	Gr.
Baltramiejus Bartašiūnas, sūnus Andrius	1	2	1		1	25	
Stanislovas Bartašiūnas, 2 sūnūs – Baltramiejus ir Kazimieras, brolis Jonas	2	4	1		1½	27	15
Petras Bartašiūnas, suolininkas 1 sūnus Mykolas	2	2	1		½	22	15
Motiejus Jackūnas, 2 sūnūs – Mykolas ir Jurgis	2	2	1		½	22	15
Kristupas Augutėnas, brolis Laurynas	3	4	1		½	22	15
Petras Žlėja, 2 sūnūs – Jokūbas ir Laurynas	1	1	1		½	22	15
Juozapas Kužgas, sūnus Martynas	2	2	1		1½	27	15
Nors kai kurie turi tik pusvalakius, tačiau prisijungė prie sodybos po kitą priimtinį pusvalakį							

Kudašiškių vienkiemis (užsienis), 4 valakai	A.	J.	B. V.	B. V.	P. V.	Auks.	Gr.
Jurgis Markūnas, 3 sūnūs – Jurgis, Mykolas ir Stanislovas, brolis Stanislovas	1	2	1		2	30	
Kristupas Markūnas, atleistinis, laisvas nuo visokių prievolių iki 1735 m., išskyrus činšą	1	2	1			20	
Vaidaginio vienkiemis už išdirbimą						5	
Sabatiškių vienkiemis tuščias, užžėlęs mišku							

Kubilių kaimas, 24 valakai	A.	J.	B. V.	B. V.	P. V.	Auks.	Gr.
Kazimieras Markūnas, 1 sūnus Martynas	2	2	1		1½	27	15
Baltramiejus Tartilas	2	2	1		½	22	15
Stanislovas Kudašius	2	2	1			20	
Mykolas Mikalauskas, 3 sūnūs – Mykolas, Tomas ir Motiejus	1	1	1			20	
Martynas Numėnas, 4 sūnūs – Juozapas, Martynas, Jonas ir Motiejus	1		½		1	15	
Jurgis Skaudys, 1 sūnus Jonas, žentas Baltramiejus su 2 sūnumis – Martynu ir Laurynu	2	2	1		1	25	
Jonas Tumėnas, atleistinis, laisvas nuo bet kokio patarnavimo dvarui iki 1734 m., kol pasistatys trobesius, 1 sūnus Jurgis	1		½		1	15	
Kristupas Berčius, suolininkas, 4 sūnūs – Kazimieras Dusetose mokosi katiliaus amato, Martynas, Jokūbas ir Juozapas	1	1				20	
Martynas Tartilas, 1 sūnus Kazimieras, brolis Jonas	2	2	1		2	30	
Jonas Šepelis, atleistinis, laisvas nuo visokio patarnavimo dvarui, padūmės, pastočių ir gvoltų iki 1735 m. Činšą turi mokėti	1	1	1			20	
Adomas Šepelis, 4 sūnūs – Stanislovas, Motiejus, Petras ir Kazimieras	1	1	½		½	12	15
Baltramiejus Bikelis, degutininkas, 2 sūnūs – Martynas ir Mykolas	1	1	1			20	

(tęsinys)

Kubilių kaimas, 24 valakai	A.	J.	B. V.	B. V.	P. V.	Auks.	Gr.
Kazimieras Tumėnas, 3 sūnūs – Laurynas, Juozapas ir Steponas	2	2	1		1	25	
Kristupas Kudašius, 1 sūnus Kazimieras, posūnis Jurgis	2	2	1			20	
Andrius Avižinis, 2 sūnūs – Martynas ir Kazimieras	2	2	1			20	
Kazimieras Juodvalkis*, batsiuovys, 3 sūnūs – Mykolas, Jonas ir Motiejus	2	2	1		1	25	

\* Čia ir toliau Juodaveykis rekonstruota į Juodvalkis; „Lietuvių pavardžių žodyne“ Juodaveikio nėra.

Juknėnų kaimas, 31 valakas	A.	J.	B. V.	B. V.	P. V.	Auks.	Gr.
Andrius Mašnys, 1 sūnus Adomas	1		1		1	25	
Mikalojus Skaudys, 2 sūnūs – Kazimieras ir Mykolas	2	2	1		2	30	
Kazimieras Juodvalkis, 1 sūnus Jokūbas	1	2	1			20	
Jonas Juodvalkis, 2 sūnūs – Motiejus ir Kazimieras	2		1			20	
Mykolas Gavišas, 1 sūnus Mykolas	1	2	1		1	25	
Simonas Šerys	1	2	1		1	25	
Kazimieras Juodvalkis, kitas, 2 broliai – Jurgis ir Adomas	1	2	1		1	25	
Kazimieras Knyva	2	2	1		1	25	
Martynas Juodvalkis, 1 sūnus Kazimieras, brolis Jonas	1	2	1		1 <sup>1/2</sup>	27	15
Steponas Maniušis, 3 sūnūs – Stanislovas, Jokūbas ir Steponas	1	1	1		1	25	
Jonas Gaidelis, 2 sūnūs – Kazimieras ir Jurgis	1		1			20	
Kazimieras Narčys, 2 sūnūs – Jokūbas ir Mykolas, brolis Motiejus	1		1		1	25	
Kristupas Jackūnas, 2 sūnūs – Mykolas ir Kazimieras	1		1			20	
Stanislovas Juodvalkis, 2 broliai – Juozapas ir Mykolas	1		1		1	25	
Baltramiejus Gaidelis, 4 sūnūs – Mykolas, Petras, Motiejus ir Andrius	1		1			20	
Samuelis Braciška, 4 sūnūs – Mikalojus, Stanislovas, Jonas ir Motiejus	1	2	1		2	30	
P. Jakimavičius vienoje vietoje dirba tris rėžius vidutinės žemės, arba vieną valaką					1	5	
Už tuščią pusvalakį visas kaimas moka						2	15

Antilgės kaimas, 20 valakų	A.	J.	B. V.	B. V.	P. V.	Auks.	Gr.
Kazimieras Mašnys, slabadininkas, atleistas nuo pastočių ir gvoltų iki 1733 m., 1 sūnus Kristupas	1		1			20	
Jonas Mašnys, sūnus Gabrielis	1	2		1		5	
Baltramiejus Levanas, 3 sūnūs – Stanislovas, Kristupas ir Jonas	1	2		1/2	2	12	15
Kristupas Knyva, kubilius, 1 sūnus Motiejus	1	2		1	1	10	
Vaitiekus Sireika, 1 sūnus Jurgis, brolis Martynas	2	2	1		1	25	
Stanislovas Zamauskas, 4 sūnūs – Jurgis, Stanislovas, Jonas ir Motiejus	1	2		1	1/2	7	15
Kasperas Skaudys, 2 sūnūs – Jurgis su sūnum Tomu ir Petras	2	2	1		2	30	
Kazimieras Bikelis, naujakurys, 4 sūnūs – Jurgis, Jokūbas, Mykolas ir Andrius		1		2		30	
Petras Gaidelis, 1 sūnus Tomas	1	2		1/2	1 1/2	10	
Tušti 2 valakai. Visas kaimas moka bendrai						4	

Gatelių kaimas, 24 1/2 valako	A.	J.	B. V.	B. V.	P. V.	Auks.	Gr.
Gabrielis Laurynėnas, atleistinis, laisvas nuo bet kokio patarnavimo dvarui iki 1735 m.	1	2			1	5	
Baltramiejus Valiulis	1	1	1			20	
Martynas Bubinas	1	1	1/2		1/2	12	15
Kazimieras Treinys, 1 sūnus Kazimieras	2	2	1			20	
Kazimieras Lauronis, 2 sūnūs – Motiejus ir Simonas, brolis Gabrielis	2	2	1		1	25	
Motiejus Pūslys, suolininkas, 1 sūnus Kristupas	2	2	1			20	
Jurgis Musteikis, 3 sūnūs – Kazimieras, Mykolas ir Kristupas	2	2	1		3	35	
Samuelis Lempickis, žemininkas		1		1		25	
Bajoriškių vienkiemyje 2 valakai, už dirbimą						5	
Už tuščias 11 1/2 valakų pievas, visas kaimas						3	

Sklypas Norčiūnuose, 3 valakai	A.	J.	B. V.	B. V.	P. V.	Auks.	Gr.
Kazimieras Bikelis, 1 sūnus Jonas	1	1		1		5	
Tomas Medinis, 3 sūnūs – Jokūbas, Simonas siuvėjas ir Jurgis	1	2		1		5	
Juozapas Bartkūnas, posūnis Kazimieras Musteikis	1	2		1		5	

Kadangi tame sklype gyvenantys valdiniai yra toli nuo dvaro, nuo lažo su galvijais atleidžiami, vietoj to turi drožti skiedras dvaro reikalams

	A.	J.	B. V.	B. V.	P. V.	Auks.	Gr.
Antabaltės kaimas, 8 valakai							
Jurgis Šerėnas, kalvis	3	4	1		2	30	
Pranciškus Zamauskas, sūnus Jurgis	3	2	1			20	
Jokūbas Šerėnas, svainis Stanislovas Jabildis	2	2	1		1	25	
Jokūbas Žurkevičius, šaltkalvis, 1 sūnus Adomas, 2 broliai – Martynas ir Jurgis	1	2	1		1	25	
Minčės vienkiemyje, už dirbimą						5	
Iš kitos pusės p. Debolis dirba ir šienauja							
Pautenio vienkiemyje už dirbimą Jokūbas Cviklius iš Šeimaties						2	
Aukščiabalio, Paikščiabalio ir rėžių gale vienkiemiai tušti, ketvirtasis Ažaikšabalis							
Lukošiūnų kaimas, 8 $\frac{1}{3}$ valako	A.	J.	B. V.	B. V.	P. V.	Auks.	Gr.
Kristupas Pliuza	1			$\frac{1}{2}$	1	7	15
Stanislovas Šimbūnas, žentas Kristupas Šyvis	1	2	1		2	30	
Baltramiejus Venclauskas, posūnis Mikalojus Bivainis	2			1	1	10	
Miško ir pelkių 2 $\frac{1}{3}$ valako. Už ganyklas ir kad vietomis dirba, visas kaimas moka drauge						3	
Gaidžių kaimas, 10 $\frac{1}{3}$ valako	A.	J.	B. V.	B. V.	P. V.	Auks.	Gr.
Stanislovas Kunčius, 2 sūnūs – Jokūbas ir Laurynas	2	2	1		1	25	
Laurynas Žiurkūnas, 1 sūnus Kazimieras	2	2	1		$\frac{1}{2}$	22	15
Baltramiejus Balcevičius, naujakuris, brolis Simonas			1			20	
Jurgis Balcevičius, naujakuris, sūnus Steponas			1		1 $\frac{1}{2}$	27	15
Už tris tuščius valakus su pievomis moka visas kaimas						4	
Trečdalis [valako] užžėlė mišku							
Sirvydžių kaimas, 28 valakai	A.	J.	B. V.	B. V.	P. V.	Auks.	Gr.
Aronas Irševičius, žydas			$\frac{1}{2}$		$\frac{1}{2}$	12	15
Jonas Berčius, puodžius	1			$\frac{1}{2}$	$\frac{1}{2}$	5	
Petras Ruzgas su žentu	1	2	1 $\frac{1}{2}$			30	
Kazimieras Ruzgas	1		$\frac{1}{2}$			10	
Tomienė Grybauskienė, našlė, sūnus Tomas	1	2	$\frac{1}{2}$		2	20	
Ruzgienė, našlė, sūnus Stanislovas, žentas Jokūbas Petrikas	1	2		1		5	
Andrius Vaiciukėnas, vaitas, 2 sūnūs – Petras ir Juozapas	2	2		1	1 $\frac{3}{4}$	13	22 $\frac{1}{2}$
Stanislovas Jotka, sūnus Petras	1	2		$\frac{1}{2}$	$\frac{3}{4}$	6	7 $\frac{1}{2}$
Stanislovas Matusėnas, 1 sūnus Stanislovas	1			1	1 $\frac{1}{4}$	11	7 $\frac{1}{2}$

(tėsinys)

Sirvydžių kaimas, 28 valakai	A.	J.	B. V.	B. V.	P. V.	Auks.	Gr.
Adomas Šypelis	1			1/3	3/4	6	7 1/2
Kazimieras Pumputis, 1 sūnus Jurgis	1	2		1/2	1/2	13	22 1/2
Andrius Pumputis, 2 sūnūs – Adomas ir Baltramiejus	1	2		1/2	1 1/2	10	
Jonas Janutėnas, 2 sūnūs – Juozapas ir Laurynas	1	1		1/2	3/4	6	7 1/2
Andrius Pumputis (kitas), 2 sūnūs – Jokūbas ir Tomas	1	2		1/2	1	7	15
Juozapas Pumputis, 2 sūnūs – Kazimieras ir Jurgis	1			1/2	1	7	15
Motiejus Ūdras, kailiadirbys. Kadangi amatininkas, laisvas nuo mokesčių, gvoltų	2	1	1/2		1/2	12	15
Jonas Ruzgas, 2 sūnūs – Baltramiejus ir Tomas	1	2	1		1	25	
Jokūbas Pumputis, 2 sūnūs – Kazimieras ir Jurgis	2	2		1/2	1/2	5	

Stūglių kaimas, 22 valakai	A.	J.	B. V.	B. V.	P. V.	Auks.	Gr.
Jokūbas Sapranas	1	2		1		5	
Mykolas Žadmundas	2	2		1		5	
Tomas Bikelis	2			1		5	
Simonas Jauniškis, vienas sūnus Juozapas	1	1		1		5	
Kasperas Žadmundas	1	1		1		5	
Martynas Sapranas, suolininkas, 3 sūnūs – Mykolas, Tomas, Kristupas	1	2		1	1	10	
Samuelis Eidukas	1	2		1	1	10	
Jonas Romanas. Kadangi vienišius, tik su tarnaujančia moterim, turi mokėti tik činšą [būti kaip bajoras]	1	2	1			20	
Kazimieras Miežinskis	1	2	1		1	25	
Baltramiejus Palepšys, naujakurys, siuvėjas, 1 sūnus Mykolas. Kaip ateivis, turi likti kaip naujakurys iki jo malonybės geradarijo valios			1		1	25	
Mykolas Lemickis	1			1/2	2	5	
Stanislovas Bikelis, kalvis, naujakurys, vyresnis brolis Juozapas su 3 sūnumis – Mykolu, Jurgiu ir Tomu; kitas brolis Jokūbas	1	2	1			20	
Andrius Bikelis, naujakurys, broliai Jurgis, Mykolas ir Kazimieras	3	4	1		3	35	
Motiejus Eidukas	1	1	1		1	25	



	A.	J.	B. V.	B. V.	P. V.	Auks.	Gr.
Aleksieniškių [Alksniškių?] vienkiemis 4 valakai, 20 margų							
Jurgis Jurgelevičius, naujakurys, 1 sūnus Kristupas	3	4	1		3	35	
Pešūniškio vienkiemyje 1½ valako užžėlę [mišku]						5	
Kaboriškio vienkiemis tuščias							
Stepšėnų [Stapšėnų] kaimas, 10 valakų	A.	J.	B. V.	B. V.	P. V.	Auks.	Gr.
Jokūbas Narkūnas, sūnus Mykolas	2	2		½	1½	10	
Kazimieras Narkūnas, 1 sūnus Kristupas su sūnum Jokūbu	2	2		1	1	10	
Benediktas Peščiukas	1	2		1	1	10	
Tomas Narkūnas, 1 sūnus Jonas. Lažo neina, nes turi prižiūrėti nuomojamą malūną	1			1	1	10	
Pranciškus Šerys, 2 sūnūs – Kazimieras ir Jurgis	2			1	1	10	
Raukščių vienkiemyje 2/3 valako, dirba p. Maleckis su p. Jakimavičium						10	
Ten pat Vitkiniškių vienkiemyje dirba Jurgelevičius						5	
Šeimaties kaimas, 20 valakų	A.	J.	B. V.	B. V.	P. V.	Auks.	Gr.
Tomas Šerys, 1 sūnus Mykolas, broliai Jokūbas ir Stanislovas	2	2	1½		½	32	15
Jonas Dičevičius, 2 sūnūs – Stanislovas ir Motiejus	1			½	½	5	
Martynas Meidus, 2 sūnūs – Kristupas ir Martynas	1			1	1	10	
Petras Čiočys, 2 sūnūs – Motiejus ir Kazimieras	1	1		1		5	
Motiejienė Dičienė, našlė, 3 sūnūs – Adomas, Simonas ir Mykolas				½		2	15
Lukas Bivainis, 2 sūnūs – Adomas ir Juozapas	1			½	⅓	4	5
Stanislovas Maskaliūnas, 3 sūnūs – Jurgis, Andrius ir Simonas	2	2		1	1	10	
Jonas Jauneikis, dailidė, 1 sūnus Martynas, brolis Simonas	1	2			3	15	
Jokūbas Sviklius, kalvis ir šaulys; sūnus Dovydas	2	2	2/3		1½	20	25
Jokūbas Maskalėnas, 2 broliai – Andrius ir Dovydas	2	2		1	½	7	15
Juozapas Sviklius, 1 sūnus Juozapas	2	2		½		2	15
Jonas Kalvėnas	1			½	½	5	
Dovydas Dičevičius, 2 sūnūs – Mykolas ir Tomas	1	1		1	1½	12	15
Už Pačuvinio vienkiemį [moka] visas kaimas kaip už ganyklą						2	

Varpiškio vienkiemis, 1½ valako	A.	J.	B. V.	B. V.	P. V.	Auks.	Gr.
Jonas Juška, sūnus Jokūbas	1	2	½		1	15	

Stučių kaimas, 10 valakų	A.	J.	B. V.	B. V.	P. V.	Auks.	Gr.
Kazimieras Jurgėlevičius, naujakurys, sūnus Stanislovas	2	3	1		4	40	
Mykolas Kikinskis, naujakurys ir šaulys, sūnus Tomas, brolis Jonas	1	2	1		2	30	
Stanislovas Vaišnoras, atleistinis, laisvas iki 1734 m. nuo susidėjimų ir visokių patarnavimų dvarui, nes statosi [trobesius]	1				2	10	

Pilkenių kaimas, 20 valakų	A.	J.	B. V.	B. V.	P. V.	Auks.	Gr.
Petrienė Bivainienė, našlė, 5 sūnūs – Jonas, Andrius, Jokūbas, Kristupas ir Jurgis	1			½	½	5	
Stanislovas Musteikis, 2 sūnūs – Kristupas ir Steponas	1	1		½	1½	10	
Martynas Eidukas	1	2		½	1½	10	
Tomas Tilvytis, suolininkas, 1 sūnus Kazimieras	2	2		1	1	10	
Borisas Raudonikis	2			½	½	5	
Kristupas Dičėvičius, 2 sūnūs – Martynas ir Kristupas	2	1		1	1½	12	15
Stanislovas Tilvytis, 3 sūnūs – Stanislovas, Andrius ir Jonas	2	1		1	2	15	
Tomas Deveikis iš miestelio [dirba] viename lauke 3 rėžius arba valaką, moka su Juozapu Gaiveniu ir Laurynu Anciūnu					1	5	
Kazimieras Jurgėlevičius iš Stučių					1	5	
Kazimierienė Mučkienė, našlė, [tarnauja] kun. klebonui					1	5	
Tušti 3½ valako							

Sėlės kaimas, 48 valakai	A.	J.	B. V.	B. V.	P. V.	Auks.	Gr.
Motiejus Mokšrys, 2 sūnūs – Motiejus ir Kazimieras	1			½	½	5	
Mikalojus Vaišnoras	1			½	½	5	
Petrienė Dičienė, našlė, 4 sūnūs – Mikalojus, Martynas, Jokūbas ir Simonas	1			½	½	5	
Jonas Dičius, 1 sūnus Martynas, brolis Kazimieras.	2	2		1	1½	12	15
Mikniūniškio vienkiemyje 16½ margo dirba pusiau su broliu Kazimieru						6	
						6	
Kazimieras Dičius, 1 sūnus Jokūbas, brolis Jurgis	2	2		1	1½	12	15
Martynas Dičius, 1 sūnus Simonas, brolis Laurynas	1	1		½	1½	10	

(tęsinys)

Sėlės kaimas, 48 valakai	A.	J.	B. V.	B. V.	P. V.	Auks.	Gr.
Stanislovas Andruševičius, sūnūs – Mikalojus ir Jokūbas	1			1/2	1/2	5	
Mikalojus Avinas, 2 sūnūs – Motiejus ir Tomas	2	2		1/2	1 1/2	10	
Simonas Jasėnas	1			1/2	1	7	15
Baltramiejus Augutėnas, brolis Stanislovas	2	2		1	2	15	
Kristupas Razmėnas, 3 sūnūs – Motiejus, Mykolas ir Pranciškus	1			1/2	1 1/2	10	
Mikalojus Mikšrys, 3 sūnūs – Laurynas, Kazimieras ir Simonas	1			1/2	1	7	15
Jurgis Eigintis, 2 sūnūs – Jokūbas ir Jonas	1			1/2	1 1/2	10	
Kazimieras Dičius (kitas), 1 sūnus Simonas	1			1/2	1	7	15
Andrius Lisys, brolis Petras	1	1		1/2	1	7	15
Baltramiejus Brukllys, 2 sūnūs – Mikalojus ir Jokūbas	1			1/2	1/2	5	
Motiejus Mačiulis, 3 sūnūs – Jurgis, Stanislovas ir Jonas	1			1/2	1	7	15
Jurgis Tumėnas, 3 sūnūs – Kazimieras, Jokūbas ir Mykolas	2			1/2	1	7	15
15 1/2 valako tušti, daugiausia užžėlę mišku							
Drabiškių vienkiemyje 7 valakai. Už dirbimą moka Kazimieras ir Petras Šimkūnai iš Šimkūnų kaimo						15	
Tauragno ežero kampe Varniškių vienkiemis 16 1/2 margų iš Stripeikių pusės tuščias, užžėlęs mišku							
Jo malonybės kun. klebono žmonės Kirkiai ir Juršys viename lauke dirba tris trečdalius valako, moka					1	5	
Kazimieras Šimkūnas iš Šimkūnų kaimo					1	5	

Šimkūnų kaimas, 8 valakai	A.	J.	B. V.	B. V.	P. V.	Auks.	Gr.
Petras Šimkūnas, 3 sūnūs – Jokūbas, Tomas, Laurynas	2	2	1			20	
Kazimieras Šimkūnas, vaitas, sūnus siuvėjas, 6 sūnūs – Jurgis, Motiejus, Jokūbas, Simonas, Jonas ir Laurynas	2	2	1			20	
Kazimieras Šimkūnas [kitas], 2 sūnūs – Martynas ir Kristupas, brolis Petras	2	2	1		1	25	
Kazimieras Šimkūnas [trečias], 2 sūnūs – Tomas ir Simonas	1	2	1		1	25	
Jurgis Šimkūnas, 3 sūnūs – Mykolas, Gabrielis ir Simonas	1	2	1		1	25	

Ryliškių kaimas, 13 valakų	A.	J.	B. V.	B. V.	P. V.	Auks.	Gr.
Jonas Ražė, 2 sūnūs – Kazimieras ir Motiejus	1	2		1/2	1 1/2	10	
Jonas Trirbūnas, 1 sūnus Kristupas	1	2	1		2	30	
Simonas Adomėnas, 2 sūnūs – Steponas ir Jurgis	2	2		1	1	10	
Stanislovas Kanapienis, Adomas Ablonskas su sūnum Kazimieru	2	2	1		1	25	
Skaistulėje už dirbimą						6	
Petras Baltrūnas, račius, 2 sūnūs – Petras ir Jurgis	2	2		1	1 1/2	12	15
Tušti 1 1/2 valako. Moka visas kaimas						4	
Skaistulėje dirba p. Kononovičiaus valstiečiai						6	
<hr/>							
Jauniškių kaimas, 7 valakai	A.	J.	B. V.	B. V.	P. V.	Auks.	Gr.
Motiejus Kivas	1	2		1	1/2	7	15
Jokūbas Jauniškis, 2 sūnūs – Jokūbas ir Kazimieras	1	2		1 1/2	3/4	6	7 1/2
Mykolas Žaunierūnas, 2 broliai – Baltramiejus ir Pranciškus	2	2		1	1 1/2	7	15
Kazimieras Lukošūnas, dailidė, 3 sūnūs – Pranciškus, Jokūbas ir Baltramiejus	2	2		1	1/2	7	15
Stanislovas Jokūbėnas, 5 broliai – Jurgis, Mykolas, Motiejus, Baltramiejus ir Andriejus	1			1/2	3/4	6	7 1/2
Avižieniškio vienkiemyje Jurgis Taleikis iš miestelio stotasi [trobas]; iki išdirbs [žemę], turi mokėti						10	
Tame pačiame vienkiemyje dirba [žemę] Juozapas Juodeikis iš miestelio, moka						3	
<hr/>							
Paakmenio vienkiemis ir Malmutiškis, 3 valakai	A.	J.	B. V.	B. V.	P. V.	Auks.	Gr.
Steponas Mieškovskis, naujakurys, vienas sūnus Mykolas. Kadangi patarnauja bažnyčioje, sumokėjęs činšą turi būti atleistas nuo pastočių ir bet kokių siuntinėjimų	2	2	1/2		1	15	
<hr/>							
Piepališkių vienkiemis, valakas	A.	J.	B. V.	B. V.	P. V.	Auks.	Gr.
Steponas Gineitis, 3 sūnūs – Mykolas kalvis, Andrius ir Juozapas	2	2	1			20	
<hr/>							
Raistinių kaimas, 6 1/3 valako	A.	J.	B. V.	B. V.	P. V.	Auks.	Gr.
Mikalojus Gineitis, 1 sūnus Mykolas	1			1/2	1/2	5	
Kazimieras Apozolovskis, 2 sūnūs – Baltramiejus ir Jurgis.	2	2		1/2	1/2	5	
Tušti 4 1/3 valako							

Šeduikių kaimas, 12 valakų	A.	J.	B. V.	B. V.	P. V.	Auks.	Gr.
Juozapas Mačerauskas	2	2		1/2	1/2	5	
Už Pužiškių vienkiemyje dirbamą 1 valaką						5	
Jurgis Mačerauskas, 3 sūnūs – Blažiejus, Laurynas ir Simonas	2	2		1/2	1/2	5	
Už Bubiškių vienkiemyje dirbamą žemę						2	
Baltramiejus Šutinis, tijūnas, 1 sūnus Jokūbas su sūnum Adomu. Kadangi tijūnas – neturi mokėti	2	2		1/2	1/2		
Motiejus Mačerauskas, seserėnas Kristupas Maskoliūnas	2	2		1/2	1/2	5	
Kazimieras Puodžiūnas, 3 sūnūs – Petras, Jonas ir Juozapas	1	2		1/2	1	7	15
Baltramiejus Puodžiūnas, kalvis	2	2		1/2	1/2	5	
Martynas Gasiūnas	1	2			1/2	2	15
Už Kiauklinio vienkiemyje dirbamą žemę						3	
Jokūbas Gineitis, 1 sūnus Jokūbas, 2 broliai – Stanislovas ir Laurynas	3	4		1	1	10	
Kazimieras Katinas, 5 broliai – Jurgis, Juozapas, Simonas, Stanislovas ir Laurynas	2	2		1/2	2	12	15
Petras Šimkūnas, 1 sūnus Mykolas	1				1/2	2	15
Už vienkiemį Palubio arba Pabibinio prie Popeliškių vienkiemio šalia ežero dirba Steponas Gineitis iš Popeliškių ir turi mokėti						2	

Aukštakopio vienkiemis	A.	J.	B. V.	B. V.	P. V.	Auks.	Gr.
Jurgis Gievelis, brolis Jokūbas, siuvėjas	2	2	1		2	30	

Klykių kaimas, 12 valakų	A.	J.	B. V.	B. V.	P. V.	Auks.	Gr.
Stanislovas Jucius, brolis Baltramiejus	1			1/2	1/2	5	
Juozapas Jauniškis, degutininkas, 1 sūnus Juozapas	1			1/2	1	7	15
Tomas Jauniškis, 3 sūnūs – Jonas, Kazimieras ir Jokūbas	1	2		1/2	1	7	15
Steponas Dičius	1	2		1/2		2	15
Stanislovas Kaušylas	1	2		1/2	1	7	15
Stanislovas Kaušylas (kitas), žentas Mikalojus Bartuška su sūnum Mykolu	1	2		1/2	1/2	5	
Jurgis Mykolajūnas, 2 sūnūs – Juozapas ir Laurynas	1	2		1/2	1	7	15
Kristupas Traitelis	1	1			1/2	2	15
3 valakai priklauso p. Balcevičiaus Vilkablaudziškių vienkiemui							



	A.	J.	B. V.	B. V.	P. V.	Auks.	Gr.
Alekniškių vienkiemis, 4½ valako							
Tomas Bikelis, bevaikis, su 2 seserėnais – Jurgiu ir Martynu	2	2	1		3	35	
Likusi dalis – miškas ir pelkė							
Vidžiūnų kaimas, 10 valakų	A.	J.	B. V.	B. V.	P. V.	Auks.	Gr.
Kazimieras Gasiūnas, kailiadirbys, sūnėnas Andrius	1			½	2	12	15
Mikalojus Kaušylos, pavaitis, 3 sūnūs – Simonas, Jurgis ir Jonas; brolis Martynas su 2 sūnumis – Kazimieru ir Petru	1	2		½	1½	10	
Už dirbamą žemę Vidžiūniškio vienkiemyje						4	
Tomas Pomputis, 1 sūnus Jokūbas	2	2		½	1½	10	
Motiejus Grepštas	1	2		½	½	5	
Mykolas Kiškis, kampininkas, 1 sūnus Tomas	1				1	5	
Tušti 1½ valako. Visas kaimas bendrai [moka]						2	
Toleikių kaimas, 21 valakas	A.	J.	B. V.	B. V.	P. V.	Auks.	Gr.
Simonas Šapoka, 2 broliai – Kazimieras ir Jurgis	2	2	1½		½	32	15
Motiejus Tumašėnas, kampininkas, 1 sūnus Kazimieras	2	2					
Fabijus Čepulėnas, 3 sūnūs – Mykolas, Kazimieras siuvėjas ir Laurynas; brolis Jurgis	2	2	1½		½	32	15
Už dirbamus 2 valakus Trakų vienkiemyje su Mikalojum Jackūnu [moka]						3	
Motiejus Pranckūnas, 2 sūnūs – Motiejus ir Jonas	2	2	1		1	25	
Adomas Pipelis, 3 sūnūs – Mykolas, Motiejus ir Kristupas	1	1	1		½	22	15
Baltramiejus Tumašėnas, 1 sūnus Antanas	2	2	1		½	22	15
Jonas Mintautiškis, suolininkas, 3 sūnūs – Kristupas, Jokūbas ir Martynas	2	2	1		1	25	
Jokūbas Mikalauskas, brolis Motiejus, 2 sūnūs – Stanislovas ir Antanas	2	2	1		1½	27	15
Martynas Gervis, 3 sūnūs – Kazimieras su sūnum Jonu Vyžuonose, Stanislovas siuvėjas ir Juozapas	2	2	1		½	22	15
Mykolas Jackūnas, 1 sūnus Jonas	3	2	1		½	22	15
Tomas Jackūnas	2	2	1		½	22	15
Juozapas Palekšis, 1 sūnus Kazimieras	1	2	1		½	22	15
Už dirbamus 14½ margo Stumbrio vienkiemyje						2	
Kristupas Šileikis, 4 sūnūs – Kazimieras Daugailiuose, Steponas, Petras ir Motiejus	2	2	1		½	22	15

	A.	J.	B. V.	B. V.	P. V.	Auks.	Gr.
Zamauskų vienkiemis, 2 valakai							
Juozapas Tartilas, 3 sūnūs – Adomas, Jonas ir Kazimieras <sup>5</sup>	2	2	1		1	25	
Medinio [Mediniškių?] vienkiemis, 5 valakai	A.	J.	B. V.	B. V.	P. V.	Auks.	Gr.
Stanislovas Medinis, naujakurys, 2 sūnūs – Jurgis ir Mykolas, broliai – Jokūbas siuvėjas, kitas Mykolas tarnauja Dusetose Likusi dalis – miškas ir pelkė	2	2	1		2	30	

## Palivarkai, išnuomoti iki gyvos galvos

### *Maldūtiškio palivarkas, 34 valakai*

P. Stanislovas Prušakevičius pagal privilegiją, patvirtintą Vilniaus Kapitulos ir aprobuotą šviesiausiojo geradario, 15 auksinų pakampės mokesčio.

### *Varlių palivarkas, 8 valakai, su Bokiškių ir Gardeikiškių vienkiemiais, 12 valakų*

P. Eustachijus Kononovičius pagal privilegiją, patvirtintą Vilniaus Kapitulos ir aprobuotą šviesiausiojo geradario, 15 auksinų pakampės mokesčio.

### *Balčių palivarkas, 10 valakų*

P. Prosperas Deboli, taip pat pagal privilegiją 12 auksinų činšo.

### *Vilkablaudziškių palivarkas ir Kateliškių vienkiemis, 28 margai ir 3 valakai Klykiuose*

P. Stanislovas Balcevičius taip pat pagal privilegiją 15 auksinų činšo.

### *Brinkliškių palivarkas, 8 valakai*

P. Mikalojus Jakimavičius pagal neaprobuotą privilegiją iki šviesiausiojo geradario valios moka 10 auksinų činšą.

### *Paikiškių ir Petriškių palivarkas*

P. Rapolas Petrauskas taip pat pagal privilegiją [moka] 40 auksinų činšą.

### *Bernotiškio ir Molėtiškio palivarkas, 12 valakų, su Maldukio vienkiemiui, 7 margai*

P. Gecevičienė pagal neaprobuotą privilegiją iki šviesiausiojo geradario valios moka 15 auksinų činšą.

*Lisovščiznos vienkiemis, 12 valakų*

P. Vaitiekus Maleckis pagal neapbruotą privilegiją iki šviesiausiojo geradarijo valios moka 15 auksinų činšą.

*Bendrai iš Tauragnų rakto*

Činšo su [mokesčiu už] sargybą Verkiuose	4103 auksinai 1 grašis
Metinė smuklės nuoma	270 auksinų – grašis
Iš viso:	4373 auksinai 1 grašis

Dėkla	Rugių Vilniaus saiko statinių	40
	Avižų	40
	Kanapių tinklams sruogų	250
	Sielių medžių kasmēt	12
	Arba pinigais už tuos sielius, jeigu kuriais nors metais neplukdytų į Vilnių	300

*Bendras valakų skaičius*

Bajoriškų valakų –  $103\frac{2}{3}$  baudžiauninkų valakų 80 ir priimtinų valakų  $208\frac{1}{3}$

*Bendras valdinių skaičius*

Tauragnų miestelėnų	35
Bajorų su naujakuriais	107
Baudžiauninkų iš viso	113
Iš viso žmonių	255

*Tauragnų rakto nuostatai*

1. Miestelėnai turi mokėti činšą už sklypo rykštę po 3 grašius, už margą arba daržą po 10 grašių, už kiekvieną valaką po 5 auksinus, už vienkiemius – pagal inventorių. Turi ravėti ir nuimti [derlių] dvaro daržus, 3 dienas pjauti rugius, 3 dienas – vasaroju, grūdus sijoti, sėti, daryti kruopas, vežioti į malūną, tvarkyti kambarius ir plauti skalbinius, iš ežero į ežerą vežioti tinklus ir žuvis į statinę, jas gaudyti, kai atvyksta pats geradaris, visas miestelis turi suverpti 120 sruogų dvaro linų, nešioti siuntinius už kelių mylių, remontuoti jiems priklausančius senus tiltus, statyti naujus, drauge su valsčiumi dalyvauti medžioklėse ir skubėti į šarvarką prie malūno gelbėti užtvankos nuo potvynio, pagal nuomos sutartį mokėti gėralų gamybos mokesťį.

2. Naujakuriai ir bajorai turi mokėti činšą už sodybinį valaką po 20 auksinų, už priimtinį po 5, pagal seną paprotį vasarą vienas asmuo iš namų turi atitarnauti 6 gvoltus (t. y. atlikti skubos darbus), ypač nušienauti dvaro pievas, kuri kuriam kaimui iš seno priklauso,

ir išdžiovinti bei suvežti, kasmet suarti, važinėti į pastotes, eiti varovais į medžiokles.

3. Baudžiauninkai už sodybinį valaką turi mokėti po 5 auksinus činšo, duoti dėklos po pusę Vilniaus statinės rugių ir avių, po dvi sruogas kanapių, kas savaitę iš namų tris dienas eiti lažą su kuo bus liepta [t. y. su gyvuliais ar be jų] ir per metus vasarą atitarnauti du gvoltus, į Tauragnų dvarą sargybon vasarą po penkis, o kai javai bus suvežti į klojimą – po šešis kas savaitę iš eilės eiti, savo dienomis suverpti dvaro vilnas ir pašukas, privalo dalyvauti medžioklėse, už priimtinius valakus turi mokėti tiek pat, kaip ir bajorai.

Kitos prievolės raktų nuostatuose aprašytos anksčiau, pagal juos turi tvarkytis taip pat ir šis valsčius.

Mykolas, Vilniaus vyskupas

## 2 priedas

### 1792 m. balandžio 23 d. Tauragnų dvaro inventorių\*

*Iš lenkų kalbos išvertė Algirdas Baliulis*

#### Tauragnų dvaro pastatų aprašymas

Tauragnų dvaras prie to paties vardo ežero pastatytas ant kalno.

Ekonomijos pastatas statytas iš medžio sijų ant mūro pamatų, stogas dengtas skiedromis, o virš jų – šiaudais. Įėjus į virtuvę dešinėje pusėje seklyčia su kamara ir drabužine, seklyčioje kavos spalvos koklių krosnis, iš plytų mūrytas židinytis, drabužinėje – iš žalios spalvos koklių. Priemenės kairėje irgi seklyčia su kamara, seklyčioje kavos spalvos koklių krosnis ir iš plytų mūrytas židinytis. Vidury [tarp seklyčių] virtuvė, nuo priemenės atskirta siena, su mūrytu ir virš stogo išvestu kaminu. Prie virtuvės priemenėlė iš kiemo pusės ir padėklinė su baltų koklių krosnimi. Visame tame rūme 10 durų ant kablių ir vyrių, vienerios iš jų su vidine spyna, ketverios su klembariais ir geležinėmis rankenomis, be klembarių ant vyrių tik penkerios. 9 dvipusiai dviejų dalių (*kwater*) langai su mažais į medinius rėmus įtvirtintais stiklais, vienpusis – vienas, iš jų trys ant vyrių ir paprastų kabliukų, kiti be jokių apkaustų, tuose langeliuose 18 išdaužtų stiklų ir vieno lango pusė be stiklo, 4 langinės ant vyrių ir kabliukų, 4 užstumiamos; lubos ir grindys iš lentų.

Svirnas pagrindiniu fasadu atgręžtas į ekonomijos pastatą, ant mūrinių pamatų, su 8 kolonų gonkomis ir lopeta išlygintais šiaudais dengtu stogu. Deši-

\* Inwentarz mairności Tawrogin dobr stołowych biskupstwa Wileńskiego w powiecie Braslawskim leżących, przy podaniu w arędowną posesyą W. Imści panu Dominikowi Kamienskiemu, chorążemu Petyhorskiemu woysk W. Xtwa Litt. roku 1792 Aprila 23 sporządzony, Tauragnų dvaro Breslaujos paviete, priklausancio Vilniaus vyskupo stalo dvarams, išnuomojamo jo malonybei ponui Dominykui Kamienskiui, Lietuvos Didžiosios Kunigaikštystės lengvosios kavalerijos vėliavininkui, 1792 m. balandžio 23 d. surašytas inventorių, Акты издаваемые Виленскою комиссією для разбора древних актовъ. Томъ 38. Инвентари староствъ, имений, фольварковъ и деревень XVIII вѣка (1720–1798). Вильна, 1914. С. 131–159. Čia šaltinis buvo paskelbtas lenkų k. Vertimas į lietuvių k. publikuojamas pirmą kartą. *Red. S. Buchavecko pastaba.*

nėje pusėje po gonkomis apmuštos durys, prikalinėtos geležinių vinių, su vidine spyna, rankena su klembariu ir kenge (*klemka* ir *prabajais*), ant vyrių ir kablių, į pirmąją klėtį, kurios vienoje pusėje du aruodai, kitoje – trys. Į kitą klėtį einant gonkomis į kairę tokios pat durys su vidine spyna, rankena su klembariu ir kenge, ant vyrių ir kablių. Ta klėtis be aruodų, joje prekių sandėlis; už jos durų kopėčios į viršų, į pastogę. Iš tos klėties toliau einant gonkomis – durys į trečiąją klėtį, tokios pat kaip pirmosios, apmuštos, su vidine spyna, rankena su klembariu ir kenge, joje 3 aruodai dešinėje pusėje, du kairėje. Gonkų galuose dvi mažos klėtelės, į jas dvejose stalių darbo durys ant vyrių ir kablių, su rankenomis ir kengėmis. Visame tame svirne lubos ir grindys iš lentų.

Klaimavietė einant iš svirno link abaro tiltu, ant dėžių (skrynių) pastatytu per griovį, dešinėje pusėje aptverta tvora iš varų (karčių), joje klojimas iš apvalių rąstų su lopeta šiaudais dengtu stogu, jį reikia remontuoti ar perstatyti, nes per platus ir ima irti; galuose dvi jaujos ir dvi stoginės ant stulpų šiaudams sukrauti. Įeinant į klojimą abiejuose galuose prie jaujų dveji dvivėriai vartai (durys) ant bėgūnų su dalbomis, iš jų vieni su rankenomis, klembariais ir kengėmis. Abi jaujos vienodo dydžio, jose telpa po 10 kapų rugių, krosnys iš plytų lygiai su žeme pastatytos, durys į jaujas ant bėgūnų. Ant pado (grendymo) prie jaujų iš plytų mūrytos dvi krosnelės. Klojimo viduje išilgai iš abiejų pusių po dvi šalines. Einant į dešinę dvivėriai vartai ant bėgūnų su basliu uždaryti į žardų pusę. Prieš tuos vartus, einant skersai klojimo, ventiliavimo anga javams vėdinti; klojime treji dvivėriai vartai ant bėgūnų uždaromi basliais. Išėjus iš ventiliatoriaus dešinėje, klaimavietės kampe, daržinė iš apvalaus medžio, stogas paprastai dengtas šiaudais, vartai iš lentų ant bėgūnų su rankena, klembariu ir kenge. Kita daržinė kairėje pusėje toje pačioje klaimavietėje iš apvalaus seno į šulus sukrauto medžio, paprastai šiaudais dengtu stogu, dveji seni dvivėriai vartai ant bėgūnų su basliais, vienuose rankena su klembariu ir kenge. Toje pačioje klaimavietėje žardas iš 10 prėslų (*skirsnių*) su tvirtomis atramomis ir kartimis javams džiovinti. Išėjus iš klaimavietės į kiemą, dešinėje pusėje kvadratinis abaras, kurio viena priešakinė siena iš tašyto, o kitos sienos statytos iš apvalaus medžio, stogas naujai dengtas šiaudais su lopeta. Toje pačioje linijoje iš priešakio dešiniajame gale vežiminė, joje grindys iš dilių, dvivėriai vartai iš lentų ant vyrių ir kablių, uždaromi su klembariu ir kenge; tos linijos vidury šalia vežiminės arklidė taip pat su dvivėriais lentų vartais, basliu, rankena su klembariu ir kenge, ant vyrių ir kablių, joje grindys iš dilių, 8 gardai su latakais ir ėdžiomis ir durelės į abaro diendaržį ant kablių ir vyrių, su geležiniu skląščiu. Kairiajame tos priešakinės linijos gale dvivėriai lentiniai vartai ant vyrių ir kablių, atsidarantys į abaro vidų; pro juos įėjus, kairėje didelis tvartas; toliau einant į diendaržį dvivėriai vartai į lauką, kairėje 4 tvartai, vienoje pusėje vienas didelis tvartas, iš kitos pusės du mažesni tvartai; dešiniojoje linijoje nuo klaimavietės dvivėriai lentiniai vartai, abiejose tų vartų pusėse po vieną didelį tvartą. Išėjus iš abaro dešinėje pusėje bravoras iš rąstų ant mūrinių pamatų, skiedromis dengtas stogas; įeinant į vidų dvivėrės lentinės durys ant kablių ir vyrių, įėjus kairėje pusėje mūrinis virš stogo išvestas kaminas ir žaizdrai trims katilams; priešais žaizdrus didelis langas su smulkiais stiklais ir pakyla iš sijų statinėms; dešinėje pusėje – bravorininko (degtindario) kambarys su apvalia plytine krosnimi ir dviem langais, kuriuose dalis mažų stikliukų sudaužyti; lubos iš lentų, plūkto molio asla,



senos durys su rankena, kabliuku ir kenge, ant vyrių ir kablių; šalia to kambario pirtis arba salyklinė, durys į ją senos ant kablių ir vyrių su rankena ir kenge, du dideli langai iš stiklo gabalų, viduje pusė aslos iš plūkto molio, o pusė grindų iš lentų salyklui daiginti, krosnis statyta iš plytų ir akmenų tokiu būdu, kaip įprasta pirtyse. Iš bravoro laiptai į viršų. Išėjus iš bravoro dešinėje pusėje po tuo pačiu stogu jautidė, joje aplink loviai, du kubilai įkasti į žemę, į kuriuos iš bravoro latakais pilamas žlaugtas (broga) penimiems galvijams, vartai į tą jautinę dvivėriai, iš lentų, ant kablių ir vyrių.

1-as kanalas už bravoro su užtvanka ir šliuzu, iš to kanalo vanduo latakų bėga į vamzdžius. Tarp to kanalo ir bravoro šulinys su rentiniu ir gerve.

2-as kanalas bravoro gale apačioje, prie jo užtvanka ir šliuzas iš apvalaus seno medžio, apire, reikia remontuoti. Einant nuo bravoro dešinėje pusėje ant kalnelio palivarko pastatas iš seno medžio skiedromis dengtu stogu, į jo priemenę durys ant bėgūnų, priemenės dešinėje kambarys su kamara, durys į kambarį ant kablių ir vyrių, su rankena ir klembariu, o į kamara su paprasta vidine spyňa, ant vyrių ir kablių; kambaryje plytinė krosnis, 3 dideli langai iš stiklo gabalų, kambaryje vienas [langas], iš molio plūkta asla, lubos iš lentų; kairėje priemenės pusėje kepykla su kamara, į kurią dvejios durys ant bėgūnų, kepykloje krosnis iš molio, 4 užstumiami langeliai, kamaroje toks pat vienas langelis. Išėjus iš kepyklos į priemenę kairėje pusėje daržovinė, į ją durys ant bėgūnų su rankena ir kenge, iš molio plūkta krosnis, prie tos daržovinės pristatyta kamara, į kurią durys ant bėgūnų. To pastato gale žemėje iškastas rūselis daržovėms supilti apvalių rąstų sienomis ir lubomis iš dilių; priešais jį nauja sūrinė, pastatyta ant 4 stulpų, į ją laiptai su turėklais, durelės su klembariu ir kenge, ant kablių ir vyrių, skiedromis dengtas stogas. Netoli sūrinės, ekonomijos pastato gale, žemėje iškasta ledainė su dvigubu apvalaus medžio rentiniu ledams sudėti, į ją padaryta anga iš tokio pat medžio, durys į angą vienvėrės, ant vyrių ir kablių, su rankena ir kenge; pro jas įėjus ir nulipus laiptais kitos dvivėrės durys į pačią ledainę taip pat ant vyrių ir kablių, su rankena, klembariu ir kenge. Virš ledainės tašyto medžio svirnas su gonkomis (prieklėčiu) aplink, jo stogas dengtas su lopeta šiaudais; į jį vienvėrės durys ant vyrių ir kablių, su rankena ir klembariu, viduje grindys ir lubos iš lentų. Iš to svirno grindyse gulinčios dvivėrės durys į ledainę ant vyrių ir kablių, su rankena, klembariu ir kenge, laiptai žemyn į ledainę. Netoli tų durų kopėčios į pastogę. Ekonomijos pastato užpakalinėje dalyje priešais į virtuvę vedančias duris podėlis, statytas iš seno medžio, lovoms sudėti, prie jo už sienos išvietė, dvejios durys ant vyrių ir kablių, skiedromis dengtas stogas. Nuo miestelio einant į dvarą trijų stulpų vartai su skiedrų stogeliu, dvivėriai vartai ir varteliai iš lentų ant bėgūnų, reikia remontuoti; vienoje tų vartų pusėje aštriakuolių tvora, sukalta į griovį, einanti per klaimavietę, iš kitos vartų pusės taip pat aštriakuolių tvora, einanti iki palivarko pastato, o kiti pastatai ir klaimavietė bei daržai aptverti pinučių tvora /.../.

Senojo dvaro pastatas pakalnėje visiškai apleistas, dalis sienų išimta, kaminas nugriautas ir atiduotas jo malonybei ponui Krauzui, stogas griūvantis, dengtas šiaudais. Visas tas rūmas paliktas sugriūti, jame gyvena Jonas Kresavičius, kailiadirbys, turintis atidalytą sklypą daržo ir pievos, už tai moka Tauragnų dvarui.

Malūnas prie Tauragnų miestelio iš medžio sijų, dengtas su lopeta šiaudais, pastatytas ant Tauragnų upelio, vieno rato, su visais prietaisais, t. y. girnos, skrynia,

du kabliai, velenas, įvorė, verpstas, krumpliaratis, 5 geležiniai žiedai prie veleno ir krumpliaracio. Malūno gale kambarys su kamara, kita vėlyklos pavara su piesta ir dviem grūstuvais, ant pavaros du metaliniai žiedai ir du kabliai. Stingant vandens vėlykla naudos neduoda. Prie to malūno užtvanka ir tiltas per upę bei įrengtas vandens išleidimo mechanizmas.

Antrasis malūnas ant Minčios upelio pastatytas naujai iš medžio sijų su vandens šliuzu ir nauju tiltu. Į malūną apačioje dvivėrės durys iš lentų ant bėgūnų, tokios pat durys ir tiltas ant stulpų grūdams nešioti prie girnų, laipteliai iš lentų, grindys apačioje ir viršuje iš lentų, skrynia, garnos ir skrynia seni, vėlykloje sena piesta ir grūstuvai, pavaros ir volai nauji, ant volų 8 geležiniai žiedai, 4 kabliai, krumpliaratis su dviem žiedais, 1 pagrindinis velenas, 1 verpstas, 1 kūjis girnomis kalti, senas kiauras špižinis katilas.

Smuklė prie to malūno su stadala iš apvalaus medžio, dengta skiedromis, į stadalą dveji lentiniai vartai ant bėgūnų, į smuklės kambarį ir kamara paprastos lentų durys ant bėgūnų, kambaryje molinė kepimo krosnis, du lentų suolai, 1 ilgas stalas, lubos iš lentų, molinė asla. Iš smuklės einant malūno link kairėje pusėje svirnelis iš apvalaus medžio be aruodų, dengtas skiedromis, į jį senos durys su rankena, klembariu ir kenge, [priklauso smuklės nuomininkui], prie jo sena arklidėlė be stogo. Priešais malūną smuklės gale senas bravoras iš apvalaus medžio, dengtas skiedromis, jame 1 žaizdras, vartai iš lentų ant bėgūnų, už malūno sena kepyklėlė iš apvalaus medžio su kamara ir priemene, stogas dengtas lentomis.

### Pastatai Tauragnų miestelyje

Užvažiuojamoji smuklė iš sijų pastatyta su krautuvėlėmis, stogas dengtas skiedromis, visiškai senas ir griūvantis, treji vartai iš skiedrų, be klembarių; įėjus į stadalą dešinėje pusėje kambarys su kamara, į jas dvi durys ant kablių ir vyrių, su rankenomis ir klembariais, kambaryje sena žalių glazūruotų koklių krosnis, 4 langai iš stiklo gabalų, kai kurie sudaužyti, lubos tiek kambaryje, tiek kamaroje iš lentų, asla molinė; kitoje pusėje kambarys su dviem kamarom, į jas trejos durys ant kablių ir vyrių su klemkomis ir kaiščiais, sena žalių koklių krosnis, 4 langai iš seno stiklo gabalų, lentinės lubos, molinė asla; prie tos smuklės 6 tuščios krautuvėlės. Dvarui priklausančių namų, kuriuose pardavinėjami gėrimai, dailidžių statytų iš sijų prūsišku pavidalu, penki, juose gyvena žydai ir iš dalies prisideda juos remontuojant, be jų, šalia sinagogos, yra šeštas namas be stogo ir langų, vien tik sienos.

*Smuklės kaimuose.* 1-oji užvažiuojamoji smuklė *Šeimatyjė*, sena, reikia remontuoti ar perstatyti, stogas dengtas šiaudais.

2-oji užvažiuojamoji smuklė *Kálviuose*, iš apvalaus medžio, dengta šiaudais, į stadalą vartai ant bėgūnų, kambaryje du dideli langai iš stiklo gabalų.

3-oji užvažiuojamoji smuklė *Kubiliuose*, iš apvalaus medžio, dar gera, stogas dengtas šiaudais, į stadalą vartai ant bėgūnų, kambaryje du dideli langai su smulkiais stiklais.

4-oji užvažiuojamoji smuklė *Juknėnuose*, dengta šiaudais, stadala iš apvalaus medžio, o kambarys iš tašyto.

5-oji [smuklė] *Añtilgėje* iš apvalaus medžio su šiaudiniu stogu ir mažu kambarėliu.

6-oji užvažiuojamoji smuklė *Gatėliuose* prie Sálako trakto, kaimo gale, iš apvalaus medžio, su gonkomis ant kolonų, vartai ant bėgūnų, dideli langai iš smulkių stiklo gabalėlių, dengta skiedromis.

7-oji smuklė *Stūgliuose*, statyta paprastai iš apvalaus medžio, šiaudiniu stogu.

8-oji smuklė *Pilkėniuose*, taip pat statyta paprastai iš apvalaus medžio, dengta šiaudais.

9-oji užvažiuojamoji smuklė *Daunōriuose*, dar gera, su gonkomis ant kolonų, dengta skiedromis.

10-oji smuklė prie Mincios malūno, anksčiau aprašyta.

Kituose kaimuose yra smuklių, priklausančių šeiminkams.

### Tauragnų rako *ežerų* sąrašas

1. Tauragnas 1.
2. Labis 1.
3. Akmenis 1.
4. Trumpis (*Krutki*) 1.
5. Inkartas 1.
6. Balčius prie Antabaltos [kaimo] 1.
7. Deglas 1.
8. Syls 1.
9. Pertikis 1.
10. Ilgys prie Antilgės kaimo 1.
11. Ešerinis 1.
12. Jekšrys 1.
13. Anternis 1.
14. Žernis 1.
15. Alksnis 1.

### *Tauragnų upės*

1. Tauragna 1.
2. Šventė 1.
3. Labia 1.
4. Bernotiškis 1.
5. Ilgė (Ilgoji) 1.
6. Novarys 1.
7. Mincia 1.

Didelė pelkė, vadinama Krašuona, prie Jaūniškių kaimo, apkasta grioviais.

Tauragnų miestelis	Kiemai		Gyventojai		Turtas			Žemė			Mokesčiai			Prievolės			
	Žydai	Miestelėnai	Vyrai	Moterys	Arkliai	Jaučiai	Kanvės	Mieste	Priimtinė	Sklypai	Činšas		Padūmė		Dienos	Pastotės	
											Margai	Auksiniai	Grąšiai	Auksiniai			
					Vienetai			Valakai			Auks.						
Andrius Toleikis činšin.	-	1	5	4	3	6	5	1 1/2	1/3	1	1	138	-	15	18	-	8
Jonas Toleikis	-	2	1	2	2	4	2	1	1/3	1	2	28	-	11	6	2	8
Tadas Birukas	-	3	1	1	-	2	1	5/6	1/2	4	4	31	10	11	14	2	8
Simonas Toleikis	-	4	2	2	1	1	1	1	1/3	1	1	27	-	11	2	2	8
Gabrielis Toleikis	-	5	3	3	2	4	2	1	1/6	1	1	23	-	9	22	2	8
Jonas Toleikis 2-asis	-	6	2	3	2	4	1	1	1/3	1	4	30	-	11	14	2	8
Jonas Birukas	-	7	2	1	1	2	1	1/2	1/6	1	1 1/2	15	15	5	24	1	4
Laurynas Birukas	-	8	2	2	2	2	-	1	1/3	1	4	30	-	11	14	2	8
Jurgis Jugainis	-	9	3	3	2	2	2	1	1/2	2	3	35	-	12	28	2	8
Mykolas Jauniškis	-	10	4	1	2	2	2	1	1/2	1	3	33	-	12	20	2	8
Vincentas Jauniškis	-	11	2	2	1	-	-	1/2	1/3	1/2	1	18	-	6	28	1	4
Adomas Jauniškis	-	12	2	3	2	4	2	1	2/3	-	-	35	-	13	22	2	8
Stanislovas Toleikis činšin.	-	13	2	1	2	4	1	1	2/3	3	2	110	-	14	12	-	8
Jurgis Teraškevičius	-	14	2	3	2	2	1	1	1/3	2	3	31	-	11	18	2	8
Stanislovas Toleikis 2-asis	-	15	2	3	3	6	3	1	5/6	2	3	43	-	15	18	2	8
Motiejus Andruševičius	-	16	2	2	2	4	2	1	1/6	1	1	23	-	9	22	2	8
Juozapas Toleikis	-	17	2	2	2	2	2	1	1/3	1	1	27	-	11	2	2	8
Stanislovas Deveikis generolas	-	18	4	3	4	4	4	1	2/3	2	3	120	-	14	8	-	-
Kristupas Šimkūnas	-	19	3	2	2	4	2	1	5/6	1	3	41	-	15	10	2	8
Adomas Toleikis	-	20	2	1	1	1	1	1/2	1/6	1	1	15	-	5	22	1	4
Jurgis Papirtis	-	21	3	4	2	4	2	1	1/3	2	3	31	-	11	18	2	8
Simonas Lukštas	-	22	2	3	2	4	2	1	1/6	1	2	24	-	9	26	2	8
Andrius Jurgelavičius	-	23	2	1	3	3	1	2/3	1/2	1	1	25	20	9	22	2	8
Mykolas Meškauskas vaitas	-	24	2	2	2	2	2	1	1/3	1	1 1/2	27	15	11	4	-	-
Gabrielis Deveikis	-	25	2	4	2	4	1	1	1/3	2	3	31	-	11	18	2	8
Motiejus Birukas	-	26	4	1	2	4	2	1	1/3	2	3	31	-	11	18	2	8
Petras Deveikis	-	27	3	2	1	2	2	1	1/2	2	3	31	-	11	18	2	8
Jokūbas Meidus činšin.	-	28	1	2	2	4	2	1	1/3	1	2 1/2	96	-	11	8	-	8
Laurynas Ruzgas kampininkas	-	-	-	-	-	-	-	-	-	1	-	4	-	6	-	-	-
Laurynienė Deveikienė taip pat (kampininkė)	-	-	-	-	-	-	-	-	-	1	-	4	-	6	-	-	-
Gabrielis Toleikis	-	-	-	-	-	-	-	-	-	1	-	4	-	6	-	-	-
Steponienė Pašulienė	-	-	-	-	-	-	-	-	-	1	-	4	-	6	-	-	-
Martynienė Plenikienė	-	-	-	-	-	-	-	-	-	1	-	4	-	6	-	-	-
Tadas Zajančkovskis batsiuvis	-	-	-	-	-	-	-	-	-	1	-	8	-	6	-	-	-

(tęsinys)

Tauragnų miestelis	Kiemai		Gyventojai		Turtas			Žemė			Mokesčiai				Prievolės		
	Žydai	Miestelėnai	Vyrai	Moterys	Arkliai	Jaučiai	Karvės	Mieste	Priimtinė	Sklypai	Činšas		Padūmė		Grašiai	Dienos	Pastotės
											Margai	Auksinai	Grašiai	Auksinai			
Jonas Kretavičius kailiadirbys senajame palivarke prie ežero	-	-	-	-	-	-	-	-	-	-	32	-	6	-	-	-	
Jankelis Maušovičius dvaro name	1	-	-	-	-	-	-	-	1	-	24	-	6	-	-	-	
Jankelis Šenderovičius taip pat	2	-	-	-	-	-	-	-	1	-	24	-	6	-	-	-	
Elijas Šnejerovičius	3	-	-	-	-	-	-	-	1	-	24	-	6	-	-	-	
Išoras Jankelovičius	4	-	-	-	-	-	-	-	1	-	24	-	6	-	-	-	
Cemochas Jankelovičius	5	-	-	-	-	-	-	-	1	-	24	-	6	-	-	-	
Icekas Juzefovičius savo namuose	6	-	-	-	-	-	-	-	1	-	8	-	6	-	-	-	
Tas pats iš kitų namų	7	-	-	-	-	-	-	-	-	-	-	-	6	-	-	-	
Hiršas Leibovičius	8	-	-	-	-	-	-	-	1	-	4	-	6	-	-	-	
Šmelis Aronovičius	9	-	-	-	-	-	-	-	1	-	4	-	6	-	-	-	
Volfas Abramovičius	10	-	-	-	-	-	-	-	1	-	4	-	6	-	-	-	
Leizeris Markelovičius	11	-	-	-	-	-	-	-	1	-	4	-	6	-	-	-	
Leiba Išorovičius, dabar Markauskienė	12	-	-	-	-	-	-	-	1	-	4	-	6	-	-	-	
Iš viso	12	28	67	63	54	87	49	26 1/2	11 1/6	54 1/2	66 1/2	1359	-	434	6	43	196

Toleikių kaimas	Kaimai		Gyventojai		Turtas			Žemė			Mokesčiai				Prievolės			
	Baudžiauninkai	Činšininkai	Vyrai	Moterys	Arkliai	Jaučiai	Karvės	Baudžiauninkų	Činšininkų	Priimtinė	Činšas		Padūmė		Grašiai	Lazas	Gvoltai	Pastotės i Rygą
											Auksinai	Grašiai	Auksinai	Grašiai				
Jokūbas Demkovskis	-	1	1	1	2	2	1	-	1	-	80	-	8	-	-	12	20	
Martynas Balčiūnas	-	2	1	2	1	-	-	-	1	1/2	96	-	12	-	-	12	20	
Kazimieras Šapokas	-	3	1	1	1	2	-	-	1	-	80	-	8	-	-	12	20	
Adomas Šileikis	-	4	3	2	1	1	1	-	1/2	1/2	56	-	8	-	-	12	20	
Baltramiėjus Jackūnas ir už pusę Trakiškių užusienio	-	5	2	2	2	2	2	-	1	-	88	-	8	-	-	12	20	
Kristupas Šereika	-	6	2	2	1	2	2	-	1/2	1/2	56	-	8	-	-	12	20	
Simonas Šimkūnas	-	7	2	1	1	-	-	-	1/2	1/2	56	-	8	-	-	12	20	
Andrius Jackūnas mažametis	-	8	1	2	1	-	1	-	1/2	-	40	-	4	-	-	6	10	
Mykolas Pimpas ir už 1/4 Trakiškių užusienio	-	9	2	3	2	2	2	-	1	1/2	100	-	12	-	-	12	20	
Antanas Tamošiūnas	-	10	2	2	2	2	2	-	1	-	80	-	8	-	-	12	20	



(tęsinys)

Tolėikių kaimas	Kiemai		Gyventojai		Turtas			Žemė			Mokesciai		Prievolės				
	Baudžiauninkai	ČiŃšninkai	Vyrai	Moterys	Arkliai	Jaučiai	Kanvės	Baudžiauninkų	ČiŃšninkų	Priimtinė	ČiŃšas		Padūmė		Lazas	Gvoltai	Pastotės i Ryga
											Auksinai	Grašiai	Auksinai	Grašiai			
											Vienetai			Valakai			
Martynas Mintautiškis	-	11	2	1	2	2	2	-	1	1/2	96	-	12	-	-	12	20
Stanislovas Mikalauskas ir už 1/8 Trakiškių užusienio	-	12	2	2	2	2	2	-	1/2	1/2	58	-	8	-	-	12	20
Tas pats už žemę ir 1/8 užusienio po Andriaus Bartašiūno	-	-	-	-	-	-	-	-	1/2	1/2	58	-	8	-	-	-	-
Martynas Krasuckis	-	13	2	2	2	2	1	-	1	1/2	96	-	12	-	-	12	20
Laurynas Šapukas	-	14	2	2	2	2	2	-	1	1/2	96	-	12	-	-	12	20
Mykolas Jėčius	-	15	2	2	2	2	2	-	1	1/2	96	-	12	-	-	12	20
Stanislovas Šlepetyš	-	16	2	2	2	2	1	-	1	1/2	96	-	12	-	-	12	20
Mykolas Palepšys	-	17	2	2	2	2	1	-	1	-	80	-	8	-	-	12	20
Tas pats už Stumbrų užusienį	-	-	-	-	-	-	-	-	-	-	8	-	-	-	-	-	-
Iš viso	-	17	31	31	28	27	22	-	15	6	1416	-	168	-	-	198	330

**Kubilių kaimas**

Tomas Narkūnas	-	1	4	1	2	2	1	-	1	1/2	96	-	12	-	-	12	20
Petras Šypelis	-	2	3	3	3	4	2	-	1	1/2	96	-	12	-	-	12	20
Tas pats už 1/2 Pagrebiškių užusienio	-	-	-	-	-	-	-	-	-	-	10	-	-	-	-	-	-
Jurgis Deveinis perleido bravorui 4 rykštes, atskaičiuojami 2 auks.	-	3	4	3	3	2	1	-	1	1/2	94	-	12	-	-	12	20
Jurgis Jonantėnas	-	4	2	1	2	2	1	-	1	1/2	96	-	12	-	-	12	20
Kazimieras Deveikis vaitas perleido smuklei 48 rykštes, atskaičiuojama 8 auks.	-	5	6	4	2	4	2	-	1	1/2	88	-	12	-	-	12	20
Martynas Meidus	-	6	2	2	2	2	1	-	1	1/2	96	-	12	-	-	12	20
Mykolas Tartilas	-	7	3	2	2	-	-	-	1	1/2	96	-	12	-	-	12	20
Tomas Meidus	-	8	3	2	2	3	2	-	1	1/2	96	-	12	-	-	12	20
Motiejus Kudašys	-	9	2	2	-	-	-	-	1/2	-	40	-	4	-	-	6	10
Tomas Tilvydis	-	10	2	2	2	2	1	-	1	1/2	96	-	12	-	-	12	20
Tas pats už 1/2 Jauriškių užusienio	-	-	-	-	-	-	-	-	-	-	3	-	-	-	-	-	-
Kazimieras Tumėnas	-	11	3	2	2	2	2	-	1	1/2	96	-	12	-	-	12	20
Tomas Tumėnas	-	12	2	1	2	4	2	-	1	1/2	96	-	12	-	-	12	20
Po Motiejaus Narkūno žemė apsėta dvaro rugiais, vasarų sėja K. Tumėnas, T. Narkūnas ir Meidus	-	-	-	-	-	-	-	-	-	-	46	-	-	-	-	-	-
Jonas Tartilas	-	13	3	4	3	4	3	-	1	1/2	96	-	12	-	-	12	20
Kazimieras Mikalauskas	-	14	3	2	2	-	1	-	1	-	80	-	8	-	-	12	20

(tęsinys)

Kubilių kaimas	Kiemai		Gyventojai		Turtas			Žemė			Mokesčiai		Prievolės				
	Baudžiauninkai	Čiřnininkai	Vyrai	Moterys	Arkliai	Jaučiai	Karvės	Baudžiauninkų	Čiřnininkų	Pritmintė	Čiřsas		Padūmė		Lažas	Gvoltai	Pastotės i Rygą
											Auksinai	Grašiai	Auksinai	Grašiai			
	Vienetai			Valakai			Dienos		Auks.								
Tas pats už 1/2 valako Deveinio	-	-	-	-	-	-	-	-	-	1/2	16	-	-	-	-	-	-
Jonas Tūmėnas	-	15	4	2	2	4	3	-	1	1/2	96	-	12	-	-	12	20
Tas pats už 1/2 Pagriebiškių užusienio	-	-	-	-	-	-	-	-	-	-	10	-	-	-	-	-	-
Kristupas Tūmėnas	-	16	1	1	2	2	1	-	1	1/2	96	-	12	-	-	12	20
Tas pats už 1/2 Jauriškių užusienio	-	-	-	-	-	-	-	-	-	-	3	-	-	-	-	-	-
Iš viso	-	16	47	34	33	37	23	-	16/6	7 <sup>5</sup> /6	1542	-	180	-	-	186	310

**Kalvių kaimas**

Tomas Jackūnas	-	1	1	2	-	1	1	-	1	1/2	96	-	12	-	-	12	20
Juozapas Jackūnas	1	-	2	1	2	2	1	1	-	2/3	61	-	13	10	2	12	20
Jokūbas Tūmėnas	2	-	2	2	-	-	-	1	-	1/2	56	-	12	-	2	12	20
Tomas Baltuška	-	2	1	2	1	-	1	-	1/2	1/2	56	-	8	-	-	6	10
Po Jono Stuko žemė apsėta dvaro rugiais	-	-	-	-	-	-	-	-	-	-	-	-	-	-	-	-	-
Motiejus Mašnis	3	-	2	1	2	2	2	1	-	1/2	56	-	12	-	2	12	20
Jurgis Jackūnas	4	-	1	1	1	1	1	1	-	-	40	-	8	-	2	12	20
Laurynas Bikelis	5	-	1	2	2	2	1	1	-	1	72	-	16	-	2	12	20
Laurynas Bartašiūnas	6	-	2	2	2	2	1	1	-	1/3	50	20	10	20	2	12	20
Jonas Narkūnas	-	3	3	1	1	-	1	-	1	1/2	96	-	12	-	-	12	20
Baltramiejus Baltuška	7	-	3	2	2	2	2	1	-	1	72	-	16	-	2	12	20
Petras Šileikis	8	-	4	1	-	-	1	1/2	-	1/2	36	-	8	-	2	6	10
Stanislovas Karklinis kampininkas	-	-	-	-	-	-	-	-	-	-	-	-	4	-	-	-	-
Iš viso	8	3	22	17	13	12	12	7 1/2	3	6 1/2	691	20	132	-	16	120	300

**Rukšėnų kaimas**

Gabrielis Daraškevičius pagal sutartį	-	1	3	2	2	-	2	-	2/3	-	64	-	8	-	-	6	-
Andrius Bartašiūnas taip pat po Mykolo Vosyiliaus	-	2	2	2	2	2	2	-	1 1/3	-	120	-	16	-	-	6	-
Kazimieras Šaduikis	-	3	1	1	2	2	2	-	1	1/2	96	-	12	-	-	12	20
Kristupas Ruzgas	-	4	2	3	-	-	-	-	1	1/2	96	-	12	-	2	12	20
Kristupas Maiginis	1	-	2	2	2	2	1	1	-	1/2	56	-	12	-	2	12	20
Jurgis Bartašiūnas	2	-	1	1	1	2	1	1	-	-	40	-	8	-	2	12	20
Antanas Bartašiūnas	-	5	3	3	2	3	3	-	1	1	112	-	16	-	-	12	20
Kazimieras Maceika	3	-	1	1	1	-	1	1	-	1/2	56	-	12	-	2	12	20
Antanas Šaduikis	-	6	3	3	3	4	4	-	1	1	112	-	16	-	-	12	20
Iš viso	3	6	18	18	15	15	16	3	6	4	752	-	112	-	6	96	140

(tęsinys)

Musteikių kaimas	Kiemai		Gyventojai		Turtas			Žemė			Mokesčiai			Prievolės			
	Baudžiauninkai	Čiřnininkai	Vyrai	Moterys	Arkliai	Jaučiai	Karvės	Baudžiauninkų	Čiřnininkų	Pirmitinė	Čiřšas		Padūmė		Lazas	Gvoltai	Pastotės i Ryga
											Auksiniai	Grašiai	Auksiniai	Grašiai			
	Vienetai			Valakai			Dienos		Auks.								
Mykolas Kaušilas	1	–	4	2	2	2	2	1	–	1	72	–	16	–	2	12	20
Jonas Musteikis	–	1	2	2	2	2	1	–	1	1	112	–	16	–	–	12	20
Jurgis Musteikis	–	2	2	2	3	4	3	–	1	2	144	–	24	–	–	12	20
Laurynas Bikas	2	–	2	2	2	2	2	1	–	5/6	66	20	14	20	2	12	20
Gabrielis Umbrasas po Jono Umbraso	3	–	2	2	1	2	1	1	–	2/3	61	10	13	10	2	12	20
Juozapas Šerys	–	3	2	2	2	2	2	–	1	1	112	–	16	–	–	12	20
Laurynas Bindza	4	–	2	2	2	2	1	1	–	1	72	–	16	–	2	12	20
Jokūbas Umbrasas	–	4	1	1	–	–	1	–	1	1/2	96	–	12	–	–	12	20
Jurgis Tumėnas kampininkas	–	–	–	–	–	–	–	–	–	–	–	–	4	–	–	–	–
Iř viso	4	4	17	15	14	16	13	4	4	8	736	–	132	–	8	96	160

**Pilkenių kaimas**

Petras Cviklius	–	1	3	3	2	4	3	–	1	1 1/2	122	20	18	20	–	12	20
Adomas Musteikis	–	2	3	4	3	4	4	–	1	1 2/3	133	10	21	10	–	12	20
Simonas Žaunieras	1	–	1	1	2	2	1	1	–	1	72	–	16	–	2	12	20
Laurynas Eidukas	2	–	2	1	2	1	1	1	–	1	72	–	16	–	2	12	20
Jokūbas Macerauskas	3	–	2	3	2	2	2	1	–	1	72	–	16	–	2	12	20
Motiejus Eidukas su pusininku Jonu Šimkūnu	4	–	2	2	2	–	–	1	–	1	72	–	16	–	2	12	20
Stanislovas Tilvydis	–	3	4	2	3	4	4	–	1	2	144	–	24	–	–	12	20
Jonas Zadamantas	5	–	1	1	1	1	1	1	–	1	72	–	16	–	2	12	20
Jonas Šimkūnas po Kučinsko	6	–	2	1	2	2	–	1	–	1	72	–	16	–	2	12	20
Antanas Musteikis kampininkas	–	–	–	–	–	–	–	–	–	–	–	–	4	–	–	–	–
Motiejus Vaškinis	–	–	–	–	–	–	–	–	–	–	–	–	4	–	–	–	–
Tomas Pumputis	–	–	–	–	–	–	–	–	–	–	–	–	4	–	–	–	–
Iř viso	6	3	20	18	22	20	16	6	3	11	832	–	172	–	12	108	180

**Stūglių kaimas**

Lukas Rūkas	1	–	2	2	2	2	1	1	–	1/2	56	–	12	–	2	12	20
Jonas Zadamantas	2	–	3	3	2	2	1	1	–	1/2	56	–	12	–	2	12	20
Tas pats už Kabariškių užsienį	–	–	–	–	–	–	–	–	–	–	–	–	4	–	–	–	–
Gabrielis Musteikis	–	1	2	2	3	3	2	–	1	1	112	–	16	–	–	12	20
Tomas Mintautiškis	3	–	2	2	2	4	2	1	–	1/2	56	–	12	–	2	12	20
Simonas Bikelis	4	–	3	3	3	4	2	1	–	1/2	56	–	12	–	2	12	20
Jurgis Šimkūnas	–	2	2	2	2	2	1	–	1	1/2	96	–	12	–	–	12	20
Motiejus Zamauskis	5	–	2	1	2	1	2	1	–	1/2	56	–	12	–	2	12	20

(tęsinys)

Stūglių kaimas	Kiemai		Gyventojai		Turtas			Žemė			Mokesčiai		Prievolės				
	Baudžiauninkai	Čiřšininkai	Vyrai	Moterys	Arkliai	Jaučiai	Karvės	Baudžiauninkų	Čiřšininkų	Priimtė	Čiřsas		Padūmė				
											Auksinai	Grašiai	Auksinai	Grašiai	Lažas	Gvoltai	Pastotės i Rygą
					Vienetai		Valakai		Dienos		Auks.						
Mykolas Musteikis	6	–	4	2	2	2	2	1	–	1	72	–	16	–	2	12	20
Andrius Šypelis*	7	–	2	2	2	2	1	1	–	–	30	–	8	–	2	12	20
Jurgienė Bikelienė našlė	–	3	3	1	3	2	2	–	1	1	112	–	16	–	–	12	20
Andrius Zamauskis	–	4	3	2	3	4	1	–	1	1	112	–	16	–	–	12	20
Mykolas Zadamantas	8	–	2	2	3	4	2	1	–	1/2	56	–	12	–	2	12	20
Kristupas Stuplis tuščioje Jono Maigio žemėje	9	–	3	2	1	–	2	1	–	–	32	–	8	–	2	12	20
Andrius Eidukas	10	–	2	4	2	4	2	1	–	1/2	56	–	12	–	2	12	20
Kristupas Vėtrinis kampininkas	–	–	–	–	–	–	–	–	–	–	–	–	4	–	–	–	–
Iř viso	10	4	35	30	32	36	23	10	4	8	962	–	180	–	20	168	270

\* Pastaba: Andrius Šypelis dėl to moka mažesniį čiřsą, kad per jo žemę eina kelias.

### Gaidžių kaimas

Martynas Bindza	–	1	4	3	3	4	3	–	1	1/2	93	–	12	–	–	12	20
Laurynas Končys	–	2	2	2	2	4	2	–	1	1/2	116	–	18	20	–	12	20
Jurgis Gurkšnīs su broliu	–	3	6	4	4	6	4	–	1	1	104	–	16	–	–	12	20
Tas pats už 1/2 valako po Motiejaus Pumpučio Sirvydžiuose	–	–	–	–	–	–	–	–	–	–	16	–	4	–	–	–	–
Jurgis Balcevičius vėliavininkas	–	4	7	4	4	4	4	–	1	2	134	–	24	–	–	–	20
Mykolas Juodvalkis	–	5	2	2	2	2	2	–	1	1/2	93	–	12	–	–	12	20
Tas pats kaimas pakrantės mokesčio*	–	–	–	–	–	–	–	–	–	–	4	–	–	–	–	–	–
Iř viso	–	5	21	15	15	20	14	–	5	5 1/2	559	–	86	20	–	48	100

\* Pastaba: Mokestis sumažintas, nes kaimo pievos priskirtos prie Balių palivarko.

### Sirvydžių kaimas

Baltramejus Ruzgas	1	–	1	2	1	–	–	1	–	1/2	56	–	12	–	2	12	20
Jokūbas Matys	–	1	2	2	2	4	1	–	1	1/2	96	–	12	–	–	12	20
Motiejus Pumputis	2	–	2	1	–	–	–	1	–	1/2	56	–	12	–	2	12	20
Po jo Jurgis Gurkšnīs iř Gaidžių dirba ir moka	–	–	–	–	–	–	–	–	–	1/2	–	–	–	–	–	–	–
Jurgis Stasiulis	3	–	3	2	2	4	2	1	–	1/2	56	–	12	–	2	12	20
Baltramejus Pumputis	4	–	2	2	2	2	1	1	–	1/2	56	–	12	–	2	12	20
Martynas Gasiūnas	–	2	2	1	2	2	–	–	1	1/2	96	–	12	–	–	12	20
Aksiom Jarmolov vietoje maskolių Makaro ir Lauryno	–	3	–	–	–	–	–	–	1	–	80	–	–	–	–	6	–
Ivanas Trefilo po Stepano Andriejaus	–	4	1	1	1	–	1	–	1/2	–	40	–	–	–	–	6	–

(tęsinys)

Sirvydžių kaimas	Kiemai		Gyventojai		Turtas			Žemė			Mokesciai		Prievolės				
	Baudžiauninkai	Čiřnininkai	Vyrai	Moterys	Arkliai	Jaučiai	Karvės	Baudžiauninkų	Čiřnininkų	Primitinė	Činšas		Padūmė		Lazas	Gvoltai	Pastotės į Rygą
											Auksiniai	Grašiai	Auksiniai	Grašiai			
											Vienetai			Valakai			
Anaško Trefilo po Semionovo	–	5	2	1	2	–	2	–	1	1/2	120	–	–	–	–	6	–
Proško Kirylovaitas	–	6	2	1	3	–	4	–	1	1/2	120	–	–	–	–	6	–
Tomas Matys	5	–	2	2	3	4	2	1	–	1	72	–	16	–	2	12	20
Laurynas Piotrov po Jarmolovo	–	7	2	2	1	–	2	–	1/2	1/2	72	–	–	–	–	6	–
Jupay Andrejev	–	8	1	3	2	–	2	–	1	–	84	–	–	–	–	6	–
Michajlo Kirylov	–	9	3	2	1	–	1	–	1	–	84	–	–	–	–	6	–
Mikola Ivanovič po Pachomovo	–	10	3	5	2	–	2	–	1	–	96	–	–	–	–	6	–
Tomas Vaičiūnas	–	11	3	1	–	1	–	–	1	–	80	–	8	–	–	12	20
Kristupas Pumputis	6	–	2	4	1	–	2	1	–	1/2	56	–	12	–	2	12	20
Semionas Grigorjevas	–	12	2	2	1	–	1	–	1	–	96	–	–	–	–	6	–
Mykolienė Gurkšnienė	7	–	1	4	1	2	1	1	–	1/2	56	–	12	–	2	12	20
Lauciškių dykrą laiko Jurgis Staniulis ir moka	–	–	–	–	–	–	–	–	–	1	20	–	–	–	–	–	–
Jokūbas Pumpulis su pusininku Simonu Pumpučiu	–	13	2	2	2	2	2	–	1	1/2	96	–	12	–	–	12	20
Adomas Biveinis po Demidovo	–	14	2	2	1	–	2	–	1/2	–	40	–	4	–	–	–	–
Valakas 1 prie smuklės nuomos pridėtas	–	–	–	–	–	–	–	–	–	1	–	–	–	–	–	–	–
Motiejus Ruzgas kampininkas	–	–	–	–	–	–	–	–	–	–	–	–	4	–	–	–	–
Simonas Pumputis taip pat	–	–	–	–	–	–	–	–	–	–	–	–	4	–	–	–	–
Mykolas Vaičiūnas	–	–	–	–	–	–	–	–	–	–	–	–	4	–	–	–	–
Iš viso	7	14	42	45	32	21	30	7	12 1/2	9 1/2	1628	–	148	–	14	186	220

**Gatelių kaimas**

Jurgis Čeburinis	–	1	2	2	1	1	–	–	1	1	112	–	16	–	–	12	20
Kazimieras Baubinas	–	2	4	4	2	1	1	–	1	1	112	–	16	–	–	12	20
Martynas Pelėda	–	3	2	2	2	4	2	–	1	12/3	133	10	21	10	–	12	20
Antanas Eitmanavičius	–	4	1	3	1	–	–	–	1	1	112	–	16	–	–	12	20
Jonas Pūslys	–	5	2	2	2	1	1	–	1	1/6	85	10	9	10	–	12	20
Antanas Musteikis	–	6	2	3	3	4	1	–	1	11/2	128	–	20	–	–	12	20
Martynas Lempickis su užsieniu	–	7	4	2	2	2	2	–	1	11/12	120	–	16	20	–	12	20
Kazimieras Eidukas	–	8	3	3	2	3	2	–	1	11/12	120	–	16	20	–	12	20
Motiejus Musteikis	–	9	4	3	3	4	3	–	1	1	112	–	16	–	–	12	20
Tas pats moka už tuščią valaką	–	–	–	–	–	–	–	–	–	–	32	–	8	–	–	–	–



(tęsinys)

Gatelių kaimas	Kiemai		Gyventojai		Turtas			Žemė			Mokesčiai		Prievolės				
	Baudžiauninkai	Čiřnininkai	Vyrai	Moterys	Arkliai	Jaučiai	Karvės	Baudžiauninkų	Čiřnininkų	Pritimtė	Čiřsas		Padūmė				
											Auksinai	Grašiai	Auksinai	Grašiai	Lažas	Gvoltai	Pastotės i Rygą
Tomas Lenkevičius po Jono Tumėno ir Pranciškaus Bikelio	-	10	4	3	2	2	1	-	1	1	112	-	16	-	-	12	20
Jonas Bikelis	-	11	3	2	2	4	2	-	1	2	144	-	24	-	-	12	20
Tas pats po Mykolo Tumėnioko už pusvalakį	-	-	-	-	-	-	-	-	-	-	-	-	-	-	-	-	-
Iš viso	-	11	31	29	22	26	15	-	11	13½	1322	20	196	-	-	132	220

**Stapšėnų kaimas**

Andrius Narkūnas	1	-	1	1	1	-	-	½	-	-	20	-	4	-	1	6	5
Jurgis Eidukas	2	-	2	2	1	-	-	½	-	1	52	-	12	-	2	12	20
Jokūbas Narkūnas	-	1	1	2	2	2	3	-	1	1	112	-	16	-	-	12	20
Mykolas Juška	3	-	1	2	1	-	-	1	-	1	72	-	16	-	-	12	20
Laurynas Narkūnas	4	-	2	2	2	2	1	1	-	1	72	-	16	-	2	12	20
Juozapas Gada po Motiejaus Ruzgo	5	-	1	1	-	-	-	1	-	1	72	-	16	-	2	12	20
Andrius Lukoševičius kampininkas	-	-	-	-	-	-	-	-	-	-	-	-	4	-	-	-	-
Laurynas Petrauskas	-	-	-	-	-	-	-	-	-	-	-	-	4	-	-	-	-
Iš viso	5	1	8	10	7	4	4	4	1	5	400	-	88	-	7	66	105

**Šeimatis kaimas**

Jokūbas Šileikis	1	-	1	3	2	-	2	½	-	⅙	25	10	5	10	1	6	10
Jonas Juška	2	-	1	2	1	-	-	1	-	½	56	-	12	-	2	12	20
Martynas Jasėnas	3	-	2	2	1	1	1	1	-	½	56	-	12	-	2	12	20
Moriejus Šerys po Rubikio	4	-	2	2	1	-	1	1	-	½	40	-	8	-	2	12	20
Juozapas Čebarakas	-	1	2	1	1	1	1	-	½	½	56	-	8	-	-	12	10
Juozapas Musteikis	5	-	2	2	1	2	2	1	-	½	56	-	12	-	2	12	20
Juozapas Jasėnas	6	-	1	2	1	1	-	1	-	-	40	-	8	-	2	12	20
Po to paties tuščias valakas	-	-	-	-	-	-	-	-	1	-	-	-	-	-	-	-	-
Andrius Biveinis	7	-	2	1	1	2	1	1	-	½	56	-	12	-	2	12	20
Motiejus Rūkas	8	-	1	1	1	-	1	1	-	-	40	-	8	-	2	12	20
Motiejus Jauniškis po Maskoliūno	9	-	1	2	1	1	1	½	-	½	36	-	8	-	2	12	10
Adomas Cviklius	-	2	4	2	3	4	4	-	1½	1	152	-	20	-	-	12	20
Simonas Cviklius	10	-	1	3	1	-	1	½	-	-	20	-	4	-	1	6	5
Mykolas Lakovickis po Juozapo Jasėno	11	-	1	3	1	-	1	½	-	-	20	-	4	-	1	6	5
Juozapas Vitkauskas, jo žemėje smuklė	12	-	1	1	1	-	-	½	-	-	20	-	4	-	1	6	-

(tęsinys)

Šeimties kaimas	Kiemai		Gyventojai		Turtas			Žemė			Mokesčiai		Prievolės				
	Baudžiauninkai	Čiřšininkai	Vyrai	Moterys	Arkliai	Jaučiai	Karvės	Baudžiauninkų	Čiřšininkų	Primitinė	Čiřšas		Padūmė				
											Auksinai	Grašiai	Auksinai	Grašiai	Lažas	Gvoltai	Pastotės i Ryga
	Vienetai			Valakai			Dienos		Auks.								
Martynas Dičius	13	–	1	1	1	–	1	1/2	–	1/2	36	–	8	–	2	12	10
Po Jokūbo Dičiaus žemė užsėta rugiais	–	–	–	–	–	–	–	–	1/4	1/4	–	–	–	–	–	–	–
Jurgis Linkus	14	–	1	2	1	–	1	1/2	–	1/2	36	–	8	–	1	12	10
Kazimieras Masko- liūnas kampininkas	–	–	–	–	–	–	–	–	–	–	–	–	4	–	–	–	–
Baltramiejus Bagdonas	–	–	–	–	–	–	–	–	–	–	–	–	4	–	–	–	–
Mykolas Pumputis	–	–	–	–	–	–	–	–	–	–	–	–	4	–	–	–	–
Iš viso	14	2	24	30	19	12	18	10/2	2/4	6 <sup>5</sup> /12	745	10	153	10	23	168	220

**Stučių kaimas**

Simonas Vaišnoras	–	1	3	3	2	4	4	–	1	1	112	–	16	–	–	12	20
Motiejus Musteikis	–	2	2	3	2	4	1	–	1	1	112	–	16	–	–	12	20
Motiejus Kučinskis	–	3	2	3	2	4	2	–	1	1	112	–	16	–	–	12	20
Tomas Kilinskis	–	4	4	4	3	4	3	–	1	1	112	–	16	–	–	12	20
Jonas Vaišnoras	–	5	3	2	2	4	2	–	1	1	112	–	16	–	–	12	20
Tas kaimas pakrantės mokesčio	–	–	–	–	–	–	–	–	–	–	7	–	–	–	–	–	–
Iš viso	–	5	14	15	11	20	14	–	5	5	567	–	80	–	–	60	100

**Daunorių kaimas**

Andrius Ruzgas, jo žemėje smuklė, išskai- čiuojama 3 auksinai	1	–	2	2	2	2	2	1	–	1/2	53	–	12	–	2	12	20
Kazimieras Biveinis	–	1	3	1	2	4	2	–	1	1/2	96	–	12	–	–	12	20
Laurynas Stundžia	–	2	2	1	1	2	1	–	1/2	1/2	56	–	8	–	–	12	10
Martynas Pučkūnas	–	3	1	1	1	–	1	–	1/2	1/2	56	–	8	–	2	12	10
Juozapas Mekšrys	2	–	2	2	1	2	1	1	–	–	40	–	8	–	2	12	20
Tuščių 1/2 valako paėmė Mekšrys ir moka	–	–	–	–	–	–	–	–	–	1/2	24	–	–	–	–	–	–
Kristupas Biveinis	3	–	2	2	1	2	1	1	–	1	72	–	16	–	2	12	20
Mykolas Stundžia	4	–	3	2	2	4	2	1	–	1/2	56	–	12	–	2	12	20
Iš viso	4	3	15	11	10	16	10	4	2	2	453	–	76	–	8	84	120

(tęsinys)

Vyžių kaimas	Kiemai		Gyventojai		Turtas			Žemė			Mokesčiai		Prievolės				
	Baudžiauninkai	Čiřnininkai	Vyrai	Moterys	Arkliai	Jaučiai	Karvės	Baudžiauninkų	Čiřnininkų	Pritimtė	Čiřsas		Padūmė		Lažas	Gvoltai	Pastotės i Rygą
											Auksinai	Grašiai	Auksinai	Grašiai			
					Vienetai			Valakai			Dienos		Auks.				
Juozapas Rubikis	–	1	3	3	2	2	2	–	1	$\frac{2}{3}$	101	10	13	10	–	12	20
Jurgis Gada	–	2	2	2	1	2	1	–	1	$\frac{1}{3}$	90	20	10	20	–	12	20
Kristupas Alekna	1	–	4	2	1	–	1	1	–	$\frac{1}{3}$	50	20	10	20	2	12	20
Andrius Meidus girininkas	2	–	3	3	3	4	4	1	–	1	72	–	16	–	–	–	20
Laurynas Djakas	–	3	2	2	3	6	4	–	1	$\frac{1}{3}$	122	20	18	20	–	12	20
Jurgis Biveinis	–	4	3	3	2	3	2	–	1	$\frac{1}{3}$	122	20	18	20	–	12	20
Jokūbas Juška	3	–	1	2	1	2	1	1	–	$\frac{2}{3}$	61	10	13	10	2	12	20
Visas kaimas sėja ir moka*	–	–	–	–	–	–	–	–	–	1	32	–	–	–	–	–	–
Iř viso	3	4	18	17	13	19	15	3	4	$6\frac{2}{3}$	653	10	101	10	4	72	140

\* Pastaba: Linkmenų lentpjūvė užlieja Vyžių kaimo pievas.

**Sėlės kaimas**

Motiejus Mekšrys	1	–	2	2	2	2	1	1	–	1	72	–	16	–	2	12	20
Andrius Dičius	2	–	3	2	2	2	2	1	–	1	72	–	16	–	2	12	20
Jurgis Jasėnas	3	–	1	2	1	–	1	1	–	$\frac{1}{2}$	56	–	12	–	2	12	20
Simonas Dičius su Kazimieru Ivanausku	4	–	2	2	1	2	1	$\frac{1}{2}$	–	$\frac{1}{6}$	57	10	13	10	2	12	20
Laurynas Dicevičius	5	–	2	2	1	–	–	1	–	$\frac{1}{2}$	56	–	12	–	2	12	20
Stanislovas Juška	6	–	2	2	1	2	2	$\frac{1}{2}$	–	1	52	–	12	–	2	12	20
Simonas Augustys	7	–	1	1	1	–	1	$\frac{1}{2}$	–	$\frac{1}{2}$	68	–	16	–	2	12	20
Kristupas Dicevičius	8	–	2	2	2	–	1	$\frac{1}{2}$	–	$\frac{1}{2}$	68	–	16	–	2	12	20
Motiejus Rozmenas	9	–	3	3	3	2	1	$\frac{1}{2}$	–	$\frac{1}{2}$	68	–	16	–	2	12	20
Jurgis Velička su Jokūbu Narkūnu	10	–	2	1	2	2	1	1	–	$\frac{1}{2}$	56	–	12	–	2	12	20
Simonas Znieva su Mykolu Tūmėnu	11	–	2	1	1	1	1	1	–	$\frac{2}{3}$	61	10	13	10	2	12	20
Po Maniuřio tuščią žemę dirba Juozapas Dicevičius ir moka	–	–	–	–	–	–	–	$\frac{1}{2}$	–	1	48	–	–	–	–	–	–
Motiejus Juršys	12	–	1	2	2	1	1	1	–	1	72	–	16	–	2	12	20
Matas Mačiulis	13	–	2	1	2	2	2	1	–	1	72	–	16	–	2	12	20
Motiejus Tūmėnas	14	–	1	1	2	–	–	$\frac{1}{2}$	–	$\frac{2}{3}$	41	10	9	10	2	12	20
Martynas Znieva	15	–	3	3	2	2	–	1	–	$\frac{1}{2}$	56	–	12	–	2	12	20
Juozapas Dicevičius	16	–	3	2	2	4	2	1	–	1	72	–	16	–	2	12	20
Jonas Papirtys	17	–	2	2	2	2	1	1	–	$\frac{2}{3}$	61	10	13	10	2	12	20
Simonas Mekštys	18	–	2	1	2	–	1	1	–	$\frac{1}{2}$	56	–	12	–	2	12	20
Simonas Jasėnas	19	–	1	1	1	–	–	1	–	$\frac{1}{6}$	45	10	9	10	2	12	20
Jurgis Ivanauskas	20	–	2	3	2	2	2	$\frac{1}{2}$	–	$\frac{1}{2}$	68	–	16	–	2	12	20
Tas pats už $\frac{1}{3}$ valako tuščios žemės moka	–	–	–	–	–	–	–	–	–	$\frac{1}{3}$	10	10	–	–	–	–	–
Justinas Deimaniavičius	–	1	2	2	2	1	1	–	1	$\frac{1}{2}$	122	20	18	20	–	12	20

(tęsinys)

Sėlės kaimas	Kiemai		Gyventojai		Turtas			Žemė			Mokesčiai		Prievolės				
	Baudžiauninkai	Čiņšinininkai	Vyrai	Moterys	Arkliai	Jaučiai	Karvės	Baudžiauninkų	Čiņšinininkų	Primitinė	Čiņšas		Padūmė		Lazas	Gvoltai	Pastotės i Ryga
											Auksiniai	Grašiai	Auksiniai	Grašiai			
					Vienetai			Valakai			Dienos		Auks.				
Tas pats už Miknėniškių užsienį	-	-	-	-	-	-	-	-	-	-	9	-	-	-	-	-	-
Kristupas Bagdonavičius	21	-	1	3	2	-	-	1	-	1/2	56	-	12	-	2	12	20
Simonas Dičius	22	-	1	2	-	-	-	1/4	-	1/4	18	-	4	-	-	12	-
Visas kaimas dirba	-	-	-	-	-	-	-	-	-	1 1/6	-	-	-	-	-	-	-
Pakrantės mokestis	-	-	-	-	-	-	-	-	-	-	8	-	-	-	-	-	-
Jokūbas Tumėnas, kamininkas	-	-	-	-	-	-	-	-	-	-	-	-	4	-	-	-	-
Kazimieras Ivanauskas	-	-	-	-	-	-	-	-	-	-	-	-	4	-	-	-	-
Jokūbas Gimžauskas	-	-	-	-	-	-	-	-	-	-	-	-	4	-	-	-	-
Iš viso	22	1	43	43	38	27	22	18 1/4	1	22 7/12	1502	20	321	10	42	276	440

**Šimkūnų kaimas**

Simonas Šimkūnas	-	1	1	3	2	2	1	-	1	1	112	-	16	-	-	12	20
Kristupas Šimkūnas	1	-	2	1	2	2	1	1	-	1	72	-	16	-	2	12	20
Tomas Šimkūnas	2	-	3	2	2	2	1	1	-	1	64	-	16	-	2	12	20
Andrius Šimkūnas*	3	-	2	2	1	2	1	1	-	1	72	-	16	-	2	12	20
Iš viso	3	1	8	8	7	8	6	3	1	4	320	-	64	-	6	48	80

\* Pastaba: Per Tomo Šimkūno rėžį eina kelias, todėl jam sumažintas mokestis.

**Vienkiemiai****1-as Kaboriškis**

Andrius Jurka	-	1	4	4	1	1	1	-	1	-	80	-	8	-	-	12	20
Mykolas Vinckis	-	2	1	2	1	-	2	-	1/4	-	20	-	4	-	-	-	-

**2-as Baltabiržė**

Jurgis Bajoras, žemės turi mažai	-	3	3	3	1	-	1	-	1/2	-	32	-	4	-	-	-	10
----------------------------------	---	---	---	---	---	---	---	---	-----	---	----	---	---	---	---	---	----

**3-as Narutiškis**

Kristupienė Šipelienė	-	4	3	3	2	3	2	-	1	1 1/3	122	20	18	20	-	12	20
Ji pakrantės mokestis	-	-	-	-	-	-	-	-	-	-	2	-	-	-	-	-	-

**4-as Javainiškis**

Jokūbas Valis, čiņšinininkas	-	5	1	3	1	1	2	-	1/2	1/4	56	-	6	-	-	-	-
Juozapas Berkus	-	6	2	3	1	1	-	-	1/2	1/4	56	-	6	-	-	-	-

(tęsinys)

Vienkiemiai	Kiemai		Gyventojai		Turtas			Žemė			Mokesčiai				Prievolės		
	Baudžiauninkai	Čiūninkai	Vyrai	Moterys	Arkliai	Jaučiai	Karvės	Baudžiauninkų	Čiūninkų	Priimtinė	Čiūšas		Padūmė		Lazas	Gvoltai	Pastotės i Rygą
											Auksinai	Grašiai	Auksinai	Grašiai			
					Vienetai			Valakai							Dienos	Auks.	
<b>5-as Narčiūnai</b>																	
Jurgis Pazurinis	-	7	6	4	2	2	2	-	1	1	112	-	16	-	-	12	20
Martynas Berkus, girininkas	-	8	3	4	2	2	2	-	1	1	112	-	16	-	-	12	20
Gabrielis Denis, čiūšo	-	9	2	1	1	2	1	-	-	2	96	-	-	-	-	-	-
<b>6-as Galinis</b>																	
Simonas Velykis	-	10	3	3	2	2	2	-	1	-	80	-	8	-	-	12	20
<b>7-as Bareikiškis</b>																	
Jurgis Lempickis	-	11	3	1	2	2	2	-	$\frac{3}{4}$	$\frac{1}{4}$	68	-	8	-	-	12	20
Ir pakrantės mokesčio	-	-	-	-	-	-	-	-	-	-	5	-	-	-	-	-	-
<b>8-as Paježuvinis</b>																	
Stanislovas Šerys	1	-	2	2	2	2	1	1	-	-	40	-	8	-	2	12	20
Jis ir Šeimatyje	-	-	-	-	-	-	-	-	-	$\frac{1}{3}$	10	20	2	20	-	-	-
<b>9-as Minčiakampis</b>																	
Simonas Vaitkūnas	2	-	1	1	1	1	1	1	-	-	40	-	8	-	2	12	20
Jis ir Šeimatyje po Cviklio	-	-	-	-	-	-	-	-	-	-	16	-	4	-	-	-	-
<b>10-as Minčia</b>																	
Stanislovas Jauniškis	3	-	4	1	2	1	1	1	-	$\frac{1}{2}$	56	-	12	-	2	12	20
Lentpjovys ir nuomininkas turi 2 daržus	-	-	-	-	-	-	-	-	-	-	-	-	-	-	-	-	-
<b>11-as Rūgteliškis</b>																	
Jokūbas Vidžiūnas	4	-	2	1	1	-	-	1	-	-	40	-	8	-	2	12	20
<b>12-as Liumpiškis</b>																	
Jurgis Meidus	-	12	2	2	2	-	2	-	$\frac{1}{4}$	$\frac{1}{4}$	24	-	4	-	-	6	5
Jis ir Šeimatyje rėžių gale	-	-	-	-	-	-	-	-	-	-	17	15	-	-	-	-	-
<b>13-as Varpiškis</b>																	
Jurgis Juška	-	13	3	2	1	2	2	-	1	$\frac{1}{2}$	96	-	12	-	-	12	20
<b>14-as Vilkiškis</b>																	
Jonas Krugiškis	-	14	2	2	3	2	3	-	1	$\frac{1}{2}$	96	-	12	-	-	12	20
<b>15-as Rukščiai</b>																	
Adomas Kučinskis	-	15	3	3	2	2	2	-	1	$\frac{1}{2}$	96	-	12	-	-	12	20
<b>16-as Varniškės</b>																	
Motiejus Meidus	5	-	3	2	2	4	1	1	-	$\frac{1}{2}$	56	-	12	-	2	12	20



(tęsinys)

Vienkiemiai	Kiemai		Gyventojai		Turtas			Žemė			Mokesčiai		Prievolės				
	Baudžiauninkai	Čiūninkai	Vyrai	Moterys	Arkliai	Jaučiai	Karvės	Baudžiauninkų	Čiūninkų	Primitinė	Činšas		Padūmė		Lazas	Gvoltai	Pastotės i Ryga
											Auksiniai	Grašiai	Auksiniai	Grašiai			
											Vienetai		Valakai				
<b>17-as Varniškės</b>																	
Martynas Krugiškis	6	–	2	2	2	2	2	1	–	–	40	–	8	–	2	12	20
Jokūbas Krugiškis	7	–	2	2	1	2	–	1	–	–	40	–	8	–	2	12	20
Jokūbas Navikas, vaitas	8	–	3	3	2	4	2	1	–	1/2	56	–	12	–	–	–	20
Vosylius Ciosakas	–	16	3	3	1	–	–	–	–	1	40	–	8	–	–	12	10
Simonas Krugiškis, kampininkas	–	–	–	–	–	–	–	–	–	–	–	–	4	–	–	–	–
<b>18-as Jačiūniškės</b>																	
Laurynas Šimkūnas su Petru	–	17	4	4	3	4	2	–	1 <sup>1/4</sup>	1 <sup>3/4</sup>	156	–	24	–	–	12	20
Tas pats už žemę po Jurgio Vapsvos	–	–	–	–	–	–	–	–	2 <sup>2/3</sup>	1 <sup>1/3</sup>	64	–	8	–	–	–	20
Antanas Leonas su Pranciškom Leonu	–	18	4	4	2	4	1	–	1	1	112	–	16	–	–	12	20
Visi dirba ir moka	–	–	–	–	–	–	–	–	–	1	32	–	–	–	–	–	–
<b>Narutiškėse</b>																	
Jonas Biveinis, činšo	–	–	–	–	–	–	–	–	–	–	48	–	8	–	–	–	–
Iš viso už vienkiemius	8	18	71	64	43	46	39	8	1 <sup>132/3</sup>	1 <sup>15/4</sup>	2017	25	285	10	14	222	425

**Tauragnų rako – miestelio, kaimų ir vienkiemų –  
kaimų, gyventojų, žemės ir mokesčių suvestinė lentelė**

	Kiemai			Gyventojai				Turtas					
	Kampininkai	Žydai	Miestelėnai	Baudžiauninkai	Žemininkai	Vyrai	Moterys	Arkliai	Jaučiai	Karvės			
											Vienetai		
Tauragnų miestelis	7	12	28	–	–	67	63	54	87	49			
Toleikių kaimas	–	–	–	–	17	31	31	28	27	22			
Kubilių kaimas	–	–	–	–	16	47	34	33	37	23			
Kalvių kaimas	1	–	–	7	4	22	17	13	12	12			
Rukšėnų kaimas	–	–	–	3	6	18	18	15	15	16			
Musteikių kaimas	1	–	–	4	4	17	15	14	16	13			
Pilkenių kaimas	3	–	–	6	3	20	18	22	20	16			
Stūglių kaimas	1	–	–	10	4	35	30	32	36	23			
Gaidžių kaimas	–	–	–	–	5	21	15	15	20	14			
Sirvydžių kaimas	3	–	–	7	14	42	45	32	21	30			
Gatelių kaimas	–	–	–	–	11	31	29	22	26	15			
Stapšėnų kaimas	2	–	–	5	1	8	10	7	4	4			

(tęsinys)

	Kiemai					Gyventojai		Turtas		
	Kampininkai	Žydai	Miestelėnai	Baudžiauninkai	Žemininkai	Vyrai	Moterys	Arkliai	Jaučiai	Karvės
	Vienetai									
Šeimaties kaimas	3	-	-	14	2	24	30	19	12	18
Stučių kaimas	-	-	-	-	5	14	15	11	20	14
Daunorių kaimas	-	-	-	4	3	15	11	10	16	10
Vyžių kaimas	-	-	-	3	4	18	17	13	19	15
Sėlės kaimas	3	-	-	22	1	43	43	38	27	22
Šimkūnų kaimas	ž	-	-	3	1	8	8	7	8	4
20 vienkiemį	1	-	-	8	18	71	64	43	46	39
Iš viso	25	12	28	96	119	552	513	428	469	359

	Žemė					Mokesčiai			Prievolės		Pastotės	
	Miestelio	Lažinė	Žemininkų	Priimtinė	Sklypai	Margai	Činšas	Pacūmė	Lažas	Gvoltai	Į Vilnių	Į Rygą
	Valakai						Auksinai	Grašiai	Auksinai	Grašiai	Dienos	Auksinai
Tauragnų miestelis	26 $\frac{1}{2}$	-	-	11 $\frac{1}{6}$	54 $\frac{1}{2}$	66 $\frac{1}{2}$	1359	- 434	6	43	- 196	-
Toleikių kaimas	-	-	15	6	-	-	1416	- 168	-	-	198	- 330
Kubilių kaimas	-	-	16 $\frac{1}{6}$	7 $\frac{5}{6}$	-	-	1542	- 180	-	-	186	- 310
Kalvių kaimas	-	7 $\frac{1}{2}$	3	6 $\frac{1}{2}$	-	-	691	20 132	-	16	120	- 300
Rukšėnų kaimas	-	3	6	4	-	-	752	- 112	-	6	96	- 140
Musteikių kaimas	-	4	4	8	-	-	736	- 132	-	8	96	- 160
Pilkenių kaimas	-	6	3	11	-	-	832	- 172	-	12	108	- 180
Stūglių kaimas	-	10	4	8	-	-	962	- 180	-	20	168	- 270
Gaidžių kaimas	-	-	5	5 $\frac{1}{2}$	-	-	559	- 86	-	-	48	- 100
Sirvydžių kaimas	-	7	12 $\frac{1}{2}$	9 $\frac{1}{2}$	-	-	1628	- 148	-	14	186	- 220
Gatelių kaimas	-	-	11	13 $\frac{1}{2}$	-	-	1322	20 196	-	-	132	- 220
Stapšėnų kaimas	-	4	1	5	-	-	400	- 88	-	7	66	- 105
Šeimaties kaimas	-	10 $\frac{1}{2}$	2 $\frac{1}{4}$	6 $\frac{5}{12}$	-	-	745	10 153	10	23	168	- 220
Stučių kaimas	-	-	5	5	-	-	567	- 80	-	-	60	- 100
Daunorių kaimas	-	4	2	4	-	-	453	- 76	-	8	84	- 120
Vyžių kaimas	-	3	4	6 $\frac{2}{3}$	-	-	653	10 101	10	4	72	- 140
Sėlės kaimas	-	18 $\frac{1}{4}$	1	22 $\frac{7}{12}$	-	-	1502	20 321	10	42	276	- 440
Šimkūnų kaimas	-	3	1	4	-	-	320	- 64	-	6	48	- 80
20 vienkiemį	-	8	13 $\frac{2}{3}$	15 $\frac{1}{4}$	-	-	2017	25 285	10	14	222	- 425
Iš viso	26 $\frac{1}{2}$	88 $\frac{1}{4}$	109 $\frac{7}{12}$	159 $\frac{2}{4}$	54 $\frac{1}{2}$	66 $\frac{1}{2}$	18 459	15 3110	-	223	2322	196 3860

Iš ponų kampininkų (*pokątszczyzna*),  
nuomojančių iki gyvos galvos:

Iš Balčių palivarko p. Točilovskis nieko nemoka.  
Iš Varliškių palivarko p. Savickis taip pat.  
Iš Pekiškių palivarko p. Gecevičius 40 auks. – gr.  
Iš Maldutiškio palivarko p. Ulinskis 20 auks. – gr.  
Iš Vilkablauzdiškių palivarko p. Prūsokas 15 auks. – gr.  
Iš Brinkliškių palivarko p. Lukoševičius 15 auks. – gr.  
Antilgių kaime Motiejus Bikelis padūmės 32 auks.,  
aukos 60 auks. 92 gr.  
Alksniškio vienkiemyje Gabrielis Cviklis padūmės 18<sup>2</sup>/<sub>3</sub>,  
aukos 30 auks. 48 gr.

Suma iš kampininkų: 230 auks. 20 gr.

**Mokesčiai už gėrimų gamybą ir pardavimą**

<b>Tauragnų miestelis</b>	<b>Auks.</b>	<b>Grašiai</b>	<b>Auks.</b>	<b>Grašiai</b>
Iš didžiosios smuklės Šachno	1200	–	–	–
Taip pat Elijus Šnejerovičius	202	–	–	–
Taip pat Iszor Jankielowicz	230	–	–	–
Taip pat Rabinova	220	efficit	2812	–
Taip pat Jankelis Šenderovičius	230	–	–	–
Taip pat Cemachas Jankelovičius	160	–	–	–
Taip pat Icikas Juzefovičius iš 2-jų savo namų	296	–	–	–
Taip pat Šenderis Markelovičiaus malūne	280	–	–	–
Toleikių kaimas, Hirša Maušovičius	200	–	–	–
Kubilių kaimas, Ulfas Benjaminovičius	350	–	–	–
Kalvių kaimas, patys valstiečiai	120	–	–	–
Rukšėnų kaimas, Noselis Mejerovičius	116	–	–	–
Musteikių kaimas, patys valstiečiai	80	–	–	–
Pilkenių kaimas, Leiba Joselovičius	200	–	–	–
Stūglių kaimas, Leizeris Michalevičius	240	–	–	–
Sirvydžių ir Gaidžių kaimai, Leiba Markelovičius	320	–	3404	–
Gatelių kaimas, Mauša Zelikovičius	300	–	–	–
Stapšėnų kaimas su vienkiemiais, Zusmanas Berkovičius	100	–	–	–
Šeimaties kaimas, Hirša Leibovičius	230	–	–	–
Stučių kaimas, Elijas Šnejerovičius	60	–	–	–
Daunorių kaimas, Ruvelis Eljaševičius	160	–	60	–
Vyžių kaimas, patys valstiečiai	128	–	–	–
Sélės kaimas, Tauragnų klebonas	400	–	–	–
Minčios smuklė su malūnu, Elijus Benjaminovičius	400	–	–	–
Nuomos suma, iš viso	–	–	6222	–
Pajamos iš Tauragnų ežerų	–	–	400	–

Tauragnų rakto metinių pajamų suma	Auks.	Grašiai	Auks.	Grašiai
Gryni pinigai. Činšas iš valsčiaus	18 459	15	–	–
Padūmės mokestis	3110	–	–	–
Pastotės į Vilnių	196	–	–	–
Pastotės į Rygą	3860	efficit	32 519	15
Iš ponų, nuomonačių iki gyvos galvos	230	20	–	–
Miestelio ir kaimų smuklių nuoma	6222	–	–	–
Padūmė iš Juknėnų, Antilgių ir Paakmenio vienkiemio	441	10	–	–
Pasėliai. Už pasėtas 42 3/8 statinės rugių ir trečio grūdo po 24 auksinus	3051	–	–	–
Taip pat žieminių kviečių 6 statinės po 40 auksinų	720	–	–	–
Už pasėtus vasarinius dvigubai tiek kiek žieminių	3771	efficit	8222	–
Už 150 vežimų šieno, atėmus pagrindines išlaidas, po 4 auksinus	600	–	–	–
Už dvaro daržus	80	–	–	–
Sutartis dėl 12 užtrūkusių karvių, po 10 auksinų	120	–	–	–
Tas pats dėl 69 melžiamų, po 20 auksinų	1380	efficit	1630	–
Taip pat 3 pirmamečių, po 10 auksinų	30	–	–	–
Už smulkius gyvulius ir paukščius	100	–	–	–
Pajamos iš ežerų	400	efficit	528	–
Už 4 bravoro katilus, po 32 auksinus	128	–	–	–
Metinių pajamų suma	–	–	42 899	15
Atimama 20 grašių dovana 2 terminais į Respublikos išdą	6389	06	–	–
Taip pat padūmės	3570	–	–	–
12-kai žemininkų 240 auks., vėliavininkui 50 auks., 2 girininkams po 70 auks., 2 vaitams po 80, iš viso	440	efficit	10 547	6
Iš Tomo Lenkevičiaus Gateliuose, paėmusio žemę po Pranciškaus Bikelio, kuris įsirašęs į inventorių paskui atsisakė, atimama	148	–	32 352	9
Lieka pajamų	–	–	32 352	9

1 *pastaba*. Nors lentelėje nurodyta, kad pajamos yra nuo 42<sup>3</sup>/<sub>8</sub> statinės pasėtų rugių, tačiau iš tiesų pasėta 56 statinės ir du aštuntadaliai, todėl valdytojas pasibaigus nuomai privalės vyskupui atsiskaityti už 56 ir du aštuntadalius statinės.

2 *pastaba*. Kadangi tuščiose žemėse 1791 m. pasėti rugiai į pajamas neįskaičiuoti, todėl ponas vėliavininkas įpareigotas jose apgyvendinti žmones, o rugius palikti sėjai.

3 *pastaba*. Tuščioje žemėje Gateliuose, kurią po Pranciškaus Bikelio buvo išsinuomojęs Tomas Lenkevičius, o paskui atsisakė nuo sutarties, kadangi visas činšas iš inventoriaus atimtas, o Bikelio sėtų rugių lauke yra viena statinė, todėl ta statinė turi būti skaičiuojama kaip to Pranciškaus Bikelio likutis. Tuo tarpu troba, kai atsiras kitas šeimininkas, turi būti tam atiduota įvertinus kaip Jono Tumėno, kuris prieš Bikelį ten gyveno ir paliko, palikimą. Atskirai už Tumėno paliktas dvi obelis Kazimieras Eidukas turi sumokėti 16 auksinų.

## Sąrašas kaimų, kuriuos nuomojasi jo malonybė p. Davidsonas, rotmistras

Juknėnų kaimas	Kiemai		Gyventojai		Turtas			Žemė			Mokesčiai		Prievolės				
	Baudžiauninkai	Žemėninkai	Vėjai	Moterys	Arkliai	Jaučiai	Karvės	Baudžiauninkų	Žemėninkų	Priimtine	Činšas		Padūmė		Lazas	Gvolfai	Pastotės į Rygą
											Auksinai	Grašiai	Auksinai	Grašiai			
					Vienetai			Valakai							Dienos	Auks.	
Motiejus Mašnis	-	1	4	3	3	2	1	-	1	1	112	-	16	-	-	12	20
Jonas Juodvalkis	-	2	3	2	2	-	1	-	1	1/2	96	-	12	-	-	12	20
Simonas Tumėnas	-	3	2	3	2	2	1	-	1/2	1	72	-	12	-	-	12	20
Kazimieras Jackūnas	-	4	3	2	2	2	2	-	1	1	112	-	16	-	-	12	20
Motiejus Leonas	-	5	2	3	2	1	2	-	1/2	1	72	-	12	-	-	12	20
Motiejus Šerys iš Juknėnų vienkiemio	-	6	3	3	3	2	2	-	1	2/3	107	10	13	10	-	12	20
Andrius Juodvalkis	-	7	3	3	4	4	2	-	1	1	112	-	16	-	-	12	20
Baltramiejus Eidukas	-	8	1	3	2	2	2	-	1	1	112	-	16	-	-	12	20
Jonas Gaidelis	-	9	3	2	2	1	1	-	1	1	112	-	16	-	-	12	20
Jurgis Maniušis	-	10	3	3	3	4	2	-	1	1	112	-	16	-	-	12	20
Matas Horbačevskis ir Mykolas Meidus, pusiau	-	11	9	3	4	4	2	-	1	1	112	-	16	-	-	12	20
Andrius Narcys	-	12	4	3	1	-	1	-	1	1	112	-	16	-	-	12	20
Gabrielis Jackūnas	-	13	3	4	2	2	2	-	1	1	112	-	16	-	-	12	20
Kazimieras Juodvalkis, perleido smuklei 30 rykščių priimtines žemes, nuolaida 3 auksin.	-	14	3	4	3	4	3	-	1	1	109	-	16	-	-	12	20
Kazimieras Pūslys	-	15	3	4	2	4	1	-	1	1	96	-	12	-	-	12	20
Simonas Musteikis	-	16	6	3	2	4	3	-	1	1/2	96	-	12	-	-	12	20
Jokūbas Maniušis	-	17	3	1	2	1	1	-	1	1/2	96	-	12	-	-	12	20
Iš viso	-	17	58	49	41	39	29	-	16	14 <sup>2</sup> / <sub>3</sub>	1752	10	245	10	-	204	340

Antilgės kaimas																	
Andrius Gaidelis	-	1	2	2	2	2	1	-	1	-	80	-	8	-	-	12	20
Motiejus Gaidelis	-	2	1	3	2	-	1	-	1	1/2	96	-	12	-	-	12	20
Adomas Miškinis, atleistas nuo gvolfų ir pastočių	-	3	4	1	2	3	3	-	1	1/2	96	-	12	-	-	12	20
Kazimieras Tartilas	-	4	3	4	2	1	2	-	1	1/2	96	-	12	-	-	12	20
Mykolas Šireika	-	5	3	5	3	2	2	-	1/2	1	72	-	12	-	-	12	20
Jonas Šireika	-	6	5	2	2	1	2	-	1/2	1	72	-	12	-	-	12	20
Kristupas Knyva	-	7	3	1	2	2	1	-	1	1	112	-	16	-	-	12	20
Antanas Trinkūnas	-	8	1	2	2	4	2	-	1	1 <sup>1</sup> / <sub>2</sub>	128	-	20	-	-	12	20
Martynas Šimkūnas	-	9	2	4	3	2	1	-	1	1/2	96	-	12	-	-	12	20
Juozapas Mašnis	-	10	2	3	3	4	2	-	1	1/2	96	-	12	-	-	12	20
Tas kaimas pakratės mokesčio	-	-	-	-	-	-	-	-	-	-	6	-	-	-	-	-	-
Iš viso	-	10	26	27	23	21	17	-	9	7	950	-	128	-	-	108	108

(tęsinys)

Smuklių mokesčiai	Kiemai		Gyventojai		Turtas			Žemė			Mokesčiai				Prievolės		
	Baudžiauninkai	Žemininkai	Vyrai	Moterys	Arkliai	Jaučiai	Karvės	Baudžiauninkų	Žemininkų	Priimtine	Činšas		Padūmė		Lažas	Gvoltai	Pastotės i Rygą
											Auksinai	Grašiai	Auksinai	Grašiai			
					Vienetai			Valakai			Dienos		Auks.				
Juknėnų kaimas, nuoma	-	-	-	-	-	-	-	-	-	-	300	-	-	-	-	-	-
Taip pat Antilgė	-	-	-	-	-	-	-	-	-	-	120	-	-	-	-	-	-
Iš viso	-	-	-	-	-	-	-	-	-	-	420	-	-	-	-	-	-

**Valdomi p. Krauzės, poručiko****Jauniškių kaimas**

Simonas Kivas	1	-	1	3	1	-	1	1	-	1/2	56	-	12	-	2	12	20
Stanislovas Jauniškis	2	-	4	2	2	3	3	1	-	-	40	-	8	-	2	12	20
Tas pats už tuščią žemę po Šarpano	-	-	-	-	-	-	-	-	-	1	32	-	-	-	-	-	-
Martynas Tumėnas	3	-	4	2	2	-	1	1	-	-	40	-	8	-	2	12	20
Jurgis Paškevičius, žemininkas	-	1	4	4	2	4	4	-	1 1/2	1/2	136	-	16	-	-	12	20
Iš viso	3	1	13	11	7	7	9	3	1 1/2	2	304	-	44	-	6	48	80

**Paakmenio vienkiemis**

Adomas Meškauskas	-	1	4	5	3	6	4	-	1	1/2	96	-	12	-	-	12	20
Antanas Meškauskas	-	2	3	4	2	2	1	-	1	1/2	96	-	12	-	-	12	20
Iš viso	-	3	7	9	5	8	5	-	2	1	192	-	24	-	-	24	40
Jaukiškių nuoma	-	-	-	-	-	-	-	-	-	-	40	-	-	-	-	-	-

**Tauragnų valstiečių nuostatai***Miestelėnams.*

1. Miestelėnai turi mokėti činšą už sodybinį valaką po 16 auksinų, už priimtinių po 24 auksinus, už sklypą po 2 auksinus, už marga po auksiną, be jokio grašių (užrašymo) mokesčio.

2. Padūmės nuo valako, tiek priimtinių, tiek sodybinio, po 8 auksinus, nuo sklypo 8 grašius, nuo margo po 4 grašius dviem terminais turi atiduoti Tauragnų dvarui.

3. Iš kiekvienų namų, neskaitant nurodytų mokesčių, miestelėnai privalo eiti kas savaitę po dvi lažo dienas, per metus atlikti 12 gvoltų arba už juos sumokėti po 8 auksinus.

*Baudžiauninkams.*

1. Baudžiauninkai už sodybinį valaką moka po 40 auksinų, už priimtinių 32 auksinus, į tai įskaitant visas mokesčių rūšis, kaip antai: prekybos, dėklos, grašių (užrašymo) ir pan.



2. Tie patys baudžiauninkai turi atlikti po dvi lažo dienas per savaitę, pėsti arba su gyvuliais, pagal dvaro poreikius, ir per metus 12 dienų gvoltų; darbą turi pradėti tekant saulei, o baigti jai leidžiantis.

3. Be to, baudžiauninkai iš kiekvienų namų (išskyrus tuos, kuriems inventoriuje įrašyta, kad jie dėl menko žemės kiekio atleisti) per metus kartą turi atlikti pastotę į Rygą arba už ją sumokėti 20 auksinų.

4. Baudžiauninkai turi dvare atlikti savaitinę sargybos prievolę, už tai tą savaitę, kai eina sargybą, į lažą neturi eiti.

5. Žiemą pagal seną paprotį naktimis turi iš eilės eiti į dvarą kulti dvaro javų.

*Žemininkams arba činšininkams.*

1. Tauragnų žemininkai ir činšininkai turi mokėti už sodybinį valaką po 80 auksinų be jokių prekybos, grašių (užrašymo) ir panašių priedų, už priimtinių valaką, kaip ir baudžiauninkai, po 32 auksinus.

2. Tie patys žemininkai iš kiekvienų namų turi atlikti vieną pastotę į Rygą su kroviniu arba už ją mokėti 20 auksinų ir drauge su baudžiauninkais 12 gvoltų po vieną asmenį [iš namų].

3. Pasiuntimams dvaro reikalais išskiriami 12 žemininkų, už tai jie atleidžiami nuo Rygos pastočių ir gvoltų.

**Nuostatai visiems apskritai**

1. Padūmę baudžiauninkai ir činšininkai drauge su miestelėnais nuo kiekvieno valako, ir sodybinio, ir priimtinio, po 8 auksinus dviem terminais turi įmokėti Tauragnų dvarui.

2. Visi Tauragnų valstiečiai, be anksčiau minėtų prievolių, privalo kiekvienais metais po 4 dienas atitarnauti remontuodami dvaro pastatus ir smukles, ruošdami medžiagas, taisydami kelius ir remontuodami tiltus, pildami užtvankas ir t. t. ir žiemą atvežti statyboms po du 4 sieksnių ilgio rąstus bei po du vežimus kitų medžiagų – plytų, kalkių ir t. t.; jeigu dvarui tokių dienų arba šarvarkų nereikėtų, tada ta dingstimi juos panaudoti kitiems darbams neleidžiama.

3. Žemę, priklausiusią apleistiems namams, savo dienomis turi išdirbti ir užsėti dvaro grūdais, kol atsiras jos šeimininkai; dvaras, norėdamas, kad žmonės tokias tuščias žemes imtų, turi jas perleisti už teisingiausią ir saikingiausią kainą.

4. Visiems valstiečiams griežčiausiai įsakoma saugoti miškus nuo gaisrų, ir jeigu jie dėl kokios nors priežasties užsidegtų, visi privalo padėti gesinti.

5. Visą Tauragnų dvaro tvartų mėšlą visi valstiečiai, tiek baudžiauninkai, tiek ir činšininkai, privalo išvežti į dvaro laukus savo dienomis.

6. Kiekvienas dvaro reikalams turi suverpti po dvi sruogas dvaro linų.

7. Atsitikus kokiam nors įvykiui, būtent gaisro nelaimėi, visi valstiečiai turi vienas kitam padėti, tiek atvežti medžių statybai, tiek statant, tai kaip įprasta turi organizuoti dvaras.

8. Mokesčius pagal paprotį turi mokėti linais ir kitais savo ūkio produktais pagal teisingą kainą, saiką ir svorį, t. y. turgaus, kad, kaip buvo praktikuojama, neteisingai brokuojant prekes valstiečiai nepatirtų skriaudos, dvaras privalės iš valsčiaus išrinkti du arba keturis žymiausių vyrus, kurie prisiekę, už činšą atiduodamas valstiečių prekes, ypač linus, turės nešališkai įkainoti pagal vertę ir aplinkinių turgų kainą.

9. Atvykstančius svetimus įvairiomis dingstimis pirkti prekių, ypač naktimis, turi sulaikyti ir atvesti į dvarą, nes pirmenybė supirkti prekes priklauso dvarui.

10. Kiekvienas, kuris skolinsis grūdų iš valsčiaus sandėlio, turi neatidėliodamas rudenį grūdus gražinti pridėdamas dešimtadalį.

11. Įsakoma valstiečiams, kad nedrįstų pašalinėse smuklėse imti gėrimų, nei tada, kai leista patiems gaminti, arba kiekvieną kartą bus baudžiami 2 muštinais taleriais.

#### Rugių pasėliai tuščiose žemėse, [dvaro] išdo palikti 1792 metams

	Statinės	Aštuntadaliai	Gorčiai
Kubiliuose tuščioje Motiejaus Narkūno žemėje pasėta	1	6	9
Kalviuose Jono Stuko žemėje pasėta	1	7	6
Šeimatyje Jokūbo Dičiaus žemėje pasėta	–	6	–
Sirvydžiuose Adomas Biveinis paėmė Ivano Dziemidovo žemę, užsėtą dvaro	1	2	9
Rukšėnuose Andrius Bartašiūnas paėmė Ivano Vasiliovo žemę, užsėtą dvaro	1	2	–
Iš viso pasėta tuščiose žemėse	7	–	6

#### Rugių pasėliai, kuriuos 1790 m. valstiečiams paliko p. Buras

Daunorių kaime Gadžio paliktoje žemėje 1/2 valako paėmė Juozapas Gadis, pasėta	–	7	–
Kitame to paties Gadžio 1/2 valako pasėta	–	6	–
Sirvydžių kaime Lauryno Ruzgo paliktoje žemėje, kurią paėmė Makaras Antonovas, Stepanas Andrejevas ir Laurynas Petrovas, pasėta	3	–	–
Vietoj Mykolo Vaičionio paėmė Ivanas Semionovas, pasėta	1	4	–
Vietoj Petro Proškaus paėmė Kirilas Proškus, pasėta	1	2	12
Po Baltramiejienės Mekšrovienės paėmė Aksiomas Jarmolovas	–	6	12
Jupatas Andrejevas	–	4	6
Michailas Kirilovas	–	4	6
Pachomas Timofiejevas	–	4	–
Semionas Grigoriovas	–	4	–
Musteikių kaime Jono Umbraso paliktoje žemėje pasėta	1	3	–
Jauniškių kaime Baltramiejaus Šimkūno žemę paėmė Jurgis Paškevičius, pasėta	1	5	–
Iš viso		13	3

Tokį inventorių garantuodamas pasirašau –  
Domykas Kamenskis, lengvosios kavalerijos brigados vėliavininkas.

## Atsiminimai apie 1863 metų sukilimą Minčios apylinkėse

*Užrašė ir parengė Algirdas Kulys*

Tuo metu Minčios kaimas priklausė Novoaleksandrovsko apskrčiai (dabar Utenos r.). Čia ėjo kelias, jungiantis Zarasus (tuometiniu Novoaleksandrovsku) ir Kauną. Netoli buvo ir Ignalina, pro kurią ėjo geležinkelis.

Vietovės čia miškingos. Sukilėliams buvo patogi ir Minčios pramonės manufaktūra *hamernija* (vok. hamer – kūjis). Čia buvo vario kalykla ir Tauragnų dvaro ginkladirbys. Minčios kaime žemdirbių buvo tik 9 ūkiai, bet užtat kitataučių gyveno iki 50 žmonių. Pačiose dirbtuvėse dirbo 35–40 samdomų darbininkų. Dar buvo Minčios malūnas, vėlykla, karčema. Malūne eilė būdavo visai parai, kol sumals dvejomis girmomis. Manufaktūros vedėjas, vyriausiasis mechanikas ir pirmiausiai čia išikūrsysis buvo Kazimieras Petkevičius, Aleksandro sūnus.

Jo likimas glaudžiai susijęs su 1863 m. valstiečių sukilimu, nukreiptu prieš carizmą. Todėl jau penktoje kartoje po jo vis kalbama apie „*miatiežq*“. Sakydavo: „*Akuopinį Tūzyčia išlicitavoja, a jūsu prosanelį, vaikai, metiežas išdraske*“<sup>1</sup>.

1863 m. pavasarį, pačioj orėj, nuo Daūgailių *metežnykai* pro **Duobulės** (dabar Plochotno) kryžkelę atjojo Minčion. Sako, kely juos pasitikęs Tauragnų kunigas Staševskis, su juo sukilėliai kalbėję, jis jiems davęs paaiškinimus. Duobulės sankryžoje sukilėliai kažką užkasę ir sukrovę iš akmenų krūsnį. Paskui atjojo Minčion. Kiti čia jau buvo pėsti susirinkę. Sako, sukilėliai jodami dainavę:

*Ataūžkit, šalti lietūs,*

*Prauskit žemį ir velėkit...*

Kai sukilėliai pasisėmė Minčioje pirmą kibirą vandens iš šulinio, pirmiausia giesmę sugiedojo ir tik paskui gėrė.

Vietos gyventojai juos viskuo aprūpino. Kiti netgi arklius davė. Bet arklius pirmiausia perdažė iš žolių darytais dažais, kad aplinkiniai žmonės neatpažintų, kieno arklys. Matyt, bijojo išdavikų.

Sukilėliai stovyklą perkėlė į mišką prie Švedriškės kaimo. Žmonės jiems pridėjo maisto, drabužių, ginklų. Mat tada turėjo medžioklei skirtų ginklų, o medžioti pagal caro ukazą nuo Didžiojo šeštadienio prieš Velykas iki rugpjūčio 24 d. buvo draudžiama.

Kazimieras Petkevičius davė sukilėliams ne tik arklį, bet ir stirnakōjį. Tai rimbas, padarytas iš stirnos kojos, su kanopa rankoj laikyti. Davė jiems jis ir šervinės odos batus.

Sukilėliai vario kalykloje pradėjo ruošti ginklus: vietos gyventojai nešė metalinius, alavo, vario indus, kuriuos perlydydavo. Tauragnų dvaro dvarininko Ksavero Vladislavo Puslovskio liejykloje Minčioje turėta net ginklakalys.

Sako, buvusi tokia turtinga ūkininkė Aleksandra Bagdonavičienė, o Ona Dapkuvienė tik ant dvaro daržo gyvenusi, bet turtingoji sukilėliams davusi prikaištuvį su ilga rankena – alavinį puodelį, o Dapkuvienė didelį grūstuvą, iš kurio

<sup>1</sup> Akuopinis – Stundžios, gyvenusio žeminėje, pravarde. „Tūzyčia“ – Musteikių, pramintų Tūzais, duktė. „Išlicitavojo“ – išvaržė.

prigamino daug šratų. Todėl kamininkė, išgirdusi pagyras, vaikščiojusi išdidi „*kaip Sugardų dvaro ponia iš žirnių*“. Mat sugardiškė ponia išpildavusi žirnių batuos, kad spausterėtų kojas ir galėtų atrodyti išdidesnė.

Kaimietė Kilbauskienė nešusi sukilėliams parako butelį, bet vietoj parako iš spintos pakliuvusios aguonos. Tai prajuokinę visus.

## Sukilėlių palydos...

Kai prisidėjo prie sukilėlių keliolika jaunų vietos vyrukų, juos kaimas išlydėjo. Lydėdami laikėsi įsitvėrę jojančiųjų balnakilpių, toli eję greta. Tai turėję lemti sėkmę. Žmonės labai tikintys buvo: jiems svarbiausia žemė, o ne maištas. Bet būdami geri šelpė sukilėlius.

Dauguma sukilėlių turėję pistoletus, užsegtus ant perpetės diržo ir kabojusius ant klubo. Kaimiečiai turėjo dalgius, atlenktus į viršų. Jie tyčia klausdavę vienas kito:

– *Ale kad tėvā dalgē ažlinkā...*

O tas atsakydavo:

– *Kirtau alkanas sočių smilgų, ir ažlinkā.*

Buvo sukilėlių nuo Kazitiškio iš pono Radzkie dvaro, iš Geikų dvaro nuo Sālako, iš Bajoriškių. Dauguma buvo mokyti, kalbėjo daugiausia lenkiškai.

Naujai atėję sukilėliai buvo „krikštijami“, jiems skaitydavo priesaiką. Ją sukilėlis atkartodavo ginsiąs Tėvyne, Dievą bet kokia kaina ir bučiuodavo kryžmai sudėtus pistoletą ir durklą.

Kartais, kad kulka aplenktų, įsisiūdavo juodą vorą su visu voratinkliu.

Pagamintus ginklus sukilėliai slėpė Minčiakampio vienkiemy Simono(?) Vaitkūno pirtyje. Minčiakampyje sukilėliai susirinkdavo didelėje virtuvėje. Ten jie valgydavo, ruošdavo šaudmenis, todėl ir dabar, kai Minčiakampio namuose susirenka daug žmonių, sako: „*Kaip šešiasdešimt trečiais – pilna kuknia metyžnykų*“.

Sukilėlių batai buvo pakalti pasagėlėm, sako, net grindų lentose skylutės ir dabar nuo sukilėlių čebatų likusios.

Miške, link Ažvinčių, eglėj **ūžuolj** (ta, katra ūžia), labai aukštoj, sukilėliai turėjo įsirengę „*gūžtą*“ – stebėjimo postą.

Į kaimą sukilėliai susirinkdavo vakarais, kai gaidžiai nugiedodavo **nuovakaras**, prieblandoje.

Taip jie per kelias dienas čia įsirengė stovyklą, įsitaisė, apsiginklavo.

Minčiakampy, pas Vaitkūną, Rūgštėlišky pas Kondrotavičių<sup>2</sup> ir žydelį Iciką, Narūtiškyje pas Žirmantą buvo ruošiami produktai, drabužiai, pašaro atsargos. Matyt, pavasaris buvo šaltas, kad sukilėliai, norėdami sušilti, miške, vengdami ugnį kurti, šokdavę „*Mešką*“, „*Tūrą*“ – piemenų šokius. „*Tūras*“ – šokis, kai vienas prieš kitą stovėdami ir užsidėję rankas ant pečių, vienas kitą purtydavo dainuodami. Galbūt „*tūras*“ – iš to šokio-dainos išsiritęs žodis.

Pasinaudodami sukilimu, Vėžių, Vaišnoriškių (Lietuvos nacionalinio parko ribos) kaimų gyventojai vogė dvaro mišką, dėl to po sukilimo prasidėjusios reakcijos metais buvo uždėtas *štrapas* – bauda caro rubliais.

Pasakoja, jog į sukilėlių būrį stojo Jonas Meidus, turbūt iš Vyžių kaimo,

<sup>2</sup> Sako, jis buvęs rašytojo Kondratovičiaus-Sirakomlės giminaitis. Bajoruose, Ignalinos r., dar ir dabar Kondratavičių esama.

nes ten jų dar yra. Jis niekaip neišmokęs šaudyti, nes neužmerkdavęs akies. Todėl vienas sukilėlis, netekęs kantrybės, ėmęs ir užlipinęs jam akį ... arkliąsūdžiu.

Žmonės ėję į sukilimą žinodami kazokų žiaurumą – žmonių kapojimą kardais. Tikėdami, jog vargu ar begriš, atsisveikindami sakydavo: „*Nedera paliktei namus in aprūgojimā*“. Kaimo žmonės jautę ir baimę, ir vilties turėję. Išėję laukan vakarais klausydavę potyčiai giedamų giesmių ir dainų.

Sako, sukilėlius išdavęs tauragniškis baldų, skrynių meistras Musteikis. Buvęs jis Zarasų karčemoj, išgėręs ir išsiplepėjęs žydui Eizenui, kad Minčioj sukilėliai ginklus gaminasi. Ėmęs Eizenas ir pranešęs Novoaleksandrovsko II bataliono kaporo pėstininkų pulko vadui Nikiforovui (tai įvyko vasario vidury).

Kazokų būrys, atvykdamas iš Novoaleksandrovsko, darė lanką, matyt, žmonių paklaidintas. Jie jojo nuo Dūkšto pro Kazitiškį, Ažvinčius. Aplink buvo miškai, klaidu. Sukilėliai buvo susitarę, kad Rūgštėlišio ir kitų kaimų moterys, pajutusios pavojų ar pamačiusios kazokus, daužys kultuvėmis. O juk kitoje Utenio ežero pusėje buvusi sukilėlių stovykla – Minčiakampis. Pavojaus signalą sukilėliai išgirdo ir spėjo pasitraukti į mišką link Miškinės pievos (ji buvo apie 4 km nuo Minčios tarpumišky).

Mūšis buvo pralaimėtas, nes sukilėliai nesitikėjo būsią taip užklupti, nors buvo apsiginklavę. Jie pasitraukė prie Sugardų dvaro. Sužeistuosius tvarstė plonomis beržų tošėlėmis, o paskui tik drobe. Kaime kazokai plėšė, siautė, kapojo šventus paveikslus. Pas Petkevičių buvęs lenkiškas paveikslas „Pożegnanie powstanca“ (su sukilėliu atsisveikina mergina), – šį paveikslą kazokai supjaustę.

Sukilėliai veikiausiai buvę palaidoti Minčios (Suodžiuviėtės) kaimo kapinaitėse. Jos buvusios apkrautos akmenimis. Elgeta Bimbėlis buvęs pastatęs akmeninį kryžiu, matyt, sukilėliams. Mediniai kryžiai kapinaitėse išpuvo, beliko tik šis Bimbėlio akmeninis. Daugumą sukilėlių vietos gyventojai palaidojo **Suodžiuviėtės** kapuose (nuo Minčios apie 1,5 km miške į Šeimatiės kaimo pusę). Sako, laidodami ant sukilėlių krūtinų uždėję kardus. Vieną sukilėlių kardą, matyt, paimtą iš kapo, namo palėpėje surado Algis Pakalnis, gyvenantis Vilniuje.

Minčiakampio vienkiemy ilgai pas Petkevičius buvusi parakinė. Tai ragas su skylute smaigaly, suplotas išildžius, išgraviruotas, su pusiniu dangteliu storgaly parakui įpilti.

Mūšis nepasisekęs todėl, kad Minčios būrio sukilėliai nespėję susijungti su Labanoro miško sukilėliais. Maleckis norėjęs susijungti su minčiškiais prie Luknios upelio (už Labanoro).

Prieš būriui išvykstant, sukilėlių vadas, apsilikęs žaliu durtiniu, su konfederatka ant galvos ir ginklu ant krūtinės, apjojęs Minčios būrį ratu, ir jie pasitraukę per Minčios dvaro pievas Sugardų dvaro link. (Prieš Švedriškę, kitoje Sugardo ežero pusėje. Ten buvo Gundas(?) – šaltiniai, akmeninės grotos, koplyčia. Skulptūra liko Švedriškės bžn.)

Kazokai surado sukilėlių paslėptus daiktus prie Duobulės kryžkelės.

Po sukilimo Minčios apylinkėse manufaktūros savininko Ksavero Puslovskio pasiūstas asesorius uždėjo baudą Kazimierui Petkevičiui už sukilėliams išėikvotą metalą Minčios vario kalykloje. Sako, asesorius malūne neradęs net švininių svarsčių prie svarstyklių. Ir pats Petkevičius savo laikrodžio svarsčių neberadęs.

Nuo ištrėmimo į Sibirą Petkevičių išgelbėjo tik brolio sūnaus žmona Pranciška Aleksandra Kondratovičiūtė, padedama savo įtakingų giminaičių. Netekęs tarnybos manufaktūroje, K. Petkevičius pirko iš Simono Vaitkūno vienkiemį (apie 1864 m.) ir tapo ūkininku.

\* \* \*

Su malonumu visa tai užrašiau iš savo mamos, dėdės, senelio, praėjus nuo tų įvykių 125 metams.

Pasakojo:

Eleonora Pakalnienė, gim. 1889 m., gyv. Minčios k.  
Jadvyga Kulienė (Petkevičiūtė), gim. 1927 m. Minčiakampio vns.  
Mečislovas Petkevičius, gim. 1922 m. Minčiakampio vns.

## 1863 metų sukilimo Tauragnų apylinkėse dokumentai

*Parengė Kazys Misius*

1863–1864 m. sukilimas Lietuvoje gana išsamiai tyrinėtas. Tada Rusijos imperija buvo galinga karinė valstybė, ir atskirame jos regione išiplieskęs sukilimas, negavus užsienio šalių pagalbos, buvo pasmerktas pralaimėti.

1863 m. išsivadavimo kovoje aktyviausiai dalyvavo bajorai. Vyravo vienijimosi su lenkais tendencijos, tačiau į kovą dėl laisvės stojo ir valstiečiai, kurie Lietuvoje sudarė daugiau nei trečdalį visų sukilimo dalyvių.

Audringieji 1863 m. įvykiai neaplenkė Tauragnų apylinkių. Minčioje sukilėliams buvo liejamos kulkos. Netoliese buvo apsistojęs Kasparo Maleckio vadovaujamas sukilėlių būrys, į kurį rinkosi ir tauragniškiei. Kartą būrys pražygiavo per Tauragnų miestelį. Sukilėlių lankymosi Tauragnuose smulkmenos lieka paslaptis, nes rusų valdžia apie tai sužinojo praėjus daugiau nei metams. Apklausiami žmonės stengėsi neišduoti kovotojų ir tiesos nesakė. Žinoma, kad bent dalis sukilėlių lankėsi klebonijoje ir ten buvo pavalgydinami.

Pralaimėjus kovą, daugiau nei dešimtmetį buvo ieškoma sukilimo dalyvių ar asmenų, vienaip ar kitaip rėmusių sukilimą.

Apie 1863 m. Tauragnų apylinkėse pateikiami penkių dokumentų vertimai į lietuvių kalbą. Nors tai monarchistiniai dokumentai, tačiau juose yra nemažai autentiškų žinių apie to meto nuotaikas ir įvykius. Tai neatsiejama Tauragnų istorijos dalis.

### 1 pranešimas

Majoro Nikiforovo 1863 m. vasario 14 d. pranešimas

Kaporsko pėstininkų pulko 3-iojo bataliono vadui

apie kulkų sukilėliams liejimą Minčios liejimo įmonėje

Man pasiuntus Jūsų aukštajai kilnybei pranešimą Nr. 34 apie ramybę miestelyje ir jo apylinkėse, pas mane atėjo vietinio cecho siuvėjas žydas, vadinamas Micheliu Pres-Eizenu, ir pasakė, kad jis asmeniškai žinomas generolui adjutantui Nazimovui ir turi jo įsakymą apie





viską, ką jis sužinos, pranešti vietinės kariuomenės viršininko žinias. Man pranešė štai ką:

Jis iš keliaujančio smulkių prekių prekybininko žydo, atėjusio iš Tauragnų miestelio, sužinojo, kad Minčios liejimo įmonėje, esančioje dideliame miške, už 28 varstų nuo Utenos ir Zarasų renkasi didelė minia maištininkų, lieja kulkas ir kala ginklus, kuriuos slepia anglių duobėse. Jų viršininkas Kalniškės ? dvaro dvarininkas Bagdonavičius, atsargos kariškis, jis taip pat ir taikos tarpininkas. Ten dalyvauja ir du jauni kunigai iš Tauragnų, vietinio seno kunigo giminaitis, jaunas žmogus – kažkoks Bareika, dvarininkas iš Mažionių ? dvaro Mingelevičius, kuris padeda ir pinigais. Ta didelė gauja turi kėslų užpulti Uteną. Išsamiau apie viską, kas vyksta Minčioje, galima sužinoti iš žydo Dovydo, ten laikančio karčemą.

Turguje prie manęs priėjo rusė moteris, gyvenanti užėžyje netoli anksčiau minėtos Minčios, ir su ašaromis papasakojo, kad juos, ten gyvenančius rusus, taip nuteikė prievaizdas Žirmontas, jog jie su vaikais tris naktis nakvojo miške. Paskui pas mane į butą iš Tauragnų atėjo trys valstiečiai: Motiejus Miškalis, Nikoda Musteikis bei Liudvikas Valys, kurie pareiškė, kad dvarininkės Puslovskienės administratorius Alchimovičius kurstė juos prieš valdžią, patarė neduoti rekrūtų, o stoti jo, Alchimovičiaus, vadovaujamais kariais ir šis juos ves prieš rusus. Jiems kalbėjo, kad jo bendraminčių Gardino gubernijoje jau susirinko 12 tūkstančių, Kauno gubernijoje – iki 6-ių. Apskritai prašė užtarimo prieš Alchimovičių, kaip jiems neduodančio ramybės ir nuolat reikalaujančio iš jų parašo eiti už lenkus. Viso to liudininkais jie nurodė dar šiuos valstiečius: Pranciškų Veiškari, Pranciškų Juodvalki, Petrą Deveikį ir Jurgį Bekalį. Be to, patvirtindami visus anksčiau išdėstytus gandus apie Minčią jie pridūrė, kad jų raštininkas Juozapas Žirmontas, tikras čia paminėto prievaizdo brolis, valstiečiui Stanislovui Birkui kalbėjo, jog jis gavo laiškus iš Varšuvos ir iš Romos, kuriais jį paskyrė viršininku, o valstiečiams liepia stoti kariais.

Žydas Michelis Pres-Eizenas dar pranešė štai ką: Suginčių dvarininkui Romualdui Maleckiui Kaltanėnų pristavas Daškevičius davė žinią apie kratą dvarininko Mikošos dvare ir

*Restauruotas*

*Minčios malūnas.*

*A. Petrašiūno nuotr.*

*2002 m.*

šis daug daiktų pervežė į kitą savo dvarą Spittrėnus, už 15 varstų nuo Utenos. O prieš tris savaites Suginčių kunigas pirko iš Utenos žydo Leibos Bernšteino 2 pūdus švino, ieškodamas didelio kiekio, ir skelbė muzikams apie sukilimą, už tai jiems žadėdamas žemės, pinigų ir laisvę, priešingu atveju gąsdino prakeikimu. Netoli Suginčių Leliūnų dvarininko Burago dvare buvo dvarininkų ir šlėktos susirinkimas, pasak žydo, iki 300 žmonių, ir jie, išėjus iš Utenos baterijai ir iš Ukmergės ulonams, ketino užpulti vietinę išdinę, tačiau sutrukdė ten naujai atvykusi kariuomenė. Susirinkimas įvyko sausio 13-ąją, sekmadienį. Vasario 10 d. į Aknystą išvyko 4 ginkluoti lenkai. Utenos dvarininkas Balsevičius turi didelę atsargą miežių kruopų, miltų ir net džiovėsių. Išsamiau galima sužinoti iš ten gyvenančio žydo, vadinamo Abraomu. Be to, praėjusią naktį karčemoje sargybiniai suėmė šlėktą, kuris gyrėsi, kad greitai čia esantys kareiviai bus iššaudyti.

Apie visa, kas išdėstyta anksčiau, aš pranešiu pulko vadui paštu.

Prašau mane pagerbti raštišku nurodymu, ar aš turiu teisę pagal skundus daryti kratas, koku atstumu ir su kokia apsauga tuo reikalu pats išvykdamas iš Utenos? Kaip elgtis su paimtais įtartinais žmonėmis, kur ir su kokia apsauga juos siųsti? Ar esant skubiai būtinybei turiu teisę kartu laikyti paruoštas iki 20 pastočių, taip pat skubius pranešimus siųsti žemskiniu paštu, imant arklius atviru raštu be kelionpinigių?

Dar pamiršau paminėti apie žydo Michelio Pres-Eizenos paminėtus kurstytojus, dvarininkus Drazdauskus, tris brolius: Juozapą, Mykolą ir Julijoną.

Majoras Nikiforovas

Vertimas iš rusų kalbos

*Архивные материалы Муравевского музея* (toliau – АМММ), ч. I, б. 1913, с. 274–275.

## 2 pranešimas

Generolo majoro Plaksino 1863 m. vasario 19 d.

pranešimas Vilniaus karo apygardos vadui apie gyventojų nuotaikas ir pasiruošimą sukilimui Zarasų apskrityje

Šio mėnesio 10 dieną važiuodamas su grafu Šuvalovu geležinkeliu nuo Vilniaus link Daugpilio, į Dūkšto stotį atvyko leibgvardijos grenadierių pulko kuopos vadas Šiškinas. Jis pareiškė grafui apie jį pasiekusius gandus, jog Zarasų apskrityje, dvarininko Puslovskio dvaro Tauragnų miestelyje ir miške, Minčios kaime greitai laukiamas piktadarių gaujos sambūris ir kad tų vietų gyventojai, ypač gyvenantys palei tą mišką mažais kaimais rusai sentikiai, iš baimės labai sunerimę, daugelis iš jų naktimis palieka namus ir slepiasi miškuose, kad nebūtų užpulti piktadarių.

12 dieną, grįžęs į Dūkšto stotį, kapitonas Šiškinas pristatė man 18-metį sentikį Kuprijaną Grigorjevą, kuris pareiškė sužinojęs, kad visose geležinkelio stotyse yra kariuomenė. Visur girdėdamas išgąsdintos, bet nesiryžtančios apie tai pranešti viršininkams liaudies skundus dėl baimės būti maištininkų nužudytiems, ryžėsis pats eiti į Dūkšto stotį pranešti karinei valdžiai. Pasak liaudyje sklindančių gandų, miške prie Minčios kaimo gyvenantis prievaizdas Žirmontas neva įkalbinėja liaudį ruoštis sukilimui; jeigu dar nesusirinko gauja, tai tokia greitai susirinks ir jos viršininkas bus pats prievaizdas Žirmontas.

Nenorėdamas šio pasakojimo palikti be dėmesio, tuoj pat nurodžiau Zarasų apskrities ispravnikui nedelsiant atvykti pas mane; šiam atvykus įsakiau kapitonui paskirti 50 eilinių žmonių ir vykti pastotėmis su manimi. Kelyje kiekviename kaime buvome gyventojų sutinkami su nuoširdžiu džiaugsmu ir pasakojimais apie jų didžiulę baimę. Beje, daugelio kaimų ir Tauragnų miestelio gyventojai prašė manęs dėl ramybės jiems palikti kareivius,

kalbėjo, kad jie tada prievaizdo Žirmonto nebebijos. Į mano klausimą, kodėl jie taip bijo Žirmonto, niekas negalėjo rasti pakankamų argumentų jam apkaltinti, tik kalbėjo, kad jis vienintelis jų visos baimės kaltininkas. Nors vietos miškuose maištininkų gaujų dar nesama, tačiau pirmoms tokioms pasirodžius jis būsiąs jų viršininkas. Atvykęs su komanda į Minčios kaimą, aš dėl visų vietos gyventojų ramybės areštavau prievaizdą Žirmontą ir tuoj pat su sargyba pasiunčiau jį į Dūkšto stotį, o pats su sargyba bei ispravniku, eidamas įvairiomis miško kryptimis, nuvykau į Tauragnų miestelį. Kadangi jau buvo naktis, tai su viršaičiu atėjusių kelių valstiečių paklausinėjau, kas pas juos girdėti ir kas vyksta. Gavau įprastą atsakymą: nors ir ramu, tačiau liaudis bijo maištininkų. Kai jiems pasakiau, kad Žirmontas jau areštuotas, viršaitis ir su juo buvę valstiečiai pareiškė, jog prieš savaitę patys norėję jį suimti ir pasiųsti taikos tarpininkui už tai, kad jis kišasi rašant nuostatinius raštus, kartu pridūrė, kad dėl dabartinės liaudies baimės šie jį jau įtarė. Ta dingstimi įsakiau, kad 16-osios rytui surinktų liaudį ne tik iš miestelio, bet ir iš artimiausių kaimų. Juos apklausus, ar kas nors nesiruošia sukilimui, septyni žmonės pareiškė, kad komisaras Alchimovičius jiems kalbėjęs, jog ne valdovas jiems davęs žemės, o ponai, ir jeigu jie prisidėtų prie dvarininkų, kai šie sukils, tai veltui gautų žemės. Paėmęs šių valstiečių parodymus, areštavau komisarą Alchimovičių ir kartu su Žirmontu bei parodymais perdaviau juos ponui Vilniaus komendantui.

Apie tai jūsų aukštajai prakilnybei turiu garbės pranešti, pridurdamas, kad šio dvaro valstiečiai prašo, kol nenurims liaudis, šių areštuotų asmenų negražinti atgal į tas vietas.

Generolas majoras Plaksinas

Vertimas iš rusų kalbos  
AMMM, ч. I, б. 1913, с. 382–383.

### 3 pranešimas

Linijos nuo Daugpilio iki Vilniaus viršininko 1863 m.  
gegužės 5 d. pranešimas Vilniaus karo apygardos štabui  
apie susirėmimą, įvykusį žvalgant liniją

Kadangi mane ne kartą pasiekė gandai apie partijas netoli geležinkelio linijos, prie Minčios vario įmonės, aš, gavęs linijos nuo Peterburgo iki Vilniaus vedėjo, Jo Didenybės svitos generolo grafo Šuvalovo leidimą, Dūkšto stotyje sutelkiau leibgvardijos grenadierių pulko linijos 3-iają ir šaulių 2-ąją kuopas ir leibgvardijos ulonų bei kazokų pusę eskadrono. Gegužės 3 d. 5.30 valandą ryto išvykau išžvalgyti prie geležinkelio prieinančios vietovės. Numačiau, kad būrys galės grįžti į liniją ne vėliau kaip po trijų parų. Tačiau gavęs žinių, kad Salako miestelyje neramu ir kad ten nuolatos pasirodo nedidelės partijos, pirmiausia pasiunčiau būrį į tą miestelį, numatydamas paimti pastotis bei vedlius. Pastočių rinkimas sulaukė mane miestelyje iki 12 valandos, tačiau tuo laiku buvo paruošta 15 pastočių; patikimų vedlių taip pat nebuvo. Nenorėdamas parodyti judėjimo krypties, o svarbiausia, kad negaiščiau laiko, aš be pastočių ir vedlių pirmą valandą pajudėjau forsuotu maršrutu į Minčią nepaisydamas, kad zemskinės valdžios stengėsi mane įtikinti, jog apylinkėse viskas ramu ir partijų susibūrimų nėra. Tuo metu jau buvau gavęs tikslių žinių, kad Minčios įmonėje yra įrengta maisto, drabužių sandėlis ir maištininkų ginklų dirbtuvės.

Prasidedantys nuo Katiniškės užėžio visi pakelėse esantys kaimai gyventojų, iš baimės besislapančių miškuose, buvo palikti. Tai aiškiai liudijo gaujos buvimą. Kadangi vedlių vėl negavau, būrys, eidamas pagal žemėlapi, įžengė į miškus, prasidedančius prie Katiniškės užėžio. Giroje kazokai sučiupo miško sargą, šis ir vedė į Minčią. Kaip paaiškėjo vėliau,

nepaisant judėjimo spartos maištininkai buvo įspėti iš Salako miestelio. Todėl dar prieš prieidami Minčią kazokai, vadovaujami poručiko Kazarkino, risčia išvažiavo pirmyn ir apsupo visus įmonės pastatus. Pavyko sučiupti tiktai du gaujai priklausančius [asmenis], kitos partijos, apie 300 žmonių, prieš dvi valandas iki mūsų atėjimo pasislėpė miške. Dalis įmonės gyventojų prisijungė prie gaujos, dalis išvyko, visi namai buvo užrakinti. Vieną iš belaisvių aš priverčiau vesti būrį į partiją. Iš tiesų už trijų varstų nuo įmonės buvo rasta ką tik palikta stovykla, o paskui už pusės varsto aptikta atsitraukianti gauja. Mūšis prasidėjo 6.30 val. vakaro. Kuopos ėjo šitaip: kolonos priekis – linija, dengiama šaulių 3-iojo būrio, vadovaujamo praporščiko Aspelundo, keletas kazokų buvo pasiūsta į šoninius išvažinėjimus. Visa pusė eskadrono buvo palikta miško keliuke rezerve. Miškas tęsiasi per 30 varstų iš dalies aukštumomis, tačiau daugiausia tarp pelkių, apaugusių



tankiais krūmais. Vietomis miškas buvo tiek tankus, kad dažnai mūsų grandis susišaudydavo su priešu už 30 žingsnių arba, nieko nematydami prieš save tankmėje, visiškai nutraukdavo ugnį. Maištininkai dengėsi žmonių grandine, ginkluota dvivamzdžiais šautuvais, buvo ginklų net su durtuvais. Antrą jų liniją sudarė dalgininkai, iš dalies įvairiai, t. y. šautuvais, kardais ir pistoletais, ginkluota minia. Signalus jie perdavė švilpimais. Paleidus pirmą ugnį, vedlys bėgo pas maištininkus, bet mūsų šūvių nedelsiant buvo nukautas. Kuopa, vadovaujama kapitono Šiškino, tęsė nenutrūkstamą puolimą, kartą net puolė durtuvais ir nubloškė mūsų šone miškingoje aukštumoje pasirodžiusią maištininkų minią. Gauja suskubo padrikai trauktis, palikdama kelyje viršutinius drabužius, maišus su rūbais ir maistu, batus ir net šovinius. Pradėjo temti, todėl aš, neturėdamas vedlių, veikdamas man nežinomoje vietovėje ir nematydamas nieko prieš save, buvau priverstas persekiojimą nutraukti. Kazokus vėl pasiunčiau į gamyklą, kur ketinau apsistoti nakvynei. Priėję prie gamyklos, kazokai pamatė nedidelę partiją, besibraunantią mums į užnugarį.

*Minčios – Žigų kapinaitės, kuriose yra palaidota 1863 m. sukilėlių*

Šaunia ataka jie nubloškė juos į mišką ir išsklaidė. Išgirdusios šūvius užnugaryje, kuopos bėgte patraukė prie gamyklos, tačiau reikalas jau buvo baigtas. Tada aš pradėjau naikinti maisto produktų ir drabužių atsargų sandėlį, kurį suspėjau sunaikinti.

Gamykla įsikūrusi 150 sieksnių skersmens įduboje, prie nedidelio ežero ir apsupta gana tankaus miško. Be to, gavau žinių, kad mano sutikta partija buvo tik dalis iš keleto besiformuojančių aplinkiniuose miškuose, tad jų dėka per visą naktį maištininkai, braudamiesi prie tikslo, galėjo trukdyti būriui. Todėl, norėdamas duoti kuopoms, tą dieną įveikusioms iki 50 varstų ir išvargintoms mūsų, ramų poilsį, aš laikiau, kad yra būtina pasitraukti iš miško į pozicijas ties Juknénu ? kaimu, kur atvykau naktį 12.30 val. ir įrengiau stovyklą.

Kitą dieną buvau numatęs vėl pradėti puolimą ties Prūsų užežiu, kur, kaip kalbėjo, buvo rengiama maištininkų stovykla, tačiau naktį sužinojau, kad stovykla jau pašalinta ir

partijos pradėjo telktis miškuose į pietus nuo Tauragno ežero. Turėdamas omenyje aišką įsakymą grįžti su būriu į liniją ne vėliau kaip trečią parą, aš jau nebeturėjau laiko tų gaujų persekioti ir 8 valandą ryto vėl pajudėjau į Salaką. Vykstant iš Salako į Dūkšto stotį, kai būrys jau buvo praėjęs Luodžių viensėdį, į vieną užpakalyjeėjusių kazokų šovė iš viensėdžio kiemo. Dėl to kuopa sugrįžo ir aptiko vienkiemyje ne mažiau kaip 80 ginkluotų žmonių, paleidusių ugnį pro langus ir iš daržinių. Prasidėjusio susišaudymo metu užsidegė kiemo pastatai, kuriuose, kaip reikia manyti, buvo saugomas parakas, nes per gaisrą įvyko keletas sproгимų. Dalis maištininkų išsibėgiojo, kita dalis buvo nukauta, 11 žmonių paimta į nelaisvę. Tolesnes smulkmenas pranešiu paskui, kai bus surinktos tikslios žinios ir apklausti belaisviai. 9.30 valandą vakaro būrys vėl grįžo į liniją; tikėtasi, kad mums vėl leis iš jos išeiti ir baigti pradėtą reikalą. Visi nuo karininko iki paskutinio kareivio tik apie tai ir galvojo ir su dideliu apgailėstavimu pakluso būtinybei grįžti. Prašys, jeigu įmanoma, suteikti jiems garbę galutinai išblaškyti išaiškintas partijas.

Negaliu žodžiais garbingai išreikšti, su koku uolumu visi pareigūnai veržėsi į mūšį ir kaip ramiai atlaikė stiprią maištininkų ugnį. Ypatingai laimei aš priskiriu tą atvejį, kad mes turėjome tik vieną sužeistąjį. Tiksliai nustatyti maištininkų nuostolius neįmanoma. Judėdami pirmyn, matėme 5 lavonus, be to, grandinėje buvę šauliai ir karininkai matė, kaip nuolatos nešdavo sužeistuosius.

Apie visa, kas išdėstyta anksčiau, pranešiau 2-osios gvardijos pėstininkų divizijos viršininkui ir grafui Šuvalovui.

Leibgvardijos grenadierų pulko pulkininkas Poltorackis

Vertimas iš rusų kalbos  
AMMM, ч. 2, б. 1915, с. 143–146.

#### 4 pranešimas

Pulkininko Poltorackio 1863 m. gegužės 5 d.  
pranešimas Zarasų kariniam viršininkui apie maištininkų  
gaujos aptikimą ir sunaikinimą netoli Salako miestelio

Vakar grįždamas su būriu iš ekspedicijos prieš maištininkų partiją, kuri buvo sumušta man patikėto būrio netoli vietinės Minčios įmonės, atvykau ties Salako miesteliu prie Luodžių vienkiemio. Būrio užpakalinė sauga pamatė ginkluotus žmones, besibraunančius link viensėdijos. Pastotės prašymo dingstimi pasiūstas kazokas bandė sužinoti, kas darosi viensėdyje. Ten jį norėjo sučiupti, tačiau šis išsiveržė, palikdamas ietį, į jį iš paskos buvo keletą kartų šauta. Ariergardas pasuko aliarmo link ir į viensėdijoje buvo pasiūstas būrys. Ariergardas buvo sutiktas šūviais iš langų ir daržinių. Per susišaudymą užsidegė kiemo pastatai ir įvyko keletas parako sproгимų. Viensėdijoje buvusių maištininkų galima priskaičiuoti iki 50 žmonių. Kai prasidėjo gaisras, jie, imetę į ežerą ginklus, ėmė bėgti. Keletas žmonių buvo nukauta, 11 sučiupta, likusieji iš degančių dūmuose skendinčių pastatų pabėgo. Pirmosios nuovados pristavą įpareigojau palaidoti lavonus ir išsiaiškinti, kas buvo nukauta, o šiandien pasiunčiau kuopą kazokų apžiūrėti aplinkines vietas ir sužinoti, kaip įvykdytas mano įsakymas. Man pranešė, kad vakar 9 valandą vakaro nuovados pristavas buvo vienkiemyje, kažko išvežė 5 vežimus ir keletą lavonų, tačiau, kaip pasirodė, 11 nebuvo palaidota ir palikta viešai, o viensėdis neužrakintas.

Tai kalbėjo viensėdyje likusios moterys.

Be to, man pranešė, kad Salako miestelyje neva mano įsakymu renkasi dvikinkės pastotės, tačiau panašaus įsakymo aš niekada nedaviau.



Pranešdamas Jums apie visa, kas anksčiau pasakyta, prašau slaptai ištirti šį reikalą ir laiku pareiškta painformuoti jus, kad apskritai šioje nuovadoje stiprūs neramumai ir gaujų buvimą slepia zemskinės valdžios. Negalėjau net išsiaiškinti tos, kurią sumušiau, iš zemskinės valdžios taip ir nesužinojau, kur ji išsikūrusi. Jie kalbėjo, kad gaujų nėra ir viskas ramu. Viensėdijos apylinkėse visur ruošiamas maistas, kuris gabenamas į mišką prie Minčios gamyklos. Didelį maisto ir drabužių sandėlį Minčioje aš sunaikinau, tačiau nelaiduoju, kad jų vėl nesuvežė. Ten vėl pradėjo grupuotis gaujos, tad šiomis dienomis į ten išvyksta būrys. Be viso, kas pasakyta anksčiau, turiu garbės pridurti, kad vakar pas vieną iš vienkiemyje nukautųjų rastas ir man pateiktas revoliucinio komiteto įsakymas būti pasiruošusiems sukilimui gegužės 8-ąją ir pirmu reikalavimu atvykti į rinkimosi punktą.

Prašau Jus pagerbti mane žinia, kai gausite šį popierių, aš Jums jį siunčiu per Dūkšto dvaro šimtininką.

Leibgvardijos grenadierių pulko pulkininkas Poltorackis

Vertimas iš rusų kalbos  
*Ten pat*, I. 111–112.

## 5 pranešimas

Laikinojo lauko auditoriato 1867 m. kovo 18 d.

išvada apie tauragniškis, prisidėjusius prie 1863 m. sukilimo

Laikinis lauko auditoriatas, peržiūrėjęs Vilniaus politinių bylų tardymo komisijos pateiktą tardymo bylą apie Zarasų apskrityje gyvenusius Ukmergės apskrities dvarininkus: 1) Mykolą Alchimovičių, 2) Anuprą Petrauską; Zarasų apskrities 3) Alanzijų Žirmontą ir nežinomos apskrities 4) Petrą Lenartovičių; kunigus 5) Tauragnų bažnyčios kleboną Andrių Bareiką ir Užpalių – 6) Pranciškų Staškauską; vienkieminius, Vilniaus apskrities 7) Valerijoną Teseckį ir Ukmergės 8) Julijoną Silkovičių; Vilniaus apskrities miestietį 9) Ksaverą Bagdonavičių; valstiečius, Tauragnų kaimo bendruomenės 10) Vosilių Bagdonavičių, 11) Kazimierą Birku, 12) Mykolą Gražį, 13) Joną Bimbą, 14–15) Cezarį ir Anuprą Kondratovičius, 16) Vincą Kučinską, 17) Ignotą Musteikį, 18) Augustiną Strolį ir 19) Jurgį Cviklį; Politiškių kaimo bendruomenės 20) Juozapą Gasiūną, 21) Kazimierą Gasiūną, 22) Silvestrą Jonį, 23–27) Juozapą, Anuprą, Andriejų, Joną ir Justiną Katinus, 28) Antaną Kaukėną, 29–30) Kazimierą ir Antaną Karklinius, 31–33) Solomoną, Baltramiejų ir Kazimierą Raudonius, 34) Vincą Stundžią ir žydus, Ukmergės apskrities miestiečius 35) Dovydą Šliomovičių ir 36) Abraomą Icikoną (iš jų pastarieji du judėjų tikybos, o kiti 34 Romos katalikai), nustatė, kad 1863 m. balandžio 24 d. nurodytų 36 kaltinamųjų gyvenamosiose vietose pasirodė maištininkų gauja, vadovaujama Maleckio (jis taip pat ir Gasperovičius) ir slapstėsi vadinamajame Minčios miške, kol gegužės 3 d. buvo sumušta kariuomenės. Kartu nustatyta, jog kai kurie iš vietos gyventojų buvo toje gaujoje, o kiti jai tiekė maisto produktų atsargas. Dėl to tada nurodytais nusikaltimais kaltinami asmenys buvo perduoti tardymui ir teismui ir jau yra nuteisti pagal kaltės dydį. O praėjus daugiau negu metams nuo Maleckio gaujos išsklaidymo, būtent 1864 metų lapkritį, Tauragnų valsčiaus valstiečiai vietos kariniam nuovados viršininkui pareiškė, kad kai kurie iš vietoje likusių Tauragnų ir Sirvydžių dvarų asmenų rėmė minėtą gaują, pristatydami maisto produktų atsargas, ir turėjo ryšių su sukilėliais. Dėl nurodyto valstiečių pareiškimo minėtam karinės nuovados viršininkui padarius kvotą, pasakui per formalų tardymą buvo apkaltinti anksčiau minėti asmenys, ypač tie iš jų, kurie gyveno dvarininkams Puslovskiams priklausančiuose ir valdomuose dvarininko Alchimovičiaus Tauragnų bei Sirvydžių dvaruose. Tikrai vienas miestietis Ksaveras Bagdonavičius,



gyvenantis Pažežulnio užėžyje, pagal bylos aplinkybes pats prisipažino buvęs Maleckio maištininkų gaujoje, iš kurios būrio viršininko liudijimu buvo su ginklu paimtas į nelaisvę. O kitų trisdešimt penkių, kaltinamų tiekus maištininkams maisto produktus ir lankius gaują, asmenų buvo nustatytos šios aplinkybės.

1. Dvarininkas Mykolas Vincas Alchimovičius, Juozapo, 41 metų, Tauragnų ir Sirvydžių dvarų valdytojas. Iki patraukiant šioje byloje 1863 metų vasarį buvo tardytas dėl tada jam mesto kaltinimo kursčius Tauragnų dvaro valstiečius dalyvauti maište, apie tai pranešė iš minėto dvaro valstiečių penki asmenys. Kadangi pranešimas nepasitvirtino, nes buvo įrodyta, kad Alchimovičių kaltinę valstiečiai buvo juo nepatenkinti, o pagal jų pareiškimą apklausti liudytojai atmetė šių nuorodas, tai generolo adjutanto Nazimovo potvarkiu Alchimovičius iš arešto buvo paleistas, atiduotas policijos priežiūrai ir turėjo išpareigoti šiame krašte nebevaldyti dvarų. Pagal šį sprendimą Alchimovičius išvyko į Tauragnų dvarą ir pradėjo perdavinėti savo pareigas. Tačiau, kaip pasakyta anksčiau, Tauragnų dvare pasirodė maištininkų gauja, kurią išsklaidžiusi vietos valdžia padarė kvotą apie Alchimovičiaus santykius su maištu, tačiau, kaip matyti iš šios bylos, ta kvota 1864 metų lapkritį buvo prapuldyta. Per kvotą šioje byloje, kilusioje dėl anksčiau minėtų valstiečių pareiškimų, Alchimovičius kaip ir anksčiau buvo kaltinamas kurstęs valstiečius maištauti, taip pat sutikęs maištininkų gaują, tiekęs jai maisto produktų atsargų ir lankes gaują. Dėl kaltinimo valstiečių kurstymu naujų įkalčių Alchimovičiui nepareikšta, tuo kaltino šeši valstiečiai, kurie skundė jį 1863 metais. Nors vienas iš jų, kad patvirtintų savo žodžius, apeliavo į Tauragnų dvaro valstiečius Augustį ir Šimkūną, tačiau šie nebuvo apklausti, o pats Alchimovičius tvirtino, kad valstiečiai apkaltinę jį iš pykčio. O dėl Alchimovičiaus priėmimo į maištininkų gaują ir jos lankymo Tauragnų ir Sirvydžių dvarų, taip pat netoliese gyvenantys tų dvarų žmonės, apklausti per karinės nuovados viršininko kvotą, patvirtino apie šį Alchimovičiaus nusikaltimą, tačiau per tardymą jie atsisakė savo parodymų, o Alchimovičius išsigynė tiek dėl susitikimo, tiek ir dėl maištininkų lankymo. Nepaisydamas jį kaltinusių asmenų parodymų, Alchimovičius taip pat neprisipažino ir tiekęs maištininkams produktus, aiškindamas, kad maisto atsargos ir pašaras buvo pasiūsti į Minčios mišką, į ten esantį malūną ūkio poreikiams. Tačiau Tauragnų ir Sirvydžių dvaro žmonės ir minėto malūno nuomininkas tvirtino, kad maisto atsargos buvo atsiųstos maištininkams, kurie jas paėmė. Nepriklausomai nuo to iš Alchimovičiaus parodymų matyti, kad jis žinojęs apie maištininkų gaujos buvimą Minčios miške, bet apie tai nepranešė valdžiai.

2. Dvarininkas Alanzijus Žirmontas, Petro, buvęs dvarininkų Puslovskių dvarų prievaizdas, gyvenęs Sirvydžių dvare, 1863 m. vasarį kartu su Alchimovičiumi buvo tardomas taip pat dėl kaltinimo kursčius valstiečius į maištą. Kadangi vienintelis gandas, kuriuo buvo grindžiamas šis kaltinimas, nepasitvirtino, tai jis generolo adjutanto Nazimovo sprendimu buvo atleistas nuo atsakomybės. Šioje byloje apkaltintas tiekęs maištininkų gaujai maisto produktų atsargas ir lankes maištininkus. Žirmontas prisipažino tik dėl pastarojo nusikaltimo pareikšdamas, kad keletą valandų maištininkų gaujoje buvęs per prievartą. Tačiau iš byloje apklaustų asmenų šeši žmonės kaltino jį, kad jis niekieno neverčiamas lankė maištininkų gaują ir tiekė jai maisto produktų.

3. Miestietis iš žydų Dovydas Šliomovičius, 50 metų, gyvenęs Minčios miestelyje ir Minčios miške nuomojęs malūną, kaltintas priėmęs maisto produktų atsargas, kad perduotų juos maištininkų gaujai. Jis pats tuo prisipažino paaiškindamas, kad iš tiesų ruošė duoną ir lankė gaują.

4-5. Valstietis Anupras Kondratovičius, 41 metų, ir jo brolis Cezaris Kondratovičius, 34 metų, gyvenę Minčios miške prie maištininkų gaujos dislokacijos, buvo apkaltinti žydo

Šliomovičiaus perduodavus šiam maištininkų įsakymus, ruošus jiems maisto atsargas ir, be to, pristatydavus gaujai atsargas. Nors Kondratovičiai neprisipažino esą kalti, tačiau įtarimai kilę dėl aplinkybės, kad jie gyveno netoli maištininkų gaujos, be to, valstiečiai Vosilius ir Ksaveras Bagdonavičiai paliudijo, kad Kondratovičiai įkalbinėję juos prisidėti prie maišto ir kasdien lankę maištininkų gaują.

6. Kunigas Andrius Bareika, 87 metų, Tauragnų bažnyčios klebonas, buvo apkaltintas valstiečio Motiejaus Janušio pasiuntęs maištininkų gaujai maisto produktų atsargų. Be to, jis, Bareika, kaltintas, kad savo namuose priėmė ir vaišino maištininkus, tačiau atliekant tyrimą Jauniškis to neįrodė pareiškdamas, kad apkaltinęs Bareiką iš gandų. O pats Bareika, nors dėl to neprisipažino, davė parodymus, kad maištininkai iš tiesų jo namuose gėrė arbatą, tačiau jis to nepranešęs vyriausybei dėl ligos.

7. Vienkieminkas Valerijonas Teseckis (amžius nežinomas), gyvenęs Bajūrų kaime, šioje byloje žydo Šliomovičiaus ir miestiečio Ksavero Bagdonovičiaus apkaltintas tuo, kad buvęs maištininkų gaujoje; paminėti asmenys, kurie davė parodymus, patys jį matę. Šį kaltinimą patvirtino žydo Šliomovičiaus duktė, kuri paaiškino, kad Teseckis užėidavęs pas ją su ginklu. Tačiau pats Teseckis neprisipažino dalyvavęs maište pareiškdamas, kad kaltinančiųjų asmenų nurodytu laiku jis visai nebuvo Zarasų apskrityje, o gyveno Palūšės kaime Švenčionių apskrityje, ir tokį jo aiškinimą visiškai patvirtino Palūšės kaimo gyventojai. Tačiau vis dėlto Teseckį galima apkaltinti turėjus draudžiamų karinio maištininkų kirpimo drabužių.

8. Dvarininkas Anupras Petrauskas, 51 metų, kaltintas tuo, kad sumušęs maištininkų gaują Minčios miške laikęs pabėgusį iš jos savo sūnų ir išrūpinęs jam bilietą laisvai gyventi. Apie tai davė parodymus vietos valstiečiai Silvestras Zamauskas ir Kazimieras Birkus. Pats Petrauskas prisipažino išrūpinęs savo sūnui bilietą laisvai gyventi, nors atmetė kaltinimą, kad žinojęs apie jo buvimą gaujoje. Jis pareiškė, kad atėjęs pas jį sūnus apie tai nieko nekalbėjo, tačiau toks Petrausko neigimas nevertas dėmesio dėl minėtų dviejų liudytojų parodymų ir ypač todėl, kad jo sūnus, buvęs Dusetų valsčiaus valdybos raštininkas, tikrai dalyvavo maištininkų gaujoje, už tai jau nuteistas.

9–14. Valstietis Kazimieras Birkus, 42 metų, tarnavęs Sirvydžių dvare, vienkieminkas Julijonas Silkovičius (amžius nežinomas), tame pat dvare gyvenęs valstietis Vosilius Bagdonovičius, 73 metų, Andrius Katinas, Silvestro, 50 metų, Justinas Katinas, Silvestro, 14 metų, Jonas Katinas, Vinco, 42 metų, kaltinti pristatydavę maištininkų gaujai maisto produktų atsargas, iš jų Birkus, Silkovičius ir Bagdonovičius patys tai prisipažino. Katinai teigė, kad jie dėl to įtarti nepagrįstai, atseit todėl, kad važiuavę gaujos buvimo vietos kryptimi. Toks aiškinimas pasirodė neteisingas, nes šiuo reikalu apklausti valstiečiai Žavoronkovas, Lazarevas, Dolgovas, Birkus ir Zomauskas patvirtino patys matę Katinų nusikaltimus.

15. Kunigas Pranas Staškauskas, 30 metų, 1863 metais Tauragnų bažnyčios vikaras, Tauragnų žydo Elijašo Bakos ir vietos bažnyčios maršalkos Augustino Laurinavičiaus parodymais kaltintas pasitikęs Maleckio maištininkų gaują, jai 1863 m. pareinant per Tauragnus, nubaudęs žydą Šliomovičių bei miestietį Ksaverą Bagdonavičių, apkaltintas ir gaujos lankymu. Tiriant Šliomovičius ir Bagdonovičius patys pakeitė savo parodymus. Taip pat nurodžius žydui Bakai bei maršalkai Laurinavičiui, penki žydai, nors pirmą kartą patvirtino jų parodymus, tačiau vėliau irgi atsisakė savo žodžių pareiškdami tiktai girdėję iš Bakos, kad Staškauskas pasitiko maištininkų gaują. Staškauskas neprisipažino nei pasitikęs maištininkų gaują, nei ją lankęs. Atliekant tolesnį tyrimą šie kaltinimai ne tik nepasitvirtino, tačiau priešingai, iš vietos žandarų komandos viršininko ir vietos karinių valdininkų atsiliepiamų matyti, kad Staškauskas buvusio maišto metu jame niekaip nedalyvavo, o pasižymėjo ypatinga veikla, padėdamas valdžioms išaiškinti dalyvavusius maište asmenis.

16. Užėmęs Tauragnų dvaro valdytojo vietą dvarininkas Petras Lenartovičius (amžius nežinomas) įtrauktas į šią bylą vieninteliu pagrindu, kad iš Tauragnų dvaro buvo gaujai pristatyti maisto produktai, tačiau neprisipažino tai buvus. Iš bylos matyti, kad jis pradėjo eiti Tauragnų bei Sirvydžių dvaro valdytojo pareigas tik 1863 m. liepą, kai netoliese tų dvarų maištininkų nebebuvo.

Iš kitų kaltinamųjų valstiečiai: 17. Mykolas Gražys, 40 metų; 18. Ignatas Musteikis, 18 metų; 19. Vincas Kučinskas, 70 metų; 20. Vincas Stundžia, 29 metų; 21. Augustinas Strolis (amžius nežinomas); 22. Jurgis Cviklis, 45 metų; 23. Juozapas Gasiūnas, 40 metų; 24. Kazimieras Gasiūnas, 19 metų; 25. Baltramiejus Raudonius, 40 metų; 26. Solomonas Raudonius, 44 metų; 27. Kazimieras Raudonius, 38 metų; 28. Antanas Kaukėnas, 28 metų; 29. Kazimieras Karklinis, 40 metų; 30. Antanas Karklinis, 20 metų; 31. Juozapas Katinas, 20 metų; 32. Anupras Katinas, 32 metų; 33. Silvestras Jonis, 50 metų; 34. Jonas Bimba, 28 metų; ir 35. žydas Abraomas Iciksonas (amžius nežinomas), išskyrus Bimbą, patraukti šioje byloje dėl kilusio įtarimo, kad pristatydavo gaujai maisto produktų atsargas, tačiau jie visi dėl to neprisipažino ir byloje nėra jokių įkalčių. O valstietis Jonas Bimba, anksčiau paminėtų Ksavero ir Vosiliaus Bagdonavičių parodymais, juos raginęs eiti į maištą, tačiau dėl to Bimba taip pat neprisipažino, o Bagdonavičiai parodymams patvirtinti jokių įrodymų nepateikė.

Be šioje byloje minėtų [įtarimų], nustatyta, kad esant maištininkų gaujai vadinamajame Minčios miške, maištininkams maisto produktų atsargos buvo išimtinai pristatomos iš Tauragnų bei Sirvydžių dvarų, priklausiusių dvarininkams Puslovskiams, kurie dėl to buvo kaltinami leidę valdyti nurodytus dvarus politine prasme nepatikimiems asmenims, kaip antai Alchimovičiui, Žirmontui ir Birkui, kaltinamiems ryšių su maištininkais palaikymu ir jų ap rūpinimu maisto produktais bei pašaru.

Apsvarsčius visas išdėstytas aplinkybes, Laikinasis lauko auditoriatas mano:

1. Dvarininkus Mykolą Alchimovičių, Alanzijų Žirmontą, miestietį Ksaverą Bagdonavičių ir valstiečius Cezarį bei Anuprą Kondratovičius; iš kurių Bagdonavičius kaltinamas buvęs maištininkų gaujoje ir dalyvavęs susirėmimuose su kariuomene, o kiti keturi palaikę ryšius su maištininkais ir pristatę jiems maisto produktų atsargas. Vadovaujantis 1863 m. gegužės 11 d. Aukščiausiojo patvirtintomis taisyklėmis apie bausmių skyrimo tvarką maištininkams bei jų bendrininkams, perduoti baudžiamojo statuto karo teismui prie Kauno gubernijos valdybos karinio viršininko.

2. Kunigą Andrių Bareiką, 87 metų, paties prisipažinimu kaltą savo name priėmus maištininkus, vaišinus juos ir nepranešus apie tai vyresnybei, dvarininką Anuprą Petrauską, kaltą laikius buvusį maište savo sūnų ir išrūpinus jam bilietą laisvai gyventi, vienkiemininką Julijoną Silkovičių, žydą iš miestiečių Dovydą Šliomovičių ir valstiečius: Kazimierą Birkų, Vosilių Bagdonavičių, Andrių, Justiną ir Albiną Katinus, pasirodžiusius kaltais pristačius gaujai maisto produktų atsargas, vadovaujantis IV [nusikaltėlių] kategorija ir 1863 m. gegužės 11 d. Aukščiausiojo patvirtintų taisyklių 8 punktu, nubausti nukentėjusių nuo maišto naudai pinigine bauda: Bareiką – 100 rublių, Petrauską ir Šliomovičių – 50 rublių, o kitus šešis – po 5 rublius ir paskui juos palikti ankstesnėse gyvenamosiose vietose, atidavus valstiečius ir vienkiemininką Silkovičių bandruomenių, kurioms jie priklauso, laidavimui.

3. Vienkiemininkui Varerijonui Teseckui, kaltam laikius draudžiamus maištininkų kirpimo drabužius, vadovaujantis tų pačių taisyklių 8 punktu, skirti laikymo arešte bausmę tardymo metu, o nuo tolesnės bausmės jį atleisti laidavus bendruomenei, kuriai priklauso, ir apgyvendinti ankstesnėje gyvenamojoje vietoje.

4. Kunigą Praną Staškauską ir dvarininką Petrą Lenartovičių bei valstiečius Mykolą Gražį, Ignotą Musteikį, Vincą Kučinską, Vincą Stundžią, Augustiną Strolį, Jurgį Cviklį, Juozapą

ir Kazimierą Gasiūnus, Baltramiejų, Solomoną ir Kazimierą Raudonius, Antaną Kaukėną, Kazimierą ir Antaną Karklinius, Juozapą ir Anuprą Katinus, Silvestrą Jonį, Joną Bimbą ir žydą Abraomą Iciksoną, kuriems nerasta jokių įkalčių dėl dalyvavimo maište, vadovaujantis karo baudžiamojo statuto 2-os knygos 340 straipsniu, atleisti nuo atsakomybės šioje byloje.

5. Tauragnų bei Sirvydžių dvarams, iš kurių buvo pristatomos gaujai maisto produktų atsargos, išieškoti papildomą dešimties procentų rinkliavą.

Šią išvadą Laikinis karo auditoriatas pateikia pono Vilniaus karo apygardos vado nuožiūrai.

Penki neįskaitomi karo teisėjų parašai

Išvados pradžioje konfirmacija

„Sutinku“

Maniukinas

1867 metų balandžio 22

Vertimas iš rusų kalbos

LVI A, f. 1248, ap. 1, b. 746, l. 187–199.

## Priešinimasis nutautinimo užmačioms Tauragnų parapijoje XIX amžiaus antrojoje pusėje

*Kazys Misius*

### Lietuviškos knygos poreikis iki spaudos draudimo

Kaip žinoma, 1849 m. pabaigoje prie Žemaičių priskirta Vilniaus vyskupijos dalis, taip pat ir visa Kuršo gubernija, priklausiusi Kauno gubernijai. Iki tol Tauragnai priklausė Vilniaus vyskupijai, kurioje buvo stipresnės lenkinimo tendencijos.

Nors 1773 m. panaikinus Jėzuitų ordiną buvo įsteigta Edukacinė komisija, bet ji neišleido nė vieno lietuviško vadovėlio ir iš tikro lietuvių kalbą ignoravo. Nuo 1777 m. Vilniaus vyskupijoje sukurtas platus parapiinių mokyklų tinklas. Tačiau neturima žinių, kad tose parapiinėse mokyklose būtų mokoma lietuviškai.

Nuo 1850 m. M. Valančius instrukcijoje dekanams reikalavo, kad prie kiekvienos parapiinės bažnyčios, taip pat prie filijų veiktų parapiinės mokyklos, kuriose būtų mokoma ir lietuviškai. Buvusios Vilniaus vyskupijos parapijoms tai buvo negirdėtas dalykas. Parapiinė mokykla Tauragnuose irgi steigėsi vangokai. Nurodoma, kad 1853 m. joje mokėsi 10 mokinių<sup>1</sup>.

Vysk. M. Valančius taip pat reikalavo žinių apie parapijos gyventojus, kurie mokėjo skaityti. 1852 m. Utenos dekanas pranešė, kad Tauragnų parapijoje skaityti moka 493 vyrai ir 386 moterys<sup>2</sup>. Į šį skaičių galėjo įeiti ir mokantieji skaityti lenkiškai. Lieka neaišku, kaip Tauragnų parapijos žmonės pramokdavo skaityti lietuvių kalba. Tikėtina, jog kaimuose veiktavo daraktorinės mokyklėlės, arba *bakalorijos*, apie kurias nepavyko aptikti konkrečių žinių.

Tauragnų parapiinėje mokykloje ir vėlesniais metais mokėsi palyginti nedaug

<sup>1</sup> Alekna A. *Žemaičių vyskupas Motiejus Valančius*. Klaipėda, 1922, p. 59.

<sup>2</sup> Lukšienė M. *Lietuvos švietimo istorijos bruožai XIX a. pirmojoje pusėje*, Kaunas, 1970, p. 474.

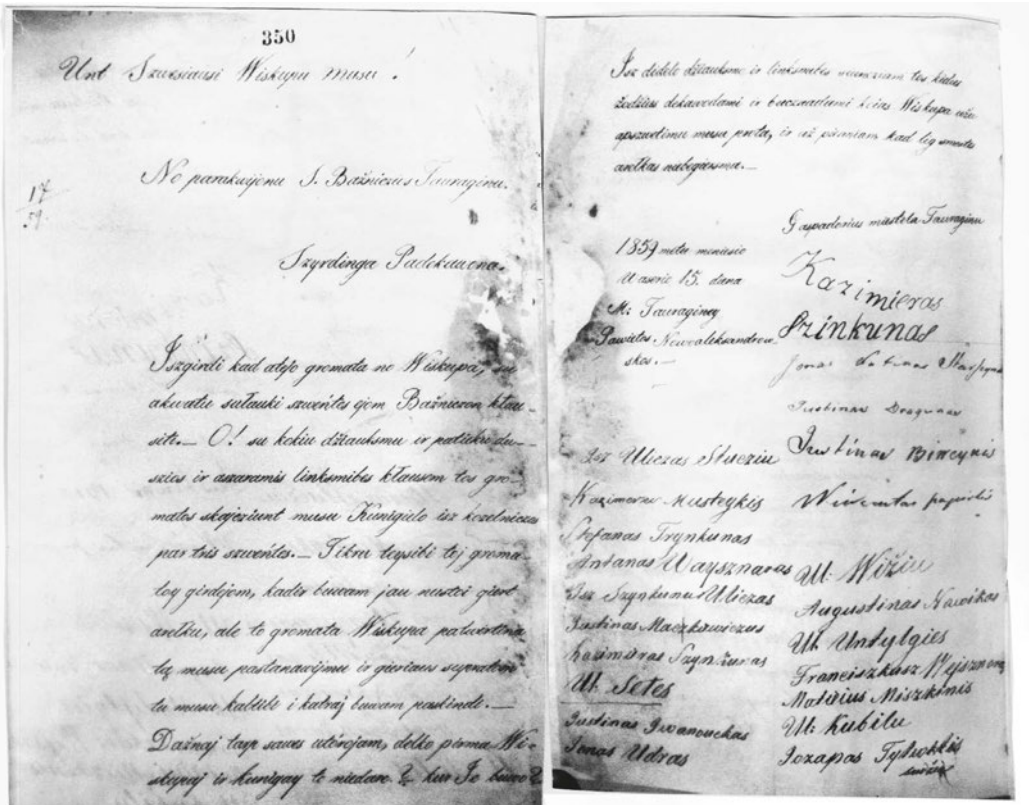

mokinių. 1857 m. jų buvo 13, 1858 m. – 7, 1859 m. – 6, 1860 m. – 53, 1861 m. – 56, 1862 m. – 36 mokiniai<sup>3</sup>. Ženklių mokinių padidėjimą nuo 1860 m. reikėtų sieti su artėjančiu baudžios pannaikinimu bei blaivybės brolių veikla. Įdomu tai, kad, Tauragnų bažnyčioje perskaičius vyskupo ganytojišką blaivybės laišką, parapijiečiai M. Valančiui nusiuntė šią lietuvišką padėką<sup>4</sup>:

Unt Szwesiausi Wiskupu musu!  
No parakwjonu S. Bażniczios Tauraginu.  
Szyrdinga Padekauona.

Iszgardi, kad atejo gromata no Wiskupa, su akwatu sułauki szweńtes ejom Bażniczon klausiti. O! Su koku džiauksmu ir patieku duszios ir aszaronis linksmibes klausem tos gromatos skajziunt musu Kunigiolo isz kozelniczes\* par tris szweńtes. Tikru teysibi toj gromatoy girdejom, kad ir buwam jau nustoi giert areuku, ale to gromata Wiskupa patwirtina tą musu pastanaujimu ir gieriaus supratom tu musu kaltibi i katraj buwam paskindi. Dažnaj tarp sawes utorojam delko pirma Wiskupaj ir kunigay to niedare. Kur Je buwo? Isz didelo džiauksmo ir linksmibes siuncziam tos kielus žodžius dekawodami ir buczuadami kojas Wiskupa užu apszwetimu musu prota ir už pieuniam\*\*, kad lig smertes arefkas niebegiersma.

Tauragnų parapijiečių  
1859 m. lietuviška  
padėka vyskupui  
už blaivybės įvedimą  
(LVIA, f. 1671, ap. 4,  
b. 70, l. 350)

<sup>3</sup> Statistinės žinios apie parapijų mokyklų mokinius, Mokslų akademijos bibliotekos rankraštynas (MAB RS), f. 12–3027, l. 3.

<sup>4</sup> Lietuvos valstybės istorijos archyvas (toliau – LVIA), f. 1670, ap. 4, b. 70, l. 350.

\* Sakyklos (iš lenk. kazielnica).

\*\* Užtikriname (iš lenk. zapiewnić).



1859 metu meniesio	Gaspadorius miestela Tauraginu
Waserio 15 diena	(5 autentiški lietuviški parašai,
M. Tauraginaj	kitos pavardės surašytos viena ranka)
Pawietos Nowoaleksandrowskos	

Šios padėkos autorius galėjo būti Tauragnų klebonas Andrius Bareika.

Kilus 1863 m. sukilimui, parapinės mokyklos uždraudžiamos. Rodos, kad 1865 m. pradžioje Tauragnuose atidaroma valsčiaus išlaikoma rusiška mokykla, kurios vienas svarbiausių uždavinių buvo rusinti lietuvius. Nuo 1863 m. Lietuvoje, išskyrus Užnemunę, mokytojais galėjo dirbti tik stačiatikių tikybos asmenys.

Vienklasėse valdinėse mokyklose, kurios buvo vadinamos liaudies mokyklomis, būdavo trys skyriai ir trejų metų mokymo kursai. Iki 1905 m. jokiose legaliose mokyklose nebuvo mokoma lietuvių kalba. Gimtąja kalba net tikybos buvo leidžiama mokyti tik pirmus metus, o vėliau reikalauta aiškinti rusiškai. Tikybos dėstytojais kunigai dėl to dažnai turėdavo konfliktų su mokytojais. Kartais pasitaikydavo garbingesnių pedagogų, kurie nesikišo į tikybos mokymą ir nereikalavo kunigams su mokiniais kalbėtis rusiškai.

## Kun. Andriaus Bareikos byla

Tauragnuose įsteigus valdinę mokyklą taikos tarpininkas pareikalavo, kad tikybos joje mokytų ilgametis tos parapijos klebonas kun. Andrius Bareika (Borejko). Šis į minėtas pareigas paskyrė vikarą. Klebonas su vaikais dirbti nebegalėjo, nes buvo garbaus amžiaus, nurodoma, kad tuo metu jis turėjęs 87 metus ir blogai girdėjo.

Neatsižvelgiant į Tauragnų klebono amžių bei sveikatą jis suimamas, išvežamas į Zarasus ir uždaromas į kalėjimą. Zarasų miesto ir apskrities karinis viršininkas rašė, kad kun. A. Bareika yra vienas iš veikliausių vysk. Motiejaus Valančiaus bendražygių.

Kada apie areštą buvo pranešta Kauno gubernatoriui, šis 1865 m. lapkričio 16 (28) d. įsakė kun. A. Bareiką paleisti, o Vilniaus generalgubernatoriui pasiūlė minėtam dvasininkui skirti 100 rb baudą<sup>5</sup>.

Kaip liudija skelbiamo dokumento ištrauka, Zarasų karinį viršininką papiktino Tauragnų klebono raštas vietos mokytojui. Būdamas senas, klebonas tikybos mokytoju paskyrė vikarą Teofilį Jucevičių. Be to, klebono rašte mokytojui buvo teigiama, kad 1864 m. pradžios generalgubernatoriaus cirkuliaras leidžia vartoti lietuvių kalbą. Kunigo pareiga neva esanti mokyti religijos, o ne rusų kalbos. Tai buvo pripažinta antivyriausybine apraiška. Kun. A. Bareikos tardymas nukrypo į smulkmenas. Aiškintasi, kas tokį raštą rengė, kas jį pasirašė ir pasiuntė mokytojui.

Generalgubernatorius siūlomą 100 rb baudą kun. A. Bareikai skyrė. Tauragnų klebonas Zarasuose buvo kalintas 1865 m. lapkričio 5–12 (17–24) d.

Vysk. M. Valančius paaiškino, kad kun. A. Bareika visiškai nemoka rusų kalbos, yra senas ir kurčias, todėl prašė generalgubernatoriaus jam skirtą 100 rb baudą panaikinti. Kauno gubernatoriui tarpininkaujant, Vilniaus generalgubernatorius nurodė skirtą baudą panaikinti ir sumokėtus pinigus gražinti.

Tauragnų klebonas buvo kaltinamas ir kitoje byloje. 1863 m. pražygiuodami pro Tauragnus į kleboniją buvo

<sup>5</sup> 1865 11 16 Kauno gub. raštas Zarasų apskr. kariniam viršininkui, LVIA, f. 655, ap. 1, b. 276, l. 3.



užsukę sukilėliai. Kun. A. Bareika kaltintas, dėl to, kad apie sukilėlių užėjimą į kleboniją nepranešė valdžiai. Bylą nagrinėjęs karo lauko teismas 1866 m. kun. A. Bareiką priskyre ketvirtajai politinių nusikaltėlių kategorijai ir skyrė jam 100 rb baudą<sup>6</sup>. Konfirmuojant karo lauko teismo nuosprendį, kun. A. Bareika liko nenubaustas.

Andrius Bareika gimė apie 1778 m., o pagal Vilniaus kunigų kalendorius – apie 1782 m. Kunigu išventintas 1811 m. ir paskirtas vikaru į Vėžuonas. Apie 1815 m. paskirtas Tauragnų klebonu, juo išbuvo daugiau negu 50 metų. 1832–1836 m. kun. A. Bareika kartu buvo ir Breslaujos klebonas. Mirė 1867 m. rugpjūčio 13 (25) d. Tauragnuose<sup>7</sup>.

## Priedas

Ištrauka iš Zarasų apskr. karinio viršininko bylos išvados dėl kun. A. Bareikos

Trumpas pranešimas apie Tauragnų bažnyčios klebono kunigo Andriaus Bareikos baudžiamąją bylą.

### Bylos aplinkybės

Kunigui kaltinimas kilo dėl jo 1865 m. spalio 28 d. pranešimo Nr. 65 Tauragnų liaudies mokyklos mokytojui, kuriame jis, pranešdamas šiam mokytojui apie jo paskirtą tos mokyklos tikybos mokytoju kunigą Teofilį Jucevičių, taip pat rašė, kad jo, mokytojo, reikalavimą mokyti katekizmo rusų kalba arba lietuviškai, bet verčiant į rusų kalbą, pripažįsta nereikalingu ir neatitinkančiu kunigo pareigų, kuriam liaudį reikia mokyti religijos, o ne rusų kalbos. Kunigas užimtas dvasinių poreikių tenkinimu ir neturi laiko vertimams, tam reikalingas specialus mokytojas. Pagaliau buvusio krašto viršininko 1864 m. sausio 1 d. cirkuliaru Nr. 2 suteikiama visiška teisė vartoti gimtąją lietuvių kalbą. Pabaigoje Bareika, prašydamas apsvarstyti visa, kas jo išdėstyta anksčiau, be išpėjimų priduria, kad jis įsitikinęs, jog mokytojas sutiks su jo paaiškinimu, nes kitaip ir būti negali.

Zarasų karinis viršininkas papulkininkis Kremeris, jam pateikus jau paaiškintą raštą, įsakė kun. Bareiką areštuoti, o dėl tame pranešime nurodytų aplinkybių jį tardyti. Taigi pastarasis paaiškino, jog kada jis, Bareika, gavo pasiūlymą iš taikos tarpininko mokyti tikybos Tauragnų liaudies mokykloje, tai dėl senatvės pats nesiėmė šio darbo, o į tikybos mokytojo pareigas paskyrė vikarą kunigą Jucevičių ir pranešė apie tai taikos tarpininkui. Į pastarojo reikalavimą per pamokas mokyti rusų kalbą jis atsakė, kad kunigas, tenkindamas dvasinius poreikius, neturi laiko per tikybos pamokas daryti vertimų iš lenkų ar lietuvių kalbos ir kad tai neįeina į kunigo pareigas, kuris privalo mokyti religijos, o ne kalbos. Be to, kunigas Jucevičius, skiriamas į tikybos mokytojo pareigas, pasakė nemokąs rusiškai ir pareiškė kad buvusio vyriausiojo krašto viršininko cirkuliaru yra suteikta visiška gimtosios lietuvių kalbos teisė. Tą raštą parengęs jis pats ir, kai buvo perrašytas

<sup>6</sup> Kubicki P. *Bojownicy kapłani*, t. 2, cz. 2, San-  
domierz, 1936, s. 66–67.

<sup>7</sup> Žinios paimtos iš 1810–1815 m. Vilniaus ir 1851–  
1868 m. Žemaičių vyskupijų kunigų kalendorių  
„Directorium...“

vikaro kunigo Čižo, jis, Bareika, tokį pasirašęs. Paskui savo prašyme, paduotame papulkininkui, Bareika, prašydamas jį paleisti iš arešto, paaikšino, kad gerai nemokėdamas rusų kalbos jis prašė kunigų Jucevičiaus bei Čižo parašyti atsakymą į taikos tarpininko reikalavimą. Iš jų pirmasis, nemokėdamas rusiškai, atsisakė, o kunigas Čižas sutiko įvykdyti jo prašymą ir parengė juodrašį, kuris dėl kai kurių posakių jam, Bareikai, nepatiko ir Čižas turėjo pataisyti. Kai atsakymas buvo perrašytas į švarraštį, tai jis, Bareika, tokį pasirašė iki galo neskaitydamas, nes nemanė, kad jame yra kas nors priešvyrniausybinių ar nepadorių posakių. <...>

Iš komisijos bylų matyti, kad kunigas Bareika 1865 m. buvo tardomas kilus kaltinimui dėl maisto produktų tiekimo gaujai. Nors ši aplinkybė byloje nepasitvirtino, tačiau paties prisipažinimu Bareika liko kaltas, kad nepranešė viršininkui apie maištininkų buvimą ir arbatos gėrimą jo namuose. <...>

Komisija nutarė Bareikos bylą perduoti karo lauko teismui.

Pirmininkas

Artilerijos generolas majoras (Parašas neįskaitomas)

Nariai (4 neįskaitomi parašai)

Vertimas iš rusų kalbos

*LVI*A, f. 1248, ap. 1, b. 746, l. 100–105.

#### **Kun. Felikso Mazulevičiaus byla**

Valdžiai reikalaujant kun. A. Bareiką nušalinti nuo pareigų, 1866 m. Tauragnų klebonu paskiriamas kun. Feliksas Mazulevičius. Jis gimė apie 1830 m., kunigu išventintas 1855 m. ir paskirtas vikaru į Jonavą, iš kur netrukus iškeltas toms pačioms pareigoms į Kupiškį. 1860 m. paskirtas Geležių filialistu. 1863–1865 m. buvo filialistas Želvoje.

Kun. F. Mazulevičių paskiriant į Tauragnus, jau buvo įtvirtintas 1864 m. pradėtas lietuvių spaudos draudimas lotyniškais raidėmis. Valdžia leido lietuviškas knygas rusų raidėmis. Tai buvo religinės knygos, mokymo vadovėliai, kalendoriai. Dvasininkijos išpėti žmonės lietuviškų knygų rusiškais raidėmis nepirko ir jų neskaitė. Tokios knygos būdavo duodamos mokykloms. Mokytojai jas laikydavo bibliotekose ir dalydavo geriau besimokantiems mokiniams. Žinoma daugybė atvejų, kad tokias knygas parnešus namo tėvai jas sudegindavo.

Kun. F. Mazulevičius buvo darbštus ir tautiškai susipratęs. Jam rūpinantis 1874 m. buvo pastatyta nauja Tauragnų bažnyčia. Konkretų žinių nerasta, tačiau tikėtina, kad jis dėjo daug pastangų, jog žmonėms netrūktų lietuviškos religinės literatūros, maldaknygių.

Kaip žinoma, lietuvių spaudos draudimas buvo įgyvendinamas laipsniškai. 1870 m. leista išparduoti sandėliuose užantspauduotas iki spaudos draudimo legaliai išleistas kai kurias lietuviškas knygas. 1876–1878 m. Peterburge lietuvių studentų pastangomis gavus cenzūros leidimą išspausdintos 5 lietuviškos knygelės lotyniškais raidėmis. Per cenzūros Peterburge neapsižiūrėjimą 1879 m. gautas leidimas perspausdinti dvi lietuviškas maldaknyges.

Todėl tikėtina, kad pirmaisiais lietuvių spaudos draudimo metais Tauragnuose buvo platinami legalūs lietuviški leidiniai.

1885 m. Kauno gubernijos mokyklų direkcija, gavusi žandarmerijos valdybos pranešimą, pradėjo susirašinėti dėl Tauragnų kunigo F. Mazulevičiaus. Ši direkcija pranešė, kad Tauragnų klebonas F. Mazulevičius per pamaldas iš vieno mokinio atėmė rusiškomis raidėmis spausdintą maldaknygę, kurią metė ant grindų. Tam mokiniui kunigas neva davė maldaknygę lotyniškomis raidėmis ir pasakė: „*Štai mūsų knyga ir mes, katalikai, turime ją šventai gerbti*“<sup>8</sup>. Apie tai iš Tauragnų mokytojo Vladimiro Itomlinskio per privatų pokalbį sužinojęs Salako žandarų punkto puskarininkis Andrejevas.

Neaišku, kodėl ta pati žandarmerijos valdyba Kauno gubernatoriui pasiuntė šiek tiek kitoki pranešimą. Neva kun. F. Mazulevičius Tauragnų bažnyčioje iš mokinio Kazio Gavėno atėmęs maldaknygę rusiškomis raidėmis, metęs ją ant grindų, trypęs kojomis ir baręs, kam skaitęs „*šuniškomis raidėmis parašytą knygą*“<sup>9</sup>.

Šį pranešimą tyrė Zarasų apskr. 1-osios nuovados pristavas Nabokovas. Jis pateikė apklausos protokolus, kuriuose niekas nepatvirtino teiginio, kad Tauragnų klebonas atėmęs iš K. Gavėno rusiškomis raidėmis spausdintą maldaknygę. Tauragnų mokytojas irgi teigė, kad taip nebuvo, o vietinis klebonas mokyklai nekenkia. Nei Zarasų apskr. ispravnikas, nei nuovados pristavas jokių kun. F. Mazulevičiaus neteisėtų veiksmų niekada nepastebėjo<sup>10</sup>.

Salako žandarų punkto puskarininkis teigė pranešęs tai, ką išgirdęs iš Tauragnų mokytojo. Už tokios žinios nepranešimą Kauno gub. mokyklų direkcijai mokytojas V. Itomlinskis gavo net du papeikimus.

Kaltinimų Tauragnų klebonui tirti pasiunčiamas ir žandarmerijos rotmistras Plečko. Buvo surengta puskarininkio Andrejevo ir mokytojo V. Itomlinskio akistata. Pastarasis buvo baigęs stačiatikių dvasinę seminariją Tverėje ir 1873 m. pasiūstas į Lietuvą mokytojauti.

Akistatoje V. Itomlinskis patvirtino žandarų puskarininkio Andrejevo pranešimą, tik teigė nepasakojęs, kad Tauragnų klebonas mindžiojęs iš mokinio K. Gavėno atimtą knygą ir neminėjęs žodžių apie „šuniškas raides“. Mokytojas tai sužinojęs iš mokinių Kazio Gavėno ir Prano Vaišnoro. Jis taip pat pareiškė neabejojęs, kad minėti mokiniai viską neigs. Žinoma, minėti mokiniai išsigynė nieko nežiną ir nieko nepasakoję mokytojui apie atimtą knygą.

Oficialiais tyrimais neįrodžius Tauragnų klebono „kaltės“, jam paskirtas neviešas sekimas (šnipinėjimas). Pats žandaras Andrejevas eidavo klausytis Tauragnų bažnyčioje sakomų pamokslų. Jis teigė 1885 m. kovo mėn. girdėjęs, kaip kun. F. Mazulevičius per pamokslą peikęs parapijiečius, nes prieita iki to, jog kai kurie vaikai skundžia valdžiai kunigus<sup>11</sup>.

<sup>8</sup> 1885 04 24 Kauno gub. mokyklų direkcijos raštas Vilniaus švietimo apygardai, LVIA, f. 567, ap. 9, b. 4548, l. 1.

<sup>9</sup> 1885 05 08 Kauno gub. raštas Vilniaus generalgubernatoriui, LVIA, f. 378, PS. 1885 m., b. 23, l. 3–4.

<sup>10</sup> 1885 05 23 generalgubernatoriaus pranešimas Vilniaus švietimo apygardos globėjui, LVIA, f. 567, ap. 9, b. 4548, l. 6–7.

<sup>11</sup> 1885 04 13 Kauno gub. žandarmerijos v-bos raštas Kauno gub., LVIA, f. 378, PS. 1885 m., b. 23, l. 7–9.

Vilniaus švietimo globėjo siūlymu tirti pranešimo dėl knygos rusiškais raišiais atėmimo generalgubernatorius pasiuntė ypatingų įpareigojimų valdininką Samoilą ir Kauno gubernijos mokyklų inspektorių Levickį. Minėti valdininkai išnagrinėjo visus dokumentus, apklausos protokolus, tarėsi su žandarų rotmistru Plečko. Prieta prie išvados, kad tirti reikia neviešai; abu valdininkai gerai mokėjo lenkų kalbą.

1885 m. liepos 7 (19) d. į Tauragnus atvykę su ypatinga užduotimi siųsti valdininkai apsimetė gamtos ir senovės tyrinėtojais, neva renkantys žinias apie ežerus, žvejybą, liaudies verslus, užrašinėjantys tautosaką. Matyt, tuo metu dauguma Tauragnų apylinkių gyventojų mokėjo susikalbėti ir lenkiškai.

Kokiu reikalu į Tauragnus atvyko du ponai, žinojo tik Salako žandaras Andrejevas. Pagal sutartą scenarijų pastarasis neva sekė atvykėlius, klausinėjo tauragniškių, kas tie ponai ir ką jie veikia.

Atvykę pareigūnai vaikščiojo po kaimus ir lankė tuos žmones, kurių vaikai mokėsi Tauragnų mokykloje. Ponai, klausinėdami apie ežerus, žvejybą, vėžių gaudymą, be kita ko, pasidomėdavo ir dabartimi, teiraudavosi apie bažnyčią, mokyklą, kunigus. Patiklūs valstiečiai klastos nesuprato. Pareigūnai sužinojo, kad žmonių gerbiamas Tauragnų klebonas F. Mazulevičius dėl mokytojo įskundimo turėjo nemalonumą, kunigą išgelbėjęs pristavas Nabokovas.

Net pats Tauragnų klebonas panoro pasikalbėti su parapiją „tyrinėjančiais“ ponais. Pasikalbėjęs su keistuoliais, kun. F. Mazulevičius pakvietė juos pasisvečiuoti klebonijoje, tačiau motyvuodami nuovargiu jie atsisakė. Klebonas suprato, kad tai apsimetėliai, bet išpėti parapijiečių nebebuvo prasmės.

Išgirde, kad policininkas išgelbėjęs kun. F. Mazulevičių, pareigūnai pagaliau mokytojui pasakė, kokiu reikalu atvykę į Tauragnus. V. Itomlinskis nuoširdžiai viską papasakojo. Buvo surašyti mokytojo ir jo žmonos oficialūs parodymai. Iš pokalbių su tauragniškais ir mokytojo parodymų valdininkai nupiešė tokį vaizdą.

Mokytojui pasiūlius, mokinys iš Rugeniškio kaimo Kazys Gavėnas paėmė lietuvišką knygą rusiškais raidėmis „Evangelios“... K. Gavėnas Tauragnų bažnyčioje patarnaudavo mišioms. Vieną 1884 m. lapkričio mėn. sekmadienį zakristijoje klebonas pamatė K. Gavėną tą knygą turint. Kun. F. Mazulevičius paėmė knygą, metė ant grindų, užmynė koja ir pasakė, kad knygų „šuniškais raidėmis“ negalima skaityti. K. Gavėnas papasakojo apie tai kitiems mokiniams, o leidinį nunešė atgal mokytojui. Pastarasis ėmė klausinėti, kodėl taip greitai grąžina. K. Gavėnas papasakojo apie įvykį zakristijoje. Dėl šio reikalo V. Itomlinskis klausinėjo ir kitų mokinių. Mokinys Vaišnoras papasakojo mokytojui tai, ką buvo girdėjęs iš draugo.

Turėdami tokias žinias, Vilniaus generalgubernatoriaus siųsti valdininkai ėmė šantažuoti pristavą Nabokovą. Pastarasis prisipažino, kad kartu su Tauragnų klebonu bei vietos mokytoju susitarė surašyti kunigui palankius protokolus, maldavo pasigailėti jo ir nežlugdyti.

Įvairiai šantažuodami pareigūnai palaužė ir Tauragnų kleboną. Kun. F. Mazulevičius parašė generalgubernatoriui prašymą „nežlugdyti senelio“. Pareigūnams to ir reikėjo. Kun. F. Mazulevičiaus prašymas tapo raštišku kaltės prisipažinimu<sup>12</sup>.

Pranešus generalgubernatoriui apie neviešo tyrimo Tauragnuose rezultatus, šis vidaus reikalų ministrui teikė kun.

<sup>12</sup>1885 07 17 valdininko Samoilos pranešimas Vilniaus generalgubernatoriui, *ten pat*, l. 45–52.

F. Mazulevičių pašalinti iš klebono pareigų ir metams uždaryti į Žemaičių Kalvarijos dominikonų vienuolyną. 1885 m. rugsėjo 14 (26) d. vidaus reikalų ministras siūlomą bausmę skyrė.

Taip pat buvo įsakyta iš pareigų pašalinti pristavą Nabokovą, Tauragnų valsčiaus viršaitį, raštininką ir felčerį<sup>13</sup>.

Pareigūnai netyrė, ar Tauragnų parapijos žmonės turi draudžiamų lietuviškų knygų, nes tokios užduoties neturėjo.

1887 m. paleistas iš vienuolyno kun. F. Mazulevičius paskirtas Kriukų klebonu, tačiau apsižiūrėjęs, kad jis turi eiti žemesnes pareigas, perkeltas filialistu į Lauksodį, kur išbuvo iki mirties. Mirė 1907 m. lapkričio 16 (29) d.

Nubaudus kun. F. Mazulevičių, Tauragnų klebonija buvo šnipinėjama toliau. Taip Kauno gubernijos žandarmerijos valdyba sužinojo, jog Tauragnų bažnyčios zakristijoje yra pakabinta įrėmintą kun. F. Mazulevičiaus nuotrauka. Už tokį „nusikaltimą“ naujas Tauragnų klebonas kun. Juozapas Orda, vikaras Mykolas Šaikūnas ir pats kun. F. Mazulevičius 1887 m. Vilniaus generalgubernatoriaus nubausti 25 rb bauda kiekvienas. Kauno gubernatorius siūlė didesnes baudas: kun. J. Ordai skirti 50, o kitiems dviem – po 100 rb baudos<sup>14</sup>.

Brukamas lietuviškas knygas rusiškėmis raidėmis tauta atmetė. Tokių knygų lietuviai beveik nepirko ir neskaitė. Todėl keistai atrodo 1889 m. Vilniaus švietimo apygardos globėjo pranešimas vyriausiajam krašto viršininkui, kuriame, be kita ko, rašoma: „*Tauragnų mokykloje nuo seno buvo pripratę naudoti lietuviškas šventas knygas, spausdintas rusiškėmis raidėmis, ir tikybos mokytojas nesipriešino. Su šiomis knygomis laisvai eidavo į bažnyčią, net į zakristiją*“<sup>15</sup>. Taip teigiama iš vieninteliu aptartam atvejui.

Iki 1885 m. rugsėjo mėn. mokytojas V. Itomlinskis iš Tauragnų buvo iškeltas.

## Tauragnų apylinkių knygnešiai

**Knygnešystės organizatorius kun. Mykolas Šaikūnas.** 1885 m. į Tauragnus vikaru paskiriamas kun. Mykolas Šaikūnas. Jis pradėjo rūpintis, kad Tauragnus pasiektų užsienyje leidžiama draudžiama lietuvių spauda. M. Šaikūnas gimė apie 1841 m. Kunigu iššventintas 1877 m. ir paskirtas vikaru į Švėkšną. Šiame pasienio miestelyje jis negalėjo nematyti iš užsienio gabenamos lietuviškos spaudos. Tikėtina, kad buvo užmezgęs pažintis su knygnešiais. 1883 m. kun. M. Šaikūnas toms pačioms pareigoms iškeliamas į Saločius, iš kur po poros metų atvyko į Tauragnus.

Čia jis paskiriamas vietos mokyklos tikybos mokytoju. 1885 m. kun. M. Šaikūnas nė karto nepasirodė toje mokykloje. Pradėjęs kabinėtis valdžiai, jis pažadėjo mokykloje lankytis reguliariai ir mokyti tikybos. 1886 m. žiemą ir pavasarį kun. M. Šaikūnas tik 7 kartus atvyko į mokyklą, o rudenį vėl tikybos nebemokė. Teisinosi, kad uždarius į vienuolyną kun. F. Mazulevičių jis tapo labai užimtas ir nebeturi laiko mokyti tikybos. Kun. M. Šaikūnas iš tikybos mokytojo pareigų atleistas. Be to, Kauno gub. siūlė Vilniaus generalgubernatoriui už reguliarių tikybos mokymą skirti kun.

<sup>13</sup> 1885 08 15 Vilniaus generalgubernatoriaus pranešimas vidaus reikalų ministrui ir jo 09 14 atsakymas, *ten pat*, l. 65–71.

<sup>14</sup> 1887 08 19 Kauno gub. raštas Vilniaus generalgubernatoriui ir jo 08 28 atsakymas, *ten pat*, Vilnius, 1995, p. 226–227.

<sup>15</sup> Vidmantas E. *Religinis tautinis sąjūdis Lietuvoje XIX a. antrojoje pusėje – XX a. pradžioje*, Vilnius, 1995, p. 226–227.

M. Šaikūnui 10 rb baudą. Caro vietininkas teigė, kad pakanka pašalinimo iš tikybos mokytojo pareigų, ir baudos nebeskyrė<sup>16</sup>.

Jau minėta, kad lietuvių spaudos draudimas buvo įgyvendinamas laipsniškai. Pasitaikydavo, jog valdžios pareigūnai persekiavo ir legalią spaudą. Antai dar 1871 m. žandarmerija sužinojo, kad Utenos pašte gauta knygų siunta iš Varšuvos adresuota Tauragnų kunigui. Kokios tai buvo knygos, susirašinėjime duomenų nėra. Kitą kartą valstietis Kazimieras Čeponis pagal Kamajų klebono įgaliojimą iš Utenos pašto paėmė knygų siuntą. K. Čeponi sulaikė žandarai ir visas knygas atėmė. Tarp knygų buvo 71 lenkiška ir 6 lietuviškos. Paaiškėjo, kad visos knygos išspausdintos gavus cenzūros leidimą. Todėl vyskupui prašant atimtos knygos gražintos Kamajų kunigams<sup>17</sup>. Šis pavyzdys rodo, kad spaudos draudimas prisidėjo prie lietuvių lenkinimo. Knygos lenkų kalba nebuvo draudžiamos, jos lengvai išsigyjamos ir palyginti gana pigios.

Matyt, valdžiai kabinėjantis prie kun. M. Šaikūno dėl tikybos mokymo ir baudos už kun. F. Mazulevičiaus nuotraukos pakabinimą zakristijoje, 1888 m. kun. M. Šaikūnas iškeliamas filialistu į Tauragės parapijos Pajūrį. Knygų platinimui organizuoti į pasienio bažnytkaimį Pajūrį kun. M. Šaikūnas išsivežė Gaidėlių kaimo gyventoją Domą Stundžią, iš Tauragnų – seseris Domicelę bei Liudviką Balčiūnaites ir kt. Šie parūpindavo iš užsienio knygų, kurių paimti į Pajūrį pas seseris atvažiuodavo Taurapilio gyventojas Motiejus Balčiūnas.

1889 m. kun. M. Šaikūnas nubaustas administracine 100 rb bauda už pinigų rinkimą naujos Pajūrio bažnyčios statybai nesulaukus valdžios leidimo.

Kai 1890 m. rudenį Zarasų apskrityje su lietuviškomis knygomis įkliuvo Jonas Stundžia, buvo aiškinamasi draudžiamų knygų gabenimo keliai. Apie tai Zarasų apskr. ispravnikas rašė:

*„Tiriant Raseinių apskrities Pajūrio miestelio filialisto kunigo Šaikūno aprūpinimo Tauragnų valsčiaus valstiečių užsienyje leistomis necenzūruotomis knygomis faktą, 1-osios nuovados pristavas Silinas išgauti teigiamų žinių negalėjo. Tačiau tuo reikalu iš neviešo šaltinio gauti šie duomenys. Kunigas Šaikūnas Pajūrio miestelyje savo bute laiko jam visiškai ištikimus asmenis, būtent Tauragnų valsčiaus Gaidėlių kaimo valstietį Domininką Stundžią ir iš Tauragnų miestelio Domicelę bei Liudviką Balčiūnaites. Padedant šiems asmenims kunigas Šaikūnas iš Prūsijos kontrabandos keliu gauna dvasinio turinio uždraustas knygas, kurias paskui duoda platinti liaudžiai atvažiuojantiems pas jį valstiečiams iš Tauragnų parapijos. Ypač dažnai pas jį atvažiuoja Tauragnų valsčiaus Taurapilio kaimo valstietis Motiejus Balčiūnas, kuris lapkričio mėn. pabaigoje išvyko pas minėtą kunigą Šaikūną į Pajūrio miestelį. Taip pat turiu garbės pranešti, kad valstiečiui Balčiūnui aš paskyriau priežiūrą“<sup>18</sup>.*

1893 m. kun. M. Šaikūnas už cenzūros neleistų knygų laikymą generalgubernatoriaus nubaustas 50 rb bauda, tačiau iš Pajūrio neiškeltas.

<sup>16</sup> 1887 m. kun. M. Šaikūno byla dėl tikybos dėstyto, LVIA, f. 378, PS. 1887 m., b. 11, l. 2–6.

<sup>17</sup> K. Čeponio byla, Kauno apskr. archyvas (toliau – KAA), f. 1–50, ap. 2, b. 54, l. 1–16.

<sup>18</sup> 1897 01 27 Zarasų apskr. ispravniko raštas Kauno gub., KAA, f. 1–50, ap. 1, b. 25842, l. 3–4.



1899 m. kun. M. Šaikūnas paskirtas Gadūnavo klebonu, kitais metais iškeltas klebonauti į Traupį, o 1901 m. – į Skaudvilę. 1902 m. jam gyvenant Skaudvilėje už draudžiamos lietuviškos spaudos platinimą pažemintas tarnyboje ir paskirtas filialistu. Be to, generalgubernatorius teikė vidaus reikalų ministrui kun. M. Šaikūnui skirti 150 rb baudą. Ministerija šiam siūlymui nepritarė. Laikyta, jog pažeminimas tarnyboje yra pakankama nuobauda.

1905 m. Kauno gubernatorius nesutiko kun. M. Šaikūno skirti besikuriančios Mažeikių koplyčios kapelionu. Kun. M. Šaikūną valdžios pareigūnai apibūdino šitaip: „*Užsispyręs ir fanatiškas, noriai apeina veikiančius potvarkius. Nesidrovi per pamokslus kalbėti prieš parapijiečius, kuo nors jam neįtikusius. Mažai patikimas*“<sup>19</sup>.

1911 m. kun. M. Šaikūnas paskirtas besikuriančios Viekšnalių bažnyčios kapelionu. 1919 m. persikėlė į Varnius, kur buvo altaristu prie Naujųjų Varnių bažnyčios. Apie 1923 m. paskiriamas statomos Kaunatavos bažnyčios rektoriumi. Mirė 1924 m. balandžio 21 d. Kaunatavoje.

**Knygnešys Motiejus Balčiūnas.** Gimė apie 1855 m. Taurapilio kaime, ūkininko šeimoje. Vertėsi žemės ūkiu, žiemą dvejus metus žvejojo.

1888 m., kai minėtos jo seserys išvyko su kun. Šaikūnu į Pajūrį, netrukus M. Balčiūnas pėsčias nuėjo jų aplankyti. Kun. M. Šaikūnas įkalbėjo M. Balčiūną platinti draudžiamą lietuvišką spaudą. Pirmas numatomas platinti knygas išigijo Pakruojyje iš Antano Rimkaus. Paskui įsitaisė tris vežimus ir trejas roges. Jo transporto priemonės buvo su dvigubais dugnais, todėl krėtikai ne visada rasdavo vežamų spaudinių. Knygas vežiojo žiemą ir vasarą trejetu arklių. 1889 m. vasarą važiuodamas paimti knygų, ties Videniškėmis įkliuvo policijai. Jį su arkliais nuvarė į Anykščius, paskui į Salaką. Palikęs arklius iš Salako pabėgo. Pasiūstas brolis arklius išpirko.

Vėlų 1890 m. rudenį M. Balčiūnas pėsčias išėjo į Pajūrį. Jis nusipirko knygų už 300 rb ir arklių su vežimu. Už arklių sumokėjo 15, o už vežimą 16 rb. Paprašė sesers Liudvikos ir dar vienos merginos palydėti keliaujant namo. Grįždamas įkliuvo Ariogaloje. Pavyko pabėgti. Policijos grobiu tapo knygos, arklys, vežimas. Materialiniai nuostoliai sudarė maždaug metinį rusų pradžios mokyklos mokytojo atlyginimą.

Vėliau M. Balčiūnas vengdavo važiuoti į Pajūrį. Knygas pradėjo imti iš Petro Arbučio, gyvenusio Eržvilko vls., Jomantų kaime. Tame valsčiuje irgi įkliuvo. Etapu grąžintas į Tauragnus. Padariusi krata, policija jo namuose lietuviškų leidinių neaptiko. Matyt, vežime knygų irgi nerado, nes M. Balčiūną paleido ir nebaudė. Iš cituoto dokumento žinome, kad M. Balčiūnas buvo sekamas.

Vėliau šis knygnešys spaudą imdavo iš Jurgio Gajausko, gyvenusio Eržvilko vls., Globių k. Be to, knygų pirkdavo Tilžėje Šenkės ir Mauderodės spaustuvėje. Knygų vežti samdydavo žmones, o pats eidavo pėsčias.

Tauragnų parapijoje iš M. Balčiūno spaudą imdavo Pranas Gaidelis, gyvenęs Jačiūniškių kaime, ir Juozas Vaišnoras iš Papiřčių k.

M. Balčiūnas lietuviška spauda aprūpindavo Deltuvos, Šėtos, Kurklių, Skiemonių, Leliūnų, Utenos, Daūgailių, Kūktiškių, Dusetų, Užpalių, Švenčionių, Palūšės, Salako, Daugėlišio, Tverečiaus ir kitas parapijas. Pas jį lietuviškos spaudos atvykdavo net iš Mogiliovo gubernijos.

<sup>19</sup>1905 01 18 Kauno gub. raštas Vilniaus generalgubernatoriui, LVIA, f. 378, BS., 1905 m., b. 321, l. 22–24.

A. Gineitis iš M. Balčiūno dvejus metus prenumeravo Amerikoje leidžiamą „Vienybę lietuvninkų“ ir šį laikraštį gaudavo reguliariai.

Kadangi buvo ieškomų ir sekamų asmenų sąrašuose, M. Balčiūnas 1899 m. išsiėmė pasą Medinio pavarde. Daugiausia platino maldaknyges ir elementorius. Iš spaudos platinimo turtų nesusikrovė, liko viengungis<sup>20</sup>.

Mirė apie 1928 m. Palaidotas Tauragnų kapinėse, paminklo niekas nepastatė.

**Liudvikos Balčiūnaitės byla.** Rusų valdžios pareigūnų pranešimais, 1890 m. lapkričio 15 (27) d. Ariogaloje ties Zilbermano smukle vietos policijos uriadnikas sulaukė vienkinkį vežimą, kuriame važiavo Tauragnų vls. valstietė Liudvika Balčiūnaitė ir Ieva Maniušytė. Išsiaiškinta, kad pastaroji prieš trejus metus iš Tauragnų vls. išvyko į Pajūrį ir ten gyveno pas valstietį Stanislovą Ambroževičių. Pajūrio kunigas jai buvo išrūpinęs leidimą Skudutytės pavarde. L. Balčiūnaitė gyvenusi pas našlę Kaneikienę. Padarius kratas sulaukytų merginų gyvenamosiose vietose, lietuviškos spaudos nerasta. Jau minėta, kad kartu su jomis važiavęs M. Balčiūnas pabėgo, policijos protokoluose jis neminimas.

Policininkas vežime rado 136 lietuviškas knygas ir 75 paveikslėlius su lietuviškais tekstais. Kadangi knygos nebuvo priešvyriausybinės, L. Balčiūnaitė perduota Kauno apygardos teismui. I. Maniušytė išsiteisino nieko apie krovinį nežinojusi ir jai kaltinimai nebuvo pareikšti. Minėto teismo, vykusio Tauragėje, 1891 m. lapkričio 26 d. (gruodžio 8 d.) posėdis L. Balčiūnaitę išteisino. Lietuviškos knygos perduotos žandarmerijai, kur buvo sudegintos<sup>21</sup>.

Brolio teigimu, L. Balčiūnaitė nubausta dviem mėnesiams arešto. Matyt, ji buvo bausta Vilniaus generalgubernatoriaus administracine tvarka, tačiau tokio dokumento aptikti nepavyko.

**Jonas Stundžia.** 1890 m. rudenį su 10-čia lietuviškų knygų Zarasų apskr. įkliuvo Jonas Stundžia. Jau minėta, kad tuo metu jo brolis gyveno Tauragės parapijos Pajūryje, išvykęs su iškeltu Tauragnų vikaru kun. M. Šaikūnu. Tarp iš J. Stundžios atimtų knygų priešvyriausybinių nebuvo, Kauno apygardos teismui byla neperduota. Matyt, tikėta, jog teismas bausmės neskirs.

Todėl Kauno gubernatorius teikė Vilniaus generalgubernatoriui administracine tvarka J. Stundžiai skirti mėnesį arešto policijos areštinėje. Teikime rašoma: „*Minėtas Stundžia dažnai išvyksta į Raseinių apskrities Pajūrio miestelį, iš kur atveža įvairių knygų lietuvių bei lenkų kalbomis ir jas platina tarp Zarasų bei Švenčionių apskričių gyventojų*“<sup>22</sup>. Generalgubernatorius siūlomą bausmę skyrė. Daugiau žinių apie D. ir J. Stundžias nepavyko aptikti.

**Pranas Gaidelis.** Jis gimė apie 1825 m. Tauragnų vls., Jačiūniškių k., valstietis, turėjo 5 dešimties žemės. Jau minėta, kad P. Gaidelis imdavo knygas iš M. Balčiūno. 1900 m. vasario mėn. Leiba Šarpšteinas pamatė, kad Utenoje platinamos draudžiamos lietuviškos knygos. Apie tai jis pranešė uriadnikui ir abu kartu išskubėjo ieškoti knygnešio. Eidami pro knygrišio Elijaus Aibinderio so-

<sup>20</sup>Gineitis A. Knygnešys M. Balčiūnas Medinis (toliau – Gineitis A. *Knygnešys...*), *Knygnešys*, t. 1, Kaunas, 1938, p. 175–179.

<sup>21</sup>L. Balčiūnaitės baudžiamoji byla, KAA, f. J–79, ap. 2, b. 841, l. 2–43.

<sup>22</sup>Merkys V. *Draudžiamosios lietuviškosios spaudos kelias. 1864–1904* (toliau – Merkys V. *Draudžiamosios...*), Vilnius, 1994; 1891 12 02 Kauno gub. raštas Vilniaus generalgubernatoriui, LVIA, f. 378, PS. 1891 m., b. 9, l. 79, 80.

dybą, pamatė į tuos namus įbėgantį knygas platinusį asmenį. Tai buvo P. Gaidelis. Įbėgęs jis turėtas knygas įmetė į statinę su vandeniu. Be to, knygrišio buvo užkluptas ir Antanas Ratkevičius iš Leliūnų, kuris turėtas knygas įmetė į kūrenamą krosnį. Nespėjusios sudegti knygos buvo ištrauktos ir tapo įkalčiais. Tarp 10 egz. leidinių buvo 3 egz. 1900 m. „Ūkiškojo kalendoriaus“, kuriame būta antivyriausybinų rašinių.

Iš statinės su vandeniu uriadnikas ištraukė P. Gaidelio įmestas knygas. Ne visai aišku, kiek tada P. Gaidelis turėjo lietuviškų leidinių. Pagal pridėtą sąrašą išeitų, jog į vandenį buvo įmesta 6 pavadinimų 13 egz. knygų, 15 religinių paveikslukų ir užrašų knygutė. V. Merkio nuomone, knygrišio namuose rasti 5 egz. 1900 m. „Ūkiškojo kalendoriaus“, kiti leidiniai galėjo būti paimti P. Gaidelio namuose. Kvočiamas P. Gaidelis teigė teturėjęs tik dvi maldaknyges ir neigė platinęs lietuvišką spaudą.

Kadangi kalendoriai pripažinti priešvyriausybiniais, byla buvo perduota žandarmerijai. Tokiose bylose Vilniaus teismo rūmų siūlymu ir teisingumo ministro teikimu administracine tvarka bausmes skirdavo „caro paliepimu“. 1901 m. vasario mėn. P. Gaidelis caro vardu nubaustas 14 dienų arešto valsčiaus areštinėje.

Kartu sulaikytas A. Ratkevičius pasislėpė, tačiau vėliau surastas ir taip pat nubaustas 2 savaitėms arešto valsčiaus areštinėje<sup>23</sup>. 1903 m. pavasarį Kauno gubernatorius už lietuvišką spaudą vėl teikė administracine tvarka bausti P. Gaidelį, tačiau bausmė nebeskirta.

**Kiti lietuvių spaudos platintojai bei rėmėjai.** Panaikinus lietuvių spaudos draudimą, 1904 m. lapkričio mėn. akcizo sargybiniai sulaikė valstietį Joną Vaicekaską iš Tauragnų, gimusį apie 1869 m., ir atvarė į Tauragės muitinę. Iš jo atimti 84 leidiniai (maldaknygės, elementoriai, kalendoriai). Po kvotos J. Vaicekaskas pasislėpė. Jis buvo elgeta, invalidas<sup>24</sup>.

Antanas Gineitis nurodo, jog lietuviškų periodinių leidinių į Tauragnus apie 1889–1893 m. atsiųsdavęs Peterburgo kunigų seminarijos klierikas Vincas Grašis. Jis buvo kilęs iš Taurāpilio kaimo. Klierikas lietuviškų laikraščių gaudavęs „Sviet“ redakcijoje<sup>25</sup>.

Pats A. Gineitis ne tik skaitė draudžiamą lietuvišką spaudą, bet ir ją platino<sup>26</sup>.

Tauragnų valsčiuje turėjo būti ir daugiau vietinių draudžiamos lietuvių spaudos platintojų, pauperių. Archyvų dokumentuose išlikusios žinios tik apie asmenis, įkliuvusius su lietuviška spauda, o dalis vietinių platintojų lieka nežinomi.

## Slaptas mokymas

Spaudos draudimo metais kovojant dėl lietuvių kalbos, tautos išlikimo, nepakako vien platinti užsienyje leidžiamą lietuvišką spaudą. Reikėjo rūpintis pamokyti savo atžalas bent lietuviškai skaityti. Neretai tėvai savo vaikus skaityti mokydavo namuose arba slaptose daraktorinėse mokyklėlėse. Tiek lietuvių spaudos, tiek slapto mokymo persekiojimas daugeliu atvejų priklausė nuo vietinių valdžios pareigūnų. Žmonės saugojo slaptas mokyklas, todėl persekiotojams apie jas sužinoti ir užklupti buvo ne taip paprasta. Daraktorinės mokyklėlės veikdavo vos ne kiekviename kaime.

1893 m. balandžio 20 (gegužės 2) d. policijos uriadnikas Onufrijevas

<sup>23</sup>Merkys V. *Draudžiamosios...*, p. 122; P. Gaidelio ir kt. byla, LVIA, f. 446, ap. 2, b. 622.

<sup>24</sup>Merkys V. *Draudžiamosios...*, p. 408.

<sup>25</sup>Gineitis A. *Knygnešys...*, p. 179.

<sup>26</sup>Tauragnai, *Lietuvos aidas*, 1936, nr. 300.

Tauragnų vls. Gatėlių kaime Motiejus Musteikio namuose užklupo slaptą mokyklėlę, kurioje mokėsi 5 mokiniai: Juozas Musteikis, Jonas Berkus, Apolonija Šireikaitė, Jonas Šireika ir Ona Ramanauskaitė. Uriadnikas atėmė 4 lietuviškas knygas, kurių pavadinimai nenurodyti.

Surašytas protokolas buvo perduotas policijos nuovados pristavui, o šis dėl nelegalaus mokymo tardė daraktorių ir besimokančių vaikų tėvus. Žmonės teisindami sako, kad buvo mokoma tik religijos. Motiejus Musteikis pakvietęs į savo namus elgetą Andrių Norkūną, kurio prašęs pamokyti sūnų religinių giesmių. Paskui tuo pačiu reikalu pradėjo lankytis ir kaimynų vaikai. Už mokymą A. Norkūnas atlyginimo negaudavęs, jam buvo duodama pavalgyti ir suteikiama nakvynė. Daraktorius mokąs tik lietuviškai skaityti. Teikti bausti šie asmenys:

1. Motiejus Musteikis, turėjo sodybą ir 17 dešimtinių žemės;
2. Našlė Teresė Berkienė, turėjo 17 dešimtinių žemės;
3. Jonas Šireika, turėjo 2 dešimtines žemės;
4. Mykolas Ramanauskas, 3 dešimtinių žemės savininkas;
5. Andrius Norkūnas, gim. apie 1837 m., gyveno Añtilgės k., jokio turto neturėjo.

Vilniaus generalgubernatorius administracine tvarka daraktoriui skyrė 14 dienų arešto policijos areštinėje. Mokyklėlę lankusių vaikų tėvams skirta po 10 rb baudos, o negalint sumokėti – po 3 dienas arešto<sup>27</sup>. Daugiau slaptų mokyklų Tauragnų vls. nebuvo susekta.

## Strazdų kaimo klojimas, kuriame buvo slepiamos lietuviškos knygos

*Genovaitė Šnurova*

Strazdų kaimo sodyboje yra pakabinta memorialinė lenta, kurioje parašyta, jog čia gimė ir augo žymus liaudies švietėjas, spaustuvininkas K. Strazdas ir literatas, mėgėjiško teatro veikėjas J. Strazdas.

Šio kaimo gyventoja Janina Vaitkuvienė (gim. 1935 04 21) pasakojo, kad ir dabar tebestovi (dengtas šiferiu) jos senelio Vinco Strazdo rėstas klojimas. Jame caro metais buvo slepiama draudžiama lietuviška literatūra. Vincas Strazdas buvo knygnešių globėjas. Utenos apskrities Liñkmenų valsčiaus Ripėlialausio kaimo gyventoja Pranė Skudutyčia jauna būdama tarnavo pas Taurėgnų kunigą Mykolą Šaikūną, irgi lietuviškos spaudos platintoją. Minėtą kunigą perkėlus į Pajūrio filiją, Tauragės parapiją, P. Skudutyčia irgi ten išsikėlė. Iš Gauriuose (Tauragės apskr.) gyvenančio kažkokio pono Jono (pavardės Pranė nebeprisiminė) per šešerius metus (1886–1892) nešdavo lietuviškas knygas Vincui Strazdui į Strazdų kaimą. O V. Strazdas su seserimis padarė iki šiol išlikusiame kluone knygų slėptuvę. Iš čia knygos buvo gabenamos į Palūšę, Vidiškes, Daugėliški, Tverėčių ir kitas parapijas (dabar Ignalinos r.).

Vinco Strazdo žemėje ant Būkos upelio kranto prieš daugelį metų buvo

<sup>27</sup>Merkys V. *Draudžiamosios...*, p. 284; 1893 07 05 Kauno gub. mokyklų direkcijos pranešimas Vilniaus švietimo apygardos globėjui, *LVI*A, f. 567, ap. 11, b. 2687, l. 1–3.



pastatytas koplytstulpis šv. Jonui – vandenių globėjui. Koplytstulpis atstatytas 1993 m. Pagal J. Vaitkuvienės išsaugotą originalą buvo padaryta lygiai tokia pati šv. Jono statulėlė. Strazdų sodyboje yra dar vienas unikalus dalykas – senųjų kaimo auksarankių iš mažų pagaliukų sukonstruotas masyvus kryžius.

Strazdų kaimo gyventojas Jonas Strazdas (gim. 1928 04 13) pasakojo tai, ką buvo girdėjęs iš savo senelio:

*„Praėjusiame šimtmeetyje (19 a.) Strazdai buvęs didelis kaimas. Dešimtąją savaitę po šv. Velykų per Jėzaus širdies atleidus užėjo lietus su perkūnija. Žaibas keletą kartų trenkė į namus, užsiliepsnojo visas kaimas. Liko nesudegęs tik svirnas ir kluonas. Po kurio laiko vėl užtemo dangus, grįžo tas pats debesis ir vėl trunkėsi perkūnas. Žaibas pataikė į likusį nesudegusį kluoną... Tačiau kaimas vėl atsistatė iš naujo“.*

Jono Strazdo tėvas, irgi Jonas Strazdas, anuometinės nepriklausomos Lietuvos laikais buvo kaimo seniūnas. Jo iniciatyva anksčiau buvęs (caro laikais) kaimo pavadinimas Šėriškės pakeistas į Strazdų kaimą, nes kaime gyvenančių daugumos žmonių pavardės buvo Strazdai, o gretimas Pabaluošės kaimas, kuriame dauguma gyventojų buvo Šuminai, pavadintas Šuminais. Abu šiuos kaimus vienija gražuolis Baluošo ežeras.

*Šiame klojime buvo slepiamos lietuviškos knygos. 2000 m. A. Driskiuvienės nuotr.*



## Tauragnų parapijos XIX amžiaus gimimų ir mirimų statistika

*Parengė Balys Jauniškis*

Šios statistikos žinios paimtos iš Tauragnų parapijos XIX a. bažnytinių metrikų knygų. Ne visos knygos išliko, todėl nėra kai kurių metų duomenų, ypač iš laikotarpio pradžios.

Metai	Gimė	Mirė	Metai	Gimė	Mirė
1800	162	n. d.	1865	194	142
1801	172	n. d.	1866	189	137
1819	33	113	1867	182	57
1820	149	56	1868	169	109
1821	141	n. d.	1869	151	131
1823	145	126	1870	189	125
1824	n. d.	101	1871	203	108
1826	191	156	1872	210	148
1828	206	179	1873	194	133
1829	176	141	1874	194	153
1830	179	116	1875	209	100
1831	203	227	1876	179	207
1832	229	129	1877	184	128
1833	182	n. d.	1878	167	117
1834	n. d.	187	1879	177	122
1841	149	151	1880	163	133
1842	147	n. d.	1881	178	143
1843	n. d.	107	1882	182	168
1844	187	n. d.	1883	193	120
1846	120	312	1884	163	140
1848	142	111	1885	200	190
1849	188	n. d.	1886	185	177
1850	166	102	1887	203	157
1851	180	140	1888	170	141
1852	167	239	1889	195	137
1853	157	n. d.	1890	202	125
1854	147	93	1891	182	144
1855	122	100	1892	187	82
1856	156	96	1893	191	118
1857	134	68	1894	180	113
1858	169	134	1895	185	138
1859	153	n. d.	1896	182	111
1860	n. d.	84	1897	191	103
1861	178	150	1898	196	162
1863	185	74	1899	209	135
1864	204	111	1900	197	165

Bažnytinėje knygoje atsispindi faktai apie ilgaamžius. Pavyzdžiui, 1820 m. Šeduikiuose mirė Agota Puodžiukienė, sulaukusi 100 metų, 1861 m. Inkartuose mirė 106 metų Jonas Karklinis, 1868 m. seniausias miręs žmogus – 106 metų Jokūbas Andruševičius iš Gaidėlių. 1877 m. Pavarlyjė mirė 96 metų Marijona Vaitkevičienė, Sėlėje – 90 metų Juozas Mačiulaitis. 1879 m. Inkartuose – Marijona Katinienė (Toleikytė) 98 metų, 1881 m. Musteikiuose – Vincentas Tamošiūnas 98 metų, 1884 m. Antabalėje – Antanas Norkūnas 98 metų, 1886 m. bent trys žmonės mirė sulaukę po 90 metų, o Barbora Petkevičienė iš Akmeniškių – 98 metų. 1890 m. mirė sulaukę



po 90 metų keturi žmonės, o Vincentas Norkūnas iš Vidžiūnų – 95 metų. 1891 m. Papiŗčiuose – Motiejus Juknevičius 96 metų.

Šis iŗraŗas pateikiamas tik tarp kita ko, dēl ŗeimos didumo: Ignōtiŗkēse 1893 m. mirē Jurgis Jauniŗkis, kuris paliko naŗlę Marijoną ir vaikus: Joną, Adolfą, Boleslovą, Albertą, Juozapą, Petronelę, Zofiją, Eleonorą, Oną, Eleną ir Marijoną – iŗ viso vienuolika vaikų.

Beje, nurodytas mirusiojo amŗius ne visada būdavo tikslus, nes žmonēs neretai pasakydavo apytikrį skaičių, o pagal metrikus niekas netikrino.

## Dokumentai apie Tauragnų valsčiaus komiteto rinkimus 1918 metais

*Parengė Aistė Lazauskienė*

Apie daugelio Lietuvos valsčių kūrimąsi nėra išlikusių archyvinių dokumentų, kai kurių valsčių kūrimosi pradžių ŗenklina vienintelis protokolas ar įraŗas kokioje nors proginėje savivaldybių ataskaitoje. O kaip tik 1918–1919 metai savivaldybių istorijoje, ko gero, patys įdomiausi. Situacija buvo sudėtinga, vietos valdžia daŗnai organizuota gaivaliŗkai. Kūrēsi ne tik Lietuvos Valstybės Tarybą pripaŗiŗstantys valsčiaus komitetai, bet ir bolŗevikiniai. Iš Rusijos atveŗtos idėjos kai kur rado gerą dirvą. Lietuvos Valstybės Tarybos ir Vyriausybės atsiŗaukime raginta vietos valdžių kurti parapijos pagrindu, tačiau socialdemokratai siulė rinkti ne parapijų, o valsčių komitetus ir taip išvengti baŗnyčios įtakos<sup>1</sup>. Atrodo, jog ten, kur vadovautasi Vyriausybės nurodymais, vietos komitetai vadinti „parapiniaiŗ“, o kur kairiųjų partijų įtaka buvusi didesnė – „valsčiaus“ komitetais.

Archyvinės medŗiagos apie Tauragnų valsčiaus kūrimąsi taip pat nėra daug, tačiau rasti dokumentai „iŗkalbingi“. Matyti, kad ėia kūrēsi ne vienas komitetas, pastebimas ŗmonių susiprieŗinimas. Vietos komitetui iŗrinkti nepakako vieno valsčiaus gyventojų susirinkimo – atrodo, kad lapkričio 17–25 dienomis jų įvyko net penki. Lapkričio 17 d. iŗrinkta komisija tik rinkimams rengti, be to, atskirą susirinkimą suŗaukė Tauragnų ŗydai, į valsčiaus komitetą paskyrę savo atstovą Abraomą Suchatovičių<sup>2</sup>.

Ąia skelbiami dokumentai saugomi Lietuvos centriniame valstybės archyve, Savivaldybių departamento fondo byloje apie Saldutiŗkio apskrities 1918 m. veiklą. Kodėl verta juos paskelbti? Manytume, jog jie puikiai atspindi to meto bendrą atmosferą Lietuvos kaime. Patys dokumentai raŗyti skirtingų politinių paŗiŗūrų atstovų, todėl įdomu juos palyginti.

Pirmasis dokumentas – 1918 m. lapkričio 22 d. vykusio Tauragnų parapijos susirinkimo protokolas. Jame emocionaliai nuŗviesta susirinkimo nuotaika. Ąia išryŗkėja nesutarimai tarp parapijos klebono (drauge ir krikŗčionių demokratų) ir kairesnių paŗiŗūrų atsto-

<sup>1</sup> Sireika J. Lietuvos valdŗios 1918 m. lapkričio 11 d. atsiŗaukimas „Lietuvos pilieėiai“ ir vietos savivaldybių kūrimosi pradžia, *Istorija*, 1998, XXXVII, p. 35.

<sup>2</sup> 1918 11 24 Tauragnų miestelio ŗydų susirinkimo protokolas, LCVA, f. 379, ap. 2, b. 34, l. 5.

*Protokolas susirinkimo žmonių  
Tauragnų parapijos 1918m.*

*Užsirikimas susaukto išrinktos komisijos  
Lietuvos Tarybos 1918m.  
nariams, labiausiai žinomiems Lietuvos Tarybai  
Yam o rinkimu ir Jurburp Jaukio Kirnia  
žmones susirinko ant plačiaus šis karni-  
cin, bet rinkiat vėlesni žmones susirinko  
į monyklus butą. Čion panekuris am lei-  
ni atnixo Pranciskas Sinaitis mosey.*

vų. Diskusijos ir konfliktas kilo dėl susirinkimo pirmininko rinkimo. Klebonui Deveikiui ir kai kuriems kitiems atstovams pasiūlymus, nuspręsta susirinkimą pratęsti kitą dieną – lapkričio 25-ąją.

Apie šį susirinkimą byloja antrasis dokumentas – lapkričio 25 d. protokolas. Tik šis dokumentas jau vadinamas ne parapijos, o valsčiaus susirinkimo protokolu. Dokumentas vertingas ir tuo, kad jame nurodomi ne tik išrinkti komiteto nariai, bet ir kandidatai, jų surinkti balsai.

Trečiasis dokumentas – „Paaškinimas dėl rinkimo į parapijinį komitetą 7 žmonių“. Tai Tauragnų „komendoriaus“ kunigo Petro Margevičiaus 1918 m. lapkričio 28 d. Lietuvos Valstybės Tarybai rašytas raštas, iš kurio aiškėja, jog klebonas bandė aplenkti savo priešininkus, rinkimus į parapijinį komitetą surengdamas viena diena anksčiau, nei buvo jų numatyta, t. y. lapkričio 24 d., tuoj po pamaldų. Šiame rašte skundžiamas lapkričio 25 dieną išrinktas valsčiaus komitetas (nurodoma, jog 4 komiteto nariai grįžę iš Rusijos „bolševikų prisigėrę“ ir pan.). Jis laikomas neteisėtu kaip mažumos išrinktas.

Vertėtų atidžiau pažiūrėti į dokumentų tekstus. Dėl rinkimuose dalyvavusių skaičiaus iškyla nemažai neaiškumų. Abi šalys, pateikdamos skaičius, aišku, paisė savo interesų. Apie lapkričio 24 d. susirinkimą, sušauktą kunigo, sakoma, jog čia dalyvavo apie 2000 žmonių („vyrai ir moterys, jaunikaičiai ir mergaitės“). Nors pačiame susirinkimo „Akte“ (jo čia neskelbiame) dalyvavusiųjų skaičius nenurodomas, apsiribojama teiginiais, kad rinkimai vyko „*prie užtektino skaičiaus rinkėjų*“, „*dalyvavo visa parapija*“<sup>3</sup>. Lapkričio 25 d. valsčiaus susirinkime, anot kunigo, dalyvavo tik 200 vyrų. O patys šio susirinkimo dalyviai savo protokole nurodo, kad, neįskaitant dalyvavusių moterų, tas skaičius yra 400 žmonių.

25 dienos rinkimuose dalyvavo ir ankstesniojo – 24 dienos – parapijos su-

1918 m. lapkričio  
22 d. Tauragnų  
parapijos žmonių  
susirinkimo protokolo  
faksimilė

<sup>3</sup> 1918 11 24 Vidaus reikalų ministerijos atstovo Saldutiškio apskrčiaiui A. Gineičio „Aktas“, LCVA, f. 379, ap. 2, b. 29, l. 7.

8

Protokolas susirinkimo žmonių Tauragnų valsčiaus 25. lapkričio 1918 metų; susirinkime darytas apie 400 žmonių (be dalyvavusių moterų).

Susirinkimas atsidengia 11. valandų p. Mykolas Kunigėlis, kaipo bures pirmuina susirinkimo 22. lapkr. 1918. Rinkta prezidiumas: Pirmim M. Kunigėlis, viceprim. Pr. Isakas, 1. secr. J. Jauniškis, 2. Nustertis, 3. K. Juršys. Prezidiumo nustatyta dienotvarkė perskaityta žmonėms ir ji vienbalsiai priimta.

Kalba S. Isakas apie karo pradžia ir rėjų plačiau visa nupiešti, bet paprasčiau sutrumpinti, trumpina ir praneša trumpai tik apie dabartinę Lietuvos politiską (susirinkimo) padėjimą; pabrėžia kad mes esam pribrendusi tauta prie gyvenimo, kviečia rimtai atsinešti prie rinkimo komiteto, kuris tu-

Kacibos Saldugyskių.

28-11-1918.  
10.

Paaiškinimas dėl rinkimo į Parapijos Komitetą 7 žmonių.

Praneš. gerbiamaei Vladas Taryla, kad petytojų 26 lapkričio Tauragnose Saldugyskių apskr. "privatiškai" pagardinaut. 18 lapkričio 1918. po sodaris del atotrakis 7 rinkimus į Parapijos komiteto, susirinkimo mažas snaktis vyru apie 200 žmonių, tarp kuriu buv is agita toriai is rita parapij. Pada pastab line rinkimus toinkomas is revoliuioneri.

1918 m. lapkričio 25 d. Tauragnų valsčiaus žmonių susirinkimo protokolas (faksimilė)

Paaiškinimas dėl 7 žmonių rinkimo į parapijos komitetą (faksimilė)

sirinkimo dalyviai. Gal didelių prieštaravimų vis dėlto nebuvo. Kaip matyti, iš 7 narių, išrinktų parapijos susirinkime, 4 balotiravosi ir 25 dieną. Deja, čia jie gavo nepalyginamai mažiau balsų (Biveinis – 35, V. Musteikis – 10, A. Gineitis – tik 7) nei susirinkimo lyderiai (plg. J. Jauniškis – 210 ir pan.). Tik K. Puodžiukas, surinkęs 38 balsus, buvo įrašytas prie kandidatų.

Atkreiptinas dėmesys į dvarininką Antaną Gineitį. Jis taip pat dalyvavo ir vienuose, ir kituose rinkimuose. Tačiau būdamas Laikinosios vyriausybės atstovas („komisaras“) Saldutiškio apskrīčiai, to daryti neturėjo teisės<sup>4</sup>. Vidaus reikalų ministerija, siųsdama savo atstovus į vietas, nurodė, jog jie turi tik organizuoti vietos valdžios rinkimus, prižiūrėti jų teisėtumą. Kaip matyti iš 25 d. rinkimų rezultatų, jis, surinkęs tik 7 balsus pasitikėjimo neturėjo, nors galbūt gausesniam 24 d. parapijos susirinkime buvo išrinktas į komitetą.

Sunku ką nors spręsti apie rinkimų demokratiškumą bei teisėtumą. Tuo metu, 1918 m. pabaigoje, jokių Lietuvos valstybės norminių aktų, reglamentuojančių vietos valdžios sudarymą, nebuvo. (Pirmasis vidaus reikalų ministro aplinkraštis dėl savivaldybių buvo išleistas gruodžio 17 d.) Tauragnų protokoluose net rinkimų būdas nei „parapinio“, nei „valsčiaus“ komiteto nėra tiksliai nurodytas. „Parapinis“ komitetas rinktas balsuojant viešai, tiesiogiai<sup>5</sup>, o „valsčiaus“ – slapta, tik nenurodoma, kaip vykdytas slaptas balsavimas (kai kuriuose valsčiuose tai buvo daroma naudojant juodus ir baltus kamuolėlius, popieriaus lapelius ir pan.). Tačiau įtikinamesnis „valsčiaus“ komiteto protokolas, nes jame atsispindi ir visi kandidatai, ir jų surinktų balsų skaičius. Matyti, kad buvo rinkta ir rinkimų komisija. Tik neaišku, kiek atstovų dalyvavo iš atskirų kaimų.

Apie tai, kaip dar žmonės nebuvo pratę prie rinkimų, byloja pirmojo susirinkimo (lapkričio 22 d.) protokolas. Vien susirinkimo pirmininko rinkimas sukėlė aistrų, ko vertas balsavimas „*persiskiriant į dvi dalis*“, ir pan.

Įdomus to meto požiūris į moteris. Ne visuose valsčiuose moterims leisdavo dalyvauti rinkimuose, juo labiau balotiruotis. Atrodo, kad Tauragnuose moteris labiau dalyvavo kaip rinkėjos (22 d. susirinkime klebonas Deveikis liepė nepradėti susirinkimo, palaukti dar valandą, nes dar turėjo ateit „*moterėlių*“). Lapkričio 25 d. susirinkime, renkant valsčiaus komitetą, moteris taip pat dalyvavo. Dvi netgi balotiravosi. Tačiau požiūrį į jas parodo ir tai, kad kandidatų sąrašė (o jų buvo 30) jos įrašytos paskutinės. Ona Biveinienė gavo 8 balsus, Antanina Kunigėlienė – 5. Daugiausia balsų gavo Juozas Jauniškis (210), Jonas Trinkūnas (170) ir pan., tačiau moterims vis dėlto pavyko apsenkti kelis kandidatus vyrus, gavusius dar mažiau balsų.

Lapkričio 25 d. išrinktas Tauragnų valsčiaus komitetas pripažino Lietuvos Valstybės Tarybą, ją palaikė, t. y. nebuvo jau toks „*bolševizmu prisigėres*“. Atrodo, kad kunigo Margevičiaus protestas dėl 25 d. rinkimų rezultatų liko be atgarsio ir realiai veikė ne „parapinis“, o „valsčiaus“ komitetas. Taip galima spręsti iš to, kad kaip tik šio komiteto nariai (J. Trinkūnas, Pr. Ysakas, M. Kunigėlis ir žydų atstovas A. Suchatovičius) dalyvavo apsenkities komiteto veikloje<sup>6</sup>. Pirmasis Tau-

<sup>4</sup> 1918 11 24 Vidaus reikalų ministerijos atstovo Saldutiškio apskrīčiai A. Gineičio „Aktas“, LCV, f. 379, ap. 2, b. 29, l. 7.

<sup>5</sup> *Ten pat.*

<sup>6</sup> 1918 12 05 Saldutiškio apsenkities komiteto pranešimas, *ten pat.*, l. 15.



# Visi į rinkimus!

**Piliečiai!** Sulaukiame valandos, kada susirinks Steigiamasai Seimas — tas tikras šalies šeimnininkas. Jūsų išrinktieji atstovai paims į savo rankas valdžią. Kas dabar yra blogo — prašalins, kas gero, tam tvirtus pamatus padės, jūsų vargus ir skausmus išgydys.

## Balandžio 14 ir 15 d. bus rinkimai į Steigiamąjį Seimą!

Visi rengkitės prie jų! **Kiekvieno būtina pareiga (vyro ir moters) dalyvauti rinkimuose**, rinkti tuos kandidatus, kurie tavo supratimu tinkamai mokės šalį sutvarkyti.

**Tenesie nei vieno žmogaus Lietuvoj, kuris nedalyvautų rinkimuose**, kuris nesusipažintų su Steigiamojo Seimo svarba ir rinkimų tvarka.

Mūsų priešai pajuto, kad jau jiems niekuomet neteks valdyti Lietuvos, kad ji vėžiasi iš svetimųjų jungo, kad jau renkasi Steigiamasai Seimas.

**Pilieti!** Lietuvos priešai atkalbinės Tave, kad neitum į rinkimus, kad netinktum savo atstovų, nes žino, jeigu nebus Seimo, jie galės Lietuvą lengviau pavergti. **Neklausyk jų! Jie yra mūsų pardavikai**, kitataučių papirktieji agentai ir šnipai. Jeigu klausysi jų, jeigu neisi į rinkimus, pats sau duobę kasi, pats į vargą ir skurdą brisi!

**Likimas tavo paties rankose, mokėk juo pasinaudoti, kad paskui nereikėtų gailėtis!**

**Kas nesiįdomaus rinkimais ir nežiūrės, kad tinkamus kandidatus praveisti — tas nesusipratęs pilietis, tas ne Lietuvos žmogus.**

**Kas agituos prieš rinkimus arba norės juos sugriauti — tas Lietuvos išgama ir pardavikas — jam mūsų krašte neturi būti vietos.**

**Tegyvuoja rinkimai į Steigiamąjį Seimą!**

**Tegyvuoja Seimas!**

**Nepriklausomybės Sargų Komitetas.**

*Steigiamojo Seimo  
rinkimų plakatas  
(faksimilė)*

ragną valsčiaus viršaitis buvo daugiausia balsų lapkričio 25 dienos rinkimuose gavęs Juozas Jauniškis<sup>7</sup>.

Ko gero, panašiai vietos komitetai rinkti visoje Saldutiškio apskrityje, kuriai tuo metu priklausė Tauragnai. Anot vyriausybės atstovo Saldutiškio apskričiai A. Gineičio, „rinkimuose sodiečiai žmonės dalyvavo noriai ir buvo užinteresuoti jais, kurie gan ramiai praėjo (...) „pažangieji“ nariai vardą „parapijinius“ pakeičia į „valsčiaus komitetas“<sup>8</sup>.

Vietos savivaldybės organai Saldutiškio apskrityje jau buvo įsikūrę ir Labanóre, Kūktiškėse, Kałtanėnuose, Lińkmenyse, Palūšėje, Kazitiškyje ir Vajasiškyje<sup>9</sup>. 1918 m. gruodžio 5 d. Igna-

<sup>7</sup> 1928. Trumpa Tauragnų valsčiaus savivaldybės veiklos apžvalga, *ten pat*, b. 1782, l. 4.

<sup>8</sup> 1918 12 03 A. Gineičio pranešimas vidaus reikalų ministrui, *ten pat*, b. 29, l. 14.

<sup>9</sup> *Ten pat*.

linoje valsčių komitetų atstovai išrinko Saldutiškio apskrities komitetą. Tauragniškių aktyvumą rodo tai, kad iš 11 apskrities komiteto narių net 4 atstovavo Tauragnų valsčiui (M. Kunigėlis netgi buvo komiteto vicepirmininkas, o A. Suchatovičius – išdininkas)<sup>10</sup>.

Išrinktosios vietos valdžios laukė sunkus darbas. Vietos savivaldybės rinktos dar daug kartų. Čia skelbiame pirmosios Tauragnų savivaldybės rinkimų dokumentus.

Publikacijoje vengta esminių pataisų – palikta tuometinės kalbos forma, tačiau vietovardžius, pavardes pasistengta sunorminti. Dokumentų rašyba (o kai kur ir skyryba) kiek pakeista, išlaikytas autentiškas stilius. Išnašose paaikškinti rečiau vartojami žodžiai.

### Protokolas susirinkimo žmonių Tauragnų parapijos, 22 lapkričio 1918 m.\*

Susirinkimas sušauktas išrinktos komisijos 17 dienoj lapkričio mėnesio 1918 m. narių Vladislavo Kunigėlio, Antano Puodžiuko, Jono Trinkūno ir Juozapo Jauniškio.

Žmonės susirinko ant plačiaus<sup>1</sup> ties bažnyčia, bet kenkiant šalčiui žmonės nuvyko į mokyklos butą. Čion panekuriam laikui<sup>2</sup> atvyko Pranciškus Gineitis, mokytojas Utenos gimnazijos. Kai gyventojai dabartinių laikų Utenos miesto, žmonės tai apstojo p. Gineitį. P. Gineitis pranešė, kad žmonės tegul eina susirinkti ties bažnyčia ir ten lauks kunigas Deveikis, o jis tuom tarpu pasakydins naujienų. Užgirdi pavardę kunigo Deveikio, žmonės pradeda bruzdėti ir girdisi triukšmas: kodėl kunigas Deveikis nemalonėjo atvykti mokyklon, o žmonės priversti būti ant oro ir kęsti šaltį. Bet visgi žmonės kiti nuėjo pas bažnyčią. Čion kunigas Deveikis pa[si]tiko ir, matydamas neužganėdintą<sup>3</sup> minią, prašė palaukti dar valandą, nes dar ateis moterėlių.

12 val. dienos atidengia<sup>4</sup> kunigas Deveikis susirinkimą ir prašo nurodyti kandidatus į pirmininkus susirinkimo. Girdisi balsai žmonių, kad atidengtų susirinkimą kunigas Markevičius. O Deveikio nereikia. Atsako Deveikis, kad jis esąs gaspadorius parapijos ir jam reikia atidengti. Dvarininkas Antanas Gineitis stato kandidatus į pirmininką kun. Deveikį. Tas padėkavojęs<sup>5</sup> liepia žmonėms atsiskirti į dvi dalis, vieni už, kiti prieš. Žmonės pradeda šaukti, kad būt nurodyta daugiau kandidatų. Prašo balso mokytojas Šematiūs ir nurodo neteislingumą rinkimų; turis būti slaptas balsavimas. Toliau prašo balso dvarininkas provizorius Kunigėlis, pataria, kad būt išrinkti žmonės skaityti balsus, ir kad balsuojama ypata<sup>6</sup> nors prasišalintų, tada busią nors panašu į slaptą balsavimą. Kazimieras Gaivenis iš Rugenšų? Kalbėdamas nurodo, kad reikia balsuoti atvirai, ir neimti pavyzdžių nuog Rusijos, kurios esąs nelaimingas galas. Girdėti balsai: „Šalin kontrevoliucionierius, ne Rusija pavyzdys, bet tei-

<sup>10</sup> 1918 12 05 Saldutiškio apskrities komiteto pranešimas, *ten pat*, l. 15.

\* LCV A, f. 379, ap. 2, b. 29, l. 3–4.

<sup>1</sup> Plačius – aikštė.

<sup>2</sup> Panekuriam laikui – po kurio laiko.

<sup>3</sup> Neužganėdinta – nepatenkinta.

<sup>4</sup> Atidengti – pradėti.

<sup>5</sup> Padėkavojęs – padėkojęs.

<sup>6</sup> Ypata – asmuo.



singiausias rinkimas yra slaptas“. Prasišalinus<sup>7</sup> kunigui Deveikiui, žmonės dauguma balsų nutarė: „Nereikia į pirmininkus Deveikio“. Atvykęs kunigas Deveikis žmonėms palaikančioms ypatoms jis patarė eit namo, nes nieko nebus.

Gaivenis Kazimieras rėkia balsiai: „Eikim, vyrai, namon“. Keletas ypatų palieka susirinkimą. Balsuojamas yra pil. Mykolas Kunigėlis ir dauguma balsų priimtas. Pilietis Kunigėlis kaip pirmininkas susirinkimo pataria išrinkti vicepirmininką ir sekretorių. Vicepirmininku vienbalsiai išrinktas p. mokytojas Ysakas, o sekretorium pilietis Jauniškis. Pirmininkas Kunigėlis prašo žmones vienybės, kad nebūtų nei dešiniųjų, nei kairiųjų, nei dvarininkų, nei darbininkų, kad visi eitų išvien kaip žydai, taip ir lietuviai tokiam svarbiam laike dėl Lietuvos. Ir patarė: „Greičiau prie darbo“. Pil. Gineitis Pranciškas patarė, kad išrinkti komisiją dviejų žmonių, susinešti<sup>8</sup> su dešiniaisiais, palikusiais susirinkimą. Pirmininkas užklausė jį, ar gali nurodyti tuos ypatas, nes čion matosi tik vienas priešingas kunigas Deveikis. Girdisi balsai: „Nereikia Deveikio kitam susirinkimui“. Pirmininkas stato ant balsavimo, ar parnešti kunigui Deveikiui, kad nebūt ant kito susirinkimo, ar ne? Vienbalsiai nutarta, kad ant kito susirinkimo prašyti kun. Deveikio nebūti ant susirinkimo. Pranciškus Gineitis vėl propanuoja, kad išrinkti komisiją susinešti su dešiniaisiais ir susirinkimą atidėti ant panedėlio<sup>9</sup> 25 dienos lapkričio mėnesio. Girdisi priešingi balsai minios žmonių. Prižadėjus pil. Pranciškui Gineičiui nurodyti dešiniųjų partiją be kunigo Deveikio, pirmininkas Kunigėlis pasakė žmonėms sutikti ir vienbalsiai išrinkti komisijon mokytojas Juršis ir pil. sekretorius susirinkimo Jauniškis. Vienbalsiai prieš vieną ir pil. Trinkūnas, taip pat vienbalsiai prieš vieną. Nutarta vienbalsiai susirinkimą atidėti ant panedėlio devyniose valandose ryto. Pirmininkas praneša žmonėms, kad susirinkimas užbaigtas, tik lauksim ateinančių komisijos narių delegatų pas dešiniuosius ir kas nori, gali eiti namo. Pilietis mokytojas Pranciškus Gineitis komisijos narius nuveda klebonijon pas kunigą Deveikį, kur ateina ir dvarininkai Gineičiai ir jaunasis kunigas. Sugrižę nariai komisijos praneša, kad su kunigu Deveikiu nesutikti ir būk protestuojau dar jiems, kam priėmę kandidatų į pirmininkus Kunigėlį, kuris esąs taip pat dvarininkas. Tie atsakė, kad jie nenori nė jokių ginčų, o nori vienybės.

Susirinkimas uždinktas<sup>10</sup>.

Pirmininkas Kunigėlis  
Vicepirmininkas Ysakas  
Sekretorius J. Jauniškis

Susirinkimas žmonių 25 lapkričio  
vienbalsiai patvirtino šį protokolą.

Pirmininkas Kunigėlis  
Vicepirmininkas Pr. Ysakas  
Sekretorius K. Musteikis

<sup>7</sup> Prasišalinus – pasišalinus.

<sup>8</sup> Susinešti – susisiekti.

<sup>9</sup> Panedėlis – pirmadienis.

<sup>10</sup> Uždinktas – užbaigtas.

Protokolas Susirinkimo žmonių Tauragnų valsčiaus  
25 lapkričio 1918 metų. Susirinkime da[ly]vavo  
apie 400 žmonių (be dalyvavusių moterų)\*

Susirinkimą atidengia 11. valandų p. Mykolas Kunigėlis, kaip buvęs pirmininku susirinkimo 22. lapkr. 1918. Išrinkta prezidiumas: pirminin. M. Kunigėlis, vicepirm. Pr. Isakas, 1. sekr. I. Jauniškis, 2. Musteikis, 3. K. Juršys. Prezidiumo sustatyta dienotvarkė perskaitoma žmoniems ir jų vienbalsiai priimta.

Kalba P. Ysakas, apie karo pradžią ir norėjo plačiau visa nupiešti, bet paprašius sutrumpinti trumpina ir praneša trumpai tik apie dabartinę Lietuvos politišką padėjimą<sup>11</sup>; pabrėžia, kad mes esame pribrendusi tauta prie gyvenimo, kviečia rimtai atsinešti prie rinkimo Komiteto, kurs turės paimti visa į savo rankas, apie Valsčiaus Kom.[iteto] priedermes<sup>12</sup> ir apie Kreiso<sup>13</sup> Komiteto sudarymą; praneša apie Lietuvos Valstybės Tarybą, ragindamas ją palaikyti.

P. I. Trinkūnas praneša apie būdą rinkimų, paaiškina jo, Valsčiaus Komiteto, funkcijas, ir siūlo išrinkti Komisiją dėl pravedimo slapto balsavimo.

Išrinkta 6 nariai ton Komisijon: Stasys Jauniškis, Jonas Trinkūnas, Antanas Sidabras, Justinas Vitkus, Antanas Sluckis ir Stasys Maleiška; paskutinis dėl svarbaus dalyko pasišalino.

Pirmininkas pataria tokius kandidatus rinkti, kurie galėtų tarp savęs sutikti ir dirbti vienybėje; p. Žvinys pataria rinkti ir žinančių ūkininkų priedermes ir darbą.

Skaičius kandidatų nutarta 30; pastatyta šie, kurie balsuojant gavo tiek balsų:

1. Jonas Trinkūnas	170	16. Stasys Kavoliukas	13
2. Juozas Jauniškis	210	17. Stasys Bileišis	8
3. Mykolas Kunigėlis	163	18. Adolpas Pakalnis	13
4. Pranas Isakas	110	19. Antanas Volys	17
5. Vladis Kunigėlis	71	20. Kazys Gaivenis	0
6. Kazys Musteikis	168	21. Antanas Puodžiukas	41
7. Justinas Vitkus	66	22. Vinca Biveinis	35
8. Kazys Tartilas	8	23. Antanas Gineitis	7
9. Antanas Kovarskas	7	24. Stasys Jauniškis	53
10. Stasys Maleiška	30	25. Vinca Musteikis	10
11. Vincas Žvinys	21	26. Kazys Ruzga	23
12. Vincas Lukštas	45	27. Kazys Puodžiukas	38
13. Antanas Sidabras	4	28. Silva Toleikis	27
14. Kazys Juršys	130	29. Ona Biveinienė	8
15. Jonas Gaidelis	13	30. Antanina Kunigėlienė	5

\* LCVA, f. 379, ap. 2, b. 29, l. 8-9.

<sup>11</sup> Padėjimas – padėtis.

<sup>12</sup> Priedermės – pareigos.

<sup>13</sup> Kreisas – apskritis.

Taigi dauguma balsų įėjo Komitetan šie.

1) Juozas Jauniškis, 2) Jonas Trinkūnas, 3) Kazys Musteikis,  
4) Mykolas Kunigėlis, 5) Kazys Juršys, 6) Pranas Ysakas.

Kandidatai: Vladisl. Kunigėlis, Justinas Vitkus, Stasys Jauniškis,  
Vincas Lukštas, Antanas Puodžiukas, Kazys Puodžiukas.

Po to pirmininkas varo susirinkimą toliau, pranešdamas apie trukdymą iš Kunigo pusės, ir žmonės reikalauja siųsti delegatus į Vilnių, pranešti Valstybės Tarybai ir Vyskupui apie įvykusius nesusipratimus (betvarkė, paniekinimas tikėjimo ir t. t.).

Tą atlikti susirinkimas paveda Valsč. Komitetui vienbalsiai.

Pirmininkas /parašas/ (panašu J. Jauniškio – A. L.)  
Su originalu sutinka K. Juršys

### Paaiškinimas dėl rinkimo į Parapijinį Komitetą 7 žmonių\*

Pranešu gerbiamai Vilniaus Tarybai, kad petnyčioj<sup>14</sup> 22 lapkričio Tauragnuose Saldutiškio apskrities, privatiškai pagarsinant kai kuriems starostoms<sup>15</sup>, panedėlninke 18 lapkričio po sodžius dėl atvykimo į rinkimus „Parapijinio Komiteto“ susirinko mažas skaičius vyrų, apie 200 žmonių, tarp kurių buvo ir agitatoriai iš kitų parapijų. Kada pasirodė laike rinkimo triukšmas ir revoliucionistiškos prakalbos, vietinis klebonas su daug krikščionių pasitraukė nuo rinkimo. Sekančioj nedėlioj<sup>16</sup> 24 lapkričio klebonas įsakė man, kun. Petrui Margevičiui, vietiniam savo kamendoriui<sup>17</sup>, apskelbti iš sakyklos apie rinkimą 7 žmonių į Parapijinį Komitetą, kuriame dalyvavo vyrai ir moterys, jaunikaičiai ir mergaitės, skaičiuje apie 2000 žmonių. Laike rinkimo atvažiavusieji iš Rusijos su savo draugais skaičiuje apie 60 žmonių, matydami, jog jų kandidatūros nepraeis, kaipo mažumos, pasišalino iš susirinkimo. Krikščioniai gi demokratai pasilikę daugume išrinko gerus teisingus ūkininkus, pažymėtus „Akte“: Vincentą Bivainį, Ivanauską Adolpą, Pranciškų Musteikį, Antaną Gineitį, Juozapą Stundžią, Kazimierą Puodžiuką ir Juozapą Liombergą\*\*.

Priešai gi krikščionių, nedėlioj pasitraukusieji iš susirinkimo, pakvietę savo draugus iš kitų parapijų, panedėlninke 25 lapkričio, skaitliuje vyrų apie 200 žmonių, išrinko iš savo tarpo 7 žmones, jų tarpe 4 – vyrai, sugrįžusieji iš Rusijos, bolševikų prisigėrusieji. Utarninke<sup>18</sup> 26 lapkričio mes, krikščioniai, dėl ramybės palaikymo, kvietėme jų iš vieno darbuotis su mumis, bet jie atmetė mūsų pasiūlymą, aiškina, kad jų autoritetas bus pažemintas. Pri-

\* LCVA, f. 379, ap. 2, b. 29, l. 10.

<sup>14</sup> Petnyčia – penktadienis.

<sup>15</sup> Starosta – seniūnas.

<sup>16</sup> Nedėlia – sekmadienis.

<sup>17</sup> Kamendorius – vikaras, jaunesnysis kunigas.

\*\* „Akte“ nurodyta, iš kokių vietovių buvo atvykę išrinkti nariai: K. Puodžiukas iš Šeduikių kaimo, V. Biveinis iš Sėlės, J. Liombergas iš Atkniškio, A. Gineitis iš Tauragnų dvaro, V. Musteikis iš Pilkėnių, A. Ivanauskas iš Kabōriškės, J. Stundžia iš Tauragnų miestelio. (1918 11 24. Vidaus reikalų ministerijos atstovo Saldutiškio apskričiai A. Gineičio „Aktas“, LCVA, f. 379, ap. 2, b. 29, l. 7.)

<sup>18</sup> Utarninkas – antradienis.

egtam<sup>19</sup> iš utarninko ant seredos<sup>20</sup> naktį panievalei<sup>21</sup> ir grasindami štriopais<sup>22</sup> už nepaklusnumą, verčia namu[ose] žmones pasirašyti po jų raštu, būk jiems žmonės pritaria, tuo tarpu žmonės pranešė mums, kad jie buvo varomi iš namų, kaip ardytojai parapijoje tvarkos ir ramumo. Rinkimai tad jų, kaip mažumoje, be įgaliavimų<sup>23</sup> atvykusių panedelninke 25 lapkričio vyrų nuo sodžių, skaitau neteisėtinis ir kaip tokie atmesti.

Kun. Petras Margevičius  
vietinis Tauragnų  
kamendorius  
28 lapkričio 1918 m.

## Tauragnų valsčiaus savivaldybė 1918–1940 metais

*Ričardas Čepas*

1918–1940 m. Lietuvos Respublikos įstatymai įpareigojo valsčiaus savivaldybę rūpintis visais vietos gyvenimo klausimais, kuriais neužsiėmė centrinės šalies valdymo struktūros. Todėl valsčiaus jurisdikcija apėmė be galo daug klausimų. Dėl nuolatinio biudžeto deficito nuolat kildavo įvairių problemų ir sunkumų, kuriuos įveikti pavykdavo tik per keletą metų.

Tauragnų valsčiaus savivaldybės istorija parodo, kaip vietos gyventojai tvarkėsi savo krašte, ieškojo būdų pagerinti gyvenimo sąlygas, tvarkė gyvenvietes, taisė kelius, statė mokyklas, rūpinosi švietimo ir kultūros reikalais. Tai atsispindi Lietuvos Respublikos vidaus reikalų ministerijos Savivaldybių departamento (f. 379), Utenos apskrities valdybos (f. 843) ir Utenos apskrities viršininko (f. 1021) įstaigų dokumentuose, saugomuose Lietuvos centrinio valstybės archyvo fonduose. Minėtuose dokumentuose yra beveik visi Tauragnų valsčiaus savivaldybės tarybos posėdžių protokolai, įvairaus pobūdžio susirašinėjimas su apskrities valdyba ir apskrities viršininku, kitomis įstaigomis, statistinės žinios apie gyventojus, jų valdomą žemę, mokesčius, mokyklas, kelius, savivaldybės pajamas ir išlaidas.

### Nepriklausomybės kovų metais

Vietos savivaldos įstaigas Tauragnuose, kaip ir kaimyniniuose valsčiuose, žmonės ėmė kurti 1918 m. lapkričio mėn., paraginti tuo metu sudarytos Laikinosios Lietuvos vyriausybės. Pagal tuometinį kaizerinės okupacijos metais buvusį administracinį suskirstymą Tauragnų valsčius priklausė Saldutiškio apskričiai (*kreisui*). Lietuvos vyriausybės komisaru apskrityje buvo paskirtas Antanas Gineitis.

1918 m. lapkričio 17 d. išrinkta komisija, jos nariai buvo Vladislavas Kunigėlis, Antanas Puodžiukas, Jonas Trinkūnas ir Juozapas Jauniškis. Komisija lapkričio 22 d. sušaukė Tauragnų para-

<sup>19</sup> Priegtam – be to.

<sup>20</sup> Sereda – trečiadienis.

<sup>21</sup> Panievaliai – per prievartą.

<sup>22</sup> Štriopai – baudos.

<sup>23</sup> Įgaliavimai – įgaliojimai.

pijos žmonių susirinkimą, kuriame ryškėjo politiniai nesutarimai: dauguma jo dalyvių buvo prieš tai, kad susirinkimui pirmininkautų parapijos klebonas kunigas Deveikis. Deveikio šalininkai, vadina mieji „dešinieji“, iš susirinkimo išėjo. Susirinkimo pirmininku išrinkus dvarininką provizorių V. Kunigėlį, vicepirmininku mokytoją Praną Isaką, sekretoriumi J. Jauniškį, po diskusijų buvo nutarta siekti vienybės ir susirinkimą atidėti. Mokytojas Pranciškus Gineitis ėjo pas kun. Deveikį kviesti bendram darbui, tačiau šis bendradarbiauti nesutiko<sup>1</sup>.

1918 m. lapkričio 24 d. Tauragnų kamendorius Petras Margevičius prie bažnyčios suorganizavo susirinkimą. Jo metu buvo išrinktas parapijos komitetas, į kurį įėjo Kazimieras Puodžiukas iš Šeduikių sodžiaus, Vincentas Biveinis iš Sėlės sodžiaus, Juozas Liombergas iš Alksniškio sodžiaus, Antanas Gineitis iš Tauragnų dvaro, Juozas Stundžia iš Tauragnų miestelio ir Vincentas Musteikis iš Pilkionių sodžiaus<sup>2</sup>.

Vis dėlto kitą dieną, lapkričio 25-ąją, įvyko valsčiaus gyventojų susirinkimas, kuriame pagal įrašą protokole dalyvavo „400 žmonių, be moterų“. Į komitetą buvo išrinkti šeši asmenys: Juozas Jauniškis, Jonas Trinkūnas, Mykolas Kunigėlis, Kazys Musteikis, Kazys Juršys ir Pranas Isakas. Kiekvienas iš jų gavo nuo 210 iki 110 balsų. Dar buvo išrinkti penki kandidatai: Justinas Vitkus, Stasys Jauniškis, Vincas Lukštas, Antanas Puodžiukas ir Kazys Puodžiukas.

Susirinkimo dalyviai reikalavo siųsti delegatus į Vilnių ir pranešti Valstybės Tarybai ir vyskupui apie klebono Deveikio trukdymus bendrai dirbti kuriant savivaldybę<sup>3</sup>.

1918 m. gruodžio 3 d. A. Gineitis Valstybės Tarybai pranešė:

„... Sulig nurodymu Lietuvos valstybinės valdžios visoje apskrityje išrinkti aštuoni parapijiniai komitetai: Kūktiškiuose, Labanoruose, Kaltanėnuose, Linkmenyse, Tauragnuose, Palūšėje, Kazitiškyje ir Vajasiškyje. Rinkimuose sodiečiai žmonės dalyvavo noriai ir buvo užinteresuoti jais, kurie gan ramiai praėjo. Komitetai neseniai susitvėrė, bet jau imasi darbuotės“<sup>4</sup>.



*Antanas Gineitis, Tauragnų dvaro savininkas, visuomenės veikėjas. Utenos kraštotyros muziejus (UKM), PFF-11158*

<sup>1</sup> Tauragnų parapijos gyventojų 1918 11 22 susirinkimo protokolas, Lietuvos centrinis valstybės archyvas (toliau – LCVA), f. 379, ap. 3, b. 29, l. 3–4.

<sup>2</sup> 1918 11 24 susirinkimo protokolas ir 1918 11 28 P. Margevičiaus raštas Valstybės Tarybai, LCVA, l. 7, 10.

<sup>3</sup> Min. susirinkimo protokolas, LCVA, l. 8–9.

<sup>4</sup> Ten pat, l. 14.

Parapijų komitetai, kaip toliau nurodo A. Gineitis, perimdavo iš vokiečių atliekamus grūdus ir dalijo beturčiams, drausdavo savavališkai kirsti miškus, registravo savanorius stoti į miliciją.

1918 m. gruodžio 5 d. su Saldutiškio kreishauptmano Gofmano žinia Ignalinoje buvo surengtas valsčių įgaliotinių susirinkimas ir apskrities komiteto rinkimai. Į komitetą buvo išrinkti: Jonas Trinkūnas, Abromas Sukatavičius, Pranas Isakas, Vincas Dailidė, Mykolas Kunigėlis, Augustinas Isakas, Kazys Gaigalas, Jonas Kurpis, Jonas Bužinskas, kunigas Michailas ir Mykolas Klimas<sup>5</sup>. Gruodžio 10 d. vykusiame komiteto posėdyje A. Gineičiui už neveiklumą buvo pareikštas papeikimas ir patarta atsisakyti vyriausybės įgaliotinio pareigų. Savivaldybės kūrėjams ypač trukdė vokiečių administracija. Todėl apskrities komitetas kreipėsi į Valstybės Tarybą reikalavdamas, kad vokiečių kreishauptmanas perduotų visą valdžią ir turtą apskrityje, apginkluotą miliciją, leistų naudotis telefonu lietuvių kalba.

O Utenos apskrities komisaras B. Sližys 1918 m. gruodžio 5 d. pranešime vidaus reikalų ministrui rašė, kad atvykęs lapkričio 20 d. kelias dienas derėjosi su vokiečių pareigūnais, kol lapkričio 26 d. gavo jų sutikimą valsčiuose organizuoti susirinkimus. Iki lapkričio 30 d. beveik visuose 8 valsčiuose buvo surengti rinkimai<sup>6</sup>.

Valsčių komitetų įgaliotinių susirinkimuose taip pat buvo išrinkti atstovai į apskrities įgaliotinių suvažiavimą. 1918 m. gruodžio antroje pusėje išrinktas Utenos apskrities komitetas. Jo nariais tapo inžinierius Steponas Kairys, Antanas Rimkus, Juozas Petrėnas, Kostas Bražėnas ir mokytojas Pranas Gineitis<sup>7</sup>.

Pirmieji veiklos metai savivaldybėms buvo labai sunkūs. Besitraukianti okupacinė vokiečių armija plėšė ir vežė rekvizuotą krašto turtą, siautėjo dezertyrų gaujos, vietos bolševikai, padedami raudonarmiečių, steigė revkomus. Nebuvo aiškių savivaldybių administracinių ribų.

1918 m. pabaigoje, be Tauragnų valsčiaus, Saldutiškio apskrčiai dar priklausė Linkmenų, Kuktiškių valsčiai.

Beprasidedantį savivaldybių darbą nutraukė 1918 m. pabaigoje įsiveržę bolševikai. 1919 m. pradžioje Tauragnuose veikė revkomas. Tačiau 1919 m. birželio mėn. pradžioje bolševikai, spaudžiami Lietuvos kariuomenės, iš apskrities pradėjo trauktis. Birželio 15 d. įgaliotinių susirinkime apskrities viršininkas K. Bražėnas sveikino susirinkusiuosius su miesto išlaisvinimu<sup>8</sup>.

1919 m. liepos 4 d. Utenos apskrities viršininkas Gineitis raporte Vidaus reikalų ministerijai rašė:

*„... devyni Utenos apskrities valsčiai, būtent Utena, Užpaliai, Vyžonai, Skiemonys, Leliūnai, Debeikiai, Alunta, Pakalniai ir Tauragnai jau yra susitvarkę. Išrinktos valdybos, susidedančios tankiausiai iš trijų asmenų: viršaičio, išdinininko ir raštininko“<sup>9</sup>.*

1919 m. rugpjūčio 16 d. Tauragnų valsčiaus valdybos patalpose įvyko gyventojų susirinkimas, kuriame buvo renkami du atstovai į apskrities komitetą.

<sup>5</sup> Laikinojo apskrities komisaro M. Kunigėlio 1918 12 05 raštas vidaus reikalų ministeriui, LCVA, l. 15–16.

<sup>6</sup> *Ten pat*, f. 379, ap. 2, b. 35, l. 4–5.

<sup>7</sup> Utenos apskrities savivaldybės istorijos apžvalga, LCVA, f. 843, ap. 1, b. 285, l. 59.

<sup>8</sup> Min. susirinkimo protokolas, LCVA, f. 843, ap. 1, b. 4, l. 38.

<sup>9</sup> *Ten pat*, f. 379, ap. 2, b. 97, l. 7.



Iš iškeltų vienuolikos kandidatų atstovais buvo išrinkti Vladas Kunigėlis ir Antanas Gineitis<sup>10</sup>. Tų pačių metų rugsėjo 2 d. pirmajame apskrities posėdyje dalyvavo V. Kunigėlis. Tame posėdyje išrinkta apskrities valdyba iš pirmininko A. Mičelio ir narių Domo Vaškėlio ir J. Gladučio. Posėdžio nutarimu Tauragnų valsčiui, kaip ir kitiems, jau buvo paskirtos rekvizicijos – 10 pūdų mėsos ir 8 pūdai sviesto<sup>11</sup>.

Antrajame apskrities komiteto posėdyje dalyvavo A. Gineitis. Tačiau vėlesniuose posėdžiuose Tauragnų atstovai tais metais nedalyvavo. Nėra ir Tauragnų valsčiaus pajamų ir išlaidų sąmatos.

Valsčiaus savivaldybės veiklai vis labiau ėmė trukdyti nauji okupantai. Į Utenos apskritį veržėsi Lenkijos legionieriai. 1919 m. rugsėjo 11 d. Tauragnų viršaitis A. Jučius pranešė, kad negali įvykdyti apskrities komiteto nutarimo surinkti mokesčius „iki rugsėjo 15 d. už žemę ir galvas iš priežasties kišimosi lenkų valdžios į mūsų valdybos veikimą. Iki neatsimainys stovis tarp lenkų ir lietuvių Tauragnuose, mes nieko negalime veikti“<sup>12</sup>.

Lenkų kareiviai neleido veikti savivaldybei ir Pakalnių valsčiuje apiplėšė raštinę, suėmė raštininke dirbusią mokytoją, užmušė du žydus.

Spalio mėn. Utenos apskrityje padėtis dar labiau pasunkėjo, jos dalis lenkų buvo okupuota. Laikiniai ejęs apskrities viršininko pareigas Konstantinas Bražėnas 1919 m. lapkričio 5 d. rašė Vidaus reikalų ministerijai:

„...Sulig Tauragnų valsčiaus valdybos spalio 28 d. š. m. pranešimo, neokupuoti lenkų legionieriais sodžiai: Pabėržė, Antalgė, Gaidžiai, Sirvydžiai, Bajorai, Kálviai, Musteikiai, Klýkiai, Šeduikiai ir Inkartai yra nuolat lankomi lenkų legionierių ir apiplėšiami: atimama visa, kas papuola, ypač valgomieji produktai. Okupavus lenkams legionininkams Tauragnus, valsčiaus valdyba persikėlė į neokupuotą Musteikių sodžių. Bet ir čia jai veikti nuolat trukdoma. Taip spalio 25 d. š. m. 11 val. naktį keletas lenkų legionininkų užpuolė Musteikių sodžių ir apiplėšė gyventojus. Iš viršaičio atėmė 1000 rublių ir drabužius. Porai dienų prasliskus drabužius grąžino, bet pinigus pasiliko kaip kontribuciją. Tą faktą esu pranešęs Utenos karo komendantui. Todėl Tauragnų valsčiaus valdyba, negalėdama pakenčiamai veikti, likvidavosi krašte iš spalio 28 d. Neokupuotieji lenkų legionierių ir nuolat nelankomi jais Tauragnų valsčiaus sodžiai Vidžiūnai ir Vilkablaūzdė tapo laikinai priskirti prie Utenos valsčiaus; sodžiai gi: Juknėnai, Kubiliai, Rūzgiškės ir Rukšėnai laikinai priskirti prie Daūgailių valsčiaus“<sup>13</sup>.

1919 m. lapkričio 15 d. apskrities viršininkas rašė:

„...Tauragnų valsčiaus likvidavimosi dėlei, nuolat lankomi lenkais legionieriais sodžiai: Paberžė, Antalgė, Gaidžiai ir Sirvydžiai laikinai lapkričio 13 d. š. m. priskirti prie Daū-

<sup>10</sup>Ten pat, f. 843, ap. 1, b. 1, l. 129.

<sup>11</sup>Ten pat, l. 124.

<sup>12</sup>Min. dok. registracijos nr. 234, LCVA, f. 843, ap. 1, b. 1, l. 100.

<sup>13</sup>Ten pat, f. 379, ap. 2, b. 97, l. 43.

*gailių valsčiaus, sodžiai gi Bajōrai, Kalviai, Musteikiai, Klykiai, Še-  
duikiai ir Inkartai priskirti prie Utenos valsčiaus*<sup>14</sup>.

Vienu metu Utenos apskrityje buvo belikę tik keturi valsčiai – Anykščių, Skiemonių, Užpalių ir Vėžiuonų, kiti – Utenos, Leliūnų, Daugailių ir Pakalnių – priklausė iš dalies. Tauragnų, Kuktiškių, Linkmenų, Molėtų, Jonišio ir Aluntos valsčiai ilgą laiką buvo lenkų okupuoti<sup>15</sup>.

Vis dėlto ir tais sunkiais nepriklausomybės kovų metais savivaldybių darbas buvo tęsiamas. Pagal 1919 m. spalio 28 d. paskelbtą Savivaldybių įstatymą laisvoje nuo okupantų Utenos apskrities dalyje 1919 m. gruodžio – 1920 m. sausio mėn. įvyko savivaldybių rinkimai.

1920 m. sausio 24 d. pranešime iš Utenos Vidaus reikalų ministerijai apie tai rašoma:

*„Rinkimai buvo nuskirti gruodžio 14, bet užprotestavus dėl nepasirengimo įvyko visuose valsčiuose gruodžio 28 d. Aluntoje ir Pakalniuose nebuvo, paliko tos pačios valdybos, nes per jas eina demarkacinė linija. Iki 1920 m. sausio 21 d. visur išrinktos valdybos, o apskrityje – išrinkta sausio 22 d.“*<sup>16</sup>

Toliau rašoma, kad sausio 7 d. iš Pakalnių ir Aluntos pasitraukę lenkai sunkiai sužeidė Aluntos viršaitį Rapolą Kazlą. Sausio 12 d. lenkai grįžo į Aluntą ir užmušė vyresniąjį milicininką Kazimierą Baltrūną<sup>17</sup>.

Jau minėtame Utenos apskrities tarybos posėdyje dalyvavo tik Užpalių, Vyžuonų, Anykščių, Utenos, Leliūnų, Debeikių, Daugailių ir Skiemonių valsčių išrinkti atstovai<sup>18</sup>.

Panaši nestabili padėtis išliko dar kurį laiką. Antai Utenos apskrities viršininkas 1920 m. vasario 12 d. rašte srities mokesčių inspektoriui nurodė, kad apskrityje yra 13 valsčių: Utenos, Leliūnų, Pakalnių, Tauragnų, Užpalių, Daugailių, Vyžuonų, Anykščių, Debeikių, Skiemonių, Aluntos, Kuktiškių ir Molėtų. Iš jų Pakalnių, Tauragnų ir Aluntos dalinai esą okupuoti ir laikinai panaikinti, o Kuktiškių ir Molėtų valsčiai visai anapus demarkacinės linijos<sup>19</sup>.

1920 m. liepos mėn. okupuota Utenos apskrities dalis buvo išvaduota. Apskrities viršininkas J. Vaišnys liepos 9 d. aplankė iš lenkų išlaisvintas Kuktiškes ir Tauragnus, paskyrė milicijos sargybas į Tauragnus, Kuktiškes, Aluntą, Skudutiškį ir Molėtus, davė nurodymus laikinai paskirtiems valsčių viršaičiams organizuoti sodžių įgaliotinių susirinkimus. Jo nurodymu tie susirinkimai buvo laikomi valsčiaus tarybomis. Įgaliotinių susirinkimai rinkdavo valsčių valdybą iš viršaičio, išdininko ir trijų narių revizijos komisijas<sup>20</sup>. Valsčiaus valdyba tuo metu buvo vykdomoji valdžia, sprendžianti visus gyventojų reikalus.

<sup>14</sup>Ten pat, l. 24.

<sup>15</sup>Utenos apskrities savivaldybės istorijos apžvalga, LCVA, f. 843, ap. 1, b. 285, l. 60–61, 65.

<sup>16</sup>Ten pat, f. 843, ap. 1, b. 20, l. 233.

<sup>17</sup>Ten pat.

<sup>18</sup>Min. posėdžio protokolas, LCVA, l. 213.

<sup>19</sup>Min. raštas, LCVA, f. 1021, ap. 1, b. 67, l. 23.

<sup>20</sup>Utenos apskrities viršininko J. Vaišnio 1920 08 09 telegrama Vidaus reikalų ministerijai, aplinkraščiai valsčių valdyboms, LCVA, f. 843, ap. 1, b. 20, l. 3–5, 234–237.

Utenos apskrities taryba 1920 m. rugsėjo 13 d., atsižvelgdama į tai, kad išvaduoti valsčiai dar tik organizavosi, o valsčių valdybos dėl naujokų šaukimo į kariuomenę užverstos darbais ir negali surengti rinkimų pagal įstatymus, laikė negalimu penkis valsčius palikti be atstovų apskrities taryboje, todėl nutarė į ją kooptuoti tų valsčių viršaičius su sprendžiamojo balsu teise. Tauragnų atstovu apskrities taryboje tapo Juozas Strazdas, Aluntos – Rapolas Kazlas, Molėtų – Juozas Šeža, Kuktiškių – Juozas Simutis, Pakalnių – Kvaselis<sup>21</sup>.

Kaip rodo išlikę dokumentai, Tauragnuose iki 1921 m. vidurio vietoj kitur paprastai veikusios valsčiaus tarybos jos funkcijas vykdė sodžių įgaliotinių – seniūnų – susirinkimas. Per pirmąją 1921 m. pusmetį įvyko net aštuoni įgaliotinių susirinkimai<sup>22</sup>.

## Savivaldybės rinkimai 1921–1940 metais

### Tauragnų valsčiaus gyvenamosios vietovės ir gyventojai 1921 metais<sup>23</sup>

Eil. Nr.	Gyvenamosios vietovės pavadinimas	Gyventojų skaičius			Iš to skaičiaus iki 20 m.		Žemės plotas dešimtinėmis
		vyrų	moterų	iš viso	berniukų	mergaičių	
	Tauragnų kaimai*	365	429	794	171	174	411
1.	Aukštuoglinis	7	9	16	2	3	22
2.	Antabalta	18	27	45	7	17	133
3.	Azarinė	7	10	17	4	7	60
4.	Alksniškiai	10	17	27	7	9	72
5.	Aukštokopis	4	3	7	1	3	6
6.	Avižieniškis	8	10	18	5	6	40
7.	Alžutėnai	43	48	91	25	27	141
8.	Balčiai	56	66	122	23	27	93
9.	Blagodatnoje	–	–	–	–	–	42
10.	Brinkliškiai	56	48	104	26	25	163
11.	Bajorai	61	77	138	24	28	225
12.	Bernatiškis	48	40	88	21	13	85
13.	Berzatiltis (?)	–	–	–	–	–	33
14.	Daunoriai	57	54	111	29	23	186
15.	Dobula	16	20	36	7	9	83
16.	Ernisala	12	5	17	5	3	18
17.	Galiamiškis	12	11	23	5	3	27
18.	Gateliai	88	100	188	46	46	254
19.	Gaidžiai	44	45	89	21	13	134
20.	Grasiai	23	26	49	10	6	94
21.	Geguniškis	5	5	10	4	3	20
22.	Gružovka	–	–	–	–	–	16
23.	Gaideliai	21	22	43	10	5	80
24.	Jacuniškiai	15	22	37	4	6	64
25.	Javoiniškis	14	14	28	10	9	37
26.	Javinėla	2	7	9	1	3	13

<sup>21</sup>Min. tarybos posėdžio protokolas, LCVA, f. 843, ap. 1, b. 20, l. 11.

<sup>22</sup>Min. susirinkimų protokolai, LCVA, b. 22, l. 114–125.

<sup>23</sup>LCVA, f. 843, ap. 1, b. 51, l. 39–41.

\* Kaimų pavadinimų rašyba palikta kaip originale.

(tęsinys)

Eil. Nr.	Gyvenamosios vietovės pavadinimas	Gyventojų skaičius			Iš to skaičiaus iki 20 m.		Žemės plotas dešimtinėmis
		vyrų	moterų	iš viso	berniukų	mergaičių	
27.	Inkartai	16	15	31	7	3	80
28.	Juodiškiai	3	5	8	1	1	30
29.	Imbriškis	5	6	11	4	5	12
30.	Ignotiškis	5	5	10	4	1	37
31.	Kolališkis	12	5	17	8	4	20
32.	Kapanauza	6	6	12	1	3	12
33.	Kaboriškis	5	7	12	3	3	40
34.	Kaboriškis	14	20	34	5	8	36
35.	Kalviai	65	78	143	36	37	187
36.	Klikiai	52	46	98	17	22	221
37.	Kazimieravas	12	12	24	6	1	31
38.	Kumša	17	15	32	10	9	72
39.	Kazokiškis	7	11	18	2	4	28
40.	Lumpiškiai (Z)	9	10	19	4	5	40
41.	Linkiškiai	3	3	6	1	2	7
42.	Liuniškis	11	6	17	6	1	16
43.	Liumpiškis (...)	12	5	17	6	1	2½
44.	Lukašiunai	19	35	54	8	19	118
45.	Legovietie	11	5	16	5	2	41
46.	Lisina	–	–	–	–	–	34
47.	Linkai	16	14	30	6	4	58
48.	Mincekumpis	3	5	8	–	1	58
49.	Martiniškis	1	9	10	–	7	40
50.	Musteikiai	24	30	54	12	7	237
51.	Meldutiškis	25	20	45	11	10	53
52.	Malidekuzemis	38	35	73	19	19	116
53.	Necenai	25	20	45	15	4	44
54.	Narutiškis I (Naum.)	10	7	17	5	3	29
55.	Narutiškis II (Ap.)	7	5	12	6	3	40
56.	Narutiškis III	10	8	18	6	2	5
57.	Narutiškis IV (Z)	–	–	–	–	–	127
58.	Neceniškis	10	9	19	4	–	40
59.	Piekšanai	70	79	149	34	24	217
60.	Paminčė	3	6	9	–	4	15
61.	Paažvintis	3	9	12	–	6	20
62.	Paduobė	4	8	12	2	6	10
63.	Paliciškiai	27	26	53	13	13	111
64.	Prepala	15	16	31	7	3	50
65.	Papiečiai	35	41	76	18	16	98
66.	Papilio kalva	4	5	9	2	–	16
67.	Rukštališkis (M)	7	7	14	3	–	30
68.	Rukštališkis (B)	9	9	18	1	4	57½
69.	Raudozemis	3	2	5	2	–	34
70.	Ruzgiškiai	21	32	53	9	17	68
71.	Rukšėnai	47	55	102	23	23	124
72.	Raistiniai	16	14	30	9	6	72
73.	Rugeniškis	21	15	36	14	9	40
74.	Ričiškiai	70	71	141	31	30	165
75.	Sėla	134	142	276	59	51	442
76.	Skrabla I	10	11	21	6	4	12
77.	Skrabla II	8	9	17	5	7	40
78.	Strazdai	20	30	50	10	12	53
79.	Šeimatis	132	141	273	62	51	353
80.	Stapšėnai	42	46	88	20	24	217
81.	Stučiai	30	28	58	11	9	110

(tęsinys)

Eil. Nr.	Gyvenamosios vietovės pavadinimas	Gyventojų skaičius			Iš to skaičiaus iki 20 m.		Žemės plotas dešimtinėmis
		vyrų	moterų	iš viso	berniukų	mergaičių	
82.	Stugliai	94	110	204	49	51	365
83.	Sirvidžiai	49	52	101	22	25	335
84.	Skaistula	8	8	16	4	4	20
85.	Šiegiškis	18	9	27	9	2	27
86.	Šinkunai	20	27	47	8	14	80
87.	Šuminai	33	30	63	15	9	41
88.	Šeduikiai	54	70	124	19	22	222
89.	Šiaudiniškiai	8	17	25	4	5	44
90.	Šumiciškis	3	4	7	1	–	15
91.	Taurapilis	17	22	39	2	6	80
92.	Taurapilis	11	11	22	2	9	26
93.	Tautiškis	22	21	43	5	6	91
94.	Urviškis	4	5	9	2	2	19
95.	Udriškis	6	4	10	–	1	16
96.	Untilgė	65	89	154	30	27	272

1921 m. birželio 19–20 d. savivaldybių rinkimai vyko visoje Lietuvoje. Tauragnuose rinkimų komisijai vadovavo J. Jauniškis. Birželio 21 d. komisija atidarė balsavimo skrynute, kurioje rado 1196 vokus. Netikrais balsais pripažino šešis, nes trijuose vokuose buvo įdėta po keletą rinkimų kortelių. Rinkimuose buvo iškelti 7 sąrašai. Nr. 1 gavo 576 balsus, Nr. 2 – 125, Nr. 3 – 146, Nr. 4 – 37, Nr. 5 – 59, Nr. 6 – 124, Nr. 7 – 123. Atitinkamai buvo paskirstytos ir vietos: Nr. 1 skirta 10 vietų, Nr. 2, 3, 6 ir 7 – po 2 vietas, Nr. 4 ir 5 – po 1 vietą<sup>24</sup>.

#### Tauragnų valsčiaus 1921 m. birželio 19–20 d. išrinktų tarybos narių sąrašas<sup>25</sup>

Eil. Nr.	Vardas ir pavardė	Sąrašo Nr.
1.	Petras Tilvytis	Nr. 1
2.	Vincas Biveinis	“
3.	Juozas Strazdas	“
4.	Justinas Udras	“
5.	Mataušas Isakas	“
6.	Stasys Maleiška	“
7.	Antanas Sidaras	“
8.	Antanas Gaivenis	“
9.	Zigmas Mačerauskas	“
10.	Jonas Augutis	“
11.	Adolfas Ivanauskas	Nr. 2
12.	Juozas Augutis	“
13.	Jonas Gaidelis	Nr. 3
14.	Juozas Grašys	“
15.	Stasys Žilėnas	Nr. 4
16.	Liudas Kunčius	Nr. 5
17.	Juozas Stundžia	Nr. 6
18.	Mikas Papirtis	“
19.	Icikas Rapopartas	Nr. 7
20.	Cadelis Šulmanas	“

1921 m. liepos 19 d. valsčiaus tarybos posėdyje jos pirmininku išrinktas

<sup>24</sup>Rinkimų komisijos protokolas, LCVA, b. 50, l. 85.

<sup>25</sup>Ten pat, l. 327.

S. Žilėnas, jo pavaduotoju S. Maleiška, atstovais į apskrities tarybą – L. Kunčius ir J. Stundžia. Išrinkta ir valsčiaus valdyba: viršaičiu – J. Strazdas, jo padėjėju – J. Gaidelis, išdininku – M. Papirtis, revizijos komisijos nariais – M. Isakas, P. Tilvytis ir V. Biveinis<sup>26</sup>.

1924 m. rugsėjo 19–20 d. įvyko nauji savivaldybių rinkimai. Į rinkėjų sąrašus buvo įrašyta 3759, balsavime dalyvavo 2377, arba 63 proc., rinkėjų. Negaliojančių kortelių buvo pripažinta 68, nes per nesusipratimą kai kuriuose vokuose rado po dvi, tris ir daugiau kortelių. Rinkimuose buvo net 10 kandidatų sąrašų.

#### Tauragnų valsčiaus tarybos rinkimai 1924 m. rugsėjo 19–20 d.<sup>27</sup>

Sąrašo Nr.	Sąrašo pavadinimas	Gavo balsų	Gavo vietų	Išrinkta į tarybą
1.	Ūkininkų sąjungos Tauragnų skyrius	940	8	Kun. Vincentas Grašys, Pranas Babrauskas, Antanas Gineitis, Justinas Vitkus, Veronika Juodkienė, Antanas Vilutis, Mykolas Alsavičius, Cezaris Zakarka
2.	Sėlės–Meldutiškių apylinkės	275	2	Vincas Kairionis, Anupras Tilvytis
3.	Sirvydžių–Gatelių apylinkės	122	1	Jonas Ramanauskas
4.	Tauragnų ir Musteikių apylinkės	119	1	Jonas Meidus
5.	Tauragnų žemės ūkio draugijos	145	1	Antanas Puodžiukas
6.	Šeimaties ir Balčių seniūnijų	104	1	Justas Stundžia
7.	Tauragnų kuopos	118	1	Juozas Stundžia
8.	Žydų, gyvenančių Tauragnuose	179	2	Icikas Rabinavičius, Abromas Rabinas
9.	Šeimaties sentikių parapijos	257	2	Nikiforas Dolotovas, Izotas Kondrašovas
10.	Ryliškių ir Šeduikių apylinkės	50	1	Stasys Maleiška

1924 m. spalio 15 d. naujos valsčiaus tarybos posėdyje jos pirmininku išrinktas V. Grašys, viršaičiu – V. Kairionis, jo padėjėju – J. Meidus, išdininku – A. Gineitis<sup>28</sup>.

Šios tarybos kadencijos metu vienam ar kitam asmeniui dėl įvairių priežasčių nutraukus veiklą, įvyko kai kurių pakeitimų.

1926 m. gegužės 30 d. valsčiaus tarybos pirmininku išrinktas A. Gineitis, jo pavaduotoju – J. Meidus<sup>29</sup>. V. Grašiui išvažiavus iš Tauragnų, o I. Rabinavičiui mirus, vietoj jų lapkričio 9 d. nutarimu buvo pakviesti du kandidatai – Silvestras Puodžiukas ir Joselis Gamburgas<sup>30</sup>.

Viršaitį V. Kairionį patraukus teisimo atsakomybėn, jo veikla buvo suspenduota. 1927 m. birželio 22 d. tarybos posėdyje išrinkti trys kandidatai į viršaičius. Apskrities viršininkas viršaičiu patvirtino V. Babrauską<sup>31</sup>.

Mirus tarybos nariui A. Vilučiu, 1928 m. kovo 6 d. tarybos posėdžio nu-

<sup>26</sup>Min. posėdžio protokolas, LCVA, f. 1021, ap. 1, b. 69, l. 16–20.

<sup>27</sup>Rinkiminės komisijos protokolai ir žinios apie rinkimus, LCVA, f. 1021, ap. 1, b. 216, l. 20–30.

<sup>28</sup>Min. posėdžio protokolas, LCVA, f. 1021, ap. 1, b. 17, l. 7–8.

<sup>29</sup>Ten pat, f. 1021, ap. 1, b. 286, l. 8.

<sup>30</sup>1926 11 09 tarybos posėdžio protokolas, LCVA, l. 28.

<sup>31</sup>Ten pat, b. 288, l. 213–214.



tarimu į tarybą buvo pakviestas Juozas Jučius iš Musteikių kaimo. Balandžio 3 d. vietoj atsisakiusio tarybos nario pareigų J. Meidaus pakviestas Jonas Vėgėlė. Viršaičio padėjėju buvo išrinktas M. Alsavičius, tarybos pirmininko pavaduotoju – V. Kairionis. 1928 m. viduryje į užsienį išvykus tarybos nariui J. Ramanauskui, vietoj jo tarybos komisijos nariu išrinktas Jonas Stundžia<sup>32</sup>.

1929 m. rugsėjo 7 d. priėmus naują Vietos savivaldybių įstatymą pasikeitė valsčiaus administracinis suskirstymas, valdymas ir rinkimų tvarka. Šį įstatymą vykdamas Tauragnų valsčius buvo suskirstytas į 10 seniūnijų ir parengta jų schema<sup>33</sup>.

**Tauragnų valsčiaus seniūnijos  
ir joms priklausančios gyvenvietės 1929 metais**

Seniūnijos pavadinimas	Seniūnijos būstinės vieta	Seniūnijos kaimų ir vienkiemių eilės Nr.	Kaimų ir vienkiemių pavadinimas	Gyventojų skaičius
Balčių	Balčių k.	1.	Alksniškių k.	25
		2.	Antabaltės k.	69
		3.	Azarinos k.	40
		4.	Balčių k.	129
		5.	Blagodatnos v.	9
		6.	Dobulos k.	48
		7.	Jonavkos v.	9
		8.	Kaborišio II v.	48
		9.	Liuniškio v.	23
		10.	Liumpišio v.	23
		11.	Liumpiškių k.	39
		12.	Lukošiunų k.	68
		13.	Narutiškio (Pobedinsk.) v.	19
		14.	Raudožemio v.	–
		15.	Rukštališkio II	24
		16.	Udriškių v.	15
		17.	Urviškių v.	10
		18.	Varpiškių v.	26
		19.	Vilkiškių v.	20
		20.	Zmejovicos v.	8
			Iš viso	652
Gatelių	Gatelių k.	1.	Brinkliškių k.	132
		2.	Erkivalos v.	18
		3.	Galeniškio v.	30
		4.	Gatelių k.	231
		5.	Jovainišio v.	36
		6.	Narutiškio (Žirm.) v.	9
		7.	Narutiškio (Naumų) v.	25
		8.	Narutiškio (Čepulių) v.	19
		9.	Nečėnų k.	59
		10.	Untilgės k.	185
			Iš viso	744

<sup>32</sup>Ten pat, b. 408, l. 8–9, 11–13, 20–21.

<sup>33</sup>Ten pat, f. 1021, ap. 1, b. 499, l. 145–147.

(tęsinys)

Seniūnijos pavadinimas	Seniūnijos būstinės vieta	Seniūnijos kaimų ir vienkiemių eilės Nr.	Kaimų ir vienkiemių pavadinimas	Gyventojų skaičius
Meldutiškio	Meldutiškio k.	1.	Bernotiškio k.	83
		2.	Beržatilčio v.	4
		3.	Gaidelių k.	5
		4.	Geguniškių v.	12
		5.	Grašių k.	77
		6.	Kazokiškio v.	19
		7.	Kumsos v.	42
		8.	Lisynos v.	–
		9.	Meldutiškio k.	46
		10.	Papiliakalnės v.	10
		11.	Papirčių k.	79
		12.	Ryliškių k.	170
		13.	Skaistulos v.	15
		14.	Silgiškio k.	32
		15.	Šiaudiniškio k.	35
		16.	Zavietnos v.	19
			Iš viso	698
Musteikių	Musteikių k.	1.	Javinėlės v.	9
		2.	Kolališkių v.	19
		3.	Kalvių k.	154
		4.	Klykių k.	112
		5.	Musteikių k.	76
		6.	Policiškių k.	74
		7.	Ruzgiškių k.	61
		8.	Vilkoblauzdės k.	67
		9.	Vidžiūnų k.	111
			Iš viso	683
Reistinių	Reistinių k.	1.	Avižieniškio v.	23
		2.	Ignotiškio v.	11
		3.	Imbriškio v.	12
		4.	Inkartų k.	35
		5.	Jauniškių dv.	23
		6.	Juodiškių v.	12
		7.	Kazimieravos v.	27
		8.	Lievetės v.	17
		9.	Linkų k.	27
		10.	Maleckažemio k.	81
		11.	Nečioniškių v.	23
		12.	Paakmenio v.	11
		13.	Pavarlio k.	50
		14.	Priepalos v.	27
		15.	Reistinių k.	37
		16.	Rugeniškio v.	47
		17.	Šeduikių k.	130
		18.	Smuliškių v.	8
		19.	Žebriškių k.	42
			Iš viso	643

(tęsinys)

Seniūnijos pavadinimas	Seniūnijos būstinės vieta	Seniūnijos kaimų ir vienkiemų eilės Nr.	Kaimų ir vienkiemų pavadinimas	Gyventojų skaičius
Sėlos	Sėlos k.	1.	Alžutėnų k.	89
		2.	Grušovicų v.	–
		3.	Jaciuniškių k.	39
		4.	Kaboriščio I v.	14
		5.	Kapanauzų v.	12
		6.	Sėlos k.	295
		7.	Šinkunų k.	49
		8.	Taurapilio k.	82
		9.	Tautiščio k.	48
		10.	Žiezdrių k.	125
			Iš viso	753
Sirvydžių	Sirvydžių k.	1.	Bajorų k.	149
		2.	Gaidžių k.	100
		3.	Martiniškio v.	15
		4.	Rukšėnų k.	109
		5.	Sirvydžių k.	172
		6.	Stuglių k.	231
			Iš viso	776
Stučių	Stučių k.	1.	Pilkenių k.	166
		2.	Stapšėnų k.	128
		3.	Stučių k.	81
		4.	Šeimaties k.	328
			Iš viso	703
Tauragnų	Tauragnų m.	1.	Tauragnų miest.	999
		2.	Tauragnų dv.	48
			Iš viso	1047
Vyžių	Vyžių k.	1.	Aukštagalnio v.	16
		2.	Daunorių k.	132
		3.	Linkiščio v.	3
		4.	Minčės dv.	48
		5.	Minčekumpio v.	11
		6.	Paažvinčio v.	14
		7.	Paduobio v.	13
		8.	Paminčės v.	12
		9.	Pažežulinio v.	14
		10.	Rukštališkio I	27
		11.	Skrablos I	12
		12.	Skrablos II	19
		13.	Štrazdų k.	51
		14.	Šuminų k.	65
		15.	Varniškių I v.	31
		16.	Varniškių II v.	41
		17.	Varniškių III v.	16
		18.	Varniškių IV v.	32
		19.	Vaišnoriškių k.	39
		20.	Vaišnoriškio v.	9
		21.	Vyžių k.	117
		22.	Vyžių v.	14
			Iš viso	736
			IŠ VISO	7 435

1929 m. savivaldybės rinkimų metu Utenos apskrityje buvo 14 valsčių, juose – 17 658 rinkėjai. Balsavime dalyvavo 5914, arba 33,45 proc., rinkėjų.

Apskrities viršininkas 1929 m. lapkričio 7 d. slaptame rašte Savivaldybių departamento direktoriui apie savivaldybių rinkimus rašė:

*„Rinkimai į savivaldybes Utenos apskrityje prasidėjo spalio 24 d. ir pasibaigė lapkričio 2 d. Buvo paduoti 4 skundai, kaip nepamatuoti atmesti. Agitacijos nepastebėta, rinkimais patenkinti.*

*Rinkimų rezultatai yra tokie: 1) išrinktųjų į seniūnus 85% yra tinkami, kiti gi daugumoje silpni rašysenoje ir keletas visai netinkami kaip kairiųjų pažiūrų; 2) į valsčių tarybas išrinktųjų narių apie 70% yra tinkami, kiti gi silpnėsi ūkininkai arba opozicinio nusistatymo; 3) apskrities tarybon išrinktųjų narių iš 15 asmenų 9 tautiniai nusistatę ir susipratę ūkininkai, 5 yra ūkininkai, linkę daugiau prie krikščionių demokratų bloko, bet kaip žmonės yra dori ir sąžiningi, ir vienas bolševikuojantis; 4) į viršaičius išrinktųjų iš 13 asmenų 7 yra tautiškai nusistatę ir tikri rėmėjai šios vyriausybės, 2 stambesni ūkininkai senesnio amžiaus, pilnai patikimi, bet apolitiniai žmonės, 2 linkę prie krikščionių demokratų, bet kaip žmonės yra dori ir nepavojingi“<sup>34</sup>.*

1929 m. spalio 30 d. susirinkę Tauragnų valsčiaus tarybos nariai valsčiaus viršaičiu išrinko jau anksčiau juo dirbusį P. Babrauską, jo pavaduotoju – J. Vitkų, o atstovu į apskrities tarybą – Justiną Stundžią<sup>35</sup>.

1929 m. išrinkti seniūnai, jų pavaduotojai ir atstovai valsčių taryboje per kadenciją keitėsi mažai. 1930 m. birželio 24 d. Tauragnų seniūnu buvo išrinktas Ilioras Dicevičius, 52 metų ūkininkas iš Tauragnų miestelio<sup>36</sup>. 1933 m. kovo 25 d. apskrities viršininkas atleido Sirvydžių seniūną A. Trinkūną kaip netinkamą, nes nuovados viršininkas nustatė, kad jo namuose gaminamas „šamarliakas“. Balandžio 8 d. seniūnijos sueigoje, dalyvaujant 53 iš 132 turinčių teisę balsuoti, seniūnu buvo išrinktas Liudas Berčius iš Bajorų kaimo<sup>37</sup>. Per tą laiką pasikeitė ir kai kurie valsčiaus valdybos nariai. Nuo 1932 m. jos nariu dirbo Vladas Kunigėlis<sup>38</sup>.

1934 m. rugsėjo 24 – lapkričio 2 d. įvyko nauji Tauragnų valsčiaus seniūnų ir jų pavaduotojų rinkimai. Utenos apskrityje buvo 134 seniūnijos. Teisę balsuoti turėjo 18 426 asmenys. Balsavo 8279, arba 44,9 proc., rinkėjų. Tauragnų valsčiaus 10 seniūnijų teisę balsuoti turėjo 1491 asmuo, balsavime dalyvavo 690, arba 46,3 proc., rinkėjų. Buvo išrinkta



*Tauragnų valsčiaus sekretorius Juozas Meškauskas (1930–1939). Iš Elvyros Grauslienės (Meškauskaitės) archyvo*

<sup>34</sup>Ten pat, f. 1021, ap. 1, b. 500, l. 2–3.

<sup>35</sup>Min. valsčiaus tarybos posėdžio protokolas, LCVA, f. 843, ap. 1, b. 337, l. 206–207.

<sup>36</sup>Valsčiaus viršaičio 1930 06 26 raštas apskrities viršininkui, LCVA, f. 1021, ap. 1, b. 544, l. 57.

<sup>37</sup>Tauragnų viršaičio susirašinėjimas su apskrities viršininku, min. sueigos protokolas, LCVA, f. 1021, ap. 1, b. 606, l. 70–74.

<sup>38</sup>1932 05 27 valsčiaus tarybos protokolas, LCVA, f. 1021, ap. 1, b. 605, l. 336.



po 10 seniūnų, jų pavaduotojų ir seniūnijų atstovų į valsčiaus tarybą, taip pat viršaitis, jo pavaduotojas ir atstovas į apskrities tarybą. Sąlyginai, remiantis policijos surinktomis žiniomis, išrinktuosius pagal politinę priklausomybę ir pažiūras būtų galima suskirstyti taip: 10 tautininkų, 16 nepartinių, palankių tautininkams, 4 neaiškių pažiūrų nepartiniai, 1 krikščionis demokratas, 1 žydas<sup>39</sup>.

*Tauragnų valsčiaus sekretorius Juozas Meškauskas (priekyje, nusiėmęs skrybėlę) Valstybės šventės proga sako prakalbą tauragniškiams. Iš E. Grauslienės archyvo*

#### Seniūnų, jų pavaduotojų ir atstovų į valsčiaus tarybą, išrinktų 1934 m., sąrašas<sup>40</sup>

Seniūnija	Vardas ir pavardė	Gimimo metai arba amžius	Užimamoji vieta
1. Balčių	Mykolas Norkūnas	41 m.	seniūnas
	Vincas Zizas	45 m.	seniūno padėjėjas
	Matas Isakas	67 m.	atstovas į valsčiaus tarybą
2. Gatelių	Pigasius Gutkinas	29 m.	seniūnas
	Jonas Mačiulis	39 m.	seniūno padėjėjas
	Mečys Deveikis	34 m.	atstovas į valsčiaus tarybą
3. Meldutiškio	Jonas Dinda	1892	seniūnas
	Kazys Paužuolis	1906	seniūno padėjėjas
	Kazys Ryliškis	1898	atstovas į valsčiaus tarybą

<sup>39</sup> Valsčiaus savivaldybės rinkimų duomenys, LCVA, f. 1021, ap. 1, b. 660, l. 4; b. 931, l. 351.

<sup>40</sup> 1934 09 26–10 02 min. seniūnijų krivūlių protokolai, LCVA, f. 1021, ap. 1, b. 660, l. 175–212.

(tęsinys)

Seniūnija	Vardas ir pavardė	Gimimo metai arba amžius	Užimamoji vieta
4. Musteikių	Jonas Puodžiukas	48 m.	seniūnas
	Jonas Talaikis	25 m.	seniūno padėjėjas
	Rapolas Vegelė	35 m.	atstovas į valsčiaus tarybą
5. Reistinių	Antanas Ivonis	1897	seniūnas
	Balys Katinas	1906	seniūno padėjėjas
	Juozas Katinas	1909	atstovas į valsčiaus tarybą
6. Sėlės	Jonas Dicevičius	1870	seniūnas
	Jurgis Babrauskas	1901	seniūno padėjėjas
	Juozas Strazdas	1889	atstovas į valsčiaus tarybą
7. Sirvydžių	Liudas Berčius	27 m.	seniūnas
	Albinas Linka	32 m.	seniūno padėjėjas
	Vincas Bartašiūnas	55 m.	atstovas į valsčiaus tarybą
8. Stučių	Juozas Vaišnoras	1888	seniūnas
	Albertas Meidus	1903	seniūno padėjėjas
	Jonas Sviklius	1896	atstovas į valsčiaus tarybą
9. Tauragnų	Ilioras Dicevičius	1873	seniūnas
	Domas Laurinavičius	1904	seniūno padėjėjas
	Vincas Tamošiūnas	1902	atstovas į valsčiaus tarybą
10. Vyžių	Vincas Bartkus	45 m.	seniūnas
	Stasys Šinkūnas	27 m.	seniūno padėjėjas
	Povilas Augutis	52 m.	atstovas į valsčiaus tarybą

1934 m. spalio 8 d. valsčiaus tarybos posėdyje viršaičiu vėl buvo išrinktas P. Babrauskas, gim. 1886 m., gyvenęs Taūtiškių k., jo pavaduotoju – J. Strazdas, gim. 1889 m., gyvenęs Sėlės k., atstovu į apskrities tarybą – P. Augutis, 52 metų amžiaus, gyv. Daunorių k.<sup>41</sup> Išrinkus J. Strazdą viršaičio padėjėju, jis nebegalėjo būti valsčiaus tarybos narys. Todėl lapkričio 9 d. įvyko pakartotiniai valsčiaus atstovo rinkimai. Sėlės atstovu į tarybą buvo išrinktas Balys Ivanauskas, gim. 1906 m., gyvenęs Kabōriškių k.

1935–1937 m. pasikeitė kai kurie valsčiaus tarybos nariai bei seniūnai. Jonui Svikliui atsisakius būti tarybos nariu, vietoj jo Stūčių kaimo krivūlė 1936 m. sausio 4 d. išrinko Izotą Kondrašovą, gim. 1893 m., iš Stapšėnų k. Tais pačiais 1935 m. tarybos nariui Katinui persikėlus gyventi į Varėnos valsčių, vietoj jo Raistinių seniūnijos sueiga atstovu išrinko Kazį Kunigėlį, gim. 1910 m., Jaūniškių k. gyventoją, o seniūnu – Juozą Kurlavičių, gim. 1904 m., Raistinių k. gyventoją. Ankstesnis Raistinių seniūnas buvo atleistas nuo 1935 m. gruodžio 5 d. už tai, kad neteisingai paliudijo apie asmenį, išvykusį į Argentiną, ir teismo buvo nubaustas 3 savaitėms paprasto kalėjimo. Nuo 1935 m. pabaigos dėl pablogėjusios sveikatos ir amžiaus pareigų atsisakė 6 metus Tauragnų seniūnu dirbęs I. Dicevičius. 1936 m. vasario 3 d. sueiga seniūnu išrinko jau minėtą Domą Laurinavičių, gim. 1904 m., Tauragnų gyventoją<sup>42</sup>. 1937 m. kovo mėn. V. Tamošiūnas, Tauragnų seniūnijos atstovas valsčiaus taryboje, persikėlė gyventi į Vyžuonų miestelį, todėl į jo vietą buvo išrinktas Jonas Ingaunis, gim. 1903 m., gyv. Tauragnuose<sup>43</sup>.

<sup>41</sup> Min. posėdžio protokolai, LCVA, l. 204.

<sup>42</sup> 1935–1936 m. Tauragnų viršaičio ir apskrities viršininko susirašinėjimas. Seniūnijų krivūlių protokolai, LCVA, f. 1021, ap. 1, b. 725, l. 13, 14, 16, 69, 75, 98, 518, 612–618.

<sup>43</sup> Viršaičio 1937 02 25 raštas apskrities viršininkui, LCVA, f. 1021, ap. 1, b. 925, l. 95–96, 150.



1937 m. išleistas Vietos savivaldybių įstatymo pakeitimas tarybų kadenciją pratęsė iki 5 metų. Todėl tais metais buvo renkami tik seniūnai ir jų pavaduotojai. Rinkimai vyko 1937 m. lapkričio mėn. Valsčiaus gyventojų dalyvavimą šiuose rinkimuose rodo lentelė<sup>44</sup>.

	Seniūnijos pavadinimas	Gyventojų skaičius pagal sąrašą	Gyventojų, dalyvavusių sueigose, skaičius	Dalyvavusių sueigose gyventojų procentas
1.	Balčių	141	75	55,2
2.	Gatelių	141	95	67,5
3.	Meldutiškio	136	59	43,4
4.	Musteikių	145	49	33,8
5.	Raistinių	142	61	43,0
6.	Sėlės	175	70	40,0
7.	Sirvydžių	165	58	35,2
8.	Stučių	163	59	36,1
9.	Tauragnų	172	58	33,7
10.	Vyžių	125	57	45,6
	Iš viso	1505	641	42,5

Įvykę rinkimai mažai tepakeitė seniūnų ir jų pavaduotojų sudėtį. Išlikę keturių seniūnijų – Tauragnų, Sirvydžių, Stučių ir Vėžių – krivūlių (sueigų) protokolai rodo, kad seniūnai buvo perrinkti tie patys, o pasikeitė tik padėjėjai. Tauragnuose seniūnu vėl išrinktas D. Laurinavičius, jo padėjėju išrinktas Stasys Talaikis, gim. 1901 m., gyvenęs Tauragnuose; Sirvydžių seniūnu perrinktas L. Berčius, jo padėjėju išrinktas Stasys Žičkus, gim. 1912 m., gyv. Bajorų k.; Stučių seniūnijoje perrinkti abu – seniūnas J. Vaišnoras ir jo padėjėjas A. Meidus; Vyžių seniūnu perrinktas V. Bartkus, o padėjėju išrinktas Petras Čičelis, gim. 1910 m., gyv. Vyžių k.<sup>45</sup> Nepavyko rasti duomenų apie 1937 m. rinkimų rezultatus kitose seniūnijose. Nėra duomenų ir apie 1940 m. vasario mėn. vykusius atstovų į valsčiaus tarybą rinkimus seniūnijose.

1940 m. vasario 22–24 d. įvyko valsčių atstovų į savivaldybių tarybas rinkimai. Utenos apskrityje rinkikų buvo 17 350, dalyvavo 6848. Apskrityje buvo išrinkta 119 atstovų, iš jų 115 lietuvių, 3 žydai, 1 lenkas. Rinkimų rezultatus Tauragnų valsčiuje rodo lentelė<sup>46</sup>:

Seniūnijos pavadinimas	Turėjo teisę dalyvauti	Dalyvavo	Išrinktas atstovu į valsčiaus tarybą	Amžius	Valdo žemės
Balčių	120	42	Antanas Petravičius	33 m.	5
Gatelių	139	59	Alfonsas Bikelis	33 m.	19
Meldutiškio	149	62	Kazys Pauzuolis	34 m.	16
Musteikių	143	54	Stasys Žilėnas	34 m.	28
Raistinių	134	46	Juozas Puodžiukas	43 m.	16
Sėlės	180	60	Jurgis Babrauskas	39 m.	
Sirvydžių	176	60	Vincas Bartašiūnas	61 m.	27
Stučių	155	54	Balys Gaivenis	37 m.	14
Tauragnų	171	75	Domas Laurinavičius	36 m.	26
Vyžių	113	38	Antanas Šinkūnas	34 m.	7

Beveik visi naujai išrinkti seniūnijų atstovai buvo savamoksliai, tik du – A. Petravičius ir A. Bikelis – baigę pradžios mokyklą. V. Bartašiūnas buvo tautininkų sąjungos narys, kiti – jai prijauciantys.

<sup>44</sup>LCVA, f. 1021, ap. 1, b. 925, l. 409.

<sup>45</sup>Min. krivūlių susirinkimų protokolai, LCVA, f. 1021, ap. 1, b. 337, l. 7–18.

<sup>46</sup>Utenos apskrities savivaldybių rinkimų daviniai, LCVA, f. 379, ap. 1, b. 294, l. 19, 76, 80.

Tačiau šios sudėties savivaldybė gyvavo neilgai. 1940 m. lapkričio mėn. sovietų valdžia savivaldybes likvidavo.

## Savivaldybės biudžetas

1918–1920 m. Tauragnų valsčiaus savivaldybė veikė epizodiškai, todėl jei iš gyventojų ir surinkdavo lėšų, jas panaudojo savo išlaikymui. 1921–1922 m. jos finansinėje veikloje buvo daug sunkumų. Nesant pastovios valiutos ir visą laiką krinant auksinų vertei, savivaldybei buvo sudėtinga subalansuoti savo biudžetą ir tikslingai plėtoti veiklą. Todėl lyginamuosius duomenis apie savivaldybės pajamas ir išlaidas galima pateikti tik nuo 1923 m.

Vykstant nepriklausomybės kovoms, visą kraštą, o ypač jos pafrontės zoną, į kurią įėjo ir Tauragnų valsčius, vargino įvairios rekvizicijos ir prievolės. Savivaldybės valdyba, ne kartą kreipdamasi į apskrities valdybą, prašė mažinti rekvizicijas ir pastotes. 1920 m. gruodžio 12 d. rašte apskrities valdybai viršaitis rašė: „*Kadangi Tauragnų valsčius yra visai pafrontėj, pačiam miestely ir valsčiaus ribose visad stovi dalis kariuomenės ir būriai šaulių-partizanų, jųjų reikalams reikalinga daug padvadų, prašom atleisti, kol frontas pasitrauks, nuo pastočių į Uteną*“<sup>47</sup>. Tauragniškiai ir patys aktyviai dalyvavo to meto kovose su okupantais, kiek galėjo, stengėsi įvesti tvarką valsčiuje. Antai 1920 m. lapkričio 24 d. Tauragnų valsčiaus gynimo komiteto, savivaldybės ir Šaulių sąjungos vietos būrio atstovai tarėsi, kaip sumažinti spekuliaciją ir kartu su apskrities savivaldybe kontroliuoti išgabenamus produktus bei prekes<sup>48</sup>.

Rekvizicijos buvo sustabdytos tik nuo 1922 m. sausio 1 d. ministerių kabineto nutarimu.

Savivaldybės pajamas sudarė tiesioginių valstybinių mokesčių dalis, kuri buvo atskaitoma nuo žemės, nekilnojamojo turto, verslo, traktierių verslo ir kitų įvairių mokesčių. Nedidelę pajamų dalį savivaldybė gaudavo iš laikomų įmonių, turto ar turimo kapitalo, taip pat iš valstybės už kelių priežiūrą.

1936 m. Tauragnų valsčiuje buvo 18 797 ha privačių žemių, iš jos II rūšies – 7 ha, III rūšies – 4891 ha, IV rūšies – 13 899 ha. Per metus žemės mokesčių buvo sumokama 40 817 Lt, iš jų 35 proc. skiriama valsčiaus reikalams, gatvėms grįsti – 4 proc. ir seniūnų algoms imami 7 proc.

Nekilnojamojo turto mokesčiai buvo mokami už gyvenamuosius namus miestelyje. 1936 m. valstybiniai mokesčiai sudarė 2054 Lt, iš jų 20 proc. valsčiaus reikalams, 5 proc. gatvėms grįsti pagal atitinkamą savivaldybės nutarimą ir seniūno algai – 6,7 proc.

Pagrindinio verslo mokesčio iš valsčiuje buvusių prekybos įmonių 1936 m. buvo numatyta surinkti 2000 Lt. Valsčiaus reikalams buvo imama 20 proc., seniūnų algai – 6,7 proc. Be to, tos pačios įmonės mokėjo verslo mokestį, nuo kurio 20 proc. buvo imama savivaldybei išlaikyti.

1936 m. Tauragnuose veikė du traktieriai. Iš jų savininkų buvo imamas patentinis akcizo mokestis, iš kurio 60 proc. skiriama savivaldybės reikalams, o traktieriaus verslo mokestį dalydavosi valsčiaus ir apskrities savivaldybės.

Pajamas papildydavo įvairios rinkliavos – už skelbimų klijavimą, dviračių, šunų registravimą. 1931 m. gegužės

<sup>47</sup>Ten pat, f. 843, ap. 1, b. 2, l. 390.

<sup>48</sup>Ten pat, l. 345.

26 d. valsčiaus tarybos nutarimu rinkliava turguje – 50 ct – buvo imama nuo prekiautojų staliukų ir vežimų.

Apskirtyje buvo valstybinių žemių, miškų ir vandenų. Kasmet 1–2 proc. iš jų gaunamų pajamų Miškų departamentas skirdavo apskrities savivaldybei, kuri jas paskirstydavo valsčių savivaldybėms. Valsčių savivaldybės ir apskrities valdybos gaudavo lėšų už pataisytus vieškelius per valstybinius miškus, taip pat švaros palaikymo reikalams.

Tauragnų savivaldybės pastato pirmajame aukšte buvo nuomojamos patalpos krautuvei ir už tai per mėnesį gaunamas 30 Lt nuomos mokesčiai.

Savivaldybei taip pat atitekdavo pusė surenkamų lėšų iš administracinių būdų – už laiku nesumokėtus žemės mokesčius, ne laiku pataisytus kelius ir kt. Remontuojant kelius ir medinius tiltus bei kitus statinius likdavo statybinių medžiagų, kurias savivaldybė parduodavo iš varžytynių ir taip papildydavo pajamas.

Savivaldybė taip pat globojo du ūkius asmenų, po Pirmojo pasaulinio karo negrižusių į gimtinę, ir už tai gaudavo nedidelį nuomos mokesčių<sup>49</sup>.

Tokie šaltiniai sudarė 1936 m. Tauragnų valsčiaus pajamas. Jie mažai kuo skyrėsi ir kitais metais. Nederlingais ar krizės metais pati savivaldybės taryba sumažindavo nuo valstybinio mokesčio savo naudai imamą procentą.

Toliau pateikiama lentelė parodo Tauragnų valsčiaus kasmetines pajamas. Ji sudaryta iš metinių savivaldybės sąmatų bei įvairių ataskaitų. Dėl dokumentų trūkumo lentelė nėra tiksli, tačiau vis dėlto parodo pagrindinius pajamų šaltinius ir apytikrą jų sumą.

#### Tauragnų valsčiaus savivaldybės pajamos 1923–1939 m.

Metai	I sk. Tiesioginiai mokesčiai			Verslo mokesčiai	II sk. Įvairūs mokesčiai	III sk. Rinkliavos
	Žemės mokesčiai	Nekilnojamojo turto mokesčiai	Valstybinių miškų ir ežerų bruto pajamos			
1923	7495,38	–		62		
1924	5052,20	–		400		
1925	5052,20	–		900		
1926	4578,53	28		300		3702,84
1927	9465,90	150		300		5620
1928	9917,20	150		300	987,80	5746
1929	10 084	160	750	500		5520
1930	18 017	150		942	4150	400
1931	16 003	541,60	1100	812,76	2446	642,75
1932	16 052	228,97	910	651,40	2497,71	470,50
1933	15 189	303,30	670	708,50	1756,61	261,65
1934	25 962,68	492,19	685	1340,10	1044,02	139,75
1935	14 341,89	504,58	690	875		267,35
1936	17 021	652	685	1244	10	325
1937	22 976	854,30	610,80	1192	153	1293
1938	19 840	804	595	1584		1201
1939	19 537	751	700	1430	15	1375

<sup>49</sup> 1936 m. Tauragnų valsčiaus savivaldybės pajamų aiškinamasis raštas, LCVA, f. 843, ap. 1, b. 473, l. 181–182.

(tęsinys)

Metai	IV sk.	V sk.	VI sk.	VII sk.	Nepapras- tosios pajamos	Iš viso
	Savivaldybės įmonių pajamos	Savivaldybės turto ir kapitalo pajamos	Skolų ir išlaidų grąžinimas	Įvairios pajamos		
1923		–	397,30	1096		9050,73
1924		129	393,49	–		5974,69
1925		129	–	2100		8181,20
1926	–	371	6923,48	5568,52		21 472,37
1927	–	170	608,10	1854		181,68
1928	–	130	987,80	1850		19 081
1929		166,70	1872,30	275		19 329
1930		167,70		1766,80		25 594
1931		1024,96	9079,78	3261	12 000	47 213
1932		1383,67	1351,24	1452,50	1876,95	26 875,13
1933		1074,25		1761	1457,20	23 183,15
1934		940,90		1806,33	1127,40	33 538,37
1935		672,81		1588,50	200	19 140,13
1936		720		3100	500	24 257
1937	931,22	2360		3090,69		27 715,49
1938	883	2160		4036	274	31 377
1939	1000	2400		3400	9000	39 608

Tauragnų valsčiaus savivaldybės didelę išlaidų dalį sudarydavo bendrosios valdymo išlaidos. Buvo mokamos algos valdybos nariams – viršaičiui ir jo padėjėjui (1934 m. abiem po 150 Lt per mėnesį), taip pat etatiniams tarnautojams – valsčiaus sekretoriui ir raštininkui (1934 m. pirmajam 260 Lt per mėnesį, antrajam – 130 Lt). Valsčiaus sekretoriui dar buvo mokama už kūrą ir šviesą. Valsčiaus savivaldybės sargui mokėdavo 20 Lt per mėnesį. Dalis lėšų buvo skiriama raštinei išlaikyti, pašto, telegrafo, telefono paslaugoms apmokėti, inventoriui, knygoms įsigyti. Savivaldybė apmokėdavo tarybos narių darbą statybos, žemės reformos, jos rūšiavimo ir kitose komisijose<sup>50</sup>.

Kasmet vis didėjo savivaldybės išlaidos švietimo reikalams, nes augo pradinė mokyklų skaičius. Savivaldybė mokyklai ir mokytojams apmokėdavo buto nuomą, rūpinosi remontu, šelpdavo neturtingus moksleivius.

Dėl nuolatinio lėšų trūkumo savivaldybė gana ribotą jų kiekį galėjo skirti socialiniams ir sveikatos reikalams. Retkarčiais buvo suteikiamos pašalpos pavieniems asmenims ir apmokamos sąskaitos už beturčių valsčiaus gyventojų gydymą ligoninėse.

Pirmaisiais gyvavimo metais valsčiaus savivaldybė išlaikė policiją, vėliau mokėjo tik už patalpas, be to, samdė butą suimtųjų namams, mokėjo jų prievaizdai, skyrė lėšų kitiems tų namų išlaikymo reikalams.

Dalis išlaidų buvo skiriama ke-  
liams taisyti. Savivaldybė pirkdavo žvy-



B. Gentvilas –  
Tauragnų nuovados  
viršininkas. UKM,  
F-2856

<sup>50</sup> Valsčiaus savivaldybės 1934 m. pajamų–išlaidų sąmata, LCVA, f. 843, ap. 1, b. 431, l. 47–52.

ra, miško medžiaga, betoninius žiedus tiltams statyti ar keliams remontuoti. Kurį laiką išlaikė žygiųjų arklių stotį, bet vėliau jos atsisakė ir ėmė mokėti už kelionės išlaidas valdybos nariams.

Savivaldybės kasmetines išlaidas rodo toliau dedama lentelė. Ji sudaryta remiantis valsčiaus tarybos protokolais, valsčiaus apyskaitomis ir kitais dokumentais. Dėl kai kurių nesutapimų dokumentuose ne visi skaičiai lentelėje gali būti tikslūs, tačiau jie parodo, nors ir apytikriai, savivaldybės išlaidų pagrindines kryptis ir tendencijas.

#### Tauragnų valsčiaus savivaldybės pajamos 1923–1940 m.

Metai	I sk.	II sk.	III sk.	IV sk.	V sk.	VI sk.	VII sk.
	Bendrosios valdymo išlaidos	Išlaidos žemės ūkiui	Išlaidos švietimo, meno ir kultūros reikalams	Išlaidos socialiniams reikalams	Išlaidos sveikatos reikalams	Išlaidos suimtujų reikalams	Išlaidos valst. ir savivald. policijai
1923	4621,82		2311	11,30		60	–
1924	4710		2507	200		100	–
1925	10 038		1848,40	61,30	–	80	1900
1926	13 690		2329,70	1000	–	80	2000
1927	13 770		2313	1000	–	80	
1928	12 395		3600	1000		120	
1929	13 935		3991			120	
1930	18 497		2256		500		
1931	10 586		5155		722	357	
1932	8887		6678,30		859,55	214	39
1933	10 098		5318,70	239,40	533	512,80	275
1934	9248,77		5884,09	256,90	892,15	541,25	275
1935	8674,75		6167,13	210,70	9	454,95	275
1936	12 099		6534	334	700	520	275
1937	14 427		7452,86	334	327	708,60	
1938	15 480		7923	634	1002	529	275
1939	16 220		8490	641	1660	600	275

Metai	VIII sk.	IX sk.	X sk.	XI sk.	XII sk.	XIII sk.	XIX sk.	Iš viso
	Išlaidos naujų ūkių šaukimui	Išlaidos susisiekimo reikalams	Išlaidos miestams tvarkyti	Apsaugos nuo gaisrų reikalams	Fondams ir skoloms mokėti	Išlaidos turtui valdyti	Kitos išlaidos	
1923	–	203,40	–		–		883	8150
1924	25	500	–		–		100	8142
1925	100	266,20	90		5329,55	5	23,32	19 557,07
1926	50	900	96			5	50	20 195,70
1927		850	96			5	50	18 168
1928	25	1350	324				150	19 081
1929	25	800	358				100	19 329
1930		4130	235		5710	325	50	25 594
1931		6365	191		4134	18 041		45 540
1932		4691,50	240		3285	331,85		25 986,72
1933		2343,65	240	79,19	2150	204,50		22 228,84

(tęsinys)

Metai	VIII sk.	IX sk.	X sk.	XI sk.	XII sk.	XIII sk.	XIX sk.	Iš viso
	Išlaidos naujų šaukimui	Išlaidos susisiekimo reikalams	Išlaidos miestams tvarkyti	Apsaugos nuo gaisrų reikalams	Fondams ir skoloms mokėti	Išlaidos turtui valdyti	Kitos išlaidos	
1934		1390,50	240	100	3134,04	266,14	1643,38	22 621,52
1935		789,98	241,50	79,19	120	891	1895	19 032,15
1936		2735	510			550		24 257
1937		1293,67	403,60	190		406,33	2584,62	28 815,75
1938		519	370	188		2207	1551	30 688
1939		900	515	190	500	617	9000	39 608

## Savivaldybės darbai

Viena iš svarbiausių valsčiaus savivaldybės veiklos sričių buvo rūpinimasis pradžios mokyklomis. Mokytojams atlyginimus mokėjo Švietimo ministerija, o mokyklas turėjo išlaikyti vietos savivaldybės. Jos, kaip minėta, turėjo apmokėti mokyklų ir mokytojų butų nuomą, remontuoti juos, išlaikyti mokyklų sargus, pirkti kurą, sumokėti už šviesą.

Tauragnų valsčiuje mokyklos pradėjo darbą dar 1920 metais. 1921 m. sausio 12 d. valsčiaus sodžių įgaliotinių susirinkime buvo nutarta skirti lėšų Tauragnų ir dar trijų mokyklų remontui, aprūpinti jas kuru ir šviesa<sup>51</sup>.

1921 m. rugpjūčio 20 d. valsčiaus taryba svarstė mokyklų remonto klausimą. Susipažinusi su tam reikalui sudaryta sąmata, ji nusprendė, kad visų valsčiaus mokyklų suremontuoti negalės. Buvo išrinkta iš 3 asmenų valsčiaus švietimo komisija. Kitame posėdyje, išklausius komisijos pranešimą, nuspręsta mokyklų remontui ir įrengimui skirti 32 tūkst. auksinų, o juos surinkti apdedant gyventojus 4 auksinų mokesčiu nuo dešimtinės žemės<sup>52</sup>. Kitais metais vėl stokojant lėšų mokyklų remontui, valsčiaus taryba 1922 m. lapkričio 4 d. nutarė reikalingus pinigus tam tikslui surinkti apdedant gyventojus 40 ct mokesčiu nuo dešimtinės<sup>53</sup>.

### Tauragnų valsčiaus mokyklos 1920–1927 metais<sup>54</sup>

Metai	Savivaldybės išlaikomų mokyklų komplektų skaičius	Iš to skaičiaus namai mokyklų komplektams		Išlaidos namų įsigijimui, statybai ir remontui Lt
		nuosavi	nuomojami	
1918	–	–	–	–
1919	–	–	–	–
1920	4	4	–	–
1921	6	4	2	26 630 auksinų
1922	7	4	3	4583 auksinai ir 141 Lt 30 ct

<sup>51</sup> Min. susirinkimo protokolas, LCVA, f. 843, ap. 1, b. 22, l. 123–124.

<sup>52</sup> Ten pat, f. 1021, ap. 1, b. 69, l. 11–12.

<sup>53</sup> Ten pat, f. 843, ap. 1, b. 22, l. 102–103.

<sup>54</sup> Žinios apie Tauragnų valsčiaus savivaldybės švietimo reikalus, LCVA, f. 843, ap. 1, b. 285, l. 101.



(tęsinys)

Metai	Savivaldybės išlaikomų mokyklų komplektų skaičius	Iš to skaičiaus namai mokyklų komplektams		Išlaidos namų įsigijimui, statybai ir remontui Lt
		nuosavi	nuomojami	
1923	9	4	5	955,20
1924	9	4	5	382,85
1925	9	4	5	152,50
1926	8	4	4	64
1927	9	5	4	233,05

Taigi 1920–1927 m. švietimo reikalams valsčiaus savivaldybė išleido 31 213 aukšinių ir 1928,20 Lt. Vėlesniais metais savivaldybės išlaidos švietimo reikmėms išaugo.

1928 m. sausio 24 d. valsčiaus taryba išklausė Utenos apskrities pradžios mokyklų inspektoriaus pranešimą apie privalomą pradžios mokymą ir nutarė jį įvesti valsčiuje nuo gegužės 1 d. Tam tikslui nutarta paremti neturtingus mokinius, – duoti jiems pašalpą pinigais arba natūra<sup>55</sup>.

Priėmus sprendimą dėl privalomo mokymo įvedimo buvo pertvarkytas mokyklų tinklas. Gatėlių, Ryliškių, Šeduikių, Šeimatiės, Vyžių, Añtilgės ir Bajorų mokyklos paliktos vietoje, o iš Tauragnų ir Sėlės mokyklų nutarta iškelti antruosius komplektus. Vėliau jie vėl buvo įvesti. Iškeltasis antrasis Tauragnų mokyklos komplektas tapo atskira Musteikių pradžios mokykla. Nuo 1929 m. sausio 1 d. savivaldybė įsipareigojo rūpintis Antābaltės pradžios mokykla, o nuo 1930 m. sausio 1 d. – Tauragnų žydų pradžios mokykla. Nuo 1931 m. sausio 1 d. savivaldybės žinion buvo perimta privati Gatėlių pradžios mokykla, vėl įsteigtas antrasis komplektas Sėlės pradžios mokykloje. 1938 m. įsteigus Bajorų mokyklos trečiąjį komplektą Vilkablauzdės kaime, savivaldybė ir mokinių tėvai rūpinosi šios mokyklos aprūpinimu<sup>56</sup>.

Vietos gyventojai taip pat buvo suinteresuoti pastatyti mokykloms namus ir juos išnuomoti. Antai Pranas ir Kazys Rožiai Ryliškių kaime pastatė namą, atitinkantį mokyklai keliamus reikalavimus, nuo 1938 m. sausio 1 d. jį išnuomojo už 25 Lt mėnesiui. Antanas Bagdžiūnas Gaidelių kaime tais pačiais metais taip pat ėmėsi mokyklos statybos, tačiau tėvų komitetas, apžiūrėjęs mokyklą, surašė aktą, kuriame nurodė, kad mokykla statoma žemoje ir drėgnoje vietoje iš supuvusios medienos. Todėl savivaldybės valdyba atsisakė ilgesniam laikui sudaryti sutartį<sup>57</sup>.

Socialinės pagalbos srityje valsčiaus galimybės taip pat buvo ribotos. Per 1918–1927 m. laikotarpį valsčiaus savivaldybė sušėlpė tik 4 asmenis vienkartinėmis pašalpomis: 3 po 30 Lt, vieną – 15 Lt, iš viso išleisdama 105 Lt<sup>58</sup>. Panaši padėtis ir vėlesniais metais. Daugiau buvo šelpiami neturtingi moksleiviai, jiems skirta lėšų vadovėliams įsigyti.

Savivaldybės taryba posėdžiuose ne kartą svarstė be tėvų likusių vaikų globos klausimus. Ypač daug tokių šeimų buvo pirmaisiais metais po karo. Taryba paprastai parinkdavo du globėjus mažamečiams vaikams prižiūrėti ir tai

<sup>55</sup>Min. posėdžio protokolas, LCVA, f. 1021, ap. 1, b. 408, l. 2–4.

<sup>56</sup>Valščiaus tarybos 1928 06 28, 1930 04 11, 1938 04 29 posėdžių protokolai, LCVA, l. 20, 26, 31; f. 843, ap. 1, b. 360, l. 51–53; f. 1021, ap. 1, b. 800, l. 72.

<sup>57</sup>1937 12 31 ir 1938 04 29 tarybos posėdžių protokolai, LCVA, f. 1021, ap. 1, b. 800, l. 5, 72.

<sup>58</sup>Žinios apie Tauragnų valsčiaus socialinės apsaugos reikalus, LCVA, f. 843, ap. 1, b. 285, l. 98–99.



patvirtindavo atskiru nutarimu. Antai 1921 m. rugpjūčio 20 d. *Tauragnų turgavietė* taryba paskyrė mirusio Juozo Strolio mažamečiams vaikams – (dešinėje). UKM, Antanui, 13 metų, Petruui, 11 metų, Vladui, 9 metų, Broniui, PFF<sub>n</sub>-11171 7 metų, ir Kaziui, 6 metų, globėjus iš Tauragnų miestelio Joną Papirtį ir Vinčą Vaikelį<sup>59</sup>. Tokių globėjų paskyrimų kasmet būdavo po kelis.

Utenos apskrities savivaldybė išlaikė vaikų prieglaudą. Joje globota 115 vaikų, iš kurių dauguma buvo našlaičiai. Apskrities savivaldybė žemės reformos metu gavo sklypą, kuriame 1926 m. pastatė namą vaikų prieglaudai. Jame gyveno 36 vaikai. Jie buvo išlaikomi iki 14 metų amžiaus. 1922–1925 m. prieglaudoje vaikai buvo mokomi amato<sup>60</sup>.

Gyventojų sveikatos reikalais savivaldybė taip pat rūpinosi pagal išgales. 1921 m. neturtingų ligonių gydymui valsčiuje buvo išleisti 653 auksinai, 1923 m. – 11 Lt 35 ct, 1924 m. – 80 Lt 63 ct, 1925 m. – 602 Lt 15 ct, 1927 m. – 175 Lt 30 ct. Taigi 1918–1927 m. sunaudota 653 auksinai, 1869 Lt 43 ct. 1918–1920, 1922 ir 1926 m. ligonių gydymui savivaldybė lėšų iš viso neskyrė<sup>61</sup>. Vėlesniais metais taip pat ne ką daugiau galėjo gyventojams padėti. Valdybos posėdžiuose dažnai buvo svarstomi žmonių prašymai apmokėti gydymosi ligoninėse išlaidas, tačiau dažniausiai atsisakyta tai daryti motyvuojant, kad prašytojas turi žemės ar nekilnojamojo turto. Nors beturčių ligonių gydymą valsčių savivaldybės privalėjo apmokėti, dėl lėšų stokos dažnai to nedarė. Todėl gydymo išlaidos tekdavo apskrities savivaldybei. Antai 1927 m. lapkričio 4 d. visos tos išlaidos apskrities tarybos nutarimu buvo nurašytos. Apskrities savivaldybė Ute-

<sup>59</sup> Min. posėdžio protokolas, LCVA, f. 1021, ap. 1, b. 69, l. 11–12.

<sup>60</sup> Utenos apskrities savivaldybės istorijos apžvalga, LCVA, f. 843, ap. 1, b. 285, l. 60–61.

<sup>61</sup> Žinios apie Tauragnų valsčiaus savivaldybės sveikatos reikalų rūpinimą, LCVA, f. 843, ap. 1, b. 285, l. 95.

noje išlaikė ligoninę. Dėl lėšų stokos iki 1925 m. ligoninei išlaikyti buvo naudojama apskrities turgaus rinkliava. 1926 m. atliktas kapitalinis ligoninės remontas, įsteigta laboratorija. Nuo 1922 m. apskrities savivaldybė laikė vaistinę, kuri vienintelė duodavo pelną, ji nemokamai tiekė savivaldybės ligoninei, jos tarnautojams ir policijai vaistus bei tvarsliaivą<sup>62</sup>. Susirgę tauragniškiečiai gydėsi ne tik Utenos, bet ir Kauno bei kitose ligoninėse.

Valsčiaus savivaldybė siekė, kad Tauragnuose apsigyventų gydytojas. 1923 ir 1924 m. sąmatoje buvo numatyta 300 Lt samdytam gydytojo butui apmokėti.

1926 m., tarpininkaujant provizoriui P. Šimkūnui, valsčiaus taryba kreipėsi į Sveikatos departamentą ir prašė į Tauragnus paskirti daktarą Dominiką Steponavičių. 1927 m. taryba vėl prašė valdžios skirti gydytoją, nes apylinkė didelė ir arčiau kaip 16 km nėra gydytojo, o jis esąs labai reikalingas. Taryba pažadėjo gydytojui duoti kurą. 1928 m. valdyba svarstė subsidijos skyrimą gydytojui ir veterinarijos felčeriui, norintiems apsigyventi Tauragnuose, bet dėl lėšų stokos nutarė jos neskirti. Tačiau kitais metais buvo nuspręsta felčeriui Jonui Savičiui, gyvenančiam Tauragnuose, duoti subsidiją butui ir kurui po 20 Lt per mėnesį.

Savivaldybė ir vėliau stengėsi, kad miestelyje apsigyventų gydytojas. 1931 m. ji per apskrities viršininką kreipėsi į Sveikatos departamentą, prašydama į Tauragnus skirti stipendijantą<sup>63</sup>.

1937 m. P. Šimkūnas siūlė valsčiaus tarybai kreiptis į valdžią ir prašyti Tauragnuose įsteigti rajoninę ambulatoriją, nes yra daug neturtingų žmonių, nemažai susirgimų atvejų, pasitaiko nelaimingų atsitikimų.

Nuo kada Tauragnuose apsigyveno gydytojas, pagal išlikusius archyvinius dokumentus nustatyti nepavyko. 1940 m. surengtuose papildomuose rinkimuose į „liaudies seimą“ Tauragnų komisijos pirmininku buvo paskirtas gydytojas Leiba Ramanovas.

Pirmaisiais Lietuvos Respublikos egzistavimo metais valsčiaus savivaldybė rūpinosi milicijos, vėliau policijos išlaikymu, iš pradžių ją aprūpindavo natūra, vėliau pinigais. Tačiau dėl sunkios finansinės padėties ji nepajėgė to atlikti, o 1924 m. net mėgino tam reikalui neskirti lėšų. Sprendimas buvo pakeistas apskrities viršininkui užprotestavus<sup>64</sup>. Vėlesniais metais savivaldybė skirdavo lėšų tik policininkų butų nuomai apmokėti.

Savivaldybė kasmet skirdavo lėšų suimtųjų namams (areštinei), įkurtiems išnuomotose patalpose, išlaikyti, mokėdavo nuomą, atlyginimą prievaizdui, skirdavo lėšų suimtųjų maistui. Kadangi nuoma buvo didelė, 1937 m. nutarta statyti mūrinę areštinę. Nepavykus gauti paskolos, 1939 m. taryba pakeitė ankstesnį sprendimą ir nutarė areštinę statyti medinę, o pačią statybą vykdyti be varžytynių atiduoti Vasilijui Peredijonovui<sup>65</sup>.

Valsčiaus savivaldybė savo veiklos pradžioje turėjo rūpintis keliais, jų remontu. Vykstant kovoms su bolševikais ir lenkais buvo reikalaujama geros kelių priežiūros.

<sup>62</sup> Utenos apskrities savivaldybės istorijos apžvalga, LCVA, f. 843, ap. 1, b. 285, l. 60–61.

<sup>63</sup> Tauragnų valsčiaus savivaldybės 1924 03 11, 1926 06 15, 1929 03 22, 1931 07 21 posėdžių protokolai, LCVA, f. 1021, ap. 1, b. 216, l. 2–7; b. 286, l. 17; b. 408, l. 20; f. 843, ap. 1, b. 337, l. 200.

<sup>64</sup> 1924 04 02 valsčiaus tarybos posėdžio protokolas, LCVA, f. 1021, ap. 1, b. 216, l. 13.

<sup>65</sup> 1937 10 13 ir 1939 04 21 valsčiaus tarybos posėdžių protokolai, LCVA, f. 1021, ap. 1, b. 925, l. 287–289; b. 929, l. 80.

Tauragnų valsčiaus savivaldybė 1927 m. prižiūrėjo ir remontavo 136,831 km ilgio kelių. Iš jų 40,08 km buvo II rūšies ir 96,75 km III rūšies<sup>66</sup>. Valsčiuje svarbesniais buvo laikomi šeši keliai, kuriais susisiekti su vieškeliais ir stambesnėmis gyvenvietėmis, jie buvo ir labiau prižiūrimi. Žiemą kelius per savo laukus turėjo atkasti kiekvienas ūkininkas. 1936 m. iš viso valsčiuje buvo 19 vieškelių.

Kelių taisymo ir priežiūros prievolės sukeldavo nemažai ginčų, ypač pirmaisiais Respublikos metais. Vėliau, išrūšiavus žemę ir nustatius valstybinius mokesčius nuo žemės rūšies, buvo nustatytas tam tikras koeficientas keliams taisyti. Valsčiaus valdyba buvo išrinkusi kelių komisiją, kuri prižiūrėjo kelių būklę, paskirstydavo jų taisymo ruožus, baudavo už aplaidumą atliekant tą prievolę. Apskritis valdybos 1927 m. pranešimu, Utenos apskrities vieškeliai buvo sutvarkyti tinkamai. Jų tvarkymą apsunkino tai, kad Žemės ūkio ministerija savo valdomą žemę ir vandenį išnuomojo privatiems asmenims, kurie kelių taisymo prievolės neatliko<sup>67</sup>.

Už blogą kelių priežiūrą buvo baudžiami ne tik paprasti ūkininkai, bet ir pareigūnai.

Antai Tauragnų valsčiaus viršaitis patikrino, kaip vykdomas jo nurodymas Raistinių seniūnui Antanui Puodžiukui 1931 m. pavasarį prižiūrėti kelių taisymą. Birželio 8 d. seniūnas buvo įpareigotas geriau kontroliuoti darbus vieškelyje Kuktiškės–Tauragnai, o birželio 10 d. kelyje Tauragnai–Utena. Viršaitis, nuvykęs į minėtas vietas, nerado nei seniūno, nei jo padėjėjo, tik kelis dirbančius ūkininkus. Tada kreipėsi į apskrities viršininką prašydamas seniūną Antaną Puodžiuką ir jo padėjėją atleisti už neklusumą. Apskritis viršininko nurodymu jie nuo 1931 m. birželio 20 d. buvo atleisti kaip netinkami. Buvo paskirti nauji rinkimai, tačiau į krivūles, sušauktas birželio 28 ir liepos 12 d., atvyko mažai rinkėjų. Todėl apskrities viršininkas Raistinių seniūnijos seniūnu laikinai paskyrė Antaną Ivonį iš Liėgavietės kaimo, o jo padėjėju – Juozą Kurlavičių iš Šeduikių k.<sup>68</sup>

Valsčiaus savivaldybė prižiūrėjo 78 tiltus. 69 iš jų buvo nuo 1 iki 5 metrų, 2 – nuo 5 iki 10 metrų, likusieji trys – 14, 17 ir 20 metrų ilgio. 1927 m. tik keturi tiltai buvo cementiniai, kiti 74 mediniai. Tų metų žiniomis, 52 tiltai buvo geri, 26 – prasti<sup>69</sup>.

Kai kurių didesnių tiltų statybai buvo pasitelkiamos viso valsčiaus pajėgos. Tokia statyba dar 1924 m. nutarta laikyti 7 metrų tiltą Tauragnų miestelyje ant Salako trakto<sup>70</sup>. Tačiau didesnių tiltų pati savivaldybė nepajėgė suremontuoti ar pastatyti, todėl dažnai kreipdavosi į apskrities valdybą prašydama imtis tų darbų. Mediniai tiltai pamažu buvo keičiami cementiniais, ir tiems darbams valsčiaus savivaldybė imdavo paskolas. Tačiau apskrities valdyba ne visuomet leisdavo organizuoti tiltų statybą atiduodant ją iš varžytynių. Antai 1932 m. gegužės mėn. apskrities viršininkas užprotestavo valsčiaus tarybos nutarimą dėl 4 tiltų statybos ir pareikalavo juos statyti ūkio būdu<sup>71</sup>.

Savivaldybė taip pat rūpinosi bendra tvarka Tauragnuose, miestelio aplin-

<sup>66</sup> Žinios apie Tauragnų valsčiaus savivaldybės laikomus kelius, *LCVA*, f. 843, ap. 1, b. 285, l. 97.

<sup>67</sup> Utenos apskrities savivaldybės istorijos apžvalga, *LCVA*, f. 843, ap. 1, b. 285, l. 60–61.

<sup>68</sup> Tauragnų valsčiaus viršaičio P. Babrausko susirašinėjimas su Utenos apskrities viršininku, *LCVA*, f. 1021, ap. 1, b. 545, l. 213–216.

<sup>69</sup> Žinios apie Tauragnų valsčiaus savivaldybės laikomus tiltus, *LCVA*, f. 843, ap. 1, b. 285, l. 96.

<sup>70</sup> 1924 12 01 valsčiaus tarybos protokolas, *LCVA*, f. 1021, ap. 1, b. 216, l. 50.

<sup>71</sup> 1932 05 27 valsčiaus tarybos protokolas, *LCVA*, b. 605, l. 336–340.

ka. 1922 m. liepos 22 d. valsčiaus tarybos posėdyje nutarta uždrausti šventadieniais greitai važinėti po miestelį, aikštėje prie bažnyčios neleisti rīšti arklių<sup>72</sup>. Tų pačių metų rugsėjo 30 d. taryba nutarė suremontuoti kelią per miestelį nuo bažnyčios iki kapinių ir tam tikslui išrinko trijų asmenų komisiją. Dar 1924 m. taryba nutarė imtis priemonių, kad po miestelį nesivalkiotų palaidos karvės, ožkos ir kiaulės, ir nurodė policininkams tą nutarimą vykdyti<sup>73</sup>.

Utenos ir Pakalnės gatvės per Tauragnų miestelį nuo Utenos trakto iki Linkmenų trakto 1924 m. buvo paskirtos taisyti miestelio gyventojams žydams<sup>74</sup>. Tais metais, siekiant tolygiai įkainoti valdomą turtą ir proporcingai su žemės savininkais apdėti mokesčiais miestelio gyventojus, buvo įvertinti jų valdomi sklypai ir namai. Sąrašė įrašyti 86 gyventojai. Jų valdos įvertintos nuo 15 tūkstančių iki 100 Lt. Iš jų 13 buvo lietuviai, kiti – žydai<sup>75</sup>.

1924 m. rugpjūčio 13 d. valsčiaus taryba nustatė ir patvirtino Tauragnų miestelio ribas. Iš rytų: nuo Salako gatvės paskutinio – Sinkuvienės – namo iki Tauragno ežero, iš pietų – Tauragno ežeras, iš vakarų – nuo katalikų kapinių iki Tauragno ežero ir iš šiaurės – nuo katalikų kapinių iki Salako gatvės<sup>76</sup>. Miesteliui plečiantis, valdyba vėl grįžo prie to klausimo ir nutarė valsčiaus statybos komisijai kartu su apskrities inžinieriumi pavesti nustatyti miestelio ribas ir sudaryti jo planą<sup>77</sup>.

Valsčiaus taryba jau nuo 1924 metų rūpinosi miestelio aikštės sutvarkymu, jos valymu. Tam tikslui ji žadėjo privežti akmenų ir smėlio, kad pirmiausia būtų išgrįsta aikštė ir Utenos gatvė. Tie darbai dėl nederliaus, lėšų trūkumo kuriam laikui buvo atidėti<sup>78</sup>. 1929 m. pabaigoje nutarta miestelio gatves grįsti. Akmens ir žvyro privežti buvo įpareigoti valsčiaus gyventojai, o darbus turėjo atlikti miestelio nekilnojamojo turto savininkai. Jie privalėjo išgrįsti pro jų sklypus ir namus einančios gatvės pusę pločio ir visą ilgį. Grįsti grindinių pradėta nuo miestelio vidurio, gatvės buvo atitinkamai praplatintos ir įrengti šaligatviai. Tiems darbams organizuoti ir prižiūrėti išrinkta komisija. Tačiau atrodo, kad darbai pradėti tik 1934 m. viduryje. Dėl Pakalnės gatvės grindimo 1935 m. buvo kreiptasi į apskrities valdybą ir prašyta 1000 Lt pašalpos. Miestelio tvarkymo darbai palengvėjo, kai 1938 m. balandžio 4 d. apskrities taryba priėmė privalomą nutarimą, kad Utenoje ir miesteliuose grįstose gatvėse turi būti padaryti betoninių plytų 1,5 metro pločio šaligatviai, o negrįstose jie gali būti iš lentų arba 0,20 m sluoksnio stambaus žvyro, supilto ir suplūkto tarp padėtų iš šonų lentų<sup>79</sup>.

Tauragnuose turgus būdavo ant radieniais. 1930 m. gyvulių turgus iš viešosios aikštės buvo iškeltas į aikštę tarp Salako ir Pakalnės gatvių ir viešosios aikštės<sup>80</sup>.

Vykdamas žemės ūkio ministro įsakymą dėl mėsos priežiūros, 1936 m. birželio 26 d. posėdyje valsčiaus valdyba, išklausiusi gyvulių techniko Kariniausko pranešimą, nutarė tokią prievolę įvesti ir Tauragnuose<sup>81</sup>. Buvo nupirkti svars-

<sup>72</sup>1932 05 27 valsčiaus tarybos protokolas, LCVA, f. 843, ap. 1, b. 22, l. 106.

<sup>73</sup>Ten pat.

<sup>74</sup>1924 08 13 posėdžio protokolas, LCVA, f. 1021, ap. 1, b. 216, l. 13, 26.

<sup>75</sup>Ten pat.

<sup>76</sup>Ten pat.

<sup>77</sup>Ten pat, f. 1021, ap. 1, b. 216, l. 25.

<sup>78</sup>Valsčiaus tarybos 1924 08 13, 1927 10 31 posėdžių protokoliai, LCVA, f. 1021, ap. 1, b. 216, l. 27; f. 843, ap. 1, b. 288, l. 324.

<sup>79</sup>Min. posėdžio protokolas, LCVA, f. 1021, ap. 1, b. 800, l. 35.

<sup>80</sup>Valsčiaus tarybos 1930 01 25 protokolas, LCVA, f. 843, ap. 1, b. 360, l. 4-5.

<sup>81</sup>Min. posėdžio protokolas, LCVA, f. 1021, ap. 1, b. 725, l. 245.





*Grindžiamos  
Tauragnų gatvės.  
Pirmas iš kairės  
stovi ilgametis  
Tauragnų viršaitis  
Pranas Babrauskas.  
UKM, F-5109*



*Akmenys gatvėms  
grįsti. 1934 m.  
J. Dainio nuotr.  
UKM, F-929*

čiai, atitinkami šampai ir įvestas mokestis nuo gyvulių rūšies. Technikas surinktus mokesčius turėjo įmokėti į valsčiaus kasą, iš kur viršaitis jam išmokėdavo 50 proc. tos sumos, o kita pusė likdavo savivaldybei.

Ūkininkų sodybas dažnai nuniokodavo gaisrai. Savivaldybės padėdavo padegėliams atleisdamos juos nuo mokesčių, paskirdamos kreditus. 1926 m. apskrities valdyba Tauragnų valsčiui skyrė 8500 Lt sumą ūkininkams padegėliams ir besiskirstantiesiems į vienkiemius miško medžiagai pirkti. Valsčiaus taryba skyrė 13 padegėlių nuo 100 iki 400 Lt ir 27, išsikeliantiesiems į vienkiemius, – nuo 80 iki 500 Lt. Vėliau dar dviem padegėliams skyrė kreditą miško medžiagai įsigyti. 1927 m. pavasarį buvo skirta 1000 Lt pašalpa valsčiaus gyventojams sėkloms įsigyti. Ji paskirstyta seniūnijoms po 100 Lt kiekvienai<sup>82</sup>.

Siekdama apsisaugoti nuo gaisrų, valsčiaus taryba jau 1921 m. įsakė seniūnams ir sodžių įgaliotiniams pa-

<sup>82</sup>1926 11 09 ir 1927 04 26 valsčiaus tarybos posėdžių protokolai, LCVA, f. 1021, ap. 1, b. 286, l. 38–39; f. 843, ap. 1, b. 288, l. 98–99.





sirūpinti, kad sodžiai išrinktų po 3 „pridabotojus kaminų ir krosnių“. „Apie patėmytą netvarką“ jie privalėjo pranešti policijai ir pareikalauti pašalinti. Tame pačiame posėdyje nutarta Vyžių sodžiaus padegėlius dėl lėšų trūkumo šelpti privačiai, o aukas rinkti per seniūnus ir įgaliotus asmenis<sup>83</sup>.

Savivaldybė suteikdavo paramą vietos ugniagesiams. Antai 1934 m. Tauragnų šaulių būrio ugniagesių komandai paskyrė 100 Lt ugniagesybos įrankiams įsigyti, 1939 m. paaukojo du vežimus plytų patalpoms statyti<sup>84</sup>.

Pirmaisiais Lietuvos Respublikos metais steigiant mažesnes pašto įstaigas, patalpomis, pašto gabenimu rūpinosi vietos savivaldybė. 1924 m. Tauragnų savivaldybė pašto gabenimui skyrė 200 Lt. Tais pačiais metais ji organizavo varžytnes trijų arklių pašto kinkiniui pasamdyti. Atrodo, kad jas tais metais laimėjo Petravičius, išipareigojęs gabenti paštą trejus metus už 5685 litus. Tačiau šias varžytnes užprotestavo apskrities viršininkas, leidęs sudaryti sutartį tik vieneriems metams<sup>85</sup>. 1925 m. vasario 17 d. su Juozu Deveikiu sudaryta sutartis dėl pašto išlaikymo, bet ji taip pat nebuvo sėkminga. J. Deveikis buvo išipareigojęs, valsčiaus valdybai paprašius, per pusvalandį duoti važiavimui du arklius, bet ne visada juos turėjo. Už tuos pažeidimus valsčiaus valdyba jį nubaudė 100 Lt bauda<sup>86</sup>.

*Lietuvos prezidento Antano Smetonos 60-mečio minėjimas (vaizdas iš bažnyčios varpinės).*

*Žmonės susirinkę po pamaldų. Virš minios iškilęs kryžius, kuris buvo pastatytas*

*Lietuvos Nepriklausomybės 10-mečio proga.*

*Dešinėje matyti valsčiaus pastatas.*

*Šventės proga jo balkonas papuoštas vainikais.*

*Aikštė dar neišgrįsta. 1934 m. rugpjūtis.*

*Iš E. Grauslienės archyvo*

<sup>83</sup>1921 10 posėdžio protokolas, LCVA, f. 1021, ap. 1, b. 69, l. 11–12.

<sup>84</sup>1934 01 12 ir 1939 04 21 tarybos posėdžių protokoliai, LCVA, f. 1021, ap. 1, b. 632, l. 35; b. 929, l. 80.

<sup>85</sup>1924 04 25 valsčiaus tarybos posėdžio protokolas, LCVA, f. 1021, ap. 1, b. 216, l. 16.

<sup>86</sup>1925 06 30 valsčiaus tarybos protokolas, LCVA, f. 843, ap. 1, b. 233, l. 38.



1926 m. išlaidų sąmatoje valsčiaus savivaldybė pašto, telefono ir telegrafo išlaidoms numatė 1070 Lt, o susisieki- mo priemonių laikymui – 120 Lt<sup>87</sup>.

1927–1932 m. Tauragnuose veikė žyginių arklių stotis. Ji būdavo per var- žytynes išnuomojama privatiems asme- nims. Iš pradžių vidaus reikalų ministe- rio nurodymu jai buvo nustatytas vežikų ir arklių skaičius: du vežikai, trys arkliai, vienas porinis ir trys vienkinkiai veži- mai, trejos vienkinkės rogės. 1929 m. šis skaičius sumažintas. Žyginiais arkliais tu- rėjo teisę naudotis valsčiaus viršaitis ir tarnautojai, komisijų nariai, apskrities pa- reigūnai. Nuo 1933 m. stotis panaikinta, tarybos nutarimu už važinėjimą viršai- čiui nutarta mokėti 90 Lt per mėnesį, o kitiems skirti lėšų pastotėms apmokėti<sup>88</sup>.

Tarp savivaldybės išlaidų ženklia dalį sudarė lėšos, skiriamos bendrajam valdymui, tačiau valdybos narių ir tarnau- tojų atlyginimai nebuvo dideli. 1924 m. viršaičiui buvo mokama 50 Lt algos, 1926 m. – 100 Lt, 1936 m. – 140 Lt per mėnesį, sekretoriui 1926–1936 m. – 240–150 Lt, raštininkui – 100–140 Lt, kitų algos buvo mažesnės.

*Vasario 16-osios minėjimas Tauragnų parapijos salėje. Prezidiume pirmoje eilėje sėdi (iš kairės): pavasarininkė Jauniškytė, Bajorų pradžios mokyklos mokytojas Jonas Mikalauskas, pašto viršininko žmona Vaitulevičienė, nežinomas, Bajorų pradžios mokyklos mokytoja Ona Mikalauskienė, kunigas Titas Vinkšnelis, Pavasarininkų organizacijos Tauragnų kuopos valdybos narė Apolonija Stundžaitė (Gaidelių k.), Tauragnų valsčiaus sekretorius Juozas Meškauskas, Šeimaties pradžios mokyklos mokytoja Ona Sliesoraitytė, Sirvydžių k. sentikių šventikas. Antroje eilėje stovi (iš kairės): agronomas, šaulys ūkininkas Dominykas Laurinavičius (Tauragnų k.), aktyvus pavasarininkas Vincas Tamošiūnas (ūkininkas iš Liegavietės k.), Šeimaties pradžios mokyklos mokytojas Jonas Matulaitis, Tauragnų pašto viršininkas Antanas Vaitulevičius, Sėlės pradžios mokyklos mokytojas Valerijonas Ruzga. Iš E. Grauslienės archyvo*

<sup>87</sup> 1926 09 14 valsčiaus tarybos protokolas, LCVA, f. 1021, ap. 1, b. 286, l. 21.

<sup>88</sup> 1926 06 15, 1929 06 15, 1932 10 07 valsčiaus tarybos posėdžių protokolai, LCVA, f. 1021, ap. 1, b. 286, l. 13–14; f. 843, ap. 1, b. 337, l. 203; f. 1021, ap. 1, b. 605, l. 157.



*Šventė Tauragnuose 1936-05-17 (spėjama, kad surengta Šaulių organizacijos). Šventės prezidiumas sėdi, oratorius kalba iš tribūnos.  
J. Grašio nuotr. Iš E. Grauslienės archyvo*



*Tos pačios šventės dalyviai klausosi oratorių kalbų. J. Grašio nuotr.  
Iš E. Grauslienės archyvo*



*Tauragniškiai centrinėje miesto gatvėje po 1935 m. gaisro su išgelbėtu turtu. Antroje nuotraukos pusėje J. Meškausko ranka užrašyta: „1935 m. įvykus Tauragnų miestely gaisrui išnešti daiktai“.*  
Iš E. Grauslienės archyvo



*Tauragniškiai prie sudegusių namų likučių po 1935 m. gaisro, kurio metu išdegė beveik visas miestelio centras. Antroje nuotraukos pusėje Tauragnų valsčiaus sekretoriaus J. Meškausko ranka užrašyta: „Tauragnų miestely 1935 m. gaisro vaizdas“.*  
Iš E. Grauslienės archyvo

Tauragnų savivaldybės veiklą 1926 metais apibūdina tokie rodikliai: gauta 1616 raštų, išsiųsta 2784, įvyko 5 valdybos posėdžiai, kuriuose svarstyti 5 klausimai, taip pat 10 tarybos posėdžių, kuriuose svarstyti 42 klausimai, atlikta 1 revizija, 2 komisijos surengė 7 posėdžius, apsvarstė 36 klausimus<sup>89</sup>.

Svarbesnius darbo barus savivaldybės taryba pavesdavo tiems reikalams sudarytomis komisijoms. Nuolatos veikdavo statybos, švietimo, miškų, kelių ir kitos komisijos. Jų nariai susipažindavo su tų sričių problemomis ir pasiūlydavo jų sprendimų būdus. Už darbą komisijoje buvo mokama.

<sup>89</sup> 1926 m. savivaldybės atliktų darbų žinios, LCVA, f. 843, ap. 1, b. 262, l. 163.





*Lietuvos kareiviai.  
Pirmoje eilėje pirmas  
iš dešinės Justas  
Mačerauskas  
iš Grašių k.  
Apie 1930 m.  
Iš Vidmanto  
Mačerausko albumo*



*Tauragnų parapijos  
pavasarininkų kuopos  
valdyba (iš kairės):  
Apoloniya Stundžaitė,  
kuopos vadovas Titas  
Vinkšnelis, Apoloniya  
Gaivenytė (vėliau  
Meškauskienė).  
Stovi Ona Juršytė*

Valsčiaus taryba, siekdama pagerinti valstiečių gyvenimą, pritarė vykdomai žemės reformai, ne kartą prašė aukštesnių institucijų, kad ji būtų sparčiau vykdoma. 1930 m. sausio 25 d. posėdyje ji dar kartą nutarė kreiptis į Žemės tvarkymo departamentą, kad kiek galima daugiau kaimų būtų išskirstyta į viensėdžius, nes valsčiuje buvo daug didelių neišskirstytų kaimų, laukai kalnuoti, siaurais rėžiais suraižyti, todėl žmonės gyveną skurdžiai<sup>90</sup>. Taryba taip pat siekė, kad būtų atliktas žemės išrūšiavimas, nes tai palengvintų tiksliau nustatyti žemės mokesčius. Savivaldybei palyginus prieškarines žemės mokesčių knygas su 1928–1929 m. mokamais mokesčiais, pavyko nustatyti, kad kai kurie ūkininkai nuslėpė žemę, tačiau dėl krizės, senaties ir žemės neišrūšiavimo tuomet, atrodo, mokesčių išreikalauti nepavyko<sup>91</sup>.

<sup>90</sup>Min. posėdžio protokolas, LCVA, f. 843, ap. 1, b. 360, l. 4–5.

<sup>91</sup>1932 01 12 valsčiaus tarybos protokolas, LCVA, f. 1021, ap. 1, b. 605, l. 142.



Valsčiaus savivaldybė laikė savo dokumentų archyvą. Apie jį randame žinių perdavimo akte, kai 1924 m. po savivaldybės rinkimų viršaitis J. Strazdas valsčiaus turtą perdavė V. Kairioniui. Iš viso buvo perduota 1920–1924 metais pradėta 121 byla rekvizicijų, pasų išdavimo, statistikos, savivaldybės ir seimo rinkimų, mokyklų, kelių mokesčių ir kitais savivaldybės veiklos klausimais<sup>92</sup>.

1926 m. valsčiaus valdyba gavo žinią, kad Centriniam valstybės archyve yra Tauragnų valsčiaus valdybos 1908 m. šeimynų sąrašų 6 knygos su abėcėle, 2,5 pūdo svorio. Tai buvo Meldutiškių, Politiškių, Sirvydžių, Tauragnų bendruomenių sąrašai, kurie anuomet daugiausia buvo reikalingi pateikti rusų valdžiai dėl pilietybės įrodymo, nes gimimo liudijimų nebuvo. Norint išgauti duomenis iš archyvo, reikėjo už dokumentų pervežimą iš Rusijos į Kauną sumokėti 2,8 Lt ir 211 latviškų rb.<sup>93</sup>

Valsčiaus valdyba, siekdama sumažinti išlaidas, mokamas už valsčiaus raštinės patalpas, 1926 m. nutarė statyti savo pastatą ir tai statybai pirkti žemės sklypą. Tačiau tik apie 1930–1931 m.

*Tauragnų pavasarininkai (iš kairės): priekyje – Janė Grašytė (aktorius Algirdo Grašio – Bračo sesuo, Grašių k.) ir Barbutė Dapšytė (Musteikių k.); 1-oje eilėje – Zosė Zakarkaitė (Tauragnai), Stefanija Jučiūtė (Musteikių k.), Elena Jučiūtė (Musteikių k.), Kastutė Linkaitė (Bajorų k.); 2-oje eilėje – Alfonsas Daunys (buvęs partizanas, Maleckažemio k.), Balys Jučius (Musteikių k.), nežinomas, Kazys Bitkevičius (Nečėnų k.); 3-ioje eilėje – Balys Zakarka (Tauragnai), nežinomas, Antanas Musteikis (sovietų 1991 07 31 Medininkuose nužudyto Antano Musteikio tėvas). Iš Alfonso Jurgelevičiaus albumo*

<sup>92</sup>1924 10 23–24 valsčiaus savivaldybės dokumentų perdavimo aktas, LCVA, f. 1021, ap. 1, b. 216, l. 38–41.

<sup>93</sup>1926 11 09 valsčiaus tarybos posėdžio protokolas, LCVA, b. 286, l. 28.





*Tauragnų valsčiaus pavasarininkų kuopa.  
Iš E. Grauslienės archyvo*

*Sportuoja Tauragnų šaulės. J. Grašio nuotr.*

savivaldybė iš taupomosios kasos paimė 10 tūkst. litų paskolą, nupirko pastatą ir ėmėsi jį remontuoti. 1932 m. prie namo buvo nupirkta 700 m<sup>2</sup> ploto sklypas. Tais pačiais metais pirmasis pasta aukštas buvo išnuomotas Gineičiui krautuvei, antrajame išikūrė valsčiaus raštinė. 1938 m. savivaldybės būstinė buvo perkelta į pirmąjį aukštą, o antrajame padidintas butas sekretoriui<sup>94</sup>.

Tauragnų savivaldybė ne kartą palaikė įvairių organizacijų iniciatyvas, paremdavo jų prašymus.

1924 m. valsčiaus taryba, atsiliėpdama į Lietuvos pagražinimo draugijos kvietimą, nutarė išsirašyti į tos draugijos nuolatinis narius ir skirti 20 Lt subsidiją<sup>95</sup>. 1926 m. taryba skyrė 30 Lt Gailistingųjų asmenų Vaikelio Jėzaus draugijai prieglaudoms ir įstaigoms išlaikyti, 1928 m. – 40 Lt Prisikėlimo bažnyčios statybai Kaune, 1929 m., atsiliėpdama į Komiteto žuvusiems kariams paminklui statyti Utenoje prašymą, paaukojo 20 Lt<sup>96</sup>. 1932 m. valsčiaus taryba parėmė Prūsų lietuvių draugijos tarybos iniciatyvą išigyti savo namus ir tam skyrė 30 Lt<sup>97</sup>.

Valsčiaus taryba iškilmingai paminėjo Vasario 16-osios dešimtąsias metines. Antanas Gineitis prisiminė Valstybės Tarybos veiklą, perskaitė kvietimą jam pačiam dalyvauti tarybos darbe. Pranešimus padarė valsčiaus sekretorius Jonas Baltakis, agronomas Pijus Pečkaitis, Tauragnų klebonas kun. Ignas Vitkus. Dešimtmečio sukaktuvėms paminėti valsčiaus tarybos pirmininkas pasiūlė pastatyti kryžių, o P. Pečkaitis – įkurti biblioteką. Abiem pasiūlymams pritarta vienbalsiai, paskirta lėšų. A. Gineitis paaukojo ažuolą kryžiaus statybai. Vėliau parengti bibliotekos įstatai, pastatyta spinta knygoms ir nupirkta įvairių leidinių. Kurį laiką dirbusiam bibliotekos vedėjui už darbo dieną buvo mokami 2 Lt<sup>98</sup>.

Valstybės centrinio knygyno Utenos skyrius, 1932 m. pradžioje kreipdamasis į Tauragnų valsčiaus savivaldybę, prašė paaukoti kaip naujai įsisteigusiai įstaigai turimas knygas. Taryba, apsvačiusi prašymą, nutarė knygų neaukoti, o ateityje biblioteką praplėsti tam paskyrus lėšų. Tačiau vėliau šį sprendimą



*Užgavėnių kaukių baliaus personažas, užėmęs 1-ąją vietą – šieno grėbėja (pašto viršininko žmona Vaitulevičienė).*

*Iš E. Grauslienės archyvo*

<sup>94</sup>1926 05 26, 1931 07 21, 1938 06 17 valsčiaus tarybos protokolai, LCVA, f. 1021, ap. 1, b. 286, l. 9–10; b. 545, l. 30; b. 605, l. 31; b. 800, l. 152.

<sup>95</sup>1924 04 02 tarybos posėdžio protokolas, LCVA, f. 1021, ap. 1, b. 216, l. 13.

<sup>96</sup>1929 12 16 tarybos posėdžio protokolas, LCVA, f. 843, ap. 1, b. 337, l. 213.

<sup>97</sup>1932 01 02 tarybos posėdžio protokolas, LCVA, f. 1021, ap. 1, b. 605, l. 140–141.

<sup>98</sup>Tarybos posėdžių 1928 02 16, 03 06, 05 16, 06 28 protokolai, LCVA, f. 1021, ap. 1, b. 408, l. 2–26.



*Tauragnų jaunimo draugija.  
Apie 1935 m.  
L. Dembo nuotr.  
Iš V. Mačėrausko albumo*



*Tauragnų valsčiaus pastatas. Pirmame aukšte buvo valsčiaus įstaiga, antrame gyveno valsčiaus sekretorius J. Meškauskas su šeima.  
Iš E. Grauslienės archyvo*



*Lietuvos Nepriklausomybės 10-mečiui centrinėje Tauragnų aikštėje pastatytas kryžius.  
Juozo Danausko nuotr.*





*Virėjų kursai. Iš V. Mačerausko albumo*

*Vienintelis „autobusas“ Tauragnuose prieš karą.  
Iš Romualdo Palskio archyvo*



*Tauragnų ūkininkų ekskursija traukiniu.  
Apie 1937 m. Iš V. Mačerausko albumo*

*Tauragniškiai prie Stelmužės ažuolo.  
Apie 1937 m. Iš E. Grauslienės archyvo*

pakeitė. Lietuvos šaulių sąjungos II rinktinės šaulių būrio valdybos prašymu savivaldybės biblioteka buvo perduota jai tuo atveju, jei būrys biblioteką tinkamai prižiūrės, neperleis kitoms organizacijoms bei asmenims ir tvarkys taip, kad knygos liks prieinamos Tauragnų gyventojams<sup>99</sup>. 1938 m. valsčiaus taryba skyrė 100 Lt Saldučiųskyje surengtos Senovės dienos išlaidoms, 1938 ir 1939 m. – 25 ir 30 Lt jaunųjų ūkininkų ratelio veiklai paremti, o tų ratelių vadovams, kaip ir šauliams, nutarė išdavinėti dviračių numerius už 2 Lt mokesčių<sup>100</sup>.

1938 m. gegužės 14–15-ąją rengdama ketvirtąją Kariuomenės ir visuomenės dieną, Tauragnų valsčiaus taryba ta proga nutarė nupirkti kariuomenei iš savivaldybės biudžeto vieną šautuvą už 130 Lt. Jį įteikti buvo paskirtas vienas iš vyresniųjų ir populiareniųjų valsčiaus žmonių – Matas Isakas<sup>101</sup>.

#### **Tauragnų valsčiaus seniūnijos seniūnų, seniūnų pavaduotojų, atstovų į valsčiaus tarybą sąrašas**

Seniūnijos pavadinimas	Seniūno pavardė ir vardas	Gyvenamoji vieta	Seniūno pavaduotojo pavardė ir vardas	Gyvenamoji vieta	Seniūnijos atstovo į valsčiaus tarybą pavardė ir vardas	Gyvenamoji vieta	Sueigoje dalyvavo žmonių	Turėjo teisę dalyvauti
Balčių	Šyvis Silva	Balčių k.	Narkūnas Mykolas	Udriškių v.	Zizas Vincas	Antabaltės k.	21	111
Gatelių	Gutkinas Pigasius	Gatelių k.	Deveikis Mečislovas	Untilgės k.	Kazlauskas Juozas	Brinkiškių k.	26	136
Meldutiškio	Dinda Juozas	Kazokiškio k.	Trinkūnas Antanas	Ryliškių k.	Rakauskas Vincas	Bernotiškio k.	53	150
Musteikių	Puodžiukas Jonas	Klykių k.	Šinkūnas Kazys	Klykių k.	Jučius Antanas	Musteikių k.	17	109
Reistinių	Puodžiukas Jonas	Šeduikių k.	Puodžiukas Antanas	Šeduikių k.	Vitkus Justinas	Maleckažemio k.	30	129
Sėlos	Dicevičius Jonas	Sėlos k.	Leleiva Antanas	Alžutėnų k.	Dicevičius Jonas	Sėlos k.	61	167
Sirvydžių	Trinkūnas Aleksas	Stūglių k.	Gasiūnas Alfonsas	Gaidžių k.	Andriuševičius Juozas	Gaidžių	31	132
Stučių	Vaišnoras Juozas	Šeimaties k.	Tumėnas Vincas	Pilkenių k.	Vaišnoras Juozas	Šeimaties k.	22	134
Tauragnų	Meidus Jonas	Tauragnų m.	Laurinavičius Domas	Tauragnų m.	Šinkūnas Pranas	Tauragnų m.	57	145
Vyžių	Stundžia Vincas	Daunorių k.	Musteikis Justas	Vyžių k.	Stundžia Justas	Daunorių k.	44	109
							<b>362</b>	<b>1322</b>

Taigi dalyvavo 27,38 proc. turinčiųjų teisę dalyvauti seniūnijos sueigose.

<sup>99</sup> Tarybos posėdžių 1932 01 12 ir 03 11 protokolai, LCVA, f. 1021, ap. 1, b. 605, l. 166, 198.

<sup>100</sup> Valsčiaus tarybos 1938 04 29 ir 1939 04 21 posėdžių protokolai, LCVA, f. 1021, ap. 1, b. 800, l. 72–73; b. 929, l. 80.

<sup>101</sup> 1938 04 29 tarybos posėdžio protokolas, LCVA, f. 1021, ap. 1, b. 800, l. 72–73.



## Kredito kooperacija Tauragnuose nepriklausomybės metais

Vladas Terleckas

Lietuvoje pirmosios kaimo kredito įstaigos atsirado XVIII a. pabaigoje. Jos buvo luominės, dviejų rūšių – grūdų magazinai ir valsčių kasos. Jų steigimo iniciatoriai – pažangesni dvarininkai. Labiau paplito carizmo laikais, nes valstybiniams ir privatiems dvarams buvo įsakyta steigti tokias įstaigas, kurios nederliaus, kitų gaivalinių negandų metais padėtų baudžiauninkams išgyventi. Rudenį valstiečiai turėjo nustatyti derliaus dalį atiduoti grūdų *magazinui*, kad nelaimei ištikus būtų iš ko skolinti. Į valsčių kasas reikėjo įmokėti tam tikrą pinigų sumą. Nežinoma, ar Tauragnų dvaruose buvo tokių kredito įstaigų.

XIX a. aštuntą dešimtmetį Lietuvoje (Rusijos užimtoje teritorijoje) prasidėjo kredito kooperatyvų istorija. Kredito kooperatyvai ženklino bankininkystės pažangą, nes jie buvo ne luominės, o savanoriškumo principu grįstos kredito įstaigos. Prisimintina, kad kredito kooperatyvas – tai tam tikros apibrėžtos teritorijos smulkių prekių gamintojų susivienijimas, įsteigtas savitarpio kreditavimo tikslams. Carinizmo laikais steigti dviejų rūšių kredito kooperatyvai – skolinamosios taupomosios draugijos ir kredito draugijos.

Kadangi istoriniuose šaltiniuose nėra žinių (ar jų nerasta) apie kredito kooperatyvų egzistavimą Tauragnuose, jų atsiradimą tenka datuoti nepriklausomybės laikais. Pirmojo pasaulinio karo ir kovų dėl nepriklausomybės metais sudegė daugybė pastatų, kaizeriniai okupantai rekvizavo iš žmonių apie 38% arklių, 47% galvijų, 44% kiaulių, 30% avių<sup>1</sup>. Daugelis sodybų buvo virtusios degėsiomis, nebuvo kuo įdirbti žemės, žmonės badavo. Ūkiams atkurti, paprasčiausiam verslui pradėti verktinai reikėjo pinigų, o ikikarinės santaupos buvo pražuvusios, bankai tik steigėsi, be to, jie iš nualinto krašto ūkio ir žmonių ne kažkiek galėjo surinkti kredito išteklių. Pagaliau bankams, veikusiems beveik išimtinai Kaune, ūkininkai, kaimo amatininkai, prekyviai buvo nepatikimi klientai, todėl vengta juos kredituoti. Taigi pokariu paskolos buvo sunkiai prieinamos ir brangios. Beliko vienintelė išeitis – patiems kaimiečiams imtis iniciatyvos burtis į kredito kooperatyvus. Ko jau ko, o iniciatyvumo nestigo, juolab kad Valstiečių liaudininkų partija ir Ūkininkų sąjunga, skatindamos, steigti kredito kooperatyvus, padėjo konsultacijomis, apskaitos knygomis ir blankais bei kursuose rengiamais sąskaitininkais. Subruzdavo visas kraštas, ir 1923–1926 m. jie dygo kaip grybai po lietaus: buvo įsteigti 445 kooperatyvai. Ne veltui šis laiko tarpas vadinamas kooperatyvų, tarp jų ir kredito infliacijos, laikotarpiu. Varžydamiesi dėl įtakos kaime daugelyje valsčių valstiečiai liaudininkai ir Ūkininkų sąjungos aktyvistai pristeigė paraleliai veikusius kredito kooperatyvus. Pirmųjų įsteigtiems kooperatyvams prigijo neutralių, o antrųjų – krikščioniškųjų vardas. Daugelis kredito kooperatyvų pretenzingai pasivadino bankais. Visi žydų kooperatyvai vadinosi tik žydų liaudies bankais, daugelis Ūkininkų sąjungos įsteigtų kooperatyvų prie jos pridūrė žodžius „liaudies bankas“, neutralieji dažnai vadinosi smulkaus kredito bankais. Žinoma, buvo ir kitokių varia-

Kadangi trečiojo dešimtmečio ant- <sup>1</sup> Terleckas V. *Pinigai Lietuvoje*, Vilnius, 1992, p. 13.

roje pusėje veikė daug (437) kredito kooperatyvų, tarp jų pasiskelbusių bankais, ir dažni buvo jų bankrotai, užsieniui galėjo susidaryti išpūdis apie Lietuvos bankininkystės nestabilumą. Todėl valdžia ekonominėmis ir administracinėmis priemonėmis ėmė spausti pavadinimuose žodį „bankas“ išmesti ir „pasikrikštyti“ smulkaus kredito draugijomis. Nenoromis pakluso, tik žydų kredito kooperatyvai ir toliau vadinosi senoviškai. Gal valdžia „užmerkė akį“.

Minėtoji kooperacijos banga iškėlė Tauragnuose kredito kooperatyvą. 1923 m. spalio 29 d. Finansų ministerijos Kredito įstaigų ir kooperatyvų inspekcija (vykdžiusi priežiūros funkcijas) įregistravo Tauragnų kredito kooperatyvą. Pirmasis jo pavadinimas nežinomas, ketvirtąjį dešimtmetį oficialiai vadinosi Tauragnų smulkaus kredito draugija (SKD). Gaila, kad nėra žinių apie jos steigėjus, pirmuosius vadovus, nepalankus archyvams laikotarpis tepaliko tik sausus kelerių metų balansų duomenis. Pagal juos tenka rekonstruoti Tauragnų SKD istoriją. Įsidėmėtina, kad 1924 m. Lietuvos ūkininkų pavyzdžiu pasekė Tauragnų žydai ir įsteigė savo kredito kooperatyvą. 1928 m. po du kredito kooperatyvus buvo tik daug didesniuose Anykščių, Molėtų ir Utenos bei panašiuose į Tauragnų ūkiuose, turėjusiuose Užpalių bei Vėžiuonų valsčiuose, o Jonišio, Skiemonių ūkininkai neturėjo SKD. Šie faktai leidžia teigti, kad tauragniškiai buvo aktyvūs, iniciatyvūs.

SKD operacijas pradėjo atlikinėti 1924 m. kovo 4 d.<sup>2</sup> Veiklos teritorija ribojosi Tauragnų valsčiumi, tvarkėsi pagal įstatus, kurie visų SKD buvo vienodi. Į draugiją buvo priimami teismo neapribotų teisių pilnamečiai gyventojai ir kiti kooperatyvai. Nariai turėjo įmokėti pajų (25 Lt) ir prisiimti atsakomybę už SKD išpareigojimus. Jos dydis priklausė nuo nariui nustatytos paskolų sumos, o ši – nuo jo turėto turto. Atsakomybė galėjo būti 2 kartus didesnė negu nustatyta paskolų suma (limitas), ji teikė pasitikėjimą draugija, nuo jos priklausė galimybė pasiskolinti iš bankų ir kitų kredito įstaigų. Antra vertus, nepalankiais metais grėsė net iš SKD nesiskolinusiems nariams netekti dalies turto, t. y. atlyginti kitų narių padarytą nuostolį.

Buvo leidžiama pajus įmokėti dalimis arba keletą jų. Tačiau vienas narys, nepaisant jo įmokėtų pajų skaičiaus, gaudavo vieną balsą. Toks teisinis SKD narių lygiateisiškumas išplaukė iš demokratinės kooperacijos dvasios, atskyrė jas nuo akcinių bankų, kuriose kiekvieno akcininko įtaka (turimi balsai) priklausė nuo įmokėto kapitalo.

SKD nariai turėdavo teisę skolintis ir gauti dalį pelno (dividendą). Turimi duomenys rodo, kad ketvirtąjį dešimtmetį Tauragnų SKD dividendų nemokėjo, nes ji, kaip ir dauguma kitų analogiškų draugijų, gaudavo nedaug pelno, kurio būtų užtekę tik po keletą litų dividendui išmokėti. Be to, valdžia spaudė SKD nemokėti dividendų, pelną skirti į atsargos kapitalą, kad taip būtų didinama jų finansinė nepriklausomybė, kuri savo ruožtu sudarytų prielaidas piginti paskolas.

1929 m. sausio 1 d. Tauragnų SKD turėjo 70 narių ir pagal jų skaičių Utenos apskr. buvo viena mažiausių, tepralenkė Plaūčiškių SKD. Vėlesniais metais vis daugiau tauragniškių stėjo į draugiją: iki 1932 m. sausio 1 d. narių pagausėjo 81, arba beveik 2,2 karto, 1937 m. pradžioje būta 164 narių<sup>3</sup>. Tačiau vis vien ji išliko mažiausia, nors šiame valsčiuje ūkinin-

<sup>2</sup> Lietuvos centrinis valstybės archyvas (LCVA), f. 387, ap. 4<sup>a</sup>, b. 637, l. 648.

<sup>3</sup> Lietuvos kooperacija 1928 m., Kaunas, 1930, p. 145; Lietuvos kooperacija 1932–1938 m., Kaunas, 1939, p. 145; LCVA, f. 387, ap. 4<sup>a</sup>, b. 1710, l. 146.

kų buvo daugiau negu Daūgailių, Kūktiškių, Vyžuonų valsčiuose, bet šių SKD buvo didesnės. Matyt, ūtkos turėjo pasirinktas didokas pajus (buvo galima jį nustatyti minimalų – 10 Lt) ir dėl prastesnių žemių žemesnis gyvenimo lygis. Tauragnų SKD visi nariai buvo ūkininkai, kurie 1936 m. pagal turėtą žemę pasiskirstė taip: 54 valdė ūkį iki 10 ha, 47 – 10–15 ha, 21 – 15–20 ha, 13 – 20–25 ha, 11 – 25–30 ha, 13 – 30–50 ha ir 5 didesnį negu 50 ha<sup>4</sup>. Taigi beveik 62% narių buvo smulkių ūkių savininkai.

Visuotiniai SKD narių susirinkimai iš savo tarpo išrinkdavo valdybą, tarybą ir revizijos komisiją. Į kiekvieną iš jų paprastai buvo renkama po 3 narius 3-jų metų kadencijai. Ne išimtis buvo ir Tauragnų SKD. Drausta į šiuos valdymo ir priežiūros organus rinkti gimines iki antros kartos. Tuo siekta apsidrausti nuo „kūmystės“ ryšių susidarymo ir jų vyravimo. Be to, į tarybą negalėjo būti renkami valdybos nariai ir SKD tarnautojai, o į revizijos komisiją – valdybos ir tarybos nariai. Valdyba buvo vykdomasis SKD organas, jai atstovavo ūkiniuose sandoriuose, teismuose, jos nariai už padarytą žalą solidariai atsakė visu turtu. Tarybos nariai prižiūrėjo draugijos, jos valdybos darbą, o revizijos komisijos pareiga buvo tikrinti ataskaitas, išlaidų ir pajamų sąmatas, turtą. Valdybų, tarybų ir revizijos komisijos nariai rinkdavo pirmininkus. Įstatai reikalavo, kad valdyba posėdžiautų ne rečiau kaip kartą per savaitę, o taryba – per mėnesį. Valdybos nariams (dažnai vadintiems direktoriams) buvo pavedamos dar ir sąskaitininkų, kasininkų pareigos. Valdybų, tarybų ir revizijos komisijos nariams galėjo būti atlyginama, bet tik už darbą, posėdžius, o ne už narystę. SKD galėjo samdyti tarnautojus, tačiau bent jau 1937 m. Tauragnų SKD jų neturėjo. Sąskaitininko ir kasininko darbą atliko draugijos valdybos pirmininkas Justas Vitkus (50-ties metų amžiaus, baigęs pradžios mokyklą, turėjęs 7 ha ūkį). Atrodo, jis visas šias pareigas ėjo nuo 1932 m. 1936 m., be jo, valdyboje buvo A. Ivanauskas ir A. Vitkus, tarybą sudarė M. Isokas, J. Jauniškis ir P. Tilvytis, o revizijos komisijos narių pareigos buvo patikėtos P. Babrauskui, J. Eidukui ir A. Meidui<sup>5</sup>.

Tauragnų SKD, kaip ir dauguma kitų ūkininkams priklausiusių analogiškų draugijų, atlikinėjo tik keletą paprasčiausių bankinių operacijų, tarp kurių svarbiausios buvo indėlių priėmimas, narių kreditavimas ir skolinimasis iš bankų. Nariams kredituoti naudojo nuosavą kapitalą, iš narių ir pašalinių asmenų priimtus indėlius ir iš kitų kredito įstaigų gautas paskolas. Nuosavas kapitalas susidėjo iš narių pajų, pagrindinio, atsargos ir tikslinių kapitalų. Pajų kapitalo suma priklausė nuo narių skaičiaus. Kadangi kasmet jis keisdavosi, atitinkamai kisdavo ir pajų kapitalo dydis. Šitai yra SKD veiklos specifiškumas, atskiriantis jas nuo akcinių bankų ir sunkinęs paskolų portfelio vadybą. Pagrindiniam kapitalui sudaryti SKD gaudavo paskolų iš Finansų ministerijos ir kooperatinių bankų (Kooperacijos ar Centralinio ūkininkų sąjungos banko (iki 1930 m.) – kooperacijos finansinių centrų. Kadangi Tauragnų SKD buvo susijęs su Centraliniu ūkininkų sąjungos banku, galima daryti išvadą, kad jį organizavo dvasininkai. Apie 1929–1931 m. Tauragnų SKD gavo iš Finansų ministerijos 5000 Lt paskolą pagrindiniam kapitalui, kurios pusę 1937 m. buvo grąžinusi. Atsargos kapitalas buvo sudaromas iš kiekvienų metų pelno skiriant jo ne mažiau kaip 20% Jam susilyginus su pajų ir pagrindinio kapitalo suma, atsargos kapitalo nereikėjo didinti. 1937 m. Tauragnų SKD į atsargos kapitalą pa-

<sup>4</sup> *Ten pat*, ap. 4, b. 666, l. 648.

<sup>5</sup> *LCVA*, f. 387, ap. 4, b. 637<sup>b</sup>, l. 648.

skyrė net 60% 1936 m. gauto pelno<sup>6</sup>. Tai draugijos narių ir vadovų nusiteikimo požymis – kuo skubiau sukaupti atsargos kapitalą požymis ir šitaip padidinti jos finansinę nepriklausomybę nuo išorinių šaltinių bei sudaryti paskolų piginimo prielaidas. Atsargos kapitalo paskirtis buvo nuostolių atlyginimas. 1936 m. draugija turėjo ir tikslinį kapitalą, sudarytą iš papildomų narių įmokų. Jį sudariusi draugija įgijo teisę daryti tam tikras operacijas. Paprastai draugijos komiso pagrindais pigiau aprūpindavo narius mineralinėmis trąšomis, cementu, žemės ūkio inventoriumi. Nežinoma, ar Tauragnų SKD tik rengėsi, ar ir atliko panašias operacijas. Tikėtinas antras variantas.

1937 m. sausio 1 d. Tauragnų SKD turėjo 3973 Lt pajų, 3484 Lt nuosavo pagrindinio ir 3000 Lt skolinto pagrindinio kapitalo, 628 Lt atsargos ir 402 Lt tikslinio kapitalų<sup>7</sup>. Atsargos kapitalo buvo sukaupusi palyginti nedaug, nes: 1) per trumpai veikė, 2) ketvirtąjį dešimtmetį dėl valdžios vykdytos palūkanų mažinimo politikos nedaug SKD uždirbo pelno (1935 m. – 201 Lt, 1936 m. – 455 Lt). Nuosavo kapitalo dinamiką galima matyti iš 1 lentelėje pateiktų duomenų.

1 lentelė

**Tauragnų SKD veiklos pagrindiniai rodikliai** (metų pradžioje, litais)

Eil. Nr.	Metai	1929	1932	1936	1938	Pokytis	
						Litais+, –	Kartais
	Rodikliai						
1.	Balansas	15 155	33 478	30 191	27 503	+12 348	1,8
2.	Nuosavas kapitalas	1632	6274	8487	8713	+7081	5,3
3.	Indėliai	2225	5945	3684	3124	+899	1,4
4.	Skolos bankams	11 000	16 600	13 200	15 400	+4400	1,4
5.	Paskolos nariams	13 572	29 374	28 565	26 462	+12 890	1,9
6.	Pelnas(+), nuostolis (-)	+298	+201	+455	+48	-250	-1,5

Šaltiniai: *Lietuvos kooperacija 1928 m.*, p. 144–145; *Lietuvos kooperacija 1932–1938 m.*, p. 144–145; LCVA, f. 387, ap. 4, b. 637<sup>b</sup>, l. 648.

Nors per 1929–1937 m. nuosavas kapitalas padidėjo 5,3 karto, iš jo pinigų buvo galima suteikti tik 32% paskolų. Taigi Tauragnų SKD, kaip ir visiems Lietuvos kredito kooperatyvams, buvo aktualu didinti nuosavą kapitalą.

Dėsninga, kad didumos paskolų suteikimą laidavo turimi indėliai ir ypač SKD iš bankų gautos paskolos. Kaip ir buvo galima tikėtis, Tauragnų SKD neturėjo didesnių galimybių iš smulkių, nepasiturinčių valsčiaus ūkininkų surinkti daug indėlių. Tiesa, per 1929–1937 m. jos priimtų indėlių suma padidėjo nuo 2255 iki 3124 Lt, bet buvo per menka, lėtai augusi. Todėl 1937 m. jie teikė galimybių suteikti tik 12% visos paskolų sumos. O tais metais visos Utenos apskr. SKD 56% paskolų suteikė indėlininkų pinigais. Dar kartą įsitikiname, kokiomis ekonomiškai nepalankiomis sąlygomis teko dirbti Tauragnų SKD. 1936 m. draugija teturėjo 10 indėlininkų, visi pašaliniai asmenys, kurie buvo jai patikėję 3–6 mėn. vidutiniškai po 400 Lt<sup>8</sup>. Daugiau jų privilioti nepadėjo mokėtos aukštos palūkanos: 1928 m. už neterminuotus indėlius 10–12%, 1937 m. už terminuotus indėlius 5,5%. Beje, 1928 m. Tauragnų SKD buvo viena iš nedaugelio, mokėjusi didžiausias palūkanas. 1937 m. jų norma buvo panaši kaip ir kitose SKD.

<sup>6</sup> *Ten pat.*

<sup>7</sup> LCVA, f. 387, ap. 4, b. 637<sup>b</sup>, l. 348.

<sup>8</sup> LCVA, f. 387, ap. 4, b. 637<sup>b</sup>, l. 648.

Dėl minėtos priežasties jos vadovai buvo priversti išeities ieškoti bankuose, daugiau iš jų skolintis. 1929 m. sausio 1 d. ji buvo skolinga Lietuvos bankui 11 000 Lt, o 1938 m. sausio 1 d. išiskolinimas pakilo iki 15 400 Lt<sup>9</sup>. 1938 m. daugiausia (10,5 tūkst. Lt) ji buvo pasiskolinusi iš Kooperacijos banko, kuriame nuo 1934 m. buvo sutelktos SKD kreditavimo operacijos. Iš visų apskrities SKD Tauragnų SKD buvo pasiskolinusi mažiausiai, bet bankų paskolos jos paskolų ūkininkams portfelyje sudarė didžiausią dalį (1937 m. 50%, o likusiuose – 31%). Kiek stebina, kad faktiškai valstybiniai Lietuvos ir kooperacijos bankai gausiai rėmė didesnių plėtros galimybių neturėjusią Tauragnų SKD. Santykinai didelis išiskolinimas bankams augino draugijos išlaidas palūkanoms mokėti.

Vos ne vienintelė Tauragnų SKD aktyvinė operacija buvo narių kreditavimas, nes 1938 m. sausio 1 d. jų išiskolinimo dalis balanse buvo lygi 96%, o vidutiniškai kitų apskrities draugijų balanse ji tesiekė 87%. Šį skirtumą lėmė tai, kad miestų (Anykščių, Molėtų, Utenos) SKD išteklius naudojo vertybiniais popieriais pirkti, korespondentinėms operacijoms atlikti. Jų SKD priklausė nemažai vietos verslininkų, kurie dažnai atlikdavo komercinius sandorius, už juos sumokėdavo arba gaudavo pinigų draugijai tarpininkaujant.

Per 1929–1937 m. Tauragnų SKD įstengė beveik padvigubinti narių kreditavimą. Bent 1932 m. ūkininkų norai pasiskolinti buvo daug kartų didesni negu draugijos galimybės: pirmąjį ketvirtį sulaukti 26 narių prašymai paskolinti 7000 Lt, o patenkinti tik 3 prašymai 400 Lt<sup>10</sup>. Be abejo, draugijos valdyba dalies prašymų galėjo nepatenkinti dėl prašytojų nepatikimumo. 1931–1935 m., ūkinio sunkmečio laikotarpiu, visai Lietuvai buvo būdinga kur tik įmanoma skolintis, siekiant išvengti ūkio išvaržymo. Matyt, Tauragnų vls. nebuvo išimtis. Iki minėtų metų daugiau skolintasi ūkio reikmėms (padargams, trašoms, gyvuliams pirkti). Dėl kredito „bado“ visoje Lietuvoje paskolos buvo brangios, net 1928 m. už jas imta iki 24% palūkanų. Ūkio krizės metais Lietuvos vyriausybė, siekdama palengvinti skolininkų padėtį, administracinėmis priemonėmis privertė bankus ir kitas kredito įstaigas atpiginti paskolas (1932 m. iki 12%, 1934 m. iki 9%). 1937 m. Tauragnų SKD skolino už 8% palūkanų. Panašiai kainavo ir kitų draugijų paskolos.

Nors draugijos turėjo teisę ūkio apyvartai skolinti 18 mėn., inventoriui – 3 m., ūkio pagerinimui – 5 m., faktiškai skolindavo trumpesniai laikui (3–12 mėn.). Taip elgtasi siekiant palaikyti likvidumą, t. y. suderinti paskolų ir indėlių terminus. 1936 m. Tauragnų SKD 64% paskolų terminas buvo 3–6 mėn., likusios dalies – 6–12 mėn.<sup>11</sup> Kitas būdingas bruožas – skolinimas mažomis sumomis: 1936 m. 97% paskolų vidutinė suma buvo lygi 183 Lt ir tik 5 nariai buvo pasiskolinę po 381 Lt<sup>12</sup>. Matyt, skolinant po nedaug siekta sumažinti riziką ir didesniai narių skaičiui sudaryti galimybę pasiskolinti. Nepaisant tokio atsargumo net ūkiškai geresniais 1936 m. paskolų gražinimas vyko sunkiai, nes 28% skolininkų laiku neatsiskaitė su draugija, jų pradeltos paskolos siekė 30% visos jų sumos, iš 5 narių skolos buvo išieškotos priverstinai<sup>13</sup>. Savaimė suprantama, kad paskolos buvo pradelsiamos dėl sunkios ūkininkų padėties. Apie tai byloja tas faktas, kad 1931 m. pabaigoje beveik

<sup>9</sup> Lietuvos kooperacija 1928 m., p. 145; Lietuvos kooperacija 1932–1938 m., p. 145.

<sup>10</sup> LCVA, f. 387, ap. 4<sup>a</sup>, b. 1710, l. 146.

<sup>11</sup> Ten pat, ap. 4, b. 637<sup>b</sup>, l. 648.

<sup>12</sup> Ten pat.

<sup>13</sup> LCVA, f. 387, ap. 4, b. 637<sup>b</sup>, l. 647.



visos paskolos buvo suteiktos laidavus kitiems asmenims, o jų buvo reikalaujama iš neturtingų ir nepatikimų skolininkų. Beje, laidavimas paprastai pabrangindavo paskolas, nes buvo įprasta laiduotojus vaišinti ar kitaip atsidėkoti.

SKD buvo leista steigti malūnus, plytines, lentpjūves ir kt., užsiimti kultūros, švietimo veikla (turėti knygynus, skaityklas, organizuoti koncertus, paskaitas ir pan.). Žinių apie panašią Tauragnų SKD neišliko. Težinoma, kad iš 1936 m. pelno ji skyrė 25 Lt steigtam ubagynui<sup>14</sup>.

Apibendrinant 1 lentelės duomenis tenka pažymėti, kad nors 1929–1937 m. beveik visi (išskyrus pelną) draugijos veiklos rodikliai ganėtinai padidėjo, tačiau nuo 1932 m. dėl ūkio krizės operacijų mastas mažėjo.

Utenos apskrities miestelių žydų bendruomenės gana aktyviai steigė kredito kooperatyvus. 1929 m. pradžioje jie veikė Anykščiuose, Molėtuose, Utenoje, Užpaliuose, Vyžuonose ir Tauragnuose. Pagal žydų liaudies bankų skaičių Utenos apskr. lenkė tik 5 apskritys.

1924 m. ir Tauragnų žydai sumanė steigti kredito kooperatyvą – Tauragnų žydų liaudies banką. Jiems tokia mintis kilo, o gal ir galimybės atsirado vėliau negu kitų Lietuvos miestelių tautiečiams. Mat nepriklausomoje Lietuvoje žydai buvo kredito kooperatyvų steigimo pradininkai ir lyderiai. Jie 1919–1922 m. faktiškai baigė kurti visoje Lietuvoje žydų liaudies bankus.

1924 m. spalio 27 d. prašymu keturi Tauragnų siuvejai (Borisas Kromas, Mauda Iciksonas, Chaimas Šeras, Izraelis Iciksonas) ir žemdirbys Motelis Savičas kreipėsi į Finansų ministerijos Kredito įstaigų ir kooperatyvų inspekciją prašydami patvirtinti Tauragnų žydų liaudies banką<sup>15</sup>. Jų parašus patvirtino Tauragnų žydų bendruomenės tarybos pirmininkas C. Šulmanas ir sekretorius I. Hamburgas. Tik du prašytojai pasirašė lietuviškai, o kiti – rusiškai. Išlikę autografaai rodo, kad jie daug geriau buvo įpratę naudotis adata negu plunksnakočiu. 1924 m. lapkričio 22 d. inspekcija įregistravo Tauragnų žydų liaudies banko (ŽLB) įstatus (jų tvirtinti nereikėjo). Tų pačių metų gruodžio 24 d. įvyko steigiamasis ŽLB narių susirinkimas. Jo protokole įrašyta, kad įstojo 81 narys, kurių pajus 1760 Lt<sup>16</sup>, t. y. vidutiniškai kiekvienas įmokėjo (ar išsipareigojo tai padaryti) beveik po 22 Lt pajaus. Įstatuose nustatytas 10 Lt pajus. Šie skaičiai rodytų didelį miestelio žydų aktyvumą, susidomėjimą savo „banku“. Tačiau į tų skaičių realumą reikia žiūrėti kritiškai. Kaip toliau matysime, Tauragnų ŽLB vadovams sunkiai sekdavosi teisingai sudaryti ataskaitas. Susirinkime, kaip ir dera, buvo išrinkta valdyba, taryba ir revizijos komisija. Valdybos narių pareigos patikėtos Chaimui Kacui, F. Eidelmanui ir I. Hamburgui. Tarybos nariais tapo N. Bakas, M. Savičas ir L. Glubockis, o revizijos komisijos nariais – I. Rabinovičius su M. Šapira<sup>17</sup>. Tarybos nariui Glubockiui teko ir buhalterio pareigos.

1925–1926 m. ŽLB turėjo pagausėti narių, nes jo pajų kapitalas padidėjo nuo 1760 iki 2475 Lt, priimti indėliai – nuo 604 iki 1181 Lt. Padidėjus išteklių, buvo galima nariams daugiau paskolinti. 1926 m. sausio 1 d. nariai buvo skolingi 4830 Lt, o po metų – 5591 Lt<sup>18</sup>. Taigi jo nariai vis daugiau skolinosi, nors tai jiems brangiai kainavo. Net vėlesniais metais (1928 m.) už paskolas reikėjo mokėti 24% palūkanų. Be kita ko, Tauragnų ŽLB dalį

<sup>14</sup> *Ten pat*, l. 648.

<sup>15</sup> *LCVA*, f. 387, ap. 4, b. 2851, l. 1.

<sup>16</sup> *Ten pat*, l. 10.

<sup>17</sup> *Ten pat*.

<sup>18</sup> *Ten pat*, l. 9.



palūkanų slėpė po komisiniais, t. y. skelbė, kad skolina už 16%, bet dar pridėdavo 8% komisinių. Tauragnų ŽLB buvo brangininkas, nes kiti Utenos apskr. ŽLB skolino pigiau (už 18, 15–18, 15–22% palūkanų<sup>19</sup>). Prisiminkime, kad kaimynystėje veikusi SKD už paskolas ėmė tik 12% palūkanų. Nežinia, kodėl Tauragnų ŽLB taip plėšė savo narius. Gal tikėjosi mokėdama už neterminuotus indėlius 18% privilioti daug indėlininkų. O gal buvo toks narių skurdas, jog jie sutikdavo skolintis bet kokiomis sąlygomis. Kad savo nariams suteiktų paskolų, Tauragnų ŽLB vadovai išrūpino iš Utenos ŽLB 2000 Lt paskolą, kuri buvo tapusi svarbiu skolinimo šaltiniu. Jos pinigais buvo suteikiama 36–41% visų paskolų nariams. Antra vertus, jos gražinimas ir palūkanų mokėjimas slėgė Tauragnų ŽLB.

Nuo 1929 m. pradžios banko reikalai pradėjo smarkiai blogėti: narių sumažėjo 12, dėl to mažiau beliko pajų, intensyviai išiminėti indėliai (1928–1929 m. jų paimta 951 Lt, arba 81% (!). Negana to, teko dar sugrąžinti vos ne pusę (900 Lt) minėtos paskolos Utenos ŽLB. Be to, gyvas indėlių išėmimas vertė kasoje laikyti daugiau pinigų, kurie nedavė pajamų. Jas mažino ir dėl sutirpusių šaltinių mažėjantis skolinimas (1928–1929 m. narių išsiskolinimas sumažėjo net 47%). Neišvengiamai artėjo likvidavimasis. O čia dar užgriuvo Inspekcijos revizorius, kuris 1930 m. liepos 7 d. surašytame akte konstatavo, jog apskaita tvarkoma labai netiksliai ir primityviai<sup>20</sup>. Remdamasi tokia revizoriaus išvada Inspekcija 1930 m. liepos 30 d. raštu paskelbė Tauragnų ŽLB nuosprendį: apskaita netvarkinga, nesilaikoma įstatų, nepajėgi išplėsti veiklą, todėl pareikalauta neatidėliojant sušaukti visuotinį susirinkimą, kuris turi priimti sprendimą dėl likvidavimo. Beje, Inspekcija ir anksčiau kasmet nurodydavo valdybai ataskaitų netikslumus. Likviduoti teko atsinaujinusiai valdybai, jos pirmininkui C. Šulmanui, nariams I. Hamburgui ir I. Portnojui (ėjusiam ir kasininko pareigas)<sup>21</sup>. Likvidavimas vyko sunkiai dėl to, kad visos paskolos buvo suteiktos be turto ir net vekselių įkeitimo, paremtos pasitikėjimu. Tik 1932 m. spalio 3 d. oficialiai buvo paskelbta apie Tauragės ŽLB likvidavimą<sup>22</sup>.

Gaila, jog taip nutiko, nes kelios dešimtys (38–54) vietos bendruomenės narių neteko galimybės pasiskolintais pinigais sutvarkyti savo verslo reikalų. Žinoma, didžiulės palūkanos galėjo juos dar labiau įklampinti. Regėtusi, kad kiekvienam skolininkui 1928–1929 m. „patrupinant“ po 61–79 Lt skolon, tarsi didesnių problemų neturėjo kilti. Tiesa, tais laikais smulkiems verslininkams tokia paskolos suma galėjo būti didelė.

Galima tik spėlioti, kokios priežastys „paskandino“ Tauragnų ŽLB. Ja negalėjo būti nedidelis narių skaičius, nes panašaus dydžio kelios dešimtys žydų kredito įstaigų išsilaikė. Neigiamos įtakos Tauragnų ŽLB likimui galėjo padaryti tai, kad jam labai palankiomis sąlygomis nesuteikė ilgalaikės finansinės paramos tarptautinė žydų organizacija American Foundation. Ji po Pirmojo pasaulinio karo daugumai Lietuvos ŽLB paskolino pigiai (už 3%) arba be palūkanų nemažas pinigų sumas ir taip palengvino jų įsitvirtinimą bei veikimą. Sunkiai pateisinamas Tauragnų ŽLB, mažai dariusio operacijų, samdytas tarnautojo, kuriam mokėta alga sudarė vos ne pusę visų išlaidų. Tačiau pagrindine žlugimo priežastimi laikytina kilusi indėlininkų panika. Dėl ko ji kilo, greičiausiai liks neįminta mįslė.

<sup>19</sup> Lietuvos kooperacija 1928 m., p. 184–185.

<sup>20</sup> LCVA, f. 387, ap. 4, b. 2851, l. 37.

<sup>21</sup> Ten pat, l. 42.

<sup>22</sup> Vyriausybės žinios, 2 d., nr. 251.

Beliktų pasakyti, kad iš 1929 m. sausio 1 d. Utenos apskr. veikusių 6 ŽLB Tauragnų ŽLB buvo pats mažiausias. Jo balanso suma net 14,3 karto buvo mažesnė negu priešpaskutinę vietą užėmusio Užpalių ŽLB balansas<sup>23</sup>. Beje, vėlesniais metais jis taip pat likvidavosi. Jo nariai buvo įmokėję po 44 Lt, o Tauragnų ŽLB nariai – po 29 Lt pajaus. Ar tai ne įrodymas, kad tauragniškiai sunkiau vertėsi, gyveno skurdžiau, o todėl jų kredito kooperatyvas iš tikrųjų neturėjo didesnių perspektyvų.

Apibendrinant pasakytina, jog svarbu, kad tauragniškiai nepasiliko nuo kooperatinio judėjimo nuošalėje, o bendromis jėgomis bandė spręsti apsirūpinimo paskolomis problemą, mokėsi atlikti paprasčiausias bankines operacijas, turėjo artimą kredito įstaigą santaupoms laikyti. Tauragnų kredito kooperatyvai buvo kuklios suvešėjusio Lietuvos kooperacijos medžio šakelės.

## Kredito kooperacijos žlugimas okupacijų metais

Nuo pirmųjų sovietinės okupacijos dienų buvo pradėti griauti kredito sistemos pamatai ir versti ją valdžios aparato priedėliu. Kredito sistemos veiklą trikdė, žmonių nepasitikėjimą kėlė indėlių išmokėjimo suvaržymas, vėliau litinių santaupų (didesnių negu 1000 Lt) ir turėtų vertybinių popierių konfiskavimas. Kredito kooperatyvų veiklą smarkiai apsunkino uždraudimas bankams juos kredituoti. Dėl to susidarė tokia padėtis: indėlininkai, išgąsdinti jų santaupų išmokėjimo suvaržymo, paniškai puolė iš kredito įstaigų atsiiminti leistas sumas (250 Lt per mėnesį), bet bankų nekredituojamas SKD pristigo pinigų atsiskaityti su taupytojais.

Nuo 1941 m. kovo 1 d. pradėti likviduoti miestų (daugiausia žydų) kredito kooperatyvai, jų nariai buvo apiplėšti neleidus išmokėti pajų. Kaimo SKD buvo paliktos, tačiau jos buvo sovietizuojamos pagal SSRS pavyzdinius Žemės ūkio kredito draugijų (ŽŪKD) įstatus. Pagal juos SKD turėjo persitvarkyti per trumpą laiką (1941 02 09 – 1941 03 09). Tam tikslui sukviestiems narių susirinkimams „dirigavo“ SSRS Žemės ūkio banko Lietuvos respublikinės kontoros (ŽŪBLRK) inspektoriai ir apskričių LKP (b) bei vykdomųjų komitetų atstovai. Iš SKD valdybų ir tarybų buvo šalinami vadinamieji buožės. Jie pakeisti smulkiais valstiečiais ir „darbo inteligentais“. Priėmus naujus įstatus, neliko kooperacijos turinio ir dvasios. ŽŪKD neteko net teisės priimti sprendimo dėl jos likvidavimo. Tai spręsti galėjo tik LSSR Liaudies komisarų taryba. ŽŪKD buvo pavesta paskirstyti naujakuriams, vargingiems valstiečiams ŽŪBLRK kredituoti paskolintus pinigus, t. y. padėti įgyvendinti okupanto ekonominę politiką.

Kilus karui, ŽŪKD vadovauti spontaniškai grįžo senieji („smetoniniai“) valdybų ir tarybų nariai, buvo atkurti ankstesni pavadinimai ir įstatai. Tačiau nacmečiu taip pat nebuvo sąlygų SKD veikti. Mat naujo okupanto nurodymu buvo blokuota („iššaldyta“) 80% draugijų turėtų lėšų. Dėl vykusio karo ūkininkai nematė perspektyvų ir motyvų skolintis. Kaip rašė ano meto spauda, SKD vegetavo, kiek gyviau buvo gražinamos tik senosios skolos<sup>24</sup>.

Sprendžiant pagal kitų valsčių ŽŪKD atkūrimą, greitai po sovietų armijos įžengimo Tauragnų ŽŪKD galėjo atnaujinti veikimą 1944 m. pabaigoje. Per karą buvo sudegęs visas jos turtas, glaudėsi valstiečių vykdomojo komiteto patalpose, pinigams ir dokumentams saugoti net sei-

<sup>23</sup> Lietuvos kooperacija 1928 m., p. 184–185.

<sup>24</sup> Tėviškė, 1942, sausio 16.

fo neturėjo. Operacijas atlikinėjo vieną kartą per savaitę (antradieniais), tačiau samdė buhalterį, algas mokėjo ir valdybos nariams. 1947 m. išlaidos jiems išlaikyti siekė net 36 proc. bendros išlaidų sumos

Kadangi 1944 m. vasarą dėl karo veikslių tauragniškiečiai buvo tapę padegėliais, jiems buvo būtina finansinė parama naujiems pastatams pasistatyti. Regėtuši, ją turėjo tikėtis gauti stodami į ŽŪKD. Tačiau iki 1946 m. sausio 1 d. į ją buvo įstoję tik 25 tauragniškiečiai, 1946 m. narių gretos pasipildė 23 ūkininkais, o 1949 m. pradžioje jų buvo 90<sup>25</sup>, t. y. daug mažiau negu 1938 m. sausio 1 d. Bet narių padaugėjo ne todėl, kad į draugiją įstojo daugiau tauragniškių. Taip atsitiko dėl Tauragnų ŽŪKD sustambinimo. 1948 m. prie jos buvo prijungta kaimyninė draugija (nežinoma). Tokio vangaus stojimo į ŽŪKD priežastys galėjo būti nepasitikėjimas, ignoravimas bet kokių okupacinių įstaigų ir dėl skurdo turėti sunkumai sumokėti 5 rb stojamojo mokesčio ir pajų, kurio vidutinė suma 1946 m. buvo lygi 96 rb. Tais metais nariai buvo neįmokėję 20% priklausiusios pajų sumos<sup>26</sup>. Narių skaičius didėjo ir valdžios nurodymais 1946 m. pradėtas vykdyti „*buožių ir kitų nepatikimų elementų*“ šalinimo iš ŽŪKD vėjus. Nors, didėjant narių skaičiui, pajų suma išaugo nuo 947 (1946 01 01) iki 5402 rb, tačiau ji buvo per menka. Pokario tauragniškių materialinės padėties sunkumą rodytų tas faktas, kad nė vienais metais iki 1948 m. sausio 1 d. (vėlesnių metų duomenų nėra) ŽŪKD neturėjo indėlių. Bet sovietinėms ŽŪKD indėlių (ne)turėjimas nebuvo problema kredituoti narius, nes jas kredito ištekliams pakankamai didelėmis sumomis aprūpindavo SSRS Žemės ūkio banko Lietuvos respublikinė kontora. Ji teikė draugijoms ilgalaikes paskolas jų pagrindiniam kapitalui ir nariams kredituoti. 1946 m. sausio 1 d. – 1949 m. spalio 29 d. laikotarpiu Tauragnų ŽŪKD įsiskolinimas minėtam bankui padidėjo nuo 60,3 tūkst. iki 196,1 tūkst. rb<sup>27</sup>. Iš esmės banko paskolos buvo vienintelis ŽŪKD išteklius nariams kredituoti. Nė vienais metais ji net nesugebėjo iš banko gauti paskolų kredituoti ūkininkus. Pavyzdžiui, 1948 m. sausio 1 d. ŽŪKD buvo skolinga bankui 149,2 tūkst. rb, iš kurių nariams išskolino tik 136,7 tūkst. rb, o likusi pinigų suma „gulėjo“ sąskaitoje banke. Analogiška padėtis buvo ir 1945 m. Sunku patikėti, jog ūkininkams nebuvo poreikio skolintis. Veikiausiai juos kaustė baimė kėlęs klausimas: „*iš ko gražinsiu*“. Pagaliau dėl žiaurių okupanto represijų kiekvienam į pirmą vietą buvo iškilęs egzistencijos klausimas. Pateikti duomenys apie ŽŪKD skolų bankui ir jo paskolų nariams santykį akivaizdžiai rodo, kad ji nebuvo kredito įstaiga, daugiau panėšėjo į minimo banko perskolinamąją kasą. Skolinimo mastą ir kaitą rodo 2 lentelės duomenys.

Pagal šiuos duomenis išeity, jog ŽŪKD paskolomis pasinaudojo visi jos nariai, o dalis jų pasiskolino keliems tikslams. Tačiau tai buvo lašas jūroje, nes gavusieji paskolas tesudarė vos 5,5% bendro valsčiaus ūkininkų skaičiaus. Antra, už 1947 m. pasiskolintus iš ŽŪKD pinigus ūkininkai pasistatė tik 7 trobesius ir nusipirko 7 arklius bei 3 karves<sup>28</sup>. 2 lentelės duomenys rodo ir įvykusį lūžį, t. y. labai ryškų skolinimo sumažėjimą. Jį turėjo sukelti bent dvi priežastys, o būtent: 1) valdžios pradėta įgyvendinti priverstinė žemės ūkio kolektyvizacija; 2) skolininkų nukentėjimas nuo 1947 m. įvykdytos pinigų reformos. Jos metu gyventojų turėtos santaupos buvo nuvertintos, o jų skolos naujais

<sup>25</sup>LCVA, f. R-364, ap. 1, b. 39, l. 156.

<sup>26</sup>Ten pat, b. 69, l. 73.

<sup>27</sup>Ten pat, l. 54.

<sup>28</sup>LCVA, f. R-364, ap. 1, b. 69, l. 73.

pinigais reali vertė padidėjo. Todėl daug skolininkų neišstengė draugijai gražinti paskolų. 1949 m. spalio 29 d. pradelstos skolos sudarė 15% viso narių išiskolinimo. Tokių skolų didėjimą veikė ir ŽŪKD narių trėmimai, įkalinimas. Šios kategorijos narių dalis pradelstose paskolose siekė 24%.

2 lentelė  
1946–1948 m. Tauragnų ŽŪKD paskolos

Metai	Iš viso paskolų		Tarp jų					
	Paskolų skaičius	Paskolų suma, rb	Statybai		Darbo gyvuliams		Produktyvams gyvuliams	
			Paskolų skaičius	Paskolų suma, rb	Paskolų skaičius	Paskolų suma, rb	Paskolų skaičius	Paskolų suma, rb
1946	41	130 600	34	105 100	7	25 500	–	–
1947	42	99 500	16	42 000	13	42 400	13	15 100
1948	27	41 400	–	–	22	34 600	5	6800
Iš viso	110	271 500	50	147 100	42	102 500	18	21 900

Šaltinis: LCVA, f. R-364, ap. 1, b. 39, l. 160; b. 609, l. 73; b. 96, l. 24.

1949 m. pradėjus masiškai varyti ūkininkus į kolūkius, nuspręsta ŽŪKD likviduoti. Toks valdžios sprendimas logiškai suprantamas: finansiškai reikėjo remti ne ūkininkus, o kolūkius.

1949 m. spalio 29 d. Tauragnų ŽŪKD likvidavimo komisijos aktu ji panaikinama, aktyvai ir pasyvai perduodami SSRS Žemės ūkio banko Lietuvos respublikinės kontoros Utenos skyriui. Šį nuosprendį pasirašė Likvidavimo komisijos pirmininkas P. Gumbys(?) ir buhalteris J. Vitkus<sup>29</sup>.

1949 m. pabaigoje buvo likviduotos visos Lietuvoje veikusios ŽŪKD, nes joms nebeliko nei ekonominių, nei socialinių sąlygų. Prievarta ilgam buvo nutraukta kredito kooperacijos istorija.

## Tauragnų paštas iki 1940 metų

*Kazys Misius*

### Pašto agentūra

Lietuvos Didžiosios Kunigaikštystės ir carinės Rusijos valdymo metais Taurāgnuose nei arklių pašto stoties, nei pašto skyriaus nebuvo. Už 17 km nuo Tauragnų ėjo žymus Peterburgo–Varšuvos pašto traktas, iš Daugpilio – pro Zarasus, Daūgailius, Uteną, Ukmergę, Jonavą, Kauną, Marijampolę.

Nutiesus Kauno–Daugpilio plentą, 1833–1835 m. Utenoje pastatoma antros klasės pašto stotis, kuri išliko iki mūsų dienų.

Kokiu būdu XIX a. Tauragnus pasiekdavo pašto korespondencija, konkrečių žinių nerasta. Tikėtina, kad ją Tauragnų krašto žmonės siųsdavo per Daugailių bei Utenos pašto stotis.

<sup>29</sup>LCVA, f. R-364, ap. 1, b. 127, l. 160.

Kaip žinoma, 1861 m. Tauragnai tapo valsčiaus centru, o nuo 1865 m. per valsčių valdybas buvo gaunama ir įteikiama jų teritorijoje gyvenantiems asmenims adresuota korespondencija. Valsčių viršaičiams nurodyta tikrinti įtartinus laiškus. Todėl draudžiamą lietuvių spaudą paštu siųsti buvo rizikinga.

Pirmojo pasaulinio karo išvakarėse Kauno gubernijoje veikė 120 pašto įstaigų, tačiau tarp jų nebuvo Tauragnų. Artimiausia Zarasų apskrities, kuriai tada Tauragnai priklausė, pašto telegrafo stotis buvo už 19 km Daugailiuose.

Igyvendinant 1918 m. vasario 16 d. Nepriklausomybės Aktą įsteigtas Tauragnų valsčius priskirtas ne Zarasų, bet Utenos apskrčiai. Pasibaigus kovoms dėl Lietuvos nepriklausomybės ir prasidėjus šalies atkuriamajam darbui, apie tūkstantį gyventojų turinčiam valsčiaus centrui – Tauragnų miesteliui – buvo reikalinga pašto įstaiga. Kadangi anksčiau čia pašto nebuvo, manyta, jog palyginti nedideliame miestelyje tokia įstaiga gali dirbti nuostolingai. Iš pradžių nutarta steigti pašto agentūrą.

Rusijos valdymo metais pašto agentūrų iš viso nebuvo. Lietuvoje Vakarų Europos valstybių pavyzdžiu pašto agentūrų steigimo bei veikimo taisyklės patvirtintos 1921 m. kovo 10 d.

Nesitikint pašto įstaigose daugiau negu 5 tūkst. Lt metinės apyvartos, steigtos pašto agentūros. Jose būdavo priimama ir išduodama paprasta bei registruota korespondencija, žmonės galėdavo atsiimti užsiprenumeruotą spaudą. Pašto agentūros nepriimdavo ir neišduodavo įvertintų laiškų ir banderolių, pinigų perlaidų, siuntinių. Vėliau pasikeitus taisyklėms buvo leidžiama priimti ir išduoti nedideles pinigų sumas.

Pašto agentūras dažniausiai atidarydavo kartu su kitomis įstaigomis, pavyzdžiui, valsčių valdybose, parduotuvėse, pieninėse ir kitur. Agentūrų vedėjų pareigos būdavo ne pagrindinės, todėl jie neturėjo valstybės tarnautojo teisių. Pavyzdžiui, pašto agentūrą pakeitus pašto įstaiga, buvęs jos vedėjas negalėjo reikalauti tarnybos naujoje įstaigoje.

Priklausomai nuo apyvartos pašto agentūros buvo trijų rūšių. 1923 m. žemiausios – trečios rūšies pašto agentūros vedėjo mėnesinis atlyginimas tesiekė 15, antros – 25, o pirmos – 40 litų. Vėliau šie atlyginimai buvo padidinti ir atitinkamai sudarė 25, 40, 60 Lt.

Pašto agentūrų vedėjams pakako ir pradinio išsilavinimo, tik reikėjo mokėti agentūrų veiklos taisykles.

1921 m. birželio mėn. Utenos pašto viršininkas sudarė su Antanu Juta sutartį, kuria jis įsipareigojo nuo tų metų birželio 15 d. eiti Tauragnų pašto agentūros vedėjo pareigas. Faktiškai žemiausios rūšies agentūra miestelyje pradėjo veikti nuo birželio 23 d. Ji buvo pavaldi ir atsiskaitydavo Utenos paštu.

Kur buvo įsikūrusi pirmoji pašto agentūra, žinių nerasta. Korespondencija buvo keičiamasi su Utenos paštu. Pašto vežiojimu rūpinosi valsčiaus savivaldybė.

Išdirbęs Tauragnų pašto agentūros vedėju pusantrų metų, A. Juta pašaukiamas į karo tarnybą. Nuo 1923 m. sausio 1 d. minėtas pareigas perėmė Ričardas Juta. Po metų jis irgi šaukiamas į kariuomenę.

Nuo 1924 m. sausio 1 d. Tauragnų pašto agentūros vedėju pradėjo dirbti Antanas Šinkūnas. Kadangi ši agentūra dirbo pelningai, 1924 m. ji pakeliama į antrą, o netrukus ir į aukščiausią – pirmą eilę.

1924 m. birželio mėn. krikščionių demokratų dienraščio „Rytas“ redakcija gavo rašomąją mašinėlę išspausdintą žinutę, kurią prašyta paskelbti laikraštyje. Joje rašoma, kad viena moteris, gavusi pranešimą apie registruotą laišką, atvyko jo atsiimti į Tauragnų pašto agentūrą. Atėjusi iš kaimo, moteris laiško negavo, vedėjas pasakęs, kad jis dar neatėjo. Rašinyje nurodyti ir kiti agentūros vedėjo aplaidumai.

To rašinio redakcija nespausdino, tačiau persiuntė Pašto valdybai. Utenos pašto tarnautojas, tikrinęs Tauragnų pašto agentūros darbą, rado keletą aplaidumo atvejų, tačiau esminių pažeidimų, susijusių su pinigų trūkumu, nebuvo. Vis dėlto A. Šinkūnas buvo priverstas atsisakyti agentūros vedėjo pareigų.

Nuo 1924 m. rugpjūčio 10 d. Tauragnų pašto agentūros vedėjo pareigas perėmė Ona Papiirtytė. O Tauragnų valsčiaus gyventojams buvo nepatogu dėl perlaidos ar siuntinio vykti į Uteną. Vietos gyventojai norėjo, kad jų valsčiaus centre būtų pašto įstaiga<sup>1</sup>.

## Tauragnų paštas

Nuo 1925 m. rugsėjo 16 d. Tauragnuose atidaryta VII eilės pašto telefono įstaiga, kuri įsikūrė nuomojamose patalpose. Viršininku paskirtas Jonas Kirvelis, gim. 1901 m. Užpalių vls., Butiškių k. 1913 m. jis baigė rusų pradžios mokyklos 4 skyrius, o 1918 m. dar mokėsi lietuviškoje mokykloje.

1923 m. J. Kirvelis baigė pašto darbuotojų kursų ir nuo tų metų spalio 16 d. paskiriamas tarnautoju į Utenos pašta. Išdirbęs apskrities pašte beveik dvejus metus, J. Kirvelis atvyksta į Tauragnus organizuoti pašto<sup>2</sup>.

VII eilės pašto įstaiga buvo pati žemiausia. Po 1923 m. jose buvo numatyti tik pašto viršininko ir laiškinių etatai.

Iš pradžių J. Kirvelis Tauragnų pašte darbavosi sėkmingai, jokių priekaištų ar skundų dėl jo darbo nebuvo. Tačiau beveik po pusantrų metų atsitiko nesuprantamas įvykis. 1927 m. gruodžio 23 d. sužinota, kad iš Tauragnų pašto kasos dingo 3100 litų. Jau kitą dieną pašto viršininkas Jonas Kirvelis ir laiškinių Kazys Grikepelis iš tarnybos atleidžiami. Dėl šio įvykio iškelta baudžiamoji byla.

Bylos aplinkybėmis ir tyrimų eiga dėl pinigų dingimo nesidomėta. 1929 m. vasario 26 d. Panevėžio apygardos teismas J. Kirvelį pripažino nekaltu. Pateikęs teismo nuosprendį, jis nuo 1929 m. kovo 14 d. paskiriamas Sudargo pašto viršininku. Deja, dėl tokio teismo sprendimo buvo paduota apeliacija. Vadovaujantis veikiančiais įstatymais J. Kirvelis, neišdirbęs nė 5 mėnesių, nuo rugpjūčio 10 d. iš tarnybos Sudargo pašte atleidžiamas. Sužinoti, kaip galutinai išspręsta ta byla, nepavyko. Tikėtina, kad vienaip ar kitaip J. Kirvelis buvo pripažintas kaltu, nes į tarnybą pašte nebegrižo<sup>3</sup>.

Laikiniai eiti Tauragnų pašto viršininko pareigas paskiriama tarnautoja Ona Puslytė. Sužinojęs apie laisvą Tauragnų pašto viršininko vietą, Plätelių paštininkas Petras Gutauskas pasiuntė telegramą ir pasiprašė paskiriamas vadovauti Tauragnų paštui. Prašymas patenkinamas. Nepripažinęs Pläteliuose, P. Gutauskas nuo 1928 m. sausio 1 d. paskiriamas Tauragnų pašto viršininku<sup>4</sup>.

<sup>1</sup> Tauragnų pašto agentūros byla, *Lietuvos centrinis valstybės archyvas* (toliau LCVA), f. 1016, ap. 3, b. 767, l. 1–40.

<sup>2</sup> J. Kirvelio tarnybos lapas, LCVA, f. 1016, ap. 1, b. 2346, l. 1–2.

<sup>3</sup> J. Kirvelio asmens byla, *ten pat*, l. 6–51.

<sup>4</sup> *Plateliai*, Vilnius, 1999, p. 135.



P. Gutauskas gimė 1896 m. Kuriantis savivaldybėms, jis kurį laiką dirbo Skiemonių vls. valdyboje. 1920 m. pradžioje P. Gutauskas įstojo į Kaune veikiančius pašto darbuotojų kursus ir dar būdamas kursantu gavo tarnybą pašto valdyboje. Iš jos nuo 1927 m. rugpjūčio 1 d. paskiriamas vadovauti Platelių paštui<sup>5</sup>. Dirbdamas Tauragnuose, 1928 m. gegužės mėn. P. Gutauskas buvo apdovanotas Lietuvos nepriklausomybės dešimtmečio medaliu.



Norėdamas padėti seseriai atkurti ūkį, P. Gutauskas iš pašto kasos neoficialiai ir nelegaliai skolindavosi pinigų. Apie tai kažkas pranešė Pašto valdybai. Pašto viršininkas prisipažino skolinęsis ir teigė pinigus gražinsiąs. 1930 m. rugpjūčio 28 d. revizorius J. Giedraitis Tauragnų pašto kasoje rado 2880 Lt trūkumą. Maždaug per savaitę trūkstami pinigai buvo padėti į kasą, tai patvirtino pakartotinis tikrinimas.

*Tauragnų pašto viršininkas Petras Gutauskas (1928–1930). Nuotr. iš jo asmens bylos*

Todėl P. Gutauskas iš tarnybos nepašalintas, tačiau nuo 1930 m. rugsėjo 17 d. perkeltas į Utenos pašta. Šis nesusipratimas nepakenkė tolesnei P. Gutausko darbuotei.

Nuo 1933 m. liepos 1 d. jis paskirtas Užvenčio pašto viršininku, o 1934 m. pradžioje vėl grįžo į Platelius. Neilgai tepabuvęs susitarė susikeisti su Baliu Korza ir nuo 1934 m. liepos 16 d. išvyko į Nevarėnus. Čia jis išdirbo iki 1940 m.<sup>6</sup>

1930 m. rugsėjo 6 d. iš P. Gutausko pašto įstaigą perėmė Antanas Vaitulevičius. Jis Tauragnuose išdirbo iki 1941 m. birželio 14 d. Apie A. Vaitulevičių ir jo šeimos likimą bus rašoma vėliau.

Iš išlikusių apyskaitų suvestinių galima pateikti keletą Tauragnų pašto įstaigos rodiklių. 1928 m. šis paštas gavo 8523 Lt pajamų ir turėjo 7485 Lt išlaidų. Gauta 1038 Lt pelno. Tais metais iš Tauragnų pašto pasiūsta perlaidų už 107,8 tūkst. Lt, o perlaidų atsiūsta ir išmokėta už 209,3 tūkst. Lt, t. y. vos ne dvigubai daugiau<sup>7</sup>.

Kitais 1929 m. Tauragnų paštas gavo 8016 Lt pajamų, o išlaidų susidarė 7550 Lt. Pajamos 496 Lt viršijo išlaidas. Tais metais per šį pašta pasiūsta perlaidų už 88,9 tūkst. Lt, o jų gauta ir išmokėta už 166,2 tūkst. Lt<sup>8</sup>.

1931 m. paštas Tauragnuose buvo įsikūręs Utenos gatvėje prie pat turgaus aikštės.

Paštams ūkinės išlaidos būdavo numatomos mažos. Pavyzdžiui, 1934 metams Tauragnų pašto ūkinėms išlaidoms skirta 144 Lt, iš kurių 3 Lt raštinės reikmėms, 7 Lt apšvietimui ir tiek pat švarai palaikyti, kiti pinigai numatyti kurui.

Tauragnų pašto 1935 ir 1936 m. ūkinės išlaidos sumažintos 16 Lt, tai padaryta kuro sąskaita<sup>9</sup>.

Nuo 1933 m. ar vėliau Lietuvoje dalis paštų atlikdavo ir taupomųjų valstybės kasų operacijas. Nepriklausomoje

<sup>5</sup> P. Gutausko tarnybos lapas, LCVA, f. 1016, ap. 1, b. 1580, l. 10–11.

<sup>6</sup> Susirašinėjimas dėl P. Gutausko tarnybos, *ten pat*, l. 10, 11, 59–64.

<sup>7</sup> 1928 m. paštų veiklos apyskaitų žiniaraštis, LCVA, f. 1016, ap. 6, b. 89, l. 2.

<sup>8</sup> *Ten pat*, b. 92, l. 15.

<sup>9</sup> 1934–1936 m. paštų ūkinių išlaidų paskirstymo lentelės, LCVA, f. 1016, ap. 6, b. 161, l. 9, 21, 30.

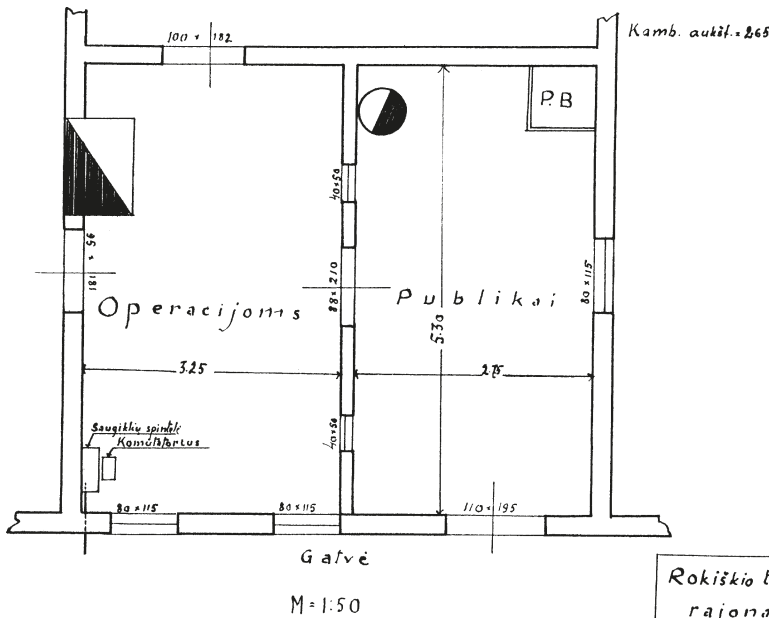

Tauragnų pašto  
įstaigos planas.  
1936 m. LCVA,  
f. 1016, ap. 2,  
b. 175, l. 3

Rokiškio t.t. rajonas	Data 1936-12-25	Brėžė [Signature]	Tikrina [Signature]
--------------------------	--------------------	----------------------	------------------------

Lietuvoje taupomosios valstybės kasos įsteigtos 1919 m., tačiau jos nebuvo paplitusios ir nelengvai prieinamos (dėl tolumo) mažiau pajamų turintiems mažesnių miestelių bei kaimų žmonėms. Užsienyje, net carinėje Rusijoje, taupomosios valstybės kasos veikė jau XIX a.

Tikrai 1933 m. finansų ir susisiekimo ministrai nustatė steigti taupomąsias valstybės kasas paštuose. Buvo parengti ir patvirtinti tokių kasų veikimo nuostatai ir operacijų vykdymo bei jų tikrinimo taisyklės<sup>10</sup>.

Neaišku, ar Tauragnuose veikė tokia taupomoji kasa. Žinoma tik tiek, kad buvo padarytas Tauragnų taupomosios kasos antspaudas (žr. iliustraciją), tačiau 1937 bei 1938 m. pašto įstaigų ir taupomųjų valstybės kasų apyvartų žiniaraščiuose nurodyta, jog taupomoji kasa Tauragnų pašte operacijų nevykdė. Tokia kasa galėjo veikti 1939 ar 1940 m., bet šių metų apyskaitų nepavyko aptikti.

1937 m. Tauragnų paštas gavo 7503 Lt, o 1938 m. – 8146 Lt pajamų. Analogiškai 1937 m. būta 5801 Lt, o 1938 m. – 6373 Lt išlaidų. Taigi 1937 m. gauta 1702 Lt, o 1938 m. – 1772 Lt pelno.

1937 m. iš Tauragnų pašto pasiūsta perlaidų už 69,8 tūkst. Lt, o jų gauta ir išmokėta už 131,3 tūkst. Lt. 1938 m. priimtų pasiūsti perlaidų suma sudarė 77,3 tūkst. Lt, o gautų ir išmokėtų – 106,9 tūkst. Lt<sup>11</sup>.

Jau 1921 m. Tauragnų pašto agentūroje buvo įvestas telefonas<sup>12</sup>. Įsteigus Tauragnuose pašta, abonentų tinklas beveik nesiplėtė. Tada telefono ryšys dar buvo prabanga. Iš leidžiamų kasmetinių Lietuvos telefono abonentų sąrašų galima įsitikinti, kad 1931 m. Tauragnų paštas



Taupomosios valstybės  
kasos Tauragnų pašte  
antspaudas

<sup>10</sup>Ten pat, b. 189, l. 73–76, 124–126.

<sup>11</sup>1937 ir 1938 m. pašto įstaigų apyskaitų žiniaraščiai, LCVA, f. 1016, ap. 3, b. 51, l. 47, 51.

<sup>12</sup>Lietuvos paštas 1922 metams, Kaunas, 1922, p. 53.

turėjo tik vieną abonentą. Telefonas buvo įvestas valsčiaus savivaldybėje. Tiesa, pačiame pašte dar buvo telefonas viešiesiems pokalbiams.

1938 m. Tauragnų paštas turėjo vos 4 telefono abonentus: valsčiaus savivaldybę, policiją, šaulių ugniagesių komandą ir vietos gydytoją<sup>13</sup>.

Korespondencija buvo keičiamasi su Utenos paštu. Paštui vežioti skelbdavo varžytynes. Su laimėtoju vežiojimo sutartys dažniausiai būdavo sudaromos trejiems metams.

## Paštininkas Antanas Vaitulevičius ir jo šeimos tragedija

Tauragnų pašto viršininku 1930–1941 m. dirbęs Antanas Vaitulevičius gimė 1906 m. Alytaus apskr., Antnemunio vls., Jovaišonių k. Skaityti ir rašyti mokėsi pas kaimo daraktorių, 1917 m. įstojo į Dubėnų pradinę mokyklą.

1920–1925 m. A. Vaitulevičius lankė Alytaus gimnaziją ir baigė keturias jos klases. 1925 m. įstojo į Kaune rengiamus pašto darbuotojų kursus. Gamybinę praktiką atliko Kalvarijos pašte, o nuo 1926 m. rugsėjo 29 d. paskirtas VI eilės tarnautoju į Kybartų paštą. 1927 m. balandžio mėn. pašauktas į kariuomenę.

Grįžęs iš tarnybos armijoje, paskirtas dirbti Utenos pašte. Kaip minėta, 1930 m. rugsėjo 6 d. jis perėmė Tauragnų paštą. Tarnyboje buvo drausmingas, sąžiningas ir pareigingas. Revizoriai jo darbe beveik nerasdavo trūkumų.

Tauragnuose A. Vaitulevičius susituokė su Bronislava Mažeikaite, 1920 m. grįžusia iš Peterburgo.

1931 m. A. Vaitulevičius prašė tarnybos Utenoje, teigė norįs toliau mokytis. Matyt, norinčiųjų dirbti apskrities pašte buvo nemažai, tad prašymas nebuvo patenkintas. 1936 m. pradžioje A. Vaitulevičius vėl prašėsi perkeliamas į Uteną, tačiau ir šį kartą teko susitaikyti su lemtimi likti Tauragnuose.

1937 m. vasario 16 d. Prezidento Aktu Antanas Vaitulevičius apdovanotas Gedimino ordino trečiojo laipsnio medaliu<sup>14</sup>.

Tauragnų pašto viršininkas A. Vaitulevičius dalyvavo ir visuomeninėje veikloje. Jis aktyvus Šaulių sąjungos narys, būdavo renkamas į būrio valdybą. A. Vaitulevičius dalyvavo ir Vilniaus vadavimo sąjungos (VVS) veikloje. 1933 m. išrinktas šios sąjungos Tauragnų skyriaus išdininku<sup>15</sup>.

Lietuvai netekus valstybingumo, A. Vaitulevičius toliau ėjo pašto viršininko pareigas. Jo asmens byloje yra Utenos pašto kontoros telegramos, 1941 m. birželio 18 d. pasiųstos Ryšių valdybos kadru grupei, nuorašas. Joje pranešama, kad Utenos ryšių kontora „*nustoję*“ trijų darbuotojų, tarp kurių nurodytas ir Tauragnų pašto viršininkas A. Vaitulevičius. Į pastarojo vietą laikinai paskirtas laiškininkas Stasys Papirtis. Minėta telegrama baigiama žodžiais: „*Šie darbuotojai yra valdžios žinioje*“<sup>16</sup>. O toje frazėje slypi skausmas, ašaros, nevilts, kančios.

Tai reiškė, kad 1941 m. birželio 14 d. Antanas Vaitulevičius su žmona Bronislava, gim. 1911 m., dukromis Irena,

<sup>13</sup> Lietuvos telefono abonentų sąrašas 1932 metams, p. 467; Lietuvos telefono abonentų sąrašas 1939 metams, p. 366.

<sup>14</sup> A. Vaitulevičiaus asmens byla, LCVA, f. 1016, ap. 1, b. 5685, l. 1–67.

<sup>15</sup> Neišrinktas. Tauragnai, *Mūsų Vilnius*, 1933, Nr. 3, p. 47.

<sup>16</sup> 1941 06 18 Utenos pašto kontoros telegramos Ryšių v-bos kadru grupei nuorašas, LCVA, f. 1016, ap. 1, b. 5685, l. 81.

gim. 1931 m., ir Genovaite, gim. 1932 m., taip pat ir sūneliu Edvardu, gim. 1940 m., paimti iš namų, susodinti į gyvulinius vagonus ir išdardinti į nežinią. Visa šeima išvežta į Altajaus kraštą.

1940–1941 m. represuotų asmenų sąrašė nurodyta, kad minėta šeima atsidūrusi Altajuje, o 1942 m. vėl represuojama, ištremiama į Jakutijos šiaurę, į Muostachą (Bulūno r.), t. y. prie Laptevų jūros. Pirmame minėto sąrašo leidime teigiama, kad sūnelis Edvardas Vaitulevičius žuvo, o kiti šeimos nariai paleisti 1954 m.

Antrame pataisytame minėto sąrašo leidime nurodyta, kad iš Vaitulevičių šeimos, be sūnelio, 1943 m. vasario 2 d. mirė ir Antanas Vaitulevičius, o abi dukros su motina 1954 m. gruodžio 18 d. iš tremties paleistos<sup>17</sup>.

Deja, iš Tauragnų pašto viršininko A. Vaitulevičiaus šeimos tremtyje gyva liko tik viena Bronislava Vaitulevičienė, o jos vyras, sūnus ir abi dukros mirė.

1954 m. pradžioje LSSR Vidaus reikalų ministerija (VRM) pareikalavo Utenos rajono VRM viršininką surinkti žinias, už ką iš Tauragnų 1941 m. buvo ištremta Antano ir Bronislavos Vaitulevičių šeima, nes ministerija neturinti šių tremtinių įskaitos bylos. Mirus vyru, 1944 m. B. Vaitulevičienė ištekėjusi už vietinio gyventojų (ne tremtinio) Leonido Mochriakovo. Todėl pasiūlyta apklausti patikimus liudytojus ir pateikti išvadą dėl B. Vaitulevičienės-Mochriakovos paleidimo iš tremties.

Utenos rajono VRM pareigūnai apklausė kelis Tauragnų gyventojus. Visi jie teigė, kad Antanas Vaitulevičius iki 1940 m. dirbo pašto viršininku ir dėl to 1941 m. buvo su šeima ištremtas. Jie taip pat sakė girdėję, jog buvęs paštininkas yra miręs.

Taip pat Utenos rajono VRM išsiaiškino, kad ne tik A. Vaitulevičius, bet ir visi jo vaikai mirė tremtyje. Išvadoje siūloma B. Vaitulevičienę-Mochriakovą iš tremties paleisti<sup>18</sup>.

LSSR VRM apie tremtinių A. ir B. Vaitulevičių šeimą rinko žinias ir iš kitų institucijų. Tuometinis VRM archyvo viršininkas, kurio žinioje buvo ir tarpukario Lietuvos dokumentų fondai, pažymoje apie paštininko A. Vaitulevičiaus šeimą, be kita ko, rašė, kad 1940 m. Antanas Vaitulevičius buvo Šaulių sąjungos Tauragnų būrio vado pavaduotojas<sup>19</sup>.

LSSR VRM išvada irgi tokia pati – B. Vaitulevičienę-Mochriakovą siūloma iš tremties paleisti. Deja, SSRS VRM 4-o skyriaus viršininkas konstatavo, kad B. Vaitulevičienė ištremta pagrįstai, nes jos vyras buvęs šaulių būrio vado pavaduotojas ir nesą pagrindo žmoną paleisti iš tremties<sup>20</sup>.



*Ilgametis Tauragnų pašto viršininkas Antanas Vaitulevičius, miręs prie Laptevų jūros. Nuotraukos iš jo asmens bylos*

<sup>17</sup> *Lietuvos gyventojų genocidas*, Vilnius, 1992, p. 717; 2 leid. – Vilnius, 1999, p. 858.

<sup>18</sup> *Lietuvos ypatingasis archyvas (LYA)*. VRM DS, f. 5, b. 38448, l. 1–13.

<sup>19</sup> 1954 m. spalio 28 d. LSSR VRM archyvo viršininko pažyma, *ten pat*, l. 20.

<sup>20</sup> *Ten pat*, l. 21–24.

Matyt, aršieji stalinistai tada nesuprato, kad jų galia jau silpsta. Gal minėta išvada dėl B. Vaitulevičienės nebuvo patvirtinta ir tikrai 1954 m. pabaigoje ji buvo paleista. Pagaliau po 2–3 metų likę gyvi tremtiniai galėjo grįžti į tėvynę.

Vėliau B. Vaitulevičienė išvyko į Peterburgą ir dar kartą buvo ištėkėjusi už Kniazevo.

1989 m. rugsėjo 22 d. Bronislava Vaitulevičienė-Kniazeva prašė LSSR VRM Informacijos skyriaus pažymos apie savo šeimos tremtį. Prašyme nurodyta, kad ji su šeima iš Lietuvos ištremta 1941 m. birželio 14 d. Iš pradžių atvežti į Barnaulą, paskui Altajaus krašte turėjo dalyvauti miško kirtimo darbuose. 1942 m. išvežti į Jakutiją, prie Laptevų jūros, į Muostacho iškyšulį. Prašyme rašoma, jog visi B. Vaitulevičienės šeimos nariai tremtyje mirė<sup>21</sup>.

## Tauragnų valsčiaus sentikiai

*Sigita Pakulnevičiūtė, Grigorijus Potašenko*

Sentikiai – Stačiatikių bažnyčios bendruomenė, nepripažįstanti XVII a. viduryje patriarcho Nikono įvykdytos Rusijos stačiatikių bažnyčios reformos. Tai savita eschatologinė rusų stačiatikybės atšaka. Sentikystė nebuvo vienalytė nei organizaciniu, nei religinio mokymo požiūriu.

Rusijos valstybė bažnyčios reformą vykdė jėga, sentikius ekskomunikavo ir iki 1905 m. persekiojo. Ypač žiauriai tai vyko ankstyvuojau laikotarpiu (maždaug iki 1761 m.). Stalino valdymo metais Sovietų Sąjungoje griežtos represijos prieš sentikius (kaip ir prieš kitas bažnyčias ir tikinčiuosius) buvo atnaujintos. Tik 1971 m. Rusijos stačiatikių bažnyčios susirinkime Maskvoje panaikinta senųjų apeigų anatema. Tai pašalino tris amžius trukusią rusų stačiatikybės atšakų priešpriešą ir atvėrė skirtingų stačiatikių bažnyčių dialogo galimybę.

Šiuo metu sentikių bažnyčios ir religinės organizacijos veikia Rusijoje, Baltarusijoje, Ukrainoje, Lietuvoje, Latvijoje, Estijoje, JAV, Brazilijoje ir kt. Apytikriais rusų tyrinėtojų duomenimis, Rusijoje ir užsienyje yra apie du milijonus sentikių (kitu nuomone, trys milijonai ir daugiau).

1995 m. *Senųjų stačiatikių sentikių bažnyčių* (oficialiai vadinama Senųjų stačiatikių sentikių pomorų bažnyčia – red.) Lietuvoje sudarė 58 parapijas. Joms vadovauja *Sentikių aukščiausioji taryba* Vilniuje. Įvairiais duomenimis, Lietuvoje yra nuo 35 iki 100 tūkstančių sentikių (1–3% visų šalies gyventojų).

## Lietuvos sentikių istorija

Sentikių emigracija į dabartinę Lietuvos teritoriją prasidėjo XVII a. aštuntojo dešimtmečio pabaigoje. Svarbiame sentikių istorijos šaltinyje *Degučių metraštyje* rašoma, jog buvęs šaulių dešimtininkas Trofimas Ivanovas buvo vienas iš pirmųjų sentikių, 1679 m. įsikūrusių Lietuvoje. Pirmoji cerkvė, dėl kurios įkūrimo datos neabejojama, pastatyta 1710 m. Puščios kaime prie Kriaunų, dabar Rokiškio rajonas (1819 m. šie maldos namai iš Puščios perkelti į kaimyninį Bobriškių kaimą).

<sup>21</sup> 1989 m. rugsėjo 22 d. B. Vaitulevičienės-Kniazevos prašymas LSSR VRM, *ten pat*, l. 27.



Masinės rusų emigracijos pradžia į LDK šiaurės vakarus bei vakarinę dalį laikoma XVIII a. antrasis ir trečiasis dešimtmečiai. Pagrindiniai rusų emigracijos motyvai buvo šie: religinis persekiojimas ir sentikių diskriminavimas Rusijoje; socialinė valstiečių ir posados gyventojų priespauda; žinia, kad rusų persikėlėlius globoja ir gina bajorai, Katalikų bažnyčia bei karaliaus dvarai Lenkijoje ir Lietuvoje; be to, įtemptas eschatologinis jausmas vertė sentikius bėgti iš valstybės ir visuomenės, kurioje, jų įsitikinimu, įsiviešpatavo dvasinis antikristas. Sentikių emigraciją į LDK ir fedosejevininkų bendrijos formavimąsi jos teritorijoje skatino vyriausybės, vietos dvarininkų bei Katalikų bažnyčios religinis pakantumas jų atžvilgiu.

XVIII a. daugiausia sentikių į LDK atsikėlė iš Pskovo, Novgorodo ir Tverės gubernijų. Pagrindiniai rusų sentikių centrai Lietuvoje susiformavo jau aštuntąjį ir devintąjį XVIII a. dešimtmečiais. 1791 m. Abiejų Tautų Respublikoje (teritorijoje po pirmojo padalijimo) galėjo gyventi nuo 100 000 iki 180 000 sentikių, arba 1,1–2% visų šalies gyventojų skaičiaus, kuris tada siekė 8,79 mln. XVIII a. pabaigoje dabartinėje Lietuvos teritorijoje gyvavo ne mažiau nei 16 parapijų (skaičius pateikiamas pagal maldos namus).

XIX a. pradžioje Degučių parapija tebebuvo žymus sentikių religinis ir kultūrinis centras Baltijos regione. Degučių sentikiai buvo gerai informuoti apie Lietuvos ir kitų Rusijos kraštų sentikių bažnytinių gyvenimą. Jie palaikė šeimyninius, religinius ir ūkinius ryšius su Vilniaus, Kauno, Kuršo, Livonijos gubernijų, Maskvos, Peterburgo ir Starodubo sentikiais. 1819 m. naujam Degučių šventikui Avtonomui Myšniakovui atiteko „bendro senųjų stačiatikių krikščionių Lietuvoje ir Kurše ganytojo“ vardas.

Skirtingais XIX a. laikotarpiais Rusijos imperijai priklausiusioje Lietuvoje sentikių padėtis nebuvo vienoda. Santykinį religinį pakantumą Aleksandro I valdymo metais pakeitė griežtos priemonės prieš „atskalūnus“ (*raskolnikus*), kurių buvo griebtasi caro Nikolajaus I valdymo metais. Pavyzdžiui, tik 1837–1838 m. Novoaleksandrovsko jerėjus Lukjanovas ir pulkininkas Kamajevskis septynis kartus „įkalbinėjo“ Degučių sentikius prisijungti prie sinodinės bažnyčios. Vieną kartą į tokius Vilniaus Šv. Dvasios vienuolyno archimandrito Platono „įkalbinėjimus“ Degučių šventikas Titas Tanajevas įtikinamai atsakė: „Tiek mano protėviai buvo sentikiai, tiek aš pats senasis stačiatikis sentikis krikščionis“.

1825–1855 m. Lietuvoje buvo uždaryta 13 (8 iš jų sunaikinti) iš 33 žinomų sentikių maldos namų, o kai kurie šventikai nubausti administracinėmis bausmėmis.

Antrojoje XIX a. pusėje sentikių padėtis po truputį gerėjo: visuomenės nuomonė jų atžvilgiu tapo pakantesnė, vyriausybė pamažu plėtė sentikių pilietines teises. 1883 m. gegužės 3 d. įstatymas suteikė sentikiams pamaldų laisvę, bet draudė viešus „pasirodymus“, pavyzdžiui, eiti pasauliui (taip, kaip sukasi saulė), skambinti varpais, dvasininkams ir šventikams vilkėti tam tikrus bažnytinius drabužius ir t. t.

Po 1863–1864 m. sukilimo Lietuvoje rusų administracija vietinių sentikių atžvilgiu vykdė dvilypę politiką. Caro valdžia įvairiais būdais siekė skatinti sentikius pereiti į vientikystę ir oficialiąją stačiatikybę ir taip dar labiau įtvirtinti viešpataujančią Stačiatikių bažnyčios padėtį, tačiau tuo pat metu pradėjo „flirtuoti“ su sentikiais, tikėdamasi įtraukti juos į atviro visuomenės rusifikavimo politiką Lietuvoje. 1890 m. Kauno gubernatorius Melnickis ketino pagerinti vadinamųjų *rusų persikėlėlių* ekonominę padėtį ir padidinti jų visuomeninę reikšmę. Jis parengė specialią ekono-



minės ir kultūrinės rusų gyvenviečių plėtros programą, kuri turėjo padėti sukurti ir plėsti Lietuvoje rusų žemėvaldą.

Tik 1905 m. balandžio 17 ir spalio 17 d. buvo paskelbtas caro potvarkis ir manifestas dėl religinio pakantumo ir sąžinės laisvės. Šie įstatymai pirmą kartą leido Rusijoje veikti sentikių parapijoms, o 1906 m. spalio 17 d. įsaku buvo nustatyta jų sukūrimo tvarka, parapijų narių bei vadovų teisės.

Pirmasis pasaulinis karas nutraukė XX a. pirmąjį dešimtmetį prasidėjusį religinį bei kultūrinį sentikybės atgimimą Rusijos imperijoje. 1914–1918 m. daug sentikių buvo priversti evakuoti iš Lietuvos į Rusijos gilumą. Pasibaigus karui dauguma išvykusiųjų grįžo į gimtąsias vietas.

1922 m. gegužės 6 d. Kaune įvyko pirmasis Sentikių pomorų bažnyčios suvažiavimas Lietuvoje. Jis išrinko administracinį šalies sentikių bendruomenių valdymo organą – Sentikių centro tarybą (toliau – SCT). Jos pirmininku tuomet buvo išrinktas Vasilijus Prozorovas, 1934–1938 m. jai vadovavo Aristarchas Jefremovas, o nuo 1938 m. – Ivanas Prozorovas. 1923 m. prie SCT buvo įsteigta Dvasinė komisija, kurią sudarė 5 šventikai. Dvasinė komisija sprendė kanonų klausimus. Trečiąjį ir ketvirtąjį XX a. dešimtmetį Lietuvoje įvyko 8 sentikių suvažiavimai. 1923 m. šalyje gyveno daugiau nei 32 000 sentikių. Tuo metu veikė 53 sentikių maldos namai.

SCT rūpinosi dvasinės bei pamaldų literatūros, vadovėlių ir žurnalų leidimu. 1931 m. SCT iniciatyva Kaune pradėjo veikti dvejų metų trukmės dvasiniai kursai šventikams bei tikybos mokytojams rengti. Šių kursų vadovas ir įkvėpėjas, sentikių kultūrinio gyvenimo ir religinio švietimo organizatorius buvo I. Prozorovas. 1933 m. paskelbtas jo veikalas *Sentikybės istorija*.

1945–1990 m. laikotarpis pasižymėjo ypač griežta sovietų valdžios kontrole religijos, bažnyčių ir tikinčiųjų atžvilgiu. Itin sudėtingi ir net tragiški Sentikių bažnyčiai, kaip ir Katalikų bažnyčiai bei Lietuvos visuomenei apskritai, buvo pokario metai. Po 1945 m. sovietų vyriausybė forsavo Lietuvos sovietizavimo procesą. Sovietų valdžia pradėjo šiurkščiai ir sistemingai kištis į Lietuvos sentikių bažnyčios vidaus reikalus. 1945–1947 m. Religinė kultūrų reikalų tarybos įgaliotinis neleido sušaukti Sentikių aukščiausiosios tarybos (toliau SAT) posėdžių Vilniuje. Norėdama sustiprinti bažnyčios kontrolę, 1946 m. valdžia įvedė visų Lietuvos religinių organizacijų privalomą registravimą. Iš sentikių parapijų buvo reikalaujama, kad jų išrinkti komitetai (dvidešimtukai) patvirtintų pradėjusį eiti pareigas šventiką, kuris vėliau turėjo įsiregistruoti vykdomajame komitete. Vykdamas masinius Lietuvos gyventojų trėmimus nukentėjo ir sentikiai. Apie dešimt sentikių šventikų ir bažnyčios vadovų buvo areštuoti ir ištremti.

SAT pirmininko Ivano Romanovo tremtis ir griežta antireliginė valstybės politika dar labiau apsunkino Bažnyčios veiklą. Jos vadovybė jautė stiprų valdžios struktūrų ir specialiųjų tarnybų spaudimą, dėl to teko ieškoti kitų santykių su komunistine valstybe formų. 1948 m. gegužės mėn. atsirado nevienareikšmiškas Dvasinio teismo nutarimas, kuriame rašoma, jog „*vadovaudamasi Šventuoju Raštu Sentikių bažnyčia... sovietų valdžią pripažino ir pripažįsta Dievo siųsta valdžia*“. Sentikių bažnyčia išitraukė į judėjimą dėl taikos, kuris neretai tarnavo sovietų vyriausybės propagandos tikslams.

1949 metų pradžioje Religinų kultų reikalų komiteto įgaliotinis Lietuvoje Pušinis ataskaitoje Maskvai taip apibūdino Lietuvos sentikius:

*„Išsibarsčiusi, kamuojama vidinių nesutarimų, linkstanti į pasinaikinimą Sentikių Bažnyčia Sovietų Lietuvoje, dėka suteiktų jai galimybių atgijo, suaktyvėjo, sukūrė tvirtą centralizuotą vadovybę – Sentikių Aukščiausių Tarybą.*

*Dar daugiau. SAT, sustiprinusi savo padėtį Sovietų Lietuvoje, išplėtė savo veiklą ir įtaką sentikių religinėms bendruomenėms Latvijos TSR ir Baltarusijos TSR. Šiuo metu SAT stengiasi sukurti dvasinį teismą visoms trims minėtoms respublikoms su centru Vilniuje.*

*Šiandieną, organizaciniu požiūriu, Sentikių bažnyčia Sovietų Lietuvoje yra stipri centralizuota organizacija kaip niekada, svajojanti atkurti sentikių apmokymo kursus. Suprasdami, kad šias galimybes jai sudarė Tarybų valdžia, sentikių vadovai stengiasi atrodyti visiškai lojalūs tarybų valdžiai, o kartais net palankūs jai. Nepaisant to, Sentikių bažnyčia, kaip buvo, taip ir lieka pačia konservatyviausia ir pačia fanatiškiausia. Lietuvos TSR Ministrų Tarybos pirmininkas draugas Gedvilas pareiškė, kad nuolaidos suteikiamos Sentikių bažnyčiai žalingos ir būtina jų nekartoti“<sup>1</sup>.*

1953 m. iš 74 sentikių maldos namų, veikusių 1944 m., liko tik 58 (9 iš 16 uždarytų maldos namų esą „patys užsidarė“); jose pamaldas laikė 51 šventikas. 1945–1953 m. nemaža rusų sentikių kaimų ištuštėjo dėl kolektyvizacijos ir sovietų valdžios kovos su partizanais.

Sentikių parapijų, kurių didžioji dalis buvo sutelkta kaimo vietovėse, padėtį neigiamai paveikė antireliginė valdžios politika ir Bažnyčios persekiojimas, taip pat industrializacija bei urbanizacija. Penktąjį–devintąjį XX a. dešimtmečiais parapijų, parapijiečių ir šventikų skaičius kaimo vietovėse smarkiai sumažėjo. 1948 m. Lietuvoje buvo 56 registruotos parapijos, daugiau kaip 50 šventikų ir 88 700 parapijiečių; 1969 m. – 56 parapijos, o 1995 m. – 58 registruotos parapijos (veikiančių parapijų skaičius buvo kur kas mažesnis), 11 šventikų ir, Bažnyčios vadovybės duomenimis, nuo 70 000 iki 100 000 sentikių. Tačiau minėtu laikotarpiu smarkiai išaugo sentikių parapijos Vilniuje, Kaune, Klaipėdoje, Zarasuose, Švenčionyse, Utenoje, Panevėžyje ir kituose miestuose.

1944–1990 m. Sentikių bažnyčiai Lietuvoje vadovavo Sentikių aukščiausioji taryba. Tuo metu SAT Vilniuje buvo vienintelis Sentikių pomorų bažnyčios religinis centras Sovietų Sąjungoje.

1948–1965 m. SAT pirmininkas buvo Vilniaus parapijos šventikas Fiodoras Kuznecovas (1869–1965), tuo pačiu metu ėjęs ir Dvasinės komisijos pirmininko pareigas. Vėliau jį pakeitė Kauno parapijos šventikas Josifas Nikitinas (1905–1996). 1969 m. SAT pirmininku tapo ir vėliau dar dviem kadencijoms buvo perrinktas Ivanas Jegorovas (1905–1998).

SAT iniciatyva Vilniuje buvo sušaukti trys suvažiavimai, nubrėžę senti-

<sup>1</sup> Lietuvos valstybinis visuomeninių organizacijų archyvas, f. 1771, ap. 52, b. 78.

kių Sovietų Sąjungoje religinio gyvenimo gaires. 1966 m. spalio mėn. Vilniuje įvyko Sentikių bažnyčios suvažiavimas, skirtas sentikybės 300-osioms metinėms paminėti. Jame dalyvavo Latvijos, Estijos, Baltarusijos, Ukrainos ir Rusijos pomorų parapijų atstovai. Daugelis iš jų pripažino dvasinę SAT Vilniuje globą. 1988 m. Vilniuje vykęs iškilmingas Sentikių pomorų bažnyčios susirinkimas buvo skirtas Rusios krikšto 1000-mečiui paminėti.

Po 1995 metų Lietuvoje susikūrė ir veikia du tarp savęs besivaržantys sentikių religiniai centrai: Sentikių centro taryba (pirmininkas – Rokiškio sentikių parapijos šventikas A. Kudrešovas) ir Sentikių aukščiausioji taryba (pirmininkas – N. Pilnikovas).

## Tauragnų valsčiaus sentikių parapijų istorija

Taurāgnų Romos katalikų bažnyčia pastatyta Jogailos iniciatyva apie 1387 m. ar šiek tiek vėliau. Ji buvo viena iš septynių, atsiradusių Lietuvoje krikščionybės įvedimo metu, ir pati pirmoji šiaurės Lietuvoje. Nors Tauragnų miestelio gyventojų daugumą sudarė lietuviai, bet nemaža dalis buvo ir žydų, kurie vertėsi prekyba ir turėjo savo sinagogą. Tačiau kalbant apie Tauragnų valsčiaus istoriją negalima nepaminėti ir sentikių.

Tarpukario Lietuvoje Utenos apskrities Tauragnų valsčiuje buvo trys sentikių parapijos – Šeimaties, Sirvūdžių ir Nečėnų. Visose šiose parapijose tuomet veikė sentikių maldos namai.

Sentikiai gyveno Tauragnų miestelyje, bet religinis kultūrinis Tauragnų krašto sentikių traukos centras buvo Šeimaties kaimas, esantis 7 km nuo Tauragnų. Šeimatyje buvo seniausia sentikių parapija ir maldos namai Tauragnų apylinkėse.

Taigi Tauragnų valsčiaus sentikių bendruomenės istorijos pradžia galima sieti su Šeimaties parapijos įkūrimu. Ši parapija buvo įkurta XIX a. trečiąjį ar ketvirtąjį dešimtmetį<sup>2</sup>. Tai patvirtina ir antkapis Šeimaties sentikių kapinėse, kuriame yra išlikęs 1863 ar 1865 m. datuotas įrašas<sup>3</sup>. Tai buvo viena iš XIX a. viduryje veikusių dabartinės Lietuvos teritorijoje 33 sentikių bendruomenių.

Iki Pirmojo pasaulinio karo Šeimaties parapija buvo gana gausi, nes ją aptarnavo du šventikai<sup>4</sup>. XX a. trečiojo dešimtmečio viduryje Šeimaties kaime bu-



*Sentikių maldos namai Šeimatyje. 1996 m.*

*A. Petrašiūno nuotr.*

<sup>2</sup> Lietuvos centrinis valstybės archyvas (toliau – LCVA), f. 1215, ap. 1, b. 96, l. 23–24.

<sup>3</sup> Jakovo Semionovo atsiminimai, Vilnius, 2001 m. bal., Asmeninis S. Pakulnevičiūtės archyvas.

<sup>4</sup> Ten pat.

vo 71 sodyba ir 328 gyventojai<sup>5</sup>. Trečiojo dešimtmečio pabaigoje Šeimaties parapijai priklausė 400 žmonių<sup>6</sup>. Žinoma, kad tarpukariu Šeimaties parapijos pirmininko pareigas ėjo parapijiečiai Titas Kondrašovas, S. Michailovas, A. Semionovas bei K. Babachinas<sup>7</sup>.

Parapijos istorijoje žinomi šie šventikai: M. Semionovas, S. Babachinas, K. Grigorjevičius (Čiorny), P. K. Semionovas<sup>8</sup>; iki 1927 m. šventikas buvo Avimas Nikolaievičius Kudriašovas<sup>9</sup>.

Nuo 1927 m. parapijos šventikas buvo Leonidas Jakovlevičius Potapovas, kilęs iš Kulinių (2,5 km nuo Suginčių) sentikių parapijos. Potapovą išventino šių gretimų sentikių parapijų šventikai – Kulinių parapijos šventikas A. Kovaliovas (jis buvo L. Potapovo dvasinis tėvas), Aukštakalnio parapijos šventikas Ivanas Ambrosimovičius Ivanovas, Nečėnų parapijos šventikas J. I. Rogozinas, Sirvydžių – K. L. Nesterovas<sup>10</sup>. 1941 m. traukiantis sovietų kariuomenei<sup>11</sup> L. Potapovas buvo nušautas.

Tarpukariu Šeimaties parapijos rusų sentikių vaikai mokėsi lietuviškose Šeimaties (15–30 vaikų), Tauragnų (ne daugiau kaip 10), Mustėkių (6–10), Vỹžuonų (3–5) pradinėse mokyklose. Tikyba vaikams jose dėstė parapijos šventikas<sup>12</sup>. Šeimatyje mokykla buvo pastatyta dar XX a. pradžioje, prieš pat Rusų–japonų karą<sup>13</sup>.

Nepriklausomos Lietuvos gyvavimo laikotarpiu religiniu gyvenimu Šeimaties sentikių parapijoje rūpintis palyginti aktyviai. Šventikas L. Potapovas tvirtino, kad dauguma Šeimaties pradžios mokykloje besimokančių sentikių vaikų gali skaityti bažnytine slavų kalba<sup>14</sup>. Tačiau buvo ir tokių mokyklų, kuriose tikyba nebuvo mokoma dėl trūkstamo įstatymu nustatyto mokinių skaičiaus<sup>15</sup>.

1918–1940 m. sentikiai Lietuvoje, pasižymintys dviguba etnokonfesine tapatybe, vis labiau siekė išlaikyti tautinę tapatybę. Rusų sentikių tautinės savimonės sustiprėjimą galima aiškinti ne tik kaip bendrą to meto Lietuvos visuomenei tautinių vertybių pabrėžimą, bet ir kaip psichologinę reakciją į valdžios siekį kurti iš esmės etninės tautos, o ne pilietinės bendruomenės vertybėmis pagrįstą Lietuvos visuomenę. Sentikiams, save tapatinantiems su rusų tautine mažuma, labiau ėmė rūpėti gimtosios (rusų) kalbos mokymosi klausimas. Nuo ketvirtojo dešimtmečio vidurio padaugėjo Lietuvos sentikių pageidavimų steigti komplektus su mokomąja rusų kalba ar rusiškas mokyklas.

Šeimaties sentikių parapijos šventikas L. Potapovas kreipėsi į Sentikių centro tarybą Kaune dėl galimybės savo parapijose atidaryti rusiškas mokyklas. Šį sumanymą jis motyvavo dvejopai. Viena, šventikas pastebėjo, kad menkos rusų kalbos žinios apsunkina tikybos mokymą. Kita vertus, jis išreiškė nuogąstavimą dėl, jo nuomone, vykstančios asimiliacijos tarp rusų vaikų<sup>16</sup>.

Tačiau Šeimaties sentikiai buvo lojalūs Lietuvos valstybei piliečiai. 1928 m. šventikas L. Potapovas, pranešdamas SCT apie Lietuvos Nepriklausomybės dešimt-

<sup>5</sup> *Mūsų Lietuva. Krašto vietovių istoriniai, geografiniai ir etnografiniai bruožai*, parengė B. Kviklys, Vilnius, 1989, d. II, p. 35.

<sup>6</sup> LCVA, f. 1215, ap. 1, b. 206, l. 43.

<sup>7</sup> *Ten pat*, b. 96, l. 23–24.

<sup>8</sup> *Ten pat*, b. 96.

<sup>9</sup> *Ten pat*, b. 206, l. 1.

<sup>10</sup> *Ten pat*, l. 43.

<sup>11</sup> *Jakovo Semionovo atsiminimai*.

<sup>12</sup> LCVA, f. 1215, ap. 1, b. 206, l. 87.

<sup>13</sup> *Mūsų Lietuva. Krašto vietovių istoriniai, geografiniai ir etnografiniai bruožai*, parengė B. Kviklys, Vilnius, 1989, d. II, p. 29.

<sup>14</sup> LCVA, f. 1215, ap. 1, b. 96, l. 23–24.

<sup>15</sup> *Ten pat*.

<sup>16</sup> *Ten pat*, b. 206, l. 104; l. 91–92.

mečio minėjimo iškilmes, pabrėžė, kad parapijos tarybos ir paties šventiko iniciatyva tą dieną buvo laikomos šventinės pamaldos, o bendrame susirinkime parapijiečiams aiškinta šių švenčių reikšmė. Švenčių dieną ant šventiko ir kai kurių parapijiečių namų buvo iškabintos trišpalvės vėliavos<sup>17</sup>.

Sentikiai Tauragnų valsčiuje, kaip ir kitose Lietuvos vietose, daugiausia vertėsi žemdirbyste, kiti – prekyba, įvairiais verslais ir pagalbinais darbais. Šalia žydu krautuvėlių Tauragnuose buvo ir sentiškių krautuvėlė, kurioje žiemą sentikis Žeuneriovas prekiaavo savo paties pagamintomis dešromis, vasarą joje buvo taip pat prekiaujama ledais. Šeimatyje Jakovo Semionovo tėvas laikė krautuvėlę. Žymus Tauragnų apylinkės stalius buvo sentikis Žeuneriovas<sup>18</sup>. Iki Pirmojo pasaulinio karo Tauragnų sentikiai daugiausia vertėsi žvejyba. Žvejoti važiuodavo net į Žemaitiją ir labai stebėdavosi, kad Žemaitijoje nematė pirčių, nes pirtis sentikiui buvo išties būtinas dalykas: „*pas mus jau kiekvienas bežemis pirtelę jau vis tiek turėjo*“ (Jakovas Semionovas)<sup>19</sup>.

Sirvydžių kaimas yra 8 km į šiaurę nuo Tauragnų. 1910 m. Sirvydžiuose buvo įkurta sentiškių parapija<sup>20</sup>. Tačiau greičiausiai sentikiai gyveno šiame kaime ir anksčiau. Nedidelėse lig šiol išlikusiose Sirvydžių sentiškių kapinėse yra A. Lavrionovos antkapinis paminklas, kuriame palaidojimo data pažymėta 1819 m. Atrodo, 1912 m. juose buvo pastatyti maldos namai<sup>21</sup>. Trečiąjį dešimtmetį Sirvydžiuose buvo 30 sodybų ir 172 gyventojai<sup>22</sup>. Ketvirtojo dešimtmečio viduryje Sirvydžių parapijai priklausė 470 sentiškių<sup>23</sup>. Nuo 1911 iki 1940 m. jos šventikas buvo Kiprijonas Lazarevičius Nesterovas (mirė 1948 m.). Tarpukariu Sirvydžių bendruomenės tarybos pirmininko pareigas ėjo parapijiečiai N. Maslobojevas, T. Leonovas, G. Lavrenovas, V. Martinovas, L. Balbatunovas, A. Konstantinovas ir M. Babachinas<sup>24</sup>.

Pirmojo pasaulinio karo metu Sirvydžių sentikiai pasitraukė į Rusijos gilumą. Sugrižę po karo jie rado savo maldos namus sugriautus. Juos teko remontuoti. Išlaidos remontui sudarė 2500 litų, iš kurių 200 litų skyrė SCT<sup>25</sup>.

Tarpukariu Sirvydžių sentiškių parapija turėjo du giedotojus – L. Semionovą ir šventiko K. Nesterovo sūnų Pa-



*Sentikis Versantijus Maslobojevas (Sirvydžių k.). 1996 m. A. Petrašiūno nuotr.*

<sup>17</sup>LCVA, f. 1215, ap. 1, b. 206, l. 48.

<sup>18</sup>Jakovo Semionovo atsiminimai.

<sup>19</sup>Ten pat.

<sup>20</sup>LCVA, f. 1215, ap. 1, b. 1169, l. 57–58.

<sup>21</sup>Ten pat, b. 96, l. 56–58.

<sup>22</sup>Mūsų Lietuva. Krašto vietovių istoriniai, geografiniai ir etnografiniai bruožai, parengė B. Kviklys, Vilnius, 1989, d. II, p. 35.

<sup>23</sup>LCVA, f. 1215, ap. 1, b. 195, l. 10.

<sup>24</sup>Ten pat, b. 195.

<sup>25</sup>Ten pat, b. 195, l. 32.



vlą Nesterovą (1896–1968)<sup>26</sup>. Sirvydžių bendruomenės sentikių vaikai tikybos mokėsi lietuviškoje Bajorų pradžios mokykloje<sup>27</sup>.

Ketvirtojo dešimtmečio viduryje Sirvydžių parapijoje buvo dedama pastangų, kad būtų atidaryta rusiška pradžios mokykla. 1939 m. sentikiai, dėstydami pageidavimą steigti komplektą mokomąją rusų kalba, Utenos apskrities pradžios mokyklų inspektoriui rašė:

*„Iki šiol vaikai lankė Bajorų pradžios mokyklą, kur mūsų vaikams yra per toli vaikščioti, ypač varginga žiemos metu, kuomet esti daug sniego ir purvų, ir čia dėstomoji kalba yra lietuvių, kurios maži vaikai ne visi supranta ir jiems pradėti mokintis nesuprantama kalba iš pradžių sunku ir mokslas užsitęsia, vaikui pirmame komplekte tenka išbūti bent porą sezonų. Todėl remdamiesi pradžios mokyklų Įstatymu IV p. 26 (V. ž. Nr. 54) turime garbės prašyti Poną Mokyklų Inspektorių įsteigti Sirvydžių kaime pradžios mokyklos komplektą su dėstomąją rusų kalba...“<sup>28</sup>*

Kaip matyti, šiame prašyme susipina skirtingi motyvai. Sirvydžiuose įsteigus rusišką mokyklą, vaikai geriau ją lankytų žiemą. Kita vertus, mokytojas, galintis mokyti lietuvių ir rusų kalba, palengvintų lingvistinę rusų vaikų adaptaciją. Tačiau mokytoją, galintį mokyti rusų ir lietuvių kalbų, buvo gana sunku surasti, nes specialiai tokių mokytojų nebuvo ruošama. Todėl Sirvydžių sentikiams, net ir sutikus pradžios mokyklų inspektoriui dėl komplekto mokomąją rusų kalba steigimo, rusų mokyklos įkurti nepavyko, – nebuvo tinkamų kandidatų į tokių mokytojų pareigas.

Sirvydžių parapijos sentikiai atitinka istoriografijoje išgalėjusią nuomonę, kad sentikiai buvo lojalūs Lietuvos piliečiai. Tai liudija Lietuvos valstybės nepriklausomybės dešimtmečio paminėjimas Sirvydžių sentikių parapijoje<sup>29</sup>.

Įdomi Nečėnų sentikių parapijos įsikūrimo istorija. B. Kviklys mini sentikius Nečėnų kaime apsigyvenus XIX a. pabaigoje<sup>30</sup>, t. y. prieš įkuriant joje sentikių parapiją. Iki Pirmojo pasaulinio karo Nečėnų sentikiai priklausė Šeimaties sentikių parapijai. Kaip ir dauguma krašto sentikių, karo metais Nečėnų sentikiai pasitraukė į Rusijos gilumą – Tambovo, paskui į Voronežo guberniją<sup>31</sup>.

1923 m. Nečėnuose buvo pastatyti sentikių maldos namai<sup>32</sup>. Žinoma, kad Nečėnų parapija telkė Gatėlių, Brinkiškių, Galiniškio, Narutiškio, Ėrkisalos kaimų ir vietovių sentikius<sup>33</sup>. Pačiame Nečėnų kaime trečiąjį dešimtmetį buvo 12 sodybų su 59 gyventojais<sup>34</sup>. Ketvirtojo dešimtmečio pabaigoje šiai parapijai priklausė 233 žmonės.

Nečėnų sentikių parapijoje patarnavo du šventikai – nuo 1922 iki 1937 m. Jefremijus Ivanovičius Rogozinas, nuo 1938 m. Paladijus Šapkovas. 1938 m. P. Šapkovą palaimino trys gre-

<sup>26</sup>LCVA, f. 1215, ap. 1, b. 96, l. 56–58.

<sup>27</sup>Ten pat, l. 31.

<sup>28</sup>Ten pat, b. 195, l. 42–44.

<sup>29</sup>Ten pat, l. 14.

<sup>30</sup>Mūsų Lietuva. Krašto vietovių istoriniai, geografiniai ir etnografiniai bruožai, parengė B. Kviklys, Vilnius, 1989, d. I, p. 627.

<sup>31</sup>LCVA, f. 1215, ap. 1, b. 166, l. 46.

<sup>32</sup>Ten pat, b. 96, l. 113–114.

<sup>33</sup>Ten pat, b. 167, l. 85.

<sup>34</sup>Ten pat, b. 166, l. 46; Lietuvos apgyventos vietos, Kaunas, 1925, p. 448.



timų sentikių parapijų šventikai – I. Karaliovas (Palivarko parapija), L. Potapovas (Šeimaties parapija), K. Nesterovas (Sirvydžių parapija)<sup>35</sup>. Tuomet Nečėnų sentikių bendruomenės tarybai pirmininkavo šie žmonės: V. Martynovas, A. Kudriašovas, L. Balbatunovas, A. Konstantinovas, M. Babachinas, D. Leonovas<sup>36</sup>.

Vienas būdingiausių sentikių bruožų yra gyvenimas bendruomenėmis, todėl reikšmingi sentikių gyvenimui buvo santykiai tarp parapijiečių ir šventikų. Pasitaikydavo, kad parapijos tarybos pirmininkas ir jos šventikas tarp savęs varžėsi. Nečėnų sentikių parapijoje tokią padėtį liudija konfliktas, iškilęs tarp šventiko E. Rogozino ir tarybos pirmininko A. Kudriašovo. Sentikių centro taryba dėl to gavo nemažai skundų ir iš vienos, ir iš kitos pusės<sup>37</sup>.

Viena iš religinio Nečėnų sentikių bendruomenės gyvenimo sudedamųjų dalių buvo vaikų religinis švietimas. Valstybinėse pradžios mokyklose, jei buvo tam tikras skaičius tos tikybos mokinių, sentikių vaikams buvo vedamos tikybos pamokos. Šis skaičius nedidelis. Sentikių, gyvenančių kompaktiškais bendruomenėmis, vaikai pradinėse mokyklose paprastai sudarydavo ir neretai keletą kartų viršydavo šį skaičių. Tačiau pasitaikydavo tokių mokyklų, kuriose dėl trūkstamo vaikų skaičiaus sentikių tikyba jiems nebuvo mokoma. Tarpukariu Nečėnų parapijos šventikas nurodo tokią mokyklą buvus jo parapijoje. Šios bendruomenės sentikių vaikai mokėsi Gatelių (24 mokiniai), Antābaltės (9 mokiniai), Talmėnų (10 mokinių) lietuviškose pradžios mokyklose<sup>38</sup>. Be to, išliko iš XVII–XX a. pradžios paveldėtas religijos pagrindų mokymas sentikių šeimoje bei maldos namuose.

Religinis sentikių gyvenimas pasireiškė įvairiomis formomis. Parapijiečių rūpinimasis savo maldos namais liudijo tvirtą sentikių tikėjimą ir pastangas jį puoselėti. Nors Nečėnų maldos namai buvo pastatyti 1923 m., kai kurie statybos darbai užsitęsė iki ketvirtojo dešimtmečio pabaigos. 1939 m. parapijos susirinkime buvo aptariamas maldos namų remontas ir numatyta pastatyti priebažnytį su varpine, apdengti malksnomis stogą („пристроить притвор и на притворе колокольню и на всем молитвенном храме навести гонтовую крышу“). Šiems darbams reikalingos išlaidos siekė 1700 litų, kurių didžiąją dalį paaukojo Nečėnų parapijos sentikiai ir dalį (400 litų) skyrė Sentikių centro taryba<sup>39</sup>.

Nečėnų parapija turėjo savo giedotojus<sup>40</sup>. Joje taip pat buvo pageidaujama mokyti giedoti vaikus (sąrašė buvo



*Sentikių maldos namai Nečėnuose. 1996 m. A. Petrašiūno nuotr.*

<sup>35</sup> LCVA, f. 1215, ap. 1, b. 167.

<sup>36</sup> Ten pat, 166–167.

<sup>37</sup> Ten pat, b. 166, l. 24, 28, 31–32, 41.

<sup>38</sup> Ten pat, b. 96, l. 59–61.

<sup>39</sup> Ten pat, l. 51–52.

<sup>40</sup> Ten pat, b. 166, l. 31–32.

trisdešimt trys 7–15 metų amžiaus vaikai<sup>41</sup>. Tačiau SCT paaikšino, kad giedojimo mokykloms parapijose steigti trūksta lėšų, o tokia mokykla bus atidaryta tik suaugusiesiems prie SCT Kaune<sup>42</sup>.

Nacių okupacijos metais nemažai Tauragnų sentikių, kaip ir kitų krašto gyventojų, buvo išvežti darbams į Vokietiją. Kai kurie iš jų grįžo, kai kurie žuvo Vokietijoje miestų bombardavimų metu<sup>43</sup>. Po 1945 m., prasidėjus sovietų terorui prieš Katalikų bažnyčią Lietuvoje, nukentėjo ir sentikiai. Buvo uždarinėjamos ir naikinamos taip pat ir sentikių cerkvės. 1949 m. Sirvydžių parapija turėjo savo šventiką Zotiką Semionovą ir apie 250 sentikių<sup>44</sup>. Tačiau, anot amžininkų, maždaug 1950 m. Sirvydžių sentikių maldos namai buvo nugriauti, o statybinės medžiagos panaudotos Bajorų mokyklos reikmėms.

Sovietmečiu Šeimaties maldos namai buvo paversti kultūros namais, vėliau sandėliu. Religiniai žmonės, tikintys šventvagiškų darbų atlygiu, pasakoja, kad kolūkio pirmininkas – jaunas vyras, nuvertęs maldos namų kupolą – netrukus po to sunkiai susirgo ir mirė<sup>45</sup>.

Sovietmečiu veikianti Nečėnų ir jau oficialiai neveikiančios Šeimaties bei Sirvydžių sentikių bendruomenės pamažu nyko dėl sovietų valdžios antireliginės politikos. Buvo ir kitų priežasčių. Pokariu daug sentikių kėlėsi į aplinkinius ir tolimesnius miestus ir miestelius – Uteną, Ignaliną, Dūkštą, Vilnių. Vieni ieškojo darbo, kiti nenorėjo eiti į kolūkius. Tačiau, anot liudytojų, labiausiai žmones iš gimtųjų vietų vertė trauktis miškuose besislapstančių partizanų išpuolių prieš rusų kaimus baimė. Pokaris Lietuvoje buvo sudėtingas, dramatiškas laikotarpis. Vietinio lietuvių pasakojimu, Tauragnų apylinkėse buvo atvejais, kai tikri broliai sentikiai kovojo vienas su kitu, nes vienas iš jų, – beje, tai labai retai pasitaikydavo, – išėjo pas *miškinius*, o kitas buvo *stribas*<sup>46</sup>. Pokario kovų tarp partizanų ir sovietų valdžios įkarštyje buvo visiškai sudegintas sentikių apgyvendintas Stapšėnų kaimas<sup>47</sup>. 1949 m. Nečėnų parapijoje buvo apie 450 sentikių. Ją aptarnavo šventikas Lazaris (?) Balbatunovas.

Utenoje apsigyvenę sentikiai teigė pabėgę nuo „banditų“ persekiojimo ir norėję įregistruoti mieste sentikių bendruomenę. Tačiau sovietų pareigūnai nedavė leidimo registruoti sentikių bendruomenės Utenoje. Tik 1991 m. ji buvo įkurta ir įregistruota.

Šiuo metu vienintelis Šeimaties kaime gyvenantis sentikis Michailas Žeunerioovas prižiūri sentikių maldos namus. Jis aktyviai prisidėjo prie cerkvės atkūrimo. 1990 m. Šeimaties sentikių maldos namai buvo suremontuoti, o 1991 m. spalio 14 d. pašventinti<sup>48</sup>. XX a. pabaigoje, daugumai šio ir aplinkinių kaimų gyventojų išsikėlus, nesant savo šventiko, sunyko Nečėnų bendruomenė, nors kaimo maldos namai tebestovi.

Sentikiams būdingas glaudus ryšys su savo bendruomene gyvas ir dabar. Jie tiki, kad bendruomenės narys po mirties priklauso bendruomenei ir turi būti palaidotas jos kapinėse. Nors šiandien bendruomenės nariai yra išsisklaidę, dauguma jų gyvena miestuose ir miesteliuose, bendruomeniškumo jausmas išlieka. Vyresnės kartos žmonės išsako norą po mirties grįžti į savo žemę ir atgulti amžinojo poilsio šalia savųjų.

<sup>41</sup> LCVA, f. 1215, ap. 1, b. 167, l. 20–21.

<sup>42</sup> Ten pat, b. 166, l. 22.

<sup>43</sup> Jakovo Semionovo atsiminimai.

<sup>44</sup> LCVA, f. R-181, ap. 1, b. 39, l. 6.

<sup>45</sup> Jakovo Semionovo atsiminimai.

<sup>46</sup> Viliaus Petrausko atsiminimai.

<sup>47</sup> Ten pat.

<sup>48</sup> Jakovo Semionovo atsiminimai.

Dabar Šeimatyje pamaldas veda buvusio Nečėnų šventiko sūnus Jakovas Lazarevičius Balbatunovas, atvykstantis iš Utenos. Per didžiašias religines šventes pasimelsti ar tiesiog pabūti drauge Šeimatyje susirenka trys kartos Tauragnų krašto sentikių.

## Taragin (Tauragnai)\*

*Joseph Rosin*



*Medinis Beth  
Midrash pastatas  
Tauragnuose.  
Nuotr. parūpino aut.*

XVI a. pabaigos istorijos šaltiniai mini Tauragnų kaimą ir Tauragnų dvarą. Dvaras vėliau priklausė kilmingai Puslovskių giminei. Nuo 1792 m. Tauragnuose reguliariai vyksta turgūs, pradėjo veikti bravoras, atsirado keletas smuklių.

1795 m. Tauragnai pateko carinės Rusijos valdžion. Iš pradžių tas kraštas priklausė Vilniaus, o nuo 1843 m. – Kauno gubernijai. Tauragnai tada buvo Novoaleksandrovsko (Zarasų) apskrities miestelis. 1859 m. jame gyveno 263 gyventojai. Tai buvo menkai besiplečiantis miestelis. Jame tebuvo du viešieji šuliniai, todėl vandeni teko statinėmis vežioti iš ežero. Net valdant Lietuvai (1918–1940 m.) dauguma gatvių buvo negrįstos. Iki antrosios ketvirtojo dešimtmečio pusės nebuvo elektros. Bet Tauragnai garsėjo gamtos grožiu, kuris traukė poilsiautojus.

Žydai Tauragnuose įsikūrė XVIII a. ir laikui bėgant įsteigė bendruomenines institucijas, tokias kaip Beth Midrash ir Kloiz<sup>1</sup>. Pragyvenimui jie užsidirbo nešiodami po kaimus ir pardavinėdami smulkias prekes, laikydami krautuves, versdamiesi amatais ir žemės ūkiu. 1893 m. gaisras sunaikino 50 žydų gyvenamųjų namų. Nepaisant didėjančios emigracijos užsienin, prieš Pirmąjį pasaulinį karą Tauragnuose gyveno 120 žydų šeimų. Tauragnų žydai randami aukotojų žemei pirkti Palestinoje sąrašuose (aukų rinkėjas Icchakas Šaktovičius).

1897 m. Tauragnai turėjo 1070 gyventojų, iš jų 596 (48%) buvo žydai. 1918 m. vasario 18 d. buvo paskelbtas Lietuvos

\* J. Rosin anglų k. parengtas tekstas šiek tiek sutrumpintas. Vertė V. Mačiekus.

<sup>1</sup> Patalpos, kuriose vyko Talmudo studijos.



valstybės įkūrimas. Vokietijos armija pasitraukė iš šio krašto ir Tauragnai pamažu grįžo į normalų gyvenimą.

Remdamasis Lietuvos vyriausybės įstatymu dėl tautinių mažumų autonomijos, žydų reikalų ministras dr. Menakhemas (Maksas) Soloveičikas išakė rinkimus į bendruomenių komitetus (Va'ad Kehilah) organizuoti 1919 m. vasarą. Tauragnuose rinkimai įvyko 1922 m., buvo išrinktas 5 narių komitetas, vadovaujamas Icchako Rapaporto. Komitetas buvo atsakingas už įvairius bendruomenės gyvenimo aspektus ir veikė iki 1925 m. pabaigos, kada buvo panaikinta autonomija. 1923 m. Lietuvos gyventojų surašymo duomenimis, Tauragnuose gyveno 999 žmonės, iš jų 477 (48%) buvo žydai. Tauragnų žydų ekonominė padėtis buvo bloga, svarbiausi jų pajamų šaltiniai, kaip ir prieš Pirmąjį pasaulinį karą, buvo smulkioji prekyba ir amatai. Vyriausybės atliktos įmonių apžvalgos duomenimis, 1931 m. Tauragnuose buvo 7 žydų įmonės: 3 audinių parduotuvės, restoranas, vilnų karšykla ir 2 audyklos. Iš 1939 m. buvusių 5 telefonų tik vienas priklausė žydų gydytojui Leibai Romanovui. 1937 m. iš amato pragyveno 23 žydai: 5 siuvėjai, 4 krosnių mūrytojai, 3 mezgėjai, 2 mėsininkai, 2 stikliai, 2 kalviai, kepėjas, dažytojas, dailidė ir 2 kitų specialybių. Didžiausias ekonominis aktyvumas būdavo turgaus diena, kiekvieną antradienį. Palyginti su kitais miesteliais, žydų ir jų kaimynų krikščionių santykiai buvo geri.

Vidutiniškai apie 55 žydų vaikai kasmet mokėsi religinėje „Yavneh“<sup>2</sup> pradžios mokykloje. Taip pat veikė „Kheder“<sup>3</sup>, kurioje mokėsi maždaug 25 berniukai. Kultūrinis ir politinis aktyvumas buvo menkas. Biblioteka, kurią įsteigė grupė iniciatyvių žmonių, išsilaikė neilgai.

*Religinės „Yavneh“ tinklo pradžios mokyklos moksleiviai apie 1930 m.*

*Nuotr. parūpino aut.*



*Tauragnų žydų bendruomenės 1875–1937 m. religinis lyderis, rabinas Eliezer-Coi Pines. Nuotr. parūpino aut.*

<sup>2</sup> Ortodoksų žydų mokyklų tinklas.

<sup>3</sup> Pradinio mokymo įstaiga, kurią pradėdavo lankyti 4–5 metų berniukai.



Rinkimai į Sionistų kongresą Tauragnuose įvyko tik 1935 m. Juose 28 balsuotojai savo balsus atidavė Darbo partijai. 1940–1941 m., kada Lietuva buvo sovietinė respublika, dauguma žydų institucijų ir organizacijų panaikintos, keletas žydų įmonių buvo nacionalizuotos. Tauragnuose dirbo rabinai: Šmuel Albin (1798–1862); Josef-Jehošua Utianer (miręs 1874 m.); Eliezer-Cvi Pines, Tauragnų rabinas 1875–1937 m. (mirė sulaukęs 94 metų); jo sūnus Jakovas, paskutinis Tauragnų rabinas, nužudytas 1941 m. Žinoma asmenybė Tauragnuose buvo geradarė Rachel Meniševič. Poetas Y. L. Gordonas apie ją buvo parašęs eilėrašį.

1941 m. nužudyti Tauragnų žydai palaidoti prie Utenos esančiuose žydų masinių žudynių kapuose. Šiose kapinėse yra pastatytas paminklas holokausto aukoms atminti.

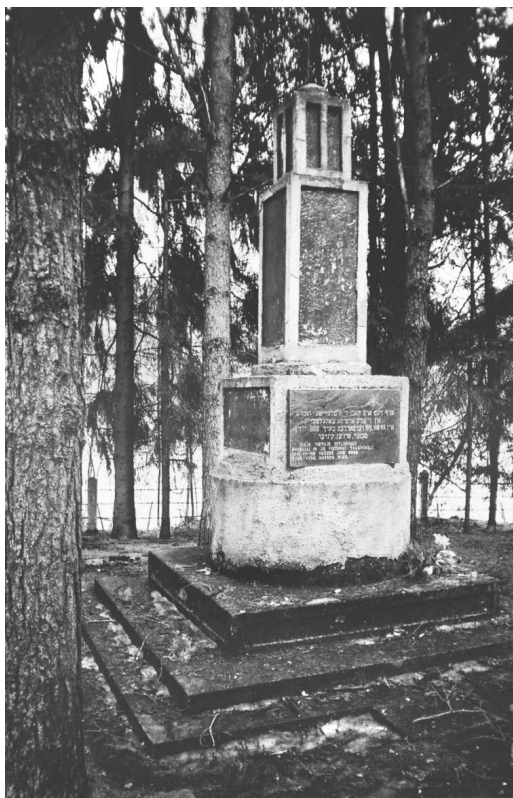

### Literatūra ir šaltiniai:

1. *Centrinis sionistų archyvas*, 55/1701, 55/1788, 13/15/131, Z-4/2548.
2. *Mažoji lietuviškoji tarybinė enciklopedija*, Vilnius, 1966–1971.
3. *Lietuvių enciklopedija*, Boston, 1953–1965.
4. *Yahaduth Lita* (hebr.), Tel-Aviv, vol. 3–4.
5. *Folksblat* (jidiš), Kaunas, 1935, liep. 23.
6. Kamzon Y. D. *Yahaduth Lita* (hebr.), Rav Kook Institution, Jerusalem, 1959.
7. Cohen Beri. *Shtet, Shtetlach un dorfishe Yishuvim in Lite biz 1918* (jidiš), New-York, 1992.
8. Pinkas haKehiloth. *Lita* (Žydų gyvenviečių Lietuvoje enciklopedija) (hebr.), red. Dov Levin, red. asistentai: Joseph Rosin, Yad Vashem, Jerusalem, 1996.
9. *Masinės žudynės Lietuvoje 1941–1944*, Vilnius, t. 1–2.
10. *Sielvarto knyga* (liet., hebr., jidiš, angl.). Vilnius, 1997.

*Paminklas holokausto aukoms atminti*

*Rašės miške,*

*prie Utenos.*

*2005 m. Alvydo*

*Danausko nuotr.*

## Apie Baltelės žydus

*Romualdas Šimkūnas*

Penkiolika kilometrų nuo Tauragnų, Ignalinos link, prie Utenykščio ir Baltelės ežerų, Baltelės vienkiemyje tarpukario laikais ištisomis paromis lėtpjūvėje dundėjo gateriai, pjaudami apylinkių medieną. Pasak ten dirbusių Vėžių kaimo gyventojų Anelės ir Jono Meidų, ta lėtpjūvė priklausė Šeinui (iš Estijos). Dešimtininku dirbo Jankelis. Minimas Breichmanas. Adzijonui ir Valkui priklausė parduotuvėlės. Darbininku dirbo ir Vladas Šimkūnas iš Vyžių. Darbininkų buvo net iš Latvijos. Anelė Meiduvienė uždirbdavusi du litus per pamainą.

Garo katilą, vadinamą *lekamobiliu*, iš Saldūtiškio geležinkelio stoties, pro Ginučius, ant volų tempė dvidešimčia arklių. Volams buvo kertami pakelės medžiai.

Iš paauglystės laikų prisimenu Jankelį, ramaus būdo žmogų, vaikštinėjantį po Vyžius su lentele už nugaros. Ją laikė sulenktomis rankomis, kad mažiau vargintų radikulitas. Su dailia žmona ir gražuole dukra (maždaug penkiolikos metų) ne kartą svečiavosi mūsų namuose. Tėvas pasakojo, kad Jankelį sušaudė prie ežero, moteris išsivarė į Riešę prie Utenos.

Pokario metais iš Baltelės balaniniais krepšiais (*kašikais*) parsiveždavome kraikai pjuvenų, kurių dvi didelės krūvos buvo supiltos prie ežero. Pastatams sudegus, ilgai kaip šmėkla riogsojo aprūdijęs garo katilas, ardomas grybaujančių paauglių. Nepastebimai jis kažkur dingo.

## Tauragnų valsčius 1941–1944 metais: kai kurie 1941 metų Birželio sukilimo ir nacmečio įvykiai bei reiškiniai

*Stanislovas Buchaveckas*

Lietuvos Respublikos 1918–1940 m. laikotarpio pabaigoje Utenos apskrčiai priklausęs Tauragnų miestelis, kai kurios didesnės Tauragnų valsčiaus gyvenvietės, kuriose XX a. ketvirtojo dešimtmečio antroje pusėje buvo statomos naujos mokyklos, kiti visuomeninės paskirties pastatai, gražėjo ūkininkų sodybos, buvo tarp sparčiau besikuriančių Lietuvos vietovių<sup>1</sup>. Didėjo žmonių kultūriniai ir ekonominiai poreikiai. Tauragnų valsčiaus aktyvioji gyventojų dalis darė įtaką diegiant naujoves po žemės ūkio reformos stiprėjantiems ūkininkams, kurie vis daugiau išsigydavo mašinų ir naujoviškų padargų, palengvinančių žemės ūkio darbus. Derliai ėmė didėti ir nelabai našiose žemėse. Daugėjo galvijų. Plėtėsi pieno ūkis. Valsčiaus gerovės augimą liudijo ir gerinami vieškeliai.

Tauragnuose lietuviai ir vietos žydų bendruomenė sugyveno gerai. Žydai daugiausia vertėsi amatais ir prekyba. Kas be ko, Tauragnuose, kaip ir kitose Lietuvos vietose, tarp žydų ir lietuvių pasitaikydavo ekonominių ar politinių nesutarimų, kartkartėmis iškildavo buitinių nesklandumų. Tačiau Lietuvoje (suprantama, Tauragnai ne išimtis) nebuvo daugelyje Europos šalių tarpukariu plitusių tokių reiškinių, kaip organizuotas ir rasistų teorija grindžiamas antisemitizmas. Taip pat nebuvo girdima apie antisemitines partijas. Antisemitinius išpuolius, kurie pasitaikydavo labai retai, smerkė aukščiausi šalies pareigūnai. Pasak Kęstučio Skrupskelio, iki 1940 m. Lietuvoje pastebimas tik „šioks toks polinkis komunizmo statyboje sureikšminti žydų vaidmenį, kartais komunizmą suprantant kaip žydiškos pasaulėžiūros vaisių“<sup>2</sup>. Į valsčiaus ir apskrities gyvenimą buvo įsitraukusios ir rusų tautybės tauragniškių bendruomenės (tarp jų daugiausia buvo sentikių). Tauragnų valsčiaus rusai, taip pat kaip ir žydai, turėjo sąlygas išlaikyti ir puoselėti savo gyvenimo ir religijos tradicijas.

<sup>1</sup> Kviklys B. *Mūsų Lietuva*, t. 2 (2-oji fotografuotinė laida), Vilnius, 1991, p. 31–32.

<sup>2</sup> Skrupskelis K. Lietuvių ir žydų santykiai prieškarinio Lietuvoje, *Į laisvę*, 2002, nr. 139 (176), p. 24.



Toliau šiame straipsnyje, remiantis per 2000 m. ekspediciją surinktais tauragniškių atsiminimais ir kitais šaltiniais, apibūdinami ir vertinami 1941 m. Birželio sukilimo ir kai kurie kiti įvykiai bei reiškiniai Tauragnų valsčiuje ar visoje Utenos apskrityje.

## 1940–1941 metų bolševikmetis – visuomenės susipriešinimo ištakos

1940 m. birželio mėn. viduryje normalus gyvenimas Tauragnų valsčiuje tarsi sustojo. Ant raudonarmiečių durtuvų atneštas ir vietos kolaborantų diegiamas okupacinis sovietų režimas kaskart reikalavo iš Lietuvos gyventojų daryti kompromisus su savo sąžine, susitaikyti su žmogiškųjų ir krikščioniškųjų vertybių nuvertinimu, visos kultūros primityvinimu. Greitai beveik visa visuomenė (ir ta jos dalis, kuri tikėjosi, kad „socializmas“ bus geresnis nei prieš 1940 m. okupaciją dėl įvairių priežasčių daugelio keiksnotas A. Smetonos valdymas) prablaivėjo. Daugelis gana greitai suprato, jog okupacijos metu sugriauta socialinė-ekonominė sankloda buvo Lietuvos ekonominės, socialinės ir kultūrinės pažangos pagrindas.

1940 m. vasarą Tauragnų valsčiuje į sovietų valdžios įstaigas pateko nemažai reikiamo išsilavinimo neturinčių žmonių. Apie tai ne be ironijos Bronius Kviklys knygoje „Mūsų Lietuva“ rašė:

*„1940 m. bolševikai, užėmę Tauragnus, stengėsi sudaryti vykdomąjį komitetą. Nors žmonės čia neturtingi, bet okupantų nemėgo ir su jais nesidėjo. Pagaliau buvo prišnekintas šaltkalvis Jonas Ruzgas, sau padėjėjus „pasirinkęs“ rusus“<sup>3</sup>.*

Šią citatą reikia patikslinti – J. Ruzgas vadovavo ne valsčiaus vykdomajam komitetui, bet buvo Tauragnų apylinkės pirmininkas (apylinkėmis vadinamos iki 1940 m. okupacijos buvusios seniūnijos).

1941 m. liepos mėn. vietoj panaikintos valsčiaus savivaldybės įstaigos sudaryto Tauragnų valsčiaus vykdomojo komiteto pirmininku buvo paskirtas Borisovas iš Sirvūdžių kaimo. Komunistas (nuo 1927 m.) Mykolas Norkūnas tapo Balčių apylinkės pirmininku<sup>4</sup>.

Sovietų valdžia, siekdama greičiau sovietizuoti Tauragnų valsčių ir taikydama principą „skaldyk ir valdyk“, stengėsi pasinaudoti kiek kitokiu čia gyvenusių rusų tautybės gyventojų (įkurdintų daugiausia po 1863 m. sukilimo nuslopinimo) mentalitetu. Tai geriausiai pavyko jau minėtuose Sirvūdžiuose. Čia 1941 m. pavasarį buvo įsteigtas vadinamasis kolūkis (*kolchozas*) „Kibirkštis“, kuris buvo vienas pirmųjų Lietuvoje<sup>5</sup>. Tauragnų valsčiaus gyventojų tarpusavio supriešinimui ir „klasių kovos“ skatinimui tarnavo ir žemės nusavinimas bei „socialistinė“ žemės ūkio reforma, privatus verslo apribojimas, autoritetą turėjusių tarnautojų šalinimas iš darbo ir jų keitimas kolaborantais ir „beraščiais“ bei kiti okupacinės sovietų valdžios veiksmai.

Dar didesnė neviltis apėmė tauragniškius 1940 m. liepos mėn., prasi-dėjus masinėms sovietų represijoms, nu-

<sup>3</sup> Min. B. Kviklio kn., p. 32.

<sup>4</sup> Blažytė D. Istorinė revoliucinė Tauragnų praeitis, *Kraštotyra*, 13 knyga, Vilnius, 1981, p. 95.

<sup>5</sup> *Ten pat*, p. 35; *Lietuvos TSR istorija*, Vilnius, 1975, t. 4, p. 44.

kreiptoms prieš Lietuvos gyventojus. Atsitokėję žmonės būrėsi į antisovietinės rezistencijos grupes, platino atsišaukimus ir laikraščėlius, kuriuose ragino visuomenę nepalūžti ir ruoštis kovai dėl Lietuvos nepriklausomybės. 1941 m. birželio mėn. per masinį gyventojų trėmimą Utenos apskritis buvo tarp tų, kuriose ginkluoti vyrai dar iki Vokietijos–SSRS karo bandė sutrukdyti gabenti žmones į gyvulinius tremtinių vagonus.

Po pirmojo masinio trėmimo buvo numatyta antroji analogiška Lietuvos gyventojų iškeldinimo į atšiaurias Rusijos sritis „operacija“. Žmonės tai žinojo iš įvairių šaltinių. Daugeliui nebuvo paslaptis ir tai, kad turi prasidėti Vokietijos–SSRS karas, kad Hitleris planuotą puolimą prieš savo vakarykštį sąjungininką kuriam laikui atidėjo. Informacija apie tai plito įvairiais kanalais. Tik nebuvo aišku, kas prasidės pirmiau – nauji trėmimai ar karas. Jo šįkart laukta kaip išsigelbėjimo nuo lietuvių tautai ir aktyviausiai kūrybinei jos daliai gresiančio sunaikinimo. Karo laukė ir dalis Tauragnų žydų, nes turtingesni iš jų bolševikmečiu prarado įmones, parduotuves, kitą turtą, patyrė represijų dėl ideologinių motyvų. Mat Vokietijoje ir jos užimtose šalyse žydai dar nebuvo masiškai žudomi, tik kai kur pasitaikydavo pogromų, o informacija apie jų metu vykusias žudynes Europoje neišplito.

Tad 1941 m. birželio mėn. viduryje įtampa Lietuvos visuomenėje buvo didžiulė. Nemažai žmonių, nenorėdami pakliūti į kalėjimus ar patekti į antrąją masinio trėmimo bangą, slapstėsi kaimuose ir miškuose. Padaugėjo ginkluotų rezistentų, kurių gretas papildė buvę šauliai, studentai ir vyresni gimnazistai.

## Vokietijos–Sovietų Sąjungos karo ir lietuvių sukilimo pradžia Utenoje ir Tauragnuose

Apie prasidėjusį Vokietijos–Sovietų Sąjungos karą Tauragnų valsčiaus žmonės sužinojo 1941 m. birželio 22 d. vidurdienį, kai ši žinia pasklido po kaimus ir viensėdžius Tauragnų ir kitų bažnytkaimių gyventojams skirstantis po sekmadienio šv. Mišių. Mat Tauragnų valsčiuje nebuvo strateginių objektų, kuriuos tą dieną bombardavo vokiečių lėktuvai, o Maskvos radijas, į kurį dar spėjo persijungti Lietuvos radijo stotys, apie karą prabilo irgi tik vidurdienį.

Neaplenkė Tauragnų ir 1941 m. Birželio sukilimas. Utenos apskritis išsiskyrė antisovietinio 1941 m. Birželio sukilimo įvykiais. Pažymėtina, kad čia veikė 22 sukilėlių būriai<sup>6</sup>.

Lietuvių sukilėliai Utenos apskrityje pradėjo telktis birželio 22 d. popietę. Kitą dieną daugelyje vietovių buvo iškeltos tautinės vėliavos. Tą pačią birželio 23 d. aktyviausios sukilėlių grupelės, pasiėmusios išslapstytus ginklus, slapta rinkosi į Uteną, kurią tuomet dar kontroliavo gerokai pakrikusios sovietų valdžios pareigūnai.

Utenos miestą sukilėliai užėmė vieni patys ankstų 1941 m. birželio 24 d. rytą giliame Raudonosios armijos užnugaryje. Buvo nuginkluota ir suimta keliasdešimt besitraukiančių sovietų kareivių, taip pat vietos sovietų aktyvistų ir milicininkų. Tačiau lengvai užleisti apskrities centro, kuris buvo svarbus karinių komunikacijų mazgas prie plento Kaunas–Daugpilis, sovietų karinių dalinių karininkai ir ypač NKVD viršininkai, įniršę dėl nesėkmingos karo pradžios ir vykstančio lietuvių sukilimo, negalėjo. Mat ruošiantis karui tikėtasi ka-

<sup>6</sup> Brandišauskas V. *Siekiai atkurti Lietuvos valstybingumą (1940 06 – 1941 09)*, Vilnius, 1996, p. 88.

riauti Vokietijos teritorijoje, tam buvo prispausdinta daugybė Vokietijos ir kitų Europos šalių strateginių žemėlapių. Tokiomis aplinkybėmis sukilėlių susirėmimai su sovietų baudėjais, prieš vokiečių vermachtui pasiekiant Utenos apskritį (vokiečių kariuomenė į Uteną įžengė tik birželio 25 d. vakare) buvo neišvengiami. Utenoje išsilaikę visą dieną, sukilėliai išleido savo įsakymus ir paleido iš kalėjimo ir NKVD areštines suimtus žmones. Taip jie buvo išgelbėti ir Utenoje nepasikartojęs sadistinis susidorojimo Rainiuose scenarijus. Birželio 24 d. vakare sukilėliai susikovė su dviem priešų grupuotėmis. Viena iš jų (apie 100 Raudonosios armijos pėstininkų) atvyko į Uteną iš Tauragnų. Tą patį birželio 24 d. vakarą sukilėliai kaudamiesi buvo priversti trauktis iš Utenos, o sovietų pėstininkai temstant per klaidą susišaudė su miestą puolusiu NKVD daliniu, kurio kareiviai buvo atvykę sunkvežimiais<sup>7</sup>.

Anksti pradėjo veiksmus ir Tauragnų valsčiaus sukilėliai. Jų būrio veiksnių aprašymais, kokius parašė Alantos ir kitų vietovių sukilėliai, negalime pasinaudoti. Tačiau iš žmonių atsiminimų ir kitų šaltinių galima susidaryti apytikrą antisovietinio sukilimo eigos ir Raudonosios armijos–vermachtu fronto persiritimo per Tauragnus vaizdą.

Birželio 23 d. Tauragnų valsčiaus gyvenvietėse buvo iškeltos pirmosios tautinės vėliavos. Iš pradžių menkais ginklais (keliais šautuvais ir pistoletais) apsirūpinę sukilėlių būrys įsitvirtino birželio 24 d. Tą dieną sukilėliai, tuomet vadinti partizanais arba baltaraiščiais (pagal skiriamąjį ženklą – baltą raištį su raidėmis T. D. A., reiškusiomis žodžius „Tautinio darbo apsauga“), apšaudė per miestelį važiuojančius raudonarmiečių ar enkavėdistų sunkvežimius. Pasak tų įvykių amžininkų, susirėmimo metu „*buvo išdaužyta daug mašinų*“. Viena iš automašinų nuo sukilėlių kulku ar granatos sprogo ir užsidegė. Kariuomenės pusėje buvo aukų ir sužeistų. Nukautas aukšto rango sovietų karininkas. Kiti kareiviai turėjo pasukti atgal į Uteną. Atrodo, būta dar vieno susirėmimo su raudonarmiečiais, vykusiais per Tauragnų miestelį. Mažesnes besitraukiančių sovietų karių grupes sukilėliai iš pradžių tik nuginkluodavo ir leisdavo trauktis, net reikiamą kryptį parodydavo. Pradėjo bėgti kai kurie sovietų aktyvistai. Sukilėliai, kurių daugėjo, geriau apsiginklavo iš bėgančių ar pasidavusių raudonarmiečių atimtais ginklais<sup>8</sup>.

## Tauragnų sukilėlių atsitraukimas ir nuostoliai

Apie aktyvius tauragniškių sukilėlių veiksmus buvo pranešta Utenoje sovietų valdžią trumpam sugrąžinusiems enkavėdistams. Šie, pasitelkę per miestą traukiančių karių dalinį, 1941 m. birželio 25 d. įsiveržė į Tauragnų miestelį, kuriame jau funkcionavo sukilėlių valdžia. Jėgos buvo nelygios. Susišaudymo metu buvo sužeisti keli sukilėliai. Tarp sužeistųjų – veterinarijos technikas Kazys Kariniauskas. Vėliau keli sukilėliai pateko į baudėjų rankas ir buvo nužudyti.

Žaizdotą Joną Stundžią (gim. 1906 m.) pribagė sovietų aktyvistai. Jie su raudonarmiečiais persekiojo į Tauragnų vienkiemius pasitraukusius sukilėlius dar ir 1941 m. birželio 28–29 d. Iš vienkiemyje statomos Taleikių sodybos išsivestą sukilėlį Antaną Taleikį (kitame šaltinyje – Toleikį, gim. 1896 m. ir iki tol gyvenusį Tauragiuose) sovietų aktyvistai nušovė

<sup>7</sup> 1941 m. liepos 5 d. Gabrielio Miliūno informacija apie 1941 m. sukilimą Utenos apskrityje, p. 157.

<sup>8</sup> Genovaitės Mačiulienės (Viščiūtės), Jono (gim. 1926 m.), Juozo Danausko (gim. 1927 m.) ir kitų asmenų atsiminimai, užrašyti S. Buchavecko 2000 m.

netoli Tauragnų. Tą pačią dieną sovietų kareiviai ant vieškelio Tauragnai–Pilkėniai šautuvų buožėmis užmušė Bronių Musteikį (gim. 1919 m.). Birželio 29 d. sužeistą Stasį Papirtį (gim. 1911 m.) raudonarmiečiai subadė durtuvais netoli Šeimatiės kaimo<sup>9</sup>.

Po šių įvykių Tauragnų valsčiaus teritorijoje tebebuvę sovietų aktyvistai tikėjosi, kad netrukus sovietų kariuomenė kovose su vokiečiais įgis pranašumą ir visoje Utenos apskrityje bus gražinta bolševikų valdžia.

## Vokiečių kariuomenė Utenoje

Tačiau Utenoje NKVD ir kai kurie sugrižę sovietų valdžios pareigūnai šeiminkavo neilgai – tik vieną parą (net ne visą). Mat jau birželio 24 d. pavakarę vokiečių 8-oji tankų divizija, puldama Kauno–Daugpilio plentu, prasiveržė į Ukmergę. Šiame ruože beveik visi besipriešinantys Raudonosios armijos daliniai su savo vadovybės štabais neturėjo telefono ryšio, nes laidus buvo nutraukę lietuviai sukilėliai. Tad kitą dieną (birželio 25 d.), pasinaudodami sukilėlių informacija bei žvalgybiniais duomenimis, vokiečių tankai plentu veržėsi toliau į šiaurės vakarus. 15 val. motorizuoti vermachto daliniai pasiekė sąsmauką tarp ežerų. Kita vokiečių grupuotė priartėjo prie Utenos nuo Molėtų pusės. Birželio 25 d. popietę Utenos–Ukmergės plente ir Utenos–Molėtų vieškelyje prasidėjo vokiečių–rusų (sovietų) kautynės dėl Utenos. Po mažiau nei dviejų valandų vokiečių šarvuočiai pralaužė ištvirtinusių priešininkų pozicijas. Aplamdyti Raudonosios armijos daliniai pasitraukė 3 km už Utenos. Tad jau birželio 25 d. pavakarę vermachto kareiviai išgyiavo į Utenos gatves<sup>10</sup>.

Vokiečių kariuomenės motorizuoti daliniai veržėsi svarbiausiais keliais. O atokiau nuo strateginių magistralių į apsupimus patekdavo ir vokiečių užnugaryje likdavo ne tik daug pakrikusių ir nebesipriešinančių raudonarmiečių, bet ir nemaži sovietų armijos daliniai, kurių vadai, dėl suirutės armijų ir divizijų štabuose nežinodami padėties fronte, bandė prasimušti iki savo besitraukiančios (Lietuvoje – dažniausiai paniškai) kariuomenės ir greitai kintančios sąlyginės fronto linijos. Prieš tokius nuošaliose vietose izoliuotus sovietų dalinius vokiečių armijos vadovybė dažniausiai pasiūsdavo nedaug kareivių, taip pat naudojosi sukilėlių parama.

## Atsitraukiantys raudonarmiečiai žudė žmones

Sovietų daliniai, kai kurie su automašinomis, per nuošalų Tauragnų valsčių traukėsi beveik savaitę, keldami pavojų ne tik sukilėliams, bet ir beginkliams civiliams gyventojams ir darydami nusikaltimus.

Tauragniškiai tų įvykių liudytojai prisimena: „Vokiečiai jau buvo pravažiavę. Pilni miškai iš savo dalinių nusišalinusių ir pasiklydusių rusų karių“<sup>11</sup>. Nuo jų keliamų pavojų sukilėliai ir kiti kaimų vyrai daugeliu atvejų apsaugojo gyventojus. Tačiau ne visur, kur kildavo grėsmė vietos žmonėms, spėta ir galėta pasipriešinti brutaliai demoralizuotų ar dar veržtis iki fronto linijos pasiryžusių kareivių jėgai.

<sup>9</sup> *Lietuvos gyventojų genocidas (1939–1941)*, Vilnius, 1999, t. 1, antrasis pataisytas ir papildytas leidimas, p. 588, 621, 781, 845; taip pat Kazio Taleikio, s. Antano (gim. 1938 m.), Rimanto Antano, Karolio (gim. 1935 m.), ir kitų asmenų atsiminimai, užrašyti S. Buchavecko 2000 m.; taip pat min. B. Kviklio kn., p. 32.

<sup>10</sup> Škirpa K. *Sukilimas Lietuvos suverenumui atstatyti (dokumentinė apžvalga)*, Washington, 1973, p. 289–290, 297; min. 1941 m. liepos 5 d. Gabrielio Miliūno informacija apie 1941 m. sukilimą Utenos apskrityje, p. 158.

<sup>11</sup> Teklės Laurinavičienės (Gaidelytės; gim. 1908 m.), taip pat min. Juozo Danausko ir A. Taleikio atsiminimai, užrašyti S. Buchavecko 2000 m.

Valsčiaus gyventojams labiausiai įstrigo kruvini įvykiai Vaišnoriškių ir Vozgėlių kaimuose. Čia 1941 m. birželio 28 d. raudonarmiečiai nužudė kelis žmones. Žudynes išprovokavo kaime įvykęs susirėmimas tarp nedidelės vokiečių kareivių grupelės (tuomet vokiečiai buvo įpratę, kad jiems pasiduoda daug gausesnė priešininko būriai) ir keliomis mašinomis važiuosio sovietų armijos dalinio, kuris dar nebuvo praradęs kovingumo. Vokiečiai buvo priversti trauktis, o raudonarmiečiai apsupo kaimą ir pyktį išliejo ant beginklių kaimo gyventojų, kurie nuo kulku ir artilerijos sviedinių slėpėsi bulvėms skirtose duobėse. Šautuvo buožės smūgiais ir šūviais buvo nužudyti Justinas (gim. 1891 m.) ir Henrikas (gim. 1922 m.) Tamošiūnai, tėvas ir sūnus. Žiaurus susidorojimo aukomis taip pat tapo Antosė Žilėnaitė (gim. 1921 m.) ir Vincas Žilėnas (gim. 1923 m.). Jie iš pradžių buvo pastatyti prie namo sienos ir sužeisti šūviais, o paskui subadyti durtuvais. Iš bulvių duobės ištempta Agota Žilėnaitė (gim. 1896 m.) buvo subadyta šautuvo durtuvu. Į duobę mesta nesprogusi granata ar mina sunkiai sužalojo dešimtmetę Norkūnaitę<sup>12</sup>.

Kitomis aplinkybėmis, laikinai iš Tauragnų miestelio pasitraukus sukilėliams, visur bolševikų valdžios priešų ieškoję raudonarmiečiai ir sovietų aktyvistai Tauragnų valsčiuje taip pat nužudė ūkininką Anuprą Žilėną<sup>13</sup>.

Tarp žmonių, kuriuos nužudė besitraukiantys ar užnugaryje likę sovietų kariai, buvo ir kitų tautybių žmonių. Šeimatis kaime buvo nušautas Šeimaties sentikių parapijos šventikas Leonidas Potapovas.

Tiek taikių civilių žmonių, tiek sučiuptų sukilėlių nužudymas be jokios juridinės procedūros priskirtinas karo nusikaltimams.

Minėtus 1941 m. įvykius mena paminklai Tauragnų kapinėse. Jose išsiskiria simbolinis paminklas Vokietijos–SSRS karo pradžioje nužudytiems Tauragnų valsčiaus gyventojams. Ant to paminklo toks užrašas:

*„Čia ilsisi besitraukiančios Raudonosios armijos kareivių 1941 m. birželio 25–29 d. žiauriai nužudyti tauragniškiei: Stundžia Jonas, Papiertis Stasys, Vaišnoras Albinas, Žilėnas Vincas, Žilėnaitė Anastazija, Žilėnaitė Agota, Tamošiūnas Justinas, Tamošiūnas Henrikas, Musteikis Bronius, Blažys Vincas, Miškinis Adolfas, Ruzgas Vincas“.*

Netoli šio paminklo yra paminklas 1941 m. žuvusiam Antanui Taleikiui. 1941 m. vykusias tragedijas liudija ir juodas granito paminklas su stogastulpiu į Sibirą išgabantiems ir 1941 m. ten mirusiems Domicelai (gim. 1896 m.) ir Pranui (gim. 1892 m.) Gineičiams su užrašu: *„Tesužinos ir ainiai, kad čia mūsų sielų buveinė“.* Greta kitas Gineičių kapas, ant kurio paminklo Teklei Gineitienei (1876–1944) skirtas prierašas *„Mirusi tremtyje“.* Ant kito paminklo Prano Gineičio pavardė ir gyvenimo datos: (1861–1941)...

## Tauragnų sukilėliai po sukilimo

1941 m. birželio mėn. žuvusių sukilėlių pavardžių nėra 1941 m. liepos mėn. pradžioje sudarytame „Tauragnų partizanų sąrašė“. Tuomet naciai ėmėsi

<sup>12</sup>Min. K. Taleikio ir kitų žmonių atsiminimai, užrašyti S. Buchavecko 2000 m.; *Lietuvos gyventojų genocidas (1939–1941)*, Vilnius, 1999, p. 835, 945.

<sup>13</sup>Ten pat, p. 945.

nuginkluoti tikruosius sukilėlių (partizanų) būrius provincijoje (pirmiausia tai buvo padaryta Kaune) ir rinkti iš jų sau patikimus ir paklusnius šalininkus. Minimame sąraše nurodytos ne tik asmenų pavardės, bet ir turimi ginklai. Nurodyta, kad Tauragnų būrys turi kulkosvaidį, 21 šautuvą ir 2000 šovinių. Prie tauragniškių pavardžių taip pat parašyta, jog kiekvienas iš jų turėjo ir pistoletą<sup>14</sup>.

Partizanų vadu nurodytas Kazys Žiedas (gim. 1902 m.). Kiti sąrašo asmenys:

Vincas Stundžia (gim. 1906 m.),  
Kazys Kariniauskas (gim. 1909 m.),  
Pranas Gimžauskas (gim. 1914 m.),  
Petras Bliumbergas (gim. 1914 m.),  
Pranas Musteikis (gim. 1910 m.),  
Pranas Jauniškis (gim. 1902 m.),  
Povilas Ruzgas (gim. 1917 m.),  
Alfonsas Gaidelis (gim. 1905 m.),  
Antanas Ivanauskas (gim. 1916 m.),  
Mikas Šinkūnas (gim. 1905 m.),  
Pranas Babrauskas (gim. 1886 m.),

Jurgis Babrauskas (gim. 1902 m.),  
Balys Šidlauskas (gim. 1914 m.),  
Antanas Puodžiukas (gim. 1914 m.),  
Pranas Jakštonis (gim. 1912 m.),  
Kazys Trinkūnas (gim. 1912 m.),  
Kazys Žičkus (gim. 1910 m.),  
Juozas Ysakas (gim. 1914 m.),  
Silva (Silvestras – S. B.) Eigietis (gim. 1919 m.),  
Juozas Stundžia (gim. 1902 m.),  
Petras Vitkauskas (gim. 1914 m.),  
Antanas Vaškelis (gim. 1908 m.)<sup>15</sup>.

Neaišku, kiek iš šių sukilėlių kovojo per minėtus susirėmimus Tauragnų miestelyje ar dalyvavo sukilimo įvykiuose kitose valsčiaus vietovėse prieš vokiečių kariuomenei įžygiuojant į Tauragnų valsčių. Tiesa, sukilėlių tikrąja to žodžio reikšme misija tęsėsi ir vėliau. Mat reikėjo saugoti miestelio ir aplinkinių kaimų gyventojus nuo plėšikaujančiųjų, nes ne visos raudonarmiečių grupelės, likusios vokiečių kariuomenės užfrontėje, greitai pasiduodavo. Sovietų kareiviai, tikėdamiesi greito saviškių kontrpuolimo, buvo labai pavojingi civiliams gyventojams, – juos ne tik apiplėsdavo, bet kartais, kaip rodo pateikti pavyzdžiai, ir nužudydavo. Tokia padėtis, kai po miškus bastėsi daug sovietų kareivių, atsilikusių nuo paniškai pasitraukusios sovietų armijos, truko kelias savaites.

## 1941 metų Birželio lietuvių sukilimo vertinimo klausimu

Yra žinoma, kad kai kuriuose kituose Lietuvos miestuose ir valsčiuose, anksti užimtuose vokiečių kariuomenės (daugiausia vakarinėje Lietuvos dalyje), „partizanų“ būrius sudarinėjo patys nacių pareigūnai, turėdami tikslą įtraukti lietuvius į žydų izoliacijos veiksmus bei vėlesnes žudynes. Tokie „partizanų“ būriai nedalyvavo antisovietiniame sukilime ir su ginklu rankose nekovojo su raudonarmiečiais ar enkavėdistais, negynė vietos gyventojų ir jų turto nuo marodierių, nekūrė laikinųjų valdžios institucijų valsčiuose ir gyvenvietėse, bet kartu su vokiečių *einzacrūpėmis*, jų vadų vadovaujamos, žudė žydus ir sovietų aktyvistus.

Tokie iš istorijos faktų visumos parinkti tendencingi ideologizuotos istoriografijos faktai sovietų istorikams ir publicistams leido iki pat 1990 m. neigiamai vertinti prieš Sovietų Sąjungą nukreiptą 1941 m. Birželio lietuvių antisovietinį sukilimą ir jį sieti su žydų žudynėmis. Šis sukilimas 1941 m. buvo neparankus ir naciams. Okupacinė nacių valdžia 1941 m.

<sup>14</sup>Ten pat, p. 167.

<sup>15</sup>Ten pat.



liepos mėn. pabaigoje paskelbė įsteigianti Ostlandą ir jai priskirtą Lietuvos generalinę sritį. Tad netrukus vis labiau varžoma Lietuvos laikinoji vyriausybė buvo priversta savo veiklą nutraukti, tačiau su jos atliktais pertvarkymais ir darbais bei paskirtais pareigūnais naciai turėjo iš dalies sutikti.

1941 m. Birželio sukilimas, kurio masto nenorėjo pripažinti sovietinė istoriografija, ir birželio 23 d. paskelbtas Lietuvos valstybingumo atkūrimas – svarbūs Lietuvos istorijos įvykiai, kurių išskirtinumas Europos istorijos kontekste dar tinkamai nesuprastas daugelio Europos šalių istorikų. 1941 m. birželio mėn. pabaigos įvykių svarbą istorikas Edvardas Gudavičius apibūdino taip:

*„Galima skaičiuoti, kiek dienų ar savaitių gyvavo Lietuvos valstybingumas 1941 m. vasarą, bet niekas nepaneigs, kad jis gyvavo. Galima kartoti, kad Lietuva kapituliavo 1940 metais, bet niekas nepaneigs, kad ji sėkmingai sukilo 1941-ųjų metų birželį. Visa tai birželio 23-ąją stato į vieną gretą su Vasario 16-ąją ir Kovo 11-ąją“<sup>16</sup>.*

Istorikas Arūnas Bubnys irgi konstatavo sukilimo ir Laikinosios vyriausybės prasmingumą:

*„Vokietija nepripažino Lietuvos vyriausybės. Tačiau lietuviai įsitvirtino administracijos įstaigose, kai kuriose pramonės, transporto įmonėse. Buvo sukurtas lietuviškas vietinės savivaldos aparatas, kuris vėliau amortizavo nacių vykdomą krašto išnaudojimo politiką, išplėtė galimybes sabotuoti vokiečių vykdomas mobilizacijas į kariuomenę ir darbams Reiche. Pavyko išsaugoti reliatyviai autonomišką kultūros ir švietimo įstaigų tinklą. Sukilimas atstatė moralinę-psichologinę tautos būklę. Akivaizdžiai buvo paneigtas melas dėl savanoriško Lietuvos įstojimo į Sovietų Sąjungą. Tauta atgavo pasitikėjimą savimi. Suvokta, jog okupacija nėra amžina ir galima efektyvi kova net su daug stipresniu priešu /.../“<sup>17</sup>.*

Be abejo, 1941 m. Birželio sukilimo metu, kaip ir apskritai per įvairius karinius sukrėtimus, nebuvo galima išvengti atskirų sauvalės veiksmų. Palankesnės sąlygos jiems susidarė dėl minėtos nacių vykdytos Lietuvos laikinosios vyriausybės izoliacijos politikos. Žmonių, rėmusių sovietų valdžią, atsakomybės mastą už veiksmus 1940–1941 m. laikotarpiu teko pasverti, nesant konkretesnių Laikinosios vyriausybės teisinių normatyvų. Turime pažymėti, kad apskrityse ir valsčiuose sudarytų laikinųjų valdžios komitetų pareigūnai, neturėdami nei valdymo įgūdžių, nei teisinės patirties (labai daug pareigūnų, dirbusių iki 1940 m., ir inteligentų, galėjusių daryti teigiamesnę įtaką įvykiams nacmečio pradžioje, sovietų buvo nužudyti ar išgabenti į Rusijos kalėjimus ir konclagerius), dažnai vadovavosi tuomet visuomenėje vyravusiomis emocijomis arba vienasmeniais sprendimais. Ir Tauragnuose tokie žmonės, ant Birželio sukilimo bangos ilgesniam ar trumpesniam laikui perėmę valsčiaus valdymą, ver-

<sup>16</sup> *Sukilimas (1941 m. birželio 22–28 d.)*, antroji knyga, Vilnius, 1995, p. 225.

<sup>17</sup> *Ten pat*, p. 227.

tindami 1940–1941 m. sovietų valdymo įvykius neišsivertė be skubotų veiksmų, karais ir saivališku. Visa tai ir kai kurių buvusių sukilimo dalyvių bendradarbiavimas su naciais pritariant antisemitinei politikai 1941 m. vasarą pakenkė herojiško Birželio sukilimo įvaizdžiui tarp vietos gyventojų.

Pavyzdžiui, daugelis tauragniškių negalėjo suprasti, kodėl su kitais sovietų aktyvistais 1941 m. liepos mėn. Tauragnuose buvo sušaudytas Antābaltės pradžios mokyklos mokytojas Stasys Dievulis<sup>18</sup>. Abejota ir kitais laikinosios savivaldos pareigūnų paskelbtais „*mirties nuosprendžiais*“, vykdytais be reikiamos teisminės apkaltos.

Tačiau sovietų aktyvistai buvo nužudyti jau po sukilimo, prasidėjus pereinamajam kelių savaitių laikotarpiui, kada valdžia valsčiuje priklausė laikinai paskirtiems žmonėms ir vyravo emociniai sprendimai, dažnai daromi be teisinio pagrindo. Kartu reikia pripažinti, kad 1941 m. birželio pabaigoje priešiskumą, kuris ir taip buvo didelis dėl 1940–1941 m. sovietų valdžios saivalės ir represijų, sovietų aktyvistams ir buvusiems sovietų pareigūnams sustiprino Vokietijos–SSRS karo pradžioje raudonarmiečių ir enkavėdistų įvykdyti nusikaltimai. Šiuos nusikaltimus neretai skatindavo bei juose dalyvaudavo vietos sovietų aktyvistai, nurodydami baudėjams ar besiblaškanties ir tikrosios padėties fronte nežinantiems kareiviams „*liaudies priešus*“, kuriais karo veiksmų ir tuometinės suirutės sąlygomis galėjo tapti ne tik sukilėlis ar sovietų valdžiai nepalankus asmuo, bet ir kiekvienas atsitiktinis žmogus ar visa šeima.

Tad 1941 m. liepos–rūgpjūčio mėn. Tauragnų valsčiuje, kaip ir daugelyje kitų Lietuvos apskričių, miestų ir valsčių, psichologinė situacija buvo palanki sąskaitoms suvedinėti ir beteisiškumui keroti. Tai jau vyko po Birželio sukilimo, kuris visoje Lietuvoje baigėsi 1941 m. birželio 29 d.

## Tauragnų žydai – nacių antisemitinės politikos aukos

1941 m. vasarą suformuotoje žmonių supriešinimo aplinkoje, naciams kaltinant žydus bolševizmo propagavimu ir diegimu bei kitomis nuodėmėmis, naujiems okupantams lengviau buvo įtraukti nesąmoningus lietuvius ir kitų tautybių gyventojus į veiksmus, nukreiptus prieš kaimynus žydus. Scenarijus buvo vienodas: iš pradžių juos suvarydavo į laikinus getus, paskui žudydavo. Tauragnų valsčiaus žydų tautybės gyventojai taip pat nebuvo išimtis.

Nagrinėjant žydų holokausto Lietuvoje klausimą, būtina prisiminti, kad iki 1941 m. vasaros Vokietijoje ir jos okupuotose šalyse buvo taikomi žydų izoliacijos nuo kitų tautybių gyventojų ir išstūmimo iš miesto ar gyvenvietės bendruomenės gyvenimo bei pilietinių teisių apribojimo ar atėmimo metodai. Tačiau Lietuvoje (taip pat Latvijoje ir Estijoje), kaip minėta, jau 1941 m. vasarą (pirmiausia kai kuriuose Vakarų Lietuvos miesteliuose) tarsi bandomajame lauke buvo pradėtos masinės žydų tautybės gyventojų žudynės. Vykdydami Hitlerio ir jo ideologų vadinamojo žydų klausimo „*galutinio sprendimo*“ tolesnius nusikalstamus ir žudikiškus eksperimentus, Lietuvą naciai padarė tuomet jų kontroliuojamoje Europos žemyno teritorijoje gyvenusių žydų masinių žudynių poligonu<sup>19</sup>.

Kaip minėta, žydų izoliacijos, gabenimo į žudynių vietas veiksmais buvo siekiama apnarplioti vietos gyventojus, tačiau tik nedaug vietos žmonių pasižy-

<sup>18</sup> Blažytė D. Istorinė revoliucinė Tauragnų praeitis, *Kraštotyra*, 13 knyga, Vilnius, 1981, p. 95.

<sup>19</sup> Buchaveckas S. Dėl Lietuvos žydų eksterminacijos nacių okupacijos pradžioje, *Atgimimas*, 1995, kovo 29 – bal. 19 (nr. 12, 13, 14, 15).

mėjo kaip žudikai žydų ir komunistų šalininkų egzekucijose, vykdytose vokiečių saugumo policijos operatyvinių dalinių (*Einsatzkommandos*), o dar mažiau važinėjo po įvairias Lietuvos vietas ir ten šaudė žmones. Dalis lietuvių žudikų buvo savanoriai. Kiti žydus šaudė asmenys, prieš tai su ginklu rankose lydėję žydus, kasė duobes ar pan., nusikaltėliais tapo klasingai nacių apgauti ir neatsispyrę reikalavimui šaudyti pasmerktus žmones (atsisakiusieji būdavo sušaudomi kartu su žydais arba sumušami). Tauragnų žydai nebuvo žudomi vietoje, todėl tauragniškių tarp žydų žudikų galėjo būti vos vienas kitas.

Daugiau Tauragnų valsčiaus gyventojų buvo įtraukta į nužudytų ar darbams išvežtų žydų turto dalybas. Leidimas dalyvauti menkesnę vertę turinčio žydų turto varžytynėse ar pirkimo procedūrose buvo tarsi patyčia. Pinigus už išvaržytą ar parduotą žydų turtą rinko nacių pareigūnai, kurie pasiėmė geresnius žydų baldus, drabužius, kitus vertingesnius daiktus. Po Tauragnus nusiaubusio gaisro kai kuriems tauragniškiams, tapusiems padegėliais, tas nukankintų žydų turtelis padėjo lengviau atsistoti ant kojų, tačiau kitus, iš tų daiktų krovusius atsargas, moralesni kaimynai nacmečiu, o ir vėliau neretai pašiepdavo.

Tauragnų valsčiaus žydų tautybės gyventojai, kurių pilietines teises naujos okupacijos pradžioje nacių pareigūnai pašalino iš lietuvių savivaldos jurisdikcijos, buvo, kaip dauguma kitų Utenos apskrities žydų, per masines egzekucijas išžudyti 1941 m. rugpjūčio mėn.<sup>20</sup> Prieš tai Tauragnų žydai buvo surinkti Škalos gatvelėje. Čia vokiečių pareigūno nurodymu stipresni vyrai buvo atskirti. Jiems buvę pasakyta, jog išgabenami priverčiamiesiems darbams. Dažnai tai būdavo apgaulė, nes tų „darbininkų“ daugiau niekas nematydavo. 1941 m. vasarą naciai, norėdami apsidrausti nuo galimo pasipriešinimo, dažniausiai atrinktus stipresnius žydų tautybės vyrus atokesnėje vietoje nušaudavo. Kartais egzekucija vykdavo po kelių dienų ar savaitių. Nežinia, kaip atsitiko su Tauragnų atskirtais žydais. Likę jų tautiečiai, daugiausia moterys ir vaikai, izoliuoti nuo buvusių kaimynų ir saugomi Tauragnų pagalbinės policijos (į ją įstojo kai kurie 1941 m. Birželio sukilimo dalyviai), dar kurį laiką gyveno miestelyje. 1941 m. rugpjūčio mėn. žydai iš Tauragnų laikino *minigeto* (izoliacijos vietos) arklių traukiamais vežimais buvo išvežti į masinių žudynių vietą prie Utenos, kur juos sušaudė Rašės šile.

## Buvusių sovietų aktyvistų ir pareigūnų likimai

Nacmečio pradžioje buvo nužudyti ir kai kurie Tauragnų valsčiaus sovietų aktyvistai. Juos irgi galima laikyti bolševikų ideologijos ir sovietmečiu vykdyto žmonių supriešinimo aukomis.

Beje, nacių okupacijos pradžioje „rusiškame“ Sirvydžių kaime 1941 m. buvusio sovietų „*kolchozo steigimo iniciatoriai vieni kitus išžudė*“<sup>21</sup>. Tuomet tai buvo neretas reiškinys, kai sovietų aktyvistai, dėl baimės būti nubausti ar siekdami merkantilinių tikslų, atsisakydavo bolševikų ideologijos ir stengdavosi įtikti nacių pareigūnams. Kartais jie pakeldavo įduotą šautuvą prieš buvusį bendražygį.

Tad Tauragnų valsčiaus 1940–1941 m. sovietų aktyvistų ir komjaunuolių, nepasitraukusių su Raudonąja ar-

<sup>20</sup> *Masinės žudynės Lietuvoje (1941–1944), (dokumentų rinkinys)*, I dalis, Vilnius, 1965, p. 132–133.

<sup>21</sup> Min. B. Kviklio kn. *Mūsų Lietuva*, t. I, Vilnius, 1999, p. 627.

mija, likimai nacių okupacijos metais klostėsi įvairiai. Nemažai šių asmenų pateko į laikinas suėmimo vietas ar kalėjimus. Į kalėjimus nacmečio pradžioje pateko ir per 1940–1941 m. sovietų okupaciją žmoniškumui nenusižengusių, bet kažkieno kerštingai iškustų žmonių. Kai kurie iš jų buvo nužudyti. Kitus neteisėtai suimtus žmones vėliau paleido supratingesni lietuvių ar nacių pareigūnai. Didelė dalis už sovietmečio „komunistinį veikimą“ suimtų žmonių irgi buvo paleisti. Kai kurie „išpirko kaltę“ tapę pirmaisiais darbininkais Vokietijos pramonėje ir žemės ūkyje. Kiti buvę sovietų aktyvistai nacmečiu ne tik išvengė laikino įkalinimo, bet buvo beveik nejudinami ir ramiai darbavosi savo ūkyje ar amatininko dirbtuvėje.

Tačiau dalis sovietų pareigūnų ar aktyvistų 1941 m. liepos mėn. buvo nužudyta. Jų, buvusių kaimynų ir pažįstamų, kaip ir vėliau išžudytų Tauragnų žydų bei 1941 m. birželio mėn. pabaigoje raudonarmiečių ir jų talkininkų vykdyto susidorojimo aukų, mirtys sukrėtė tauragniškius. Bene labiausiai – jau minėto mokytojo S. Dievulio sušaudymas. Jam ir ne vienam kitam žmogui paskelbtą ir įvykdytą „mirties nuosprendį“ daugelis tauragniškių laikė nusikalstamais veiksmais ir gailėjosi žuvusiųjų<sup>22</sup>. Tad neatsitiktinai „keršto teismams“ vadovavęs laikinasis viršaitis Babrauskas, praradęs didelę pasitikėjimo ir autoriteto dalį, galėjo neilgai vadovauti valsčiui. Mat netrukus buvo suprasta, jog tie skuboti ir saivališki Babrausko „teismai“ ir jų nuosprendžiai, po kurių buvo nužudyta dalis buvusios sovietų valdžios pareigūnų ir jų talkininkų, buvo neteisėti.

Tarp 1941 m. liepos mėn. nužudytų sovietų pareigūnų ir aktyvistų buvo ne tik S. Dievulis, bet ir jau minėtasis M. Norkūnas (jis buvo Bačlių apylinkės pirminkas iki 1941 m. pradžios, kai buvo paskirtas Utenos apskrities paruošų įgaliotinio pavaduotoju), taip pat Nazarovas (iš Politiškių kaimo), J. Cirbakas, komjaunuolis Ivanas Žalnerovas ir kiti<sup>23</sup>. Jų mirtis taip pat ženklina paminklai su 1941 metų data...

Nacmečio pradžioje nuo karo veiksmų ir tyčinių nusikaltimų kentėjo ir žuvo gyventojai, buvo nusiaubtas Tauragnų miestelis, nukentėjo kiti valsčiaus kaimai ir vienkiemiai. Įvairiose vietovėse per susišaudymus užsidedę ar besitraukiančių raudonarmiečių buvo padegtos sodybos, atskiri jų pastatai.

*„Tauragnai labai sudeginti. Sudegino rusai, nes partizanai per anksti buvo pradėję veikti. Degino specialūs NKVD daliniai.“*

Taip lakoniškai Tauragnų valsčiaus centrinės gyvenvietės nuostolius apibūdino jau naudotas istorijos šaltinis<sup>24</sup>. Ypač buvo išdegusi Utenos gatvė<sup>25</sup>.

Kai kurie tuos įvykius išgyvenę tauragniškiai sakė, kad „rusai miestelį padegė“ dėl to, jog jiems sukilėliai buvo surengę pasala<sup>26</sup>. Sunku pasakyti, ar būtų buvę kitaip be aktyvių sukilėlių veiksmų. Mat daugelyje Lietuvos vietų, kur nebūta aktyvesnių Birželio sukilimo veiksmų ir sukilėliai nepastėjo kelio didesniems raudonarmiečių daliniams, traukdami sovietų kareiviai ar

<sup>22</sup> Alfonso Daunio atsiminimai, publikuojami šioje knygoje, taip pat min. Genovaitės Mačiulienės (Viščiūtės) ir kitų asmenų atsiminimai.

<sup>23</sup> Min. D. Blažytės str.; Valančiūnas S., *Utenos rajonas*, Vilnius, 1984, p. 51.

<sup>24</sup> Min. G. Miliūno informacija.

<sup>25</sup> Akvilės Taleikytės (gim. 1933 m.) atsiminimai, užrašyti S. Buchavecko 2000 m.; taip pat min. Rimanto Gineičio atsiminimai.

<sup>26</sup> Genovaitės Mačiulienės (Viščiūtės; gim. 1926 m.) ir kitų asmenų atsiminimai, užrašyti S. Buchavecko 2000 m.

NKVD grupės padeginėjo miestus ir miestelius. Taip, pavyzdžiui, atsitiko Utenos apskrities Leliūnų miestelyje, kuri bėgantys raudonarmiečiai padegė be jokios dingsties<sup>27</sup>. Be to, neretai miestelių ar kaimų namus padegdavo besitraukiantys sovietų kareiviai, kad sudarytų dūmų uždangą (taip, beje, darė Lietuvoje besitraukiantys vokiečių kareiviai 1944 m.).

## Sovietų partizanai

1942–1944 m. Tauragnų valsčiuje tęsėsi Lietuvos nepriklausomybės siekusių žmonių ideologinė priešprieša bei susidūrimai su buvusios sovietų valdžios šalininkais, kurių nacmečio pradžioje buvo nedaug. Be to, pastarieji laikėsi pogrindyje ir nacių administracijos, ir lietuvių savivaldos įstaigų atžvilgiu. Kai kurie sovietų valdžios šalininkai, turėję slapstytis, 1942 m. pradėjo sudarinėti sovietų partizanų ginkluotas grupes. Tauragnų valsčiaus gyventojai jų nerėmė, todėl išsimitinti ir išsilaikyti galėjo reikalaudami iš ūkininkų „kontribucijos“ maisto produktais ir kt. Tad gyventojams grėšė ne tik nacių bausmės ir represijos už nepristatytas pyliavas ar kitų prievolių nevykdymą, bet ir nuo 1940–1941 m. sovietų okupacijos gerai pažintų bolševikų ideologijos šalininkų savivalės „priemonės“.

Nacmečiu Tauragnų valsčiaus gyventojai, ypač gyvenę rytinėje jo dalyje, kentėjo nuo Minčios miškuose įsikūrusių sovietų partizanų. B. Kviklys savo knygoje „Mūsų Lietuva“ taip rašė apie prosovietinio pogrindžio ištakas Tauragnų apylinkėse:

*„Pereito karo metu slapstėsi nespėję pabėgti į Rusiją vietos komunistai /.../. Pragyveno plėšikaudami. Užėina pas turtingesnę ūkininką ir paima maisto bei šiltų drabužių. Gyveno Minčios miške iškastose duobėse; patalus atstodavo avių kailiai“<sup>28</sup>.*

Plėšikavimu užsiėmė ir kai kurie Šeimaties ir Stapšėnų bei aplinkinių kaimų rusų tautybės vyrai<sup>29</sup>.

Ilgainiui Minčios miškuose besislapstančių žmonių daugėjo. Jie vis dažniau rinko savo pragyvenimui reikalingą „kontribuciją“ maisto produktais, drabužiais, gyvuliais ir kitais daiktais. Ypač kentėjo prie Minčios ir kitų miškų masyvo prisiglaudęs Daunorių kaimas. Į jį iš miško slėptuvių ginkluoti vyrai atvykdavo važiuoti arkliais. Nesitenkindami nedidelėmis „duoklėmis“, sugrižtančios sovietų valdžios laukiantieji besislapstantys neretai ir karvę „rekvizuodavo“ (atimdavo). Daunorių kaime taip jos neteko Stundžių šeima<sup>30</sup>.

Minčios miškuose besislapstę sovietų partizanai, kurių gretas papildė ir pabėgę belaisviai raudonarmiečiai, didesnės antivokiškos ir prieš nacių okupaciją nukreiptos veiklos nevykdė. Daugiausia, ką darė, – stengėsi išlikti ir nepakliūti į kalėjimus ar konclagerius. Tad nuo nacių okupacinės valdžios bei gestapo ir lietuvių savivaldos pareigūnų bei policijos besislapstančius vyrus 1941 ir 1942 m. tik sąlyginai galima vadinti sovietiniais partizanais. Tačiau jie įvykdė sovietų represinėms struktūroms įprastų represijų

<sup>27</sup>Min. G. Miliūno informacija.

<sup>28</sup>Min. B. Kviklio kn., p. 39.

<sup>29</sup>Romaldo Kriugiškio (gim. 1933 m.) atsiminimai, užrašyti S. Buchavecko 2000 m., taip pat min. Rimanto Gineičio atsiminimai.

<sup>30</sup>Min. Romaldo Kriugiškio ir Rimanto Gineičio atsiminimai.

ir egzekucijų prieš kelių aplinkinių valsčių tarnautojus ir ūkininkus, kelis iš jų nužudė. Tokių aukų neišvengė ir Tauragnų valsčius.

Sovietų partizanų veikla suaktyvėjo, kai lėktuvais buvo atgabenta ir parašiuotais nuleista ginkluotų desantininkų ir įvairios amunicijos. Du atvykėlius iš sovietų užfrontės kelias dienas savo namuose buvo priglaudusi mokytoja V. Valytė (vėliau, antrosios sovietų okupacijos metais, aukštu pareigūnu tapęs vienas iš slapstytojų desantininkų gelbėjo mokytoją nuo represijų)<sup>31</sup>.

Tad neatsitiktinai 1943 m., sovietų partizanams tapus aktyvesniems, Tauragnuose buvo įsteigtas savisaugos būrys. Kasnakt keisdami, ginkluoti vyrai grupelėmis budėdavo miestelyje. Savisaugininkai surengė kelias „akcijas“ prieš sovietų partizanus ir jais apsimetusius plėšikaujančius asmenis Stapšėnų ir Šeimaties apylinkėse bei kitose vietose. Tuomet keli rusų tautybės vietos gyventojai ir iš vokiečių nelaisvės pabėgę buvę sovietų kareiviai buvo nukauti arba suimti<sup>32</sup>. Tarp nukautų sovietų partizanų – Profofijus ir Listaras Rybakovai, Jevdokimas Borisovas. Siekiant suimti du sovietų partizanus, nakvojusius Sirvydžių kaime, buvo nušauta juos perspėti bėgusi jo trylikametė duktė Nadežda Rybakovaitė<sup>33</sup>. Būta ir daugiau aukų abiejose kovojančiųjų pusėse.

## Tauragniškių solidarumas ir antinacinė rezistencija

Nacių okupacijos metais dauguma valsčiaus gyventojų tiesiogiai nepatyrė nei 1941 m. vasaros žiaurumų, nei karo ir režimo pokyčių metu padažnėjusių plėšimų ar kriminalinių nusikaltimų, nei nepageidaujamų sovietų partizanų „vizitų“ ar diversijų važiuojant geležinkeliu ar vieškeliu, netapo padegėliais per kariuomenių susirėmimus. Tačiau visi tauragniškiai juto tvyrančią germanizacijos ir kolonizacijos, pradėtos vakarinėse Lietuvos apskrityse, grėsmę. Iš lietuvių antinacinės rezistencijos laikraščių ir žmonių pasakojimų buvo žinoma, kad naciai 1942–1943 m. Šakių, Tauragės ir kitose apskrityse nemažai lietuvių išvarė iš ūkių ir perdavė juos atsikėlusiams vokiečių kolonistams. Laimei, dėl karinių pralaimėjimų vokiečių vykdoma kolonizacija iki Tauragnų valsčiaus neatšliaužė. Didžiausią pavojų kėlė nacių civilinės administracijos skelbiamos įvairios prievolės, kurių sparčiai daugėjo. Ūkininkams svarbiausia buvo apsaugoti nuo didelių natūrinių duoklių. Apsiginti nuo jų alinančio poveikio buvo galima kolektyviais veiksmais, todėl nuo vokiečių pareigūnų buvo slepiamas tikrasis arklių, galvijų ar kiaulių skaičius. Statistinėse suvestinėse sumažindavo tikruosius pasėlių plotus. Tokia ekonominė rezistencija buvo galima tik veikiant sutartinai su seniūnijų seniūnais ir valsčiaus viršaičiu (šios pareigybės buvo atkurtos 1941 m. vasarą). Valsčiaus pareigūnai ūkininkams iš anksto pranešdavo, kada atvyks vokiečiai skaičiuoti gyvulių ir tikrinti pasėlių. Tuomet ūkininkai dalį savo galvijų paslėpdavo miške ar pas kaimynus, kuriuos tikrintojų komisija jau buvo aplankiusi. Reikia pabrėžti, kad nacių pareigūnai nesiekė nualinti mažžemio ar vidutinio ūkininko, todėl neatimdavo sėklai ir pragyvenimui reikalingų grūdų, nereikalavdavo daugiau mėsos, pieno ir kitų žemės ūkio gaminių. Valsčiaus ūkininkai nacmečiu turėjo progą pagudrauti, tad paprastai atiduodavo mažiau maisto gaminių nei per 1940–1941 m. sovie-

<sup>31</sup> Min. Akvilės Taleikytės ir Rimanto Gineičio atsiminimai.

<sup>32</sup> Min. Juozo Danausko ir Rimanto Gineičio atsiminimai.

<sup>33</sup> Min. D. Blažytės str.



tų vykdomas „išbuožinimo“ ir pyliavų rinkimo priemonės. Tačiau buvo kita bėda: be nustatyto leidimo negalėdamas pasipjauti „surašytos“ kiaulės (jos, ačiū Dievui ir viršaičiui su seniūnais, ne visos pateko į nacių pareigūnų suvestines) dažnas ūkininkas retai benuvažiuodavo į turgų<sup>34</sup>.

Sudėtingomis 1941–1944 m. gyvenimo sąlygomis tarpusavio solidarumas padėjo išsaugoti mokyklų tinklą<sup>35</sup>. Maisto produktais ir kitaip buvo remiami mokytojai. Savivaldybės ir privačių asmenų pastangos ir lėšos teikė galimybių šelpti moksleivius iš neturtingų tėvų šeimų. Įvairi socialinė parama per Savitarpinės pagalbos organizacijos vietos komitetą buvo teikiama seneliams ir beturčiams. Pavyzdžiui, vien tik Tauragnų žemės ūkio kooperatyvas 1944 m. kovo mėn. paaukojo Savitarpinei pagalbai 500 reichsmarkių<sup>36</sup>. Tarpusavio solidarumas padėjo sumažinti nacmečiu paplitusių girtuokliavimą. Katalikų bažnyčios kunigų ir mokytojų propaguojamas ir organizacines formas įgavęs Blaivybės sąjūdis Tauragnų valsčiuje, kaip ir visoje Utenos apskrityje, ypač išsiplėtė 1943 m. pabaigoje – 1944 m. pradžioje. Tuomet, naciams sumažinus suvaržymus renginiams, vėl suintensyvėjo Tauragnų miestelio ir valsčiaus kultūrinis gyvenimas, kurį inicijavo mokytojai ir kiti aktyvūs inteligentai bei ūkininkai. Mokytojų, moksleivių ir kitų asmenų vaidinimai, koncertai, istorijos įvykių ir žymių žmonių sukakčių minėjimai, įvairūs kiti renginiai sunkiu nepriteklių kupinu nacmečiu priskirtini kultūrinės rezistencijos sričiai.

Darbštūs tauragniškiai nacmečiu namus statėsi vadinamosiose „kolionijose“ – vienkiamuose, į kuriuos beveik pusė Tauragnų miestelio lietuvių šeimų pradėjo keltis XX a. ketvirtojo dešimtmečio antroje pusėje. Gyvenamųjų namų ir ūkinių trobesių statyba šiuose vienkiamuose, vadintuose „Tauragnų vienkiamais“, trukdavo kelerius metus, o neretai ir visą dešimtmetį.

Sunkiau buvo tauragniškiam atsispirti prieš darbo prievoles Vokietijos pramonėje ir žemės ūkyje, o vėliau priešintis mobilizacijoms į vokiečių karo transporto tarnybą, Reicho darbo tarnybą, lietuvių SS (mobilizaciją į šį legioną lietuvių tautinė antinacinė rezistencija sužlugdė) ir kitus vokiečių dalinius. Mat pasislėpus šaukiamajam asmeniui, kalėjimo ar konclagerio bausmė grėsė kitiems šeimos nariams ar jų artimiesiems. Ne vienam Tauragnų gyventojui nacmečiu teko atsidurti Vokietijoje ir ilgas darbo dienas dirbti vietoj į frontą išsiųstų vyrų vokiečių. Tauragnuose, kaip ir daugelyje kitų Lietuvos vietų, į vokiečių *arbeitsamto* (darbo jėgos tvarkymo įstaiga) reikalaujamą darbams Vokietijoje valsčiaus gyventojų skaičių pirmiausia įtraukdavo tuos asmenis, kurie 1940–1941 m. buvo aktyvūs sovietų valdžios šalininkai.

## „Išvadavimas“ 1944 metais

1944 m. liepos mėn. pradžioje per Tauragnų valsčių vėl persirito Vokietijos–Sovietų Sąjungos karo fronto linija. Šikart – iš Rytų į Vakarus. Po 1944 m. vasaros pradžios triuškinančių pralaimėjimų Gudijos teritorijoje ir vokiečių generaliteto strateginių bei taktinių klaidų mažos vermachto pajėgos daugelyje Aukštaitijos vietovių menkai tesipriešino Raudonajai armijai. Utenos apskrityje nedideli vokiečių daliniai irgi negalėjo sulaikyti tuomet ne

<sup>34</sup> Veronikos Šinkūnienės (Žilėnaitės; gim. 1918 m.) ir kitų asmenų atsiminimai, užrašyti S. Buchavecko 2000 m.; daugiau apie nacmečio žemės ūkį žr. Vytauto Skebo str. šioje knygoje.

<sup>35</sup> Žr. Stanislovo Buchavecko str. „Tauragnų valsčiaus mokyklos nacių okupacijos metais“.

<sup>36</sup> *Savitarpinės Pagalbos Žinios*, 1944, bal. 3.

tik kareivių skaičiumi, bet ir ginkluote lenkusios sovietų armijos. Puolančiųjų vadovybė bet kokia kaina veržėsi pirmyn netausodama kareivių gyvybių. 1944 m. daug raudonarmiečių beprasmiškai žuvo per atakas ar mirė nuo žaizdų Tauragnų valsčiaus kaimų laukuose, tarpukalnėse ir tarpuežerėse, kai vermachto karininkai pasirinktose pozicijose nusprendavo bent trumpam sulaikyti besiveržiantį priešininką.

Tuomet didesni mūšiai vyko Tauragnų valsčiaus šiaurės rytinėje dalyje ties Pilkenių, Stūgliū, Antabaltės kaimais. 1944 m. liepos mėn., traukiantis vokiečių kariuomenei, vėl neišvengta gaisrų, nors prie pat miestelio ir jo gatvėse mūšių nebuvo. Vienu metu sovietų artileristai kelis sviedinius paleido į Tauragnų bažnyčios bokštą, kuriame buvo įsitaisęs vokiečių kulkosvaidininkas. Nuostolių sodyboms buvo padaryta, dviem sovietų armijos daliniams per klaidą susišaudžius. Tačiau labiausiai Tauragnai nukentėjo nuo vokiečių lėktuvų bombų ir paleistų šuvių (turbūt padegamosiomis kulkomis). Nuo jų miestelis paskendo liepsnose. Sudegė bažnyčia ir daugelis namų. Neišvengta gyventojų aukų. Tuomet žuvo būsimosios profesorės Eugenijos Šimkūnaitės tėvas Pranas Šimkūnas. Per artilerijos apšaudymus sudegė Tauragnų dvarvietės sodyba<sup>37</sup>. Kai kuriose vietose dėl įvairių priežasčių sodybas padegė vokiečių kareiviai.

Tauragnus sovietų kariuomenė užėmė 1944 m. liepos 10 d. (data tikslintina). Tuomet miesteliui ir valsčiui baigėsi nacių okupacijos laikotarpis ir prasidėjo antroji sovietų okupacija. Vėl ėmė didėti jos šalininkų ar prisitaikėlių gretos. Nuo pirmųjų antrosios sovietų okupacijos savaitių atsinaujino ginkluotas lietuvių pasipriešinimas, kuriame dalyvavo ir buvo nukauta daug tauragniškių. Vieni žuvo didvyriškai, kiti – išduoti ir nušauti iš pasalų, dar kiti – NKVD ir jų talkininkų vykdytų „tardymų“ metu. Per kovas krito daug sovietų aktyvistų, jų šalininkų, sovietų armijos kareivių ir baudėjų iš represinių struktūrų. Nemažai žuvo ir tų, kurie norėjo atsiriboti tiek nuo laisvės kovotojų, tiek nuo sovietų valdžią rėmusiųjų ir būti nuošaly nuo okupaciją lydėjusių įvykių. Visas šias aukas galima sąlyginai priskirti nusikalstamų įvykių grandinei, kurią pradėjo 1939 m. bolševikų Sovietų Sąjungos ir nacių Vokietijos suokaltis prieš Europos tautas ir po 1940 m. Lietuvos okupacijos pradėtas žmonių supriešinimas.

## Išvados

Per 1940–1941 m. sovietų okupaciją buvo sujaukta Tauragnų valsčiaus ekonominė, socialinė ir kultūrinė raida, pradėtas žmonių supriešinimas. Represuota daug autoritetingų tauragniškių.

Tauragnų valsčiaus sukilėliai 1941 m. birželio 23 d. pradėjo veiksmus prieš sovietų valdžią ir Raudonąją armiją. Tauragnų miestelį padegė sovietų kareiviai.

Žmonių supriešinimą pagilino 1941 m. birželio mėn. pabaigoje raudonarmiečių ir sovietų aktyvistų įvairiose valsčiaus vietose vykdomos tauragniškių žudynės. Šį supriešinimą dar pakurstė Tauragnų miestelyje 1941 m. liepos mėn. buvusių sovietų valdžios pareigūnų ir aktyvių šalininkų sušaudymas, kuris buvo vykdomas be aukštesnių ir teisėtų teisminių institucijų sankcijų ir labiau panėšėjo į karo lauko teismų praktiką (nesilaikyta teismo proceso normų). Valsčiaus žydų žudynės naciai surengė 1941 m. rugpjūčio mėn. prie Ute-

<sup>37</sup> Angelės Martinkėnienės (Papirtytės) atsiminimai, užrašyti S. Buchavecko 2000 m., taip pat min. Rimanto Gineičio ir Akvilės Taleikytės ir kitų asmenų atsiminimai.

nos. Valsčius neteko žydų tautybės verslininkų, dėl to pasikeitė padėtis prekybos ir amatų srityse bei pakito tauragniškių ekonominiai santykiai.

1941–1944 m. Tauragnų valsčiuje vyko įvairiopa lietuvių tautinė antinacinė rezistencija, priešinimasis nacių ekonominei politikai, germanizacijai ir kt. Dėl šių reiškinių sustiprėjo tauragniškių tarpusavio solidarumas. Sovietinei antinacinei rezistencijai atstovavo Tauragnų valsčiaus rytinėje dalyje veikę sovietų partizanai, kovoję ir prieš lietuviškąją savivaldą, rinkę „duokles“ iš ūkininkų.

1944 m. liepos mėn. Raudonoji armija „išvadavo“ Tauragnų valsčių nuo vokiečių kariuomenės, kurios lakūnų veiksmai tapo gaisro, beveik visiškai sudeginusio Tauragnų miestelių, priežastimi. Valsčiuje prasidėjo ginkluotas antisovietinis pasipriešinimas.

## Žvilgsnis į Tauragnų valsčiaus 1942 metų gyventojų surašymo duomenis

*Stanislovas Buchaveckas*

Hitlerio ir nacių valdoma Vokietija po 1941 m. pergalingo antpuolio prieš vakarykštį savo sąjungininką Sovietų Sąjungą Lietuvą traktavo kaip karo grobį. Tiesa, nacių vadovybėje iki karo su Stalino kuriamą imperija, ir prasidėjus vokiečių *vermacht*o ir bolševikų Raudonosios armijos kovoms dar kurį laiką vyko pasvarstymai dėl Baltijos šalių tolesnio likimo. Tačiau pergalių apsvaigintas Hitleris neilgai paisė atsargesnių nuomonių ir netgi neslėpė siekio Lietuvą germanizuoti ir kolonizuoti. Dalies Lietuvos gyventojų laukė vokietinimo priemonės pačioje Lietuvoje. Kita jos gyventojų dalis turėjo būti panaudota kaip pigi darbo jėga Vokietijoje. Dar kiti Lietuvos gyventojai turėjo būti panaudoti kaip kolonistai Gudijoje ir kai kuriose Rusijos srityse. Tokiems veiksams paruošti naciai ir surengė 1942 m. gegužės 27 d. Lietuvos generalinės srities (tokį pavadinimą naciai suteikė okupuotai Lietuvai, prie kurios 1942 m. pavasarį buvo prijungtos Ašmenos ir Svyrių apskritys bei dar keli valsčiai, dabar esantys Gudijos valstybės sudėtyje) gyventojų surašymą.

1942 m. pavasarį dėl nacių planuojamos germanizacijos ir kolonizacijos Lietuvai didesnis pavojus dar negrėsė. Vokiečių kolonistai dar tik buvo pradėję kurtis kai kuriose vakarinėse Lietuvos apskrityse. Bet 1942 m. gegužės 27 d. data (realiai surašymas vyko kelias savaites) paženklintas Lietuvos generalinės srities visuotinis gyventojų surašymas – tai ne tik dar vienas žingsnis į dar didesnę krašto išteklių ir žmonių eksploatavimą, bet ir ruošimasis paversti Lietuvą Vokietijos dalimi. Mat surašymo duomenys pirmiausia buvo reikalingi darbams į Vokietiją išvežamų gyventojų skaičiui planuoti, tam jie jau buvo pradėti naudoti. Tolesnes nacių užmačias įgyvendinti sutrukdė Vokietijos pralaimėjimas. Istorikams liko šie nelabai išsamūs ir mažai apdoroti (kaip suvestiniai ir išvestiniai) duomenys, kuriuos galima panaudoti kaip žaliavą ir šaltinį įvairiems 1941–1944 m. nacių okupacijos laikotarpio ir viso XX a. penktojo dešimtmečio Lietuvos istorijos tyrimams.

1942 m. gyventojų surašymo duomenys dar labai mažai naudojami istoriografijoje. Tad šiame straipsnyje supažindinama su nacmečiu vykdyto Tauragnų miestelio, valsčiaus kaimų ir mažesnių gyvenviečių gyventojų surašymo duomenimis,



*Tauragnų jaunimas  
ežero pakrantėje.*

*1942 m.*

*J. Danausko nuotr.*

*Tauragniškiei.*

*1942 m.*

*J. Danausko nuotr.*

patekusiais į Lietuvos centrinę valstybės archyvą (toliau – LCVA). Kai kurių gyvenviečių (visų analizei reikėtų didelės apimties straipsnio) statistiniai duomenys lyginami su 1923 m. gyventojų surašymo demografinė statistika. Taip pat supažindinama su 1942 m. Tauragnų miestelio ir kai kurių kitų gyvenviečių gyventojų šeimomis, užsiėmimais bei verslais ir kita informacija apie to meto žmones, jų amžius ir pan. Yra ir išsamesniems demografiniams tyrimams tinkamų faktų, rodančių, iš kurių valsčių gyventi į Tauragnus ir jiems aplinkinius kaimus atvykdavo žmonės.

## Tauragnų valsčius 1942 metais

Pirmiausia būtina prisiminti, kad 1941 m. Tauragnų valsčius, kaip ir kiti Lietuvos administraciniai vienetai, patyrė didelių nuostolių dėl šalių okupavusių bolševikų ir nacių vykdytų genocidinių veiksmų. Sovietmečiu Tauragnų valsčiuje žmonės dingdavo be žinios kalėjimuose, buvo išgabenami į sovietų imperijos konclagerius ir tremtį. Nacmečio pradžioje Tauragnuose ir valsčiaus gyvenvietėse neliko iki tol čia šimtmečius gyvenusių žydų tautybės piliečių (pas vietos gyventojus besislapstantys žydai gyveno nelegaliai).

Tad 1940 ir 1941 m., Lietuvoje šeiminkaujant okupantams bolševikams, o paskui ir pirmaisiais nacių okupacijos mėnesiais, Tauragnų valsčius patyrė demografinių nuostolių. Sąlyginai galima sakyti, kad tuomet iš dalies buvo sunaikintas beveik dviejų dešimtmečių (nuo 1923 m. visuotinio gyventojų surašymo) natūralus gyventojų prieaugis.

1942 m. gegužės 27 d. gyventojų surašymo duomenimis, Tauragnų valsčiuje buvo 7595 gyventojai. Tarp žmonių, 1942 m. surašytų į preliminarinius ir dar tikslintinus lapus, daugiau buvo moterų – 4013. Vyrų surašyta tik 3582 asmenys<sup>1</sup>.

1941–1944 m. Tauragnų valsčiaus plotas – 244 kv. km. Tai vidutinio dydžio valsčius Utenos apskrityje (visos apskrities teritorija – 2680 kv. km, 1942 m. gegužės 27 d. surašyta 91 943 gyventojai). Už Tauragnų valsčių daugiau kaip dukart didesnis buvo Molėtų valsčius. Šiek tiek didesni – Anykščių, Kūktiškių ir Utenos valsčiai. Kiti valsčiai mažesni už Tauragnų valsčių. Palyginkime: tuometinis Skiemonių valsčius teuzėmė 93 kv. km plotą, Leliūnų valsčiaus teritorija – 120 kv. km.

1942 m. gyventojų skaičiumi Tauragnų valsčius nusileido tik Utenos valsčiui (10 198 gyv., dalis jų gyveno dar prie Utenos neprijungtuose priemiesčiuose, nes pačiam Utenos miestui priskirtoje 2 kv. km teritorijoje būta tik 3914 gyv.), dideliame Molėtų valsčiui (15 763 gyv.) bei Anykščių (11 126 gyv.) ir Alantos (8300 gyv.; tuomet miestelis vadintas ir rašytas „Alunta“) valsčiams<sup>2</sup>.

Palyginkime: 1923 m. Tauragnų valsčiuje, kurio plotas buvo 238 kv. km (t. y. 6 kv. km mažesnis nei 1942 m.), gyveno 7435 žmonės. Moterų ir vyrų proporcija buvo ne tokia nepalanki vyrams, kaip 1942 m. 1923 m. moterų surašyta 3816, o vyrų – 3559 asmenys. Visoje Utenos apskrityje, kuri buvo didesnė nei nacmečiu ir 1923 m. apėmė 3090 kv. km plotą, tuomet gyveno 53 137 gyventojai (1923 m. Utenos apskričiai priklausė ir Joniškio valsčius, kuris 1942 m. buvo Švenčionių apskrityje)<sup>3</sup>.

1942 m. Utenos apskrities gyventojų surašymo pagal tautybes suvesti-

<sup>1</sup> 1942 m. gyventojų surašymo Lietuvos generalinėje srityje duomenys, LCVA, f. R-743, ap. 5, b. 46, l. 61.

<sup>2</sup> *Ten pat.*

<sup>3</sup> *Lietuvos gyventojai (1923 m. rugsėjo 17 d. surašymo duomenys)*, Kaunas, 1925, p. 3.



niame lape Tauragnų valsčiuje nurodyta 7588 žmonės. Jie tautybėmis suskirstyti taip: lietuvių – 6204 (81,75%), rusų – 1372 (18,09%), vokiečių – 2, latvių – 1, gudų – 1, svetimšalių – 2. Dar 8 žmonių tautybės surašinėtojams nepavyko išsiaiškinti<sup>4</sup>.

Reikia pabrėžti, kad 1942 m. gyventojų surašymo sąrašai gali būti neišsamūs (arba ne visa surašymo medžiaga pateko į archyvus). Be to, surašymo lapų sąrašuose ne visos pavardės yra gerai įskaitomos arba teisingai parašytos. Kai kurios pavardės ar vardai gali būti kiek iškreipti. Dalies rusų tautybės gyventojų pavardes ir vardus sąrašuose ir buto–ūkio lapuose surašinėtojai ar surinktų duomenų perrašinėtojai „sulietauvino“. Todėl netikslumų gali būti ir šiame straipsnyje. Prie kai kurių pavardžių nėra vardų.

## Tauragnų miestelis, jo gatvės ir gyventojai

Koks buvo 1940 m. Tauragnų miestelio gyventojų skaičius, nustatyti nėra paprasta. Mat XX a. ketvirtąjį dešimtmetį daug ūkininkaujančių miestelio gyventojų kėlėsi į vienkiemiams paskirtas žemes netoli Tauragnų, vietinių žmonių vadinamas *kolionijomis*. Tačiau gyventojai ir toliau buvo labai glaudžiai susiję su miesteliu, kuriame paprastai gyveno dalis jų šeimos narių. Be to, statybos vienkiemyje užtrukdavo kelerius metus ir ilgiau (šios statybos sulėtėjo nacmečiu). 1939–1940 m. miestelio gyventojai, įgiję vienkiemų sklypus, vis dar kūrėsi ir kėlėsi į naujas sodybas. Šių vienkiemų, kaip savotiškų Tauragnų palydovų, gyventojus neretai įskaitydavo į bendrą Tauragnų miestelio gyventojų skaičių. Netgi tie naujieji vienkiemiai buvo vadinami Tauragnų vienkiemiais. Su juose įsikūrusiais žmonėmis 1940 m. Tauragnuose buvo priskaičiuojama apie tūkstantį gyventojų<sup>5</sup>. Kartais buvo nurodomas vien pačiame miestelyje gyvenusių žmonių skaičius. Pagal tokią žinybinę statistiką gyventojų „sumažėdavo“. Tokie yra ir 1940 m. sausio 1 d. duomenys, pagal kuriuos Tauragnuose gyveno 708 gyventojai<sup>6</sup>.

1941 m. daugiausia gyventojų nuostolių patyrė pats Tauragnų miestelis. Tų metų vasarą jis neteko daug gyventojų ir 1940–1941 m. sovietinės okupacijos laikotarpiu (pasitraukimas į užsienį, trėmimai, žudymas), ir 1941 m. birželio mėn. pabaigoje per Tauragnus praslinkusio karo veiksmų fronto metu, ir ypač nacių okupacijos pradžioje. Nacmečio pradžioje buvo išžudyta valsčiaus žydų bendruomenė, kuri daugiausia buvo susitelkusi Tauragnų miestelyje (tik nedidelė jos narių dalis išsigelbėjo slapstydamosi pas vietos lietuvius ir įvairiomis aplinkybėmis kitur).

„Tarybų Lietuvos enciklopedijoje“ rašoma, kad „per hitlerinę okupaciją nužudyta apie 500 Tauragnų gyventojų“. Rašydamas apie nacmečio pradžios žudynes, B. Kviklys teigė, kad „naciai išžudė apie 490 Tauragnų žydų ir bolševikų bei jų simpatikų“<sup>7</sup>. Neaišku, kiek tie skaičiai yra tikslūs, bet į minimą skaičių, be abejo, įtraukti ne tik miestelio, bet ir viso valsčiaus gyventojų aukos (apibrėžimas taikomas valsčiaus mastu).

Tad Tauragnai patyrė didžiulių gyventojų nuostolių, dėl kurių ne tik sumažėjo miestelio gyventojų skaičius, bet pasikeitė ir žmonių ekonominiai ryšiai, tarpusavio bendravimo tradicijos.

1942 m. didžiausia Tauragnų miestelio gatvė buvo prie kelio į apskri-

<sup>4</sup> 1942 m. gyventojų surašymo duomenys, LCV, f. R-743, ap. 5, b. 45, l. 74.

<sup>5</sup> Įvairūs šaltiniai.

<sup>6</sup> LCV, f. R-743, ap. 5, b. 47, l. 72.

<sup>7</sup> *Tarybų Lietuvos enciklopedija*, Vilnius, 1988, t. 4, p. 283; Kviklys B. *Mūsų Lietuva*, t. 2 (2-oji fotografuotinė laida), Vilnius, 1991, p. 32.



ties centrą ir turėjo Utenos pavadinimą. Dar viena miestelio gatvė rodė kryptį į didesnę vietovę ir buvo gavusi Salako pavadinimą. Link ežero bėganti turėjo Pakalnės gatvės vardą. Jis neretai buvo užrašomas tarmišku Pakalnės vardu. Ketvirtoji didesnė gatvė irgi buvo vadinama dvejopai – Ulyčelės arba Ulytėlės vardu. Į Stūčių kaimą bėganti to meto nedidelė gatvė gavo to kaimo pavadinimą. 1942 m. jau neminimas Škalos gatvės, kurioje anksčiau stovėjo žydų sinagoga, pavadinimas, buvęs iki 1940 m.

Be 1941 m. išžudytų gyventojų ir be Tauragnų vienkiemiuose gyvenusių žmonių Tauragnų miestelis pagal 1942 m. gegužės 27 d. duomenis atrodė visai nedidelis. Preliminariais duomenimis (1942 m. surašymo statistika nebuvo reikiamai tikslinama), tuomet Utenos gatvėje gyveno 122 nuolatiniai žmonės ir dar keturi asmenys buvo apsistoję ilgesniam laikui pas gimnaisčius ar pažįstamus tauragniškius. Pakalnės gatvėje buvo surašytas 91 nuolatinis gyventojas ir net 7 žmonės, dėl įvairių aplinkybių ir priežasčių apsistoję Tauragnuose. Salako gatvėje būta 74 nuolatinų gyventojų ir tik vienas „laikiniai apsigyvenęs“. Ulytėlės gatvės sąraše atitinkamai – 37 ir 1. Stūčių gatvėje buvo 14 nuolatinų gyventojų ir 3 „laikiniai apsigyvenę“ žmonės. Tad, be vienkiemiu, miestelyje tepriskaičiuota 338 nuolatiniai gyventojai. Septyni iš jų buvo ilgesniam laikui išvykę (dalis jų buvo išvežti darbams į Vokietiją). Šešiolika asmenų buvo ilgesniam laikui apsistoję Tauragnuose<sup>8</sup>. Tačiau iš surašymo medžiagos matyti, kad abejota, į kokią asmenų kategoriją įrašyti vieną ar kitą asmenį. Be to, būta kitų braukymų ir taisymų. Dėl išvežimo į darbus Vokietijoje ir kitų prievolių pavojaus bei kitų priežasčių kai kurie asmenys galėjo būti neįtraukti į okupantų vykdyto gyventojų surašymo statistiką. Taigi minimi gyventojų skaičiai nėra visiškai tikslūs. Jie gali būti per maži.

Toliau, remdamiesi gatvių gyventojų sąrašais ir buto-ūkio lapais, susipažinsime su miestelyje gyvenusiomis šeimomis ir „šeimynomis“, su žmonių užsiėmimais ir pragyvenimo šaltiniais.

## Utenos gatvės gyventojai

Į Utenos gatvės parengiamąjį butų-ūkių sąrašą surašinėtojai įrašė 32 šeiminkus<sup>9</sup>.

Pirmojoje sąrašo eilutėje – gausi kalvio Juozo Kulakausko (gim. 1891 m. Utenos vls.) ir jo žmonos Pranės (gim. 1903 m. Daugėlišio vls.) šeima. Iš jos Tauragnuose su tėvais gyveno du sūnūs ir keturios dukterys. Vienas vaikas jau gyveno kitur<sup>10</sup>.

Kaimynystėje gyveno keli amatininkai. Surašinėtojai buvo keblu surašyti batsiuvio Vinco Taleikio (gim. 1880 m. Tauragnų vls.) šeima. Mat jo vyriausioji duktė Ona (gim. 1922 m.) buvo išvykusi ilgesniam laikui dirbti į Vabalninką. Vis dėlto ji buvusi įtraukta į Tauragnų gyventojų sąrašą kaip šeštasis šeimos narys<sup>11</sup>, nors parengiamajame butų-ūkių sąraše prie V. Taleikio pavardės įrašyti tik penki žmonės<sup>12</sup>. Panašių atvejų surašymo metu buvo ir daugiau. Ties kiekvienu iš jų smulkiau straipsnyje nebus apsistota. Be to, pabrėžtina, kad Taleikių pavardė, paplitusi Tauragnų valsčiuje, surašymo lapuose niekur nerašoma kaip „Toleikis“ (su „o“ raide).

Kita amatininkė – siuvėja Veronika Kilbauskienė. Ji buvo bevaikė ir naš-

<sup>8</sup> Tauragnų miestelio surašymo apylinkės butų-ūkių sąrašas, LCVA, f. R-629, ap. 2, b. 10241, l. 3-4.

<sup>9</sup> Ten pat, b. 8701, l. 1.

<sup>10</sup> Juozo Kulakausko buto-ūkio lapas, ten pat, l. 2.

<sup>11</sup> Ten pat, l. 4.

<sup>12</sup> Min. sąrašas, ten pat, l. 1.

lė. V. Kilbauskienės namuose gyveno nuomininkė – verpėja Grasilda Puodžiukaitė (gim. 1873 m. Tauragnų vls.). Kaimynystėje gyvenusi Ona Šaltenytė (gim. 1907 m.) pragyveno iš turimų santaupų ir pinigų, gaunamų iš nuomininkių, kurių šeimininkė turėjo dvi. Tai mezgėja Uršulė Jauniškytė (gim. 1902 m.) ir verpėja Grasilda Navikaitė (gim. 1877 m.). Šios visos trys moterys – tauragniškės<sup>13</sup>.

Ūkininkė Uršulė Tartilaitė (gim. 1879 m. Tauragnų vls.) gyveno viena. Neištejęs buvo Utenos gatvėje gyvenusi Tauragnų ambulatorijos gydytoja Barbora Gražytė (gim. 1879 m. Žemaitkiemio vls.). Ji buvo priglaidusi mažą sesers dukrą Laimutę Morkūnaitę (gim. 1939 m.)<sup>14</sup>. Jos motina, gydytojos sesuo, kuri prieš tai Tauragnuose kurį laiką gyveno kartu, 1942 m. gegužės mėn. buvo kažkur išvykusi<sup>15</sup>.

„Moterišku“ „šeimynų“ grupę papildė ir verpėja Eleonora Bikelytė (gim. 1871 m. Tauragnuose). Ji buvo priėmusi nuomininkę Teresę Musteikiene (gim. 1879 m.), vaikų negalėjusią turėti našlę, irgi tauragniškę. Utenos gatvėje gyveno ir kitas kalvis – Pranas Jauniškis (gim. 1907 m. Tauragnuose). Jis su žmona Tekle (gim. 1904 m. irgi Tauragnuose) turėjo keturis vaikus. Siuvėjo Jono Juodvalkio (gim. 1887 m. Tauragnuose) namuose, be žmonos ir dviejų sūnų, dar gyveno našlė Veronika Ūdrienė (gim. 1897 m. Tauragnuose), kuri buvo žemės ūkio darbininkė<sup>16</sup>.

Ūkininkavimu vertėsis Anupras Taleikis (gim. 1907 m.) buvo nevedęs. Jis gyveno kartu su motina Marcele (gim. 1872 m. Tauragnų vls.) ir jaunesniuoju broliu Juozu (gim. 1912 m.)<sup>17</sup>.

Pašto viršininkas Tadas Klumbys (gim. 1910 m.) neseniai buvo vedęs Stasę (gim. 1918 m.) iš Alantos valsčiaus ir vaikų dar neturėjo. Kaip šeimos narys kartu gyveno T. Klumbio motina Alfonsina (gim. 1885 m.). O T. Klumbio bute kambarį išsinuomojusi Stasė Paukštytė, kuri dirbo pardavėja kooperatyvo parduotuvėje, į nuolatinį Tauragnų gyventojų skaičių neįtraukta<sup>18</sup>. Net į buto-ūkio lapą nebuvo įrašytas vienas žmogus, laikinai gyvenęs agronomo Juliaus Strikaičio (gim. 1904 m.) ir jo žmonos mezgėjos Marijos (gim. 1915 m. Šiluvos vls., Raseinių apskr.) namuose<sup>19</sup>.

Iš namų, kuriuose gyveno nacmečio Tauragnų valsčiaus viršaitis Kazys Kariniauskas (vienas aktyviausių 1941 m. Birželio sukilimo dalyvių ir tuomet sužeistas), į parengiamąjį sąrašą tebuvo įrašyti šeši asmenys<sup>20</sup>. Vėliau, išigilinus į visas aplinkybes ir surašymo instrukcijas, į Tauragnų miestelio apylinkės butų-ūkių sąrašą buvo įrašyti aštuoni nuolatiniai ir vienas nenuolatinis gyventojas. K. Kariniausko (gim. 1907 m. Suvalkų Kalvarijoje, Marijampolės apskr.) šeimoje buvo žmona Pranė (gim. 1908 m. Gruzdžių vls., Šiaulių apskr.) ir dvi dukterys – vienuolikmetė Judita ir devynmetė Nijolė. Dėl vyro užimtumo viršaičio tarnyboje P. Kariniauskienei teko daugiau nei jam žemdirbystės rūpesčių nuosavame ūkyje, kurio darbus padėjo nudirbti kartu gyvenanti tarnaitė Adelė Bykuvienė (gim. 1912 m. Tauragnuose).

Name, kur buvo įsikūręs K. Kariniauskas, gyveno dar trys nuomininkai: Tauragnų kooperatyvo vedėjas Povilas Kubiliūnas (gim. 1915 m. Užpalių vls., Utenos apskr.), policijos vachmistras Alfonsas Jomantas (gim. 1907 m. Tirkšlių vls.,

<sup>13</sup> Buto-ūkio lapai, *ten pat*, l. 6–8.

<sup>14</sup> Barbaros Gražytės buto-ūkio lapas, *ten pat*, l. 12.

<sup>15</sup> Plg. Utenos gatvės parengiamąjį sąrašą ir Tauragnų miestelio surašymo apylinkės butų-ūkių sąrašą, *ten pat*, l. 1, ir b. 10241, l. 3.

<sup>16</sup> *Ten pat*, b. 8701, l. 14–18.

<sup>17</sup> *Ten pat*, l. 20.

<sup>18</sup> Tado Klumbio buto-ūkio lapas, *ten pat*, l. 22; Tauragnų miestelio apylinkės butų-ūkių sąrašas, *ten pat*, b. 10241, l. 3.

<sup>19</sup> *Ten pat*; taip pat b. 8701, l. 1 ir 24.

<sup>20</sup> Utenos gatvės butų-ūkių sąrašas, *ten pat*, l. 1.

Mažeikių apskr.) ir policininkas Juozas Jurskis (gim. 1905 m. Pumpėnų vls., Panevėžio apskr.). Be to, viršaičio namuose svečio teisėmis kuriam laikui buvo apsistojęs Vladas Vaitiekūnas (gim. 1906 m. Vaškų vls., Biržų apskr.), Lietuvos generalinės srities pirmojo generalinio tarėjo (juo buvo gen. Petras Kubiliūnas) įstaigos Kaune tarnautojas<sup>21</sup>.

## Pakalnės (Pakalnos) gatvės gyventojai

Pakalnės gatvė parengiamajame butų-ūkių sąrašė<sup>22</sup> parašyta Pakalnos pavadinimu. Šioje gatvėje yra įrašytos 26 butų-ūkių šeiminių pavardės.

Pirmuoju gatvėje įrašyta Prano Gimbučio (gim. 1888 m. Tauragnų vls.) šeima, kurią sudarė aštuoni žmonės<sup>23</sup>, o butų-ūkių sąrašė įrašytas skaitmuo šeši<sup>24</sup>. P. Gimbutis buvo padienis darbininkas. Išlaikyti šeimą šiam nenuolatinį darbą turėjusiam tauragniškiui padieniais darbais padėjo vyriausios dukters Veronika (gim. 1922 m.) ir Ona (gim. 1924 m.), kurios dar buvo neištekėjusios. Teklė Gimbutienė (gim. 1898 m. irgi Tauragnų vls.) rūpinosi gausios šeimos mažamečiais. Iš devynių gimusių vaikų gyveno šeši. Jauniausias iš jų – pradžios mokyklą jau lankantis šešiametis Jonas Gimbutis.

Malūno darbininkas Pranas Paukštė (gim. 1922 m.) gyveno tik su motina Adele (gim. 1888 m.). Tauragnų malūno „motoristo“ Juozo Riaubos (gim. 1922 m.) šeimoje buvo žmona Elena (gim. 1918 m.) ir dvišimtis sūnus Antanas. Medžio tekintojo Kajetono Žiezdris (gim. 1922 m.) nebuvo Lietuvoje. Šis miestelio gyventojas buvęs paimtas į vokiečių kariuomenės transporto tarnybą. Namie K. Žiezdris laukė jauna žmona Veronika (gim. 1924 m.), dar neturėjusi vaikų<sup>25</sup>.

Pakalnės gatvėje taip pat gyveno Juozo Šeikausko (gim. 1891 m.) šeima, kurią sudarė penki asmenys. Nors šio buto-ūkio šeiminių įrašytas šis vyras, bet jį patį (greičiausiai turėjusį kokią negalią) ir kitus šeimos narius išlaikė žmona verpėja Veronika (gim. 1892 m. Kaune). Kaimynystėje gyveno siuvėjas Mykolas Šireikos (1909 m.) ir batsiuvio Antano Prunskaus (gim. 1919 m.) šeimos, kurias sudarė po tris asmenis. Tačiau A. Prunskaus irgi nebuvo Lietuvoje – jis buvo išvežtas darbams į Vokietiją. Be to, M. Šireikos buto-ūkio lape (kitame šaltinyje) dar buvo įrašyti keturi žmonės. Kaip atskira šeima buvo įrašyta jo žmonos motina Kristina Petrauskienė (gim. 1896 m.) bei patėvis Mykolas Petrauskas (gim. 1897 m.). Šis, beje, 1942 m. gyventojų surašymo metu taip pat darbavosi Vokietijoje<sup>26</sup>. Kiti du asmenys – senyvi Kazimieras Šireika (gim. 1876 m.), duoną pelnęs dirbdamas žemės ūkio darbininku, ir Rozalija Pilauskienė (gim. 1879 m.), kurios gyvenamoji vieta anksčiau buvusi Škalos gatvėje (gal sudegė 1941 m. birželio mėn.).

Ties ūkininkės Jadvygos Papirtienės (gim. 1902 m. Saldutiškio vls., pagimdė penkis vaikus, iš kurių gyveno keturi) pavarde butų-ūkių sąrašė yra parašyta, kad šeimą sudarė du žmonės<sup>27</sup>. O kartu gyveno trys šeimos nariai. Buto-ūkio lape, be šeiminių ir jos dukters (irgi Jadvygos, gim. 1923 m., taip pat žemdirbės), įrašytas sūnus Juozas

<sup>21</sup> Kazio Kariniausko buto-ūkio lapas, *ten pat*, l. 26.

<sup>22</sup> Tauragnų mstl. Pakalnos gatvės parengiamasis butų-ūkių sąrašas, *ten pat*, b. 8702, l. 10.

<sup>23</sup> Prano Gimbučio buto-ūkio lapas, f. R-743, ap. 2, b. 8702, l. 11.

<sup>24</sup> Min. Pakalnės gatvės butų-ūkių sąrašas, *ten pat*, l. 10.

<sup>25</sup> Buto-ūkio lapai, *ten pat*, l. 13–17.

<sup>26</sup> *Ten pat*, l. 19–23.

<sup>27</sup> Pakalnos gatvės butų-ūkių sąrašas, *ten pat*, l. 10.

(gim. 1929 m.), jau spėjęs baigti pradžios mokyklą (turbūt 4 skyrius) ir taip pat talkinęs ūkio darbuose. Kartu gyveno ir laikinai apsistojusi duktė Stasė Papirtytė (gim. 1927 m., mokyklos nebuvo lankiusi), atvykusi iš Šiaulių, kur dirbo tarnaitė („*tvar-kytoja*“) kirpykloje<sup>28</sup>.

Ūkininko Vinco Laurinavičiaus (gim. 1890 m.) namuose gyveno šeši šeimos, kuri tik ketvirtojo dešimtmečio antroje pusėje atvyko iš Kuktiškių valsčiaus, nariai. V. Laurinavičius buvo vienintelis vyras šeimoje (iš septynių gimusių vaikų gyveno penki). Irgi kuktiškėnas stalius Juozas Maslauskas (gim. 1907 m.) su žmona Veronika (gim. 1911 m., tauragniškę) turėjo mažametę dukterį Aldoną ir išlaikė savo motiną Marcelę (gim. 1856 m.). Žemdirbė našlė Emilija Kavaliauskienė (gim. 1909 m.) gyveno su savo trimis vaikais ir motina Tekle Raginskiene (gim. 1877 m. Tauragnų vls.). Irgi našlės Anelės Černiauskienės (gim. 1896 m. Anykščiuose), dirbusios miestelio gatvių šlavėja, namuose augo dvi dukterys – devynmetė Genovaitė ir 1941 m. rudenį gimusi Aldona, o du vaikai jau gyveno kitur<sup>29</sup>.

Batsiuvio Juozo Akavito (gim. 1904 m. Estijoje, Narvos mieste) namuose, be jo paties, motinos Marijonos (gim. 1883 m. irgi Narvoje) ir žmonos Filomenos (gim. 1914 m. Latvijoje, Liepojos mieste), dar gyveno Utenos apskrities mokesčių inspekcijos tarnautojas Domas Neliubšis (gim. 1918 m. Vyžuonosė) ir policininkas Petras Rudokas (gim. 1905 m. Utenoje). Šalimais buvo įsikūrusi kepeja Antanina Vaicekauskienė (gim. 1907 m. Tauragnų vls.) su trimis savo vaikais<sup>30</sup>.

1942 m. gegužės mėn. šeši žmonės įrašyti į žemdirbio Kazimiero Rudėno (gim. 1893 m. Kuktiškių vls.) namų „*šeimyną*“. Namuose stigo vyresniojo sūnaus, irgi Kazimiero (gim. 1921 m.), kuris buvo paimtas į vadinamąją reicho darbo tarnybą (toliau – RDT) ir tuo laiku buvo Vokietijoje. Tačiau tiek jis, tiek namuose gyvenantis K. Rudėno vaikai buvo įrašyti į nuolatinių gyventojų sąrašą<sup>31</sup>.

Pagal parengiamąjį butų-ūkių sąrašą šaltkalvio Jono Ruzgo (gim. 1887 m. Tauragnų vls.) namuose būta trijų asmenų, bet galiausiai įrašyti du žmonės. Greičiausiai kartu gyveno kažkoks nenuolatinis gyventojas, kuris nebuvo įvardytas. Greitame name ar bute irgi gyveno amatu besiverčianti šeimninė – verpėja Monika Vaškelytė (gim. 1887 m. Tauragnų vls.). Kartu įrašyta ir Teklė Dziekavičiūtė (gim. 1872 m. Utenoje), gaunanti atlyginimą iš savivaldybės kaip Tauragnų miestelio gatvių šlavėja<sup>32</sup>.

Kiti Pakalnės gatvės gyventojai – Jono Peršono (gim. 1883 m.), kuris pragyvenimui užsidirbdavo kaip padienis darbininkas, šeima (trys asmenys). O žemdirbys Liūdas Ivanauskas (gim. 1887 m.) turėjo išlaikyti ne tik savo trijų asmenų šeimą, bet pavalgydinti ir ketvirtąją burną – vaikaitę Genovaitę (gim. 1928 m.). Mūrininko Jono Gasio (gim. 1915 m.) namuose irgi buvo keturi žmonės – be žmonos ir sūnaus, kartu gyveno ir šeimnininko tėvas Antanas Gasys (gim. 1868 m.)<sup>33</sup>.

Toliau neaišku, ar tame pačiame name, ar skirtingose trobose gyveno dvi vienišos moterys, našlės, kilusios iš Tauragnų. Padienė darbininkė Veronika Narinkienė (gim. 1879 m.) buvo pagimdžiusi tris ir išauginusi du vaikus. Taip pat su vaikais sekėsi ir žemdirbei Uršulei Pum-

<sup>28</sup> Jadvygos Papirtienės buto-ūkio lapas, *ten pat*, l. 25.

<sup>29</sup> Buto-ūkio lapai, *ten pat*, l. 27–33.

<sup>30</sup> Juozo Akavito buto-ūkio lapas, l. 35–37.

<sup>31</sup> Plg. Tauragnų miestelio apylinkės butų-ūkių sąrašą ir Kazimiero Rudėno buto-ūkio lapą, *ten pat*, atitinkamai b. 10241, l. 4, ir b. 8702, l. 39.

<sup>32</sup> Buto-ūkio lapai, b. 8702, l. 41–43.

<sup>33</sup> *Ten pat*, l. 45–49.

putienei (gim. 1889 m.). Kaimynystėje viename name gyveno dar trys moterys. Šeimininke užrašyta žemės ūkio darbininkė Cecilija Bikelytė (gim. 1880 m.). Ji išlaikė už save vyresnę seserį Veroniką. Kartu gyveno senutė Uršulė Šireikienė (gim. 1862 m.). Visos jos buvo iš Tauragnų valsčiaus<sup>34</sup>.

Pakalnės gatvės sąrašo pabaigoje – dar trys „šeimynos“. Ūkininkės Uršulės Šinkūnienės (gim. 1889 m.) namuose gyveno padienė darbininkė Teklė Tumienė (gim. 1879 m.), kurios ligtolinė gyvenamoji vieta buvo Ulytėlės gatvėje. Padienio darbininko Mato Tarailio (gim. 1877 m. Kuktiškių vls.) šeimą sudarė trys žmonės. Batsiuvio Juozo Tarailio (gim. 1906 m. Daugailiuose) šeimoje buvo keturi žmonės<sup>35</sup>.

## Salako gatvės gyventojai

Salako gatvėje buvo mokykla, kurios sodyboje buvo įsikūrusios kelios šeimos. Mokytojos Antaninos Vaškeliėnės (gim. 1911 m. Šakių apskr.), kurios vyras gyveno kitur, namuose buvo net keturi mažamečiai vaikai – Laimutė (gim. 1934 m.), Gražina (gim. 1937 m.), Dalia (gim. 1939 m.) ir Kęstutis (gim. 1940 m.). Tuose pačiuose namuose buvo įsikūrusi ir mokytoja Genovaitė Jasonaitė (gim. 1918 m.), atrodo, gyvenusi kartu su mergaite Konstancija Aidukaite (gim. 1927 m.) iš Pilkėnių kaimo. Mokyklos sargienė našlė Teklė Kaukienė (gim. 1902 m. Tauragnų vls.) turėjo dvimetį sūnų Povilą<sup>36</sup>.

Salako gatvėje gyveno septyni ūkininkai. Iš jų didžiausią „šeimyną“ turėjo Bronius Šimelis (gim. 1901 m.). Jo namuose, be žmonos Teklės (gim. 1899 m.), dviejų sūnų ir dviejų dukterų, buvo samdinyš Petras Šinkūnas (gim. 1925 m.). Ruso sentikio Savielijaus Žaunerovo (gim. 1912 m. Tauragnų vls.) namuose, be žmonos ir dviejų mažamečių vaikų, gyveno auklėtinė Aldona Udraitė (gim. 1932 m.). Du maži vaikai augo Jono Juškos (gim. 1896 m. Tauragnų vls.) šeimoje. Senyvų Kazio ir Petronėlės Šireikų (abu gim. 1876 m. Daugailiuose) sodyboje tuomet dar gyveno tik marti Sabina (gim. 1919 m. Breslaujos apskr., lietuvių etninėse žemėse), o jos vyras Petras Šireika (gim. 1912 m.) atliko darbų prievolę Vokietijoje.

Likusiose trijose Salako gatvės ūkininkų sodybose „šeimos galvomis“ buvo moterys, visos trys kilusios iš Tauragnų valsčiaus. Veronika Musteikienė (gim. 1896 m.) gyveno su devynmečiu sūnumi Jonu, o vyras buvo išvykęs. Netekėjusi Teresė Šinkūnaitė (gim. 1870 m.) į savo namus buvo priėmusi irgi netekėjusią verpėją Teresę Musteikytę (gim. 1885 m.). Našlei Teklei Stundžienei (gim. 1872 m.), kuri išlaikė giminaitę senutę Teresę (gim. 1858 m.), ūkio darbus padėjo nudirbti samdinyš Jonas Gasiūnas (gim. 1924 m. Tauragnų vls.)<sup>37</sup>.

Keliuose namuose gyveno amatininkai. Batsiuvio Petro Jurgelėno (gim. 1902 m. Tauragnų vls.) šeimą sudarė trys asmenys. P. Jurgelėno namuose taip pat gyveno nuomininkas Romas Treinys (gim. 1919 m. Kuktiškėse), tuometinis Tauragnų valsčiaus savivaldybės įstaigos raštininkas. Panaši padėtis buvo ir staliaus Jono Mackevičiaus (gim. 1902 m.) namuose, kur, be žmonos ir sūnaus, gyveno nuomininkė Valė Šileikytė (gim. 1922 m. Užpaliuose), valsčiaus žemės ūkio tiekimo įstaigos sąskaitininkė. Bevaikio staliaus Antano Lukšto (gim. 1910 m.) šeimoje gyveno ir jo motina. Tuo tarpu kalvis Liūdas

<sup>34</sup> *Ten pat*, l. 51–55.

<sup>35</sup> *Ten pat*, l. 57–61.

<sup>36</sup> Antaninos Vaškeliėnės ir Teklės Kaukienės buto-ūkio lapai, *ten pat*, b. 8702, l. 64–66.

<sup>37</sup> Buto-ūkio lapai, *ten pat*, l. 68–98.



Puslys (gim. 1904 m. Daugailių vls.) su žmona Stefanija (gim. 1900 m. Šeduvoje) turėjo tris vaikus. Laikrodininko Jono Bivainio (gim. 1911 m. Tauragnų vls.) namuose gyventa keturių žmonių. Batsiuovys Balys Butrelevičius (gim. 1902 m. Tauragnų vls.) buvo nevedęs. Jo namuose gyveno motina Marija (gim. 1872 m.), mezgimo verslu besiverčiančios netekėjusios seserys – Elena (gim. 1900 m.) ir Marija (gim. 1907 m.) ir sesers vienerių metų duktė Stefa.

Salako gatvėje taip pat gyveno mokytoja Veronika Valytė (gim. 1908 m. Tauragnų vls.), žemės ūkio darbininkė Monika Musteikytė (gim. 1893 m.), padienė darbininkė Veronika Juršienė (gim. 1868 m.), kurios buvo išskirtos į atskiras vieno asmens „šeimynas“<sup>38</sup>.

Salako gatvėje būta dar vienos rusų sentikių šeimos (trys asmenys). Jos „galva“ Makaras Semionovas (gim. 1908 m.) vertėsi padieniais darbais. Salako gatvėje turėjęs namus (juose gyveno šeši žmonės) Antanas Papirtis (gim. 1894 m.) dirbo Tauragnų dvaro gyvenvietėje. A. Papirčio duktė Bronė (gim. 1925 m.) dirbo pardavėja Tauragnų žemės ūkio kooperatyvo parduotuvėje. Našlys Bronius Gribkauskas (gim. 1900 m. Ukmergės apskr., Balninkų vls.), kurio namuose gyveno ir tėvas, irgi vardu Bronius (gim. 1862 m.), buvo terpentino varyklos darbininkas<sup>39</sup>.

## Ulytėlės (Ulyčėlės) gatvės gyventojai

Į miestelio Ulytėlės gatvės parengiamąjį butų-ūkių sąrašą buvo įrašyta aštuoniolika šeiminių pavardžių<sup>40</sup>. Tuo tarpu Tauragnų apylinkės suvestinėje liko tik keturiolika namų ar butų šeiminių pavardės, „šeimynų“ būta devyniolika<sup>41</sup>. Vadinasi, penkios šeimynos buvo arba nuomininkai, arba įnamiai, arba tuoj po surašymo išsikėlusieji kitur.

Tarp tokių žmonių, kurie nepateko į Tauragnų gyventojų skaičių, buvo ir kepėjas Grigaliūnas. Pastaboje parašyta, jog jis surašytas Utenoje, Siaurojoje gatvėje<sup>42</sup>. Greičiausiai jis į Tauragnus reguliariai atvykdavo ir laikinai pagyvendavo Ulytėlės gatvėje kepdamas duoną.

Ulytėlės gatvėje gyveno krosnininkas Balamiejus Michailovas (gim. 1887 m. Tauragnų vls.). Jo darbas buvo nenuolatinis, todėl žmona Praskovija (gim. 1906 m. irgi Tauragnų vls.) turėjo dirbti samdoma žemės ūkio darbininke. Šeimoje dar buvo pradžios mokyklą lankantis sūnus ir mažametė dukra. Jie gimė kituose Utenos valsčiuose, kuriuose kurį laiką gyveno Michailovų šeima, kol XX a. ketvirtojo dešimtmečio pabaigoje drauge su vaikais grįžo į gimtąjį valsčių. Verpimo amatu vertėsi viena gyvenusi Julija Bartašiūnaitė (gim. 1909 m. Tauragnų vls.) ir našlė Eleonora Steiblienė (gim. 1874 m. Kuktiškių vls.). Pastarosios „šeiminkės“ namuose gyveno dukters sūnus Leonas Latušinskas (gim. 1930 m.) ir iš savo santaupų pragyvenęs Benediktas Beleckas (gim. 1880 m. Subačiaus vls., Panevėžio apskr.). Nuomininkė mezgėja Elzė Mikulėnaitė (gim. 1897 m. Tauragnų vls.) buvo išikūrusi senyvo našlio Kazio Stankelio (gim. 1873 m. Tauragnų vls.) namuose. K. Stankelis tebedirbo žemdirbiu<sup>43</sup>.

Tauragniškių gyvulius ganė garbingo amžiaus sulaukęs Juozas Pilkavičius (gim. 1873 m.). Jo žmona Rožė (gim.

<sup>38</sup> Buto-ūkio lapai, *ten pat*, l. 68–98.

<sup>39</sup> *Ten pat*, l. 74, 86, 102.

<sup>40</sup> *Ulyčėlės* (taip parašyta šaltinyje – S. B.) *parengiamasis butų-ūkių sąrašas*, b. 8701, l. 66.

<sup>41</sup> *Surašymo apylinkės butų-ūkių sąrašas*, b. 10241, l. 1.3.

<sup>42</sup> Min. parengiamasis butų-ūkių sąrašas.

<sup>43</sup> Buto-ūkio lapai, *ten pat*, b. 8701, l. 75–93.



1882 m.) buvo žemės ūkio darbininkė. Jie abu vietiniai, kilę iš Tauragnų valsčiaus. Pilkavičių sūnus Antanas (gim. 1921 m.) išvežtas darbams į Vokietiją.

Ulytėlės gatvėje buvo įsikūrę ir daugiau ūkininkų bei žemės ūkio darbininkų. Dauguma jų kilę iš Tauragnų miestelio ar valsčiaus. Ūkininkų Vinco (gim. 1895 m.) ir Veronikos (gim. 1898 m.) Taleikių sodyboje gyveno sūnus ir dvi dukterys<sup>44</sup>. Jauna ūkininkų Prano (gim. 1914 m. Užpalių vls.) ir Valerijos (gim. 1924 m. Kuktiškių vls.) Trinkūnų šeima vaikų dar neturėjo. Jų namuose gyveno giminaitė Teresė Trinkūnaitė, pragyvenusi iš pašalpos<sup>45</sup>. Tik 1938 m. buvo vedęs ūkininkas Jonas Paukštė (gim. 1904 m.), kuris su žmona Teofile (gim. 1911 m.) augino mažamečius sūnų ir dukterį<sup>46</sup>.

Žemės ūkio darbais vertėsi netekėjusi Marijona Meidūtė (gim. 1898 m.), kuri augino du sūnus – Antaną (gim. 1933 m.) ir Joną (gim. 1936 m.). Netekėjusi buvo ir žemės ūkio darbininkė Veronika Taleikytė (gim. 1888 m.). Jos namuose buvo įsikūrusi iš santaupų pragyvenanti senutė Ona Kučinskaitė (gim. 1864 m.). Žemės ūkio darbais besivertusios Augustos Blaževičienės (gim. 1898 m. Kuktiškių vls.) vyras gyveno kitur, o jos namuose buvo apsistojęs iš Pasvalio valsčiaus atvykęs giminaitis Antanas Blaževičius (gim. 1882 m.), dirbęs šėriku<sup>47</sup>.

Dar dviejuose namuose gyveno nedidelės „šeimynos“. Šeimą neseniai buvo sukūrę iš Tauragnų valsčiaus kilę Jonas (gim. 1919 m.) ir Ona (gim. 1918 m.) Žilėnai. J. Žilėnas dirbo mokyklos sargu. Kitame name gyveno Teklė Leleivaitė (gim. 1885 m.). Ją išlaikė brolis, gyvenęs Taūtiškių kaime. T. Leleivaitė dar buvo priėmusi nuomininkę verpėją Veroniką Meidūtę (gim. 1901 m. irgi Tauragnų vls.). Ulytėlės gatvėje taip pat buvo Tauragnų valsčiaus savivaldybės raštvedžio Jono Grašio (gim. 1920 m. Tauragnų vls.) namai. Juose buvo įsikūręs ir pašto laiškininkas Vladas Gimžauskas (gim. 1918 m. Saldūtiškio vls.)<sup>48</sup>.

## Stučių gatvės gyventojai

Stučių gatvelė buvo trumputė. Joje gyveno tik keturios šeimos. Ūkininko Juozo Šinkūno (gim. 1873 m. Tauragnų vls.) namuose 1942 m. pavasarį buvo keturi žmonės. Tiek pat žmonių gyveno Balio Gineičio (gim. 1907 m.) namuose. Kazimiero Gineičio (gim. 1873 m.) namuose gyveno trise. Du pastarieji šeimnininkai irgi buvo tauragniški, o jų abiejų žmonos – iš Linkmenų valsčiaus. Ketvirtąją Stučių gatvelės „šeimyną“ sudarė našlė Adelė Pacevičienė (gim. 1884 m.) su dviem sūnumis – Petru (gim. 1919 m.) ir Antanu (gim. 1923 m.). Tačiau gyventojų surašymo metu jie abu buvo Vokietijoje, kur atliko lietuviams okupantų primestą darbo prievolę. Tačiau A. Pacevičienė viena negyveno. Pas ją namuose glaudėsi Adolfo Šumino (gim. 1915 m. Tauragnų vls.), dirbusio Tauragnų dvare, trijų asmenų šeima, kuri priskirta prie laikinai gyvenančių žmonių kategorijos. A. Šumino žmona Emilija (gim. 1921 m.), kaip ir namų šeimininko žmona, buvo kilusi iš Salako miestelio (Zarasų apskr.)<sup>49</sup>.

## Tauragnų vienkiemiai

Prie Tauragnų miestelio gyventojų 1942 m. buvo priskirti ir Tauragnų vienkiemų gyventojai. Vienkiemiuose dau-

<sup>44</sup> Vinco Taleikio buto-ūkio lapas, *ten pat*, l. 67.

<sup>45</sup> Prano Trinkūno buto-ūkio lapas, *ten pat*, l. 79.

<sup>46</sup> Jono Paukštės buto-ūkio lapas, *ten pat*, l. 77.

<sup>47</sup> Buto-ūkio lapai, *ten pat*, l. 81, 83, 91.

<sup>48</sup> *Ten pat*, l. 69–73.

<sup>49</sup> Tauragnų miestelio surašymo apylinkės butų-ūkių sąrašas, *ten pat*, b. 10241, l. 4, taip pat b. 8702, l. 2–8.

giausia buvo įsikūrę tie tauragniškiei, kurie iki žemės ūkio reformos gyveno sodybose pačiame miestelyje. Tauragnuose gyveno keliasdešimt šeimų.

Tauragnų vienkiemų, kurių vieni buvo arčiau miestelio, kiti – atokiau, gyventojus surašinėjo dvi mokytojos – A. Vaškeliėnė ir T. Šemelienė. Į pastarosios sąrašus pateko daugiau Tauragnų vardu vadintų vienkiemų. Štai jų šeiminių pavardės bei vienkiemuose gyvenusių žmonių skaičius:

Emilija Lukštaitė, 7 žmonės;	Jonas Giedraitis, 6 žmonės;
Kazys Blažys, 5 žmonės	Juozas Talaikis, 6 žmonės;
(gyveno dvi „šeimynos“);	Antanas Ūdras, 5 žmonės;
Jonas Igaunis, 4 žmonės;	Jonas Meidus, 4 žmonės;
Justinas Igaunis, 4 žmonės;	Anelė Vaškeliėnė, 3 žmonės;
Antanas Diecevičius, 4 žmonės;	Jonas Danauskas, 9 žmonės (dvi „šeimynos“);
Vincas Meškauskas, 3 žmonės;	Ona Meškauskienė, 5 žmonės;
Antanas Meškauskas, 4 žmonės;	Liūdas Ūdras, 6 žmonės (dvi „šeimynos“);
Juozas Meškauskas, 3 žmonės;	Jonas Alekna, 6 žmonės;
Adolfas Papirtis, 5 žmonės (dvi „šeimynos“);	Antanas Papirtis, 5 žmonės;
Antanas Vaišnoras, 6 žmonės;	Kazys Balčiūnas, 6 žmonės;
Stasys Talaikis, 5 žmonės;	Kazys Šinkūnas, 5 žmonės;
Anupras Talaikis, 4 žmonės;	Damicijonas Jakovlevas, 6 žmonės;
Jonas Talaikis, 6 žmonės;	Jonas Talaikis, 6 žmonės;
Juozas Šinkūnas, 6 žmonės (tarp jų – 5 vyrai);	Petras Šakalys, 4 žmonės;
Kazys Šinkūnas, 4 žmonės;	Vincas Jurgelevičius, 6 žmonės;
Jonas Venclovas, 4 žmonės;	Epifanas Gudokas, 5 žmonės;
Jonas Ūdras, 5 žmonės;	Mykolas Papirtis, 8 žmonės;
Alfonsas Jauniškis, 6 žmonės;	Juozas Biriukas, 5 žmonės;
Antanas Papirtis, 5 žmonės;	Alfonsas Jurgelevičius, 6 žmonės;
Antanas Blažys, 4 žmonės;	Augustinas Talaikis, 3 žmonės <sup>50</sup> .

Šiuose Tauragnų vienkiemuose gyveno 209 žmonės (101 vyras ir 108 moterys). Dar vienas asmuo buvo laikinai iš kaimo išvykęs. Šeši kitų vietovių žmonės laikinai gyveno viename iš šių vienkiemų<sup>51</sup>.

Išsamiau susipažinsime su vienkiemų, kurių 122 gyventojus (59 vyrus ir 63 moteris)<sup>52</sup> surašė A. Vaškeliėnė (jos surašymo apylinkėje dar buvo Tauragnų dvaras ir Pakumšos vienkiemis).

Viename iš šių Tauragnų vienkiemų gyveno našlys Antanas Jauniškis (gim. 1881 m. Tauragnų vls.) su dviem sūnumis ir netekėjusia seserimi Cecilija (gim. 1873 m.). Kitame vienkiemyje gyveno viengungis Antanas Augutis (gim. 1892 m.) su irgi nevedusiu broliu Kazimieru (gim. 1908 m.) ir bevaikė giminaičių Veronikos (gim. 1903 m.) ir Antano (gim. 1905 m.) šeima. O Vinco Taleikio (gim. 1894 m. Tauragnų vls.), s. Jono, ir jo žmonos Teresės (gim. 1896 m.) namuose tebegyveno net šeši vaikai. Amžiumi vyresnis ūkininkas Silvestras Maniušis (gim. 1881 m. Tauragnų mstl.) su žmona Cecilija (gim. 1887 m. irgi Tauragnuose), kurie per Pirmąjį pasaulinį karą buvo atsidūrę Rusijoje, užaugino tris vaikus (iš devynių gimusių). Su tėvais gyveno

<sup>50</sup>Tauragnų vienkiemų surašymo apylinkės butų-ūkių sąrašas, *ten pat*, b. 10241, l. 1.

<sup>51</sup>*Ten pat*.

<sup>52</sup>*Ten pat*, l. 2.

tik jaunėlis Antanas (gim. 1926 m.), o sūnus Stasys (gim. 1915 m. Rusijoje) atliko darbo prievolę Vokietijoje. Tad žemės ūkio darbams Maniūšiai buvo pasisamdę darbininkę Oną Sudnytę (gim. 1913 m. Saldutiškio vls., Švenčionių apskr.)<sup>53</sup>.

Kitoje sodyboje su 59 metų motina ir dviem seserimis (1920 m. gim. Tekle ir 1922 m. gim. Veronika) gyveno dar nevedęs jaunas ūkininkas Kazimieras Diecevičius (gim. 1915 m. Tauragnų vls.).

Buvo du ūkiai, kuriuose ūkininkavo Biriuko pavardę ir tą patį Juozo vardą turėję šeimininkai. Vienas iš jų (gim. 1911 m. Tauragnų mstl.) su savo žmona Tekle (gim. 1906 m. irgi Tauragnų mstl.) turėjo dvi mažametes dukteris ir tik neseniai buvo perėmęs ūkį iš kartu gyvenusio tėvo Silvestro (gim. 1871 m.). Tuose pačiuose namuose gyveno motina Marijona (gim. 1872 m.) ir nevedęs brolis Jonas (gim. 1912 m.).

Kitas Juozas Biriukas (gim. 1915 m.) gyveno ir ūkininkavo kartu su motina Kristina (gim. 1880 m.) ir dviem seserimis – Veronika (gim. 1912 m.) ir Angele (gim. 1925 m.)<sup>54</sup>.

Vienkiemyje gyvenantis Stasys Šaltenis (gim. 1921 m.) dar anksčiau tapo ūkio šeimininku, bet ne visada galėjo tinkamai užsiimti ūkininkavimu, nes dirbo Tauragnų žemės ūkio kooperatyve, kurio rūpesčiai atimdavo daug laiko. Tačiau gelbėjo kitų namiškių – motinos Elžbietos (gim. 1897 m. Zarasų apskr.) trys jaunos seserys (iš jų vyriausia Julijona gim. 1925 m.) ir pradžios mokyklą lankantis brolis. Dar trys E. Šaltenienės vaikai gyveno kitur<sup>55</sup>.

Kitos sodybos gyventojai Vladas Gasys (gim. 1908 m.) ir penkeriais metais vyresnė žmona Veronika buvo gimę Rusijoje (su tėvais į Lietuvą grįžo atitinkamai 1919 ir 1913 m.). Susituokė 1935 m. Turėjo du vaikus. Kartu gyveno nuomininkė Veronika Rupinskaitė (gim. 1882 m.), pragyvenusi iš išmaldos. Be samdinių, ūkininkavo ir iš Saldutiškio valsčiaus (Švenčionių apskr.) kilęs Petras Kirka, kuris buvo vedęs Tauragnų miestelio gyventoją Oną (gim. 1909 m.). Turėjo mažametę dukterį Veroniką. Kartu gyveno žmonos motina Teofilė Laurinavičienė (gim. 1883 m. Kuktiškių mstl.) ir augintinė Janina Ūdraitė (gim. 1932 m. Tauragnų mstl.)<sup>56</sup>.

Tauragnams priklausančiuose kituose šios apylinkės vienkiemiuose ūkininkavo Alfonsas Papirtis, Vincas Papirtis, Kazys Maniūšis, Veronika Meškauskienė, Kazys Papirtis, Uršulė Papirtienė, Elena Laurinavičienė, Liūdas Strakšys, Juozas Ramelis, Antanas Venclovas, Justinas Mackevičius, Teresė Musteikytė, Kazys Biriukas, Vincas Mačerauskas, Uršulė Papirtienė<sup>57</sup>.

Kaip matome, tarp šių ūkininkų buvo daug tą pačią Papirčių pavardę turėjusių šeimų. Gyveno dvi Papirčių šeimos (šeši ir penki žmonės), kurių šeimininkės buvo našlės. Abi Papirtienės turėjo tą patį Uršulės vardą. Ties vienos Papirtienės pavarde prirašyta, kad ši Uršulė buvo Vinco žmona.

Moterų valdomuose Papirčių ūkiuose 1942 m. gyveno po penkis žmones. Vyro Vinco netekusi Papirtienė (gim. 1897 m. Tauragnų mstl.) turėjo dukterį Angelę (gim. 1929 m.) ir už ją jaunesnius du sūnus. Ūkio darbams buvo pasitelkusi samdinį Antaną Musteikį (gim. 1926 m. irgi Tauragnų mstl.). Kitos Uršulės Papirtienės (gim. 1909 m. Tauragnų vls.) vienkiemyje samdomų darbininkų nebuvo. Ūkyje

<sup>53</sup> Buto-ūkio lapai, *ten pat*, b. 8700, l. 5–11.

<sup>54</sup> *Ten pat*, l. 13–17.

<sup>55</sup> Stasio Šaltenio buto-ūkio lapas, *ten pat*, l. 19.

<sup>56</sup> *Ten pat*, l. 21–23.

<sup>57</sup> Tauragnų vienkiemų apylinkės butų-ūkių sąrašas, *ten pat*, b. 10241, l. 2.

darbavosi pradžios mokyklą baigęs sūnus Stasys (gim. 1927 m.). Čia dar gyveno jaunesnis sūnus Albertas (gim. 1929 m.) ir duktė Aldona (gim. 1934 m.) bei šeiminkės motina Veronika Gurkšnienė (gim. 1872 m. taip pat Tauragnų vls.).

Vinco Papirčio (gim. 1868 m.) ir jo žmonos Juzefos (gim. 1876 m.) sodyboje buvo dvi šeimos. Pirmąją sudarė šie abu senyvi, bet ūkyje tebesidarbuojantys žmonės. Jie turbūt dar nebuvo perleidę visų teisių į ūkį savo vaikams, kurių užaugino tik du (iš devynių gimusių). Antrąją šeimyną greičiausiai sudarė dukters ir žento Kazimiero Šakelio (gim. 1906 m. Kuktiškių vls.) šeima (keturi asmenys).

Alfonso Papirčio (gim. 1908 m. Latvijoje) vienkiemyje gyveno ir kartu dirbo sesuo Jadvyga (gim. 1918 m. Tauragnų mstl.) ir motina Veronika (gim. 1878 m. Kuktiškių vls.). Dar viename Papirčių ūkyje ūkininkavęs Kazys (gim. 1899 m. Tauragnų mstl.) su žmona Emilija (gim. 1913 m.) vaikų neturėjo ir gyveno tik dviese<sup>58</sup>.

Be samdinių vertėsi Kazio Maniušio (gim. 1873 m. Tauragnų vls.) „šeimyna“, kurią sudarė penki asmenys (tarp jų – ir vaikai), taip pat Liūdas Strakšys (gim. 1870 m. Saldutiškio vls., Švenčionių apskr.), kurio žmona Anastazija buvo iš Tauragnų miestelio (čia gim. 1876 m.). Kartu su tėvais ūkyje darbavosi šeimų dar nekūrę jų vaikai – Veronika (gim. 1913 m.) ir Alfonsas (gim. 1916 m.).

Tauragnų miestelyje gimusių ir sau vienmetę Uršulę buvo vedęs iš Užpalių valsčiaus atsikėlęs Juozas Ramelis (gim. 1906 m.). Jie turėjo tris vaikus, iš kurių vyriausia Genovaitė lankė pradžios mokyklą. Kartu gyveno šeiminkės motina Veronika (gim. 1872 m.) ir kita našlė Teklė Gasiulienė (gim. 1897 m. Tauragnų mstl.).

Net trys „šeimos“ buvo našlei Veronikai Meškauskienei (gim. 1888 m. Kuktiškių vls.) priklausančiame vienkiemyje. V. Meškauskienė gyveno su sūnumi Kazimieru (gim. 1923 m.). Sodyboje taip pat gyveno žemės ūkio darbininko Jono Balsio (gim. 1891 m. Tauragnų vls.) keturių asmenų šeima. Čia buvo išsikūrusi siuvėja Veronika Kriaučiūnienė, kuri, kaip ir šeiminkė, buvo gimusi (1904 m.) Kuktiškių valsčiuje.

Iš kitų paminėtų ūkininkų sunkiausiai teko verstis Elenai Laurinavičienei (gim. 1907 m. Utenos vls.), turėjusiai du mažamečius sūnus – šešiametį Vytautą ir keturmetį Joną – šie jau buvo gimę Tauragnų vienkiemyje. E. Laurinavičienės vyras ilgesniam laikui buvo kažkur išvykęs. Tad ji laikė tris samdinius, kurie visi buvo iš Saldutiškio valsčiaus. Jaunas ūkininkas Kazys Biriukas (gim. 1923 m.) su našle motina Veronika (gim. 1882 m.) ūkininkavo dviese. Neištekęs ūkininkė Teresė Musteikytė (gim. 1882 m. Tauragnų vls.) gyveno su nuomininke, sau vienmete ir taip pat neištekęs žemės ūkio darbininke Tekle Ramanauskaite. Iš Tauragnų valsčiaus kilusių ūkininkų Vinco (gim. 1893 m.) ir Onos (gim. 1902 m.) Mačerauskų šeimoje augo keturi vaikai, iš kurių vyriausioji Genovaitė (gim. 1928 m.) jau buvo baigusi pradžios mokyklą ir kartu su ją lankančiais dviem jaunesniais broliais talkino tėvams žemės ūkio darbuose (dar buvo 1936 m. gim. Stasė)<sup>59</sup>.

## Tauragnų dvaro gyvenvietės sodybų gyventojai

Per žemės ūkio reformą išskirstyto Tauragnų dvaro gyvenvietėje nacmečiu gyveno 39 žmonės. Tarp jų ir Kazimiero Gineičio (gim. 1895 m.), s. Antano, šeima, susidedanti iš penkių asmenų. K. Gineičis iki 1940 m. kaip konsulas dirbo diplomatinį darbą užsienyje (parašė kny-

<sup>58</sup> Buto-ūkio lapai, *ten pat*, b. 8700, l. 25–53.

<sup>59</sup> *Ten pat*.

gą apie Amerikos lietuvius). 1940 m. birželio 15 d. Sovietų Sąjungai užgrobian Lietuvą atostogavo gimtinėje. Paskui, kai buvo uždarytos okupuotos Lietuvos sienos, nebegalėjo grįžti į savo darbo vietą. 1940–1941 m. sovietų okupacijos metu kurį laiką gyveno Utenoje. Dėl tos aplinkybės, nesusigaudžius represijų vykdytojams, nebuvo suimtas ar išstremtas 1941 m. birželio mėn., kuomet į tremtinių vagonus buvo įgrūsta ir išgabenta jo motina ir kiti artimesni ar tolimesni giminaičiai. 1942 m. gegužės mėn. Kazimieras Gineitis buvo viengungis, gyveno tėvų sodyboje ir tvarkėsi jam likusiame ūkyje kartu su keturiais samdomais darbininkais. Jie buvo jauni. Vyriausia – iš Saldutiškio kilusi Marija Guigaitė (gim. 1916 m.). Vaclovas Štaras – dvejis metais jaunesnis. Dar buvo dvi merginos tauragniškės – dvidešimtmetė Ona Mačiulytė ir septyniolikametė Konstancija Ivonytė<sup>60</sup>.

Agronomo Stasio Gineičio (gim. 1910 m.), taip pat viengungio, „šeimynoje“ tebuvo kartu gyvenusi žemės ūkio darbininkė Justina Zakarkaitė<sup>61</sup>.

Išskirstyto Tauragnų dvaro gyvenvietėje net dešimt žmonių buvo įsikūrę Karolio Gineičio (gim. 1896 m.) ūkio sodyboje. Tačiau jo sūnus Algimantas (gim. 1928 m.), kuris tuomet mokėsi Utenos gimnazijoje, paskui buvo išbrauktas iš nuolatinų gyventojų kategorijos. Kartu su tėvu ir motina Valerija Gineitienė (gim. 1905 m. Užpalių mstl.) gyveno kiti trys vaikai: Danguolė (gim. 1932 m.), Rimantas (gim. 1935 m.) ir Gražina (gim. 1937 m.). Karolio Gineičio sodyboje dar gyveno keturi žemės ūkio darbininkai. Andriejus Guiga (gim. 1868 m.) buvo iš Saldutiškio. Iš Kuktiškių valsčiaus atvykę Bronė Tumėnaitė ir Alfredas Leščinskas neturėjo nė dvidešimties metų. Ketvirtoji darbininkė – iš Tauragnų valsčiaus Šeimatiės kaimo atvykusi Veronika Ruzgaitė (gim. 1921 m.)<sup>62</sup>.

Buv. dvaro gyvenvietėje taip pat gyveno didelė žemės ūkio darbininko Antano (gim. 1897 m.) ir Uršulės Ivonių šeima (1942 m. namuose tebuvo dešimt asmenų). Uršulė Ivonienė buvo pagimdžiusi net trylika vaikų. Išgyveno vienuolika. Trys iš jų apsigyveno atskirai nuo tėvų. Iš kartu gyvenančių vaikų vyresnioji dukra jau buvo baigusi pradžios mokyklą, kurią lankė sūnūs Albertas (gim. 1927 m.), Antanas (gim. 1929 m.), Stasys (gim. 1930 m.) ir Titas (gim. 1932 m.). Kiti A. Ivonio vaikai – Veronika, Vytautas ir Juozas – dar buvo maži<sup>63</sup>.

Nevedusio Balio Zakarkos (gim. 1921 m. Tauragnų vls.) „šeimynoje“ buvo motina Konstancija (gim. 1877 m. Utenos vls.), dvi seserys Marija (gim. 1916 m.) ir Sofija (gim. 1923 m.) ir nė metų neturinti giminaitė Jadvyga Puodžiukaitė (iš Žebriškių kaimo)<sup>64</sup>.

Juozo Blažio šeimą sudarė penki žmonės. Tauragnų dvaro sodyboje 1942 m. pavasarį dar keturi asmenys buvo Jono Ivonio šeimoje.

Likusios trys Tauragnų dvaro gyvenvietės „šeimynos“: ūkininko Juozo (gim. 1909 m. Tauragnų mstl.), kurioje dar buvo žmona Teklė (gim. 1908 m. Tauragnų vls.), trys mažamečiai vaikai ir giminaitė Veronika Blažienė (gim. 1880 m.), žemės ūkio darbininko Jono Ivonio (gim. 1888 m.), kurioje buvo žmona Teresė (gim. 1891 m.), o vaikai gyveno savarankiškai, bei žemės ūkio darbininko Anupro Vaišnoro (gim. 1915 m.), gyvenusio su žmona Ona (gim. 1921 m.)<sup>65</sup>.

<sup>60</sup>Kazimiero Gineičio buto-ūkio lapas, *ten pat*, b. 8700, l. 56.

<sup>61</sup>Stasio Gineičio buto-ūkio lapas, *ten pat*, l. 68.

<sup>62</sup>Karolio Gineičio buto-ūkio lapas, *ten pat*, l. 56.

<sup>63</sup>Antano Ivonio buto-ūkio lapas, *ten pat*, l. 66.

<sup>64</sup>Balio Zakarkos buto-ūkio lapas, *ten pat*, l. 60.

<sup>65</sup>*Ten pat*, l. 62–64.



## Kai kurie Tauragnų valsčiaus kaimai ir jų gyventojai 1923 ir 1942 metais

Toliau žvilgtelėsime į kai kurių Tauragnų valsčiaus kaimų 1942 m. gegužės 27 d. gyventojų skaičius ir palyginsime šią statistiką su 1923 m. gyventojų surašymo duomenimis.

**Šeduikių** kaimo 34 sodybose gyveno 38 „šeimynos“ su 158 gyventojais: 77 vyrai ir 81 moteris. Dar 4 gyventojai iš kitų vietovių buvo apsistoję kaime. 10 ūkių-butų šeimnininkai turėjo Puodžiuko pavardes, 5 – Mačirausko, 4 – Šidlausko. Didžiausios „šeimynos“ – Prano Bačiansko (9 asmenys), Jono Puodžiuko, Justo Puodžiuko ir Juozo Puodžiuko (po 8 asmenis), Kazio Mačirausko, s. Liudo, Prano Puodžiuko, s. Silvestro (po 7 asmenis). Antano Puodžiuko ūkyje nebuvo moterų – gyveno tik 5 vyrai<sup>66</sup>. Palyginę su 1923 m. gyventojų surašymu (26 ūkiai su 130 gyv.)<sup>67</sup>, išsiaiškintume, kad kaime kai kurie ūkiai buvo padalyti ir sumažėjo daugiau žemės turėjusių ūkininkų.

**Pāvarlio** kaimas nuo 1923 m. (8 ūkiai su 50 gyventojų) nedaug pasikeitė. 1942 m. 10 ūkių buvo išsikūrę 12 šeimynų, gyveno 52 žmonės (22 vyr. ir 30 mot.), iš kurių vienas buvo laikinai išvykęs. Ūkių šeimnininkai: Jonas Biriukas, Justinas Maniušis, Jonas Rudėnas, Jurgis Stundžia, Adolfas Vičkus, Marcelinas Abelevičius, Adolfas Rūkštelė, kitas Jonas Biriukas, Vincas Šaltenis, Agota Maniušienė.

**Malėckazemio** kaime devyniolikoje ūkių buvo 20 „šeimynų“, gyveno 85 gyventojai (plg.: 1923 m. 15 ūkių ir 85 gyv.), tarp jų – 38 vyrai ir 47 moterys. Vienas gyventojas ilgesniam laikui buvo išvykęs iš kaimo ir du žmonės – laikinai apsistoję Maleckazemyje pas giminaičius. Ūkių šeimnininkai: Konstancija Pelėdienė, Anupras Daunia, Adolfas Pelėda, Jurgis Pelėda, Ciprijonas Pelėda, Kazys Raudonis, Jonas Vitkus, Juozas Dicevičius, Aleksas Savickas, Edvardas Rubinas, Justinas Daunia, kitas Jonas Vitkus, Antanas Jurgelėnas, Anupras Jurgelėnas, Kazys Kuliešius, Justinas Vitkus, Vincas Žilys, kitas Justinas Vitkus, Pranas Žilys.

**Inkartaĩ**, 1923 m. buvę tik kaimelis, kai čia penkiuose ūkiuose gyveno 35 žmonės, išsiplėtė iki kaimo. 1942 m. Inkartuose jau buvo 11 ūkių (ir tiek pat „šeimynų“) su 58 gyventojais. Kaimas išsiskyrė tuo, kad jame buvo daugiau vyrų – 32, moterų – tik 26. Keturi kaimo gyventojai buvo ilgesniam laikui išvykę ir vienas – laikinai apsigyvenęs. Ūkių šeimnininkai: Juozas Šileikis, Silvestras Vijeikis (8 asm.), Izidorius Petravičius, Veronika Karklinienė, Antanas Šinkūnas, Anupras Karklinis, Domas Treinys (8 asm.), Antanas Gasiūnas (8 asm.), Kazys Tiškauskas (5 asm.), Kazys Kamauskas, Ona Karklinienė<sup>68</sup>.

**Žebriškių** kaime 1923 m., tuomet vadintame Aukštakapio vardu, buvo 9 ūkiai su 42 gyventojais. Iki 1942 m. gyventojų šiek tiek padaugėjo (44 gyv., tarp jų – 18 vyr. ir 26 mot., du žmonės laikinai gyveno kitur). Tačiau teliko 8 ūkiai su 10 „šeimynų“. Vadinasi, kaime ūkiai stambėjo. 1942 m. ūkių šeimnininkai: Veronika Puodžiukaitienė, Kazys Dičius, Kazys Mačerauskas, Anupras Puodžiukas (8 asm.), Kazys Šireika, Antanas Vaišnoras, Jonas Zakrys.

**Linkū** kaimelyje iš 1923 m. buvusių septynių ūkių liko šeši. Juose 1942 m. ūkininkavo Kazys Linka, Kazys Jauniš-

<sup>66</sup> 1942 m. gyventojų surašymo apylinkės butų-ūkių sąrašas, *ten pat*, b. 10241, l. 5.

<sup>67</sup> Lietuvos gyventojai (1923 m. rugsėjo 17 d. surašymo duomenys), Kaunas, 1925, p. 449.

<sup>68</sup> Surašymo apylinkės butų-ūkių sąrašas, min. b. 10241, l. 12.



kis, Jurgis Šaltenis, Jonas Varnas, Juozas Šaltenis, Julė Šaltenienė. Gyventojų skaičius beveik nepasikeitė: 1923 m. – 27, 1942 m. – 28 (vyrų ir moterų – po 14).

**Raistinių** kaime 1923 m. buvo penki ūkiai su 37 gyventojais. 1942 m. – septyni ūkiai (juose – 8 „šeimynos“) su 38 gyventojais (20 vyr. ir 18 mot.) ir vienas laikinai apsistojęs žmogus. Ūkių šeiminkai: Jonas Ruzgas, Pranas Kurlavičius, Anelė Kurlavičienė, Antanas Puodžiukas, Julija Kurlavičienė, Petronėlė Ivonienė.

**Kálviai** jau 1923 m. buvo didelis kaimas, tuomet jo 29 ūkiuose gyveno 154 žmonės. Po devyniolikos metų Kalviuose buvo 33 ūkiai (juose – 37 „šeimynos“), kuriuose gyveno 163 žmonės (78 vyr. ir 85 mot.). Du kaimo gyventojai buvo ilgesniam laikui išvykę ir vienas žmogus čia apsistojęs laikinai. Tarp Kalvių ūkininkų vyraujančios buvo Jackūnų, Narkūnų, Bartašiūnų ir Kurmių pavardės. Didžiausia Stasio Žilėno „šeimyna“ – 13 žmonių. Kazio Bikelio ūkyje gyveno dvi „šeimynos“ – 8 žmonės. Po 7 žmones gyveno Juozo Dijoko, Jono Taleikio, Jono Kučinsko ir Kazio Narkūno sodybose.

**Rūzgiškės** – mažesnis kaimas. 1923 m. jame gyveno 61 gyventojas (9 ūkiuose). Vėliau, nors per žemės ūkio reformą dalis ūkininkų gavo žemės kitur ir išsikėlė į toliau esančius vienkiemius, kaime keli ūkiai susmulkėjo. Tad 1942 m. Ruzgiškėse buvo 11 ūkių (12 „šeimynų“), kuriuose gyveno tik 39 žmonės (20 vyr. ir 19 mot.). Dar du žmonės buvo laikinai apsistoję kaime (nepriskaičiuoti). Po tris ūkininkus turėjo Jackūnų, Kaušylių ir Ivonių pavardes. Likę du ūkininkai – Jonas Narkūnas ir Alfonsas Dambrava<sup>69</sup>.

**Vidžiūnų** kaime 1923 m. būta 111 gyventojų (22 ūkiuose). 1942 m. gyventojų buvo kiek mažiau – 108 (vyrų ir moterų – po 54). Ūkių padaugėjo iki 25 (juose – 28 „šeimynos“). Penki kaimo gyventojai laikinai buvo išvykę. Vienas iš kitur atvykęs žmogus kuriam laikui buvo apsigyvenęs Vidžiūnuose. Kaime buvo keliolika rusų tautybės gyventojų. Trijų sodybų šeiminkai turėjo tą pačią Kurasovų pavardę. Kitų gyventojų pavardės lietuviškos. Didžiausia Vinco Juškos „šeimyna“ – 9 žmonės, o dešimtasias asmuo buvo laikinai išvykęs. Keturiuose sodybose gyveno ūkininkai ta pačia Grigaliūno pavarde.

**Vilkablauzdės** kaimas buvo išsibarstęs per dvi vietas, todėl 1942 m. Vilkablauzdės sodybos pateko į dvi surašymo apylinkes. Be to, tautine sudėtimi tai buvo mišrus kaimas. Jame gyveno lietuvių ir rusų. Per devyniolika metų Vilkablauzdės kaimas išsiplėtė. 1923 m. čia gyveno 67 žmonės (14 ūkių). 1942 m. buvo 87 gyventojai (19 ūkių, 20 „šeimynų“). Tarp jų – 38 vyrai ir 49 moterys. Nacmečio sodybų (ūkių) šeiminkai: Andrius Petkevičius, Juozas Raudonis (jo „šeimyna“ didžiausia – 7 asm.), Antanas Rakauskas, Juozas Rakauskas, Firsas Lebedevas, Fadejus Dolgovas, Grigorijus Kondrašovas, Jonas Meidus, Jonas Gasiūnas, Justinas Valys, Antanas Deveikis, Antanas Gasiūnas, Vasilijus Peredniovas, Pimanas Peredniovas, Antanas Ramanauskas, Pachomas Lebedevas, Listaras Dolotovas, Jonas (Ivanas) Dolotovas, Antanas Raškauskas.

Tautine sudėtimi mišrus ir nemažas buvo **Politiškių** kaimas. 1923 m. jame gyveno 74 žmonės (14 ūkių). 1942 m. jau buvo 21 ūkis su 25 „šeimynomis“ ir 108 gyventojai (49 vyr. ir 59 mot.). Trys Politiškių gyventojai ilgesniam laikui buvo išvykę ir vienas – apsistojęs kaime. Politiškių sodybų savininkai: Adelė Bitkevičienė,

Jermolajus Dolotovas, Jonas (sąrašė su- <sup>69</sup>Ten pat, l. 7–9.

lietuvintas Ivano vardas) Dolotovas, Semionas Nazarovas, Kazys Daunia, Jonas Jan-kūnas, Aleksiejus Morozovas, Vasilijus Morozovas, Petras (Piotras) Ivanovas, (Jurgis) Jakovlevas, Ona Šiaudinienė, Veronika Šireikienė, Pavelas Grigorjevas, Matriona Duškinienė (turėjo būti Duškina), Savielius Duškinas, Eudokija Kurasovienė (Kurasova), Justinas Valis, Petras (Piotras) Nazarovas, Fiontijus Dolotovas, Veronika Kaminskaitė.

„Ūgtelėjo“ ir lietuviškas **Klỹkių** kaimas. 1923 m. jame gyveno 112 gyventojų (23 ūkiuose). 1942 m. 27 ūkiuose gyveno net 34 „šeimynos“ su 140 žmonėmis (63 vyr. ir 77 mot.). Iš jų keturi buvo ilgesniam laikui laikinai išvykę. Tačiau net aštuoni iš kitur atvykę žmonės buvo apsistoję Klykių ūkininkų namuose. Net penkiuose kaimo ūkiuose gyveno Puodžiukai, trijuose – Šinkūnai. Buvo po du šeiminkus, turėjusius Akavytų, Dikinių ir Juknevičių pavardes<sup>70</sup>.

**Sirvỹdžių** kaime 1923 m. buvo 172 gyventojai (30 ūkių). Per devyniolika metų kaimas smarkiai išaugo. 1942 m. Sirvydžiuose jau gyveno 294 rusų tautybės gyventojai (142 vyrai ir 152 moterys). Net aštuoni gyventojai ilgesniam laikui buvo išvykę. Sirvydžių gyventojus surašyti buvo nelengva. Surašymo rajono vedėjas net užrašė pastabą, jog apylinkės „surašinėtoja darbą atliko labai blogai“. Kaimas buvo iš dviejų dalių, kurias „jungė“ jose pasikartojančios Kondrašovų ir Lavrincovų (Laurencovų) pavardės. Tokias pavardes mažesnėje Sirvydžių dalyje, kurią sudarė 16 ūkių, turėjo atitinkamai penkios ir keturios šeimos. Semionovų ir Leonovų pavardę turėjusios „šeimynos“, kurių buvo net aštuonios ir keturios, gyveno didesnėje kaimo dalyje. Didžiausios buvo Pabijeto Maslobojevo ir Nikėjaus Seveljevo bei Antano (Antono) Semionovo „šeimynos“, kurias sudarė po 10 asmenų. Kai kurios kitos kaimo ūkių ir sodybų šeiminkų pavardės užrašytos taip: Tarasas ir Lavrijonas Uljanovai, Silantijus ir Jonas (Ivanas) Ivanovai, Ona Rybakovienė (surašinėtojo sulietuvinta Anos Rybakovos vardas ir pavardė), Savinas Glatilinas, Marja Šiktorovienė (Šiktorova), Gavrila Gutkinas, Larijonas Ščerveninas, Aksenija Mesojedovienė (Mesojedova).

Netoliese buvo lietuviškas **Rukšėnų** kaimas (1923 m. – 109 gyv. 21 ūkyje), kuriame 1942 m. buvo 23 ūkiai su 126 gyventojais (moterų ir vyrų – po lygiai), kurie sudarė 28 „šeimynas“. Tarp ūkių šeiminkų buvo net keturi Meidaus pavardę turėjusieji vyrai (Liūdas, Albinas, Jonas, Silvestras) ir Cecilė Meiduvienė. Ūkius valdžiusių Ruzgų buvo trys: Kazys, Juozas ir Jonas. Didžiausios „šeimynos“ – Antano Še-duikio (11 asm.), Petro Vilučio (10 asm.), Jono Šaltenio (8 asm.)<sup>71</sup>.

Lietuvių tautybės gyventojų gyventa ir Gaidžiū, Stūglių ir Bajūrų kaimuose.

Iš jų didžiausiame **Stūglių** kaime 1942 m. buvo 224 gyventojai (98 vyrai ir 126 moterys). Dar du žmonės gyveno laikinai pas giminaičius. Visuose 48 ūkiuose buvo po vieną „šeimyną“, kurios šiame kaime beveik sutapo su šeimos apibūdinimu. Daugiau gyventojų tebuvo Kazio Šinkūno namuose – 10 asmenų. Po septynis žmones gyveno Adolfo Vaišnor, Vinco Gurrkšnio, Vinco Šinkūno ir Adolfo Bikelio sodybose. Kitose sodybose, kuriose ūkininkavo jaunos šeimos arba vaikai buvo išsikėlę ir gyveno savarankiškai, šeimos buvo mažesnės arba vos po du tris žmones. Net aštuonios sodybos priklausė šeiminkams, turėjusiems Musteikio arba Bikelio pavardę. Po penkis ūkininkus turėjo Tartilų ir Vaišnorų pavardes. Palyginkime: 1923 m. Stūglių kaime buvo 231 gyventojas (50 ūkių).

**Bajūrų** kaime (1923 m. – 149 gyv. 33 ūkiuose) 1942 m. gyveno 142 žmonės

<sup>70</sup>Ten pat, l. 10–11.

<sup>71</sup>Ten pat, l. 13–14.

(67 vyrai ir 75 moterys). Iš jų vienas buvo ilgesniam laikui išvykęs, o iš kitur atvykusiųjų ir kaime laikinai apsistojusiųjų būta net septynių. 35 ūkiuose surašytos 38 „šeimynos“.

Pavardžių įvairovė Bajorų kaime buvo didesnė nei kituose lietuviškuose kaimuose. Daugiau gyveno ūkininkų, turėjusių Karklinio pavardę. Jų buvo keturi: Juozas (su juo sodyboje tuomet būta 3 asmenų), Adolfas (6 asm.), Antanas (gyveno vienas), Pranas (4 asm.). Keturiuose sodybose gyveno ir Linkų šeimos: Kosto (5 asm.), Antano (4 asm.), Jono (2 asm.) ir Teklė Linkienė (3 asm.).

Daugiau žmonių gyventa tik Kazio Mikulėno (8 asm.) ir Jono Laurinavičiaus (7 asm.) sodybose. Kitur, kur šeimnininkas buvo senyvo amžiaus, netgi iš anksčiau buvusios didelės šeimos namuose liko vienas ar keli jo vaikai. Kiti jau buvo sukūrę savo šeimas ir gyveno atskirai. Buvo šeimų, neturėjusių vaikų arba tik vieną ar du. Tad bent kiek susipažinkime dar su kai kuriomis nepaminėtomis 1942 m. gegužės mėn. Bajorų kaimo ūkių šeimnininkų vardais ir pavardėmis (jie pateikiami taip, kaip užrašyti sąrašė) ir gyventojų skaičiais: Liudas Barčius (4 asm.), Kazys Čečys (4 asm.), Antanas Krugiškis (3 asm.), Jonas Šavelinskas (4 asm.), Gasparas Sirgedas (4 asm.), Vincas Raudonis (5 asm.), Veronika Zakaveckienė (2 asm.), Balys Ilčiukas (4 asm.), Kazys Bulka (2 asm.), Marija Rudėnienė (3 asm.), Antanas Žaunierius (3 asm.), Povilas Žaunierius (3 asm.), Teresė Katinienė (6 asm.), Juozas Andriusevičius (5 asm.), Jonas Mikulėnas (4 asm.), Jonas Simanavičius (6 asm.). Bajorų kaime taip pat ūkininkavo Adolfas Blažys, Jonas Kinduryš, Kazys Berčius, Stasys Žičkus, Jonas Žičkus, Jurgis Sirgedas, Juozas Sirgedas<sup>72</sup>.

**Gaidžiū** kaime 1923 m. būta 100 gyventojų, gyvenusių 22 ūkiuose. 1942 m. liko tie patys 22 ūkiai (ir tiek pat „šeimynų“) su 108 gyventojais (50 vyrų ir 58 moterys). Iš jų du žmonės buvo laikinai išvykę. Keturiuose ūkiuose gyveno Andrusevičiai: Jurgis (2 asm.), Mykolas (4 asm.), Kazys (7 asm.), Jonas (3 asm.). Penktoji ta pati ar panaši Juozo Andriusevičiaus, kurio „šeimyną“ sudarė 6 žmonės, pavardė. Būta dviejų ūkininkų, turėjusių Tilvyčio pavardę: Teofilio Tilvyčio namuose gyveno 4 žmonės, Petro – 6. Gasiūnų ūkių irgi buvo du: Teresės Gasiūnienės ir Jono Gasiūno. Po du šeimnininkus taip pat turėjo Sviklių, Gurkšnių ir Žilinskių pavardes. Jono Žilinsko namuose gyveno daugiausia žmonių – aštuoni.

Dideliame **Gatėlių** kaime (1923 m. – 231 gyv. 51 ūkyje) 1942 m. būta 64 ūkių su 69 „šeimynomis“ ir 238 gyventojais (tarp jų – 126 moterys). Kaimas buvo mišrus. Iš butų-ūkių sąrašo pavardžių galima spręsti, kad tuomet Gatėliuose lietuvių gyventa daugiau nei rusų. Kaimo didžiausios „šeimynos“ – Jono Gineičio (8 asm.), Albino Ramanausko (7 asm.), Jono Mačiulio (7 asm.), Juozo Petruokos (7 asm.), Pigošo Gutkino (6 asm.) ir Alfonso Ramanausko (6 asm.).

Keturiuose Gatėlių „lietuviškose“ sodybose buvo įsikūrę Musteikio pavardę turėję ūkininkai, trijose – Ramanauskai, kitose atsispindėjo pavardžių įvairovė – Domininkas Juška, Juozas Paežerinis, Aleksandras Kvedaras ir t. t. Tarp rusų tautybės gyventojų buvo net penkios Gutkinų šeimos (Kirijono, Michailo, Pigošo ir kt.), taip pat Gavriļa Ptičkinas, Astratas Matušovas, Nikita Konstantinovas, Loginas Zykovas, Apolonas Fetisovas, Grigorijus Aksionovas, Jonas (Ivanas) Papiopkinas ir kt.<sup>73</sup>

<sup>72</sup>Ten pat, l. 15–16.

<sup>73</sup>Ten pat, l. 17–19.

**Añtilgės** (Uñtilgės) kaimas vėlgi beveik vien tik su lietuvių šeimomis. Rusų tautybės gyventojų tebuvo kelios šeimos. Viena jų – Jevdokimo Novikovo (9 asm.) – buvo pati didžiausia kaime. Mažiau žmonių gyveno Silvestro Jackūno (8 asm.) ir Petro Bražėno (7 asm.) sodybose. Labiausiai paplitusios pavardės Antilgėje – Musteikio ir Miškinio. Ją turėjo vienodas ūkių šeiminių skaičius – po penkis. Barkaus pavardę turėjo trijų ūkių šeimaininkai. Po dvi sodybas buvo apgyvendinę Deveikiai, Juodvalkiai, Bikeliai, Stasiuliai, Kurlėvičiai, Kunčiai. Iš retesnes pavardes turėjusių untilgiečių galima išskirti Kazio Bubulio (5 asm.) ir Vandilio Rakšnio (6 asm.) šeimas.

1923 m. Antilgėje būta 185 gyventojų (40 ūkių). 1942 m. Antilgėje gyveno 197 žmonės (95 vyrai ir 102 moterys), išsikūrę 44 ūkiuose (trijuose iš jų buvo po dvi „šeimynos“). Trys gyventojai buvo ilgesniam laikui išvykę ir tiek pat atvykusiųjų iš kitur buvo laikini kaimo gyventojai<sup>74</sup>.

O štai kaip pasikeitė demografinė statistika dar keliuose vienkiesiuose, kurie 1923 m. buvo vadinti viensėdžiais, palivarkais ar dvarais.

Iš **Ignōtiškio** vienkiesio (jame 1923 m. tebuvo du ūkiai su 11 gyventojų) į kaimelį išsiplėtusioje gyvenvietėje 1942 m. jau buvo keturi ūkiai. Juose gyveno šešios „šeimynos“ su 19 gyventojų (9 vyr., 10 mot.). Ūkių šeimaininkai: Mikalina Dambrauskienė, Juozas Tumėnas, Adelė Žilėnienė, Antanas Liulevičius.

**Šmuiliškio** vienkiesyje, kaip ir 1923 m., buvo vienas ūkis. 1942 m. jame ūkininkavo Juozo Ivonio 8 asmenų „šeimyna“.

**Júodiškių** viensėdyje (gyvenvietėje) 1923 m. tebuvo vienas ūkis su didele dvylikos žmonių šeimyna. 1942 m. čia būta 15 gyventojų (5 vyr. ir 10 mot.) ir dviejų ūkių. Jų šeimaininkai – Jonas Dausa (7 asm. „šeimyna“) ir Vladas Kunigėlis (8 asm.).

**Liėgavietės** gyvenvietėje (viensėdyje) 1923 m. dviejų ūkininkų sodybose gyveno 17 žmonių. Po devyniolikos metų buvo trys ūkiai su 18 gyventojų (7 vyr. ir 11 mot.). Ūkių šeimaininkai: Kajetonas Katinas (su 8 asmenų „šeimyna“), Juozas Kurlavičius, Juozas Karklinis.

**Nečioniškio** viensėdyje 1923 m. buvo trys ūkiai su 23 juose gyvenančiais žmonėmis. 1942 m. išliko tik tie patys trys ūkiai (jų šeimaininkai – Pranas Bitkevičius, Jonas Musteikis, Veronika Bitkevičienė). Bet gyventojų Nečioniškyje sumažėjo iki 18 (8 vyr. ir 10 mot.), o „šeimynų“ buvo penkios. Vadinas, ūkių žemės naudmenys nebuvo dalijami. Dalis vyrų išėjo užkuriomis į kitus kaimus ar net valsčius. Į kitas vietas nutekėjo ir kelios Nečioniškio moterys. Dvi jaunos šeimos gyveno kartu su tėvais, su kuriais dalijosi darbais nepadalytame ūkyje.

**Kazimierāvos** viensėdis labiau vadintinas kaimeliu. Jau 1923 m. jame buvo penki ūkiai su 27 gyventojais. Per 19 metų gyventojų padaugėjo (1942 m. 32 gyv., tarp jų – 14 vyr. ir 18 mot.), tačiau liko tie patys penki ūkiai (juose – 6 „šeimynos“). Du žmonės buvo laikinai išvykę iš gausiausios Juozo Puodžiuko „šeimynos“, kurioje ir paskui liko dar 9 gyventojai (buvo 11). Kitų Kazimieravos ūkių šeimaininkai: Teresė Puodžiukaitė, kitas Juozas Puodžiukas, Justas Puodžiukas ir Antanas Puodžiukas.

1923 m. **Rugeniškio** viensėdžiu dar tebevadintame kaimelyje buvo šeši ūkiai su 47 gyventojais. Po devyniolikos metų

<sup>74</sup>Ten pat; l. 20; Lietuvos gyventojai (1923 m. rugsėjo 17 d. surašymo duomenys), p. 447–450.

jau kaimu vadinamame Rugeniškyje gyventojų sumažėjo iki 37 (18 vyr. ir 19 mot.), bet ūkių padaugėjo iki septynių (tiek buvo ir „šeimynų“). Ūkių šeimininkai: Pranas Gaivenis, kitas Pranas Gaivenis, Jonas Gaivenis (visuose ūkiuose – po 7 žmones), Liūdas Gaivenis, Jonas Raškauskas, Juozas Leščinskas (visuose – po 4 žm.)

**Paažerių** vienkiemyje, kuris 1923 m. neminimas, 1942 m. tebuvo vienas ūkis – Vidmanto Gineičio žemė. Gyveno keturi žmonės (3 vyr. ir 1 mot.).

**Paakmenės (Paakmenio)** palivarke 1923 m. buvo du ūkiai su 11 gyventojų. 1942 m. buvusio palivarko žemėje tokiu pačiu pavadinimu vadintame vienkiemyje buvo tik vienas ūkis (su 5 gyventojais), kuriame ūkininkavo Antanas Šmatavičius.

**Įmbriškių** viensėdyje 1923 m. buvo vienas ūkis su 12 gyventojų. Per devyniolika metų ūkis nebuvo suskaldytas, o užaugę didelės šeimos vaikai išvažinėjo kas kur. 1942 m. Alekso Martinkėno ūkyje gyveno ir dirbo 6 žmonės (3 vyr. ir 3 mot.).

**Priepalos** kaimelis 1923 m. tebevadintas viensėdžiu, nors čia buvo penki ūkiai su 27 gyventojais. 1942 m. beliko keturi ūkiai (5 „šeimynos“). Vadinas, vienas ūkis buvo padalytas kaimynų arba sujungtas su kuriuo nors kitu ūkiu. Sumažėjo gyvenvietėje ir žmonių – iki 24 (11 vyr. ir 13 mot.). 1942 m. ūkių šeimininkai: Anupras Ivonis, Teklė Tartilienė, Stasys Malaiška, Jonas Tartilas.

**Avižieniškio** viensėdis per devyniolika metų išsiplėtė į kaimelį. Gyvenvietėje padidėjo žemės naudmenų plotas. 1923 m. Avižieniškyje buvo trys ūkiai su 23 gyventojais. 1942 m. – jau šeši ūkiai (ir tiek pat „šeimynų“) su 28 gyventojais (vyrų ir moterų – po 14). Ūkių šeimininkai: Vladas Gaivenis, Antanas Gaivenis, Jonas Gaivenis (7 asm.), Jonas Juotka, Antanas Kairionis, Balys Gaivenis.

1923 m. **Jaūniškių** dvaru vadintoje gyvenvietėje ūkininkavo keturi savininkai ir gyveno 23 žmonės. 1942 m. Jaūniškiai jau vadinami kaimu. Tuomet čia buvo tie patys keturi ūkiai ir 22 gyventojai (vyrų ir moterų – po 11). Du jaūniškėčiai buvo laikinai išvykę kitur. Ūkių šeimininkai: Juozas Šuminas, Matas Kakarevičius, Kazys Kunigėlis, Feliksas Klimanskas.

**Kalališkių** viensėdis, kuriame 1923 m. buvo trys ūkiai su 19 gyventojų, irgi virto kaimeliu. 1942 m. čia keturiuose ūkiuose gyveno penkios „šeimynos“ su 22 gyventojais (9 vyr. ir 13 mot.). Kaimeliui būdinga rusų tautybės gyventojų lietuviškumas. Tarp ūkių šeimininkų buvo ir J. Žaunerosvas, ir L. Žaunierius. Kitose sodybose „šeimos galvomis“ buvo Domna Nazarovienė ir Andriejus (Andrius) Nazarovas.

Iš viensėdžio kaimeliu virto dar viena nedidelė gyvenvietė su rusų tautybės ūkininkais – **Martyniškis**. Jame 1923 m. gyveno 15 žmonių (trijuose ūkiuose). 1942 m. čia jau buvo 29 gyventojai, įsikūrę keturiuose ūkiuose: Nikiforo Blinovo (6 asm.), Feonijos Blinovienės (7 asm.), Jerofiejaus Klementjevo (7 asm.) ir Eustachijaus Klementjevo (9 asm.)<sup>75</sup>.

## Kitos valsčiaus gyvenvietės 1942 metais

Narutiškio I kaimas – 26 gyventojai (rusų tautybės), 8 ūkiai.

Narutiškio II kaimas (faktiškai vienkiemis) – 12 gyv., 2 ūkiai (abiejų šeimininkai turėjo Rastenio pavardę).

<sup>75</sup> 1942 m. gyventojų surašymo apylinkių butų-ūkių sąrašai, LCVA, f. R-743, ap. 2, b. 10241, l. 6–20; Lietuvos gyventojai (1923 m. rugsėjo 17 d. surašymo duomenys), p. 447–449.



- Narutiškio III k. (vnk.) – 12 gyv., 4 ūkiai.
- Narutiškio IV k. (vnk.) – 7 gyv., 2 ūkiai (Jono Vitkaus ir Mečislovo Sidarkevičiaus).
- Brinklišio k. – 177 gyv., 35 ūkiai (38 „šeimynos“), kaimas mišrus, dauguma gyventojų rusų tautybės.
- Érkiasalės vnk. – 29 gyv. (rusų tautybės), 4 ūkiai (dviejuose gyveno Šerstobojevai, kituose dviejuose – Levčenkos).
- Galenišio vnk. – 33 gyv., 7 ūkiai (visuose gyveno Babachino pavardę turėjusios šeimos).
- Nečėnų k. – 77 gyv. (rusų tautybės), 15 ūkių.
- Jovainišio k. – 65 gyv. (beveik visi rusų tautybės), 10 ūkių (11 „šeimynų“).
- Alksniškių k. – 26 gyv., 6 ūkiai (trijuose – Bliumbergai).
- Ūdriškių vnk. – 10 gyv., 3 ūkiai (dviejuose – Narkūnai, trečiame – Juozas Butkūnas).
- Blagodatnos k. – 36 gyv. (rusų tautybės), 9 ūkiai.
- Janaukos vnk. (anksčiau – Dobulės II) – 3 gyv., 1 ūkis (Stasio Zizo).
- Raudožemio vnk. – 5 gyv., 1 ūkis (Antano Jurkos).
- Dobulės vnk. – 15 gyv., 3 ūkiai.
- Kabōriškių II k. – 38 gyv. (dauguma – rusų tautybės), 9 ūkiai (10 „šeimynų“).
- Liūniškio k. – 23 gyv. (lietuviai ir rusai), 6 ūkiai (7 „šeimynos“).
- Liumpiškių I vnk. – 18 gyv., 4 ūkiai (trijuose – Zabarauskai, viename – Antanas Saulius).
- Liumpiškių II vnk. – 15 gyv., 3 ūkiai (dviejuose – Vaišnoriai, viename – Polikarpas Ptičkinas).
- Urviškio vnk. – 9 gyv., 1 ūkis (Petro Vapsvos).
- Rūgšteliškio k. – 24 gyv., 4 ūkiai (5 „šeimynos“).
- Rūgšteliškio vnk. – 19 gyv., 3 ūkiai (5 „šeimynos“).
- Zmiejaukos vnk. – 13 gyv. (rusų tautybės), 3 ūkiai.
- Balčių k. – 94 gyv., 21 ūkis (26 „šeimynos“).
- Viškiškių k. – 24 gyv. (lietuviai ir rusai), 4 ūkiai (5 „šeimynos“).
- Vārpiškių vnk. – 14 gyv., 3 ūkiai (4 „šeimynos“).
- Lukošiūnų k. – 86 gyv., 19 ūkių (20 „šeimynų“).
- Antābaltės k. – 72 gyv., 14 ūkių (15 „šeimynų“).
- Azarynės k. – 32 gyv. (lietuviai ir rusai), 8 ūkiai.
- Aukštāglynio vnk. – 18 gyv., 4 ūkiai (trijuose – Momeniškiei, ketvirtajame – Silvestras Kavaliauskas).
- Baltelės vnk. – 3 gyv., 1 ūkis (Povilo Nasavičiaus).
- Mīnčios k. – 43 gyv., 11 ūkių.
- Paminčios vnk. – 14 gyv., 2 ūkiai (Česlovo ir Mykolo Kazlų).
- Miņčiakampio vnk. – 18 gyv., 3 ūkiai (dviejuose – Petkavičiai, trečiame – Jurgis Pakalnis).
- Paduobių vnk. – 5 gyv., 1 ūkis (Justino Bulkos).
- Pažvintės (Použvinčio) vnk. – 13 gyv., 2 ūkiai.
- Linkišio (Linkemojos) vnk. – 4 gyv., 2 ūkiai.



Vaišnoriškių k. – 33 gyv., 6 ūkiai (10 „šeimynų“), trijuose – Žilėnai ir trijuose – Šuminai.

Vaišnoriškių vnk. – 7 gyv. (rusų tautybės), 2 ūkiai (abiejuose – Morozovai).

Skroblaūs I vnk. – 12 gyv., 3 ūkiai (dviejuose – Vilūnai, trečiame – Antanas Mačiulis).

Skroblaūs II vnk. – 10 gyv., 2 ūkiai.

Várniškių I vnk. (kaimas) – 41 gyv. (dauguma – rusų tautybės), 6 ūkiai (9 „šeimynos“), trijuose – Michailovai.

Várniškių II vnk. (kaimas) – 40 gyv., 5 ūkiai (9 „šeimynos“).

Várniškių III vnk. – 22 gyv. (rusų tautybės), 3 ūkiai.

Várniškių IV vnk. – 22 gyv. (rusų tautybės), 5 ūkiai (keturiuose – Andriejevai, penktame – Kolosova).

Strazdų k. – 35 gyv., 5 ūkiai (7 „šeimynos“), dviejuose – Strazdų pavarde.

Šuminų k. – 62 gyv., 12 ūkių (14 „šeimynų“), visuose – Šuminų pavarde.

Daunorių k. – 135 gyv., 26 ūkiai (28 „šeimynos“), tarp šeiminių vyravo Stundžios pavardė.

Výžių k. – 141 gyv., 31 ūkis (34 „šeimynos“).

Výžių vnk. – 21 gyv. (rusų tautybės), 4 ūkiai.

Sélės k. – 328 gyv., 65 ūkiai (74 „šeimynos“).

Alžutėnų k. – 109 gyv., 20 ūkių (26 „šeimynos“).

Kaboriškių I vnk. – 15 gyv., 2 ūkiai (4 „šeimynos“).

Tautiškių k. – 53 gyv., 10 ūkių (12 „šeimynų“), šešiuose Babrausko pavarde, dviejuose – Leleivos.

Žiezdrių k. – 121 gyv., 24 ūkiai (27 „šeimynos“).

Jaciuniškių k. – 45 gyv., 9 ūkiai (10 „šeimynų“).

Kapanauzos vnk. – 12 gyv., 2 ūkiai.

Taurápilio k. – 97 gyv., 23 ūkiai (24 „šeimynos“).

Šinkūnų k. – 73 gyv., 15 ūkių, penkiuose – Šinkūno pavarde.

Pilkenių k. – 172 gyv., 38 ūkiai (40 „šeimynų“).

Stūčių k. – 68 gyv., 14 ūkių.

Stapšėnų k. – 171 gyv. (rusų tautybės), 36 ūkiai.

Šematiės k. – 386 gyv. (lietuviai ir rusai), 87 ūkiai (100 „šeimynų“).

Skaistulės vnk. – 22 gyv., 4 ūkiai (6 „šeimynos“).

Papiřčių k. – 95 gyv., 17 ūkių (21 „šeimyna“).

Papiliakalnio vnk. – 11 gyv., 2 ūkiai (3 „šeimynos“).

Kazōkiškio k. – 30 gyv., 5 ūkiai, visuose – Dindos pavarde.

Silgiškio k. – 31 gyv., 8 ūkiai.

Gaidelių k. – 57 gyv., 10 ūkių (12 „šeimynų“).

Grāšių k. – 71 gyv., 14 ūkių, iš jų Grařio pavarde – 10 ūkių.

Kumšos k. – 36 gyv., 9 ūkiai (12 „šeimynų“).

Béržatilčio vnk. – 13 gyv., 3 ūkiai.

Gegūniškio vnk. – 13 gyv., 2 ūkiai (abiejuose – Štaro pavarde).

Bernótiškio k. – 67 gyv., 16 ūkių.

Meldūtiškio k. – 57 gyv., 12 ūkių (13 „šeimynų“), iš jų penkiuose – Stundžios pavarde.

Šiaudiniškio k. – 17 gyv., 4 ūkiai (dviejuose – Bagdžiūno pavarde).

Zavietnos vnk. – 9 gyv. (rusų tautybės), 2 ūkiai (3 „šeimynos“).

Ryliškių k. – 182 gyv., 40 ūkių (43 „šeimynos“), iš jų dešimtyje – Ryliškių pavarde<sup>76</sup>.

Pakumšos vnk. – 10 gyv., 2 ūkiai, abiejuose – Savarausko pavarde<sup>77</sup>.

## Apibendrinimas

Nacių vykdyto 1942 m. gegužės 27 d. gyventojų surašymo duomenys turėjo pasitarnauti dalies vietos gyventojų būsimajai germanizacijai ir vokiečių kolonistų kurdinimo planams. Dabar ši statistika ir su ja pateikta informacija apie tuometinius gyventojus leidžia papildyti istorijos šaltinius apie istorikams, politikams bei visai visuomenei sudėtingą ir įvykiais bei reiškiniais tragišką nacių okupacijos laikotarpį. Be to, 1942 m. surašymo duomenys, juos lyginant su 1923 m. visuotinio gyventojų surašymo statistika, leidžia geriau atskleisti miesteliuose ir kaimo vietovėse vykusius procesus ir reiškinius. Su kai kuriose Tauragnų valsčiaus gyvenvietėse vykusiais pokyčiais supažindinta ir šiame straipsnyje. Kai kuriuose kaimuose dalis ūkių, juos dalijant tarp vaikų ar dėl kitų priežasčių, skilo į smulkesnius ūkinius vienetus. Dalis ūkių išnyko, kai jų žemė buvo parduota kaimynams ar prijungta prie kitų po vestuvių kaip „jaunosios kraitis“ ar po varžytynių. Tačiau tokiems tyrimams reikia pasitelkti kitus istorijos šaltinius.

1923–1942 m. Tauragnų valsčiuje vienos gyvenvietės didėjo, kitos mažėjo. Buvusiose dvarų žemėse atsirado kaimo sodybos ir vienkiemiai. Atsirado ir naujų gyvenviečių. Vyko vietovardžių kaita. Dalis Tauragnų miestelio gyventojų išsikėlė į toliau ar arčiau jo pastatytas vienkiemų sodybas, kuriose pamažu buvo kuriamasi ir statomasi taip pat 1941–1944 m.

1942 m. Tauragnų valsčiaus gyventojų surašymo medžiaga yra ir paminklas išnykusiems kaimams ir pavadinimus turėjusioms mažesnėms gyvenvietėms. Jos išnyko sovietinės kolektyvizacijos ir vienkiemų naikavimo metais.

Rašant apie gyvenvietes, paprastai daugiausia dėmesio skiriama žymesniems jų gyventojams. O šiame straipsnyje paminėti beveik vien paprasti žmonės. Be jų kasdienio darbo savo ūkiuose, amatų dirbtuvėse, statybų metu ir kituose ūkinės ir profesinės veiklos baruose 1940 m., nepriklausomybės praradimo išvakarėse, Tauragnai nebūtų tapę svarbiu administraciniu-ūkiniu bei kultūros židiniu Utenos–Ignalinos, Salako (Zarasų)–Kuktiškių (Molėtų) vieškelio ir kitų kelių kryžkelėse. Tad tie Tauragnų miestelį plėtę ir po gaisrų jį atstatinėję žmonės bei išsamiau apibūdintų kitų gyvenviečių paminėti žmonės (dėl elementaraus teksto apimties ribotumo visų suminėti nebuvo įmanoma) taip pat turi teisę patekti į lokalinės istoriografijos knygą. Be to, manau, jog jų palikuonims ir per šykščių statistinių duomenų prizmę bus įdomu pažvelgti į straipsnyje paminėtus XX a. pirmosios pusės kaimus, kuriuose gyveno jų tėvai ir seneliai...

<sup>76</sup>1942 m. gyventojų surašymo apylinkių butų-ūkių sąrašai, LCVA, f. R-743, ap. 2, l. 21–42.

<sup>77</sup>Ten pat, l. 2.

## Tauragniškių žemės ūkis 1940–2001 metais

Vytautas Skebas

Pagrindinis tauragniškių pragyvenimo šaltinis buvo privatus žemės ūkis. Ramus jų gyvenimas baigėsi 1940 m. birželio 15-ąją, kai Sovietų Sąjunga okupavo Lietuvą. Jau liepos 22 d. okupantų valdžia paskelbė deklaraciją, pagal kurią visa žemė paskelbta „*liaudies nuosavybe*“ (taip buvo vadinamas žemės nusavinimas). Iš ūkininkų buvo atimta teisė disponuoti žeme: ją parduoti, pirkti, dovanoti ir t. t. Maksimali žemės norma nustatyta 30 ha. Taigi iš vienu ūkininkų žemė buvo atimama be išpirkos, kitiems – dalijama nemokamai. Šiuo prievartos veiksniu valdžia siekė sudaryti socialinę atramą ir supriešinti ūkininkus. Atimtoji iš ūkininkų žemė buvo pavadinta Žemės fondu. Žemei atimti ir jai dalyti buvo sudarytos trijų lygių komisijos: respublikinė, apskričių ir valsčių.

Daugiau ar mažiau žemės okupantų valdžia atėmė iš 70 Tauragnų valsčiaus savininkų. Utenos apskr. Tauragnų vls. žemės ūkio komisija 1940 m. spalio 25 d. nusprendė patvirtinti Tauragnų vls. žemės fondo sudarymo nutarimą (žr. 1-ąją lentelę). Iš 1-osios lent. matyti, kiek žemės atėmė okupantai iš įrašytų į lentelę savininkų. Tauragnų valsčiuje iš viso buvo 70 tokių ūkių. Tai labai daug. Buvo atimta 1211,41 ha žemės. Iš šio fondo gavę žemės tauragniškiai dar nežinojo, kad, vos tik bus pasėti žiemkenčiai, valdžia pradės kolektyvizacijos vaju, o net neturėję ar nespėję įsigyti karvių naujakuriai privalės atlikti pieno pristatymo prievolę. To meto žemės ūkio ministras (*liaudies komisaras*) spaudoje ramino ūkininkus, esą Lietuvoje *kolchozų* nebus. Netrukus valdžia pakeitė liaudies komisarą (mauras savo darbą padarė, maurus gali eiti). Valdžios spauda (kitokia buvo uždrausta) pradėjo trimituoti apie laimingą gyvenimą Rusijos *kolchozuose*. Apie badą juose spauda nerašė.

1 lentelė

### Tauragnų valsčiaus ūkiai, iš kurių okupantai 1940 m. atėmė žemę

Eil. Nr.	Dvaro ar savininko ūkio pavadinimas	Buvusio savininko vardas, pavardė	Bendras žemės plotas	Palikta valdyti ir naudotis žemės ūkio komisijų			Pastabos
				valsčiaus	apskričių	respublikos	
1	Alksniškių k.	Veronika Gecevičienė	34,53	30,00		4,53	Palikta įst. nustatyta 30 ha norma lt
2	„	Jonas Juotka	38,00	30,00		8,00	„
3	Antabaltės k.	Juozas Gričius	63,05	30,00		33,05	„
4	Beržatilčio vnk.	Ona Bivainienė ir kt.	41,24	30,00		11,24	„
5	Daunorių bžnk.	Petras Stundžia I	60,10	30,00		30,10	„
6	„	Žem. vysk. kurija	39,22	3,00		36,22	„
7	„	Silva Jauniškis	39,31	30,00		9,31	„
8	„	Tado Stundžios įp.	34,35	30,00		4,35	„
9	„	Justinas Stundžia	33,44	30,00		3,44	„

(tęsinys)

Eil. Nr.	Dvaro ar savininko ūkio pavadinimas	Buvusio savininko vardas, pavardė	Bendras žemės plotas	Palikta valdyti ir naudotis žemės ūkio komisijų			Paimta į žemės fondą	Pastabos
				valsčiaus	apskri- ties	res- pub- likos		
10	„	Jurgis Bivainis	39,43	30,00			9,43	„
11	Gaidelių k.	Kazys Kairionis	33,98	30,00			3,98	„
12	Šeduikių k.	Zigmas Mačerauskas	41,86	30,00			11,86	„
13	„	Pranas Puodžiukas	44,17	30,00			14,17	„
14	Janaukos vnk.	Juozas Zizas	33,00	30,00			3,00	„
15	Jauniškio vnk.	Juozas Šuminas	48,32	30,00			18,32	„
16	Kalvių k.	Stasys Žilėnas	39,44	30,00			9,44	„
17	Kazimieravo k.	Jonas Puodžiukas	37,94	30,00			7,94	„
18	Liegavietės k.	Vincas Katinas	44,07	30,00			14,07	„
19	Linkamojos k.	Vincas Gimžauskas	53,42	30,00			23,42	„
20	Lisinos vnk.	Ona Stundžienė	47,25	30,00			17,25	„
21	Minčės vnk.	Vasilius Andrašiukas	81,19	–			81,19	Savininkas gyvena užsienyje, o visa žemė yra vien miškai, todėl ir yra prijungiama prie valst. miškų
22	Stučių k.	Jadvyga Vaišnorienė	31,65	30,00			1,65	Palikta įst. nustatyta 30 ha norma
23	Smuiliškių k.	Juozas Ivonis	32,01	30,00			2,01	„
24	Musteikių k.	Antanas Jučius	39,75	30,00			9,75	„
25	„	Pranas Jakštonis ir kt.	44,45	30,00			14,45	„
26	„	Rapolas Vėgėlė	43,25	30,00			13,25	„
27	„	Juozas Vėgėlė	58,86	30,00			28,86	„
28	„	Vincas Vėgėlė	42,01	30,00			12,01	„
29	Narutiškio I vnk.	Vasilius Kudrešovas	43,41	30,00			13,41	„
30	„ II vnk.	Justinas Rastenis	46,46	30,00			16,46	„
31	„ IV vnk.	Jonas Vitkus	56,00	30,00			26,00	„
32	Nečėnų k.	Jonas Kondrašovas	47,12	30,00			17,12	„
33	„	Grigorius Babachinas	47,00	30,00			17,00	„
34	Nečioniškio k.	Pranas Bitkevičius	46,37	30,00			16,37	„
35	Paakmenio vnk.	Justinas Kuosa	54,52	30,00			24,52	„
36	„	Pranas Ginaitis	58,94	30,00			28,94	„
37	Paažvinčio vnk.	Jonas Grašis	33,01	30,00			3,01	„
38	Papirčių k.	Jonas Gaidelis	42,15	30,00			12,15	„
39	Priepolos k.	Stasys Maleiška	40,00	30,00			10,00	„
40	Raudon-žemio vnk.	Monika Jurkienė	50,00	30,00			20,00	„
41	Rukšėnų k.	Juozas Bartašiūnas	38,18	30,00			8,18	„
42	„	Antanas Šeduikis	36,28	30,00			6,28	„
43	Rukšteliškių I vnk.	Juozas Truskauskas	54,60	30,00			24,60	„
44	„ II vnk.	Jurgis Bikus	33,00	30,00			3,00	„
45	„	Stasys Žilėnas	32,00	30,00			2,00	„
46	Sirvydžių k.	Silva Laurenovas	34,43	30,00			4,43	„
47	Skroblos II vnk.	Vincas Žilėnas	49,14	30,00			19,14	„
48	Stapšėnų k.	Jokūbas Vasiliauskas	55,05	30,00			25,05	„

(tęsinys)

Eil. Nr.	Dvaro ar savininko ūkio pavadinimas	Buvusio savininko vardas, pavardė	Bendras žemės plotas	Palikta valdyti ir naudoti žemės ūkio komisijų			Paimta į žemės fondą	Pastabos
				valsčiaus	apskri- ties	res- pub- likos		
49	Tauragnų mstl.	R–Kat. bažnyčia.	48,51	3,00			45,51	„
50	„	Iljoras Dicevičius	35,99	30,00			5,99	„
51	„ dv.	Antano Gineičio įp.	143,13	30,00			113,13	„
52	„ dv.	Karolis Gineitis	65,63	30,00			35,63	„
53	„ dv.	Juozas Gineitis	57,00	30,00			27,00	„
54	Tautiškių k.	Adomas Babrauskas	71,79	30,00			41,79	„
55	Varniškių k.	Jepifanas Babachinas	44,57	30,00			14,57	„
56	„	Andrius Strazdas	39,14	30,00			9,14	„
57	„	Marija Strazdienė	39,14	30,00			9,14	„
58	„	Jonas Šapkovas	38,77	30,00			8,77	„
59	„	Kirila Andrejevas	86,24	30,00			56,24	„
60	Vyžių k.	Astafėj. Babachinas	42,06	30,00			12,06	„
61	„	Vincas Navikas	42,29	30,00			12,29	„
62	Zavėtnos k.	Juozas Bagdžiūnas	38,14	30,00			8,14	„
63	Inkartų k.	Antanas Gasiūnas	36,01	30,00			6,01	„
64	Žiezdrių k.	Sofija Gaivenienė	6,52	–			6,52	Jos vyrui yra palikta Sarakalnio k. Saldutiškio vls. 30 ha
65	Kumšos vnk.	Veronika Sudnievienė	32,25	30,00			2,25	Palikta įst. nustatyta 30 ha norma
66	Šimkūnų k.	Jonas Guoda	44,00	30,00			14,00	„
67	„	Pranas Babrauskas	36,28	30,00			6,28	„
68	Rugeniškio k.	Apolionija Meškauskienė	13,00	–			13,00	Jos vyrui yra palikta 30 ha Kuktiškių miestelyje
69	Kumšos k.	Juozas Ingaunis	20,00	10,00			10,00	Palikta 10 ha pagal Valst. Ž. Ū. k-jos nutarimą (Apskr. Ž. Ū. K. Nr. 35).
70	Untilgės k.	Elžbieta Maleiškienė	20,00	–			20,00	Palikta jos vyrui 30 ha Priepolos k.
Iš viso			3117,41	1906,00			1211,41	
Nariai: (parašas yra)			Pirmininkas: (parašas yra)					

Šaltinis: Lietuvos centrinis valstybės archyvas (LCVA), f. R-764, ap. 1a, b. 286, l. 35.

Okupantų valdžia labiausiai gerinosi tiems ūkininkams, kurie, iki paskelbiant žemę „liaudies nuosavybe“, jos turėjo ne daugiau kaip 5 ha. Kitaip valdžia vertino ūkininkus, turėjusius per 10 ha žemės. Šiems žemės mokestis buvo padidintas 200%.

2 lentelė  
Tauragnų ūkininkų prievolės

Eil. Nr.	Prievolė	Ūkių dydžiai (bendrasis plotas)					per 25 ha
		iki 5 ha	5–10 ha	10–15 ha	15–20 ha	20–25 ha	
1	Grūdai*	40	50	65	80	130	220
2	Bulvės*	50	70	100	140	190	220
3	Pienas**	35	40	45	50	60	70
4	Vilnos***	100	120	140	160	180	200
5	Mėsa****	30	50	80	130	220	300

\* Kilogramais už kiekvieną žemės hektarą.

\*\* Litrais už kiekvieną žemės hektarą.

\*\*\* Gramais už kiekvieną žemės hektarą.

\*\*\*\* Kilogramais kiekvienam tos grupės ūkiui.

Šaltinis: LCVA, f. 754, ap. 1, b. 7, l. 170–178; *Valstiečių laikraštis*, 1941, bal. 18, 21.

Už privaloma tvarka pristatytus produktus valdžia numatė šiek tiek mokėti (žr. 3 lent.).

3 lentelė  
Prievolių produktų kainos (rubliais)

Produktas	Svoris arba tūris	Kaina
Kviečiai	100 kg	16,40
Rugiai	“	11,10
Miežiai	“	9,90
Bulvės	“	5,50
Stambieji raguočiai	1 kg gyvojo svorio	0,27–0,42
Avys ir ožkos	“	0,26–0,37
Kiaulės	“	0,83–1,18
Vištos	“	1,30
Žąsys	“	0,90
Antys	“	1,00
Kalakutai	“	1,10
Vilnos (švelniosios)	1 kg	10,50
Vilnos (šiuurkščiosios)	“	3,80
Pienas	1 litras	0,20

Tuo metu rinkos kainos už tuos pačius produktus buvo penkis ir net dešimt kartų didesnės.

Skiriant vilnų (kaip ir pieno) prievolę nebuvo atsižvelgiama, ar ūkininkas laiko tos rūšies gyvulių. Skiriant grūdų prievolę buvo numatytos kelios lengvatos, kuriomis pasinaudoti tauragniškiei praktiškai negalėjo. Viena iš tokių lengvatų buvo skirta raudonarmiečių šeimoms, tačiau su sąlyga, „jei ūkyje yra likusi žmona su vaikais iki 7 m. amžiaus“ (tarytum aštuonmetis vaikas jau būtų darbininkas). Kita grūdų prievolės lengvata ne mažiau keista, nes ji skirta darbingų šeimos narių neturintiems ūkiams, tačiau netaikoma tiems, kas samdo darbininką, o be samdinio toks ūkis išsiversti negalėjo. Taigi lengvata buvo nereali. Kažin ar bent vieną tauragniškį nudžiugino sovietų lengvata, kad grūdų prievolė neskiriama už geležinkelių ir autokelių darbuotojų apšėtas pakeles (taip pakeles apsaugomos nuo piktžolių ir jų plitimo).



Kiekvienam žmogui turėjo būti aišku, kad skirti grūdų prievolę už apsėtą pakele būtų nesuipratimas.

1941 m. gegužės 14 d. sovietų valdžia panaikino ankstesnius mokesčius bei rinkliavas ir vietoj jų paskyrė labai didelį žemės mokestį. Intensyvesni ūkiai gavo didesnius mokesčius, nes skaičiavimo metodika buvo paremta ne tik hektarais, bet taip pat laikytų gyvulių skaičiumi. Toks mokestis stabdė ūkininkavimo pažangą, be to, jam sumokėti ne visiems užteko pinigų, gautų už privalomuosius pristatymus.

4 lentelė

**Vidutinis žemės mokestis**

Ūkio dydis hektarais	Gyvulių skaičius ūkyje			Ūkio įvertinimas (rb)	Reikia sumokėti ž. ū. mokesčio (rb)	Tenka mokesčio vienam žemės ha (rb)
	Karvių	Arklių (>3 m.)	Kiaulių (>9 mėn.)			
30	5	4	4	10 280	1669	55,6
25	4	4	4	8474	927	37,0
20	4	3	4	6954	527	26,3
18	3	2	3	5644	309	17,1
15	3	2	3	5006	225	15,0
12	2	2	3	4176	151	12,6
10	2	2	2	3558	108	10,8
8	2	1	2	2938	70	8,7
5	1	1	2	1808	29	5,8
3	1	1	1	1288	14	4,6

Šaltinis: *Valstiečių laikraštis*, 1941, birž. 20.

Pastaba. Paskutinė skiltis apskaičiuota autoriaus.

Ūkiams, turintiems „ne darbo pajamų“ (t. y. samdžiusiems darbininkus), mokestis turėjo būti padidintas 25–50 proc. Sovietų valdžiai nerūpėjo, kad samdomiems darbininkams ūkių savininkai mokėjo sutartą atlyginimą.

## Grūdų prievolė per pavasario sėją

Iki sovietų okupacijos maisto produktų Lietuvoje užteko. Kas gi atsitiko ją okupavus? 1940 m. rudenį miestų gyventojams pradėjo trūkti duonos. Jos neužteko ne vien dėl to, kad minios žmonių atvažiuodavo iš sovietinės Baltarusijos nusipirkti maisto (mūsų litai jau buvo pakeisti sovietų rubliais). Pagrindinė maisto trūkumo priežastis – Lietuvos sovietizavimo politika. Marionetinė Lietuvos valdžia kreipėsi į „šeimininkus“, sėdinčius Maskvoje, kad šie leistų atvežti į Lietuvą 10 tūkst. tonų rugių ir 14 tūkst. tonų kviečių. Nepavyko rasti duomenų, kiek buvo gauta duoninių grūdų, tačiau plačiai žinoma informacija apie tai, kokią grūdų prievolę paskyrė okupantai per pavasario sėją.

Grūdų prievolės nutarimo 5-asis punktas skelbė:

„Nustatyti, kad ūkiai, valdžiusieji ligi 1940 m. liepos 22 d. daugiau kaip 25 ha, apdedami privalomuoju grūdų valstybei pristatymu kartu ir nuo 1940 m. derliaus, nuo kiekvieno ha žemės, priklausiusios jiems ligi 1940 m. liepos 22 d., – 25 procentais šio nutarimo tai valstiečių ūkių grupei nustatytų normų“<sup>1</sup>.

<sup>1</sup> *Valstiečių laikraštis*, 1941, bal. 18; Skebas V. *Lietuvos gyventojų genocido ir rezistencijos tyrimo instituto darbai*, Vilnius, 1996, nr. 1, p. 31.

Kad vaizdas būtų aiškesnis, paaiškinsime, jog šis nutarimas buvo paskelbtas 1941 m. balandžio 18 d. „Valstiečių laikraštys“, prievolių lapai pradėti įteikinti balandžio 24–26 d. Valdžia pareikalavo pristatyti grūdus į nurodytus sandėlius iki gegužės 1 d.

1940 m. derliaus prievolę privalėjo pristatyti: 33 451 Lietuvos ūkininkas, Tauragnų valsčiuje per 70 ūkininkų.

Ir ne ūkininkui aišku, kad pernykštis derlius buvo sunaudotas: suvalgytas, atiduotas samdomiems darbininkams, sušertas gyvuliams, parduotas, paliktas sėklai. Gal tik vienas kitas ypač taupus ūkininkas balandžio pabaigoje tebelaikė dideles grūdų atsargas. Sovietų okupantai pareikalavo iš Lietuvos 92 tūkst. tonų grūdų iš 1940 m. derliaus, arba vidutiniškai po 2,75 tonos iš ūkio<sup>2</sup>.

Nepamirškime, kad visa žemė arba jos dalis buvo atimama iš tų savininkų, kurie jos turėjo per 30 ha (visa žemė, nepaisant turėto jos ploto, buvo taip pat atimama iš žmonių, turėjusių kokią nors tarnybą). Kyla klausimas, kodėl grūdų prievolė per pavasario sėją buvo taikoma didesniai ūkininkų skaičiui. Atsakymas vienas: sovietų okupantai eskalavo prievartą, stiprino ūkininkų puolimą, siekė pasipelnyti, susidoroti su jais ekonomiškai ir fiziškai (daug šios prievolės neatlikusių ūkių savininkų karui prasidėjus sušaudyta Pravieniškėse), kuo sparčiau suvaryti juos į kolūkius.

Okupuotoje Lietuvoje vykdant šią prievolę prasidėjo karštligiška kampanija. Šiam tikslui buvo pasitelktas partinis, ūkinis, represinis aparatas. Viename slaptame rašte, adresuotame apskričių LKP(b) komitetų sekretoriams, aiškinama, kad paimant grūdus neginčijama tvarka (t. y. konfiskuojant – aut.) reikia „būtinai perduoti bylą teisman, kad patraukus atsakomybėn ūkį, pas kurį paimti grūdai, ir neteisingai daroma kai kuriose apskrityse – kai paima grūdus ir bylos neperduoda teisman“.

Ūkininkų, turėjusių per 25 ha žemės, Tauragnų valsčiuje buvo gerokai daugiau kaip 70. Pabandykime išigilinti į jų ekonominę padėtį. Neatlikus grūdų prievolės per pavasario sėją, jiems grėsė teismai ir įkalinimas bei ūkio konfiskavimas. Atlikus šią prievolę, ūkininkų laukė rudeniniai privalomieji pristatymai: grūdų, bulvių, pieno, mėsos ir vilnų. O kur dar labai didelis žemės mokestis. Taigi okupantų valdžia juos pasmerkė ekonominiam ir net fiziniam sunaikinimui. Be to, valdžia vykdė plačią jų diskreditavimo kampaniją: aiškino, kad jie buvo išnaudotojai, kenkėjai, „liaudies priešai“ ir pan.

## Naciams atėjus

1941 m. birželio 22 d. nacių valdoma Vokietija užpuolė sovietų Rusijos valstybę, kuri buvo okupavusi ir aneksavusi Lietuvą. Su karo pradžia susiję kruvini įvykiai Tauragnų valsčiuje. 1941 m. birželio 28 d. raudonarmiečiai Vaišnoriškių kaime nužudė 19 metų Henriką Tamošiūną ir 50 metų Justą Tamošiūną. Tą pačią dieną raudonarmiečiai tame pačiame kaime dar nužudė 18 metų Antosę Žilėnaitę, 20 metų Vincą Žilėną ir 60 metų Agotą Žilėnaitę<sup>3</sup>.

Lietuvos laikinoji vyriausybė paskelbė, kad „žemės savininkams, kuriems, remiantis bolševikinės valdžios paskelbtąja žemės nacionalizacija, buvo atimta nuosavybės teisė, grąžinama turėtoji žemės nuo-

<sup>2</sup> LKP(b) CK ir LKT 1941 05 05 laiškas VKP(b) sekretoriui Andrejevui, Lietuvos ypatingasis archyvas (LKP dokumentai), f. 1771, ap. 2, b. 437, l. 4.

<sup>3</sup> Liekis A. LKP agonijos kronika. 1941 m. birželis, 2 kn., p. 149–151.

*savybės teisė*<sup>4</sup>. Gražinamos žemės norma buvo nustatyta 50 ha. Naciai nepripažino nei Lietuvos laikinosios vyriausybės, nei jos teisės aktų, nes turėjo kolonizacinių tikslų.

Naciams atėjus, pieno prievolė nebuvo paskirta tiems ūkininkams, kurie nelaikė karvių. Pristatytino pieno kiekis buvo 700 kg per metus iš kiekvienos karvės. Tačiau ūkininkus nemaloniai nustebino įpareigojimas iki 1941 m. gruodžio 31 d. atiduoti pieninėms visus turimus separatorius bei visus pienui nugriebti ir sviestui gaminti reikalingus įrankius ir uždraudimas panašius prietaisus išigyti ateityje. 1943 m. kovo mėn. naciai padidino pieno prievolę. Lietuvos apskritys buvo suskirstytos į 4 grupes. Utenos apskr. priskirta 3-iajai grupei. Nustačius vidutinį pieno riebumą 3,2%, iš ūkininkų buvo reikalaujama pristatyti iš kiekvienos karvės iki 1100 kg pieno per metus. Tai nedžiugino tauragniškių.

Nacių paskirta mėsos prievolė buvo diferencijuota atsižvelgiant į žemės derlingumą ir skaičiuojant už kiekvieną hektarą. Pasiskersti kiaulę arba avį buvo leidžiama tik ūkininkams, atlikusiems mėsos pristatymo prievolę ir gavusiems tam reikalui valsčiaus viršaičio leidimą. Paskersti veršiuką ar kitą galviją buvo uždrausta.

Naciai paskyrė paukščių prievolę. Be to, už kiekvieną laikomą vištą paskyrė po 50 kiaušinių. Kiaušinių prievolę privalėjo atlikti ir miestų gyventojai, laikę daugiau kaip 3 vištas.

1943 m. gruodį naciai paskyrė papildomą kviečių prievolę 1943–1944 ūkiniams metams. Tą patį mėnesį buvo sustabdytas leidimų kviečiams malti išdavimas.

Tauragnų žvejai, grybautojai, uogautojai turėjo parduoti naciams už jų nustatytą mažą kainą savo laimikį. Kitoks žuvų pardavimas buvo uždraustas. Už parduotus grybus buvo leidžiama nusipirkti druskos, tačiau labai mažai: tik už 3–5% gautų pinigų. Naciai paskyrė linų pluošto, sėmenų, dobilų sėklos, šieno, šiaudų, net tabako žaliavos prievoles. Tabako auginimoj privalėjo parduoti visą užaugintą žaliavą, jo auginimas mažais kiekiais (iki 100 daigų) uždraustas.

Tauragniškiai nukentėjo dėl arklių, pakinktų ir vežimų mobilizacijų. Naciai įvykdė tris tokias mobilizacijas. Jų kariuomenei tinkami arkliai buvo paženklinami specialiu ženklu įdeginant odą. Už arklio nepristatymą, pavėluotą pristatymą ar apleistą arklio pristatymą grėsė 6 mėn. kalėjimo ir 10 tūkst. markių bauda<sup>5</sup>.

Naciai paskyrė ne vieną labai didelį mokestį, kaip tai darė bolševikai, o paskelbė daugybę mažų mokesčių, kurie alino ūkininkus ir kitus gyventojus. Jie paskyrė šiuos mokesčius: žemės, nekilnojamojo turto, verslo, darbo pajamų, apyvartos, gyvulių, nuo 1943 m. spalio 18 d. – asmenų.

Už mokesčių nesumokėjimą, prievolių nevykdymą buvo numatytos įvairios baudos, turto konfiskavimas, įkalinimas, ūkininkų paėmimas į priverstinių darbų stovyklą, kol kiti šeimos nariai atliks prievolę. Kiek tauragniškių nukentėjo nuo nacių – ne tyrinėta.

## Bolševikams sugrižus

1944 m. rugpjūčio 1 d. LSSR respublikinis karinis komisariatas paskelbė įsakymą dėl 1909–1926 m. gimusiųjų vyrų

<sup>4</sup> Lietuvos centrinis valstybės archyvas, f. R-496, ap. 1, b. 6, l. 10; Brandišauskas V. *Siekiai atkurti Lietuvos valstybingumą (1940 06 – 1941 09)*, Vilnius, 1996, p. 160.

<sup>5</sup> Bulavas J. *Vokiškųjų fašistų okupacinis Lietuvos valdymas*, Vilnius, 1969, p. 119; Skebas V. *Agrarinė politika Lietuvoje 1940–1944 metais; Lietuvos mokslų akademija. Žemės ūkio mokslai*, Vilnius, 1997, nr. 4, p. 98.

šaukimo į Raudonąją armiją. Dauguma tauragniškių bolševikus laikė raudonaisiais okupantais, pakeitusiais ruduosius okupantus, todėl paklusti jų įsakymui nenorėjo ir neįjautė pareigos lieti kraują ar aukoti gyvybę dėl svetimų valstybės interesų.

Bolševikai keršijo tiems, kurie nacių okupacijos metais turėjo bent kokią tarnybėlę: juos suimdavo, teisdavo, įkalindavo, atimdavo žemę, jos palikdami tik 5 ha. Dalį pastatų, gyvulių, žemės ūkio inventoriaus taip pat atimdavo. Vienas iš tokių ūkininkų, patekusių į sugrižusių bolševikų nemalonę, buvo tauragniškis Karolis Gineitis. Jo ūkį bolševikai sumažino iki 5 ha, be to, atėmė arklių, dvi karves, dvi avis, dvi kiaules, du plūgus, ketverias akėčias, du vežimus, tris javų valymo mašinas. Panašiai nukentėjo Juozas Gričius iš Antābaltės, Jonas Jambarkas iš Alksniškių, Silva Šerėnas iš Sėlės, Pranas Babrauskas iš Taūtiškių, A. Semionovas iš Šeimatiės kaimų. Tame pačiame archyvineame dokumente parašyta, kad Uršulės Deveikienės iš Añtilgės k. ūkis sumažintas iki keturių hektarų. Iš šių septynių ūkininkų valdžia atėmė 169 ha žemės<sup>6</sup>.

Į valstybinį žemės fondą visa žemė buvo paimta iš Juozo Gineičio, Kazio Gineičio, Justo Kuosos, Juozo Rakausko, Daniaus Mekošio, Jono Vitkausko, Prano Narkūno. Bendras jos plotas buvo 285 ha<sup>7</sup>. (Šio dokumento kopija priede.)

Iš kitos lentelės sužinome, kad bolševikų valdžia iš 26 tauragniškių ūkių atėmė 433 ha bendro žemės ploto<sup>8</sup>.

Lentelės neatskleidžia žemės atėmimo aplinkybių. Neaišku, kodėl iš Rūgštelišio k. žemės savininko Stasio Žilėno 13 ha turėtos žemės atimta 3 ha. Panašių neaiškumų yra daugiau.

Viename sąrašė yra 49 Tauragnų valsčiaus ūkininkų pavardės<sup>9</sup>. Tai tie žemės savininkai, iš kurių ją atėmė visą arba dalį. Paimtoji į valstybinį žemės fondą žemė buvo dalijama jos neturėjusiems arba turėjusiems po keletą hektarų, taip pat paskirstoma sovietų valdžios institucijoms. Sovietų okupantų valdžia, steigdama naujakurių ūkius, suteikdama jiems tam tikrą materialinę ir finansinę paramą, siekė užsitikrinti naujųjų žemės naudotojų pritarimą savo griaunamiesiems tikslams. Tas susiformavusių socialinių ir ekonominių struktūrų griovimas apibūdinamas kolektyvizacijos terminu.

1944–1947 m. žemės mokestis ir natūrinės prievolės buvo gerokai mažesnės nei analogiškos per pirmąjį bolševikmetį. Padėtis radikalai pasikeitė 1948 m. pavasarį, kai buvo pradėta prievarta steigti kolūkius. Okupantų valdžia sparčiai didino žemės ūkio produktų prievolės ir mokestį. 1947–1948 m. žemės mokestis padvigubėjo netgi 1–3 ha ūkeliams, t. y. patiems smulkiausiems, kurių užtarėja ir gynėja skelbėsi bolševikų valdžia. Nuo šiol ši valdžia reikalavo, kad visi ūkininkai, kad ir kokia būtų jų turtinė padėtis, kuo greičiau prašytusi priimami į organizuojamus kolūkius.

Sovietų okupantų valdžia, siekdama įbauginti ūkininkus ir priversti juos rašyti prašymus, kad priimtų į kolūkius, organizavo didžiausią Lietuvos istorijoje gyventojų trėmimą. Okupantai palaukė, kol ūkininkai, nieko blogo neįtardami, užsėdė laukus ir užsodins daržus. Štai kodėl gyventojams trėmti buvo pasirinkta 1948 m. gegužės 22 d. Iš Utenos apskrities okupantai ištrėmė 360 šeimų, iš viso 1101 žmogų<sup>10</sup>.

<sup>6</sup> LCVA, f. R-61, ap. 2, b. 43, l. 97.

<sup>7</sup> *Ten pat*, l. 22.

<sup>8</sup> *Ten pat*, l. 25.

<sup>9</sup> *Ten pat*, l. 76.

<sup>10</sup> Grunskis E. *Lietuvos gyventojų trėnimai 1940–1941, 1945–1953 metais*, Vilnius, 1996, p. 193; Skebas V. *Tremčių laikai (1940–1941; 1945–1953)*, Vilnius, 2000, p. 42.



*Tauragnų apylinkės  
20-metis.*

*Prie vėliavos  
stovi mokytoja  
Vita Udrienė  
(Žulytė).*

*Prie motociklo  
vairo Romualdas  
Palskis. 1964 m.*

*Iš R. Palskio archyvo*



*Tauragnų kolūkio kombainininkų palydos derliui nuimti.*

*Pirmoje eilėje (iš kairės): Jonas Šinkūnas, Algimantas Jauniškis,  
Jonas Vaišnora, Alfonsas Leleiva, Mykolas Grašys, Stasys Budreika,  
Kazys Stundžia, Jonas Šuminas, Vidmantas Mačiulevičius,  
Jonas Grašys, Vidmantas Grašys. Antroje eilėje stovi (iš kairės):  
Aloidas Driukas (kolūkio pirmininkas), Vytautas Driukas, Juozas  
Jauniškis, Česlovas Pošiūnas, Aloyzas Grigonis, Liucija Mitkutė  
(kolūkio vyr. agronomė), Gražvydas Kunigėlis, Rolandas Klišonis,  
Rimantas Kavalčiukas, Edmundas Žebelys, Rimantas Bagdžiūnas,  
Jonas Grigaliūnas (kolūkio pirmininko pavaduotojas  
kultūriniam darbui). 1987 m.*





Tremimai nesiliovė iki 1953 m. Okupantų pareigūnai sudarinėjo tremčių išvengusių žmonių sąrašus (pateikiamas tokio tauragniškių sąrašo pavyzdys).

Vėliau buvo sudaromi „Sąrašai asmenų, prasiskverbusių į kolūkius“. Taigi okupantų valdžia privertė ūkininkus prašytis į kolūkius, vėliau vadino prasiskverbėliais. Žmonės laikė kolūkius nelaime, todėl skverbtis į juos nė nemanė.

Kolūkius drebino daugybė įvairių reformų. Darbo sąlygos buvo sunkios visą kolūkių gyvavimo laiką, tačiau darbo apmokėjimas gerėjo. Susiformavo kolūkių nomenklatūra: pirmininkai, jų pavaduotojai, partorgai, vyriausieji specialistai ir t. t.

Kolūkiai buvo stambinami. 1989 m. lapkričio 1 d. Tauragnų kolūkis turėjo 6812 ha žemės, kurios struktūra buvo tokia: ariama – 1379 ha, miškas – 2297 ha, kitos ne žemės ūkio naudmenos – 1208 ha ir t. t. Kultūrinių ganyklų turėjo mažai (228 ha). Drenažu nusaustų žemių buvo 1574 ha<sup>11</sup>.

Grūdinių ir kitų kultūrų derlingumas rajone buvo mažiausias, pavyzdžiui, 1988 m. Tauragnuose – 13,6 cnt, rajono kolūkiuose – 20,2 cnt iš vieno ha.

1989 m. Tauragnuose vienam dirbančiajam išmokėta 2216 rb (rajono kolūkių vidurkis – 2937 rb). Vienas dirbantysis atidirbo 226 dienas (rajono kolūkių vidurkis – 242 dienos).

Tauragnų kolūkio gyvulininkystės rodikliai buvo menki, pavyzdžiui, 1989 m. iš karvės primelžta 2857 kg pieno (rajono kolūkių vidurkis – 3489 kg).

*Derliaus nuėmimo pabaigtuvės.*

*Kolūkio agronomė Liucija Mitkutė*

*kombainininkams pirmūnams Alfonsui Leleivai*

*(iš kairės pirmas) ir Aloyzui Pošiūnui*

*(iš kairės antras) įteikia rugių vainikus.*

*Toliau stovi: Juozas Jauniškis, Jonas Vaišnoras,*

*Aloyzas Grigonis, Rolandas Klišonis. 1987 m.*

<sup>11</sup> Utenos rajono žemės ūkio 1989 m. pagrindiniai rodikliai, Utena, 1990, p. 5, 31, 3, 20.



Tauragnų kolūkis gaudavo priemokų už gyvulininkystės produkciją, nes ji buvo išauginta nederlingoje žemėje. Tokia tvarka piktino derlingų žemių kolūkių pirmininkus.

Kolūkių žlugimas buvo neišvengiamas, nes Lietuvai paskelbus nepriklausomos valstybės atkūrimą, Rusija nebeperko pabrangusios žemės ūkio produkcijos. Buvo ir kitokių priežasčių.

## Tauragnų žemės ūkis po 1990 m. Kovo 11-osios Akto paskelbimo

Žemės gražinimas tikriesiems jos savininkams ir paveldėtojams pradėtas LR Seimui priėmus įstatymą „Dėl piliečių nuosavybės teisių į išlikusį nekilnojamąjį turtą atstatymo tvarkos ir sąlygų“. Žemės gražinimo procesas užsitęsė dėl įvairių priežasčių. 2001 m. ši problema dar nebuvo išspręsta. Iš 5 lentelės matyti, kad dar liko neišspręstų prašymų dėl 4050 ha žemės.

5 lentelė

**Duomenys apie nuosavybės teisių į žemę, mišką, vandens telkinius atkūrimą ir žemės reformos darbų vykdymo eigą iki 2001 m. gruodžio 31 d.**

Kadastro vietovių pavadinimas	Pateikti piliečių prašymai atkurti nuosavybės teises nuo 1991 08 01				Iš jų											
			Iš jų		Priimta sprendimų gražinti ir perduoti nuosavybėn		Priimta sprendimų atlyginti už valstybės išperkama žemę, mišką, vandens telkinius		Liko neišspręstų prašymų (3 skiltis – 7, 10 sk.)		Trūksta nuosavybės teise patvirt. bei gimim. ryši įrodančių dokumentų					
	Iš viso		Gražinti natūra	Kompensacijos būdu	Iš viso	Iš jų					Išduota išvadų		Gauta išvadų			
	Skaič.	Plotas ha	Plotas ha	Plotas ha	Skaič.	Plotas ha	Plotas ha	Skaič.	Plotas ha	Plotas ha	Skaič.	Plotas ha	Skaič.	Plotas ha		
Klykių	493	3257	2587	670	296	2002	655	83	611	644	114	66	91	382	69	294
Tauragnų	1240	6427	5540	887	647	3925	1228	133	739	1763	460	384	276	1006	161	497
Minčios	541	2978	2623	355	332	1569	1262	43	218	1191	166	456	179	705	194	849
Balčių	255	1336	1169	167	130	791	740	22	93	452	103	98	107	117	72	196
Iš viso	2529	13 998	11 919	2079	1405	8287	3885	281	1661	4050	843	1004	653	2210	496	1791

Tauragnai – nederlingas kraštas. Žemėtvarkininkai Alizas Umbrasas ir Milda Vanagaitė pasakė vos tris pavardes ūkininkų, kurie ūkininkauja sėkmingai. Seniūnas Alvydas Danauskas ir kiti seniūnijos darbuotojai laikosi nuomonės, kad gražiam Tauragnų krašte galėtų plėtotis agroturizmas, kurio sėkmingas pavyzdys jau yra.

Pirmosios kaimo turizmo sodybos Tauragnuose savininkai yra Kristina Maniušytė ir Jonas Maniušis. Jų sodyba yra apie 200 m nuo Taūragno ežero. Į sodybą veda keliukas. Kitų kelių pro sodybą nėra.

Kristinos ir Jono Maniušių sodybą sudaro visas statinių kompleksas. Turistams skirti 2 mediniai nameliai, kuriuose yra 5 kambariai, iš viso 10 lovų. Antrame

aukšte yra 3 kambariai, juose 4 lovos. Kiekviename namelyje valgomasis ir virtuvė įrengti atskirai. Sanitariniai įrenginiai ir dušo patalpos sumontuotos kiekviename kambaryje. Vanduo siurbiamas iš šulinio, kurį pripildo šaltinis. Vanduo kaitinamas elektra.

Jau veikia pirtis, kuri pastatyta iš karelišku medžių ir atitinka rusiškos garinės pirties reikalavimus. Temperatūra gali kilti iki +110°, tačiau kas pėrėsi vanta, pagėidavo apie +90°. Prie pirties yra šaltinio dušas ir tvenkinys su nutakančiu vandeniu. Visos sąlygos pasinerti į vėsus vandenį. Vien dėl pirties verta atvykti antrą kartą.

Agroturizmo sodybos šeimininkai turi 5 medines valtis. Yra pavėsiinių – po vieną kiekvienam kambariui. Sudarytos lauko sąlygos įvairiems kepsniams kepti (yra iešmai, grotelės, stovai). Įrengiama sporto aikštelė, kurioje galima pažaisti krepšinių, tinklinį, badmintoną ir kt.

Poilsiautojai nemaitinami, tačiau sudarytos sąlygos patiems pasigaminti maistą, parūpinti šaldytuvai.

Agroturizmo sodybos savininkas Jonas Maniušis yra inžinierius šilumininkas ir devynių amatų meistras, todėl išgyveno be jokių paskolų iš bankų.

Tauragnų seniūnijoje sumanių žmonių yra daugiau. Romualdas Mikulėnas pats iširengė saulės kolektorių. Agroturizmui plėtoti vienos sodybos mažai. Ant ežero kranto yra daugiau namų su visais patogumais, jų savininkai mokamo darbo neturi, tačiau verstis agroturizmu nedrįsta dėl įvairių priežasčių.

## Sociologinis etiudas

Taurāgnuose buvo atliktas nedidelis sociologinis tyrimas, kuriam labiau tiktų sociologinio etiudo pavadinimas. Tyrimo šaltinis buvo apklausų, atliktų pagal du klausimynus, duomenys. Vienas klausimynas skirtas ūkininkams, antras – 8–10 klasių mokiniams. Apklaustas 81 žemės savininkas (įskaitant turinčiuosius 3 ha žemės).

Tyrimo programoje buvo suformuluotos tam tikros hipotezės, kaip antai: 1) dauguma respondentų pripažins, kad stoti į Europos Sąjungą (ES) „reiktų, tačiau būtina susitarti dėl stojimo sąlygų“; 2) aukštąjį išsilavinimą įgiję ūkininkai labiau vertins būtinybę Lietuvai tapti ES nare; 3) ūkininkams labiausiai reikia sutarčių su produkcijos supirkėjais, kad žinotų, ką ir kiek augins, kiek pajamų gaus.

Speciali respondentų atranka nebuvo daroma. Jų apklausa vyko šiuose centruose: 1) seniūnijoje; 2) žemėtvarkos tarnyboje; 3) sodybose. Kadangi nėra ir negali būti idealios aplinkos panašioms apklausoms, nuogaštai dėl to, kad respondentai galbūt ketinę slėpti tikrąją savo nuomonę, būtų netikslinga, nes pirmiausia jie patys suinteresuoti, jog jų atsakymai būtų tikslūs.

Respondentai taip pat buvo prašomi pasakyti arba parašyti tą savo nuomonę, kuri tarsi netilpo į klausimo apimtį. Tokių respondentų buvo 17. Tai rodo didelį ūkininkų domėjimąsi agrarinėmis problemomis. Pagrindiniai respondentų teiginiai: 1) absoliučiai nėra agrarinės politikos; 2) reikia dviejų dalykų: aiškios agrarinės politikos ir rinkos apsaugos nuo kontrabandos bei dempinguotų prekių; 3) būtinos didesnės supirkimo kainos. Dėl pastarojo teiginio respondentams verta priminti, kad rinkos ekonomikos sąlygomis veikia paklausos ir pasiūlos dėsnis, o valstybinio reguliavimo institucijos supirkimo kainų nenustato.

Žemė – pagrindinis ūkininkų turtas. Tik 37,5% respondentų pažymėjo, kad žemės jiems užtenka. Noras turėti daugiau žemės būtų pagirtinas, jeigu galėtume nustatyti, kaip panaudojamos privačios ūkininkų valdos. 56,0% respondentų nuomoja žemę iš juridinių ir fizinių asmenų. Vienam kitam jaunam ūkininkui, trijų hektarų savininkui, žemės pakanka, greičiausiai toks respondentas savo ateities nesieja su žemės ūkiu.

Mus domino ūkininkų nuomonė apie tai, kas jiems labiausiai reikalinga. 60% respondentų pažymėjo, kad ūkininkams svarbu sudaryti sutartis su produkcijos supirkėjais, idant žinotų, ką ir kiek augins, kiek gaus pajamų. Tai visų Lietuvos ūkininkų nuomonė. Respondentai, atsakydami į klausimą „*Ko labiausiai reikia jūsų nuosavam ūkiui?*“, laikė vienodai svarbiais dalykais tiek sutartis su supirkėjais, tiek laiku pervedamus atsiskaitymus už produkciją. Tai, kad reikalinga naujesnė žemės ūkio technika ar statybinės medžiagos, nurodė tik vienas kitas respondentas.

Taigi Tauragnų ūkininkai labiausiai pageidavo sudaryti sutartis su produkcijos supirkėjais ir laiku gauti lėšas už supirktas gėrybes. Abu šie dalykai suderinami, ūkininkų pageidavimai realūs, tačiau pas mus tai dar neįgyvendinta. Kodėl? Juk Europos Sąjungos valstybėse šie dalykai yra sėkmingai tvarkomi. Kodėl jau dabar, laukiant narystės Europos Sąjungoje, iš jų nepasimokius?

Kadangi šiuolaikiniams ūkininkams reikia ne vien išmanyti technologijas, įdomi ir svarbi ūkininkų nuomonė apie savo kolegų ūkininkavimą. Labai nustebinsite sužinoję, kad būtinybę išmokti ūkininkauti nurodė vos du respondentai. Štai tau, bobut, ir devintinės, kaip kažkas sakydavo. Peršasi išvada, kad ūkininkams dar nerūpi rinkliavos dalykai, jie nekvaršina galvos dėl pelningo produkcijos pardavimo. Ūkininkavimas būtų pelningesnis, jei ūkininkai suprastų, kad žinios ir įgūdžiai – labai svarbus sėkmės veiksnys, tai ištisas mokslų kompleksas, kuriame rinkodara – vienas iš jų.

#### Ūkininkų nuomonė apie stojimą į Europos Sąjungą

Eil. Nr.	Atsakymų variantas	Atsakymų skaičius (proc.)
1	Reikia	6,8
2	Reikėtų, tačiau būtina susitarti dėl stojimo sąlygų	27,4
3	Įstojus į ES, sužlugtų dauguma Lietuvos ūkininkų	65,8

Stojimui į ES nepritariantys arba dėl to abejojantys žmonės vadinami euroskeptikais. Taigi Tauragnuose euroskeptikus sudaro daugiau nei pusė ūkininkų. Kodėl tiek daug? Reikia paaiškinti, kad tiek euroskeptikų atsirado dėl kai kurių politikų kaltės. Kovodami dėl vietų Seime ir kitose valdžios institucijose, jie liovėsi vadovautis strateginėmis Lietuvos nuostatomis, valstybės interesus iškeisdami į asmenines ambicijas. Suteikti išsamią informaciją apie narystę ES nepajėgia ir visuomeninis transliuotojas (radijas bei televizija). Šiai institucijai užtenka geranoriškumo, tačiau dėl jos specifinių darbo ypatumų tai padaryti labai sudėtinga. Tokia analize dėl narystės ES turėtų užsiimti tos institucijos, kurių paskirtis – spręsti ūkininkams rūpimus uždavinius. Viena tokių institucijų yra kiekviename rajone įsteigta Ūkininkų konsultavimo tarnyba.

Ūkininkai pageidauja leidinių ir straipsnių spaudoje apie narystės ES pranašumus ir trūkumus. Ūkininkai ganėtinai atsargūs ir patys nori įsitikinti, kaip naujotis SAPARD'o programa, kuri jau reklamuojama, tačiau su jos turiniu nedaug kas susipažinęs.

## Iš vaikystės prisiminimų

*Janina Mačerauskaitė*

Gimiau 1926 m. spalio 2 d. Grašių kaime. Tėvas – Zigmas Mačerauskas (1879–1957), motina – Teklė Mačerauskienė (Gogelytė) (1889–1971). Iš šeimoje gimusių 6 vaikų esu paskutinė, mažiausia. Trys seserys ir brolis mirė būdami vaikai. Likome brolis Justinas ir aš, Janina.

Gyvenome Grašių kaime netoli Tauragnų. Tėvai valdė 1,5 valako (apie 30 ha) žemės. Grašių k. kaimynai buvo: rytuose – Žiezdrių k., pietuose – Gaidėlių k., vakaruose – Štarų k., šiaurėje – Kamšos k., šiaurės rytuose – Béržatilčio vnk. Kaimas iki 1939 m. buvo režinis, jame gyveno 14 šeimų, iš kurių dvi buvo Šinkūnų, viena Ruzgų ir Mačerauskų, o kiti visi Grašiai. Daugelis Grašių buvo gavę pravardes.

Mano tėvai kaime buvo gerbiami, gražiai sugyveno. Ištikus bėdai, kaimynai ateidavo pasitarti. Dažnai ne itin pasiturintys ūkininkai, pavasarį pristigę duonos ar bulvių, ateidavo pas mus, ir tėvai visada paremdavo.

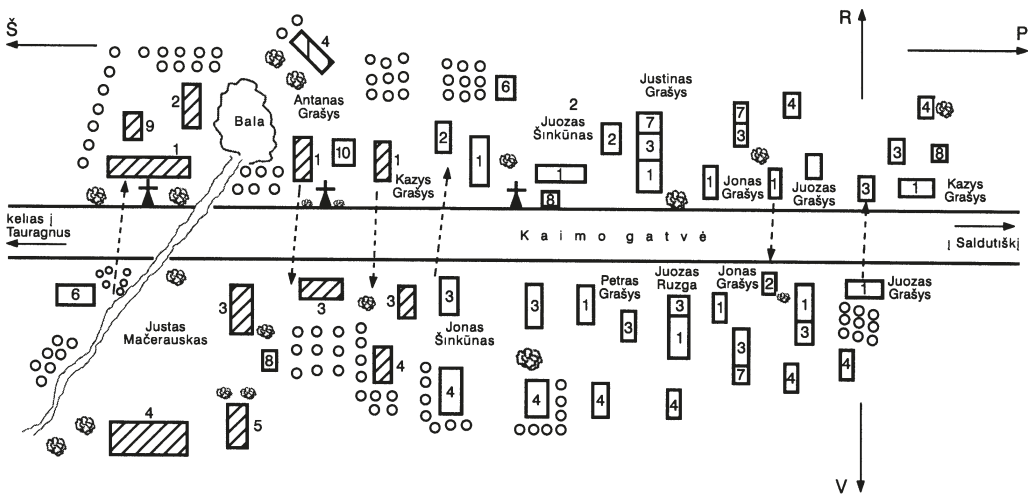

**Sutartiniai ženklai:**

- |                        |                |
|------------------------|----------------|
| 1 – gyvenamasis namas, | ▲ – kryžius    |
| 2 – klėtis,            |                |
| 3 – tvartas,           | ▨ – 1945 07 05 |
| 4 – klojimas,          | sovietinės     |
| 5 – daržinė,           | kariuomenės    |
| 6 – pirtis,            | sudeginti      |
| 7 – pašiūrė pašarams,  | pastatai       |
| 8 – šulinys,           |                |
| 9 – vištidė,           |                |
| 10 – rūsys.            |                |

*Grašių k. planas  
iki išsiskirstant  
į vienkiemius.*

*Planą braižė autorė*

Tėvas keletą metų yra gyvenęs Rusijoje. Prasidėjus Pirmajam pasauliniam karui buvo paimtas į carinę kariuomenę. Pateko į vokiečių nelaisvę, kur išbuvo 1,5 metų. Motina buvo labai pamaldi, mylėjo šeimą, ypač vaikus.

Pradžios mokyklą lankiau Gaidėlių kaime, iki jo yra daugiau kaip 1 km. Iš mokyklos (4 skyrių pradinė) laikų prisimenu du mokytojus: Stasį Dievulį ir Šimelienę. Mokytojas Dievulis priklausė šaulių organizacijai ir dažnai į mokyklą ateidavo apsirengęs žalsva šaulių uniforma. Jis mus išmokė sveikintis. Atėjęs į klasę mokinyš sakydavo: „*Pavergtas Vilnius*“, klasė atsakydavo: „*Išvaduosime mes jį*“. Mokytojas mokė skaityti, rašyti, skaičiuoti ir piešti. Dievulio likimas buvo tragiškas. 1940 m. užėjus rusams, jis turbūt pradėjo bendradarbiauti su sovietų valdžia, o vokiečiams atėjus, kartu su žydais buvo sušaudytas Tauragnų žvyrnuose. Kada būnu Tauragnų kapinėse, kur palaidota mano motina ir giminės, neretai uždegu žvakutę ir ant mokytojo kapo.

Mokytoja Šimelienė buvo išvežta į Sibirą su dviem savo dukrelėmis.

Tauragnų bažnyčioje esu krikštyta, priėjau prie Pirmosios komunijos. Per visas negandas išliko Pirmosios komunijos nuotrauka, daryta prie senosios bažnyčios durų su klebonu Naku viduryje. Per karą bažnyčia, kaip ir daugelis Tauragnų miestelio pastatų, sudegė. Liko apie 1/3 miestelio statinių.

Prieš karą Tauragnuose gyveno daug žydų šeimų. Čia jie, kaip ir visur, vertėsi prekyba. Vieni pardavinėjo maisto produktus, kiti metalą, žibalą, dar kiti audinius. Viena šeima prekiaavo duona ir riestainiais. Pravarde turėjo „*baronkinis*“. Kai kurie važinėdavo po kaimus supirkdami iš ūkininkų prekes: smulkiuosius gyvulius – avis, veršelius; linų bei kanapių pluoštą, šerius, arklių uodegų ašutus; dar kiti supirkdavo vilninių ir lininių drabužių skudurus, o parduodavo indus ir kitus ūkininkams reikalingus reikmenis. Buvo tokių žydų prekiautojų, kurie ant pečių, maišelyje, ūkininkams nešiodavo smulkias prekes: siūlus, adatas, sagas ir kitokias smulkmenas.

Prisimenu, pas mus nakvodavo toks senas apie 80 metų žydelis, vardu Leibukas. Visi jį vadino ne pavarde, bet vardu. Leibukas turėjo ilgą barzdą ir ūsus. Kaimo vyrai tada barzdų nenešiodavo, tik rusai sentikiai, atvežti į Lietuvą po 1863 m. sukilimo, buvo barzdoti. Leibukas dažnai nakvodavo mūsų namuose. Kodėl jis pasirinko mūsų namus nakvynei, nežinau, greičiausiai dėl tėvų tolerancijos kitatikiams. Jis guldavosi ant plataus medinio suolo pasitiesęs savo drapanas, po galva pasi-



*Zigmantas Mačerauskas  
Rygoje. 1908 m.  
Iš aut. albumo*

dėdavo savo maišelį, apsikloti duodavom sermėgą. Valgydavo tik savo maistą, kuri nešėsi su savim, kartais pasiūlydavome duonos. Prisimenu, ryte atsikėlęs senelis eidavo į kitą kambarį, kur nėra žmonių, ir, apsivyniojęs ranką odiniu diržu, ant kaktos prisidėdavo keturkampę dėžutę ir pusbalsiu kažką kalbėdavo – meldėsi. Aš, vaikas, pasilipdavau ant krosnies ir pro viršų žiūrėdavau, ką jis daro, nes buvo labai įdomu. Pasimeldęs ir pavalgęs Leibukas su savo maišeliu traukdavo į kitus kaimus. Lietuviai su žydais sugyveno gerai: vieni prekiaavo, kiti ūkininkavo.

Per šventes ir sekmadieniais iš kaimų žmonės pėsti ar važiuoti traukdavo į Tauragnų bažnyčią melstis. Tuomet pamaldos tęsdavosi visą dieną: šv. Mišios, procesijos, pamokslas, o po pertraukos – mišparai. Vaikams tokios ilgos pamaldos labai pabosdavo. Prašydavau mamos nupirkti ledų ar limonado, kurie tokie skanūs buvo. Žmonės, atkeliavę keletą kilometrų su vaikais, nešdavosi ir maisto ryšulėlius, mat į bažnyčią eidavo visai nevalgę. Maistą pasidėdavo žydų namuose arba špitolėje (špitolėse gyveno nusenę seneliai). Vienas kaimas dažniausiai palikdavo daiktus ir maistą vieno žydo namuose, kitas – kito. Mūsų kaimas dėl to eidavo pas pakalnėje gyvenantį Leibickę (taip vadino), kitas pas Maušus. Jie turėjo krautuvėles. Žmonės, grįždami iš pamaldų, nusipirkdavo silkų, batonų, druskos, cukraus ar sacharino, vaikams saldinių ar riestainių. Buvo geri abipusiški ryšiai.

Rudenį žydai švėsdavo savo šventes. Netoli namų pasistatydavo eglių šakomis apdėtas palapines ir ten keletą dienų meldavosi. Jų palapines žmonės vadino „*kučkomis*“. Jų būdavo daug, beveik prie kiekvieno žydų namo. Tauragnų miestelyje gyveno daug žydų, jie sudarė apie pusę miestelio gyventojų. Nuo Taūragno ir Labės ežerų į kalną kilo beveik vienu žydų namai, o ant kalno, kiek toliau į šiaurę, stūksojo medinė sinagoga. Kartą miestelio pusberniai žydams meldžiantis į sinagogą įstūmė paršelį. Kilo didelis šurmulyš. Suaugę žmonės pasmerkė pusbernius. Teko žydų atsiprašyti. Kaip nubaudė tuos pusbernius, neatsimenu. Jaunimas iškrėsdavo įvairių pokštų ir savo tautiečiams. Taigi lietuvių santykiai su žydais buvo normalūs, tolerantiški.

Iš pakalnės, nuo Labės ir Tauragno ežerų, kilo kelias į trikampę aikštę. Šios aikštės tiesiojoje stovėjo medinė XIX a. statyta bažnyčia su bokšteliu, o šalia medinė trijų aukštų varpinė. Iš šios aikštės šakojosi keliai, vienas vedė į Minčią (šiaurės pusę), kitasėjo į pakalnę ir šakojosi į tris šakas Kùktiškių kryptimi, Saldùtiškio ir Sélės kaimo kryptimi. Šiaurės rytų link kelias suko į Uteną. Aikštėje antradieniais vykdavo turgūs. Ūkininkai suveždavo savo prekes, moterys ant savo vežimų prekiaavo sviestu, sūriais, vištomis, žąsimis ir kitais produktais. Grįždami ūkininkai nusipirkdavo sau reikalingų prekių. Atlaidų metu per Petrines ar Žolines suvažiuodavo daugybė prekiautojų. Vieni pardavinėdavo įvairių rūšių riestainius, kiti prekiaavo limonadu, ledais, o prie bažnyčios ir šventoriuje – rožančiais, škaplieriais, kryželiais, šventais paveiksiais. Po pamaldų į aikštę pasklisdavo žmonės susitikti su pažįstamais, giminėmis, o jaunimas vaikščiodavo nužvelgdami vieni kitus, kviesdami į gegužinę ar į šokius. Iš kermošių važiuodami užsukdavo vieni pas kitus pasisvečiuoti. Šeiminkai, numatę kviesti svečius, pasidarydavo alaus, iškepėdavo pyragų, ir vaisės su dainomis ir šokiais trukdavo iki vėlumos.

Tauragnuose nuo ežerų į kalną vingiavo takelis, prie kurio stovėjo dviejų aukštų vaistininko Šimkūno vaistinė. Pirmajame aukšte buvo pati vaistinė, antrajame gyveno





*Zigmo ir Teklės  
Mačerauskų šeima  
(iš kairės): Janina  
(duktė), Teklė  
Mačerauskienė,  
Justas (sūnus, stovi),  
Zigmas Mačerauskas,  
Onutė (duktė).  
1935 m.  
Iš aut. albumo*

šeima. Šimkūnai turėjo dukrą Gesę, taip ją vadino. Tai garsioji žolininkė, mokslų daktarė Eugenija Šimkūnaitė. Jaunystėje ji rengėsi kaip berniukas, mėgo jodinėti. Šimkūnų šeima buvo labai gerbiama. Motina pasižymėjo aristokratiškomis manieromis. Šimkūnas karo metu buvo sužeistas ir mirė, o vaistinė sudegė. Po karo Eugenija Šimkūnaitė su motina gyveno Vilniuje. Palaidota Tauragnų kapinėse, ant jos kapo pastatytas kryžius ir pasodinta vyšnia, kuri kiekvieną pavasarį pražysta baltai tarsi nuotaka.

Buvo miestelyje ir karčema. Vyrai ir suaugę bernai eidavo į ją išgerti, tačiau negirtuokliavo. Susėdę į vežimus atgal grįždami dainuodavo. Taigi žmonės gražiai bendravo.

1940 m. užėjus pirmiesiems rusams, žmonių santykiai pasikeitė, vieni pasidarė aktyvūs naujosios valdžios rėmėjai, kiti – priešingai. Pasklido gandai apie vežimus į Sibirą, žmonės ėmė nerimauti.

Užėjus vokiečiams, vėl prasidėjo neramumai. Vokiečiai ėmė šaudyti žydus. Vieni Tauragnų miestelio žydai buvo išvaryti į Uteną ir ten sušaudyti, kiti savo mirties pasitikti buvo išvežti į Tauragnų žvyrynus. Šaudant žydus, Grašių kaime girdėjosi šautuvų papliūpos, tačiau tada niekas nemanė, kad šaudomi žmonės. Kai į mūsų kaimą atbėgo vaikinai ir pradėjo pasakoti ką matęs, mano motina, susiėmusi už galvos, gailiai aimanavo: „Ką jie daro, Viešpatie, juk tai nekalti žmonės, vaikai, moterys“. Tai buvo baisi žinia visiems kaimo gyventojams. Man buvo gaila tų pažįstamų žydų vaikų, mergaičių ir berniukų. Tačiau tada aš dar negalėjau suvokti tos tragedijos baisumo, mat buvau paauglė. Kada pradėjo iš varžytynių pardavinėti žydų turta, mano tėvas pasakė: „Mano namuose nebus nė vieno tų nužudytų žmonių daikto“. Niekas iš mūsų nėjo į tas varžytynes.

Sugrįžus rusams, 1944 m. vėl prasidėjo baisumai. Jaunimas buvo gaudomas į kariuomenę, prasidėjo tardymai, kalinimas, kilo panika. Vėl vežė į Sibirą. Jaunimas



*Mačerauskų šeima Sibire (iš dešinės): Teklė Mačerauskienė, Zigmas Mačerauskas, Antanas (Zigmo vaikaitis, Justo Mačerausko sūnus, stovi), Justas Mačerauskas (Zigmo sūnus), Elena Mačerauskienė (Justo žmona) su sūneliu Vidmantu ant kelių. 1954 m. Iš aut. albumo*

bėgo į miškus. Buvo girdėti šaudymai tai vienoje, tai kitoje pusėje, nežinia nei kur, nei kas šaudė.

Tauragnų aikštėje, kur vykdavo turgūs ir kermošiai, pradėjo guldyti sušaudytus vyrus. Motinos ir artimieji buvo kviečiami atpažinti sušaudytųjų. Dažnai motinos, gelbėdamos kitus likusius šeimos narius, atsisakydavo savo žuvusių vaikų, seserys – brolių. Dabar šitoje aikštėje stovi paminklas žuvusiems Tauragnų ir apylinkių žmonėms.

Apie sovietinius baisumus daug prirašyta, todėl vėl grįžtu prie savo šeimos istorijos ir išgyvenimų.

Mano tėvai turėjo du ūkius, kuriuos skyrė 15 km atstumas. Vienas ūkis Grašių kaime buvo 1,5 valako (per 30 ha) žemės, kitas – Šeduikių kaime 15 ha. Mano tėvas Zigmas Mačerauskas vedė vienturtę dukrą Teklę Gogelytę ir paveldėjo žmonos ūkį Grašių kaime. Tėvo ūkis Šeduikių kaime buvo išnuomotas, visa šeima Grašių kaime gyveno iki 1941 m.

1939 m. tėvai rašė testamentą, kuriuo broliui paskyrė Grašių kaime ūkį, man ūkį Šeduikių kaime. 1940 m. Šeduikių ūkis buvo konfiskuotas.

1941 m. aš su tėvais persikėliau gyventi į Šeduikių kaimą. Brolis buvo vedęs ir turėjo tris vaikus. Jis liko Grašių kaimo ūkyje.

Gyvendama su abiem tėvais jaučiausi labai laiminga. Šeduikiuose gyveno daug jaunimo, buvo linksma, irstydavomės po ežerą dainuodami ir grodami, dažnai rengdavome šokius.

1942 m. rudenį įstojau į Antalieptės mergaičių žemės ūkio mokyklą, kurią tvarkė seselės vienuolės (širdietės). Tai buvo šviesiausios dienos mano gyvenime. Seselės mus gražiai auklėjo, mokė įvairių darbų: rankdarbių, namų ruošos, sodininkystės. Direktorė mokė dainuoti. Dainuodavom patriotines dainas Maironio, Kudirkos ir kitų tekstais. Mano sieloj išsižiebė tėvynės meilės jausmas, kuris lydėjo per visas gyvenimo negandas. Apie šią mokyklą būtų galima papasakoti daug gražaus. 1944 m. mokyklą baigiau ir grįžau pas tėvelius, o vasarą užėjo rusai. Mano tėvus ir mane iš Šeduikių kaimo išvarė pas sūnų į Grašiūs. Suėjom dvi šeimos – 8 žmonės.



*Elena ir Justas Mačerauskai su sūneliais Antanu ir Vidmantu prie savo žeminės Sibire. 1954 m. Iš aut. albumo*

*Prie Juliuko, 7 metų Justo Mačerausko sūnaus kapo Sibire (iš kairės): Motina Elena su sūneliais Vidmantu ir Antanu, tėvas Justas, seneliai Zigmas ir Teklė. 1953 m. Iš aut. albumo*



*Prie Zigmo  
Mačerausko karsto  
Sibire artimieji  
(pirmoje eilėje)  
ir kaimynai.  
1957 04 30.  
Iš aut. albumo*

1945 m. liepos 5 d. rusų kariuomenė, ieškodama jaunų vyrų į kariuomenę, sudegino tris sodybas: dviejų Grašių ir mūsų. Mat miške surado tris Kazio Grašio sūnus, pasislėpusius bunkeryje. Sudegė 6 mūsų sodybos trobesiai ir juose buvę smulkūs gyvulėliai, stambesnieji buvo ganyklose. Visa šeima liko ant pliko dirvono. Reikėjo pradėti kurtis iš naujo. Antano Šinkūno šeima priglaudė padegėlius. Trims šeimoms viename name buvo ankšta (apie 16 žmonių). Tuomet mano bendramokslė pradėjo kalbinti mane važiuoti į Vilnių, ir taip prasidėjo mano gyvenimas sostinėje. Po karo Vilniuje gyventi buvo nelengva, trūko maisto, butų. Apsigyvenusi Vilniuje pradėjau mokytis ir dirbti.

Tėvai ir brolis su šeima gyveno kaime ir šiaip taip, pardavę gyvulius, pasistatė gyvenamąjį namą, tvartelį ir klojimą, tačiau už ūkį reikėjo mokėti didžiulius mokesčius ir pyliavas (grūdais ir pinigais). Už nesumokėtus mokesčius ūkis 1948 m. buvo konfiskuotas. 1951 m. rudenį visi buvo išvežti į Sibirą: abu tėvai, brolis su žmona ir 3 vaikai. Vienas vaikutis buvo vos 3 mėnesių (dabar docentas Kauno technologijos universitete). Ištremti į Krasnojarsko kraštą, Novosiolovsko rajoną, Ulazo kaimą. Aš gyvenau Vilniuje, dirbau ir mokiausi, jausdamasi antrarūšiu žmogumi, nes bijojau kam nors prasiatarti apie savo šeimą. Šeima iš Sibiro grįžo 1957 m. rudenį, tačiau mano tėvelis ir 7 metų brolio sūnus liko ilsėtis Sibiro žemėje.

Baigusi vidurinę mokyklą, 1953 m. įstojau į Vilniaus universiteto Istorijos fakultetą, kurią baigiau 1958 m. Mokydamasi visą laiką bijojau būti išmesta. Charakteristikoje buvo parašyta, kad tėvai kolūkiečiai (charakteristikoje nebuvo parašyta, kur mano tėvai). Po Stalino mirties situacija palengvėjo, todėl galbūt nebe taip tikrino charakteristikas. Baigusi universitetą dirbau bibliotekose, ekskursijų biure ir kt.

Parašiau keletą savo šeimos ir savo gyvenimo istorijos nuotrupų. Jos gana skaudžios, kaip ir visos mūsų tautos sovietmečio išgyvenimai.



## Trumpai apie pokario metų kovas dėl laisvės ir valdžios represijas

*Balys Juodzevičius*

1944 metų liepos pradžioje Duobulės, Lukošiuų, Sirvėdžių ir kitų Tauragnų valsčiaus kaimų apylinkėse vyko kruvini rusų ir vokiečių kariuomenės susirėmimai. Liepos 9 dieną Tauragnai jau buvo užimti sovietų kareivių, ir tos pat dienos vakarą jie pasiekė ir Uteną. Frontas stūmėsi į vakarus, o čia organizavosi nauja valdžia.

1944 m. rugpjūčio 1 d. sovietų vėl okupuotoje Lietuvos teritorijos dalyje buvo paskelbta 1908–1926 m. gimusių vyrų mobilizacija, bet vyrai „*kišti į tvorą galvų*“ neskuba: „*tegu jie sau mušas, čia ne mūsų reikalas!*“

1944 m. rugpjūčio 15 d. iš Utenos į Tauragnus daryti tvarkos su grupe kareivių atvyksta valstybės saugumo jaunesnysis leitenantas A. Prokopjevas. Per keletą tardymų jaunas čekistas suregistruoja net 118 liaudies priešų. Užverbuojami pirmieji sovietinio saugumo talkininkai – slaptieji informatoriai, agentai. Prasideda buvusių policininkų, šaulių, 1941 metų Birželio sukilimo dalyvių areštai, tardymai. Suimtieji verčiami teikti žinias apie „*liaudies priešus*“, antisovietiškausi nusiteikusius kaimynus, pažįstamus. Štai Stūglių kaimo gyventojas B. A., 1944 m. rugpjūčio 26 d. pašauktas į Tauragnų valsčiaus patalpas, verčiamas sekti Bajorų kaimo gyventoją Antaną Mus- teikį ir Kazį Žygą. Ypač prievartaujami kuo nors sovietų valdžiai neįtikę, tariamai „susikompromitavę“ žmonės.

### Ginkluoto pasipriešinimo pradžia

1944 metų rudenį pradeda reikštis pirmieji partizanai. Įsidarbinę sovietinėse įstaigose piliečiai gauna išpėjimus. Partizanai reikalauja mesti darbą ir grasina bausmėmis.

1944 m. lapkričio 9 d. partizanai nušauna Tauragnų valsčiaus viršaičio pavaduotoją Petrą Kanišauską iš Skaistulės kaimo. Jis irgi buvęs išpėtas, kad netarnautų okupantams. Sovietų informatoriai spėlioja, kad tai greičiausiai Juodkos, Gaivenio, Tumėno ir kitų partizanų darbas.

1944 m. lapkričio 9 d. Bajoruose iš brolių Linkų kiemo kažkas kulkosvaidžiu apšaudė Tauragnų sribus.

1944 m. lapkričio 14 d. Musteikių kaime nušaukiamas pasigviešęs svetimos žemės Larionas Ščervianinas. Saugumo informatoriai pranešinėja, kad kaime sicutėja Jakštonių ir Vilkablaūzdės Rakausko „gauja“.

1944 m. lapkričio 16 d. Bajorų kaime jaun. leitenantas Tichonovas ir vyr. leitenantas Aksionovas darė kratas. Buvo suimti 6 javus kūrę vyrai. Linkienė apie tai pranešė partizanams, o tie pareigūnus apšaudė iš automatų ir šautuvų.

Saugumas gauna žinių, kad Bajorų kaime yra apie 10 partizanų grupė: 3 broliai Linkos, Žičkus, Rudėnas ir kiti.

### Informatoriai

Kaip rodo dokumentai, pirmieji sovietų valdžios rėmėjai, šnipai ir informatoriai buvo vietiniai rusai.

Tauragnų apylinkėse „maskolių“ (taip jie vadinami 1792 m. balandžio 23 d. Tauragnų dvaro inventoriuje) atsirado jau 18 amžiaus antroje pusėje. Tai Aksiom Jarmolov, Ivan Trefilo, Kirilov, Andrejev, Pachomov, Grigorjev. Stapšėnuos, Šeimatų, Politiškių, Várniškėse ir kitur sentikių atsirado kiek vėliau.

Jau 1940 metais sovietų valdžią jie sutiko kaip savą, kaip vaduotoją. Petras Kutka, buvęs Utenos apskrities vykdomojo komiteto pirmininkas ir kompartijos sekretorius, pasakojo, kad iš Tauragnų 1940 m. buvo atvykusi vietinių rusų delegacija, pasipiktinusi, kad ir jiems kaip lietuviams reikia mokėti mokesčius, vežti prievoles!..

Iš seno rusenusi tautinė nesantaika išplieskė visu baisumu: 1944 m. rudenį sovietų aktyvistai skundė lietuvius, talkino tremiant į Sibirą, raudonarmiečiams rodė 1941 metų birželio sukilimo dalyvius... Užvirė aistros, kerštas, neapykanta.

Padėtis nepagerėjo ir sugrižus sovietams. Jau 1944 m. rugsėjo 23–24 d. naktį pas Ivainiškių kaimo gyventoją Ananijų Konstantinovą užėję 9 partizanai paėmė apie 2 kilogramus lašinių. Vienas kalbėjęs rusiškai, kiti vokiškai. Šiandien galima tik spėlioti, ar tai buvo partizanai, ar nuo fronto atsilikę kariai. Netoli šio kaimo iš miško kažkas į pravažiuojančias mašinas metė granatą.

Žmonės skundžiasi, kad nuo fronto atsilikę rusų kareiviai atiminėja iš žmonių arklius, laikrodžius, brangenybes, laužo baldus ir kitaip savavaliauja.

1944 metų rugpjūčio mėnesį ir Sirvydžiuose buvo sulaukyti plėšikavę 3 sovietų kariai – kapitonas ir du eiliniai. Kapitonas pasipriešino, šovė iš pistoleto, nepataikė, tada pats nusišovė. Paaikškėjo, kad tai ne kapitonas, o jefreitorius, apdovanotas ordinu ir medaliu už Stalingrado gynybą.

1944 m. lapkričio 19 d. pas Vilkablauzdės gyventoją Ivaną Dolotovą užėję 9 ginkluoti partizanai: Pranas Norkūnas iš Vidžiūnų kaimo, Aleksas Jakštonis iš Musteikių, Povilas Šereika ir kiti. Reikalavę atiduoti automatą, paėmę lašinių, dešrų. I. Dolotovas sovietų saugumui praneša, kad partizanai slapstosi Vilkablauzdės gyventojų Antano Rakausko tvarte.

1944 m. lapkričio 15 d. Politiškių kaimo gyventojas Jermolajus Dolotovas informuoja apie partizanų Broniaus bei Jono Bitkevičių ir Prano Norkūno veiklą.

Lapkričio mėnesį čekistai gauna pranešimą, kad buvęs Tauragnų valsčiaus sekretorius Jonas Grašys, išsinešęs rašomąją mašinėlę, spausdina antisovietinius atsišaukimus. Nuvykę baudėjai mašinėlę atėmė. Sekretoriui spėjus pasislėpti, suėmė jo brolių Juozą. Po kiek laiko čekistai gavo žinią, kad atsišaukimai spausdinami Jono Petkevičiaus sodyboje. Vėl kratos, areštai...

Ypač aktyvūs saugumo informatoriai buvo Ivainiškių kaimo gyventojas A. Kuznecovas, tauragniškis Rybakovas (jis skundžia Povilą Rudėną, Juozapą, Liudviką ir Vaclovą Sirgėdus, Antaną Linką). Pranešdamas saugumui apie pasirodžiusius partizanus, tauragniškis Babachinas mini būrio vadą Antaną Juodką iš Báltabiržio kaimo (jo būrys pastebėtas prie Daunorių), mini dar tauragniškį Vytautą Limauską.

Anot pranešėjo Borisovo, Stūglių kaime, Juozo Bitkevičiaus sodyboj, yra partizanų štabas. O Bajoruose, pasak informatoriaus, partizanai renkasi pas Veroniką Zakaveckienę. Informatorius išreiškia nepasitenkinimą, kad su rusais net vaikai vengia kalbėti, o suaugę atvirai grasina susidorosią. (Lietuvos ypatingasis archyvas (LYA), f. K-1, ap. 15, b. 3380).



Gavę tokių pranešimų, čekistai slapta (naktį) į Sirvydžių kaimą nusiunčia 30 kareivių būrį ir Bajorų, Gaidžiū, Musteikių, Vilkablauzdės ir kituose kaimuose surengia gaudynes. Nesugavę partizanų, iš šeimų ima įkaitus.

## Teroras

Nors partizanų veiksmai pradžioje dar padriki, neorganizuoti, bet ir čekistų jėgos dar silpnos – valsčiuje 20–30 kareivių ir apie tiek vietinių stribų. Daugumas šaukiamojo amžiaus vyrų slapstėsi apie namus. Į miškus traukdavosi tik per didesnes gaudynes.

Partizanams tramdyti 1944 m. lapkričio 19 d. į Tauragnus atsiunčiamas vyr. leitenantas Leniovas su 20 kareivių, o kitą dieną Sirvydžiuose buvo sunkiai sužeistas Tauragnų valsčiaus pirmininkas Borisovas ir vežikė Semionova.

1944 m. lapkričio 20–21 d. Bajorų ir gretimuose kaimuose jau siautėja kariuomenė: žuvo 2 partizanai (ir būrio vadas Povilas Rudėnas, gim. 1921 m.), 1 sunkiai sužeistas sudegė tvarte, 9 gyventojai (tarp jų du broliai Linkos) buvo suimti.

Norėdami įvaryti žmonėms daugiau baimės, čekistai išsismagina deginti sodybas ir šaudyti civilius žmones. Pasakoja Petras Grašys (gim. 1925 m.) iš Grāšių kaimo:

*„...Atsivarė brolius namo. Kas buvo geresnio, susikrovė, iškratė „šienykus“ ir padegė pirkią, tvartą. Tėvą primušė. Mama pro kitas duris išbėgo. Mažasis brolis irgi išbėgo. Tėvą suėmė, gyvulius išsivarė. Paskui karves, arklį sugrąžino, tik avelę ir aviniuką pasiliko. Gal papjovė. Ir užkūrė visas trobas. Nuo mūsų dar tokio Grašio, Mačerausko trobų padegt nuejo. Kluonus uždegė dar Grašienės Antanienės ir Mačerausko. Mūsų tik pirtis liko...“*

Kai 1944 m. gruodžio 9 d. prie Sėlės kaimo partizanai nušovė OB CHSS vyr. operatyvinį įgaliotinį Albertą Ruzgą (gim. 1913 m.) ir kriminalinės paieškos operatyvinį įgaliotinį S. Dencovą (gim. 1923 m.), kitą dieną atlėkė baudėjai tyčia padegė Jačiūniškių kaimo gyventojų Mykolo Gaidelio ir Alfonso Šinkūno sodybas. Tvarte buvęs invalidas (širdininkas) Antanas Gaidelis (gim. 1920 m.) nespėjo ar bijojo išeiti ir sudegė. Iš padegto namų išnešt nieko neleido.

Žmonių sakymu, tą dieną žuvo 4 ar 5 partizanai. Čekistai giriasi nušovė dvylika (ir „vadeivą“ Rakauską). Be to, šeši gyventojai buvo suimti: Alfonsas Šinkūnas (gim. 1922 m.) iš Meldūtiškio kaimo, Antanas Kunickas (gim. 1925 m.) iš Šinkūnų, Biriukas iš Tauragnų. Suimti dar mokytojas Pranas Gylis iš Sėlės ir devyniolikmetė Ona Ruzgaitė. Jie, anot čekistų, padėję nušaut minėtus pareigūnus! Tada, girdi, sudegė (ne sudeginti!) 3 vienkiemiai ir juose buvę Vincas Šinkūnas ir Bronius Ivanauskas iš Gaidėlių kaimo.

Minėtą „vadeivą“ (Augustiną) Rakauską iš Bernotiškio kaimo ir Buitūnų kaimo Gylį čekistai paėmė gyvus ir per Vaidules, Kėmėšį varėsi į Tauragnus. Nenuvarė iki Tauragnų: žmonės rado Kėmėšio girioj abu durtuvais užbadytus. Taip buvo subjauroti, taip subadyti, kad nebuvo galima judinti. Teko laidoti su tais pačiais drabužiais.

Beginklių žmonių žudymas darėsi kasdienis reiškinys. Taip nuo čekistų rankos žuvo Vladas Bitkevičius (Nečioniškių k.), Bronius Gasiūnas (Šeimatiės k.), Jonas Jan-



kūnas (Nečioniškių k.), Antanas Kovarskas (Kálvių k.), Juozapas Musteikis, Vladas Musteikis (Pilkėnių k.) ir kt.

Kraštotyrininkas Jonas Andriusevičius (1931–2000) iš Gaidžių kaimo prisimena:

*„1944 metų rudenį, vidury dienos, į mano kaimyno trobą įsiveržė sribai. Tėvo akiavaizdoje vietinis rusas Trofimas Semionovas, pravardžiuojamas Šlubiū, nusiėmė šautuvą nuo peties ir, net žodžio neištaręs, nušovė pietus bevalgantį sūnų Praną Vaitiekūną, jo žmonai Jadvygai peršovė ranką [...] 1944 m. žiemą Sirovdžių (to rusų kaimo) sribai sudegino ir mano kaimynų Žilinskių trobas, išsivarė galvijus, iškonfiskavo Gasiūnų sodybą, išginė iš namų ne tik vyrus, bet ir seną motiną...“* (J. Andriusevičius. „Pergalės diena nebuvo mano kaimo šventė“. – Žemaičių saulutė. 1995 05 13, Nr. 32 (38).

Anot politinio kalinio Antano Musteikio, *„Stapšėnų, Sirovdžių rusai po karo visi buvo valdininkai, visi teisėjai, visi prokurorai. Mes buvom avys, anys buvo vilkai. Šeimatis Azijonas ir pasakė, kai mano mama paklausė, kaip dabar bus. Sako, va teip bus: „Išsikask duobę ir griūk pati ir lauk, kada žemėm apipils. Mažiau pergyvensi!“* Jį ir išvežė, šitą ruski“\*.

Keršydami už žmonių terorizavimą ir laisvės kovotojų persekiojimą, 1946 m. spalio 30 d. partizanai sudegino Stapšėnų kaimą – 15 rusų sodybų.

*Buvusios sribų būstinės rūsio akmenys Sirovdžių k. Šiame rūsyje buvo kalinami aplinkinių kaimų žmonės. Keletas suimtujų dingo be žinios (matyti, buvo nukankinti ir užkasti). A. Petrašiūno nuotr. 2002 m.*

\* Ištrėmė į Sibirą už tai, kad smerkė savo tautiečių savivalę.

1944-ųjų rudenį Tauragnų apylinkių partizanai dar nesugebėjo rimčiau pasipriešinti okupantui. Patyrė baisią nesėkmę ir Jono Stundžios būrys. Stiprėjant represijoms, 1944 m. gruodžio 27 d. būrys pro Dičiūnus, Kalvius, Sirvydžius traukiasi į Minčios miškus. Jau gruodžio 28-osios rytą partizanams ant kulnų pradeda lipti čekistų dalinys, vadovaujamas 137 ŠP štabo viršininko pavaduotojo Gvozdovskio ir jaun. leitenanto Telegino. Atsišaudydami partizanai traukiasi. Prietemoj čekistai lyg ir atsilieka. Partizanai pamano, kad juos paliko ramybė. Išvargę, alkani eina į sutartą vietą – į Kazio Žilėno sodybą Miškinikių vieniemyje. Čia pat miškas. Naktis tyli. Vieni nusiaavę kojas prigula pailsėti, kiti ruošiasi vakarieniauti... Deja, čekistams pakliuvo sužeistas partizanas. Šis neatlaikė kankinimų ir pasakė susitikimo vietą. Čekistai apsupo sodybą, sustatė kulkosvaidžius. Užėmė pozicijas automatininkai...



Po pragariško šaudymo čekistai sodybą padegė. Pleškėjo šiaudinis stogas, liepsnojo priestatas su pašarais, jau tuoj tuoj grius lubos... Reikėjo rinktis: mirti ugnyje ar nuo kulku. Keletas vyrų metę granatas šoko iš liepsnojančio namo. Saugumo duomenimis, šioje sodyboje sudegė 12 vyrų (tarp jų ir šeimininkas), o 5 buvo nušauti. Pabėgti pavyko tik keliems partizanams. Maža to: čekistams pakliuvo Lietuvos laisvės armijos (LLA) dokumentų, partizanų būrio sąrašai.

*Partizanų būrio vadas  
Jonas Stundžia  
su žmona Veronika  
ir sūneliu Vytuku.  
Kaunas, 1934 m.  
UKM*

## Partizanų būriai

Gaivališkas, padrikas gyventojų pasipriešinimas okupantui buvo neefektyvus, pareikalavęs daug aukų.

Nuo 1945 metų vasaros Tauragnų apylinkių partizanų veikla darėsi organizuotesnė. Sudaroma Vytauto apygarda su trimis rinktinėmis. Tauragnų valsčiaus vakarinė dalis, kaip ir visa Utenos apskritis, nuo 1946 metų priskiriama Liūto rinktinei. Tik rytinė valsčiaus dalis su Minčios pamiškių kaimeliais, kaip ir Zarasų apskritis, buvo priskirta Lokio rinktinei. Konkrečias veiklos teritorijas gauna kuopos ir būriai. Įvedama griežtesnė drausmė ir tvarka. Geriau sutvarkoma ryšių sistema.

Dėl nesiliaujančių čekistų antpuolių ir partizanų žūčių būrių skaičius nuolat kinta. Vieną būrį išblaškčius, likę gyvi kovotojai pereina į kitą, kuriasi nauji būriai. Nuo 1944 iki 1951 metų Tauragnų apylinkėse trumpiau ar ilgiau veikė daugiau kaip 20 partizanų būrių. Pavienių partizanų (kaip V. Mykolaičiukas-Sakalas, Petras Pošius-Gediminas) buvo net iki 1958 metų.

Daugelis partizanų būrių žmonių buvo vadinami ne oficialiu vardu, o pagal vado slapyvardį, pavyzdžiui, Vyno, Erškėčio, Žaibo būrys.

Paskutinis didesnis partizanų būrys buvo sunaikintas 1951 metų balandžio 11 dieną Strazdų kaime. Saugumo agentas Bimba (Juozas Bulka) sukvietė partizanus į Juozo Čibiro sodybą pasitarti dėl tolesnės veiklos. Į pasitarimą, be vietinių partizanų, atvyko partizaniškai persirengusių smogikų. Pajutę, kad partizanai perprato klastą, smogikai nušovė Vytauto apygardos Lokio rinktinės vadą Balį Vaičėną-*Pavasari* ir visus 6 partizanus. Kad neliktų liudininkų, smogikai iššaudė ir visus suaugusius civilius gyventojus (sodybos šeimininkus).

Manoma, kad tas pats agentas 1951 m. balandžio 22 d. Taūtiškio kaime į pražūtį nuvedė beveik paskutinius šio krašto partizanus – Joną Juodką-*Vėžį*, Kazį Gaidelį-*Trimitą*, Julijų Gaidamavičių-*Viesulą*, o gal ir Jeronimą Bulką-*Deimantą*.

\* \* \*

Beveik 10 metų truko lietuvių tautos kova su galinga Sovietų Sąjunga. Be gyventojų paramos partizanai nebūtų nė metų išsilaikę. Nedaug surastume šeimų, kurios nepadėjo partizanams, tad čia paminime tik žymesnius ryšininkus ir partizanų rėmėjus:

Aleknaitė Stasė-*Kregždutė* – ryšininkė iš Vārpiškių kaimo. Palaikė ryšius su *Tigru*, *Vynu*, *Kęstučiu*.

Bikelis Juozas – iš Stūglių kaimo. Sovietų šnipas pranešė, kad jis remia partizanus. 1948 m. kovo 26 d. Rogozino vadovaujama grupė surengė pasalą, bet partizanai pastebėjo ir pasitraukė. Miškelyje užtiktas bunkeris. Rastos 2 rašomosios mašinėlės, radijo imtuvas, 1 granata, įvairi korespondencija.

Bikelytė Elzbieta (gim. 1928) iš Stūglių kaimo, Sakalaičio būrio rėmėja ir ryšininkė.

Bivainis Petras-*Klevas* iš Šeimaties kaimo. 1949 m. gegužės 18 d. suimtas kaip Drugio kuopos ryšininkas kartu su Angele Raslanaite ir Felicija Zenkevičiūte.

Grašys Balys iš Aukštāglynio kaimo palaikė ryšius tarp Lokio rinktinės ir Vytauto apygardos ryšininko *Skrajūno* (Juozo Bulkos).

Gurkšnys Albertas iš Gaidžių kaimo – ryšininkas ir rėmėjas.

Gurkšnytė Pulgė-*Žibutė* (gim. 1930) iš Stūglių kaimo nuo 1948 m. palaikė ryšius su Sakalaičio būriu. 1949 m. kovo 11 d. suimta kartu su Petru Kaušyly iš Kačiūnų kaimo ir Juozu Puodžiuku iš Kazimierāvo k. Kalinta Karagandoje iki 1956 m. birželio 6 d.

Jurkaitė Birutė (gim. 1933) iš Raudonžemio k. 1949 m. lapkričio 17 d. Utenos apskr. MGB viršininko gv. pplk. Malych įtraukta į partizanų ryšininkų ir rėmėjų sąrašą.

Juška Juozas (gim. 1926) iš Vidžiūnų k., sąskaitininkas, nuo 1947 m. palaikė ryšius su partizanu *Lydekaičiu*, su Gedimino būriu, parūpindavo maisto, davė pastogę.

Juškaitė Bronė-*Eglė* iš Vidžiūnų k., ryšininkė.

Karklinis Pranas-*Alksnis* (gim. 1916) iš Bajorų k. (?), 1949 m. buvo Sakalaičio būrio ryšininkas ir rėmėjas.

Kazelaitė Teklė-*Liepa* (gim. 1928) Juknėnų kaime. Palaikė ryšius su partizanais Alfonsu Kunčiumi, Broniumi Bisliu. Jų laiškus nešdavo Stasei Vedrickaitei-*Rugiagėlei*. 1949 m. suimta ir nuteista 10 m. lagerių.

Kinderytė Nastė-*Lakštutė* iš Bajorų kaimo, būrio vado *Vyno* ir *Drugio* ryšininkė. MGB ketino ją įtraukti į Gedimino partizanų grupės paiešką.

Kulys Bronius iš Rukšėnų kaimo Utenos apskr. MGB skyriaus viršininko gv. pplk. Małych 1949 m. lapkričio 17 d. įtrauktas į partizanų ryšininkų ir rėmėjų sąrašą.

Kulys Pulgis iš Rukšėnų k. irgi 1949 m. lapkričio 17 d. MGB įtrauktas į partizanų ryšininkų ir rėmėjų sąrašą.

Kurlavičius Antanas (gim. 1908) iš Pāvarlio kaimo 1951 m. gegužės 24 d. MGB minimas kaip 1941 m. sukilimo dalyvis ir partizanų rėmėjas.

Kurlavičius Pranas-*Bitinėlis* (gim. 1908) iš Raistinių kaimo. Sovietinio saugumo duomenimis, nuo 1949 m. palaiko ryšius su partizanais *Vaidotu*, *Vaidilute*, *Vėžiu*. Keletą metų laikęs slėptuvę, rinkęs partizanams iš kaimynų (Povilo Kunigėlio, Elzb. Malaiškienės, Šmatevičiaus...) maistą.

Mačiulis Vladas (gim. 1906) iš Sėlės kaimo buvo 1949 m. įskustas, kad renka partizanams maistą.

Mačiulytė Ona (gim. 1924) iš Lukošėnų kaimo. Brolis Jonas Mačiulis 1948 m. buvo nušautas, tėvas Petras Mačiulis suimtas, ūkis konfiskuotas, motina Elena 1948 m. gegužės 22 d. išstremta. Ona pabėgo ir slapstėsi. Palaikė ryšius su *Viršaičiu*, *Kardu*, *Kiškiu* ir kt. 1949 m. rugsėjo 21 d. Lukošėnų miške suimta ir nuteista 10 m. lagerių.

Maniušienė Agota iš Pavarlio kaimo, aktyvi partizanų rėmėja ir ryšininkė, 1952 m. suimta ir nuteista.

Meidutė Genė-*Žibutė* (gim. 1926) iš Rukšėnų kaimo. Palaikė ryšius su partizanais *Smūgiu*, *Šernu*, *Paparčiu*, *Lydekaičiu*, *Kiškiu*, *Viršaičiu*. Korespondenciją gaudavo iš *Luranos*, *Rugiagėlės*. 1949 m. suimta ir nuteista 10 m. lagerių.

Musteikienė Apolonija-*Aušra* iš Gaidelių kaimo. Partizanų rėmėja ir ryšininkė. 1946 m. liepos 31 d. suimta.

Papirytė Jadvyga-*Ramunė* (gim. 1928) iš Tauragnų miestelio. Buvo baigusi 7 gimnazijos klases, dirbo CVAĮ archyve Vilniuje ir parūpindavo žmonėms suklastotų gimimo pažymėjimų, partizanams atnešdavo popieriaus, kopiruotės ir kt. Buvo suimta ir nuteista 10 m. lagerių.

Petkevičius Mečislovas-*Vytenis* (gim. 1924) iš Mińčiakampio kaimo. Palaikė ryšius su partizanų būrio vadu *Žaibu* nuo 1947 metų. Laiškus nešdavo ryšininkei *Luranai* (J. Tumėnienei). Bendravo su *Žalgiriu*, *Paparčiu*, *Vynu* ir kitais partizanais, teikė jiems pastogę ir maistą.

Petkevičiūtė Jadvyga (gim. 1926) iš Mińčiakampio kaimo palaikė ryšius su Petru Bivainiu-*Klevu*, Alfonsu Dumbrava-*Aidu*, Vincu Araminu-*Šermukšniu*, jo broliu Petru-*Varnu*, nešdavo Vitkauskui į Šeimaties



kaimą remontuoti ginklų detales... Tardoma (kai kiti jau buvo prisipažinę) J. Petkevičiūtė išsigynė, neprisipažino, nors į ryšininkų ir partizanų rėmėjų sąrašą 1949 m. lapkričio 17 d. Utenos apskr. MGB skyriaus viršininko buvo įtraukta.

Pumputis Kazys iš Gaidžių k.

Puodžiukaitė Eugenija-*Mėta* (gim. 1925) iš Šeduikių kaimo. Palaikė ryšius su būrio vadu Baliu Šidlausku-*Perkūnu*, laiškus per Angelę Rūgštelytę perduodavo būrio vadui Alfonsui Dauniui-*Šriūbui*, palaikė ryšius su ryšininke Elena Tarulyte-*Našlaite*, Elena Žulyte-*Daina*.

Puodžiukas Juozas-*Kalnelis* (gim. 1890) iš Kazimieravos kaimo. Buvo būrio vado Balio Gaivenio-*Voveraičio* ir Jono Bitkevičiaus-*Sakalaičio* ryšininkas ir rėmėjas, nuo 1949 m. vasario 24 d. iki 1956 m. liepos 7 d. kalintas Irkutsko srityje.

Raslanaitė Angelė-*Žibutė* (gim. 1926 m.), Mūnčios pr. m-klos mokytoja, Lokio rinktinės Drugio kuopos ryšininkė, suimta su Petru Bivainiu, Felicija Zenkevičiūte ir kt.

Ryliškytė Monika-*Aukštaitė* iš Ryliškių kaimo, ryšininkė.

Ryliškis Antanas-*Bijūnas* iš Ryliškių k. palaikė ryšius su Trimito būriu.

Rūkštelytė Adelė-*Ramunė* iš Pavarlio kaimo. 1946 m. vasarą buvo suimta ir nuteista, nes prasitarė, kad palaiko ryšius su Vytauto Pakšto-*Vaidoto* ryšininke Puodžiukaite Eugenija-*Mėta*.

Šavalinskas Jonas iš Bajorų kaimo. Partizanų rėmėjas, net 1953 m. spalio 26 d. dar sekamas agentės *Aldonos*.

Šiaurys Jonas iš Ryliškių kaimo. Partizanų rėmėjas.

Šinkūnas Jonas-*Vėjas* (gim. 1908) iš Šinkūnų kaimo. 1945 m. vasarą tapo Ivanausko ir Musteikio partizanų būrio ryšininku, teikė jiems žinių, parūpindavo maisto. 1947 m. kovo 14 d. MGB jį užverbavo, davė slapyvardį „Balandis“, padarė slaptu informatoriumi (byla Nr. 24201).

Šimkūnas Juozas-*Algis* iš Gaidėlių kaimo. Ryšininkas, 1946 m. liepos 31 d. suimtas.

Trainys Juozas-*Dagilis* (gim. 1929) iš Inkartų kaimo. Buvo partizanų *Aitvaro*, *Audrūno*, vėliau *Briedžio*, *Vaidūno* ryšininkas, palaikė ryšius su Laisvės (vadas *Dūdėnas*), Trimito būriais.

Trinkūnas Antanas iš Ryliškių kaimo. Partizanų rėmėjas.

Trinkūnas Justinas iš Ryliškių kaimo. Organizacinio skyriaus (OS) viršininkas.

Trinkūnas Petras iš Ryliškių kaimo. Partizanų rėmėjas.

Tumėnaitė Birutė iš Duobulės kaimo (Raudonėlės vnk.). Nuo 1946 m. rėmė partizanus *Kryžiutį*, *Puškiną*. Kai 1949 m. rugsėjo 21 d. prie jos namų nušovė partizanus *Viršaitį*, *Lydekaitį*, *Kiškę* ir *Žvalgutį*, B. Tumėnaitė buvo suimta ir su Jadvyga Tumėniene, Mečislovu Petkevičiumi, Gene Meidute ir kitais nuteista 10 m. lagerių (LYA. B. B. P. 14966).

Vaičiūnaitė Adelė-Žvaigždutė (gim. 1929) iš Balčių kaimo. Įtarta, kad palaiko ryšius su partizanais, 1947 m. kalinta Utenos kalėjime. Paleista palaikė ryšius su partizanais *Gediminu, Viesulu, Drugiu, Vynu, Žilvičiu, Kęstučiu, Tigru* ir kt. Laiškus, paketus nešdavo Nastei Kinderytei, susitikdavo pas Stasę Aleknaite-Kregždutę iš Vārpiškių kaimo su partizanais. 1952 m. suimta ir nuteista.

Vaišnoras Jonas ir jo duktė Vaišnoraitė Emilija (gim. 1931) iš Stūčių kaimo. Partizanų P. Pošiaus-*Gedimino, Vytauto Miškinio-Viesulo, Poviolo Lukošiuo-Žilvičio* laikytojai, rėmėjai.

Vedrickaitė Stasė-*Rugiagėlė* ir *Audra* (gim. 1923) iš Pliupų kaimo (Daugailių vls.). Palaikė ryšius (per Genę Meidutę) su *Lydekaičiu, Viršaičiu*. Nešiojo būrio vado Balio Markevičiaus-*Barzdos* paketus. 1949 m. spalio 6 d. buvo suimta, teisiama su Birute Tumėnaite, Gene Meidute ir kt. Nuteista 10 metų lagerių.

Viščius Kazys-*Kruoputis* iš Kalvių kaimo. Utenos apskrities MGB viršininko gv. pplk. Malych 1949 m. lapkričio 17 d. įtrauktas į partizanų ryšininkų ir rėmėjų sąrašą.

Viščiūtė Genė (gim. 1929) iš Lukošiuų kaimo. Utenos apskr. MGB viršininko Malych 1949 m. lapkričio 17 d. įtraukta į partizanų ryšininkų ir rėmėjų sąrašą.

Zenkevičiūtė Felicija-*Laimė* (gim. 1929) iš Minčios kaimo buvo Lokio rinktinės Drugio kuopos ryšininkė. 1949 m. balandžio 29 d. buvo suimta ir kartu su Angele Raslanaite, Petru Bivainiu nuteista.

Jau vien šis apgraibomis sudarytas sąrašas rodo, kaip tauta mylėjo ir saugojo savo gynėjus. Didžiausios pagarbos verti žmonės, leidę savo sodybose išsikasti bunkerius, nors gerai žinojo, kad dėl to gresia kalėjimas, lageris ar net mirtis. Panaši dalia laukė ir tų, kurie dalijosi duonos kąsniu ar skubėjo pranešti apie artėjantį priešą.

Pagarbos vertos motinos, įdiegusios savo vaikams Tėvynės meilę ir pasiryžimą ginti jos laisvę.

## 1944–1952 metais Tauragnų apylinkėse žuvę partizanai

1. Araminas Petras-*Juodvarnis, Žalvarnis* \*1925 Papilių k. – †1949 11 06 Šiliniškių k.
2. Araminas Vincas-*Šermukšnis* \*1922 Papilių k. – †1949 11 06 Šiliniškių k.
3. Augutis Pranas \*1917 Šeduikių k. – †1944 12 15 Utenoje
4. Berčius Antanas-*Lapas* \*1921 Bajorų k. – †1945 12 13 Mieliškių k.
5. Berčius Balys-*Žvangutis* \*1929 Bajorų k. – †1949 09 21 Lukošiuų k.

*Lietuvos partizanai – broliai Araminai: Vincas-Šermukšnis, buvęs Minčios girininkas (kairėje) ir Petras-Juodvarnis, į partizanus išėjęs po tarnybos sovietų kariuomenėje. Abu priklausė Erškėčio būriui ir žuvo Šiliniškių k. Palaidoti Saldutiškyje. UKM, PFF -11978*





*Lietuvos partizanai  
(iš kairės): Dobilas,  
Vincas Araminas-  
Šermukšnis, Petras  
Cicėnas-Žalgiris,  
Petras Araminas-  
Juodvarnis, Varnas.  
UKM, PFF<sub>n</sub>-11980*



*Jono Bitkevičiaus-Sakalaičio, Erškėčio kuopos partizanai, veikę Kirdeikių,  
Tauragnų, Salako apylinkėse. Guli (iš kairės): Balys Rūkštelė-Ramūnas  
(1-as), Balys Šidlauskas-Dobilas (3-ias); sėdi (iš kairės): Garliauskas  
(1-as), Jonas Bitkevičius-Sakalaitis (4-as); stovi (iš kairės): Balys Gaivenis-  
Voveriukas (?) (3-ias), Jonas Juodka-Vėžys. UKM, PFF<sub>n</sub>-12135.  
Apie 1947 m.*

6. Berčius Liudas-*Kryžiuotis* \*1927 Bajorų k. – †1947 03 08 Lukošiuų k.
7. Bitkevičius Jonas-*Sakalaitis* \*1923 Politiškių k. – †1948 12 19 Stūglių k.
8. Bitkevičius Vladas \*1922 Nečioniškio k. – †1944 12 12 Nečioniškio k.
9. Bivainis Jonas \*1920 Púslių k. – †1946 09 14 Rukšėnų k.
10. Bivainis Mykolas \*1923 Sélės k. – †1945 05 28 Gudėniškių k.
11. Bivainis Povilas \*1912 Šeimatiės k. – †1945 07 15 Kačiūnų k.
12. Cicėnas Petras-*Žalgiris* \*1920 Daugėliškyje – †1950 03 10 Mincios girioje
13. Čibiras Juozas \*1910 Strazdų k. – †1951 04 11 Strazdų k.
14. Čičelis Jonas-*Tėvas* \*1915 Garbšių k. – †1951 04 11 Strazdų k.
15. Dinda Pranas \*1927 Kazōkiškio k. – †1945 Kazōkiškio k.
16. Dručkus Vytautas-*Šernas* \*1923 Vaičėnų k. – †1951 04 11 Strazdų k.
17. Gaidelis Jonas-*Vilkas* \*1923 Jačiūniškių k. – †1946 Strōkinių k.
18. Gaidelis Juozas-*Skambutis* \*1922 Papiřčių k. – †1947 02 18 Nemeikščių k.
19. Gaidelis Kazys-*Trimitas* \*1924 Papiřčių k. – †1951 04 13 Taūtiškio k.
20. Gaivenis Jonas \*1921 Rugeniškio k. – †1945 10 27 Rugeniškio k.
21. Gaivenis Jonas \*1923 Avižieniškio k. – †1945 05 02 Avižieniškio k.
22. Gaivenis Kazys-*Ėglius* \*1914 Rugeniškio k. – †1948 02 15 Dotėnių k.
23. Garbšys Balys \*Vyželių k. – †1945 07 21 Mincios k.
24. Garnelis Albertas-*Čigonas* †1951 04 11 Strazdų k.
25. Gasiūnas Bronius \*1925 Šeimatiės k. – †1945 Gaidžiū k.
26. Gimžauskas Bronius \*1930 Pilkėnių k. – †1945 Apvynijos k.
27. Gimžauskas Petras-*Vilkas* \*1928 Pilkėnių k. – †1950 10 18 Strōkinių k.
28. Gimžauskas Pranas \*1914 Pilkėnių k. – †1945 Apvynijos k.
29. Grigaravičius Antanas-*Zarius* \*1913 Šernynės k. – †1945 10 27 Rugeniškio k.



*Lokio rinktinės vado adjutantas Petras Cicėnas-Žalgiris (kairėje) ir Lokio rinktinės organizacinio skyriaus viršininkas Vincas Araminas-Šermukšnis. UKM, PFFn-11977*



*Lietuvos partizanai Albertas Vitėnas-Siaubas (kairėje) iš Ažvinčių k. ir Jonas Čičelis-Tėvas iš Garbšių k. UKM*





*Drugio būrio partizanai. Klūpi (iš kairės): Vladas Juozapavičius-Papartis, Pranas Račinskas-Drugys, Žaibas ir Antanas Barauskas-Kadugys; stovi (iš kairės): Petras Cicėnas-Žalgiris, Alfonsas Aidukas-Tarzanas, Jonas Čičelis-Tėvas. UKM, PFF<sub>n</sub>-11580*



*Drugio būrio partizanai. Guli (iš kairės): Vladas Juozapavičius-Papartis ir Antanas Vitėnas-Siaubas; stovi (iš kairės): Antanas Barauskas-Kadugys, Petras Cicėnas-Žalgiris, Pranas Račinskas-Drugys, Alfonsas Aidukas-Tarzanas, Jonas Čičelis-Tėvas. UKM, PFF<sub>n</sub>-11588. 1948 05 30*

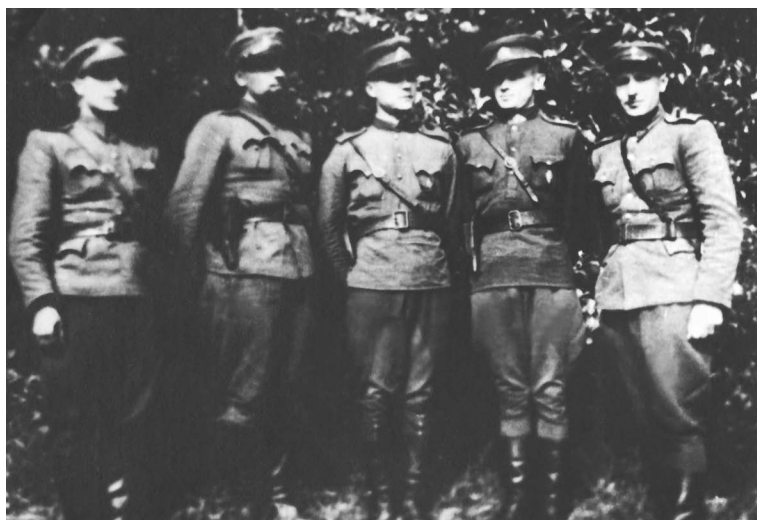

*Lietuvos partizanai (iš kairės): Vincas Araminas-Šermukšnis, Vladas Juozapavičius-Papartis, Petras Cicėnas-Žalgiris, Juozas Stanėnas-Lizdeika, neatpažintas. UKM, F-5811*



30. Grumbinaitė Janina \*Salake – †1946 07 11 Vỹžių k.
31. Gurkšnys Antanas \*1923 Stũglių k. – †1945 Musteikių k.
32. Ivanauskas Bronius \*1922 Sėlės k. – †1947 12 25 Sėlės k.
33. Ivonis Pranas-Klajũnas \*1921 Smuiliškių vnk. – †1947 09 20 Strókinių k.
34. Ivonis Stasys-Kovas \*1927 Smuiliškių vnk. – †1946 07 03 Rũdỹnės k.
35. Jankũnas Jonas \*1925 Nečioniškio k. – †1944 12 12 Nečioniškio k.
36. Jakštonis Aleksas-Šamas \*1920 Musteikių k. – †1949 06 29 Trečialaukio k.
37. Jakštonis Domas-Voveris \*Musteikių k. – †1948 06 29 Trečialaukio k.
38. Juknevičius Juozas \*1922 Klỹkių k. – †1947 08 26 Katlėrių k.
39. Juodka Jonas-Vėžys \*1926 Avižieniškio k. – †1950 01 16 Buitũnų k.
40. Juodka Jonas 1917 \*Rugeniškio k. – †1945 10 27 Rugeniškio k.
41. Juodka Juozas-Tarzanas (zarasiškis) †1947 07 13 prie Ėrkiasalės k.
42. Juodka Romas \*1930 Avižieniškio k. – †1950 07 18 Žebriškių k.
43. Juodka Stasys-Klajũnas \*Avižieniškio k. – †1945 Rugeniškio k.
44. Juozapavičius Vladas-Papartis \*1912 Baibių k. – †1951 04 11 Strazdų k.
45. Jurka Jonas \*Sėlės k. – †1947 09 prie Gatėlių k.
46. Karklinis Jonas \*Rukšėnų k. – †1944 Rukšėnų k.
47. Kučinskas Antanas \*Stũglių k. – †1945 Šlepečių k.
48. Kučinskas Kazys \*1909 Kálvių k. – †1948 02 10 Kubilių k.
49. Kučinskas Kazys \*1918 Stũglių k. – †1945 03 10 Kiauneliškio k.
50. Linka Antanas \*1919 Bajóru k. – †1946 09 14 Rukšėnų miške
51. Liulevičius Juozas \*1924 Ignótiškio k. – †1945 03 23 Ignótiškio k.
52. Mačiulis Antanas \*1910 Skroblaũs k. – †1944 12 11 Skroblaũs k.
53. Mačiulis Jonas-Tigras \*Lukošiũnų k. – †1948 07 18 Ėrkiasalės k.
54. Mačiulis Liudas \*1928 Lukošiũnų k. – †1948 07 18 prie Ėrkiasalės k.
55. Mačiulis Povilas \*Sėlės k. – †1944 12 Sėlės k.
56. Maniušis Bronius \*1922 Stũglių k. – †1945 03 10 prie Kiauneliškio
57. Maniušis Juozas \*1914 Rỹliškių k. – †1946 04 Rỹliškių k.
58. Markevičius Antanas-Barzda \*1918 Narvỹdžių k. – †1948 12 19 Stũglių k.



*Lietuvos partizanai (iš kairės): Balys Berčius-Žvangutis, Jonas Saulius-Viršaitis, Vladas Vilũnas-Kiškis, Klemensas Meidus-Lydekaitis. 1949 09 21 visi žuvo Lukošiũnų k. UKM, F-5811*

*Partizanas Vladas Juozapavičius nuo Šiaulių. Partizanavo Daugailių-Minčios apylinkėse. UKM, PFF „-11626*





*Lietuvos partizanai  
(iš kairės): Alfonsas  
Aidukas-Tarzanas,  
Pranas Račinskas-  
Drugys, Žaibas  
(būrio vadas),  
Petras Cicėnas-  
Žalgiris (Lokio  
rinktinės vado  
pavadootojas).  
UKM, PFF<sub>n</sub>-11603*

59. Meidus Alfonsas \*Rukšėnų k. – †1946 09 14 Rukšėnų k.
60. Meidus Anupras \*Taurāgnuose – †1946 11 25 Juknėnų k.
61. Meidus Klemensas-Lydekaitis \*1925 Rukšėnų k. – †1949 09 21 Lukošiuų k.
62. Musteikis Balys-Keras \*1919 Sėlės k. – †1947 12 25 Sėlės k.
63. Musteikis Bronius \*1922 Pilkėnių k. – †1947 Malėckažemio k.
64. Musteikis Vladas-Biržėnas \*1923 Pilkėnių k. – †1945 03 13 Stūčių k.
65. Norkūnas Liudvikas \*1925 Duōbulės k. – †1945 prie Stūčių k.
66. Palepšys Alfonsas \*Kirdeikiuose – †1946 07 11 prie Vėžių k.
67. Palepšys Mykolas \*1918 – †1945 Mykōliškės balose
68. Paukštė Jokymas \*1920 Rukšėnų k. – †1951 Pliėšiškių k.
69. Petrauskas Jonas-Kardas \*1930 Vidžiūnų k. – †1948 07 18 prie Ėrkiasalės k.
70. Petrauskas Vladas \*1927 – †1947 Lukošiuų k.
71. Petravičius Albertas \*1918 Inkartų k. – †1945 07 prie Andrioniškio
72. Petravičius Vytautas-Benius \*1923 Inkartų k. – †1945 06 17 Biliakiemyje
73. Puodžiukas Kazys \*1911 Šeduikių k. – †1944 12 22 Šeduikių k.
74. Račinskas Pranas-Drugys, Žaibas \*1921 Geibų k. – †1951 01 26 prie Utenųkščio ežero, Minčioje
75. Rakauskas Aleksas \*Bernōtiškio k. – †1944 12 09 Bernōtiškio k.
76. Raudonis Bronius \*1922 Bajōrų k. – †1945 05 28 Raudōniškio k.
77. Ryliškis Jonas \*1914 Rėyliškių k. – †1946 04 Rėyliškių k.
78. Rožė Pranas \*Rėyliškių k. – †1946 Rėyliškių k.
79. Rūkštelė Balys-Ramūnas \*1920 Pāvarlio k. – †1947 Kazimierāvos k.
80. Ruzga Jonas-Šėrnas \*1919 Rukšėnų k. – †1946 09 14 Rukšėnų k.
81. Ruzgas Vladas-Dovydas \*1925 Rukšėnų k. – †1947 02 22 Biliakiemyje

*Partizanas Kazys  
Kučinskas iš Kalvių k.  
UKM, PFF<sub>n</sub>-12136*





*Sakalaičio būrio partizanai. Klūpi (iš kairės): Jonas Rukšėnas-Meška, nežinomas, Balys Rūkštelė-Ramūnas, Jonas Bitkevičius-Sakalaitis, Balys Puodžiukas-Dobilas; stovi (iš kairės): Balys Keras-Starkus, Antanas Rukšėnas-Sakalas, Balys Gaivenis-Voveraitis, Dominykas Stundžia-Meilutis, Jonas Juodka-Vėžys, Balys Graužinis-Uosiukas. UKM, PFF<sub>n</sub>-12161*



*Partizanai Balys Berčius-Žvangutis iš Bajorų k. ir Klemensas Meidus-Lydekaitis iš Rukšėnų k. UKM*

82. Saulius Jonas-*Viršaitis* \*1924 Ivainišio k. (Pagrandės) – †1949 09 21 Lukošiuų k.

83. Saulius Petras \*Liušpiškių k. – †1945 07 21 Pamincios k.

84. Sirgėdas Liudvikas \*1926 Kálvių k. – †1945 08 Kálvių k.

85. Sirgėdas Vaclovas \*1923 Kálvių k. – †1945 05 28 Raudoniškio k.



*Partizanai broliai  
Albertas ir Vytautas  
Petravičiai  
iš Inkartų k.  
Iš R. Palskio archyvo*

86. Sideravičius Juozas-Sakalas \*1919 Mineiškiemio k. – †1951 04 11 Strazdų k.

87. Stankelis Rapolas \*1925 Balčių k. – †1944 11 26 Utenoje

88. Staričenka Vytautas-Ūdras \*1928 Pagavės k. – †1947 12 25 Sėlės k.

89. Stundžia Dominykas-Meilutis \*1922 Meldutiškio k. – †1948 02 15 Dotėnių k.

90. Stundžia Jonas-Klajūnas \*1907 Pilkėnių k. – †1945 vasarą Kra-  
žuonės pelkėse

91. Stundžia Povilas-Lingė \*1916 – †1945 prie Ginūčių k.

92. Stundžia Vincentas \*1911 – †1945 Varniškėse

93. Šiaurys Jonas \*1921 Ryliškių k. – †1945  
Ryliškių k.

94. Šidlauskas Balys-Dobilas \*1912 Šeduī-  
kių k. – †1951 04 11 Strazdų k.

95. Šilinykas Algirdas \*1926 Sīlgiškio k. –  
†1945 08 21 Pabėrės k.

96. Šinkūnas Balys \*1930 Balčių k. –  
†1946 08 28 Balčių k.

97. Šinkūnas Jonas-Žiburys \*1925 Stūglių k. –  
†1948 02 15 Dotėnių k.

98. Šinkūnas Liudvikas \*1916 Stūglių k. –  
†1945 05 16 Raudoniškio k.

99. Šinkūnas Petras \*1925 Stūglių k. – †1948  
Stūglių k.

100. Šireika Jonas-Pyraġaitis \*1922 Politiš-  
kių k. – †1949 Katlėrių k.

101. Šireika Povilas-Kariūnas \*1924 Politiš-  
kių k. – †1946 07 17 Pāliminės k.

102. Šuminas Albertas \*1919 Šuminų k. –  
†1949 07 05 Strazdų k.

103. Šuminas Jonas \*1918 Šuminų k. –  
†1944 12 19 Šuminų k.

*Partizanas Zigmas  
Tumėnas-Kęstutis.  
KGB suimtas,  
tardytas ir po teismo  
sušaudytas. UKM,  
PFF<sub>n</sub>-11654*





104. Treinys Romas \*Kùktiškių k. – †1945 04 23 prie Tauragnų mstl.
105. Tumėnas Klemensas \*1925 Kubilių k. – †1949 09 21 Lukošiuų k.
106. Tumėnas Zigmąs-Keštutis \*1926 Duõbulėje – †1952 08 18 sušaudytas po teismo
107. Vaičėnas Balys-Pavasaris \*1923 Vaičėnų k. – †1951 04 11 Strazdų k.
108. Vaišnoras Povilas \*Liuõpiškių k. – †1945 07 21 Pamĩnčios k.
109. Vaišnoras Silvestras \*Liuõpiškių k.– †1949 07 05 Ripėliaukio k.
110. Vaišnoras Silvestras \*1919 Stũglių k. – †1945 05 28 Raudõniškio k.
111. Vaišnoras Stasys \*1926 – †1945
112. Vaškelis Jonas \*1921 Stũglių k. – †1945 Narkũnų k.
113. Vilũnas Vladas-Kiškis \*1926 Radziũnų k. – †1949 09 21 Lukošiuų k.
114. Virvantas Juozapas \*1917 Šeimatiės k. – †1944 12 10 Grašių k.
115. Viščiũtė Bronė \*Lukošiũnų k. – †1945 07 21 Pamĩnčios k.
116. Zakaveckas Antanas \*Bajõrų k. – †1944 12 28 Miškinĩškio k.
117. Žalnierius Jonas \*1909 Rỹliškių k. – †1946 04 Rỹliškių k.
118. Žilys Jonas-Putinas \*Malėckažemio k. – †1946 07 17 Katlėrių k.



*Partizanas Klemensas Tumėnas iš Kubilių k. 1949 09 21 žuvo Lukošiuų k. kartu su B. Berčiumi, K. Meidumi, J. Sauliumi, V. Vilũnu. UKM, PFF<sub>n</sub>-12347*

Sąrašas nebaigtas. Yra daug žuvusių be ginklo, suimtu ir nušautų ir kt.

## Partizanų kovos Tauragnų krašte

*Andrius Dručkus*

1944 m. liepos mėnesį sovietų kariuomenė užėmė rytinę Lietuvos dalį.

Praslinkus frontui, pasirodė kariškiai, kurie, kalbėdami lietuviškai, agitavo nesipriešinti, paklusti reikalavimams, stoti į Raudonosios armijos gretas. Iš paskos slinko gen. Vetrovo divizija, žudydama pakeliui pasitaikiusius vyrus, degindama sodybas, plėšdama gyventojus. Tačiau žmonės nepabūgo. Lietuviai, būdama maža, bet drąsi ir garbinga tauta, šimtmečiais gynusi savo valstybingumą, išdrįso nenusilenkti sovietų imperijai.

Dešimt metų okupantai nesugebėjo palaužti Lietuvos ginkluoto partizanų pasipriešinimo, nors buvo pasitelkta keletas kariuomenės divizijų, 15 000 nuolat veikiančių specialiai paruoštų karių, griebtasi žiauriausių priemonių prieš partizanus, ryšininkus ir juos palaikančius žmones. Be kariuomenės, naudotasi išdavikais, smogikais, kurių tikslas buvo įsibrauti į partizanų gretas ir juos žudyti. Kai kuriuos partizanus paimdavo gyvus, o vėliau per žiaurius tardymus palauždavo ir priversdavo jiems dirbti. Vis dėlto ir šiuos, tapusius nebereikalingais, suimdavo ir naikindavo arba išstremdavo. Agentus aprūpindavo specialiaisiais preparatais, paralyžiuojančiais nervų sistemą.



Nuo pirmųjų okupacijos dienų buvo organizuojami *istrebitelių* (naikintojų) būriai, į kurių gretas ėjo žmonės, praradę sąžinę ir žmoniškumą. *Istrebiteliai* girtuokliavo, grobė žmonių turta, žudė žmones, degino sodybas ir neįtūrė dėl to jokios atsakomybės. Jie buvo pagrindiniai okupantų talkininkai vykdant gyventojų genocidą, o partizanai kovojo dėl tautos laisvės laikydamiesi krikščioniškosios moralės principų, vedami meilės ir pasiaukojimo gimtajam kraštui. Partizanai stengėsi pagal galimybes nešioti Lietuvos kariuomenės, Lietuvos šaulių sąjungos uniformas, skiriamuosius ženklus, duodavo priesaiką, palaikydami kovinę drausmę saugojo gerą partizano vardą. Ypač vengdavo pasiduoti gyvi. Kiekvienas stengdavosi paskutinę kulką pasilikti sau arba, matydami, kad prasiveržti iš apsupimo nepavyks, verčiau susisprogdindavo negu pasiduodavo gyvi.

Paskelbus mobilizaciją į sovietų armiją, daug vyrų, nenorėdami tarnauti okupantų kariuomenėje, su ginklu rankoje išėjo į miškus, kiti slapstėsi. Menkai ginkluoti vyrai tik su Dievo ir Tėvynės vardu širdyje ir lūpose stoji į kovą su iki dantų moderniais ginklais ginkluotais, specialiai paruoštais kariuomenės daliniais. Lietuvos vyrai miškuose organizavo būrius, rinkosi vadus. Iš pradžių partizanai laikėsi „*skrajojantių*“ partizanų būrių taktikos. Didesniais būriais apsistodavo kaimuose, miškuose, keitė vietas. Nevengė susidūrimų su sovietų kariuomene – užpuoldavo miestelius, išlaisvindavo suimtuosius, nuginkluodavo *istrebitelius*. Vėliau perėjo prie bunkerinės stovyklavimo sistemos.

1944 m. spalio mėnesį ltn. Mykolas Kazanas su 1918–1920 metų savanoriu Antanu Streikumi Antazavės miškuose (Zarasų r.) ėmė kurti rinktinę, kurią pavadino Lokio vardu. Buvo sutelkta apie 200–350 kovotojų.

1944 m. gruodžio 26 d. Antazavės šile įvyko kautynės su dviem sovietų armijos garnizonais. Mūšis vyko visą dieną. Jo metu rusų kariuomenė neteko apie 150 kareivių, o partizanai – tik vieno (Jono Kairio), dar du buvo sužeisti.

1945 m. rugpjūčio mėn. įkurta Vytauto apygarda, į kurią įėjo ir Lokio rinktinė. Vadu išrinktas ltn. Jonas Kimštas, pavaduotoju – Vladas Mikulėnas, štabo viršininku – Bronius Zinkevičius-Skudutis.

Jonas Kimštas-*Žalgiris* su Pranu Ivoniu nutarė leisti apygardos leidinį „Aukštaičių kova“, kuris turėjo nušviesti partizanų kovas Aukštaitijoje. Redaktoriumi paskirtas Pranas Ivonis, kuris Tauragnų valsčiuje, tėvų sodyboje, įrengė bunkerį spausuvei. Rugsėjo 1 d. pasirodė pirmasis „Aukštaičių kovos“ numeris. 1945–1946 m. buvo išleisti penki numeriai.

Vytauto apygardai priklausė trys rinktinės: Lokio, Liūto, Tigro.

Lokio rinktinėi priklausė Erškėčio, Vyties ir Laisvės kuopos.

1945 m. liepos 6 d. Jaskoniškių kaime žuvo Lokio rinktinės vadas Mykolas Kazanas-*Mutka*. Rinktinės vadu tapo Antanas Streikus-*Tamošiukas*. 1945 m. rugsėjo 28 d. NKVD kariuomenė apsupo stovyklą Raūdinės miške. Sužeistas Antanas Streikus dengė atsitraukiančius partizanus. Pasibaigus šoviniams, susisprogdino. Po A. Streikaus žūties rinktinės vadu tapo Antanas Keberža-*Preibys*.

1944 m. spalio 22 d. Leonas Vilutis-*Arūnas*, LLA narys, atvykęs iš Žemaitijos LLA vadovybės pasitarimo ir gavęs įgaliojimus, savo tėviškėje, Saldutiškio valsčiuje, surengė vadų pasitarimą, kuriame buvo įkurta Tigro rinktinė, suformuotas štabas. Tigro rinktinėje buvo apie 600 partizanų.

1944 m. lapkričio mėn. įvyko mūšis su NKVD kariuomene ant Ginučių pilialnio. Po sėkmingo mūšio partizanai pasitraukė be nuostolių. Mūšiui vadovavo ltn. J. Gimžauskas-*Beržas*.

Paskatinti sėkmės, partizanai, vadovaujami J. Tumėno, užėmė Alantės miestelį, sudegino vykdomojo komiteto pastatą, sribų būstinę, nukovė 13 sovietų aktyvistų.

1945 m. gegužės 23 d. buvo įkurta Sakalo rinktinė, kuriai vadovavo P. Švilpa-*Barzdyla*. Ketinta išplėtoti plačią organizacinę veiklą, tačiau Sakalo rinktinė, nepradėjusi kaip reikiant veikti, buvo sunaikinta. Birželio mėn. žuvo štabo vadovybė, apie 230 partizanų, per 100 suimta, nemažai vyrų legalizavosi.

Lokio rinktinės vadas A. Keberža MGB agentų smogikų buvo nušautas savame bunkeryje. Rinktinės vadu tapo Kazys Kaladinskas-*Erškėtis*, kilęs iš Želmeniškės kaimo (jis vadovavo 1941 m. Birželio sukilimo sukilėlių grupei). Erškėčio būryje buvo apie 80–100 kovotojų. Kuopoms vadovavo patyrę kovotojai Pranas Račinskas iš Geibų kaimo, Antanas Juodka iš Užėniškio kaimo, Kostas Padvaiskas-*Mazgelis* iš Jėniškių kaimo. Rinktinės vado pavaduotoju paskyrė Antaną Skunčiką-*Koltą*. K. Kaladinsko partizanai veikė Sālako, Ažvinčių, Švedriškių, Labanoro apylinkėse. Rinktinės štabas įsikūrė Minčios girioje. Kazimieras Kaladinskas buvo talentingas, griežtas, sumanus rinktinės vadas. Būryje baudė net savus, kurie nesilaikė drausmės. Vengė nereikalingo kraujo praliejimo, saugojo savo vyrus, bet kovų nevengė. Antanas Šimkūnas iš Ažvinčių kaimo, kovojęs K. Kaladinsko būryje, pasakojo, kaip 1945 m. kovo mėnesį Užūsienio kaime netoli Gražiapusio miško susitiko NKVD kareivių būrį. Partizanų būryje buvo apie 60 vyrų. Kareiviai, juos pamatę, ėmė šaukti „*nestreliaite*“ (nešaudykite). Prasilenkė nešaudydami. Jei partizanų būtų buvę mažiau, tikriausiai būtų šaudę.

Erškėtenų ryšininkė Vanda Petroškaitė pasakojo, kaip jie, stovyklaudami gražiai įrengtoje miško aikštelėje, pamatė supančią kariuomenę. Partizanai pasiruošę gynybai, bet po kurio laiko K. Kaladinskas įsakė trauktis per pelkę netoli slenkančių kareivių. Partizanai, kurių buvo 15, sėkmingai perėjo pelkę ir užėjo kariuomenei iš užnugario. Užėmusi stovyklą, kariuomenė pradėjo šeiminkauti. Pasigirdo užminuotų įrengimų sprogimai. Partizanai iš šalies stebėjo, kas vyksta. Buvo girdimas baisus triukšmas. K. Kaladinskas, išžvalgęs padėtį su žiūronais, įsakė vienam kulkosvaidininkui pasiruošti vietoje, o kitam, Perkūnui, su kulkosvaidžiu pereiti į priešingą pusę ir kryžmine ugnimi apšaudyti. Užduotis sėkmingai buvo įvykdyta.

1945 m. gruodžio 11–12 d. partizanai surengė Rimšės valsčiuje pasalą, kurioje žuvo 13 NKVD kariškių.

1946 m. sausio 15 d. Želmeniškės kaime įvyko partizanų, vadovujamų būrio vado Mingailos, ir kariuomenės kautynės. Užklupti kovai nepasiruošę partizanai patyrė didelių nuostolių. Žuvo 22 partizanai. Būrio vadas Mingaila 1946 m. vasario 5 d. buvo suimtas, o 1946 m. lapkričio 25 d. Vilniuje sušaudytas.

1945 m. kovo 12 d. Labanoro miškuose netoli Kauneliškio geležinkelio stoties įvyko kautynės su sovietų kariuomene. Partizanų pasipriešinimą pavyko palaužti tik po trijų dienų atkaklių kovų, papildomai atvykus iš Utenos kariuomenei su minosvaidžiais. Žuvo 83 partizanai ir daug enkavėdistų.

1945 m. gruodžio 1 d. buvo išduotas Šarūno rinktinės štabas Biliakiemio kaime. Žuvo apygardos vadas Vladas Mikulėnas. Vadovavimą Vytauto apygardai perėmė Bronius Zinkevičius-*Skudutis*.



*Vytauto apygardos  
Lokio rinktinės  
partizanai.  
Guli (iš kairės):  
Kazimieras Bubulis-  
Algimantas,  
Karklinis, nežinomas;  
stovi (iš kairės):  
Pranas Račinskas-  
Žaibas, Drugelis,  
Jonas Čičelis-Tėvas,  
Antanas Skunčikas-  
Koltas, Kazimieras  
Kaladinskas-Erškėtis  
(Lokio rinktinės  
vadas), Petras  
Cicėnas-Žalgiris,  
Adolfas Aidukas  
(Eidukas?)-Šeškas,  
nežinomas. 1947  
(ar 1946) m. vasara.  
Iš aut. archyvo*

1946 m. apygardos štabą perkėlė į Tauragnų valsčių Vajelių kaimą.

1946 m. spalio 11 d. žuvo Vytauto apygardos vadas Bronius Zinkevičius. Apygardos vadu paskirtas Vincas Kaulinis.

1947 m. lapkričio 15 d. mūšyje žuvo išduotas Kazimieras Kaladinskas-Erškėtis, kartu ir Antanas Skunčikas-Koltas, Kazys Milašius-Signalas, Kazimieras Bubulis-Algimantas. Rinktinė neteko gero vado, sumanaus kovotojo. Okupantų išniekintas jo kūnas buvo pamestas Saldutiškyje.

Lokio rinktinės vadu paskirtas Steponas Grumbinas-Audra iš Salako. Pranas Račinskas-Žaibas – rinktinės vado pavaduotoju, Petras Cicėnas-Žalgiris – rinktinės vado adjutantu, Mindaugas – štabo viršininku, Šarūnas – Rikiuotės skyriaus viršininku, Petras Araminas-Juodvarnis, Žalvarnis – Ūkio skyriaus viršininku, Vincas Araminas-Šermukšnis – Organizacinio skyriaus viršininku.

1948 m. kovo 19 d. priešui suėmus rinktinės vadą Audrą, rinktinės vado pareigas perėmė Pranas Račinskas-Žaibas.

Pranas Račinskas-Žaibas atkūrė ryšius su Vyties kuopos vadu Baliu Vaičėnu-Liubartu, kuris su savo kuopa kovojo Rokiškio, Zarasų apskrityse, Latvijos teritorijoje. Darbui Lokio rinktinėje sustiprinti Pranas Račinskas atsikviečia Balį Vaičėną-Liubartą. Organizacinio skyriaus viršininkas Vincas Araminas organizuoja atvykimą ir pats jam vadovauja. 1948 m. lapkričio 18 d. Balys Vaičėnas-Liubartas su partizanais Vytautu Dručiumi-Šernu, Edvardu Garneliu-Šarkiuku, Alfredu Garneliu-Čigonu atvyksta į Lokio rinktinę ir paskiriamas Agitacijos ir propagandos skyriaus viršininku. Vėl pradedamas leisti laikraštis „Sutemų keleivis“.

Lokio rinktinė tampa kovingiausia ir pavyzdingiausia tarp rinktinių. Spausdinami atsisaukimai, visokiais būdais stengiamasi palaikyti kovinę dvasią, geriau organizuojama ir griežtinama kovinė veikla. Okupantai, negalėdami palaužti partizanų pasipriešinimo, stengėsi visokiomis priemonėmis griauti iš vidaus infiltruodami agentus, smogikus.

LP  
3-čios "Vytauto" A-dos  
5-tos "Lokio" Rinktinės  
V A D A S  
Nr.1

Slaptas  
Nuorašas  
**Į S A K Y M A S R I N K T I N E I Nr.1 a.**  
Palangos Šilėlis 1948m. birželio mėn. 1 d.

1.

"Vytauto" Apygardos Vado paskyrimu iš žemiau išvardintų asmenų susidaro 5-tos "Lokio" Rinktinės Štabas ir paskirti pareigoms:

Rinktinės Vadas	A U D R A
Rinktinės Vado pavad.	Ž A I B A S
Rinktinės Adjutantas	Ž A L G I R I S

Rinktinės Štabą sudaro;

1/ Štabo	Viršininkas	M I N D A U G A S
2/ Rikiuotės Sk.	Viršininkas	Š A R Ū N A S
3/ Žvalgybos Sk.	Viršininkas	V Y L I U S
4/ Ūkio Sk.	Viršininkas	J U O D V A R N I S
5/ Organizac. Sk.	Viršininkas	Š E R M U K Š N I S

Pagrindas: "Vytauto" Apygardos Vado paskyrimo raštai Nr.55-61 iš 1948.III.1

2.

1948 m. kovo mėn. 19 d. priešui suėmus Rinktinės Vadą Br. A U D R A, nuo 1948 m. kovo mėn. 24 d. Rinktinės Vado pareigas laikinai eiti pradėjau aš.

Pagrindas: "Vytauto" Apygardos Vadui Rinktinės Vado pavaduotojo raportas Nr.2 iš 1948.III.24.

	ŽAIBAS
	Rinktinės Vado
	Pavaduotojas
MINDAUGAS	
Štabo Viršininkas	

Nuorašas tikras:... *taigi...*...

*Lietuvos partizanų 3-ios Vytauto apygardos  
5-os Lokio rinktinės vado pavaduotojo  
Prano Račinsko-Žaibo įsakymas rinktinei,  
kuriame atsispindi paskyrimai po Kazimiero  
Kaladinsko-Erškėčio žūties (faksimilė).  
Iš aut. archyvo*

*Lietuvos partizanų 3-ios Vytauto apygardos 5-os  
Lokio rinktinės vado P. Račinsko-Žaibo įsakymas  
rinktinei, kuriame fiksuojamos partizanų kautynės  
ir netektys (faksimilė). Iš aut. archyvo  
(žr. 417-419 p.)*

3-čios "Vytauto" A-dos  
5-tos "Lokio" Rinktinės  
V A D A S  
Nr. 7

Nuorašas.

ISAKYMAS RINKTINEI Nr. 3

Palangos Šilėlis, 1948 m. gruodžio m. 10 d.

Rikių spritis.

1.  
Nelygioje kovoje, prieš užklupti per masinius siautėjimus, žuvo "Kadugio" būrio partizanai: K a r o s a 1944.IX.15, Bėgūnas 1945.VI.10, J a u n i u s 1945.VI.25, T a r z a n a s 1945.VII.24, L a i s v u n a s 1946.III.10 ir P a l i e p i s 1946.VIII.20

Amžina garbė ir Aukščiausiojo globa kovos broliams kritusiems dėl Lietuvos Laisvės.

Pagrindas: "Kadugio" būrio vado raportas Nr. 2 iš 1948.XII.7

2.  
Einant tarnybos pareigas, garbingai žuvo "Kadugio" būrio Partizanai: V a n a g a s 1944.XII.14 ir J a z m i n a s 1945.IX.30  
Amžina garbė ir Aukščiausiojo globa kritusiems kovos broliams dėl Lietuvos Laisvės.

Pagrindas: "Kadugio" būrio Vado raportas Nr. 2 iš 1948.XI.7

3.  
Netikėtai prieš užkluptas žuvo "Kadugio" būrio partizanai: U v e d r a 1947.VII.20  
Amžina garbė ir Aukščiausiojo globa kritusiam kovos broliui dėl Lietuvos Laisvės.

Pagrindas: "Kadugio" būrio Vado raportas Nr. 2 iš 1948.XII.7

4.  
Netikėtai prieš užpulti, nelygioje kovoje, žuvo "Erškėčio" kuopos partizanai: K i r v i s 1944.XII.30, B r i e d i s 1945.VI.17, S e n i s 1945.IX.1, U o s i s 1945.IX.1, G a i d y s 1945.X.13 ir L a p e 1948.VI.2

Amžina garbė ir Aukščiausiojo globa kritusiems kovos broliams dėl Lietuvos Laisvės.

5.  
Per kautynes su priešais, žuvo "Kadugio" būrio partizanai: D e r l i u f t a s 1945.IV.10, D a r o l i s 1945.VI.10, P a d u o b i s 1945.IX.14 ir V i l k a s 1946.II.15

Amžina garbė ir Aukščiausiojo globa kritusiems kovos broliams dėl Lietuvos Laisvės.

Pagrindas: "Kadugio" būrio Vado raportas Nr. 2 iš 1948.XII.7

6.  
Atliekant pavestą uždavinį, žuvo "Erškėčio" kuopos partizanai: R a m u n i s 1945.III.3 ir J i e n a 1945.III.3

Amžina garbė ir Aukščiausiojo globa kritusiems kovos broliams dėl Lietuvos Laisvės.

7.  
Per kautynes su priešais, žuvo "Erškėčio" kuopos partizanai: P a p a r t i s 1945.V.20 ir L y d e k a 1945.V.20

Amžina garbė ir Aukščiausiojo globa kritusiems kovos broliams dėl Lietuvos Laisvės.

8.  
Per kautynes su priešais žuvo "Mingallos" būrio, Mazgelio skyriaus partizanai: skyrininkas M a z g e l i s, part.: P i p i r a s, Ž a l t y s, E r d v i l a s, L a k u n a s, N a r a s, E g l a i t i s, V a r n e n a s, V e ž y s, L i e p a, P u t i n a s, A u d r a, G r u o d i s, G a r s y s, B a r a v y k a s, P a b e r ž i s, Ž a g r e, V y t u r y s ir 4-ri partizanai slapyvardėm nežinomom. Viso žuvo 22 partizanai tą pačią 1946.m. sausio m. 15 d.



Amžina garbė ir Aukščiausiojo globa kritusiems kovos broliams dėl Lietuvos Laisvės.

9.

Laikė susidūrimo su priešū, žuvo "Erškėčio" kuopos partizanai: Š e r y s 1945.V.29, G u b e r t a s 1945.V.30 ir A t a s 1945.IX.?  
Amžina garbė ir Aukščiausiojo globa kritusiems kovos broliams dėl Lietuvos Laisvės.

10.

Per kautynes su priešū 1947.V.7 žuvo "Erškėčio" kuopos "Vaidilos" būrio V a d a s V a i d i l a ir partizanas K l a j ū n a s.  
Amžina garbė ir Aukščiausiojo globa kritusiems kovos broliams dėl Lietuvos Laisvės.

11.

Per nelaimingą įvykį 1947.VI.2 žuvo "Erškėčio" kuopos partizanas M i k a s.  
Amžina garbė ir Aukščiausiojo globa kritusiam kovos broliui dėl Lietuvos Laisvės.

12.

1947.XI.15 netikėtai priešū užklupti, nelygioje kovoje žuvo "Lokio" Rinktinės Vadas E r š k e t i s, R-nės Vado pavaduotojas K a l t a s ir "Erškėčio" kuopos partizanai: A l g i m a n t a s ir S i g n a l a s.  
Amžina garbė ir Aukščiausiojo globa kritusiems kovos broliams dėl Lietuvos Laisvės.

13.

1948.II.29 laikė susidūrimo su priešū žuvo "Erškėčio" kuopos "Sakalo" būrio partizanas Š a k a l a s.  
Amžina garbė ir Aukščiausiojo globa kritusiam kovos broliui dėl Lietuvos Laisvės.  
Pagrindas: "Sakalo" būrio Vado raportas Nr.1 iš 1948.X.27

14.

1945.I.29 netikėtai priešū užkluptas žuvo "Vyties" kuopos partizanas A n t a n i o k a s.  
Amžina garbė ir Aukščiausiojo globa kritusiam kovos broliui dėl Lietuvos Laisvės.  
Pagrindas: "Vyties" kuopos vado raportas Nr.1 iš 1948.XII.8

15.

Kariuomenės sigautėjimo metu, žuvo netikėtai priešū užpultas "Vyties" kuopos partizanas A n y s i u s, 1945.VII.17  
Amžina garbė ir Aukščiausiojo globa kritusiam kovos broliui dėl Lietuvos Laisvės.  
Pagrindas: "Vyties" kuopos vado raportas Nr.1 iš 1948.XII.8

16.

Netikėtai priešū užkluptas 1945.VIII.17 žuvo "Vyties" kuopos partizanas P r a k o p a s.  
Amžina garbė ir Aukščiausiojo globa kritusiam kovos broliui dėl Lietuvos Laisvės.  
Pagrindas: "Vyties" kuopos Vado raportas Nr.1 iš 1948.XII.8

17.

Einant tarnybos pareigas, netikėtai priešū užklupti, žuvo "Vyties" kuopos partizanai: Š e r n a s 1945.IX.16 ir S a k a l a s -Bronius 1947.I.16  
Amžina garbė ir Aukščiausiojo globa kritusiems kovos broliams dėl Lietuvos Laisvės.  
Pagrindas: "Vyties" kuopos vado raportas Nr.1 iš 1948.XII.8

18.

Netikėtai su priešų susidūrus, žuvo "Vyties" kuopos partizanai:  
 V a i t ė n a s 1946.IX.4, K i e t i s 1946.IX.4, B a r z d a  
 1946.IX.25 ir G e n t a s 1947.XII.19

Amžina garbė ir Aukščiausiojo globa kritusiems kovos broliams  
 dėl Lietuvos Laisvės.

Pagrindas: "Vyties" kuopos vado raportas Nr.1 iš 1948.XII.8

19.

Per kautynes su priešų, žuvo "Vyties" kuopos partizanai:  
 K l e i n y s, R o k u n d a, K a r a l i u s ir K u v e i k i s  
 1946.I.29; T a r z a n a s, B a g d o n a s, J o n a s Dydytis,  
 A i d a s, L o k y s ir T ū z a s 1947.X.4; V e l ė n a - Juozas,  
 ir K a r l i u k a s - Jonas 1948.V.3; D a n u k a s ir A d o l -  
 f a s 1948.XI.13

Amžina garbė ir Aukščiausiojo globa kritusiems kovos broliams  
 dėl Lietuvos Laisvės.

Pagrindas: "Vyties" kuopos vado raportas Nr.1 iš 1948.XII.8

20.

1946.XI.13 per kautynes su priešų, žuvo "Vyties" kuopos parti-  
 zanas A Ž u o l a s - Stasys.

Amžina garbė ir Aukščiausiojo globa kritusiems kovos broliams  
 dėl Lietuvos Laisvės.

Pagrindas: "Vyties" kuopos vado raportas Nr.1 iš 1948.XII.8

21.

I "Erškėčio" kuopą įstojo nauji partizanai: S i a u b a s  
 1948.V.29, G e d i m i n a s 1948.V.31 ir T r i m i t a s 1948.VI.1

Pagrindas: "Erškėčio" kuopos vado raportas Nr.1 iš 1948.VI.17

22.

Nuo 1948.VIII.24 į "Erškėčio" kuopą įstojo naujas partizanas  
 V i e s u l a s.

Pagrindas: "Erškėčio" kuopos vado raportas Nr.3 iš 1948.IX.1

23.

"Erškėčio" kuopos Vadas S m a u g l y s pakeitė savo slapyvar-  
 de į K e s t u t i.

Pagrindas: jo raportas Nr.4 iš 1948.XII.3.

*[Handwritten signature]*  
 Rinktinės V a d a s

Rikiuotės skyriaus

V i r š i n i n k a s

1P  
3-čio "Vytauto" A-dos  
5-tos "Lokio" rinktinės  
V A D A S  
Nr.1

Slaptas

## IŠSAKYMAS RINKTINEI Nr.1

Palangos šilėlis, 1949 m. sausio mėn. 3 d.

1.

Už padarytus nuopelnus, sąžiningą pareigų ėjimą ir už parodytą 1948 m. rugsėjo mėn. 23 d. ir lapkričio mėn. 19 d. žygiuose partizanišką drąsą ir didelį pasiaukavimą kovoje dėl Lietuvos laisvės, rinktinės OS V-kui B-liui Š e r m a k š n i u i reiškiau pagyrimą raštu.

Pagrindas: Pagyrimo raštas Nr. 64 iš 1949. I. 2

2.

Bž padarytus nuopelnus, sąžiningą pareigų ėjimą kovoje dėl Lietuvos laisvės, naujai pertvarkant "Kiaunės" rajoną, rajono igal. tvark. org. reikalams Broliui Š k r ' s j ū n u i, valgybos skyriaus V-kui Broliui L a i d u i, Rajono OS V-kui Broliui Š e l d u i ir ryšininkui Broliui T a u r u i, reiškiau pagyrimą raštu.

Pagrindas: Pagyrimo raštas Nr. 67 iš 1949. I. 2 ir Nr. 43, 44, 45 iš 1948. XII. 14

3.

Už padarytus nuopelnus, sąžiningą pareigų ėjimą kovoje dėl Lietuvos laisvės, sutvarkant "Nėrio" rajoną, rajono OS V-kui Broliui A ž u o i u i reiškiau pagyrimą raštu.

Pagrindas: Pagyrimo raštas Nr. 70 1949. I. 2

4.

Už padarytus nuopelnus, sąžiningą pareigų ėjimą ir parodytą drąsą atliekant pavestus uždavinius, kovoje dėl Lietuvos laisvės, rinktinės ryšininkui su Apygarda Broliui V v t e n i u i reiškiau pagyrimą raštu.

Pagrindas: Pagyrimo raštas Nr. 66 iš 1949. I. 2

5.

Už padarytus nuopelnus, sąžiningą pareigų ėjimą ir už parodytą drąsą atliekant pavestus uždavinius, kovoje dėl Lietuvos laisvės, ryšininkui su VA Daliniais ir RM Broliui P a b e r ž i u i ir ryšininkams Š e l e m s R ū t e l e i ir Š r e g ž d u t e i reiškiau pagyrimą raštu.

Pagrindas: Pagyrimo raštai Nr. 68, 69, 71 iš 1949. I. 2

5-os Lokio rinktinės vado P. Račinsko-Žaibo  
įsakymas rinktinei, kuriame reiškiami  
pagyrimai pasižymėjusiems partizanams ir jų  
ryšininkams (faksimilė). Iš aut. archyvo  
(žr. 420-421 p.)

6.

Už padarytus nuopelnus, sąžiningą pareigų ėjimą ir už parodytą partizanišką drąsą, atliekant pavestus uždavinius, kovoje dėl Lietuvos laisvės, "Ventosios" Rajono "Kališios" Apylinkės GS V-kui Broliui **L i e p a i** reiškiau pagyrimą raštu.

Pagrindas: Pagyrimo raštas Nr. 69 iš 1949. I. 9

7.

Už parodytą partizanišką drąsą ir sumanumą 1948 m. rugpjūčio m. 18 d. Ignalinos skrabams padarytose pasalose, kuriose buvo sunaikinti: 4 skrabai ir du sužeisti, sudeginta auto mašina ir paimita 1 rusišk. automatas ir 1 vok. šautuvas, partizanams dalyvavusiems: Rinkt. Adjut. **A l g i r i u i**, Rinkt. l. v. Sk. V-kui **V y l i u i**, "Erškėčio" kuopos Vadui **K e s t u š i u i**, Kp. Vado pavad. **S i a u b u i** ir partizanams **C e d i m i n u i** ir **T r i m i t u i** reiškiau pagyrimą raštu.

Pagrindas: Pagyrimo raštas Nr. 7 iš 1949. I. 7

8.

Už parodytą, gyvenant legaliai, partizanišką drąsą ir sumanumą 1948 m. kovo m. 6 d. Salako m. nuginkluojant pėdinės sargybini, iš kurio buvo atimtas vok. šautuvas ir likvidavimą lietuviųautos išdavikų: pirmo 1948. III. 25, antro 1948. IV. 23 ir 1948. V. 19 Zarasų apskr. kolchozu agitatoriaus leit. Vaginiovo, grupės Vadui Broliui **V i e s u l u i** ir dalyviams: **A ž u o l u i** ir **I l v y š i u i** reiškiau pagyrimą raštu.

Pagrindas: Pagyrimo raštas Nr. 73 iš 1949. I. 7.

9.

Sio įsakymo nuorašus gauna tik kuopų Vadai ir e-jonų GS Viršininkai ir paskelbia visiems partizanams bei GS nariams.

/-/ LAIRAS  
Rinktinės Vados

/-/ BILDAURAS  
Stabo Viršininkas

Nuorašas tikras:.....*Laikinis*.....

Nuorašas.

IP  
3-ėsios "Vytauto" apskr.  
5-ėsios "Lokio" rinktinės  
V A D A S  
Nr. 2

IŠSAKYMAS RINKTINEI Nr. 1

Palangos šilėlis, 1949 m. sausio mėn. 4 d.

tikslotės aritis.

1.

Iš esančių "LIAUNIS" Rajone Vanagu ir aktyvių veikėjų sudarau "Laisvės" kuopą sekančių būrių sudėtyje:

1/"GEDIMINO"  
2/"ALGIRDO"  
3/"KESTUČIO"

Pagrindas: Rajono igal. tvark. org. veikalams  
skrajūno raportas Nr. 31 iš 1948.XII.15.

2.

Kuopai ir būriams vadovauti nuo 1949 m. sausio mėn. 4 d. skirius:

"LAISVOS" Kuopos Vado	L i z d e i k a
Kuopos Vado pavad.	D a i n i ū
1/"GEDIMINO" Būrio Vado	B a k a l a
Būrio Vado pavad.	D e i m a n t a
2/"ALGIRDO" Būrio Vado	Z v a l g a
Būrio Vado pavad.	K a l n a
3/"KESTUČIO" Būrio Vado	D a g i l i
Būrio Vado pavad.	K r o m i n i

Pagrindas: Paskyrimo raštai Nr. 32 iš 1948.  
XII.09. ir Nr. Nr. 33, 35, 37, 38, 39, 40 iš 1949.1.2.

Paskirtiems Vadams skubiai vykti i būstinės ir pradėti eiti pareigas.

3.

1948 m. gruodžio mėn. 19 d. netikėtai prieš uždūti, žuvo "Erūkečio" kuopos partizanai: G e d i m i n a s ir T r i m i t a s.

Pagrindas: "Erūkečio" kuopos Vado raportas Nr. 3 iš 1948.XII.20.

4.

1948 m. gruodžio mėn. 19 d. netikėtai prieš uždūti, žuvo "Vyties" kuopos partizanai: B a r z d a.

Pagrindas: "Vyties" kuopos Vado raportas Nr. 1 iš 1948.XII.207

5-os Lokio rinktinės vado P. Račinsko-Žaibo įsakymas rinktinei apie naujos Laisvės kuopos sudarymą ir kuopos bei jos būrių vadų paskyrimą (faksimilė). Iš aut. archyvo (žr. 422-423 p.)



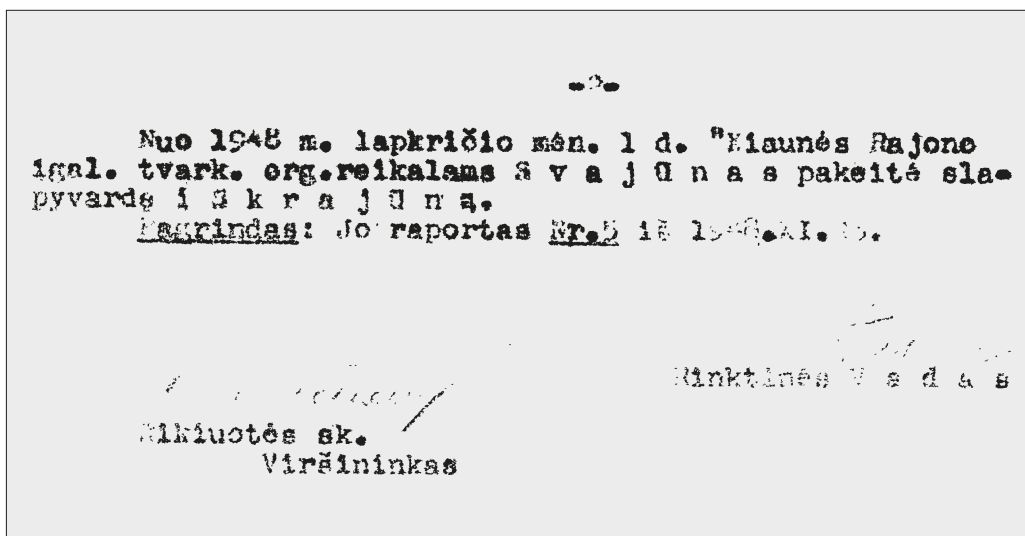

1949 m. kovo 24 d. sovietų kariuomenė apsupo Vytauto apygardos bunkerį Nólėnų kaime. Po dviejų valandų atkaklių kautynių žuvo septyni partizanai ir apygardos vadas Vincas Kaulinis-Miškinis. Apygardos vadu paskiriamas Bronius Kalytis-Siaubas (vėliau tapęs agentu).

1950 m. Vytauto apygardos Lokio rinktinės Organizacinio skyriaus viršinininkas, laikraštėlio „Sutemų keleivis“ redaktorius Balys Vaičėnas-Pavasaris paskirtas Vytauto apygardos vado pirmuoju pavaduotoju, kartu Rytų Lietuvos srities vado pavaduotoju, taip pat išrinktas apygardos partizanų KLT (karo lauko teismo) pirmininku.

1950–1951 m. Lokio rinktinės štabas buvo Minčios girioje prie Utenykščio ežero.

1951 m. sausio 26 d. kariuomenė apsupo bunkerį, kuriame buvo dešimt partizanų. Kautynių metu sužeistas rinktinės vadas Pranas Račinskis sunaikina dokumentus, apipila benzinu bunkerio gultus, padega bunkerį, įsako partizanams veržtis iš apsupimo, o pats nusišauna. Žuvo partizanas Simonas Purevičius-Švyturys. Kitiems partizanams pavyko prasiveržti per Utenykščio ežerą pasinaudojus dūmų priedanga. Žuvus Pranui Račinskui, rinktinės vadovavimą perima Balys Vaičėnas-Pavasaris.

1951 m. kovo 22 d. kovoje žuvo Laisvės kuopos vadas Juozas Stanėnas-Lizdeika.

1951 metų pavasarį Balys Vaičėnas-Pavasaris gauna paketą, kviečiantį į susitikimą Strazdų kaime su Šiaurės Rytų partizanų vadovybe aptarti tolesnių partizanų kovos veiksmų esamomis sąlygomis.

1951 m. balandžio 10 d. Balys Vaičėnas-Pavasaris atvyksta į Strazdų kaimą, į Juozo Čibiro sodybą, su Vytautu Dručkumi-Šernu (Džiugo štabo narys), Vladu Juozapavičiumi-Paparčiu (Šventosios rajono vadas, Rikiuotės skyriaus viršinininkas),



5-os Lokio rinktinės Agitacijos ir propagandos skyriaus viršinininkas, o po P. Račinsko-Žaibo žūties 1951 01 26 rinktinės vadas Balys Vaičėnas-Pavasaris. 1950 m. Iš aut. archyvo

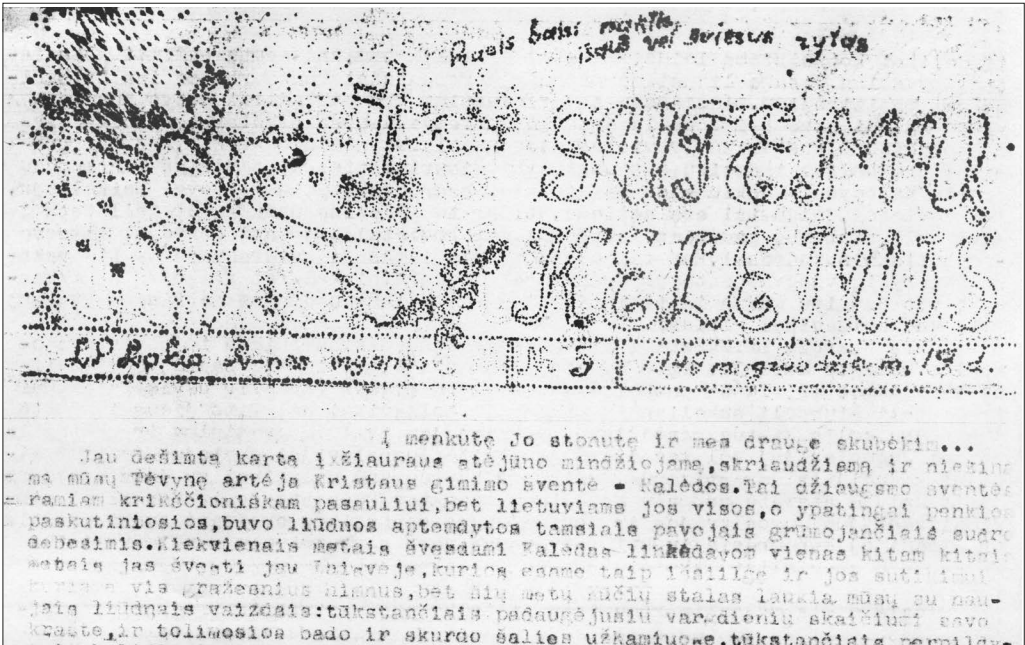

5-os Lokio rinktinės leidžiamas laikraštis  
„Sutemų keleivis“ (faksimilė). Iš aut. archyvo

Jonu Čičeliu-Tėvu (Erškėčių kuopos vadas), Juozu Sidaravičiumi-Sakalu (Šventosios štabo narys, Laisvės kuopos vado pavaduotojas), Jeronimu Bulka-Titnagu, Deimantu (Lokio rinktinė), Alfredu Garneliu-Čigonu (Džiugo rajono vadas). Į susitikimą Juozas Bulka atvedė smogikus. Susirinko Strazdų kaime Juozo Čibiro sodyboje. Smogikai, matydami gerai ginkluotus partizanus, nedrįso vykdyti užduoties ir, tik šiems išėjus į kiemą, atidengė ugnį. Partizanai, pamatę išdavystę, atsišaudė. Sodyba buvo apsupta kariuomenės. Partizanai suprato, kad prasiveržti nėra jokių galimybių. Balys Vaičėnas-Pavasaris įsakė kautis ir nepasiduoti. Kariuomenė padegė šalia esantį pastatą.

Kaip pasakojo Juozo Čibiro dukra, Balys Vaičėnas-Pavasaris, matydamas žūstančius draugus, nakties glūdimyje uždainavo savo mėgstamą dainą „Sudiev, pavasari malonus, sudiev, pavasari gražus“. Jau sužeistas vadas dainavo Tėvynės laukams, savo 35-ajam, paskutiniam pavasariui... Žūtbūtinėje kovoje žuvo visi septyni partizanai. Okupantų kulkos suvarpė jų kūnus, bet sušaudyti jų kovos idealų, vilties, tikėjimo ateitimi buvo bejėgės.

1951 m. rugsėjo 5 d. Juozas Bulka užmigdė A. Eglinską-Margirį ir perdavė čekistams. A. Eglinskas-Margiris buvo sušaudytas 1952 m. liepos 17 d.

1951 m. lapkričio 24 d. Kazys Juodvalkis užmigdė J. Dudėną-Vyną ir keturis partizanus. Tada vieną partizaną nušovė.

Sunaikinus Lokio rinktinės štabą, Tauragnų krašte baigėsi organizuotas ginkluotas partizanų pasipriešinimas. Tik atskiros jų grupelės dar veikė keletą metų.

Partizanų kovos Lietuvoje parodė, kad tauta, kuri supranta, jog laisvė brangiau už gyvenimą ir kad kiekvieno lietuivio garbės reikalas – ginti jos valstybin-

## T A U T I E T I !

Nors minutei atitruk nuo žemiškų dalykų, stapterk ir pakelk akis į dangų. Paklausk ką šneka nemari tautos dvasia, ko klausia tavęs sąžinė? Ar galėtumei šiandien mirti be keršto širdyje savo artimui, ar galėsi broliu sveikintis laisvės varpui aidint tėviškės laukuos?..

Pažvelk ten kur šnara šimtametės eglės, kur audrų nebojęs partizanas savo širdį dalina milijonams, - be griekaištų, nelaukdamas padėkos ir niekam nesiskųsdamas kovoja tam, kad pavargus senutė galėtų be baimės numirti savo pastogėje, kad kūdikiai neguzdintų buisus čekisto žvilgynia. Galų gale, kad, jam savo gyvenimą paaukojus, laisvai skumbėtų daina žaliajam gegužy...

Ar tu neesi tos pačios tautos sūnus - dukra, ar tavo gyslose nepulsuoja lietuviškas kraujas? Tai kodėl tu vengu lieki svetimiesiems? Kam lieji kerštą savo broliui vykdydamas svetimtaučio niekšingą valią. Okupantas stengiasi kelti į anjdomas užrašyti lietuvių tautos siekimus, nori kerštu ir pagieža apnuogyti savo sielą, kad nieko kas jį nebematytumėi. Susidaryk šol laikas, sustok - pamąstyk! Jei turi kerštą savo širdy išrauk jį su šaknim, kad ir tavo vaikai galėtų be keršto laisvai ir nepriklausomai gyventi.

Okupantas širdyje tyčiojasi iš tavęs, kad tu pamatęs kaimyną turinti dar ko pavalyti bei apsirengti, bėgi jį skusti. Nematyk per daug ką daro tavo kaimynas, bet gerai pažiūrėk pats į save. Ar nerausi iš gėdos ir ar nevensi susitikti savo pažįstamųjų, kai lietuvių tautos valdžia perims pilnutinai valdyti kraštą.

Ar kartais ne pats sau tik duobę kasi? Juk pavyzdžiai daug kur įrodė, kad tarpusavyj du susipešę ir priešui vienas kitą skundę trėmimo metu buvo išsiųsti į Sibiro taigas badui ir mirčiai. Tave svetimasis laiko sau priešu, todėl kad esi lietuvis. Jis tarpusavio vaidus palaiko tam, kad dviem pešantis - trečias galėtų laimėti.

Tad nebūk apakėliu ir nežudyk pats savęs. nežudyk ir neskundinėk savo brolių! Nesivaidykite dėl menkniekių, nepasivydėkite didesnio duonos kąsnio, nesidairykite kas dedasi kaimyno kieme. Šitie tavo skundai pražudys tave patį, nes ir partizanai imsis griežtesnių priemonių užkirsti kelią priešų ugdomai neapykantai lietuvių tarpe. Tai biauri ir užkrečianti liga, kurią be jokio delsimo reikia gydyti, kad lietuvis neišsigimtu ir netaptų auka to, kas siekia pastatyti jo tautai paminklą su įrašu "kada tai gyveno lietuvių tauta".

L L K S Partizanai

## J A U N I M E !

Jaunimas — tai paratas mūsų laisvo rytojaus. Pats bus tas laisvės rytas. Daug priklausys nuo mūsų jauniosios kartos, jos prieš savąjį Tėvynę, jos pasiūžimo, mokesį mo atsispirii prieš norams. O prieš norai dideli ir puikiai pažįstami lietuviai. Tiesui gyvūnų paveigti licuvių tautą dvasiniai, tiesi žino, kad kiras savaimė taps jo veigu. O kaip paveigti tautos dvasią? Įvairiai — mėgino priešas, tačiau suprato, kad senoji karta tai siena, kurios jis nepajęs apelti, suprato, kad artimiausias kelias — tai jaunimas, žinoma, jei jis pajęs pajungti savo tikslams.

Sodininkas, norėdamas gauti norimą vaisių, dar jauną medelį skiepija atitinkamais skiepais: suteikia jam atitinkamas sąlygas. Lygiai taip ir priešas, norėdamas skinti lietuvių tautę, komunistams, pradeda darbą jaunoje karioje. Kaip sodininkas nesulauktų prigijant skiepo, nepriziūrėdamas medelio lygiai taip neišugdytų priešas komunisto, nei traukęs jaunuolio į komunizmo ratą. Komunizmo ratas — tai įvairios komunistinės organizacijos, per kurias priešas skiepija jaunimą komunisto nuodais. Kaip atitinkamai įskiepijas medelis duoda norimą vaisių, taip priešas pajungtas jaunuolis yra pagalbininkas priešui jo darbuose.

Štai dėl to, jaunime, priešas stengiasi įtraukti tave į savo pagarbą komunizmo ratą. Ir užtenka tau, jaunime, vieną valandą sužugti dvasinį atitiktą atsidūsti tame užkeiktame rate, iš kurio išėiti nėra kelio!

Jaunuoli, priešas tikslas padaryti tave komjaunuoliu. Jis įkalbinėja tave, grąsina arba žada tau „darbę“, „laimę“. O gal susižavėsi sėdomais „laurais“, gal pabūgsi prieš grąšinimų?

Ne, tu tai neprivalai padaryti! Tu, jaunime, esi atžala didžiojo Lietuvos laisvės medžio. Tavyje glūdi paslėpta mūsų kovinga, laisvėmyinė os tautos dvasia, tad privalai būti apdairus, kad priešas tau neišplėštų šią paskutinę brangenybę, kaip išplėšė laisvę.

Nupulti dvasioje — reiškia neprieštarauti prieš norams; nemokejimas pasakyti „ne“ — reiškia patarimą pačsui. Štai tu, mokesį, pabūgai atsispirti prieš norams ir tapai komjaunuoliu. Tu esi įrankis bolševiko rankose. Priešas gudius. Turėdamas tave savo rankose, jis trauks paskui save ir tu atsispirti negalėsi. Kol tu apsiprasi su bolševikų šlykštybėm, tau priešas patieks jas „gražiąja“ puse į viršų, tau duos „nekaltus“ uždavimus, žodžiu, diena iš dienos nuodys tavo dvasią, kol tu, pats to nejausdamas, lėsi dail tu bolševikų rankose. Tavo gyverimas nebus savarankus: jis priklausys nuo priešas.





Iš kairės: 5-os  
Lokio rinktinės vadas  
P. Račinskas-Žaibas,  
B. Vaičėnas-  
Liubartas, Vytautas  
Dručkus-Šernas,  
Simonas Purevičius-  
Šoyturys. 1949 m.  
Iš aut. archyvo



5-os Lokio rinktinės  
partizanai (iš kairės):  
P. Araminas-  
Žalvarnis,  
V. Araminas-  
Šermukšnis,  
B. Vaičėnas-Pavasaris,  
Alfredas Garnelis-  
Čigonas, V. Dručkus-  
Šernas. 1949 m.  
Iš aut. archyvo



К о п и яА К Т

II апреля 1951 года.

Утея

Мы, нижеподписавшиеся начальник отделения Управления МГБ Литовской ССР капитан САНАКИН, начальник отделения 2-Н Утенского РО МГБ Вильнюсской области подполковник ГАЛИБИН, начальник Утенского РО МГБ - майор СОКОЛОВ, старший оперуполномоченный Утенского РО МГБ лейтенант ДУЛОВ и оперуполномоченный Управления Литовской ССР лейтенант КАСАКАУСКАС составили настоящий акт о том, что при проведении чекистской операции 10 апреля 1951 года, в хозяйстве жителя деревни Стразду Утенского района ЮЗЕКАСА Иозаса с.Иозаса, 1903 года рождения, была ликвидирована банда в количестве 7 человек.

В ЧИСЛЕ УБИТЫХ ОПОЗНАНЫ:

1. ВАЙЧЕНАС Болис с.Нарбоса, 1917 года рождения, уроженец дер. Вайчены Обяльской волости, Обяльского района, в банде с 1944 года - 45 г. бандитские клички "Ласергас" "Павасарис" заместитель командующего области "Калну". Командующего бандокруга "Витаутас".
2. ИОЗАПАВИЧУС Владас с 1919 года рождения, 1920 года рождения, дер. Радвилишкис, в банде с 1946 года, клички "Шарунас", "Папартис", командир бандрайона "Швентосис" бригады "Локис", он же начальник строевой части бригады - Локис.
3. ЧИЧЕЛИС Ионас с.Иозаса, 1905 года рождения, уроженец дер. Горишки Дукштасского района, клички "Леопардас", "Ксстутис", "Тевас", командир роты "Эркшкечю" бригады "Локис" в банде с 1944 года.
4. СИДОРАВИЧУС Иозас с.Винцаса, 1918 года рождения, урож. дер. Иикяшкелю, Швенционельского района, в банде с 1944 года, кличка "Аскалас", член штаба бандрайона "Швентосис" и заместитель командира бандроты "Лайсве".

KGB surašytas aktas apie Lokio rinktinės partizanų žūtį (faksimilė). Iš aut. archyvo



*Atidengiamas paminklas Strazdų k. Lokio rinktinės sunaikinimo prieš 50 metų vietoje.  
2001 04 21. Klaudijaus Driskiaus nuotr.*

*Strazdų ir aplinkinių kaimų žmonės, žuvusiųjų partizanų giminės atidengiant paminklą.  
2001 04 21. K. Driskiaus nuotr.*

gumą, yra nenugalima. Partizanų kovos stabdė nusikalstamą išdavikišką *ist-rebitelių* veiklą, sulaukė kolonistų skverbimąsi į Lietuvą, dešimtmečiams sustabdė lietuvių nutautinimą, savo kova ir aukomis pagimdė Sąjūdį, priartino 1990 m. kovo 11 d. Akta.

#### Naudota literatūra:

1. Vytauto apygardos Lokio rinktinės štabo archyvas.
2. Gaškaitė N., Kuodytė D., Kašėta A., Ulevičius B. *Lietuvos partizanai 1944–1953*.
3. Kasparas K. *Lietuvos karas*.
4. Vaclovo Mikolaičiuko-Sakalo prisiminimai.
5. Ignatavičius I. *Lietuvos naikinimas ir tautos kova*.

## Tauragnų valsčiaus gyventojai, nukentėję sovietų okupacijos metais

*Parengė Birutė Burauskaitė*

### Iš Alksniškių k.

**Jonas Bliumbergas**, gim. 1907, suimtas 1945 01 10, kalintas Utenos kalėjime, karo tribunolo 1945 02 23 nuteistas 10 metų lagerio ir 3 metams tremties, kalintas Uchtižemlage, Komijoje, paleistas 1954.

**Veronika Gecevičienė**, gim. 1904, ūkininkė, turėjo 34 ha žemės, sūnus **Vytautas**, gim. 1938, sesuo **Ona Simanavičiūtė** (invalidė nebylė), gim. 1906, motina **Teklė Simanavičienė** ištremti 1948 05 22 į Krasnojarsko kr. Nižnij Ingašo r. Tunguskos k. Ona ir Teklė mirė tremtyje, Veronika su sūnumi 1960 grįžo į Lietuvą.

**Jonas Juodka (Jotka)**, gim. 1902, žmona **Teklė**, gim. 1904, sūnūs – **Vladas**, gim. 1932, **Jonas**, gim. 1937, **Petras**, gim. 1945, duktė **Emilija**, gim. 1942, ištremti 1949 03 25 į Irkutsko sr. Alario r. Nelchajaus apyl. Churujaus k., paleisti 1957 grįžo į Lietuvą.

### Iš Alžutėnų k.

**Kazys Grašys**, gim. 1903, suimtas 1945 07 11, kalintas Utenos kalėjime, karo tribunolo 1945 10 19 nuteistas 15 metų lagerio ir 5 metams tremties, kalintas Sevželdorlage, Komijoje.



*Lietuvos partizanas Andrius Dručkus ir partizanų Balio bei Broniaus Vaičėnų sesuo Emilija Vaičėnaitė atidengiant paminklą. 2001 04 21. K. Driskiaus nuotr.*

## Iš Antābaltės k.

**Jonas Gričius**, gim. 1908, žmona **Aleksandra**, gim. 1921, sūnūs – **Valentinas**, gim. 1947, **Vidas**, gim. 1944, sesuo **Jadvyga**, gim. 1927, tėvas **Juozas**, gim. 1871, motina **Marcelė**, gim. 1887, ištremti 1948 05 22 į Krasnojarsko kr. Nižnij Ingašo r. Juozas 1953 mirė tremtyje, kiti šeimos nariai paleisti 1958.

**Pranas Vaišnoras**, gim. 1890, žmona **Teklė**, gim. 1900, sūnūs – **Vytautas**, gim. 1943, **Algirdas**, gim. 1935, dukterys – **Angelė**, gim. 1932, **Danguolė**, gim. 1939, ištremti 1949 03 26 į Irkutsko sr. Alario r. Tėvas tremtyje 1949 mirė, kiti šeimos nariai 1957 paleisti iš tremties, grįžo į Lietuvą.

## Iš Avižieniškio k.

**Jonas Gaivenis**, gim. 1923, Vytauto apygardos partizanas, žuvo 1945 05 02 Avižieniškio k.

**Kazys Šiukšta**, gim. 1907, eigulys, suimtas 1945 02 01, karo tribunolo 1945 04 05 nuteistas 15 metų lagerio ir 5 metams tremties, kalintas Krasnojarsko kr. lageriuose, vėliau Pesčianlage, Karagandos sr., Ust-vymlage Komijoje, paleistas 1955.

## Iš Bajōrų k.

**Marijona Berčienė**, gim. 1897, ir duktė **Ona**, gim. 1924, ištremtos 1948 05 22 į Krasnojarsko kr. Nižnij Ingašo r., paleistos 1956.

Sūnūs, Vytauto apygardos partizanai, žuvo kovose:

**Antanas**, gim. 1921, slapyvardis „Lapas“, žuvo 1945 12 13 Miėliškių k.

**Liudas**, gim. 1927, slapyvardis „Kryžiuotis“, žuvo 1947 kovą.

**Balys**, gim. 1930, ir **Bronius** žuvo Lukošiuų kaime 1949 09 27 (kartu su **Klemensu Meidumi** iš Sėlės k.).

**Juozas Velutis**, gim. 1900, ūkininkas, turėjo 24 ha žemės, žmona **Elena**, gim. 1910, sūnūs – **Algimantas**, gim. 1935, **Vytautas**, gim. 1943, **Albinas**, gim. 1945, dukterys – **Elena Vida**, gim. 1936, ir **Bronė**, gim. 1947, kartu ištremti 1949 03 26 į Irkutsko sr. Alario r. Kutuliko apyl. Šulgino k.; tėvas mirė 1957 Kutulike, šeima paleista 1958, į Lietuvą grįžo tais pačiais metais.

**Juozas Karklinis**, gim. 1898, suimtas 1944 10 20, kalintas Utenos kaulėjime, karo tribunolo nuteistas 10 metų lagerio ir 3 metams tremties, kalintas Karlage; tolesnis likimas nežinomas.

**Agota Karklinienė**, gim. 1902, dukterys – **Teklė**, gim. 1920, **Stefa**, gim. 1931, ir **Birutė**, gim. 1932, ištremtos 1948 05 22 į Krasnojarsko kr. Nižnij Ingašo r. Solniečno k., vėliau perkeltos į Beriozovkos k.



ir Rešotų gyvenvietę; motina 1950 mirė tremtyje, dukterys 1957 12 14 paleistos, 1961 grįžo į Lietuvą.

**Antanas Linka**, gim. 1919, mokytojas, partizanas; suimtas 1944, stribų nužudytas 1946 09 14 netoli Rukšėnų k.

**Jonas Linka**, gim. 1922, suimtas 1944 10 20, kalintas Utenos ir Vilniaus kalėjimuose, karo tribunolo 1945 02 27 nuteistas 15 metų lagerio ir 5 metams tremties, kalintas Vorkutlage, paleistas 1954, tais pačiais metais grįžo į Lietuvą.

**Kazys Linka**, gim. 1924, suimtas 1944 11 24, kalintas Utenos ir Švenčionių kalėjimuose, karo tribunolo 1945 02 27 nuteistas 10 metų lagerio, kalintas Kemerovo sr. lageriuose, paleistas 1954, tais pačiais metais grįžo į Lietuvą.

**Juozas Ramoškis**, gim. 1907, ūkininkas, turėjo 36 ha žemės, žmona **Stefanija**, gim. 1918, duktė **Vanda**, gim. 1943, ištremti 1951 10 02 į Krasnojarsko kr. Jemeljanovo r. Oспенkos k.; 1958 paleisti, tais pačiais metais grįžo į Lietuvą.

**Pranas Umbrasas**, gim. 1922, suimtas 1946 12 23, kalintas Utenos kalėjime, karo tribunolo 1945 04 21 nuteistas 10 metų lagerio, kalintas Steplage, Karagandos sr., paleistas 1956.

**Povilas Žaunierius**, gim. 1906, suimtas 1944 07 18, kalintas Utenos ir Vilniaus kalėjimuose, karo tribunolo 1945 02 23 nuteistas 10 metų lagerio, kalintas Komijos lageriuose. Paleistas 1954.

### Iš Balčiū k.

**Juozas Isokas**, gim. 1916, suimtas 1944 06 20, kalintas Utenos kalėjime, karo tribunolo 1945 02 08 nuteistas 15 metų lagerio, kalintas Vorkutlage, Komijoje, paleistas 1955.

**Jonas Kučinskas**, gim. 1898, suimtas 1945 02 03, kalintas Utenos kalėjime, karo tribunolo 1945 07 31 nuteistas 10 metų lagerio ir 5 metams tremties, kalintas Vorkutlage, paleistas 1954.

**Silvas Stundžia**, gim. 1920, girininkas, ištremtas 1948 05 22 į Krasnojarsko kr. Uderėjaus r. Matygino k., paleistas 1957, į Lietuvą grįžo 1958.

**Jonas Vaičiūnas**, gim. 1927, suimtas 1945 02 18, kalintas Utenos, Švenčionių kalėjimuose, 1945 08 03 išvežtas į Vorkutlagą Komijoje, ten tardytas ir ypatingojo pasitarimo nuteistas 4 metus kalėti lageryje, tolesnis likimas nežinomas.



## Iš Brinkliškių k.

**Kazys Steponavičius**, gim. 1915, suimtas 1944 11 26, kalintas Utenos kalėjime, karo tribunolo 1945 07 02 nuteistas 10 metų lagerio ir 5 metams tremties, kalintas Vorkutlage, paleistas 1954.

## Iš Béržatilčio k.

**Antanas Bivainis**, gim. 1915, suimtas 1944 11 19, kalintas Utenos kalėjime, karo tribunolo 1945 02 28 nuteistas 10 metų lagerio, kalintas Vorkutlage, lageris pakeistas tremtimi 1954, paleistas 1956.

## Iš Daunorių k.

**Bronius Augutis**, gim. 1919, pagrindinės organizacijos narys; suimtas 1944 11 27, kalintas Utenos kalėjime, karo tribunolo 1945 02 27 nuteistas 10 metų lagerio, kalintas Magadano sr. lageriuose, paleistas 1953.

**Antanas Stundžia**, gim. 1908, broliai – **Jonas**, gim. 1905, ir **Juozas**, gim. 1906, suimti 1945 m. sausį, nuteisti 25 metams lagerio; Antanas ir Jonas, kalinti Vorkutlage ir Uchtlage, Komijoje, į Lietuvą grįžo 1957; Juozas kalintas Karlage, Karagandos sr., ten mirė 1965.

**Teklė Vaišnorienė**, gim. 1887 m., ūkininkė, našlė, turėjo 8 ha žemės, duktė **Teklė Draugelienė**, gim. 1929, ir sūnus **Jonas**, gim. 1934 m., ištremti 1948 05 22 į Krasnojarsko kr. Nižnij Ingašo r. Rešotų gyvenvietę; duktė paleista 1957, tais pačiais metais grįžo į Lietuvą.

## Iš Dobulės k.

**Stasys Zizas**, gim. 1918, suimtas 1946 10 22, kalintas Utenos kalėjime, 1947 03 11 karo tribunolo nuteistas 10 metų lagerio ir 5 metams tremties, kalintas Amurlage, Chabarovsko sr., nuo 1951 dirbo statyboje Nr. 508 prie Sovgavanės; tolesnis likimas nežinomas.

## Iš Gaidėlių k.

**Antanas Bagdžiūnas**, gim. 1906, suimtas 1945 02 18, kalintas Utenos kalėjime bei Sibire; bylą nutraukus 1947 01 24, grįžo į Lietuvą.

**Antanas Deveikis**, gim. 1913, suimtas 1945 11 26, kalintas Utenos, Vilniaus kalėjimuose; tolesnis likimas nežinomas.

**Pranas Kairionis**, gim. 1921, ūkininkas, turėjo 33 ha žemės, žmona **Ona**, gim. 1923, tėvas **Kazimieras**, gim. 1882, ištremti 1951 10 03 į Krasnojarsko kr. Novosiolovo r. Bolšaja Tesės k., paleisti 1958, tų pačių metų rudenį grįžo į Lietuvą.

**Apolonija Musteikienė**, gim. 1915, partizanų ryšininkė „Aušra“, suimta 1946 08 07, karo tribunolo 1948 01 03 nuteista 10 metų lagerio,

kalinta Temlage, Komijoje, 1956 lageris pakeistas tremtimi Vorkutos rajone; Utenos kalėjime 1947 pagimdė kūdikį.

**Juozas Musteikis**, gim. 1905, partizanas, suimtas 1945 10 18, kalintas Utenoje, Vilniuje, 1945 05 25 karo tribunolo nuteistas 15 metų katorgos, kalintas Vorkutlage, Komijoje, 1956 lageris pakeistas tremtimi, paleistas 1965.

**Mykolas Stundžia**, gim. 1908, stalius, suimtas 1946, trejus metus kalintas ir tardytas Lietuvos kalėjimuose, 1949 nuteistas 10 metų lagerio, kalintas Kazachstane, Karagandos sr. Džezkazgano lagerio rūdos kasyklose, paleistas iš lagerio 1955, į Lietuvą grįžo 1957.

Šeima – žmona **Adelė**, gim. 1913, sūnus **Ričardas**, gim. 1943, ir duktė **Stasė**, gim. 1942, ištremti 1949 03 30 į Krasnojarsko kr. Askizo r., ten 1953 mirė sūnus Ričardas, motina su dukteria 1957 grįžo į Lietuvą.

### Iš Gaidžių k.

**Antanas Gasiūnas**, Vytauto apygardos partizanas „Stirna“, žuvo 1946 netoli Gaidžių k.

**Antanas Gasiūnas**, gim. 1915, amatininkas, suimtas 1946 11 21, kalintas Utenos ir Vilniaus kalėjimuose, karo tribunolo 1947 03 07 nuteistas 10 metų lagerio ir 5 metams tremties, kalintas Minlage, Komijoje, paleistas iš lagerio metus buvo tremtyje Komijoje, iš tremties paleistas 1956.

**Juozas Gasiūnas**, gim. 1921, ūkininkas, suimtas 1945 11 21, kalintas Utenos kalėjime, karo tribunolo 1946 02 25 nuteistas 10 metų lagerio ir 5 metams tremties, kalintas Oziorlage, Irkutsko sr., 1955 lageris pakeistas tremtimi Krasnojarsko kr., paleistas 1956.

### Iš Gatėlių k.

**Simonas Gruodis**, gim. 1902, žmona **Elena**, gim. 1904, sūnus **Algirdas**, gim. 1933, duktė **Regina**, gim. 1938, ištremti 1949 03 26 į Komiją, Vorkutos r.; Simonas mirė tremtyje, šeima paleista 1957.

**Viktorija Kvedarienė**, gim. 1916, dukra **Renė**, gim. 1945, ir sūnus **Rimantas**, gim. 1943, uošvis **Aleksas**, gim. 1890, anyta **Paulina**, gim. 1895, ištremti 1948 05 22 į Krasnojarsko kr. Nižnij Ingašo r., uošviai paleisti 1956, Viktorija su vaikais – 1957.

**Jonas Musteikis**, gim. 1913, suimtas 1944 08 20, kalintas Utenoje, 1945 02 28 karo tribunolo nuteistas 15 metų katorgos, kalintas Vorkutlage, Komijoje, 1956 pabaigoje lageris pakeistas tremtimi, paleistas 1957.

**Mamertas Ramanauskas**, gim. 1930, Vytauto apygardos partizanų ryšininkas „Vaiduoklis“, suimtas 1950 02 04, kalintas Utenoje, 1950 04 25

karo tribunolo nuteistas 25 metų lagerio ir 5 metus tremties, kalintas Karagandos sr. lageriuose, 1955 paleistas, grįžo į Lietuvą.

**Loginas Zykovas**, gim. 1913, dailidė, partizanų rėmėjas, suimtas 1948 08 09, kalintas Utenoje, 1948 12 30 ypatingojo pasitarimo nuteistas 10 metų lagerio, kalintas Steplage, Karagandos sr., 1956 lageris pakeistas tremtimi Irkutsko sr., apsigyveno prie ištremtos šeimos, paleistas 1958.

Žmona **Efimiija**, gim. 1902, dukterys – **Irina**, gim. 1936, **Praskovja**, gim. 1942, ir **Jevgenija**, gim. 1949, ištremtos 1948 05 22 į Irkutsko sr. Kuitūno r.; motina mirė tremtyje, dukterys paleistos 1958 04 21.

### Iš Grāšių k.

**Stasys Grašys**, gim. 1926, Vytauto apygardos partizanas, žuvo 1945 10 06 Grašių k.

**Vladas Grašys**, gim. 1915, suimtas 1945 06 23, kalintas Utenos kalėjime, karo tribunolo 1945 07 19 nuteistas 10 metų lagerio, kalintas Archangelsko sr. lageriuose, ten mirė 1949 10 18.

**Justas Mačerauskas**, gim. 1907, ūkininkas, turėjo 28 ha žemės, žmona **Elena**, gim. 1915, sūnūs – **Antanas**, gim. 1942, **Julius**, gim. 1946, **Vidas**, gim. 1951, tėvas **Zigmas**, gim. 1879, motina **Teklė**, gim. 1880, ištremti 1951 10 02 į Krasnojarsko kr. Novosiolovo r. Ulazos k.; tremtyje 1957 mirė tėvas, 1953 – sūnus Julius, likę šeimos nariai paleisti 1957, į Lietuvą grįžo tais pačiais metais.

### Iš Ignōtiškio k.

**Vincas Petniūnas**, gim. 1906, ištremtas 1949 03 30 į Krasnojarsko kr. Askizo r., paleistas 1958 liepą.

**Vladas Blažys**, gim. 1907, ir uošvė **Emilija Araminienė**, gim. 1877, ištremti 1948 05 22 į Krasnojarsko kr. Nižnij Ingašo r., paleisti 1957, Vladas Blažys tais pačiais metais grįžo į Lietuvą.

**Juozas Valys**, gim. 1908, ūkininkas, turėjo 30 ha žemės, ir motina **Julija**, gim. 1871, ištremti 1948 05 22 į Krasnojarsko kr. Nižnij Ingašo r. Kliučių k.; motina mirė tremtyje 1951, Juozas iš tremties paleistas 1957, tais pačiais metais grįžo į Lietuvą.

### Iš Inkartū k.

**Vladas Kamarauskas**, gim. 1921, mokytojas, suimtas 1946 12 31, kalintas Utenos kalėjime, karo tribunolo 1947 nuteistas 7 metams lagerio ir 3 metams tremties, kalintas Komijos lageriuose, paleistas, 1951 grįžo į Lietuvą.

## Iš Jaūniškių k.

**Anastazija Kunigėlienė**, gim. 1880, ištremta 1948 05 22 į Krasnojarsko kr. Nižnij Ingašo r. Tunguskos k., paleista 1955 12 30, į Lietuvą grįžo 1956.

## Iš Júodiškių k.

**Alfonsas Žigelis**, gim. 1884, ūkininkas, turėjo 20 ha žemės, žmona **Antanina**, gim. 1899, dukterys – **Vladislava**, gim. 1933, **Leonora**, gim. 1925, ištremti 1948 05 22 į Krasnojarsko kr. Nižnij Ingašo r. Teličeto k.; **Alfonsas** 1954 tremtyje mirė, žmona su dukterimis, paleistos 1956, grįžo į Lietuvą.

Sūnus **Jonas**, partizanas, sribų nušautas Išaros miške.

**Petras Žulys**, gim. 1888, partizanų rėmėjas, suimtas 1946 11 25, kalintas Utenos kalėjime, karo tribunolo 1947 03 10 nuteistas 7 metams lagerio, išvežtas į Steplagą, Karagandos sr., ten 1949 08 09 mirė.

## Iš Kabōriškių k.

**Antanas Isokas**, gim. 1895, partizanų rėmėjas, suimtas 1945 09 08, kalintas Utenos kalėjime, išvežtas į Sevželdorlagą, Komijoje, 1946 rugsėjį byla nutraukta; tolesnis likimas nežinomas.

**Jonas Ivanauskas**, gim. 1889, ūkininkas, turėjo 7,5 ha žemės, žmona **Adelė**, gim. 1899, sūnus **Vytautas**, gim. 1936, ištremti 1948 05 22 į Krasnojarsko kr. Nižnija Poimos r., paleisti 1957, į Lietuvą grįžo tais pačiais metais.

## Iš Kálvių k. Spitrėnų apyl.

**Antanas Jackūnas**, gim. 1881, ūkininkas, turėjo 32 ha žemės, ir sūnus **Antanas**, gim. 1925, ištremti 1951 10 03 į Krasnojarsko kr. Jemeljanovo r., paleisti 1956 m., į Lietuvą grįžo tais pačiais metais.

Žmona **Veronika**, gim. 1888, sūnūs – **Balys**, gim. 1921, **Bronius**, gim. 1929, duktė **Emilija**, gim. 1927, ištremti 1948 05 22 į Krasnojarsko kr. Jemeljanovo r. Veronika 1956 m. tremtyje mirė, vaikai grįžo į Lietuvą.

Sūnus **Klemensas**, gim. 1917, ištremtas 1952 01 03 į Krasnojarsko kr. Nižnija Poimos r., į Lietuvą grįžo 1956.

**Anelė Žilėnienė**, gim. 1905, ūkininkė, turėjo 30 ha žemės, sūnūs – **Bronius**, gim. 1935, **Juozas**, gim. 1928, duktė **Danguolė**, gim. 1939, ištremti 1952 01 23 į Krasnojarsko kr. Nižnij Ingašo r., visi šeimos nariai grįžo į Lietuvą 1957.

**Stasys Žilionis**, gim. 1909, kalvis, suimtas 1946 10 17 dėl prievolių nevykdymo, kalintas Utenos kalėjime, paleistas 1947 03 07.

## Iš Kazimierāvo k.

**Juozas Dausa**, gim. 1913, ūkininkas, žmona **Pranciška**, gim. 1882, ištremti 1941 06 14 į Altajaus kr., 1942 nugabenti į Jakutiją, Muchtujos miestelį (dabar Lenskas) Lenskio r. Žmona mirė tremtyje 1945, Juozas paleistas 1958 08 30, bet, sovietų valdžiai trukdant išikurti Lietuvoje, apsigyveno Latvijoje; į Lietuvą grįžo 1965.

**Juozas Puodžiukas**, gim. 1916, ūkininkas, turėjo 50 ha žemės, žmona **Bronė**, gim. 1922, sūnūs – **Mindaugas**, gim. 1949, dukterys – **Ona Nijolė**, gim. 1945, **Regina**, gim. 1947, ištremti 1951 10 02 į Krasnojarsko kr. Novosiolovo r. Komos k., paleisti 1956 08 23, į Lietuvą grįžo tais pačiais metais.

## Iš Kazōkiškio k.

**Pranas Dinda**, gim. 1927, Vytauto apygardos partizanas, žuvo 1944 Kazokiškio k.

## Iš Klūkių k.

**Juozas Juknevičius**, gim. 1922, Vytauto apygardos partizanas „Pūkis“, žuvo 1947 08 27.

**Juozas Kurlavičius**, gim. 1923, Vytauto apygardos partizanas „Šermukšnis“, suimtas 1947 10 19, kalintas Panevėžio kalėjime, karo tribunolo 1948 03 10 nuteistas 25 metams lagerio ir 5 metams tremties, kalintas Krasnojarsko kr., vėliau Kemerovo sr. lageriuose, ten mirė 1952 03 04.

**Stefanija Raudonytė**, gim. 1928, ištremta 1948 05 22 į Irkutsko sr., paleista 1957 07 19.

**Ona Šimonėlytė**, gim. 1927, pagrindinės organizacijos narė, suimta 1946 01 04, išvežta į Komijos lagerius, ten tardyta, byla nepradėta, paleista 1946 06 27.

**Juozas Šuminas**, gim. 1912, suimtas 1945 03 05, ypatingojo pasitarimo 1946 12 18 nuteistas 7 metams lagerio, kalintas Rečlage, Komijoje, 1952 lageris pakeistas tremtimi Komijoje, 1956 paleistas.

## Iš Liuūpiškių k.

**Veronika Vaišnorienė**, gim. 1880, ir duktė **Stasė**, gim. 1920, ištremtos 1949 03 26 į Irkutsko sr. Čeremchovo r. Babino k., 1957 paleistos grįžo į Lietuvą.

**Petras Saulius**, partizanas, žuvo 1945 Minčios girioje.



**Balys Zabarauskas**, gim. 1894, suimtas 1944 10 13, kalintas Utenos kalėjime, karo tribunolo 1945 01 05 nuteistas 10 metų lagerio ir 5 metams tremties; tolesnis likimas nežinomas.

### Iš Liūniškės k.

**Jonas Viščius**, gim. 1878, eigulys, suimtas 1945 05 04, kalintas Panevėžio kalėjime, be teismo išvežtas į Vorkutlagą Komijoje, ten tardytas, 1946 gegužę pervežtas į Sevdvinlagą, Archangelsko sr., karo tribunolo 1946 08 27 nuteistas 5 metams lagerio, 1950 perkeltas į NKVD invalidų namus; tolesnis likimas nežinomas.

### Iš Lukošiuų k.

**Silvestras Asmenavičius**, gim. 1890, ūkininkas, turėjo 8 ha žemės, suimtas 1941 06 14, išvežtas į Rešotų lagerį (Krasnojarsko kr. Nižnij Ingašo r.), mirė lageryje 1942; žmona **Ona**, gim. 1886, ir duktė **Jadvyga**, gim. 1924, ištremtos 1941 06 14 į Altajaus kr. Troickojės r. Zapadno k., paleistos 1956, į Lietuvą grįžo 1957.

**Elena Mačiulienė**, gim. 1885, ištremta 1948 05 22 į Krasnojarsko kr. Nižnij Ingašo r., paleista 1956 02 27.

### Iš Malėckažemio k.

**Justinas Daunys**, gim. 1867, ūkininkas, turėjo 10 ha žemės, kartu su žmona **Adele**, gim. 1887, ištremti 1948 05 22 į Krasnojarsko kr. Nižnij Ingašo r. Tunguskos k., paleisti 1956 03 06, į Lietuvą grįžo tą patį mėnesį.

### Iš Musteikių k.

**Juozas Astramskas**, gim. 1883, ūkininkas, suimtas 1945 03 16, kalintas Utenos kalėjime, karo tribunolo 1945 05 14 nuteistas 10 metų, kalintas Pesčianlage, Karagandos sr., paleistas 1955.

**Antanas Jučius**, gim. 1888, ūkininkas, turėjo 30 ha žemės, suimtas 1944 12 04, kalintas Pravieniškių kalėjime, karo tribunolo 1945 02 27 nuteistas 10 metų lagerio ir 3 metams tremties, kalintas Pesčianlage, Karagandos sr., į Lietuvą grįžo 1954.

Sūnus **Balys**, gim. 1921, suimtas 1945 06 23, karo tribunolo 1945 09 11 nuteistas 20 metų lagerio ir 5 metams tremties, kalintas Vorkutlage, 1956 paleistas į tremtį; į Lietuvą leista grįžti 1975.

Žmona **Teklė**, gim. 1882, ir sūnus **Jonas**, gim. 1914, ištremti 1951 10 02 į Krasnojarsko kr. Novosiolovo r., vėliau persikėlė į Irkutsko sr. Alario r., abu į Lietuvą grįžo 1957.

**Petras Gruodis**, gim. 1894, žmona **Ona**, gim. 1885, sūnūs – **Albinas**, gim. 1929, **Stasys**, gim. 1935, duktė **Ona**, gim. 1933, ištremti 1948 05 22 į Irkutsko sr., paleisti 1957.

**Rapolas Vėgėla**, gim. 1896, žmona **Jadvyga**, gim. 1901, sūnūs – **Jurgis**, gim. 1947, **Kazys**, gim. 1940, duktė **Angelė**, gim. 1942, ištremti 1948 05 23 į Krasnojarsko kr. Nižnij Ingašo r., paleisti 1957 11 23.

### Iš Narutiškio k.

**Felicija Dailienė**, žuvo 1945 07 09 partizanų surengtoje pasaloje.

### Iš Nečėnų k.

**Ana Kondrašova**, gim. 1885, sūnūs – **Grigorijus**, gim. 1916, **Aleksiejus**, gim. 1919, **Fiodoras**, gim. 1926, dukterys – **Marija**, gim. 1927, **Marfa**, gim. 1929, marti **Irina**, gim. 1922, vaikai **Aleksandras**, gim. 1949, ištremti 1951 10 02 į Krasnojarsko kr. Novosiolovo r.; Ana su sūnumi Aleksiejumi ir dukteria Marfa paleisti 1956, Marija ir Fiodoras – 1957, Grigorijus su žmona Irina ir sūnumi Aleksandru – 1958.

**Veronika Valytė**, gim. 1928, moksleivė, suimta 1945 02 25, kalinta Utenos, Vilniaus kalėjimuose, 1945 10 22 karo tribunolo nuteista 10 metų lagerio, kalinta Sevželdorlage, Komijoje; tolesnis likimas nežinomas.

### Iš Nečioniškio k.

**Vladas Bitkevičius**, Vytauto apygardos partizanas, žuvo 1944 12 12 Nečioniškio k.

**Jonas Jankūnas**, Vytauto apygardos partizanas, žuvo 1944 12 12 Nečioniškio k.

### Iš Pāažvinčio k.

**Stefanija Grašytė**, gim. 1921, sesuo **Emilija** suimtos 1945, tardant žiauriai kankintos, po metų nepradėjus bylos paleistos; sesuo Emilija nuo patirtų kankinimų 1946 mirė.

### Iš Paduōbių k.

**Anelė Bulkienė**, gim. 1862, ūkininkė, turėjo 25 ha žemės, ir duktė **Sofija**, gim. 1900, 1949 03 27 ištremtos į Irkutsko sr. Alario r. Berežnigovo k., abi į Lietuvą grįžo 1957.

### Iš Pāvarlio k.

**Adolfas Rūkštelė**, gim. 1892, ūkininkas, turėjo 8 ha žemės, žmona **Veronika**, gim. 1889, duktė **Aldona**, gim. 1939, ištremti 1948 05 22 į Krasnojarsko kr. Nižnij Ingašo r. Tunguskos k. Adolfas mirė tremtyje 1953, žmona ir duktė paleistos 1958, abi grįžo į Lietuvą.

### Iš Pilkėnių k.

**Aldona Krugiškytė**, gim. 1927, ištremta 1948 05 22 į Krasnojarsko kr. Nižnij Ingašo r., paleista 1960 03 12; brolis **Leonas**, gim. 1934, ištremtas 1952 lapkritį į Krasnojarsko kr. Nižnij Ingašo r., paleistas 1958 05 23.

**Emilija Maniušienė**, gim. 1882, ištremta 1945 08 15 į Permės sr. Gainų r. Šordynės k., paleista 1956, į Lietuvą grįžo tais pačiais metais.

**Marcelė Musteikienė**, gim. 1877, duktė **Aldona**, gim. 1927, sūnus **Algirdas**, gim. 1920, 1945 08 21 ištremti į Permės sr. Gainų r. Verchniaja Staricos k.; Marcelė mirė tremtyje, Aldona paleista 1958 12 01, Algirdas – 1960 02 15, abu grįžo į Lietuvą.

**Algirdas** slapstėsi nuo mobilizacijos, suimtas 1945 01 19, kalintas Utenos kalėjime, vėliau su motina ir seserimi ištremtas.

**Adolfas Musteikis**, gim. 1927, partizanas, slapyvardis „Batas“, suimtas 1945, nuteistas 10 metų lagerio, kalintas Vorkutoje, Komijos ASSR, į Lietuvą grįžo 1956. Jį suimant sribai žiauriai sumušė jo brolius – Alfonsą, kuris vėliau išprotėjo, ir **Bali**, gim. 1930, šis nuo sumušimų netrukus mirė, ir nušovė brolių **Juožą**.

Brolis **Vladas**, partizanas, slapyvardis „Biržėnas“, žuvo 1945 03 13 prie Stučių k.

**Leonas Musteikis**, gim. 1927, suimtas 1946 07 03, kalintas Utenoje, 1947 03 13 karo tribunolo nuteistas 10 metų lagerio ir 5 metams tremties, kalintas Norillage, Krasnojarsko kr., nuo 1956 Taišetlage, Irkutsko sr., 1956 pabaigoje lageris pakeistas tremtimi, paleistas 1965, grįžo į Lietuvą.

**Vincas Musteikis**, gim. 1903, suimtas 1945 01 09, kalintas Utenos, Švenčionių kalėjimuose, 1945 05 25 karo tribunolo nuteistas 15 metų katorgos, kalintas Minlage, Komijoje; paleistas 1956.

**Elena Stundžienė (Lapienytė)**, gim. 1905, ūkininkė, sūnūs – **Anicetas**, gim. 1936, **Kazys**, gim. 1940, dukterys – **Genovaitė**, gim. 1934, **Vilija**, gim. 1938, 1941 06 14 ištremti į Altajaus kr. Troickojės r. Južakovo k.; Stundžienė išvežta nėščia, tremtyje gimęs kūdikis mirė; sūnus Kazys ir duktė Vilija mirė tremtyje 1941 žiemą; motina, sūnus Anicetas, duktė Genovaitė 1948 pabėgo į Lietuvą.

**Veronika Stundžienė**, gim. 1911, ūkininkė, sūnūs – **Vytautas**, gim. 1930, **Edmundas Kazimieras**, gim. 1932, **Jonas**, gim. 1939, dukterys – **Nijolė Virginija**, gim. 1934, **Irena**, gim. 1936, **Julija**, gim. 1940, 1941 06 14 ištremti į Altajaus kr. Ust Pristanės r. Čekanichos k.; duktė Julija mirė tremtyje 1941 žiemą, Nijolė Virginija – 1943; motina su likusiais keturiais vaikais 1947 pabėgo į Lietuvą; 1949 m. visi buvo sugauti ir išvežti atgal į tremties vietą; į Lietuvą grįžo 1958.

**Jonas Kavarskas**, gim. 1893, ūkininkas, žmona **Elžbieta**, gim. 1902, sūnūs – **Vladas**, gim. 1932, **Jonas**, gim. 1939, dukterys – **Veronika**, gim. 1927, **Emilija**, gim. 1931, **Natalija**, gim. 1936, ištremti 1945 07 17 į Permės sr. Jurlos r. Siuzvos k.; visi 1947 pabėgo į Lietuvą; 1949

buvo sugauti ir išvežti atgal į tremtį Permės sr., Solikamską; į Lietuvą grįžo 1960.

Sūnus **Antanas**, gim. 1928, partizanas, 1945 žuvo Minčios girioje.

Sūnus **Pranas**, gim. 1923, suimtas 1945 07 26, nuteistas 8 metams lagerio, 1945 spalį išvežtas į Vorkutos lagerius, 1954 iš lagerio paleistas į tremtį Solikamsko r., į Lietuvą grįžo 1964.

### Iš Politiškių k.

**Jonas Bitkevičius**, gim. 1923, suimtas 1944 07 28, kalintas ir tardytas 4 mėnesius, pasiūstas į karo komisariatą pabėgo į mišką, tapo Vytauto apygardos partizanu, slapyvardis „Sakalaitis“, žuvo 1948 12 19 Stūglių k.

Brolis **Bronius**, gim. 1923, suimtas 1944 07 23, kalintas Utenos kalėjime, karo tribunolo 1945 02 23 nuteistas 15 metų katorgos ir 5 metams tremties, kalintas Vorkutos lageriuose, paleistas 1955, į Lietuvą grįžo 1959.

### Iš Raistinių k.

**Kazys Ruzgas**, gim. 1886, ūkininkas, suimtas 1941 03 14, kalintas Utenoje, kilus Vokietijos–SSRS karui išsilaisvino; 1948 05 22 kartu su žmona **Veronika**, gim. 1894, ištremti į Krasnojarsko kr. Nižnij Ingašo r. Tunguskos k.; Kazys 1952 mirė tremtyje, žmona paleista 1957, į Lietuvą grįžo 1958.

Sūnus **Antanas**, gim. 1923, suimtas 1945, nuteistas 10 metų lagerio, kalintas Uchtoje, Komijos ASSR, į Lietuvą grįžo 1957.

Brolis **Jonas**, gim. 1893, ūkininkas, suimtas 1941 03 09, kalintas Utenoje, kilus Vokietijos–SSRS karui išsilaisvino.

### Iš Ryliškių k.

**Juozas Rožė**, gim. 1919, suimtas 1945 už slapstymąsi nuo mobilizacijos; tolesnis likimas nežinomas.

**Kazys Trinkūnas**, gim. 1920, partizanas, suimtas 1945 07 28, be teismo išvežtas Vorkutlagą 1945 10 25, byla nutraukta 1946 09 04; tolesnis likimas nežinomas.

### Iš Rugeniškio k.

**Jonas Raškauskas**, gim. 1905, žmona **Veronika**, gim. 1910, duktė **Regina**, gim. 1941, uošvė **Petrušė Juršienė**, gim. 1870, ištremti 1948 05 22 į Krasnojarsko kr. Nižnij Ingašo r. Tunguskos k., 1956 04 27 paleisti, į Lietuvą grįžo 1957.

**Kazys Gaivenis**, gim. 1914, ūkininkas, turėjo 30 ha žemės, žmona **Elena**, gim. 1921, dukterys – **Danguolė**, gim. 1945, **Stasė**, gim. 1951, **Birutė**, gim. 1947, sūnūs – **Kazys**, gim. 1944, **Vytautas**, gim. 1950, ištremti 1951 10 02 į Krasnojarsko kr. Novosiolovo r. Anašos k., 1956 04 27 paleisti, į Lietuvą grįžo 1966.

### Iš Rūgšteliškio k.

**Antanas Žilėnas**, gim. 1909, ūkininkas, turėjo 30 ha žemės, žmona **Veronika**, gim. 1909, sūnūs – **Balys**, gim. 1935, **Jonas**, gim. 1939, **Vladas**, gim. 1945, **Algirdas**, gim. 1946, duktė **Jadvyga**, gim. 1936, ištremti 1948 05 22 į Krasnojarsko kr. Dauro r.; Antanas Žilėnas tremtyje mirė, kiti šeimos nariai 1958 grįžo į Lietuvą.

**Stasys Žilėnas**, gim. 1874, gydytojas, ištremtas 1949 03 23 į Irkutsko sr. Alario r. Kutuliko ap. Churujaus k.; 1954 tremtyje mirė.

### Iš Rukšėnų k.

**Jonas Meidus**, gim. 1882, ūkininkas, turėjo 11 ha žemės, ištremtas 1949 03 27 į Irkutsko sr. Alario r. Kutuluko k., mirė tremtyje 1954; sūnūs **Klemensas**, gim. 1925, sribų nušautas 1949 09 21 Lukošiuų kaime.

**Anupras Paukštė**, gim. 1887, suimtas 1945 06 15, kalintas Utenos, Švenčionių kalėjimuose, karo tribunolo 1947 nuteistas 4 metams lagerio ir 3 metams tremties, paleistas 1949.

### Iš Sėlės k.

**Antanas Apčelauskas**, gim. 1911, ūkininkas, suimtas 1945 02 08, kalintas Utenos kalėjime, 1945 07 14 byla nutraukta; tolesnis likimas nežinomas.

**Vincas Augutis**, gim. 1911, ūkininkas, suimtas 1945 04 25, kalintas Utenos kalėjime, karo tribunolo 1945 05 18 nuteistas 5 metams; tolesnis likimas nežinomas.

**Veronika Bivainienė**, gim. 1890, dukterys – **Veronika**, gim. 1934, **Adelė**, gim. 1932, 1948 05 22 ištremtos į Krasnojarsko kr. Nižnij Ingašo r., 1953 09 14 paleistos.

Sūnus **Juozas**, gim. 1927, suimtas 1946 01 22, kalintas Utenos kalėjime, karo tribunolo 1946 05 14 nuteistas 10 metų lagerio ir 5 metams tremties, kalintas Uchtlage, Komijoje, vėliau Karagandos sr. lageriuose, į Lietuvą grįžo 1967.

Sūnus **Steponas**, gim. 1928, suimtas 1946 vasarį, kalintas Utenos kalėjime, 1946 05 14 nuteistas 10 metų lagerio ir 5 metams tremties, kalintas Uchtlage, Komijoje, žuvo 1946 bandydamas pabėgti iš lagerio.

**Kazys Bivainis**, gim. 1929, suimtas tėvų namuose 1944 12 13, vedamas į Tauragnus sribų nušautas tą pačią dieną kartu su Povilu Mačiuliu ir Alfonsu Ūdru.

**Mykolas Bivainis**, gim. 1923, Vytauto apygardos „Liepos“ būrio partizanas, žuvo 1945 05 28 netoli Gudeniškio k.



**Placidus Bivainis**, gim. 1913, buvęs policininkas, suimtas 1944 11 29, kalintas Utenos kalėjime, karo tribunolo 1945 01 20 nuteistas 10 metų lagerio ir 5 metams tremties, kalintas Uchtižemlage, Komijoje, paleistas 1954.

**Juozas Dicevičius**, gim. 1909, suimtas 1946 01 16, kalintas Utenos kalėjime, karo tribunolo 1946 12 25 nuteistas 10 metų lagerio ir 5 metams tremties, kalintas Dubrovlage, Mordovijoje, paleistas 1955.

**Pranas Gylys**, gim. 1906, mokytojas, suimtas 1944 12 30, kalintas Utenoje, 1945 04 10 išvežtas į filtracinį lagerį.

**Bronius Ivanauskas**, gim. 1922, Vytauto apygardos partizanas, žuvo 1947 01 25 Sėlės kaime.

**Kazys Ivanauskas**, gim. 1905, suimtas 1945 01 02, kalintas Utenos kalėjime, karo tribunolo 1945 05 21 nuteistas 15 metų katargos, kalintas Vorkutlage, Komijoje, nuo 1946 vasaros – Ponyšlage, Permės sr., ten 1948 01 01 mirė.

**Vladas Ivanauskas**, Vytauto apygardos partizanas, žuvo 1945 01 25 Strazdū kaime.

**Adelė Ivanauskienė**, gim. 1891, suimta 1944 12 22, kalinta Utenos kalėjime, paleista 1945 kovą.

**Pranas Ivonis**, Vytauto apygardos partizanų laikraščio „Aukštaičių kova“ redaktorius, slapyvardis „Klajūnas“, žuvo 1947 09 20 Strokinių k.

**Antanas Jurka**, gim. 1884, žmona **Marcelė**, gim. 1878, sūnus **Alfonsas**, gim. 1926, sesuo **Veronika**, gim. 1863, ištremti 1945 07 17 į Permės sr. Jusvos r.; tremtyje mirė močiutė Veronika, kiti paleisti 1957 09 03.

**Jonas Jurka**, Vytauto apygardos partizanas, žuvo 1946 02 01 Gatelių kaime.

**Povilas Mačiulis**, enkavėdistų užmuštas 1944 Sėlės k.

**Elzė Mačiulytė**, gim. 1922, Vyžuonų mokytoja, suimta 1945 10 27 mokykloje pamokos metu, kaltinta nelegalios spaudos skaitymu, patriotinių eilėraščių platinimu, be teismo išvežta į Archangelsko sr. Velsko r. Podiugos k., iš ten paleista 1946 rugpjūtį, grįžo į Lietuvą.

**Balys Musteikis**, gim. 1920, partizanas, slapyvardis „Keras“, žuvo 1947 12 25, patekęs kartu su Broniumi Ivanausku-*Ūdru* į sribų pasalą.

**Juozas Musteikis**, gim. 1902, ūkininkas, turėjo 10 ha žemės, žmona **Veronika**, gim. 1920, dukterys – **Teklė**, gim. 1945, **Janė**, gim. 1947, motina **Adelė**, gim. 1887, ištremti 1948 05 22 į Krasnojarsko kr. Nižnij Ingašo r. Valentinovkos k.; 1957 tremtyje mirė močiutė Adelė, kiti šeimos nariai 1953 09 14 paleisti, į Lietuvą grįžo 1960.

**Jurgis Musteikis**, gim. 1914, suimtas 1945 02 25, karo tribunolo 1945 05 17 nuteistas 15 metų katorgos, kalintas Vorkutlage, Komijoje, paleistas 1955 09 13.

**Alfonsas Ruzgas**, gim. 1916, partizanas, suimtas 1947 02 10, kalintas Utenos kalėjime, ypatingojo pasitarimo 1948 04 08 nuteistas 10 metų, kalintas Sevvostlage, Magadano sr., ten mirė 1954 10 12.

**Jonas Ruzgas**, gim. 1928, partizanas „Saldutis“, sesuo **Elžbieta**, gim. 1922, suimti 1944 12 29, karo tribunolo 1945 05 19 nuteisti 10 metų lagerio ir 5 metams tremties; Jonas kalintas Vorkutlage, 1954 lageris pakeistas tremtimi; Elžbieta kalinta Obsko lageryje, Salecharde, iš ten paleista 1953.

**Adelė Šerėnienė**, gim. 1910, sesuo **Ona Juškaitė**, gim. 1926, ištremtos 1948 05 22 į Irkutsko sr. Šitkino r. Koliučio k., paleistos 1956 09 27, į Lietuvą grįžo 1959.

**Genovaitė Šimkūnaitė**, gim. 1930, partizanų rėmėja, suimta 1947 05 15, ypatingojo pasitarimo 1948 04 08 nuteista 7 metams lagerio, kalinta Temlage, Mordovijoje; tolesnis likimas nežinomas.

**Antanas Šinkūnas**, gim. 1927, Vytauto apygardos partizanas „Ribokas“, suimtas 1945 01 22, kalintas Utenos kalėjime, karo tribunolo 1945 07 31 nuteistas 10 metų ir 5 metams tremties, kalintas Steplage, Karagandos sr., 1954 paleistas iš lagerio ir 1955 iš tremties, grįžo į Lietuvą.

**Juozas Šinkūnas**, gim. 1884, partizanų rėmėjas, suimtas 1947 02 22, kalintas Utenos kalėjime, ypatingojo pasitarimo 1948 04 08 nuteistas 7 metams lagerio, kalintas Karlage, Karagandos sr., paleistas 1954.

**Mykolas Šinkūnas**, gim. 1905, suimtas 1945 02 22, karo tribunolo 1945 05 17 nuteistas 15 metų lagerio ir 5 metams tremties, kalintas Vorkutlage, Komijoje, paleistas 1955.

**Zosė Šinkūnienė**, gim. 1913, sūnus **Kazys**, gim. 1940, duktė **Vilija**, gim. 1942, ištremti 1949 03 26 į Irkutsko sr. Alario r., 1958 06 12 paleisti.

**Pranas Valkauskas**, gim. 1915, suimtas 1947 06 29, kalintas Utenos kalėjime, karo tribunolo 1947 10 28 nuteistas 10 metų, kalintas Min-

lage, Komijoje, 1955 rugsėji lageris pakeistas tremtimi Komijoje, iš ten paleistas 1963.

### Iš Sirvūdžių k.

**Leonora Jusytė**, gim. 1915, suimta 1944 10 26, kalinta Utenos kalėjime, 1945 02 27 nuteista 7 metams lagerio, kalinta Pečiorlage, Komijoje, paleista 1951.

**Selivestras Lavrenovas**, gim. 1888, suimtas 1944 08 08, kalintas Utenoje, išvežtas į filtracinį lagerį, paleistas 1946 10 08.

### Iš Skrōblų II k.

**Uršulė Galešienė**, gim. 1921, suimta 1945 12 18, kalinta Švenčionių kalėjime, 1946 lapkritį paleista.

**Anelė Palepšienė**, gim. 1915, duktė **Ona**, gim. 1942, ištremtos 1948 05 22 į Krasnojarsko kr. Nižnij Ingašo r., 1957 09 02 paleistos.

**Juozas Palepšis**, gim. 1922, ištremtas 1941 06 14 į Krasnojarsko kr. Nižnij Ingašo r., žmona **Uršulė**, gim. 1921, duktė **Birutė**, gim. 1943, sūnus **Vytautas**, gim. 1946, tėvas **Jonas**, gim. 1878, motina **Joana**, gim. 1882, ištremti 1948 05 22 d. į Krasnojarsko kr. Nižnij Ingašo r., 1957 09 10 visi paleisti.

### Iš Smiltiškių k., Kùktiškių apyl.

**Vladas Čečergis**, gim. 1884, ūkininkas, suimtas 1941 06 14, išvežtas į Rešotų lagerį (Krasnojarsko kr. Nižnij Ingašo r.), 1942 lageryje mirė. Žmona **Eleonora**, gim. 1895, ir sūnus **Vladas**, gim. 1926, ištremti 1941 06 14 į Altajaus kr. Troickojės r. Borovliankos k., 1958 paleisti, į Lietuvą negrižo.

### Iš Stūčių k.

**Albertas Kaukėnas**, gim. 1905, ūkininkas, turėjo 40 ha žemės, žmona **Emilija**, gim. 1914, sūnus **Stasys**, gim. 1942, duktė **Janė**, gim. 1947, uošvė **Jadvyga**, gim. 1878, ištremti 1948 05 22 į Krasnojarsko kr. Nižnij Ingašo r. Kliučių k., paleisti į Lietuvą grįžo 1952.

### Iš Stūgliū k.

**Teklė Bikelienė**, gim. 1898, sūnus **Vytautas**, gim. 1932, 1948 05 22 ištremti į Krasnojarsko kr. Uderėjaus r., 1957 09 26 paleisti.

**Antanas Kučinskas**, gim. 1928, Vytauto apygardos partizanas, žuvo 1945 m. Šlepečių k.

**Kazys Kučinskas**, gim. 1918, pasipriešinimo dalyvis, žuvo 1945 03 13 Labanoro girioje netoli Kiauneliškio k.

**Vincas Šinkūnas**, gim. 1875, sūnus **Jonas**, gim. 1927, ištremti 1945 08 31 į Permės sr. Gainų r. Tėvas tremtyje mirė, sūnus paleistas 1957 07 24.

**Kazys Trinkūnas**, gim. 1905, suimtas 1945, karo tribunolo 1945 02 28 nuteistas 10 metų lagerio, kalintas Minlage, Komijoje, iki 1956 išbuvo tremtyje Komijoje.

### Iš Šeduikių k.

**Pranas Augutis**, gim. 1917, Vytauto apygardos partizanas, 1944 12 15 peršautas einant bausti skundiko Dolotovo, netrukus mirė Utenos ligoninėje.

**Jonas Gasiūnas**, gim. 1913, suimtas 1945 01 07, kalintas Utenos kalėjime, karo tribunolo 1945 03 01 nuteistas 8 metams lagerio; tolesnis likimas nežinomas.

**Pranas Puodžiukas**, gim. 1894, ūkininkas, turėjo 44 ha žemės, žmona **Uršulė**, gim. 1905, sūnus **Kazimieras**, gim. 1933, 1951 10 03 ištremti į Krasnojarsko kr. Novosiolovo r. Bolšaja Tesės k., paleisti 1957 10 24, į Lietuvą grįžo tą pačių metų žiemą.

**Liudvikas Šidlauskas**, gim. 1878, ūkininkas, turėjo 8 ha žemės, žmona **Uršulė**, gim. 1889, ištremti 1948 05 22 į Krasnojarsko kr. Nižnij Ingašo r. Valentinovkos k. Vyras 1950 mirė tremtyje, žmona 1956 grįžo į Lietuvą.

### Iš Šeimatiės k.

**Adomas Adomėnas**, gim. 1897, žmona **Barbora**, gim. 1898 m., ištremti 1948 05 22 į Irkutsko sr. Taišeto r., paleisti 1956 04 04.

**Povilas Bivainis**, gim. 1912, ūkininkas, turėjo 5 ha žemės, partizanas, NKVD kareivių ir strībų nukankintas 1945 07 05 netoli Gaivelių vnk.

**Jonas Blažys**, gim. 1906, suimtas 1945 07 09, kalintas Švenčionių kalėjime, karo tribunolo 1946 05 22 nuteistas 10 metų lagerio, kalintas Vorkutlage, Komijoje; tolesnis likimas nežinomas.

**Bronius Gasiūnas**, Vytauto apygardos partizanas, žuvo 1945 prie Daurnorių k.

**Juozas Gasiūnas**, Vytauto apygardos partizanas, žuvo 1945 prie Daurnorių k.

**Juozas Gasiūnas**, gim. 1897, ištremtas 1948 05 22 į Krasnojarsko kr. Nižnij Ingašo r., paleistas 1957 10 20.

**Uršulė Rožienė**, gim. 1884, ūkininkė, turėjo 12 ha žemės, dukterys – **Anelė Jatkaitienė (Rožytė)**, gim. 1919, **Veronika**, gim. 1920, **Jadvyga**,

gim. 1923, **Leonora**, gim. 1928, sūnus **Antanas**, gim. 1931, ištremti 1945 07 17 į Permės sr. Kudymkaro r. Viziejaus k. Veronika ir Antanas 1946 rugsėjį pabėgo iš tremties, bet tą pačią dieną juos sugavo už 100 km. Antaną kaip nepilnametį gražino į tremtį, o Veroniką 2 metams įkalino lageryje. Likusieji šeimos nariai 1947 rugpjūtį iš tremties pabėgo. Lietuvoje motiną su dukra Leonora ir sūnumi Antanu 1948 suėmė, kalino Utenos kalėjime, vėliau visus metus per lagerius ir kalėjimus gabenoti į tremties vietą. Iš tremties juos paleido 1953. Jadvyga su Anele išsislapstė Lietuvoje, nors sribai nesiliovė jų ieškoję. Jadvygą ir Anelę 1951 vis dėlto susekė, nors Anelė jau buvo ištekėjusi ir augino pusės metų dukrytę. Kelis mėnesius kalino Utenos kalėjime, tardė, bet bylos nepradėjo ir 1952 pradžioje paleido.

**Albinas Ruzgas**, gim. 1926, partizanas, suimtas 1946 02 23, kalintas Utenos kalėjime, karo tribunolo 1946 05 14 nuteistas 10 metų, kalintas Rečlage, Komijoje, 1953 07 04 atvežtas į Vilniaus kalėjimą, 1954 01 16 vėl gražintas į Rečlagą, iš ten paleistas 1955.

**Jonas Ruzgas**, gim. 1880, žmona **Elžbieta**, gim. 1891, sūnus **Bronius**, gim. 1921, **Jonas**, gim. 1932, ištremti 1948 05 22 į Krasnojarsko kr. Nižnij Ingašo r.; tėvai mirė tremtyje, vaikai paleisti 1957 12 13.

**Petras Ruzgas**, gim. 1908, suimtas 1946 11 01, kalintas Utenos kalėjime, karo tribunolo 1946 12 22 nuteistas 10 metų, kalintas Tاملage, Komijoje; Peščanlage, Karagandos sr., 1955 07 23 lageris pakeistas tremtimi, paleistas 1956.

**Adjanas Semionovas**, suimtas 1945 02 28, kalintas Utenos kalėjime, nuteistas, išvežtas į lagerius; tolesnis likimas nežinomas.

**Juozas Sviklys**, gim. 1902, žmona **Marijona**, gim. 1906, dukterys – **Angelė**, gim. 1933, **Ona**, gim. 1935, **Bronė**, sūnūs – **Juozas**, gim. 1937, **Kazys**, gim. 1931, ištremti 1948 05 22 į Krasnojarsko kr. Nižnij Ingašo r. Rešotų ap. Kliučių k.; tremtyje mirė tėvas Juozas ir sūnus Kazys, Ona liko gyventi Sibire, kiti šeimos nariai 1958 grįžo į Lietuvą.

**Aleksas Sviklius**, gim. 1911, 1945 birželį prie savo namų sušaudytas enkavėdistų.

**Jonas Sviklius**, gim. 1899, žmona **Teresė**, gim. 1895, ištremti 1948 05 22 į Krasnojarsko kr. Nižnij Ingašo r.; vyras tremtyje mirė, žmona 1956 paleista.

**Vytautas Sviklius**, gim. 1928, suimtas 1947 07 19, kalintas Utenos kalėjime, karo tribunolo 1947 12 13 nuteistas 10 metų lagerio, kalintas Uchtizemlage, Vorkutlage, Komijoje, paleistas 1955.



**Juozas Šinkūnas**, gim. 1890 m., ūkininkas, suimtas 1945 02 03, karo tribunolo 1945 08 31 nuteistas 10 metų lagerio ir 5 metams tremties, kalintas Vorkutlage, Komijoje, paleistas 1954.

**Liudas Šinkūnas**, gim. 1922, ūkininkas, suimtas 1946 02 26, karo tribunolo 1946 05 14 nuteistas 10 metų lagerio, kalintas Uchtižemlage, Komijoje; Steplage, Karagandos sr., 1954 lageris pakeistas tremtimi Karagandos sr.

**Povilas Šinkūnas**, gim. 1907, ūkininkas, turėjo 7 ha žemės, suimtas 1946, nuteistas 10 metų lagerio, kalintas Vorkutoje, paleistas iš lagerio 1955, buvo tremtyje kartu su šeima. Žmona **Teofilija**, gim. 1909, motina **Monika** ištremtos 1948 05 22 į Krasnojarsko kr. Nižnij Ingašo r. Rešotų k. Monika mirė tremtyje 1949, Povilas ir Teofilija 1967 grįžo į Lietuvą.

**Teresė Šinkūnienė**, gim. 1905, sūnus **Edvardas**, gim. 1930, 1945 07 17 ištremti į Permės sr. Sivos r., paleisti 1956.

**Anelė Zarinskienė**, gim. 1917, duktė **Irena**, gim. 1942, motina **Ona Mikolaičiukienė**, gim. 1894, ištremtos 1945 07 17 į Permės sr. Jurlos r. Siuzvos k., 1946 iš tremties pabėgo, Anelė suimta 1947 vasarą, nuteista 3 metams ir 9 mėn. lagerio, kalinta Sevželdorlage, Komijoje, iš lagerio gražinta į tremties vietą Jurlos r. Ust Beriozovkos k.; jos motina Ona suimta 1953 Lietuvoje ir vėl ištremta, kur jau tremtyje buvo jos duktė Anelė. Anelės duktė Irena 1955 pati atvyko pas motiną į tremtį. 1961 visos grįžo į Lietuvą.

### Iš Šiaudiniškio k.

**Jonas Augutis**, gim. 1895, ūkininkas, suimtas 1945 01 31, kalintas Utenos kalėjime, karo tribunolo 1945 05 19 nuteistas 10 metų lagerio ir 5 metams tremties, kalintas Vorkutos lageriuose, vėliau Karagandos sr., Pesčianlage; paleistas iš lagerio dvejus metus buvo tremtyje Karagandos sr., paleistas 1956.

**Antanas Kunickas**, gim. 1928, suimtas 1944 12 11, kalintas Utenos, Švenčionių kalėjimuose, išvežtas į Vorkutlagą ten mirė 1945.

### Iš Šimkūnų k.

**Pranas Meidus**, gim. 1907, suimtas 1945 01 16, karo tribunolo 1945 05 25 nuteistas 15 metų katorgos, kalintas Ozerlage, Irkutsko sr., paleistas 1956 07 13.

### Iš Taurėgų

**Kazys Biriukas**, gim. 1925, pagrindinės organizacijos narys, suimtas 1944 12 17, karo tribunolo 1945 06 24 nuteistas mirti, vėliau bausmė pakeista 10 metų katorgos, 1945 09 06 mirė kalinamas Vilniuje.

**Kazys Bitkevičius**, gim. 1918, amatininkas, suimtas 1945 01 07, kalintas Utenos kalėjime, karo tribunolo 1945 06 24 nuteistas 10 metų, kalintas Uchtlage, Minlage, Komijoje, nuo 1954 gyveno tremtyje; paleistas 1956, grįžo į Lietuvą.

**Vincas Blažys**, Tauragnų vls. gyventojas, nužudytas sovietų aktyvistų ir raudonarmiečių 1941 06 25 Utenos r.

**Karolis Gineitis**, gim. 1896, valsčiaus viršaitis, suimtas 1944 07 18, kalintas Utenos kalėjime, karo tribunolo 1945 02 28 nuteistas 10 metų lagerio ir 3 metams tremties, kalintas Vorkutlage, Komijoje, nuo 1954 gyveno tremtyje Krasnojarsko kr., ten mirė 1957.

**Teklė Gineitienė**, gim. 1876, Nólišio dvaro savininkė, Tauragnų gyventoja, suimta 1941 06 14 ir išvežta į Belniakų lagerį Nižnij Ingašo r., Krasnojarsko kr., lageryje tardyta, ypatingojo pasitarimo 1943 01 02 už akių nuteista 5 metams, mirė lageryje 1944.

**Valė Gineitienė**, gim. 1901, duktė **Gražina**, gim. 1937, sūnūs – **Algimantas**, gim. 1929, **Rimantas**, gim. 1936, išstremti 1948 05 22 į Krasnojarsko kr. Nižnij Ingašo r. Solniečnyj k.; Valė su sūnumis paleista 1960, kiti du vaikai – 1958.

**Veronika Kulakauskaitė**, gim. 1929, suimta 1950 12 12, kalinta Vilniaus kalėjime, ypatingojo pasitarimo už akių nuteista kalėti lageryje, kalinta Permės sr. lageriuose, paleista 1954 rudenį, grįžo į Lietuvą.

**Alfonsas Kurmis**, partizanas, žuvo 1947 06 25.

**Kazys Laurinavičius**, gim. 1902, **Dominykas**, gim. 1904, **Pranas**, gim. 1898, ūkininkai, suimti 1941 06 14 ir išvežti į Rešotų lagerį Nižnij Ingašo r., Krasnojarsko kr., buvo tardomi, ypatingojo pasitarimo 1943 01 02 nuteisti 10 metų, nesulaukę nuosprendžio visi trys mirė lageryje apie 1943.

Sesuo **Teklė**, gim. 1906, išstremta 1941 06 14 į Altajaus kr., 1942 pergabenta į Jakutiją, Bulūno r., Trofimovską, paleista 1957 12 13, grįžo į Lietuvą.

**Petras Meškauskas**, gim. 1908, 1941 Birželio sukilimo dalyvis, suimtas 1945 08 08, kalintas Vorkutos lageriuose.

**Anupras Meidus**, gim. 1927, partizanas, žuvo 1946 10 18 Juknėnų k.

**Jonas Mikšys**, gim. 1900, mokytojas, suimtas 1941 06 14 ir išvežtas į Rešotų lagerį Nižnij Ingašo r., Krasnojarsko kr., lageryje tardytas, ypatingojo pasitarimo 1943 01 02 nuteistas 10 metų, mirė lageryje 1943.

Žmona **Stasė**, gim. 1905, mokytoja, ištremta 1941 06 14 į Altajaus kr. Ust Pristanės r. Čekanichos k., 1947 pabėgo į Lietuvą.

**Mykolas Papirtis**, gim. 1885, žmona **Ona**, gim. 1891, ištremti 1948 05 22 į Krasnojarsko kr. Nižnij Ingašo r., paleisti 1956.

**Kazimieras Papirtis**, gim. 1922, partizanas, žuvo 1945 gruodį Ignalinos r. Ginučių miške.

**Stasys Papirtis**, gim. 1927, suimtas 1945 12 25, karo tribunolo 1946 07 30 nuteistas 7 metams lagerio, kalintas Sevželdorlage, Komijoje, ten mirė 1949 08 12.

**Albertas Petravičius**, gim. 1918, Tauragnų progimnazijos mokytojas, Vytauto apygardos „Aukštaičio“ būrio partizanas „Linas“, žuvo 1945 prie Andrioniškio k. bunkeryje kartu su kitais 4 partizanais.

**Vincas Ruzgas**, gim. 1909, Tauragnų gyventojas, 1941 Birželio sukilimo dalyvis, žuvo 1941 06 25.

**Kazys Samsonas**, gim. 1914, sribų ir enkavedistų sušaudytas bunkeryje Kemėšio k. 1945 02 11.

**Jonas Stundžia**, gim. 1906, Tauragnų gyventojas, kariškis, 1941 Birželio sukilimo dalyvis, nužudytas sovietų aktyvistų 1941 06 25 Tauragnuose.

**Juozas Stundžia**, gim. 1912, Tauragnų gyventojas, buvęs policininkas, Šaulių sąjungos narys, suimtas 1941 06 14 ir išvežtas į Rešotų lagerį Nižnij Ingašo r., Krasnojarsko kr., lageryje tardytas, ypatingojo pasitarimo 1942 09 12 nuteistas 10 metų, 1951 lageris pakeistas tremtimi Dolgij Mosto r., 1956 paleistas.

**Antanas Toleikis**, gim. 1896, Tauragnų gyventojas, ūkininkas, 1941 Birželio sukilimo dalyvis, nušautas sovietų aktyvistų 1941 06 28 Tauragnuose.

**Teklė Ūdrienė**, gim. 1890, sūnus **Juozas**, gim. 1929, duktė **Veronika**, gim. 1928, 1948 05 22 ištremti į Krasnojarsko kr. Nižnij Ingašo r.; Teklė 1952 mirė tremtyje, vaikai paleisti 1956, į Lietuvą grįžo 1966–1970.

**Antanas Vaitulevičius**, gim. 1906, pašto tarnautojas, žmona **Bronislova**, gim. 1911, sūnus **Edvardas**, gim. 1940, dukterys – **Genovaitė**, gim. 1932, **Irena**, gim. 1930, ištremti 1941 06 14 į Altajaus kr., 1942 pergabenti į Jakutiją, Bulūno r., Muostacho gyvenvietę; 1943 tremtyje mirė Antanas ir kūdikis Edvardas, motina su dukterimis 1954 12 28 paleistos iš tremties, grįžo į Lietuvą.

### Iš Taurāpilio k.

**Albertas Katinas**, gim. 1915, policininkas, suimtas 1941 06 14 ir išvežtas į Rešotų lagerį Nižnij Ingašo r., Krasnojarsko kr., lageryje tardytas, ypatingojo pasitarimo 1943 01 02 nuteistas 10 metų, mirė lageryje 1944 liepą.

Žmona **Ona**, gim. 1912, sūnus **Vytautas**, gim. 1938 (1940?), motina **Veronika**, gim. 1881, ištremti 1941 06 14 į Altajaus kr. Ust Pristanės r. Červenkos k.; Veronika 1942 tremtyje mirė, žmona su sūnumi 1947 07 15 pabėgo į Lietuvą.

### Iš Taūtiškio k.

**Boleslovas Babrauskas**, gim. 1909, ūkininkas, turėjo 70 ha žemės, brolis **Jonas**, gim. 1881, ištremti 1951 10 03 į Krasnojarsko kr. Novosiolovo r. Ulazio k., Jonas mirė tremtyje, Boleslovas 1958 grįžo į Lietuvą.

**Juozas Babrauskas**, gim. 1882, ūkininkas, turėjo 44 ha žemės, ištremtas 1952 01 03, tremtyje mirė.

Žmona **Jadvyga**, gim. 1902, sūnus **Bronius**, gim. 1942, duktė **Ona**, gim. 1948, ištremti 1951 10 03 į Krasnojarsko kr. Novosiolovo r. Ulazio k., į Lietuvą negrįžo.

**Jurgis Babrauskas**, gim. 1895, suimtas 1944 12 22, kalintas Utenos kalėjime, karo tribunolo 1945 02 27 nuteistas 15 metų lagerio ir 5 metams tremties, kalintas Vorkutos lageriuose, iš lagerio išvyko į tremtį Vorkutos r., į Lietuvą grįžo 1956.

**Elžbieta Babrauskienė**, gim. 1896, ūkininkė, turėjo 22,5 ha žemės, sūnus **Algirdas**, gim. 1935, ištremti 1949 03 26 į Irkutsko sr. Alario r., 1958 03 18 paleisti, grįžo į Lietuvą.

### Iš Uñtilgės (Añtilgės) k.

**Marijona Musteikienė**, gim. 1892, duktė **Teresė**, gim. 1931, ištremtos 1948 05 22 į Krasnojarsko kr. Nižnij Ingašo r., paleistos 1960.

**Jonas Stasiulis**, gim. 1928, suimtas 1944 12 05, kalintas Utenos kalėjime, karo tribunolo 1945 02 22 išteisintas ir paleistas.

**Valentinas Stasiulis**, gim. 1928, suimtas 1944 10 28, kalintas Utenos kalėjime, karo tribunolo 1945 02 22 nuteistas 10 metų lagerio, kalintas Rečlage, Vorkutlage, 1955 išvyko į tremtį Vorkutos r., į Lietuvą grįžo 1956.

### Iš Ūrviškių k.

**Algirdas Montvilas**, gim. 1921, žmona **Veronika**, gim. 1916, duktė **Danutė**, gim. 1940, sūnus **Antanas**, gim. 1946, ištremti 1949 03 26 į Irkutsko sr. Kuitūno r., 1958 grįžo į Lietuvą.

**Petras Vapsva**, gim. 1883, ūkininkas, turėjo 50 ha žemės, žmona **Veronika**, gim. 1901, sūnūs – **Antanas**, gim. 1929, **Petras**, gim. 1934, **Povilas**, gim. 1930, **Teofilis**, gim. 1945, duktė **Leonija**, gim. 1939, ištremti 1949 03 30 į Krasnojarsko kr. Askizo r. fermą nr. 4, vėliau Beltirskio k.; tėvas 1952 tremtyje mirė, šeima paleista 1958, į Lietuvą grįžo 1965.

Sūnus **Povilas** suimtas tremtyje 1948 pabaigoje, pas šeimą į tremtį atvyko 1955, į Lietuvą grįžo 1962.

### Iš Vaišnoriškių k.

**Juozas Šuminas**, gim. 1884, ištremtas 1949 03 27 į Irkutsko sr. Alario r., paleistas 1956.

### Iš Varniškės k.

**Antanas Mačiulis**, ūkininkas, raudonarmiečių subadytas durtuvais 1941 06 25 Varniškių k.

### Iš Venclovynės k.

**Juozas Sukarevičius**, gim. 1899, žmona **Elena**, gim. 1901, duktė **Alдона**, gim. 1931, ištremti 1949 03 26 į Krasnojarsko kr. Minusinsko r., paleisti 1958.

Sūnus **Juozas**, gim. 1921, ištremtas 1948 05 22 į Krasnojarsko kr. Bogučanų r., paleistas 1958.

### Iš Vidžiūnų k.

**Vincas Juzėnas**, gim. 1928, pagrindinės organizacijos narys, suimtas 1945 01 02, kalintas Utenos kalėjime, karo tribunolo 1945 02 10 nuteistas lygtinai ir paleistas, nužudytas neaiškiais aplinkybėmis 1945 03 21 Vidžiūnų k.

**Albinas Zabulionis**, gim. 1925, suimtas 1947 10 02 tarnaudamas Raudonojoje armijoje, ypatingojo pasitarimo 1948 01 23 už akių nuteistas 8 metams lagerio, kalintas Maskvos kalėjime, vėliau Komijos lageriuose, paleistas 1956.

**Juozas Žilėnas**, gim. 1890, žmona **Marija**, gim. 1883, ištremti 1948 05 22 į Krasnojarsko kr. Nižnij Ingašo r., Juozas tremtyje mirė, žmona paleista 1956.

### Iš Vilkablaūzdės k.

**Antanas Gasiūnas**, gim. 1886, ūkininkas, suimtas 1945 02 03, kalintas Utenos ir Švenčionių kalėjimuose, karo tribunolo 1945 08 31 nuteistas 10 metų lagerio ir 5 metams tremties, kalintas Pesčianlage, Karagandos sr., iš lagerio paleistas 1955, grįžo į Lietuvą.



**Adelė Gasiūnaitė**, gim. 1927, suimta 1950, kalinta Utenoje, ypatingojo pasitarimo nuteista už akių, 1951 išvežta į lagerį, 1956 paleista, grįžo į Lietuvą.

### Iš Vỹžių k.

**Juozas Graužinis**, gim. 1896, ūkininkas, turėjo 12 ha žemės, žmona **Ona**, gim. 1900, sūnus **Vygandas**, gim. 1932, ištremti 1948 05 22 į Krasnojarsko kr. Nižnij Ingašo r. Juozas iš tremties pabėgo, 1948 buvo suimtas, nuteistas, 1949 išvežtas į lagerius, dingo be žinios; žmona ir sūnus paleisti 1957, į Lietuvą grįžo 1962.

### Iš Žiezdrių k.

**Stasys Bileišis**, gim. 1876, ūkininkas, suimtas 1945 02 19, karo tribunolo 1947 05 19 nuteistas 10 metų lagerio; tolesnis likimas nežinomas.

**Jonas Grašys**, Vytauto apygardos partizanas, žuvo 1944 netoli Tauragnų miestelio.

**Liudas Vladas Tilvytis**, gim. 1920, suimtas 1947 02 13, karo tribunolo 1947 06 09 nuteistas 6 metams lagerio ir 3 metams tremties, kalintas Chabarovsko kr. lageriuose, paleistas 1953 02 13.

## Prisiminimai apie pirmuosius partizaninio karo metus

*Alfonsas Daunys*

1944 m. liepos 7 d. Tauragnų miestelį užima sovietų armija. Vėl prasideda neramios dienos ir neaiški padėtis. Liepos pabaigoje Antanas Ruzgas iš Raistinių kaimo atneša man pagrindžio atsišaukimų, raginančių nepaklusti okupacinei valdžiai, nestoti į tarybinę armiją, slėptis. Netrukus jis supažindina su šių atsišaukimų leidėjais – pirmaisiais pagrindininkais. Tai Stasys Žibėnas, Vytautas Petravičius bei dar legaliai gyvenantis Albertas Petravičius, dirbantis mokytoju Tauragnuose, ir studentas Balys Bikelis. Traukiantis vokiečiams jie, padedami savo draugų iš Utenos savivaldybės ir kitų įstaigų, išnešė ir į Biliakiemio apylinkes atsigabeno įvairių blankų, gimimo bei mirties liudijimų, pradžios mokyklos baigimo pažymėjimų, popieriaus, rašomąją mašinėlę, šapirografą ir kitko, ko reikia pagrindžio veiklai. Visa tai jiems pravertė spausdinant atsišaukimus, pasendinant ar pajauninant vyrus, taip nemažai vyrų išgelbstint nuo karo prievolės. Visi šie veikėjai priklausė „Kęstučio“ organizacijai ir daugiausia užsiėmė tik rezistencine veikla. Į tą veiklą įsitraukiau ir aš. Tauragnų ir Saldutiškio valsčių sandūroje į Kemėsio, Šárkių, Súdalaukio kaimus iš Saldutiškio miestelio darbuotojai taip pat išsinešė pagrindžiui reikalingos medžiagos ir įrankių ir suslėpė šiuose kaimuose. Saldutiškyje vokiečių okupacijos laikotarpiu atsirado LLA (Lietuvos laisvės armijos) būriai. Šiose apylinkėse partizaninė veikla iš pirmųjų dienų buvo gerai organizuota, ir jau 1944 m. spalio mėnesį Kemėsio kaime suorganizuota

„Tigro“ rinktinė, sudaryti ginkluoti kovotojų būriai ir pradėta kova su okupantais. Turbūt jau lapkričio mėnesį į susirinkimą Gaidėlių kaime buvau pakviestas ir aš. Tą vakarą iš susirinkimo pasitraukiau, nes jame viskas buvo daroma viešai. Pas tą šeimininką tą dieną buvo kūlimo talka, kuri užsitęsė iki nakties, taigi susirinkime maišėsi ir talkos dalyviai. Ramybėje nebuvau paliktas, po savaitės vėl pas mane atėjo partizanas J. Juodka-*Rugys*, vėl abu nuėjome į Gaidelius, ir aš rinktinės vadui daviau LLA nario priesaiką. Taip pat buvau įpareigotas savo kaime sušaukti apylinkės vyrų susirinkimą, į kurį atvyks „Tigro“ rinktinės atstovas ir įsteigs būrį. Sutartą dieną vakare Anupro Daunio sodyboje sušaukiau apylinkės vyrus, pakviečiau ir kęstutėnų atstovą Vytautą Petravičių-*Benių*. Iš LLA atvyko Bronius Zinkevičius-*Kalvis*, su savimi atsiveždamas keletą vyrų. Čia išryškėjo lietuvių charakteris. Kęstutėnų ir LLA atstovai visą vakarą diskutavo stengdamiesi įrodyti, kad jų organizacija daugiau myli Lietuvą, geriau valdys Lietuvą atgavus jai nepriklausomybę, ir kvietė stoti į jų gretas. Po pusiaunakčio nuotaikos pasviro LLA naudai, mat čia jau dalyvavo keletas jų narių. *Kalviui* paprašius, visi pakėlė rankas ir, pakartoję jo skaitomos priesaikos žodžius, tapo LLA nariais, buvo įsteigtas būrys. Būrio vadu išrinktas Vladas Gaivenis, pavaduotoju aš – Alfonsas Daunys. *Kalvis* pasakė, kad vadovybę patvirtins rinktinės vadas, bus gautas pranešimas. Po keleto dienų patvirtinimas buvo gautas, ir būrio vadas šeštadienį pakviestas į Sūdalaukį – instruktažui. Nurodytu laiku vakare būrio vadas Vladas Gaivenis, lydimas kovotojo, išėjo į nurodytą vietą, bet juos pakeliui sulaukė kareiviai, nes į Tauragnų, Kirdeikių, Saldūtiškio apylinkes naikinti partizanų jau buvo pasiūsti Vetrovo divizijos kariai. Jie buvo neginkluoti, o įrodymų nerado, kad eina į instruktažą. Palaikė keletą parų areštuotus ir, kai buvo pristatyti iš namų padirbti dokumentai, kovotojas iš Tauragnų ir būrio vadas buvo paleisti iš Utenos, pirmas anksčiau, antras vėliau. Būrio vadas Gaivenis nedelsdamas pasitraukė iš šio krašto ir nepasirodė, o aš po poros savaitių gavau „Tigro“ rinktinės vado įsakymą, kad esu paskirtas „Laisvės“ būrio vadu. Šitaip prasidėjo mano, kaip būrio vado, padėtis. Mūsų būrys buvo suorganizuotas iš aplinkinių kaimų vyrų nuo Tauragnų link Kūktiškių, iš dalies į Saldūtiškio bei Utenos pusę. Daugiausia slėpėmės bunkeriuose po porą trejetą vyrų, pasisaugodami padirbėdavome ir ūkio darbų. Iš LLA gaudavau instrukcijas, kaip elgtis ir dirbti, kovoti – jos buvo griežtos, reikalavimai dideli. Nenutraukiau santykių ir su kęstutėnais, kurie man buvo artimesni, iš jų daugiausia gaudavau spaudos bei įvairiausių blankų, gimimo liudijimą ir t. t. „Tigro“ rinktinė laikėsi Labanoro girioje, netoli Kiauneliškio geležinkelio stoties, dviejuose bunkeriuose buvo apie 150 kovotojų. Žinoma, jų veiksmus ir jų buvimo vietą NKVD greitai iššifravo ir 1945 m. kovo 12–13 dienomis jų bunkerius puolė kariuomenės daliniai. Pusė kovotojų pasitraukė, kiti liko gintis. Jie visi, apie 80 vyrų, žuvo, tarp jų nemažai tauragniškių. Po „Tigro“ rinktinės sunaikinimo daugiau iš jų jokių instrukcijų negavau. Gegužės mėnesį Ginučių miške dar buvo sušauktas būrio vadų susirinkimas, bet ten nieko naujo neišgirdome, tik atstovai iš Vilniaus klausinėjo, kokiuose kaimuose veikiame, o vėliau buvo gandų, kad tai galėjo būti ir sovietų saugumo sugalvotas susirinkimas. 1945 m. balandžio mėnesį Raistiniuose palei Krašunos pelkes atsirado karininkas Vladas Mikulėnas iš Mockėnų kaimo. Jis pradėjo telkti vyrus į būrį. Pavasarį išlindę iš bunkerių vyrai skubėjo į jo kuriamą būrį, kuris nepriklausė jokiai organizacijai. Susirinko jų nemažai – apie septyniasdešimt – ir visi

būryje su vadu, pasivadinusiu *Liepa*, veikė tarp Tauragnų–Kuktiškių–Utenos. Šiose vietose didesnių valdiškų miškų nėra, tik pavienių ūkininkų maži miškeliai. Jų veikla greitai buvo išaiškinta ir, gegužės pabaigoje įviliotas į spąstus, būrys buvo sunaikintas. Žuvo aštuoniolika kovotojų, likusieji išsisklaidė, o neturintieji kur dingti prisiglaudė Krašunos pelkėse. Tą pavasarį daug buvo sunaikinta organizuotų ir pavienių besislapstančių partizanų, kęstutėnų vadai Stasys Žibėnas, Vytautas ir Albertas Petravičiai. Birželį Biliakiemyje buvo sušauktas susirinkimas, įsteigta „Šarūno“ rinktinė, įėjusi į LLA sudėtį. Mūsų būrys iškart šiai rinktinei nepriklausė, nes buvome laikomi „Tigro“ rinktinės nariais, nors iš jų jokių instrukcijų nebegaudavau. Įsisteigus „Šarūno“ rinktinei, jos štabas ir rinktinės vadas *Liepa* laikėsi Krašunos pelkėse. Su jais palaikėme ryšį, dažnai pas juos lankydavausi. Liepos mėnesio pabaigoje po Anglijos parlamento rinkimų, kada Čerčilis pralaimėjo rinkimus (jo nesėkmę skaudžiai išgyvenome), „Tigro“ rinktinės štabo narys Bronius Zinkevičius-*Kalvis* išsivedė *Liepą* į savo rinktinę, norėdamas pakelti kovotojų dvasią. *Liepai* padėjo jo pavaduotojai *Gulbė* ir *Naras*. Išvykoje *Liepa* išbuvo trejetą savaičių, o rinktinei tuo metu vadovavo *Kurklys*. Grįždamas *Liepa* užsuko pas mane. Buvo linksmas, nes žinojo, kad amerikiečiai Japonijoje susprogdino atominę bombą, taigi, jo nuomone, tokia bomba netrukus kris ir ant Maskvos. Kalbėjo, kad rinktinės pasiskirstys teritorijas ir mūsų būrys įeis į „Šarūno“ rinktinės sudėtį. Artėjant rudeniiui, „Šarūno“ rinktinės vadovybė iš Krašunos pelkių išsikraustė į bunkerį Biliakiemio kaime, pavieniai kovotojai išsiskirstė į numatytas žiemoti vietas. Dabar ryšį daugiausia palaikėme per merginas ryšininkes. Mes, būrio vyrai, laikėmės Maleckažemio kaimo miškeliuose. Nuo to laiko praėjus beveik metams supratome, kad apie mūsų buvimą šiose vietose priešams gerai žinoma, nes stribai dažnai rytmečiais ateidavo pas pamiškių gyventojus rodydami į mišką ir sakydami, kad čia pilna banditų. Buvome priversti pasitraukti ir iš miško. Apžiūrėję keletą vietovių, išsikasėme bunkerį tuoj už Pavarlio, Ignotišio miško pakraštyje. Dar mums iki galo nesusitvarkius, vieną vakarą įlenda gretimo būrio vadas J. Žilėnas-*Stuobrys* ir su juo dar pora vyrų. Vienas iš jų žinomas – *Kalvis*, o kitą pristato kaip apygardos vadą *Žalgirį*. Girdėjome, kad įsteigta apygarda, bet pamatyti jos vadą taip greit nesitikėjome. Nepažįstamasis prisistato, kad yra naujai sukurtos Vytauto apygardos vadas, ir pasiprašo prieglaudos kelioms dienoms, o rytojaus vakarui įsakė pakviesti pokalbio būrio narį Praną Ivonį-*Klajūną*, *Skrajūną*. Taip ir padariau. Kitą dieną vakare vyrus išsiunčiau į kaimus, pakviečiu Ivonį, ateina *Stuobrys*, *Kalvis*. Esame čia penkiese. *Žalgiris* išdėsto savo planus. Susikūrus apygardai reikia jos leidinio, numatyta išleisti laikraštį. Pranas Ivonis, kaip baigęs aukštąjį mokslą (iš profesijos jis buvo matininkas), kviečiamas būti redaktoriumi. Ivoniui sutikus – renkame vardą. *Žalgiris* pageidauja, kad būtų pabrėžta, jog tai Aukštaitijoje ir kad ji kovoja. Kažkas ir pasiūlė – tegu būna „Aukštaičių kova“ – su tuo visi ir sutikome. Pasiskirstėm pareigas. Kadangi laikraštis bus leidžiamas Tauragnų valsčiuje mano vadovaujamo būrio teritorijoje, man daugiausia pavesta atlikti techninį darbą, o *Kalvis* daugiausia rūpinsis popieriaus ir kitų reikalingų medžiagų pristatymu. Viskas bus laikoma didžiausioje paslapyje, net ir paprastiems kovotojams nebus pasakojama. Keletą naktų turėjau darbo, kol sunešiau reikalingą spausdinti inventorių. Skubėjom spalio revoliucijos šventėms išleisti pirmą pogrindžio spaudos, Vytauto apygardos leidinio „Aukštaičių kova“, numerį. Suspėjome ir džiaugėmės bent tuo mažu lai-

mėjimu. Nauja ryšininkė *Aukštaitė* palaikė ryšį tik su redaktoriumi ir atnešdavo man išspausdintus egzempliorius, kuriuos tuoj pristatydavau kitoms ryšininkėms, o šios išplatindavo būriams. Toks darbas truko iki pavasario. Prie šio darbo prisidėjo ir Kemešio girelėj bunkeryje gyvenusi ryšininkė V. Deveikytė-*Ramunė*. Surinktą laikraščiu medžiagą redaktorius pristatydavo jai, ji ištaisydavo klaidas, stilių, nupiešdavo vinjetę ir vėl grąžindavo redaktoriui, tada šis išspausdindavo šapirografu. Taigi tauragniškiečiai gali didžiuotis: pagrindžio spauda – Vytauto apygardos organas „Aukštaičių kova“ – buvo pradėtas leisti Tauragnų valsčiuje, jo redaktorius buvo šio valsčiaus pilietis Pranas Ivonis-*Klajūnas*, *Skrajūnas*. Išleidus laikraštį apygardos vadas paprašė dar surengti susitikimą su „Šarūno“ rinktinės vadu *Liepa*. Pasitarę su J. Žilėnu-*Stuobriu* nusprendėme susitikimą suruošti Pavarlio kaime, Maniušio sodyboje. Pasiskirstėme parapijomis, jis atves *Liepą* su palydovais, o aš – *Žalgirį* ir jo palydovus. Šį susitikimą paruošėme, atrodo, 1945 m. lapkričio mėn. *Žalgirį* lydėjo *Kalvis*, o *Liepa* atėjo su *Gulbe* ir *Naru*. Ką jie tarėsi užsidarę, mes nežinom, lauke ėjom sargybą, tik paskui buvo kalbų, kad apygardos vadovo pareigos buvo perduotos *Liepai*. Ar tai tiesa, sunku pasakyti, nes netrukus po to gruodžio 1 dieną *Liepa* žuvo mums nespėjus prisistatyti. Dar kartą *Žalgirį* lydėjome į Ažuogirio kaimą, kur jis susitiko su viena moterimi, – buvo kalbama, kad tai žmona. Spalio pabaigoje mūsų būrį ištiko skaudus smūgis: bekasdami bunkerį sribų ir kareivių apsupti žuvo keletas kovotojų – Stasys Juodka-*Klajūnas*, Jonas Juotka-*Rugys* ir *Zarius*<sup>1</sup> (težinom vien slapyvardį). Taip pat buvo nušautas pavieniui besislapstantis Jonas Gaivenis. Lapkritį apygardos vadą *Žalgirį* išleidom atgal į Švenčionių rajoną, bet po mėnesio per *Stuobrį* jis vėl davė žinią – nori atsirasti mūsų krašte. Pirmą kartą per Kalėdas jo sutartoje vietoje nebuvo. Antrą kartą gavus žinią tuoj po Naujųjų 1946 metų išvažiavome šešiomis rogėmis ir jį suradę parsivežėme į Ignotiškį. Jį ir toliau laikėme apygardos vadu, kitokiu titulu jis mums ir neprisistatinėjo. Istorijos tyrinėtojai šį laikotarpį praleidžia, nes neranda KGB archyvuose pažymėta, kad jis šiuo laikotarpiu gyveno ir vadovavo partizaniam darbui. Apie tai gali paliudyti likę gyvi partizanai ir asmenys, teikę prieglaudą. 1946 m. žiemą visa aukščiausioji Vytauto apygardos vadovybė, išskyrus *Kalvį*, kuris dažnai lankydavosi šiame krašte, buvo Tauragnų valsčiuje. Ignotiškyje gyveno apygardos vadas, Smuliškių vienkiemyje buvo pagrindžio spaustuvėlė, kurioje spausdinama „Aukštaičių kova“ ir kiti leidiniai. Pirmieji „Aukštaičių kovos“ numeriai yra išlikę ir saugomi Utenos kraštotyros muziejuje, taigi suprantama, kad kažkas juos redagavo, ir buvo vieta, kur juos spausdino.

1946 m. vasario mėn. įvyko rinkimai į Aukščiausiąją Tarybą. Jie prasidėjo gana ramiai, nors buvo siūlymų apšaudyti juos. Po rinkimų visi atsipalaidavome ir galvojome pagyvensią ramiai, deja, jau pirmadienio vakarą sribai įsitaisė Maleckažemio kaime, toje sodyboje, kur praeitą žiemą žiemojom, ir laukė mūsų. Ir jiems pavyko. Partizanas Biržėnas rinkimams buvo pasitraukęs toličiau ir dabar, pasivaręs pastotę, grįžo į savo vietą, kur gydėsi. Čia ir užvažiavo ant sribų, jį nušovė. Sribai manė, kad nušovė mane, ir labai džiaugėsi, o kai nuvežė į Tauragnus ir paaiškėjo, kad tai ne aš, labai pyko ir nervinosi. Jau kitą dieną atvažiavę pas tą ūkininką padarė kratą. Klojime perkrovė visus šiaudus ir šieną ir, nieko neradę, dar labiau įsiuto. Nuo tada beveik kas vakarą saugojo mano na-

<sup>1</sup> Antanas Grigaravičius (B. J.) žuvo 1945 10 26.

mus. Pavasarį, matyt, supratę, kad „Aukštaičių kova“ spausdinama šiose apylinkėse, pradėjo ypač sekti šiuos kaimus. Pasidarė pavojinga likti šiose vietovėse, nes jau buvo suimti jaunesnis redaktorius brolis, sesuo ir dar viena ryšininkė. Įvairūs pareigūnai, žemės ar miško matuotojai slampinėjo po kaimus. Neliko nieko kito kaip pasitraukti. Gerai prisimenu, kaip paskutinį kartą pamiškėje atsisveikinome su redaktoriumi. Spaustu- vės įranga buvo išgabenta *Kalvio* nurodyton vieton, ir redaktorius sakė traukiąs į tą pusę. Paspaudėm vienas kitam rankas ir išsiskyrėm. Daugiau su juo nesusitikome, o kur toliau buvo spausdinama „Aukštaičių kova“, man nežinoma. Iš šio krašto į Katlerių miškeliu pasitraukėme 1946 m. gegužės 15 d. ir daugiau šiose vietovėse ir miške- liuose palei namus nepasirodėme. 1946 m. vasarą sribai Ryliškių kaime nušovė par- tizaną *Žalvarnį*, o džiaugėsi, kad nušovė mane. Jo lavoną atvežė ir numetė mūsų sodybos kieme, sakydami – mano tėvams pasidžiaugti – jūsų sūnus banditas. Tėvukas iš drabužių atpažino, kad ne aš. Sribai, išsiaiškinę, kad nušovė ne mane, labai pyko ir, sako, bjauriai keikėsi. Tą pavasarį buvau atleistas iš būrio vado pareigų ir paliktas daugiau rūpintis spaudos reikalais. Vasarą dar buvau gavęs „Šarūno“ rinktinės vado įsakymą, kad esu paskirtas šios rinktinės organizacinio sektoriaus viršininku, bet aš jau rugpjūčio pabaigoje iš šio krašto pasitraukiau, o ir pati „Šarūno“ rinktinė rugsėjį buvo likviduota. Man šių pareigų eiti jau neteko. Liepos 17-ąją įvyko pats skaudžiausias man partizanaujant įvykis. Tą naktį Katlerių miškelyje buvom prisiglaudę 6 partizanai, ryte, apsupus šį rajoną kariams ir sribams, iš mūsų šešių gyvi likome trys, kiti trys buvo nukauti. Koks jausmas užplūsta tave, kada netenki tiek draugų, tesupranta tik tas, kas visa tai išgyveno. O momentų, kada žiūrėta mirčiai į akis, buvo daug. Kai visa tai pergalvoji, sunku ir suprasti, kaip galėjai likti gyvas. 1946 m. rugpjūčio 30 d. su padirbtais svetima pavarde dokumentais iš to krašto išvažiavau ir apsigyvenau Šiauliuose. Kai manęs šiandien paklausia, kas buvo sunkiausia gyvenime, atsakau – draugų netektis. O kas gražiausia, tai irgi nedvejodamas atsakau. – tai 1988 m. liepos 22 diena. Tą dieną Šiauliuose Saulės laikrodžio aikštėje įvyko pirmasis Lietuvos Persitvar- kymo Sąjūdžio mitingas ir buvo iškelta trispalvė. Tada supratau, kad mūsų kova nebuvo beprasmė. Mūsų karta nepadarė gėdos Lietuvai, drauge ir Tauragnų kraštui. Kad plevėsuotų ši trispalvė, sumokėta brangiausių mūsų krašto sūnų ir dukterų krauju.

## Partizano Balio Grašio atsiminimai

*Užrašė ir parengė Živilė Driskiuvienė*

Balys Grašys (slapyvardis – *Lapė*) buvo pasipriešinimo judėjimo prieš sovietų okupaciją dalyvis. Balys Grašys gimė 1922 m. Utenos apskrityje, Kuktiškių valsčiuje, Kačiūnų kaime. Tėvas Jonas Grašys gimė Tauragnų valsčiuje, Grąšių kaime, motina Karolina Grašienė (Kuprenytė) – iš Kačiūnų kaimo. Šeimoje buvo trys vaikai – Balys, Jadvyga (gim. apie 1924 m.), Albertas (gim. 1928 m.). 1936 m. Grašių šeima išsikėlė į vienkiemį Kačiūnų kaime (Kuktiškių vls.), kuris ribojosi su Tauragnų valsčiumi. Žemės turėjo 25 ha, iš jų nemažai miško.

Atsiminimuose, užrašytuose 2000 m. vasarą kompleksinėje Tauragnų ekspedi- cijoje, liudytojo akimis pateikti pokario Lietuvoje, Aukštaitijoje, Utenos krašte, vykusi



partizanų ir jiems padėjusių kaimo žmonių nelygiavertė kova dėl savo žemės, gyvybės, įsitikinimų. Autorius subjektyviai vertina įvykius, tačiau neabejoja vykusios kovos teisingumu ir reikalingumu. Sovietų armijos kariams, vykdžiusiems lietuvių tautos genocidą, padėjo ir vietos lietuviai, rusai bei žydai. Atsiminimuose pateikiama dalies iš jų pavardės.

1944 m. pasitraukus iš Lietuvos vokiečių kariuomenei, sugrįžo bolševikai ir rusų kariuomenė. 1940 m. Lietuvos valdžiai nepasipriešinus šiam okupantui, dabar į kovą ginti savo Tėvynės be įsakymo stojo pati tauta. Tą politinę sumaištį po karo ir prisimena partizanas Balys Grašys:

*„Buvo 1944 m. pavasaris. Vyko sovietų karas su vokiečiais. Tuo metu tarnavau Plechavičiaus armijoj. Siuntė frontan Lenkijon. Kiti atsisakė eit. Katruos nusiuntė, tai tų daug žuvo. Kurie išbėgo, ištrūko, tai tada čia prasidėjo rudenį gaudymai. Daug kas išbėgo, bet daug ir nebėgo. Lietuvos karininkai patarė – gal nebėkit. Norėjau bėgt ir aš, bet iš namų laišką gavau, kad „nebėk, nebėk“. Taip ir liko čia mūsų daug. Kurie išbėgo, dar laimingesni – kurie liko gyvi, papuolė Amerikon, Prancūzijon, visur... Kai karas pasibaigė, tai čia prigrūdo enkavedistų kariuomenės. Eina armijos. Nešė ir nešė šaukimą į armiją. Naktim pradėjo saugot visur, visose pakelėse. Kur tik eisi – visur užeisi, saugo. Pleškėjo dieną naktį. Šaudė skrebai ir ruskių kariuomenė – enkavedistai“.*

Iš Kačiūnų kaimo beveik visi vyrai išėjo į mišką kovoti prieš okupantą. Buvo sudarytas Kačiūnų būrys. Iš pradžių pasipriešinimas vyko spontaniškai, neorganizuotai, turint tikslą – išgyventi ir apginti tai, kas paprastam kaimo žmogui buvo šventa – žmogų, žemę, kalbą, tikėjimą:

*„1944 m. rudenį išėjau į mišką. Baisiai gaudyt pradėjo. Brolis nėjo. Apie dešimt ar daugiau vyrų iš Kačiūnų kaimo išėjo į mišką. Beveik visi žuvo. Du gyvi dar – Edvardas Markauskas ir Albertas Kaušyla. Kačiūnų būrys priklausė Margio apygardai (=būriui), jam vadovavo Antanas Kaušylas, slapyvardis – Margis. Vėliau jis žuvo. Markauską tuoj pirmoj žiemoj suėmė: nuėjo apylinkėn (į apylinkės vykdomąjį komitetą – red.) ar kur, užėjo skrebai ir suėmė – be ginklo, be nieko. Areštavo ir išvežė. Dešimt metų atsėdėjo kalėjime, grįžo be sveikatos. Markausko brolis Pranas išėjo į partizanus, vėliau žuvo kasyklose šiaurėje. Kaimynas Vytautas Augulis, Juozas Vitkus, du pusbroliai Čizai – Pranas ir Juozas žuvo 1945 m. pavasarį, palaidoti ant Kačiūnų kapų. Sukarevičius Kazimieras, Žilys Alfonsas buvo iš Venclovjėnės kaimo. Žilys nuvažiavo Vilniun su slaptais dokumentais, norėjo kaip nors išsisukt. Sugavo Vilniuj, nuteistas buvo 25 metams“.*

Jau 1944 m. pradėta gaudyti besislapstančius lietuvius vyrus į sovietų kariuomenę. Partizanai, palyginti su sovietų kariuomene, buvo silpnai apsiginklavę, atėję tiesiai nuo žagrės, ginkluotai kovai neparuošti.

*„Po vokiečių karo (Antrojo pasaulinio karo), kai buvo susišaudymas Kuktiškėse, šautuovų buvo primėtyta. Kas norėjo, prisirinko šovinių, šautuovų – gerų ir negerų, visokių... Partizanai turėjo šautuovų. Uniformos neturėjom. Su uniforma niekur pasirodyt negali – kiekvieną mato, kas per žmogus eina. Jei pamatė – skrebai ar kas – iš kuo toliausiai apšaudo. Eini visai paprastai apsirengęs, ginklą nešiesi apačioj po lietpalčiu, kad nesimatytų.*

*Kartą 1944 m. rudenį ėjom iš kaimo dviese su savo giminaičiu. Čia jau enkavėdistų kariuomenės būta – užsisupę tokiais lachmonais ant pečių, kaip lietpalčiais kokiais. Pamatė einant, pradėjo stabdyt, mes tada bėgt, tada jie šaudyt. Išbėgom, nepakliuvom tada.“*

Kad sukklaidintų rusų kareivius, partizanai įsigydavo suklastotus asmens dokumentus:

*„Miške turėjom klastotus dokumentus, su kita pavarde. Reikėjo savo fotografiją įklijuoti. Antspaudas buvo neryškus. Dokumentus padarydavo Ivonis. Dokumentuose paprastai būdavo pajaunintas. Rusų kareivį apgauni visokiais būdais: pasižiūri, nieko nesupranta, numoja, eik – parašyta „spravka“ (pažymėjimas) rusiškai, o kita – lietuviškai. A skrebu bijom – skrebai pažįsta. Fotografuodavomės miške. Atsinešdavo, kas turėjo, fotoaparatus“.*

Partizanų kova buvo gynybinė. Jie suprato, kad jėgos yra nelygios. Daugiausia partizanai būdavo ten, kur gerai pažinojo vietas, miškus, žmones, nes tik jų padedami galėjo išgyventi:

*„Būdavam daugiausia apie namus. Kai pradeda armija siautėt, kur toliau nueidavam. Pasisaugom kur pas žmones. Pasidarydavom bunkerius, kai oras bjaurus. Stačiai įstatydavom nedideliais pagaliukais, suolus pasidarydavom. Visur buvo jų prikasiota. Ten slėpdavam ir daiktus, šovinius, šautuvus nereikalingus. Bunkery kur ten išsėdėsi – tvanku, drėgna. Žiemą tik, ir tai... Savo ruožė žinojom bunkerius, kur toliau, tai negi žinai. Vieni kitiems negi patikėdavo? Jeigu suims, kitas ir pasako, atveda. Savo kaime, apylinkėj vieni kitų nebijo. Susitinki miške su vienais, su kitais pabūvi. Čia siautėjimai, tai persikraustom kitan kraštan. Įsidedam iš namų valgyt, ką turim. Valgyt atnešdavo ryšininkai, nes namus naktim saugodavo skrebai“.*

Iš pradžių partizanai telkėsi į didelius būrius, tačiau tai tik padėdavo „liaudies gynėjams“ greičiau juos susekti, todėl buvo nuspręsta skirstytis į mažas grupes:

*„Pasamanykštos miške buvo partizanų susirinkimas. Pats vadovas Augulis buvo atvažiuavęs. Jis buvęs karininkas, vadovavo visai apylinkėi – ir Tauragnams, ir Kuktiškėms, ir Biliakiemiui, – visam kraštui.*

Tauragnų būriui vadovavo Daunia, slapyvardžiu Šriūbas. Už mane daug vyresnis buvo. Visus sušaukė per ryšininkus, sako: „ką darysim?“ Šimtai žuvo. Pasakė: „Skirstykitės mažais būreliais po du, po tris, tai dar gal laimėsime, kol kas tęsim, o taip...“ Pradžioj būdavo pulkai po 20–30 žmonių ir daugiau. Eina kaip kariuomenė – iš karto pastebi. Kai susiduria su kareiviais, tai vis daugiau žūsta. Ant vieno partizano buvo gal penkiasdešimt rusų armijos kareivių. Visus miškus krečia, visur eina, trobas krečia, visur bado durtuvais.

Ties Ruzgu miške didžiausias bunkeris buvo iškastas kaip namas – 50 žmonių galėjo tilpt. Netoli gyventojai gyveno – puskiometrijo gal nebuvo. Rudenį pradėjo sniegas krist, šlapdribos, tada visi padarė šitą bunkerį. Kačiūniškiai, iš kitų apylinkių suėję, žemėm apipylė storai. Suolus pasidarė kaip lovas, galima buvo ir gulėt. Neilgai buvo. Kaip tik sniegas iškrito, kurgi toks pulkas žmonių – taigi baisų trapų (kelių) padarys. Tuoju suseks ir ateis. Neįmanoma būt niekaip. Pradžioj galvojo būt daugumoj, a paskiau, kai viršininkai visi patarė, kad skirstykitės, nieko nebus – visus supils, ir viskas. Tada visi išsiskirstė, liko tuščias bunkeris. Vieni ten, kiti ten išėjo – po du, po tris. Kas turi savo kur gerą slėptuvę – ir vienas. Kas savo namuose kur prisitaisė, kas klojime. Aš ir pats vienas buvau: namie įsitaisęs turėjau slėptuvę tarp sienų – siaurai, tik vienam žmogui. Ateinu, tai dar namie pabūnu pasislėpęs. Tai pas gimines po mėšlu“.

Partizanas Balys Grašys prisimena garsųjį susišaudymą ties Raudoniškio kaimu:

„1945 m. pavasarį, prieš pat Sekmines, vyko siautėjimai apie Biliakiemį, prie Raudoniškio kaimo. Ten daug žuvo – 14–15 partizanų, daug sužeistų. Kareivių buvo gal pusantro šimto, o mūsų buvo gal trisdešimt, gal nė tiek nebuvo.

Aš su Auguliu nuėjom namo rūbais persivilk: baltiniai juodi, utėlių net atsiranda – be miego naktim, nepavalgęs, neduok Dieve. Dvi savaites nebuvom namie, buvom nuėję net už Pupiškių. Mūsų buvo didelis pulkas. Ir šalta dar buvo tada. Per Sekmines, o oras šaltas, su kailiniais net kiti buvo, su kailiniokais. Ir sakau, lig ryto mes ateisim miškan, pirty permiegosim kaip nors, pirtis mūsų miške. Dar įėjom pirkion tyliai, apsidairėm, pakalbinom šunioką. Jis pradėjo kiauksėt, paskui nutilo, tai mes tada įėjom. Užvalgėm, tada nuėjom pirtin. Pragulėjom ligi ryto, jau prašvito. Mama atėjo, sako: „Duoną kepu, eikit dabar, užvalgysit“. Mes nuėjom. Sakom, grįšim paskui į tą patį pulką. Jau buvo gal septynios–aštuonios valandos. Bevalgant mums, pradėjo šaudyt, sproginėt granatos, iš kulkosvaidžių tik traška, pleška... Mes supratom, kad čia kas tai yra. Tada mes su Auguliu metėm valgyti, pasiėmėm ką ten, duonos įsidėjom kišenėn, miškan nulėkėm. Šaudo, šaudo, dar mes nežinom, kas čia yra. Mes miške pasislėpėm, eglynėly sėdim. Traukia koks žmogus per mišką. Brau-

ninkus turim rankoj. Augulis norėjo šaut, sako: „Gal čia ruskis koks, skrebas“. Sakau: „Tu nešauk, dar, žiūrėk, įsitikinkim gerai“. A čia toks pažįstamas iš to šaudymo ištrūkęs. Jis viską papasakojo.

Viskas vyko Lagestynės miške, tuoj už Raudoniškio kaimo. Menkas ten miškas. Buvo ankstyvas rytas. Partizanai ėjo ir netikėtai užėjo ant kariuomenės. Ruskiai juos pastebėjo, pasislėpė, o partizanai nematė. Kai pradėjo artintis, ruskiai pradėjo šaudyt. Šaudės ilgai, davės, granatom mėtės. Sudraskyti žmonių šmotai (gabalai) buvo, kiek sužeistų. Tai tas berniokas nesužeistas ir du dar bėgo – vienam ranka peršauta, kitam per kaklą, o Straižiui tai per burną peršauta – kulka išėjus, pliupsi kraujas iš burnos, baisu žiūrėt. Tai mes nuvedėm šiaip taip. Sugydė, bet kalbėt negalėjo gerai. Tiesiai įėjo į ruskius. Nebuvo kam perspėt, ryšininkai gal nespėjo pranešt. Kuriuos žuvusius skrebai atpažino, nuvežė į Kuktiškes ir numetė ant gatvės, gulėjo tris paras. O kurių nepažino, tolimesni, nekliudė, paliko vietoj. Sužeisti, kurie galėjo dar bent kiek bėgt, išbėgo, o kitus skrebai pribaiė – durtuvais subadė, galvas sudaužė.

Dar dvi ar tris naktis žuvusieji buvo ant lauko – pradėjo net smirdėti. Kareiviai bastos visur – neįmanoma prieiti. Paskui pasitraukė, paliko. Tada naktį toks žmogus, mano krikšto tėvas, giminė, suorganizavo čia vyrus iškasti duobei didelei, kad visi žmonės sutilptų. Po šito šaudymo laidoti visi bijo. Tai tada pastatėm sargybą – ant kelių, visur, atsigulėm su kulkosvaidžiais, su šautuvais – saugot, kad neuž-eitų. Kurie kasa duobę, užeis, tai ir juos sušaudys, sako, sugrūs į tą duobę. Kasė aplinkiniai žmonės, giminės tolimesni, kurie žinojo, atėjo padėt laidot. Patys žmonės ėjo. Sudėjo visus, suguldė į tą duobę, apklojo brezentu. Karstų kurgi pridarys tiek. Reikia saugot, naktį reikia laidot. Apkasė, padarė vieną didelį kapą, medine tvorele aptvėrė, gėlių pasodino. Užkasė, tai davė žinią, tada mes pasitraukėm. Kai sužinojo skrebai, iš karto atlėkė, tvorelę išdraskė, išdaužė, gėles išrovė, išmindė.

Juos dabar perlaidojo, išvežė į Uteną ant kapų: karstus atvežė, sukrovė kaulus. Mes viską parodėm, patys atkasėm. Giminės buvo atvažiuovę. Už Raudoniškio kryžius dabar pastatytas. Utenoj yra lenta, surašytos žuvusiųjų pavardės, vardai, gimimo metai. Namiškiai, kurie sužinojo, pasakė pavardes. Daug žuvo tauragniškių...”

Pasakotojo atminty išliko baisios akimirkos, kai jis pabėgo nuo mirties:

„Mane vijosi 1945 m. pavasarį. Ėjau su reikalais ir ant skrebu užėjau. Skersai kelių perėjau, pamačiau, kad mašina stovi kokia, skrebu pri-gulę. Mašina sugedus, buvo pilna mašina skrebu. Miškas tiktai su-žaliavęs. Aš atgal pasukau, mane pamatė, pradėjo šaudyt. Aš brau-ninką (šautuvą) tiktai turėjau, tai iš brauninko pradėjau duot, šliaužti, ropoti. Tokiu grioviu šliaužiau, norėjo mane apsupt, užkirsti, bet aš

pirma prabėgau. Tada ropojau, už tokio kalnelio – bėgt. Iš kulkos-voidžio apšaudė. Kai pradeda smarkiai šaudyt, aš atsigulu. Kai ap-tyla, tada ropoju, šliaužiu. Eglynėlin tokian įlėkiau, tai dar šaudė, šaudė. Paskui nutilo, mato, kad nepavys. Jie iš karto dar nepatikėjo, kas čia eina, stabdė: „stoi, stoi“. Mane iš toliau pamatė, miškas su-žaliavęs, jaunas. Mišku nulėkiau ir sugrįžau, nenuėjau, kur siūsta. Nekliudė manęs – žemes tik ardo, tik rūksta žemės iš po kojų. Kiek turėjau šovinių, visus iššaudžiau – tris apkabas po dešimt šovinių. Jau tada pristigau šovinių. Bėga, vejas, stabdo, a kai šaudai, tada nebesiveja, ir skrebai sugula – skrebai, kareiviai, visokie – su uni-formom. Ne kartą pasitaikė pabėgt“.

Pateikėjas prisimena tą naktį, kai per susišaudymą žuvo tauragniškis parti-zanas Stundžia:

„Aliuose, šalia Tauragnų, trise bėgom nuo skrebių. Ant kareivių už-ėjom. Ėjom naktį po vidurnakčio. Skrebių ant kelių saugota. Vieną iš mūs peršovė. Jis prie Smetonos buvo policijos viršininku, mėgdavo vis rusiškai kalbėt. Visi kartu ėjom, kai vieni ir kiti visai arti priėjo, pradėjo šaudytis. Jis kažką rusiškai surekė, tada savas, dar jo švogeris (svainis), trach jam, paleido kulka, galvojo, kad ruskis. Paskui tik sužinojo, kad svainis peršovė, jis buvo šiek tiek atsilikęs, toliau. Per-sigando, vyksta šaudymas, dar kažkokiu prožektoriumi (lempomis) ruskiai apšvietė, gal mašina ten kokia stovėjo. Naktį nesimato, tik kulkos matosi, kaip blykčioja. Susimaišė visi, tarpusavy susišaudė. Per šoną kulka perėjo, mes jį už pažastų nusitempėm. Atsivežėm, papra-šėm žmogaus, atvežė į mūsų mišką. Nuo lietaus buvo padaryta tokia būda (palapinė) su stogu, šonai apdengti. Paguldėm toj palapinėj. Gydė jį sesutės, ir daktaras buvo iškviestas, per plaučius buvo per-šauta, paskui pradėjo per burną pūliai eit. Dar savaitę gyveno, paskui mirė tas žmogus – Stundžia iš Pilkėnių, tauragniškis. Palaidotas ant Kačiūnų kapų“.

Neretai partizanai išlikdavo gyvi savo sumanumo ir miklumo dėka – slėpdami tankiose eglių viršūnėse:

„Kai tik prasideda siautimai, tai reikia išsislapstyti. Kiek kartų į eglės lipom. Pilnas miškas eina, vienas prie kito, susigūžę, šautuvus atkišę, per raistus brenda, per vandenį. Tai mes įlipdavom eglės viršūnėn, kur tanki eglė, šakom dar apsikaišydavom, tai apačia jie praeina. Viršun negi žiūri? Žiūri tik apačion. Ejo ir praėjo, nupleškėjo per mišką. Kai praėjo, tada išlipi. Užgirdai, kad jau ateina per mišką, tarška jau. Paukščiai pranešdavo, daugiausia karveliai – tik skrenda, skrenda. Nori, nenori – reikia skubiai. Turim iš anksto tankias egles pasiruošę“.



Nukentėdavo partizanų šeimos, artimieji. Žmonėms apie būsimus vežimus ir reidus pranešdavo policininkas Gudukas, taip išgelbėjęs nuo mirties ne vieną šeimą:

*„1946–1947 metais kariuomenė krėtė miškus, raistus. Tėvams reikėjo iš namų bėgt – palikt namus. Išbėgo pas gimines tauragniškius. Būtų išvežę, jau buvo atlėkę išvežt. Gavom žinią iš Utenos, kad „saugokitės, bus ryt rytą arba naktį vežimas“. Utenoje policijoje dirbo toks Gudukas, kuris pranešdavo viską, ką sužinodavo. Labai daug žmonėms padėjo. Pranešdavo per kitą žmogų. Tas žmogus atvažiuoja ir praneša: „Tam ir tam krašte ryt ar užporyt bus vežimas, saugokitės, bėkit iš namų. Kad liksit, tai bus ir likta. Specialiai dėl vieno kito vagonų nevarys net Sibirą“. Kai prirenka daug, tai veža Vilniun į punktą, paskui sugrūda į gyvulinius vagonus ir bent dvi savaites Rusijon traukiniais gabena. Tas žmogus pranešė: „Jau kai tik ešalonus išves, kurie pabėgo, eikit namo, jau daugiau jūsų atskirai neves. Jeigu būtų jaunesni, areštuotų, tai tokiu būdu galėtų išvežti, o senių atskirai neves“. Tai rudenį tėvai sugrįžo ant bulvių kasimo“.*

Tautos naikintojai save vadino „liaudies gynėjais“, o žmonės juos vadino *skrebais*. Iš pradžių okupantams aktyviai talkino vietos rusai. Tačiau atsirado išdavikų ir lietuvių, kurie skūsdavo besislapstančius partizanus ar jiems padedančius kaimo žmones, taip pasmerkdami juos kančiai ir sunaikinimui:

*„Iš Kuktiškių buvo galybė skrebu – pilnos Kuktiškės. Skrebams vadovavo saugumietis ruskis Masenka. Ir saugumo dalinys (garnizonas) stovėjo. Gyveno šaulių name. Iš mūsų apylinkių niekas nėjo į skrebus. Tik iš Kuktiškių. Gal mokėjo jiems bent kiek, kad ėjo į skrebus. Apiplyšę buvo, su kuntapliais (prastais batais). Visokių buvo. Ir gerai gyveno, ir ėjo į skrebus, galvojo, mokės – bus gerai. Ėjo ir vietiniai rusai. Tam krašte, Tauragnų pusėj, ruskių daug, bet kiti ruskiai prisidėjo ir prie partizanų, dar ruskelis vienas žuvo – slapyvardžiu Kietis, iš Tauragnų.“*

*Kuktiškių skrebai eina ir eina, tardo, krečia. Primušė tėvą, pridaužė, gulėjo negyvas, nuslobęs (nualpęs) buvo. Pirkioj šaudė. Mušė ir motiną, papečkin kišo, pridaužė, suplėšė rūbus, tada nuvežė su arkliu net į Raudoniškį, ten kėlė, ką ten darė... Vis ieškojo „banditų“. Kad jokių banditų nebuvo, aš gi namie nebuvo. Kuktiškėse dar vienas skrebas ir gyvas yra. Susitiksiu, paklausiu: „Kada ateisi vėl čia papečkin močios kišt?“ Savi, Kuktiškių skrebai, lietuviai. Lietuviai dar bjauriau darė negu rusai. Dabar tik du liko dar Kuktiškėse: Kviklys, rodos, Stasys, ir Laurinavičius Alfonsas“.*

Kovodami su partizanais, sovietiniai strategai į partizanų gretas infiltruodavo savus žmones, kurie padėdavo partizanus naikinti, sekti jų buvimo vietas, sužinoti jų planus, pavardes, išaiškinti jiems padedančius žmones, ryšininkus.

„Paskui šnipų prigrūdo į partizanus, visokių prisimetėlių. Pabuvo, pabuvo, sužinojo viską – kur vaikšto, kokios vietos, kokie žmonės – išdavė ir išbėgo. Buvo vienas toks klieriku prisimetęs, būk tai pabėgęs iš seminarijos. Pasitikėjo juo žmonės, a čia šnipo būta. Partizanai iš policijos gavo slaptų žinių, kad čia perduoda žinias. Išdavė, paskui dingsta. Prapuolė ir prapuolė. Daug buvo tokių šnipų, be galo daug. Sužino, kokie žmonės palaiko, kokie ryšininkai. Atrodo, baisus draugas, šneka – taip daryti, taip daryti, „iššaudyt komunistus“ – kalba žmonėms, paskui žmones šituos apskundžia, o jau tada juos taso, tardo, kankina saugumas. Paskui jau pradėjo nebepriimti partizanai atėjusių, nežinomų. Iš pradžių, kol nežinojo, tai pasitikėjo. Ateina būk tai studentai, pabėgę iš gimnazijos – papasakoja savo istoriją, kaip jį sučiupo, kaip tardė. Atseit bijo būt, pametė mokslus, atlėkė miškan. Pabūvo, pabūvo, dingsta už kokio mėnesio. Paskui jį pamato Utenoj – vėl gimnazijon eina“.

Sučiupus gyvus partizanus, jie būdavo žiauriai tardomi, kankinami, būdavo reikalaujama išduoti likusius draugus. Ne kiekvienas galėjo tuos kankinimus išverti, kai kurie palūždavo ir ne savo valia tapdavo išdavikais:

„Rašytoją Bronių Krivicką taip ir privedė: jo draugą suėmė, tas ir atvedė prie bunkerio. Krivickas buvo atėjęs kelis kartus į šitus miškus, pažinojau, buvom susitikę. Negi toli. Jis buvo rašytojas, nepaprastas žmogus. Jis gi iš Aukštaitijos. Iš kur jis kilęs – nesiteiraudavom. Susitinkam, šnekam, negi klausi, iš kur. Kai sueina, tik slapyvardžius pasisako. Pradžioj nežinojau, kad rašytojas, paskui sužinojau.

Paskui tauragniškiuose, už Tauragnų, vėl pasitaikė. Suėmė, pradėjo daužyt, kankint, ir privedė, parodė skrebams. Bunkery buvo jo draugų. Tokį jauną bernioką suėmė, sako, gal ne visai protingas buvo. Pas mus nebuvo, kad vedžiotų. Žinojom, kad areštavo, bet nieks nepranešė.

Susitikdavom su uteniškiais. Paskui specialiai saugumo papirkti žmonės juos nugirdė, davė degtinės su kokiais vaistais, jie užmigo. Juos suėmė, sugrūdo kalėjiman. Taip ir nebegrižo iš ten.

Iš Šmuliškių du broliai Ivonys buvo partizanai. Vieną brolių skrebai nušovė, kai trise ėjo pamiške ir užėjo ant skrebu. Jų jau saugota. Kitas brolis buvo pasidaręs bunkerį, tai prie jo atvedė skrebus partizanu prisimetęs. Tardė, tardė jį saugumiečiai, partizanais prisimetę, pridaužė, užmušė. Velėną pralaužė ir įgrūdo dumblan, raistan, nežino ir dabar niekas, kur. Seserį jų taip pat nužudė, raiste gal kur įkišta yra, nieks nežino, kur dėjo“.

Saugumas grasinimais priversdavo ar papirkdavo ir vietinius žmones dalyvauti partizanų naikinimo akcijose:

„Kačiūnuose buvo tokie žmonės, žemę per pusę dirbo, paskui nusikėlė jie į Baraišius. Straižys užėjo pas juos vieną, kitą kartą, susipažino. Tada jie Straižį užsiprašė, būk tai vaisėms. Straižys nenorėjo eit, paskui nusprendė eit. Nuėjo, a čia skrebu jau laukta. Kai tik įėjo į pirkia, nusirengė, vaisės, prašo išgert šitie žmonės... Tuomet skrebai pradėjo šaudyt. Jie buvo pasislėpę miške, visur – apie penkiasdešimt skrebu, kareivių, baisi armija. Apsupo, jis dar šaudės, iš granatos dar mėtė, tai kas... Nušovė. Nusivežė skrebai, ir nežinia kur palaidotas yra. Nusivežė jau negyva. Tai buvo apie 1948 m., buvo Vėlinės. Sūnus Straižio dar ieškojo, nieks nežino, kur palaidotas. Gal į kokią raištą įgrūdo... Straižio brolis Povilas taip pat žuvo.

Tai tie žmonės iš Baraišių kai movė, pamatė, kad gali jiems atkeršyt, tai išlėkė Vilniun. Papirko juos saugumas, kad nugalabyt Straižį. Likučiu dar buvo tuo laiku, galėjo jiems padaryt ką nors. Tai jų sūnus ir dabar Vilniuj gyvena, matė žmonės“.

Besislapstančiųjų likimas buvo panašus – išduoti, suimti, kankinti ir, jei išlikdavo gyvi – išvežti į Rusijos kalėjimus:

„Kitas žmogus toks Stonys buvo tik išėjęs, tai tuoj sugriuvo. Įsitaisė balose, raiste būdelę ir tupi šitoj būdelėj. Niekas neina, visi bijo. Gal valgyt kas ir atnešdavo, paprašydavo ko. Iš mūsų kaimo, iš Kačiūnų, toks Kaušylas Algirdas – baises šnipas – pradėjo sekt. Ir manęs tas pats ieškojo. Papirko saugumas, ir jis saugumui talkininkavo. Saugumiečiai prisikalbino, papirko, dar ginklą davė, ir jis darbavosi. Privedė jis saugumą. Vieną kartą apvažiavo su slidėm, kitą, apsupo, priėjo šitą būdelę. Suėmė Stonį, tai jis kalėjime Rusijoje atsėdėjo“.

Būti bunkeryje kovotojams būdavo labai pavojinga ir nesaugu, ypač žiemą.

„Apie 1946 m. mūsų kaimynai Augutis Vytautas ir Vitkus Juozas miške įsitaisė bunkerį. Išėjo vienas iš miško, ėjo pas žmogų koki. Kaip tyčia skrebu būta – rado ant sniego pėdas, pėdomis priėjo bunkerį. Pradėjo šaudyt – vienam koją sutrupino, o Vitkus bunkery nusišovė pats. Slėpėsi bunkery, galvojo, gal išbus miške, trobose bijo, krečia, a išeit vis tiek reikia – tai valgyt atsinešt, tai vėl ko. Be reikalo niekas nevaikščios. Nė pusė žiemos nepabuvo. Ginklų turėjo, kur ten prisiginsi: pulkai vejasi – ant vieno gal dvidešimt, neįmanoma. Vasarą gal pabėgsi, o žiemą vis tiek prisivis – pėdomis“.

Partizanas Grašys prisimena tą lemtingą dieną, kai jį pašovė ir sučiupo, kokius teko iškentėti tardymus:

„1948 metais mes su broliu nuėjom į kaimą, reikėjo tokiam žmogui pasakyt, kad vaistų atneštų. Tyku, atrodo, niekur nieko. Atėjau apsi-

dairyt namo, norėjau valgyt įsidėt. A čia, prie pat pirkios, skrebę saugota jau. Šunį apnuodijo – guli kaip negyvas, akis varto, paskui ir nudvėsė. Šuva baisiai geras buvo, lodavo. Jei šuva kiauksėtų, lotų, tai mes būtume nėję namo. Ir mes ėjom drąsiai – atrodo, nieko nēr. Kai pradėjo šaudyt, brolis davė pirkion, tai jam nepapuolė. Priemenę sušaudė, lentas. A man kaip davė – sprogstamom kulkom sušaudė, kojų raiščius nukirto, šonas buvo išplėštas, per ranką peršauta. Tada abu suėmė, brolių nuvežė Utenon tardyman, a mane mažai gyvų saugumas paguldė ligininėn. Išbuvo ten keturis mėnesius, negalėjau vaikščiot.

Nesudarė bylos man, niekas neskundė. Tada dar žmonės kitokie buvo. Tik vienas skundė – buvęs Kuktiškių kolūkio pirmininkas, iš Aviniškio. Kai mes su Straižiu Juozapu ėjom atsinešt šovinių – buvo mums paruošta, – užėjom į vieną ūkį, radom šitą pirmininką. Mes pasisveikinom, šautuvai buvo po lietais, jų nematė. Mus pažinojo jau iš anksčiau. Ir agronomė buvo Šepulytė, dabar jau mirusi, labai gera moteris. Išėjom, atsisveikinom, nieko kaip nebūta.

Kai tik mane sušaudė, antroj dienoj pakvietė šitą pirmininką, ir klausia saugumas: „Ar čia šitas, kur buvo su Straižiu?“ Sako: „Šitas, banditas“. Tada pakvietė šitą agronomę sauguman – primušta, apsiverkusi moteris. Paklausia jos: „Ar pažįsti, koks čia žmogus?“ Ji sako: „Ką aš pažinsiu, nieko nežinau. Aš jo ir tėvų nepažįstu. Aš gyvenu pautenėj beveik, o čia Kačiūnai – nepažįstu“. Saugumas tik griežia dantim, bent keturiuose tardo. Kai stūmė pro duris šitą moterį, tai net durys atsidarė, išgrūdo.

Keturis mėnesius tardė skrebai, saugumiečiai: mušė, pirštus vėrė duryse – spaudžia ir liepia „sakyk, sakyk“. Kojom prispardo, pridaužo, koją sužeidė, kulnas net iššoko. Kalbėdavo rusiškai. Ligininėj tardyti patys skrebai ant neštuvų iš antro aukšto nuneša žemyn į „raudonąjį kampelį“. Nieko ten nēr – tik stalas raudonai apdengtas ir didžiausia elektros lempa. Tą lempą nuleidžia ligi burnos visiškai, net karšta. Lupa, duoda šautuvų šompalais, kad nugara buvo sukaptopa. Pridaužo, pridaužo, apsisuka, kitam vakare vėl tardo. Tardydavo naktimis trise. Ko tik nedarė. Kas nebuvo, nežino.

Išsigyniau, pasakiau, kad aš vienas buvau, nieko nežinau. Tai, sako: „Kolchozo (kolūkio) pirmininkas sakė, matė, kad ėjai su Straižiu“. Sakau: „Nežinau, nei jo pažįstu, nieko“. Sako: „Jis gi tave gerai pažįsta iš anksčiau“. Tai už šitą tiek pritampė, kiek tik galima. Nesudarė bylos, paleido namo su sąlyga, kad jei vėl pastebės – 25 metai kalėjimo. Išleido, vis tiek paeit negaliu. Brolių tardė bent du mėnesius, paskui paleido, jaunas, jam nė dvidešimties nebuvo.

Atvažiavau namo, kad neilgai reikėjo būt. Po tardymo namuose nė metų neišbuvo – vėl pradėjo tardyt, kratyt, sekt. Kas antrą dieną reikėjo prisistatyti ir užsiregistruoti Utenon ar Kuktiškėse saugume. Nusibodo. Vėl reikėjo bėgt. Tada kitą dieną čia atlėkė skrebai, prisistatė pilna, vėl verčia, krato – ieškot atėjo. Išėjau vienas.“

Žmogaus kilnumas ir niekšybė šioje beviltiškoje kovoje ėjo greta. Partizanai kovoje vadovavosi krikščioniškosios moralės normomis, todėl sovietų armijos žiaurumas daugumą jų varė į neviltį. Išdavikus, kuriems padedant žūdavo kovos draugai, pradėta bausti:

*„Tartilo Jono klojime trys partizanai buvo slaptai įsitaisę bunkerį. Mintaučiai ir Pumpučiai iš Kačiūnų kaimo juos išdavė. Kai juos išdavė, tai apsupo ir liepė lįst iš bunkerio. Tada partizanai pradėjo šaudyt. O kariuomenės pilna prisigrūdo su mašinom – gal penkiasdešimt, gal šimtas. Tada ir žuvo Kaušyla. Partizanai, tai sužinoję, atėjo pas išdavikus į namus, išklausinėjo, prispyrė, tie pasisakė – vienas kitą išdavė. Tada juos nušovė.*

*Įsakydavo nušaut vyresni. Nutaria visi, jeigu kaltas, nušaus. Tam tai buvo atskiri žmonės – ne visi. Kurie žydus šaudė, pripratę. Buvo visokių. Jie galėdavo ką nori padaryti. Juos atsiųsdavo susitvarkyti su išdavikais. Jei plėšikauja, žmonės apsiskundė, pastebės, tai savi nušaudavo. Ne visi gi gali daryt tokį dalyką – nušaut. Žmones šaudyt – čia ne juokas. Koks jis bebūt – geras, blogas. Jeigu į mane šaudo, tai aš šaudysiu atgal, jeigu nešaudo, tai aš jau ne. Atgal nešaudyk, tai prileks. Nešdinas tada ir skrebai, tolyn lekia, bijo. Jeigu skrebą nušovei, vežiman įgrūda, palaidoja slaptai. Jam panieka, kad „banditai“ nušovė. Tai jie niekam neaiškino.*

*Kai mūsų nušauna, tai ant gatvių gulėdavo. Kuktiškėse gulėdavo po kelis žmones. Mūsų kaimynas Deveikis gulėjo, Skudutiškio vargonininkas, dar kiti. Paskui kitus atveža.*

*Du Rỹliškių žmonės pasislėpė pirtyje nuo skrebų. Rytą anksti skrebai, kareiviai užplūdo, nušovė beginklius. Atvežė pas mus ant kiemo, arklį pririšo. Motina viena buvo pirkioj. Išėjo pažiūrėt, kas čia – skrebų privažiavę, jau krečia tvarte, laipioja ant toarto. Tie žmonės guli vežime negyvi, kojos kyšo, šiaudais apmesta. Kai nuvažiavo – kraujo klanai. Nuvežė juos link Kuktiškių. Kur juos užkasė, nieks nežino. Aš kryžių specialiai pastačiau ant kiemo toj vietoj, kur kraujo klanai buvo. Toj vietoj medelis buvo, prie medelio arklys pririštas, ir tie žmonės sumesti vežiman. Tai buvo ankstyvą 1945 m. pavasarį“.*

Į kovą su partizanais buvo įtraukiami net vaikai:

*„Sunku išsisaugot. Iš pradžių, tai visi žmonės neišduodavo, o paskui atsirado tokių, kurie vaikštinėja specialiai: vaikai prisimetę, būk tai ieško valgyt, prašinėja, bobos kokios apdriskę ateina, – atsiunčia juos saugumas. Kaip ubagai. Kitas ir pasitiki. Saugumas papirkinėja, pasiunčia – ieškokit. Ką pastebės – praneš. Ir prisistato „svečiai“.*

Partizanas Balys Grašys gerai prisimena paskutinį ilgiausiai Aukštaitijoje išsilaukusį partizaną Antaną Kraujelį:



„Su Kraujeliu Antanu prisėjo daug būt. Kraujelis vienas būdavo, nesidėjo į didelį būrį, sakydavo: „Kaip tik daugumoj, tai ir suseka, nieko neišsilaikysim – tik mažom grupelytėm“. Dažnai ateina. Paprašau ryšininkę, pasako, kur yra. Kai šitam krašte baisūs siautėjimai, tai mes keliese pasitraukiam kiton pusėn – link Tauragnų. Žmonės jam padėdavo.

Kraujelis keleivine (autobusu) atvažiuodavo. Išsėda iš mašinos gale kaimo, ateina. Lyg koks senis atrodo, diedukas – plaukai ilgi, barzda neskusta, eina sau susilenkęs. Iš ulyčios, kad nematyt, tai per kaimą neina, kluonu ateina. Motina ateina, suieško mane, sako: „Antanas atvažiavo“. Nueinam į krūmus, pasišnekam. Bent parą dvi pabūna. Aš pas jį į Skudutiškį buvau nuėjęs, paskui jis mane palydėjo. Jis visur būdavo – tai vienoj vietoj pas gimines, tai kitoj pabūna.

Sako: „Kaip nors išsisaugot, kad liktų nors vienas kitas. Nors istorijai. Aš netikiu, kad išsisaugosiu, mane taip pradėjo sekt – visokiais būdais. Papirkti žmonės, rodos, geriausi žmonės buvo – papirkti. Jau matau, kai tik pasirodau, ant rytojaus ar tą pačią dieną ir prisistato skrebę gauja“. Labai valingas žmogus buvo – Straizys ir jis“.

Sveikiausia, sąmoningiausia tautos dalis, negalėjusi tarnauti okupantams, išėjo ginti savo tėvynės. Visi jie buvo tikintys, dažnas su savimi turėjo rožinį, medalioną ar šventą paveikslėlį. Partizanas Balys Grašys visada turėjo drabužiuose įsiūtą motinos dovanotą seną geltono metalo medalioną su Marijos atvaizdu. Jis mano, kad šis šventas medalionas jį išsaugojo.

Partizanams padėjo ir kunigai, garbingai atlikę savo pareigą:

„Sekmadienį, Mišių laiku, visi bendrai meldavomės. Miške. Turėjom visi rožančius, maldaknyges. Aš visada nešiodavau kišenėj labai seną Aušros Vartų Marijos metalinį atvaizdą-medalioną. Jei kas sunkiai serga, silpsta, pakoviesdavo kunigą. Paprašydavo patikimo žmogaus ir atveždavo. Ateidavo dažniausiai Biliakiečio kunigas – diedukas senas, apie 80 metų, su lazdele, nedidelis toks žmogeliukas. Dažniausiai pas žmogų koki. Bijo ir kunigas – eina, dairo.

Kartą susitarę partizanų būrys – apie 20 žmonių – nuėjo Biliakiečio bažnyčion. Paprastą dieną, vakare. Ėjo be ginklų, kaip paprasti žmonės. Priėjo visi išpažinties. Ryte kunigas pažadėjo Mišias atlaikyti. Po savaitės vyko tas baisus susišaudymas prie Raudoniškio. Kai prasidėjo siautimai, daugiau į bažnyčių nebeidavom“.

Be ryšininkų pagalbos partizaninis karas nebūtų buvęs įmanomas. Ryšininkai taip pat rizikuodavo savo laisve ir gyvybe, nemažai jų buvo išduoti ir po kankinimų išvežti į Sibirą:

„Ryšininkai pranešdavo viską. Ryšininkais būdavo moterys ir jauni berniukai, kurių dar neliesdavo. Ką žinai, kas kur yra. O ryšininkai

specialiai pasižiūri, paklausinėja žmonių, viską žino, kur eina kariuomenė. Iš Kačiūnų kaimo ryšininkės buvo Anelė Deveikytė (jau mirusi) ir Marijona Ryliškytė. Ryšininkės paprastai nueina, nuneša koki laišką, tai ko trūksta kitiems – tai šovinių, tai to, tai to... Susirišt reikia su kitais. Vieni kitiems duodavo. Žmonės, jei turėdavo nuo karo šovinių paslėptų, duodavo, duonos atnešdavo. Iš pradžių beveik visi palaikė partizanus. Paskui pradėjo ir žmonės labai persekiot, įbauginti buvo žmonės, bijodavo.

Kai sužeidžia, tai slaugo moterys. Viena iš Biliakiemio Švyotė sesute dirbo. Ji vaistų pristatydavo. Ateina, perriša. Paskui kita ryšininkė – kitur pristatydavo. Sužeistieji būdavo miške. Kai sužinodavo, kad gali siautėjimas būt, paprašo koki žmogų, juos paveža toliau“.

Po amnestijos keletas gyvų išlikusių partizanų nebesislapstė ir užsiregistravo. Taip padarė ir pateikėjas B. Grašys, tačiau savo pasipriešinimo kovos nenutraukė:

„Paskiau, kai buvo pasikeitimai, nešė lapelius, klįjavo, būk tai viskas dovanojama. Atlėkė saugumas, sako, viską dovanojam. Tėvai prašė: čia krečia, verčia – negali būt niekas. Bijok ir bijok – dieną ir naktį. Neapsakyt. Reikėjo registruotis. Su tauragniškium gimine Kazimieru Gicevičium išėjom registruotis. Popierius kokius davė. A kiti nėjo dar – Kraujelis nėjo, kiti. Tai tuos greit gyvus paėmė – dar baisiau, nukankino kalėjime.

Išvažiavau net Estijon, atrodė, ten niekas nežino. Ir ten saugumas pradėjo tarđyt, lenda, kvičia, ir gana.

Aš „Kroniką“ („Lietuvos Katalikų Bažnyčios kroniką“) turėdavau. Buvo toks Reinys Antanas, vyskupo Reinio brolio sūnus, jis turėjo prietaisą, rašomąją mašinėlę, ir padaugindavo. Per ryšininkus perduodavom toliau. Dirbdavo mūsų rūsijoje. Paskui persikėlėm slapčiai kiton vieton – už miško buvo pirkelė negyvenama, tai ten nusinešdavom. „Kroniką“ gaudavom iš Kauno, atnešdavo ryšininkai. Atnešdavo tik kelis lapelius. Apie viską rašydavo: kiek nužudė, kiek nukankino...

Susekė, bet kur padaugina, nežinojo. Tos „Kronikos“ ne kartą ieškojo, vertė viską: suvertė knygas, sofas išvartė, viską išdaužė. O buvo paslėpta kieme po eglėm tokioj dėžutėj, užversta sausom šakom. Tai jie dūko, dūko, po mišką naršė, badė visur su dratom, po trobas, a ten nežiūrėjo, nerado. Netikėjo, kad bus ant aikštės, ieškojo užkabariuose“.

Pateikėjas su nuoskauda prisimena jį išdavusius kaimynus:

„Vienas iš Kačiūnų kaimo toks Šaltenis Antanas, kitas iš Ignōtiškio – jie gi viską čia žinojo. Tas Šaltenis ir mane išdavė. Nežinojau, kad jis šitoks. Nuėjau pas jį į namus, pašnekėjau, pakeikiau valdžią, sakiau: „Šita vergija vis tiek pasibaigs, mes vis tiek sulauksim“. O jis

viską įrašė į magnetofoną ir perdavė sauguman. Tuoju saugumas atlėkė – krečia, motiną tąso, sako: „Tavo sūnus nori valdžią nuversti“. Buvo toks saugumietis Jakutis, paskui du ruskiai Tikomirovai. Iš Kačičiūnų Deveikis šnipinėdavo, nors jo tėvas iš Rusijos negrįžo. Kai atėmė iš jo vairavimo teises, tai iš karto grąžino, sako: „Tu tik sek, šnipinėk, teises iš karto atiduodam“. Turėjau miške pasidėjęs šovinių, granatų, šautuvą buvau paslėpęs toli nuo namų, klojime, tai jis pats saugumiečius atvedė, parodė, apskundė, kad tikrai turiu šautuvą – jis žinojo iš anksčiau. Saugumas mane areštavo ir tris dienas išlaikė saugume, tardė. Namu atlėkė saugumas, darė kratą, visas trobas išieškojo – ieškojo „Kronikos“, šautuvų“.

Skrebai ne tik žmones žudė, bet siekė sunaikinti ir jų tikėjimą, griovė kryžius, naikino šventus paveikslus:

„Prie kelio į sodybą stovėjo kryžius. Senybės kryžius, anksčiau darytas, papuvęs. Tai skrebai naktį atvažiavo su sunkvežimiu, užrišo trosą, nulaužė, sudaužė šitą kryžių. Ažuolinis kryžius buvo, daug metų išstovėjo. Mūką (Dievo skulptūrėlę) radom dirvoj. Aš paskui po kiek laiko uždėjau tą pačią mūką ir pastačiau naują kryžių. Baisūs laikai buvo. Šventus paveikslus naikino, daužė“.

Išėję kovoti su okupantais partizanai tikėjosi pagalbos iš Vakarų. Deja, jos taip ir nesulaukė, tačiau viltis sulaukti laisvos Tėvynės nežlugo:

„Kai išėjom į mišką, tikėjom, kad vis tiek kas tai bus, ko nors sulauksim. Tikėjom. Galvojom, kad ateis kita valstybė kokia į pagalbą. Mato, kad čia kraujo praliejimas didžiausias. Sakė ir iš Amerikos. Slaptai klausydavomės radijo. Turėdavo ir bunkeriuose.“

Tie, kurie turėjo dviračius, dviračių rėmuose turėdavo paslėpę tautines Lietuvos vėliavas – susuka gražiai kaip virvę, sukiša. Jei rastų – 10 metų kalėjimo. Visi taip išlaikė. Tauragnuose daktaras Šinkūnas taip smetoninę vėliavą išlaikė.

Iki 1990 m. kovo 11 buvau sekamas ir sekamas visą laiką. Šnipų atsiunčia, būk tai meškeriot ateina – stebi, kur eini. Norėjau žvakių nunešt žuvusiems, tai draugovininkai sulaukė, atėmė žvakes, sulaužė. Saugojo – niekur neik iš namų“.

Partizaninis judėjimas buvo palaužtas – didžioji dalis kilnių kovotojų buvo išžudyta, kiti išvežti į Sibiro kalėjimus, iš kur dauguma taip ir negrįžo. Dauguma jų nesukūrė šeimų, nepaliko palikuonių, – taip nukentėjo tautos genofondas. Partizanai Balys Grašys sužeistas ir po kankinimų tapęs invalidu savo šeimos taip pat nesukūrė. Jis ir toliau priešinosi okupaciniam režimui, slapta platindamas uždraustą „Lietuvos Katalikų Bažnyčios kroniką“. Patyręs neteisybę, smurtą, jis sulaukė Lietuvos Nepriklausomybės ir liko ištikimas savo idealams.

## Partizano atsiminimai

*Juozas Bitkevičius*

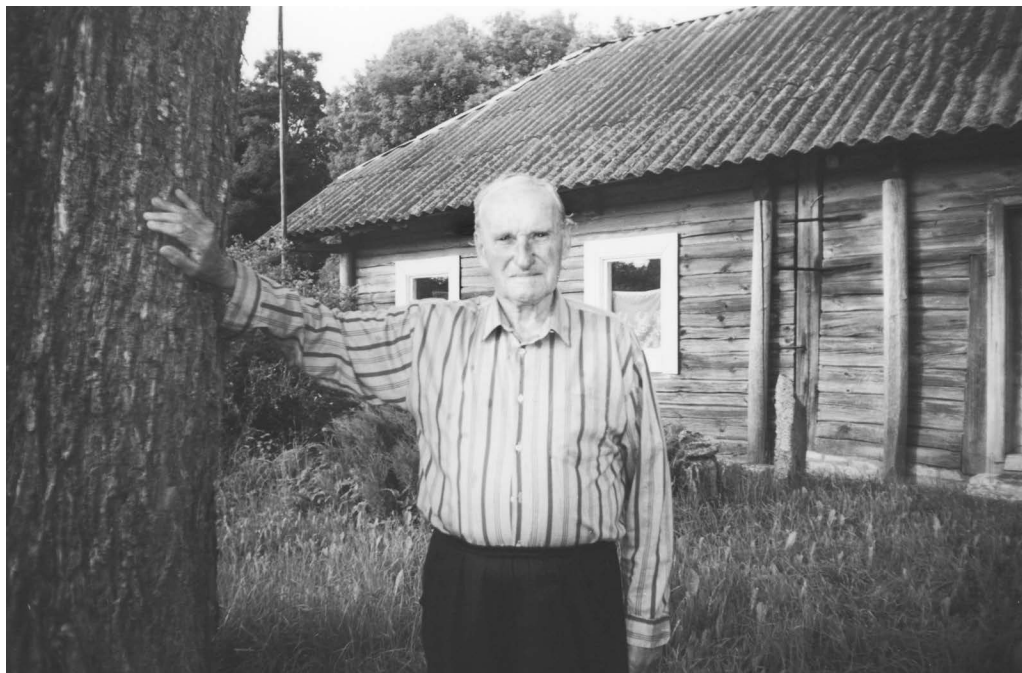

1944 m. spalio mėn. pradėjo organizuotis partizanų būriai, nes tuo laiku bolševikų valdžia buvo silpna. Stribų nebuvo, o milicija labai silpna.

Pirmas būrys buvo suorganizuotas Vytauto Petravičiaus iš Inkartų kaimo. Susirinko apie 30 Šeduikių, Nečioniškio, Raistinių ir kitų kaimų vyrų. 1944 m. lapkričio mėn. nutarta, kad Politiškių kaime reikia pašalinti pavojingą ginkluotą Dolotovą Jarmolajų. Nuvykus į minėtą kaimą nepatyrusiems partizanams, jų į trobą neįsileido ir pradėjo šaudyti. Buvo sužeistas Augutis iš Šeduikių kaimo. Tai pirmas Taurėgnų valsčiuje sužeistas partizanas, vėliau miręs.

Paskui Vytauto Petravičiaus būrys iširo. Vytautas savo veiklos nenutraukė, daug keliavo, palaikė ryšius su kitais būriais, buvo didelis idealistas. Žuvo 1946 m. pavasarį Biliakiemio kaime.

1944 m. gruodžio mėn. atvykus NKVD baudžiamajam kariuomenės būriui ir sudarius stribų būrį, prasidėjo gaudynės. Sugauti vyrai buvo šaudomi vietoje.

1944 m. gruodžio 13 d. žuvus mano broliui ir kaimynui Jonui Jankūnui, man teko palikti namus, priešingu atveju būčiau žuvęs. Pasitraukiau į Ryliškių kaimą pas savo žmonos tėvus ir ten slapsčiausi.

Po kurio laiko susipažinau su Pranu Ivoniu iš Šmuiliškės vienkiemio. Jis paprašė manęs padėti spausdinti slaptą laikraštuką „Aukštaitijos kovotojas“. Iškasėme 3 bunkerius (2 miške, 1 tvarte po gyvuliais), turėjome gerą radiją, galėjome klausyti žinių iš visos Europos. 1944–1945 m. buvo rengiamos „Amerikos balso“ transliacijų

*Lietuvos partizanas Juozas Bitkevičius gimtojoje sodyboje Nečioniškio k. prie guobos. 2003 m. Alvydo Danausko nuotr.*

vokiečių kalba santraukos. Pranas Ivonis gerai mokėjo vokiečių kalbą, aš – silpnai. Spausdintame rašomąja mašinėle, dauginome šapirografu, ką išgirdę per „Amerikos balsą“. Laukėme gerų žinių, bet, deja, gerų žinių nebuvo.

Labai blogos žinios sulaukėme po Antrojo pasaulinio karo pabaigos, kad iš anglų valdomos zonos ir kitų zonų bus prievarta deportuota 2 milijonai buvusių sovietų piliečių ir atiduota mirčiai. Antra žinia atėjo iš Švedijos, kad bus prievarta deportuota 200 Pabaltijo piliečių, į Švediją patekusių iš Kuršo fronto. Liko vienas latvis, vedęs švedę, o kitas latvių leitenantas nusišovė.

Mus abu su Pranu Ivoniu ištiko šokas, neaišku, ką daryti, laukėme išlaisvinimo, o čia prievarta atiduoda į mirtį.

Mūsų spausdinamą laikraštį pasiimdavo ryšininkai, žinoma, ne iš bunkerio, o iš kitos vietos (tie mūsų bunkeriai ir šiandien liko niekam nežinomi), skrebai nerado, nors ieškojo. Po kurio laiko buvo paskelbtas generolo Eizenhauerio pareiškimas, esą buvę Pabaltijo piliečiai nėra sovietų piliečiai ir nebus išduodami.

1945 m. gegužės mėnesį dėl sveikatos iš bunkerio pasitraukiau ir įstojau į *Liepos* vadovaujamą partizanų būrį. Būrys buvo gana didelis, jį sudarė apie 50 žmonių, buvo sunku su maistu, nakvyne ir kt.

1945 m. gegužės mėn. ties Raudoniškio kaimu teko susidurti su stipriu NKVD kariuomenės daliniu. Per kautynes žuvo 16 žmonių, mane sužeidė, teko ilgai gydytis. Būrį išformavus, teko slapstytis po 2–3 žmones. 1946 m. vasarą atsirado pasivadinęs partizanais NKVD dalinys. Jis apsistojo Pelūričio miške, tarp Kačiūnų kaimo ir Kūktiškių. Pradėjo smarkiai siausti, suėmė Prano Ivonio brolių Stasį bei seserį Jadvygą, Stasį nušovė, o seserį buvo paleidę. Vėliau buvo suimta ir nuteista. Iki šiol nėra žinoma, kur dingusi.

Žinoma, buvo išdavystė, bet Prano Ivonio bunkerio ir spausdinimo priemonių nesurado. Pranas žuvo apie 1948 m. Aš 1946 m. rudenį išvykau į Šiaulius.

## „Pergalės“ diena nebuvo mano kaimo šventė

*Jonas Andriusevičius*

1945 metų gegužės 9 dieną pamenu kaip ką tik išgyventą. Mes, penki ar šeši tolimesnių kaimų gimnazistai, ramiai žygiavom mokyklos link. Vos įjė į Daūgailių miestelį (Utenos r.), pastebėjome neįprastą pagyvėjimą. Prie krautuvėlės, pašto, valsčiaus komiteto ir mokyklos karojo raudonos vėliavos. Valsčiaus veikėjai lakstė šen bei ten, nenatūraliai garsiai šaukdami ir kažką organizuodami.

Mokykloje radome maišalynę. Pilna kariškių, dauguma ginkluoti ir neblaivūs. Koridoriuose palei sienas glaustėsi baugštūs mokytojai ir mokiniai. Kažkuris mums, dar nieko nesusigaudantiems, riktėlėjo: „*Karas baigėsi!*“ Mes irgi įsiliejome į šią keistą rėkaujančią publiką, laukdami, kas bus toliau. Auklėtoja paaiškino, kad, girdi, pamokų šiandien nebus, o salėje tuojau prasidėsias mitingas, nes rusai laimėjo karą prieš vokiečius.

Mitingo mes taip ir nesupratome: nedidelėje salėje prie raudonai apdengto stalo kažkokie žmonės šnekėjo rusiškai, lietuviškai, nuolat šaukė „*ura*“ ir plojo. Vėliau į



kiemą įvirtę ginkluoti sribai ir rusų kariškiai ėmė pilti iš visokių ginklų į viršų, ir ne tik į viršų – vaizdas darėsi grėsmingas. Tarp šitų landžioti buvo pavojinga, nes daugelis šaudžiusių sunkiai laikėsi ant kojų ir, pabalinę akis, kriokė: „*Ura Staliniui!*“, „*Dabar mušime banditus!*..“

Mokytojai ir mes, mokiniai, iš tokių „iškilmių“ vienas po kito dingome, nors buvo prisakyta visiems dalyvauti šokiuose.

Pakeliui į namus su draugais perėjome per kelis kaimus, kurie buvo ištuštėję kaip po maro, niekur nė gyvos dvasios. Skubiai išsiskirstėm po namus, skubėdami papasakoti miestelyje patirtus išpūdžius. Namuose manęs laukė keli kaimynai, jau žiną apie karo pabaigą. Papasakojau, ką patyriau miestelyje. Temstant užėjo partizanai Antanas Gasiūnas ir Anupras Meidus. Jie dažnai užeidavo pas mus, pasiteiraudavo, ką aš matęs valsčiaus centre. Ir dabar, išklausę mano išpūdžių, sunerimę greitai dingo beržyno pusėje.

Nelinksma buvo Utenos krašto kaimo žmonėms vokiečiams pasitraukus ir užplūdus Raudonajai armijai. Baisūs, siaubingi dalykai ėmė dėtis aplinkui. Greta mūsų buvęs didelis (apie 60 šeimų) rusų stačiatikių (bent jie taip save vadino) Sirvydžių kaimas staiga tapo sribų širšėlynu ir aplinkinių kaimų baubu. Reta buvo diena, kad iš to kaimo plūstantys sribai ko nors neapiplėštų – „*neiškonfiskuotų*“ (jų žodžiais tariant) ar nenušautų. „*Konfiskavimo*“ žodžiu buvo įteisintas plėšikavimas, prasidėjęs raudonųjų frontui užslinkus. Ramūs ir taikūs žemdirbiai, gyvenime svetimo šapelio nepalietę, nežinoję spynų ir šunų, staiga pasidarė „*banditais*“, baisiausiais šitų kaimynų rusų, su kuriais dar vakar ganė karves ar kirto rugius, priešais. Anie tik šūkavo ir džiūgavo: „*Naši priešly*“, „*Doloj kulaki*“. Ir plėšė, žudė. Viena, ko jie ėmė vengti, tai susitikimų su besiorganizuojančiais lietuvių partizanais.

Dar 1944-ųjų rudenį, vidury šviesios dienos, į mano kaimyno trobą įsiveržė sribai. Tėvo akivaizdoje vietinis rusas Trofimas Semionovas, pravardžiuojamas Šlubiu, nusiėmė šautuvą nuo peties ir, net žodžio neištaręs, nušovė pietus bevalgantį sūnų Praną Vaitiekūną, žmonai Jadvygai peršovė ranką. Taip vis dažniau ir dažniau Šlubis su savo gauja šaudė kaimynus. Jo sąžinę turėtų slėgti keturių kaimynų mirtys.

1944 m. žiemą Sirvydžių (to rusų kaimo) sribai sudegino ir kitų mano kaimynų Žilinskių trobas, išsivarė galvijus, „*iškonfiskavo*“ Gasiūnų sodybą, išginė iš namų ne tik vyrus, bet ir seną motiną. Tai artimiausi mano kaimynai. O kas darėsi toliau? Pamenu, kaip tą „*pergalės*“ pavasarį kareiviai, surišę ir apmušę mano dėdę Jurgį, išsivežė jį į miestelį. Kada tik užsukdavo, vis reikalaudavo pasakyti, kur slepiasi mano tėvas (bandęs pasitraukti į Vakarus) ar kuris nors kaimynas, nepasidavęs sovietinei mobilizacijai.

Vokiečiai irgi buvo okupantai, bet juos dar likę amžininkai prisimena kiek kitaip. Nežinau, kaip jie elgėsi kitur, bet pas mus, Gaidžių kaime (apie dvi dešimtys kiemų), vokiečiai nenuskriaudė nė vieno. Pamenu tuos kareivius kaip ramius ir kultūringus žmones, už kiekvieną vištos kiaušinių atsilygindavusius saldumynais, cigaretetėmis, markėmis.

Taurėgnų valsčiuje tarnautojai visi buvo savi, lietuviai. Jei vokiečiai rengdavo rekvizicijas, arklių ėmimą ar žmonių gaudynes darbai Vokietijoje, tai iš anksto žinojo kelių valsčių žmonės ir ramiausiai viskam pasiruošdavo. Tiktai naktimis reikėjo bijoti,



kad užgriuvę raudonieji partizanai neapiplėštų ar nenušautų. Po pergalės prieš Vokietiją ėmėme laukti naujo karo, amerikonų atėjimo, išganingojo išvadavimo. Deja, tada net nesapnavom, kad tie išsvajotieji Vakarai, didžioji mūsų viltis, buvo mus jau išdavę ir pasmerkę naujai ir ilgai vos ne pusės šimto metų okupacijai, kurios metu buvo vykdomas žiauriausias fizinis ir dvasinis genocidas.

## Didžiojo pasninko pradžia

*Jonas Andriusevičius*

Kol visus suvarinėjo – ir sutemo. Jono Žemaičio (Gaidžiuosė vos ne kas antras kiemas Žemaičio) troba, kurioje turėjo įvykti „istorinis“ kolektyvinio ūkio steigimas, tapo tikra Bastilija. Už kiekvieno pastato glaudėsi iki dantų ginkluoti vyrukai. Net kieme prie kryžiaus stypsojo kulkosvaidį pasistatęs sargybinis...

Tabako dūmuose skendinčioje gryčioje prasidėjo „susirinkimas“. Aktyvo galva paskelbė, kad šiandien gaidžiškams tenkanti didžiulė laimė, – jie gauną laimingą proą tapti kolektyvinio ūkio – kolchozo – nariais...

Vyrai tarsi suakmenėję sėdėjo nudūrę galvas žemyn ant pasieniais sustatytų suolų ir tylėdami godžiai čiulpė „žaliosios“ ir „multankos“ suktines. Visų sąmonėje kirbėjo šiurpulį keliantis žodis „kolchozas“, o atmintyje mirgėjo neseniai matytų „biežancų“ paveikslai: iš raudonos gumos pagamintu apavu apautos kojos, apipešiotos šimtasiulės, maišeliai ant pečių ir alkani, išvargę ir viskam abejingi veidai. Pavieniui ir būriais vis iš rytų į vakarus... O juk ir Stalino saulė tekėjo rytuose... Ne, gaidžiškiai netikėjo tuo šviesiu rytojumi! Nors žemdirbio gyvenimas prakaitu permirktas, kartais ir su nepritekliais, bet tai buvo savas gyvenimas, paveldėtas iš tėvų ir protėvių, ir keisti jo į nežinią niekas nenorėjo. Be to, patirti gyvieji pavyzdžiai niekaip nesiderino su šiandieninių oratorių žodžiais...

Vakarėjant įtampa augo. Oratoriai darėsi irzlesni, o ginkluoti sargai vis šiurkščiau ir dažniau užkliūdavo už pasieniais prisiglaudusių sunerimusių žmonių. Tačiau dar nė viena ranka nebuvo ištiesta stalo link, kur gulėjo paruošti popieriaus lapai ir rašymo reikmenys. Kai kas įsidrąsinęs ėmė prašyti, kad išleistų bent gyvulių pašerti, nekaltant jau kad ir patiems pavalgyti reikia. Atsakymas buvo trumpas ir labai aiškus:

– Rašyk pareiškimą ir eik kur nori!

Kaimiečiai ėmė tarp savęs šnibždėtis ir murmėti. Tai, matyt, nepatiko organizatoriams, ir iš karto nuskambėjo komanda: baigt kalbėt! Žmonės tik muistėsi lyg nuo uodų gindamiesi, suko galvas į šalį ir prispirti aiškinosi nemoką rašyti. Akimirksniu raštingieji organizatoriai pasisiūlė padėti. Ir šį kartą nepakilo rankos pasirašyti nuosprendžio sau ir savo šeimai.

Pagaliau paryčiais iškankinti laukimo žmonės palūžo. Kas bus, tas bus... Visi vienu kartu paėmė jau gatavai parašytus pareiškimus ir pakeverzojo bent pirmąsias raides ar tiesiog padėjo kryželius. Tai nebuvo parašai, kuriais jie pasirašydavo retus jų gyvenime dokumentus. Vėliau kažkas liūdnai pajuokavo: padėjau kryžių savo gyvenimui...

Organizacinis susirinkimas įvyko! Aktyvas išgarmėjo Taurėgnų link, o netrukus spaudoje pasirodė žinutė – dar vieno kaimo valstiečiai su dideliu entuziazmu susibūrė į naują kolūkį!

Kelioms dienoms praėjus, Gaidžiuose vėl susirinkimas. Šį kartą Juozapo Žemaičio troboje. Dabar reikėjo naujai iškeptam kolchozui ir pavadinimo, ir pirmininko, ir dar daug ko. Ir vėl tie patys aktyvistai, tie patys ginkluoti „sargai“ iš Taurėgnų. Susirinkimas vyko demokratiškai.

– Pavadinimą kolchozui siūlykite patys, – pasakė susirinkimo pirmininkas.

Gryčioje – kapų tyla, tik vienas kitas nosies šnirpštelėjimas. Ne pavadinimas buvo galvoje dabar žmonėms! Po kiek laiko kažkas pusgarsiai, taip, kad negalima buvo suprasti, kas pasakė, burbtelėjo:

– Vilija...

Staiga nusiritęs griausmingas juokas taip pat netikėtai ir nuščiuvo. Ar nebus išsišokę?

– Što, što? Vilija? Ot šitas gieras vardas!

Tik susirinkimo pirmininkas ir kiti veikėjai kraipė galvas, ko tie gaidžiškiai taip juoku užspringo? Bet, matyt, nusprendę, kad kažkam iš po kailinių išsprūdo nedoras garsas su kvapu, nurimo. Jiems, žinoma, ir baisiame sapne nebūtų prisapnavę, kad tarmiškas to krašto žodis *vilija* reiškia ne upės pavadinimą, o būtent sausą pasninką! Ir kad tas pasiūlymas buvo tik juokas pro ašaras...

– Nu tak, kas už Viliją?

Pirmąkart gaidžiškiai balsuodami buvo vieningi, – pakilo visų dalyvavusiųjų rankos. Susirinkimo pirmininkas su didžiu pasitenkinimu apibendrino:

– Prieš niera, susilaikysiu tožė niera! Kolchozo pavadinimas vienbalsiai patvirtintas!

Taip Gaidžių, o vėliau dar ir kitų prijungtų kaimų kolektyvinis ūkis keletą metų buvo vadinamas dviprasmiu „*Vilijos*“ vardu, kurio kilmę žinojo tik patys „krikšto tėvai“.

Prasidėjo didysis pasninkas... Tuo netrukus įsitikinau ir pats savo kailiu. Po trejeto metų, jau būdamas mokytoju viename Lietuvos kampelyje, vasarą grįžęs į tėviškę pamačiau savo artimuosius ir kaimynus su maišais važinėjančius net į Daugpiliį pirkti skystutėlės forminės duonos, kokios pas mus sočiai jau nebuvo. Pavaduodamas kolūkio darbų užguitą motiną, ir aš kelis kartus su „*maišelininkais*“ lankiausi tame „*gyvybės mieste*“. Nebepamenu, kas manęs vienąkart paklausė: ar, girdi, tau, mokytojui, ne gėda važinėti su maišu duoneliauti ir vaikščioti Daugpilyje iš krautuvės į krautuvę (mat tuomet ir latviai savo „*dosnumą*“ rodė: tik po du kepaliukus galvai, o nuvažiavus 70 km norėjosi daugiau parsivežti)? Pamenu tik, kad atsakiau: gėda turėtų būti tiems, dėl kurių kaltės taip atsitiko!

Melas būtų, jei kas teigtų, kad mūsų žmonės nebuvo darbštūs ir todėl pirmąjį kolektyvinį dešimtmetį teko gyventi pusbadžiu. Ir šiandien man akyse tebestovi prirokusių avižų plotai ir juose mosuojančio dalgiu dėdės Prano nuo prakaito pajuodę marškiniai. Vienas nupjaukavo po keliolika hektarų! Atlyginimas – gramai pelais atskiestų grūdų, kurių ir vištos nenorėjo lesti... Tai padėjęs sveikatą ne laiku žmogus baigė gyvenimą, o juk buvo reto talento muzikantas! Arba dėdienė Teofilė – kelis dešimtmečius kasdien bėgiojo po kelis kartus į Sirvėdžių fermas, esančias už ketverto

kilometrų, kaip kadaisė proseneliai į lažą tame pačiame Sirvydžių dvare. Šėrė kiaules. Jomis besirūpindama graibė pjuvenas po einančiu zeimeriu ir tapo invalide...

Kaip gyvą širdies skausmą nešioju tų dienų prisiminimus. Ir ne tik dienų, bet ir naktų, kai motina mėnesienos šviesoje (dienomis reikėjo uždirbinėti privalomus tuščius darbdienius) skubėdavo nurauti plotelį linų, kad žolėtoje linienoje galėtų pririšti karvutę – vienintelę ištikimą kelių burnų maitintoją... Šito nedraudavo net pirmininkas! O kai kartais vaikai paprašydavo daugiau, negu įpilta, pieno ar sviesto kruopelės, motina liūdnei (nesuprasi, ko tenai daugiau būdavo: skausmo ar humoro) atsakydavo:

– Neprašykit! Stalinui sviesto reikia...

## Tremtis

*Justas Mačerauskas*

1951 m. spalio 1 d. vėlų vakarą pradėjo loti šuo, sode kažkas šnarėjo. Spalio 2 d. apie 3 valandą ryto pasigirdo smūgiai į duris. Tikriausiai daužė šautuvų buožėmis. Reikalavo atidaryti. Išleidę nekviestus svečius pamatėme, kad tai reguliariosios kariuomenės kariškiai. Paklausė, ar visi esame. Tuo metu namuose buvo mano tėvelis Zigmas Mačerauskas, motina Teklė Mačerauskienė, mano žmona Elena, sūnūs – Antanas, Juliukas ir Vidas. Sūnus Albinas buvo išėjęs pas gimines. Apie 6 valandą ryto buvo pasakyta, kad turime ruošti kelionei į Sibirą. Pranešė, jog bus leidžiama pasiimti su savimi ne daugiau kaip 1 toną mantos, maisto produktų, apyvokos reikmenų, katilų maistui, praustuvą ir kt.

Išaušus atėjo kaimynai. Jie padėjo papjauti paršą. Mėsą sūdėme ir dėjome į kubilėlį. Visus mus sutalpino į du vežimus. Kaimynai buvo išvaryti tam reikalui su savo arkliais. Iš pradžių nuvežė į Taurāgnų valsčių, paskui buvome susodinti į sunkvežimį. Atvežė į Utenos geležinkelio stotį (siaurukas). Sukišo tiesiog į gyvulinius vagonus tiek, kiek galima buvo sukišti. Mums teko ropštis ant mantos pačiame palubėje. Viename va-

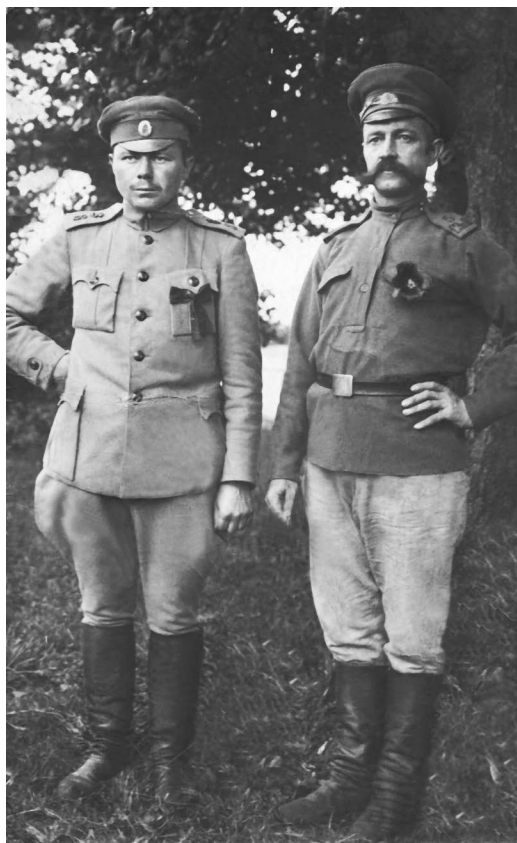

*Zigmas Mačerauskas (dešinėje) su kitu lietuviu Rusijos kariuomenėje po Vasario revoliucijos. Apie revoliuciją kalba kaspiniai ant krūtinės, žodis „revoliucija“ ir data „1917, kovo 5“ antroje nuotraukos pusėje. Iš V. Mačerausko albumo*

gone tilpo keturios šeimos, o kai kuriuose – ir penkios. Vagonais vežė iki Švenčionėlių. Nei Tauragnuose, nei Utenos geležinkelio stotyje pašaliniais žmonės neleido arti prieiti. Švenčionėliuose buvome atvežti apie 16 valandą. Čia vėl liepė persikraustyti į plačiojo geležinkelio prekinis vagonus. Spalio 3 d. rytą traukinys pajudėjo Daugpilio link. Mūsų vagonė buvo sutalpintos aštuonios šeimos. Vietoj tualetu liepė iš trijų lentų iširengti lovį, vieną jo galą iškišome į lauką per plyšį, kurį paliko specialiai iki galo neuždareę vagono durų. Durys iš lauko pusės buvo užrakintos spyna, o ant langų pritvirtintos grotos. Aplink tą nelemtą lovį teko kabinti marškas, kad mažiau eitų šaltis ir mažiau būtų kvapo iš tokio tualetu. Iki pat Uralo iš vagonų nieko neišleido, tik tris kartus vienas žmogus nuo šeimos galėjo išeiti pasiimti šilto vandens iš garvežio. Už Uralo kažkokioje pusstotėje, ilgesniam laikui sustojus traukiniams, išleido pasivaikščioti. Aplinkui stovėjo kareiviai su automatais. Iki Krasnojarsko važiuojome 20 parų. Mano sūnus Vidas buvo trijų mėnesių, tad vystyklus teko džiovinti – juos su žmona dėjome ant savo kūno. Per visą kelionę tris ar keturis kartus davė pieno ar šiltos sorų košės (vaikui).



Krasnojarske traukinys sustojo spalio 22 d. jau sutemus. Liepė kraustyti iš vagonų. Aplink buvo sniegas, šaltis – apie  $-20^{\circ}$  C. Išsikraustėme iš vagonų ir apšviestame perone praleidome visą naktį. Laimei, aplink buvo daug šiukšlių, tai pasirinkę skiedrų susikūrėme šioją tokį lauželį. Taip sulaukėme spalio 23 d. ryto. Ryte pradėjo žmonės šaukti pavardėmis ir liepė krauti mantą į mašinas. Mūsų eilė atėjo pavakariais. Susikrovėme daiktus į mašinas ir mus per pontoninį tiltą nuvežė į kitą Jenisejaus pusę. Labai bijojome, kad mašinos nepasuktų į šiaurę. Dievo laimei, mūsų mašina pasuko į pietus nuo pontoninio tilto. Vežė į prielauką, liepė iškrauti ant žemės daiktus, o paskui vėl su visais daiktais persikelti į savaeigę baržą. Kai sutalpino apie 7–8 vagonuose buvusias šeimas su daiktais, baržos viršų uždengė, o tada barža išplaukė prieš srovę į pietus. Paryčiui pasidarė tiek tvanku, kad neturėjome kuo kvėpuoti. Po kurio laiko atidarė vieną dangtį ir išleido į denį po kelis žmones. Aplinkui buvo matyti kalnai, vietomis apaugę mišku, o vietomis plytėjo gryna uola. Taip plaukėme dar dvi paras. Baigiantis antrai parai laivas sustojo Parkomunos prielaukoje, kurioje išlaipino kelias šeimas. Mus plukdė toliau. Apie vidurnaktį barža sustojo kažkokioje prielaukoje, kur buvo gal kokios trys pirkelytės. Čia išlaipino daug šeimų. Po kurio laiko atvyko pastotės su arkliais ir liepė krauti į vežimus daiktus. Važiuojome apie pusantrų valandos. Brėkstant ryto žarai išvydome neįprastą vaizdą. Atrodė, kad mus veža į kažkokius urvus kalne, kuris buvo matyti prieš mus švintančio dangaus fone. Vos keli žiburiai žibėjo to baisaus kalno papėdėje.

*Grasilda Gogelienė  
(Bileišytė), straipsnio  
autorius senelė,  
Pirmojo pasaulinio  
karo metais.  
Iš V. Mačerausko  
albumo*



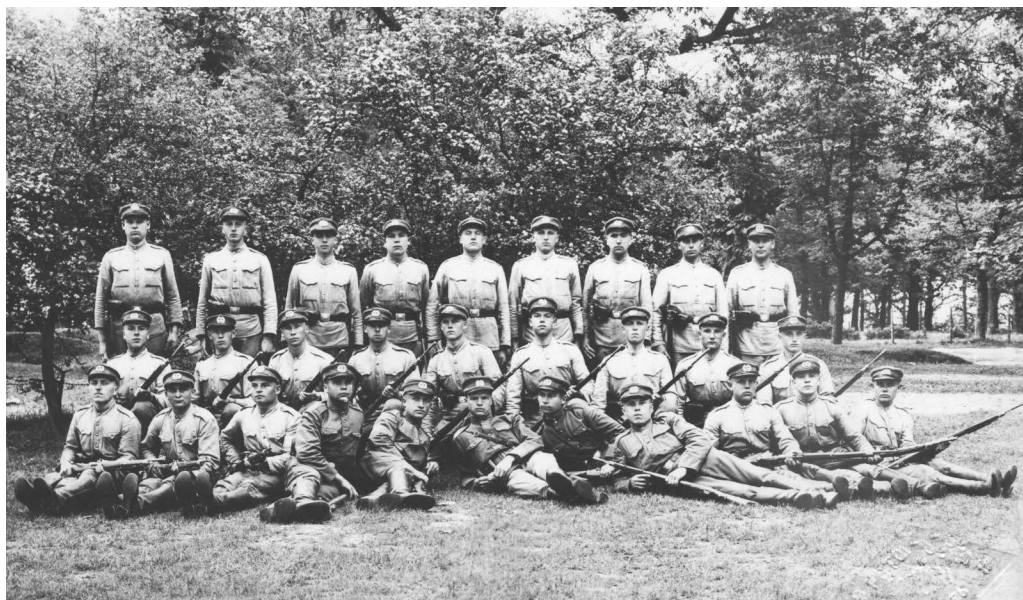

*Justas Mačerauskas, Lietuvos kariuomenės  
kareivis (1-oje eilėje 4-as iš dešinės).  
Apie 1930 m. Iš V. Mačerausko albumo*

*Tremties vieta – Krasnojarsko kr., Novosiolovo r.,  
Komos kol., Ulažų k. Iš V. Mačerausko albumo*

Tai buvo mūsų tremties vieta – Ulazų kaimas Novosiolovo rajone. Iš pradžių mus su Taūtiškių kaimo Babrauskų šeima sutalpino į vieną kambarį name kaimo vidury. Tuo metu teko maitintis sužiedėjusia duona, kurią Švenčionėliuose buvo spėję perduoti geri žmonės. Mėsos dar turėjome, nes buvome pasiėmę iš namų. Vėliau leido nusipirkti iš vietos gyventojų bulvių, o kolūkis skirdavo po kelis kilogramus grūdų, kuriuos sumaldavome to kaimo vandens malūne. Jau kitą dieną visus darbingus žmones komendantas išvarė į kolūkių kultūras, vežti pašarą į fermas, valyti grūdus ir dirbti kitus darbus.

Taip 24 šeimos iš Lietuvos apsigyveno Ulazų kaime.

Iš pradžių džiaugėmės, kad galime pavalgyti bulvių su *saloduška* (kvietinių miltų gira). Vėlesniais metais gyvenome geriau. Nusipirkome „*zemlenką*“ iš rusų, kuris persikėlė gyventi į tarybinį ūkį kitapus Jenisejaus. Toje „*zemlenkoje*“, kurios langai buvo beveik sulig žeme, pragyvenome iki tremties pabaigos.

1953 m. gegužės 8 d. Ulazų kaime mirė sūnus Juliukas.

Mano tėvelis Zigmas mirė paskutiniais tremties metais, t. y. 1957 m. balandžio 30 d. Jie palaidoti kartu su kitais lietuviais šalia rusų kapinių. Lietuvių kapinės buvo aptvertos tvorelėmis, o rusų kai kurios aptvertos, kitos ne, taigi ir gyvuliai laisvai galėjo vaikščioti po kapines.

Mane tą pačią žiemą pasiuntė mokytis traktorininko specialybės Komos MTS. Užrašus rašiau lietuvių kalbos raidėmis, nors žodžiai buvo rusiški. Baigęs mokslus pradėjau dirbti Komos MTS Ulazų kaimo kolūkyje „Put k socializmu“. Mano žmona



*Traktorininkas*

*J. Mačerauskas*

*tremtyje.*

*Iš V. Mačerausko*

*albumo*



*Elena*

*Mačerauskienė –*

*Komos kol. melžėja*

*(paskutinėje eilėje*

*3-ia iš dešinės).*

*Iš V. Mačerausko*

*albumo*



dirbo karvių melžėja. Melžė brucelioze sergančias karves, kurios visą žiemą buvo laikomos lauke. Tėvelis buvo paskirtas sargu bityne, kuriame dirbo iki mirties. Sūnus Antanas iš pradžių mokėsi Ulazų pradžios mokykloje, vėliau – Anašo septynmetėje, kur baigė 6 klases. Likęs Lietuvoje sūnus Albinas gyveno pas gimines.

1957 m. birželio mėnesį gavau medalį „Už plėšiniųjų žemių įsisavinimą“.

Nuvažiavau į Novosiolovą pas komendantą kapitoną Golovačiova, norėjau prašyti, kad leistų atsivežti sūnų, kuris liko Lietuvoje. Komendantas pasakė, kad nereikia vargti, nes tuojau ir aš su šeima galėsiu važiuoti namo.

Taip 1957 m. spalio mėn. pabaigoje išvažiavome iš Ulazų, o Lietuvoje buvome prieš pat spalio šventes.

Apsigyvenome savo namuose Grašių kaime, nes jie nebuvo išdraskyti – mus išvežus, juose apsigyveno kaimynė su šeima. (Trys trobesiai po gaisro buvo atstatyti, kuriuose sugrižę apsigyvenome.)

#### Dėl 1945 m. liepos 5 d. sovietų kariuomenės sudeginto Grašių kaimo\*

Utenos r., netoli Taurėgnų, 2,5 km buvo gatvinis Grašių kaimas. Jame gyveno 14 ūkininkų. 1939 m. kaimas buvo išdalytas į vienkiemius. Dalis gyventojų išsikėlė, dalis liko senoje vietoje. 1941 m. prasidėjus karui stovybos sustojo. Vokiečių okupacijos metais nė vienas gyventojas nenukentėjo. Nenukentėjo ir karo metu, nes frontasėjo toliau.

Prasidėjo pokaris. Jaunus vyrus gaudė į kariuomenę. Iš likusių kaime (neiškėlusiu) trijų sodybų (viena šalia kitos) visos buvo sudegintos. Ūkininko Kazio Grašio šeimoje buvo keturi sūnūs: vienas mažas, o kiti suaugę jau šaukiamojo amžiaus. Jie nutarė neiti į kariuomenę – slėptis. Netoli kaimo esančiame miške, vad. „Žvėrinčiumi“, išsikasė bunkerį ir slėptėsi. 1945 m. liepos 5 d. apie vidurdienį rusų kariuomenės dalinys ėmė supti mišką. Sugavo vaikus, atsivarė į tėvų sodybą ir ėmė juos tardyti, mušt. Vaikus išsivežė. Išvažiudami uždegė vaikų tėvų sodybą, paskui kitas dvi. Šaudė padegamosiomis kulkomis į šiaudinius trobesių sto-



*Elena ir Teklė  
Mačerauskienės  
su Sibire gimusiu  
sūnumi ir vaikaičiu  
Vidmantu.*

*Iš V. Mačerausko  
albumo*



*Lietuviukai  
Ulazų pradžios  
mokykloje. 1954 m.  
Iš V. Mačerausko  
albumo*

\* Įteikta Vilniaus Sąjūdžio centrui 1993 03 20.

gus sakydami: „*vsie bandity nužno uničtožit*“. Taip per pusvalandį užsiliepsnojo trijų ūkininkų trobos. Žmonės nespėjo išnešti net savo daiktų, drabužių. Gaisro metu sudegė smulkūs gyvulėliai (veršeliai, kiaulės, vištos), stambieji gyvuliai buvo laukuose.

Sudegė Kazio Grašio gyvenamasis namas, tvartas, kluonas. Antano Grašio – gyv. namas, tvartas, kluonas. Justo Mačerausko – gyv. namas, klėtis, tvartas, kluonas, daržinė ir vištidė (stamb. ūkis 28 ha).

Prašom priskaičiuoti prie bendrų mūsų krašto nuostolių ir šių sodybų sudeginimą derybose su Maskva.

Parašai

## Tauragnų Šv. Jurgio bažnyčios XIV–XX amžiuje

*Rimvydas Laužikas*

Taurāgnai minimi istoriniuose šaltiniuose nuo XIII a. Žinomas Lietuvos karaliaus Mindaugo dovanojimo raštas, kuriame Livonijos ordinui užrašomos sėlių žemės Meddene, Polone, Maleysine ir Tovraks (Tauragnai). XIV a. Hermanas iš Vartbergės mini Livonijos ordino riterių žygius į Tauragnų apylinkes. Čia buvo Lietuvos didžiųjų kunigaikščių pilis, kurią Lietuvos didysis kunigaikštis Jogaila savo 1387 m. vasario 17 d. privilegija padovanojo Vilniaus vyskupui. Tais pat metais turbūt pastatyta ir bažnyčia. Nėra žinių, kur stovėjo pirmoji šventovė. Ji galėjusi būti arba netoli Taurāpilio piliakalnio, arba dabartinėje vietoje, miestelyje ant Labės ežero kranto.

Pirmąją hipotezę paremia daugybė užuominų XVIII a. rašytiniuose šaltiniuose. XVIII a. Taurapolis buvo pusiau savarankiška valda. Jis 1783 m. inventorinamas atskirai nuo Tauragnų parapijos, bet yra tų pačių metų užuomina, jog Tauragnų parapijoje jokių filijų ar koplyčių nėra. Tačiau keista, kad aprašant Tauragnų parapijos ribas Taurapolis neminimas. Yra vietinė legenda, pasakojanti, kad, sudegus trečiajai bažnyčiai Taurāpilyje, klebonui apsireiškęs šv. Kazimieras ir paliepęs perkelti šventovę į miestelį. Šv. Jurgis – karių globėjas (palyginimui galime paminėti XV a. pradžioje Dubingių pilyje pastatytą Šv. Jurgio bažnyčią bei Vilniaus aukštutinėje pilyje minimą Šv. Martyno šventovę). Iš dalies šią hipotezę patvirtina ir archeologiniai tyrimai (ankstyviausia buvusių bažnyčių vietoje aptikta moneta – XV a. pab. Aleksandro denaras, o radinių, kurie tikrai leistų pirmosios bažnyčios miestelyje statybas nukelti į XIV a. pabaigą, nerasta).

Autorius laikytusi nuomonės, kad nedidelis kulto pastatas iškart po krikšto galėjo būti įkurtas šalia Taurāpilio. Tačiau 1433 m. sausio 30 d. į Lietuvą įsiveržusi nuo sosto nušalinto Lietuvos didžiojo kunigaikščio Švitrigailos sąjungininko, Livonijos ordino magistro Pauliaus fon Rusdorfo vadovaujama kariuomenė sudegino ir apiplėšė Tauragnų apylinkes, sunaikino Taurapilį. Po šio žygio antroji Tauragnų bažnyčia jau tikrai buvo surešta patogesnėje prekybai vietoje įsikūrusiame miestelyje, ant Labės ežero kranto; nors ir prie piliakalnio dar gyvenama. XVIII a. ten minimas Taurāpilio palivarkas ir koplyčia (bažnyčia).

Kaip atrodė pirmosios bažnyčios, kada jos buvo remontuojamos, perstatomos – nežinome. Tauragnų parapinė bažnyčia rašytiniuose šaltiniuose pirmą kartą minima 1498 bei 1522 m. Vilniaus vyskupijos šventovių sąrašė, parengtame Jano Albinuso. Su šiuo pastatu galime sieti archeologinių kasinėjimų metu giliausiame sluoksnyje atkastus pamatų fragmentus. Jie lieti iš geros kokybės kalkių, panaudojant pavienes dideles gotikinio formato plytų nuolaužas, smulkius (1–3 centimetrų skersmens) ir stambesnius (iki 15 centimetrų skersmens) akmenukus, plytų trupinius. Skiedinys rusvai gelsvos spalvos, kalkių ir žvyro santykis 1:3,69 (tai rodo, kad darbus atliko gana kvalifikuoti meistrai: esant palyginti nedideliame medinės bažnyčios sienų svoriui nereikėjo labai atsparių gniuždymui pamatų). Žvyras skiediniui taip pat buvo ruošiamas kruopščiai: jis gerai nusijotas. Pamatų viršus išlygintas viena eile didelių plytų. Jos sodriai raudonos spalvos, gerai išdegtos (net 500 metų išbuvusios žemėje

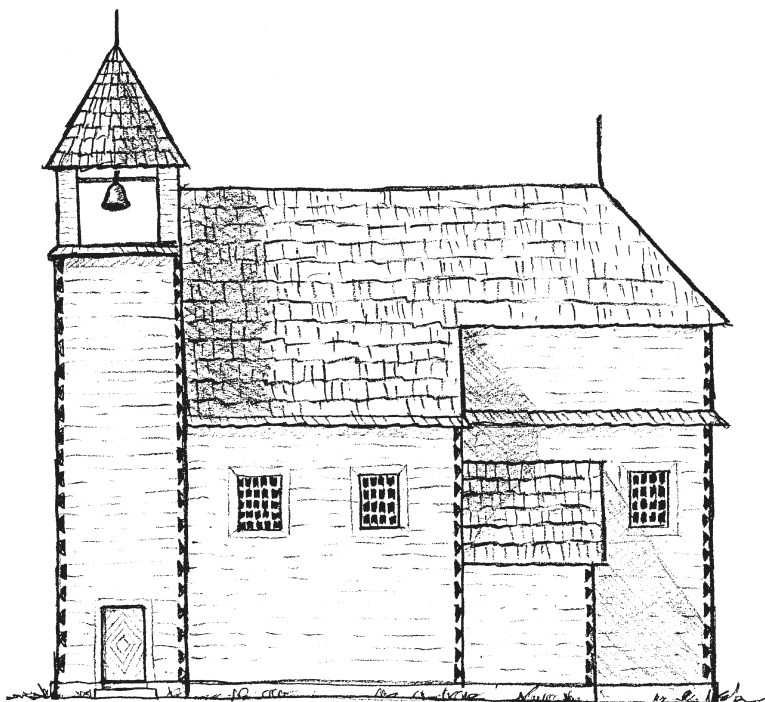

*Pirmoji Tauragnų  
Šv. Jurgio bažnyčia.  
XV a. pab.  
(aut. rekonstrukcija)*

dar yra tvirtos), 27,5–32,5x13–15,5x5–8 centimetro dydžio. Ir savo dydžiais, ir proporcijomis Tauragnuose aptiktos plytos artimos gotikinėms ir renesansinėms XIV–XVI a. Lietuvos mūrinių pastatų plytomis. Panašių plytų aptikta ir gretimame Gineičių dvare, kuris iki XIX a. priklausė Vilniaus vyskupui. Iš tokių plytų sumūryti dvaro rūsio skliautai bei atraminė skliautų kolona (rūsio plytų matmenys 26–29x13–15x6,5–8 centimetrai); dvaro gyvenamojo pastato pamatai (dvaro pamatų plytų matmenys 28,5–29x13,5–15x6,5–8 centimetrai). Kada pastatyti minėti statiniai – neaišku. Pasak rašytinių šaltinių, XVII a. šie pastatai jau buvo. Bažnyčios grindys iš pradžių greičiausiai buvo paprasčiausia asla (kasinėjimų metu aptikta nedegtų, bet labai kietai suplūkto molio smulkių fragmentų), vėliau turbūt jos išgrįstos anksčiau minėtomis didžiosiomis plytomis (ant kai kurių iš jų aptikta tipiško nusitrynimo pėdsakų). Kaip rodo kasinėjimų metu aptikti pamatai, pastatas savo vidine erdve kopijavo tuo metu populiarias vienanaves siauras ir ilgas gotikines bažnyčias (bažnyčios ilgis galėjo būti apie 20 metrų, plotis – 7–8 metrai).

Galime spėti, kad kulto pastatas iš pagrindų buvo remontuotas arba net ant tų pačių pamatų perstatytas apie 1585 m. Vilniaus vyskupo Jurgio Radvilos iniciatyva, nes iš XVI a. pabaigos išlikę duomenys ne tik apie intensyvų susirašinėjimą tarp kurijos ir Tauragnų klebono, bet ir apie stambią minėto vyskupo fundaciją bažnyčiai.

XVI a. pabaigoje – XVIII a. pradžioje Lietuva išgyvena kultūrinį pakilimą. Stiprėja Katalikų bažnyčia. Reformacija nugalėta, leidžiamos lietuviškos knygos, Vilniuje veikia katalikiškas universitetas, po Valakų reformos intensyvėja ūkininkavimas ir geriau surenkami mokesčiai, Romos popiežius patvirtina pirmąjį (ir vienintelį) lietuvių šventąjį globėją – šv. Kazimierą. Bažnyčiose daugėja tikinčiųjų. Reikalingi

erdvesni maldos namai. Naują kulto pastatą Tauragnuose pašventino Vilniaus vyskupas Jurgis Tiškevičius (įdomu, ar buvo tendencija, kad vyskupai globojo bažnyčias savo bendravardes?). Kada tiksliai tai buvo, nežinome, bet palyginti trumpas Jurgio Tiškevičiaus vyskupavimo laikas leidžia gana tiksliai nustatyti datą – tarp 1649 ir 1656 m. Šventovei išliejami kur kas didesni (maždaug 20x10 metrų ploto) pamatai. Jie lieti įdomiai: pirmiausia į duobę buvo pilama rusvai pilkos spalvos kalkių skiedinio su smulkiais 2–3 centimetrų skersmens akmenukais sluoksnis. Jam sustingus ant viršaus mūrijamos kelios nemažų (0,2–0,3 metro skersmens) neskaldytų riedulių ir plytų bei plytų nuolaužų eilės. Joms sutvirtėjus viršuje vėl liejamas analogiško skiedinio išlyginamasis sluoksnis, kuriam sukietėjus pamatų viršus užbaigiamas kvadratinėmis ir stačiakampėmis plytomis. Plytų matmenys 20–25x14–15x3–4 centimetrų arba 20–25x20–25x3–5 centimetrų. Kvadratinėmis plytelėmis buvo išklotos ir šventovės grindys (grindų fragmentas aptiktas kasinėjimų metu). Rasta skirtingų spalvų plytelių nuolaužų – nuo purvinai geltonos iki sodriai raudonos spalvos. Gali būti, kad grindų plytelės buvusios išdėliotos mozaika. Zakristijoje pastatyta imantriu arabeskų ornamentu puošta koklinė krosnis (koklių liekanų aptikta archeologinių kasinėjimų metu). Šventovė nenukentėjo per Maskvos kariuomenės antplūdį ir švedų karus XVII a. viduryje, nes po neramumų sudarytuose aprašuose įvardijama kaip medinė, puiki. Vėlesnieji – XVII a. pabaigos – XVIII a. pradžios – inventoriai leidžia gan tiksliai rekonstruoti jos išvaizdą. Tai buvo medinis, pailgo plano pastatas su mūriniais pamatais, 11 langų, 2 durimis į prieangį, su zakristija dešinėje pusėje ir signete viduryje stogo, kurioje kabėjo varpelis. Viduje buvo trys altoriai: didysis – Švč. Mergelės Marijos ir šv. Jurgio; kairėje – šv. Juozapo ir šv. Onos; dešinėje – Nukryžiuotojo Jėzaus. Jau 1698 m. inventoriuje yra minima prasta pastato būklė: pakrypusios sienos, atsilupusios sienų išorės apkalimo lentos. XVIII a. pradžioje (1705 m.) buvo perdengtas stogas, įrengtas naujas choras virš prieangio, restauruota signetė. Aplink šventovę minimos aptvertos kapinės, kuriose stovi sena varpinė.

Kaipgi atrodė XVII a. šventovės aplinka, kas ją lankė? Prieš tris šimtus metų Tauragnai buvo nedidelis miestelis, gyvenamas daugiausia lietuvių tautybės žmonių. Miestelyje buvo keturios gatvės – Turgaus, Dvaro, Balsių ir Dusetų. Šalia jų glaudėsi 42 miestiečių sklypai, kuriuose gyveno 240 žmonių. Tipiškos to meto tauragniškų pavardės: Lukštas, Žadma, Mockevičius, Arnuševičius, Petrikas, Kaušyla, Jurgelevičius, Talaikis, Juodzevičius. Beje, Jokūbas Petrikas yra išskirtas kaip oficialus vyskupo dvaro degtindaris ir aludaris. Tai buvo stambus dvaras, turėjęs 4150 auksinų metinių pajamų pinigais (tai atitinka beveik 105 kilogramus gryno sidabro) ir šalia jų dar surinkdavęs 70 statinių (apie 28 490 litrų) javų. Vyskupui priklausė ir smuklė miestelyje bei malūnas ant Šaltupio upelio. Aplinkiniuose Juknėnų, Kubilių, Janušių, Rukšėnų, Kálvių, Nečėnų, Šeimatiės, Gaidžiū, Sirvydžių, Lukošėnų, Añtilgės, Gatėlių (Bajoriškių), Antabaltės, Raukščių, Salų, Rýliškių, Krūgiškio (Šimkūnų), Sauniškių, Raistinių, Ivōniškio, Šeduikių, Klýkių, Vidžiūnų, Musteikių, Pílkėnių, Stūglių, Stūčių kaimuose bei Mincios, Aukštábaliu, Pautėnio, Várpiškių, Pažežūviniu, Raukšteliškiu, Akmenų, Avižieniškio, Stumbrių, Trākų, Medinio, Drabiškio, Míkniškio užusieniuose gyvenantys valstiečiai ir Tauragnų miestelėnai lažo neidavo ir duoklių neduodavo. Vietoj jų mokėdavo činšą pinigais, o už žemę atidirbdavo talkų dvare metu.





*Antroji Tauragnų  
šv. Jurgio bažnyčia.  
XVII a. vidurys  
(aut. rekonstrukcija)*

Gana turtingi turėjo būti ir tauragniškiai, bent jau dalis jų, vadinantys save bajorais. Tuo metu vien miestelyje užsirašę 86 šio luomo žmonės, dar nemažai jų gyveno bajorkaimyje (*akalicoje*) Toleikiuose, netoli Tauragnų. Žinoma, bajoras bajorui nelygu, tačiau šioki toki gyventojų turtingumą liudija kasinėjimų metu gana gausiai bažnyčios viduje ir aplink ją aptiktos smulkios monetos – XVII a. italų kilmės karaliaus patarėjo Tito Livijaus Buratinio nurodymu naujai įvestų variokų – Jono Kazimiero šilingų beveik niekas nevertino, ir jei kokia monetėlė nukrisdavo žolėje ar įriedėdavo į bažnyčios grindis dengiančių plytelių plyši – nesijaudindavo ir nesistengdavo jos pakelti. Gausiai šilingus mėtydavo ir į kapus, dėdavo prie mirusiųjų. Kasinėjimų metu kai kuriuose kapuose aptikta net po 5–6 monetas. Na, o vienas tauragniškis buvo dar kitaip sugalvojęs – bene porą tūkstančių įvairiausių monetų supylė į molinį puodą, įdėjo į odinį maišelį [kad žemių nepribyrėtų] ir užkasė savo sodyboje. Tik po trijų šimtų metų pinigai atsitiktinai aptikti ariant žemę. Dabar didžioji lobio dalis saugoma Utenos kraštotyros muziejuje. Garbingesnieji to meto parapijiečiai būdavo laidojami ne tik kapinėse, bet ir šventovės viduje – kai kurie (gal dvasininkai) net specialiai sumūrytose patalpose – kriptose (tokią XVI a. kriptą pavyko aptikti archeologinių tyrimų metu, tačiau ji jau XVIII a. buvusi išplėšta ir užversta žemėmis). Mirusiųjų kūnai guldomi ne bet kaip: labai svarbu, kad kojomis arba galva būtų nukreipti švenčiausios apylinkės vietos (čia saugomos relikvijos) – didžiojo altoriaus link. Po krikšto Lietuvoje uždrausti senieji laidojimo papročiai, todėl XV a. kapai be įkapių, tačiau XVI–XVII a. senieji papročiai vėl atgyja: prasidėjus katalikų ir reformatų kovoms, daugelis kaimo žmonių, nesusigaudydami, kas darosi, vėl grįžta į savo tėvų ir senelių tikėjimą – pagonybę. Į kapus vėl dedama papuošalų, darbo įrankių, monetų. Tauragniškės puošėsi žalvariniais apgalviais, žiedais, segėmis, stiklo, emalio ir gintaro karoliais; vyrai turėjo žiedus, geležinius peilius, pinigines; vyresnieji nešiojo medalikėlius, kryželius, relikvijorius, škaplierius. Dauguma žmonių laidota mediniuose lentiniuose karstuose, kai kurie karstai dažyti baltais arba mėlynais dažais, kitų vidus buvęs iškaltas audeklu. Dalies tauragniškių turtingumą rodo ir mirusiųjų kauluose pėdsakus palikusios persirgtos ligos bei išgyventos traumos. Tokios ligos, kaip artritas, periositas, osteomielitas, sifilis, reumatizmas, stuburo slankstelių uždegimai, buvo būdingi aukš-

tesnės socialinės padėties asmenims. Vienas tauragniškis vargo dėl kupros, ne vieną kankino dantų skausmai. Daugelio aptiktų mirusių tauragniškių nugyventas amžius viršija to meto vidurkius. XIV–XVIII a. vidutinis Lietuvos kaimo gyventojų amžius siekė 23 metus, o dažnas tauragniškis sulaukdavo 40–50 metų ar net daugiau. Tiesą pasakius, daug mirdavo mažų vaikų. Jų iki 18 metų kapai sudaro beveik 40 proc. palaidojimų. Žmonės buvo žemesni nei dabar, kresno sudėjimo. Greičiausiai dėl prastų žemių ir atsilikusio ūkininkavimo XIV–XVIII a. Utenos regiono žmonių ūgis buvo mažiausias Lietuvoje. Vyrų vidutiniškai užaugdavo tik iki 165,7 cm, o moterys – iki 156,5 cm. Žinoma, bajorai nebūtų bajorais, jei savo garbės negintų visomis įmanomomis priemonėmis. Nesvarbu, ar kišenėje net keli dukatai žvanga, ar tik keli variškai barška – tikras Lietuvos bajoras visada būdavo greitas išsitraukti kardą; kam nors smogti lazda, kumščiu; ar kaimyną į teismą paduoti ir bylinėtis keletą metų dėl kelių pėdų žemės. Valstiečiams bajoras, kad ir koks jis būtų, visada sektinas pavyzdys. Gal dėl to tauragniškiai vyrai patirdavo daugybę įvairių traumų, dažniausiai susijusių su muštynėmis – sugurinta nosis, lūžę šonkauliai, prakirsta galva, besiginant sulaužyta ranka ar net žandikaulis – tai dalis jų. Pavyko aptikti tik kelis vyrų palaikus, kurie gyvenime nepatyrė vienokių ar kitokių traumų. Žaizdos ir lūžiai sugydavo, ir gyvenimas tekėdavo sava vaga. Nedaug aptikta žmonių, kuriems traumas būtų tapusios mirties priežastimi. Šalia kapų rasta nemažai molinių puodų šukių. Sunku pasakyti, iš kur puodai šventoriuje. Gal tai paprasčiausia maldininkų pietų ir priešpiečių tara (kai kurių šukių viduje galima išvelgti pridegusio maisto likučius), o gal ir kokio nors ritualo pėdsakai. Antai Dionyzas Poška dar XIX a. rašė, kad palatvyje per Vėlines kapinėse buvo keliamos puotos už mirusiųjų sveikatą. Panašias puotas per Vėlines, Kalėdas ir Velykas mini XVII a. Vilniaus jėzuitai, panašių dalykų tekę girdėti ir Jonui Baliui. Sunku patikėti, kad tokie pagoniški ritualai galėjo vykti Tauragnuose, Vilniaus vyskupo dvaro pašonėje, bet ką gali žinoti. Karai ir suirutės galėjo skatinti žmones perkainoti vertybes ir šauktis netgi senųjų dievų ar protėvių pagalbos. O puodų šukės skirtingos. Vienos kuklios, masyvios, negrabių valstiečio rankų lipdytos ar vos vos apžiestos, apdegusios, su didokų akmenukų priemaiša, be jokių papuošimų. Kitos – turbūt parvežtos iš miesto – tikro profesionalo darbo, plonomis sienelėmis, puikiai išdegtos, su sienelėje išraižytu ar glazūra išpieštu ornamentu. Kasinėjimų metu rasta nedaug stiklinių indų šukių. Gal dėl savo trapumo, o gal dėl kainos ši medžiaga tuo metu kaime buvo nepopuliari.

XVII a. – XVIII a. pr. buvo sunkmetis karų, nesantaikos ir maro alinamai Lietuvos Didžiąjai Kunigaikštystei, tačiau šis laikotarpis – tai kartu ir baroko meno triumfo žygis per Lietuvą. Vilniaus universiteto aplinkoje susiformavusi vilnietiška dvibokščių šio stiliaus bažnyčių atmaina plinta ir periferijoje. 1735–1738 m. Vilniaus vyskupo Mykolo Jono Zenkovičiaus iniciatyva kaip tik tokia pastatoma nauja Tauragnų šventovė. Ji nuosekliai aprašoma XVIII–XIX a. inventoriuose. Tai pailgo plano medinis pastatas su dviem fasadiniais bokštais, taip pat bokšteliais stogo viduryje (signete) ir ant frontono, su 2 zakristijomis, 2 durimis į prieangį, 8 langais bažnyčioje, 2 langais bokštuose, 1 langu ant choro ir po 1 langą zakristijose. Sienos buvo apkaltos lentomis (kasinėjimų metu aptikta daug skirtingų laikotarpių vinių). Pastato plotas menkai tepasikeitė – 45x18 uolekčių (apie 30x10 metrų). Viduje iš pradžių buvo 3 altoriai, paskui 4 (šalia Nukryžiuotojo Jėzaus atsirado Švč. Mergelės Marijos Ro-



*Trečioji Tauragnų  
šv. Jurgio bažnyčia,  
statyta 1735–1738 m.  
(aut. rekonstrukcija)*

žantinės altorėlis), vėliau vėl 3 (šv. Juozapo išardytas ir jo vieton pastatytas Švč. Mergelės Marijos Rožantinės altorius). Aptariant šios šventovės pamatų mūrijimo techniką reikėtų pažymėti didžiulį statytojų taupumą (sunkmetis vertė spaustis). Pirmiausia į duobę buvo dedami dideli (0,25–0,4 metro skersmens) palaidi neskaldyti rieduliai. Ant jų taip pat be jokio skiedinio dėta antra mažesnių (0,25–0,3 metro skersmens) akmenų eilė. Tik virš jos lietas plonas pilko skiedinio sluoksnis ir mūryti didesni (0,2–0,25 metro skersmens) bei mažesni (0,05–0,1 metro skersmens) akmenukai. Kai kuriose vietose pirmieji akmenų sluoksniai į pamatų duobę versti chaotiškai ir tik viršus lyginamas plonu pilko skiedinio sluoksneliu. Klojant pamatus daugelyje vietų kaip atrama panaudoti pirmosios ir antrosios bažnyčių pamatai. Naujosios šventovės pamatų skiedinys pilkas, labai liesas, kalkių ir žvyro santykis tik 1:4,29. Žvyras prastai nusijotas. Bet skubos darbas greitai priminė apie save. Vos po 60 metų, 1796 m., jau reikėjo didelio remonto stogui, bokštai ėmė smegti gilyn, prireikė taisyti pamūrijimą, atsilupusius sienų apkalimus, išpuvusias grindis. 1809 m. gontu perdengtas stogas, o didesnių darbų imtasi 1812 m., kai bažnyčios ir varpinės remontui buvo nupirktas 90 rąstų, išpjauta 1,5 kapos (90) lentų, išigyta 25 kapos (1500) vinių, pasamdytas meistras. Tačiau sienų apkalai, išdaužyti langai, pamatai ir apatiniai supuvę sienojai dar nebuvo sutaisyti ir 1814 m., turbūt tam sutrukdė Napoleono žygis į Rusiją – nuo Vilniaus, pro Uteną Daugpilio link skubėjusios kariuomenės pavieniai būriai galėjo plėšikauti ir Tauragnų apylinkėse. Tik 1820 m. visas pastatas pamūrytas iš naujo, 1824 m. perdengtas, 1826 m. įdėti nauji langai, 1829 m. naujomis lentomis apkaltos sienos, bet supuvusių sienojų ir griūvančių bokštų problema taip ir liko neišspręsta.

Kalbant apie XVIII a. šventovę verta paminėti ir Tauragnų kapines. Jau XVIII a. antrojoje pusėje aplink bažnyčią nebelaidojama. Sklypas naujoms kapinėms buvo atmatuotas dabartinėje vietoje, į jas 1806 m. iš Taurapilio pervežta koplyčia.

Apie 1840–1850 m. buvo atliktas kapitalinis Tauragnų bažnyčios remontas: 1843 m. galutinai sutvarkomi pamatai, vėliau išardomi bokštai ir signetė, padaromi du bokšteliai – vienas virš frontono, kitas virš didžiojo altoriaus. Po 1861 m., Rusijos imperijai panaikinus baudžiavą ir leidus žmonėms laisvai ūkininkauti, kaimas atsigavo. Turtėjantys valstiečiai buvo pajėgūs patys ženkliau prisidėti prie bažnyčių statybų, kurių XIX a. pab. – XX a. pr. Lietuvoje buvo gausu. 1874 m. ir tauragniškiei, klebono Felikso Mazulevičiaus paraginti, imasi naujos, didesnės šventovės statybų. Naujoji Tauragnų parapijos bažnyčia – tai medinis, bazilikinės erdvės, kryžiaus plano pastatas su 25 langais ir 10 durų, pamatai mūryti iš akmenų, viduje 5 altoriai: Švč. Mergelės Marijos paguodos ir šv. Kazimiero; Švč. Mergelės Marijos Rožantinės ir šv. Jurgio; Nukryžiuotojo Jėzaus ir šv. Petro ir šv. Povilo; šv. Barbaros ir šv. Juozapo; šv. Izidoriaus ir šv. Antano. Jos pamatai įgilinti net iki 1,0–1,3 metro, pamatų plotis siekia iki 0,9 metro. Mūryta

iš neskaldytų riedulių. Skirtingų bažnyčios dalių pamatų mūrijimo technika skirtinga. Tvirčiausi sienų, prasčiausi – iš vidaus lubas rėmusių piliorių pamatai. Bažnyčios sienos pamatams pirmiausia buvo iškasama 1,3–1,7 metro pločio tranšėja. Jos apačioje klojama įvairaus dydžio (0,2–0,7 metro skersmens) netašytų riedulių eilė, ant kurios pilamas baltai pilkos spalvos kalkių skiedinys ir mūrijama antroji siauresnė (0,7–0,9 metro pločio) riedulių eilė. Virš jos tokiu pat skiediniu mūrijama trečioji tokio pat pločio akmenų eilė. Antrosios ir trečiosios eilių rieduliai mažesni – 0,1–0,25 metro



*Ketvirtoji Tauragnų šv. Jurgio bažnyčia, pastatyta 1874 m.*



*Ketvirtoji Tauragnų šv. Jurgio bažnyčia ir varpinė.*

*Antroji Sekminių diena. 1931 m.*

*Utenos kraštotyros muziejus, PFF – 932*



skersmens, plokščios formos. Virš jų tuo pačiu skiediniu klojamos dar dvi – ketvirtoji ir penktoji – riedulių eilės. Pamatų viršų, naudojant skiedinį ir nedidelius (0,08–0,12 metro skersmens) skaldytus akmenukus, stengiamasi išgauti maksimaliai lygų. Senoji dviaukštė varpinė pakeista nauja, taip pat dviaukštė. XX a. pradžioje bažnyčia buvo perdengta skarda, o 1942–1943 m. kunigo Motiejaus Nako rūpesčiu suremontuota. 1944 m. liepos 9 d. karo veikslių metu šventovė sudegė. Sudegus senajai bažnyčiai, kuri laiką tauragniškiai meldėsi parapijos namuose, juos pertvarė į šventovę, tačiau ir šie 1967 m. balandžio 30 d. sudegė. Dabartinė Tauragnų parapijos bažnyčia perstatyta iš 1969 m. Pripalės k. pirko gyvenamojo namo.



Pabaigoje vertėtų paminėti dar vieną įdomią detalę – Tauragnų bažnyčios erdvinę orientaciją. Pažymėtina, jog visų šventovių pagrindinė ašis buvo orientuota praktiškai taip pat – 71–251 laipsnio azimutu. Ši orientacija yra labai įdomi, nes per Jurgines saulė Tauragnuose teka praktiškai ta pačia kryptimi, kaip ir nukreiptos didžiosios šventovės durys. Tokia orientacija atsirado jau ankstyvojoje krikščionybėje ir išryškina rytų (saulėtekio), kaip švenčiausios pasaulio šalies, svarbą. Psalmėse sakoma – šlovinkite Viešpatį, žengiantį į dangų rytuose, Ezechielio pranašystėje rašoma: „Viešpaties šlovei įėjus į šventyklą pro Rytų vartus“, Mato evangelijoje minima: „[Mesijas] kaip žaibas toykstelėja

*Išsaugoti 1944 m. liepos 9 d. sudegusios Tauragnų bažnyčios varpai. 1962 m. Rimto Tarabildos nuotr.*

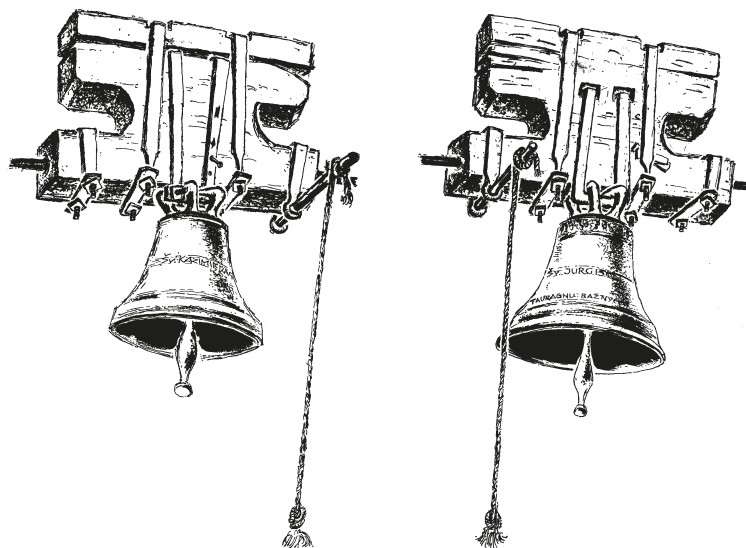

*Išsaugoti ketvirtosios Tauragnų bažnyčios varpai: kairėje – „Šv. Kazimieras“, dešinėje – „Šv. Jurgis“. 1962 m. R. Tarabildos pieš.*



iš rytų ir nušvinta lig vakarų, taip bus ir su Žmogaus Sūnaus atėjimu“; kelias iš vakarų į rytus – tai krikščionio kelias iš nuodėmės link išganymo (vėliau, nuo IV–V a., rytinėje pastato dalyje įsikurs didysis altorius, o vakaruose, prie įėjimo – baltisterija ir indai su švęstu vandeniu); pagal viduramžių pasaulio suvokimą į rytus nuo Europos yra Jeruzalė, tai vėliau skatina nuostata, kad krikščionys privalo melstis atsisukę veidu į rytus, į didįjį altorių. Bažnyčios orientavimas į saulėtekį šventojo globėjo dieną turėjo gilią simbolinę prasmę – tekanti saulė apšviečia didįjį altorių, taip pirmaisiais spinduliais pašlovindama šventąjį globėją jo šventės rytą. Jurginių atlidai turbūt viena išpūdingiausių Tauragnų švenčių. Gal prisimindami karų su kryžiuočiais laikus, o gal pagerbdami Jurgį kaip karių globėją, tą dieną tauragniškiei šalia bažnyčios net iš patrankėlės salius šaudydavo. Tik štai vieną kartą ar kažkas vamzdį prastai išvalė, ar parako per daug įdėjo, kad šūvio metu patrankėlė sprogo. Vieną jos nuolaužą taip pat pavyko aptikti archeologinių kasinėjimų metu.

### Naudotų šaltinių ir literatūros sąrašas

#### Šaltiniai (chronologine tvarka)

1. XIII a. Užuominos, *Livonijos kronikos*, Vilnius, 1992.
2. Archeologinių kasinėjimų ataskaitos, *Lietuvos istorijos instituto Archeologijos 3 skyriaus archyvas*, f. 1, b. 3046, 3116.
3. 1387 m. Jogailos privilegija ir kiti ankstyvieji dokumentai, Kurczewski W. *Kosciol zamkowy czyli katedra Wilenska*, Wilno, 1908–1916, t. 1–3.
4. 1638 m. klebonijos dokumentų sąrašas, *Lietuvos valstybės istorijos archyvas* (toliau LVIA), f. 669, ap. 2, b. 332.
5. 1680 m. bažnyčios inventorius, LVIA, f. 669, ap. 2, b. 332.
6. 1698 m. bažnyčios inventorius, LVIA, f. 669, ap. 2, b. 332.
7. 1716 m. bažnyčios inventorius, LVIA, f. 669, ap. 2, b. 332.
8. 1721 m. bažnyčios inventorius, LVIA, f. 669, ap. 2, b. 332.
9. 1725 m. bažnyčios inventorius, LVIA, f. 669, ap. 2, b. 332.
10. 1725 m. dvaro ir miestelio inventorius, LVIA, f. 604, ap. 1, b. 107.
11. 1741 m. pranešimas popiežiui apie Vilniaus vyskupijos padėtį, *Relationes status dioecesium in Magno Ducatu Lituanae*, Roma, 1983.
12. 1743 m. bažnyčios inventorius, LVIA, f. 669, ap. 2, b. 332.
13. 1753 m. bažnyčios inventorius, LVIA, f. 669, ap. 2, b. 332.
14. 1782 m. bažnyčios inventorius, LVIA, f. 669, ap. 2, b. 332.
15. 1783 m. bažnyčios inventorius, LVIA, f. 694, ap. 1, b. 3505.
16. 1791 m. bažnyčios inventorius, LVIA, f. 669, ap. 2, b. 332.
17. 1792 m. dvaro inventorius, *Акты издаваемые Виленской Археографической комиссией для разбора древних актов*, Vilna, 1908, t. 34.
18. 1794 m. bažnyčios dokumentas, *Codex Mednicensis seu Samogitiae dioecesis*, Roma, 1984.
19. 1796 m. bažnyčios inventorius, LVIA, f. 696, ap. 2, b. 29.
20. 1812 m. bažnyčios inventorius, LVIA, f. 669, ap. 2, b. 332.
21. 1812 m. bažnyčios išlaidų sąrašas, *Mokslų akademijos bibliotekos Rankraščių skyrius* (toliau MAB), f. 43, b. 18412.
22. 1814 m. bažnyčios inventorius, LVIA, f. 696, ap.
23. 1820 m. bažnyčios inventorius, LVIA, f. 696, ap. 2, b. 292.
24. 1849 m. bažnyčios kronika, *Vilniaus universiteto bibliotekos Rankraščių skyrius*, f. 4, ap. 2904.
25. 1850 m. bažnyčios inventorius, LVIA, f. 669, ap. 3, b. 303, b. 29.
26. 1866 m. bažnyčios inventorius, LVIA, f. 696, ap. 2, b. 904.
27. 1898 m. bažnyčios inventorius, LVIA, f. 696, ap. 2, b. 904.

#### Naudota literatūra

1. Dundulis B. *Lietuvos kovos dėl valstybinio savarankiškumo XV amžiuje*, Vilnius, 1993.

2. Gimbutas J. Lietuvos bažnyčių chronologija ir statistika, *Lietuvių katalikų mokslo akademijos metraštis*, Chicago, 1985, t. 5.
3. *Krikščioniškosios ikonografijos žodynas*, Vilnius, 1997.
4. *Kultūros paminklų enciklopedija*, Vilnius, 1997, t. 1.
5. Kviklys B. Lietuvos bažnyčios. – Boston, 1987, t. 3.
6. Misius K., Šimkūnas R. *Lietuvos katalikų bažnyčios*, Vilnius, 1993.

#### Autoriaus straipsniai apie Tauragnų bažnyčias

1. Duodame neatšaukiamu dovanojimu mūsų Tauragnų pilį, *Utenis*, 1998, rugpj. 13.
2. Ten, kur stovėjo Tauragnų bažnyčios, *Utenis*, 1999, rugs. 7.
3. Tauragnai ir tauragniškiei prieš tris šimtus metų, *Utenis*, 2000, rugs. 12.
4. Tauragnų šv. Jurgio bažnyčių vietos archeologiniai tyrimai, *Lietuvių katalikų mokslo akademijos metraštis*, 1999, t. 15.

## Iš Tauragnų parapijos istorijos

*Genovaitė Mikulėnienė*



*Tauragnų bažnyčios choras. Iš kairės: 1-oje eilėje 3-ia Teofilė Grašytė iš Taurapilio k., 5-a (su balta prijuoste) Tilvytytė; 2-oje eilėje 3-ias vargonininkas Kudirka, 4-as kun. Jarašiūnas, 5-as vikaras Jurgis Tilvytis, 8-as Juozapas Jauniškis iš Taurapilio k.; 3-ioje eilėje 5-a Marcelė Musteikienė (Ruzgaitė); 4-oje eilėje 2-as Vincentas Jurgelevičius iš Tauragnų. 1907 12 15 (28). Antroje pusėje J. Tilvyčio ranka užrašyta: „Marceliai Ruzgyčiai su seseriu Teresiu aukuoja už gerą giedojimą. Kun. J. Tilvytis. 1907, 23 gruodžio“. UKM 7018 / F-2910*



*Tauragnų bažnyčios gėlių barstytojos. Viduryje sėdi vikaras Titas Vinkšnelis su gėlių barstytojų vadovėmis seserimis Gaivenytėmis (iš kairės) – Apolonija ir Ona. Gėlių krepšelis – A. Gaivenytės rankdarbis. 1934 m. Iš E. Grauslienės archyvo*

1874 m. kun. Feliksas Mazulevičius ketvirtą kartą atstatė Tauragnuose bažnyčią. Šios bažnyčios dešimties balsų vargonai buvo taip pat 1874 m. gamybos. Po kun. Felikso Mazulevičiaus dirbo kun. Baktys.

1886–1888 m. dirbo kun. Mykolas Šaikūnas. Kadangi ėjo spaudos draudimo metai, jis prikalbino Motiejų Balčiūną-*Medinį* platinti lietuviškas knygas.

1888–1900 m. kunigai nežinomi.

1905–1907 m. klebonauja kun. Jarašiūnas.

Apie 1907 m. į Tauragnus atvyko kun. Orda. Kartu su juo dirbo vargonininkas Kudirka (spėjama, kad jo tėvas, pradėjęs dirbti apie 1880 metus, buvo vienas iš pirmųjų lietuvių mokytojų Tauragnuose). Po jo dirbo vargonininkas Purvinas.

1908–1910 m. Tauragnų bažnyčios vikaras buvo kun. Juozas Šnapštys-*Margalis*. Jis kartu su choristais Tauragnuose pastatė pirmą lietuvišką spektaklį „Velnias spąstuose“, parašytą Dviejų Moterų (Žemaitės ir S. Petkevičaitės-Bitės).

Nuo 1920 iki 1936 m. Tauragnuose dirbo: kun. Kungys, kun. Vitkus, kun. Bomblauskas (miręs staiga), kun. Grašys, kun. Pukenis, kun. Žyžys (padirbęs metus mirė). Šiuo laikotarpiu zakristijonu pradėjo dirbti Petras Deveikis, o vargonininkais buvo – Antanas Jutas ir Šiaučiulis.

1936 m. jau dirba kun. Mykolas (Matas) Nakas su vargonininku Paškevičiumi. Klebono rūpesčiu perdengtas bažnyčios stogas ir pastatyta parapijos salė. Šiuo metu vikaru buvo kun. Titas Vinkšnelis, kuriam vyskupas Kazimieras Paltarokas pavedė pastatyti bažnyčią Daunoriuose. Kiti vikarai – kun. Bumša, kun. Vytautas Šamšonas.



*Viduryje tarp bažnyčios gėlių barstytojų sėdi (iš kairės): kunigas Matas Nakas ir vikaras Titas Vinkšnelis. Paskutinėje eilėje gėlių barstytojų vadovės: kraštuose stovi seserys O. ir A. Gaivenytės, viduryje – Janina Grašytė iš Grašių k. 1936 m. Iš E. Grauslienės archyvo*

*Tauragnų bažnyčios choras. Pirmoje eilėje sėdi (iš kairės): vargonininkas Šiaučiulis, vikaras Titas Vinkšnelis, klebonas Matas Nakas. Apie 1936 m. Iš E. Grauslienės archyvo*





Vyskupo Kazimiero Paltaroko vizitas Tauragnuose. Pirmoje eilėje sėdi (iš kairės): vyskupą lydėjęs kunigas, bažnyčios choristė Julija Grybauskaitė, vyskupas Kazimieras Paltarokas, klebonas Matas Nakas, gabi siuveja Ona Juršytė. Antroje eilėje stovi (iš kairės): ūkininkas

Anupras Daunys, ūkininkė Cecilija Vitkutė, Pavasarininkų kuopos valdybos narės Apolonija Stundžaitė ir Apolonija Gaivenytė, kunigas Titas Vinkšnelis, Tauragnų bažnyčios zakristijonas Petras Deveikis. Apie 1938 m. Iš E. Grauslienės archyvo



Vyskupas Kazimieras Paltarokas tarp Tauragnų bažnyčios gėlių barstytojų. Į kairę nuo vyskupo sėdi kun. Asminavičius, į dešinę – klebonas Matas Nakas. Gėlių barstytojos (iš kairės): 1-oje eilėje 3-ia Akvilina Talaikytė, 4-a Jadvyga Papirytė (abidvi laiko gėlių krepšėlių už rankenos), 5-a Marytė Šimelytė, 7-a Vacė Papirytė; 2-oje eilėje 2-a Aldona Jurgelėnaitė, 3-ia Liucija Šimelytė; 4-oje eilėje (tarp kunigų) 1-a Levutė Ramanauskaitė, 2-a Angelė Talaikytė, 3-ia Verutė Laurinavičiūtė, 4-a Genė Jurevičiūtė; 5-oje eilėje 2-a Virginija Jauniškytė, 3-ia Bronė Papirytė, 4-a Juodvalkytė, 5-a Šinkūnaitė, 7-a Aldona Talaikytė, 8-a vadovė (vedžiotoja) Janina Grašytė. Apie 1938 m. Iš Akvilinos Talaikytės albumo



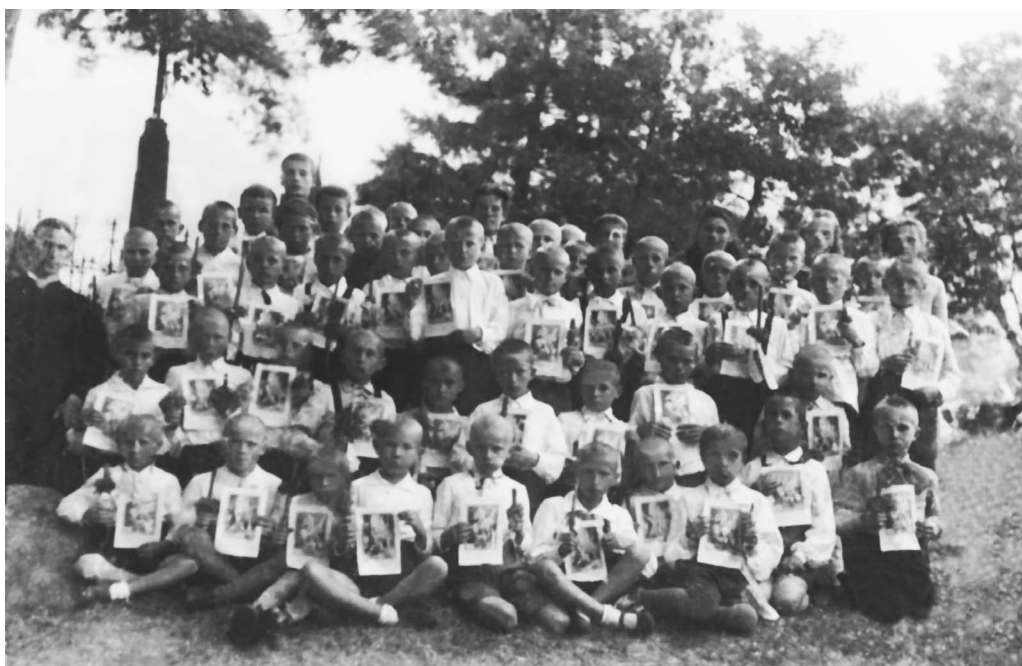

*Angelaičiai prie Tauragnų bažnyčios didžiųjų durų. Viduryje vikaras  
Vytautas Šamšonas, nužudytas Imbrado bažnyčioje 1961 01 28.  
Apie 1939 m. Iš A. Talaikytės albumo*

*Priėmę Pirmąją komuniją. 1939 m. J. Danausko nuotr.*



*Tauragnų bažnyčios dvasiniai vadovai – klebonas Kazimieras Dulksnys (1-oje eilėje 3-ias iš dešinės) ir vikaras Feliksas Šaučiukas (1-oje eilėje 2-as iš dešinės) su Tauragnų jaunimu. 1942 m. J. Danausko nuotr.*



*Tauragnų bažnyčios choras. Pirmoje eilėje 1-as iš kairės – vargonininkas Alfonsas Alekna, 3-ias – kun. Kazimieras Žeimys. 1965 m.*



*Tauragnų bažnyčios choras. Antroje eilėje  
3-ias iš kairės – kun. Povilas Čiučkis,  
5-as – vargonininkas Žalalis. 1951 m.*



*Vyskupas Romualdas Kriščiūnas Tauragnuose.  
1977 m. gegužės 15 d. Iš aut. archyvo*



*Tauragnų bažnyčios  
choras. Vargonininkė  
Jolanta Jurgelevičiūtė  
priekyje tarp  
moksleivių.  
Paskutinėje eilėje  
1-as iš dešinės –  
kunigas B. Šlapelis.  
2000 m.*

Be to, bažnyčioje darbavosi altarista kun. Kairys, vargonininkas Paškevičius, zakristijonas Petras Deveikis.

1942–1948 m.: klebonas – kun. Kazimieras Dulksnys, vikarai – Alfonsas Kadžius, Jonas Butkys, Feliksas Šiaučiukas, vargonininkas Jonas Gimžauskas. 1943 metais pagal tauragniškos architektės Bronės Lukšaitės (vėliau Kovienės) projektą pastatyta klebonija. 1944 m. liepos 9 d. Tauragnų bažnyčia sudegė karo ugnyje.

Apie 1948–1949 m. klebonavo kun. Vladas Kremenskas, vargonininkavo Jonas Gimžauskas, vėliau – Alfonsas Alekna.

1949–1960 m.: klebonas – kun. Povilas Čiučkis, vargonininkas – Alfonsas Alekna, po jo – Žalalis.

1960–1965 m.: klebonas – kun. Kazimieras Žeimys, vargonininkas – Antanas Juodka, po jo – vargonininkas Alfonsas Alekna, zakristijonas – Bronius Šimelis.

1965–1968 m.: kun. kanauninkas – Antanas Misevičius, vikaras – Algirdas Miškinis, vargonininkas – Alfonsas Alekna, zakristijonas – Bronius Šimelis. 1967 m. balandžio 30 d. vakare buvo padegta parapijos salė, kurioje buvo įrengta bažnyčia ir klebono butas.

1968–1974 m.: dr. kun. Vincentas Inkratas, vargonininkas – Alfonsas Alekna, zakristijonas – Pranas Mikėnas.

Nuo 1974 m.: klebonas – kun. Bronius Šlapelis, vargonininkas – Petras Bučys. Vargonininkas Boleslovas Bausys suorganizavo mergaičių chorą. Vėliau vargonavo Antanas Gražys. Nuo 1984 m. pradėjo dirbti tauragniškę vargonininkė Jolanta Jurgelevičiūtė. Zakristijonais dirbo Pranas Mikėnas ir Stasys Motiejūnas.

## Tauragnų bažnyčios vargai sovietiniais metais

*Kun. Bronius Šlapelis*

Taurāgnai – istoriškai labai sena vietovė. Jie minimi XIII a. viduryje Mindaugo laikais – Lietuvos kūrimosi laikotarpiu.

Romos katalikų bažnyčia Tauragnuose buvo pastatyta tais pačiais Lietuvos krikšto metais – 1387-aisiais – arba tuoj po jų, dėl to pasirūpinus didžiajam Lietuvos kunigaikščiui Jogailai. Ji buvo viena iš septynių, atsiradusių Lietuvos krikšto metu, ir pati pirmoji šiaurės rytų Lietuvoje. Tai rodo, kad Tauragnai buvo neeilinė Lietuvos vietovė (plg. Bronius Kviklys, Lietuvos bažnyčios, IV tomas).

Pirmoji Tauragnų katalikų bažnyčia pastatyta prie Taurāpilio piliakalnio, kur buvo senosios lietuvių tikybos vieta. Viena po kitos ten degė (trys) medinės katalikų bažnyčios. Pasakojama, kad klebonui per sapną šv. Kazimieras liepęs bažnyčią statyti prie Tauragno ant Labės ežero krantų. Buvo paklaudyta ir pasirinkta vieta ant Labės ežero kranto. Šioje vietoje taip pat nukentėjo kelios bažnyčios. Iš jų paskutinė, statyta 1874 m., po 70 metų sudegė. Tai buvo 1944 m. liepos 9 d.

Sudegus bažnyčiai, parapijos salėje, dviejų aukštų mediniame pastate, skubiai buvo įrengta laikina bažnyčia (liepos 16 dieną buvo laikomos pirmosios pamaldos). Kovingojo ateizmo sovietmečiu net dviem klebonams – kun. Povilui Čiučkui ir kun. Kazimierui Žeimui – Utenos rajono valdžia buvo iškėlusį reikalavimą miestelio centre esančią bažnyčią iškeldinti kitur. Tai padaryti buvo neįmanoma, todėl partinis aktyvas atlaidų metu iš greta esančių kultūros namų nebaudžiamai transliuodavo per garsiakalbius triukšmingą muziką. Taip jie rodė savąją „kultūrą“ ir piktindavo tikinčiuosius, kurie gausiai lankė ne tik atlaidų pamaldas, bet ir paprastais sekmadieniais eidavo į bažnyčią, ypač jaunimas. 1967 m. iš balandžio 30 į gegužės 1 d. sudegė





laikina bažnyčia ir antrame aukšte buvęs klebono butas. Tikintieji ja naudojami 23 metus. Netrukus po gaisro į Tauragnus atvykęs kulto reikalų įgaliotinis Justas Rugienis pažadėjo leisti statyti naują Tauragnų bažnyčią prie kapinėse esančios koplytėlės, kurioje pasiūlė pradėti pamaldas.

Koplytėlė daug metų nebuvo naudojama. Akmeninės sienos sutrūnijusios tiek, kad per plyšius galėjo landžioti žvirbliai. Jos matmenys išorėje: ilgis 8 m, plotis 6 m, aukštis 4 m.

Tauragnų klebonas kanauninkas Antanas Misevičius raštu paprašė, kad vyskupijos valdytojas jį iškeltų kitur. Dėl senyvo amžiaus jis nepajėgsią rūpintis naujos bažnyčios statyba. Vyskupijos valdytojas į klebono prašymą neatsiliepė, nes savo nuožiūra be kulto reikalų įgaliotinio sutikimo negalėjo nė vieno kunigo perkelti iš vienos vietos į kitą. Įgaliotiniai ar jų pavaduotojai buvo KGB darbuotojai.

Utenos rajono pareigūnai iš kanauninko A. Misevičiaus pareikalavo, kad būtų greičiau išardytos apdegusio pastato sienos, nes to nepadarius jie neleisį statyti naujos bažnyčios. Jie labai bijojo, kad tikintieji neatstatytų to paties pastato.

Vienas po kito buvo parengti projektai naujos bažnyčios statybai. Įgaliotinis J. Rugienis net kelis kartus pakartojo, kad būsimasis koplyčios priestatas negali būti didesnis nei 100 kv. metrų vidaus ploto. Jis uždraudė klebonui A. Misevičiui lankytis jo įstaigoje, rūpintis bažnyčios statyba ir rinkti aukas, esą tai vietinių tauragniškių reikalas.

Vyskupijos valdytojas prelatas Povilas Bakšys pasikvietė Saločių kleboną (Pasvalio r.) kun. Antaną Balaišį ir jam pasiūlė važiuoti į Tauragnus klebonu, bet įgaliotinis J. Rugienis neleido jo paskirti vietoj kun. A. Misevičiaus. Jį tada sumainė su Papilio klebonu dr. Vincentu Inkratu. Jis buvo daugiau mokslo, knygos žmo-

*Tauragnų kapinių koplytėlė, kurioje 1967–1969 m. vyko pamaldos. 2002 m. A. Petrašiūno nuotr.*



gus, todėl jam statybos, remonto reikalus buvo sunkiau tvarkyti negu kun. A. Balaišiui.

Naujajam Tauragnų klebonui kun. V. Inkratui įgaliotinis J. Rugienis taip pat priminė, kad nesikištų prie bažnyčios statybos, nevažinėtų į jo įstaigą ir nerinktų aukų, nes tai tauragniškų reikalas. Įgaliotinis atmetė tris gerų architektų padarytus projektus ir visą laiką delsė, trukdydamas tauragniškams statyti naują bažnyčią. Tikintieji pradėjo kaltinti neveiklumu bažnytinio komiteto pirmininką Joną Mackevičių, nors šis dėl to nebuvo kaltas. KGB darbuotojas Rugienis melu, apgaule kiekvieną lengvai vyniojo ant piršto. Jonui Mackevičiui atsisakius bažnytinio komiteto pirmininko pareigų, į jas išrenkamas Antanas Musteikis. Jo vadovaujami parapijiečiai buvo išjudinti kolektyviškai veiklai. Vyrų ir moterų grupės pradėjo važinėti į Vilnių. Įvairiose įstaigose jie reikalavo, kad leistų tauragniškams statyti naują bažnyčią vietoj sudegusiosios. A. Musteikio organizuojamos delegacijos į Vilnių su reikalavimais, o ypač Ministrų Tarybos pirmininkui įteiktas prašymas su 1300 parašų paskatino J. Rugienį griebtis smurto. Jis Antaną Musteikį atleido iš Tauragnų bažnytinio komiteto pirmininko pareigų ir į jas vėl paskyrė Joną Mackevičių. Štai kaip pasireiškė sovietinių pareigūnų „nesikišimas“ į bažnyčios vidaus reikalus, nors apie tai buvo skelbiama konstitucijoje.

Antano Musteikio išjudinti tauragniškiai 1969 m. sausio 9 d. vėl išvažiavo į Vilnių. Keliasdešimt vyrų ir moterų ėjo į Aukščiausiąją Tarybą ir įteikė raštiškus reikalavimus... Šis žygis davė pradžią naujiems sprendimams. Sovietinė valdžia nusileido tikinčiųjų kolektyviniam reikalavimui – leido pirkti kaime seną namą ir jį persikelti į valdžios nurodytą vietą. Gegužės 22 d. bažnytinio komiteto valdyba išvyko į Utenos notarų kontorą sudaryti namo pirkimo sutarties. Bet sutartis buvo patvirtinta tik kitą dieną, kai Jonas Mackevičius atvežė raštišką įrodymą, jog jis yra bažnytinio komiteto pirmininkas.

Birželio 2 d. buvo pradėti lieti naujosios bažnyčios pamatai. Beveik kasdien iš Utenos atvažiuodavo milicininkas patikrinti, ar prie bažnyčios statybos nedirba jauni darbingi žmonės. Viena dieną kilo didelis triukšmas. Milicininkas grasino darbininkams kalėjimu už betono maišytuvės „pavogimą“. Sugedusi betono maišytuvė kurį laiką stovėjo nebenaudojama prie kaulidės. Sumanus parapijietis ją suremontavo



*Iš Priepalės k.  
pervežtas namas –  
būsimoji Tauragnų  
bažnyčia. 1969 m.  
Iš aut. archyvo*



ir norėjo pasinaudoti liedamas bažnyčios pamatus, bet neilgai ja džiaugėsi, kolūkis atsiėmė.

Priepālės kaime Elenos Tartilaitės senas namas buvo nupirktas ir sugriautas. Paaiškėjo, kad reikės daug naujos statybinės medžiagos. Jos išsigyti padėjo Saločių klebonas kun. Antanas Balaišis: Latvijoje nupirko cemento, šiferio, medžio pjuvenų plokščių, lentų ir viską drauge su dokumentais atvežė į Tauragnus.

Baigiant statyti bažnyčią pas kleboną kun. V. Inkratą atėjo du vasarojantys menininkai ir pasiūlė savo paslaugą – papuošti bažnyčios interjerą. Klebonas jiems atsakė: „Mes galvojame tik apie pastogę besimeldžiantiems vasarą per lietų, o žiemą per šalčius, nes pamaldos tebevyksta kapų koplytėlėje, į kurią telpa labai nedaug žmonių“. Menininkai išėjo iš klebono buto labai nepatenkinti, nes negavo užsidirbti. Tą patį vakarą iš koplytėlės buvo pavogtos keturios geradarių paaukotos žvakidės, kiekviena paimta iš skirtingos poros. Tai buvo pasipūtusių menininkų šventvagystė: jie tą dieną ilgai slampinėjo po kapines ir buvo pastebėti išeinantys iš koplytėlės.

1969 m. spalio 7 d. 18 val. nauja Tauragnų bažnyčia buvo pašventinta. Tai atliko Utenos dekanas kun. Ignas Šaučiūnas. Buvo ramus ir šiltas vakaras – Marijos Rožančiaus Karalienės atlaidų išvakarės. Susirinko keli šimtai žmonių. Visus buvo apėmusi ypatinga nuotaika, mat daugiau kaip dvejus metus patirta įvairiausių vargų, kelionių, išlaidų, valdininkų patyčių ir trukdymų... Spalio 8 d. naujoje bažnyčioje įvyko Marijos Rožančiaus Karalienės atlaidai. Juose dalyvavo per 2000 žmonių ir trys kunigai svečiai: minėtas Utenos dekanas, Žemaitkiemio klebonas kun. Bronius Gimžauskas ir Kūktiškių altariaista kun. M. Bugenis.

1970 m. sausio mėnesį klebonas parašė pareiškimą, kuriame prašė paskirti žemės sklypą gyvenamojo namo statybai. Paskyrė miestelio centre, o ne prie bažny-

*Statomos bažnyčios valymo ir tvarkymo darbus daugiausia dirbusios parapijietės iš Tauragnų miestelio. Stovi (iš kairės): G. Jurgelevičienė su dukrele Jolanta, O. Talaikienė, B. Udrienė, S. Vaišnoraite, O. Bulkienė, S. Jurgelėnienė, V. Lukštaitė; sėdi (iš kairės): T. Dapšienė, S. Mackevičienė, S. Šmatavičienė. 1969 10 09. Iš A. Talaikytės albumo*

čios. Greitai buvo išmūryti pamatai ir rūsysis. Kuktiškių apylinkėje, Kačiūnų kaime, klebonas nupirko namą nukėlimui. Sumokėjo 3000 rb. Birželio 3 d. iš Utenos valdžios gautas pranešimas – nutraukiama Tauragnų klebonijos statyba. Priežastis: esą paaiškėjo, kad namą stato parapija, o tokią statybą draudžia J. Rugienis. Žemės sklypas turi grįžti į kolūkio nuosavybę, o už nulietus pamatus, rūšį sumokėti pagal įkainį. Klebonui kolūkis tik iš dalies atlygino, sumokėjęs 384 rb, nors kainavo daugiau. Namą pirkėjas už klebono nupirktą namą Kačiūnų kaime sumokėjo tik 2250 rb.

Pareigūnai Tauragnų klebono nepalikto ramybėje. Rugsėjo 18 d. iš Utenos atsiųstas milicininkas pareikalavo, kad klebonas paaiškintų, kaip ant šventoriaus atsirado varpinė ir iš kur bažnyčios statybai gauta statybinių medžiagų: cemento, šiferio, medžio pjuvenų plokščių, lentų? Taip pat klausta, kas davė mašinų nugriautam E. Tartilaitės namui iš Priepalės kaimo ir kt. statybinėms medžiagoms atvežti į Tauragnus? Reikia pabrėžti, kad Tauragnų kolūkis panašioms reikmėms nė karto nedavė nei sunkvežimio, nei traktoriaus.

Klebonas kun. V. Inkratas nebenorėjo pasilikti Tauragnuose. Jis susitarė susimainyti vietomis su Saločių klebonu kun. A. Balaišiu. Abu nuvyko į vyskupijos kuriją pas valdytoją prel. P. Bakšį, kad jiems leistų pasikeisti vietomis. Valdytojas pažadėjo tai padaryti, bet netesėjo, nes galutinį žodį ir vėl tarė KGB darbuotojas – įgaliotinis J. Rugienis.

1973 m. vasarą Popiežius paskyrė Panevėžio vyskupijos valdytoju vyskupą Romualdą Krikščiūną. Jį greitai aplankęs Tauragnų klebonas kun. V. Inkratas prašė skubiai iškelti jį kitur. J. Rugienis ir vyskupui trukdė patenkinti kun. V. Inkrato prašymą. Netrukus įgaliotinis J. Rugienis buvo atleistas. Jo vietą užėmė kitas – nuolaidesnis įgaliotinis Kazimieras Tumėnas. Jis nebetrukdė vysk. R. Krikščiūnui iškeldinti kitur Tauragnų klebono. Į Tauragnus buvo paskirtas ilgametis vikaras iš Šeduvos – kun. Bronius Šlapelis. Jis buvo patekęs į įgaliotinio J. Rugienio nemalonę. Valdytojui neleido jo skirti klebonu 15 metų. Vos atvažiavusį į Tauragnus kun. Br. Šlapelį pasikvietė Utenos rajono vykdomojo komiteto pirmininko pavaduotojas J. Labanauskas ir perspėjo, kad naujasis Tauragnų klebonas nepažeidintų sovietinių įstatymų. Reikalavo, kad prieš kiekvienus atlaidus klebonas jam praneštų, kokie kunigai patalkės atlaiduose. Į vienus atlaidus klebono pakviestam kunigui J. Labanauskas uždraudė atvykti ir patalkėti, todėl klebonas nusprendė daugiau neinformuoti Labanausko apie svečius kunigus-talkininkus. Jis grasino nubausti – iškelti kitur. Vieną kartą nubaudė administracine 25 rb bauda. Klebonas baudos nemokėjo. Atsiuntė teismo antstolį, kad surašytų 25 rb vertės klebono turtą ir prievarta išieškotų baudą. Nekviestos viešnios iš teismo antstolių kontoros, sutiktos kieme, klebonas nepakvietė į vidų, o pasiūlė atsiųsti miliciją, kad išlaužtų duris ir padarytų didesnę skandalą, kuris nuskambės ne tik per Lietuvą, bet pasieks ir užsienį. Tada buvo leidžiama Lietuvos Katalikų Bažnyčios kronika, fiksuojanti daugelį kovingųjų ateistų išsišokimų. 25 rb baudą atskaitė iš bažnytinio komiteto pirmininko Jono Mackevičiaus pensijos, bet pas kleboną daugiau niekas neatėjo ir daugiau baudų neuždėjo. Tikriausiai pajijojo išgarsėti pasaulyje, nes skelbėsi esą sąžinės laisvės garantais... Nubaustas Jonas Mackevičius atsisakė bažnytinio komiteto pirmininko pareigų. Juo buvo išrinktas geras, ramus žmogus Liudas Jauniškis, kurį dažnai šantažavo ir į Uteną kviesdavo KGB darbuotojai.



Naujai pastatytos bažnyčios grindis jau graužė grybas. Reikėjo skubiai pašalinti grybo pažeistas vietas. Pasirodė, kad visas grindis reikia pakeisti. Klebonas prašė Utenos r. pareigūnų paskirti keletą kubų lentų nusipirkti bažnyčios grindims. Klebonas išgirdo atsakymą: kreipkitės į Užpalių kleboną. Jis turi daug pažįstamų Latvijoje, kur vyksta mažesnės statybos ir lengviau galima gauti statybinių medžiagų. Klebonas lentų gavo iš miškininkų. Išplėšus grindis buvo išnešta ir išvežta daug žemės. Naujai įdėtos grindys buvo nuleistos keliasdešimt centimetrų žemiau.

Rajono vadovai netrukdė Tauragnų klebonui puošti bažnyčios vidaus. Buvo išigyta: nauja meniška klausykla, sakykla, katafolis, suolai, koplytstulpiai ant sienų, statulos, stacijos, presbiterijos parketas, langų vitražai, kriptoliniai šviestuvai, liturginiai indai ir drabužiai. Visoms išlaidoms padengti tikintieji gausiai aukojo. Geradariai net lenktyniavo, kas nupirks ir paaukos puošiamai bažnyčiai brangesnį daiktą.

Bažnyčios puošimas pasiekė kulminaciją, kai 1977 m. gegužės 15 d. atvyko Panevėžio vyskupas R. Krikščiūnas pašventinti naujo labai meniško altoriaus. Jo fundatorius – Juozas Bikelis, meistras – Kazimieras Čėža iš Utenos, paveikslą „Marijos paėmimas į dangų“ nutapė menininkas Šaliamoras iš Kauno, medines statulas ir statulėles išdrožė Mačiulytė iš Jonavos.

Vyskupas R. Krikščiūnas, skirdamas kun. Br. Šlapelį į Tauragnus klebonu, pasakė: „*Tauragnuose reikės pastatyti kleboniją*“. 1974 m. vasarą, vos praėjus 2 mėn. po atvykimo, klebonas parašė prašymą kolūkio valdybai, kad paskirtų žemės sklypą gyvenamojo namo statybai. Atsakymas buvo toks: klebonas galės prašyti žemės sklypo gyvenamojo namo statybai tik po 5 metų. Kitais metais Utenos dekanas kun. Juozas Niurka kreipėsi į igaliotinį K. Tumėną klausdamas, ar yra galimybė Tauragnų klebonui gauti žemės sklypą gyvenamojo namo statybai? Igaliotinis paaiškino dekanui, kad Tauragnų klebonas galėtų gauti žemės sklypą ir statyti gyvenamąjį namą kokios nors moters vardu. Tauragnų apylinkės pirmininkas priminė Uršulei Jauniškytei, kad paremontuotų savo gyvenamąjį namelį. Per 70 metų turinti ligota senutė negalėjo atlikti nė mažiausio remonto. Klebono paprašyta ji sutiko, kad jos vardu

*Tauragnų bažnyčios altorius. Aut.*

*Kazimieras Čėža iš Utenos, skulptūras iš medžio išdrožė Mačiulytė iš Jonavos, paveikslą „Marijos paėmimas į dangų“ tapė dailininkas Šaliamoras iš Kauno. 1977 m.*

*A. Petrašiūno nuotr.*

būtų statomas gyvenamasis namas. Jauniškytė buvo protinga ir geros valios. Ji sutiko patenkinti visus klebono prašymus, nes norėjo, kad Tauragnų klebonas būtų arti bažnyčios. Testamentu ji viską paliko klebonui, notariškai „*pasiskolino*“ iš klebono 5000 rb, kitą kartą Tauragnų apylinkėje parengė dokumentą, kad iš klebono dar pasiskolino 5000 rb. Kai sienos buvo išmūrytos iki langų viršaus, U. Jauniškytė mirė. Rajono valdžia uždraudė klebonui vykdyti statybos darbus, kol paaiškės paveldėtojas. Klebonas asmeniškai prašė, kad leistų tęsti statybą ir prieš žiemą uždėti stogą. Pareigūnas liepė klebonui parodyti testamentą. Klebonas atsakė: testamentą savininkas nerodo kitiems to dokumento, bet klebono prašo vykdyti statybos darbus ir žada jam suteikti butą. Buvo gautas leidimas vykdyti statybą toliau, o po pusės metų klebonas pas notarą namą persirašė savo vardu. Kažin ar būtų leidę tęsti statybą, jei klebonas būtų prisipažinęs esąs statomo namo paveldėtojas?! Per 2 metus darbai buvo baigti ir 1977 m. rudenį klebonas galėjo apsigyventi naujame savo name.

Klebonas pastebėjo, kad laidotuvėse ir mirusiųjų metinėse tauragniškiai, kaip ir visoje Lietuvoje, vartoja alkoholinius gėrimus. Pakvietė parapijiečius atsisakyti to žalingo įpročio, kuris nederą su mirties rimtimi. Atsirado nepaklusniųjų. Jie buvo nubausti taikant tam tikras paviešinimo priemones. Per trumpą laiką beveik visi parapijiečiai pakluso klebono reikalavimui. Tik retkarčiais pasitaikydavo „*nusižengimų*“, kai atvykstantys į laidotuves giminaičiai atsiveždavo svaigalų.

1981 m. iš rugpjūčio 23 į 24 d. naktį piktadariai įsilaužė į Tauragnų bažnyčią ir pavogė liturginius indus ir Švč. Sakramentą. Netrukus nusikaltėliai buvo surasti ir nuteisti. Teisme klebonas nebuvo traktuojamas kaip nukentėjusiųjų atstovas, o kaip liudytojas, kuriam teisėjai neleido paklausti teisiųjų, kur padėjo pavogtą Švč. Sakramentą.

Rugsėjo 10, 11, 12 d. Tauragnų bažnyčioje vyko permaldavimo pamaldos ir Švč. Sakramento adoracija. Per tris dienas buvo išdalyta per 1000 šv. komunijų, nors mokykla ir kolūkis labai trukdė tikintiesiems gausiau susirinkti į minėtas pamaldas.

Tauragnų parapijos žmonės geri, pamaldūs, mėgsta giedoti bažnyčioje ir prie mirusiųjų. Savo dosnumu, atlaidų lankymu, gausia procesija garsėjo ne tik apylinkėje, bet ir už vyskupijos ribų. Dabar, atkūrus Lietuvos Nepriklausomybę, jie šiek tiek pasikeitė į blogąją pusę. Tauragniškiai myli savo kunigus. Už tai pas juos kunigai ilgai išbūna. Šis klebonas yra septynioliktas per visą šimtmetį. Tauragniškis Boleslovas Babrauskas buvo išventintas kunigu 1960 m. 1996 m. išventintas Egidijus Vijeikis. Per kelerius metus grupė parapijiečių aukojo nupenėtus bekonus Kunigų seminarijos auklėtiniams. Ona Rakauskienė per 10 metų paaukojo 11 lašinių kiaulių. Mergina Bronė Vaškelytė paaukojo 7000 rb.

Tauragniškiai daug meldžiasi už savo mirusiuosius. Ypač gausiai susirenka į Vėlinių oktavos gedulines pamaldas, išpuošia kapines. Meldžiasi Švč. Mergelei Marijai. Keli šimtai tauragniškių – moterų, vyrų, jaunimo – kas dieną kalba „*gyvajį Rožinį*“. Prieš kelerius metus pradėjo lankyti parapijiečių šeimas per rankas perduodamas Rožinis: 3 įprastiniai ir 2 Marijos kruvinų ašarų rožiniai.

Nuo 1977 m. Tauragnų bažnyčioje gieda moksleivių mergaičių choras. Viena iš pirmojo choro tapo vargonininke. Tai Jolanta Jurgelevičiūtė, 21 metus dirbanti Tėviškės bažnyčioje vargonininke. Ji 11-a vargonininkė per visą šimtmetį. Prieš tai





*Tauragnų bažnyčia  
su pristatyta  
veranda. 1978 m.  
Iš aut. archyvo*

dirbo Antanas Gražys, Boleslovas Bausys, Petras Bučys, Alfonsas Alekna, Kazimieras Žalalis, Gimžauskas, Šiaučiulis, Jutas ir dar vienas (pavardės niekas neatsimena).

Kovingojo ateizmo metais rajono pareigūnai daug kėlė triukšmo dėl Tauragnų bažnyčios chore giedančių mergaičių – moksleivių, šv. Mišiose patarnaujančių berniukų (būdavo iki 13), procesijose dalyvaujančių moksleivių. Ateistų kova prieš tikintį jaunimą davė priešingus rezultatus. Jie dar labiau veržėsi į bažnyčią, chorą, procesijas, Švč. Sakramento adoracijas.

Reikia prisiminti, kaip 1976 m. rudenį atsirado veranda prie didžiųjų bažnyčios durų. Ji buvo pastatyta per kelias dienas. Po keleto mėnesių atvažiavę rajono pareigūnai klausė klebono, kaip galėjo be leidimo ir be projekto padaryti tokį didelį priestatą? Ar šituos darbus matė Tauragnų apylinkės pirmininkas? Jiems buvo atsakyta: jei būtume prašę leidimo, jūs tikrai nebūtumėte davę, o tik trukdę padaryti šį naudingą priestatą. Ar apylinkės pirmininkas matė šias statybas, reikėtų klausti jo paties. Veranda liko tikinčiųjų džiaugsmui ir patogumui, nes padidėjo bažnyčios kvadratura. Po metų buvo paprašyta rajono valdžios, kad leistų statyti tambūrą prie šoninių durų. Leidimą davė. Buvo padarytas projektas ir pastatytas tambūras.

1984 m. balandžio 13 d. klebonas B. Šlapelis šventė tris sukaktis: 10 m. kaip Tauragnuose, 25 m. kunigystės ir 50 m. amžiaus. Tauragnų vidurinės mokyklos mokytojai, tikriausiai Utenos švietimo skyriaus paskatinti, gąsdino savo moksleivius, kad sumažins elgesio pažymį, jei nueis į bažnyčią bei į klebono rengiamas iškilmes. Pamaldose dalyvavo Panevėžio vyskupijos valdytojas prelatas Kazimieras Dulksnys, daug kunigų, labai daug maldininkų iš Tauragnų ir aplinkinių parapijų. Tačiau mokykla laikėsi savo pozicijų: tie moksleiviai, kuriuos tėvai atsivedė į bažnyčią, po to patyrė įvairių patyčių ir pažeminimų ne tik iš mokytojų, bet ir iš kai kurių bendramžių.

Prasidėjus persitvarkymo sąjūdžiui kilo noras bažnyčią apmūryti apdailos plytomis ir dar padidinti. Leidimas duotas 1988 m. Per Kalėdas bažnyčioje buvo paskelbta, kad iš valdžios gautas leidimas bažnyčią apmūryti. Kitų metų vasario viduryje buvo nupirkta ir atvežta dalis apdailos plytų. Vairuotojas stebėjosi, kad niekur



*Tauragnų bažnyčios ministrantai (per pamaldas kunigui patarnaujantys berniukai). 1981 m. Iš aut. archyvo*

*Priėmę pirmąją Komuniją. 1983 m. Iš aut. archyvo*



*Priėmė pirmąją Komuniją. 1990 m.  
Iš aut. archyvo*

*Priėmė pirmąją Komuniją. 1995 m.  
Iš aut. archyvo*





*Mūrinė Tauragnų  
bažnyčia. 2002 m.  
A. Petrašiūno nuotr.*



*Kun. Egidijaus  
Vijeikio primicijos.  
Jaunasis kunigas  
sėdi tarp savo tėvų –  
Vitos ir Prano  
Vijeikų. 1996 m.  
Iš aut. archyvo*

ir niekada taip greitai neiškraunamos plytos, kaip Tauragnuose prie bažnyčios. Žmonės džiaugėsi, jog bažnyčia būsianti apmūryta ir padidinta, todėl noriai rinkdavosi į įvairias talkas.

Kitą dieną sunkvežimiu atvežė 6 tonas cemento. Kapuose 4 vyrai kasė duobę mirusiajam laidoti. Klebono paprašyti jie mielai sutiko iškrauti cementą.

Vėliau nusipirkti apdailos plytų jau nebuvo galima be rajono pirmininko pavaduotojo Petro Galgatavičiaus leidimo.

1989 m. sausio 27 d. rajono vykdomojo komiteto pirmininkas P. Galgatavičius sukvietė visus rajono kunigus ir perspėjo, kad vasario 16 d. nebūtų minėjimų nei

bažnyčiose, nei šventoriuose. Tada pirmininko P. Galgatavičiaus klebonas klausė, kaip pasinaudoti leidimu apmūryti Tauragnų bažnyčią apdailos plytomis, kai daroma trukdymų, kaip ir 1968 m. statant bažnyčią? Jei rajono vadovai nenorės duoti paskyrų plytomis, armatūrinei geležiai, cementui, medienai pirktis ir niekur negausime transporto statybinėms medžiagoms parsivežti, tai šis leidimas bus tik gražus muilo burbulas. P. Galgatavičius, girdint sukviestiems kunigams, pažadėjo:

- 1) padėsime skiriant plytas,
- 2) skirsime kitų statybinių medžiagų,
- 3) aprūpinsime transportu.

Po šių pažadų praėjo keli mėnesiai ir Galgatavičius pamiršo, ką sakė sausio mėnesį. Kartą jis Tauragnų klebonui pareiškė: „Mes davėme leidimą apmūryti bažnyčią apdailos plytomis, o statybinių medžiagų jūs turite gauti kitur“.

P. Galgatavičių pavyko įtikinti, kad netrukdytų pirkti įvairių statybinių medžiagų. Jo pavaduotojas Ponamariovas parašė paskyrą cementui, silikatinėms ir apdailos plytomis pirkti.

Paskyrą pamačiusi statybinių medžiagų parduotuvės vedėja Šeduikienė pasakė: „Mes be projekto negalime parduoti statybinių medžiagų, nors jūs turite rajono vykdomojo komiteto paskyrą“. Vėliau Šeduikienė paaiškino: „Nors rajono valdžia rašo paskyras, bet mums įsako neturintiems projekto neparduoti statybinių medžiagų“. Rajono vyriausiasis architektas Laurinavičius P. Galgatavičiui paaiškino: „Projektas nereikalingas, kai remontuojamas senas pastatas“.

P. Galgatavičius buvo kaip apgiręs: vieną dieną leidžia, o kitą uždraudžia. Ar jis taip elgėsi sąmoningai? Ar pats nežinojo, kaip vienu ar kitu atveju aukščiau už jį sėdintieji lieps jam pasielgti?

Reikia atsiminti, kokią „kryžiaus kelį“ reikėjo nueiti perkant kalkių skiedinį. Utenos miesto Molėtų g. 62 pirkėjas užsako kalkių skiedinį. Išduotą pažymą pirkėjas neša į kitą pastatą. Ten antrame aukšte viršininkas pasirašo. Tada pirkėjas eina į buhalteriją ir užmoka už kalkių skiedinį. Sugrįžęs į pirmąją vietą atiduoda pasirašytus lapus ir parodo kasos išduotą kvitą. Eina ieškoti vairuotojo su sunkvežimiu-savivarčiu. Jei vairuotoją randa iš anksto, tai vairuotojui tenka laukti. Jei tą dieną nėra kalkių skiedinio, reikia paleisti sugaišintą vairuotoją. Kartą vienas vairuotojas kleboną perspėjo: „Jei nori gauti tinkamą kalkių skiedinį, privalai paprašyti ir 4 rb duoti vyrui, kuris su specialia mašina maišo kalkių skiedinį. Jei to nepadarysi, gausi tik kalkėtu vandenėliu praskiestą



Sesuo Augustina (vargonininkė Jolanta Jurgelevičiūtė) prie steigiamo vienuolyno durų. 2002 m. A. Petrašiūno nuotr.





smėlį, kuris bus netinkamas statybai, nes be pakankamo kiekio kalkių“. Kol bažnyčia buvo apmūryta, klebonui teko keliolika kartų pereiti šiuos „kryžiaus kelius“. Tikriausiai sovietmečio statybas atsimesna kiekvienas, kas norėjo ką nors tuo metu remontuoti statyti.

Rajono vadovams leidus buvo užsakytas didelis nerūdijančio plieno kryžius. Jis buvo padarytas Utenos krosnelių gamykloje. Spalio 4 d. Šv. Pranciškaus šventėje į Tauragnų bažnyčios šventorių įvažiavo ypatinga mašina – bokštelis. Į jį buvo iškeltas naujas kryžius, Romas Mikulėnas sėkmingai pritvirtino jį prie bažnyčios naujo priestato skliauto.

Po keleto dienų Utenos finansų skyriaus vedėja pakvietė Tauragnų kleboną ir sugrąžino parapijai 8400 rb, kuriuos rajono valdžia buvo nusavinusi. Po bažnyčios gaisro draudimo neišmokėjo, o pinigų panaudojo rajono kelių remontui. Tada rubliai buvo labai reikalingi naujos bažnyčios statybai ir turėjo didesnę vertę nei dabar, kai jų vertė sumažėjusi.

*J. Jurgelevičiūtė – jau diplomuota vargonininkė. 1994 m. Iš aut. archyvo*



*Vyskupą J. Preikšą sveikina gausiai susirinkę tauragniškiečiai. 1997 m. Iš aut. archyvo*



*Vyskupas J. Preikšas  
su kanauninkais.  
2001 m.  
Iš aut. archyvo*

Bažnyčios mūrijimo darbus vainikavo žinia, kad lietuviška trispalvė vėliava paskelbta valstybine, o V. Kudirkos „Tautinė giesmė“ tapo Lietuvos himnu.

1992 m. Lietuvoje vyko privatizacija. Tauragniškiai žemdirbiai sunėšė klebonui beveik milijoną rublių – vadinamas žemės ūkio išmokas – baltus lapus. Genovaitė Vaišnorienė iš Pilkėnių kaimo paaukojo visas žemės ūkio išmokas – per 26 tūkstančius rb. Dvi žmonių grupės, per 70 žmonių, nupirko du didelius pastatus: buvusią kolūkio kontorą, pastatytą laikinos bažnyčios vietoje, ir buvusio vaikų darželio pastatą. Kitais metais abu pastatai pirkėjų padovanoti Tauragnų parapijai ir notaro patvirtinti. 1993 m. liepos 5 d. Utenos dekanas kun. P. Adamonis pašventino pastatus, nes klebonas atidarė Marijos krikščionių pagalbos katalikišką moksleivių stovyklą. Per 7 metus joje poilsavo per 700 moksleivių, atvykusių iš įvairių Lietuvos vietų.

1994 m. vasarą vargonininkė Jolanta Jurgelevičiūtė baigė Vilniaus Tallat-Kelpšos aukštesniąją muzikos mokyklą. Ta proga tėvai surengė vaišes, kuriose dalyvavo jos dėstytojas doc. Žvirblis, klebonas kun. Zenonas Navickas, pas kurį Kirdeikiuose Jolanta pradėjo vargonininkauti, Tauragnų bažnyčios choras, giminės ir artimesni kaimynai.

1997 m. rugpjūtį Panevėžio vyskupas Juozas Preikšas Tauragnų ir Daunorių bažnyčiose teikė sutvirtinimo sakramentą keturiolikmečiams ir vyresniems moksleiviams.

Tauragnų bažnyčioje gieda du chorai: moksleivių – mergaičių ir suaugusiųjų. Choristai ne tik gražiai gieda, bet ir gerai vaidina. Vargonininkė Jolanta Jurgelevičiūtė sukūrė ir pastatė spektaklį „Tauragniškių vestuvės“. Su šiuo spektakliu aplankyta per 20 kultūros namų įvairiose Lietuvos vietose.

Vargonininkė J. Jurgelevičiūtė 1989 m. valdžios sugrąžintoje klebonijoje steigia šv. Teresės ir Avilos vardo vienuolyną. Čia su draugėmis darbuosis parapijos ir mokyklos dvasingumui pakelti. Duok, Dieve, kad tai joms pasisektų!

2001 m. spalio 15 d. Tauragnus aplankė Panevėžio vyskupas J. Preikšas, grupė kapitulos kanauninkų ir kaimynai kunigai. Bažnytėlė nesutalpino atvykusiųjų į iš-

kilmės. Buvo pašventinti nauji vienuolių drabužiai, o po šv. Mišių – parapijos klebonija, kuri sovietų parapijai gražinta 1989 m. Po šv. Mišių vyskupas perskaitė du dekretus, kuriais kun. B. Šlapelis ir Daugailių klebonas Petras Baltuška buvo paskirti Panevėžio vyskupijos kapitulos garbės kanauninkais.

## Daunorių bažnyčia

*Kun. Bronius Šlapelis*

Daunorių bažnytkaimis yra 8 km į rytus nuo Tauragnų. Šis kaimas žinomas nuo XVIII a. 1792 m. jis priklausė Tauragnų dvarui, kuris čia laikė smulkę. Prieš Pirmąjį pasaulinį karą Daunorių kaimas buvo išskirstytas vienkiemiais.

Apylinkės žemės labai nederlingos – liesas molis su kalkių priemaiša. Yra daug kalvų, daubų, miškų ir keletas ežerų: Utenis, Utenykštis, Tauragnas. Daunoriečiai vyrai uždarbiaudavo valdiniuose miškuose, kiti išvykdavo toliau, net į Latviją nukakdavo dirbti pas ūkininkus. Kultūriškai daunoriečiai buvo gerokai atsilikę. Ilgą laiką tarp jų nebuvo mokytesnių žmonių.

Po Pirmojo pasaulinio karo kilo mintis Daunoriuose pastatyti bažnyčią.

1924 m. Tauragnų klebono kun. Igno Vitkaus pastangomis pradėtos laikyti pamaldos privačiuose namuose. Kaimo gyventojas ūkininkas Justinas Vitkauskas, 82 metų amžiaus, pasižymėjo pamaldumu. Jis turėjo 50 ha nederlingos žemės ir buvo „septynių amatų“ mokovas. 1925 m. padovanojo naujai kuriamai bažnyčiai 39,27 ha, sau pasilikdamas tik 12 ha sklypą su trobesiais. Iš Vyskupijos kurijos išsiderėjo globą.

Daunoriečiai prašė Panevėžio vyskupo Kazimiero Paltaroko, kad Tauragnų klebonui kun. Matui Nakui ir vikarui Titui Vinkšneliui pavestų rūpintis Daunorių filijos steigimu ir bažnyčios statyba. 1933 m. bažnyčia pradėta statyti. Daunorių filijos pirmuoju rektoriumi paskirtas Tauragnų vikaras kun. Titas Vinkšnelis. 1934 m. antrąją Kalėdų dieną naująją bažnyčią pašventino Utenos dekanas kun. J. Asmiavičius.

Kitais metais buvo įrengtas bažnyčios vidus: pastatyti trys altoriai, pora klauasyklų, sakykla, o vietoj vargonų į viškas užkelta fisharmonija. Altoriai kuklūs, bet dailūs, skoningi. Didžiajame altoriuje – originali Švč. Jėzaus Širdies statula. Bažnyčios titulas – Švč. Jėzaus Širdis.



*Daunorių  
Švč. Jėzaus širdies  
bažnyčios fasadas.  
1977 m.  
A. Petrašiūno nuotr.*

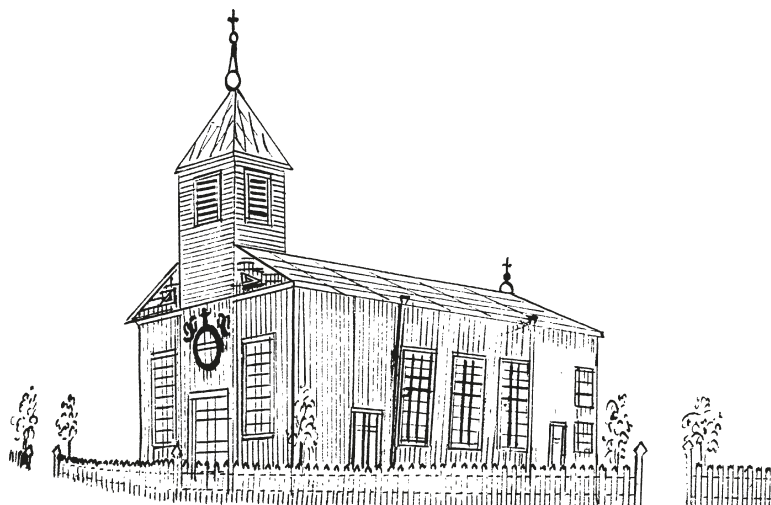

*Daunorių  
bažnyčios piešinys.  
Aut. nežinomas*

1937 m. rektorių kun. Vinkšnelį pakeitė kun. Jonas Matulis. Tais metais Daunorius vizitavo vysk. K. Paltarokas. 1939 m. trečiasis rektorius kun. Julius Kuprys pradėjo statyti kleboniją. Kai buvo uždengtas stogas, prasidėjo karo veiksmai. Kleboniją nacionalizavo ir išvežė į Uteną. 1943 m. Daunorius antrą kartą vizitavo Panevėžio vyskupas. 1997 m. trečią kartą vizitavo Panevėžio vyskupas Romualdas Kriščiūnas.

Sovietiniu laikotarpiu keletą metų klebonu dirbo psalmyno vertėjas kun. Antanas Liesis, KGB darbuotojų labai nemėgstamas.

Daunoriai neturi nuolatinio kunigo. Aptarnauti paskirtas Tauragnų klebonas. Prieš keletą metų aptarnaujancijam klebo-

*Daunorių bažnyčios  
interjeras. 2002 m.  
A. Petrašiūno nuotr.*







*Daunorių bažnyčios  
altorius. 2002 m.  
A. Petrašiūno nuotr.*

*Daunorių bažnyčios  
prižiūrėtoja  
Marija Stundžienė.  
2002 m.  
A. Petrašiūno nuotr.*

*Atidengiant  
stogastulpį žuvusiems  
partizanams  
Daunorių bažnyčios  
šventoriuje.  
Iš kairės:*

*D. Grabauskienė,  
B. Juknevičienė,  
D. Petrėnienė,  
E. Kamarauskienė,  
R. Šimkūnas,  
A. Tartilienė.  
2000 m.*

*A. Danausko nuotr.*

nui kilo mintis atnaujinti Daunorių bažnyčią. Vidaus sienos iškalto dailylentėmis, perdažyta Jėzaus Širdies statula didžiajame altoriuje. Parapijos patriarchas Adomas Adomėnas savo iniciatyva ir lėšomis užsakė naujus suolus ir katafolį. Tauragnų klebonas paprašė Lietuvos Respublikos žemės ir miškų ūkio ministro dr. Edvardo Makelio, kad labdarai paskirtų 20 m<sup>3</sup> miško medžių bažnyčios lauko sienoms naujai apkalti. Daunoriečiai





ir klebonas dėkingi ministrui E. Makeliui už labdaros paskyrą. Dabar naujai perdažyta daunoriečių bažnyčia puošia kaimą ir džiugina tikinčiųjų širdis.

1989 m. susirgusį Tauragnų kleboną pavadavo Utenos altarista kun. J. Bagdonas. Šiam pageidaujant toliau patarnauti daunoriečiams, Tauragnų klebonui lieka tik Daunorių parapijos administravimas.

2000 m. Tauragnuose buvo atidengtas stogastulpis, kurį sukūrė dr. Romualdas Šimkūnas, pašventino kun. Br. Šlapelis, dalyvaujant kun. J. Bagdonui ir grupei svečių.

*Atidengiant stogastulpį žuvusiems partizanams Daunorių bažnyčios šventoriuje.*

*Iš kairės:*

*dr. Romualdas Šimkūnas,*

*kun. J. Bagdonas,*

*kun. B. Šlapelis,*

*zakristijonas Jonas Strazdas. 2000 m.*

*Iš aut. archyvo*

## Apie Tauragnų valsčiaus mokyklas iki 1918 metų

*Stanislovas Buchaveckas*

Šiame nedidelės apimties straipsnyje apsiribosime tik keliomis nuorodomis ir trumpai apibūdinsime su švietimo istorija susijusius procesus ir mokyklas, kurios iki 1918 metų veikė Tauragnuose ir Tauragnų valsčiuje (ar 1861 m. sudarytam valsčiui priskirtose vietovėse).

Išlikę ar žinomi rašytiniai šaltiniai neleidžia susipažinti su Tauragnų krašto mokyklomis ar joms priskirtinoms organizuoto mokymo apraiškomis pirmaisiais amžiais po to, kai 1387 m. Lietuvoje buvo įvesta krikščionybė. Iš visą Lietuvos švietimo istoriją apibūdinančių istorijos šaltinių žinome, jog rūpintis vaikų mokymu buvo įpareigoti parapijų klebonai. Tokią prievolę turėjo ir Tauragnų klebonai. O kadangi bažnyčia Tauragnuose buvo pastatyta jau XIV a. pabaigoje, tai ir vaikų mokymą prie gyvenvietės bažnyčios veikiausiai buvo galima organizuoti gana anksti. Tad pirmoji Tauragnų mokykla galėjo veikti XV amžiuje ir atsirasti po to, kai 1430 m. baigėsi kovos su Lietuvą siaubusiais vokiečių riteriais. Neabejotina, jog XVI a. prie Tauragnų bažnyčios veikusioje mokyklėlėje tauragniškių vaikai gavo elementariausių žinių, nors tokių mokytinių negalėjo būti daug. Tad „Tarybų Lietuvos enciklopedijos“ teigini, esą parapinė mokykla Tauragnuose veikė tik nuo 1777 metų<sup>1</sup>, reikia pataisyti. Nurodyta data atspindi tik iki mūsų dienų išlikusią ir istorikų jau vartojamą faktografiją apie Tauragnų švietimo įstaigą<sup>2</sup>. Parapinės mokyklos ar mokyklėlės būta anksčiau, tik apie ją kol kas neturime į istoriografijos apyvartą patekusių senesnių istorijos šaltinių. Be to, XVI–XVIII a. parapinės mokyklos, jei nebūdavo mokytojo arba kunigaudavo nerangus ar švietimo darbui abejingas klebonas, veikdavo su kelerių ar net keliasdešimties metų pertraukomis. Tikėtina, kad archyvuose dar pavyks rasti naujų duomenų apie parapines mokyklas, veikusias XVI–XVIII amžiais Tauragnuose ir kituose Lietuvos miesteliuose, ir papildyti Lietuvos švietimo istoriją bei lokalinių monografijų mokykloms skirtą istoriografiją.

Yra kai kurių metų statistinių duomenų apie Tauragnų parapinės mokyklos mokinius nuo 1777 m. Mokyklos mokinių skaičius įvairuoja. Daugiausia jaunuolių mokėsi 1782 m. Tais metais būta 26 mokinių. Iš jų 2 buvo kilę iš bajorų šeimų, 8 – iš miestelėnų, 16 – iš valstiečių. Tuometinė parapijos mokykla veikė klebonijoje, kurioje jai buvo skirtas didelis kambarys. Mokymo programa nuolat keitėsi ir buvo priklausoma nuo mokytojo įgyto mokslo cenzo ir žinių. Vaikus mokė poterių, katekizmo, lenkų, lotynų kalbų, skaičiavimo, kai kurių kitų dalykų elementarių žinių. Kartkartėmis mokykla atsiverdavo ir lietuvių kalbai, tačiau tai būdavo daugiau išimtis nei norma. Mažai žinome apie tuometinius mokytojus. Tarp jų buvo bažnyčios kantorius pareigas ėjęs Mykolas Bartkevičius. 1777–1828 m. laikotarpiu, kada valsčius išgyveno prasidėjusią Rusijos okupaciją ir 1812 m. Prancūzijos–Rusijos karą, būta metų, kai Tauragnų parapinė mokykla neveikė daugiausia dėl to, kad

<sup>1</sup> *Tarybų Lietuvos enciklopedija*, Vilnius, 1988, t. 4, p. 283.

<sup>2</sup> Apie Tauragnų miestelyje ir valsčiaus teritorijoje iki 1918 m. veikusias mokyklas duomenų taip pat galima rasti šios knygos autorių A. Baliulio, K. Misiaus straipsniuose.

nebuvo mokytojo. Kartais gal pristigdavo ir pakankamo mokinių skaičiaus. Neretai jų būdavo mažiau nei dešimt. Pavyzdžiui, 1781 m. mokėsi tik devyni jaunuoliai, 1828 m. – tik šeši. Paskui iki 1853 m., kai mokyklos darbą po ilgesnės pertraukos vėl teko atnaujinti, Tauragnų bendrojo lavinimo mokymo įstaigos veikla buvo susidūrusi su įvairiomis problemomis, tarp kurių buvo Rusijos caro valdininkų, siekusių rusifikacinių tikslų, daromos kliūtys. 1853 m. Tauragnų parapiinėje mokykloje mokėsi dešimt mokinių, 1857 m. – trylika, 1859 m. – tik šeši. Paskui jų skaičius labai padidėjo. 1859 m. – iki 53, 1860 m. – iki 56. 1862 m. miestelio parapiinėje mokykloje būta 36 auklėtinių. Tačiau tolesnei kokybiškai švietimo įstaigų plėtrai Tauragnų valsčiuje, kaip ir visoje Lietuvoje, sutrukdė okupacinė Rusijos politika. Kita vertus, ji kai kuriose vietose sustabdė lietuvių kalbai pragaištingą polonizacijos procesą...

Po 1863 m. sukilimo caro valdžia, iki tol Lietuvoje tik bandžiusi apriboti parapiinių mokyklų veiklą ir proteguoti rusų kalbos diegimą, visiškai uždraudė joms veikti. Paskui Tauragnų valsčiuje pusę amžiaus švietimo srityje susidarė padėtis, bendraisiais bruožais panaši į situaciją kituose Lietuvos valsčiuose. Per švietimo sistemą XIX a. Lietuvoje buvo priešinamasi carizmo politikai, kuri nuo XIX a. antrosios pusės priskirtina vienai nuožmiausių kategorijų tarp visų Rusijos kolonijų.

Uždraudusi parapiines mokyklas ir spaudą lietuvių kalba, caro valdžia per savo valdininkų steigiamas mokyklas bandė spartinti rusifikacijos procesą. Į priešpaudą, įvairialypę diskriminaciją ir prievartą lietuvių tauta ir jos kultūrinis elitas bei nenutautusi bajorija atsakė knygnešyste ir slaptomis mokyklomis. Tauragnuose rusiška valdinė mokykla buvo įsteigta 1865 m. Ji iškart susidūrė su tauragniškių boikotu, kuriame aktyviai dalyvavo ir vietos kunigai. Galima tik įsivaizduoti, kokių pykčių minėjo Tauragnus už valsčiaus gyventojų rusinimą atsakingi į Lietuvą atsiųsti rusų valdininkai. Juk netgi 1870 m. į rusišką mokyklą pavyko privilioti vos du auklėtinius. Šiame boikote svarbus vaidmuo teko Tauragnų katalikų bažnyčios klebonams. Į juos neatsitiktinai buvo nukreiptos bene pirmosios posukiliminės carinės teisėtvarkos strėlės. 1865 m. lapkričio mėn. trumpam buvo suimtas ir nubaustas 100 rb bauda Tauragnų klebonas Andrius Boreika (Bareika), atsisakęs vaikus mokyti tikybos rusų kalba. Tuomet diplomatinėmis ir teisinėmis priemonėmis nuo paskirtos baudos ir tolesnio persekiojimo kunigą išsuko vyskupas Motiejus Valančius. Represijų dėl švietimo reikalų neišvengė kiti Tauragnų kunigai. Jie rūpinosi lietuviškos religinės literatūros platinimu, su kuria knygnešių ir kontrabandininkų pastangomis plito ir pasaulietiniai leidiniai.

Pasitelkus administracines ir policines priemones, rusų valdininkams 1872 m. mokinių skaičių Tauragnų miestelio rusiškoje mokykloje pavyko padidinti iki dešimties. Tik 1880 m., kai mokyklos žurnaluose buvo 63 auklėtinių pavardės, caro valdžia galėjo švęsti formalią pergalę. Tačiau daugelis tų jaunuolių jau buvo lanke, lankė ar ateityje lankys slaptas mokyklas, kuriose mokėsi lietuviškai ir rašto lietuvių kalba. Lenkų kalba atsidūrė trečioje vietoje. Be to, XIX amžiuje caro valdžia nesugebėjo įsteigti mokyklų (ar nesitikėjo jų sėkmingos veiklos) kituose Tauragnų valsčiaus kaimuose. Tauragnų žydai, laikęsi bendruomeninio uždarmo tradicijų ir carizmo laikais, savo vaikus daugiau-  
sia lavino prie sinagogos veikusioje mokykloje<sup>3</sup>.

<sup>3</sup> Žr. šios knygos autoriaus Joseph Rosin str. „Tauragnai“.



*Šėimaties pradėios mokykla, pastatyta 1911 m.  
Kairiau matyti vėlesnių laikų priestatas. 1977 m.  
A. Petraėiūno nuotr.*

*Šėimaties pradėios mokyklos pagrindinis įėjimas.  
Virė durų dar išlikę trys mokyklos pastatymo  
datos skaitmenys. 1977 m. A. Petraėiūno nuotr.*



XIX a. paskutinį ketvirtį Tauragnų miestelio valdinė mokykla, kaip ir kituose valsčių centruose veikusios rusiškos mokyklos, buvo vienklasė. Joje buvo trys skyriai. Tad pažangūs mokiniai mokėsi trejus metus. Tauragnų valdinę mokyklą lankė tik nedidelė mokyklinio amžiaus miestelio ir valsčiaus vaikų dalis. Tuomet, padidėjus švietimo ir mokslo svarbai, kelis ar net keliolika kartų daugiau vaikų mokėsi slaptose mokyklose ar namie. Tos nelegalios mokyklos mokyklėlės vis geriau būdavo aprūpinamos lietuviškais elementoriais ir kitomis knygomis. Dėl slaptų mokyklų daraktorių ir knygnešių jiems patiems pavojingos veiklos ir valstietijos paramos bei tautinės brandos pakilo lietuvių kalbos statusas. Tai įvyko visuomenei ypač sudėtingomis ir sunkiomis sąlygomis. Tauragniškiei, nepaisant didelės rusų sentikių dalies tarp valsčiaus gyventojų, niekuo neatsiliko nuo kitų „lietuviškesnių“ valsčių. Tai rodo į caro policijos nagus patekusių knygnešių ir daraktorių pavardės...

Tauragnuose mokytojavę caro valdžios atsiųsti mokytojai rusai ne tik mokė vaikus, bet ir talkino policijai persekiojant slaptas daraktoriaus mokyklas. Tuo, pavyzdžiui, pasižymėjo nuo 1873 iki 1885 m. Tauragnų valdinėje mokykloje mokytojavęs V. Itomlinskis. Pagal jo skundą 1877 m. Tauragnuose buvo susekta slapta mokykla, kurioje vaikus lietuviško rašto mokė valstietis Pranas Ūdras. Trūkstam mokytojų, į Tauragnų valdinę mokyklą tekdavo skirti mokytojus lietuvius. Tarp legalių Tauragnų mokytojų buvo Jakučionis, Kudirka. Laikotarpio pradžioje mokytojai gaudavo 10 rb algos ir du pūrus grūdų per mėnesį, vėliau – 25–30 rb mėnesinį atlyginimą.

XX a. pradžioje vis daugėjo požymių, kad lietuvių tautos kultūrinės priespaudos politika neatnešė carizmui siekiamų vaisių. Tad 1904 m. gegužės mėn. lietuviško rašto draudimas buvo panaikintas. Kartu atsivėrė galimybės legalioms lietuviškoms mokykloms. Tuo pačiu metu dar spėta pastatyti valdines mokyklas Sėlės ir Šeimatiės kaimuose. Šeimaties kaime gyveno didelė rusų sentikių bendruomenė. Tai buvo paskutiniai carizmo bandymai rusinti Tauragnų valsčiaus gyventojus lietuvius. Tačiau XX a. pradžioje sustiprėjusiam lietuvių tautiniam sąjūdžiui Tauragnų valsčiuje, kaip ir daugelyje kitų valsčių, po 1904 m. lietuvių kalbos ir mokyklų draudimų panaikinimo jau nebuvo sunku nukonkuruoti rusiškas mokyklas.

Per kelerius metus lietuviškos mokyklos įsisteigė ne tik valsčiaus centrinėje gyvenvietėje, bet ir keliuose kituose Tauragnų valsčiaus kaimuose. Tai buvo padaryta valsčiaus visuomenės ir rėmėjų (daugiausia išeivių iš Tauragnų valsčiaus) dideliuose miestuose pastangomis ir lėšomis. 1907 m. Tauragnuose buvo įsteigta „Saulės“ draugijos pradžios mokykla. 1908 m. valsčiuje jau veikė penkios pradžios mokyklos, kuriose pamokos vyko lietuvių kalba.

Iki 1915 m., kai Tauragnų valsčius pateko į kaizerinės Vokietijos okupaciją (jos laikotarpiu lietuviškų mokyklų veikimo sąlygos pablogėjo, nes vokiečių valdininkai bandė brukti vokiečių kalbą ir kitaip trukdyti lietuvių kultūros plėtotę), valsčiaus legaliose lietuviškose mokyklose, šalia kurių dar kelerius metus veikė leidimų negavusios ir nelegalios mokyklėlės, naujomis visuomeninėmis sąlygomis pradėjo bręsti nauja tauragniškių karta. Jai kartu su visa lietuvių tauta ir Lietuvos šalies nepriklausomybei pritariančiais kitataučiais buvo lemta kurti ir stiprinti Lietuvos Respubliką, grįžusią į Europos politinį žemėlapi.



1918–1940 m. švietimui tiek miestuose, tiek provincijos miesteliuose ir kaimuose buvo skiriamas išskirtinis dėmesys ir didelės piniginės lėšos, todėl Lietuva greitai priartėjo prie Vakarų Europos šalių švietimo lygio. Prie šio kokybinio šuolio savo darbu ir pilietiniu aktyvumu prisidėjo ir tauragniškiečiai bei Tauragnų valsčiuje iki 1940 m. darbavęsi pedagogai, iš kurių daugelis lavintis pradėjo dar nelegaliose daraktorinėse mokyklose.

## Vaidinimai Tauragnų apylinkėse

*Danutė Marcinkevičienė*

Caro administracijai padarius nuolaidą ir sugražinus lietuvišką spaudą, tautinis atgimimas neaplenkė ir Tauragnų. Jaunimas ėmė burtis į scenos mėgėjų būrelius, įkuriamas parapijos choras. Pradžią tam padarė kunigas poetas J. Šnapštys-Margalis, 1908–1910 m. Tauragnuose dirbęs vikaru.

Mano teta Teklė Kunigėlytė pasakojo, kad jos gimtajame Jūodiškių kaime 1908 m. buvo suvaidintas spektaklis. Tai vyko ką tik pastatytame dideliame tvarte. Gal tai buvo J. Šnapščio režisuotas Dviejų Moterų (Žemaitė, G. Petkevičaitė-Bitė) „Velnias spąstuose“?.. Tačiau spaudoje, gyvai atliepusioje kiekvieną kultūrinį įvykį, žinių apie tai nėra. Taip pat neaptikta atsiliepimų apie spektaklio „Amerika pirtyje“ pastatymą Tauragnuose.

Teatro istoriko V. Maknio archyve yra duomenų, kad J. Šnapščio „Betliejaus stainelė“ buvo suvaidinta 1908 m. pačioje Utenoje, naujai įkurtuose Blaivybės namuose. Taip pat Utenoje 1910 m. suvaidinta „Amerika pirtyje“, pažymint šio pirmojo lietuviško spektaklio dešimties metų jubiliejų.

„Vilniaus žiniuose“, „Lietuvos ūkininke“, „Sargyboje“ įdėtos žinutės informuoja, kad 1910 m. liepos 18 d. Tauragnuose buvo suvaidinta P. Petliuko-Pundzevičiaus vieno veiksmo komedija „Velnias ne boba“. Vakaro metu dainavo parapijos choras, buvo deklamuojami eilėraščiai.

Tais pačiais metais (mėnuo ir diena nenurodomi) taip pat buvo suvaidinta J. Turbino komedija „Tarnas įpainiojo“ (P. Petliuko-Pundzevičiaus vertimas iš lenkų kalbos).

Be to, 1910 m. Tauragnų valsčiaus Juodiškių kaime seserys Teklė ir Veronika Kunigėlytės organizavo B. Stosiūno-Semeliškio vieno veiksmo pjesės „Kvailą pažins, aklą supras“ vaidinimą.

Susikūrusi scenos mėgėjų trupė nenuleido rankų ir vėliau. 1911 m. liepos 24 d. Tauragnuose buvo suvaidintas J. Kasiulaičio „Ekspropriatorius“. Tais pačiais metais (mėnuo ir diena nenurodomi) per du vakarus buvo vaidinta P. Petliuko-Pundzevičiaus vieno veiksmo komedija „Neatmezgamas mazgas“ ir B. Stosiūno-Semeliškio „Naujas kelias“. Pastaroji buvo didelė trijų veiksmų pjesė.

1916 m. gegužės 20 d. Juodiškiuose suvaidinta P. Petliuko-Pundzevičiaus pjesė „Neatmezgamas mazgas“, tų pačių metų liepos 2 d. ten pat – K. Alytos trijų veiksmų drama „Ant bedugnės krašto“. Pasak teatro istoriko V. Maknio, tokiam veikalui suvaidinti reikėjo inteligento, pavyzdžiui, mokytojo, pagalbos.

Tais pačiais 1916 m. (mėnuo ir diena nenurodomi) gretimame Priepalos kaime suvaidinta P. Mačiulio trijų veiksmų pjesė „Sugriautas gyvenimas“, Šeduikiuose – „Atsimerkia akys“ (veikalo autorius nežinomas).

Iš to, kad spektakliai buvo vaidinami gana dažnai, ypač 1916 m., o pjesės pasirenkamos sudėtingos (K. Alytos, P. Mačiulio), matyti, jog Tauragnų apylinkės nestokojo gabių ir atsidavusių scenos mėgėjų. Gal kas nors tauragniškių scenos mėgėjų veiklą apibūdins plačiau?

## Tauragnų valsčiaus mokyklos 1919–1940 metais

Ričardas Čepas

Pradinio mokslo ištakos valsčiuje siekia XVIII a. vidurį, kai Taurāgnuose veikė paparinė mokykla. Valdinės rusiškos mokyklos įkurtos carinės Rusijos valdymo metais iš pradžių Tauragnuose, o prieš Pirmąjį pasaulinį karą – Šeimatyjė ir Sėlėje. Toms mokykloms buvo pastatyti atskiri pastatai, kurie išliko per karo audras iki mūsų dienų.

1919–1920 m. kuriantis Nepriklausomai Lietuvos Respublikai, sunkiomis pafrontės sąlygomis Tauragnų valsčiuje išlikusiuose namuose pirmiausia buvo atgavinta mokyklų veikla. Vėliau mokyklos įsikūrė Stūgliuose, Vỹžiuose, Gaidėliuose, Añtilgėje ir kt.

Visos pradžios mokyklos buvo Švietimo ministerijos prižiūrimos. Lietuva, laikantis apskričių sienų, padalyta švietimo rajonais. Ilgą laiką Utenos apskritis sudarė vieną tokių rajoną, nors mokyklų skaičius viršijo rajonui nustatytąjį. Rajonui buvo skirtas instruktorius (vėliau – inspektorius), kuris tyrė ir prižiūrėjo visus šio rajono pradžios švietimo reikalus: kad būtų vykdomi visi pradžios mokslus reglamentuojantys valstybės įstatymai, Švietimo ministerijos nurodymai ir reikalavimai, kontroliuodavo mokyklų pedagoginį darbą, kasmet nors vieną kartą turėjo aplankyti savo rajono pradžios švietimo įstaigas ir kt. Utenos apskrityje inspektoriumi ilgus metus dirbo Pranciškus Gineitis, gim. 1894 m. rugpjūčio 30 d. Tauragnų dvare, 1919–1927 m. daug prisidėjęs prie pradinių mokyklų atkūrimo, jų tinklo sudarymo, privalomo pradinio mokslo įvedimo apskrityje. Jo ir kitų inspektorių rašytos mokyklų lankymo apyskaitos, taip pat susirašinėjimo su Švietimo ministerija dokumentai padėjo atkurti Tauragnų valsčiaus pradžios mokyklų istorijos pagrindinius bruožus.

Deja, neišliko 1936–1937 m. Utenos apskrities pradžios mokyklų lankymo apyskaitos. Tai apsunkino darbą aprašant minėto laikotarpio mokyklų veiklą. Su informacijos stoka teko susidurti ir rašant apie pradinį mokyklų kūrimosi laikotarpį, kai dėl blogo susisiekiimo, lėšų trūkumo, nesutvarkytos raštvedybos, didelio darbo krūvio ir kitų priežasčių mokyklos buvo rečiau lankomos, o ataskaitos nerašomos, kol Švietimo ministerija tai nurodė kaip aplaidumą ir griežtai pareikalavo lankyti mokyklas nuolat ir už tai atsiskaityti<sup>1</sup>. Kai kurias spragas darbe padėjo užpildyti

<sup>1</sup> Inspektoriaus P. Gineičio 1925 10 19 raštas Švietimo ministerijai, *Lietuvos centrinis valstybės archyvas* (toliau – LCVA), f. 391, ap. 3, b. 1419, l. 53.



*Pranciškaus Gineičio šeima prie gyvenamojo namo Tauragnų dvare.  
XX a. pradžia. Iš Antano Gasperaičio archyvo*

*Gineičių giminė su vaikais, svečiais ir šeimynykščiais. Paskutinėje eilėje stovi: iš kairės 1-as – Tauragnų dvarą įsigijusio Karolio Gineičio sūnus Pranciškus Gineitis, šalia – jo duktė Ona, būsimoji Prunskienė, prelado J. Prunskio motina; iš dešinės 3-ias – Pranciškaus brolis Antanas Gineitis, prie jo, žemiau – sūnus Kazys (gim. 1895 m.), būsimasis diplomatas. Pirmoje eilėje viduryje sėdi (su baltai apvedžiotais švarkelio atlapais) Antano Gineičio tarnaitė Zakarkienė. Apie 1904 m. Iš A. Gasperaičio archyvo*



duomenys, rasti mokytojų asmens bylose, įskaitos kortelėse, algalapiuose.

Pradinio mokslo plėtra Tauragnų valsčiuje nedaug skyrėsi nuo viso krašto mokyklų raidos. Panašių būta ir laimėjimų, ir trūkumų.

Tauragnų valsčiaus mokyklose buvo mokoma gimtosios kalbos, skaityti, rašyti, aritmetikos, gamtos mokslo, krašto pažinimo, geografijos, Lietuvos istorijos, tikybos, rankų darbo, gimnastikos, žaidimų, giesmių ir dainų.

Nors pagal įstatymus pradžios mokyklai buvo nustatytas ketverių metų kursas keturiais skyriais ir dviem klasėmis ir tik laikinai leidžiama steigti vienklases pradžios mokyklas trimis skyriais tuo atveju, jei jose mokslo bus išeita tiek, kiek reikia pagal pirmųjų trijų skyrių dviklasės pradžios mokyklos programą, bet praktiškai beveik visur vyravo vieno komplekto vienklasė pradinė mokykla su 3 skyriais.

Mokyklų tinklas pirmuoju nepriklausomos valstybės gyvenimo laikotarpiu kūrėsi gana stichiškai. Daug kas priklausė nuo gyventojų savimonės ir išsilavinimo lygio, gerovės, materialinių sąlygų, iniciatyvos. Kai kurie valsčiaus gyventojai kurį laiką net nemokamai užleisdavo namus mokykloms, aprūpindavo jas inventoriumi, veždavo malkas, talkindavo dirbant įvairius kitus darbus. Kiek vėliau mokyklų tinklas valsčiuje buvo koreguojamas, bet ir tai kildavo nesutarimų tarp švietimo inspektoriaus ir savivaldybės. Vienas iš tokių susidūrimų įvyko Tauragnų mokykloje,

*Utenos apskrities  
pradžios mokyklų  
inspektorius  
(1919–1927 m.)*

*Pranas Gineitis  
su žmona Domicėle.  
Apie 1922 m.  
UKM, PFF<sub>n</sub>-11177*

*Pranas Gineitis  
su sūneliu. UKM,  
PFF<sub>n</sub>-11176*



valsčiaus valdybai pritarus inspektoriaus pasiūlymui vieną iš tos mokyklos komplektų iškelti į Mінčios kaimą. Vis dėlto po kurio laiko nutarta, kad Tauragnų mokyklai reikia antro mokytojo, nors mokinių skaičius buvo smarkiai sumažėjęs<sup>2</sup>.

1928–1929 m. Utenos apskrityje įvestas privalomas pradinis mokymas, įsteigta daugiau mokyklų, komplektų, kitos pertvarkytos ar nukeltos į patogesnius centrus, apskritis padalyta į du rajonus, paskirtas antras inspektorius<sup>3</sup>. Maždaug tuo laikotarpiu atidarytos mokyklos Šeduikiuose, Antābaltėje, Gatėliuose. Įvedant privalomą pradžios mokslo inspektorius pateikė apskrities mokytojų darbo įvertinimą. 18 mokytojų darbo vaisiai buvo įvertinti kaip menki, tarp jų Tauragnų mokytojų – J. Rukšos ir K. Kiaušaitės, 57 darbas įvertintas kaip pakenčiamas, tarp jų K. Katinaitės (Sėlė), D. Žvironaitės (Ryliškiai), J. Baltakio (Gaidėliai), P. Pečiūrienės (Vyžiai); trečios grupės 56 mokytojų darbas įvertintas kaip dirbančių vidutiniškai, iš jų S. Vilkio (Šeimatis), A. Rudoko (Sėlė), S. Zarankos (Bajōrai), J. Kazicko (Antilgė). 12 mokytojų veikla vertinta gerai, bet minimoje grupėje nebuvo nė vieno Tauragnų valsčiaus mokytojo<sup>4</sup>. Šie vertinimai vėliau keitėsi.

Privalomo pradinio mokymo įvedimas Tauragnų valsčiuje, kaip ir kitose šalies vietovėse, sukėlė nemaža problemų savivaldybėms, nes reikėjo rūpintis neturtingų tėvų vaikais, skirti jiems kad ir skurdžias pašalpas aprangai, avalynei, vadovėliams įsigyti, o tokių vaikų beveik kiekvienos mokyklos rajone atsirasdavo 8–12. Šiame darbe mokytojams talkino tėvų komitetai, visokiais būdais ragindami ir skatindami tėvus, ypač mažiau išsilavinusius, leisti vaikus į mokyklas. Išaugus mokinių skaičiui, pasitaikė keletas atvejų, kai mokyklos negalėjo priimti visų norinčiųjų mokytis, todėl jos kurį laiką atsisakydavo mokyti mažesnius vaikus.

Nuo 1932 m. Švietimo ministerija leido didesnes trijų komplektų pradinės mokyklas praplėsti į 6 metų pradinės mokyklas, išpėdama, kad iš pradžių tokiose mokyklose, jei bus ne mažiau kaip 15 mokinių ir nereikės didinti mokytojų skaičiaus, leidžiamas tik V skyrius. Mokykla su šešiais skyriais tapo Tauragnų mokykla. 1939 m. jos V skyriuje mokėsi



*Prano ir Domicėlės Gineičių šeima Kretingoje 1932 m. 1941 m. šeima buvo išstremta į Sibirą. Pranas mirė Rešotų lageryje 1941 m. gruodžio mėn., Domicėlė – 1941 m. lapkričio mėn. Altajaus krašte. UKM, PFF „-11175*

<sup>2</sup> *Ten pat*, b. 1470, l. 107.

<sup>3</sup> *Ten pat*.

<sup>4</sup> Pradžios mokyklų inspektoriaus 1928 08 29 raštas Švietimo ministerijai, LCVA, b. 1459, l. 110–111.





24, VI – 18 vaikų, o 1940 m. – atitinkamai 22 ir 21 mokinys.

Lietuvos švietimo ministerija griežtai nereglamentuodavo mokyklinių vadovėlių naudojimo, tik reikalavo, kad juos patvirtintų prie ministerijos veikusi knygų leidimo komisija. Mokyklose buvo leidžiama naudotis skirtingais metais parengtais vadovėliais.

*Gineičių giminė prieš Antrąjį pasaulinį karą Tauragnų dvare. Iš kairės: sėdi dr. Romas Gineitis (?), Bronė Gineitytė, Stasys Gineitis (agronomas), Vidmantas Gineitis (Romo brolis), Vytautas Liuima; paskutinėje eilėje stovi Pranas Gineitis, Marija Žulienė (Gineitytė), Čečergienė, nežinoma, Teklė Gineitienė, Janė Vadišiūtė, Birutė Žilėnaitė. 1939 m. Iš A. Gasperaičio albumo*



*Tik ką grįžusi iš Sibiro tremties Endziulaičių šeima. Iš kairės: 1-oje eilėje Marija Endziulaitienė (Gineitytė) su vyru Vaclovu; 2-oje eilėje jų vaikai: sūnūs Jurgis ir Vytautas, duktė. 1960 m.*

1925–1930 m. beveik visose Tauragnų valsčiaus pradžios mokyklose pirmo skyriaus mokiniai mokėsi iš S. Matijošaičio-Esmaičio elementoriaus „Sakalėlis“, o Sėlės mokykloje, be jo, buvo naudojama M. Vasiliausko „Žibutė“. Tarp kitų populiariausių vadovėlių II ir III skyriaus mokiniai mokėsi iš J. Murkos „Vaiškų darbymečių“, J. Damijonaičio „Lietuvių kalbos gramatikos“, „Aritmetikos uždavinyno“, J. Mašioto „Aritmetikos“. Tikybos mokyta iš K. Paltaroko „Šventosios Senojo ir Naujojo Testamento istorijos“, o Lietuvos istorijos – iš P. Klimo „Skaitymų“ ir A. Alekno vadovėlio „Lietuvos istorija“.

Būdinga tai, kad pradžios mokyklos mokiniai mokėsi iš originalių vadovėlių, parengtų vietos mokytojų ar mokyklų inspektorių, turėjusių didelę pedagoginio darbo patirtį. Kai kurie iš tų vadovėlių buvo nuolat tobulinami ir ne kartą leidžiami pakartotinai.

Tauragnų valsčiuje, kaip ir daugelyje kitų krašto vietovių, buvo didelė mokytojų kaita, kartais jie padirbėdavo vos vienus kitus metus ir pereidavo į kitą mokyklą. Mokyklose, kuriose būdavo daugiau kaip vienas mokytojas, vienas buvo skiriamas vedėju: jis atsakydavo už visą mokyklos darbą ir atstovaudavo jai visose įstaigose. Jei mokykloje būdavo vienas mokytojas, jis būdavo vedėjas. Toliau aprašydami mažųjų mokyklų, kuriose dirbo vienas mokytojas, veiklą ir, siekdami išvengti pasikartojimų, mokytojo sąvoką vartosime ir kalbėdami apie mokyklos vedėją.

Apsistosisime prie kiekvienos mokyklos istorijos.

## Antabaltės pradžios mokykla

Mokykla įsteigta 1928 metais. Nuo tų metų gegužės 11 d. mokyklos vedėju dirbo Antanas Rudokas, baigęs du mokytojų seminarijos kursus. Pirmieji metai mokykloje buvo sunkūs. Iš 39 mokinių 11 buvo beturčių vaikai. Mokyklos inventorių sudarė 8 suolai, stalas ir rašomoji lenta. Patalpas mokyklai laikinai davė veltui Liudas Norkūnas. Ypač rūpinosi padėti mokyklai tėvų komitetas: Juozas Gričius, Vincas Zizas, Vincas Kinduryš, Jonas Šyvis, Antanas Vaišnoras. Jie stengėsi gauti mokyklai baldų, išrūpinti pašalpų beturčiams mokiniams<sup>5</sup>.

Nuo 1929 m. vasario 1 d. mokytoja dirbo Faustina Ašebergaitė, kuri buvo baigusi lenkų privatinės mokytojų se-

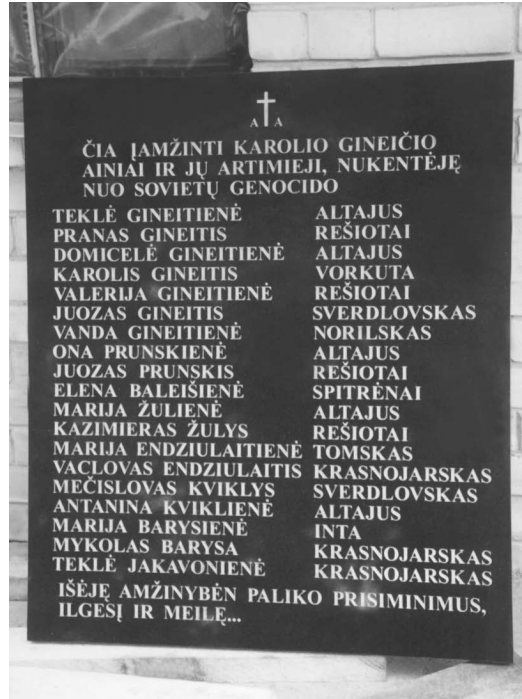

*Memorialinė lenta Tauragnų dvarvietėje nuo sovietų genocido nukentėjusiems Gineičių giminės nariams atminti. 2002 m. A. Petrašiūno nuotr.*

<sup>5</sup> 1928 06 08 mokyklos revizijos apyskaita, LCVA, b. 1459, l. 268–269.

minarijos 3 kursus, turėjo 7 metų stažą. 1929–1932 m. dirbo mokytoja Natalija Kazlauskienė (Antanėlytė), baigusi „Saulės“ mokytojų seminariją. Vėliau ji mokytojavo Kraujeliuose, Sėlėje, Saldūtiškyje. 1932–1935 m. vedėja dirbo Zofija Marcinkevičienė (Narbutaitė), gim. 1906 m. vasario 1 d. Utenos apskr. Výžuonų vls. Várniškių k. 1926 m. ji baigė „Saulės“ mokytojų kursus Utenoje ir dirbo tos apskrities pradžios mokyklų vedėja Nolėnuose, Antilgėje, Fedoriškėse, Paažuoliuose. Nuo 1935 m. spalio 1 d. perėjo dirbti į Zarasų apskr. Baibių pradinę mokyklą. Vėliau mokyklos vedėja dirbo Teklė Šemelienė (Vaišnoraitė), gim. 1899 m., 1925 m. baigusi Utenos „Saulės“ dvejų metų mokytojų kursus ir mokytojavusi Utenos apskrities mokyklose. Nuo 1937 m. rugsėjo 1 d. mokyklos vedėjas buvo Stasys Dievulis, gim. 1903 m. liepos 20 d. Ukmergės apskr. Pabaisko vls. Girgždžių k. 1927 m. jis baigė Lietuvos katalikų mokytojų sąjungos (toliau – LKMS) dvejų metų mokytojų kursus Ukmergėje, nuo 1928 m. dirbo Dubingiuose, Bijutiškyje, Gaideliuose. 1941 m. liepos mėn. buvo apkaltintas komunistine veikla ir sušaudytas<sup>6</sup>.

1929 m. mokyklai savivaldybė namą nuomojo iš L. Norkūno, o mokytojai butą iš Juozo Greičiaus. Abiem mokėjo po 100 Lt per metus. Mokyklos namas buvo statytas 1876 m., klasės plotas – 35 m<sup>2</sup>. Vėliau buvo išnuomotas medinis namas, statytas 1936 m., klasė turėjo 55,7 m<sup>2</sup> ploto, prie mokyklos buvo kiemas ir aikštė, 1 ha žemės.

Kaupėsi mokyklos biblioteka. 1929 m. joje buvo vos 15 knygų, o 1934 m. jau 120. Mokykloje buvo rengiami vakarėliai, vaikai vaidino, deklamavo, ypač gražiai buvo išmokyti dainuoti<sup>7</sup>.

Mokykloje 1929 m. per žiemos semestrą mokėsi 36 mokiniai, 1930 m. – 53, 1931 ir 1932 m. – 52 mokiniai, 1934 m. – 45, 1938 m. – 53, 1940 m. – 46. 1931 m. mokyklos nebaigė niekas, 1932 m. – 7 (4 berniukai ir 3 mergaitės), 1933 m. – 6 (2 berniukai ir 4 mergaitės), 1934 – 2 (1 berniukas ir 1 mergaitė), 1935 m. – 7 (3 berniukai ir 4 mergaitės), 1936 m. – 4 (visi berniukai), 1937 m. – 5 (2 berniukai ir 3 mergaitės), 1938 m. – 10 (3 berniukai ir 7 mergaitės), 1939 m. – 9 (3 berniukai ir 6 mergaitės).

## Bajorų pradžios mokykla

Įkurta 1925 m. rugsėjo 1 d.

1925–1928 m. mokyklos vedėju dirbo Serafimas Zaranka, baigęs du mokytojų seminarijos kursus.

Mokyklos namas buvo samdomas iš Kazio Karklinio už 15 Lt per mėnesį su patarnavimu, arba 180 Lt per metus. Valsčiaus valdyba mokėjo sargui, skirdavo pinigų šviesai ir smulkioms išlaidoms.

1925 m. mokslas prasidėjo tik lapkričio 22 d. 1917 m. statyto namo klasė buvo 48 m<sup>2</sup>. Mokyklos inventorių sudarė 17 suolų, stalas, kėdė, rašomoji lenta; buvo laikrodis, termometras, barometras, magnetas. Tikybos iš pradžių mokė kun. V. Grašys, vėliau pats mokytojas. 1927 m. jau buvo dvi nedidelės bibliotekėlės: mokytojų – 23 knygos ir mokinių – 64 knygos.

1928 m. – 1929 m. gruodžio 1 d. mokyklos vedėju dirbo Leonas Pakalnis, baigęs dvejų metų mokytojų kursus, vėliau Julius Rinkevičius, 25 metų, baigęs du mokytojų seminarijos kursus. Po jo

<sup>6</sup> *Ešelonai į Rytus*, Vilnius, 1991, p. 126–127.

<sup>7</sup> Inspektorius mokyklos lankymo 1930 04 04 ir 1938 05 18 apyskaitos, LCVA, f. 391, ap. 3, b. 1503, l. 517, b. 1723, l. 319–320.



vedėja dirbo Ksavera Petruitytė, baigusi mokytojų seminariją ir tik pradėjusi pedagoginę veiklą.

Nuo 1932 m. spalio 1 d. Bajorų pradžios mokyklos vedėja dirbo Ona Mikalauskiene (Andriejauskaitė), gim. 1900 m. spalio 25 d. Anykščiuose. 1926 m. baigusi Utenoje „Saulės“ draugijos mokytojų kursus ji mokytojavo įvairiose Utenos apskrities mokyklose. Kartu su ja atsikėlė ir mokytoju dirbo jos vyras Jonas Mikalauskas, gim. 1905 m. spalio 11 d. Marijampolės apskr. Veiverių vls. Kutarakiškių k. 1926 m. baigęs dvejų metų mokytojų kursus, jis taip pat mokytojavo Utenos apskr. mokyklose. Nuo 1936 m. rugsėjo 1 d. J. Mikalauskas buvo paskirtas Bajorų pradžios mokyklos vedėju, o žmona – mokytoja. Nuo 1940 m. rugsėjo 1 d. Mikalauskai persikėlė į Daūgailių pradžios mokyklą.

*Tipinis Bajorų  
mokyklos pastatas.  
2000 m. Ingos  
Nėnienės nuotr.*

1928 m. iš Tauragnų pradžios mokyklos antrojo komplekto buvo įkurta Musteikių pradžios mokykla. Nuo 1928 m. lapkričio 15 d. mokytoja Musteikiuose dirbo Kristina Kiaušaitė, baigusi dvejų metų mokytojų kursus.

Mokykla patalpas nuomojo iš Juozo Jurčiaus. Jau tais pačiais metais turėjo 13 suolų, stalą, 1 žemėlapi, 1 paveikslą, 1 kilnojamaią abėcėlę. Mokyklą lankė 16 mokinių.

1929 m. Musteikių mokykla tapo Bajorų pradžios mokyklos komplektu. Nuo tų metų rugsėjo mokytoju šioje mokykloje dirbo Antanas Nesavas, baigęs mokytojų seminariją, kitais mokslo metais – Stasė Morkuvienė, 21 metų, ką tik baigusi mokytojų seminariją. Mokyklą tuo metu lankė 30 mokinių. 1931–1932 m. čia dirbo to paties amžiaus Jonas Matulaitis, baigęs 4 mokytojų seminarijos kursus. Tais metais žiemos semestro metu Musteikiuose tris mokyklos skyrius lankė 41 mokinys, o rudens semestre mokėsi 19 mokinių.



Vėliau Musteikiuose dirbo jau minėtas Jonas Mikalauskas. 1935 m. vasario 28 d. Musteikių kompleksas nukeltas į Bajorus. Abu kompleksus Bajoruose tais metais lankė 96 mokiniai.

Kadangi Vilkablaūzdės kaimo ir Javinėlės vienkiemio vaikams buvo labai toli vaikščioti į mokyklą, 1939 m. sausio 25 d. įsteigtas Bajorų mokyklos Vilkablaūzdės kompleksas. Jame jaunesniojo mokytojo pareigas laikinai ėjo Jadvyga Piliponienė, baigusi gimnaziją, o 1939–1940 m. – Genovaitė Jasonaitė, 21 metų, baigusi Pedagoginių institutą.

Bajorų mokykla buvo ir kultūrinės bei visuomeninės veiklos židinėlis. 1938 m. liepos 10 d. buvo surengta mokyklos sporto ir dainų šventė. Joje dalyvavo apie 130 žmonių. 1938–1939 m. J. Mikalauskas vadovavo jaunujų ūkininkų rateliui, turėjusiam 51 narij.

Toliau pateikiame kai kuriuos duomenis apie Bajorų pradžios mokyklos mokinių skaičių. Jie nėra išsamūs, nes išliko ne visos mokyklos lankymo apyskaitos ir kita archyvinė medžiaga.

Žiemos semestro metu mokykloje mokėsi 1925 m. – 47, 1926 m. – 39, 1927 m. – 38, 1928 m. – 58, 1930 m. – 64, 1931 m. – 58, 1932 m. – 61, 1934 m. – 68, 1937 m. – 66, 1938 m. – 84, 1939 m. – 86, 1940 m. – 75 mokiniai Bajoruose ir 34 Vilkablaūzdėje.

Pavasario semestro metu mokėsi 1929 ir 1930 m. – 29, 1931 m. – 35, 1932 m. – 36 mokiniai.

Bajorų mokyklą baigė 1930 m. – 3, 1932 m. – 5, 1933 m. – 8, 1934 m. – 4, 1935 m. – 12, 1936 m. – 11, 1937 m. – 15, 1938 m. – 15, 1939 – 11 mokinių.

## Gaidelių pradžios mokykla

Įsteigta 1922 metais. Nuo tų metų vasario 1 d. mokytoju dirbo Kazys Vilutis, o nuo spalio mėn. – Stefanija Jankevičaitė. Ji buvo baigusi Vilniaus Vytauto Didžiojo gimnazijos 5 klases, mokytojavo pirmus metus. 1922 m. gruodžio 1 d. pradžios mokyklų instruktorius lankymo apyskaitoje nurodė, kad mokyklos samdomas butas labai mažas, sustačius suolus 32 mokiniams nebelieka vietos net stalui pastatyti. Apsilankymo dieną mokykloje buvo 37 mokiniai<sup>8</sup>.

1923 m. Švietimo ministerijos iniciatyva buvo ketinama buvusioje pafrontės zonoje valstybės lėšomis pastatyti dvi mokyklas Tauragnų ir Molėtų valsčiuose. Utenos pradžios mokyklų inspektorius P. Gineitis pasiūlė Gaidelių ir gretimų Grašių ir Žiezdrių kaimo gyventojams skirti sklypą mokyklos statybai. Minėtų kaimų gyventojai susirinkę nutarė toje vietoje, kur ribojasi jų kaimai, skirti 2,5–3,5 ha žemės sklypą. Tuo tikslu jie surašė aktą, jį paliko Grašių k. gyventojui Z. Mačerauskui, pavesdami jam surinkti visų žmonių parašus ir juos patvirtinti valsčiuje. Susirinkimo dalyviai instruktoriaus net prašė išreikalauti, kad būtų atsiųstas matininkas<sup>9</sup>. Iš dokumentų lieka neaišku, kodėl tuo metu ir vėliau mokykla Gaideliuose taip ir nebuvo pastatyta. Atrodo, viena iš priežasčių ta, kad mokyklą tame kaime ketinta uždaryti. 1924 m. lankymo apyskaitoje rašoma, jog mokyklos butas samdomas, mažas, žemas ir tamsus.

Ilgus metus butas mokyklai ir mokytojui buvo samdomas iš Jono Stun-

<sup>8</sup> *Ten pat*, b. 1390, l. 6.

<sup>9</sup> 1923 04 16 Utenos apskr. pradžios mokyklų instruktoriaus P. Gineičio raštas Švietimo ministerijai, LCVA, b. 1390, l. 41.



džios ir mokėta jam 300 Lt per metus. Klasės dydis buvo 40 m<sup>2</sup>. 1931 m. lapkričio 10 d. mokykla perkelta į geresnį 138 m<sup>2</sup> ploto namą, statytą 1924 metais. Mokomajai klasei buvo skirtas 52 m<sup>2</sup> kambarys.

1924 m. rugsėjo 1 d. – 1928 m. sausio 15 d. mokyklos vedėju dirbo Jonas Baltakis, baigęs 6 gimnazijos klases. Nuo 1928 m. vasario 26 d. jį pakeitė Valerijonas Ruzgas. Jis buvo baigęs dvejų metų mokytojų kursus Utenoje ir šioje mokykloje pradėjo pedagoginę veiklą. 1931–1933 m. mokyklos vedėju dirbo Julius Rinkevičius, baigęs tuos pačius dvejų metų „Saulės“ mokytojų kursus Utenoje. 1933–1937 m. vedėju buvo minėtasis S. Dievulis, prieš tai mokytojaves Bijutiškyje. 1937 m. rugsėjo 1 d. – 1940 m. rugsėjo 1 d. vedėja dirbo Teklė Šemelienė, taip pat baigusi minėtus dvimečius kursus Utenoje. 1939 m. jai buvo 39 metai; pedagoginis jos stažas siekė 12 metų. Nuo 1940 m. rugsėjo 1 d. ji dirbo Tauragnuose.

Mokykloje buvo skaitomos paskaitos, organizuojami vakarai, Kalėdų eglutė. Jau 1931 m. mokinių bibliotekoje buvo 14, o mokytojų – 179 knygos, 7 vadovėliai be-turčiams, 24 mokslo priemonės. Knygomis naudojosi ne tik mokiniai, bet ir apylinkės jaunimas. Mokiniai dažnai rengdavo ekskursijas į gamtą: prie artimiausių piliakalnių, prie „Kapu“ kalno.

Žiemos semestro metu mokykloje mokėsi: 1925 m. – 32, 1926 m. – 40, 1927 m. – 30, 1928 m. – 37, 1931 m. – 47, 1932 m. – 72, 1933 m. – 85, 1935 m. – 59, 1938 m. – 53, 1940 m. – 52 mokiniai.

1930 ir 1932 m. mokyklos niekas nebaigė. Ją baigė: 1931 m. – 4, 1933 m. – 8, 1934 m. – 15, 1935 m. – 8, 1936 m. – 8, 1937 m. – 10, 1938 m. – 9, 1939 m. – 5 mokiniai.

Šios mokyklos rajono vaikai galėjo rinktis už 3–4 km buvusias Tauragnų, Sėlės, Ryliškių ar Plaučiškių mokyklas, todėl ją ketinta uždaryti. Tačiau mokyklos reika-lingumą rodė tai, jog ją nuolatos lankė didelis mokinių skaičius iš artimiausių kaimų ir vienkiemų. Antai 1928 m. rudenį į ją ėjo 4 mokiniai iš Žiezdrių, 2 iš Kemėšio, 4 iš Akmėniškių, 6 iš Grašių, 2 iš Bėrzatilčio, 5 iš Gaivėnių, 3 iš Apvynijos, 4 iš Gaidelių, 4 iš Indūbakių ir 1 iš Gegūniškio<sup>10</sup>.

## Gatelių pradžios mokykla

Įsteigta 1930 m. sausio 9 d. Iš pradžių veikė kaip privati mokykla, išlaikoma mokinių tėvų su Švietimo ministerijos pašalpa.

1930–1932 m. joje dirbo mokytojas Jonas Černiauskas, baigęs dvejų metų mo-kytojų kursus. Mokykla buvo įsikūrusi 1890 m. statytame name, klasės dydis – 36 m<sup>2</sup>. Pirmaisiais metais suolai buvo padaryti iš ilgų lentų, sudėtų ant kaladėlių, moki-niams sėdėti jie buvo nepatogūs; keli suolai paskolinti iš artimų Antilgės ir Antabaltės mokyklų. Jau pačioje pradžioje veikė visi trys skyriai. 1930 m. sausį I skyriuje buvo 18 berniukų ir 34 mergaitės, II atitinkamai 11 ir 7, III – 5 ir 1; iš viso 34 berniukai ir 42 mergaitės. 1931–1932 m. mokyklą žiemos semestro metu lankė 43 mokiniai, o rudens–pavasario semestre 1932 m. – 15 mokinių<sup>11</sup>.

1932 m. birželio 25 d. inspektoriui aplankius mokyklą, joje iš sąrašo įrašytų 19 mokinių nebuvo 9. Atrodo, kad jam

<sup>10</sup>1928 10 26 mokyklos revizijos apyskaita, LCVA, b. 1470, l. 112–113.

<sup>11</sup>1930 01 25, 05 12 ir 1932 01 29 mokyklos lan-kyimo apyskaitos, LCVA, b. 1503, l. 557; b. 1540, l. 140–141, 256–257.

papriekaištavus mokytojui, šis nusprendęs išsiaiškinti, kodėl mokiniai taip prastai lanko mokyklą. Liepos 19 d. rašte inspektoriui jis atskleidė gana liūdną vargingai gyvenusių apylinkės žmonių padėtį:

*„Kiek pats ištyriau mokyklos rajono gyventojus, pamačiau, kad be skurdo nieko daugiau nematyt. Ir todėl negalėdami dėl materialinės būklės leisti vaikus mokyklon, peržengia Privalomo mokymo įstatymą. Po Tamstos apsilankymo specialiai apvažiavau tų vaikų tėvus, kurių vaikai tą dieną nebuvo mokykloje. Gavau baisų nepakenčiamą vaizdą. Skurdas amžinas. Iš tikro, apie pusę pavasario–rudens sezono vaikų negali lankyti mokyklos. Kad priversti juos lankyti, pirma reikia materialiai aprūpinti. Tik tada būtų galima įgyvendinti privalomą mokslą, priešingai neįmanoma“.*

Vaikus, kuriems tekdavo dieną kitą ganyti, mokytojas pats atleisdavo nuo pamokų. 1932–1934 m. vedėju dirbo Mykolas Janionis. Baigęs Panevėžio mokytojų seminariją, jis Gatėliuose pradėjo pedagoginį darbą. 1934–1938 m. mokyklos vedėju buvo Justinas Preibys. Į Gatelius jis atvyko būdamas 27 metų, baigęs S. Daukanto mokytojų seminariją, prieš tai jau paragavęs pedagogo duonos. 1938–1939 m. vedėju dirbo Jonas Nutautas, gim. 1900 m. birželio 21 d. Raseinių apskr. Girkalnio vls. Pašventupio k. Jį pakeitė Jonas Putrimas, 37 metų, baigęs dvejų metų mokytojų kursų.

1934 m. mokykla buvo jau kitame, 1932 m. statytame name. Klasės dydis – 43 m<sup>2</sup>. Prie mokyklos buvo 120 m<sup>2</sup> kiemas, aikštelė žaidimams. Mokykla turėjo 3 ha žemės.

Mokytojai skaitydavo visuomenei, mokinių tėvams paskaitas, rengė vakarėlius. Nuo 1933 m. buvo renkami eksponatai gamtos ir istorijos muziejui.

Žiemos semestro metu mokyklą lankė: 1933 m. – 48, 1934 m. – 71, 1939 m. – 40, 1940 m. – 43 mokiniai; pavasario semestro metu 1934 m. – 33, 1938 m. – 31 mokinys. Mokyklą baigė 1932 m. – 2, 1934 m. – 4, 1937 m. – 4, 1938 m. – 5, 1939 m. – 3 mokiniai.

1930–1931 m. veikė mokyklos komplektas Antilgėje.

## Linkų pradžios mokykla

Tai buvusi Ryliškių pradžios mokykla, veikusi nuo 1923 m.

1930 m. spalio 1 d. – 1935 m. mokyklos vedėja dirbo Paulina Adomėnaitė, gim. 1902 m. birželio 16 d., baigusi Lietuvos moterų katalikių draugijos (toliau – LMKD) mergaičių mokytojų seminariją Kaune. Mokyklos namai buvo samdomi, statyti 1926 m., klasės plotas – 42 m<sup>2</sup>. 1933 m. rugsėjo 1 d. mokykla perkelta į tais pat metais statytus samdomus namus. Nauja klasė buvo erdvi ir šviesi, daug geresnė už buvusiąją, kiemas – 300 m<sup>2</sup>.

Mokyklą žiemos semestro metu lankė: 1931 m. – 57, 1932 m. – 35, 1934 m. – 52, 1938 m. – 63, 1939 m. – 47 mokiniai.

1937 m. lapkričio 16 d. – 1938 m. liepos 1 d. jaunesniuoju mokytoju laikinai dirbo Petras Žibūnas, 26 metų, baigęs gimnaziją ir tris kunigų seminarijos kursus. 1938 m. rugsėjo 11 d. – 1940 m. rugsėjo 1 d. mokyklos vedėja buvo Anelė Jakulevi-

čiūtė, gim. 1915 m. kovo 28 d. Seinų apskr. Lazdijų vls. Viešartų k., 1936 m. baigusi Lazdijų gimnaziją ir Klaipėdos pedagoginį institutą. 1938-ieji jai buvo pirmieji pedagoginio darbo metai.

Mokyklą baigė: 1931 m. – 13, 1932 m. – 11, 1934 m. – 20, 1936 m. – 11, 1937 m. – 7 mokiniai.

Mokykloje buvo gyva kultūrinė veikla, dažni vakarai, paskaitos. Antai 1931 m. vasario 1 d. suvaidinta komedija „Sučiupo“. 1934 m. surengtas vakarėlis ir paskaita, suvaidinta pjesė „Paukštvanagis“. Mokytojai organizuodavo išvykas į gamtą, į Taurapilį, buvo minimos Vilniaus užgrobimo metinės. Nuo 1932 m. pradėta rašyti mokyklos kronika.

## Ryliškių pradžios mokykla

Įsteigta 1923 m. Malėčkažemio kaime, už 0,5 km nuo Ryliškių, bet nesuradus tinkamų patalpų 1924 m. perkelta į Ryliškius.

1923–1925 m. mokykloje dirbo Adelė Rimkevičiūtė, baigusi metinius mokytojų kursus. Namas mokyklai iš pradžių buvo samdomas iš Liudviko Rožės, bet klasė buvo nedidelė ir tamsi, joje galėjo tilpti tik 30 vaikų, o jau 1924 m. jų susirinkdavo iki 50. Vėliau valsčiaus valdyba išnuomojo patalpas iš Antano Trinkūno, mokėdama jam 20 Lt per mėnesį; ji taip pat išlaikė sargą, skirdavo lėšų šviesai ir smulkioms išlaidoms. Trūkstant suolų, buvo padirbdinti nauji, išgytos knygos padarė pradžią bibliotekai. 1928 m. mokyklos inventorijų sudarė: 16 suolų, spinta, rašomoji lenta, 5 žemėlapiai, 12 paveikslų, gaublys.

Mokyklos rajonas buvo gana didelis. 1928 m. ją lankė septyni tik 7–8 metų amžiaus vaikai, kiti 28 buvo 9–13 metų amžiaus. Jie ėjo iš šių kaimų ir vienkimių: Ryliškių – 16, Malečkažemio – 3, Galiniškių – 3, Pavarlio (Várniškių) – 2, Šmuliškio – 1, Imbiriškių – 1, Skaistuvos – 4, Linkų – 2, Papiřčių – 5, Aviniškių – 12, Ignōtiškių – 1, Liginiškių (Cegelnės) – 1<sup>12</sup>.

Nuo 1925 m. lapkričio 20 d. mokykloje pradėjo dirbti 25 m. amžiaus Donata Žvironaitė, baigusi mokytojų kursus. Energingai mokytojai talkino tėvų komitetas, vien 1930 m. surengęs 6 posėdžius ir privertęs tėvus leisti vaikus į mokyklą. Tais metais dar buvo surengta Kalėdų eglutė, suvaidintas nedidelis spektaklis, mokytoja organizavo tris išvykas, skaitė paskaitą tėvams.

1929 m. mokyklą lankė 54, 1930 m. – 81 mokinys. Ją baigė 1927 m. 5, 1928 m. – 4, 1929 m. – 13 mokinių.

Atrodo, kad nuo 1930 m. rudens mokykla veikė Linkū pradžios mokyklos pavadinimu.

## Sėlės pradžios mokykla

Mokykla įsteigta 1913 metais. Dar prieš Pirmąjį pasaulinį karą jai buvo statomas naujas pastatas, bet iki galo neužbaigtas. Visą karo metą namas stovėjo be langų ir durų.

1920 m. spalio mėn. – 1922 m. birželio mėn. Sėlėje mokytoja dirbo Aleksandra Boreikaitė, vėliau Morkus Malaiška, Stasys Valentinas.

<sup>12</sup>1928 11 09 lankymo revizijos apyskaita, LCVA, b. 1470, l. 122–124.

1920 m. spalio 4 d. pradžios mokyklų instruktorius, nuvykęs į Sėlės sodžiu, išvydo didžiausią netvarką: namas apleistas, nebuvo baldų. Vis dėlto jis išsiaiškino, kad langus turi vienas ūkininkas, tetrūksta kelių stiklų. Atsirado ir keletas suolų. Lankymo apyskaitoje instruktorius nurodė, kad gyventojai labai nori mokyklos, vien pačiame sodžiuje yra apie 35 mokyklinio amžiaus vaikai<sup>13</sup>.

Grįžęs į Tauragnus, instruktorius parašė raštą spalio 5 dieną vyksiančiam sodžių igaliojinių susirinkimui, prašydamas jame apsvarstyti mokyklų reikalingumo valsčiuje klausimą, pasirūpinti jų remontu ir veikimu. Rašte jis nurodė, kad nei vokiečių, nei bolševikų valdymo metu mokyklų valsčiuje nebuvo<sup>14</sup>.

1923 m. kovo 21 d. lankymo apyskaitoje instruktorius nurodė, kad valsčius tais metais truputį remontavęs mokyklą, bet iki galo neužbaigęs. Iš dviejų mokymo kambarių didesnijį reikia remontuoti – išpuvusios grindys.

Mokinių pagal sąrašą buvo 45, lankymosi dieną – 35; 20 berniukų ir 15 mergaičių. Mokytojas S. Valentinas, lankęs metinius mokytojų kursus Rokiškyje. Instruktoriaus nuomone, mokytojui trūko specialių žinių, patyrimo, jis neturėjo net mokymo programos, II skyriaus mokiniai silpnai sprendė uždavinius, III skyriaus mokinių pažanga taip pat buvusi per menka<sup>15</sup>.

1924 m. lapkričio 29 d. apyskaitoje nurodyta, kad mokykloje dirbo mokytoja Marė Šalnaitė, baigusi 6 gimnazijos klases. Mokytojas jau trečius metus. Mokyklos mokytojai kambariai buvo du, abu dideli, šviesūs, aukšti. Gyvenamieji kambariai mokytojams buvo penki, tačiau iš jų trys neįrengti. Virtuvė gana didelė. Mokykloje galėjo apsigyventi du mokytojai su šeimomis. Prie mokyklos buvo malkinė ir ūkinis pastatėlis. Mokyklos trobesiai stovėjo ant nuosavos žemės, bet nebuvo vietos daržui ar didesnei aikštei vaikams žaisti.

Mokykla buvo vienakomplektė, dirbo trimis skyriais. Sąrašė mokinių buvo įrašyta 54, mokykloje buvo 40, 21 berniukas ir 19 mergaičių. III skyriaus mokiniai uždavinius sprendė silpnai, nors, anot inspektoriaus, mokytoja aiškino gerai. Kitų skyrių mokiniai skaitė ir tekstą aiškino gerai. Inspektorius susidarė įspūdį, kad „mokytoja myli savo darbą ir moko sąžiningai“.

Vienas iš būdingų to meto trūkumų buvo malkų stygius: mokymo kambariai šalti, mokytojos butas irgi nekūrenamas.

1925–1928 m. mokyklos vedėja dirbo Kazė Katinaitė. Ji buvo baigusi du mokytojų seminarijos kursus. Nuo 1927 m. rugsėjo 1 d. vienerius metus dirbo Antanas Rudokas, taip pat baigęs du mokytojų seminarijos kursus. Tikybos 1925 m. mokė kun. Ignas Vitkus, 1927 m. – K. Pukenis ir kiti (kunigai arba mokytojai).

Nuo 1928 m. lapkričio 1 d. mokyklos vedėja ilgus metus dirbo Jadvyga Birietaitė, gim. 1908 m. gruodžio 31 d. Ji buvo baigusi Panevėžio gimnaziją ir metinius pedagoginius kursus. 1933 m. liepos 6 d. ištekėjo už Miko Ambrazevičiaus. Nuo 1940 m. vasario 1 d. J. Ambrazevičienė išvyko mokytojauti į Molėtų pradinę mokyklą.

1930–1933 m. Sėlėje mokytoja dirbo Stasė Rinkevičienė (Morkuvėnaitė), gim. 1906 m. vasario 19 d., vėliau persikėlusį į Bijutiškį, iš ten 1941 m. kartu su vyru ištremta į Sibirą. Vietoj jos nuo 1933 m.

rugsėjo 1 d. mokytoju dirbo Valerijonas Ruzgas, gim. 1908 m. rugsėjo 30 d. Sankt Peterburge, baigęs Utenos „Saulės“ dve-

<sup>13</sup>Ten pat, f. 391, ap. 3, b. 1360, l. 74.

<sup>14</sup>Ten pat.

<sup>15</sup>Ten pat, b. 1390, l. 36.

jų metų mokytojų kursus, mokytojavęs penktus metus. 1936 m. birželio 1 d. – 1938 m. lapkričio 1 d. šioje mokykloje mokytoja dirbo Natalija Kazlauskienė (Antanėlytė), prieš tai mokytojavusi Antabaltėje ir Kraujeliuose, po jos 1936 m. rugsėjo 1 d. – 1939 m. mokyklos vedėjas buvo V. Ruzgas, o mokytoju 1938 m. dirbo 31 metų amžiaus Jonas Šerkšnas, išklauses mokytojų seminarijos keturis kursus (bet nelaikęs egzaminų) ir pedagoginį darbą dirbęs pirmus metus.

1939–1940 m. vedėjas buvo Jonas Vaškelis, 34 metų, baigęs dvejų metų mokytojų kursus ir 11 metų dirbęs pedagogu; mokytoja dirbo jo žmona Antanina, 28 metų, baigusi mokytojų seminariją ir mokytojaujanti aštuntus metus.

Mokyklos pastatas buvo medinis, 18 m ilgio ir 15,5 m pločio, 3,2 m aukščio. Klasių dydis – 35 ir 34 m<sup>2</sup>. Buvo keturi kambariai mokytojams gyventi, virtuvė, rūbinė. Namas apkūrenamas 5 krosnimis, turėjo 19 langų. Mokykloje galėjo mokytis 80 mokinių. Tėvų komitetas 1931 m. išrūpino lėšų remontui.

1927 m. mokykloje buvo 18 suolų, 3 stalai, 3 kėdės, 1 spinta, 1 rašomoji lenta, 6 žemėlapiai, 1 gaublys, 32 paveikslai. Mokytojo bibliotekoje knygų buvo 50, mokinių – 93. Per keletą metų mokinių biblioteka labai išaugo: 1934 m. joje buvo 332 knygos, 26 neturtingiems mokiniams skirti vadovėliai, 26 mokslo priemonės<sup>16</sup>. Valsčiaus savivaldybė išlaikė sargą, mokėdama jam 10 Lt per mėnesį, skirdavo lėšų šviesai ir smulkioms išlaidoms.

Nuo 1932 m. buvo rašoma mokyklos kronika, renkami vietovardžiai ir tautosaka, organizuojami vakarai su spektakliais. 1930 m. vasario 9 d. vaidinta „Į mokyklą“, 1934 m. vasario 11 d. – „Jonuko liga“, deklamuota, atlikti plastikos pratimai su dainomis. Panašus vakaras vyko 1935 m. vasario 25 d., jame suvaidintas „Triskart bandytas“. Vakarų metu surinktos lėšos buvo skirtos neturtingiems mokiniams sušelpiti, taip pat sporto inventoriui įsigyti.

Mokytojas V. Ruzgas 1938–1939 m. vadovavo jaunųjų ūkininkų rateliui, kuriam priklausė 66 nariai. 1938 m. ratelis laimėjo premiją gamtos stebėjimo, tvarkos ir švaros palaikymo konkurse<sup>17</sup>. Mokinių skaičių Sėlės mokykloje per žiemos semestrą parodo statistiniai duomenys, inspektorių surinkti apsilankymo metu.

Apyskaitos data	Mokinių skaičius	Berniukų	Mergaičių
1925 11 14	53	27	26
1927 02 26	48	29	19
1927 09 18	60	34	26
1928 11 24	86	44	42
1930 04 03	79	41	38
1930 10 29	62	26	36
1931 02 27	70	42	28
1931 09 25	47	23	24
1932 03 02	71	33	38
1934 04 18	77	39	38
1939 03 30	80		
1940 03 01	72		

Išsamesnių žinių apie pavasario–rudens semestrą aptikti nepavyko. 1927 m. birželio 13 d. mokyklą lankė 36, o 1935 m. gegužės 31 d. – 45 mokiniai.

<sup>16</sup> 1927 02 26 ir 1934 04 18 inspektoriaus revizijos apyskaitos, LCVA, b. 1448, l. 118; b. 1620, l. 68–69.

<sup>17</sup> 1930 04 03, 1934 04 18, 1939 03 30 inspektoriaus lankymo apyskaitos, LCVA, b. 1470, l. 134–135; b. 1620, l. 68–69; b. 1735, l. 377–378.



Mokyklą baigdavo tik nedidelė mokinių dalis. 1927 m. jos nebaigė niekas, 1928 m. – 2 berniukai, 1929 m. – 2 berniukai ir 3 mergaitės, 1930 m. – 4 berniukai ir 2 mergaitės, 1931 m. – 4 berniukai ir 4 mergaitės, 1932 m. – atitinkamai 3 ir 3, 1933 m. – 5 ir 2, 1934 m. – 9 ir 6, 1935 m. – 4 ir 6, 1936 m. – 3 ir 2, 1937 m. – 5 ir 5, 1938 m. – 7 ir 4, 1939 m. 3 berniukai ir 7 mergaitės.

## Stūglių pradžios mokykla

Išteigta 1920 m. Archyve išliko trys Utenos apskr. pradžios mokyklų instruktoriaus apyskaitos apie lankymąsi šioje mokykloje. Neaišku, kas joje mokytojavo pirmaisiais metais. 1921 m. spalio mėn. dirbo Eleonora Kazlytė, o tikybos mokė kun. Antanas Kungys. E. Kazlytė dirbo iki 1922 m. birželio mėn., nuo rugsėjo mėn. jos vietą užėmė Juozas Augutis, baigęs 4 gimnazijos klases. Mokytojavo jis pirmus metus.

Mokyklos butas buvo samdomas, nuomą mokėjo valsčiaus valdyba. Mokomasis kambarys didelis, šviesus ir šiltas. Mokinių buvo: užsirašiusiųjų 47, lankymo dieną – 47, 25 berniukai ir 2 mergaitės.

1923–1924 m. mokytoja dirbo Angelė Murauskaitė, baigusi metinius mokytojų kursus. Tais metais užsirašę buvo 38 mokiniai, lankymo dieną – 24.

Abiem mokytojais švietimo komisijai buvo skundžiamasi, kad jie mažai moko. Švietimo komisijos 1924 m. gruodžio 3 d. nutarimu mokytoja A. Murauskaitė buvo išpėta dėl aplaidumo ir iškelta į Mineiškiemio mokyklą.

Mokyklų instruktorius P. Gineitis tėvų komiteto prašymu į Stūglių mokyklą leido priimti dar 19 vaikų, todėl mokinių skaičius perkopė 50<sup>18</sup>.

Archyve nepavyko rasti duomenų, kaip susiklostė tolesnė mokyklos istorija.

## Šeduikių pradžios mokykla

Mokykla įsteigta 1927 metais. Nuo tų metų rugsėjo 1 d. mokytoju joje dirbo Juozas Vaičiūnas, baigęs du mokytojų seminarijos kursus, mokytojaves antrus metus. Tikybos mokė kun. I. Vitkus.

Iki 1928 m. lėšų mokyklai išlaikyti davė mokinių tėvai. Namą mokyklai už 120 Lt metams savivaldybė nuomojo iš Jono Puodžiuko. Pastato remontui savininkas pirmaisiais metais išleido apie 400 Lt ir baigė jį tik spalio viduryje. Mokslas tais metais prasidėjo rugsėjo 16 d. su 12 mokinių. Iš pradžių mokykloje buvo tik 4 suolai ir rašomoji lenta. Pirmaisiais metais pagal sąrašą buvo 36 mokiniai: 22 berniukai ir 14 mergaičių. I skyrių lankė 22, II – 8 mokiniai. 1927 m. lapkričio 29 d. revizijos metu I skyriuje buvo 18, o II – 8 mokiniai<sup>19</sup>.

Nuo 1928 m. spalio 1 d. mokykloje pradėjo dirbti Napoleonas Kvedaras. Jis buvo baigęs dvejų metų mokytojų kursus, pedagogu dirbo nuo 1925 m. rudens. 1929 m. gegužės 24 d. revizijos apyskaitoje nurodyta, kad mokykloje yra jau 14 suolų, stalas, rašomoji lenta, du žemėlapiai, mokytojo bibliotekoje 6, o mokinių bibliotekoje – 25 knygos. Valsčiaus savivaldybė, kaip ir kiekvienais metais, sargui mokėdavo 60 Lt per metus, taip pat skirdavo 30 Lt šviesai bei lėšų smulkioms išlaidoms.

<sup>18</sup> 1922 12 14, 1923 03 20, 1924 12 01 mokyklos lankymo apyskaitos, LCVA, b. 1390, l. 12, 35; b. 1419, l. 143.

<sup>19</sup> Min. revizijos apyskaita, LCVA, f. 391, ap. 3, b. 1459, l. 295.

Pavasario–rudens semestro metu I skyriuje mokėsi 16, II skyriuje – 1 mokinys<sup>20</sup>.

1929–1930 m. mokytoja Šeduikiuose dirbo Paulė Pečiūrienė (Sargūnaitė), 22 metų, baigusi dvimečius mokytojų kursus. Nuo 1930 m. vasario 1 iki spalio 1 d. mokyklos vedėja dirbo Stasė Zoraitė, 24 metų, baigusi du LKMD mergaičių seminarijos kursus ir 1929 m. dainavimo ir muzikos kursus Šiauliuose<sup>21</sup>. Tais pat metais ji ištekėjo už Jono Mikšio ir persikėlė dirbti į Tauragnus.

1930 m. sausio mėn. I ir II skyrius lankė 12, III – 20 mokinių, o gegužės mėn. I skyriuje buvo 22 mokiniai.

1930–1934 m. mokyklos vedėja dirbo Juzefa Kaušylienė. 1931 m. jai buvo 37 metai; turėjo 15 metų pedagoginio darbo stažą. J. Kaušylienė buvo baigusi 4 klasių mokyklą Voroneže, vėliau ten pat 6 mėnesių pedagoginius kursus ir išlaikiusi egzaminus pradžios mokyklos mokytojo cenzui įgyti. Ji taip pat baigė pedagoginius kursus Palangoje, dainų ir muzikos kursus Utenoje.

1934 m. gegužės 16 d. – 1939 m. sausio 16 d. mokyklos vedėja dirbo Bronė Kunigėlytė, gim. 1904 m. liepos 10 d. Sankt Peterburge, baigusi Kauno LKMD seminarijos du kursus<sup>22</sup>, vėliau – Bronius Palionis.

Iš pradžių buvo mokomasi nedidelėje 25 m<sup>2</sup> klasėje, nuo 1931 m. samdytos patalpos naujai pastatytame name, kuriame klasė turėjo 43 m<sup>2</sup>, taip pat buvo 60 m<sup>2</sup> kiemas ir 1 ha žemės. Kasmet turtėjo mokyklos biblioteka. Knygoms pirkti lėšų buvo gaunama iš Švietimo ministerijos ir apskrities savivaldybės. 1930 m. mokyklos bibliotekoje buvo 55 knygos, mokinių bibliotekoje – 49 knygos. 1933 m. pabaigoje buvo atitinkamai 144 ir 137 knygos bei 6 mokymo priemonės.

Dėl dokumentų stokos ir pasikeitusių metodinių reikalavimų inspektorių apyskaitų statistiniams duomenims negalima pateikti tikslių žinių apie mokinių skaičių pamečiui. Žiemos semestro metu Šeduikių mokyklą lankė: 1931 m. – 39 mokiniai, iš jų 24 berniukai ir 15 mergaičių, 1932 m. – 42, atitinkamai 24 ir 15, 1933 m. – 43, 19 ir 24, 1935 m. – 45, 1937 m. – 43 mokiniai.

Pavasario semestre, 1931 m. gegužės mėn., mokyklą lankė 35 mokiniai: I skyrių 30, IV – 5; 1936 m. birželio mėn. – 37: II skyrių – 28, IV skyrių – 9.

Mokyklos lankomumas taip pat nebuvo geras. Mokslo metai, ypač pradžioje, prasidėdavo pavėluotai, dalis mokinių pradėdavo lankyti mokyklą vėlu rudenį, kai baigdavosi ganiava, ir palikdavo mokyklą ankstyvą pavasarį, kai ji prasidėdavo. Pamokas jie praleisdavo, kai buvo kasamos bulvės, kuliami javai, kai tėvai važiuodavo į ketvirtadienio turgų Tauragnuose. Pamokų nelankydavo dėl šalčių, lietaus, pabjurusių kelių, ligų, o dalis – dėl neturto, nes neturėdavo drabužių ir apavo.

Mokyklą baigė tik nedidelė dalis mokinių. 1928–1930 m. nebaigė niekas, 1931 m. – 5 (3 berniukai ir 2 mergaitės), 1932 m. – 8 (5 berniukai ir 3 mergaitės), 1933 m. – 6 (4 berniukai ir 2 mergaitės), 1934 m. – 4 (3 berniukai ir 1 mergaitė), 1935 m. – 7 (visos 7 mergaitės), 1936 m. – 8 (2 berniukai ir 6 mergaitės), 1937 m. – 8 (3 berniukai ir 5 mergaitės).

1930 ir 1931 m. gruodžio mėnesiais mokykloje veikė suaugusiųjų kursai. Juos vedė mokytoja J. Kaušylienė.

<sup>20</sup> 1929 05 24 ir 09 04 revizijų apyskaitos, LCVA, b. 1470, l. 16–17; b. 1503, l. 639, l. 639–640.

<sup>21</sup> *Ten pat*, b. 1503, l. 476, 561.

<sup>22</sup> 1931 01 12 ir 1935 01 16 inspektorius lankymo apyskaitos, LCVA, b. 1503, l. 305–306; b. 1660, l. 117–118.

Pirmaisiais metais buvo 12, antraisiais – 15 lankytojų, suskirstytų į tris grupes. Kursus finansavo Švietimo ministerija.

Mokytojams padėdavo renkamas tėvų komitetas. 1927 m. komiteto pirmininkas buvo V. Šidlauskas, o 1929 m. – Antanas Ivonis.

## Šeimaties pradžios mokykla

Mokykla įsteigta 1911 m. Namas mūrinis, mokyklai pastatytas dar prieš Pirmąjį pasaulinį karą. Namo ilgis 19,5 m, plotis 11 m. Dviejų mokomųjų kambarių dydis – 81 m<sup>2</sup>, jie aukšti, šviesūs. Mokytojams gyventi buvo skirti keturi kambariai ir virtuvė. Statant mokyklą nebuvo sudaryta sutartis dėl žemės pirkimo, todėl mokykla ilgą laiką neturėjo nei sklypo, nei didesnio kiemo.

Po karo mokykla pradėjo darbą 1921 m. Joje nuo birželio mėn. mokytojavo Balys Graužinis, o nuo tų pat metų rugsėjo – Jonas Putrimas. Pradžios mokyklų inspektorius pirmoji išlikusi apyskaita yra rašyta 1924 m. gruodžio 12 d. Tuomet mokytoja dirbo Stasė Beleckaitė, baigusi metinius mokytojų kursus. Pedagoginį darbą ji dirbo trečius metus. Užsirašiusių mokinių buvo 82, lankymo metu – 65, 31 berniukas ir 34 mergaitės. Vedėja buvo prašiusi antro mokytojo, bet jai buvę atsakyta neigiamai, nes apskrities švietimo komisija kandidato neturėjo. Mokykloje buvo trys skyriai. Inspektorius liko patenkintas mokytojos darbu. III skyriaus mokiniai skaitė gerai – aiškiai, drąsiai, uždavinius sprendė greitai<sup>23</sup>.

Nuo 1925 m. gruodžio 1 d. mokyklos vedėju gana ilgą laiką dirbo Stasys Vilkys. Jis buvo baigęs du mokytojų seminarijos kursus, mokytojauti pradėjo 1922 m. rudenį.

Mokyklos revizijos 1925 m. gruodžio 15 d. apyskaita rodo, kad mokykla turėjo pakankamai inventoriaus, mokymo priemonių, vien knygų ir periodinių leidinių iš viso buvo 218. 1927 m. mokykloje buvo 19 suolų, 3 stalai, spinta, rašomoji lenta, kilnojamoji abėcėlė, 4 žemėlapiai, 9 paveikslai, gaublys, smuikas, stereoskopas, kompasas, barometras, termometras, magnetas. 1925 m. pabaigoje mokykloje buvo įvesti rankų darbai, vaikai mokomi pjaustinėti, karpyti<sup>24</sup>.

Mokyklos rajonas buvo palyginti didelis. Įvedus privalomą mokymą, mokinių skaičius išaugo. 1928 m. žiemą dėl vietų stokos mokyklą lankė tik 9–13 metų vaikai. Mokytojo darbas šioje mokykloje buvo sunkus, nes ją lankė vaikai iš rusų sentikių kaimų. Jie kartais sudarydavo iki trečdaliao mokinių skaičiaus ir į pirmą skyrių ateidavo mažai mokėdami lietuvių kalbą.

Tikybos mokė kunigai – 1925 m. V. Grašys, vėliau Ignas Vitkus ir kiti.

Nuo 1931 m. antra mokytoja dirbo Ona Gylienė (Sliesoraitytė), 24 metų, baigusi 4 mokytojų seminarijos kursus. Ji mokė II ir IV skyrius. Nuo 1933 m. rudens mokyklos vedėju dirbo Jonas Matulaitis, gim. 1910 m. kovo 9 d. Marijampolės apskr. Kvietišio vls. Netičkampio k. Jis 1930 m. buvo baigęs Marijampolės mokytojų seminariją, paskui dirbęs Bajorų, vėliau Liūkmenų vls. Kirdeikių pradžios mokykloje. Nuo 1936 m. spalio 1 d. – Marijampolės apskr. Juodelių, 1937–1941 m. Kalvarijos pradžios mokykloje, iš kur masinių trėmimų metu išvežtas į Sibirą.

1936 m. birželio 1 d. – 1940 m. rugsėjo 1 d. Šeimaties mokyklos vedėju buvo Pranas Gylys, gim. 1906 m. rug-

<sup>23</sup>Ten pat, f. 391, ap. 3, b. 1419, l. 127.

<sup>24</sup>Min. dok., ten pat, b. 1436, l. 138–139.

sėjo 10 d. Utenos vls. Dičiūnų k., baigęs dvejų metų mokytojų, taip pat ir karinio parengimo kursas, turėjęs 13 metų pedagoginio darbo stažą. 1940–1941 m. abu Gyliai, Pranas ir Ona, dirbo Sėlėje.

1935 m. sausio 7 d. pradėjo veikti Minčios kompleksas. Jame dirbo Stefanija Kasperavičiūtė, tuomet buvusi 20 metų, baigusi mokytojų seminariją. Komplektui nuomotas 1905 m. statybos medinis namas, klasės dydis – 34 m<sup>2</sup>. 1935 m. birželio mėn. mokyklą čia lankė 18 mokinių, o 4 jau nebelankė, nes ganė gyvulius<sup>25</sup>.

Minčios komplekte nuo 1937 m. spalio 1 d. mokytoja dirbo 25 metų Marija Kriauciukienė, baigusi mokytojų seminariją, mokytojaujanti trečius metus. Komplektas buvo įsikūręs 1918 m. statytame pastate.

1940 m. vasario mėn. Šeimatis mokykloje mokėsi<sup>26</sup>:

Skyriai	I	II	III	IV	Iš viso
Dviejuose Šeimatis kompleksuose	33	28	21	13	95
Minčios komplekte	11	6	10	3	30

Toliau pateikiame kai kuriuos statistinius duomenis, apibūdinančius Šeimatis mokyklos veiklą. Pagal inspektorių lankymo apyskaitas mokykloje per žiemos semestrą, be Minčios komplekto, mokinių buvo:

Data	Mokinių skaičius	Berniukų	Mergaičių
1925 12 15	39	24	15
1927 03 28	41	23	18
1928 11 05	66	30	36
1929 10 11	36	23	13
1931 03 19	61	31	30
1932 01 28	85	42	43
1932 12 13	63	29	34
1933 10 28	54	15	39
1935 05 31	54		
1939 01 13	107		
1940 02 28	95		

Pavasario–rudens semestre mokinių buvo:

Data	Bendras mokinių skaičius	Berniukų	Mergaičių
1928 06 11	43	20	23
1930 09 25	34	16	18
1934 06 26	35	20	15
1935 05 31	54		
1939 01 12	107		

<sup>25</sup> 1932 01 28 ir 12 13, 1935 01 07 Utenos apskr. pradžios mokyklų inspektoriaus lankymo apyskaitos, LCVA, b. 1660, l. 9–10.

<sup>26</sup> 1939 01 13 ir 1940 02 28 Utenos apskrities pradžios mokyklų inspektoriaus lankymo apyskaitos, LCVA, b. 1735, l. 409–410; b. 1736, l. 126–127.

Duomenys rodo, kad šią mokyklą, palyginti su kitomis, baigdavo daug mokinių (trūksta žinių apie 1935 metus):

Metai	Baigusiujų skaičius	Berniukų	Mergaičių
1927	5	3	2
1928	7	2	5
1929	4	1	3
1930	7	5	2
1931	5	3	2
1932	12	9	3
1933	3	2	1
1934	7	4	3
1936	10	5	5
1937	10	7	3
1938	15	11	4

Mokytojams talkindavo kasmet renkamas tėvų komitetas. 1925 m. tėvų komiteto pirmininku buvo Jonas Meidus, nariais – Kazys Biveinis, A. Dicevičius, P. Stundžia, A. Šimkūnas; 1928 m. tėvų komiteto pirmininku buvo Julius Vitkauskas iš Daunorių kaimo, komiteto nariai – Jurgis Zinkevičius iš Minčios k., Adomas Adomėnas ir Antanas Mikalauskas iš Šeimaties k., Vincas Stundžia iš Daunorių k. Kitais metais komiteto pirmininku buvo išrinktas Justinas Stundžia, nariais – Petras Stundžia, Emeljanovas, Zinkevičius. Tais metais tėvų komitetas ypač padėjo įvesti privalomą mokymą, rūpinosi beturčiais mokiniais, paskirstydavo jiems gaunamas pašalpas, vadovėlius, stengdavosi gauti lėšų mokyklos remontui, prižiūrėdavo atliekamų remonto darbus, padėdavo surengti Kalėdų eglutę, vakarėlius.

Nuo 1932 m. buvo rašoma mokyklos kronika, renkama tautosaka, vis dažniau vyko vakarai. Tais metais rengiant Kalėdų eglutę buvo vaidinamas spektaklis „Šimas Paukštvanagis“ ir vaizdelis „Išganytojo belaukiant“, 1933 m. jaunimo vakare, rengtame Tauragnų šaulių būrio vardu, suvaidinti veikalėliai „Vargšas Tadas“ ir „Vienas iš mūsų turi apsivesti“. 1934 m. prie Kalėdų eglutės suvaidintas veikalėlis „Sučiupo“, o sausio 14 d. įvyko jaunimo organizuotas Tauragnų šaulių vakaras, kuriame buvo suvaidintas spektaklis „Laisvės kovotojas“. 1935 m. sausio 13 d. vakarėlyje suvaidintas J. Kasperavičiaus vaizdelis „Būsimoji karta“. Mokytojai per metus perskaitydavo po 1–2 paskaitas, daugiausia mokinių tėvams<sup>27</sup>.

## Tauragnų pradžios mokykla

XVIII a. paskutinį ketvirtį susikūrusi Lietuvos–Lenkijos valstybės Edukacinė (Švietimo) komisija ėmė registruoti veikiančias mokyklas. T. Viežbovskio žiniomis, 1777 m. parapinės mokyklos veikė Breslaujoje, Drūkšiuose, Dūkšte, Smalvoše, Apše, Kūktiškėse, Vidžiuose, Zarasuose, taip pat Tauragnuose, kur mokėsi 15 valstiečių vaikų. Vėlesni gana fragmentiški duomenys rodo, kad čia mokykla veikė ir vėliau. 1804 m. joje buvo 3, 1805 m. – 9, 1807 m. – 9, 1818 m. – 8 mokiniai<sup>28</sup>.

Be parapinių mokyklų, Lietuvoje jau XIX a. pradžioje buvo paprotys vaikus mokyti rašto ir tikėjimo namie ar susidėjus keliems kaimynams. Žiemą vai-

<sup>27</sup>1925 12 15, 1932 12 13, 1935 01 13 Utenos apskrities pradžios mokyklų inspektoriaus lankymo apyskaitos, LCVA, b. 1436, l. 138–139; b. 1540, l. 19–20; b. 1660, l. 25–26.

<sup>28</sup>Lukšienė M. Švietimas iki 1919 m., *Gaidės ir Rimšės apylinkės*, Vilnius, 1969, p. 127–128.



kus skaityti mokydavo daraktoriai paprastai turtingesnių valstiečių namuose.

Numalšinus 1863 m. sukilimą buvo uždrausta lietuviška spauda ir mokyklos. Legaliai tegalėjo veikti tik valdinės mokyklos rusų mokomąja kalba. 1865 m. tokios vadinamosios liaudies mokyklos pradėjo veikti Vidžiuose, Apse, Drūkšiuose, Dūkšte, o Zarasuose – aukštesnio tipo apskritinė<sup>29</sup>. Atrodo, kad tais pačiais metais mokykla buvo įsteigta ir Tauragnuose, nes tokia jos įkūrimo data yra nurodyta šios mokyklos 1927 ir kitų metų lankymo apyskaitose ir revizijose<sup>30</sup>.

Nepaisant sunkios padėties dėl kovų su okupantais, Tauragnuose mokykla pradėjo veikti 1919 m. Utenos apskr. pradžios mokyklų instruktorius P. Gineitis Švietimo ministerijai 1920 m. vasario mėn. viduryje „Žiniose apie Tauragnų pradinę mokyklą“ rašė:



*„Vasario 14 š. m. aplankiau Tauragnų pradžios mokyklą. Kadangi ji yra anapus demarkacinės linijos, vietos inteligentai nepatarė man eiti į mokyklą, nes mano atsilankymas mokykloje padarytų į lenkų kariuomenę didelio įspūdžio ir tuo būdu galėtų pastatyti pavojun mano asmenį, o itin mokyklos reikalus. Todėl aš pasikviečiau mokytoją pas save, ir paduodu čia žinias iš jos lūpų.*

*Mokykla veikia nuo 15 gruodžio 1919 m., butas nuosavas, reikalingas remonto. Mokykla vis tik stropiai žmonių aprūpinama. Lanko mokyklą virš 60 vaikų. Vasario 14 d. buvę mokykloje 54 vaikai. Mokykla veikia trimis skyriais.*

*Trūksta vadovėlių ir mokslo pabūklų: nėra kas pasirūpina. Mokytoja T. Gineitytė“<sup>31</sup>.*

Mokytoja buvo gimusi 1897 m. gegužės 12 d. Tauragnuose; 1919 m. baigė Vilniaus moterų gimnaziją ir tų metų gruodžio mėn. buvo paskirta mokytoja į gimtinę.

Antrą kartą mokyklą instruktorius aplankė jau kitais mokslo metais – 1920 m. spalio 4 d. Rado ją dar nepradėjusią veikti, butą ir mokyklos baldus – suolus, lentą – būtinai reikėjo remontuoti. Mokytoja T. Gineitytė skundėsi, kad valsčiaus viršaitis nedaręs remonto, nes negaunęs tam tikslui iš valdžios lėšų. Instruktorius, apsilankęs valsčiaus raštinėje, pareikalavo, kad mokykla kuo skubiausiai būtų suremontuota<sup>32</sup>.

*Tauragnų pradžios mokyklos 1920 m. laida. Vidury sėdi kunigas Antanas Kungys su mokytojomis. Iš Tauragnų mokyklos muziejaus*

<sup>29</sup> Ten pat, p. 132–133.

<sup>30</sup> LCV A, f. 391, ap. 1, b. 1459, l. 118–119.

<sup>31</sup> Ten pat, b. 1360, l. 89.

<sup>32</sup> Ten pat, l. 74.

1921 m. birželio – 1922 m. birželio mėn. mokytoja dirbo Konstancija Grycaitė. 1922 m. sausio 5 d. – 1923 m. rugsėjo 14 d. mokytojavo Teodora Morkūnaitė, baigusi metinius mokytojų kursus Kaune.

Nuo 1922 m. liepos 1 d. Tauragnų pradžios mokyklos vedėju ėmė dirbti Kazys Mitalas, gim. 1901 m. balandžio 5 d. Utenos vls. Juškėnų k.; 1918 m. baigęs du mokytojų seminarijos kursus Voroneže, jis dirbo Avižiėnių, vėliau Garnėlių pradžios mokyklose. Nuo 1925 m. rugsėjo 1 d. dirbo Sirutėnuose, Venclavuose, Sudeikiuose. 1928 m. buvo apdovanotas Nepriklausomybės medaliu. Karo metais K. Mitalas mokytojavo Vyžių, Sirutėnų, Antalgės mokyklose.

1924–1925 m. mokytoju Tauragnuose pirmus metus dirbo Ignas Leščius, baigęs Utenos „Saulės“ mokytojų kursus. Tikybos tuo metu mokė kun. I. Vitkus.

Mokyklos pastatas buvo senas, valdiškas (ilgis 17,8 m plotis 8,8 m, aukštis 2,8 m). Pastatą reikėjo remontuoti: šiaudų stogas senas, langų rėmai supuvę, durys suskilusios, tvoros išvirtusios. Mokomieji kambariai du: vienas didesnis, šviesus, visai tinkamas, kitas daug mažesnis, jame tilpo apie 30 vaikų, prieš karą jame buvo mokytojo butas. Mokyklos pastate – du kambariai ir virtuvė mokytojams, drabužinė vaikų rūbams. Kambariuose gyveno vedėjas ir sargas, o kitam mokytojui butas turėjo būti samdomas. Visame name buvo 14 langų, 4 krosnys. Mokykloje galėjo mokytis 85 mokiniai. 1922 m. lapkričio 24 d. apsilankius instruktoriui ji jau buvo ketvirtą dieną nekūrenta: vaikai ir mokytojas dirbo klasėse apsirengę šiltais drabužiais. Instruktorius dėl tokios neleistinos padėties kreipėsi į viršaitį reikalaudamas parūpinti skaldytų malkų, išnuomoti butą antram mokytojui<sup>33</sup>.

Valsčiaus valdyba lėšų mokyklos remontui surado tik vėlesniais metais. Vien 1927 m. tam buvo skirta 1600 Lt.

Mokykla buvo dviejų komplektų. 1922 m. mokykloje užsirašiusių vaikų buvo 112, 1924 m. – 92, I ir II skyriuose – 55, III ir IV – 18, 1925 m. žiemą – 90, gegužės mėn. – 21, 1926 m. – 112.

1925 m. mokykloje buvo 26 suolai, 3 stalai, spinta, 2 rašomosios lentos, 2 žemėlapiai, 1 gaublys, 10 paveikslų, fisharmonija, barometras, termometras, magnetas. Mokyklos bibliotekoje 1927 m. buvo 106 knygos mokytojams, 128 – mokiniams. Knygų skaičius bibliotekose didėjo, nes knygomis ir mokslo priemonėmis įsigyti lėšų skirdavo Švietimo ministerija. Pamažu gerėjo mokyklos aprūpinimas baldais, inventoriu.

Nuo 1932 m. buvo rašoma mokyklos kronika. Mokykloje vykdavo mokykliniai, šventiniai, jaunimo vakarai. 1938 m. vasario 20 d. vakare buvo parodytas spektaklis „Paparčio žiedas“, mokiniai padainavo, pašoko. Dalyvavo apie 150 žmonių.

1926–1927 m. mokykloje veikė suaugusiųjų kursai. Juos finansavo Švietimo ministerija. Iš pradžių į juos įsirašė 39 žmonės, iš jų 30 žydų. Pastarieji norėjo pramokti lietuvių kalbos. Kursų lankytojų išsilavinimas buvo įvairus, nuo vos pramokusiųjų rašyti iki baigusiujų 5–6 klases.

1930 m. mokykloje veikė žemės ūkio klasė. Ją lankė 8 vyrai ir 7 moterys. Mokytojas J. Mikšys mokė pagal tokioms klasėms nustatytą programą. Žemės ūkio rūmai jai išlaikyti skyrė 366 Lt.

1937–1938 m. mokykloje sustiprėjo jaunųjų ūkininkų ratelio veikla. J. Mik-

<sup>33</sup>1922 11 24 ir 1924 10 22 mokyklos lankymo apyskaitos, LCVA, b. 1390, l. 4; b. 1419, l. 135.



šio vadovaujamam rateliui priklausė 43 nariai. 1937 m. šis ratelis laimėjo gamtos stebėjimo ir medelių sodinimo konkursą, 1939 m. dalyvavo gamtos stebėjimo ir komposto gamybos konkurse.

*Senoji Tauragnų mokykla. Apie 1937 m. J. Grašio nuotr.*

Visų skyrių mokiniai buvo mokomi įvairių sporto pratimų. Mokinių choras gana gražiai padainuodavo įvairių dvibalsių dainelių. Dainavimą ir kūno kultūrą mergaitėms dėstė V. Valytė, kūno kultūrą ir rankų darbelius berniukams – J. Mikšys, o rankų darbelius mergaitėms – S. Mikšienė.

Nuo 1925 m. rugsėjo mėn. vedėja mokykloje vienerius mokslo metus dirbo Ona Vaišnoraitytė, baigusi 6 gimnazijos klases, ir mokytoja Marė Šalnaitė, baigusi du mokytojų seminarijos kursus. Kitais mokslo metais vedėju pradėjo dirbti Juozas Rukša, baigęs mokytojų kursus, o antru mokytoju – Juozas Slavinskas. 1927 m. rudenį vietoj jo dirbo mokytoja Kristina Kiaušaitė, baigusi mokytojų kursus. Tikybos mokė kun. Kazys Pukenis.

Švietimo ministerija per jai pavaldžius pradžios mokyklų inspektorius stebėjo ir kontroliavo mokytojų darbą.

1928 m. inspektoriui informavus ministeriją apie J. Rukšos ir K. Kiaušaitės nepatenkinamą aplaidų darbą, Pradžios mokyklų departamento direktoriaus J. Vokietaičio nurodymu jiems buvo padarytas išspėjimas.

Nuo 1929 m. rugsėjo 1 d. Tauragnų mokyklos vedėju dirbo Jonas Mikšys, gim. 1900 m. rugsėjo 7 d. Ukmergės apskr. Debeikių vls. Gerkonių k., 1926 m. baigęs dvejų metų mokytojų kursus Ukmergėje. Vėliau jis laikinai buvo Utenos apskr. Jėniškio vls. Gaižiūnų pradžios mokyklos vedėju ir tais pat metais baigė kūno kultūros kursus. 1929–1930 m. vienerius metus antrąją mokytoja dirbo Paulė Pečiūrienė, tuomet 22 metų, baigusi dvejų metų mokytojų kursus. Nuo 1930 m. spalio 1 d. Tauragnuose pradėjo mokytojauti Stasė Mikšienė (Zoraitė), gim. 1905 m. rugpjūčio 1 d. Šiaulių apskr. Papilės vls. Purvių k., baigusi LMKD mergaičių mokytojų seminarijos du kursus,

vėliau dirbusi Blauzdų, Jutonių ir Šeduikių pradžios mokyklų vedėja. 1930 m. birželio 20 d. ji ištekėjo už J. Mikšio ir persikėlė į Tauragnus. Abu Mikšiai čia dirbo ir gyveno iki 1941 m. birželio mėn., kai masinių trėmimų metu buvo išvežti į Sibirą.

Nuo 1937 m. Tauragnų mokykloje dirbo Veronika Valytė, o nuo 1939 m. spalio mėn. – Ona Žiedienė. Abi mokytojos buvo baigusios dvejų metų mokytojų kursų ir jau tuomet turėjo per dešimties metų pedagoginės veiklos stažą<sup>34</sup>.

Žiemos semestro metu mokykloje mokėsi: 1927 m. – 100, 1930 m. – 94, 1931 m. – 86, 1934 m. – 98, 1935 m. – 107, 1938 m. – 124, 1939 m. – 145, 1940 m. – 144 mokiniai. Pavasario–rudens semestro metu mokėsi: 1926 m. – 40, 1928 m. – 60, 1929 m. – 31, 1931 m. – 50, 1932 m. – 44, 1933 m. – 49 mokiniai.

Mokyklą baigusiu mokinių skaičius:

Metai	Berniukai	Mergaitės	Iš viso
1928	9	3	12
1929	5	1	6
1930	6	4	10
1931	1	1	2
1932	3	3	6
1933	7	–	7
1934	4	4	8
1935	8	6	14
1936	8	3	11
1937	19	11	30
1938	22	12	34
1939	21	22	43

## Tauragnų žydų mokykla

Mokykla įkurta 1921 metais. Joje nuo tų metų vasario mėn. mokytojavo Nisonas Rozentalis, gim. 1891 m. vasario 4 d. Naujojoje Vilnioje, baigęs du Vilniaus mokytojų instituto kursus ir mokytojavęs Tauragėje. Nuo 1922 m. rudens mokykloje dirbo Chana Tatarskaitė, baigusi 4 gimnazijos klases ir mokytojaujanti penktus metus. Algą ji gaudavo iš Švietimo ministerijos. Antra mokytoja buvo Jenta Libermanaitė, baigusi 4 klases ir mokytojaujanti trečius metus. Algą jai mokėdavo tėvų komitetas.

Pradžios mokyklų instruktoriui 1922 m. lapkričio 24 d. aplankius mokyklą, joje buvo 36 mokiniai, nors pagal dienyną turėjo būti 75. Mokyklos vedėja aiškino, kad jie neatvykę dėl blogo oro.

Mokiniai nebuvo mokomi lietuvių kalbos, nes nebuvo šio dalyko mokytojo. Mokyklos patalpos ankštos, netinkamos<sup>35</sup>.

Apie vėlesnį mokyklos laikotarpį duomenų nerasta, nežinia, ar ji apskritai veikė.

1929 m., tikriausiai ryšium su visuotinio pradinio mokymo įvedimu, žydų mokykla vėl buvo įsteigta. Ją išlaikė mokinių tėvai ir Švietimo ministerija. Mokykloje nuo 1929 m. gruodžio 1 d. dirbo Rožė Eidelmanaitė, 19 metų, baigusi Ukmergės žydų gimnaziją ir Telšių metinius pedagoginius „Javne“ kursus. Ji mokėjo hebrajų, lietuvių, vokiečių, anglų ir lotynų kalbas. 1930 m. sausio 24 d. inspektoriui apsilankius mokykloje buvo 43 vaikai:

<sup>34</sup> 1925 12 14, 1928 10 31, 1931 02 10, 1938 04 08 mokyklos lankymo apyskaitos, LCVA, b. 1419, l. 57; b. 1470, l. 116–117; b. 1503, l. 287.

<sup>35</sup> *Ten pat*, b. 1390, l. 5.

I skyriuje – 25, II – 18. Mokiniai išsiskyrė drausmingumu, antrojai jau skaitė lietuviškai ir mokėjo tekstą paaiškinti, gerai skaičiavo.

Mokykla buvo įsikūrusi 1920 m. statytame name, klasės dydis – 35 m<sup>2</sup>. Iš pradžių bibliotekos nebuvo. Ji susikūrė tik 1932 m. ir turėjo 80 knygų.

Nuo 1931 m. mokytoja dirbo Rachelė Tigeraitė, 23 metų. Ji buvo Telšiuose baigusi „Javne“ pedagoginius kursus. Mokoma buvo hebrajų kalba.

Kas mokytojavo 1935–1936 m., žinių nerasta.

Nuo 1937 m. mokytoja buvo Malka Gabajytė, 29 metų, baigusi Lietuvos žydų draugijos pedagoginius kursus Kaune, mokanti hebrajų, lietuvių, rusų, anglų kalbas.

1939 m. žydų mokykla veikė kaip atskiras Tauragnų pradžios mokyklos kompleksas.

Mokykla buvo trijų skyrių. Joje 1930 m. mokėsi 47 vaikai, 1931 m. – 35, 1932 m. – 37, 1933 m. – 44, 1934 m. – 51, 1939 m. – 43.

Inspektorius K. Plungė, 1939 metais aplankęs žydų kompleksą, apyskaitoje nurodė, kad III ir IV skyriaus mokiniai lietuvių kalba atsakinėjo vidutiniškai<sup>36</sup>.

### Antilgės (Untilgės) pradžios mokykla

Nors apyskaitoje rašoma, kad mokykla įkurta 1921 metais, tačiau net 1922 m. mokytojų algalapiuose nėra duomenų, kad kas nors būtų joje dirbęs.

1924 m. gruodžio 13 d. mokyklų instruktorius, aplankęs mokyklą, rado, kad joje užsirašę buvo 56 mokiniai, o pamokose – 47. Mokykla dirbo trimis skyriais. Mokytojas Antanas Kunigėlis, lankęs Švenčionių gimnaziją, mokytojavo trečius metus. Mokyklos butas buvo samdomas, mediniame name. Kai kurių dalykų nebuvo mokoma, nes trūko vadovėlių. Instruktoriaus nuomone, mokytojas, nors ir dėjo pastangų, bet neturėdamas pakankamai specialių žinių nesugebėjo tinkamai dirbti, nesilaikė programos.

1925–1929 m. mokyklos vedėju dirbo Jonas Kazickas, baigęs 4 gimnazijos klases. Tikybos mokė Vajasiškio klebonas kun. L. Rinkevičius. Palyginti su prieš tai dirbusiu mokytoju, J. Kazickas ir inspektorius, ir gyventojų buvo gerai vertinamas, nes dirbo rūpestingai.

Mokyklai patalpos buvo samdomos iš Veronikos Bikelytės, o butas mokytojui – iš Jono Bikelio, iš pradžių už mažesnę sumą, vėliau mokant po 120 Lt per metus kiekvienam. Sargui buvo mokama 90 Lt per metus. Mokykla iš savivaldybės gaudavo lėšų šviesai, smulkioms išlaidoms. 1929 m. mokykloje buvo 18 suolų, taip pat kito inventoriaus. Bibliotekoje buvo 73 knygos mokytojams, 89 – mokiniams.

1929–1930 m. mokytoja dirbo Zofija Marcinkevičienė (Narbutaitė), baigusi dvejų metų mokytojų kursus. 1930–1931 m. Antilgėje pirmus metus mokytojavo Ona Gylienė (Sliesoraitytė), 22 metų, baigusi LMKD mergaičių mokytojų seminariją. Tai metais Antilgės mokykla inspektorius apyskaitoje jau įvardyta kaip Gatelių pradžios mokyklos Antilgės kompleksas.

Mokyklą žiemos semestro metu lankė: 1925 m. – 36, 1926 m. – 50, 1927 m. – 35, 1929 m. – 36, 1930 m. – 26 mokiniai. 1931 m. Antilgės komplekte I ir II skyriuose mokėsi po 9 vaikus, o III – 2.

<sup>36</sup> *Ten pat*, b. 1735, l. 375–376.



## Vyžių pradžios mokykla

Lankymo apyskaitoje rašoma, kad įsteigta 1920 m., tačiau algalapiuose nurodoma, jog tik 1921 m. rugpjūčio mėn. dirbo Juozas Putrimas, o nuo rugsėjo mėn. – Elzė Sakalauskaitė.

Utenos apskr. pradžios mokyklų instruktorius šią mokyklą aplankė 1922 m. gruodžio 2 d. Joje tuo metu mokytojavo Juozas Ramonas, baigęs 5 gimnazijos klases ir dirbęs pirmus metus.

Mokyklos butas buvo samdomas iš Gudelio, apmokamas, nors ir nereguliariai, valsčiaus savivaldybės. Mokomasis kambarys buvo vidutinio dydžio, šviesus ir pakankamo aukščio, jame galėjo tilpti apie 45 mokinius.

Lankymo dieną mokykloje buvo 27 vaikai, 19 berniukų ir 8 mergaitės. Dalis mokyklinio amžiaus vaikų nelankė mokyklos dėl to, kad pati apylinkė buvo neturtinga ir visi paaugę vaikai, išėję tarnauti, iki Kalėdų negalėjo lankyti mokyklos<sup>37</sup>.

1923–1926 m. mokytoja dirbo Elžbieta Žilėnienė (Sakalauskaitė). Ji buvo baigusi 4 gimnazijos klases, prieš tai jau mokytojavusi.

1924 m. mokykloje visai nebuvo mokymo priemonių, tačiau 1925 m. padėtis pasikeitė. Joje jau buvo: 25 suolai, stalas, spinta, rašomoji lenta, kėdės, boselis vandeniui, taip pat 7 žemėlapiai, gaublys, 12 paveikslų, barometras. 1924 m. mokyklą lankė 37 mokiniai, 1925 m. – 26. Mokykla dirbo trimis skyriais. Valsčiaus savivaldybė už patalpų nuomą mokėjo 216 Lt per metus, sargui skyrė 15 Lt per mėnesį, skirdavo lėšų šviesai ir smulkioms išlaidoms<sup>38</sup>.

1926–1929 m. mokytoja dirbo Paulė Pečiūrienė (Sargūnaitė), baigusi dvejų metų mokytojų kursų.

Patalpos mokyklai ir mokytojai gyventi buvo samdomos iš Silvestro Šinkūno. Už patalpas mokėjo 280 Lt, už mokytojos butą – 180 Lt per metus. Lėšų skirdavo Švietimo ministerija. Mokomosios klasės dydis buvo 7,25x7,47, aukštis – 2,45 m.

Mokyklos rajonas apėmė didelį, bet retai gyvenamą plotą, kuriame buvo 364 gyventojai. Todėl mokinių skaičius buvo nedidelis, tačiau jis iš lėto augo. 1928 m. žiemos semestro metu mokyklą lankė 74, kitais metais – 78 mokiniai. Iš jų kasmet 7–8 buvo beturčiai, kuriuos paremdavo, vadovėliais aprūpindavo valsčiaus valdyba, tėvų komitetas<sup>39</sup>.

Bibliotekoje 1927 m. buvo 17 knygų mokytojams, 102 – mokiniams. 1934 m. bibliotekoje jau būta 218 knygų.

1929–1930 m. mokytoja dirbo Julija Andrijauskaitė, baigusi Panevėžio mokytojų seminariją. 1930–1932 m. mokytojavo jau anksčiau čia dirbusi Elžbieta Žilėnienė. 1932–1937 m. vedėja dirbo Veronika Ingaunytė, gim. 1912 m. sausio 1 d. Tauragnuose. 1931 m. ji baigė Panevėžio mokytojų seminariją ir kurį laiką dirbo Molėtų vls. Kraujelių pradinėje mokykloje. 1937–1940 m. mokyklos vedėja buvo Salomėja Žilėnienė (Biselytė), gim. 1905 m. vasario 11 d.

Mokykloje buvo rengiami vakarai, per kuriuos vaidinami nedideli scenos veikalai. 1933 m. prie Kalėdų eglutės suvaidinta komedija „Burtininkė“. Vakare surinkti 18 Lt paskirti neturtingiems vaikams vadovėliams nupirkti. 1935 m. ko-

<sup>37</sup>Ten pat, b. 1390, l. 7.

<sup>38</sup>1925 12 15 mokyklos lankymo apyskaita, LCVA, b. 1436, l. 140–141.

<sup>39</sup>1927 02 05, 03 19 ir 1928 11 05 lankymo apyskaitos, LCVA, b. 1448, l. 107; b. 1459, l. 215; b. 1470, l. 118–119.

vo 3 d. vakare suvaidinta „Raudonkepuraitė“, kurią žiūrėjo per 100 žmonių. 1940 m. sausio mėn. suvaidinta komedija „Teta iš Amerikos“. Mokiniais buvo organizuojamos iškylos į apylinkes. 1939 m. jie vyko į Baltelės lentpjūvę pažiūrėti ten dirbančių mašinų, 1940 m. surengta ekskursija į Kauną<sup>40</sup>.

#### Tauragnų valsčiaus pradžios mokyklų veiklos pradžia ir pirmieji mokytojai

Mokyklos pavadinimas	Veiklos pradžia	Pirmieji mokytojai
Tauragnų	1919 m. gruodis	T. Gineitytė, nuo 1921 m. birželio – K. Grycaitė, nuo 1922 m. sausio – T. Morkūnaitė
Sėlės	1920 m. spalio	A. Boreikaitė, nuo 1922 m. liepos – M. Malaiška
Tauragnų žydų	1921 m. vasaris	N. Rozentalis, nuo 1922 m. lapkričio – Ch. Tatarskaitė
Šeimatis	1921 m. birželis	B. Graužinis, nuo rugsėjo mėn. – J. Putrimas
Vyžių	1921 m. rugpjūtis	J. Putrimas, nuo 1921 m. rugsėjo mėn. – E. Sakalauskaitė, nuo 1922 m. spalio – J. Ramonas
Stūglių	1921 m. spalio	E. Kazlytė, nuo 1922 m. rugsėjo – J. Augutis
Gaidelių	1922 m. vasario 1 d.	K. Vilutis, nuo 1922 m. spalio – S. Jankevičaitė

## Tauragnų valsčiaus mokyklos nacių okupacijos metais

*Stanislovas Buchaveckas*

1941–1944 metų nacių okupacijos laikotarpis įvykiais, faktais ir jų pasekmėmis yra išskirtinis ne tik Lietuvos istorijoje, bet ir platesnio regiono, o ir visos Europos to meto įvykių kontekste. Mūsų dienomis nacių okupacijos laikotarpis ir jo tyrimai aktualūs dar ir dėl to, kad sovietmečiu daugelis šio laikotarpio istorijos temų ar jų aspektų buvo „apeinama“ ar analizuojama tendencingai, o vertinta pagal iš anksto susidarytą ideologizuotą nuostatą. Tai pasakytina ir apie tokią tarsi „nekalta“ temą, kaip nacių okupacijos laikotarpio Lietuvos švietimo ir mokyklų istorija.

Tad šia tema publikuojama tyrinėjimų medžiaga ir straipsniai, susiję su mūsų šalies regionais, padės atskleisti ne tik tų Lietuvos dalių specifiką, bet ir apibūdinti bei apibendrinti visos Lietuvos mokyklų istoriją, atskleisti mokytojų ir visos visuomenės pastangas išsaugoti mokyklas ir mokyti jaunimą itin nepalankiomis bei nepriteklių kupinomis karo ir okupacijos sąlygomis. Sunkiais ir tragiškais 1941–1944 m. Lietuvos mokykla taip pat suvaidino didžiulį vaidmenį išitraukdama į pasyviosios antinacinės rezistencijos sąjūdį ir auklėdama jaunąją kartą pilietiškumo bei nepriklausomybės siekių dvasia.

Nacių okupacijos metais Lietuvos bendrojo lavinimo mokyklų sistemos žemutinė grandis buvo pradžios mokyklos. Jos buvo priskirtos Lietuvos generalinės srities Švietimo vadyboje veikiančiam Pradžios mokslo departamentui. Šiai institucijai taip pat priklausė apskričių pradžios mokyklų inspekcijos, kurios tiesiogiai rūpinosi ati-

<sup>40</sup> 1939 02 14, 1939 01 12, 1940 02 29 mokyklos lankymo apyskaitos, LCVA, b. 1580, l. 161–162; b. 1735, l. 407–408; b. 1756, l. 124–125.

tinkamose apskrityse (bei Kauno ir Vilniaus miestuose) veikiančiomis pradžios mokyklomis, jų tinklo optimizavimu ir plėtimu, mokytojų paieška į vakuojančias pedagogų vietas, kuruojamų mokyklų pastatų statyba, remontu ir materialiniu aprūpinimu per valsčių ir miestų savivaldybes.

## Mokyklų nuostoliai sovietmečiu ir nacmečio pradžioje (1940–1941 metais)

Per neilgą Lietuvos Respublikos 1918–1940 m. laikotarpį švietimas ir jo visa sistema, iš dalies įveikusi atsilikimą, kurį paveldėjo iš carinės Rusijos okupacijos, priartėjo prie Vakarų Europos aukštą gyvenimo lygį pasiekusių valstybių. Ypač didelių poslinkių būta per kelerius paskutinius nepriklausomybės metus. Tuomet Lietuvos miesteliuose ir kaimuose buvo statomos naujos erdvios mokyklos. 1939 m. net 46% Lietuvos Respublikos (dar be tais metais atgauto Vilniaus ir Rytų Lietuvos ruoželio) mokyklų turėjo nuosavas patalpas, todėl klasių joms nereikėjo nuomotis (samdyti). Brangias statybas vykdyti buvo galima paspartėjus Lietuvos ekonomikos raidai, ir tam pasitarnavo valstybės politika švietimo srityje bei 1936 m. naujais švietimo įstatymais pradėta švietimo reforma, toliaregiškos investicijos į jaunosios kartos mokslinimą. Pakilo pradžios mokyklų mokytojų kvalifikacija ir reikalavimai šios švietimo grandies pedagogams. Globotos ne tik lietuviškos, bet ir kitų Lietuvos tautinių bendruomenių mokyklos ar jų klasės (komplektai), kuriose vaikai buvo mokomi jų gimtąja kalba.

Palyginti atokiame Tauragnų valsčiuje (Lietuvos, o ne Utenos apskrities mastu) žydų tautybės vaikams irgi buvo sudarytos sąlygos mokytis nelietuvių kalba. Tad Tauragnų miestelyje taip pat būta mokyklos, kurioje kitataučiai vaikai mokėsi savo kalba. Tačiau tai nebuvo savarankiška mokykla, bet tik miestelio vienintelės pradžios mokyklos atskiras komplektas, kurį nuo pirmojo iki ketvirtojo skyriaus (įskaitytinai) lankė didžiūma Tauragnų valsčiaus žydų tautybės vaikų. Juos mokslino mokytojas, neturėjęs vedėjo teisių ir pareigų, bet buvęs pavaldus vienintelės miestelio pradžios mokyklos vedėjui. Tačiau pradžios mokyklų sistemos ir struktūros nežinantiesiems Tauragnų gyventojams atrodė, jog žydų moksleivių komplektas veikia kaip savarankiška mokykla. Mat jie mokėsi kitame ir atokesniame nuo pagrindinio mokyklos pastato name, esančiame Sinagogos gatvėje (vėliau ji vadinta Uličelės gatve). Dabar vadinama Ateities vardu, čia tebestovi iki mūsų dienų išlikęs prieškarinio laikotarpio medinis namas, kuriame iki 1941 m. vasaros mokėsi žydų komplekto moksleiviai. Dalis jų tęsė mokslą ir penktajame skyriuje, esančiame kitame (pagrindiniame) Tauragnų pradžios mokyklos pastate, kartu su lietuvių ar rusų tautybės vaikais.

Deja, po nacių Vokietijos ir bolševikų Rusijos (Sovietų Sąjungos) suokalbio prasidėjęs Antrasis pasaulinis karas ir Lietuvos pirmoji sovietinė okupacija ne tik sutrikdė Lietuvos raidą, bet ir pradėjo naikinti švietimo srities pasiekimus. Žmonių supriešinimo daigus imta daiginti ir mokyklose bei su jomis artimai susijusiuose visuomenės sluoksniuose, nors 1940–1941 mokslo metais veikti tarp pedagogų Lietuvos okupantams ir jų vietiniams talkininkams dar sunkiai sekėsi. Didžioji mokytojų dalis liko ištikima iki 1940 m. okupacijos puoselėtiems krikščioniškųjų vertybių ir humanizmo idealams. Tad neatsitiktinai daug mokytojų buvo represuoti dar 1940 m. vasarą ar kiek vėliau. O pirmojo sovietmečio pabaigoje pradžios mokyklų mokytojai

tapo vienu iš svarbiausių kontingentų, kuriais bolševikai užpildė pirmojo masinio Lietuvos gyventojų trėmimo metu formuojamus tremtinių vagonus per tragiškąją 1941 m. birželį.

Tuomet Tauragnų valsčiaus mokyklų, kurių visuomeniškai aktyvesni mokytojai nepriklausomybės laikotarpiu buvo iškelti į atkampesnes mokyklas ir patyrė kitokią diskriminaciją, nuostoliai nebuvo labai dideli (palyginti su kitais valsčiais). Tremtinių sąrašų (buvo ruošiami ir antrojo masinio Lietuvos gyventojų trėmimo sąrašai, į kuriuos įrašytus žmones ištremti sutrukdė prasidėjęs suokalbinkų Vokietijos ir Sovietų Sąjungos karas) sudarinėtojai į birželio 14–15 d. tremiamųjų tarpą įtraukė mokytojų Stasės ir Jono Mikšių šeimą.

Jonas Mikšys buvo Tauragnų pradžios mokyklos vedėjas. Toje pačioje mokykloje mokytojavo ir jo žmona Stasė. Trėmimo metu mokyklos vedėjas buvo atskirtas nuo žmonos, kuri jau laukėsi kūdikio. Visame Tauragnų valsčiuje autoritetą turėjęs pedagogas atsidūrė daugelio Lietuvos mokytojų vyrų kančių ir mirties vieta tapusiame Rešotų koncentracijos lageryje (Krasnojarsko krašte). Čia pusantrų metų kalintas J. Mikšys pagaliau buvo „nuteistas“ kaip Sovietų Sąjungos „priešas“ (1943 m. sausio 2 d.) dešimties metų laisvės atėmimu. Tačiau palyginti jauno vyro (gimęs 1900 m.) sveikata neatlaikė patyčių, alinančio darbo, beveik bado dietos, ir jo gyvybės siūlas 1943 m. lapkričio 24 d. nutrūko. Stasės Mikšienės tremties vieta – Altajaus kraštas. Čia, Barnaule, gimė duklė Audronė. Vėliau motina su dukra pateko į kitą Altajaus krašto vietą, iš kur abiem jau 1947 m. pavyko pabėgti į Lietuvą<sup>1</sup>.

Su 1941 m. birželio 22 d. vokiečių ir sovietų kariuomenių tarpusavio karo veiksmais prasidėjusi nacių okupacija atnešė į Tauragnų valsčių naujas tragedijas, nuostolius ir išbandymus. Naciai iškart, kaip ir visoje Lietuvoje, atėmė iš vietos žydų bendruomenės pilietines teises ir pareikalavo iš savivaldos pareigūnų netgi formaliai likviduoti žydų mokyklas ar žydų vaikų komplektus mišriose mokyklose. Tad žydų tautybės moksleiviai dar iki masinių žydų žudynių pradžios buvo eliminuoti iš Lietuvos švietimo sistemos. Žydų tautybės mokytojo ir jo mokslinamų žydų moksleivių komplekto 1941 m. neteko ir Tauragnų pradžios mokykla. Tauragnų pradžios mokykloje žydų vaikų komplekto neliko jau 1941 m. vasarą, tačiau pedantiškų vokiečių pareigūnų reikalavimu Lietuvos laikinajai vyriausybei, kurią naciai formaliai bandė ignoruoti, pristatas potvarkis dar buvo pakartotas Švietimo vadybos 1941 m. spalio 8 d. įsakymu<sup>2</sup>.

Tačiau Tauragnų valsčiuje pirmąja auka iš mokytojų tarpo tapo Antābaltės pradžios mokyklos vedėjas ir mokytojas Stasys Dievulis. Jis 1940–1941 m. buvo įtrauktas į okupantų ideologinių priemonių ir sovietizacijos renginių vykdytojų ir organizatorių gretas. Tauragnuose vykusiuose mitinguose, skirtuose „Didžiajai Spalio socialistinei revoliucijai“ (1917 m. bolševikų perver-smui) ir Gegužės pirmajai, S. Dievulis kalbėjo kartu su apylinkės pirmininku J. Ruzga. Dabar sunku pasakyti, ar tikrai S. Dievulis pasižymėjo ypatingu aktyvumu sovietmečiu ir kokiū mastu, ar inspiravo sovietines represijas ir prisidėjo prie jų vykdymo. Tačiau bet kokiū

<sup>1</sup> Sąrašas mokytojų ir kitų Švietimo vadybos tarnautojų, kuriuos bolševikai 1941 m. birželio mėnesį yra suėmę ir išvežę į Rusiją (sąrašo pavadinimas – S. B.); *Lietuvos archyvai*, Vilnius, 1990, t. 2, p. 80; *Lietuvos gyventojų genocidas*, Vilnius, 1999, t. 1 (antras pataisytas leidimas), p. 564.

<sup>2</sup> Išrašas iš Švietimo vadybos įsakymo A/nr. 59, *Lietuvos centrinis valstybės archyvas* (toliau – LCVA), f. R-629, ap. 1, b. 85, l. 147.



*Pastatas, kuriame iki 1941 m. veikė Tauragnų pradžios mokyklos žydų kompleksas. 2000 m. Ingos Nėnienės nuotr.*

atveju po 1941 m. antisovietinio lietuvių sukilimo Tauragnų valsčiuje sudarytos laikinosios savivaldos pareigūnų paskelbtas mirties nuosprendis sovietinės propagandos supančiotam S. Dievuliui buvo neteisėtas, be to, priimtas nesilaikant juridinės praktikos. Antabaltės mokyklos mokytojas buvo sušaudytas Tauragnuose kartu su kitais Tauragnų valsčiaus sovietiniais aktyvistais 1941 m. liepos mėnesį<sup>3</sup>.

Desovietizaciją, nacių okupacijos pradžioje vykusią Lietuvos mokyklose, patyrė ir keli mokytojai, dirbę Tauragnų valsčiaus pradžios mokslo įstaigose 1940–1941 m. arba 1941–1944 m., tarp jų – ir 1940–1941 m. m. Sudeikių pradžios mokyklos (irgi Utenos apskr.) vedėjo pareigas ejęs Kazys Mitalas. Jis nacmečio pradžioje buvo ne tik atleistas iš darbo „dėl netinkamo laikymosi bolševikų valdymo metu“, bet ir areštuotas bei kaltintas „kaipo komunistinis veikėjas“<sup>4</sup>. Tačiau vėliau, stingant mokytojų (užpildant vakuojančias mokytojų vietas, atsiradusias po 1941 m. birželio mėn. sovietų trėmimų ir jau nacmečiu pasitraukus iš tarnybos arba persikėlus į kitas mokyklas daliai pedagogų) ir dėl krikščioniško atlaidumo, desovietizacija mokyklose buvo sušvelninta. Daugelis mokytojų, atleistų už aktyvią prosovietinę veiklą 1940–1941 m., vėl buvo įdarbinti kituose valsčiuose ar apskrityse. O minimas K. Mitalas tapo Vỹzių pradžios mokyklos vedėju ir mokytoju<sup>5</sup>.

## Valsčiaus pradžios mokyklų tinklas

Nepriklausomos Lietuvos (1918–1940) laikotarpio pabaigoje Tauragnų valsčiuje nusistovėjo beveik optimalus pradžios mokyklų tinklas. Jis turėjo sudaryti sąlygas lankyti mokyklas ir jas pasiekti ir atokesnių kaimų vaikams. Tam tikslui kai kuriose vietovėse buvo įsteigti kompleksai, priklausantys už kelių kilometrų veikiančioms pradžios mokykloms, kurių vedėjai administravo ir savarankiškos mokyklos teisių neturėjusius kompleksus (klases). Juos dar galima vadinti mokyklų filialais ar filialinėmis mokyklomis.

<sup>3</sup> Sąrašas mokytojų ir kitų Švietimo vadybos tarnautojų, kurie vokiečių arba lietuvių partizanų yra sušaudyti už komunistinį veikimą, *Lietuvos archyvai*, p. 96; Blažytė D. Istorinė revoliucinė Tauragnų praeitis, *Kraštotyra*, 13 knyga, Vilnius, 1981, p. 95.

<sup>4</sup> 1944 m. rugsėjo 20 d. K. Mitalo gyvenimo aprašymas, *Lietuvos Respublikos švietimo ir mokslo ministerijos archyvas* (toliau – ŠMA), f. 1, ap. 5, b. 2094.

<sup>5</sup> *Ten pat.*



Nepriklausomybės metais savarankiškos pradžios mokyklos veikė ir išliko okupacijų laikotarpio pradžioje Tauragnuose, Gaidėliuose, Sėlėje, Gatėliuose, Vyžiuose, Antabaltėje, Šeimatyjė, Bajoruose, Šeduikiuose. Iš Ryliškių kaimo mokykla buvo perkelta į netoliese įsikūrusį Linkų kaimą. Savarankiškos mokyklos neliko ir Minčios kaimelyje, kuriame veikęs moksleivių komplektas (vieno mokytojo mokoma viena klasė) priklausė Šeimaties pradžios mokyklai. Dar kelios filialinės mokyklėlės, įkurdintos geografiškai patogioje ir mokslui daugmaž tinkamoje išnuomotoje patalpoje (daugiausia ūkininko trobos didesniame kambaryje), veikė kituose kaimuose<sup>6</sup>.

Nacių okupacijos metais Tauragnų valsčiuje būta dešimties pradžios mokyklų. Tauragnų miestelyje veikusi mokykla buvo vadinama centrine valsčiaus mokykla. Jos vedėjas, be savo tiesioginių pareigų, neretai atlikdavo ir tarpininko vaidmenį tarp Utenos apskrities pradžios mokyklų inspekcijos ir savo valsčiaus kitų mokyklų vedėjų bei mokytojų, padėdavo apskrities inspektoriumi surengti vieno ar kelių valsčių pedagogų konferencijas.

Tauragnų valsčiaus rytinėje dalyje, besiribojančioje su Sālako valsčiumi (Zarasų apskritis), šiaurės–pietų kryptimi buvo išsidėčiusios keturios mokyklos. Jos veikė Gatelių, Antabaltės, Šeimaties ir Vyžių kaimuose. Gatelių pradžios mokykla dar turėjo komplektą (filialą) Nečėnų kaime, o Šeimaties mokykla – minėtame Minčios kaime.

Į šiaurę nuo Tauragnų miestelio didelės teritorijos vaikus mokė Bajorų kaime įkurdinta mokykla. Ji dar turėjo du filialinius komplektus. Vienas iš jų buvo tik už 2 km į šiaurę nuo pagrindinės pradžios mokyklos ir veikė Sirvėdžių kaime. Iki kito mokyklos filialo, veikusio Vilkablaūzdės kaime (į vakarus nuo Bajorų gyvenvietės), nuo Bajorų skyrė daugiau kaip 5 km atstumas. Tai rodo, kad tuomet pradžios mokyklų moksleiviams stengiantis kiek įmanoma sutrumpinti kelią iki pradinio mokymo įstaigos pagal galimybes buvo plečiamas mokyklų ir jų filialinių komplektų tinklas.

Dvi pradžios mokyklos veikė valsčiaus vakariniame pakraštyje, kuris ribojosi su Utenos ir Kùktiškių valsčiais (abu Utenos apskr.). Be jau minėtos Linkų mokyklos, čia, į šiaurę nuo Linkų kaimo, dar buvo Šeduikių mokykla.

Pagaliau į pietus nuo Tauragno ežero ir jo vandenimis nuo šiauriau plytinčios valsčiaus teritorijos iš dalies atskirtų kaimų pradinio švietimo poreikius tenkino moderniška Sėlės mokykla ir blogesnes mokymosi sąlygas teikusi pradžios mokykla Gaidelių kaime<sup>7</sup>. Šios abi gyvenvietės buvo netoli Švenčionių apskričiai priklausančio Saldutiškio valsčiaus ribos.

Tauragnų valsčiaus mokykloms priklausė dar keturi komplektai (klasės), neturėję savarankiškumo ir veikę kaip filialai kitose gyvenvietėse; čia dirbę mokytojai, kitaip nei vienakomplektėse mokyklose, neturėjo vedėjo statuso. Vis dėlto sąlygiškai galima teigti, jog nacių okupacijos laikotarpiu Tauragnų valsčiuje būta keturiolikos mokyklų.

Tuomet didžiausia švietimo įstaiga buvo pradžios mokykla Tauragnuose, turėjusi keturis moksleivių komplektus ir, kaip anksčiau, vadinta valsčiaus centrine pradžios mokykla. Į miestelio mokyklos aukštesniuosius skyrius tęsti mokslo atėidavo ir dalis moksleivių, baigusią keturis skyrius kitose valsčiaus pradžios mokyklose. Nacių okupacijos pradžioje

<sup>6</sup> Kviklys B. *Mūsų Lietuva*, Vilnius, 1991, t. 2 (2-oji fotografuotinė laida), p. 37.

<sup>7</sup> Utenos apskrities pradžios mokyklų sąrašas (1941 m. ruduo), LCVA, f. R-629, ap. 1, b. 18, l. 114–118.

Tauragnų mokykloje buvo galima įsigyti šešių skyrių išsilavinimą<sup>8</sup>. Vėliau susidarė keblumų mokyti Tauragnuose ir šeštojo skyriaus moksleivius. Greičiausiai dėl to, jog buvo moksleivių perteklius žemesniuose skyriuose, kuriems reikėjo dar vieno pedagogo, o šeštajam skyriui normaliai funkcionuoti pristigo ir patalpų, ir mokytojo. Tad 1943–1944 mokslo metų Utenos apskrities pradžios mokyklų sąrašė ties Tauragnų mokyklos eilute įrašyti tik penki skyriai ir keturi komplektai<sup>9</sup>.

Tai gal ir nebuvo didelis nuostolis Tauragnų valsčiui. Mat šeštajame skyriuje įgyti žinių pagrindai ne visada leisdavo jaunuoliui lengviau įstoti į gimnaziją ar kitą aukštesniąją mokyklą ar „peršokti“ pirmąją vidurinės mokyklos klasę ir iškart laikyti stojamuosius egzaminus į antrąją. Svarbiausia, kad netgi labai sunkiais mokykloms ir mokytojams nacių okupacijos metais Tauragnų valsčiaus visuomenės dėka buvo pasistengta, kad miestelio ir kaimų vaikai galėtų arti savo namų įgyti pradžios mokslo cenzą, reikalingą paskui siekiant aukštesnio ar specialaus išsilavinimo Utenoje ar kituose miestuose ir miesteliuose.

Kitos dvi didesnės mokyklos 1941–1944 m. veikė Šeimaties ir Sėlės kaimuose. Tai buvo penkių skyrių pradžios mokslo įstaigos. Tik Šeimaties pradžios mokykla, be dviejų komplektų vietoje, dar turėjo filialinę klasę Minčios kaime. Tad Šeimaties mokyklos vedėjo žinioje buvo ne tik trijų klasių (komplektų) vaikai, bet ir dar du mokytojai. O Sėlės mokyklos, turėjusios du komplektus, abi klasės buvo toje pačioje vietoje.

Kitos septynios valsčiaus pradžios mokyklos buvo vienakomplektės. Jose dirbo po vieną pedagogą, kuris atlikdavo ir mokyklos vedėjo pareigas, už tai gaudamas nedidelį atlyginimo priedą. Be to, šiose mokyklose mokytojui teko mokyti ir auklėti visų keturių skyrių moksleivius. Jie lankė mokyklą pagal vadinamąją semestrinę sistemą. Pagal ją dirbančiose mažose pradžios mokyklose pirmojo skyriaus moksleiviai lankydavo mokyklą pirmaisiais rudens mėnesiais (rudens semestras tęsdavosi iki lapkričio pirmosios) ir paskui – gegužės bei birželio mėnesiais (pastarasis laikotarpis vadinosi vasaros semestru). Antrojo skyriaus auklėtiniai į pamokas dažniausiai ateidavo nuo spalio 1 dienos. O trečiojo skyriaus moksleiviai pagal semestro tvarką į mokyklą pradėdavo vaikščioti nuo lapkričio mėnesio, kai į ilgalaikes žiemos šalčių ir rudens bei pavasario darganų kupinas ilgalaikes atostogas išeidavo pirmojo skyriaus, kuriame kartais mokykloje pagal įgytų žinių lygį būdavo sudaromos dvi grupės, mokiniai.

Tad, suskaičiavus visų mokyklų komplektus, Tauragnų valsčiaus pradžios mokyklose nacių okupacijos metais turėjo dirbti devyniolika pedagogų. Tačiau kai kurie komplektai vieną ar kelis mėnesius mokytojo neturėdavo. Dėl to daliai vaikų sutrikdavo mokslas, ir tiems moksleiviams, kurie neturėdavo galimybių pasimokyti sava-rankiškai ar nesulaukdavo pagalbos iš vyresnių šeimos narių, „prapuldavo“ vieneri mokslo metai. Neretas vaikas mokslo metus praleisdavo ir dėl būtinybės padėti tėvams namų ūkyje, dėl vargingos materialinės padėties ar ligos bei dėl kitų priežasčių. Todėl kai kurie vaikai mokykloje būdavo amžiumi gerokai vyresni už kitus savo skyriaus moksleivius, kurie pradėdavo lankyti mokyklą šešerių ar septynerių metų. Tokių „praleistų“ mokslo metų ne-

<sup>8</sup> Utenos apskrities pradžios mokyklų sąrašas, LCVA, b. 18, l. 118.

<sup>9</sup> Utenos apskrities pradžios mokyklų sąrašas (1943 m. rudenį), *ten pat*, b. 1034, l. 104.

retam vaikui teko patirti nacių okupacijos metu. Tačiau ir tuomet apskrities pradžios mokyklų inspekcija ir Tauragnų valsčius visais būdais stengėsi šalinti priežastis, dėl kurių vaikai nelankė mokyklos.

Utenos apskrities pradžios mokyklų inspektoriaus ir Vilniuje rezidavusios Švietimo vadybos Pradžios mokslo departamento darbuotojų vienas iš svarbiausių tikslų buvo laiku ar labai nevēluojant užpildyti mokyklose vakuojančias mokytojų vietas. Jų dėl labai smukusio pedagogų pragyvenimo lygio nacių okupacijos laikotarpiu tai vienoje, tai kitoje mokykloje vis dažniau atsirasdavo. Ilgesniam ar trumpesniam laikui mokslas komplekte ar vienakomplektėje mokykloje nutrūkdavo tuomet, kai mokytojai dėl savo vargingos padėties ar pablogėjusios sveikatos keldavosi į kitą mokyklą (dažnai kitoje apskrityje), kur buvo butas mokytojui ar geresnės darbo sąlygos (nereikėdavo vienam mokyti visų keturių skyrių), arba arčiau savo tėviškės artimųjų bei giminaičių, kurie galėdavo paremti maisto produktais. Jais apsirūpinti dažnam nacių laikotarpio pedagogui būdavo labai sunku. Todėl moksleivių tėvai ir šiaip iniciatyvūs bei Lietuvos jaunimo išmokslinimo svarbą suprantantys valsčiaus gyventojai kartkartėmis ar reguliariai padėdavo mokytojams: parūpindavo būtiniausių maisto produktų, žibalo lempoms, atveždavo malkų ir jas sukapodavo mokytojo butui ir mokyklai apšildyti žiemos metu ir pan.

Tad kalbant apie visuomenės ir mokyklos santykį nacių okupacijos metais galima konstatuoti, jog tuo Lietuvai tragišku ir išbandymų kupinu laikotarpiu būtent visuomenės ir seniūnijų bei kaimo bendruomenių vidinis solidarumas bei pedagogams teikiama materialinė parama padėjo Tauragnų valsčiuje išlaikyti pradžios mokyklų tinklą. Labiausiai kritiškais tarpsniais padėdavo ir šias mokyklas kuriojančių įstaigų, esančių Utenoje ir Vilniuje, specialistai.

Pavyzdžiui, 1941 m. spalio–gruodžio mėn. (beveik dviejų mėnesių laikotarpiui) į gimdymo atostogas išėjo Bajorų mokyklos mokytoja ir vedėja Nina Anužienė (Orlovaitė). O kadangi Bajorų kaime tevekė vienas mokyklos komplektas (kiti du – kituose kaimuose), tai buvo pavojus, jog daugeliui moksleivių gali susitrukdyti ištisi mokslo metai. Todėl apskrities pradžios mokyklų inspekcija kūdikio besilaukiančiai mokytojai pavaduoti paskyrė mokytoją Leoną Gineitį<sup>10</sup>. Jis tuo metu Utenos apskrityje ėjo vadinamojo atsargos mokytojo pareigas ir prireikus buvo siunčiamas tai į vieną, tai į kitą mokyklą, kurioje ypač reikėdavo mokytojo.

1942 m. pavasarį Lietuvą administravusio Zivillverwaltung'o (civilinės valdžios) pareigūnai dėmėtosis šiltinės naujos epidemijos, kuri žiemą įvairiose Lietuvos apskrityse buvo kelias savaites sutrikdžiusi darbą mokyklose, pavojaus dingstimi buvo nutarusi mokslo metus baigti 1942 m. balandžio 1 d. Tuomet nebūtų įmanoma išeiti mokymo programos pirmuosiuose skyriuose ir normaliau baigti mokslo metų kituose skyriuose. Tačiau sanitarijos ir higienos priemonės antro epidemijos, kurios pirminiais židiniai daugiausia tapo sovietinių karo belaisvių stovyklos, antpuolio padėjo išvengti. Be to, Švietimo vadyba jau anksčiau buvo įtikinusi vokiečius atsakyti pradžios mokykloms pragaištingo sumanymo trumpinti mokslo metus. Tačiau kai kurie mokytojai, sunkiomis darbo (dažnai šaltose klasėse) ir buitines sąlygomis išvargę pirmąją nacių okupacijos žiemą, pavasarį buvo numatę atsigausti išvykę pas giminaičius kuriame nors kaime ar

<sup>10</sup> Išrašas iš Švietimo vadybos 1941 10 23 įsakymo A/nr. 77, *ten pat*, b. 85, l. 131.

net visai mesti mokytojo darbą. Dalis tokių planą turėjusių mokytojų jį įvykdė. Tad jau 1942 m. pavasarį teko ieškoti mokytojų vakuojančioms vietoms užimti. Net buvo pasiūsta į Utenos apskritį dvylika mokytojų iš Vilniaus miesto, kuriame dėl mokyklų patalpų (jų dalį užėmė vokiečiai) stokos pradžios mokyklos buvo glaudinamos ir sujungiamos. Tie pedagogai turėjo išspręsti sunkumus vakuojančias mokytojų vietas turėjusiose mokyklose, jas vėl pradėjus lankyti ir pirmojo skyriaus moksleiviams. Tačiau į provinciją iš Vilniaus tuomet atvyko tik keturi komandiruoti mokytojai. Tą 1942 m. pavasarį (nuo gegužės mėn. pradžios) buvo pasiūsta viena pedagogė vilnietė. Gatelių mokykloje vasaros semestrą turėjo „gelbėti“ Jadvyga Bohdanavičiūtė. Ji pradėjo dirbti Tauragnų valsčiuje anksčiau nei buvo parašytas įsakymas. Dėl susisiekimu ir ryšių apsunkinimo tuomet įsakymai dėl mokytojų pokyčių tarnyboje buvo parašomi gerokai vėliau nei jie būdavo įvykdomi praktiškai<sup>11</sup>.

Apskritai 1941–1944 m. laikotarpis Tauragnų valsčiuje, kaip ir daugelyje kitų Lietuvos administracinių teritorijų, išsiskyrė didele mokytojų kaita pradžios mokyklose. Nacių okupacijos pradžioje į savo ankstesnes darbo vietas stengėsi grįžti dalis 1940–1941 m. sovietinę diskriminaciją patyrusių ir kitur nukeltų mokytojų. Kita vertus, kai kurie pradžios mokyklų mokytojai, vengdami galimų represijų, sovietmečiu patys pasislėpė nuo „budrių“ sovietinių aktyvistų akių ir dažniausiai išsidarbino kitose apskrityse. Tad jie 1941 m. rudenį dažniausiai irgi pakeitė mokyklą, kurioje pratęsė pedagoginį darbą. Buvo ir tokių mokytojų, kurie dėl įvairių priežasčių ir aplinkybių išvis paliko darbą pradžios mokyklose (kai kurie iš jų dėl to, jog jau 1941 m. vasarą ar rudens pradžioje pajuto būsimus sunkumus dirbant nacmečio ir karo sunkumų prispaustoje mokykloje). Pagaliau pradžios mokyklų sistemai reikėjo „užgydyti“ žaizdas (užpildyti vakuojančias vietas) mokyklose, kurių mokytojai buvo išgrūsti į Sibirą bei kitas tremties ir sovietinių konclagerių vietas. Tai pavyko padaryti 1941 m. rudenį, o kitais metais – vis užpildyti atsirandančias pedagoginių darbuotojų spragas, tačiau iš naujų mokytojų jau nebuvo galima reikalauti nepriklausomybės laikotarpio pabaigoje įprasto aukštesnio išsilavinimo ir pedagoginio cenzo. Tuomet svarbiausias tikslas buvo išlaikyti pradžios mokyklų tinklą provincijoje. Kai kuriuose valsčiuose jis buvo netgi išplėstas. Netgi ne visi visuomenės prašymai įsteigti naują mokyklą ar komplektą buvo patenkinti, nes tam ypač 1942–1943 m. nebuvo nei pedagogų rezervo, nei kitų galimybių. O Tauragnų valsčiuje pradžios mokslo įstaigų tinklas, atrodo, buvo beveik optimalus. Toks jis buvo išlaikytas ir nacių okupacijos metais.

Apie pedagoginių darbuotojų pokyčius, atsispindinčius archyvuose šaltiniuose, atskirose Tauragnų valsčiaus mokyklose sužinosime susipažindami su kiekviena iš šių švietimo įstaigų atskirai. Už kiekvieno šio veiksmo ir įrašo archyvo bylos lape slepiasi žmogiškų santykių, vilčių ir netekčių, gyvenime patirtų sėkmių ir nesėkmių istorijos, kurias atskleisti ar papildyti gali amžininkų atsiminimai.

Apibūdinti to meto mokyklas padeda ir išlikusios mokyklų lankymo 1941–1942 mokslo metais apyskaitos. Tačiau Bajorų, Antabaltės, Gatelių ir Linkų pradžios mokyklų apyskaitų nėra ar inspektoriai paprasčiausiai nespėjo šių mokyklų aplankyti iki to laiko, kai 1942 m. pavasario pabaigoje buvo sumažinta inspektorių etatų apskričių pradžios mokyklų inspek-

<sup>11</sup> Įrašas iš Švietimo vadybos 1942 05 18 įsakymo, *ten pat*, b. 86, l. 139.

cijose ir mokyklų vizitavimo galimybės sumažėjo. Tad pirmiausia aptarsime mokyklas, kurioms apibūdinti panaudosime lankymo apyskaitas.

## Tauragnų miestelio pradžios mokykla

Apie Tauragnų tuometinę pradžios mokyklą šiek tiek sužinome iš anksčiau išleistų knygų ir straipsnių (pvz., Kamarauskienė E. Iš Tauragnų Eugenijos Šimkūnaitės vidurinės mokyklos istorijos, *Tauragnuose*, Panevėžys, 1999, p. 190), bet daugiausia – iš archyve išlikusios 1941 m. spalio 16 d. lankymo apyskaitos<sup>12</sup> ir vyresnio amžiaus tauragniškių atsiminimų.

Iš minimos apyskaitos matome, jog tą rudenį valsčiaus centrinės mokyklos pedagogų kolektyvą sudarė keturios moterys. Vedėjo pareigas ėjo Veronika Valytė, kuri ir anksčiau dirbo šioje Tauragnų švietimo įstaigoje kartu su ištremtais Stase ir Jonu Mikšiais ir žydų komplekto (klasės) mokytoju.

Tauragnų mokyklos vedėjo pareigas ėjusį mokytoją J. Mikšį pakeitusi II laipsnio vyresnioji mokytoja V. Valytė pradžios mokyklose dirbo nuo 1926 m. rudens ir turėjo sukaupusi didelę pedagoginę ir įvairių dalykų dėstymo patirtį<sup>13</sup>. Laisvoje Lietuvoje mokytoja buvo aktyvi Šaulių sąjungos narė, tačiau sovietiniai trėmėjai 1941 m. birželį nesiryžo ištremti beveik visų miestelio mokyklos pedagogų. Be to, kalbėta, jog mokytoja turėjusi „užnugarį“, kuris ją gelbėjo nuo sovietinių represijų. O gal tas „užnugaris“ atsirado tik nacių okupacijos pabaigoje, kada pas V. Valytę Pilkėnių kaime kelioms dienoms buvo apsistoję sovietų desantininkai. Tarp jų buvęs asmuo, užėmęs pokarinėje Lietuvoje aukštas pareigas ir galėjęs užtarti tauragniškę mokytoją, kai jai antrosios sovietinės okupacijos metais grėsė represijos<sup>14</sup>.

Nacių okupacijos metais Tauragnų mokyklai vadovavusi V. Valytė turėjo joje nedidelį butą. Tačiau jame gyvendavo tik žiemą ar kitomis gamtos išbandymais nepalankiomis dienomis bei ilgiau užtrukusi darbe. O vasaras ir dalį kitų laisvų dienų praleisdavo minėtame Pilkenių kaime. Čia, artimųjų ir draugų skurdžiam to meto stalui gamtos gėrybes teikiančiame ūkyje, ji mėgo ir fiziškai padirbėti.

1941–1942 mokslo metais Tauragnų pradžios mokyklos pedagogų kolektyvą sudarė vien moterys. Mokytojos Antanina Vaškeliene ir Teklė Šemelienė miestelyje mokė vaikus per visą nacių okupaciją. Neaišku, ar visą šį sunkų laikotarpį dirbo ketvirtąją mokytoją čia pirmaisiais mokslo metais buvusi Genovaitė Jasonaitė.

I laipsnio vyresnioji mokytoja Teklė Šemelienė taip pat paliko ryškų pėdsaką Tauragnų mokyklos ir miestelio istorijoje. Pati pedagogė jaunystėje turėjo nemažai išgyvenimų. Mat ji buvo dvarininkės lenkės, išvykusios į Lenkiją po Pirmojo pasaulinio karo, nesantuokinė duktė. Paauglės amžiuje būsimoji mokytoja buvo palikta Lietuvoje, tačiau sugebėjo įgyti mokytojai būtina išsilavinimą. Ištekėjo. Tauragnuose jos šeima turėjo nuosavą namą<sup>15</sup>. Mokytoja T. Šemelienė pradžios mokyklose mokytojavo jau nuo 1925 m. rudens<sup>16</sup>.

II laipsnio mokytoja Antanina Vaškeliene įvairiose pradžios mokyklose mokė vaikus nuo 1931 m. sausio mėn.<sup>17</sup> Ši

<sup>12</sup> Išrašas iš Švietimo vadybos 1942 05 18 įsakymo, b. 12, l. 278.

<sup>13</sup> V. Valytės tarnautojo stažo nustatymo anketa (1943 m.), *ten pat*, b. 768, l. 93.

<sup>14</sup> Akvilės Taleikytės (gim. 1933 m.) ir Rimanto Antano Gineičio (gim. 1935 m.) atsiminimai, užrašyti S. Buchavecko 2000 m.

<sup>15</sup> Min. A. Taleikytės atsiminimai.

<sup>16</sup> T. Šemelienės tarnautojo stažo nustatymo anketa (1943 m.), *LCVA*, b. 768, l. 94.

<sup>17</sup> A. Vaškeliene's tarnautojo stažo nustatymo anketa (1943 m.), *ten pat*, l. 95.



mokytoja (buvusi Puskunigytė) buvo kilusi iš Užnemunės. Jos vyras buvo verslininkas, turėjo malūną<sup>18</sup>. Tad šeimai 1940–1941 m. sovietmetis atnešė nemažai išbandymų. Tauragnuose mokytojavo tik nacmečiu. Miestelyje A. Vaškeliene, kaip ir V. Valytė, gyveno tuometinėje Salako gatvėje.

1941 m. spalio mėn. Tauragnų pradžios mokyklą aplankęs inspektorius A. Kebliūnas apyskaitoje užrašė:

*„Mokslo prievolė beveik pilnai įgyvendinta, nes tik vienas mokinys mokyklą dar nepradėjo lankyti. Taip pat šiuo metu mokykloje dar neveikia antrasis skyrius. Šis skyrius pradės darbą nuo lapkričio mėn. 1 d. Tas skyrius susidarys iš I sk. vyresniosios grupės mokinių ir paliktųjų antriems mokslo metams antrojo skyriaus mokinių, kurie dabar mokyklą nelanko. Mokykloje semestrinė sistema nereikalinga ir turės būti dirbama su visais skyriais ištikus metus“<sup>19</sup>.*

Kaip matyti iš citatos, nacių okupacijos laikotarpiu Tauragnų mokykla perėjo prie pažangesnės mokymo sistemos, kuri leido palengvinti mokytojų darbą ir pasiekti geresnių mokymo bei auklėjimo rezultatų. Tačiau minimam reformavimui reikėjo didesnės mokyklos ir daugiau mokytojų joje. Be to, tai lengviau buvo įgyvendinti didesnėse gyvenvietėse, kokia ir buvo Tauragnų miestelis. O kaimo vietovėse mokslui, be vadinamųjų semestrų, trukdė moksleivių būtina parama dirbant žemės ūkio sezoninius darbus ir tolimesni atstumai iš namų iki mokyklos.

Mokyklos vizitavimo metu jos vedėja V. Valytė vienoje klasėje mokė pirmojo skyriaus vyresniąją grupę ir trečiojo skyriaus moksleivius. Su pirmojo skyriaus jaunesniąją grupę dirbo T. Šemelienė, kuri tuo pačiu metu mokė ir šeštojo skyriaus auklėtinius. Metodiniu atžvilgiu tuomet lengviau buvo kitoms dviem mokytojoms, mokiusioms tik po vieną skyrių. A. Vaškeliene klasėje buvo ketvirtojo skyriaus moksleiviai, o G. Jasonaitės – penktojo skyriaus jaunieji tauragniškaiai.

1941–1944 m. Tauragnų mokyklos pastatas, stovėjęs prie tuometinės Salako gatvės (dabar – A. Musteikio gatvė) pokario metais buvo perstatytas. Aprašomuoju laikotarpiu tai buvo pagal to meto architektūrinį sprendimą modernus dviaukštis statinys. Jame – trys erdvios klasės, didelė salė, mokytojų poilsio kambarėlis, koridorius, į kurį išeidavo moksleiviai pertraukų metu, rūbinė. Pastato antrajame aukšte buvo įrengti du butai mokytojams, kurie galėjo naudotis dviem mažais ir vienu didesniu kambariais bei virtuve<sup>20</sup>.

Tačiau, kaip jau rašyta, mokykloje veikė keturi komplektai, o minimame pastate buvo įrengtos tik trys klasių patalpos. Todėl 1941 m. rudenį pamokoms buvo panaudota arčiau miestelio centrinės dalies buvusio žydų moksleivių komplekto klasė (ja mokykla naudojosi nuomos teisėmis), įrengta mažai kuo nuo gyvenamojo namo besiskiriančiame pastate, tačiau jau anksčiau kiek įmanoma pritaikytame neperpildytos klasės vaikų mokymui. Kaip prisimena Rimantas Antanas Gineitis, šio namo klasėje nacių okupacijos antraisiais mokslo metais antrajame skyriuje

<sup>18</sup> Min. R. A. Gineičio atsiminimai.

<sup>19</sup> Min. apyskaita, LCVA, b. 12, l. 278.

<sup>20</sup> Valerijos Danauskienės (Arminaitės; gim. 1923 m.) ir Juozo Danausko (gim. 1927 m.) atsiminimai, užrašyti S. Buchavecko 2000 m.; Taip pat min. A. Taleikytės atsiminimai.

teko mokytis ir jam. O prieš tai į pamokas pirmajame skyriuje vaikščiojo į pagrindinį mokyklos pastatą<sup>21</sup>.

1941 m. rudenį Tauragnų pradžios mokyklos sąrašė buvo 147 moksleivių pavardės<sup>22</sup>. Kai kuriems iš jų 1941–1942 mokslo metais nepavyko pereiti į aukštesnį skyrių. Mat žinių ir sugebėjimų reikalavimai moksleiviams pagal iš nepriklausomos Lietuvos nusistovėjusias tradicijas buvo griežti ir nacių okupacijos metais.

## Sėlės pradžios mokykla

Kitapus Tauragno ežero (žiūrint iš Tauragnų miestelio), už 2 km nuo jo vienos įlankos, būta Sėlės kaimo mokyklos. Prieš kelerius metus ji buvusi uždaryta. O jos tebestovintis pastatas mena ir nacių okupacijos laikotarpį, kada ši mokykla buvo ne tik mokymo įstaiga, bet ir svarbus kultūros židinys. Jo vaidmenį didino ta aplinkybė, kad pro mokyklą, stovinčią ant kalvos gūbrio, bėgo svarbus vieškelis, jungiantis Tauragno pietinės paežerės kaimus ir viensėdžius.

Kaip matyti iš Utenos apskrities pradžios mokyklų sąrašų<sup>23</sup>, 1941–1942 mokslo metus Sėlės mokykla pradėjo būdama keturių skyrių ir dviejų komplektų švietimo įstaiga. O paskutiniaisiais nacių okupacijos mokslo metais joje dirbo du mokytojai, bet jau buvo ir penktasis skyrius. Jam atsiradus daugiau Tauragnų valsčiaus kaimo vaikų turėjo galimybę išgyti žinių, kurios padėjo lengviau įstoti į bendrojo lavinimo vidurinę mokyklą ar pasiekti aukštesnį išsilavinimą. Mat penktajam skyriui veikiant toliau nuo namų, jo baigimo pažymėjimą būtų galėję gauti kur kas mažesnis Sėlės ir aplinkinių kaimų jaunuolių skaičius. Be to, atsiradus aukštesniam skyriui Sėlėje kiek sumažėjo moksleivių skaičius analogiškame Tauragnų pradžios mokyklos skyriuje, jau nekalbant apie sutrumpėjusį kelią iki mokymo įstaigos ar net mokymosi sąlygas ir sąnaudas (jei, pavyzdžiui, tektų samdyti kambarį ir laikinai gyventi Tauragnuose) tiems Sėlės mokyklos rajono moksleiviams, kurie būtų lankę pradžios mokyklą kitoje vietovėje.

Sėlės mokyklą tas pats inspektorius A. Kebliūnas vizitavo 1941 m. spalio 17 d. To aplankymo apyskaitoje pareigūnas parašė: „*Dėl mokinių skaičiaus ši mokykla galės veikti ištisine mokymo sistema, panaikinant semestrinę tvarką. /.../. Privalomojo mokslo prievolė dar ne pilnai įvykdyta, bet stengiamasi įvykdyti. Mokiniai mokyklą lanko nereguliariai dėl pasireiškusių kokliušo ligos*“<sup>24</sup>. Tad ir ši mokykla buvo ruošiamą visų jos moksleivių mokymuisi be pirmojo skyriaus vaikams neišvengiamų priverstinių ilgų atostogų lapkričio–balandžio mėnesių laikotarpiu, kuris mažesnių mokyklų mokytojams buvo reikalingas skiriant daugiau dėmesio aukštesniųjų skyrių moksleivių mokymui ir auklėjimui.

Sėlės mokykla buvo įkurdinta tokioje vietoje, kurioje išpūdingai atrodytų pastatyta bažnyčia, jeigu tokia būtų iškilusi šiame kaime. Tarpukario Lietuvoje specialiai mokyklai statytas pastatas, kuriame jau nebeaidi į pamokas kviečiantis skambutis ir vaikų klegesys pertraukų tarp pamokų metu, ir dabar atrodo išpūdingai. Vaizdą dar pagražina kuplių ažuolų alėja, gobianti į buvusios mokyklos pastatą vedančius laiptelius. Kiek kitoks, bet neabejotinai ne mažiau išpūdingas mokyklos ir jos aplinkos paveikslas atsiverdavo aprašo-

<sup>21</sup> Min. R. A. Gineičio atsiminimai.

<sup>22</sup> Min. mokyklos lankymo apyskaita.

<sup>23</sup> LCVA, b. 18, l. 417; b. 1034, l. 104.

<sup>24</sup> Sėlės pradžios mokyklos lankymo apyskaita, *ten pat*, b. 12, l. 245.



muoju laikotarpiu, kai ir tie ąžuolai, ir kiti Sėlės mokytojų ir moksleivių sodinti medžiai dar tik stiebėsi į viršų.

1941 m. rudenį Sėlės mokykloje vaikus mokė du pedagogai – mokytojų Onos ir Prano Gylių šeima. Vedėjo pareigas ėjo II laipsnio vyresnysis mokytojas Pranas Gylis, kuris pradžios mokyklose vaikus mokė jau nuo 1925 m. rudens<sup>25</sup>. P. Gylio klasėje inspektoriaus vizitavimo metu sėdėjo pirmojo skyriaus abiejų grupių moksleiviai. Grupės sudarė anksčiau ir vėliau šį skyrių lankyti pradėjusieji. Gabesnieji ar namuose prieš tai pasimokę vaikai tas grupes iškart ar per mokslo metus galėjo „peršokti“ ir taip tapti antrojo ar netgi trečiojo skyriaus moksleiviais.

Mokyklos vedėjo pamokoje inspektorius terado 17 moksleivių iš 35 vaikų, kurie buvo įrašyti į skyriaus sąrašą. Didesnė auklėtinių dalis dėl minėtos ligos ir kitų įvairių priežasčių tądien neatėjo į P. Gylio pamokas. Mokytoja Ona Gylienė kitoje klasėje mokė trečiojo ir ketvirtojo skyriaus vaikus. Pamokoje sėdėjo 20 moksleivių (iš 23 vaikų, įrašytų į komplekto sąrašą)<sup>26</sup>. Antrojo skyriaus moksleiviai tą rudenį dar tebelaukė savo eilės mokyklos suoluose, kuriuos turėjo užleisti visi ar dalis pirmojo skyriaus auklėtinių.

Mokytoją P. Gylį gerai prisimena jo buvę mokiniai Sėlės mokykloje. Vieniems šio mokytojo auklėtiniams įstrigo vieni su juo susiję mokyklos laikų epizodai, kitiems – kiti. Prisimenama, kad P. Gylis kartais nesusivaldydavo ir užpykęs nubausdavo nemokšą ar neklaužadą mokinį nepedagogiška fizine bausme. Prastai besimokančiai Aldonai Šimkūnaitei kartą net kirto liniuote per galvą<sup>27</sup>.

*Buvusios Sėlės pradžios mokyklos pastatas. 2000 m. Ingos Nėnienės nuotr.*

<sup>25</sup> P. Gylio tarnautojo stažo nustatymo anketa, *ten pat*, b. 763, l. 96.

<sup>26</sup> *Ten pat*.

<sup>27</sup> Eugenijos Kriūgiškienės (Strockaitės; gim. 1933 m.) atsiminimai, užrašyti S. Buchavecko 2000 m.

Tačiau ir visus trejus nacių okupacijos mokslo metus Sėlės mokykloje prasi-mokiusiai Eugenijai Kriugiškienei, ir kitiems tą laikotarpį prisimenantiems šio ir ap-linkinių kaimų gyventojams įstrigo P. Gylio veikla ruošiant visuomenei įvairius dra-minius ir muzikinius renginius. Jie Lietuvą prislėgusių negandų ir nepriteklių akivaizdoje kaimo gyventojui buvo reikalingi kaip gurdėnis tyro oro troškiamame ir prirūkytame kambaryje. Mokytojas su aktorinių ir kitų gabumų turinčiais moksleiviais ir pade-damas suaugusių entuziastų ne kartą surengė vaidinimus ir koncertus mokykloje arba tam tinkamame kaimo sodybos klojime. Už mokyklos ribų renginiai dažniausiai vykdavo pas Apčelauskus, kurių namas dabar yra atsidūręs garsiajame Rumšiškių muziejuje. Iki šiol žmonių atmintyje išliko garsai ir vaizdas iš mokykloje surengtų muzikantų pasirodymų. Koncertuojantys muzikantai būdavo pasodinami tarsi scenoje ant suolų, sustumtų į vieną vietą. O klausytojai ne visada lengvai sutilpdavo abiejose klasėse, tarp kurių esantis koridorius taip pat būdavo panaudojamas visuomenei skirto renginio poreikiams.

O mokytojų Onos ir Prano Gylių šeimai Sėlės mokykla buvo tikrieji namai tikraja šio žodžio reikšme. Mat jie gyveno mokyklos pastate įrengtame bute. Be to, šie pedagogai vertėsi ūkiškai. Laikė karvę, vištų. Šį tą užsiaugindavo mokyklai pri-skirtame žemės plote. Tai leido sušvelninti nepriteklių kupiną dalį, kuri slėgė vien iš menkaverčių reichsmarkių algos pragyventi turėjusius pedagogus<sup>28</sup>.

## Šeimaties pradžios mokykla

Netoli rytinio Tauragno ežero galo įsikūrusiame Šeimaties kaime pradžios mo-kykla taip pat turėjo savo pastatą. Jos vedėjui bei apskrities pradžios mokyklų ins-pektoriui ir savivaldybės pareigūnams nereikėjo rūpintis patalpų nuomos bei jų pri-taikymo mokymo reikalams klausimais. Be to, iš kitų vietovių atvykusiems pedagogams buvo patogiu ir tai, kad Šeimaties mokykloje buvo įrengti du butai mokytojams.

Iš 1941 m. lapkričio 19 d. lankymo apyskaitos<sup>29</sup> sužinome, kad Šeimaties mo-kykloje tuomet buvo trys komplektai. Iš jų du veikė Šeimaties kaime, o trečiasis – atokiau esančiame Minčios kaime. Mokykloje dirbo trys mokytojos moterys. Vedėja buvo I laipsnio vyresnioji mokytoja Ona Žiedienė, mokytojavusi pradžios mokyklose nuo 1926 metų. Ji dirbo Šeimatyje visą nacių okupacijos laikotarpį<sup>30</sup>. Šeimaties kaime vaikus dar mokė Uršulė Drobelenė, o Minčioje – jau blogesnėmis sąlygomis – mo-kytoja Marija Kriaučiukienė.

Nacių okupacijos pradžioje mokykloje buvo tik keturi skyriai. Pagrindiniame mokyklos pastate abi mokytojos ir lapkričio mėnesį mokė visų skyrių vaikus. Tad Šeimaties mokykloje pareigūnų ir rekomenduojamąjį potvarkį vykdančių pedagogių pastangomis jau 1941 m. rudenį bandyta atsikvėsti semestrinės mokyklos lankymo sistemos.

Mokyklos vizitacijos metu dviejuose Šeimaties komplektuose mokėsi 89 vaikai. Iš jų pamokose inspektorius nerado tik šešių moksleivių. Tai buvo labai geras lan-komumo lygis, nes gamtinės sąlygos tu metų pereinamoju iš rudens į žiemą laikotarpiu žmonių nelepino.

Vedėja O. Žiedienė dirbo net su trijų skyrių moksleiviais. Jos klasėje sė-

<sup>28</sup> Min. E. Kriugiškienei ir kitų asmenų atsiminimai.

<sup>29</sup> Šeimaties pradžios mokyklos lankymo apyskaita, LCVVA, f. R-629, ap. 1, b. 12, l. 276.

<sup>30</sup> O. Žiedienės tarnautojo stažo nustatymo anketa (1943 m.), LCVVA, f. R-629, ap. 1, b. 768, l. 97.

dėjo ir mokytojos aiškinimų klausėsi arba savarankiškas užduotis atlikinėjo pirmojo (tik 6 moksleiviai) ir ketvirtojo (17 moksleivių) skyrių auklėtiniai, taip pat dalis antrojo skyriaus vaikų. Pastarojo skyriaus likusius vaikus mokė U. Drobelenė, kurios žinioje taip pat buvo trečiojo skyriaus (30 moksleivių) mokymas ir auklėjimas. Tokį pasiūlymą paaiškina įrašai lankymo apyskaitoje. Jie liudija tai, kad antrasis skyrius buvo didžiausias (36 moksleiviai). Be to, rašoma, kad iš antrojo skyriaus moksleivių silpniau skaito tie vaikai, kurie 1940–1941 mokslo metais lankė čia veikusį ir 1941 m. panaikintą komplektą rusų mokomąja kalba<sup>31</sup>. Šie faktai taip pat atspindi Šeimaties kaimo ir jo apylinkių tautiškai mišrią gyventojų sudėtį, kuri čia susiformavo dar po 1863 m. nuslopinto anticarinio sukilimo, kai vietoj į Sibirą tremiamų lietuvių buvo atgabenta rusų kolonistų.

Minčios mokyklos komplektas buvo aplankytas kitą dieną – 1941 m. lapkričio 20 d. Čia dirbusi mokytoja M. Kriaučiukienė irgi mokė visus keturis skyrius, tačiau moksleivių juose buvo nedaug. Daugiau vaikų tą rudenį atėjo mokytis tik į pirmąjį skyrių, kuriame buvo vienuolika moksleivių. Antrajame skyriuje būta šešių vaikų, o trečiajame ir ketvirtajame – po tris moksleivius. Vizitacijos dieną pamokose sėdėjo 21 moksleivis iš 23 „sąrašinių“. Savo vertinimus ir išvadą inspektorius lankymo apyskaitoje pateikė taip: „mokymo darbas vyksta normaliai ir visai sėkmingai. Mokytoja Marija Kriaučiukienė dirba sumaniai ir rūpestingai. /.../ Mokinių minimumo šiame komplekte nėra, bet dėl ypatingos geografinės padėties šis komplektas paliktinas ir toliau veikti“<sup>32</sup>. Miškų glūdumoje įsikūrusiame Minčios kaime specialiai mokyklai pastatas dėl nedidelio moksleivių skaičiaus nebuvo pastatytas. Tad mokytojai vaikus teko mokyti savivaldybės lėšomis išnuomotoje klasėje. Nebuvo ir buto mokytojui.

Viena mokytoja Šeimaties mokykloje pasikeitė 1941 m. pačioje pabaigoje. Dėl užsitęsios desovietizacijos švietimo srityje apraiškų iš darbo vietos buvo priversta išsikelti U. Drobelenė. Tačiau tuomet, trūkstant mokytojų pradžios mokykloms ir net įdarbinant į pedagogų darbo vietas asmenis be reikiamo išsimokslinimo bei pedagoginio cenzo, Švietimo vadyba ir jai pavaldžios pradžios mokyklų inspekcijos apskrityse buvo linkusios „atleisti“ sovietmečiu platinant bolševizmo idėjas aktyvumu pasižymėjusiems, bet žmoniškumui nenusižengusiems mokytojams. Tačiau neretai atsirasdavo asmenų, kurie negalėjo atleisti vienam ar kitam mokytojui už padarytas ar tariamas skriaudas ir rašė skundus. Buvo ir sąskaitų suvedinėjimo ne tik asmeniniais sumetimais, bet ir ideologiniais motyvais. Neaišku, ar būta pagrindo šalinti U. Drobelenę ir ar ji nacių okupacijos metais toliau mokytojavo kitoje apskrityje. Tačiau, kaip rodo archyvo šaltiniai, šios mokytojos byla po daugiau kaip tris mėnesius užsitęsios susirašinėjimo tarp Utenos apskrities pradžios mokyklų inspekcijos ir Švietimo vadybos pastaroji grąžino to susirašinėjimo dokumentus apie U. Drobelenės „laikymąsi bolševikų valdymo metu“ į Utenos inspekciją. Jai pavedė prireikus ištirti mokytojos „kaltumo“ klausimą „kontaktuojant su Vietinės saugumo tarnybos atitinkamais pareigūnais“<sup>33</sup>. Tame pačiame rašte minimas ir mokytojas Kazys Mitalas, nacmečiu dirbęs Vyžių pradžios mokykloje, su kuria susipažinsime vėliau.

Tuomet, 1942 m. žiemą, dėl vėlyvos desovietizacijos reiškinio atsiradusią vakuojančią vietą Šeimaties mokyk-

<sup>31</sup> Žr. min. lankymo apyskaitą.

<sup>32</sup> *Ten pat.*

<sup>33</sup> 1942 m. kovo 7 d. Švietimo vadybos pradžios mokslo departamento raštas Utenos apskrities pradžios mokyklų inspekcijai, *ten pat.*, b. 86, l. 372.



loje padėjo užpildyti Tauragnų dvare gyvenusi Teklė Dijokienė (Gineitytė). Ji, prikalbinta tauragniškių ir inspektoriaus, sutiko padirbėti tolakai nuo gyvenamosios vietos esančioje mokykloje ir sudarė galimybes nemažam būriui vaikų tęsti mokslą<sup>34</sup>.

Šeimaties pradžios mokykloje ir jos Minčios komplekte (klasėje) ilgesniam laikui mokslas nebuvo nutrūkęs per visą nacių okupacijos laikotarpį. Veikė tie patys trys komplektai. O Šeimaties kaime 1943–1944 m. jaunuoliai netgi galėjo mokytis penktajame skyriuje<sup>35</sup>. Mokyklos pedagogams dėl to padidėjo darbo krūvis, bet tenykščių miškingų vietovių mokslo siekiantiems kaimo vaikams tai buvo nemažas palengvinimas.

1943–1944 m. m. Šeimaties mokykloje kartu su minėtomis O. Žiediene ir M. Kriaučiukiene dirbo jaunuolė Stasė Mičelytė, kuriai tebuvo aštuoniolika metų.

## Vyžių pradžios mokykla

Vyžių kaimo mokykla buvo vienakomplektė. Čia nebuvo nei mokyklai priklausančio pastato, nei buto mokytojui. Patalpa klasei buvo nuomojama iš vietos gyventojų. Tačiau klasė buvo įrengta specialiai mokyklai statytame name, kuri nepriklausomos Lietuvos metais apylinkių vaikų labai pastatė vietos gyventojas Antanas Musteikis. Jam valstybė per savivaldos įstaigas mokėjo už mokyklai skirtą pastatą remontą ir priežiūrą. A. Musteikis mirė dar iki okupacijų pradžios, o nacių okupacijos metais mokyklos reikalais rūpinosi našlė Veronika Musteikienė. Dabar to pastato Vyžiuose nebėra, nes antruoju sovietmečiu jis buvo parduotas ir perkeltas į Tauragnų miestelį<sup>36</sup>.

Tokioje kukloje, bet savo pastato istorija išsiskiriančioje Vyžių pradžios mokykloje dirbo dėl „netinkamo laikymosi bolševikų valdymo metu“ 1941 m. atsikelti turėjęs ką tik paminėtas Kazys Mitalas, t. y. profesiniu atžvilgiu degraduotas ir turėjęs palikti darbą geresnėmis sąlygomis. Be to, Vyžiuose toje pačioje Musteikių sodyboje pedagogas turėjo nuomoti kambarį.

Vyžiuose nacių okupacijos laikotarpiu vaikus mokęs K. Mitalas turėjo daugiau kaip dvidešimt metų pedagoginio darbo stažą. Jis dar 1918 m. buvo baigęs tik du kursus Kauno „Saulės“ mokytojų seminarijoje. 1929 m. išlaikė papildomus egzaminus, reikalingus pradžios mokyklos mokytojo cenzui įgyti, Egzaminų komisijoje prie Švietimo ministerijos. K. Mitalas buvo uteniškis (gimė 1901 m. Utenos valsčiaus Juškėnų k.)

„Dėl netinkamo laikymosi bolševikų valdymo metu“ (nacmečio raštų formuluotė – S. B.) K. Mitalas buvo atleistas iš Sudeikių mokyklos vedėjo pareigų 1941 m. rugpjūčio 1 d. Po mėnesio diskriminacinių „atostogų“ nuo 1941 m. rugsėjo 1 d. gražintas į pedagoginį darbą atkampioje Vyžių mokykloje, bet tik laisvai samdomo mokytojo teisėmis. Vėliau buvo siūlytas išgabenti darbams į Vokietiją. Tačiau kiti pareigūnai K. Mitalą, turėjusį mažų vaikų ir senus tėvus, užtarė ir jis išvengė reichio karo pramonės darbininko dalios<sup>37</sup>.

K. Mitalas Vyžių gyventojų ar jo mokytų mokinių atmintyje išliko kaip įdomi ir nestandartinė asmenybė. 1940–

<sup>34</sup> 1942 m. sausio 10 d. T. Dijokienės (Gineitytės) prašymas paskirti į mokytojo pareigas Šeimaties pradžios mokykloje, *ten pat*, b. 86, l. 414.

<sup>35</sup> 1943–1944 m. m. Utenos pradžios mokyklų sąrašas, *ten pat*, b. 1034, l. 103.

<sup>36</sup> Romualdo Kriugiškio (gim. 1933 m.) ir kitų asmenų atsiminimai, užrašyti S. Buchavecko 2000 m.; 1941–1942 m. m. Utenos apskrities pradžios mokyklų sąrašas, *ten pat*, b. 18, l. 118.

<sup>37</sup> 1944 m. rugsėjo 20 d. K. Mitalo gyvenimo aprašymas, *ŠMA*, f. 1, ap. 5, b. 2094.



*Tauragnas. 2002 m.  
Aloyzo Petrašiūno nuotr.*

*Generolo K. Musteikio  
gimtinė. Stučių k.  
2002 m.  
A. Petrašiūno nuotr.*



*Prof. Bonifacio  
Stundžios gimtinė.  
Daunorių k. 2002 m.  
A. Petrašiūno nuotr.*

*Kanauninkas  
Bronius Šlapelis  
Tauragnų bažnyčios  
šventoriuje. 2002 m.  
A. Petrašiūno nuotr.*





*Eugenijos Šimkūnaitės  
kapas Tauragnų  
kapinėse. 2002 m.  
A. Petrašiūno nuotr.*

*Tradicinis antkapinis  
kryžius Tauragnų  
kapinėse. 2002 m.  
A. Petrašiūno nuotr.*

*J. Žemaičio-Maumedžio  
žuvimo vieta.  
Katlėrių k. 2004 m.  
T. Šidiškio nuotr.*



*Spitrėnų I akmuo su dubeniu. Prie akmens – sodybos šeimininkė Lina Borneikienė. 2004 m. T. Šiđišķio nuotr.*



*Mokas. Tauragnų apyl.  
2002 m.  
A. Petrašiūno nuotr.*





*Vaišnoriškės. 2002 m.*

*A. Petrašiūno nuotr.*

*Alžutėnų didysis  
akmuo. 2004 m.*

*T. Šidickio nuotr.*



*Krakežeris  
Daunorių pelkėje*

*Prie Knyčio ežero.  
2000 m.*

*Per sausras  
išdžiūstantis  
Pastovio ežeras.  
Varniškių k.  
1999 m. rugsėjis*

*Darius Norkūno  
nuotraukos*







*Žalioji plateivė.  
Retas, į Raudonąją  
knygą įrašytas  
augalas.  
Šeimatis. 1999 m.*

*Lieknosios plukės.  
Apyretės, ne visur  
paplitusios.  
Klykiai. 1998 m.*



*Miškinis pelėžirnis  
Varniškių miške*

*Gegužinė  
žvynasaknė –  
lazdynų ir alksnių  
šaknis parazituojantis  
augalas. 2000 m.*



*Žydi pelkinis gailis.  
Daunorių pelkė*

*Raudonoji gegūnė –  
saugomas orchidinių  
šėimos augalas  
Pliaušės pelkėje*

*D. Norkūno nuotraukos*



*Skėtinė širdažolė  
auga Šeimaties  
kaimo dirvonuose*



*Dvilapė medutė  
eglių paunksmėje  
subrandino uogas.  
Daunorių miškas*



*Pelkinės  
mandrauninkės  
žiedas pranašauja  
vasaros pabaigą.  
Vaišnoriškė*



*Miškinė gluosvė  
Varniškių miške*



*Taurinis žvakidėlis  
auga ant miško  
paklotėje trūnijančios  
medienos*

*D. Norkūno nuotraukos*





*Machaonas.*  
Į Raudonąją knygą  
įrašytas drugys,  
neretas Tauragnų  
apylinkės. 2000 m.

*Akiuotasis sfinksas.*  
Stambus naktinis  
drugys. 1999 m.



*Skiauterėtasis tritonas.*  
Į Raudonąją knygą  
įrašytas varliagyvis,  
buvo aptiktas Minčios  
apylinkėse. 1998 m.

*Beržinė sicista.*  
Į Raudonąją knygą  
įrašytas graužikas,  
buvo aptiktas  
Minčios apylinkėse.  
1998 m.



*Mažasis apuokas.*  
Neretas mažų  
miškelių ir pamiškių  
paukštis. 1998 m.

*D. Norkūno nuotraukos*







*Tautodailininkė  
Genovaitė Babrauskienė  
prie savo darbų.  
Šimkūnų k. 2002 m.  
A. Petrašiūno nuotr.*

*Šv. Juozapas  
su sūnumi.  
Liaudies dailininkas  
Bronius Žiedas.  
Daunorių bažnyčia*



1 pav. Skara,  
pusvilnė, ruoželis  
(2/2), 135/153 cm.  
XX a. 4 dešimtme.  
Audė A. Aidukaitienė  
(gim. 1900).  
Pateikė O. Ruzgienė.  
Pilkenių k. 2000 m.  
I. Nėnienės nuotr.\*



8 pav. Skaros  
fragmentas, vilna,  
išvestinis ruoželis,  
160/161 cm.  
XX a. 2–4 dešimtme.  
Pateikė A. Šinkūnienė.  
Taurapilio k.

11 pav. Skaros kutai

12 pav. Siuvinėtas  
asmens ženklas  
skaros kampe. Pateikė  
T. Laurinavičienė.  
Tauragnai



\* Spalvotos iliustracijos, pažymėtos numeriais – Inos Nėnienės str. „Didžiosios skaros lokalinėje tradicijoje“ iliustracijos.





15 pav. Ona Ruzgienė  
rodo XX amžiaus  
I pusei būdingą skaros  
dėvėseną. Pilkenių k.

16 pav. Emilija  
Kaukėnienė rodo, kaip  
jos mama gaubdavosi  
skara. Sėlės k.

18 pav. Adelė Bikuviėnė  
rodo skaros dėvėseną  
žiema. Tauragnai



19 pav. Teklė Jauniškienė  
rodo kaip jos mama  
apsisupdavo skara.  
Daunorių k.

20 pav. T. Laurinavičienė  
rodo, kaip apsigauti  
skara norint nešti joje  
vaiką. Tauragnai

21 pav. Kūdikių nešimas  
su pagalve ir skara.  
Parodė Ona Gimbutytė.  
Tauragnai

22 pav. XX a.  
6–7 dešimtme. iš skarų  
siūdavo puspalcčius.  
Parodė Ona Bikutė.  
Šinkūnų k.



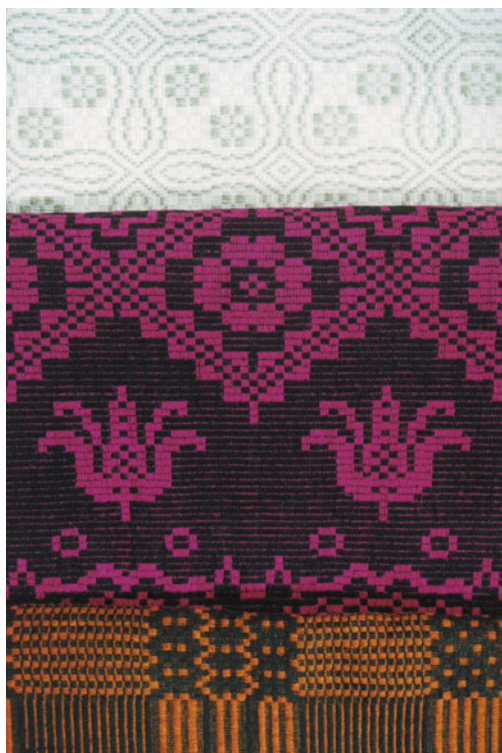

*Veronikos Linkienės  
(Bitkevičiūtės) austos  
lovatiesės. Stūglių k.  
Apie 1930 m.*

*Veronikos Linkienės  
(Bitkevičiūtės) austi  
rankšluosčiai. Stūglių k.  
Apie 1930 m.*

*Tautodailininkė  
Genovaitė Babrauskienė  
prie išsiuvinėtų  
pagalvėlių. 2002 m.  
A. Petrašiūno nuotr.*





*Kraičio skrynčia. XIX a.  
Kačiūnų k. 1977 m.  
Piešė Jonas Varnas*

*Kraičio skrynčia.  
XIX a. pab. Žiezdrių k.  
Onos Bivainienės  
sodyba. 1977 m.  
Piešė Rita Keldušytė*

*Kraičio skrynčia. Tapyta  
1886 m. Stučių k.  
Veronikos Gaivenienės  
sodyba. 1977 m.  
Piešė Aldona Paškauskienė*



*Kraitinė spinta.  
XIX a. pab. –  
XX a. pr. Kumšos k.  
Marės Sūdnievienės  
sodyba. 1977 m.  
Piešė Virginija Šiaučiūnaitė*

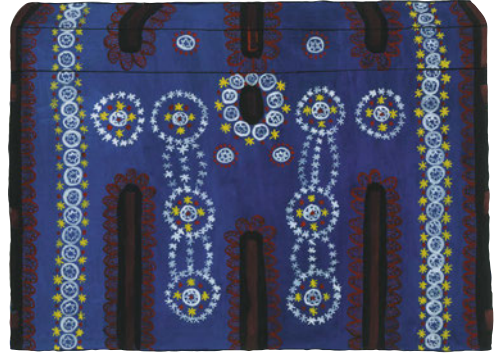

*Kraičio skrynia.  
XIX a. pab. Katlėrių k.  
Antano Viliūno  
sodyba. 1977 m.  
Piešė R. Keldušytė*

*Kraičio skrynia.  
XIX a. pr. Tauragnai.  
Veronikos Mačirauskienės  
sodyba. 1977 m.  
Piešė V. Šiaučiūnaitė*



*Rankšluostinė  
(abrūsnykas).  
XIX a. pab. Balčių k.  
Janės Šivienės sodyba.  
Darė Jonas Šivys.  
1977 m.  
Piešė Mindaugas Čepas*

1941 m. sovietmečiu Vyžių mokykloje mokytojo Černiausko, kuris užpykęs neretai skaudžiai užtvodavo savo auklėtiniams užlenkta liniuote, mokytiems moksleiviams, galėjusiems palyginti du mokytojus, K. Mitalas atrodė geraširdis ir mielesnis. Pastarasis pedagogas kartais, nepaisydamas tuometinio nusistovėjusio tradicinio rimto ir solidaus mokytojo įvaizdžio, mėgdavo, ypač žiemą, net ir paišdykauti ar netgi vaikiškai pasiausti su savo auklėtiniais. Kartu mėtydavosi sniego gniūžtėmis, leisdavo save pargriauti į sniego pusnį. Tačiau per pamokas buvo reiklus. R. Kriugiškis, kurį mokė šis mokytojas, prisimena, jog neišmokę daugybės lentelės ar kitos svarbios užduoties moksleiviai buvo po pamokų užrakinami klasėje. O atrakinti duris ir išleisti juos namo mokytojas kartais pamiršdavo... Be to, K. Mitalas mėgo griežti smuiku, buvo geras dainininkas, mokė ir kitus dainuoti. Tad be jo neapsieidavo nė vienos „vakaruškos“, kurių prasimanydavo tarp miškų įstrigusiuose kaimuose ir viensėdžiuose žmonės. Tuo metu vis dar senberniavęs mokytojas, kuriam reikėjo kokios nors draugijos, neretai svečiuodavosi pas vietinius žmones. Daugeliui suaugusių vietinių žmonių šnekus, muzikalus, dainingas bei išgerti mėgstantis mokytojas taip pat patiko. Su muzikalesniais moksleiviais buvo surengęs kelis koncertėlius visuomenei. 1943 m. K. Mitalo Vyžių mokykloje nebeliko<sup>38</sup>.

1943 m. pabaigoje K. Mitalas dirbo Utenos apskr. Antalgės mokyklos vedėju ir mokytoju.

Vyžių mokykla aprašomuoju metu nebuvo didelė. 1941 m. lapkričio mėn. joje mokėsi tik antrojo, trečiojo ir ketvirtojo skyrių moksleiviai. Vizitacijos dieną klasės suoluose sėdėjo 27 vaikai (o mokytojo žurnale buvo 31 moksleivio pavardė). Per pamoką mokytojas antrąjį skyrių mokė lietuvių kalbos (taisyklingai skaityti ir rašyti). O trečiojo ir ketvirtojo skyrių auklėtiniai atlikinėjo savarankiškas užduotis. Tuo metu pirmojo skyriaus vaikai pagal semestrinės tvarkos grafiką jau „atostogavo“<sup>39</sup>.

1943–1944 m. m. Vyžių mokykloje vėl keitėsi mokytojai. Neilgai mokytojavusį Bronių Sirutį žiemą pakeitė Mykolas Černiauskas.

## Antabaltės pradžios mokykla

Prie Balčių ežero priglundusi Antabaltės kaimo mokykla, skirtingai nuo kitų Tauragnų valsčiaus vienakomplekčių pradžios mokyklų, vienintelė turėjo valstybės lėšomis pastatytą pastatą ir butą mokytojui (mokyklai dar buvo skirtas 1 ha žemės sklypas)<sup>40</sup>. Dėl to ir nacių okupacijos metais Antabaltės mokykloje nebuvo sunkumų surandant pedagogą į vakuojančią vietą, atsiradusią po to, kai 1941 m. liepos mėn. kaip sovietinis aktyvistas buvo sušaudytas jau minėtas mokytojas S. Dievulis. Apie 1941–1944 m. mokyklą iš archyvo šaltinių galima sužinoti nedaug, nes nėra reikšmingos informacijos pateikiančios mokyklos lankymo apyskaitos. Žinoma, kad Antabaltės mokykloje kartu su lietuviais mokėsi ir vaikai iš rusų šeimų, kurios gyveno mokyklai švietimo atžvilgiu priklausančiame rajone. 1943–1944 m. m. Antabaltėje mokytoju ir vedėju dirbo Algirdas Žaideika.

<sup>38</sup> Min. R. Kriugiškio ir kitų asmenų atsiminimai.

<sup>39</sup> Vyžių pradžios mokyklos lankymo apyskaita, LCV A, f. R-629, ap. 1, b. 12, l. 286.

<sup>40</sup> 1941–1942 ir 1943–1944 mokslo metų Utenos apskrities pradžios mokyklų sąrašai, *ten pat*, atitinkamai b. 18, l. 114 ir b. 1034, l. 101.

## Gatelių pradžios mokykla

Gatelių mokykla, taip pat kaip ir Antabaltės mokykla, buvo Tauragnų valsčiaus šiaurrytinėje dalyje. Tačiau Gatelių kaime veikianti švietimo įstaiga neturėjo nuosavų patalpų. Mokykla buvo laikoma dvikomplekte. Pačiuose Gateliuose samdomose patalpose veikė tik viena klasė. Antrasis komplektas buvo atokiau nuo Gatelių kaimo – ties Utenos ir Zarasų apskričių (Salako valsčius) esančiame Nečėnų kaime, kurio apylinkėse po 1863 m. sukilimo buvo įsikūrę rusų (sentikių) gyvenvietės. Nečėnuose klasė taip pat buvo įsteigta kaimo troboje išnuomotame kambaryje ir taip pat nebuvo buto mokytojui<sup>41</sup>.

Per du kaimus išdėstytos Gatelių pradžios mokyklos lankymo apyskaitos neišliko. Tačiau iš fragmentiškų duomenų galima teigti, jog apskrities pradžios mokyklų inspekcijai nemažai rūpesčių sudarė mokytojų paieška į tolydžio atsirandančias vakuojančias vietas Gatelių mokyklos komplektams. Tai liudija ir skirsnio apie mokyklų tinklą informacija, – šiai pradinio mokslo įstaigai mokytojo ieškota net tarp Vilniaus pedagogų (mokytoja Jadvyga Bohdanavičiūtė).

1942–1944 m. Gateliuose vaikus mokė Pranas Černiauskas.

## Bajorų pradžios mokykla

Kaip jau minėta, Bajorų kaimo vardą turėjusi mokykla buvo trijų komplektų. Jos visi trys mokytojai mokė vaikus skirtinguose kaimuose. Nė viename iš jų nebuvo nei nuosavos klasės patalpos, nei bent valdiško kambario mokytojui. Tik mokyklos vedėjas galėjo disponuoti žemės sklypu, kurio plotas daugelyje Tauragnų valsčiaus pradžios mokslo įstaigų buvo beveik tradicinis – 1 ha<sup>42</sup>. O Bajorų mokyklai priskirtuose Sirvydžių ir Vilkablauzdės komplektuose iš kitur atvykusiems mokytojams daugiausia teko pasikliauti savo jėgomis ir moksleivių tėvų parama. Tiesa, šių visų trijų mokymo vietų pranašumas buvo tai, jog nuo jų ne taip toli buvo ir Utena, ir Tauragnai, su kuriais Bajorų, Sirvydžių ir Vilkablauzdės kaimus jungė neblogi keliai. Žinoma, kad 1943–1944 m. m. atskirai veikusiose Bajorų mokyklos klasėse dirbo mokytojai Albertas Petravičius (jis ėjo ir vedėjo pareigas) ir Juozas Vabalas.

## Šeduikių pradžios mokykla

Netoli vieškelių, jungiančių Tauragnus su Utena, buvo Šeduikių kaimas, įsikūręs prie Raudonėlės ežero. Pradžios mokykloje čia buvo tik viena klasė, įsteigta samdomose patalpose. Tad savivaldos institucijos mokymo ir mokytojų buities atžvilgiu geresnių sąlygų mokytojui negalėjo pasiūlyti. Be to, nedidelis mokyklos turtas nukentėjo per 1941 m. vasaros karo veiksmus (tuomet dingo ir mokyklos antspaudas). Tačiau visą nacių okupacijos laikotarpį čia mokytojavo Bronius Palionis, iki tol turėjęs septynerių metų darbo pradžios mokykloje stažą. Tačiau II laipsnį turinčio mokytojo B. Palonio darbas pridarė rūpesčių Utenos pradžios mokyklų inspekcijai. Tai atsispindi 1941 m. gruodžio 3 d. mokyklos lankymo apyskaitoje<sup>43</sup>.

Iš šio istorijos šaltinio sužinome, kad žiemos pradžioje mokytojas mokė antrąjį, trečiąjį ir ketvirtąjį skyrius. Pastarajame būta 10 moksleivių, o kituose dviejuose – po 20 vaikų. Vizitavimo die-

<sup>41</sup> *Ten pat*, min. mokyklų sąrašai, atitinkamai l. 115 ir l. 102.

<sup>42</sup> *Ten pat*, atitinkamai l. 114 ir l. 101.

<sup>43</sup> Šeduikių pradžios mokyklos lankymo apyskaita, *ten pat*, b. 12, l. 277.



na inspektorius pamokose rado 37 moksleivius (iš 50 „sąrašinių“). Dar nemažas pirmojo skyriaus moksleivių būrys jau senokai buvo baigęs savąjį rudens semestrą ir buvo namie. Čia tie jauniausi Šeduikių mokyklos auklėtiniai, atlikę tėvų užduotus nesudėtingus ūkio darbus, galėjo pasimokyti ar pakartoti jau išėjus mokslo dalykus nebent turėdami vieną ar kitą vadovėlį, kurių kiekvienais nacių okupacijos metais buvo vis didesnis stygius.

Kita vertus, ši statistika rodo, jog Šeduikių mokykloje mokėsi daug vaikų. Ne tokiais sudėtingais laikais, kokie buvo naciams valdant, ši švietimo įstaiga galėjo tikėtis ir antrojo mokytojo paskyrimo. Juo labiau kad dar ne visi mokyklinio amžiaus vaikai mokyklą lankė, o su tais į mokyklą neišleistais paaugliais mokyklos moksleivių skaičius dar padidėtų.

Tad vieninteliame pedagogui Šeduikiuose teko didokas krūvis ir pedagoginių įpareigojimų našta, susijusi su to meto įvairiomis, dar nuo sovietmečio besitęsiančiomis įtampomis bei žmonių santykių pokyčiais. Atrodo, jog B. Palionis 1941 m. pabaigoje jau buvo gerokai pervargęs. Tai liudytų šios lankymo apyskaitoje inspektoriaus A. Kebliūno parašytos eilutės:

*„Mokiniai mokyklą lanko nereguliariai. Mokyklos vedėjas deda daug pastangų, kad mokiniai kasdien ir visi mokyklą lankytų, siunčia raginimus, kviečia tėvus, bet dėl apavo ir rūbų stokos ne visi mokyklą lanko. /.../ Mokytojo santykiai su mokiniais blogi. Mokiniai skundžiasi, kad mokytojas žiaurus esąs ir smarkiai juos baudžiąs. Tuo reikalu yra paduotas mokinių skundas raštu. Dėl mokytojo elgesio su mokiniais ir vartojamų bausmių sudaroma atskira byla. Esant tokiems santykiams, mokinių auklėjimas sunkus“<sup>44</sup>.*

Galima daryti išvadą, jog B. Palioniui nelabai sekėsi mokyti Šeduikių ir aplinkinių kaimų vaikus. Tiesa, jis tarpukario metais tebuvo baigęs vasaros pedagoginius kursus. Tačiau paprastai specialaus pedagoginio ar dalykinio išsilavinimo neturintys mokytojai daug ko išmokdavo dirbdami praktinį darbą ir įgydami įvairios patirties. O mokytojui B. Palioniui greičiausiai stigo kai kurių įgimtų savybių, reikalingų dirbant bendrojo lavinimo mokyklos žemutinės grandies įstaigoje, esančioje nuošaliame kaime, kokie buvo Šeduikiai. Kita vertus, galima pagirti mokytoją už tai, kad jis nepaliko Šeduikių mokyklos visą nacių okupacijos laikotarpį, kurio pradžioje B. Palionis pateko į konfliktinę situaciją. Mat jam išvykus iš mokyklos, jai grėsė vienas ar keli tarpsniai išvis be mokytojo, jeigu būtų prasidėjusi dažnesnė pedagogų kaita. Nacių okupacijos metais pradžios mokyklose dirbančių mokytojų kiekvienais mokslo metais mažėjo ir į tokią mokyklą, kokia buvo Šeduikiuose, būtų buvę sunku atvilioti naują mokytoją. Tai rodo Gaidelių mokyklos istorijos fragmentai, su kuriais dar susipažinsime. O B. Palionis Šeidukiuose mokytojavo ir 1943–1944 m. m.

## Gaidelių pradžios mokykla

Gaideliai – Tauragnų valsčiuje labiausiai į pietus nutolęs kaimas. Jame 1941–1944 m. veikusi vienakomplektė mo-

<sup>44</sup>Ten pat.



kykla (keturių skyrių) taip pat buvo vargana, neturėjo nei nuosavo pastato, nei buto mokytojui. Tad mokytojai net palyginti neilgai besitęsusios nacių okupacijos metu dažnai keitėsi. Pradžią tai kaitai padarė tarp mokytojų nekasdieniškas, bet visuomenėje neretas reiškinys, susijęs su „meilės trikampiu“. Tačiau pirmiausia susipažinkime su 1941 m. spalio 17 d. Gaidelių pradžios mokyklos lankymo apyskaita<sup>45</sup>.

Iš vizitacijos dokumento sužinome, kad mokykla tuomet buvo perpildyta. Todėl jau nuo spalio 1 d. „*dėl vietos stokos*“ iš mokyklos buvo paleista pirmojo skyriaus jaunesnioji grupė, kurioje buvo net 29 vaikai. O spalio mėn. mokykloje mokėsi pirmojo skyriaus vyresnioji grupė ir trečiojo bei ketvirtojo skyrių moksleiviai. Savo eilės ateiti į pamokas dar laukė antrojo skyriaus vaikai. Todėl inspektorius A. Kebliūnas su savotišku nerimu ir sutrikimu parašė: „*Nuo š. m. lapkričio mėn. 1 d. dėl vietos stokos taip pat ne visi mokiniai mokyklą galės lankyti*“<sup>46</sup>.

Turbūt inspekcija planavo įsteigti Gaideliuose antrąją klasę, bet tam galėjo sutrukdyti tinkamų patalpų ir mokytojų stoka. Tad 1941–1942 mokslo metų pradžioje Gaidelių mokyklos vienintelė pedagogė (kartu vedėja ir mokytoja) buvo Vladislava Zigmantavičiūtė. Ji buvo baigusi tris mokytojų seminarijos kursus ir išlaikiusi mokytojo cenzui įgyti reikalingus egzaminus prie Švietimo ministerijos buvusioje Valskybinėje egzaminų komisijoje. Pradžios mokykloje jau dirbo ketvirtus metus.

Atvykęs patikrinti Gaidelių mokyklos, inspektorius rado mokytoją V. Zigmantavičiūtę jau penktą dieną sergančią. Tad stebėti pedagogės vedamų pamokų jam tuomet neteko. Tačiau vizitatorius tuomet, turbūt pasitaręs su vietos žmonėmis, pagaliau bus nusimetęs kitą jį kaip pareigūną kamavusį rūpestį ir mintyse išsprendęs tolesnio V. Zigmantavičiūtės mokytojavimo Gaideliuose dilemą. Apie tai, kaip pamatysime toliau, rytojaus dieną išsiuntė raštą Švietimo vadybai.

Atrodo, kad dar iš Kauno į Vilnių nepersikėlusios Švietimo vadybos generalinis tarėjas Pranas Meškauskas-Germantas gavo 1941 m. rugpjūčio 25 d. datuotą skundą. Jį parašė Tauragnų miestelio gyventoja Pranciška Kariniauskienė. Moteris savo skunde (pareiškime) rašė:

*„/.../ Gaidelių pradžios mokyklos mokytoja Vladzė Zigmantavičiūtė, gyvendama 4 km nuo Tauragnų miest., pernai nuo pat rudens (1940 m. – S. B.) taip susidraugavo su mano vyru Kaziu Kariniausku, jog ligi vasaros mano šeimoj buvo susidariusi tokia nepakenčiama atmosfera, kad aš su dvejetu vaikų tik neatsidūriau ant bedugnės krašto. /.../ Maloniai prašau Gerbiamąjį Poną Tarėją mano šeimyninio židinio ardytoją – mano širdies budelį iškelti kur į kitą apskritį, kur ji mano vyrą greičiau pamirštų“<sup>47</sup>.*

Šį raštą, dabar archyve virtusiu, be kita ko, ir žmonių santykių vingius atspindinčiu šaltiniu, pasirašė ne tik pati siuntėja, bet dar trys liudytojai: J. Musteikis (Gaidelių k.), J. Puodžius (Klėkių k.) ir T. Vaišnoraitė.

Tad 1941–1942 mokslo metų pradžioje Gaidelių mokykla tapo „*probleminė*“ ne tik Utenos pradžios mokyklų

<sup>45</sup>Gaidelių pradžios mokyklos lankymo apyskaita, *ten pat*, b. 12, l. 245.

<sup>46</sup>*Ten pat*.

<sup>47</sup>1941 m. P. Kariniauskienės pareiškimas, *ten pat*, b. 85, l. 121.

inspekcijai, bet ir Švietimo vadybos tarnautojams. Pastarieji, reaguodami į savo šeimą gelbstinčios ir vaikų ateitimi besirūpinančios moters pagalbos šauksmą, įpareigojo inspekciją atlikti „tyrimą“. Jis užsitęsė kelis mėnesius. Neaišku, kas pasikeitė per tą laiką „meilės trikampyje“. Bet galiausiai inspektorius A. Kebliūnas 1941 m. spalio 18 d. raštu pranešė į Vilnių, kad „tyrimas“ atliktas, ir paprašė mokytoją V. Zigmantavičiūtę nukelti į Šventupio pradžios mokyklą, iš kurios mokytoja O. Kunigėlytė anksčiau buvo išsikėlusį į Šakių apskrities Ilguvos pradžios mokyklą<sup>48</sup>.

Kaip pasakojo straipsnio autoriui ilgaamžis A. Kebliūnas, jis pirmiausia susitiko su skundą rašiusia P. Kariniauskiene. Ji inspektoriui pasirodė protinga ir taktiška moteris. Ir paskui A. Kebliūnui nebeliko apie ką kalbėti su K. Kariniausku. Tad nuvyko pas jo „viliotoją“ – mokytoją V. Zigmantavičiūtę, kuri iš pradžių nesuprato, jog inspektorius atvažiavo dėl skundo. Mokytoja buvo atvira. Išsipasakojo. Ir verkdamas sakė, kad, jei bus atleista iš darbo – nepražus, bet jaudinosi dėl jos išlaikomos senutės motinos. V. Zigmantavičiūtė sutiko išsikelti į kitą Utenos valsčių<sup>49</sup>. Konfliktinė situacija išsisprendė nekonfliktiškai...

Netrukus vietoj iškeltos V. Zigmantavičiūtės į Gaidelius buvo paskirta neseniai vasaros pedagoginius kursus baigusi Sofija Lukoševičiūtė (išrašas iš Švietimo vadybos 1941 m. spalio 23 d. įsakymo A/nr. 77, *ten pat*, l. 131). Tačiau ši mokytoja vaikus Gaideliuose mokė mažiau nei metus. Ir, atrodo, per tą laiką spėjo ištekėti. Mat nuo 1942 m. rugsėjo 1 d. „*kaip neatvykusi į tarnybą*“ atleidžiama mokytoja, taip pat Sofijos vardu, bet jau Ivaškevičienės pavarde. Mokytoja Sofija negrižo į Gaidelių mokyklą po savo vasaros atostogų, kurias tais metais naciai stengėsi apkrauti žemės ūkio darbų (vasarą) ir kitomis įvairiomis prievolėmis. O visiems Gaidelių mokyklos moksleiviams tuomet „atostogauti“ teko didesnę rudens dalį. Mat mokytojas Pranas Meškuotis, iki tol buvęs vedėju minėtoje Šventupio pradžios mokykloje (neaišku, ar į ją nuvyko V. Zigmantavičiūtė, nes 1943 m. pabaigoje ši mokytoja dirbo Utenos apskr. Kazimieravos mokykloje), į Gaidelius atvyko spalio mėn.<sup>50</sup>

1943–1944 m. m. Gaidelių mokyklos vedėja ir mokytoja buvo Teklė Aksomaitienė (gim. 1923 m.), neturėjusi nei didesnės pedagoginės patirties, nei aukštesnio mokytojo cenzo.

## Linkų pradžios mokykla

Tauragnų valsčiaus pietrytiniame pakraštyje buvusi Linkų mokykla nacių okupacijos laikotarpiu kokiais nors nekasdieniškais įvykiais nebuvo apipinta. Atrodo, jog Linkų kaime ši mokslo įstaiga buvo įsteigta ne taip seniai. Vienaklasė keturių skyrių pradžios mokykla čia veikė kaimo troboje, o mokytojui teko nuomotis kambarį. Tad ir mokytojai keitėsi dažnokai. Neatsitiktinai 1941 m. rudenį Utenos apskrities pradžios mokyklą inspekcijos pareigūnams teko ieškoti naujo mokytojo, nes ankstesniojo po vasaros nebeliko. Tų metų rugsėjį mokslo metai taip ir neprasidėjo, neseniai vasaros pedagoginius kursus baigusi jauna mokytoja Bronė Keraitė į Linkų mokyklą paskirta nuo 1941 m. spalio 1 d.<sup>51</sup>

<sup>48</sup> 1941 m. spalio 18 d. Utenos apskrities pradžios mokyklų inspekcijos raštas Švietimo vadybai, *ten pat*, l. 117.

<sup>49</sup> Buv. pradžios mokyklų inspektoriaus A. Kebliūno (gim. 1907 m.) pasakojimas, užrašytas S. Buchavecko 2002 m. kovo mėn.

<sup>50</sup> Išrašas iš Švietimo vadybos 1942 m. spalio 19 d. įsakymo, *ten pat*, l. 36.

<sup>51</sup> Išrašas iš Švietimo vadybos įsakymo, *ten pat*, b. 85, l. 142.

Be mokyklos lankymo apyskaitos nežinomas moksleivių kontingentas ir skaičius. Daugiau informacijos apie mokytojus nėra. Tačiau aišku, kad Linkų pradžios mokykloje apylinkės kaimų vaikai, nors ir su pertraukomis, buvo mokomi visą nacių okupacijos laikotarpį. O 1943–1944 m. m. Linkuose mokytojavo jauna mokytoja Bronė Keraitė.

## Nacmečiu pradžios mokyklose mokyti dalykai

1941–1942 m. m. Lietuvos generalinės srities pradžios mokyklos pirmasis skyrius turėjo 24 savaitines pamokas, antrasis – 27, trečiasis – 29, o ketvirtojo, penktojo ir šeštojo skyrių moksleiviams per savaitę buvo skirta po 30 pamokų. Pamokos vykdavo šešiskart per savaitę. Kai kurių dalykų visuose skyriuose buvo vienodas savaitinių pamokų skaičius. Tikybai, dainavimui, dailės ir darbų dalykams buvo skirta po 2 savaitines pamokas. Kūno kultūrai tekdavo 3 arba 2 pamokos per savaitę. Lietuvių kalbai pirmuosiuose keturiuose skyriuose tekdavo atitinkamai 8, 9, 8 ir 7 pamokos, o penktajame ir šeštajame – po 4 savaitines pamokas. Vokiečių kalba dėstyta po 4 pamokas per savaitę tik penktajame ir šeštajame skyriuose (nacių pareigūnams nepavyko išreikalauti vokiečių kalbos mokymo nuo antrojo skyriaus). Skaičiavimo pamokoms buvo skiriama po 5–6 pamokas. Pirmuosiuose trijuose skyriuose buvo dalykas, vadintas aplinkos ir tėvynės pažinimu, kuriam savaitinių pamokų daugėjo aukštesniuose skyriuose – nuo 2 pamokų pirmajame ir 3 pamokų antrajame iki 6 trečiajame skyriuje. Paskui užsiėmimai, susiję su aplinkos, pasaulio ir praeities pažinimu, pasidarydavo sudėtingesni ir būdavo išskaidomi į atskirus dalykus. Istorijai buvo skiriama po 2 (penktasis skyrius) arba 3 savaitines pamokas, geografijai – po 2 pamokas, gamtos pažinimui – po 3 (penktas skyrius) arba 4 pamokas per savaitę. Be to, su penktojo skyriaus moksleiviais mokytojas turėdavo kas savaitę po 2 pamokas užsiėmimų, vadintų pilietiniu lavinimu<sup>52</sup>.

## Tikybos pamokos 1941–1944 metų Tauragnų valsčiaus mokyklose

Palyginti su 1940–1941 m. sovietine okupacija, nacių okupacijos laikotarpis išskirtinas tuo, kad jo metu į Lietuvos mokyklas buvo grąžintos tikybos pamokos. Šis faktas svarbus ir tuo, kad vėliau, beveik iki pat nepriklausomybės atgavimo, Katalikų bažnyčios kunigams ir kitų religijų dvasininkams buvo uždarytas kelias į mokyklą.

Tiesa, naciai nenoriai leido sugrąžinti į mokyklas tikybos pamokas. Ilgai nedavė formalaus leidimo, paskui vilkino netgi simboliško apmokėjimo už tuos užsiėmimus pradžios mokyklose klausimo sprendimą. Tačiau galiausiai abiem atvejais nusileido.

Tad dvasininkams ir Tauragnų valsčiaus pradžios mokyklose buvo leista padėti mokytojams auklėti moksleivius. Tauragnų apylinkėse tai darė ne tik Katalikų bažnyčios dvasininkai, bet taip pat pravoslavų ortodoksų ir sentikių šventikai. Tikybos pamokos, religinės apeigos ir šventės bei įvairus moksleivių ir mokytojų bendravimas su dvasininkais leido vaikams

ir jų šeimos nariams ne tik lengviau suvokti krikščioniškųjų vertybių svarbą ir

<sup>52</sup> 1941–1942 m. m. pradžios mokyklos pamokų lentelė, *ten pat*, f. 1584, ap. 5, b. 328, l. 20.

prasmę, bet ir suteikė daugiau jėgų pakelti užgriuvusius nepriteklius ir kitus išbandymus.

Tauragnų valsčiaus gyventojų didžioji dalis – katalikai, kurie tuomet vadino save įprastu „*Rymo katalikų*“ vardu, vartojamu ir įstaigų raštuose. Katalikų kunigams, turėjusiems daug darbo dėl pastoracinės ir sielovados veiklos tarp parapijiečių ir kitų bažnyčios reikalų, nebuvo įmanoma reguliariai ir kas savaitę atvykti į tikybos pamokas. Kai kuriose mokyklose kunigas apsilankydavo kas antrą savaitę. Į mokyklą atvežti kunigą dažniausiai turėdavo kas nors iš moksleivių tėvų, kuriems tą pareigą paskirstydavo mokyklos moksleivių tėvų komitetas. O kai kur, įsigiję atitinkamų žinių ir pasitardami su kuriuo nors katalikų dvasininku, tikybos pamokas laikinai ar visus mokslo metus vesdavo patys mokytojai. Nacių okupacijos laikotarpiu mokyklose prieš pamokas ryte būdavo sukalbama malda.

1941–1944 m. valsčiaus mokyklose mokėsi moksleiviai ir kiti tauragniškiei prisimena, kad Tauragnų bažnyčios klebonas kun. K. Dulksnys turėjo tikybos pamokų ne tik miestelio pradžios mokykloje, bet ir kai kuriose kitose mokyklose ar jų atskirai veikiančiose klasėse<sup>53</sup>. O, pavyzdžiui, į Selės kaimo mokyklą iš Daunorių bažnytėlės vežamas kunigas Kuprys (jo vardą pamiršo) apriesdavo tiesiai vykti trukdantį toli nutįsusį Tauragno ežero duburį<sup>54</sup>.

Nacių okupacijos metais Utenos apskrities pradžios mokyklose tikyba dėstė 43 Katalikų bažnyčios dvasininkai ir 3 sentikių tikybos šventikai, vadinti *nastavninkais*. Iš pastarųjų net du su rusų tautybės vaikų grupėmis dirbo Tauragnų valsčiaus mokyklose. Antabaltės mokykloje tikybos reikalais rūpinosi Nečėnų sentikių parapijos šventikas J. Balbatunovas. Bajorų ir Šeimaties mokyklų moksleiviams, kilusiems iš sentikių šeimų, religines tiesas aiškino Sirvydžių parapijos *nastavninkas* Povilas (turbūt Pavelas) Nesterovas<sup>55</sup>.

### 1941–1944 metų mokyklų veiklos ypatybės (vertinimai ir išvados)

Kaip jau matėme, Tauragnų valsčiaus pradžios mokyklų tinklas nacių okupacijos metais liko tas pats, kuris buvo ir 1940–1941 mokslo metais. Tiesa, valsčiaus mokyklose neliko komplektų (klasių), kuriose pamokos vyktų ne lietuvių mokomąja kalba (1941–1944 m. Vilniuje, dar keliuose didesniuose miestuose ir kai kuriose apskričių gyvenvietėse tebeveikė lenkiškos, gudiškos, rusiškos ir latviškos pradžios mokyklos). Kaip minėta, Tauragnuose žydų vaikų klasės neliko okupacijos pradžioje, naciams eliminavus visą žydų bendruomenę iš Lietuvos pilietinės struktūros sistemos. O Tauragnų valsčiuje gyvenantis rusų tautybės jaunimas ir ypač vaikai 1918–1940 m. laikotarpiu buvo natūraliai „lituanizavęsi“. Pirmosios sovietų okupacijos metu (1940–1941 m.) keliose mokyklose komplektai rusų mokomąja kalba vaikams iš slavų kilmės ar mišrių šeimų buvo įsteigti gerokai dirbtinai ir vertintini kaip Lietuvos rusifikacijos apraiška.

Iš straipsnio pradinės dalies ir skirsninių, skirtų kiekvienai mokyklai apibūdinti, bent jau galima, netgi nebuvus na-

<sup>53</sup> Teklės Laurinavičienės (Gaidelytės; gim. 1908 m.) ir Angelės Martinkėnienės (Papirytės; gim. 1928 m.) atsiminimai, užrašyti S. Buchavecko 2000 m., taip pat min. J. Danausko, A. Taleikytės, R. A. Gineičio ir kitų asmenų atsiminimai.

<sup>54</sup> Min. E. Kriūgiškienės (Strockaitės) atsiminimai.

<sup>55</sup> 1941–1942 mokslo metų Utenos apskrities pradžios mokyklų tikybos mokytojų sąrašas, LCVA, f. R-629, ap. 1, b. 86, l. 421.

cių okupacijos laikotarpio įvykių liudytoju, susidaryti apytikrį vaizdą apie 1941–1944 m. pradžios mokyklų funkcionavimą Tauragnų valsčiuje. Šios vietos gyventojams ir jaunimo mokymui bei auklėjimui svarbios švietimo įstaigos veikė. Jų veiklai užtikrinti reikėjo tiek Švietimo vadybos Vilniuje, tiek Utenos apskrities įvairių įstaigų ir ypač pradžios mokyklų inspekcijos pastangų, tiek pačių tauragniškių teiktos paramos vargingai gyvenusiai didžiajai mokytojų daliai. O parama to meto Tauragnų valsčiaus pedagogams buvo dar labiau teiktina todėl, jog čia pradžios mokyklose daugiausia dirbo moterys (tuomet Lietuvoje dar buvo nemažai valsčių, kuriuose vyrų ir moterų mokytojų buvę apylygiai).

Mokytojai už paramą savotiškai atsilygindavę užklasine ir užmokykline veikla. Retoje mokykloje per mokslo metus nebūdavo surengiami bent keli renginiai visuomenei (dramos veikalų ar savos kūrybos inscenizacijos pastatymai, koncertai ir kitokia meninė programa). Moksleiviai su savo mokytojais, parodę saviveiklinius numerius savo draugams ir tėvams, neretai nuvykdavo su šia programa ir į gretimą mokyklą ar pasirodydavo visos gyvenvietės renginyje ar šventėje. Be to, mokykloje būdavo didesnė ar mažesnė biblioteka ar bibliotekėlė, tuomet vadinta knygynu. Tad pradžios mokyklos atliko ne tik jaunimo mokslinimo ir auklėjimo vaidmenį, bet ir buvo kultūros židinys miestelio ar kaimo gyventojams bei aplinkinių vietovių ūkininkams.

Nacių okupacijos metais mokytojas Tauragnų valsčiuje tebebuvo autoritetas. Ūkininkai ateidavo pasitarti įvairiais klausimais ne tik pas patyrusį, bet ir pas jauną mokytoją. Daug mokyklos ir kaimo bendruomenės reikalų būdavo išsprendžiama per moksleivių tėvų susirinkimus. Kai kurie mokytojai vadovavo jaunųjų ūkininkų rateljams. Mokytojams teko svarbus vaidmuo plečiant Tauragnų valsčiuje blaivybės sąjūdį, kuris didelį mastą įgavo 1943 m. pabaigoje ir 1944 m. pradžioje. Pedagogai vadovavo šio sąjūdžio komitetams ar skyriams, su savo mokyklų moksleiviais rengdavo ūkininkams nemažos įtakos turėjusius spektaklius – girtuoklių teismus ir pan. Tad mokytojas buvo aktyvus dalyvis didesnėse ar mažesnėse kaimo ar kelių kaimų bendruomenėse, o kai kuriais klausimais veikė kaip vadovas.

Aišku, būdavo ir konfliktinių situacijų, iš kurių kelios aprašytos šiame straipsnyje. Tačiau mokytojų, moksleivių tėvų ir su mokyklomis susijusių pareigūnų pastangomis visai Lietuvai sunkiu 1941–1944 m. laikotarpiu Tauragnų valsčiaus bendrojo lavinimo pradžios mokyklos veikė geriau, negu buvo įmanoma tuometinėmis sąlygomis. To laikotarpio Tauragnų valsčiaus mokykla ir jos mokytojai itin nepalankiomis sąlygomis puoselėjo meilę Lietuvai, patriotizmą, krikščioniškąsias vertybes ir suvaidino svarbų vaidmenį ne tik mažindami neviltingas ir apsileidimo reiškinius, bet ir padėdami kaupti jėgas antisovietinei ginkluotai rezistencijai bei visam tragiškam pokario laikotarpiui.



## Trumpa pokario metų mokyklos istorija

Jonas Belopetravičius



1935 m. Tauragnuose buvo pastatyta nauja mokykla, kurioje mokėsi penkių, o po metų – šešių skyrių mokiniai. Reformuota pradžios mokykla prisidėjo prie švietimui keliamų uždavinių įgyvendinimo, kol tautą užgriuvo tragiškieji 1940 metai. Tada mokyklai vadovavo mokytojas Jonas Mikšys, po metų su žmona Maryte ištremtas į Sibirą.

Praūžus pirmajai audrai, užgriuvo antroji – vokiečių – okupacija. Mokykla dirbo kaip dirbusi: vaikus mokė mokytojai, vedėjavo Veronika Valytė. Tikybą dėstė kunigas Kazys Dulksnys.

Kai rusai antrą kartą okupavo Lietuvą, Taurėgnų pradžios mokykla buvo reorganizuota į progimnaziją, kuriai vadovavo Bronius Laurynas. Dirbo aštuoni mokytojai. Vėliau, 1949 m. pavasarį, progimnazija pavadinta septynmete mokykla, o dar po trejų metų – vidurine, nes 1952–1953 mokslo metus baigė ir aštuntosios klasės mokiniai.

*Taurėgnų mokyklos 6 klasės mokiniai su mokytojais. Iš kairės: 1-oje eilėje – Kosta Eidukaitė, Ona Eidukaitė, Vacė Papirytė, Veronika Laurinavičiūtė, mokytojos Žiedienės dukterėčia, Genė Jurevičiūtė, mokyt. Žiedienės dukterėčia, Veronika Kalakauskaitė, Jadvyga Gineitytė; 2-oje eilėje – Ona Puodžiukaitė, Antanas Papirtis, Stasys Ūdras, Petras Gudelis, Vytautas Talaikis, Stasys Talaikis, Verutė Kavarskaitė; 3-ioje eilėje – Petras Bikelis, Gimžauskas, mokytoja Veronika Valytė, žydų klasės mokytoja, mokyklos direktorius Gylis, mokytoja Žiedienė, mokytojas Jonas Mikšys (1941 m. su žmona ištremtas, mirė Rešotų lageryje 1943 11 24); 4-oje eilėje – Stasė Vaišnoraitė, Veronika Udraitė, Angelė Talaikytė, Uršulė Udraitė, Stasė Papirytė, Isė Rapaportaitė, mokyt. Žiedienės dukterėčia. Apie 1940 m. Iš A. Talaikytės albumo*



*Tauragnų mokyklos  
mokiniai su  
mokytojais. 1946 m.  
J. Danausko nuotr.*



*Gaidelių mokyklos  
mokytojas Balys  
Rastenis su mokiniais  
prie Puntuko.  
Iš V. Mačerausko  
albumo*



Pirmoji abiturientų laida iškilmingai į gyvenimą palydėta 1956 m. Brandos atestatus gavo penkiasdešimt vienas mokynys, o per keturiasdešimt trejus metus – net devyni šimtai aštuoni. Mokinių gausumu nė viena laida neprilygo pirmajai.

Pavartę klasių dienynus pamatysime, kad 1973–1974 mokslo metais mokėsi net penki šimtai penki mokiniai. Paskui vaikų skaičius ėmė mažėti.

Anksčiau nuolatos gausėjantis besimokančiųjų būrys pareikalavo geresnių darbo sąlygų, erdvesnių klasių. Taip buvo pastatyti du mokyklos priestatai. Toliemesnių kaimų vaikai 1975 m. jau gyveno naujame bendrabutyje. Nebuvo užmiršti ir mokytojai. 1968 m. keturios šeimos atšventė įkurtuves dviejų kambarių su virtuve butuose. Tokį pat džiaugsmą 1984 m. patyrė dar aštuonios šeimos. Kitos dvi šeimos 1988 m. apsigyveno rekonstruotame senajame mokyklos pastate.

Turėdami pakenčiamas buitines sąlygas, mokytojai daugiau laiko skyrė ir mokomajai, ir užklasinei veiklai. Todėl jie dar ir šiandien prisimena Kęstutį Rastenį bei Bonifacą Stundžią, baigusius mokyklą aukso medaliais.

*Tauragnų progimnazijos baigiamosios klasės išleistuvės. Antroje eilėje viduryje sėdi direktorius Vaclovas Cicėnas (su akiniais), priekyje su gitara – muzikos mokytojas ir vargonininkas Jonas Gimžauskas. 1946 m.*

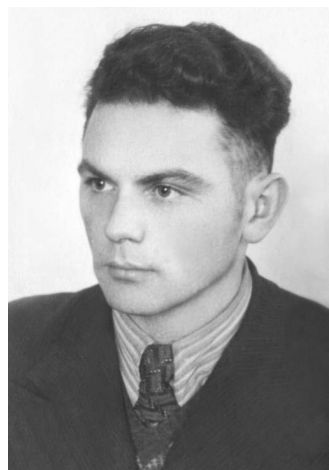

*Tauragnų vidurinės mokyklos direktorius 1951–1953 m. Vincentas Ragauskas*





Iš kairės sėdi buvę  
Tauragnų vidurinės  
mokyklos direktoriai  
Kazys Balbierius  
(1953–1957 m.)  
ir Birutė Jurgaitienė  
(1957–1959 m.)



Tauragnų vidurinės mokyklos mokytojai iškylauja.  
Paskutinėje eilėje stovi Tauragnų vidurinės  
mokyklos direktorius 1959–1961 m.  
Vladas Bilevičius. 1954 m. gegužės mėn.  
Iš Tauragnų mokyklos muziejaus (TMM) fondų



*17-osios laidos abiturientai su mokytojais. Pirmoje eilėje sėdi (iš kairės): abiturientų auklėtoja Aldona Palskienė (3-ia), mokyklos direktorė Stasė Dicevičiūtė (5-a). 1972 m. Iš Tauragnų mokyklos metraščio*



*Tauragnų vidurinės mokyklos mokytojai ir mokyklos tėvų komiteto nariai: (iš kairės): 1-oje eilėje – Joana Toleikienė, Janina Augulytė (mokyklos direktorė), Eugenija Viburytė, Stasė Dicevičiūtė (buvusi mokyklos direktorė); 2-oje eilėje – Aldona Driukienė (tėvų atstovė), Sofija Tilvytienė, Danielė Petrėnienė, Albina Kazickienė; 3-ioje eilėje – Apolonija Marčiulionienė ir Birutė Slapšienė; 4-oje eilėje – Vytautas Talaikis (tėvų atstovas), Romualdas Palskis, Antanas Petrėnas, Juozas Rukšėnas, Alvydas Driukas (kolūkio pirmininkas), Jonas Belopetravičius. 1977 m. Iš R. Palskio archyvo*





*Tauragnų vidurinės mokyklos mokytojai, tėvų komiteto nariai ir ūkių atstovai (iš kairės): 1-oje eilėje stovi – mokyklos tėvų komiteto pirmininkė Vida Grigaliūnienė, Adelė Tverjanavičienė, Sofija Tilvytienė, Eugenija Viburytė, T. Tilvyčio kolūkio pirmininko pavaduotoja Stasė Babrauskienė; 2-oje eilėje – Kuktiškių kolūkio pirmininko pavaduotoja Danutė Simonavičienė, Danutė Šarkienė, Marija Jurgelėnienė, Stasė Dicevičiūtė (mokyklos direktorė), Apoloniya Marčiulionienė, Danielė Petrėnienė, Vita Udrienė, Bronė Žvirblienė; 3-ioje eilėje – Romualdas Palskis, Judita Leišytė, Jonas Tilvytis, Birutė Slapšienė, Aldona Bikuvienė, Valerija Danauskienė; 4-oje eilėje – Tauragnų apyl. pirmininkas Vladas Atkočius, Petras Kazickas, „Ažuolo“ kolūkio pirmininkas Bronius Šinkūnas, Leonas Marčiulionis, Bronius Slapšys, Juozas Rukšėnas, Antanas Petrėnas, Jonas Belopetravičius, Juozas Girnius. 1975 m. birželio mėn. Iš Valerijos Danauskienės archyvo*



*Tauragnų  
vidurinė mokykla*



*21-oji abiturientų laida. Paskutinis skambutis.  
Klasės vadovas Povilas Gasiulis. 1976 m.*

*22-oji abiturientų laida. Pirmoje eilėje viduryje –  
klasės vadovė Eugenija Viburytė. 1977 m.  
Iš R. Palskio archyvo*



*22-oji abiturientų  
laida prie rusų poeto  
A. Puškino kapo  
(Michailovskojė,  
Pskovo sr., Rusija).  
1977 m.*

*Tauragnų vidurinės  
mokyklos moksleivės  
respublikinėse turistų  
varžybose (iš kairės):  
Birutė Musteikytė,  
Danguolė Bivainytė,  
Rita Aleknaitė.  
1977 m.*

Gintautas Bivainis, Vytautas Kamarauskas, Neringa Mačiulevičiūtė, Ina Marčiulionytė ir Audrius Musteikis – sidabro medalininkai. Beje, pastarieji trys – pirmieji gavę Nepriklausomos Lietuvos brandos atestatus. Minimas K. Rastenis yra žurnalistas, vertėjas, poetas. B. Stundžia – habil. humanitarinių mokslų daktaras, profesorius.

Tauragnuose yra mokėsi radiotechnikas, technikos daktaras Danielius Eidukas, kalbininkas Kazimieras Gaivenis, aktoriai Algirdas Grašys ir Alvydas Jauniškis, rašytoja Ema Mikulėnaitė, biologijos mokslų daktaras Romualdas Šimkūnas. Vidurinės





mokyklos auklėtiniai – lakūnai: Algimantas Jurgelevičius, Jonas Vaškelis; kunigas Egidijus Vijeikis; žurnalistai: Balys Jauniškis ir Audrius Musteikis; matematikai: docentai Vidmantas Mačerauskas, Juozas Šinkūnas ir Aldona Vitkutė; karininkai: A. Barkus ir Rimantas Kunčiūnas; chemikės: docentė Nijolė Berčiūtė, mokslų daktarė Zita Talaikytė; gydytojai: Irena Barkutė, Vytautas Kamarauskas, Rita Kazickaitė, Aldona Talaikytė ir Aloyzas Tumėnas; Lietuvos Respublikos ambasadorė prie UNESCO Ina Marčiulionytė. Alvydas Puodžiukas – Lietuvos Respublikos švietimo ir mokslo ministerijos sekretorius, Alvydas Danauskas – Tauragnų seniūnas.

*30-oji abiturientų  
laida Leningrade  
(dab. Sankt  
Peterburgas).*

*1985 m. birželio mėn.*

Keliolika ar net keliasdešimt metų dirbo ir garbaus amžiaus sulaukė mokytojai: Aldona Bikuvienė, Valerija Danauskienė, Angelė Jaksebogienė, Albina Kazickienė, Petras Kazickas, Apoloniya Marčiulionienė, Genovaitė Martinėnaitė, Konstancija Musteikienė, Aldona Palskienė, Antanas Petrėnas, Juozas Rukšėnas, Teklė Rukšėnienė, Birutė Slapšienė, Bronius Slapšys, Danutė Šarkienė, Joana Toleikienė, Adelė Tverjanavičienė, Bronė Žvirblienė, Leonas Marčiulionis ir Danielė Petrėnienė.

Tauragnų vidurinėje mokykloje dirbo lituanistė, mokytoja ekspertė, poetė Leonora Buičėnienė; anglistas, vertėjas Povilas Gasiulis; lituanistė, poetė Marija Jurgelėnienė; lituanistas, docentas Jurgis Mališauskas; lituanistė, žurnalistė Zita Stundžytė.

Nuo 1989 m. tikyba dėstė Jolanta Jurgelevičiūtė ir klebonas kun. Bronius Šlapelis.

Sovietinių laikų vyresniosios mokytojos – Birutė Slapšienė ir Sofija Tilvytienė. Nepriklausomos Lietuvos laikais šis vardas prioriteto tvarka suteiktas Eugenijai Kamarauskienei ir Leonui Marčiulioniui. Dabar mokykloje dirba septyniolika vyresniųjų mokytojų.



Penktokų  
inscenuota pasaka  
„Raudonkepuraitė“.  
1988 m. gruodžio  
mėn.



Naujametis karnavalas.  
Iš kairės: mokytojai  
Jonas Belopetravičius,  
Antanas Petrėnas,  
mokyklos direktorius  
Raimundas Čepukas,  
mokyklos direktoriaus  
pavduotoja Eugenija  
Kamarauskienė  
(Viburytė). 1989 m.  
gruodžio 26 d.  
Iš V. Danauskienės  
archyvo



Rugsėjo 1-osios  
šventė Tauragnų  
vidurinėje mokykloje.  
Kalba mokyklos  
direktorius  
Raimundas Čepukas.  
1990 m. Iš TMM  
fondų





*Rugsėjo 1-osios šventė Tauragnų vidurinėje mokykloje. Pirmoje eilėje sėdi pirmokai. 1990 m. Iš TMM fondų*

*Tauragnų vidurinėje mokykloje dirbusių mokytojų susitikimas. Iš kairės: Adelė Tverjanavičienė, Aldona Sunklodaitė, Angelė Jaksebogienė, Povilas Gasiulis, Vitalija Udrienė, buvusi direktorė Stasė Marčiulionienė (Dicevičiūtė), Valerija Danauskienė, Janina Vaitkevičienė, Teresė Aleksejeva, Judita Leišytė, Romualdas Palskis. 1990 m. spalio mėn. Iš Tauragnų mokyklos metraščio*



*V. Ruzgaitės-Navikienės piešinys*

*Tauragnų mokyklos  
220-ies metų  
jubiliui skirtas  
piešinys.*

*Aut. V. Ruzgaitė-  
Navikienė.*

*Iš TMM fondų*

Beveik penkis vidurinės mokyklos dešimtmečius visus džiugino mokinių išradimų pasižyminčios rugsėjo pirmosios ir paskutinio skambučio šventės, šimta-dieniai, naujamečiai karnavalai, susitikimai su kitų mokyklų ir savosios buvusiais abiturientais, brandos atestatų įteikimas, internacionalinio klubo susitikimai su buvusios Sovietų Sąjungos respublikų moksleiviais, jaunųjų gamtininkų darbai ir šventės. Ta užklasinė veikla, įdomi ir nepriekaištinga, šiandien žadina vien malonius prisiminimus, verčia stebėtis mokinių noru ir gebėjimu paversti tikrove kiekvieno klasės vadovo ar mokytojo bet kokias užuominas.

O metai vis griūva ir griūva praeitin tarsi kokion bedugnėn, nusinešdami ir švenčių šurmulį, džiaugsmus ir, žinoma, nepasisekimų kartelį. Lieka tik prisiminimai.

1997 metų birželio antroji pusė. Mokyklai – du šimtai dvidešimt metų. Miestelio kultūros namų salė pilnut pilnutėlė svečių. Suvažiavo čia dirbę direktoriai, mokytojai, buvę mokiniai. Darbo sąlygas prisimena ir vieni, ir kiti, su pagarba mokytojus mini ir tretį. Spragsi fotoaparatai, zirzia mėgėjiškos filmavimo kameros, fiksuojančios laimingus veidus, kurie lyg pasakoje atsidūrė negrižtamoje praeityje. Užsibūti toje praeityje skatina buvęs mokinys, dabar aktorius A. Jauniškis.

Nenuobodi ir pastarųjų metų šventė, švenčiama nuo 1998 m. kovo 11 d., kai mokyklai buvo suteiktas biologijos mokslų dak-



*Tauragnų mokyklos  
220-ies metų  
jubilius. Svečiai eina  
į mokyklą. 1997 m.  
birželio 28 d.*

*Iš TMM fondų*



*Buvę Tauragnų vidurinės mokyklos direktoriai Stasė Marčiulionienė (Dicevičiūtė) ir Jonas Nagulevičius Tauragnų mokyklos 220-ies metų jubiliejuje. 1997 m. Iš TMM fondų*



*Tauragnų mokyklos 220-ies metų jubiliejus. Pagerbti mokyklos direktoriai (iš kairės): Jonas Nagulevičius, Stasė Marčiulionienė, Eugenija Kamarauskienė, Raimundas Čepukas. 1997 m. Iš TMM fondų*



*Tauragnų mokyklos 220-ies metų jubiliejus. Mokyklos auklėtiniai (iš kairės): kunigas Egidijus Vijeikis ir Utenos rajono savivaldybės Švietimo ir kultūros skyriaus vedėjas (dabar Lietuvos Respublikos švietimo ir mokslo ministerijos sekretorius) Alvydas Puodžiukas. 1997 m. Iš TMM fondų*



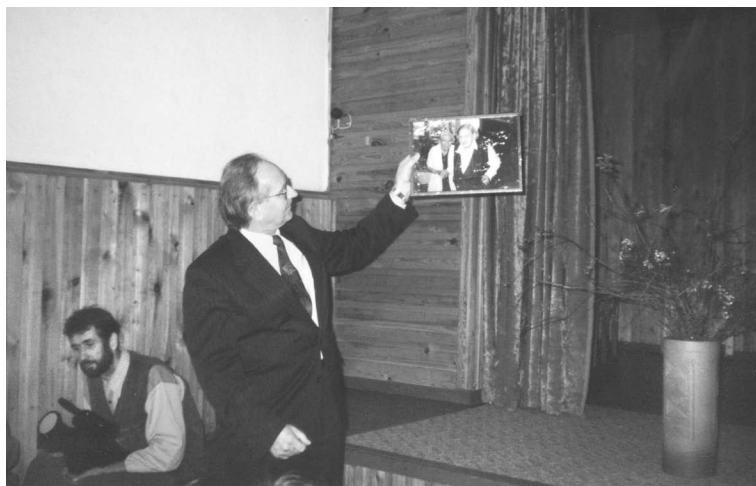

*Prof. dr. Dobilas  
Kirvelis Tauragnų  
mokyklai dovanoja  
biologijos habil.  
dr. Eugenijos  
Šimkūnaitės, kurios  
vardas suteiktas  
Tauragnų mokyklai,  
portretą. 1998 m.  
kovo 11 d.  
Iš TMM fondų*



*Birutė Šimkūnaitė  
(kairėje) ir  
Zita Janavičienė  
koncertuoja mokyklos  
vardadienio šventėje.  
1999 m. kovo 11 d.  
Iš TMM fondų*



*Tauragnų mokyklos  
220-ies metų  
jubiliejus.  
Kalba mokyklos  
auklėtinis prof.  
habil. dr. Bonifacas  
Stundžia.  
Iš TMM fondų*



*Mokiniai vaidina pasaką „Girios medeliai, žali žaliuonėliai“ (aut. Eugenija Šimkūnaitė). Iš TMM fondų*



*Mokiniai prie Eugenijos Šimkūnaitės kapo Tauragnų kapinėse. Iš TMM fondų*





*Tauragnų mokyklos svečiai (iš kairės): E. Šimkūnaitės labdaros ir paramos fondo prezidentas dr. Romas Pakalnis, Alfonsa Pakalnienė, Ona Vaišnorienė. Iš TMM fondų*



*Tauragnų mokytojai svečiuose pas biologijos mokslų daktarą, tautodailininką Romualdą Šimkūną Vyžių k. Iš TMM fondų*

tarės Eugenijos Šimkūnaitės vardas. Kiekvienais metais ši šventė vis kitokia: įvairesnė, įdomesnė, patrauklesnė, nes jos tikslas – populiarinti ne tik mokslininkės vardą, bet ir darbus. Ir tai daroma su užsidegimu, o tie gamtamokslinės krypties darbai – verti dėmesio. Apie tai pasakoja Valdo Adamkaus 2000-ųjų metų gamtosaugos konkurso „Dalyvio diplomą“, „Eugenijos Šimkūnaitės taku“ projektas, kurio vadovė – direktoriaus pavaduotoja ugdymui Danguolė Grabauskienė.

Tako pradžia – mokyklos muziejus, kuriame sukaupta nemažai medžiagos apie Eugeniją Šimkūnaitę. Čia ir vaizdo, ir garso juostos, suteikiančios galimybę pabūti drauge su Žiniuone, paklausti jos kalbos ir prisiminimų apie ją. Gausu ir kitos medžiagos, gautos E. Šimkūnaitės labdaros ir paramos fondo prezidento dr. Romo Pakalnio, pirmininkės Birutės Karnickienės dėka.

Literatūrai skirtas kampelis pavadintas „Indraja – Saulės duktė“. Tai kalnelis, gražiai sutvarkytas ir papuoštas biologijos mokslų daktaro Romualdo Šimkūno medžio darbai. Čia įrengta lauko klasė.



*Gamtos tyrimo darbų perklausa Tauragnų mokykloje. 2000 m. kovo mėn. Iš TMM fondų*



*Jaunųjų gamtininkų centro atstovė Irena Pečiulienė apdovanoja mokyklos gamtininkę Aušrą Aleknaitę. 2000 m. kovo mėn. Iš TMM fondų*

Senoviniame tauragniškių darželyje auga apie dvidešimt rūšių gėlių. Išlaikyta tokia forma, kurią savo straipsniuose apie senovės darželius aprašė E. Šimkūnaitė.

Toliau einama apie trejetą kilometrų iki mokyklai padovanoto Žiniuonės miško, kuriame yra vaistingųjų ir retųjų augalų stotelės. Pasigėrėjus natūraliai augančiais augalais, traukiama į poilsio aikštelę prie Labės ežero.

Mokykla, prisišliejusi prie Rindeliaupio, savo didžiuliais langais vis dar žvalgosi po miestelio išasfaltuotas ir žalumoje skendinčias gatves. Prie tų gatvių puikuoja žmonių rankų išpuoselėti darželiai. Tolumoje akį malonina beržynų, pušynų ir alksnynų lopinėliai, nužingsniuojantys iki horizonto ir susilieję su dangaus



*Literatę prizininę Jovitą Tartilaite apdovanoja komisijos nariai poetas Petras Panavas (kairėje) ir prof. B. Stundžia. 2000 m. kovo mėn. Iš TMM fondų*



*Paskutinė abiturientų laida. Pirmos eilės viduryje klasės vadovė Vilma Valienė. 2000 m. birželio mėn. Iš TMM fondų*



*Pirmoji dešimtokų  
laida su tėvais.  
Pirmos eilės viduryje  
stovi klasės vadovė  
Stasė Šinkūnienė.  
2000 m. birželio  
mėn. Iš TMM fondų*

*Tauragnų Eugenijos  
Šimkūnaitės  
pagrindinės mokyklos  
direktorė Eugėja  
Kamarauskiene.  
Iš TMM fondų*

mėliu, kuris pasakiškai atspindi krištoliniame Taūragno ir Labės vandeny. Tie langai – tai langai į Pasaulį, į Gyvenimą...

Paskutinis dvidešimtojo amžiaus ruduo. Vyriausieji – dešimtokai. Jų – keturiolika. Penkios merginos ir devyni vaikinai veda į Aktų salę penkiolika pirmaklasių. Taip pradeda 2000 m. rugsėjo pirmosios šventė. Jau be abiturientų. Todėl ir mokykla – ne vidurinė, o pagrindinė, po savo sparnais priglaudusi 150 seniūnijos vaikų. Mokyklai vadovaus direktorė Eugėja Kamarauskiene ir pavaduotoja Danguolė Grabauskiene.





*Tauragnų Eugenijos Šinkūnaitės pagrindinė mokykla pedagogai 2000–2001 m. m. (iš kairės): 1-oje eilėje sėdi – pradinė klasių mokyt. Aldona Tartilienė, anglų k. mokyt. Vaida Vaitiekėnienė, pradinė klasių mokyt. Gražina Grašienė, finansininkė Birutė Aleknienė; stovi – bibliotekininkė*

*Laima Čepukienė, matematikos mokyt. Nijolė Miknevičiūtė, kūno kultūros mokyt. Asta Sinicinaitė, pradinė klasių mokyt. Vija Budvytienė, lietuvių k. mokyt. Jonas Belopetravičius, muzikos mokyt. Vilma Valienė, mokyklos direktorė Eugenija Kamarauskienė, rusų k. mokyt. Bronislava Juknevičienė, biologijos ir chemijos mokyt. Stasė Šinkūnienė, pradinė klasių mokyt. Aldona Budreikienė, matematikos mokyt. Roma Kovalskienė. Iš Tauragnų mokyklos metraščio*



*Tauragnų Eugenijos Šinkūnaitės pagrindinė mokykla mokytojai 2004–2005 m. m. (iš kairės): sėdi geografijos ir kūno kultūros mokyt. Asta Sinicinaitė, mokyklos direktorė Eugenija Kamarauskienė, muzikos mokyt. Vilma Valienė, matematikos mokyt. Olė Dapkūnienė;*

*stovi pradinė klasių mokytojos Gražina Grašienė ir Aurelija Mackonienė, biologijos ir chemijos mokyt. Stasė Šinkūnienė, anglų k. mokyt. Jurgita Vasiljevičienė, lietuvių k. mokyt. Jonas Belopetravičius, bibliotekininkė Laima Čepukienė, lietuvių k. mokyt. Danguolė Grabauskienė, direktoriaus pavaduotoja papildomajam ugdymui, istorijos ir rusų k. mokyt. Bronislava Juknevičienė, specialioji pedagogė Jurgita Bubulienė, pradinė klasių mokyt. Aldona Budreikienė, direktoriaus pavaduotoja ugdymui, pradinė klasių mokyt. Aldona Tartilienė*



## Priedas

1 lentelė. **Tauragnų mokykla skaičiais**

Metai	Statusas
1944–1949	Progimnazija
1949–1953	Septynmetė m-kla
1953–1998	Vidurinė m-kla
1998–2000	Eugenijos Šimkūnaitės vidurinė m-kla
Nuo 2000	Eugenijos Šimkūnaitės pagrindinė m-kla

2 lentelė. **Mokyklos vadovai**

Metai	Vardas ir pavardė
1944–1945	Bronius Laurynas
1945–1948	Vaclovas Cicėnas
1948–1951	Jonas Grudzinskas
1951–1953	Vincas Ragauskas
1953–1957	Kazys Balbierius
1957–1959	Birutė Jurgaitienė
1959–1961	Vladas Bilevičius
1961–1976	Stasė Dicevičiūtė
1976–1979	Janina Augulytė
1979–1986	Jonas Nagulevičius
1986–1995	Raimundas Čepukas
Nuo 1995	Eugenija Kamarauskienė

3 lentelė. **Direktorius pavaduotojai**

Metai	Vardas ir pavardė
1955–1957	Birutė Jurgaitienė
1957–1959	Aldona Sunklodaitė
1959–1961	Stasė Dicevičiūtė
1961–1963	Stasys Vaitonis
1963–1967	Albina Kazickienė
1967–1969	Konstancija Musteikienė
1969–1973	Birutė Slapšienė
1973–1976	Jonas Tilvytis
1976–1987	Tamara Vanagaitė
1987–1995	Eugenija Kamarauskienė
1995–2003	Danguolė Grabauskienė
Nuo 2003	Aldona Tartilienė Bronislava Juknevičienė

4 lentelė. **Mokinių statistika**

Metai	Mokinių skaičius	Iš jų abiturientų
1955–1956	332	51
1956–1957	260	20
1957–1958	273	22
1958–1959	265	23
1959–1960	261	17
1960–1961	261	14
1961–1962	255	14
1962–1963	271	9
1963–1964	281	23
1964–1965	295	14
1965–1966	294	21
1966–1967	299	17
1967–1968	320	17
1968–1969	331	23
1969–1970	336	21
1970–1971	410	28
1971–1972	497	17
1972–1973	504	24
1973–1974	505	20
1974–1975	492	29
1975–1976	492	25
1976–1977	493	32
1977–1978	474	36
1978–1979	449	40
1979–1980	411	26
1980–1981	419	39
1981–1982	387	35
1982–1983	363	31
1983–1984	339	33
1984–1985	306	17
1985–1986	286	26
1986–1987	261	16
1987–1988	237	17
1988–1989	215	16
1989–1990	191	17
1990–1991	174	12
1991–1992	164	8
1992–1993	161	10
1993–1994	154	13
1994–1995	143	17
1995–1996	135	6
1996–1997	125	5
1997–1998	134	–
1998–1999	133	–
1999–2000	157	7 ir 14*
2000–2001	151	14*
2001–2002	129	5*
2002–2003	122	–
2003–2004	123	7*
2004–2005	117	8*

\* Baigusiujų 10 klasių.

## Tauragnų bibliotekos istorija

*Nijolė Šuminiėnė*

Tauragnų miestelyje gilios kultūros tradicijos. Turtinga miestelio istorija, išlikęs kultūros paveldas ir tradicijos – tai dirva, kurią nuolat purena Tauragnų kultūros namai ir biblioteka. Biblioteka kaime – didelis kultūros židinys.

Tauragnų miestelio biblioteka įkurta 1945 m. Iš pradžių ji glaudėsi tauragniško Jono Mackevičiaus namuose. Vidmantas Mackevičius (tada, kai jo tėvų namuose buvo įkurta biblioteka, jam buvo ketveri metai) prisimena ir baterinį radijo imtuvą „Rodina“, prie kurio susibūrę kaimo žmonės klausydavosi „Amerikos balso“.

Tuo metu biblioteka vadinosi klubu-skaitykla. Pirmaisiais metais tas klubas-skaitykla, arba iš tikrųjų biblioteka, aptarnavo 370 skaitytojų. Per metus išduodavo 6671 egzempliorių spaudinių.

Iki 1957 m. skaitytojų skaičius mažai keitėsi – vis buvo apie 300, knygų fonde 7507 egzemplioriai leidinių. Vėliau ir skaitytojų, ir knygų fondas tolydžio didėjo. Kasmet atsirasdavo per 50 naujų skaitytojų, o knygų fondas pasipildydavo vidutiniškai 150 knygų.

1959 m. kraštiečio poeto Teofilio Tilvyčio iniciatyva Tauragnuose buvo pastatyti kultūros namai, į kuriuos persikėlė ir biblioteka.

Tuo metu bibliotekos mikrorajoną sudarė „Tauragnų“, „Šeduikių“, „Piliakalnio“ kolūkiai. Biblioteka organizuodavo knygų aptarimo vakarus, knygų parodas, bibliografines apžvalgas, teminius, klausimų-atsakymų vakarus, įvairius susitikimus su rašytojais, žymiais žmonėmis.

Nuo 1959 m. mikrorajono kolūkiuose pradėtos kurti kilnojamosios bibliotekėlės bei visuomeninės bibliotekos, knygų išdavimo taškai fermose. 1961–1962 m. veikė 5 kilnojamosios bibliotekėlės, 1 knygų išdavimo taškas, talkino 10 mokinių knygnešių. 1962 m. biblioteka turėjo 603 skaitytojus ir 7915 knygų fondą.

1963 m. „Piliakalnio“ kolūkyje įsteigta biblioteka, todėl Tauragnų bibliotekoje šiek tiek sumažėjo skaitytojų ir knygų fondas, bet bibliotekos darbas nepasikeitė – liko toks pat įvairus ir intensyvus. Bibliotekai vadovavo Julija Kulakauskienė.

1967 m. baigtas sudaryti abėcėlinis katalogas, nes bibliotekos knygų fondas jau buvo 9220 egzempliorių.

1970–1975 m. biblioteka kasmet suorganizuodavo 25–30 įvairių renginių. Ypač tingas dėmesys (iki trečdaliao bibliotekos renginių) buvo skiriamas vaikams. Kartu su kultūros namais buvo rengiami literatūriniai vakarai (įsimintini J. Mačiukevičiaus, I. Simonaitytės knygų aptarimai), teminiai vakarai, statomi saviveiklininkų spektakliai (pvz., Kazragio komedija „Tuščia kertė širdyje“). Kaip visos veiklos įvertinimas, 1974 ir 1979 m. bibliotekai buvo suteiktas „Puikiai dirbančios bibliotekos“ vardas. Biblioteka, atrodo, šį vardą pateisino. Ir toliau kasmet daugėjo skaitytojų – jų skaičius artėjo prie 600. Knygų fondas kasmet pasipildydavo naujų knygų.

1979 m. biblioteka turėjo 9549 knygas. Biblioteka ir kultūros namai buvo kultūrinio apylinkės gyvenimo centras. Čia vyko įvairūs minėjimai (tarp jų ir privalomos sovietinės šventės), parodos, susitikimai su rašytojais, daug renginių vaikams. Ypač įsimintinas tų metų tradicinis renginys „Gimtinė mano – pasakų šalis“, skirtas T. Tilvyčio

gimtadieniui paminėti. Jame dalyvavo daug garbingų svečių: poetai A. Miškinis, J. Šiožinys, P. Raščius, poeto T. Tilvyčio sūnus, aktorius V. Kybartas, literatūros kritikas P. Bražėnas.

Bibliotekos vedėja iki 1982 metų J. Kulakauskienė apdovanota Padėkos, Garbės raštais, 1979 m. jai vėl suteiktas „Puikiai dirbančio kultūros-švietimo darbuotojo“ vardas.

1994 m. rugsėjo mėn. Tauragnų kaimo bibliotekai pradėjo vadovauti Nijolė Šuminienė. Biblioteka tęsė darbštąus, kūrybingo kultūros židinio tradicijas. Po truputį daugėjo skaitytojų bei didėjo knygų fondas. 1995 m. biblioteka turėjo 216 skaitytojų (2000 m. jų buvo 230) ir 9144 knygų fondą. Naujų spaudinių biblioteka gaudavo apie 150 kasmet, bet teko atsisakyti menkaverčių ankstesnių metų leidinių. Tačiau senasis vertingas fondas išliko: tai lietuvių rašytojų knygos, klasika, programinė mokyklų literatūra. Naujomis knygomis centralizuotai aprūpindavo centrinė Utenos A. ir M. Miškinių biblioteka. Ji niekalo nepirko ir nesuntė. Kaimo žmonės visada mėgo lietuvių rašytojų knygas, istorinius romanus, ėmė domėtis literatūra apie tremtį. Tiesa, į knygos rinką plūstelėjo komercinio skaitalo. Todėl kaimo žmonių poreikiai kartais keitėsi ne į gerąją pusę – imta ieškoti lengvesnio pasiskaitymo: verstinių meilės romanų, nuotykių, fantastinės literatūros. Tačiau Lietuvos leidyklos pradėjo leisti ir tikrai vertingos literatūros. Bėda, kad dėl finansų stokos sunku buvo jos įsigyti. Kai kurių enciklopedinių leidinių gauti tik pirmieji tomai.

Ne kiekvienas kaimo žmogus gali aplankyti kultūrinį renginį rajono centre. Todėl seniūnijos gyventojai noriai dalyvauja bibliotekos ar kultūros namų renginiuose, nes kaimo žmogus vis labiau ima vertinti dvasinį išprusimą.

Tauragnų biblioteka kiekvienais metais organizuoja daug įvairių ir prasmingų renginių: ruošia temines parodas, skirtas įvairioms šventėms ir rašytojų jubiliejams, dalyvauja seniūnijos dienų renginiuose Utenos kultūros namuose, surinko nemažai kraštotyros medžiagos apie profesorę E. Šimkūnaitę ir kitus garsius Tauragnų krašto žmones, rengia knygų aptarimus, veda literatūrines popietes, vakarus.

Daugelis renginių bendri su kultūros namais. Juos rengti padeda režisierius Vygantas Varneckas, mokytojai, moksleiviai, miestelio inteligentija, seniūnijos ir kultūros namų kolektyvai.

1996 m. Tauragnų bibliotekos vedėja N. Šuminienė tapo geriausia Utenos rajono bibliotekininke, o Utenos A. ir M. Miškinių viešoji biblioteka už gerą darbą skyrė N. Šuminienei premiją. Galima paminėti keletą išpūdingų bibliotekos renginių.

1995 m. kovą Tauragnų kultūros namuose buvo surengtas išpūdingas susitikimas su žymiąja kraštiete Eugenija Šimkūnaite. Biblioteka surinko medžiagą ir surengė gražią parodą „E. Šimkūnaitei 75“. Pasveikinti žymiosios Lietuvos mokslininkės atvyko iš šio krašto kilę garbūs žmonės: gamtos mokslų daktaras A. Ryliškis, žurnalistas L. Grudzinskas, aktorius A. Grašys.

1996 m. kovo mėn. Utenos kultūros namuose vyko Tauragnų seniūnijos meno dienos. Jų metu veikė bibliotekos vedėjos N. Šuminienės surengta paroda „Gimtinė mano – pasakų šalis“. Joje buvo galima, kaip rašė rajono laikraštyje Lolita Kaminskienė, iš naujo prisiminti (o kai kam ir sužinoti) Tauragnų istorijos momentus, pažūrėti ekspoziciją, skirtą įžymiems Tauragnų krašto žmonėms: publicistui Stasiui



Dainiui, dailininkei-keramikei Eleonorai Marčiulionienei, generalui Kaziu Musteikiui, rašytojams Teofilui Tilvyčiui, Pulgiui Andriušiu, Emilijai Mikulėnaitei. Didžiausia parodos dalis buvo skirta žymiajai mokslininkei Eugenijai Šimkūnaitei. Žymiujų tauragniškių ekspoziciją pratęsė Tauragnų krašto muziejuje surengta meno meistrų dirbinių paroda: Genutės Babrauskienės kaimo peizažai, Juozo Juškos drožiniai, Helenos Grigonienės ir Ievos Grigonytės rankdarbiai, Stasės Aleknienės *sodai*, Reginos Mačienės kompozicija bei tauragniškių medžiotojų trofėjai. Taip pat 1996 m. Tauragnų kultūros namuose vyko literatūrinis vakaras, skirtas pirmosios lietuviškos knygos 450 metų jubiliejui. Biblioteka surengė turiningą parodą „Iš lietuviškos knygos istorijos“, kuri vaizdžiai iliustravo lietuviškos knygos kelią nuo M. Mažvydo „Katekizmo“ iki mūsų dienų. Apie pirmosios lietuviškos knygos reikšmę Lietuvos kultūros istorijai kalbėjo bibliotekos vedėja N. Šuminienė ir svečiai.

*Bibliotekos vedėja  
J. Kulakauskienė  
su grupe skaitytojų  
iš Tauragnų  
bibliotekos (TB) fondų*

1997 m. gražiai buvo paminėtas B. Brazdžionio 90-metis. Parodoje dalyviai galėjo susipažinti su poeto kūryba, gyvenimu. Vaikai deklamavo Vytės Nemunėlio eiles. Utenos „Pepės“ teatro jaunieji artistai suvaidino ištrauką iš „Meškiuko Rudnosiuko“. Jaunimo ir vaikų pamėgtos rašytojos Astridos Lindgren 90-ojo gimtadienio jubiliejui paminėti surengta literatūrinė popietė „Aš vejuosi pasaką“. Surengta A. Lindgren knygų paroda.

Vasarą bibliotekoje informaciją rinko Lietuvos maironiečiai, nes jie ruošė knygą apie Tauragnus<sup>1</sup>.

Dažni bibliotekos lankytojai – Tauragnų E. Šimkūnaitės vidurinės mokyklos moksleiviai. Jie su malonumu padeda sutvarkyti senesnes knygas, tvarkingai sudėti jas lentynose. Turėdama tokių gausų pagalbininkų būrį, bibliotekos vedėja įkūrė jaunųjų bibliotekininkų būrelį.

1999 m. biblioteka surengė Salomėjos Neries 95-ųjų metinių minėjimą ir literatūrinę parodą „Lakštingala negali nečiulbėti“, išgirdo įdomių faktų apie poetės gyvenimą iš Viktoro Aleknos biogra-

<sup>1</sup> Knyga išleista. *Tauragnuose: atsiminimai, tautosaka, krašto istorijos, kultūros fragmentai* (sudarė Birutė Goberienė), Panevėžys, 1999. Maironiečių draugijos leidinys išspausdintas UAB „Panevėžio spaustuvė“. – *Red. pastaba.*





*Tauragnų bibliotekos  
vedėja N. Šuminiene  
veda derliaus šventę.  
Iš TB fondų*

finės apybraižos „Salomėja“, klausėsi deklamuojamų eilėraščių iš naujo rinkinio „Priedidelio kelio“, sužinojo daug ką naujo apie jos tėviškėje ūkininkaujantį sūnų Saulių.

Tarsi Kalėdų dovana bibliotekai buvo 300 knygų, kurias padovanojo buvęs Pilkėnių kaimo gyventojas, dabar Vilniuje gyvenantis žurnalistas Audrius Musteikis. Tai ne tik grožinė, bet ir mokslinė-informacinė literatūra, kuri papildė Tauragnų bibliotekos fondus.

2000 m. bibliotekos fondą sudarė 9,5 tūkstančio egzempliorių spaudinių (iš jų 3 tūkstančiai skirti vaikams ir jaunimui). Per metus skaitytojams buvo išduodama apie 17 tūkstančių egzempliorių leidinių. Knygas, kurių nebuvo bibliotekoje, gaudavo iš A. ir M. Miškinių viešosios bibliotekos arba per tarpbibliotekinių abonementą iš Vilniaus, Panevėžio, Utenos bibliotekų.

Biblioteka gaudavo 22 pavadinimų laikraščių ir žurnalų. Leidinius užsakydavo ir kataloguodavo A. ir M. Miškinių viešoji biblioteka. Laikraščių ir žurnalų nestigo, o naujų knygų reikėjo daugiau, nes knygų persiuntimas nemažai kainuoja, todėl žmonės vengia šios paslaugos. Bibliotekų uždarymas nuošalių kaimų gyventojams buvo didelė kultūrinio gyvenimo netektis.

2000 m. darbo rodikliai rodo, kad seniūnijos gyventojai jaučia vis didėjantį informacijos poreikį. 2000 m. Tauragnų bibliotekoje užregistruota 230 skaitytojų, kuriems išduota 20 495 egzemplioriai spaudinių. Įvairūs renginiai, parodos vis labiau traukia į biblioteką skaitytojus.

Tai ypač akivaizdu buvo minint bibliotekos 55-metį 2000 m. Renginyje dalyvavo gausus būrys tauragniškių, Utenos A. ir M. Miškinių viešosios bibliotekos direktorė V. Garunkštytė, rajono bibliotekininkės, mero pavaduotojas V. Samuolis, Kultūros ir švietimo skyriaus vedėjo pavaduotoja Z. Mackevičienė, Tauragnų seniūnas A. Danauskas.

Šventės proga už kūrybingą darbą bibliotekos vedėjai Nijolei Šuminienei Padėkos raštą įteikė seniūnas Alvydas Danauskas. Aktyviausiems bibliotekos lankytojams Vidmantui Mackevičiui, Vidai Petrovaitei, Lebedevų ir Grašių šeimoms, Algirdui Šireikai, Povilui Rožei, Reginai Mačienei, Algimantui Bartkevičiui, Jurgai Jackūnaitei, Šarūnui Grabauskui ir kt. įteiktos knygos.

2001 m. balandžio mėnesį vyko šventė, skirta vaikų knygos savaitei. Jos metu žiūrovai prisiminė įvairių pasakų herojus, grožėjosi linksmiausių pasakų ištraukomis.



Jas vaidino „Mokiuko“ (vaikų mėgėjų teatro) artistai. Režisavo Vygantas Varneckas.

Gausūs kompleksinių renginių buvo 2002 m. Tais metais mūsų kraštiečių rašytojas Pulgis Andriušis būtų minėjęs 95-ąsias gimimo metines. Šia proga Vygantas Varneckas pastatė spektaklį „Vabaliukų vestuvės“. Popietėje „Gimtinės ilgesys Pulgio Andriušio kūryboje“ dalyvavo rašytojo giminaitės, kurios prisiminė Pulgį Andriušį, o prisiminimus paįvairino nuotraukomis. Apie rašytojo kūrybą pasakojo literatūrologė mokslų dr. Gitana Vanagaitė. Popietės metu veikė literatūros paroda. Kitas renginys vyko 2002 m. gegužę, nes kraštiečiui aktoriumi Ferdinandui Jakšiui sukako 65 metai. Tauragniškiečiai, norėdami pagerbti aktorį, pakvietė jį į svečius. F. Jakšys suvaidino monospektaklį „Vaižgantas“. Jam talkino vaikai.

Tų pačių metų lapkričio mėn. minint lietuvių poeto, literatūros klasiko Maironio 140 metų gimimo sukaktį, tauragniškiečiai buvo sukviesti į popietę „Poetas numiršta tada, kai atlieka savo misiją šioj žemėj“ (Gėtė). Svečiuose dalyvavo solistas Danielius Sadauskas ir Jūratė Landsbergytė, kuri paskambino M. K. Čiurlionio kūrinį, eiles skaitė mokiniai ir kiti seniūnijos gyventojai. Apie lietuvių kalbos pamokas, apie tai, kaip mokėsi Maironio kūrybą, prisiminė tauragniškis mokytojas Petras Kazickas. Jis perskaitė ištrauką iš poemos „Čičinskas“.

2002 m. įsimintini tuo, jog biblioteka gavo pirmąjį kompiuterį ir pradėtos teikti nemokamos interneto paslaugos skaitytojams.

2003 m. pavasarį pradedamas ilgai lauktas remontas. Biblioteka ne tik pakeičia estetinį vaizdą. Padidėjo jos patalpos. Viskas daroma skaitytojų labui. Rudenį išgražėjusi biblioteka pristatyta lankytojams. Šio pristatymo metu veikė paroda „Senieji

*Tauragnų bibliotekos vedėja (viduryje) su svečiais iš Utenos A. ir M. Miškinių bibliotekos vyr. metodininkė Laima Maniušienė ir Algimantu Maslabojevu. Iš TB fondų*



Tauragnai“. Tai nuotraukų iš Utenos muziejaus archyvų paroda. Padidintos ir įrėmintos jos primena senųjų Tauragnų istoriją. Remontas bibliotekos darbo nesutrukdė. Dar iki jo pradžios vyko susitikimas su knyga ir pasakų herojais. Ištraukas iš pasakų „Dangus griūva“, „Raudonkepuraitė“, „Vilkas ir lapė“ ir kt. pagal bibliotekos vedėjos Nijolės Šuminienės parašytą scenarijų suvaidino „Mokiuko“ teatro artistai, vadovaujami režisieriaus Vyganto Varnecko.

Paminėtas poetės Violetos Palčinskaitės 60-metis. Popietė vadinosi „Visi ką nors turi“. Vaidino Tauragnų E. Šimkūnaitės pagrindinės mokyklos mokiniai, dalyvavo poetas A. Jurkaitis, vyko vaikų darbų paroda.

2004 m. Tauragnų bibliotekoje padaugėjo skaitytojų, išaugo lankomumas ir spaudinių išdavimas. Tai nulėmė ne tik pasikeitęs bibliotekos estetiškas vaizdas, padidėjusios patalpos, bet ir kompiuterizuota dar viena darbo vieta. Šiuo metu bibliotekoje veikia trys kompiuteriai, visuose yra interneto ryšys.

2004 m. Tauragnų seniūnijoje buvo užregistruota 1700 gyventojų. Miestelyje – 657, kaimuose – 1043. Apie 350 gyventojų aptarnauja Musteikių kaimo biblioteka. Tauragnų bibliotekai tenka 1350 gyventojų. Didelė dalis jų seniūnijoje tik registruoti, o gyvena miestuose, todėl gyventojų susitelkimo procentas gerokai mažesnis, negu yra iš tikrųjų. Tauragnų bibliotekoje jis sudaro 18 procentų.

2004 m. bibliotekoje užregistruoti 245 skaitytojai. Iš jų – 80 vaikų ir 25 moksleiviai bei studentai. Visi skaitytojai bibliotekoje apsilankė 6000 kartų. Bibliotekoje išduota 11 754 spaudiniai, iš jų 1400 – vaikams ir 1043 – moksleiviams ir studentams. 2004 m. skaitytojams išduoti 2072 egzemplioriai grožinės literatūros, šakinės – 9682 egzemplioriai. Vienam skaitytojui teko 48 egzemplioriai spaudinių.

*Rašytojo Pulgio Andriušio 95-ųjų gimimo metinių minėjime kalba rašytojo giminaitė.  
2002 m. Iš TB fondų*



*Biblioteka po remonto  
darbų atvėrė duris  
lankytojams. 2003 m.  
Iš TB fondų*

Per dieną bibliotekoje apsilanko maždaug 24 skaitytojai. Pusė jų naudojami kompiuteriais ir interneto paslaugomis. 2004 m. tokių skaitytojų buvo 1500.

Skaitytojus telkti į biblioteką padeda įvairūs renginiai, parodos. 2004 metais bibliotekos organizuojamuose renginiuose dalyvavo apie 2000 seniūnijos gyventojų ir svečių.

2004 m. Tauragnų bibliotekoje vyko 6 kompleksiniai renginiai, 2 iš jų kartu su seniūnija ir kultūros namais ir 17 parodų. Suorganizuota išvyka į Kauno literatūros muziejų paminėti poeto Teofilio Tilvyčio 100 gimimo metinių. Toks paminėjimas, kuriame dalyvavo poeto giminės, vyko ir Tauragnų kultūros namuose. Kovo mėn. vyko susitikimas su poetu ir žurnalistu Vytautu Kazela. Advento vakaronės metu pristatyta tauragniškių kūrybos rinktinė „Širdžių gelmėse“. Leidžiamas laikraštis „Tauragnai“ (nuo 2003 m. vidurio red. N. Šuminienė). Parodos buvo skirtos poeto Teofilio Tilvyčio 100 gimimo metinėms, aktoriaus, mūsų kraštiečio Algirdo Grašio 70-čiui, vaikų dienai – „Vaikai – mūsų ateitis“, Motinos dienai – „Šviesi kaip saulė“, poetės Salomėjos Nėries 100-čiui – „Amžinai gyva“, „Senelės pasaka“, Ramūno Misiūno fotografijos darbų paroda „Vaizdai iš Ispanijos“.

2005 m. biblioteka pakeitė savo interjerą. Joje pastatyti puikūs šiuolaikiški baldai, kompiuterinė technika. Utenos rajono kaimo bibliotekomis labai rūpinasi A. ir M. Miškinių viešosios bibliotekos direktorė Vida Garunkštytė.

Šiandieną Tauragnų biblioteka pasiruošusi suteikti informaciją ne tik seniūnijos gyventojams, bet ir svečiams, kurie užklysta čia ne tik iš įvairiausių Lietuvos kampelių, bet ir užsienio šalių.

2005 m. lapkritį Tauragnų biblioteka minės savo įkūrimo 60-ąsias metines.

## Tauragnų kultūros namų veiklos kronika

*Vygantas Varneckas*

Mūsų kraštiečio T. Tilvyčio dėka 1959 m. rugsėjo 1 d. buvo baigti statyti Tauragnų kultūros namai ir pasirašyti priėmimo dokumentai. Pirmasis kultūros namų direktorius – J. Girdijušas. Trisdešimties žmonių mišrų chorą subūrė vidurinės mokyklos mokytojas J. Jurgaitis, Apolonija Baltrūnaitė – šokių ratelį iš 16-kos šokėjų.

Iškilmingas kultūros namų atidarymas vyko 1959 m. lapkričio mėn. pradžioje.

Nuo to laiko, kai buvo atidaryti kultūros namai, tauragniškių dramos mėgėjų kolektyvas dažnai pasirodydavo scenoje, atvažiuodavo Akademinio operos ir baletu teatro solistų, dramos teatrų aktorių. Dainavo ir mokinių chorui dirigavo Romanas Marijošius.

Pirmasis kultūros namų direktorius J. Girdijušas dirbo iki 1959 m. gruodžio 31 d. Vėliau direktoriaus pareigas ėjo A. Vaitkevičius, Bronius Slapšys.

1962 m. kovo 2 d. direktore paskirta Aldona Pupelytė. Jai dirbant kultūros namuose veikė mišrus choras, merginų šokių ratelis, dramos būrelis, meninė agitbrigada, pagyvenusių žmonių šokių ratelis ir solistų vokalistų grupė.

1964 m. A. Pupelytė pačios prašymu buvo atleista, direktoriaus pareigas perėmė Kavoliūnaitė.

Nuo 1965 m. balandžio 3 d. direktoriavo Linas Steponavičius.

1963 m. prie Taūragno ežero įvyko pirmoji dainų šventė. Chorui ir vokaliniam ansambliams tuo metu vadovavo meno vadovė Danielė Petrėnienė (Biržietytė).

Nuo 1966 m. birželio 17 d. direktoriaus pareigas ėjo Genovaitė Babrauskienė. Meno vadovė – D. Petrėnienė. Tuo metu veikė meno saviveiklos rateliai: mišrus choras, merginų šokių ratelis, meninė agitbrigada, pagyvenusių žmonių šokių ratelis, vyrų ir moterų vokaliniai ansambliai ir dramos mėgėjų kolektyvas. Buvo suvaidinta V. Miliūno pjesė „Atsiminimų vakaras“.

1967 m. birželio 4 d. prie Labės ežero įvyko dainų šventė „Usnynė savo kelią susirado“.



*Tauragnų kultūros namai. J. Juodvalkio nuotr.*



1968 m. G. Babrauskienė direktoriaus pareigas perdavė Jonui Virvyčiui. Tais pat metais meno vadovo pareigų atsisakė ir D. Petrėnienė.

Nuo 1969 m. kovo 27 d. direktore vėl pradėjo dirbti G. Babrauskienė, o meno vadovu – J. Virvytis.

Buvo suvaidinta J. Paukšteliio knygos „Kaimynai“ inscenizacija.

1970 m. gegužės 31 d. prie Tauragnų ežero įvyko dainų šventė, į kurią atvyko ir gretimų kolūkių dalyviai. Šventėje šoko merginų šokių ratelis, vadovaujamas A. Marčiulionienės (Baltrūnaitės).

1972 m. rugpjūčio 11 d. direktore pradėjo dirbti Filomena Pužaitė, kuri buvo dramos specialistė. Jos darbo laikotarpiu suvaidinta vienaveiksmė komedija „Dievo bausmė“ bei K. Sajos vieno veiksmo komedija „Kur mano protas“.

1973 m. sausio mėn. metodininko pareigoms paskirtas Vygantas Varneckas, baigęs Kauno J. Gruodžio muzikos technikumą Teatro skyrių. Tauragnų kultūros namams tapus zoniniams, buvo įsteigta metodininko pareigybė. Tuo laiku režisierius metodininkas V. Varneckas subūrė meninę agitbrigadą, pats rašė scenarijus.

Gegužės 26 d. buvo pastatytas V. Rozovo spektaklis „Amžinai gyvi“, kurį režisavo Filomena Pužaitė.

1973 m. rugpjūčio mėn. meno vadove paskirta Vilniaus J. Tallat-Kelpšos muzikos mokyklos diplomantė chorvedė Teresė Šalnaitė.

1974 m. vasario mėn. Filomena Pužaitė pačios prašymu buvo atleista.

Metodininkas V. Varneckas paruošė apžiūrai meninę agitbrigadą „Galva“, o dramos apžiūrai – vieno veiksmo L. Sinelnikovo dramą „Kas jis?“.

Pagal meno saviveiklos žymūno V. Varnecko scenarijų buvo pastatytas poezijos spektaklis „Skamba Lietuva“, daug kartų rodytas Tauragnuose, Utenoje vykusioje apžiūroje ir svetur.

Choras, suburtas metų pradžioje, dalyvavo rajoninėje dainų šventėje. Choro vadovė – T. Šalnaitė.

1974 m. Utenoje surengtame dainos konkurse T. Šalnaitė ir Petras Kazickas užėmė I vietą, akompanavo V. Varneckas.

Lapkričio mėnesį suvaidinta V. Kazragio vieno veiksmo komedija „Tuščia kertė širdyje“, režisuota V. Varnecko.



*Armonikininkė  
Konstancija  
Mačiulevičienė  
ir viena iš pirmųjų  
kultūros namų  
direktorių,  
tautodailininkė  
ir pasakotoja  
Genovaitė  
Babrauskienė  
(dešinėje).  
Iš Tauragnų  
kultūros namų  
(TKN) metraščio*

1974 m. gruodžio 1 d. kultūros namų direktore paskirta Vanda Varneckienė.

1975 m. kultūros namų darbuotojai: direktorė – Vanda Varneckienė, meno vadovė – Teresė Šalnaitė, metodininkas – Vygantas Varneckas.

Vasario mėn. meninė agitbrigada „Vienas tarp žmonių“ (vad. V. Varneckas) „Tiesos“ laikraščio konkurse įvertinta II vieta rajone ir dalyvavo zoninėje apžiūroje Molėtuose.

Birželio mėn. Utenos r. dainų šventėje dalyvavo mišrus choras (vad. T. Šalnaitė).

Zoninėje apžiūroje tarp etnografinių ansamblių dalyvių kaimo muzikantė Konstancija Mačiulevičienė buvo įvertinta diplomu.

1975 m. Tauragnų zoniniai kultūros namai rajone įvertinti geriausiai, o darbuotojai apdovanoti asmeninėmis dovanomis.

1976 m. pasikeitė meno vadovai. Pradėjo dirbti Elvyra Perkumienė.

Sausio mėn. P. Česnulevičiūtės 3 v. 6 pav. pjesės „Vienas epizodas“ premjera susilaukė gero įvertinimo ir rajone tarp kitų dramos kolektyvų laimėjo I vietą.

Moterų vokaliniam ansambliui rajono „Sidabrinių balsų“ konkurse rajone atiteko I vieta, o Pasvalyje vykusiam zoniniame konkurse – IV vieta.

1977 m. meno vadove pradėjo dirbti Audronė Ramanauskienė.

Rež. V. Varnecko vadovaujama meninė agitbrigada „Panagė“ „Tiesos“ laikraščio konkurse iškovojo I vietą, o zoniniame ture Biržuose – IV vietą.

Vyrų kvartetas (nariai Juozas Juška, V. Varneckas, B. Slapšys ir Juozas Svarauskas), vadovaujamas A. Ramanauskienės, žiurovus džiugindavo vakaronėse.

Dramos kolektyvas suvaidino R. Narečionio 3 v. 5 pav. sceninį feljetoną „Nuo stabus bičiulis“, su spektakliu lankytasi Kirdeikių, Kùktiškių, Sudeikių, Utenos kultūros namuose.

Rajoniniame dramos kolektyvų konkurse „Dobilėlis penkialapis“ mėgėjų kolektyvas iškovojo I vietą. Dalyvaudami visuose konkurso turuose Ramygaloje ir Anykščiuose, tauragniškiai respublikiniame ture, vykusiam Utenoje, buvo įvertinti diplomu.

Teminis vakaras „Mūsų biografija“ rajone įvertintas geriausiai, o zoniniame ture jam paskirta II vieta.

1979 m. direktorė Vanda Varneckienė, meno vadovė A. Ramanauskienė, vyriausiasis metodininkas V. Varneckas, metodininkas Kęstutis Juodvalkis.

Susibūrė kaimo kapela, vadovaujama V. Varnecko. Muzikantai K. Juodvalkis, A. Lebedevas ir Viktoras Skačka šokėjus linksmindavo smagia muzika.



*Moterų duetas*

*(iš kairės): Irena*

*Eidžiulienė ir Janina*

*Puodžiukienė.*

*Akompanuoja Gaidys.*

*Apie 1962 m.*

*Iš TKN metraščio*



*Dainų šventė  
Tauragnuose.  
Tauragno ežero  
pakrantėje įrengtoje  
estradoje dainuoja  
Tauragnų kultūros  
namų choras. Vadovė  
Danielė Petrėnienė  
(Biržietytė). 1970 m.  
gegužės 31 d.  
Iš J. Puodžiukienės  
albumo*



*Vokalinis duetas:  
Irena Eidžiulienė (?)  
ir Petras Kazickas.  
Iš TKN metraščio*



*Vakaronėje Tauragnų  
kultūros namuose  
groja Konstancija  
Mačiulevičienė.  
Greta sėdi T. Tilvyčio  
muziejaus vedėja  
Genė Babrauskienė.  
Iš TKN metraščio*



Koncertuoja meninė  
agitbrigada  
„Panagė“. Vadovas  
V. Varneckas.  
Iš TKN metraščio



Koncertuoja  
Tauragnų kultūros  
namų vyrų kvartetas  
(iš kairės):  
Juozas Juška,  
Petras Kazickas,  
Juozas Svarauskas,  
Vygantas Varneckas.  
Akompanuoja meno  
vadovė Audronė  
Ramanauskienė.  
Iš TKN metraščio



Išvykoje Leliūnuose  
koncertuoja Tauragnų  
kultūros namų  
moterų vokalinis  
ansamblis. Iš kairės:  
meno vadovė Teresė  
Šalnaitė, Stasė  
Belopetravičienė,  
Apolonija Strazdienė,  
Aldona Šimkūnaitė,  
Danielė Petrėnienė,  
Janina Augulytė.  
1976 m. vasario mėn.  
Iš J. Augulytės  
albumo





*Žemdirbiams koncertuoja Tauragnų kultūros namų moterų vokalinis ansamblis (iš kairės): Irena Eidžiulienė, Stasė Belopetravičienė, Janina Puodžiukienė, Julija Kulakauskienė, Danielė Petrėnienė, Janina Augulytė. Meno vadovė Audronė Ramanauskienė. 1977 m. spalio mėn. Iš J. Augulytės albumo*



*Smagu po koncerto gauti gėlių. Iš dešinės pirmoji – meno vadovė Audronė Ramanauskienė*





*Tauragnų kultūros namų vokalinis duetas (Janina Augulytė ir Povilas Vasilkovas) koncertuoja Utenoje. Akompanuoja Audronė Ramanauskienė. 1977 m. Iš J. Augulytės albumo*



Susikūrė mišrus choras, jo vadovė A. Ramanauskienė. Surengtas teminis vakaras „Sveikas, žemdirby, gėrybių kūrėjau“. Vedėja Vanda Varneckienė.

#### **1980 m.**

Darbuotojai tie patys. Tik nuo 1980 m. vasario 1 d. metodininke paskirta Leokadija Juodvalkytė, Vilniaus kultūros mokyklos diplomantė choreografė.

Atėjusi dirbti ji subūrė vaikų pramoginių šokių kolektyvą.

Meninė agitbrigada dalyvavo visuose „Tiesos“ laikraščio konkurso turuose ir respublikiniame ture Jurbarke.

Buvo paruoštas spektaklis „Procesas, dalyvaujant atsakovams“ antialkoholine tema, rež. V. Varneckas.

*Tauragnų kultūros namų mišrus choras koncertuoja Utenos kultūros namuose. Diriguoja Audronė Ramanauskienė. Iš J. Augulytės albumo*

1981 m. už kultūrinio darbo pasiekimus Tauragnų kultūros namams ir direktorei Vandai Varneckienei buvo suteikti „Puikiai dirbančios įstaigos“ ir „Puikiai dirbančios kultūros darbuotojos“ vardai.

Surengta nemažai tradicinių švenčių – „Piemėnėlio“, „Pirmosios vagos“, „Javapjūtės pabaigtuvių“ – ir žemdirbių šventė „Sveikas, žemdirby!“.

Choras dalyvavo „Pabaigtuvių pėdo“ konkurse Panevėžio r. „Paežerio“ kolūkyje, kur buvo įvertintas I laipsnio diplomu.

1981 m. spalio mėnesį dramos kolektyvas, vadovaujamas meno saviveiklos žymūno V. Varnecko, pastatė 3 v. 4 pav. S. Golovanivskio dramą „Tolimas aidas“.

Šiuo pastatymu iškovota II vieta „Dobilėlio penkialapio“ konkurso zoniniame ture. Daug koncertavo meninė agitbrigada „Dičius Tauragnuose“. Vad. V. Varneckas.



*Tauragnų kultūros namų direktorė Vanda Varneckienė. Iš asmeninio albumo*

#### **1982 m.**

Kultūros namai toliau sėkmingai dirbo plėtodami meno saviveiklą, organizuodami masinius renginius. Saviveiklininko diena, tapusi tradicinė, susilaukė ypatingo dėmesio.

Choras, meninė agitbrigada, kaimo muzikantė Konstancija Mačiulevičienė ir pasakorė G. Babrauskienė „Valstiečių laikraščio“ konkurse Krekenavoje ir respublikiniame ture Vėžaičiuose buvo įvertinti diplomais.

#### **1983 m.**

Dirba: direktorė V. Varneckienė, meno vad. A. Ramanauskienė, vyr. metod. V. Varneckas, metod. Loreta Martinkėnienė.

Daug koncertavo meninė agitbrigada „Dičius Tauragnuose“. Pagrindinio vaidmens atlikėjas – Jonas Belopetravičius.

#### **1984 m.**

Organizuota nemažai masinių renginių: T. Tilvyčio 80-ųjų gimimo metinių minėjimas, vakaras-portretas „Usnynės žemės sūnus“ traktorininko J. Leleivos garbei, tradicinė šventė „Sveikas, žemdirby!“.

Suruošta zoninė dainų šventė Tauragnuose, kurioje dainavo Utenos švietimo darbuotojų ir Tauragnų jungtiniai chorai. Šventėje svečiavosi ir „Bračas“ – kraštietis aktorius Algirdas Grašys.

#### **1985 m.**

Tauragnų mišrus choras dalyvavo jubiliejinėje respublikinėje dainų šventėje. Vad. Audronė Ramanauskienė. Choristai



*Utenos r. dainų  
šventėje (iš kairės):  
Audronė  
Ramanauskienė,  
Sigita Bertašienė,  
Liuda Gričiuvienė.  
1985 m. birželio 2 d.*



*Tauragnų kultūros namų mišrus choras  
14-oje respublikinėje dainų šventėje Vilniuje.  
Pirmos eilės viduryje su gėlėmis stovi choro  
vadovė Audronė Ramanauskienė. 1985 m.  
Iš J. Augulytės albumo*

vyrų Kazys Stundžia, P. Kazickas, B. Slapšys, Jonas Grašys, Povilas Vasilkovas, Petras Žala, J. Svarauskas, J. Juška ir V. Varneckas – choro veteranai – ir visas pulkas moterų įsiliejo į tūkstantinę choristų minią.

### 1986 m.

Metodininke pradėjo dirbti Erika Ruzgienė (Mikulėnaitė), baigusi Vilniaus kultūros mokyklos Choreografijos skyrių. Jos organizuoti renginiai prasidėjo „Žiemos palydų“ švente. Vėliau vyko apylinkės meno dienos Utenoje su Eugenija Šimkūnaite – habil. mokslų daktare, Tauragnų krašto dukra, ragana ir žiniuone.

Meninė agitbrigada „Sandėris 86“ iškovojo „Tiesos“ laikraščio konkurso zoniniame ture nugalėtojo vardą (vad. V. Varneckas).

Choras dalyvavo rajoninėje dainų ir šokių šventėje (vad. A. Ramanauskienė).

Jaunimo šokių kolektyvas debiutavo rajoninėje dainų ir šokių šventėje (vad. Erika Ruzgienė (Mikulėnaitė)).

### 1987 m.

Zoninėje dramos kolektyvų šventėje „Dobilėlis penkialapis“ Tauragnų mėgėjų teatras iškovojo teisę ir dalyvavo respublikiniame ture Kuršėnuose, tapo diplomantu. Už režisūrą ir vaidmenis įvertinti režisierius V. Varneckas, J. Belopetravičius, A. Danauskas, E. Ruzgienė, J. Lingė.

Choras, vadovaujamas A. Ramanauskienės, dalyvavo konkurse „Dainuoja darbo Lietuva“ ir buvo apdovanotas diplomu.

Vaikų mėgėjų teatras, vadovaujamas rež. V. Varnecko, dalyvavo zoninėje apžiūroje Biržuose: parodė B. Sruogos spektaklį „Aitvaras teisėjas“.



*Šokių kolektyvo vadovė Erika Ruzgienė (Mikulėnaitė)*



*Merginų šokėjų grupė. Vadovė Erika Ruzgienė. Iš TKN metraščio*





*Tauragnų kultūros namų mišrus choras koncertuoja Kupiškyje. Choro vadovė Audronė Ramanauskienė. 1987 m. Iš TKN metraščio*

*Tauragnų kultūros namų 30-čio šventė. Tauragnų kultūros namų darbuotojai (iš kairės): direktorė Vanda Varneckienė, meno vadovė Audronė Ramanauskienė, šokių ratelio vadovė Erika Ruzgienė, režisierius Vygantas Varneckas. 1989 m. Iš TKN metraščio*

### **1988 m.**

Utenos rajono meno dienos, surengtose Ukmergėje, Tauragnų mėgėjų teatras Taujėnų gyventojams vaidino R. Narečionio 3 v. 6 pav. dramą „Kaktusas“.

Šokių kolektyvų apžiūroje E. Ruzgienės vadovaujamas merginų šokių kolektyvas įvertintas diplomu „Už originalumą“.

Poezijos spektaklis „Akmenys kalba“ (vad. V. Varneckas) laimėjo II vietą rajone. Meninė agitbrigada „Dičkooperatyvas“ daug koncertavo, dalyvavo rajoninėje apžiūroje. Apdovanotas



asmenine dovana ir diplomu už geriausią scenarijų, režisierius V. Varneckas.

### 1989 m.

Darbuotojai tie patys. Dramos kolektyvas pastatė K. Sajos vieno veiksmo tragikomediją „Detektyvas prie žvakių“. 1989 m. balandžio mėnesį Pasvalio kultūros rūmuose dalyvavo dramos kolektyvų šventėje, apdovanotas diplomu.

Dirbo vokaliniai ansambliai bei šokėjai.

### 1990 m.

Laikiniai iš darbo buvo išėję režisierius V. Varneckas, choreografė Erika Ruzgienė ir chorvedė Audronė Ramanauskienė. Tuo metu meno vadovo pareigas ėjo Vilma Šuminaitė.

### 1991–1992 m.

Darbuotojai du: direktorė V. Varneckienė, meno vadovė Vilma Šuminaitė.

### 1993–1994 m.

Mėgėjų teatras, vadovaujamas režisieriaus Vyganto Varnecko, pastatė Aleksandro Fromo-Gužučio 6 pav. komediją „Ponai ir muzikai“. Su šiuo pastatymu dalyvavo Svėdasuose vykusioje apžiūroje, šventėje Babtuose „Pastogė 94“ – pirmoje šventėje nepriklausomoje Lietuvoje. 1994 m. liepos 2–3 d. mėgėjų teatras

*Mėgėjų teatro, vėliau pasivadinusio „Moko“ vardu, artistai prie Tauragnų kultūros namų (iš kairės): sėdi režisierius Vygantas Varneckas, kultūros namų direktorė Vanda Varneckienė, Jonas Belopetravičius, Petras Kazickas; stovi: Dominykas Aleksiūnas, Alvydas Danauskas, Tamara Vanagaitė, Nijolė Juškėnienė, Giedrė Tubelienė, Vidas Juknevičius, Antanas Petrėnas. 1994 m. Iš TKN archyvo*





Punsko lietuvių III Klojimo teatrų festivalyje parodė spektaklį „Ponai ir muzikai“.

**1995 m.**

Tauragnų kultūros namų mėgėjų teatras vaidino Sudeikiuose, Užpaliuose, Kūktiškėse, Utenoje.

**1996 m.**

Tauragniškių mėgėjų teatras dalyvavo Skapiškyje organizuotame „Pastogės 96“ renginyje: buvo parodytas Jolantos Jurgelevičiūtės spektaklis „Tauragniškių vestuvės“. Vaidintojai – Tauragnų bažnytinio choro choristai.

**1997 m.**

Antrojoje Lietuvos kaimo teatrų šventėje „Pastogė 97“, vykusiame Radviliškyje, tauragniškiai mėgėjai taip pat dalyvavo. Parodytos J. Jurgelevičiūtės „Tauragniškių vestuvės“. Tai buvo baigiamasis šventės turas.

**1998 m.**

Tauragnų kultūros namų moterų vokalinis ansamblis dalyvavo „Sidabrinių balsų“ konkurse Zarasuose.

Mėgėjų teatras ruošėsi jubiliejinei 90-mečio šventei, skirtai pirmajam lietuviškam spektakliui „Velnius spąstuose“ paminėti, kurį parašė Dvi Moterys – Žemaitė ir Petkevičaitė-Bitė, o režisavo kunigas Juozas Šnapštys-Margalis 1908 metais.

*Biologijos mokslų daktarės, farmacininkės Eugenijos Šimkūnaitės 75 metų jubiliejus Tauragnų kultūros namuose. Mišrus kultūros namų ansamblis sveikina jubiliatę daina „Mano miela kerėtoja!“. Iš kairės: Vilma Valienė, Tamara Vanagaitė, Danguolė Ivonienė, Janina Augulytė, Irena Eidžiulienė, Vita Vilūnaitė, Kęstutis Čiauška, Vyantas Varneckas. 1995 m. Iš J. Augulytės albumo*

1998 m. birželio 6–7 d. Tauragnuose įvyko pirmojo spektaklio 90-mečio jubiliejus. Šventėje dalyvavo Tauragnų mėgėjų teatras, Marcinkonių mėgėjų teatras, Kretingos kultūros rūmų mėgėjų teatras, Skapiškio, Tauragnų bažnytinio choro mėgėjų teatro trupė, Kuktiškių dramos kolektyvas, Užpalių kultūros namai. „Vaižgantą“ vaidino Ferdinandas Jakšys.

Tauragnų kultūros namų mėgėjų teatras 1998 m. lapkričio 15 d. pasivadino „Moko“ vardu. Nuo to laiko jo pavadinimas – Tauragnų kultūros namų mėgėjų teatras „Mokas“. Režisierius V. Varneckas į krikštynas sukvietė daug artistų, kurie vaidino ankstesniuose pastatymuose.

#### 1999 m.

1999 m. kovo 21 d. teatras „Mokas“ dalyvavo Ignalinoje vykusioje Kaimo mėgėjų teatrų šventėje, skirtoje Aukštaitijos nacionalinio parko 25-osioms įkūrimo metinėms. „Moko“ artistai vaidino Dviejų Moterų dramatinį vaizdelį „Velnius spąstuose“.

Mėgėjų teatras „Mokas“ dalyvavo su spektakliu „Velnius spąstuose“ Marcinkonių mėgėjų teatro 5-ųjų metų šventėje „Marceliukės klėtis“.

Tų pačių metų balandžio 10 d. Jurbarke „Pastogės 99“ baigiamojoje šventėje vaidino ir Tauragnų mėgėjų teatras „Mokas“, parodė „Velnią spąstuose“.



*Utenos kultūros namų scenoje dainuoja Kęstutis Čiauška ir Vygantas Varneckas. 1996 m. Iš V. Varnecko albumo*



*Tauragnų kultūros namų moterų ansamblis koncertuoja Utenos kultūros namuose per Atvelykį. Iš kairės: Tamara Vanagaitė, Jolanta Jurgelevičiūtė, Danguolė Ivonienė, Danielė Petrėnienė, Janina Augulytė, Genovaitė Ivanauskienė, Vilma Valienė. 1997 m. Iš J. Augulytės albumo*



O balandžio 5 d. mėgėjų teatro jaunimo grupė „Mokiukai“ vaidino premjerą „Žmonės ir žvėrys“ – tai sceninių miniatiūrų spektaklis.

Gegužės 22 d. Kuktiškėse pirmojo lietuviško spektaklio 100-mečiui skirtoje mėgėjų teatrų šventėje dalyvavo ir Tauragnų mėgėjų teatro jaunimo trupė su spektakliu „Žmonės ir žvėrys“.

Tauragnų kultūros namų mėgėjų teatro jaunimo trupė „Mokiukai“ dalyvavo pirmojoje „Pastogėlės 99“ šventėje Anykščiuose.

Mėgėjų teatras „Mokas“ dalyvavo Švenčionėliuose surengtoje šventėje „Juoko sukūrys“ su Dviejų Moterų spektakliu „Velnius spąstuose“.

Tauragnų kultūros namų mėgėjų teatro „Mokas“ režisierius Vygantas Varneckas dalyvavo pirmojo lietuviško spektaklio – Keturakio „Amerika pirtyje“, suvaidinto Palangoje, 100-mečiui skirtuose renginiuose. 1999 m. rugpjūčio 21–22 d. vyko bendras „Amerikos pirtyje“ vaidinimas, kuriame dalyvavo daugelio mėgėjų teatrų artistai ir režisieriai.

Teatro „Mokas“ režisierius renginyje prie Birutės kalno buvo apdovanotas 100-mečio medaliu, taip pat medaliais apdovanoti ir pagrindiniai „Moko“ artistai: Jonas Belopetravičius, Alvydas Da-

*Tauragniškiai po sėkmingo koncerto Švedriškėje (Zarasų r.). Iš kairės: Danguolė Grabauskienė (vedė koncertą), Tamara Vanagaitė, Irena Eidžiulienė, Audronė Ramanauskienė (ansamblio vadovė), Kęstutis Čiauška, Vanda Varneckienė (Tauragnų kultūros namų direktorė), Janina Augulytė, Vygantas Varneckas, Danguolė Ivonienė, Danielė Petrėnienė, Vilma Valienė, Genovaitė Ivanauskienė. 1998 m. birželio mėn. Iš J. Augulytės albumo*



nauskas, Giedrė Tubelienė, Povilas Rožė, Tamara Vanagaitė ir Ramūnas Tumėnas.

### 2000 m.

Kovo mėn. Švenčionėlių liaudies teatras šventė savo 40-metį. Toje šventėje „Moko“ teatro artistai Giedrė Tubelienė ir Alvydas Danauskas suvaidino K. Sajos tragikomediją „Mėšlungis, arba pasivažinėjimas dviračiais“. Režisierius V. Varneckas.

2000 m. rudenį mėgėjų teatras „Mokas“ pradėjo repetuoti vieno paveikslo komediją „Šalaputris“ (autorius Nerėpa sukomponavo pagal J. Gurausko apysaką „Susimildamas“).

Kultūros namuose dirba moterų vokalinis ansamblis (vad. A. Ramanauskienė), mergaičių šokių kolektyvas (vad. E. Ruzgienė). Mėgėjų teatro „Mokas“ režisierius V. Varneckas su jaunimo trupe pastatė spektaklį „Mes iš pasakų“, skirtą Tauragnų bibliotekos 55-mečio jubiliejinei šventei. Dainomis sveikino mišrus ir moterų vokaliniai ansambliai, šoko merginų šokių kolektyvas.

### 2001 m.

Tauragnų mėgėjų teatro „Mokas“ ir jaunimo ir vaikų teatro studija „Mokiukas“, vadovaujami režisieriaus Vyganto Varnecko, dirbo toliau, kūrė naujus spektaklius. 2001 m. buvo suvaidinta J. Gurausko komedija „Šalaputris“. Vaidino mėgėjų teatro „Mokas“ artistai: Jonas Belopetravičius, Alvydas Danauskas, Giedrė Tubelienė ir Paulina Šinkūnienė. Mėgėjų teatras „Mokiukas“ suvaidino dvi premjeras: A. Gudelio „Pasėjo senelis avižas mėnesienoj“ ir R. Skučaitės „Miško pasaką“.

### 2002 m.

Vasario 3 d. buvo vaidinama J. Gurausko komedija „Šalaputris“ šventėje „Pastogė 2002“, vykusioje Utenos kultūros centre. Pavasarį buvo suvaidinta A. Kairio 5 veiksmų komedija „Didysis penktadienis“. Spektaklis parodytas Saldutiškyje, Su-deikiuose, Utenos kultūros centre.

Mėgėjų teatras „Mokiukas“ 2002 m. suvaidino dvi premjeras – P. Andriušio „Vabalų vestuvės“ ir V. Račicko „Zuikos nuotyčiai“ inscenizaciją.



**Mėgėjų teatrų šventės  
Tauragnų kultūros namuose,  
skirtos pirmo mėgėjiško  
spektaklio Tauragnuose  
90-mečiui,  
PROGRAMA**

*Pirmojo mėgėjiško spektaklio Tauragnuose 90-mečio jubiliejui skirtos programos viršelis (faksimilė). 1998 m.*





### 2003 m.

Tradicijos tęsiamos: Utenos komedijų festivalyje „Gyslatimpė“ suvaidinta komedija „Didysis penktadienis“. Vasario 28 d. buvo iškilmingai paminėtas režisieriaus V. Varnecko kūrybinio darbo Tauraguose 30-metis. Vakaro metu „Mokas“ ir „Mokiukas“ vaidino ištraukas iš jubiliamo režisuotų spektaklių.

Pradėta ruošti Pasaulio lietuvių dainų šventei. V. Varneckas Tauragnų legendų motyvais, įkomponuodamas dainų, sukuria misteriją „Praeities aidai“ ir paruošia vaidinimą. Premjera įvyko Tauragnų seniūnijos dienos proga Tauragno ežero pakrantėje. Žiūrovų susirinko apie tūkstantį.

„Praeities aidai“ – „Moko“ ir „Mokiuko“ artistų bendras kūrinys – Pasaulio lietuvių dainų šventėje buvo suvaidintas Vilniaus mokytojų namų kiemelyje. Daugiau spektaklių Vilniuje negalėjome suvaidinti dėl lėšų stygiaus. Už dalyvavimą Pasaulio lietuvių dainų šventėje „Mes“ „Moko“ teatras buvo apdovanotas Lietuvos Respublikos kultūros ministerijos ir Lietuvos liaudies kultūros centro atminimo medaliu.

Repetuota K. Gineičio komedija „Knarkia paliepus“, kurios premjera įvyko „Moko“ teatro 5-mečio proga. Jubiliejuje da-

*Kariūnai, vaidila ir vaidilutės, Mokas ir Mokienė misterijoje „Praeities vaizdai“.* Iš kairės: Juozas Kovalskis, Rytis Paleckis, Justinas Skliaustis, Donatas Danauskas, Martynas Kulbačiauskas, Alvydas Danauskas (Mokas), Valda Žebelienė (Mokienė), režisierius Vyngantas Varneckas (Vaidila), Aistė Čepukaitė, Kristina Tartilaitė, Vaida Kunickaitė, Rasa Žiezdrytė, Eglė Abarytė, Jovita Tartilaitė (už dekoracijų). 2003 m.

*Iš TKN metraščio*

Ilyvavo Almos Eigerdienės vadovaujamas Utenos „Žaliaduonių“ teatras. Jubiliejaus proga artistai J. Belopetravičius, A. Danauskas, G. Tubelienė apdovanoti Utenos apskrities viršininko padėkos raštais, o Skaistė Juodvalkytė, Ramūnas Tumėnas, Tamara Vanagaitė, Jovita Žebelytė ir Valda Žebelienė – Utenos rajono mero padėkos raštais.

#### 2004 m.

Mėgėjų teatras „Mokas“ su K. Gineičio komedija „Knarkia paliepus“ dalyvavo šventėje „Pastogė“ Utenos kultūros centre. Gastrolėse komedija buvo suvaidinta Sėlėje, Klėkiuose, Kuktiškėse, režisieriaus V. Varnecko gimtinėje Veliuonoje (per Žolinę). Teatrai „Mokas“ ir „Mokiukas“ – nuolatiniai tradicinių Joninių švenčių dalyviai ir vaidintojai Tauragnuose.

Per Kalėdas vaidinta nauja V. Činarovo išversta P. Petliuko komedija „Brangus pabučiavimas“. Režisierius – V. Varneckas.

#### 2005 m.

Komedija „Brangus pabučiavimas“ vaidinta Leliūnuose, Pakalniuose, Antalgėje, Pačkėnuose. Komediją vaidino J. Belopetravičius, A. Danauskas, R. Mostvilienė, V. Žebelienė. Balandžio 14 d. per H. K. Anderseno 200 metų jubiliejų mėgėjų teatras „Mokas“ ir „Mokiukas“ šią komediją suvaidino Utenos kultūros centre, o balandžio 15 d. – Tauragnuose. Be tauragniškių, spektaklį žiūrėjo Kuktiškių, Saldutiškio, Kirdeikių, Leliūnų, Užpalių, Klykių bibliotekų skaitytojai ir vedėjos. Šiame renginyje taip pat buvo suvaidintos Tauragnų bibliotekos vedėjos Nijolės Šuminienės sukomponuotos H. K. Anderseno pasakų inscenizacijos „Kristianai, Tu – pasakų karalius“.

„Moko“ ir „Mokiuko“ mėgėjų teatras savo veikla tęsia gražias teatrinio meno tradicijas, prasidėjusias nuo pirmojo lietuviško klotimo teatro spektaklio Tauragnuose, kuris 1908 m. buvo parodytas Toleikių klotime.

## Prisiminimai apie meno saviveiklą Tauragnuose

*Užrašė Janina Augulytė*

Prisimena Janina Augulytė, vokalinio ansamblio dainininkė:

*„Atvykusi į Tauragnus mokytojauti 1975 m., jau turėjau didelį saviveiklininkės „stažą“. Tais pačiais metais pradėjau dainuoti kultūros namų chore ir ansamblyje. Paskaičiau pagal nuotraukas – vien Tauragnuose jau penktą sceninį rūbą dėviu. Gaila, kad choro jau*

nebėr. Ir etatų nebėr. Kita vertus, niekas neliepia, nenurodinėja, kokie kolektyvai turi būti. Gal ir žmonių entuziazmas priblėsęs? Todėl apie chorą jau tenka kalbėti būtuojų laiku.

Nepamirštami išpūdžiai iš respublikinių dainų švenčių. Tokia dainos galybė skambėdavo Vilniaus Vingio parko estradoj! Žinoma, sudėtingos ir šaltos buvo kantatos ir dainos Leninui, partijai, Pergalei, bet buvo ir kitų dainų, sukurtų mūsų kompozitorių, be to, skambėjo lietuvių liaudies dainos. O kai visa estrada užgiedodavo „Lietuva brangi“... Lėtai skirstydavomės iš estrados, vis sustodami ir kartu dainuodami su žiūrovų pulkeliais. Padainuojam su vienais, einam prie kitų, prisijungiam prie jų dainos. Niekas neskuaba, nors kartais ir lietus pila. Daina visus sušildo ir suartina.

Man patinka dainuoti ansamblyje, jau nusistovėjo nekintamas entuziastų kolektyvas. Tai Irena Eidžiulienė, Tamara Vanagaitė, Danguolė Ivonienė, Danielė Petrėnienė, Genė Ivanauskienė, Vilma Valienė. Jau viena kitą „mokam atmintinai“. Džiaugiamės vadove Audrone Ramanauskiene, kuri kantriai mus veda nuo dainos prie dainos, taktiškai taiso klaidas, parenka mums tinkantį ir patinkantį repertuarą. Su mumis kai kurias dainas dainuoja ir vyrų tercetas: Vygantas Varneckas, Kęstutis Čiauška, jaunas vaikiną Linas Ivanauskas. Negaliu nepasidžiaugti Kęstučiu Čiauška. Nuvykęs dirbti į kolūki, įsitraukė į saviveiklą ir greitai tapo viso saviveiklininkų kolektyvo siela. Nors jaunas vyras, bet moka bendrauti su vyresniais, jam patinka mūsų dainos. Reikia – paims armoniką ir užplėš valsą ar polką, padainuos akompanuodamas gitara. Jau keletą metų gyvena Utenoje, bet nepamiršta ir Tauragnų kolektyvo, atvažinėja parepetuoti ir koncertuoti. Dabar saviveikla laikosi vien entuziazmu.



Meno saviveiklos entuziastė, vokalinio ansamblio dainininkė Janina Augulytė

\* \* \*

Kartais stebiuosi: pakalbink vyresnės kartos žmogų, paklausk, kaip jaunystėje linkminosi, šoko – tuoj nušvis jo veidas, ir ims pasakoti... Išvardys ne mažiau kaip dešimt šokių, daugybę dainų, ratelių. Kaip nustojus muzikai, sustoję rateliai užtraukia dainą. Lenktyniaudavo balsingumu tai kaimas su kaimu, tai vyrai su merginomis, kol galiausiai visus pagaudavo bendra daina. Ir skambėdavo ji, net lempos užgesdavo. Muzikantams pailsus, šokius keisdavo rateliai. Oi, pagyvėdavo jaunimas, lįsdavo vidurin iš visų pakraščių. Čia visi pritikdavo: nereikėdavo laukti, kas šokti pakvies. Žodžiu, šoki keitė daina, rateliai. O kai dabar paklausi jauną žmogų, kaip linkminasi diskotekoje, atsako – normaliai. Ir tuo kalba baigta. Kas žino, gal senatvėje ir jie ras kai ko įdomaus iš savo jaunystės, kiek ir mes iš senelių pasakojimų žinjom apie sutartines, bet jos mūsų širdžių netraukė. Su tėvų karta neretai dainuodavom, nors žavėjo romansai. O mūsų vaikams jie atrodo juokingi. Suprantu, kad niekas nepuls ravėti rūtų darželio ar, žirgelį pasibalnojęs, pas mergelę joti, bet dainuoti apie tai galima! Tai kartų ryšys, kelias iš širdies į širdį, tai mūsų savitarpio supratimo, vienybės ir gyvybingumo šaknyš“.

Pasakoja Tamara Vanagaitė, moterų vokalinio ansamblio dalyvė:

*„Mano gyvenimas, kiek pamenu, visada buvo susijęs su daina. Dar vaikystėje kartu su tėveliais dainuodavom liaudies dainas, paskui dainavau mokyklos chore, dalyvaudavau konkursuose, dainų šventėse.*

*1976 m. pradėjusi dirbti Tauragnuose mokytoja įsijungiau į jau susiformavusį kultūros namų saviveiklininkų dainininkų kolektyvą. Kiek keliauta po Lietuvą su daina! Kartais trūkdavo laiko repeticijoms, bet negi atsisakysi to, kas lydėjo visą gyvenimą.*

*Daugelį metų su mumis dirba meno vadovė Audronė Ramanauskienė. Nors ji važinėja iš Utenos, bet mes ją laikom sava, pamilom už nuoširdumą ir taktą. Ji sugeba įtikinti, kad ir vyresnio amžiaus moterys gali gražiai atrodyti scenoje, sugeba parinkti mums tinkamas dainas. Su Audrone malonu pasidalyti ne tik mintimis apie muziką, koncertus, bet ir savais rūpesčiais, vargais bei džiaugsmiais. Ji tapo mūsų drauge ir tikimės, tokia bus ir tada, kai paliksime sceną.*

*Daina praskaidrina dvasią, sušildo net didžiausių rūpesčių prislėgtą krūtinę. Kol dainuoju, tol gyvenu“.*

Prisimena Tauragnų kultūros namų meno vadovė Audronė Ramanauskienė:

*„Prisimenu, po 1985 metų respublikinės dainų šventės nenorėta, kad kaimo kolektyvai, chorai išsibarstytų, aptiltų. Todėl buvo organizuojami konkursai „Dainuoja darbo Lietuva“. Įstrigo atmintin epizodas iš zoninio konkurso turo Kupiškėje 1987 metais.*

*Tada labai populiarios Lietuvoje buvo R. Paulo dainos. Jomis žavėjomės ir mes. Pasirodėme tada bene paskutiniai. Ir atsitik tu man taip: prieš mus bent keli kolektyvai dainavo „Mes – ažuolų tavo gausmas“. Išėina į sceną mūsiškiai, vedėjas vėl praneša tą pačią dainą. Visa salė ima kvatoti. Žiūriu – ir mano choristai – visi šypsosi. Šypsodamasi išėinu ir aš. Ir kad užtraukėm! Diriguuju ir džiaugiuosi: niekad taip gražiai neskambėjo! Štai ką daro nuotaika. O paskui aplodismentai, aplodismentai... Ilgai laukdami komisijos sprendimo, dalyviai pradėjo dainuoti. O jų beveik pilna žiūrovų salė susidarė. Ir taip skambėjo daina, taip gražiai jautėm šalia esantį. Visi kolektyvai – kaip viena šeima. Rodos, seniausieji vieni kitus pažįstam. Štai kas yra daina! Na, o kai mums skyrė I vietą, kai pats maestro A. Jozėnas man ranką spaudė – gal ir sakyti nereikia, ką tokiu momentu jauti“.*

Pasakoja buvusi liaudies šokių ratelio vadovė Apolonija Marčiulionienė (Baltrūnaitė):

*„Aš tada vadovavau mokyklos vaikų šokių rateliui. Atėjo kartą pas mane keli miestelio vaikinai ir prašo: mokytoja, pamokyk liaudies šokių ir jaunimą. Jie jau esą pasitarę ir subūrę keletą porų, kurios norėtų šokti. Na, ir kaip tada atsisakysi! Ėmiau aš tada šitam mielam jaunimo būreliui vadovauti, kaip tada sakydavo, visuomeniniais pagrindais. Priešnekinom dar keletą vaikinių ir merginų ir sudarėm 8–10 porų. Dalyvavo mokytojos, MTS (mašinų-traktorių stoties) vyrai ir kitas jaunimas ne tik*



*Ilgametė Tauragnų kultūros namų meno vadovė Audronė Ramanauskienė*

iš miestelio, bet ir iš kaimų, esančių už kelių kilometrų. Dviračiais suvažiuodavo. Drausmę palaikydavo patys. Žinia, po lauko ar statybos darbų grįžus vakare, reikėdavo rūpestingiau nusiprausti, padoriau persirengti, bet ir tokius pavėlavusiuosius patys vyrai pabardavo. Gera buvo su tokiais dirbti! Tautinių rūbų neturėjom, tai koncertams skolindavomės iš Utenos kultūros namų. Repetuodavom mokykloje. Per repeticijas muzikanto nebuvo. Mokydavau pati dainuodama lia-lia-lia, lia-lia-lia... O jau koncertams išmokydavau melodijų ir muzikantą. Būdavo ir kuriozų. Groja groja muzikantas ir užplėšia ne tą dalį. Šokėjai sutrinka, tai aš iš užkulisio vėl: lia-lia-lia, lia-lia-lia... ir taip šokėjus ir muzikantą grąžinu į vietas. Bet žiūrovai būdavo supratingi – nepykdavo“.



Liaudies šokių  
vadovė Apolonia  
Marčiulionienė  
(Baltrūnaitė)

Pasakoja buvęs šokėjas Juozas Juška, vienas iš nedaugelio ir dabar tebegyvenantis Tauragnuose:

„Repetuodavom žiemą mokykloje, o pavasarį ar rudenį mokyklos kieme. Buvom tada jauni, tai dainuot ir šokt buvo vienas malo-



Tauragnų jaunimo liaudies šokių ratelis (iš kairės): sėdi Ulia Dolotovaitė, Aldona Sunklodaitė, vadovė Apolonia Baltrūnaitė, Irena Vitaitė, Irena Ruzgaitė; 2-oje eilėje – Apolonia Morkūnaitė, Danutė Matuliauskaitė, Valė Rožytė, Linkaitė; 3-ioje eilėje – Vladas Bilevičius, Jonas Vičinas, Juozas Juška, Antanas Dicevičius, Domas Musteikis, Julius Jurgaitis, Viktoras Araminas, Juozas Biriukas. Apie 1956 m. Iš A. Marčiulionienės albumo



numas. Tautinių rūbų neturėjom, tad koncertuodavom ir savais, kiek galima paderindami vieni prie kitų. Tada buvo rengiamasi statyti kultūros namus. To iniciatorius buvo rašytojas T. Tilvytis. Dažnai lankydamasis tėviškėje jis matė, kad kultūrinis gyvenimas verda, o koncertuoti nėra kur. Koncertuodavom vasarą prie Tauragno ežero, prie Norkūnų piliakalnio netoli Utenos festivaliuose ir dainų šventėse. Mėgau ir dainuoti. Ilgus metus dalyvavau chore, teko dainuoti vyrų ansamblyje, duetuose“.

Pasakoja Bronė Svarauskienė (Šimkūnaitė):

„Anksčiau visa saviveikla buvo parapijos salėje, toj vietoj, kur dabar stovi didelis buv. kolūkio kontoros pastatas, dabar irgi priklausantis parapijai. Ten buvo vaidinama „Genovaitė“, „Cingu-lingu“, „Teta iš Amerikos“ (1942–1943 m.). Karo metu sudegė bažnyčia, tai parapijos salė buvo pertvarkyta į bažnytelę. Tada kultūrinis gyvenimas persikėlė į mokyklą (medinį pastatą).

Esu gimusi Grāšių kaime, 3 km nuo Tauragnų. Ištekėjusi už Svarausko Juozapo, kartu ateidavom į mokykloje suruoštus vaidinimus, nes kultūros namų nebuvo. Prisimenu „Pūsk, vėjeli“. Ir kaimuose ruošdavo vaidinimus. Gaidėlių prad. mokykloje mokytojai Bronė ir Balys Rasteniai pastatė Žemaitės „Tris mylimas“, kur ir aš vaidinau. Kai Grašys Algirdas („Bračas“) įstojo studijuoti, tada jų kluone pastatė „Gieda gaideliai“, „Petras Kurmelis“, „Marti“. O po vaidinimo būdavo šokiai, dainos, rateliai. Dažnai grodavo Konstancija Mačiulevičienė (a. a.) su peteburgska armonika, kartais Stasys Virvytis su armonika. Tada jaunimas, kieno gryčia ar kamara didesnė, ruošdavo šokius. Sueidavo visi iš aplinkinių kaimų. Aš mėgau dainuoti, giedojau bažnyčios chore ir ištekėjusi savo pomėgio nemečiau. Tada su vyru giedojom (bažn. chore). Kai vaikai paaugo, kartu su vyru dalyvavom saviveikloj naujuose kultūros namuose. Tai truko apie 25-erius metus. Vakarones ruošdavo moterų tarybos pirmininkė Genutė Balaišienė, bibliotekininkė Julė Kulakauskienė. Dainuot mokė Teresė Šalnaitė. Labai gražiai pasilinksmindavom ir kitus palinksmindavom. Šokiams grodavo K. Mačiulevičienė, Stasys Talaikis. Ir



Tauragnų kultūros namų moterų ansamblis (iš kairės): Laima Lukenskaitė, Irena Eidžiulienė, Janė Ruzgaitė, kultūros namų direktorė Aldona Pupelytė, Ona Bartašiūnienė, Nadiežda Žaunerovaitė. 1962 m. Iš I. Eidžiulienės albumo

*Virvytis Stasys buvo labai linksmas muzikantas, užtat ir jo vaikai muzikantai. Šokome visokius šokius: valsą, polką, cvingą, padispaną, šliapaksą. Dainuodavom dainas, eidavom ratukus, kol muzikantas pailsėdavo. Kadangi mes abu su Juozapu mėgom ir mėgstam dainą, tai ir mūsų vaikai dainuoja: sūnus Rimantas Vilniuj „Krivūlės“ kapeloj, duktė Jolita ir žentas Mokytojų namų ansambly“.*

P. S. Dar ji pasakojo apie žmonių džiaugsmą pirmąkart išiziebus elektrai Tauraguose. Kai vykęs festivalis prie Labės, iki ežero buvusi atvesta elektra ir pakrantė apšviesta, tad tai progai sukūrę dainą tauragniškių chorui.

1. *Kai lemputės kalne sužibės,  
Kada vakaras ges pamažu,  
Tu ateik tuo metu prie Labės  
Pažiūrėsim abu, kaip gražu.*
4. *Dar ne taip, rodos, buvo seniai,  
Mes galėjom svajot apie tai.  
Nebe tie jau šiandien Tauragnai,  
Nebe tie jau Labė ir krantai.*
5. *Šviečia fermų languos elektra,  
Ten darbuojas šauni brigada.  
Linksta varpos nuo grūdo brandaus,  
Išauginto mūs darbo žmogaus.*

Ir priduria: „Dabar, regis, kad savietskus laikus giriu, ale kad šitei būvā“.

Pasakoja Irena Eidžiulienė:

*„Dainuoti pradėjau vaikystėje. Po laukus lakstydamą dainuodavau įvairiausias išgirstas daineles. Vėliau, kai mokiausi ir dirbau, dalyvavau meno saviveikloje Kaune.*

*1959 m. vyras gavo paskyrimą į Tauragnus. Kai čia apsigyvenom, netrukus atidarė naujuosius kultūros namus. Tai ir pradėjau dalyvauti saviveikloje. Dainavau chore, ansamblyje, teko dainuoti duetuose ir solo. Dalyvavau įvairiose vakaronėse, konkursuose“.*



Solo dainuoja Irena Eidžiulienė. Apie 1962 m.  
Iš I. Eidžiulienės albumo



Tauragnų kultūros namų ansamblių vadovė Danielė Petrėnienė (Biržietytė)



*Moterų vokalinis ansamblis Tauragnų kultūros namų scenoje (iš kairės): Irena Eidžiulienė, Janė Puodžiukienė, Genė Babrauskienė, Stasė Mikulėnienė, Aldona Šinkūnaitė, Genė Baleišienė. Apie 1968 m. Iš I. Eidžiulienės albumo*

\* \* \*

Pradėjusi saviveiklininkės veiklą 1960 metais, Irena Eidžiulienė dainuoja moterų ansamblyje iki šiol. Tai didžiausią „stažą“ turinti Tauragnų kultūros namų saviveiklininkė – 40 metų su keliomis gyvenimo padiktuotomis pauzėmis. Tai švelnus, šiltas pirmasis sopranas. Su ja lengva ir gera dainuoti.

Pasakoja Danielė Petrėnienė (Biržietytė):

*„1960–1971 m. dirbau Tauragnų kultūros namų meno vadove. Kultūros namuose tada veikė dramos ratelis, mišrus choras, liaudies šokių ratelis, moterų ir vyrų vokaliniai ansambliai. Kultūros namų veikla ypač suaktyvėjo, kai direktore dirbo Aldona Pupelytė. Aš vadovavau chorui, ansambliams, grojau liaudies šokių rateliui.*

*Surengtuose vakaruose po vaidinimo (spektaklio) tarp dainų ir šokių žmonių labai mėgstamos buvo intermedijos – neilgi komiški gyvenimo vaizdeliai. Juos puikiai suvaidindavo Vytautas Talaikis ir Petras Kazickas. Vos jiems išėjus į sceną žiūrovai imdavo juoktis. O pabaigus visi plyšdavo juokais ir ilgai plodavo. Mišriame chore dainavo daug pagyvenusių žmonių ir jaunimas. Daugelis iš jų jau išėję Anapilin. Tai Stasys Talaikis (labai geras tenoras, grojęs ir armonika), Jonas Gasys, broliai Jonas ir Jurgis Meškauskai, Stasys Gimbutis, Stasys Vaitonis, Stasė Vaišnoritė. Kiti dainininkai, chore dainavę ilgus metus: Vytautas Talaikis, Aldona Šinkūnaitė, Veronika Atkočiūnienė, Jurgis Mališauskas, Jonas Gimbutis, Ona Balbieriūtė, dvi Onos Vaišnorienės, Aldona Palskienė, Birutė Stundžaitė, Irena Eidžiulienė, Birutė Blažienė, Janė Puodžiukienė, Teresė Bilkytė ir kt. Dainuodavo ir visi kultūros namų direktoriai, nors jie dažnai keitėsi. Iš choristų, kurių balsai buvo geresni, buvo sudarinėjami vyru, moterų ir mišrus ansambliai, duetai, kai kas traukdavo solo.*

*Telefonų nebuvo, tai tekdavo eiti pas kiekvieną žmogų, turintį balsą, ir kalbinti į chorą. Abi su direktore pasidalydavom, kas pas ką, ir eidavom. Repertuaras būdavo sunkus, ypač „nuleistas iš viršaus“ ir pritaikytas vienai ar kitai progai: tai žemdirbiams, tai tarybų Lietuvai, tai Pergalės dienai.*

*Natos aukštos, ypač tenorams, tai dainininkams net plikės rausdavo nuo dainavimo. Koncertuodavom labai daug. Vien rajone kasmet būdavo po porą švenčių, kuriose ir mes*

turėdavome dalyvauti. Kasmet Utenoje vykdavo kultūros namų ataskaitiniai koncertai, kuriuose parodydavom pačius geriausius ir sudėtingiausius numerius. Važiudavom kolūkio sunkvežimiais „gruzovikais“, nesvarbu, žiema buvo ar vasara. Kviesdavo koncertuoti ir kolūkiai į savo ataskaitinius susirinkimus. Kur tik nebuvom: Kùktiškėse, Kirdeikiuose, Daūgaičiuose, Avižiėniuose, Užpaliuose, neminint kaimyninių T. Tilvyčio ir „Ažuolo“ kolūkių. Žmonės mėgo koncertuoti, patiko išvykos. Nebeidama meno vadovo pareigų, iki šiol tebedalyvauju moterų ansamblyje. Dainavau chore, kol jis buvo.

Dar, prisimenu, 1960 ar 1970 metais susiorganizavo choras ir „Ažuolo“ kolūkyje. Šeimaty, rusų sentikių cerkvėje, buvo įkurti kultūros namai. Entuziastas buvo kolūkio pirmininkas Petras Grigaliūnas. Jis surinkdavo iš kaimų žmones ir pats suvežiodavo į repeticijas. Susirinkdavo žmonės iš už 5–6 km. Pats pirmininkas ir mane į repeticijas nuveždavo ir parveždavo į Tauragnus. Tai patys šviesiausi mano darbo metai, nes žmonės buvo nuoširdūs, mylėjo dainą ir mėgo dainuoti. Juk kaimo žmogelis, gyvenantis apie Šeimatį, Daunorius ir kt. kampelius, nieko nebuvo matęs. Prisimenu, suruošėm pirmąjį koncertą. Kiek tada buvo jaudulio, šurmulio, kiek džiaugsmo! Šviesūs tai buvo žmonės. Chore dainavo šeimos – Aleknai, Barkai, Adomėnai, Stundžiai... Tada dar veikė Šeimaties septynmetė mokykla, tai dainavo mokytojai, miško ūkio vyrai. Iš viso apie 25 žmones. Gera buvo dirbti, nes nerūpėjo organizaciniai reikalai“.

## Prisiminimai apie „meninę agitbrigadą“

Janina Augulytė

Malonu rašyti apie agitbrigadą, nes ir man keletą metų teko joje dalyvauti ir patirti pačių maloniausių išpūdžių. Tačiau apie viską iš pradžių.

Kaip liudija miestelio senbuviai, tada buvę aktyvūs saviveiklininkai, humoras Taurāgnų scenoje radosi nurimus karo ir pokario audroms. Tada vadinamuosiuose „viešuose vakaruose“ po vaidinimo tarp dainų ir šokių būdavo ir humoro intarpų, tada intermedijomis vadintų. Bet atskiru pavadinimu, tada agitmeninėmis brigadomis, į sceną įkopta 1959 metais, pastačius Tauragnuose kultūros namus. Jau pirmajame kultūros namų istorijos puslapyje, šalia kitų kolektyvų, 1960 m. minima ir agitmeninė brigada. Dažnai keitėsi kultūros namų direktoriai (B. Slapšys, A. Pupelytė, L. Steponavičius, G. Babrauskienė) ir meno vadovai. Meno vadove dirbusi D. Biržietytė (vėliau tapusi Daniele Petrėniene) kartu su šokėjams vadovavusia Apolonija Marčiulioniene bei Birute ir Broniumi Slapšiais kūrė scenarijus, režisavo, akompanavo. Atlikėjai buvo ne tik mokytojai, bet ir aktyvesnis miestelio jaunimas, kurio tada netrūko. Tematika „klasikinė“: girtuokliavimas, liežuvautojos davatkėlės, tinginiai. Publikai labai patikė, nes atpažindavę konkrečius žmones. O ir artistai vaidindavę „su ugnele“. Taip tęsėsi beveik dešimtmetį.

Meninė agitbrigada atgyja ir įgauna „naują kvėpavimą“ 1973 metais, kultūros namų metodininku pradėjęs dirbti Vygantui Varneckui. Jis ir scenarijus rašė, ir režisavo, ir akompanavo, o prireikus ir kokią personažą suvaidindavo. Tada buvo labai populiarūs „Tiesos“ laikraščio meninių agitbrigadų konkursai. 1975 metais tauragniškių programa „Vienas tarp žmonių“ užėmė II vietą rajone ir dalyvavo zoninėje



apžiūroje Molėtuose. 1977 m. suburiamas naujas kolektyvas iš vidurinės mokyklos vyresniųjų klasių mokinių. Programa „Panagė“ gerai pasirodė rajone ir dalyvavo zoniniame ture Biržuose. Tais pačiais metais V. Varneckas sukuria naują scenarijų „Kuntaplis“, 1978 ir 1979 metais pasiektos pirmosios vietos rajone, dalyvauta zoniniuose turuose.

1980 metais, pagrindiniams „Kuntaplio“ artistams baigus mokyklą, vėl sukuriamas naujas kolektyvas. Į jį pakviečiami aktyvūs ir balsingi miestelėnai. Sekasi: rajone užimama I vieta zoniniame ture, dalyvauta respublikiniame ture Jurbarke (tada ten triumfavo „Kanabėkas“). Dažnai koncertuota įvairiuose kultūros namuose. Ypač pavykę numeriai apie spekuliaciją (tada taip vadinosi nelegali prekyba ir buvo „užgintas vaisius“). Vaiko lūpomis prabilta:

*Kosmonautu būt nevelta,  
Geliau būsiu spekuliantu!  
Iš tų aukštų galsenybių  
Nėla flankų, blangenybių.*

Arba apie mada tapusius nutrintus džinsus:

*Anksčiau piemens prie karvių  
Nebūtum taip išvaręs.*

Prisimenu, kartą ilgokai laukėme kažkur įstrigusios žiuri brigados. Atvažiavo nuotaikingi. Mintį tuojau pasigavo vadovas ir kitoje programoje jau dainavome:

*Vyresniųjų  
klasių mokinių  
„agitbrigada“  
„Kuntaplis“. 1979 m.  
Iš TKN metraščio*





*Iš punkto B į punktą A  
Važiuoja gausi žiuri brigada,  
Vis vertina, vertina  
(imituojame taurių kilnojimą)  
ir negana.  
Todėl, kad miela žiuri brigada.*

*„Kuntaplio“ artistai (iš kairės): L. Juodvalkytė,  
V. Varneckas, R. Navikas, S. Kuliešius,  
P. Vasilkovas, K. Juodvalkis, G. Ivanauskienė,  
J. Augulytė. 1980 m. Iš J. Augulytės albumo*

Net Jurbarke ovacijų sulaukėme, kad net nežinojome: ar kartoti, ar toliau tęsti pagal scenarijų. Neužmirštamasis išpūdis respublikiniame ture Jurbarke laukiant rezultatų. Salė didelė, jauki, beveik pilna visos respublikos „brigadininkų“. Laukiame, kada ateis komisija ir praneš rezultatus. Komisija tarėsi ilgokai. Kažkuris kolektyvas užtraukė liaudies dainą. Ją pagavo visa salė. Kitame krašte vėl suskambo nauja daina. Ir vėl visi! Juk „agitmenininkai“ balsingi! Ir netrukus jau neaišku, kas dainą pradėjo, kas dirigavo, tik visa salė dainavo, dainavo, dainavo. Kaip viena šeima, kaip viena širdis... Net sugrįžusi komisija nenutraukė dainos.

Išpūdingos būdavo meninių agitbrigadų stovyklos Baltijos pajūryje, Giruliuose, palapinių miestelyje. Jas organizuodavo Vilniaus profsąjungų kultūros centro režisierė Stasė Varanauskaitė. Buvo kviečiami geriausių kolektyvų atstovai. Iš mūsų „Kuntaplis“ ten tris vasaras svečiavosi. Surengdavome stovyklos atidarymo ir uždarymo koncertus, dalyvavome Jūros šventėje Klaipėdoje. Scenarijų rengė poetas satyrikas G. Astrauskas, režisavo Edgaras Savickis, padedamas aktorių L. Zelčiaus ir Juronytės, akompanuodavo mielasis kompozitorius M. Vaitkevičius.

Vėliau „Kuntaplis“ į svečius pasikvietė T. Tilvyčio Dičių, kurio vaidmenį puikiai vaidino mokytojas J. Belopetravičius. „Kauniškis“ tėviškėnas mokė gyventi savo kraštiečius:



*Kaip jums, aš atvirai sakau:  
Kaune aš greitai pritapau.  
Tenai kiekvienas nors po biškį  
Padaro drašiai šiški-miški.*

*„Meninių agitbrigadų“ respublikinė stovykla  
Giruliuose. 1980 m. Iš J. Augulytės albumo*

Dar dainuota apie nereguliariai kursuojančius autobusus, valdiškų mašinų ekskursijas nuosavų karvių melžti, apie galvijų nuterštą Taurāpili, sąvartynu tapusias Tauragno pakrantes:

*Lietuvoj ežerai mūs giliausi,  
Apdainuoti Tilvyčio kadais.  
Tartum girdime raudą gailiausių:  
Ką padarėt su mūsų krantais?!*

*Ežere styro traktoriaus ratai.  
Gal kombainą kada nugramzdins?  
Viską vežam ir verčiam kas metai.  
Dar tas negimė, kas pabaugins.*

Amžina kaip gyvenimas girtuoklystės tema. Parduotuvė tik viena, tad, kad patvoriais nesivoliotų girti tėviškėnai, ironizuojant patariama alų, „rašalą“ (pigų vyną), degtinę pardavinėti katilinėse, pirtyje, malūne, atidaryti keletą kioskų – arčiau vartotojo, taip sakant.

Kas pasikeitė? Neliko katilinių, pirties, malūnas tyli, atsirado keletas „kioskų“. O besivoliojančių skaičius prašoko 2,5 piliečio paros vidurkį, nes ūgtelėjo jaunimas.



Tada ar keičiasi kas dėl kritikos, ar padeda humoras tobulėti, ar išvis jo reikia? Reikia. Ne tik žiūrovams linksminti (nors ir tai puiku), bet ir „herojaus“ kinakas padrebina.

Meninės agitbrigados Tauragnų kultūros namuose veikė iki 1988 metų. Kito pavadinimas: „Dičiaus vizitas“, „Dičiaus metraštis“ ir kt. Aktyviai ne vienerius metus dalyvavo Jonas Belopetravičius, Aldona Bareikytė, Alvydas Danauskas, Erika Mikulėnaitė, L. Juškėnienė, Vaidotas Lingė, Giedrė Tubelienė, A. Švogžlienė, Vanda Varneckienė, D. ir J. Grašiai ir kt.

Žinoma, ne visi meninės saviveiklos dalyviai paminėti, gal kas ir pamiršta. Prisimenant praeitus meninės veiklos etapus, darosi ir liūdna, ir džiugu, kad tiek daug gražių tauragniškių dalyvavo kūryboje, šokiais, dainomis ir humoru puosė kasdienybę.

„Meninė agitbrigada“ „Dičiaus vizitas“ koncertuoja žemdirbiams. Iš dešinės: V. Varneckas, J. Grašys, D. Grašienė, P. Žala ir kt. 1983 m. Iš TKN metraščio

## Atsiminimų apie Tauragnus fragmentai

Alfonsas Daunys

### Mokykla

Mokyklą pradėjau lankyti savo kaime, turėdamas vos šešerius metus, visi kiti bendramoksliai buvo kur kas vyresni. Motinai mane nuvedus į mokyklą Taurāgnuose, mokytojas Ruška, mokyklos vedėjas, pažiūrėjęs į mane mamos paklausė, ar moku skaityti. Parodžius trijų klasių baigimo pažymėjimą nusistebėjęs pagyrė ir užrašė į ketvirtą skyrių. Mokyklos pastatas senas, dar iš caro laikų, jame dvi klasės. Viena klasė didelė, ten sutalpino pirmą ir trečią skyrių. Antroje mažesnėje klasėje – antras ir ketvirtas skyriai. Pamenu, į pirmą skyrių tada ėjo dabartinė mokslų daktarė Eugenija Šimkūnaitė, iš mažens pasižymėjusi sumanumu. Taurāgnuose buvo keturi skyriai – visa pradžios mokykla, o kitur kaimuose – tik trys kaip Ryliškiuose. Prie mokyklos gyveno ir mokyklos vedėjas, jam buvo skirta pora kambarėlių. Mus mokė mokytoja Kiaušaitė, be jos ir vedėjo, buvo dar viena mokytoja. Buvau pats mažiausias iš visų mokinių, tylus, labai stropus, mokiausi neblogai. Mane retai klausdavo. Blogiau sekėsi aritmetika, bet ir tai ketvertui išmokdavau, nors kartais nuo kitų nusirašydavau. Visą rudenį ėjau pėsčias iš namų į mokyklą, o kelio buvo apie penkis kilometrus. Žiemą teko apsigyventi mieste prie pat mokyklos pas Lukštienę. Jau vieną gyventoją ten radau. Tai buvo taip pat mūsų klasės mokinys, tik daug vyresnis už mane ir didesnis – Bagdžiūnas iš Gaidėlių. Vėliau jis buvo įstojęs į pranciškonų vienuolyną Kretingoje, bet po poros metų grįžo į Tauragnus. Tos moters duktė, jau beveik panelė, ėjo į trečią skyrių, o sūnus buvo suaugęs. Jos bute atskirame kambaryje gyveno slaptosios policijos agentas Mieliauskas, berods rusų tautybės pilietis. Jis nelankė bažnyčios ir skaitė kairiąją spaudą. Mokykloje laikėmės tokios tvarkos: įėjus mokytojai, visi atsistojame ir pasisveikiname: „*Laba diena, panele mokytoja*“. Pasisukame į kryžių ir kalbame maldą: „*Teikis atsiųsti, Viešpatie, Šventosios Dvasios dovanų ir t. t.*“ Po maldos prasideda pamokos. Kiekvieną dieną jų būna penkios. Po penktosios pamokos – irgi malda, padėka Viešpačiui už praleistą dieną. Klasėje kabėjo Vytis, Basanavičiaus, vysk. Valančiaus, Žemaitės portretai. Pamenu, per skaitinių pamokas skaitėme Žemaitės „Kunigo naudą velniai gauda“. Mūsų mokytoja pamokas vesdavo abiem klasėms kartu. Mokytoja švelnaus būdo, nesikarščiuodavo, neužgauliodavo. Tikybos pamokų vesti ateidavo kun. Pukenis. Egzaminus išlaikėme – mūsų buvo dvylika mokinių, du silpnesni liko antriems metams. Mokykloje turėjome šiokią tokią bibliotekėlę, gaudavom paskaityti knygų, o žiemą mokykla suruošė vaidinimą. Aišku, vaidino didesni, aš tik žiūrėjau. Po egzaminų ilgesniam laikui atsisveikinau su šia mokykla. Po penketo ar šešeto metų į ją sugrižau, kada įstojau į jaunųjų ūkininkų būrelį. Jam vadovavo mokyklos vedėjas mokyt. Mikšys. Tuomet (1934-aisiais ir vėliau) šioje mokykloje ruošdavom jaunųjų ūkininkų susirinkimus, aptardavom, ką auginsime, mokydavomės, kaip iš šiaudų, vytelių pasidirbti įvairių rakandų. Auginom viską – triušius, javus, daržoves ir t. t. Rudenį iš visų tų metų darbų rengdavom parodėles, geresnius darbus premijuodavo. Mokyt. Mikšys vadovavo ir Tautininkų partijai. Jo vadovaujama mokykla išsiplėtė, buvo pristatytas priestatas, gerokai didesnis už pačią mokyklą. Įsteigė penktą, šeštą skyrių, jau buvo kalbama apie progim-

naziją. Tada prieš karą dirbo keletas mokytojų. Visą švietėjišką darbą sutrukdė atėję bolševikai – 1940 m. buvo įvestas okupacinis režimas. Puikus, elegantiškas Sėlės mokytojas Ruzgas, atsargos karininkas, sirgęs veido egzema, geras organizatorius, Tauragnų šaulių būrio vadas, taip pat ir Mikšys 1941 m. buvo išvežti ir nukankinti. Menu ir mokyt. Vilki iš Šeimatiės, neblogą kalbėtoją, Šaulių sąjungos pirmininką. Menu ir Dievulį, užėjus vokiečiams partizanų sušaudytą, nors gal ir nereikėjo to daryti. Mintyse aš juos matau visus. Sekmadienio rytmetį jie susirenka pas veterinarijos gydytoją Kariniauską. Pasišnekėję ateina į bažnyčią „ant sumos“. Jie, miestelio inteligentai, turėjo užsipirkę sau atskirus suolus. Po penketo metų parvykęs iš jų beveik nieko neradau, tik veterinarijos gydytoją Kariniauską.

## Dvaras

Anais laikais prie kiekvieno miestelio rasi dvarą. Dvaras buvo ir prie Tauragnų, kuris nuo kitų skyrėsi tuo, kad buvo grynai lietuviškas ir jau skilęs į dvi dalis. Valdė du broliai – Pranas ir Antanas Gineičiai, o jiems mirus susiskaldė dar smulkiau ir beliko tik stambūs ūkininkai. Abu jie mano vaikystėje jau buvo seneliai. Vieno menu mirtį, o kito mirties data išdilo iš atminties. Atsikuriančioje Lietuvoje jų abiejų sūnūs vaidino nemažą vaidmenį eidami aukštas pareigas. Dvaro trobesiai – seni, sukuižę, sulindę į žemę, nelabai kas dvariško ir telikę. Tėvai dar mokėjo kalbėti lenkiškai, o jų vaikai niekada šia kalba nekalbėjo, gal dėl to, kad nemokėjo. Sako, Antanas devynioliktojo amžiaus pabaigoje ir dvidešimtojo pradžioje nemažai nuveikė Lietuvos labui. Jo sūnus Kazys nuo pirmųjų nepriklausomos Lietuvos dienų dirbo Anglijoje, Lietuvos pasiuntinybėje. Vėliau konsulu, o prieš pat karą tvarkė prekybos reikalus. Per atostogas parvažiuodavo į tėviškę. Karo metais gyveno Tauragnuose. 1944 m. prieš pat užeinant Raudonajai armijai, klebonas suruošė choristams pobūvį, į kurį aš irgi buvau pakviestas, dalyvavo ir Kazys Gineitis. Sužinojęs, kad esu pabėgęs iš bataliono, priėjęs ilgai klausinėjo manęs apie vokiečius, jų armiją, nuotaikas, klausinėjo, ką manau toliau daryti. Frontas jau artėjo, tai buvo pirmas ir paskutinis mano pokalbis su juo. Girdėjau, jis pasitraukė su vokiečiais. Kitas sūnus baigė agronomiją, bet namuose negyveno, dirbo kažkur toliau. Turėjo ir keletą dukterų, bet jos buvo gerokai vyresnės, vieną kitą jų pažinojau iš matymo. Jo brolis Pranas, kurio žemė buvo į Sėlės pusę, turėjo trejetą sūnų ir, atrodo, vieną dukterį. Vienas sūnus, irgi Pranas, paveldėjo ūkį prie Akmenio ežero. Ši savo ūkį išnuomodavo ir tik vasaros atostogoms parvažiuodavo į tėviškę. Kada būdavo namuose, visada karieta su šeima atvažiuodavo į pamaldas Tauragnuose. Jo nuopelnai Lietuvos mokslui ir švietimui dideli. Jo pastangomis įsteigta Utenos „Saulės“ draugijos progimnazija, vėliau virtusi gimnazija. Jis – pirmasis jos direktorius, dirbo toje gimnazijoje, pamenu jį ir kaip apskrities švietimo skyriaus inspektorių. Man mokantis Ryliškiuose inspektavo mūsų mokyklą. Daugiausia jis įsimintinas kaip visuomenės, kultūros veikėjas. Trečiojo dešimtmečio pabaigoje ir ketvirtojo pradžioje – kone nuolatinis pavasarininkų lektorius Tauragnuose. Beveik nebuvo susirinkimo, kad jis nekalbėtų ar neskaitytų paskaitos. Temos tų paskaitų turiningos, įvairios. Atsakinėdamas į klausimus visada ramiai, draugiškai patardavo. Kur kas ne taip, perspėdavo. Labai jam patiko liaudies dainos, o įvairių talatūškų nemėgo. Išvežė jį su kai kuriais šeimos nariais 1941 m., taip ir žuvo nukankintas lageriuose. Jo sūnų Vidą buvau sutikęs po karo, gyveno jis tada



savo ūkyje. Prano brolis Juozapas – Lietuvos kariuomenės karininkas, kapitonas. Gražiai nuaugęs vyras, visada pasitempęs, aukštas. Pamenu jo vestuves, tuokėsi Tauragnų bažnyčioje. Iki bažnyčios atvažiavo karieta, o po visų pamaldų, po apeigų vėl grįžo į dvarą. Turėjo atsiskyres savo žemės dalį, kurią išnuomojo. Buvo išivėlęs į voldemarininkų ruošimą perversmą prieš Smetoną. Paskui paleistas į atsargą.

Trečias brolis Karolis ūkininkavo savo dvare. Paprastas, draugiškas, niekuo neišsiskyrė iš paprastų ūkininkų. Organizavo įvairias bendroves, kooperatyvus. Pats stengėsi ūkininkauti pažangiai ir kitus to mokė. Suorganizavo pieno perdirbimo bendrovę, smulkaus kredito draugiją, kooperacinę bendrovę „Viltis“. Buvo Ūkininkų sąjungos narys, jos pirmininkas. Į šią sąjungą įtraukė ir mano tėvuką. Nuo pat mažens pažinojau jį kaip komersantą ir kaip žmogų. Vėliau dirbant pavasarininkų organizacijoje dažnai tekdavo su juo susitikti. Tai nuolatinis mūsų pagalbininkas tvarkant visus reikalus. Išvežtas taip pat 1941 m., nukankintas lageriuose. Menu ir jų seserį, ištekėjusią už žymaus pramonininko Žiulio į Neliškio dvarą.

### Kunigėlio „dvaras“

Tai jau nebe dvaras, tik stambaus ūkininko valda. Dvaro buvimą liudijo akmeniniai tvartai, statyti baudžiovos laikais. Po žemės reformos beveik visas miškas atiteko valstybei. Žemę, kurioje buvo nemažai krūmų ir pievų, dalijos atidavęs dalį pamotei, ne kiek tos žemės ir beliko. Paskui, gražinus žemę, dalis atsiėmė broliai kunigai ir norėjo, pasistatę koplyčią, gyventi. Mirė neįgyvendinę savo sumanymų. Vėliau kunigo ūkyje gyveno eigulys Kukaravičius. Paties centro savininkas Mykolas Kunigėlis – tai reta originali asmenybė. Jau pati išvaizda imponavo: storas, su barzda, kad užrėks, tai nuskamba per laukus už kelių kilometrų. Iškart jis ir eiguliu tarnavo. Mes, vaikai, eidami grybauti, labai jo bijojom ir, jam užrikus, bėgdavom neatsigręždami. Kiek jis buvo originalus ir baisus, tiek jo žmona maloni ir gerai išauklėta. Jis taip pat mokslo žmogus, turėjo net du aukštojo mokslo diplomus, tai didelė retenybė tais laikais. Buvo ir provizorius, dirbęs vaistinėje, ir teisininkas. Bylas vesti, kaimynus sukiršinti – tai jam didžiausias malonumas. Beveik kas dieną vykdavo į Uteną ir teisme klausydavosi bylų, o paskelbus sprendimą savo paslaugas siūlydavo, žinoma, pralaimėjusiems tuoj pat pareiškimą parašydavo duoti apeliaciją į aukštesnę instanciją. Ką nors sutikęs, daugiau nieko nekalbėdavo, tik apie bylas. Valgyti, sako, irgi nieko nesirinkdavo. Jeigu yra duonos, druskos, svogūno, tai ir gerai. Vandeniui užsigėrė, ir viskas. Mano mama sakydavo: šilta–šalta, juoda–balta – viskas jam tinka. Šitaip vaišindavęs ir svečius. Pamenu jį tik iš paauglystės metų, vėliau tą ūkį pardavė amerikoniui Šuminui, o pats nusipirko nedidelį ūkelį kažkur netoli Utenos. Rinkimų į seimą metu buvęs partiją įsteigęs, pavadino ją idealistų partija, bet, matyt, nieko nelaimėjo ir ta partija išnyko. Jo ūkis rėmėsi į du ežerus – Labeluką ir Akmenį. Į šį ežerą eidavome meškerioti. Kieme vaikštinėdavo povai ir garsiai klykdavo. Apie jį daug prikaltėta anekdotų ir atsitikimų. Jo žmona mirė gana jauna, gražiai palaidojo, o kai pradėjo piršti kitas ir duoti pastabas: negausi šliūbo, nes neini į bažnyčią ir nemoki poteriu, atsakydavęs: „Aš nepažodžiui, bet atpasakoti galiu ne tik poterius, bet ir visą Kristaus istoriją, ir kunigas turės suprasti“. Važiuodavo į Uteną su didžiausiais, ilgiausiais ratais, vežimas pilnas pridėtas šiaudų, o jis vos matomas iš tų šiaudų. Miesto vaikai sekdamo jį ir visaip erzindavo. Jis su botagu juos išvaikydavo, o jie

ir vėl prie jo, kol išlydėdavo iš miesto. Viena kartą taip jį beerzinant, jis sustojo prie vandens kolonėlės, pasėmė vandens, pylė ant žydukų ir pradėjo sakyti: „*Aš jus krikštiju, jūsų vardas Jonas – vardan Dievo Tėvo ir Sūnaus ir Šventosios Dvasios amen*“. Peržegnojo žydukus ir nuvažiavo. Žydukai visi išsilakstė ir parbėgę pasakojo tėvams, kad juos pakrikštijo. Nusigando ir tėvai: pakrikštyti jų vaikai. Tuoj bėgo pas kleboną, važiavo pas jį, kad atkrikštytų. Nurimę tiktai klebonui išaiškinus, kad toks krikštas netikras ir negalioja. Jis smagiai iš to pasijuokęs ir mėgdavęs šitą istoriją papasakoti kitiems. Žydukai daugiau jo neerzinę. Okupacijos metus praleido ramiai. Sugrįžus Raudonajai armijai ir prasidėjus rezistencijai jis dingo iš akiračio. Viena naktį kažkas išsivežė ir daugiau niekas jo nematė. Turbūt išsivežė partizanai. Matyt, įtarė bendravus su stribais. Daug tais laikais žuvo teisingai ir neteisingai.

## Verslai

Kaip ir visuose miesteliuose ir miestuose, taip ir Tauragnuose buvo gyventojų, kurie vertėsi amatais bei verslais. Didesnių dirbtuvių niekas neturėjo, taigi ir darbininkų niekas nesamdė. Vienas kitas amatininkas galėjo turėti mokinį. Daugiausia amatininkų – siuvėjai. Žydai daugiau siuvo vyriškus drabužius, o moterys lietuvės – moteriškus. Tarp jų buvo ir neblogai išmanančių savo darbą. Batsiuviai – tai lietuviai. Iš dailidžių ypač nagingas buvo Antanas Mackevičius. Dirbo valtis, rėmus paveikslams ir kryžius stilingus padarydavo. Buvo ir verslo įmonių, aptarnaujamų savo šeimos narių. Tokia įmonė prie kelio, einančio į Stučius, – Gineičio vilnų karšykla (ne to dvarininko, bet bendrapavardžio). Dviejuose kambariuose stovėjo trys ranka sukamos mašinos. Sukantis mašiniai ant slenkančio veleno, plėšai mažais gabaliukais vilnas ir meti ant to veleno. Toliau tas vilnas pagauna šepėčiais aptraukti kiti velenai ir per tuos didesnius ir mažesnius velenus plėšoma ir kedenama vilna galop vėl nugula ant lygaus veleno. Atėjęs įmonės savininkas nuo to veleno, nuima vilną, susukdamas ją į kuodelius. Pasveria, atsiskaito, ir darbas baigtas. Mašiną turi sukkti tas, kas atveža vilnas, šeimininkas tik retkarčiais ateina pažiūrėti, kaip vyksta darbas. Šeimininkas turėjo sūnų, truputį už mane vyresnį. Jau pats šeimininkas laikytas keistuoliu, o sūnus lyg ir trupučiuką trenktas. Visi mėgo iš jo pasijuokti, papiršti panas. Dėl to įvyko tragedija. Toje pačioje gatvėje gyveno siuvėja Juršytė, tada žinomo aktoriaus Juršio sesuo. Kaip žmonės sakydavo, iš paprastų žmonių pabėgusi, prie inteligentų nepritapusi. Mėgo pasirodyti sumani esanti, daug išmananti, puikavosi. Norėjo bendrauti tik su inteligentais, mokytais žmonėmis. Kitados buvo aktyvi pavaršarinkų veikėja, paskui už paskalas prieš vikarą iš šios organizacijos išmesta. Kažkas Gineičio tam sūnui ją papiršo ar šiaip jis ją išimylėjo, o visiems iš to skanaus juoko. Prisimenu, ir aš jį pavėžėdamas piršau Juršytę, jis dėl to labai patenkintas buvo. Džiaugėsi, kad graži merga. Visiems juokiantis ir patarinėjant, kaip elgtis su mergomis, jis, nesulaukdamas iš jos pritarimo savo meilei, nužudė ją. Pasakojo, labai žiauriai subadęs peiliu. Šią žinią išgirdau, parvažiavęs atostogų iš kariuomenės, kai Lietuvą jau buvo okupavę rusai. Kartais negerai baigiasi juokai su ne visai protingais žmonėmis.

Kita vieno žmogaus aptarnaujama įmonė – kalkinė. Stovėjo ji prie Labės, ežero pakriaušėje, prie pat mūsų kelio, vedančio į miestelį. Pati krosnis įkasta į žemę, tik pats jos viršus, nedidelė būdelė virš žemės. Apačioje krosnies pakura, buvo kūrenama

senais ilgais sienojais. Į krosnį įpildavo laukuose pririnktų akmenų, tada ją užkurdavo ir kūrendavo apie savaitę, kol išdegdavo akmenukai ir užpilti vandeniu ištirpdavo. Pirkdavom tas kalkes, dažydavom jomis sienas ir naudojom mūrijimui ar pamatams kaip rišamąją medžiagą. Kalkių reikėdavo dėti daugiau negu cemento. Eidamas į Tauragnus mokyklon, aš visada sustodavau prie šios kalkinės pažiūrėti, kaip kūrenasi pečius. Visą šį darbą atliko vienas žmogus – apkurtęs žydas.

Didesnis kooperatyvas – Karolio Gineičio rūpesčiu apie 1925–1926 m. įsikūrusi pieninė. Ji buvo pačioje kryžkelėje kelių, vedančiu į Kirdeikius ir Kūktiškes. Ši pieninė – Ūkininkų sąjungos pieno perdirbimo įmonė. Tuo laikotarpiu pienines steigė Ūkininkų sąjunga ir valstiečiai liaudininkai. Atseit kairieji ir dešinieji. Vėliau jos abi susijungė į vieną „Pienocentrą“. Ši įmonė samdė pienininką ir darbininką. Visas darbas vyko rankomis – ir separatorius, ir sviesto muštuvius sukamas rankomis. Tais laikais tokiuose miesteliuose elektros dar nebuvo, o statyti garinę, žinoma, neapsimokėjo – tam reikia daug lėšų, o pieno statytojų mažai. Kai kam atrodė juokinga ir negarbinga šitaip uždariauti nešant pieną. Norėta pirkti motorą, bet Utenoje atsiradus garinei suprasta, – konkurencijos neatlaikysi. Utenos „Pienocentro“ skyriui perėmus visą turtą ir visas skolas, pasibaigė pieninės, kaip atskiros įmonės, veikla Tauragnuose. Susikūrė smulkaus kredito draugija, taip pat vieno žmogaus aptarnaujamas bankelis, kuris teikė smulkius kreditus vietos gyventojams. Skolindavo ūkininkams nedidelėmis sumomis, po keletą dešimčių arba vieną kitą šimtą litų, pavasariais sėklai, trąšoms nusipirkti, ir tai trumpam laikui – keletui mėnesių.

## Malūnai

Stambiausia įmonė buvo malūnas. Vienas garinis, o kitas motorinis buvo pastatyti to paties žmogaus – vargonininko Jutos. Tauragnai įsikūrę ne prie upės, o malūnai iki šiol daugiausia vandeniu sukami. Kol nebuvo malūno, tauragniškiai važiuodavo į Mincią ar Ginučiūs. Tai toloka, nuvažiavus reikia keletą dienų palaukti, kol prieina eilė. Veždavo ten tik pikliuoti ir kruopų malti. Duonai maldavo namuose: kiekvienas ūkininkas turėjo girtas. Taip pat ir kiaulėms maldavo tik namuose. Kai į Tauragnus atsikėlė vargonininkas Juta, geras darbų organizatorius, ir pasiūlė tauragniškiam statyti malūną, prašydamas prisidėti prie darbų, visi mielai sutiko. Aš tada dar buvau mažas, nė dešimties neturėjau, bet, prisimenu, tą žiemą visos kalbos sukosi apie malūną. Dabar sunku suprasti, kaip ką tik atkeltas vargonininkas, neturįs nė cento kišenėje, suorganizavo tokį didelį darbą ir sukūrė daug lėšų atsieinančią įmonę. Pats pastatas buvo pušinių rąstų, gana didelis, o dar visi vidaus įrengimai: piklius, puspiklis, girtos kruopoms ir *razavai* duonai bei kiaulėms malti. Nebuvo tik valcų. Tauragniškiai kviečių neturėjo – prastose žemėse jie neaugo. Svarbiausia, žinoma, lokomobilis, *pečius*, kuris gamina garą ir suka girtas. Kaip jį parvežti iš Utenos ir į vietą pastatyti? Tada dar traktorių ir vilkikų nebuvo. Viską reikėjo atlikti arklių jėgomis. Kaip jį nukėlė, atvežtą traukiniu, nuo platformos, kaip parvežė ir pastatė į vietą, šiandien ir įsivaizduoti sunku. Kalbėjo, kad vežė šešiolika ar aštuoniolika sukinkytų arklių. Vietovės iš Utenos į Tauragnus kalvotos, ir vis dėlto visas kliūtis įveikė. Nuvežė ir pastatė lokomobilį į vietą ir pradėjo malti. Vėliau pastatė gaterį – pjovė lėtas. Su tėvuku nuvažiuodavau ir aš į malūną, mačiau tą didįjį pečių. Pradėjus dirbti, paaiškėjo trūkumai. Gerai, jeigu nepertraukiamai dirbama. Pritrūkus darbo

ir užgesinus tą pečių, kitą dieną kol įkuria ir atsiranda garas, praeina pusė dienos ir daug malkų sunaudojama. Visa tai vargino statytojus, skolas, procentus reikėjo mokėti. Pamatę, kad malūnas pelno neduoda, statytojai jį pardavė amerikoniui Dumbravai. Tam irgi tos pačios bėdos. Tas pats vargonininkas Juta sumanė pastatyti kitą malūną, motoru sukamą, tai yra benzinu. Vietoj malkų naudojamas kuras. Pastatė kryžkelėje, prie gero kelio, patogesnėje vietoje, pakelėje važiuojant į aną malūną. Pastatą surentė iš lentų. Patogu – užkurtas motoras suka girmas, visi pradėjo važiuoti į šį malūną. O anas gal dar kokius metus dirbo ir turėjo užsidaryti. Pastatą nupirkęs klebonas pastatė parapijos salę. Lokomobilį nupirko miškininkai lentoms pjauti. Švedriškėse tada miško medžiagą pjovė belgams. Visą kitą turtą irgi išpardavė. Juta pardavė ir šį malūną, atrodo, tam pačiam Dumbravai. Tas prieš karą kitam amerikoniui – Vaškeliui. Gaila, užėjus Raudonajai armijai ir okupavus Lietuvą, 1940 m. liepos mėnesį jį areštavo ir išvežė, daugiau jo niekas nematė. Pats vargonininkas Juta iš Tauragnų išvažiavo. Apie jį sklido negeros kalbos: kur tik jis pasisuka, dingsta pinigai. Tauragnų pašte viršininku dirbo Kirvelis. Kūčių dieną ten pasimaišė Juta, ir iš seifo dingo pinigai. Šventinant Kirdeikiuose bažnyčią irgi nemažai surinko. Pasimaišęs Juta, ir tų pinigų nelikę. Daug tada buvo kalbų apie jo sugebėjimus ir suktumą.

## Turgus

Miesto ar miestelio gyvenimą apibūdina turgus. Tauragnuose iš seno turgų nebuvo, tik trečiojo dešimtmečio viduryje sužinojom, kad antradieniais yra turgus. Aš tada dar nelabai supratau turgaus svarbą. Žinojau: turgus Utenoje ketvirtadieniais. Tėvai ten veža ką turėdami parduoti. Juos iš tolo pasitinka žydai. Derasi, apžiūri ir, žinoma, perka. Atsiradus turgums mes, truputį paaugę, rudeni ar žiemą eidavom pažiūrėti, pažiopsoti, kaip kiti prekiauja. Daugybė *karabelnikų*, prekiaujančių įvairiomis smulkmenomis, užima centrinę turgaus dalį. Iš jų visko gausi, ko tik reikia. Prieš juos antroje kelio pusėje išsirikiavo riestainių (*baronkų*) pardavėjai. Jie aukštai iškelia kartis, ant jų sukabina tas savo baronkas ir šaukia, vilioja siūlydami prekę. Jeigu kartą iš ko pirkai, įsidėmi tave ir jau kitą turgų nepraeisi pro šalį: būtinai įsiūlysi. O tų barankų įvairių įvairiausių – didelių ir mažų, kurių kaina nuo dešimties centų iki lito. Kokios skanios tada jos būdavo, net ir dabar skonį jaučiu. Žydai supirkinėdavo viską, kas pakliuvo: linus, odas, odeles, paukščius, avis, karves, įvairius kailius ir net kiaušinius. Atsiveždavo dideles dėžes, pridėdavo jas pilnas supirktų kiaušinių. Rudeni naujokai, išeidami į kariuomenę, kartais įlipdavo su batais į tą dėžę. Vėliau kiaušinius pagal svorį supirkinėjo „Pienocentras“. Šeiminkės siūlo sviesto gumulus, dešros, rūkyto kumpio, lašinių. Linus pradėjo supirkinėti ir „Lietūkis“. Po truputį žydus pradėjo išstumti iš prekybos. Būdavo ir galvijų turgus, mėsines ir melžiamas karves parduodavo ūkininkai, o žydai jas pirkdavo mėsai, veislines – ūkininkai. Vienas aklas žydas geriausiai išrinkdavo, kuri iš jų riebiausia ir vertingiausia pirkti. Derybos būdavo ilgos. Nupirkę žydai tuoj pjauna. Jeigu tinka *košeriui*, jie priekinę dalį tuoj išperka. Jei ne – visą tenka parduoti lietuviams. Pirkdavo vietiniai žydai ir suvažiuosieji iš Utenos. Žiemą po Kalėdų jaunimas mėgdavo atvažiuoti pavaikštinėti po turgų, save parodyti. Bernai ir mergaitės pasipuikuodavo vieni prieš kitus. Greitai prabėga turgaus diena. Jeigu ką nors atveži ir niekas nenuperka, piktas grįžti į namus. Smagu būdavo turgaus dieną Tauragnuose.

## Valsčiaus valdžia

Nedidelė ta miestelio valdžia – viršaitis, sekretorius, dar vienas kitas raštininkas, ir visa valdžia. Žemesnioji grandis – seniūnija. Ji kaimuose. Seniūnijos kiekviename kaime turi savo įgaliotinį. Kai buvau mažas, Tauragnų valsčiaus viršaičiu minėdavo esant Kairionį. Mano atminime valsčiui vadovavo viršaitis Babrauskas, ūkininkas iš Taūtiškių kaimo. Jam didelio mokslo nereikėjo. Viršaitis privalo gerai organizuoti darbus, žinoma, turi būti kultūringas, mokėti sugyventi su žmonėmis. Babrauskas – padorus žmogus, religingas, kas sekmadienį lankė bažnyčią, o Gavėnios metu einant stacijas visada vadovavo giedojimui. Turėjo neblogą balsą, atgiedodavo visas giesmes. Vienas iš didesnių darbų valsčiui – rūpintis mokyklomis, ieškoti joms patalpų, aprūpinti kuru ir kt. Valsčiuje laikomi visų imamųjų į kariuomenę, taip pat grįžusiųjų, jau atlikusių nustatytą laiką armijoje atsarginių sąrašai. Mobilizaciją vykdo valsčius. Valsčiaus valdžia savo teritorijoje tvarko kelius ir miestelio gatves. Ilgą laiką neturėjo savo patalpų. Babrauskui vadovaujant, buvo nupirktas vienintelis miestely esantis mūrinukas, ir ten įsikurta. Jam dėkingi ir už miestelio gatvės išgrindimą. Pavasarį būdavo nepaprastai daug purvo, o rudenį tiesiog eiti neįmanoma. 1934 m. miestelį pradėjo grįsti, pagal turimą žemės kiekį vežė akmenis ir žvyrą. Šį darbą dirbo baigę pavasario sėją, ir iki rudens gatvės buvo išgrįstos, bent jau centrinės, kur vykdavo turgūs. Visada po pavasario darbų tvarkė kelius. Šiam reikalui valdžia skyrė nemažai dėmesio, per keletą metų keliai pagerėjo. Valsčiui išlaikyti mokėjo mokesčių, lyg ir po litą nuo hektaro. Mano minimas viršaitis Babrauskas 1941 m. buvo išvežtas ir nukankintas. Vis dėlto svarbiausias žmogus valsčiuje – sekretorius. Sekretoriavo mokytojas Baltakis, o paskui visą laiką tas pareigas ėjo Meškauskas. Į Tauragnus jis atsikėlė jau senstelėjęs, nevedęs, bet buvo žvalus ir tvarkingas darbuotojas. Tauragnuose susituokė su mano sesers drauge Apolonija Gaivenyte. Galima drąsiai sakyti – Meškauskas valsčiui vadovavo sumaniai, apgalvotai, pasitardamas su visais. Viršaitis tik pritardavo jo sumanymams ir uždėdavo antspaudą. Aktyviai dalyvavo Šaulių sąjungos veikloje. Taip pat kaip visi darbininkai, kaip visi valdininkai priklausė Tautininkų partijai. Visose tautinėse šventėse buvo nuolatinis kalbėtojas, mokėjo gražiai pasakyti savo mintį. Jį taip pat ištiko toks pat likimas: 1941 m. biržely išvežė, ir jau niekada jo nematėme. Šeima po daugelio tremties metų sugrižo.

## Kryžkelėje, prie ežero (Šeduikių kaimas: trumpa istorija, prisiminimai, pasakojimai)

*Balys Jauniškis*

Į Šeduikių kaimą iš Utenos galima atvažiuoti ne dabartiniu įprastu ir geru keliu, o ankstesniu, mūsų tėvų ir protėvių pėsčiuotu ir važinētu. Važiuojame beveik pro Utenos bažnyčią (ji lieka dešinėje) Tauragnų link. Keliaujame pro Nemeikščių, poeto Nykos-Niliūno gimtąjį kaimą, Kryželių (nuo čia netoli ir Ažūdvariai, a. a. jėzuito Antano Liuimos, Popiežiškojo Grigaliaus universiteto Romoje profesorius,



Utenos garbės piliečio, tėviškė), Puodžius, Ražampolį, Biliakieį, Didžialaukio vienkiamį – ir netrukus prasideda Šeduikių laukai. Štai pakilumėlė, slėnis, iš kairės suspindi ežeras, traukiame palei jį, kylame į kalnėn. Dabar mūsų kelią kertaktas kelias, didelė, bent senesniais laikais tikrai nemaža kryžkelė, į kairę ir į dešinę vienas kitas namas, bet mes niekur nesustokim, – bus laikas, kai dar grįšime prie šios kryžkelės, prie ežero.

Taigi niekur nesukdami ropškimės į kalnėn, nes tikrai prasideda pakiluma, kuria paėję bent porą šimtų metrų tikrai sustosim – kelias leidžiasi pakalnėn, o nuo čia, kur sustojom, atsiveria gražus vaizdas. Horizonte už gerų poros kilometrų – Klykių kalva, ne šiaip visiškai nežinoma, o „užaugusi“ iki 237 m. Mūsų „kalnuotoj“ šaly tai jau šis tas. Čia pat – Smėliakalnis, jo papėdėje lygi pieva, toliau viena, kita, trečia sodyba, miškeliai, pievos, laukai. Ir į priekį, ir atgal nuo šios jaurų kalvos toli matyti. Bet mes leidžiamės žemyn, žemyn, štai pakelėje iš kairės viena sodyba, kita – ir viskas. Toliau kelias vingiuoja ligi Tauragnų. Šeduikius, tą gamtos suformuotą savotišką balną, jau pervaziavome: vidury įdubimas su ežeru, kraštai iškilę. Ir šiaip lyg trys „rajonai“: Užuožerė, Ūlyčia, Užusmėlė.

Šeduikiai... Kas jiems davė vardą, ką jis reiškia? Nežinau. Tikriausiai pavadinimas kilęs iš Šeduikio pavardės, tačiau su kuo ji sietina, neaišku. Tariant, kad šia pavarde žmogus (ar žmonių grupė) davė kaimui vardą, reiktų sutikti, jog jis čia turėjo gyventi labai seniai – bent jau žinomuose dokumentuose šios pavardės neaptikta. Artimesnės vietos, kur gyvena žmonių šia pavarde, tarkim, 1820, 1824 m., – Salako, Zarasų parapijos<sup>1</sup> ir dabartiniiais laikais šia pavarde žmonių daugiausia gyvena viename Šiaurės rytų Lietuvos regione – apie Degučius, Salaką, Daūgailius, Obelius<sup>2</sup>.

Kaimas ribojasi su Puodžių, Aliū, Gōjaus, Inkartū, Liėgavietės, Žebriškių, Kazimierāvo, Purviniškio, Ražampolio kaimais, Didžialaukio vienkiamiu. Iki Utenos – 9, iki Tauragnų – 5, iki Kūktiškių – 9 km. Šeduikiai ir pagal administracinį, ir pagal bažnytinį priklausomumą buvo laikomi tauragniškais. Valsčius ir parapija, keliaujant iš Tauragnų į šiaurės vakarus Utenos link, pasibaigia Šeduikiais. Tarkim, Puodžiai, Aliai jau priklauso Utenos parapijai. Beje, ta Šeduikių priklausomybė Tauragnams pagrįsta ir istoriškai: kaimas nuo mums žinomų istorinių laikų priklausė Tauragnų dvarui, kuris Lietuvai apsikrikštijus Jogailos duota 1387 m. privilegija buvo padovanotas Vilniaus vyskupijos vyskupui. Paties Šeduikių kaimo vardas mums žinomuose istoriniuose šaltiniuose aptinkamas tik 1643 m. Tame 1643 m. dokumente pažymėta, jog Šeduikiai turi 3 valakus žemės – 1 valakas apgyvendintas, kiti 2 laisvi. Dar prie to esą 12 margų<sup>3</sup>.

Archyvai pateikė dar vieną dokumentą, kur minimi Šeduikiai. Tai Vla-



Šeduikiai rusiška  
topografiniame  
žemėlapyje

<sup>1</sup> Lietuvos valstybės istorijos archyvas, f. 669, ap. 1, b. 483; ap. 1, b. 528a.

<sup>2</sup> Lietuvos pavardžių žodynas, Vilnius, Mokslas, 1989.

<sup>3</sup> Lietuvos mokslų akademijos Rankraščių skyrius, f. 20–543.

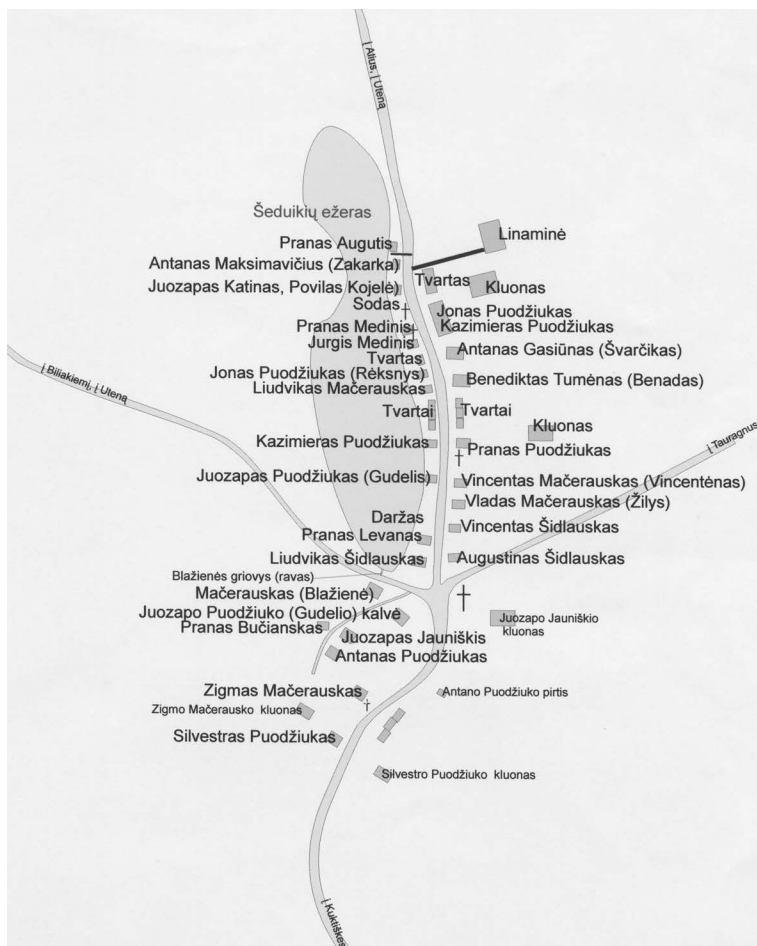

Šeduikių k.  
iki išsiskirstant  
į vienkiemius.  
Planą nubraižė  
Edita Treinienė  
(Puodžiukaitė)

dislovo IV ir LDK iždininko Mykolo Gedeono Triznos Varšuvoje 1647 m. gegužės 25 d. išduotas raštas Vilniaus stalininkui Povilui Bžostovskiiui ir jo žmonai Rachelei Rajeckai, pavedantis ligi gyvos galvos valdyti Pukštonių seniūniją Ukmergės ir Upytės pavietuose. Rašte paminimi kaimai: Šiaudogala (Sawdogala) arba Pukštōny (Pukštōnai)<sup>4</sup>, Bielianai ir Šeduikiai (Seduykami)<sup>5</sup>.

P. Bžostovskis ir Tauragnų parapijos Šeduikiai? Argi? Atsakymas buvo paprastas, bet netikėtas: Šeduikiai turi vardo „broli“ – Šeduikių kaimą prie Svėdasų. Tai tas „brolis“ minimas ir 1678 m. Kriaunų parapijos registracijos knygoje (1678–1691 m. registracijos knyga. Duomenys imti iš Lietuvos kalbos instituto Vardyno skyriaus istorinių vietovardžių katalogo). Ten, prie Svėdasų, yra ir Šeduikių ežeras, ir Šeduikių upelis.

Vadinasi, ankstesni šio kaimo paminėjimai atitenka Anykščių rajono Šeduikiams.

Mums rūpimi Šeduikiai aptinkami Tauragnų dvaro 1725 m. inventoriuje<sup>6</sup>. Kaimas tada turėjęs 12 valakų žemės. Tai tik dar kartą remtų nuomonę, kad tas ankstesnis Šeduikių paminėjimas priklausė svėdasiškiam kaimui, kuris, beje, visą laiką buvo mažesnis už mūsų aprašomąjį ir žemės plotu, ir gyventojais.

<sup>4</sup> Jučas M. *Lietuvos TSR istorija*, Vilnius, Mokslas, 1986.

<sup>5</sup> LMA rankraščių skyrius, f. 273–2458.

<sup>6</sup> LVIA, f. 604, ap. 1, b. 107.

1725 m. kaime būta 13 kiemų. Sutinkamos beveik visos ir dabar kaime gyvenančių žmonių pavardės (kai kurie gyventojai su tomis pavardėmis yra „emigravę“ į gretimus kaimus, pavyzdžiui, Katinas, Gasiūnas, Karklinys, Šimkūnas). Tai Juozapas Mačerauskas, Motiejus Mačerauskas, Jurgis Augutėnas, Martynas Gasiūnas, Marekas Ginaitis, Motiejus Katinas, Petras Šimkūnas, Baltramiejus Šutinis, Kazimieras Puodžiukas, Baltramiejus Puodžiukas, Jurgio Karklinio našlė<sup>7</sup>.

Štai jau nuo kada Puodžiukai pradėjo „užkariauti“ Šeduikius. Tarkim, 1940 m. šia pavarde kaime buvo 11 ūkininkų. Kad kartais nesupainiotum, apie kurį Puodžiuką kalbama, „vaduodavo“ pravardės: Gudelis, Pakapinis, Rėksnys, Plikanskas, Pranciškėnas ir kt. Su viena šeima, kuri, be abejo, bus tolimais saitais susijusi su minėta Petro Puodžiuko daugelio sūnų

šeimyna ir praradusi sūnų „tradiciją“, susitiksime kiek vėliau. O Antanas Puodžiukas. 1902 m. jei kas nors teiraujasi, kodėl Šeduikių kaime tiek daug Puodžiukų, negaliu rasti įtikimesnio atsakymo kaip šis: „Ko jūs norit, gretimasis kaimas yra Puodžiai, tai jie savo padarytus puodžiukus „eksportavo“ į Šeduikius“.

1731 m. inventoriaus sudarymo metu irgi minimos iš esmės tos pačios pavardės. 1797 m. inventoriuje randame ne kažin kokius pasikeitimus, nebent tai, kad Karkliniai ir Katinai atsiduria gretimame Inkartų vienkiemyje. Kaime užfiksuojama nauja pavardė – Kazimieras Jauniškis (veikiausiai atkeliavęs iš netolimo Jauniškių kaimo), stipriai prasiplėtusi Puodžiukų giminė: Petras Puodžiukas turi kupetą sūnų – Simoną, Mykolą, Martyną, Adomą, Gabrielių, Joną, be to, yra dar du Petro broliai – Jonas ir Juozapas. Apskritai tais metais Šeduikiuose „karaliauja“ Puodžiukai ir Mačerauskai<sup>8</sup>.

1795 m. Šeduikiai priklausė Politiškių dvaro valdoms. Tų metų Tauragnų raktų valstybinėse statistinėse žiniuose<sup>9</sup> randame, kad Šeduikių kaimas turi 10 kiemų su žeme, 1 be žemės. Iš valstiečių, turinčių žemės, yra 41 vyras ir 30 moterų. Dar yra trobelninkų be žemės – vienas vyras ir dvi moterys. Be to, kaime gyvenę 2 žydai ir 3 žydės, kurie laikę karčemą, priklausiusią Politiškių dvarui. (Įdomumo dėlei, Tauragnuose tais metais gyveno 38 žydai ir 47 žydės.)

1820 m. Tauragnų parapijos inventoriuje<sup>10</sup> randame, jog Šeduikiuose būta 11 kiemų su 88 gyventojais. (Tuo metu parapijoje didesni buvo tik šie kaimai: Sėlė – 195 gyv., Juknėnai – 145 gyv., Šeimatis – 106 gyv., Kubiliai – 100 gyv.)

Bene įdomiausia pagal gyventojų sudėtį vaizdą pateikia 1855 m. Politiš-



Antanas Puodžiukas.  
1902 m.

<sup>7</sup> LVIA, f. 604, ap. 1, b. 107.

<sup>8</sup> LVIA, f. 604, ap. 1, b. 107.

<sup>9</sup> LVIA, f. 43–18384.

<sup>10</sup> LVIA, f. 525, ap. 8, 218.

kių valstybinio dvaro inventorius<sup>11</sup>. Tada Šėduikiuose gyventa (pateikiama ta tvarka, kaip dokumente):

1. Kazimieras **Mačerauskas** (26 m.), žmona Agnieška (25 m.), sūnus Justinas (3 m.), brolis Vincentas (Vikentij, 18 m.).

2. Jokūbas **Mačerauskas**, Juozapo (45 m.), žmona Cecilija (47 m.), sūnus Justinas (20 m.), dukros Teklė (12 m.), Nastė (5 m.).

3. Mykolas **Jauniškis**, Motiejaus (37 m.), žmona Teresė (32 m.), sūnus Benediktas (4 m.), dukros Uršulė (7 m.), Teklė (6 m.), brolis Antanas (30 m.), žmona Uršulė (32 m.).

4. Kazimieras **Puodžiukas**, Lauryno (37 m.), žmona Elena (31 m.), sūnūs: Jonas (9 m.), Juozapas (6 m.), Justinas (4 m.).

5. Stanislovas **Puodžiukas**, Adomo (40 m.), žmona Liudvika (40 m.), sūnūs Juozapas (18 m.), Pranas (1 m.), duktė Marija, giminaitis Justinas (27 m.), sesuo Uršulė (15 m.).

6. Vincentas **Puodžiukas**, Gabrio (Gavrilov, 39 m.), žmona Elena (40 m.), duktė Agota (3 m.), brolis Jonas, giminaitis Jonas Levenis (Levanas?).

7. Mykolas **Narkūnas**, Jono (37 m.), žmona Uršulė (35 m.), duktė Agota (2 m.).

8. Mykolas **Medinis**, Jokūbo (49 m.), žmona Domicelė, sūnūs: Jokūbas (23 m.), Justinas (12 m.), brolis Pranas (45 m.), žmona Agota.

9. Izidorius **Puodžiukas**, Petro (46 m.), žmona Rozalija (40 m.), sūnūs: Tomas (18 m.), Justinas (5 m.), Kazimieras (2 m.), duktė Antanina (21 m.).

10. Jonas **Šidlauskas**, Kristoforo (25 m.), žmona Grasilda (26 m.), duktė Teklė (1 m.), broliai: Vincentas (27 m.), Kazimieras (18 m.), Silvestras (9 m.), motina Darata (50 m.).

11. Konstantinas **Gasiūnas**, Juozapo (30 m.), žmona Uršulė (27 m.), sūnus Kazimieras (4 m.), sesuo Marijona (29 m.).

12. Jurgis **Tartilas**, Martyno (47 m.), žmona Katerina (46 m.), sūnūs: Martynas (20 m.), Juozapas (15 m.), Kazimieras (12 m.), duktė Veronika.

13. Justinas **Tartilas**, Martyno (41 m.), žmona Uršulė (25 m.), sūnus Vincentas (1 m.), duktė Grasilda (2 m.).

14. Kazimieras **Mitačiūnas**, Simono (43 m.), žmona Antanina (40 m.), sūnus iš pirmos santuokos Justinas (8 m.), duktė Uršulė (16 m.).

15. Justinas **Mačerauskas**, Lauryno (56 m.), žmona Viktorija (40 m.), sūnus Izidorius (20 m.).

Dar kaime buvę 4 trobelninkai (kampininkai):

1. Mykolas Puodžiukas, Gabrio (47 m.), žmona Ona (45 m.), brolis Petras (37 m.), žmona Agota (30 m.), sūnūs: Silvestras (10 m.), Jonas (2 m.), dukros Cecilija (4 m.), Agota (3 m.).

2. Jurgis Linka, Gabrio (35 m.) pas Andriejų Tartilą.

3. Našlė Magdalena Kudašienė (60 m.) ir duktė Uršulė (25 m.), padienės darbininkės.

4. Viktoras Oškinis, Mykolo (51 m.), dukra Ona (22 m.), Marija (17 m.) – Peikiškių dvare. <sup>11</sup>LVIA, f. 525, ap. 2, b. 1750.

Iš inventoriaus matyti, kad, pavyzdžiui, Jauniškiai turėjo 1 gyvenamąją pastatą, 6 ūkinius, 2 arklius, 2 jaučius, 2 karves, 5 avis ir ožkas, 4 kiaules. Turėjo 10,5 dešimtinės (apie 11 ha) prastos (chudoj) ariamos žemės, 9 dešimtines prastų balotų šienaujama plotų. Prievolės už žemę – ariamą ir pievas – 10 rb 26 kp. Visuomeniniam arimui – 3 lažo ir 3 pusiau lažo dienos. Visi turėjo tiek pat dešimtinių žemės ir pievų, prievolės visų tokios pačios, išskyrus kelis: Justiną Tartilą, Jurgį Tartilą, Kazimierą Mitačiūną, Justiną Mačerauską – tie neturi žemės, duoklė jų nedidelė, visuomeninių prievolių neturi.

1859 m. rugsėjo 9 d. Politiškių valstiečių kaimo bendruomenė peržiūri žemės kokybę, ariamą žemę, ganyklas, pievas. Savo liudijimus patvirtina iš įvairių kaimų išrinkti žmonės. Tarp 4 pasirašiusių yra seniūnas Katinas ir Mykolas Jauniškis, Motiejaus. Tais metais Šeduikiuose būta 15 kiemų. Visos žemės – geros ir netikusios – buvo įvertintos 368,11 rb<sup>12</sup>.

1865 m. sudarytoje smulkaus apskaičiavimo lentelėje Politiškių valstybinio dvaro planui Šeduikiuose nurodoma esant 17 ūkininkų, fiksuojama, kiek jiems priklauso priesodybinės žemės, ariamos, ganyklų. Palyginti su vėlesnių laikų, juo labiau tarpukario gyventojais, matyti keletas pavardžių, nežinia kur „išgaravusių“ vėliau. Tai Justinas Savinskij, Matačiūnai (lentelėje nurodoma Antanina Matačiūnienė). Kiti, kaip antai: Tartilai, Gasiūnai, vėlesniais laikais atsidūrė gretimuose kaimuose. Daugiausia priesodybinės žemės – kiek daugiau kaip po hektarą – turėjo Kazimieras Puodžiukas ir Kazimieras Mačerauskas, o Jokūbui Mačerauskui priklausė 1,5 ha.

Suskaičiuota, jog Šeduikiams priklauso 121,52 dešimtinės ariamos žemės, 99 deš. pievų, 15,31 deš. ganyklų, 11,30 deš. priesodybinės žemės. Iš viso – 247,13 deš. naudingos žemės. Nurodoma, kad kaime yra 120,98 deš. nenaudingų plotų (akmenuota žemė, smėlynai, kapinaitės, užaugusios balos su krūmais, keliai). Susumuojant viską – naudingas žemes, nenaudingas, pridėjus Kriūto ežero plotą – 16,05 deš. – Šeduikių kaimas užima 384,16 deš. plotą (418,73 ha)<sup>13</sup>.

1870 m. kaime būta 56 gyventojų<sup>14</sup>.

1903 m. sudarytame Kauno gubernijos Tauragnų valsčiaus Novoaleksandrovsko (Zarasų) apskrities kaimų sąrašė pažymima, kad Šeduikiuose gyvena 56 gyv., kaimas yra 56 km nuo apskrities centro<sup>15</sup>.

1923 m. visuotinio Lietuvos gyventojų surašymo duomenimis, Šeduikiuose yra 26 kiemai su 130 gyventojų.

1935 m. žinoma kaime buvus 32 kiemus.

1940 m. kaime buvo apie 140 gyventojų.

1979 m. gyventojų surašymo duomenimis, Šeduikiuose buvo 68 gyventojai.

Šeduikių sodžius buvo įsikūręs gražioje patogioje vietoje prie nedidelio (16,7 ha), bet žuvingo, gana gilaus (sakoma, 27 sieksnių) ežero.

Čia vertėtų kai ką pasakyti apie ežero vardą. Dabar jis vadinamas Šeduikių ežero vardu. Tačiau senieji gyventojai prisimena jį vadintą kitaip – Kriūto vardu. Šį vardą remtų ir Antano Puodžiuko žemės nuosavybės dokumentuose taip pavadintas ežeras, be to, Breslaujos paviete esančio Vilniaus vyskupui priklausiusio Tauragnų dvaro 1792 m. balandžio 25 d.

<sup>12</sup>LVIA, f. 525, ap. 3, b. 416.

<sup>13</sup>LVIA, f. 525, ap. 2, b. 1752.

<sup>14</sup>LVIA, Spisok mirovych učastnikov i volostej Kaunaskoj guberniji 1870 g.

<sup>15</sup>LVIA, Kauno gubernijos sąrašas.



inventoriuje, taip pat 1797 m. balandžio 23 d. Tauragnų rakto inventoriuje<sup>16</sup>, bendrai apibūdinant Tauragnų apylinkes, tarp 15 ežerų 4-uoju minimas ežeras Krutki. Toks ežeras dabartinėje Tauragnų parapijoje nežinomas. Turint galvoje anuometinių, gal ir nevietinių raštininkų daromas klaidas, galima spėti, kad tai yra tas pats kiek transformuotas Kriūto ežero vardas, ir dar viena ši vardą remianti versija – lietuvių kalbos žodynas pateikia žodį „kriūtai“ – medžio šaknys išgriuvusiame išgraužtame upės krante. Žinoma, ežeras ne upė, tačiau realiai susieti ežero, pilno medžių išvartų, šiekštų, akmenų, be to, kai kuriose vietose gana skardingo, vardą su kriūtomis įmanoma.

Br. Kviklys leidinyje „Mūsų Lietuva“ nurodo Šeduikiuose esant Kliūties ežerą. Žinomas mokslininkas Aleksandras Vanagas ši hidronimą sietų su kliūtimis, pasi-taikančiomis žvejojant, kada užkliūva tinklai.

Šiaip ar taip, žmonių atmintyje ir kai kuriuose dokumentuose paliudytas Kriūto vardas atrodytų įtikinamesnis. Galiausiai šios apžvalgos autorius ši savotišką ginčą su mokslininkais ir savimi norėtų užbaigti visai neseniai archyve aptiktu 1856 m. Politiškių valstybinio dvaro detaliu planu (su dvarui priklausančiais kaimais, ežerais, pažymėtais pastatais ir kt.), kur Šeduikių kaime mėlynuoja nubraižytas ežeras su užrašu: oz. Kriuta<sup>17</sup>. Manychiau, kad čia neiškreiptas ežero vardas, nors mūsų ežerams nėra būdinga moteriška giminė, antra vertus, Lietuvoje ir „moterišku“ ežerų rastume ganėtina. Teigčiau, kad ežero vardą visai lengva susieti su liet. kriūta, pakriūte, pakriauše. O tai visiškai atitiktų realią ežero padėtį kaimo reljefe. Ši senąjį Kriūtos hidronimą reikėtų atkurti – juo labiau kad Šeduikių vardu ir ežeras, ir upelis yra prie Svėdasų.

Štai prie šio ežero, pro kurį pradžioje keliavome, ir prie tos kelių sankryžos, į kurią sakėme sugrišią, ir buvo sutūpusios aprašomo Šeduikių kaimo trobos. Žemė – rėžiais, *šniūrais*, kieno platesniais, kieno siauresniais. Dėl ežių nepatogu lakstyti dar-bymečiu. Bet taip buvo. Sodžius tikriausiai niekuo ypatingesniu nesiskyrė nuo kitų baudžiavinių ar ir pobaudžiavinių kaimų. Per kaimo vidurį gatvė, *ūlyčia*, gryčios viena kitos pašonėje ar priešais viena kitą, langai į langus – bendros bėdos, bendri džiaugsmai.

Ežere gausu žuvų, vėžių. Tuos atbulinius padarus kaimiečiai, ypač jaunimas, mėgo gaudyti. (Bent jau vėlesniais laikais tai buvo ir tam tikras pajamų šaltinis: už vieną vėžį, ne mažesnę kaip 15 cm ir tik patiną, žydai mokėdavo 20 ct.) Su-stingus pirmajam skaidriam kaip stiklas ledui sodiečių vaikai išsigudrindavo basi atbėgti ant ledo pačiužinėti, o kai padai labai atšąla, šaudavo namo – ir ant karšto plataus *pečiaus* pado aptūpdavo kojas. Ir, sako, nesusirgdavo. Kas dabar šitai pa-tikrins? Vis dėlto vaikų daug mirdavo. Štai Juozapo Jauniškio šeimoje iš 16 vaikų (nuo 2 žmonių) 10 mirė būdami vos vienerių dvejų metų. O mirdavo daugiausia, kaip pažymima parapijos bažnytinėse knygo-se, nuo kosulio, vočių, tymų, difterijos, skarlatinos, kokliušo. Galima įsivaizduoti, koks turėjo būti skausmas Kazimiero Puodžiuko šeimoje, kai 1904 metų tą pačią birželio dieną mirė 2 metų Veronika nuo difterijos, o 5 metų Antanas nuo skarlatinos. Beje, ne vieną, dažniau suaugusį, papjau-davo džiova. (Bažnytinėse knygo-se mačiau konstatuotą džiova ir 2,5 metų vaikui.)

<sup>16</sup> LVIA, SA 4098.

<sup>17</sup> LVIA, f. 525, ap. 2, b. 1753.

1940 m. Šeduikių kaime gyveno:

- |                            |                           |
|----------------------------|---------------------------|
| 1. Pranas Augutis          | 18. Jonas Puodžiukas      |
| 2. Pranas Bučenskas        | 19. Jonas Puodžiukas      |
| 3. Nikodemus Gasiūnas      | 20. Pranas Puodžiukas     |
| 4. Kazys Jankūnas          | 21. Pranas Puodžiukas     |
| 5. Jonas Jauniškis         | 22. Antanas Puodžiukas    |
| 6. Juozas Jauniškis        | 23. Jonas Puodžiukas      |
| 7. Povilas Kojelė          | 24. Juozas Puodžiukas     |
| 8. Pranas Levanas          | 25. Silvestras Puodžiukas |
| 9. Vincentas Mačerauskas   | 26. Kazimieras Puodžiukas |
| 10. Vladas Mačerauskas     | 27. Kazimieras Puodžiukas |
| 11. Liudvikas Mačerauskas  | 28. Juozas Puodžiukas     |
| 12. Kazimieras Mačerauskas | 29. Antanas Šidlauskas    |
| 13. Zigmas Mačerauskas     | 30. Augustas Šidlauskas   |
| 14. Antanas Maksimavičius  | 31. Liudvikas Šidlauskas  |
| 15. Jurgis Medinis         | 32. Vincas Šidlauskas     |
| 16. Pranciškus Medinis     | 33. Juozas Tumėnas        |
| 17. Juozas Pumputis        |                           |

1944 m. liepą rusai per susispyrimą su vokiečiais ties Tauragnais jau buvo sudeginę bažnyčią, Šeduikių pakrūmėse iškastuose apkasuose (kurių neprireikė, nes mūšių nebuvo) buvo primėtyta dėželių su užrašais „Svinaja tušonka“ ir dar kažkokiais angliškais žodžiais, Anastazijos Medinienės sode buvo apsistoję daug kareivių, o troboje puošdavosi stengdamasi gražiai atrodyti jauna mergina kareivio uniforma, paaugliai pastovių vietose rasdavo ir šovinių, ir kitokių sprogmenų. Karas praūžė kaimo neužkliudęs. Praėjo ruduo, nerimo žiema. Pavasaris atnešė atsidusimą – karas baigėsi, vokietis kapituliavo.

Kaime patyliukais veikia „moterų telegrafas“. Žiūrėk, parėjo iš Tauragnų – ir visos naujienos plinta iš kiemo į kiemą, ypač į tuos kiemus, kuriuose gyvenantiems tai gali būti svarbu.

– Berniokai, kad norit pulkan, tai apsigalvokit, nes vyrai patrauks į Minčios miškus. Ten bus ginklų, sargybos, – praneša Karklinienė, kitos moterys.

Purviniškyje susiburia gerokas pulkelis vaikinių, kurie ginklu pasiryžę kariauti su Lietuvos okupantais. Juk vis tiek taip nebus: vokiečiai pralaimėjo, bet anglai su amerikiečiais susitars ir bendrai atsigręš prieš Rusiją, prieš komunistus. Dievas neleis bedieviams užvaldyti Lietuvos. Taip šnekėjo ne vienas kaimo žmogus, bent kiek besidomįs politika.

Jonas Puodžiukas pareina iš Purviniškio. Į neseniai pastatytą Puodžiukų gryčią ateina Jono vienmetis Maksimavičius, dar vienas vaikinys. Troboje šalta, nejauku. Susėda visi ir iškyla vienintelis klausimas – ką darom? Paskutinė apsisprendimo diena. Pasakė, kad paskui, jei ir norėsite, nebeprieisite. Vyrai sėdi, energingai ginčijasi, vartaloja visokias išeitis, kartais ilgam nutyla. Jonas turi karda, durtuvą, aprūdijusį vokišką šautuvą. Juokai. Na, tegul ir gaus kitų ginklų, bet... Galybė, bet... Paims į rusų armiją – Dieve, prieš ką, už ką kariauti? Eiti į mišką – saujelė prieš galybę. Ką daryti?

Prasėdėjo vyrai vos ne iki išnaktų ir išsiskirstė nieko nenuitarę.

Visiems išėjus, Joną apėmė tokia nuotaika, sukilo toks graudulys, kad vos ne kruvinom ašarom plūsdamas parpuolė ant kelių ir ėmė kalbėti malda, į ją sudėdamas visas dvasios jėgas.

– Viešpatie, apšviesk man protą, kad žinočiau, ką daryti...

Kiek apsiraminęs krito į šaltą patalą.

... Bėga, lekia vyrai, tie iš Purviniškio, per pievą, per ledą bėga. Jonas pačiumpa terbą ir taip pat lekia į kalną jiems pavymui. Ir staiga:

– Jonuk, palauk!

Atsigręžia – mama.

Jonas piktas.

– Kokio velnio reikia, matai, kad skubu. Manęs laukia.

– Jonuk, palauk, – vėl mama. Ta pačia pilka bliuzele, su kuria palaidojo, tuo pačiu švelniu, bet įtaigiu balsu vėl kartoja: „Jonuk, vaikeli, tik neik, nors dabar palauk, neik“.

Ir atsibudo Jonas. Dairosi ir nelabai susigaušo, kas atsitiko. Kas čia buvo? Sapnas? Dieve, negi tu man taip siunti žinią? Tokia tikra motina, jos balsas...

Rytą ateina vakarykščiai vyrai.

– Jūs kaip žinote, aš neisiu, – ryžtingai sako Jonas.

Tie irgi niekur neišėjo su Purviniškio vyrais. Tą dieną neišėjo į Minčios miškus ir žadėjusieji ten traukti. Išėjo kitą rytą. Tai tą kitą rytą Jonas ir girdi: ta-ta-ta, ta-ta-ta... Pokšt pokšt. Atrodo, šaudo visai čia pat. Jonas strimgalviais iš gryčios – ir paežere pas Vincą Maksimavičių. Mato – per Šeduikių kalną važiuoja kareiviai. Iš kitos pusės, pasirodo, irgi būta istrebitelių. Šaudė ilgokai.

Utenos kraštotyros muziejaus surinktais duomenimis, tą 1945 m. gegužės 28 dieną prie Gudėniškių ir Raudoniškio kaimų žuvo 16 jaunuolių. Tą dieną enkavedistai, suėmę Joną, Kazį ir Vincą Vitkus (brolius), pakeliui dar sugavę Antaną ir Bronių Valius, Petrą Aleksandravičių ir Raudoniškio kaimo Vladą Peluritį (jis dar gyvas), varėsi į Uteną, o dar gerai neparengti, nepatyrę partizanai mėgino juos išvaduoti. Čia būta „frontavikų“, ir pasala nepavyko. Tarp nušautų vyrų – ne vien tauragniškliai:

1. Bivainis Mykolas, Jono, gim. 1923 m., iš Sėlės k.
2. Budrionis Balys, Balio, iš Pelėnių k.
3. Čižas Juozas, Kazio, iš Kačiūnų k.
4. Čižas Pranas, Liudo, iš Kačiūnų k.
5. Deveikis Vincas, Izidoriaus, iš Kačiūnų k.
6. Gaidamavičius Juozas, iš Purviniškio k.
7. Raudonis Bronius, Vinco, gim. 1924 m., iš Bajorų k.
8. Sirgėdas Vaclovas, Kasparo, gim. 1922 m., iš Kálvių k.
9. Šakalys Juozas, gim. 1926 m., iš Šakių k.
10. Šinkūnas Liudvikas, Vinco, gim. 1918 m., iš Stūglių k.
11. Trinkūnas Adolfas, Kazio, gim. 1920 m., iš Pelenių k.
12. Vaišnoras Silvestras, Juozo, gim. 1920 m., iš Stūglių k.
13. Vaitkevičius Antanas, iš Šlapių k.
14. Valius Antanas, iš Purviniškio k.
15. Vyžinis Kazimieras, iš Kašeikių k.
16. Žala Karolis, Adomo, iš Pašekščių k.

Raudoniškis, Gudėniškės tik 4–5 km nuo Šeduikių. Tas Valius iš Purviniškio (paprastai vadinamas Valiuliuku) dar ne taip seniai lankęs Šeduikių mokyklą, gal tik kokių 16 metų buvęs.

– Ten ir mes būtume viską užbaigę, – sužinoję, kas atsitiko, liūdnai tarė neišėję su jais Šeduikių vyrai.

Tačiau grėsmė liko – prasidėjo šaukimai į Raudonąją armiją. Kas įmanydamas „jauninosi“ – klastojo gimimo metrikus. Kitiems, gerokai vyresniems, kuriems jokiū būdu nepagalvotum esant 15–17, reikėjo manytis kitaip. Bent kol kas liko vienintelė išėitis – slapstytis, kad nepakliūtum į akis naujos valdžios pareigūnams ar kareiviams. Jonas iš pradžių išsikasa duobę tvarte prie pamatų, apdeda ją lentom, tėvas apmeta mėšlu ir pavojingu momentu ja naudojasi. Paskui su Vincu Maksimavičiumi kitur išsikasa bunkerį. Ne vienas kaimo vaikinai irgi visaip manosi – kas kluono šiauduose iširengia slėptuvę, kas kitaip dienos ir nakties laiką skirstė, kas gana drąsiai jaučiasi turėdamas pajauninančius dokumentus. Į partizanus išėjo vienintelis kaimo jaunuolis Balys Šidlauskas. Buvo dar vienas kitas pasinešęs į miškus, bet juos sutramdė tėvai.

## Mokykla

Kaime mokykla buvo įsteigta 1927 metais. Tačiau reikia pasakyti, jog ir iki tol žmonės nebuvo visai beraščiai. Silvestro Puodžiuko, Jono senelio, gal ir negalėtum pavadinti tikru daraktoriumi, tačiau ne vieną kaimo vaiką spaudos draudimo metu jis išmokė skaityti. Į gryčią susirinkdavo

kaimo vaikų, ir jis mokydavo. Jeigu kas – žandaras ar nežinomas svečias – vaikai turėjo išsilakstyti: kas ant pečiaus, kas kitur. Vėliau, jau atgavus spaudą, švietėsi kaip kas išmanė ir kokį tam potraukį

*Savo žemės rėžį jaučių traukiamu arklū aria  
Silvestras Puodžiukas. 1904 m. Fotografavo  
į Šeduikių k. ligonio lankyti atvykęs kunigas  
Juozas Jاسas. Perspausdinta iš: Broniaus Kviklio  
„Mūsų Lietuva“, t. 2, p. 36.*

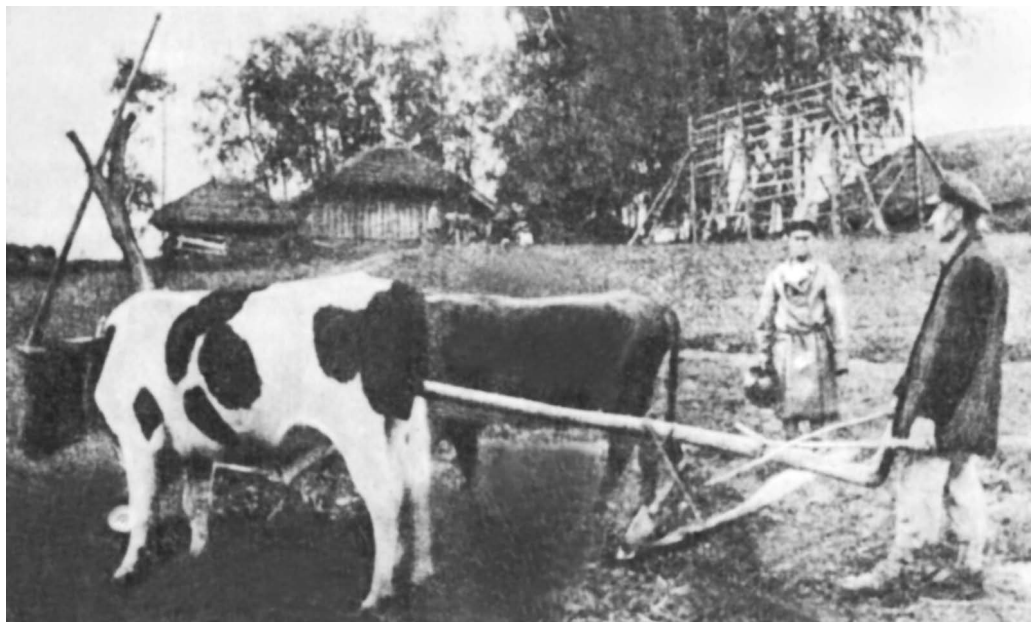



*Puodžiukai (iš kairės):  
sėdi Antanas  
ir Jonas; stovi Stasys,  
Aloyzas, Vytautas.  
1948 m.*

turėjo. Oficialiai įsteigta mokykla atskiro pastato dar neturėjo, glaudėsi Augusto Šidlausko namuose. Patalpa tam tikslui nebuvo pritaikyta, susirinkę vaikai susėda pasieniais ant ilgų suolų, kojom žemės nesiekdami. Mokytojas Vaičiūnas kaip įmanydamas stengiasi diegti raštingumo pradmenis. Kitais metais mokyklai buvo išnuomota Puodžiuko, pravarde Rėksnys, kamara. Tada visas kaimas savo atžaloms dirbo suolus, pasisamdęs išmanų meistrą. Pasiskirstyta taip: du tėvai daro vieną suolą. Antanas Puodžiukas savo pirmaklasiui Jonui Puodžiukui dirbo suolą su Vincu Šidlausku, kurio mergaitė Ona buvo vienmetė su Jonu. Daugelio kaimiečių, ypač moterų, atmintyje kuprelė Ona liks geraširde siuvėja, rūpestingai tupinėjanti apie atnešusią ką nors siūti klientą. Suolai buvo kaip tikri mokykliniai, su atverčiamomis lentelėmis, su įdubimu rašalinei.

1927 metais Pranas Puodžiukas, vadinamas Pranciškėnu, mokyklai skirtame 1 ha 10 arų sklype pastatė dviejų galų specialiai mokyklai skirtą pastatą – viename gale erdvi klasė visiems keturiems mokyklos skyriams, o kitame gale – mokytojo butas. Valstybė mokėjo ūkininkui nuomą. Toje vietoje mokykla gyvavo gana ilgai. Tik pokariu ji išsikėlė į pastatą, esantį arčiau ežero, senovinio sodžiaus vietoje. Mokyklą lankė ne tik šedukiškiai – į jąėjo ir Inkartų, Liegavietės, Žebriškių, Purviniškio, Priepālės, Raistinių kaimų vaikai. Sueidavo apie 40 ir daugiau mokinių. Metams bėgant sumažėjus vaikų Šedukiuose ir aplinkiniuose kaimuose, 1976 m. mokykla buvo uždaryta. Likusius tūmet 12 mokyklinio amžiaus vaikų imta vežioti į Tauragnų vidurinę mokyklą.

Negalėčiau nepaminėti vieno mokytojo, gerai įsimintino mokiniams, lankiusiems mokyklą 1939–1943 m.

Tai buvo nepaprastai reiklus mokytojas, turintis įdomią reikalavimų ir baudų sistemą. Beje, reikalavimai gal buvo paremti vien griežtumu, bausmių baime, tačiau dažnai duodavo rezultatų. Pavyzdžiui, Mindaugo karaliavimo metų, Amerikos



*Jonas Jauniškis.  
Nuotrauka iš vokiečių  
išduoto paso. 1915 m.*



atradimo datas ar spaudos išradėjo Jo-  
no Gutenbergo išradimo metų daugelis  
jo mokinių, ko gero, ir senatvėje neuž-  
miršo. O kalbėdamas apie originalias jo  
sugalvotas bausmes, negaliu susilaikyti  
nuo pagundos paminėti nors nedidelę  
jų dalį. Dabartinių mokinių pasitaikan-  
čių prasižengimų, šiurkštumo, atsikalbi-  
nėjimų ar tiesiog akivaizdaus chuliga-  
nizmo požiūriu tuolaikiniai kaimietukai  
buvo angelai, nors, tarkim, į koki ketvir-  
tą skyrių ateidavo vos ne pusberniai, kaip  
reikiant paaugliai, kartais pavėluotai pra-  
dėdami mokslo metus atganę bandas, su  
tėvais apmušę visus vasaros ir rudens  
pradžios darbus.

Taigi žiūrėk, kažkas truputį susi-  
stumdė, ne vietoj (mokytojo požiūriu) nu-  
sijuokė – mokytojas „kaltininkus“ susta-  
to vienas prieš kitą, suduria kaktom, o  
ant galvų užkelia artipilnį vandens ki-  
birą. Sujudėjai – vanduo šliūkšt už apy-  
kablės.

O štai vienas inkartiškis vaikinukas ilgokai žemėlapyje  
neranda kažkokios valstybės ar upės – mokytojas neapsikenčia  
nereagavęs: čia pat apverčia šiukšlių dėžę ir ant jos dugno  
pastato berniokėlių. O šiukšlių dėžė su apvaliomis šonuose išsi-  
kišusiomis ašomis. Pabandyk pastovėti  
ant tokio svirus pagrindo nesitreniravęs  
cirke! Suprantama, vaikinukas kurį laiką  
stovi virpindamas kelius, bet galiausiai  
neišlaikęs pusiausvyros griūva kiek ilgas  
palei rašomąją lentą, ant kurios permes-  
tas žemėlapis. Ir griūva taip, kad tik drykst  
skersai visas žemėlapio valstybes ir upes!  
Turintis fantazijos tegu pabando įsivaiz-  
duoti, kokios spalvos buvo mokytojo vei-  
das ir koki garsą išdavė jo gerklė.

Arba bausmė, patirta krebždenančio šias eilutes. Man sek-  
davosi rašyti diktantus. Dažniausiai nepadarydavau nė klaidos.  
Ir ne todėl, kad buvau ypač mokslus, o kad rašiau iš klausos –  
taip, kaip mokytojas tardavo, taip ir rašydavau. Aišku, nosines  
reikėdavo žinoti, kur prikabinti. O kadangi mokytojas kalbėjo  
literatūrine kalba, jis ir skaitė ne kaip aukštaičiai, neilgindavo  
trumpųjų balsių. Ir štai kartą padariau diktante ar tik ne dvi



*Jonas Jauniškis ir  
Uršulė Vitkutė po  
vestuvių. 1937 m.*



*Juozas Jauniškis  
(1891–1976) ir  
Marijona Jauniškienė  
(Šinkūnaitė) (1902–  
1991) švenčia savo  
vestuvių 30-metį.  
1956 m.*

klaidas. Buvau pakviestas prieš klasę, užsodintas ant augesnio vaikinuko sprando ir baisiai sugėdintas: žiūrėkite, jis padarė tiek ir tiek klaidų. Visi keturi skyriai spoksojo į mane, taip baisiai „nusikaltusį“, ir nė vienas nesijuokė. Mat kartais būdavo labai nejuokinga. Štai jau pusberniokas iš Raistinių, mokytojui išdalijus sąsiuvinius su aritmetikos darbų įvertinimu, grįžtelėjęs atgal pasidžiaugia draugui:

– O man va net du kuolai!

Iš tikrųjų mokytojas, matyt, nebegalėjo kitaip įvertinti visiško vaikino neišmanymo, kaip su visu pykčiu, net pradrėksdamas kelis sąsiuvinio lapus, įrėžti du kablius.

Į tokį mokinio pasidžiaugimą gavus du kuolus buvo kaipmat reaguota: mokytojas prišoko ir, atlošęs vaikino galvą, ėmė talžyti per veidą susuktu kietai tūtele sąsiuvinium. Bet čia neišlaikiusi antpuolio nosis paleido smurglį. Mokytojas pasišlykštėjęs atšoko. Manot, kas sukikeno, kumštelėjo draugą į šoną? Visi keturi skyriai buvo apimti siaubo.

Ir vis dėlto pirmieji tėvų murmėjimo ženklai pasirodė ne dėl per pirštus iššokusių vienam ar kitam pūslių, atsiradusių sukirtus lazdele, ne dėl kitokių bausmių, o nuo, sakytum, gana taikaus dalyko. Juo labiau taikaus, nes viskas vyko per tikybos pamoką. Kai danguje angelai sumaištavo prieš Dievą, atsirado dvi stovyklos – angelai ir velniai. Kad būtų visiems suprantamiau ir vaizdingiau, klasė buvo padalyta į dvi dalis: į vieną suolų eilę susodintos gražiausios, tvarkingiausios mergaitės – tai angelai, o kita pusė – mažiau apveidžių – velniai.

Ir štai per tėvų susirinkimą viena motina, be kitų kaltinimų mokytojui, pratrūko:

– Ak, tai mano mergaitė – jau velnias! Parėjusi namo vietos nerado.

Prasidėjo skundai, mokytojo darbo tikrinimai, kol galiausiai jis buvo atleistas iš pareigų.

Gal iš tiesų jis buvo labai jautrus grožiui. Galima būtų šiek tiek pafantazuojant (nors kai kas tvirtino, kad taip ir buvę) atkurti tokį vaizdą. Gražus sekmadienio rytas. Mokytojas šventiškai nusiteikęs žiūri pro savo buto langą. Keliu iš pakalnės traukia moterų pulkelis. Pasidabinusios, kaip ir dera jaunoms merginoms, jos eina į Tauragnų bažnyčią. Mokytojas įdėmiai stebi pulkelį. Ir jame – kas ji tokia? Šviesiaplaukė, supintom kasom, daili, grakšti kaip stirnaitė mergina. Lyg atvirukinės lietuvaitės etalonas. Net nusmelkia mokytojui širdį. Gal jis, gal žmonės tai pramanė, tada širdyje ar balsu ištare: „*Ne aš būsiu, jeigu ji netaps mano žmona*“.

Ir Birutė (romantiškiau nesugalvosi!) tapo mokytojo žmona. Ką tik sulaukusi pilnametystės mergina negalėjo atsakyti ponui mokytojui.

Savotišką akibrokštą mokytojas iškirto kaimui 1940 metais, kai į Tauragnų bažnyčią teikti sutvirtinimo sakramento važiavo vyskupas Kazimieras Paltarokas. Toje kryžkelėje, kurios viename kampe stovėjo gražus Juozapo Jauniškio padarytas kryžius, buvo nutarta sutikti garbingą dvasininką. Buvo daug šurmulio: grupė jaunuolių, pasišovusių sutikti ir lydėti vyskupą, dailiai apsitaisė, pabalnojo gražiausius žirgus, sėdo ant dviračių, vyrai, vaikai, vaikinai su merginomis pastatė plačius vartus, juos apipynė vainikais, viršuje vartų ištiesė platoką juostą, savotišką transparantą. Jame mokytojas buvo išvedžiojęs: „*Gerasis Ganytojau, vesk mus blaiivybės keliu*“. Vyskupas sustojo, išklausė mokytojo pasveikinimą, prašymą melstis už blaiivybę, palaimino žmones. Prašymas buvo ištartas, jo gerklėn atgal nesugrūsi, ir užtat po susi-



*Šeduikių pradinės  
mokyklos mokiniai  
su mokytoja  
Jadvyga Sirgedaite.  
1952–1953 m. m.*

tikimo kaimiečiai ėmė gūžčioti pečiais: ką, ar mes kokie girtuokliai, kad už mus turi melstis pats vyskupas? Susijęs kokia proga, priimant svečią, pusbonkio užtekdavo dviem trimis vyriokams. Na, pasitaikydavo kartais turgaus dieną, tarkim, Kazimieras Mačerauskas kiek daugiau pasivaišindavo Utenoje, bet tai ne alkoholizmas, piktybiškas gėrimas.

Tai rusų okupacija, kolūkinis gyvenimas vėliau kai ką išmokė girtauti, už kokią paslaugą imti ne pinigą ar apsiriboti padėka, geru žodžiu, o atsiskaityti buteliu – degtinės, pigaus vyno. Tačiau tada, smetonlaikiu, kaimas negirtavo. Kodėl tuomet mokytojai šovė mintis apie blaivybę? Gal jis ir K. Paltaroko misiją susiejo su kadaise vyskupo Motiejaus Valančiaus vykdytu tautos blaivinimu? Kas žino, kaimo žmonėms tai nerūpėjo – buvo ižėistas jų orumas.

Dar reikėtų paminėti, kad mokykla turėjo nemažą vertingų knygų bibliotekėlę, kurios didžiausiems knygams galėjo pakakti.

Reikšdamas, be abejo, ne tik savo, bet ir visų kaimo žmonių pagarbą savo mokyklai, jos šviesiems darbininkams, ilgiau ar trumpiau mokiusiems šeduikiškius, paminiu nors jų pavardes iš eilės pagal mokytojavimo metus: Vaičiūnas, Emilija Pečiulienė, Kaušilienė, Bronė Kunigėlytė, Viktoras Kilikevičius, Bronius Palionis, Vabalas, Vėgėlė, Kalasauskaitė, Jadvyga Pūslienė (Sirgedaitė), Balys Rastenis. Ilgiausiai čia darbavosi Jadvyga Pūslienė (Sirgedaitė).

Ir dar. Tegul neišsėdžia galimi mano daugiausia minėto mokytojo artimieji. Ne kerštas ar pyktis vedžiojo rašančiojo plunksną. Tiesiog norėta prisiminti tai, kaip buvo. Aišku, nei mokytojas, nei juo labiau mokiniai nebuvo šventi. Ir dabar tai prisimindamas galiu žiūrėti į viską su atlaidžia šypsena. Bet tuomet...

## Su kryžium, prie kryžių

Kaime buvo pastatyti 7 ar 8 kryžiai. Gražų su ornamentais kampuose kryžių padaręs gabus meistras Juozapas Jauniškis pastatė jį sodžiaus centre esančioje kryžkelėje. Kaimo kapinaitėse buvo akmeninis kryžius su pažymėta 1906 metų data. Sakoma, kad jį čia atvežę Mediniai. (Galimas daiktas, kadangi Medinių čia palaidota ne vienas – tik 1863–1874 m. penki: trys 60, 68, 73 metų ir du vaikai – 1,5 ir 6 metų.)

Kryžių buvo pastatę Puodžiukai, Mečerauskas, dabartinėje Juozo Mačerausko žemėje dar buvo švento Jono krikštytojo stovylėlė.

Paprastai sodžiujė, atėjus vadinamosioms *kryžiovoms* dienoms (prieš šeštines būdavo 3 kryžiovos dienos, per kurias papuošdavo kryžius), Juozapas Jauniškis imdavo į rankas kryžių ir eidamas susirinkusių sodiečių priekyje vadovaudavo eisenai. Mačerauskas, jau senas žmogus, prie kiekvieno užvesdavo: „Už šio kryžiaus fundatorių sukalbėkime amžiną atilsį“. Ir giedodavo Visų šventų litanią.

Kryžių lankymo procesija baigdavosi kaimo kapinaitėse.

Rašančiojo vaikystės metais pasitaikydavo atvejų, kad kryžiai buvo lankomi turint tam tikrų tikslų. Mat žemdirbių gyvenimas visada priklausė nuo oro sąlygų. Jų visą triūsą galėjo sunaikinti tai lietus, tai sausra.

Atmintyje liko šventiškas žygis aplankant kryžius ir meldžiant dangų lietaus. „Pone Karaliau, dovanok mums lietu“, – giedojo susirinkusieji. Ar lietus buvo išmelstas, neatsimenu, bet kad žmonės jautė padarę viską, ką galėjo, buvo galima jausti iš ypatingos nuotaikos, rimties.

Nepraėjo kaime be pėdsako Vytautiniai, 1930-ieji, metai. Susirinkę sodiečiai svarstė, kaip juos paminėti. Sumanyta pavasarininkų kaimo jaunimo vardu pastatyti kryžių. Kur? Aišku, prie neseniai atsiradusio šviesos židinio – pradžios mokyklos. Ir mokyklos kaimynystė, ir aukščiausia kaimo vieta visiems atrodė tinkamiausias. Mačerauskas savo sklype Margavonėje (taip vadino mišką, kuriame kiekvienas kaimietis turėjo jam priklausančią didesnę ar mažesnę dalį) surado didžiulį ažuolą. Pasakęs, kad tokiam tikslui tikrai negaila jo paaukoti, pasiūlė sodiečiams jį nupjauti. Entuziastų talkininkų susirinko daugiau negu reikia. Nupjovė, nugenėjo ir, pakinkę kelis arklius, ėmė traukti iš miško. Buvo pavasaris, dar kaip reikiant pievos neižėlusios. Vežant ažuolą per kaimą staiga iš trobos iššoko su kuolu Silvestras Puodžiukas ir ėmė grasinti vežėjams: „Neleisiu, pievas išmindysit“. Vyrai pratrūko kvatoti. Silvestras susigėdo, nuleido kuolą ir išlinko pirkion.

Prie mokyklos iškilo gana aukštas be kokių ypatingų papuošimų kryžius, prie kurio buvo pritvirtinta metalinė plokštelė, skelbianti, kad kryžių pastatė kaimo jaunimas.

Nebeliko to kryžiaus. Įkastas tiesiai į žemę teišlaikė porą dešimtmečių. Papuvus „pašakniui“ ir neatsiradus išmanančio, kaip jį gelbėti, o gal ir dėl to, kad buvo ne kryžių gelbėjimo, o jų naikinimo metas, kryžius nuvirto, ir Eugenija Mačerauskaitė, pati būdama labai dievota moteris, jį atidavė šventai ugniai – paleido dangun dūmais.

Tradicinės kaime buvo gegužinės pamaldos. Rengdavo jas kaime keliose vietose – pas Kazimierą Puodžiuką, Levaną, Jauniškį. Kaip ir dera, vadinamoji kamara būdavo papuošiama berželiais, įrengiamas altorius su Švč. Mergelės Marijos paveikslu, žvakės, – visa, kas būtina pamaldų aplinkai. Gražiau skaitanti moteris ar mergina skaitydavo maldas, Švč. Mergelės Marijos litanią, sukalbėdavo kiek reikia poterių. Ir pamaldų pabaigoje smagiausia giesmė – „Sveika, Marija, Motina Dievo“.

Kaip jau įprasta, kiek teko girdėti, visoje Lietuvoje paaugliai ir dar mažesni į pamaldų pabaigą surengdavo karkvabalių skraidynes. Išleisti iš degtukų dėžučių ar kitokios nelaisvės vabalai zvimbdomi puldavo į žvakių šviesą, kartais kurią ir užgesindami. Jaunimėliui, būdavo džiaugsmo! Aišku, po pamaldų netrūkdavo auklėjimo, tačiau kitą vakarą ir vėl bimbdomi tie rudi gegužės mėnesio vabalai.

Po pamaldų, jei daugelio nespausdavo numatomi rytdienos darbai, ir vyresnieji ilgokai šnekučiuodavosi, šurmuliudavo. O ką jau kalbėti apie jaunimą – jis rasdavo tiek ir tiek ir pokštų, ir kalbų. Prisimintinos pamaldos pas Levanus, ypač šeštadienį. Smagu būdavo žinoti, kad rytojaus diena – šventa, nebus pavasario darbų. O apie 1940-uosius ir ypač vėliau Užusmėlėje (kaimo dalis, esanti Smėlio kalno papėdėje) buvo gražaus jaunimo: Eleonora Šidlauskaitė, Verutė ir Kazys Šidlauskai, Juozas ir Antanas Levanai, Pranas Jauniškis, Juozas ir Kazys Mačerauskai, ateidavo dar vienas kitas iš Inkartų. Dauguma – balsingi jaunuoliai. Negalėtum sugalvoti romantiškesnės aplinkos – gegužės vakaro tyła, virš dirvų, pievų kyla rūkas, pakrūmėse balčiausiai išsirėdžiusios ievos, už kelių sodybų kartais amteli Augusto Vilius. Ir – „*Tai kurią užtraukiam?*“ – kas nors jau atspėja visų norą. – „*A, kad ir „Tykus vakars be vėjo*“.“ – iš pradžių nedrąsiai, lyg derinant balsus, paskui vis žvaliau ir balsiau nuskamba daina. Toliau būna smagesnių, greitesnio ritmo, garsesnių, kol po gero, galingo užtęsimo staiga visi nutyla ir suklūsta: „*Girdit?*“ Tai tyčia provokuojamas miškas, kalnas – ką jie sakys. O jie atkartoja aidą. Visi susižavėję. Daina kartais tampa savotišku signalu, šūksniu visam kaimui – tegul paklauso, tegul išgirsta, kaip dainuoja Užusmėlė! Ir rytojaus, sekmadienio dieną, būna labai pamaloninti, apsidžiaugia, jei užužeriečiai ar kaimo vidurys patvirtina, kad girdėjo dainuojant.

Kryžiaus kelių giedojimas per gavėnią – jau naujesnė, vokiečių atsiradusi tradicija. Kas savaitę penktadienį, sekmadienį vis kitoje sodyboje rinkdavosi kaimynų ir tolimesnių žmonių, ypač moterų, paauglių, sėsdavo aplink platų stalą ir iš *kantičkų* apgiedodavo Kristaus kančią, sukalbėdavo poterius. Kadangi per gavėnią negalėdavo nei dainuoti, nei šokti, tai šie susiejimai kompensuodavo jaunimo, paauglių norą pasimatyti, pabendrauti. Didelio įsismaginimo nebūdavo, bet kokių nors pokštų jaunimas vis viena kits kitam iškrėsdavo. Namai, kuriuose rinkdavosi giedotojai, paprastai stengdavosi kuo gražiau, šventiščiau susitvarkyti. O po giedojimo – kaipgi kitaip – būdavo aptariama galybė visokiausių reikalų – ir artėjančio pavasario darbai, darželio gėlių sodinimas, audinių raštai, visokie ūkio patvarkymai, išklausomi naujaisi gandai, paskalos ir t. t. Išsiskirstydavo gana vėlai. Esant apsiniaukusiai nakčiai, kelią būtinai apsišviesdavo žibintu – kas be ko, ir šiaip drąsiau – o jeigu vilkas? O giedrą, šviesią naktį, spaudžiant šalčiui, girgždant sniegui po kojomis ir virš galvų plytint neaprėpiamam Paukščių Takui su skaudžiai spindinčiom ir mirksinčiom žvaigždėm ir paūkavusiomis platybėmis, grįžtantieji namo dažnai neatsispirėdavo pagundai pastovėti užvertę galvas ir paspėlioti – kas visa tai yra? Nieko nežinai, kokia čia Dievo galybė...

Paskutiniaisiais vokiečių metais grįžtančius į namus giedotojus ne vieną vakarą nenusakomu šiurpuliuku, neaiškia baime užkrėsdavo Utenos pusė – tikriausiai virš Utenos? – ryškus gana žemai kabantis šviesulys. Paskui kalbėdavo – čia jau rusų lėktuvai pakabina tokias šviesas. Nebūdavo girdėti jokių lėktuvų, bet išūli ryški šviesa kabodavo keldama nerimą. Kryžiaus kelių giesmės, Kristaus kančių apmąstymai niekuo nesisiejo su vokiečių laikraščiuose skelbiamu tikslingu fronto trumpinimu, tačiau kažkodėl prisiminus kaimo vyrų šnekas apie artėjančią frontą žmonėms vis daugiau kildavo minčių apie jų pačių kryžiaus kelius, kurie galėjo laukti ateity. Apie tai pašnekėdavo, tačiau ką, be šneku, galėjo daryti? Laukė ir tiek, kažin ko gero nesitikėdami. O ar kada ką gero atnešė karas?



Iš didesnių kaimo susibūrimų senesni gyventojai mena smagias gegužines. Dar tokias, kai joms surengti reikėdavo gauti policijos leidimą. Gegužinės prasidėdavo gana anksti, dar su saule, ir apie pirmą nakties jaunimas skirstydavosi namo. Girtų nebūdavo. Sueidavo nemažai pagyvenusių žmonių – ir pasilinksminti, ir pažiopsoti: kas su kuo, kaip gražiai ir t. t. Atvažiuodavo ir policininkas. Gegužinės vietą papuošdavo berželiais, plevėsuodavo trispalvė. Muzikantas būdavo arba samdytas (užmokesčiui skirdavo iš pinigų, surinktų už bilietus), arba grieždavo ir vietiniai: Jonas Gasiūnas, Anupras Karklinis, Juozapas Ramelis iš Musteikių. Kartais už bilietus surinkti pinigai būdavo skiriami Vilniaus vadavimo fondams.

Vėlesnės gegužinės nebeturėjo to ramesnio sukauptumo, šventiškumo – padvelkė alkoholio tvaiku, pigia bravūra, sunkiau valdomu anarchijos gaivalu, kartais neišvengta ir muštynių.

Kaime, ypač dar neišsiskirsčius į vienkiemius, gana gyvai buvo sutinkamos Užgavėnės. Dažniausiai šėliodavo jaunimas. Pasikinę arklį, apsidarę kuo įmantriausiais drabužiais (vaizduodami čigonus, žydelius, išsipaišinę kas kaip gali keisčiau), pasidarydavo „gervė“ – išvertę kailinius, per rankovę iškišę tokį ilgą kablį-kaklą, triukšmingai važiuodavo per kaimą. Staiga įvirtę į trobą prikrėsdavo visokių juokų ir labai vikriai stengdamiesi, kad niekas neatpažintų, sprukdavo atgal. Aišku, arklį tokiam reikalui pasirinkdavo smagu, kad niekas jų nepagautų. Kai visa juokus krečianti kompanija įgriūdavo į namus, paprastai vienas važnyčiotojas likdavo rogėse, mat žiūrėdavo, kad nesusitrukdytų kompanijos „pasitraukimas“.

Vėliau, mano vaikystės metais, dar pasitaikydavo šiokių tokių Užgavėnių šventimo atgarsių. Kuris nors ūkininkas įsodinęs savo vaikus pavažinėdavo – ir lėkdavo kuo greičiau, kuo smagiau. Dar susirinkdavo jaunimo grupelė pasivažinėti nuo Smėlio kalno – rogės kaip pašėlusios lėkdavo į gana ilgą pakalnę. Ir žinoma, motinos, ko gera, visose gryčiose dar neužmiršdavo kepti Užgavėnių blynų.

## Vėlių kalvelė

Daugelis senovės kaimų, ypač didesnių, turėjo savo kapines. Šeduikiai – ne išimtis. Kada atsirado tos kapinės ir ar tikrai iš pat pradžių jos buvo šioje vietoje, tiksliai nežinoma. Šiaip ar taip, dabartinė nedidelė pakilumėlė prie pat ežero Jono Puodžiuko žemėje yra ta vieta, kur guli tikrai daugiau kaip 100 šeduikiškių (ir ne vien jų, yra ir gretimų kaimų) tolimų giminaičių palaikai. Dokumentiškai tiksliai pagal išlikusias bažnytines knygas galima paliudyti kapinaites veikus kiek daugiau kaip prieš 200 metų. Iš pradžių jose laidota visi užbaigusieji žemišką kelionę – ir tie, vos kelių dienų, savaitių ar mėnesių kūdikiai, ir garbingo amžiaus sulaukusieji, dažnai atsiveikinę su šeimomis, priėmę paskutinius sakramentus. Vėliau, jau po kokių 1860 metų, kapinaitėse laidojami daugiausia vaikai arba visai nusenę. Parapijos kapinės buvo laikomos ir garbingesne vieta, ir, matyt, buvo tam tikra bažnyčios politika formuojant centrinės parapijos „mirusiųjų buveines“. Nors, be abejo, laidojimo vietą galėjo lemti ir tai, kad tos ar kitos šeimos ne vienas jau buvo palaidotas šiose kapinaitėse ir, galimas daiktas, turėjo aiškų savo kapą. Dabar, deja, nėra išlikusių atskirų kapų, kokių nors žyminčių tvorelių ar kitų ženklų. Yra pastatytas akmeninis kryžius su jame iškalta 1906 metų data. Sakoma, jį pastatę Mediniai. Kas žino, ar tai buvo bendra auka Dievui, ar prisimenant konkretų Medinių giminės

velionių. Šiaip jau ta pavardė yra palaidotas ne vienas šeduikiškis. Antai 1824 m. – Jokūbas Medinis, išgyvenęs 73 metus, 1863 m. – Domicelė Medinienė (60 m.), 1868 m. – Agota Medinienė (buv. Deveikytė, 68 m.), 1869 m. – Mykolas Medinis (73 m.). 1874 m. – dvi mažametės Medinytės Teklė ir Veronika. Aišku, daugiausia čia Puodžiukų, mat kaime ši pavardė dažniausia – apie trečdalis visų palaidotų.

Daugelio dabar dar gyvų šeduikiškių, tebegyvenančių kaime ar išsisklaidžiusių po Lietuvą, protėviai palaidoti šiose kapinaitėse. Yra žinoma čia ilsintis ir ilgą gyvenimą nugyvenusių šeduikiškių – štai Justinas Mačerauskas, miręs 1880 m., buvo seniausias žmogus – 90 metų – iš tais metais mirusių visoje Tauragnų parapijoje, o 1891 m. mirusi Elena Puodžiukienė (buv. Levanaitė) irgi sulaukusi gražaus 90 metų amžiaus. Sakoma, kad už šių kapinaičių tvoros buvo laidojami savižudžiai, ne katalikų tikėjimo žmonės, nespėti perkrikštyti naujagimiai. Jono Puodžiuko tėvas Antanas pasakojęs, kad šalia šių kapinaičių tvoros yra palaidoti du rusai girkaliai. Jie kaime kalę giras, dėl kažko susipykę, karštai susikivirčiję ir vienas kitą užsimušę plaktukais. Kaimo žmonės, nenorėdami turėti nemalonumų ir bijodami policijos, juos atvežę prie kapų ir palaidoję šalia tvoros.

Paskutiniai istorinių pervartų, sumaišties metai irgi papildė viena kita auka kapinaitės. 1945 m. Anastazijos Medinienės sode buvo apsistojęs rusų kareivių dalinys, o mūšiai vyko už Tauragnų. Ten sužeistus du kareivius dar gyvus atvežė į sodą, bet jie neilgai trukus mirė. Tada fronto draugai kareivius atlydėjo į kapelius su orkestru, į iškastas duobes pridėjo dobių, susupo kareiviškais brezentais, ant kaklo užkabino lenteles su vardais, pavardėmis, gimimo metais ir, triskart šautuvų salve pagerbę atminimą, palaidojo. Vieno vardas buvęs Piotras, kito – Ivanas, pavardžių neprisimena.

Šie kapeliai priglaudė ir partizaną – 20-metį Bronių Vytėną (slapyvardžiu Lapas), žuvusį Raistiniuose 1946 m. Atvežė jį slapta palaidoti Raistinių Kurlavičiai. Skrebai liepė jį užkasti pabalyje, tačiau Kurlavičiai išdrįso jį atvežti čia palaidoti – vis esą šventa vieta. Šis kapas būdavo papuošiamas, ir skrebai, sužinoję apie tai, nekartą tuos papuošimus išdraskydavo, aplinkinių klausinėdami, kas kapą prižiūri. Tačiau „mačiusių, žinančių“ neatsirasdavo, ir kapas buvo kiek įmanoma ir toliau prižiūrimas.

Kiek žinoma, tai buvo paskutinis palaidojimas šiose kapinaitėse.

Sovietiniais metais kapinaitės buvo apleistos. Prasidėjus atgimimui, permainas pajuto ir ši rami paežerės vietelė. Suėjo visas kaimas, iškirto, išvalė krūmus, paminkloaugininkai pasirūpino, kad prie vartų atsirastų užrašas, skelbiantis, jog tai yra saugotinas paminklas. Nuo tol kapinaitės yra kiek įmanoma prižiūrimos, aptvarkomos. Vytautas Puodžiukas pastatė du kryžius, kunigas juos pašventino. Vienas kryžius – partizanui, kitas – tiems rusų kareiviams, nes jie buvę krikščionys, prieš mirtį meldęsi. Daugiausia rūpesčių, aišku, tenka Jono Puodžiuko šeimai, bet padeda ir kaimo moterys. Per Visų šventųjų dieną kiekvienais metais jos ateina pasimelsti, uždegti žvakių. Neseniai ant kapinių atsirado kuklus, bet prasmingas paminklėlis iš juodo granito, kuriame Vytautas Puodžiukas iškalė tekstą, primenantį, kas čia palaidota, kiek jų guli po šios nedidelės kalvelės smiltim. Gaila, kad kaime lieka vis mažiau žmonių, kuriuos su šia vieta sietų protėvių, protėvių atminimas. Reikia tik viltis, kad pasikeitus gyventojams kapinaitės nebus užmirštos.

## Gyvačių gaudytoja

Kaimo pakraštyje gera troba. Gyvena brolis ir sesuo. Gyvena pasiturimai. Brolis jau ėmetėjęs, bet dar nevedęs. Žiemą vasarą nemėgstantis dėvėti kepurės, bet, sako, jei šaltą žiemos dieną sutiksi jį vežant iš miško malkas, pamatęs žmogų jis užsidės kepurę. Tuose namuose gyvena dar dvi moterys. Viena suaugusi, kita visai mažytė. Suaugusi – nedidelė, tyli moterėlė Veronyka. Kaime buvo tuo vardu ne viena ji, bet kai pasakydavo kažkodėl taip sukirčiuodami, visi suprasedavo, koks jos statusas: samdinė ne samdinė, tarnaitė ne tarnaitė, piemenė ne piemenė. Paprasčiausiai ji ūkyje visur reikalinga, viską mokanti ir sąžiningai dirbanti. Ar gauna kokį atlyginimą – kas ten žino. Mat yra dar vienas delikatus dalykas – ji turi mergaitę, tokį ramų tylų vaiką, dėl kurio tėvystės kaime visai kartais paspėliojama. Tačiau daugiau šiaip iš smalsumo ar neturint ką veikti, negu iš kokio suinteresuotumo. Niekas nei iš rašančiojo vienmečių, nei iš augesnių mergaitei neprikiša, kad ji neturi tėvo. Ir kam gi verstusi liežuvis ką bloga sakyti tai tvarkingai aprengtai mielai, droviai, kruopščiai, nieko nesupykdančiai mergaitei?

Šiaip ar taip, tuose namuose gyvenama lyg ir kažkaip kitaip negu įprasta, tačiau ten niekas jokių skandalų nekelia – ir kas kam darbo. Pakalbama, kad šeiminkas lyg ir norėtų Veronyką vesti, bet, girdi, sesuo nesutinkanti – dalyk tada žemę, kitokį turtą. Todėl viskas rieda įprastiniu keliu: darbas veja darbą, vieni auga (mergaitė, ji jau lanko kaimo mokyklą, tenai sargauja ir šeiminko sesuo), kiti sensta (šeiminkas, jo sesuo, Veronyka). O kaimiečių įprastinėje buityje Veronyka atrodo savotiškas, „egzotiškas“ žmogus. Mat jinai gauda gyvates. Nematę, kaip tai daroma, jai priskiria vos ne antgamtinius sugebėjimus: gyvatės vos ne pačios įlendančios į butelį. Tai, žinoma, netiesa, bet kad moteriškė jas gauda plikomis rankomis, tai teisybė. Gaudyti yra kur – galima sakyti, pačioje pašonėje yra raistas Kibenius. Jame gyvačių pilna. Veronyka iš to pasidarė savotišką verslą – prisigauda gyvačių, iš kurių vienas sudžiovina, kitas užpila degtine, trečias gyvas, uždarytas į butelį, nuveža parduoti. Štai kaime pasklinda:

– Veronyka pusę turgaus bobų išvaikė. Nagi ištrūko iš butelio gyvatė ir šliaužia, o moterys, palikę savo prekes, išlakstė.

Žinoma, nieko bloga neatsitiko, Veronyka pasivijo bėglę, čiupo už galvos, įkišo į butelį, ir viskas. Kitąkart pasakėjo žmonės, kad ne viena gyvatė, sukišta į prikūrentą krosnį, išlindusi pečiadangtės apačia. Gal ne viskas taip buvo, kaip pasakojama, gal būta dar įdomiau, bet kai žmonės susiduria su neįprastais pomėgiais, darbais, juo labiau gyvatėmis, kurių nepagrįstai bijo, mistikos ar legendų neišvengsi. Viena tikra: kaimiečiams ir kitiems žmonėms Veronykos paslaugų reikėjo – prastai ėdantiems paršams supenėti sudžiovintos gyvatės, kitų gyvulių tam tikriems negalavimams išgydyti. Žmonės irgi žinodavo įvairių receptų, susijusių su gydymu gyvatės milteliais, antpilais. Todėl Veronyka turėdavo iš to ir kokį centą, ir padėkos sulaukdavo. O jai pačiai, jos prigimčiai šis pomėgis, bendravimas su gamta, susidūrimas su tam tikra rizika, matyt, buvo jos asmenybės saviraiška, papildymas.

Kaimo senbuviai neprisimena, ar į gyvenimo pabaigą ūkininkas teisiškai įformino savo ryšį su Veronyka. Iš esmės tai nieko ir nekeitė – ir taip buvo aišku, kam liks viskas po jo ir sesers galvos.

Veronykos dukra išaugo gera dora moterimi, ištekėjo už darbštaus vyro, susilaukė šaunių keturių vaikų – trijų sūnų ir dukters.

Deja, deja... Viltinę šeimą gyvenimą 2001-ųjų pavasarį sudarkė jaunas nenuspėjamo elgesio pakaušęs kaimo atkilėlis. Darbštus, nepaprastai nagingas, tylus namų šeimininkų sūnus atėjusio į svečius žiaurių smūgių suskaldyta galva, subadytas paplūdo kraujo klane savo namuose. Tėvai, negalėdami pakelti užgriuvusio siaubo, nusipirko butą Utenoje...

## Pragaištingas smėlis

Aplink – priemolio su smėliu žemė, jaura. O čia nemažas lopinys giliausiai nueinančio gryno smėlio. Tokia smėlio kepurė su šone žaliuojančiu beržynėliu, kurią Levanų šeima, būdavo, taip iššvarina, kad atrodydavo kaip darželis. Beje, jame būdavo ir grybų, ir pakraščiais žemuogių. Tai Smėliakalnis. Kalnu jis atrodo žvelgiant iš rytų pusės, iš ten jis tikrai kalnas su papėdėje nusidriekusiama nemaža pieva, o važiuojant keliu iš pietvakarių jo nė nepastebėsi. Ilgoką laiką, bent jau mano vaikystės metais, ne vienas arčiau jo gyvenantis kaimietis čia žiemą laikydavo sėklines bulves. Buvo iškastos gilios duobės, kurias pripildavo bulvių ir parengdavo žiemoti. Pavasarį, atėjus bulviasodžiui, kaimiečiai jas su arklukais parsiveždavo namo. Kad darbas sparčiau vyktų, kol žmogus suvažinės ten ir atgal, dažniausiai vienas likdavo toliau rinkti. Ir štai vieną 1938 ar 1939 metų pavasarį atvažiuoja žmogus prie Jurgio Medinio duobės ir mato – jos šonai suvirtę į vidų! Jėzau Marija, nėra Ievutės! Toks šauksmas sukvietė ir daugiau kaimo žmonių, kurie, šurpdami nuo įvykusios nelaimės, atkasė moteriškę ir bandė ją visaip gaivinti. Deja, smėlis buvo užgesinęs jos gyvybę.

Jurgis Medinis liko našlys. Kadangi vaikų neturėjo, įsidukrino giminaite Adele Bareišytę, užrašė jai žemę. Adelė vėliau ištekėjo už Petro Gylio, kuris, atėjęs čia užkuriom, greitai ir gražiai išitraukė į kaimo gyvenimą, sukūrė darnią šeimą.

O Smėliakalnyje įvykusi tragedija labai sukrėtė visus kaimo žmones, ir nuo to laiko kalno bulvių saugykla buvo naudojama labai atsargiai ir jau visai neilgai.

## Liūdnos pabaigtuvės

Kita pačių seniausių kaimiečių prisimenama didelė nelaimė – nuskendo žemę dalijęs matininkas. Tai buvę 1932 metais. Per Sekmines Jauniškių kluonienoje buvusi gegužinė. Tądien matininkai Ruzgas, Dulevičius, trečias, prisimenamas tik Gedimino vardu, išilinksminę po žemės matavimo (sako, pabaigtuvių), su trimis merginomis nušurmuliavo paežerėn. Susėdo į Jurgio Medinio laivelį. Irdamiesi į gylę pastebėjo, kad laivelin sunkiasi vanduo. Viena mergina išsigandusi šoko į krantą, dėl to laivelis taip siūstelėjo, kad Dulevičius krito aukštiekninkas – ir stačiai gilumon. Jonukas Puodžiukas, visur spėjantis vaikas, pamatęs, kas atsitiko, rėkdamas atlėkė gegužinėn: „*Matininkas prigėrė! Matininkas prigėrė!*“ Viskas vyko čia netoliese, visas kaimas pasipylė paežerėn. Ir nardė, ir tinklu gaudė. Galiausiai išgriebė. Tačiau atgaivinti nepavyko.

Taip žemės dalijimas buvo paženklintas nelaime. Ir tada sakė, ir dabar pasakytume, kad, ko gero, jei nebūtų taip jaunatviškai nieko nepaisę, jei būtų apdaresni buvę... Tada tikriausiai nebūtų šio pasakojimo.

## Dievo pirštas?

Kas įlįs į žmogaus sąžinę? Gal jis ką nugvelbęs kenčia, atgailauja, gal jį kamuoja baisi gėda? Gal jis pačios prigimties „užkoduotas“ taip daryti? Kas žino... Kaimiečiai apie tai nesusimąsto ir vertina tik faktus: tas dingio, ir tai jo kaltė, anas tikriausiai irgi jo darbas. Ir t. t., ir t. t. Gal taip žmogui priskiriamos ir ne jo iškrėstos didesnės ar mažesnės šunybės? Bet tada pasakyk, mielas žmogau, kodėl iki jo atėjimo į kaimą to nebuvo? Ką atsakysi į tokius kaimiečių argumentus? Štai iš vieno namo sienojų tarpo ištraukė uždegtą pantį – rūksta, smilksta, greičiausiai būtų uždegęs trobą. Gretimame kaime nei iš šio, nei iš to sudegė tvartas. Nebuvo ten nei elektros, nei vaikai su degtukais žaidė – na, stačiai jokios aiškesnės priežasties, kaip tik ta, kad tyčia buvo padegtas. Ir įtariamas tas pats žmogus. O tam prapuolė reikalingas ūkyje įrankis, koks rakandas – irgi ant to žmogaus šunis karia. Netampo jo policija, kaimiečiai supranta, kad nesučiuptas nusikaltimo vietoje – ne nusikaltėlis, o dėl menkesnio daikto – ir žinodami, kad tai jo darbas, numoja ranka, suk jį galai ar mat jį dievai.

Betgi vieną dieną visų lūpos atvipo iš netikėtumo. Galbūt kai kam šitai sukėlė pasitenkinimą. Bet viską sužinoję nebūtų norėję atsidurti šeimnininko vietoje ir jam to nebūtų linkėję. Jeigu tai būtų ne gamtos (Dievo?) atsitiktinis pasireiškimas, o žmogaus rankų darbas, pasakytume – per žiauru. Bet žmonės prakalbo: tai Dievo pirštas, jis parodė, kad nedorai gyveni.

Sako, ir diena, ir vakaras buvo giedri. Ir nei iš šio, nei iš to atsiradęs debesis. Ir iš to debesies staiga – plykst, trinkt vienintelis žaibas į to visiems žinomo žmogaus didelį tvartą ir daržinę. Spėjus praverti duris, išbėgusios kiaulės. Jas ilgai gaudė plūsdamiesi ir širsdami pusgirčiai vyrai. Supleškėjo ne tik pastatas, bet daug ir kitokio ūkininko gero. Keisčiausia, sako, nebuvo nei lietaus lašo, nei daugiau kokios perkūnijos. Dievas dūręs pirštu išpėdamas. Kaip sakoma, nori tikėk, nori ne. Tvarto, daržinės nebeliko... Betgi stebėtinas to žmogaus krutnumas, darbštumas – sudegusiųjų vietoje iškilo nauji, didesni.

## Skaudus atsisveikinimas

*„Levanas parduoda namus, išsikrausto su dukrom į Panevėžį“*, – kaimui ši žinia buvo netikėta ir skaudi. Senieji gyventojai Praną Levaną prisiminė dar kaip jaunystės laikų senovinio sodžiaus gyvenimo gerą draugą, kaimyną, jaunesniuosius su jo namais siejo naujesni prisiminimai. Santūraus būdo, apmąstantis įvykius ir žodžius, patyręs gyvenime daug netekčių (vaikų, žmonos mirtys), tačiau netapęs niurgzliu ar atšiauriu, niekuomet nepraradęs tylaus, gilaus tikėjimo Apvaizda, pusamžį perkopęs vyras daugeliui buvo kantraus, sąžiningo, darbštaus ūkininko pavyzdys.

Jo, Prano Levano, ir Veronikos Levanienės bei keturių vaikų – Bronės, Juozo, Antano ir Genovaitės – namai buvo savotiškas Užusmėlės traukos centras. Nebūtinai fizinis – jaunimo pasilinksminimai, gegužinės pamaldos – o tam tikro ūkinio lygmens, šviesos, noro neatsilikti siekimas. Veronika Levanienė – linksma, energinga, gražaus balso dainininkė – gieda Tauragnų bažnyčios chore, priklauso tretininkų draugijai, vyriausioji dukra Bronė irgi ne tik pamaldi, darbšti, visus ūkio darbus mokanti mergina, bet ir aktyvi jaunoji pavasarininkė. Iš Tauragnų atkeliauja kata-



likiški žurnalai „Pranciškaus varpelis“, „Lurdas“, „Šaltinėlis“, namie prenumeruojamas „Ūkininko patarėjas“, „Mūsų laikraštis“. Knygos iš pradžios mokyklos bibliotekėlės papildė vaikų, tikrų knyggraužių, lektūrą. Negana to – šiuose namuose „pagaminama“ knyga „Nuotykių keliaujant“ irgi tikra keliauninkė – ją skaito, jos laukia ir kaimynų vaikai. Tai sumaniai susiūtos į knygą iškarpos iš „Mūsų laikraštyje“ 1934–1940 m. spausdinamų tęstinių Jono Kudreikio (žurnalisto Česlovo Kau- no (1906–1962) slapyvardis) nuotykių, kurie jaunus skaitytojus traukė kaip koks magnetas ir kurie, be abejo, prisidėjo prie „Mūsų laikraščio“ populiarumo – pamanyti tik, 87 tūkstančių tiražas!

O suaugusieji žvalgosi, aptarinėja – Levano kieme stovi raudonas traktorius: ars, lėkščiuos Kieviškių *darymą* (kemsyną, raistą). Vincentas Mačerauskas irgi žvalgosi – reikia ir man kviestis į savo liūną. Jaunimas klausinėja Antano, kuriame ežere laikys valtį – Antanas su inkartiškiu draugu Broniumi Treiniu dirbasi valtį.

... Kieviškių daryme – žolė ligi juostos, didėja banda, gausėja derlius. Dviejų dienų darosi mažoka rudenį burgzti kuliamajai.

Šeima, sakytum, jau suaugusi, jaunimui rūpi ir pasilinksminti, ir darbą pasilengvinti. Namuose nuskardi akordeonas. Juozas, Antanas per jaunimo šokius ar ir šiaip vakarais kaskart pina vis gražesnes melodijas. O vokietmečiu vaikinai po Užusmėlę ir plačiau paskleidžia žiedų kalimo maniją. Kuri mergina, o ir vaikinai nenorės pasipuikuoti gražiu žiedu? Centai, kapeikos, pfenigai išmoningų vaikinų rankose virsta žiedais – su akutėmis ir širdelėmis jie žiba ant daugelio kaimo merginų rankų. Visa tai už dyką, už gražų paprašymą. O paskui – vėl naujiena: Levaniokai pastatė vėjinį malūną! Nors statinys anaip tol ne didžiulis, bet puikiausiai mala, tik nepikluoja. Kaimynas Pranas Jauniškis – girdi, kuo aš prastesnis – ima ir užtupdo ant kalnelio šalia kelio irgi vėjinį dailų malūnelį. Ir sau, ir kaimynui neatsako sumalti.

O dar vieną dieną iš Levanų namų atkeliauja žinia apie detektorinį radijo imtuvą. Jau nebe idėja, o tikrai šnekantis, grojantis daikčiukas. Ir vėl – kas pats gaminasi, kam Levaniokai pagamina. Tačiau detektorinis ir lieka detektoriniu, jam reikia ausinių. Netrukus Levanų namuose sušneka, užgroja tikras „Philips“. Nuostabu – pavargęs ar negalėdamas nueiti į bažnyčią, net šv. Mišių gali klausytis per radiją, gali pasikviesti ir kaimynus.

... Betgi 1944 m. per radiją pradeda sklisti negeros žinios: jeigu ateis rusai, žudys, degins... Nepapjovė, nesudegino, tik savo atėjimą į Levano sodybą rusai apreiškė sušaudydami svirno duris, nepalikdami tvarte nė vienos iš penkių kiaulių.

O paskui – paskui viskas žemyn, liūdny: atėmė žemę, suvarė į kolūkį, už darbadienį skaičiavo gramais, Bronė minkydama duoną dairėsi, ko čia idėjus – bulvių ar dar ko – kad jos būtų daugiau? Vaikinai išvažiavo į miestą, tėvas liko tik su dukrom. Ką čia prigyvensi? Liūdnuma. Užtat ir – sudiev, Šėduikiai, sudiev, kaimynai. Dovanokit, jei kas buvo ne taip... Taigi... Laimingai jums – neturėjo net ką daugiau pasakyti kaimynai – ką gi patarsi, kaip paguosi? Patiems irgi reikia guostis – galgi kaip nors išgyvensim...

... Pasitiko, palydėjo šėduikiškiai Levaną, sugrįžusį jau amžino poilsio į parapijos kapines – prie savo tėvų, žmonos ir trijų vaikų.

2000 m. Šeduikių kaime gyveno:

- |                          |                           |
|--------------------------|---------------------------|
| 1. Bronius Bučenskas     | 14. Jonas Mačerauskas     |
| 2. Vytautas Deveikis     | 15. Vincas Maksimavičius  |
| 3. Stasys Gyls           | 16. Jonas Noreika         |
| 4. Aleksas Grašys        | 17. Vytautas Norvaišis    |
| 5. Julė Grašienė         | 18. Jonas Puodžiukas      |
| 6. Algis Jankauskas      | 19. Vytautas Puodžiukas   |
| 7. Valdas Kavaliauskas   | 20. Natalija Puodžiukaitė |
| 8. Feliksas Klimanskas   | 21. Anelė Puodžiukienė    |
| 9. Petras Kuliešius      | 22. Elena Puodžiukienė    |
| 10. Valentas Kurlavičius | 23. Veronika Šidlauskaitė |
| 11. Stasys Lisauskas     | 24. Valdas Trumpa         |
| 12. Juozas Mačerauskas   | 25. Indrė Valterienė      |
| 13. Mamertas Mačerauskas | 26. Vincas Vyšniauskas    |

## Kaimo žemėvardžiai

Pateikiami Šeduikių kaimo įvairių vietų vardai nėra vienodo „svorio“. Vieni jų yra visam kaimui, bent jau vyresniems žmonėms, žinomi, kiti – vieno ar kito ūkininko sugalvoti pažymėti savo žemėje nedidelei pievelei, raisteliui, krūmams ar pan. (pavyzdžiui: tėkmelė, raistelis, nuoskina).

Žemėvardžiuose pasitaikantis „kalnas“ – tai toli gražu ne „tikras“ kalnas, bet vis dėlto ryškesnė kalva, pakiluma. Ne visų žemėvardžių kilmė aiški, daugelis jų susiję su žemės, dirvožemio pobūdžiu (klampi bala, sunki ar žvyringa, durpinga žemė). Toliau pateikiamus žemėvardžius prisiminė 82 metų kaimo gyventojas Jonas Puodžiukas.

Čyšinės (kalnas J. Puodžiuko žemėje; senais laikais ten laidoti žmonės. To įrodymas – kasant bulvėms žiemoti duobes buvo ne kartą rasta žmonių kaulų).

Gaugora – kalnas (sietina su prasta žeme, graužyne), Lapinės – kalnas, Smėliakalnis, Jauros (ir aukštuma, ir sunki su priemoliu dirva).

Degsnė, Tarpudegšnis, Juodapurvis (durpingos žemės vieta), Juodžemis, Pūkinė (pieva, kurioje auga pūkuota žolė), Duobė (pieva lomoje), Darymas (Bučensko pievos), Kieviškių darymas (sietinas su kemsuota pieva, kurioje būdavo pempių; pievos Augustino Šidlausko ir Prano Levano žemėje), Degutinė, Asiūklė, Lanka, Liūnas, Liūgelis, Paliūnės, Palymėlis, Tėkmelė, Pylimas, Pasmėlė, Gilioji (bala), Apidėmės (bala), Didysis raistas, Šilelis (raistas), Kasiularaistis (sako, tame raiste kadaise pasikorusi merga, vardu Kasiulia, tokį pasakojimą Jonas Puodžiukas yra girdėjęs iš savo tėvo Antano), Kibenius (raistas), Pušies kelmas (raistas), Šiekštynė (raistas), Bubiškės, Piestos raistas (piestos formos), Raistelis.

Upė (upelis, įtekantis į ežerą prie Tumėnioko), Margavonė (šiam miško masyve kaimas turėjo po tam tikrą plotą miško), Kačiukiškės (miškas).

Veršiapilvis (vieta prie ežero, išlinkusi į ežerą „kaip veršio pilvas“), Kiaulinės, aukelis, Beručkis, Šeduikiškis (vienkiemis, kur dabar gyvena Petras Kuliešius), Versmelės, Lazdynė, Padrabiai (Padrebiai? O nuo ko drebėti?), Klunkiškės, Minotiškis, Pakapė (vieta prie kaimo kapelių), Lyšnojė (kai sodiečiai kėlėsi į vienkiemis, matininkams matuojant liko žemės, kuri buvo lyg ir niekieno, todėl pavadino ją „lyšnaja“; ten visi ganydavo gyvulius), Pas stulpą (Jono Puodžiuko žemės vieta netoli

Pumpučio), Molebestis (Juozo Jauniškio žemėje pakilumėlė, kur būdavo galima pasikasti gero molio), Prie didžiojo beržo (beržas ne tiek aukštas, kiek senas), Šv. Jonas, Prie šv. Jono (Vincento Mačerausko žemėje prie mažyčio upeliuko pakelėje ant stulplo stovėjo medinė šv. Jono Krikštytojo statulėlė).

Autorius ypač dėkoja Puodžiuko šeimai – Jonui, Eleonorai, dukrai Zitai, pasakojimais ir kitais duomenimis daugiausia prisidėjusiems rengiant rašinį, taip pat Vytautui Puodžiukui, Antanui Levanui, jo seserims Bronei ir Genovaitei.

## Stūglius prisimenant

*Pasakojo Jonas Bitkevičius ir Aldona Liutvinienė (Linkaitė)*

*Užrašė Birutė Rozancevienė (Bitkevičiūtė)*

Stūglių kaimas XIX amžiaus pabaigoje – XX amžiaus pirmojoje pusėje priklausė Utenos apskrčiai, Tauragnų valsčiui. Jis yra 5 km nuo Tauragnų į šiaurę Sálako link. Stūglius supa šie kaimai:

- Alksniškės – pietryčiuose
- Kabõriškės – pietryčiuose
- Užviškės – rytuose
- Bajõrai – šiaurėje
- Musteĩkiai – vakaruose
- Kolališkės – pietvakariuose
- Pilkėniai – pietuose
- Stũčiai – pietryčiuose

Stūglių kaimas buvo didelis – turėjo 50 kiemų ir apie 20 valakų žemės. Gyventojai gyveno gatvinio kaimo *ũlyčioj*. Žemė Stūgliuose prasta – mažai kas užderėdavo, todėl gyvenimas buvo sunkus. Buvo toks posakis: „*Vandens – nors prigerk, akmenų – nors užsimušk, tik duonelės mažoka*“. Žmonės gyveno draugiškai, augino dideles šeimas, todėl buvo daug vaikų, jaunimo. Kaime nuolat, ypač šventadienių vakarais, skambėdavo dainos, jaunimas šokdavo. Nors žmonės buvo neturtingi, tačiau darbštūs, sąžiningi. Jei atsirasdavo bent vienas ką nors pavogęs, 10–20 metų visi tai atmindavo. Durų niekas nei dieną, nei naktį nerakino. Dar ir dabar kaime ištikus metus stovi dešimtys tuščių namų, bet niekas langų nedaužo, nelenda į vidų ir nieko neima. Kaime juokaujama, kad žmonės turtingi, visko turi savo, tad svetimo jiems nereikia.

**Švietimas.** Stūglių kaime, nors ir nemažame, raštingų žmonių beveik nebuvo. Eiti į bažnyčią su didžiule maldaknyge buvo garbės reikalas. Motinos, pačios mažai temokėdamos, stengėsi išmokyti vaikus skaityti Mišių maldas. XX amžiaus pradžioje caro valdžia buvo pradėjusi kaimuose steigti mokyklas. Į Stūglių kaimą atvažiavusi komisija sukviėtė kaimo susirinkimą, ir buvo nutarta čia statyti mokyklą. Komisijos nariams išvažiavus, žmonės susirūpino, kad mokyklos statyba ir jos išlaikymas jiems gali brangiai kainuoti. Tad gal geriau būti be mokyklos. Vyrai, surinkę iš kaimiečių dovanų (lašinių, dešrų ir kt.), pasivijo komisiją ir ėteikė „dovaną“ prašydami nuimti tą nelaimę – mokyklą. Komisija mielai sutiko ir vietoj Stūglių mokyklą pastatė Šei-

matiės kaime. Stūgliuose žmonės samdydavo daraktorius vaikams mokyti. Jie, patys būdami mažai raštingi, savo menkas žinias sugebėdavo perteikti vaikams.

Kai kurie vaikai lankė Sirvėdžių ar Tauragnų rusiškas mokyklas. Sirvėdžių mokykloje mokytoja buvo rusė ir vaikus mokė rusiškai. Mokykloje nebuvo vandens, tai vaikai eidavo pas kaimynus atsigerti. Ten gyveno rusai sentikiai. Jie duodavo gerti iš svetimiems skirto puoduko *paganoj kružki*.

Apie 1921 metus Juozas Bitkevičius pasirūpino, kad Stūglių kaime būtų įsteigta mokykla. Prieš tai jis Bajorų ir Stūglių kaimuose surinko parašus dėl mokyklos steigimo, bet vėlai pradėjo ir tais metais mokyklų inspekcija nedavė mokytojo. Tada laisvu susitarimu iš Klėkių kaimo pasamdė daraktorių Juknevičių. Jis mokė Antano Jurkos (39) namuose. Padieniui nuo vaikų skaičiaus daraktorius valgydavo pas mokinių tėvus. Jonas Bitkevičius irgi vienerius metus mokėsi pas daraktorių. Jo brolis Juozas, mokyklos steigėjas, buvo baigęs rusišką Sirvėdžių mokyklą.

Gavus mokytoją, pirmaisiais metais mokykla buvo Antano Jurkos (39) (žr. kaimo planą) namuose, antraisiais – pas Petrą Vaišnorą (*Brikėną*) (37), o paskui vėl grįžo pas Antaną Jurką (39) ir ten buvo iki mokyklą perkeltą į Bajorų kaimą.

Pirmoji mokytoja buvo Leonora Kazlytė. Ji suskirstė mokinius pagal žinias į tris klases. Jau 1922 metų pavasarį trečiosios klasės mokiniai Utenoje laikė baigiamuosius egzaminus kartu su kitais apskrities vaikais. Egzaminai vyko tris dienas. Vaikai nakvojo mokykloje ant grindų, pasikišę po galva terbeles su maistu. Išlaikę egzaminus, naktį laimingi grįžo pėsti 18 km į namus. Tai buvo Jonas Bitkevičius, Teklė Bikelytė, Stasys Vaišnoras – pirmieji Stūglių mokyklos „abiturientai“. Kitais metais mokytojavo Augutis, o po jo Murauskaitė. 1924 m. Juozas Bitkevičius išėjo į kariuomenę. Išeidamas sakė: „*Aš išvažiuoju, išvažiuos ir mokykla*“. Taip ir atsitiko, nes nebebuvo kam kovoti dėl mokyklos ir ji buvo perkelta į Bajorų kaimą. Nuo to laiko Stūgliuose mokyklos nebuvo. Vaikai lankė Bajorų kaimo mokyklą.

**Kultūra.** Mokytoja Eleonora Kazlytė Kazio Vaičiūno (*Vėtrinio*) (30) klojime pastatė pirmąjį vaidinimą – operetę „Kuprotas oželis“. Šis klotimas buvo toje vietoje, kur dabar yra pieno surinkimo punktas. Paskui visi vaidinimai vyko Antano Jurkos (39) klotime, o šokiai – jo troboje. Kitus vaidinimus statė kaimo jaunimas. Veronika Linkienė (Bitkevičiūtė) vaidino Sniego karalaitę. Artistus grimavo Tauragnų pašto viršininkas. Tais laikais vaidinimams rengti reikėjo gauti valdžios leidimą. Jį duodavo tik organizacijoms. Stūglių jaunimas leidimus gaudavo Tauragnų šaulių sąjungos vardu. Vakarėlių metu budėdavo policininkas. 24 valandą jis visiems liepdavo eiti namo. Jaunimas išsiskirstydavo, palaukdavo netoliese, kol policininkas išeis, ir vėl grįždavo linksmintis.

Apie 1950 metus 12–15 metų mergaitės (tai buvo naujoji jaunimo karta) žaisdamos sugalvojo inscenizuoti liaudies dainas, pvz., „Buvo gera gaspadinė gero vyro



*Mokyklos Stūgliuose  
steigėjas Juozas  
Bitkevičius Lietuvos  
kariuomenėje Kaune*

žmona“. Iš viso inscenuotos trys dainos. Šio sumanymo iniciatorės buvo Veronikos Linkienės (Bitkevičiūtės) (2) dukros Aldona ir Birutė, Valio (10) dukra Nijolė (dabar gyvena Trakuose), Kazio Šinkūno (27) dukra Aldona (dabar gyvena Vilniuje), Vaišnoras (Čiumuro) dukra Aldona (dabar gyvena Tauragnuose). Vaidinimas buvo statomas Kazio Šinkūno, Antano sūnaus (27), namuose. „Artistės“ pačios įsirengė sceną, vienos dainavo, kitos pasikeisdamos vaidino. Vaidinimo pažiūrėti susirinko visas kaimas. Žiūrovai „artistėms“ negailėjo katučių ir pagyrimų.

**Vakaronės.** Stūglių kaimo vyrai vakaroti rinkdavosi į numatytas sodybas. Ten aptardavo kaimo reikalus, šnekučiuodavosi. Dar caro laikais, susidėję pinigų, buvo užsisakę laikraštį. Augustas (11) arba Adolfas (15) Tartilai garsiai skaitydavo laikraštį. Paskui vyrai išgirstas naujienas aptardavo. Pirmasis radijo imtuvas be ausinių atsirado Musteikių kaime pas Jakštoną 1928 m. Iš Stūglių kaimo žmonės eidavo pasiklausyti to radijo. Tie metai Lietuvoje buvo labai lietingi. Žmonės baiminosi, kad ant stogų iškeltos radijo antenos pritraukia ne tik garsą, bet ir lietu. Jie samprotavo, kad reikėtų nuversti tas antenas, bet nenuvertė – apsiprato.

Kol vyrai vakarodavo, namuose likusios moterys verpdavo linus ar vilnas. Linų pluoštą rūšiuodavo į *valaknas* ir pakulus. Iš suverptų pakulų ausdavo audinį vyrų kelnėms ir marškiniams. Iš valakno ausdavo drobes, kurios buvo labai vertinamos. Dar ausdavo lovatieses (*kapas*), rankšluosčius, staltieses. Stūglių kaime geriausias audėjos buvo Veronika Linkienė (Bitkevičiūtė) ir jos pusbrolio Antano Alekno žmona. Veronika sugebėdavo austi ne tik 4 ar 8 nytimis, bet ir 16 ar net 24.

**Kryžiai.** Kaime buvo šeši kryžiai. Jie buvo pastatyti šių ūkininkų kiemuose: Anupro ir Liudviko Vaškelių (45), Antano Jurkos (39), Antano Musteikio (*Riaubos*) (43), Trinkūno (6), Antano Šinkūno (*Svikleženčio*) (27), Anupro Bikelio (*Kivelio*) (3).

Stūglių lauke prie Tauragnų vieškelio stovėjo du kryžiai. Vienas iš jų geležinis, pastatytas XIX a. pabaigoje kaimo jaunimo iniciatyva. Antrasis akmeninis kryžius pastatytas vietoj ten stovėjusio raudonai dažyto medinio kryžiaus, vadinto *bobų kryžiumi*. Šiam kryžiui nugriuvus, Jono Musteikio (*Riaubos*) (41) iniciatyva toje vietoje pastatytas akmeninis kryžius. Sovietiniais laikais buvo numušta šio kryžiaus kryžiafonė, o XIX a. kryžius visai nuverstas. Akmeninis kryžius dabar atstatytas. Trys dienos prieš šeštines buvo vadinamos *kryžiavonės* dienomis. Per tas dienas visas kaimas lankydavo kaimo kryžius su maldomis ir giesmėmis. Taip pat nueidavo ir į kapelius.

**Kaimo kapinės.** Stūglių kaimo kapinės yra prie Tauragnų–Salako kelio ir kaimo gatvės sankryžos šiaurės vakarinėje dalyje. Jose XX a. pradžioje ir dar anksčiau laidodavo tik vaikus. Kunigo nekviisdavo, maldas vesdavo išmanesnis kaimo žmogus. Kapelių niekas netaisydavo ir kryžių nestatydavo. Galop kapelis susmegdavo ir apaugdavo žole. Paskui vėl toje vietoje buvo laidojama. Žmonės gyveno tamsoje ir skurde, todėl mirtingumas buvo didelis.

Vienintelis Juozapo Vaišnoras (*Juzėno*) (19) sūnus Antanas pastatė dukrai kryžių Stūglių kapinėse apie 1922 metus. Kryžių šventino Tauragnų klebonas Kungys. Ceremonijoje dalyvavo ir pakviestas Spitrėnų parapijos klebonas Margevičius. Buvo suroštos vaišės. Kunigai sėdėjo prie stalo ir valgė, o viso kaimo žmonės stovėjo ir žiūrėjo.

Juozas Bitkevičius stengėsi sutvarkyti kaimo kapines, bet dėl lėšų stokos jos liko nebaigtos tvarkyti. Atkūrus Lietuvos Nepriklausomybę kapines gerai sutvarkė



Adelė Vaškeliėnė, Liudviko Vaškelių (45) marti. Šiose kapinėse per Antrąjį pasaulinį karą ir pokario metais buvo laidojami Stūglių ir Bajorų kaimų žmonės.

**Pieninė.** Pirmosios vokiečių okupacijos (1915–1918 m.) laikotarpiu buvo nustatyta nuo kiekvienos karvės pieno prievolė. Žmonės nešdavo pieną tris kilometrus į Rukšėnų kaimą pas Narčių. Ten turėdavo savo pieną išseparuoti. Supiltą į statinę pieną du vyrai sukldavo, kol sumušdavo sviestą. Stūgliuose pieninės niekada nebuvo, buvo tik surinkimo punktas.

**Karčema.** Caro valdymo laikais visoje Lietuvoje kiekvienoje kryžkelėje buvo pastatytos karčemos žmonėms nugirdyti. Stūgliuose kaimo kryžkelėje, kur dabar stovi kryžius, stovėjo karčema. Jos šeimininkas buvo Gecelis. Kaimo žmonės labai gėrė. Vyrai nešdavo iš namų grūdus, vilnas ir kt. į karčemą mainyti į degtinę. Degtinę seikėdavo *gorčinėm*. Gorčius – 2 litrai. Kaimas buvo neturtingas, svirnų mažai. Jie buvo pastatyti ant keturių akmenų, kad javai gerai vėdintųsi ir džiuūtų. Vyrai, palindę po svirnu, grindyse išgrėždavo skylę ir ją užkišdavo kaiščiu. Prieš eidami į karčemą per tą skylę prisipildavo į terbas grūdų ir nešdavo juos į karčemą už degtinę. Dėl tokio girtuokliavimo šeimose kildavo nesutarimų. Jų priežastimi kaimo moterys laikė karčemą. Neapsikentusios sudegino ją. Karčemos daugiau nebeatstatė.

**Emigracija.** Stūglių kaimo gyventojai buvo gana judrūs žmonės. Daug jų vyko uždarbiauti į Petrapilį, išvažiuodavo ir į Ameriką. 1926 m. buvo didelė emigracijos banga. Po kaimus vaikščiodavo agentai ir agituodavo važiuoti į užsienį. Jie surinkdavo norinčių važiuoti asmenų grupes ir jas išodindavo į laivą. Į kelionę išlydėti kaimynų susirinkdavo visas kaimas. Dažniausiai išvažiavę žmonės dingdavo kaip į vandenį. Būdami neraštingi jie nemokėjo rašyti laiškų. Be to, dažnas važiuodavo į Pietų Ameriką. Ten anglies kasyklose arba cukrašvendrių plantacijose žūdavo dėl nepakeliamų darbo sąlygų. Iš Stūglių kaimo per tą emigracijos bangą į Pietų Ameriką išvažiavo 3 šeimos ir 5 viengungiai. Vienas viengungis, šiek tiek padirbėjęs, į Ameriką išsikvietė savo draugę.

**Epidemija.** Apie 1918 metus Lietuvoje siautė užkrečiamųjų ligų epidemijos (šiltinė, raupai, dizenterija). Augustas Bitkevičius (2) vos spėjo kalti karstus mirusiesiems. Žmonės už darbą atsilygindavo maistu, nes mokėti už karstą nebuvo mados. Karstui dirbti žmonės meistriui atveždavo savo lentų. Kartą mirus Elzbietai Tartilaitei (11) namiškiai atnešė meistriui duonos. Šeimininkė paragavo tos duonos ir labai išsigando, nes ta duona dar velionės buvo minkyta ir kepta. Paskui ji netrukus susirgo raupais. Sirgdama maitino savo pienu mažą dukrytę Teklę, bet jos raupais neužkrėtė.

**Bitkevičiai.** Senelis Mataušas Bitkevičius (2) tarnavo caro rekrūtuose. Į rekrūtus buvo paimtas iš tėviškės – Politiškių kaimo. Namuose likę broliai užvaldė ūkį ir grįžusio iš kariuomenės brolio nebeprėmė. (Paimti į rekrūtus vyrai prarasdavo juridinę paveldėjimo teisę.) Iš caro valdžios Mataušas Bitkevičius gavo 1 desinciną žemės, kurią išnuomojo rusui. Šis tą žemę užgyveno. Po vedybų Mataušas Bitkevičius apsigyveno Stūgliuose. Kaimo gatvėje (*ūlyčioj*) jis statėsi dūminę pirkį. Veždamas rąstus statybai persišaldė, susirgo plaučių uždegimu ir mirė. Žmona liko su dviem mažais sūnumis – Augustu ir Antanu. Giminės baigė pirkį statyti 1877 m. Atėjus laikui eiti į kariuomenę, Augusto, kaip šeimos maitintojo, į caro kariuomenę neėmė, o brolių Antaną paėmė. Šis tarnavo 5 metus. 1905 m. turėjo demobilizuotis, bet pra-

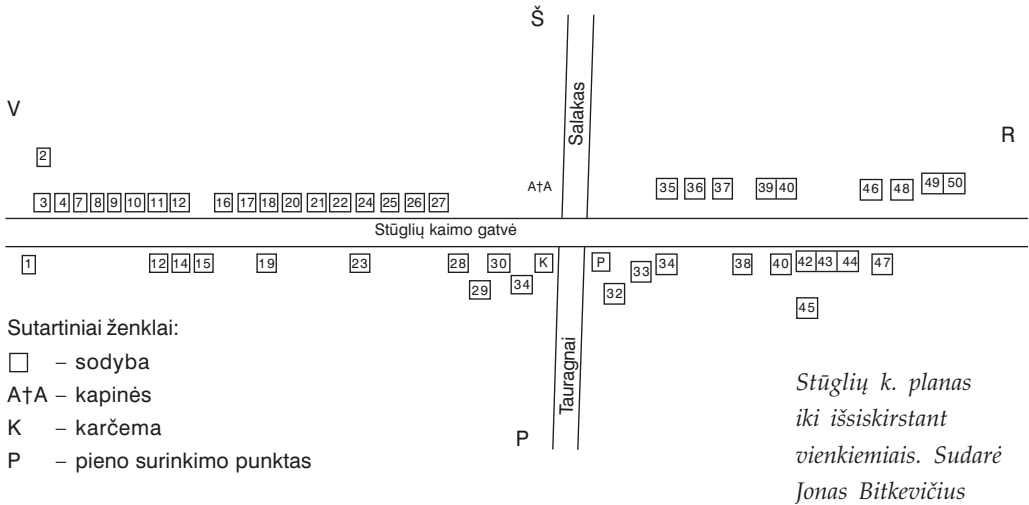

**Stūglių kaimo gyventojai (1929 metais)**

- |   |   |
|---|---|
| 1. Steponas Jurka ( <i>Petrulis</i> ) – kampininkas | 27. Antanas Šinkūnas ( <i>Svikležentis</i> ) – 1,5 valako |
| 2. Augustas Bitkevičius                             | 28. Ciprijonas Alekna – 0,5 valako                        |
| 3. Anupras Bikelis ( <i>Kivelis</i> )               | 29. Kazys Jurka ( <i>Petrulis</i> ) – kampininkas         |
| 4. ? Baltrus ( <i>Baltriškė</i> )                   | 30. Kazys Vaičiūnas ( <i>Vėtrinytis</i> ) – 1,5 valako    |
| 5. Antanas Pūslys                                   | 31. Jonas Kučinskas – 6 ha                                |
| 6. Aleksius Trinkūnas                               | 32. ? Raupys – 5 ha                                       |
|   | 33. Juozapas Aidukas – 1 valakas                          |
| 7. Nikodemas Gurkšnys ( <i>Viščiūs</i> )            | 34. Justinas Aidukas                                      |
| 8. Viktoras Gurkšnys ( <i>Viščiūs</i> )             | 35. Našlė   |
| 9. Juozapas Gurkšnys ( <i>Viščiūs</i> )             |   |
| 10. Kazimieras Valys – 0,5 valako                   | 36. Petras Bikelis – 0,5 valako                           |
| 11. Augustas Tartilas                               | 37. Petras Vaišnoras ( <i>Brikėnas</i> )                  |
| 12. Juozapas Tartilas                               | 38. Juozapas Vaišnoras                                    |
| 13. Kazys Tartilas                                  |   |
| 14. Antanas Tartilas                                | 39. Antanas Jurka   |
| 15. Adolfas Tartilas                                | 40. Veronika Jurkaitė                                     |
| 16. Kazimieras Jasėnas ( <i>Čečys</i> )             | 41. Jonas Musteikis ( <i>Riauba</i> )                     |
| 17. Jonas Alekna                                    | 42. Andrius Musteikis ( <i>Riauba</i> )                   |
| 18. Kazys Vaišnoras ( <i>Juzėnas</i> )              | 43. Antanas Musteikis ( <i>Riauba</i> )                   |
| 19. Juozapas Vaišnoras ( <i>Juzėnas</i> )           | 44. Jonas Musteikis ( <i>Keras</i> )                      |
| 20. Antanas Bikelis ( <i>Kivelis</i> ) – 15 ha      | 45. Anupras ir Liudvikas Vaškėliai – 1 valakas            |
| 21. Juozapas Bikelis ( <i>Juopela</i> )             | 46. Juza Musteikis ( <i>Jopskus, Riauba</i> )             |
| 22. Vincas Bikelis ( <i>Apaštalas</i> )             | 47. ? Musteikis ( <i>Treigys</i> )                        |
| 23. Anupras Vaišnoras ( <i>Kaliklis</i> )           | 48. Petras Musteikis ( <i>Riauba</i> )                    |
| 24. ? Vaišnoras ( <i>Kuonalaibė, Viktorainas</i> )  | 49. Jonas Tartėnas ( <i>Janukas</i> )                     |
| 25. Kazys Vaišnoras ( <i>Deistvokas</i> )           | 50. Justinas Musteikis ( <i>Galinis</i> )                 |
| 26. Juozapas Vaišnoras ( <i>Rudamanskas</i> )       |   |

sidėjus rusų–japonų karui jį sulaikė. Po karo Antanas Bitkevičius apsigyveno Petrapilyje ir vedė Michaliną iš Sudeikių. Apie 1918 metus jie grįžo į Lietuvą, apsigyveno Kaune ir dirbo pašte. Užaugino dukterį Aldoną ir sūnų Juozą. Anūkė Dalia Kamaitienė – pramoginių šokių šokėja.

Brolis Augustas paveldėjo 3 ha žemės ir iš žmonos Eleonoros pusbrolio Jono Aleknos, kuris su šeima gyveno Rygoje, dar nuomojo 10 ha. Jonui Aleknai mirus, jo vaikai tą žemę 1927 m. pardavė, o patys emigravo į užsienį. Bitkevičiai pardavė gyvulius, žemę išnuomojo ir gautais pinigais išsipirko iš Aleknos nuomotą 10 ha žemę. Tais metais vaikai Veronika, Jonas ir Antanas išėjo tarnauti pas ūkininkus. Grįžę iš tarnybos, už gautus pinigus nusipirko gyvulius ir toliau patys ūkininkavo.

Ūkininkai samdydavo metams. Jei samdinyt sutarto laiko neišbūdavo, – *parnešdavo kirvelį*, – buvo didelė negarbė. Adolfas V. pabėgo iš ūkininko ir kaimynams apie jį pasakojo baisius dalykus. Į jo vietą buvo pasamdytas kitas to paties Stūglių kaimo vaikinys Jonas Bitkevičius. Šis dirbo kaip sau. Šeimininkai buvo juo labai patenkinti ir draudė kitiems metams. Jonas apie šeimininką Konstantiną Narkūną (Garnių k., Daugalių vls.) atsiliepė kaip apie labai padorų, kultūringą žmogų.

Vyriausias brolis Juozas buvo vedęs dr. Jono Šliūpo žmonos seserį. J. Šliūpas jam pasiūlė pirkti savo ir brolio Roko ūkį (106 ha), esantį Šiaulių apskrityje, Papilės valsčiuje, Auksučių kaime. Tada 1938 m. Bitkevičiai pardavė savo ūkį sesers Veronikos šeimai (Linkams), sudėjo visas santaupas ir sumokėjo Rokui Šliūpui priklausiusią dalį, o Jonui Šliūpui buvo sutarta išmokėti pinigus per 15 metų. Taip visa šeima persikėlė gyventi į Auksučius. Iš čia 1941 m. Juozo šeima buvo ištremta į Sibirą. Tais pačiais metais Juozas mirė lageryje. Šiuo metu dr. J. Šliūpo sūnus Vytautas Auksučiuose kuria pavyzdinių-parodomąjį ūkį.

1922–1923 m. Augustas Bitkevičius kaimyno Baltraus (4) žemėje arčiau kelio pasistatė naują namą. Duktė, Baltraus žemės paveldėtoja, buvo ištekėjusi už neturtingo vaikinio Vaišnoro (*Juzanioko*). Jis pasiskolino iš A. Bitkevičiaus 70 auksinių rublių ir užstatė žmonos 0,5 ha žemės sklypą, paveldėtą iš tėvo Baltraus. Skolos neįstengė gražinti, ir žemė liko Bitkevičiams. Namui medžiagą susivežė prastą – daug sausuolių, kuriuos grauždavo kirvarpos. Po žemės reformos 1936 m. jauniausias sūnus Antanas namą perkėlė į vienkiemį, o 1938 m. sesers Veronikos šeima nupirko Bitkevičių žemę ir sodybą.

Augusto ir Eleonoros Bitkevičių šeima buvo didelė: Teresė, gim. 1900 m. (mirė maža), Tapilė, gim. 1902 m. (mirė 21 m.), Juozas, gim. 1903 m. (žuvo 1941 m. lageryje), Veronika, gim. 1905 m. (mirė 1991 m.), Jonas, gim. 1908 m., Teklė (mirė maža nuo difterito), Antanas, gim. 1913 m. (mirė 1989 m.), Teklė, gim. 1918 m. (mirė 1991 m.).

Teklė dar maža susirgo difteritu. Ją nuvežė į Tauragnus pas felčerį. Šis liepė skubiai važiuoti namo, nes gali nespėti iki mirties. Mirusią Teklę palaidojo Stūglių



*Eleonora Bitkevičienė su pjautuvu ant peties ruošiasi rugių pjauti. Apie 1927 m.*

kaimo kapinėse. Laidojant vaikus, kunigo nekviisdavo. Maldoms vadovaudavo išmanesnis kaimynas. Sesuo Tapilė, pavasarių sukritus kapeliui, verkė, bet net mintis nekilo kapelį sutvarkyti.

Kol šeima dar gyveno dūminėje pirkioje, nesant tėvams namuose pavasarių Jonas su Veronika, nušokę nuo krosnies, basi ir vienais marškiniais išlėkė į šlapią sniegą pačiužinėti. Tai pamačiusi, sesuo Tapilė suvarė juos atgal į pirkia. Išdykėlių kojos degė kaip ugnyje, bet vaikai nesusergo.

Jonas Bitkevičius 1929 m. išėjo į kariuomenę. Ten jis, kaip ir brolis Juozas, tarnavo husaru. Tarnaudamas Jonas baigė vakarinę mokyklą. Kariuomenėje jis 10 metų tarnavo liktiniu. 1939 m. demobilizavosi ir iki karo dirbo Zarasuose. Karo metu ir jam pasibaigus iki 1946 m. gyveno savo ūkyje Auksučiuose. Ten 1944 m. vedė mokytoją Elizą Žukytę. 1946 m. gimė sūnus Darius (mirė 1948 m.). 1946 m. nuo gresiančios tremties į Sibirą bėgo į Šiaulius, o iš ten, gavę siuntimą, atvyko į Kelmės rajono Beinoravos pradinę mokyklą. Čia apsigyveno bute prie mokyklos. Gimė dukterys: Birutė 1948 m., Angelė 1950 m., Jūratė 1951 m. ir sūnus Vytautas 1956 m.

Jonas Bitkevičius, baigęs mokytojų kursus, kartu su žmona dirbo Beinoravos pradinėje mokykloje mokytoju. Dukterys Šiauliuose baigė J. Janonio vidurinę mokyklą. Birutė tapo pedagoge ir gyvena Vilniuje, Angelė – gydytoja ir su šeima gyvena Kaune, Jūratė dirba stomatologe ir su šeima gyvena Skaudvilėje, Tauragės rajone, sūnus Vytautas – matematikas, baigęs Technologijos universitetą Drezdene, gyvena su šeima Kaune. Angelės šeimoje užaugo trys vaikai. Vyriausia duktė Kristina ištekėjo už amerikiečio Philipo Cole ir, baigusi Kauno Vytauto Didžiojo universitete anglų kalbą, gyvena, dirba ir tęsia studijas JAV Minesotos valstijoje, Mineapolio mieste. Duktė Rasa Kaune studijuoja farmaciją, o sūnus Povilas mokosi 12-oje klasėje.

Jūratės sūnus Kęstutis, baigęs Kauno technologijos universitetą, vedęs žmoną Aistę, gyvena ir dirba Kaune. Dukra Sigita studijuoja mediciną Kauno medicinos universitete. Vy-



*Jonas Bitkevičius – Lietuvos husaras. 1933 m.*

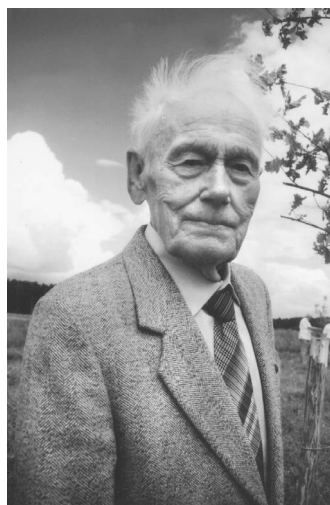

*Jonas Bitkevičius – mokytojas. 1999 m.*





tauto sūnūs Jonas ir Viktoras mokosi vidurinėje mokykloje, o mažasis sūnus Vytenis lanko darželį.

**Linkos.** Veronika Bitkevičiūtė ir Albinas Linka (iš Bajorų kaimo) susituokė 1935 m. ir apsigyveno Bajorų kaime. Jiems gimė trys vaikai: dvi dukros Aldona ir Birutė Aniceta, sūnus Romualdas.

Aldona Linkaitė mokėsi Bajorų pradinėje mokykloje, pas-kui Tauragnų vidurinėje mokykloje, baigė Utenos medicinos mo-kyklą ir tapo felčere. Truputį padirbėjusi, įstojo į Kauno medi-cinos institutą. Gavusi gydytojo diplomą, atvažiavo dirbti ir gyventi į Kuršėnus. Čia dirbo iki pensijos. Kuršėnuose ji ištekėjo už kolūkio pirmininko agronomo Jono Liutvino. Liutvinai užaugi-no du sūnus – Joną ir Dalių, kurie, baigę mokslus ir sukūrę šeimas, dirba dideliame tėvo ūkyje.

Birutė Aniceta Linkaitė, baigusi Tauragnų vidurinę mo-kyklą, studijavo Kauno veterinarijos akademijoje ir įgijo zootech-niko specialybę. Dirbo Ukmergėje, ištekėjo ir susilaukė sūnaus Mindaugo. Vėliau persikėlė į Vilnių, kur gyvena iki šiol.

Romualdas Linka, baigęs 7 klases, visą gyvenimą dirbo vairuotoju Utenoje. Jis liko viengungis. Savaitgaliais, ypač susirgus ir mirus tėvui, važinėjo į kaimą padėti motinai dirbti ūkio darbų. 1991 m. kovo mėn. jis mirė nuo širdies infarkto. Neatlaikiusi sūnaus netekties, tais pačiais metais gruodžio mėn. mirė ir motina Veronika Linkienė.

Dabar, kaip ir daugelis kitų sodybų, Linkų namai Stūglių kaime stovi tušti.

1938 m. Linkos nupirko Bitkevičių (2) ūkį Veronikos Linkienės tėviškėje ir persikėlė su šeima į Stūglių kaimą. (Bitkevičiai 1939 m. nusipirko Jono ir Roko Šliūpų ūkį Aukščių kaime, Papilės valsčiuje, Šiaulių apskrityje.)

*Bitkevičių – Linkų sodyboje prie gryčios*

*(iš dešinės):*

*1-oje eilėje –*

*Jonas Bitkevičius,*  
*Veronika Linkienė*

*(Bitkevičiūtė),*

*Eliza Bitkevičienė,*

*Kristina Stirbytė,*

*Rasa Stirbytė;*

*2-oje eilėje –*

*Angelė Stirbienė*

*(Bitkevičiūtė)*

*ir Aldona Liutovinienė*

*(Linkaitė). 1991 m.*



Sodyboje jau stovėjo Antano Bitkevičiaus (2) iš *ūlyčios* perkelti pirčia ir tvartas, o kluonas ir svirnas 1936 m. Antano Bitkevičiaus buvo pastatyti nauji. Apie 1950 m. buvo pristatytas vienas tvarto galas. Trobą sugrauzė *grizai* – nuolat griksėdavo sienose, dėl to kolūkio laikais Linkos nupirko pusę namo ir greitai ant tų pačių pamatų pastatė naujas sienas, kad niekas neprikibtų. Iš senų rąstų pastatė priemenę, o kamarytė liko kokia buvusi nuo senų laikų. Buvo suvežta ir naujų rąstų namo statybai, bet kolūkio laikais bijota statyti (žmonės buvo varomi į gyvenvietes), o vėliau prieš mirtį Romas su mama tuos rąstus pardavė. Taip ir liko nepastatyta nauja troba. Linka dar buvo pasistatęs pirtį ant žemės su kaimynais Bikeliais ribos. Visi pastatai dengti šiaudais, vėliau sūnus Romas perdengė juos skiedromis, o paskutiniu metu – šiferiu. Visi pastatai buvo išdėstyti tam tikra tvarka. Tvartas buvo pastatytas arčiau pirkios ant kalvelės. Jis surestas iš senosios dūminės Bitkevičių pirkios rąstų (vėliau Linka pristatė dar vieną galą). Tipiškas aukštaitiškas kluonas (stogas iki žemės) buvo pastatytas pakalnėje prie kūdros. Truputį toliau į šoną buvo svirnas. Stogams dengti specialiai pjautuvu buvo kertami rugiai ir rišami *kūlaliai*. Juos reikėjo labai lygiai surišti.

Pirtis buvo pastatyta į šiaurės vakarus nuo pirkios. Ji stovėjo ant Linkų ir Bikelių žemės ribos. Aplink pirtį augo medžiai ir daug alksnių krūmų. Priešais ją buvo iškasta linmarka stačiais krantais. Joje anksčiau buvo merkiami linai. Linmarkos vandenį naudojo pirtyje. Joje buvo sukrauta akmenų krosnis. Šalia stovėjo kubilas vandeniui, su krosnimi sujungtas vamzdžiu. Taip buvo šildomas vanduo prausimuisi. Pasieniais ant plautų buvo pridėta daug nedidelių geldelių (*niekotėlių*), į kurias kiekvienas žmogus pildavosi vandens ir prausdavosi. Vantomis ne tik buvo periamasi, bet ir primuilinus apsitrinama. Galvas trinkdavo paruoštu pelenų šarmu. Į karštą pirtį pirmieji eidavo vyrai, nes jie ištvermingesni ir greičiau išsimaudydavo. Vyrai, išsipėję vantomis pirtyje, bėgdavo nuogi prie linmarkos ir persiliedavo šaltu vandeniu. Po jų į pirtį eidavo moterys ir vaikai. Ten jos užtrukdavo ilgiau, nes reikėjo ir vaikus išmaudyti, ir smulkesnius skalbinius išskalbti. Be to, pirtyje moterys pasidalydavo kaimo naujienomis, pasiguosdavo viena su kita savo vargais ir rūpesčiais. Daug naujienų žinodavo Stefanija Bikelienė, nes jos namuose vyrai rinkdavosi vakaroti. Pirtį kas dvi savaites kūrendavo visi kaimynai, kurie eidavo maudytis į Linkų pirtį pakaitomis.

Albinas Linka kaime buvo žinomas „užkalbėtojas“. Kartą susirgo Valio arklys. Šeimininkas atėjo pas A. Linką pagalbos. Šis liepė eiti namo ir žiūrėti į arklį, o tuo tarpu A. Linka žiūrės į tą pusę ir užkalbės. Arklys ar tai nuo užkalbėjimo, ar savaime pasveiko.

Kaime seniau buvo dar du užkalbėtojai – Petras Bikelis (36) ir Adolfas Tartilas (15). Jonas Bitkevičius vaikystėje prisivalgydavo žemuogių ir jį išberdavo. Žmonės tais laikais nieko nežinojo apie alergiją. Jie manydavo, kad tai gyvatės įkandimas. Joną Bitkevičių motina nuvesdavo pas užkalbėtoją. Šis iš duonos minkštimo suminkydavo 12 rutuliukų ir liepdavo po vieną ligoniui suvalgyti. Kiekvieną rutuliuką užkalbėdavo. Taip darydavo, kol jų nelikdavo. Per užkalbėjimo laiką bėrimas išnykdavo, ir buvo manoma, kad užkalbėjimas padėjo. *Rožės* užkalbėtojo Stūglių kaime nebuvo.

Veronika Linkienė, kaip ir jos motina Eleonora Bitkevičienė, buvo puiki audėja. Pastarosios audinius per Pirmąjį pasaulinį karą išvogė. Jos abi audė Augusto Bitkevičiaus sumeistrautomis staklėmis. Veronika mokėjo austi 4, 8, 12 ir net 24 nytimis.

Ji audė lovatieses, rankšluosčius, staltieses. Audinius laikydavo brolio Antano Bitkevičiaus padarytoje komodoje. Komoda saikingai buvo papuošta medžio raižiniais. Veronika ausdavo žiemą ir anksti pavasarį. Būdama gal 60 metų, nutarė, kad ilgai nebegyvens, ir stakles atidavė Elenai Vaišnorieni, o audinius išdalijo vaikams. Praėjus 2 metams, nusibodo būti be darbo. Ji atsiėmė stakles ir dar 15 metų audė. Pirkioj tilpdavo mestuvai, tai ir kaimynės ateidavo apmesti savo audeklų.

Audėjos komoda stovėjo kamaroje. Čia kampe dar buvo geležinė lova, spinta ir etažerė su vaikų knygomis. Iš kamaros išėjus, buvo didelė priemenė su durimis į sodą ir durimis į kambarį. Kambaryje stovėjo didelis keturkampis stalas. Iš dviejų pusių jį juosė du platūs senoviški storų lentų suolai. Ant jų buvo galima miegoti. Kampe krikštasuolėje kabėjo šventųjų paveikslai. Prie sienų stovėjo dvi lovos. Kambaryje buvo trys langai. Toliau kambarį nuo virtuvės skyrė siena su anga be durų. Vietoj jų kabėjo širma. Virtuvėje stovėjo didelė aukštaitiška krosnis, ant kurios visi labai mėgdavo gulėti. Prie lango stovėjo stalas sukryžiuotom kojom, o apie jį – taburetės. Prie sienos buvo indauja. Ant sienos rankšluostinėje kabojo Veronikos austas rankšluostis. Grindys plačių lentų, nedažytos, bet visada baltai nušveistos. Po grindimis buvo iškastas didelis rūsys bulvėms laikyti. Krosnį kasdien kūrendavo, nes joje ne tik duona buvo kepama, bet ir ruošiamas maistas šeimai, verdamos bulvės kiaušėms. Šiam reikalui naudoti įvairių dydžių ketaus puodai ir keptuvės. Jie į krosnį buvo pašunami įvairių dydžių puodšakėmis. Krosnyje gamintas maistas buvo labai skanus ir ilgai neatšaldavo. Valgiai buvo patys paprasčiausi: kruopienė, kopūstienė, prėskinyš, bet ištroškinti ir dėl to skanūs.

Ruošiantis kepti duoną, buvo iškūrenama duonkepė krosnis. Ištraukus su *kačerga* anglis ir pušine šluota iššlavus pada, ant anglių krūvos *papečky* uždėjus keptuvę, iš duonos tešlos buvo kepami blynai. Juos valgydavo su spirgučių dažiniu. Blyną reikėdavo susukti į ritinėlį ir padažius dažinyje valgyti. Daugiau kaip vieno blyno neįmanoma suvalgyti, nes tai labai sotus maistas. Į paruoštą krosnį ant ližės suformuotus ir vandeniui suvilgytus duonos kepalus šaudavo į krosnį ir apie dvi valandas kepdavo.

Iš virtuvės durys veda priemenėn. Visos durys darinėjamos kalvio nukaltomis rankenomis ir sklendėmis. Iš lauko pusės prie abiejų durų buvo laiptai, suridinti iš plokščių lauko akmenų. Priemenėje dar buvo maža kamarėlė. Čia stovėjo Bitkevičių (2) gornos, išsaugotos nuo caro laikų. Dar gyvenant *ūlyčioj*, Pirmojo pasaulinio karo metais, vokiečių okupacijos metu, buvo įsakyta visiems gyventojams suvežti į nurodytą vietą gernas. Vokiečiai tokiu būdu nurodinėjo, kiek žmonės savo reikmėms gali sunaudoti grūdų ir kiek turi atiduoti vokiečių valdžiai pyliavų. Kiekvienai šeimai pagal šeimos narių skaičių išduodavo atitinkamą *cedelių* skaičių. Tai buvo norma, kiek šeima gali malūne susimalti grūdų. Tų *cedelių* buvo mažai, todėl žmonės stengėsi susimalti namuose. Bitkevičiai savo gerąsias gernas paslėpė, o vokiečiams atidavė senas ir suskilusias. Arklio tvartelyje buvo užtvėta antra siena, skirianti gernas nuo likusios tvarto dalies. Po loviu buvo skylė patekti prie girnų. Pas Bitkevičius susimalti slėptuvėje ateidavo ir kaimynai. Vaikai malančiuosius saugodavo nuo galimo vokiečių pasirodymo. Išdaviko kaime neatsirado, todėl slėptuvės niekas neišdavė. Tarpukariu, Antrojo pasaulinio karo metais ir pokariu, nors ir buvo malūnų, tom gironom irgi maldavo.

Kluonas Linkų sodyboje buvo didelis. Iš abiejų galų buvo suveriamos durys, pro kurias buvo galima įvažiuoti su šieno ar šiaudų vežimu. Aukštaitijoje šieną veždavo *korais* (tai vežimas su aukštom gardimis). Javus Stūgliuose dar labai ilgai kirto pjautuvais, nes žemesnė ražiena, javų pėdas lygesnis. Ypač tai svarbu ruošiant *kūlalius* stogui dengti. Pievas šienaudavo aukštaitiškais dalgiais su lenkto medžio rankena. Apie Kirdeikius buvo pjaunama su vienrankiu dalgiu grėbliuku. Kadangi kluonas su šieniu ir šiaudais (patalpos šonuose buvo sienojais atskirti skyriai šieniui, šiaudams ir linams) buvo pakalnėje, gyvuliams šieną ir šiaudus nešdavo rezginėm arba pintine (*kašiku*) (juo dar nešdavo pelus).

Šuliniai kaime buvo su mediniu rentiniu. Vandeniį semdavo kibiru, užkabintu ant kartyje įtaisyto kablo. Tą kartį nuleisdavo į šulinį ir ištraukdavo su pilnu vandens kibiru rankom. Kai kurie gyventojai prie šulinių buvo įsitaisę svirtis.

**Bikeliai.** Bitkevičių (2) – Linkų sodyba buvo šalia Jasėnienės-Micelienės (16) sodybos. Stefanija Jasėnaitė parvedė užkurį – Povilą Bikelį iš Añtilgės. Jo brolis kurį laiką dirbo Gruzdžių technikumui direktoriumi, vėliau kitur. Povilas dirbo žemę, eidavo krosnių mūryti. Jis mokėjo ir kitų amatų. Apie 1950 metus Povilas Bikelis (su žmonos broliu Alfonsu Miceliu) pastatė kaimynams Linkoms tvartą. Povilas Bikelis mėgo bitininkauti. Dabar Bikelių namai stovi tušti. Tėvams mirus, nėra kam juose gyventi. Jų dukra Aldona ir du sūnūs, Bronius ir Vidas, su šeimomis gyvena Anykščiuose, o trečias sūnus Kazys (vedęs Jono Musteikio (*Galinio*) dukrą) gyvena Utenoje.

**Tartilai.** Augustas Tartilas (11) ir Juozapas Tartilas (12) buvo broliai. Antanas Tartilas (14) ir Adolfas Tartilas (15) irgi buvo broliai. Kazys Tartilas taip pat jų giminaitis. Antanas (14) ir Adolfas (15) Tartilai turėjo seserį Oną, kuri buvo ištekėjusi už Antano Musteikio (*Riaubos*) (43). Jos anūkas Antanas Musteikis žuvo Medininkų muitinės poste.

Augustas Tartilas (11) caro laikais buvo raštingas žmogus. Jis buvo kaimo seniūnas (*storosta*) ir daraktorius. Žiemą mokydavo kaimo vaikus. Daug Stūglių kaimo žmonių buvo išvažinėję uždarbiauti į Petrapilį, Odesą, tad namiškiai parašyti ar perskaityti laišką kviesdavosi Augustą Tartilą (11). Savo namuose už laiško parašymą jis imdavo 2–3 kapeikas, o jei pasikvietę jį pavaišindavo, už darbą pinigų visai neimdavo. Augustas Tartilas (11) kartu su Adolfu Tartilu (15) vakarodami balsiai skaitydavo kaimynų užsisakytą laikraštį. Kilus Pirmajam pasauliniam karui, reikėdavo išnešioti kaimo vyrams šaukimus į karą. Padėdavo duktė Elzbieta. Ji, užsėdusi ant balto arklio, išnešiodavo šaukimus. Tais laikais buvo neįprasta matyti moterį raitą ant arklio. Kaimiečiai iš jos juokdavosi. 1918 m. per šiltinės epidemiją Elzbieta Tartilaitė mirė.

**Trinkūnai.** Trinkūnas (6) XIX a. pabaigoje – XX a. pradžioje valdė 3 dešimties žemės (1 dešimtinė – truputį daugiau nei 1 ha). Jis augino 7 vaikus: 3 dukras ir 4 sūnus. Trinkūnai vertėsi amatais: batsiuovyste, kalvyste ir kt. Jie buvo gabūs, labai darbštūs ir sumanūs. Taupė uždirbtus pinigus ir pamažu prisipirko 20 ha žemės. Iš *batrakų* (taip tuomet vadino mažąžemius) tapo stambiais ūkininkais. Sūnus Aleksius buvo linksmas kaimo muzikantas. Jis mielai grodavo jaunimo vakarėliuose. Be to, Aleksius buvo puikus kalvis ir batsiuovys. Sūnus Povilas, atitarnavęs Lietuvos kariuomenėje savanoriu, 1923 m. išėjo vaduoti Klaipėdos nuo prancūzų invazijos ir ten žuvo. Jo pavardė yra iškalta Klaipėdos vaduotojų atminimo lentoje. Pats jauniaus

šias sūnus Kazimieras per Antrąjį pasaulinį karą buvo Stūglių kaimo seniūnas. Po karo ištremtas į Sibirą. Iš ten grįžo be sveikatos ir greitai mirė. Trinkūnai (6) turėjo dar tris dukteris. Duktė Agota nutekėjo į Tauragnus už Maniušio, Elžbieta nutekėjo į Kirdeikius, o trečioji Ona išteko už Justino Musteikio (*Galinio*) (50) sūnaus Antano Musteikio.

**Valiai.** Kazimieras Valys caro laikais su dviem sūnumis gyveno ir dirbo Petrapilyje, o žmona su dar dviem sūnumis ir dukra Stūgliuose. Valiai turėjo 0,5 valako žemės. Prasidėjus Pirmajam pasauliniam karui, Valienė su dviem sūnumis išvažiavo į Petrapilį pas vyrą. Dukra jau buvo ištekėjusi už Vaišnoro ir liko Stūgliuose. Pasibaigus karui, Valiai grįžo į Stūglius. Čia jie rado tuščius lentom užkaltus namus. Reikėjo kurtis tuščiam lauke. Kazimieras Valys ateidavo su sūnumis pas Augustą Bitkevičių (2) ir, susėdę staliaus pašiūrėje, skųsdavosi savo sunkia dalia. Išėjus iš namų, ne taip norėdavosi valgyti.

Tuo metu kūrėsi Nepriklausoma Lietuva ir jos kariuomenė. Jai buvo reikalingi kariai savanoriai. Žmonės kaime ją vadindavo *Baltąja armija*. Lygiagrečiai ir Raudonoji armija verbavo savanorius. Žmonėms reikėjo apsispręsti, į kurią armiją eiti. Du vyresnieji Valio sūnūs, kurie buvo gyvenę Petrapilyje ir matę revoliuciją, pasirinko Raudonąją armiją. Jie, išėję į šią armiją, dingo be žinios. Jaunesnysis brolis Antanas išėjo į Lietuvos kariuomenę (*baltąją*). Pasibaigus kovoms, jis gavo žemės, miško ir piniginę kompensaciją. Dalį šio turto perleido jaunesniajam broliui, o pats išėjo tarnauti į policiją. Užėjus rusams, jis pasitraukė į Vakarų ir apsigyveno Čikagoje. Iš ten siuntė seseriai gerus siuntinius, iš kurių ši pasistatė Utenoje namus.

**Vaškėliai.** Liudvikas Vaškėlis (45) buvo savamokslis kultūringas kaimo žmogus – Pirmojo pasaulinio karo dalyvis. Mūšiuose jis buvo sužeistas ir už pasižymėjimą apdovanotas aukštu kariniu apdovanojimu. Kuriantis Nepriklausomai Lietuvai, jis, kaip patyręs kariškis, buvo kviečiamas į Lietuvos kariuomenę, bet dėl sveikatos atsisakė. Jis su broliu Anupru, iki persikeldami į vienkiemius, gyveno vienuose namuose ir dirbo 1 valaką žemės.

Liudvikas Vaškėlis (45) kartu su žmona Cicilija Jurkaite (39) užaugino tris dukras – Elena, Uršulę, Teklę ir sūnų Antaną. Elena išteko į Stučius už Musteikio. Jie turėjo vieną sūnų Joną, kuris, baigęs universitetą, dirbo Baltarusijos ambasadoje. Jis žuvo autoavarijoje, mašina važiuodamas į Lietuvą. (Tai įvyko jau atkūrus Lietuvos Nepriklausomybę.) Teklė ištekėjusi tapo Rukšėniene, baigė Vilniaus pedagoginį institutą ir ilgus metus dirbo Tauragnų vidurinėje mokykloje vokiečių kalbos mokytoja. Dabar gyvena Tauragnuose. Uršulė, atrodo, buvo klebono gospadinė. Sūnus Antanas Vaškėlis vedė Adelę Gurkšnytę – Jono Gurkšnio dukterį (Jonas Gurkšnys buvo Nikodemo Gurkšnio (*Viščiaus*) (7) sūnus). Vaškėliai gyvena iš tėvo Liudviko paveldėtame ūkyje. Jų vyriausias sūnus tapo lakūnu ir dabar gyvena Kaune. Antanas Vaškėlis buvo labai darbštus, jis anksčiausiai keldavosi, ir buvo girdėti, kaip garsiai šneka. Adelė – gabi, darbšti, paslaugi moteris. Kaime visur jos pilna, visur ji spėja. Atkūrus Lietuvos Nepriklausomybę, ji pasirūpino gerai sutvarkyti Stūglių kaimo kapelius. Pirmoji atskuba kaimynams į pagalbą, padeda jiems ruošti vestuves, krikštynas, palaidoti žmogų į paskutinę kelionę. Adelė dėmesingai slaugo ligonius, nukaršina vienišus senokus. Ji slaugė vienišą kaimyną Jurką Juozapuką – Antano Jurkos (39) sūnų. Juozapukas gyveno vienas, augino gėles, ypač mėgo našlaites.

Vaškelių šeima visada kviesdavo pietų kalėdojantį kunigą. Tai didelė garbė. Žmonės kaime iš anksto pasiruošę laukdavo kunigo. Šeimnininkės gerai išvalydavo namus, namie austom gražiom lovatiesėm užklodavo lovas, stalą uždengdavo balta staltiese, visi nusiprausę tvarkingai apsirengdavo ir laukdavo kalėdojančio kunigo.

**Gurkšniai.** Nikodemo Gurkšnio (*Viščiaus*) (7) sūnus Jonas turėjo 4 dukras – Adelę (*Vaškeliene*), Emiliją, Jadvygą, Bronę ir sūnų Joną. Emilija buvo ištekejusi už Jono Musteikio (*Treigio*) (47), kuris ilgai dirbo kolūkio brigadininku, Jadvyga buvo ištekejusi už Jurgio Tartilo. Ji buvo gera siuvėja. Bronė nutekėjo į Stučių kaimą už Musteikio, kuris iligus metus buvo kolūkio brigadininku. Jie gyvena labai gražioje vietoje prie Tauragno ežero. Sūnus Jonas liko tėvų namuose ir mirė vienišas. Visos Gurkšnytės turėjo gerus balsus, giedodavo Tauragnų bažnyčios chore, per laidotuves, dainuodavo vestuvėse ar kitom progom.

Augusto Gurkšnio sodyba buvo ant kalno. Jo žmona buvo tarnavusi pas ponus Kaune ir išsiskyrė mandagumu. Jie turėjo du sūnus – Kazį ir Antaną. Kazys, būdamas 20-ies metų, prie namų pastatė vėjinį malūną. Būdavo gražu, kai sukdavosi malūno sparnai. Aplinkiniai gyventojai važiuodavo į šį malūną malti grūdų. Vėliau Kazys vedė Eleną Aidukaitę (34) ir gyveno netoli Utenos Narkūnuose. Sūnus Antanas ilgai dirbo anglies kasyklose. Vėliau, grįžęs į Lietuvą, gyveno Tauragnuose. Tėvams mirus, malūną išardė, o jų namuose apsigyveno Narkūnas Bronius iš Užviškių kaimo. Jo žmona buvo Jono Kučinsko (31) sesuo Stasė (mirusi).

**Musteikiai.** Andriaus Musteikio (Riaubos) (42) sūnų Joną kaime vadino *Undrioku*, o motiną – *Undriokiene*. Ji buvo kaimo *bobutė*, priimdavo visus naujagimius. Jau kam būdavo reikalas, visi pas ją bėgdavo pagalbos. *Undriokas* dirbo žemę, kuri buvo nelabai kokia, ir turėjo kažkokį verslą. Jis buvo nusipirkęs Utenoje namą, kurį vėliau pardavė ir pasistatė gerą mūrinį namą Tauragnuose, kur ir dabar gyvena jo sūnus (nelabai sveikas), o duktė ištekėjo už Jono Juodkos iš Alksniškių kaimo ir gyvena Utenoje.

Jono Musteikio (*Riaubos*) (41) duktė Jadvyga buvo mokytoja ir dirbo Kamajuose Rokiškio rajone. Ten ir dabar gyvena.

Kostė Aleknaitė, Ciprijono Aleknos (28) duktė, baigė Vilniaus pedagoginį institutą ir iligus metus dirbo Tauragnų vidurinėje mokykloje. Čia ji tapo Musteikiene ir dabar gyvena Pilkėnių kaime. Jos abu sūnūs irgi baigė Vilniaus pedagoginį institutą ir vienas dirba Utenoje, o kitas Vilniuje.

**Vaišnorai.** Į rytus nuo Linkų sodybos gyveno Juozo Vaišnorio (38) šeima. Brolis Silvukas išėjo į mišką partizanauti ir žuvo. Juozas iš jaunystės blogai girdėjo (buvo kritęs nuo sijų ir susitrenkęs galvą). Jis su žmona Elena turėjo 12 vaikų. Elena buvo darbšti, gera audėja. Ausdavo įvairius raštuotus audinius. Po Antrojo pasaulinio karo buvo sunku gauti duonos, tai visi sunkvežimiu važiuodavo į Daugpilį pirkti duonos. Visada duonos važiuodavo Elena Vaišnorienė (vyras dėl klausos negalėjo važiuoti) ir taip maitino ir augino gražią šeimą. Vaikai buvo labai draugiški ir darbštūs. Visi išaugo gerais žmonėmis. Dabar suvažiuoja padėti tėvams dirbti ūkio darbų. Kaipmat viską padaro, paskui skamba muzika, linksma draugėj.

**Čiumurai.** Su Linkų žeme į pietus ribojasi Patamsių žemė. Jų buvo senas namas ir pastatytas naujas namas. Tą naują namą iš jų nupirko sudegę po karo Tartilai ir pasistatė sudegusių namų vietoje. Likusius pastatus ir žemę iš Patamsių nupirko



Vaišnorai (*Čiumurai*) iš Čiumurų kaimo, esančio netoli Balčių ir Minčios miškų. Jie susiremontavo senąją Patamsių pirkia ir gyveno. Patamsiai išvažiavo gyventi į Vilnių. Vaišnorų (*Čiumurų*) šeimoje užaugo trys dukterys – Genė, Bronė, Aldona. Genė ištekėjo už Edvardo Kučinsko (31), Bronė – už Edvardo Kučinsko pusbrolio Juozo (abu mirę). Aldona ištekėjo už Baliuko Šinkūno (tragiškai žuvo). Jie buvo pasistatę Tauragnuose namą ir dabar ten gyvena našle likusi Aldona.

**Šinkūnai.** Vincas Šinkūnas (27) su šeima gyveno į pietus nuo Vaišnorų (Čiumurų) ant kalno. Šinkūnai turėjo 5 sūnus: Liudviką, Petrą, Bronių, Vinčą, Baliuką. Jie buvo dideli Lietuvos patriotai ir slėpėsi nuo sovietinės valdžios. Liudvikas ir Baliukas buvo vedę, kiti – viengungiai. Neaiškiais aplinkybėmis žuvo Liudvikas, o Petras su Broniumi slėpėsi savo klojime. Ten juos surado ir sušaudė sribai. Vieną kartą Bronių vijosi sribai. Jis atbėgo iki Linkų sodybos ir sutiko Veroniką Linkienę. Pasiskundė, kad nebespės nubėgti iki bulvių pasislėpti. Tada jis greitai palindo po Linkų svirnu. Vos pasislėpė, atbėgo sribai. Jie paklausė V. Linkienės, ar matė bėgantį žmogų ir kur jis nubėgo. Ji parodė tolyn, ir jie nubėgo. Tą kartą jis liko gyvas. Po sūnų Liudviko, Petro ir Broniaus žūties tėvas ir sūnus Vincas Šinkūnai buvo išvežti į Sibirą, kur tėvas mirė. Sūnus Vincas grįžo iš Sibiro ir gyvena Tauragnuose. Lietuvoje buvo likęs tik Baliukas, kuris mokėsi gimnazijoje, dirbo brigadininku ir žuvo važiuodamas motociklu.

Vinco Šinkūno (27) brolis gyveno kaime (ūlyčios vietoje) ir turėjo didelę šeimą – 5 dukras ir 1 sūnų. Dar keli vaikai buvo mirę maži. Jie išvengė represijų, nes sūnus Antanas dar buvo jaunas, o dukrų niekas nelietė. Šinkūnaitės mokėjo pinti įvairius gražius dirbinius iš ruginių šiaudų, o vyriausia duktė Angelė dar ir ausdavo. Dabar Aldona, Vilė ir Genė gyvena Vilniuje.

**Ruzgai.** Jie gyveno netoli Pilkenių kaimo. Ruzgienė Bronė per karą liko viena su trim mažais vaikais. Vyras pabėgo su vokiečiais, tikėdamasis greit grįžti, bet atsidūrė Amerikoje. Bronė labai vargo menkoje trobelėje. Vaikai – Vytautas ir Genė, sulaukę 13–15 metų, patys susivežė miško medžiagą ir pasistatė naujus namus. Dabar tuose namuose gyvena sūnus Vytautas. Dukra Genė gyvena Vilniuje.

**Karas ir pokaris.** 1941 metais, tik prasidėjus karui, Juozapas Aidukas (33) kartu su dviem draugais pasislėpė Stūglių kapinėse. Ten juos aptiko besitraukia rusų kareiviai. Jie vyrams liepė iškasti duobę prie kapinių. Juozapas su draugais nusprendė bėgti. Draugai pabėgo, o Juozapas buvo nušautas. Artėjant frontui, 1944 m. vasarą Linkų, Bikelių, Micelių šeimos namuose nenakvodavo, kad miegančių nepadegtu ar nesusprogdintu. Jos buvo įsitaisiusios nakvoti krūmuose tarp dviejų kalvelių. Ant vienos kalvelės buvo vokiečiai, o ant kitos – rusai. Kai jie šaudydavo, tai ant pasislėpusiųjų krisdavo kulku nukirstos šakelės ir lapai. Moterys dieną, rizikuodamos gyvybe, eidavo melžti karvių, o vaikai iš baimės verkdamo. Veronika Linkienė ir Alfonsas Micelis buvo pradėję kasti apkasą, bet turėjo mesti, nes į juos pradėjo šaudyti.

Dar einant frontui, prie Linkų braškių, pakrūmėjų, buvo rastas nušautas kareivis. Jis neturėjo dokumentų, jo niekas nepasiėmė, taip ir liko palaidotas po tais pačiais krūmais.

Po karo buvo tie baisūs vežimai į Sibirą. Mokykloje tais laikais kiekvienoje klasėje baigiamieji egzaminai. Mokiniam susirinkus į egzaminą, mokytojai pastebė-

davo, kad trūksta mokinių. Klasėje būdavo mirtina tylą. Paskui kas nors tyliai pasakydavo – „išvežė“. Linkų namas stovėjo ant kalvelės, nuo kurios buvo gerai matyti Tauragnų vieškelis. Todėl į jų trobą susirinkdavo kaimynai ir žiūrėdavo pro langus, ar neatvažiuoja sunkvežimiai su sribais jų vežti į Sibirą. Visi jie buvo „nusikalte“, nes naktimis pas juos pavalgyti ir pamiegoti užsukdavo partizanai. Po vienos tokios nakties rytą vienas iš partizanų, pasivedęs antroklę Aldoną Linkaitę, prigrasino mokykloje nieko apie juos neprasitarti. Kaimo gyventojos – Bikelienė ir jos dvidešimtmė dukra, turbūt nekaltai, partizanų miškininkų buvo nužudytos ir sudegintos, matyt, bijota, kad neišduotų sribams. Partizanams maitinti Veronika Linkienė nespėdavo kepti duonos. Dieną ateidavo sribai. Ir juos reikėjo pamaitinti, dar degtinėle pavaišinti ir, žinoma, tylėti ir nieko nematyti.

Sovietiniais laikais Stūglių kaimo vakarinę dalį už vieškelio numelioravo. Dėl to daug kaimo gyventojų išsikėlė gyventi į Tauragnus. Nebeliko šių sodybų: Mikulėnų, Jono ir Adolfo Vaišnorų, Gurbšnių (8, 9), Anupro Vaškelių (45), Antano Bikelio (20), Vlodo Tartilo, Juzos Musteikio (46), Musteikio (48), Antano Musteikio (43), Jono Tartilo (15), Aidukų. Stovi tušti namai – Jono Gurbšnio (7), Antano Pūslio (5), Aleksiaus Trinkūno (6), Jono Musteikio (44). Rytinėje kaimo pusėje tušti stovi – Antano Jurkos (39), Kazimiero Valio (10), Andriaus Musteikio (42) – nugriauti, Juozo Vaišnoras – *Bulalio* namai sudegė (ugnyje žuvo sūnus Kazys). Taip pat tušti stovi – Bitkevičių – Linkų (2), Povilo Bikelio (Jasėno (16) žento), Vinco Šinkūno – namai. Dabar Stūglių kaime liko labai mažai gyventojų.

## Nuotrupos

Stūgliuose nuo „Kapčiaus“ kalnelio matydavosi Salako bažnyčios bokštas. XVIII–XIX amžių sandūroje Salake per 6 metus buvo pastatyta tašytų akmenų bažnyčia.

Garinį malūną prie Tauragno ežero pastatė vargonininkas Jutas, bet malūne šeimininkavo jo uošvis Grybauskas. Malūnas buvo statomas apie 1921–1922 metus. Lentas malūnui statyti pjovė Juozas Bitkevičius su rusu, su kuriuo jie drauge eidavo uždarbiauti. Malūnui varyti buvo atgabentas traukinio garvežys. Dėl didelių kuro sąnaudų ir didelės darbo savikainos (už malimą reikėdavo brangiau mokėti negu kituose malūnuose) malūnas greitai bankrutavo (malkas mesdavo į pakurą, kurių reikėdavo labai daug).

Sekmadieniais Tauragnuose prie bažnyčios šventoriaus vartų išsirikiuodavo įvairūs amatininkai, siūlantys savo paslaugas. Malkų kapotojai už diržo būdavo užsikišę kirvį ir susijuosę pjūklą. Siuvėjai, daugiausia žydai, į atlapą būdavo įsimeigę didelę adatą su labai ilgu baltu siūlu. Žmonės prieidavo prie jų ir sulugdavo darbą.

Nuolatinis siuvėjas buvo Cemeira. Siuvėjas Treigys buvo persikrikštijęs žydas. Jis apie apsikrikštijimą taip dainuodavęs: „*Nevalgysiu aš „barankų“, nevyniosiu šikšnom rankų*“. Jo sūnus buvo geras choristas bažnyčioje.

**Caro laikų pinigai.** Tai buvo rubliai, kapeikos ir skatikai:

1 rublis	= 100 kp	1 šešinė	= 6 kp
1 kapeika	= 2 skatikai	1 desionka	= 10 kp
1 grivena	= 4 kp	1 auksinas	= 15 kp.

1,5 skatiko kainavo 1 kiaušinis. Už 3 rublius ir suderėtą priedą daržovėm, linais bernas ar merga tarnaudavo pas ūkininką visus metus.

1 kp, 2 kp, 3 kp – varinės; 15 kp moneta – sidabrinė.

Rubliai buvo popieriniai ir sidabriniai bei auksiniai. Jų nominali vertė buvo ta pati. Žmonės labiau mėgo popierinius pinigus. Prieš 1914 m. karą Zarasuose vargonininkas buvo susitaupęs 2000 auksinių rublių. Juos buvo pasidėjęs į banką, per karą jie dingo. Po karo jis dirbo pečkuriu ir vis prisimindavo tuos pinigus: „*Kad aš dabar juos turėčiau*“.

Stūgliuose Antanas Šinkūnas (Svikležentis) (27) prieš 1914 m. karą vis ieškodavo užkastų pinigų. Kaimynai jį pašiepdavo vis nurodydami kitą vietą, kur matė degančius pinigus. Jis patikėdavo ir kasiodavo žemę ieškodamas pinigų. Naktigoniai klausdavo vėliau atėjusių draugų, kur šie paliko arklius. Tie atsakydavo: „*Kur Šinkūnas pinigų kasė*“.

## Ainam Tauragnuos!

*Emma Mikulėnaitė*

Taip mano tėvų karta kalbindavo kaimyną, pro kurio namus traukdavo į bažnyčią ar koku reikalu „miestan“. Ėjimas buvo mat ne kasdienis dalykas – darbai dėl niekų šlaistytis neleidžia; tad ištrūkimas iš jų rato, galima sakyti, šventė, o šventėje visi kviečiami dalyvauti.

*Petri* ar *Žolinėj* nuo mūsų slenksčio *Garbintojaus* vienkiemyje, kurio nepasidalydavo trys kaimai, ligi Rindilupio susidarydavo nemaža virtinė, traukianti iš sodybų pasirengusius keliauti.

Vyrai, tiesa, žengdavo atskirai. Po vieną ar kelis, girgždėdami išblizgintais auliniiais batais, su kepurėm, švarkais, kad ir svilinant karščiui, kalbėdami, o jei nėra su kuo, – galvodami apie javus, arimą, arklius, kurių neverta kinkyt, nér kur jiems išibėgėti. Keli kilometrai vieškeliu, o čia, takais, dar arčiau. Kai jau važiuoji Kirdeikiuos, Daunōriuos, Švedriškén, tai kitas dalykas. Smagu palenktyniauti, pasirodyt. Tose parapijose turim giminių, jie atvažiuoja per Marijos, Taikos karalienės, paprastai vadinamos Santaika, šventę Spitrėnų bažnytkaimyje. Pirmąjį liepos sekmadienį, kai žydi jazminai. Mums tik trys kilometrai takais, į Tauragnūs skaičiuojam keturis. Stugliškiai, pro kurių namus drožiam Tauragnuos, dabar plaukte plaukia per mūsų atšlaimą. Neatsilaiko jazmino kvepėjimui, skinasi po šakelę, jauni vyrai sega į atlapus, merginos į plaukus, moterys deda į maldaknyges. Esam labai svarbi vieta šitoje iškilmėje.

Tauragnams – tik užkampis pamiškėje. Kad ir netolimas, bet be gerų kelių, be gražaus ežero, pušyno kaip kitur.

Vaikams sunku tipenti uodegoj, tad jie vis lekia priekin, bet, radę uogų po Alksniškių, Kuolališkių alksniais, vėl turi vyti baltųjų skarelių vorą it gulbes, traūkiančias per žalią jūrą.

Motinos bara už išterliotus drabužėlius, mat juos taip sunku įtaisyti vargo metais, tik pramuštalgalviai jų negirdi. Jau rieda, šokinėdami it kamuoliukai, taku per *Grapo kaliuoniją* – per nenupjautas pievas ir apleistą dobilieną kalnelyje. Čia taką pastveria keliūtė nuo menkos trobelės, kurioje gyvena, sako, *grapų* palikuonis, gražus, šviesiaplaukis Antanas Papirtis. Tada keliūtė nuneša mūsų taką žemyn, į drėgną Aleknos pievą, suka pro žvyrkalnį ir sviedžia į vieškelio dulkes.

Jas reikia nusiplaut Rindelupy. Vanduo vėsus po medžiais, negilu, malonu pabraidyti. Bet jau atėjo moterys, atnešė batelius, reikia autis, nes varpas jau sako: nedelskit. Šlubasis Dzidorius timpčioja virvę ir primena visai apylinkei, kad kiekvienam ateis diena, kai teks pranešti: „*Dangun dūšia, kūnas žemėn*“. Todėl baugus tas garsas.

Reikia skubėti ir dėl to, kad bus procesija. Mano sesuo Elena jau neša pagalvėlę, ant kurios guli kažkokia šventenybė, o aš dar tik barstau gėles, svajodama apie vėliavos kaspiną. Jį reikia laikyti stipriai, įkišus pirštą į galę įtaisyta žiedelių, nes vėjas gali išplėšti.

Atlekia jis beveik visada nuo ežeran įbridusio Taurápilio tartum senųjų karžygių dvasia ir puola lengvą, siuvinėtą šilką, varpelių dzinguliavimą berniukų rankose, čiumpa giesmės garsus tiesiai nuo choro lūpų, neša, išsklaido virš Labės, virš Tauragno, virš niūksančių kalvų kitoje pusėje, sunykusio Gineičių dvaro, padūmavusių tolybėse miškų. Idant malda nekiltų tiesiai dangun nuo stataus šlaito, kad ji nebūtų vien bažnyčios malda.

Taip dėjosi man tą vienintelį, pirmą ir paskutinį kartą, laikant kietai užgniauztą smilių kaspino kilpelėje, nes jau buvau prakutusi,ėjau devintus metus, žinojau, kas Taurapilio gelmėse guli.

Tik vienas debesėlis temdė mano dangų, ir aš jį stengiausi paslėpti tarp daugybės kojų.

Mat kaspino nešimui reikia aprangos. Pasiuvo man suknelę iš plonos, balintos drobės, papuošė raudona apykakle, rankogaliais ir dirželiu (pagal vėliavos spalvą). Trūko batelių. Mama jiems rinko „taškus“ – tokius popierius vietoj pinigų, gaunamus už vokiečių valdžiai pateiktus žemės ūkio produktus. Surinkęs reikiamą kiekį, gauni reikiamą prekę.

Kai pamačiau tuos batelius, širdis iš džiaugsmo suvirpėjo. Dailūs, lengvučiai, priekis skylutėm pagražintas, kad koja nešustų, atviri, užsegami sagtele. Imu autis – ogi vienas gerokai didesnis...

Kitokių nebuvo.

Ką darysi. Prikisau pakulų viršūnėn, pasidėjau po pagalve, meldžiausi ir vis tikrinau, ar nesumažėjo. Ne.

Galiausiai tą didįjį net labiau pamilau. Jis buvo tarsi luošas, nelaimingas, perkreiptu veidu, o kojai augant išsilygino, išsitašė, atsikratė pakulų ir ėmė šaipytis iš mažojo, kuris spaudė pirštus, trynė užkulnius, kol susitūpė ir buvo nusviestas šiukšlynan.

Kai karas uždegė bažnyčią 1944-ųjų liepos pradžioje, mūsų šeima tūnojo paraistyje, „evakavusis“ iš namų už trijų šimtų metrų, ir pro lazdynų šakas žiūrėjo

į stulpą juodų dūmų danguje. Diena buvo kaitri, be vėjo, viskas atrodė sustingę. Pamaldžios mano tetos sakė matančios kryžių – kaip Dievo rūstybės ženklą krauju plūstančiam pasauliui. Buvo tikrai baisu, per avižas riedėjo tankai, lėktuvai mėtė bombas į raistus, matyt, medžiojo desantininkus, nes vėliau, karui nusiritus, mūsų kraštuose suklestėjo parašiotinė mada. Sesuo du rado, aš – nė vieno, todėl pavydėjau, neatpirko nė radijo siųstuvus ir didelė dėžė vokiškų vaistų. Tie radiniai labai praverė miškui, o man pačiai jokios naudos. Ieškojau gelsvo, šviesaus kaip saulė parašiuoto, kad nereikėtų dažyti, bet tokius rasdavo toliau nuo miško, javų laukuose. Mūsiškiai buvo margi žemės spalvomis. Negražūs.

Taigi nebegalėjom likti paraistyje, teko trauktis į gerai įrengtą kaimynų rūšį už miškelio. Ten buvo nemažai vaikų, už rūšio – lysvės prisirpusių braškių. Kai lėktuvai nuskrisdavo tolyn, mes puldavom į uogas, neklausydami draudimų, ir kimšom, rijom – lyg iš tiesų tai būtų paskutinis valgymas prieš mirtį.

Daugiau niekada taip gardu nebuvo.

Grįžtant namo dar atzvimbė lėktuvais ir numetė bombelę raistan. Šeima pabiro krūmuose. Mudvi su mama kritom į alksniokų atžalyną ir atsідūrėm po skeveldrų taku. Jos lėkė, kirsdamos lapus, bet mūsų nelietė. Plazdėjo tik mamos sijonas.

Grįžę radom gyventa rusų. Sunešta vidun šventieji paveikslai ir dauguma daiktų, kuriuos, paskubom sukišę į maišus, užglaudėm vyšnynėlyje. Pavogta tik naujieji tėtės batai iš chromuotos odos – taip sunkiai įsigyti pirmąkart gyvenime, taip mažai avėti.

Nauja tvarka.

Nauja bažnyčia nenaujame parapijos salės pastate. Tas pats klebonas, tas pats garsus apylinkėje choras. Tas pats Dievas. Bet viskas ne taip. Sakytum, sudegė ne tik šventovė, bet ir anas šventumas iš žilos senovės, kai aukojimui rasdavo ypatingą vietą.

Nebeatskriedavo čia vėjas nuo Taurapilio, nes jį užstojo senojo šventoriaus klevai bei sparčiai dygstantys tarp pamatų beržiukai, drebulės. Jie tapo prieglobsčiu naujai religijai – girtavimui.

Senoji vis labiau buvo stumiama iš gyvenimo, ir tai akivaizdžiausiai rodo bažnyčios pastato mažėjimas, slinkimas pakraštini. Sovietų valdžia ją priskyrė mirusiųjų karalystei, leidusi įsikurti prie kapų. Gyviesiems užteko degtinės.

Taigi sunyko ir procesijos.

Bet prasidėjo kasdienis ėjimas į mokyklą. 1946 m. baigusi Bajorų pradžios mokyklos klases, kruvinom ašarom išverčiau, kad leistų mokytis toliau. Mat buvo suplanuota šviesti vyresniusius – seserį ir brolių – o mane palikti namie. Turėjau būti siuvėja.

Geras amatas, tik ne man!

Padėjo brolis, kuriam mokslai rūpėjo kaip pernykštis sniegas. Buvo gyvenime daug įdomesnių dalykų.

Sesuo jau buvo bebaigianti progimnaziją ir netrukus išvažiavo Utenon. Taigi tuos keturis kilometrus žingsniuodavau viena, kartais vėlai, jei būdavo repeticijos. Rudens, žiemos diena trumpa, tai skubėdavau ligi sutemos perbėgti alksnynus. Labai bijojau vilkų, vis matydavau tamsoje žybsint jų akis, o sniege pėdas. Tada galvodavau, kad gera gyventi Tauragnuose, šiltai, švariai, be spalių, nuolat byrančių iš pakulų, kurias amžinai it laumės verpia tetos, kad užsidirbtų šiek tiek pinigų, be purvo ant grindų, be kiaulių jovalo ir jų skerdimo.



Bet jei apsinakvodavau pas tetą Elžbietą ypač šaltomis, pustymų savaitėmis, jos mažame namelyje nerimdavau lyg užsklęsta dėžutėje. Viskas trapu, netikra, ankšta, ir traukte traukia namo, į senąją pirkia, talpinančią septynis, aštuonis žmones bei porą kačių. Ant krosnies, priimančios visus, kas nori klausyt mano skaitomų pasakų prie rūkstančios spingsulės.

Tėtei labiausiai patikdavo kriaučiaus Motiejaus istorijos.

Pirmas vaidmuo buvo Lakštingala Krylovo pasakėčioje „Kvartetas“. Mokytoja išrinko mane plasnoti ir sukti, nė nepaklaususi, ar turiu kokį balsą. Jei šioki toki ir turėjau, tai dingo jis už storos drovumo sienos, ir niekas negalėjo jo iš ten iškrapštyti. Plasnoti vienai nebaisu, bet sukti!.. Siaubas.

Labai susikrimtau dėl to ir jau norėjau mesti tą vaidybą, bet mokytoja gal neturėjo iš ko rinktis, tad sugalvojo išeitį: už scenos gros akordeonas, o aš tik plasnosiu, paskui tarsiu pamokomą žodį.

Prisiuvo man sparnus, prilipdė kaktoje snapelį iš popieriaus. Turbūt juokingas buvau paukštis. Sakė, sunku buvę nugirsti išminties bylojimą mano lūpomis, bet neapsakomas tas jausmas – dalyvauti, prisiliesti prie aukštesnio, kūrybos pasaulio.

Paskui dar vaidinau studentę S. Nėries eilėraščio „Dvidešimt su“ inscenizacijoje, gal porą smulkesnių padaužų – tikau, mat buvau liesa išstypėlė, šmaikštaus mūsų kaimyno vadinama *Mikulėno smertis*. Bet tikrą sąmoningos veiklos džiaugsmą išgyvenau tik susibūrus tautinių šokių rateliui.

Jau geros pusmergės būdamos 1948–1949 metais ne tik žinojom, bet ir supratom, kas dedasi miške. Dainavom, pačios kūrėm partizaniškas dainas, svajojome apie barzdočius lietuvius, aukojančius savo jaunystę dėl Tėvynės. Tad vilkomės per plučius, per ilgus savo motinų, tetų, dėdienių ir nepažįstamų moterų drabužius kaip kario uniformą. Pačių rankomis austi, siūti, siuvinėti nepriklausomos Lietuvos tautiniai kostiumai kėlėsi iš skrynių lyg į mūšį. Nė viena moteris neatsisakė skolinti, kai važinėjom brolių dviračiais po aplinkinius ir tolimus kaimus, nė viena nedraudė pasiaurinti, patrupinti laikinomis siūlėmis, tik prašė nekarpyti.

Nelabai atmenu koncertus, pasirodymus. Jie, aišku, buvo svarbūs, bet svarbiausias, neužmirštamasis liko tas lakstymas nežinomais keliukais, tas graudus ilgesys geruose veiduose, prisimenant dar tokią netolimą, tik mums, mergiūkštėms, neišivaizduojamą jaunystę.

Brandino šie dalykai daug labiau nei mokytojų pastangos.

O mokytojų būta įvairių. Tikrai puikių ir, žinoma, atsiktinių tais laikais, kai trūkstant žmonių, užteko ir gimnazijos atestato. Kartais – partinio bilieto. Gaila, dauguma veidų, pavardžių išdilo.

Sesuo, atmenu, džiaugėsi, kad piešimo mokytojas Cicėnas pagyrė jos nusimegtą megtuką už gražiai suderintas spalvas. Aš tada dar klampojau brolio dirbtais medpadžiais į Bajorus ir stvarstydavau jos užrašus apie literatūrą bei prancūzų kalbos žodynėlį, norėdama pasipuikuoti prieš mergaites svetimų žodžių mokėjimu. Seserį taip pat pastebėjo Pupų dėdė, suteikė garbę laikyti ilgą popieriaus juostą, kurioje buvo surašyti kupletai. Pasakojo taip pat apie muziką dėščiusio vargonininko Gimžausko juokus. Antai seseris Julė ir Oną Miškinytes jis šaukdavęs: „*Miške Julė, miške Ona*“. Vaikai kvatodavę ir jau kitaip mergaičių nevadindavę.

Man stovi akyse matematikos mokytoja Juodvalkytė. Gal ir ne ji dėstė pirmus metus, atėjus man iš Bajorų, bet jos nugarą matau prie lentos, kurioje rašant sudėtingus skaičių, ženklų darinius, banguoja, juda žali, smailiaviršūniai bokštai arba gėlių žiedynai, išmegzti juodame minkštų vilnonių siūlų fone. Noriu būtinai toki nusimegzti.

Nemėgstu matematikos, nesuprantu, kodėl toks įvairus, toks neaprépiamas pasaulis turi būt verčiamas plikom linijom, skaičiais.

Bet algebrą jau šiek tiek perkandau, lygtys atrodo kaip smagus žaidimas ieškant rakto, kuriuo gali atidaryti daugybę durų.

Iš pradžių algebros nebuvo. Žodiniai uždaviniai apie traukinius A ir B. Bajoruose to nereikėjo. Ten išvis nereikėjo mokytis, kai vietoj pikto, berniukus mušusio mokytojo Vabalo (kalbėjo, kad su vokiečiais pabėgęs) pradėjo dirbti jauna moteris, neseniai pagimdžiusi kūdikį.

Visos mergaitės tapo auklėmis ir tarnaitėmis. Pamokos niekam nerūpėjo, atlygis – geri pažymiai.

Tai ir parsinešiau iš Tauragnų dvejetą pirmo trimestro lape. Visą kelią nuklojau ašarom: taip troškau mokytis, plėšte išsiplėšiau, ir štai... Kaip pažiūrėsiu tėvams į akis?

Guodė mane geroji teta Uršulė, ramino mamutė, nebarė tėtis, bet man vis tiek buvo baisu, kad žengiu į gyvenimą, kuriame šis mokslas toks svarbus ir toks grėsmingas. Pražudys.

Dėl to susikrimitimo ir dėl prastoko valgio nusilpau ir nebegalėjau lankyti mokyklos. Apniko šunvotės, svaigo galva, praradau apetitą. Daktaras nustatė mažakraujystę, įtarė tuberkuliozės židinius.

Pradėjo mane šulint kaip blogą paršelį. Vertė gert grietinėlę, žalius kiaušinius, atitraukę nuo kitų burnų, nes buvo iš tiesų labai sunku gyventi. Pyliavos valdžiai, parama partizanams, seseriai maistas Utenon, kambario samdymas, o pinigų prasiimant iš viso nėra kaip. Skaudžiausias atsiminimas, kaip tėtė veždavo parduoti malkas. Priskaldo gražių beržo pliausku, krauna ant rogių aukštą rietuvę, suriša virvėmis ir dar neušus iškeliauja. Į Uteną šešiolika kilometrų. O eina jis pėsčias, rogėse vietos nėra!

Pavasariop keliai pabjursta. Rogės eina paskliudom, rietuvė krypuoja, tėtis stengiasi prilaikyt, bet vieną kartą virvė trūko, malkos pabyrėjo. Neužmušė, tik gerai apdaužė.

Pargrižo iš pusiaukelio, palikęs krovinį. Mamutė daugiau nebeleido važiuot. Dėl tų kelių červoncu!

Per kelis mėnesius atsigavau, ir leido man laikyt egzaminus į šeštą klasę. Vienai. Atskirai.

Neatmenu, ar klausinėjo, ar egzaminai buvo tik raštu. Lietuvių diktantas, atpasakojimas – tai juokas, o matematika?.. Net pagalvot baisu.

Įvedė auklėtoja į savo kambarį, pasodino prie stalo, ant kurio gulėjo ištaisyti kitų mokinių darbai. Paliko vieną.

Taigi išlaikiau...

Kitas ryškus paveikslas – anglų kalbos mokymasis. Jau ne prancūzų kažkodėl.

Mokytojas Jonas Eigelis buvo, matyt, labai gabus pedagogas. Lig šiol neužmiršau dainelės „Kur tu eini, Bili?“ ir eilėrašuko apie pavasarį, nors visa kita išdulėjo

iš galvos, nes po Tauragnų vėl patekau į prancūzų kalbos ruožą. Atrodė šis žmogus kitaip, lyg ne čionykštis. Smulkus, judrus, dideliu, storu megztiniu, per petį tabaluoja toks pat storas šalis. Pratina mus, kaimo vaikus, atsikratyti drovumo, nebijoti suklysti, parodyti liežuvio galą, tariant svarbų žodelį „the“. Sunkokai sekasi, bet mane pagiria, nes priekyje trūksta vieno danties, tad oras eina švilpdamas – taip kaip reik.

Trūksta danties ne šiaip sau, o todėl, kad jį išsimušiau krisdama nuo aukšto. Kaip sprando nenusisukau, tik vienas Dievas žino. Sako, jis pakiša vaikams pagalvėles, idant neužsimuštų.

Labai mat norėdavau miegoti ant šieno. O nėra su kuo. Vienai klojime baisu. Namiškiai trūni lovose, peni blusas, kvėpuoja pridvisusiu oru, užsidarę langus.

Šiaip taip seserį prikalbėjau užsinešti šieno ant aukšto. Ne tas kaip pilnoje šalinėje, bet vis geriau.

Na ir nuskriejau, eidama tamsoj ieškoti kibirėlio, kurį mažam reikalui pasidėjome netoli krašto...

Dribtelėjau, sako, kaip geras maišas.

Nuskilo, tiesa, tik pusė danties, ir man ketino užlipdyti auksu. Mamutė paaukosianti vestuvių žiedą.

Tai nusigandau. Su aukso gabalu priekyje! To nebus. Prašysiu Dievą, kad man duotų kitą dantį. Melsiuosi dieną naktį. Ir taip zyčiau, taip įkyrėjau, kad mamutė nesikentusi nuvežė mane Utenon pas dantų gydytoją padaryt vietos dygti Dievo dovanai. Gal ir pati patikėjo, kad vaikas gali išmelsti.

Išrovė ilgą, sveiką šaknį. Pajutau begalinę tuštumą, ašaros bliaukte bliaukė. Mamutė nieko nesakė.

Ilgai laukiau, čiupinėjau smegenis, galiausiai pripratau prie plyšio ir nė nepastebėjau, kada jis ėmė siaurėti. Broliukai glaudėsi, glaudėsi ir užėmė žuvusiojo vietą. Tik prie pat dantenu liko maža skylutė. Orui švilpti.

Dievas vis tiek išklausė.

O Švenčionyse atsirado Šiaulių pedagoginės mokyklos filialas. Ten mokėjo stipendiją. Ten ir sesuo patraukė su drauge Anele, metusios Uteną, nes per dvejus metus gavo pradžios klasių mokytojų diplomus ir puikiai dirbo kone pusę šimtmečio.

Tasai filialas jau po metų persikėlė į Švenčionėlius, tapo atskira mokykla. Bet aš parėjau pėsčia dar iš Švenčionių, nuo Švenčionėlių ligi Saldutiškio siauruko bėgiais, nes kito kelio nežinojau.

Mat ilgai šokom po paskutinio pavasario sesijos egzamino, tad pramiegojau traukinėlį, kuris iš Švenčionių į Švenčionėlius išvyksta 3 val. Iš Švenčionėlių į Panevėžį – šeštą. Tenka ilgokai laukti stotyje. Tai nutariau, kad spėsiu nukulniuoti vieškeliu tuos dvylika kilometrų per dvi valandas. Jau švito, nebuvo baisu. Ir spėjau. Trūko tik poros minučių. Mačiau, kaip tolo paskutinis vagonas.

Tai ką daryti? Negi atgal kulniuosi.

Ir tada antrą kartą pajutau, koks kietas, ilgas ir sunkus gali būti įprastas takas tarp Tauragnų ir namų. Sakytum, piestu stoja, kratosi, stumia atgal. Jei atsisėstum ant jo, gal neatsikeltum.

Vargais negalais įveikiau, parvilkau sustingusias kojas. Nustebusiems namiškiam pasakiau prekinio dundėjusi.

Betgi nuo prekinio kojos netinsta.

Mama lingavo galva ir kartojo mėgstamą posakį: „*Kitų vaikai kaip vaikai, o mano... šešiasdešimt kilometrų be poilsio. Tikrai neturi proto*“.

O pirmas buvo prieš Kalėdas, dar 1949-aisiais.

Tada jis irgi nenorėjo, kad juo eičiau. Tartum skaudėtų, kai mina, nes vienoj vietoj kruvinas.

Galėjau pamokas praleisti dėl pateisinamos priežasties. Bet, žinoma, norėjau pasakyti draugėms, kas nutiko, ką mačiau.

Pradėjo šaudyti apie vidurnaktį. Švietė raketos. Mudvi su mama negalėjome išlipti iš lovos, nes ji visa tirtėjo. O tėtė šaukė: „*Gulkit ant žemės, beprotės, greičiau!*“

Tikrai mes negalėjome išlipti. Pačios atseit tirtėjom, o ne lova.

Šaudė neilgai ir ne į mus. Ten, už kalnelio, kur gyvena našlė Palionė su dukrom. Dabar namie tik dvi, kitos dvi moksluose. Gražuolė Pulgė myli partizanų vadą Sakalaitį. Ne kartą jį mačiau ir dieną. Skambino gitara, Pulgė dainavo.

Žinojo, kad vieną kartą taip nutiks. Visiems nutikdavo. Bet nemėgino suktis nuo lemties.

Netrukus vėl pamatėm šviesą. Atburzgia mašina. Tiesiai pas mus iš vieškelių suka. Veš Sibiran? Šluos visą pamiškę, kad rėmėm „banditus“, nepranešėm?

Pabėgti? Slėptis? Krautis daiktus? Lyg užkerėti žiūrim į šviesas. Jau jau keliūte burzgia kaip Liuciperis.

Bet ama grežtis, išmakuoja sniegą pievoje ir tiesiai kerta vieškeliuką, kriokdama ropščiasi mūsų taku į kalnelį. Tokiai nė kelio nereikia. Kaip tankas.

Paskui pakalnėn. Baigta.

Langai neišdaužyti, durys atlapos. Tyku. Mirtis išėjo. Ar visus išsivedė?

Kraujas ant tako, šieno gniūžtė ir dar kažkas. Negyvas. O gal sužeistas? Gal buvo pasislėpęs, paskui šliaužė ir neteko jėgų?..

Einu sparčiau.

Tai vilkšunis guli. Vijosi Sakalaitį, šis nupylė jį, paskui turbūt save. Jie prisiekė gyvi nepasiduoti. Kraujas šuns, jo ar abiejų susimaišė?

Pulgė sugrižo, iškentėjusi Karagandos kalvariją. Sako, ištekėjusi. Seserys irgi ištekėjo, baigė mokslus (Anelė su mumis pedagoginė). Sodybos nebeliko. Kaip ir visų kitų pamiškėje. Ten auga medžiai.

Kai per mokyklos sukaktį išdrįsau žvilgtuoti gimtinės link, nunistebau neradusi kadai praminto tako. Nustebau tik, kad susitraukė žvyrkalnis, nuo kurio briaunos andai skriedavom į minkštą gilumą lyg parašutininkai iš lėktuvo. Dabar žalia kalvelė pūpso kaip ežiukas. Numelioruotoje Aleknos pievoje moteris varto kultūrinį šieną. Nebematyti *grapo palikuonio* pirkelės. Alksniškių miškas atėjęs arčiau, žingsniuojama Tauragnuos. Pusbrolis sako, kad yra iškirsta biržė, tad ant kalvelės pasistojus galima matyti mūsų liepų viršūnes. Jos tebestovi? Saugo nesamus namus? Nepasiduoda prasčiokams alksniams, epušėms.

Bet nelipau aš ant kalvelės, neieškojau vakarykštės dienos. Kalvelė yra už bažnyčios. Ten gulintiems nereikia pasistoti – jie ir pro žvyro sluoksnį mato ir liepas, ir ažuolą prie pirkios, visais langais sekančios paskui saulę ligi pat laidos, ir pusnį po langais darželyje visad vienodai vėjo nugalastą – ten, kur boluos bijūnų pusnys vasaros pradžioj.

Jie mato viską.

Tai prieš juos ir buvo gėda, kai vėl kraštiečiams susirinkus švęsti Tauragnų paminėjimo šaltiniuose, su seserim ir jos dukra panorom aplankyti Taurapilio kalną. Bet ir jo neberadam! Nėra. Ir jis apaugo medžiais.

Toks apmaudas suėmė, kad apsaakyti negaliu. Stovėjo šimtmečius piliakalnis toks, kokį jį protėviai supylė, gindami nuo priešų savo žemę. Ištvėrė antpuolius, karus, marus, o neatlaikė dvasios genocido, kuri pradėjęs okupantas toliau vykdo mūsų pačių rankomis. Ar mums nereikia praeities? Ką apie tai mano istorikai, paveldo sergėtojai? Kodėl visi taip rauda dėl miškų kirtimo, bet neiškerta ten, kur reikia?

Tai gal pasigaląskime kirvius, mieli kraštiečiai, ir ainam Tauragnuos! Pirmą prakirsime sustingusį sąmonės luobą, paskui imsime medžių. Medieną parduosim socialdemokratams – tegul nors taip atsiperka už šviesių komunizmo praeitį, – ir bus visiems gerai.

Tauragnai juk ne paprasta vieta. Nėra kitos tokios pasaulyje. Visi puikiausiai žino, kad miestelis, ežeras, piliakalnis – tai vienas darinys, sukurtas ne tik Dievo, bet ir žmogaus rankomis. Nusikaltimas griauti ar daryti šį nuostabų kūrinių.

## Grašių kaimas

*Algirdas Grašys*

Grāšių kaimas yra per 3 km nuo Taurāgnų miestelio. Artimiausias Grašių kaimynas – Kumšos kaimas, kuriame yra kalnelis, vadinamas *Barsiukakalniu*. Grašių kaimą puošia gražus miškas *Švėrinčius* ir Gegūniškio kaimelio pelkėtas raistas, kuriame yra *Piliakalnio* ežeras bei *Begalio* ežerėlis. Pastarojo dugną sudaro beveik vien dumbblas. Labai artimi Grašių kaimo kaimynai yra Gaidėlių kaimo gyventojai. Šio kaimo senose kapinaitėse buvo laidojami artimiausių apylinkių gyventojai. Čia palaidoti Grašių kaime 1945 m. nuo okupantų kulkos žuvę partizanas Balys Leleiva, gimęs 1924 m. Šarkių kaime, ir jaunas moksleivis Stasys Grašys, gimęs 1928 m. Grašių kaime. Per susišaudymą su NKVD ir sribais buvo sudegintos visos Stasio tėvų trobos. Grašių kaimas buvo gatvinio tipo gyvenvietė. Tais pačiais 1945 m. rusų barbarai sudegino dar trijų ūkininkų trobesius – Zigmo Mačerausko, Antano Grašio ir Kazio Grašio. Pastarojo du sūnūs slapstėsi nuo karo prievolės okupantų kariuomenėje. Juos areštavo. Šis areštas buvo dingstis kaimą padegti. Vėliau suimtuosius nu-teisė kalėti. Tais pačiais 1945 metais buvo areštuotas Vladas Grašys, 1944 m. pabėgęs iš vokiečių kariuomenės. Pagal politiškai angažuotą 58 straipsnį jis buvo nuteistas 10 metų kalėti ir Archangelsko srityje „Velsk“ kalėjime 1949 metais nužudytas.



*Aktorius  
Algirdas Grašys.  
Apie 1984 m.  
Alfredo Girdziušo  
nuotr.*



Šiurpius išgyvenimus patyrė Jono Šinkūno šeima. Jo dukrą, Saldūtiškio vidurinės mokyklos vienuoliktoją Genovaitę Šinkūnaitę, be kaltės areštavo ir nuteisė kalėti. Grįžo po Stalino mirties, o kitos dukros Jadvygos vyras Steiblys dalyvavo partizanų kovose, buvo areštuotas ir nuteistas. Po kalinimo išstremtas. Pas vyrą į tremtį su mažamečiais vaikais atvykusi jo žmona Jadvyga patyrė daug vargo ir kančių.

O Zigmo Mačerausko ne tik sudegino namus, bet kartu su senoliais į Krasnojarską ištremė ir sūnaus Justino šeimą su mažais vaikais. Senelis Zigmas ir anūkas (7 metų) liko amžiams ilsėtis svetimoje žemėje. Tremties pavyko išvengti tik Zigmo dukrai Janinai Mačerauskaitei, studijavusiai Vilniuje, ir Justino sūnui Albinui.

Taigi barbarai okupantai kur kas baisesnį už mistinius velnius bildukus, kurie pusę metų siautėjo Audriaus Grašio sodyboje kaimyniniame Žiezdrų kaime. Ne velni čia žmonės sako: „*Nuo velnio yra kryžius, gaidys, o nuo žmogaus nieko nėra*“.

Nepaisydami visų užgriuvusių nelaimių ir vargų, Grašių kaimo žmonės svajoto apie geresnį ir gražesnį gyvenimą. Jiems netrūko patriotizmo. Jaunimas jau prieškarinio Lietuvoje troško mokslo, rūpinosi šviesesne tėvynės ateitimi. Kartu su kaimynais iš kitų kaimų ruošė vaidinimus. Janina Grašytė buvo Tauragnų parapijos pavasarininkų pirmininkė. Na, o kas nesizavėjo Konstancijos Mačiulevičienės (Grašytės) armonikos garsais. Jos įrašai ir dabar skamba radijo bangomis.

Visi kaimo gyventojai rėmė partizanų kovą, išgyveno dėl partizanų žūtis, kančių ir lavonų niekinimo.

Daugelis grašiškių turi vidurinę išsilavinimą. Vieni pirmųjų šiose apylinkėse aukštąjį išsilavinimą įgijo Vytas Grašys (mokytojas), Elena Grašytė (mokytoja), Juozas Šinkūnas (ekonomistas), Petras Šinkūnas (inžinierius), Algirdas Grašys (aktorius), Vidas Mačerauskas (inžinierius), Janina Mačerauskaitė (muziejininkė).

Dauguma Grašių kaimo gyventojų – 11 šeimų – buvo Grašiai, 2 Šinkūnų šeimos, 1 – Mačerausko, 1 – Ruzgo. Andrius Grašys prieš karą išvyko laimės ieškoti į Braziliją. Apie jį žinių neturime. Po karo Grašių kaime apsigyveno Antano Bileišio ir Jono Juodvalkio šeimos.

Šiuo metu žmonės gyvena vienkiemiuose. Yra 12 sodybų. 10 žmonių nuolat gyvena kaime.

Spėjama, kad Grašių kaimas atsirado apie XVII amžių. Eugenija Šimkūnaitė, kilusi iš šių apylinkių, Grašių kaimo pavadinimo kilmę aiškino taip:

*„Kalne, kuris vadinamas Pečiakalniu, žmogus užkasė daug pinigų – grašių. Po jo mirties žmonės kasinėjo kalną ieškodami pinigų. Tuos ieškotojus, gyvenusius šio kalno papėdėje, žmonės pavadino grašiais. O vietovę – Grašių kaimu. Proanūkiai dar ir dabar ieško tų pinigų, o gal laimės, tikėdamiesi viską atrast!..“*

## Šimkūnų kaimas

*Algimantas Šinkūnas*

Kaimas yra 3 km nuo Tauragnų miestelio, prie vieškelio Tauragnai–Kirdeikiai. Sakoma, kad kaimo pavadinimas yra kilęs tada, kai į šią vietovę atsikėlė gyventi kelios Šimkūnų šeimos. Kada tai buvo, sunku pasakyti. Vėliau kame buvo 4 Šimkūnų sodybos.

Prieškario Lietuvoje kaime gyveno 15 ūkininkų. Visi buvo žemdirbiai, augino gyvulius. Amatais besiverčiančių nebuvo. Tačiau kai kurie iš ūkininkų, be žemės darbų, mokėjo ir kitus darbus. J. Jurka buvo ir kalvis. Kaimo gyventojai eidavo pas jį, kad nukaltų ar paaštrintų noragą, pasmailintų akėčvirbalius ar atliktų kitus kalvystės darbus. Nagingas žmogus buvo K. Sidabras. Mokėjo staliaus darbus, taisydavo įvairius namų apyvokos daiktus. Moterys eidavo pas jį prakiurus kibirui ar bido-nėliui. Užtaisydavo, užcinkuodavo, kartais ir užmokesčio už tai neimdavo.

Kaimo ūkininkai turėjo po 8–10 ha žemės. Turtingiausias iš ūkininkų buvo V. Bikus, turėjęs 20 ha. Vadindavo jį valakininku.

Kaimo žmonės gyveno draugiškai, padėdavo vieni kitiems. Įprasta buvo prireikus skolintis duonos, druskos, miltų. Buvo sąžiningi, skolas gražindavo, apie va-gystes nebuvo girdėti.

Rudenį kaime darydavo kūlimo talkas. Ūkininkas iš Tauragnų vienkiemio VI. Manišis turėjo arklinę kuliarną. Arkliais atveždavo į kaimą kuliarną mašiną, ir prasidėdavo talkos. Nuo ryto iki vakaro kelias savaites ūždavo kaime kuliarną. Iš viso kaimo į talkas susirinkdavo apie 20 žmonių. Šeimininkas, pas kurį buvo kuliarną, ruošė gerus pietus, vakarienę. Talkininkai buvo vaišinami alumi, pastatydavo ir kelis pusbutelius. Po geros talkos buvo dainuojama.

Apie 1936–1937 m. vykstant žemės reformai kaimai buvo dalijami į vienkiemius. Matininkas visą vasarą matavo žemę, dalijo sklypus. Mažiau žemės gavo tie ūkininkai, kurie pasiliko kaimo vietovėje, nes čia žemė buvo geresnė. Galulaukėse, pamiškėse žemė prastesnė, todėl čia gyvenusiesiems buvo atmatuota daugiau.

Nors dabar ūkininkai gyveno atokiau vienas nuo kito, tačiau išliko kaip ir anksčiau bičiuliški, kaimyniški, draugiški.

Gražus paprotys buvo kaimo gyventojų susiejimas, vadinamas „bobų“ baliumi. Į didesnę pirkia rinkdavosi kaimo žmonės, atsinešdami kas ką turi: lašinių, dešrų, sūrio, sviesto, pyragų, alaus, degtinės, ir vaišindavosi. Kiek čia būta gražaus erzelio, dainų, pasakojimų, pokštų. Šokdavo, dainuodavo lig paryčių.

Taip kaimas gyveno iki nelemto 1940 m. Okupavus Lietuvą rusams, kaimo žmonės susigūžė, tvyrojo baimė, nežinojimas, kas bus toliau. Pirmaisiais rusų okupacijos metais iš kaimo gyventojų niekas nenukentėjo.

Prasidėjo karas, užėjo vokiečiai, žmonės laukė ko nors geresnio. Nebuvo geriau. Uždėjo prievoles. Į kaimą atvažiuodavo vokiečių kareiviai rinkti maisto produktų. Kratų nedarydavo, jėga neimdavo, kas ką duodavo, to pakakdavo.

1944 m. artėjant frontui ir jau drieksint patrankoms, kaimo žmonės pradėjo slėptis kas kur galėdamas. Ačiū Dievui, prie kaimo mūšių nebuvo ir niekas nenukentėjo. Tų metų liepos mėnesį kaime apsisistėjo daug rusų kariuomenės. Kariai buvo

draugiški, niekam blogo nedarė, bet mažai turėdami maisto kasė bulves, dažnai į maistą mainė aprangą, batus. Už lašinius ir samagoną galima buvo įsigyti netgi ginklų. Dažnas kareivis sakydavo, kad jie yra frontininkai ir nieko blogo nedarysią, bet kai ateis raudonkepuriai, tų tai reikia saugotis.

Niekas iš kaimo gyventojų nei rusų, nei vokiečių kariuomenėje netarnavo.

1944 m. vyrai buvo imami į kariuomenę. Pradėjo slapstytis. Prasidėjo partizaninė kova su okupantais. Partizanai užsukdavo į kaimą. Tuo metu niekas iš kaimo vyrų nebuvo išėjęs į partizanus.

Vėliau, gal apie 1947 m., kaimo miške, netoli Jačiūniškių, partizanai įsirengė bunkerį. Tai buvo partizanų vado *Egliaus* būrys. Netoli jų bunkerio buvo Augučių sodyba. Nežinau, ar visi, bet daugelis kaimo gyventojų žinojo, kad kažkur netoliese yra partizanų bunkeris. Dažnai partizanai ateidavo į kaimą pavalgyti, pabendrauti su žmonėmis, pailsėti. Prisimenant tuos laikus ir aplink tvyrančius neramumus, belieka tikėti, kad Dievas išsaugojo kaimą ir jo žmones. Juk būdavo ir taip, kad iš kaimo ar kurios nors sodybos išėjus partizanams netrukus ateidavo stribai ir kareiviai. Arba priešingai – išeina stribai, ateina partizanai. Kaimo žmonės buvo vieningi, partizanus palaikė, teikė jiems paramą. Atskirai noriu paminėti Augučių šeimą. Nuo jų sodybos iki partizanų bunkerio buvo apie 700 metrų. Ši šeima buvo partizanų globėja ir saugotoja: skalbdavo jų drabužius, gamindavo maistą, čia partizanai ilsėdavosi, valgydavo, prausdavosi pirtyje. Ne kartą mačiau čia apsistojusius partizanus.

Neprisimenu, kurių metų vasarą, o buvo šv. Petro rytas, kaimą sudrebino šaudymai miške, partizanų bunkerio pusėje. Rusai surado bunkerį, bet jis buvo tuščias. Niekas nenukentėjo.

Rusų okupacijos metais į Sibirą buvo ištremti Pr. Meidus, Alfonsas, Juozas Augučiai, Jonas Šinkūnas.

Vienas kaimo gyventojas – Meidus buvo nušautas partizanų. Jo sodyba buvo netoli partizanų bunkerio. Kilo įtarimų dėl sodybos šeimnininko ryšių su stribais. Šiandien sunku pasakyti, kaip buvo iš tikrųjų.

Vienintelis J. Šinkūnas iš kaimo vyrų buvo išėjęs į partizanus. Žuvo kažkur prie Utenos.

Pokario metais, nors buvo sunkus ir pavojingas laikotarpis, jaunimas mokėjo linksmintis. Dažnos gegužinės vykdavo ant Taurapilio kalno, kur jaunimas rinkdavosi iš tolimiausių kaimų. Visus linksmindavo muzikantas iš Pilkėnių kaimo A. Musteikis.

Kaime buvo nemažai jaunimo, vaikų. Visi mokėsi. Buvo mokykla ir Šinkūnų kaime, Deveikio namuose. Toliau mokėsi Tauragnų septynmetėje, Utenos, Saldutiškio vidurinėse mokyklose. Nemažai kaimo jaunuolių ir merginų baigė aukštuosius mokslus, įgijo specialybes. Mockevičiai Bronė, Vytautas – mokytojai, Birutė – bibliotekininė, R. Mackevičius – agronomas, A. Šinkūnas – mokytojas, J. Deveikis – gydytojas, P. Mackevičius – žurnalistas.

Sovietmečiu kaimas pradėjo tuštėti. Baigusieji mokslus išvyko į miestus arba išsikėlė kitur gyventi. 1950–1951 m. prasidėjo kolektyvizacija, dar daugiau jaunimo iš kaimo bėgo į miestus, ieškojo geresnio gyvenimo. Kaimo žmonės, jėga varomi į kolūkius, įvairiais būdais priešinosi: nėjo į susirinkimus, nerašė pareiškimų. Bet, žinoma, prievarta nugalėjo. Įvairiais būdais baugino, apdėjo prievolėmis, mokesčiais, ir kaimo žmonės pasidavė.

Prasidėjo tikrasis vargas. Reikėjo daug dirbti, atėmė žemę, dalį gyvulių, ūkio padargus, už darbą nieko nemokėjo. O žmonėms reikėjo kaip nors išgyventi. Prasidėjo vagystės. Vogė sėdami, kuldami, kasdami bulves. Trūko duonos, pašaro. Kaimas šiaip taip išgyveno.

Gyventojų kaime vis mažėjo. Vyresnioji kaimo žmonių karta išėjo į Amžinybę, jaunesni išvyko į miestus.

Šiuo metu kaimas apytuštis. Stovi vieniši J. Mackevičiaus, V. Mackevičiaus, J. Juškos namai. Aštuoniose kaimo sodybose žmonės gyvena, ūkininkauja, bet daug yra nedarbomos žemės, krūmais apžėlusios pievos pelkėja.

Toks mūsų kaimo, kaip ir visos Lietuvos, likimas. Lietuvos istorija – tai ir kiekvieno kaimo, kiekvieno žmogaus istorija. Buvo pakilimų ir nuosmukių, buvo pergalių ir pralaimėjimų. Vis dėlto nepaisant šių dienų sunkumų, nepriteklių, Lietuvos kaimas pakils naujam gyvenimui, šiandien mums gal ir nesuvokiamam.

## Priepalės kaimas ir jo šviesuoliai

*Kazimieras Malaiška*

Priepalės kaimas yra už 4 km į vakarus nuo Tauragnų. Priepalė ribojasi su šiais kaimais: Júdiškių, Žebriškių, Kazimieravo, Šeduikių, Raistinių ir Jaūniškių. Priepalės k. gyveno keturios šeimos: Malaiškų, Tartilų, Tartilaičių ir Ivonių. Šiuo metu nuolatinių gyventojų nėra. Ivoniai dabar laikomi Šeduikių kaimo gyventojais. Tartilaičių namą nupirko Tauragnų parapijos tikintieji ir, nuvežę Tauragnus, pastatė dabartinę bažnyčią, žinoma, reikėjo pridėti rąstų. Tuo metu, sovietiniais metais, naujos bažnyčios statyti neleido.

*Malaiškų sodyba  
Priepalės k. 2002 m.  
Kazimiero Malaiškos  
nuotr.*



Šiuo metu liko tik dvi sodybos. Jono Tartilo vaikai labai retai atvažiuoja. Stanislovo Malaiškos visi 4 vaikai (dvi seserys ir du broliai) gyvi, bet gyvena išsibarstę: Kazimieras – Utenoje, Valė ir Pranas – Vilniuje, o Birutė (Elzė) – Baisogaloje. Iš visų dažniausiai tėviškėje lankosi Kazimieras. Turi daržą, šiltnamį, laiko bičių.

Stanislovas Malaiška (1886–1952) buvo pažangus ūkininkas, valdė 40 ha (du valakus) žemės. Ūkininkaudamas atlikdavo įvairius sėklų ir trąšų bei sėjomainos bandymus; nuolatos skaitė „Ūkininko patarėją“, „Artoją“, „Jaunąjį ūkininką“ ir kitus laikraščius. Kiekvienų metų kalendoriuose vesdavo pasėlių ir gauto derliaus apskaitą.

Jis rašinėdavo korespondencijas į mėnesinį jaunimo laikraštį „Pavasaris“, į „Šaltinį“. Savo straipsneliuose griežtai pasisakydavo prieš girtuoklius, kortuotojus, keikūnus. Jis nuolat ragino jaunimą skaityti knygas, laikraščius, žaisti žaidimus ir atsisakyti žalingų įpročių: girtavimo, kortavimo ir keiksmažodžių vartojimo.

Rašinėliuose į laikraščius dažniausiai rašydavo apie Tauragnų parapijos jaunimą. Korespondencijas į „Pavasari“ pasirašinėdavo St. Maleiškis arba Klevelis, o į „Šaltinį“ – Bičiuolis, Lietuvis, Sodietis ir kt.

Stanislovas Malaiška dalyvavo Pirmajame pasauliniame kare, įgavo karo felčerio žinių pagrindus. Namuose, be daugelio laikraščių komplektų, turėjo daug knygų apie žmonių ir gyvulių ligas ir jų gydymą.

Aplinkinių kaimų žmonės kreipdavosi į jį norėdami išgirsti įvairių patarimų. Stanislovas Malaiška palaidotas Tauragnų kapuose ir jam skirtame paminkle iškalti jo paties žodžiai: „Mes niekada nenustokime kovoje už laimę ir šviesų rytojų“.



S. Malaiškos antkapinis paminklas Tauragnų kapinėse. K. Malaiškos nuotr.

## Sėlės kaimo kultūrininkai

Natalija Strazdienė (Dicevičiūtė)

Sėlės kaimas yra už 5 km nuo Tauragnų, važiuojant Kirdeikių kryptimi. Kaimas yra prie giliausio Lietuvoje Tauragno ežero (60,5 m).

Prieš Antrąjį pasaulinį karą, pasak senų žmonių Onos Paukštienės, Mykolo Bagdono pasakojimų, Sėlės kaime gyveno 60 šeimų.



1914 m. kaimo švietėjų Jono ir Vinco Bivainių dėka buvo pastatyta Sėlės kaimo mokykla. Prasidėjus karui, mokyklos atidarymą teko atidėti. Po karo mokykla buvo atidaryta. Dirbo vienas rusas mokytojas. Dėstoma buvo rusų kalba.

Paskelbus Lietuvos Nepriklausomybę 1918 m. Sėlės pradinėje mokykloje pradeda dirbti du mokytojai.

1949 m. į Sėlės kaimą iš Švenčionių r., Standariškių k., atvažiavo jauna mokytoja Jadvyga Daškevičiūtė, kuri ištekėjo už Sėlės kaimo švietėjo Jono Bivainio sūnaus irgi Jono Bivainio. Jadvyga Bivainienė, dirbdama Sėlės pradinėje mokykloje mokytoja, turėjo du komplektus mokinių: pirmokų-trečiųjų ir antrokų-ketvirtokų. Mokykloje buvo 62 mokiniai. Taip mokytoja dirbo iki 1952 m. Tais pačiais metais Sėlės kaime buvo įsteigta septynmetė mokykla, nes vaikų skaičius išaugo iki 120. Dirbo 9 mokytojai. Direktorius buvo Antanas Petrėnas.

Nemažą indėlį į Sėlės kaimo švietimą įnešė ir bibliotekininkas Albertas Ruzgas (1949–1954 m.).

1962 m. septynmetė mokykla buvo uždaryta, liko tik pradinė, kurioje ilgus metus dirbo mokytoja Jadvyga Bivainienė.

Buvo labai sunkūs laikai. Į mokyklą ėjo 30 vaikų. Apylinkė davė lėšų priešpiečiams nupirkti produktų: miltų, cukraus. Miltus pasidalindavo mokinių motinos ir pasikeisdamos kepdavo įvairius kepinius.

Nepaisant sunkaus laikmečio, Sėlės mokykloje ir kaime klestėjo kultūrinis gyvenimas. Turėdami gražius balsus, mokytoja Jadvyga Bivainienė ir jos vyras Jonas Bivainis organizavo ansamblius, statė spektaklius. Klestėjo kaimo teatras. Man išimtinios pasakos, kuriose teko vaidinti: „Pelenė“, Petro Cvirkos „Kvailutė ir laumė“, „Žvėrys muzikantai“, „Apie seną arkli“. Su tėveliais statė sudėtingus spektaklius: A. Čechovo „Vyšnių sodą“, Žemaitės „Marčią“, „Petrą Kurmelį“ ir kitus. Jonas Bivainis giedojo ir dabar gieda Tauragnų bažnyčios chore, labai geras siuvėjas.

Sėlės kaime yra pastatytas koplytstulpis šv. Jonui, kurio iniciatorius buvo mokytojos vyro tėvas Jonas Bivainis.

Sėlės kaimo mokykla Utenos rajone buvo pavyzdinė. Mokytojos Jadvygos Bivainienės nuotrauka kabėjo Garbės lentoje, be to, ji yra gavusi Švietimo pirmūnės ženklelį, jai suteiktas Nusipelnusios mokytojos vardas.



*Sėlės k. ūkininkai  
(iš kairės):  
sėdi Veronika  
Strazdienė (Gaidelytė)  
ir Jonas Strazdas;  
stovi Teklė  
Laurinavičienė  
(Gaidelytė)  
ir Petras Gaidelis.  
Apie 1925 m.*

Sėlės kaimo moterys Veronika ir Konstancija Bagdonienės, Tėklė Pošiūnienė, Anelė Dicevičienė, Ona Paukštienė ir kitos nuo seniausių laikų garsios audėjos. Jos išausdavo ploniausias linines drobes, nors viskas būdavo suverpta rateliais, o seniau – dar ir verpstėmis.

Gyvenamieji namai, svirnai buvo medžio raižiniais išpuošti. Kaimas garsėjo labai gerais siuvėjais, kaip Kazys Dicevičius, Ona Paukštienė, Jonas Bivainis.

Sėlės kaimas turėjo kalvių kalvį Joną Zniebą, dabar jo pėdomis eina sūnus Jonas.

*Iš tolo pro medžius tave aš  
pamatydavau,  
Šiandien pro laiko skraistę aš  
tave matau.  
Nepriekaištauk. Nepamiršau tavęs.  
Neišdaviau. Buvau sūnus ir lieku  
sūnumi.  
(„Gimtinei“)*

Šie posmai Sėlės kaimo poeto, Kaimo poetų sąjungos nario Vaclovo Dicevičiaus, gimusio 1938 m. Sėlės kaime. Jis išleido 4 eilėraščių knygas: „Vieškeliai kieti“ (1999, 82 p.), „Prie trobelės slenksčio“ (2000, 122 p.), „Tėvo laukas“ (2001, 129 p.), „O jau ruduo“ (2002, 115 p.).

Yra nemaža Lietuvai nusipelnusių žmonių kilusių iš Sėlės kaimo: mokytojų, inžinierių, gydytojų, režisierių, ekonomistų, geologų, bibliotekininkų ir t. t.



*Sėlės k. mokytojai Jadvyga  
ir Jonas Bivainiai*

## Ketverios Varniškės

*Bronislovas Strazdas*

Varniškių kaimą sudarė ketverios Varniškės: Pirmosios, Antrosios, Trečiosios ir Ketvirtosios. Vakarinis kaimo pakraštys yra apie 100 metrų atstumu nuo rytinio Tauragno ežero galo. Varniškių kaimas Vakarų ir šiaurės pusėje ribojasi su Daunorių ir Vėžių kaimais (Utenos r.), pietų pusėje – su Stripeikių kaimu (Ignalinos r.).

Pirmosios ir Antrosios Varniškės yra už trijų kilometrų nuo Daunorių kaimo, prie Daunorių–Ginūčių–Ignalinos kelio.

Pirmosios Varniškės – tai dvi sodybos apie 100 metrų nuo Tauragno (rytinio galo) kranto. Vienoje sodyboje gyveno Konstantino Stundžios šeima. Apie 1940 m. sodyboje apsigyveno Ona ir Juozas Grumbinai. Šiuo metu čia gyvena jų sūnaus Jono (gim. apie 1941 m.) šeima. Kitoje sodyboje gyveno staliaus Jurgio Karklinio šeima.



*Ilgametis eigulys,  
Antrųjų Varniškių  
gyventojas Vaclovas  
Kriugiškis (kairėje)  
pasakoja „Tauragnų“  
vyr. redaktoriui  
V. Mačiekui kaimo  
istoriją. 2002 m.  
A. Petrašiūno nuotr.*

*Tauragnų seniūnas  
ir „Tauragnų“ vyr.  
redaktorius prie  
ąžuolo – gamtos  
paminklo Trečiosiose  
Varniškėse. 2002 m.  
A. Petrašiūno nuotr.*

Antrosiose Varniškėse apie 1900 m. Andrius Strazdas (mano senelis, gim. apie 1856 m.) su broliu Benediktu Strazdu nusipirko žemės, pasistatė trobesius ir apsigyveno su šeimomis atskirose sodybose. Andriaus Strazdo sodyboje gyveno sūnų Stanislovo (gim. 1905 m.) ir Andriaus (gim. 1911 m.) šeimos. Gretimoje Benedikto Strazdo sodyboje gyveno duktė Ona su vyru Juozu Rakausku, duktė Adelė ir sūnus Jonas. Šiuo metu sodyboje gyvena Adelės Strazdaitės sūnus Kazimieras Strazdas.

Apie pusės kilometro atstumu nuo Strazdų sodybos į šiaurės rytus, Vyžių kaimo kryptimi, Antrųjų Varniškių kaime, gretimai išsidėsčiusios Kriugiškių sodybos. Nuo senų laikų čia buvo 3 sodybos. Vienoje iš jų gyveno kalvio Jono Šimūno (gim. apie 1905 m.) šeima. Antroje gyveno Kazimiero Kriugiškio (gim. apie 1900 m.) šeima. Trečiojoje sodyboje gyveno Juozas Kriugiškis (gim. apie 1900 m.), kurio sūnus Vaclovas dirbo miškų eiguliu, o dabar gyvena gimtojoje sodyboje. Vaclovo Kriugiškio duktė Janė taip pat miškininkė, dirba girininke Šeimaties kaime esančioje girininkijoje. Ketvirtojoje sodyboje, įsikūrusioje po 1945 m., gyveno Juozo Kriugiškio brolio Prano (gim. apie 1905 m.) šeima.

Antrosios Varniškės garsėja gamtos paminklais: daugiamečiais ažuolu ir liepa. Šiaurinėje kaimo dalyje, Trečiosiose ir Ketvirtosiose Varniškėse, gyveno rusų šeimos.

Kaimo žmonės pasižymėjo lietuvišku darbštumu ir vaišingumu.

## Istorijos vėjų pagairėje

*Danutė Marcinkevičienė (Kunigėlytė)*

Tarpukariu populiarius buvo fotografuotas atvirukas, ilgai išlikęs kaimiečių fotoalbumuose.

... Žalumoje skendi neogotikinės bažnyčios bokštai, o akmenimis grįsta miestelio aikšte važiuoja vežimas, pakinkytas obuolmušiu žirgu. Vežime sėdi pagyvenusią valstiečių pora.

– Čia tėtis, – sakydavau ištraukusi iš burnos pirštą ir rodydama į pilko milo drabužiais apsvilkusį vyriškį.

– Kvailele, – atsiliepdamo kuri nors iš seserų. – Argi čia mūsų arklys? O vežime išsipleikusi, stora kaip bapka moteriškė – ar tai mūsų motina?

Tikrai, arklys buvo ne mūsų, nes tėvas laikė dvi stambias, juodas kaip varnas kumeles. Tamsiais drabužiais apsirengusios moters taip pat nebuvo galima lyginti su jaunyma mūsų motina. Bet vyriškis... Aukštu priekakčiu kepure, blizgančiais au-liniais batais, solidus, patikimas, kaip čia gali būti ne tėtis?..

Kas buvo mano Tėvas? Karys? Kadangi septynerius metus atitarnavo kariuomenėje ir dalyvavo trijuose karuose – Rusijos–Japonijos (1904–1905), Pirmajame pasauliniame (1914–1918) ir Lietuvos Nepriklausomybės kovose (1919–1920).

Medikas? Galima būtų tai patvirtinti. Lietuvos valstybinio archyvo 930 fondo 247 byloje esančioje sanitarijos vyresniojo karininko registracijos kortelėje rašoma, kad Tėvas Tverėje yra baigęs karo felčerių mokyklą prie miesto lazareto. Mokyklos baigimo egzaminus laikė Maskvoje. Tverėje darytos fotografijos. 1905 m. lapkritį jos buvo



nusiųstos į tėviškę – Jūodiškes – ir ką tik ištekėjusiai seseriai Teofilijai Malaiškienei į Gatėlių kaimą.

Kelerius metus užsitęsios Tėvo karinės tarnybos krikštas vyko Rusų–japonų kare.

1904 m. vasario 7 d. naktį Japonija nepaskelbusi karo užpuolė Rusijos Ramiojo vandenyno eskadrą. Vienas po kito pasipylė pralaimėjimai jūroje. Mūšiai sausumoje taip pat baigdavosi japonų pergalėmis.

Rusijoje prasidėjo skubota ir žiauri mobilizacija. Neaplenkė ji ir mano Tėvo. Vakarinėje Lietuvos dalyje jaunuoliai, norėdami išvengti karo tarnybos, pereinavo Rusijos sieną ir išplaukdavo į Ameriką. Nežinau, ar Tėvo šeimoje nebuvo lėšų tokiam žingsniui, ar tam tiesiog pritrūko ryžto. Šeimoje atsiminimų apie Tėvo dalyvavimą sausumos mūšiuose neišliko. Tverės karo felčerių mokykloje Tėvas mokėsi jau po 1905 m. rugsėjo taikos sutarties.

1906 m. Tėvas grįžo į tėviškę. Vertėsi laisva medicinos praktika. 1908 m. į Tauragnūnų vikaru buvo paskirtas poetas, švietėjas ir savamokslis homeopatas kunigas Juozapas Šnapštys (1877–1921). Išgirdęs apie jauną felčerį, pasikvietė jį į pagalbą.

1911 m. persikėlęs į Telšių apskrityje esančią Lauko Sodą (Žarėnų filija), kunigas pasikvietė ten gyventi ir mano Tėvą. Kartu su juo į Lauko Sodą išvyko ir kitas tauragniškis – žymus kryžių meistras Silva Talaikis (*Baužys*) (1870–1931).

Sąlygos verstis medicinos praktika Lauko Sodoje buvo palankesnės nei Taurāgnuose. Kunigas Šnapštys čia dirbo visiškai savarankiškai. Filija valdė 18 ha žemės. Yra išlikusi erdvi tų laikų klebonija.

Tuos gyvenimo metus Tėvas laikė sėkmingais ir įdomiais. Iš tolimų vietovių suvažiuodavę daug ligonių, vos spėta visus priimti. Neturtingus gydydavęs veltui.

1908 m. apsilankiau Lauko Sodoje. Tebėra ta pati medinė bažnyčia, klebonijos pastatas, tvenkinys, ženkliai klebonijos žemės ribos.

Apie kunigą Šnapštį Tėvas pasakodavo glaudai ir labai santūriai. Tai lė-



*Vladas Kunigėlis (1880–1957) karo felčerių kursuose Tverėje. 1905 m. Iš aut. albumo*



*Vyresnysis puskarininkis V. Kunigėlis – Kauno karo ligoninės vyr. gydytojas. 1921 m. Iš aut. albumo*





mė didelė pagarba šio veiklaus ir talentingo žmogaus asmenybei, nenorėta jos subanalinti vaizduojant kasdieniame gyvenime.

Į Pirmąjį pasaulinį karą tėvas buvo mobilizuotas iš Lauko Sodos. Pateko į 337-ąją lauko ligoninę. Sprendžiant iš turėtų fotografijų, ligoninės personalą sudarė įvairių tautybių žmonės. Nemažai buvo lenkų.

Pagal tarptautinį susitarimą karo medikai neturėjo su savimi ginklų, jų skiriamasis ženklas buvo raudonu kryžiumi pažymėtos planšetės. Toliau nuo priekinių linijų statydavo raudonu kryžiumi pažymėtas palapines, į kurias sanitarai gabendavo sužeistuosius.

Sužeistųjų rinkimą ir pirmosios pagalbos teikimą organizavo felčeriai. Tik paskui sužeistieji buvo gabenami į lauko ligoninę.

Dėl tiekimo suirutės, prasto aprūpinimo medikamentais daug gyvybių nusinešė įsigalėjusi šiltinė. Ji išsiplėtė ne tik kariuomenės daliniuose, bet ir tarp taikių gyventojų. Tik kruopščiai dezinfekavę neپردengtas kūno dalis medikai galėjo suteikti pagalbą bejėgiams, utėlėmis aptekusiems ligoniams.

Tėvas išstarnavo visus ketverius karo metus. Buvo apdovanotas Šv. Anos ir Šv. Stanislavo ordinais bei reikšmingu medicininiu apdovanojimu – medaliu „Už gailėstingumą“ („Za miloserdije“). Medalis išliko, nes Tėvas, labai jį tausodamas, laikė kartu su svarbiausiais savo dokumentais.

1918 m. vasario mėnesį Daugpilyje, kur tuo metu buvo susitelkusios nemenkos lietuvių pajėgos, Tėvas dalyvavo įkuriant Lietuvos karių sąjungą, buvo jos vicepirmininkas (pirmininkas – Vyšniauskas, štabo darbuotojas).

Pajėgūs vokiečių daliniai, nors atkirsti nuo pagrindinės armijos, perėjo į puolimą, ir rusų kariuomenė iš Daugpilio buvo išstumta. Kartu su kariuomenės junginiais

*Juozapo Šnapščio-*

*Margalio sesers*

*vestuvės Lauko*

*Sodoje (Telšių r.).*

*2-oje eilėje:*

*2-as iš kairės*

*Silvestras Toleikis-*

*Baužys, už jaunųjų*

*stovi V. Kunigėlis.*

*Apie 1912 m.*

*Iš aut. archyvo*

Tėvas atsidūrė Baltarusijoje, Babinovičiuose, kur 1918 m. vasario–rugpjūčio mėn. dirbo prie miesto ligoninės. Nuo 1918 m. rugpjūčio demobilizuotas gyveno tėviškėje ir vertėsi laisva medicinos praktika.

Vyko Lietuvos Nepriklausomybės kovos. Nors tuo metu buvo vyresnio amžiaus (Tėvui tuo metu sukako 40 metų), 1920 m. rugpjūčio mėnesį buvo mobilizuotas kaip medikas. Iki 1920 m. lapkričio 6 d. su būriu pasiūstas į Kapčiamiestį kovoti su Želigovskio pulkais. Čia dirbo gydytoju. Pravertė praktika, įgyta Pirmojo pasaulinio karo metais.

1921 m. sausio 21 d. Tėvas pasiunčiamas į Trečiąjį raitelių pulką.

1921 m. birželio 1 d. jam suteiktas vyresniojo sanitarijos puskarininkio laipsnis.

1921 m. rugpjūčio 20 d. iš tarnybos atleistas.

Grįžęs iš kariuomenės, Tėvas ūkininkavo Juodiškėse ir turėjo leidimą verstis laisva medicinos praktika. Iš kunigo Šnapščio buvo perėmęs didelį entuziazmą gydyti, ypač gerai diagnozavo ligas. Neturtingus žmones gydė veltui.

Gavęs kompensaciją už dalyvavimą Nepriklausomybės kovose, pasistatė naujus trobesius. Samdydamas darbininkus, melioravo pelkėtas pievas, tvarkė mišką. Ant aukštos kalvos buvo ažuolynas, maišytas su drebulėmis. Tarpukario Lietuvoje esant miško paklausai, Tėvas galėjo pelningai parduoti medžius, tačiau tausojo ateičiai, savo vaikams.

Du kartus vedęs. Pirmą kartą – 1922 m. Eleną Araminaitę iš Nemeikščių kaimo, baigusią keturias progimnazijos klases. Žmona ir dukrelė mirė nuo džiovos. Antrą kartą 1925 m. pradžioje vedė Oną Ingaunytę (1904–1981) iš Tauragnų miestelio. Su ja susilaukė šešeto vaikų.

Sovietų okupacija, prasidėjęs karas sugriovė jau spėjusį nusistovėti nepriklausomos Lietuvos gyvenimą. Prasidėjo žemės nacionalizacija. Dalį žemės tėvas atidavė Žemės fondui. Nors nauji trobesiai ir pavyzdingas žemės tvarkymas atkreipė sovietinės valdžios dėmesį, likome neišstremti. Atidavus žemę fondui, liko tik 15 ha, be to, didelis Tėvo, kaip gydytojo, populiarumas lėmė, kad niekas neiškundė. Tėvas gydė ir partizanus rezistentus, tačiau iš apylinkės gyventojų niekas nedrįso apie tai pranešti vadinamiesiems „liaudies gynėjams“.

Po karo miesteliuose kūrėsi ambulatorijos, stigo medikų. Tėvui siūlė dirbti Spitrėnuose, Biliakiemyje. Tačiau jis atsisakė palyginti pelningo tiems laikams darbo, motyvuodamas senyvu amžiumi ir pablogėjusia sveikata. Nenorėjo paklusti Lietuvos pavergėjams.

Mirė Tėvas staiga, skaitydamas (skaitė daug, dvasingai, su įsijautimu). Iš vakaro ir mirties dienos rytą jis skaitė vieną žurnalo „Jaunimo gretos“ numerį. Jame buvo išspausdintas apsakymas „Bukas žmogus“ (autorius neatsimenu). Toks trumpas šio apsakymo turinys.

Į atkampią daržinę per lietu užklysta du medžiotojai. Vienas iš jų pasakoja, kaip mašinų-traktorių stočių kūrimosi laikais jis gyvenęs mažame miestelyje ir draugavęs su jauna moterimi. Kada po kelerių metų atsidūręs to paties miestelio geležinkelio stotyje, – o traukinys atvažiuodavęs tik vakarais, – jis netikėtai sutikęs tą pačią moterį. Iš pokalbio suvokęs, jog ji čia vaikšto kas dieną laukdama jo.

Ką priminė Tėvui ši istorija? Trumpą susitikimą gaisro pašvaistės fone viename iš išgyventų karų? O gal Žemaitijoje gyventus metus, kada jis, beturtis, neaiškios

socialinės padėties, tačiau išvaizdus, balsingas, turėjo galimybę sukiotis dvarelių aplinkoje ir galbūt buvo atstumtas?.. Bieka spėlioti.

Dėl susiklosčiusių aplinkybių Tėvo gyvenimas tapo neeilinis. Jį prisiminus, prikeliami beveik šimto metų praeities įvykiai.

## Ruzgų šeimos likimai

*Antanas Kunigėlis*

Šalia didelio Krašunos raisto, kuris yra Krašunos upės pradžia, išsikūręs Raistinių kaimas. Jame gyveno Mykolo Ruzgo šeima – penki sūnūs ir duktė Monika. Ji 1910 m. ištekėjo už Dominiko Kunigėlio ir išvyko į netoliese esantį Jūodiškių kaimą.

Ruzgų šeima Raistinių kaime buvo garsi. Prasidėjus Lietuvos Nepriklausomybės kovoms trys broliai Ruzgai – Kazys (gim. 1886 m.), Jonas (gim. 1893 m.) ir Petras (gim. 1896 m.) – stojo savanoriais su savo arkliais ir ginklais. Visi trys išvengė žūties ir laimingai grįžo į gimtąjį kaimą. Vedė, gavę valstybės kompensaciją, pirkosi žemės. Jauniausias Petras pirkė žemę Garnėlių kaime, esančiame netoli nuo Utenos. Visą likusį tarpukario Lietuvos laikotarpį jis dirbo Utenoje policininku.

Kazys ir Jonas gyveno Raistiniuose. Šalia savo turėtų 27 ha Jonas iš gretimo Kačiūnų kaimo pirkė dar 6 hektarus. Gavę iš valstybės paramą broliai galėjo sėkmingai ūkininkauti.

Be savanorių, šeimoje dar buvo du broliai. Jie išvyko į Ameriką, vienas apie 1922 m., antras 1927 m.

Visos bėdos prasidėjo su sovietų okupacija. Pavydžių kaimynų įškūsti, 1941 m. pradžioje Ruzgai buvo areštuoti ir įkalinti Utenos kalėjime. Petras suimtas vasario 14 d., Jonas – kovo 9 d., o Kazys kovo 14 d. Prasidėjus karui, iš kalėjimo jie išleidžiami.

1944 m. birželio mėnesį Jonas su visa šeima pasitraukė į Vakarus. Po ilgos ir dramatiškos kelionės šeima apsistojo Lenkijai priskirtoje buvusios Vokietijos teritorijoje. Ten Jonas Ruzgas 1947 m. mirė. Jo šeima vėliau persikėlė į Ameriką.

Likę Lietuvoje abu buvę savanoriai broliai Ruzgai neišvengė sovietų represijų. 1947 m. vienintelis Kazio Ruzgo sūnus Antanas buvo areštuotas ir už akių nuteistas. 1948 m. gegužės 22–25 d. Petro ir Kazio šeimos buvo išstremtos į Krasnojarsko kraštą



*Lietuvos savanoriai  
broliai Ruzgai  
(iš kairės): Jonas,  
Kazys ir Petras.  
Apie 1920 m.  
Iš aut. albumo*

esantį Nižnij Ingušą. Kazys pirmaisiais tremties metais mirė. Jo žmona, taip pat Petras su žmona ir dviem dukterimis 1957–1958 m. grįžo. Negaudama leidimo gyventi Lietuvoje, Petro šeima apsigyveno Latvijoje.

Represijų pasekmės šią šeimą lydi iki šiol. Petro Ruzgo vyriausioji duktė Irena Eigėlienė negali atgauti savo tėvo namo Garnelių kaime, nes ten gyvena kolūkių laikais įkurdintos šeimos.

Graudus šios šeimos likimas patvirtina, kaip dorų žemdirbių gyvenimas buvo šiurkščiai suniokotas ir nebeteko stabilumo.

Jono Ruzgo žemėje šiuo metu gyvena beveik visi Raistinių kaimo gyventojai. Sovietmečiu jie buvo sukelti į vadinamąją gyvenvietę.



*Jonas Ruzgas  
Lietuvos  
kariuomenėje.  
Apie 1920 m.  
Iš aut. albumo*

## Gyvenimas tarp vėjų

*Elvyra Grauslienė (Meškauskaitė)*

*Mano rankose – tėvų gyvenimo albumas...  
Atsiverčiu albumo pirmą lapą –  
Tauragnų bokštai ant aukštos kalvos,  
Namai – arti sutūpę – nuo pradžios  
Labėj ir Tauragne dar vieną dangų mato.*

Tikrai išpūdingas miestelio vaizdas atsiveria prieš akis nuo Taūragno ar Labėš ežerų pusės: ir aukštumoje iškilusi bažnyčia, ir varpinė, ir į statų kalną kopiantys namukai. Bet visa žuvo karo liepsnose... Liko tik šeimos albume fotografija su mano tėvo autografu „Tauragnų m. Utenos apskrit.“.

Mano tėvų – Juozo Meškausko ir Apolonijos Meškauskienės (Gaivenytės) – brandžiausi gyvenimo metai prabėgo Tauragnų miestelyje Nepriklausomybės laikais. Tą gyvenimą pažįstu iš išlikusių nuotraukų ir motinos pasakojimų...

Tauragnus tėvai mylėjo. Apie miestelio ir apylinkių žmones išliko šviesūs jų prisiminimai. Tokie pat prisiminimai sieja su Tauragnais ir mano tėvą Juozą Meškauską – Tauragnų valsčiaus savivaldybės sekretorių.

Kilęs iš gretimo Kùktiškių miestelio ūkininkų šeimos, apie 1911–1912 metus paimamas į carinės Rusijos kariuomenę. Nors buvo pasirašyta Rusijos–Japonijos 1912 metų konvencija, patikslinanti Rusijos ir Japonijos karo (1904–1905 metais dėl viešpatavimo Šiaurės rytų Kinijoje ir Korėjoje) įtakos sričių ribas Mandžiūri-



joje, bet pasienyje nebuvo stabilu. J. Meškauską ir kitus kareivius nusiunčia į šią pavojingą Sibiro zoną. Kariniai susidūrimai tarp rusų ir japonų, matyt, buvo dažni ir mirtini. Vieno susirėmimo metu ant J. Meškausko rankų miršta sunkiai sužeistas pulko vadas, globojęs ir gerbęs mano tėvą. Kartą rusų ir japonų karinis konfliktas dramatiškai baigėsi ir mano tėvui: drauge su keturiais rusais į japonų nelaisvę patenka ir jis, o japonai belaisvius uždarydavo į belangę. Tvyrant mirtino pavojaus grėsmei, vienintelis išsigelbėjimas – išsilaisvinti. Ir penki vyrai, sukaukę visas dvasines ir fizines jėgas, plikomis rankomis iki kraujo per naktį pasikasa po pastato pamatais ir... pabėga į laisvę. Matyt, J. Meškausko būta ir prie Volgos, nes ne kartą minėdavo šią upę.

Sunkiomis kareiviavimo situacijomis tėvas labiausiai įsitikino stebuklinga medicinos galia, kai laiku suteikiama pagalba išgelbsti žmogui gyvybę. Gal todėl atsidūręs Odesoje jis, turėdamas keturių gimnazijos klasių išsilavinimą, baigęs karo tarnybą, ketverius metus mokosi medicinos mokykloje ir įgyja felčerio specialybę. Tuo metu vyko Pirmasis pasaulinis karas, ir jam, karo felčeriu, tekdavo Pietų fronte po mūšių suteikti sužeistiems kariams pirmąją medicinos pagalbą ir išnešti juos iš pavojingo kautynių lauko. Gydytojų parašytose charakteristikose buvo dėkojama J. Meškauskui už pasiaukojamą tarnybą ir net linkima didžiulės laimės asmeniniame gyvenime. Neretai į jį kreipdavosi lietuvės moterys, kurios tarp savęs nuogaustadavo, kiekgi daktarui reikės užmokėti. O Josif' Liudvikovič' Meškovskij' nusijuokdavo ir pasakydavo lietuviškai „nemokamai“. Moterų dėkingumas ir nusteibimas – lietuvis! Odesoje tėvas matė 1917 metų revoliuciją, masines žmonių žūtis... Gatvėje pasirodyti su skrybėle buvo labai, labai rizikinga...

Kol gyvas ir sveikas – greičiau į Lietuvą, nušvitusią nepriklausomybės žiedais! Pilietinio karo sąlygomis visuotinės suirutės metu J. Meškauskas traukė iš Odesos į tėvynę visą vasarą... du tris mėnesius... ir pėsčiomis, ir traukiniais... O valdžios – raudonųjų ir baltųjų – keisdavosi taip dažnai, kaip diena ir naktis. Tai kaip neužkliudys jauno vyro, išsiskiriančio tvirtu, gražiu stotu? Du kartus sušaudyti mano tėvą taikstėsi baltieji, du kartus – raudonieji. J. Meškausko iškalba, asmenybės patrauklumas, mediko diplomas išgelbėjo jo gyvybę net keturis kartus! Ir ne tik tai. Šios



*Tauragnų valsčiaus sekretoriaus Juozo Meškausko šeima (iš kairės): Apolonija Meškauskienė (Gaivenytė), duktė Elvyra, sūnus Vytautas, J. Meškauskas. Apie 1939 m. Iš aut. archyvo*



kelionės-odisėjos metu tėvas kaip niekada visa širdimi ir siela pajuto, kad yra saugomas Aukščiausiojo... Ir jis nusiperka maldaknygę... Dešimt metų be Lietuvos. Svetimaj kalboj, kultūroj, tautoj. Bet ir ten sutikęs kilniaširdžių žmonių – žuvęs vadas buvo pasirinkęs tėvą, kareivį lietuvi, draugu, Odesos ligoninių daktarai, šimtai sutiktų žmonių... Patyręs karo baisumus ir suirutės pavojus, gyvas ir sveikas grįžta iš Odesos į Lietuvą, išsaugojęs kelionėje brangiausią turtą: kapitalines daugiatomes medicinos knygas ir brangias iliustruotas pasaulio meno enciklopedijas, medicinos instrumentus ir felčerio diplomą, gydytojų charakteristikas, gyvenimo patirtį ir tikėjimą.

O tėvynėje, į kurią grįžta kupinas jėgų, gerų norų ir vilčių, susiduria Kaune su vienu iš vadovujančių medicinos darbuotojų arogancija ir visišku abejingumu iš karų sukurių grįžusiam lietuviui felčeriui. Nejaugi ką tik išsivadavusiai iš nelaisvės Lietuvai nereikėjo vidurinės kategorijos medikų?! Mano išdidusis tėvas antrąkart neatvėrė tokio šiltnamio personos durų ir, būdamas raštingas, nuovokus ir komunikabilus, susiranda laikinojoje sostinėje kitokių tarnybų. Mediko darbą pradės dirbti po 25 metų Kuktiškėse, į kurias grįš baigiantis Antrajam pasauliniam karui ir prasidedant antrajai rusų okupacijai. Tik Utenos ligoninėje keletą mėnesių atliko mediko praktiką, žinias ir įgūdžius atnaujino organizuojamuose kursuose. Girdėdavau Kuktiškėse žmonių padėką už pagalbą, kuri ne kartą buvo net labai sudėtinga, kai nepabūgdavo panaudoti skalpelio. Man labai patiko, kad mano tėvas daktaras, nes taip jį vadino žmonės tada ir dabar, po daugelio metų...

Mes, vaikai, buvom per maži, kad mus gaudintų savo dramatiškais ir tragiškais istorijomis, jaudintų išgyvenimais ir kančiomis. Apskritai jis nemėgo atrodyti nelaimingas ir vargingas, o apie savo gyvenimą pasakodavo stoikiškai ir oriai. Dabar suprantu, kodėl aš, būdama maža, taip labai mylėjau tėvą, kodėl buvau taip prisirišusi prie jo...

Nors ir turėjo Laikinojoje sostinėje Kaune neblogas tarnybas, vienu metu miesto savivaldybėje, bet traukte traukė gimtoji Aukštaitija, jos jaukūs miesteliai, o dar – iš velionių tėvų paveldėta žemė ir prasidėjusi žemės reforma. Jos metu žiūrėjo, kad tektų kuo gražesnė žemė. „Kurortas! Kurortas!“ – džiaugėsi smėlinga ir akmenuota žeme. Užtat tarp dviejų ežerų! Ant kalvų – beržynėliai, pušynėliai. Skersai žemės – siaurojo



*Sėlės pradžios mokyklos mokytojai Stasė ir Julius Rimkevičiai. Antroje nuotraukos pusėje parašyta:*

*„Gerajam prieteliui – Juozui prisiminti. Julius ir Stasė R. 1938-XI-18 d. Sėla“.*  
*Iš aut. archyvo*

geležinkelio juosta su dundančiais į Uteną ir iš Utenos traukiniais. Iš Kauno laikų santaupų perkėlė tėvų trobesius iš Kuktiškių miestelio į vienkiemį, o svirnelį su skardiniu stogu, dviem kambarėliais ir tvartą pastatė naujus. Kelią apsodino šermukšniais ir klevais, darželių – alyvom ir jazminais. Graži ir jauki buvo sodyba. Žemę dirbti palieka pusiniams: nauda – mažiausia, išlaidos – didžiausios. O vienas nelaimingas įvykis nulems tėvo gyvenimo trukmę – prietemoje kuliamoji mašina įtraukia jo ilgo palto skverną tarp dantračių, įtraukia ir laužo vienos kojos kaulus tol, kol pati užsikerta ir sustoja... Kaip skausmą iškentėjo, kiek kraujo nutekėjo – nepasakojo. Per kiek laiko ir kaip pasiekė Kauną to meto sąlygomis – taip pat. Sulūžusius kaulus chirurgas sutvirtino tarp neišimamų metalinių plokštelių. Tokia naujovė vėliau tėvui kainavo gyvybę – plokštelės ėmė rūdyti.

Įkūręs savo ūkį, žvalgėsi valdiškos tarnybos. 1931 m. nuotraukų autografuose jau rašomi Tauragnai.

Tėvo gyvenimas buvo paskirtas atsakingoms Tauragnų valsčiaus sekretoriaus pareigoms ir visuomeninei veiklai. Jo darbo metais daug gerų sumanymų įgyvendinta miestelyje. Mokėjo suburti žmones į darbus ir talkas, mokėjo bendrauti. Tauragnų parapijos salėje kasmet vykdavo turiningi Nepriklausomybės šventės – Vasario 16-osios, Motinos dienos minėjimai. Vienas iš aktyviausių švenčių organizatorių buvo J. Meškauskas – puikus oratorius, geras vaidintojas, gyvenimo entuziastas. Mano dėdė ūkininkas Kazimieras Gaivenis, tvirtas, santūrus žmogus, pasakojo, kad žmonės net apsiverkdavo klausydami tėvo prakalbų „apie gyvenimą, apie Lietuvą – taip gražiai, taip gražiai“.

Tėvo šeiminio gyvenimo pradžia – 1935 metai: sausio 25 d. vakare žvakių šviesoje kunigas Matas Nakas Tauragnų bažnyčioje sutuokia Juozą Meškauską ir Apoloniją Gaivenytę iš Rugeniškio kaimo – visam gyvenimui žmonių ir Dievo akyse. Įsidėmėjo ją – jauną, sumanią merginą, valsčiaus raštinėje mokančią pinigų už savo žemę. Be tėvo, be mamos, tad ją vieną užgulė rūpesčiai dėl žemės. A. Gaivenytės garbei reikia pasakyti: nors ir jauna, ir nepatyrusi valdė apie 60 ha ūkį, bet neįlindo į skolas, sugebėjo apsaugoti žemę, velionių tėvų ir savo vardą. Ir papuošė J. Meškauskas našlaitę nuotaką šilkinėmis suknelėmis, apavė gražiais bateliais, vestuves iškėlė.

Vyras Juozas daug vyresnis už Apoloniją, bet malonus, mandagus, nuoširdus. Žmonių matomas ir gerbiamas. Apsigyveno sutuoktiniai valsčiaus savivaldybės mūriniam name, antrajame aukšte, o ir pats namas – ant aukščiausios miestelio kalvos. Pro langus matyti Labės ir Tauragno ežerai – kaip vieno paukščio galingi sparnai. Ežerėlių vanduo toks švarus, kad tauragniškiečiai sėmdavo vandenį iš ežerų ir gerdavo. Šuliniai buvo tik Antano Papirčio ir klebonijos ant kalno. Klebonijos šulinys toks gilus, kad, pažiūrėjęs pro rentinius, nepamatydavai gilumoje vandens švytėjimo. O ežeruose sūpavos valtys, irkluojamos tai žvejų, tai iškylautojų. Kai uždainuodavo,



*Šeimatis k. pradžios mokyklos mokytojas Jonas Matulaitis. Antroje nuotraukos pusėje užrašas: „Juozai! Ilgai atminčiai Tau Tauragnų laikų. Jonas“.*  
Iš aut. archyvo



dainos atvilnydavo pro atdarus langus. Šventadieniais paežerių keliais mirgėjo būriai žmonių, einančių iš kaimų į bažnyčią, o antradieniais – į miestelio turgų. Visokių gėrybių prekyvietėn priveždavo. O „baronkų“ iš Salako skanumėlis! Viena jų virtinė – 1 litas, 10 kiaušinių – 1 litas, svaras sviesto – 1 litas. Pigu, šviežia, skanu. Šeima produktus pirkdavo iš turgaus. Valsčiaus sekretoriaus mėnesinė alga – 220 litų į rankas, butas, kuras ir šviesa – nemokamai. O valsčiaus viršaičio mėnesinė alga – 80 litų. Sekretorių skirdavo Utenos apskritis, o viršaitį ūkininką rinkdavo valsčiaus kaimų seniūnai.

Miestelio aikštę po turgaus šluodavo Julius Šakalys, retsykiais jis būdavo kalėjimo, kuriame trumpam sulaikydavo prasikaltusįjį iki jį išvežant į Uteną, sargu. Iš pradžių miestelyje buvo vienas policininkas, vėliau du. Pastebėtam girtam policininkui grėsė nuovados viršininko papeikimas.

Tauragniškiai buvo ramūs žmonės. Šventadieniais bažnyčia prigužėdavo parapijiečių. Šv. Mišių valandomis visas parduotuves – ir žydų, ir lietuvių – uždarydavo. Parduotuves „kromais“ vadino. Žydams priklausė apie aštuoni smulkių prekių „kromai“ ir dvi audinių parduotuvės, lietuviams – tik du „kromai“ – smulkių prekių ir svaigiųjų gėrimų. Iki Nepriklausomybės laikų veikė žydai priklausanti vaistinė, o Nepriklau-

*Šventadienio išvykoje. Stovi (iš dešinės): Tauragnų pradžios mokyklos mokytojas Jonas Mikšys, jo žmona Stasė Mikšienė, Tauragnų pašto viršininkas Antanas Vaitulevičius, neatpažintas, Tauragnų vls. savivaldybės sekretorius Juozas Meškauskas, Šeimaties k. mokytoja Ona Sliesoraitytė, vikaras Titas Vinkšnelis, mokytoja Natalija Antanelytė, mokytoja Stefanija (?), Šeimaties mokyklos mokytojas Jonas Matulaitis. Sėdi (iš kairės): klebonas Matas Nakas, neatpažinta, mokytoja Birėtaitė, pašto viršininko žmona Vaitulevičienė, mokytoja Stasė Rimkevičienė.*  
Iš aut. archyvo



somybės laikais – Prano Šimkūno, baigusio Kijevo universitetą, vaistinė. Pirmajame jo medinio namo aukšte buvo įkurta vaistinė, antrajame – gyvenamosios patalpos. Farmacininkas iš Kijevo atsivežė žmoną rusę, popo dukterį, dirbusią miesto ligoninėje sesele. Šeima buvo uždaro būdo, nemėgo svečiuotis, bet tėvas su kaimynu bendravo artimai. Jų dukra – įžymi mokslininkė Eugenija Šimkūnaitė. Per Antrąjį pasaulinį karą greta buvę pastatai – valsčiaus savivaldybė ir P. Šimkūno namas – sudegė, o P. Šimkūną po gaisro rado jo namo rūsyje sudegusį.

Apie 1934 m. Juozas Grašys miestelyje atidarė fotoateljė. Kainos vidutinės: 6 kokybiškos fotografijos kainavo 6 litus. Jo nuotraukos atspindėjo miesto bendruomenės gyvenimą.

Miestelio bendruomenė buvo labai draugiška, kolektyviška, veržli. Gražiais šventadieniais po šv. Mišių skubėta ne į namus, bet į vaizdingąsias Tauragnų apylinkes. O Tauragno, Labės ežerų gaivumas! Dirvonų kvapnumas! Ir eina žmonės būriu į gamtą kaip į šventę – vyrai kostiumuoti, baltais marškiniiais, su kaklaraiščiais; moterys – šviesiomis suknelėmis, lyg baltos plaštakės. Tai tokios tų laikų nuotraukos. Beveik kaip viena plati, darni giminė –

*Malonūs šventadienio susitikimai. Iš dešinės stovi: Veronika Vaišnoraite iš Pilkenių k., mokyklų inspektoriaus Prano Gineičio žmona, broliai Jonas ir Balys Katinais iš Liegavietės, dvarininkas Karolis Gineitis, neatpažintas, Vaišnoras iš Pilkenių, Tauragnų valsčiaus sekretorius Juozas Meškauskas ir kt. Iš kairės stovi: Ona Juršytė iš Tauragnų ir jos brolis Kauno dramos aktorius Kazys Juršys. Iš dešinės sėdi: dvarininko Karolio Gineičio žmona Valerija su savo vaikais Rimantu ir Gražina, už jos baltai apsirengęs klūpi Silva Valys, šalia jo su studentiška kepuraite – Eugenija Daumytė. Iš kairės sėdi: Karolio ir Prano Gineičių dėdė Antanas Gineitis (pražilęs), nuo jo į dešinę klūpi su tautine juoste A. Gineičio duktė Ona Jackevičienė (Gineitytė), centre su vienodais paltukais sėdi dvi O. Jackevičienės dukterys. Apie 1938 m. Iš aut. archyvo*



būti kartu linksma, įdomu, jauku. Artimai bendravo Juozo ir Apolonijos Meškauskų, mokytojų Jono ir Stasės Mikšių, policijos nuovados viršininko Vinco Tamošiūno ir jo žmonos Konstancijos, pašto viršininko Antano Vaitulevičiaus ir jo žmonos šeimos. Anais laikais buvo švenčiami ne gimtadieniai, o vardinės. Dažniausiai Juozinių (kovo 19 d.) švęsti J. Meškauską kviesdavosi į svečius jį gerbiantis Minčios girininkas Šiniauskas, irgi Juozas, atsiųsdamas vežėją su arkliais. Minčioje sekmadieniais švęsti vardines tapo tradicija, nes šešios savaitės dienos – darbo dienos.

Kai J. Meškauskas norėdavo pabūti vienas, irstydavosi valtimi Labės ežere, grožėdavosi dangaus ir vandens kintančiais reginiais arba arkliais važiuodavo į Kuktiškes, į savo Arkmoniškio vienkiemį, dažnai dainuodamas mėgstamiausią dainą „Tekėjo saulelė pro debesėlį / Vai tai, vai tai pro debesėlį“... Atsimenu, kaip nuotaikingai tėvas dainavo šią dainą ir vėliau.

Tėvas pasakojo jaunystėje eidavęs miestelyje į šermenis giesmių giedoti, o jo tėvas Liudvikas giedojo Kuktiškių bažnyčios chore, caro laikais buvo Kuktiškių valsčiaus „*staršina*“ (viršaitis).

Labai dažnai susibūrimų siela būdavo J. Meškauskas – sąmojingas pasakotojas, gyvenimo mylėtojas ir optimistas, plačiau pasidairęs po pasaulį, mėtytas ir vėtytas, stengęsis pabendrauti su kitais žmonėmis, iš kurių yra ko ir pačiam pasimokyti. O tai gyvenime labai pravertė, ypač dramatiškomis situacijomis.

J. Meškauskas – veiklus šaulys, vienas iš aktyvių šaulių organizacijos darbo iniciatorių. Iš išlikusių nuotraukų aišku, jog jis stengėsi, kad šauliai ir miesto bendruomenė turėtų savo aikštę. Už šaulių pinigus 1935 m. iš Jakštonytės buvo nupirktas žemės sklypas, tėvas pats dalyvavo aikštės tvarkymo talkose.

Tauragnų kunigai, nebūdami išdidūs, dalyvavo miestelio bendruomenės susibūrimuose ir šventėse.

Tauragnai buvo ir jaunimo traukos centras: pavasarininkų šventės, vaidinimai, bažnyčios choras. Visa, kas kėlė dvasią, buvo artima ir miela. Jauni žmonės bendravo atvirai ir šviesiai, gerbė draugus ir pavasarininkų vadovus. Vasaromis atostogaujantis seminaristas Edvardas Vaišnora iš Šeimatiės labai pagyvindavo pavasarininkų veiklą. Tai jis sukūrė ir išspausdino pavasarininkų laikraštyje eilėraštį, skirtą tauragniškių mylimam kunigui Kazimierui Pukeniui, kai ganytojas iš Tauragnų parapijos buvo paskirtas į Salaką. Sulaukusi 91-erių metų, Apolonija Meškauskienė (Gaivenytė) atsimena atsisveikinimo posmus:

*Ko verkia Tauragnai, ko girios vaitoja,  
Kam plauna žemčiūgai vargdienių akis?  
Tai vadas, tai tėvas iš mūsų važiuoja,  
Kurio mūs kalneliai daugiau neišvovs.*

*Kazimierai, rodei mums kelią laimingą,  
Šios žemės kelionėj mus vargšus vedei.  
Sudiev tau pasako ir gėlės nuvytę,  
Ir ežeras, pievos, Tauragnų kalnai.  
Nebuvo gryčiutės, vargdienio grytelės,  
Kurio nelankytum varguos ir skausme.*



Edvardo Vaišnoro likimas tragiškas. Broniaus Kviklio „Mūsų Lietuvos“ II tome (p. 5, Vilnius, 1991) skaitome: „*Bolševikų nužudyti Šeimaties kaimo gyventojai: Kazys Vaišnora, Albinas Vaišnora, Kazys Žiedas, kun. Edvardas Vaišnora nežmoniška kankintas*“.

Su B. Kvikliu A. Meškauskienė (Gaivenytė) mokėsi dvejus metus Antalieptės progimnazijoje ir vienerius metus Utenos Saulės gimnazijoje. Net paauglystėje ir jaunystėje jo asmenybė buvo nepaprasta. O praradus Lietuvai Nepriklausomybę, B. Kviklys nubloškiamas toli nuo Lietuvos. Atlikęs titanišką darbą, Bostone jis išleidžia keturių tomų veikalą „Mūsų Lietuva“ (1964–1968 m.), o nelaisvoji Lietuva keturių tomų „Mūsų Lietuvą“ išvydo tik 1989–1991 m. Visus keturis tomus, išleistus Vilniuje, B. Kviklys padovanojo A. Meškauskienei (Gaivenytei), o jos dukra Elvyra šviesiam jo atminimui paskyrė eilėraščių:

#### *Vienintelė*

*Gerbiamam Broniui Kvikliui – keturių tomų veikalo „Mūsų Lietuva“ autoriui – atminti*

*Lietuva – mano būtis.*

*Lietuvai – mano širdis.*

*Be Lietuvos – lyg be maldos.*

*Su Lietuva – nuo pat pradžios.*

*Į Lietuvą – net be kelių.*

*Lietuvoje – žemėj kartu.*

*O Lietuva mūsų! – visų*

*Nuo krikšto – iki varpų.*

Dvasiniai ryšiai tarp žmonių iš Nepriklausomybės metų labai nuoširdūs ir stiprūs.

J. Meškauskas nuoširdžiai mylėjo savo žmoną. Per vienuolika savo gyvenimo metų ligi tėvo mirties negirdėjau iš jo nė vieno šiurkštesnio žodžio, pasakyto mano motinai, į ją kreipdavosi tik mažybinio vardu ir maloniu balsu. O savo giminėj mano tėvas laikomas „giminės pažiba“, jo pusseserės mokytojos Agnietės Valentinienės žodžiais tariant. Gyvendamas Kaune nepamiršo savo seserų, kaimiečių ūkininkų, pasikviesdavo abi su sūnumis į sostinę, aprodydavo jos išmybes, nusifotografuodavo su jomis. Kartą sesuo Agnieška Bareišienė iš Asmėlių kaimo nuvažiavo į Kauną pamiršusi įsidėti adresą. Nenusiminė: paklausiu, sako, policininko, tas būtinai turi pažinoti Juozą Meškauską. Bet taip ir atsitiko! Geri J. Meškausko draugai buvo dva-



*Elvyra Meškauskaitė (Grauslienė)*

*su tautiniais drabužiais Sibire.*

*Jos motina jaunystėje pati išaudė šioms drabužiams audinį, pati vilkėjo tautiniais drabužiais Lietuvoje ir išsaugojo dukrai tremtyje.*

*Iš aut. archyvo*

rininkai Pranciškus, kilęs iš Kuktiškių, ir Juzefa Urbonai, dosnūs gimtojo miestelio ir Kauno mecenatai.

Lankydamasis giminėje, tėvas kalbindavo ne vieną kuktiškėną leisti savo vaikus, ypač mergaites, į mokslus. Rūpėjo, labai rūpėjo, kad augtų šviesuomenė. Labai gerbė mokytojus ir jų misiją Lietuvos likimui. Tauragnų mokytojai Jonas ir Stasė Mikšiai buvo geriausi tėvo bičiuliai, S. Mikšienė surengė jo vestuves, buvo dukters Elvyros krikšto motina. Pagarba mokytojams – tai viena iš nepamirštamų tėvo pamokų.

Su Tauragnais mūsų šeimos atsisveikinta 1939 m. rudenį: lėmė labai laukta ir netikėta žinia – lenkų okupuotas Vilniaus kraštas gražintas Lietuvai. Tauragnų bendruomenė rinko lėšas Vilniaus kraštui vaduoti, dalyvavo jam skirtuose renginiuose. Tėvo noras – dirbti iš lenkų okupacijos gražintame krašte. Kaltanėnų miestelio žmonės, per du dešimtmečius pasiilgę laisvės ir savo valdžios, skambinant bažnyčios varpams su vainikais ir gėlėmis, su duona ir druska sutinka Lietuvos kariuomenę, naują Kaltanėnų valsčiaus savivaldybės sekretorių Juozą Meškauską, atlydėtą Tauragnų šaulių raitelių būrio su Trispalve. Džiaugsmo ašaros, širdingi žodžiai.

Mano atmintis siekia tolesnius metus nuostabaus grožio Kaltanėnų miestelyje. Namai – tarp bažnyčios ir Žeimenos upės, tekančios iš ežero. Tėvas vaikams buvo geras, rūpestingas, reiklus, bet teisingas. Mokė mane ir brolių gerbti žmones – turėjom sveikinti visus sutiktus miestelėnus: jis – nusilenkimu, aš – reveransu. Mokė sąžiningumo ir gerumo. Koks kilo didžiulis skandalas, kai brolis Vytautas jau Kuktiškėse iš mokyklos atsinešė svetimą peiliuką! Verkdamas nuo tėvo diržo, aiškinosi negalėjęs pametusiam berniukui atiduoti, nes tas jau buvo išėjęs namo... Tėvų prašoma, dažnai nešdavau šiltos pietų sriubos vienai senutei, gyvenančiai prie Kaltanėnų kapinių. Labai griežtai tėvo buvo prisakyta, kad miestelyje nieko blogo apie savo vaikus jis neišgirstų, kad nė vienas žmogus nepeiktų jo vardo ir namų. „*Netinkamai elgdamasis nebūsi naudingas ne tik sau, bet ir tėvynei*“, – ne kartą taip mokydavo vyresnį sūnų pradinuką. Geras vardas, namai, Tėvynė – tai iš tėvo lūpų sklido nuo pat ankstyvos vaikystės. Lyg platėjantys šventi ratilai... Tėvams bendraujant su žmonėmis nebuvo juntama, kad yra aukštesnių ar žemesnių žmonių, tėvų dėka man atrodo, kad visi geri ir dori.

Kaltanėnuose J. Meškauskas gyveno tarp įvairių tautybių žmonių ir tarnavo jiems pavojingu vokiečių okupacijos metu. Po karo jį, dirbantį felčeriu Kuktiškėse, 1948 m. ankstyvą pavasarį bolševikų valdžia pasodino į Švenčionių kalėjimą, o atvežę į Kaltanėnus ieškojo liudytojų bylai sudaryti. Bet nė vienas žmogus nemetė akmenis į buvusį valsčiaus sekretorių. Maža to, nuo vokiečių genocido išsigelbėję žmonės viešai ir drąsiai vadino jį „*mūsų tėvu, gelbėtoju*“, o paprasti miestelėnai į kalėjimą atnešdavo maisto ir perduodavo per rūsio grotas. Dėkinga jiems – nepažįstamiems ir doriems Kaltanėnų žmonėms. Totalinių represijų metais apginamas žmogus ir paleidžiamas iš kalėjimo. Tai mano mylimas Tėvas. Tai jo portretą 15 metų išsaugojo tik jam vienam pažįstami ūkininkai nuo Saldutiškio, o kiti – net senovinių sieninių laikrodį. Mat karui baigiantis tėvas buvo Saldutiškio valsčiaus savivaldybės sekretorius, nors ir ne ištisus metus. Surado patys grįžusią iš tremties motiną ir gražino.

Pavyko sužinoti, kas Kuktiškėse buvo pasirašęs dėl tėvo arešto ir jo šeimos trėmimo. Pirmas žmogus – kaimynas K. iš gretimo kaimo, ateidavęs į mūsų namus

paklaustyti tėvo pasakojimų. Antras – kaimynas mokytojas J. V., kurį tėvo prašymu keletą metų kiekvieną šeštadienį kviesdavau praustis į mūsų iškūrentą pirtį, nubėgdama apie kilometrą į jo sodybą žiemą ir vasarą. Kvietėme jį praustis, kad būtų švarus... Daug kartų abu sėdėję už mūsų stalo... Trečias – kaimynas V.

Taigi 1948 m. gegužės 22 d. iš gimtųjų Kuktiškių Juozo Meškausko šeima – jis pats, trys jo vaikai ir žmona – ištremiama į Sibirą. To jis nesitikėjo gydydamas žmones, augindamas vaikus ir laiku mokėdamas sovietų valdžiai didžiausius mokesčius už nenašią žemę. Paklojo valdžiai visus per metus mokesčiams sutaupyti pinigus ir tą pavasarį, atpylė pyliavą – grūdų duoklę. Ateities nežinomybė vis tiek kėlė nerimą. Jautėsi kaip ir kiekvienas tautietis, susijęs savo likimą su Nepriklausoma Lietuva.

Sušelpdavo visus pavargėlius, kurie elgetavo po karo, – nesvarbu, kokia kalba jie kalbėjo. Bet kartą keliasdešimties kareivių būrys, šukavęs miškinius iš girių, užgriuvo namus ir rusiškai pareikalavo visus pamaitinti. Susiginčijo tėvas su jų vadu. „Zastreliu!“ – įniršęs šaukė tas ant tėvo. Šitą žodį mes, vaikai, supratome – „Sušaudysiu!“ Ir iš tikro ginkluoti kareiviai išsivedė tėvą iš namų, o po kiek laiko už klojimo pasigirdo šūvių papliūpa. Po mums amžinybę trukusių minučių grįžo išblyškęs, bet orus mano tėvas. Tepasakė, kad ilgai iš automatų kareiviai taikė į jo krūtinę, bet šūvių salvę paleido virš galvos... Tada nežinojau, kad tėvą vedė šaudyti jau šeštą kartą jo gyvenime... Penktą – Kaltanėnuose, kai grasindamas pistoletu rusų karininkas, traukdamasis nuo vokiečių, reikalavo, kad seniai nepraktikuojantis felčeris tėvas operuotų jo sužeistą veidą. Tėvas ryžosi kariškį operuoti ir išgelbėjo jo gyvybę.

Bet kai penki ginkluoti kareiviai ankstų 1948 m. gegužės 22-osios rytą lėkė nuo kalno į mūsų sodybą ir kai, įsiveržę į namus, išdrožė, kad..., tada motina pakėlė mus, vaikus, iš miego ir ėmė krauti mantą į tremtį... O tėvas?.. Tėvas lyg sužeistas blaškėsi iš vieno kambario į kitą... „Neimk nieko, – pasimetęs stabdė motiną, – greičiau visi numirsime... kaip Odesoj mirdavo... sušaudyti... Dieve, Dieve...“ Rusė moteriškė, atsisėdusi krikštasuolė po šventųjų paveikslais ir atkišusi automata, kvatojosi iš visų plaučių ir rusiškai niekino Dievą: „Tvoj bog v ubornoj sidit“... Gerai, kad motina nepasimetė – turėjome amžino išalo žemėje ką išmainyti į bulvę ir duoną. Nors trumpam. O pienburnis stribas K. su atkištu šautuvu sekiojo mus, vaikus, iš paskos ir patenkintas grasino: „Tik bėkit, vaikai, nušausiu!“... Automatais ir šautuvais ginkluoti trys rusai kareiviai (o kiek jų tautybės karių tėvas išgelbėjo nuo mirties Odesoje!) ir du stribeliai prieš tris vaikus ir du tėvus lietuvius. Tai buvo pirmas ir paskutinis kartas, kai mačiau pasimetusį tėvą. Vėliau supratau: tai dėl mūsų, savo vaikų, – dukters ir dviejų sūnų, – savo žmonos, mūsų motinos, išsigando. Dėl šeimos, dėl kurios grįžo į savo paveldėtą žemę, ant kurios mėgdavo išsitiesti, kad pajustų jos gyvastį ir savastį. Kad dirvoje rugiai derėtų, kad ji būtų graži, tėvo paprašyti mes rinkome akmenis į aukštas krūvas lyg Egipto piramidės. Ir vienu mostu staiga gyvenimą kerta iš pašaknų ginkluoti ir grėsmingi svetimieji... Slapta nuo trėmėjų tėvas perdavė patikimam pusiniui savo žemės nuosavybės dokumentą: „Jei vaikai mano grįš, atiduok jiems...“

Tai jis, mūsų tėvas, iš gūdžiausios Sibiro taigos, iš pasmerktųjų barako Vostočnoje, iš bado ir pražūties ištraukė savo šeimą į kolūkinį Liebežje kaimą. Tobulai

mokėdamas rusų kalbą sugebėjo susitarti su tremtinių komendantu, žmonišku ukrainiečiu nuo Odesos, perkelti mus ten, kur yra ne tik ariama žemė, bet ir mokykla. O vienas iš humaniškiausių šio kaimo žmonių buvo septynmetės mokyklos direktorius Makarovas. Tai ši žmogų suranda mano tėvas ir padaro jam tokį išpūdį, kad direktorius paskiria tremtinį tėvą septynmetės mokyklos sekretoriumi. Tai buvo per daug drąsus ir rizikingas pareigūno poelgis, o mūsų penkių asmenų šeimai – laikinas išsigelbėjimas.

Tėvo liga progresavo, bet nuo vaikų slėpė savo tragišką sveikatos būklę ne-dejuodamas ir nesiskųdamas. O niūrų 1949 m. rudenį iš vėtrų perpučiamos lūšnos išvedė Apolonija Meškauskienė vos paeinantį savo vyrą, mano tėvą, į varganą Liebežje ligoninę. Viena ranka tėvas sunkiai rėmėsi į jos petį, o kita su lazda – į amžino išalo žemę. Atrodė lyg paukštis pašautais sparnais. Pasislėpusi už gryčios sąsparos, tramdžiau šauksmą ir verksmą... Jaučiau, kad tėvelis negriš ir neparskraidins mūsų į Lietuvą, visu gyvenimu mylėtą. O ligoninėje išdalydavo savo duoną mums, trims vaikams, kaip komunią. Ir guosdavo, kad greitai grįšim į tėvynę, pastatysias namus, išmokslinsias mus, o mes jam senam būsime dėkingi už giedrą jaunystę. Net savo mirties akivaizdoje neužgesino vilties žvaigždės... Žvaigždės, vardu Lietuva. Tokios stiprios dvasios žmogaus daugiau nesutikau. O mano motina tris naktis iš eilės sapnavo vis tą patį pranašingą sapną – už vakarų horizonto nusileidžiančią saulę... nusileidžiančią saulę... nusileidžiančią saulę...

Po pusantrų tremties metų, 1949 m. lapkričio 19-ąją, nesant kojos operacijai sąlygų ir neleidžiant išvykti toliau gydytis, Krasnojarsko krašte, Nižnij Ingašo rajone, Liebežje kaime miršta mano Tėvas. Kapas neišlikęs... Tik liko šviesa, nenusileidžianti kaip saulė...

Bet kur man padėti atminimo gėlės, pražydusias jo mylimoje tėviškėje?..

## Čia mano žemė ir dalia

*Pasakojo Apolonija Meškauskienė*

*Užrašė Elvyra Grauslienė (Meškauskaitė)*

Žmogaus noras pažinti savo praeitį, šeimos ištakas dažnai būna labai stiprus. Tolimi įvykiai priartėja, ir vėl tarsi išgyveni savo ir artimųjų likimų istoriją. Istoriją, priklausančią ne tik nuo žmogaus ir jo šeimos, bet ir nuo pražūtingų laikų pervartų. O jei gimimo metai 1911-ieji, daug ką galima prisiminti iš tėvų pasakojimų ir apie caro laikus, ir apie jų gyvenimą Nepriklausomos Lietuvos laikais. To pageidauja ir Apolonijos dukra Elvyra, ir vaikai Rūta.

Apolonijos Gaivenytės (Meškauskienės) tėvai Kazimieras (gim. ~ 1865 m.) ir Anelė (gim. ~ 1891 m.) Gaiveniai buvo Taurėgnų valsčiaus Rugeniškio kaimo ūkininkai, valdantys apie 60 ha žemės. Kazimieras iš trijų brolių buvo jauniausias, todėl nepateko į caro armiją 25 metams. Jauniausio ir vyriausio sūnų neimdavo į rekrūtus, nesvarbu, ar tėvai buvo gyvi, ar ne. Šeimoje dar buvo aštuonios seserys, iš kurių viena mirė suaugusi. Kazimieras vedė turėdamas 45 metus, nes garbingai išmokėjo pasogas (dalias) šešioms ištekančioms seserims. Štai į tokią šeimą – nejaunas vyras,

jo sesuo valdinga senmergė Monika, vyriausias brolis viengungis Tamošius, vidurinis brolis Justinas, grįžęs po 25 metų iš caro armijos su išimetusia „kataro želudko“ (skrandžio gleivinės uždegimas) liga, – atiteka 19-os metų Anelė Bitkevičiūtė, vienintelė pasiturinčių ūkininkų duktė (turėjo tik brolių) iš Nečioniškio kaimo.

Nors ūkis didelis, dviejų galų troba, bet žemė išdėstyta režiais kaip zebro kailis: viena siaura lauko juosta – vieno kaimyno, antra – kito, trečia – dar ne tavo, kol vėl tavasis režis. Ir vėl nuo pradžios. Nei suskubsi, nei greit pasieksi pėsčias ar važiuotas. Didžiausias nepatogumas, laiko gaišatis. O ganyklos – bendros. Nesunku įsivaizduoti, kaip ir žemę, ir žolę trypdavo visų palaidos piemens ganomos karvės. Stumdėsi žmonės vos ne alkūnėmis, kol atėjo Nepriklausomos Lietuvos laikai ir žemės reforma, kurios abu tėvai, deja, nesulaukė. Tėvas buvo tik 55, o motina – 42 metų, kai mirė, palikdami gražiai sutvarkytą sodybą su žydinčiomis pilnavidurėmis pivonijomis po langais... Paliko ir prakaitu aplaistytą žemę. Ar surastume Lietuvoje žemę, žemdirbio neaplaistytą ne tik prakaitu, bet ir ašaromis – skausmo ar džiaugsmo? Negyva ta žemė būtų – be žmogaus meilės ir kančios. Tai niekieno žemė, kuri nevirpintų širdies, nedrėkintų akių ir nebūtų potraukio vėl ją pamatyti ir atsigaivinti, kai apima dvasios sausra...

Tėvai buvo labai darbštūs, ir šeima gyveno pasiturimai. Motina ausdavo ir drobes, ir vilnonius audinius, visi buvo tinkamai aprengti. Kazimieras Gaivenis, turintis valstiečių pasitikėjimą, dar caro laikais išrenkamas valsčiaus *staršina* (viršaičiu). O turėdamas gerus arklius ir būdamas veiklus žmogus, vežiojo paštą iš Utenos net į Sálaką. Ir ne bet kaip, o su „pazvanais“! „Paštą veža!“ – šaukdavo apylinkės vaikai, išgirdę skambant žvangučius, ir bėgdavo pažiopsoti prie kelio, kuriuo pravažiuodavo dviem arkliais paštą vežantis K. Gaivenis. O pakinktai, blizgančiais apvadais papuošti, tik tviska, o skambalai, prie pavalkų pritvirtinti, tik skambčioja. Ir vežimas ne bet koks! Salake valdžia paskyrė pašto vežiotojui valdišką butuką, kuriame jo sesuo Monika reikalingomis dienomis šeiminkaudavo. Nuo neatmenamų laikų šeima buvo praminta Dragūnais. Mylėdamas arklius, K. Gaivenis, galima sakyti, per juos ir pražuvo. Sušilęs išmaudė arklius karštą vasaros dieną gilioje sodybos kūdroje ir susirgo. Nebuvo mados iš karto kviesti daktarą, – Tauragnuose jo iš viso nebuvo. O kai pakvietė kaimo mėgėją „daktarą“, tas pažino ligą, bet buvo per vėlu – abu plaučiai degte degė. Tai buvo 1920 metai.

Kazimiero ir Anelės šeima, kaip ir dauguma kitų, buvo giliai tikinti ir stengėsi gyventi pagal Dešimtį Dievo įsakymų. Griežtai laikėsi prieš šv. Kalėdas advento ir prieš šv. Velykas gavėnios pasninkų – trečiadieniais, penktadieniais ir šeštadieniais nevalgė mėsos, o ir paprastomis savaitėmis penktadieniais – pasninkas.

Gavėnį penktadieniais ir sekmadieniais eidavo kaimynai vieni pas kitus Kryžiaus kelių giedoti iki tol, kol žemės reformos metais perskirstė žemę ir ūkininkai persikėlė į vienkiemius. Rožinį šeima giedojo rudens metą, pradėdama spalio mėnesį, ir žiemą kiekvieną ankstų sekmadienio rytą. Rožinis iš penkių dalių, o kiekviena dalis po dešimt poterių „Sveika, Marija“ ir išanginių žodžių. Atbunda ankstų rytą vyresnioji, dar maža dukra Apolonija, balsų nubudinta, o prie stalo, apšviesto lempa (rytais ir vakarais balanas degindavo iki pat Nepriklausomybės laikų) – tėvas, motina, dėdė Tamošiukas (tik taip jį vadindavo), dėdė Justinas, griežtoji *tetula* Monika. Visi sėdi ir gieda. Gieda taip iškilmingai ir sudvasintai, lyg pats Dievas čia stovėtų ir klausy-



tūsi... Tik po Rožinio apyvokos darbai apeinami, pasipuošiama ir – į bažnyčią. Lyjant – su *lineika* (puskariete), sningant – šventinėmis rogėmis su sėdynėmis. Šventiniai žiemiški vyrų paltai – *baronai*, bet ne kailiniai, o gelumbiniai. Pasisiuvu *vinčiui* (jungtuvėms) ir užtenka visam gyvenimui – išėigai. Moterų žieminis paltas, vadinamas *burnasu*, su kailio apykakle, ne naminio, bet pirktinio audinio. Gėlėtas šilkinės skaros ryšėjo pasiturinčios, o vargingesnės – vilnonės ir iš parduotuvės pirktas *kromines*. Apolonijos motina Anelė turėjo gražią šilkinę skarą – pasoginę. Moterys nesidažė, nebuvo mados plaukų raiyti. Buvo tokios, kokios yra.

Vasaromis pėsti ir basi eidavo į bažnyčią. Nusiplauna kojas Labės ežere, apsiauna batus ir kopia į statų, aukštą kalną, ant kurio stovi Tauragnų bažnyčia. Ateina iš nelabai tolimos sodybos su dideliu sodu, aukštais klevais ir alyvų juosiamu šimtamečiu kryžiumi. Sovietmečiu šį kryžių Gaivenių sūnui Kazimierui buvo liepta nupjauti, jam nepaklusus, aršiausi aktyvistai važiavo patys kryžiaus naikinti, bet prieš kalnelį užbuksavus mašinai atlyžo. Dabar prie apginto kryžiaus žydi alyvos.

Per kalėdojimą šeima remdavo bažnyčią pinigais ir grūdais. Namuose visada vaišindavo kalėdotojus: kunigą, vargonininką ir zakristijoną. Vaikai laukdavo kalėdotojų, nes kunigas apdovanodavo šventais paveikslėliais. Ir tėvas, ir motina, ir dėdė, ir teta turėjo savo maldaknyges ir mokėjo iš jų skaityti. Nė vieno sekmadienio nebuvo be bažnyčios. Tauragnų kunigas Kungis, vertindamas šią krikščionišką šeimą, neprašytas išlydėjo velionį K. Gaivenį iš jo sodybos į Tauragnų bažnyčią ir į kapines. Taip buvo pagerbtas Rugeniškio kaimo ūkininkas, dorai gyvenęs šeimoje ir apylinkėje savųjų mylimas, kunigo gerbiamas.

Vyro ir tėvo mirtis – pati didžiausia šeimos nelaimė. Kas užstos šeimą nuo vėjų? Kas tvarkys didelį ūkį? Ir liko 1920 m. be vyro užuovėjos jauna našlė su trimis vaikais (dar dvi mergaitės buvo mirusios) ir dideliais rūpesčiais. Pagalbininkai – du viengungiai pagyvenę vyro broliai Tamošiukas ir Justinas, pastarasis praradęs sveikatą caro armijoje kažkur apie Jekaterinburgą, ir nuolatos pamokslaujanti „*tetula*“ Monika. Su tokia šeima neapdirbsi rėžiais išskirstytos žemės. Gal jau antrais metais buvo samdomi pusiniai, kuriuos apgyvendino dviejų galų senoje troboje. Pirmieji pusiniai – viengungiai broliai Pranas, Antanas ir Aleksandras Jankevičiai, netekėjusi jų sesuo Teklė, kiti – viengungiai broliai Antanas ir Juozas Rasekevičiai, netekėjusios seserys Veronika ir Elena, dar kiti – viengungiai Vladas ir Stasys Žygeliai, netekėjusios seserys Zosė ir Jadvyga ir jų motina, paskutiniai – viengungiai broliai Kazys, Jonas ir Pranas Raškauskai, netekėjusios seserys Veronika ir Emilija bei jų motina. Pusiniai žemę dirbo tol, kol grįžo iš Nepriklausomos Lietuvos kariuomenės Gaivenių sūnus Kazimieras ir Lietuva prarado nepriklausomybę.

Jau laisvoje Lietuvoje vyresnioji duktė Apolonija lanko Tauragnų pradžios mokyklą, kurioje pirmojo skyriaus mokiniai sąsiuvinių neturėjo, rašė grifeliu lentelėse, – jas nutrina skudurėliu ir vėl rašo.

Baigusi keturmetę pradžios mokyklą, mergaitė labai norėjo mokytis toliau. Kažin ar būtų našlė motina leidusi į gimnaziją savo dukrą, jei ne Tauragnų kunigas Ignacas Vitkus. Bažnyčioje per šv. Mišių pamokslą iš sakyklos kreipiasi į parapijiečius ir ragina leisti vaikus mokytis į atsidarančią Antalieptės progimnaziją. Kunigo žodžiai krinta į motinos našlės širdį. Pats kunigas prašo! O kunigas gyvena kukliai,



daug kam mokslų siekiantiems, gal ir tolimesnėms giminaitėms, padeda materialiai. Vasarą mokinės pas jį atostogauja. Gražus kunigo pavyzdys. Ir motina, atvežusi arklius dukrą į Antalieptę, verkdamą palieka mergaitę, o dukros džiaugsmas netelpa krūtinėje. Bet už pirmus ir antrus mokslo metus motina turi mokėti po 50 litų, už trečius ir ketvirtus – po 75 litus, o dar už bendrąbutį ir išlaidą – mokestis maistu. Dvejus metus Antalieptėje buvo tik mergaičių progimnazija, trečiaisiais metais priimami ir berniukai. Progimnazija tampa mišri.

Trečiojoje progimnazijos klasėje pradeda mokytis bendraklasis Bronius Kviklys, ateityje išgarsinęs Lietuvą ir jos bažnyčias. Kartu su juo Apolonija mokysis dvejus metus Antalieptėje ir vienerius metus Utenos Saulės gimnazijoje. Nuo 1929 m. sirguliuojanti motina neišgalėjo mokėti už dvigubai brangiau kainuojantį mokslą Utenoje.

1933 m. miršta motina. Paskutinėmis gyvenimo minutėmis pasikvietė silpsntanti motina savo vaikus ir palaimino kiekvieną. Peržegnojusi penkiolikmetį sūnų Kazimierą tarė: „Nebūk grubijonas“. Sūnus pabučiavo motinos ranką. Peržegnojo vyriausiąją dukrą Apoloniją ir tarė: „Nenusistumkit vienas kitą“. Dukra pabučiavo motinos ranką (mat tetulė Monika savo dalį (žemę) buvo užrašiusi krikšto dukrai Apolonijai).

*Utenos Saulės gimnazijos V klasės ateitininkų ratelis. Iš kairės: 1-oje eilėje sėdi – Bronė Vilutytė nuo Daugailių, A. Stundžaitė, Eugenija Daunytė iš Maleckazemio k., E. Žilėnaitė nuo Tauragnų, Eleonora Lukšaitė iš Tauragnų; 2-oje eilėje stovi – Elena Malaiškaitė nuo Antalieptės, R. Kumelytė iš Utenos, Veronika Markevičiūtė iš Utenos, Apolonija Gaivenytė iš Rugeniškio k., E. Liuimaitė iš Utenos, Šalkytė; 3-ioje eilėje stovi pirmoji iš dešinės Paulina Grigaliūnaitė iš Vidžiūnų k. 1929 m. Iš aut. archyvo*



Nenusistumdė. Abi seserys 1939 m. palieka vieninteliam broliui pusę visos tėvų žemės, visą sodybą ir tai, kas joje yra. Likusią žemės pusę abi seserys pasidalija per pusę – be trobesių ar kito turto. O Apolonijos vyras Juozas Meškauskas, šiuo metu Kałtanėnų valsčiaus sekretorius, per žemės dalijimąsi net neatvyksta pažiūrėti, kur ir kokia žemė paliekama žmonai. Tegu žemę dirbantiesiems bus pirmenybė.

Apolonijos Gaivenytės garbei reikia pasakyti, kad ji išlaikė savo rankose tvarkingą, be skolų ūkį. Tokią merginą išžiūrėjo valsčiaus sekretorius Juozas Meškauskas, o juos supiršo policijos nuovados viršininkas Vincas Tamošiūnas.

Po tėvų mirties dvi seserys ir brolis labiausiai mylėjo dėdę Tamošiuką – visada jį taip šaukė. Geraširdis, skaisčiasielis, švelniakalbis. Labai jau paklusnus nuo jaunumės. Apsirengė kartą dar jaunas dėdė šventišškai ir betraukias į vakarušką. Smarkioji *tetula* Monika, nuskubėjusi per pievą, užbėgo jam už akių ir... grįžta namo Tamošiukas. „Būtum apsiženijys, tavi sanei boba būt užjodžius“, –

*Utenos Saulės gimnazija, įsikūrusi buv. dvaro rūmuose. 1928 m. Iš aut. archyvo*



*A. ir J. Meškauskai su artimaisiais. Iš kairės: sėdi A. Meškauskienė (Gaivenytė), jos dėdė Tamošius Gaivenis, sesuo Ona Gaivenytė; stovi brolis Kazimieras Gaivenis ir J. Meškauskas. 1939 m. Iš aut. archyvo*

ilgai dar tratėjo *tetula*. Tai iš jos žiestų puodų šeimyna srėbė viralą. Surasdavo Monika savo žemėje tinkamo šlyno, išsipjaudavo mediniais peiliais reikiama gabalą ir žiesdavo iš pradžių pirmą puodo juostą, paskui pridėjus – antrą. Tiek juostų, kol indas pasiekia tinkamą aukštį. Tada puodus pašaudavo į karštai iškūrentą duonkepę krosnį ir kaitindavo, o iškaitinusi panardindavo juos į skystą tešlą, vadinamą *dagu*, įmaišytą iš ruginių miltų. Oi, daug ir skildavo puodų nuo temperatūros skirtumo! Tai tokiuose puoduose virdavo kaime viralą (sriuba niekas nevadino), išsilaikydavo jis duonkepėje krosnyje šiltas ir skanus ilgai ilgai. Bet prie *tetulos brolių* neprisirišo, labiau tiko jaunos sielos dėdė Tamošiukas.

O jaunimui visas gražumas – Tauragnai. Ten ir pavasarininkų susibūrimai, šventės, bažnyčios choras (gieda sesuo Ona), abi seserys – mergaičių, gėlių barstytojų bažnyčioje, – vedžiotojos, Apolonija – pavasarininkų valdybos narė. Tauragnai Apolonijai – ne tik jaunystės, bet ir moterystės miestelis. 1935 m. sausio 25 d. išteka už Juozo Meškausko, valsčiaus sekretoriaus. Sutuokia juos vakare Tauragnų bažnyčioje kunigas Matas Nakas. Suplūdo didžiulė smalsuolių minia. Grojant šaulių dūdų orkestrui, vestuvinininkai per visą miestelį ėjo į mokyklą, kur vyko pokylis. Žiūrovai – iš paskos. Išpuošė vyras savo nuotaką našlaitę (kiekvienai dienai – po šilkinę suknelę, žmonos seseriai taip pat nupirko šilkinę suknią), iškėlė gražias vestuves. O pokylį puikiai organizavo mokytoja Stasė Mikšienė. Kai abi seserys Apolonija ir Anciutė (Ona), spontaniškai apsikabinusios, pradėjo salėje šokti, žiūrovai visus langus apspito. Paskui dar ilgai žmonės kalbėjo: „*Kaip gražiai seserys šoko!*“

Tauragnai šeimai šviesūs ir laimingi: gimsta sūnus Vytautas, dukra Elvyra. O 1939 m. rudenį – jau Kaltanėnuos, išlaisvintame nuo lenkų okupacijos miestelyje. Po karo – Kūktiškėse, vyro tėviškėje, jo ūkyje. Juozas Meškauskas dabar dirba felčeriu,



*Rugenišchio k. ūkininkaitis Kazimieras Gaivenis Lietuvos kariuomenėje. Sovietinės okupacijos metais su žmona ir 8 mažamečiais vaikais buvo ištremtas į Sibirą. 1939 m. Iš aut. archyvo*



*Šeimų iškyla prie Labės ežero. Apie 1939 m. Iš aut. archyvo*





mediko specialybę įgijo Odesoje Pirmojo pasaulinio karo metais, matė ten 1917 m. revoliuciją ir represijas. Kaltanėnų žmonės, rusams antrą kartą okupavus Lietuvą, apgynė nuo kalėjimo šio miestelio valsčiaus savivaldybės sekretorių Juozą

Meškauską, dirbusį vokiečių okupacijos metais. Bet nelaimingi buvo 1948 metai. Gegužės 22 diena – viena iš skaudžiausių lietuvių tautos istorijos dramų dešimtims tūkstančių tremiamų į Sibirą lietuvių šeimų, tarp jų – ir mūsų šeimai. Svetimoje žemėje – jau kita gyvenimo istorija...

*Meškauskų šeima prie griūvančios lūšnelės Lebiažėje (Nižnij Ingašo r., Krasnojarsko kr.). Iš kairės: motina Apolonija, sūnūs Gediminas ir Vytautas, dukra Eloyra. 1953 m. Iš aut. archyvo*

## Šoki ir Tauragnus pamilau visam gyvenimui

*Rūta Krugiškytė-Čiplienė*

Užaugau gražioje Tauragnų miestelio sodyboje, kuriai vietą išrinko tėvelis, o jaukumą padėjo sukurti mamytė. Mūsų didelį kiemą supo liepa, kaštonai, alyvos, erškėtrožės, jazminai ir vaiskrūmiai. Darželyje žaliavo rūtos, žydėjo pinavijos, mirgėjo spalvomis daug gražių gėlių, kurias kiekvienais metais pasodindavo darbščios mamytės rankos.

O kiek džiaugsmo kėlė gardusis sodas, kuriame augo obelys, trešnės, slyvos, vyšnios, serbentai ir agrastai.

Nepamirštama, kaip mes, vaikai, ankstyvą rytmetį lenktyniaudami, bėgdavome prie nukritusio skaniausio rasoto obuolio.



Kaip vakarais, atlėgus karščiui, šis sodas ir kiemas prisipildydavo triukšmo ir šešėlių paslapties.

Ir kaip iki vėlumos žaisdavome slėpynes, gaudydavome *karambolius*, kol iš nuovargio užmigdavome prie stalo, išgėrę puodelį šilto pieno, o rūpestingos tėvelio rankos nunešdavo mus į lovas...

Šis vaikystės sodas mano prisiminimuose liko rojaus sodu...

Daug vasarų praleidusi senelių sodyboje prie ežero, mano dukra Marija, paveikta Tauragnų gamtos grožio ir palaimos, parašė šias eilutes:

*Saule, pažvelki į žemę,  
Į mano gimtuosius namus.  
Širdį maloniai kutena  
Vėjo pirštėlis švelnus...*

Augau gražiam ežerų krašte, ievom ir čiobreliais kvepiančiame, prie giliausio Lietuvoje Taūragno ežero, apdainuoto poeto Teofilio Tilvyčio.

Kokios linksmos čia, ant ežero kranto, būdavo dainų šventės, kurias pakylėtu žodžiu pradėdavo poetas... Kiek dainų čia dainuota kartu su tėveliu...

Aš, Rūta Krugiškytė, gimiau 1948 m. rugsėjo 30 d. Utenos rajone, Bajorų kaime ir savo dvasia išlikau „bajoraitė“...

Tėvų namuose skambėjo muzika. Elegiški romansai, kuriuos gitara grojo ir dainavo tėvelis, buvo skirti mamytei:

*Ant kelio gyvenimo mano  
Pabiro lapeliai gelsvi...  
Ir gėlės nusviro, paseno,  
Ir papūtė vėjai laisvi...*

*Ir kam gi tos gėlės paseno,  
Kam papūtė vėjai laisvi,  
Ant kelio gyvenimo mano  
Pabiro lapeliai gelsvi...*

Ji jam pritardavo šypsena ir savo sodriu balsu. Smagu buvo, kai mes – visas penketas: Auksuolė, Rūta, Laima, Deimantas ir Gintautas – šeimos koncertuose dainuodavome, skambindavome fortepijonu, grodavome akordeonu, deklamuodavome ir vaidindavome tarsi teatre. Mokestis už „bilietus“ būdavo mamytės iškeptas skanus obuolių pyragas ir arbata su vyšnių uogiene...

Mamytė Ona Čečienė-Krugiškienė (Vaičiūnaitė) gimė 1919 m. Rusijoje, Tambovo mieste, toli nuo Lietuvos, nes karo neramumai buvo išginę tėvus iš gimtojo krašto. Vėliau visa šeima grįžo į Lietuvą. Augo Prienuose savo mamos Agnietės tėviškėje. Laikui bėgant persikėlė į tėvelio Antano gimtinę prie Balčio ežero. Čia ji lankė Antābaltės pradžios mokyklą. Vėliau gyveno pas gimines ir mokėsi Kražių gimnazijoje. Baigus Antalieptės žemės ūkio mokyklą, seserų vienuolių neliko nepastebėtos jos puikios žinios, sumanumas ir grožis, todėl jai buvo įteikta gera rekomendacija ekonomės vietai valdininko šeimoje užimti.

Tas pirmasis sutiktas valdininkas jos gyvenime tapo mano tėveliu...

Tėvelis Antanas Čėcis-Krugiškis gimė 1904 m. Švenčionėliuose. Jo tėvas buvo geležinkelininkas. Istoriniai įvykiai nubloškė šeimą į Rusiją. Peterburgo gubernijoje jis baigė pradžios mokyklą ir dvi gimnazijos klases. 1917 m., grįžęs su tėvais į Lietuvą, Panevėžyje baigė likusias gimnazijos klases ir Orlovo-Rumiancevo buhalterijos kursus. Šie kursai jam suteikė galimybę tapti geležinkelio valdybos eksploatacijos aukščiausios kategorijos valdininku Vilniaus apskrityje, vėliau – miškų departamento vyriausiuoju buhalteriu Tytuvėnuose. Tėvelis buvo aktyvus „Mūsų Vilniaus“ platintojas, dalyvavo jaunaliuvių suėjimuose. Gerai mokėjo lietuvių, rusų, lenkų kalbas. Galėjo susikalbėti vokiečių, suomių kalbomis, taip pat esperanto kalba, kuri, jo nuomone, turėjo padėti bendrauti visų tautybių žmonėms.

Jo tėvams 1944 m. nusipirkus ūkį Bajorų kaime, Tauragnų valsčiuje, ten persikėlė ir mano tėvai su pirmagimiais. Tėveliams daug skausmo suteikė broliuko mirtis. Džiaugsmas aplankė juos, kai gimiau aš – Rūta.

Mūsų šeima 1949 m. persikėlė gyventi į Tauragnų miestelį. Tėtis pradėjo dirbti Tauragnų vartotojų kooperatyve vyriausiuoju buhalteriu. Vėliau – Tauragnų ligoninės ūkvedžiu, Vilniaus hidrometeorologinės tarnybos Tauragnų posto stebėtoju, buvo rūpestingas ežero šeimnininkas. Visas šias pareigas deramai eiti galėjo tik raštingas, sąžiningas ir atsakingas žmogus, o tėveliui visą gyvenimą tokių savybių nestigo. Mums kaip prisiminimas išliko tėvelio reta, tik jam būdinga kaligrafiška rašysena...

Pamenu, dažnas tauragniškis ateidavo pas Antaną Krugiškį paklausti jo nuomonės ar išmintingo sprendimo svarbiais gyvenimo momentais. Tėvelis buvo gerbiamas žmogus Tauragnuose. Jis mokėjo ramiai išklausti žmogų ir jam patarti...

Gera prisiminti, kaip tėvelis, už rankos paėmęs, lydėjo mane į pirmąją Tauragnų vidurinės mokyklos klasę. Kaip mano pirmasis mokytojas Petras Kazickas kantriai mokė skaityti, skaičiuoti ir rašyti. Su pagarba prisimenu visus savo mokytojus, kurie vedė mane žinių takais iki 11 metų.

Tėvelių menišką dvasią pakylėta, 1960 m. peržengiau M. K. Čiurlionio meno mokyklos slenkstį ir pažvelgiau į save baleto klasės veidrodyje. Vaikščiojau po Vilnių aukštai iškėlusį galvą ir jaučiausi atradusi menų pasaulį, kuris gyveno didingoje, su išpūdingomis kolonomis ir plačiu fasadu Čiurlionio meno mokykloje.



*Mamytė Ona Čėčienė-Krugiškienė (Vaičiūnaitė). 1939 m.*



*Tėvelis Antanas Čėcis-Krugiškis. 1939 m.*

Nepamirštama pirmoji baletu mokytoja Genutė Samaitytė, nužengusi nuo scenos, mokė mane klasikinio šokio judesių, netausodama savęs ir laiko.

Dėkingumo jausmas užplūsta mokytojams ir auklėtojams, nuo mažumės globojusiems mane dėmesingai ir šiltai.

Baigusi meno mokyklą, 1966 m. pradėjau šokti Valstybinio akademinio operos ir baletu teatro scenoje.

Baletmeisteriai netrukus pastebėjo mano lengvą šuolį ir greitus sukinius. Šie duomenys ir įgimtas artistiškas, kurį, manau, paveldėjau iš savo mamos, suteikė galimybę gauti pagrindinius vaidmenis baletu spektakliuose. Pirmasis vaidmuo, kurį man patikėjo baletmeisteris Vytautas Grivickas, buvo žaismingoji Kitri L. Minkaus baletu „Don Kichotas“. Mano partneris šiame spektaklyje buvo klasės draugas Vytautas Brazdylis. Mūsų duetą lydėjo sėkmė ir aplodismentai, nes šokis tryško gyvenimo džiaugsmu ir jaunyste. Buvome neaplenkti ir spaudos dėmesio.

Vėliau švelniosios Anos vaidmuo J. Štrauso „Žydrajame Dunojuje“, linksmoji Onė J. Juzeliūno baletu „Ant marių kranto“, baikšti Drebulytė E. Balsio „Eglėje žalčių karalienėje“.

Žizel vaidmenį A. Adamo baletu „Žizel“ man patikėjo baletmeisteris Elijus Bukaitis, išvelgęs manyje tinkamus duomenis ir romantišką dvasią. Šis vaidmuo buvo tarsi išbandymas ne tik šokio, bet ir aktorinio meistriškumo požiūriu, kurį sėkmingai išlaikiau.

Esu laiminga, kad teatre mane pastebėjo baletu primadonos Tamaros Sventickaitės žvilgsnis. Vaidmenys, kuriuos repetavau su ja – Kitri ir Žizel, tapo ryškiausi mano sceninėje karjeroje.

Šokdama scenoje jaučiausi publikos numylėtinė, nes po kiekvieno spektaklio skendėjau gėlių žieduose ir plojimuose.

... Žavus tai buvo jausmas!

Per dvidešimt darbo sezonų turėta daug vaidmenų, variacijų, duetų, dvejukių ir ketveikių. Su gastrolėmis aplankyta daug šalių – Graikija,



Rūta Krugiškytė.  
Vytauto Luckaus nuotr.



Žaismingoji Kitri L. Minkaus  
„Don Kichote“. 1971 m.

Italija, Vokietija, Bulgarija, Baltarusija, Estija, Latvija ir Kaliningradas.

Teko šokti Maskvos Didžiojo teatro scenoje ir Suvažiavimo rūmuose Lietuvos meno dekadų dienomis.

Turėjau garbės atstovauti Lietuvos baletui Airijoje ir Anglijoje. Gavau Maskvos palaiminimą savo šokiu nutiesti draugystės tiltą tarp šalių. Man buvo suteiktas Dublino miesto Garbės piliečio vardas, kuris brangus iki šių dienų.

Drauge su „Armonikos“ ansambliu apkeliauvau visą Ispaniją, garsėjančią temperamentingu šokiu. Madrido, Barcelonos, Valedolido ir kitų Ispanijos miestų muziejų nesuskaičiuojami turtai atsivėrė prieš mano akis. Žvelgiau į El Greko, Gojos, Pikaso paveikslus. Tai buvo originalai. Įsiminiau El Prado muziejaus didybę su šimtais karališkų kambarių, kuriems aplankyti prireiktų daugybės dienų.

Draugiški ir nuoširdūs susitikimai po koncertų su ispanais prievyno taurės paliko begalinį susižavėjimą šia šalimi ir jos žmonėmis.

Dar tebešokdama 1982 m. pradėjau žurnalistikos studijas Vilniaus valstybiniame universitete. 1988 m. jas sėkmingai baigiau diplominiu darbu „Duetas“ apie savo gerbiamus mokytojus Tamarą Sventickaitę ir Henriką Kunavičių.

Sukūriau scenarijų filmui „Elegija Artistui“, kuris padėjo sugražinti ir įamžinti prieškarinio Lietuvos baleto primarijų Vytautą Aukščiūną. Parašiau nemažai straipsnių, skirtų Lietuvos baleto 70-mečiui, žurnalui „Krantai“, spaudoje pasirodė darbu, kuriuose gvildinau baleto problemas.

Šiuo metu Vilniaus konservatorijoje būsimiesiems šokio mokytojams dėstau klasikinį šokį.

Šiandien visą mano gyvenimą užpildo dukra Marija ir vyras Daumantas.

Nuo mažų dienų gyvenimas gražioje, žalioje tėvų sodyboje, bendravimas su seserimis ir broliais bei jų šeimomis man padovanojo daug gražių akimirkų.

Ir šiandien ežero gaiva, vėsa, pažįstami ir mieli tauragniškių veidai padeda atgauti jėgas ir stiprybę man ir mano šeimai.

Už visa tai esu dėkinga jau amžinatvėn iškeliausiems savo tėveliams Onai ir Antanui Krugiškiams.

Šie prisiminimai man patys brangiausi, kaip ir mamytės sukurtos eilės:



*Žizel A. Adamo  
balete „Žizel“.  
1976 m.*



*Po spektaklio*

*Ar jau nutilo mūsų rytojus paukščių balsuos?  
Vakar ir šiandien mes vis ieškojom žemės šviesios...  
Aušo ir temo, leidos ir švito tavo veide,  
Aš vis klausiausi vardo dar kito tavo varde.  
To, kurį šaukia rytą beržyne strazdo daina,  
Niekas, jau niekas daugiau nežino, tik Tu viena...  
Mama, mamule, tau yr šimtai vardų...*

P. S. Dėkoju Tauragnų seniūnui, kelintos kartos tauragniškiui Alvydui Dauskui, vilnietei gydytojai, taip pat tauragniškei, Akvilei Talaikytei ir savo seserims bei broliams, paskatinusiems mane parašyti šiuos prisiminimus.



## Pirmieji nepriklausomos Lietuvos žingsniai Tauragnuose

*Jonas Belopetravičius*

1988 m. rudens įvykiai audrino ne tik Lietuvos miesto, bet ir kaimo žmones. Ne vienas jų nubraukė per skruostus riedančią karčią ašarą. Tai buvo džiaugsmo ašara. Kaip nesidžiaugsi, jeigu kančia prasiveržė nelauktu džiaugsmu?!

Spalio pradžia nelauktai atskleidė, kad tauta, anot Bernardo Brazdžionio, dar gyva, dar neužmiršo savo vėliavos, kurios šlamantis šilkas virš Gedimino pilies privertė smarkiau plakti kiekvieno lietuviuo širdį. Plakė širdys ir tauragniškių, kurie tomis istorinėmis minutėmis negalėjo atsitraukti nuo televizorių. Buvo gyvenama nuojauta, kad tauta, miegojusi letargo miegu, jau bunda. Atėjo laikas prisiminti istoriją ir tos istorijos didžiavyrius.

Spalio 15 d. nemažas tauragniškių būrys patraukė į Kirdeikius. Tą dieną ten buvo atidengtas ir pašventintas stogastulpis, skirtas Silvestro Gimžausko asmenybei atminti. Dalyvavo garbūs svečiai iš Vilniaus, rajono valdžia, kunigai. Dar to nebuvo, kad šalia profesoriaus, partijos komiteto sekretorių stovėtų kunigas. Ne tik stovėtų, bet ir primintų visiems kanauninko Silvestro Gimžausko gyvenimo prasmę, pasirinkto kelio sunkumą. Taigi viešai kalba Linkmenų parapijos (Ignalinos r.) klebonas Jonas Lauriūnas, Kirdeikių parapijos klebonas Rokas Puzonas, o didžiulė minia, sulaikiusi alsavimą, klausosi klausosi... Ne vienas pirmą kartą išgirdo ir pamatė, kad ta pasiaukojama kova yra šių dienų deglas, sklaidantis pastarųjų ilgų dešimtmečių tamsą.

Po kelių dienų vėl džiaugsmo protrūkis. Šį kartą pačiuose Taurāgnuose, mo-

*Susikaupę Tauragnų mokyklos mokytojai klauso per radiją skelbiamo įsako apie trispalvės tautinės vėliavos paskelbimą valstybine. Iš kairės:*

*J. Belopetravičius, B. Juknevičienė, A. Petrėnas, E. Kamarauskienė, J. Augulytė, J. Tilvytis. 1988 m. Iš aut. albumo*



kykloje. Susirinkę į aktų salę mokiniai ir mokytojai džiaugiasi, kad lietuvių kalba – valstybinė, kad tautinė vėliava – valstybinė vėliava, kad Vinco Kudirkos „Tautiška giesmė“ – mūsų valstybės himnas. Šią naujieną praneša direktoriaus pavaduotoja Eugenija Kamarauskienė. Jaudulio apimti kalba mokytojai Janina Augulytė, Jonas Belopetravičius, Jonas Tilvytis... Šioje neužmirštamoje šventėje suprantami ir širdį jaudinantys Vinco Kudirkos eilėraščiai skamba lyg priesakai branginti gimtąją kalbą, mylėti Tėvynę, aukotis jos labui. Giedamas himnas, visų akyse spindi džiaugsmo ašaros.

Lapkričio 20 d., sekmadienį, po pamaldų vėl didžiausia žmonių minia susirenka prie apylinkės pastato pagerbti valstybės vėliavos, kuri netrukus plevėsuos virš pastato. Trispalvę iš kultūros namų atneša šešios merginos, apsirengusios tautiniais rūbais. Šventės vedėjas – apylinkės pirmininkas Vladas Atkočius. Kalba parapijos klebonas kunigas Bronius Šlapelis, primindamas sudėtingą nuo penktojo dešimtmečio prasidėjusį laikotarpį. Apgailestauja, kad Lietuva neturi suvereniteto. Kalba kolūkio pirmininkas Alvydas Driukas, mokytojas Jonas Belopetravičius. Vinco Kudirkos eilėraščių „Varpas“ deklamuoja Diana Dambrovaitė, Bernardo Brazdžionio „Šaukiu aš tautą“ – Adelita Tilvytytė. Vėliavą kelia mechanizatorius Juozas Leleiva. Skamba himnas. Ilgai žmonės nesiskirsto; miestelio gatvėmis, kalnais, ežerais vilnija ašaras traukiančios tautinės dainos.

Gruodžio 28 d. kultūros namų salė taip pat pilna žmonių: minimos Vinco Kudirkos 130-osios gimimo metinės. Pirmą kartą tauragniškiai sužino apie šio garbaus vyro gyvenimą, darbus, padarytus Lietuvos labui, kūrybą...

Naujieji metai, t. y. 1989-ieji, irgi dovanoja įvykių po įvykio. Sausio 13 d. išrenkama kolūkio iniciatyvinė grupė persitvarkymui remti. Tai devyni žmonės: Jonas Gimbutis, Aloyzas Grigonis, Jurgis Kalinskas, Rimas Kavaliauskas, Aloyzas Pošiūnas, gydytojas Arvydas Paleckis, mokytojai Jonas Belopetravičius ir Jonas Tilvytis, taip pat klebonas kunigas Bronius Šlapelis. Vasario 8 d. septynių narių (Janina Augulytė, Jonas Belopetravičius, Raimundas Čepukas, Bronė Juknevičienė, Dangira Mieliauskaitė, Danelė Petrėnienė ir Jonas Tilvytis) iniciatyvinė grupė išrenkama ir mokykloje. Tiesa, šių grupių nariai ypatingų darbų nenuveikė, tačiau glaudžius ryšius palaikė su rajono Sąjūdžio taryba, smulkesnę informaciją pateikdavo apie persitvarkymą šalyje, ne vienam padėjo išgyti trispalvę vėliavą, prisidėjo prie gražaus viešo Vasario 16-osios minėjimo.

Kai visa Lietuva ruošėsi pademonstruoti vienybę Baltijos kelyje, ūkyje poilsiaujančiųjų nebuvo – visi dirbo. Apie dalyvavimą šioje akcijoje niekas, išskyrus iniciatyvinių grupių narius, negalvojo. Šiaip ar taip, buvo susitarta su ūkio valdžia, ir pilnas autobusas žmonių pasiekė nurodytą vietą ties Krikštėnais (Ukmergės r.) ir, susikibę rankomis, sudarė grandinę, jungiančią Vilnių su Talinu.

Mokyklos iniciatyvinės grupės nariai kviečia rajono mokytojų Sąjūdžio tarybos narius, teiraujasi naujienų, seka šalies gyvenimą, siūlo naujoves, aktyviai dalyvauja miestelio gyvenime. Nuo jų neatsilieka kolūkio sąjūdininkai. Visuose renginiuose ryškus tautinis akcentas, atgaivinamos senosios tradicijos, skatinamos kūrybinės jėgos. Svarų žodį taria bažnyčios choras, vadovaujamas vargonininkės Jolantos Jurgelevičiūtės.

Prasidėjus 1990 m. rinkimų kampanijai, kiekvienas abiejų grupių narys, drąsiai lauždamas nusistovėjusias tradicijas, kelia kandidatus į vietas bei rajono tarybų

deputatus, organizuoja su jais susitikimus. Nuoširdžiai su visais bendrauja dantu gydytojas Kazimieras Preikšas.

Po rinkimų balandžio mėnesį tauragniškiei dalyvauja mitinge Utenio aikštėje, važiuoja į Lietuvos Persitvarkymo Sąjūdžio suvažiavimą...

Rudenį Sąjūdžio veikla užgęsta.

## Medininkų tragedija palietė ir Tauragnus

*Genovaitė Šnurova*

Tarp 1991-ųjų liepos 31-osios nakties tragedijos Medininkuose aukų buvo ir Taurāgnuose nuo 1979 m. gyvenančių Antano ir Veronikos Musteikių sūnus Antanas Musteikis. Antanas ir Veronika Musteikiai, gimę Stūglių kaime (Antanas 1915 m., Veronika 1921 m.), esančiame netoli Tauragnų, šeimą sukūrė 1942 metais. 1946 m. Antanas Musteikis buvo ištremtas į Sibirą. Ten dirbo Vorkutos šachtose, vėliau priskirtas prie miško darbų Uchtos lageryje. Į Lietuvą grįžo 1957 m. 1943 m. Musteikiams gimė sūnus Gediminas. Jis gyvena Vladivostoke, dirba laivų remonto bazėje elektriku. 1958 m. sausio 28 d. gimė sūnus Antanas. Pastarasis mokėsi Tauragnų vidurinėje mokykloje, baigęs įstojo į Kauno politechnikos institutą, bet dėl patirtos traumos mokslų tęsti negalėjo. Tuomet baigė Vilniaus 21-ąją profesinę technikos mokyklą, dirbo Vilniaus baldų projektavimo-konstravimo biure braižytoju. 1990 m. pradėjo dirbti Medininkų pasienio poste. 1991 m. liepos 31-ąją žuvo kartu su kitais ten tą naktį dirbusiais muitininkais, gyvas išliko tik Tomas Šernas. Našlaičiais liko du Antano Musteikio vaikai: 1984 m. gimusi Kristina ir 1989 m. gimęs Justinas.

Judita Musteikytė, gimusi 1967 m., po brolio mirties nuėjo dirbti į Medininkų pasienio postą.

1998 m. vasario 3 d. tauragniškių prašymu Utenos rajono savivaldybės nutarimą patvirtino rajono Taryba, ir nuo to laiko pagrindinė miestelio gatvė, kurioje gyvena Antano Musteikio tėvai, pavadinta A. Musteikio vardu (ankstesnis pavadinimas – Taikos gatvė).

1999 m. liepos 3 d. mirė A. Musteikio motina Veronika Musteikienė.

## Pirmasis ūkininkas

*Juozas Kazlauskas*

2001-ųjų metų išvakarėse Utenos rajono Taurāgnų seniūnijoje daugumai gyventojų jau buvo atkurta nuosavybė ir sugrąžinta apie septyni tūkstančiai hektarų žemės, kuri vėl turėjo tikrąjį savo šeiminką.

Visai kitokią situaciją mena Sėlės kaimo gyventojas Aloyzas Pošiūnas, pirmasis savarankiško ūkininkavimo ledus laužęs ne tik Tauragnų seniūnijoje, bet ir visame Utenos rajone.

Tauragniškiei stebėjosi, kada 1988 metų rudenį geriausias rajono traktorininkas, kombainininkas išsinuomavo iš Tauragnų kolūkio 10 hektarų žemės ir ėmė sa-

varankiškai ūkininkauti. Pirmiausia Aloyzas nusipirko daugiau karvių, paprašė leidimo įsigyti traktorių, tvarkėsi žemės ūkio padargus.

Netruko prabėgti keli savarankiško ūkininkavimo mėnesiai. Atėjo pavasaris, o su juo ir dideli rūpesčiai. Aloyzas nusipirko naują T-25 traktorių, bet paaiškėjo, jog pirmosios sėjos be vikšrinio traktoriaus negalės pradėti. Teko kreiptis pagalbos į kolūkį. Aloyzas turėjo tam teisę, nes tuomet jau buvo pasirašęs sutartį, kiek kolūkiui turės parduoti pieno, mėsos. Už nuomojamą žemę jis tuomet privalėjo per metus mokėti 1330 rublių. Dėl to Aloyzas ir Ona Pošiūnai nenusiminė. Jie, jau pirmaisiais metais keletą kartų įvykdę žemės ūkio produktų gamybos užduotis, neliko skolingi žemės nuomotojui. Buvo pilni gražių vilčių, nors tuomet ne vienas tauragniškis abejojo, ar pasiseks šiems ūkininkams, ar turės jie iš to naudos. Girdi, pabandys, pavargs ir atsisakys nuomos. Ko gero, dar liks skolingi kolūkiui. Bet Pošiūnai neabejojo, jie dirbo, kūrė savo ūkį.

Tik viena mintis nedavė Aloyzui ramybės: „Kodėl aš tik nuomininkas? Ar tuos dešimt hektarų galėsiu palikti savo vaikams? Ar ir jie taip pat bus nuomininkai?“ Juo labiau jam buvo neramu, nes neturėjo dokumento, liudijančio, kad žemę gavo ilgalaikiam naudojimui. Todėl 1989 m. priėmus Valstiečių ūkio įstatymą ir atsiradus galimybei gauti žemės ir tapti tikru ūkininku, Aloyzas ir Ona Pošiūnai skuba rašyti rajono vykdomajam komitetui pareiškimą, kad skirtų jiems žemės. Pareiškime nurodė, jog ūkį jie nori kurti tėvų žemėje. Aloyzas su šeima panorė sugrįžti iš Sėlės gyvenvietės centro į vienkiemį, kur ruošėsi statyti gyvenamąjį namą, ūkininkų pastatus. Tai irgi buvo daug ką pribloškianti žinia. Pirmas žmogus keliasi iš gyvenvietės į vienkiemį! Gal pablūdo?

Deja, tą trokštamą žemę ne taip lengva buvo gauti. Ūkininkas iš karto pajuto atvirą kolūkio vadovų pasipriešinimą. Žemės sklype Aloyzas jau statė tvartą, paruošė vietą kitiems pastatams ir ruošėsi ūkininkauti, tačiau vieną dieną pasirodė su galingu traktoriumi kolūkio traktorininkas ir kultivatoriais pradėjo raižyti gražiausią žydinčių dobilų lauką. Kam to prireikė? Kodėl net nenujovus dobilų taip skubama kultivuoti žemę? Kokiam tikslui tai daroma? Didžiausias nerimas užplūdo ūkininko širdį, o per skruostą nusirito šykšti vyriška ašara. Kiekvieną rytą Aloyzas gėrėdavosi šiuo žydinčių dobilų lauku, per kurį nedrįsdavo net bristi, mindyti kojomis. O čia juos guldė ir velėnomis vertė kultivatoriai. Tik vėliau Aloyzas išgirdo kolūkio pirmininko

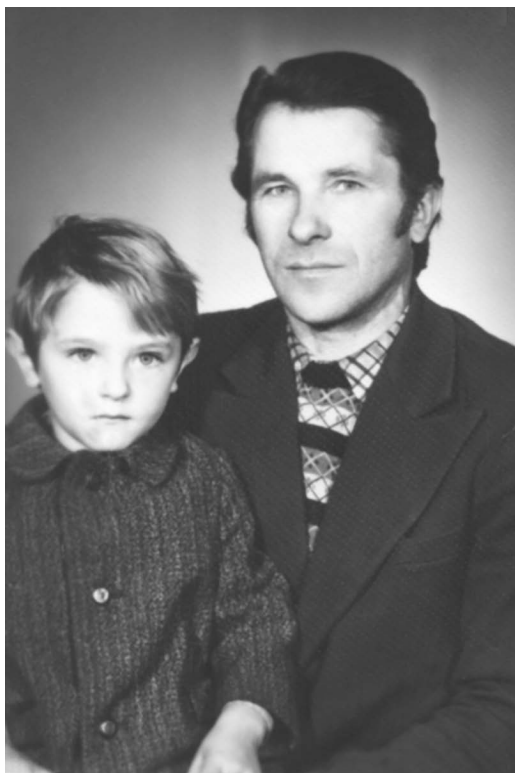

*Pirmasis Tauragnų seniūnijos ūkininkas A. Pošiūnas su sūnumi. Apie 1987 m. Iš aut. archyvo*



*Naujoji Pošiūnų  
sodyba. 2002 m.  
A. Petrašiūno nuotr.*

(Pošiūnai nepageidauja, kad būtų minima jo pavardė) žodžius: „*Kolūkio žemė, ką norime, tą darome*“. Pasirodo, kiek anksčiau sukultivuoti dobilus buvo siųstas traktorininkas Juozas Leleiva. Tačiau senas žemdirbys, apžiūrėjęs lauką, atsisakė tą nurodymą vykdyti. Neleido sąžinė to daryti.

Aloyzas suprato, jog tikras ūkininkas tik tai, kuris dirba žemę, kurioje gyvena. O kad vietoje gyventų, turėjo statyti namus, tvartą, klojimą. Statyboms reikėjo nemažų investicijų. Ir vis dėlto Pošiūnai tikėjosi po metų, kitų, išikurti naujoje vietoje. O praėjo vos ne visas dešimtmetis. Tik 2000-ųjų vasarą jau įrengtame dviaukščiame name Aloyzas ir Ona Pošiūnai atšventė sūnaus Vismanto vestuves.

Kodėl taip ilgai užsitęsė namo statyba? Aloyzas tai aiškina su nuoskauda. Ilgu ir sunkiu kelių dešimtmečių darbu įgytos santaupos buvo visiškai nuvertintos. O ką pavykdavo šiems ūkininkams pastaruosiu metu uždirbti, viską išleisdavo ūkiniams reikalams. Sparčiai didinant pieno ūkį, pirmiausia reikėjo pastatyti naują tvartą, klojimą. Aloyzas pasielgė toliaregiškai negailėdamas sunkiai uždirbtų pinigų technikos bazei stiprinti. Dar mažesnėmis kainomis išgijo visą reikalingą žemės ūkio techniką, iš buvusios bendrovės nupirko pastatą jai laikyti. Eiti tokiu keliu ragino ir kitus pradedančius ūkininkus. Aloyzui jau tada nedavė ramybės mintis, kad pradedantiems ūkininkauti nenoriai grąžinama visuomeniniame ūkyje sukaupto turto dalis. Aktyviai dalyvaujantis Ūkininkų sąjungos susirinkimuose, įvairiuose seminaruose, žemdirbių susitikimuose su šalies mokslo ir valdžios žmonėmis Aloyzas visuomet kėlė mintį, jog besikuriantiems ūkininkams svarbu teikti ne tik moralinę, bet ir finansinę paramą, skirti lėšų namų statybai vienkiemiuose, jų elektrifikavimui, kelių tiesimui. Tai iš dalies buvo įgyvendinta šių dienų kaime.

Dabar Pošiūnai yra vieni iš stipresnių ūkininkų Utenos rajone. Nors dar ne viskas pasiekta, kad šis ūkis atitiktų Europos Sąjungos reikalavimus, tačiau minimi ūkininkai atkakliai ir kryptingai to siekia. Jie dirba 50 hektarų žemės, laiko 19 karvių. Nors pieno ūkis šiuo metu neduoda didesnio pelno, tačiau Aloyzas su savo šeima tiki šviesesne rytdiena ir nemano mažinti pieno gamybos ar keisti ūkininkavimo krypties. Pasisemti patirties pas jį atvažiuoja pradedantys ūkininkai. Ne kartą Pošiūnų ūkis yra laimėjęs prizines vietas.



Sekdami tėvų pavyzdžiu, jiems padėti stengiasi ir vaikai. Darbštumo jie buvo mokomi iš mažens. Vyriausioji Rasa, būdama aštuntojoje klaseje, kartu su mama melžė karves. Trylikametis Vismantas vairavo traktorių. Dabar vienas ir kitas jau suauge, sukūrę šeimas ir gyvena savarankiškai.

Darbštuolės optimistės Onos Pošiūnienės džiaugsmui auga dar dvi dukros – Kristina ir jau nepriklausomoje Lietuvoje gimusi Agnė, kurios lanko mokyklą. Ūkininkauti pamėgusiam jaunesniajam sūnui Andriui tėvai nupirko žemės su sena sodyba, pastaruoju metu dar ir miško. Nors kol kas visi gyvena po vienu stogu, Andrius ūkininkauja savarankiškai, dirba savo žemę, laiko karves, kuria savo ateities planus. Žemę mylintis, puikiai išmanantis techniką vaikiną yra ne tik parama tėvams. Jis padeda Sėlės kaimo žmonėms įdirbti žemę, nuimti derlių.

Įveikta sunkiausia ūkininkavimo kelio pradžia. Atrodo, galima būtų atsikvėpti, nusiraminti, lengviau pagyventi. Bet tai ne Aloyzo ir Onos Pošiūnų būdai. Gali jie surasti valandą kitą artimųjų, draugų suėjimui, tradicinei šventei, žinių papildymui, o paskui vėl rūpesčių ir nerimo kupina kasdienybė. Nerimo dėl pasėto grūdo, dėl pavasarį bundančios gyvybės dirvoje, dėl savo vaikų ateities. Bet laimė, kad tas nerimo laukas nėra begalinis. Ateina diena, kada derlius jau būna aruoduose, kai tvarte ramiai atrajoja gyvuliai, o namuose prie stalo susirenka gausi šeima. Tada ateina džiaugsmas.

## Pirmoji kaimo turizmo sodyba Tauragnų krašte

*Genovaitė Šnurova*

Pirmoji ir kol kas vienintelė kaimo turizmo sodyba Tauragnų krašte pradėjo veikti 1999 m. liepos 1 d. Šio verslo pradininkas Jonas Maniušis. Sodyba įsikūrusi Tauragnų kaime prie Taūragno ežero ant aukštos kalvelės šalia piliakalnio.

Jonas Maniušis gimė 1944 m. birželio 4 d. Kaune, bet Tauragnai jam nesvetimas kraštas. Iš bet kurios Tauragnų miestelio gatvės žvelgiant į Tauragno ežerą, kitoje jo pusėje ant kalvelės gerai matyti sodyba. Tai J. Maniušio senelių namai, esantys Tauragnų kaime. Čia prabėgo dabartinio sodybos šeimininko vaikystė ir jaunystė, vėliau čia mėgo lankytis J. Maniušio draugai ir pažįstami. Juos viliojo nuostabi šio krašto gamta ir, be abejo, giliausias Lietuvos ežeras. Vėliau šios viešnagės nutrūko, nes sodyba priklausė kitiems žmonėms. Pasitaikius progai, Jonas Maniušis vėl tapo sodybos šeimininku.

Pradėjus plėtoti Lietuvoje kaimo turizmo verslui, Jonas Maniušis manė, kad jo sodyba gali dominti turistus dėl dėkingo reljefo, gamtos grožio. Neilgai svarstęs, nutarė investuoti pinigus į šį verslą. Nugriovęs ganėtinai apirusį sodybai priklausantį ūkio pastatą, ant tų pačių pamatų pastatė namelį poilsiautojams. Jame kol kas keturi (vėliau bus daugiau) kambariai, virtuvėlė ir valgomasis bendri. Kambariuose yra dušas, tualetas, praustuvė. Įrengti virintuvai, kuriuose vanduo šildomas elektra.

Ant buvusios lauko virtuvėlės pamatų irgi pastatytas namelis poilsiautojams. Jame kambarys, virtuvė ir visi sanitariniai mazgai.



Atokiau nuo jų pastatyta rusiška pirtis, kurioje pasiekiamą 100 laipsnių temperatūra. Čia išsikaitinus galima atsivėsinti šalia pirties iškastoje kūdroje arba palįsti po dušu, kuriam vanduo atvestas iš netoliese trykštančio šaltinio. Pirtyje įrengti poilsio kambarėliai, nedidelė salė. Lauke yra keletas pavėsinių, laužvietė, vieta šašlykams kepti. Visa tai įrengti šeiminkui kainavo apie 50 tūkst. litų.

1999 m. liepos 1-ąją čia priimti pirmieji poilsiautojai. Per tų metų vasaros sezoną jų čia apsilankė apie 60. Tai daugiausia didmiesčių – Kauno, Vilniaus, Panevėžio – žmonės. Trumpam čia buvo apsistoję vokiečiai. Parai kambarys (jame gali tilpti keturių žmonių šeima) kainuoja 20–50 litų. Kaina priklauso nuo turistų skaičiaus ir oro sąlygų. Valtis šeiminkas išnuomoja ir pirtį iškūrena už atskirą nedidelį mokestį. Per 2000-uosius metus čia apsilankė apie 160 poilsiautojų.

Dabar sodybos šeiminkas šį verslą patikėjo dukrai Kristinai Maniušytei, o pats daugiau laiko skiria seminarams, verslo plėtros klausimams, tobulinimui to, kas jau padaryta, sporto aikštelių įrengimui ir t. t., nes populiarėjant šiam verslui atsiranda didesnė konkurencija, todėl sustoti ties tuo, kas pasiekta, nevalia.

2001-ųjų vasara dėl gausaus lietaus buvo nepalanki poilsiautojams, todėl sodyba dirbo ne visu pajėgumu. Gautos lėšos investuojamos į turizmo verslo paslaugų plėtrą.

Jonas Maniušis – mėgėjas keliauti. Jo kasmetinės kelionės į Kareliją pas jaunystės dienų draugą seniai tapo tradicija. Sykį grįždamas iš Karelijos parsivežė vienos įmonės gaminį – akmeninį puodą. Kitų kelionių metu jų dar nusipirko, vėliau – kitokių gaminių. Šiomet akmeninių indų kolekcijos jau nebeapildė – įmonės veikla

*Rusiška pirtis*

*J. Maniušio*

*ekologinėje sodyboje.*

*2002 m.*

*A. Petrašiūno nuotr.*

laikiniai sustabdyta. Ekonominė padėtis tokia, kad žmonės neišgali tokių indų nusipirkti.

Talko šungitas – akmuo, kuris buvo naudojamas indų gamybai, – jei geografiškai neklysta, iškasamas tik dviejose pasaulio vietose – Karelijoje ir Suomijoje. Akmuo minkštas. Jo atsipjauti galima medžiui pjauti skirtu pjūklų. Talko šungitas patikrintas visų žmonių sveikatą saugančių institucijų – sveikatai nekenkia.

Šis akmuo labai lėtai išyla arba atšąla, bet dar lėčiau išilęs atšąla arba atšalęs išyla. Uždėjus puodą ant viryklės norint ką nors ištroškinti ar išvirti, tereikia palaukti, kol užvirs, ir gali eiti dirbti kitų darbų. Tiesa, prieš tai išjungus viryklę. Patiekalas baigs virti ar troškintis nuo tos šilumos, kurią sukaupe puodas. Paskui dar keletą valandų šiame puode likęs maistas bus šiltas. Kitas įdomus dalykas – troškinti galima be riebalų: maistas tikrai neprisvils. Ant keptuvės, pagamintos iš tokio akmens, kiaušiniene kepti irgi galima be riebalų. Visiška priešingybė – dėklas svaigiesiems gėrimams. Jį galima palaikyti šaldiklyje (jei norite, tai ir akmenines taures), o paskui, netgi pačią karščiausią vasaros dieną, į akmeninio dėklo specialią duobelę įstatyto butelio turinys maloniai vėsus bus keletą valandų.

Kalbantis su sodybos šeimininku paaiškėjo dar viena įdomi detalė – sodyboje yra iš medžio drožtų velnių kolekcija. Kol Jonas Maniušis dėl turizmo verslo paslaugų plėtros turi daug darbo, velniškajai kolekcijai eksponuoti dar nespėta įrengti tinkamų patalpų. Taigi visa kolekcija kol kas sukrauta į dėžes ir stumdoma iš vienos vietos į kitą.

Velnių kolekcijoje yra per 60 įvairaus dydžio ir formų nelabųjų. Kolekcijos pradžia – bene prieš 20 metų dovanų gautas velnias. Vėliau dar kažkas padovanojo, paskui pats pirkto, dar vėliau kažkur pamatytą kitokį velnią rūpėjo įsigyti. Taip didėjo jų skaičius, kol prisirinko šitiek daug. Tiesa, draugijai pajvairinti prie jų dar pora raganėlių glaudžiasi...

Galbūt ateinančią vasarą, jei iki to laiko bus suspėta įrengti patalpą, šią kolekciją galės pamatyti ir sodybą atvykstantys turistai. Nors, kaip juokavo šeimininkas, kol velniai uždaryti, visiems mums geriau...



*J. Maniušis stato naują valtį. 2002 m. A. Petrašiūno nuotr.*

## Tauragnų mokyklos muziejus

*Bronislava Juknevičienė*

Tauragnų Eugenijos Šimkūnaitės vidurinėje mokykloje muziejus oficialiai atidarytas 1997 metais, kai buvo minimas mokyklos 220-ies metų jubiliejus.

Kraštotyrimo darbo pradžia Tauragnų vidurinėje mokykloje – 1956 metai. Kraštotyriminkų būreliui tada vadovavo Albina Kazickienė. 1958–1959 m. m. su kraštotyriminkais dirbo Danutė Matuliauskaitė. Iki 1963 m. žinių apie kraštotyriminkų būrelį nėra. 1963–1964 m. m. vėl pradėjusiam veikti būreliui vadovavo Stasė Gaižutytė. Apie šio laikotarpio kraštotyriminkų veiklą mokyklos kronikoje žinių taip pat negauta. Mokytojas Antanas Petrėnas prisiminė vienintelį faktą, kad jo bendradarbis fizikas Stasys Vaitonis (tikslių metų neprisimena) įrašė į magnetofono juostą mokytojo Brazaičio prisiminimus apie lietuviškas mokyklas lenkų okupuotoje Lietuvos dalyje (dabartiniame Švenčionių rajone). Nuo 1967 iki 1998 m. kraštotyriminkų būreliui vadovavo mokytojas Antanas Petrėnas, pasak jo paties – gavo visuomeninį įpareigojimą. Mokytojas dirbdavo su 10–15 jaunųjų kraštotyriminkų. Temas pasirinkdavo patys, kartais pasiūlydavo Balys Juodzevičius (dabar jis – Utenos kraštotyros muziejaus direktorius). Mokykloje saugoma surinkta medžiaga labai įvairiomis temomis: „Vestuvių papročiai Tauragnų apylinkėje“, „Tauragnų apylinkės vietovardžiai“, „Jie dirbo mūsų mokykloje“, „Žymūs kraštiečiai“, „Parduotuvės tarpukario laikotarpiu Tauragnuose“ ir kt. Medžiagą apie lankytinus objektus (piliakalnius, pilkapius, senkapius) padėjo rinkti mokytojai Jonas Belopetravičius, Aldona Bikuvienė, Albina Kazickienė, Aldona Palskienė, Juozas Rukšėnas (jis ir fotografavo), Birutė Slapšienė, Joana Toleikienė, Eugenija Kamarauskienė (Viburytė) (dabar mokyklos direktorė). Iki 1998 m. mokytojas Antanas Petrėnas rašė ir mokyklos kroniką. Muziejui taip pat talkino Danelė Petrėnienė, Leonas Marčiulionis, Jonas Danauskas ir kiti tauragniškiei. Nuo 1999 m. kraštotyriminį darbą dirba šių eilučių autorė.

Pirmieji senoviniai rakandai mokykloje atsirado maždaug 1986 m. lietuvių kalbos ir literatūros mokytojos Janinos Augulytės (Tauragnų vidurinėje mokykloje dirbo 1975–1991 m.) dėka. Ji pasakojo, kad devintojoje klasėje mokiniai skaito Valančių „Palangos Juzė“ prasideda nuo epigrafo „Tankiai su sermėga apsilvilkusi vaikščioja tikra išmintis“ (priežodis). Kas ta sermėga? Senesnių tauragniškių namuose mokytoja ir mokiniai surado ir sermėgą, ir mintuvus, ir spragilą... M. Valančius pasidarė suprantamesnis ir įdomesnis, kai savo rankomis buvo galima pačiuo pinėti tuos daiktus, kuriuos naudojo Palangos Juzė. Mokyklos darže mokiniai netgi pasėjo linų, kanapių, pasodino diemedį. Artimiausias mokyklos pagalbininkas buvo Egidijus Vijeikis (mokyklą baigė 1989 m.). Jis domėjosi Lietuvos istorija, archeologija, etnografija, žaliųjų veikla. Ne vieną eksponatą atnešė ir iš savo namų, aplankė ne vieną tauragniški. Dabar E. Vijeikis – kunigas vienoje iš Kupiškio rajono parapijų. Surinkti daiktai buvo laikomi lietuvių kalbos kabinete, kaip vaizdinė priemonė naudojami per literatūros pamokas. Remontuojant kabinetą, jie nukeliavo į rūsį, vėl grįžo į klasę ir taip keliavo iki 1997 m.

Eksponatų registracijos knygoje beveik vienintelio Egidijaus Vijeikio pavardė. Jis aplankė senuosius tauragniškius ir sunešė būsimajam muziejui verpstes, spragilus, šepėčius linams šukuoti – priskaičiuota net trisdešimt įvairiausių rakandų.

Nelabai tada buvo aišku, kur dėti daiktus, koks turi būti muziejus. Taip ir keliavo verpstės ir krijeliai iš klasės į klasę, kol jiems buvo surasta vieta. Kad muziejų kurti užsimota rimtai ir ilgam, liudija ginčai, kokios turi būti sienos, šviestuvai, užuolaidos. Nutarta vieną iš klasių įrengti bent šiek tiek panašią į kaimo pirkia, o tą sumanymą įgyvendino mokyklos meistrai. Kartu kilo mintis dalį muziejaus skirti kraštietei, daktarei Eugenijai Šimkūnaitei. Kai 1997 m. birželio 28 d. buvę mokytojai ir mokiniai atvyko į mokyklos šventę, jie pamatė muziejų tokį, koks yra dabar – su dviem ekspozicijomis. Viena jų – etnografinė, antra – sienelė, skirta mokslų daktarei Eugenijai Šimkūnaitei.

Pirmoji atidariusi muziejų buvo Stasė Dicevičiūtė, vadovavusi mokyklai 1961–1976 metais. Sveikindama susirinkusiuosius su mokyklos jubiliejumi, ji priminė ir apie muziejų, kvietė atnešti senovinių daiktų. Jos prašymo veikiausiai buvo paklausyta, nes muziejaus fondai, nors ir lėtai, gausėjo. Etnografinėje muziejaus dalyje surinkti namų apyvokos reikmenys, darbo įrankiai, baldai, lovatiesės ir rankšluosčiai, maldaknygės, laikraščiai, žurnalai ir dokumentai. Ekspонатų šiuo metu yra daugiau kaip 170.

Mokyklos muziejų labai remia biologijos mokslų daktaras Romualdas Šimkūnas, pats padovanojęs ar padėjęs surasti dvidešimt senovinių daiktų. Kai kurie iš jų – vieninteliai muziejaus ekspонатai, kurie yra ypač įdomūs. Turime net kuliamosios mašinos modelį, beje, veikiančią.

Ekspонатus muziejui rinko ir mokytojai. Kai mokyklą baigė E. Vijeikis, trumpam senovinių daiktų rinkimas buvo sustojęs. Darbą vėl pradėjo D. Grabauskienė, vėliau muziejų ekspонатais papildė V. Budvytienė, A. Budreikienė, G. Grašienė, A. Tartinienė, G. Dragūnaitė, R. Zabulionytė, mokyklos darbuotojos B. Aleknienė ir B. Klezienė. Šių eilučių autorei muziejaus fondų pildymas yra nuolatinis darbas. Tik gaila, kad ne vienas aplankytas vyresnio amžiaus žmogus pasakė: „Kur tu, vaikeli, anksčiau buvai?“ Kaimuose senovinių daiktų mažai likę, nes žmonėms jie neatrodė vertingi, jei jau nebetiko naudoti, o ir pačių kaimų mažai teliko. Gyventojai persikėlė į Tauragnus, o per vienkiemius „perėjo“ melioracija.

Savo senelių namų palėpę dar spėjo ištyrinėti A. Juškėnas, į muziejų atgabėjęs net vienuolika ekspонатų, o po vieną du daiktus yra atnešęs ne vienas mokynys.

Muziejaus lankytojus pasitinka iškaba ant durų, išdrožinėta R. Šimkūno, o Eugenijos Šimkūnaitės sienelę puošia žvakidė – prakalbinta medžio šaka iš Daktarės miško, kuri ji padovanojo mokyklai. Žvakidės autorius irgi R. Šimkūnas, kaip ir stilizuoto Lietuvos žemėlapiu su saule (pagal E. Šimkūnaitės knygą „Indraja – Saulės duktė“, išleistą po autorės mirties).

Jaukiausiai nuteikia buvimas muziejuje. Ant grindų patiestas namie austas takas, kokių dar galima rasti mūsų senelių namuose. Stovi medinė lova su raštuota lovatiese ir lininėm paklodėm, šalia lovos – vaiko lovytė ir stovylas dar nemokančiam vaikščioti. Kaip dažnoje kaimo pirkioje – maldaknygės ir kalendoriai ant stalo, šventi paveikslai ir nuotraukos ant sienų. Tiesa, ilgas stalas ir suolai – ne muziejaus ekspонатai. Juos padovanojo Aukštaitijos nacionalinio parko darbuotojai.

Kiekvienais metais kovo 11 dieną, per Eugenijos Šimkūnaitės gimtadienį, švenčiamas mokyklos vardadienis. Tada ilgas stalas pasidaro trumpas, o muziejuje vos telpa svečiai iš Eugenijos Šimkūnaitės labdaros ir paramos fondo, Jaunųjų gamtininkų centro, Aukštaitijos nacionalinio parko, rajono mokyklų. Juos labiausiai domina kita



muziejaus dalis – sienelė, skirta išymiajai kraštietei, habil. mokslų daktarei Eugenijai Šimkūnaitei. Daugelio eksponatų be fondo paramos nebūtų. Muziejaus lankytojai varto knygas, kurias skaitė Daktarė, stebisi plačiais jos interesais. Apžiūrinėja jos kelioninius „*čemodanus*“ ir gausybę suvenyrų, kuriuos Daktarei įvairiomis progomis padovanojo draugai ir kolegos. Moksleiviai ypač domisi mokslininkės užrašų knygelėmis ir daug kam jau nematyta spausdinimo mašinėlė. Nuotraukose, darytose fotomenininko J. Danausko įvairių renginių metu, akimirkos iš Žiniuonės gyvenimo. Vienoje iš jų – prieškario Tauragnai, kuriuose tarp daugybės namų ir Šimkūnų vaitinė. Beveik nė vieno iš jų neliko, todėl daugelis lankytojų stabteli prie nuotraukos, lygina dabartinį miestelio vaizdą su buvusiuoju.

Gausi ir nuolat papildoma spausdintinė medžiaga apie Daktarę, surinkta iš laikraščių ir žurnalų; jos tauragniškių draugių prisiminimai taip pat padeda pažinti mūsų kraštietę. Norintiesiems naudingų patarimų – Eugenijos Šimkūnaitės knygos ir ant medžio sukabinti vaistažolių ryšulėliai, prie kurių pridėti paaiškinimai, kas ir nuo ko padeda. Norintiesiems išgirsti ar pamatyti gyvą Eugeniją Šimkūnaitę – garso ir vaizdo kasetės. Mokykla sukūrė ir trumpametražį filmą apie savo kraštietę – surinko jos draugių ir ją pažinousių žmonių prisiminimus, ištraukas iš moksleivių paruoštų programų, skirtų Žiniuonei atminti. Mokslininkę primena ir knygos, kraštiečių dovanotos muziejui. Jos ne apie E. Šimkūnaitę, bet dovanotos su ja bendravusių žmonių, o įrašai jose liudija apie dėkingumą muziejui, saugančiam Daktarės atminimą. Eugenijos Šimkūnaitės labdaros ir paramos fondas visiems, puoselėjantiems mokslininkės atminimą, įteikia suvenyrinę Raganos šluotą. Tokia šluota yra ir pas mus.

Mūsų muziejaus eksponatus galima liesti rankomis, kartais jame būna šiek tiek netvarkinga, mat muziejuje vedamos pamokos, dirba mokyklos kraštotyrininkai. Mokykla siūlo ekskursiją „Eugenijos Šimkūnaitės taku“, kurio pirmoji stotelė – muziejus.

Ekskursijoje ir muziejuje apsilankę svečiai muziejaus lankytojų žurnale palieka nuoširdžius įrašus, ypač tai pasakytina apie klubo „Indraja“ narius.

Vis dėlto svarbiausia, kad muziejus būtų naudingas mokyklai, surinkta medžiaga būtų naudojama per pamokas ar praverstų moksleivių pranešimams gamtamokslinėse konferencijose (jau dalyvauta penkiose – Utenoje, Molėtuose, Anykščiuose, Ignalinoje).

Populiarinant muziejų 1998 m. buvo pastatytas vaidinimas „Žiemos vakaras“ (pagal lietuvių autorių kūrinį). Vaidinime naudoti muziejuje esantys rakandai, o ir pats spektaklis buvo rodomas muziejaus patalpose.

Skubame rinkti vyresnio amžiaus tauragniškių ir aplinkinių kaimų gyventojų prisiminimus apie įvairius Tauragnų apylinkės istorijos etapus. Temų labai daug, norisi kuo daugiau suspėti.

Kraštotyrininkai 1999 m. pavasarį ir vasarą dalyvavo šalyje vykusioje tremtinių prisiminimų rinkimo akcijoje, kurią organizavo Lietuvos gyventojų genocido ir rezistencijos tyrimo centras. Atliktas darbas buvo įvertintas Lietuvos Respublikos Seimo Pirmininko Vytauto Landsbergio Padėkos raštu.

Darbai apie pokario metus Stūglių ir Pilkėnių kaimuose buvo perskaityti 2000 m. kovo mėn. vykusioje konferencijoje „Aš visa galva aukštesnis už tuos, kurie mane skriaudė“. Vėliau rinkta medžiaga apie Tauragnų, Bajorų, Gaidėlių, Ryliškių, Sėlės, Šeimatiės mokyklas, apie buv. Tauragnų valsčiaus kaimų praeitį iki 1940 m. ir įvykius antrosios sovietų okupacijos metais, apie tremtinius ir kt.

## Pasidairykime ir pasižmonėkime Tauragnuose ir jų apylinkėse

Jonas Belopetravičius, Romualdas Šimkūnas

Lietuva graži dar ir todėl, kad turi Taurėgnų apylinkes, kur nuo Taurėpilio, nuo kalno, matosi kalnų kalnai ir ant vieno, kaip ant balno, sėdi gražus mūsų miestas (perfrazuotas Teofilis Tilvytis), kur, anot daktarės Eugenijos Šimkūnaitės, kadaise slibinas išgulėjo ryną ir dabar tyvuliuoja giliausias Lietuvos ežeras, kur Šeimatiės „Karpatų“ glėbyje amžiams suakmenėjo žmonai ir motinai ištikimi Mokai, senovės laikus mena Taurėpilio, Kamšės, Klėkių, Taurėgnų, Sėlės piliakalniai, kuriuos supa rytuose išsidriekę į dangų žvelgiantys, išpūdingi Aukštaitijos nacionalinio parko pušynai, įvairūs miškėliai, pilni visokios gyvasties. Čia, kaip visoje Lietuvoje, gyvena darbštūs, sumanūs ir vaišingi aukštaičiai, plačiai atveriantys svečiui savo namų duris ir širdis.

Pasižvalgymą pradėkime iš autobusų stotelės „Taurėgnai“, patraukdami į stacijas Labės pakrantes, pakriūtėmis vadinamas, link daktarės Eugenijos Šimkūnaitės miško, dovanoto mokyklai. Pasiblaškę miškėliais palei Labės, Bliūdėlio ežerėlius, prie alksnyuose pasiklydusių restauruotų sodybų, paganę akis į augalijos gausą ir išlindę iš sakais pakvipusio pušyno, išvysime žvyryną, pilną iš „amžino miego prikeltų“ didelių ir mažų visokių spalvų akmenų, žvirgždo ir geltono kaip kiaulpienės žiedas smėlio. Iš čia kai kurie akmenys patenka ant Taurėgnų kapinių, kur byloja apie palaidotųjų amžino poilsio vietas.

Prisirinę spalvotų akmenėlių ir išsikapstę iš išpūdingų žvyroduobių atsidurime prie ramybės uosto – kapinių ir bažnyčios. Gera vieta susimąstyti: iš dulkės atėjai – dulke ir tapsi. Bet, kol širdis krūtinėje plaka, tegul kojos neša tolyn, o lūpos kartoja: „*Viešpatie, kokia graži mūsų Žemė, kokioje išpūdingoje vietovėje įsikūrę Taurėgnai!*“

Senujų kapinių vidury stovi didelis ažuolinis kryžius žuvusiesiems nesvetingo Sibiro platybėse. Greta jo šimtmečio moters – habilituotos daktarės Eugenijos Šimkūnaitės ir jos tėvų kapas. Čia, prie kopytėlės, nesunkiai aptiksime iš Taurėpilio kaimo kilusio knygnešio Motiejaus Balčiūno (slapyvardis *Medinis*) kapą, Gineičių giminės amžinojo poilsio vietas, ilgamečio bažnyčios choristo, buvusio parapijos komiteto pirmininko, šimtamečio Jono Mackevičiaus kapą. Anais laikais jauną, auksarankį, gabų tenorą kvietė dainuoti operoje, tačiau jis liko ištikimas savo Tėviškei.

Lietuvos atgimimo metais Tauragnuose, kaip ir visoje šalyje, iškilo gražių, meniškų kryžių ir stogastulpių. Uteniškio Prano Kaziūno darbai puošia posūkį į miestelį atvažiavus nuo Utenos, senąjį ir naująjį šventorius, kapines, paežerę prie buvusio malūno. Tegul likimas būna palankus tiems, kurių rankos padeda gėlių prie paminklų, išreiškiančių didžiąją katalikiškąją viltį.

Neskubėk, atkeliavęs į šį kraštą, iš karto visko pamatyti ir sužinoti, vis dėlto, bent ant paskutinės kalvos užsiropštęs, pabandyk prakalbinti čionykštį gyventoją. Į jaučio odą nesurašysi, kiek čia būta įvykių ir likimų.

Pasibeldę į klebonijos duris, išvysime gerumu ir šypsena šviečiantį kunigo Bronislavo Šlapelio veidą. Kunigas nuoširdžiai pasakoja apie taurėgniškių būtį ir likimus – juk čia pragyventa jau ketvirtis amžiaus. Septynioliktasis Taurėgnų klebonas 1974 m.



*Auksarankis Mykolas Bikus prie iš 50 detalių pasigaminto staliuko, ant kurio sumontuoti 1991 m. sausio 13 d. įvykių simboliai: televizijos bokštas, tankas, kryžius. 1994 m. A. Driskiuvienės nuotr.*

atvažiavo iš Šeduvos ir pasiūlo persikelti į Zarasus, Obelius, Raguva, Linkuva, Pakruojį, Anykščius nepriėmė. Pastaraisiais metais jo pastangomis įkurta mokyklėlė, vasaromis priimanti jaunuosius stovyklautojus iš daugelio Lietuvos vietovių.

Tauragnuose gyvena keletas, kaip čionykščiai sako, *navatnesnių* žmonių, užsiimančių ne įprastu darbu, o „dienos ilginimu“. Mykolas Bikus per netrumpą amžių išdrožė įdomių paveikslų, kurių dalis dar neišdalyta. Juozas Juška, nors jau pensininkas, negesina žiburių akyse, vis daugšo akmenis ir drožinėja tauriąją medieną. Su šiais žmonėmis laikas neprailgsta, nenuobodu. O kokios šviesios asmenybės Alfonsas Jurgelevičius ir Juozas Danauskas. Pabendraavę su šiais tauragniškais, kurių namuose tiek daug žmogiškos šilumos, ilgai nepamirši, kur buvęs, ką matęs ir girdėjęs.

Neišblėstantys išpūdžiai ilgai lydi svečią, bendravusį su Tauragnų mokyklos žaviosiomis mokytojomis. Visų neišvardysi, jų ne viena dešimtis. Miestelio centre gyvena Eugenija Kamarauskienė, Danguolė Grabauskienė. Ar kas galėtų apdainuoti ar aprašyti šių tauragniškių spindesį, geranoriškumą, dėmesingumą, švelnų būdą ir paslaptinę jų dvasią, kompetenciją mokant ir auklėjant jaunąją kartą.

Miestelio vidury – kultūros namai, į kuriuos tauragnišksiai renkasi per šventes, pabendrauti su svečiais, pasiklausti jų minčių ar širdį gildančių dainų. Įsimintini susitikimai su rašytoju Antanu Miškiniu, kilusiu iš Juknėnų sodžiaus, poetais Pauliu Širviu, Jonu Šiožiniu. Savo septyniadešimtmetį sausakimšoje salėje atšventė garsioji Lietuvos žiniuonė, sėdėdama šalia ištikimų savo jaunystės draugių Adelės Bikuvienės, Antaninos Seredžiuvienės, Cicilijos ir Onos Vaišnorienų. Vargonininkės Jolantos Jurgelevičiūtės vadovaujamas bažnyčios choras ne kartą visus užbūrė skambia daina, vestuvių vaidinimais. Kultūros darbuotojai Erika Mikulėnienė, Audronė Ramanauskienė, Vygantas Varneckas su didele meile ir dėmesingumu priima visus, kas nori kultūringai pailsėti.

Jeigu kas domisi knyga, dienos naujienomis ar šio krašto praeitimi, gali užsukti į biblioteką ir Tauragnų krašto muziejų. Čia Nijolė Šuminienė ir Veronika Gimbutienė



*Tauragnų miestelio centre statomas jubiliejinis stulpas, kuriame išdrožti pirmojo Tauragnų paminėjimo rašytiniuose šaltiniuose metai (aut. Leonas Kulbačiauskas). 2001 m. A. Danausko nuotr.*

savo dvasingumu užburs, suaudrins, kad mintys apie praėjusius laikus blaškysis kaip paukščiai padangėje, vėliau aprims ir srovens tarsi šaltinėlis.

Greta kultūros namų – kooperatyvo parduotuvė, kurioje vikriai sukasi Stasė Aleknienė ir Algauda Kuprienė. Stasės namuose gyvena „aitvaras“, jos kambarius pavertęs pasaka. Mat laisvalaikį šeimininkė skiria *sodų* ir paveikslų kūrybai. Ne vieno tauragniško namų sienas puošia Genovaitės Babrauskienės nutapyti paveiksliai. Nestabtelėjęs nepraeisi pro Anelės ir Augustino Sudnių gėlių darželį. Žinodamas, kaip dainuoja Bronislava ir Juozapas Svarinskai, kaip audžia Monika Jauniškienė, – pasibelsi į duris ir būsi priimtas.

Tauragnų centre pasigėrėkime paminklu partizanams, pastatytu paskutinę praeito šimtmečio vasarą Romo Mikulėno iniciatyva. Laikas nenumaldomai bėga – liko tik vienas kitas tų laikų liudytojas. Užsukime pas Antaną Papirtį, nesididžiuojantį savo areštais ir kančiomis, tik pasakojantį, kaip atšiaurūs vėjai nužėdė į praeitį, tačiau sutelkė prisiminti visus, kurie žuvo dėl laisvės.

Antano Musteikio gatvė veda į Eugenijos Šimkūnaitės vidurinę mokyklą. Čia kitas muziejus, kuriame kaupiami tauragniškių buvusios buities rakandai, puoselėjamas žymiosios gamtininkės ir rašytojos atminimas. Taip jau atsitiko, kad vietovė prie mokyklos – kalvelė ir upelis atitinka Indrajės dvarvietę, apie kurią Eugenija Šimkūnaitė rašė knygoje „Indraja – Saulės dukterė“ (Vilnius, 1999). Šioje vietoje dabar rengiama stotelė, bylojanti, kad „*Indrajas dvaras skradžiai žemį prapuola, lika tik kalnas ir upe...*“.

Pasižvalgčius po Tauragnų miestelį verta nuklysti toliau, pavyzdžiui, viena ar kita puse palei Taūragno ežerą. Eidami Šeimatiės link, greit atsidursime ant kalvos, nuo kurios matyti toluomoje plytintys miškų masyvai, apačioje jau minėtas slibino guolis – giliausia Tauragno vieta (apie 60 m), ir stulpai, bylojantys, jog esame prie Aukštaitijos nacionalinio parko ribos. Toliau už ežero matyti Taurapolis – senolių supilta gynybinė kalva. Kairiau, už kelių kalnelių – Stūčiai, jų senos, užmirštos kapinaitės, dar toliau – Mokai.

– Eik pas Moką pasimokyti, – sakydavo mūsų senoliai. Šis pasakymas neprado prasmės ir šiandien.





*Vaišnoriškės k.  
autobusų stotelė  
(aut. Stanislovas  
Židonis). 1996 m.  
A. Driskiuvienės  
nuotr.*

Už Mokų – Šeimatiės kaimas, tarpukariu turėjęs beveik tris šimtus gyventojų, akmeninę mokyklą, biblioteką, parduotuvę. Dabar liko tik girininkija ir keletas gyventojų.

Iš Šeimaties vieškelis veda tolyn Ignalinos link pro Daunorių, Vỹžių, Vaišnoriškių kaimus. Tai nutoldama, tai priartėdama prie kelio teka žaisminga, sekli upelė Būkà, o prie etnografinių Strazdų ir Šuminų kaimų puikuoja di-dingas, salomis pasipuošęs Baluošo ežeras. Ir čia kaimynai jau gerokai prare-tėję, tačiau nepralėkime pro šalį, kur kaminai dar teberūksta, kur žmonės, se-noviškai gyvendami, noriai dalijasi pra-ėjusio gyvenimo patirtimi. Štai kad ir Vy-žiuose. Reikia tik stebėtis, kaip Filomena Šinkūnienė, nors sulaukusi garbingo aš-tuoniasdešimtmečio, išsaugojo atmintį, vis dar audžia daugianyčius, be nusiskun-dimų ir priekaištų sugeba laukti atva-žiuojančių vaikų ir anūkų, pasidžiaugti tuo, ką išgyveno, girdėjo ar matė. Vaikų ir anūkų laukia kasdieniais, be atostogų ir poilsio dienų, ūkio darbais užsiėmę Adelė ir Jonas Meidai, Malvina ir Vytautas Žilėnai, Anastazija Musteikienė. Jie neuž-sirakina durų, nebėga už tvarto pasislėpti, bet noriai pasitinka visus, kas atviru veidu pasirodo prie jų namų.

Ar apsisukti, išvažiuoti atgalios iš Šuminų, anksčiau va-dintų Pabaluošiu, Užbaluošiu, Smaldiškėmis, Smalgiškėmis, ar



*„Grybas“ – autobusų  
stotelė Tauragnų–  
Vaišnoriškės kelyje  
(aut. S. Židonis).  
1996 m.  
A. Driskiuvienės nuotr.*



dar pabūti, išbraidyti Utenų kšcio, Ūteno, Žiezulnio paežeres, „išmatuoti“ Daunorių, Várniškių, Šeimaties pakraušes – svečio reikalas. Norime tik išpėti, kad ilgesnis pasibuvimas istumia žmogų į „bėdą“ – į neblėstančių prisiminimų ir nerimstančio ilgesio būvį, kuris jau niekada nepraeina.

Jeigu iš Tauragnų pasuktume kitais keliais, taip pat rastume nuostabių gamtos kampelių. Daug atradimų būtų Sélės, Šimkūnų, Grāšių, Šeduikių, Politiškių, Pilkėnių kaimuose, palei Politiškių, Klýkių ežerus ar alksnynų giraites ties vinguriuojančiu Tauragnų–Kùktiškių vieškeliu.

## Tauragnų seniūnija šiandien

*Alvydas Danauskas*

Dabartinė Tauragnų seniūnija yra rytiniame Utenos rajono pakraštyje ir užima 216 kvadratinį kilometrų plotą. Kraštas kalvotas, miškingas. Pietvakarinio seniūnijos pakraščio upokšniai savo vandenį neša į Šventosios baseiną, kiti – į Žeimenės. Turime 39 ežerus. Tarp jų – du labai žymius – giliausią Lietuvoje Taūragno ežerą (60,5 m) ir aukščiausiai virš jūros lygio Lietuvoje esantį Piliakalnio ežerėlį (198,9 m). Trečdalis seniūnijos ploto įeina į Aukštaitijos nacionalinį parką.

2005 m. sausio 1 d. seniūnijoje gyveno 1678 žmonės, iš jų – 776 vyrai ir 902 moterys. Pensininkų buvo 664, iš jų – 206 vyrai ir 458 moterys. Vyresni nei 90 metų buvo 25 gyventojai, iš jų – 7 vyrai ir 18 moterų. Mokyklinio amžiaus vaikų – 197, ikimokyklinukų – 61. 2004 metais seniūnijoje mirė 43 gyventojai, gimė tik 6 kūdikiai.

Seniūnijos centras yra Tauragnų miestelis. Čia mes turime Šv. Jurgio bažnyčią, Eugenijos Šimkūnaitės pagrindinę mokyklą, ambulatoriją, pašto skyrių, kultūros namus, kuriuose įsikūrusi ir biblioteka bei krašto muziejus, trejetą parduotuvių, gairinę, medžio apdirbimo įmonę, pieno supirkimo punktą. Daunorių kaime yra Švenčiausios Jėzaus Širdies bažnyčia, Šeimatyje – sentikių cerkvė. Klýkių kaimas turi savo biblioteką ir medicinos punktą. Sirvydžiuose yra paštas ir medžio apdirbimo įmonė, Musteikiuose taip pat yra medžio apdirbimo įmonė. Parduotuves turi Klykių, Sirvydžių ir Sélės kaimai. Pieno supirkimo punktai yra Klykiuose, Sélėje, Malėckazemyje, Sirvydžiuose.

Kultūrinio gyvenimo rūpinasi seniūnijos kultūros namuose įsikūrusios įstaigos ir jų specialistai. Šiuo metu svarbiausias visų mūsų rūpestis yra Tauragnų 750 metų jubiliejaus tinkamas pažymėjimas.

Seniūnijai tenka inicijuoti ir koordinuoti visus darbus, atliekamus pačių jėgomis ar savivaldybės lėšomis. Per keletą metų seniūnijos teritorijoje pastatyti trys tiltai: du per Būkos upę prie Strazdų ir Vaišnoriškės kaime, vienas per Žiezulnos upę kelyje



*Alvydas Danauskas – Tauragnų seniūnas nuo 2000 m. birželio mėn. Iš aut. albumo*



*Tiltas per Būką Vaišnoriškės k. 2002 m.  
Aut. nuotr.*

*Tiltas per Žiežulną. 2001 m. Aut. nuotr.*



*Statoma pavėsinė prie Labės ežero. 2002 m.  
Aut. nuotr.*

*Poilsiavietė prie Klykių ežero. 2003 m.  
Aut. nuotr.*





*Pavėsinė prie  
Būkų upelio, šalia  
kelio Tauragnai –  
Vaišnorėškė  
(aut. S. Židonis).  
1996 m.  
A. Driskiuvienės  
nuotr.*

Šeimatis–Mūnčia. Nuo Vidžiūnų kaimo Spitrėnų link nutiestas 1,3 km kelio ruožas, palengvinantis Vidžiūnų, Kálvių, Vilkablaūzdės ir kt. kaimų gyventojams nuvykti į bažnyčią ir malūną Spitrėnuose. Nuo Sėlės kaimo Stripeikių link iki Ignalinos rajono ribos atnaujintas (išplatintas, patiesintas, nužvyruotas) 2,5 km kelio ruožas, pagerinantis susisiekimą su vieninteliu šalyje Bitininkystės muziejumi. Kapitališkai suremontuotas kelias Stūgliaĩ–Dúobelė (2,8 km). Iš SAPARD programos ir Utenos rajono savivaldybės skirtų lėšų rekonstruotas Tauragnų vandentiekio tinklas, pastatyta vandens nugeležinimo stotis. Be to, savivaldybės lėšomis Tauragnuose A. Musteikio gatvėje nutiestas šaligatvis iš miestelio centro bažnyčios link, Labės ežero krante įrengta priešgaisrinė estakada, uždengtas naujas kultūros namų stogas. Aišku, nuolatos tenka rūpintis kasdieniais darbais: gyventojų socialiniais reikalais, seniūnijai priskirtų kelių, veikiančių ir neveikiančių kapinių, piliakalnių, poilsiaviečių priežiūra, įvairiausių pažymų išdavimu gyventojams ir kt.

Vienas iš svarbiausių nuveiktų darbų, manau, yra laiku išrūpinti neprivatizuotini sklypai žmonių pamėgtose poilsio vietose prie ežerų, upių. Ir, svarbiausia, tai ne „nacionalizuoti“ žmonėms priklausę sklypai, bet tinkamos poilsio vietos ten, kur buvo negražintina žemė. Pati geriausia masinėms šventėms tinkama vieta prie Tauragno ežero buvo nupirkta iš savininkų. Dabar mes visuomenės poreikiams turime per 7 ha žemės prie Labės ežero, kur, nors neblogos poilsiavietės jau įrengtos, dar laukia aibė darbų, ir apie 2 ha prie gražuolio Tauragno, kuriuose numatoma įrengti modernias poilsiavietes. 72 arų poilsiavietė yra prie Klykių ežero ir apie 20 arų sklypas prie Būkų upės ties Vyžiais trumpalaikiam poilsiui. Taigi mūsų gražiam krašte vasarą jau yra kur pasilepinti, o ateityje norisi įrengti ilgalaikiam poilsiui tinkamą bazę, kad atkeliavusiems pas mus žmonėms būtų įdomu ne tik karštą vasarą, bet ir snieguotą žiemą. Turizmas, manau, yra prioritetinga kryptis Tauragnų krašte. Tačiau tai tolesnės ateities planai.

O artimiausi rūpesčiai yra suremontuoti kultūros namus, nutiesti kelius nuo Júodiškių kaimo per Žebriškės iki Šeduikių, nuo Papiřčių iki Grąšių, atnaujinti kelią iš Musteikių į Bajorus, suremontuoti kelius per Šeimaties, Daunorių, Sirvydžių kaimus. Reikia padaryti akmeninius laiptus į reto grožio Taurapilio piliakalnį, pastatyti autobusų stoteles Sėlėje ir Klykiuose ir, aišku, nepamiršti kasdienių pareigų ir rūpesčių.

# ETNINĖ KULTŪRA

## Žemdirbystės bruožai XIX a. pabaigoje – XX a. pirmojoje pusėje<sup>1</sup>

Jonas Mardosa

Vilniaus pedagoginis universitetas

Pagrindinis Tauragnų apylinkės gyventojų verslas, maitinęs ir rengęs žmones, buvo žemdirbystė. Laisvalaikiu neretas valstietis bandė medžioti ir žvejoti, tačiau ši veikla išmaitinti jų negalėjo. Netgi laisvesniu nuo didžiųjų žemdirbio darbų metu prisidurti lėšų buvo sunku nesant arti didelių miškų, o pasinaudoti sezoniniais miško darbais neturėta galimybių. Kaimuose buvo mažžemių ar bežemių, prie namų turėjusių tik daržą ir papildomai besiverčiančių amatu. Daugiausia gamino žemės ūkio įrankius, kuriuos išmainydavo į maisto produktus, dalį gabendavo į miestelių turgus. Grytelninkai, vadinami *kampininkais*, gyveno itin skurdžiai. Jie versdavosi iš atsitiktinių darbų, kiti eidavo padieniais darbininkais į dvarus ir dirbdavo pas turtingus ūkininkus. Ne visi jie turėjo gyvulių, net po Pirmojo pasaulinio karo kurį laiką patalpas apšviesdavo balana, įstatyta į sienoje išgręžtą skylę. Savo daržą jiems tekdavo įdirbti kapliais ir kastuvais. Vis dėlto dauguma Tauragnų apylinkių gyventojų buvo savo žemę dirbę ūkininkai.

Tauragniškių žemės gana įvairios. Nemažai molynų ir smėlynų, apylinkės kalvotos, todėl stengdavosi iš žemės išspausti viską, kas įmanoma. Žemė nedirvonavo, tačiau retkarčiais, neturėdami pakankamai trąšų ir nenorėdami nualinti žemės, leisdavo dirvai pailsėti. Grūdines ir kitas kultūras auginu atsižvelgdami į žemės kokybę ir tinkamumą konkreitiems augalams. Juodžemy stengėsi sėti kviečius, molis gerai tiko avižoms, o smėlynai – grikiams. Linai mėgsta molėtą, o kanapės – trąšią dirvą. Sakoma, kad rugiams gera bet kokia žemė, veikiausiai dėl to, kad juos dažniausiai berdavo į pamėžtą pūdymą. Žinoma, tai padaryti kasmet ne visi pajėgė, nes tvartai nebuvo pilni gyvulių. Pelkių ir durpynų dirvomis nepaversdavo, nes pelkių būta retai, o durpynai buvo reikalingi kurui ruošti. Koks

---

<sup>1</sup> Straipsniui parašyti medžiagos pagrindą sudarė 1968 m. Tauragnų apylinkėse dirbusios Vilniaus universiteto studentų istorikų ekspedicijos, vadovaujamos P. Dundulienės, medžiaga, saugoma Universiteto Rankraščių skyriuje F. 81. Apie žemdirbystę medžiagą rinko B. Klenkys (bylos Nr. 249) ir A. Girininkas (bylos Nr. 255). Taip pat panaudota autoriaus 1968 m. su Mokslų akademijos Istorijos instituto etnografinė ekspedicija Rytų Lietuvoje surinkta medžiaga. Tiesiogiai Tauragnų apylinkėse nebuvo dirbta, tačiau gretimoje Kūktiškių apylinkėje medžiaga buvo rinkta. Esami aprašai iš Asmėlių bei Kučiūnų kaimų praplečia ir papildo supratimą apie atskirų įrankių tipų paplitimą. Teksto iliustracijos nupieštos Vilniaus universiteto ekspedicijos metu, tačiau prie jų nėra nurodytas autorius.



bus metų derlius, spęsdavo pagal žiemą. Jei sniego daug, vasara bus lietinga. Metų orą spędavo ir pagal pirmąsias keturias kovo dienas, kurių kiekviena atstojo metų laiką. Kovo pirmosios oras rodė, koks bus pavasaris, antroji diena – vasara ir t. t. (Tauragnų mstl.).

Laukai dažname kaime dar ir po Pirmojo pasaulinio karo sklypai būdavo suskirstyti režiais, kuriuos skyrė ežios. Jei kaimynas kaimynui nuardavo ežios ruožą, be muštynių neapsieidavo. Kadangi vietovės buvo kalvotos ir nemažai dirvų smėlėtų, laukuose mėtėsi daug akmenų, kuriuos kiekvieną pavasarį tekdavo rinkti. Tai sunkus darbas, daug priklausęs nuo šeimos narių fizinio pajėgumo. Didžiažemiai tam reikalui galėjo panaudoti samdytą šeimyną, o jei ūkininkas dirbo savo jėgomis ir, be to, jei vaikai dar buvo nedideli, tinkamai paruošti laukus buvo sunku. Todėl nurinkdavo tik didžiuosius akmenis, bet kartais ir juos palikdavo, nes neturėdavo pakankamai jėgų jiems iškasti ir išvežti. Smulkius akmenis į dirvą išpausdavo volais. Paprastai rinkdavo kiekvienas savo lauke, talkų nerengdavo.

Tauragnų apylinkėje, žmonių teigimu, buvo du didesni dvarai (Gineikių ir Legelnės), kuriuose darbymečiu vargingesni žmonės galėjo prisidurti pajamų. Žemės darbus dvaruose tvarkė ūkvedžiai. Apie dvarus ir dvarininkus sklisdavo įvairių pasakojimų. Teigiama, kad Legelnės dvarą valdęs Žemaitis išlošęs jį kortomis Vokietijoje. Kartais dvaras dalį žemės išnuomodavo iš pusės vadinamiesiems *pusininkams*. Jų dalia buvo itin sunki. Turėję pusę derliaus atiduoti dvarui, pusininkai sunkiai dirbdavo nuo ryto iki vakaro. Dvaro laukus nuo kaimo žemės skyrė iškastas griovys, kurį tekdavo nuolat prižiūrėti. Kai kurie kaimo laukai buvo pavadinti gana keistais pavadinimais, kurių reikšmės žmonės negalėjo paaiškinti. Tauragnų vnk. gyventojas V. Talaikio teigimu, bendra pieva nuo senovės kaimo buvo vadinta *Šventa*. Iš kur toks pavadinimas – niekas neatmena, tik žinota, kad dėl jos ilgai truko ginčai su dvaru, kol galiausiai teismas priteisė ją kaimui. Šalia Taurāpilio k. buvęs kalnas, vadintas *Vargo*. Pasakojama, kad baudžiavos laikais per jį ėjo kelias į dvarą, dėl to ir atsiradęs lažo laikus primenantis kalno pavadinimas. Galimas dalykas, kad su ta epocha susijęs ir kitos pievos, taip pat neaiškios kilmės *Liūdesio* pavadinimu, vardas.

Tauragnų apylinkės gyventojai per daug nesiskundė dirvų drėgme, nes būta nemažai kalvotų laukų, o nuo kalnų pavasarį greit nubėga vanduo. Būdavo, kad pievose kasdavę griovius, bet tai darė gana retai ir savo kaimo valstiečių jėgomis. Pasakojama, kad Šimkūnų kaimo turtingesniųjų laukuose griovius kasė samdyti *maskoliai*, t. y. rusai sentikiai. Bet tai buvo kaimams susiskirsčius į vienkiemius, kai savo laukais kiekvienam ūkininkui teko rūpintis savarankiškai.

Iki Antrojo pasaulinio karo vienintelė trąša laukams pagerinti buvo mėšlas. Pateikėjų nuomone, srutų vertės nesuvokta. Tvirtus kreikdavo šiaudais ir tik kartais jų pritrūkus – samanomis, atgabantomis iš artimiausio miško (Tauragnai). Stengtasi gerai kreikti ne vien dėl mėšlo gausos. Tikėta, kad sausai laikomi gyvuliai ne tik sveikiau gyvena, bet jiems reikia mažiau pašaro ir per žiemą jie nenusilpsta. Kaip trąšą naudojo ir pelenus, bet tik daržams. Juos, kaip ir paplavas, pildavo ant šalia namų esančio daržo, kad šis geras nenuėitų per nieką. Prisimenama, jog darže degindavo šakas ir ten sėdavo rasodą (Tauragnų vnk.). Pelenus naudodavo ir nuo amarų, ypač užpuolančių pupas, kurių sodindavo nemažai. Tiesa, jau caro laikais žinojo superfosfatą (*superi*), bet jį įpirkti pajėgta tik dvaruose ir vieno kito turtingesnio ūkininko.

Didysis laukų tręšimas prasidėdavo pavasarį prieš sodinant bulves, o birželį prieš šienapjūtę užbaigdavo jį pūdymuose. Pavasarinis mėžimas, tikėta, yra veiksmingesnis ir duoda daugiausia naudos. Taip yra tikriausiai dėl žemių ypatybės, nes kalvotose ir smėlėtose dirvose po rudeninio mėžimo per žiemą išplaunamos naudingos medžiagos. Tiesa, daržus vis dėlto dažniausiai apmėždavo rudenį. Jei bulves sodindavo į vagas, tada tręšė sodinimo metu: vieni darė vagas, kiti į jas mėtė mėšlą, treči – bulves. Mėždami atsižvelgdavo į mėšlo kokybę ir tinkamumą atskiroms kultūroms. Antai arklių ir avių mėšlas labiausiai vertingas bulvėms ir daržovėms, o pūdyams – kitų gyvulių. Mėžimo veiksmingumą stengdavosi padidinti tikėdamiesi gamtos pagalbos. Buvo žmonių, kurie mėšlavežio pradžia derindavo pagal orą ar mėnulio pilnatį (Tauragnai).

XX a. pradžioje dar mėždavo medinėmis su geležiniais nagų antgaliais šakėmis. 1968 m. ekspedicijos metu Tauragnų mstl. gyventojų Maniušio sodyboje buvo rastos tokios šakės. Jos gana ilgos – apie 150 cm ilgio, iš kurio 107 cm teko kotui, 43 cm – dantims. Tai keturnagės, gana plačios – 40 cm pločio – šakės. Geležinės šakės galutinai išplito tik valdant A. Smetonai, bet buvo brangios – kainavo bene du litus. Pigiau pagamindavo kalviai. Tvirčiausios šakės buvo reikalingos tvartams išmėžti. Tai vyrų darbas, nes laukuose mėšlą moterys kratė šakėmis, o vargingesniuose ūkiuose – ir rankomis. Mėšlas greitai džiūsta, ypač pavasarį, tad reikia jį greit išvežti bei skubėti aparti. Esant didesniam mėšlo kiekiui rengdavo atodirbines talkas. Talkininkus pamaitindavo, o baigus mėšlavežį suruošdavo pabaigtuves.

Svarbiausias pavasario darbas buvo arimas. Caro laikais, sakoma, rudenį net neardavo. Darbus pradėdavo gana anksti, tai diktavo žemės reljefas. Laukti, kol visur pradžius, nebuvo galima, nes tada kalvų viršus bus perdžiūvęs. Į laukus eidavo tik nutirpus sniegui ant kalnų. Klioniuose dar baltuodavo sniegas ar telkšodavo vanduo. Kol apariami kalnai, pradžiūsta ir kloniai. Žinoma, arimas priklausė ir nuo rengiamos sėti ar sodinti kultūros. Rudenį ardavo daržams ir bulvėms, o jei turėdavo laisvo laiko – ir miežiams bei kviečiams. Būdavo, kad kviečiams neretas valstietis ardavo du kartus: rudenį ir pavasarį (sėdavo vasarinius kviečius). Kalvotose vietose, kad išsaugotų drėgmę vasarajui (išskyrus kviečius) ir bulvėms skirtą žemę tik akėdavo. Taip stengtasi išsaugoti drėgmę. Pasėjus vasarųjų ir apsodinus daržus ateidavo pūdyimų, mėžimo ir arimo metas. Įrankius darbui paprastai ruošdavo žiemą, bet pasitaikydavo tinginių, kurie susirūpindavo tik prieš darbus. Tauragniškiai, kaip ir visoje Lietuvoje, daug dėmesio skyrė pirmos dienos arimui ir grįžusį iš laukų artoją apliedavo vandeniu. Sakydavo, tai reikalinga, kad ariant arkliai šokinėtų, t. y. būtų sveiki ir stiprūs, arba dėl arklių riebumo.

V. Talaikis iš Tauragnų vnk. prisiminė, kad amžių sandūroje teko matyti žemę dirbant kapliu, kuri vadino *kaponiu*. Kaime gyveno mažžemių senelių šeima, kurie neturėjo gyvulių ir tik taip dirbdavę. Kapliu užkirsdavo velėną ir ją apversdavo. Su kapliu seneliai žemę dirbė bendrai. Respondentų tėvų pasakojimu, kritus darbiniam gyvuliui taip tekdavę dirbti ir daugiau žemės turintiems ūkininkams.

XX a. pradžioje visuotinai arė medinėmis žagrėmis (tauragniškiai jas vadina *arklu*, tačiau straipsnyje vartosime literatūrinį pavadinimą, kad arimo įrankį atskirtume nuo vagojimui naudojamą arklo), kurios galutinai pozicijas užleido plūgams prieš Pirmąją pasaulinį karą ir jo metu. Žagrės medinės, todėl nepatvarios, ir vals-

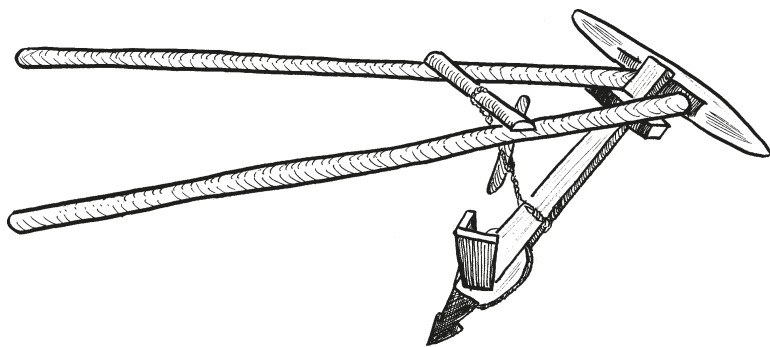

1 pav. Žagrė (arklas).  
Vilniaus universiteto  
bibliotekos rankraščių  
skyrius (toliau –  
VU BRS), f. 81,  
b. 249

tiečiai atsargai (darbymečiui) turėdavo pasigaminę svarbiausių jų dalių – ienų ir išarų (tauragniškai išaras vadino *žagrėmis*), kurios dirbant greičiausiai sulūždavo. Tauragnų apylinkės patenka į žagrės su viena kilnojamąja verstuve (*palyčia*) arealo pietinį ir žagrės su dviem nekilnojamosiomis verstuvėmis arealo šiaurinį pakraštį<sup>2</sup>, todėl galima rasti pereinamųjų tarp šių žagrių tipų variantų. Žagrė kilnojamąja verstuve Tauragnų apylinkėse buvo vadinama *rusiška*. Pavadinimas veikiausiai atsiradęs dėl šio žagrės tipo tolesnio paplitimo į slavų (suprask – rusų) kraštus. Tokių žagrių, tik jau paverstų vagotuvais, ekspedicijos metu rasta keletas (1 pav., Apvynijos k.). Ši žagrė turėjo dvi ienas, sukaltas į rankenas, ant kurių uždėtas išaros (*žagrės*) viršus. Apatinis išaros galas dvišakas, su dviem metaliniais noragais. Tarp ienų ir išaros prie rankenų padėdavo skersinuką ir išarą prie ienų priverždavo virvėmis. Ant noragų kaklelių uždedama juos apgaubianti verstuvės šakutė. Verstuvė geležinė, nukalta kalvio, užmauta ant lazdelės, įkištos tarp išarą prie ienų pritvirtinančių virvių. Verstuvės paprastai nukaldavo kalviai, tačiau atsimenama neturtinguose ūkiuose buvus ir ažuolinių. Noragus kalviai gamindavo pagal užsakymą, todėl retai pirkdavę turguje, nes noragai turėjo atitikti verstuvės matmenis. Pilkėnių kaime pasakota buvus skirtingo dydžio noragų – vienas didesnis, kitas smulkesnis. Prie kairiojo norago nejudamai pritaisydavo verstuvę, nes nekilnojamoji verstuvė yra kitos, vadinamosios lietuviškos žagrės<sup>3</sup>, požymis (tik jos turėjo dvi verstuves), tai savotiškas abiejų padargų tipų derinys. Tokių žagrių – su viena nekilnojamąja verstuve – rasta keletoje Ignalinos ir Švenčionių rajonų vietovių<sup>4</sup>. Senų žmonių teigimu, žagrės su kilnojamąja verstuve geriau tiko smėlynams arti. Dirvonus ar pievas žagrėmis ardavo po kelis kartus, o ir šiaip sunkesnę dirvą – skersai ir išilgai.

Tauragnų apylinkėse būta ir lietuviškų žagrių su dviem nekilnojamosiomis verstuvėmis<sup>5</sup>. Šios žagrės vertė platesnę vagą nei aptartos vadinamosios *rusiškos* žagrės. Ekspedicijos metu rasti egzemplioriai jau perdirbti į arklus – vagotuvus. Tačiau Taurāpilio kaime rastas egzempliorius (2 pav.) yra neabejotinai lietuviškos žagrės, pritaikytos arti su arkliu, pavyzdys<sup>6</sup>. Ragočius, vadinamas *keltu*, –

<sup>2</sup> Историко-этнографический атлас Прибалтики. Земледелие. Vilnius, 1985, p. 29.

<sup>3</sup> Dundulienė P. Lietuviškoji žagrė, *Lietuvos TSR aukštųjų mokyklų mokslo darbai. Istorija*, IX, 1967, p. 161.

<sup>4</sup> Mardosa J. Arimo įrankiai Rytų Lietuvoje (XIX a. pabaigoje ir XX a. pradžioje), *Kraštotyra*. 12, Vilnius, 1981, p. 81.

<sup>5</sup> Asmalų k. buvus žagrė konstrukciškai artima lietuviškai, t. y. su dviem nekilnojamosiomis verstuvėmis, žagrei, kuri turėjus vieną nekilnojamąją verstuvę. Žr.: *Ten pat*, p. 81.

<sup>6</sup> Labai panašus į šį arklą, tik su ne taip stabiliai įtvirtintomis ienomis rastas Molėtų r., Ramučių k. Žr.: Dundulienė P. Arklo atsiradimas ir raida Lietuvoje, *Lietuvos TSR aukštųjų mokyklų mokslo darbai. Istorija*, VIII, 1966, p. 142.

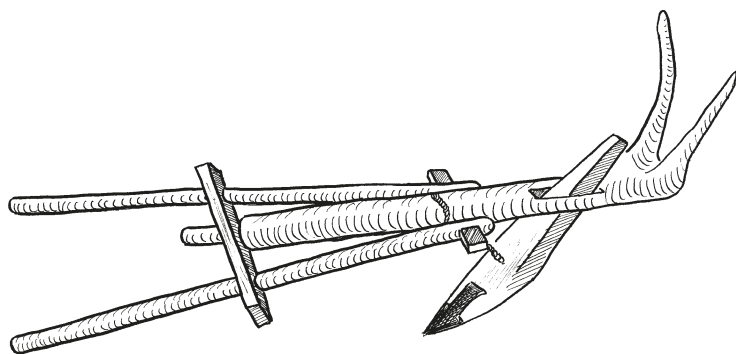

2 pav. Žagrė  
(bulvinis arklas).  
VU BRS, f. 81,  
b. 249

apie 140 cm ilgio. Į jį netoli nuo išsišakojimo (rankenų) įkalta išara (žagrė) su vienu noragu, o prie kito kelmo galo pritaisytos apie 2 m ilgio besisukinėjančios ienos. Ji vadinta *bulviniu arklau*, nes buvusi su vienu noragu ir verstuve, vertusia kaip vago-tuvas žemę į abi puses. Tauragnų kaime teigta, kad su tokiu arklau buvo sodinamos bulvės (dvidantėmis arė dirvonus). Tikriausiai sodinant vagonis prieš žiemą suarti laukai geriau tiko dirbti tokiais padargais. Rasti ir du gana įdomūs arklų egzemplioriai, pritaikyti vagojimui. Pirmasis (3 pav., Taurapilio k.) artimas minėtam lietuviškos žagrės variantui ir atitiktų arklo su žema išara tipą, tačiau ragočiaus įtaisymas yra originalus. Tai tiesiog gražulus (*dišlius*), įkaltas į rankenas. Be to, gana ilga išara – apie 71 cm ilgio, noragas – 31 cm ir ienos – 243 cm ilgio. Sprendžiant pagal tai, jog jo gamybos laikas yra XX a. pradžia, šis arklas gali būti perdirbtas iš žagrės. Kitas egzempliorius (4 pav., Grąšių k.) – tai arklas su 122 cm ilgio gražulu, įleistu

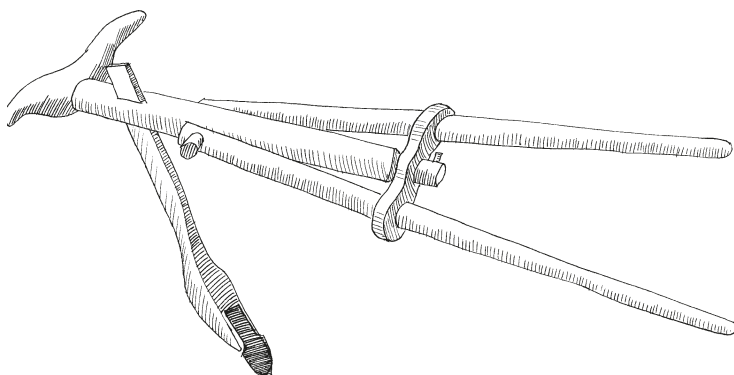

3 pav. Arklas.  
VU BRS, f. 81,  
b. 249

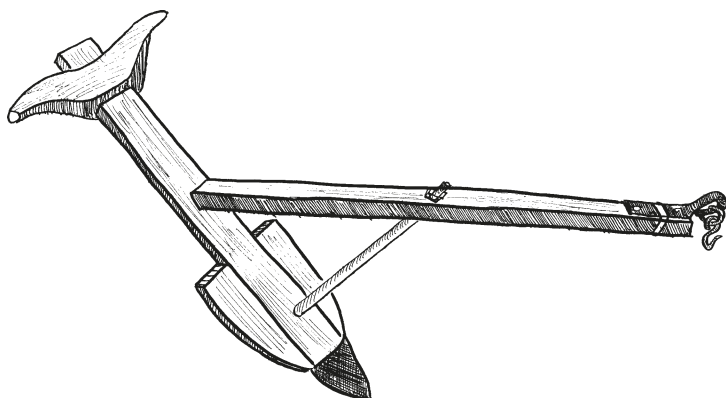

4 pav. Arklas.  
VU BRS, f. 81,  
b. 249

į 92 cm išarą<sup>7</sup>. Virš jo norago yra prie išaros šonų prikalti sparneliai. Akivaizdu, kad šio arklo paskirtis vienintelė – tai vagojimas.

XX a. pradžioje dar buvo ariama su jaučių žagre, kurios konstrukcija nesiskyrė nuo arkliais traukiamos, tik įkinkymui vietoj ienų turėjo jungą ir paprastai būdavo masyvesnė. Jaučių žagrės ragočius (*kelmas*) buvo ilgas. Prie jo galo pritvirtindavo ant jaučių kaklo užmaunamą jungą. Arimas jaučiais gana sunkus darbas, nes jaučiai mažiau paslankūs, be to, su jais buvo galima arti tik anksti rytą ir vakare. Dienos metu jaučius puola musės ir kitokie vabalai parazitai, kuriems raguočiai gyvuliai gana jautrūs. Tiesa, jaučius pigiau išlaikyti, jie mažiau reiklūs pašarui ir stipresni už arklius. Tačiau su vienu gyvuliu labai retai kada ardavo (vienu arkliu), nes turi būti labai stiprus (*štarkus*). Ariant vienas jautis eidavo vaga, kitas lauku. Sakydavę, kad jaučiai supranta atskirus žodžius (Tauragnų vnk.). Valdydavo ilga lazda su vinimi gale, vadinta *akstinu* (Šimkūnų k.), arba šaukdami vardais. Valakui žemės laikydavo du jaučius. Kartais sakydavę, kad jaučių suartos vagos esti siauresnės nei arklių. Jaučius mokydavo šalia prityrusio kinkydami jauniklį. Senajam vadovaujant, jaunas greičiau išmokdavo. Kartais ūkininkai, norėdami išbandyti jaučių stiprumą, pavasariį leisdavo jiems pasibadyti. Būdavę ir taip, kad neturtingi ardavę su vietoj jaučių įkinkytomis karvėmis.

XX a. pirmąjį dešimtmetį Tauragnų apylinkėse pasirodė pirmieji plūgai, sukėlę, kaip ir visoje Lietuvoje, daug abejonų dėl jų tinkamumo. Žmonės sakydavę, kad ariant su plūgais duonos neturėsi. Mat pagilėja armens gylis ir į paviršių išverčiamas mažiau derlingas žemės sluoksnis. Tačiau greitai įsitikinta plūgų naudingumu. Tik viena blogybė, kad jie buvo sunkiai įperkami dėl geležies brangumo. Pirmieji plūgai buvo fabrikiniai, tačiau greitai juos ėmė gaminti ir kalviai, geležies žaliavą pirkę iš miestelio žydų. Plūgai ne tik giliau arė, jie turėjo vagos gylio reguliatorių (žagre gylis reguliuotas jas spaudžiant, ir tam prireikdavo daug fizinių pastangų), dirvonams plėsti prie gražulo pritvirtindavo peilį. V. Talaikis (g. apie 1882 m.) iš Tauragnų vnk. teigė, kad pirmieji plūgai apylinkėse atsiradę apie 1905 m.; jo namuose buvo įsigytas 1908 m., ir tai buvo ketvirti ūkininkai apylinkėse, arę šiuo padargu. Tas plūgas veikiausiai buvo Naujosios Vilnios žemės ūkio mašinų gamyklos gaminys, nes vadinosi „Vilija“. Plūgai dėl brangumo (kainavo apie 5 caro rublius), net ir įvertinus jų naudą, ne visiems buvo prieinami. Dėl to neturtingųjų ūkiuose būta ir vadinamųjų medinių plūgų (V. Talaikis), turėjusių medines rankenas ir gražulą<sup>8</sup>. Plūgai gana sunkūs, be to, dėl brangumo juos tausoję, todėl į laukus išvilkdavo ant šliūžių, iš dviejų beržo lentų pagamintų pavažų, sujungtų skersiniais. Ant tokių šliūžių plūgą paguldydavo arba kartais ant pirmojo skersinio pritvirtindavo kilpą jo noragui užkišti. Tada plūgas būdavo velkamas stačias. Tačiau mediniai padargai buvo naudojami ir paplitus geležiniams arimo įrankiams, nes bulves apkaupdavo arklais, pagamintais (paprastai prie apatinio išaros galo pritaikomi sparneliai žemei versti) perdirbus žagres arba naujai gaminamais pagal perdirbtųjų pavyzdį.

Jei arimas buvo vienas iš sunkiausių žemdirbio darbų, tai akėjimas – vienas iš lengviausių, kurių nebūtinai atlikdavo šeimininkas. Akėdavo samdiniai,

<sup>7</sup> Tokių arklių rasta Rytų Lietuvoje ne vienas egzempliorius. *Ten pat*, p. 143–145.

<sup>8</sup> Rytų Lietuvoje medinių plūgų randama šiaurinėje jos dalyje. Žr.: Mardosa J. Žemdirbystės įrankiai Rytų Lietuvoje, p. 82.



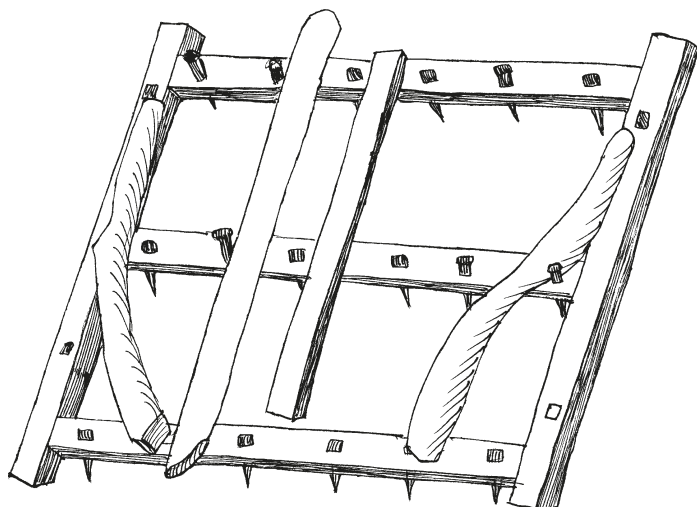

5 pav. Rėminės akėčios. VU BRS, f. 81, b. 255

pusberniai, net moterys. Paprastai į akėčias kinkydavo arklius, tačiau XIX a. pabaigoje žinoma akėjimo su jaučiais atvejų. Tada akėdavo keliomis akėčiomis (iki trijų), sukabintomis viena paskui kitą. Akėjimas priklausė nuo dirvožemio struktūros, tikslų, t. y. nuo to, ar laukas ruošiamas sėjai, ar bulvėms, apakėjami pasėti javai ir pan. Kartais užtekdavo pereiti su akėčiomis skersai išilgai per lauką, o kartais tekdavo tokį akėjimą pakartoti po kelis kartus.

Tauragnų apylinkėse aptikti visi žinomi akėčių tipai. Pirmiausia tektų paminėti eglisakines akėčias (Taurāpilis), gamintas iš sujungtų perskeltų eglės kamienų su paliktais nenukapotais šakų stagarais<sup>9</sup>. Jos tiko akmenuotose dirvose arba buvusiose kirtavietėse įrengtuose laukuose, nes spyruokliuojančios šakos greitai nenulūždavo. Užtat pintinės akėčios geriausiai tiko smėlynams ir pasodintoms bulvėms apakėti. Tai lengvos, pagamintos iš skersai ir išilgai sudėtų po dvi ar tris kartis rėmų, kurių surišimo vietose būdavo sukalami kietmedžio akėčvirbaliai. Tokios akėčios nebuvo stiprios ir sunkios, tačiau žagrėmis išartiems laukams jų visiškai pakako ir tai buvo vienintelės akėjimo priemonės, kol XX a. pradžioje pasirodė rėminės akėčios. Jeigu akėdavo sunkesnę dirvą, ant pintinių akėčių uždėdavo akmenų ar velėnų. Pradėjus arti laukus su plūgais, prireikė akėčių tvirtesniu korpusu ir akėčvirbaliais. Tokios tapo rėminės akėčios. Iš pradžių dėl metalo brangumo kurį laiką po Pirmojo pasaulinio karo jos naudotasi mediniais akėčvirbaliais, kuriuos stengtasi kuo greičiau pakeisti kad ir brangesniais, bet patvariais kalvio darbo geležiniais. Šiaip tokias akėčias, įskaitant ir rėminių korpusus, išgalėdavo pasigaminti dauguma valstiečių.

Rėminės akėčios Tauragnų apylinkėse daugiausia buvo keturių ar trijų skersinių balkių. Šių balkių galai sukalti į išilginius. Toks žemės purenimo įrankis geriausiai tiko pūdyams ir sunkioms dirvoms akėti. Lengvesnėms dirvoms naudojo trijų skersinių balkių akėčias (5 pav., Tauragnai). Šių akėčių išilginiai balkiai – 97 cm, o skersiniai – 129 cm ilgio. Rėmines į laukus išvilkdavo apverstas, todėl ant daugumos akėčių būdavo prikaltos pavažos. Akmenuotuose laukuose

<sup>9</sup> Tokiomis eglisakinėmis akėčiomis XIX a. pab. akėta Ignalinos ir Švenčionių rajonuose, o pastarojo rajono Adučiškio apyl. smuikas rastas 1972 m. Žr.: Mardosa J. Žemdirbystės ir sėjos įrankiai Rytų Lietuvoje XIX a. pab. – XX a. pr., *Kraštotyra*, Nr. 15, Vilnius, 1982, p. 93–94.

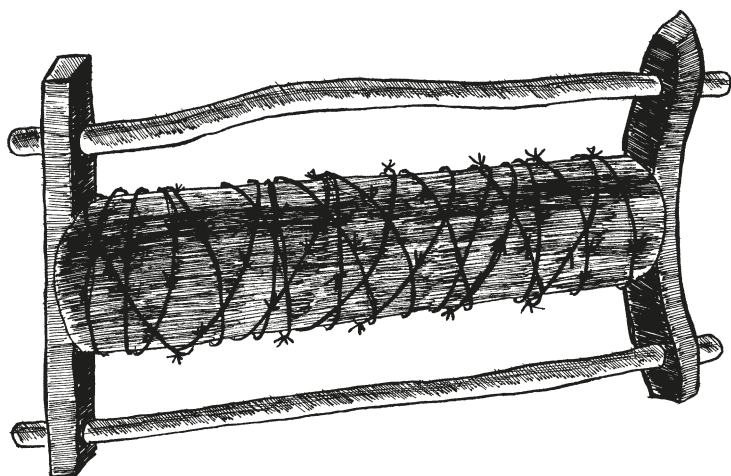

6 pav. Spygliuota  
viela apkaltas volas.  
VU BRS,  
f. 81, b. 255

žinomos akėčios (Taurapolis), vadintos *gabalinėmis*. Tai medinės, ištisinių balkių neturinčios akėčios, atsiradusios kartu su rėminėmis. Jų balkiai buvę išilginiai, pagaminti iš lanksčiai sudurtų gabalų (narelių), todėl akėčios lengvai prisitaikydavo prie reljefo. Velkamos iš tokių balkių pagamintos akėčios per narelius tarsi bangavo. Tai gana įdomios akėčios. Etnografinėje literatūroje jos apibūdinamos kaip alkūninės ir teigiama, kad tai nebuvo Lietuvai būdingas padargas (tik Estijai). Paplitę tik pirmieji trys mūsų aprašyti akėčių tipai: egliašakinės, pintinės ir rėminės<sup>10</sup>. Prieš Pirmąjį pasaulinį karą atsirado drapakai, labai tikę velėnuotoms dirvoms, tačiau juos išigyti mažai kas galėjo, nes, sakoma, jie kainavę 18 rublių (Apvynijos k.).

Išakėtus laukus prieš sėją lygindavo. Toks darbas buvo reikalingas dėl patogumo, nes pjaunant dalgiais nelygūs laukai pjūtį apsunkindavę. Be to, netgi nurinkus stambesnius akmenis akmenuotose Tauragnų dirvose likę smulkesni irgi trukdydavę dirbti. Pagaliau volai būdavo reikalingi ir molėtose dirvose grumstams trupinti. Smėlėtuose laukuose, kad išlaikytų drėgmę dirvoje, volu prispausdavo pasėtą vasarojų: avižas, mišinį, dovilus, netgi žiemkenčius. Kiek leidžia teigti surinkta medžiaga, volai buvę lygaus paviršiaus. Gana įdomus egzempliorius rastas Tauragnuose. Kad geriau grumstus trupintų, lygaus paviršiaus voluojamoji dalis apkalta spygliuota viela (6 pav., Pilkėnių k.). Volų turėjo dažnas valstietis. Juos sudarė iki dviejų metrų ilgio ir apie aštuoniasdešimt centimetrų pločio rėmas, į kurį įtvirtindavo iki 30 cm ir net storesnį rąstą.

Būsimoju kitų metų derliumi valstiečiai pradėdavo rūpintis sudorodami šiemetinį. Arpuodami arba vėtydami atskirdavo stambiausius grūdus ir palikdavo juos sėklai, nepaisydami, ar sės netrukus (žiemkenčius), ar kitamet. Kartais, kad pagerintų veislę, sėklą pirkdavo, mainydavo. Jei užaugdavo diršėtas derlius, būtinai mainydavo (Pilkėniai). Šiuo atveju mainomų grūdų kiekio santykį abi pusės nustatydavo tarp savęs susitardamos. Diršėtus sušerdavo gyvuliams. Artėjant sėjai tikrindavo sėklos daigumą: saują grūdų įpildavo į drobės skiautę ir mirkydavo,

<sup>10</sup>Историко-этнографический атлас..., с. 42. Panaši rasta ir Utenos r. Asmaļų k., o Pliapū k. akmenuotoms dirvoms akėti naudotos 4–5 balkių su mediniais kuolais akėčios. Balkiai sujungiami *baronkomis*, todėl jie gali per akmenis kilnotis ir greitai nelūžta akėčvirbaliai. Mardosa J. Žemdirbystės ir sėjos įrankiai..., p. 93. Apie panašias alkūnines, per lauką velkant banguojančias akėčias autoriui yra tekę girdėti pasakojimų Šiaurės Lietuvoje.

kol sudygsta. Tada tikrindavo, ar daug grūdų yra nesudygusių. Jei daigumas blogas – ieškodavo būdų sėklą pakeisti. Apskritai požiūris į sėją buvo pagarbus. Sakoma, kad tiek prieš sėją, tiek po jos negalima minėti bloguoju nei sėklos, nei dirvos – užaugs blogas derlius (Tauragnai). Kartais pirmą dieną eidami sėti suvalgydavo paplotėlį iš tų javų, kuriuos sės. Tikėta, kad jei suvalgysi prieš pat darbą, bus geras derlius (Tauragnai).

Sėklą maišuose nusiveždavo į laukus vežimu. J. Ingaunis iš Tauragnų vnk. pasakojo, kad grūdus veždavę ir didžiulėje, iš eglės šaknų nupintoje kraitėje. Jos aukštis – apie 84 cm, viršuje kaklo apimtis – apie 85 cm, apimtis ties kraitės viduriu – 190 cm, o apačioje – 135 cm. Žiemą joje laikydavo obuolius ar birius produktus.

Sėdavo pats šeimininkas: jis žinojo reikalingą sėjos tankumą ir apskritai buvo atsakingas už būsimą derliaus sėkmę. Stambiuose ūkiuose galėjo drauge su šeiminku sėti dar keli sėjėjai (Tauragnai), eidami paeiliui iš lauko krašto. Tankiausiai sėdavo žiemkenčius, nes per žiemą dalis daigų iššaldavo ar išmirkdavo. Sėkla prieš sėjant dažniausiai buvo supilama į linines prijuostas. Lietuvoje plačiausiai naudotos iš šiaudų grįžčių, apsuktų karklo, lazdyno ar eglės šaknų plėšelėmis pintos sėtuvės. Tačiau tauragniškiai, kaip ir vietomis Rytų Lietuvoje<sup>11</sup>, turėjo ir pintų iš eglės šaknų sėtuvų (*kraitelių*). Kartais jas nupindavo gana gražias. Sėtuvės, nupintos iš skirtingos spalvos vytelių, išeidavo ornamentuotos (Tauragnai).

Sėdavo viena ranka. Pradėdavo iš lauko krašto. Javų išbirimo plotą biržijo, t. y. ženklino kraštine grūdų nubirimo ribą. Paskui sėjėją einantis jo pagalbininkas ribą žymėdavo pagaliukais ar vietomis įbrėždavo griovelį koja. Išbaigę sėtuvę ant žemės padėdavo kepurę ar išmeigdavo pagaliuką, taip pažymėdami apsėto ploto pabaigą. Grūdus į dirvą įterpdavo akėčiomis, vilkdami jas per lauką net po kelis kartus, kol žemės paviršiuje nebesimatė grūdų. Pupas ir žirnius negiliai apardavo, paskui dar apakėdavo. Reikėjo skubėti, nes išbertus grūdus puldavo paukščiai. Ypač įkyrūs buvo žvirbliai, jie mėgo lesioti ir bręstančių miežių varpas, ir nokstančias kanapes. Paukščius gąsdindavo su pririštomis ant karčių spalvotomis skiautėmis ar baidyklėmis. Ant sudygusių žiemkenčių sausą rudenį ganydavo avis ir žąsis, o ant itin suvešėjusių – ir karves.

Sėjamų kultūrų nomenklatūra ir jos struktūra priklausė nuo turimos žemės kiekio. Valdantys didesnius plotus sėdavo įvairesnes kultūras ir veisles, nes taip didesnė tikimybė gauti gausesnę derlių. Iš tauragniškių pasakojimų daugiau žinoma apie tas kultūras ir jų veisles, kurios buvo svarbesnės žmonių ir gyvulių mitybai. Kviečių sėdavo nedaug, dažniausiai vasarinius. Rugių XIX a. taip pat žinoma vasarinė rūšis (*atuorėčiai*), tačiau po Pirmojo pasaulinio karo vyrauja žiemkenčiai. Žmonės pasakojo apie rugių veislę *byruolius*, kurie greitai prinoksta, tačiau iš nokstančių varpų lauke savaime byra grūdai. Labiau paplitusi veislė, kurią vadino *petkusiais*. Nemažai sėjo avižų pašarui. Jų pateikėjai išvardijo tris veisles. Neaukštos, smulkiais grūdais vadintos *gudelėmis*, vidutinio aukštumo ir labai derlingos – *vienašalėmis*. Bet vertingiausios ir labiausiai paplitusios buvo dideliais ir miltingais grūdais *lietuvis*, matyt, vietinės veislės avižos, tinkančios kruopoms (Tauragnų vnk.). Įvairias kruopas grūdavo piestose. Gana

<sup>11</sup>Dundulienė P. Žemdirbystė Lietuvoje (Nuo seniausių laikų iki 1917 metų), Vilnius, 1963, p. 151; Mardosa J. Žemdirbystės ir sėjos įrankiai..., p. 93.

originalios, netradiciškos išvaizdos piesta rasta Taurapilio kaime (7 pav.). Jos apimtis viršuje – 173 cm, bendras aukštis – 69 cm, o koto aukštis – 37 cm.

Miežiai auginti dviejų veislių: dvi-eiliai – ilgesnėmis varpomis ir ketureiliai neaukšti – trumpesnėmis varpomis. Iki Antrojo pasaulinio karo sėdavo daug grikių, kuriems tarpti Tauragnų apylinkių dirvos buvo palankios. Stengėsi sėti kiek įmanoma daugiau linų – dėl pluošto ir sėmenų. Parinkdavo drėgnesnes dirvas, o kad užaugtų ilgesnio pluošto, sakydavo, reikia sėti iš lininės prijuostės (Pilkenių k.). Dėl pluošto ir maistui daržuose taip pat sėdavo nemažai

kanapių. Maistui sėdavo žirnius, tačiau juos dažnai maišė su vasariniais javais ir augino žaliajam gyvulių pašarui. Apskritai plėtojantis gyvulininkystei po Pirmojo pasaulinio karo mišinių plotai išaugo. Itin gerai vertintas (ypač arkliams) vikių ir avižų mišinys. Be to, sėjo žirnių-vikių, žirnių-avižų mišinius. Dalį tokio mišinio palikdavo sėklai. Nemažai daržuose augino maistinių pupų, o pupelių sodino nedaug.

Be grūdinių kultūrų, sėdavo ir žolinių, tačiau nedidelį plotą ir tik turtingesni ūkininkai, valdę didesnę žemės plotą. Po Pirmojo pasaulinio karo besiskirstant į vienišius ir pradėjus ganyti gyvulius, kiekvienas savo (o ne bendroje ganykloje) laukuose dobilais pagerindavo ganyklas. Sėdavo raudonuosius ir baltuosius dobilus, įmaišytus į rugių ar miežių sėklą. Dobilus pirmiausia sėdavo pašarui, tačiau dalį nokindavo sėklai. Plačiau sėjo raudonuosius dobilus, nuo kurių didėja karvių primilžiai. Sakydavo, kad smėlėtoje dirvoje pasėti dobilai pagerina (*pataiso*) jos kokybę (Pilkenių k.). Dėl žalios trąšos į pūdymą buvo sėjami mėlynieji lubinai, kurie apariami vietoj mėšlo. Geltonuosius lubinus sėjo dėl siloso ir žalio pašaro žvyringoje ar smėlėtoje dirvoje.

Maistui sodindavo daug bulvių. Ankstyvosios buvo labai laukiamos vasarą baigiantis maistiniams grūdams. Tai vadinamosios *kapčinės*, gana skanios, tačiau blogai besilaikančios žiemą bulvės. Skaniausios ir miltingiausios buvo vadinamos *jemčkomis*, o *biržinckos* tinkamiausios žiemai ir pašarui.

Vasarai persiritus į antrąją pusę, liepos pabaigoje prasideda atsakingiausias vasaros darbas – rugiapjūtė. Tauragnų apylinkėse apie 1920 m. rugius pradėta kirsti dalgiais. Iki tol pjaudavo pjautuvais, kuriuos vadino *karaliaučkais*, matyt, turėti galvoje importiniai. Tačiau dažniausiai pjautuvus pirkdavo turguose, kur jais prekiaavo kalviai. Pjautuvais pjovė moterys, kurios nupjautas grūdines kultūras rišdavo ir pėdus statydavo į gubas (*bragus*). Pjautuvus naudojo ir vasarinių javų bei grikių pjūtyje. Tiesa, grikius pirmiausia nuraudavo ir paskui šaknis nupjaudavo pjautuvais. Sakoma, kad senovėje, tikriausiai XIX a. pabaigoje, sėklai pjautuvais pjaudavo ir dobilus. Rugiapjūtėje plačiai žinomos ir dalgelės, naudotos Aukštaitijoje ir Vidurio Lietuvoje nuo XIX a. vidurio. Tauragnų apylinkės yra pietiniame šio įrankio paplitimo arealo pakraštyje, o vasarajui pjauti XIX a. pab. – XX a. pradžioje Rytų Aukštaitijoje dalgelės

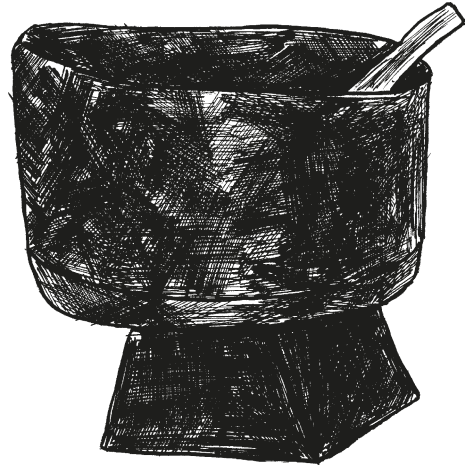

7 pav. Netradicinės išvaizdos piesta.

VU BRS,  
f. 81, b. 255

nenaudotos<sup>12</sup>. Tai nedideli, dešinėje rankoje laikomi, trumpais kotais dalgiai. Kairėje rankoje laikydavo nedidelį grėbliuką, kuriuo palenkėdavo rugius. Vasarines grūdines kultūras pjovė dalgiais. Ražienos būdavo nugarėbiamos dideliu grėbliu *šiekštu*, kurio galva (*šiekštas*) buvo 185 cm pločio, su 35 cm ilgio dantimis ir 196 cm ilgio kotu. Tokių matmenų grėblys rastas Apvynijos kaime (8 pav.). Linams rauti laiką parinkdavo atsižvelgdami į tikslus, kuriems jie auginti. Jei norėdavo turėti gerų sėmenų, raudavo parudavus galvutėms, jei pluoštui – pageltus stiebams. Linai daugiausia merktiniai, todėl nurovę iš karto jiems nukapodavo galvutes – šukuodavo (*karšydamo*). Tą darbą atlikdavo kaip Aukštaitijoje įprasta – kotiniais karštuvais<sup>13</sup> (9 pav., Tauragnų k. Koto ilgis – 41 cm, dantų – 21 cm). Žirnius ir sėklinius doobilus bei kanapes džiovindavo ant žardų. Kanapes taip pat sustatydavo pakluonėse.

Nuo vėlyvo rudens iki žiemos kuldavo javus. Maždaug iki 1920 m. javus kuldavo tik spragilais. Pagal pasakojimus ir rastus egzempliorius jie atitinka galvos su skylė tipą<sup>14</sup>, t. y. jų kotą su galva sujungia odinis jungelis, kurio šonai prispaudžiami prie spragilo galvos paplokštintų šonų ir pritvirtinami virvute ar odos juostele, perkišus ją per galvoje išgręžtą skylutę.

XX a. trečiojo dešimtmečio pradžioje pasirodė pirmosios arklinės kuliamosios mašinos. Tada tekdavo rinkti talką. Kiekvienas savo derlių kuldavo spragilais. Vyrų kuldavo, moterys sėmdavo grūdus, o piemenims tekdavo nešti pėdus ir iškultus šiaudus (*trakinius*). Prieš kuliant kai kuriuos javus, dažniausiai žiemkenčius, džiovindavo jaujose. Kulti keldavosi labai anksti, kluonus apšviesdavo balanomis. Javus reikėjo kulti tris kartus. Paskleistus ant grendymo javus vartė medinėmis šakėmis. Linų galvutes kuldavo spragilais ant kluono grendymo. Taip pat linai buvo kuliami su arkliais. Kluono ar lauko aikštelėje suklodavo galvenas ir po jas varinėdavo arklius (Tauragnai). Toks linų kūlimo būdas žinomas nedideliame keleto Aukštaitijos rajonų, tarp kurių yra ir Utenos rajonas, areale<sup>15</sup>. Tokiu pat būdu kuldavo ir javus. Grūdus moterys išvalydavo vėtydamos vėtyklėmis, tačiau turėta ir arpu, kurie ypač geri ruošiant sėklą sėjai, nes grūdus rūšiavo. Išbyrėję pro arpo ausį tiko gyvuliams šerti, o per *pirmagalį* – maistui. Rugių pelus išpildavo į dirvą, o žirniniais šėrė gyvulius. Iškultus javų šiaudus naudojo įvairiems tikslams. Pirmiausia tai buvo pašaras gyvuliams. Prastais, ypač nežolėtais žiemkenčių šiaudais kreikdavo tvartus, ruginiai naudoti kūliams daryti. Gyvulius šėrė ir iškultų žirnių virkščiomis.



8 pav. Grėblys rugienoms grėbti. VU BRS, f. 81, b. 255

<sup>12</sup>Milius V. Javų nuėmimo ir kūlimo įrankiai XIX a. antroje pusėje – XX a. pradžioje; Merkienė R., Milius V. Žemės ūkio inventorių. Iš *lietuvių kultūros istorijos*, t. 10, Vilnius, 1979, p. 140.

<sup>13</sup>Milius V. *Ten pat*, p. 111–112.

<sup>14</sup>Vyšniauskaitė A. Lietuvos valstiečių linininkystė, Vyšniauskaitė A., Laniauskaitė J. Valsiečių linininkystė ir transportas. Iš *lietuvių kultūros istorijos*, t. 9, Vilnius, 1977, p. 38, 45.

<sup>15</sup>Vyšniauskaitė A. *Ten pat*, p. 52.



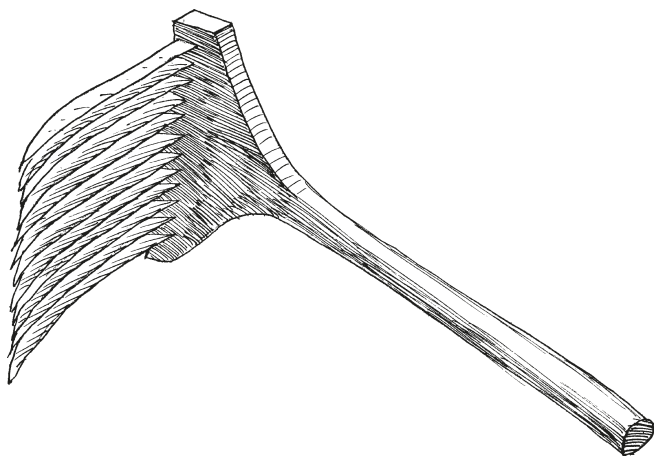

9 pav. Kotinis  
karštuvas. VU BRS,  
f. 81, b. 255

Žemdirbio gyvenimas sukosi nesibaigiančiame kasdienių darbų rate. Pasitaikydavo tik nedidelių, mažiau intensyvaus darbo protarpių, tačiau ir tada žmonių mintys sukdavosi apie būsimą ar esamą derlių, kurio tik pakankamas kiekis laidavo sotų metinį šeimos gyvenimą. Tačiau visiškai priklausydamas nuo gamtos aikščių valstietis nedaug galėjo lemti derliaus gausą. Grūdų kiekiui ir kokybei pagerinti vienas kitas naudojo magines ir kitokias su antgamtiniais reiškiniais susijusias priemones. Tačiau vienintelis patikimas būdas, kaip sakė tauragniškiei, – laiku ir gerai įdirbti lauką, be nuostolių nuimti derlių. Ši pagrindinė žemdirbio priedermė buvo esminė tauragniškių gyvenimo sąlyga.

## Šienapjūtė Minčios kaime

*Algirdas Kulys*

Minčios kaimo ir apylinkės pievos buvo palei Varinę upę, o ant upės kranto stovėjo Minčios malūnas, todėl šienapjūtės pradžia ir jos eiga priklausydavo nuo šliuzų (*zastauky*). Kadangi savaitgaliais nemaldavo, tai per vieną dvi dienas tvenkinyje susitelkdavo daug vandens. Išleistas jis užliedavo pievas kelioms dienoms, o per liūtį ir kelioms savaitėms. Būdavo atveju, kad šieno kupetas ir pradalgius vanduo visai nuplukdydavo.

Prie Uteno ežero buvo pievos, vadinamos *Lygiosiom*. Tai labai dideli plotai, bet žolės jose nepriaugdavo, todėl šias pievas dar vadindavo *Skystosiom*.

Šieną pradėdavo pjauti nuo šv. Jono (birželio 24 d.), sakydami: „*In švinta Jona jau šeštas mėna – taisykis, brali, aik pjautei šiena*“. Šienapjūtės pradžią praneša ne tik šventas Jonas, bet ir pievos augalai. Kada pradėdavo žvangėti paprastosios linažolės, žmonių vadinamos *žvaguliu*, sėklainai, tada ir skubėdavo šienauti.

Šienpjoviai iš vakaro ant priekalo (*šiečkos*) išsikaldavo dalgius, sukabindavo kieme į medį arba pašalyje po grebėstu. Dalgis neturėjo mėtytis bet kur. Dalgio neleidavo kabinti į vaisių duodantį medį, nes gyvą medį saugodavo, „*kad giltinė nesurast*“. Stengdavosi dalgį iškalti gerai, sakydavo: „*Jeg dalge gerai iškalta – pjausi, jeg blagai – nugaru varysi*“, t. y. visa jėga turėsi dalgį sukti.



Gaidžių k. šienpjoviai  
(iš kairės): Pranas  
Pumputis, Stasys  
Gurkšnys, Balys  
Pumputis,  
Maksimavičius,  
Pranas  
Andriusevičius,  
Albertas Gurkšnys.  
Apie 1950 m.  
Iš Pumpučių albumo

Jeigu, eidami į pievas, sutikdavo moterį, tai sušnibždėdavo: „*Dalgiu apaūsiu*“, t. y. nelinkėk nieko bloga, – papuošiu nauju drabužiu.

Šienapjūtę pradėdavo šeimininkas be talkos. Saulei aukštokai pakilus, prašienaudavo papievį, „*kad griežlė matytų*“. Pirmu pjovėju (pirmu žingsniu) eidavo aukščiausio ūgio pjovėjas: „*anas išitėmydavo orientyrą ir priekin eidavo tiesiai jan*“. Jauną, bepradedantį šienpjoį įstatydavo į eilės vidurį. Tuomet taip kalbėdavo: „*Išmoks na priekines dalges – iš sarmatas neatsliks, a na ažupakalines dalges iš strioka begs*“.

Pjovėjai pjaudavo šiaurės–pietų arba, atvirkščiai, pietų–šiaurės kryptimi; priėję pauščio ar kamanių lizdą, tą vietą aplenkėdavo nenušienautą ir paženklindavo medžio šaka.

Pradalgi džiovinti atversdavo prieš saulę, jei jo neišdraikydavo (neišmušdavo) grėbliakočiu arba šiaip koku pagaliu. Išmuštus pradalgius grėbdavo aplinkui (aplinkos) su skyrimais skersai.

Pievose, net ir sausose, šieno nedžiovindavo. Kadangi *Lygiosios* pievos buvo anoje Uteno ežero pusėje, Minčiakampio gyventojai surištomis po dvi valtimis šieną plukdydavo į vienkiemius. Į pašlaites šieną traukdavo ant kampu surištų berželių arba ant vadinamojo *ledatraukio* – 3 m ilgio ir 1 m pločio rėmo su skersiniais ir horizontaliu pailginimu. Žiemą ledatraukiu iš vandens ištraukdavo pjūklais atpjautus ledo gabalus. Juos arkliais suveždavo į ledaines. Vasarą šiais ledais verslininkai šaldydavo vežamą šviežią žuvį.

Kartais giedroje šieno pradalgės išmušdavo, o vakarop sugrėbdavo (suvarydavo) į volus ir palikdavo nakčiai. Rytą, rasai nupuolus, vėl kratydavo, keliskart apversdavo prieš saulę (pasauliui).

Jei džiovinamą šieną aplydavo, sakydavo: „*Dievas aplija, ānas ir išdžiavins*“. Arba: „*Klaniena – ne pakinkliai: undaroku neapdingsi*“. O jei vos iškračius reikėjo skubėti nuo lietaus debesio vėl krauti (tokį debesį vadindavo *driūbla*), tai pasijuokdami iš savo tuščio darbo sakydavo: „*Tai kas, kad neišdžiūvo, ale nars kirmelas išbaidem*“.

Šieną kraudavo į kupetas. Iš penkių šešių glėbių, sudėtų greta vienas kito, padarydavo pagrindą, ant jo viršaus uždėdavo keturis glėbius, virš jų – tris, po



Šieną krauna į korus.  
UKM. PFF<sub>n</sub>-9382:1



Šienas vežamas  
į Minčiakampio vns.  
daržinę. Iš A. Kulio  
archyvo

to du ir ant viršaus – vieną. Tai būdavo didelė kupeta. Glėbį sudarydavo šieną braukdami grėbliu mažais vienodais pluoštais – *gabanom*. Tada dešine koja, grėbliu galva (*šiekšta*) ir dešine ranka suspausdavo glėbį, o kaire ranka prilaikydami užkel-davo ant kupetos. Šieno naštą paruošdavo iš trijų glėbių. Penkių glėbių naštą mo-kėdavo susikrauti tik čigonai.

Išdžiūvusį šieną kraudavo į stirtas šlapių pievų kalvelėse, iš kur žiemą išvež-davo rogėmis. Stirtą pradėdavo krauti aplink įkastą kartį ar nugenėtą medį. Apačią kraudavo glėbiais, viršų – šakėmis. Mynėjas stirtą mindavo įsitvėręs karties. Stirtos viršų dengė eglėšakių ar šiaudų *kepure*.

Veždavo šieną vežimu aukštomis gardimis (*kórais*). Prikrautą šieno vežimą prispausdavo virvėmis pririšta kartimi. Šių apylinkių keliai būdavo siauri, todėl kin-kydavo po vieną arkli. Jei kelias būdavo kreivas, vyrai, eidami kreivąja puse, vežimą iš šono paremdavo. Į kluoną šieną įveždavo arkliu. Jei įvažiavimas buvo abigalis, iškraudavo šieną ir išvažiuodavo kitu kluono galu. Stipresnių ūkių kluonai buvo su *kalniniu padu*. Tai aukštas, supiltas pylimas vežimui įvežti. Iš *kóru* šieną išmesdavo žemyn į šalines. Į tokį kluoną žmonės korus traukdavo be arklio.

Dažniausiai šieną suveždavo į rūpestingai nušienautas kluonienas prie kluono (klojimo) ar daržinės. Išdžiūvusį šieną stumdavo į kluoną grėbliais, apverstais į viršų

dantimis. Kluono šalinėse paklodavo egliaškių. Čia šieną sukraudavo, sumindavo, kartais sūdydavo gyvuline rupia druska. Prikrautą šieno šalinę vadindavo *prėslu*. Jei kartais iš pievų parveždavo sausą šieną, jo nekraudavo kluonan – palikdavo kitai dienai lauke, sakydami: „*Saulei parodyt*“ arba „*Po saulės akim perleist*“. Tokį šieną kraudavo į kluoną ir dieną, parginus gyvulius popiečio.

Šieną sukrovus, nepalikdavo atdarų kluono durų: „*Uždaryk – atolas neaugs*“. Sukrovus šieną kluone, buvo įprasta sakyti: „*Šitų sukrovem, tai dabar jau baika*“, nors tai ir pirmas vežimas ūkininko džiaugsmui įvežtas po stogu.

Pievoje turėjo augti daugelio rūšių žolės. Tada sakydavo, kad „*pieva turtinga, vešli*“ (*raškažna*). Mūsų krašto pievose augo tokie augalai (*žolynai*): arklia rūgštis (*arkliadantis*), šiurkštusis asiūklis (*asys*), paprastoji juodagalvė (*bitinėlis*), builis, širdažolė (*cintorija*), čiobrelis, paprastoji bitkrėslė (*čižma*), arnikas (*ėrnika*), *yzopo lazda*, gegužės *abrūsas*, siauralapis gyslotis, katilėlis, *kiškiakanapė*, legėstas (*legeščius*), šalpusnis (*močekalapis*), vaistinis putoklis (*muilinis*), paprastoji kraujažolė (*nasrava*), *pievapūkis*, paprastoji rasakilė (*rasakritė*), *ratilius*, rūgtis (*rūgščius*), sidabražolė, *smalinykas*, *smilga*, *sravanosė*, *siūtadobilis*, *arklinė svyruklė*, dirvinis pentinius (*šarkakojė*), *šaukščius*, *pievinė šilagėlė*, širdažolė, *šunamėtė*, takažolė, vėdrynas (*traškis*), *puplaiškis* (*trilapis*), *valerijonas*, *vingiarykštis*, *zubcarka*, *zalatnykas*, *žasiakoja*, *žioganosė*, paprastoji linažolė (*žvagulis*).

Tik pilkąją viksvą (*žolę svyruoklę*), turinčią narkotinių medžiagų, šienpjoviai nupjaudavo ratu („į ratą“) ir palikdavo, nes jos priėdės arklys svyruodavo.

Pasakojo:

Jadvyga Kulienė (Petkevičiūtė), gim. 1926 m. Minčiakampio vns.

Elena Pakalnienė, gim. 1889 m., gyv. Minčios k.

Vladislava Petkevičienė, gim. 1896 m., gyv. Minčiakampio vns.

Mečislovas Petkevičius, gim. 1922 m. Minčiakampio vns.

## Žvejyba Sylio ežere\*

Jonas Andriusevičius

Gaidžių kaimo (Utenos r.) gyventojai užsiiminėjo tik mėgėjiška žūkle<sup>1</sup>. Pagrindinis verslas buvo žemdirbystė, bet žvejyba taip pat užėmė gana reikšmingą vietą. Žvejodavo tik savo kaimo ežeruose Sylyje ir Grabelyje. Tos taisyklės laikėsi ir kitų kaimų gyventojai: žvejojo savo kaime esančiuose ežeruose. Dažnai ir tikrieji ežerų pavadinimai – Sylys, Ilgys, Baltys – būdavo pakeičiami kaimų vardais – Gaidžių ežeras, Untilgės ežeras, Lukošiučių ežeras ir t. t. Šituos ežerėlius kartais iš valdžios nuomodavo turtingesni asmenys, tačiau niekuomet niekas žvejybos nedraudė ir nevaržė netgi neršto metu. Jeigu kito kaimo gyventojai ateidavo žvejoti prie tariamai svetimo ežeriuko, vietiniai murmėdavo: „*Dar tiems maža savo ežero*“. Į žvejus iš tolimesnių kaimų, prie kurių nebuvo ežerų, niekas nekreipdavo dėmesio. Jie buvo laikomi neišmanančiais, nevykėliais žvejais. Tegul sau mirksta, jei patinka!

\* Perspausdinta iš: *Kraštotyra*, Vilnius, kn. 9, d. 2, p. 72–76.

<sup>1</sup> Aprašoma XX a. pirmoji pusė.

Daugiausia žvejodavo tik mėgėjai, kurių buvo vos ne pusė kaimo vyrų. Senas žmogus dažnai būdavo apibūdinamas taip: „*Tas prie ežero dar nueina*“ arba „*To jau prie ežero nebematyti*“. Tai reiškė, kad žmogus dar stiprokas arba jau nedarbingas. O jeigu žvejoti ateidavo mažiau mėgstantis žvejybą, apie tokį tuojau būdavo galima išgirsti: „*Valgyt, matyt, nebeturi ko, tai ir eina prie ežero*“. Sugautas žuvis dažniausiai valgydavo patys žvejai. Be abejo, būdavo malonu po pavykusios žūklės. Žvejys tada eidavo namo, aiškiai rodydamas kaimynų langams sugautas žuvis. Ir priešingai – tuščias maišas buvo kišamas į kišenę ir einama tarsi iš pasivaikščiojimo, sunėrus užpakalyje rankas. Maišo dydis atitkdavo žvejojimo pobūdį. Jei meškeriojamas nuėjo su didesniu maišu per petį, tokį tuojau palydėdavo pašaipus juokelis: „*Nuėjo su abrakine terba*“. Žvejojimo reikmenis laikydavo pas kaimynus, gyvenančius arčiau ežero, kad nereikėtų kiekvieną kartą nešiotis per visą kaimą. Visi žvejybos įrankiai būdavo gaminami namie, išskyrus kai kuriuos meškeriojimo reikmenis.

Žvejojama buvo kolektyviai ir pavieniui. Kolektyviai žuvaudavo bradiniu, luokydavo, *abaraudavo*; pavieniui – stumdavo *sietką*, žeberklais badydavo, bučius statydavo, o dažniausiai meškeriodavo. Žvejojo visais metų laikais, tik šiek tiek mažiau per vasaros darbymečius ir visai mažai žiemą. Ar žvejyba bus sėkminga, sprendavo iš gamtos reiškinių: oro ir vėjo, žuvų elgesio. Mėgėjai eidavo prie ežero, jei pūsdavo vakaris ar rytys vėjas ir būdavo šilta. Ypač prieš lietų. Tokiu metu žuvys ežere šokinėdavo, žadindamos žvejų aistras. Pučiant ryčiui ar žiemui, patyrę žvejai numodavo ranka ir sakydavo, kad tokiu oru neverta eiti prie ežero. Reumatikai irgi pranašaudavo: „*Gelia kaulus, gali žuvis būti*“. Atseit prieš oro permainą.

Žvejoti buvo galima ir dieną, ir naktį – nelygu kuo žvejojama. Antai vėgėles meškeriodavo žiemos vakarais, luokydavo rudens naktimis ir pan.

Mažuose ežeruose valtys atsirado tik prieš Antrąjį pasaulinį karą. Jas gamino iš lentų, smaluodavo ir net nudažydavo. Iki tol plaukymui žmonės dirbdinosi sieliu iš rąstų. Tai buvo nepraktiški, greit apvirstantys plaustai. Jie išlaikydavo vieną ar du žmones. Darė ir lovius plaukymui. Kartais iš abiejų pusių dar kaldavo rąstelius – sparnus, kad ne taip greitai virstų. Lovį skaptuodavo iš storo juodalksnio kamieno. Išradingesni meistrai net sujungdavo du lovius.

Drabužius žvejybai turėjo atskirus, palaikius. Po žūklės juos džiovindavo ant tvorų ar obels šakų sode. Žvejojo basi, nes stiklų ir vielų ežeruose beveik nebūdavo, o dėlės – įprastas dalykas. Jei nukrapščius dėlę iš žaizdos smarkiai bėgdavo kraujas, prikišdavo degančią sukteinę ir pridedindavo žaizdą. Kraujas liaudavosi bėgęs.

Toliau išvardysiu keletą Gaidžių kaimo gyventojų mėgstamiausių žvejybos būdų. Žvejojo jie vaizdingame maždaug dviejų dešimčių ha dydžio Sylio ežere bei mažame Grabelyje.

**Bradiny** – tinklas, kuriuo žvejojama dvejopai: užbėgtine ir išmetant iš valtės. Užbėgtinė – kai brendama netoli kranto su kartimi ir virve. Patį bradinį sudaro du sparnai ir *motnia*. Sparnų galuose pririša po pagalį – *kumelį*, kurio apačioje pritvirtinamas akmuo, kad nuskendęs bradiny stovėtų stačias. Prie *kumelių* rišamos virvės. Sparnų ilgis – nuo kelių iki keliolikos metrų. Išskeisti abu sparnai ir *motnia* sudaro daugiau kaip dvidešimt metrų. Toks bradiny laikomas dideliu. Žvejojant bradiniu reikia daugiau fizinės jėgos, todėl žvejoti eidavo mažiausiai trys žmonės, o žolėtose ežero vietose – ir daugiau. Stumiant bradinį kartimi, pakakdavo trijų žmonių. Vienas



eina krantu ir tempia virvę, pririštą prie pirmojo sparno *kumelio*, esančio tolokai ežere. Antras stumia kartį, įremtą plovuolu galu į tą patį *kumelį*, o storuoju – į žvejo, brendančio vandeniui, petį. Ant rasis kairiąja ranka dar laiko neilgą virvagalį, pririštą prie antrojo sparno pagaliai. Stumti kartį sunkiausia, nes reikia bristi vandeniui iki pažastų, o kartais, pataikius į duobę, tenka ir paplaukti nepaleidžiant iš rankų karties ar virvės. Trečiasis – jauniausias arba seniausias grupės narys – eina sausuma iš paskos ir neša maiše sugautas žuvis, sausus drabužius ir rūkymo priemones. Paėjus



keliolika metrų, antrasis išlaisvina kartį (ištraukia ją iš kilpos – *kumelio*) ir palieka vandenyje. Abu laikantieji virves traukia tinklą. Kai iš vandens išnyra *kumeliai*, ima glausti (siaurinti) tinklą.

Žvejai Uteno ežere.

Apie 1939 m.

Tada, jei reikia, kimba ir trečiasis. Jei yra žiūrovų, tai ir tie padeda tempti. Kai sparnai jau pasiekiami ranka, tinklas sulenkiamas ir prispaudžiamas prie dugno. Kai kas dar pūksteli pagaliu į sparnų tarpą, kad žuvys bėgtų į siaurėjantį maišą – *motnią*, kurios galas užrištas virvute. Baigiant traukti visų žvilgsniai krypta į pasirodžiusią maišę: jei ji smarkiai juda, vadinasi, laimikis geras arba yra didelė žuvis. Labiausiai daužosi lydekos ir šapalai. Maišėje žuvis sukratomos į patį galą, o paskui išpilamos į *terbą* ar krepšį. Visai mažos žuvytės atskiriamos ir dedamos į kitą *terbą*. Pasitaiko, kad maišės galas atsiriša arba pamirštama jį užrišti. Tada žvejai skeryčioja rankomis: iš kur gali būti žuvis, kad, va, neužrišta, o tikriausiai būtų buvę daug, vieta gera. Kai maišė tvarkoje, bet vis tiek tuščia, ji paniekinamai numetama atbula ranka. Žvejai ieško nesėkmės priežasčių: ar nebus kas nors tik ką žuvavęs toje vietoje, ar vieta netikusi, ar nemokėjo žvejoti ir t. t. Po kiekvieno tinklo ištraukimo (valkšnos) parūkoma, aptariamas tolesnis maršrutas.

Atsiradus valtims, karties atsisakyta. Iš valtios žvejyba sėkmingesnė – bradinys išmetamas toliau (giliau) ežere. Patogiau apeiti kliūtis. Pagaliau ir patį bradinį galima naudoti didesnę. Bradinys sudedamas valtios gale, suvyniojamas virvėmis. Krante stovinčiam duodamas vienas virvės galas. Valtis plaukia tolyn nuo kranto ir, kai virvė pasibaigia, daro puslankį – meta tinklą. Išmetę tinklą, grįžta į krantą, laikydami antrojo sparno virvę. Liūdniausia, jei grįžtant pritrūksta virvės: reikia kibtis į nendres ar, atsirėmus į dugną kartimi, tempti sunkų tinklą stovint valtyje. Tuomet ir metėjas kaltas, ir irkuotojas. Išmesdami tinklą, žvejai labai mėgdavo valkšną paskirti „*ant kieno nors dalių*“. Po nesėkmingos valkšnos dažnai galėdavai išgirsti: „*Turbūt metei ant senos mergos (pasakomas vardas ir pavardė) dalių, tai ir nėra*“. O mesti tinklą galėjo ne bet kas. Iš grupės buvo parenkamas tas, kuris turėjo „*geresnę ranką*“, t. y. laimę. Suprantama, gerai išmesti ne kiekvienam sekėsi – reikėjo įgūdžių.

Žvejėjimas bradiniu ypač išpūdingas šiltomis, šviesiomis vasaros naktimis. Naktį ir laimikis didesnis. Šis žvejybos būdas įdomus dar ir tuo, kad sugaudavo



Rubikių ežero  
(Anykščių r.) žvejai  
traukia tinklą į valtį.  
UKM. F-2348



Rubikių ežero žvejai  
džiauna tinklą ant  
į pievą įbestų karčių.  
UKM. F-2346

įvairių rūšių žuvų: ešerių, kuoju, lydekaičių, žiežulių, beržalapių, pūgžlių, lynų, vėgelių, net vienas kitas vėžys išpainiodavo, nekalbant apie smulkiąsias žuvelas.

**Luokijimas.** Tai irgi kolektyvinis žūklės būdas, dabar jau visai išnykęs ir uždraustas. Rudens vakarais lydekos iš gelmės plaukia į ežero pakraščius ir ten pasilieka nakčiai. Tamsią naktį apšviestos būna nebaugios, todėl nesunku jas nudurti žeberklais. Apšviesdavo smalingais pušų šaknų šakalėliais – *smalėkais*. Juos padegdavo vielos kaušė, pritvirtintame išorinėje valtės pusėje. Valtį varydavo pakraščiu skersą. Jos viduryje stovėdavo ugnies prižiūrėtojas, o galuose – badytojai su žeberklais. Ši žvejyba beveik visuomet būdavo sėkminga tamsiomis, ūkanotomis naktimis, „kai nuo medžių laša“. Sunkiau tik būdavo *smalėkus* paruošti. Reikėdavo važiuoti į mišką, rauti senų pušų kelmus, parsivežus pjaustyti, smulkiai skaldyti ir pagaliau maišuose tempti prie ežero. Šis žvejybos būdas žiaurokas, nes kartais sužeistos lydekos pasprukdavo, o vėliau žūdavo arba gyvendavo suluošintos. Luokytojai turėjo ir gerų įstatymų: mažų lydekų neliesdavo. Silkės dydžio lydžiukai (*šiaudykliniai*) būdavo tik gąsdinami ir išjuokiami: „Stovi mat rainas paršiukas, ukš!“ Luokydavo ir vos

užšalus ežerams. Taip pat naktimis, tik tada ledu stumdavo rogutes, prie kurių pritaisydavo kaušą su degančiais *smalėkais*. Po plonu, skaidriu ledu žuvys būdavo aiškiai matomos, jas apsvaigindavo kūlėmis. Pritrenktas žuvis, pramušę eketę, ranka išgriebdavo iš po ledo. Šis būdas retas ir nepopuliarus, nes ledas tokiai žvejybai retai būdavo tinkamas. Antrojo pasaulinio karo metais luokytojai apšvietimui pradėjo naudoti įvairias lempas, skystą kurą ir kt. Tačiau nuo tada ši žvejybos rūšis pradėjo nykti. Vokiečių okupacijos metais luokytojai ne kartą spruko iš ežero patys vos „*ne-užluokyti*“, kai iš naktinių lėktuvų į šviesą pūkštelėdavo bomba. Pokariu luokijimas buvo uždraustas.

Prie luokijimo reikėtų priskirti ir kitą, taip pat sezoninį žvejybos būdą, – tai šapalų badymą neršto metu. Šapalai plaukdavo į mažus bevardžius upelius gegužės naktimis. Plaukdavo didžiuliais būriais, ir tada juos badydavo. Neršia jie trumpai: dvi tris naktis, kai oras visai atšyla. Badytojai tų dienų laukdavo ir rengdavosi iš anksto, stengdamiesi nepražiopsoti. Kadangi šapalai labai atsargūs ir jautrūs, tai *prieupyje* (vieta, kur upelis įteka į ežerą) laukdavo pasislėpęs tik vienas žmogus. Kiti tuo metu būdavo atokiau, troboje. Kai neršiantys šapalai suplaukdavo upelin, badytojai su bučiais bėgdavo užtvirti išėjimo į ežerą. Paskui, susiskirstę poromis, imdavosi darbo. Poroje vienas šviesdavo uždegta šiaudų gniūžte, antras badydavo. Apšviesdavo kūlio šiaudais, o nudurtus šapalus mesdavo ant pievos į vieną krūvą. Yra buvę, kad šapalus teko vežti vežimu, tiek daug jų prigaudydavo. Neršdavo dideli šapalai: kiekviena žuvis sverdavo po 1–4 kg.

Įdomiai dalydavosi laimikį. Aplink pabertas ant žemės žuvis ratu sustodavo visi žvejybos dalyviai. Eilės tvarka imdavo iš krūvos pačią didžiausią ir dėdavo kaimynui. Pastarasis rinko didžiausią kitam, ir taip dėliodavo iki paskutinės žuvies. Šis dalijimo būdas tiko visoms kolektyvinėms žūklėms. Kartais pačias geriausias žuvis atrinkdavo įrankių savininkui ar tam dalyviui, kuris laukdavo svečių. Dar dalydavosi ir taip: išdėliodavo žuvis į tiek krūvelių, kiek būdavo žvejų, ir visi imdavo iš eilės. Sugautų žuvų niekuomet neparduodavo, nebent mainydavo su atėjusiais žiūrovais į duoną, sūrį, tabaką. Sūris ir duona yra iš seno patikimiausias ir mėgstamiausias žvejų valgis: sotus ir skanus.

**Bučių statymas.** Bučiais gaudydavo visas žuvis, dažniausiai neršto metu. Patys bučiai buvo įvairūs: maži ir tankūs (*tunkėliai*, *aukšliniai*) – aukšlėms, didesni ir retesni – kuojoms, o didieji – lydekoms. Dauguma žuvų neršdavo upeliuose, ant apsemtų liūnų ir pievų. Ten bučiams dėti būdavo įrengiamos *persodos*. *Persoda* – tai tarytum vartai, padaryti iš pagalių, žabu, eglisakių, žolių ar net velėnų. Į tuos vartus dėdavo bučių, viršų šiek tiek užmaskuodavo žolėmis. Bučius dėdavo tik į savas *persodas*, svetimų žuvų neliesdavo. Pavasarį, tirpstant sniegui ir ledams, dėdavo bučius lydekoms, vėliau – kuojoms, aukšlėms, o vasarą – lynams. Upeliuose bučiais sugaudavo labai daug aukšlių. Ir kiaules jomis šerdavo, ir krosnyse džiovindavo. Džiovintos labai tiko virti su bulvėmis (*prėskiniu*) ar šiaip užkąsti.

Bučiai buvo su vienu *ingerkliu*, antrasis galas smailas, surištas. Rėmus darydavo iš lazdyno kartelių. Bučius megzdavo patys vyrai žiemą, kai daugiausia būdavo laiko. Moterys tik siūlus suverpdavo. Labai stiprūs bučiai iš kanapinių suktų siūlų. Naudodavo ir lininius bei pašukinius. Mezgimui dirbdavo medines – klevo ar beržo – megztuves. Jos tiko ir kitiems tinklams megzti bei taisyti.



*Balys Pumputis  
iš Gaidžių k. su savo  
darbo bučiuimi prie  
Sylio ežero*

**Meškeriojimas.** Meškeriojimas visais laikais buvo populiariausias ir masiškiausias žvejybos būdas. Anksčiau meškeriojimo įrankius tekdavo gamintis patiems žvejams. Pirktiniai valai ir kabliukai buvo prabanga. Geriausi būdavo ploni, aštrūs, nerūdijančio metalo kabliukai. Šniūras arba valas būdavo vejamas iš ašutų. Kaime žvejai geriausiai žinojo, kieno arklys spardosi, kieno ne. Mat ne vienam yra tekę sprukti nuo arklio uodegos, kai šis, pritrūkęs kantrybės, žiebdavo įkyriam meškeriotojui. Ne visų arklių ašutai tiko. Tinkamiausi buvo šviesios spalvos ašutai. Valo storis priklausė nuo to, kas meškeriojama. Kuojoms, žiežulėms pakakdavo 4–6 ašutų, o šapalams, lydekoms, ešeriams reikėjo net 8 ar 12. Tokie suvyti gabaliukai po 30–40 cm galuose buvo sumezgami, o paskui specialiais mazgais sudurštomi į vieną gabalą. Plūdę darydavo iš žasies plunksnos ir storo pušies žievės gabaliuko arba kamščio. Meškerykočiai buvo įvairiausi: beržiniai, alksniniai, lazdyniniai, šermukšniniai. Svarbiausia, kad būtų kuo ilgesni. Reikėjo užmesti toli nuo kranto, kartais net už meldyno. Tekdavo pabristi iki juosmens. Jei žvejys bijodavo sušlapti, jis buvo laikomas prastu žveju. Meškerykočio galo žievės nelupdavo: su žieve jis šmaikštesnis ir ne taip greit lūždavo.

Pavasariį ir rudenį masalui naudodavo sliekus. Vasarą atsirasdavo *cipų* (žemaitiškai – *medvėžiukų*). Jų reikėdavo iš anksto prisirinkti ežere ar upelyje arba meškeriojant, jei tikrasis žvejys turėdavo jaunesnį padėjėją ir įrankius. Vaikai labai nemėgdavo cipauti, nes tai pats nuobodžiausias darbas ežere.

Masalą parinkdavo pagal tai, kokios rūšies žuvis rengėsi gaudyti. Antai žiežulės labai mėgsta laumžirgius (*sketes*), šapalai – karkvabalius bei jų vikšrus. Sliekams ir *cipams* susidėti prie maišo pririšdavo mažą kišenėlę. Kiti dėdavosi į įvairias dėžutes, o patys atkaklieji meškeriotojai – į kišenes. Vienas kaimo žvejys pasakorius net tokį pokštą pasakojo:

*„Nuėjau Tauragnuos kermošiun. Vaikštau su pažįstamais ir, sakau, užsirūkysim. Traukiu kapšiuką su taboka iš kišenės, o šis sliekais apkibęs. Tai kad dėjau į šali! Ir užmiršk tu man, kad vakar su geruoju žiponėliu meškerioti buvau išėjęs. Tai sarmata buvo!“*



Buvo taip ar ne, bet meškeriojams visai pasitaiko.

Kad geriau kibtų žuvis, masalą visuomet paspjaudydavo prieš užmetant. Nejudina plūdės – vadinasi, nepaspjaudei. Jei neigudęs žvejys nemokėdavo tyliai užmesti, senesnieji imdavo bartis: „*Liaukis, dar akis žuvims iškaposi!*“ O kai visai ne kibdavo, netekęs kantrybės meškeriojotas garsiai supliauškdavo meškerykočiu į vandenį. Tai reiškė: nenorit – negausit. Ir drožia namo! Nevykėliui meškeriotojui einant namo tuščiomis arba nešantis vos kelias smulkias žuveles, girdėdavosi pašaipos: „*Saugok galiuką, katinas nukąs!*“, „*Žuvų desėtkas – jukos užėtkas*“. O katės tikrai užuosdavo žuvį iš tolo ir, vos žvejui parėjus, trindavosi apie šlapias jo kojas. Pasitaikydavo ir tokių, kurios, pamačiusios, kad šeimininkas ima nuo tvoros maišą ir eina prie ežero, kniaukdamos sekdamo iš paskos ir labai kantriai laukdavo pirmos žuvelės.

**Žvejojimas sietka.** *Sietka* – 8–12 m ilgio tinklas su beržo tošies ar medinėmis plūdėmis ir pasvarais apačioje. Brendant iki juosmens, ją stumdavo vandeniui kartimi. Nuo kranto plaukiančios žuvys patenka į plonų siūlų akis ir, kišdamos galvas, užsikabina žiaunomis. Didesnės atsimuša ir pabėga. Ilgainiui šios *sietkos* buvo patobulintos: iš abiejų pusių uždėdavo *rētunką*, t. y. storesnių siūlų su 8–10 cm dydžio akimis tinklą. Stambesnės žuvys su tankiaja tinklo dalimi persisveria didžiojoje akyje ir užsispaudžia. Šitokią tinklą ir pavadino kitaip – *abarū*. O juo žvejoti vadinosi *abarauti*. Dabar tokie *abarai* net kelių dešimčių metrų ilgio ir išmetami iš valtys gana giliai.

Be mano aprašytų plačiausiai naudotų žvejybos būdų, žvejodavo ir kitaip. Lydekas neršto metu badydavo žeberklais, nerdavo kilpomis, vėliau paplito velkiamas (velkant blizgę paskui valtį ar sielį). Blizgiaudavo ir žiemą ant ledo, vasarą vėžiaudavo ir kartais statydavo šniūrus nakčiai. Bet šie būdai buvo nelabai populiarūs. Keista, kad niekas nedarbo ir nestatė venterių. Gretimuose ežeruose jie buvo plačiai naudojami.

## Darbai miške

*Elovyra Straševičienė*

*Lietuvos liaudies buities muziejus*

Daunūriuose gyvena du broliai eiguliai Bartkai. Prakalbinu vieną iš jų Juozą Bartkų, gim. 1920 m.

Dirbti eiguliu Juozas pradėjo 1946 m., neramiaisiais Lietuvai ir Lietuvos miškui laikais. Nenuostabu, kad bijojo ryžtis eigulio darbui. Tačiau rajono vadovų padaršintas, – dar ir šiandien mena tuos žodžius: „*Nesišakok. Sugebėk sugyventi su visais*“, – ryžosi. Vien darbo žiūrėjo. Žinojo, jog miške ir vieni, ir antri, bet stengėsi nieko nepastebėti, niekam neprasitarti. Taip ramiai amžių pragyveno: „nei vieni mušė, nei kiti“, – mena klaiškų laikotarpį eigulys. „*Į darbą prieš pusvalandį išeidavau, o jei koks susirinkimas, taip pat prieš pusvalandį salėje sėdėjau*“.

**Girininkija. Eiguva.** 1945 m. tai buvo 10 000 ha miško plotas, Minčios girininkija vadinamas. Tokį plotą girininkui tuometinėmis transporto priemonėmis ap-



rėpti buvo sunku. Tad netrukus jį suskaldė mažesniais ploteliais ir girininkija, kurioje dirbo J. Bartkus, pavadino Užvinčių girininkija. J. Bartkaus eiguva tęsėsi nuo Daunorių iki Vỹžių. Pastaruoju metu girininkijas vėl sustambino: Užvinčio girininkija sujungė su Minčiagirės ir pavadino Minčiagirės girininkija.

**Miško sodinimas.** Gavęs girininko nurodymą, miško sodinimo darbus vykdė eigulys. Eigulio žinioje buvo apie 40 laisvai samdomų darbininkų. Pokariu siautė nedarbas, tad moterys, nešinos degtinės buteliu, eidavo pas eigulį prašyti, kad šis darban priimtų. Miškui atsodinti ruošiasi iš rudens. Rudenį paruošia dirvą, – sodinamame plote iškasa duobutes (*aikšteles*), o pavasarį sodina. Tiek duobučių paruošimo, tiek sodinimo laiką skelbdavo eigulys. Vaikščioti po gryčias nereikėdavo, – pakakdavo vienam iš valstiečių pasakyti, kada bus dirbama ir kurie žmonės dirbs. Atsižvelgdamas į sodinamo ploto dydį, eigulys darbui sukviisdavo reikiamą skaičių žmonių.

**Duobučių iškasimas.** Ateidami į darbą, darbininkai atsinešdavo kastuvus, o eigulys – virvę, kurioje kas metras buvo užrišti spalvoti kaspinėliai. Du vyrai, pradėdami nuo sodinamo ploto krašto, ištempdavo virvę ir jos galuose esančius kuolus išmeigdavo į žemę. Darbininkai, nesvarbu, moteris ar vyras, po vieną sustodavo ties kaspinėliais ir, palei virvės kraštą atkirtę iš trijų pusių velėną (apie 40x40 cm lopinėli), atversdavo ją nuo savęs į ketvirtąjį neatkirstąjį kraštą. Kastuvu sujudindavo žemę. Visiems atkasus velėną, galuose stovintys vyrai virvę perkeldavo apie 1 m į priekį ir kuolus vėl įbesdavo į žemę. Kraštiniai vyrai, įbedę ar įkalę žemėn kuolus, taip pat kaip kiti darbininkai dirbdami kastuvu atversdavo velėnos lopinėli. Kraštiniai darbininkai praėjus tam tikram laikui keisdavosi. Dirbo ištisą dieną, valandų niekas neskaičiavo. Už dienos darbą tarpukariu buvo mokama 2 Lt. Sunkus tai buvo darbas, bet miškas klegėjo nuo balsų. Grįždamos iš darbo, merginos dainuodavo. Pokariu numatomame sodinti plote plūgu išvagodavo vagas ir į jas sodino.

Sodino ankstyvą pavasarį, „*pro sniegą*“, vos pašalui išėjus. Buvo skubama, kad lig žemei išdžiūnant augalai suspėtų prigyti. Pušaites ir eglaites sodino specialiais įrankiais, vadinamais *kardais*. Kardais sodintojus aprūpindavo eigulys. Daigus arkliais atveždavo iš girininkijos. Reikiamą daigų skaičių nustatydavo girininkas ar jo padėjėjas. Girininkijos daigyno darbininkai dvimečius daigus (vienais metais pasėja, antrais sodina į dirvą) raudavo saujomis ir surišdavo patogiai suimti sauja (*pundeliais*). Prieš sodindami atvežtus dėžėse daigus sumerkdavo į durpių, karvės mėšlo ir vandens pliurzę. Mėšlu aplipusios augalų šaknys dirvoje ne taip greitai išdžiūdavo ir daigeliai greit prigydavo, tad rudenį veik nereikėdavo papildomai jų atsodinti.

Daigą sodinantis darbininkas dešine ranka kardu išbesdavo žemėje skylę ir, kaire ranka paėmęs daigą, įkišdavo jį susidariusion duobutėn. Tuo pačiu kardu suspausdavo žemę aplink augalą. Minkštesnėje dirvoje augalą apspausdavo rankų krumpliais. Eigulys tikrindavo, ar augalai gerai pasodinti, – paima už daigelio ir patraukia, jei ištraukia – blogai pasodinta. Kiekvienas tausojo darbą ir stengėsi sodinti kuo sąžiningiau.

Daunorių seniūnijoje gimęs ir Kazys Šuminas (gim. 1912 m.), eigulys, ilgus dešimtmečius praleidęs miške. „*Užaugau tarp pušų, pušys paviliojo, jas išimylėjau*“, – juokauja garbaus amžiaus Šuminų kaimo gyventojas. „*O kaip dėl kirtimo? Kaip galima tokias gražuoles kirsti?*“ – pasidomiu. Ir eigulys pasakoja:

Tarpukariu buvo vykdomi trejopi miško kirtimai: retinimo, sanitarinis ir planinis.

**Retinimas.** Tarpukariu Taurėgnų apylinkės miškuose jaunuolyno neretino. Ne visos rankomis sodintos pušaitės ar eglaitės prigydavo, o medžiai ir patys išsiretindavo, – stipresni, aukštesni besistiepdami užgoždavo mažesnius ir šie nudžiūdavo.

**Sanitarinis kirtimas.** Eigulys, nešinas kirviu, numeratoriumi, *kleimu*, dažais ir veltinio gabalu, kartkartėmis pereinavo miško kvartalą ir paženklindavo sausuolius, ligų pakenktus medžius: vėžio sužalotus, kreivus, išpuvusius, smaliokus. Krūtinės aukštyje pratašydavo netinkamo augti medžio žievę ir numeratoriumi bei kleimu pažymėdavo medžio eilės numerį. Žymėjo eilės seka, – kiekvienam medžiui skirtingą numerį. *Kleimavimui* dažus pasidarydavo pats eigulys: suodžius užpildavo žibalu ir gerai išmaišydavo. Prakirtęs kirviu medyje žievę, eigulys numeratoriuje surinkdavo reikiamą numerį ir, pavilgęs veltinio skiautę į dažus, skiaute ištepėdavo surinktąjį numeratoriaus numerį bei kleime esančią raidę „E“, reiškusią, jog medį *kleimavo* eigulys. Tuomet medžio, kuriame nuskusta žievė, plote rankos smūgiu įmušdavo surinktąjį ir dažais išteptąjį numeratoriaus numerį ir kleimo raidę. Aštrūs numerio ir raidės kontūrai išmigdavo į medį, ir dažai nudažydavo paliktąjį numerio ir raidės pėdsaką.

Medžių kleimavimas buvo nemalonus ir varginantis darbas. Dažais darbininkai išsitempdavo ne tik rankas, bet ir rūbus bei kūną. Pasitaikydavo, kad iš pirmo karto užsimojus kleimu nepavykdavo įskaitomai įmušti numerio ir raidės. Tekdavo kartoje antrą kartą pratašyti medį. Vienas eigulys kvartalą apeidavo per keletą dienų. Kleimuoti vienas kitam padėdavo patys eiguliai arba tam samdydavo porą vyrų. Eigulys atsilygindavo jiems geresnėmis malkomis, parinkdavo geresnių sausuolių išsipirkti, priimdavo žmoną medelių sodinti arba jį patį miško kirsti. Taigi kleimavo trise: vienas medį pratašo, antras kleimuoja, trečias knygoje tai užrašo.

Medžio numerį įmušdavo medyje du kartus: krūtinės aukštyje ir prie kelmo taip, kad nukirtus medį numeris pasiliktų kelme. Jei pasitaikydavo, kad kirsdami medį iškirsdavo numerį arba jis likdavo drūtgalyje, tai atkirsdavo ar paimdavo skiedrą su numeriu ir atremdavo ją į kelmą arba, prakirtę kelmą, įkišdavo paženklintą skiedrą.

Stačiuose, brandžiuose miškuose medžius skirstė į tris rūšis ir atitinkamai medyje rėztuku įrėždavo: jei medis pirmos rūšies, jo kamiene įrėžia vieną brūkšnelį, jei antros – du, malkinius žymėjo dviem sukryžiuotais brūkšneliais. Sausuolį priskirdavo prie pusgrynių, o pusgrynys – antros rūšies medis.

**Taškavimas.** Medyje ir užrašų sąsiuvinyje greta medžio numerio pažymėdavo ir jo storį, išmatuotą suaugusio žmogaus krūtinės aukštyje. Stori matavo specialiu įrankiu, vadintu *žerkloomis* (jis išties panašus į žirkles). Užrašų sąsiuvinyje, sugrafuotame atitinkamomis grafomis, rašė:

medžio numeris	storis
5	28
7	19
...	...

Tai reiškė: penktuoju numeriu pažymėto medžio skersmuo 28 cm, septintuoju – 19 cm.

Taip išmatuodavo ir sužymėdavo visus kirtimui skirtus medžius. Tuomet sužymėtus medžius jungdavo grupėmis pagal jų storį (skersmenį). Grupėje – dešimt vienodo skersmens medžių. Toks medžių grupių sudarymas buvo vadinamas taškavimu.

1. Pvz., 10 medžių, kurių skersmuo 30 cm, žymėjo taip: 30
2. Pvz., 16-ka medžių, kurių skersmuo 28 cm, žymėjo taip: 28
3. Pvz., 24 medžius, kurių skersmuo 30 cm, žymėjo: 30

Taškavimas buvo patogus medžių tūriui apskaičiuoti. Eiguliai žerkloimis stropiai išmatuodavo medžių storį ir, be abejo, visi mokėjo lig 10-ies skaičiuoti ir braižyti taškelius ar brūkšnelius.

Plokščių medžių skersmenį matuodavo du kartus iš abiejų pusių. Gautuosius matus sudėdavo ir padalydavo iš dviejų. Taip apskaičiavę vidutinį medžio skersmenį pažymėdavo jį sąsiuvinyje.

Parduodant stačią mišką, medžių aukštį nustatydavo girininkas arba žvalgas. Girininkas, surinkęs iš eigulių taškavimo užrašus, apskaičiuodavo medienos tūrį.

Sanitariniam kirtimui skirtus medžius parduodavo girininkas, iš karto po 10 medžių. Girininkas, turėdamas eigulio medžių numeraciją ir storį, parduodavo konkrečiais numeriais pažymėtus medžius ir apskaičiuodavo jų tūrį. Medienos kaina priklausė nuo medžių rūšies ir tūrio. Valstiečiams statybos reikalams parduodavo sanitariniam kirtimui skirtus medžius.

**Planinis kirtimas.** Miško planiniam kirtimui per urėdijas vadovavo Žemės ūkio ministerijos Miškų departamentas. Kirstiną mišką parinkdavo girininkas. Miško medžiagą, stačią ir iškirstą, pirkto pirkliai, firmų agentai, pirkto latviai, estai. Miško medžiaga buvo gabenama į Angliją, Vokietiją.

Kertamo miško plotai buvo numatomi iš anksto. Ketvirtojo dešimtmečio pabaigoje pradėti sakinti pušynai.

Kertamą mišką suskirstydavo kvartalais. Kvartalo ilgis apie 1 km, plotis 50 m. Tarp kvartalų per visą jų ilgį palikdavo 50 m pločio nekirsto miško plotą, kad kirtimas savaimė apsisėtų. Mažesniuose ploteliuose palikdavo nekirstas derlingiausias pušis – (sėklines).

Kvartalų ribas žymėjo lazdomis. Jei kelyje pasitaikydavo jaunuolynas, jį prapodavo. Tiesioms linijoms išvesti naudojo specialų aparatą – *vizyrių*. Linijų išvedimas buvo vadinamas *vizirkų išmušimu*.

Išvedę *vizirkas*, eiguliai pereidavo per būsimo kirtimo – biržės – plotus ir anksčiau aprašytu būdu išmatuodavo medžių skersmenį, kleimuodavo, duomenis pažymėdavo užrašų sąsiuvinyje, kurį baigę kleimuoti perduodavo girininkui. Šis apskaičiuodavo kertamo miško ploto medienos kubatūrą.

**Pardavimas.** Stačio miško pardavimą skelbdavo urėdija, sausuolių pardavimą – girininkija. Parduodavo iš varžytynių. Pardavimo dieną ir vietą skelbdavo iš anksto. Pirkėjai pagal medžiuose ėmuštus jų numerius galėjo apžiūrėti kertamą mišką ar medžių grupes. Iš anksto buvo žinoma pradinė kaina. Jei pirkėjams ji atrodė aukšta, galėjo nevykti ir nepirkti.

K. Šumino teigimu, pirklių skelbtąją dieną privažiuodavo kaip į turgų. Pirko po keliolika medžių, tačiau dažniausiai vienas asmuo užpirkdavo ne vieną biržę. Varžytynės paprastai buvo organizuojamos penktadieniais.

**Kirtimas.** Kirtimus miškakirčiams parodydavo eigulys. Mišką kirto kvartalais (1000x50 m), vadinamais *desincinomis*.

Kiekvieną nupjautą medį eigulys dar kartą kleimuodavo. Kelmą kleimavo iš viršaus, nupjautą medį – iš galo. Nupjautame medyje įmušdavo raidę „E“, reiškusią, kad kirtimas eigulio patikrintas.

Mišką nusipirkę pirkliai atsiųsdavo brokerius, kurie dar kartą išmatuodavo medienos kubatūrą. Darbą pradėdavo tik išmatavę kirstino ploto medžius ir sutvarkę dokumentaciją. Darbui samdė vietinius valstiečius. Šie, iškirtę nurodytą plotą, savais arkliais ištempdavo sortimentus į miško ir kelelių pakraščius.

Valstybiniam kirtimui skirtuose plotuose šeimininkavo eigulys. Jis kirtimui skirtame plote žingsniais atmatuodavo kirtimo plotelį ir pavesdavo jį iškirsti 3–4 vyrų brigadai. Tai būdavo žmonių grupelės, dirbančios drauge po keletą metų, dažniausiai vienos šeimos nariai ar giminės.

Kirtimo įrankius – pjūklą, kirvius, lazdą medžiui paversti – kiekviena brigada turėjo savus. Trejetai tarp savęs buvo pasiskirstę darbais: du pjauna, trečiasis šakas geni. Dirbdami pasikeičia. Jei pripjauna daug medžių ir vienas nespėja genėti, – geni visi trys.

Prieš pjaudami medį gerai jį apžiūrėję, nustatydavo, kurion pusėn medis kris: jei medis auga pavirtęs, pjaunamas jis kris į pavirtimo pusę, jei vienoje medžio pusėje yra daugiau šakų, – kris į šakotesnę pusę. Kirtėjai būtinai turėjo medžio *paspyrimo* kartį, kuria pastumdavo įpjautą medį pageidaujama griuvimo kryptimi.

Baigę darbą, vyrai apie tai pranešdavo eiguliui. Šis, patikrinęs ir surašęs nukirstus medžius, vėl žingsniais atmatuodavo naują kirtimo plotą.

Kirtimuose storąsias šakas atskirdavo ir, nukirtę jų viršūnes, o dažniausiai to neprireikdavo, parduodavo kaip malkas. Plonąsias sudegindavo. Išsisklaidžiusias po kirtimą šakas surinkdavo metalinėmis šakėmis, kraudavo į krūvas ir padegdavo. Po kirtimo iškirstasis plotas turėdavęs likti švarus.

Nuo kelmų nuskusdavo žievę, kad vabzdžių neprisiveistų.

Mišką kirsti pradėdavo gruodį, kai medžiai apmiršta. Baigdavo kirsti vasarį, vėliausiai kovo mėnesį. Įspjautą mišką reikalauta išvežti iki gegužės 1 d. Po gegužės 1 d. įvažiuoti į mišką ir drumsti jo ramybės nebuvo leidžiama. Jei iki nurodyto laiko nesuspėdavo išvežti, iškirsti medžiai likdavo gulėti kirtime iki ateinančios žiemos. Tačiau tai pasitaikydavo labai retai. Miško išvežimą, jo eigą stebėjo eigulys.

Nupjautus ir nugenėtus medžių kamienus girininko nurodymu supjauodavo nurodyto ilgio sortimentais. Darbą prižiūrėjo eigulys arba dažniausiai pats eigulys išmatuodavo sortimentų ilgį, nors daug metų miške dirbantys darbininkai puikiai išmanė savo darbą. Eigulys turėjo metro ilgio medinę lystelę-metrą ir juo išmatuodavo sortimento ilgį. Jei didelius plotus kirsdavo kelios medkirčių brigados, matavo patys darbininkai – eigulio patikėtiniai. Negražius, kreivokus kamienus pjaustė pabėgiams. Viršūnes skaldė malkoms ir krovė į *štabelius*, storesnes šakas taip pat *štabeliavo*.

Supjautų rąstų galuose, greta *kleimo* ženklų, piršto storio cheminiu pieštuku eigulys užrašydavo rąsto ilgį ir skersmenį. Jei rąsto ilgis 8 m, o skersmuo 33 cm, rąsto gale rašydavo: 8x33.

Taip pažymėti rąstai lig išvežimo likdavo gulėti medžio nukirtimo vietoje. Už pavogtus medžius, jei tai pasitaikydavo, turėjo atsakyti eigulys.

Tik iškirtus visą biržę ir priėmus kirtimą, buvo leidžiama išvežti sortimentus. Miško medžiagos išvežimo dieną nustatydavo girininkas. Jis išduodavo medienai išvežti orderius, įvertindavo kirtėjų ir miško išvežėjų darbą ir mokėjo atlyginimą.

Miško medieną-sortimentus vežė vienkinkėmis, specialiai miškui vežti įtaisytomis rogėmis. Naudojo dvi tarp savęs grandine sujungtas roges. Pirmosios rogės, prie kurių kinkomas arklys, – didesnės, masyvesnės, antrosios – kur kas mažesnės ir lengvesnės. Abiejų rogių priekinėje dalyje buvo įtaisytos besisukiojančios apie ašį kaladės, posūkiuose nukreipiančios rąstus važiavimo kryptimi.

Tarp miško vežikų kildavo nemažai nesutarimų dėl sortimentų, vežikų vadintų juostiniais medžiais, išvežimo. Mat Miškų departamentas vežikams atlyginimą mokėjo už išvežtą kubatūrą neatsižvelgdamas į išvežimo aplinkybes. Todėl kiekvienas vežikas, norėdamas išvežti didesnę medienos kiekį ir gauti didesnę atlyginimą, stengėsi vežti stambius ir patogius pakrauti į vežimą rąstus. Nuo to, kaip patogų prie rąstų privažiuoti ir sukrauti juos vežiman, priklausė darbo sparta ir atlyginimas. Todėl kiekvienas vežikas stengėsi iš anksto pasižymėti jam patogius išvežti rąstus. Rąstus žymėjo taip: pameta glėbelį šieno ant rąsto ar jų grupės, užmeta maišą, keletą rąstų kuolu permeta, rąsto žievę kirviu pratašo. Atsitikdavo, kad pakartotinai atvažiavęs į mišką vežikas pažymėtų rąstų arba visai nerasdavo, – juos išveždavo kiti vežikai, – arba būdavo sunaikinami žymėjimo pėdsakai. Eigulys Albertas Trinkūnas, gim. 1913 m. Vidiškių k., papasakojo atvejį, kai du vežikai dėl pažymėtų rąstų taip susipykę, kad vienas kitą kuolu užmušę.

Sortimentai būdavo 6 arba 8 m ir ilgesni. Tokius rąstus vežiman galėdavo įridenti tik 3 vyrai. Todėl trys pavieniai vežikai tarp savęs susitardavo ir padėdavo vienas kitam pakrauti vežimus. Į mišką ir iš miško važiuodavo visi trys drauge. Kiekvienam vežimui išvežti girininkas duodavo orderį. Pakrovus medžius į roges, eigulys orderyje užrašydavo išvežamų rąstų numerius.

Rąstus vežė į Minčios ar Saldūtiškio lentpjūvę arba į medienos sandėlį. Lentpjūvėje ar sandėlyje rąstus tikrindavo pagal vežiko atsivežtą orderį. Šį orderį pasilikdavo lentpjūvės ar sandėlio vedėjas ir išduodavo naują, kuris buvo tarsi leidimas kitam vežimui.

A. Kulyš rajono laikraštyje yra aprašęs Minčios lentpjūvę: „Lentpjūvėje išpjau-davo dvigubo ir viengubo pjovimo lentas. Jos būdavo 1 colio (2,0 cm) ir *dilės* (5 cm). Išpjautas stogui dengti *drankas* ir *gontus* sukraudavo į pundą po *kapą* (60 vnt.). *Gonto* ir *drankos* ilgis viena aršina, jas skaičiavo kapomis, o surišdavo liepinėm karnom.

Tauragnų dvaro *kluoninis* per Minčios lentpjūvę parduodavo malkas. Jas matuodavo sieksniais (1 paprastas sieksnis – 2 m, *žvairas* arba *įstrižas*, t. y. koja, kūnas, ranka įstrižai – 1 sieksnis – 3 m).

Lentpjūvėje dirbo du *pielaunikai* ir du pagalbiniai darbininkai. Be to, manieže buvo drožiamos iš alksnio *skiedros*. Manieže į jungą įkinkyti jaučiai, prižiūrimi berniuko, eidavo ratu, o specialus įkinkys droždavo skiedras. Skiedros buvo pigi stogų dengimo medžiaga. Dirbančių lentpjūvėje nevarydavo į *šarvarką* – taisyti kelio, nes jų darbas buvo itin sunkus, jiems nereikėjo dvarui iki šv. Jurgio (balandžio 23 d.) pristatyti 3 sieksnių tinklo.“

Pabėgius tašė čia pat, miške, pabėgių tašytojas. Tašė specialiais įrankiais – *sikliutais*. Nutašytus pabėgius kirtime štabeliavo po 50 vienetų virtinėmis.



Nuo dalies sortimentų, dar gulinčių kirtime, nuskusdavo žievę. Dažniausiai žievę skusdavo tie patys medkirčiai specialiais, medžio žievei skusti skirtais įrankiais – drožtuvais, Tauragnų apylinkėse vadintais *lenkenomis*, *linkenomis*.

**Kelmų rovimas.** Kelmus dervai virti raudavo pašnekovo Igno Šumino, gim. 1920 m. Šuminų kaime, tėvas Kazys Šuminas. Jam talkino sūnūs, tarp jų ir Ignas. Kelmus raudavo dviese, nors, nesant pagalbininko, ir vienas. Raudavo jau supuvusius iš pušyno, iškirto ne mažiau kaip prieš 20 metų, – medžio šaknyse turėjo būti likusi tik šerdis. Kelmų rovimui reikėjo išsipirkti girininkijoje, o iš girininko gauti leidimą. Aišku, pirmiausia dėl kelmų rovimo tekdavo kreiptis į eigulį. Šis, apžiūrėjęs, kur yra kelmų, pasiūlydavo girininkui parduoti kelmyną. Plotą, kuriame galima rauti kelmus, parodydavo eigulys.

Raudami kelmus, pušyno jaunuolino nesugadindavo, – pušelės būdavo nemažos, jų šaknys gerai įsitvirtinusios grunte. Aplink kelmą iškasdavo didelę duobę, nukapodavo kelmo šaknų plongalius ir, įbedę didelę kartį veik ties kelmo viduriu, išversdavo kelmą. Jį supjaustydavo pjūklų ir sukapodavo apie 30 cm gabaliukais.

**Dervos virimas.** (Ignas ir Kazys) Šuminai dervą virdavo saviems reikalams ir kaimynų pageidavimu. Igno žodžiais tariant: „*Vieną išvaro, kitą daro*“. Dervai virti kalno papėdėje turėjo išsirengę krosnį (*smalinyčią*). Tai buvusi apie 3 m gylio ir apie 1,5 m skersmens duobė, kurios viduje buvusi įstatyta statinė. Tarpas tarp duobės kraštų ir statinės užpildytas plūktu moliu. Statinė uždengiama mediniu dangčiu, kurio centre iškalta apvali apie 10–12 cm skersmens skylė dervai nutekėti. Prieš dervos varymą dangtį apkrėsdavo moliu, – aplink aną plonesnis molio sluoksniu, pakraščiu – storesnis. Taip virš dangčio buvo sudaromas molinis piltukas dervai sutekėti. Be to, molis apsaugodavo dangtį nuo įkaitimo. Ant molio apkrėsto dangčio kraudavo kelmų smaliokus. Kraudavo kryžiuodami (*žegliodami*) pagalius, taip palikdami degimo angas. Prikrovę pilną duobę, kelmus uždegdavo ir, kad šie labai neišliepsnotų, duobės viršų uždengdavo skardomis. Apie tinkamą kelmų degimą sprendavo iš dūmų. Jei smaliokai dega per kaitriai, užpila viršų smėliu, užmeta velėnomis ar uždeda daugiau skardų. Smaliokams sudegus, likusią anglį dusina duobės viršų apipildami smėliu, paskui 2–3 dienas aušina. Dervą išsemia kaušu.

Turgun Šuminai dervos neveždavo – iš namų išpirkdavo. Kaina įvairi, dažniausiai 1 litras kainavęs 0,8 Lt, gorčius – 5 Lt.

Minėtame straipsnyje A. Kulys yra aprašęs anglių degimą, deguto varymą. Jis rašo:

*„Upės skardyje buvo anglių degimo krosnys. Specialioje akmeninėje duobėje sukrautas beržines malkas iš apačios padegdavo, viršų uždengdavo egliašakiais ir skardos skydais.*

*Išdegtą anglį sėmdavo duobėje ir pildavo į maišus. Parduodavo vietoje arba veždavo į miestelius. Anglies reikėdavo kalviams, siuvėjams.*

*Šalia anglies degimo duobių buvo krosnys, kuriose tirpindavo terpentiną. Krosnys buvo sumūrytos upės šlaite. Tarp dviejų pakurų buvo grotos, o po jomis specialiai išmūrytas griovelis terpentiniui išbėgti.*

*Priveždavo iš miško kelmų, kuriuos išraudavo kirtimuose. Tiko tik eglė ir pušų kelmai. Kada krosnys būdavo prikūrentos, o tam reikėjo vieno sieksnio malkų, keli vyrai su tam tikslui padarytom šakėmis ant grotų mesdavo kelmą, kuris kaisdavo, smilkdavo nuo karščio, o terpentinas lašėdavo į griovelį, iš kurio specialiu latakų aušdamas sūbėdavo į statinę. Tokios krosnys buvo trys. Krosnis „degdavo“, kai būdavo privežta daug kelmų, nes krosnims prikūrenti reikėjo daug malkų. Terpentiną pardavinėdavo gorčiais (~2,75 Lt).*

*Taip pat virėdavo degutą iš beržo tošių. Iš deguto ir terpentino darėdavo dervą, ją dervuodavo valtį, medieną.“*

**Ganymas.** Tarpukariu leisdavo ganyti tik dideliame miške arba pelkėse. Jei miške karvė gali pasiekti medelių viršūnes, – ganyti neleisdavo. Ganymui reikėjo gauti leidimą ir išsipirkti bilietą. Metinis bilieto mokestis – 3 Lt. Eiguliams buvo leista laisvai ganyti.

Pasakojo:

Juozas Bartkus, gim. 1920 m. Daunorių k.

Kazys Šuminas, gim. 1912 m. Šuminų k.

Ignas Šuminas, gim. 1920 m. Šuminų k.

## Aukštaitiška sodyba\*

*Izidorius Butkevičius*

Šiuo metu ypač sparčiai nyksta mūsų liaudies tradicinės materialinės kultūros paminklai – pirmiausia trobesiai. Dalis jų ras vietą Lietuvos liaudies buties muziejuje. Būdingesnės ir įdomesnės sodybos turėtų būti saugomos vietoje.

Viena iš tokių tipiškų sodybų Aukštaičiuose yra Antano Strazdo sodyba Utenos r. Šeimatiės apyl. Strazdų k. Ji priklauso laisvo užstatymo aukštaitiškam kaimeliui.

Sodyba įsikūrusi šiaurinėje Baluošo ežero pakrantėje, pietrytinėje Strazdų kaimo dalyje. Iš šiaurės pusės ją juosia pušynas, apstu didelių lapuočių medžių, yra ir vaismedžių.

Trobesių išdėstymas sodyboje yra laisvas. Negalima tiksliai nustatyti sodybos atsiradimo laiko. Senųjų kaimo gyventojų teigimu, ji buvusi jau XVIII a. Tai patvirtina seni sodybos medžiai ir iš XVIII a. antrosios pusės išlikusi dūminė pirkia. Kiti trobesiai statyti XIX a.

Seniausias sodybos trobesys yra dūminė pirkia, statyta XVIII a. antroje pusėje. Ji stovi šiauriniame sodybos pakraštyje, šoniniu fasadu atsukta į Baluošo ežerą. Ši pirkia tiek išorine architektūra, tiek išplanavimu giminiška XVIII a. visų aukštaičių dūminėms pirkioms. Joje nebegyvenama: atlieka podėlio paskirtį. Ji susideda iš dviejų patalpų: priemenės ir pirkios (1 pav.). Išorinis įėjimas padarytas iš šono. Galinėje sienoje priemenės langelis, priešingame gale durys iš priemenės į pirkia. Pirkioje 4 mažų matmenų langeliai: 1 priekinėje

\* Perspausdinta iš: *Kraštotyra*, Vilnius, 1971, p. 191–197.

sienoje, 1 – galinėje ir 2 – užpakalinėje sienoje. Pirkios viduje, prie įėjimo dešiniajame kampe, stovi didelis iš molio plūktas dūminis pečius. Pagrindiniame kampe stovi stalias ir už jo pasieniais – du galais suremti suolai. Kairiajame kampe prie įėjimo stovi spintelė indams bei kai kuriems maisto produktams sudėti. Šiuo metu tiek stalias, tiek indai ir spintelė panaudojami maisto produktams sudėti. Šiuo metu joje niekas nemiega, nes sodyboje yra gana erdvus namas.

Išorine forma aprašomasis trobesys atitinka daugumos dūminių pirkių išorę. Jai būdinga apvalių rąstų sienos, kampuose sunertos į atsikišusias sąsparas. Sąsparų galai išlindę ir toje vietoje, kur skersinė kapitalinė siena skiria pirkia nuo priemenės. Stogas šiaudinis keturšlaitis. Minimos pirkios sienos šiek tiek aukštesnės už buvusių aukštaičių dūminių pirkių sienas. Stogas lėkštesnis. Jį pertvarkant XIX a. viduryje buvo pakeistos naujos gegnės ir iš naujo perdengta. Dabartinei stogo dangai jau 50 metų, todėl yra gerokai susidėvėjusi. Bendra dūminės pirkios būklė gera. Tai geriausiai išlikusi dūminė pirkia Lietuvoje.

Visiškai gerai išlikęs yra pagrindinis sodybos trobesys – pirkia, statyta XX a. pradžioje. Pagal išplanavimą ir konstrukciją ji turi visus aukštaičių tradicinėms pirkioms būdingus bruožus (2, 3 pav.). Namas dvigalis: viename gale yra pirkia ir kamara – miegamasis. Kitas namo galas taip pat išilgine siena padalytas į 2 patalpas: seklyčią ir kamaraitę. Dešiniajame Pirkios kampe prie įėjimo stovi didelis aukštaitiškas pečius, kuriame verdamas valgis, kepama duona. Pečius apšildo visą pirkios galą. Seklyčios galas šildomas stačiamalke krosnimi. Krosnis pastatyta taip, kad vienas šonas šildytų seklyčią, o antras – kamaraitę. Centrinėje dalyje esanti priemenė tarnauja podėliui. Priemenėje penkerios durys: į ūkines gonkeles, į paradines gonkeles, į pirkia, į seklyčią ir į kamaraitę. Priemenės išorinėse sienose yra po du langelius. Joje sudėti namų apyvokos daiktai (4 pav.). Pirkia verta dėmesio ypač dėl savo

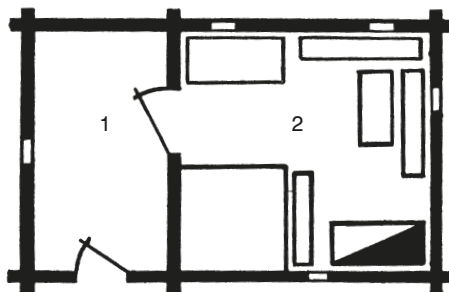
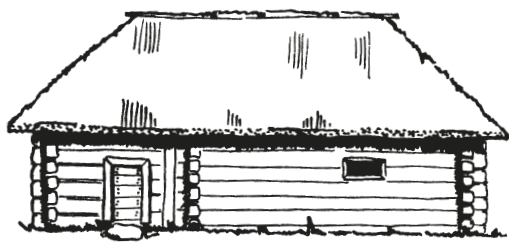

1 pav. Seniausias aukštaitiškas sodybos trobesys – dūminė pirkia. 1 – priemenė, 2 – pirkia.

Aut. brėž.



2 pav. Pagrindinis sodybos trobesys – pirkia (fasadas).

Aut. brėž.

išorinės architektūros. Čia yra visi aukštaitiškai architektūrai būdingi puošybos bruožai. Sienos statytos iš horizontalių aptašytų rąstų, kampuose suleistų į lygias sąsparas. Kad rąstai nepūtų, kertės apkaltos vertikaliomis lentomis. Stogas buvo šiaudinis, gegninės konstrukcijos. 1967 m. stogas perdengtas šiferiu. Šiferinis stogas šiek tiek pakeitė stogo ir sienų proporcijas.

Abiejose pirkios pusėse pristatytos gonkelės. Paradinės gonkelės atviro, dvišlaičiu stogeliu. Gonkelių frontonėlis puoštas dvigubų dantukų raštu. Lėkio vietoje išdrožtas siluetinis kryželis. Prie ūkinio įėjimo gonkelės uždaros, dvišlaičiu stogeliu, mažiau puošnios. Šias pagyvina gonkelių langų rėmai, sudarantys geometrines figūras. Pirkios išorinė architektūra pagyvinata ir langų ornamentika bei baltai dažytais išsprūdinėmis langinėmis. Langų ornamentai sutelkti antlangėse – karnizėliuose; išpjauti kiau-raraščiai lankeliai, tiesiogiai sujungti tarp savęs, sudaro lyg banguojantį ornamentą. Išorinės durys dvisluoksnės, viena jų pusė apkalta rombinėmis lentelėmis, sudarančiomis geometrinį ornamentą. Be to, puošybą praturtina ir pusvalminio stogo trapecijos formos frontonėliai, užkalti vertikaliomis lentelėmis, ir frontono langelis, papuoštas susmulkintais ornamentais.

Sodybos klėtis buvo statyta XIX a. antrojoje pusėje. Ji stovėjo priešais pirkia, atsukta galu į jį. Klėtis vienos patalpos, kvadrato plano. Sienos apvalių rąstų, suleistos į atsikišusias sąsparas. Stogas šiaudinis, dvišlaitis. Priekiniame pasienyje priešais įėjimą buvo įrengti aruodai, padalyti į 3 skyrius. Klėtis stovėjo ant palaidų akmenų pamato, su masyviomis grindimis. Lubų nebuvo. Klėtyje laikyti grūdai, manta. 1967 m. klėtį šeimininkai pardavė kito kaimo valstiečiui. Šiuo metu Strazdo sodyboje klėtis jau nebėra.

Visai gerai išlikęs iš XIX a. vidurio kluonas (5 pav.). Jis aukštaitiško tipo. Kluono korpusas neilgas, platus, su galiniu įvažiavimu. Sienos apvalių rąstų, kampuose sunertos į atsikišusias sąsparas. Stogas aukštas, keturšlaitis, šiaudinis, pėdžių konstrukcijos. Kluono išplanavimas paprastas: išilgai kluono tarp pėdžių yra gren-dymas, šonuose – šalinės. Kluone būdavo tik šienas.

Tvartai pailgo keturkampio plano su vieneriomis dvivėrėmis durimis išilginiame fasade. Viename gale buvo laikomi arkliai ir avys, kitame – karvės ir kiaulės. Priekyje šalia įėjimo pristatytos pašiūrės, kuriose laikomas kraikas, pašaras; vienoje jų laikomos ir kiaulės. Tvarto sienos apvalių pušinių rąstų, kampuose sunertų į



3 pav. Pirkios galinis fasadas.

Aut. brėž.

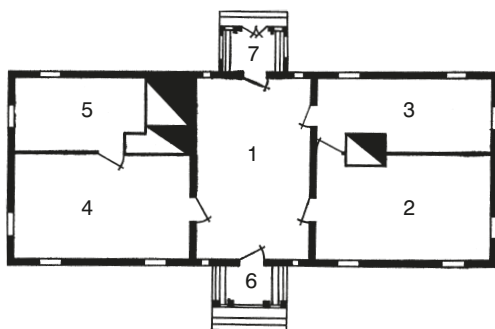

4 pav. Pirkios planas:

1 – priemenė, 2 – seklyčia, 3 – kamaraitė (miegamasis), 4 – pirkia, 5 – kamara, 6, 7 – gonkelis.

Aut. brėž.

atsikišusias sąšparas. Stogas dvišlaitis, šiaudinis. Virš durų stoge padaryta iškarpa. Tvirtai statyti XX a. pradžioje.

Atokesnėje nuo kitų trobesių sodyboje, esančioje Baluošo ežero pakrantėje, stovi pirtis (6 pav.). Apskritai šiame krašte pirtį turi beveik kiekvienas valstietis. A. Strazdo pirtis beveik tokia pati, kaip ir kitos Lietuvos pirtys. Ji susideda iš dviejų patalpų: priepirčio ir pirties. Priepirtis sudaro trečdalį viso ploto. Pirties kairiajame kampe prie įėjimo stovi iš akmenų krauta krosnis. Šalia krosnies yra kubilas. Prie šoninės ir galinės sienos stovi suolai. Pirties sienos suręstos iš apvalių pušinių rąstų, kampuose sunertų į atsikišusias sąšparas. Stogas šiaudinis, keturšlaitis. Priekinėje sienoje dviejų rąstų storyje išpjautas kvadratinis langelis. Jis buvęs užšaunamas lentele, o šiuo metu ištiklintas. Pirtis kūrenama kas antrą savaitę. Ji taip pat panaudojama mėšai rūkyti ir laikyti. Dėl to pirtys šiame krašte dažniausiai užrakinamos.

Šiauriniame sodybos pakraštyje, ant kalnelio, yra duobės daržovėms ir bulvėms laikyti.

Visi apibūdinti A. Strazdo sodybos trobesiai, kad ir įvairaus amžiaus, yra prižiūrimi ir gerai išsilaikę (7 pav.). Ši sodyba įtraukta į vietinės reikšmės kultūros paminklų sąrašą.

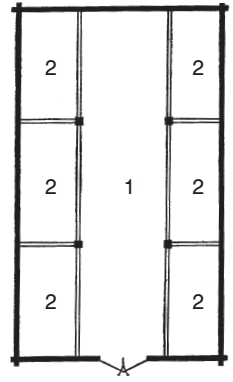

5 pav. Kluono planas:

1 – grendymas,

2 – šalinės.

Aut. brėž.

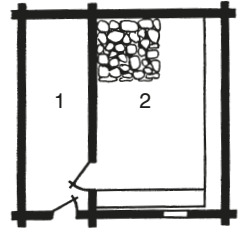

6 pav. Pirties planas:

1 – priepirtis,

2 – pirtis.

Aut. brėž.

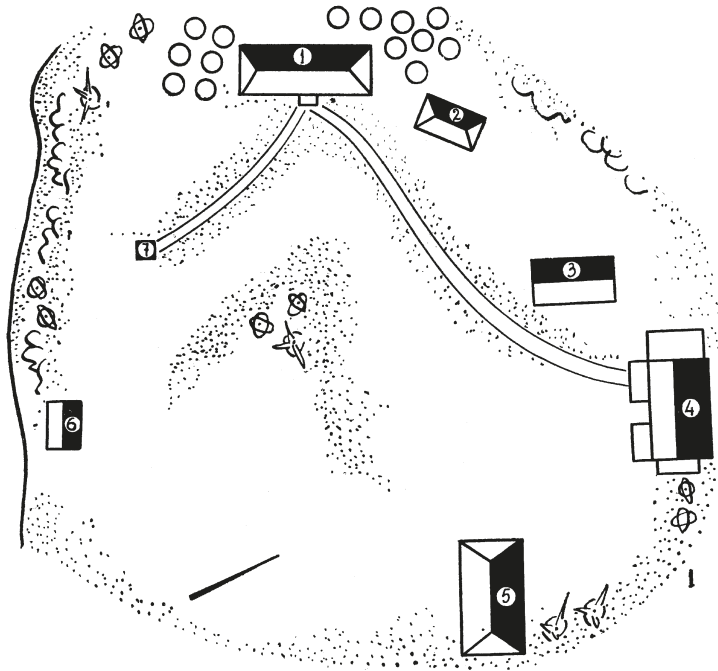

7 pav. Sodybos planas:

1 – pirkia,

2 – dūminė pirkia,

3 – buvusi klėtis,

4 – tvartai,

5 – kluonas,

6 – pirtis,

7 – šulinys.

Aut. brėž.



## Minčiakampio vienkiemis

*Algirdas Kulys*

Anksčiau sodyba buvo vadinama Carskoje Selo, liaudies – *Carska sala, Kniazzių sala*.

Sodyba įkurta pusiasalyje. Iš rytų ir pietų pusės ją supa Uteno ežeras, o šiaurinę pusę iš dalies ir Varinė upė (*Mednaja*) – pavadinimas nuo Minčios dvaro vario kalyklos (į šiaurę nuo vienkiemio). Vakarinę sodybos dalį skyrė apie 1 km ilgio iškastas griovys, siekęs upę ir Uteno ežerą. Per griovį buvo tiltas.

Gyvenamasis namas pastatytas ant ežero kranto, apie 20 m nuo vandens, aukščiausioje sodybos vietoje. Ūkinis kiemas buvo pietų pusėje. Į sodybą vedė kelias, apsodintas kvapiosiomis tuopomis, aptvertas karčių tvora. Tuo keliu gindavo gyvulius ganyti.

Visi trobesiai buvo pastatyti ant akmeninių pamatų, iš nesakintos spygliuočių medienos. Statydami vainikus vieną po kito surėsdavo ant žemės ir sukeldavo traukdami virvėmis per nuožulnius pastolius ir prilaikydami įkirstais kirviais. Rąstus žymėdavo apdegintu alksnio pagaliu romėniškais skaitmenimis. Statydami naudojo svambalą, gulsčiuoką (*urvelį*), kuris būdavo atsivežamas iš Karaliaučiaus ir vadinamas *vaservoga (undenia miera)*. Rąstus nužievindavo lenkena, aptašydavo plačiašmeniu kirviu (*skliutu*), obliuodavo dvirankiu obliumi (*ožiu*). Lentas pjaudavo iš rąstų, uždėtų ant maždaug 3 m aukščio ožių (*kazilų*), stačiuoju pjūklų (*stačiaja piela*). Užkeltą aukštai rąstą pjaudavo 2 pjovėjai: vienas stovėdavo aukštai ant pastolių, o kitas ant žemės. Pjūklą traukdavo vertikaliai. Apačioje turėjo stovėti stipresnis pjovėjas.

Matuodavo aršinos (71,12 cm) ilgio matuokle, kurios viename gale buvo danteliai (jais įbrėždavo žymę). Teritoriją, ilguosius medžius matuodavo 10 m ilgio rulete (*ruletka*).

Naujus trobesius statydami pradėdavo nuo tvartų, po to statydavo namą. Šios sodybos **namas** buvo 8x16 m, dvigalis, su didele priemene, atviromis *gonkomis*, dviem virtuvėmis – *juodąja ir baltąja*, dviem dideliais kambariais, dviem mažesniais, siaura pirkaitė produktams laikyti. Abu namo galai ir pirkaitė buvo apkūrenami.

Rytinės namo pusės skliaute, ant išlindusių viršlubių išilgųjų sijų, buvo atviras balkonas (vėliau nupjautas). Abiejuose namo galuose, po dvišlaičiu stogu įrengti nešildomi kambariai. Iš juodosios virtuvės buvo durys į *priemenėlę*, pristaitytą prie namo ūkio kieme.

Priešais namą, kitapus keliuko, stovėjo 8x8 m dydžio **svirnas**. Per visą jo ilgį, ant 4 aukštų akmenų, buvo priesvirnis. Svirno pasieniais įtaisyti aruodai. Svirne stovėjo presas suveltam milui lyginti.

*Minčiakampio  
vienkiemio  
gyvenamasis namas.  
Iš A. Kulio archyvo*



Į rytus nuo svirno buvo 10x10 m **karvių tvartas** su plačiomis vienvėremis durimis, su atitvertu kampu jaučiams. Ėdžios buvo kabinamos ant sienų. Prie tvarto pristatyta malkinė.

Kitapus kelio buvo **arklių tvartas**, stipriais akmeniniais pamatais, su uždaru tarp sienų (*dienyku*), dvivėremis durimis. Dienyko durys į tvartą buvo užrakinamos geležine *užstūma*. Prie šio tvarto iš galo šliejosi 13–15 m ilgio **kiaulių tvartas**, su atviru aptvaru ir iškastu grioviu bei duobe srutomis, o po aptvaro tvora įtaisyti ištraukiami loviai jovalui supilti. Vakarinė tvarto stogo pusė dengta lentelėmis (*drankomis*), o rytinė – šiaudais su lentelių šelmeniu (*kepeliušu*). Stoge buvo įrengti ventiliacijos kaminai.

Į šiaurę nuo tvartų buvo alyvų krūmais apšodinta laukymė, vadinama *Bičių alėja*. Jos šiaurinėje pusėje augo klevas ir eglė, o kita, sausa eglė, palikta kregždėms nutūpti. Alėjos vidury, pievelėje, stovėjo pavėsinė, bičių aviliai.

Už alėjos – 13x25 m dydžio, keturių šalinių, su plūktiniu padu **kluonas**. Vienoje šalinėje išmūryta duobė – produktų slėptuvė. Kluonas su abigaliu įvažiavimu, su *gūžta* ant sijų (*balkių*): žiemą vežimui su lingynėmis (*lineikai*) užkelti, o vasarą – važiui. Priešais kluoną buvo kluoniena, į kurią iš prastų pievų suveždavo šieną džiovinti. Kluonas dengtas šiaudais, su šelmeniu iš lentelių, su užkaltais galais (*su ažluobkom*). Nuo šalinių šulų į viršų kilo spyriai (*ožiai*). Pats sunkiausias darbas buvo juos sukelti. Ožiai siaurėjo į viršų, ant jų guldavo rąstas per visą kluono ilgį (*pailginis*). Jį tvirtindavo *kabėmis* į kiekvieną ožį. Ant pailginio klodavo gegnes (*krakles*) ir tada grebėstuodavo. Sienų rąstai būdavo sukirsti su išdrožomis – (*pozais*). Kluono gale, ant pirmųjų ožių, buvo *ardai*, skirti javams, linams džiauti. Greta kluono, dirvone, stovėjo *žardai* ir mašina kapojams, žolei pjaustyti (*šiečkarnė*).

Nuo namo į vakarus, prie kelio, po sodintomis eglėmis ir pušimis, stovėjo **kalvė**, pastatyta iš apipjauto medžio, su dvivėremis durimis, gontų stogu, su vienu langu. Kalvės kampe sumūrytas žaizdras, prieš duris – odinės rankinės dumplės, vidury – priekalas, įtaisytas į medžio kelmą.

Žemyn nuo kalvės, ežero pakrantėje, 5x5 m dydžio **pirtis**, statyta iš nusakinto medžio. Pirties krosnis iš akmenų. Iš krosnies pakuros nuvestas vamzdis į vandens statinę.

Kieme, tarp tvartų ir svirno, priešais namą buvo **šuliny**s su svirtimi, bet gyvulus girdydavo ežere.

Pamiškėje, į ežero pusę, stovėjo kvadratinės formos, šiaudiniu stogu **ledainė**. 4x4 m ledainės sienos buvo sukirstos tokio pat gylio duobės viduje. Išilgai ledainės nuo durų ėjo takas, išklotas ledais. Ledus žiemą pjaudavo pjūklų kvadratais, veždavo arkliais į ledainę ir suklodavo pakaitomis su pjuvenomis. Vasarą pieną atšaldydavo šaltiniuose.

Ežere, netoli namų, buvo aptvaras vandens paukščiams ir specialūs rėmai kailiams plauti. Prie ežero įrengta vieta tinklams džiauti (*karykla*), t. y. įkasti nestori nupjauti medžiai apgenėtomis šakomis, kurių dalis palikta tinklams kabinti.

Miškelyje į rytus nuo sodybos buvo akmenimis išmūryta duobė medžio anglims degti. Jų reikėjo ir kalvei, ir lygintuvams. Iš apačios padegę beržinių malkų krūvą, duobę uždengdavo ir tol leisdavo smilkti, kol nustodavo rūkti. Atšalusias anglis semdavo į maišus. Ten pat specialiame inde iš beržo tošies lydydavo juodąjį degutą, kuriuo tepdavo ratus, impregnuodavo medieną lieptams, tiltams, valtims, tvoroms.

Pastatų statyti samdydavo rusus dailides. Jie gyveno šioje ar gretimoje sodyboje. Už darbą imdavo pinigais, kartais ir iš anksto (*un runkas*). Būdavo, kad meistrai nesusitvarkydavo, pabėgdavo be atlygio, kartais net dalį įrankių palikdami.

Sodyba buvo kelis kartus perstatyta: apie 1790 m., apie 1886 m., o trečiąsyk 1960–1970 m. Kadangi molio ir akmenų apylinkėje mažą, tai visi pastatai buvo mediniai. Miško medžiaga išrinkta kuo geriausia. Nenaudojo balanos rūšies medienos. Akmenis pamatams traukė net iš ežero, buvusios *pilies* vietos. Minčiakampio vienkiamio stogams šiaudai skolinti iš Petkūniškio dvaro pono Kraujelio. Stogams gontus pirkdavo kapomis. Ne pavėjinę stogo pusę dengė šiaudais. Ant grebėstuoto stogo, pradėdami nuo apačios, beržine vytele rišdavo *lotą* – vienu nutašytu šonu pastiebėlio beržo ar pušies kartelę. Prie kartelės sukta beržine vytele rišdavo saują šiaudų per visą pėdo ilgį kambliais (*kamliais*) žemyn. Ant šiaudų varpinės dalies dėjo lotą, prispausdavo ir pririšdavo vytele. Tada klodavo kitą eilę šiaudų aukštytyn nuo *pakarnizio* ir priglostydavo rautyta dengimo lenta. Vėl rišdavo lotą ir t. t. Vyteles sukdamo žalias vijimo *brankteliu*, nes nesukta vytelė lūžta. Stogdengį vadino *dokariumi*. Skubaus dengimo stogą, pvz., nesant pakankamai šiaudų, dengdavo varpomis žemyn, šiaudo kambliu po lotą ir tokį dengimą vadino *apleidimu varpom žemyn*. Tik vėliau, atsiradus skiedrų ir lentelių pjovimo mašinoms, imta vien jomis dengti.

Miško medžiagą ūkininkai pirkdavo iš žydų – miško supirkėjų, o savo miško nekirto. Žydai iš savininkų pirkto stovintį mišką pigiau. Veždavo ratais prailgintais vežimais (*razvuodu*), o ilguosius rąstus – ratais su *krivuliais* ant skersplaučių (*priegalvių*). Ant tokio įtaiso kraudavo dažniausiai vieną, o kartais ir du rąstus. Arklių kinkydavo irgi vieną, nes su vienu arkliu patogiau miške. Iš tankmės rąstą ištraukdavo branktu (*stilvoga*) ir labai stora grandine (*vazacka*). Ant krivulių medį užkeldavo *domkratu*. Tai buvo iš bešerdžio medžio, dažniausiai beržo lentos, padaryta neplati, apie 2 m aukščio stačiakampė dėžė be dugno su skylėmis šonuose. Į skylę įkišdavo geležinę dalbą (*lamo*), ant jos uždėdavo rąsto galą, kitą lamo galą atremdavo beržine dalba, tada lamo galą kišdavo į kitą skylę ir taip iki reikiamo aukščio. Tada po pakeltu rąstu pavarydavo ratus.

Žiemą rąstus veždavo geležimi apkaltu pirmagaliu rogėmis (*vazackomis*). Nuo jų ėjo sukryžiuotos *vazackos* grandinės iki rogutėlių. Ant rogutėlių dedamas *priegalvis* kaip ant ratų. Rąstą dėdavo ant rogių virš grandinių ir ant rogutėlių *priegalvio*. Rogutėlių gale būdavo užkišamos eglinės kartys (*rulios*): viena kairėje, kita dešinėje, sujungtos šikšna (*pakeltine*), kad neišsiskirtų. Dešinę kartį vadino *zarasine*, kairę – *utenine*, taip buvo lengviau aiškinti reguliavimą, nesusimaišydavo. Arkliui sukant į kairę, dešinė, *zarasine*, rulia pasukdavo rogutėles, kad rąstai neišvirštų.

Nuskustus rąstus kraudavo ant padėlių aukštesnėje vietoje, apdengdavo dvišlaičiu šiaudiniu stogeliu. Pamatams skirtus rąstus krovė nesakintus.

Kad statant pastatą tarp rąstų neliktų plyšių, į rąstų išdrožas (*pozus*) klojo šlapias baltąsias raisto samanias. Uždėję vainiką, išlindusias samanias nukapodavo.

Žemės paviršių statybai nulygindavo kastuvais. Pirmą vainiką klojo ant akmenų. Dėl pamatų rinko netrapius (*geležinius*) akmenis. Trobą pradėdavo rėsti nuo rytinės dalies, ūkinį pastatą – nuo pietinės. Pirmą dieną stengdavosi sukirsti tik pirmąjį vainiką: reikėdavo jį *apsėdėti*, t. y. meistras pasėdėti ant jo.

Trobesio skliautus užkaldavo lentomis. Kluono skliautas būdavo iš rąstų, kartais su aštuonių stiklų (*aštuonšibiu*) langu. Svirno skliautas su spraga (*sprage*) kregždei, šikšnosparniui. Skliaute prikaldavo pintus senus krepšius su šienų miško karveliams perėti. Namų skliaute buvo stiklintos durys, o vakarinėje nedidelis stiklo langelis. Pašelmenį apkaldavo uždarais karnizais, kad paslėptų sijų (*balkių*) galus (*kakas, krakles*). Šelmens galus užkaldavo lentomis. Viršuselmenyje prikaldavo lėkius (*špilį, pirštus, kumeliukus*). Virš durų išrašydavo metus, prikaldavo pasagą. Tokie pagražinimai išnyko apie 1930 metus.

Šios sodybos pirkios galo langai buvo šešių stiklų (*šešiašibiai*), gerojo (*pakaju*) galo – didesni, trijų stiklų (*trišibiai*) su skersinukais. Žiemą langai iš lauko pusės nakčiai būdavo užleidžiami šiaudinėmis užuolaidomis, kad neapšaltų ir laikytųsi šiluma. Langai buvo užkabinami kabliais. Langinės dvigubo kalimo, išilginių lentų, o atveriamoji pusė – nuožulnių lentelių. Trobesiai buvo nedažyti. Tik langai dažyti tamsiai avietine spalva, o lubos baltintos kalkėmis. Durys dažytos šviesiai rausvai. Durų rankenos žalvario, pirktinės. Rankenos (*klempos*) kalvio kaltos. Virtuvės durys suleistų lentų (*ant špuntų, kutravotos*), dvigubos, užkabinamos labai dideliu kabliu, kitos durys iš dekoratyviai sujungtų kvadratų, vienavėrės, plačios. Iš *gonkų* durys į priemenę vienavėrės, viengubos, su geležine užbrauktuve, langeliu šalia ir skylė sienoje įkišti specialiam kabliui durų skląsčiui užbraukti ir atbraukti.

Namų ir svirno grindys obliuotų eglinių lentų prikaltos kalvio darbo vinimis. Grindų kampuose iškaltos kvadratinės skylės, kad šveičiant grindis, subėgtų vanduo.

Lubos klotos ant 8 m ilgio sijų (*balkių*), nesujungtų, pritvirtintų geležiniais kuolais (*šerdekšnykais*) prie viršutinių išilginių sijų, ant kurių laikėsi ir rytinės skliauto dalies galerija. Lubos užpiltos pjuvenomis. Gerosios namo dalies lubos baltintos kalkėmis, sienos tinkuotos, o medinės virtuvės, pirkios lubos, sienos ir durys nulygindavo, nuskusdavo stiklo šuke. Durys išprūdinės (*filinginės*).

Rytinė namo dalis apkalta (*apšoliuota*) gulsčiomis lentomis, o vakarinė – iš pjautų rąstų, užkeltų ant aukšto tašytų akmenų pamato.

**Interjerai.** Priemenėje prie galinių sienų stovėjo spintos ir kuparas.

*Pakajuje* raižyta, tekintomis kolonomis stalių darbo spinta, keturi krėsiai aukštais atlošais, du – su mažesnėmis atkaltėmis ir du su širdelėmis atkaltėje. Kampe skrynina, išpiešta gėlėmis ir stilizuotais paukščiais. Prie sienos lova su klevo, beržo, ažuolo papuošimais, lakuotais atvežamu iš Karaliaučiaus vaško-gintaro mišiniu, kad išryškėtų skirtingų medžių spalvos ir faktūra. Ant staliuko lempa su gaubtu. Sienoje indų spintelė. Už sienos – pailgos formos kambarys su dviem medinėmis lovomis, staliuku, krosnimi su pakura. Iš jo – durys į baltąją virtuvę su atvira krosnimi ir trikoju. Sienoje atvira indauja, pasienyje ilgas suolas, ant kurio sustatyti variniai, ketaus indai.

Pirkioje ilgas stalas su suolais. Prie sienos pinta kanapa ir du foteliai. Ant sienos vaistinė, prie durų jaučio ragai – pakaba. Tarp langų spintelė, ant jos grojantis laikrodys. Pirkia apšviečia pakabinama žibalinė lempa.

Šalia pirkios kambarėlis. Jame dvi lovos, staliukas, spintelė, vaikiška lovutė su grotelėmis, be lingių. Iš kambarėlio durys į juodąją virtuvę. Čia duonkepė krosnis, kurioje tilpdavo 12 kepalų duonos. Atviras pakrosnis (*papečys*), pridėtas malkų. Ant krosnies džiovinami grūdai. Pasieniuose kubilai su šutiniais pelais bei sinkliais

gyvuliams, mediniai gorčiai ir medinės melžtuvės, pieno nuleidimo kubiliukai, šiaudiniai kubilai (*kraičiai*) ir kraitelės su grūdais ir miltais.

Iš virtuvės galima pereiti į priemenėlę, iš jos į pirkaitę. Pirkaitė visais laikais buvo produktų slėptuvė. Ji įterpta tarp patalpų, be lango, su užslėptomis užrakinais durimis. Palei sienas produktų lentynos.

**Medinės statybos papročiai.** Rinkdami vietą trobai, tardavosi šeimos vyriškis ir moteris, kad visur būtų tvarka. Žiūrėdavo, kad vieta būtų aukštesnė, ne ant ežios (*velnių tako*), arčiau vandens, troba stovėtų fasadu į pietus. Stengdavosi, kad ten nebūtų užkastas koks gyvulys ar kaulas: *ant kaulo namas – kaulais išeis visa gaspada* (sirgs žmonės, sirgs, išdvės gyvuliai). Netikus ir augusio medžio vieta (*švidrai* (viesulai – A. K.) *suks*).

Meistrą imdavo geriausią, stačiusį malūnus, tiltus, bažnyčias. Į Minčios kraštus meistras eidavę noriai (*su ukvata*), nes niekur nebūdavusios tokios geros medienos. Susitardavo dėl statybos krikštasuolėje, prie padengto stalo. Meistrams mokėjo už kiekvieną pastatą atskirai. Trobos vidų dažnai rengdavo kiti dailidės.

Statybai medžius kirsdavo dažniau žiemą, ne pirmadienį ir ne sekmadienį. Sakydavo, kad tinkamiausias medžių kirtimo metas tarp Kalėdų ir Verbų sekmadienio. Atsižvelgdavo ir į mėnulio fazę: delčioje kirsti rąstai kieti, sausi, neskykla.

Pats tinkamiausias laikas pradėti statybą iki šv. Augustino (gegužės 27 d.). Esą šis šventasis niekad neturėjęs namų, klajojęs. Dažniausiai statybą pradėdavo antradienį, nes šis skaičius geriausiai dalijasi – tai ir pykčių nebūsią pastačius dalinantis.

Langus stengdavosi dėti ne per jauno mėnesio sąvartą – kad langai nešlaptų, *neraudotų*.

Įstatydami duris, klausydavosi, ar tikrai jos girgžda skirtingai. Jei girgždėtų vienodai, tai gyventojus imtų nuobodulys (*nūda*).

Svirno aruodus kirsdavo pilnatyje, kad jie būtų pilni.

Kryžių sodyboje keldavo penktadienį, saulei leidžiantis (taip rašą Evangelijos).

Aprinkę namui vietą, kampus pažymėdavo pagaliukais. Tam tikdavo žalio medžio šakelės. Į sienos sukirtimą nedėdavo palaukės medžių. Jie greičiau pūva, juos graužia kinivarpos (*grizai*). Netinka ir perkūno apdaužyti – jų ir malkoms neimdavo. Į pamatus nedėdavo jokio akmens su žyme, nes „*paznočijis* (pažymėjęs – A. K.) *atais pasimt, tai kiba zamatų* (pamatą – A. K.) *lupsi*“. Neimdavo akmenų nuo kryželių: sakydavo, tegu lieka ubagams pasėdėt.

Statybos pradžioje po kertiniu pietryčių pusės akmeniu pamesdavo pinigėlių, dėdavo verbos, šv. Agotos duonos, o jei naujakuriai jaunieji, – vestuvių (*veselinių*) rūtų. Pinigai turėjo nešti laimę turtams, verbos saugoti nuo perkūno, duona – nuo gaisro, rūtos – kad šeima būtų tvirta kaip vainikėlis. Po tvarto pamatais dėdavo kiaušinių dėl veislės, po klėties akmeniu – seną žaboklį nuo kamanų aitvarui pažaboti, jei bus neklusnus.

Bestatant trobesį, sunerdavo nelyginį skaičių vainikų. Esą tik karstas iš šešių lentų, o troba tokia neturi būti.

Sijoms (*balkiams*) naudojo tik pačios geriausios rūšies rąstus. Apipjautą balkį dėdavo kamieno (*kamlis*) galu į pietus, nes uždėti galu į šiaurę balkiai traukia drėgmę.



Pabaigtuvių vainiką pynė iš eglišakių, pataisų, ramunių ar rugiagėlių. Vainiku iš eglišakių norėta parodyti miškui, kad iš jo kirsti medžiai žaliuoja, t. y. apgauti mišką, kad jis nepyktų. Kai pomiškyje medis suvaitodavo, sakydavo: *rauda, pyksta arba kad griūnantis medis miršta*. Vainiką kaldavo ant kryžmai sunertų kartelių (*kryžavonės*) prie galinio skliauto šelmens. Vainikas reiškė ne tik užbaigtą (dažniausiai anksčiau termino) darbą, bet ir rodė meistrų ir šeiminkų draugystę, be to, buvo proga išvilioti iš šeiminkų vaišes. Vainiką keldavo jauniausias iš meistrų, o nuo pastolių pirmas eidavo vyriausias. Juos turėjo pasitikti šeiminkas ar šeiminkė. Meistrai eidami nuo trobesio nesinešdavo įrankių, kad nebūtų paskutinė statyba. Iškėlus vainiką, šeiminkai mesdavo visus darbus ir ruošdavo vaišes. Atnešdavo į kiemą geldą, kubiliuką vandens nusiprausti, švarų rankšluostį. Vaišindavo visus alumi, sūriu, pyragu. Reikėjo ir *viso sieto arielkos*. Nupirktus pusbutelius sustatydavo į rėtį, kad būtų visus atnešti ant stalo.

Persikelti į naują namą stengėsi per pilnatį, bet ne pirmadienį. Dažnai į trobą pirmą įleisdavo katę, kad ji, apibėgdama pasieniais, velnią ant uodegos išneštų. Šeiminkai įeidavo nešini šventais paveikslais, kryželiu, švęstu vandeniu pašlakstydavo kryžmai visas patalpas. Krosnyje ugnį įžiebdavo šventiniais žolynais, iš lauko pusės už lango užkišdavo verbos. Kartais po sija pakišdavo pinigų. Ant durų kreida užrašydavo: K-M-B. Iš paskos įėję kaimynai sakydavo: „*Tegu bus pagarbintas*“.

Namą pašventindavo, kad nesivaidentų. Užkūrę ugnį verbomis, apsaugodavo nuo gaisro, o nenorėdami turėti pelių, iš namų išlydėdavo bevalgančią moterį. Išinančius išlydėdavo, kad neišneštų dienu ilgumo.

Į naują namą pirmiausia įnešdavo stalą (kad būtų svečių), o lovą vėliausiai – bus mažiau lignonų. Kraustydavosi iš ryto, kad šviesu būtų. Ateinantieji nors ir po metų, bet pirmąkart, nešdavosi dovanų: puodynę, rankšluostį, stuomenį, gražią pintonėlę.

Kieme sodino šermukšni – apsaugo nuo piktų dvasių. Ant slenksčio nukirsdavo gaidžiui galvą.

Neleisdavo ant slenksčio sėdėti: jauni daug priešų turės, senus liga suries. Sveikintis per slenksčių – susipykti.

Sakydavo: *nusiminiš, kaip likis be trabas; namai kaip sklenyčia* (stiklinė – A. K.); *gurbas didelis kaip Nojaus čelna* (laivas – A. K.); *svirnai aukšti kaip kaupai; kų svetimi pilioriai, geriau savas pasųsparys; mana namai da auga* (miškas dar nekirstas – A. K.).

#### Pasakojo:

Jadvyga Kuliėnė, gim. 1926 m. Minčiakampio vns.

Vladislava Petkevičienė, gim. 1896 m., gyv. Minčiakampio vns.

Mečislovas Petkevičius, gim. 1922 m. Minčiakampio vns.

## Tauragnų kryžiai

*Alė Počiulpaitė*

Taurāgnai garsūs savo giliuoju ežeru, tarp kurio kalvotų krantų išsidėstęs pats miestelis su ne mažiau kalvotomis apylinkėmis. Turėtų garsėti jie ir kryžiais, deja, senųjų, bent jau prieškarinių, čia neteko aptikti. Bene seniausias, statytas šeštąjį dešimtmetį, stovi Tauragnų miestelio naujosios bažnyčios šventoriuje.

Senųjų kryžių neišliko, tačiau naujuosiuose tiesiog nuostabiai išlaikyta aukštaitiškų tradicijų dvasia: struktūroje, puošyboje, ornamentikoje. Galimas daiktas, tokių ryškų tradiciškumą lemia ir paveldėta kryžiaus samprata, ir tradicijų terpėje susiformavęs meistrų braižas. Tiesa, Tauragnų apylinkėse garsesnių kryždirbių kaip ir nėra, tačiau daugumos kryžių autoriai – aukštaičiai iš Utenos ar aplinkinių rajonų.

Daugiausia medžio paminklų yra miestelyje, abiejų bažnyčių šventoriuose, kapinėse, sodybose, pakelėse. Apylinkės kaimų, kapinaičių kryžiai – tai lyg Tauragnų paminklų aidas.

Kadangi Tauragnų liaudiškieji mediniai paminklai artimi savo stilistika, verta juos apžvelgti ne keliaujant iš kaimo į kaimą, o pagal jų buvimo vietas, kurios daugiau ar mažiau nusako ir jų paskirtį bei intencijas. Tai būtų sakralinių (šventorių, kapinių) ir gyvenamųjų (pakelių, sodybų, kaimų, laukų) erdvių paminklai.

### Sakralinės erdvės

#### Šventoriai

Tauragnuose bažnyčia viena, o šventoriai du – naujosios ir senosios sudegusios bažnyčios. Naujosios bažnyčios šventoriuje yra trys paminklai: du kryžiai ir koplytstulpis. Vienas iš seniausių ne tik čia, bet ir visoje apylinkėje – dešiniajame šventoriaus kampe stovintis kryžius, datuotas 1957 m. Iš pradžių jis stovėjęs prie parapijos salės, o ją sudeginus, perkeltas į šventorių. Kas jį darė – nežinia.

Tai didelis, gana masyvus statinys, palyginti gerai išsilaikęs, santūraus dekoru. Pečių ir liemens priekinių plokštumų kraštai drožinėti įstrižų ažuolo lapų juostomis. Pečių ir viršūnės galai suformuoti kaip savotiškos konfigūracijos žvaigždės, o jų paviršių puošia keturlapės rozetės. Šiek tiek į apačią plėtėjanti pagrindą nuo liemens skiria profiliuotas tarpsnis. Pagrindo priekinės plokštumos paviršiuje išdrožti du susipinančios ažuolo lapai, po kuriais išraižyti pastatymo metai.

Kitas kryžius stovi toje pačioje šventoriaus pusėje, tik tolimesniame kampe, ant nedidelės pakylumėlės. Jis šiek tiek žemesnis už aptartąjį, turi gana stambų cementinį pamatą. Tai šiuolaikiškas statinys, kurio sandaroje galima išžvelgti tolimą V. Svirskio kūrybos atgarsį. Kryžius tarsi sukonstruotas iš dviejų savarankiškų dalių: apatinės, kurią sudaro profiliuotas stulpas ir skulptūra, bei viršutinės – kryžmiško kryžiaus.

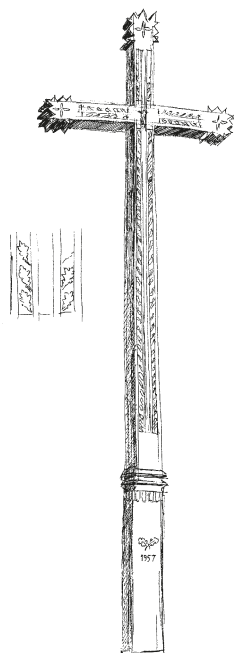

*Kryžius naujosios Tauragnų bažnyčios šventoriuje, pastatytas 1957 m. (aukštis ~8 m). Piešė Ina Budrytė 2000 m.*

Stulpo, kurio viduriniame tarpsnyje įraižyta dedikacija *600 metų Lietuvos Krikštui/ir Tauragnų/parapijai*, viršus yra kartu ir pagrindas iš to paties medžio drožtai didelei (h ~120 cm) Rūpintojėlio skulptūrai, kuri savo dydžiu bei komponavimo būdu vyrauja statinyje. Rūpintojėlio kompozicija tradicinė. Kristaus figūra apnuoginta, veidas rūpestingai modeliuotas. Paviršius glotnus, nušlifluotas. Skulptūra tarsi išprausta į natūralaus medžio kamieną – nemažas jo gabalas, paliktas virš Rūpintojėlio galvos, savotiškai įrėmina skulptūrą ir atskiria nuo viršutinės statinio dalies. Visą apatinę statinio dalį viršuje užbaigia smailas kryžmiškas stogelis profiliuotomis atbrailomis ir dekoratyviniais kryželiais ant šelmens. Frontonuose – Apvaizdos (prieiniame) ir Šventosios Dvasios (šoniniuose) simboliai.

Viršutinę dalį, kaip minėta, sudaro didelis gausiai dekoruotas kryžius. Kryžmoje – dvišlaitis stogelis su profiliuotu nugariniu skydeliu, ant kurio pritvirtinta medinė Nukryžiuotojo statulėlė (h ~35 cm). Nukryžiuotojo figūra kiek ištęsta, stilizuotų apibendrintų formų, iš tolo atrodo lyg šviesus siluetas. Stogelio atbrailos puoštos profiliuotomis lentelėmis, virš jo – ornamentuotas skritulys su kryželiu, primenantis monstrancijos pavidalą.

Kiekviename kryžmos tarpsnyje įkomponuota po dvi kiarapjūves tulpės šakelės su žiedu. Galai užbaigiami gana stambiais pusskrituliais.

Visas statinys, nepaisant minėtų struktūrinių ir kompozicinių disproporcijų, erdvėje atrodo efektingai.

Ypač įdomus trečiasis šventoriaus statinys – aukštas koplytstulpis (h ~8 m) su archangelo Mykolo skulptūra. Kaip ir pirmasis kryžius, jis statytas sovietmečiu, tik gerokai vėliau (1980 m.). Jo autorius – Juozas Bikelis (jau miręs) iš Pikčiūnų kaimo, Daūgailių parapijos (skulptūra ne jo darbo). Koplytėlė su skulptūra visiškai panirusi vėšioje liepų lapijoje, todėl jų detales sunku išžiūrėti.

Ornamentikos gausa Aukštaitijoje nėra ko stebėtis, nes tai būdingas šio krašto kryžių bruožas. Tačiau šiame tirštai dekoruotame koplytstulpyje stebina ornamento komponavimo principai ir sandara. Skirtingai nuo aukštaičiams būdingo įvairaus pridėtinio dekoro šiame statinyje vyrauja drožinėtas ir raižytas ornamentas. Meistras, atrodo, mėgavosi ieškodamas elementarių elementų (rombelių, trikampelių, tinklelių, linijų sankirtų, augalo dalelių ir pan.) komponavimo ir varijavimo galimybių.



*Kryžius naujosios Tauragnų bažnyčios šventoriuje, pastatytas 1987 m. Lietuvos krikšto 600 m. jubiliejaus proga. Skulpt. Pranas Kaziūnas. A. Petrašiūno nuotr. 2002 m.*

Ypač krinta į akis neįprastai aukšto (h ~2,5 m) pagrindo puošyba. Jo plokštumų pakraščiai išdrožinėti lygiagrečiomis įstrižomis linijomis, kurios plokštumas tarsi įrėmina ir, kirsdamosi šiek tiek suapvalintose briaunose, sudaro dantukus. Plokštumų paviršiai padengti vienodo dydžio raižytais kvadratėliais, užpildytais vis kitokia minėtų elementų kombinacija. Keliuose kvadratėliuose randame savotiškai užšifruotą koplytstulpio dedikaciją (BL/AT – Blaivybės įvedimui atminti), tradicinę Kristaus monogramą (INRI), pastatymo metus (1980), autoriaus inicialus (J. B).

Stulpą nuo pagrindo skiria neryškiai profiliuotas ir padrožinėtas elementariu ornamentu tarpšnis. Stulpo dekoras, nors irgi gana tirštas, nėra taip griežtai apribotas kvadratėliais. Jo kompozicijoje, atskirų elementų dydyje bei santykiyje esama daug laisvumo. Briaunos išdrožinės ritmiškai pasikartojančiais dvigubais dantukais, o ant plokštumų vyrauja rombėliai, šakelės bei žiedeliai, kartais sudarantys rozetę. Kaip kontrastas griežtam, bet subtiliam pagrindo ir net stulpo dekorui atrodo nugarinės stulpo dalies plokštuma, kurioje išraižyti trys palyginti stambūs tulpių žiedai, aiškiai stokojantys autoriui būdingos precizijos ir jautrumo.

Koplytėlė didelė, stačiakampio plano, apačioje siauresnė, iš visų pusių atvira, dengta kryžmišku stogeliu. Stogelio ir pagrindo kampus jungia tekintos kolonėlės. Stogelio atbrailų danteliai gerokai apirę. Frontonuose negiliai išraižyti dekorų elementai: priekiniame ir dešiniajame – skirtingos augalinės kompozicijos, kairiajame – Vyties atvaizdas, nugariniame – ryški rozetė dvigubame apskritime, iš šonų apgaubta augalo šakelėmis. Frizų dekoras iš visų pusių vienodas: tai dviejų į šalis besiskleidžiančių šakelių motyvas.

Gana stambūs pagrindo karnizai – raižyto ornamento lentelės, – kurių viršutiniai ir apatiniai kraštai išdrožinėti trapecijomis, trikampėliais, virvute. Jų plokštumose įkomponuota po skirtingą ornamento motyvą (iš nugaros kiek ištęstas rombas, iš priekio horizontali vingiuota šakelė su tulpės žiedu, iš dešinės gan abstrakti kompozicija, kurioje vyrauja du rombėliai, iš kairės sunkiai identifikuojamas elementas šiek tiek primena varpos kontūrus).

Nuostabu, kad tokia gausybė skirtingų ornamentų nepaverčia koplytstulpio paviršiaus chaotišku margumynu, o užpildo jį, prisodrindama savotiškos simbolikos tarsi kokio paslaptingo rašto, kurio šifro raktą autorius nusinešė į kapus.

Koplytstulpio viršų tradiciškai užbaigia geležinis kryžius. Jo raštą, kaip ir archangelo Mykolo skulptūros bruožus, sunku išžiūrėti tarp tankių šakų ir lapų, koplytstulpis, matyt, statytas tuomet, kai medeliai buvo maži.

Skulptūra palyginti didelė (h ~60 cm), užpildo visą koplytėlės erdvę, netgi atrodo tarsi išprausta į ją. Ji daryta kito meistro ir, matyt, ne šiam statiniui skirta. Archangelą Mykolą skulptorius vaizduoja tradiciškai – kaip sparnuotą karį, ietimi

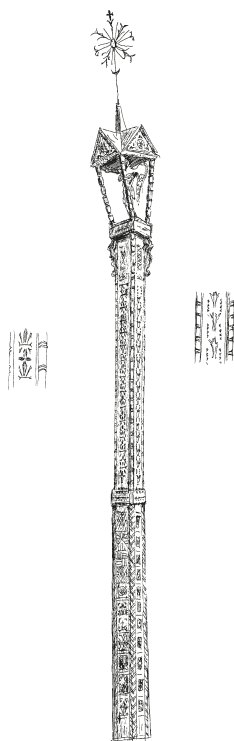

*Stogastulpis su archangelo Mykolo skulptūra, pastatytas 1980 m. (aukštis ~8 m). Skulpt. Juozas Bikelis. Piešė Ina Budrytė 2000 m.*

smeigiantį drakoną (pastarojo atvaizdo įžiūrėti iš apačios neįmanoma; galimas daiktas, šio siužeto, kaip savotiško kovos su blogiu simbolio, pasirinkimą lėmė kūrinio dedikacija, blaivybę suvokiant kaip priešpriešą visuotiniam girtavimo blogiui). Archangelo figūra pasukta dviem trečdaliais, veidas, apranga, kūno poza išraiškingai modeliuoti, matyti talentinga įgudusio meistro ranka.

Senosios bažnyčios šventoriaus teritoriją žymi neaukšta, vietomis jau apirusi, žolėse paskendusį akmenų tvora. Iš čia atsiveria ežerų ir kalvų panorama, tolumoje įrėmintą mišku. Dar žymu bažnyčios pamatų liekanos, pora senų betoninių paminklų. Bažnyčios vietoje stovi didžiulis P. Kaziūno darbo kryžius (h ~8 m) su skulptūromis. Priekyje, prieš kryžiaus pamatą, guli akmuo su įrašu: 1859.

Kryžiuje atsispindi būdingieji P. Kaziūno stiliaus bruožai, tiesa, jo dekoras santūresnis nei kitų šio meistro darbų, nenaudojamas keliasluoksnis ornamentas. Galbūt šitaip siekiama neužgožti apatinės statinio dalies su skulptūromis.

Kryžmoje – dvišlaičiai mediniai stogeliai su profiliuotais nugariniais skydeliais. Stogelių atbrailų pjaustytuose kraštuose nesunkiai atpažįstama tulpės žiedo viršutinės dalies konfiguracija. Po stogeliu iš priekio ant skydelio kabo gana didelė (h ~40 cm) Nukryžiuotojo skulptūra, keistai ilgesnė už skydelį, iš nugaros – gražiai sumodeliuotas erškėčių vainikas.

Spindulių, puošiančių kryžmą, kompozicija suformuota iš kryželio ir tulpės žiedo (atrodo, tarsi kryželis būtų augalo dalimi) elementų. Pečių ir viršūnės galai trilapiai su iš tulpės žiedų sudarytomis rozetėmis plokštumų paviršiuje. Briaunas dengia pridėtinio ornamento juostos, kuriose vyrauja ritmiškai atsikartojantis kryželio motyvas.

Kryžiaus liemuo suskaidytas į kelis tarpsnius. Piramidinio stogelio su pilnavidure laiptuota siaurėjančia pastogėle formos karnizas skiria kryžmos erdvę nuo liemens. Jis padalytas į tris nevienodas atkarpas. Viršutinė ir apatinė, atrodo, skirtos išryškinti vidurinei, pačiai mažiausiai, įrėmintai karnizų. Joje iš priekio ir nugaros erdvėje, atitrauktai nuo liemens plokštumos, įkomponuotas skritulys su kryželiu viršuje (analogiškai visam kryžiaus dekorui – kaip pridėtinis elementas; galimas daiktas, tai užuomina į monstrancijos formą). Abiejų didesniųjų atkarpų plokštumų pakraščiais „bėga“ gana smulkaus ornamento juostelės. Briaunas puošia kiaurapjūvių lankelių raštu išpjaustytos juostos, analogiškos abiejose atkarpose.



*Kryžius senosios Tauragnų bažnyčios šventoriuje, pastatytas 1990 m. (aukštis ~8 m). Skulpt. P. Kaziūnas. A. Petrašiūno nuotr. 2002 m.*



Liemens pabaigą žymi nedidelis profiliuotas karnizas, virš kurio pritvirtinta metalinė lentelė su įrašu: *Kelis sekmadienius/čia buvo aukojamos/Šv. Mišios/paskutinės/1944.II.9.* Pagrindas traktuotas tarsi kokio skulptūrinio stogastulpio imitacija. Iššęsti smaili stogeliai su mediniais dekoratyviais kryželiais remiasi į apvalaus medžio tarpsnį, „dengia“ skulptūrinę pagrindo dalį. Jų atbrailos padrožinėtos ir atrodo lyg juostelės. Frontonuose matome Apvaizdos ir Šventosios Dvasios simbolius.

Skulptūroms pasirinkti Pietos ir Kristaus, nešančio kryžių, siužetai. Priekinėje pagrindo plokštumoje esančios Pietos kompozicijai būdingi įprastiniai šio atvaizdo ikonografiniai bruožai. Skulptūrinių formų traktavimas labai primena liaudiškąjį primityvą. Švč. Mergelės Marijos figūra statiška, kūno formas pabrėžia rūbo klostės. Palyginti mažas, kone miniatiūrinis ant Motinos kelių gulinčio mirusio Jėzaus kūnas (tai irgi būdinga liaudiškajai interpretacijai). Netradiciška skulptūros apačia, kurioje pavaizduotos rankos, tarsi Pietos grupė, kaip brangenybė, būtų keliami ant rankų. Toks sprendimas primena V. Rakuckio Pietą Birštono „Atminties take“, tik pastarojoje rankų motyvas natūraliau „įaugintas“ į statinio kompoziciją.

Nugarinėje pagrindo dalyje išdrožtas kryžių nešantis Kristus. Ši skulptūra, kaip ir Pieta, kurta panašiu stiliumi, tik čia nėra simbolinio rankų įvaizdžio. Kompozicija lakoniška, figūra stilizuota, apibendrinta, judesį paryškina rūbo klostės.

*Tremtinių kryžius  
Tauragnų kapinėse,  
pastatytas 1990 m.  
(aukštis ~7 m).  
Skulpt. P. Kaziūnas.  
R. Virkučio nuotr.*

## Kapinės

Pačios didžiausios ir įdomiausios yra Tauragnų kapinės, kuriose mediniai paminklai sudaro nemažą antkapinių paminklų dalį. Jos ypatingos tuo, kad čia esama ne tik atskiram žmogui ar šeimai skirtų paminklų.

Pirmiausia minėtinas aukštas (h ~7 m) P. Kaziūno darbo kryžius, ryškiai išskylantis kapinių augalijos ir kitų paminklų fone. Dedicacijoje *Tremtiniams/ir/žuvusiems/1940–1990 m./atminti* nuskaitoma jo pastatymo intencija ir tikslas. Galima būtų paspėlioti, kodėl jis statytas kapinėse, o ne, tarkim, miestelio aikštėje, bet jo buvimas čia savotiškai išskiria visas kapines. Paminklo sandara atspindi aukštaitiškas kryždirbystės tradicijas ir šio meistro braižą.

Dekoras, architektūriniai elementai koncentruojami kryžmoje. Dvipusės koplytėlės lenktas stogelis su gana plačiomis profiliuota vidine kraštine į sienelės prasitęsiančiomis atbrailomis at-



rodo panašus į uždara arką. Išorinė atbrailos kraštinė smulkiai dantyta, o plokštuma padrožinėta žvaigždučių ir kryželių vainiku, vingiuojančiu pagal kraštinės profilį. Koplytėlė atvira, negili. Jos pagrindą sudaro platus dekoruotas karnizas, nusileidžiantis iki liemens keliasluoksniomis dekoruotomis pakopomis. Virš stogelio iš šonų iškyla palyginti stambūs bokšteliai su dekoratyviais kryželiais, o per vidurį – skritulys su pusmėnuliu apačioje ir kryželiu viršuje. Skritulio plokštuma išdrožinėta nuo rozetės į šalis plintančiais koncentriniais žiedais, sudarytais iš žvaigždučių ir lapelių. Visas šis dekoratyvus darinys primena monstrenciją.

Priekinėje koplytėlės pusėje įdėta medinė Nukryžiuotojo, o nugarinėje – šiek tiek išstęstų proporcijų Švč. Mergelės Marijos skulptūrėlė. Nukryžiuotojo atvaizdas drožtas stilizuota, apibendrinta maniera, kiek išstėtas. Mergelės Marijos statulėlė nedidukė, koplytėlės erdvė ir nugarinės sienelės plokštuma ją savotiškai išskiria ir išryškina. Ikonografiniu atžvilgiu skulptūrėlė primena Lurdo Švč. Mergelės Marijos atvaizdą (Mergelė Marija vaizduojama sudėtomis maldai rankomis, vienplaukė). Figūros formos apibendrintos, statiškos.

Kryžiaus dekorą sudaro pridėtinio ornamento juostos. Pečių, liemens ir viršūnės briaunos „apsiūtos“ kryželių ir dvigubų lapelių ornamentu. Galai traktuoti kaip keturlapiai žiedai (įprastas trilapis „pratėstas“ į plokštumą), kurių vidurį ženklina iš pridėtinių elementų sudarytas kryželis.

Liemenį įrėmina du karnizai: viršutinis, jau minėtasis koplytėlės pagrindo, ir apatinis. Pastarojo struktūra analogiška viršutiniam, skiriasi tik karnizo pagrindinio skydo ir kai kurių „laiptelių“ dekoras. Nuo apatinio į viršų kyla erdvinė dekoratyvinė kompozicija: stilizuotas kryželis apsuptas tulpės stiebeliais ir žiedais. Liemens plokštumų pakraščiuose tęsiasi pridėtinė medžio juostelė, kurios kraštai išpjaustyti pilnaviduriais lankeliais.

Pagrindas, kaip ir liemuo, tiesus, jo briaunas puošia pridėtinis kiaurapjūvis (plokštumų pakraščiai tokie pat kaip liemens). Pagrindo apačioje sankirtą su betoniniu pamatu dengia gana platus, kiek padrožinėtas karnizas. Viršutinėje pagrindo dalyje – metalinė dedikacijos lentelė. Nugarinė kryžiaus pusė dekoruota analogiškai.

Kitas išskirtinis Tauragnų kapinių statinys – paminklas knygnešiui Mataušui Balčiūnui-Mediniui: *Šiose/kapinėse/ilsisi/knygnešys Mataušas/Balčiūnas-/Medinis/1855–1927/1997 S. L.* Kryžiaus autoriaus žinomi tik inicialai, užfiksuoti dedikacijoje. Nors kry-



*Paminklas knygnešiui Mataušui Balčiūnui-Mediniui Tauragnų kapinėse (1997 m.). A. Petrašiūno nuotr. 2002 m.*

žius skirtas vieno šio krašto šviesuolio atminimui, jo reikšmė gerokai platesnė (teko net girdėti pasakymą, jog tai paminklas visiems knygnešiams).

Paminklo dekoru struktūroje atpažįsti įprastinį aukštaitišką pridėtinį lankelių, tulpės žiedų ornamentą, kuriuo padengti karnizai, briaunos, net plokštumų paviršiai. Be to, jame gana daug ir raižytinio, drožinėto ornamento. Tai segmentinės žvaigždės, puošiančios pečių ir viršūnės galų, liemens plokštumų paviršius. Beveik išimtinai iš raižytų elementų sudarytas nugarinės kryžiaus dalies dekoras. Per visą liemens ir viršūnės ilgį vingiuoja ploni lapeliais apkibę stiebeliai, kurie viršuje prasiskleidžia žiedeliais ir žvaigždutėmis. Ypač originaliai atrodo kryžmos plokštumoje išraižyta širdis su spinduliais ir kalavijais. Gan gilia linija raižytomis šakelėmis puošti šonai.

Kryžmoje negili į apačią siaurėjanti koplytėlė su dekoratyviomis kiaurapjūvėmis sienelėmis. Dvišlaičio stogelio atbrailos sudarytos iš dviejų sluoksnių – dviejų kiaurapjūvių juostelių, kurių išorinė pusė lankelių formos. Ant frizo giliai išraižyta segmentinė žvaigždė, analogiška kaip pečių, viršūnės galų (pastarieji trilapiai) bei liemens (žemiau kryžmos, prie karnizo) plokštumose. Netipiškai ant stogelio šelmens uždėta lentelė su monograma *INRI*. Nukryžiuotasis standartinis, metalinis. Pati kryžma puošta lapo pavidalo skydu, kurio paviršius padrožinėtas gan abstrakčiomis, pagal skydo konfigūraciją komponuotomis ir patamsintomis formomis.

Kryžiaus priekinė dalis dekoruota, kaip minėta, derinant raižymo, drožinėjimo, pjaustymo technikas. Puošniausią liemens dalį sudaro atkarpa, kurią viršuje įrėmina palyginti stambus karnizas su tekintais pakabučiais ant kampų, o apačioje dedikacijos lentelė. Karnizo plokštumoje išdrožtos keturkampės segmentinės žvaigždutės, jo apačią puošia kiaurapjūvis lankelių ažuoras. Iš tulpės žiedo elementų sudarytos pjaustyto ornamento juostos ant šios liemens atkarpos briaunų. Plokštumoje kaip savotiška knygnešystės emblema išdrožinėta P. Rusecko knygos „Knygnešys“ viršelio kompozicija, o jos pakraščius puošia lankelių profilio dekoratyvios juostelės.

Kryžiaus pagrindas ypatingu dekoru neišsiskiria, plokštumą pakraščiuose įrėmina pridėtinės lankelių juostos.

Tarp kapinių paminklų originalumu išsiskiria trijų dalių antkapinis ansamblis, kurį galima vertinti kaip laisvą, stilizuotą liaudiškų kryždirbystės formų interpretaciją, turinčią akademinio profesionalumo bruožų. Jo centre – modernizuota koplytstulpio versija. Aštuoniakampį skarda dengtą stogelį ir stulpą jungia gana masyvos į apačią siaurėjančios atramos, apribojančios atviros (be sienelių) koplytėlės ertmė, kurioje pakabintas varpas. Žemėliau, stulpe, – negili trikampė niša, viršuje pridengta skardiniu stogeliu. Stogelį ir visą nišą puošia į viršų atlinkstytos ir gražiais ažūriniais trikampėliais iškarpytos atbrailos. Nišoje – didžiausia šio statinio vertybė: atrodo, senovinė, medinė Nukryžiuotojo skulptūra. Po ja iškalta dedikacija: *ATA/Grašienė/Emilija/1904–1978/Grašys Kazys/1903–1990*.

Centriniam koplytstulpiui savotiškai akompanuoja du dekoratyvūs stačiakampio pjūvio stulpai, kurių viršutinė dalis primena koplytstulpius. Stulpų paviršių puošia per vidurį išraižyta susikertančių rombelių vertikali juosta, kurią viršuje kerta tokio pat rašto horizontali juosta, – sudaromas dekoratyvaus kryžiaus išpūdis. Piramidės formos viršus apdengtas skarda, visas statinys primena masyvaus koplytstulpio siluetą. Visų trijų statinių viršų puošia kalti geležiniai kryžiai: šoninių –

paprasti, be dekoro, o centrinio – šiuolaikiška tradicinių kryžių interpretacija, savotiškai sukomponuota „saulutė“. Visi statiniai impregnuoti tamsiu pinotex'u.

Kiti kapinių mediniai paminklai ryškesnių ansamblių n sudaro. Vyrauja kryžmiški kryžiai, kurių spalvą, dekora, iš dalies formą dažniausiai atliepia medinės tvorelės. Dalis kapų visai neaptverta, neretai naudojamas įprastinis metalinis aptvaras, akmeniniai ar teraciniai borteliai.

Kryžmiški kryžiai yra palyginti neaukšti, – 2,5–3,5 m aukščio. Nukryžiuotojo skulptūrėlės dažniausiai standartinės, metalinės. Jos paprastai tvirtinamos ant nugarinio skydelio arba tiesiog kryžmos plokštumoje. Neretai vietoj skydelio naudojamas medinis kryželis, ant kurio prikalamas Nukryžiuotojo atvaizdas, liaudyje vadinamas Kančia.

Negausios medinės Nukryžiuotojo skulptūrėlės skiriasi drožybos pobūdžiu, meistriškumu. Tarp jų reikėtų paminėti gana retą atvejį – tiesiog kryžmos plokštumoje reljefu drožtą Nukryžiuotąjį kryžiuje, stovinčiame ant Onos ir Teklės kapų (pavardės epitafijoje nenurodytos). Gaila, kad meistrui nepavyko bent kiek subtiliau ir išraiškingiau sumodeliuoti skulptūrinių formų, į akis krinta šiurkštoka drožyba (galbūt tai pradedančio meistro kūrinys?). Kitas medinis Nukryžiuotojo atvaizdas puošia Povilo Žilinsko kapo kryžių. Jis palyginti didelis (h ~35 cm), išraiškingai ir drauge santūriai perteikia kančios dvasią, skulptūrinės formos primena liaudiškąjį primityvą.

Nugariniai skydeliai dažniausiai derinami su dvišlaičiais mediniais (rečiau lanko pavidalo skardiniais) stogeliais. Jie paprastai į apačią siaurėja, profiliuotais kraštais, kartais apačioje išmaugti, išsiskleidžiantys dekoratyvine, dažniausiai žiedo, forma. Rečiau jų kraštai drožinėjami ar puošiami koku nors pridėtinu ornamentu. Kartais turi atbrailas, profiliuotas ir kiaurapjūves, kurios atrodo tarsi sienelių imitacija. Kai kurie stogeliai turi lenktas profiliuotas ar kiaurapjūves atramas, kurios stogelio konstrukcijai teikia išraiškingumo, išskirtinumo. Dažno stogelio viršuje pridedamas dekoratyvus kryželis. Apskritai iš kapinių (o ir iš kitur stovinčių) kryžių matyti, jog ne tik pati kryžma, bet ir jos erdvė (viršūnė, pečiai bei jiems tolygi liemens dalis) tradiciškai suvokiama kaip išskirtinė, svarbiausia statinio dalis, nes joje dedamas pagrindinis akcentas – Nukryžiuotojo atvaizdas. Ant liemens tą erdvę riboja dekoratyviniai ir konstrukciniai kryžmos elementai. Dažnai tai esti ornamentuoti karnizai – Tauragnų kapinėse tokių palyginti nedaug, nors jie būdingi kitiems apylinkėse stovintiems puoštiniams kryžiams ir apskritai aukštaitiškajai tradicijai.

Tarp kitų architektūrinių bei dekoratyvinių kryžmos darinių paminėtinos koptėlės ar jų imitacijos. Būdingais, labiausiai išplėtotais pavyzdžiais galima laikyti anksčiau aptartuosius P. Kaziūno kryžius.

Kryžmų dekoras nėra itin įvairus bei turtingas ornamento motyvų bei jų variacijų. Dažniausiai tai įvairūs tulpės žiedo ar viso augalo dariniai su geometriniais

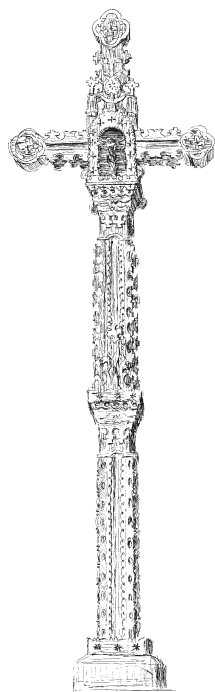

*Kryžius Tauragnų kapinėse (aukštis ~5,5 m). Skulpt. P. Kaziūnas. Piešė Ina Budrytė 2000 m.*



elementais. Tokio dekoru išraiškingumas ir meninė vertė priklauso nuo meistro gebėjimo parinkti motyvą, sukombinuoti jo elementus, jų dydį bei proporcijas suderinti su kryžmos bei viso statinio masteliais ir kitomis dekoru formomis. Beje, kryžma dažnai iš viso nedekoruojama, ypač jeigu joje yra puošni koplytelė.

Kryžių pečių ir viršūnės galai paprastai trilapio pavidalo, kiek retesnės rutulio, skritulio formos. Be to, pasitaiko žvaigždės, profiliuotų bei abstrakčių, sunkiai nusakomų formų galų.

Stambiųjų kryžiaus konstrukcijų – vertikalės ir horizontalės – puošyboje vyrauja įvairūs pridėtinio, dažniausiai Aukštaitijai būdingo kiaurapjūvio, ornamento dariniai. Bene daugiausia jų sudedama ant briaunų – ornamento ažūras, pjaustytas kraštų profilis savotiškai paplatina kryžių, apaugina jų tarsi neriniais.

Plokštumų paviršių dekoras irgi dažniausiai sudarytas iš pridėtinųjų ornamentinių kompozicijų: vientisų arba sudėliotų iš atskirų detalių. Jame vyrauja augaliniai motyvai. Tai dažniausiai šakelė su lapeliais, išdėstytais vienodais tarpais ant ilgo vingiuoto stiebo, kuris viršuje prasiskleidžia tulpės ar penkiapalpiu žiedu, arba šakelės su simetriškais lapeliais, tarsi kokia eglutė, irgi užsibaigiančios žiedu (tokios šakelės paprastai sudedamos priešpriešais savotiško atspindžio principu. Kaip vieną iš darniausių tokio dekoru pavyzdžių galima paminėti Juozo Juzėno paminklą, kuriame panaudoti abiejų tipų augaliniai motyvai.

Tarp vadinamųjų monolitinio dekoru (t. y. ornamentų išdrožtų, išraižytų tiesiog paviršiuose) elementų irgi vyrauja augaliniai motyvai (šakelės, žiedeliai, eglutė ir pan.). Geometrinis tokio tipo ornamentas (trikampėliai, brūkšneliai, lygiagrečios linijos ir kt.) dažniausiai naudojamas kaip pagalbinis išryškinant pagrindinę dekoratyvinę kompoziciją.

Palyginti retai kryžiuose ir kituose statiniuose randama tekimo technika atliktų detalių. Iš jų galima paminėti kolonėles (bent pora antkapinių paminklų jas turi) bei smulkius dekoru elementus (pakabučius, varpelius ir pan.).

Kryžiaus, ypač aukštesnio, gausiau ornamentuoto, liemuo neretai suskaidomas karnizais į atskirus skirtingo dekoru tarpusnius. Kiek ryškiau paprastai atskiriamas pagrindas – kokia nors stambesne profiliuota detale arba karnizu. Nemažai karnizų yra sudėtingi dariniai, suformuoti pagal aukštaičių tradicijas kaip savotiškos stoginėlės, kur nuo piramidinio stogelio iki liemens tarsi laipteliai leidžiasi keli skirtingai ornamentuotų juostelių sluoksniai.

Tarp kitokių formų antkapinių paminklų paminėtini du skulptūriniai stogastulpiai. Vienas jų puošia Onos Šinkūnienės kapą. Meistras nesitenkina medžio kamieno apimtimi, bet ją praplatina gana stambiomis plokštėmis profiliuotais kraštais, taip sudarydamas foną didelei (h – apie 1 m) Švč. Mergelės Marijos Maloningosios skulptūrai. Tipinė šio Mergelės Marijos atvaizdu ikonografinė schema papildoma

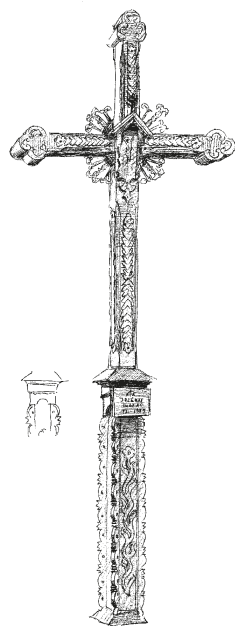

*J. Juzėno paminklas  
Tauragnų kapinėse  
(aukštis ~4,2 m).  
Piešė Ina Budrytė  
2000 m.*



savitomis detalėmis. Mergelė Marija vaizduojama kaip įprasta, stovinti ant rutulio, kuri apsvijęs žaltys gundytojas (labai išraiškingai išdrožtas), nuleistomis rankomis, tačiau vietoj žvaigždžių vainiko galvą supa originalus nimbas.

Žemiau skulptūrinės kompozicijos, ant pagrindo, įtaisyta didelė epitafijos lenta, o viršuje, prieš stogelį, paliktas natūralaus medžio tarpsnis, virš kurio iškyla gana įmantrus dvišlaitis stogelis su profiliuotu bokšteliu ir kaltos geležies kryžiumi. Frontono apačia išpjaustyta trikampėliais, o atbrailų kraštai – lankeliais. Stogelis turi tulpės žiedo pavidalo lėkius (tulpės ir apskritai augalinės formos paprastai lėkiuose nenaudojamos), bet jie stogeliui neteikia daugiau puošnumo ir gerokai ardo šiaip jau darnią statinio architektoniką.

Kitas skulptūrinis stogastulpis stovi ant jauno žmogaus, V. Grašio, kapo. Įdomi jo epitafija: *Reikia...gint Tėvynę/ reikia./ V Grašys/1915–1949* (galima paspėlioti, ar tai ne partizano kapas – virš dedikacijos kario nuotrauka ...). Jam pasirinktas tradicinis Rūpintojėlio siužetas. Skirtingai nuo anksčiau aptartojų paminklo skulptūra (beje, gana didelė, h – 1,5 m) drožta horreljefu. Skulptūrinis Rūpintojėlio atvaizdas įprastinis, atrodo gana išraiškingai, darniai įsilieja į statinio struktūrą.

Skulptūrinę dalį apačioje gražiai užbaigia puslankių ažuolas – tarsi kokie nėriniai. Taip pat dekoruota frizo apačia, o kiaurapjūvių atbrailų išorinis kraštas profiliuotas pagal tulpės žiedo konfigūraciją. Ant frontono pritvirtinta metalinė Nukryžiuotojo skulptūrėlė. Palyginti su gana stambiomis statinio proporcijomis, nedidelis dvišlaitis stogelis atrodo lyg jam būtų per mažas. Stogelio viršų puošia medinis kryželis su neįprasta stambia saulute, esančia žemiau kryžmos.

Kitos – kaimų – kapinės nei medinių paminklų gausa, nei meniškumu nė iš tolo neprilygsta tauragniškėms. Kiekvienos turi kažką savita. Stūglių II kapinaitės yra saugomos kaip istorijos paminklas. Jose yra ir trys mediniai kryželiai. Jie neaukšti (aukščiausias dviejų metrų), šiek tiek primena laikinuosius antkapinius paminklėlius. Puošyba elementari: galai trilapiai, Nukryžiuotojo atvaizdas metalinis, vieno šiek tiek įmantresnis nimbas ir stogelis kryžmoje, kito liemuo puoštas pabirai pritvirtintais lapeliais.

Negali reikšmingesniais medžio statiniais pasigirti gana didelės Daunorių kaimo kapinės. Jose vyrauja įprastiniai paminklai iš akmenų ir betono, o mediniai tik laikinieji kryželiai, kuriuose, beje, irgi esama šiek tiek dekoru elementų (ypač kryžmoje – spinduliai, nimbas, kartais netgi elementarus stogelis). Kai kurie jų, sprendžiant pagal pastatymo laiką, įrašo pobūdį, aplinkos sutvarkymą, atrodo, traktuojami kaip „tikrieji“ paminklai.

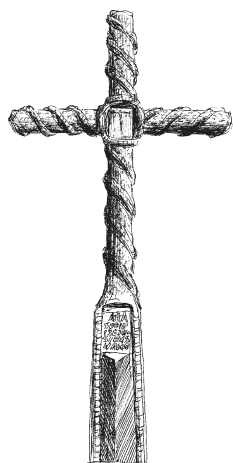

*Kryžius Vyžių k. kapinaitėse, pastatytas 1995 m. (aukštis ~5,5 m). Piešė Ina Budrytė 2000 m.*



*K. Zasėno paminklas Vyžių k. kapinaitėse (aukštis ~2,5 m). Piešė Ina Budrytė 2000 m.*

Vyžių kaimo kapinaitėse dėmesį atkreipia itin originalus 1995 m. pastatytas kryžius, skirtas visiems čia palaidotiesiems (dedikacija: *AtA/sudie/išėjū/siems/namo*). Kryžius aukštas (h – 5,5 m), masyvių formų, darnių proporcijų. Liemenį, pečius ir viršūnę juosia drožinėta spiralė, jos įvijos irgi stambios ir masyvios, harmoningai atliepiančios monumentalų statinio pobūdį. Kryžmoje iš tokių pat įvijų suformuota kažkas panašaus į nedidelę stačiakampę suapvalintais kampais koplytėlę ir pritvirtinta medinė išstėtų proporcijų Nukryžiuotojo skulptūrėlė.

Pagrindas iš to pat medžio, į apačią tolygiai plėtėjantis. Liemens ir pagrindo riba numanoma pagal išplatėjimą. Pagrindo viršuje išskobta vieta dedikacijai. Žemiau jos visas plokštumos paviršius suraižytas lygiagrečiomis viduryje kampu susikertančiomis linijomis – tarsi kokia atvirkštinė eglutė. Visą šitą darinį iš šonų aprėmina horizontaliais brūkšneliais suraižytos suapvalintos juostos.

Kitas tose pat kapinėse ant Kazio Zasėno kapo stovintis medinis kryžius perpus žemesnis. Jo briaunos iki pat trilapio pavidalo pečių ir viršūnės galų puoštos pridėtinėmis gana stambiomis medžio juostelėmis, kurių ornamentą sudaro kryželio ir trikampių darinys. Raštas kinta tik ant pagrindo – jis stambesnis, sudarytas iš lankelių. Liemens, pečių ir viršūnės paviršiuose gana stambūs pridėtiniai dekoruoti elementai iš tulpių šakelių ir žiedų. Kryžmoje – negili koplytėlė profiliuotu stogeliu su kryželiu viršuje. Pagrindą nuo liemens skiria nedidelis stogelio pavidalo laiptuotas karnizas.

Prie antkapinių statinių, matyt, reikėtų priskirti garsaus uteniškio meistro S. Karanausko sukurtą paminklą generolui K. Musteikiui jo buvusios sodybos vietoje. Paminklą sudaro monolitinis stogastulpis ir stulpas dedikacijai. Stogastulpio dvišlaičio stogelio šelmenį puošia žirgeliai. Stoginėle traktuota kaip savotiška monolitinė stela, kurios plokštumoje bareljefu iškaltas generolo biustas. Stulpas stambus, viršuje, ties menamu stoginėlės pagrindu jį kerta profiliuotas tarpsnis. Didžiąją priekinės stulpo pusės dalį užima tekstas *Šioje/vietoje/buvo/sodyba/kurioje/gimė/Kazys/Musteikis/ 1894–II–22/brigados/generolas/krašto/apsaugos/ministras/mirė/1977–08–06–JAV*, papuoštas specifiniais simboliais (viršuje – sukryžiuoti kardas ir šautuvas, apačioje – dvigubas kryžius).

Ant mažesniojo, irgi dvišlaičiu stogeliu dengto stulpo, kaip savotiškos informacinės lentos išdrožinėtas ilgas tekstas *Brigados gene-rolas krašto/apsaugos mini-stras Kazys/Musteikis 1940-/birželio 14–15 d./Lietuvos res-/publikos vy-/riausybės po-/sėdyje siūlė/atmesti sovie-/tų ultimatu-/mą ir priešin-/tis ginklu.*

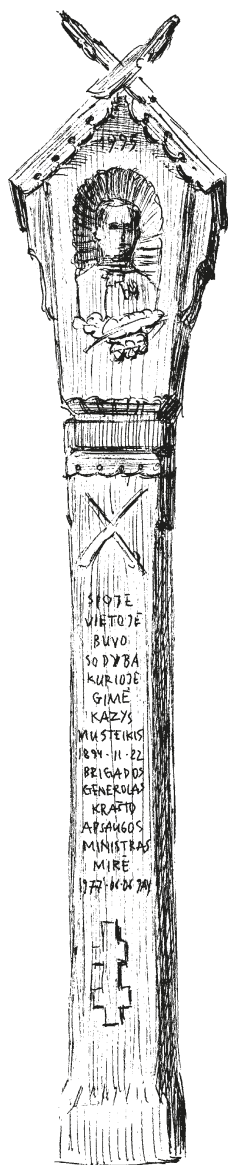

Stogastulpis generolo K. Musteikio gimtosios sodybos vietoje Stučių k. Skulpt. S. Karanauskas. Piešė Ina Budrytė 2000 m.

## Gyvenamosios erdvės

### Miesteliai, kaimai

Tauragnų miestelis turi du (be jau aptartų kapinėse bei šventoriuose) P. Kaziūno darbus: ypač turtingai dekoruotą kryžių ir koplytstulpį. Kryžius pastatytas prie pagrindinės gatvės, ties posūkiu į Uteną. Jo struktūra panaši kaip ir kitų P. Kaziūno darbų: dvipusė koplytėlė kryžmoje, stogeliniai laiptuoti karnizai ir t. t. Aukštas (h ~7 m) statinys netikėtai išnyra gan staigiam kelio vingyje, sumirgėdamas išraiškingu ornamentų ažūru.

Kryžius skirtas Lietuvos nepriklausomybės atkūrimo faktui įamžinti, tai patvirtina ir ant stačiakampės metalinės lentelės išraižyta dedikacija: *Lietuvos/nepriklausomybei/1990*.

Dekoro raizginyje išsiskiria kryžmos koplytėlė. Puslankio formos stogelis turi gana plačią atbrailą, kurios paviršius išdrožinėtas neryškiais kryželiais, o kraštai – lankeliais. Virš stogelio, ties centru, iškyla dekoratyvus skritulys su kryželiu viršuje ir pusmėnuliu apačioje (akivaizdi asociacija su monstrancija), o iš kraštų žvakidės su žvakėmis (savotiška altoriaus iliuzija).

Koplytėlė atvira, negili. Ant nugarinės sienelės kabo medinė ištėtų proporcijų Nukryžiuotojo skulptūrėlė. Dvi adoruojančių angelų figūrėlės iš šonų ne tik savotiškai uždaro koplytėlės erdvę, bet, atrodo, tarsi prilaiiko stogelio atbrailas. Koplytėlės pagrindą sudaro platus karnizas, kuris kelių sluoksnių (dekoruotų juostelių) laipteliais „leidžiasi“ iki liemens. Jo viršutinį sluoksnį puošia, be kita ko, ir tekinti pakabučiai. Nugarinė koplytėlės pusė analogiška, tik koplytėlėje – besimeldžiančios Švč. Mergelės Marijos skulptūrėlė, primenanti Lurdo Švč. Mergelės Marijos tipažą.

Kryžiaus liemenį optiškai išplatina ant briaunų esančios pridėtinės pjaustyto ornamento juostos, kurios atrodo tarsi bėgančių besiskleidžiančio tulpės žiedo viršūnėlių eilės. Plokštumų kraštus puošia pilnavidurių lankelių juostos. Apatinėje liemens dalyje ornamentų „tekėjimą“ nutraukia keturios stoginėlės, – tai tarsi kryžmiško stogelio imitacija. Dvišlaičių stogelių atbrailų išoriniai kraštai išpjaustyti ažūriniais lankeliais, jų viršuje – palyginti stambūs mediniai kryželiai. Stoginėlių pagrindas kartu yra ir karnizas, skiriantis kryžiaus liemenį nuo pagrindo, – jo struktūra analogiška viršutiniam karnizui, tik kitoks viršutinės dalies dekoras.

Kiekviena stoginėlė turi skulptūrėlę: iš priekio – nešančio kryžių Kristaus, iš dešinės – trimituojančio angelo, greičiausiai archangelo Gabrieliaus, bei Apvaizdos Akies, iš kairės – Jėzaus Nazariečio, iš nugaros – šv. Petro. Stoginėlių, kaip ir kryžmos koplytėlių, skulptūrėlės nedidelės (h ~30–35 cm), organiškai įsiliejančios į dekoro visumą kaip svarbus prasminis akcentas. Jos apibendrintų, lakoniškų stilizuotų formų, artimos primityviajai liaudies skulptūrai.

Pagrindas tiesus, puoštas panašiai kaip ir liemuo, tik pridėtinės briaunų dekoro juostos siauresnės nei liemens (atrodo tarsi pagrindas būtų siauresnis už lie-

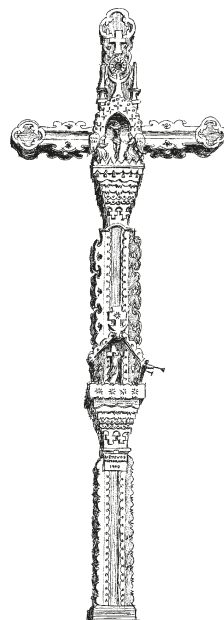

*Kryžius Lietuvos Nepriklausomybei Tauragnų miestelyje (aukštis ~7 m). Skulpt. P. Kaziūnas. Piešė Ina Budrytė 2000 m.*

meni), o jų profilis kiek kitaip interpretuoja tulpės žiedo siluetą. Pagrindo apačia, sankirta su pamatu, akcentuojama drožinėtu karnizu.

Kitas P. Kaziūno kūrinys Tauragnuose – koplytstulpis – stovi prie Labės ežero, siaurame slėnyje, skiriančiame Tauragno ir Labės ežerus, kuriuo vingiuoja kelio juosta. Koplytstulpis atrodo tiesiog įaugęs į gamtovaizdį, – taip harmoningai įsiliesia į ežero ir jo vandenyje atsispindinčio dangaus foną.

Koplytėlė atvira iš visų pusių, jos piramidinį stogelį su pagrindu jungia lenktos atramos. Stogelio viršuje nedidelis profiliuotas medinis bokštelis. Aukštą stačiakampio pjūvio stulpą į kelias atkarpas dalija profiliuoti tarpsniai.

Koplytėlės viduje gana didelė, išraiškinga šv. Jono Nepomuko skulptūra, – darnių proporcijų ir formų, drožta laikantis tradicinės ikonografijos (šventasis vaizduojamas kunigo rūbais su palme ir kryžiumi, galva apjuosta penkių žvaigždžių nimbu).

Dauguma kitų Tauragnų apylinkių kaimų irgi turi vieną ar net kelis kryžius. Visi jie pastatyti Atgimimo metais, dažniausiai sunykusiųjų vietoje. Paprastai stovi prie pagrindinio kaimo kelio arba svarbios kryžkelės.

Gaidžių kaimas turi kryžių ir koplytstulpį. Pirmasis, Jėkos darbo, statytas pačioje Atgimimo pradžioje, 1988-aisiais. Stovi prie pat kelio, ant aukšto šlaito. Tarp daugelio Tauragnų apylinkių statinių jį išskiria didelė medinė Nukryžiuotojo skulptūra (h – 1 m), patraukianti dėmesį ne tik dydžiu, bet ir primityviosios drožybos išraiškos jėga. Skulptūra tvirtinta tiesiog kryžmos plokštumoje. Gerą foną skulptūrai teikia kryžmos dekoras: kiaurapjūviai ornamentai dariniai (po du kiekviename tarpsnyje) su vyraujančiu tulpės motyvu.

Kryžiaus pečių ir viršūnės galai yra tradicinio trilapio pavidalo. Jų ir liemens iki pirmojo karnizo briaunas puošia tulpės formos pjaustinėto medžio juostelės. Žemiau karnizo liemens ornamentas pasikeičia, jis susmulkėja, be to, dar papildomas ovalinių skylučių ažūru. Liemens plokštumos paviršius puoštas tik priekyje: pridėtine detale, kurią sudaro vingiuota šakelė su lapeliais ir pumpuru. Panaši ir pagrindo dekoru struktūra: ant briaunų liemens ornamento variantai, o plokštumų paviršiuose (skirtingai nuo liemens iš visų pusių) – gana komplikotos padrikos struktūros augalinių motyvų pridėtinės kompozicijos.

Koplytstulpis stovi prie upelio, orientuotas į Tauragnų–Juknėnų kelią. Atrodo, jį yra padaręs Seibutis. Koplytstulpis pastatytas porą metų vėliau negu kryžius, 1990-aisiais. Tai stilingas liaudiškas statinys, nepabėgęs nuo tradicijų. Jį sudaro stulpas ir piramidinis stogelis su lenktomis atramomis. Virš stogelio –

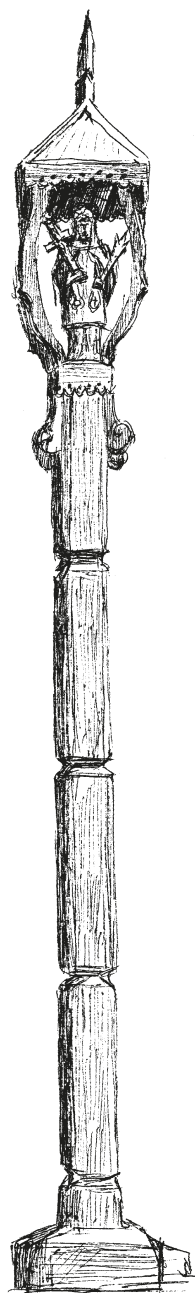

*Koplytstulpis prie Labės ežero, pastatytas 1993 m. (aukštis ~7 m). Skulpt. P. Kaziūnas. Piešė Ina Budrytė 2000 m.*

paprastas iš vamzdelių sumontuotas metalinis kryželis. Stogelio atbrailos puoštos pjaustytu ornamentu. Stulpo viršutinė dalis, kuri yra ir koplytėlės pagrindas, pabrėžiama kiaurapjūviu, dantyta apačia karnizu. Be to, pagrindą išskiria ir pabrėžia dekoro elementai – nuo kampų atsišakojanti tarsi kokia augalinė atauga stilizuota tulpės šakelė su žiedu viršuje. Stulpas nedekoruotas, tik briaunos giliai nukirstos ir pjūvyje sudaro beveik taisyklingą aštuoniakampį.

Koplytstulpio puošmena – gana didelė dažyta šv. Jono Nepomuko skulptūra, drožta pagal tradicinę ikonografiją. Gražiai modeliuotas formas pabrėžia griežta spalvų gama, kurioje vyrauja kunigo aprangai tipiški juodai baltos ir švelniai gelsvos spalvos deriniai. Spalva atitinkamai išryškina ir veido bruožus. Skulptūros polichromija gražiai išsiskiria nedažytų, papildėjusių architektūrinių formų fone.

Bajorų kaimas vėl primena P. Kaziūno kūrybą bei jai būdingas ypatybes. Čia stovi jo darbo aukštas, virpantis ažūriniais ir pjaustytais ornamentais kryžius. Jo struktūra analogiška anksčiau aptartiems šio meistro Tauragnų kryžiams. Skiriasi tik vienas kitas ornamentas elementas ar motyvas. Dvipusėje kryžmos koplytėlėje – įprastos medinės skulptūrėlės: iš priekio – Nukryžiuotojo, iš nugaros – besimeldžiančios Švč. Mergelės Marijos, primenančios Lurdo paveikslą.

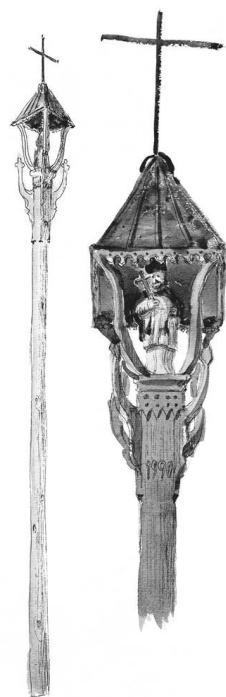

Gaidžių k.  
koplytstulpis  
(aukštis ~9 m).

Skulpt.

nežinomas.

Piešė Ina Budrytė  
2000 m.

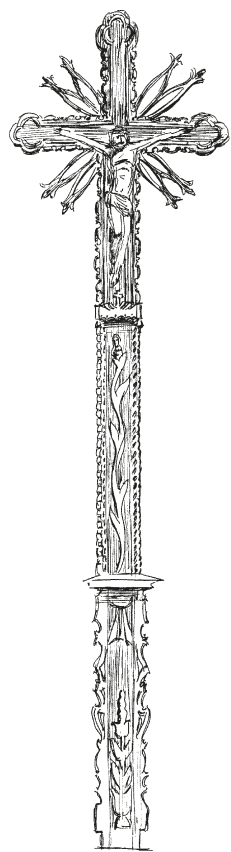

Gaidžių k. kryžius  
(aukštis ~5 m).

Skulpt. Jėcka (?).

Piešė Ina Budrytė  
2000 m.

Sirvydžių kaime, Tauragnų–Juknėnų–Mincios kryžkelėje, stovi Seibučio darbo kryžius. Dekorų struktūra labai artima aukštaitiškai tradicijai, tačiau ornamentas kur kas saikingesnis ir santūresnis. Pridėtinio ornamentu juostomis (jų kraštų profilių sudaro tulpės žiedo ir trapecijos derinys) puoštos tik briaunos. Pečių ir viršūnės galai traktuoti kaip keturlapiai, jų paviršių paįvairina dekoratyvūs kryželiai iš pridėtinųjų elementų. Liemenį nuo pagrindo skiria stogelio karnizas, kurio apatinės dalies sankirta su pagrindo kamienu dekoruota dviem ornamentuotomis juostelėmis (smulkių lankelių ir lankelių su kiaurapjūvėmis skylutėmis).

Kryžmą puošia išplėtotas tulpės šakelių motyvas. Medinę Nukryžiuotojo skulptūrėlę dengia paprastas dvišlaitis stogelis. Virš Nukryžiuotojo galvos dar išprausta vėliavėlė su tradicine monograma *INRI*. Skulptūrėlė dažyta šviesesne spalva nei kryžiaus medis, todėl matyti gana aiškiai, ji kiek atitraukta nuo plokštumos. Jos formos šiurkštokos, kampuotos, tačiau išraiškingos.



Stūglių kaimo kryžius dekoru atžvilgiu turbūt vienas kukliausių. Jo autorius nežinomas. Išskirtinė jo ypatybė – aukštis (apie 7 m). Statytas 1990 m. Dar gana ryškūs polichromijos pėdsakai: kryžiaus konstrukcijos dažytos gan tamsiai rudai, ornamento elementai – šviesiai. Kryžmoje – šiek tiek į apačią siaurėjanti koplýtėlė lėkštomis sienelėmis, laikytina labiau koplýtėlės imitacija. Jos dvišlaičio stogelio, sienelių bei pagrindo kraštai apvedžioti pridėtinio ornamento, kuriame vyrauja tulpės formos, juostelėmis. Viduje ant nugarinio skydelio – medinis kryželis su mažute metaline (h ~10 cm) Nukryžiuotojo skulptūrele.

Pečių ir viršūnės galai rombo pavidalo, jų plokštumoje – keturkampė segmentinė žvaigždė, kuri atrodo kaip dekoratyvus kryželis. Liemuo šiek tiek plátėja į apačią. Priekinės plokštumos paviršius dekoruotas stambiu pridėtinu elementu: vingiuota šakele su keistu, tarsi besiskleidžiančiu žiedu, kurį su stiebeliu jungia rombelis (tokia pat kaip pečių ir viršūnės galų paviršiuose).

Ypač originalus Vėžių kaimo kryžius, gaila, jo autorius nežinomas. Stiliaus atžvilgiu jis prilygsta Vėžių kapinaičių kryžiui, tik dar kuklesnis, tiesiog asketiškas. Kryžius pastatytas prie kelio, sukančio į kaimą, atvirame lauke. Jo konstrukcijos – du apvalūs sunerti medžio gabalai. Visas paviršius išmargintas kalto grybštelėjimais, galai nusmailinti. Metalinė Nukryžiuotojo skulptūrele palyginti mažytė, vos 20-ties cm, tvirtinta tiesiog kryžmoje. Tačiau ši paprasta, galima sakyti, primityvi konstrukcija turi kažkokios nepaprastai stiprios, sunkiai nusakomos išraiškos jėgos, netgi dramatismo. Galbūt ji sklinda iš jo ne visai įprastų proporcijų – labai platių pečių santykio su kryžiaus vertikale, – kurias dar pabrėžia plati lauko, tolumoje įrėminto mišku,

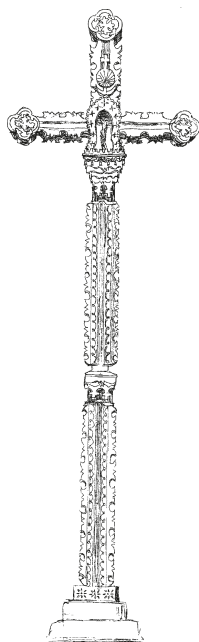

*Bajorų k. kryžius  
(aukštis ~5 m).  
Skulpt. P. Kaziūnas.  
Piešė Ina Budrytė  
2000 m.*

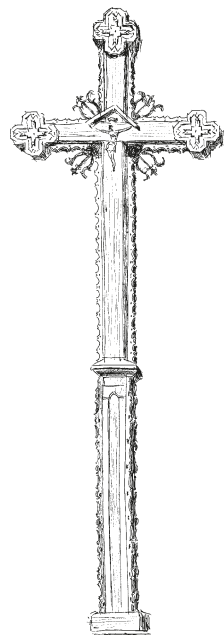

*Sirovdžių k. kryžius  
(aukštis ~7 m).  
Skulpt. nežinomas.  
Piešė Ina Budrytė  
2000 m.*

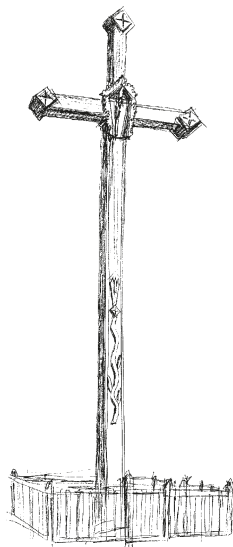

*Stūglių k. kryžius,  
pastatytas 1990 m.  
(aukštis ~6,8 m).  
Piešė Ina Budrytė  
2000 m.*

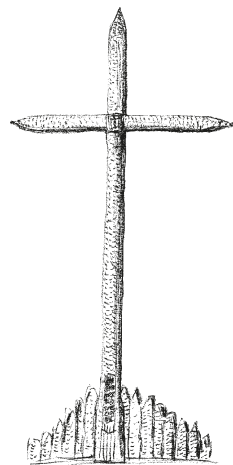

*Kryžius Vėčių k.  
prie kelio.  
Piešė Ina Budrytė  
2000 m.*

erdvė. Tai tarsi paslaptinas žmogaus dvasios skrydis, žmogaus būties tiesa, kurią liudija ir kryžiaus apačioje ant menamo pagrindo įrėžti žodžiai: *Čia/mes/tik/svečiai*.

Labai savotiška jo aplinka: už nugaros masyvi neaukšta (aukščiausioj vietoj – apie 1 m), neilga į abi puses žemėjanti sienelė iš gana stambių, apvalių į žemę suleistų rąstų – ji gražiai dera prie kryžiaus.

Kaip matyti iš šio aprašymo, dauguma kaimo kryžių statyti pirmaisiais Atgimimo metais, kada turėti kryžių kaime, kur jis kadaise buvęs, tarsi ir garbės reikalas, ir būdas išreikšti savo laisvės viltį ir džiaugsmą. Galbūt kryžiai ir tam tikros staiga siūbtelėjusios statymo bangos ar mados rezultatas. Tai pripažįsta ir patys žmonės, nors tuos pastatytuosius kryžius prižiūri ir gerbia.

## Sodybos

Tauragnų apylinkių sodybose kryžių ar kitokių formų sakralinio turinio statinių nėra daug, jie palyginti nauji, Atgimimo laikais atsiradę. Beveik visi jie yra aukštaitiškų kryždirbystės tradicijų tąsa.

Pačiuose Tauragnuose pakeleivio akį atkreipia Stundienės kiemo kryžius. Jo autoriaus žinomi tik inicialiai – SN (galimas daiktas, kad tai uteniškio Neliubšio darbas). Kryžiaus puošyboje derinti pridėtiniai ir raižyti ornamentai.

Kryžmoje – dvišlatis medinis stogelis, kurio atbrailas sudaro du sluoksniai: kiaurapjūviai lankelių juostos. Frontone negilia linija įraižyti ažuolų lapų kontūrai. Neįprastai atrodo tradicinė vėliavėlė su monograma *INRI* ant stogelio šelmens. Stogelis be atramų (jas savotiškai imituoja įstrižais grioveliais subrūkšniuoti liemens plokštumos pakraščiai tarp kryžmos ir karnizo. Stogelio ir karnizo neįjungia joks konstrukcinis ar dekoratyvus elementas. Pats karnizas gana stambus; dekoruotas kiaurapjūviu su pakabučiais ant kampų. Kryžma puošta ir dekoratyvomis gana įmantriomis tulpės žiedų kompozicijomis. Nugarinėje kryžmos plokštumoje išraižyta šešiakampė segmentinė žvaigždė. Nukryžiuotojo skulptūra medinė, gana didelė. Krinta į akis šiurkštus, primityvus kūno formų modeliavimas (rankos drožtos atskirai, pridėtos), apskritai negrabi drožyba.

Ant pečių ir viršūnės briaunų (tik priekinėje dalyje) tvirtintas stambokas S raidės pavidalo dekoratyvinis elementas. Liemens briaunas žemiau karnizo puošia pridėtinio ornamento juostos, kurių išorinių kraštų profilis yra tulpės žiedo silueto formos. Viršūnės, pečių ir liemens plokštumų paviršiuose išraižytos vingiuotos šakelės su penkialapiais žiedeliais viršuje.

Gana staigi ir griežta liemens ir pagrindo sankirta apmušta skarda, pagrindas išplatintas paprastomis lentelėmis.

Apylinkiniuose kaimuose vienoj kitoj sodyboj irgi galima rasti kryžių koplytstulpį. Seniausias ir, matyt, paprasčiausias iš jų stovi Antano Šinkūno sodyboje, Stūglių kaime. Tai jo senelio Kazimiero Šinkūno kryžius. Jis stovėjęs kiek kitoje vietoje,

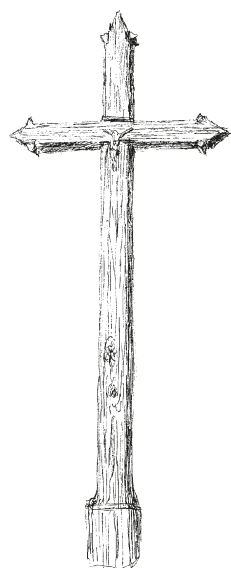

*Kryžius Antano Šinkūno sodyboje Stūglių k. (aukštis – 4,2 m). Piešė Ina Budrytė 2000 m.*

už keliuko; kadangi ten kaimynų žemė, o jie nenorėję kryžiaus, tekę perkelti. Tai paprastas statinys, be dekoro, smailiais trilapiais galais.

Tame pačiame kaime, prie Antano Vaškelių namų, stovi koplytstulpis su Kristaus krikšto grupe, šiaipjau žmonių vadinama šv. Jonu Krikštytoju. Pagal paprotį jis pastatytas šalia mažyčio upeliuko.

Statinio išvaizdą gerokai gadina aukštas gelžbetonio vamzdis (apie 40 cm skersmens) baltai padažytas stulpas. Koplytėlė skritulio plano, dengta piramidiniu stogeliu su mediniu smailiu bokšteliu. Stogelio atbrailos puoštos medinėmis stilizuoto tulpės žiedo konfiguracijos medžio juostelėmis. Stogelis paremtas dvejopai: metaliniais virbais (matyt, dėl tvirtumo) ir dviem profiluotomis medinėmis atramomis.

Skulptūrų autorius nežinomas. Jos natūralios medžio spalvos, komponuotos pagal tradicinę ikonografiją. Šv. Jono Krikštytojo figūra gerokai didesnė nei Jėzaus, į kairę ranką įdėtas stambus kryžius (vietoj tradicinio nendrinio), dešinės rankos judesys nelabai aiškus, atodo, jog šlaksto krikštijamąjį. Virš skulptūrų, pačioje pastogėje, – didelio paukščio, balandžio, atvaizdas (Šv. Dvasios simbolis), būtinas šiam siužetui.

Kitas koplytstulpis su Kristaus krikšto skulptūromis stovi gretimame Bajorų kaime, Vandos ir Algio Laurinavičių sodyboje. Kaip ir A. Vaškelių statinyje, stulpui čia panaudotas gelžbetonio vamzdis (šitaip, matyt, tikimasi užtikrinti statiniui ilgą amžiumą), tik rudai nudažytas.

Koplytėlė stačiakampio plano, dengta piramidiniu žydros spalvos skardiniu stogeliu. Atbrailos irgi skardinės, trikampėliais iškarpytais kraštais. Virš stogelio gana paprasto rašto geležinis kryžius. Stogelį ir medinį pagrindą jungia gan stilingos lenktos atramos.

Skulptūrėlės drožtos meistro iš Utenos rajono Narkūnų kaimo – pavardės šeimnininkai neatsimena. Jos tiksliau nei A. Vaškelių koplytstulpyje atspindi ikonografinę šio siužeto schemą, tik nėra Šv. Dvasios simbolio balandžio.

Koplytstulpis dar beveik naujas, statytas 1999 m. Ekspedicijos metu dar buvo nesutvarkyta jo aplinka, šeimnininkai sakė, jog dar nepadarę „sodžiaukytės“, tvenkinuko, nes vanduo – būtinas tokio siužeto atributas.

Kaip jau minėta ir akivaizdu iš pateiktų aprašymų, Tauragnų kryžiai, nors dauguma jų statyta pastarąjį dešimtmetį, yra klasikinės aukštaitiškos kryždirbystės tradicijų liudytojai ir tęsėjai. Tačiau kai kurios naujovės neaplenkia ir jų. Ne tik stilistinės, kuriose gali išzelgti meistro individualybės raišką, ku-



*Koplytstulpis Antano Vaškelių sodyboje Stūglių k. (aukštis ~9 m). Piešė Ina Budrytė 2000 m.*

rios kalba apie liaudiško varijavimo laisvumą ir, galima sakyti, beveik neribotas jo galimybes.

Kaip jau minėta, Tauragnų apylinkių kryžiai gausiai puošti, juose vyrauja pjaustinėtas, dažnai kiaurapjūvis pridėtinis ornamentas. Kryžiaus konstrukcijos, ypač kryžmos erdvė, apaugintos kelių sluoksnių, skirtingo rašto medinėmis juostelėmis. Aukštesniuose kryžiuose liemens vertikali dažniausiai suskaidoma karnizais arba bent profiliuotais tarpniais. Išskirtinis šio krašto, ypač P. Kaziūno kryžių bruožas – stambūs stogeliniai laiptuoti karnyzai. Jeigu į statinį dedamos medinės skulptūrėlės, jos apsupamos įvairiausiai dekoratyviniais dariniais, tačiau ypatingiau tarp jų neišsiskiria ir sudaro darnią visumą. Dauguma jų stilizuotos, apibendrintų formų, tam tikra prasme dekoratyvios ir yra kaip savotiškas simbolis, suteikiantis prasmę ir savitiškai koncentruojantis daugybę dekoru elementų.

Ornamento kompozicijose vyrauja augaliniai motyvai, beveik išimtinai tulpė (žiedo viršaus siluetas, visas žiedas, žiedas ant stiebelio, visas augalas; beje, ne visada laikomasi tikroviško atitikmens, kartais stiebelis „apauginamas“ smulkiais lapeliais ir pan.), rečiau ramunės tipo žiedas, kartais traktuojamas sugeometrintai lyg kokia segmentinė žvaigždė.

Siužetų „asortimentas“ ganėtinai siauras. Suprantama, vyrauja Nukryžiuotojo atvaizdas kaip būtinas ne tik kryžiaus, bet ir bet kokio kito sakralinės prasmės statinio, atributas. Be jo, dažniausiai sutinkama Švč. Mergelė Marija Maloningoji, kryžių nešantis Kristus, šv. Jonas Krikštytojas, šv. Petras. Tai beveik viskas. Nuostabu, kad žmonėse dar yra išlikęs labai ryškus kai kurių siužetų paskirties suvokimas. Ypač tai atsiskleidė, statant koplytstulpius su Kristaus krikšto skulptūrine grupe. Būdingas pavyzdys, kai peikiama kaimynė, pasistačiusi savo kieme šv. Joną Krikštytoją, nes ten jis visai nederas. Beje, būtina apskritai saugoti tėvų palikimą – jeigu sunyko stovėjęs kryžius, atsiradus galimybei, reikia jį atstatyti („Ką radom, tą paliksim“).

Kiti su kryžiais susiję papročiai, ypač bendruomeninio lankymo, jau sunykę, nors vyresni žmonės paklausti dar prisimena (gana netiksliai ir miglotai) Kryžiaus dienų tradicijas. Prie tradicijų priskirtinas ir daug pasakantis apie žmonių santykį su kryžiumi yra aplinkos sutvarkymas, netgi vietos parinkimas.

Kapinėse tą aplinką sudaro kapo teritorija bei želdiniai. Sodybų kryžiai dažniausiai stovi fasadinėje sodybos pusėje, prie gatvės ar kelio, prie jų sodinami žolynai arba jie tiesiog „įkurdinami“ darželiuose. Laukų, kaimų kryžiai dažniausiai turi savo „darželius“ arba bent jau pasodintas koks žolynėlis ar krūmelis. „Darželiai“ paprastai aptverti medine, iki 1 m aukščio, statinių tvorele su varteliais. Čia sodinamos paprastos kaimo gėlės, daugiausia tagetės. Beveik prie kiekvieno kryžiaus pamerkta (stikliniame ar plastmasiniame indelyje, butelyje, rečiau vazelėje) puokštelė tuo metu

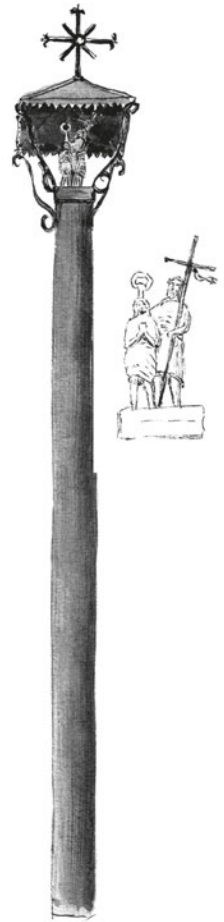

*Koplytstulpis Vandos ir Algio Laurinavičių sodyboje Bajorų k. (aukštis ~5,5 m). Piešė Ina Budrytė 2000 m.*

žydinčių gėlių. Neretai pastaruoju metu kryžiui papuošti naudojamos dirbtinės gėlės (kalijos, herberos, rožės ir kt.), jos irgi dedamos į kokią nors indelį ar vazelę, kartais susmaigstomos į žemę ar pririšamos prie kryžiaus (prie dažno kryžiaus galima pamatyti vieno ar dviejų metrų aukštyje pririštas virvutes ar vielutes, skirtas puokštelėms ir ne tik dirbtinių gėlių, užkišti). Vienur kitur „darželyje“ gali pamatyti dirbtinių gėlių kompozicijas, net krepšelius. Tikriausiai šios gėlės atsirado praktiniais sumetimais: nevysta, nereikia dažnai keisti, o gal atrodo gražesnės, ryškesnės. Vainikai pinami ypatingomis progomis – šventinant, per didžiuosius atlaidus ar šiaip kokią ypatingą šventę.

Kartais nuo kelio iki kryžiaus nutiesiamas takelis, kuris pažvyruojamas, išgrindžiamas šaligatvio plytelėmis, rečiau – akmenimis. Takelis iš kraštų apsodinamas tagetėmis, ramunėmis, rūtomis, įvairiais dekoratyviniais krūmeliais. Toks specialios aplinkos suformavimo atvejis, kaip aplink Vyžių kryžių, yra bene vienintelis, beje, atliepiantis ir paties kryžiaus originalų pavidalą.

Kryžių intencijos kiek ryškiau nepabrėžiamos, dedikacijos ir epitafijos labai lakoniškos, kartais jų nėra. Daugumos kryžių, ypač antkapinių paminklų, autoriai nežinomi. Dažnai nepažymimi net inicialai. Tai irgi tam tikra tradicija, nes žmonės nuo seno svarbesniu laiko kryžiaus sumanytoją, fundatorių, šeimnininką nei jį padariusį meistrą.

Medis nėra amžinas kaip, sakykim, akmuo, todėl visada aktualu kaip įmanoma pailginti statinio amžių. Devynioliktąjį ir praėjusį šimtmetį kryžiai bei skulptūros būdavo dažomi ne tik dėl to, kad atrodytų gražiau, ryškiau, – dažai buvo pagrindinė impregnavimo priemonė. Šiuo metu dauguma Tauragnų apylinkėse stovinčių kryžių nedažyti, natūralios ar patamsintos spalvos, kurią teikia impregnavimas. Naujausi pastarojo dešimtmečio statiniai dažniausiai impregnuojami šiuolaikinėmis medžiagomis, daugiausia įvairių atspalvių pinotex'u.

Be to, labai svarbus kryžiaus ilgaamžiškumui statinio apačios sąlytis su žeme. Pagal jo pobūdį galima spręsti apie kryžiaus pastatymo laiką. Ilgą laiką, vos ne iki devintojo dešimtmečio, dauguma medinių statinių būdavo tiesiog įleidžiami į žemę, požeminę statinio dalį impregnuojant deriva, arba į akmeninį ar betoninį pamatą. Dabar statinys beveik išimtinai pakeliamas ant metalinių strypų, tarp pagrindo apačios ir cementinio pamato paliekant oro tarpą. Kai kurie statiniai turi gana nemažus cementinius pamatus, tačiau čia nėra nusistovėjusios tradicijos.

## Pilkenių stogastulpis

*Antanas Gasperaitis*

*Kryželių žemė, tėviškė šventoji...*

T. Tilvytis

Aukštaitijos žemė garsi dievadirbiais, kryždirbiais. Važiuojant nuo Tauragnų į Daūgailius, Pilkėnių kaime, prie S. Vaišnoro sodybos, pavieškely stovėjo senas, su irėžta 1857 metų data stogastulpis: primityvi medinė Kristaus kančios skulptūra, saulės pavidalo metalinis kryžius viršūnėje, išdažytos, gėlytėmis išvinguriuotos



pastogės lubelės. Tikėtina, kad šiam stogastulpiui Nukryžiuotąjį bus išdrožęs vienas iš Pilkenių kaime gyvenusių Tilvyčių: ar skulptūrėles drožęs Jonas, ar jo tėvas Anupras, ar poetų Teofilio ir Jurgio (Žalvarnio) senelis Aleksandras.

Kraštotyrininkas B. Buračas, 1937 m. lankydamasis Tauragnų, Daugailių apylinkėse, dar rado „labai gražiais mediniais pjaustiniais“ kelis senus kryžius pačioje Daugailių piliakalnio viršūnėje, o varpinėje keletą dievadirbių darbo dievaičiu, porą labai senų „su ypatinga ornamentika“ kryžių, taip pat Gaidžiuose 1801 m. gimusį verpste verpiantį vyrą (atkočių) Miką Viščių-Gurkšni. Kraštotyrininkas tada „Naujojoje Romuvoje“ rašė:

*„Gaidžių kaime, čia pat prie garsiojo seniuko verpėjo, gyvena ūkininkai Tilvyčiai, kurių tėvas yra buvęs garsus Aukštaitijos dievodirbys. Dievodirbys Justinas Tilvytis gimė 1834 m. Pilkenių kaime, Tauragnų vls., Zarasų apskr. Jis, jaunas būdamas, mokėsi rusų statybos kursuose. Žmogus buvo apsišvietęs, rūpinosi ir kitų šios apylinkės apšvietimu, todėl jis buvo visų mylimas ir gerbiamas žmogus. Būdamas gabus dailių medžio pjaustymų mėgėjas, prasimanė dirbti kryžiams dievukus. Dievodirbio amatą pamėgęs, šiai apylinkei padarė daug gražių šventųjų stovylėlių, kurių nemaža čia dar užsiliko ir iki šių dienų. Antanas Tilvytis užlipęs ant gryčios aukšto surado savo tėvo darbo palikimą: vieną kitą šventųjų stovylėlę ir padovanojo muziejui. Tilvyčio darbo dievukų veidai be ypatingų bruožų ir išraiškos, bet jų rūbai labai gražiai ir stilingai išdrožinėti. Spalvas jis mėgo ryškias ir tamsias“.*



Senasis Pilkenių stogastulpis

Panašių į šią skėtinių koplytėlių mūsų krašte tais laikais buvo gana daug. Dailininko Adomo Varno nuotraukose pačios seniausios yra iš Degėsių, Kuktiškių kapinaičių, Utenos, Molėtų krašto. Daug jų nupiešė dail. Ant. Jaroševičius. Lyg mažyčiai namučiai jos stovėjo sodybose ir pakelėse, kapinaitėse ir miestelių aikštėse, paupiuose ir paežerėse. Tokie, kaip Pilkenių, skėtiniai lentelėmis dengti stogastulpiai tebelikę kapinėse ir prie sodybų Biliakiemy, Spitrėnuose, Ripaičiuose, Drýžiuose, Utenoje. Kadaisė ir Tauragnuose prie senosios bažnyčios stovėjo pora tokių stogastulpių ir šventasis Florijonas. Kiek kitokiais siauresniais skardiniais

stogeliais stogastulpių išlikę Alaušuosė, Sėlėje, Degūtinėse, Gimžiškiuose. Aukštaitijos stogastulpiai yra daromi iš aukštų stulpų, o prie jų pritvirtinamos dviaukštės ir net triaukštės koplytėlės. Anot J. Griniaus, „*Vienas gabus žmonių mėgiamas kryždirbis, bene Deveikis, kuris, puošdamas kartais kryžiaus kotą, lyg ir sudogmatizavo senesnius Rokiškio apskrities kryžius*“ (Jonas Grinius. Lietuvių kryžiai ir koplytėlės // Lietuvių katalikų mokslo akademijos metraštis, Roma, 1970, t. 5, p. 6).

Pilkenių, kaip ir daugumos kitų, stogastulpių pastogės karnizai papuošti ornamentais išpjaustinėtomis medžio lentelėmis, o viršūnėje pritvirtinta geležinė saulutė. Jeigu stogastulpis būdavo dengiamas skardos stogeliu, tai karnizai būdavo išpuošiami įvairiais ornamentais karpytomis skardos juostelėmis (pvz., Suolelių šv. Jono koplytėlė). Mažiausia beliko koplytelių medžiuose (dar yra Gimžiškiuose, Pikčiūnuose). Skėtiniai stogastulpiai, kaip pilkeniškis, panašūs į išsilapojusius medžius.

J. Grinius stogastulpius, kryžius vadina tautos paminklais. Jie buvo statomi ne tik kapinaitėse, bet ir įvairiomis intencijomis: taikiam kaimo, miestelio žmonių sugyvenimui, tautos įvykiams įamžinti, saugoti nuo gaisro ir kitų nelaimių sodyboms, puošti pakelėms. Buvo pastatyti kryžiai sukilimo metams įamžinti, Nepriklausomybei atminti. Štai ir dabar keli kryžiai sužaižaravo savo auksinėmis spalvomis pačiuose Tauragnuose, po vieną ar du pasistatė Nemeikščių, Griūčių, Kloviūnių, Sudeikių ir kitų kaimų gyventojai. Šie paminklai – Vilties, Gedulo, Vienybės, Doros, Tikėjimo simboliai.

Mūsų krašte stogastulpiai buvo atstatyti Dryžiuose, Biliakiemyje, Spitrėnuose.

Gražus Pilkenių stogastulpis – aukštas, lengvų proporcijų, su keturšlaičiu stogeliu ant keturbriaunio stiebo, profiliuota viršūne, iškišta viršum medinio stogelio. Pastogėje – iš lentos išpjaustinėti ažūriniai karnizai. Stogelio lubos kadaise buvo išdažytos augaliniais motyvais (šakelėmis) mėlynais ir baltais dažais. Nukryžiuotojo skulptūrėlė prikalta prie mažo medinio kryželio. Prie dantytų lentų prikalti Kristaus kankinimo įrankiai.

## Sodybų želdiniai žmonių gyvenime

*Gražina Žumbakienė*

*Lietuvos liaudies buities muziejus*

Straipsnyje rašoma apie Tauragnų apylinkės sodybų dekoratyvinius medžius ir krūmus, sodus, apynius, gėlių darželius ir kambarines gėles XX a. pirmąjį–ketvirtąjį dešimtmečiais. Straipsnis parašytas remiantis autorės surinkta medžiaga. Planus pagal autorės pateiktus eskizus braižė Ieva Žumbakytė. Straipsnyje vartojami Tauragnų apylinkei būdingi tarminiai augalų pavadinimai.

### Dekoratyviniai medžiai

Šio krašto gyventojai savo sodybose sodino ažuolus (*Quercus*), beržus (*Betula*), gluosnius (*Salix*), klevus (*Acer*), liepas (*Tilia*), šermukšnius (*Sorbus*), topolius (tuopa – *Populus*), uosius (*Fraxinus*).

Medžius sodino įvairiais sumetimais:

1) dėl grožio, jaukumo:

„Graziau kaip apsodinta. Be medžių – nuoga sodyba“ (10). „Sodino medį – ramiau, gražiau“ (17);

2) nuo perkūnijos:

„Nuo griausmo, kai daužia, tai medin įtrenkia, ne troboms“ (5, 6). „Kur medžių yr didelių, tį nekerta perkūnas“ (4).

Pateikėjai prisimena, kaip jų namuose perkūnija trenkdavosi į medžius, augusius šalia pastatų. B. Mačiulienė sako, kad net jos serganti sesuo pasveikusi, kai į šalia namo augusį medį trenkė perkūnas:

„Kai į klevą trenkė, sesuo paralyžiuota pasveiko. Sako, man lengva nugarai. Jai virš lovos metalinis žiedas apvyniotas medžiaga ant geležinės vielos nuleistas. Žaibas perėjo per tą vielą, ji tuo metu kaip tik lietė tą žiedą: norėjo pažiūrėti audros“.

J. Mačiulis prisimena, kad kažkoks medis prie jų namo nusenęs, tai vyresnis brolis drebulę pasodinęs, nes ši greitai auganti ir greičiau apsaugosianti nuo perkūnijos (1 pav.). Anupras Maceika teigia, kad nuo perkūno ypač gerai apsaugo topoliai, nes jie yra smailūs, užauga aukšti;

3) nuo vėjų:

„Vėjai net dunkčius (stogus) kelia. Kai didelis pasikelia, kad užlaikyt. Nuo lietu bjaurių drūtai [apsaugo]“ (5, 6). „Užvėja. Bežai labai vėją užlaiko“ (4). „Pakelėse sniegą sulaiko kiek tai, gal šakos kiek vėją susuka“ (10);

4) klevus sodino ir dėl sulos:

„Nebuvo medžių, pušynai tik, o klevas įdomus: iš klevo sulą leidome“ (18). B. Mačiulienė pasakoja apie klevo ir beržo sulas: „Klevas gerumo, švelnumo medis. Jo sula gali praustis, gerti: būsi švelnus kaip klevas, nes indus padaro, šaukštus – švelnūs. Beržinė sula gydo žarnyną, skrandį – seneliai sakydavo. Puodus molinius prileisdavom ir gerdavom“.

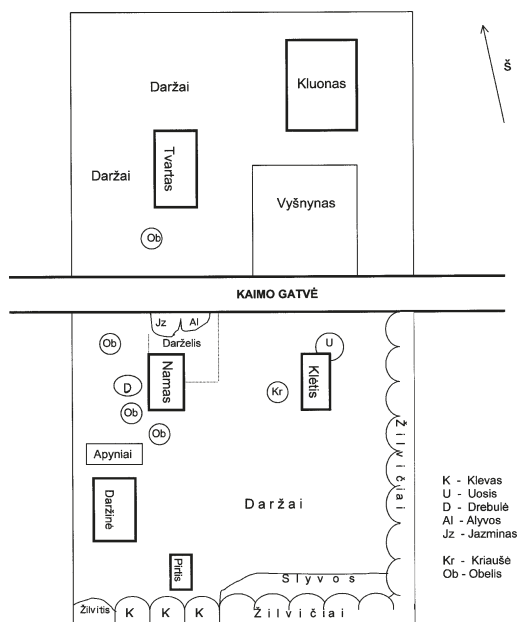

1 pav. Jono Mačiulio sodybos

rekonstrukcija.

Ripaičių k.



*Ipolito Mažeikos  
sodyba. Ripaičių k.  
Apie 1920 m.  
Iš Irenos Naučienės  
albumo*

E. Kindurienė sako, kad „kur beržas ant kalno – saldėsnė sula, kur šlapesnėj vietoj – nesaldė“;

5) kartais naudojo sodybose augančių medžių medieną. Jonas Mačiulis sako, kad jo vyresnis brolis sodindavo žilvičius (1 pav.). Paroduodavo juos meistrams. Už vieną medį gaudavo apie 25 litus. Meistrai tik kamienus pasiimdavo, likusias šakas paskirdavo malkoms. Iš tų žilvičių arklių pakinktams darė lankus. Sodino pavasari, kai atšyla žemė, kad būtų drėgmė – neuždžiūtų žievė. Smeigė kuoliukus. Taikė, kad kuoliukas būtų tiesus. Galėjo būti ir 2 m ilgio. Jei nebuvo gero – tiesaus ir ilgo, tai smeigė trumpus. Galėjo būti ir nestori – kaip vyro rankos nykštys. Įkišo 30–40 cm – staigiai davė atžalas, lapojosi. Augindavo, kad būtų apie 3,5 m tiesus gražus kamienas, kuris tiktų pramonei. Tinkami buvo apie 20 cm storio. Juos sodino patvoriuose kas 8 metrai, nes šakojosi. Užaugdavo per 8–10 metų;

6) sodybų ar miško medžių kai kurias dalis naudojo vaistams, beržo pelėnų šarmą naudojo kaip muilą. Pasakoja Bronė Mačiulienė:

*„Kadagio iš miško atsiveždavo ir vanojojosi skaudamas vietas: radikulitą, sąnarius. Tik reikia į karštą vandenį nuplikyti.*

*Liepų karnas užpildavo pienu verdančiu. Palaiko kiek, kad pritrauktų. Kiek galima karštą deda ant skaudulių (vočių) nakčiai. Ant viršaus – lino, apsuka vilnoniu būtinai. Tai buvo vočių gydymas. Karnas nuo šakelių paima, paskui tas žaizdas užtepa moliu. Liepžiedžiai – nuo kosulio ir apsiraminimas. Galima ir dienos metu, kai susijaudinęs.*

*Topolis dėl žaizdų. Pumpurų užpiltines darė žaizdoms užtepti. Nuo skrandžio žaizdų – į vandenį įlašinti.*

*Beržo pumpurėlius rinkdavo sprogstančius. Gali užplikyti žalius ar džiovintus – gerklei sveika ir nuo vidaus ligų, žarnynui. Jei nespėja*

pumpurėlių, gali lapelių šviežių, tik taip neveiksnūs. Beržo pelenais drobules balino, galvas ir kūną prausdavo. Padarė šarmą: medinį didelį šaukštą pelenų užpili kibiru karšto vandens ir palaikai 2 val. Jis nusėda, nupilia į kitą indą. Kas ant dugno palikę – dėmėms išimti. Atšaldytas gerai išėmė. Pirtyje maža net pavargdavau visas su vantom ar pataisais iš miško trindama su tuo šarmu nugaras“;

7) sodino kokiam nors atminimui:

„Gluosnį sodino tėvo brolis Vincas išeidamas į Ameriką. Dėl atminimo pasodino. Dar prieš pirmą karą išvažiavo“ (17). „Prie svirno senas klevas, tai mano tėvo senelė sodino. Senelė pasisodino atminčiai. Kai atėjo – nebuvo medžių“ (13).

Kas sodino medžius – ne visi gali pasakyti, ypač jei tai buvo tėvų tėviškė ir medžiai jau seni. Dažnai sodybų medžius papildė patys pateikėjai ar jų seserys bei broliai. Medžiai ir patys pridugo, taip pat pasėjo paukščiai:

„Ažuolai patys prisiseja, nes giles kėkštai išnešioja ir prisiseja“ (14).

Į medžius kėlė inkilus varnėnams, kuriuos vadino špokais:

„Mėgom inkilus kelt. Gražu, kai čiulba ir kirminėlius aprenka“ (10).

### Sodas

Sodų didelių neturėjo. Jonas Mačiulis sako, kad jų 30 gyventojų kaime buvo tik vienas didelis Maceikų sodas. Jame augo apie 30 obelių ir kriaušių, visų kitų – po vieną kitą vaismedį nepriklausomai nuo turėto žemės kiekio: „Gal 3 obeliokės buvo“ (10 ha) (13), 4 obelys ir 1 kriaušė (30 ha) (10), 5 obelys (17 ha)

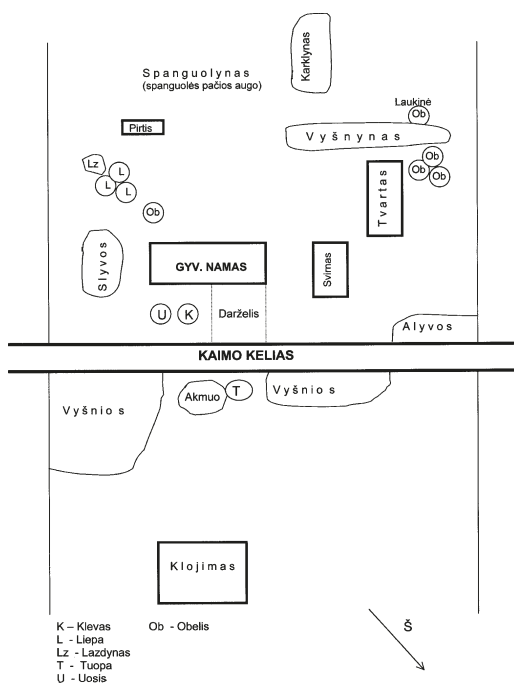

2 pav. Bronės Mačiulienės sodybos rekonstrukcija. Ripaičių k.

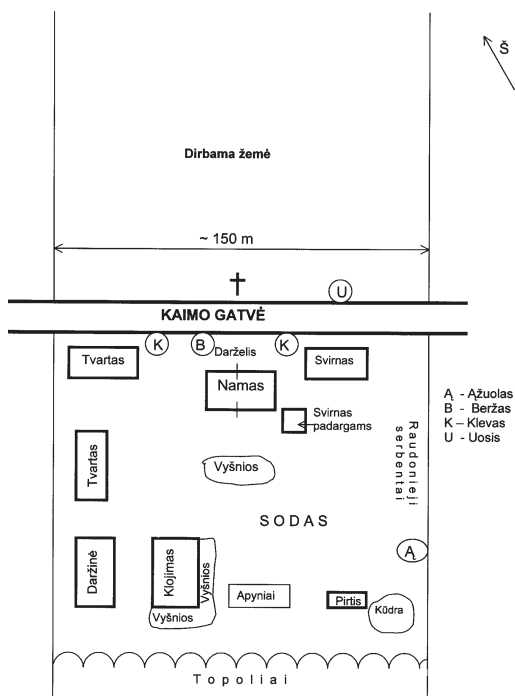

3 pav. Anupro Maceikos sodybos rekonstrukcija. Ripaičių k.



(8), 10 obelių, 2 kriaušės (21 ha) (14). Dar priklausė ir nuo žemės. Kur žemė geresnė, vaismedžiai augo gerai. Smėlynuose buvo sunku sodą užauginti. Pasakoja Silvestras Šuminas iš Šuminų kaimo:

*„Tarp klevų buvo viena kita obelaitė įkišta. Nei ten gero obuolio buvo. Sodai nelabai augo; pasiekia žvyrą ir džiūsta. Skystas smėlis. Už mane vyresnis kaimynas sako: „Tris kartus sodinau ir sodo neturiu. Paauga ir numiršta.“ Kol šviežiai medis, dar šiek tiek auga. Vyšnių po klevais augo – iššalo. Gal kokia viena kita slyva“.*



Vaismedžius sodino padrikai: „Obelys labai retai augo: viena tį, kita tį“ (14).

Soduose augo obelys, kriaušės, slyvos, vyšnios. Vincas Gimžauskas sakė, kad pas juos buvo ir trešnių – geltonųjų ir raudonųjų. Tik dalies vaismedžių žinojo veisles. Kitus vadino pagal išvaizdą, skonį, prinokimo laiką ar kitas savybes.

**Kriaušės:** bobinės, dūlios, špižonkos: „Rudenį apie bulviakasį esti geros“. Kitos kriaušės neturėjo pavadinimo.

**Obelys:** alyvinės, antonuvkos, aportai: „Dideli dideli obuoliai“. Granatiniai: „Saldūs, raudoni“. Kalmukai, laukinės: „Žiemą būdavo skanūs, supildavo ant aukšto, šienų uždeda.“ Rūgštūnė, saldūnė, saldarrūgščiai, slyvinukai, vyniniai, žieminiai.

**Slyvos:** geltonos didelės, mėlynos, mižnės, raudonos, vengerkos.

**Vyšnios.** Nemažai augino vyšnių. Apsaugai nuo paukščių vieni kėlė baidyklės, kiti ne:

*„Buvo gana paukščiams ir mums“. Vaiskrūmių visai neturėjo ar labai mažai kur tebuvo: „Augino serbentus mažuosius raudonus, pakraščiais kur pasodinti augo“ (20). „Agrastų išvis nesimatė kaime. Kai mažas buvau, nei juodu, nei raudonų serbentų nebuvo [sodyboj]. Tik juodi serbentai kokiuos raistuos“ (18).*

Sodinukus, nupirktus turguje, skiepijosi patys. Pasakoja Ulijona Šidlienė:

*„Patys skiepijosi. Pripjaukavo skiepių – vienmečių ūglių – kovo mėnesį ir sudėdavo į juodalksnio kaladėlę. Šviežių kaladėlę paimi, perskeli, pratašai vidų kiek reikia skiepiams, sudedi ir sukali vėl. Padedi sklepan ar duobėn kur pirkaitėj“.*

Vieni vaismedžių netręšė, kiti kiek patręšė: „Mėšlais rudenį užmėtė, ne tiek šalta jiems“ (4). J. Mačiulis prisimena, kad pas juos gerai augo vyšnios:

*Bronė Mačiulienė savo sodyboje tarp slyvų. 1956 m. Iš B. Mačiulienės albumo*

„Vyšnyne buvo kiaulių užtvara, tai labai gerai uogas vesdavo. Išpurendavo jos, nei žolytės. Medžiams labai tikdavo. Augdavo uogos didžiulės“.

Senieji gyventojai sako, kad dar prieš Pirmąjį pasaulinį karą vaismedžių negenėjo, nebaltino. Tarpukariu pradėjo baltinti: „Obelis baltindavom balandžio mėnesį. Vanduo, kalkės, molio ir karvės mėšlo. Skysta kaip grietinėlė. Šepečiu iš arklio šerių. Nuo kenkėjų – po žieve jie. Ir kad saulės spinduliai neįkaitintų“ (10).

Vieni obuolių žiemai pasidėdavo, kiti ne: „Žiemai obuolių nedėjom. Nedaug buvo obelių, o ir tos daugiausia vasarinės“ (14). „Obuoliai ilgai išsilaikydavo. Svirne skrynelėj laikėm. Paskui į pirkaitę naman. Lig pavasario išsilaikydavom“ (5, 6). Vaisius parduodavo, ypač vyšnias. Jas pirko iš namų, kitas vežė į turgų: „Vyšnių daug parduodavom. Tauragnų žydai atvažiuodavo ir supirkdavo. Šeima nuskindavom“ (10). „Tėtė važiuodavo į turgų su kitom prekėm ir aš vyšnias veždavau. Kvortom parduodavau – Tauragnuos ar Saldūtiškų“ (8). Anupro Maceikos buvo didelis sodas, tai jie parduodavo ir obuolius: „Žydai nupirkdavo obuolius, vyšnias. Iš Tauragnų daugiausia. Vyšnias tai jau reikia nuskint mums. Obuolius kitais metais „iš akies“ parduodavom – visą sodą, obuolius ant obelių. Patys skindavosi ir samdė. Kitąkart pirko nuskintus“.



Veronika ir Paulina Kudabaitės iš Salų II k. prie Alksnio ež. Apie 1962 m. Iš Gedimino Kudabos albumo

## Gėlių darželis

Gražus mano darželalis,  
Ciela ežia rūtų,  
Apsodinta lelijalom,  
Kad jom linksma būtų.

(Padainavo Paulina ir Veronika Kudabaitės)

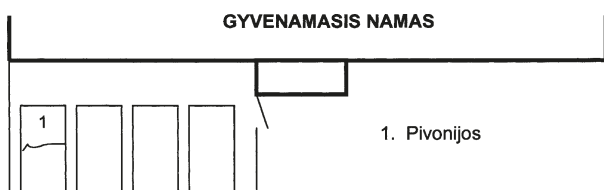

4 pav. Marijonos Šuminienės darželio rekonstrukcija. Šuminių k.

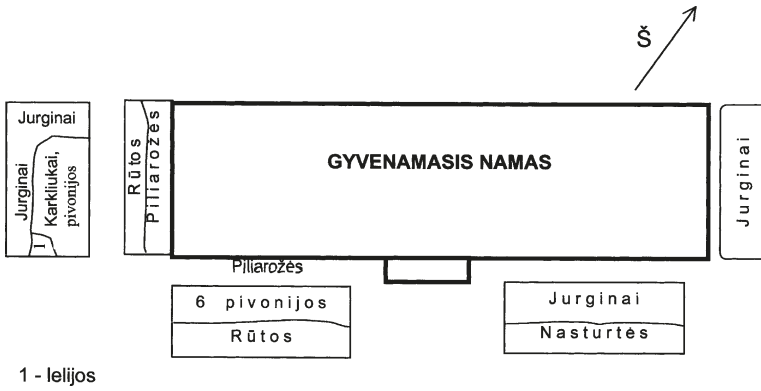

5 pav. Veronikos ir Paulinos Kudabaičių darželio rekonstrukcija. Salų II k.

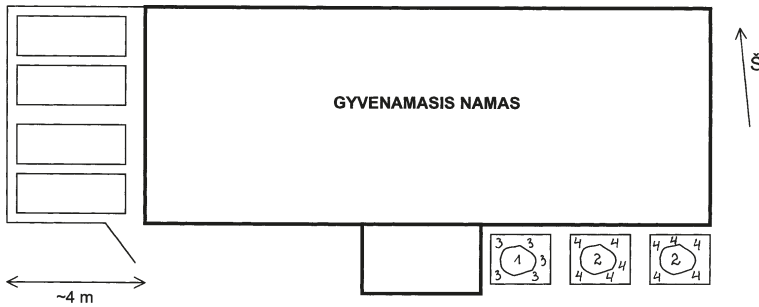

6 pav. Ulijonos Šidlienės darželio rekonstrukcija. Salų II k.

1. Žirnikai
2. Pivonija (rožinė ir balta)
3. Rūtos
4. Našlaitės

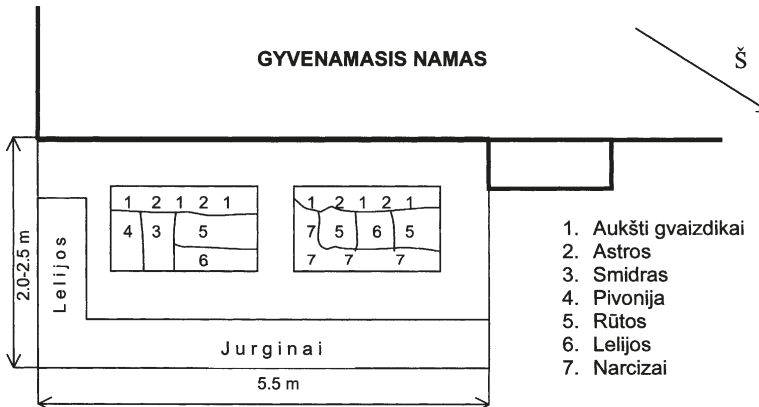

7 pav. Emilijos Šuminių darželio rekonstrukcija. Šuminių k.

1. Aukšti gvaizdikai
2. Astros
3. Smidras
4. Pivonija
5. Rūtos
6. Lelijos
7. Narcizai

Darželį rengė dėl grožio. Jis buvo sodybos pasididžiavimas: „Gražumo visi nori. Nepasiduoda vieni kitiem. Visų yra, kaip mano nebus“ (13). Ne visų darželiai buvo vienodai gražūs. Tai priklausė ir nuo noro, ir nuo potraukio: „Darželis pareina nuo šeimininkės. Kitas sako: nēr česo. Čia ne nuo česo prisieina. Čia noras. Aš baisiai mylėdavau. Mano ir mama labjausiai mylėdavo“ (3). Ulijonas Šidlienė prisimena jaunystėje pažinojusi vieną merginą, kuri gėlėmis nelabai rūpinosi:

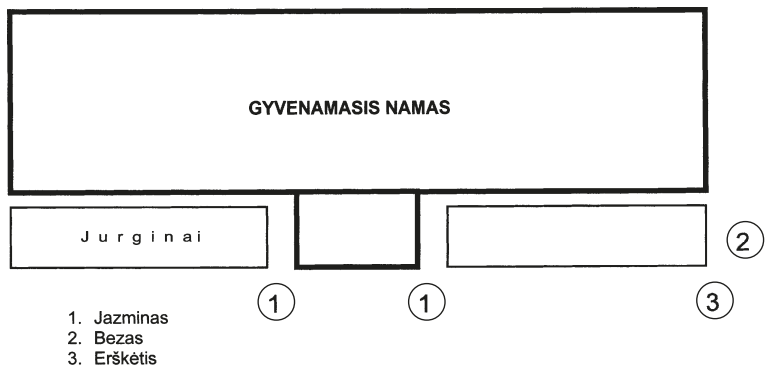
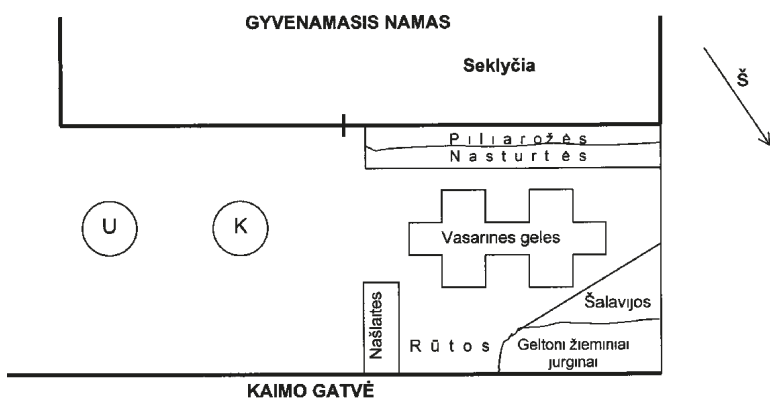
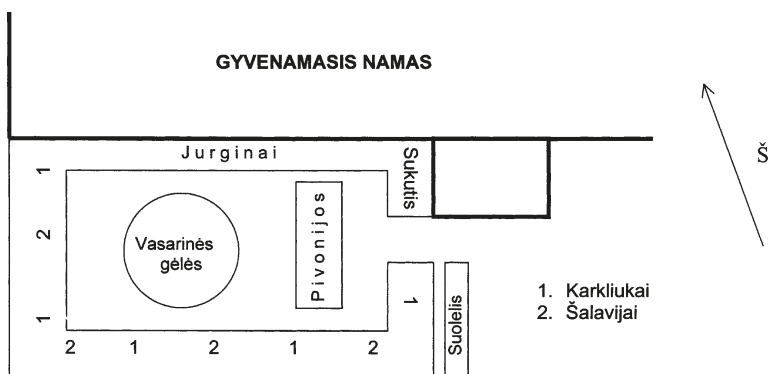

„Duktė gėlių nemylėjo. Mama pinavijų du krūmus turėjo. Duktė sakė: „Kai kvietkus ugdysiu, aruodui lentos neuždėsiu.“ Iš kvietkų: nužydėjo – ir nēr. Laukuos tai grūdai, uždėsi lentų, kai aruodai bus pilni“.

**Darželio vieta.** Darželį rengė prie gyvenamojo namo. Gėlėms geriausia augti pietinėje ar rytinėje pusėje. Sodybų gyventojai darželį įrengdavo į kiemo pusę, kad visi galėtų džiaugtis ir grožėtis gėlėmis dirbdami įvairius darbus. Padrikų kaimų

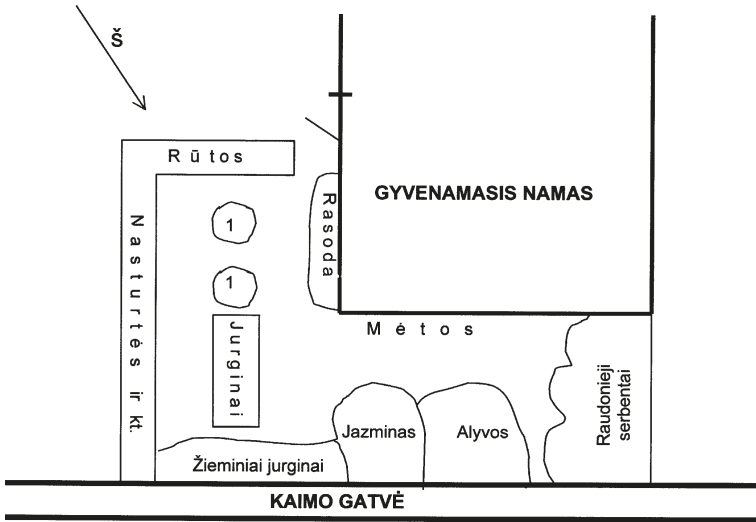

11 pav. Jono Mačiulio darželio rekonstrukcija. Ripaičių k.

1. Raudonoji pivojija

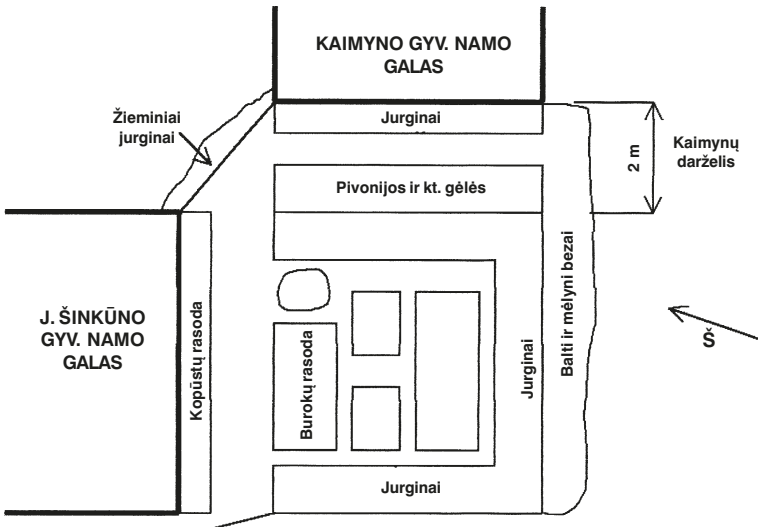

12 pav. Jono Šinkūno darželio rekonstrukcija. Varniškių II k.

gyventojų trobesiai laisvai sustatyti, tad gėlių darželius dažniausiai rengė pietinėje namo pusėje, nors tai būtų ir ne į kiemą. Gatviniame kaime negalėjo paisyti pasaulio šalių krypties, nes visi rengė prie kaimo gatvės, nors tai nebuvo gera vieta gėlėms. Bronė Mačiulienė prisimena, kaip ji vargdavo su gėlėmis, nes gyveno gatviniame kaime ir darželis buvo į šiaurę:

*„Darželis šiaurėj. Tai tik kad kliombas išdirbdavau; neaugo – medžiai. Grožis iš pavasario: smėliukas, akmenukai baltinti. Rūtos ir našlaitės dar augdavo“.*

**Darželio plotas ir lysvelių išdėstymas.** Darželiai užėmė įvairų plotą: per visą namo šoną (10 pav.), tik pusę namo šono iki durų (4, 7, 8, 9 pav.), gale namo (12 pav.),



gale namo ir pusę šono (6, 11 pav.). Ap-sodino tiesiog visą namą: „*Namas dide-lis, gražiau, reikia ir tį ir tį darželį*“ (13). „*Labjausiai mylėjo gėles Ulijona ir Paulina, tai ir apsodindavo kiekviena aplink namą*“ (6). Kiti visai neturėjo darželio: „*Pas mus nebuvo kur sodina. Namas ant kriaušių. Gė-lėms reikėjo lygios vietos*“ (4).

Lysvelės daugiausia buvo ketur-kampės: „*Kai augom, apskritų nebuvo ma-dos, tada tik keturkampos. Apskritos – tai jau mandriau. Reikėjo mums ganyt*“ (13). Atgavus nepriklausomybę, džiaugdamiesi laisve darė valstybės ženklų formos lys-veles. B. Mačiulienė savo darželyje kasė Vyčio arba Gedimino stulpų formos lys-velę (9 pav.).

**Lysvelių pavadinimas.** Lysveles va-dino *eželėmis*, *įmantresnes*, pvz., apva-lias ir kitų formų, vadino *kliombomis*.

**Darželio aptvėrimas.** Darželius mer-gaitėms aptverdavo tėvai, broliai. Ulijo-na Šidlienė prisimena, kad jai darželį aptvėrė brolis Jonukas *parkoniukais* (statinėliais). Jos ir dainavo

*Ulijona Šidlienė  
iš Salų II k.*

*Broliukėli mielas mano,  
Nutašyk man baslajį.  
Prie langelio prie tos sienos  
Man aptverk darželį.*

*Aš žemelę pavarpysiu,  
Eželas papuošiu.  
Ir gėlalių pabarstysiu,  
Takelius nušluosiu.*

**Takelių priežiūra.** Tuose darželiuose, kur žemė juodesnė, takelius barstė smė-liuku. Smėlėtose žemėse nebarstė: „*Takelių smėliu nebarstėm, tik išravėdavom žolas. Smė-lio čia pakanka. Žemė – smėlis. Čia smėlys ir smėlys*“ (16).

**Lysvelių kraštų tvirtinimas.** Tvirtino įvairiais būdais: 1) akmenukais; 2) auga-lais: „*Dobiliukais aplink eželas kraštais apsodinta. Vieną baltą sodinam, kitą raudoną*“ (13); 3) pusplytėmis: „*Čia daug kas cėglom apdėdavo. Kai pečių išdrasko, tada jau puselių randi, įstrižai sudedi. Geresnes pasideda, blogesnes [puseles] atiduoda darželiui*“ (3); 4) velėna; 5) karklų vytelėmis, nuo kurių nuskusta žievė (13 pav.); 6) Elena Kindurienė sako, kad 1931 m. atitekėjusi į Kaūkiškės kaimą rado daug butelių. Tais buteliais apdėjo

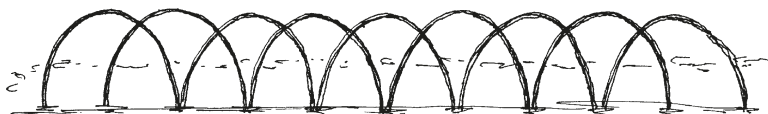

*13 pav. Lysvelių  
kraštų tvirtinimas  
karklų vytelėmis –  
lankeliais*

pakraščius įstrižai pasvirusiai, kakleliais į žemę. Taip apdėti nebuvo gerai, nes buteliai išduždavo.

Lysvelių kraštų tvirtinimą nuolat keitė. B. Mačiulienė tais metais, kai darželyje darė Gedimino stulpus, juos apdėjo vytelėmis, o kai darė Vyčio ženklą, jį apdėjo baltintais akmenukais.

**Darželio gėlės.** Buvo auginamos įvairios gėlės.

Daugiametės: *ašarėlės*, *zavušnikai* (auskarėliai – *Dicentra spectabilis*), *plachmėtės* (vaistinė balzamita – *Balsamita major*), *raudonos pivoonijos* (vaistinis bijūnas – *Paeonia officinalis*), *baltos, rožinės pinavijos* (baltažiedis bijūnas – *Paeonia lactiflora*). Tuščiaaviduri bijūną vadino *pivou*: „*dykas žiedas, tik kraštuos lapeliai*“ (3). *Raudoni ir balti karkliukai* (šluotelinis flioksas – *Phlox paniculata*), *juozapėlis* (vaistinė juozažolė – *Hyssopus officinalis*),

*popiernikas, papierčikai* (pievinė kraujažolė – *Achillea ptarmica* var. *multiplex*), *mėtos* (*Mentha*). Buvo *paperatinės, kupkinės mėtos*. *Kupkinės* – „*aukštos, pūkuotos, lyg kvoldžiukais kraštai*“ (3). Vieni mėtas labai mėgo: „*Tada buvo labai madoj. Kvepia*“ (13). Kiti jų nesodino, kad „*anos labai pladijasi (plečiasi)*“ (16). *Bernotas* (didysis pentinius – *Delphinium elatum*), *rūtos* (*Ruta graveolens*). Joms vieni davė žydėti, kiti karpė: „*Rūtas karpydavom, tada eina platyn, gražios, o taip tik žydi, aukštyn eina*“ (3). *Geltoni jurginai, žieminiai jurginai, geltoni žieminiai jurginai* (plunksnalapė rudbekija – *Rudbeckia laciniata*), *simovonai* (paprastasis sinavadas – *Aquilegia vulgaris*), *smidras* (*Asparagus officinalis*), *šalavijai, šalavija* (mėlynžiedis vilkdalgis – *Iris germanica*), *mirtos* (šliaužiančioji žiemė – *Vinca minor*).

*Dvimetės: goštautos* (šiuurpinis gvazdikas – *Dianthus barbatus*), *našlaitės* (*Viola*), *piliarožės* (*Alcea rosea*), *dobiliukai* (saulutė – *Bellis perennis*).

*Vienmetės: lineliai* (paprastoji kosmėja – *Cosmos bipinnatus*), *leukonijos* (*Matthiola incana*), *medetkos* (*Calendula officinalis*), *kargaudai* (nasturtė – *Tropaeolum*), *žirnikai* (kvapusis pelėžirnis – *Lathyrus odoratus*), *astros* (kininis ratilis – *Callistephus chinensis*), *razatos, razetos* (kvapioji razeta – *Rasada odorata*), *gvaizdikai* (didysis serentis – *Tagetes erecta*), *sukutis* (*Ipomoea*), *čiužikėliai* (darželinis šlamutis – *Helichrysum bracteatum*), *levukai* (didysis žioveinis – *Aitirrhinum majus*).

*Svogūninės: raudonos lelijos* (birželio mėnesį jau žydi), *zarasiškės* (lelija – *Lilium*), *cibulaičiai* (narcizas – *Narcissus*).

*Šakniagumbinės: jurginai, jurgilai, jurginės* (*Dahlia cultorum*). Elena Kindurienė pasakoja apie senųjų ir šių laikų jurginus: „*Tos senoviškos jurginės buvo paprastos, apvalios, kaip korinkuotos, o dabar tos didelių galvų – kutosinės. Man paprastos gražiau buvo*“.



Ripaičių k. merginos su karkliukais rankose. Pirma iš dešinės – Veronika Mažeikaitė. Apie 1930 m. Iš Irenos Naučienės albumo



Iš kairės: Onutė  
Trapikaitė ir Marytė  
Šalnaitė gėlių  
darželyje. Ripaičių k.  
Apie 1952 m.  
Iš Irenos Naučienės  
albumo

**Dekoratyviniai krūmai.** Darželyje ar šalia jo sodino skaniai kvėpiančius ir gražiai žydingus krūmus: *baltus ir mėlynus bezus* (paprastosios alyvos – *Syringa vulgaris*), diamedžius (*Artemisia abrotanum*), jazminus (darželinis jazminas – *Philadelphus coronarius*), erškėčius (*Rosa*).

**Augalų įsigijimas.** Sėklų prisirinkdavo patys. „Kargaudų, jei ir žali, ant lango padedi, prispėja“ (3). Ulijona Šidlienė prisimena, kaip rinkdavo razetų (ypač smulkias sėklas: „Kai ugdydavom razetėles, savaitę palaikydavom – popierių pakišdavom po kelmėliais, dabodavom, kad nesulytų. Taip darėm, kad sėklas surinkti. Labai mažos, kai prinoksta – ankštelės plyšta“.

**Tręšimas.** Žiemines gėles rudenį apdėdavo papuvusiu mėšlu ar atnešdavo „riebios žemės nuo tvarto“. Sodindami jurginus į duobutės dugną „dėjo mėšlo kur karvės stovėta, su šiaudais“. Ant mėšlo pylė žemės ir dėjo jurgino gumbą, „tada trąša, ir šilta (ypač kai šalta vasara), gerai auga“.

**Mėgstamiausios ir garbingiausios gėlės.** Mėgstamiausios buvo tos gėlės, kurių žiedai ar lapai skaniausiai kvėpėjo, žiedo grožis nebuvo svarbu. Tai plačmėtės, mėtos, žirnikai, kargaudai, rūtos ir ypač razetos: „Razetas labai gerbė, nes kvėpia labiau už visus kvietkus“ (13). Apie razetas dainuodavo žaisdami ratelius. Pasakoja Ulijona Šidlienė: „Jurgis kaimynas dainuodavo, kad rateliu eidavo:

*Man patinka visos gėlės  
Dar labjusiai razetėlės.  
Nors jos žydi nežymiai,  
Bet jos kvėpia maloniai.“*

**Darželio gėlių vartojimas vaistams.** Juozažolės nuo kosulio, nuo gerklės.

„Mėtas geria vietoj arbatos“ (9). „Mėtų arbata nuo gerklės skausmo; ramina, ir į mėsą deda prie avienos. Mama rūtų priskindavo ir gerdavo po stiklinę kas dieną nuo širdies. Nėštumo metu negerdavo, ta bobutė, kur priimdavo vaikus, sakydavo negert rūtų“ (8). „Žiemai vaistams nuo išgąščio vaikams labjusiai mama rinkdavo raudoną pivoniją. Geriausia. Žiedus rinkdavo kai byra, taip iškada raškyt, tada susirenka, išdžiovina. Davė gerti kai vaikas nemiega, šoka iš miego, ko išsigąsta“ (3).

B. Mačiulienė prisimena, kad Antrojo pasaulinio karo metu jų kaime vokiečiai pirko vaistažolių:

*„Kai vokiečiai užėjo, pas mus kaime stovėjo vokiečių bazė, gyveno mūsų namuose apie 13 žmonių. Organizavo dilgėlių ir kiečių rinkimą. Ir šaknis kartu rovė. Veždavo į Saldutiškį. Dilgėlių pluoštas – žvejams, lapai – vaistams. Kam kiečiai – nežinau. Kaime tada išnyko. Kultūra pasidarė“.*

Iš dilgėlių žvejai tinklus mezgė. Sako, kad vaistažoles rinkti, vaistus daryti tinkamiausias laikas iki Joninių. Džiovinu pavėsyje.

**Vardadieniai.** Varduvininkams pynė vainikus. Vieni pynė tik vieną nedidelį apskritą vainiką ir jį kabino ant durų: *„Per Joną, Antaną, Oną ant durų vakare, kai niekas nemato, pakabina vainiką. Nedidelį, apskritą. Iš ažuolų lapų, darželio ir pievų kvietkų. Atsikėlę randa. Bukietų nerašė kaip dabar“* (3). Kiti pynė didelį vainiką ir jį kalė ant durų staktos, o jo viduryje dar mažą pakabino. B. Mačiulienė pasakoja, kaip jų kaimo jaunimas sveikino varduvininkus:

*„Jonų buvo du. Jei keli Petrai – visus neaplenkdavo. Nuo 16 metų vainikavo. Jeigu šokėjas, dainininkas – ypatinga pagarba. Vedusiems – ne. Nebent muzikantas. Atsiklausdavom žmonių ir tik gėlių nunešdavom jam pačiam įteikti.*

*Vasarą tik iš ažuolo šakelių – rankos storumo vainikas. Ažuolų buvo Sarakalnio girioje. Privati giria dvarininko Gaivenio.*

*Vainikas ant durų ir dar takelį iš jo patiesdavom. Jei trūksta vainiko, tai ažuolo šakelėm padėlioja. Vidury – širdelė iš rūtų ir dar gėlytėm papuošta – jazminai, bijūnai. Širdelėj – sveikinimai, gražiausius žodžius linki. Bijūno žiedas didesnis, tai puokštelę vidurin ar įkaišioji. Kaip pasisekdavo jaunuoliams atnešti. Nors visi saugodavo gėles. Jonai, Antanai, Petrai, Juozai – pagrindiniai.*

*Sueinam nakties metu merginos, vaikinai. Merginos lieka, vaikinai mus gėlėm aprūpina: išspjaukdavo iš senų panelių darželių – jos išaugindavo gražias gėles. Pas senas paneles gražiausi darželiai būdavo, daugiau atsidėdavo, patirtis: diemedžiai gražiai sužaliuodavo, jurginai, bijūnai, jazminai. Nedaug išspjaukdavo, nenuskriausdavo per daug. Jaunos katros galėdavo, pačios atsinešdavo. Iš jazminų žiedų labai gražiai atrodydavo vainikas. Mes likdavom, rašydavom sveikinimus, kad tie patys nesikartotų. Didžiųjų vainikų iš gėlių nepynė. Gėlės buvo labai gerbiamos.*

*Žiemą Juozams – iš eglėšakių, pataisų. Širdutę daugiau pataisų. Dirbtinių gėlių įdeda“.*

**Vestuvės.** Vainikėlių jaunajai pynė iš rūtų. Jis buvo 4–5 cm skersmens. *„Jaunajai išvakarėj pindavom. Vainikėlių pamerkdavom į lėkštutę su mažai vandens.“* Jei neturėjo rūtų, tai ėmė kambarinės mirtos šakeles: *„Po sniegu išsikasa: kad randa, tai randa, o kad ne,*



*tai langinių mirtų vainikėlių“ (13). Nors „mirtų vengė, skaitė – senmergės gėlė“. Jei jaunoji laukėsi vaiko, „moterys neleisdavo pint vainikėlio“.*

Pabroliams segė rūtų šakelę ir baltą kaspinėlį. Jaunajam – *„didesnį, platesnį kasniką ir rūtų“.*

Arklius *„žiemą popierinėm gėlėm puošė, vasarą – žiedais gyvais“.*

Kai kas žiemai pasidėjo rūtų:

*„Samanose padėsi. Kokian kašikėlin. Eilė samanų, eilė rūtų, eilė samanų, eilė rūtų. Nesausų samanų. Pirkaitėj bet kur padėsi. Jei rūtos paruduoja, tai aplaisto degtine: žalios, žalios“ (3).*

Mergaitės tekėdamos atsisveikino su darželiu. Paulina ir Veronika Kudabaitės padainavo dainą, kuri buvo skirta *„atsisveikint su darželiu ir su visa kuom“:*

*Pažiūrėk, mergela, pro stiklo langelį,  
Kaip gražiai žaliuoja rūtėlas daržely.  
Daržely rūtėlas soyruoja be vėjo  
Ne bei tų rankelių, kur laistė ravėjo.  
Kaip tik pasirėmiau ant baltos rankelos,  
Tuoju jos prilinko prie pilkos žemelos,  
Kad subatos vakar skinsim viršūnelas.  
Žaliąsias rūtėlas nuo vėją paspirsim,  
O tave, sesula, iš pulkelio skirsim.  
Nuim vainikėlį žaliųjų rūtelių,  
Uždėj tulinėlį baltųjų tulalių.  
Žalias vainikėlis gražu padaboti,  
Lengva tau, sesyte, buvo jį nešioti.  
Žalias vainikėlis ant galvelės žydi,  
Baltas tulinėlis į kapus palydi.*

**Verba.** Per Verbą į bažnyčią nešė šventinti kadagi. Jei turėjo, pridėjo gluosnio šakelių su *„išsprogusiais katinukais.“* Kai kas verbą pagražino kambarinėmis mirtomis, rūtomis, išlaikytomis per žiemą. Verbas nešėsi visi, dideli ir maži. Vieni turėjo nors šakelę, kitų gi *„verbos kai šluotos būdavo didžiausios“.* Parsinešę užkišo už balkio, senąją sudegino: *„Tų rytų, prieš eidamas bažnyčion, senų sudegini. Visada mama suseda pečiun tų rytų ir sudegina. Ir čia radau taip atėjus“ (3).* Parėjus iš bažnyčios dalį naujos verbos užsideda, pirkia parūko. E. Kindurienė pasakoja, kur dar nau-dojo verbą:

*„Verbos ir kitų žolynų įdeda kokian daiktan, kai jau paruoštas grabas. Įdeda rūkstančius, dar užvožia ir palaiko, tada nuėmė šitų ir deda numirusį. Mano šešurėlį kavojo ir parūkino.*

*Prieš išgenant gyvulius pirmąkart laukan pavasarį, aprūko švęstais žolynais tvarte. Mama dėdavo ant Verbos Žolininės žolynų ir Matkibožės. Ant petelnės suseda, uždega ir rūksta. Anytėla tai prosan,*



*per kaminėlį rūksta, nei ugnėla niekur nelakia. Dabar jau nėra šitos mados. Po Antrojo karo tas išnyko“.*

**Velykos.** Kai kas papuošė kiaušinius žalumynais:

*„Kiaušinius ant stalo – su pataisų vainikėliu. Vainikėlį iš pataisų nupynė ir aplink lėkštę – ant pačios lėkštės kraštų. Kurie vaikai silpnesni, tai tuo vainikėliu prieš Atvelykį pirtyje su jais patrina, pamerkia niekočiose į tą vandenį maudantis, vaikas žaidžia“ (8).*

**Gegužinės pamaldos.** Gegužės mėnesį meldėsi Marijai. Kamaroje, pirkioje ar svirne įruošė altorėlį. Jį darė prie lovatiesė uždengto lango: *„Net jei ir du langai gale, vis tiek nedaro tarpe langų, o vienu langų uždengia“ (3).* Pristumia stala, jį apdengia baltai. Virš jo pakabino ar ant jo pastatė Marijos paveikslą: *„Priekiau iš šonų – žvakės stiklinėse, šone žvakių – gėlės, tarp žvakių – kryžiukas“ (3).* Žvakės stiklinėse į smėlį įstatė ir popieriumi apkimšo. Merkė žibutes, purienas, alyvas, iervas bei kitus žiedus, kurie tik buvo laukuose ar darželyje. Ir vyšnios šakelių žydinčių pamerkė. Šonuose stalo pastatė po eglutę, kol nėra išsprogusių berželių, o vėliau – berželius, siekiančius beveik iki lubų. *„Kai berželius atnešdavo, eglutę sudegindavo, kad nesimėtytų šventas daiktas“ (8).* Berželius įstatė į puodus ar kibirus su smėliu ar vandeniui.

B. Mačiulienė prisimena, kad jos pynė pataisų vainikus:

*„Paskutiniu metu paauglės pynė vainikus iš pataisų – aplenkdamo aplink, tada nei berželių, nei eglučių nereikia.“*

**Sekminės.** Pasakoja Ulijona Šidlienė:

*„Per Sekmines berželius kaišiojom pirkioj po lubom, už abrozdu. Kai yr beržiokų, prie durų pastatom: vieną vienam šone durų, kitą – kitam.“*

*Eidavom rugių lankyti. Buvom 4 mergiotės kaime. Pasiimam sūrio. Kurį vieną lauką apeinam, kur arčiau namų. Kai valgom, patrupinam sūrio dirvon – ton, kur rugiai. Ir padainuodavom:*

*Rugeliai plaukia, varpos siūruoja,  
Žemauogės žydi boluoja.  
Rugių žiedeliai kai kokie pelai,  
Net padūmoja visi laukeliai.“*

**Devintinės (Žolininė).** Elena Kindurienė prisimena apie šią šventę:

*„Mažai vyrų eina, tik moterys ir vaikai. Vaikus visus veda, apšvinčia, palaimina. Ir iš pievų, kokios žydi, ir iš darželio, ima lazdu (lazdyno) – būtinai deda, pironijos tada žydi. Glėbį nusineša. Diedukas*

mūsų eidavo, tai ir anas glėbį nešdavo. Motinos daugiau nešdavos. Vaikai turi po nedaugelį žolynų.

*Išdžiovina ir padeda ant aukšto: išsklaisto, kad nesuplėktų, išdžiūsta, sudeda terbon, kad nenubyrėtų lapelis, nes švįsta. Kad nubyrėjo, tai surinko, pečiun supylė – švįstas daiktas. Terbų ant pirkios pakaria, kad vėjas pūstų. Ir kitų metų sudeda – bus kaip užvalkalas.*

*Kai numiršta – visą pagalvėlę švęstų žolynų, ir apačion – po drobe. Grabą išmušdavo drobe. Mano anytelė prašė, kad išmušt tik drobe, ne perkeliu. Norėjo gryno lino ir kad tik su kojinešis, ir kad kojineš būtų lininėš.*

*Atsimenu, kai tėvelį laidėjo, 9 metų buvau. Pridėjo žolynų į pagalvėlę ir apačion po drobe. Taip deda skiedras, bet mūsų daug buvo, tai tik žolynus dėjo“.*

Ulijona Šidlienė pasakoja, kodėl būtinai nešė šventinti lazdyno: „Lazdų krūmo nusilaužia. Marija stovėjo eidama lazdų krūme, kai lijo. Užtat perkūnija nekerta lazdų krūman“. Taip pat ji sako, kad Devintinės žolynų galima išsivirti vaistams, o į karštą geriau tinka Žolinės žolynai.

**Žolinė.** „Matkibožė – Marijos dangun žengimas. Jos vietoj grabe tik gėlės liko. Todėl toj dienoj ir neša švęsti“ (13). Per Matkibožę tik moterys ir mergaitės neša šventinti. Vyrai nenešė. Nešė darželio gėles daugiau, „visokių varpų varpelių, rugių rieškutėles įpila terbelėn“, obuolių su šakele nulaužė ar ant pagaliuko 3–4 suvėrė, burokėli, morkelę už lapkočių surišo (šakniavaisiai į viršų), kopūstą.

„Kai eina rogių sėti – į sėklą įdeda švęstų rugių ir Matkibožės žolynų įtrina į sėklą“ (13). „Rugius kai eina sėt, pirmon vėtyklėn švęstus supila ir sėja“ (3).

Su obuoliais elgėsi įvairiai:

„Parnešę obuolius supjausto rateliais, kad niekas nenubyrėtų. Sudžiovina. Kai gerklė skauda, reikia švįstų obuolių išvirt, pagert. Terbelėn prie pečiaus ant sienos pakabina“ (3). „Parsinešę suvalgom, pasidalijam šeimynai [obuoli, morką]. Mes šeši augom, visi šeši obuolį suvalgom, kitų – kitą dieną. Daugiau trijų nesineši, ką per daug neši“ (13).

Kas turėjo mirusių vaikų, iki Žolinės nevalgė obuolių: „Marija Žolinėj dalija visiems obuolius, sako: „Tavo močia suvalgė, tai tau neduosiu“ (13). Kai kurios moterys dar ir dabar laikosi šio papročio:

„Čia kaimynei gal prieš 10 metų išėmė kūdikį negyvo 7 mėnesių. Ana girdėjo – anas klibėjo, paskui anas negalėjo augti, ne vietoj, gal ir 7 mėnesių nebuvo. Tai ir dabar nevalgo obuolių“ (3).

Žolinės žolynų dėjo į karštą, jais gydė išsigandusius vaikus:

*„Kai vaikai susirgdavo išgąsčiu, parūkina: lygintuve užmeta švęstų žolelių. Nuo slenksčio paskuta (jei blogis ateina su blogom akim – kad jo žingsniai sudegtų), o žolelės – [kad] atsitrauktų tas blogis, kad gėris vėl ateitų į žmogų. Jei, pvz., kokia kaimynė išgąsdino, tai ir jos plaukų kuokštelį žolelių“ (8).*

**Įvairus gėlių panaudojimas.** Rūtomis papuošė stalą laukdami kunigo prie ligonio:

*„Kunigą vesi ant ligonio, tai išdedi vainikėlį iš rūtų aplink. Į tą kunigas pasideda švenčiausią“ (3).*

Per pirmąją Komuniją mergaitėms ant galvos dėjo rūtų vainikėlį. Ant žvakės berniukams ir mergaitėms taip pat buvo dedamas rūtų vainikėlis.

Gėles nešė bažnyčios altoriui papuošti.

Sekmadieniais eidamos į bažnyčią kai kurios moterys nešėsi vieną kitą gėlelę: *„Eini bažnyčion, paraškai kvietkų ir nešies rankoj: nasturtų, tai jurginį, rūtos, mėtos. Neišmeti, visgi apšvįsti, mama sudžiovina ir padeda“ (3).* Prieš Antrąjį pasaulinį karą šis paprotys nunyko.

## Apyniai

Jų mažai auginta sodybose, daugiausia rinko laukuose. Apyniai buvo reikalingi girai. *„Anys patys augo krūmuose. Girą darė rugiapjūtei“ (13).* *„Čia taip augo paežeriuose. Anys patys prie šlapumos labjau auga“ (3).* Jonas Šimkūnas sako, kad tiek laukuose, tiek sodybose apyniai ne visur augo: *„Ne visos vietos esti apynių. Kitur užauga – vaisių nēr. Jiem reikalinga minkšta žemė, ne velėna“.* Sodybose auginamiems apyniams statė pušines, eglines kartis. Jas žievino: *„Pušinės lazdos tiesesnės. Nužievino, ne tiek pūsta“ (14).* Tręšė įvairiomis atliekomis: *„Skiedras, šiukšles supildavom ir neaugdavo žolės, suvešėdavo apyniai. Netręšdavom. Baisiai augdavo“ (10).*

## Daržas

J. Kriugiškienė sako, kad *„menkai daržovių augino“.* Paprastai daržas buvo dviejose vietose: prie namų ir laukuose. Prie namų buvo mažas daržiukas, kuriame sodino daržoves, reikalingas kasdieniam valgymui. Didžioji dalis daržovių buvo sodinama laukuose: *„Daržiukas mažas užtvertas prie namo. Visų daržai buvo paežery, lauke“ (16).*

Daržuose augino tokias daržoves:

*aguonas.* Jų buvo du ekologiniai tipai: biruolės, kurios pačios prisisėja, ir šiaurės aguonos, kurias vadino didžiosiomis. Biruolių *„aguonų pilnas daržas, pačios pridygsta“.* Jų *„visą kūlį išrauni, apverti ir ant paklotės išbirini“ (3).* *„Sėdavo po daržą tas didžišias, kurios pačios nebyra. Per žiemą po balkiu pakišdavo apie ketvertą galvų ir pavasarį paberdavo po daržą“ (13);*

*salotas.* E. Kindurienė prisimena: *„Kai pristinga salotų diedukas, prisiskina aguonų lapų, primaišo cibulių ir valgo“;*

raudonuosius burokėlius. Juos vadino batviniais: „Batvinių kokios 5 ežios. Priraudavo staunią. Apačioj apynių virkščiom surišė batvinlapius. Iki pavasario burokus valgo, pavasarį – kotelius“ (3);

burokus geltonus gyvuliams;

griežčius. Juos sodino aplink kopūstų ežias: „Negerai, nes kirmėlės ryja griežčių lapus, tada ir kopūstus, bet žemės nebuvo“ (13);

kopūstus: „Senovinis maistas“;

juodus ir baltus ridikus. Juos sodino aplink batvinių ežias;

pomidorus pradėjo auginti tik apie 1930 metus (5, 6);

česnakų nesodino ar sodino nedaug;

cibulius (valgomasis svogūnas);

agurkus;

arbūzus (didysis moliūgas);

pupas sodino laukuose: „Didelių pupų sėdavo daug. Prisėja šniūrais laukuose. Po to mala, bulvių prideda, blynus kepa“ (5, 6);

žirnius sėdavo tik laukuose;

„krapų pačių priaugdavo“ (5, 6);

truputį sėjo morkų valgymui. Kai kas ir gyvulinių sodino – jų arkliams duodavo.

Daržuose dar augino tabokos ir kanapių. Šiame ežeringame krašte daug žvejų, tai kanapes augino ir sau, ir parduoti:

„Tėvai buvo ribokai. Megzdavo tinklus, todėl ir auginom“ (13). „Išmindavo, išbraukdavo, suriša po 200 kg ir veža Salakan parduot. Ten žydėliai perka, mezga tinklus žuvims gaudyt. Kanapių grūdais lesino viščiukus“ (4).

Viską sodino lysvėse, vagų nebuvo: „Ežiom močios buvo“ (5, 6).

Kopūstų, batvinių, griežčių daigų užsiaugino patys: „Rasodą namie daržiuke augino“.

E. Kindurienė pasakoja apie rasodos sėjos laiką:

„Rasodų sėt, kad varlės neužkurktų. Kada dar tik ropoja, tai lakia sėt, kad neužkurktų. Kai išlaidžia tokias sėklas – tįsias, tada jau jos užkurkia“.

**Sėjimo laikas.** Kad daržai ir kitos kultūros geriau augtų, paisė sėjimo laiko, kurį nuspėdavo pagal mėnulį, debesis, vėją, savaitės dienas ar kitus požymius.

Apie visą daržo sėją:

„Prie man nedarė, tik sakydavo, kad seniau taip darė: vienas sėja, tada kitas eina, pradeda savo sėti. Mato, tai anas bėga apsėt – jo geriau augs. Bėga, kai to nedaug liko. Diedukas pasakodavo, sako, specialiai darydavo, dabodavo kiti“ (3).

Apie agurkus: „Labjausiai kad pilnatis. Kiškių kaimo Studienė sakė: „Kai pirty vyrai, tada sodink agurkus“ (3). „Tris dienas prieš

šov. Antaną agurkus sėja arba vyriškom dienom – pirmadienį, antradienį ir ketvirtadienį“ (13). „Kai pasodini agurkus, vyriškom apatinėm (tom lininėm) kelnėm užgrėbstyt. Kaimynė sena vis taip darė ir mačiau, kaip ji tai darė: kelnes vilko tuo griovuku ir per tas kelnes žarstė iš vienos pusės, iš kitos“ (8).

„Burokus – senagaly (mėnulio delčioje)“ (3).

„Kopūstus sodink, kai raidės „r“ nėra toj dienoj (penktadienį, šeštadienį ir sekmadienį). Jei sodini kopūstų ir eina žmogus, sako: „Padėk Dieve“, neatsakyk nieko. Pasakė, tai tylėk. Jei atsakysi, tai kaip užrėžta, neauga tada. Katras žino, mato, kad sodini kopūstus, nieko nesako ar kalba taip ką, tik „Padėk Dieve“ nesako“ (3).

„Cibulius – Stanislave. Turi nebūt saulės ir mėnulio kartu. Turi būt arba saulė nusileidus arba mėnulio nēr – tai su saule sodini. Taip žieduoliai būna. Cibulius sodinau Stanislave (gegužės 8), tik buvo mėnulis ir saulė, tai laukiau, kol saulė užsileis. Ceikiniuos viena moteris turėjo 7 dukteris, paežery gyveno, sako, dukteris išrėdė grynais cibuliais. Aš dar nekokia buvau, maža, taip mama sakė: „Daug prisodindavo, dukteris išrėdo“. Paroduodavo, veždavo į Švenčionis. „Aš sodinu cibulius, kad ledas ežere nenuplėštas“, – taip ta moteris sakė. Kiti sako: „Ievos žydi – reikia cibulius sodinti“ (3).

„Žirnius sėdavo mano diedukas (tėvo tėvas). Žiūri dangun, kad virkščiuotas dangus būtų. Kaip ten virkščiuotas – nežinau. Jei vidury sėjimo nustoja būti virkščiuotas, meta. Šiaurių vėjas – sėji žirnius, žirniai nesuverda, diedukas sakė“ (3).

„Pupos – senagaly“ (3).

„Bulvės – senagaly, pilnaty ir dangus kad krūmuotas būtų“ (3).

„Miežius sėja, neduoda kurti pečiaus. Kai pasės, tada kuria. Skaito, daug suodžių bus miežiuos, kuli, tai juodi pasidaro. Senagaly sėt“ (3).

### **Svogūnų sodinimas ir tręšimas:**

„Papečy laikydavo vištas, pavasarį išvalo (mėšlas ten išdžiūvęs) ir ant kiekvieno cibulio saujelę vis užpila, tik ant pasodinto. Arba dėdavo karvės mėšlo su šiaudais ant kiekvieno. Jam šiluma, šalčio nebijo. Kai pradeda dygti, nurenki į kašikėlį. Aš svogūnus ir dabar pasodinu į griovelius, apipilu torpa (durpe), greičiau sudygsta. Mama nemirkydavo cibulių, baltai gražiai nulupa, anas greit išdygsta. Cibulius atkasti, kai galvelės matosi, darosi. Jei negiliai, tai ir atkasti nereikia“ (3).

**Burtai su žirniais prieš tris karalius.** „Senelis vakare prieš Tris Karalius atrašo visur kryžiuokus su kreida ant visų durų (kluone, tvarte). Kai ineina pirkion, ir čia parašo. Tada sako: „Tegul bus pagarbintas Jėzus Kristus“, tada: „Nu, vaikai, sėskit už stalo (prieš



stalu), aš papilsiu jum žirnių, katras kiek turėsit“. Nuo durų meta tris rozus, mes turim sterblas marškinius. „Nu, vaikeliai, dabar skaitykite, per katruos po poriuotę žirnių bus“. Daug poriučių, bet kad pora būtų iš viso (ant galo liktų). Tai: „kai gėriuosios avelės, po poriutei bus vaikų“ (3).

### Kambarinės gėlės

Stovi mirta žalia tvirta,  
Duoda gardų kvapą,  
Balzaminka raudonuoja,  
Tarp žaliųjų lapų.  
(Padeklamavo Ieva Vinčiūnienė)

Kambarines gėles ne visi augino. Jas laikė ant langų, suolų, grindų, tai vyrai barėsi, kad supūdys:

„Kai atitekėjau, nė kokių gėlių ant langų nebuvo. Vyrai, būdavo, sako: „Nu tai čia sodinstat pripūdyt langam“ (16). „Atsivežiau iš tų [tėviškės], barės, kad pūsta suolas čia. Fikusą atsivežiau, ilgai pirkioj turėjau. Paskui atidaviau vyro seseriai, nes murma tėvas, kad visas grindis supūdysi. Diedukas mylėdavo gėles. Čia tėvas piktas: „Supūdysi, lauke tai gėlės“ (3).

Kiti nelaike gėlių, nes nebuvo vietos:

„Buvo maži langai. Vaikai maži nugeni. Vyrai dirbdavo žiemą, meistravojo, batus taisė – nebuvo vietos“ (3).

Augino tokias gėles: alijošius (*Aloe*), kambarines mėtus (kvapūs bazilikas – *Ocimum basilicum*), fikusus (figmedis – *Ficus*), beržiukus, kolčikus (fukcija – *Fuchsia*), pirkines mirtas (tikroji mirta – *Myrtus communis*), lendras (paprastasis oleandras – *Nerium oleander*), gyvenimus, putinus (ortenzija – *Hydrangea*). Veronika Mačiulienė sako, kad šią gėlę vadina „gyvenimo“ vardu, nes jos žiedo spalva mainosi kaip ir žmogaus gyvenimas: „Pirma žiedas žalias, po to – baltas, po to – ružavas. Žiedai – kaip kepurė“; ratilius ružavus ir raudonus (juostuotoji pelargonija – *Pelargonium zonale*), jeronus (kvapioji pelargonija – *Pelargonium odoratissimum*), langinius pipirus, pipirus (vienametė paprika – *Capsicum annuum*), gelazines mirtas (pelžiedė – *Ruscus*), petonijas (petunija – *Petunia*): „Labai bijo rūkymo“ (20); vasarines balzaminkas (balzaminė sprigė – *Impatiens balsamina*), žieminės balzaminkas (balzaminas – *Impatiens walleriana*).

Kambarines gėles augino dėl grožio, kvapo, vaistams, naudojo apeigose.

„Alijošius – vaistai su medum nuo plaučių“ (3). „Pritrina žaizdų ar įpjauni, tai pridedi alijošių ir greit užgyja“ (13).

„Pipirus dėdavo degtinėn, nežinau nuo ko“ (3). „Dar kai mažas buvau pipirus dėdavo viralan. Kopūstuos“ (14).

Mirtom pagražino verba, priraišiojo prie kadagio. Jaunajai iš mirtų pynė vainikėlių:

*„Žiemą pirkinų mirtų mergom vainikam“ (6). „Kai žiemą vestuvės, tai jaunoji dedasi mirtų vainikėlių, pajauniams – šakelės“ (2).*

Gėles sodino į įvairius vazonus:

1) molinius vazonėlius pirkto turguje ar ir patys jų pasidarė: *„Molinių vazonėlių pati mama pasidarydavo. Iš šlynos. Važiuodavom prie Kirdeikių girion tos šlynos puodam“ (14);*

2) kalė namuose medinius: *„Daugiausia skrynelės sukaltos kampiškai. Apačia – siauriau, viršus – plačiau. Nudažydavo vyras raudona kvorba, tokios turėjo. Nedažyta greičiau pūsta“ (3);*

3) sodino į kiaurus indus – puodus, dubenėlius, puodukus: *„Katilą prakiurusį paimi“ (3). „Bliūdelis kur kiauras – pipirus 5 pasodini ir vasarines balzaminkas bliūdelius po kelias. Puodukuose (geriausia kiauri) po vieną balzaminą vasarinę. Šaknys nedidelės jų“ (3).*

Pirktų vazonų nepuošė. Puodus pagražindavo – *„popierium aplipdom baltu ir aprišam su siūlais“ (13).*

Gėles dauginavo sėklomis ir ūgliais. Ulijona Šidlienė pasakoja apie oleandrus dauginimą ūgliais:

*„Lendrus taip reikia prigdyt – butelin trečdalį smėlio ant dugno ir vandenį užpili. Kai vanduo ima nusekt, vėl reikia smėlio įpilt. Kol šaknis išleidžia, vandens ir nelieka, vien smėlis. Tada jau vazonan sodini“.*

Žemę gėlėms ėmė kuo riebesnę. E. Kindurienė pasakojo, kaip ji sodino ir tręšė gėles:

*„Žemė daugiausia iš daržo kur riebesnė. Dugnan – žemė, tada sluoksnėlių (per du pirštus) mėšlo perpuvusio (patvartė), tada žemė, ir sodini gėlę.*

*Labai tinka retkarčiais (ant mėnesio kartą) pieno užpilti. Anytėlė kur išvelėjus pieno (tą vandenį) užpildavo. Mama ir taip pamokė. Gerai augo. Dabar sako, labai gerai atšildžius šaldytuvą, tą vandenį gėlėm“.*

Gėles persodino įvairiai, nelygu vazono dydis: *„Per dvejus metus. Katruos kasmet, jei puodelis mažas, nėra kur, pats didelis, pradeda balt“ (3).*

Laistė vandeniu, kuris buvo „ramus“ – pirkios šiltumo.

Gėles plaudavo apipurkšdami vandeniu ar išnešdami į lietus:

*„Kai tykus lietus, be vėjo, išneši laukan. Be vėjo – nesukliba lapai medžių. Tykus tykus dulkia. Labai gražiai nuplauna“ (3).*

Gėles žiemą laikė pirkioje, vasarą išnešdavo ir į kitas patalpas:

„Vasarą gėles nešėm į gonkas, į kamarą [taip vadino gerąjį kambary]. Lendrus taip statėm: vieną – vienoj pusėj gonkų, kitą – kitoj pusėj. Viduj. Žiemą visas susinešdavom pirkion, suolalį padėdavom“ (13).

E. Kindurienė pasakoja, kad ne visiems ir ne visų gėlių ūglius galima dalyti:

„Jei mirtos kas prašo, tai tas, kur prašo, turi nors siūlą užmest ant tos gėlės arba turi duot nors kapeiką, kad neišsinešt visos mirtos. Skaitos, išsineša tavo [gėlė numiršta]. Braškes taip moteriškai išsinešė, duodavo ūsų, turi duoti nors rublį žmogui, kad neišnešt. Ne kiekvienas taip išneša. Kitram [šykščiam] nieko neduok, tau išsikavos. Taip visi augalai. Pas kitrą nieko ir nepirk, nesiseka“.

Pasakojo:

1. Veronika Apčelauskytė, gim. 1922 m. Sėlės k.
2. Vincas Gimžauskas, gim. 1906 m. Kirdeikių k.
3. Elena Kindurienė, gim. 1907 m. Šileikiškės k.
4. Julija Kriugiškienė, gim. 1904 m. Varniškių II k.
5. Paulina Kudabaitė, gim. 1910 m. Salų II k.
6. Veronika Kudabaitė, gim. 1916 m. Salų II k.
7. Anupras Maceika, gim. 1918 m. Ripaičių k.
8. Bronė Mačiulienė, gim. 1928 m. Ripaičių k.
9. Veronika Mačiulienė, gim. 1890 m. Kirdeikių k.
10. Jonas Mačiulis, gim. 1923 m. Ripaičių k.
11. Irena Naučienė, gim. 1934 m. Ripaičių k.
12. Anupras Paukštė, gim. Kirdeikių k.
13. Ulijona Šidlienė, gim. 1907 m. Salų II k.
14. Jonas Šinkūnas, gim. 1906 m. Varniškių II k.
15. Emilija Šuminienė, gim. 1919 m. Šuminų k.
16. Marijona Šuminienė, gim. 1907 m. Šuminų k.
17. Veronika Šuminaitė, gim. 1901 m. Šuminų k.
18. Silvestras Šuminas, gim. 1905 m. Šuminų k.
19. Elžbieta Trimonienė, gim. 1891 m. Kirdeikių k.
20. Ieva Vinčiūnienė, gim. 1902 m. Kirdeikių k.
21. Aldona Žilėnaitė, gim. 1931 m. Vaišnoriškės k.

## Gyvenamųjų namų interjerai XIX a. pabaigoje – XX a. pirmojoje pusėje

Vingaudas Baltrušaitis

Lietuvos liaudies buities muziejus

Straipsnis parašytas remiantis lauko tyrimų medžiaga, surinkta 1974, 1976, 1977, 1985, 1993, 1995 metų ekspedicijose<sup>1</sup>. 1977 m. „Ramuvos“ ekspedicijoje pirmą kartą pasitelkti piešėjai ir braižytojai<sup>2</sup>. Jie fiksavo įvairias išlikusias senienas. Daugiausia nupiešta senųjų bal-

<sup>1</sup> 1974 m. medžiagą rinko V. Baltrušaitis ir E. Nenartavičiūtė, 1977 m. VU kraštotyrininkų „Ramuvos“ ekspedicijoje E. Nenartavičiūtė, J. Mačiūtė, V. Baltrušaitis, 12-a gyvenamųjų namų ištyrė R. Dagys pagal V. Baltrušaičio parengtas anketas. 1976, 1985, 1993, 1995 metais interjerus tyrė V. Baltrušaitis.

<sup>2</sup> 1977 m. dailininkų grupė: M. Čepas, L. Laučkaitė, R. Keldušytė, J. Jakimavičius, D. Jonuškaitė, A. Paškauskienė, J. Sakalauskaitė, V. Šiaučiūnaitė, A. Uborevičiūtė, J. Varnas, R. Tarabildaitė.

dų. 1993 m. fiksuota medžiaga<sup>3</sup> ne tik Taurėgnų apylinkėje, bet ir gretimose Kirdeikių, Saldutiškio vietovėse. Toji medžiaga leidžia platesniu mastu apžvelgti gyvenamųjų namų interjerus, juo labiau kad esminių skirtumų ištirtose apylinkėse nėra. Visose ekspedicijose ištirti 86 gyvenamieji namai. Iš jų 60 dvigaliai, 22 – viengaliai, 4 kompaktiško plano. Apie Taurėgnų krašto interjerus paskelbtas straipsnis „Kraštotyroje“<sup>4</sup>. 1995 m. rugsėjo 15 d. Silvestro Gimžausko 150-osioms gimimo metinėms skirtoje mokslinėje konferencijoje, vykusioje Lietuvos liaudies buities muziejuje, V. Baltrušaitis apžvelgė muziejaus darbuotojų etnografinius tyrinėjimus Kirdeikių krašte pranešime „Kirdeikių krašto etnografiniai tyrinėjimai“<sup>5</sup>. Liaudies buities muziejaus moksliniai darbuotojai ne tik išsamiai tyrinėjo minimą kraštą, bet ir iš ten atkėlė šešis trobesius. Penki iš jų įkomponuoti muziejaus Aukštaitijos gatviniame kaime. 1973 m. rugpjūčio 28 d. mokslinės tarybos sprendimu įgytas Silvestro Gimžausko gimtasis namas iš Kirdeikių. Beardant minimą pastatą aptiktas klebonijos kluonas. Jis įkomponuotas prie Pravienos upelio ir visuomenei žinomas teatrinio klotimo vardu. Sovietų ideologai uždraudė minėti, kad tai klebonijos kluonas. To nežinojo beveik visi muziejaus darbuotojai. 1974 m. į Taurėgnų krašto sodybą atkeltas kluonas iš Ripaičių gatvinių kaimo. 1975 m. iš to paties kaimo atkeltas tvartas įkomponuotas gretimose valakininko sodyboje. Taurėgnų sodyboje esantis svirnas 1973 m. atkeltas iš Vėžių kaimo. Sodybos pavadinimą muziejuje davusi pirčia atkelta 1975 m. iš Sėlės kaimo. V. Baltrušaitis 1994 m. parengė straipsnį „Kai kurios išvados apie Silvestro Gimžausko gimtąjį namą bei jo kamaroje buvusią mokyklą“<sup>6</sup>, kuriame aptartas interjeras ir jo raida. Vertas dėmesio 1973 m. Vyt. Jurkūno atliktas tyrimas<sup>7</sup>. Jame pateikta žinių apie 1833 m. statytą dūminę pirkią iš Apėdėmio k. (Saldutiškio apyl.). Žinios fragmentiškos, bet labai vertingos. Mažus padrikus kaimus aptarė K. Šešelgis ir M. Urbelis<sup>8</sup>. Jie išsamiai ištyrė 26 gyvenamuosius namus 1971–1973 m. tyrimų metu; pasitelkę Vilniaus inžinerinio statybos instituto Architektūros fakulteto studentus autoriai apmatavo 127 trobesius. Iš penkių aptartų kaimų net keturi (Strazdai, Šuminaĩ, Varniškių II bei Vaišnėriškės) iš Taurėgnų apylinkės. Juose ištirtas 21 gyvenamasis namas. Surinkta medžiaga svarbi nustatant gyvenamųjų patalpų raidą. Juo labiau kad autoriai trobesių matavimo duomenis knygoje gausiai papildė archyvine ir istorine medžiaga. Interjero raidai svarbus baudžiavos panaikinimas ir gatvinių kaimų išskirstymas į vienkiemius (XX a. 3–4 dešimt.). XIX a. antroje pusėje, panaikinus baudžiavą ir valstiečiams tapus žemės savininkais, gausių sudėtinių šeimų nariai pradėjo dalytis žeme ir skaidyti sodybas. Vertingiausias senųjų kaimaviečių vietoj išlikusios sodybos. Iš buvusių 63 Sėlės kaimo sodybų senajame gatviniame kaime liko dešimt. Antano Gaidelio, gimusio 1921 m., tėvai, išsiskirsčius vienkiemiais 1932–1933 metais, vietoje seniau turėtų 27 ha žemės senojoje vietoje gavo tik 16 ha žemės<sup>10</sup>. Tie, kurie kėlėsi toliau, gavo daugiau žemės. Buvo atsižvelgiama į žemės kokybę.

<sup>3</sup> 1993 m. dailininkų grupė: V. Bitinaitė, M. Karaliūtė, M. Kibartaitė, D. Naujalytė.

<sup>4</sup> Baltrušaitis V. Valstiečių gyvenamųjų namų interjerai Taurėgnų apylinkėje (XIX a. pab. – XX a. pr.), *Kraštotyra*, kn. 13, Vilnius, 1981, p. 116–121.

<sup>5</sup> *Lietuvos liaudies buities muziejaus archyvas* (toliau LBM), b. 10283, l. 1–7.

<sup>6</sup> LBM, b. 10060, l. 1–18.

<sup>7</sup> LBM, b. 475, l. 1–6.

<sup>8</sup> Šešelgis K., Urbelis M. *Maži padriki kaimai Lietuvos TSR Nacionaliniame parke*, Vilnius, 1980.

<sup>9</sup> LBM, b. 10059, l. 10.

<sup>10</sup> LBM, b. 10059, l. 11.

Moksliniu požiūriu reikšmingiausi vienkiemiais neišskirstyti Ripaičių, Stasiūnų gatviniai bei Šuminų, Strazdų, Varniškių II, Vaišnoriškių padriki kaimai. Senoviniais trobesiais išsiskyrė Šuminų kaimas. Deja, ir senieji kaimų trobesiai neišvengė įvairių pertvarkymų. M. Urbelis pažymėjo<sup>11</sup>, kad pirkios, statytos iki Pirmojo pasaulinio karo, buvo vieną ar du kartus rekonstruotos – pakeisti apatiniai rąstų vainikai bei stogų danga, padidinti langai, perstatytos krosnys, padarytos pertvaros. Ypač nukentėjo senieji gyvenamieji namai Strazdų ir Šuminų kaimuose, kai jie buvo pritaikyti gausių poilsiautojų iš Rusijos reikmėms. Įdomūs Tauragnų bei Kirdeikių miestelių senoviniai pastatai.

Jie savo išore ir vidumi panašūs į valstietiškus trobesius. Miestelyje statiniai buvo dažniau remontuoti nei kaimo. Pertvarkymai kapitališkesni. Rekonstruojant pirmiausia keičiama vidaus patalpų apdaila ir planinė struktūra. Atsiradusios vidaus pertvaros dažniausiai neatpažįstamai pakeičia patalpų vidų. Sumažėjus gyvenamųjų patalpų erdvei netinka senieji masyvūs baldai. Kaimavietėse ir miesteliuose išlikę mažai pakeisti XIX a. statyti trobesiai teikia išsamesnių žinių apie tyrinėjamo laikotarpio pradžią. Tas žinias papildė XIX a. pabaigoje gimę žinių pateikėjai, apklausti pirmosiose ekspedicijose. Dauguma iš 105 žinių pateikėjų yra gimę XX a. pirmąjį dešimtmetį. Surinkta medžiaga leidžia kalbėti ne tik apie XX a. pirmąją pusę, bet ir apie XIX a. pabaigą. Iš tyrinėjimų<sup>12</sup> aiškėja, kad nuo XIX a. pradžios iki XIX a. antrosios pusės valstiečių sodybose šeimos tolydžio didėjo. Jos išsiplėtė į gausias sudėtines šeimas. Tokios šeimos gyveno trijų narvelių dūminėse, mažai apšviestose pirkiose. Medžiaga apie padrikus kaimelius tik pa-

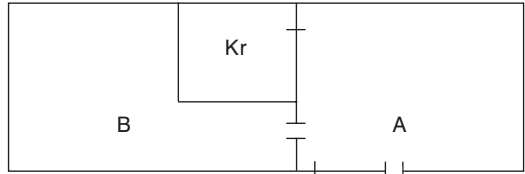

1 pav. Tradicinė viengalė dvejų patalpų pirkia. A – priemenė, B – pirkia, KR – krosnis. Aut. brėž.

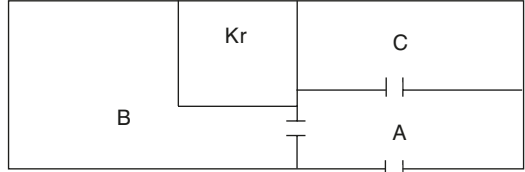

2 pav. Tradicinė viengalė trijų patalpų pirkia. C – pirkaitė. Aut. brėž.

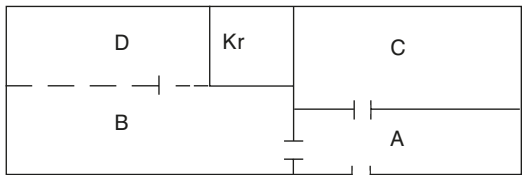

3 pav. Viengalė pirkia su atitverta miegama dalimi. D – nuo pirkios atitverta miegamoji dalis. Aut. brėž.

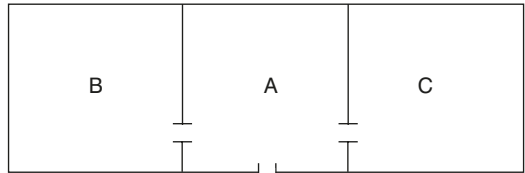

4 pav. Tradicinė dvigalė pirkia su vienu įėjimu. Aut. brėž.

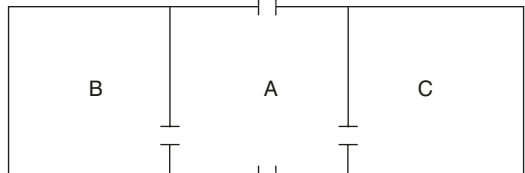

5 pav. Tradicinė dvigalė pirkia su dviem įėjimais. Aut. brėž.

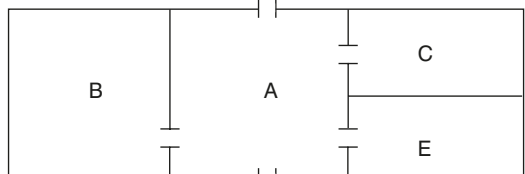

6 pav. Pirkia su pertvertu antruoju galu. E – kamara. Aut. brėž.

<sup>11</sup>Šešelgis K., Urbelis M. *Maži padriki kaimai Lietuvos TSR Nacionaliniame parke*, p. 35.

<sup>12</sup>Ten pat, p. 35.



tvirtino lauko tyrinėjimų duomenis, kad vyravo dvigaliai gyvenamieji namai. K. Šešelgis ir M. Urbelis nurodė, kad 6 pirkios – dviejų narvelių, 15 – trijų ir 5 – naujos planinės struktūros<sup>13</sup>. XIX a. antrojoje pusėje susiskaidžiusios šeimos dažniausiai statėsi viengales dviejų, rečiau trijų dalių pirkias. Pačioje XIX a. pabaigoje ir XX a. pradžioje gausėjant atskilusių šeimų ir joms ekonomiškai tvirtėjant, prie viengalių pirkių buvo pristatomi antrieji galai. Tyrinėjimai leidžia koreguoti ankstesnes išvadas, skelbusias, kad keliantis į vienkiemius mažėjo dvigalių gyvenamųjų namų<sup>14</sup>. Tai buvo trumpalaikis reiškinys. Vietoj kai kurių dvigalių pirkių vienkiemiuose iš tikro buvo statomos viengalės, bet po kelerių metų prie tokių pirkių paprastai buvo pristatomi trisieniai, ir gyvenamieji namai tapo dvigaliai. Kartais vienkiemiuose vietoj buvusių viengalių pirkių gyventojai statėsi dvigalius namus. Vienkiemiuose plito kompaktiško plano namai. Sudėtingiau suplanuoti trobesiai atsirado vienkiemiuose. Tauragnų krašto gyvenamųjų namų interjerai gana archajiški. Namų vidaus planai ir baldų išdėstymas patalpose per ištikus dešimtmečius nedaug tepakito. Didžiausių pokyčių įvyko vienkieminių sodybose. Vienkiemių plitimas interjero raidai buvo labai svarbus. Dvigalius gyvenamuosius namus statėsi labiau pasiturintys ūkininkai – buvę valakininkai, pusvalakininkai. Viengales pirkias rentėsi kai kurie mažžemiai ir bežemiai valstiečiai. Namų dydis priklausė ir nuo šeimos gausumo. Kartu su šeimnininkais dažnai gyveno nusėnę tėvai, nevedę broliai ir seserys. Stambesni ūkininkai samdėsi tarnų: berną, mergą, piemenį. Tyrinėtuose namuose po vienu stogu (*dungsčiu*) gyveno 6–13 žmonių. Iš 86 ištirtų pirkių 9-iose gyveno po dvi šeimas. XIX a. antrojoje pusėje vyravo dūminės pirkios. Jo-

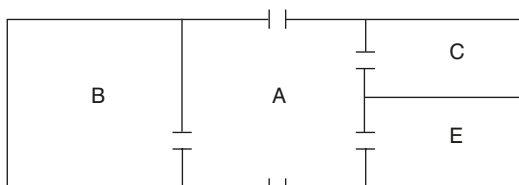

7 pav. Pirkia su dviem įėjimais ir pertvurtu antruoju galu. Aut. brėž.

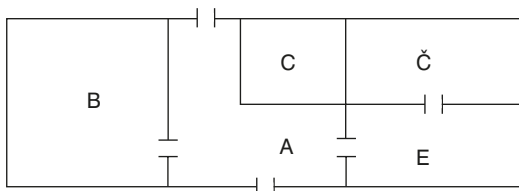

8 pav. Pirkia su iš dalies atitvėrta priemene ir pertvurtu antruoju galu. Č – kamara podėliui arba gyvenamoji patalpa. Aut. brėž.

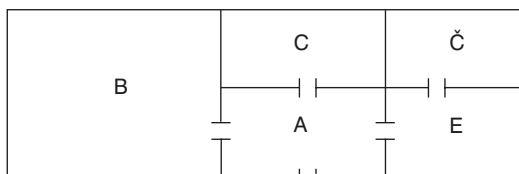

9 pav. Pirkia su pertvėrta priemene ir pertvurtu antruoju galu. Aut. brėž.

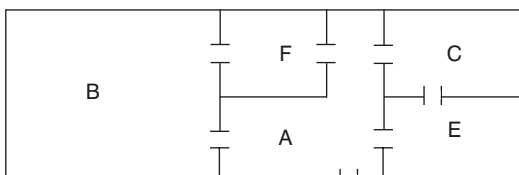

10 pav. Dvigalė pirkia su iš dalies atitvėrta priemene, kurioje įrengta virtuvė. F – virtuvė. Aut. brėž.

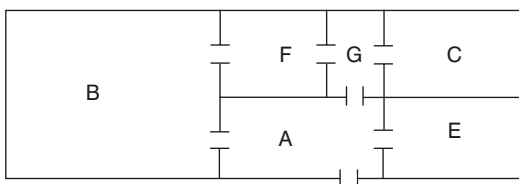

11 pav. Pirkia su virtuve atitvėrtoje priemenėje ir su atitvėrtu antru išėjimu. G – atitvėrta priemenės dalis, skirta praėjimui prie antrojo išėjimo į namą. Aut. brėž.

<sup>13</sup> Ten pat, p. 35.

<sup>14</sup> Baltrušaitis V. Valstiečių gyvenamųjų namų interjerai..., *Kraštotyra*, kn. 13, Vilnius, 1981, p. 116.

no Strazdo tėvas Strazdų kaime 1880 m. vienas pirmųjų išmūrijo dūmtraukį<sup>15</sup>. 1935 m. buvo pamūrytas dūmtraukis vienoje iš paskutinių dūminių pirkių<sup>16</sup>. Kaminius dažniausiai mūrijo žydu tautybės amatininkai<sup>17</sup>. Jie mūrijo ir krosnis su šildomomis sienelėmis.

Vidaus patalpas Tauragnų apylinkėje vadino taip: *pirkia* – pagrindinė gyvenamoji patalpa, *kamara* – tradicinė seklyčia, *pirkaitė* – tradicinė kamara, priemenė. Straipsnyje patalpos bus vadinamos minėtais terminais. Vėlesnės statybos namuose buvo virtuvės. Vienkiemiuose, atsiradus daugiau patalpų, jos neteko autentiškų pavadinimų ir vadintos *kambariais*, *sandėliais*. Daugiau diskutuotinas pirmasis – pirkios terminas. Jį visuotinai vartojo ne tik žinių pateikėjai, bet ir jų tėvai. Jau žinių pateikėjų seneliai pagrindinę patalpą vadino *gryčia*. Gaila, kad tokios informacijos ne per daugiausia. Mįslė išlieka pagrindinės gyvenamojo namo patalpos termino kitimas. Mūsų tyrinėjamu laikotarpiu visuotinai minėtas *pirkios* terminas. Juo mes ir remsimės. Viengaliame name nebuvo kamara, o kartais – ir pirkaitės. Pats paprasčiausias namo tipas – dviejų patalpų: nemažos priemenės ir truputį didesnės pirkios. Jos plotis 5–6 metrai<sup>18</sup>. Pirkaitės viengaliame gyvenamajame name atsirado atitvėrus dalį priemenės. Iš karto tie atitvėrimai buvo lentiniai, o vėliau – rąstų. Pirkaitės patalpos dydis nebuvo vienodas. Kuo naujesni laikai, tuo mažiau vietos priemenei, tuo didesnė pirkaitė. Viengalės pirkios skyrėsi ne tik pločiu, bet ir aukščiu: svyravo nuo 2,15 iki 2,35 m<sup>19</sup>. Į viengalę pirkia buvo vienas įėjimas – per priemenę. Jei viengaliame name nebuvo pirkaitės, rankinės garnos, statinės (*staunios*) su miltais ir grūdais, kubiliukai (*dėčkos*) su raugintomis daržovėmis buvo laikomi priemenėje. Ilgainiui šildymo ir virimo įrenginiais, baldais ir paprasta lentine pertvarėle viengalio gyvenamojo namo pirkia buvo dalijama į dvi dalis – švariają patalpą ir darbui skirtą patalpą. Kartais darbui skirtoje patalpoje įrengiama virtuvė. Kur kas sudėtingiau suplanuoti dvigaliai gyvenamieji namai. Pats paprasčiausias trijų dalių: pirkios, priemenės ir pirkaitės. Kartais antrasis namo galas tapatus pirkiai – pritaikytas gyventi antrai šeimai. Pirkios patalpa 6–7,50 m ilgio. Priemenė ir antrasis namo galas siauresni, apie 1–1,50 m. Bet ir taip namo ilgis susidaro apie 16 m. Dvigalio gyvenamojo namo aukštis – 2,30–2,65 m. Senesni namai žemesni, naujesni – aukštesni. XIX a. antrojoje pusėje namai buvo trumpesni. Jų pirkių plotis tesiekė 5–5,50 m<sup>20</sup>. XIX a. statytose dvigalėse pirkiose buvo vienas įėjimas iš priemenės. XX a. statytose didesnėse pirkiose buvo du įėjimai: vienas iš vienos priemenės pusės, kitas – iš kitos. Iki šiol daugiausia išliko dvigalių gyvenamųjų namų su dviem įėjimais. Senosiose dvigalėse pirkiose priemenės buvo dažniausiai nepertvertos, didelės, erdvios, apytamsės. Naujesnės statybos namuose pertvertos ir priemenės. Jose įrengiamos pirkaitės, kartais virtuvės. Tyrinėjimų metu radome apie ketvirtadalį nepertvertų priemenių. Jos nuo senųjų skyrėsi dydžiu.

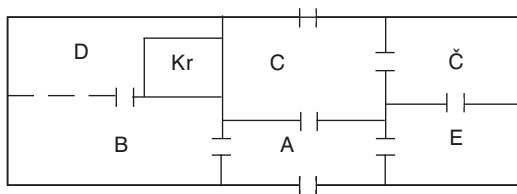

12 pav. Dvigalė pirkia su visomis pertvertomis patalpomis. Aut. brėž.

<sup>15</sup>LBM, b. 109, l. 9.

<sup>16</sup>Šešelgis K., Urbelis M., *Maži padriki kaimai Lietuvos TSR Nacionaliniame parke*, p. 44.

<sup>17</sup>LBM, b. 10059, l. 17.

<sup>18</sup>Šešelgis K., Urbelis M., *Maži padriki kaimai Lietuvos TSR Nacionaliniame parke*, p. 36.

<sup>19</sup>Ten pat, p. 36.

<sup>20</sup>Ten pat, p. 35.

Naujesnės statybos namuose priemenės mažesnės. Tyrinėjamam regionui būdinga, atitvėrus dalį priemenės, palikti laisvą ertmę praėjimui iki antrųjų lauko durų. Apie XIX a. vidurį nė viena dvigalio gyvenamojo namo patalpa nebuvo pertvėrta. Antrame namo gale buvo įrengiama pirkaitė ir labai retais pavieniais atvejais – kamara. XIX a. antrojoje pusėje ėmus pertvėrinėti antrąjį namo galą buvo įrengta pirkaitė ir kamara. Antrajame namo gale vyravo pertvarinės rąstų sienos. Antrąjį namo galą pradėjo pertvėrinėti anksčiau nei priemenę. Pertvėrtose patalpose, jei pertvėrta ir priemenė, įrengiamos dvi kamarnos. Viena jų skiriama miegoti, kita švaresnė – svečiams. Kaip minėjome, kartais antrasis namo galas skiriamas antrai šeimai gyventi. Tuo atveju dažnai naudojamosi pirkiose esančiais virimo įrenginiais arba antrasis namo galas pritaikomas gyventi autonomiškai – su šildymo ir virimo įrenginiais. XX a. pradėtos pertvėrinėti ir pirkios patalpos dvigaliame gyvenamajame name. Atskiriama pirkia nuo miegojimo dalies. XX a. dvigalių namų pirkioms pertvėrti naudoti šildymo ir virimo įrenginiai, baldai ir lentinės pertvaros už jų. Viena kita pertvėrta pirkia kapitalinėmis sienomis atsirado vienkiemiuose. Kitos gyvenamojo namo patalpos pertvėrtos rąstų sienomis. Nekapitaliniai pertvėrimai labiau išplito XX a. ketvirtąjį dešimtmetį. Tiriamam regionui būdinga tai, kad kamara nebuvo pritaikoma pagal paskirtį. Ji dažnai naudota kaip švaresnio podėlio vieta. Tik turtingesniuose ūkiuose kamarnos visiškai atliko savo kaip tradicinės seklyčios funkcijas. Tokių kambarų buvo nedaug.

Toliau apibūdinšime atskiras patalpas, aptarsime jų apdailą.

**Pirkia.** Joje dirbo, gamino maistą, valgė, ilsėjosi, ruošė pašarus gyvuliams, dažnai ir svečius priiminėjo. Gatvinių kaimų pirkiose buvo plūkto molio aslos. XX a. trečiąjį dešimtmetį maždaug kas šeštoje pirkioje buvo lentinės grindys. Jas pradėta dėti apie 1920–1925 metus. Išsikėlus į vienkiemius pirkiose lentines grindis susidėjo dauguma gyventojų. Grindų dažymas išplito XX a. antrojoje pusėje. Pačios seniausios sienos – apvalių rąstų. Jas pakeitė kirviu tašytos rąstų sienos. Tašoma vidinė rąsto pusė. Vėlesnės statybos pirkiose rąstai tašyti iš abiejų pusių arba pjauti dročių (*pielčikų*). Keliantis į vienkiemius pasitaikė pavienių pirkių su obliuotomis vidinėmis sienomis. Tarpai tarp rąstų užkemšami samanomis. Iš 86 tirtų pirkių tik 5 buvo tinkuotomis sienomis. Dažniausiai ištinkuota XX a. ketvirtąjį dešimtmetį. Sienų tinkavimą propagavo vokiečių kareiviai Pirmojo pasaulinio karo metais. Juozas Ringelevičius gimė 1903 m. jau tinkuotoje pirkioje<sup>21</sup>. Tinkuoti buvo brangu. Be to, tinkuotas patalpas reikėjo dažnai baltinti. Baltino kal-

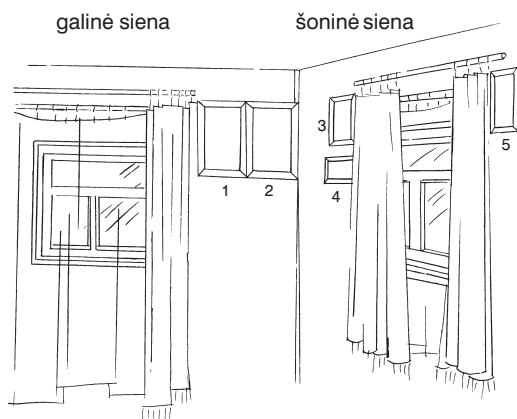

13 pav. Pirkios (gryčios) interjeras

V. Augutienės (Ruzgaitės) pirkia Sėlės k. Ant sienų kabo paveikslai:

1 – Jėzaus pertvara;

2 – Marijos širdies;

3 – Šv. Jurgis;

4 – Paskutinė

vakarienė; 5 – Jėzus

Alyvų darželyje.

Daivos Naujalytės

brėž. 1993 m.

<sup>21</sup>LBM, b. 10127, l. 10.

kėmis (*vopna*)<sup>22</sup>. XX a. pradžioje baltino baltžemiu (*šlynu*), paimtu iš ežero dugno. Vyresni žinių pateikėjai minėjo, kad XX a. pradžioje tinkavo moliu, o po Pirmojo pasaulinio karo – tinku, kuriame vyravo kalkės. Kalkes pirkdavo arba jų gaudavo kalkinėse mainais už atvežtus kalkinius akmenis. Tinkuoti ir baltinti namai iš vidaus atrodė gražiai. Jie buvo šviesūs, bet neiprasti. Dūminių pirklių sienas ir lubas kasmet prieš didžiąsias šventes šveisdavo, nes nuo dūmų jos buvo įjuodusios. Jei namuose buvo mažai darbingų moterų, tam net talkas organizavo. Šveitė ne tik lubas, sienas, bet ir baldus. Pastaruosius šveitė dažniau – bent kartą per mėnesį. Šveitimui naudojo pelenų šarumą, smėlį, vandenį ir ruginių šiaudų grižtes. Panaikinus dūmines pirkias, toms namų sienoms, kurių nepavyko nušveisti iki baltumo, buvo reikalinga apdaila. Dažniausiai sienas lipino laikraščiais. Retais atvejais jas iš vidinės pusės obliavo. Masiškiau sienas popieriais lipino nuo XX a. ketvirtojo dešimtmečio. Pirmiau naudojo laikraščius, o nuo XX a. ketvirtojo dešimtmečio antrosios pusės paplito tapetai (*abikai*). Nors būta sienų apdailos naujovių, XX a. ketvirtąjį dešimtmetį vyravo sienos be jokios apdailos. Ypač tai būdinga pirmajai tyrinėjamo laikotarpio pusei. Nuo XX a. šeštojo dešimtmečio pabaigos pirklių sienos masiškiau tinkuojamos ar tapetuojamos. Atsiranda naujų apdailos medžiagų. Tyrinėjamo laikotarpio pirklių lubos buvo vožtinės (kai dvi viena netoli kitos lentos ant viršaus uždengia trečiąją), sudėtos virš sijų. XX a. ketvirtąjį dešimtmetį statant naujas arba perstatant senas pirkias lubos pavieniais atvejais suleistos į sijas. Špuntuotos lubos po balkiais pirkiose buvo retenybė. Jei pirkios sienos tinkuotos ir baltintos, baltino ir lubas. Jei sienos lipintos popieriais, lubas baltino ne visuomet. Ypač baltino nepavykus nušveisti įjuodusių dūminių pirklių lubų. Lubų baltinimas Tauragnų apylinkėje žinomas nuo XX a. pradžios, o pavieniais atvejais ir seniau, bet labiau paplito XX a. ketvirtąjį dešimtmetį. XX a. antroje pusėje lubos ir sienos iškalamos presuotu popieriumi, dažomos kalkėmis, kreida, įvairiais dažais. XX a. pabaigoje atsirado įvairiausių apdailos medžiagų. Kai kurie tirtos apylinkės žmonės tomis medžiagomis pasigražino savo būstą. Vis dėlto ekspedicijose ištirtų dalies pirklių lubos iki šiol nebaltintos.

Lubų lentos nevienodo pločio. Senesnės statybos pirklių lubų lentų plotis įvairavo nuo 22 iki 36 cm. Panašaus pločio ir grindų lentos. Grindų ir lubų lentos per daugelį metų natūraliai išdžiovinotos. Naujesnės statybos pirklių lubos iš siauresnių lentų. Įdomu, kad šalia viena kitos lentos buvo skirtingų pločių. Visiškai siaurų lentų (8–14 cm) lubos paplito sovietmečiu. XX a. pabaigoje luboms ir grindims lentas dažniausiai džiovino džiovyklose. Amžiaus pabaigoje tapo madingos lentinės lubos ir grindys. Natūrali mediena padengiama bespalviais lakais ar kitomis impregnuojančiomis medžiagomis.

**Kamara** kartais vadinta *stancija*. Ji būdinga tik dvigaliam gyvenamajam namui. Joje švaresnio podėlio vieta. Kamaroje laikomi audiniai bei geresni drabužiai. Pastarieji sukabinami ant sienos ir uždengiami specialiai pasiūtu lininiu užtiesalu ar paklode. Tik nedidelė dalis kamarų buvo skirtos svečiams priimti ir apnakvindinti. Dažnai kamarose vasarą miegojo patys šeimnininkai. Dauguma kamarų žiemą buvo nešildomos. Kamara nuo pirkios skiriasi vidaus apdaila. XX a. ketvirtąjį dešimtmetį kamarose vyravo lentinės grindys, tačiau prieš Pirmąjį pasaulinį karą lentinės grindys buvo tik trečdalyje kamarų. Vienkie-

<sup>22</sup> Žinią pateikė A. Jasėnas, gim. 1895 m., gyv. Vyžių k.

miuose statytose kamarose jau buvo lentinės grindys. Kamarose vidaus sienos tašytų arba pjautų rąstų. Tik viena iš-tirta kamara buvo ištinuota 1932 me-tais<sup>23</sup>. Vienkiemiuose statytose kamaro-se vidines sienas retkarčiais obliavo. Sienų lipinimas popieriais, dažniausiai tapetais, kamarose plito XX a. penktojo dešimtmečio pabaigoje. XX a. viduryje kamarų lipintomis sienomis buvo apie keturis kartus mažiau nei pirklių. Todėl galime teigti, kad dažniausiai kamara-s buvo be jokios sienų apdailos. Lubos

gatviniuose kaimuose statytų namų kamarose buvo vožtinės, sudėtos virš sijų. Vienkiemų namų kamarose vožtinės lubos įleidžiamos į sija, o XX a. ketvirtąjį dešimtmetį daugėjo kamarų špuntuotomis lubomis, pakaltomis po sijomis. Kartais lubų lentos nebuvo špuntuotos, o gražiai lenta prie lentos suglaustos. Jos buvo itin gerai natūraliai išdžiovinotos, nes kitaip lubose atsirastų plyšių. Virš lubų, pakaltų po sijomis, buvo antrosios, prastesnių lentų, sudėtos virš sijų. Lubas apšiltino spaliais ir sausais medžių lapais. Ant viršaus kartais užpilama žemių, dar rečiau suplūkiamas plonas molio sluoksnis, kartais spaliai pridengiami lentų atliekomis, bet dažniausiai paliekami neuždengi-ti. Tuomet dažniausiai kasmet išmynus linus spalius supildavo ant gyvenamojo namo aukšto. Kartais susidarydavo didelis spa-lių sluoksnis. Pirmiausia šiltino pirkios ir pirkaitės lubas. XX a. ketvirtąjį dešimtmetį kai kurios vienkiemų gyvenamųjų namų kamarų lubos baltintos kalkėmis. Tai buvo pavieniai atvejai. Lubų, kaip, beje, ir grindų, lentos kamarose buvo 23–30 cm pločio, tik parinktos lygesnės, vienodesnio pločio. Natūralios kamarų sienos, lubos ir grindys šviesesnės nei analogiškos pirklių patalpos.

**Priemenė.** Tiriamu laikotarpiu priemenėse buvo plūkto molio asla. Net XX a. pabaigą pasiekė dalis senovinių namų, kur priemenėse išlikusi plūkto molio asla. Senesnės statybos namų priemenių sienos apvalių rąstų. Tik retais atvejais prieme-nėse sienos buvo tašytų rąstų. Vėlesnės statybos (nuo XX a. 2-ojo dešimtmečio) prie-menių sienos pjautų rąstų. Tiriamam regionui būdinga tai, kad gatviniuose kaimuose gyvenamųjų namų priemenės buvo be lubų. Jos ima plisti XX a. trečiąjį–ketvirtąjį dešimtmečiais ir įsigali vienkiemiuose statytuose namuose. Atsiradus priemenėse lu-boms, jos buvo be apdailos, dažniausiai juodlubės – prastesnių šalia viena kitos virš sijų suklotų lentų. Retesniais atvejais priemenėse lubos buvo vožtinės. Priemenių lubų lentos siauresnės nei pirkiose. XX a. pirmojoje pusėje, gausėjant gyvenamajame name patalpų, priemenės mažėjo. Jos tapo apytuštės. Dvigalėse pirkiose į priemenės vidų atidaromos trejos ketverios durys.

Priemenėse stovėjo kopėčios, kuriomis bu-



14 pav. Kamaros interjeras (kamara pertverta).

V. Augutienės (Ruzgaitės) gyvenamasis namas Sėlės k.

Ant sienų paveikslai:

1 – peizažas;  
2 – Šv. Kazimieras;  
3 – Jėzus Alyvų darželyje.

D. Naujalytės brėž. 1993 m.

<sup>23</sup>LBM, b. 10060, l. 8.



vo lipama ant aukšto. Didesnėse priemenėse ant sienų pakabinami kasdien nešiojami viršutiniai drabužiai. Drabužius kabino ant sienoje įtvirtintų medinių pakabų (*va-gelių*) arba, rečiau, naudotos medinės ant sienos tvirtinamos kabyklos. Senesnės statybos namų didelėse priemenėse ant sienoje įkalto kuolo kabino pakinktus, ypač šventinius. Priemenėse buvo vienas ar du suolai, spinta indams ir maistui, *kanikas* pieno produktams, kartais nebereikalinga skrynja, rečiau piesta ar rankinės gornos. Priemenėje buvo ir kubiliukų su miltais bei grūdais. Dažnai priemenėse stovėjo lovys jovalui, iš kurio šėrė kiaules. Vasarą kartais į priemenę iš pirkios atnešama viena lova. Joje miegojo samdinė. Kartais priemenės lovon pogulio nuvirsdavo pats šeimininkas. Viengalio gyvenamojo namo priemenės vaizdas pateiktas anksčiau.

**Pirkaitė.** Šuminų kaime girdėtas *pirkaitėlos*<sup>24</sup> terminas. Tai ūkinio podėlio vieta. Joje buvo laikomos daržovės. Virš duobės pasienyje dažniausiai įrengti trys aruodai bulvėms ir vienas aruodas daržovėms. Jame laikė pašarinius burokus. Pirkaitėje kubiluose laikė raugintas daržoves, miltus, mažais kiekiais grūdus (didesni jų kiekiai laikyti svirne). Jei svirno nebuvo, grūdus laikė ant gyvenamojo namo aukšto paprastose didelėse medinėse skryniose. Pirkaitėje ant lentynos sudėta duona ir kitos maisto atsargos. Prie mažučio langelio (per vieno rąsto plotį) stovėjo rankinės gornos, piesta, duonkubilis, rečiau spinta indams ir maistui ar *kanikas* pieno produktams. Patalpa plūkto molio asla, sienos apvalių, vėliau – pjautų rąstų, lubos vožtinės, sudėtos virš sijų. Didžiausi pokyčiai pirkaitėse įvyko XX a. antrojoje pusėje: buvo išbetonuotos grindys, iškaltos sienos, išbalintos lubos. Pakito funkcijos ir terminija. Vietoj pirkaitės išgalėjo *sandėlio* ar *sandėliuko* terminai. Juose laikomos maisto atsargos, konservuoti vaisiai, uogienės. Iki pat XX a. pabaigos išliko ir nepakitusių pirkaičių.

**Šildymo ir virimo įrenginiai.** Iki XX a. antrojo dešimtmečio pabaigos pagrindinis šildymo ir virimo įrenginys buvo didžioji krosnis (*pečius*). Ji stovėjo pirkioje, dviejų sienų kampe. Jos pakura netoli įėjimo durų priešais pirkios langą. Neretai senoji krosnis užėmė apie 1/4 pirkios ploto<sup>25</sup>. Jos ilgis apie 2,25–3,50 m, plotis 2–2,70 m<sup>26</sup>. Senojo pečiaus galas rėmėsi į šoninę namo sieną. Naujesnės statybos gyvenamuosiuose namuose už krosnies buvo nedidelis tarpas – užėjimas, vadinamas *užpečkium* arba *užukaboriu*<sup>27</sup>. Pastarasis terminas dažniau vartotas senųjų žinių pateikėjų ar jų tėvų. *Užpečkis* – naujesnės žmonių kartos terminas. Tyrinėjamo laikotarpio krosnis plūktinė. Pirmiausia iš aptašytų rąstų padirbamas pamatas. Rąstai kampuose sujungiami lygiomis kertėmis. Pamato aukštis – per du, rečiau – tris rąstus. Ant pamato suklojamos storos, siauros, masyvios lentos. Jos lygiais kraštais, dedamos šalia viena kitos. Virš lentų padirbamas padas. Molis plūkti tiko neriebus. Ypač neriebus molis reikalingas padui. Iš riebaus molio suplūktas pečius greitai suskili-nėtų. Molio riebumas nustatomas dvejopai: kuo tamsesnė spalva, tuo riebesnis, be to, riebus molis minkant nelipo prie rankų. Padas plūkiamas iš molio ir stambaus žvyro mišinio. Molio truputį didesnė dalis. Pado centre pridedama akmenų. Jie iš viršaus ir šonų apiplūkiami molium su žvyro priemaišomis. Padas gražiai nulygina-mas. Jo storis apie 30–35 cm. Kas išga-lėjo, ypač XX a. trečiąjį–ketvirtąjį dešimt-mečiais, stengėsi padą padirbti iš rausvai geltonų (*šamotinių*) degtų plytų. Geresnis padas labiau išlaikė šilumą. Virš pado

<sup>24</sup>LBM, b. 109, l. 7.

<sup>25</sup>Ten pat, b. 10056, l. 3.

<sup>26</sup>Ten pat, b. 307, l. 8; b. 10059, l. 16; b. 10060, l. 12.

<sup>27</sup>Ten pat, b. 109, l. 7.

padaromas krosnies karkasas. Jį ruošia iš medinių kartelių arba storų lentelių, nes karkasas turi būti labai tvirtas. Ant jo plūkiamas molis. Jo sluoksnis apie 20–25 cm. Karkasas turi atlaikyti didesnę svorį, nes neišdžiūvęs molis labai sunkus. Karkaso priekyje padirbtą angą – būsimą pakurą uždengdavo specialiai ištašyta medžio kaladė. Virš karkaso plūkiamas molis jau be žvyro priemaišų. Molio paieškos kartais užtrukdavo. Stengėsi surasti tinkamą ne per riebus molį. Ir tik nesant tinkamo molio naudojo riebesnį, kurį skiedė smėliu ar labai smulkiu žvyru. Žinių pateikėjai pabrėžė, kad geriausias molis pečiui plūkti buvo be jokių priemaišų. Molį kasdavo iš anksto – rudenį, kad per žiemą suverstas krūvoje gerai peršaltų, sukorėtų, pasileistų grumstai. Tokį molį lengviau apdoroti. Žinių pateikėjai minėjo, kad senovės žmonės tikėję, jog gerai peršalęs molis labiau susiklijuoja ir neskylinėja.



Tokio požiūrio daugiau laikytasi tyrinėjamo laikotarpio pradžioje. Plūkiant pečių naudota medinė *kūlė*, panaši į didžiulį plaktuką. Jos galva apie 40 cm aukščio, o drūtgalio plotis bei storis 10 cm. Kūlė buvo beržinė, kotas – eglinis, 60 cm ilgio.

Kūlė naudota sumušant kietą molį ir plūkiant pečių. *Šlėga* naudota plūkiant pečiaus padą. Ji panaši į prietaisą kopūstams grūsti. *Šlėga* dažniausiai beržinė, 60–70 cm ilgio. Jos vienas galas storesnis, o kitas plonas, kad būtų patogus laikyti rankoje. Lentelė buvo reikalinga pečiui tinkuoti. Tai lygi, paprasta eglinė, pušinė ar beržinė lentelė su prikalta išlenkta rankena. Ketvirtas įrankis – *kačerga* naudota moliui išplakti tinkavimui. *Kačerga* dažniausiai padaroma iš ratlankio stuko, kurio iš abiejų pusių išgręžtas skylės nupjaukavo. *Kačergos* kotas apie 120–150 cm. Pečių plūkiant praverčia ir *skrynia*. Ji lentinė, apie 150 cm ilgio, 100 cm pločio ir 25 cm aukščio. *Skrynioje* ruošiamas molis. Jos dydis įvairus. Pečiaus pamatui paruošti reikėjo pjūklo, kirvio, kalto, plaktuko. Pečių plūkia tą darbą išmanantis žmogus. Jam padeda du trys talkininkai. Pečių suplūkia per vieną dieną. Maždaug po šešių dienų pečius aptinkuojamas (*apglencuojamas*) molio ir labai smulkaus žvyro, persijoto metaliniu sietu, skiediniu. Tiriama laikotarpio pabaigoje naudojo tinką: į minėtą skiedinį dėdavo ir kalkių. Nuo XX a. pradžios nedūminius pečius pradėjo baltinti baltžemiu (*vopna*) arba kalkėmis. Stengėsi pečių baltinti kasmet. Tai dažniausiai darė prieš didžiausias metines šventes – Velykas, rečiau prieš Kalėdas. Išpluktas pečius išdžiūsta per 10–14 dienų. Išėmus iš pečiaus angos aptašytą kaladę pečius kuriamas. Pirmą kartą labai lengvai pakuria, kad

*Didžioji krosnis (pečius). Balčių k. A. Petrašiūno nuotr. 1977 m.*

pečius nuo karščio nesuskilinėtų. Per keletą kartų pečius grūdinamas kaskart vis karščiau kūrenant.

Senasis pečius daugiafunkcinis: jame virė valgi, kepė duoną, juo apšildė pirkią, ant jo viršaus miegojo du trys žmonės. Miegojimas ant pečiaus nyko išsikėlus į vienkiemius. Dar XX a. pradžioje ant pečiaus miegota. XIX a. antroje pusėje ir seniau, kad pirkaitėje per šalčius nesusaltų daržovės, patalpą apšildė iš pirkios pečiaus atneštomis žarijomis. Jos sudedamos į špižinį puodą. Jau XIX a. pabaigoje kai kas pirkaitėse plūkė molinį *pečiuką*. Jis nedidelis, stačiamalkis. Kartais buvo didesnis ir šildė abi patalpas – pirkaitę ir kamara. Pečiuko korpusas ir pakura kamaroje, o nugarinė dalis – pirkaitėje. Didesnieji pečiukai buvo pamūryti iš degtų raudonų plytų, nutinkuoti ir nubaltinti.

XX a. trečiąjį–ketvirtąjį dešimtmečiais pirkiose kai kurie žmonės statėsi plytinius pečiukus su šildomąja sienele, kaitusia nuo jų. Pečiukus vadino *golandka*<sup>28</sup>, o šildomąją sienelę – *ležanka*<sup>29</sup>. Tarp tradicinio didžiojo pečiaus ir pečiuko su šildomąja sienele įterptas kaminas. Didįjį pečių kūrė rytais, mažąjį – vakarais. Kai atskirai įrengė virtuvę, joje buvo didysis pečius, o pirkioje – pečiukas su šildomąja sienele. Visi minimi šildymo ir virimo įrenginiai buvo tinkuoti ir nubaltinti.

Regionas išsiskiria tuo, kad viryklės *plytos su rinkėmis* atsirado tik po Pirmojo pasaulinio karo. Prie jų mūrijo ir šildomasias sieneles, kaitusias nuo viryklės. Silvestro Gimžausko gimtojoje pirkioje viryklę pirmą kartą pamūrijo 1959 metais<sup>30</sup>. Kituose Lietuvos regionuose viryklės išplito anksčiau. Virykles mūrijo iš raudonų degtų plytų. Jų kai kurie žmonės netinkavo ir nebaltino, nors dauguma *plytų* buvo tinkuotos ir nubaltintos.

**Gyvenamųjų patalpų apšvietimas.** Jis natūralus ir dirbtinis. Natūrali šviesa į namo vidų patenka per langus. Etnografinėje literatūroje išgalėjusi mintis, kad senieji langai buvę šešių dalių. Senujų langų formą ir dydį sunkiau nustatyti, nes jie greičiau susidėvi ir dažniau keičiami. Minėtos dūminės pirkios statytos 1833 m., tyrimas rodo, kad senieji langai keturšybiai, kvadratiniai arba labai artimi kvadratui<sup>31</sup>. Jų aukštis – 63 cm, plotis – 60 cm. Vidurio Lietuvos senujų dūminių pirkių langai taip pat keturšybiai. Jie 48 cm pločio, 50 cm aukščio<sup>32</sup> ar net mažesni – 35 cm aukščio<sup>33</sup>; 40 cm aukščio<sup>34</sup>. Panašūs langai turėjo būti ir kamarose. Priemenėse ir pirkaitėse langai buvo vienišybiai, aukščio per vieną rąstą. 1833 m. statytos dūminės pirkios sienojai buvo 25–29 cm storio<sup>35</sup>. Vienoje vietoje užfiksuotas pirkaitės vienišybis langas: 40 cm ilgio, 27 cm aukščio<sup>36</sup>. 1993 m. Stasiūnų k. pas Veroniką Dauniene XIX a. pabaigoje statytame gyvenamajame name rastas pirkaitės langelis dar mažesnis: 18 cm aukščio, 40 cm ilgio<sup>37</sup>. Mini-mo namo ir kiti langai gana įdomūs. Jie labai skirtingų dydžių<sup>38</sup>. Kamaroje, įrengtoje vietoj pirkaitės, šoninis langas dvišybis: 58 cm aukščio, 59 cm pločio. Galinis tos pačios patalpos langas šešiašybis: 68 cm pločio, 89 cm aukščio. Iš pirkaitės padarytas miegamasis kambarys greita kamara trišybiais trimis vienodais langais: 78 cm pločio, 100 cm aukščio. Taip

<sup>28</sup> *Ten pat*, b. 10056, l. 22.

<sup>29</sup> *Ten pat*, b. 10059, l. 15.

<sup>30</sup> *Ten pat*, b. 10060, l. 12.

<sup>31</sup> *Ten pat*, b. 475, l. 6.

<sup>32</sup> *Ten pat*, b. 478, l. 20.

<sup>33</sup> *Ten pat*, b. 474, l. 1.

<sup>34</sup> *Ten pat*, b. 474, l. 15.

<sup>35</sup> *Ten pat*, b. 475, l. 1.

<sup>36</sup> *Ten pat*, b. 478, l. 13.

<sup>37</sup> *Ten pat*, b. 10059, l. 6.

<sup>38</sup> *Ten pat*, b. 10059, l. 6–8.

namo gale, kur senovėje buvo pirkaitė, fasade atsirado du skirtingos formos ir dydžio langai. Pirkios langai irgi nevienodi. Du galiniai ir du šoniniai langai trišybiai: 93 cm pločio, 100 cm aukščio. Penktasis pirkios langas kitame namo šone, šešiarūtis – 68 cm pločio, 88 cm aukščio. Panašiausia, kad tai senasis namo langas, išlikęs neišdidintas iki mūsų dienų. Silvestro Gimžausko gimtųjų namų langai buvo šešiarūčiai ir ne visi vienodo dydžio<sup>39</sup>. Kai kurie 77 cm aukščio, kiti 70 cm aukščio. Langų plotis 68–70 cm. Tyrinėjamu laikotarpiu Tauragnų apylinkėse vyravo šešiašybiai langai: apie 60 cm pločio, apie 75 cm aukščio<sup>40</sup>. Trišybiai langai šiek tiek didesni<sup>41</sup>: 66 cm pločio, 70–75 cm aukščio. Trišybių langų tuo metu beveik nebuvo. Pirkiose buvo trys penki langai, kamarose – du trys, pirkaitėje ir priemenėje – po vieną. Galime daryti išvadą, kad kuo langai senesni, tuo jie mažesni. XIX a. pirmojoje pusėje vyravo keturšybiai langai, o XIX a. pabaigoje juos pakeitė šešiašybiai. Tik priemenėse ir pirkaitėse buvo vienišybiai langai. Didesni – dvišybiai, trišybiai ar net keturšybiai – langai priemenėse ėmė plisti po Pirmojo pasaulinio karo ir ypač vienkiemių namų priemenėse. Pirkaitėse visu tyrinėjamu laikotarpiu dažniausiai liko vienišybiai langai. Jose vasarą reikalinga vėsa, o per didelius langus prieitų daug šilumos, žiemą šalčio.

Tiriamuo laikotarpiu pradžioje visuotinai naudotos balanos. Jomis masiškai pasišviesta ir Pirmojo pasaulinio karo metais, kai nebuvo žibalo. XX a. pradžioje daugelis tauragniškių ėmė naudoti žibalines lempas, kai kurie ir anksčiau. Prietaisais balanoms laikyti vadintas *diedu*. Jis medinis, su metalinėmis *lūpikėmis* – laikikliu balanai. *Diedas* dažniausiai skirtas dviem balanoms, nors paprastai žibino vieną. Balanos pušinės, vidutinio pločio, apie 70–100 cm ilgio. Balanų gamyba tiriamame regione išskirtinė – išlikusi iki šių dienų. Tauragnų kraštas patenka į nedidelį arealą, kuriame iš balanų pynė lopšius, kašeles, kašikus, įvairias dėžutes. Pynimo iš balanų tradicija išlaikyta. Apie Tauragnus daug tinkamų balanų gamybai pušų – lygių, aukštų, tiesių, nešakotų, su dideliu balaniniu sluoksniu. Lopšiams, kašelėms bei kašikams pinti naudojo plačias balanas. Trečioji balanų panaudojimo sritis – sienų išmušimas tinkuojant. Tam naudotos siauros balanos. Balanų storis atitiko pušies vienerių metų išaugimą. Jis nevienodas. Apšvietimui naudotos vidutinio pločio balanos. Po Pirmojo pasaulinio karo balanomis žibino tik pavieniai žmonės ir ne ilgiau kaip iki 1930 m., tuo laiku pradeda plisti sienų tinkavimas ir didėja balanų paklausa. Šiame regione balanos ruošiamos ne tik saviems poreikiams, bet ir parduoti. Prekiavo kapomis. Kapoje buvo 60 vieno metro ilgio balanų. Viena kapa balanų kainavo 50 centų. Tinkavimo balanas gaminantis žmogus per dieną uždirbo 5 litus<sup>42</sup>. Tinkavimo balanos žalios, nedžiovintos. Balanų kūlelis per vidurį surišamas ruginių šiaudų ryšiu. Saviems poreikiams balanų kūlelyje niekas neskaičiavo. Nematavo su metru ir jų ilgio. Dažniausiai kūlelyje buvo nuo 50 iki 100 balanų. Žibinti naudojo tik sausas, ant pečiaus viršaus išdžiovintas, žiemos metu kirstas pušies balanas. Prieš žibinimą balanas pakartotinai padžiovindavo ant pečiaus. Sausos balanos geriau švietė ir mažiau dūmino. Balanų atsargas laikė ant pirkios aukšto.

Retais atvejais greta balanų apšvietimui naudojo lajines žvakes, pagamintas iš avies riebalų. XIX amžių galime vadinti balanos gadyne, o XX a. pirmąją pusę – žibalo laikotarpiu. XX a. pradžioje

<sup>39</sup>*Ten pat*, b. 10060, l. 11.

<sup>40</sup>*Ten pat*, b. 309, l. 1.

<sup>41</sup>*Ten pat*, b. 309, l. 4.

<sup>42</sup>*Ten pat*, b. 10058, l. 13.

plito skardinės 3–5 numerių žibalinės lempos su stiklais. Po Pirmojo pasaulinio karo ėmė plisti stiklinės lempos ar bent su stikline rope žibalui 5–8 numerių žibalinės lempos su stiklais. Buvo ir didesnių. Greta to, ypač dirbant prie krosnies, naudotos lempelės be stiklo. Jos vadintos *lempute*, *lempėle*, *spingsule*, *gazeliu*, *gaziuku*. Paprasčiausia lempelė be stiklo – rašalo buteliukas ir drobinis knatelis, pervertas per kamštelį, padirbtą iš žalios bulvės. Populiariausios – pakabinamos prie sienos žibalinės lempos su stiklais. Jas galima ir pastatyti. Nuo XX a. trečiojo dešimtmečio masiškai plinta prie lubų pakabinamos žibalinės lempos. Jų pakabinimo aukštis reguliuojamas viela, susidedančia iš kelių neilgų dalių. Prie lubų pakabinamą lempą tauragniškai vadino *lempa ant dratų*. Įdomesnis ir sudėtingesnis lempos aukščio reguliavimas: lubose išgręžiama skylė, o ant gyvenamojo namo aukšto pastogėje įtaisoma kartelė su pritvirtintu skriemuliu. Per skriemulį permesta virvelė surišta su viela, pritvirtinta prie žibalinės lempos, pakabintos pirkioje. Antrasis virvelės galas ant pirkios aukšto pririštas prie pasvaro, tapataus žibalinės lempos svoriui. Taip galėjo reguliuoti pakabinamos prie lubų žibalinės lempos aukštį.

Einant į lauką ir ūkinius trobesius naudojo žibintus. Senieji – mediniai, vėlesni – metaliniai, vadinti *likterna*. Jų viduje lajinė žvakė, o atsiradus žibalui – lempelė be stiklo. Nuo XX a. trečiojo dešimtmečio masiškiau plito metaliniai fabrikinės gamybos žibaliniai žibintai. Jie vadinti *fonarais*.

Apie 1930 m. dvigaliame name vidutinio pajėgumo ūkyje buvo keletas apšvietimo priemonių: viena lempelė be stiklo, dvi žibalinės lempos su stiklais ir vienas žibintas. Viena iš žibalinių lempų 5–7 numerio, retais atvejais – 3 numerio, pakabinama ant sienos. Antroji 8–10 numerio lempa pakabinama prie lubų. Turtingesni valstiečiai turėjo didesnių šio tipo lempų. Kuo didesnio numerio lempa, tuo daugiau sunaudojo žibalo. Primusinės lempos buvo retos, kaime viena dvi, dažniau nė vienos. Jos labiau plito Tauragnų miestelyje – amatininkų, prekybininkų, tarnautojų namuose. Lempų, žibintų, jiems stiklų ir žibalo pirkto Tauragnų miestelio krautuvėse.

**Baldai.** XIX amžiuje buvo sėdima ant suolų. Jie įvairių dydžių. Pasieniniai suolai masyvūs – 37–42 cm (kartais iki 55 cm) pločio, 5–7,5 cm, retais atvejais iki 12 cm storio. Mažesnieji suolai siauresni, plonesni. Didieji suolai vadinami *zoslanais*, mažesnieji – *zoslaniukais*. XIX a. *zoslanai* – dročių (*pilčikų*) pjūklais išpjautos dilės. Jos pirkioje padėtos ant trinkų. Suolai buvo prie vienos šoninės ir galinės pirkios sienos. XX a. pirmojoje pusėje išliko tokie patys ar panašaus dydžio suolai, dažniau-

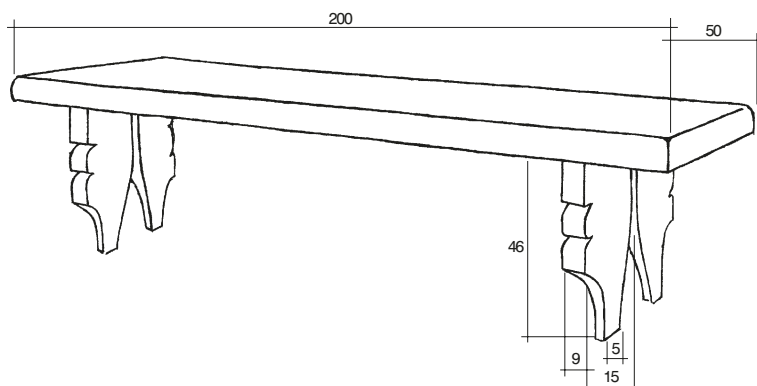

15 pav. Suolas.  
Beržatilčio vns.  
Padarė Motiejus  
Bivainis XX a. pr.  
Rasos Tarabildaitės  
brėž. 1977 m.





16 pav. Suolas.  
Balčių k. Jono  
Jakimavičiaus pieš.  
1977 m.

siai su medinėmis masyviomis kojomis. Ant aslos daugiausiai statė suolus su trin-komis, o ant lentinių grindų – su kojomis. Nuo XX a. trečiojo–ketvirtojo dešimtmečių, kai ėmė nykti plūktinės aslos ir atsirado vidinių patalpų pertvarų, ėmė plisti leng-vesni, trumpesni pasieniniai suolai pagalinėmis kojomis.

Tarp minimų suolų stovėjo stolas. Tirtroje apylinkėje vyravo rėminės konstruk-cijos stalai, anot žinių pateikėjų, „stalai ant stačių kojų“. Senesnieji su pakojomis iš visų pusių. Pakojas senieji tauragniškiai vadino *stalakojėmis*. Stalai su vienu stal-čiumi. Stalčius dažnai papuoštas. Strazdų kaime Leonoros Ivanauskienės namuose stalčius papuoštas išraižytais gėlėmis ir meniškai išpjaustinėta špyga. Už špygos paėmęs atidarai stalčių. Kuo stalai senesni, tuo jie siauresni ir ilgesni. Apie XX a. vidurį gaminti stalai beveik keturkampiai (*ketvirtainiški*). Tyrinėjamoje apylinkėje vy-ravo stalai maždaug tokių dydžių: 75–85 cm aukščio, 70–88 cm pločio, 110–190 cm ilgio. Senesnieji stalai apie 60 cm pločio, 70 cm aukščio. Kamarose buvo panašūs stalai. Jose nuo XX a. trečiojo dešimtmečio, o pavieniais atvejais ir anksčiau atsirado įvairesnių stalų: tekintomis kojomis, mažų dydžių, net apvalių vienkojų ar keturkojų.

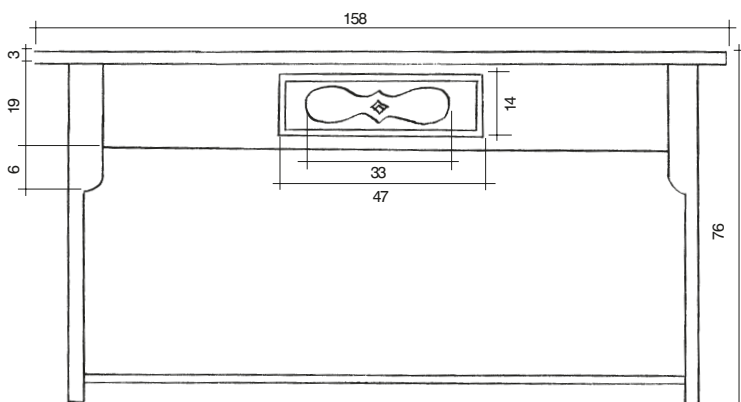

17 pav. Stolas.  
Taurapilio k.  
Padarė Juodgalvis  
XIX a. pab.  
Laimos Laučkaitės  
brėž. 1977 m.

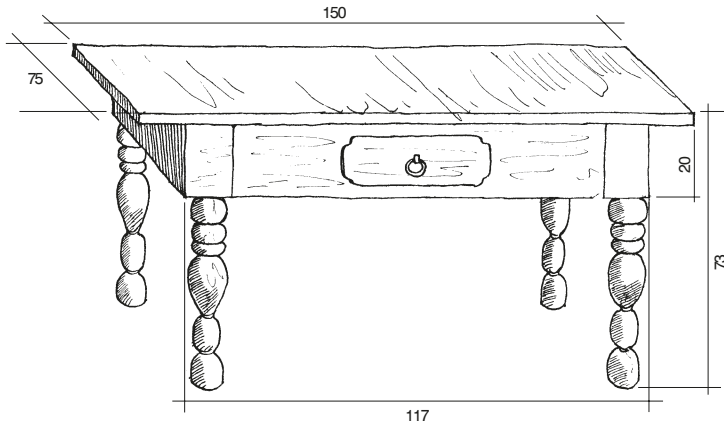

18 pav. Stalas,  
pagamintas XIX a.  
pab. Katlėrių k.  
Ritos Keldušytės  
brėž. 1977 m.

Tai būdinga kamarams, skirtoms svečiams priimti. Stalų, kaip ir kitų baldų, naujovės greičiau plito Tauragnų miestelyje. Miestelio gyventojų stalai dažnai mažesni nei kaimo valstiečių, nes miestelėnų gyvenamasis plotas paprastai buvo mažesnis nei kaime. Ekspedicijų metu rastas archajiškas stolas pirkaitėje: jo aukštis 46 cm, plotis 65 cm, ilgis 130 cm. Viršus vientisos lentos.

Už stalo buvo kilnojamieji suolai pagalinėmis kojomis. Jų ilgis kaip ir stalo. Kilnojamas suolas ir prie pečiaus šono, ir netoli įėjimo durų. Po pastaruoju kibire nešvarus vanduo, o ant suolo geriamasis vanduo. Kartais gale stalo ar šalia pečiaus buvo visai trumpi suoliukai, skirti vienam sėdėti. Juos vadino *suolaliais*. Svečiams skirtose kamarose XX a. atsirado suolų su atlošais, kurie dažniausiai papuošti įvairiais pjaustinėtais ar net tekintais ornamentais. XX a. pradžioje ima atsirasti kėdžių su atlošais. Jos plačiau paplito nuo XX a. trečiojo dešimtmečio vidurio. XX a. pradžioje kunigui kalėdojant kėdę su atlošu skolinosi iš turtingesnio kaimyno beveik visas kaimas. Kėdžių su atlošais Tauragnų miestelyje atsirado anksčiau ir jos masiškiau paplito. Nors šios kaime atsirado palyginti vėlai, ekspedicijų metu jų rasta gana daug ir daugiau nei suolų. Kėdes su atlošais pirmiausia naudojo svečiams priimti skirtose kamarose ir švaresnėse miestelėnų patalpose.

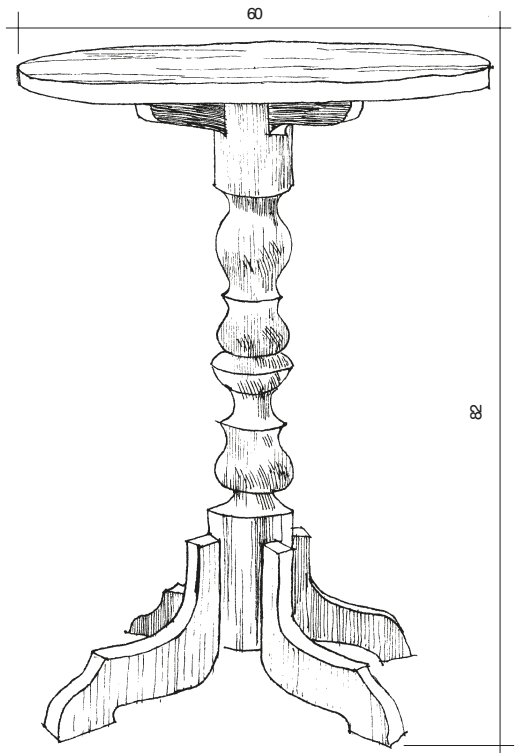

19 pav. Staliukas.  
Tauragnų mstl.  
Padarė Jonas  
Jurgelėnas. XX a. pr.  
Audronės  
Uborevičiūtės brėž.  
1977 m.

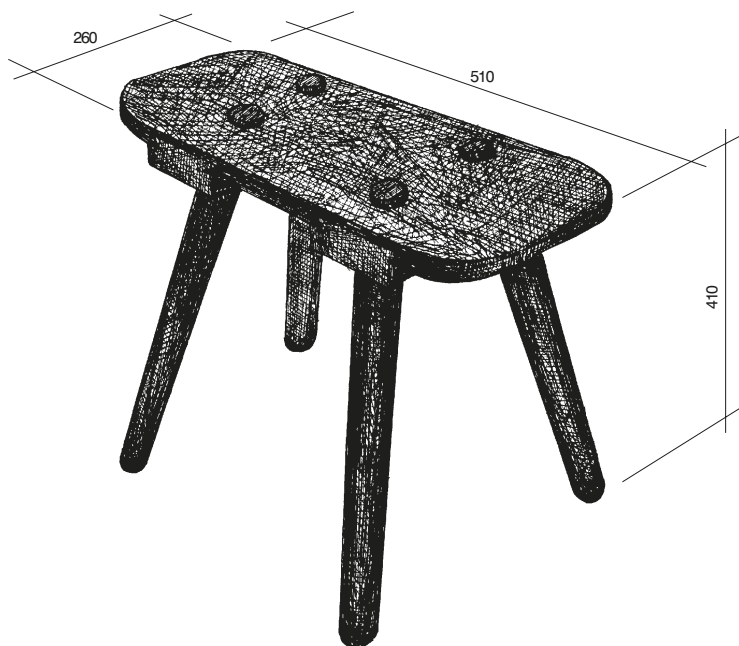

20 pav. Suolelis.  
Balčių k.  
J. Jakimavičiaus pieš.  
1977 m.

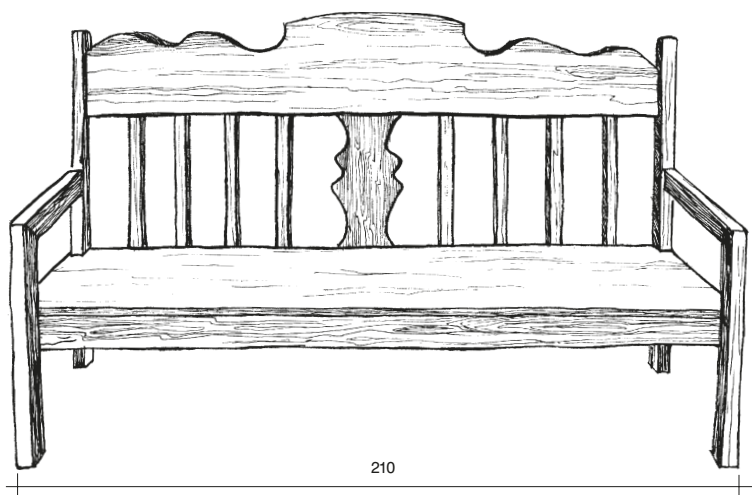

21 pav. Suolas su  
atlošu. Šimkūnų k.  
A. Uborevičiūtės  
pieš. 1977 m.

Pirkiose stovinčios dvi trys lovos skirtos miegoti, kamaroje – viena ar dvi. Pirkios dvi lovos stovi prie šoninės namo sienos. Virš lovų prie sijų pritvirtinta kartis. Ant jos užmetami įvairūs lengvi rūbai arba lovos užklotas. Trečioji lova stovi prie kitos šoninės sienos netoli įėjimo į pirkią durų. Lovos paprastos, medinės, lygiais arba truputį išpjaustinėtais galais. Kamaroje laikė gražesnes lovas. Dūminių pirkių laikais vyravo paprastesnės, nepuoštais galais lovos. Vis dėlto ekspedicijų metu rasta daugiau įvairiai papuoštų lovų. Krinta į akis lovų trumpumas. Ilgiausia rasta senovinė lova – 192 cm, trumpiausia – 170 cm ilgio. Vyraujantis lovos ilgis – apie 180 cm. Lovų plotis svyravo tarp 80–90 cm, bet pasitaikė lova ir 120 ir 64 cm pločio. Tauragnų regione ekspedicijų metu dauguma rastų medinių lovų neišardomos. Tik nuo XX a. trečiojo dešimtmečio vidurio pradedamos gaminti lovos, kurių galai su

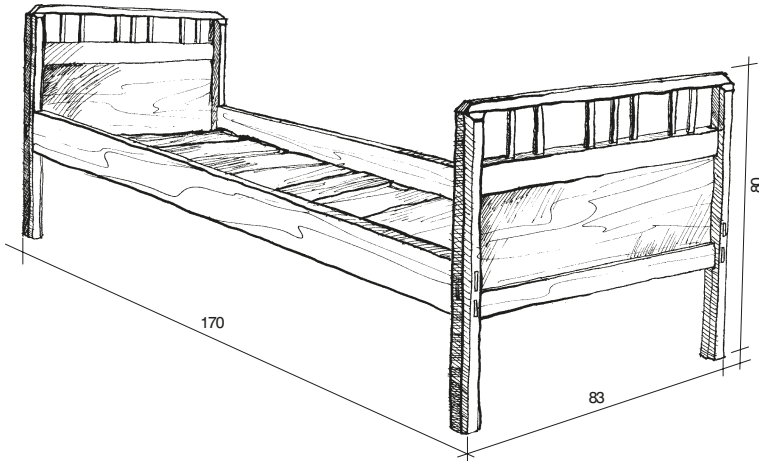

22 pav. Lova, pagaminta XIX a. pab. Vilkablauzės k. Jolitos Sakalauskaitės pieš. 1977 m.

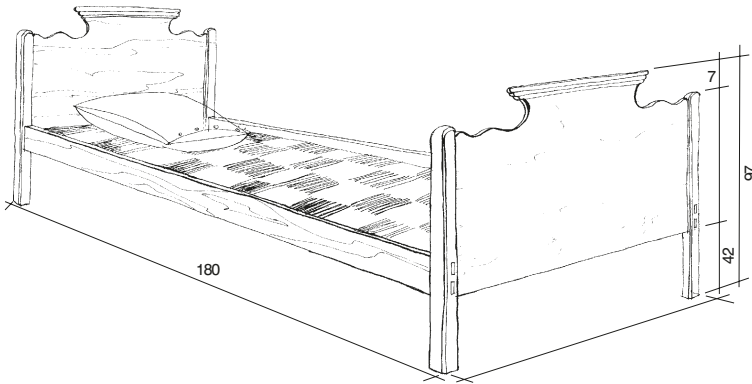

23 pav. Lova. Kamšos k. Padarė Rasukevičius nuo Daugailių mstl. J. Sakalauskaitės pieš. 1977 m.

šonais sujungiami metaliniais varžtais. XIX a. ir net XX a. pradžioje Tauragnų apylinkėje buvo nekilnojamųjų lovų. Jas minėjo nemažai vyresnio amžiaus pateikėjų. Nekilnojamoji lova padirbama tarp namo galinės sienos ir krosnies. Minimą lovą sudaro du įtvirtinti nestambūs rąsteliai. Tarp jų įtaisytos skersinės atramos. Ant atramų išilgai lovos sutiestos lentos. Ant lentų klojo šiaudus. Juos užtiesė tamsia pakuline keliaspalve languota paklode. Paminėtus rąstelius tvirtino keliais būdais. Paprasčiausiu būdu rąstelius tvirtino ant suolų – kilnojamojo prie pečiaus ir pasieninio prie galinės sienos. Bet dažniausiai prie galinės sienos tvirtino medžio juostelę, o kitame gale darė kryžiukus arba dėjo ant *pripečkos* – išsikišusios krosnies dalies, buvusios tarsi pakopa lipant ant pečiaus viršaus. Kad lova neiškintų, viduryje po rąsteliais dedamos atramėlės. Nekilnojamoji lova buvo

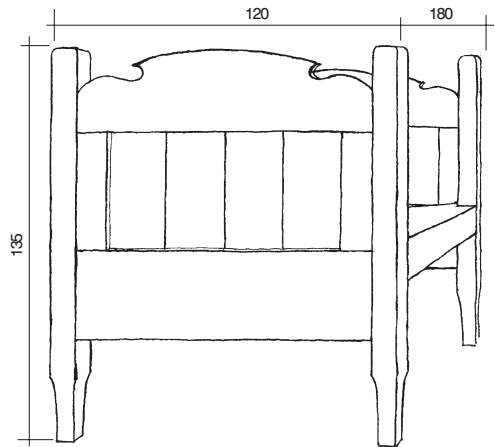

24 pav. Lova. Tauragnų vns. R. Tarabildaitės pieš. 1977 m.

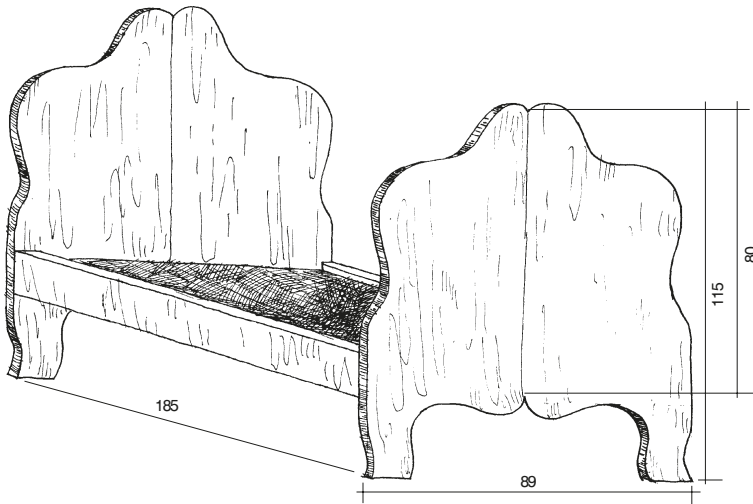

25 pav. Lova, pagaminta XIX a. pab. Tauragnų mstl. R. Keldušytės pieš. 1977 m.

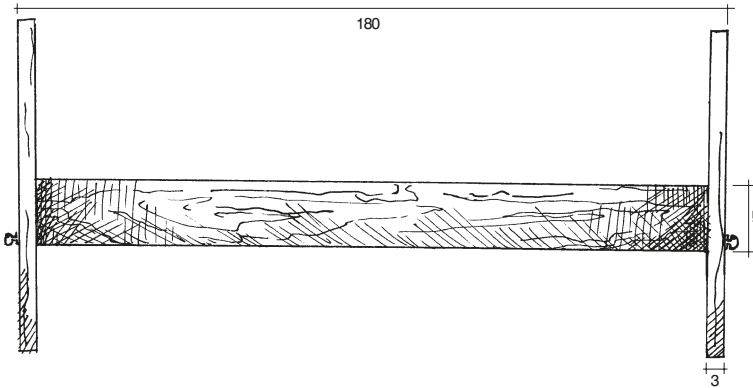

26 pav. Lova. Kirdeikių k. 1924 m. padarė Jonas Paukštė. M. Karaliūtės brėž. 1993 m.

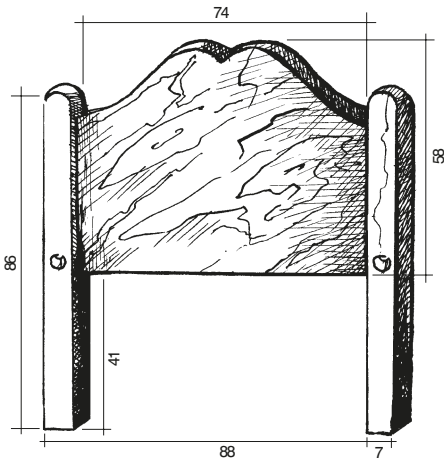

apie 0,50–0,60 m aukščio, 3 m ilgio, 1,4 m pločio. Joje miegojo mažiausiai keturi žmonės.

Netoli krosnies pirkioje ant sienos pakabinta šaukštdėtė (*šaukštinė*)<sup>43</sup>. Ji buvo medinė, daugiau ar mažiau išpaustinėta. Tai ne tik funkcionalus, bet ir dekoratyvus baldas. Apie XX a. ketvirtojo dešimtmečio pabaigą atsirado ant sienos pakabi-

<sup>43</sup>Ten pat, b. 309, l. 7.



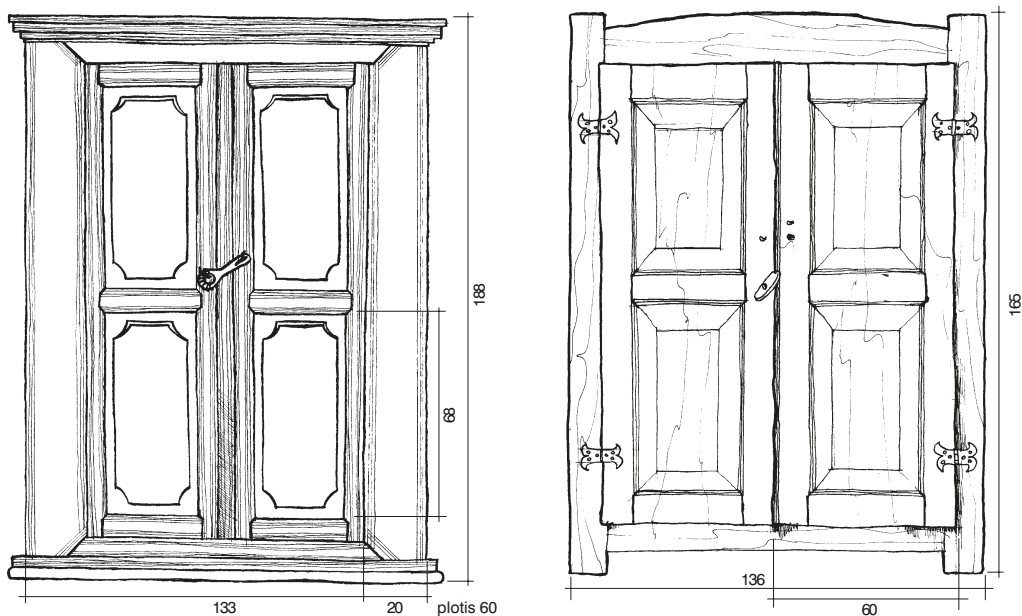

namų spintelių indams. Jas vadino *šėplėda*. Truputį anksčiau pradėtos dirbti stalo tipo spintelės. Kartais jos papuoštos pjaustinėtais augaliniais ornamentais. Ekspedicijose pavyko rasti meniškai pjaustinėtų bufetų. Tiek stalo tipo spintelės, tiek bufetai buvo naudoti svečiams priimti skirtose kamarose. Priemenėse ar pirkaitėse jau nuo tyrinėjamo laikotarpio pradžios dauguma tauragniškių turėjo spintas indams. Jas vadino *šėpa maistui*. Senosios paprastos, gana masyvios, vienerių durų, įdomiais kalvio darbo apkaustais. XIX a. pabaigoje atsiranda spintų rūbams. Šios labai panašios į spintas indams, iš išorės sunku ir atskirti. XIX a. pačioje pabaigoje buvo spintų rūbams dvejomis durimis. Nuo XX a. pradžios atsirado spintų rūbams su stalčiais. Iš pradžių buvo vienas stalčius, vėliau – du. XIX a. ir XX a. pačioje pradžioje pasitaikė dažytų ir tapytais ornamentais puoštų spintų. Jų ornamentas augalinis, vyravo augalo vazoje motyvai. Žinių pateikėjų duomenimis, XX a. pradžioje tik nedaugelis žmonių turėjo spintas rūbams. Spintas rūbams laikė kamarose, kartais ir pirkiose. Pirkiose spintas rūbams dažniausiai panaudojo patalpai pertverti – miegamajai daliai atskirti. XX a. pirmojoje pusėje gamintos rūbų spintos išsiskiria meniškais pjaustinėjimais. Tai rodo aukštą vietinių stalių meistriskumą. Jie gerai įvaldę ne tik medžio raižybą, bet ir tekimo darbus.

Vietos meistrai gamino ir sudėtingesnius baldus, pavyzdžiui, bufetus, komodas. Komodos plito nuo XX a. trečiojo dešimtmečio, bet Tauragnų apylinkėje plačiai naudotos nebuvo. Jas taip pat laikė kamarose, rečiau svirnuose.

Iki šių dienų daugelis žmonių išlaikė skrynias. Jų tyrinėjamoju laikotarpiu buvo kiekvienuose namuose, dažniausiai ne po vieną. Jose laikė audinius ir dra-

27 pav. Drabužių spinta, pagaminta XIX a. vid. Šiaudiniškio k. Virginijos Šiaučiūnaitės pieš. 1977 m.

28 pav. Drabužių spinta, pagaminta XIX a. vid. Vilkablauzdės k. J. Sakalauskaitės pieš. 1977 m.

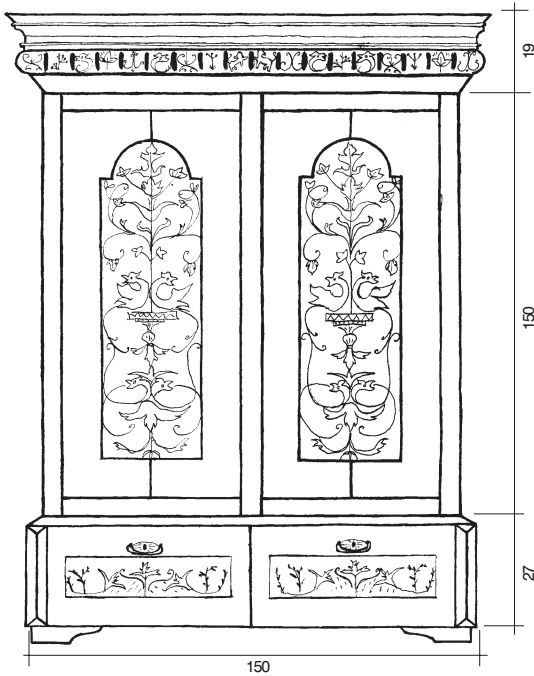
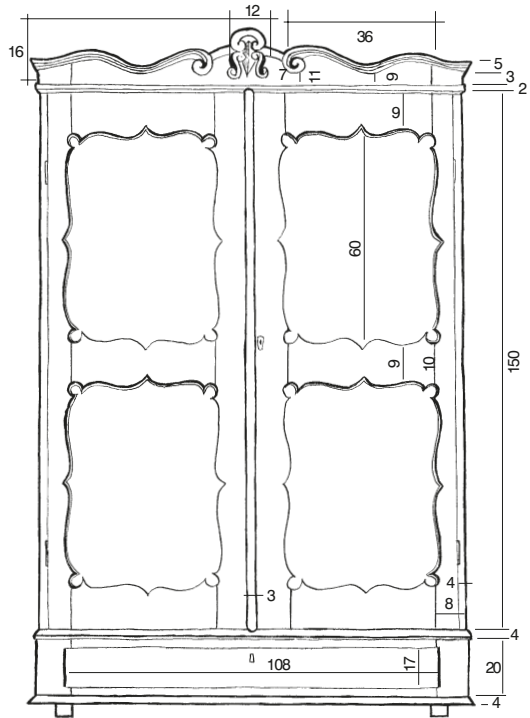
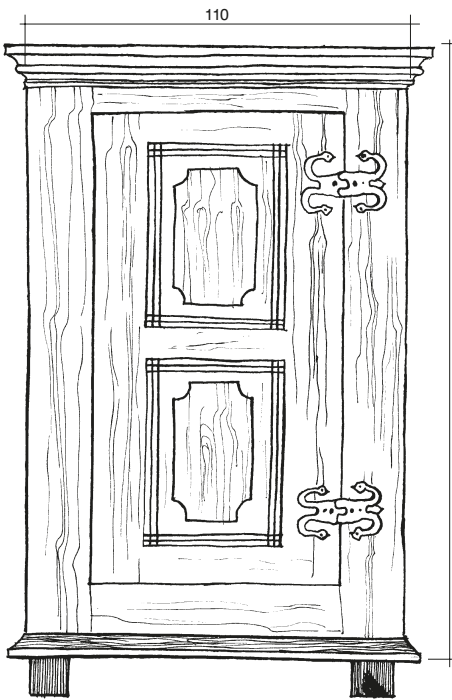

29 pav. Drabužių spinta, pagaminta XIX a. pab. Minčios k. A. Uborevičiūtės pieš. 1977 m.

30 pav. Drabužių spinta, pagaminta XX a. pr. Šeimaties k. A. Paškauskienės pieš. 1977 m.

31 pav. Drabužių spinta. Padarė Šinkūnas. Tauragnų vns. R. Tarabildaitės pieš. 1977 m.

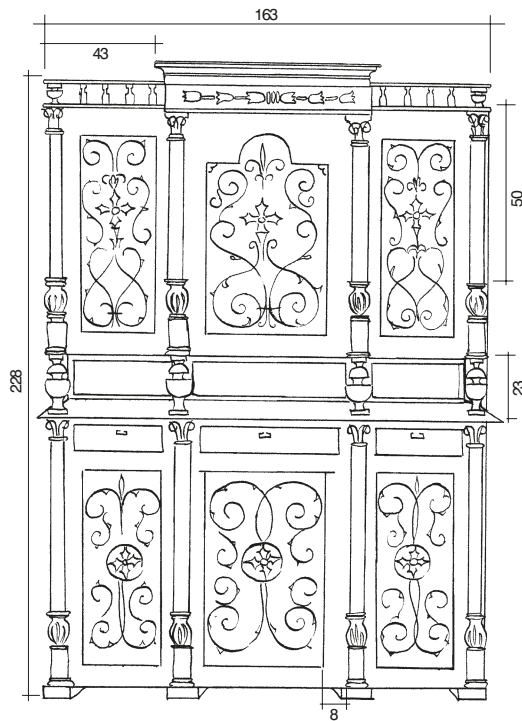
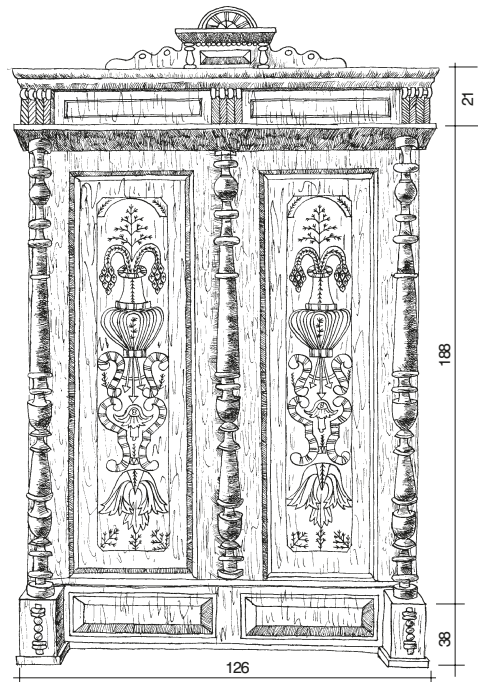

32 pav. Drabužių spinta, pagaminta XX a. pr. Tauragnų mstl. J. Sakalauskaitės pieš. 1977 m.

33 pav. Drabužių spinta, pagaminta XX a. pr. Stūglių k. R. Keldušytės pieš. 1977 m.

34 pav. Bufetas, pagamintas XX a. pr. Tauragnų mstl. L. Laučkaitės pieš. 1977 m.

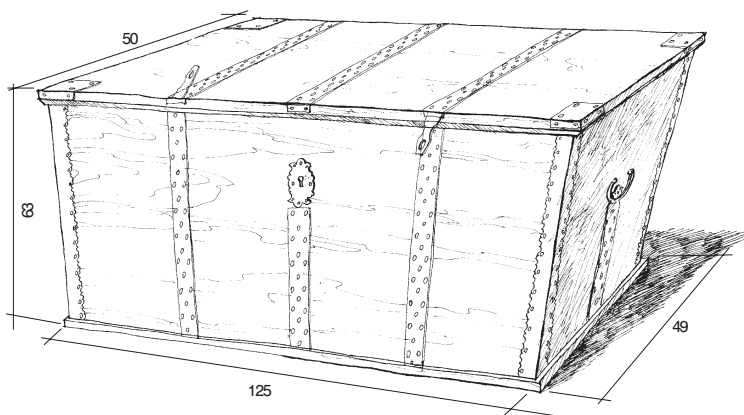

35 pav. Kraitinė  
skrynė, pagaminta  
XIX a. pr.  
Tauragnų mstl.  
J. Sakalauskaitės pieš.  
1977 m.

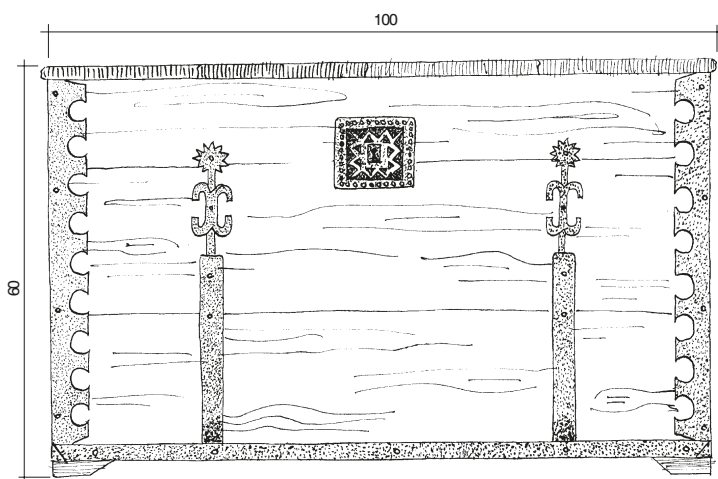

36 pav. Kraitinė  
skrynė, pagaminta  
XX a. pab.  
Jaučiūniškių k.  
Mindaugo Čepo pieš.  
1977 m.

bužius. Skrynios stovėjo kamarose, svirnuose ar net pirkiose, o ekspedicijų metu dažniausiai ant gyvenamojo namo aukšto arba svirne. Rasti pavyzdžiai ir žinių pateikėjų duomenys rodo, kad vyravo skrynios dėžiniu antvožu. Bet žinomos ir skrynios plokščiu antvožu. Pastarosios senesnės. Tai liudija tapytose skryniose buvusios išrašytos skrynios pagaminimo datos. Plokščiais antvožais skrynų ankstyvumą paliudija ir Alfonsas Andriuškevičius<sup>44</sup>. Abi skrynios dažytos ir puoštos spalvotais ornamentais, tik nedidelė skrynų dalis nedažyta. Tarp jų vyrauja skrynios plokščiu antvožu. Skrynios puoštos tapytais ir štampuotais ornamentais. Pirmieji senesni ir vertingesni – tai liaudies meno kūriniai. Tapyta augaliniais ornamentais. Vyrauja augalo vazoje ornamentas. Skrynų ir kitų baldų (spintų, rankšluostinių) tapyba leidžia spręsti apie vietos amatininkų meninę meistrystę, o skrynų puošyba štampuotais ornamentais neretai atskleidžia meistrų išmonę. Ekspedicijų metu rasta daugiau skrynų dėžiniais antvožais, puoštų štampuotais ornamentais. Tai nereiškia, kad jų tyrinėjamu laikotarpiu buvo daugiau. Skrynios dėžiniais antvožais gamintos beveik iki XX a. vidurio. O pirmosios gamintos tik XIX amžiuje ir XX a. pačioje pradžioje.

<sup>44</sup> Andriuškevičius A. *Lietuvių valstiečių baldų rūšys ir tipai XIX a. – XX pirmojoje pusėje*, disertacija ist. m. kandidato laipsniui įgyti, mašinraštis, Vilnius, 1973, p. 148–154.

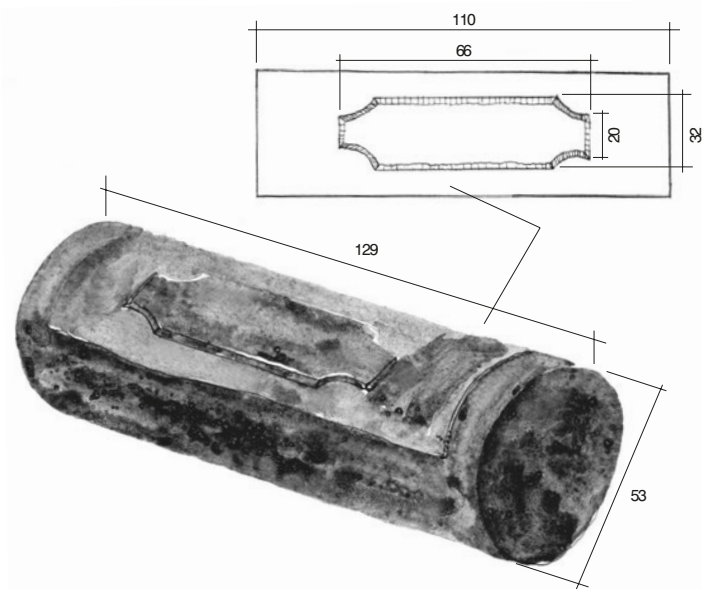

37 pav. Kraičlovis.  
XVIII a. Ripaičių k.  
M. Kibartaitės pieš.

Audinius laikė ir kraičkubiliuose, tiksliau – kubiliuose. Rastieji kubilai buvo iš medinių šulų, suveržti mediniais – lazdyno – lankais su lentiniu dangčiu. Jis užmaunamas ant dviejų išsikišusių kraičkubilio šulų. Kraičkubilis į viršų siaurėja. Gatviniame Ripaičių kaime Leonoros Žilėnienės namuose pavyko rasti skobtinį lovį audiniams<sup>45</sup>. Tai 129 cm ilgio ir 53 cm skersmens baldas su 20 cm pločio ir 66 cm ilgio durelėmis. Lovys išskobtas iš vientiso medžio kamieno XVIII amžiuje.

Klemenso Čerbulėno nuomone, skobtinis lovis buvo pirmasis lietuvių valstiečių baldas audiniams, drabužiams sudėti<sup>46</sup>. Angelė Vyšniauskaitė teigia, kad tokiais loviais Lietuvoje buvo plačiai naudojamosi maždaug iki XVIII a. vidurio<sup>47</sup>. 1993 m. mūsų rastame lovyje svirne buvo laikomi grūdai. Iki kurio laiko laikyti audiniai, neaišku.

Tauragnų krašte paplitusios skrynios maistui, vadinašamos *koniūkais*, arba jaunesnių žmonių – *kanikais*. Kanikai stovėjo priemenėse ar pirkaitėse. Juose laikė pieno, rečiau kitus maisto produktus. Maisto skrynios nuo drabužinių skryninių skyrėsi forma ir konstrukcija. Ji natūralios medžio spalvos. Kanikas karkasinės konstrukcijos. Jis padirbtas maždaug taip: į keturis vertikalius stulpelius – kojas suleistos šonų ir

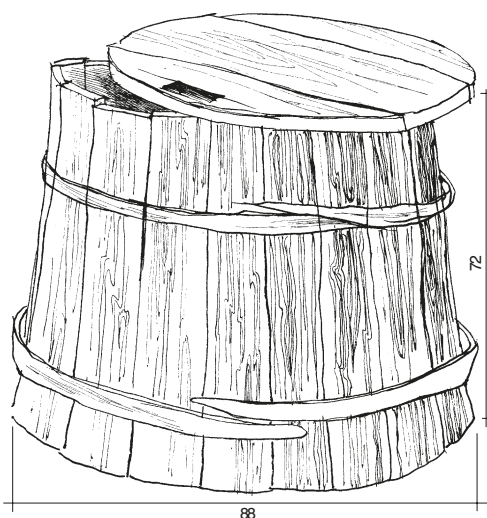

38 pav. Kraičkubilis,  
pagamintas  
XIX a. pr.  
Tauragnų mstl.  
A. Uborevičiūtės  
pieš. 1977 m.

<sup>45</sup> LBM eksponatas, inv. nr. 45170.

<sup>46</sup> Čerbulėnas K. Kaimo skrynios Užnemunėje, *Vytauto Didžiojo kultūros muziejaus metraštis*, t. 1, Kaunas, 1941, p. 248.

<sup>47</sup> Vyšniauskaitė A. Lietuvių valstiečių šeima, *Lietuvių etnografijos bruožai*, Vilnius, 1964, p. 444.



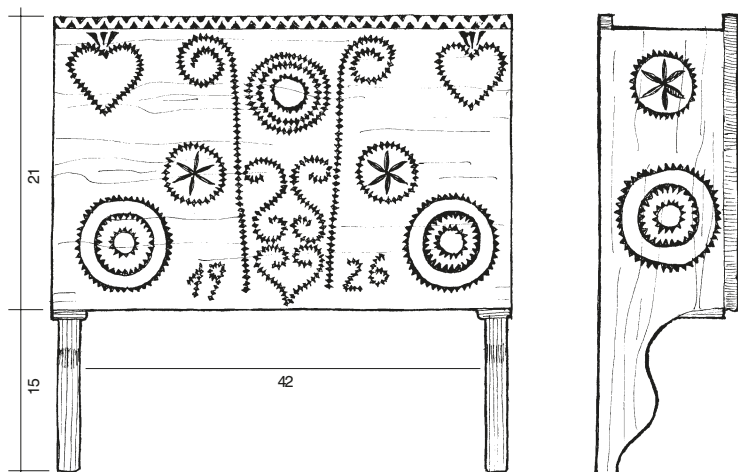

39 pav. Rankšluostinė  
(abrūšnykas),  
pagamintas 1926 m.  
Stučių k.  
M. Čepo pieš.  
1977 m.

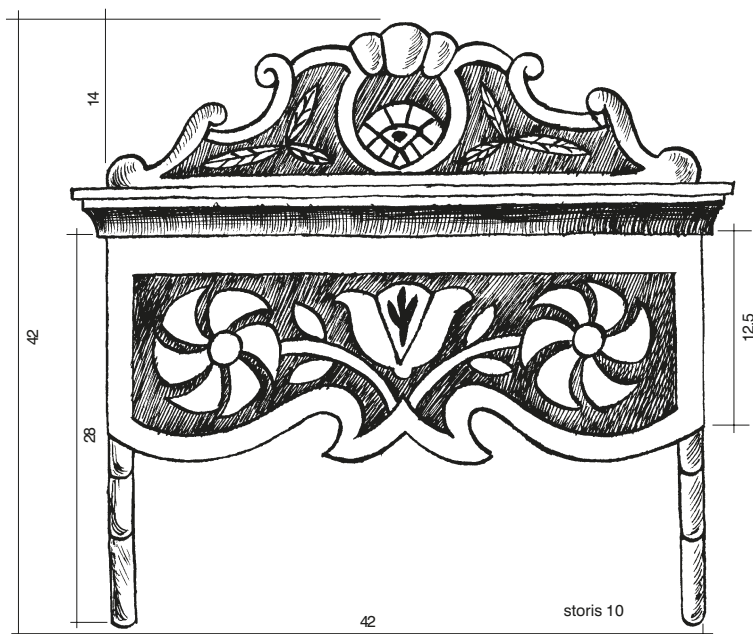

40 pav. Rankšluostinė  
(abrūšnyčia),  
pagaminta XX a. pr.  
Tauragnų mstl.  
V. Šiaučiūnaitės pieš.  
1977 m.

galų lentos. Dugnas guli ant skersinių medžio juostelių, įleistų į kaniko kojas. Viršus prikaltas prie šoninių ar galinių lentų. Prie viršaus lentos metaliniais vyriais arba odelėmis pritvirtintos drelės, sukaltos iš lentų arba platesnės vientisos lentos. Drelės dažniausiai nedidelės.

Vienas dekoratyviausių baldų – rankšluostinė (*abrūšnyčia*, *abrūšnykas*). Jos gausiai išpuoštos pjaustinėtais ornamentais. Senesnės primityvesnės, naujesnės kartais labai sudėtingos. Aptinkama ir puoštų tapytais ornamentais (žr. spalvotas iliustracijas). Tauragnų krašte, kaip ir daugelyje Lietuvos vietovių, rankšluostinėje įkabintas rankšluostis kaip dekoratyvinis akcentas. Į jį nesišluostoma.

Gyvenamosiose patalpose buvo ir daugiau dekoratyvių akcentų. Baltais ar spalvotais popieriais buvo puošiamas žibalinės lempos gaubtas ir pakabinimo viela. Lovos buvo užtiesiamos languotomis pakulinėmis lovatiesėmis, šventadieniais – linyinėmis, ataustomis vilna. Kasdien stalas su staltiese tik kamaroje, skirtoje svečiams

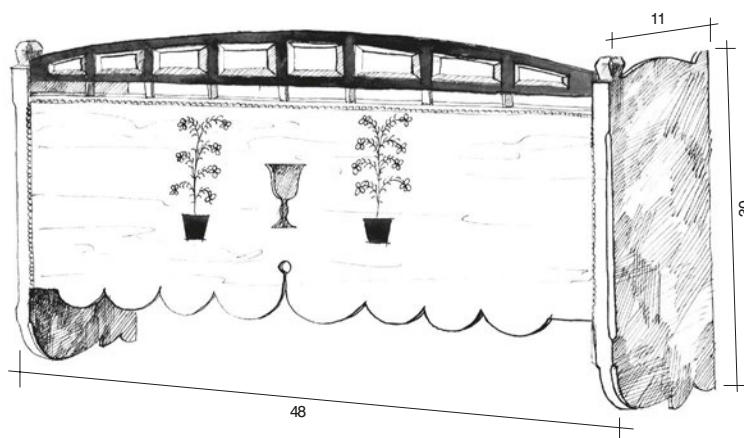

41 pav. Rankšluostinė  
Kamšos k. Padarė  
Rasukevičius nuo  
Daugailių mstl.  
J. Sakalauskaitės pieš.  
1977 m.

priimti. Staltiesė lininė. Kiti stalai be staltiesių. Staltiesės tiesdavo tik šventadieniais ir laukdami svečių ar kalėdojančio kunigo. Užulaidos Tauragnų krašte paplito XX a. antrojoje pusėje, retais pavieniais atvejais anksčiau. Tyrinėjamu laikotarpiu naudoti šventųjų paveikslai. Dūminėse pirkiose jų buvo du trys. Tarpukario metais išplito spausdinti religiniai paveikslai. Jų kiekvieniuose namuose buvo 4–10, pavieniais atvejais daugiau. Šventųjų paveikslai buvo mediniuose rėmeliuose. Kartais jie papuošti balto popieriaus karpiniais. Trijose tirtose pirkiose ant sienų buvo pakabintos fotovitrinos; dažniau aptinkama viena ar dvi didesnės įrėmintos fotografijos. Fotografijų (ypač nedidelių) ir fotovitrinų kabinimas ant sienų išplito XX a. antrojoje pusėje. Keturiuose tirtuose namuose pirkiose ir kamarose naudoti austiniai takai. Jie irgi plito vienkimių namuose. Visuose tyrinėtuose namuose buvo mažesni ar didesni veidrodžiai. Jie dažniausiai pakabinti ant šoninės sienos tarp dviejų langų. Mažesni veidrodžiai padėti ant palangės arba ant kampinės lentynėlės. XIX amžiuje daugumą žmonių žadino gaidys. XX a. pirmojoje pusėje daugelis žmonių jau turėjo laikrodžius. Dalis jų sieniniai – pakabinti ant sienos. Vyravo sieniniai laikrodžiai su pasvarais. Naujesni buvo prisukami rakteliu. XX a. trečiąjį–ketvirtąjį dešimtmečiais plito žadintuvai. Kišeninių laikrodžių buvo mažiausiai. Jų daugiau turėjo Tauragnų miestelio gyventojai – val-

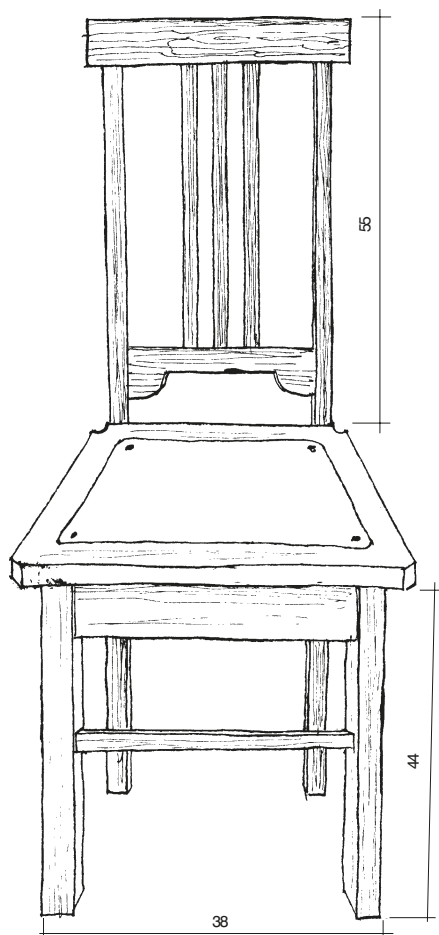

42 pav. Kėdė.  
Tauragnų mstl.  
A. Uborevičiūtės  
pieš. 1977 m.

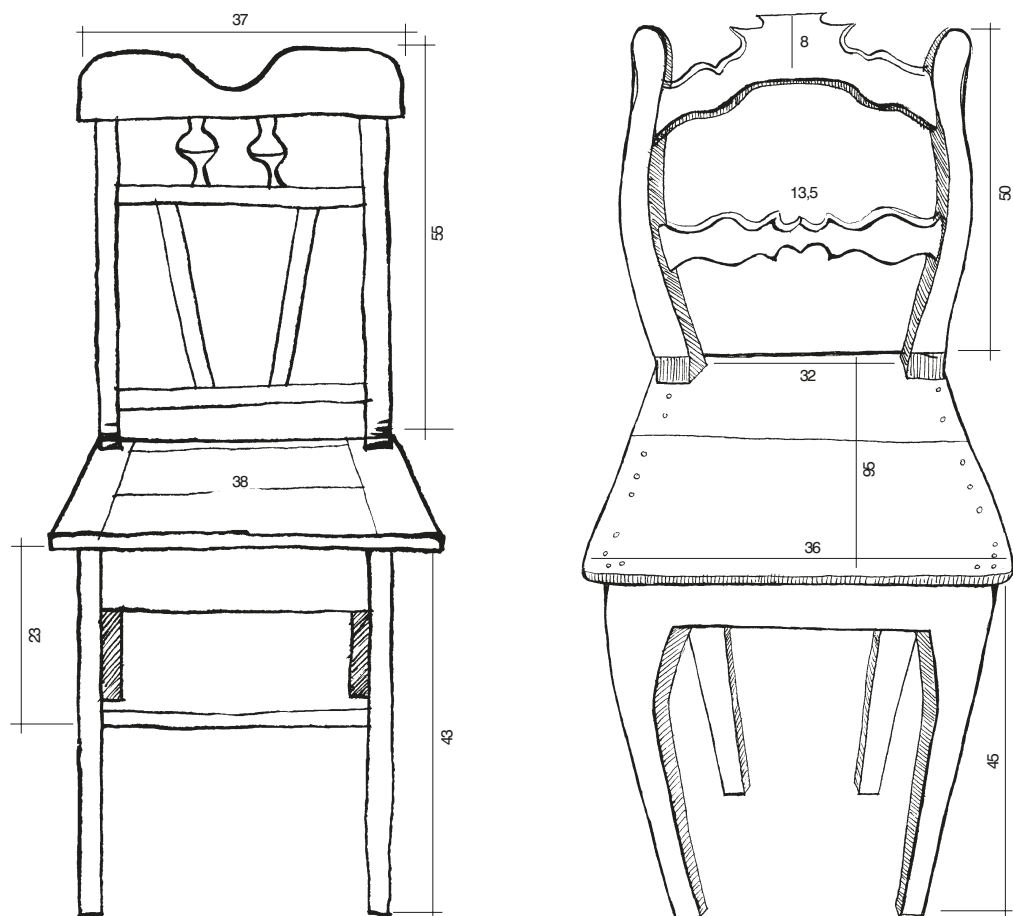

dininkai, mokytojai, amatininkai, prekybininkai. Visi, kurie mokėsi tarpukario Lietuvoje, gerai prisimena savo mokytoją, kuris oriai iš kišenuko išsitraukia laikrodį su blizgančia grandinėle ir pagal jį nustato pamokos trukmę. XX a. pirmojoje pusėje visi žmonės dar mokėjo nustatyti laiką pagal saulę. Tikslus laikas to meto sąlygomis daugeliui žmonių nebuvo itin svarbus. Apskritai tiriamuoju laikotarpiu žmonės gyveno labiau paisydami gamtos kalendoriaus. Jie suprato gamtos reiškinius ir mokėjo jais pasinaudoti.

Krašte įvairios naujovės plito iš lėto. Dar tėvų atmintyje (caro laikais) visuotinai naudotos skrynios. Žinių pateikėjų atmintyje išliko spintos rūbams. Skrynias bei įvairias spintas, spinteles, bufetus gamino staliai. Jie dirbo ir lovas, stalus. Pastaruosius baldus retkarčiais susimeistraudavo patys valstiečiai. Jie dažniausiai gamindavosi ir suolus. Nuo XX a. ketvirtojo dešimtmečio pradžios baldus pradėjo dažyti. Dažyti baldai dažnai buvo iš prastesnės medienos, mat dažai paslėpdavo medienos rūšį. Visu tyrinėjamu laikotarpiu vyravo natūralios medienos spalvos baldai. Žmonių atmintyje iki šiol išliko meistrų, gaminusių baldus, pavardės. Kai kurie iš jų vietiniai, kiti iš tolimesnių vietovių, kaip antai Rasukevičius nuo Daūgailių, Rapolas Dieninis iš Vyželių k.

43 pav. Kėdė.

XX a. pr.

Padarė Mildus.

Kalvių k. Jono Varno  
pieš. 1977 m.

44 pav. Kėdė.

Klykių k.

Dainos Jonuškaitės  
pieš. 1977 m.

(Zarasų r.), Kuprėnas iš Vosiūliškių k. (Linkmenų apyl., Ignalinos r.), Stasys Leleiva iš Antābaltės k., Ignas Viščius iš Lukošiuų k. (abu iš Utenos r. Spitrėnų apyl.). Kiti medžio meistrai iš Tauragnų ar Kirdeikių apylinkės: Juozas Biriukas, Motiejus Bivainis, Juozapas Dijokas, Jonas Jurgelėnas, Juozas Kindurys, Juozas Kurpė, Mykolas Mačiulis, Jonas Paukštė, Jonas Strazdas, Jonas Šivys, Jonas Tartilas. Kai kurių stalių vardai primiršti, išliko pavardės: Gasiūnas pravarđiuotas Mediniu. Kai kurių amatininkų žmonių atmintis neišsaugojo. Dalis pateko į muziejų fondus. Dalimi senovinių baldų iki šiol naudojasi Tauragnų krašto žmonės. Jie, kitaip nei daugelis kitų Lietuvos vietovių tiriamuoju laikotarpiu, nenaudojo fabrikinės gamybos baldų. Bent jų nerasta lauko tyrimų ekspedicijose.

**Išvados.** Tiriamose apylinkėse gyvenamojo namo raida tipinga rytų Aukštaitijos regionui. Ilgai išlaikė kraštui būdingą terminiją. Turi nemažai įdomios specifikos – iš dalies atitverta priemenė, priemenė be lubų. Tauragnų regione daugiau dvigalių gyvenamųjų namų nei kai kuriose Lietuvos rytinėse teritorijose. Kaimai vėlai išskirstyti į vienkiemius. Lėtai plito interjero naujovės. Labiausiai kito pirkių apdaila. Be apdailos ilgiausiai išliko kambaros ir priemenės. Kambaros statybinė apdaila geresnė nei priemenės. Ilgai naudotos plūktinės krosnys. Tik po Pirmojo pasaulinio karo atsirado viryklės. Jos masiškai išplito apie XX a. vidurį. Pirkiose greta didžiojo pečiaus buvo ir mažesnis pečiukas su šildomąja sienele. Gatviniuose kaimuose ilgai išliko dūminės krosnys. Dauguma žinių pateikėjų patalpų apšvietimui naudojo žibala, bet žinių pateikėjų tėvai ir seneliai visuotinai žibino balanas. Prie pečiaus apšvietimui iki XX a. vidurio naudojo lempelę be stiklo. Stengtasi kuo labiau išnaudoti natūralų apšvietimą. Dažnai didinami gyvenamojo namo langai, rečiau keičiama jų forma. Žmonių gyvenimo ritmas artimiau susietas su gamtos kalendoriumi – žiemą ilgiau miegama, vasarą – trumpiau. Tauragnų krašte vėlokai atsirado kėdės su atlošais. Tačiau ekspedicijų metu jų rasta gana daug. Visu tiriamuoju laikotarpiu gamintos neišardomos lovos. Jų rasta daugiausia. Senosios lovos paprastos, vėlyvesnės truputį puoštais galais, išskirtinai trumpos. Apie tauragniškių stalių meistriškumą byloja mūsų laikus pasiekusios puošniais pjaustinėjimais išgražintos spintos, bufetai, šaukštdėtės, rankšluostinės. Meniški spintų durų vyriai ir turtingi skrynių apkaustai verčia pagirti vietos kalvius. Ekspedicijose rasta daug įvairių skrynių. Vyrauja skrynios dėžiniais antvožais. Jos dažytos, papuoštos tapytais ar štampuotais ornamentais. Tapytuose balduose vyrauja gėlės vazoje ornamentas. Tauragnų apylinkėse buvo naudoti kraičkubiliai ir skobtiniai loviai audiniams laikyti. Pastarieji – seniausi lietuvių baldai,

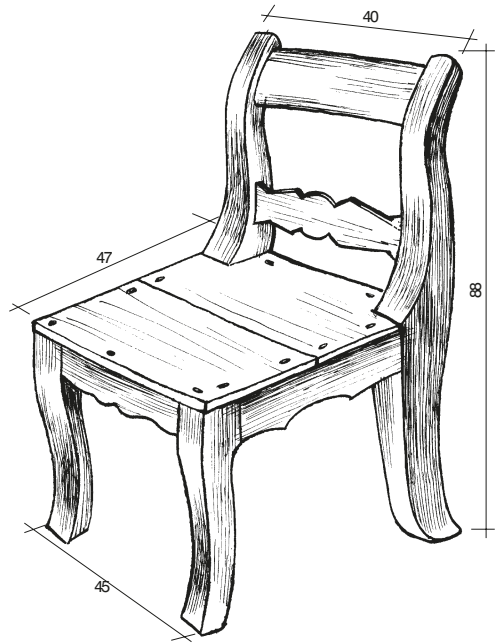

45 pav. Kėdė.

XX a. pr. Padarė

Jonas Tartilas.

Tauragnų mstl.

V. Šiaučūnaitės pieš.

1977 m.

skirti audiniams laikyti. Regione labai populiarios skrynios maistui. Jos forma ir konstrukcija skiriasi nuo skrynių audiniams. Kaip dekoratyvinis baldas naudota rankšluostinė. Puošnumu išsiskiria šaukštdėtė. Dekoratyvumu pasižymi ir kai kurie baldai – spintos rūbams, bufetai, rečiau lovos ir stalai. Krašto žmonės senolių dirbtus baldus vertino ir tausėjo.

## Medžio darbų meistrai

*Elvyra Straševičienė*

*Lietuvos liaudies buities muziejus*

Atvykėlio akį patraukia Tauragnų apylinkių gyvenamieji namai. Ne savo prabangumu. Veikiau kuklūs, tačiau be galo mieli ir gražūs, darbščių rankų išpuoselėti.

Tauragno pakrantėje liaudies meistro Juozo Juškos, gim. 1926 m., sodyba. Drožinėti meistras pradėjo vaikystėje, piemenaudamas. Drožė piemenims tarškynes, šaukštus savo šeimai. Paauglystėje pasigamino slides, ir ne bet kokias, o uosines. Nuobliavęs porą lentgalių, šutino juos tol, kol galus ranka galėdavęs išlenkti. Išlenkė, kad šie neišsitiestų, pagali tarp jų įspraudė. Negera to, būsimas slides vieną su kita surišo ir vėl lenkė. Pavykus pirmosioms, ėmėsi antrųjų. O ir draugai labai slidžių norėjo. Gamino ir jiems. „Važiuoju į šokius ar pas paneles, – vis su slidėm“, – juokauja pašnekovas. Kiek ūgtelėjęs rogutes, taburetes ėmėsi gaminti.

Pokariu nagingas meistras dirbo Utenos buitinio gyventojų aptarnavimo kombinato Stalių ir paminklų gamybiniame susivienijime. Kombinatą medžio darbams naudojo tvirtesnę už mūsų šalį Karelijos miškų medieną.

Raižyti pradėjo išėjęs į pensiją nuo 1967 m. Dirbo namudininku „Tulpės“ ir „Minijos“ gamybinių susivienijimų dailės kombinatuose. Kombinatų užsakymu gamino suvenyrus: skrynutes, riešutų spaustukus, suvenyrinius velniukus. Įrankiais aprūpino kombinatas. Dalį savų turėjo. Šiandien meistro kolekcijoje – raižyti LDK kunigaikščių, Lietuvos rašytojų portretai.

Polinkį kūrybai paveldėjo. Meistro tėvas, taip pat Juozas Juška, laisvu nuo darbo ūkyje metu sau ir kaimynams darė ratus, roges, ratų lankus, statines alui, lovius mėsai sūdyti, skalbimo geldas. Savos dirbtuvės neturėjo. Žiemą dirbo kambaryje, prie lango darbatalį (*varstotą*) pasistatęs. Ant palangės ir ant sienų buvo sudedami ir sukabinėjami darbui būtini įrankiai: drožtuvai (*lenkenos*), kirvis, obliai, leistuvai, įvairiausi kaltai, skaptai. Medines įrankių dalis pats pasidarydavo, o geležines pirkė iš kalvio arba džiaugėsi galįs krautuvėje fabrikinį nusipirkti.

Juozo kaimynas – Bronius Kunickas, gim. 1931 m. Meldūtiškio kaime, gyvenęs taip pat Ežero gatvėje. Broniaus tėvai – bežemiai valstiečiai, 1939 m. už 350 Lt nusipirkę 0,5 ha žemės. Abu amatininkai. Tėvas dailidė, statė gyvenamuosius namus, kluonus. Motina žiedė puodus, puodynės. Išžiestus ir krosnyje išdegtus puodus kruopščiai sudėdavo į maišą ir ant pečių apie 5 km nešdavo į Saldūtiškio turgų. Prieš pat karą, nusipirkę arklių, puodynės sukraudavo vežiman ir pasiekdavo Tauragnų turgų. Būdavo, motina 3–4 dienas žiedžia puodus, o dvi dienas važiuoja į turgų: pirmadieniais į Saldūtiškį, antradieniais – į Tauragnus.





*A. Baltramiejūno  
darbai. Aut. nuotr.  
2000 m.*

1942 m. mirė tėvas. Tapo sunkiau gyventi. O ir karas... Karo metu puodus mainė į grūdus – puodą į grūdų puodą.

Bronius amato nesimokė. Būdamas dešimties metų liko našlaitis. Reikėjo kaip nors verstis. Kaimynystėje gyveno meistras Juozas Bivainis (1915–1983), dirbęs lovas, stalus, spintas, smuikus. Šis ir pasikvietė pagalbon paauglį Bronių. Abu drauge dirbo sudėtingiausius darbus: kam lubas sudeda, kam langus, duris padaro. Pokariu abu dirbo kolūkyje, o po darbo drauge namuose darė langus, duris Tauragnuose besikuriantiems kolūkiečiams. Naudojo pačius paprasčiausius įrankius: pjūklą, kirvį, leistuvą, oblių, kalną, grąžtą, plaktuką. Šiandien Bronius Kunickas – savarankiškas meistras, įrengiantis statomus namus.

Miestelio pakraštyje, Strazdų gatvės gale, gyvena daugumai tauragniškių pažįstamas *Adolfas Baltramiejūnas*, gim. 1949 m. Panevėžyje. Sovietiniu laikotarpiu dirbo Plungės „Minijos“ dailės kombinato Panevėžio skyriuje. Gamino įvairiausius medžio suvenyrus. Iširus kombinatui, ėmėsi savarankiško darbo. Deja, susidūrė su nemažais sunkumais: brangi žaliava, Panevėžyje, nors ir didmiestyje, realizuoti nėra kur. Sulygsta kainą, o parduotuvė prie sulygtosios dar 60% atkainį prideda. Žmogui pirkti brangu, o namudininkų namuose niekas neieško.

1992 m. įsikūrė Tauragnuose. Miestelis mažas, visi pažįstami. Pigesni užsakymai, bet geresnė realizacija – žmonės iš namų išperka. Įsirengė dirbtuves, įsigijo reikiamą įrangą. Gamina vienašakius ir daugiašakius stovelius gėlėms. Projektus stoveliams sukūrė pats. Purškia dažais arba paprastai dažo, lakuoja kieme. Įregistravo įmonę, tačiau pagalbinių darbininkų nesamdo, – bijo nelaimingų atsitikimų, be to, maža realizacija. Didesnei, gaminant užsieniui, reikėtų gaminti vagonais. Pardavinėja iš namų, veža į Utenos turgų. Sako, anksčiau žmonės gaminių laukė mėnesius, dabar – sunku parduoti. Paviniams užsakovams gamina telefonų lentynėles, televizorių stalelius, druskines, dekoratyvines lėkštes. Daugelį šių gaminių puošia tekintomis ar raižytomis medžio detalėmis.

Praeivių dėmesio negali nepatraukti pilkų silikatinių plytų mūras Ateities gatvėje, saviti jo langai, balkonas. Sodybos šeimininkas *Pranas Blažys*, gim. 1939 m. Tauragnų vienkiemyje. Baigęs Tauragnų septynmetę, išgijo tekintojo specialybę ir dirbo Vilniuje. Vykdamas melioraciją ir keliant gyventojus į miestelį, vietos gyventojų vadintą *kolonija*, tėvo vardu gavo žemės sklypą ir nutarė Tauragnuose įkurti sodybą. Sodybai įrengti praktikos turėjo – Vilniuje, kolektyviniame sode, savomis rankomis buvo pasistatęs namelį. Naujajam namui pats išliejo pamatus, skarda apdengė stogą, pasidarė langus ir duris. Nuvažiavęs į Buitinių gyventojų aptarnavimo kombinatą, pažūrėjo, kaip vyrai dirba, ir pats pasidarė. Vidaus įrangai Vilniuje prisirinko fanerinių taros dėžių, jas išardė ir savaitgaliais į Tauragnus susivežė. Rankiniu smulkiadančiu pjūklų fanerą pjaustė gabalėliais, derino vieną su kitu ir puikiausia mozaika sienas, lubas išklojo. Kiekviename kambaryje vis kitaip. Parsivežė dvi mašinas malkų ir, iš jų pasigaminęs puikiausią parketą, grindis išklojo. Įrengtuose kambariuose puikuoja Pr. Blažio gaminti baldai. Kai kurie inkrustuoti smulkučiais medžio gabalėliais.

Smėlio gatvėje surasime *Povilo Kurlavičiaus*, gim. 1946 m., sodybą. Povilas, kaip ir jo tėvas, trys broliai, sesers vyras, žentas, taip pat medžio darbų meistras. „*Mes – amatininkų šeima iš prigimties*“, – juokauja Povilas. Mat tėvas Juozas Kurlavičius (1904–1984) buvo visų galų meistras: kalvis, račius, batsiuovys, stalius, – dirbo langus ir duris. Užaugęs be tėvo, nuo mažumės griebsi visokio amato. Vasarą vienintelis ir pagrindinis uždarbis buvo statybos. Drauge su kitais Tauragnų meistrais statė ūkininkams namus. Žiemomis dirbo visa, kas turėjo paklausą, iš ko galėjo pragyventi. Mėgo darbą, kuriam reikėjo nemažai kruopštumo: pynė iš vytelių, išpjaustydavo arba iš mažučiu medžio gabalėlių, karklo sąnarėlių gamino kryželius. Turėjo visus darbai reikiamus įrankius: darbatalį (*varstotą*), oblius, pjūklus, priekalą, spaustuvus ir kt. Medines įrankių, o kitų daiktų ir metalines dalis pasidarydavo pats. Pokariu dirbo kolūkio kalvėje.

Tėvo pėdomis pasekė ir sūnus Povilas. Nusipirko seną medinuką, pasisamdė meistrą Joną Šmatavičių (1929–2000) ir šis už 400 rb surentė sienas. Namą iširengė pats. Nusipirkęs arklį, pats pasidarė vežimą, pasisiuvo pavalkus.

Povilo broliai Juozas, Kazys, Vytas taip pat pamėgė medžio darbus. Be to, Juozas gražiai skarda apdengia stogą, Vytas įrengia centrinį šildymą.

Povilo sesers vyras Vytautas Vaišnoras, gim. 1959 m. Pilkenių kaime, – buvęs kolūkio mechanizatorius. Pastaruoju metu pasiturinčių žmonių užsakymu dirba komodas, sekcijas, prieškambario baldus. Povilas ir žentą išmokė medžio darbų. Povilas Kurlavičius moko: „*Jei dirbi, dirbk sąžiningai. Medis nemyli klaidų*“. Povilo žodžiais tariant, „*krapštukas, greit blusas pradės kaustyt*“.

## Pedagogai – darbų mokytojai

Liaudies meistras *Mykolas Bikus*, gim. 1922 m., potraukį medžiui įgijo pradinės mokyklos pamokose iš savo mokytojo Balio Plungės. Mokytojas, pastebėjęs vaiko gabumus, siūlė sūnų leisti į tolesnius mokslus. Deja, būsimajam meistriui teko mokytis savarankiškai.

Plačiau su medžio savybėmis susipažino dirbdamas Tauragnų vidurinėje mokykloje darbų mokytoju. Padėjo rengiami darbų mokytojų kursai. Juose M. Bikus

susipažino su prityrusių mokytojų darbais, išgirdo specialistų patarimų. Išmoko apdoroti stiklą, akmenį, metalą. Labiausiai pamėgo ir kruopščiai atlikdavo smulkius medžio darbus. Buvusio mokytojo būstą puošia paties meistro sukonstruoti ir pagaminti baldai. Dėmesį patraukia išardomas, sumontuotas iš 50-ties medžio gabalėlių stalas, langų užuolaidų, liaudiški ornamentai, surinkti iš smulkučių medžio šakelių, paveikslas-rankšluostinė, suklijuotas iš azotu drėkintų ir druska fiksuotų beržo gabalėlių. Meistro gaminti paveikslų rėmeliai, dekoratyvi žvakidė, iš medžio gabalėlių sumontuotas Sausio 13-osios atminimo paminklas. Lietuvos nepriklausomybei skirti darbai buvo eksponuoti ne vienoje parodoje.

Savomis rankomis pasistatė gyvenamąjį namą. „*Tauragnai – darbštuolių žmonių kraštas. Medelį po medelio vežėmės ir statėmės*“, – prisimena mokytojas.

Miestelio daugiabučiame gyvena ilgametis Tauragnų vidurinės mokyklos mokytojas *Bronius Slapšys*, gim. 1928 m. Vyžuonėlių kaime ir veik 40 metų pragyvenęs Tauragnuose. Biologas, baigęs Vilniaus pedagoginį institutą, bet medžio darbai patraukę. Gal paveldėta. Mat Broniaus tėvas buvo kalvis, vienas iš dėdžių (tėvo brolis) – stalius, kitas – batsiuvys. Visa kapela amatininkų, išmokiusių Bronių vyriškų darbų.

1958 m., pradėjęs dirbti Tauragnų vidurinėje mokykloje darbų mokytoju, dirbtuvėse terado tik du obliukus ir obliavimo lentą. Tai buvusi apie 2 m ilgio lenta su „*kregždės uodega*“ (trikampio formos lentele-atrama), prikalta viename lentos gale. Tokiose dirbtuvėse mokytojui sunkiai sekėsi vykdyti mokymo užduotis: klasėje mokinių daug, o obliukai tik du. „*Vienas brūkšteli, kitas, o visa klasė stovi, – taip ir praeina pamoka*“, – prisimena mokytojas.

Po truputį, moksleivių padedamas, mokytojas savomis rankomis įrengė dirbtuves. Medžiagomis kabineto įrangai aprūpino rajono švietimo skyrius. Nemažai įrankių nusipirko ir pats mokytojas. „*Lendi, prašai, savais nuperki*“, – mena mokytojas.

Per tuos metus dirbtuvės buvo kraustomos iš pastato į pastatą. Buvo net trijuose pastatuose. Galiausiai įrengtos pagal visus švietimo skyriaus reikalavimus: universalūs darbastaliai, pritaikyti ir medžio, ir metalo darbams, 18–20 darbo medžiui apdoroti vietų. Mašinų skyrius buvo įrengtas kitoje dirbtuvių patalpoje. Mokykla turėjo trejas tekinimo stakles.

Vykdamas mokymo programą, būdavo, trys mokiniai tekina, kiti dirba kitokius metalo darbus. Darbų pamokos buvo dvejimos – dirbama dvi pamokos iš eilės. Pamokose moksleiviai tekino durų rankenėles, įvairias figūrėles, žvakides. Ištekindavo taip, tarsi jos būtų nikeliuotos. Daug nuveikta per medžio pjaustymo, deginimo, raižymo darbų pamokas. Apie tai byloja mokyklos koridoriuose kabantys standai, reklaminės lentos, gėlių vazonėliai ir kt. Moksleiviai savo dirbinius ne kartą demonstravo rajone, o geriausi jų buvo eksponuojami šalies parodose. Pasižiūrėti dirbtuvių, susipažinti su moksleivių darbo organizavimu atvykdavo ekskursijų iš Utenos. „*Šiandien, – mokytojas giliai atsідūsta, – mokykla nebe ta, moksleiviai nenori dirbti. Dirbtuvės suprastėjo, įrankiai sudilo, sulūžo, išsibarstė*“.

1990 m. mokytojas išėjo į pensiją. Tačiau pedagogui, amžių išdirbusiam mokykloje, širdį skauda dėl jaunimo ateities, tarsi kirminas graužia sprendžiamos ir neišspręstos pedagoginės problemos.

## Į dausas iškeliaavę meistrai

Teatleidžia man tie meistrai ir jų artimieji, kurių čia nepaminėsiu. Trumputės ekspedicijos metu tegalėjau apeiti Tauragnus ir Tauragno ežero pakrančių kaimelius: Šimkūnus, Taurāpilį, Sėlę, Stripeikius, Vārniškes, Daunōrius, Stučius. Tai, ką girdėjau, ką pavyko prikelti iš beblėstančios atminties, užrašiau.

XX a. II-ojoje pusėje Tauragnų valsčiaus žmonių buitį gražino medžio ir kitokių amatų meistrai:

Antanas BABRAUSKAS (1892–1977) – kalvis, dailidė (Taūtiškio k.);  
 Juozas BIVAINIS (1915–1983) – stalius, dailidė, laikrodininkas, sugebėjęs taisyti radijo taškus (Tauragnų mstl.);  
 Kazimieras DICEVIČIUS (1903–1967) – dailidė, stalius (Sėlės k.);  
 Antanas IVANAUSKAS (1913–1997) – dailidė, račius, kalvis (Kamšos k.);  
 Antanas JASĖNAS (1895–1990) – dailidė (Výžių k.);  
 Petras JURGELĖNAS (1902–1985) – dailidė, batsiuvys, stalius (Tauragnų mstl.);  
 Juozas JUŠKA (1881–1963) – račius, kubilius (Vidžiūnų k.);  
 Juozas KURLAVIČIUS (1904–1984) – račius, stalius, batsiuvys, kalvis (Liėgavietės k.);  
 Jonas MACKEVIČIUS (1898–2000) – stalius (Tauragnų mstl.);  
 Kazimieras MACĖRAUSKAS (1902–1976) – dailidė, stalius (Žebriškių k.);  
 Kazimieras SIDABRAS (1898–1965) – račius (Taurāpilio k.);  
 Juozas TARAILIS (1906–1993) – dailidė (Tauragnų mstl.);  
 Mataušas TARAILIS, Juozo tėvas – dailidė (gimimo ir mirties metai nežinomi);  
 Jonas ŠMATAVIČIUS (1929–2000) – dailidė (Tauragnų mstl.);  
 Kajetonas ŽIEZDRYS (1922–1995) – stalius (Tauragnų mstl.);  
 Vincas ŽIGAS (1905–1983) – stalius (Lukošiūnų k.);  
 Daunorių k. STUNDŽIOS: Augustinas, Petras, Vladas, – ir kt.

Ilgą ir gražų gyvenimą nugyveno meistrai. Vienus anksčiau, kitus vėliau prigludė Tauragnų žemė. Bet liko jų darbai, naudoti įrankiai, prisiminimai apie juos.

Ateities gatvėje baldžiaus, valčių, verpimo ratelių (*kalvaratų*) dirbėjo *Kajetono Žiezdrio* (1922–1995) sodyba. Veronika, K. Žiezdrio našlė, pakviečia į saugomą ir branginamą Kajetono dirbtuvėlę. Tai kieme apie 15–20 m nuo gyvenamojo namo nutolęs lentinis namelis vienvėrėmis durimis, įstatytomis priešingoje gyvenamajam namui pusėje. Prieš duris erdvus, lygus, kietai išmintu paviršiumi žemės plotas – tarsi kiemo taša. Čia Kajetonas ir Veronika pačiu paprasčiausiu būdu gamino valtis. Kieme, apie 3 m atstumu viena nuo kitos, gulėjo dvi trinkos, ant kurių ištiesdavo lentas – valtys dugną. Lentų viduryje, kad šios išlinktų, uždėdavo akmenį. Iš šonų, statmenai dugnui, prikaldavo kitas lentas – valtys šonus. Galuose išsprausdavo po dvi lenteles, vieną platesnę, kitą siauresnę. Medienos nešutindavo, nes nebuvo kur šutinti, todėl valtys šonus išlenkdavo dviem geležimis.

Be valčių, meistras dirbo baldus, verpimo ratelius. Savamokslis. Augo *sugautinis* vaikas, tad motinai ne sūnaus mokslai rūpėjo. Dar paauuglystėje susidraugavo su

gerokai už save vyresniu saldutiškiečiu Juozapu Madausku. Abu drauge dirbo verpimo ratelius. Vėliau ir Kajetonas išigijo kojines tekinimo stakles. Kol šilta, dirbo žemėn įkastame rūsyje. „Sklepas žemėn įkastas ir stogelis ant jo padarytas“, – aiškina Veronika Žiezdrienė. Žiemomis dirbo gyvenamojo namo kambaryje, varstotą po langu pasistatęs. Varstotas – dviejų metrų ilgio darbatalis su stalčiais – išlikęs lig šių dienų.

Medines įrankių dalis pasidarydavo pats, geležines nusikaldavo nuėjęs pas kalvį. Medžiagą gaminiams pirkdavo iš Mūnčioje gyvenusio pusbrolio, miško darbininko, be to, užsakovai patys aprūpindavo medžiaga.

Gaminius, dažniausiai verpimo ratelius, parduoti veždavo į Utenos turgų. V. Žiezdrienės teigimu, nelabai ir reikėjo vežti, – moterys pačios, jei joms reikėjo ratelio, ateidavo į namus ir paprašydavo. Kajetono dirbtomis valtimis plaukiojo daugelis tauragniškių, o gal ir dabar tebeplaukioja.

Pokariu daug triūso įdėjo įrengdamas gyvenamąjį namą. Pirkto jį, kadaise priklausiusį žydų tautybės žmonėms, iš kolūkio. Mat sušaudžius žydus likę trobesiai atiteko valstybei, vėliau kolūkiui. Išplėšti, be langu ir durų, net krosnys išgriautos, – tokį palikimą išsimokėtinau išigijo Žiezdriai, kaip ir kiti miestelio naujakuriai, šikūrę apleistuose žydų namuose.

1944 m. dalis miestelio sudegė. „Reikia naujai statyti, o nėra iš ko samdyt, nėra už ką samdyt“, – taip karo pabaigą apibūdino Ona Bulkienė, gim. 1901 m. Tad žmonės statėsi patys kaip sumanydami, kaip išmanydami. Glaudėsi vieni prie kitų. O. Bulkienės gyvenamasis namas statytas 1949 m. Statė Onos Bulkienės tėvas Julius Ivanauskas (1898–1964), atsikėlęs gyventi iš Strazdų k. Jam talkino Onos brolio sūnus Antanas Ivanauskas (1913–1997). Miško medžiagą pirkto jau paruoštą (gatavą) iš tauragniškio Šimelio. Mat į Sibirą išvežus Šimelio žmoną, Šimeliui dingo bet koks ūpas statytis. Lentas grindims, luboms samdyti darbininkai išpjovė ilguoju išilginiu pjūklau. Lentoms išpjauti reikėjo specialaus pjūklau, o tokį turėjo tik Strazdų k. darbininkai.

Nagingas buvęs ir Onos Bulkienės tėvas: pats pasidarydavęs akėčias, rogutes, vežėčias. Norėdamas išlenkti pavažas, paruoštus medžio gabalus šutino krosnyje, kol medis tapdavo lankstus. Ratlankiams skirtą medį sulenkdamas dvigubai.

Vis dėlto meistrų meistras Tauragnuose buvo Jonas Mackevičius (1898–2000). Pavėlavome, nesuspėjome prakalbinti paties meistro. Pasitiko jo sūnus Vladas Mac-

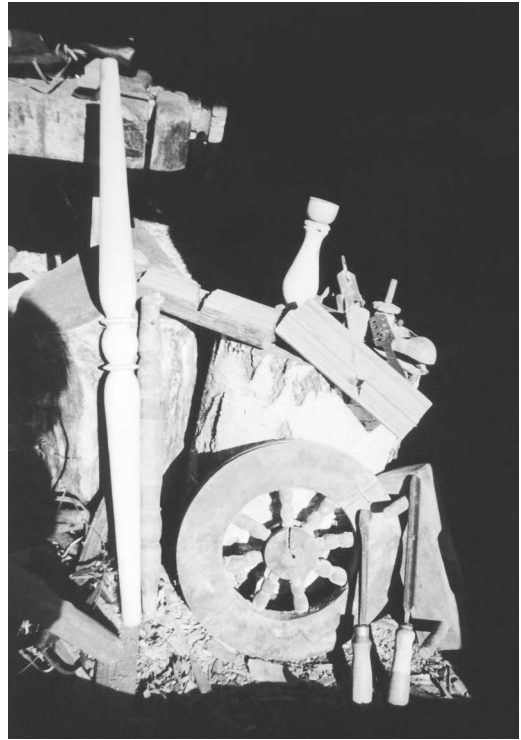

*K. Žiezdriū tekintos detalės. Apačioje dešinėje loveliniai kaltai detalėms išskabtuoti. Aut. nuotr. 2000 m.*





*J. Mackevičiaus  
naudoti medžio  
apdirbimo įrankiai.  
Aut. nuotr.  
2000 m.*

kevičius, gim. 1928 m., inžinierius statybininkas, baigęs tuometinį Vilniaus inžinerinį statybos institutą. Suvokiau – pakliuvau į meistrų dinastijos namus. Vlodo brolis – inžinierius hidrotechnikas.

J. Mackevičius – ilgametis Tauragnų bažnyčios komiteto pirmininkas, bažnytinio choro giedotojas, kultūros namų saviveiklininkas, vaidinęs tauragniškių kuriamuose spektakliuose, 12 metų išdirbo vietos mokyklos ūkvedžiu, savamokslis stalius. Jono šeimoje užaugo trys broliai, ir visi linę prie stalystės. Viensėdyje gyvenę Jono tėvai turėjo 18 ha žemės. Reikėjo tą žemę dirbti – broliai pasiliko ūkyje, o Jonas ėmėsi medžio amato.

Meistrauti pradėjo nuo nesudėtingų darbų: dirbo karstus, kryžius. Kapuose yra išlikusių Jono Mackevičiaus darbo kryžių. Karstą padarydavęs per naktį. O kartą išžudytai 8-ių asmenų (tėvai ir 6 vaikai) Milašių šeimai kuo skubiausiai visiems karstus padaręs. Subrendęs kaip meistras ėmėsi lovų, spintų, dažniausiai tridurių, gamybos. Viena tokia spinta išlikusi J. Mackevičiaus namuose: erdvi, plati, plačiomis trivėrėmis durimis, pagaminta iš ploniausiai išpjautų vientisų medžio lentelių, nes lentelėms rinkosi kuo storesnę ir lygesnę pušį.

Jonas Mackevičius atnaujino Tauragnų bažnyčios vidų, keletą metų dirbo remontuodamas Šeduvės bažnyčią. Nesvetimi jam buvo ir smulkūs medžio darbai: drožinėjo nuotraukų, veidrodžių rėmelius. Dirbo ir vasarą, ir žiemą. Vienkiemyje ilgai nebuvo elektros, tad teko pasidarbuoti prie žibalinės. Jei skubėnis užsakymas, triūsė naktimis. Vienkiemyje dirbtuvės neturėjo. Dirbo gyvenamajame name. Apsigyvenęs Tauragnuose, ūkiniame pastate išsirengė dirbtuvėlę. Joje – daugybė įrankių. Čia ir varstotas, menas caro laikus, pjūklai, kaltai, vien oblių priskaičiavome aštuoniolika. Dauguma įrankių paties meistro.

Baldų gamybai reikėjo ir papildomų priemonių. Kljams virti turėjo du puodus, įstatomus vienas į kitą, ir medinį kryžioką. Įpila į puodą vandens, įdeda kryžioką ir puodą pastato ant viryklės. Į kitą, mažesnę, suberia parduotuvėje pirktus kljus, pastato ant viryklės, kad kiek įkaistų, ir įstato į didesniąjį puodą ant kryžioko. Bėlika tik retsykais pamaišyti. Kljuoti labai sunku. Norint suklijuoti dvi detales, tekdavo ištepti kljais abiejų detalių kljuojamus paviršius, prispausti vieną prie kito ir stum-

dyti vieną detalę kitos atžvilgiu tol, kol klijai išsivarinėja. Tuomet jas suveržia geležinėmis sankabomis (*klemeriais*) ir palieka porai dienu, kad išdžiūtų. Džiovinimo laikas priklausė nuo klijuojamo paviršiaus ploto ir, aišku, nuo medienos rūšies ir kokybės. Kampu jungiamas detales ištepavo klijais, sunerdavo ir suverždavo. Ištekėjusius kljus tuoj pat nuvalydavo.

Pagamintus baldus poliruodavo. Namuose pats gamindavo laką – politūrą baldams. Krautuvėje nusipirkdavo geltonos spalvos masės *šerlako*, praskiesdavo jį denatūruotu spiritu. Švitriniumi popieriumi gerai nugludintą paviršių nuvalydavo skudurėliu ir specialiai politūrai tepti pasigaminta kempine (vatos gabalėlis, aptrauktas drobe), pavilgyta į politūrą, trindavo, pasak pašnekovo, – *iki begalybės*. Kad politūra vienodai padengtų paviršių ir išties blizgėtų, tekdavo ja padengti trimis sluoksniais. Tėvui dirbti staliaus darbus, ypač klijuoti ir poliruoti, padėdavo sūnūs. Sienoms dažyti pats sugalvodavo raštą ir pasigamindavo trafaretus.

Palikę Tauragnus, pasukime Sėlės link. Šimkūnų kaime, dešinėje kelio pusėje, išvysime tvarkingą *Genovaitės Babrauskienės* (Mačerauskaitės), gim. 1927 m., sodybą. Genovaitė – liaudies menininkė, tapytoja. Tapyti pradėjo apie 1967 m. Tapo iš atminties Tauragnų pakrančių vaizdus, kopijuoja šventus paveikslėlius. Tapyti gamtoje vengia, – bijo būti nesuprasta.

Tapo menininkė ant presuoto kartono lygiosios pusės. Paviršiaus negruntuoja, tik padengia jį šviesesnės, dažniausiai baltos spalvos aliejiniiais dažais ir, apmetusi pieštuku būsimo paveikslo piešinio kontūrus, tapo. Rėmus, gavusi obliuotų lystelių, susikala pati, kartais talkina žentas. Dalyvavo Tauragnuose, Utenoje, Vilniuje rengtose liaudies menininkų parodose. Pastaruoju metu netapo ir parodose nedalyvauja – trūksta lėšų dažams pirkti, paveikslams parodon nugabenti.

G. Babrauskienės tėvas, dėdė, vyras – buvę dailidės, staliai. „Anksčiau žmonės gabūs buvo, ko troško, tą ir mokėjo. Medžio darbus vyrai išmanė taip pat, kaip kiekviena moteris, mokėjusi austi, verpti, siūti, nerti, megzti“, – nešina vyro gamintais skaitytuvais, darbo įrankiais, pasakoja pašnekovė. Genovaitės tėvas *Kazimieras Mačerauskas* (1902–1976) dirbo pasienio policijoje, netoli Kaltinėnų. Aplink miškai, tad grįždamas iš darbo vis namo parsinešdavo kokį medžioką. Dirbo gitaras, mandolinas, pats skambino gitara. Stygas pirkdavo krautuvėje, o pagamintą instrumentą sustyguodavo pats. Pokariu sau ir pažįstamiems gamino stalus, kėdes. Vartau rankose skaitytuvus ir negaliu patikėti, jog tai ne fabriko darbo. Išdrožinėti, tarsi ištekinti, o dirbta paprasčiausiu lenktiniu peiliu.

Tėvo brolis buvo ypač nagingas. Pradėjęs meistrytę nuo krepšių pynimo ir grėblių darymo, gamino linų bruktuves, sukučius, šepėčius, skiedromis, šiaudais dengė stogus, dirbo sviestamušes, roges, ratus, siuvo batus, statė namus. Dirbtuvės neturėjo – dirbo gyvenamojo namo kambaryje. Jei kas paprašydavo, neatsisakydavo padirbėti ir savininko namuose. Turėjo tekinimo stakles, darbatalį ir kitus būtiniausias įrankius. Kaip ir kiti meistrai, medines įrankių dalis pasidarydavo pats, o geležines pirkto parduotuvėse. Kai kuriuos įrankius pasigamino iš nudilusių dildžių ar kitokių niekam nebetinkamų gelžgalių.

Sėlės kaimas – staliaus, dailidės *Kazimiero Dicevičiaus*, gim. 1903 m., giminė. Kazimieras ir jo tėvas buvo vieninteliai Sėlės statybininkai, o jų rankų ypač prireikė 4-ojo dešimtmečio pradžioje, kaimui skirstantis į vienkiemius. K. Dicevičius nuolat



*K. Dicevičiaus  
naudoti darbo  
įrankiai. Aut. nuotr.  
2000 m.*

turėjo 2–3 darbininkų brigadą. Jis, meistras, su šeimininku aptardavo būsimo namo planą, įvertindavo statybinę medžiagą, su šeimininku sulygdavo užmokestį. Už darbą šeimininkai mokėjo pinigais arba grūdais. Darbo metu statybininkus šeimininkė maitindavo tris kartus per dieną. Medžiaga statybai rūpinosi šeimininkas. Rąstus suveždavo į statybos vietą, prie pat būsimo namo. Meistrai išilginiu pjūklų išpjaudavo (*sučvertuodavo*) rąstus, reikiamas lentas.

Tarp pamato ir pirmojo vainiko įdėdavo pinigų. Ši tradicija išlikusi ligi šiol. Sunėrus pirmąjį vainiką, šeimininkė meistrus pavaišindavo skanesne vakariene, šeimininkas – stikleliu naminės degtinės. Uždėję gegnes, darbininkai iškeldavo pabaigtuvių simbolį – vainiką. Vasarą jį pynė ar susukdavo iš lauko gėlių, rudenį – iš kadagio ar eglės šakelių. Vainiką stengdavosi iškelti pavakariu. Šeimininkė pabaigtuvėms patiekdavo vakarienės – skilandžio, lašinių, ant per visą palties storį pjausytų lašinių pakeptos kiaušinienės. Šeimininkas atsiskaitydavo už darbą su meistru, o šis su darbininkais. Kaip padėkos ženklą šeimininkas atkimšdavo degtinės butelį. Jei anksčiau nebuvo sulygė, prie pabaigtuvių stalo sulygdavo dėl langų ir durų gamybos. K. Dicevičius darė ir langus, ir duris, nors dirbtuvės neturėjo. Vasaromis darbastalį pasistatydavo *po stogu*, pašiūrėje, žiemą – gyvenamojo namo kambaryje, prie pirmojo nuo laukųjų durų lango. Įrankiai: pjūklas, kirviai, grąžtai, obliai, lenkenos ir kt.

Pasukę keleliu Taurapilio link, išvysime Genovaitės Sidabrienės, gim. 1927 m., sodybą. Dvigalė pirkia, suręsta iš masyvių gulstinių rąstų, priemene padalyta į tris veik lygias dalis. Priemenės kairėje – pirkia, dešinėje – seklyčia ir pirkaitė. Pirkaitėje (4x2,1 m) įrengta dirbtuvė. Nuo seklyčios pirkaitę skiria statmenai sukaltų 10–12 cm skersmens nuskusta žieve rąstelių siena, tinkuota iš seklyčios pusės. Pirkaitėje įrengtas rūsys šakniavaisiams. Atkėlę rūsio dangtį ir keletą pakopų nusileidę laipteliais žemyn, patenkame į erdvią šakniavaisių patalpą. Kairiojoje pirkaitės (statramsčių) sienoje įkalta keliolika vinių, ant kurių sukabinti meistro darbo įrankiai: kampiniai, liniuotės, pjūklai, lenkenos, netgi plaktukas. Įrankiai neliečia vienas kito – tarp jų 10–15 cm tarpai. Arčiau durų – meistro darbo pakaba, ant jos sukabinti meistro



*Augustino Stundžios  
darbastalis.  
Aut. nuotr.  
2000 m.*

drabužiai: puspaltis, avikailiniai, kepurė. Sienoje priešais duris, per visą jos plotį, įrengtas meistro darbo stolas. Ant jo sukrauti stambesni darbo įrankiai. Virš stalo – 0,46 m ilgio ir 0,11 m pločio lentynėlė su trimis išilginėmis išpjovomis (grioveliais): 1,2 cm, 0,8 cm ir 1,0 cm pločio, – smulkesniems įrankiams sukaišioti. Į šiuos griovelius prikišta daugybė kaltų, kaltelių, gražtelių, atsuktuvų, ylių ir kitokių smulkių įrankių. Prie dešinėsios sienos 1,33 m ilgio ir 0,81 m aukščio darbastalis, dažytas tamsiai raudonos spalvos aliejiniiais dažais. Darbastalyje – dvivėrėm durelėm spintelė ir du stalčiai virš jos, šalia stalčių iš kairės paliktos atviros ertmės įrankiams sudėti. Stalas ir darbastalis užpildo dešiniąjį pirkaitės kampą. Kampe įrengtas paaukštini-mas – lentynėlė taip pat įrankiams. Prie dešinėsios sienos, virš lango, dar viena lentyna įrankiams.

G. Sidabrienės vyro tėvas *Kazimieras Sidabras* (1898–1965), taip pat meistras, *užkuriomis* atėjęs į Tauragnų vienkiemį. Buvo račius, dirbo roges, vežėčias. Dirbtuvės neturėjo. Žiemą ištisą dieną dirbo kambaryje, vasarą – kluone, dažniausiai vakarais. Pavažas darė iš savaime sulinkusio medžio, – tokios pavažos stipresnės nei dirbtinai išlenktos, be to, jų nereikia šutinti. Savaime sulinkusio medelio išlanką – pavažų apačią nuobliudavo. Ratlankius lenkdavo specialiu lenkimo įtaisu (*razvalinu*). Apylankus išskobdavo iš ievos medžio. Šutino krosnyje. Ievos medžio apylankų paklausa buvusi didesnė. Darbastalio neturėjo. Naudojosi suolu su viename gale prikalta trikampėje lentele, pateikėjos teigimu, – kad oblius laikytųsi. Turėjo kaltų, oblių, plaktukų, pjūklų bei medžio lenkimo įrankių. Savo ūkio reikmėms dirbo akėčias, pynė krepšius, doklus.

Tarp pušų kamienų ryškiai geltona spalva švyti sodyba. Šeiminingė Apolonija Grumbinienė (Stundžaitė), gim. 1939 m., pakvietė į vidų. Sužinojusi, kad domiuosi medžio darbų meistrais, net aikteli: „*Visa vyriška Stundžių giminė – medžio meistrai*“. Senelis, gyvenęs ligi 1956 m., buvo meistras, amato išmoko iš savo tėtuko. Turėjo darbastalį, daugybę įrankių. Juos pasidarydavo pats. Metalines dalis nusikaldavo nuėjęs pas kalvį. Dirbo visa, kas reikalinga ūkyje: pripindavo daugybę doklų, krepšių bulvėms ir uogoms. Uogoms krepšius pynė išstrižuoju pynimu iš pušies balanų. Vakaraus dirbo audėjoms lanksčius, rites, iš drebulės medžio skaptavo geldas. Statė

namus, gamino baldus. Kruopščiai lentelėmis iškaltoje svetainėje puikuojausi giminės pasididžiavimas – senelio darbo spinta. Kiti baldai paplitę po plačią Stundžių giminę. Baldus poliruođavo. Glotniai nuobliuotą medienos paviršių nušveisdavo *asiais* (šiurkštusis asiūklis). Juos rinkdavo rudenį, surišdavo ryšeliais, išdžiovindavo. Prieš naudojimą trumpam pamerkdavo į karštą vandenį, kad netrųpėtų, bet ir žiūrėdavo, kad nesuminkštėtų, ir šveisdavo, šveisdavo. Šveisti padėdavo anūkai, tarp jų ir Apolonija. Ilgais rudens ir žiemos vakarais senelis pridroždavo daugybę šaukštų, o vaikai, sutūpę aplink drožiantį senelį, šiuos šaukštus *asiais* nušiūruodavo. Smulkiems darbams senelis nuleisdavęs pušį, supjaustydavęs ją reikiamo ilgio gabalais ir gautas trinkas suskaldydavęs balanos pločio pagaliais (*trainiais*).

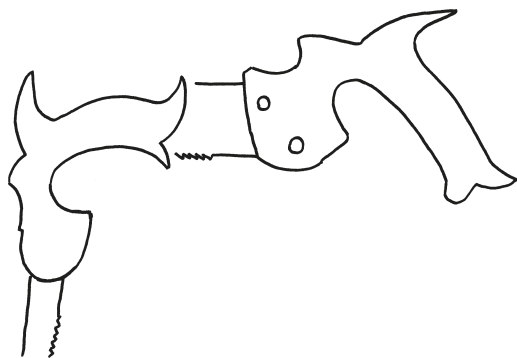

A. Stundžios  
vienrankių pjūkliukų  
(*vagilkų*) rankenos

Pašnekovės tėvas taip pat buvo meistras. Sau paprasčiausius baldus pasidarėdavo.

Daunorių kaime Elžbietos Stasiukėnienės-Stundžaitės, gim. 1923 m., sodyboje pratęsiame pokalbį apie Stundžių giminę. Pašnekovės tėvas Juozapas Stundžia, miręs 1949 m., dirbo roges, ratus, turėjo kalvę, darbatalį, tekinimo stakles (*tekarnią*). Garsios biologės Eugenijos Šimkūnaitės tėvui vaistininkui gamino mažesnes ir didesnes statines vaistinei, 10–20 kibirų talpos statines kopūstams. Kaip ir kiekvienas valstietis pynė krepšius, drožė šaukštus, pasidarėdavo doklus (*skalines*). Krepšius pynė iš plačių skeltinių balanų. Balanas labai kruopščiai atrinkdavo, žiūrėjo, kad nebūtų šakotos, kreivos. Stengėsi balanoms kirsti pušį, turinčią kuo mažiau šakų. Nukirstą supjaudavo trinkomis. Trinkas suskaldė pliauskomis, o iš jų skelia reikiamo storio balanus. Miško medžiagos netrūko, tačiau eigučiai leido kirsti tik malkinius, 4 m aukščio stiebus. Pašnekovės tėvas Juozapas Stundžia pats pasistatė gyvenamąjį namą: vasarą surentė sienas, o žiemą pasidarė duris ir langus. Medžiagą namo statybai skyrė valstybė.

Amato niekur nesimokė. Valstiečiai vienas iš kito išmokdavo. Daunorių kaime gyveno meistras Jocevičiai, Tautiško kaime – Antanas Babrauskas. Iš jų meistrystės gudrybių mokėsi Daunorių vyrai.

Daunorių kaime suradome ir Augustiną Stundžią, buvusį kolūkio mechanizatorių. Jis aprodė tėvo dirbtuvę, jo naudotus darbo įrankius.

## Miestelio statybos pokariu

Ilgametis kolūkio pirmininkas Alvydas Driukas, gim. 1940 m. ir dirbęs pirminku 1970–1989 m., 1970 m., atvykęs į Tauragnus, miestelyje rado tris gatves: pagrindinę, šiandieninę Musteikio gatvę, Stučių gatvę, vedančią į Stučių kaimą, ir Žydų gatvelę, dabartinę Ateities gatvę.

Vykdamas melioraciją ir keliant kolūkiečius iš viensėdžių į gyvenvietes, Tauragnai labai išsiplėtė. Besikeliantiems į miestelį buvo suteiktos lengvatos: beprocentinės



paskolos, nemokamas transportas, pirmumo teise skiriamos statybinės medžiagos. Kolūkiui padedant kasmet kolūkiečiai pasistatydavo 12–15 gyvenamųjų namų. Patsitakė metų, jog 20 naujakurių šventė įkurtuves. Rajono vadovybė planavo miestelio augimą ir pateikdavo ūkiui planą, kiek gyvenamųjų namų kasmet reikia pastatyti. Ūkis suplanavo gyvenvietę, sudarė jos projektą, skirdamas kiekvienam besistatančiam 0,15 ha žemės sklypą. Devintąjį dešimtmetį žemės plotas buvo padidintas iki 0,25 ha.

Aštuntąjį dešimtmetį Tauragnų kolūkis buvo sustambintas, prie jo prijungtas Sėlės „Ažuolo“ kolūkis, turėjęs apie 800 ha.

Per 20 metų gyvenvietėje pastatyta daugiau kaip 200 gyvenamųjų namų. Gyvenamuosius namus statė drauge su ūkiniais pastatais. Gyvenvietėse nebuvo galima įteisinti (*priduoti*) gyvenamojo namo be ūkinio pastato. Netgi statant aštuonbutį buvo reikalaujama pastatyti ir ūkinį pastatą. Besikeliantieji į gyvenvietę trobesius statėsi patys. Ūkio specialistams keletą namų pastatė kolūkis. Pastatų statyti ir kolūkis, ir žmonės samdė Utenos statybininkus. Daug gyvenamųjų namų pastatė tauragniškis K. Dicevičius. Dauguma valstiečių į miestelį kėlė senuosius trobesius, tačiau jų supuvusias dalis tekdavo pakeisti nauja mediena. Tam buvo reikalinga miško medžiaga. Kolūkis turėjo apie 2000 ha miško, todėl statybos medžiagos skyrė iš kolūkio miško. Kolūkio lentpjūvė kolūkiečiams išpjaudavo medieną. Lentpjūvėje pradžioje veikė zeimeris, vėliau buvo išsigytas gateris, dar vėliau – obliavimo mašina. Parama kolūkiečiams buvo nemokama. Statydami valstiečiai padėjo vieni kitiems, ypač buvo paplitusios talkos. Gyvenamojo namo pamatų lieti susirinkdavo apie 10 vyrų. Dirbo šeštadieniais ir sekmadieniais. Jei talka vykdavo darbo metu, kolūkio valdyba žiūrėjo pro pirštus. Po talkos – bendra vakaronė.

Išvežtųjų į Sibirą žmonių trobesius taip pat perkėlė į Tauragnus. Kolūkio kontora buvo išikūrusi išvežtųjų name. Vaistinė, mokyklos pastatas – taip pat išvežtųjų. Iš viso keturi išvežtųjų pastatai buvo pastatyti Tauragnuose. Atkūrus Nepriklausomybę, savininkai savo trobesius atsiėmė.

#### Pasakojo:

Genovaitė Babrauskienė, gim. 1927 m., gyv. Šimkūnų k.  
 Adolfas Baltramiejūnas, gim. 1949 m., gyv. Tauragnuose  
 Juozas Bartkus, gim. 1920 m., gyv. Daunorių k.  
 Mykolas Bikus, gim. 1922 m., gyv. Tauragnuose  
 Pranas Blažys, gim. 1928 m., gyv. Tauragnuose  
 Ona Bulkienė, gim. 1910 m., gyv. Tauragnuose  
 Antanas Dicevičius, gim. 1933 m., gyv. Sėlės k.  
 Alvydas Driukas, gim. 1940 m., gyv. Tauragnuose  
 Juozas Juška, gim. 1926 m., gyv. Tauragnuose  
 Povilas Kulavičius, gim. 1946 m., gyv. Tauragnuose  
 Bronius Kunickas, gim. 1931 m., gyv. Tauragnuose  
 Vladas Mackevičius, gim. 1928 m., gyv. Tauragnuose  
 Genovaitė Sidabrienė, gim. 1927 m., gyv. Tauragnuose  
 Bronius Slapšys, gim. 1928 m., gyv. Tauragnuose  
 Apolonija Stundžaitė, gim. 1939 m., gyv. Varniškių k.  
 Elžbieta Stundžaitė, gim. 1923 m., gyv. Daunorių k.  
 Augustinas Stundžia, ~70 m., gyv. Daunorių k.  
 Veronika Žiezdrinė, gim. 1904 m., gyv. Tauragnuose

## Kalviai greta kitų amatininkų (Tauragnų krašto kalviai XVIII a. – XX a. viduryje)

*Antanas Stravinskas*

Mes čia remsimės keliais daugiau ar mažiau išsamiais šaltiniais<sup>1</sup>. Lyginimo metodu mėginsime nustatyti ne tik bendrą kalvių (ar šaltkalvių) skaičių tarp kitų Tauragnų krašto amatininkų, bet ir, kiek leidžia minėti šaltiniai, įvardyti konkrečius amatininkus bei jų skaičiaus kaitą mieste ir kaime.

Dar 1387 m. LDK didysis kunigaikštis Jogaila, įkurdamas *Vilniaus vyskupystės sostą*, amžinu ir neatšaukiamu aktu, be kitų žemių, dovanojo Vilniaus vyskupui ir Tauragnų valdą, kuri jam priklausė iki pat unijinės Lietuvos gyvavimo pabaigos<sup>2</sup>. Todėl pirmiausia sustosime maždaug prie XVIII a. viduryje (1731 m.) sudaryto Tauragnų dvaro inventoriaus. Inventoriaus pradžioje minimi dvaro (ir palivarko) gyvenamieji ir ūkiniai trobesiai. Toliau už ūkinių pastatų minimos dvaro dirbtuvės. Galėjo tai būti medžio (o gal ir metalo?) dirbtuvės, – inventoriuje konkrečiai neįvardyta. Be įvairių dvaro rakandų, pažymėti kai kurie su medžio (medienos) apdorojimu susiję įnagiai: vienas skliutas (specialios paskirties plačiaasmenis kirvis), vienas senas ir vienas naujas medžiams pjauti skirtas pjūklas ir specialios dvejų geležinės *šakės* tinklams traukti bei kitos žvejybos priemonės, 5 kabančios spynos, skirtos svirnam užrakinti<sup>3</sup>.

Toliau inventoriuje bendrais bruožais apibūdinama: gyvasis dvaro inventorius (įvairūs gyvuliai), laukų užsėjimas, aptariamas dirbamos žemės gruntas, išvardijami ežerai ir upės, miškai ir minimas malūnas ant Šaltupio su visais jam priklausiusiais geležies įrengimais<sup>4</sup>. Be to, spaudoje yra rašoma, kad į šiaurės rytus nuo Tauragnų buvusi sena Minčios gyvenvietė, kurioje buvęs Tauragnų dvarui priklausęs palivarkas. Jame XIX a. viduryje įrengta varinių indų (panašiai kaip Jašiūnų gyvenvietėje) dirbtuvė\*, „kurioje dirbo vienas meistras ir 6 darbininkai, baudžiauninkai“<sup>5</sup>. Dirbtuvės mašiną sukęs vanduo. Ant Minčios upelio stovėjęs senas malūnas<sup>6</sup>. Kaip nurodo B. Kviklys, „Minčios giria patenkino vietos reikalus: iš jos medžio buvo pastatyta nemaža mokyklų, bažnyčių, klebonijų, ūkininkų gyvenamųjų namų ir šiaip ūkio pastatų; menkesnė medžiaga buvo naudojama kurui“<sup>7</sup>. Todėl tiek Minčios giriose, tiek Tauragnų apylinkės miškuose darbavosi nemažai medkirčių ir kitų miško darbininkų. Svarbiausius jų įnagius – kirvius ir skliutus – nukaldavo vietos kalviai.

Pasinaudodamas Vilniaus vyskupo nurodymu sudarytu ir jo pasirašytu Tauragnų miestelio ir Tauragnų valsčiaus inventoriumi, muziejininkas Vincas Žilėnas atrinko ir suskaičiavo jame surašytus amatininkus. Beje, jis buvusius valsčius savo darbe pavadino parapijomis\*. Pasak

<sup>1</sup> Lietuvos TSR istorijos šaltiniai, Vilnius, 1955, 9, 1, p. 58 (toliau – LIŠ); Описание рукописного отделения Виленской публичной библиотеки. Выпуск второй, Вильна, 1897, с. 94–109; Первая всеобщая перепись населения Российской империи, 1897 г., под ред. Н. А. Тройницкого, Ковенская губерния, СПб, [4], XII, Центр. статистического комитета МВД, 1904, с. 144–202.

<sup>2</sup> LIŠ, m. 1, p. 58, 269, 306; K. Labanausko užrašai (rankr.).

<sup>3</sup> Описание рукописного..., p. 94–95.

<sup>4</sup> Ten pat, p. 95.

\* 1923 m. dar tebebuvę mūriniai liejyklos pamatai.

<sup>5</sup> Kviklys B. *Mūsų Lietuva*, Vilnius, 1991, t. 2, p. 38.

<sup>6</sup> Ten pat.

<sup>7</sup> Ten pat.

\* Matyt, valsčių ribos maždaug atitiko to meto parapijų ribas.

V. Žilėno, tuomet (1731 m.) Tauragnų parapijoje buvę 5 kalviai, tarp kitų 23 amatininkų<sup>8</sup>. Čia reikėtų šiek tiek patikslinti: tarp valsčiaus (parapijos) amatininkų buvo išties 5 kalviai ir 1 šaltkalvis<sup>9</sup>. Tauragnų miestelyje tuomet kalvių ir šaltkalvių dar nebuvo (gal jų būta pačiame dvare ar palivarke, bet inventoriuje jie nenurodyti).

Šis Tauragnų inventorius leidžia gana tiksliai ir konkrečiai apibūdinti kai kuriuos amatininkus<sup>\*\*</sup>. Svarbu nurodyti, kad Tauragnų miestelyje tuomet dirbo du siuvėjai: Laurynas Ausiūnas ir Jokūbas Petrykas. Ausiūnas augino du sūnus – Martyną ir Andrių, o Petrykas – vieną sūnų Joną. Abu turėjo maždaug vienodai žemės ir todėl mokėjo beveik vienodą činšą: vienas 6 zl, o antras – 5 zl ir 21 gr. Tuo tarpu *kantorius* (giedorius prie bažnyčios) Tomas Toleikis, gyvenęs su dviem broliais, turėjo 8 prentus, 6 margus, 1/2 ir 1/3 valako žemės ir mokėjo taip pat panašų činšą: 6 zl ir 29 gr.<sup>10</sup> Miestelio gyventojų aprašo gale nurodytas odininkas (odminys) Motiejus Sadovskis, kuris turėjo tik 8 prentus žemės, bet privalėjo mokėti 24 zl. činšą. Pagaliau už 3 tuščius margus žemės visas miestelis privalėjo sumokėti 1 zl.<sup>11</sup>

Taigi Tauragnų miestelyje tada buvo vos keletas amatininkų, kurie su kalvyste neturėjo nieko bendro. O valsčiuje (parapijoje) didesniuose ar net visai mažuose kaimuose jų buvo ne vienas. Pavyzdžiui, didokame Stūglių k. (turėjusiame 22 valakus žemės), be naujakurio siuvėjo Bartalomėjaus Pelepšio, įrašytas taip pat naujakurys kalvis Stanislovas Bikielis, gyvenantis su 2 broliais, iš kurių vienas turėjo 3 sūnus. Šis kalvis privalėjo mokėti 20 zl činšą<sup>12</sup>. Kaimų vietovėse buvo ir daugiau kalvių, turėjusių mokėti panašias sumas. Šeimotų k. (20 valakų) gyveno kalvis ir ginklų meistras, t. y. sugebantis dirbti (ir, be abejo, taisyti) inventoriuje nenurodytus ginklus. Tai buvo Jokūbas Sviklus, turintis sūnų Dovydą. Jis mokėjo 20 zl ir 25 gr.<sup>13</sup> Piepališkių k. galulaukėje (1 valakas) gyveno žemdirbys Steponas Gineitis, turintis 3 sūnus, iš kurių Mykolas buvo kalvis. S. Gineitis privalėjo mokėti 20 zl činšo<sup>14</sup>. Tačiau būta ir tokių kalvių (ar kitų amatininkų), kurie mokėjo kur kas mažesnę činšo mokesį. Pavyzdžiui, Šeduikių k. (12 valakų žemės) gyvenantis kalvis Bartolomiejus Podžiūnas turėjo 2 arklius, 2 jaučius, 1/2 valako priimtinės ir tiek pat lažinės žemės ir, nors tai buvo tipiškas žemdirbys-amatininkas, turėjo mokėti tik 5 zl činšo<sup>15</sup>. Kodėl? Į šį klausimą kol kas neįmanoma atsakyti, nes nežinome konkrečių to laiko aplinkybių ir susitarimų<sup>\*\*\*</sup>.

Dabar pamėginkime nusikelti į XIX a. pabaigą ir pažiūrėkime bendrą tų laikų kalvių skaičių. Pagal Kauno gubernijos 1897 m. gyventojų surašymą ir užimtumo grupių paskirstymą metalo apdirbėjų (kalvių ir kitų) gubernijoje buvo: savarankiškų amatininkų 5417 vyrų ir 74 moterys, o pagal gyventojų antraeilį (pagalbinį) užimtumą vien tik šaltkalvių, šaltkalvių mechanikų ir kalvių buvo 1667 (savarankiški amatininkai), stalių – šiek tiek daugiau: 1973 asmenys<sup>16</sup>. Vadinas, palyginę beveik XVIII a.

<sup>8</sup> LNMA, f. NM. apraš. m. B. 225, l. 6.

<sup>9</sup> Описание рукописного..., p. 101.

<sup>\*\*</sup> Visiems amatininkams įvardyti ir apibūdinti prireiktų pernelyg daug vietos, todėl čia paminėsiu tik vieną kitą iš jų.

<sup>10</sup> Ten pat, p. 96.

<sup>11</sup> Ten pat, p. 97.

<sup>12</sup> Ten pat, p. 102.

<sup>13</sup> Ten pat, p. 103.

<sup>14</sup> Ten pat, p. 105.

<sup>15</sup> Ten pat, p. 106.

<sup>\*\*\*</sup> Žinome, kad Vilniaus vyskupas buvo padaręs ir daugiau kai kurių išimčių, terminuotai atleisdamas nuo prievolių dvarui, išskyrus činšo mokėjimą.

<sup>16</sup> Первая всеобщая..., p. 144–202.

vidurio – XIX a. pabaigos duomenis matome, kad apskritai metalininkų (tarp jų ir kalvių) skaičius gerokai išaugo ir, galimas dalykas, jų (metalininkų) jau buvo bent po vieną (ar net daugiau) beveik kiekviename ne tik Žemaitijos, bet ir Aukštaitijos nedideliame miestelyje.

Peržiūrėję į 1731 m. inventorių matome, kad ne Tauragnų miestelyje, bet apylinkės kaimuose jau tada buvo ne tik kalvių, bet ir šaltkalvių bei varkalių. Štai Kubilių k. suolininko Kristupo Berciaus sūnus Kazimieras mokėsi varkalio amato Dusetose<sup>17</sup>. Minėta Minčios palivarko vario indų kalykla nustojo veikusi po nesėkmingo 1863 m. sukilimo. Prasidėjo represijos. Į šiuos kraštus buvo atsiųsta rusų kolonistų<sup>18</sup>, kurie jau tuomet ir vėliau pagarsėjo kaip geri odminiai, namų ir krosnių statymo meistrai. Dažniausiai jie vienaip ar kitaip buvo susiję su miško kirtimo ir pabėgių tašymo verslu<sup>19</sup>. Galima sakyti, kad tai buvo tradiciniai rusų stačiatikių šio krašto verslai, kurie tęsėsi iki pat XX a. vidurio. Tai patvirtina 1942 m. birželio mėn. įvykdytas Lietuvos generalinės srities gyventojų surašymas. Susipažinę su kruopščiu pasirengimu Utenos apskr. (vadinasi, ir Tauragnų valsčiaus) gyventojų surašymui, mes linkę manyti, kad surašymo duomenys yra gana tikslūs ir jais galima remtis.

Pradėkime nuo miestelio. Pagal architekto M. Kleino sudarytą Tauragnų miestelio aikštės schemą ir mokytojo J. Belopetravičiaus patikslintą ir papildytą gatvių išsidėstymą pirmiausia minėsime bene ilgiausią Utenos (dabar A. Musteikio) (į Utenos pusę) ir Salako (į Salako pusę) gatves, taip pat buvusią Pakalnės (dabar Labės) gatvę, kuriose 1942 m. buvo susitelkę apie 50 įvairių amatininkų. Be to, keletas amatininkų dar gyveno miestelio pakraščiuose (vienkiemiuose).

Viena iš pirmųjų buv. Utenos gatvėje įrašyta kalvio Juozo Kulakausko (gim. 1895 m. Utenos r.) šeima (žr. 2 pav.: taškas A). Kalvis išlaikė žmoną Pranę (gim. 1903 m. Daugėliškyje), du sūnus (Joną, gim. 1934 m., ir Juozą, gim. 1938 m.) ir 4 dukteris, kurios beveik visos buvo lankiusios ar baigusios pradžios mokyklą.

J. Kulakausko lentinė kalvė, statyta prieškarium, stovėjo dar XX a. septintąjį dešimtmetį. Vėliau buvo išardyta, o jos lentos panaudotos malkinės statybai<sup>20</sup>.

Utenos gatvėje dirbo ir kitas kalvis Pranas Jauniškis (gim. 1907 m. Tauragnų



1 pav. Stovi  
būsimasis  
kalvis Juozas  
Kulakauskas.  
XX a. pr. nuotr.

<sup>17</sup> Описание рукописного..., p. 99.

<sup>18</sup> Kviklys B. *Mūsų Lietuva...*, p. 38; *Labanausko užrašai* (rankr.).

<sup>19</sup> LCVA, f. R. 743, ap. 2, b. 8736, l. 12<sup>ap</sup>–13; 32<sup>ap</sup>–33 ir kt.; b. 8735, l. 4<sup>ap</sup>–5; 18<sup>ap</sup>–19; 22<sup>ap</sup>–23; 50<sup>ap</sup>–51.

<sup>20</sup> *Ten pat*, b. 8701, l. 2<sup>ap</sup>–3; žr. schemą: taškas A; *J. Belopetravičiaus laišakai* (toliau – J. B. I.), 2001 02 01 ir 2001 02 10.

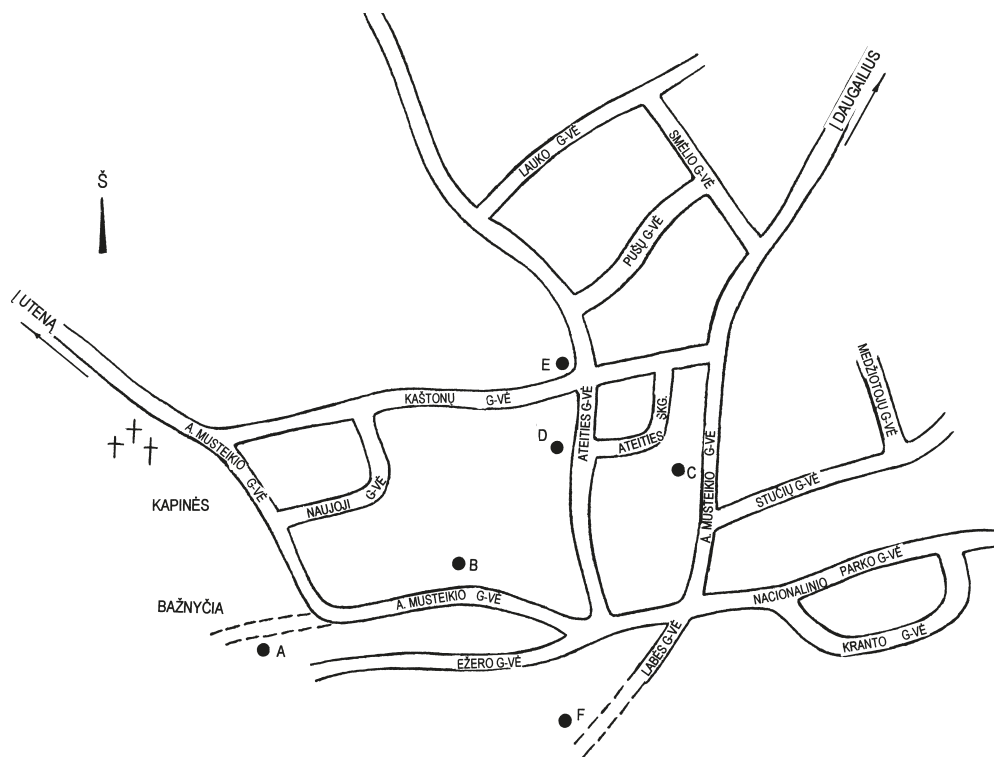

nuose). Dirbo taip pat lentinėje (karkasinėje) nuosavoje kalvėje, stovėjusioje šiek tiek atokiau nuo gatvės (žr. 2 pav.: taškas B). Žmona Teklė, gim. 1904 m., taip pat buvo tauragniškę. Be to, jie augino du sūnus ir dvi dukteris. Vyresnysis sūnus Povilas buvo gimęs 1936 m., o jaunėlis Bronys – 1940 m., todėl abu dar nelankė mokyklos ir buvo įrašyti kaip „beraščiai“. Duktė Stepa, gim. 1931 m. ir jau baigusi pradžios mokyklą, o duktė Vitalė, gim. 1933 m., – mokyklą tebelankė<sup>21</sup>.

Trečioji Liudo Puslio (gim. 1904 m. Daūgailiuose) kalvė stovėjo pažymėtame taške C buv. Salako gatvėje. Ji buvo statyta iš apvalių rąstų. Tai viena iš senesnių Tauragnų kalvių, stovėjusi atokiau nuo gatvės į daržų pusę.

Kalvis L. Puslys išlaikė žmoną Stefą, gim. 1900 m. Šeduvoje (Panevėžio apskr.), du sūnus (Aloyzą, gim. 1935 m., Vladislovą, gim. 1936 m. Šeduvoje) ir dukterį Feliciją (gim. 1941 m. Tauragnuose). L. Puslio kalvei per karą sudegus, jis ėmėsi naujo verslo – pradėjo gaminti pirmąsias *stiegiėles* (čerpes) Tauragnuose<sup>22</sup>.

Seni tauragniškiei dar mena nedidelę Prano Trinkūno kalvę\*, kuri stovėjo taške E Ateities gatvėje. Ji buvusi lentinė. 1942 m., matyt, jos jau nebuvo, nes surašytojai P. Trinkūno nemini (žr. 3 pav.).

Pasistatęs kalvę iš rąstų turėjo ir žydas Orcikas (kiti jį vadina Erciko vardu). Jo kalvė stovėjusi taip pat dabartinėje Ateities gatvėje (taške D). Kitas žydas Leibus\*\* gyveno prie Labės ežero (arčiau Tauragno, taške F)<sup>23</sup>.

2 pav. Tauragnų mstl. planas su pažymėtomis buvusiomis kalvėmis. Sudarė aut.

<sup>21</sup> *Ten pat*, I, 16<sup>pp</sup>–17; žr. schemą: taškas B; J. B. I., 2001 02 01 ir 2001 02 10.

<sup>22</sup> *Ten pat*, I, 80<sup>pp</sup>–81; žr. schemą: taškas C; J. B. I., 2001 02 01 ir 2001 02 10.

\* Kurią žmonės vadino *kalviuke*.

\*\* Čia minimi žydų vardai.

<sup>23</sup> Žr. schemą: taškas F; J. B. I., 2001 02 01.



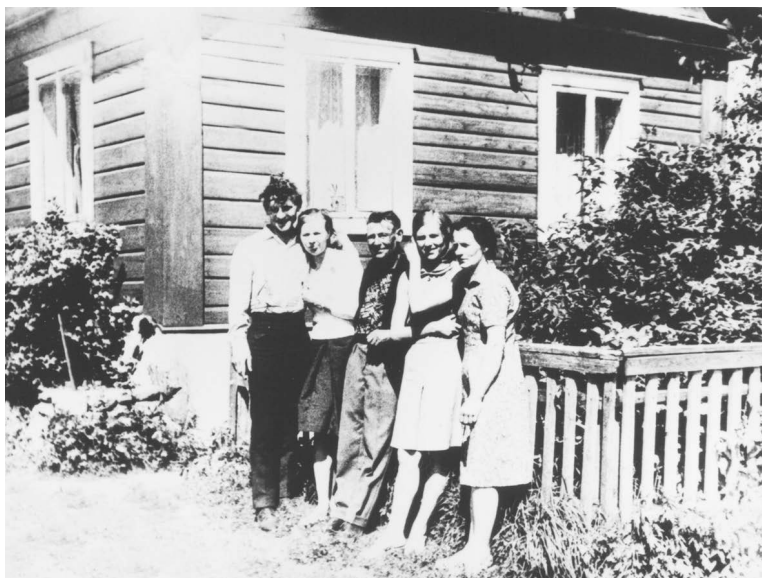

3 pav. Iš kairės:  
kalvio Prano  
Trinkūno sūnus  
Pranas, jo žmona,  
kalvis Pranas  
Trinkūnas, kalvio  
duktė ir žmona.  
Apie 1930 m.

Be to, buv. Pakalnės (dab. Labės) gatvėje gyveno ir dirbo dar du metalų apdorotojai ir mechanikai: šaltkalvis Jonas Ruzgas (gim. 1887 m. Tauragnuose), jis taip pat turėjo savo kalvę, ir Tauragnų malūno mašinistas Juozas Riauba (gim. 1897 m. Klenuvkoje, Ukmergės apskr.). Į Tauragnus pastarasis buvo atsikėlęs iš Skudutiškio<sup>24</sup>. Greta jo gyveno ir kito būdingo to meto amato atstovas – medžio tekintojas ir verpimo ratelių (*kalvaratų*) dirbėjas Kajetonas Žiezdris (gim. 1922 m. Subačiuje, Panevėžio apskr.)<sup>25</sup>. Tai buvo vienas iš jaunesnių amatininkų Tauragnuose. Toje Pakalnės gatvėje dirbo net 3 batsiuviai: Antanas Prunckus (gim. 1919 m. Saldutiškio k.; išvykęs ar išvežtas darbams į Vokietiją), Juozas Akavitas (gim. 1904 m. Estijoje, Narvos mieste; sugrįžo į Lietuvą 1920 m.) ir pačiame gatvės gale – Juozas Tarailis (gim. 1906 m. Daugailiuose)<sup>26</sup>. Kitose Tauragnų gatvėse taip pat buvo batsiuvių (iš viso jų buvo 7). Šiam batsiuvių ir kalvių skaičiui nenusileido ir amatininkų „aristokratija“: siuvėjai ir siuvėjos. Vien Tauragnuose jų taip pat buvo 7. Be to, gana daug siuvėjų (ir net batsiuvių) darbavosi įvairiuose Tauragnų valsčiaus kaimuose ar vienkiemiuose. Pastarajame Tauragnų vienkiemyje ūkininkavo ir siuvėjavo Jonas Juodvalkis (gim. 1887 m.), Bronislovas Taleikis (gim. 1921 m., vietinis, baigęs pradžios mokyklą), ten pat siuvėjavo Veronika Kriauciūnienė\*\*\* ir kiti. Siuvėjavo Jonas Puodžiukas, Pakalnės gatvėje siuvėjavo Mykolas Šireika (gim. 1909 m. Kubilių k.; žmona buvo „atsivežtinė“ iš Kauno. Augino sūnų ir laikė du samdinius – žemės ūkio darbininkus). Salako gatvėje siuvėjavo padienio darbininko Makaro Semionovo žmona Polė (gim. 1914 m., taip pat vietinė) ir kiti<sup>27</sup>.

Žvelgiant į to meto kaimų amatininkus, kurie buvo arčiau „užsakovu“, randame kalvių, šaltkalvių, siuvėjų, batsiuvių ir kitokių rankpelnių. Tarp jų net keletas kalvių ir mechanikų.

Štai Baltelės kaime darbavosi Nasevičiai. Vyresnysis Povilas (gim. 1910 m.

<sup>24</sup> LCVA, F. R. 743, ap. 2, b. 8702, l. 15<sup>ap</sup>–16; 41<sup>ap</sup>–42.

<sup>25</sup> *Ten pat*, l. 17<sup>ap</sup>–18.

<sup>26</sup> *Ten pat*, l. 23<sup>ap</sup>–24; 35<sup>ap</sup>–36; 59<sup>ap</sup>–60.

\*\*\*Atkreiptinas dėmesys į jos pavardę, kilusią iš populiaraus siuvėjo (*kriauciūnas*) amato; buvo ir daugiau panašių atvejų (žr. p.).

<sup>27</sup> *Ten pat*, b. 8701, l. 18<sup>ap</sup>–19; 28<sup>ap</sup>–29; b. 8702, l. 21<sup>ap</sup>–22; 102<sup>ap</sup>–103.

Salako vls., Zarasų apskr.) – nuosavos lentpjūvės savininkas – buvo mechanikas, o kiek jaunesnis jo brolis Juozas (gim. 1913 m., ten pat) – tos pat lentpjūvės kalvis. Abu broliai nevedę, abu lanke pradžios mokyklą. Kartu su jais lentpjūvėje dirbo pusseserė Adelė (gim. 1913 m., taip pat netekėjusi)<sup>28</sup>.

Aukšteliškių k. darbavosi gausi (11 asmenų po vienu stogu) bajorų (?) kilmės Pruskauskų šeimyna. Šeimos galva buvo Marija Pruskauskienė (gim. 1877 m.). Ji su visa šeima 1913 m. buvo grįžusi iš Rusijos. Iš pradžių gyveno Vidžiuose (Švenčionių apskr.). Sūnus Antanas (gim. 1915 m.) buvo žemdirbys, o jo broliai Stasys (gim. 1914 m.) ir Mečys (gim. 1916 m. jau Tauragnų vls.) abu dirbo meistrais *skindelių* (gontų) dirbtuvėje. Visi jie tarp savęs kalbėjo lenkiškai (šiek tiek mokėjo ir prancūzų kalbos). Visi trys broliai buvo nevedę<sup>29</sup>.

Bajorų k. buvo 35 šeimynos, tarp jų ir vyresniosios kartos šaltkalvio Gasparo Sirgedo (gim. 1888 m. Utenos vls.) šeima. Nors jis mokyklos nelankė, bet skaityti ir rašyti mokėjo. Kiek jaunesnė jo žmona Veronika (gim. 1892 m. Tauragnuose) buvo lankiusi pradžios mokyklą. Augino du sūnus: Vacį (gim. 1920 m.) ir Liudą (gim. 1926 m.). Stūglių k. gyveno jau daug jaunesnės pokario kartos šaltkalvis Jonas Vaškėlis (gim. 1921 m.; vietinis; nevedęs, buvo baigęs 3 skyrius). Jis dirbo šaltkalviu geležinkelio depo dirbtuvėse. Gyventojų surašymo metais buvo išvykęs (ar išvežtas?) darbams į Rytprūsius (Tilžę). Atsitiktinai surašytojai rado jį atvykusį aplankyti tėvų<sup>30</sup>. Taip jis pateko į surašomų gyventojų sąrašą.

Minėtame Minčios k. greta miško darbininko Povilo Babakino (gim. 1902 m. Tauragnuose), girininko Kleopo Kriaučiuko (gim. 1903 m. Kupiškio vls., žmona mokytoja; nuomininkė Aleksandra Cvirkaitė iš Veliuonos) malūnininku darbavosi jaunesniosios (pokario) kartos verslininkas Antanas Juodvalkis (gim. 1922 m. Salako vls., Zarasų apskr.). Tai buvo šio seno, bet tikriausiai atnaujinto (?) malūno savininkas<sup>31</sup>.

Be abejo, čia išvardyti ne visi amatininkai, bet daugiau tie, kurie vienaip ar kitaip buvo susiję su kalvyste ar šaltkalvyste.

Tauragnai, kaip ir visa Utenos apskritis, nuo seno buvo ir yra žemdirbių kraštas. XIX a. antroje pusėje laukai buvo dirbami arkliais ir iš dalies jaučiais. Daugiausia arklių turėjo pasiturintys žemdirbiai – nuo 5 iki 30, vidutiniai ūkiai apie 12, o mažesni – tik 1–2–3 arklius ir 1–2 jaučius<sup>32</sup>. Anketoje nurodoma, kad, be žemdirbystės, šio krašto žmonės atliekamu nuo kitų darbų metu vertėsi šiais

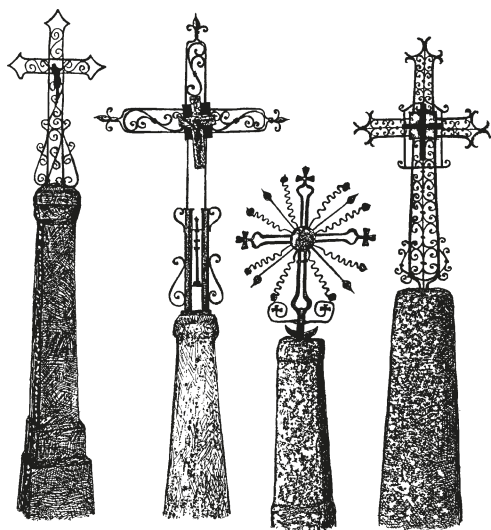

4 pav. Tauragnų kapinių kryžiai. Braižė J. Jakimavičius. 1977 m. Spaudai parengė dail. Rita Butvilienė

<sup>28</sup> *Ten pat*, – b. 8724, l. 27<sup>ap</sup>–28.

<sup>29</sup> *Ten pat*, l. 50<sup>ap</sup>–51.

<sup>30</sup> *Ten pat*, b. 8713, l. 14<sup>ap</sup>–15; b. 8714, l. 62<sup>ap</sup>–63.

<sup>31</sup> *Ten pat*, b. 8724, l. 61<sup>ap</sup>–62; 65<sup>ap</sup>–66; 69<sup>ap</sup>–70.

<sup>32</sup> *VUB*, f. 34, b. GD – 156, l. 5<sup>ap</sup>.

amatais bei verslais: kalvyste\*, stalyste (ir dailidžių) amatu, puodininkyste, meduolių, riestainių kepimu<sup>33</sup> ir, žinoma, šiam kraštui būdingais – miškų kirtimu, pabėgių tašymu ir kt.<sup>34</sup>

Transporto priemonių tyrinėtojams yra žinoma, kad kai kurie Tauragnų kalviai (ypač J. Kulakauskas, L. Puslys, Orcikas) tvirtai ir dailiai apkaustydavo darbines ir išeigines transporto priemones<sup>35</sup>. Tačiau bene didžiausias tauragniškių akmentašių ir kalvių – menininkų – įnašas į savitą šio krašto meninę kultūrą – tai tik Aukštaitijai būdingų kapų paminklai – savotiškų tašytų akmenų-mengirų – dailus ir grakštus sujungimas su kalvių nukaltomis *karūnomis*. Tai neginčijamai liudija ir Tauragnų kapinių paminklai (žr. 4 pav.).

Iš to, kas čia pasakyta, galima padaryti kai kurias (galbūt dar negalutines) išvadas:

1. Remiantis beveik XVIII a. vidurio inventoriaus duomenimis, Tauragnų miestelyje tada buvo tik keli amatininkai (2 siuvėjai, odminys). Kalvių (ar šaltkalvių) tarp jų nebuvo. O Tauragnų valsčiuje (parapijoje) buvo: 5 kalviai, 1 šaltkalvis iš 23 kitų amatininkų.

Palyginę šiuos skaičius su XIX a. pabaigos (1897 m.) apibendrintais gyventojų surašymo duomenimis, matome ženklų kalvių ir kitų metalininkų pagausėjimą visoje Kauno gubernijoje. Todėl spėjame, kad jų galėjo būti ne tik Tauragnų vls., bet ir pačiame miestelyje, tačiau nurodyti, kiek jų buvo, negalime, nes neturime tikslių duomenų.

2. 1942 m. Lietuvos generalinės srities surašymo duomenys jau leidžia tiksliau nurodyti, kad tarpukariu\*, o ypač beveik pačiame amžiaus viduryje, Tauragnų miestelyje buvo susispietę apie 50 įvairių amatininkų, tarp jų kalvių, šaltkalvių ir mechanikų buvo septyni (kiek mažiau jų buvo valsčiaus kaimuose). Taigi lygindami XIX a. pabaigos – XX a. vidurio duomenis matome, kad Tauragnuose nesumažėjo, o kaip tik smarkiai išaugo visų rūšių amatininkų skaičius, greta jų – ir kalvių bei kitų metalininkų skaičius.

## *Buvau Palangos Juzė*

(Apie siuvėją Bronę Mačiulienę (Mažeikaitę)

*Inga Levickaitė*

Bronė Mačiulienė (Mažeikaitė) gimė 1928 m. Linkmenų valsčiaus Ripaičių kaime. Baigė Kirdeikių pradžios mokyklą ir dvi gimnazijos klases. Siuvėjos amato pradėjo mokytis sulaukusi šešiolikos metų, nors siuvo nuo mažų dienų. Pokario nepritekliai, slapstymasis nuo sovietinio saugumo ir galiausiai siekis užsidirbti duonos kąsnį sau bei savo artimiesiems blaškė ją po kaimus, miestelius ir miestus ne tik Lietuvoje. „*Buvau Palangos Juzė*“, – sako Bronė Mačiulienė (Mažeikaitė), su adata bei antpirščiu nesiskirianti ir dabar.

\* Anketoje pirmiausia nurodyta *kalvystė*.

<sup>33</sup> *Ten pat.*

<sup>34</sup> *LCVA*, – F. R. 734, ap. 2, b. 8735, l. 4<sup>ap</sup>–5; 18<sup>ap</sup>–19; b. 8736, l. 12<sup>ap</sup>–13; 32<sup>ap</sup>–33; b. 8738, l. 4<sup>ap</sup>–5; b. 8739, l. 39<sup>ap</sup>–40 ir kt.

<sup>35</sup> Iš autoriaus rinkinio.

\*\* Čia nurodome skaičių iki Tauragnų amatininkų žydų sunaikinimo. 1731 m. inventoriuje nurodyti ir žydai. Vadinasi, XVIII a. pirmojoje pusėje Tauragnuose ir valsčiuje jie jau gyveno.

Straipsnis parašytas remiantis Bronės Mačiulienės (Mažeikaitės) pasakojimu. Medžiaga straipsniui rinkta 2001 m.

**Šeima.** Gimtasis Bronės Mačiulienės (Mažeikaitės) Ripaičių kaimas buvo didelis – čia gyveno 33 ūkininkų šeimos. Jos tėtis Vladas Mažeika ir mama Marija Mažeikienė (Ramelytė) turėjo 16 ha žemės. Gausiausioje Mažeikų šeimoje augo devyni vaikai, bet visi buvo pavalgę, apsirengę. *„Kiti kaime pasišaipydavo, bet tėtis sakydavo, kad gimsta vaikas, gimsta ir jo dalia“.*

**Kaip siuvo mama.** Mama siūdavo visiems vaikams ir tėveliui. *„Tėvelis rengdavosi paprastai, bet gražiai“.* Mergaitėms siuvo medvilnės, multino suknelės, vyrui ir berniukams – marškinius, kelnes. Kailinių nesiuvo, *„kaip siūs tokiais plonais, gražiais pirštukais“.* Ji mokėjo siuvinėti, net peltakius padarydavo. *„Siuvinėjimui laiko nebuvo – pradedu ir numetu. Kur tokioj šeimoj – su anyta dvylika žmonių“.* Siuvo tik namiškiams. *„Jei kitam, tai labai reikalingam žmogui“.* Mėgdavo pasakoti, jog yra siuvusi milo kelnes dviem kunigams – Nikodemui Švogžliui-Milžinui ir Antanui Mažeikai.

Siūdama drabužius šeimai, mama žmogų matuodavo (*mierą nuimdavo*) storu vilnoniu siūlu. Braižė muilu. *„Kreidą reikėdavo pirkti, o muilas brėžia siaurai, lengvai nusitrina“.* *„Gražiai sulenkdamo, ne taip, kaip kitos moterys, kur rėžia iš akies“.* Ilgą laiką mama kirpo avikirpėmis žirkėmis. Jos labai aštrios, bet audinį kirpti sunku. Paskui brolis nupirkęs atvežė žirkles iš Kauno. Vienas mažytės žirkklutės mamai buvo padovanojęs žydėlis prekybininkas. Siuvo pirktiniais siūlais, tik apatinius baltinius naminiais. Lino siūlus susukdavo verpimo rateliu iš dviejų kamuoliukų. Suko į priešingą pusę, kad neatsisuktų verpimas ir siūlas vėl nepavirstų linu, būtų lygus, nesigarankščiutuotų (*nesigarmukšniuotų*). Prieš siuvimą tokius siūlus perbraukdavo vaško gabalėliu, kad atsileistų *garmukšniai*. Siūlus, kaip ir adatas, pirkto Tauragnuose, Saldutiškyje arba iš į kaimą atvažiuojančių žydų. Mama siuvo rankomis. *„Prieš karą tėvelis jau ruošėsi Kaune pirkti „Singerinę“, bet viskas susitrukė“.* Drabužius lygino lengvučiu, medžio anglimis kaitinamu, ketiniu (*špižiniu*) lygintuvu su kaminėliu.

Kai paaugo, Bronė padėdavo mamai siūti, *„kiek aš ten mokėjau“.*

**Lėlyčių darymas.** Vaikystėje Bronė Mačiulienė (Mažeikaitė) labai mėgo daryti lėlytes iš įvairių atlikusių skudurėlių, visaip sudurstydavo. Dažniausiai paimdavo kokią nudėvėtą skarytę, sulenkdamo ją per pusę, surišdavo, susukdavo kūnelį, į jo ir lėlės galvytės vidų prikimšdavo pakulų ar šieno, kad *„nenukriaustų šeimos“*, nes buvo taupoma net menkiausia atraižėlė. Akis, nosį, burną išpiešdavo spalvotu pieštuku, anglimi, išsiuvinėdavo. Plaukučius padarydavo iš lino arba ašutų. Kartais iš lino net kasytes nupindavo, prisiūdavo sudžiovintą gėlę. Lėlytės drabužėlių neturėjo.



*Mažeikų šeima: viduryje sėdi motina Marija, antroje eilėje 1-oji iš dešinės – Bronė Mažeikaitė. 1946 m.*

*Iš B. Mačiulienės (Mažeikaitės) albumo*



Žaisdama vystė jas kaspinais, padarytais iš lino pluošto. Gimęs broliukas buvo modeliu: „Mažiukas, kietai suvyniotas“.

Atsimena, kad, dirbdama lėles, ji buvo truputį išradingesnė nei kitos kaimo mergaitės, tačiau, kai išmoko skaityti, lėlės jau nerūpėjo. Mokė jas daryti savo drauges, ir pati padarydavo kieno nors prašoma. „Kitą sykį atėdavo neturtinga močiutė pribuvėja. Padarydavau lėlytę – kūdikį, kurią ji palikdavo namuose, kur gimė vaikutis“.

**Papuošimai karstui.** Kai Bronė Mačiulienė (Mažeikaitė) pradėjo daryti karstui papuošimus, buvo aštuonerių metų. Karstadirbiai (*grabadirbiai*) pastebėjo ją dailiai vyniojant lėlytes ir paklausė, ar negalėtų papuošti karsto. O ir šiaip buvo smalsi, viskuo domėjosi, net į karstą atsiguldavo pasirodyti, kokia drąsi. Karstus puošė keturiems žmonėms – Mačiulevičiui, Griškai, Griškienei, Maceikienei. Maceikienei karstą puošė jau būdama paaugusi šešiolikos metų panelė.

Buvo mačiusi, kaip viena moteriškė ruošė karsto papuošalus iš balinto lininio audinio. „Linai garbanojasi ir labai gražiai atrodo, nors darbo su juo daug“. Nuo audinio krašto užleidusi du centimetrus, kad neirtų, ištraukdavo siūlą, o kitus siūlus išpešiodavo ir padarydavo kutus. Bronė Mačiulienė (Mažeikaitė) karsto papuošalus dažniausiai darė iš baltos medvilnės, nes žmonėms jis atsieidavo pigiau nei linas. Atraižą perlenkdavo, kraštą nukirpdavo ir iškarpydavo stačiakampio formos kutus. Kutų ilgis siekė nuo 6 iki 8 centimetrų. Kuo ilgesni, tuo gražiau. Kirpo labai atidžiai, mažesniais žirkulutėmis, „pagal savo ranką“, nes didelės žirkulės jai, mažai mergytei, buvo per sunkios. Tačiau vis tiek pirštai greitai pavargdavo, nors stengėsi to neparodyti. Karstadirbiai pirmiausia iškaldavo audiniu karsto vidurį, šonus, o paskui aplink karstą vinutėmis prikaldavo jau paruoštus kutus. Kutų kraštelis paslėpdavo tai, kas susiglamžę, nelygu.

Ji siuvo ir į karstą dedamas stačiakampio formos pagalvėles. Jų vidų prikimdavo skiedrų ir šventintų žolynų. Mena, kad tekdavo padirbėti net iki vidurnakčio. Už darbą nemokėjo, nes pagal paprotį už pagalbą laidotuvėms nebuvo atsilyginama. Įprasta, jog juodai dažytą karstą mirusiajam padarydavo veltui, o jei žmogus neturtingas, tai kunigas už laidotuves neimdavo pinigų. Laidojant Bronės Mačiulienės (Mažeikaitės) tėvą, kunigas taip pat atsisakė pinigų.

**Antklodžių siuvimas.** Bronė Mačiulienė (Mažeikaitė) labai laukdavo, kuomet mama ar močiutė siūs antklodes. Ji irgi buvo išmokusi jas siūti. Namie austa, dažniausiai tamsiai raudonos spalvos audeklą patiesdavo ant žemės, suklodavo neverptas storesnes pakulas arba vatą, ant viršaus užtiesdavo kitą audeklo gabalą didelėmis (*kuolinėmis*) adatomis, skirtomis maišams bei antklodėms siūti, įvėrę lininiu siūlu, pakraščius sutvirtindavo dygsneliais, apsiūdavo paslėpta siūle. „Turėjo nesimatyti avižų. (aviža – tai centimetro ilgio siūlė – I. L.). Tik blogas siuvėjas susiuva avižom“. Paskui muilu nupiešdavo gėlės žiedą, rombus, besikertančias linijas ir jas dygsniuodavo. Piešinys pasidarydavo iškilus, ir antklodė gražiai atrodė. Ruošiantis siūti antklodes buvo galima išplauti grindis – ant nešvarių juk netiesi. „Taip plauti neleisdavo, sakydavo, kad grindys išpus“. Naujos antklodės užtekdavo kokiems penkeriems metams. Sudėvėtas atiduodavo žydams, jie gerai mokėjo. Paprastai kaimo žmonės antklodes pasisiūdavo patys, nors „viena kaimynė buvo poniutė, tai prašydavo pasiūti“.

**Apie siuvėjus.** Bronė Mačiulienė (Mažeikaitė) norėjo, kad drabužėlius siūtų siuvėjai, o ne mama. „Aš vis prieš mamą kabindavausi, o dabar pagalvoju, kokia buvau



nedėkinga“. Keliaujantys siuvėjai, „kur po namus vaikščiojo“, daugiausia siuvo paprastesnius drabužius. Jei žmogui reikėjo puošnesnių drabužių, jis eidavo pas miestelio siuvėjus. „Jie buvo garbingesni specialistai, modistai ir siuvo labai gražiai“. Penkeriais metais vyresnę Bronės seserį, tėvas, kuris nepaprastai ją mylėjo, visada veždavo siūdintis pas pačius geriausius Tauragnų siuvėjus. Seseriai taip pat siuvo Blažytė iš Mineiškiemio kaimo.

**Siuvėjas Mačiulis-Bracalis.** Bronę Mačiuliene (Mažeikaite) mama nuo mažų dienų ruošė būti siuvėja. „Dėl tokios silpnos sveikatos arba mokyti, arba siuvėja“. Ji siūsdavo mergaitę pas Ripaičiuose gyvenusį siuvėją Mačiulį, pravarde Bracalis, gudriai liepdama nubėgti jam padėti, pažiūrėti, ar ko nereikia.

Siuvėjo Bracalio šeima buvo „ne iš turtingųjų, bet iš geruolių“. „Linksmi ir gyvena ne skurde. Motina – kaimo bobutė, vienas sūnus – siuvėjas, kitas – zimagoras (grioviasys – I. L.), o trečias – mergišius“.

Bracalis siuvo vyrams, bet daugiausia drabužius „tik po namus vaikščioti“. Kailinius vyrams bei moterims jis pasiūdavo neblogai, buvo galima ir į bažnyčią eiti. Vyrams, be to, siuvo ilgas, iki žemės sermėgas su gobtuvais. „Jas ant kailinių apsiavelki – ir šilta“. Kailiniai ir sermėgos buvo pagrindinė kaimo žmonių apranga. Net piemenukai dėvėjo sermėgėlėmis.

Turėjo gerą kojinę (*Singerinę*) siuvimo mašiną – ja siuvo medžiagą, kailius, odą. Siūti leisdavo ir Bronei Mačiulienei (Mažeikaitei) – „nepavydėdavo, bet mašiną labai saugojo“. Mašinos stalčiuke laikė užsakovų atneštus siūlus, į odinį maišelį įkištus du apie šešiolikos centimetrų ilgio oda apsuktus kotais peilius kailiams pjaustyti, kreidą, muilą. Siuvėjo žirkles kabindavo ant vinies. Adatas buvo susmeigęs į medžiaginę pagalvėlę. Matuodavo ilga medine liniuote, mažesne medine trikampo formos liniuote ir centimetrine juoste. Turėjo nedidelį veidroduką. Veidrodis – prabangos dalykas. „Žmonėms veidrodžio nereikėjo, pasitikėjo siuvėjais“. Drabužius lygino ant medinės, medžiaga aptrauktos lentos medžio anglimis kaitinamu lygintuvu su kaminėliu.

Kailinius siuvo nesinaudodamas iškarpomis. „Jo akis buvo tiksliai. Siuvėjas turi skirti milimetrus“. Kailius pjaustė peiliu. „Labai aštriu, kaip britva (skustuvas – I. L.) barzdai skusti“. Bracalis „prie madų nesitaikydavo, siuvo pagal vieną modelį“. Jo siūtų kailinių pečiai buvo per platus. „Dirbo ekonomiškai, jam užteko trijų didelių avių kailių, kai kitiems reikėjo penkių“. Geriausius kailinius pasiūdavo iš jaunu, pusės metų avių kailių. Jaunoms merginoms tėvai stengėsi tokius ir parinkti, kailiadirbiai gražiai išdirbdavo, nudažydavo. Iš stambesnių avių kailių kirpo nugarą, rankoves.

Prieš siūdamas mašina, vietą, kur turėjo būti šoninės, rankovių siūlės, kailinių apačios užlenkimas, apykaklė, kišenės, kilpos, sagos, išskusdavo peiliu. Gerai išdirbtus kailius be jokio vargo galėjo siūti rankomis. Siuvo namie verptais lininiais siūlais. „Suverpdavo tokio storumo kaip 10 numerio“. Jei kailis kietas, siuvo tik rankomis arba siūlių vietą stipriai išgremždavo, kad galėtų siūti mašina. Paprastiems, namie dėvimiesiems kailiniams užteko vienos siūlės, puošnesniems reikėjo ir antros. „Rankomis susiūdavo vieną kartą, išversdavo ir dar susiūdavo mašina“. Kailinius puošė to paties kailio apykakle. Įsiūdavo medines sagas. Bracalis jas kartais darė iš nupjautų siūlų ričių, aptrauktų peiliu išskustu kailiu.

Iš kailių likučių siuvo pirštines. Jei pirštines siuvo minkštesnio kailio, jas susiūdavo rankomis. „Gaila mašinos, nes jei jos adata nulūžta, brangiai kainuoja. Adata –

*brangus daiktas*". Vilną, likusią nuo nuskusto kailio, suverpdavo. Kailio atraižėlėmis žmonės taip pat puošdavo veltinius.

Atsimena, jog Bracalis siuvo lėtai – „*parūkydavo, pakalbėdavo*". Dirbo sąžiningai, nors „*būdavo, kad ir pameluoja*".

Bronei Mačiulienei (Mažeikaitei) Bracalis parodė, kaip skusti kailį, pamokė siūti mašina. Ji jau sugebėjo susiūti nesudėtingas kailinių detales.

**Mokymasis siūti pas Šiaudinienę.** 1945 m. žiemą Bronė Mačiulienė (Mažeikaitė) pradėjo mokytis siuvėjos amato pas Šiaudinienę, gyvenusią Linkmenų miestelyje, nors „*širdis plyšo, kaip nenorėjau būti siuvėja, o mokytis toliau*". Mama susitarė, kad dukra mokysis metus laiko. Už metus reikėjo sumokėti tris centnerius grūdų. Šiaudinienė daugiausia siuvo moteriškus drabužius.

Ji turėjo kojine siuvimo *Singerinę* mašiną su gaubtu. Mašinos stalčiuje laikė naujas adatas, antpirštį, medžiaginę centimetrinę juostelę, muilą, kuriuo braižydavo ant audeklo, žirkles. Žirklės buvo tik vienerios, bet gana aštrios ir patogios. Naudojamas adatas susmeigdavo į gražią pasiuvintą pagalvėlę, prikabintą ant mašinos. Medžio anglimis kaitinamą lygintuvą laikė prie krosnies, pastatytą ant padėklo arba ant plytos. Drabužius lygino ant stalo.

Pirmą dieną mokytoja padavė adatą be siūlo, medžiagos skiautelę ir liepė mokytis siūti su antpirščiu. „*Užsidėjau antpirštį ant didžiojo piršto ir pusę dienos siuvau, bet vis ne taip ir ne taip. Adata neatsiremia, kaip reikia*". Atsimena, kad taip pat sunkiai sekėsi siūti kilpas. Bronė Mačiulienė (Mažeikaitė) su kitomis mokinėmis siūdavo kilputes marškiniams. „*Moteriškiems padarai išverstą kilputę. Vyriškiems prakerpi kilpą, dar vis taikai, kad neprakirptum ir apsiuvi. Šito dalyko nesugebėdavau. Neišeidavo taip gražiai, kaip su mašina*".

Šiaudinienė matavimą mokinėms aiškino „*paprastai, savais žodžiais*". Liepdavo žiūrėti į žmogaus rankų ilgį, pečius, ar ne kreivi, klubų dydį. Jeigu krūtinė maža, siuvant tą vietą kaip nors išgražinti. Šiaudinienė siuvo be iškarpu. Braižė tiesiai medžiagoje. Mokinės „*buvo tiek prie jos pamokymų pripratintos, jog nereikėjo jokių iškarpu*". Tačiau kaip Šiaudinienė matuodavo užsakovus, jos nematė. Ji su užsakovais dirbo kitame kambaryje.

Pas Šiaudinienę mokėsi pusę metų.

**Pirmoji mokinė.** Baigusi mokslus pas Šiaudinienę, Bronė iš karto gavo ne daug ką už save jaunesnę mokinę. Tai – jos dėdės Mačiulio, Ripaičių kaime visų vadinamo Putuku, dukra. Ją mokė neilgai, „*gal pusmetį*". Dėdė kalvis iš kelių siuvimo mašinų dalių sumontavo rankinę siuvimo mašiną. Mašina buvo gana sunki, bet siuvo gerai, tiko net kailiams. Savo mokinę stengėsi mokyti kaip Šiaudinienė. Rodė ir matavimą, ir drabužių kirpimą, „*ne taip, kad tik vieną dalyką siūt*". „*Pasiuvu ir klausiu, ar gerai padariau, kad jai nuotaiką pakelčiau. Ir man geriau*". Mokinė už mokslą nemokėjo, nes jai priklausė mašina. Kai Bronė Mačiulienė (Mažeikaitė) pradėjo mokytis siuvimo pas Povilionienę, namo grįždavo tik šeštadieniais. Siuvenus drabužius stengėsi sukirpti pirmadienį iki pietų ir palikdavo mokinei sudaigstyti, kad paskui grįžusi galėtų pamatuoti.

**Mokymasis siūti pas Povilionienę.** Pasimokiusi pas Šiaudinienę ir mėnesį savarankiškai pasiuvusi, Bronė pradėjo mamai dejuoti, kad jai trūksta žinių. „*Daugiausia reikia siūti vyrams, o kaipgi pasiūsi kelnes nemokėdamas?*". Tuomet mama susitarė

dėl tolimesnio mokslo su siuvėja Povilioniene iš Pašakarvio kaimo, kuri apsiėmė per tris mėnesius išmokyti trūkstančių amato gudrybių. Matė, jog „gerai *pasišarvojus*“ ir tokia mokinė buvo jai naudinga, nes kitos dvi tauragniškės mergaitės dar visai „žalios“. Už mokslą reikėjo atidirbti, „*tuoj darbų marias surado*“. Mokines priimdavo metams, bet jos dažniausiai sutarto laiko neišbūdavo.

Povilionienė siūdavo moteriškus drabužius, ypač rudeninius, žieminius paltus. Vyrams siuvo mažiau. Povilionienės siuvimo mašina buvo naujesnio modelio „Singer“. Jos siuvėja stalčiuke laikė didesnes bei mažesnes žirkles, siūlus, kreidą, centimetrinę juostelę. Adatas susmeigdavo į medžiaginę pagalvėlę ir užkabindavo ant mašinos. Ilgą medinę liniuotę atremdavo kampe arba padėdavo ant palangės. Lygino ant stalo medžio anglimis kaitinamu lygintuvu su kaminėliu. Iš storesnio popieriaus padarytos iškarpos kabėjo ant sienoje įkalto vinies. Povilionienė turėjo ir manekena, „*kad drabužio pečiai gražiau gulėtų*“. Tai buvo grubaus darbo, medžiaga aptrauktas medinis „*balvonas*“. Gana sunkus, menkai suformuota figūra, truputį išplatintais pečiais, pritvirtintas prie keturių kojų žmogaus ūgio manekenas buvo padarytas iš klevo medžio.

Povilionienė parodė, kaip braižyti iškarpas – „*braižyba*“. Mokė pagal albumą su pavyzdžiais. Albumą buvo iš kažkur išsigijusi. Drabužių piešiniai jame buvo padaryti ranka, tačiau matyti, kad piešta gero dailininko. Mokinės pavyzdžius kopijuodavo, „*pritaikydavo prie liniuotės*“. Povilionienė paaiškino, kaip iškarpas padidinti, sumažinti. „*Reikėjo sekti išmataavimus, algebriškai juos, pažymėtus raidėmis, sudėti, žiūrėti, kiek išlenkimų, išrietimų*“. Priešingai nei Šiaudinienė, Povilionienė leisdavo mokinėms pačioms matuoti užsakovus, tačiau matus visada tikrino.

Taip pat išmokė gerai darbuotis lygintuvu. Liepė lyginti atsargiai, neskubant ir tik siūles, o ne visą drabužį, kaip kartais darydavo mokinės. „*Ne siuvėjas, jei nemoki išlyginti*“.

Pas Povilionienę pramoko siūti vyriškus drabužius. Po mėnesio mama susitarė, kad dukra mokysis trumpiau. „*Ji labai mokėjo susitarti. Už neatbūtą dviejų mėnesių laiką atidirbo brolis*“.

Povilionienė buvo laikoma gera siuvėja, nors, Bronės Mačiulienės (Mažeikaitės) nuomone, vieno dalyko ji nežinojo. Povilionienei, kaip ir kitoms siuvėjoms, ne visada gražiai gulėjo pasiūto drabužio nugara bei pečiai. „*Pasidarydavo iš pažasčių idubimas, lūžimas. Ji padarydavo labai aukštus petukus, pridėdavo pakulų arba vatos, kad ištemptų nugarą. Man irgi ilgokai neišėjo taip, kaip reikia, ir gana*“. Mažutę, bet svarbią paslaptį Bronėi atskleidė iš Straukinių kaimo kilusi keliaujanti siuvėja Bileišytė. Ji liepė ties pažasties išlenkimu patraukti 1,5 arba 2 centimetrus ir su siūlu sulaukyti medžiagą.

**Siuvinimas žmonėms.** Bronė Mačiulienė (Mažeikaitė) eidavo siūti „*po namus*“. Iš pradžių visur vaikščiojo su mokine. Siuvimo mašiną veždavo arba dėdė, mokinės tėvas, arba užsakovai patys atsigabendavo. Jei siuvo kur nors netoliese, mašiną nusinešdavo ir pačios. Kai kurie žmonės turėjo savo siuvimo mašinas. Bronė Mačiulienė (Mažeikaitė) siuvo gimtajame Ripaičių kaime, Tauragnų, Saldutiškio, Linkmenų apylinkėse, Ignalinos krašte. Vykdoma pas užsakovus, ji nieko nesiveždavo, „*tik tai, kas ant mano pečių*“. Į pačios pasišūtą dailių medžiaginę maišuką įsidėdavo kelias adatas, antpirštį, centimetrinę juostelę. Dar pasiimdavo naktinius marškinius. „*Nusižiūrėjau*

iš Šiaudinienės. Ji buvo kultūringa, miesto žmogus“. Vėliau, jei dirbo miestelyje, reikalingus daiktus susikraudavo į sesers paliktą dar „Smetonos laikų“ rankinuką iš gyvatės odos. Lygintuvo neimdavo, jį turėjo kiekviena šeima.

Siuvo geriausiame kambaryje, kur šilta. „Siuvėjai visuose namuose buvo pagarboj, nes jei padaro negerai, vis tiek taisy, kol žmogus bus patenkintas, kad ir ilgiau“. Bronė Mačiulienė (Mažeikaitė) irgi nebuvo siuvėja iš greitųjų. „Kiti tuoj pat padarydavo, bet kiekvienam negerai, kai siuvėjas greitas“. Ji siūdavo lėtai, neskubėdavo. Sykį su mokine dirbo Dvariškių kaime pas Mažeikienę. Siuvo moterišką kostiumėlių. O gretimame name taip pat moterišką kostiumėlių siuvo garsus siuvėjas Alekna. „Mes dvišios su gaisrom tris dienas, o jis per dieną padarė gražiausiai. Atėjo ir šaiposi, nors liniuote duok per galvą“.

Su užsakovais dėl visko tarėsi mama. „Niekas manęs neklausė, kiek mokėti“. 1946 m. žuvus tėvui, šeima vertėsi labai sunkiai. Bronė Mačiulienė (Mažeikaitė) dirbo už maistą, kad „namiškiai badu nemirtų. Karvės nebuvo, arkliai išdvėsė – badmetis“. „Kai mane pakovėdavo, maistas jau buvo paimtas į priekį“. Užsakovai dažnai atsilygindavo miltais, lašiniai.

Siuvėjui pataikydavo geresnį valgį. „Ant lėkštutės padėta ir peilis padėtas“. Kartais Bronė siuvo pas labai neturtingus žmones. „Dirbu, pietums šeiminiškė atneša kelias pakeptas bulvytes, varškytės. O šeimoje vaikučių daug. Jie įkiša savo baltas galvytes ir žiūri. Tai man gerklė užsikemša. Pasikviečiu juos ir valgydinu, kai motina ar tėvas nemato. Pati išeinu pas draugę turtingesnę, obuoliuką kokį suvalgau, rūgštynę“.

Bronė Mačiulienė (Mažeikaitė) atsimena, kad vokiečių okupacijos metais buvo medžiagų. „Kas netingėjo rinkti pienes, kiečius, dilgėles, gaudavo taškų, o už juos galėjo įsigyti audinių ir vaikščiojo pasipuošęs“. Pasibaigus karui, pasidarė labai sunku gauti ne tik medžiagų, bet ir adatų. Žmonės siuvosi drabužius iš namų darbo medžiagos, „tiesiog iš skudurų viską darydavo“. Versdavo senas medžiagas, jas išplaudavo, perdažydavo. Iš suplyšusių užvalkalų siuvo apatinius marškinius.

Ir pati niekada neturėjo daug drabužių. Sau pasisiūdavo iš įvairių audeklo likučių. Stengėsi būti išradinga. „Vieną turėjau drabužėlį ir puošdavau gal dešimčia madų. Jei suknutė, tai nuardai juosmenį, padarai sijonuką ir palaidinukę. Randi seną batą, supjaustai, prisiuvi ant kelnų ar rankovių lopus, apykaklaitę uždedi“.

Nuo siuvamo drabužio dažnai likdavo audinio skiautelių. Bronė Mačiulienė (Mažeikaitė) klausdavo, ką užsakovai ketina su jomis daryti. Paprašydavo skiautelių sau ir liepdavo atskaityti iš algos. Paprastai skiauteles siuvėjai atiduodavo už dyką, nors pasitaikė atvejų, kai buvo apkaltinta nesąžiningumu: „Kelnes pasiuvai broliui iš mano medžiagos!“



B. Mačiulienė  
(Mažeikaitė),  
apsivilkusi pačios  
siūta suknele,  
gimtųjų namų sode.  
1956 m.

Iš B. Mačiulienės  
(Mažeikaitės)  
albumo



**Saugumo persekiojama.** Bronės Mačiulienės (Mažeikaitės) sesuo buvo partizanų ryšininkė, už tai ištremta į Sibirą. Bronė irgi palaikė ryšius su partizanais. „Kaime buvau kaip organizatorė“. Vėliau ją prievarta užverbavo saugumas. Sutiko dirbti, nes manė, gal išsisuks. „Tadčiau supratusi, kas tai yra, bėgau“. Pradėjo slapstytis. „Siūdama daviausi per žmones. Pas tuos, kurie man buvo neaiškūs, gali prasitarti, neidavau. Daugiau pas patriotus“. Kŷliškių kaime kartu su mokine vasarą siuvo kailinius. Skrebai susekė ir liepė vienam berniokui atrakinti svirną, kur jos miegodavo. Tuomet Bronė atsigulė po čiužiniu, o savo mokinei liepė sėsti ant viršaus ir siūti. „Skrebai stovi ant priesvirnio, šnekasi. Taip nieko ir nerado“.



Slapstydamosi visą 1950 m. vasarą praleido Kaliningrade. Dirbo geležinkelyje, statybose. Sužinojusios ją esant siuvėja, vietinės moterys vakarais kviesdavosi pas save siūti. Audinį greitai sukirpdavo ir stengėsi per pora valandų pasiūti. Turėjo mergaitę, kuri padėdavo apmėtyti. Dirbo už valgi. Prisimena, jog brigadininkas nenorėdavo jos išleisti. „Reikėjo mokėti duoklę. O aš nesakau, kad einu siūti, ir duoklės neduodu. Neklaužada pasidariau“. Kaliningrade jai sekėsi. „Čia buvo galima neblogai įsitaisyti“.

Po Stalino mirties Bronę Mačiulienę (Mažeikaitę) suėmė, ir ji du mėnesius praleido Lukiškių kalėjime.

**Darbas Leningrade.** Bronė Mačiulienė (Mažeikaitė) beveik metus siuvo tuometiniame Leningrade. Atvykti prikalbino pas dėdienę Mėironių kaime viešėjusi rusė vasarotoja. Iš pradžių nenorėjo sutikti, bet „toji tiek kamantinėjo, kad privedė iki garbės žodžio. Tais laikais žodį reikėjo laikyti. Dabar gali ir pameluoti“. Atsimena, jog į Leningradą užsidirbti atvažiavo 1953 metų spalio mėnesį. Čia irgi „ėjo per žmones“. Dirbo ir gyveno aštuoniose šeimose, „vieną šeimą apsiuvi ir kitur siunčia“. Išgirdę, jog toje šeimoje gyvena siuvėja, Bronę Mačiulienę (Mažeikaitę) į savo namus kviesdavosi ir kiti žmonės, kuriems reikėjo pasisiūdinti kokį nors drabužį.

Leningrade jai teko siūti ir sudėtingus siuvinius, net vyriškus kostiumus. Užsakovai buvo labai geranoriški, o jai bandant atsisakyti, paaiškinus, kad nelabai moka, iš anksto pareiškėdavo, jog neturės jokių pretenzijų, tik tegul siuva. Siuvo užsakovų mašina, daugiausia iš užsienietiškos medžiagos. Jai duodavo madų žurnalus, iškarpas. Drabužius įdomiai lygindavo – iš karto dviem nedideliais, bet sunkiais, ant dujinės viryklės kaitinamais lygintuvais, „panašiais į geležies gabalą su medine rankena“. Vienu lygini, o kitą šildai. „Lyginant reikia apskaičiuoti“. Kadangi „prie iškarpų buvo nepratusi, siuvo pagal žmogų“. Mokėjo labai gerai – už suknutės pasiuvimą gaudavo 25 rublius.

B. Mačiulienė  
(Mažeikaitė)  
demonstruoja savo  
siūtus kailinius.  
2001 m.  
Iš B. Mačiulienės  
(Mažeikaitės) albumo



**Kaune.** 1956 metais Bronė Mačiulienė (Mažeikaitė) apsigyveno Kaune, nes „*jau spaudė stoti į kolūki. Privačiai dvigubai daugiau uždirbi ir dar pavalgęs būni*“. Nuomojosi kambarėlį ir vėl siuvo. „*Būdavo, kad užsakovai prisiriša prie manęs, neišleidžia, dar kaimynui parodo*“. Čia pagaliau nusipirko savo rankinę siuvimo mašiną „Podolsk“. Sukūrė šeimą, pasistatė namelį Sargėnuose, bet siuvimo nemetė: „*ir siuvau, ir lopšį viena koja supau*“. Tik tuomet jau dirbo namuose. Turėjo kelias mokines. Jų padaugėjo, kai Atgimimo laikais pradėjo siūti kailinius. Įsigijo dvi specialias mašinas kailiams ir odai siūti, išsiaiškino kailių išdėstymą, tempimą, apsirūpino kailinių iškarpomis. Pasiūtus kailinius veždavo parduoti į Rusiją, jais prekiaavo parduotuvės Kaune.

Dabar Bronė Mačiulienė (Mažeikaitė), padedama sūnaus ir mokinės, pagal individualius užsakymus siuva kailinius, kailines liemenes ir turi užsakovų iš visos Lietuvos.

## Prekyba ir verslai

*Elvyra Straševičienė*

LTE, t. II, V., 1983, p. 206 nurodoma jog „1767 m. Taurāgnams suteikta turgų ir prekymečių privilegija“.

MLTE, t. 3, V., 1971, p. 504 rašoma: „1792 m. miestelyje veikė turgus, buvo alaus darykla ir degtinės varykla, kelios smuklės. XIX a. ir XX a. I-je pusėje... vyko dideli turgai ir prekymečiai, veikė keliolika parduotuvių“.

Iš Kauno gubernijos 1862 m. ataskaitos carui (žiniaraštis Nr. 18) apie gubernijos gyventojus ir pramonę sužinome, kad Tauragnų dvare buvo vario dirbinių gamykla, pagaminusi dirbinių už 500 rb. Visi dirbiniai buvo parduoti vietoje.

XX a. pradžioje „Aušra“ rašė:

*„Per blaivybės draugiją daug ką žadėjom įvykdyti, ir puikius namus pastatyti, ir salę, ir vartotojų krautuvę“.*

1912 10 19, Nr. 21

*„Turime vartotojų krautuvėlę, kuriai sekasi pusėtinai. Pageidautina arbatinės, nes čia ir negalima niekur be žydo užėti ir sušilti“.*

1912 11 29, Nr. 24

*„Viena jau nuo seno buvo aludė, o dabar dar keletas atsidarė“.*

1912 12 23, Nr. 26

Caro laikais senojoje aludėje prekiaavo alumi ir degtine. Darydavo *laduokos* gėrimą, t. y. šaltą gėrimą su degtine. Aludės savininkas buvo Sadielsas. 1905 m. *įtūžę cicilistai* šią aludę sudaužė. Pavartę tarpukario metų pradžios 1922, 1923 m. informacinį leidinį „Visa Lietuva“, sužinome, kad Tauragnuose veikė vandens malūnas, tauragniškių pramintas Minčios malūnu. Jo darbams vadovavo Kovarskas Raguvas ir Bronšteinas Minča. Pažymėta, kad malūno girnas suko malkomis kūrenamas lokomobilis.

Miestelyje veikė dvi karšyklos. Vienas savininkas buvo Bakas Zalakas, antrosios – Gineitis Kazys. Tauragnuose siuvyklos nebuvo, tačiau iš sukarštų ir suverptų vilnų žydės sau ir pardavimui mezgė kojines.

Odos gamyba ir prekyba buvo BAK REISE bei ŠAPIRO ABRAM ir BAK JOSET firmos rankose. Gyvulių prekyba vertėsi HELM VULF ir LIPŠIC EFRAIM. Miestelyje veikė dvi mėsinės. Darydavo dešras, kumpius. Mėsą krautuvėms žydai supirkdavo iš valstiečių.

Miestelyje buvo plytinė ir kalkių degykla. Plytinėje dirbo keliasdešimt vyrų ir moterų. Molį plytoms minkydavo rankomis.

Buvo dvi žydų kalvės. Kaldavo juose įvairius žemės ūkiui reikalingus padargus.

Tarpukariu grįžęs iš Rusijos Šimkūnas (biologijos mokslų daktarės Eugenijos Šimkūnaitės tėvas) pasistatė degutinę. Iš beržo tošies ir eglių šaknų virė degutą. Virė ir terpentina. Pasistatė vaistinę, buvo jos provizorius.

Tauragnų vidurinės mokyklos mokytojo Antano Petrėno, apklaususio 1988 m. buvusį ūkininką Joną Mackevičių (gim. 1898 m.), teigimu, tarpukariu Tauragnų miestelyje veikė apie 20 parduotuvių. Ligi Pirmojo pasaulinio karo visos parduotuvės, išskyrus vartotojų bendrovės krautuvę, priklausė žydų tautybės verslininkams. Greičiausiai tai buvo menkos apyvartos krautuvėlės, nes nė viena iš jų neįrašyta į Pramonės ir prekybos registrą. Vieną parduotuvę turėjo ir lietuvius.

Kiek didesnė buvusi Sukatovičiaus parduotuvė, įrengta dviaukščiame savininko mūriniame name. Beje, dar ligi 1914 m. Sukatovičius išleido smulkių popierinių pinigų, už kuriuos buvo galima pirkti ne tik jo, bet ir kitų savininkų parduotuvėse. Tarpukariu Sukatovičius išvyko į Ameriką ir, kalbama, ten tapo rabinu.

Miestelyje veikė du restoranai, kuriuose buvo prekiaujama degtine ir kitais svaigiaisiais gėrimais, vaisvandeniais, taip pat valgiais.

Parduotuvėse prekiauta būtiniaisiais buities ir būties reikmenimis. Tai buvusios maisto arba mišrių prekių parduotuvės. Veikė viena audinių parduotuvė ir valstybinis degtinės monopolis.

Iki 1914 m. visas reikiamas prekes, tarp jų degtinę monopoliumi, arkliais atveždavo patys žydai arba jų samdyti vežikai iš Dinaburgo (Daugpilio).

Parduotuvių prekes savininkai atsigabendavo iš Utenos urmo sandėlių.

Specialūs, vien parduotuvei skirti pastatai tarpukariu nebuvo statomi. Vartotojų kooperatyvo krautuvė išsilaikė apie 14 metų, taip ir nesulaukusi kooperacijos pastato. Parduotuvėms pritaikydavo gyvenamuosius namus. Žydai, statydami naują namą, jau galvojo apie patalpą parduotuvei. Paprastai tai būdavus viename namo gale erdvesnė patalpa su greta esančia kamara prekių pertekliui laikyti.

Šildydavo parduotuves malkomis kūrenamomis krosnimis. Kūrenta tik malkomis.

Parduotuvės patalpą apšviendavo žibalinėmis lempomis. Turtingieji naudojo didesnes 20-to numerio lempas su gaubtais, mažiau pasiturintiems, o jų parduotuvei skirta patalpa buvo mažesnė, pakakdavo 8-to ar 10-to numerio paprastos lempos.

Parduotuvės patalpą iš išorės buvo galima atpažinti iš parduotuvės reklamos – iškabos virš įėjimo. Languose vitrinų nerengė. Sumanesnieji prie įėjimo į parduotuvę pastatydavo kokį nors ženklą, nurodantį, kokiomis prekėmis prekiaujama: pvz., į paaukštintą lovelį buvo įdėta kepta mielinė bandelė, bylojanti apie prekybą šviežia duona, – Tauragnuose veikė kepykla. Sako, kepė skanią duoną.

Nakčiai parduotuvę iš vidaus užrakindavo. Tarpukariu kai kurios parduotuvės buvo užrakinamos iš išorės, prieš tai uždėjus *štangą* – įstrižai durų metalinę juostą, dviem kaiščiais fiksuojamą iš parduotuvės vidinės patalpos. Langus uždarydavo išorinėmis langinėmis. Langinės dažytos aliejniais dažais. Viena jų pusė buvusi balta, kita juoda. Uždarius langus nakčiai, lauke pasilikdavusi juodoji langinių pusė.

Parduotuvės viduje kai kurios prekės buvo išdėstytos lentynose, kitos pakabinamos, paprastai palubėje. Dažniausiai lentynos buvo įrengiamos prie priešpriešinės durims sienos ir kampu eidavo kairiosios arba dešinėsios sienos pakraščiu, nelygu kuriame namo gale įrengta parduotuvė. Prie langų stengdavosi lentynų nestatyti. Mat jos uždengdavusios šviesą.

Prieš lentynas, maždaug per metrą nuo jų, buvo įrengiami prekystaliai, sukalti iš kiek nuobliuotų lentų kaip ir lentynos. Jie buvo nedažyti, kiek papilkėję nuo laiko ar patamsinti, vos meistrui sukalus lentynas.

Ant prekystalių buvo laikomos svarstyklės, svorio matai: svarai, vadinamieji *funtai*. Po prekystaliu buvo įrengiami stalčiai įvairioms parduodamoms smulkmenoms, pinigams, užrašų sąsiuviniams sudėti.

Tarp prekystalio ir lentynų esančioje erdvėje stovėjo taburetė. Ant jos tuo atveju, jei tekdavo dirbti ištisą dieną neišeinant iš patalpos, sėdėjo pardavėjas.

Tarpukariu kai kuriose parduotuvėse ant prekystalių per visą stalo plotį buvo įrengtos apie 1 m aukščio stiklinėmis sienelėmis vitrinos, kuriose laikydavo reklamuojamas prekes. Tai buvusios tos prekės, kurių, sudėtų į lentynas, pirkėjas nepastebėtų.

Prekių kainos buvo žymimos. Tačiau žydų parduotuvėse kainos būdavo pažymėtos taip, kad tik žydai jas tegalėję suprasti. Lietuviškoje kooperacinės bendrovės krautuvėje prekių kainos buvo žymimos visiems suprantamais skaitmenimis. Kooperatyvo krautuvėje už viską reikėjo mokėti iš karto, o žydai savo parduotuvėse pažįstamiems prekes duodavo išsimokėtina. Laiko, iki kurio reikėdavę sumokėti už paimtas *bargan* prekes, parduotuvių savininkai nenurodydavo. Jei žmogus daug išiskolina, krautuvės savininkas primena, pagraso kitąkart skolon neduosias. Už prekes, paimtas krautuvėje, buvo galima atsilyginti grūdais, bulvėmis, šieniu, kai kurie už tai atidirbdavo.

Žydų parduotuvėse perkant daiktą buvo galima derėtis ir kartais pageidaujama prekę nusipirkti už pusę pradinės kainos. Degtukams, tabakui, cukrui kainos buvo pastovios, visi jas žinojo ir niekas dėl jų nesiderėjo. Kooperacinėse parduotuvėse derėtis nebuvo galima, – kokia kaina kainininke pažymėta ir prie prekės parašyta, tokią ir mokėk.

## Prekyba turguje

Turgūs vadinti *aplotais*. Iki Pirmojo pasaulinio karo valsčių savivaldybė kartą per mėnesį organizuodavo turgus. Buvo skelbiama, kokią dieną *aplotas* vyks ir bus superkami gyvuliai.

Pirmaisiais Nepriklausomybės metais buvo laikomasi įsisenėjusios tradicijos, vėliau trečiąją amžiaus dešimtmetį turgums nurodyta konkreti diena – antradienis, o prekymečiai skelbti tik Utenos miestui: „*pirmą šiokiadienį: 1) po šeštinių, 2) po Dievo*

*kūno šventės, 3) pirmą ketvirtadienį po 1-mo spalio*“. To meto kalendoriai, o jų išties buvo nemažai, skelbiantys turgus, muges ir prekymečius visai Lietuvai, apie jomarkus Tauragnuose nutyli.

Turguose prekiauta įprastinėmis visai Lietuvai prekėmis: gyvuliais, grūdais, kiaušiniais, sviestu ir t. t.

## Minčios malūnas

*Algirdas Kulys*

„Lenkijos karalystės geografinio žodyno“ 6-ame tome, 444 p., paminėti Minčios malūnas ir smuklė (*karčema*). Tai 1885 m. duomenys. Vilniaus komisijos parengtame 1914 m. senųjų dokumentų aiškinime minima, kad 1792 m. Minčios malūnas priklausė Taurāgnų dvarui (38 t., 135 p.).

Sakoma, kad malūną statė broliai Samavičiai. Tai šeima, gyvenusi Minčios dvaro žemių paribyje (*abuočinoj*), kur šio dvaro valdos šliejasi prie Apkartū (Zarasų r.) dvaro laukų. Samavičiai niekada neturėjo žemės. O kad jų šeimoje visada gimdavo sūnūs, tai visų kartų Samavičiai išeidavo dailidėmis. Nors buvo neturtingi, bet apylinkėje gerbiami. Net sakydavo: „*Inejai pirkion – ažu suola šeši kirviai: tai takie naniai!*..“ (Jei troboje būtų stovėję verpimo rateliai, vadinasi, šeimoje daug dukterų.) Samavičiai statė ir Minčios dvaro bei daugumos kaimiečių trobesius.

Malūno statybai, o gal ir vidaus įrangai, vadovavo kviestinis meistras, atrodo, iš Latvijos, nes vadino jį „rygiškiu“. Ar to malūno čia norėjo pats Vilniaus vyskupas, kurio čia valdos buvo, ar kas nors iš dvarininkų Puslovskių giminės, neaišku. Per 1863 m. sukilimą, kada net malūno svarstyklių svarsčius išlydė sukilėliai, įmonė turbūt teliko savininkams nuostolių virtine. Kazokai nusiaubė gretimas sodybas. Vėžių kaimo žmonėms asesorius uždėjo 15 000 rb baudą už išvogtą mišką. Įmonės vyriausiajam mechanikui Pranui Petkevičiui teko palikti tarnystę, dengti nuostolius ir prašyti giminaičių laiduoti (*parūčyti*), kad skolos bus išmokėtos, ir pirkti ūkį.



*Minčios malūno, tilto ir tvėnkinio bendras vaizdas. V. Balčiūno nuotr. 1969 m.  
UKM*



*Minčios malūno pietų  
fasadas. V. Balčiūno  
nuotr. 1969 m.*



*Minčios malūno rytų  
fasadas. V. Balčiūno  
nuotr. 1969 m.*

Netekusi įmonės, Puslovskių šeima malūną (vien tik jį) pardavė už 500 rb žydams Rogovinams. Naujieji savininkai apie 1865 m. dalį malūno perstatė: nugriovė karčemą ir kitus statinius, kurie buvo nebereikalingi, nuardė dūmtraukius, perdengė stogą, – paliko tik vieną vandeniui varomą ratą.

Iki tol malūnas buvo su keturiais vandens ratais, paskui jie buvo sujungti į dvi poras. Viena pora buvo aukščiau, kita žemiau, po srove. Kartais, kai vandens tvenkinys būdavo daug ir paleisdavo visus ratus, sukdavosi dvejose girmos, dumdavo dumplės, kilnodavo kalyklos kūjus ir lentpjūvės pjūklus, sukdamo lentelių stogui dengti (*gontų*) pjovimo ratą. Tada kildavo toks bildesys, kad net sienos virpėdavo ir puodeliai nuo palangių nuskraidydavo. Vienas malūno įrangos dantratis būdavo metalinis, o kitas mediniais mirkyto ažuolo (*karaliaučinio*) dantimis (*kūlokais*). Todėl ir buvo vadinamas *kūlokiniu*. Taip buvo suporuoti visi dantračiai. Šitaip buvo išvengiama per didelio triukšmo.

Pirmajame malūno aukšte buvo presai aliejui spausti. Be to, buvo kruopų darymo įrenginys (*kruoparnė*), grikių garintuvė. Grikius plikydavo vandens garais,





*Minčios malūno  
šiaurės fasadas.  
V. Balčiūno nuotr.  
1969 m.*

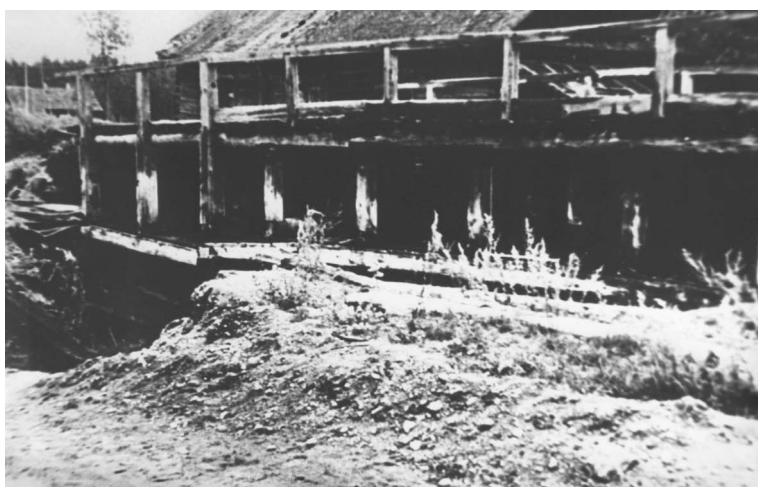

*Malūno, tilto ir  
užtvankos bendras  
vaizdas. V. Balčiūno  
nuotr. 1972 m.*

paskui išdžiovintus nugrūdavo. Vienu kartu galėjo paruošti vieną silkinę statinę grikių.

Malūno statytojai, matyt, buvo išmoningi. Jie sugebėjo primontuoti kėlimo įtaisą, kuris pats sukrovosi, vos tik paleisdavo vandens ratą. Ant grandinės buvo virvinės kilpos su medžio „ausimi“. Į kilpą įnerdavo maišą nuo apačios iki viršaus (arba ir du), o medžio „ausele“ užtvirtindavo; jos neatleidęs maišo iš kilpos neišimsi. Tokios kilpos buvo keturios. Grandinė keldavo maišus iš pirmojo aukšto į antrąjį ir į pastogę. Taip ji ir cirkuliuodavo.

Malūno priestate į vieškelio pusę buvo **milų vėlykla**. Čia didelėje piestoje (*lovyje*) patiestą vilnonį audinį mušdavo dviem kočėlais, kilnojama vandens rato. Tarpais tą audinį apipildavo karštu vandeniu. Išmuštą milą malūno rūsy dažydavo, o nudažytą vandens srove „plakdavo“ dideliuose loviuose prie malūno sienos tol, kol vanduo tapdavo skaidrus.

Tada audinį leisdavo pro medinius lyginimo velenus (*moglius*) ir taip jį nusausintą nešdavo į presą. Ten milą patiesdavo ant medinio skydo, ant jo klo davo kartono lakštą, ant kartono įkaitintą geležies plokštę, vėl kartono, o tada lenkdavo audinį, vėl klo davo kartono ir geležies plokštę. Taip suklodavo visus tuo kartu nu-

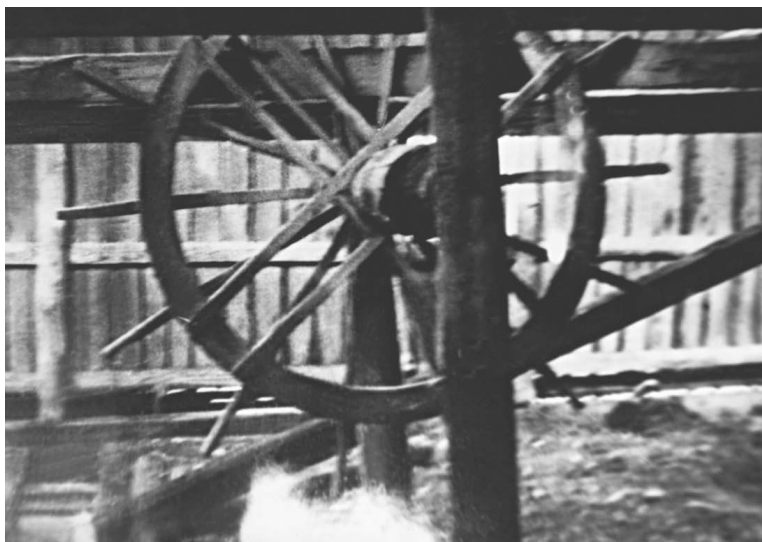

*Malūno pirmojo aukšto interjero ir įrengimų fragmentai. V. Balčiūno nuotr. 1979 m.*

dažytus milus, uždėdavo medinį skydą ir suspausdavo presu visai parai. Tokie presai buvo keli, dažymo puodai irgi keli stovėję ant trijų kojų virš ugnies.

Rytinėje malūno pusėje – **vario kalykla** (*hamernė*). Čia sunkus vandens rato kilnojamas kūjis iškaldavo vario lakštą, tada pakaitintą tą lakštą dėdavo ant atitinkamos medžio formos ir pradėdavo kalti indą. Kaldavo du kalėjai abiem rankom, keturiais skirtingo dydžio plaktukais. Indo kraštus apkaldavo ant specialaus kampuočio, jei reikėdavo, prikniedydavo rankenas. Indus parduodavo vietoje, per metus už 500 rublių.

Čia pat kaldavo noragus, pjautuvus, dalgius, žirkles.

Geležies atveždavo iš Vilniaus ar Daugpilio. Už pūdą geležies mokėdavo 3 rb, be to, čia supirkdavo senus geležies dirbinius. Visus naujus dirbinius parduodavo vietoje.

Kalykloje dirbo ginklakalys. Čia pat iš gero medžio ginklams darydavo buožes, rankenas, puošdavo jas kaulu, variu. Ginkladirbys darydavo ir siuvinėjimo adatas (*tamburus*), gražiai iškalinėdavo kapų tvoreles, puošdavo važius ir bričkas. Čia darydavo bei parduodavo ir kaustytus ratus (už porą – 5 rubliai).

Be to, apkaustydavo skrynias, darydavo spynas, durų rankenas (*klemkas*), pasagas, kaustydavo arklius. Pasagas parduodavo atskirai arba su pasaginėmis vinimis (*uknoliais*): galėjai pirkti su visais dvylika arba tik su šešiais. Pasagas nukaldavo netgi žiemos keliui su užkartomis (*okais*). Kaldavo ir įvaržčius į kanopą (*gripus*). Sudėtinga tai, kad *gripą* reikėjo nusriegti, nes jis panašus į medvaržtį.

Malūne veikė medžio tekimo staklės. Jomis darydavo verpimo ratelius, baldus, net ir minkštus. Atvažiuojantieji malti atveždavo parduoti ašutų, kurių labai daug reikėjo minkštų baldų gamybai. Baldus dirbdavo pagal užsakymą. Sako, net Daugpilio geležinkelio viršininko miegamojo komplektas buvo užsakytas Minčioje.

**Lentpjūvėje** pjaudavo dvigubo ar viengubo pjovimo lentas. Jos būdavo 2 cm (*1 colio*) ir 5 cm (*pusdilės*) storio. Lentas skaičiuodavo vienetais, o ilgį matuodavo aršinom (1 aršina – 71,12 cm). Išpjautas stogui dengti paprastas lenteles (*drankas*) arba su išskrodomis (*gontus*) sukraudavo į ryšulius (*pundus*) po 60 vnt. (*kapą*), surišdavo liepinėmis karnomis. Gonto ir drankos ilgis – viena aršina.

Tauragnų dvaro kluono prievaizdas (*kluoninis*) per Minčios lentpjūvę parduodavo malkas. Jas matuodavo sieksniais (1 paprastas sieksnis – 2 m ir *žvairas* arba *įstrižas* (t. y. koja, kūnas, ranka įstrižai) – 3 m).

Lentpjūvėje dirbdavo du pjūklininkai (*pielaunikai*) ir du pagalbiniai darbininkai. Be to, lentpjūvėje buvo drožiamos alksninės skiedros: į maniežo jungą įkinkyti jaučiai, prižiūrimi berniuko, eidavo ratu ir specialus įkinkys droždavo skiedras. Jomis dengdavo stogus. Skiedros buvo pigi dengimo medžiaga. Lentpjūvės darbininkų nevarydavo taisyti kelio (*į šarvarką*), nes jų darbas buvo itin sunkus, jie neprivalėjo iki šv. Jurgio (balandžio 23 d.) duoti dvarui 3 sieksnius tinklo, vaško.

Upės skardyje buvo įrengtos **anglių degimo krosnys**. Tam tikroje akmeninėje duobėje sukrautas beržines malkas iš apačios padegdavo, viršų uždengdavo egliaškėmis ir skardos skydais. Išdegtas anglis semdavo iš duobės ir pildavo į maišus. Parduodavo vietoje arba veždavo į miestelius. Anglies reikėjo kalviams, siuvėjams.

Šalia anglies degimo duobių buvo trys **krosnys terpentiniui tirpinti**. Jos buvo sumūrytos upės šlaite. Tarp dviejų pakurų buvo grotos, o po jomis išmūrytas specialus griovelis terpentiniui išbėgti. Iš miško priveždavo kirtimuose išrautų eglių ar pušų kelmų. Į prikūrentas krosnis (tam reikėjo 1 sieksnio malkų) keli vyrai su tam padarytomis šakėmis užmesdavo ant grotų kelmą, jis kaisdavo, smilkdavo nuo karščio, o terpentinas lašėdavo į griovelį, iš kurio latakų aušdamas subėgdavo į statinę. Krosnis degdavo, kai būdavo privežta daug kelmų, nes krosnims prikūrenti reikėjo daug malkų. Terpentiną pardavinėdavo gorčiais (2,75 l). Iš beržo tošių virdavo degutą. Iš deguto ir terpentino dirbdavo *smalq* valtims, medienai dervuoti.

Komplekse dirbdavo 35–40 žmonių. Darbo, pajamų ir išlaidų apyskaitą (*sumariušą*) pateikdavo ponui du kartus per metus – per Grabnyčias (vasario 2 d.) ir per šv. Martyną (lapkričio 11 d.) veždavo į „kontocką“ Gardine.

1885 metų duomenimis, Minčioje gyveno 23 lietuviai, 38 izraelitai, 6 sentikiai. Manoma, kad čia surašyti tik suaugusieji arba tik nuolatos gyvenantys, o ne samdyti.

Sakydavo, kad Tauragnų dvaro raštininkas (*praventorius*) išvažiuodavo su apyskaita kelioms savaitėms pas poną, o dvaro javus sumalti ir parduoti palikdavo Pranui Petkevičiui. Petkevičius vieną maišą karčemoje išmainydavo į pyragą, dešras, tris gorčius (apie 9 litrus) degtinės ir visi malūno darbininkai pasivaišindavo. Dvarui palikdavo devynis maišus, kitus maldavo ir pardavinėdavo pagal važtaraštį (*podavčq*). Kai grįždavo raštininkas, jam atiduodavo pinigus už parduotus miltus, apskaitos knygą ir tuos 9 maišus. Tik atiduodamas skaičiuodavo rankos pirštais atvirkščiai: dešimt, devyni, aštuoni, septyni, šeši ir pridėdavo: „Šituos neškitės, o va čia imkit kitus keturis!“ Pagal skaičiavimą išeidavo dešimt, o faktiškai – tik devyni. Taip ši „apgavystė“ ir liko dvaro nesužinotas. Liko kaltas malūno velnias.

Išeinantis darbininkas su naujai pasamdytu dirbdavo dar 1 savaitę, už tas dienas ir vienas, ir kitas gaudavo algą. Taip dirbęs išmokydavo naująjį. Žmonės čia dažnai nesikeisdavo, nebent keletą metų dirbęs panorėdavo pirkti žemės.

Reikia paminėti, kad įmonėje buvo vandens kilnojamas kūjis akmenims skaldyti. Prie visų krosnių asla buvo nupilta akmenų skalda. Taip buvo išvengiama dulkių, kurios dėl aukštos temperatūros ir judrių darbų kildavo nuo plūktinės aslos. Dėl priešgaisrinio saugumo medinės grindys netiko. Skaldą kartkarčiais apliedavo vandeniu, bet balos nesusidarydavo. Beje, visose patalpose stovėjo statinės su van-



*Vaizdas į  
rekonstruotą malūną  
iš pietų pusės.  
A. Petrašiūno nuotr.  
2002 m.*

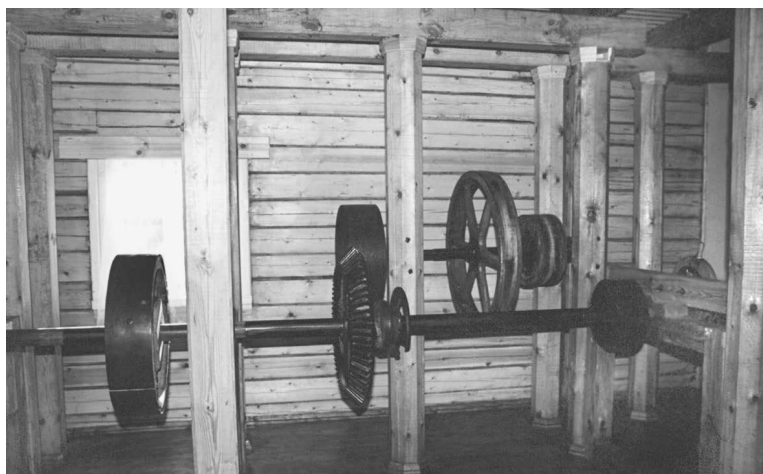

*Transmisijos imitacija  
rekonstruotame  
malūne.  
A. Petrašiūno nuotr.  
2002 m.*

deniu gaisro atveju – juk, dirbant apskritą parą, naktį darbininkų sumažėdavo ir kai kurios krosnys likdavo be nuolatinės priežiūros.

Statant malūną Varinė (*Mednaja*, dabar Minčia) upė buvo užtvenkta. Vanduo užliedavo lygumą šalia kelio ir žemesnes kaimo vietas. Prie malūno šlaitą sutvirtino plūktiniais sampilais, o dešinę malūno sieną – akmenų pylimėliu ir kontraforsais. Pavasarinio polaidžio metu upės lygis prie malūno siekdavo net 2 metrus. Tiltas per upę buvo surestas ant 24 sukaltų viršūnėmis žemyn eglinių polių (*svojų*) – taip išvengiama vandens kilimo pačia polio mediena į viršų.

Šalia tilto buvo arklių stovėjimo vieta. Žmonių į malūną atvykdavo daug – visada stovėdavo apie dešimt arklių. Maldavo net ir naktimis. Laisvos dienos būdavo tik sekmadieniai ir šventės. Per parą vieneriomis girmomis supikliudavo 30 pūdų grūdų (t. y. 5 kartus permaldavo). Kartais atvykusieji malti palikdavo maišus su grūdais (*užguldydavo eilę*) ir atvykdavo po paros, o kartais ir po savaitės, nelygu eilės ilgumas.

Kad atvėstų, malami miltai subyrėdavo į tam tikrą išlenkimą (*alkūnę*), o iš jo į maišą. Buvo įprasta, kad sėdamas miltus ūkininkas rieškučias palikdavo vamzdyje (*liukte*) kitam.



Šiose apylinkėse kviečių nesėdavo, todėl malūno savininkai Kūčioms darbininkams už dyką duodavo kviečių.

XVIII–XIX a. kaime buvo smuklė (*karčema*) ir kepykla (savininkas Satejus Benjaminovičius). Pyrago gaminius parduodavo vietoje, be to, čia parduodavo šviežią ežero žuvį. Kadangi malti atvažiuodavo žmonės „iš laukų“, kur nėra ežerų, o per savaitę būdavo dvi pasninko dienos, todėl žuvį labai pirkdavo. Be to, žuvis buvo pigi. Karčemoje parduodavo ir kitokias prekes, matyt, kitų manufaktūrų: audinius, muilą, maldaknyges, pypkes ar rožančius iš brandmedžio, vadinamąsias Bžostovskio kortas, netgi anodijos lašus – čia atvažiuodavo parduoti ir pirkti iš Daugpilio, Vydžių bei kitų miestų bei miestelių.

Nuo 1865–1867 metų malūne tik maldavo ir veldavo milus.

Iš kiekvieno kiemo suaugęs vyras turėdavo eiti sargybą malūne naktį. Už sargybą šventės ar sekmadienio naktį jis sargaudavo viena naktimi mažiau. Sargaudamas turėjo vaikščioti komplekso teritorija nuo sutemos – pirmųjų žvaigždžių iki aušros, ir barškinti medžioklių varovo barškyne (*klepčiuku*).

Paskutinis malūno savininkas buvo Jeremijas Rogovinas, žuvęs genocido metu.

Sovietmečiu malūnas atiteko kooperacijos narių grupei, vėliau – „Ažuolo“ kolūkiui. Besikeičiant šeiminkams, malūnas iro ir griuvo. 1967 metų balandžio mėnesį malūno girmos sustojo paskutinį sykį. Tų pačių metų rugpjūčio mėnesį, tenkinant Miškų ūkio ministro užgaidą, buvo išleistas vanduo iš tvenkinio, kad ministras pasirinktų karosų ir lynų.

Sugriuvo ir malūnas, ir 24 tilto poliai, o reikėjo tik stogą uždengti.

Dar prieš Atgimimą perstatytame malūne Utenos elektros tinklai įrengė poilsiavietę, 1863 m. sukilimo muziejų. Steigėjas – A. Kulys. Išvogus eksponatus muziejus buvo iškeldintas.

Pasakojo:

Jadvyga Kulienė (Petkevičiūtė), gim. 1926 m. Minčiakampio vns.

Elena Pakalnienė, gim. 1889 m., gyv. Minčios k.

Vladislava Petkevičienė, gim. 1896 m., gyv. Minčiakampio vns.

Mečislovas Petkevičius, gim. 1922 m. Minčiakampio vns.

Literatūra ir šaltiniai

1. Słownik geograficzny, t. 4, Warszawa, 1985, p. 444.

2. Акты издаваемые Виленской археологической комиссией (1720–1798), т. 38, Вильня, 1914, p. 134–135.



*Paminklas 1863 m. sukilėliams prie rekonstruoto Minčios malūno. A. Petrašiūno nuotr. 2002 m.*



## Milo vėlykla Minčios malūne\*

Jonas Buzas

Utenos rajone, Šeimatiės apylinkėje yra Minčios sengirė. Joje – keletas kaimų, ežerų ir juos jungiančių upelių. Bene stambiausias iš jų Minčios upelis.

Žmonės jau seniai jį pažabojo, Minčios kaime pastatydami užtvanką<sup>1</sup>. Čia praėjusio šimtmečio viduryje buvo varinių puodų liejykla<sup>2</sup>, kurioje 1863 m. sukilėliai liejo kulkas<sup>3</sup>. Išnykus variakaliams, vandens malūnas, dar ilgą laiką tarnaudamas žmonėms, malė grūdus ir vėlė milą. Sieliams plukdyti tarpežeriniuose upeliuose buvo įrengti vandens reguliavimo (pakėlimo) įrenginiai<sup>4</sup>. Vieno tokio įrenginio liekanų yra prie gretimo Rūgšteliškio kaimo. Iki 1969 m. malūnas ir vėlyklos priklausė „Ažuolo“ kolūkiui. Jis jų neprižiūrėjo, palikdamas likimo valiai. Pastatas griūva, niekas jo negloboja ir netaiso<sup>5</sup>. Užtvanką kažkieno nežinomos rankos išardė, matyt, labai savanaudiškiems tikslams – žuvelių pasigaudyti. Šiandien minčiečiai, paklausti, kas taip nedorai pasielgė, nuleidžia akis ir tyli, tarsi tėvo mirtį prisiminę, o po kiek laiko priduria: „Negerai padaryta, vietoj gražaus tvėnkinio kelmynas styro, likom be vandens“. Malūnas ir lino vėlykla minimi 1792 m. Taurāgnų dvaro inventoriaus knygoje<sup>6</sup>. Dabar esantis malūno pastatas vargiai yra iš XVIII a., kaip tai tvirtina B. Juodzevičius<sup>7</sup>. Senieji Minčios gyventojai mini buvus seną malūną ir vėlyklą dešinėje upelio pusėje, nugriautus pačioje XX a. pradžioje. Dvi tos pat paskirties įmonės vargu ar reikalingos. Be to, dabartinio malūno dydis – 24x23 m, dviaukštis pastatas, pastato statyba palyginti naujoviška, modernius vėlyklos ir malūno įrenginius suko vandens turbina. Greičiausiai tai bus XIX a. pabaigos statinys, priklausęs žydui Rogovui. Šias prielaidas reikia iširti. Juo labiau kad 1792 m. inventorių mini, jog malūnas ir tiltas per Minčios upelį yra nauji<sup>8</sup>. Tačiau iš to paties inventoriaus galima daryti išvadą, kad malūno ir vėlyklos būta jau prieš šią statybą, nes nurodomos kai kurios seno malūno ir vėlyklos detalės. „Vėlyklos piesta su dviem piestomis ir grūstuvai seni, vandens ratai ir velenas nauji...“<sup>9</sup>. Vadinas, inventoriuje aprašyta įmonė buvo po kapitalinio remonto.

Malūne yra išlikę daug įrenginių: girmos duonai malt, piklius, girmos pašarams malt, *valiušas* – milo vėlykla ir įrengimas gontams pjauti.

Mykolo Trasausko iš Rūgšteliškio kaimo liudijimu, senojo malūno, nugriauto XX a. pradžioje, *valiušas* buvęs kitoks nei dabar esantis. Iš M. Trasausko pasakojimų ir minėto inventoriaus aprašymo galima daryti išvadą, kad per visą XIX a. vėlykloje konstrukcinių pakitimų nebūta ir ji galėjo būti panaši į minėtąją Daubutiškės vėlyklą.

Dabartinė vėlykla, anot M. Trasausko, jau buvo prieš Pirmąjį pasaulinį karą, tačiau po Pirmojo pasaulinio karo ilgą laiką nedarbo. Atgijo apie 1937 m., kai malūną su visais įrengimais išnuomojo Juodvalkis.

\* Perspausdinta iš: *Kraštotyra*, Vilnius, 1970, p. 165–183.

<sup>1</sup> Gudelis V. Pasakojimas apie Minčiagirę, *Mūsų gamta*, 1969, nr. 3, p. 8 (toliau – G. V.).

<sup>2</sup> Афанасьев П. Ковенская губерния, 1861, СПб, p. 368.

<sup>3</sup> Maksimaitienė O. *Lietuvos sukilėlių kovos 1863–1864 m.*, Vilnius, 1969, p. 63.

<sup>4</sup> G. V., p. 9.

<sup>5</sup> Juodzevičius G. Minčios malūnas, *Kultūros barai*, 1970, nr. 1, p. 74 (toliau – J. G.).

<sup>6</sup> *Акты издаваемые Виленскою археологическою комиссиею*, Вильня, 1914, т. 38, p. 134 (toliau – AVK).

<sup>7</sup> J. B., p. 71.

<sup>8</sup> AVK, p. 134.

<sup>9</sup> *Ten pat.*



1 pav. Mykolas  
Traskauskas prie  
Minčios vėlyklos

Valiušas palyginti modernus, primenantis pramoninį įrengimą. (Šio įrengimo kopiją apie 1939 m. buvo pasidaręs Stasys ir Mykolas Trasauskai, tačiau įrengimas, likęs be pastogės ir nenaudojamas, sunyko) (1 pav.).

Tai stačiakampė uždara dėžė, turinti medinį rėmą, stipriai surištą medinėmis konstrukcijomis ir metaliniais varžtais. Vėlimo įrengimus sudaro du vertikalūs vėlimo velenai – *špūlios*, du nukreipimo velenai (2, 3 pav.), kūlokai (2, 4 pav.), du išlyginamieji velenai (2, 3 pav.).

Vėlimo darbą atlieka vėlimo velenai (2 pav.). Šie mechanizmai yra dėžėje, tarp konstrukcinių sutvirtinimų (2, 4 pav.). Per nukreipiamuosius velenus milas paduodamas į vėlimo velenus. Viršutinis vėlimo velenas yra judamas (horizontaliai). Todėl milui pakliuvus tarp velenų, pastarasis pasikelia. Judamo veleno ašį iš abiejų galų spaudžia medinės lingės (5, 6 pav.). Suspaudimo laipsnis reguliuojamas pagal milo storį paveržimo kaladėlėmis (5, 6 pav.). Paskui pakėlus viršutinį kūloką (2,

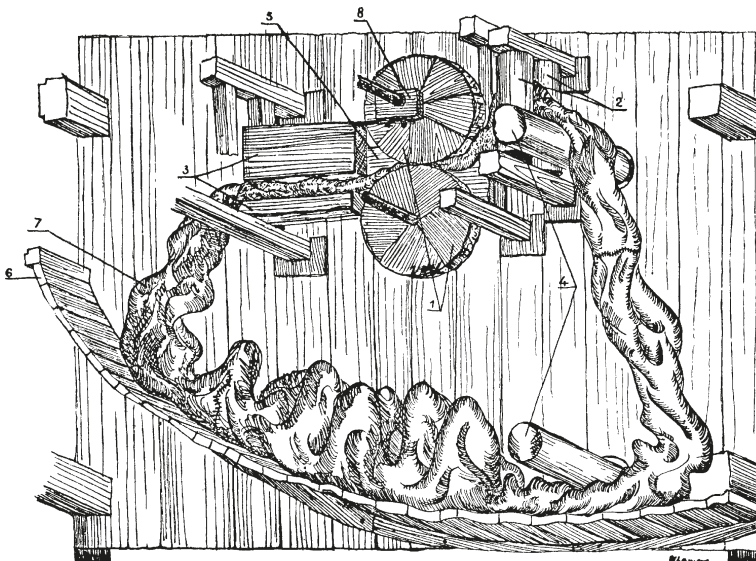

2 pav. 1 – vėlimo  
velenai,  
2 – nukreipimo  
velenai, 3 – kūlokai,  
4 – išlyginamieji  
velenai, 5 – vėlimo  
velenų ir kūlokų  
dėžė, 6 – valiušo  
grindys, 7 – milas,  
8 – viršutinis kūloko  
guolis

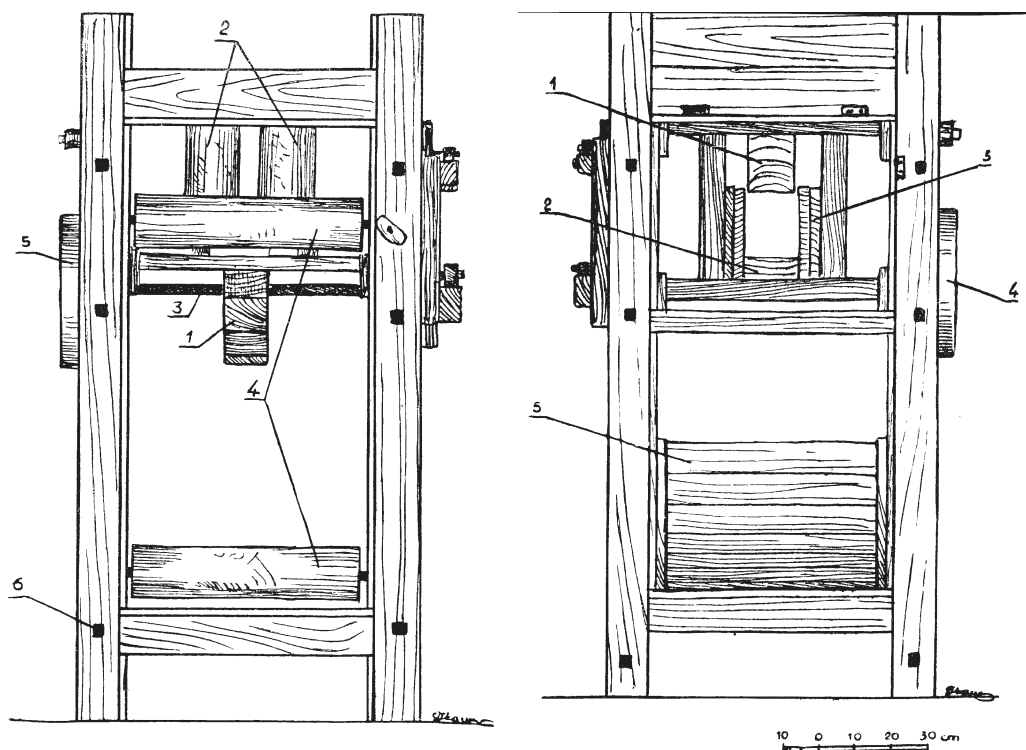

4 pav.) prakišamas milas. Viršutinis kūlokas yra judamas, pritvirtintas prie viršutinio veleno ašies (2 pav.). Šitaip įdėtą milą susiuvus į žiedą belieka ant skriemulio uždėti diržinę pavarą (5 pav.), ir įrengimas pradeda dirbti. Viršutinis vėlimo velenas sukasi, tad tolygus apsisukimo skaičius perduodamas iš apatinio keturių krumpliaračių sistema (6 pav.). Norint tarp krumpliaračių sumažinti trintį, kadangi nėra tempimo sistemos, vienos poros krumpliaračių krumpliai daromi mediniai. Vėlimo velenai yra daugiasluoksniai, iš vertikalaus medžio, ašies kryptimi (2 pav.). Tokia konstrukcija pailgina jų amžių, neplaišioja, negadina milo.

Taigi velia vėlimo velenai, trindami milą, ir kūlokai, ypač viršutinis, periodiškai mušdamas. Viršutiniam kūlokui judėjimą suteikia viršutinio vėlimo veleno ašis ir vėlimo velenų išmetamas milas. Išėjęs per velenus ir kūlokus, milas krinta ant nuožulnių grindų (2 pav.), o išlyginamieji ir nukreipiamieji velenai gražina vėlimui.

Prieš pradėdant velti milas gerai išmirkomas karštame vandenyje, o vėlimo metu, atidarius iš priekio (4 pav.) dureles, kartkartėmis dar apliejamas karštu vandeniu. Vėlimas trunka nuo 2 iki 5 val. Vėlimo laikas priklauso nuo milo kiekio, storio, vilnos kokybės, suvėlimo laipsnio. Paprastai vėlimas baigtas, kai užsideda pūkas.

3 pav. 1 – apatinis vėlimo velenas, 2 – nukreipimo velenai, 3 – pagrindinė veleno ašis, 4 – išlyginamieji velenai, 5 – pagrindinis velenas, 6 – rėmo sutvirtinimo varžtai

4 pav. 1 – viršutinis kūlokas, 2 – apatinis kūlokas, 3 – vėlimo velenų ir kūlokų dėžė, 4 – pagrindinis velenas, 5 – valiūšo grindys

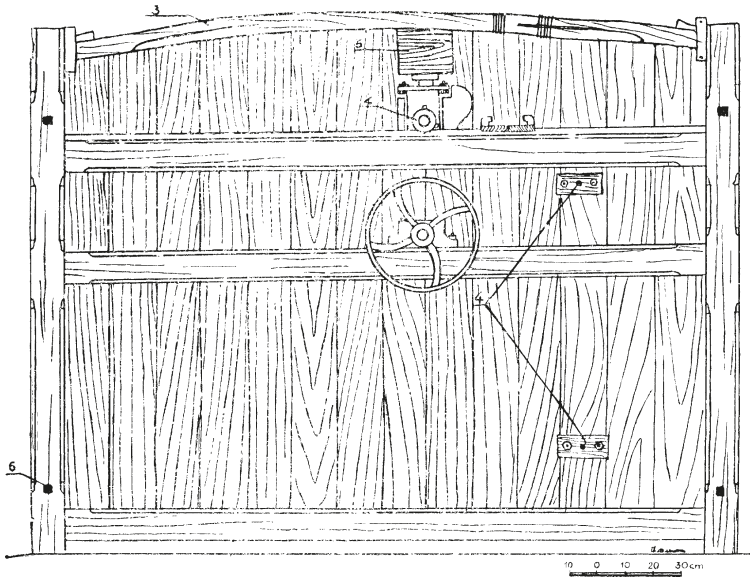

5 pav.  
 1 – pagrindinis velenas,  
 2 – judamojo veleno ašis, 3 – lingė,  
 4 – išlyginamųjų velenų guoliai,  
 5 – paveržimo kaladėlės, 6 – rėmo sutvirtinimo varžtai

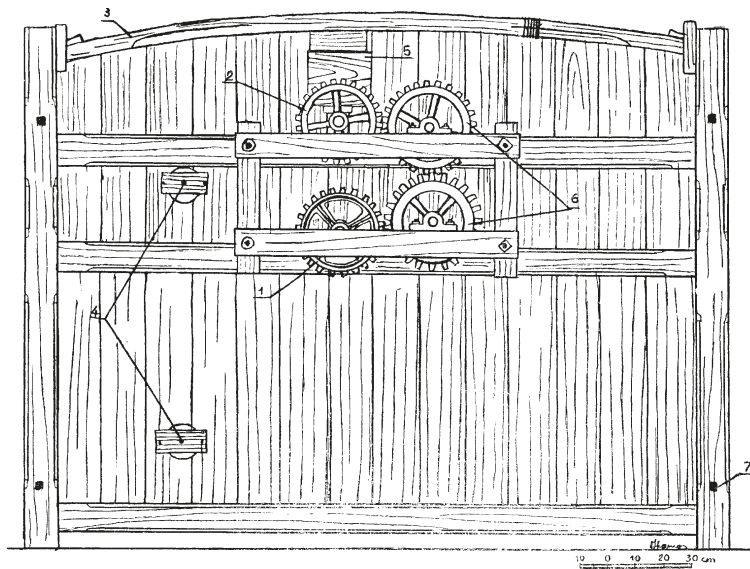

6 pav.  
 1 – pagrindinio veleno dantratis,  
 2 – judamojo veleno dantratis, 3 – lingė,  
 4 – išlyginamųjų velenų guoliai,  
 5 – paveržimo kaladėlė,  
 6 – perdavimo dantračiai, 7 – rėmo sutvirtinimo varžtai

Vėlykloje vandeniui šildyti buvo krosnis su didžiuoliu katilu (7 pav.). Tačiau tikslios vietos ir dydžio nustatyti nepavyko, nes tėra tik griuvėsių krūva.

Milui apdoroti buvę ir daugiau įrengimų – *prosas* arba *glencius* milui lyginti. Šių įrengimų taip pat neišliko. Iš M. Traskausko pasakojimo galima susidaryti tokį vaizdą: tai buvęs varstotas-stalas, ant kurio dar truputį drėgną milą lygindavo. Dėdavo klostėmis, tarp kurių buvo įterpiamas įkaitintas 2–3 mm storio metalo lakštas. Kad nesudegintų milo, metalas buvo atskiriamas nuo milo kartono lapais. Sudėtą milą spausdavo specialiu dideliu varžtu ir taip laikydavo beveik visą dieną, kol geležies lakštai ataušdavo.

Stasys Traskauskas, kurį laiką dirbęs malūne ir vėlykloje, nurodo, kad Minčioje milas buvo ir dažomas. Dažus vėlyklos savininkas pirkdavęs parduotuvėse.

Atvežęs milą, užsakovas palikdavo ją ir atsiimdavo apdorotą. Užsakovui išduodavo kvitą. Už milo apdorojimą buvo mokama pinigais. Tarpukario metais už 1 metrą milo imdavo apie 0,20 lito, pokariu iki 1961 m. – 1,5 rb. Netoli nuo Minčios esančioje Ignalinos rajono Šiūlėnų kaimo vėlykloje lenkų okupacijos metais dažniausiai mokėdavo duoniniais grūdais – už 1 m 4 svarus (1,6 kg).

Šie įrengimai, palyginti su buvusia Daubutiškės vėlykla, buvo daug moderniškesni ir dvigubai našesni. Truputį kitaip buvo organizuojamas darbas ir imamas atlyginimas.

Panašių milo vėlyklų liekanų Rytų Lietuvoje buvo ir daugiau.

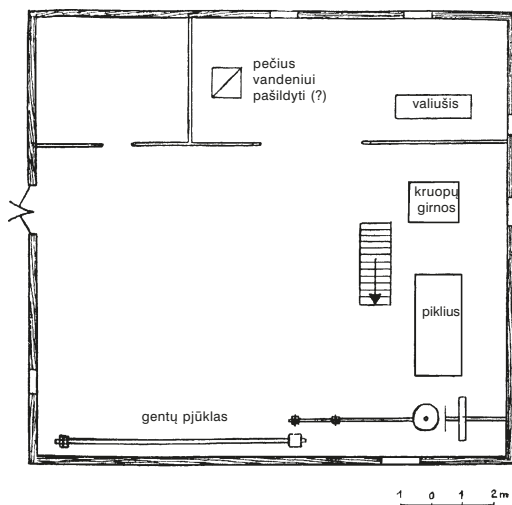

7 pav. Minčios vėlyklos pirmojo aukšto planas

## Kuo raistiniškiai važiuodavo\*

Jonas Ivonis

Paprasčiausia važiavimo priemonė buvo vežėčios. Įsimes valstietis šieno ar šiaudų maišą, apklos gūnele, įsisės pats ir važiuoja. Jos tiko bet kokiems ūkio darbams: malkoms, mėšlui vežti.

Geresnė priemonė buvo *dročkos*. Jos vietoj lentinių vežėčių šonų turėjo siauras *drobynas* iš lentelių ar karklinių virbų. *Dročkos* gražiai atrodė, bet buvo tuo nepatogios, kad tarpuose tarp virbų galėjo iškristi kai kurie daiktai.

Dar prabangesnė važiavimo priemonė – vežimas. Juos turėjo pasiturintys valstiečiai. Vežimas panašus į vežėčias, tik turi uždarus galus, obliuotus ir net dažytus šonus, *pasodą*, ant kurio sėdima. Sėdėjimui buvo speciali pagalvė. Įlipimui palengvinti iš šono įtaisoma pakoja.

Visos išvardytos priemonės turėjo medines ašis. Tik turtingieji įsigydavo geležinių.

Pati turtingiausia važiavimo priemonė buvo *lineika*, skirta prašmatnesniam išvažiavimui, ant geležinių ašių ir *lisuorų*, kad blogesniu keliu nekratytų. Lineika turėjo net užrakinamą spintelę, kur buvo galima padėti nupirktą daiktą. Raistinių kaime lineikos niekas neturėjo.

Javams ir šienai vežti valstiečiai turėjo *koras*. Tai pailgintos *dročkos*, kurių šonai buvo daugiau metro kaip pločio *drobynos*.

Atskirai valstiečiai dar turėjo specialią priemonę medžiams vežti – ratus, prie jų prireikus taisydavo priekabą – dar vieną ratų porą.

\* Perspausdinta iš: *Kraštotyra*, Vilnius, 1971, p. 205–206.





*Darbinēs vežēčios.*  
UKM. PFF<sub>n</sub>-9375



*Išēiginēs vežēčios.*  
UKM. PFF<sub>n</sub>-9383:8



*Drobynas.* UKM.  
PFF<sub>n</sub>-9383:1



*Vestuviniškai  
lineikoje. UKM.  
PFF<sub>n</sub>-9381:1-2*



*Koros javams ir  
šienui vežti. UKM.  
PFF<sub>n</sub>-9382:2*



*Rogės. UKM.  
PFF<sub>n</sub>-9371*



*Razvalinos. UKM.  
PFF<sub>n</sub>-9378*



*Jaunimas važinējasi  
rogutėmis. UKM.  
PFF<sub>n</sub>-9379*



*Namų darbo  
vežimēlis.  
Iš A. Kulio archyvo*



Vežimas, vežėčios ir koros turėjo keičiamus priešakinius ratus, kurie vadinosi *dviračiai*. Prie kitų dalių jie buvo tvirtinami plieniniu *šerdakšniku*. Kada reikalingas vežimas, jis užkeliamas ant dviračių, ir važiuojama. Vežėčios ir koros tada priešakiniu galu pastatomos ant storių kaladžių.

Mes, vaikai, irgi turėjome savo važiavimo priemonę – ratelius. Vietoj ratų buvo storo medžio ripkos – *pilinės*. Vasarą važinėjomės jais nuo kalniukų taip, kaip žiemą rogutėmis.

Važiavimui žiemos metu neturtin gas valstietis turėjo *ragutes*, kurios tiko visiems ūkio darbams, net medžiams vežti. Prireikus jas prailginti ant grandinių pritvirtindavo nedideles tvirtas rogeles – *ragutėles*, kurios tarnavo kaip priekaba. Medį storgaliu užversdavo ant rogučių, o viršūne – ant *ragutėlių*.

Prašmatniam važiavimui buvo rogės skardiniais šonais su atrama nugarai – *razvalinos*. Pats iškilmingiausias buvo *važelis* – įmantrios formos, riestu lyg gulbės kaklas priešakiu, dažytos. Jos turėjo pasodą ir spintelę pirkiniams ir arklio pašarui susidėti.

Vaikai važinėjosi rogutėmis, panašiomis į dabartines – *ragutėlėmis*.



*Vaikų rateliai.*

*Žiezdrių k.*

*A. Petrašiūno nuotr.*

*1977 m.*

## Tradiciniai Tauragnų apylinkių vyrų ir moterų drabužiai XIX a. pabaigoje – XX a. pradžioje

*Algirdas Kulys*

### Vyrų drabužiai

**Galvos danga.** Žiemą vyrai nešiodavo kailines kiškio, ūdros ar kirpto ėriuko kailiuko kepurės kailiu į vidų. Jas siūdavo kaimo siuvėjai arba paprastos kaimietės vaškuotu, kartais dar ir padažytu lininiu siūlu.

Rudenį, pavasarį vyrai dėvėdavo *kepes* (*kiepkas*) su *priekakčiais* (*snapeliais*) iš audinio ar kitos medžiagos. Kepes nešiojo tik vaikinai bernavimo metais. Dauguma dėvėjo *kaškietus*. Tai panamos tipo kepurės iš languoto vilnonio audinio, aukštoka kakta, su juostele virš medžiaginio priekakčio. Šias kepurės pirkdavo iš žydu, vadinamų *kepurininkais* arba *midinietais*. Jie patys ir siūdavo šias kepurės specialiomis siuvamosiomis mašinomis ir rankomis. Kai kurie kaimo vyrai nešiodavo kazokiško

stiliaus kepures – *papachas*. O amatininkai, kad dirbant nesitaršytų plaukai, surišdavo galvą virš ausų odine arba austa juostele – *apygalviu*.

**Marškiniai** buvo siuvami namuose iš *drobės* – lininio audeklo, ir apmesto, ir atausto lininiais siūlais, arba iš *drobulės* (apmesta medvilniniu siūlu (*bovelna*), o atausta lininiu). Drobulė buvo brangesnė. Austi turėjo mokėti kiekviena moteris. Iš pašu-kinio audeklo siūdavo drobinius marškinius. Pakulinio audeklo marškiniai buvo didelio neturto ar šykštumo bruožas. Šiuose kraštuose to vengė.

Rankovėms ausdavo siauresnę drobę devynių posmų skietu, o drobę marškiniams – 25 posmų skietu. Jei ateidavo audėja skieto pasiskolinti, jai iškepavo kiaušinienes, o jei ateidavo nyčių skolinti, tai kačergą (papentį) iš užkrosnio (*ažupečio*) ištraukdavo („*Tinginė – pati nepasidaro nyčių*“).

Marškinius siūdavo iš stuomens nenukirptais kraštais, prisiūdavo rankoves, pažastyse įdurdavo trikampiukus (*varlalas*), kurie išplatindavo rankovės *galvą*. Šonai buvo siuvami *apsukui*, tik rankoves prisiūdavo peltakiu ir dar atkartodavo. Marškinių apačią atsiūdavo.

Apykablės buvo stačios, perkelinės, pakablės užsegimas (*užmetimas*) taip pat perkelinis, o rankovėms prisiūdavo rankogalius su sagutėmis. Sakydavo: *laukinykui* (kuris dirba laukuose) rankovė galėjo būti be rankogalio, o *miškinykui* – su rankogaliu, kad rankogalis neleistų rankovei kristi žemyn, kai jis rankas dirbdamas pakelia.

Kartais marškinius siūdavo durtus nuo krūtinės priekyje ir nugaroje, parauktus žemyn nuo siūlės (su *stanikais*).

Marškinius balino *žemele* (kalkiniu-kreidiniu dumbliu iš Žiežulnio ežero dugno; tokiu dumbliu taip pat dažydavo medžius, namus, krosnis) arba šarmu iš kreidos ir pelenų – toks šarmas išėsdavo drobės pilkumą.

Marškinius nešiojo įleistus į kelnes, kartais sujuostus odiniu diržu.

**Kelnės.** Ši drabužį siūdavo iš pusvilnonio audinio *čerkeso* (apmatai – medvilnė, ataudai – vilna). Tai audinys drabužiams, skirtiems nešioti šiltesniu oru. O žieminius siūdavo iš milo (apmesta ir atausta vilna). Išauštus audinius veždavo į milavėlę, kuri čia, Minčioje, veikė maždaug nuo 1809 metų. Joje ne tik veldavo audinius, bet ir dažydavo. Spalvos dažniausia būdavo pilkos, rudos, žalios, juodos.

Kelnių sukirpimas buvo lygus, kartais su užmetimu ties klynu, užsegamos sagomis. Piemeniui kelnes kirpdavo *žydiškai* (arba *labanarskai*) – be siūlės tarp kojų.

Kelnes nešiojo sukištas į batus arba virš batų (*in šarvolių* arba *šaravorų*). Minčios kaimų vyrai, kurie dirbo miškų darbus, darbines kelnes siūdinosi iš išdirbtų veršiukų kailių.

**Liemenės.** Jas vilkėjo ir kaip išeiginį, ir kaip darbinį drabužį. Vasarai jas siuvo iš lengvesnių medžiagų, žiemai – iš kailio, milo. Iš namuose austos medžiagos liemenių beveik nesiuvo – jos beveik visada buvo pirktinės medžiagos. Kailinių liemenių neaptraukdavo (*neapmušdavo*) medžiaga, tik kartais, kai liemenes siūdavo iš trumpai kirpto avikailio (*blamo*). Užsegimas būdavo vieneilis. Prisiūdavo kišenėlę laikrodžiui, pypkei. Liemenę vadino *kamizolka*.

**Švarkai.** Vietiniai žmonės juos vadino *žipanėliais*, *burnasėliais*. Juos siuvo iš *milėlių*: pirkdavo dryžą anglišką *vizitą*, *diagonalę*, *bestiną*. Šios medžiagos nebuvo pigesnės, bet tiko visiems metų laikams.

Pasiuovimas atitiko XX a. pradžios modelį: su atlapais (*atavartais*), tik be *skeltuko* nugaroje.



**Kaklo skarelės.** Vyrų ant kaklo dažniausiai ryšėjo šilkinio audinio arba megztus iš šilkinų ar labai plonų vilnonių siūlų šalikėlius (*šalkiles*). Jie dažniausiai būdavo dryžuoti, pirktiniai (pirkti Ignalinoje iš lenkų). Ryšėjo juos apsuktus apie kaklą, pernertus pakaklėje. Kartais vyrai rišosi ant kaklo skarelę (*skaraliotę*).

**Kaklaraiščiai.** Nuo seno buvo nešiojami pasiūti iš šilkinės medžiagos, užneriami mazgu kaklaraiščiai. Juos ryšėjo piršliai, muzikantai, kaimo siuvėjai, kartais vestuvėse pabroliai (*pajauniai*).

**Trinyčiai.** Tai viršutinis drobinis darbo drabužis iš storai suverptų pašukinių ar pakulinių siūlų eglute išausto audeklo. Siūlus jam dažydavo dažalais, likusiais po pirmųjų dažymų (*padažais*). Trinyčių kirpimas – tiesus, kartais nuo liemens durti, o dūrimo vietoje paraukti. Ilgis – iki kelių, platoki, susegami sagų eile, su didoka apyakle. Minčios krašte šiltesniu oru trinyčių nenešiojo ant marškinių, kaip kitur, laukininkų krašte, o vilkdavosi juos ant kailinių, kad šie nesuslaptų per šlapdrįbą. Trinyčiai saugodavo žmogų ir nuo lietaus.

**Sermėgos.** Sermėgas siūdavo iš storo tamsiai pilkos spalvos molo, nes būtent sermėgoms laikydavo pilkavilnes avis. Sermėgas kirpdavo ne durtas liemenyje, o su siūle per nugarą, su gobtuvu (*kapiušonu* arba *koptūru*). Rankovės buvo kerpamos plačios, marškinių tipo. Kartais sermėga būdavo žymiai ilgesnė negu iki kelių.

**Kailiniai.** Juos siūdavo iš išdirbtų avikailių. Avikailius išdirbdavo taip: odas raugindavo su ruginiais miltais, paskui jas skusdavo, dažydavo, impregnuodavo eglės žievių nuoviru. Kartais kailių vilną apkirpdavo. Siūdami namie kailių siūles sutvirtindavo į jas įdėdami siauras skusto kailio juosteles (*jarkas*). *Ilguosius* kailinius (*baronus, kalnius*) siuvo durtus ties liemeniu, užsegamus, su visai arba trumpai kirpto avikailio apyakle. *Trumpieji* kailiniai (*kalniukai*) buvo tiesaus kirpimo, tik kartais duriami nuo pečių nugaroje. Aptraukti gelumbe kailiniai (*burnasai, blaminiai*) kartais buvo siuvami ir iš miško žvėrių kailių.

## Avalynė

**Naginės.** Jas siuvo iš galvijų, jaučių arba karvių odos. Dažniausiai nagines siuvo smailiu arba apvaliu galu. Naginių apyvarus (*apyvaras*) darė iš odos dirželių ar sausgyslių. Juos sutraukdavo ir surišdavo virš užkulnio. Naginės prieky, šalia skylutės, buvo įpjovimas.

**Vyžos.** Jas pindavo iš liepos karnų tiesiu arba kryžminiu pynimu. Kartais pade iš vidaus įsiūdavo odos. Nešiojant vyžas kojos būdavo vyniojamos drobiniais arba vilnoniais autais. Vyžą apverdavo virvele – *apyvara*, kurią apnerdavo apie koją ir surišdavo po keliu. Minčioje naginių bei vyžų nenešiojo. Tik žvejai vyžas audavosi ant aulinių batų ar veltinių, kad autuvas neplyštų, nešlaptų ir žiemą neapšaltų.

Vasarą moterys nešiodavo apavą – *virvelines*, t. y. iš susuktų ir išsmaluotų virvelių supindavo padą, pririšdavo virveles apnerti aplink kulną ir surišti virš pėdos. Tokių *virvelinių* buvo labai puošnių, siuvinėtų, spalvingų, jomis net eita į bažnyčią.

Vaikams vašeliu iš storų lininių, pakulinių, kartais iš vilnonių siūlų nerdavo *paputes*. Sakydavo, kad padą derva (*smala*) ir smėliu „pakaldavo“.

Prie ūkio darbų, žiemą įsispirti einant į tvartus, kalvėje, vario kalykloje Minčioje, klojime avėjo medpadžius (*medziuolus*), kuriems padus tašydavo iš alksnio, o viršų apkaldavo oda. Jie būdavo su užkulniu (*auleliu*) ar be jo.

**Batai, bateliai.** Vyrai nešiojo kaimo batsiuvių siūtus aulinius batus su užkulniu, pakaltus pasagėlėm. Moterys avėjo suvarstomus, smailiom viršūnėm, neaukštu kulniuku pusbačius. Tokius batus siūdavo smaluotu siūlu, pakaldavo medinėm vintutėm iš kadagio.

**Kojinės, autai.** Batuose avėjo vilnonės minkštos medžiagos autus. Kad autai visą laiką būtų minkšti, juos plaudavo putoklio žole (*gastauta*). Vasarą avėjo drobinus autus arba puskojines, kurias megzdavo su užkulniu ar be jo (greičiau numegzti). Vaikams puskojines pirkdavo ar megzdavo namie.

Kartais pirkdavo *blauzdines*. Prie jų namie primegzdavo *galvas*. Vasarą, eidamos grėbti viksvų, moterys ant kojų maudavosi namie megztas *blauzdines*, kad nesusibraižytų kojų. Iš baltų lininių siūlų merginos megzdavosi kiauraraščiais ornamentais išpuoštas kojines.

**Pirštinės.** Vyrai žiemą, vilkėdami kailinius, maudavosi ant riešų *apyriešius, runkavičkas*. Tai iš vilnonių siūlų megztos apie 10–15 cm ilgio įmovos, kad, atsitraukus rankovei, nešaltų riešas. *Kumštinės* pirštinės iš kailio buvo vadinamos *ūšmalais*, o megztas, oda apsiūtu delnu vadindavo *dėnkomis*. Kartais pirštines megzdavo dvigubas, ornamentuotas žalios arba geltonos spalvos siūlais.

Išeiginės moteriškos pirštinės labai ilgu riešu, iki alkūnių, buvo vadinamos *ilgosiom, ilgarietėm, ilgariėšėm*. Riešo pakraštyje, prie alkūnės, prisidūdavo kutų, bumbuliukų. Kartais, pirštinių riešus bedailindamos mezginiais, jas taip nuilgindavo, kad bažnyčioje, einant prie Dievo stalo, rankoje nešamos pirštinės siekdavo grindis.

## Moterų drabužiai

**Galvos danga.** Moterys dažniausiai ryšėjo *skareles*. Jas ausdavo iš nesuktų vilnonių siūlų, languotas, rudų, žalsvų atspalvių, 90x90 cm dydžio. Rišdavosi apie kaklą su mazgu prie pakaušio. Vasarą ryšėjo baltas skareles apmegztais kraštais, parištas mazgu po smakru, dažnai dešinėje pusėje, o skarelės kraštą užkišdavo už ausies. Viršugalvyje skarelės *palanką (palunką)* užsmeigdavo smeigtuku.

Dar XIX a. pr. nešiojo nuometus (*nometus, obrūsus*). Nuometą ausdavo iš ploniausių siūlų, nendrinio skietu, 70 cm pločio, 3–4 m ilgio. Jo galuose raudonais siūlais išausdavo ornamentą (*žičką*). Sakydavo, kad nuometo drobė turi būti tokia plona, kad ištrauktum per žirklių žiedą.

Nuometas arba skarelė turėjo dengti ištekėjusios moters galvą. Sakydavo, kad jeigu kartais moteriai reikia iš pirkios nueiti į svimą, tai, eidama per kiemą be obrūso, turi susinerti virš galvos rankas.

Nuometo moterys visada nenešiodavo – jį rišdavosi tik vasarai tą rytą, „*kai vasara stoja*“ (balandžio 23 d., per šventą Jurgį), o nusirišdavo ir pakeisdavo jį skara Marijos Motinos dieną (spalio 11 d.). Šventėms nuometas buvo puošmena.

**Skaros.** Skaras moterys gobdavosi ant galvos arba ant pečių. Jos buvo vilnonės, languotos, pilkos ir juodos arba rudos ir gelsvos spalvų, su *kutais*. Skaros buvo kvadratinės, 2x2 m, audžiamos, kiek apimdavo skietas. Skarą ausdavo retomis Lietuvoje dvipalio audeklo staklėmis. Jei niekas kaime tokių staklių neturėjo, skaras pirkdavosi turguje. Bet kiekvienas turtingesnis Minčios kiemas šitokias stakles – su *žiotimis*, kuriose buvo įmanoma suausti centrinę skaros siūlę (*ryną*). Tikra skara buvo laikoma tik tokia, kuria apsigaubus pečius, jos kampas (*kulys*) siekdavo pakinklius. Vėliau ėmė pirkti plonas kašmyro (indiškas) ar šilkinės „dvispalves abišones“ (Slucko) skaras.

Merginos ant galvos dėdavosi *karūnų*, padarytą iš austos juostos, papuoštos karoliukais, apsiūtos žąsies plunksnų plaušeliais. Ant pečių nuo karūnos krisdavo trijų spalvų kaspiniai. Būdavo pinamos karūnelės, adata mezgamos *kasinkos*.

**Prijuostės.** Iš likusios nuo marškinių ar nuo per ilgo nuometo drobės siūdavo prijuostes. Bet dažniausiai drobę prijuostėms specialiai ausdavo. Prijuostes apmegzdavo, išsiuvinėdavo. Kartais iš po languotos, tamsios prijuostės apačioje kyšodavo kita – mezginiuota, balta, apsiūta juostelėmis, siuvinėta tulpėmis, lelijomis. Siuvant prijuostę, dažnai buvo pasitelkiama visa išmonė.

Strazdų, Šuminių kaimų moterys ir į bažnyčią, ir į šventes ėjo, net ir mirusias laidėjo su prijuostėmis. Dar 1957 m. Daunorių kapinėse palaidojo senolę su tokia prijuoste.

**Sijonai.** Sijonus ausdavo iš vilnonių siūlų, languotus, žalsvų ar rusvų spalvų, su įausta ryškios arba tamsios spalvos siūlų juoste (ažuaudu). Sijonai buvo žieminiai ir vasariniai. Nors vasarą dirbdamos laukuose moterys dažniausiai vilkėjo tik marškinius, bet segdavosi ir sijonus, pasiūtus iš plonos dažytos drobės ar vilnonio audeklo. Sijonai būdavo iš 3–4 ir net 5–6 audeklo gabalų (*palų*), prijuosiamų prie liemens ir surišamų ar susegamų žiogeliais ar sagomis. Šešių palų sijonas būdavo toks platus, kad juo galėjai uždengti du gretimus kambaro langus. Vasariniai sijonai būdavo raukti (*ant pavaros*). Žieminiai – klostuoti ir prisiūti prie juosmens juostos (*pakaunierio*). Sijonus siūdavo ir suklostytus stambiomis ar smulkesnėmis klostėmis. Kad klostės susigulėtų, ant suklostuotų sijonų sudėdavo karštus duonos kepalus. Sijoną vadino *undaroku*, *spadnyčiu*, *kvoldru*, o vasarinį apatinį – *pasagine*, mat jis būdavo pasisegamas po viršutiniu. Vasarinių sijonų apačias (*padurkus*) apmegzdavo vašeliu, o žieminių apsiūdavo *šepečiu*kais – juoste, išausta iš juodų siūlų ir arklio uodegos ašutų. Tai saugojo sijono apačią nuo greito susidėvėjimo, dėmių. Taupant medžiagą priekinę sijono palą, po prijuoste, siūdavo iš prastesnio arba kitos spalvos audeklo. Sijono palas prie padurkų susegdavo, kad vėjas neplaikstytų, todėl kituose kaimuose sakydavo, kad minčiškės bobos gali net sūpuoklėmis suptis.

Kartais sijonų vidinėje pusėje prie juosmens būdavo prisiūta ilga, siaura kišenė. Minčios kaimo moterys tokioje kišenėje nešiodavosi lenktinį peilį su medinėmis kriaunomis, labai praverčiantį prie ūkio ar lauko darbų.

**Marškiniai.** Moterų marškiniai buvo siuvami iš lininio ar pašukinio audinio, platėjantys nuo pečių, kartais durti nuo krūtinės, paraukti apie kaklą. *Apykaklaitė* surišama raišteliais. Rankovės – prisiuamos, plačios, su įsiuvu ties alkūnės lenkimu ar be jo, parauktos ties riešu. Rankogaliai kartais būdavo užaudžiami „žička“.

**Liemenės.** Liemenės siūdavo iš milo ar kitokios languotos medžiagos ir derindavo prie sijono spalvų. Šaltesniam laikui siūdavosi liemenes pailginta nugara (*su uodega*). Dažnai pailginta nugara liemenė būdavo durta nuo juosmens ir paraukta. Liemenės kraštus apvedžiodavo kailiuku, kartais vašeliu apmegzdavo spalvotais siūlais.

Po marškinių moterys nešiodavo *šniūravonę*, kurios paskirtis kaip ir liemenėlės. Šniūravonė siuvama iš lininio ar vilnonio šviesaus audeklo, suvarstoma stipria virvute-juoste, jei *šniūravonė* buvo tamsi, vilkosi ant marškinių.

**Sermėgos.** Moterų sermėgos buvo dažomos surūdijusia geležimi su šieno sinkliais, beržo lapais. Jos buvo prigludusios prie liemens, dvisiūlio siuvimo, papuoštos pynutėmis, juostelėmis, gražesnėmis sagomis, atverčiama apykakle, apsiūta kitokios spalvos medžiaga, atlenktais rankogaliais: nosinaitei, pirštinėms užkišti.

**Kailiniai.** Moterų kailiniai kaip ir vyrų buvo ilgi (*kalniai*) ir trumpi (*kalniokai*). Kalniokai siuvami durti nuo juosmens, paraukti, su prisiūtinėmis kilpomis, apvedžioti kailiu, o ilgieji – iki pusės blauzdų, platoki, įliemeninti išilginėmis siūlėmis nugaroje ir priekyje. Dažnai kailinius aptraukdavo gelumbe, o trumpuosius siuvinėdavo nuo Ignalinos krašto kilusia mada: geltoną odą, žali, raudoni siūlai, geometriniais raštais augalinio motyvo nebūdavo.

Pasakojo:

Jadvyga Kulienė (Petkevičiūtė), gim. 1926 m. Mińčiakampio vns.  
Elena Pakalnierė, gim. 1889 m., gyv. Mĩnčios k.  
Vladislava Petkevičienė, gim. 1896 m., gyv. Mĩnčiakampio vns.  
Mečislovas Petkevičius, gim. 1922 m. Mĩnčiakampio vns.

## Didžiosios skaros lokalinėje tradicijoje\*

*Inga Nėnienė*

1998–2003 m. šio straipsnio autorė rinko duomenis apie didžiausias skaras iš visos Lietuvos. Mokslinio tyrimo rezultatai buvo pateikti disertacijoje „Didžiosios skaros Lietuvoje: kaimo ir miesto kultūrų sąveika“ ir apginti humanitarinių mokslų daktaro laipsniui gauti. Šis straipsnis yra atlikto etnologinio tyrimo dalis, kuriame atskleidžiama Tauragnų krašto skarų tradicijos įvairovė.

**Tikslas.** Apžvelgti ir išnagrinėti Tauragnų krašto moterų didžiųjų skarų audimo ir dėvėjimo tradicijas nuo XIX a. vidurio iki XX a. pabaigos.

**Problema.** Skarų audimo, dėvėjimo ir vertės kaita bei lokaliniai ypatumai.

**Uždaviniai.** Nustatyti skarų išvaizdos savitumus: pluoštą, spalvų ir pynimo raštus, puošybos elementus, apdailą, skarų apsisupimo būdus, paskirtis ir išsigijimą.

**Šaltiniai ir literatūra.** Pagrindinis šaltinis – autorės 2000 m. vasaros ekspedicija (46 pateikėjai ir 15 skarų). Šiek tiek žinių imta iš Lietuvos istorijos instituto Etnologijos skyriaus rankraštyno (2 aprašai, M. Mastonytės, D. Petrėnienės ir A. Palskienės). Spaudoje apie Lietuvos skaras ir jų gamybos pobūdžio raidą duomenų skelbė M. Mikuvienė (Pabaltijo istorinis etnografijos atlasas. Ryga, 1986; rusų k.). Taip pat yra S. Bernotienės paskelbti Aukštaitijos liaudies moterų skarų apibūdinimai (Lietuvių valstiečių skaros, Liaudies meno savitumas. Vilnius, 1984. p. 49). S. Bernotienė ir H. Kairiūkštytė-Jacinienė atkreipė dėmesį ir į baltos drobulės naginių savybes (Balta spalva senovės lietuvių aprangoje, Pergalė, 1976, nr. 10, p. 161).

### Skarų ornamentika

XX a. II ketvirtį Tauragnų valsčiuje būta įvairių rūšių užsisiaučiamų skarų. Pirmiausia audinio storiu skyrėsi 4 jų grupelės.

1. Pačios storiausios ir šilčiausios buvo fabrikinės gamybos *veltinės* skaros. Jų audeklas buvo dvigubo audimo, vilnonis, viena geroji pusė spalvingesnė ir šiek tiek pavelta.

2. Vidutinio storio, viengubo audimo vilnonės skaros, kai kurių viena pusė

\* Straipsnis aprobuotas serijos „Lietuvos valsčiai“ Mokslo darbų komisijos. Leidyklai įteiktas 2001 10 18.

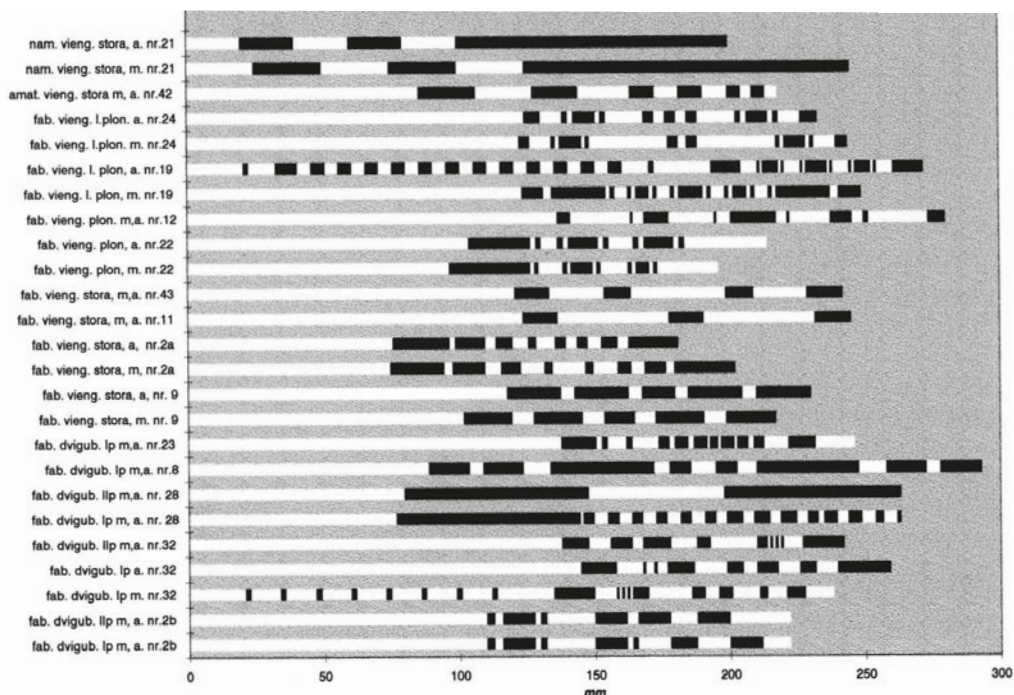

buvo pavelta. Tokios rūšies buvo tiek namų, amatininkų, tiek ir fabrikinės gamybos skaros.

3. Plonos, viengubo audinio, vilnonės ir pusvilnonės, dažniausiai fabrikinės gamybos, vadinamos *plonute*.

4. Plonos vilnelės ir šilko skaros, fabrikinės ar manufaktūrinės gamybos.

1–3 grupelių skaros dažniausiai buvo languotos, retkarčiais vienspalvės arba su ruožais pakraščiuose. 4 grupės skaroms būdingi augaliniai ornamentai.

Būdingiausi šiltųjų skarų ornamentai – tai susikertančių įvairiaspalvių ruoželių sudaromi langai, tarmiškai čia vadinami *klėtkomis*, *lungeliais*, o tokio ornamentu skara – *klėtkine*, *lunguota* arba *stikluota* skara. Ekspedicijos metu užfiksuota vieno tipo spalvų ornamentika: stambus vientisas langavimas. Vyraujantis skarų audinio pynimo raštas – sustiprintas ruoželis (2/2), amatininko darbo skaroje – išvestinis ruoželis.

Namie austų skarų spalvos pagal pateiktųjų pasakojimus buvo tokios: juoda (28,6%), žalia (17,8%), balta (14,3%), ruda (14,3%), pilka (10,6%), burokinė (3,6%), tamsiai mėlyna (3,6%), gelsva (3,6%), raudona (3,6%)<sup>1</sup>. Tamsios spalvos fone komponuoti šviesesnių spalvų ruožai. Dažniausiai paminėtas juodos ir baltos spalvų derinys. Lauko tyrimų metų užfiksuotas tik vienas namų darbo pavyzdys – Onos Ruzgienės iš Pilkėnių k. skara, kurią audė jos mama apie XX a. trečiąjį ir ketvirtąjį dešimtmetį (1 pav., žr. spalvotą lanką). Juodos spalvos skaros dugnas yra stambiai sulanguotas burokinės, rusvos, baltos spalvų ruožais. Langų raportas metime – 25 cm, atauduose – 20 cm. Ruožų dydžiai (mm) metime išdėstyti taip: 25:25:25:25:25:120, spalvų tvarka – smėlinė, burokinė, juoda, burokinė, smėlinė, juoda; atauduose: 20:20:20:20:20:100, spalvos – balta, rus-

2 pav.\* Ruožų dydžiai langų ornamento raporte (mm),  
m – metmenyse,  
a – atauduose

<sup>1</sup> Spalvos paminėjimų skaičius išreikštas procentais.

\* Dalį pav. žr. spalvotame lankė (p. 561–576).



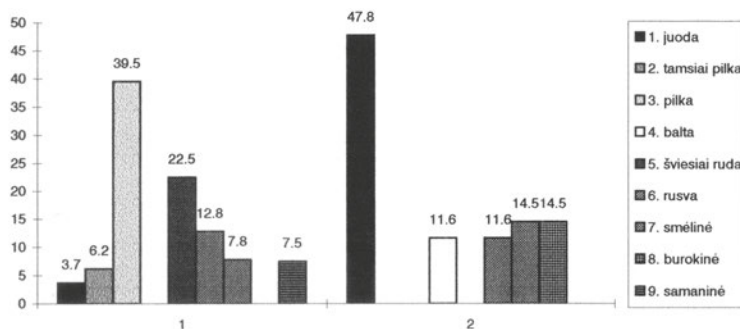

3 pav. Spalvos kiekis % amatininkų (1) ir namų (2) audimo skarose (2 vnt.)

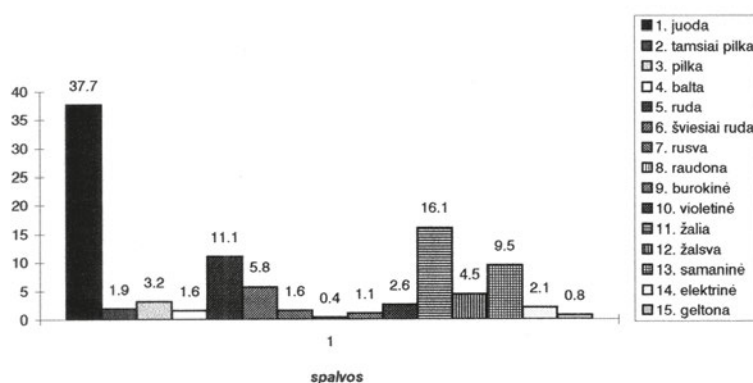

4 pav. Spalvos kiekis % dvigubo audinio fabrikinės gamybos skarose (5 vnt.)

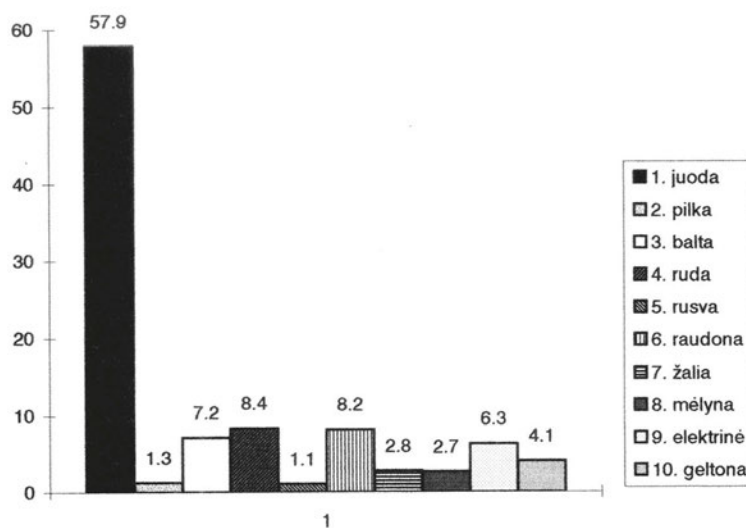

5 pav. Spalvos kiekis % viengubo storo audinio fabrikinės gamybos skarose (4 vnt.)

va, juoda, rusva, balta, juoda (2, 3 pav.). Audinio pynimas – sustiprintas ruoželis (2/2). Audinio tankumas metmenyse 12, atauduose – 9 siūlai centimetre. Metime panaudoti mišrūs, atauduose – naminės vilnos siūlai. Skaros keturiuose kraštuose iš audinio išleistų siūlų suvyti 9–11 cm kutai.

Panašūs spalvų deriniai pateikėjų paminėti prisimenant pirktines, fabrikinės languotas skaras. Dažniausiai paminėta juoda spalva (26,3%), kitos spalvos – ruda (15,8%), balta (15,8%), pilka (10,5%), žalia (10,5%), mėlyna (7,9%), raudona (7,9%),

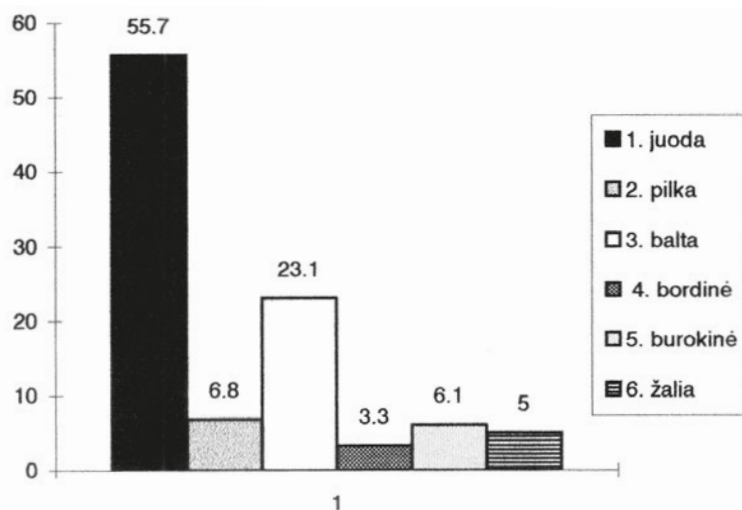

6 pav. Spalvos kiekis % viengubo plono audinio fabrikinės gamybos skarose (2 vnt.)

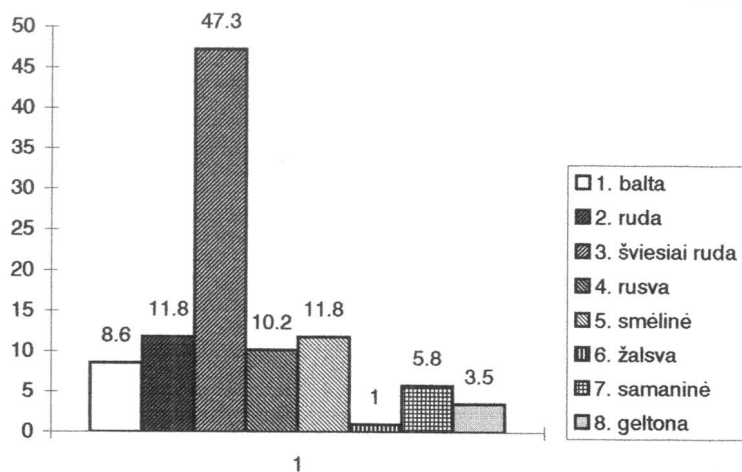

7 pav. Spalvos kiekis % viengubo labai plono audinio fabrikinės gamybos skarose (2 vnt.)

geltona (5,3%). Nemažai šios rūšies skarų užfiksuota lauko tyrimų metu (14 vnt.). Visos skaros pasižymi vientisu langavimu, buvo atlikti spalvų kiekio apskaičiavimai langų ornamento raporte. Gauti duomenys rodo tam tikrą priklausomybę tarp skaros audinio storio ir spalvingumo: kuo storesnis audinys, tuo daugiau derinama spalvų. Pagal šiuos bruožus susidaro keturios fabrikinės gamybos, languoto rašto skarų grupės: 1) dvigubo storo vilnonio audinio; 2) viengubo, storo vilnonio audinio; 3) viengubo plono vilnonio audinio; 4) viengubo labai plono pusvilnonio audinio.

Pačios storiausios, dvigubo audinio skaros (*veltinės*) pasižymi didesniu spalvingumu (iš viso apie 15 spalvų ir atspalvių). Skarų raportuose panaudota nuo 4 iki 12 spalvų. Esminis dvigubo audinio skarų skirtumas nuo viengubo audinio skarų tas, kad jos turi pirmąją pusę – „gerąją“ ir antrąją pusę – „blogąją“ (vidinę). Šios pusės spalvų ornamentai nevienodi. Pirmojoje pusėje būna daugiau spalvų ir raportas susideda iš 15–30 ruoželių (1 grafikas). Antrosios pusės raportas paprastesnis – mažiau spalvų, ruožai stambesni (4–9 spalvos 4–18 ruožų raporte). Raporto platusis ruožas (nuo 21 iki 145 mm), kuris sudaro skaros langų ornamento dugną, dažniausiai būna tamsios spalvos: juodos, tamsiai žalios, samaninės, rudos (3 grafikas). Tamsiame fone vertikaliai ir horizontaliai dėstomi šviesesnių spalvų ruožai (pilka,

žalsva, violetinė, šviesiai ruda, rusva, balta, elektrinė). Sudaromi 222–293 mm raportai. Kai kuriose skarose kvadratiniai langai, „gerojoje“ pusėje pabrėžiami vienos ryškios spalvos (baltos, geltonos) buklė tipo su plaušeliu įaudžiamu siūlu. Tiesa, kartais metmenų ir ataudų kryptyse ruožai išdėstomi skirtingai, tada padaromi nesimetriškos struktūros langai.

Antrosios grupelės viengubo storo audinio skaros yra ne tokios spalvingos, jų raporto struktūra paprastesnė. Būdinga ornamento struktūra – keturios spalvos, 3–9 dydžių 6–16 ruožų, raporto dydis – 181–293 mm. Juodos spalvos fone iš rudos, raudonos, baltos, elektrinės, geltonos, žalios, mėlynos, pilkos spalvų ruožų sudaromi kvadratiniai arba šiek tiek pailgi langai (1, 4 pav.).

Trečiosios viengubo plono audinio skarų grupelės langų ornamentika pasižymi penkių spalvų 7–10 dydžių 17–18 ruožų struktūra. Juodos spalvos fone susikirsdami baltos, pilkos, žalios, burokinės, bordinės spalvų ruoželiai sudaro 196–280 mm dydžio langus (1, 5 pav.).

Ketvirtai ploniausio audinio skarų grupei būdingi pasteliniai pustonijų deriniai, sudaromi iš rudos, samaninės, žalios, geltonos spalvų. Vyrauja šviesiai ruda spalva (47,3 proc.) (6 pav.). Lango struktūra sudaroma dviem būdais: taisyklingai (kai metmenyse ir atauduose ritmas ir spalvos vienodi) arba netaisyklingai (kai metmenų ir ataudų raštas nesutampa), pavyzdžiui, metmenų raportas sudaromas iš 7 dydžių 52 ruoželių, ataudų – 7 dydžių 30 ruoželių. Raportų dydžiai nuo 233 iki 272 mm (1 pav.).

Šio krašto amatininkų audimo skarų ornamentika apibūdinama vienu Taurapilio kaime surastu pavyzdžiu. Tikslių žinių apie šios skaros pagaminimą ir įgijimą nėra, tačiau straipsnio autorė, remdamasi kitose Aukštaitijos

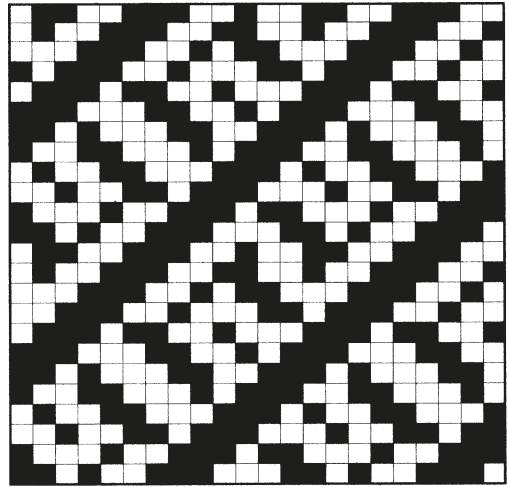

8 pav. Spalvos audinio pynimo raštas. Pateikė A. Šinkūnienė iš Taurapilio k. Aut. pieš.

10 pav. Skarose užfiksuoto spalvų kiekio ir pateikėjų spalvų paminėjimų palyginimas (%)

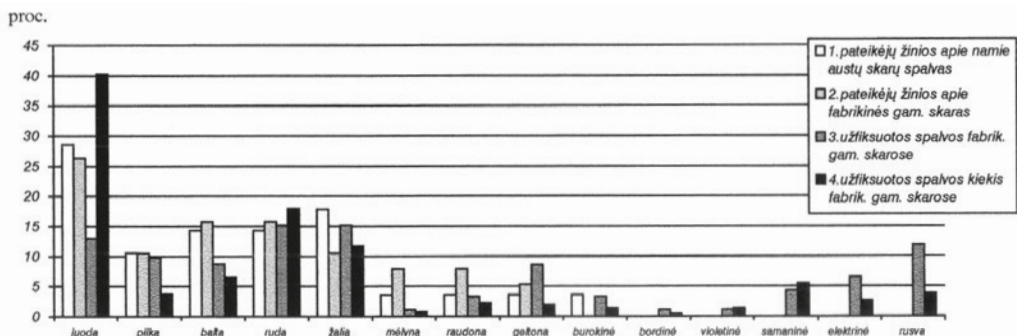

vietovėse aprašytais panašiais pavyzdžiais, mano, kad tai galėjo būti profesionalaus amatininko ar verslininko audėjo XX a. antrąjį–ketvirtąjį dešimtmečiais nuausta skara. Jai būdingas susipinantis faktūrinio audinio ir spalvingų langų raštų derinys (2 pav.). Languotos ir/arba su pakraščiu ruožais faktūrinio audinio skaros daugiau buvo paplitusios šiaurės, šiaurės Rytų ir Vidurio Lietuvoje. Manoma, kad jų išplitimo pradžia siejasi su XIX a. pabaigoje – XX a. pradžioje Rygoje veikusiais tarpautiniais audėjų kursais, kuriuose mokėsi ir lietuviai<sup>2</sup>. Be to, į Lietuvą atvykdavo padirbėti ir latvių audėjų. Minėto pavyzdžio skara yra vientisai languota. Spalvų ornamento raportas metmenyse ir atauduose tas pats, sudarytas iš 7 dydžių 14 ruoželių: 86:21:21:17:19:9:9:9:9:5:4:5:4 (mm). Spalvų išdėstymo tvarka tokia: pilka, tamsiai pilka, šviesiai ruda, tamsiai pilka, šviesiai ruda, rusva, šviesiai ruda, rusva, smėlinė, rusva, smėlinė, rusva, smėlinė (metmenyse). Vyrauja pilka spalva (39,5%) (2 pav.). Ataudų raporte tamsiai pilki siūlai pakeisti tamsiai samaninės ir juodos spalvos siūlais. Audinio pynimo raštą sudaro 12-os nyčių išvestinis ruoželis (3 pav.).

Atlikti skarų spalvos kiekio apskaičiavimai leidžia palyginti skirtingos rūšies skarų koloritą bei sugretinti lauko tyrimų metu skarose užfiksuotas spalvas su moterų paminėtomis skarų spalvomis (7 pav.). Palyginus matyti, kad vyraujančios pagrindinės spalvos minėtais atžvilgiais daugmaž sutampa, pateikėjų atminty liko gana tikslus spalvų vaizdas. Tačiau matyti, kad pateikėjos fabrikinės gamybos skaroms dažniau nei užfiksuota skarose priskyrė raudoną, mėlyną ir baltą spalvas, mažiau – žalią, visai nepaminėjo violetinės, elektrinės, rusvos, samaninės spalvos. Žalia spalva dažniau priskirta namų darbo skaroms. Deja, išsamiau palyginti sunkoka dėl empirinių pavyzdžių stokos.

## Skarų puošyba ir apdaila

Be audinio ornamentikos, ryškus skarų akcentas yra kutai (*kutosai*). Dažniausiai jie buvo išleidžiami iš audinio metmenų ir ataudų siūlų ir suvejami į virvutes. Jų galuose buvo užmezgami mazgeliai (4 pav.). Fabrikinių skarų kutai gerokai pavelti, be mazgelių. Kartais namie austų skarų kraštuose kutai buvo pritvirtinami: sruogelės įneriamos, prineriamos su vąšeliu. Rombeliais raišioti kutai ypač būdingi augalinio rašto šilkinėms, vilnonėms skaroms. Namų ir amatininkų darbo skarų kutų ilgis – 11 cm, fabrikinės gamybos – 7–15 cm.

Siuvinėjimu puošti vilnones skaras tradicijos nebuvo, tačiau šių skarų kampuose kartais aptinkami siuvinėti asmens ženklai. Tai padėjo skarą atskirti ir išsaugoti žmonių susitelkimo vietose. Moterys skaras dažnai pasidėdavo bažnyčios prie-

13 pav. Skaros kraštų apdaila. Aut. pieš.

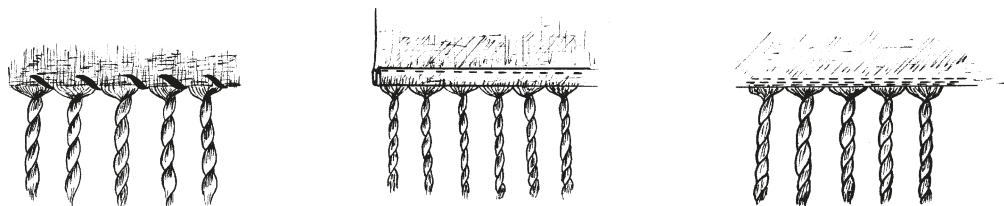

<sup>2</sup> Alsupe A. *Audėji Vidzemē*, Rīga, 1982, p. 243.

angyje, zakristijoje. T. Laurinkienė skaros kampelyje išsiuvinėjo savo vardo pirmąją raidę: „*Tai kaip tik bus raide, niekas nesumainys, nepaims*“ (5 pav.).

Skarų kraštai kartais buvo sutvirtinami siūlėmis. Jie apsiuvami kilpelėmis, dygsneliais, tais pačiais kaip skaros siūlais arba kitos spalvos medvilniniu siūlu. Kai kurių pirktinių skarų kraštai apsiuvami 1–3 siuvimo mašinos siūlėmis, dažnai prieš tai būdavo užlenkiama klostelė.

## Moterų pečių užsupalai XIX a. viduryje – XX a. pradžioje

Marijos Miliuvienės duomenimis<sup>3</sup>, XIX a. viduryje šio krašto moterų skarų dėvėsenoje vyravo vilnonės daugiaspalvio langavimo skaros. Mažiau buvo paplitusios pusvilnonės, lininės langų rašto skaros. Jos susiūtos iš dviejų palų, kraštuose buvo kutai. Pasitaikė ir vienspalvių (baltų) lininių pečių užsupalų – *plotkų*, kituose kraštuose vadinamų drobulėmis. Istoriniuose šaltiniuose šie užsupalai jau minimi nuo XVI a. Juos ausdavo smulkiu rašteliu per 4–16 nyčių. Jų dydis buvo apie 0,7–1,5 m pločio ir 2,2–2,8 m ilgio, išilgai susiuvami iš dviejų palų. Kartais galuose įausdavo raudonas juosteles. Valstiečių skaras tyrinėjusios S. Bernotienės duomenimis, drobulėi, be praktinės paskirties, buvo priskiriama magiška jėga – balta lininė drobulė saugojanti moterį ir kūdikį nuo blogų akių<sup>4</sup>. Tyrinėtojos H. Kairiūkštytės-Jacinienės nuomone, baltas audeklas turėjo ir gydomąją galią: „*Vaikui išsigandus, reikia jį suvynioti į drobulę (paklodę) ir smilkyti šventomis žolelėmis*“<sup>5</sup>.

Dauguma to meto drabužių buvo savadarbiai, pačių moterų audžiami namuose. Nuo XIX a. vidurio pastebėta kaimo aprangos pokyčių, išryškėjusių fabrikinės ir amatininkiškos gamybos medžiagų panaudojimu. Pirmiausia miestietiškos naujovės radosi vakarų ir vidurio Lietuvoje. Pasirodė fabrikinė medžiaga sijonams, vietoj namų audimo užsupalų pradėta dėvėti pirktines skaras, paplito šilkinės skaros ir skarelės pečiams, galvai, kaklui. Rytų Aukštaitijoje fabrikinės gamybos skaros pradėjo plisti XIX a. pabaigoje, o jau 1930 m. vyravo<sup>6</sup>. Pastaruoju laikotarpiu miestietiškas aprangos stilius baigė pakeisti tradicinį kaimiečių aprangos stilių. Kai kurias tradicinės aprangos dalis nustota dėvėti arba jos pakeistos kitomis. Jau XIX a. pabaigoje iš dėvėsenos išnyko lininės drobulės. Nuo XX a. pradžios ėmė nykti ir didžiųjų skarų dėvėseną. Ilgiau jos dėvėtos vyresnio amžiaus moterų. Storų vilnonių skarų dar prireikdavo ilgesnį laiką keliaujant pėsčiomis ar arkliais kinkytais vežimais bei rogėmis.

## Skarų dėvėseną ir pritaikymai XX amžiuje

XX a. II ketvirčio laikotarpiu Tauragnų valsčiaus moterys nuo lietaus, sniego, šalčio dažniausiai siautėsi vilnonėmis skaromis. Moterys sakydavo, kad skara *sisisupi, apsisupi, užsisupi, apsvinioji, susvinoji*. Šios skaros buvo didelės (138–165 cm pločio, 150–170 cm ilgio). Jas lenkdavo per pusę. Buvo du pagrindiniai sulenkimo būdai: 1) lenkiant išilgai pusiau sudaryti stačiakampio formą ir 2) lenkiant

<sup>3</sup> Милювене М. К. Наплечные покрывала и платки, *Историко-этнографический атлас Прибалтики: Одежда*, Рига, 1986, с. 62–71.

<sup>4</sup> Bernotienė S. Lietuvių valstiečių skaros, *Liaudies meno savitumas*, Vilnius, 1984, p. 49.

<sup>5</sup> Kairiūkštytė-Jacinienė H. Balta spalva senovės lietuvių aprangoje, *Pergalė*, 1976, nr. 10, p. 161.

<sup>6</sup> Милювене М. К. Комплексы традиционной одежды и ее соотношение с городской одеждой, *Историко-этнографический атлас Прибалтики: Одежда*, Рига, 1986, с. 20–21, карта 27.









įstrižai per pusę sudaryti trikampio formą (*susidėti trikūliškai, trikūliai*) (14 pav.). „*Sudaryti trikampiu*, – A. Bikuvienės nuomone, – *senobiškiau*“, E. Barkuvienė pabrėžė praktiškumą – „*daugiau apsisupi, kai trikampiu, ilgesnė užpakaly*“. Sulenkta pusiau skara gaubėsi galvą, pečius, prieky sumesdavo kampus (*sukryžavodavo*), nugarą dengdavo didelis kampas, pateikėjų žodžiais: „*un nugaras smailuma*“, „*nuslaidžia kūlys*“. Priekyje kampus prilaikydavo rankomis – „*susmyga ir aina*“ (15–16 pav., žr. spalvotą lanką). Žiemą, kai važiuodavo, kaklo srityje „*dar skaryte surišdavo, kad turėtųs*“ (18 pav., žr. spalvotą lanką). Kartais trikampiška sulenkta skaros kraštą dar kartą per sprindį užlenkdavo, – taip ją pamažindavo, o kad padidintų, ją lenkdavo šiek tiek toliau nuo vidurio. Vieną plonesnės skaros kampą buvo galima apsukti apie kaklą ir užkišti (19 pav., žr. spalvotą lanką).

Kur kas rečiau buvo minimas skaros sulenkimas stačiakampiška, moterų pasakymu – *doylinkai*. Mokytojų 1969 m. užrašytas 85 metų amžiaus T. Ivanauskienės pasakojimas, kuriame teigiama, kad lenkti trikampiška yra senesnė tradicija nei lenkti stačiakampiška<sup>7</sup>. Gretimose Kūktiškių, Daugailių apylinkėse M. Miliuvienės (Mastonytės) užrašytuose pasakojimuose teigiama, kad lenkti stačiakampiška „*pradėjo paskui*“, taip buvo gražiau, tai patiko jaunesnėms moterims<sup>8</sup>. Galima teigti, kad antrasis sulenkimo būdas šiame krašte yra vėlyvesnis.

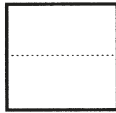
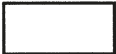
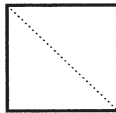
Ne dėl grožio, daugiau patogumo dėlei, o užsisupusios skaromis kai kurios moterys po smakru susisegdavo sege, čia vadintomis *spilka* arba *špilka*. T. Laurinavičienė, pati mėgusi dėvėti skaras, aiškino: „*Spilku užsisegdavom, tai tadu nesisklaidyta, runkas pakiši, nesulyja*“.

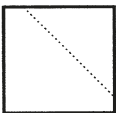
Po skaros kampais į glėbį tilpdavo ir mažas vaikas. T. Laurinavičienė papasakojo tokį vaiko nešimo skaroje būdą: trikampiška sulenkta skaros vienu kampu uždengiamas dešinys petys, kitas kampas pakišamas po kaire pažastimi, priekyje surišamas mazgas, tada į sudarytą sterblę įkišamas vaikelis arba „*šituos kūliuos inriša vaiku*“ (J. Trinkūnienė) (13 pav.). Taip buvo lengviau nešti. Tačiau kitų pateikėjų nuomone, vaikus skaromis pasirišdavo tik čigonės, – „*čigonų mada*“.

Atskirai į skarą kūdikį vyniodavo tik ypatingomis progomis, pavyzdžiui, žiemą vežant į bažnyčią krikštyti. Suvystytą kūdikį įvyniodavo į skarą. Kitą variantą su pagalve parodė O. Gimbu-

Lenkimo būdai:	Lenkimo linija ----	Gaunama forma	
P a g r i n d i n i a i	1. Stačiakampiu		
	2. Trikampiu		
I š v e s t i n i a i	2a		
	2b		

14 pav. Skarų

lenkimo būdai.

Aut. pieš.

<sup>7</sup> ES, b. 223(50), l. 122., T. Ivanauskienė, Tauragnai, Utenos r. Užrašė D. Petrėnienė ir A. Palskienė 1969 m. Tauragnuose.

<sup>8</sup> ES, b. 455, l. 28, G. Buivydienė, 83 m., Kiauliupio k. Kūktiškių apyl. L. 42; M. Gruodienė, 67 m., Kiburių k., Daugailių apyl. Užrašė M. Mastonytė 1968 m.

tytė: pirmiausia „*indubia pagalvė*“, į ją įdeda kūdikį ir ant viršaus užmeta skarą (14 pav.). Kasdieniška proga į skarą vaiką retai vyniojo: „*Kas vyniojo į skaras, negerbė šito daikto, laikė ne gaspadine*“. Vėliau (maždaug nuo 5-ojo dešimtmečio), kai skarų vertė sumažėjo, jos buvo dažnai panaudojamos kasdieniškoje vaikų priežiūros buityje. Kol dar nebuvo vežimėlių, jose įvyniotus vaikus moterys nešėsi į laukų, į darbus, jomis apklodavo vaikus vietoj antklodžių.

Trūkstant aprangos, didesni vaikai irgi buvo aprišami skaromis, nors jie šio apdaro nemėgo. Skarą sulenkdamo trikampiška, jei skara didelė, užlenkdavo jos kraštą. Tada apgaubusios galvą ir pečius, priekyje sukryžiuotus kampus surišdavo nugaroje ir, pasak T. Gasiūnienės žodžių, „*viksi šitas mazgas nugaroj...*“. Taip ketvirtąjį ir penktąjį dešimtmetį šilumos sumetimais vaikai būdavo aprišami prireikus vykti į kelionę, eiti į bažnyčią, mokyklą ar nešant vaiką į pirtį.

A. Paukštienės, kilusios nuo Užpalių, močiutė buvusi pribrūvėja, tad savo šiltąją skarą nešdavosi „*aniulėlių gaudyt*“.

## Skarų laikymo vietos

Šios skaros buvo šventadieninis drabužis. Jas labai vertino ir saugojo, bet kur nepalikdavo. Moterys jomis siautėsi eidamos į bažnyčią. Jei nuėjus į bažnyčią skara buvo šlapia, apsnigta, ją nupurtydavo ir padėdavo ant suoliuko bažnyčios prieangy, priestate ar po vargonais (Daunorių bažnyčioje po jais ties laiptais buvo dėžutės) arba šalia savęs, kitos moterys sulankstyta (*susdaryta*) skarą laikydavo rankose ar ant kelių. A. Paukštienė prisimena mačius, kad skaras „*pasideda prie klausyklos, kad nėr kunigo arba ant suolų biedniesiems*“. Jei šalta, moterys, ypač senesnės, sėdėdavo jomis apsisupusios. Kai nebūdavo kur sėst, skaras pasiklodavo ant grindų ir atsisėdavo: „*būdava, kai laukas [suolai] užpirktas, pasikloja an žemės ir atsisėda, tai mes – vaikai ir senelė*“ (G. Dindienė). Skaras palikdavo ir vežime, kuriuo atvažiuodavo: „*lėneikoje buvo dėžutė po pasadu, ten padėdavo skarą ir užrakindavo*“ (O. Rakauskienė), arba špitolėje. Kitos moterys skaras palikdavo pažįstamų žmonių namuose, prie kurių pasistatydavo arklius.

Namuose skaras tvarkingai sulankstydavo ir laikydavo skryniuose ar spintose. Sudrėkusias padžiaudavo ant ištemptos virvelės prie krosnies, duonkepio šiltos sienos. Manyta, kad duonos kvapas atbaido kandis. E. Damošienė pasakojo: „*Lazdelį pa lubam pakiša ir uždeda skarų un lazdelas. Duonų kai pakepa, tai uždara pečių, tadu duonas kvapas aina, saka, kundys neėda*“. Dabar, jei skara išsaugota iki šių dienų ir vertinama, ji padedama matomesnėje vietoje, pavyzdžiui, ant kėdės.



17 pav. XX a. 6 dešimtme. skaros dar buvo dėvimos vyresnių moterų. Laidotuovės Daunorių k. 1959 m. Iš J. Vitkauskienės albumo

## Skarų išsigijimas ir vertė

XIX a. moterys skaras dažniausiai išsiausdavo namuose. Pagal galimybes ir sugebėjimus jas ausdavo individualiai arba kolektyviai – pastaruoju atveju, kai susitardavo austi iš savo verpalų pas vieną kurią nors kaimo audėją. Kaip jau minėta, XIX a. pabaigoje ėmė plisti profesionalių audėjų ir fabrikinės gamybos skaros, o XX a. pradžioje pastarosios išivyravo. Dalis moterų ir toliau audėsi pačios ar išigydavo iš amatininkų, tačiau trečiąjį ir ketvirtąjį dešimtmetį Tauragnų valsčiuje tai jau buvo reti atvejai.

Skara buvęs gana brangus pirkinys, vertintas kaip puošnus rūbas, prestižo reikalas ar tiesiog tradicinis moters rūbas: „*Kožna turi, be skaros – ne moteris*“ (T. Laurinavičienė.). „*Kai ištekėdavai – tai be skaros, gink Dieve!*“ (O. Ruzgienė). E. Barkuvienei už pirmąjį jos uždarbį (apie 12 litų) mama nupirko skarą. Vėliau kitas skaras ji paveldėjo iš savo mamos ir senelės. A. Bikuvienė, pati sau pirkusi skarą „*Smetonos laikais*“, nurodė 40 rublių kainą, kitų paminėtos sumos – 10–20 litų. Kartais skarą merginai nupirkdavo būsimasis vyras prieš vestuves (paminėjo E. Jurgelėnienė, T. Gasiūnienė, ar brolis (paminėjo T. Laurinavičienė). O. Ruzgienės kraičiui skarą nuaudė mama.

Viena moteris skarų turėjo tiek, kiek jų galėjo igyti. Dažniausiai minėtas skaičius – dvi, rečiau – viena arba trys skaros. Trijų skarų komplektas galėjo būti toks: dvi languotos vilnonės (fabrikinė ir namų audimo) ir viena gėlėta, jei dvi – viena languota ir viena gėlėta, jei buvo viena – būtinai šilta vilnonė languoto rašto namų, audėjų ar fabrikinės gamybos.

Moterys labiau vertino pirktines skaras, su jomis ėjo į bažnyčią, svečius, kasdienai dažniau gaubėsi namų audimo skaromis. Pramoninės skaros labiau vertintos dėl jų medžiaginių savybių: švelnumo, minkštumo, tankumo, kai kurios „*buvo pūkuotos*“. Jas pirkdavo Tauragnų krautuvėse (*kromuose*), kurias paprastai laikė žydai, arba iš keliaujančių prekeivių. Šie prekeiviai skaras atnešdavo iš Lenkijos.

Namie austų skarų siūlai buvo naminių avelių vilnos, todėl pasižymėjo šiurkštumu ir mažesniu spalvingumu. Be to, namie siauromis staklėmis austa didelė skara buvo padaroma iš dviejų palų ir turėjo vidurio siūlę, kuri prastino išvaizdą: „*didelių skarų reikia vidus susiūt, išėina negražios*“. Kad išvengtų šio trūkumo, sumanesnės audėjos ausdavo dvilinką audeklą, „*aplankiniu audimu*“. Kitos audėjos tas palas mokėjo suaust. Apie suaudimą T. Laurinavičienė pasakojo: „*Skarų audžia, vienu kraštu paliėka [ilgus ataudų siūlus], a un sienas užkabina [tuos siūlus], pagaliokas būdava, taip anas pakabintas, kaip pasieki. Paskui [nuaudus pirmą dalį] jį [pagaliuką su užkabintais siūlais] nukabina, skarą pakabina. Šonų šitą pridėda, siūlai išlaisti, sušauda audeklan pa siūlali. Ir tadu vienan susjūngia. Ir suaudžia, ir nēr znoką.*“ A. Miduvienė šį procesą apibūdino taip: „*Kaip audė vienu galų, paliko galus, vienu pusį tik antaude. Tai tadu ataverte ir kitų pusį suaude. Ana plati jau buva*“. Priaudžiant antrą dalį šaudyklės jau nebereikėjo. Išilgai skaros vidurio būdavo vos juntamas sutankėjimas.

Amatininkai, besiverčiantys audimu, turėdavo plačias audimo stakles, skirtas platiems vienpaliams audeklams. Tokių audėjų, S. Stundžienės žiniomis, buvo Juknėnų kaime, E. Bikuvienė paminėjo Bajorų kaimą. G. Dindienei močiutė pasakodavusi, kad tokių audėjų buvę Ignalinoje ir Dūkšte, jie turėję specialias stakles ir šaudyklės su ratukais.

Daugelis kalbintų moterų skaras paveldėjo iš savo mamų, močiūčių ar tetų, tačiau tikslesnių žinių apie jų išsigijimo šaltinius negalėjo nurodyti. Skaros buvo saugomos ir perduodamos iš kartos į kartą, nes dažnai sietos su šviesiu artimo žmogaus atminimu, pagarba, prasmingu ryšiu. Pavyzdžiui, E. Kaukėnienės mama savo skarą padovanojo vaikaičiui suvynioti su palinkėjimu: „*Tegul jau bus laimė vaikui*“. T. Laurinavičienė sakė, kad jai skara didelis prisiminimas, nes brolis nupirko: tai kai aš ją pamatau – „amžiną atilsį“ pasakau“. E. Barkuvienė pasakojo: „*Sesuo vedėsi, norėjo, kad atiduot, bet mama saka: „kur aš būsiu, ti ir skara*“. Jai čia irgi vyra pirкта. Mama pas man gyvena – man atiteko. Man skara – amžina mamos atmintis. Už jokių pinigų neatiduoč.“

Dalis skarų išliko, nes įgijo kitą praktinę paskirtį. Dažnai jomis kas nors buvo apdengiama (pavyzdžiui, sugavus spiečių bičių avily), apklojama, naudojamos vietoj patiesalo lyginant rūbus, įtiesiamos į antklodes, lovas, užklojami vaikai. Penktąjį–septintąjį dešimtmečiais trūko medžiagų, jas karpė į mažas skareles arba iš jų siuvo kitus rūbus, sijonus, dažniausiai puspalcčius, *votinius, nažutkas*, buvo *kletkuotų* švarkų mada (22 pav., žr. spalvotą lanką). Kita dalis XX amžiaus pabaigos nepasiekė, nes susidėvėjo, suplyšo, „*sudužo kaip sietas*“.

\* \* \*

Tauragnų apylinkėse didžiųjų skarų dėvėsenos tradicija gyvavo iki XX amžiaus penktojo ir šeštojo dešimtmečio, pavieniais atvejais ir ilgiau. Čia tradicinės skaros dėvėtos ilgiau nei Suvalkijoje, Žemaitijoje, šiek tiek trumpiau nei Dzūkijoje. Šios tradicijos nebetęsė moterų karta, gimusi XX a. trečiąjį ir vėlesniais dešimtmečiais. Didžiųjų skarų poreikį ir nykimą lėmė keletas priežasčių: bendraeuropinės miestietiškos mados įtaka, kurią pagreitino suklestėjusi tekstilės pramonė ir masinė siūtinės aprangos gamyba, techninė pažanga, patogesnių transporto priemonių atsiradimas. XX a. pirmojoje pusėje skaros pagal jų gamybos pobūdį buvo trejopos: 1) savadarbės, namie austos; 2) profesionalių amatininkų, kaimo audėjų austos; 3) fabrikinės, manufaktūrinės, importuojamos iš kitų šalių. Paskutiniu visuotinės skarų dėvėsenos laikotarpiu vyravo importinės fabrikinės gamybos skaros. Tai lėmė panašių ir vienodų raštų skarų paplitimą visoje Lietuvoje. Šiame krašte austų skarų būdingų bruožų charakteristiką riboja gausesnių pavyzdžių stoka. Masyvias skaras pakeitė lengvos ir mažesnės, megztos skaros, skarelės ir šalikai.

#### Pasakojo:

Veronika Dambrovienė, gim. 1908, gyv. Lukošių k.  
 Teklė Laurinavičienė, gim. 1908, gyv. Tauragnose  
 Teklė Balčiūnienė, gim. 1911, gyv. Taurapilio k.  
 Adelė Bikuvienė, gim. 1912, gyv. Tauragnuose  
 Elena Barkuvienė, gim. 1917, gyv. Daunorių k.  
 Emilija Kaukėnienė, gim. 1917, gyv. Sėlės k.  
 Veronika Šimkūnienė, gim. 1918, gyv. Sėlės k.  
 Emilija Jurgelėnienė, gim. 1919, gyv. Tauragnuose  
 Veronika Augutienė, gim. 1919, gyv. Sėlės k.  
 Adelija Paukštienė, gim. 1921, gyv. Tauragnuose  
 Veronika Žičkienė, gim. 1921, gyv. Sirvydžių k.  
 Teklė Bagdžiūnienė, gim. 1921, gyv. Maleckažemio k.  
 Ona Rakauskienė, gim. 1921, gyv. Tauragnuose  
 Ona Kriugiškienė, gim. 1922, gyv. Daunorių k.  
 Monika Jauniškienė, gim. 1922, gyv. Tauragnuose  
 Angelė Miduvienė, gim. 1923, gyv. Stučių k.

Bronė Barkuvienė, gim. 1924, gyv. Daunorių k.  
 Ona Gimbutytė, gim. 1924, gyv. Tauragnuose  
 Elena Musteikienė, gim. 1924, gyv. Tauragnuose  
 Emilija Ivonytė, gim. 1924, gyv. Tauragnuose  
 Anelė Sudniuvienė, gim. 1925, gyv. Tauragnuose  
 Ona Šuminienė, gim. 1926, gyv. Kumšos k.  
 Teofilė Gasiūnienė, gim. 1926, gyv. Bajorų k.  
 Genovaitė Mačiulienė, gim. 1926, gyv. Sėlės k.  
 Stefanija Stundžienė, gim. 1926, gyv. Maleckažemio k.  
 Genė Dindienė, gim. 1927, gyv. Tauragnuose  
 Angelė Martinkėnienė, gim. 1928, gyv. Tauragnuose  
 Emilija Damošienė, gim. 1928, gyv. Pilkenių k.  
 Ona Ruzgienė, gim. 1929, gyv. Pilkenių k.  
 Stasė Adomėnienė, gim. 1929, gyv. Šeimaties k.  
 Jadvyga Šinkūnienė, gim. 1930, gyv. Šinkūnų k.  
 Angelė Šinkūnienė, gim. 1932, Taurapilio k.  
 Eugenija Kriugiškienė, gim. 1933, Sėlės k.  
 Elžbieta Stundžaitė, gim. 1933, gyv. Daunorių k.  
 Veronika Šimkūnienė, gim. 1934, gyv. Bajorų k.  
 Apolonija Strazdienė, gim. 1934, gyv. Tauragnuose  
 Teklė Jauniškienė, gim. 1935, gyv. Daunorių k.  
 Vitalija Šabliauskienė, gim. 1935, gyv. Tauragnuose  
 Ona Andriuševičienė, gim. 1936, gyv. Gaidžių k.  
 Žiegždrienė, gim. 1937, gyv. Sėlės k.  
 Vilija Žaunierienė, gim. 1938, gyv. Bajorų k.  
 Bronė Bikuvienė, gim. 1938, gyv. Šinkūnų k.  
 Ona Bikutė, gim. 1938, gyv. Šinkūnų k., Vilniuje  
 Janina Katiniene, gim. 1940, gyv. Taurapilio k.  
 Vitalija Gurkšnienė, gim. 1940, gyv. Žiezdrių k.  
 Janė Trinkūnienė, gim. 1946, gyv. Bajorų k.

## Audėjos

Ona RAKAUSKIENĖ (STUNDŽAITĖ) – gimė 1921 m. Meldutiškio k., Tauragnų vls. Tauragnuose gyvena 20 metų. O. Rakauskienė audžia nuo vaikystės, iš pradžių tai buvo paprastesni audiniai – drobės, maišai, vėliau sudėtingų raštų ir technikų audiniai. Pati audėja sakė: „*dabar audžiu vien gražumynus*“. Audimo staklės labai senos, darytos jos senelio. Raštus mėgsta kurti pati, dažniausiai juos audžia dimais, naudoja lino, medvilnės, šilko siūlus. Daug metų Ona dirbo laiškininke, audimui likdavo vėlūs vakarai ir naktys. Rakauskienės žodžiais: „*Raikia labai kuntrybės*“. Dabar jos skrynia pilna lovatiesių, rankšluosčių ir kitokių audinių. Be audimo, Ona Rakauskienė užsiima ne mažiau garbingu darbu – duonos ir pyragų kepimu. Gardžiąją duoną Rakauskienė kepa ant ažuolo lapų.



O. Rakauskienė.  
 Aut. nuotr.  
 2000 m.

Elžbieta STUNDŽAITĖ – gimė 1933 m. Daunoriuose, Tauragnų vls. Gyvena ten pat. Elžbietą austi išmokė mama. Apie audimą ji pasakojo: „*Jau nuo 17 metų audžiu, teip paprastus, a tadu nuo 18–20 metų pradėjau rinktinius austi.*“



Dabar jau mažai tenka austi, darbai... Žiemom jau tik". Audimo stakles iš pušies medžio darė jos senelis Augustinas Stundža. E. Stundžaitė audiniuose mėgsta išausti tautinius simbolius: rankšluosčių raštuose įkomponuoja Lietuvos himno žodžius. Audimo žinias su malonumu perduoda visiems tuo besidomintiesiems. Austi mokė Šeimaties, Daunorių kaimų moteris. Savo audinius yra rodžiusi parodose.



E. Stundžaitė. Aut. nuotr. 2000 m.

Genė DINDIENĖ (ROŽYTĖ) – gimė 1927 m. Ryliškių k., Tauragnų vls. Tauragnuose gyvena 22 metus. Audžia nuo 18 metų. Apie savo audimo stakles Dindienė pasakojo: „Daug jau jom metų. Čia mano pamotė atsivežė. Kai tarnava, jai jau priteisė, išvaržė tų jau ūkininkų, neturėja sumokėt atlyginimą, tai dave staklėm. Apie 60–70 metų šitom staklėm“. Dindienė audinius audžia ir sau, ir kitiems. Anksčiau ji ausdavo „šimtinius“ audinius – kai kiekviena rašto dalis išrenkama atskirai. Dabar mėgstama audimo technika – dimai.



G. Dindienė. Aut. nuotr. 2000 m.

Adelija PAUKŠTIENĖ (JUSYTĖ) – gimė 1921 m. Pasalių k., Užpalių vls. Tauragnuose gyvena 18 metų. A. Paukštienė austi išmoko būdama mokyklinio amžiaus. Jau į mokyklą ėjo savo pačios išsiausta drobine, langelių rašto (stikliukais) suknele. Tuo metu, Adelijos žodžiais, nebuvo iš ko rinktis. Šiais laikais pasirinkimo galimybės didelės, tačiau Adelija renkasi rankų darbo audinius. Jos namuose stovi dar krikšto tėvelio darytos staklės. Audžia įvairius dekoratyvinius audinius: lovatieses, užuolaidas, takus. Mėgstamiausia audimo technika – keturnytis dimais, anksčiau ausdavo ir aštuoniom – per aštuonias nytis. Žmonės mėgsta A. Paukštienės audinius, todėl Adelija juos noriai dovanoja.



A. Paukštienė. Aut. nuotr. 2000 m.

## Malimas gironomis XX a. pirmojoje pusėje

Vacys Milius

Lietuvos istorijos institutas

Tauragnų apylinkės valstiečiai gironomis grūdus duonai kepti ir gyvuliams šerti malė iki XX a. ketvirtąjo dešimtmečio, t. y. iki išsiskirstydami į vienkiemius. Gironomis taip pat maldavo kavai giles<sup>1</sup> ir miežius. Kai kurie valstiečiai girnas naudojo maždaug iki 1950 m., mat pokario metais Tauragnų malūnas buvo suiręs, o kiti buvo gana toli.

Kaip ir kitose Lietuvos vietose, taip ir Tauragnų apylinkėje Pirmojo pasaulinio karo metais vokiečių okupacinė valdžia buvo uždraudusi valstiečiams naudotis gironomis. Iš Tauragnų miestelio valstiečių surinktas girnas vokiečiai buvo sudėję vietos dvaro sandėlyje, kiti išsaugojo girnapuses slėpdami kapinėse. Nedidelio gatvinio Bugėniškio kaimo, teturėjusio penkias sodybas, žmonės, maldami gironomis, ant kalvų pastatydavo bent tris sargybinius, mat vokiečiai jodinėdavo raiti.

Girnos stovėjo gyvenamojo namo *pirkaitėje* – patalpoje, atskirtoje iš priemenės, kur buvo laikomos bulvės, daržovės ir kiti maisto produktai. Čia išorinėje sienoje buvo mažas langelis.

Medines girnų dalis pasidarydavo patys valstiečiai. Akmenines *girnapuses* pirkdavo Utenos turguje. Jas nukaldavo Tauragnų apylinkėse bei Zarasų apskrityje gyvenę ir per kaimus keliavę rusai. Patys valstiečiai nuvažiuodavo pas zarasiškius meistrus užsisakyti girnapusių.

Girnapusės buvo įtaisytos lentų dėžėje – *lovyčioje*. Šis pavadinimas paveldėtas iš tų laikų, kai jos gulėjo išduobtame lovyje. XX a. pradžioje tokios girnapusės buvo retenybė.

Apatinę girnapusę prie lovyčios apkaldavo mediniu lanku, kad ji nejudėtų ir miltai apačion nebyrėtų. Joje buvo iškalta siaura skylė *verpstei* (strypeliui, ant kurio laikėsi viršutinė girnapusė) perkišti. Verpstė buvo geležinė, XIX a. – medinė. Jos viršuje buvo uždėta geležinė plokštelė – *pumpurė*. Ji įstatyta į viršutinės girnapusės apačioje esančias dvi duobutes. Viršutinė girnapusė apačioje ir viršuje buvo aplenkta mediniais ir geležiniais lankais. Prie viršutinio lanko dviem virvėmis pririštas medinis pagaliukas – *kumelė* su skylute. Viršutinę girnapusę suko ilgu mediniu *miliniu*. Jo apatinis galas buvo suplonintas, laisvai įstatomas į kumelę, o viršutinis perkištas per lentelę. Toji lentelė lubose galėjo būti prikalta prie dviejų pagaliukų ar skersinių sijų arba įkišta sienon tarp dviejų sienojų. Viršutinį akmenį pakeldavo virvutė. Ji apačioje buvo pririšta prie skersinio, esančio po lovyčia, o viršuje baigėsi *pagaliuku*, prisišliejusiu prie lovyčios vidinės sienelės. Sukinėjant pagaliuką, skersinis buvo pakeliamas ar nuleidžiamas, drauge pakeliama ar nuleidžiama viršutinė girnapusė. Šio amžiaus ketvirtąjį dešimtmetį vietoj virvutės su pagaliuku buvo pasirodęs geležinis sraigtas. 1977 m. Tauragnų kaime Marytės Zakaraitės sodyboje pastebėtos gironos yra tokių matmenų: lovyčios sienelių aukštis – 25 cm, ilgis – 104 cm, plotis – 80 cm, kojų aukštis – 80 cm, viršutinės girnapusės skersmuo – 47 cm, jos skylės sker-

<sup>1</sup> Maltų gilių duodavo taip pat veršeliams bei paršeliams: pirmiesiems apipildavo verdančiu vandeni, antriesiems reikėjo pavirinti.

smuo – 10 cm, milinio ilgis – 115 centimetrų. Jos išliko čia, nes savininkės sena motina pokario metais patarė jas saugoti.

Nudilusias girnapses *girnakaliu* (*kūjeliu*) paaštrindavo šeimininkas ar šeimninkė. Girnakalio abu galai buvo smailūs. Juos nukaldavo vietos kalviai. Kad kalnėjant į akis nepribyrėtų akmenų, ant akių kepurę užtraukdavo, prisimerkdavo ar akinius užsidėdavo.

Po Pirmojo pasaulinio karo didesniuose ūkiuose pasirodė vilktu sukamų girnų, jas laikydavo klojimo *prieklojime*. Vilktą sukdamo vienas arkllys, kurį ratu varydavo žmogus. Tokiu atveju naudodavo tas pačias rankines gernas, tik jų viršuje kaip malūne pritaikydavo judamą dėžę grūdams supilti. Miltai tokiose girmose subėgdavo tiesiog į prikabintą maišą.

Rankinėmis girmomis maldavo tiek tėvai, tiek paaugliai. Pastarieji pradėdavo malti nuo 12–14 metų. Jei vienas vaikas nepajėgdavo sukti, sukibdavo dviese. Jei ūkyje buvo samdinių (bernų, mergų, piemuo), tai jiems irgi tekdamo malti. Duoninius rugius maldavo baigiantis vienos duonos kepimui. Kur kas dažniau tekdamo malti pašarinius grūdus. Paprastai pradėdavo malti anksti rytmetį iki pusryčių, nes reikėjo miltų kiaulėms šerti. Taip maldavo visą žiemą. Kas netingėdavo, žiemą pasirūpindavo miltų ir vasarai, kad nereikėtų gaišti laiko laukų darbų metu. Miltus laikydavo *kubiluose*. Jie išbūdavo nesugedę iki vasaros, nes prieš malant būdavo išdžiovinami.

Malimui girmomis grūdus reikėjo išdžiovinti, tik kviečius galėjo malti nedžiovintus. Džiovindavo *pečiuje* ant *pado*, prieš tai jį išvalę *kačerga* ir *pušine*. Pastaroji buvo iš pušies šakelių, jas pririštos prie ilgo koto. Džiovinti supildavo po pusryčių, atvėsus pečiui. Pirmojo pasaulinio karo metais grūdus pradėjo džiovinti skardinėse *blėtose*.

Prieš malant duonai grūdai buvo siaučiami *sietu*. Siaučiant dulkės išbyrėdavo, o viduryje susitelkusios šiukšlės buvo nugriebiamos ranka. Duonai maldavo po porą sykių. Po pirmojo malimo irgi nusiausdavo. Antrą sykį maldami gernas labiau susleisdavo.

Grūdus malti atsinešdavo *kraitelyte*, pinta iš šiaudų grįžčių ir lazdyno plėšų. Jų buvo su rankena ir be jos, didesnių ir mažesnių. Viena ranka sukdamo girnapsę, kita berdavo grūdus. Kai viena ranka pavargdavo, imdamo sukti kita.

Gyvuliams šerti naudodavo grūdus su priemaišomis, iki Pirmojo pasaulinio karo ir su pelais. Dėl to pečiuje išdžiovintus grūdus prieš malant reikėjo pagrūsti *piestoje*. Piesčiaus abu galai buvo prikalinėti pasagvinių ir aplenkti geležiniais lankeliais. Tokie grūdai užteršdavo gernas, todėl po jų malimo nukeldavo viršutinę girnapsę ir skuduru nuvalydavo apatinės girnapsės viršų. Arba tam pačiam tikslui pamaldavo truputį švarių grūdų.

Miltus iš lovyčios išsemdavo sauja, dubenėliu, *vėtykle* (ta pačia, kuria iškultus grūdus vėtydamo) ar išpildavo per sienelėje padarytą skylę. Pastaroji vertikaliai buvo užstumiama lentele. Nebenaudojamas girnapses padėdavo prie pirkios, klėties ar pirties durų. Apatinės labiau sudildavo, kartais suskildavo, tokias paprasčiausiai išmesdavo. Taigi šis senųjų laikų technikos išradimas, daugeliui pasaulio tautų ne vieną šimtmetį ištikimai tarnavęs, tauragniškiauose į istoriją nuėjo dabartinės vyresniosios kartos jaunose dienose.

## Tradicinis valstiečių maistas XIX a. pabaigoje – XX a. pirmojoje pusėje

Valentina Dagiėnė

Maisto gaminimas valstiečių ūkyje užėmė gana svarbią vietą. Ypač nemažai dėmesio būdavo skiriama valgiams įvairių talkų, švenčių metu. Vyravo tradicijos, ritualas, tam tikra saviraiškos forma, – visa tai būdavo perduodama iš kartos į kartą.

Kaimuose moterys tarp savęs bendraudavo, todėl valgiai apylinkėje būdavo panašūs. Šiek tiek labiau įvairuodavo kasdienė šeimos mityba, čia būta daugiau savitumo, būdingo kuriai nors šeimai. Švenčių valgiai šiek tiek priklausydavo nuo šeimos turtingumo, tačiau, kaip pabrėžė pateikėjai, visi stengdavosi būti šventiški ir pasigaminti nekasdienišku valgiu.

Straipsnyje remiamasi Taurėgnų apylinkėje surinkta medžiaga. Buvo apklausta 16 apylinkės gyventojų. Iš jų šeši buvo klausiami tik apie riebalų vartojimą maistui.

**Valgių gaminimas.** Kaime valgių gamindavo išskirtinai moterys. Net kalbos nebuvo, kad vyrai tuo būtų domėjęsi ar talkinę. Beveik visuomet valgių ruošdavo motina nepriklausomai nuo jos amžiaus ar dukterų buvimo šeimoje. Dukterys paprastai užsiimdavo kitais darbais: būdamos mažos ganydavo gyvulius, paaugusios pagelbėdavo atlikti lauko darbus. Dukros padėdavo ruošti valgių talkų, švenčių progomis, kai reikėdavo pavalgydinti daug žmonių.

Samdiniai paprastai būdavo samdomi didesniems ir sunkesniems darbams.

Valgių ruošdavo du kartus per dieną: rytą ir vakare. Pietus stengdavosi išvirti iš ryto arba palikti pusryčių maisto (pavyzdžiui, sriubos, bulvių). Pusryčiams vyrauja dvejopi valgiai: blynai arba koks nors viralas, dažniausiai barščiai, kopūstienė. Kai kas pusryčiams virdavo košių.

*Blynai.* Blynus kepdavo įvairius, dažniausiai – iš miežinių miltų, pridėdavo ir bulvių. Kepdavo ir iš žirnių: juos sumaldavo, paprastai pamerkdavo iš vakar vandenyje, pasūdydavo, o rytą iškepdavo. Bulviniams blynams būtinai pasiruošdavo iš vakaro: sutarkuodavo, idėdavo keletą saujų miltų. Rytą dar pridėdavo miltų, išplakdavo ir kepdavo.

*Dažinys.* Prie blynų būtinai būdavo dažinys. Jų patiekdavo įvairiausių. Jei ne pasninkas ir turėdavo riebalų, paspirgindavo lašinukų, pridėdavo svogūnų, kai kas net virtų kopūstų. Darydavo dažinį ir iš bulvių, krakmolo, miltų. Virtas bulves sutrindavo, įpildavo pieno, dar kokio riebalų įmesdavo – ir dažinys. Iš krakmolo ar miltų darydavo panašiai: krakmolą arba miltus išmaišydavo šaltame vandenyje, užvirindavo pienu, į jį pamažu maišydami supildavo maišini, užvirindavo, pridėdavo riebalų, spirgiukų.

Žiemą paprastai pusryčiai būdavo įvairesni (anot A. Andriusevičienės, „*laiko yra, visko išmislįji*“): ir grybų pasigamindavo, ir avižinio kisieliaus išvirdavo.

Pietums paprastai valgydavo ryte išvirtą viralą – barščių ar kopūstų sriubą. Dažniausiai ji būdavo su mėsa ar užspirginta. Padėta į ryte iškūrentą pečių išsilaikydavo šilta. Prie viralų būdavo išvirta bulvių su lupynom, jas irgi pečiųun palikdavo.

Vakarienei dažniausiai virdavo bulvių arba bulvių košę. Su bulvėmis valgydavo pakeptintus svogūnus, užsigerdavo rūgusiu pienu, gira.

Vakarienei buvo mėgstama gaminti *zacirką*. Vandenį ir miltus išmaišydavo, druskos įberdavo, paskui su šaukštu dėdavo į verdantį pieną. Kai kas išsivirdavo ir panašiai ruošiamos buzos.

Atsigerti dažniausiai patiekdavo įvairių žolelių arbatos, kompoto, sulos. Sulos būdavo per visą vasarą: pasidarydavo jos iš beržo arba klevo, kai kas įdėdavo ažuolo žievės, kad ilgiau laikytųsi.

Niekas per daug nesuko sau galvos dėl valgių kartojimosi, ypač vasarą, kai reikėdavo darbuotis laukuose. Žiemą daugiau gamindavo, pasak pateikėjų, daugiau prasimanydavo.

Iš retesnių kasdienių valgių būtų galima paminėti šustinį, bulbiešnikus, avižinį kisielių, bulvinius blynus, prieskinę.

*Šustinis*. Bačkelėn pripildavo avižų, apšutindavo jas karštu vandeniu, išdžiovindavo. Nugrūsdavo piestoje, nusijodavo ir sumaldavo. Tada tuos miltus išmaišydavo pasūdytame šaltame vandenyje, – mažai vandens, kone sausi miltai, ir darydavo pailgus klečkiukus kaip ranka apima – juo vadindavo šustiniu. Valgydavo kuo nors užsigerdami.

*Miltinis*. Jei iš avižų padarytus miltus įmaišydavo ne vandeny, kaip darydami šustinį, o piene, tai vadindavo miltiniu. Miltinis buvo laikomas vaikų valgiu.

Šustinį darydavo iki Pirmojo pasaulinio karo. Vėliau nebuvo grynų lietuviškų avižų, o iš sumaišytų neskanu.

*Bulbiešnikai*. Bulves išvirdavo su lupynomis. Nulupus jos būdavo sugrūdamos, pasūdamos, apminkomos. Kai kas jas sugrūsdavo net po keletą kartų. Masė turėdavo būti kaip klijai. Tada papildavo šustinių miltų (jei tokių neturėdavo – rupių miežinių), išvoliodavo, padarydavo papločius ir kepėdavo ant pado. Iškeptus sutepdavo sviestu, čerpėn sudėdavo ir pašaudavo karštan pečiun. Kiti prieš šaudami į pečių supjaustydavo, užpildavo grietinės. Apkepusius valgydavo vienus ar su lajum. Kai kas valgydavo su kanapių pienu. Darydami didelius bulbiešnikus įdėdavo įdaro: apšutintų morkų ar kopūstų, kartais kruopų. Tam prireikdavo ilgo darbo, todėl paprastai šį valgį ruošdavo sekmadieniais.

*Avižinis kisielius*. Avižas padžiovindavo, nugrūsdavo, nusijodavo. Įmaišydavo iš vakaro, geriau su ašakomis. Rytą užpildavo verdančiu vandeniu, tada per sietą nusunkdavo į puodą ir virdavo. Maišyti reikia intensyviai, nes greitai svyla. Į viralą įdėdavo sviesto ar aliejaus.

*Prieskinė*. Bulves nuskusdavo ir supjaustydavo gabaliukais, pridėdavo svogūnų ir pipirų. Kai kada įdėdavo džiovintų žuvų ar silkės. Išvirdavo vandenyje, kartkartėmis piene.

*Raugalė*. Per pasninką, dažniausiai per gavėnią, valgydavo raugalę. Ruginius miltus apšutindavo ir užraugdavo keletui dienų. Valgydavo užkąsdami bulvėmis.

Iš retesnių kasdienių valgių dar būdavo tarkuotų bulvių kleckai. Dažniausiai padarytus kukuliukus virdavo vandenyje arba piene.

Maistą stengdavosi gaminti iš savų produktų, mažai ką pirkdavo. Pagrindiniai perkami produktai buvo cukrus, druska ir silkė. Cukraus retai pirkdavo, nes buvo brangus, tenkindavosi sacharinu, kurį vadino *cukraliu*. Dar pirkdavo pipirų, lauro lapų. Vienas kitas iš ūkininkų pirkdavo kvietinių miltų.



**Duona ir kiti gaminiai.** Duona buvo kasdienis maistas. Ją visi kepavo namuose. Paprastai būdavo kepama šutinta (arba plikyta) duona. Tačiau kai kas kepavo ir kitokią, pavyzdžiui, gryną ruginę.

*Šutinta duona.* Ruginius miltus užmaišydavo verdančiame vandenyje, gerai išplakdavo ir pastatydavo šiltai. Kai kas miltus užmaišydavo šaltame vandenyje, pasukui viską užvirindavo. Raugindavo 3–4 paras. Jei norėdavo, kad greičiau įrūgtų, įpildavo rauginto pieno, išrūgų ar giros. Tada minkydavo vis pridėdami miltų, kol tešla nebelipdavo prie rankų (sako, reikia minkyti tol, kol sienos bus šlapios). Įdėdavo druskos. Kepavo karštame švariame pečiuje ant ližės, pabarstytos miltais arba išklotos klevo ar ajero lapais.

*Ruginė duona.* Nevirtame vandenyje užmaišydavo ruginių miltų, įpildavo senos giros arba įdėdavo ankstesnio kepimo tešlos. Leisdavo pakilti keletą kartų, paminkydavo, miltų pridėdavo, vėl paminkydavo. Pridėdavo druskos, kmynų. Kepavo gerai iškūrentame pečiuje.

Kai buvo maža miltų, apie Pirmąjį pasaulinį karą duonon dėdavo visokių produktų. Buvo kepama vadinamoji bėralinė duona. Ją kepavo iš grūdų su pelais. Kartais dėdavo įvairių žolelių, pavyzdžiui, rūgštyniukų, jie augdavo rūgštingose dirvose. Neretai dėdavo virtų sugrūstų bulvių. Jei turėdavo, paskanindavo kmynais.

Su duonos kepimu susiję daugybė papročių. Ypač buvo saugomos nėščios moterys. Jos turėdavo nedalyvauti kepant duoną, ypač negalėdavo pašauti ližės – kad vaikas negimtų kreivomis kojomis.

Pyragus kepavo retai, tik šventėms, paprastai Kalėdoms, Velykoms. Iš ruginių miltų kepavo ragaišį. Taip pat ir iš grikių miltų kepavo, jei tik jų turėdavo. Kepavo ir iš bulvių: išvirtas bulves sugrūsdavo, padarydavo apvalias bandeles, padžiovindavo, tepdavo riebalų ir valgydavo.

**Mėsos paruošimas laikymui.** Lašinius ir kumpius sudėdavo į lovius, susūdydavo, kasdien pavartydavo. Taip laikydavo 2–3 savaites. Mėgdavo įtrinti česnaku, retai kas vartojo svogūną, nes manė, jog nuo jo mėsa rūgsta. Tada išrūkydavo.

*Dešros.* Dešras darydavo tik iš kiaulienos. Mėsą, lašinukus supjaustydavo smulkiais gabaliukais, pridėdavo pipirų, druskos, česnaku, kmynų. Išrūkydavo.

*Skilandis.* Daromas panašiai kaip dešros, tik mėsa pjaustoma kiek stambesniais gabaliukais. Sukemšama vėdaran, užsiuvama. Palaikoma trejetą dienų, tada rūkoma.

*Įsnauja.* Kai nuo mėsos nuimdavo taukus, juos apsūdydavo, apgrūsdavo piestoje, sukimšdavo į plėvę, nuimtą nuo pilvo, arba į vėdarą ir užsiūdavo. Dažniausiai nerūkydavo, prireikus atpjaudavo ir tirpindavo. Įsnaują darė iki Antrojo pasaulinio karo.

Vėliau paplito taukinė ir lajus. Taukinei skirtus taukus permaldavo mašinėle, sukimšdavo į koki žarnigalių ir paslėgdavo. Vėliau ėmė gaminti laju: taukus supjaustydavo ir, pridėję prieskonių, pakepindavo keptuvėje.

**Riebalai.** XIX a. pabaigoje – XX a. pradžioje mėsos turėdavo ne tiek daug, todėl dažnai buvo vartojami riebalai, jais paskanindavo viralus, gamindavo dažinius.

Vartojo šiuos riebalus: lašinius, lydytus kiaulienos, jautienos, avienos, žąsienos taukus, įsnaują, sviestą, sėmenų ir kanapių aliejų. Įsnauja buvo labai mėgstama, visi ją darydavo.

Lašinius vartojo virdami sriubas (virala), keptami blynus, vartojo su bulvėmis, valgydavo ir žalius (pasūdytus) bei rūkytus. Rūkyti lašinius pradėjo po Pirmojo pasaulinio karo, kiti teigė, kad tik XX a. ketvirtąjį dešimtmetį.

Taukais pagardindavo visokias sriubas, blynus keptavo, dažiniams. Pridėdavo kiaušienos taukų, tepdavo ant duonos.

Sviestą tepdavo ant duonos arba valgydavo su bulvėmis. Švenčių metu dėdavo į pyragus.

Kanapių ir sėmenų aliejų naudodavo per pasninką. Kanapes sugrūsdavo piestoje, išspausdavo ir taip gaudavo aliejų. Sėmenis irgi taip darydavo. Visur, kur tik reikėdavo, pildavo riebalu.

**Pieno produktai.** Iš pieno labiausiai mėgo daryti varškę, sūrį, sviestą, krekeną. Varškė ir sūris dažniausiai būdavo daromi taip pat, tik skyrėsi forma: varškės neslėgdavo, dėl to ji buvo drėgnesnė, ją vartodavo kartu su kitais valgiais kaip dažinį arba dėdavo gamindami įvairius valgius.

*Sūris.* Pieną padėdavo šiltame pečiuje, kad surūgtų. Paskui supildavo sūrmaišin, paslėgdavo. Kas turėdavo slastus, kišdavo ten, kiti dėdavo tarp dviejų lentelių ir prislėgdavo akmeniu. Kai kas į sūrį dėdavo kmynų, truputį druskos. Kitoniškas sūris išeidavo, jei pusę pieno suraugindavo, o kitą pusę pildavo nerauginto. Dažnai apsūdydavo išėmę iš slastų, tiesiog ištrindavo druska. Džiovindavo saulėje, kartais pečiuje, bet pečiuje blogiau – riebalai išbėga.

XX a. pradžioje darydavo saldų sūrį, kiti jį dar vadino prėsku. Suraugindavo puodynę pieno. Tada imdavo pamelžto pieno, sukošdavo ir supylė puodynėn pastumdavo žarijon. Pienas net parausdavo. Įkaitintą pieną supildavo į šaltą surūgusį, išmaišydavo ir pildavo sūrmaišin. Tokio sūrio nedžiovindavo, valgydavo iš karto. Kai kas į tokį sūrį įmušdavo kiaušinio trynį, įberdavo cukraus, kmynų. Manoma, kad šitoks sūrio gaminimo būdas atkeliavo iš Latvijos, viena

*Kopūstinė (dėčkelė).*

*Taurapilio k.*

*A. Petrašiūno nuotr.*

*1977 m.*

pateikėja net nurodė išmokusi jį paruošti iš geležinkelininko, atvykusio iš Rygos.

*Sviestas.* Grietinę nugriebdavo, supildavo į bačką ir sumušdavo. Tada gerai išplaudavo. Visuomet pasūdydavo. Nebuvo įpročio valgyti nesūdyto.

*Krekenas* valgydavo visi. Paprastai įpildavo pieno, įpjaustydavo lašinkų ar kitokio riebalu, išmaišydavo ir iškepdavo. Galima buvo valgyti laikant rankoje.

**Daržovių paruošimas žiemai.** Visi raugdavo kopūstus, burokus ir agurkus. Skirdavosi tik rauginimo laikas, prieškonijų įvairovė.

Kopūstų rauginimas buvo gana svarbus šeimos darbas, užimantis ne taip mažai laiko. Juos supjaustydavo, sumuš-

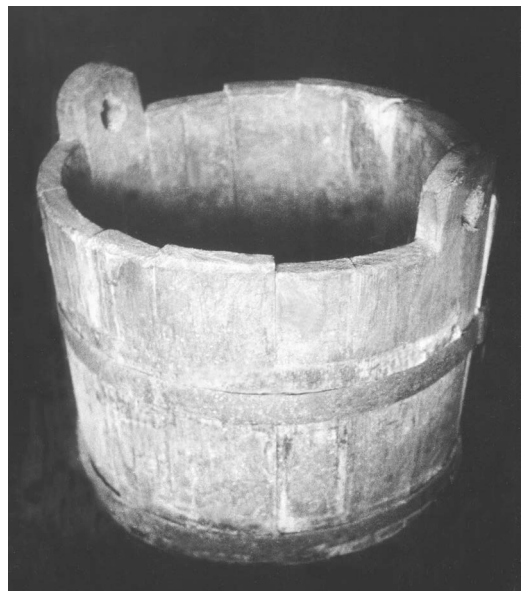

davo, pridėdavo morkų, druskos, kmynų, spanguolių, kai kas obuolių įpjaustydavo ir palikdavo šiltai kokioms trimis dienoms, kad įrūgtų. Tada pastatydavo šaltai ir vartodavo per visą žiemą. Kad greičiau įrūgtų, kai kas bačkos dugne pabarstydavo ruginių miltų.

Burokus raugdavo gana paprastai: užpildavo vandeniu, pridėdavo druskos ir palikdavo įrūgti.

Agurkų rauginimas labiau skirdavosi. Mat vieni dėdavo vienokių prieskonių – serbentų, vyšnių, ažuolo lapų, kiti – kitokių, – kaip kuri šeima mėgdavo. Agurkus suguldydavo bačkoje eilėmis, tarp jų perdėdavo lapais, įberdavo druskos ir palikdavo įrūgti. Kai kas dėdavo česnako. Agurkus ne visi raugdavo, – mat juos auginti didesnis vargas, reikalinga gera priežiūra.

Žiemai laikydavo morkas, ridikus. Supildavo duobėn, dažnai prie bulvių ir užkasdavo.

Svogūnus supindavo į kasas ir pakabindavo pirkion.

**Kasdienis valgymas.** Vasarą valgydavo dažniau, tris arba keturis kartus, žiemą rečiau, kai kas nurodo, kad užtekdavo dviejų kartų. Paprastai valgymus vadindavo pusryčiais, pietumis, popiečiu, vakariene. Vasarą, kai pietūs būdavo nešami į laukus, vadindavo *sniedone*. Kartais vakarienę *večere* vadindavo.

Mėsos valgydavo tikrai ne kasdien. Gausiausiai sekmadieniais, niekas nevalgydavo penktadieniais, kiti dar nurodė, kad ir trečiadieniais nebuvo valgoma. Dauguma sakydavo, kad mėsos nebuvo daug, tai ją taupydavo šventėms, sekmadieniams, talkoms.

Žiemos ir vasaros valgiai skirdavosi, vasarą daugiau gamino su pienu, žiemą vartojo daugiau mėsos, riebalų. Žiemą pagrindinis karštas patiekalas buvo raugintų kopūstų ar burokėlių sriubos (*viralas*).

Sekmadieniais maistą stengdavosi pagerinti, tam skirdavo daugiau laiko. Bulbėšnikus darydavo, įvairius blynus kepdavo. Šiaip maistas beveik nesiskyrė.

Vaikams nuo trejų metų maisto atskirai negamino, jie valgė viską. Vienerių dvejų metų vaikui dažniau virdavo košes (grikių, bulvių, kartais manų nupirkdavo), paprastai piene sviestu užgardindavo. Dažnai duodavo piene ar vandeny sutrupintos duonos, riestainių (*baronkų*). Iš duonos ir cukraus padarydavo čiułpinuką.

Samdinių ir šeiminių valgymas priklausydavo nuo šeimos. Jei buvo didesni ponai, turėjo daugiau samdinių ir valgė atskirai. Šiaip ūkininkų namuose paprastai buvo valgoma toks pat maistas.

**Pasninkai.** Pasninkaudavo daug, ypač XIX a. pabaigoje (prisimenama iš savo tėvų, senolių pasakojimų). XX a. pasninkų sumažėjo.

Didžiausias pasninkas būdavo gavėnia. Tada septynias savaites nevalgydavo mėsos. Visais metų laikais mėsos nevalgydavo trečiadieniais, penktadieniais ir šeštadieniais. XX a. pradžioje šis paprotys šiek tiek keitėsi, griežto pasninko laikytasi tik penktadieniais.

Visuomet būdavo pasninkaujama Didįjį penktadienį ir šeštadienį – tuomet nebuvo valgoma jokių riebalų nei pieno (vadinama sausų pasninku). Pasninkaudavo Pelenų dieną, per Kūčias, prieš Visų šventes, prieš šv. Petrą, Sekmines, prieš atlaidus. Minimas ir metų ketvirčių pasninkas – trijų mėnesių paskutinė diena.

Per pasninką daugiausia valgydavo bulvių, aliejaus, svogūnų. Supjaustydavo svogūnus, užpildavo aliejumi ir daždydavo su bulvėmis.

Nuolat virdavo avižinį kisielių (tik nedėdavo riebalų, pagardindavo aliejumi), raugalę. Virdavo įvairių grūdų, ypač žirnių, pupų. Pasidarydavo lėščiu.

*Lėščiai.* Lėščius gamindavo šitaip: imdavo raugintų burokėlių, juos supjaustydavo gabaliukais, sudėdavo čerpe (vieną ant kito), pridėdavo svogūnų ir užpildavo sutrintų kanapių pienu, paskui viską pašutindavo pečiuje ir valgydavo su bulvėmis arba duona.

Iš kanapių darydavo pieną ir gerdavo su bulvėmis.

Pirkdavo ir valgydavo silkę.

**Talkos ir šventės.** Didelių talkų nebūdavo, daugiausia talkininkauta kūlimo darbams (kūlei). Talkininkams stengdavosi pateikti geresnį ir gausesnį maistą: daugiau duodavo mėsos, blynų, iš anksto padarydavo šaltų valgių (šaltienos), giros. XX a. pirmoje pusėje pasiturintys ūkininkai talkoms papjaudavo kokių gyvulių, dažniausiai aviną.

Šeima dažniausiai švėsdavo krikštynas ir vestuves. Laidotuvėms taip pat reikdavo ruošti maistą.

Laidotuvėms visuomet pjaudavo kokių gyvulių, privirdavo mėsos puodą, kopūstų patroškindavo. Paprastai patiekdavo viename dubenyje, visi iš jo ir valgydavo. Duodavo arbatos, pyrago, sviesto, sūrio.

Krikštynoms ir vestuvėms buvo ruošiami tie patys valgiai, skirtumai priklausė tik nuo šeimos turtingumo ir išmonės. Visuomet kepdavo pyragus (*babkas*), sausainius, turtingesni prasimanydavo bandelių. Giros, alaus pridarydavo. Degtinės nupirkdavo (samagono pasidarydavo).

*Gira.* Darydavo iš ruginių miltų. Užmaišydavo ramiam (vėsiam) vandeny, paskui supildavo į karštą, pasūdydavo, išplakdavo, palikdavo rūgti. Išrūgus kiek reikia pripildavo šalto. Darydavo ir iš sumaltų avižų. Kasdien atsigerti pasidarydavo iš duonos plutelių – tiesiog jas užpildavo vandeniui, kartais pasaldindavo.

*Alus.* Prieš Pirmąjį pasaulinį karą alų darydavo iš burokų.

Padžiovindavo, padegindavo burokus, paskui juos iššutindavo, užpildavo vandeniui, pridėdavo apynių, cukraus paprastai 1 kg trimis kibirams.

Salyklinį alų pradėjo daryti po Pirmojo pasaulinio karo. Šioje apylinkėje jis retai būdavo daromas.

Iškilmingiau buvo ruošiamas maistas Kalėdoms, Velykoms, taip pat gausumu išsiskiria Kūčios. Velykoms ir Kalėdoms visuomet būdavo kepama pyragų. Kalėdoms kai kas išsikepdavo vėdarų.

Velykoms visi dažydavo kiaušinius. Buvo naudojami įvairios žolės, rūdys, svogūnų lukštai. Visuomet valgydavo sūrį.

Kūčioms būtinai turėjo būti 12 valgių. Į šį skaičių įtraukdavo ir duoną.

Kūčioms visi gamindavo avižinį kisielių ir kleckiukus. Kleckiukus darydavo šitaip: išmaišydavo vandeny kvietinius miltus, išrūgindavo mielėmis. Tada iškočiodavo, supjaustydavo nedideliais gabaliukais ir iškepėdavo. Valgydavo užsigerdami pasaldintu vandeniui, vadinamu miešimu.

Virėdavo ir kitokių kisielių, ypač buvo mėgstamas spanguolių kisielius. Jį virėdavo gana tirštą, atvėsusį apibarstydavo cukrumi.

Kūčioms pirkdavo silkės.

Kūčioms buvo būtina išvirti visų rūšių grūdų. Būtinai turėjo būti žirnių ir pupelių, taip pat išvirėdavo pupų.

**Valgių kaita Pirmojo pasaulinio karo metais ir po jo.** Karo metais buvo sunkiau. Ruginių buvo mažai, kepdami duoną įmaišydavo miežių. Nemažai kas duoną kepdavo su pelais, smulkiai sugrūdę jų dėdavo į miltus. Dėdavo į duoną ir sugrūstų paparčių. Pagrindinis maistas buvo bulvės.

Po karo miltų atsirado daugiau, tad žmonės pasidarydavo geresnio maisto. Bulbėšnikai atsirado, ėmė kepti bulvinius blynus, riebalu daugiau būdavo.

Smetonos laikais atsirado kotletai. Kviečius ėmė auginti, pikliuotą duoną kepti.

Prieš pat Antrąjį pasaulinį karą pradėjo kepti kugelių, daryti cepelinus. Išmoko vieni iš kitų.

Antrojo pasaulinio karo metais sunku buvo. Vėl duoną kepdavo visko pirmiškai. Gerai, jei bulvių turėdavo, dėdavo jas ir duonon. Jei ne, kepdavo su pelais, vikiais. Vikius išvirdavo, sumaldavo ir dėdavo. Valgyti lyg ir nieko skonis, tik ne gražiai tokia duonelė atrodydavo.

*Pastaba.* Straipsnis parašytas remiantis V. Dagienės surinkta medžiaga. Rašant apie riebalus buvo panaudota ir medžiaga, kurią surinko Tauragnų miestelio mokytojai Aldona Bikuvienė, Bronislava Žvirblienė, Angelė Jaksebogienė, Valė Danauskienė, Petras Kazickas, Kostė Musteikienė.

Pasakojai:

Apolonija Andriusevičienė (Žilinskytė), gim. 1904, gyv. Gaidžių k.

Teklė Ankinienė (Toleikytė), 71 m., gyv. Vėžių k.

Antanas Gasiūnas, 91 m., gyv. Inkarų k.

Veronika Meiduvienė, gyv. Šeimatiės k.

Pelagėja Morozova, 71 m., gyv. Politiškių k.

Emilija Musteikienė (Gurkšnytė), gim. 1923, gyv. Stūglių k.

Marijona Musteikienė (Strazdytė), 73 m., gyv. Vyžių k.

Elžbieta Musteikienė (Vaišnoraitė), gim. 1894, gyv. Pilkėnių k.

Veronika Musteikienė, 82 m., gyv. Taurėpilio k.

Kastancija Simonavičienė (Katinaitė), gim. 1913, gyv. Bajorų k.

Ona Šinkūnienė (Kindurytė), 70 m., gyv. Balčių k.

Teklė Vaičiūnienė (Kviklytė), 77 m., gyv. Balčių k.

Anelė Vaišnorienė, 78 m., gyv. Stūčių k.

Ona Vapsvaitė, 65 m., gyv. Balčių k.

Marijona Žirmantienė (Pakalnytė), gim. 1897, gyv. Mincios k.

## Valstiečių maistas XX a. aštuntąjį dešimtmetį

*Alma Petrauskienė*

Buvo apklaustos 24 įvairaus amžiaus šeiminkės, gyvenančios Tauragnų apylinkėje.

Produktais daugiausia apsirūpinama iš savo sodybinio sklypo. Valstiečiai augina daržoves: kopūstus, bulves, burokus, burokėlius, pomidorus, agurkus, morkas. Iš auginamų prieskoninių daržovių paminėtinos šios: svogūnai, krapai, petražolės, agurklapiai, česnakai, salotos, ridikėliai. Auginami taip pat serbentai, agrastai, braškės, vyšnios, obuoliai, slyvos, kriaušės.

75 proc. apklaustųjų šeimų daržoves – agurkus, pomidorus – konservuoja. Visi raugina žiemai kopūstų, agurkų.



Daugiausia apklaustųjų valstiečių konservuoja žiemai kompotus: obuolių, slyvų, vyšnių, kriaušių, agrastų. Kompotus pradėta konservuoti atsiradus metalinių dangtelių (prieš 10–12 metų). Kiekviena šeiminkė per metus išverda nuo 40 iki 100 l uogienės.

Iš vyšnių, serbentų, obuolių maždaug 20 proc. apklaustųjų šeimų spaudžia sultis ir daro vyną.

Jei pieną ne visą neša į pieninę, namuose pasigamina sviesto, sūrio, varškės. Pasigamintų pieno produktų paprastai neparduoda.

Dauguma valstiečių turi vištų. Kiaušinių neparduoda. Didžioji apklaustųjų šeimų dalis per metus pasipjauna po 2 kiaules. Dešros, skilandžiai, sūdyta mėsa ir lašiniai dažniausiai rūkomi kaimiškose pirtyse. Mėsą konservuoja labai nedaug šeiminkių.

Sodybinis sklypas negali visiškai patenkinti maisto produktų, ypač sunkiau pasigaminamų, poreikių. Todėl beveik visi valstiečiai ankstyvasias daržoves, kaip antai agurkus, kopūstus, pomidorus, perka parduotuvėse arba Utenos turguje. Daugiau kaip pusė apklaustųjų šeiminkių perka konservuotas daržoves: agurkus, kopūstus, pomidorus, burokėlius. Perkamos kruopos: miežinės, avižinės, ryžių, manų, perlinės. Makaronai irgi dažniausiai perkami. Retkarčiais jų pasidaroma ir namuose, nes, kaip teigia šeiminkės, namuose gaminti būna skanesni. Perkamas cukrus. Jo šeima per metus suvartoja nuo 50 iki 150 kg. Perkami taip pat ir miltai: pirmos ir aukščiausios rūšies kvietiniai, ruginiai. Iš pirktinių kvietinių miltų šventėms kepami pyragai, sausainiai. Dažnai parduotuvėse perkami pyrago gaminiai. Duona irgi paprastai perkama, nes namuose kepti ne visi turi sąlygas (laiko stoka, nėra krosnies, miltų). Naminę duoną valstiečiai laiko skanesne už pirktinę. 40 proc. apklaustųjų šeiminkių retkarčiais dar kepa duoną. Perkama šaldyta žuvis – savaitei po 2–3 kg, retkarčiais – žuvies konservai. Pristigę šviežios mėsos, valstiečiai parduotuvėse perka jautieną arba kiaulieną – po 2–3 kg savaitei. Malta mėsa ir mėsos konservai perkami rečiau.

Daugiau kaip pusė apklaustųjų šeiminkių valgių verda du kartus per dieną – rytą ir vakare.

Pusė apklaustųjų šeiminkių turi vasaros viryklas, daugiau kaip du trečdaliai – dujines virykles. Vasarą valgis dažniausiai verdamas vasaros virykloje, žiemą – paprasta virykle. Dujinės viryklės yra nepakeičiamos norint greitai pagaminti maistą.

Pusryčiaujama atlikus namų ūkio darbus apie 8–9 valandą. Pusryčiams patiekiami blynai, varškėčiai, virtiniai, kiaušiniai, kiaušiniene, sviestas, sūris, kava, arbata, sriuba. Kava, arbata verdama jau seniai: 15–20 metų. Pusryčiams verdamos ir sriubos, ypač tose šeimose, kur valgis verdamas du kartus per dieną.

Pietaujama 13–14 valandą. Pietums verdama kuri nors iš sriubų: kopūstų, burokėlių, žirnių, rūgštynių. Pavasarį ir vasarą dažnai ruošiami šaltibarščiai. Antrasis patiekalas būna kumpis, virta mėsa, kotletai, kiaušiniene. Trečiasis – kompotas, kisielis, pienas, arbata, vanduo su uogiene, gira.

Pavakarius valgo ne visos šeimos – apie 50 proc. pavakariai valgomi 17–18 valandą. Dažniausiai pieno ar arbatos, duonos, bandelių su uogiene, sviestu, sūriu.

Vakarieniaujama 21–22 valandą. Vakarienei dažniausiai patiekiami bulvių su rūgysiu pienu, bulvių košės, koldūnų, sviesto, sūrio, arbatos, pieniškų sriubų: bulvių, leistinių kukulaičių. Tebegaminami tokie senoviniai valgiai kaip *kugelis* (tarkuotų

bulvių apkepas), *cepelinai*, vėdarai, duoniniai virtiniai, tarkuotų bulvių sriuba, gruca (virti žirniai su svogūnais), *zacirka* (tarkuotos bulvės sumaišomos su kvietiniais miltais ir nedideliais gabaliukais krečiama šaukštu į verdantį vandenį).

Pasak šeimininkių, kasdieniai valstiečių valgiai ir valgymo režimas nesiskiria nuo sekmadienių.

Dažniausiai švenčiama metinė šventė – Naujieji metai. Tikintieji švenčia ir religines šventes. Švenčių metu valgoma tai, ką ir kiekvieną dieną. Ne visos šeimininkės gamina valgius specialiai šioms šventėms. Kai kas iškepa pyrago, duonos, sausainių, pasidaro alaus.

Vardo dienas ir gimtadienius švenčia ne visi. Tik kai kurios šeimininkės šioms šventėms pagamina specialių valgių: iškepa vyniotinio, netikrą zuikį, kotletų, išverda balandėlių, vištienos, pagamina šaltienos, troškintos mėsos, liežuvio drebučiuose. Be ne daugiausia priruošiama vestuvėms. Be minėtų valgių, vestuvėse būna daugiau tortų, sausainių, įvairių gėrimų.

Išvadas iš to, kas parašyta anksčiau, galima daryti tokias: nebesapitenkinama vien iš sodybinio sklypo gaunamais produktais. Perkamos ankstyvosios daržovės, mėsa, konservai, malta mėsa. Stengiamasi sumažinti kasdienį darbą virtuvėje. Ruošiami greit pagaminami valgiai: kava, arbata pusryčiams. Atkeliauja iš miesto ir kitos naujovės: vis dažniau konservuojamos daržovės, vaisiai. Keletas apklaustųjų šeimininkių jau konservuoja ir mėsą, pačios sunkia vaisių sultis. Tai susiję ir su pramonės teikiamomis galimybėmis: vaisius, daržoves, mėsą konservuoti pradėta tada, kai atsirado metalinių dangtelių. Išlikusios ir senosios produktų ruošimo tradicijos: mėsa tauragniškiai rūko kaimiškose pirtyse (nors ir čia ateina naujovės: mėsai rūkyti įrengiamos specialios patogios patalpos), namuose raugina kopūstus, agurkus, šventėms dar kartais kepa naminės ruginės duonos ir kvietinių pyragų.

Taigi tauragniškų maistas artėja prie miestietiško, atsiranda naujų tradicijų, valgis įvairėja.

## Tradiciniai gėrimai

*Viktoras Dagys*

Straipsnyje apžvelgiami tradicinių gėrimų – sulos, giros ir salyklinio alaus – darymo būdai Tauragnų apylinkėje<sup>1</sup>.

**Sula** leidžiama iš beržų ir klevų. Ją gerdavo iškart nedelsdami, dauguma dar raugdavo. Raugiant beveik visada įdedama duonos plutelių ar giros *sālymo*. Daugelis įberia truputį apynių (kad *nenurūgtų*, ilgiau išsilaikytų), ant paviršiaus užsėja avižų, kurios suželia ir saugo sulą nuo pelėsių, dulkių. Vienas kitas pateikėjas nurodė, jog deda juodųjų serbentų šakelių, ažuolo luobų ar paviršiuje užbarsto samanų.

Sužėlusiose avižose prapjaudavo skylę ir sėmdavo sulą, kurią gerdavo ir naudojo barščiams daryti. Daugelis ir dabar teberaugia sulą.

**Gira** Tauragnų apylinkėje daroma labai įvairiai. Didesnė pusė pateikėjų ruginius miltus užmaišo šaltu vandeniu ir

<sup>1</sup> Medžiagą apie tradicinius gėrimus surinko Viktoras Dagys ir Valentina Dagiėnė.

pastato į karštai iškūrentą pečių. Sušalus ištraukia, supila į *diečką*<sup>2</sup>, atskiedžia šaltu vandeniu (jei bus šiltas – sugiś), ir per porą dienų gira išrūgsta.

Kiti, ruginius miltus užmaišę šaltu vandeniu, iškepa pečiuje duoną, ją sulaužo, sudeda į *diečką*, užpila šaltu vandeniu. Tada gira rūgsta.

Likusieji miltus suplaka su karštu vandeniu ir palaiko porą valandų (pečiuon nekiša), tuomet atskiedžia šaltu vandeniu.

Kad nenurūgtų, gira laikoma vėsoje vietoje. Kai nugeria – vėl užpila vandens. Iš pradžių būna tamsi, tiši, paskui vis užpilant šviesėja. Vartojama ne tik atsigerti, – įpjausčius svogūno valgomu su bulvėmis. Dažniau vartojama vadinamoji *raugālė* arba *raugienė*, daroma taip pat kaip gira, tik mažiau skiedžiama. Gira tebedaroma ir dabar.

Kai kurie tauragniškiei pasidarydavo **girą iš obuolių**: džiovintus obuolius pašutina, mielių ar duonos plutelių įdeda, ir gira išrūgsta.

Naminis **miežių alus** Tauragnų apylinkėje veikiausiai nebuvo labai paplitęs, ne daugiau negu pusė pateikėjų tvirtino alaus nei jie, nei jų tėvai nedarydavę. Tačiau kiti pateikėjai nurodė, kad jų tėvai darę salyklinį alų ir tam įrankius turėję. Vienas kitas alų išmoko daryti iš tarpukario metų Lietuvos kareivių, kilusių nuo Panevėžio ir Biržų pusės.

Alui geriausi šešėiliai miežiai. Jie mirkomi kubile ar baloj, paskui paskleidžiami ant grindų ar durų ir daiginami, dar palaistomi. Sudygęs *salyklas* išdžiovinamas, nutrinami daigai, rupiai sumalamas.

Trejetas pateikėjų nurodė, kad jų tėvai darę *keptinį* alų (čia dar vadinamą *duoniniu*) – salyklą užminko, padaro kepalus ir karštame pečiuje iškepa, ant viršaus dar šiaudų užmeta ir uždega (spalva geresnė). Duoną sulaužo, deda į kubilą, užpila karštu vandeniu ir leidžia porą valandų pamirkti.

Likusieji pateikėjai saldo tiesiog salyklą, jį kubile užpildami karštu vandeniu, sumaišydami košę, kad mentė nevirstų, dar įkaitintų akmenų meta – kad neatauštų *sālymas*.

Tolesnis alaus darymo procesas vienodas abiem atvejais. Ruošiamas trikojis *ušėtkas*: apie *volę* sudedamas ruginių šiaudų pėdas, dugnas išgrindžiamas beržo ar juodalksnio (nuo šio alus tamsesnis) malkelėmis, ant jų pakreikiama šiaudų, sausų iškultų žirnių virkščių. Į paruoštą ušėtką sukrečiamas salymas, užpilama karštu vandeniu. Palaiko 2–3 valandas, tada

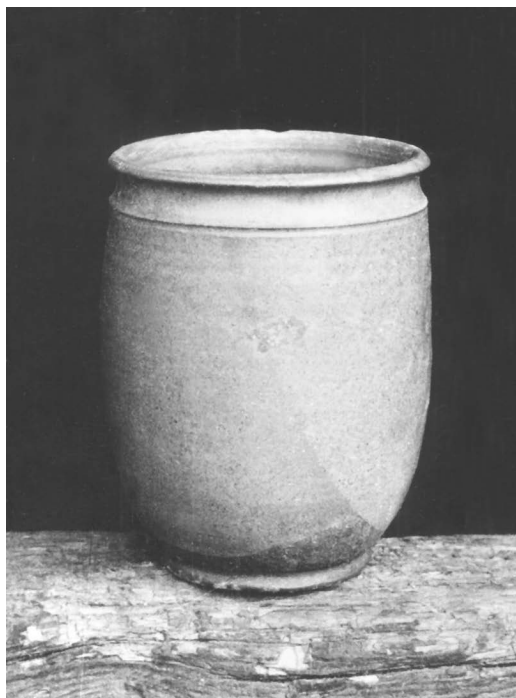

*Puodynė apyniams laikyti. Taurapilio k. A. Petrašiūno nuotr. 1977 m.*

<sup>2</sup> Toks kubiliukas.

tekina pirmąjį alų, ant košės dar užpila vandens – bus antrasis. Apynius išverda ir nukošę supila į nutekintą alų. Mielės atskirai *užveda* mažame kiekyje nutekinto alaus. Jas sudeda, kai alus būna ramus, vasarošiltis. Kai kas užraugia ne visą alų, o jau supilstytą į statinaites. Be cukraus išrūgsta greit. „Girtumui, jei nori, deda cukraus, seniau cukraus nedėjo“ (Vincas Stundžia).

Dabar mažai kas bedaro salyklinį alų, tačiau yra darančiųjų pirmąjį alų be cukraus.

Kai kas **alų** darydavo iš duonos: duonos sudžiovindavo, paskrudindavo, užmerkdamo, paskui iškošdamo, apynių, cukraus, mielių įdėdavo.

Dauguma pateikėjų neigiamai atsiliepia apie alų, daromą iš cukrinių runkelių ar duonos: „Cukraus daug prideda, tai visi laksto galvas susiėmę“ (Jonas Ivanauskas), dar priduria, kad „dabartiniam žmonėms svarbu pasigert, o ne atsigert“ (Apolonija Andriusevičienė).

Pasakojo:

Apolonija Andriusevičienė, 73 m., gyv. Gaidžių k.  
 Juozas Babrauskas, 81 m., gyv. Taūtiškių k.  
 Albertas Gurkšnys, 70 m., gyv. Gaidžių k.  
 Jonas Ivanauskas, 80 m., gyv. Kabōriškių k.  
 Sofija Lakalienė, 66 m., gyv. Tauragnų mstl.  
 Teklė Leleivienė, 77 m., gyv. Tautiškių k.  
 Emilija Musteikienė, 54 m., gyv. Stūglių k.  
 Marijona Musteikienė, 73 m., gyv. Vėžių k.  
 Adelė Šavalinskienė, 72 m., gyv. Bajōrų k.  
 Ona Šinkūnienė, 70 m., gyv. Balčių k.  
 Veronika Šyvienė, 74 m., gyv. Balčių k.  
 Ona Vapsvaitė, 65 m., gyv. Balčių k.  
 Marijona Žirmantienė, 80 m., gyv. Mūnčios k.  
 Eugenijus Žvirblys, 51 m., gyv. Aūtilgės k. (Daūgailių apyl.)

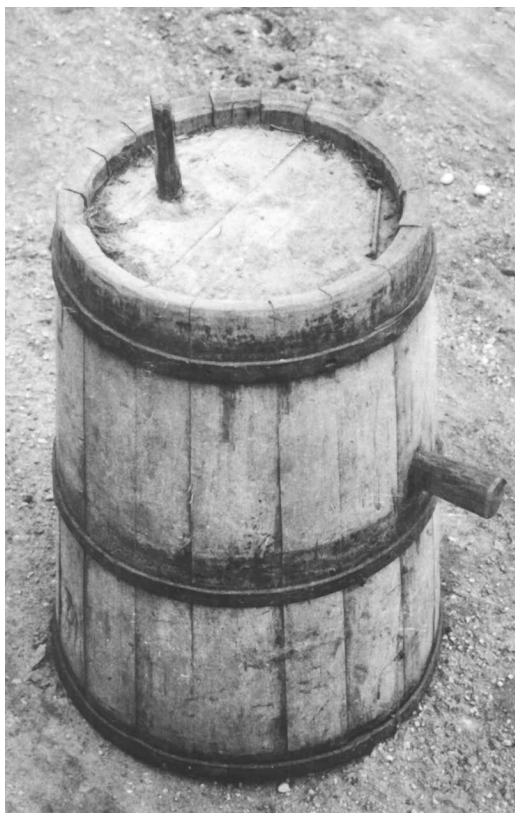

*Statinė (bačka) alui.  
 Balčių k.  
 A. Petrašiūno nuotr.  
 1977 m.*

## Kalendorinių švenčių papročiai

*Danutė Daleckaitė*

Kalendorinių švenčių tema apklausti 25 žmonės iš Taurāgnų, Sėlės, Gaidėlių, Bajōrų, Šeimatiės, Klėkių, Pilkėnių, Stūglių, Grāšių ir kitų kaimų. Geriausi pateikėjai: Adelė Meiduvienė, gimusi 1915 m., ir Adelė Pakalnienė, gimusi 1915 m., iš Šeimaties,

Apolonija Meškauskienė, gimusi 1916 m., ir Uršulė Ingaunienė, gimusi 1916 m., iš Tauragnų kaimo, Antanas Pakalnis, gimęs 1906 m., iš Katlėrių.

Naujųjų metų šventės iki Antrojo pasaulinio karo dauguma žmonių nešvėsdavo. Susirinkdavo sava šeima, sulaukdavo Naujųjų metų, pasisveikindavo ir eidavo miegoti. Kai kur kaimuose jaunimas susirinkdavo sutikti Naujųjų metų, du vaikinai persirengdavo: vienas senu, kitas jaunu, jie susitikdavo, pasisveikindavo. Dainuodavo, šokdavo, kai kas ir burti sugalvodavo: į geldą įdėdavo kaliošus ir supdavo, jei išlėkdavo du kaliošai – tais metais susituoks. Nešdavo malkas: jei atnešdavo lyginį skaičių – susituoks tais metais, jei nelyginį – ne. Ant lėkštės padėdavo suglamžytą popierių, degindavo ir žiūrėdavo šešėly, kokia figūra išeis: jei karstas – laidotuvės, jei arkliai – ištekės.

Trijų karalių dienos rytą, kiti išvakarėse, ant trobos durų iš vidaus pusės, o kai kas ant tvartų, kluonų durų ir ant langų rašydavo Trijų karalių vardų pirmąsias raides, tarp raidžių dėdavo kryžiuokus. Raides rašydavo, kad nelaimės tų namų nelankytų. Raides nustojo rašyti po Antrojo pasaulinio karo, kai kurie prieš 10–15 metų, o kiti dar ir dabar teberašo. Eidavo trim karaliais persirengę žmonės. Jie būdavo apsirengę ilgomis baltomis marškomis, apsiūtomis blizgančiomis žvaigždėmis, arba vienas balta, kitas juoda, trečias marga marška, apsiūtomis įvairiais skudurais, popieriais, arba mėlynos spalvos burkelėmis; ant galvos užsidėdavo aukštas, puošnias, popierines kepure, turėdavo išpuoštas lazdas. Karaliai vaikams atnešdavo saldainių, giedodavo giesmes, žmonės karaliams duodavo kiaušinių, pinigų, pavaišindavo. Surinktus pinigus karaliai atiduodavo bažnyčiai. Jie eidavo tik į tuos namus, ant kurių durų buvo užrašytos raidės.

Per Grabnyčias šventintas žvakes degindavo prie mirusiojo, kad pašviestų jam kelią į dangų. Žmogui mirus sakydavo, kad tik jo ranka per Grabnyčias šventinta žvakė gali būti laikoma šventa ir tik tokia žvakė tevaduojanti iš peklos. Dar žvakes uždegdavo, kai ligoniui veždavo kuniga, žmogui mirštant, per Visus šventuosius ant kapų, per gegužines pamaldas, kai griaustinis griausdavo. Likusius žvakių galiukus lydydavo ir liedavo naujas žvakes. Žvakes laikydavo spintoje. Grabnyčioms kepdavo bandeles iš visų sėklų, sumaišytų į vieną vietą.

Šv. Agotos dieną šventindavo duoną. Kai kildavo gaisras, su šv. Agotos duona apeidavo degančius pastatus ir nueidavo tolyn, sakydavo, kad ugnis nueinanti pas-kui šv. Agotos duoną. Per griaustinį su šv. Agotos duona apibėgdavo apie trobą ir nubėgdavo tolyn, sakydavo, kad nueina ir griausmas.

Per Blovieščius vartydavo ir rūšiudavo sėklas, kad jos geriau dygtų ir augtų. Negalima vartyti kiaušinių, nes žąsiukai nesveiki išsirius. Sakydavo, kad per Blovieščius paukštis lizdo nesuka. Kiti žmonės Blovieščių visai nežino.

Per Užgavėnes reikėjo dvylika kartų valgyti su mėsa, o pirmadienį prieš Užgavėnes – devynis kartus. Valgydavo kvietinių blynų, mėsą, sūrį, sviestą. Jei mėsiskų valgių per Užgavėnes nebaigdavo valgyti, juos sunaikindavo. Kambaryje ant sijų arba miške ant medžių vaikams pririšdavo sūpuokles. Ant kuolo užmaudavo ratą, pririšdavo 6–8 metrų ilgio kartį, prie jos galo – rogutes ir sukdamo. Po kaimus, ežerus važiuodavo važinėti, arkliams pririšdavo žvangučius; sakydavo, kad reikia apvirsti, tada geresnis derlius bus, bandelės bus baltos, bus geri metai. Užgavėnių vakare jaunimas susirinkdavo į didesnę klojimą, ten būdavo vaidinama, šokama,





*Užgavėnės  
Tauragnuose.  
2001 m.  
Alyvydo Danausko  
nuotr.*

dainuojama. Iki dvyliktos valandos stengdavosi grįžti į namus ir dar kartą pavalgyti mėsos.

Pelenų dieną motina arba kuris nors kitas bažnyčioj buvęs šeimos narys parnešdavo pelenų ir barstydavo vaikams ant galvų sakydami: „*Dulkė esi, į dulkę pavirsi*“. Likusius pelenus supildavo į pečių. Pelenų dieną pasninkaudavo. Tauragnų turguje pirkdavo silkę. Jei silkės neturėdavo, pasidėdavo nupieštą silkę. Sakydavo, kad išėjo Lašinskas, atėjo Kanapinskas, nes visą gavėnią valgydavo tik silkę, kanapių aliejų, žuvį, kopūstus, žirnius, pupas. Gavėnios vakarais žmonės susieidavo, giedodavo, susinešdavo darbo: verpti, megzti.

Verbų dieną į bažnyčią nešdavo šventint ėglius, karklus, medelių šakeles, žolyčių pridėdavo. Verbas laikydavo trobos palubėje, kaišiodavo už langų, už šventų paveikslų, tvartuose, svirnuose, palėpėse nuo griaustinio ir nelaimių. Verbomis parūkydavo trobas nuo griaustinio, vaikus prieš išgenant gyvulius į ganyklas, verbų įdėdavo į *prosa*, ipūsdavo ir nešdavo karvėms pagal snukius, apipūsdavo dūmais gyvulius, kad geriau augtų ir nekristų, kad nepadarytų nuostolio. Verbomis parūkydavo mirusįjį, prieš išnešdami jį iš gryčios, verbas dėdavo mirusiesiems į pagalvėlę. Pernykštes verbas sudegindavo.

Didįjį šeštadienį parnešdavo šventą ugnį ir vandenį. Ugnį nešdavo vasarą išdžiovinta kempine, pririšta prie vielos, pagaliu, pančiais, arba nešdavo žarijas, sudėtas į nedegančią dėžutę, ar anglį, degtukus. Ugnimi uždegdavo balaną, o vėlesniais laikais žibalinę lempą, įkurdavo pečių. Ugnį stengdavosi išlaikyti kuo ilgiau. Šventos ugnies pelenus supildavo į pečių, tai apsaugodavo nuo gaisro, anglį apkasdavo pelenuose ir laikydavo iki Sekminių.

Švęstu vandeniu Velykų rytą pašventindavo maistą, iš rugių varpų padarytu krapeliu šlakstydavo namus, tvartą, klojimą, svirną, šieną, gyvulius, laukus nuo nelaimių, nuo piktų dvasių, kad velnius išvaikytų. Švęsto vandens pildavo į šulinį, patys atsigerdavo. Šlakstydavo gyvulius prieš išgindami į ganyklas, kad burtininkai karvėms pieno neatimtų. Švęstu vandeniu krapindavo mirusįjį. Likusį vandenį laikydavo iki Sekminių.

Kiaušinius dažydavo svogūnų lukštais, *untos* lapais, sinkliais, šieniu, samanomis, vyšnių lapais, dažais; apklijuodavo spalvotu popieriumi; apvyniodavo beržo tošim arba patepdavo vašku, suvyniodavo į skepetą ir dėdavo į dažus; ten, kur buvo tošis arba vaškas, likdavo balta. Išskutinėdavo peiliu ornamentus, žvaigždutes, gėles, rūtų šakeles, Gedimino pili, savo pavardę, vardą, raides „aleliuja“. Kad kiaušiniai būtų stiprūs ir mušant nedužtų, virbalu pradurdavo kiaušinių, išmaišydavo, padėdavo į šiltą vietą, paskui išleisdavo kiaušinio vidų, prileisdavo į kiaušinio kevalą ištirpinto cukraus arba smalos. Kai kiaušinis atšaldavo, jis neduždavo. Darydavo medinius kiaušinius.

Per Velykas valgydavo kumpį, apkeptą tešloje, dešrą, duoną, kiaušinius, pyragą, sviestą, sūrį. Velykų rytą nulupdavo bent keturis kiaušinius, perpjaudavo pusiau ir duodavo kiekvienam po pusę valgyti. Vyrai eidavo į Tauragnus mušti kiaušinių, apsirengdavo sermėgomis, pilnus užančius prisidėdavo kiaušinių. Kiaušinius mušdavo ir vyrai ant šventoriaus, ir jaunimas susieidavo, ir visi savose šeimose. Jei savo kiaušiniu sumušdavo draugo kiaušinio abu galus, sumuštą kiaušinių pasiimdavo. Jei sumušdavo vieną kiaušinio galą, o kito ne – lygiosios. Jei mušant kiaušinius pajusdavo, kad kiaušinis netikras, kildavo peštynės, iš kaltininko atimdavo sudaužytus kiaušinius, neleisdavo toliau mušti. Vaikai, paaugliai, o kartais ir suaugusieji ridinėdavo kiaušinius. Padarydavo 1–1,5 metro ilgio medinius lovelius, vieną jų galą apie 30 cm pakeldavo. Vietoj lovelio kartais paimdavo medžio tošį. Jei ridendamas kiaušinių žaidėjas pataikydavo į kitą kiaušinių, jį pasiimdavo sau; jei nepataikydavo, palikdavo savo. Kiaušinius ridinėdavo ir nuo kalnelių, ant pievos, ant stalo.

Pirmą Velykų dieną dar neidavo į svečius, visi būdavo namuose. Antrą dieną kaimynai lankydavosi vieni pas kitus, važiuodavo pas gimines, vaišindavosi alumi, kiaušiniais. Jaunimas susieidavo vakaroti. Vaikai bėgiodavo per kaimus rinkti kiaušinių, būtinai užsukdami į kiekvieną namą.

Per Atvelykes vieni dažydavo kiaušinius, kiti turėdavo dar nuo Velykų likusių. Gaspadoriai apeidavo ūkį. Į bažnyčią moterys eidavo vilkėdamos baltom suknelėm.

Per Jurgines į bažnyčią nešdavo kiaušinius, sūrį, grūdų, jog Jurgis ganytų gyvulius, kad jie geriau augtų, kad nesirgtų, kad geresnis derlius būtų. Veždavo elgetoms duonos, mėsos. Per šv. Jurgį nedirbdavo su gyvuliais. Virdavo, o kai kurie ir dažydavo kiaušinius. Nuomininkai iki šv. Jurgio turėdavo išsikraustyti. Po Jurginių šeimininkas turėjo teisę išmesti nuomininkų daiktus laukan. Nuo Jurgio pradėdavo tarnauti ustovas. Jei būdavo šilta, išgindavo gyvulius.

Gegužės mėnesį didesnėje gryčioje arba kamaroje padarydavo altorių, pastatydavo žvakių, primerkdavo gėlių. Vakaris visas kaimas susirinkdavo į *mojavas*, giedodavo, skaitydavo.

Kryžiaus dienomis rūtų vainikais, darželio ir laukų gelėmis, pataisais, uogienojais puošdavo prie namų, pakelėse ir kapuose esančius kryžius, kapinių vartus. Kryžius stengdavosi papuošti anksti rytą, kad einant į bažnyčią kryžiai jau būtų papuošti. Žmonės giedodami pulkais eidavo nuo vieno kryžiaus prie kito, prie kiekvieno kryžiaus sustodavo, meldavosi, kad Dievas laukus laimintų, kad derėtų derlius, kad nebūtų krušos, audrų, prašydavo gero oro. Aplankę kryžius eidavo į kapines. Sakydavo, kad reikia nesėti Kryžiaus dienomis, nes javai suguls ir bus sunku pjauti. Kryžius puošė ir prie jų ėjo giedoti iki Antrojo pasaulinio karo.



*Po atlaidų grįžus  
iš Sibiro. Grašių k.  
Apie 1960 m.  
Iš Vidmanto  
Mačerausko albumo*

Per Šeštines taip pat eidavo į kapines, giedodavo.

Prieš Sekmines piemenys aptaisydavo karves. Nupindavo beržo lapų, lauko gėlių vainikus ir uždėdavo karvėms ant ragų. Už tai šeimininkai piemenukams duodavo sūrį, kiaušinių, duonos, sviesto, pieno, pinigų. Piemenukai susinešdavo gautą iš šeimininkų maistą, susikurdavo laužą, žaisdavo, vaišindavosi. Šokinėdavo per laužą sakydami, kad kisielių verda. Ant medžių šakų, kluonuose darydavo sūpuokles. Pirmoji Sekminių diena buvo piemenukų šventė, juos išleisdavo namo arba į bažnyčią, jie dūdelių nusipirkdavo. Kai kurie žmonės Sekmines laikė gyvulių švente. Šeimininkai pildavo ant piemenukų vandenį, kad gyvuliai būtų riebus, kad šokinėtų. Merginos berželiais puošdavo kiemą, duris, iškaišiodavo svirno lubas, kamaras, seklyčias, kambarius, ant stalo pastatydavo gėlių. Pavakarėje apeidavo rugius, parugėje vaišindavosi, dainuodavo. Kavodavo sūrį. Sakydavo, jei lengva sūrį surasti, bus blogi rugiai, o jei sunku – geri.

Žmonės pulkais ir pavieniui eidavo į Vilniaus kalvariją. Iš knatų ar pakulų numegzdavo keletą porų papučių kelionei, kai vienos nuplyšdavo, apsiaudavo kitas. Neišėjusieji į Vilniaus kalvariją mieste darydavo altorius ir meldavosi prie jų.

Aktovų dieną į bažnyčią nešdavo šventint laukų gėles, kviečių, pelynų, trauklapių, berželių ir lazdynų šakeles. Jas iškaišiodavo troboje nuo perkūnijos.

Sakydavo, kad per Devintines paukštėlis gūžtos neveda – tokia didelė šventė. Net mirusiajam grabo nedirbdavo tą dieną.

Per Jonines kalnuose ir paežeriuose kurdavo laužus. Geriausiai Joninių šventei tiko Šv. Jono kalnas prie Tauragno ežero. Prie šio laužo sueidavo jaunimas iš kelių kaimų. Prie laužų šokdavo, dainuodavo, ateidavo baugintojai apsirengę baltomis marškomis, su barškalais. Vyžomis apsiavę eidavo ieškoti paparčio žiedo. Jeigu kieno vyžon „ilėkdavo“ paparčio žiedas, tas daug žinodavo, o kai žiedas iškrisdavo, vėl nieko nežinodavo. Dar sakydavo, kas ras paparčio žiedą, laimingas bus arba pasaulį paveldės. Per Jonines sveikindavo Jonus. Tikėjo raganavimu. Per rasą nevesdavo karvės, sakydavo, kad gali pieną atimti. Vaistažoles rinkdavo tik iki šv. Jono, sakydavo, kad po Jono žolelės nebeturi savo galios.



*Gegužinė ant  
Taurapilio. 1934 m.  
Iš Tauragnų  
vidurinės mokyklos  
muziejaus*

Per Žolines į bažnyčią nešdavo šventinti tik darželio gėles, ramunėles, riešutus, nes Marija stovėjo po lazdynu, berželių šakeles, avižas, miežius, žirnius, pupas, agurkienojus, obuolius, kad geresnis derlius būtų. Šventintą vasarą sudėdavo pabalkėn ir pavasarį, kai sėdavo, supildavo į sėklą. Šventintas žoleles laikydavo palubėje, už šventų paveikslų. Šventintomis žolėmis nuo išgąščio parūkydavo vaikus. Kai žmogus mirdavo, šventintas žoleles sudėdavo į pagalvėlę. Pernykštes žoleles sudėgindavo.

Per Visus šventuosius puošdavo savo artimųjų kapus, visi kartu su *brostvom* eidavo į kapines, statydavo ant kapų po 1–2 žvakutes. Kai kurie žmonės anksčiau ant kapų žvakučių nestatydavo, pradėjo tai daryti po karo arba dar vėliau. Elgetoms veždavo maišus mažais kepaliukais prikeptos duonos, avienos, sviesto, grūdų, pinių, rūbų, kad pasimelstų už mirusiųjų.

Per Vėlines moterys į bažnyčią eidavo tik juodomis skarelėmis ryšėdamos, nes kiekvienoje šeimoje buvo mirusiųjų.

Andriejaus dieną merginos merkdavo obelų ir vyšnių šakeles. Jei šakelės Kūčioms pražys, mergina ištekės tais metais. Sakydavo, kad baisu bus ulioti, nes naktimis pradės siausti vilkų rujos.

Advento vakarais susiedavo kaimynai, degindavo ant lazdos pakabintą balaną, moterys verpdavo, megzdavo, vyrai virves, pančius vydavo. Eidavo į talkas linų minti. Šeštadieniais, sekmadieniais giedodavo.

Kūčių vakare ant stalo dėdavo šieno, užtiesdavo baltą staltiesę. Valgyti susėdavo visa šeimyna; visi šeimos nariai pasistengdavo būti namie ir laukdavo svetimo, bet retai kas ateidavo. Gaspadorius arba vyresnysis šeimos narys išdalydavo plotkeles arba kiekvienas pats atsilauždavo iš jo rankų. Paskui kiekvienas šeimos narys lauždavo vienas nuo kito sakydami, kad pasidalija Dievo pyragą, kad, kai miške paklys, prisimintų, su kuo jį valgė, ir tada surastų kelią namo; kad būtų prisiminimas, kaip Dievas gimė. Stengdavosi valgyti 12 patiekalų. Valgydavo silkę, žuvi, grybus, kruopas, bulves, kviečių košę, gruce (košė iš sveikų miežių), grūstas kanapes su aliejumi, čačką su aliejumi (virtas bulves sugrūsdavo, iškepavo), raugintus kopūstus, žirnių, virtinukus su grybais, raudonų burokėlių su grybais, džiovintų obuolių, kviečių kleckelius, avižinių kisielių, seniau – kanapinių, medų sirupą, uogienę, aguonų pieną, girą, pasaldintą vandenį. Tai tradiciniai patiekalai, bet ne

kiekvienais metais žmonės jų turėjo. Sunkiausiai metais tekdavo tenkintis skurdesnėmis Kūčiomis. Sakydavo, kad Kūčių dieną reikia saldžiai valgyti, kad šeimoje būtų saldu. Sakydavo: kas pirmas pavalgys Kūčias, tas greičiau mirs. Kūčių vakare užkurdavo pečių Kalėdų rytui, virdavo Kalėdoms mėsą. Stalo po Kūčių vakarienės dauguma žmonių nenukraustydavo, sakydavo, kad Dievas namus aplankys, ateis angelai arba sielos valgyti. Kiti žmonės maistą nuimdavo, bet šieną vis tiek palikdavo, sakydavo, aviniokas ateis.

Burdavo: merginos eidavo klausytis šunų lojimo, iš kurios pusės šunys loja, iš tos pusės atvažiuos piršliai. Traukdavo šiaudą iš po staltiesės: jei ilgą ištraukdavo – ilgai gyvens, jei trumpą – neilgai. Merginos, ištraukusios šiaudą su varpa, sakydavo, kad tais metais ištekės. Pirmą Kūčių vakarienės kąsnį padėdavo po pagalve, naktį sapnuodavo savo būsimą vyrą. Paimdavo batus, sudėdavo į kokią nors indą ir sukiodavo. Kieno pirmas batas iškris, tas pirmas tuoksis. Dešine koja spirdavo batą: jei jis atsisukdavo priekiu į duris, tai ištekės tais metais. Merginos skaitydavo tvorų kuolus, pagal tai nuspėdavo, vyras bus jaunikis ar našlys. Eidavo klausytis, ką kalba kaimynai. Jei sakydavo „išeisiu, ateisiu“, tai merginai reikėdavo ištekėti tais metais. Ant popieriukų prirašydavo vardų, susukdavo, sumesdavo į kepurę ir traukdavo; kokią vardą ištraukdavo, tokiu vardu vadinsis būsimasis arba būsimoji. Jeigu sapnuodavo šulinius, tai sapne padavusysis gerti ir bus vyras. Merginos iššluodavo pirkią ir su šiukšlėmis sterblėje lipdavo ant aukšto, apibėgdavo apie kamina, iškartydavo iš sterblės šiukšles ir turėdavo pamatyti savo būsimąjį. Sakydavo, jei Kūčiose atsistosi katei ant uodegos, tais metais neištekėsi.

Kalėdų rytą, kai nuimdavo nuo stalo šieną, žiūrėdavo, kokie grūdai liks ant stalo, – tokie javai tais metais derės. Šieną išdalydavo visiems gyvuliams po sauja, kad sveiki būtų. Kiti žmonės šieną atiduodavo tik avelėms, arkliams avižų duodavo. Sakydavo, kad Kalėdų rytą klūpi visi gyvuliai, tik žmogus jų nemato. Pirmą Kalėdų dieną, kaip per Velykas ir Sekmines, neleisdavo šukuotis plaukų, peiliu duonos neriekdavo, nieko nedirbdavo. Valgydavo mėsą, pyragą. Jei pirmą Kalėdų dieną ateidavo du svečiai, sakydavo, kad avelė atves porą aviniokų, o jei vienas svečias – tai vieną. Pirmą Kalėdų dieną jaunimo susiėjimų dar nebūdavo. Kalėdų dieną šventindavo avižas, kad geresnis būtų jų derlius, įmaišydavo į sėklą švėstus grūdus.

Kai kurie žmonės švėsdavo trejas Kūčias: antrą ir trečią kartą kūčiavodavo prieš Naujuosius metus ir Tris karalius.

Vakarai tarp Kalėdų ir Trijų karalių buvo vadinami *šventvakariais*. Tais vakarais buvo negalima dirbti, susiėję žaisdavo, dainuodavo.

Vakarai nuo Trijų karalių iki Užgavėnių buvo vadinami *mėsėdos vakarais*. Tada važiuodavo piršliai.

Visų metų kalendoriniai papročiai glaudžiai susiję su žmonių darbu žemės ūkyje. Šventinės apeigos atliekamos tam, kad darbai geriau sektųsi, kad derliui nepakenktų nepalankūs orai, nebūtų stichinių nelaimių. Būrimais žmonės mėgino nuspėti ateitį.

Pasakojų:

Teklė Bagdžiūnienė (Mačiulevičiūtė), gim. 1904 m. Žiezdrių k., nuo 1926 m. gyv. Gaidžių k.

Elena Bikelienė (Vaičiūnaitė), gim. 1915 m., gyv. Stūglių k.



Adelė Bivainienė (Šimkūnaitė), gim. 1921 m. Apvynijos k. (Saldutiškio vls.), nuo 1941 m. gyv. Sėlės k.

Teofilė Gasiūnienė (Žilinaite), gim. 1926 m. Strókinių k., nuo 1957 m. gyv. Bajorų k.

Janina Grašienė (Grašytė), gim. 1916 m., g. ir gyv. Grašių k.

Pranas Griškevičius, gim. 1906 m. Neveronų k. (Ignalinos vls.), nuo 1914 m. gyv. Pilkėnių k.

Uršulė Ingaunienė (Manišytė), gim. 1916 m. Juknōnų k. (Daūgailių vls.), nuo 1940 m. gyv. Taurāgnuose.

Julija Juodvalkienė (Povilauskaitė), gim. 1904 m. Leliūnuose, nuo 1929 m. gyv. Klėkių k.

Juozas Juodvalkis, gim. 1886 m., gyv. Klėkių k.

Ona Kairionienė (Deveikytė), gim. 1923 m. Paąžuolių k. (Kuktiškių vls.), nuo 1948 m. gyv. Gaidelių k.

Ona Klynienė (Šimkūnaitė), gim. 1936 m., gyv. Klykių k.

Ona Kožikienė (Vaišnoraitė), gim. 1925 m. Stūglių k., nuo 1951 m. gyv. Klykių k.

Marijona Kučinskienė (Kriugišytė), gim. 1907 m. Sankt Peterburge, nuo 1918 m. gyv. Bajorų k.

Prachilė Lukštienė (Joniškytė), gim. 1889 m. Vajėlių k. (Kuktiškių vls.), nuo 1916 m. gyv. Taurāgnuose.

Adelė Meiduvienė (Sauliūtė), gim. 1915 m. Liuūpiškių k., nuo 1937 m. gyv. Šeimatiės k.

Apolonija Meškauskienė (Peluritytė), gim. 1916 m. Kuktiškių k., nuo 1946 m. gyv. Taurāgnuose.

Leonora Musteikienė (Vaišnoraitė), gim. 1910 m. Stūglių k., nuo 1934 m. gyv. Taurāgnuose.

Adelė Pakalnienė (Vaškelytė), gim. 1915 m. Stūglių k., nuo 1944 m. gyv. Šeimatiės k.

Antanas Pakalnis, gim. 1906 m., gyv. Spitrėnų k.

Veronika Petravičiūtė, gim. 1930 m. Žiezdrių k., nuo 1974 m. gyv. Gaidelių k.

Jadvyga Strazdienė (Šimkūnaitė), gim. 1907 m., g. ir gyv. Sėlės k.

Juozas Šimkūnas, gim. 1900 m., gim. ir gyv. Sėlės k.

Jadvyga Talaikienė (Strakšytė), gim. 1911 m., gyv. Taurāgnuose.

Cecilija Vaištorienė (Musteikytė), gim. 1908 m. Taurāgnų mstl., nuo 1943 m. gyv. Taurāgnų k.

Adelė Žickienė (Karklynytė), gim. 1906 m., gim. ir gyv. Bajorų k.

## Rugelis metų laikais

*Algirdas Kulys*

Kiekvienų metų geros sėjos pradžia – *Kūčios*. Kai Kalėdų rytą nudengę stalą rasdavo iš šieno išbyrėjusį grūdą, sakydavo, kad šis jervas gerai derėsiąs. Dar išvakarėse prie tvoros statinio pririšdavo nublokštų rugių pėdą, vadinamą *paukštalių kūčia*. Esą: „*Alkaną pašersi, pats sotus vandenį gersi*“.

Minčios krašte sakydavo, kad jau po Kalėdų kas nors iš kaimo važinėdavo „*kalėdą biedniems rinkt*“. Duonos ir javų jiems duodavę pagal išgalę kiekvienas, nes „*kas neduos, to laukai neliūliuos*“. O ir pati Kūčių vakarienė su valgiais daugiausia iš javų rodė, kaip gerbiamas jervas: rugys, kvietys, miežis, aviža. Netgi ir apie švarias, baltas rankas sakydavo „*kaip kvietinės*“. O jeigu klausdavo, kur padėta duona, tai tokiais žodžiais: „*Kur jos mylista duona?*“

*Naujųjų metų kūčios* buvo švenčiamos su spanguolinio kisieliaus puodu, kvietine banda ir dažnai pilna užstale giminių. Besivaišindami sakydavo: „*Geri buvo metai, ir duonos buvo, duok, Dieve, ir šitų tokių*“, nors metai ir blogi būdavo.

Po Naujų metų švęsdavo *Tris karalius* (sausio 6 d.). Per šias šventes ant durų kreida rašydavo raides „K. M. B.“, o kamaroje ant stalo dėdavo tris kepalus duonos. Taip pasitikdavo tris išminčius.

Per *Grabnyčių šventę* (vasario 2 d.) visi šventindavo žvakes, dosniai apdalydavo elgetas duona, maišydavo „*naują duonos kepimą*“, nes vasario 5 d. – *šventos Agotos* šventė, per kurią šventinama duona ir vanduo. Per Grabnyčias Sartuose vykdavo žirgų lenktynės. Vaikai eidavo kalėdodami: jei kurioje troboje rasdavo nupirktas grabnyčias, tai bepokštaudami ištraukdavo žvakių dagtis (*knatus*). Dažnai ir suaugę tokius „*kalėdninkus*“ pavaišindavo ne duonos rieke su medumi, o duonos rieke su garstyčiomis. Bet dažniausiai vaikus vaišindavo ir ubagams dosniai atkišdavo.

Per tą šventę visos šeimnininkės atriekdavo iš pačio gražiausio kepalo duonos abišalę, apvyniodavo *įrišuline* palute ir nešdavosi į bažnyčią. Kartais sakydavo: „*Su rugių bažnytėlėn einu*“ o dukterų neturinčios motinos: „*Duoneli kaip dukteriu paskvalyt (pasigirt – A. K.) ainu*“.

Susirgę užvalgydavo šv. Agotos duonos. Kilus gaisrui, apeidavo gaisradegę ir įmesdavo šios duonos į ugnį, kad ugnis nesiplėstų. Šiaip duonos ugnin mesti buvo nevalia. Eidami sėti, kirsti rugių, kišenėje prie sėtuvės arba skarelės kampelyje įsikišę nešdavo šv. Agotos duonos trupinėlį.

Švęsdami *Pelenų dieną* žmonės ne tik barstydavosi pelenais galvas, bet pasninkaudavo, valgydami dažniausiai tik duoną su druska ir vandeniu. Sakydavo: „*Duona pastiprins, druska pagydys, unduo numazgas*“.

Po to prasidėdavo *gavėnia*. Kas prisilaikydavo gavėnios reikalavimų, apie tą sakydavo: „*Lig bado nedaėis niekad, Dievas nedalais, nebus duonas namuos, susras sviėtnos*“.

Kovo 25 d. – Viešpaties apreiškimas Švč. M. Marijai (*Blavieščiai*). Tą dieną būtinai reikėjo sėklas žiūrėti, atraišioti mazgėlius, atidarinėti aruodus ir žarstyti juose javus. Rugių kraitelę ar gorčių atsemti skurdesniam kaimynui. Kitokių darbų tądien dirbti negalima, nes šią vaisingumo šventę „*net ir gandrą gūžtos nesuka – galulaukes ir laukus apžiūrinėja*“.

Prieš *Velykas*, Didįjį šeštadienį pašventinus vandenį, žmonės sako: „*Vanduo šventintas – niekas nebeprigers, a namie vandenia lašas ir sėjai visa prikelos*“. Namų parneštu vandeniu Velykų rytą šventino ne tik namus, kūdikio lopšį, senelių lovą, bet ir jaują, svirną, aruodus ir duonos kepalą vidustalėj.

*Švento Morkaus diena* (balandžio 25 d.) – sveikatos, taikos, derliaus ir vaisingumo šventė. Namie stalą apdengia balta staltiese, deda duonos kepalą ar pyragą, medaus. Laukia svečių. Atėjęs stebisi kepalo didumu, duonos skoniu, linki gero derliaus ir skalsos:

„*Tai kepalas didybe, kaip Ladakalnis, a pluta blizga, kaip midnyčia, kaip Kazitiškia varpas. Taigi kepunt na ližes pečiaus padų pelanus brauke kraštai. Ale gardi, kaip švintoj Agotaj iš prapjavų kepta. Duok, Dieve, duo, Dieve, ne pinigų, ne rinktinių, ale duonelas, takias kaip kamunija*“.

*Sekminių* rytą (kitur per šv. Jurgį) visada pusryčiams patiekdavo daug varškinių patiekalų. Po pusryčių šeimnininkas atidarydavo svirno duris ir palikdavo, kad laukai

pamatytų, kokie dideli aruodai, kad gerai derėtų. Šeimininkas apeidavo laukus. Popiet jaunimas ar visi kiemai eidavo sveikinti, *pasklonioti* rugiui. Pirmoji eidavo šeimininkė su savo vaisėmis – sūriu, pyragu, kiaušiniai. Kuo dažniau apylaukėm eidami stabtels, tuo daugiau gubų (*bragų*) laukuose būsia, o kiek kartų susės, tiek kartų arkliai, nepatraukdami vežimų-rugiavežių, ilsės.

Namų priebučius (*gonkas*) apkašiodavo berželiais. Krikštasuolėje užkišdavo berželį, o ant stalo dėdavo duonos. Vaikai kieme žaisdavo ratelį *su pasišokinėjimais* ir dainuodavo:

*Tu, berželi, žaliuok, žaliuok,  
Tu, rugeli, liūliuok, liūliuok,  
Iš beržo bus kirviui kotas,  
Iš rugia svirnas ir aš bagotas.  
Žaliuok, liūliuok.*

Per *Devintines* kaimo gatve (*ulyčia*) su procesija eidavęs kunigas, o moterys vartuose klūpodavusios su duonos kepalais ant rankšluosčių (*abrūsų*). „*Ale tas buvo seniau, kai žmones vierija ir raspustvas nebuva*“.

Per *Žolinę* į bažnyčią vesdavosi vaikus, nešdavosi gėlių, rugių varpų, linų, lazdyno. Iš šventintų rugių pradėdavo naują sėją. Ta moteris, kurios vaikas buvo miręs, neturėjo teisės iki *Žolinės* valgyti obuolio, o jei šventės išvakarėse susipyko su vyru, teeina nakvoti į javų lauką. Sakydavo: „*Laukas zlastį* (pyktį – A. K.) *ažliūliuos*“.

Ruoša *Joninių* išvakarėms prasidėdavo *kupos* pynimu. Dažniausiai apie šermukšnio lazda pindavo puokštę kaip verbą. Turėdavo surinkti 12 gėlių ir 13 gyduolių žolių. Būtiniausia gėlė – *žvagulis*, nes jis pievose pranešdavo pjūties pradžią. Ieškodavo ir *gegužės abrūso*, kad klojimuos „*pošnios* (ir javai – A. K.) *ir šienai nepelyt*“. Iš gyduolių būdavo *čyžma*. Norint ją įpinti į kupą, reikėdavo nemažai paklaidžiot pašlaitėmis. *Kupos* viršų puošdavo šermukšnio lapais (apsaugai nuo velnių). O javų varpos – padėka žemei, duonai ir saulei, nes tai Saulės dukterų *Rasų* šventė. Į šventinį lauzą mesdavo javuose augančias piktžoles, aptardami, kokia rugio varpa: „*Ar tik šuniui apžiot, ar svari, kaip linų špulia*“, „*Ar šiaudas kaip batagakatis, ar kaip striūna*“.

Jaunimas besilinksmindamas nukeliaudavo paparčio žiedo ieškoti, o senieji likdavo laužo prižiūrėti, kad degtų, kol saulė patekės: „*kad visi saulalį pasitikt, kad saulala visus rugius rozu suspėdint* (kartu sunokintų – A. K.)“.

Birželio 29 d. – šv. *Petro* ir šv. *Povilo* diena. Šie apaštalai buvo žvejai, tai ir valgis tą dieną buvo daugiau iš žuvies. Sakydavo: „*Žuoajukės daugiau srėbkīt, a duonelas biškį kųskīt*“. Mat jau miltai baigdavosi, o kur dar šventa Ona.

Liepos 26 d. – šv. *Ona*. Neturintys šiai dienai pernykščio grūdo ar milto dulkelės eidavo kalnan pabalusių rugių prasipjauti tam kartui. Tokį pjovimą vadino *vogtiniu*. Dažniausiai *vogtinės* duonos eidavo moterys. Jos neleisdavo šeimynai jų vardu šaukti. Mat duona tai buvo vagiama, o vagis turi būti nežinomas. Tuos kelis supjautus pėdus nublokšdavo ne ant ožio (*kazilo*), o ant suolo. Net ir kuldavo ne spragilu, o kultuve ar kočėlo *armonika*. Kepdami vogtinę duoną, kryžiumi ženklindavo pirmąjį kepalą, sakydami: „*Dievuli, ne iš raškažės, ale iš neturėjima*“.

Ne visada rugius pradėdavo pjauti rugpjūty – dažnai jau būdavo nupjauti. Sakydavo, kad iki rugpjūčio 5 d., iki *Švč. M. Marijos „Snieginės“*, turi būti jau nupjauti. Mat kai norėdami statyti Užpalių bažnyčią, nenusprendė vietos, tai per „Snieginę“ rado kalnelyje apsnigtus rugius. Sakydavo, *kad tik ant „Snieginės“ nepasnigt*. Dar sakydavo, *kad rugpjūtyje šalna – tai našlaitė, badu numirus*.

Rugių pjauti eidavo rytą, rasai nupuolus. Jei grūdai byrėdavo, tada eidavo saulėtekyje su rasa. Kalninius rugius pjaudavo dalgiais, ir ėmėjos turėdavo iškart rišti pėdus. Pjovėjas persižegnodavo, atsisukęs į saulę, pjovėja bučiuodavo škaplerį. Kalninių pėdus statydavo į gubas (*bragus*) atskirai ir veždavo „*blokšti ir krauti viršun*“ atskirai. Dalgiais rugius *kirsdavo*, o kloniuose ar pašlaitėje *pjaudavo* pjautuvais. Pjovėja vilkdavosi baltus marškinius, nes atitekėdama jų turėdavo atsinešti bent dešimt, kad rugiapjūtėje „*būtų atmainos*“ ir nereikėtų skalbti. Jei pjovėjos būdavo kelios, eidavo greta, jei viena, tada skersai lauko iš kampo. Gerai įpratusi pjovėja pjaudavo sparčiai, nes mokėdavo iš karto nupjauti saują, susukti į grįžtę ir čia pat pabarėje pamesti būsiamam pėdai *kūlaraišą*. Kairės rankos pirštais kiekvieną tarpupirštį lyg kryžmai prižardydavo rugių, paskui truputį lenkdama į save pjautuvu nupjaudavo ir grįždavo pjautuvu pašiaudžiui iki vidurio pusiaupėdės, kad galėtų pakelti nepaleisdama iš po riešo jau nupjautos saujos. Žardydavo pirštais antrą ir taip toliau. Pėdą užkišdavo kūlaraišo kambliu, kad neiširtų. Tokį pėdą dėdavo varpomis pasauliui, o jei rugiai neišbalę, pjaudavo tik pusiaupėdes, nerišdamos jų liūtyje.

Rugiapjūtėje valgydavo priešpiečius: duonos, šermukšnių uogienės, agurkų, gerdavo giros. Po pietų keisdavosi marškinius, nes anie būdavo šlapi nuo prakaito.

Gubas (*bragus*) statydavo vakarop. Pirmąjį pėdą statydavo stačią, aplink jį ratu aštuonis, o ant viršaus per vidurį perlaužtą dešimtą. Skaičiuodavo rugius kapomis (60 pėdų). Gerame ūkyje supjaudavo 100 kapų. Iš kapos – centneris rugių.

Neleisdavo skaičiuoti bragų einant tarpu: reikėdavo eiti atsisukus veidu į vieną eilę, o po to skaičiuoti kitą eilę. Jeigu skaičiuotų bragus sukiodamas galvą, tai tam senatvėje galva drebėtų.

Būdavo, į savo lauką naktį atsinešdavo svetimų vogtų pėdų. Neretai skaičiuodavo ir kaimyno bragus.

Vakare pjautuvą tepdavo sekmininių spirgu. Jei saulė saulėlydį būdavo geltona, sakydavo: „*Mūs rugelių auksu nusdažė*“.

Geriausiai augdavo rugiai *šampanai*.

Sugrįžusius iš rugiapjovės pasitikdavo senelė, vaikai. Senelė su nauju, švari rankšluosčiu (*abrūsu*) siūlydavo praustis. Grįžusieji iš laukų vaikų klausdavo:

- *Atspėkit pirmų tajemnyčių* [paslaptį – A. K.] – *kiek bragų?*
- *Atspėkit untrų* – *kiek pėdų?*
- *Atspėkit trečių* – *kiek varpų?*
- *Atspėkit, kiek grūdų?*

Vaikai spėliodavo mažais skaičiais, o močiutė jiems pakūždėdavo, kad sakytų „*Bus duonas davaliai*“.

Jeigu prieš vakarienę kurią nors šeimą aplankydavo viešnia moterėlė – pribuvėja, siuvėja, verpėja, varpininkė, – turinti rugių, bet nespėjusi jų nupjauti, ir jeigu ji būdavo su nuometu ar balta skarele su aukštai užpeštu *koptūru*, tai šeiminkai suprasdavo, kad nori talkos be prašymo.

Rugius veždavo dažniausiai po pietų. Apyryčiais nudengdavo bragų kepures, sakydavo: „*Kepuras nukelkit, saulį pabagaslovykit* (pašlovinkit – A. K.)“. Koruose įklo-davo marškas ir važiuodavo vienas vadeliotojas (*važnyčiotojas*). Vaikų į vežimą ne-imdavo, sakydami: „*Daug vaikų – daug burnų, priestygis duonos*“.

Bragus sustatydavo dviem eilėmis tokiu pločiu, kad su korais galėtų įvažiuoti. Pėdus pradėdavo krauti iš abiejų galų į vidų varpomis; į tuščią tarpą pėdus dėdavo stačius varpomis žemyn.

Šalinės apačion, ant aslos, paklodavo Sekminėms nukirstų, jau sudžiūvusių berželių, eglišakių, atnešdavo rieškučias akmenų ir pildavo, sakydami pelėms: „*Kad jūs duntis atmuštute, kad akmeniui paspringtute*“. Įvažiavę klojiman, iškinkydavo arklį ir pėdus padavinėdavo blokšti ant ožio (*kalakšnos*), o iš bloškėjų imdavo ir dėdavo į šalinę *prėsluoti*. Šalinėse pirmosios eilės pėdus, atremtus į sieną susta-tydavo, o antrąją dėdavo gulsčią. Sukrovę prėsą, krovėjos, nulipdamos nuo šalinės, saugodavosi, kad sijono palankai (*padalkos*) neužsikabintų, nes duona būsianti sprangi.

Suvežus ir sukrovus visus pėdus iš paskutinio pėdo ištraukdavo šiaudų su gražiomis varpomis, ir visi eidavo namo. Pjovėjos pjautuvą nešdavusios ant peties rankena priekin, o talkavusios prie vežimo į plaukus užsikišdavo rugiagėlių (*vosilkų*) ir rugio varpų, vyrai išberdavo grūdų į apavą vištoms. Jei su rugiavežiais būdavo ir šeiminkai, tai pasiskubinę atkeldavo vartus ir kieman įeidavo pirmieji. Parneštą varpų puokštę (*bukietą*) dėdavo ant stalo ašotėlin (*uzbonėlin*), užkišdavo už paveikslo (*abrozdo*) ar rankšluostinės (*abrūsnyko*).

Visi skubom su talkininkais apsiruošdavo ruošą, apsilkdavo kitus drabužius (*atamainą*) ir sėsdavo *rugiavakarės*. Ant stalo būdavo sūris, nenugriebto pieno, sviesto, medaus, agurkų, uogų, sietas pyrago. Prieš valgį kalbėdamas maldą šeiminkas žegnodavo ant stalo padėtą duonos kepalą. Kai kas tokią vakarienę vadino *rugio kūčia*. Prie valgio duodavo giros, virdavo ažuolo gilių kavos, kmyninės. Jau visai vakare atsirasdavo ir armonika. Talkininkai išeidami bučiuodavo šeiminkei ranką, o šeiminkas (*gaspadorius*) dėkodavo. Stalą palikdavo nenukraustytą.

Prieš miegą šeiminkas eidavo klojiman *rugių spakajaus* pažiūrėti. Sakydavo, kad ant sijos (*ant balkio*) velniukas sėdi ir pjautuvu vietoje smuiko (*skripkos*) groja, o ant pado rugių pėdai *lenciūgėlį* šoka. Ramiau būdavo, jei šalinės apačioje du pėdus sudėdavo kryžmai.

Rugiapjūtės talkai vilkdavosi naujai pasiūtus trinyčius marškinius. Sakydavo, kad velkantis pirmąkart, dar nenešiotus, reikia kalbėti: „*Kad kupras nebūt, kad kaulų nesukt, kad blogas žmogus neprisglaust*“.

Išeidami iš rugių lauko galulaukėje įbesdavo grėblį ir palikdavo nakčiai, *kad velnias javų neapjodytų* (mat grėblys panašus į kryžių). O kad prisiviliotų aitvarą, iš vakaro prieš *naudodos vežimą* svirnan įnešdavo puodą žarijų. Tada aruodai būsią skli-dini. Nešdama puodą šeiminkė sakydavo: „*Ir dėl šilumas, ir dėl tvarkas*“.

Rugsėjo 14 d., *Kryžiaus išaukštėjimo dieną*, į vainikus tarp gėlių įpindavo pataisų ir rugių. Apsėti stengdavosi iki *Labanorinės* (rugsėjo 8 d.). Sėti eidavo rytą, prie kraitės prisirišę šv. Agotos duonos. Persižegnoję grūdus išberdavo palaukės arime. Pradė-davo sėti pasauliui. Apsėtą lauką apakėdavo (*prikrėsdavo*); neakėdavo, jei žemė bū-davo sausoka.



Kuldavo dažniau lapkritį, po *Visų šventųjų*, visus javus (*pošnias*) iš karto.

*Vėlinių* vakarą nešdavo grūdų į kapus ir grįždami vėl suberdavo į lauką, sakydami: „*Nešė naudą, aukštus kaupus tėvui, močiai, seneliam parodyti*“.

Prieš kūlę kepdavo duoną, sakydami:

*„Užmaišyk šviežiagrūdžių rugių duoną subatos vakari su niekuo ne-susbarus. Duonkepį apdink duonelini paluti ir kitoj denoj atminkyk, daug nekalbėdama. Pečių iššluostyk šlapju pušini, a vaikam paliepk ajerų atneštei. Kai suminkysi tešlą rugių lauką spalvas, ištrauk runkas iš duonkubilia, duok vaikam del stipruma rauga pauostyt. Pečių iš-kūrenus, priekaktin ir ažuntin prikask žarijų, a ližį dėk in suola galų in rytus. Pabarsčius miltais ližes lopetų; patiesk ajerų ir dėk pirmų tešlą. Tų kepalų apglostyk salmuotam runkam (salmas – saldi tyrė iš sudaigintų rugių, šlapiai sugrūstų moliniame inde, supilta mažame puode – A. K.), pažnočyk kryžium ir, paprašius Dieva skalsumą, pašauk. Pa kelių kepalų in balanas pašauk pagrundukų. Vidurykepy duonų apvalažyk in kačergas užvyniojus palalį, kad rasu apipult. Ir da raikia dažnai pa padų patūsyt, kad lingva valgyt ir rodastlyva būt. Pa trijų adynų, a be dziegariaus in kepara apačių pagrojus suprasi, ikepus, ar ne. Jėg iškepus, tai skumba kaip kanklia, a jėg ne, tai kaip arklia šlaunin paplojus“.*

Pagranduką šeimninė atiduoda vaikams arba perpjovus lauke ar padaržė krūman išspraudžia, kad praauštu. Kitus kepalus ant suolo apdengia rankšluosčiu. Praaušusio puskepalio atriekia šuniui, kad „*praudlyvai* (teisingai – A. K.) *lotų*“.

Kulti keldavosi anksti, rytamiegi, kai šuva trečiašyk liūdavo būdon šilti. Kuldami laukdavo, kad kultuvus trūktų, nes tada galima ant šiaudų pamiegoti. Nukūlę šiaudus apverčia kita puse, o šiaudus – į tuščią šalinę. Iškultus grūdus nugrėbsto, nusijoja tinkliniu sietu, išvėto vėtykle arba leisdami vėjy.

## Liaudies pasaulėžiūra: papročiai, prietarai, ritualai

Be rugio neapsieidavo nei liaudies medicina, nei šventiniai ritualai. Net pra-keikimu skambėjo žodžiai: „*Kad tu duonas nulėkusias* (numestos – A. K.) *paslinkįs pasimt neatsitiestum!*“, „*Kad tau Velykų ryti duona pavirst pelenais!*“

Eidami į laidotuves nešdavo duonos kepalą ar pyragą kaip dovaną mirusiojo vėlei. Išnešant karstą iš namų, jei miręs gaspadorius, ant stalo dėdavo duonos kepalą (*bakaną*). Į karstą įdėdavo šv. Agotos duonos. Prariektą duoną visada nusukdavo pjūviu nuo durų, kad neišeitų.

Nuo blogų akių nužiūrėjimo gyvulį advente aprūkydavo pušine, skirta pečiui iššluostyti duoną kepant.

Jei anksti pavasarį sugriaudė perkūnija, sakydavo: „*Rugelius sukrėtė – auga geriau*“. Jei griastinio suskaldyto akmens skeveldra nuskusi nuo norago žemę, rugiuos rugiagėlės (*vosilkos*) nebeaugs. Perkūnijos metu neleisdavo valgyti, sakydavo: „*Duonela raikia ne griausmi valgyt*“.

Per rugiapjūtę valgydami sakydavo: „*Suvalgykit visa, kad ryt pagada būt*“, arba: „*Jei rugpjūtei mėsa, tai kūlimui misa [gira], a jag rugpjūtei misa, tai kūlei mėsa*“.

Pūdymus suardavo apie šv. Joną. Prieš arimą nuganydavo, sakydami: „*Kad gyvulys ažučiułpt, kad rugys neiššalt*“. Tiems, kurie prieš ir po šv. Jono ilgus pokaičius gulėdavo, apie tuos sakydavo: „*Kitimet anys rugius in Gryga ratų parsveš*“.

Apie gerą pribuvėją, išmintingą kaimietę sakydavo: „*Ana moka ir žvaigždį až-degt, ir žibų ažgesyt, pagydyt dūšes ir kūna ronas, dainuot, rinkt audeklų ir niekadu nestigt duonas*“.

Jei būdavo iš namų paimtas rekrūtas, tai nedėlioį per sniedonį močia bučiuodavo duonos kepalą, kad „*anas būt sotus*“.

Nurinkdami stalą sakydavo: „*Surink trupinius, kad neprapult, bo sulig kožnu trupiniu nulėkusiū, nulakia vieni metai atgalio*“.

Nešina duona *nepletkavok* (neliežuvaik – A. K.); ką nors keikdamas, nelinkėk duonos neturėjimo.

Užkalbėdami nuo rožės, dažniausiai kalbėdavo „ant duonos“. Nuo šuns įkandimo brėždavo ant plutos tris kryželius. Ant negyjančios žaizdos klodavo paplotėlių iš ruginių miltų ir medaus.

Blogai miegantį vaiką užmigdydavo dieną rugiuose.

Kai važiuodavo į malūną, ant grūdų maišų neleisdavo sėstis, sakydavo: „*Savo reikalų nemožna atlikt linienaj ir rugienaj. Iš rugia duonela švinta*“.

Sėdami rugius daugiausiai biržydavo šiaudais, o pabaigus biržyti, likusius šiaudus sudėdavo kryžium arba saule, prispausdavo akmeniu, sakydami: „*Del pagados*“.

Sėją pradėdavo pilnaty, tik ne pirmadienį, ir iš pradžių sėdavo šventintais rugiais. Sėdavo užuoganom: į vieną užuoganą po 2–3 pūdus. Užuoganą skirdavo į keletą varsnų. Apsėtą varsną užakėdavo.

Pjauti pradėdavo irgi pilnaty: kad varpos būtų pilnos, kad nebyrėtų.

Veždami rugius žiūrėdavo, kad pirkios ir svirno durys būtų uždarytos (dėl skalsos).

Duonkubilio kas antrą šulelį dėdavo ažuolinį, kad raugas būtų geresnis. Ližė ovalo ar plaštakos formos iš vieno medžio su kotu.

Rankinės girtos (*skrynelinės*) būdavo su uždareliu miltams iškasti. Iš karto pildavo tris saujas. Neleisdavo malti pakeltomis girtomis, sakydavo: „*Velnių suki*“. Kai įnešdavo pirkion miltus, reikėdavo sakyti:

„*Kad skalsu būt!*“, „*Dėkui Dievui, duonas turėsma*“, „*Sveika, duonela sotintajėla!*“, „*Sotink, Dieve, alkanų*“, „*Kad tik duonas ir pakajaus, tai būt rojus!*“

Pasakojo Jadvyga Kulienė (Petkevičiūtė), gim. 1926 m. Minčiakampio k.

## Kūčių papročiai Minčiakampio vienkiemyje

*Algirdas Kulys*

Aprašau Kūčias ir Kalėdas, kurias menu iš vaikystės. Jos tokios pat kuklios, paprastos, kaip ir mano mamos, mano senelės ar prosenelės laikais. Šeimos nariai mena, kad Kūčių papročiai nesikeičia metai iš metų, jos tokios pat nepakeičiamos kaip ir kūdikio priėmimas ar šermenys.

Adventas prasidėdavo nuo šv. Andriejaus (lapkričio 30 d.). Šiuo laikotarpiu namie verpdavo, ausdavo, megzdavo puskojines, siuvo kailius, droždavo grėbliams dantis. Kadangi buvo įprasta kiekvienam šeimos nariui padaryti grėblį, tai ir dantų reikėjo daug. Grėblį darydavo net ir tam, kuris lopšyje. Vaikai turėdavo išmokti suskaičiuoti, kiek grėblio dantų reikės iš viso. Tai buvo savotiškos aritmetikos pamokos.

Advente pasiruošdavo malkų, bet nekirto medžio trobesių statybai, nemezgė tinklų. Net advente mirusiam karstą darydavo saviškis.

Sakydavo: „*Advente dainuosi, visus metus raudosi*“.

Kalėdas vadindavo *balta švente*, gal dėl sniego, o gal dėl baltos staltiesės ant lentinio kaimo virtuvės stalo.

Mūsų šeima katalikiška. Šventei ruošdavosi iš anksto, bet didžiumą darbų reikėdavo nudirbti per Kūčių dieną. Šią dieną dirbdavo visus ūkio ruošos ir pasiruošimo šventei darbus. Svarbiausia namie turėdavo būti švaru, nes „*į svečius ateis kūdikėlis*“.

Per Kūčias nemedžiodavo. Nors medžiotojų žodyne yra toks posakis: „*kalėdinis kiškis*“, t. y. gruodžio vidurio ar pabaigos, vadinasi, geriausiai ėmitęs, su geriausiu kailiu.

Skolas stengdavosi gražinti iki Kūčių, nes seniau iki gruodžio 25 d. iš valstiečių dvarui rinkdavo mokesť (lenk. *bierczy*). Neturėti skolos dvarui per Kalėdas reiškė visišką teisę į žemę, ant kurios valstietis gyveno.

Kūčių dieną neidavo pas kaimynus į svečius, o jei reikėdavo kokio daikto, tai siųsdavo vaiką, bet vaikas nuėjęs svetimo slenksčio neperžengdavo, jam paduodavo „iš anapus“. Jei keli kaimynai turėdavo vieną pirtį, tai, eidami į pirtį, vieni kitų palaukdavo kieme. Pirtin eidavo įprasta tvarka – vyrai pirmi, po jų moterys. Namie pakeisdavo patalynę.

Prie namo slenksčio patiesdavo nublokštų rugių pėdą. Matyt, tai reiškė ypatingą švarą pirkioje. Sako, buvę tokių ypač švarių namų, kur per Kalėdas ant šiaudų dar užtiesdavo rankšluostį (*abrūsa*).

Prie tvoros statinio pririšdavo avižų pėdą – *kūčias paukšteliams*. Tą vakarą tvartuose apsirusdavo iki saulės laidos. Ant gyvulių nesibardavo, jiems pasimeilindavo, visur pakreikdavo, net kalbėdavo tvarte tyliai. Prie tvarto durų nepalikdavo tuščių melžtuvų, *rėčku*, šieno pintinę (*kašį*) pastatydavo tik pilną.

Ruošiantis Kūčioms, rankšluostinėn kabindavo gražiausią rankšluostį, išplaudavo šaukščių ir nuplaudavo žarsteklių kotus, sudėgindavo senąją puodkelį, numazgodavo slenkstį, vakare išnešdavo šiukšles. Dabar tą darome ir mieste. Visada abiem tarpukalėdžio savaitėms (iki Trijų Karalių) išnešdavo iš pirkios ratelį. Ratelio ritėje (*špūlėje*) palikdavo ilgą siūlą, kad metai būtų ilgi. Stengdavosi užbaigti audeklą, net kaimynės talkon ateidavo, kad iki Kūčių galima būtų išardyti stakles.

Per Kūčias berniukams neleisdavo šluoti pirkios, esą nežels barzda.

Šeimininkas eidavo į bityną ir kviesdavo bites Kūčių.

Kūčių vakarienės metu nepalikdavo kaladėje įkirsto kirvio.

Iki Kūčių turėdavo susitaikyti susipykusieji, kad vasarą kruša neišmuštų javų.

Kūčių dieną būdavo sausas pasninkas, t. y. be pieno ir be mėsos. Valgydavo silkę, žuvį. Žuvies valgymas reiškė susilyginimą su vargšais.

Ruošiamam Kūčių stalui šeimininkas atnešdavo užantyje ar kepurėje šieno „kad kūdikėliui nebūtų kieta gult ant stalo“. Šieną paskleisdavo per visą stalą ar padėdavo po kalėdaičiais (*plotkelėmis*).

Duoną iškepėdavo dieną ar dvi prieš kalėdas. Iš ruginės tešlos virdavo virtinukus. Visada virdavo piestoje nuogrūstų kviečių. Juos srėbdavo su cukraus sirupu, atmieštu vandeniu (*miešimu*). Pas mus kviečiai neaugdavo, todėl malūno savininkai kviečių visiems duodavo už dyką. Taip ir bitininkai dalindavo medų, nes ant stalo būtina turėdavo būti medaus. Kepdavo kūčiukus (*šližikus*). Ruošdavo silkės ir žuvies. Kepdavo grybus, virdavo spanguolių ir avižinių kisielių, darydavo šustinius, aguonų bei kanapių pieną. Valgyti nepradėdavo tol, kol nepasirodydavo danguje pirmoji žvaigždė. Ant stalo uždegdavo žvakę. Indai ant stalo būdavo patys geriausiai. Prie stalo kiekvienas turėjo savo vietą, joje sėdėdavo ir per Kūčias. Galustalėje sėdėdavo tėvas, jam iš dešinės – motina, po to vaikai pradėdant mažiausiuoju. Prie stalo drauge sėdavo ir samdiniai, nors samdinius prieš Kūčias parveždavo, įdėdavo dovanų, nes visi stengdavosi Kūčių grįžti namo. Jei samdinytis likdavo, jam taip pat duodavo dovaną.

Pirmasis tėvas kalbėdavo maldą, imdavo plotkelę, lauždavo ir duodavo kitiems šeimos nariams. Kartais palikdavo mažą gabalėlį kitoms Kūčioms. Prie stalo elgdavosi tykiausiai, kalbėdavo trumpai. Jei būdavo mirusis, tai už jį pasimeldavo, o jei būdavo išvykęs rekrūtas ar kareivis, tai motina per Kūčias bučiuodavo duonos kepalą, kad kareivis būtų sotus.

Valgius valgydavo eilės tvarka pagal sunokimą: pirmiausia rugį (duoną), po to kviečius, tada avižinių kisielių ir t. t. Būtinai reikėjo valgyti visų valgių ir po truputį visų palikti lėkštelėje, kad žinotum ką valgei, ir kad per visus metus būtų to valgyto.

Per Kūčias valgydami vengdavo žodžio *aš*, sakydavo *mes*, *mūsų* ir *pan*. Per Kūčias nedera būti vienam, todėl bijojo žodžiu *aš* kitais metais „išsiprašyti vienišumo“, Kūčių pasikviesdavo vienišą kaimyną. Sakydavo, kad per Kūčias nuodėmingam žmogui būna šalta.

Prieš naktį stalą aptvarkydavo, šaukštus suplaudavo, tačiau valgių nenunešdavo, stalo nenurinkdavo, sakydavo, kad „naktį angelai valgyti nusileis“. Ši vakarą net katės lauk nevarydavo, palikdavo nakvoti pirkioje. Šuniui nešdavo laukan duonos, kad teisingai (*praudlyvai*) lotų. Šeimininkė kartais suolą užtiesdavo rankšluosčiu, tada galima naktį netikėtai prabudus matyti angelus, sėdinčius prie stalo. Be to, vakare duris į lauką atidarydavo, kad kalėda namo įeitų.

Per Kūčias uždegdavo grabnyčią. Tai apsaugodavo visus metus kaimą ir gyvulius nuo vilkų. Grabnyčių naktį (vasario 4 d.) Marija gina visus keliaujančius nuo vilkų su degančia grabnyčia. Kalbėdavo apie velnius. Sakydavo, ten, kur per Kūčias mergos su bernais degtinę geria, velniui nėra ką veikti, o ten, kur seneliukas poterius kalba, velnias iki Trijų Karalių prakaituoja betrukdydamas. Kūčių vakare prinešdavo

pilnas rėckas vandens, nes vanduo vidurnakty tampa vynu. O jei po nakties rasdavo vandens ant aslos pasiliejus, sakydavo – velnias prausėsi. Jei vakare prisieidavo eiti pro sodą, tai reikėjo eiti neskubant, kad pavasarį žiedai nenubyrėtų.

Vidurnakty gyvuliai prakalba, bet jų kalbą gali suprasti tik šeimos jauniausias ir vyriausias. Rytą šieną nuo stalo nešdavo į tvartą gyvuliams ir padalindavo po gabanėlę.

Mūsų namuose neburdavo.

Eglutę puošdavo jau nuo Pirmojo pasaulinio karo. Ją statydavo gerajame kambaryje, vadinamam *stancija* arba *pakajum*. Puošdavo pirktais labai plono stiklo ar šilkiniais žaislais. Dauguma giminaičių gyveno mieste, iš ten ir atveždavo eglutės puošimui žaisliukų. Po Kalėdų juos su krepšeliu kabindavo tvarto pastogėje. Dovanėles vaikams padėdavo po eglute, o samdiniams duodavo į rankas.

Po *Piemenėlių mišių* visi skubėdavo namo, kad praneštų: „*Vaikelis užgimė iš Dovydo giminės!*“, atsakydavo: „*Tikrai užgimė!*“ Kalėdų rytą valgydavo virtą rūkytą kumpį, dešrą, vėdarus. Mūsų namuose Kalėdoms kepdavo paršiuką ar kumpį tešloje. Be to, kepdavo daug saldumynų, iš cukraus ir grietinėlės virdavo *karvutę*, iš plaktų baltymų – *nieką*.

Pirmą ir antrą Kalėdų dieną švėsdavo. Dirbdavo tik ruošos darbus. Į svečius eidavo tik vaikai ar jaunimas. Suaugusieji vykdavo pas gimines. Jei Kalėdų rytą, eidami į bažnyčią, užeidavo kaimynai, jie klausdavo šeiminkų: „*Kiek turi avelių?*“ Šeiminkas atsakydavo kiek, o atėjusieji palinkėdavo, kad atsivestų visos po porą, nes ir mūsų pora. Mat Kalėdų rytą į bažnyčią eidavo porinėmis grupelėmis. Išėjęs vienas laukdavo kitų.

Apie orus sakydavo: „*Martynas su ledu, Kalėdos su brudu*“ (t. y. su purvynu).

Visą tarpukalėdį nelopydavo drabužių, kad ėriukai nebūtų kerši. Neapmesdavo audeklo, esą nytys painiosis. Nevaikščiodavo pas kaimynus kitatikius, o jei būdavo svarbus reikalas, tai prieš įeidami lauke palikdavo lazda ar pirštines.

Naujųjų metų nešvėsdavo, tik ruošdavo kuklią Naujųjų Metų kūčią. Naktį neužkabindavo durų, vienas likdavo laukti pusiaunakčio, kiti eidavo miegoti. Likęs prižiūrėdavo žarijas, kad neužgestų. Pusiaunaktį pranešdavo gaidys. Eidami miegoti palinkėdavo metų „*ne blogesnių už šiuos*“. Rytą, eidami į šulinį vandens, kibiruose nusinešdavo po truputį iš pirkios.

Aš gimiau 1959 metais. Kūčias visa šeima švėsdavome visada, nesislėpdami. Nesusipratimų dėl to nebuvo nei su mokytojais, nei su kuo nors kitu.

Pasakojo:

Jadvyga Kulienė (Petkevičiūtė), gim. 1926 m. Mińčiakampio vns.

Vladislava Petkevičienė, gim. 1896 m., gyv. Mińčiakampio vns.



## Jaunimo gyvenimo erdvė: dviejų moterų patirtis

Žilvytis Šaknys

Straipsnyje palyginsime dviejų respondenčių pasakojimus. Viena jų – Kotryna Udrienė – gimė 1913 metais Tauragnuose, kita – Teklė Laurinavičienė – 1908 m. Jačiūniškių kaime (4 km nuo Tauragnų) ir apie 1946 m. nutekėjo į Tauragnus. Tų laikų žmonių suvokimu, jaunystė baigdavosi vestuvėmis. Taigi viena jaunystę praleido Tauragnų bažnytkaimyje, kuris didesnę jos jaunystės dalį buvo išskirstytas į vienkiemius (respondentė tekėjo 1937 m.), kita – Jačiūniškėse (Jačiūniškės, pasak pateikėjos, į vienkiemius buvo skirstytos apie 1930 m.). Jas apklausiau 1991 m. vasarą Tauragnuose<sup>1</sup>. Klausinėtos kartu viena kitą papildė, tarp savęs diskutavo dėl atsiminimų tikrumo ir išskyrė vienalaikius (XX a. III dešimtmečio pabaiga ir IV dešimtmetis) jaunimo papročių skirtumus dviejų tipų gyvenvietėse – miestelyje ir kaime. Klausinėta pagal du etnografinių klausimų lapus<sup>2</sup>. Pokalbis vyko dvi valandas, taigi atsakymai pagal pirmąjį etnografinių klausimų lapą išsamesni, pagal antrąjį (ypač pabaigoje) – padrikesni. Siekdami patikrinti teiginių patikimumą taip pat rėmėmės ir Margaritos Išoraitės pagal tuos pačius klausimynus toje pačioje ekspedicijoje apklaustos Elenos Talačkienės (gim. 1910 m.) pasakojimu (ji visą laiką gyvenusi Tauragnuose, susituokė 1933 m.)<sup>3</sup>. Taigi pasitelkę dviejų moterų patirtį atskleisime krislelį tauragniškių jaunimo papročių. Informaciją ribojo iš anksto nusistatyti klausimai, tačiau pateikiame ir tiesiogiai su jaunimo gyvenimu nesusijusias realijas, kurias atsiminti paskatino klausimynuose išdėstyti klausimai. Rėmiausi ir gretimų Lietuvos vietovių papročius liudijančia medžiaga ir šaltiniais.

### Brandos ir išėjimo iš jaunimo tarpo papročiai

Ikivedybinį amžių skirstydavo į piemens–piemenės, pusbernio–pusmergės, berno–mergos, nors, T. Laurinavičienės atsiminimu, „*kita merga išganė iki 20 metų, ganydama ir pasiženijo*“. Tai liudija galimybę susiklosčius tam tikroms šeimyninėms aplinkybėms „peršokti“ bendruomenės nusistatytą pereinamąjį iš vaikystės į jaunystę amžiaus tarpsnį. Tarpinis pusbernio–pusmergės amžiaus tarpsnis susiformavo vėliau, apie tai sprendžiame iš ankstesnio laikotarpio aukštaičių papročių aprašymų. Kad toks ikivedybinio amžiaus skirstymas greičiausiai buvo XX amžiaus inovacija, liudija E. Talačkienės pateiktas archajiškesnis piemens, piemenės ir berno, mergos modelis, kuriame išskirtos „*pilno berno*“ ir „*pilnos mergos*“ kategorijos.

Archajiškų su branda susijusių jaunimo papročių pateikėjos atsiminė ne daug. Paprotys eiti į vakarėlius su rūtų vainikėliu jau neminėtas, tik pabrėžta, kad eidamos į šokius susisukdavo plaukus tam naudodamos karštą vinį. Apie kaimo papročius pasakojusi respondentė teigė, kad pirmą duoną kepė būdama 18-os metų – po sesers vestuvių, tauragniškė – tik ištekėjus pati. Paklausta apie

<sup>1</sup> Medžiaga saugoma Lietuvos istorijos instituto Etnologijos skyriaus rankraštyne (toliau ES), b. 1446, l. 65–72.

<sup>2</sup> Šaknys Ž. Jaunimo brandos apeigos ir išėjimo iš jaunimo bendrijos papročiai, LMA. LII. Etnografinių klausimų lapas Nr. 137, Vilnius, 1990; Šaknys Ž., Jaunimo tarpusavio bendravimo papročiai, LMA. LII. Etnografinių klausimų lapas Nr. 143, Vilnius, 1990.

<sup>3</sup> ES, b. 1448, l. 25–29; klausinėta tik pagal antrąjį etnografinių klausimų lapą.

pirmojo gyvenime duonos kepimo pažymėjimą Teklė Laurinavičienė prisiminė, kad pirmąjį pašunamą į krosnį kepalą žegnodavo ir dėjo kryžių, nes girdėjo, kad vienai (moteriai?) to nepadarius pradėjo cypiti velnias. Duona naudota ir statybų papročiuose. Pasak T. Laurinavičienės: „*Kai stato namus, sąsponon dėjo kapeikų*“, į kampus – šv. Agotos duonos sakydami: „*Dieve, pūdyk vandeniu, tik ne ugnim*“.

Kraitį ruošė nuo 13–14 metų. Paprastai mama atiduodavo kraitinę skrynią arba ji buvo perkama turguje prieš vestuves. Pirmą kartą gyvenime dirbamų darbų niekaip nepažymėdavo, tačiau pirmą kartą per metus ariant žmonės buvo apipilami vandeni, valgant kokį valgį suduodavo vienas kitam šaukštu per kaktą sakydami „*navinas*“.

Tam tikrais veiksmais žymėjo merginos fiziologinę brandą. Respondentė iš Tauragnų prisiminė, kad mama, sužinojusi apie pirmąsias menstruacijas, sudavė jai per veidą. Taip savo dukrai dariusi ir pati (klausinėjant 1900–1920 m. gimusias moteris tokie atvejai visoje Lietuvoje užfiksuoti tik du). Kodėl – nežinojo. Merginos apie gimties paslaptį žinojo labai mažai. Pateikė iš Jačiūniškių kaimo teigė, kad pradėjusi sirgti manė, jog trūko gyslos ir ji netrukus mirs.

Vakarėlyje atliekamų „įrašymo į bernus ar mergas“ apeigų nežinojo, nors Udrienė pabrėžė, kad „*kuogius* (jaunesniusius) *išvydavo*“. Paklausta, ar girdėjo apie „*bernių knyga*“ (kai kur Aukštaitijoje naudota priėmimo į jaunimo tarpą apeigose), tą paneigė, tačiau prisiminė, kad tėvelis turėjo draugą, kurio namuose buvo juoda knyga. Jį vadino *čiornaknyžniku*. Girdėjo, kad jis „*šiaudus spiritu iškrapyjo, sukarpė ir gyvatėm rodėsi šiaudai*“. Kunigas tą knygą išmetė. T. Laurinavičienė didžiudamasi teigė, kad jos tėvas Kazimieras Gaidelis – knygnešys. Išsėmus „knygos“ tematiką pradėta kalbėti apie santuokos eiliškumą. Tauragniškė teigė, kad sakydavo, jog *kruopos šoka per batvinius*, jei jaunesnė teka. Jačiūniškių kaime augusi moteris paliudijo, esą pagal tėvelio prisiminimus, kol neištekėjo vyresnioji, *jaunesnę ant pečiaus vijo*. Taigi paprotys merginoms tekėti iš eilės XIX–XX amžių sandūroje buvo nunykęs. Per vestuves nei veliūmo, nei vainikėlio jaunesnei seseriai jau nedėjo, santuokos eiliškumo ar jo pažeidimo nepaisė. Vainikėlių saugodavo jaunoji. Jį naudodavo vaistams, o vestuvinius drabužius, kaip ir pirmosios komunijos žvakę, laikė *smerčiui*. Laikydavo ir krikšto drabužius. Sakydavo, jei visus krikštija tais pačiais – vaikai sutaria.

Kaip išeinama iš jaunimo tarpo? Samdiniai, laikinai palikdami Jačiūniškių kaimo jaunimą, ypatingiau su draugais neatsisveikindavo. Specialų vakarėlį kartais rengė kam nors emigruojant į Ameriką. Teklė Laurinavičienė pasakojo, kad jaunimas palydėjo jos išvykstantį brolių. Respondentė atsiminė dainą, kuri buvo dainuota lydint jaunuolį (jos brolių?) į Kanadą:

*Sudiev, Tauragnų graži bažnyčia,  
Ir Jačiūniškių slauni ulyčia,  
Sudiev, kvietkeliai, kurie žaliavo,  
Ir jaunimėlis, kuris dainavo.*

Kalbant apie palydas į kariuomenę, respondenčių nuomonės išsiskyrė. Tauragniškės teigimu, ta proga rengė vakarušką ir net įprastą (eilinę) darbo dieną. Jačiūniškietė tvirtino priešingai, prisiminė net tėvelio žodžius: „*Ašaros byra...dar tenai šoksi*“.

Vestuvių metu jaunimas draugų lydėti sueidavo nekviestas. Ta proga lankydavosi ir šokiuose. Mirus nevedusiam, laidotuvės ypatingai nesiskyrė. Kiek kitaip negu suaugusiajam puošė karstą. Ant karsto galo dėjo vainiką, iš rūtų darė kryželį.

Tarpinę padėtį tarp jaunimo ir suaugusiųjų užimdavo „mergos su vaikais“. Pasak Laurinavičienės, tokios eidavo ir į šokius. Tokiais atvejais kartais pasiūlydavo eiti supti vaikų. Nors pagal tikėjimą juoktis iš to negalima. Paklydęs žmogus yra paklydęs žmogus. Apie vaiko tėvą nežinodavo, todėl kaltininkas ir nebuvo pajaukiamas.

## Jaunimo bendravimo formos ir papročiai

Pagrindinis jaunimo pasilinksminimas buvo vadinamas *vakaruškomis* (E. Talai-kienė prisiminė seniau vartotą *kuokynių* pavadinimą, kuris tuo metu buvo paplitęs dabartiniuose Ignalinos ir Švenčionių rajonuose). Tauragnuose šiuos pasilinksminimus rengė šeštadienį ir sekmadienį, Jačiūniškėse tik sekmadienį. Čia šeštadienį pasilinksmininti susiburždavo tik po gegužinių pamaldų. Tomis pačiomis savaitės dienomis rengė ir gegužines. Duomenys apie šeštadieniais rengtas gegužines Tauragnuose – vienas iš nedaugelio žinomų atvejų visoje Lietuvoje (pateikėja buvo kelis kartus paklausta, ar nesuklydo). Paprastai gegužines rengė tik sekmadieniais ar per šventes. Miestelyje jas organizuodavo jaunimo ir suaugusiųjų organizacijų nariai (šauliai ir pavasarininkai), kaime – neorganizuotas kaimo jaunimas. Jau minėjau, jaunimo pasilinksminimai buvo rengiami ir per vestuves. Galėjo ateiti pasiškoti ir nekviesto jaunimo (Tauragnuose tik pirmą, Jačiūniškėse ir antrą šventės dieną). Jaunimas sueidavo ir į atlaidų vakarėlius. Pasak pateikėjų, iki Antrojo pasaulinio karo šventė Petro, Jurgio, Žolinių, Sekminių, Kazimiero ir Dievo vardo atlaidus. Po karo liko tik pirmieji trys. Į šokius Tauragnuose galėjo eiti 16–17 metų jaunuoliai, Jačiūniškėse tik nuo dvidešimties (*kuogiai*). Vaikinams svarbus ūsų išdygimo metas, sakydavo – be ūsų dar ne bernas. Tačiau Tauragnuose buvo rengiami ir jaunesniųjų šokiai (*kuogių šokiai*). Žiemą vakarėlius rengė troboje, vasarą kieme (jei nelijo). Mažų vaikų į šokius neleisdavo, kad kokių negražių žodžių neišgirstų. Į vakarėlius ateidavo ir suaugusiųjų, ypač jei mergina į pasilinksminimą ėjo be brolių, tada ją turėjo lydėti tėvai. Jaunavedžiai, kol nesusilaukdavo vaikų, taip pat ateidavo pasilinksmininti į vakarėlius. Gegužines miestelyje rengė šaulių aikštelėje ar Taurapilio kalne, kaime ant „*gražaus dirvonioko*“. Rengdami gegužinę berželiais papuošdavo aikštelę, iš vainikų darydavo įėjimą *bromą*. Kaime tesurengdavo tik vieną gegužinę per metus, miestelyje – daugiau. Gegužinė baigdavosi iki saulės laidos. Paprastai į kito kaimo pasilinksminimus jaunimas eidavo būriu, merginai vienai eiti buvo nepadoru. Net ir Tauragnuose, kur buvo *du galai* į kitą miestelio pusę, merginos nelabai eidavo. Jaunimo elgesio normos draudė merginai atsisakyti šokti, net jeigu partneris šoko blogai. Atsisakiusią „*galėjo ir mušt*“. Mergaitė galėjo nukentėti atsisakiusi šokti ne tik su vietiniu vaikinu, bet ir su svečiu. Po vakarėlio vaikinai merginas palydėdavo. Bet tik iki trobos – į vidų neužeidavo. Turtiniai skirtumai jaunimo pasilinksminimuose neišryškėdavo, nors turtingieji buvo kiek pasipūtę. Tauragnuose buvo žydų, rusų jaunimo, tačiau etniniu pagrindu jaunimo konfliktų nepasitaikė. Žydai į šokius, pasak tauragniškės, per daug neidavo, linksmindavosi daugiau savo tarpe. Jaunimo konfliktai daugiausia vykdavo kaimuose – mušdavosi kaimas prieš kaimą. Per vienus

atlaisdus tauragniškiai kito kaimo jaunimą net į ežerą įvijo. Tarp savęs vieno kaimo jaunimas nesimušdavo, nes girtų beveik nebūdavo (kiek daugiau jų pasitaikydavo miestelyje).

Vakarėlių per adventą ir gavėnią nerengė. Miestelyje šeštadienį (rečiau sekmadienį) susieidavo žaidimams, kaime – tik pagiedot, nes ir žaisti „seniai neduodavo“. Po advento pirmą kartą linksminosi tik per antrąją Kalėdų dieną. Šventinis vakarėlis nuo kitų nesiskyrė, nebent buvo rengiami vakarėliai su vaidinimais. Miestelio ir aplinkinių kaimų jaunimas susiburdavo į parapijos salę. Pasivaišindavo, pašokdavo ir iškilmingai sutikdavo vidurnaktį. Per Tris karalius vakarėlius rengė ne visada. Daugelis jaunimo vykdavo į atlaisdus Kuktiškėse. Persirengėliais eiti nebuvo linke, nes tai laikė tam tikra elgetavimo forma. Per Užgavėnes taip pat nebuvo persirengusio jaunimo vaikštynių. Jaunimas važinėdavosi arkliais, iki vidurnakčio rengdavo vakarėlius. Kaip ir per Kalėdas, velykinį vakarėlį rengė tik antrąją šventės dieną. Lalavimo papročio nebuvo, nors paprotys buvo žinomas netolimuose kaimuose, pavyzdžiui, Kirdeikiuose. Pasak respondenčių, nebuvo ir papročio jaunimui daužauti margučiais. Per Jurgines vakarėlius rengė tik miestelyje (nes atlaisdai), kaime – labai retai. Įprastus pasilinksminimus rengė ir per Šeštines, ir per Devintines. Šokius rengė ir per Sekmines, buvo paprotys lankyti rugius. Pirmąją šventės dieną sueidavo iš karto po pamaldų net iš keturių kaimų. Susinešdavo sūrio, sviesto, kiaušinių. Kaime sueidavo „seniai, jaunuoliai, vaikai“. Pasak tauragniškės, jau tik jaunimas. Tikėjo: jei nelankys rugių, nebus ir duonos. Per Jonines laužą kūrė tik miestelyje. Jaunimas rinkdavosi už Švento Jono kalno kitapus ežero.

Švęstos ir valstybinės šventės. Miestelyje jaunimas šventė Vasario 16-ąją. Šia proga rengė vaidinimus, po jų – pasilinksminimus. Pasak pateikėjų, vardo dienos jaunimo nebuvo švenčiamos. Nors vardo dienos šventimo paprotys vėlyvos kilmės, daugumoje aplinkinių vietovių jis jau buvo susiformavęs.

Dar viena jaunimo bendravimo formų – naktigonė. Čia susieidavo ne tik vaikinai, kartais ir viena kita mergina (jei šeimoje nebuvo vaikinų), kūrė laužą.

## Išvados

Pateiktos dviejų respondenčių prisiminimų nuotrupos atskleidė kiek besiskiriantį kaimo ir miestelio jaunimo gyvenimą. Modernios kultūros elementų labiau veikiamas miestelis išsaugojo kiek mažiau archajiškų papročių, tačiau dėl jaunimo ir suaugusiųjų organizacijų, mokyklos kultūrinės veiklos jaunimo laisvalaikis buvo įvairesnis. Tačiau skirtumų nebūta didelių. Kaimo jaunuoliai atvykdavo pasilinksinti į miestelį, bendravo su jo jaunimu. Kiek siauresnė merginų kultūrinė erdvė. Tačiau tiriamuoju laiku paplitę inovaciniai jaunimo laisvalaikio susiejimai, kaip gegužinė ir vieši vakarėliai, jaunimo ir suaugusiųjų organizacijų veikla ir ilgėjanti mokymosi trukmė sumažino merginų apribojimus lankytis kitų vietovių jaunimo pasilinksminimuose, kartu ir kultūrinius skirtumus tarp lyčių. Vis dėlto, jei lyginsime su kitų Aukštaitijos vietovių papročiais, skirtumai tarp kaimo ir miestelio jaunimo gyvenosenos nebuvo dideli.

## Senieji tauragniškių vestuvių papročiai

*Aldona Neidzenavičiūtė*

### Piršlybos

Seniau vestuvės būdavo kitokios. Jokių draugysčių, meilių nebuvo. Vaikis, nu-sižiūrėjęs kokią mergą, atvažiuodavo piršliais. O labai dažnai būdavo ir taip, kad susitardavo patys tėvai (jaunieji net nepažindavo vienas kito).

Tinkamiausias piršliavimui ir vestuvėms laikas – žiema, mat darbų sumažė-davę. Piršliuosna važiuodavo daugiausia šeštadieniais (trečiadienį ir penktadienį pasninkaudavo – tai kuo piršlius vaišinsi, pirmadienis bloga diena darbams pradėti, tai ką jau čia kalbėt apie piršlybas), nors pasitaikydavo ir kitomis dienomis.

Mergina, išgirdusi skambalus atskambant (mat piršliuosna važiuodavo su skam-balais – *džengais*), puldavo prie ratelio ir verpdavo nepakeldama galvos į atvykėlius – didele darbininke norėdavo pasirodyti.

Piršliai į vidų eidavo drąsiai, nesibeldę. Pasitikti jų niekas neišeidavo – nebuvo tokios mados. Piršliai nesakydavo, ko atvažiavę, vis aplink kalbą sukdamę: girdėję, kad čia turi parduoti ar tai antytę, ar tai žąsytę. Jeigu tėvai atsakydavo, kad turi, tai eidavo prie reikalo: piršlys tuojau patiesia ant stalo nosinę, stato butelį. Tai jau piršlybų ženklas! Jeigu tėvai mano išleisti dukterį ir jaunikis patinka, – nuima nosinę, padeda į šalį, o ant stalo tiesia baltą staltiesę, atgal deda butelį ir neša maistą. Visa tai matydama duktė išeina iš gryčios.

Jeigu jaunikis nepatikdavo, nosinę, butelį nuimdavo ir gražindavo piršliui sa-kydami, kad duktė dar per jauna, palauks ar ką nors panašaus.

Prasideda derybos. Piršlys giria jaunąjį, sako, kokios nori pasogos. Pasogą paprastai imdavo pinigais ir gyvuliais. Derėdavosi įnirtingai, „*baisiau kaip turguj kumelę*“. Jeigu pavyksta susitarti, piršlys kyla nuo stalo, eina ieškoti merginos. Su-radęs ją atveda ir tėvų akivaizdoje sodina šalia jaunikio.

Būdavo taip, kad iš tų derybų nieko neišeidavo, niekaip nesusitardavo. Tada tėvas turėdavo užmokėti už piršlių atvežtą gėrimą.

Po piršlybų jaunoji su tėvu ar vyresniuoju broliu važiuodavo į jaunojo pusę „*kiaulių skaityti*“, t. y. apžiūrėti ūkio. Būdavo, kad jaunikis ir apgaudavo: prisisko-lina, prisiveda daugybę gyvulių iš kaimynų, pasirodo labai turtingas besas.

Paskui pas jaunąją dar atvažiuoja jaunikis baigti derėti pasogos. Susitaria dėl užsakų.

Užsakai išeidavo per tris savaites. Jeigu jaunieji būdavo iš skirtingų parapijų, tai dvieiose bažnyčiose ir užsakus skelbdavo (galima buvo susituokti ir neskelbiant užsakų, tada sakydavo *indultu*).

### Vestuvės

Pačios vestuvės prasidėdavo mergvakariu. Šeštadienį prieš vestuves susirink-davo artimieji, draugai tiek jaunosios, tiek ir jaunojo pusėje. Jaunosios pusėje jau-nimas linksmindavosi, šokdavo, mat iš vakaro čia ir muzikantai atvažiuodavo. Įpras-ta buvo kviesti tris muzikantus, jie grodavo armonika, smuiku ir būgnu. Liūdėdavo viena jaunoji. Pamergės ir draugės pindavo jai vainikėlį.



Vainikėlį pindavo ir jaunojo pusėje. Paskui išskaptuodavo buroko vidų, įdėdavo į jį vainikėlį ir šitaip rytojaus rytą veždavo jaunajai.

Sekmadienio rytą jaunasis su visa palyda važiuoja į jaunosios namus. Tėvai palydi jį, palaimina, bet į jaunosios pusę nevažiuoja, laukia namuose sugrįžtančių.

Atvykusį į jaunosios pusę jaunąjį pasitinka jos tėvai, veda į gryčią ir su visa palyda sodina prie stalo. Jaunoji pasipuošusi sėdi prie kito stalo. Jaunojo svotas ima atvežtąjį vainikėlį ir deda prieš jaunąją ant stalo. Jaunoji už vainikėlį duoda svotui dovaną, paprastai stuomenis. Vyriausioji pamergė nusega josios vainikėlį ir kairėje galvos pusėje prisega jaunojo atvežtąjį. Jaunajam į kairį atlapą prisega gėlytę.

Jaunąją graudina, virkdo. Jeigu jaunoji neverkia – tikėta, kad bus blogas gyvenimas, daug verks.

Ant aslos tiesia baltą maršką, pastato suolą. Abu tėvai susėda. Jaunieji klaupia prieš juos, bučiuoja kryžių, tėvams rankas. Atsisveikina. Jaunoji rauda. Tėvai jaunosius palaimina.

Į bažnyčią išleisti sueidavo visas kaimas. Jaunoji prieina prie kiekvieno atsisveikinti.

Į bažnyčią jaunieji važiuodavę atskirai. Jaunoji paprastai važiuodavo su savo broliu ar vyriausiuoju pajauniu. Jaunasis – su kuo nors iš savo palydos. Pirmoji važiuodavo jaunoji. Už jos – jaunojo *lineika*<sup>1</sup>, o po jų jau visa palyda. Gale paprastai važiuodavo muzikantai. Jaunosius jie lydėdavo iki pat bažnyčios.

Arklius puošdavo *džengais*, kaspinais. Jaunųjų arklius paprastai dabindavo tik baltais ir mėlynais kaspinais, o palydos kaspiniai būdavo įvairiaspalviai.

Sustoję prie bažnyčios išsirikiuodavo poromis, sueidavo į vidų. Bažnyčioje jaunieji žiūrėdavo, kad kuris kurio drabužių nepriklaupytų, nes tikėdavo, kad priklaup-tasis būsiąs pamintas visą gyvenimą. Taip pat žiūrėdavo, kaip dega žvakės: jeigu vieno kurio nors pusėje žvakė užgesdavo, tai sakydavo, kad tas mirsiąs pirmas. Kartais motina važiuojančiai į bažnyčią dukteriai įduodavo du saldinius ar du cukraus gabalėlius. Jaunoji juos užsikišdavo į užantį, o po jungtusių vieną pati suvalgydavo, kitą duodavo vyrui, – tada meilė būsianti ilga ir saldi.

Bažnyčioje vyriausioji pamergė nusega jaunosios vainikėlį, jaunojo gėlytę, su-deda viską į tą pačią lėkštutę, kur padėti žiedai. Kunigas viską palaimina. Tada jaunieji apsikeičia žiedais. Pamergė prisega jaunajai vainikėlį, o jaunajam gėlytę, tik dabar dešinėje pusėje.

Iš bažnyčios jaunieji grįždavo kartu. Važiuodavo į jaunosios namus (jeigu jaunikis eina užkuriom, tai pirmiausia vestuves švėsdavo jo pusėje).

Parvykusius jaunosius tėvai pasitinka su duona ir druska. Motina būdavo apsirengusi juoda ar šiaip kokia tamsia suknele – tai jau iškilmingas rūbas.

Jauniesiems skirtą vietą puošdavo rūtomis. Virš stalo pakabindavo *sodą* (su-verdavo iš šiaudelių tokį rombą, bet dažniausiai tai būdavo paprasta maža eglutė). *Sodo* apačioje patupdydavo iš buroko išpjaustytą *sodininką*. Tą *sodą* turėdavo nupirkti jaunojo svotas. Svečiai iškart nesutikdavo, derėdavosi erzindami svotą:

*Mūsų sode visko yra,  
Mūsų sode uogos byra.*

<sup>1</sup> Gražus vežimas su lingynėmis.



*Elenos Meškuotytės  
ir Justo Mačerausko  
vestuvių nuotrauka.  
Grašių k. 1940 m.  
Iš V. Mačerausko  
albumo*



*Vestuvės Šeduikių k.  
Apie 1960 m.  
Iš V. Mačerausko  
albumo*

Prieš tai, kai pirmą kartą vesdavo jaunosius gult, nuimdavo rūtų vainikėlį. Tą vainikėlį jaunoji įsisiūdavo į pagalvę (tikėdavo, kad tada vyras geriau mylės). Rytojaus dieną jaunoji vainikėlio jau nebeturėdavo.

Prieš išvažiuojant į jaunojo pusę, jaunojo palydą pajuokdavo:

*Ant šono sročia, –  
Pilvas kaip nekočia!  
Ano šono pajauniai,  
Visi durni kaip velniai.*

Jaunojo pajauniai ir *kuogiai*<sup>2</sup> vogdavo išvažiuodami, kas po ranka papildavo. Labai svarbu būdavo pavogti kryžių, nes tikėdavo, jog laimę į namus pavagia.

Tuo pačiu laiku išveždavo ir jaunosios kraitį. Kiekviena jaunamartė turėdavo medinę, raštais margintą pasoginę

<sup>2</sup> Neprašyti svečiai vestuvėse.

skrynią. Spintų pasitaikydavę labai re-  
tai. Jas turėdavo labai turtingos jauna-  
martės. Kraičiui vežti būdavo atskiri žmo-  
nės – kraičvežiai. Rengdavosi jie ilgom  
sermėgom, šiaudines skrybėles puošda-  
vo spalvotais kaspinais. Kraičiui vežti  
būdavo skiriamas atskiras vežimas, da-  
bintas spalvotais popieriais, kaspinais.  
Arklys būdavo puošiamas *džengais*.

Skrynios paprastai būdavo užra-  
kintos. Kiekviena mergina norėdavo, kad  
jos skrynیا būtų sunkesnė, nes pagal tai  
būdavo sprendžiama apie nuotakos kraitį.  
Pasitaikydavo, kad į skrynios dugną dėl  
sunkumo primesdavo akmenų.

Kraičio taip lengvai neatiduoda-  
vo. Kokia bobutė, o dažniausiai pati jau-  
nosios motina, atsisėsdavo ant skrynios  
ir neleisdavo išnešti, kol jaunasis neišperk-  
davo pinigais.

Jaunojo svotas ant stalo padeda lėkštelę, į ją meta pinigų,  
šaukdamas *slabadon!* Taip prasideda jaunosios pirkimas. Abi  
pusės meta paeiliui. Vis tiek laimi jaunojo pusė. Svočia kiek-  
vienam, davusiam pinigų, atpjauna gabalą pyrago. Jaunajam  
užrišdavo akis. Privesdavo kokią mergą, įduodavo jos ranką  
jaunikiui, tas turėdavo atspėti, jaunoji čia ar ne.

Iš jaunosios namų pirmiausia išvažiuodavo kraitis, po jo  
jaunieji su visa palyda (gyvulių tuo metu nieks nevarydavo; juos  
pasiimdavo vėliau, o kartais dar ir prieš vestuves). Jaunąją su-  
sirinkusieji labai gaudindavo:

*Sudžiūsi, sesyte,  
Kap šiena kuokštela,  
Išbalsi, sasyte,  
Kap balta drobela.*

arba: *Kap tėvas rugius sės,  
Ant rytojaus pjaut galės.  
Tai tu, sasyte,  
Pas tėvelį sugrįši.*

Svotus lojodavo:  
*Surijot pyragų,  
Prispjaudėt padlagų, –  
Važiokit namo!*

Jaunąją išlydėdavo pamergės. Broliai ir tėvai likdavo namuose. Jaunoji vežda-  
vosi dovanas vyro artimiesiems.

Kitoje pusėje pasitkdavo tėvai su duona ir druska. Jaunoji sveikinasi, bučiuoja  
jiems kojas, rankas, įteikia dovanų – pačios ploniausios drobės stuomenis.



*Pajaunys Antanas  
Mačerauskas iš  
Grašių k. su  
pamerge.  
Apie 1960 m.  
Iš V. Mačerausko  
albumo*

Jaunoji turėdavo būti atidi, kad kur nepasipainiotų po kojom šluota. Jeigu jaunoji ją peržengdavo – tai sakydavo, kad marti tinginė, jei pakeldavo – bus darbininkė.

Į vidų iškart neįleisdavo, reikėdavo išsipirkti. Dabar jau vaduodavo jaunosios svotas. Jaunojo pusėje jaunosios svočia išpirkdavo jauniesiems lovą. Tą lovą jaunoji paklodavo savo atsineštiniais. Anytos patalynę gražiai surišdavo rankšluosčiu ir gražindavo jai. Jeigu jaunoji turtinga, tai rytojaus dieną paklodavo ir vyro brolių, ir seserų lovas.

Iš ryto jaunuosius pakeldavo muzikantai, bet grodavo ne muzikos instrumentais, o skardom, dangčiais. Jaunoji turėdavo pasiruošus dovanų: apdalindavo muzikantus rankšluosčiais.

Jaunojo pusėje pusryčius ir pietus ruošdavo jaunosios svočia ir pati jaunoji. Stalus jaunoji užtiesdavo savo atsineštinėm staltiesėm, sunešdavo atsivežtas vaises.

Rytą šešuras vesdavo jaunąją šokti – žiūrėdavo, ar jaunoji nešluba. Šokdavo polką. Jaunoji apdovanodavo tėvą. Rankšluosčių ar stuomenų įteikdavo ir kitiems šeimos nariams. Su kitais šokti jaunajai nebuvo galima.

Pirmąjį sekmadienį po vestuvių jaunoji atvažiuodavo savo pusėn. Tai vadina moji *atačestis*. Važiuodavo ne vien jaunoji, bet ir svotija, jaunojo tėvai. Pašalinių žmonių nebūdavę.

## Vestuvių vaisės ir vestuvininkų drabužiai

Vestuvių vaisėms maistas būdavo ruošiamas namie, jis nedaug skirdavosi nuo kasdieninio: išvirdavo kopūstų ar barščių, mėsos, papjaustydavo kumpio, sūrio. Padarydavo alaus. Svočia iš kvietinių miltų (o kartais iš grikių) kepėdavo didelį pyragą – *babką*.

Jaunojo drabužiams išausdavo milą, paskui duodavo jį suvelti ir siūdavo. Jaunasis avėdavo ilgais auliniais batais.

Jaunosios drabužiai daugiausia būdavo pirktiniai (*krominiai*). Suknelė ilga, balta, o kartais melsva. Tiulis siekdavo žemę.

Pamergės, pajauniai, svotai rengdavosi kas kaip turėdavo. Pabrolių kairiajame, svotų dešiniajame šone būdavo įsegtos gėlytės. Svotai apsijuosdavo juostomis.

Piršlys būdavo apsirengęs paprastai, nes jo vaidmuo piršlybom ir pasibaigėdavo. Per vestuves jis priiminėdavo svečius. Nebuvo mados karti piršlį. Šis paprotys atsirado vėliau. Tauragnų apylinkėje gyvavo paprotys „*pjauti gaspadines*“.

### Pasakojo:

Balys Babrauskas, gim. 1909 m., gyv. Tautiško k.  
 Juozas Babrauskas, gim. 1896 m., gyv. Tautiško k.  
 Jadvyga Babrauskienė (Vaišnorytė), gim. 1906 m., gyv. Tautiško k.  
 Uršulė Balčiūnienė (Šimkūnaitė), gim. 1912 m., gyv. Taurėpilio k.  
 Bronė Bilaišienė (Stundžaitė), gim. 1936 m., gyv. Meldūtiškio k.  
 Paulina Bivainienė (Bilaišytė), gim. 1916 m., gyv. Gaivenių k.  
 Jonas Bivainis, gim. 1908 m., gyv. Gaivenių k.  
 Veronika Gaivenienė, gim. 1920 m., gyv. Gaivenių k.  
 Janina Grašienė (Grašytė), gim. 1916 m., gyv. Grašių k.  
 Elzbieta Grašienė (Meškotyte), gim. 1905 m., gyv. Grašių k.  
 Leokadija Grašienė (Patravičiūtė), gim. 1913 m., gyv. Grašių k.  
 Teklė Grašienė (Šimkūnaitė), gim. 1908 m., gyv. Grašių k.  
 Jadvyga Grašienė (Žigelytė), gim. 1905 m., gyv. Grašių k.

Andrius Grašys, gim. 1905 m., gyv. Grašių k.  
 Algis Ivanauskas, gim. 1931 m., gyv. Tautišio k.  
 Leonora Ivanauskienė (Blažytė), gim. 1921 m., gyv. Kamšos k.  
 Genovaitė Lelėvaitė, gim. 1960 m., gyv. Tautišio k.  
 Konstancija Mačiulevičienė (Grašytė), gim. 1916 m., gyv. Žiezdrių k.  
 Bronė Rastenienė (Šimkūnaitė), gim. 1926 m., gyv. Gaidėlių k.

## Ir nežinai niekuomet: nei kur, nei kaip numirsi (Mirties priežastys ir laidojimo papročiai)

*Audronė Kiršinaitė*

*Šiaulių apskrities Povilo Višinskio viešoji biblioteka*

Kiekviena žmonių karta laikinumą pasaulyje suvokdavo kaip neišvengiamą dalyką, bet tai priimti ir su tuo susitaikyti visada buvo sudėtinga. Daugeliui nedavė ramybės klausimai: o kas po to? Kas laukia peržengus ribą, iš kur niekas negrįžo, kaip ruoštis paskutinei kelionei?

Atramos ir stiprybės ieškota Bažnyčioje ir tikėjime. Kažin ar rastume geresnį ir sodresnį paaiškinimą, nei parašyta 1863 m. išleistose „Novenose“.

Trijų dienų rekolekcijų trečios dienos apmąstyme apie mirtį sakoma: „*Smertis mokina mus niekinti šio svieto gėrybes. Išstarmė užkrito: 'smerčiu numirsi'*“ (1 kn., Maiž. 2, 17). Ne kas kitas už tave, bet tu pats numirsi. Ir vieną tikrai kartą numirsi, nes „*įstatyta yra žmonėms kartą numirti*“ (Gr. pas Žyd. IX, 27). „*O numirsi dienoje, kurioje nesitiki, ir adynoje, kurios nežinai*“ (Šv. Luk. Ev. XII, 46). Ir nežinai niekuomet: nei kur, nei kaip numirsi. O kada mirsi, negalėsi pargrįžti iš anapus, idant pataisytum tą pikta, kuri padarei žemėje. Žodžiu sakant, vėliau ar paskiau „*apdraskytas nuo visų turtų, apleistas nuo visų, eisi į amžinasties namus*“ (Ekk. 12, 5). Ir eisi pats be apgintojų, nes „*kiekvienas iš mūsų už save išduos skaitlių Dievui*“ (Gr. pas Rym. 14, 12). „*Ir eisi be nieko, nes nieko neatnešėme ant šio svieto, nieko, tad iš tikro ir išnešti negalėsime*“ (1, Tim. VI. 7) (1, p. 202).

Taip, kaip ir visi, nieko neišsinešdami, Taurėgnų parapijos žmonės buvo palaidomi į kaimų kapelius, kurių tokie gražūs pavadinimai: Antābaltės, Bajorų, Daunorių, Gaidėlių, Gaidžių, Kálvių, Klýkių, Lukošiuų, Mincios, Musteikių, Pāduobio, Rukšėnų, Rūzgiškių, Sėlės, Sirvėdžių, Stūčių, Stūglių, Šeimatiės, Taurāpilio, Vidžiūnų, Vyžių, Žiezdrių, Tauragnų (2, p. 16–17). Jau XVIII a. antrojoje pusėje aplink Tauragnų bažnyčią nebelaidojama. Tam buvo atmatuotas sklypas dabartinėje kapinių vietoje (2, p. 9).

200 metų senumo Gaidžių kapinaitėse laidodavo tik mažus vaikus ir neturtingus žmones (4)\*. Pilkėnių kaime taip pat buvo kapinės, tik labai labai mažos, todėl daugelį mirusiųjų laidodavo Tauragnuose (4). Prieš keletą metų dar buvo laidojama Gaidžių ir Stūglių kaimo kapinėse (5).

Stūgliai nuo seniausių laikų garsėja savo staliais, Pilkionys, Vaišnoriškės – bitininkais, Šinkūnai – selekcininkais, Aliai, Apynija – aludariais, o Tauragnai didžiosios savamoksliais vaistininkais. Vaisti-

\* Pateikėjų pasakojimai užrašyti 1977 m. Tauragnų ekspedicijos dalyvių Vilniaus universiteto studentų Dalios Barčaitės ir Aldonos Barzdaitės. Pateikėjų amžius nurodytas toks, koks buvo 1977 m.



ninkų, užkalbėtojų, užžadėtojų kartos keitė viena kitą. Iki šiol žinoma vaistininkų Šinkūnų šeima, kurie seniau patys gaminosi vaistus, garsūs senos gyvatininkų šeimos palikuonys ir kt. Kas žino, gal ir dėl to Tauragnuose nuo seno daug ilgaamžių žmonių (6, p. 28–29). Daugeliui nuo ligų gelbėtis padėdavo tik vietos vaistininkų „receptai“. 1893 m. iš Kauno gubernijos buvusių 106 vaistinių viena „normali“, t. y. ne kaimo, buvo Utenoje (7). Nepriklausomybės metais miestelyje jau buvo gydytojas, felčeris ir vaistinė (8, p. 419). Medikų paslaugos buvo prieinamesnės, o ir medicinos mokslas gerokai žengtelėjęs į priekį.

Deja, peržiūrint XIX a. antrosios pusės ir XX a. pradžios mirusiųjų registracijų knygas (9–13) (1 lentelė) matyti, kad bendras mirusiųjų amžius vidurkis – 26,3 m.; 27,3 m. – vyrų ir 24,7 m. – moterų. 44% mirusiųjų išgyveno iki 5 metų, nuo gimimo iki 15 metų mirusiųjų skaičius sudaro 55%. Daugiau kaip 90 metų sulaukdavo labai nedaug žmonių. 1900 m., sulaukęs 95 metų amžiaus, mirė Andriejus Musteikis iš Pilkėnų kaimo (11).

1 lentelė. Tauragnų parapijos mirusiųjų amžius\*

Mirimo metai	Iš viso		Lytis		Iki 1 m.		1–5 m.		6–15 m.		16–25 m.		26–40 m.		41–60 m.		61–70 m.		71–80 m.		81–90 m.		91–100 m.	
	mirė	V	M	V	M	V	M	V	M	V	M	V	M	V	M	V	M	V	M	V	M	V	M	
1865	143	77	66	12	12	25	10	7	10	2	6	7	7	4	9	12	7	7	3	–	2	1	–	
1895	133	55	78	8	10	14	25	11	8	3	5	2	5	2	12	2	8	13	3	–	2	–	–	
1900	161	77	84	13	12	9	22	12	8	5	5	5	6	6	13	8	13	4	4	4	1	2	–	
1905	198	90	108	15	31	29	28	10	3	4	7	1	7	6	11	10	8	9	10	5	3	1	–	
1910	160	80	80	11	10	27	27	12	7	4	3	3	9	9	7	4	6	8	10	2	1	–	–	
Iš viso	795	379	416	59	75	104	112	52	36	18	26	18	34	27	52	36	42	50	30	11	9	4	–	

V – Vyrų

M – Moterų

2 lentelė. Tauragnų parapijos mirusiųjų skaičius mėnesiais\*

Mirties mėnuo	1865 m.		1895 m.		1900 m.		1905 m.		1910 m.		Iš viso	% nuo bendro mirusiųjų skaičiaus
	V	M	V	M	V	M	V	M	V	M		
I	10	4	12	11	5	12	14	14	4	6	92	11,5
II	10	3	6	8	7	5	5	3	6	14	67	8,4
III	6	4	3	4	9	10	4	7	5	7	59	7,4
IV	9	1	1	10	3	4	9	9	10	7	63	7,9
V	6	9	3	4	3	9	7	5	8	6	60	7,5
VI	6	4	4	5	4	9	11	25	12	12	92	11,5
VII	4	2	1	5	5	5	8	12	10	8	60	7,5
VIII	1	–	9	3	5	4	6	7	7	3	45	5,6
IX	2	5	6	7	4	8	8	6	5	4	55	6,9
X	7	8	1	10	6	5	8	5	5	5	60	7,5
XI	5	12	3	7	14	6	6	7	7	5	72	9,0
XII	11	14	6	4	12	7	4	8	1	3	70	8,8
Iš viso	77	66	55	78	77	84	90	108	80	80	795	

V – Vyrų

M – Moterų

\* Panaudoti duomenys, esantys šaltiniuose (9–13).

Apie pusę visų mirusių kūdikių sudaro iki 3 mėnesių amžiaus; daugiausia kūdikių miršta pirmą gyvenimo mėnesį pirmomis šio mėnesio dienomis. Iš priežasčių paminėtinos šios: organizmo neprisitaikymas prie naujų sąlygų, ypač prie maisto, ankstyvi arba sunkūs gimdymai, nesubrendimas (14, p. 38). Bažnytinėse knygose dažnai galima aptikti įrašą „silpnas gimęs“. „Skaitant, kad dabartinėse sąlygose vidutinis kūdikių mirtingumas 11–14% yra mažas [...] Utenos [...] apskr. yra mažas“ (14, p. 38). „Liepos, rugpjūčio, rugsėjo mėnesiais kūdikių mirtingumas pasiekia aukščiausio laipsnio; o mažiausias – sausio, balandžio, lapkričio mėn. Apskritai imant, kūdikių mirtingumas vasaros mėnesiais yra apie du kartus didesnis kaip kitais mėnesiais“ (14, p. 37–38). Pasak E. Valaitytės (g. 1926 m.): „Žmonės buvo stipresni. Bet ir jaunų žmonių numirdavo galybės. Ir vaikų daug mirdavo. Neveždavo pas daktarą, išvirdavo kokios arbatos. Nebūdavo tos dienos, kad karstelio nenešdavo“ (2, p. 161).

Vyresnių negu 60 metų žmonių dažniausia mirties priežastis buvo senatvė. Liga, nuo kurios mirė, nurodoma tik turtingesniųjų, išymesniųjų parapijiečių. Jau 1895 m. įregistruoti mirę vėžiu (10), kartais ši liga įvardijama kaip „vandeningas auglys“. 1905 m. knygoje yra įrašas apie mirusį nuo aneurizmos (12). Vidutinio amžiaus žmonių mirties priežastys įvairios: astma, plaučių uždegimas, vandenligė, auglys, krupas, difterija, skarlatina, karštinė, dizenterija, kokliušas, paralyžius. Mirusiųjų senų ir ligotų rūbus ir daiktus sudegindavo (15). Kasmet po keletą vaikų mirdavo nuo išgaščio. Kartais pažymima, kad žmogus mirė nuo galvos ligos. Galima manyti, kad tai buvo meningitas arba auglys. 4–5 moterys kasmet mirdavo padovanodamos naują gyvybę. 1895 m. vien nuo skarlatinos mirė 35 vaikai iki 10 metų (30% visų mirusiųjų) (10). 1900 m. tauragniškis užpuolė šiltinė (11), 1905 m. nuo kokliušo mirė 61 vaikas (30% mirusiųjų) (12). Kone kasmet po vieną dvi aukas pasiimdavo Tauragno ežeras. „1865 m. gegužės 15 d. nuskendo Vincentas Augutis, turėjęs 60 m., būdamas visiškai sveikas“ (9). Tai tik vienas įrašas iš daugelio. Laidojant skenduolius pažymima, kad palaidotas gavus policijos sutikimą. Kažin ar ieškant skenduolio vadovaudavosi Tauragnuose užrašytu teiginiu: „Reikia paimti galą duonos kepalo, išpjaustyti jo minkštimą, į šią geldelę įstatyti žvakę ir paleisti plaukti, – ji nuplauks į tą vietą, kur yra lavonas, ir pradės vietoje sukintis“ (16, p. 129).

Daugelis senyvų žmonių mirdavo žiemos mėnesiais. 1895 m. vasario 23 d. mirė net 5 tauragniškiai, turėję 75–80 metų amžiaus (10). Ne visus parapijiečius laidodavo dalyvaujant kunigui, kaimelių kapinaitėse palaidodavo patys parapijiečiai. Kruopštesni kunigai kartais pažymėdavo: „80 m. turėjusi senutė buvo išpažinties lygiai prieš pusantro mėnesio iki mirties“ (11) ar pan.

Silpnam ligoniui skubėdavo atvežti kunigą. Tauragnuose tikėta: „jei atvežus kunigą arklys nusikrato (nusiurto), tai ligois mirs“ (16, p. 35). Lietuvių mokslo draugijos rankraštyne ir lietuvių tautosakos rankraštyne yra ir daugiau Tauragnuose užrašytų mirties pranašavimų bei ženklų: „Kai šarka prie namų ant kuolo tupi, tai kas iš tų namų mirs. Jei kala genys sienoj – mirs kas nors iš tų namų. Jei paukštėlis priskridęs prie lango pabeldzia, reiškia, kad kas nors iš giminių mirė (16, p. 22). Jei ligois vis gula ir grėžiasi ant to šono, kur į sieną – mirs (16, p. 26). Jei rasi žiedą – kelionėje teks mirti (16, p. 33). Jei tavo pasodintas ėglius užaugs sulig tavim didumo, tu mirsi“ (16, p. 110).

Mirtį pranašaudavo šuns staugimas, vištos giedojimas (17), prie namų kukuojanti gegutė (18). Daug lėmė tikėjimas naminių gyvulių dvasiaregyste: „Dvasias mato

kai kurie naminiai gyvuliai: arkliai – jie baidosi, neina iš vietos, prunkščia; šunes, ypač „keturakiai“ (su šviesiomis dėmėmis virš akių), gaidys (višta) – tada jie sukarkia ir pasišiaušia“ (16, p. 126). Ne pats geriausias pranašas buvo ir varna. Jei ji kapinėse kranksi rytą – mirs jaunas, jei vakare – senas (19). Susapnavus, jog ištraukė priekinį dantį, – mirs artimas žmogus, krūminį – seno žmogaus mirtis. Matyti sapne griūvančius namus – mirs šeimininkas; naujas namas – naujas karstas (17).

Besiartinant mirčiai sueidavo visas kaimas, meldavosi, kalbėdavo „Litaniją už mirusiuosius“ arba kitą maldą prie mirštančiojo iš maldaknygės (5). Į rankas įduodavo degančią grabnyčią, šlakstydavo švęstu vandeniu (20). Mirštantysis kartais paskirdavo, kas nupraus, aprengs, budės prie jo karsto, o senesni nurodydavo vietą, kurioje turėtų būti palaidoti.

Velionių prausdavo dažniausiai svetimi, bet kartais tai atlikdavo ir giminės (15). Svetimiems už nuprausimą atsimokėdavo geresniais mirusiojo drabužiais (21). Beveik pusė pateikėjų teigia, kad viso mirusiojo kūno neprausdavo. Pakakdavo, kad drėgnu audeklu apšluostydavo veidą ir rankas. Pateikėjai pamena, kad Gaidžių kaimė buvo davatkėlė, eidavusi rengti mirusiųjų (3). Kažin ar tai nebus Aneliutė, apie kurią taip gražiai rašė L. Grudzinskas: „Aneliutė mirusįjį aprūkydavo Sekminių žolėmis. Uždegdavo grabnyčias. Tai nebuvo josios verslas, o dvasinė profesija. Susieta su pamaldumu, pasišventimu ir savotiška... drąsa. Nedaug kas kaimė mokėjo su dūšėlėmis kalbėtis, jas suprasti“ (22). Argi už paskutinį pasitarimą galima imti užmokestį. Dažnas taip ir darydavo (23).

Kambario, kuriame bus šarvojamas velionis, sienas papuošdavo raštuotomis staltiesėmis arba baltomis marškėmis (18). Lentas, ant kurių guldydavo numirėlį, užtiesdavo balta paklode, padėdavo pagalvėlę (20). Senyvi žmonės dažniausiai turėdavo pasiruošę įkapes (24). Vyrus aprengdavo milo švarkais, nevedusius – pagal išgales puošniau (19), kartais vyrus laidodavo vienmarškinius (24). Moteris apvilkdavo juodos arba rudos spalvos suknelėmis, kartais sijonu ir palaidinuke, galvą apgobdavo balta skaryte (5). Jaunas netekėjusias merginas aprengdavo vestuviniiais drabužiais, papuoštais rūtomis, krikštytus vaikus – krikšto drabuželiais. Dažnai veidus uždengdavo skepetaitėmis. Tai buvo daroma iki 1950–1954 m. Kojas apaudavo namuose siūtomis kojūnėmis (25) arba specialiais pirktiniais batais tufliukais.

Galvūgalyje kabodavo kryžius ir šventi paveikslai, rankose – įduotas rožančius ir šventas paveikslėlis (26), šalia – žvakės, įstatytos į stiklines su smėliu arba į žvakides (liktorėlius) (23); degdavo 1, 2, 4 arba 6 žvakes, nelygu kokio turtingumo žmogus mirė. Neturtingieji tam didelės reikšmės neteikė: „Kiek buvo žvakių, tiek ir užtekė“ (3).

Kojūgalyje meldamiesi klūpėdavo namiškiai ir giminės. Dieną mirusįjį aplankydavo vienas kitas, paprastai turintys laiko. Eidami į šermenis kaimynai nešdavosi po žvakę, po pusę ar visą kepalą duonos (27). Karo metais nešdavosi po 2 kepalus, jei kas galėdavo, – ir mėsos (21). Mirčiai aplankius neturtingą šeimą, nešdavosi ir kitų produktų.

Didesniuose ir turtingesniuose namuose giedotojai sėdėdavo kitame kambaryje, mažesniuose tame pačiame kambaryje tilpdavo visi: ir velionis, ir namiškiai, ir giesmininkai. Tauragnų krašte buvo graži tradicija giedoti visiems. Susirinkę kaimynai giedodavo iki aušros (27). Pirmą ir antrą vakarą – psalmes iš giesmytų (kantičkų), dabar – įvairias naujoviškas giesmes (5). Giesmių vedėjo nebuvo. Svarbu giedoti „nuo



*Onutės  
Mačerauskaitės  
iš Grašių k.  
laidotuvės.  
Apie 1935 m.  
Iš V. Mačerausko  
albumo*



*Ivanauskienės  
iš Alžutėnų k.  
laidotuvės. Baltais  
marškiniais vilkintis  
vyriškis – velionės  
vyras.  
Iš V. Mačerausko  
albumo*

*dūšios*“ (19, 28). Naktį giedotojus vaišindavo mėsa, dažniausiai kopūstų sriuba, arbata (21). Kai kur valgyti duodavo 3 kartus: rytą, po pietų ir naktį. Jei turėdavo, šermenims pjaudavo gyvulį, kad galėtų pavaišinti susirinkusiuosius giedoti, vaišindavo ir prieš išlydint į kapines (27). Ant stalo visą laiką būdavo duonos ir cukraus, jei turėdavo – obuolių, kisieliaus.

Ant lentos, papuoštas geriausiai drabužiais, mirusysis pragulėdavo iki pat išvežamas į kapines, tik tuomet būdavo įkeliamas į namuose darytą karstą. „*Paskutinį namą*“ darydavo iš velionio turėtų lentų. Jei namuose lentų nebuvo, surinkdavo iš kaimynų. Neturtingų žmonių, vaikų, davatkų karstai būdavo nedažyti, turtingesnių – dažyti juodai. Karsto pakraščius apkaldavo karpytu popieriumi, nevedusių karstą papuošdavo rūtomis, prikaldavo rūtų vainikėlį (15). Vidų išklodavo perkeliu, pagalvėlėn prikišdavo drožlių ir šventintų žolynų. Likusias drožles sudėdavo į karstą po perkeliu (26). Antanas Kučinskis iš Sirvydžių kaimo darydavo karstus. Už karsto padarymą namiškiai nemokėdavo, kartais duodavę stuomenį (27).

Duobę kasdavo paprašyti žmonės. Už tai taip pat nebuvo atlyginama. Kartais duobkasiai buvo vaišinami degtine arba jiems duodavo po stuomenį. Giminės duobę



*Laidotuvės  
Tauragnuose.  
UKM. F-921*

kasdavo tik tuomet, jei visai nebūdavo kam (29). Kartą mergos vaikui duobę iškasios vienos moterys (23). Duobės nepuošdavo. Kaišyti žalumynais pradėta aštuntąjį dešimtmetį.

Prieš išvežant iš namų su velioniu atsisveikindavo. Ypač graudus atsisveikimas būdavo su jaunais. Jei žmogus buvo geras, su juo atsisveikindavo visi kaimynai (29). Sukalbėdavo „Sveika Karaliene“ arba „Visų šventųjų litaniją“. Dabar taip pat gieda šią litaniją arba psalmes (5).

Išnešus karstą ir seniau, ir dabar šarvojimo kambaryje skubiai viską išardydavo ir ruošdavo stalą gedulingiems pietums.

Kaimo kapinaitėse laidodavo pavakare, parapijos kapinėse dažniausiai rytą, 9 valandą, nes tuo metu vykdavo šv. Mišios. Prieš išlydint susirinkusiuosius pagal išgales pavaišindavo. Dabar to nebedaro, nes pamaldų dalyviai gausiai eina Komunijos (5).

Arklių traukiamą vežimą ar roges su karstu puošdavo berželiais arba eglaitėmis, nelygu metų laikas. Kai kur vežimo visai nepuošdavo, tik ant sukalto paaukštinto karstui paklodavo paklodę (28). Karstą pridengdavo audeklu. Bažnyčioje ant karsto taip pat dėdavo stuomenis (17).

Per kapines karstą nešdavo ant specialių, balta ir juoda spalva dažytų neštuvų, vadinamų *rėmais*, *narais*, *morais*. Karstą duobėn, kojūgaliu į vartus, leisdavo virvėmis arba juostomis. Jie buvo saugomi koplyčioje (4). Visi laidotuvininkai į duobę mesdavo po tris saujas žemių. Jei turėdavo, vietoj žemių įmesdavo gėlių. Sutuoktinius laidodavo į bendrą kapavietę, nebent būtų labai nesugyvenę, – tuomet moterį palaidodavę prie jos tėvų.

Baigiant supilti kapą, artimieji pakviesdavo gedulingų pietų. Duobkasiai, supylę kapą, kastuvu ar koku nors pagaliu išpausdavo arba išdėliodavo akmenėliais kryžiaus ženklą. Šviežią kapą puošdavo darželių gėlėmis (4). Šeimos kapus aptverdavo medinėmis tvorelėmis, turtingesni – metalinėmis (29).

Atveju, kad prie kapo būtų raudama, pateikėjai neatsimena, nors yra girdėję senus žmones pasakojant, kad anksčiau žmonės kapinėse raudodavę (29). Dabartinės procesijos ypatumas – gausybė vainikų, krepšelių ir gėlių – sovietinis palikimas, stokojama susikaupimo, lydint į kapines kalbama (5).



Nekrikštus ir savižudžius laidodavo kapinių kampe, atskirtame grioveliu, prikrautu akmenukų. Karštą įkeldavo per tvorą. Kaimo kapeliuose juos laidodavo už tvoros, dažniausiai vakare, kai būdavo mažiau žmonių. Pasakojama, kad savižudžius palaidodavo laukuose, pakaruoklius – ten, kur jie nusižudė, miške ar sode (30). Net buvo tikima, kad „žmogus, kurį užmuša Perkūnas, esąs blogas ir einąs į pragarą, jo švęstuos kapuos nelaidoja“ (31, p. 77).

Parapijos kapinėse augdavo alyvos, bijūnai (*pivonijos*) (4), rūtos, našlaitytės (3). Po karo kapines pradėjo tvarkyti, valyti, naikinti alyvas. Gėles ir vainikus pradėjo nešti apie 1960 metus.

Po laidotuvių tik giminės, artimieji ir kaimynai rinkdavosi gedulingų pietų.

Paskui vėl prasidėdavo kasdienis gyvenimas. Gedulo rūbus nublukindavo rūpesčiai. Vyrai, likę su mažais vaikais ant rankų, po mėnesio kito skubėdavo vesti, nes reikėdavo moters, kuri pasirūpintų šeima. Pateikėjos dar pamena atvejų, kada mirus jaunai žmonai, jei sutuoktiniai neturėjo vaikų, tėvai atsimdavo duotą kraitį, o kartais šis paprotys virsdavęs tikru apiplėšimu (3, 4, 17).

Kapus artimieji tvarkydavo Kryžiaus (*Kryžauomis*) dienomis prieš Sekmines ir prieš Visus šventuosius. Kiek pamenama iš pasakojimų, žvakių kapinėse nedegindavo, tai pradėjo daryti amžiaus pradžioje. Per Vėlines (*Zadūšnas*) prie bažnyčios susirinkdavo elgetos. Žmonės, eidami melstis, jiems duodavo pinigėlių arba maisto produktų: mėsos, duonos, lašinių (27).

Pasak klebono Broniaus Šlapelio, „dabar prieš Vėlines labai gausiai renkasi į kapines ir meldžiasi, o ne vien degina žvakutes, nes skiriami visuotiniai atlydai už mirusio sielą, o Vėlinių oktavos dienomis kapinėse meldžiamasi už mirusiuosius“.

Iš to, kokia būdavusi Vėlinių diena, tauragniškiai spėdavę ateiti: „Jei lyja Vėlinių naktį, tai tais metais daug (žmonių) mirs. Jei Visų šventųjų dieną nesimato saulės – bus nelaimingi metai“ (32, p. 76). Bet žmogus jau taip sukurtas, kad vilčiai paliekame daug vietos, ir galbūt, tik ištikus nelaimei, prisimename, jog Visų šventųjų dieną nebuvo matyti Saulės, savo spinduliais glostančios Amžiaus Ratą.

## Šaltiniai

1. Novenos prie Vieszpaties Jezaus, S. Panos Marijos ir Szventųjų Dievo: Naujas spaudimas su pridėjimu meditacijų ant 40 adynavų atlydų ir apmisyjimais arba Meditacijos Rekolekcijų. Vilnius, 1863. 342 p.
2. Tauragnuose. Panevėžys, 1999. 215 p.
3. Pateikėjas Mykolas Andrusevičius, 77 m., gyv. Gaidžių k., Tauragnų apyl.
4. Pateikėjas Kazys Vaišnoras, 75 m., gyv. Pilkenių k., Tauragnų apyl.
5. Pateikėjas Bronius Šlapelis, gim. 1934 m., nuo 1974 m. Tauragnų parapijos klebonas.
6. Kudaba Č. Tauragnai, *Mokslas ir gyvenimas*, 1966, Nr. 7.
7. Biziulevičius S. Iš farmacijos raidos Lietuvoje (iki 1914 m.), *Iš mokslo istorijos Lietuvoje*, Vilnius, 1960, t. 1, 203 p.
8. *Lietuvių enciklopedija*, Bostonas, 1964, t. 30, 544 p.
9. LVIA, f. 669, ap. 19, b. 3.
10. LVIA, f. 669, ap. 19, b. 127.
11. LVIA, f. 669, ap. 19, b. 142.
12. LVIA, f. 699, ap. 19, b. 158.
13. LVIA, f. 669, ap. 19, b. 173.

14. Tercijonas V. Kūdikių mirtingumas Lietuvoje. *Motina ir vaikas*, 1937, Nr. 4.
15. Pateikėja Elžbieta Musteikienė, 85 m., gyv. Pilkenių k., Tauragnų apyl.
16. Balys J. Mirtis ir laidotuvės: lietuvių liaudies tradicijos, Silver Spring Md., 1981, 150 p.
17. Pateikėja Teklė Grašienė, 70 m., gyv. Grąšių k., Tauragnų apyl.
18. Pateikėja Julė Grašienė, 73 m., gyv. Grąšių k., Tauragnų apyl.
19. Pateikėjas Julius Meidus, 65 m., gyv. Stučių k., Tauragnų apyl.
20. Pateikėja Elžbieta Grašienė, 72 m., gyv. Grašių k., Tauragnų apyl.
21. Pateikėjas Petras Ruzgas, gim. 1908 m., gyv. Pilkenių k., Tauragnų apyl.
22. Grudzinskas L. Gulbinė senolės Grasilios skarelė, *Valstiečių laikraštis*, 1998, lapkr. 7.
23. Pateikėja Teklė Laurinavičienė, gim. 1908 m., gyv. Tauragnuose.
24. Pateikėja Veronika Gaivenienė, 78 m., gyv. Stučių k., Tauragnų apyl.
25. Pateikėja Teofilė Ražienė, 63 m., gyv. Sirvydžių k., Tauragnų apyl.
26. Pateikėjas Bronius Šinkūnas, 50 m., gyv. Tauragnuose.
27. Pateikėjas Antanas Kučinskas, 73 m., gyv. Sirvydžių k., Tauragnų apyl.
28. Pateikėja Adelė Akavilienė, gim. 1926 m., gyv. Klykių k., Tauragnų apyl.
29. Pateikėja Adelė Vaškeliene, gim. 1926 m., gyv. Stūglių k.
30. Pateikėja Kastancija Simanavičienė, 64 m., gyv. Bajorų k., Tauragnų apyl.
31. Balys J. Raštai, Vilnius, 1998, t. 1, 303 p.
32. Balys J. Lietuvių kalendorinės šventės, Silver Spring Md., 1978, 169 p.

## Laidotuvių papročiai Minčios apylinkėse

*Algirdas Kulys*

Mirtis, žmonių manymu, buvo gyvenimo tąsa, todėl ją priimdavo ramiai. Senyvi būdavo pasiruošę šiai kelionei: pasisiuvę drabužius, pasitaupe, pasidare karstą ir net kieme pasistatę kryžių, kurį artimieji, tam žmogui mirus, perkeldavo į kapines.

Nors laidotuvių apeigos skirtos mirusiajam, bet jį laikė lyg ir gyvu žmogumi, kuris nuo gyvųjų skiriasi tik tuo, kad nebeturi sielos. Prie sergančiojo budėdavo, nes mirštantysis turi matyti žmogų – kitaip siela ilgai neišeisianti iš kūno. Jeigu merdėjimas buvo ilgas, sakydavo, kad vietoje pagalvės reikia padėti ką nors kieta, be to, stengdavosi išnešti iš namų pinigus: mat esą mirštantysis jų gailis. Mirštantį šlakstydavo šventintu vandeniu, į ranką dėjo žvakę, nes „negali žmogus išeiti tuščiomis rankomis“, o, be to, žvakė reikalinga „vėlei pasišviesti tamsoje“. Mirusiajam užspausdavo akis, „kad nenužiūrėtų“, aprišdavo galvą, kad neliktų išsižiojęs. Uždengdavo langus, „kad saulės spindulys nepažadintų mirusiojo“. Taip pat uždengdavo veidrodį: esą siela gali pati save pamatyti ir išsigąsti, sustabdydavo laikrodį, nes mirusiajam laikas nebeturi prasmės, sakydavo: „Skubinos, skubinos, a dabar ir sustojo“ arba „Mirusiam česa nėra“, „Biedniausias žmogus būna gimęs ir numiręs“.

Prie mirusiojo meldavosi, dar jo nepakėlę iš patalo: skaitė „Visų šventųjų litaniją“, „Angelo pasveikinimą“. Tai trukdavo apie valandą. Šis laikas užtikrindavo biologinę mirtį.

Tada vieni eidavo kviesti kaimynų, o likę namie prausdavo mirusį. Mirusiajam mazgodavo visą kūną, paguldę jį ant grindų patiestų šiaudų arba pasodinę ant suolo. Prieš ar prausimo metu raudodavo, manydami, kad prikels mirusį. Prausėja ir artimosios nusirišdavo nuometus, skareles, išsipindavo plaukus, tik apsigobdavo skarele vos tik mirus žmogui, prižadindavo visus, net ir naujagimi, sakydami, kad labai serga, bet neminėdami vardo, nes jis gali paklaidinti vėlę: ji pamany, kad, vadindami vardu, kalbasi su gyvu. Skubėdavo belsti į avilius, sakydami: „*Gaspadorius* (ar kas kitas) *numirė!*“ kartais sakydavo ir sodui arba gyvuliams, nors buvo kalbama, kad gyvuliai sunerimsta jau mirštant žmogui, šuo ima staugti, todėl jį paleisdavo nuo ryšio. Jei vaikai bijodavo mirusio, tai juos privesdavo, kad paliestų velionį.

Mirusiojo patalynę išnešdavo į lauką, į palėpę ar daržinę, nes buvo tvirtinama, kad mirusiojo patalas ilgai būna šiltas. Tuoj pat apiplaudavo lovą, kurioje žmogus mirė.

Mirusį rengdavo ilgais baltais drobiniais marškiniais, sujuosdavo austine tamsių spalvų juosta, kurią, ausdami vadeles, išausdavo iš juodų ir baltų vilnonių siūlų. Kojas apmaudavo puskojinėmis, o neturtingus šarvodavo basus. Batų neaudavo, sakydavo, kad „*su batais danguj bildės*“. Vėlesniais laikais velionius ėmė rengti geresniais rūbais, bet mirusiojo neaudavo jo nešiotais batais, neužrišdavo batraiščių, moterims nesumegzdavo skarelės mazgo – esą ten nemokėsią mazgo atsimegzti. Vyžių kaime (6 km nuo Minčios) dar 1970 m. moterį šarvojo su prijuoste.

Šarvodami velionį guldydavo ant suolo prie sienos, dažniausiai galva į rytus. Galvūgalyje uždegdavo dvi arba keturias žvakes (*grabnyčias*). Jei po galva dėdavo pagalvėlę, tai užvalkalą prikimšdavo drožlių, šieno, šiaudų. Įdėdavo šv. Agotos duonos, maldaknygę, nosinę ašaroms nusišluostyti, į rankas – rožančių, šventą paveikslėlį (*paspartą šventam Petru*). Mirusiam vyrui dėdavo kardą (*šoblią*).

Šarvojimo metu skubėdavo į bažnyčią, kad paskambintų varpais (*nešė ant pазvanų*). Varpininkui duodavo pinigą, o neturtingiems išmaldos (*almužnos*), kad pasimelstų.

Karstą darydavo iš 3 lentų, jas perpjovę, gaudavo šešias. Mat skaičius 3 magiškas. Jei dirbant nužudytajam pokariu karstą sunertas (nesukaltas) karstas išsiskirdavo, laikydavo, kad žudikas yra atėjęs į šermenis. Padarytą karstą apsmilkydavo verba, ant karsto viršaus vašku išliedavo kryželį. Į karstą velionį guldydavo svetimos moterys.

Į *pagrabą* einantieji nešdavosi *nešulinį*: žvakių, kurios priligo maldai, duonos, taukų, dešros, stuomenį, rankšluostį. Į laidotuves atėję minėdavo tik gerus darbus. Velionio raudodavo žodine kūryba pašarvoję, sugrižę iš kapinių, parinkę vietą duobei, išnešant iš namų. Mirusiojo nekenčiantys *pagrabo* metu tyčia dirbdavo: verpdavo, mėždavo, ardavo.

Mirusį stengėsi palaidoti pirmojoje dienos pusėje, „*kad dūšia spėtų nueit iki vakaro, iki nakties*“. Mažą vaiką laidojo net ir tą pačią dieną. Į laidotuves nesistengdavo eiti, o motiną guosdavo: „*Kai mirsi, vaikas tave pasitiks*“. Motina, kurios vaikas miręs, iki Žolinės neturėdavo teisės valgyti obuolio.

Prieš išnešant mirusį, su juo atsisveikindavo giminės: ant stalo dėdavo duonos kepalą, „*kad neišneštų dalies*“.

Visi pagrabe esantys atsistoja, pagerbdami velionį, padaro taką, nes „*pirma vėlė išeina iš pirkios laukan*“, gieda „*Sveika Marija, gailestingumo motina*“ giesmę. Prieš iš-

nešant karštą, nėščia moteris išeidavo, nes vaikas gali gimti. Išnešus karštą, skubėdavo išardyti šarvojimo vietą – suola, kad negreit būtų vėl laidotuvės namuose.

Iš pirkios lydėjo su žvake – šviesdavo kelią. Eisenos priekyje nešė kryžiu. Tas kryžius likdavo tuose namuose, kur paskutinį kartą buvo laidotuvės. Velionių nešdavo kojomis į priekį, eidavo lėtai, „kad vėlė spėtų eiti iš paskos“. Vežimą ar roges papuošdavo medeliais. Per savo laukus karštą nešdavo kartais atidara, kad velionis paskutinį kartą apžvelgtų žemę. Neveždavo per dirvas, kad neužtrauktų nederliaus. Kryžkelėje minutę sustodavo.

Į kapines mirusius nešė pro vartus, o savižudžius kelė per kapinių tvorą. Laidojo kojomis į bažnyčią, o kaimo kapinaitėse – kojomis į kelią. Berdami žemę, sakė: „*Lingvas žemes*“. Kartais prie duobės numirėlių pataisydavo. Suaugusiam ant kapo išmeigdavo kryželį, „kad dūšia turėtų kur prisiglaust poilsia“. Jei mirdavo nekrikštytas vaikas, po nakties žiūrėdavo į pakuros pelenus, ar nebus baso vaiko bėgiota, vadinasi, ko nors nori. Tokiu atveju ant kapo sodindavo vaismedį ar išmeigdavo eglišakę „*nabašnykui dėl zabovas*“ (mirusiam pažaisti – A. K.).

Grįždami iš kapinių, žmonės eidavo tylėdami, neatsigręždami, „kad vėlė nepamatytų ir nesektų“. Sugrižę plovėsi rankas. Jei mirdavo šeimos galva, stengdavosi iškelti kuo geriausias vaises. Valgydami kąsnelį numesdavo pastalėn. Iš velionio namų nieko nesinešė, net ir paskolino daikto ilgai neatsiimdavo. Grįždami iš laidotuvių nelaikydavo rankų kišenėse.

## Tikėjimai, papročiai ir kita

Jei pliauska cypia ugnyje, tai siela (*dūšia*) skundžiasi prie dangaus vartų; jai trūksta rojūn vieno *Amžiną atilsį*.

Sako, kuris mirusis turi dvi širdis, tai viena miršta, kita lieka gyva ir prikelia jį iš kapo. Toks žmogus užsipuola miegančius ir pasmaugia. Reikia atkasus nukirsti velioniui galvą ir padėti tarp kojų.

Dažniausiai vėlė pasirodo Visų Šventųjų naktį, tądien reikia kam nors ką duoti, tada jos nesivaidens.

Nuo Vėlinių lig Advento keturias savaites dūšios klaidžioja, o paskutinę dieną sugrižta kapuos.

Per Vėlines kapinėse atsisėsti negalima – bus bėda.

Jeigu miręs žmogus (*nabašnykas*) vaidenasi namie, reikia svetimą moteriškę, katra nešioja gedulą (*žėlabą*), už parankės įvesti naman ir pavedžiojus išvesti – tada nesivaidens.

Vaikams neleisdavo nuo kapo gėlės skinti, sakydavo: „*Ne žolyną nuraškysi, a nabašnykui rankovę (skarelę) nutrauksi*“.

Neleisdavo numirėlio mylimajam pamatyti. Pamatęs susirgdavo nervais.

Jei šuo ką aploja, bet niekas neateina, sakydavo: „*Dūšia blūdią aplink namus*“.

Jei pakildavo stiprus vėjas, sakydavo: „*Pakaruoklį šarvoja*“.

Kartais būdavo rugpjūtį šalna. Sakydavo: „*Reiškia, našlaitė numirė badu*“.

Jei palaidotos moters dukros nenuravi kapo, tai šeštadienio naktį pati motina prisikelia nusiravėti.

Jei kas eidamas suklumpa ar koją susimuša, sako: „*Toje vietoje muzikanto kapas – šokt reikia*“.

Neleisdavo mirusiojo labai apvirkauti, sakydavo: „*Siela nupuola nuo kelio ir pradedą blūdyt*“.

Sakydavo: „*Nekrikštyta siela medin pereina, o jei medis girgžda, tai užu velionį niekas nesimeldžia – reikia poterius kalbėt*“.

Savižudžius laidodavo kairiame kapinių kampe, užtat moteriškės pro jų kapus praeidamos ant akių užsitraukdavo skarelės koptūrą, kad regėjimas nenusilptų, kapus pamačius.

Sako: „*Po smerties visi bus 33 metų, tik aniuolai bus mirę anksti jauni ir tik viena Marija turės 60 metų*“ (nes tokiam amžiuje ji mirė).

„*Ką su kokiais drabužiais palaidos, su tokiais ir prisikels teismo dienoje*“.

Pasakojo:

Jadvyga Kulienė (Petkevičiūtė), gim. 1926 m. Mińčiakampio vns.

Vladislava Petkevičienė, gim. 1896 m., gyv. Mińčiakampio vns.

## Liaudies medicina Tauragnų apylinkėje XIX a. pabaigoje – XX a. pradžioje

*Nijolė Balvočiūtė*

Tauragnų apylinkėje surinktą liaudies mediciną galima suskirstyti į realiąją ir prietaringąją.

Realioji liaudies medicina buvo paremta ilgų šimtmečių liaudies patirtimi. Tai įvairūs vaistiniai augalai, gyvulinės kilmės medžiagos, kraujo nuleidimai, masažai. Populiariausia realiosios liaudies medicinos gydymo priemonė buvo įvairūs vaistiniai augalai. Daug dėmesio nuo seno skirta vaistažolių paruošimui – rinkimo laikui, džiovavimo būdams. Žolės renkamos daugiausia gegužės ir birželio mėnesiais, kada jos žydi, be to – giedromis dienomis, rytais, kol dar rasa. Manyta, kad tada jos veiksmingiausios. Jei vaistams naudojamos šaknys, jos raunamos vasaros gale ar rudenį. Žoles, žiedus džiovindavo sausai pavėsyje, kur nors pastogėje ar ant aukšto. Stambesnes šaknis smulkindavo, prieš džiovinimą nuvalydavo. Dažniausiai vartodavo žolių, šaknų, stiebelių nuoviras, rečiau ruošdavo jų antpilus su vandeniu ir degtine. Tiksliai nustatytos dozės nebuvo. Vaistų imdavo paprastai po nedaug. Nuoviras ruošdavo nestiprias. Antpilus gerdavo lašais arba po šaukštą.

Peršalus dažna liga – plaučių uždegimas. Nuo plaučių uždegimo vartojo įvairias arbatas: baltųjų alyvų (*Syringa vulgaris* L. – paprastosios alyvos) žiedų (1\*), bulvės (*Solanum tuberosum* L.) žiedų (4), rugiagėlių (*Centaurea cyanus* L.) (7), šermukšnio (*Sorbus aucuparia* L.) žiedų ir avižos grūdų mišinio (10), avižų grūdų ir apynių (*Humulus lupulus* L.) mišinio (1) arbatas. Dar plaučių uždegimą gydė taip: piene pavirindavo kanapių sėklas ir džiovintas mieles. Į vieną litrą pieno dėdavo šaukštą džiovintų mielių ir šaukštą kanapių sėklų. Gautus vaistus gerdavo po pusę stiklinės 3 kartus per dieną (3). Nuo plaučių uždegimo gerdavo šlapimą (7), pavirintą pienu su apyniais (7), gyvatės antpila (19).

Temperatūrai mažinti vartojo liepos (*Tilia cordata*) žiedų (2) ir aviečių (*Ru-*

\* Pateikėjo eilės numeris – pateikėjų sąrašė.



*bus idacus*) stiebelių (5) arbatas. Dar seniau, žmogui karščiuojant, nuleisdavo kraują. Paprastai pjaudavo užkulnėn (17) ar pridėdavo po 4–6 dėles ant kiekvieno šono (15).

Skaudant gerklei vartojo ramunėlių (*Matricaria Chamomilla* L.) arbatą (1), raskodnykų (*Glechoma hederacea* L. – šliaužiančioji tramažolė) arbatą (3), pridėję kojine karštų medžio pelenu aprišdavo kaklą (2). Užkimus balsui, apvyniodavo karštame sūriame vandenyje sumirkytą skarelę (18). Kosint vartojo šermukšnio (*Sorbus aucuparia* Gilib.) (1), močialapių (*Tussilago farfara* – ankstyvasis šalpusnis) (3), didžiųjų dilgėlių (*Urtica dioica* L.) arbatas (9), rūkydavo kanapės stiebą arba degindavo cukrų, lašindavo į vandenį (vienas gabaliukas cukraus į vieną stiklinę vandens) ir gerdavo (17). Nuo slogos gerdavo šermukšnio (*Sorbus aucuparia* Gilib.) žiedų arbatą (1) ar kišdavo į nosį patarkuotą žalią česnaką (6).

Apetitui pagerinti vartojo pupalaiškių (*Menyanthes trifoliata* L.) lapų (7), tujos (*Thuja occidentalis* L.) šakelių arbatas (7). Nuo viduriavimo gerdavo pelynų (*Artemisia absinthium* L. – kartusis kietis) (6), šaltmėčių (*Mentha piperita* L. – pipirmėtė) (3), ažuolo (*Quercus robur* L.) žievių (3), šlamučio (*Helichrysum arenarium*) žiedų (3), karvalių (*Anthemis tinctoria* L. – geltonasis boramunis) (4), gysločių (*Plantago major* L. – plačialapis gyslotis) (12) arbatas.

Nuo skrandžio ligų virdavo pelyno (*Artemisia absinthium* L. – kartusis kietis) (1), plačialapio gysločio (*Plantago major* L.) (7), ajero (*Acorus calamus* L.) šaknų (7) arbatas. Gerdavo žalių bulvių sunką (12), vartojo bičių pikį, užpiltą spiritu. Šį antpilą gerdavo su pienu arba vandeniu. Lašindavo po 20 lašų (12). Dar naudojo kiaulės tulžį: paimdavo pusę šaukšto vandens, pusę šaukšto tulžies ir gerdavo 3 kartus per dieną prieš valgį (15). Esant pūslės negalavimams vartodavo asius (*Equisetum arvense* L. – dirvinis asiūklis) (4), pūslėčių (*Silene inflata* Smith – paprastoji naktižiedė) (16), beržo lapų (18) arbatas. Taip pat gerdavo vandenį, kuriame buvo išvirta kiaulės pūslė (16). Sirgdami inkstų ligomis vartodavo asiūklių (*Equisetum arvense* L.) (5), džiovintų kadagio (*Juniperus communis* L. – paprastasis kadagys) uogų (13), takažolių (*Polygonum aviculare* L.) (19) arbatas. Bandė gydyti ir džiovą. Gerklės džiovai gydyti vartojo šviežiai pamelžtą karvės pieną, kartais idėdavo medaus (15). Serganti plaučių džiova girdydavo pušų (*Pinus silvestris* L.) ūglių arbata (2). Kiti apdėdavo ligonio lovą pušų šakomis, sudžiūvusias nuolat pakeisdavo žaliomis (15). Geltą gydė šunobelės (*Rhamnus cathartica* L.) (3), vosilkų (*Centaurea cyanus* L. – rugiagėlė) (4), morkos (*Daucus sativus* Roehl – valgomoji morka) stiebų (4) arbatomis. Pasakojo, kad bandė gydyti ir tokiu būdu: į ugnį įmesdavo kiaušinį ir liepdavo žiūrėti, kol jis sudegs (4).

Nuo *gumbo* (apendicitas) gerdavo šlapimą (10), sumušdavo žalius rutos lapelius, sumaišydavo juos su druska ir po arbatinį šaukštelį kelis kartus per dieną valgydavo (3). Širdies ligoms gydyti vartojo nasravų (*Centaureum umbellatum* Gilib. – širdažolė) (5), trūkažolių (*Cichorium intybus* L.), konvalijų (*Convallaria majalis* L. – paprastoji pakalnutė) žiedų (8) arbatas. Nuo mažakraujystės vartojo rasakilių (*Alchemilla vulgaris* L.) arbatą (10), nuo kraujo spaudimo – daržinių žliūgių (*Stellaria media* Vill.) arbatą (10). Esant sunkumui ant krūtinės, valgydavo alijošiaus (*Aloe arborescens*) lapus, sutrintus su medumi (2). Nuo nervų vartojo nasravų (*Achillea millefolium* L. – paprastoji kraujažolė) (1), valerijono (*Valeriana officinalis* L. – vaistinis valerijonas) šaknų (7), jonažolių (*Hypericum perforatum* L.) (7), tujos (*Thuja occidentalis* L.) šakelių arba žievių (7), čižmų (*Tanacetum vulgare* L. – paprastoji bitkrėslė) (13) arbatas.

Baisi liga buvo *nuomaris*. Nuo *nuomario* sumaldavo sliekus ir duodavo ligoniui (12), kiti vartodavo kurmio kraują (21), padėdavo ir bitkrėslių (*Tanacetum*) arbata (5). Skaudant galvai dėdavo įvairių kompresų. Vieni ant galvos pildavo šaltą vandenį (1), kiti uždėdavo skepetą, sumirkytą pasūdytame šaltame vandenyje (8), dar kiti sumirkydavo skepetą burokėlių rasale. Rasalą paruošdavo taip: išvirdavo burokėlius, atšaldydavo, nulupdavo, sudėdavo į molinį ąsotį, užpildavo šaltu vandeniu ir savaite palaikydavo: gautas skystis ir buvo vartojamas (11). Nuo galvos skausmo gerdavo beržo lapelių arbatą (15). Skaudant dančiui dėdavo degtinės (3), česnako (3), druskos, kaitindavo prie pečiaus. Dar senesniais laikais į burną dėdavo dėlių, kad nusiurbtų kraują. Jeigu procedūrą norėdavo pakartoti, tai pavolioldavo dėles pelenuose, išmai-gydavo ir vėl tas pačias naudodavo (17). Skaudantiems dantims padėdavo ir tra-mažolių (*Glechoma hederacea* L.) arbata. Arbatą supildavo į puodą, užsiasdavo galvą paklode ir tą garą traukdavo į burną (2). Kad dantys būtų stiprūs, skalaudavo ažuolo žievių arbata (14).

Ant skaudamos ausies dėdavo ramunėlių kompresų, šildydavo (7). Jei labai skaudėdavo akys, jas tepdavo moters pienu arba dėdavo vaiko šlapimo kompresų (7), ramunėlių kompresų (5), klodavo močialapio (*Tussilago farfara* L. – ankstyvasis šalpus-nis) lapų švelniąja puse (12). Ant sumuštos vietos dėdavo bet koki šaltą daiktą (3), vartojo žalius žemuogės (*Fragaria vesca* L.) lapus. Juos sutrindavo, sumaišydavo su mašinine alyva ir pridėdavo (3). Taip pat vartojo dilgėlės lapus, kuriuos sumušdavo, sumaišydavo su druska ir dėdavo ant sumuštos vietos (14). Papjovus kiaulę paimdavo tulžį, sumaišydavo su degtine, keletą dienų palaikydavo. Šie vaistai labai gerai pa-dėdavo nuo sumušimų (2). Nudegus naudojo kanapių aliejų (13), nušalus tepdavo kiaulių taukais (16), susižeidus ant žaizdos pildavo sutrintos paprastos medžio anglies, dėdavo arklio šilto mėšlo (1), tepdavo kiaulės tulžimi (2), vartojo topolio pumpurų antpilą, ant žaizdos barstydavo cukraus, dėdavo voratinklį (4). Iš augalų naudojo kraujazoles, vingiorykščių (*Filipendula ulmaria* L.) žiedelius: sutrindavo ir dėdavo ant žaizdos (4). Iššutusius tarpupirščius taip pat mokėjo gydyti. Juos pabarstydavo rugi-niais miltais (1), vingiorykščio žiedais (3), pakramtydavo ruginės duonos ir pridėdavo (1). Dėdavo žalių nasturtų (*Tropeolum majus* L.) (2), gysločio (*Plantago major* L.) (15) lapų.

Po karo siautė niežai. Juos daugiausia gydė pirtyje. Tepdavo terpentinu, paliktu duonos raugu arba plaudavo iš tabako stiebų išvirta arbata (13). Kiti tas vietas, kur būdavo niežai, ištepavo tošiniu degutu. Po poros dienų nusiprausdavo (1). Dar naudojo vaistinėse pirtką sierą (7). Iškasdavo debesylo (*Inula salicina* L.) šaknų, su-tarkuodavo, pridėdavo rūgusio pieno, taukų, viską sumaišydavo ir tepdavo prieš ugnį tuo tepalu niežus (6).

Egzemą gydė labai įvairiai. Vieni tepdavo nesūdytais kiaulės taukais, kiti pa-imdavo beržinių pelenu, beržinio deguto, grietinės, viską sumaišydavo ir tepdavo. Tepalas turėjo būti karštas (3). Kiti paimdavo lėkštelę, užlašindavo kelis lašus van-dens, susukdavo mėlyną popierių ir uždegdavo. Lėkštelėje likdavo rudumas. Tuo rudumu ir tepdavo (4). Kiti ruošdavo tokius vaistus: paimdavo 4 tabletes sacharino, nosies snarglių, raguočių taukų. Taukus pakaitindavo, viską sumaišydavo ir gauta mase tepdavo (15). Kiti egzemą trindavo actu. Tai atlikdavo prie ugnies, kad ji gerai įkaitintų kūną. Tokią procedūrą darydavo kelis vakarus iš eilės (17), kiti ryte pa-sivolioldavo šalčioje rasoje (15).

Votims gydyti naudojo tepalą, kuri virdavo iš vaško, paprasto muilo, bičių pikio, eglės saku, riebalų. Visko dėdavo po lygiai (2). Kita pateikėja tam naudojo ruginius miltus, grietinę (1). Kad greičiau votį ištrauktų, darydavo taip: liepos šakelių pilkąją žievės dalį nuskusdavo ir atmesdavo, o geltonąją dalį sušutindavo su pienu ir uždėdavo ant voties (2). Dėdavo ant nepratrūkusios voties nuluptą ir pelenuose iškeptą svogūną (3). Jei tvinkdavo pirštas, ant jo dėdavo medaus ar lašinių (2), kiaulės žarną vidine puse (3). Ant tvinkinio dėdavo gyvą varlę (8), smulkiai paskustos žalios bulvės (5), šalpusnio lapų švelnesniąją puse (3). Galvą trinkdavo ajerų (*Acorus calamus L.*) šaknų nuoviru, ramunėlių nuoviru (2), rūtų nuoviru. Veido odą suminkštindavo prausdamiesi išrūgomis (5). Kad veidas būtų gražus, ant jo užtepdavo su trintų žemuogių uogų, palaikydavo 3 valandas ir nuplaudavo (15). Saulės nudegimą gydydavo krienų lapais (14), bamborūgščių (*Polygonatum officinale All.* – vaistinė baltašaknė) šaknimis (8).

Labai dažnai sirgdavo vaikai. Nuo įvairių susirgimų buvo taikomi skirtingi gydymo būdai. Kirmėles varydavo *listnikais* (pirkdavo vaistinėse) (1), virdavo piene valerijono šaknis ir duodavo gerti 3 kartus per dieną (3), virdavo česnaką piene (5), duodavo su medumi sumaišytų kmynų grūdų (6), ruošdavo mišinį iš avižinių miltų, medžio anglies, duonos plutos ir vandens, jį palaikydavo, kol pradės rūgti, ir tada vartodavo (3). Nuo silpnumo vaikams duodavo grietinės, žalių kiaušinių (3), šilto pieno su medumi (5), darydavo druskos vonias (5).

Vaikai sirgdavo tymais (*adrais*). Nuo tymų virdavo aguonos (*Papaver somniferum L.*) sėklų arbatą ir duodavo gerti (2), duodavo valgyti virtą gyvatę (2), piene išvirdavo kadagių uogų ir aguonų sėklų. Duodavo gerti visko po truputį (3). Jei tymais sergančio vaiko neišberdavo, jį suvyniodavo karštoje išmirkytoje marškoje ir duodavo išgerti truputį degtinės (3). Uždengdavo langus, nes sergant tymais akys bijo šviesos (5).

Difteritas buvo gydomas taip: papjaudavo vištą, ją perplėsdavo ir šiltomis žarnomis apvyniodavo lignonio kaklą (3). Kitas būdas: paimdavo medžio pelenu, ruginių miltų, druskos, viską sudėdavo į vandenį ir pavirindavo. Paskui į tą karštą vandenį reikia kišti rankas, kojas ir kaitinti (6). Nuo kokliušo duodavo kumelės pieno su cukrumi (3). Susirgus kiaulyte, virdavo vandenyje šuns išmatas ir tą vandenį duodavo gerti (2). Nuo skarlatinės išvirdavo sudžiovintą rupūžę ir duodavo po gurkšnį gerti (7).

Prietaringoji liaudies medicina buvo paremta magija. Pavyzdžiui, dedervines gydė tepdami jas rasa, nubraukta nuo lango viduriniu pirštu (3). Ypač paplitęs buvo iš senųjų tikėjimų atėjęs smilkymas. Pavyzdžiui, išsigandus atlauždavo kelias pušų šakeles nuo šluotos, kuria valydavo duonkepę krosnį, ir pasmilkydavo (15). Jei įkasdavo pasiutęs šuo, nueidavo į šuns šeimininko namus, nukirpdavo kuokštą šeimininko plaukų ir pasmilkydavo įkastą vietą, o paskui ir visą žmogų. Šunį nušaudavo arba išmaudydavo šaltame vandenyje (15). Jei akyje išaugdavo *miežis*, tai kas nors spjaudavo į akį, kad žmogus išsigąstų (1), arba paimdavo miežio grūdą, pabadydavo akyje augantį miežį ir atgalia ranka numesdavo (1). Įvairiais būtais gydydavo karpas. Vienas būdas: suskaičiuodavo, kiek yra karpų, tai tiek mazgelių surišdavo ant siūlo. Tą siūlą užkasdavo šiukšlyne arba purve. Stengdavosi užkasti siūlą tokioje vietoje, kad jis greičiau supūtų (1). Kitas būdas: radus ant akmens vandens, reikėdavo tuo

vandeniu nuplauti karpas (2); trečias – paimdavo avižų grūdų tiek, kiek karpų, ir atgalia ranka įmesdavo į krosnį (3); ketvirtas – pradžioje delčios karpas tepdavo medumi (7); penktas – karpas trindavo numirėlių kaulais ir paskui numesdavo šalin (7). Pas burtininkus eidavo gyvatei įkandus, išimetus *rožei*, skaudant dantims.

Atkalbėtojų jau beveik nėra šioje apylinkėje. Jeigu dar kas žino, kaip atkalbėti nuo rožės ar gyvatės įkandimo, jie savo paslapties neišduoda. Tik vienoje vietoje pasisekė užrašyti vieną rožės atkalbėjimo tekstą:

*„Buvo 3 moterys Marijos ir visos turėjo 3 rožes. Viena prigėrė, viena prapuolė, ir tu trečia išnyk“* (15). Burtininkės šiuos žodžius kalbėdavo tyliai, vienu atsikvėpimu.

Pasakojo:

Mykolas Andrusevičius, 77 m., gyv. Gaidžių k.  
 Teklė Ankienienė, 70 m., gyv. Vėžių k.  
 Juozas Barkus, 48 m., gyv. Daunorių k.  
 Bronė Barkuvienė, 52 m., gyv. Daunorių k.  
 Elena Barkuvienė, 60 m., gyv. Daunorių k.  
 Veronika Blažienė, 74 m., gyv. Tauragnų vns.  
 Stasė Gaivenienė, 66 m., gyv. Rugeniškio k.  
 Elzbieta Grašienė, 72 m., gyv. Grāšių k.  
 Leokadija Grašienė, 43 m., gyv. Grāšių k.  
 Pavelas Grigorjevas, 89 m., gyv. Politiškės k.  
 Teklė Guigienė, 73 m., gyv. Gaidžių k.  
 Elena Jauniškienė, 62 m., gyv. Tauragnų vns.  
 Jonas Kairionis, 47 m., gyv. Gaidėlių k.  
 Uršulė Kučinskienė, 59 m., gyv. Sirvėdžių k.  
 Uršulė Lecauskienė, 34 m.  
 Jonas Meidus, 76 m., gyv. Tauragnų mstl.  
 Adelė Meiduvienė, 62 m., gyv. Šeimatiės k.  
 Marytė Stundžienė, 58 m., gyv. Daunorių k.  
 Teklė Stundžienė, 66 m., gyv. Šeimatiės k.  
 Ona Šimkūnienė, 54 m., gyv. Vėžių k.  
 Anastazija Talaikienė, 82 m., gyv. Tauragnų mstl.  
 Eugenija Trinkūnienė, 55 m., gyv. Stūčių k.  
 Ona Trinkūnienė, gyv. Stūčių k.  
 Marytė Zakarkaitė, 61 m., gyv. Tauragnų vns.  
 Morta Žikienė, 78 m., gyv. Malėčkažemio k.

## Liaudies medicina Minčios apylinkėse

*Algirdas Kulys*

Minčios apylinkėje ligonius gydė šeimos nariai, dažniausiai moterys. Jos gydė žolėmis, burtais, terapija. Gydomo paslaptis perduodavo vyriausiajai ar jaunėlei dukrai, nelygu kuri buvo gabesnė. Sugebančią gydyti moterį gerbė visi, net ir vyrai – ir turtingi, ir ne. Už gydymą nebuvo įprasta mokėti pinigais: pasveikę dažniausiai atsilygindavo audiniais, medumi.

Buvo tikima, kad susergama nuo blogos akies nužiūrėjimo, todėl daug kas nešiojo išisegę segtuką, manydavo, jog ligą neša vėjas, lietus, migla. Dažniausiai ligos priežastimi buvo laikomas sūkurys, skersvėjis, vėtra (*švidras*). Taip pat ligų šaltiniu laikė raganystę, blogus poelgius, pavyzdžiui, neleisdavo peržengti per žmogų, vaiką, esą jis susirgsias, neaugsiąs. Nuo daugelio ligų žmonės gebėjo gelbėtis, bet daugiausia mirdavo epidemijų metu. Sakydavo, kad maro metu (1709–1710) Minčios apy-

linkėje išmirė visi sveiki, stambūs vyrai – liko tik seneliai ir šiaip paliege. Gindamiesi nuo maro, durų rankenas ištepavo degutu, o parvažiavę ratus apdeginavo sakinga skala (*smalėku*), arklio kanopas apvyniodavo kadagiu, monetas merkdavo į actą. Moterys tuomet slėpė raudonos spalvos audinius, esą jie prišaukia marą. Jos apeidavo kaimą ištiesusios rankšluosčius, apardavo žagre ratą, iškeldavo ant karties gyvulio kaukolę, statydavo kryžių. Apie ligą pranešdavo stuksenimu naktį į namo sieną: tada, vienam susirgus, kiti išeidavo gyventi į kluoną, svirną. Namuose jau nebekūrendavo krosnies. Rytą, matydami, iš kurių kaminų nerūksta dūmai, žinodavo, kur sergama, ir tą dieną kiemą apeidavo. Sakydavo, jei pernakt suverpsi, išsiausi ir pasisiūsi marškinius, tai maras aplenks. Galbūt įtakos apsisaugojimui turėjo linas. Juk ir nuo gyvatės įkandimo nešiojo lino žiedą, drobinus rūbus.

Vaistažoles reikia gerti veidą atsukus į saulę, o sergančiam miegoti galva į rytus.

Per saulėleidį miegančius visada prižadindavo, nes *miegant gali liga priliptei*. Niekad neprausdavo vaiko po saulėlydžio

Jei žmogus sirgdavo ir nebaigdavo darbo, tai kitas jo neimdavo: *kai pasveiks, pabaigs*. Užbaigdavo tik mirusiojo darbą.

Pavargusiam liepdavo laikyti sumyguus nykštį su smaližium: „*Pabūk čiut čiut ir pailsėsi*“.

Kartais ligą *parduodavo*: svetimo klausdavo, ar pirksi, o jei šis pasimetęs pasakydavo „aha“, reiškė, jog liga perduota.

Turintį aukštą temperatūrą aprūkydavo žolėmis, ant pagalvės seilėmis brėždavo kryžių ar po pagalve dėdavo nuo tako kryžmai nukritusius šiaudus, virdavo tūbės (*Verbascum nigrum* L.) nuovirą.

Įvairias ligas gydė gyvulių ar žvėrių taukais. Stengdavosi imti tokio gyvio, kurio *žiema nebūna po stogu*. Nuo bronchito gerdavo barsuko, šuns taukų. Nuo kitų ligų duodavo gerti sugrūstos bitės, džiovintos rupūžės, gyvatės, užpiltos degtine, ožkos ar kumelės pienu.

Kai kurie susirgimai buvo gydomi apiprausimais. Vaiką, šokantį iš miego, motina prausdavo vandeniu iš burnos ir apšluostydavo palanku (*padelkomis*). Nuo odos susirgimų prausdavosi prieš Didžiojo ketvirtadienio aušrą, o nuo pleiskanų – vandeniu, surinktu nuo šveičiamo stalo.

Susirgusį vaiką prausdavo šv. Agotos vandeniu, virdavo parneštų nesidairant iš miško žilvičio šakelių arbatos. Vaiką guldydavo ant slenksčio arba nešdavo į rugių lauką, po paklode kišdavo šiaudų iš pirmo supjauto rugių pėdo. Irzlų vaiką motinos prausdavo, įmetusios geldon auksinį žiedą, vandeny, kuriame mirko šeriai, augę ant kupros.

Vaikų nemigą gydė bijūnų (*pivonijos*) žiedlapių arbata. Darydavo vonią iš vaistinio pataiso (*varinčiaus*). Tik einant jo į mišką, reikėjo neštis duonos ir padėti ją nuskinto augalo vietoje.

Vaiką, susirgusį nuo mėnulio šviesos (*apyšvietu*), užmigdydavo kitur, o lopšin paguldydavo malką. Be to, vesdavo vaiką atbulą iš gryčios ir priekiu vidun, o po pagalve dėjo perkūno trenkto medžio žievės.

Pamačius jauną mėnulį, liepdavo sakyti:

*Tau, mėnuli, pilnų ratų,*

*A man, žmogui, duok sveikatų!*



Nuo kai kurių ligų gąsdindavo: pavyzdžiui, jei akyje atsirasdavo miežis, spjau-davo netikėtai į ją, kad žmogus išsigąstų. Sakydavo, kad žagsėjimas – tai kraujo lašėjimas nuo širdies, todėl ir nuo jo tyčia išgąsdindavo.

Išsigandusį žmogaus ar gyvulio ligonį aprūkydavo to gyvulio plaukais. Kartais duodavo gerti arbatos nuoviro iš kerpių, paimtų nuo trijų kapų kryžių vidurnaktį, į ją įlašindavo 3 lašus kraujo iš juodo katino ausies. Kartais nuo išgąščio duodavo cukraus ir šalto vandens – *dėl širdies*.

Jei skaudėdavo širdį, virdavo gudobelės uogų arbatą, gerdavo sidabražolės nuovirą, pakalnutės šaknų arbatą.

Nuo šuns įkandimo gerdavo godą (*Anchusa officinalis*). Norėdami įsitikinti, ar šuo nėra aprietas, miegančiam ligoniui durdavo adata: jei jis skausmo nejusdavo, vadinasi, – aprietas.

Nuo galvos skausmo gerdavo ašarinės (*Origanum vulgare L.*) arbatos, valgy-davo bruknių uogienės, miegodavo po galva pasikišę apynio spurgų, kramtydavo rūtės šaknis, diemedį, rūkydavosi durnarope. Apie jos nuodingumą sakydavo: „*In sėklų devynių nerasi tokia vyra stipraus terp visų žmanių*“. Būdavo atveju, kad ir nuodydavosi, gerdami paraką su nuokanos nuoviru. Kad apsisaugotų nuo galvos skausmo, nemesdavo lauk plaukų iš šukų, nes plaukus nešiojantis vėjas sukeliąs galvos skausmą, todėl kišdavo juos į sienos plyšį, kad žmogus būtų stiprus kaip sienojas.

Skaudamą dantį badydavo žalčialunkio šakele, ir dantis išbyrėdavo. Kartais nuo dantų sopės nešiodavo šamo ūsą. Dantį skaudėdavo, kol ištindavo, o ištinus sakydavo „*Neskaudės*“. Kad dantų neskaudėtų, nevalgydavo šv. Apolonijos dieną (vasario 9 d.).

Nuo žando skausmų gerdavo *kartinyčių* (*Cardamine pratensis L.*) karčios sunkos. Rūkydavo suktinę iš mėtės lapų.

Nuo trachomos į akis lašindavo laukinių bičių medaus, plaudavo akis sula.

Nuo gerklės uždegimo virė medetkas.

Nuo pilvo ligų virdavo mėlynių, nuo pūslės – meškauogių arbatos, nuo pūslės uždegimo – takažolės arbatos. Nuo kirminių gerdavo rugiagėlių arbatą. Sakydavo: „*Rauk apsižergis, virk su šaknim*“. Be to, nuo kirminių duodavo valgyti česnako. Išėję į laukus, krūtinę tepdavo terpentinu. Nuo viduriavimo gėrė pelenų šarmą, nevalytos žuvies juką.

Nuo geltos gerdavo šlamučio arbatą. Ir dar – į krosnį įmesdavo žalią kiaušinių ir liepdavo žiūrėti ir nemirskėti, kol sudegs.

Kraujavimą iš žaizdos stabdydavo kraujažolės (*nasravos*) lapeliais, tepdavo topo-lio ir aliejaus tepalu. Žaizdas tvarstė drobe, šilku.

Ant negyjančių žaizdų klodavo plonos vėjo atplėštos beržo žievelės, kiaulės tulžies, paskusdavo varinės monetos. Votis gydė gyvatės antpilu. Be to, votį tepdavo tepalu (*mostimi*), padarytu iš eglės saku, vaško, svogūno ir kiaulės taukų. Virdavo tą tepalą ant lapo popieriaus su žvakės liepsna mažais kiekiais. Arba tepdavo ant voties deguto, dėdavo sugrūsto riešuto branduolio. Jei vaikas susirgdavo votimis, reikėdavo, kad tą vaiką paliestų dvyniai – ir vaikas pasveiksias. Landuonį (*plaukuo-tąją votį, valasnyką*) kartais gydė taip: per pušies šakelę pildavo ant voties karštą vandenį arba užklodavo paplotėlį iš medaus ir ruginių miltų.

Dedervines plaudavo rasa, surinkta nuo akmens arba nuo lango stiklo. Bars-tydavo ir smėliu, kuriame voliojosi arkllys.

Odos bėrimą gydė širdažolės, juodagalvėlės (*Brunella vulgaris*) arbata.

Karpas leisdavo žiogui *nukąsti*.

Tvinkstančią rakštį pridedindavo uždegtu puodakeliu.

Nuo rožės užkalbėdavo ant duonos: brėždavo ant plutos kryžių, į marškinius įvyniodavo pasagą, po vidurnakčio tais marškiniais apvilkdavo, po lova kišdavo puodą su užplikytais šieno biralais (*sinkliais*).

Sumušimus užkalbėdavo, išmeigę peilį į stalo lentos šaką. Nuo liemens sumu-šimo gerdavo mėlynėles (*Centaura pratensis Thuil*). Pridėdavo gysločio (*gyslono*) lapą.

Lūžius įtverdavo pušies balanomis, kadangi, sako, pušis negirgžda augdama, todėl ir kaulas gerai suaugsiąs.

Nuo radikulito apsijuosdavo smuiko styga.

Nuo reumato virdavo vonią iš skruzdėlyno, čiužinį prikimsdavo paparčių ar viržių.

Grizo (reumatinio susirgimo) paliestą sąnarį rišdavo raudonu siūlu, megzdami mazgus ir skaičiuodami „*ne vienas, ne du* ir t. t.“ iki devynių mazgų. Aprišę sąnarį laukdavo, kol pames siūlą. Kartais tokį siūlą išsprausdavo tarp durų lankstų. Arba dar nuo grizo – surišdavo šluotelę iš 27 smilgų ir pastatydavo kampe.

Skaudantį sprandą apskudavo iš juodos avies vilnų siūlų nupinta pyne.

Nuo alkoholizmo, gėriui nieko nežinant, duodavo balandžio mėšlo su degtine.

Ginekologinius susirgimus gydė skalsiu nuoviru.

Nuo vėžio gėrė ežio tulžies, beržo karpos (*juodgrybio*) nuovirą.

Vyrai, norėdami išvengti kariuomenės, įbrėždavo kūne žaizdelę ir įtrindavo vėdrynu – žaizda nuo to labai sutindavo. Arba kvėpuodavo degančio cukraus dūmu: nuo jo kildavo labai stiprus kosulys, bet jis plaučių nepažeisdavo.

## Užkalbėjimai

Sakydavo, kad ligos vaiko ne miškuose, o tarp žmonių ir šaukia vardais. Jei išgirdęs savo vardą nutyli, gerai, o jeigu atsiliepi, liga prilips. Ji šaukianti per sapną ir bemiegant.

Norėdamas tapti užkalbėtoju, turėdavo visų pirma padaryt neįmanomą darbą:

*Apsiauk rupūžes čeverykam,*

*Inbrisk par gilių rasų*

*Ti, kur liepas medum kvėpja,*

*Ti, kur žydi žmjavuoges.*

**Nuo peršalimo**, kai ant lūpų atsirasdavo išbėrimas, prie jų priglausdavo peilį ir užkalbėdavo:

*Žiema šalta, šalta,*

*Pusnis balta, balta.*

*Man sveikata, man sveikata.*

Mėnesienoj akmens rasa trindami **išbėrimą**, sakydavo:

*Dyla mėnuo,*

*Dyla baltas,*

*Dilk ir tu.*

**Kraujuojančią žaizdą** užkalbėdavo:

*Saula – pienas,  
Akma – kraujas,  
Aptemimas – nustajimas.  
Mezgu mazgu ne vienu  
Ne untru – devintu.  
Rišu tavi (vardas),  
Iš kūna nebėk,  
Saulas nematyk  
Šviesai nesrodyk.*

**Dedervinę** gydė, paėmę sausą, šakotą malką (*stavarij*), suspausdavo abiem rankomis ir trissyk kalbėdavo:

*Šaka, šaka,  
Tu sudžiūvus,  
Tau bus dūmas,  
Man švarumas.*

**Nuo nužiūrėjimo** atkalbėdavo, barstydami druską per petį:

*Graudžiunt grauzmui,  
Rūdyni byrunt, prapulk!  
Nei pilku, nei juodu,  
Nei mėlynu, nei rudu.  
Nadėgulys – duntys,  
Druska – akys.*

**Blogos akies** nužiūrėtąjį vesdavo aplink laužą kalbėdami:

*Nuo ligų piktų,  
Ažumislų blagų,  
Akių tava ažpykima  
Ain in ugnės sudegimą.*

**Sergant gyvuliui**, šeimininkė lauke, po akmeniui, prispausdavo dagilį, sakydama:

*Kai karvį paliečysi,  
Tadu tavi palaisiu!*

Jeigu žmogus buvo įkastas **pasiutusio šuns** ir pasveiko, tai jam šuns baimė palieka visam laikui. Todėl toks žmogus, praeidamas pro šuni, turi kalbėti:

*Gimei aklas – nematei,  
Dvėsi aklas – nematysi,  
Ir dabar manįs nematyk!*

**Jei vaikas iš miego šokdavo**, kildavo ar gindavosi nuo kažko, tai, sako, reikia virš miegančio naktį iš trečiadienio į ketvirtadienį (*tokioj naktį ponų Jėzų Judošius pardavė ažu 30 sidabriniių*) ištiesti rankas ir triskart kalbėti:

*Būk tykesnis ažu undeni,  
Žemesnis ažu žolį.*

**Nuo rožės** užkalbédavo:

*Rože, rože, išėik iš to daikto,  
Kad saulė iššviest, kad rožę nubėgt in undenį.  
Žadu, kad mačytų.*

## Nuo rožės veide užkalbédavo:

*Velnia kaktaj jaunas mėna,  
Duona juoda nebus juoda,  
Trumpa naktis pramegota.  
Kai balti ir juodi siūlai  
Būna spalvų takie patys,  
Teg pasijema naktis.*

## Jei nuo rožės užkalbédavo, duonai, uždengtai raudona skarele, sakydavo:

*Duona švinta,  
Žeme švinta,  
Sveikatinga, sveikatinga.*

Visi rožės užkalbėtojai rupūžes vadindavo *kūmutėm*.**Kai ėsdavo rėmuo**, užkalbédavo šitaip:

*Žuvėdra, palėda,  
Man kartėlis ėda.  
Kaip žuvis undeny,  
Vilkas žaliuosaj,  
Teip kartėlis  
Žaliam krūmi. (Nuryti seilę).*

Nuo **gyvatės** įkandimo ne gydė, o tik užkalbėjo. Įkąstajam neleisdavo ištarti žodžio *gyvatė*, – mat, jį ištarus, pradėdavo tinti. Užkalbėtojas visada gyvatę vadindavo tik *kirmėle*. Ligonio neleisdavo vesti į patalpą, kur būna dūmų, nes nuo to ligonis pradėdavo silpti. Dažniausiai slaugydavo svirne atdaromis durimis. Per slenkstį pertiesdavo rankšluostį. Užkalbédavo *ant duonos plutos*, peiliu įbrėždami kryžių arba apskritimą. Jei gyvatė būdavo su vaikais, tai užkalbėjimą kartodavo daug kartų.

Ligonį ir užkalbėtoją turėdavo skirti atstumas – siena ar bent tvora. Užkalbant gyvulį, užkalbėtojas turėjo žinoti gyvulio spalvą (*šerstį*) arba virš jo šeimininkas turėjo laikyti dešinę ranką. Užkalbant vaiką, nuo jo nuvilkdavo juodus rūbus.

## Ivairūs užkalbėjimai

Žemela juodoja,  
Par tavi aina  
Nezgradnas šliužas.  
(Trissyk neatsikvėpus)

\*\*\*

Tava pirkela  
Juoda žemela,  
Virš tas pirkelas –  
Teku upela,  
Virš tas upelas  
Aviniokas švintas.

\*\*\*

Un saulas – saula,  
Un mėnasia – mėna,  
Un kirmelas – kirmela –  
Teg šliaužia ir pauzia (šliaužti iš lėto)  
Par rasų –  
Juodam plaukui  
Teg nevodija.

\*\*\*

Negadink, marga, (kirmėlė marga –  
marga gyvatė – A. K.)  
Neprišauk varga.  
Tegul tava macį  
Atajama vėjai keturi:  
Rytinis, vasaris,  
Žeminis, vakaris.  
Tegul tava galybę atajama  
Maišiežiaus (Mozės – A. K.) lazda,  
Iš akmenia undenį iškirtus.  
Būk slobna ir minka!

\*\*\*

Saulas atsižadų ir mėnasia,  
Baltų arklį ažužadų,  
Žadų, žadų, ažužadų,  
Nojaus drūsybi,  
Ja jau kuntrybi. (3 kartus)

\*\*\*

Dungaus galybį,  
Žemes gerybį,  
Tava slabnybį  
Tpfu un tavų duntų  
(Nusispjauna)  
(Šio užkalbėjimo metu durys turi būti už-  
darytos.)

\*\*\*

Akma neauga,  
Papartis nežydi,  
Paukštis be pienu.  
Juoda, pilka, ruda, dryža,  
Keikiu tavi iš sausa miška:  
Nesopink, nekirk!

\*\*\*

Saula, laiskis,  
Upe, tekėk,  
Bala, susgerk!  
Pribūk, Nojau, ir Jadvyga švinti  
Un pamačiaus!

\*\*\*

Aik tu, gyvate, un Dieva sūda,  
Katram inkundai (mįslyt apie jį),  
Kad tas žmogus nepažint sopulia,  
Nešk sopulį samanynan!

\*\*\*

Yr Jegerų kalnas,  
Tam kalni ūžuolas,  
A tinai – gūžta.  
Toj gūžtoj – trys slūgas:  
Katro gyluonį inlaidet, išimkit!

\*\*\*

Ponas Jėzus krikštydamas  
Sutureja undenį Jordano,  
Susturėk ir tu, kvaraba!  
(kvaraba – liga – A. K.)



Apie vaistažoles ir kai kuriuos burtus pasakojo *Jadvyga Kuliėnė* ir *Elena Pakalniėnė*, kilusios iš Minėios apylinkių. Užkalbėtojo pavardės neminiu, nes to jis pats prašė. Tai irgi užkalbėjimo paslapties dalis.

## Liaudies meteorologija\*

*Valentina Daėienė*

Žemdirbiams visais laikas rūpėjo, koks oras bus rytoj, poryt, kokių galima tikėtis, ateinančiųjų metų. Todėl nieko nestebina, kad dar iki šiol išlikusi gausybė įvairiausių oro spėjimų. Žmogui, glaudžiai susijusiam su gamta, atspėti rytdienos ar net kitų dienų orą padėdavo kiekvienas gamtos krustelėjimas: miško ošimas, debesų plaukimas, jų forma, spalva, vėjo pūtimas, paukščių, vabzdžių, gyvulių elgsena ir t. t. Visa tai ženklino ilgametė patirtis. Oro spėjimus išreikšti žodžiais dažnai būna gana sunku, todėl yra nemažai spėjimų, kurie iš pirmo žvilgsnio atrodo nekonkretūs: vėjas užauja – atlydys bus (betgi reikia pažinti tą užavimą, reiškiantį atlydį), jei saulė geltona plaukia per debesį, gali būti lietaus (ir atskirk tą geltonumą, rodantį lietų, nuo paprasto saulės geltonumo!), Grižulo Ratai mainos prieš blogą orą (reikia žinoti, kaip) ir t. t. Žmogus, ilgai stebėdamas gamtą, gana aiškiai pajunta jos permainas ir beveik neklysta spėdamas oro pasikeitimą.

Taurągnų krašte, kaip ir kitur Lietuvoje, labiausiai paplitę spėjimai iš rasos (rytą rasa – bus pagada, nėr rasos – lietus), gaidžio giedojimo (gaidys gieda prieš blogą orą iš vakaro), rato aplink mėnulį ar saulę (jei drignis aplink saulę – bus lietaus), lašinių (prieš lietų šlapi lašiniai), katės, šuns, vištų elgesio (prieš lietų katė žolę ėda; jei vištos vėlai eina tūpti – rytoj lis), šermukšnių uogų (jei šermukšnių uogų daug, ruduo bus lietingas).

Tačiau čia gausu spėjimų, būdingų tik šiam kraštui. Tai daugiausia spėjimai, susiję su ežerais. Žmonės, visą amžių pragyvenę prie ežerų, gerai pažįsta jų permainas, ryšį su vienokiais ar kitokiais orais. Pavyzdžiui, jei per ežerą eina juostos, bus lietaus, jei žiemą ant meldų ledas burbulais sušalęs, tai ruduo bus geras, bulvės derės. Arba, sako, garnys prieš lietų skrenda į Uteno ežerą, o prieš giedrą iš Uteno į kitus (Tauragno, Klykių) ežerus. Dar sako, jei nuo Tauragno ežero eina debesys, tai nei perkūnijos, nei ledų nebus. Pažymėtina, kad dažnai net tradiciniai spėjimai čia susiejami su ežerais. Pavyzdžiui, visoj Lietuvoj paplitusį spėjimą, kad prieš lietų kregždės pažemiais skraido, tauragniškai pateikia taip: kregždės prieš lietų puola į ežerą. Arba apie lietaus mušamus burbulus (jei lyjant tykšta burbulai – ilgai dar lis) sakoma: jei ant ežero lyjant šoka burbulai – lis ilgai.

Toliau pateikiami būdingiausi ir vaizdingiausi Taurągnų apylinkės oro spėjimai.

### Atmosferos reiškiniai

Jeigu saulė užteka ir debesys kyla paskui saulę iš rytų – lis, jeigu iš vakarų debesys didelis, kad ir vėjas pučia – vis tiek nelis.

\* Oro spėjimus surinko Valentina Daėienė ir Viktoras Daėys.

Jei saulė eina per rūkus – bus lietaus.  
 Jei saulė geltona plaukia per debesis, gali būti lietaus.  
 Jei debesin saulė įsėda – rytoj lis.  
 Jei drignis aplink saulę – bus lietaus.  
 Saulė markatna<sup>1</sup> – bus lietaus.  
 Jei, saulei leidžiantis, stulpas virš saulės stovi, bus lietaus, jei toliau nuo saulės – vėliau lis.  
 Jei būna saulės pamergiai abiejose pusėse – bus itin bjaurus oras, pūga.  
 Jei išvakarėse saulė gražiai leidžias – bus pagada.  
 Jei vasarą naktį aplink mėnulį ratai yra – bus lietaus, žiemą – pūga.  
 Mėnulis per debesis plaukia prieš lietu.  
 Jaunas mėnulis tiesus prieš lietu, išlinkęs – prieš giedrą.  
 Jei mėnulis žiemą ištisas, viršun „ragai“ – bus giedra.  
 Kai mėnulis raudonas – bus vėjas.  
 Žvaigždės žiemą prieš šaltį labai mirga.  
 Jei Grigo Ratai ir rytą eina ir pasikavoja – bus blogas oras.  
 Grižulo Ratai mainos prieš blogą orą.  
 Jei debesys teliniai, žemai bėga, tai dar savaitę lis.  
 Kai debesys pailgi, pasitiesę, bus lietaus.  
 Jei debesys dideli, kamuoliniai, o į vakarą nyksta – ilgai laikysis giedra.  
 Jei nuo Tauragnų ežero eina debesys, tai nei perkūnijos, nei ledų nebus.  
 Kai lyja ir debesys pradeda aukštyn kilti, sako, kad išsigiedrys.  
 Prieš lietu rynos<sup>2</sup> raudonos per dangų eina.  
 Jei migla krenta – nebus lietaus, jei nekrenta – bus lietaus.  
 Jei rūkas viršun kyla – bus lietus, jei krinta žemyn – giedra.  
 Jei dangaus pakraščiai raudoni – bus vėjuota.  
 Vaivorykštė iš vakarų į rytus pagadą buria.  
 Jei tykiu oru būna gūsingas vėjas – tikrai bus lietaus.  
 Jei žiemą vakarų vėjas – bus atodrėkis.  
 Vėjas užauja – atlydys bus.  
 Rytą rasa – bus giedra, nēr rasos – lietus.

## Naminiai gyvuliai

Šuva vasarą žolę ėda – bus blogas oras.  
 Katė žolę ėda prieš lietu.  
 Prieš lietu katės per tvoras eina.  
 Katinas voliojasi viduasly prieš atodrėkį.  
 Katinas ant pečiaus guli – šaltis bus.  
 Kiaulės duobes knisa – lietaus bus.

<sup>1</sup> Neskaisti.

<sup>2</sup> Juostos, stulpai.

Jei kiaulės kasa tvirta, žiema bus šalta.  
 Jei kiaulės kasa nuo galo storesnė – žiemos pradžia bus stipresnė.  
 Jei karvė nosį iškėlus orą uodžia – bus lietaus.  
 Jei arkliai galvą kilnoja – bus lietaus.  
 Prieš lietu gyvuliai zylioja.

### Paukščiai

Jeigu garnys perskrenda į kitą ežero pusę – oras keisis.  
 Garnys prieš lietu skrenda į Uteno ežerą, o prieš giedrą – į kitus (Tauragno, Klykių) ežerus.  
 Jei garnys link ežero rėkdamas skrenda, bus lietaus: jei aukštai skrenda, tai trečiojo dienos liis, o jei žemai, tai antrojo.  
 Garnys vakaruos skrenda – bus giedra.  
 Jei geri metai, gandras kiaušinių išmeta, jei blogi – vaiką.  
 Jeigu varnos ant kelio vaikšto, bus atodrėkis.  
 Varnos krankia – bus giedra.  
 Varnos prieš lietu rėkia gvaltos.  
 Varnos ant kuolų stovi prieš lietu.  
 Jei varnų pilnos medžių šakos priskrenda – sniego bus.  
 Jei varna viršūnėje tupi – šalta bus.  
 Varnos, viršūnėje sėdėdamos, vakaruos žiūri – rytoj liis.  
 Prieš blogą orą varnos pulkuoja.  
 Jei paukščiai viršūnėje tupi nusigręžę į pietus ar vakarus – bus šilumos, jei į žiemius ar rytus – bus šalčiai.  
 Paukščiai triukšmauja prieš blogą orą.  
 Vandeny varnos, žvirbliai maudos prieš blogą orą.  
 Kregždės prieš lietu puola į ežerą.  
 Jei gervės aukštai skrenda – rudenio ilgas, jei žemai – greitas.  
 Jei anksti rudenį gervės išskrenda – žiema bus greit.  
 Vieversys griežia „čirkšt-čirkšt“ prieš blogą orą.  
 Margasparnis „grykšt-grykšt“ blogą orą buria.  
 Volungė prieš lietu klykia, šaukia lietu, nes ji tik per lietu iš balų atsigeria.  
 Vištos baisiai „uteliaunas“ žiemą prieš blogą orą.  
 Jei vištos vėlai eina tūpt – rytoj liis.  
 Kai vištos kedena plunksnas, snigs arba liis.  
 Prieš lietu vištos suskrenda aukštai ant suolų.  
 Gaidys gieda prieš blogą orą iš vakaro; šiaip gaidys vakare negieda.  
 Jei gaidys per lietu gieda – bus giedra.  
 Jei žąsinas prausias, bus atodrėkis.

## Laukiniai gyvūnai

Žiurkės išlenda iš urvų prieš lietu.  
 Jeigu pelės gūžtas suka aukštai ant žolių, tai bus šlapias ruduo,  
 o jeigu ant žemės samanose, tai sausas ruduo.  
 Varlės kvarkia prieš lietu.  
 Varlės po kiemą šliaužioja prieš lietu.  
 Kurmiai prieš lietu žemę kelia.  
 Žuvys prieš blogą orą prapuola.

## Vabzdžiai

Kai esti mažų musių ant langų – bus lietaus.  
 Prieš lietu musės kanda.  
 Prieš lietu žabalai labai puola gyvulius.  
 Skruzdės prieš lietu išlenda iš urvų.  
 Prieš lietu būna daug grambuolių.  
 Skratės<sup>3</sup> labai rėkia prieš giedrą.

## Augalija

Jei daug šermukšnių uogų – ruduo bus lietingas.  
 Jei miškas šniokščia – bus blogas oras.  
 Prieš atodrėkį miškas ūžia.  
 Vakare, saulei nusileidus, įeik į pušyną: jei pušyne šilčiau – ryt poryt lis.  
 Kai lapus medžiai ilgai meta, bus blogas pavasaris. Jei užėjo šalnmetė ir lapai nukrenta, tai pavasaris geras būna.  
 Jei rudenį visi medžių lapai iškrinta, bus geras pavasaris, jei pamažu lapai krinta ir dar žiemą lieka – bus blogas.  
 Jei medžiai anksti numeta lapus, bus greita ankstyva žiema.  
 Jei vyšnios rugpjūty žydi – ilgas ruduo bus.  
 Jei žolė labai nudžiūsta pakrūmėm – bus lietaus.  
 Kambarinė gėlytė lietbūnys prieš lietu aplimpa rasa.

## Ežerai

Vanduo ežere tamsus – lis, o jei kaip stiklas šviesus – giedra.  
 Lyjant burbulai ant ežero šoka – ilgai lis.  
 Jei ežeras labai nusenka – bus blogas oras.  
 Ežeras prieš lietu takuotas būna.  
 Jeigu eina rynos per ežerą putotos – bus liūtis.  
 Jeigu ežere žiemą ant meldų ledas burbulais sušalęs stovi, tai geras ruduo bus, bulvės derės.

## Kiti spėjimai

Prieš giedrą vanduo šuliniuos pakyla, o prieš lietu sumažėja.  
 Jei vanduo šuliny žiemą kykla, baloje virš \_\_\_\_\_  
 ledo eina, bus atlydys.

<sup>3</sup> Žiogai.

Jei balos dykos, lietinga vasara bus; jei paversniai pilni – sausa.  
 Versmės prieš blogą orą pakyla, prieš gerą – nusileidžia. Ke-  
 liuose irgi versmės prieš blogą orą trūksta.  
 Jeigu žiemą ant pašalių varvekliai stovi, tai medaus bus.  
 Dūmai aukštyn – prieš giedrą.  
 Lašiniai rasoja prieš lietu.  
 Prieš atodrėkį toli balsas girdis.  
 Prieš atodrėkį žarijos krosny labai dega.  
 Dalgė žolės neima – lietaus bus.  
 Jei dalgė mėlynuoja prie ašmenų – tai lis.  
 Jei septynių brolių dieną<sup>4</sup> įlyja, tai lis 7 dienas.  
 Jei žiemą šalta, vasarą bus karšta.  
 Prieš lietu seniai negaluoja.

Pateikėjai:

Apolonija Andrusevičienė, 72 m., Gaidžių k.  
 Juozas Babrauskas, 81 m., Taūtiškių k.  
 Juozas Barkus, 48 m., Daunorių k.  
 Jonas Ivanauskas, 80 m., Kabōriškių k.  
 Justas Kackūnas, 77 m., Añtilgės k.  
 Sofija Lakalienė, 66 m., gim. Leningrade, nuo 1919 m. gyv. Taurag-  
 nuose.  
 Teklė Leleivienė, 77 m., gim. Kaboriškių kaime, nuo 1926 m. gyv.  
 Tautiškių k.  
 Elžbieta Musteikienė, 83 m., Pilkėnių k.  
 Emilija Musteikienė, 54 m., Stūglių k.  
 Antanas Musteikis, 73 m., Vỹžių k.  
 Vincas Stundžia, 80 m., Daunorių k.  
 Adelė Šavalinskienė, 72 m., Bajōrų k.  
 Adelė Šerėnienė, 68 m., Vyžių k.  
 Jonas Šinkūnas, 81 m., Balčių k.  
 Veronika Šyvienė, 75 m., Balčių k.

## Liaudies sportiniai žaidimai XX a. 3–10 dešimtmetyje

*Diana Strakšaitė, Liubovė Fursova*

Su mumis turbūt sutiktų sociologai, psichologai, antropologai ir, be abejo, tėvai, kad žaidimai – labai svarbi vaikų mokomoji priemonė ir vienas iš pagrindinių socializacijos veiksnių. Vaikas suvokia, kas jis yra, suprasdamas, kas yra visuomenė. Žaisdamas jis mėgdžioja daugybę socialinių vaidmenų ir taip perpranta jam skirtų vaidmenų prasmę. Tai yra esminė žaidimo sociopsichologinė funkcija.

Patys žaidėjai žaidimus laiko bendravimo, susipažinimo, laiko leidimo priemone. Mokinukai mėgo tokius, kurie leido atsipalaiduoti, o, pavyzdžiui, piemenukai – atvirksčiai, tokius, kurie buvo nejudrūs ir neleido prarasti budrumo.

**Akmenukai.** Dažniausiai tai piemenukų žaidimas, kurį jie žaisdavo ištai-

<sup>4</sup> Liepos 10 d.



davo, būdavo jau sočios ar suguldavo pietų. Šį žaidimą megdavo ir visai maži vaikai. Sakydavo: „*ėinam pagrot akmenukais*“. Pavadinimo minėtas žaidimas neturėjo arba nė vienas iš apklaustųjų jo neprisiminė, išskyrus dvi moteris, kurių viena jį *papiliuku* pavadino, kita – *pakapsonu*. Žaidėjų amžius – 5–14 metų. Vienur jį žaidė tik mergaitės, kitur – berniukai, bet apskritai tai mišrus žaidimas.

Vaikai susirinkdavo nedidelius maždaug vienodo dydžio 5 akmenukus. Daugeliui spalva nebuvo svarbu, bet kai kurie *grodavo* tik su vienspalviais (pvz., rudais). Reikėjo lygaus plotelio, todėl žaidėjai išsipešiodavo žolę, žaisdavo ant stalo ar net pasitiesę kailinius, kad medžiaga nekibtų. Kartais vietoj akmenukų naudojo riešutus. Taigi tuos 5 akmenukus supildavo į krūvelę arba iš 4 išdėliodavo nedidelį keturkampį (keturkampio variantas labiau paplitęs). Penktąjį akmenuką mesdavo į viršų, o kol jis nenukrito, griebdavo nuo žemės vieną iš keturių kampų ir sugaudavo krintantį. Tada jau mesdavo du akmenukus ir griebdavo antrą kampą. Paskui tris ir t. t., kol sugaudo visus penkis. Arba išdėlioja keturkampį. Vieną akmenuką meta į viršų, kitą griebia nuo žemės ir pagauna krintantį. Iš dviejų saujų laikomų akmenukų vieną deda prie antro kampo, likusį meta į viršų, nuo žemės čiumpa du akmenukus ir vėl sugauna krintantį. Dabar saujų jau trys akmenukai, tai du padeda prie trečio kampo, o vieną vėl meta. Taip tęsiasi tol, kol sugaudo visus penkis. Kai kurie žaidimą tuo ir baigdavo – kas penketais *groja*, tas laimi. Tačiau buvo antra dalis, kurią kai kas žaisdavo kaip atskirą žaidimą.

Penkis sugaudytus akmenukus vienu mostu išmesdavo į viršų, o sugaudydavo kita delno puse. Tiesa, kartais skaičiuodavo taškus. Tuomet iš anksto buvo susitariama, iki kiek bus žaidžiama – iki 10, 15 ar 20. Akmenukus atitinkamai įvertindavo po 2, 3, 4 taškus. Tarkim, užkrito 4 akmenukai, gauni po 3 taškus. Vadinasi, iš 15 turi tik 12 taškų. Gali bandyti dar kartą, kol surinksi 15, tačiau jei viršysi – pralaimėsi. Taip žaisdavo ratu po vieną tais pačiais akmenukais.

Variacijų galėjo būti įvairių, tačiau bet kuriuo atveju reikėjo nepaprasto vikrumo ir greitos reakcijos. Teko matyti 62 metų moterį, kurios rankos, išmankštintos per daugelį ganyimo metų, dar ir dabar nesugrabusios. O man, ką tik į trečią dešimtį įkopusiai studentei, tokio vikrumo pademonstruoti niekaip nesisekė.

Prieškary ar iškart po karo akmenukai buvo populiariausias piemenukų žaidimas, o 6-ąjį dešimtmetį vaikai jį žaisdavo, anot vienos pašnekovės, „*vakarais, kai pamokos būdavo paruoštos, kai jau visai nebeturėdavom ką veikti*“. Tuo metu, matyt, jis jau nebuvo populiarus, o nuo 7-ojo dešimtmečio visai išnyko.

Sovietmečiu ėmė vyrauti sportiniai, judrūs žaidimai, be to, atsirado kamuolių ir kitų žaislų, o akmenukais kadaise *grodavo* daugiausia piemenukai, kurie negalėjo ilgai užsižaisti ir prarasti budrumo, arba visai maži vaikai, vikrumu ir greitumu dar nespėję su vyresniais. Tai buvo gana „specializuotas“ žaidimas, kuris keičiantis gyvenimo sąlygoms po truputį nunyko.

Kaimo bernai mėgo eiti **imtynių**. Buvo tokios taisyklės: negalima priešininkui pakišti kojos, negalima muštis, niuksuotis, kirsti per pakinklius, gnaibytis, draskytis. Imtynės yra tada, kai du vyrai susikabina ir stengiasi vienas kitą pargriauti savo jėga. Kam tai pasisekdavo, tas laikytas nugalėtoju. Imtynės vykdavo ne pasilinksmimų metu, bet susirinkus kaimo jaunimui, vyrams. Pavyzdžiui, per rugiapjūtę, poilsio minutėmis, stipresnis vyras pasiūlydavo eiti *pasminuoti*. Dažniausiai tai būdavo

per pietus. Beje, anksčiau sakydavo einam ne imtynių, o mintynių arba pasminuot. Taip išaiškėdavo stipriausias. Tačiau jis, kaip daugelis pašnekovų tvirtino, jokios išskirtinės pagarbos, dėmesio neigydamas, be to, tai nebuvo ir priemonė pasipuikuoti prieš mergas. Mat jos, respondentų vyrų manymu, palankiau į nugalėtoją nežiūrėdavo, jo nepagirdavo ir dėmesio į jį neatkreipdavo. Tačiau laimėti mintynes tarp vyrų laikyta garbe. Dar sakydavo: *pasprabavokim* katras stipresnis.

Nebuvo griežtai nustatyta mintynių vieta ir laikas. Vaikščiok kur nori ir kiek nori. Vyrai susiimdavo rankomis už pečių ar po pažastimis ir stumdydavosi. Mintynės buvo populiarios tarp įvairių amžiaus grupių: nuo ikimokyklinukų iki vedusių vyrų, bet sovietmečiu jos tapo vaikų ir paauglių užsiėmimu. Tačiau jėgas bandydavo ir mergaitės ar netgi merginos. Viena respondentė prisiminė, kaip eidavusi imtynių jų kaimo mergina. Ji grumdavosi su vyrais kaip su sau lygiais, o vienam kartą net ranką sulaužė. Tai buvo prieškarui. Bet ir sovietmečiu, pavyzdžiui, 8–9 dešimtmetį, mergaitės imdavosi ne tik su mergaitėmis, bet ir su berniukais. Dažnai jos net laimėdavo, gal todėl, kad su jomis elgdavos švelniau, o gal dėl to, kad berniukai mėgo jėgas bandyti su šiek tiek vyresnėmis mergaitėmis.

Nugalėtojui kartais sušvilpdavo, draugai paspausdavo ranką, saldainį duodavo. Pilkėnių kaimo vaikai 8-ojo dešimtmečio pabaigoje – 9-ąjį dešimtmetį dėdavo prizų banką. Tai galėjo būti limonado butelis, saldainių maišiuokas ar dar kas nors. „Banką“ dėdavo tas, kuris pasiūlydavo eiti imtynių, o pasiimdavo tas, kuris laimėdavo. Tačiau dabar 10-ojo dešimtmečio pabaigoje berniukams didelę įtaką daro per BTV rodoma kovinio sporto laida „Rings“ apie bušido kovotojus. Prisižiūrėję jie bando atkartoti veiksmus. Jokių ypatingų taisyklių nėra, nes viskas vyksta pagal draugišką susitarimą pabandyt kaip bušido kovotojai užlaužti ranką, užsukti koją. Jaunuoliai šį žaidimą taip ir vadina bušido. Mergaitės palankiau į laimėtoją nežiūri, tačiau berniukai jį labiau gerbia manydami, kas stipresnis, tas geresnis.

Apskritai imtynės vykdavo ir vyksta daugiau šiltuoju metų laiku kur nors kieme, anksčiau kolūkio ganyklose, o dabar ir klasėse, ypač tarp pradinukų, kuriems tai tapo priemone išsiaiškinti, kuris iš jų „kiečiausias“.

**Pirštais traukti** nebuvo ir nėra visuotinai populiariu, tačiau išbandyti jėgai **rankų lenkimas** per visą XX a. naudotas kaip greitesnis ir paprastesnis būdas nei imtynės.

Rankų lenkimas mėgstamas tarp 10–14 metų berniukų, nors 4-ąjį dešimtmetį rankas lenkė ir mergaitės. Iki 5-ojo dešimtmečio taip jėgas bandydavo ir kaimo vyrai, jaunimas šokiuose ar kituose susiėjimuose, dažniausiai kur nors patalpoje prie stalo. Vėliau, nuo 6–7 dešimtmečių, taip mėgstančiųjų bandyti jėgas amžius neviršydavo 15 metų. Vaikai patogiai įsitaiso ne tik prie stalo, bet ir klasėje ant suolo ar net atsigulę prie ežero. Jokių taisyklių, išskyrus tai, kad laimi nulenkusysis ranką, nėra. Šį žaidimą dažniausiai pasiūlo stipresni berniukai. Teko girdėti, kad 10-ąjį dešimtmetį žiūrovai kartais lažinosi, katras laimės.

Vėliau kaip XX a. 4-ąjį dešimtmetį neteko aptikti, kad vaikai **svorius keltų** arba, kaip jie vadino, **svertų**. Jei norėdavo išbandyti jėgas, tai tik berniukai sustodavo nugarom, susikibdavo rankom ir varžydavosi, kuris kurį pakels. Tačiau 3–4 dešimtmečiais buvo toks mišrus žaidimas, kurį žaisdami nustatydavę, kuris velnias, o kuris angelas. Dviese sustoja nugarom, susikimba rankom ir paeiliui sveria. Aplinkiniai

vaikai visaip stengiasi prajuokinti pakeltąjį. Kutenti ar liesti negalima. Jei kuris susijuokia, tai tas jau velnias, o jei išlieka ramus ir rimtas – angelas.

**Kūmo žiedą** žaisdavo „*jau paaugę*“, „*paaugliai*“, „*jaunimas*“ – taip buvo apibūdinamas žaidėjų amžius. Kai kurie pašnekovai minėjo, kad nuo 13–15 metų, bet gal ir vyresni. Žaidimas tankiai žaidžiamas prieškary šokiuose, dažniau žiemą, kai kur tik gavėnioj. Tačiau būta, kad priimdavo žaisti ir vaikus. Taigi kūmo žiedą dalijo tiek jauni, tiek seni, ir mišri grupė – tiek merginos, moterys, mergaitės, tiek vaikinai, vyrai, berniukai. 9-ąjį dešimtmetį tai jau vaikų žaidimas, dažniausiai žaidžiamas vasarą sėdus ant žolės. Kūmo žiedas iš esmės nepasikeitė, tik dabar nebevertojami keiksmai.

Visi žaidėjai susėda ratu ar eilėn delnus suglaudę. Dalytojas eina prie kiekvieno, delnuose suspaudęs koki nors mažą daikčiuką – kūmo žiedą. Priėjęs savo delnus išspraudžia į sėdinčiojo rankas, tačiau tik vienam slapta palieka žiedą. Dalytoju tapdavo tas, kuris tą kartą pasiūlydavo žaisti žaidimą, o spėjimą pirmą kartą pasiskirdavo. Jei šis atspėdavo, pas ką kūmo žiedas, eidavo dalyti. Tas, pas kurį buvo kūmo žiedas – spėti. Jei neatspėdavo, spėjimą išvadindavo negražiais žodžiais. Tuomet dalytojas eidavo ratu, o žaidimo dalyviai jam tyliai į ausį susakydavo keiksmus ar kokią ydą pabrėždavo, pavyzdžiui: atgrubnagis, šleivakojis ir pan. Dalytojas pasako vieną kurį keikiamą žodį, o spėjikas turi atspėti, kas jį taip apibūdino. Jei atspėja, sėda jo vieton, o tas, kuris plūdo, eina spėti. Kai kur plūsdavo, jei neišpėdavo tris kartus iš eilės. Todėl kūmo žiedą dar kartais *užkeiktuku* vadino.

**Žiužė** buvo žaidžiama kartu su kūmo žiedu kaimo jaunimo susibūrimo metu, gavėnioj, ir merginų, ir vaikinų. Žaisdavo ne tik jaunimas, bet ir vaikai. Sakydavo: „*einam žiužę aplinkos*“. Tuomet visi sustodavo ratu, o vienas eidavo aplink su susuktu rankšluosčiu, skarele ar dar kuo sakydamas: „*Eina žiužė aplinkos, aplinkos/ Ir nežino kam paduos, kam paduos/ Kas nenori kailin gauti,/ Tas turi greit keliauti*“. Arba: „*Eina žiužė aplinkos ir nežino, kur sustos*“. Su šiais žodžiais rankšluostis, kurį vienur *nagaika*, kitur *kančiuku* arba tiesiog žiužė vadino, įbrukamas kuriam nors žaidėjui į už nugaros sukryžiuotas rankas. Tas, kuris ją gavo, muša ir veja stovintį iš dešinės. Mušamas turi suskubti apibėgti aplink ir atsistoti į savo vietą. Jei nespės, mat į jo vietą dalytojas ir mušėjas gali užlįsti, reikės jam eiti su žiužė aplink, o jei suskubs – dalys vėl tas pats. Negalima dairytis ir žiūrėti, kas gaus susuktą rankšluostį.

Tai patalpos žaidimas, žaidžiamas žiemą. Vėliau nei 4–5 dešimtmetį jo aptikti nepavyko.

Tačiau toks žaidimas kaip **pleikom** arba **pleikos** buvo populiarius visą XX amžių. Jį žaidė tiek berniukai, tiek mergaitės, tačiau dauguma minėjo, jog tai berniukų žaidimas. Vaikų amžius galėjo būti labai įvairus: nuo ikimokyklinukų iki dvyliktokų, tačiau dažniausiai minėtas 6–12 metų vidurkis. Iki sovietmečio ir privalomo vidurinio mokslo įvedimo pleikos buvo piemenukų, taip pat mažesniųjų kaimo vaikų žaidimas. Tačiau jau XX a. 7-ąjį dešimtmetį jis tapo neatskiriama pertraukų dalimi. Beje, taip išliko iki mūsų dienų.

Pleikom gali žaisti 2–3 žaidėjai. Vaikai iškasa nedidelę duobutę, tada paima du pagaliukus: vieną ilgą, kitą trumpą. Trumpesnįjį padeda ant duobutės, o su ilgesniuoju vienas žaidėjas turėdavo jį išmušti. Kitam ar kitiems žaidėjams, stovintiems kiek atokiau priešais, reikėdavo jį pagauti. Beje, pirmą kartą žaidėjai išsiburdavo, išsiskaičiuodavo ar pasiskirdavo, kas gaudys, o kas mes. Jei išmuštąjį pagaliuką

pagauni, eini prie duobutės mušti, bet jei nepagauni, paimi nuskriejusį pagaliuką, o vietą, kur jis buvo, pasižymi. Tada padedi jį atgal ant duobutės ir iš pažymėtos vietos stengiesi pagaliuką išmušti.

Kai kurie vaikai skaičiuodavo taškus. Pvz., pagavimas – 50 taškų, o žaidžiama iki 1000, 100 ar 200. Pilkenių kaimo vaikai turėjo net savo skaičiavimo matą – kyla. Kiekvienas veiksmas buvo įvertinamas atitinkamu kyla skaičiumi.

„**Boba**“ – tai labai „lankstus“ žaidimas, vaikų mėgtas 4–6 dešimtmečiais. Kiek apklausėm žmonių, tiek buvo ir žaidimo variantų. „Boba“ žaidžiama berniukų ir mergaičių kur nors lauke, kai sueidavo daugiau vaikų.

Nusibrėždavo ant žemės ratą, kurio spindulys kai kur buvo 10–20 metrų, kartais mažiau, kartais daugiau, nelygu vaikų ūgis. Bet apskritai tai susitarimo reikalas. Rato centre vieni pastatydavo kokį metalinį daiktą, kiti išmeigdavo paprastą kuolą ar dvišakę lazda. Ant dvišakės lazdos dar pakabindavo kabliuką. Tai ir būdavo „boba“. Vienas žaidėjas su ilgesniu pagaliu ar rykšte ją saugodavo. Visi kiti turėdavo mažesnius pagaliukus, su kuriais pribėgus reikėdavo kelis kartus sušerti „bobai“ – kuolui. Tas, kuris saugo, to padaryti, žinoma, neleidžia ir muša per pakinklius, sukdamas aplink su savo lazda.

Ten, kur kabinti buvo įprasta kabliuką, vaikai turėjo, stovėdami už rato ribos, su pagaliais kabliuką numušti. Tada visi bėgdavo pasiimti savo lazdų, o saugotojas turėjo spėti pakabinti kabliuką ir su savo rykšte paliesti kurį iš žaidėjų. Paliestasis eina saugot bobos, ir vėl žaidžiama iš pradžių. Tas pats ir su metaline „boba“, kurią tik reikėdavo numušti. Kaip minėjo viena respondentė, vaikai skaudžiai apsidaužydavo.

Tačiau vienas žaidimo variantas šiek tiek skirtingas. Vaikai apsibrėždavo ratą, o jo vidury išmeigdavo kuolą. Vienas iš žaidėjų stoja prie kuolo – tai „boba“. Iš skudurų pasidarydavo tokias kaip kamuolius gūžes ir su jomis stengdavosi pataikyti į „bobą“. Kam tai pavykdavo, eidavo stot prie kuolo, ir žaidimas prasidėdavo iš naujo. Žinoma, tas, kuris stovėdavo rato centre, galėdavo kraipytis, sukinėtis, kad į jį nepataikytų. Šiuo atveju spindulys turėjo būti gana didelis.

**Šokinėjimas per langelius** buvo labiau paplitęs tarp mergaičių, nors pasakojo, kad jį žaisdavo ir vieni, ir kiti, o vienur šalia „bobos“ tai buvo labiausiai berniukų mėgtas žaidimas. Ant žemės vaikai nusibraižydavo langelių kombinacijas, kurios galėjo būti įvairios:

1. T forma – vertikalią langelių eilę užbaigia du horizontaliai išbrėžti langeliai;
2. lengvesnė šokinėti taisyklinga forma – vienas langelis, tada du, vėl vienas, vėl du ir t. t. iki kiek nori;

3. netaisyklingoji forma – kai daugiau nei dviejų langelių vertikali eilutė užkertama dviem horizontaliais langeliais, tada vėl vertikali eilutė, horizontali ir t. t.

Kai kurie vaikai langelius numeruodavo, kiti – ne. Nusibraižę jiems patinkamą formą, susirasdavo akmenuką arba stikliuką (stiklo šukę) ir mesdavo į kiekvieną langelį iš eilės. Tą, į kurį pataikai, turi prašokt. Į vieną langelį šokama viena koja, į du – dviem. Taip šokinėdavo visi vaikai iš eilės, tačiau jei suklysdavo mesdamas ar šokdamas, perduodavo akmenuką (stikliuką) kitam žaidėjui.

3-iajį dešimtmetį šį žaidimą **pekla ir dangum** vadino. Ant žemės išsipiešdavo langelius: vieną, paskui du, vėl vieną, du ir t. t. Jei bešokinėdamas suklydai, saky-

davo – patekai peklon, o jei ne – dangun. Tai iki XX a. 7-ojo dešimtmečio per pertraukas mėgtas lengvas, paprastas, prablaškantis, pamankštinantis žaidimas.

4–5 dešimtmetį ganydami vaikai **šokinėdavo per virvutę**, kurią prisirišdavo tarp dviejų medžių. Šokti reikėjo išibėgėjus kaip sportininkams. Peršokus virvelės aukštis vis didinamas. 6–7 dešimtmečiais vaikai mėgdavo šokinėti per kartelę. Pasirinkdavo vietą daugiau į pakalnę, į žemę išmeigdavo du šakotus pagalius, o per juos vienodame aukštyje horizontaliai uždėdavo kartelę. Šakoti pagaliai tam, kad būtų galima keisti kartelės aukštį. Šokdavo įvairiai – ir iš vietos, ir išibėgėjus. Šuoliai skaičiuojami taškais: žemiausias lygis – 5 taškai, kuo aukščiau – tuo daugiau taškų. 8–10 dešimtmečiais tarp mergaičių paplito šokinėjimas per gumutę.

**Gaudynių** dažniausiai žaisdavo ir mergaitės, ir berniukai visą XX amžių. Itin mėgta žaisti mokykloje per pertraukas, nors neretai žaista ir namie; labiau šiltuoju metų laiku. Pačios paprasčiausios gaudynės, kai vienas gaudo, o visi bėga. Tačiau vaikai šią formulę dažnai pajvairina.

Dar 2–4 dešimtmečiais nesusituokęs jaunimas turėjo savo žaidimą gegutytė–vanagiukas. Tai gaudynės, žaidžiamos žiemą. Jaunimas sustodavo porom į vieną eilę. Pradėdavo pirmieji ir taip žaisdavo visi iš eilės. Sakydavo: „*Gegutytė tupi tupi / Vanagėliui rūpi rūpi / Eina po du, po du*“. Tada vaikinai (vanagėlis) gaudo aplink porų koloną bėgiojančią merginą (gegutėlę). Jei nepagauna, tokiais žodžiais palydi: „*Tai netikęs vanagėlis, nepagauna gegutėlės*“. Tada gaudydavo mergina. Kai pagauna, stoja eilės galan, o pradeda pirmieji.

4-ąjį dešimtmetį vaikai gaudynes pajvairindavo. Ant žemės nubrėždavo dvi linijas. Vienas stodavo tarp tų linijų, o visi kiti bėgiodavo skersai išilgai per gaudytojo plotelį. Jis galėjo kurį nutverti tik neperžengdamas linijų, tačiau paliesti neužteko, reikėjo pagautą suturėti. Tada keisdavosi.

10-ąjį dešimtmetį berniukai žaidžia vampyrus. Tai paprastos gaudynės, tik pagautąjį reikėdavo kelias sekundes suturėti. Taip pat jie mėgsta gaudynes su trintuku. Į ką trintukas pataiko, tas, kaip vadina vaikai, vada arba gaudytojas.

**Slėpynės**, be to, kad visi slapstosi, o vienas ieško, taip pat kaip ir gaudynės, būdavo pajvairinamos, pasunkinamos. Slėpynės dažniausiai žaidžiamos kieme ar apskrityje kur nors ne patalpoj. Žaisdavo berniukai ir mergaitės, juo daugiau vaikų, juo įdomiau.

9-ąjį dešimtmetį Tauragnų kaimo vaikai žaidė 12 pagaliukų. Vaikai susirinkdavo 12 pagaliukų (pvz., medžio šakelių). Tada iš nedidelės lentutės, akmens ar rąstigalio padarydavo tarsi supynes ar svarstyklas. Pagaliukus sudėdavo ant nuleistojo lentutės galo. Koją ar ranką reikėdavo kirsti per kitą galą ir tuos pagaliukus išmušti. Kol ieškotojas juos renka ir deda atgal ant lentutės, visi slepiasi. Surinkusysis visus 12 pagaliukų eina ieškoti. Tačiau jei jis nesužiūri ar per toli nueina, o tuo metu kuris nepastebėtas vėl išmuša pagaliukus, turi sugrįžti ir pradėti viską iš naujo. Ieškotojas ne tik ieško pasislėpusių, bet ir saugo pagaliukus. Tas, kurį jis pastebi skubant prie lentutės ar atranda pasislėpusį, eina ieškot.

5–6 dešimtmečiais vaikai mėgo slėpynes šiene. Tačiau slėpynės žaistos ir namie. Matyt, dėl vietos trūkumo mėgtas **paslėpk daiktą**. Paimdavo kokį mažą daikčiuką (pvz., žaisliuką, kamuoliuką) ir vienas jį paslėpdavo. Paslėpęs kviesdavo visus eit ieškot. Tiesa, iš anksto buvo sutarimas plotas, kuriame daiktas bus sle-



piamas – kažkuris kambarys, rūšys, palėpė ir pan. Paskui slėpti daiktą eina tas, kuris jį randa.

Apskritai slėpynės mėgstamos tiek vaikų, tiek tėvų. Pastarieji savo bekrykštaujantiom atžalom padėdavo net pasislėpt, kai kada ir patys išitraukdavo į žaidimą.

Beje, prie slėpynių galima priskirt nuo 5-ojo dešimtmečio atsiradusį ir gana populiarių **užkaltuką**. Šį žaidimą dar vadina užkultuku, ažkultuku arba pynučiu.

Visi vaikai išsislapsto. Vienas, kuris turės ieškoti, užsimerkęs skaičiuoja iki 10, 20, nelygu kiek susitariama, o tada eina ieškoti. Tačiau namo kampas, akmuo ar dar kokia sutarta vieta, prie kurios jis stovi, – tai tarsi stebuklinga vieta; prie jos pribėgęs besislepiantis žaidėjas tardamas žodžius: „*tuk tuk tuk ...*“ (pasako savo vardą), suduoda ar tiesiog paliečia (kaip sutariama), bet taip, kad ieškotojas nepastebėtų, – vadinasi, užsikala. Užsikalęs išėini iš žaidimo – o toks ir yra tikslas. Aišku, tas, kuris ieško, to padaryti neleidžia, „stebuklingą“ vietą saugo, bet ir pasislėpusiųjų ieško. Jei kuri pastebi, bėga kuo greičiausiai jį užkalti. Tuo atveju pastarasis kitą žaidimą eis ieškoti. Tačiau užsikalti skuba ir pastebėtasis, mat pirmas pasiekęs sutartą vietą išsigelbės.

Nuo 7-ojo dešimtmečio mokykloje per pertraukas tarp berniukų paplito **peiliukų mėtymas** į žemę. Kiekvienas turėjo savo lenktinį peiliuką. Vaikų amžius – 10–12 metų. Sustodavo kieme po 3–4 ir mėtydavo. Kaip sakė vienas pašnekovas, „*tik šiaip*“ įsminga į žemę ir gerai. Tačiau 8-ąjį dešimtmetį Pilkenių kaimo vaikai „*tik šiaip*“ jau nežaisdavo. 5–7 klasių mokiniai susitardavo, kaip reikės mesti ir kada skaitysis, kad pralošei. Laimėtojas ant žemės bedžiodavo visokias kombinacijas (pvz., keturkampį). Kiek kartų jis nesuklydęs tų kombinacijų ar variantų padarydavo, tiek kartų galėdavo su savo peiliuku į žemę įkalti pagaliuką. Pralaimėjusiajam tekdavo jį traukti dantimis.

Nuo 7–8 dešimtmečio išimtinai tarp berniukų paplito žaidimas **kapeikomis**. Jį dažniausiai žaidė mokykloje per pertraukas. Kaip sakė vienas respondentas, po pamokos visi kampai pilni kratančiųjų kapeikas. Lošimas be galo populiarius buvo ir tarp jaunesnių, ir tarp vyresnių klasių moksleivių.

Lošdavo po du berniukus. Jie susimesdavo po lygiai, pvz., po 3 kapeikas, kartais po pusę rublio. Apskritai suma neviršydavo rublio. Vienas iš berniukų susižerdavo pinigais į saujas ir pradėdavo kratyti. Antrajam pasakius „*stop*“, nustodavo purtyti, tuo pat metu suspausdamas delnus. Tada vaikai rinkdavosi, kieno herbas, o kieno skaičius, arba kaip vadino – kapeika. Kartais susitardavo kieno koks ženklas prieš kratymą. Tas, kuris sakė „*herbas*“, susirenka visas monetas, gulinčias herbu į viršų, o tas, kuris „*kapeika*“ – visas likusiąsias.

Dažniausiai lošdavo iš daug smulkių monetų, bet kartais tik iš dviejų. Tuomet kratydavo tol, kol iškrisdavo abu vienodi ženklai. Tiesa, tik vyresni lošė iš stambių metalinių rublių. Respondentas iš Sėlės kaimo pasakojo, kad šio žaidimo nepamiršo ir vėliau, būdami jau suaugę. Kartais vyrai atlyginimus pralošdavę...

Panašiai žaisdavo ir **pašto ženklais**, nors šis žaidimas nebuvo toks populiarius. Pašto ženklą, arba, kaip vadindavo, markutę, padėdavo ant stalo, palangės lygaus paviršiaus paveikslu į viršų. Tada vienas iš berniukų staigiai su ranka per jį suduodavo, ir jei markutė apsiversdavo – ją pasiimdavo. Dabar ant stalo dėdavo savo pašto ženklą ir leisdavo draugui atsilošti.

**Kvadrata** vaikai žaidė iki karo, sovietmečiu ir dabar dar žaidžia. Amžius buvo vienodas – nuo 10–15 metų. Tačiau sovietmečiu kvadratas buvo populiarus mokyklose per pertraukas. Kai kur žaidė tik mergaitės, kitur tik berniukai. Mišriai žaista nedaug kur, bet dabar (XX a. 10-ojo dešimtmečio pabaigoje) ir prieškary tai buvo natūralu.

Galbūt šis žaidimas tapo mokykliniu, nes ne visi turėjo kamuolius, be to, žaidimo įrankį sunku ir nepatogu nešiotis. Pavyzdžiui, 4–5 dešimtmečių sandūroje, dar prieš karą, vaikai patys pasidarydavo kamuolius – nusitvėrę maišo gabalą prikišdavo jį žolės ar šieno ir žaisdavo. Kitas respondentas pasakojo, kad kvadrata žaisdavo ir ant kelio eidami namo, bet tik tuo atveju, jei sviedinio savininkas pasiūlydavo.

Reikia manyti, kad vaikai, kurie buvo augę prie ežero, ten praleisdavę didžiąją dienos dalį ir, kaip sakė viena respondentė, eidavę maudytis po 7–8 kartus per dieną ir prasimanydavę visokių žaidimų prie ežero ir ežere. Vienas iš jų galėjo būti **blynų kepimas**. Vaikai susirinkdavo plokščius akmenukus, sustodavo prie kranto ir leisdavo juos vandens paviršiumi. Kiek kartų akmuo nušokuoja, tiek blynų, sako, prikepi. Nuo 6-ojo dešimtmečio šio žaidimo taip jau nebevadino.

Mėgta svaidyti į ežerą nuo kranto akmenis – kas toliau. Vaikai kartais rungdavosi, kas toliau nuplauks, giliau paners, susiginčydavo, kas ilgiau išbus po vandeniui. 6–7 dešimtmečiais prasimanė tokį žaidimą. Išibrisdavo į vandenį, kad būtų giliau, o tada sviesdavo akmenį. Kiti turėdavo nerti ir iškelti tą patį akmenį. Kam tai pavykdavo, tas laimėdavo. Vienu metu žaisdavo iki 6 vaikų. Tačiau reikia paminėti, kad tėvai vaikų prie ežero dažnai neleisdavo, paprastai galėdavo ten eiti vaikai nuo 10 metų amžiaus, nors plaukti mokėdavo jau 3–4 metų pypliai.

**Žiema.** Tai toks specifinis metų laikas, kai vaikų žaidimams pakako to, ko jis buvo turtingas – sniego. Visais laikais mažieji mėtėsi sniegu, lipdė senius besmegenius, leidosi nuo kalnų rogutėmis, slidėmis, kartais ir nuosava sėdyne ar prisikišę maišus šiaudų, vėliau čiuzinėjo pačiūžomis. Aišku, gauti celofaninį maišą buvo prabanga ir džiaugsmas, kadangi jo greitis „gal kokį 120 km/h būdavo“. Tačiau patvarumu jie nepasižymėjo, todėl maišus saugojo, o suplyšusius lopė. Vaikai, kad būtų sunkiau ir įdomiau, nuo kalniukų darydavo kratymus, t. y. gruoblėtą paviršių, nelygumus, įvairias kliūtis.

3-iojo dešimtmečio pabaigoje – 4-ąjį dešimtmetį Daunorių kaimo vaikai kartu su savo mokytoju Matulaičiu žaisdavo sniego karą. Tuo metu Vilnius buvo lenkų, už demarkacinės linijos, tad mokiniai pasidalydavo į dvi grupes, pasistatydavo didžiausias sniego pilis, vieną Gedimino, kitą neva Pilsudskio, ir kariaudavo. Gedimino pily net vėliavą iškeldavo. Tačiau komandas padalydavo mokytojas, nes niekas „lenku“ nenorėjo būti. Laimėdavo tie, kurie „priešus“ smarkiai apmėtydavo ir išvarydavo iš nuosavos pilies. Tiesa, gniūžtės buvo ledinės, kol kartą vaikai sužeidė mokytoją. Nuo tada jos draudžiamos. Beje, beveik visur ledinės gniūžtės draudžiamos, taip pat vengiama taikyti į veidą ar į galvą. Tai pagrindinės taisyklės.

5-ojo dešimtmečio žiemą dar žaistos **ženybos, žiužė, akla višta**. Vėliau to ap tikti nebepavyksta. Tačiau nuo šio laikotarpio gana ilgai buvo populiarus toks žaidimas. Į eketę išaldydavo kuolą. Prie jo pririšdavo ilgą kartį, o prie karties rogutes. Kartais rogutes rišdavo tiesiai prie kuolo. Taip vaikai sukdavosi aplink pakaitom – vieni stumia, kiti važiuoja.

Nuo 7-ojo dešimtmečio paplinta ledo ritulys, kurį neretai žaisdavo ant užšalusios kūdros. Lazdas atstodavo iš medžio išsilaužtos šakos. Paūgėję eidavo ant ežero. Čia susirinkdavo iki 15 vaikų.

Tai turbūt ir yra pagrindiniai žaidimai. Tačiau, be abejo, savo darbu nepretenduojau į išsamų tyrimą ir pripažįstu, kad ne visi Taurėgėnų valsčiuje mėgti ir kadaise buvę populiariūs žaidimai čia aprašyti. Patikinu, kad užrašiau viską taip, kaip vietos žmonės pasakojo, bet, norėdama nieko nepraleisti, toliau pateiksiu tuos žaidimus, kurie buvo mažiau minėti.

3–4 dešimtmetį nesusituokęs kaimo jaunimas (nuo 18 metų) **vesdavo telefoną**. Visi susėsdavo ratu ar eilėn – vaikas, mergina, vėl vaikas, vėl mergina ir t. t. Tada paimdavo šiaudą ir, nenaudojant rankų, be niekieno pagalbos dantimis reikėdavo jį perduoti kitam. Viena respondentė pasakojo, kad vaikinai dažnai stverdavo bučiuot, merginos purtytis.

Vaikai **grūsdavo pipirus**. Susėsdavo ant suolo vienas priešais kitą, susiimdavo vienas kito kojas už čiurnų ir duodavo užpakaliais per suolą. Taip bešokinėjant, sakydavo, pipirus grūda.

4–5 dešimtmečiais suėję kelių kaimų paaugliai dažniausiai supdavosi. Berniukai tarp savęs jėgas bandydavo lipdami stulpan be šakų. Apsivydavo jį kojom rankom ir sliuogdavo, kas greičiau, kas aukščiau. Per ganyką piemenukai mėgo gulėdami kaip rąstai riedėti nuo kalniuko. Apskritai vienkiemių vaikai gandydami buvo sumanesni, jų žaidimai įvairesni ir skirtingi nuo likusių vaikų žaidimų. Būdami beveik atskirti nuo kitų, jie turėjo prasimanyti naujos veiklos. Vaikai lošdavo šaškėm. Kai sakydavo „*einam kopūstą kirsti*“, tai susėsdavo dviese ant neilgo suolo vienas priešais kitą: vienas vienam gale, kitas – kitam. Kojas sukryžiuodavo, rankas irgi. Tada vienas staiga kerta su ranka antram. Tas atgal. Jei išsilaikai nenukritęs – laimėjai.

Žaisdavo **varlėm**. Sutūpdavo nugarom po du, susiimdavo rankom ir šuoliuodavo.

Turbūt **paniu**, žaistas 6-ąjį dešimtmetį, vienintelis mergaitiškas žaidimas, apie kurį teko išgirsti. Iš knygų viršelių mergaitės pasidarydavo rankinukus. Juos iš mamų siūlų apsiuviendavo, apklijuodavo saldinių popieriukais. Kljus pasidirbdavo iš vyšnių saku, kuriuos išmirkydavo vandenyje. Tada žiūrėdavo, kurios rankinukas gražesnis, mat ta laikyta turtingesne ponija.

Pokario vaikai, kaip sakė pašnekovė, prisižiūrėję žiaurumų žaisdavo karą. Vieni vaikai stovi ant kalniuko, kiti pakalnėj ir pliekiasi akmenimis. Svaitydavosi berniukai, o mergaitės šovinius (akmenis) rinkdavo ir padavinėdavo. Apsaugai, žinoma, statydavosi barikadas.

Tačiau jau nuo 6–7 dešimtmečio vaikai pamėgsta sportinius žaidimus: futbolą, ledo ritulį, krepšinį, kvadrata, puskvadrati. Taip pat šuolius į tolį. Tokiu pat metu išpopuliarėjo ir kortos, domino.

Daunoriuose 7-ojo dešimtmečio pabaigoje, kai viena kaimo mergina parsivežė badmintono raketę, paplito badmintonas. Šis naujas žaidimas labai greit išpopuliarėjo ir buvo masinis apie trejus metus. Žaisti atėdavo ir jauni, ir seni. Badmintono pamėgimą liudijo ir tai, jog žmonės vietoj tikrų rakečių naudojo teniso, žaislines raketes, knygas, apskritai viską, kas galėjo atmušti lėliukę.

Tuo metu plito sportiniai žaidimai, toliau žaistas karas, tiesa, nebe toks žiaurus – su pasigamintais mediniais šautuvais. Vaikai mėgo iš jaunų medelių pasidirbti lanką ir strėles.

8-ąjį dešimtmetį berniukai bando jėgas ant skersinio – kuris daugiau kartų apsivers.

9–10 dešimtmečio vaikai mėgsta lenktyniauti dviračiais, bėga distanciją; populiariausi žaidimai – krepšinis, futbolas, kvadratas, puskvadratis. Dar žaidžia stalo žaidimus, pvz., musę/blusą. Ant lapo popieriaus padrikai surašo skaičius nuo 1 iki kiek nori (kuo daugiau skaičių, tuo sunkiau). Tada vienas žaidėjas užsibrėžia saulutę vienam lapo kampe, kitas – kitam. Kuris nors nuo savo saulutės brėžia liniją iki vieneto, antras – iki dvejeta, iki trejeta ir t. t. skaičių didėjimo tvarka. Nubrėžtų linijų ir skaičių kirsti negalima, o jei kitaip negalima ir kirtai, gauni blusą arba musę, t. y. tašką. Kas, pasiekęs paskutinį skaičių, turi mažiau taškų, tas laimi. Arba dar kitoks būdas. Žaidėjai turi vedžioti nuo skaičiaus iki skaičiaus iš eilės pakaitomis. Tokiu atveju saulučių jau nebereikia, tačiau kirtus liniją duodama blusa (musė).

Na ir 10-ojo dešimtmečio pabaigos vaikai žaidžia taip (respondentė šį žaidimą neseniai išmoko). Visi sustoja vorele. Beje, kuo daugiau dalyvių, tuo linksčiau. Priešais stovinčiam paima viena ranka už kojos čiurnos, kitą deda ant peties. Taip susikabina visa vora, o tada bando pašokuoti. Vaikams daug juoko būna, kai visi sugriūva ant grindų. Tada stoja ir vėl bando iš naujo.

Tėvai niekada ant žaidžiančių vaikų nepyko ir nepyksta. Dargi atvirščiai, visais laikais, o ypač sovietmečiu ir dabar, džiaugiasi, jei atžalos turi kuo užsiimti. Kartais ir patys įsitraukia į žaidimus, dažniausiai žaidžia musę, šaškes, domino ir kt., kartais slėpynes. Nors vaikai tėvų pyktį galėjo užsitraukti neatlike paskirtų darbų, per ilgai užsižaisdami ar pernelyg triukšmaudami.

Prieškariu, o ypač pokariu, žmonės, taip pat ir vaikai, sunkiai dirbo, todėl dažniausiai žaisti galėjo tik šeštadieniais arba/ir sekmadieniais. Bet jaunieji visuomenės nariai kartais žaisdavo laisvesnę minutę ar vėlai vakare. Vėliau įvedus privalomą pradinį mokymą dauguma žaidimų žaisti mokyklose per pertraukas ar pasilikus po pamokų, nors iki 6-ojo dešimtmečio dalis vaikų vis dar skubėdavo namo, nes „*laukė darbai*“.

Įsitvirtinus kolūkiams, kai tėvai visą dieną praleisdavo darbe, vaikai, be užklasinės veiklos, gimdytojų pavestų nedidelių pareigų ir namų darbų, likusį laiką žaisdavo. Kaip minėjo daugelis pašnekovų, žaisdavo, kada tik susitikdavo. Taip buvo iki pat XX a. pabaigos.

Skirtingai nuo žaidimų laiko ir dažnumo, žaidžiančiųjų amžius beveik nekito. Vidurkis – 7–12 metų, nors žaidė ir jaunesni, ir vyresni.

Patys vaikai, išskyrus tuos žaidimus, kur nugalėtojas būdavo aiškiai nustatomas, laimėtojų neišskirdavo, nepagerbdavo, į juos dėmesio neatkreipdavo. Atrodo, laimėtojo džiaugsmas – jo paties reikalas. „*Tuo kartu pasidžiaugei ir tiek*“, – taip kalbėjo respondentai.

Tačiau jei laimėjimas ar pralaimėjimas nebuvo vaikams svarbus, tai pasidalijimas į komandas (komandiniuose žaidimuose) turėjo didelės reikšmės. Dažnai dalijimo principas būdavo toks: kas su kuo geriau sueina, tas ir susigrupuoja. Tai automatiškas pasidalijimas. Kartais komandas rinkdavosi du vyriausi vaikai – kiek-

vienas iš eilės kviesdavo pas save. Tačiau įdomumo dėlei vaikai dar dalydavosi ne pagal skaičių, o pagal jėgas: jei du didesni, tai 3–4 mažiai. Apskritai tai buvo sutarimo reikalas. Skaičiuotės naudotos negausiai.

Iš surinktos medžiagos, pokalbių su žmonėmis darau prielaidą, kad žaidimai tiesiogiai proporcingi laisvam laikui. Kuo daugiau vaikai buvo „išvaduojami“ nuo sunkių darbų ir suaugusiųjų gyvenimo, kuo daugiau jie turėjo savo laiko, kuo dažniau susitikdavo, tuo daugiau į jų gyvenimą skverbėsi žaidimai. Tačiau šiek tiek su kartėliu turiu pripažinti, jog modernėjantis gyvenimas, siūlantis vaikams pramogas, žaislus ir jiems pateikiantis gatavą produktą, atima kūrybos ir dalelę fantazijos džiaugsmo. Bet, kita vertus, džiugu dėl to, kad žaidimai, regis, tapo būtinybe, nors dalis respondentų, kurių vaikystė sutapo su Antruoju pasauliniu karu ir sunkiu pokariu, linkę tai neigti.

## Iš tauragniškių buities

*Eugenija Šimkūnaitė*

### Medžioklė

Tauragniškiuos senokai nebemedžiojama pasipelnymo tikslais, o nesant didelių dvarų ir pramoginė medžioklė buvo reta. Šlėktelių (Vadišių, Vilučių, Valiulių) ar kitų smulkiųjų palivarkininkėlių medžioklės įėjo į Taurėgnų istoriją kaip anekdotiniai pasakojimai, pvz., Vadišiai buvę taip nususe, kad ir katės negalėję išmitint, tai katė miškuos ar tai grybavus, ar tai peliavus, mat tuščiuose aruoduose pelių nebuve. Surengęs „ponas“ medžioklę, na, pusanatro šunelio yra, ir tas kojų nepavilkdamas, pamatęs katę, puola ir klausia: „*jes maš, jesc maš*“, o ponas manęs, kad kiškį skalija, ir savo katę nušovęs.

Ne per daug gerbiami ir kiškininkai, ir brakonieriai. Medžioklė laikoma ne tai tuščiu darbu, ne tai menku, pvz., Biriukas neretai sakydavo Ginaičiui (vietos dvarininkėliui) ar Bikeliui S. (krautuvininkui): „*Ar tu aš kiškį minkesnis, kad su štrielbu gaudai, va runkam pagauk, tai nars lygūs būsta*“. Kartą besisvečiuojant tėviškėje Kaziui Gineičiui, tuo metu buvusiam pasiuntiniu Anglijoje, norėta surengt medžioklę su varovais, bet tauragniškių nieks nėjo, net ir už gerą atlyginimą, mat svečiai jau buvo suprašyti ir trūks plyš tos medžioklės norėjosi. „*Negi aš durnas, kad laukais lakstyčiau*“, – atsakydavo tauragniškiai ir neidavo.

Medžioklinės temos išliko tik piemenų dainose ir žaidimuose, pasakose, taip pat ir pasakojimuose apie liaudies mediciną. Būdinga, kad visais šiais atvejais nekalbama apie nušovimą, bet tik apie pagavimą, pamušimą, taigi atrodytų, kad liko labai senos medžioklės atspindys. Vaistams net antys turi būt pagautos, o ne nušautos. Panašiai prie lapės, barsuko prisikasa, vilką pagauna. O Jauniškis-Kūgis pasakoja apie tokį meškų medžiojimo būdą: kam reikia meškos taukų vaistams, tas gerai išsigalanda peilį ir eina į mišką, aptikęs mešką stengiasi ją įerzint, kol meška pradeda vyt, tada žmogus sukasi apie kokią nešakotą laibą medį. Meška ne tiek judri kaip žmogus ir negali taip arti medžio bėgt, o medis trukdo sugriebt letenom. Šiaip ar taip reikia



vikriai suktis. Kai meška įsikarščiuosianti ir pradės bėgti plačiai išskėtus kojas, reikia greit durti peiliu jai krūtinėn po duobely ir patraukti peilis žemyn, kad išilgai visų pilvų perpjautų. Tada meška surinkunt iš skausma ir jas žarnas išsiverčia. Atsisėdus meška pradeda žarnas darinėti ir virkaut, bedarinėdama ir nunokstanti. Žmogui nereikia artyn ait ir jai trukdyti, bet reikia meškų persprašyti ir pažadėti, kad jas vaikus ažuoklas (jei pateko meška, ne meškis) ir šiaip reikia pasakyti, kam jų papjovė, ir persprašyti, kad krivadas neturėtų. Kai meška nunoksta, reikia parsnešus gražiai išdaryti, kas reikia – pasiimti, kas nereikalinga, ko negalima panaudoti vaistams, rūbui ar vaistų krepšiui ar suvalgyti – viską reikia gražiai sudaryti ir toje vietoje, kur meškų papjovė, gražiai pakavoti. Ir nusivežant meškų reikia pasaugoti, kad kraujas nevarvėtų, o tą vietą, kur kraujo patekėjo žarnas jai besdarinėjant, gražiai žemėm apipilti.

Panašiai ir barsukų, kiškių ar kitą gyvulių vaistams pamušant reikia persprašyti.

Apie Ginučius šernai pridarydavo nemaža bėdų pasėliams ir neretai ten vieną kitą šerną nudobdavo – atseit atkeršydavo. Kitiems šernams pabaidyti neretai duobėn pagautą ir ilgai pažvygdydavo. Šernų mėsos patys nevalgydavo, ne dėl to, kad šernienos nemėgtų, bet kad šernas turįs pagrindo „pyktį turėti“ ar kerštauti, dėl to mėsa kūnan neisianti, netgi tokios mėsos neparduodavo ir nedovanodavo geriems pažįstamiems, o veždami parduoti dar keliose vietose pasidėdavo.

## Tiltienės

Kelių taisymo prievolė buvo sena, matyt, nedaug tepakito ir po Pirmojo pasaulinio karo: kaimai ir miesteliai turėdavo pataisyti tam tikrą kelio ruožą, dažniausiai padalytą kiemams pagal valdų dydį. Duobių lyginimą, griovių kasimą bei panašius darbus atlikdavo patys gyventojai, o sudėtingesnius įrengimus – tiltus, šlaitų stiprinimą, užtvankas – jau specialistai, tilčiais vadinami.

Tarp pavasario ir vasaros darbų būdavo ilgokas apylaisvio laiko tarpas, tad iš kiemų, kur būdavo po kelis vyrus, vienas ar pora išeidavo tiltų taisyti. Tilčiai sutardavo sutvarkyti visą vieškelį, kartais ir kelių apskričių vieškelius (pvz., Utenos ir Zarasų) ir, susikrovę į vežimą šiokią tokią mantą (maršką pasikloti, šiek tiek drabužių, įrankių, maistą), traukdavo nuo vieno tiltelio prie kito. Vietiniai žinodavo kur ir kada taisys ir parūpindavo reikalingą medžiagą. Tilčiai miegodavo kur nors pakelėje, miškelyje ar papievėje, maudydavosi upeliuose ar ežeruose, šeštadieniais kartais kas nors pasikviesdavo pasivanoti, valgį virdavo patys. Greičiausias karštas valgis – tiltienė. Į karštą vandenį subėrei tiltienės gurvuoliukus, gerai išmaišai – jau ir gali srėbti.

Kad per ilgą laiką nenusibostų, tiltienę darydavo labai įvairiai.

Gurvuoliukams paruošti virdavo tirštą košę iš kruopų, miltų. Jei virdavo bulves, griežčius ar kitas daržoves, pupas ar žirnius, tai sausai virtus sugrūdavo. Vienokia tiltienė bus iš skustų, kitokia, kai verda marškinėtas, paskui nulupa. Virdavo ir maišytą, pvz., žirnių ir miežių. Kartais į tiltienę dėdavo smulkiai pjaustyti grybų.

Kad ir iš ko virdavo košę, ją darydavo tirštą, pertrindavo per rėtį, kartais stambesnėmis, kartais mažesnėmis akelėmis, džiovindavo krosnyje. Tokias kruopas, supilstytas į nedidelius maišelius, buvo galima vežtis.

Į tiltienę įdėdavo spirgų ar sviesto, grietinės. Grybus labiau mėgo dėti ne į tiltienę, o atskirai sudžiovinti, smulkiai pertrinti, kiek reikia virdami prisidės. Tiltienei

grybus džiovindavo virtus, žali sudžiovinti, kad ir labai smulkiai sugrūsti, būdavo kieti, diržingi.

Tilčiai dirbdavo prie vandens, o vandeny – vis koks žuveliokas plauko ar vėžys repečkoja, tai ir tiltienei dažnai ne tik vandenį užsikaisdavo, bet ir ką išsivirdavo. Sotumui gal ir ne visada pakakdavo, bet skonį – tikrai pamainydavo.

## Salyklą grūdžiant

Kai daro tirštą alų, tai salyklo nemala, bet grūdžia. Dažniausiai grūdžia dviem piestom alaus darytojas ir untrininkas, pvz., gaspadorius su sūnum ar žinomas alaus specialistas (bet būtinai tų namų giminė ar bičiulis, savastinis ar šiaip kuo susijęs, nes jei alų darys svetimas, tai ir namus svetimi išpūstės) ir tų namų žmogus. Ne be to, kad grūdžiant dainuojama, veda darytojas. Kai daro didelį alų (pvz., senio Laurinavičiaus laidotuvėm grūdo net aštuoniose piestose), tai vis tiek veda darytojas, o visi kiti kartu untrina. Dainuojant tekstinę eilutę paprastai negrūdžiama, o tik priedainio žodžius dainuojant dažniau grūdžia ir dainuoja nepertrūkai, kad skalsa neišsibaigtų, tik kada daro alų šermenims – kirstinai, kad daugiau iš tų namų nabašnikų nebūtų.

Alų agr. Pečkaičio išleistuvėms darė du Talaikiai – Kalvaratnikas ir Baužys, pritardami taip:

*Pasėjau mieželį*

*ei aužų tuta*

*žalių miežį tuta*

*čiuto tota to*

*čiuto tota to*

*ei tuta to*

*čiuta čiuta tuta to.*

*Išdygo mieželis*

*ei aužų tuta...*

*Išplaukė mieželis*

*ei aužų tuta...*

*Lankiau mieželį*

(Esant reikalui ir dulkėja,

brinda ir t. t.)

*ei aužų tuta...*

*Pjoviau mieželį*

(Kai norima išžėsti – rišau, stačiau ir t. t.)

*ei aužų tuta...*

*Vežiau, kūliau, paisiau, daiginau,*

*saladžiau...*

*Nugrūdžiau saladėlį*

*ei aužų tuta...*

*Darysiu miešimėlį*

*ei aužų tuta...*

*Nuleisiu mysą*

*ei aužų tuta...*

*Alų darysiu*

*ei aužų tuta...*

*Gimines suvadinsiu*

*ei aužų tuta...*

*Svetelius suprašysiu*

*ei aužų tuta...*

*Agromų išlaisma*

*ei aužų tuta...*

## Plunksnas plėšant

Tauragnuose vandens netrūksta, tai ir vandens paukščių netingėdavo laikyti, kampininkės, ir tos laikydavo bent po vieną perėjimą. Paaugę sužymėti paukščiukai būdavo iki rudens išleidžiami į ežerą, rūpestingesnės šeiminkės savuosius pašerdavo, prisišaukdamos koku nors tik jos vienos paukščiams žinomą šauksmu. Nors paukščių augindavo gan daug (vidutiniškai po 8–10 kiekvienas kiemas), bet šitie

paukščiai nebūdavo prekybos objektas, juos arba patys suvalgydavo, arba kokiom progom dovanodavo, pvz., eidami užrašų klebonui nešdavo žąsį staltiesėje ar paklodėje. Jauniklius dovanodavo gyvus, dažniausiai vaikams, o atpenėtas išdarinėtas, taigi rudeniop ir žiemą beveik kiekvienoje troboje susidarydavo nemažai plunksnų, jas pešdavo vyresni šeimos nariai ir patys mažieji. Dažniausiai senės sueidavo vienos kitoms padėti. Žinoma, neapsieidavo be dainų. Įdomu, kad jose minimas Labės ar kartais Akmenio mindrinėlis, dabar ten laukinės žąsys neperi ir niekas nepamena, kad būtų perėjusios, o naminių į šiuos ežerus neleidžia, mat ežerai sekliais krantais gerai tinka antims, o antys su žąsimis vienoje vietoje netinka. Labėj ar Akmeny arba Akmenėly perėjo žąsis, tik pirmojoje XIX a. pusėje ar anksčiau. O šit ir plėšytojų daina, mėgdžiojanti žąsų girksėjimą (dainuojama sutartinai arba lyginiai, jei nėra įpratusių dainuotojų, pvz., senelė su anūkais):

*Gyrum garum gyrum gyrum  
gyrum garum gyrum gyrum  
gyrum gyrum gyrum gyrum  
gyrum gyrum makačyrum  
čyrum vyrum makačyrum  
šyrum vyrum gyrum gyrum  
kur žūsala plaukia?*

G...

*Akmenio mindrynan*

(kartais ir Labelas mindrynan, Dunojaus upelan)

G...

*kų žūsela veikia?*

G...

*patalėlius kloja*

G...

*kų migdys pilkoja?*

G...

*pilku žūsinėli*

Panašiai mėgdžiojant šūkavimo ar skridimo garsus surenkamos ir kitiems paukščiams tinkančios dainos. Manoma, kad nedainuotos plunksnos pagalvėje susivelia, dėl to ir miegoti ant jų bloga.

Skaistūlos, Gaivėnių, Akmėniškio kaimuose priedainis kiek kitoks, dar ilgesnis.

Plunksnas plėšant pasitaiko sutartinai dainuojamų dainų, kuriose pavartotas koks nors šauksmas, bet ne paukščių garsai. Tokia yra ir „untela“. Pasikartojantis šauksmas „ula“; taip ragina ir medžioklinius šunis.

*Plaukia untela  
plaukia untela  
par ežerėlį  
par vidurėlį  
ula untela*

ula untela  
 ula ulela  
 un pakraštėli.  
 Nei ašei plauksiu  
 nei ašei lėksiu  
 iš vidurėlia  
 in pakraštėli  
 ula...  
 (Tarailytė „tysas“ iš motinos [1935])

Nariukienės-Peršonienės priedainis kitoks:

ula untela  
 ula ulala  
 ula untytėla  
 ula ulytėla  
 ula ula ulala  
 ula ula untela  
 un pakraštėli  
 un ulytėli.

Gyrum gyrum garym gyrum	gyrum garum čyrum vyrum
gyrum garum gyrum garum	gyrum gyrum čyrum vyrum
Gyrum garum gyrum gyrum	čyrum vyrum čyrum vyrum
gyrum gyrum gyrum gyrum	čyrum vyrum makačyrum
gyrum garum makačarum	čyrum vyrum gyrum gyrum
gyrum garum makačyrum	gyrum garum gyrum gyrum
gyrum gyrum makačyrum	gyrum garum gyrum garum
gyrum garam čyrum varam	gyrum gyrum gyrum gyrum.

Arba dar kitoks (su reguliariai pasikartojančiu gyrum gyrum):

Gyrum gyrum gyrum gyrum	gyrum gyrum gyrum gyrum
Gyrum garum gyrum garum	makačyrum makačyrum
gyrum garum gyrum gyrum	čyrum vyrum makačyrum
gyrum gyrum gyrum gyrum	gyrum gyrum gyrum gyrum
čyrum vyrum čyrum vyrum	čyrum vyrum makačyrum
čyrum vyrum gyrum garum	gyrum gyrum makačyrum
gyrum gyrum gyrum gyrum	gyrum gyrum gyrum gyrum
čyrum vyrum čyrum vyrum	gyrum gyrum čyrum vyrum
čyrum vyrum gyrum gyrum	gyrum gyrum gyrum gyrum.

## Piemenų „taksa“

Savo darbais didžiuojasi ne tik piemenys (pvz., suėję kelių kaimų piemenys paribėse ar šiaip kur susitikę – ruošdamies komunijai – tuoj vieni kitų klausia: „*A kur tava darbas?*“ (ką gavai už savo rankdarbius), bet ir kiekvienas ustovas didžiuojasi savo nagingais piemenimis. Kokį gražesnę darbėlį mėgsta ir gaspadoriai ar tėvai parodyti: „*Untaniukas ganydamas padare*“, „*kai pas mum Vaišnoriokas gane*“. Turi piemenys ir dainelių, išvardijančių piemenų ir tinginių darbus. Taksa palyginti gana aukšta ir aiškiai skirta vaiko darbo pamėgimui ugdyti, įvairių rūšių darbams išmokti, nes už pirmuosius dirbinius „moka“ kelis kartus brangiau negu už kitus, be to, pabrėžtina ir tai, kad už gražius meniškus dirbinius, nors jie ir nebūtų praktiškai panaudojami, mokama kur kas brangiau, kartais net prabangiai, negu už kasdienius. Už tam tikros rūšies gaminius nusistovėjęs nuolatinis atlyginimas ar bent atlyginimo grupės:

1. Už kašelę (paprastai tai pirmas piemeniškas rankdarbis) – paprastą bulbinę – paprastą lenktinį peiliuką (60–80 centų vertės);

už gražią kašelytę ar pintinį kuparėlį – gražų dvigeležį peiliuką „*perlinėm*“ kriaunom, neretai ir su „*triubušoniku*“, apie 1,5–2 litų vertės; jei daro kašelę ne savo namų žmonėms, o kieno paprašytas – gali derėt „*peiliukui pirkt*“ pinigais ir kur kas brangiau negu gautų savo namuose.

2. Už šaukštus (ypač jei kotai gražiai padailinti): gaspadoriui – obuolių ar šiaip sodo vaisių šventadieniui ar paleidžiant piemenį namo kokiai dienai pasibūti; gaspadinei – sviesto gniužulėlį ar tai savo namuose pasibūti; senelei – sodo uogų ar daržovių (morkų, ropių, aguonų, agurkų ar pan.).

3. Už skrybeles (ruginių, šluotsmilginių ar kitų ilgąsiaudžių šiaudų) – gaspadorius išleidžiant nuperka ar duoda kepurę, sūnai, bernai, dėdės, – smulkių pinigų „*kepūrei pirkti*“.

4. Jei „*palaistas*“ piemuo priuogauna ar prigrybauna (pvz., per pietų gromulą, kai būna laisvas ar iš namų eidamas ar šiaip laisvą šventadienį turėdamas), gauna to meto skanėstų: medaus, morkų, obuolių, kokio skanesnio valgio – salado, pagrunduoką, grietinės ar pan.

5. Už mažiems vaikam padarytus žaislus (pvz., medinius paukščiukus, molinius švilpukus, lipdytas ar skudurines lėlytes) atsilygina vaikų tėvai, nupirkdami piemeniui maldaknygę ar šiaip kokią nors gražią knygele, rožančių ar šiaip ką, bet ne iš valgomų skanėstų.

6. Už juostiškai nupintas vadeles duoda kuriai nors dienai piemens tėvams arklį įsidirbti ar šiaip talkina arkliais.

7. Už grėblį – iš gaspadoriaus kokių nederėtų grūdų (žirnių, pupų ar miežinių kruopų grucei) kelis gorčius, žiūrint kiek ir kaip buvo padaryta.

8. Už vyžas – gaspadoriui ar gaspadoriui liepus kitiems šeimos nariams (padarytum mergai vyžas – kojas suskirda) – paleidžiant metų gale – nagines ar medzioliukus; kitiems šeimos nariams jų pačių prašymu ar piemens nuožiūra padarius – smulkių dovanų iš jų žinioje esančių medžiagų, pvz., autaskarius, kojines, pirštines, vilnų „*punčakam nusmegzt*“ (ką jau padarys piemens motina, jos reikalas), juostelę kojiniams pasirišti, gerus apyvarus ir pan. – ką nors iš autuvo.



9. Už dailius dirbinius – koriukinius kryželius, dailiai išpjaustytas stovylėles, gražias dėžutes ir t. t. – atsilyginama gan vertingomis dovanomis, paprastai vertingesnėmis negu daikto praktinė vertė. Pvz., žinomas dievdirbys Deveikis (jo darbo kryžių 32–37 metų laikotarpiu buvo pastatyta ne tik Sėlėje, Tauragnuose, Utenoje, Zarasuose, Labanore, bet ir Skiemonyse, Molėtuose, Užpāliuose, Alizavoje, t. y. apie 50 km nuo jo gyvenamosios vietos – Sėlės kaimo, ir, rodos, dar labiau nutolusiose vietovėse) pasakojo ganydamas padaręs labai gražų koriukinį kryželį, tas taip patikęs kunigui, kad jaunajam meistrui nupirkęs „*krominius kamašlius*“, toks autuvas vaikui gan didelė prabanga. Kitas gan nagingas kryžių meistras ir drožėjas iš Vaišnorinės Vaišnoras (jau vyresnės kartos atstovas) pasakojo ganydamas padovanojęs tų namų senelei gražų koriukinį kryželį. Dovana patenkinta senelė pasiuvusi jam žiponėlį iš savo seno žipono. Žiponėlis buvęs dar visai geras iš gražaus tamsiai žalio milo, tik nemadnai pasiūtas ir taip „*aplamstavotas*“, kad visi piemenys iš jo šaipėsi dėl tokio senybinio apdaro, nors žiponas tikrai buvęs gražus ir pačiam Vaišnorui labai patikęs.

10. Už kitokias neprivalomas paslaugas piemuo arba gauna iš turgaus riestainių, saldainių, meduolių ar šiaip kokių pirktinių skanėstų, jei paslaugų sulaukęs asmuo pats valdo pinigų (pvz., samdytas bernas ar darbų važinėjįs sūnus, samdinė ar gspadorius, gspadinė); jei paslaugų susilaukęs asmuo savų pajamų neturi (mažamečiai šeimininkų vaikai, niekur neuždarbiaujančios, tik namuose tedirbančios dukterys ar nevažinėjantys „darbuos“ šeimininkų sūnūs) – piemuo kokiam laikui pamainomas („paleidžiamas“).

## Piemenų pramogos

**Beletristika.** Be didaktinio pobūdžio trumpų pasakėlių ar istorinių pasakojimų, piemenys žino nuotykinį pasakų ar smaginas dainomis. Tai veiklos sričiai ir tiesiogiai, ir netiesiogiai per vyresnius piemenis vadovauja ustovas, nors piemenų iniciatyva čia didesnė, turinys irgi pasirenkamas laisviau, neretai patikusią pasaką paseka ir kelias dienas iš eilės. Ar atsitiktinai, ar taip jau tradiciškai reikia, bet tiek dainų, tiek pasakų tematika būna sezoninė – sėjos, šienapjūtės ir t. t. Dėl to ir piemenų dainos nesiskiria nuo darbo dainų, tik rudenį piemenų dainos jau būna savotiškos: joms būdingas trankus „*dri dra*“ priedainis, gerai pavaizduojantis arklių šuoliavimą sugruodėjusia žeme, ir tematika beveik išimtinai medžioklinė tiek dainose, tiek ir pasakose. Pažymėtina, kad šiose dainose nėra šaunamųjų ginklų – o pamušma, pagausma, paversma, padaušma ir t. t.; tuo tarpu negausiose medžioklinėse dainose minima strielbelė, be to, piemenų „medžioklinės“ dainos kolektyvinės – pamušma, joja broliai, o specialiose medžioklinėse – vaikščiojau, nešiojau.

**Žaidimai.** Pirmom dienom, kol gyvuliai pripranta prie ganymo režimo tenka gerokai palakstyti, bet kai įpranta prie tvarkos, piemenims lieka nemažai laisvo laiko. Pietų metu piemenys laikosi arčiau ustovo ir retai žaidžia, – paprastai arba klauso jo pasakojimų, ar patys atsakinėja, atseit mokslus eina. Kitu ganymo metu laikosi mažesnėmis grupėmis prie vyresniųjų piemenų, čia mažiau sėdima, daugiau judama ar jei sėdima, tai nedidelėmis grupelėmis po 2–3, taigi ir žaidimai skiriasi į dvi grupes – vikrumo žaidimus (kiaulę varinėt, puodus mušt, pelę pagaut ar pan., beje, jie pravers, kai vyresni piemenys varžysis dėl ustovo padėjų teisių) ir ramius, pa-

našius į šaškes ar šachmatus, kauliukų metimą ar „*dvaro mušimą*“. Tauragnuose kortų žaidimai būdavo draudžiami, mat velnias gališ pagadinti gyvulius: už atsineštas kortas ustovas nejuokais perleisdavo botagu, nors neganydamas žiemą kartais ir eidavo „*vežimo verst*“.

## Piemenų darbai

Kai piemenys būna prie ustovo, jie susėdę klausosi jo pasakojimų, bet sudėję rankų nesėdi, sakoma: „*Nors nągom krutink, bet dykas nesėdėk*“. Taigi prie ustovo piemenys dirba įvairius daiktelius: neria vadeles ar juostas, pina skrybėles ar kašeles, daro tošines, iš šipuliukų narsto kryžiuokus, žvaigždes, daro žaisliukus, veja botagus, pina rezgus, mezga pirštines, daro vyžas ir t. t.

Išleidžiamas į ganyklą piemuo gauna būtiną aprangą ir daiktus, bet toliau turi pats jų pasidaryti ar be jų apsieiti, pvz., nemokės vyžų pint – basas vaikščios. Jei piemuo padaro tokių daiktų daugiau negu jam reikia ir atiduoda juos kitiems, tai jam priklauso tam tikras atlyginimas, beveik pastovus kaip taksa. Nelaikoma geru tonu, jei visą vasarą tik tą vieną rūšį ir tedaro, nebent turėtų išskirtinių gabumų, pvz., drožinėjimui ar lipdymui. Jei piemuo išsiskiria kurios nors rūšies dirbiniais, tai paprašytas gali daryt ir kitiems, tai jam didelė garbė.

Karves, avis, ožkas, kiaules ganydavo kartu dienos metu ustovas su piemenimis. Avys, ožkos atsiveda anksti, tai kartu su keltava leisdavo ir jaunikius. Ankstyvas telyčias leisdavo su keltava retai – dažniau kas iš senių ganydavo jas atskiroje ganykloje netoli miestelio „*teletnike*“, dieną šeimininkės ateidavo jų pagirdyt. Vėlyvų telyčių teletnikan neleisdavo, o laikydavo kluonienoje pririšę. Jei kas negalėdavo teletniko žiūrėti, tai tai dienai kaimynų paprašydavo ar kokį šiaip laisvą senį nusamdydavo. Teletnike ganyti lengva, nes jis visada aptvertas, yra netoli gyvenvietės. Paršingas kiaules laikydavo namie, ligi 1926 metų jos laisvai vaikščiodavo po miestelį ir vedžiodavo savo jaunikius. Nuo 1926 metų kiaules uždarė – neleisdavo policija – laikė atšlaime atitvertas, o jau nuo 1927 m. pradėjo daryti prie tvartų specialius ažударus.

Dienadarbius gyvulius – arklius – ganydavo naktimis po savaitę, bernai ir mergos pamainomis, tarp savęs tai savaitėi išsirinkdavo vyresniusius. Viso miestelio arkliams ganyti užtekdavo 3–4 žmonių, o ūkininkų kur kas daugiau, tai vasarą gerai, kad savaitę tekdavo ganyt. Naktigonėje daug visokių pramogų, tai kiekvienas taiko patekt, ypač daug norinčių ganyti, kai soduose atsiranda vaisių ar daržuose agurkų, mat šiaip vogti darže ar sode nemada, bet naktigoniams tai jau galima, ir kiekviena grupė taikosi pasiobuolianti svetimo kaimo soduose. Žinoma, jei pagaus ir paims arklius, tai patys naktigoniai turi jais pasirūpinti, ne gaspadoriai.

Seniai pasakoja, kad seniau, kai dar dirbė arkliais ir jaučiais, jaučius ganiusios mergos, o arklius bernai tame pačiame lauke, bet skyrium – mat jaučiai nekenčia arklių ir dažnai pradeda badytis. Be to, jaučiai ir arkliai nevienodai nuėda ganyklą.

Paukščių tauragniškiei neganydavę, galbūt dėl to, kad apylinkėje daug vandens, ir kai ančiukai ar žasiukai paauga, jiems įriša sparnan ženklą ir paleidžia ežeran. Ežero krantai statūs, paukščiai nemėgsta išlipti ir pasėlių neišlesioja. Kol paukščiukai maži, juos palesina prisišaukę prie kranto, kai paauga – nebešeria, pasilesa patys. Rudenį paukščiai kartais nebeklauso šaukiami, tuomet palaukia, kai ežeras pradeda yžuotis, plaukti sunkiau, tada laiveliais išgaudo. Paukščių taurag-

niškiai laikė ne taip jau daug – kiek reikėję savo reikalams, o prieš karą, kai veždavę šaldytus į Peterburgą ir Daugpilį, tai kiekvienas laikęs po 30–40, mat taikydavo, kad vienan vežiman tilptų ne daugiau kaip dviejų šeiminių. Tokios virtinės išsiruošdavo po pirmųjų didelių šalčių, į Daugpilį anksčiau, mat kad ir Rusijoje gyveną liuteronys švėsdavę pagal Liuterio, t. y. Vokietijos kalendorių, o Peterburge švėsdavo pagal rusiškąjį. Peterburge sustodavę pas ten gyvenančius tauragniškius ar jų rekomenduotose vietose. Kelyje išsirinkdavo iš savo tarpo seniūną ir sargybinius. Atvežtus paukščius parduodavo patikimiems pirkliais, kuriuos ne kartą pažinojo. Kiek prašyti, pasakydavo Peterburgo tauragniškiai, o jei prekės būdavusios labai geros, tai ir nukentėt nuo pirklių ar kokių apgaulių patirt netekdavo. Nuotykių būdavę mažai, nebent kas bandydavęs prekes atimti, mat atgal ne pinigų, o įvairiausias prekes žydeliams atveždavo. Žydėliai turėjo savo „agentūrą“ iš tauragniškių žydu, ir tie parūpindavę įvairiausių prekių. Už prekes žmonės mokėję savais pinigais ir nedaug teuzdirbdavę, tik sutartą nuošimtį, nuo 100 rublių 1 rublį, bet pinigų kebliau vežti, be to, už atvežimą mokėdavę atskirai.

### Išsiskaičiavimai

Žaidžiant kokį žaidimą, kur žaidėjų pareigos nevienodos ar teisės nelygios, žaidėjai paskirstomi burtų būdu. Dažniausiai naudojami šie burtai:

pasirenkant žaidimo plotą, teisę pirmam kviestis žaidėjus savo komandai ar žaidimui pradėti.

1. Ustovas ar šiaip žaidime nedalyvaujans nepeiktinos garbės piemuo (netinka žioplys, snaudalis, mušeika, pikčiurna, keiksmininkas ir pan.) išmeta statmeną lazdele. Vienas iš vadovų ją pagauna maždaug ties viduriu, kitas ima sauja virš jo rankos, kol pasiekia patį viršų; kieno sauja viršutinė – tas ir pirmas.

2. Ustovas ar vyresnis iš piemenų duoda traukti du nevienodo ilgio lygiai prasikišusius šipulius – kurio ilgesnis ar susitarus atvirkščiai, tas ir pirmas.

3. Duoda spėti, kurioje rankoje akmenukas – atspėjęs pirmas renkas.

4. Išmeta kepurę ar šiaip kokį daiktą, kas pagauna, tas pasirenka ar pirmas pradeda.

5. Meta kokį nors toli lekiantį daiktą, pvz., didoką akmenuką ar trinkele, katras pirmas atbėgs ir atneš, tas pirmauja.

6. Nustato ribą, ligi kurios turi bėgti varžovai; pagal ženklą juos paleidžia – katras pirmas atbėga, tas ir yra pirmas.

7. Abu varžovus pastato priešpriešiais už kokių 2 metrų jie šoka po šuolį vienas kito link, nušokę prie kairės kojos pirštų pristato dešinės kulną, paskui perkelia taip pat kairę koją ir taip eina vienas kito link; pirmas stato tas, kuris nušoko didesnę šuoliuką (šokt reikia abiem kojom kartu); pirmuoju stato tas, kuriam paskutiniam išeis visa pėda (ar paskutinis žingsnis, kaip buvo susitarę).

Kai reikia paskirstyti žaidėjus, komandos kapitonas ar pasiūles tą žaidimą (jei žaidžia viena grupė) pradeda skaičiuoti, skaičiuoja kaip susitarę ar kam pirmam teks koks sutartas žodis, ar kas liks paskutinis keliskart skaičiuojant, jei reikia kelių žaidėjų, pvz., lapės, strielčiaus, šunio – tai susitaria, kad pirmą kartą išskaičiavus bus lapė ir t. t. Skaičiavimų pavyzdžiai (tariant kiekvieną kitą žodį paliečia vis naują žaidėją eilės tvarka nuo savęs iš dešinės ar iš kairės, kaip buvo susitarę):

*Ganiau ganiau avelas  
pa žaliąsias pievelas  
ataina vilkas  
su sermėgu pilku  
aš ta vilka nebijau  
su kačergu nuvijau  
aš tam vilkui pokšt  
jam kajala triokšt.*

Tauragnuos buvo daug žydu, dėl to ir piemenys dažnai išsiskaičiuodavo „žydiškai“.

*Uli vai gungurgai  
verkia žydelkas vaikai  
šiukr mukur  
ui vai mir.*

\*\*\*

*Uli vai šabas gut  
visom blusam ryt kaput.*

\*\*\*

*Ain cvai drai und fyr  
grose handel machen vyr  
šandel mendel šamperija pik.*

\*\*\*

*Par linkų pokšt,  
par tvorų keberiošt,  
na pečiaus luopšt,  
balan puopšt,  
iš tas vietas šiuokšt.*

## Kaip aukštaičiai vedavosi

Liaudies medicina neskiria santuokinių ir nesantuokinių vaikų, t. y. ir santuokiniai, ir nesantuokiniai gali paveldėti liaudies medicinos žinias bei gebėjimą gydyti, tačiau „subėgioti“ vaikai, t. y. vaikai, kurių motina nežinodavo, kokio jie tėvo, teisės į liaudies medicinos žinias neturėjo.

Nusižiūrėjęs kermošiuje ar turguje įdomesnę merginą, o kartais ir kaimynę, nutaiko proga grįždamas iš miestelio ir užaina atsigerti. Jei atvykėlis patinka, pasiūnia merginą vandens pasemti, jei vidutiniškai tepatinka – duoda atsigerti to, kuris namuose yra, o jeigu visai nepriimtinas – pasako, kad nesą pasemto.

Jeigu mergina jau turi pasirinktąjį, dienomis, kai gali būti lankytoju, svirtis būna nuleista; kai atsirado veleniniai šuliniai, kibirą pastatydavo prie šulinio dugnu į viršų, vadinasi, nēr ko trobon eiti.

Jeigu pirmosios žvalgybos pavyko, po poros dienų atkeliauja kandidato sesuo (jei tokios nėra – pusseserė) pasižiūrėti darželio, brolis mat matęs kažkokią gražią gėlę. Apžiūrėjusi darželį viešnia kviečiasi savojo pažiūrėti. Pakviestoji, žinoma, nu-eina, jei lankymuisi pritaria, arba nenu-eina, jei numato pastangas nutraukti.

Merginoms tai vienuose, tai kituose namuose atsiranda bendrų reikalų, – tai siūlus dažyti, tai audinį apmesti ar dar ką. Dažnai sutaria austi vienodą audinį, kad būtų įvairiau – pasidalydamos po 1–2 marškas. Beaudžiant draugės namuose tenka kelias dienas ten ir pagyventi – paviešėti.

Lyg ir netyčiomis pasirodo, kad ne visai vienu laiku pjaus rugius, raus linus ar dirbs kitą kokį nors darbą, tai sutaria patalkinti. Talkon nuėjusios dukros „atsitiktinai“ parsivežti nuvažiuoja tėvas ar dėdė, mat ko nors pakeliui važiuavęs, ir čia pamato kokį įdomesnę avilį, gardesnę obuolį paragauja arba patinka kokia javo rūšis, gyvulus, šiaip kas, kuo galima apsieisti sutvirtinant mainus bičiulyste ar sodulyste, kaltavyste.

Kažkuriuo metu tinka pasikviesti ir į kokią kaimo ar net šeimos šventę, pvz., pas tolimesnius gimines pajauniu ar pamerge (aišku, numatomą porą). Jei vieši šeimos šventėje, tai kaime susirinkus vakaroti ar pasiškoti būtinai nusiveda, kartais vienas šeimos narys, kartais keli, ir pristato jaunimui kaip savo svečią ar viešnią.

Atsiranda ir ilgiau truncančio darbo: reikia talkos miškui iškirsti, pastatams pastatyti ar paremontuoti, metinėms iškelti ar didelį audimą paruošti, pvz., audžiant dvejinėmis staklėmis, kai dvi audėjos audžia platų, nesusiuvamą audinį (pvz., skarą) atkočinėmis viena kitai permesdamos šeiavą. Tokį svečią ar viešnią namiškiai įdėmiai apžiūri, stebi būdą, darbštumą ir t. t.

Jaunųjų bendravimas esant vyresniems ar jaunesniems giminaičiams trunka apie dvejus su puse metų, kartais kiek trumpėliau ar ilgėliau atsižvelgiant į aplinkybes, bet ne mažiau kaip porą metų.

Jei vieni kitiems patinka ir numato draugavimą sutvirtinti vedybomis, jauniems leidžiama bendrauti patiems vieniems, be giminių akies. Mergina su jaunikaičiu vienu du gali eiti ar važiuoti į tolimesnius vakarėlius, kermošius, atlaidus, nors vakarėliuose kaimiškas etiketas reikalauja, kad nebūtų „kaip prisiūti“, šokti, dalyvauti visokiuose žaidimuose turi lygiomis su visais kitais, o ateiti ir išeiti – jau dviese. Nors visi žino, kas į ką taiko, bet viešai tai pabrėžti laikoma negeru tonu. Kai mergina nebesaugoma šeimos narių, ji persikelia miegoti į klėtį ar svirną, bernas gali lankytis ir išeiti bet kuriuo metu, ir niekam tai nerūpi, niekas nesistebi, nėra jokių kalbų ar apkalbų. Įvairūs nemalonumai prasideda, jei nuotaka pradeda „daužytis“ su keliais, jei lanko ne vienas arba jeigu bernas lankosi keliuose svirnuose. Tokiais atvejais, dažniausiai susirinkus demaskuojančios medžiagos, draugystė nutraukiama neva „dėl žmonių kalbėlių“.

Vienų, neprižiūrimų, jaunųjų bendravimas tęsdavosi nevienodai ilgai, jei reikėdavo kiek palaukti, pvz., namuose tik viena jauna moteris, brolis kariuomenėje, tai reikia palaukti, kol grįš, vesis (tokiu atveju dažnai vieną dieną švenčia dvejas vestuves), kartais reikia sulaukti, kad kas pasveiktų ar gedulas pasibaigtų ir pan. Prasiėjęs nėštumas irgi galėdavo nulemti greitesnes vestuves.

Retokai, bet atsitikdavo, kad nelaimė, liga palikdavo merginą vieną, bet nėščią. Tokiais atvejais niekas merginai neprikaišodavo, jei vaiką gražiai išaugindavo, jis



būdavo laikomas tokiu pačiu, kaip ir visi kiti. Vaikino tėvai dažniausiai padėdavo auginti, kartais jie, kartais ir koks bevaikis dėdė išūnydavo, kad ir pavardė būtų tėvo. Atsitikdavo, kad ir ištekėjusi moteris, nors krikštijant vaikai būdavo įrašomi jos vyro pavarde, nebūdavo laikomi sugyventais vaikais, teisės į liaudies medicinos žinias neturėdavo, o ir šiaip būdavo skiriami.

Klaida būtų manyti, kad šeimyninio gyvenimo pradžia ligi santuokos bažnyčioje būtų buvusi laikoma nusikaltimu. Jei abiejų sutuoktinių tėvai būdavo sutarę, vyru ir žmona būdavo laikomi kur kas anksčiau: nuo sutartuvių dienos, nuo užsaku padavimo ir pan. Netgi jei tėvai ir nebūdavo sutarę, bet vaikas būdavo viešai užgėręs merginą ir mergina užgėrimą priėmusi, t. y. iš tos pačios taurės užgėrusi vaikina, jie jau galėjo jaustis vyru ir žmona. Užgerti būdavo galima bet kur, kur tuo metu yra keli (ne mažiau kaip trys) ar keliolika žmonių (pvz., špitolėje, karčemoje, arbatinėje ar kokioje užkandinėje), tik vaikas turėdavo garsiai pasakyti, ką užgeria kaip savo išrinktąją.

### Vaiko sudarymas

„Bobutė“ Šereikienė sakydavo: be apvynių alus giru išdūksta (t. y. blogai nurūgsta); nesudarytas vaikas augdamas išdūksta (t. y. nueina negerais keliais). Atseit naujagimi reikia sudaryt, o kad ir galva neišdūktų (t. y. kad nebūtų silpnaprotris), ir apvynių pridėt. Paprastai pirmąkart nupraustą naujagimį suvysto į apynių spurga žvynai perbarstytus vystyklus ar paguldo į apynių spurgų pripiltą lopšį; kartais visą čiuzinėlį ar pagalvėlę prikiša spurgų, esą ramiau miega – gal ir tiesa, parazitai lyg ir nemėgsta apynių kvapo. Kartais paberia tik kelius spurgus ar spurgų kekę pakabina galvūgalyje. Išmaudytą vaiką (kartais ir prausia silpname apynių nuovare) vysto paprastai ne viena bobutė, bet kas nors ir iš kitų šeimos moterų (anyta, kitos brolienės, netekėjusios vyro seserys), nupraustą vaiką parodo ir sesutėm; kartais, jei nėra savų, tai paprašo ateit numatomą kūmą; manoma, kad jei tik viena bobutė, ar dar blogiau, pati viena motina prausianti ir pirmu kartu suvystysianti vaiką, tai būsias menkos dalios. Paprastai vystant dainuojama valininė dainelė; Šereikienės valininė tokia:

*Auga auga apvynėlis (ar apvynėlė)*

*šaly kiema vartų*

*apvynėli apvynėli*

*apvynėli kepurinėli*

*apvynėli žaliasai...*

*Guli guli mažutėlis (ar mažutėlė)*

*lina vystyklėliuos*

*apvynėli apvynėli...*

*Auki auki apvynėli*

*viršum kiema vartų*

*apvynėli apvynėli...*

*Auki auki mažutėli*

*širdelas neužgaiki*

*apvynėli apvynėli...*

*Auki auki mažutėli*

*sveikutėlis būki*

*apvynėli apvynėli...*

*Auki auki mažutėli*

*raudonais žundeliais*

*apvynėli...*

*Auki auki mažutėli*

*šilkavais plaukeliais*

*apvynėli...*

Toliau būna išsakomi įvairūs kiti linkėjimai zgrabniom rankelėm, t. y. mokąs visokio darbo, tiesiom kojėlėm, t. y. ne rachitikas, sveikas ir t. t.

Sudarant vaiką labai saugomasi surikt, padaryt ką nors ne taip, mat ir augdamas vaikas suriktų, padarytų kokią nors klaidą, dėl to ir valininę dažniausiai tedainuoja viena bobutė, o kitos tik pritaria dainuodamos priedainį; bet kur yra sena įpratusi anyta, tai susitaria ir mandriau padainuoti, mat gerai sudainavus ir vaiko gyvenimas būsiąs įvairesnis, turtingesnis, sklandesnis. Taip pat stengiamasi kuo ilgesnes valinines padainuot (ir pats valinys turi būti netrumpas), kad vaikas ilgiau gyventų.

## Pasidalijimas grybais ir uogomis

Kiekviena grybautoja žino kelias ar keliolika grybingų vietų ir jas slepia nuo kitų, dėl to miške būdama geresnius grybus stengiasi paslėpti po menkesniais (ūmėdėmis, lepšiais), o raudama grybus nepalikti žymių, neiškilnoti samanų. Išėjusios iš miško visos grybautojos stengiasi pasigirt, dėl to baravykus iškelia viršun kašelės, lyg būtų vienu geresnių grybų pririnkus. Tiek eidamos grybauti, tiek grįždamos grybautojos daro didelius lankus, o miške būdamos mėgsta nepastebimos pasitraukti, kad pašaliniai nežinotų, kur jų geriausios vietos. Kartais tiek stengiasi pėdas mėtyti, kad net pačios miške paklysta. Man pačiai ne kartą teko sekiojant Peršonienę ar Meškauskienę priversti jas nueiti į visiškai joms nepažįstamas miško vietas, paskui visai susipainiojusias išvesti; ir toks žaidimas kartodavosi ne vieną kartą per sezoną. Nors su Peršoniene ir Meškauskiene labai gerai sutariau, nes iš jų išmokau pažinti daug vaistingųjų augalų ir už išvedimą iš nepažįstamų vietų būdavo tikrai dėkingos – savo grybingųjų vietų man neparodydavo.

Paruoštais grybais mėgstama pavaišinti atsitiktinai užsukusį kaimyną, specialiai pasiųktą pažįstamą ar retkarčiais kiek nunešti ir senam arba ligoniui paragauti, o šviežiai raugtų ir nėščioms, nors nepalyginamai dažniau stengiamasi vaišinti namuose. Davimų žinau apie 5–6 atvejus, o pakvietimų ar vaišinių namuose – bent keliasdešimt per sezoną.

Apskritai grybai laikomi ne tik skanėstu, bet ir šeiminingų valyvumo rodikliu, dėl to kiekviena stengiasi ne tik pasirodyti turinti grybų, bet ir mokanti juos paruošti.

Renkant uogas taip nesislepama, o surinktų uogų nevengiama duoti. Dažniausiai duodama vaikams, seniems, ligoniams „širdžiai atgauti“ ir „sunkumi asunčiom“. Duodama dažniausia po stiklinę, o vaikam įpila saujon „un dalios“, t. y. kad dalingas augtų. Sezono pradžioje ar pabaigoje nevengiama kelias uogas atnešti, tik tada nešama su šakutėmis. Taip elgiantis teko pastebėti ne tik Tauragnų apylinkių kaimuose (Kemešy, Pilkėniuose, Biliakiemy, Grāšiuose, Sėlėj ir kt.), bet ir Palūšėje, Adučiškio apylinkėse, prie Švenčionių, Varėnos, Dieveniškėse ir kitur, Aukštaitijoje, Suvalkijoje ir Žemaitijoje tokio dalijimosi papročio nepastebėjau.

## Ažsilaikymas pre žalynų

Žalynus rinkitei – tasja kų maldas kalbėtei; žaliaut taisykis kaip bažnyčion einunt.

Kena širdis nesčyra, ta malda dungun neina, ta ir žalynai nepamačlyvi.

Žalynus renkunt nevalia kam pyktis turetei nei su renkunčiais bartis.

Žalynus renkunt nevalia apkalbas vedžiotei nei negražias kalbas kalbėtei.

Žalynus renkunt nevalia juokus provytei nei klausiantį suvedžiotei.

Žalynus renkunt nevalia šūkautei ar prastas dainuškas plyšautei.

Žalynus renkunt nevalia bėdas minavotei ar ligom smūtnintis.

Žalynus renkunt ape juos mįslyk.

Žalynus renkunt sanybes žodžius minavok.

Žalynus renkunt mįslyk na ka anys atgaut turi, tai bus pamąčlyvi.

## Obelies spėjimas

Kai lauke suranda naują nepažįstamą obelį, ją reikia apeiti, tuomet obelis veisianti didelius skanius vaisius. Apeiti gali keli piemenys, bet būtinai „pora po porą“, t. y. keturi, aštuoni, šešiolika ir t. t.; einama tiek kartu, kiek piemenų, o jei daug, tai kiek porų, bet ne mažiau kaip keturis. Einantieji sustoja grandine ir kitas uždeda rankas pirma einančiajam ant pečių, o pryšakinis eina ištiesęs, lyg kam būtų uždėjęs, kai būna 8, tai sudaro ir uždara ratą, o 16 sustoja dviem eilėm, sukibę vidurinėm rankom, o laukajas uždėję pirma einantiesiems. Einama iš rytų į vakarus. Dainuojama dviem balsais, piemeniška, t. y. kiek tik gerklė neša, sutartinai, netrūkiškai. Obelį (arba kriaušę, nors man pačiai neteko nei apeiti, nei matyti kriaušių apeinant, mat šiaurės Aukštaitijoje jų mažėliau negu pietinėse dalyse) reikia ne tik apeit, bet ir apstovėt, t. y. per pogulį suguldyti visų dalyvaujančių piemenų gyvulius per keturias dienas, būtinai turi būti karvės, avys, kiti gyvuliai nebūtinai, be to, karvių ir avių turi būti ne mažiau kaip po keturias ar atitinkamai porų po porai, būtinai tiek pat avių, kiek ir karvių, taigi sutaisyti tiek gyvulių ne taip jau lengva. Apeinantieji piemenys turi būt draugai, o ne atsitiktinai susibūrę, per visą vasarą nuo apėjimo ligi obuolių prinokimo jie negali susipykti – tuomet apėjimas prapuls. Kiek mačija apėjimas – nežinau, o apstovint tai neblogai pasutrėšia. Apėjimo apeigos nemažai prisideda palaikant gerus santykius tarp piemenų, dėl to ir ustovai jas skatindavo: paleisdavo vieną kitą pamainos piemenį paieškot medžių, netrukdydavo apeit, duodavo pogulio išskirt gyvulius, o svarbiausia – tai vaisių derlius, nors ir būdavo piemenų laimikis, bet pirmieji gaudavo ir krėsti galėdavo apėję, o kiti tik jų vaišinami. Apėjimas būdavo ir vyresnių gerbiamas, kai tik būdavo žinoma, kad obelis apeita, jos neliesdavo ir naktigoniai, ne visada linkę paisyti net sodų neliečiamybės. Apėjimas galioja tik vienus metus, t. y. jei kitais metais toji obelis derės, tai vaisiai priklauso kiekvienam, kas juos ras. Jei apeita obelis tikrai gera, tai neretai ją iškeldavo į sodybas (pvz., Žebriškių kaimo sodai beveik iš vien tokių obelių), tai pirmenybę išsikelti turi apeinantieji laisvai tarpusavy susitarę, bet ne vėliau kaip tų metų rudenį. Jei kiemo kieme yra apeitinė obelis ir jos skiepus „kalizavojimui“ paims kiti iš apėjusiųjų, tai jie tarpusavy bus

soduliai, lyg ir giminės, lyg ir bičiuliai; kitos obelys (kultūrinės) sadulystės neduoda, nors pasidalijimas skiepais irgi uždeda gan daug pareigų.

Apėjimų tekstų pavyzdžiai:

<i>Augo obelėlė</i>	<i>Augo augo obelėlė</i>
<i>saduto saduto</i>	<i>žaliam pagirėly</i>
<i>saduto saduto</i>	<i>saduto saduto</i>
<i>saduto lylio</i>	<i>saduto sadutėlė</i>
<i>žalias rytytėli</i>	<i>saduto lylio</i>
<i>saduto lylio</i>	<i>žalias rutytytėli</i>
<i>žaliam pagyrėlį</i>	<i>saduto lylio</i>
<i>saduto...</i>	<i>žaliasai medeli.</i>
<i>Baltaisiais žiedaliais</i>	<i>Žydi žydi obelėlė</i>
<i>saduto...</i>	<i>baltaisiais žiedaliais</i>
<i>Žaliaisiais lapeliais</i>	<i>saduto...</i>
<i>saduto...</i>	
<i>Saldžiais obuolėliais</i>	
<i>saduto...</i>	

## Derliaus spėjimai

Su žiemiu sėsi – žirnių turėsi.

Su žiemiu sėsi – šiupinio turėsi. (*Aukštaitišką šiupinį daro iš riebios nerūkytos kiaulienos, bulvių ir žirnių.*)

Su piečiu sėdamas gruce sietuvėj maišyk. (*Grucė – žirnių ir miežių košė; kai pavasaris šaltas – žirniai gerai dera, o kai šiltas – blogai, dėl to reikią sėti su miežiais. Beje, pastebėjimas tikslus – šiltą pavasarį nesustiprėjusius žirnių daigus apninka parazitai.*)

Rugio želmuo sulig žasies spaigliu. (*Jei žąsys anksti keičia plunksnas, tai rugius reikia sėti anksti – ankstyva žiema, jei keičia vėlai – rugius reikia sėti vėliau, mažiau sužels – neiššus žiemą.*)

Rudenį kasotas, pavasarį pakavotas. (*Per daug sužėlę rugiai žiemą iššunta.*)

Rudenį kiškis, vasarą biškis. (*Rudenį rugiuos kiškis pasislepia, vasarą nebus ko pjauti.*)

Anksti sėjęs – sėtuvės nepadėk. (*Anksti pasėti rugiai dažnai iššunta, pavasarį reikia atsėti.*)

Svečia greit išlydėjęs, sėtuvę ant žagrės pasikabink.

Labai jau skubi svetelį išleist, kad su sietuve ir žagre nepasitiktum.

Rudenį žalias, pavasarį išbales.

Raudono ir žiema nekanda. (*Jei rugio želmuo prie pamato lieka rausvas, žiemą neiššus.*)

Smėliukas žalių ir raudonų lygiai myli. (*Lengvoje dirvoje išsilaiko ir jau ni, ir peraugę rugiai.*)

Šlynos pyragas nesikelia. (*Šaltažemy pasėti kviečiai vėlai sunoksta, tenka pjauti lietums prasidėjus, grūdai dažnai sudygsta, tešla būna bloga.*)

Šlynos blyniniai, smeltos pyraginiai. (*Blynai liejami, nesvarbu, kokie mil-tai bus.*)

Ant šerkšno ganęs, šerkšnotu važiuosi. (*Jei arkliai ilgai ganosi, peršąla, važiuojant greit kaista.*)

Jei laužas dega spragsėdamas – šaltin (*giedron*), jei šnypšdamas, atodrėkin (*lietun*).

Jei dūmai pikti – bus atodrėkis (*lietus*).

Varlė lietui taką pramina. (*Jei varlės takais šokčioja dieną – bus lietaus.*)

Pusnis lašinių žiūri. (*Jei Kalėdom skerstų kiaulių lašiniai stori ir lygūs – žiemą bus daug sniego, jei lašiniai peraugę mėsa – būsią daug atodrėkių.*)

Kieta atėjo, dosni išėjo. (*Jei žiema prasideda staiga – bus geras derlius.*)

Po kieta žiema obuoliai kieti (*arba obuoliai pagulūs*).

Žiema ant lapų – bus kieta.

Žiemos žaibas žiedus maino. (*Jei žiemą žaibuoja, daugiamėčių augalų žiedų spalva pasikeis, poz., tulpių žieduose atsiras kitos spalvos dryžių, žibutės (Viola), ežeginio, palazdės, šilagėlės, katilėlio žiedai bus ne tik mėlyni, bet ir balti (beje, pasitvirtina).*)

Pirmu kiaušiniu višta vasarą atriedina. (*Jei vištos pradeda anksti dėti, pavasaris bus ankstyvas, šiltas.*)

Varlės sugieda, vasara su pėdu. (*Jei pavasarį varlės gieda darniai – iš karto daug – vasara bus gera.*)

Varlės pabaly – pėdai padirvy.

Kad varlės nesutaria, varpos negrūdingos. (*Šaltą pavasarį varlės pradeda kurkti po vieną, nedarniai, derlius būnųs menkas, vėlyvas.*)

Vieversys sotus, gaspadorius bagotas. (*Jei vieversiams atskridus pavasaris prasideda greit, vasara būna derlinga.*)

## Eugenijos Šimkūnaitės „žadėjimų“ pavyzdžiai

*Parengė Daiva Vaitkevičienė*

Eugenijos Šimkūnaitės archyve yra nedidelis užkalbėjimų rinkinys, pavadintas „Lietuvių liaudies medicinos žadėjimų pavyzdžiai“. Anot E. Šimkūnaitės, tai „grasomojo ar prašomojo pobūdžio maldelės, vartojamos reikalui ištikus: pirmarytį sudarant patalyne, priimant naujagimį, pirmą kartą jį maudant, vystant, pirmą kartą skalbiant palutes ir t. t., pradedant pirmomis gyvenimo akimirkomis ir baigiant paskutiniais atodūsiais; arba kokiū ūmiu atveju, pavyzdžiui, susižeidus, gyvatei įkirtus; arba renkant vaistinguosius augalus, paruošiant vaistus ir t. t.“ Rinkinyje pateikiami „žadėjimų“ pavyzdžiai yra E. Šimkūnaitės meninė kūryba, kurioje panaudojamos autorės etnologinės žinios. Autentiškas čia yra tik pats autorės santykis su pasauliu – tradicinis, šiltas ir pagarbus požiūris į gyvąją gamtą: ar tai būtų pikta gyvatė, ar medis, iš kurio leidžiama sula, ar skerdzžiama kiaulė, kurią būtina perprašyti, norint kad mėsa būtų sveika ir skani. Būtent etiniai principai, savita gyvybės ekologija yra E. Šimkūnaitės „žadėjimų“ svar-



biausias bruožas. Kaip ir tradiciniuose užkalbėjimuose nuo gyvatės, čia stengiamasi gražiuoju susitarti su gyvate – jeigu žmogus „nedaro piktybės“, tegul ir gyvatė „at-siima“ piktybę. Ta pati nuostata matyti E. Šimkūnaitės knygelėje „Gyvačių karalystė“ skelbtuose „žadėjimuose“. Čia į gyvatę kreipiamasi šitaip: „*Netyčia tave, rūta, kliudė... Neturėk piktybės, rūta.... Parodyk gėrybę...*“<sup>1</sup> Tik nepadėjus tokiam maloniam prašymui, tenka naudoti „baramąjį gyvatės žadėjimą“<sup>2</sup>, kuriuo gyvatei grasinama: „*Jag nepaklausysi, ažjaks dėl tavįs unduo tyrasai, ažtims del tavįs šviesi saulala, atsvers pa tavim šalta žemela*“. Grasinimas, kaip ir prašymas, yra tradicinė liaudiškų užkalbėjimų priemonė, palyginkite: „*Geležie, geležie, geležie, ką įleidai, išimk. Jei neišimsi, aš paimsiu, mesiu akmenio ugnį, uždegsiu kalnus, pakalnes ir klonius ir tau nebus kur išeiti. Jei neišeisi, aš paimsiu gaidžio skiauterės kraujo, užliesiu kalnus, pakalnes ir tau nebus kur išeiti!*“<sup>3</sup>.

Atskira „žadėjimų“ pavyzdžių grupelė skirta vaikų sveikatai, gyvybei ir laimei. Pirmąsyk maudant kūdikį, žadėjimu jam linkima dalingumo. Gimdymo metu pribuvėja žadėdama lemia vaikui gyvybę arba, supratęs, kad vaikas nesveikas, mirtį. Tai vėlgi tradicinės etikos atšvaitai, šiandien sunkiai besuprantami šiuolaikiniam žmogui, siekiančiam išsaugoti gyvybę bet kokia kaina.

E. Šimkūnaitė „žadėjimų“ šaltiniai yra tradiciniai užkalbėjimai ir sutartinės. Panaudojami atskiri užkalbėjimų motyvai. „Žadėjimuose“, nors ne tiesiogiai, bet galime išvelgti šių užkalbėjimų aidus: „*Auksute sidabrute... Nei aš tau nieko padariau, nei tu man nieko padarei*“<sup>4</sup>; „*Žemė žeminga, man gėrybė, tau blogybė*“<sup>5</sup>; „*Saulė eina, mėnas eina, niekam blėdos nedaro – eik namulio gulti*“<sup>6</sup>. Šie tekstai greičiausiai nebuvo tiesioginis kūrybos šaltinis, tačiau iš panašios tautosakinės aplinkos E. Šimkūnaitė turėjo semtis įkvėpimo. Gali būti, kad autorė pati buvo girdėjusi ne vieną užkalbėjimą, tačiau jų neužrašė autentiška forma.

Taip pat kūrybiškai E. Šimkūnaitė naudojo ir sutartinių tekstais. Kartais atitikmenų toli ieškoti nereikia. Žadėjimas „pirmąkart vaikų maudunt“ atitinka Z. Slaviūno skelbtą „*Siaja linelius sodydama*“<sup>7</sup>. Maldelė, „*kad sula pamačlyva būtų*“ labai artima to paties leidinio sutartinėms nr. 561, 573, 578. Rinkinėlyje esantis „*bitelės perprašymas*“ („*kad numanai, kokiai ligoniui reiks medus nešt, tai iš unksta bitelas paprašyk, iš ta avilia tik vaistam ir laikyk*“) primena sutartinę „*Skranc, bitele, sadulia gadulia*“. Žadėjimas „*Sumeldžiam tavi*“ (žadamas „*salyklą grūdžiant, jei alus gydymui*“) tapatus sutartinei „*Mieželis karštas*“<sup>8</sup>, ir tik jo pabaiga pritaikyta gydymo tikslui: „*Mieželi karštas, tavi sumeldžiam, per jukų tava duok jai stiprumų*“. Ar toks kūrybinis požiūris į folklorą yra įdomus ir vertingas, tegul sprendžia pats skaitytojas. Pagaliau, kas gi yra autentiškiau – ar moksliskai užrašyti tekstą, ar siekti autentiško santykio su pasauliu?

## 1. Su sauši keliuos

Su Sauši keliuos, mata mani Saula paskeliunčioji, nedarau piktybes.

Su Sauši ainu, mata mani Saula riedunčioja, nedarau piktybes.

Su Sauši grįžtu, mata mani Saula nuslaidžiunčioja, nedarau piktybes.

Su Sauši ilsiuos, mata mani Saula pasilsiučioja, nedarau piktybes.

<sup>1</sup> Šimkūnaitė E. Gyvačių karalystė. V., 1992, p. 31–32.

<sup>2</sup> E. Šimkūnaitės terminas.

<sup>3</sup> LTR 3961(7).

<sup>4</sup> *Lietuvių tautosaka*, t. 5. V., 1968, nr. 9265.;

<sup>5</sup> *Ten pat*, nr. 9275.

<sup>6</sup> *Ten pat*, nr. 9263.

<sup>7</sup> Slaviūnas Z. *Sutartinės*, 1, V., 1958, Nr. 215.

<sup>8</sup> Slaviūnas Z. *Sutartinės*, 2, V., 1958, Nr. 492.

Su Sauli kelias mana šeimyna, mata Saula paskeliunčioji, nedara piktybes.  
 Su Sauli aina mana šeimyna, mata Saula riedunčioja, nedara piktybes.  
 Su Sauli grįžta mana šeimyna, mata Saula nuslaidžiunčioja, nedara piktybes.  
 Su Sauli ilsias mana šeimyna, mata Saula pasilsiuočioja, nedara piktybes.

Su Sauli kelias mana gyvuoliai, mata Saula paskeliunčioji, nedara piktybes.  
 Su Sauli aina mana gyvuoliai, mata Saula riedunčioja, nedara piktybes.  
 Su Sauli grįžta mana gyvuoliai, mata Saula nuslaidžiunčioja, nedara piktybes.  
 Su Sauli ilsias mana gyvuoliai, mata Saula pasilsiuočioja, nedara piktybes.

*Až kų mani puola didi piktybe, až kų kirta mana ... (čia paminėti gyvatės įkirsto asmens vardą ir giminystę žadėtoji arba gyvulio plauką ir priklausomybę).*

## 2. Baramasai gyvatės žadėjimas

Šaukiau tavi linkiamuoju –

Neklausei manįs.

Šaukiau tavi šaukiamuoju –

Neklausei manįs.

Šaukiau tavi vardijamuoju –

Neklausei manįs.

Kaip mana galybe (suprask, didesna) preš tava galybę,

Šaukiu tavi baramuoju.

Jag nepaklausysi, ažjaks dėl tavįs unduo tyrasai,

Ažtims dėl tavįs šviesi saulala,

Atsvers pa tavim šalta žemela!

## 3. Pa nakčiai diena

„Pa nakčiai diena“ žadamas, kai įtariama, kad gims koks netikęs vaikas, epileptikas, kvailas ar pan. Žada seniausia kaime moteris, ir kaip pasako, taip ir būna. Jeigu pasakys „Tekėk, saulala“ – vaikas gims ir bus sveikas, jeigu pasakys „Netekėk, saulala“ – gims negyvas arba tuoj pat mirs. Žadėtoja būna prie slenkščio tos patalpos, kur gimdyvė. Ar nebus „tekėk–netekėk“ signalas pribuvėjai bei kitoms moterims, kaip pasielgti su vaiku?

Pa nakčiai diena,

Pa dienai naktis,

Pa nakčiai diena.

Šitaip buva,

Šitaip bus,

Kolai saula bus.

Pa močiai dukra,

Pa dukrai močia,

Pa močiai dukra.

Šitaip buva,

Šitaip bus,

Kolai saula bus.

Tekėk, saulala!

„Tekėk“ ar „Netekėk“ žadėtų, vis tiek žadėtojos atsakomybė esanti labai didelė.

#### 4. Maldela pirmąkart vaikų maudunt

*(Jas nekalbejus, vaikas augdamas prigert gali ar taip bus nedalingas)*

Ajau un Dunajėli,  
Un Dunajėli drabelių velėti.  
Ir inkritau un vandenėli.

Plaukiau plaukiau un krašteli,  
Ir priplaukiau laumes dvarų.  
– Laume laume, ką aždūrai?

Bernaujūnčiam – ristų žirgų (maudant berniuką),  
Žalnieraujūnčiam – pliena šobliū.  
Pasėjūnčiam – brandų grūdų.  
Pakaršūnčiam – saldų medų.

Mergaujūnčiai – skaisčias uogas (maudant mergaitę),  
Martaujūnčiai – kleva lopšį,  
Papeniūnčiai – baltų pienu,  
Pasenunčiai – minkštų plutų.

Ašei išplaukdama,  
Šermukšniu žegnodama:  
– Testa sulyg tuom žodžiu mana  
Tavi ... *(čia sakomas gimtinis vardas)* išplukdysiu.

#### 5. Maldela sanybine, kad sula pamačlyva būtų

– Tu tu, sulali, žalias medeli, Žalioj žalioj žaliojėli, Kal gi neaugai žalioj girelėj, Augoj augoj augojėli?	Tu tu, sulali, žalias medeli, Žalioj žalioj žaliojėli, Kal gi praaugai tu viršūnėle, Ilgoj ilgoj ilgojėli?
--	---

Tu tu, sulali, žalias medeli, Žalioj žalioj žaliojėli, Kal gi išaugai tu pagirėly Augoj augoj augojėli?	Tu tu, sulali, žalias medeli, Žalioj žalioj žaliojėli, Kal prabalavai girios medelius, Baltoj baltoj baltojėli?
--	--

Tu tu, sulali, žalias medeli, Žalioj žalioj žaliojėli, Kal gi praaugai girios medelius, Ilgoj ilgoj ilgojėli?	Tu tu, sulali, žalias medeli, Žalioj žalioj žaliojėli, Kal prabalavai baltom karnelėm, Baltoj baltoj baltojėli?
--	--

Tu tu, sulali, žalias medeli,  
 Žalioj žalioj žaliojėli,  
 Kal prasvyravai girios medelius,  
 Svyroj svyroj svyrojėli?

Tu tu, sulali, žalias medeli,  
 Žalioj žalioj žaliojėli,  
 Kal prasvyravai svyriom šakelam,  
 Svyroj svyroj svyrojėli?

Tu tu, sulali, žalias medeli,  
 Žalioj žalioj žaliojėli,  
 Kal pražaliavai girios medelius,  
 Žalioj žalioj žaliojėli?

Tu tu, sulali, žalias medeli,  
 Žalioj žalioj žaliojėli,  
 Kal pražaliavai žaliais lapeliais,  
 Žalioj žalioj žaliojėli?

Tu tu, sulali, žalias medeli,  
 Žalioj žalioj žaliojėli,  
 Aš tavį grįšiu, sulų pralaisiu,  
 Daunoj daunoj daunojėli.

Tu tu, sulali, žalias medeli,  
 Žalioj žalioj žaliojėli,  
 Nesirūstinki, nesikerštinki,  
 Daunoj daunoj daunojėli.

Tu tu, sulali, žalias medeli,  
 Žalioj žalioj žaliojėli,  
 Sulų pralaisiu, šulalan laisiu,  
 Raugoj raugoj raugojėli.

Kalbunt raikia labai dabotis, kad ažaudimų nesuriktum, ba tadu sulų sugadinsi.

## 6. Kiaulas perprašymas

Gyva būdama raškažės neturėjai, pa purvų braidžiojai, mėšluos miegojai, gera žodžia negirdėjai, kiauči tau pravardžiava – ale pykčia neturėjai. Neturėjau ir aš tau pykčia, tik tokia dalia kiau-lai padėta.

Šiandien guli unt lintas kaip karaliene nuprausta, klonijas tau visa šeimyna. Perprašau tavi, kad paskerdžiau tavi – nei iš

Tu tu, sulali, žalias medeli,  
 Žalioj žalioj žaliojėli,  
 Šulalan laisiu, sarbintais merksiu,  
 Raugoj raugoj raugojėli.

Tu tu, sulali, žalias medeli,  
 Žalioj žalioj žaliojėli,  
 Uzbonan pilsiu, gražiai kupėsi,  
 Kupėj kupėj kupėjėli.

Tu tu, sulali, žalias medeli,  
 Žalioj žalioj žaliojėli,  
 Uzbonan pilsiu, ...  
 (*sakyti ligonio vardą*) nešiu,  
 Kupėj kupėj kupėjėli.

Tu tu, sulali, žalias medeli,  
 Žalioj žalioj žaliojėli,  
 Kad gražiai gertų, kad sveika būtų,  
 Gerėj gerėj gerėjėli.

Tu tu, sulali, žalias medeli,  
 Žalioj žalioj žaliojėli,  
 Kad gražiai gertų, kad pastaisytu,  
 Gerėj gerėj gerėjėli.

Tu tu, sulali, žalias medeli,  
 Žalioj žalioj žaliojėli!

pykčia, nei iš keršta, tik susiedam dėl pakaštavojima, tik šeimynai dėl pavalgyma, dėl kilbasų\* dėjima, dėl dešrų kepima, dėl spirgų čirškinima, dėl kvošelenas\*\* virima, dėl lašinių sudyma, dėl kumpiu vindzijima\*\*\*, ba tokia dalia kiaulai padėta.

Persprašydama prašau tavi, kad ir man neturėtum pykčia! Persprašydama tavi prašau, kad ir mana šeimynai neturėtum pykčia! Persprašydama tavi prašau, kad mėsa skalsi būtų, kad lašiniai nerūdėtų, kad kumpiai nekirmytų!

## Eugenija Šimkūnaitė pasakoja apie Tauragnus

*Parengė Irena Regina Merkienė*

Kelerius metus rinkau duomenis apie gyvulių ūkį Lietuvoje. Ruošiausi sudaryti reiškinių paplitimo žemėlapius. 1982 m. sumaniau paklausinėti ir savo kaimynę Eugeniją Šimkūnaitę, nes neturėjau pakankamai medžiagos apie Tauragnus. Laikas tam gal ir nebuvo pats geriausias. Neseniai pasirodžiusioje knygelės apie gyvates recenzijoje Eugenija Šimkūnaitė buvo pavadinta talentinga tautosakos kūrėja. Sklido kalbos, kad jos pasakojimais negalima pasitikėti, ir, suprantama, tai žeidė ambicingos moters savigarbą. Paminau, kad tokiu metu mano dėmesys jos žinioms gali būti priimtas ir kaip akibrokštas, ir kaip moralinė parama. Ryžausi kreiptis. Prašytis į svečius nediršau, nes buvome mažai pažįstamos. Paskambinau telefonu ir paprašiau atsakyti į klausimus, kuriuos paprastai užduodu pateikėjams lauko tyrimų metu. Išgirdau neįprastai susijaudinusių balsą ir puoliau aiškinti, kad man reikia visai kasdieniškų dalykų iš tarpukario. Gavusi sutikimą, pati pasimečiau ir sumaišiau savo klausimų tvarką. Keletą kartų atsakymai man pasirodė neįprasti. Tai pajusdavo ir Eugenija Šimkūnaitė. Buvau pasiruošusi: turėjau po ranka lauko tyrimų užrašus ir čia pat abi įsitikinome, kad yra dar vieno ar dviejų pateikėjų analogiška informacija, gauta vietovėse šalia Tauragnų. Tai rodė ne tik atsakymų patikimumą, bet ir lokalinių reiškinių savitumą. Čia skelbiamas ištisinis telefonu užrašytas tekstas. Jis laikomas Lietuvos istorijos instituto rankraštyne (ES b. 1354, l. 1–4). Skliaustuose įrašyti žodžiai, įterpti į tekstą naujai, kad būtų aiškiau. Vietiniai terminai pažymėti kursyvu.

\* \* \*

Apie 1927–1928 m. nusvilintą, numazgotą kiaulę guldydavo troboje ant stalo; kol dar guli nemėsinėta, kiekvienas šei-

\* Tauragniškios skiria [*kilbasas* ir] *dešras*: keptas *kraujines* (su plaučiais, jaknom, lašiniai, saldymėsėm, dedestom, taukų spirgais ir kitokiais pagal įdarą) ir *bulbines-minkytines* (iš virtų bulvių, tarkuotas), *mltines* (iš įvairiausių miltų – griekinių, miežinių, žirniinių ar pupinių, ruginių ar įvairiausių proporcijų mišinių), *kruopines* pagal pagrindą. Tarmiškai pagrindas – *ažpylimas, ažmaišymas*, o įdaras – *ažtaisyimas*.

*Kilbasas* dėtas iš marnų, t. y. nugarinės mėsos, lašinių, rečiau su mėsa nuskusta nuo groblų ar jautienos mėsos priedu. *Kilbasos* skiriamos atsargai rūkytos ar šviežiai vartoti. Beje, net ir šykščiausia gospadinė duoda šviežių *kilbasų* namykščiams – be to mėsa būsianti neskalsi. Virtos *kilbasos* yra būtinas skerstuvų patiekalas. Įvairios *kilbasų* rūšys gaunamos nuo skirtingo įrūkymo, kietumo, nuo prieskonių suderinimo, nuo mėsos ir lašinių susmulkinimo laipsnio (*E. Šimkūnaitės komentaras*).

\*\* *Kvošelena* – šaltiena.

\*\*\* *Vindzijimas* – rūkymas.



mos narys nuo vyriausio ligi mažiausio atsiprašo, kad papjovė iš reikalo, o ne iš pykčio. Taip darė dar 1940 metais, tik jau viskas buvo supaprastėję. *Kiaulės šermenimis* vadino girtuoklio išjuokimą, o šiaip sakydavo *kiaulės perprašymas, atsidėkavojimas kiaulei*. Kartais sakydavo ir apie mirusįjį *pagerbimas, apgarbstomas*. Giminės numirėliui stengėsi sunešti rūbus, kol jis dar nepašarvotas, kad būtų palaidotas su jų daiktais.

Skersdavo kiaulę prietvartyje (*dienike*), kartais ir kluono *pade*, kad nematyti kiti gyvuliai. Jos nuo vakaro nešerdavo. Skersdavo ant šiaudų. Jeigu daug vyrų, laiko už visų 4 kojų; vėliau ėmė snukį užrišti, kad nežviegtų, o anksčiau kišo pagali. Nutekėjusio kraujo nerinko, tik išsemdavo iš krūtinės ląstos. Paskerstą svilino kvietiniais šiaudais. Prieš tai sulenkta vinimi nupešdavo šerius. Svilinti dėdavo išilgai ant 2 rąstelių. Šalia užsikuria laužiuką. Pradedą svilinti nuo snukio, ausų, kaklo. Pradedą nuo kairės pusės, kad užkeptų kraują. Nusvilinę kiaulę nuplaudavo 7–8 kibirais karšto vandens ir nugramdydavo peiliais. Apie Labanorą juokais sakydavo, kad kiaulę svilino balanomis (gal to ir nedarė). Kartais gramdydavo balana, išėina geriau negu peiliu.

Dirbusieji Kauno „Maiste“ paskerstą kiaulę kabindavo žemyn galva. Šiaip kraują išsemdavo puodeliu, o paskutinį – šaukštu.

Karvę, jautį skersdavo tarp daržinės durų arba tarp medžių. Pjaudavo dalge gerklę ir surinkdavo kraują.

Per skerstuves dėdavo ant stalo virtą ausį. Vaišindavo kepenimis.

Papjautą avį be galvos pakabina už užpakalinių kojų ir nuneria kailį. Nuo bambos kryžmai perpjauna, išima šlapimo pūslę. Atskiria pasturgalį nuo priekio. Tada kapoja ketvirčiais. Išima *valdymius* – kepenis, širdį. Nugarą prie šonkaulių, kumpiukus susmulkina ir sūdo. Jei rūko, palieka sveikus. Didelę dalį riebalų ir mėsos suspirgina, suleidžia į dubenis, paskui išverčia, sudeda į didesnę statinaiteį apsūdę ir ten laiko. *Valdymius* suverda, sudeda ir į krosnį įkišę užkepa. Kauliukus ar kaklą virdavo su barščiais, burokais, kopūstais. Rūkydavo nugarą, pusę užpakalinių šonkaulių, mentes, bet ne visada. Jei pjauna kelias avis – rūko, jei vieną – sūdo.

Kiaulienos skilandis (*kindzius*) stambių gabalų, valgomas tik virtas. Skilandį kimšdavo į pūslę. O gerai išvalytą skrandį išvirdavo, apibarstydavo prieskoniais, labai sulankstydavo, kaip plytą surištą apvirdavo. Dėdavo ant lentelės ir pjaustydavo kaip sūrį – iš pradžių prapjauna tik galą, o paskui riekėmis. Vadino *skilandžiu*. Suvalgydavo per 3–4 dienas. Kartais apsūdytą skrandį padėdavo savaitei, bet ne ilgiau.

Kiaulių kojas ir galvas ėmė rūkyti per Antrąjį pasaulinį karą. Kartais šaltai padėtas kojas palaikydavo kelias dienas. Jei reikėdavo palaikyti kelias dienas ar savaiteį, nupjautą vietą aprūkydavo, prapjaudavo odą, išimdavo kaulą ir vėl sudėdavo taip, kad būtų viskas lygu – *sudarytas kumpis*. Likusią karką parūkydavo.

Tauragniškiai mėsą ir kitus produktus veždavo į Peterburgą. Ten gabeno ir *sudarytus kumpius*. Tada lieka daug karkų. Jas rūkydavo, paskui virdavo ir patiekdavo svečiui.

Taukinę darydavo nedažnai ir neilgam, dažniausiai dovanoms, vestuvėms. Taukinę nuvalo, apibarsto druska, pipirais, suvynioja, kad plėvė būtų į viršų, suriša ir iki atiduodami palaiko. Šiaip dažniau sulydydavo. Jei nebuvo kada čirškinti, taukinę sudėdavo į kubiliuką su druska, uždengdavo ir paslėgdavo. Galima palaikyti savaiteį, 10 dienų.

## Tauragniškių gyvenimo vaizdai

*Parengė Venantas Mačiekus*



*Balčių k. gatvė.  
Pirmame plane Prano  
Norkūno gyvenamasis  
namas. A. Petrašiūno  
nuotr. 1985 m.  
Iš aut. archyvo*



*Kazio Bikaus sodyba  
su tvora aptvertu  
pasodybiniu sklypu.  
Rūgštelišio k.  
A. Petrašiūno nuotr.  
1985 m.  
Iš aut. archyvo*

*Kazio Bikaus  
gyvenamasis namas  
(kairėje), statytas  
1927 m. K. Bikus  
valdė apie 40 ha  
žemės. Rūgštelišio k.  
A. Petrašiūno nuotr.  
Iš aut. archyvo*

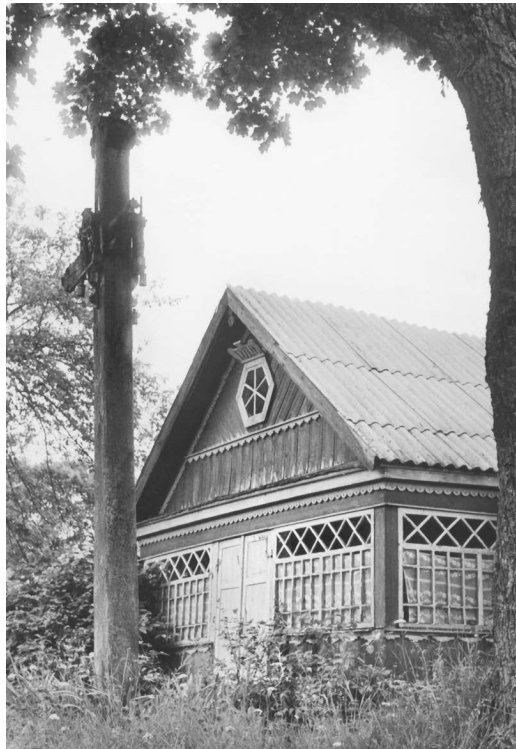

*Jono Lumpicko sodyba. Šiaudiniškio k. Kairėje  
1933 m. statyta kalvė. A. Petrašiūno nuotr.  
1985 m. Iš aut. archyvo*

*Vlado Kindurio gyvenamasis namas,  
statytas prieš Pirmąjį pasaulinį karą, ir klėtis  
Rūgšteliškio k. A. Petrašiūno nuotr.  
1985 m. Iš aut. archyvo*

*K. Bikaus gyvenamojo namo gonkos ir  
kryžius. A. Petrašiūno nuotr. 1985 m.  
Iš aut. archyvo*





*Dūminė pirkia  
Strazdų k. Strazdaičių  
sodyboje. F-1633.  
1967 m.*

*Vinco Biveinio  
gyvenamasis namas.  
Meldutiškio k.  
A. Petrašiūno nuotr.  
1977 m. Iš aut.  
archyvo*



*Juozo Bubulio  
gyvenamasis namas.  
Šeimaties k.  
A. Petrašiūno nuotr.  
1985 m.  
Iš aut. archyvo*



*Jono Šyvio gyvenamasis namas, statytas prieš Antrąjį pasaulinį karą. Balčių k. Ūkininkas valdė 8 ha žemės. A. Petrašiūno nuotr. 1985 m. Iš aut. archyvo*

*Anelės Musteikienės gyvenamasis namas. Stūglių k. A. Petrašiūno nuotr. 1977 m. Iš aut. archyvo*

*Anastazijos Strazdaitės gyvenamojo namo gonkos. Strazdų k. A. Petrašiūno nuotr. 1977 m. Iš aut. archyvo*



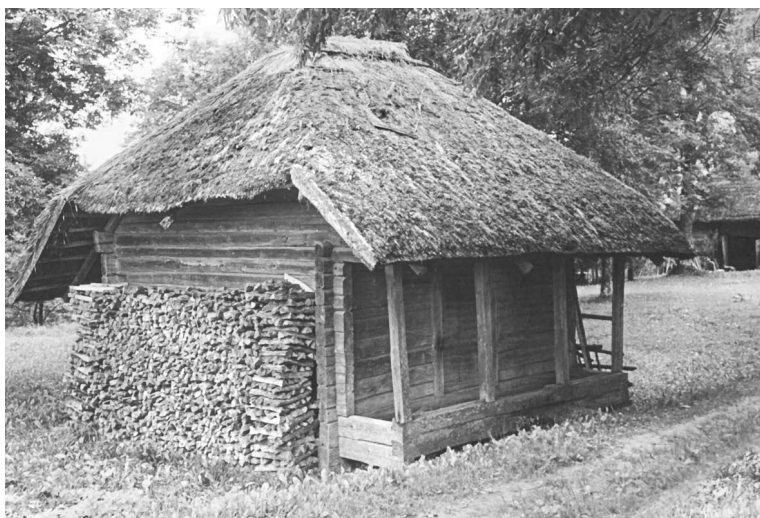

*Vinco Biveinio  
kluonas (klojimas).  
Stogas dengtas  
šiaudais, vėliau  
lopytas skiedromis.  
Meldutiškio k.  
A. Petrašiūno nuotr.  
1977 m.  
Iš aut. archyvo*

*Juozo Gurkšnio klėtis.  
Gaidžių k.  
A. Petrašiūno nuotr.  
1977 m.  
Iš aut. archyvo*

*Jono Lumpicko klėtis.  
Šiaudiniškio k.  
A. Petrašiūno nuotr.  
1977 m.  
Iš aut. archyvo*



*Jono Vaišnoro kluonas. Stogas dengtas skiedromis. Šeimatis k. A. Petrašiūno nuotr. 1977 m. Iš aut. archyvo*

*Jono Strazdo kluonas. Strazdų k. A. Petrašiūno nuotr. 1977 m. Iš aut. archyvo*





*Kluono pašalėje  
džiovinamas šienas.  
Balčių k.  
A. Petrašiūno nuotr.  
1985 m.  
Iš aut. archyvo*

*Jono Šinkūno kluono  
vidus. Varniškių II k.  
A. Petrašiūno nuotr.  
1977 m.  
Iš aut. archyvo*

*Antano Vaičiūno  
pirtis prie Balčių  
ežero. Balčių k.  
A. Petrašiūno nuotr.  
1977 m.  
Iš aut. archyvo*



*Kryžius Kazio Bikaus  
sodyboje. Pastatytas  
apie 1927 m.*

*Rūgšteliškio k.  
A. Petrašiūno nuotr.  
1985 m.  
Iš aut. archyvo*

*Kryžiaus likučiai  
Adelės Kundurienės  
sodyboje. Kryžių  
1930 m. padarė Jonas  
Machevičius iš  
Tauragnų.  
Rūgšteliškio k.  
A. Petrašiūno nuotr.  
1985 m.  
Iš aut. archyvo*

*Kazio Šinkūno pirtis.  
Stūglių k.  
A. Petrašiūno nuotr.  
1977 m.  
Iš aut. archyvo*

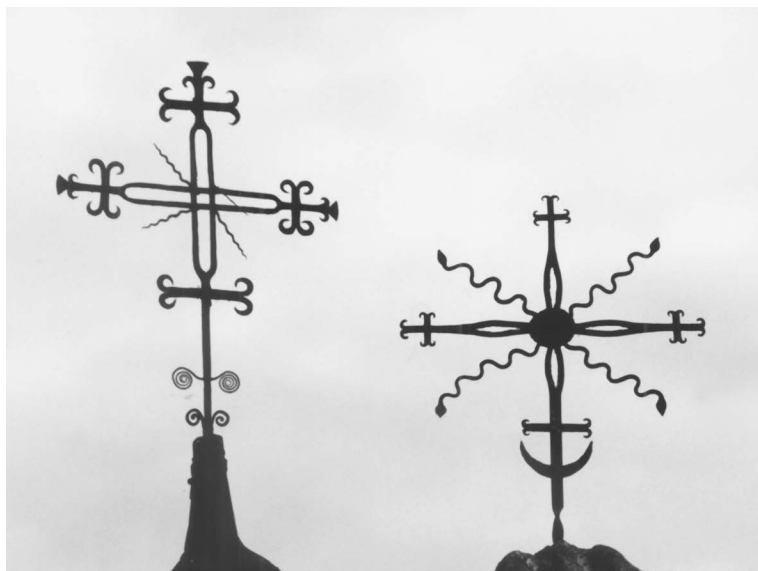

*Tauragnų kapinių  
koplyčios kryžiai.  
A. Petrašiūno nuotr.  
2002 m.*



*Kryžius Onos Isakienės sodyboje. Balčių k.  
A. Petrašiūno nuotr. 1977 m.  
Iš aut. archyvo*

*Kryžius Daunorių bažnyčios šventoriuje.  
Akmenyje iškalta data „1887“.  
A. Petrašiūno nuotr. 2002 m.*





*Kryžiai – antkapiniai paminklai Tauragnų kapinėse. A. Petrašiūno nuotr. 2002 m.*



*Kryžiaus – antkapinio  
paminklo viršūnė.  
Tauragnų kapinės.  
UKM. F-734*

*Stogastulpis Sėlės k.  
UKM. F-731*

*Vilniaus universiteto  
kraštotyrininkų  
ekspedicijos metu  
Onos Vapsvaitės  
namų apyvokos  
daiktus fotografuoja  
Jonas Jakimavičius.  
Tarpduryje stovi pati  
šeimininkė. Balčių k.  
A. Petrašiūno nuotr.  
1977 m.  
Iš aut. archyvo*

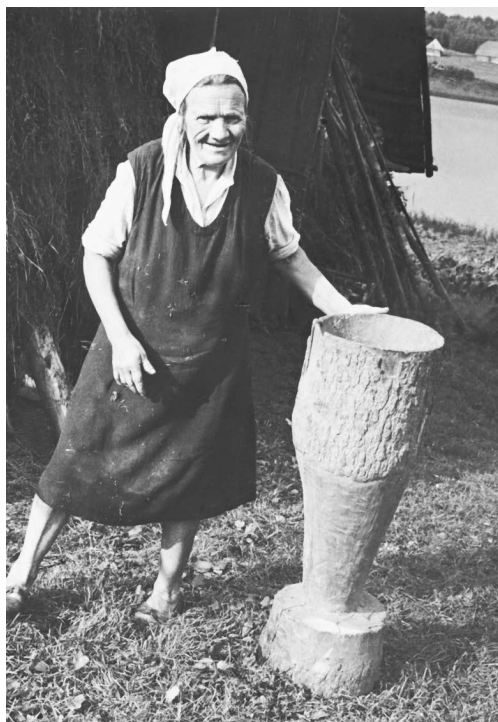

*Anelė Kindurytė su piesta. Balčių k.*

*A. Petrašiūno nuotr. 1977 m. Iš aut. archyvo*

*Tradicinis saiko matas – puspūris.*

*A. Kindurytės sodyba. Balčių k. A. Petrašiūno nuotr. 1977 m. Iš aut. archyvo*

*Didelis molinis puodas su ąselėmis (palivonas), skirtas pienui, sviestui, medui laikyti. Elenos Grašytės sodyba. Taurapilio k. A. Petrašiūno nuotr. 1977 m. Iš aut. archyvo*

*Kraitelė grūdams. Taurapilio k. A. Petrašiūno nuotr. 1977 m. Iš aut. archyvo*





Siūlų džiovinimas Varniškių II k. Vytauto Kalasausko nuotr. 1971 m. UKM. F-2468

Krepšys (kašė) bulvėms kasti. Taurapilio k. A. Petrašiūno nuotr. 1977 m. Iš aut. archyvo



Verpstė (a) ir jos vidinė pusė (b). Stūglių k. Medis, giluminė ir kontūrinė technikos. Galva  $41 \times 14,5 \times 4,5$ , aukštis su kotu 100,5, koja 61 (cm). UKM 1101\IE-204. Perspausdinta iš: Verpstės: katalogas, Utenos kraštotyros muziejus, 2000, p. 28–29.



Verpstė (a) ir jos vidinė pusė (b). Sėlės k. Medis, giluminė ir kontūrinė technikos. Galva  $42,5 \times 15,5 \times 9,5$ , aukštis su kotu 103, koja 55 (cm). UKM 1809\IE-211. Perspausdinta iš: Verpstės: katalogas, Utenos kraštotyros muziejus, 2000, p. 36–37.

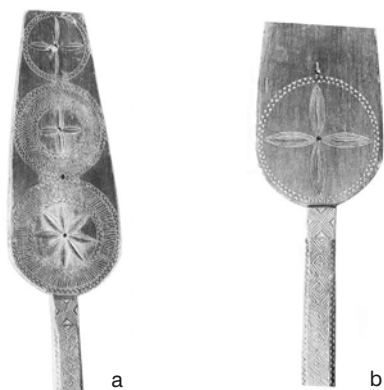

Verpstė (a) ir jos vidinė pusė (b).  
 Šeduikių k. Medis, giluminė ir kontūrinė  
 technikos. Galva 39,5×15,5×8,5, aukštis su  
 kotu 99, koja 58 (cm). UKM 2443\IE-217.  
 Perspausdinta iš: Verpstės: katalogas,  
 Utenos kraštotyros muziejus, 2000, p. 46–47.



Verpstė (a) ir jos vidinė pusė (b). Stučių k.  
 Medis, giluminė ir kontūrinė technikos.  
 Galva 43×15,5×7,5, aukštis su kotu 98,  
 koja 57 (cm). UKM 7660\IE-238.  
 Perspausdinta iš: Verpstės: katalogas,  
 Utenos kraštotyros muziejus, 2000, p. 68–69.



# K A L B A

## Tauragniškių šnektos eskizai

*Bonifacas Stundžia*

Tauragniškių šnektą yra rytų aukštaičių uteniškių tarmės ploto pietrytiniame pakraštyje, todėl jai nesvetimos ypatybės, kurios būdingos pakraštiniams šnektoms apskritai, pavyzdžiui, garsų bei formų įvairavimas, atspindintis kelių tarmių, šiuo atveju – uteniškių ir vilniškių, sistemas. Vilniškių tarmės plotas prasižėda maždaug už 15–20 km į pietryčius nuo Tauragnų. Skiriamoji abiejų tarmių ypatybė, kaip žinoma, nekirčiuoto *ie* žodžio kamiene likimas: vilniškiai šį garsą išlaiko sveiką, o uteniškiai, taigi ir Tauragnų apylinkių žmonės, verčia į pusilgį balsį *e* (artimą ilgajam), pvz.: *le.pī.mas*<sup>1</sup> ~ *liepimas*, *še.ná.uř* ~ *šienaut(i)*. Vienintelė išimtis, kai nekirčiuotas kamieno *ie* išlaikomas sveikas, – pozicija prieš trumpą kirčiuotą galūnę, pvz.: *liepjù*, *liepiù*, *šienù*.

Be skiriamosios – pagrindinės – ypatybės, tauragniškių šnektą kaip uteniškių tarmės atstovė skiriasi nuo vilniškių ir daugiau garsyno bruožų. Iš pastarųjų labiausiai į akis krinta vadinamasis dzūkavimas (priebalsių *č*, *dž* keitimas į *c*, *dz*) – ypatybė, kuri uteniškius, jos neturinčius, ryškiai atskiria nuo vilniškių ir pietų aukštaičių – dzūkuojančių tarmių. Vilniškiai, netgi persikėlę į uteniškių plotą, dzūkavimą bent kai kuriuose žodžiuose išlaiko, todėl vietiniai žmonės juos kartais pravardžiuoja „cia“, „cik“ ar kaip kitaip. „Cikuojančių“ viensėdžių Tauragnų apylinkėse esti ne vienas. Kiti garsyno skirtumai ne tokie ryškūs, jie yra gana subtilūs, be to, vilniškiams būdingos ypatybės neretai aptinkamos uteniškių pakraščiais, taigi ir Tauragnų šnekteje, pvz., nekirčiuotas *uo* galūnėje verčiamas ne į *a*. (kaip daugumos uteniškių), o į balsį, primenantį *o*: *šó.kiú.s* ~ *šokiuos* ir t. t. Ypač giliai į uteniškių plotą „įsibrauna“ kurios ne kurios vilniškių tarmės morfologijos ypatybės. Antai Vỹžių ir aplinkiniuose kaimuose, priklausančiuose uteniškiams, vartojama tik vilniškiams pažįstama liepiamoji nuosaka be priesagos *-k(i)*, pvz.: *rā.šai* „rašyk“, *padā.rai* „padaryk“, *aĩn* „eik“; esamojo laiko kai kurių veiksmažodžių vienaskaitos 1 ir 3 asmuo, pasižymintis sutrumpinta forma, pvz.: *nuvažėu* „nuvažiavau“, *nuvéu* „nuėjau“, *nuvažió*

<sup>1</sup> Tarmės pavyzdžiai sukirčiuoti (maža *s* raidelė pažymėta vidurinė priegaidė, tvirtagalės variantas), vartojama supaprastinta transkripcija. Jos pagrindiniai ženklai tokie: 1) tašku dešinėje raidės pusėje viršuje žymimi ilgieji balsiai (*dū.mai* ~ *dūmai*), apačioje – pusilgiai balsiai (*ki.tas* ~ *kitas*); 2) lankeliu virš raidės žymimi minkštieji priebalsiai (tik žodžio gale, pvz., *siú.f* ~ *siūt(i)*). Siaurasis ir platusis *e* neskiriami, suužpakalėje balsiai, atsirandantys po sukietėjusių priebalsių, žymimi kitų abėcėlių raidėmis (pvz., *ы*, *є*).

„nuvažiavo“, *nuvė* „nuėjo“. Galima išgirsti ir visą sakinį, sudarytą iš tokių trumpų formų, pvz.: *ėu, ėu i nuvėu* „ėjau, ėjau ir nuėjau“. Gana plačiai Tauragnų apylinkėse vartojamos senovinės priebalsinio kamieno formos (pvz.: *sasaràs ~ seserès* „sesers“, *ã.kmenes* „akmenys“), šiaip jau būdingos vilniškiams, pietų aukštaičiams (dzūkams) ir tarmėms, esančioms už dabartinių Lietuvos sienų<sup>2</sup>.

Yra ir tokių bruožų, kurie laikomi uteniškių ir jų kaimynų anykštėnų bei kupiškėnų tarmių ypatumu, tačiau užfiksuoti ir vilniškių šnektose, besiribojančiose su uteniškių plotu. Bene geriausias tokios ypatybės pavyzdys – trijų ilgumų balsių sistema, aptinkama ne tik Tauragnų apylinkėse, bet ir apie Kazitiškį, Daugėliškį – vilniškiams priskiriamas šnektas.

Apibendrinant būtų galima pasakyti, kad nemaža garsyno ir ypač morfologijos ypatybių nepaiso uteniškių ir vilniškių tarmių skiriamųjų ribų ir yra pasklidusios plačiau, daugiausia paribiais. Tai ne tik aptariamųjų tarmių bruožas, bet ir bendresnis dėsningas, būdingas kontaktuojančioms tarmėms ir šnektoms apskritai.

Tauragnų apylinkės – kaip ir daugelis rytų bei pietų aukštaičių šnektų – kalbininkui yra tarsi natūrali laboratorija įvairioms hipotezėms kelti ir tikrinti. Čia kiekviename kaime kaimelyje galima rasti įdomiausių skirtumų, ir senoviškų, ir naujoviškų ypatybių, susipynusių į nepakartojamus derinius. Nesvarbu ką tirtum – kirčiavimą, garsus, formas, žodžius ar sakinius, medžiagos iki soties prisirinksi. Tad toliau noriu pasidalyti savais pastebėjimais, užfiksuotais magnetofono juostoje, lauko užrašuose – ir per ekspedicijas, ir šiaip svečiuojantis gimtajame krašte.

Beveik prieš trisdešimt metų esu atkreipęs dėmesį į nekirčiuotų trumpųjų balsių ilginimą savo gimtojoje šnektose – Daunorių, Šeimatiės ir gretimuose kaimuose, pvz.: *pre.kėuf* „prekiauti“, *pasva.liñ* „Pasvalin“, *ge.raĩ* „gerai“. Keliolikos metų stebėjimai parodė, kad minimas reiškinys yra pažįstamas ir kitoms uteniškių šnektoms. Tokį neįprastą ilginimą dažniausiai patiria žodžiai, į tarmę patekę arba iš kitų kalbų, arba iš bendrinės kalbos, taigi tarmės sistemos požiūriu – svetimžodžiai. Plintančio naujo reiškinio atsiradimą ir pasekmes šnektų balsyno raidai mėginta aiškinti drauge su Birute Jasiūnaite parašytame straipsnyje<sup>3</sup>.

Dialektologams yra žinoma, kad uteniškiai ilgąjį kirčiuotą balsį *é* taria panašiai kaip bendrinėje kalboje, tik atviresnį. Tauragnų apylinkėse užrašyta atvejų, kai šis balsis tariamas senoviškai – kaip ilgasis *e*. Visi tokio tarimo pavyzdžiai pasitaikė formuliniuose, sustabarėjusiuose posakiuose, frazeologiniuose junginiuose<sup>4</sup>, pvz.: *dē·kui diēvui* (plg. *dē·kui*), *tē·væ mú·su*. (poteriai, plg. *tē·vas*). Panašiai yra ir su kirčiuotu ilguoju balsiu *o*: daugumos uteniškių tariamas atviresnis nei bendrinės kalbos garsas, turintis *a* atspalvį (dialektologų žymimas *ɔ*), tačiau sustabarėjusiuose posakiuose Tauragnų krašte užfiksuotas ir grynas ilgasis *a* – senovės bruožas, pvz.: *nedúok pã·ne diēvæ* (plg. *põ·nas*).

Tauragniškių šnektas nepaprastai įdomi tiems, kurie tiria vadinamąją priegaidžių kaitą (metatoniją), t. y. reiškinį, kai darantis naujus žodžius pakeičiama šaknis priegaidė, pavyzdžiui, tvirtapradė – į tvirtagalę. Tauragniškiai (kaip

<sup>2</sup> Daugiau tauragniškių šnektai būdingų ypatybių suminėta straipsnyje: B. Stundžia. „Keli Tauragnų šnektos mažmožiai“, *Kalbotyra*, t. 30 (1), 1979, p. 89–90.

<sup>3</sup> Žr. B. Jasiūnaite, B. Stundžia. „Nekirčiuotų trumpųjų balsių ilginimas rytų aukštaičių uteniškių šnektose“, *Kalbotyra*, t. 41 (1), 1990, p. 29–35.

<sup>4</sup> Sustabarėję posakiai, frazeologiniai žodžių junginiai – labai įprasta senovinių ypatybių (vad. archaizmų) „saugykla“.

ir daugelis kitų rytų ir pietų aukštaičių šnektų) išsiskiria priegaidžių kaitos nenuoseklumu. Antai tą patį pamatinį žodį turintys dūriniai ar priešdėlių vediniai vienais atvejais ištariami su pakeista priegaide, kitais – priegaidžių kaita nevyksta, plg.: *ilgaplauke*. ~ *ilgaplaukė* ir *vilkaplauke*. ~ *vilkaplaukė* „tokia sausa žolė“ (abiejų dūrinių antrojo dėmens pamatinis žodis yra *plaukas*); *pakaľna*. ~ *pakaľnė* „vieta palei kalną, slėnis“ ir *paká.ľna*. ~ *pakáľnė* „kalno šlaitas“ (pamatinis žodis *káľnas*). Tokie ir panašūs priegaidžių kaitos nenuoseklumai gali būti senovės atspindys – tikras lobis kalbos istorikui, panorusiam aiškintis subtilaus reiškinio kilmę<sup>5</sup>.

Senokai esu atkreipęs dėmesį į savitą aukščiausiojo laipsnio būdvardžių vartoseną gimtojoje šnektoje<sup>6</sup>. Savitumas pasireiškia tuo, kad, be įprastinių derinamųjų formų su priesaga *-iausias*, *-ia*, čia girdima ir nederinamoji forma su priesaga *-iausia*. Šią formą linkstama vartoti tada, kai kalbėtojas siekia sustiprinti, padidinti daikto ypatybės kiekį, tuo tarpu derinamosios formos rodo, kad daikto ypatybės kiekis yra didžiausias iš visų lyginamų ar tik galvoje turimų daiktų. Štai keletas pavyzdžių: *tá.va. rá.tas skiėtas, duñtes plačiąusia gi* (= labai platūs), *tai didžiausia* (= labai didelės) *aĩna pravėžas; ainù rí.ta*. (~ryto, laiko kilmininkas!), *tai didžiausia* (= labai didelis) *brėdi.s uliò.ja*. Tokios formos, kurių dar užfiksuota iš kitų rytų aukštaičių šnektų ir Gervėčių, gali būti susijusios su bevarde gimine, išnykusia prieš keletą šimtų metų.

Tauragniškiai ir jų kaimynai vartoja nemažai kitokių nei bendrinėje kalboje formų, suteikiančių žodžiams savito skambesio, pvz.: *abũ.dedu* „abudu“; *asibrũožf*, *asibrũožia*, *-e*. ~ *ažsibrũožti, ažsibrũožia*, *-ė* „užsisipirti, užsibrėžti“; *atvirũ.te*. ~ *atvirutė* „atvirukas“, *aũtaka.ji.s* ~ *autakojis* „autas“; *blá.kute*. ~ *blakutė* „blakė“; *ná.gute*. ~ *nututė* „naginė; šykštuolis“; *rá.gute.s* ~ *ragutės* „rogės“; *degtiėne*. ~ *degtienė* „degtinė“; *gá.niuva* „ganiava“; *guñdiñf*, *guñdina*, *-a*. ~ *gandinti, gandina*, *-o* „gašdinti“; *kalniaĩ* „kailiniai“; *šulnỹs* „šulinys“; *žuñgsni.s* ~ *žangsnis* „žingsnis“. Grupė veiksmažodžių, bendrinėje kalboje priklausantys *mokyti, moko*, *-ė* tipui, Tauragnų apylinkėse ir daug plačiau turi esamojo laiko formą su galūne *-a* po minkštojo priebalsio: *mĩnki.f*, *mĩnkia*, *-e* „minkyti, minko, *-ė*“; *ugdí.f*, *ũ.gdžia*, *ũ.gde*. „ugdyti, ugdo, *-ė*“ ir t. t. Kai kurie veiksmažodžiai su kirčiuota priesaga *-(d)inti* turi kiek kitokias esamojo ir būtojo kartinio laiko formas, pvz.: *maitĩñf*, *maitė.na*, *-a*. ~ *maitinti, maitena*, *-o*; *ša.kdĩñf*, *ša.kdė.na*, *-a*. ~ *šokdinti, šokdena*, *-o*. Kitoks būtasis kartinis laikas būdingas keliolikai dviskiemenių veiksmažodžių, pvz.: *árf*, *á.ria*, *ó.ra*. ~ *arti, aria, orė*; *mũ.šf*, *mũ.ša*, *mũ.še*. ~ *mušti, muša, mušė*; *šáuf*, *šáuna*, *šá.va*. ~ *šauti, šauna, šavo*. Neretai šnektos žodžiai turi kitą giminę, pvz.: *ató.sta.gai* ~ *atostogai* „atostogos“, *matuõ.cikla* „motociklas“, *saldaiñe*. ~ *saldainė* „saldainis“, *uñgliai* ~ *angliai* „anglys“.

Gana didelis būtų kitaip kirčiuojamų žodžių sąrašas, čia pateiksiu tik mažą jo dalį, pvz.: *aki.niai* „akiniai“, *á.kmo./á.kma*. „akmuõ“, *ártimas* „arťimas“, *avalĩ.ne*. „áva-lynė“, *báldai* „balđai“, *brũngus* „brangũs“, *butė.li.s* „bütelis“, *dař* „dár“, *gařlaivi.s* „gárlaivis“, *gurkšni.s* „gũrkšnis“, *ĩ.špažintis* „išpažintĩs“, *já.zminas-jazminai* „jazmĩnas“, *ká.del* „kodėl“, *tá.del* „todėl“, *krapai* „krápai“, *kũnkinf* ~ *kánkinti* „kankĩnti“, *kri.kšta.ma.te*. ~ *krikštamotė* „krikštámotė“, *liáuka.s* „liaũkos“, *má.šina* „mašĩna“, *náikinf*

<sup>5</sup> Plačiau apie rytų aukštaičių šnektų duomenų reikšmę aiškinantis priegaidžių kaitos kilmę žr. B. S t u n d ž i a. „Dėl cirkumfleksinės metatonijos išvestiniuose lietuvių kalbos daiktavardžiuose“, *Baltistica*, t. 17 (1), 1981, p. 58–65.

<sup>6</sup> Žr. B. S t u n d ž i a. „Dėl negiminingės būdvardžių superlatyvo formos“, Sintaksės ir semantikos klausimai. *Respublikinės mokslinės konferencijos pranešimų tezės*. Šiauliai, 1982, p. 134.

„naikinti“, *nió-ka.ġ* „niokóti“, *patiēkalas* „pātiekalas“, *stā.bdi.s* ~ stābdis „stabdys“, *túmsus* „tamsùs“, *ú.ġnis* „ugnìs“.

Tauragniškiai ir apskritai rytų aukštaičiai labai mėgsta vad. laiko kilmininką, pvz.: *ataisiù pinkiù. vā.lundu.* ~ *ateisiu penkių valandų* „ateisiu penktą valandą“; *kíeka.s vā.lundu.* *atvažiúosi?* ~ kiekos valandų atvažiuosi? „kelintą valandą atvažiuosi?“; *vā.kara.* *aisiù gri.báuf* ~ *vakaro eisiu grybaut* „vakare eisiu grybauti“. Vartojamos senovinės prielinksninės konstrukcijos su naudininku: *pre. tvō-rai* „prie tvoros“, *pre. nā.mui* „prie namo“, *pre. nā.mei* „prie namų, namuose“.

Kiekviena šnekta – tai savitas žvilgsnis į mus supantį materialų ir dvasinį pasaulį, žvilgsnis, išreikštas žodžiais, jų junginiais, prasmių ir intonacijų įvairove. Ne išimtis – ir Tauragnų parapijos kaimai – taiklių, vaizdingų žodžių, pagaulių pasakymų nors rieškučiomis semk!<sup>7</sup> Pirmiausia – vienas kitas ypatingesnis žodis ar plačiai žinomo žodžio savitesnė reikšmė: *bi.zdailió.ġ* ~ *byzdailioti* „zylioti“; *čiumlī-kas* „žindukas, spenelis“; *dugnī.s* ~ *dugnys* reiškia dangtį; *kū.ke.* ~ *kukė* „kaladė“; *minó-tis* „eiti imčių“; *skriaūznas* „plokščias, siauras, lieknas“; *suteĩkġ* ~ *suteikti* „sutarti, sugyventi“; *tī.te.* ~ *tité* „žaislas“; *vagē.li.s* yra grandinės, kuria pririšami galvijai, kuoliukas.

Pabaigai – pluoštas ištisų sakinių, įvairiu laiku užrašytų Tauragnų apylinkėse. Štai kaip nusakomas vaiko lenkimas prie darbo – *vaĩkas raĩkia iš mažuntės in dárbu. mí.ġf* (Daunoriai). Koks kaimo žmogus tvirtas, nebijantis sunkaus darbo, gražiai apibūdino Gaidžių ir Stūglių kaimų gyventojos: *mán tai sunkiáusia kélne.s par gálvu. nusmáuf, e. teĩp* – *niēkas nesunkù;* [pjovėjos] *bú.dava. ve.nā.marškine.s, ne.t kã.ka.s par rugėnu. tī.sias, kai pjáuna; ruńka.m visakū. gi dírbdava.m, gelažės nebū.va.* Kita to paties kaimo senbuvė išaukštino vyrų dainavimą (*taĩgi kai duōs ví-rai dainúof, taigi plē.ška laukaĩ, ir lakštĩngalu. ažiĩnkia; ir mán jau dé.ja.s bró.liu. dainà aumeniñ*) ir gražiai apsi-rengusias („apsitaisiusias“) moteris: *aš ku. paválgi.siu, tai mǎ.na. niēkas nematis; a. kai aš aisiù apstaĩsius, tai sakìs visi* – *ò.t Marcalià aĩna gražiáĩ apstaĩsius.*

Malėckažemio kaime akėjimas ir audimas vaizdžiai supriešintas su tekėjimu ir klausimu (*akēġ* – *ne tekēġ, raĩkia ma.kēġ, e. áusf* – *tai ne pakláušf*), o noras išvengti nuobodžių ir sunkių darbų nusakomas audeklo ir avelės galvos motyvu (audeklą sunku apmesti, o avelės galvą – apkirpti): *kad áudeklas bú-t be pradžiá.s, ir avē.la. be galvǎ.s, tai bú-t geráĩ.*

Sėlės kaimo gyventoja ruošimasi vaiko gimimui palygino su paršelio pirkimu: *kōlai ažiú.dara. neasitvėrsi, paršē.lia. nepiřk* (t. y. neturėk vaiko). O kaip paprastai pasakyta, kad džiaugsmas ir vargas yra broliai dvyniai: *tǎ.s pǎ.čia.s á.ki.s ir juōkias, ir veřkia.* Vargo, bėdų, skausmo būta su kaupu, tačiau jie ir užgrūdina – *kad aš veřkus, tai bú-t á.šaru. mǎ.ža bú.vi.*

Kita sėliškė vaizdingai palygino vedybas su jaunu ir senu vyru (*ažu jáuna. – lazda ma.levó.ta, je. ažu sǎ.na. – dúona pikliavó.ta*), gražiai apibūdino nėščioms moterims pažįstamą reiškinių – įsigeisti kokio konkretaus valgio: *vėnu vaikù vėna. daĩkta. nó.ris, e. kitù vaikù* – *kĩ.ta. nó.ris.*

Daug taiklių prilyginimų apie tėvų ir vaikų tarpusavio santykius, tarnavimą turtuoliams, gražių mįslių pasakė viena

<sup>7</sup> Šio krašto žmonių sakinių, jo ritmiką, intonaciją, vaizdingumo išgales meistriškai perteikė iš Gaidžių kaimo kilęs rašytojas Pulgis Andriušis ir tauragniškė botanikė bei farmacininkė Eugenija Šimkūnaitė.

linksmo būdo moteris iš Maleckazemio (atsikėlusiu nuo Strazdū), pvz.: *te.vū. kešė.niai nuplī-šta vaikām nē.šunt, a. vaikū. kešė.niai nuplī-šta na. te.vū. kavó-junt; mē.s bagō-čiam kó-jas maīne.m* (t. y. tarnavom); *miškì gī.mi.s, miškì áugi.s, atā.ji.s in laūka. visiēm kepuràs braūka.* (kryžius). Visi žinome, kaip svarbu gyvenime meilė ir giminių parama, tačiau vien tuo sotus nebūsi: *méila.s tai ir katē. nepalāks, je. giminē.s ir šuvà neaplē-ks.*

Kalbantis noromis nenoromis vis grįžtama prie skaudžios girtavimo temos, prieškariniai dešimtmečiai lyginami su dabartimi: *saniaū tik raikalì (~ reikalė) gėrdava.* (Daunoriai).

## Tauragnų vandenvardžiai

Laimutis Bilkis

*Gimtinė mano, pasakų šalis!*

*Ten Tauragnas, ten Utenas, Baltys, Silys –*

*Tai ežerai, naktim laukuos blizgą kaip žvakės,*

*Rytaiš jie mėlyni kaip lietuvičių akys.*

(Teofilis Tilvytis)

Tauragnų krašto žemė, kaip ir visa rytinė Lietuva, sėte nusėta didesniais ar mažesniais vandens telkiniais – ežerais bei ežerėliais, upėmis bei upeliais. Tauragnišiai gali didžiuotis turį ir patį giliausią Lietuvos ežerą – Taūragną. Tarpukariu iš Tauragnų valsčiaus užrašyta 60 vandenvardžių: 33 ežerų vardai ir 27 upių bei upelių vardai. Žinoma, vienas kitas nedidelis upelis dabar jau gali būti išdžiūvęs, paverstas grioviu ar pan., tačiau jo vardas yra išlikęs kaip gyvosios kalbos faktas.

Tauragnų vandenvardžiai yra susilaukę didelio lietuvių vardyno tyrėjų dėmesio. Pirmasis apie keletą iš jų yra rašęs lietuvių onomastikos pradininkas K. Būga. Šio mokslininko darbuose aiškinama ežero vardo *Taūragnas* kilmė<sup>1</sup>, iš dalies ir upėvardžio *Ažvintė* kilmė<sup>2</sup>. Nemažos dalies ežerų vardų darybą bei kilmę tyrė B. Savukynas<sup>3</sup>, ežero vardo *Taūragnas* darybą aiškino P. Skardžius<sup>4</sup>, A. Ruzgas<sup>5</sup> bei iš Tauragnų krašto kilęs kalbininkas K. Gaivenis<sup>6</sup>. Labai išsamiai vandenvardžiai ištirti A. Vanago darbuose: išanalizuota jų daryba, paaiškinta kilmė bei semantika<sup>7</sup>.

**I. Vandenvardžių kilmė.** Kilmės požiūriu upių bei ežerų vardus galima suskirstyti į tris grupes. Patys seniausi yra tie, kurie galėjo atsirasti dar prieš lietuvių ir apskritai baltų kalbų susidarymą. Todėl ir jų kilmei paaiškinti nepakanka lietuvių bei baltų kalbų duomenų – kilmės rakto reikia ieškoti kitose indoeuropiečių ar netgi finougrų kalbose. Šiam sluoksniui galėtų priklausyti keturi vandenvardžiai.

<sup>1</sup> Žr. Būga K. *Rinktiniai raštai*, Vilnius, 1958, t. 1, p. 377.

<sup>2</sup> *Ten pat*, p. 490, 520.

<sup>3</sup> Savukynas B. Ežerų vardai, *Lietuvių kalbotyros klausimai*, 1960, t. 3, p. 289–300; 1961, t. 4, p. 219–226; 1962, t. 5, p. 191–198; 1966, t. 8, p. 183–194.

<sup>4</sup> Skardžius P. *Rinktiniai raštai*, Vilnius, 1996, t. 1, p. 442.

<sup>5</sup> Ruzgas A. Vandenvardžių kilmės žodyno sulaukus, *Mūsų kalba*, 1984, t. 1, p. 39–41.

<sup>6</sup> Gaivenis K. Ežero vardo *Taūragnas* daryba, *Kalbos kultūra*, 1980, t. 38, p. 89–90.

<sup>7</sup> Žr. Vanagas A. *Lietuvos TSR hidronimų daryba*, Vilnius, 1970; *Lietuvių hidronimų etimologinis žodynas*, Vilnius, 1981; *Lietuvių hidronimų semantika, Lietuvių kalbotyros klausimai*, 1981, t. 21, p. 4–153.



*Būkà, Būgà* up. (įteka į Baluošo ež.). Ne visai aišku, kuris iš šių variantų yra pirminis, o kuris atsiradęs vėliau. Jeigu pirmiau atsiradusi lytis *Būgà*, tai ją būtų galima sieti su lat. *bauga* „klampi vieta prie upės“, bulg. *byza* „šlapia, klampi vieta“, rus. *быза* „pavasario potvynio užliejamas pakrančių miškas ar krūmai“. Kita vertus, jei pirmesnė lytis yra *Būkà*, tai ji galbūt kildintina iš liet. *būkas* „toks balų paukštis, baublys“.

*Jarilka* up. (įteka į Uteno ež.). Matyt, yra tos pačios kilmės, kaip ir liet. *Jarà* ež., up. Sv. Tai gali būti finougriškos kilmės vandenvardžiai, sietini su suomių žodžiu *järvi* „ežeras“.

*Pelākis* ež. Gali būti sudurtinis: *Pel-ākis*. Šiuo atveju pirmasis sandas *pel-* būtų tos pačios kilmės, kaip ir nemaža grupelė kitų lietuvių vandenvardžių: *Pelà* up. Skdv, *Pelesà* ež. Rud, up. Rod, *Pelyšà* up. APnm, Šmn, Tršk, *Pel-iñtakis* up. Rsn, *Palà* up. Tv, *Palaiķis* ež. Bt, *Palangà* up. End, *Paléja* up. Nmk, *Paliūtė* up. Ar, *Palōnas* up. Ar, Bsg, *Palónis* up. Lkč; dar plg. latvių vietovardžius *Palà*, *Palejs-puros*. Visi jie yra giminiški su lietuvių ir latvių bendriniais žodžiais *pālios* „užakusių ežerų vietoje didelės pelkės, tyrumai“<sup>8</sup>, *palas*, *paļas* „pelkėtas ežero krantas“, *paleja* „žemuma, slėnis“, *pali* „potvynis, poplūdis, išsiliejimas, pavasarį ar rudenį iš krantų išsiliejęs vanduo“. Vandenvardžiai su šaknimi *pal-* turi atitikmenų kitose indoeuropiečių kalbose: plg. trakų vandenvardį *Palae*, dakų bendrinį žodį *pala* „bala, pelkė, raistas“, lotynų *palus* „bala“. Antrasis sandas *-ak-* kildintinas iš liet. *akìs* „liūne kiaura vieta; pelkių ar baigiančių užaugti ežerų nedidelis vandens plotas; iš gilumos prasimušęs šaltinis, akivaras“. Kita vertus, vandenvardis *Pelākis* dėl priebalsio *l* kietinimo tauragniškių šnekoje gali būti tarmybė iš *Pelēkis*. Tokiu atveju jis nelaikytinas sudurtiniu ir sietinas tiesiog su liet. *pēlekas* „plaukomasis žuvies sparnelis; žuvies uodega, uodegos plaukmenys; vėžio kaklelis“.

*Syljys* ež. Kilmė nėra visai aiški. Gali būti giminiškas su liet. *Sjyl-upis* up. Švnc, *Siljynė* krm. Vb, *Siliūkas* lg. Užv, o toliau su vok. \**Silientia* up., it. *Silis* up., sen. isl. *síl* „ramus, tykus upės plotas“, vidurio vokiečių žemaičių tarmės *síl* „užtvanka“, vidurio airių tarmės *silid* „varva, teka“ ir pan.

Kitą grupę sudarytų vadinamieji bendrabaltiškieji vandenvardžiai, t. y. tokie, kurių kilmė paaiškėja gretinant juos su baltų kalbų vietovardžiais ar bendriniais žodžiais.

*Ažvintė* up. (įteka į Uteno ež.). Vandenvardis laikomas priešdėlio *až-* vediniu iš šaknies *vint-*, kuri toliau, matyt, sietina su liet. *Ventà* up. End, Mžk, *Véntos* pv. Kl, *Ventinė* pv. Rt. Manoma, jog vietovardžių šaknis *vent-* yra giminiška su bendrinio žodžiu *vēnteris*, *veñteris*, *venterjys* „žvejybos tinklas su sparnais ir prieduru“ ir kildintina iš baltų \**vent-* „lenkti, linkti“. Motyvacijos požiūriu tai būtų lenktos, t. y. vingiuotos, upės. Paminėtina ir kita kai kurių tyrėjų nurodoma šaknies *vent-* (taigi ir *vint-*) kilmės galimybė – iš baltų \**vent(a)s* „didelis“, nors nėra visai aišku, ar toks bendrinis žodis tikrai galėjo būti.

*Daglėjus* ež. Yra tos pačios kilmės kaip ir liet. *Daglėjas* ež. dalis Jž, lat. *Degla* pv., *Degļupe* up. Greičiausiai sietini su liet. *dēglė* „gili klampi vieta pelkėje“, *dagluoti* „deginti žymę“, lat. *dēglāji* „žema išdeginta vieta“.

<sup>8</sup> Bendrinių lietuvių kalbos žodžių reikšmės nurodomos iš „Lietuvių kalbos žodyno“ (Vilnius, 1956–1999, t. 1–19).

**Labė** ež. Yra tos pačios kilmės kaip ir liet. *Labà* up. Nj, *Labaūkštas* up. Erž, *Labāžis* ež. Lkm, *Lab-a-karšys* ež. Klt ir kt., taip pat lat. *Labas-purovs* b., *Labīnas* pv., pr. *Labelles* ež. Kilmės požiūriu sietini su liet. *lóbas* „dauba, slėnys, loma; pakalnė; upės vaga; klanas, pelkutė“.

**Žirnajis** ež. Plg. lat. *Zirnāji* pv., *Zirnājs* pv. Sietinas su lat. *zirnājs* „žirnių laukas; žirnių virkščios, žirnienojai“, o toliau – su liet. *žirnis* „ankštinių šeimos sėjamas javas“, lat. *ziris* „žirnis“.

Daugelio kitų vandenvardžių kilmei paaiškinti pakanka lietuvių kalbos faktų. Dažnai akivaizdų upių ir ežerų vardų ryšį su bendrinio žodžiu patvirtina ir nesunkiai nuspėjama tikrinio žodžio atsiradimo motyvacija.

**Ánkšč-ežeris** ež. Greičiausiai kilęs iš liet. *ánkštas* „turintis maža vietos; siauras, mažas“, *ankštėti* „eiti siauryn, mažėti“. Tai būtų neplatus (siauras) ežeras. Kita vertus, vandenvardis gali būti kilęs iš liet. *ánkštis* „pailga makštelė, kurioje bręsta ankštinių augalų sėklos“. Šiuo atveju ežero vardas su bendrinio žodžiu būtų giminiškas perkeltime prasme, ežero siaurumą ar pailgą formą susiejus su panašiomis ankšties ypatybėmis.

**Balčių ežeras** ež., **Balčių upėlė** upl. (įteka į Žiežulnio ežerą). Kilę iš kaimo vardo *Balčiaiā*. Motyvacijos prasme tai būtų Balčių kaimui priklausantis ar prie šio kaimo esantis ežeras ir upelis.

**Baltėlė** ež. Kilęs iš ežero vardo *Baltys*. Lytis su mažybine priesaga *-elė* rodo tikrą arba vietos gyventojų įsivaizduojamą ežero mažumą kito, greta esančio, ežero atžvilgiu. Lietuvoje yra daug panašiu būdu atsiradusių vandenvardžių, kuriuos galima pavadinti tam tikromis „šeimomis“: *Aluotis* up. Sv ir *Aluotėlė* up. Šmn, *Beržė* up. Rd ir *Beržutė* up. Šln, *Dubýsa* up. Rz ir *Dubysėlė* up. Šd, *Duobė* ir *Duobālė* up. Trg, *Gánsė* ir *Gansikė* up. Vg, *Kamatis* up. Všk ir *Kamatėlė* up. Slč ir t. t.

**Baltys** ež. Kilęs iš liet. *báltas* „spalvos, kuri susidaro, atmušant visus regimuosius spindulius, sniego, pieno spalvos; šviesus, kone sniego, pieno spalvos“. Motyvas vandenvardžiui atsirasti, matyt, buvo šviesus ežero vanduo.

**Brastà** up. (įteka į Uteno ež.). Kilęs iš liet. *brastà* „negili upės vieta, per kur galima perbristi, pervažiuoti; šlapias klampus kelias, klampynė; klampi pieva“. Matyt, tai brastinga upė.

**Budreivà** up. (įteka į Varlio ež.). Greičiausiai sietinas su liet. *budrūs* „gyvas, smagus, mitrus“. Motyvas šiam vandenvardžiui atsirasti galėjo būti greita vandens tėkmė ar pan. – tokio motyvo galimybę patvirtina vandenvardžiai *Greit-upė* up. Pb, *Greitasis upėlis* up. Pln, kurie atsiradę iš liet. *greitas*, *-à* „spartus bėgti, lėkti, kristi, eiti; karštas, smarkus, ūmus, mitrus“.

**Ežerėlis** ež. Kilęs iš liet. *ežeras* „pastoviai pripildyta vandens natūrali loma“. **Īlgė** up. (įteka į Siekščio ež.), **Īlgys** ež. Kilę iš liet. *ilgas*, *-à* „kas tęsiasi į ilgumą, toli“. Vandenvardžių motyvacijos prasme tai yra ilga upė bei ilgas ežeras.

**Jaūniškių ežeras** ež. Kilęs iš kaimo vardo *Jaūniškiai*. Tai šalia Jauniškių kaimo esantis ar šiam kaimui priklausantis ežeras.

**Juodiškė** up. (įteka į Žirnajo ež.). Kilęs iš liet. *júodas*, *-à* „anglies spalvos, tamsus“. Vandenvardžio reikšmė susijusi su vandens ypatybėmis – matyt, tai upė, kurios vanduo yra juodas, tamsus.

**Kibėnius** ež. Matyt, sietinas su liet. *kìbti* „kabintis“, *ap-kìbti* „apkabinti“, *kibėklis* „staigus pasukimas, vingis“. Galbūt tai konfigūracinės reikšmės vandenvardis, susijęs su netiesia, lenkta ežero forma.

**Kievenà** up., **Kievinỹs** ež. Galbūt gyvūninės kilmės vandenvardžiai – iš liet. *kíevė* „pempė“.

**Klįkių ežeras** ež. Kildintinas iš kaimo vardo *Klįkiai*. Motyvacijos prasme tai būtų šalia Klykių kaimo esantis ar šiam kaimui priklausantis ežeras.

**Kliūtis** ež. Sietinas su liet. *kliūtis*, *kliūtis* „kliudantis daiktas; kliuvinyš“ (plg. „Lietuvių kalbos žodyne“ duodamus sakinius: *Tame ežere yra daug kliūčių. Žvejokai sako: čia kliūtis yra, netraukim tinklo, aplenkim. Čia tinklo neleisma: čia yra kliūčių.*). Matyt, tai ežeras, kuriame yra vienokio ar kitokio pobūdžio (pvz., akmenų, nulūžusių medžių, žolių) kliūčių.

**Knytėlė** up. (Būkos int.). Kilęs iš ežero vardo *Knytỹs*. Plačiau žr. *Baltėlė*.

**Knytis** up. (Utenėlės int.), **Knytỹs** ež. Greičiausiai sietinas su liet. *knitėti* „kuten-ti, niežėti; judėti; knibždėti“, *knityti* „snapu kapoti, lesti“, *knitimas* „knisimas“. Galbūt tai yra upės vaga apibūdinantis vandenvardis: upė, kurios vaga išknista, išrausta.

**Kùdliškis** upl. (įteka į Krašunos up.). Greičiausiai kildintinas iš liet. *kudlā*, *kùdlos* „susivėlė, ilgi plaukai, gaurai, pluskos“. Šiuo atveju motyvas vandenvardžiui atsirasti galėjo būti perkeltinis: galbūt upelis gausiai apaugęs žolėmis, panašiomis į kudlas, ar pan. Kita vertus, vandenvardis gali būti kilęs iš avd. *Kudlā*, *Kùdlis* – tada tai būtų žmogui, pavarde *Kudlā*, *Kùdlis*, priklausantis (priklausęs) upelis.

**Labėlis** ež. Kilęs iš ežero vardo *Labė*. Plačiau žr. *Baltėlė*.

**Laukinis** ež. Kildintinas iš liet. *laukas* „lygi, be medžių vieta; dirbama žemė, pasėlių plotas; tam tikro didumo žemės sklypas“. Tai būtų laukuose esantis ežeras.

**Mirėlis** ež. Galbūt sietinas su liet. *mir̃ti* „netekti gyvybės, nustoti gyventi; nustoti egzistuoti, pranykti“, plg. *mir̃ėlis* „numirėlis“. Motyvacijos prasme tai galėtų būti mažai judantis (mažai banguojantis), užankantis ežeras ar pan.

**Pabáltaraistis** upl. (įteka į Žirnajo ež.). Kilęs iš greta esančio raisto vardo *Pabáltaraistis*.

**Pabrastė** up. (kitas Brastos upės vardas). Kilęs iš liet. *pabrastė*, plg. *pabrastỹs* „vieta palei brastą“.

**Pastovėlis** ež. Kilęs iš ežero vardo *Pastovis*. Plačiau žr. *Baltėlė*.

**Pastovis** ež. Sietinas su liet. *pāstovis*, *pastovỹs* „sustojimo, buvimo vieta; poilsis, ilsėjimasis“. Bendriniai žodžiai greičiausiai bus turėję ir „stovinčio“, t. y. netekancio, vandens, užutėkio reikšmę – taip manyti leidžia giminiškas žodis *póstovis* „sustojimas vietoje, nejudėjimas; gili vieta upėje, kur vanduo lėtai teka“.

**Peštikis** ež. Greičiausiai yra tos pačios kilmės kaip ir vandenvardžiai *Paštỹs* ež. Mlt, Dgl, Ds, Jž, *Paštėlis* ež. Ktk. Jie visi gali būti siejami su liet. *pėšti* „rauti; slinkti, kristi; šertis; su pešekliu ar kuo kitu traukti pluoštais“, *pašióti* „traukioti, raustyti; traukioti pluoštais; kedenti“. Galima spėti, jog vandenvardis *Peštikis* tokiu atveju apibūdina ežero formą: apipeštus, apipašiotus, t. y. nelygius, netiesius kran-tus ar pan.

**Piliakalnis** ež. Kilęs iš liet. *piliakalnis* „kalnas, kur stovi ar stovėjo pilis, pilies kalnas“. Matyt, tai ežeras, esantis prie piliakalnio.

*Pliaušė* up. (įteka į Almajo ež.), *Pliaušys* ež. Yra tos pačios kilmės kaip ir vandenvardžiai *Plaušėlis* ež. Plng, *Plaušinis* ež. Vrn, *Plauš-mirkis* up. Skd. Jie visi kildintini iš liet. *plaušas* „pluoštinio augalo driekos; liepos, gluosnio ar karklo apatinės žievės plonai išplėšta plėša, karna, lunkas“, dar plg. *plauša* „viksva; viksvynas“. Motyvacijos prasme tai gali būti upė ir ežeras, kuriuose buvo mirkomas plaušas, ar pan.

*Póazvintė* up. (įteka į Ažvinčio ež.). Kilęs iš ežero vardo *Ažvintis*.

*Politiškių ežeras* ež. Kilęs iš kaimo vardo *Politiškės*. Motyvacijos prasme tai būtų šalia Politiškių kaimo esantis ar šiam kaimui priklausantis ežeras.

*Ravėlis* upl. Kilęs iš liet. *rāvas* „griovys; mažas upelis“.

*Skardėlis* upl. (įteka į Ilgės up.). Kilęs iš liet. *skardis*, *skardys*, *skardžius* „status šlaitas, krantas, stati atkalnė“. Motyvas šiam vandenvardžiui atsirasti, matyt, buvo status upelio krantai ar pan.

*Šalt-upys* up. (įteka į Žiežulnio ež.). Kilęs iš liet. *šáltas*, -à „kuris žemos ar palyginti žemos temperatūros“. Tai upė, kurios vanduo šaltas.

*Šiekštėlis* ež. Kildintinas iš liet. *šiekšta*, *šiekštas* „žemėje ilgai gulėjęs ar vandenyje mirkstantis išvirtusio medžio kamienas su kelmu; išvirtes medis, išvarta su kelmu“. Motyvacijos prasme tai būtų ežeras, kuriame yra šiekštų, t. y. išvirtusių medžių.

*Tauragnà, Taūragno upėlė* up. (išteka iš Tauragno ež., įteka į Pakaso ež.). Kilęs iš ežero vardo *Taūragnas*.

*Taūragnas* ež. Dėl šio vandenvardžio kilmės pareikšta įvairių nuomonių. Neabejotinas dalykas yra tas, kad ankstesnė, pirminė, jo forma buvo *\*Taūraginas*, nes istorijos šaltiniuose labai dažnai tiek ežero, tiek ir šalia esančio Tauragnų miestelio vardas rašomas su *i*: *Taurogin*, *Tauroginie* ir pan. K. Būga manė, jog vandenvardis *\*Taūraginas* (vėliau sutrumpėjęs į *Taūragnas*) yra su priesaga *-inas* padarytas iš daiktavardžio *taūragė* „tauro ragai“, nes ežero forma panaši į tauro ragus. Panašios nuomonės laikosi ir A. Vanagas. Tik, jo manymu, sudurtinis vandenvardžio kamienas *taurag-* (iš *\*taur-rag-*) kilęs iš liet. *taūras* „dykaragių šeimos žvėris, mūsiškių galvijų protėvis“ ir liet. *rāgas* „smailus žemės plotas, įsikišęs į jūrą, ežerą ar mišką, pusiasalis“. Tokiu atveju *Taūragno* motyvacija būtų susijusi ne su ežero konfigūracija, t. y. ne su panašumu į tauro ragus, o tiesiog su pačiais gyvūnais: galbūt kadaise šalia ežero, tarkim, ežero pusiasaliuose, būta taurų ar pan. P. Skardžius, K. Gaivenis bei A. Ruzgas pirminę formą *\*Taūraginas* laiko sudurtine: *Taūr-a-ginas*. Pirmąjį kamieną jie kildina iš gyvūno pavadinimo, o antrąjį – iš liet. *ginti*. A. Ruzgas mano, jog ir miestelio vardas *Taurāgnai* yra tos pačios kilmės bei teigia vietos gyventojus buvus taurų ganytojus. Tačiau turint omenyje tai, kad miestelio vardas neabejotinai kilo iš ežero vardo, semantiniu (motyvacijos) požiūriu K. Būgos bei A. Vanago versijos yra kur kas įtikimesnės.

*Ūpė* up. (įteka į Uteno ež.). Vandenvardžiu virtęs bendrinis žodis *ūpė* „didelė, natūrali vandens tėkmė, srovė, tekanti sausumos paviršiumi savo pačios išgraužta vaga“.

*Upeliukas* up. (Brastos int.). Kilęs iš liet. *upėlis* „maža upė“.

*Utėlis* ež. Galbūt kildintinas iš liet. *utėlė* „besparnis vabzdys, parazituojantis plaukuotose žmogaus kūno dalyse arba drabužiuose; gyvulių ir paukščių parazitas; augalų kenkėjas, amaras“.

**Ūtenas** ež. Kilmė ne visai aiški. Galbūt sietinas su liet. *utė, ùtė, utis* „utėlė“, dar plg. liet. *ùtena* „utėlės stipena“.

**Utenýkštis** ež. Kilęs iš ežero vardo *Ūtenas*. Lytis su priesaga *-ykšt-* rodo tikrą arba vietos gyventojų įsivaizduojamą ežero mažumą kito, greta esančio, ežero atžvilgiu.

**Varlė** up. (Krašuonos int.), **Varlýs** ež. Kilę iš liet. *varlė, varlė* „varliagyvių klasės gyvūnas su ilgomis užpakalinėmis kojomis“. Matyt, tai upė ir ežeras, kuriuose daug varlių, ar pan.

**Versmėlis** upl. (įteka į Vaikesos upl.). Kilęs iš liet. *versmė* „vieta, kur iš požeminio vandens gyslos teka vanduo; toje vietoje esantis vandens telkinys; gili upės ar ežero vieta, sietuva, sūkurys, verpetas; klampi vieta, klampynė, pelkė, paversmis“.

**Vidùgiris, Vidùgirių ùpė** up. (įteka į Žiežulnio ež.). Greičiausiai kilęs iš liet. *vidùgiris* „girios vidurys“. Motyvacijos prasme tai galėtų būti upė, tekanti per girią (girios vidurį) ar pan.

**Voverà** up. (Ilgės int.). Gyvūninės kilmės vandenvardis iš liet. *voverė, voveris* „nedidelis, šoklus medžiuose gyvenantis graužikas su ilga uodega“.

**Žiegžmarėlė** up. (Būkos int.). Kilęs iš ežero vardo *Žiegžmāris*. Plačiau žr. *Baltėlė*.

**Žiežmāris, Žiegžmāris** ež. Kilmė ne visai aiški: antroji forma *Žiegžmāris* greičiausiai yra su išsprastiniu *g* iš pirminės *Žiežmāris*, kuri galbūt kilusi iš liet. *žiežmara* „žiežula, pasakų ragana, burtininkė“. Tokiu atveju tai būtų mitologinis vandenvardis kaip, pavyzdžiui, *Laūmis* ež. Plt, *Laumėlis* ež. Ob, *Laūm-ežeris* ež. Aln, *Rāgana* ež. Bb, *Ragānė* up. Rd, *Ragan-ùpė* up. Vvs.

**Žiežulnà** up. (įteka į Uteno ež.), **Žiežulnýs** ež. Kilę iš liet. *žiežulė* „tokia žuvis, mekšras“. Motyvacijos požiūriu tai upė ir ežeras, kuriuose gausu žiežulių.

**II. Vandenvardžių daryba.** Darybos būdų požiūriu vandenvardžiai taip pat skirstytini į keletą grupių. Pirmiausia išskirtini pirminiai upių ir ežerų vardai, t. y. tokie, kurie padaryti be papildomų darybos priemonių ir struktūriškai visiškai sutampa su pamatiniu bendriniu ar tikriniu žodžiu. Tokių vandenvardžių yra 8. Daugumos jų pamatinis žodis yra bendrinis daiktavardis: **Brastà** up.: *brastà; Pabrastė* up.: *pabrastė; Pāstovis* ež. – plg. *pāstovis, pastovys* „sustojimo, buvimo vieta; poilsis, ilsėjimasis“; **Pīliakalnis** ež.: *pīliakalnis; Ūpė*: *ùpė; Vidùgiris*: *vidùgiris; Žirmajis – plg. lat. *zirnājs* „žirnių laukas; žirnių virkščios, žirnienojai“. Vieno vandenvardžio pamatinis žodis yra tikrinis daiktavardis (kitas vietovardis): **Pabáltaraistis** up.: *Pabáltaraistis* rst.*

Kiti vandenvardžiai darybos požiūriu yra antriniai, t. y. iš pamatinių bendrinių ar tikrinių žodžių sudaryti panaudojant papildomas darybos priemones. Toliau jie skirstytini į vedinius, dūrinius ir sudėtinius vandenvardžius. Vediniai dar skaidytini į galūnių, priesagų bei priešdėlių vedinius.

Galūnių vedinių yra 13. Iš daiktavardžių padaryti 9 vediniai, 2 iš jų yra galūnės *-a* vediniai: **Tauragn-à** up.: *Taūragnas* ež.; **Vover-à** up.: *voverė, voveris*; 3 galūnės *-ė* vediniai: **Lab-ė** ež. – plg. liet. *lōbas* „dauba, slėnys, loma; pakalnė; upės vaga; klanas, pelkutė“; **Pliaus-ė** up. – plg. *plaušas* „pluoštinio augalo driekos; liepos, gluosnio ar karklo apatinės žievės plonai išplėšta plėša, karna, lunkas“, dar plg. *plaušà* „viksva; viksvynas“; **Varl-ė** up.: *varlė, varlė*; 2 galūnės *-is* vediniai: **Utėl-is**



ež.: utelē; **Žiežmār-is**, **Žiegžmār-is** ež.: žiežmara „žiežula, pasakų ragana, burtininkė“; 2 galūnės *-ys* vediniai: **Pliauš-ỹs** ež. – plg. *plaušas, plaušà*; **Varl-ỹs** ež.: *varlė, vařlė*.

Trys vandenvardžiai padaryti iš būdvardžių: galūnės *-ė* vedinys **Įlg-ė** up.: *įlgas, -à*; galūnės *-ys* vediniai **Balt-ỹs** ež.: *báltas, -à*, **Ilg-ỹs** ež.: *įlgas, -à*.

Dviejų vedinių pamatinis žodis yra veiksmazodis: tai galūnės *-is/-ys* vediniai **Knýtis** up. ir **Knytỹs** ež.: *knítėti* „kutenti, niežėti; judėti; knibždėti“.

Kitą vandenvardžių grupę sudaro priesagų vediniai. Tai pati gausiausia darbinė grupė: su 12 priesagų išvesti 27 vandenvardžiai. Su priesaga *-eiv-*: **Budr-eivà** up.: *budrùs, -ì*; su priesaga *-ėj-*: **Dagl-ėjus** ež. – plg. liet. *dėglė* „gili klampi vieta pelkėje“; su priesaga *-el-* iš bendrinių žodžių: **Rav-ėlis** upl.: *rāvas, Skard-ėlis upl.: *skařdis, Šiekšt-ėlis ež.: *šiekšta, šiekštas; Versm-ėlis upl.: *versmė*; iš kitų vandenvardžių: **Balt-ėlė** ež.: *Baltỹs* ež., **Knyt-ėlė** up.: *Knýtis* up., **Lab-ėlis** ež.: *Labė* ež.; su priesaga *-ėl-* iš bendrinių žodžių: **Ežer-ėlis** ež.: *ėžeras, Mir-ėlis ež.: *miřti*; iš kitų vandenvardžių: **Pastov-ėlis** ež.: *Pāstovis* ež., **Žiegžmar-ėlė** up.: *Žiegžmāris* ež.; su priesaga *-en-*: **Kiev-enà** up.: *kievė* „pempė“, **Ūt-enas** ež.: *utė, ūtė, utis* „utelė“, **Kib-ėnius** ež.: *kibtì*, plg. *ap-kibtì, kib-ėklis* „staigus pasukimas, vingis“; su priesaga *-ik-*: **Pešt-ikis** ež.: *pėšti*; su priesaga *-ykšt-*: **Uten-ýkštis** ež.: *Ūtenas* ež.; su priesaga *-ilka*: **Jar-ílka** up. – plg. *Jarà* ež., up. Sv.; su priesaga *-in-*: **Lauk-ínis** ež.: *laūkas, Kiev-inỹs* ež.: *kievė* „pempė“; su priesaga *-išk-*: **Juod-iškė** up.: *júodas, -à, Kùdl-iškis upl.: *kudlà, kùdlos*, kita vertus, plg. *Kudlà, Kùdlis* pvd.; su priesaga *-n-*: **Žiežul-nà** up.: *žiežulė, Taūrag-nas (iš \**Taūrag-inas*) ež.: *taūras, rāgas, Žiežul-nỹs* ež.: *žiežulė*; su priesaga *-iuk-*: **Upel-iùkas** up.: *upėlis*.******

Du vandenvardžiai yra priešdėlių vediniai: rytų aukštaičiams būdingo priešdėlio *až-* vedinys **Až-vintė** up. – dėl šaknies *vint-* plg. liet. *Ventà* up. End, Mžk, ir priešdėlio *po-* vedinys iš kito vandenvardžio: **Pó-ažvintė** up.: *Ažvintis* ež.

Dar viena nedidelė darinių grupė – dūriniai. Tai iš dviejų pamatinių žodžių sudurti vandenvardžiai. Jų tėra 3: dviejų iš jų pirmasis pamatinis žodis yra būdvardis: **Ánkšč-ežeris** ež.: *añkštas* ir *ėžeras* (nors neatmestina galimybė, jog pirmasis pamatinis žodis galėtų būti daiktavardis *ánkštis*), **Šalt-upỹs** up.: *šáltas, -à* ir *ùpė*; trečiojo dūrinio pirmasis pamatinis žodis galėtų būti daiktavardis: **Pel-ākis** ež. – plg. *pālios* ir *akìs* (nors, kita vertus, pastarasis vandenvardis gali būti ne sudurtinis, o pirminis – padarytas iš liet. *pėlekas*).

Paskutinė darinių grupė – sudėtiniai vandenvardžiai, t. y. iš dviejų žodžių susidedantys dariniai. Tokių yra 7. Vieno iš jų pirmasis pamatinis žodis yra bendrinis daiktavardis: **Vidùgirių ùpė** up.: *vidùgiris* ir *ùpė*; kitų vandenvardžių pirmieji pamatiniai žodžiai yra tikriniai daiktavardžiai, o konkrečiau – ežero vardas bei kaimų vardai: **Taūragno upėlė** up.: *Taūragnas* ež. ir *upėlė, Balčių ežeras ež.: *Balčiaià* k. ir *ėžeras, Balčių upėlė* upl.: *Balčiaià* k. ir *upėlė, Jaūniškių ežeras ež.: *Jaūniškiai* k. ir *ėžeras, Klýkių ežeras* ež.: *Klýkiai* k. ir *ėžeras, Polìtiškių ežeras* ež.: *Polìtiškės* k. ir *ėžeras*.**

## Sutrumpinimai

avd. – asmenvardis  
 b. – bala  
 bulg. – bulgarų  
 ež. – ežeras  
 int. – intakas  
 isl. – islandų  
 it. – italų  
 krm. – krūmai  
 lat. – latvių  
 lg. – lyguma

liet. – lietuvių  
 plg. – palygink  
 pr. – prūsų  
 pv. – pieva  
 rst. – raistas  
 rus. – rusų  
 sen. – senųjų  
 up. – upė  
 upl. – upelis  
 vok. – vokiečių

## Gyvenamųjų vietų vardų sutrumpinimai

Aln – Alantà (Molėtų r.)	Plt – Pláteliai (Plungės r.)
APnm – Aukštóji Panemùnė (Kauno miesto dalis)	Rd – Radviliškis
Ar – Ariógala (Raseinių r.)	Rod – Ródūnia (Baltarusija)
Bb – Bábtai (Kauno r.)	Rsn – Rùsnė (Šilutės r.)
Bsg – Baisógala (Radviliškio r.)	Rt – Rietávas (Plungės r.)
Bt – Batakiaí (Tauragės r.)	Rud – Rudnià (Varėnos r.)
Dgl – Daúgailiai (Utenos r.)	Rz – Rozalimas (Pakruojo r.)
Ds – Dùsetos (Zarasų r.)	Skd – Skuódas
End – Endriėjávas (Klaipėdos r.)	Skdv – Skaudvilė (Tauragės r.)
Erž – Eřžvilkas (Jurbarko r.)	Slč – Salóčiai (Pasvalio r.)
Jž – Jūžintáí (Rokiškio r.)	Sv – Svėdasaí (Anykščių r.)
Kl – Kuliaí (Plungės r.)	Šd – Šeduvà (Radviliškio r.)
Klt – Kałtanėnai (Svenčionių r.)	Šln – Šiaulėnai (Radviliškio r.)
Ktk – Kùktiškės (Utenos r.)	Šmn – Šimónys (Kupiškio r.)
Lkč – Lekėčiai (Šakių r.)	Švnc – Švenčiónys
Lkm – Liñkmenys (Ignalinos r.)	Trg – Tauragė
Mlt – Molėtai	Tršk – Troškūnai (Anykščių r.)
Mžk – Mažeikiai	Tv – Tvėrai (Plungės r.)
Nj – Naujāmiestis (Panevėžio r.)	Užv – Užventis (Kelmės r.)
Nmk – Nemākščiai (Raseinių r.)	Vb – Vabalniñkas (Biržų r.)
Ob – Obėliai (Rokiškio r.)	Vg – Váiguva (Kelmės r.)
Pb – Pabėržė (Vilniaus r.)	Vrn – Varėnà
Pln – Plūngė	Všk – Vaškaí (Pasvalio r.)
Plng – Palangà	Vvs – Vėvis (Trakų r.)

## Kai kurie Tauragnų valsčiaus ežerų ir upių vardai istorijos šaltiniuose

*Vidas Garliauskas*

Norint rašyti apie Tauragnų valsčių reikėtų apibrėžti istorinį Tauragnų valsčių ir turėti tos teritorijos istorinių vietovardžių rinkinį. Kadangi ne visais atvejais Tauragnų valsčiaus ribos yra aiškios, o medžiaga surinkta tik iš kelių žinomų šaltinių, straipsnyje pateikiami ne visi Tauragnų valsčiaus istoriniai hidronimai, o tik tie, kuriuos pavyko rasti.

Tauragnų valsčius, kaip žinoma, nuo 1387 metų buvo Vilniaus vyskupo nuosavybė. Tauragnų parapija ir dvaras bent nuo XVI amžiaus vidurio priklausė Breslaujos pavietui (Liñkmenų, Kùktiškių, Utenos, Daúgailių žemės – Ukmergės pavietui).

Pagrindinis šaltinis, iš kurio išrinkti istoriniai vardai, – bažnytinių dvarų inventoriai, kurie labai tikslūs ir gana išsamūs. Deja, dėl karų ir suiručių ne visi jie

yra išlikę. Seniausias, dabar žinomas, yra 1669 metų Tauragnų valsčiaus inventorius. Jame rašoma apie ankstesnį, t. y. 1653 metų inventorių. Yra išaugoti 1731, 1739 ir vėlesnių metų inventoriai. Juose tiksliai surašyti kaimai su gyventojais, palivarkai, pateikti daugelio ežerų ir didesnių upių sąrašai.

Seniausi Tauragnų valsčiaus ežerų vardai užrašyti Vilniaus katedros XIV amžiaus pabaigos dokumente: *Insuper dicto capitulo addimus duos lacus in districtu Thurognow sitos, Penekyszki et Dupcze* 1397 (CDV: 46). Pirmąjį ežero vardą nesunku lokalizuoti. Tai dab. *Paneikiškis* Daugailiai, Šlepečių k. Antrąjį vardą daug sunkiau atkurti, nes jis, regis, labai netiksliai ar net klaidingai užrašytas. Galbūt tai *Dubūžis* Degūčiai, Drobu k.

1669 metų inventoriuje užrašyti 18 ežerų ir 7 upių vardai. Šio ir 1731 bei 1739 inventorių duomenys nedaug skiriasi. Dab. Tauragnų apylinkės ežerų rasta ir Dūdu dvaro 1651 metų inventoriuje. Straipsnyje taip pat pasinaudota rusiško 1866 metų topografinio žemėlapiu medžiaga.

Daugumos ežerų ir upių vardai yra nepakitę. Tačiau nepavyko lokalizuoti dviejų ežerų: \**E(i?)žekštis* – *Ezyieksztys* 1669 (DT: 4); *Ezieksztys* 1731 (IKZ: 57); *Ezieksztis* 1739 (IKT: 3v), kuris buvęs prie Sálako kelio, ir jau aptarto *Dupcze* 1397 (CDV: 46). Matyt, yra kitokie dabartiniai jų vardai.

Kitaip buvo vadinamas ir dab. *Klykių ežeras* Tauragnai, Klýkių k., plg. *Jezioro Inkarty Pod wsią Klikiami* 1669 (DT: 4); *Inkarty pod Klikiami* 1731 (IKZ: 57); *Inkarty, pod Klikami* 1739 (IKT: 3v), bet 1866 metų žemėlapyje jau yra Klykių ežeras.

Kai kurių vandenvardžių pakitusios lytys, pavyzdžiui, upė *Tauragnà* XVII–XVIII amžiuje buvo vadinama \**Tauragina*, *Voverà* – \**Voveris*; ežeras *Vastalis* – \**Vaisteliu* [?]. Ežeras dab. *Alksnas*, *Alksnis* Salakas, Vajasiškis XVII–XVIII amžiuje buvo vadinamas tik \**Alksniu*, o dabar įteisinta jo oficialioji lytis *Alksnas*, nors pateikiama ir *Alksnis*. Tad istorijos šaltiniai kai kuriais atvejais gana tiksliai atspindi vardų lyčių kaitą.

Atkreiptinas dėmesys į tai, kad šaltiniuose labai nevienodai užrašytos vandenvardžių lytys. Vienos yra tiksliai užrašytos (jas galima laikyti lietuviškomis lytimis), kitos – suslavintos, trečios – net visai pakeistos.

Esu rašęs apie lietuviškas lytis ir jų nustatymo kriterijus<sup>1</sup>. Tačiau buvo pateikiami gyvenamųjų vietų ir asmenvardžių pavyzdžiai. Šiuo atveju galima kalbėti ir apie lietuviškas vandenvardžių lytis. Lietuviškomis laikytinos tiksliai užrašytos vandenvardžių lytys, kurios nesiskiria nuo lietuvių vartojamų. Tad lietuviška lytis yra tada, jei: a) tiksliai išlaikyta užrašyto žodžio (vandenvardžio) morfologinė struktūra; b) dėl svetimos rašto tradicijos grafiškai neatspindėti (ar nepakankamai atspindėti) kai kurie lietuvių kalbos fonetiniai reiškiniai, bet įmanoma neprieštaraujanti lietuvių kalbos dėsniams fonetinė interpretacija, pavyzdžiui: *Akmenis* 1669 (DT: 4) = *Akmēnis*; *Atxnis* 1669 (DT: 4); *Alksnis* 1739 (IKT: 3v); o3. Алкснисъ 1866 (KKG Nr. 5) = *Alksnis*; *Efzerinis* 1669 (DT: 4); *Eszerynis* 1739 (IKT: 3v) = *Ešerīnis*; *Ilgis* 1669 (DT: 4); o3. Илгисъ 1866 (KKG Nr. 5) = *Ilgys*; *Silis* 1669 (DT: 4); o3. Силисъ 1866 (KKG Nr. 5) = *Sylīs*; *Mincza* 1669 (DT: 4); *Mincza* 1739 (IKT: 3v); P. Минча 1866 (KKG Nr. 5) = *Minčia*; *Szaltupis* 1731 (IKZ: 58) = *Šaltupys* ir kt. Esama gražiai užrašytų tarminių lyčių: *Ašerynis* 1651 (IMD: 1) = *Aš'er'i.n'i.s*; tarmėmis turbūt laikytinos lytys *Ilgia* 1669

<sup>1</sup> Garliauskas V. Lietuviškos oikonomų lytys nelietuviškuose XVI–XIX a. šaltiniuose, *Lietuvių kalbotyros klausimai*, XL, 1998, p. 124–126.

(DT: 4); 1731 (IKZ: 57); 1739 (IKT: 3v) = *Īl'g'e.*; *Ļabia* 1669 (DT: 4); *Ļabia* 1731 (IKZ: 57) = *Lab'ē.*, plg. *kat'ē.* Šios tarminės lytys taip pat laikytinos lietuviškomis.

Nelabai aiški lytis *Persztykis* 1669 (DT: 4); 1731 (IKZ: 57); 1739 (IKT: 3v), dab. *Peštikis*, kuri galėtų būti laikoma lietuviška.

Kai kurios lytys dėl nepakankamai aiškaus užrašymo, matyt, nebegali būti laikomos lietuviškomis. Atveju *Kibenis* 1669 (DT: 4), dab. *Kibēnius* nėra aišku, ar galūnė *-us* užrašinėtojo nepakeista galūne *-is*. Toks keitimas gali būti traktuojamas kaip slavinimo faktas. Antra vertus, galėjo būti ir ežero vardo lytis *\*Kibenis*. Tokiu atveju turėtume lietuvišką lytį.

Atveju *Sylos* 1731 (IKZ: 57), dab. *Sylīs*, neaišku, ar yra buvęs variantas *\*Sylas*, ar tai tik klaida. Jei ir būtų buvęs *\*Sylas*, užrašytos lyties *Sylos* negalima laikyti lietuviška, nes galūnėje *-as* lietuviškas trumpasis balsis /a/ užrašytas <o> – tai jau slavinimo dalykas. Panašiai dėl abejotino ar nepakankamai tikslaus užrašymo slavinama (ar galima įtarti slavinimą) tokiais atvejais: *Iezioro Vcienikβczys* 1651 (IMD: 1), dab. *Utenỹkštis*; *Woyszelis* 1669 (DT: 4); *Woystelis* 1731 (IKZ: 57), dab. *Vastalis*, matyt, dar būta lyties *\*Vaistelis*; *Zežmaryβ* 1651 (IMD: 1), dab. *Žiežmāris*; *Zernis* 1669 (DT: 4); *Zernis* 1731 (IKZ: 57); *Ziernis* 1739 (IKT: 3v), dab. *Žirnis*.

Atveju *Ante Ziernis* 1669 (DT: 4); *Anteziernis* 1731 (IKZ: 57) = *\*Antažirnis* susiduriame ne tik su slavinimu, bet ir su lotyninimu, kai lietuviškas priešdėlis *anta-*, matyt, dėl lotynų kalbos įtakos keičiamas *ante-* (jei būtų slavinama, būtų keičiama *anto-* ar *pan.*). Analogiškų atvejų ne vienas lotyniškuose šaltiniuose, plg. *Antezelve* 1373 (SRP II: 103) = *\*Antaželvė* (lenkiškas variantas *Siolo Antozele* 1636 (IWC: 19)), *Anteftirniu* 1683 (MltJ I: 2v) = *\*Antastirnių*; *de Antemalkasty* 1690 (MltK I: 36) = *\*Antamalkėstė* (lenkiškas variantas *Antomalkiafcia* 1620) ir t. t.

Daug didesnis slavinimas yra tais atvejais, kai pakeičiama žodžio dalis, dažniausiai galūnė, pavyzdžiui: *Jezioro Bolcię* 1669 (DT: 4); *Balcie* 1731 (IKZ: 57); ož. *Большце* 1866 (KKG Nr. 5) = *Baltjys*; *Eszerynie* 1731 (IKZ: 57) = *Ešerinis*; *Jezioro Inkarty* 1669 (DT: 4) = *Inkartai*; ož. *Клуки* 1866 (KKG Nr. 5) = *Klỹkių ežeras*; ož. *Пештмику* 1866 (KKG Nr. 5) = *Peštikis*; *Penekyszki* 1397 (CDV: 46), ož. *Бол. Пенейкишки* ož. *Мал. Пенейкишки* 1866 (KKG Nr. 5) = *Paneikiškis*; *Jezioro Taugoginy* 1731 (IKZ: 57) = *Tauragnas* ir kt.

Atvejais *Jezioro Degalaio w Borzę* 1669 (DT: 4), dab. *Daglėjus*; ož. *Къбена* 1866 (KKG Nr. 5), dab. *Kibēnius*, ne visai aiškus galūnės keitimas. Gal čia yra vienaskaitos kilmininko galūnė?

Kai kurie vandenvardžiai labai suslavinti, pavyzdžiui: *Iezioro wielkie Vciany* 1651 (IMD: 1); ož. *Уцянка* 1866 (KKG Nr. 5), dab. *Ūtenas*; *Rzeki nazwaną Vcianeę* 1651 (IMD: 1v) *\*Utena*. Poros vandenvardžių lietuviška leksema netgi pakeista slaviška: *Jezioro Krutki* 1669 (DT: 4); *Krutki* 1731 (IKZ: 57); *Krotki* 1739 (IKT: 3v) dab. *Kriintas*; *Rzeka Swięta* 1669 (DT: 4); *Suięta* 1731 (IKZ: 57) dab. *Šventė*.

Ši trumpa ir neišsami Tauragnų valsčiaus istorinių vandenvardžių apžvalga parodė, kad ir vandenvardžiams, kaip ir kitiems vietovardžiams, būdingi tie patys užrašymo dėsniumai. Vandenvardžiai užrašomi nevienodai: vienų lytys lietuviškos, kitų apslavintos, trečių pakeista lietuviška leksema. Kai kurios užrašytos lytys neaiškios. Kai kurie vardai pasikeitę. Dėl to negalima patikimai lokalizuoti visų vandenvardžių.

Atrodė tikslinga įvairiuose šaltiniuose užrašytus to paties ežero ar upės vardus pateikti vienoje vietoje. Tad straipsnio pabaigoje pridedamas nedidelis žodynėlis, sudarytas laikantis dviejų principų: abėcėlinio ir chronologinio. Ežerai ir upės pateikiami atskirai. Prie kiekvieno užrašymo nurodomi metai ir šaltinis. Tapatūs skirtingų metų užrašymai nekartojami, tik atskirai nurodomi metai ir šaltinis.

## Ežerų ir upių istorinių vardų žodynėlis

### Ežerai

- Akmėnis* Tauragnai, Jauniškių k. – Jezioro *Akmenis Pod wsią Jawniszkie* 1669 (DT: 4); *Akmenis, pod wsią Jaunifzki* 1731 (IKZ: 57); *Akmenis, pod Wsią Jaunifzkami* 1739 (IKT: 3v).
- Aļksnas, Aļksnis* Salakas, Vajasiškis – Jezioro *Alxnis Pod wsią Sotocką woieyszami* 1669 (DT: 4); *Alxnis pod wsią Sotocką Woyeyszam[i?]* 1731 (IKZ: 57); *Alksnis pod Woyszyszkami do Sotoka należącemi* 1739 (IKT: 3v); оз. Алкснучь 1866 (KKG Nr. 5).
- Alksnis* Tauragnai, Jauniškių k. – Jezioro *Alksnis Pod Iawniszkami* 1669 (DT: 4); *Alxnis* 1731 (IKZ: 57); *Alksnis* 1739 (IKT: 3v).
- \**Antažirnis* Tauragnai, Jauniškių k. – Jezioro *Ante Ziernis Pod. P: Stokowskim Ziemianinem* 1669 (DT: 4); *Anteziernis* 1731 (IKZ: 57); 1739 (IKT: 3v).
- Baltys* Tauragnai, Balčių k. – Jezioro *Bolcię Pod wsią Antabalty* 1669 (DT: 4); *Balcie pod Antabalty* 1731 (IKZ: 57); 1739 (IKT: 3v); оз. Больце 1866 (KKG Nr. 5).
- Daglėjus* Tauragnai, Liumpiškių k. – Jezioro *Degalaio w Borzę* 1669 (DT: 4); *Degalaio w borze* 1731 (IKZ: 57); *Degalaja, w Borze* 1739 (IKT: 3v); оз. Дуглелу 1866 (KKG Nr. 5).
- Dubiūžis* (?) Degučiai, Drobų k. – *Dupcze*<sup>2</sup> 1397 (CDV: 46).
- Ešerinis* Tauragnai, Ažvinčių mš. – *Ašerynis* 1651 (IMD: 1); Jezioro *Efzerinis Pod wsią Pustą nieczanami* 1669 (DT: 4); *Eszerynie, pod wsią Noczanami* 1731 (IKZ: 57); *Eszerynis pod Norczanami* 1739 (IKT: 3v).
- \**E(i?)žekštis* prie Sālako kelio (nelokalizuotas) – Jezioro *Ezyieksztys na Goscincu Sotockim* 1669 (DT: 4); *Ezieksztys na Goscincu Sotockim* 1731 (IKZ: 57); *Ezieksztis przy Goscincu Sotockim* 1739 (IKT: 3v).
- Ilgys* Tauragnai, Antilgės k. – Jezioro *Ilgis Pod wsią Antylgie Połozoną* 1669 (DT: 4); *Ilgis dobre y połowne pod Antylgiami* 1731 (IKZ: 57); *Ilgis dobre y połowne, pod Antylgiami* 1739 (IKT: 3v); оз. Илгучь 1866 (KKG Nr. 5).
- \**Inkartai, dab. Klykių ežeras* Tauragnai, Klykių k. – Jezioro *Inkarty Pod wsią Klikiami* 1669 (DT: 4); *Inkarty pod Klikiami* 1731 (IKZ: 57); *Inkarty, pod Klikami* 1739 (IKT: 3v); оз. Клыкк 1866 (KKG Nr. 5).
- Kibėnius* Tauragnai, Kazimieravos k. – Jezioro *Kibenis Pod Wsio Iuchnianami w koncu fznurów* 1669 (DT: 4); Jezioro *Kibenis* 1731 (IKZ: 57); оз. Къбена 1866 (KKG Nr. 5).
- Klykių ežeras* Tauragnai, Klykių k., žr. \**Inkartai*.
- Kriūntas* // Šeduikių ežeras Tauragnai, Šeduikių k. – Jezioro *Krutki Pod wsią Szadykami* 1669 (DT: 4); *Krutki pod wsią Szadykami* 1731 (IKZ: 57); *Krotki pod Wsią Szadykami* 1739 (IKT: 3v).

<sup>2</sup> CDV taip pat bandyta lokalizuoti šį ežerą.



- Labė* Tauragnai; plg. *Labēlis* Jauniškių k. – Jezioro *Łabis* Pod Młynem nowym 1669 (DT: 4); Jezioro *Łabis* 1731 (IKZ: 57); *Łabis* 1739 (IKT: 3v); оз. Таврогин 1866 (KKG Nr. 5).
- Peštikis* Tauragnai, Lukošiuų k. – Jezioro *Persztykis* Pod wsią Łukaszunami 1669 (DT: 4); *Persztykis*, pod wsią Łukafzanami 1731 (IKZ: 57); *Persztykis*, pod Wsią Łukafzanami 1739 (IKT: 3v); оз. Пештыку 1866 (KKG Nr. 5).
- Paneikiškis* Daugailiai, Šlepečių k. – *Penekyszki* 1397 (CDV: 46), оз. Бол. Пенейкишки оз. Мал. Пенейкишки 1866 (KKG Nr. 5).
- Syljs* Tauragnai, Gaidžių k. – Jezioro *Silis* Pod wsią gaydziami 1669 (DT: 4); *Sylos* pod wsią Gaydziami 1731 (IKZ: 57); *Sylos*, pod Wsią Gaydziami 1739 (IKT: 3v); оз. Силусь 1866 (KKG Nr. 5).
- Taūragnas* Tauragnai – Przez lezioro nazwanę *Tawroginy* 1669 (DT: 1); nad leziorem *Tawroginskim* 1669 (DT: 3v); Jezioro, *Tawroginy* 1669 (DT: 4); nad leziorem *Tawroginy* 1731 (IKZ: 57); Jezioro *Tauroginy* 1731 (IKZ: 57); przy lezierze *Tawroginy* nazwanym 1739 (IKT: 1); Jezioro *Tawroginy* 1739 (IKT: 3v); оз. Таврогин 1866 (KKG Nr. 5).
- Ūtenas* Tauragnai Rūgštelišio k. – Jezioro wielkie *Vciany* 1651 (IMD: 1); Zascianek Poutenis nad leziorem *uteną* 1669 (DT: 4); оз. Уцянка 1866 (KKG Nr. 5).
- Utenykštis* Tauragnai, Aukštagnio vs. – Drugie Jezioro *Vcienikščyzs* 1651 (IMD: 1).
- Vastalis* Degučiai, Aštrakalnio vs. – Jezioro *Woyszelis* Pod woieyszami 1669 (DT: 4); *Woystelis*, pod Woieyszami 1731 (IKZ: 57); *Woystelis* pod Woyeiefzami 1739 (IKT: 3v); оз. Вастелусь 1866 (KKG Nr. 5).
- Žiegzmāris* Tauragnai, Vaišnoriskės k. – jezioro *Zezmaryß* 1651 (IMD: 1).
- Žirnis* Tauragnai, Jauniškių k. – Jezioro *Zernis* Pod Iawniszkami 1669 (DT: 4); *Zernis* pod Jaunifzkami 1731 (IKZ: 57); *Ziernis* pod Jauniszkami 1739 (IKT: 3v).

## Upės

- \**Bernótiškis* Tauragnai, Bernótiškio k. – Rzeka *Bernatyszki* 1669 (DT: 4); *Bernatyszki* 1731 (IKZ: 57); 1739 (IKT: 3v).
- Ilgė* Tauragnai iš Ilgio ež. į Šiekščio ež. – Rzeka *Ilgia* na tey Prze tym Był młyn nieuftawaiacy 1669 (DT: 4); *Ilgia* 1731 (IKZ: 57); 1739 (IKT: 3v).
- Labė* Tauragnai Jauniškių k. – Rzeka *Łabia* na tey Młyn teraz 1669 (DT: 4); *Łabia* 1731 (IKZ: 57); 1739 (IKT: 3v).
- Mīnčia* Salakas Mīnčios k. – Rzeka *Mincza* 1669 (DT: 4); *Mincza* 1731 (IKZ: 57); *Mincza* 1739 (IKT: 3v); P. Минча 1866 (KKG Nr. 5).
- Šaltupys* Tauragnai, į Žiežulnio ež. – Młyn na Rzecie *Szaltupis* 1731 (IKZ: 58); 1731 (IKT: 57).
- Šventė* Tauragnai, į Tauragno ež. – Rzeka *Swięta* 1669 (DT: 4); *Suięta* 1731 (IKZ: 57); *Swięta* 1739 (IKT: 3v).
- Tauragnà* Linkmenys Stripeikių k. iš Tauragno ež. į Pakaso ež. – Rzeka *Tawrogina* 1669 (DT: 4); Rzeka *Taurogina* 1731 (IKZ: 57); Rzeka *Tawrogina* 1739 (IKT: 3v).
- \**Utenà* up., įtekanti ar ištekanti iš Uteno ar Utenykščio ež. (dab. lokalizacija nežinoma) – Rzeki nazwaną *Vcianeę* 1651 (IMD: 1v).
- Voverà* Tauragnai Antilgės k. Ilgės kr. – Rzeka *Wowarys* 1669 (DT: 4); *Wowarys* 1731 (IKZ: 57); *Wowaris* 1739 (IKT: 3v).

## Šaltiniai

- CDV – Codex diplomaticus ecclesiae cathedralis necnon dioeceseos Vilnensis [Ks. J. Fiałek, W. Semkowicz], I, w Krakowie, 1932.
- DT – Anno 1669 Dwor Tavrinski [1669 metų Tauragnų dvaro inventorius], VUB RS F. 57– B 53–119<sup>a</sup>.
- IKT – Inwentarz Klucza Tawrogins[kiego] w Powiecie Brasławskim leżącego Dobr Duchownych Stołowych Iasnie Wielmoźniego Ims' X'dza Michała Iana Zienkowicza Biskupa Wilenskiego. [Tauragnų rakto 1739 metų inventorius] F. 57– B 53–119.
- IKZ – Inwentarż Kluczow Zawilejskich do Biskupstwa Wileńskiego należących ... 1731. [Vilniaus vyskupijos Užnerio dvarų 1731 metų inventorius] VUB RS F. – 57–B 53, 103.
- IMD – Inuentarż Maiętności Dudy nazwaney w Powiecie Brasławskim nad Ieziorem Gilutą leżącą ... [1651 metų Dūdų dvaro inventorius], MAB RS F. 198-66.
- IWC – Inwentarz Ciwunstwa Wilenskiego ... 1636 [Vilniaus tijūnystės 1636 metų inventorius] VUV RS F. – 1 F. – 14.
- KKG Nr. 5 – Karta Kovenskoj Gubernii 1866 goda.
- Mltj I – Molėtų jungtvių metrikų knyga Nr. 1 (1682–1692).
- Młk I – Molėtų krikšto metrikų knyga Nr. 1 (1682–1692).
- SRP – Scriptorum rerum Prussicarum, II, Leipzig, 1863.

## Tauragnų valsčiaus kaimų vardai istorijos šaltiniuose

*Vidas Garliauskas*

Tauragnų valsčiaus istoriniai gyvenamųjų vietų vardai yra netyrinėti. Šis straipsnis – bandymas apžvelgti tuos istorijos dokumentuose užrašytus kaimų, vienkiemių, dvarų vardus, parodyti jų kaitą.

Ne taip lengva apibrėžti plotą, kurio gyvenamųjų vietų vardai būtų įtrauktini į šį straipsnį, nes įvairių laikotarpių Tauragnų valsčiaus, parapijos ir apylinkės ribos nesutampa. Tad įtraukiamos visos kažkada Tauragnams priklausiusios gyvenamosios vietovės, kurių vardus pavyko rasti.

Galbūt straipsnyje pateiktas ne visų gyvenamųjų vietų sąrašas. Neaiški ir kai kurių vietų lokalizacija. Taip pat esama atvejų, kai sunku nustatyti tos pačios vietos skirtingus vardus. Dėl to esama medžiaga ateityje pildytina ir tikslintina.

Tauragnų valsčiaus gyvenamųjų vietų vardų (išskyrus keletą atvejų) istoriją iš esmės tenka pradėti tik nuo XVII amžiaus antrosios pusės. Mat Antrojo pasaulinio karo metu, t. y. 1944 metais, sudegė Tauragnų bažnyčia su turtin-gu archyvu<sup>1</sup>. Ypač didelis nuostolis – praradimas metrikų knygų, išsaugotų nuo 1644 metų ir vienu seniausių regione<sup>2</sup>.

Kadangi 1669<sup>3</sup> metų Tauragnų valsčiaus inventorius – ankstyviausias išli-kęs gyvenamųjų vietų vardų šaltinis, sun-

<sup>1</sup> *Panevėžio vyskupija*. V., 1998, p. 589.

<sup>2</sup> Adutiškio, Alantos, Videniškių metrikų knygos išlikusios nuo 1656, Užpalių – nuo 1678, Antaliep-tės – nuo 1686, Molėtų – nuo 1682, Daugailių – nuo 1693, Linkmenų – nuo 1708, Utenos – nuo 1729, Kuktiškių – nuo 1739 metų (XVIII a. pa-baigoje sudaryta nuorašų knyga apima 1699–1796 metų Kuktiškių metrikus). Senesnių metrikų prieš karą būta Dusetose – nuo 1619 metų, Vabalnin-ke – nuo 1626 metų (neaišku, ar tos knygos išlikusios); taip pat išlikę keli Paberžės bažnyčios (Vilniaus r.) metrikų knygos lapai su 1611–1612 metų įrašais. Seniausios išlikusios Rytų Lietuvoje yra Vilniaus Šv. Jonų bažnyčios metrikų knygos (nuo 1602 metų).

<sup>3</sup> Pasinaudota tik 1669 ir 1731 metų Tauragnų inventoriais. Vėlesniais XVIII amžiaus inventoriais, kurių išlikęs ne vienas, nespėta pasinaudoti.

ku pasakyti, koks buvo šios teritorijos vardynas iki 1654–1667 metų karo, kuris, atrodo, turėjo įtakos tų vardų kaitai. Vis dėlto galima pateikti keletą hipotetiškų samprotavimų apie seniausius Tauragnų apylinkės kaimų vardus.

Tauragnų kraštas seniausiais laikais buvo gyvenamas sėlių. Tačiau sėliškos kilmės gyvenamųjų vietų vardų čia nėra. Pačius sėlius primena kaimo vardas *Sėlė*, kuris, matyt, kilęs (kaip galima spėti) iš dabar jau užmiršto upelio vardo. Manoma, kad pietinė sėlių krašto dalis gana anksti sulietuvėjo<sup>4</sup>. Tad dauguma Tauragnų apylinkių gyvenamųjų vietų vardų yra lietuviški.

Manytina, kad seniausios Tauragnų apylinkės kaimų vardai yra kilę iš vandenvardžių: *Tauragnai* (iš *Tauragno* ežero), *Balčiai* (iš *Balčio* ežero), *Antilgė* (iš *Ilgio* ežero), *Antabaltė* (iš *Balčio* ežero), *Sėlė* (iš upelio vardo). Jie turėtų būti atsiradę anksčiau negu pirmąkart užrašyti, t. y. maždaug apie VII–XIII amžių. Plg. analogiškos kilmės gyvenamųjų vietų vardus: *Dubingiai* (*Dobinge*<sup>5</sup> 1373) : *Dubingiai* ež., *Linkmenys* (*Linghemen* 1373) : *Linkmenas* ež. ir kt. Panašiu laiku turėtų būti atsiradę gyvenamųjų vietų vardai, sudaryti su priešdėliu *anta-* iš kitų vietovardžių (neretai iš ežerų vardų), paplitę dideliame Aukštaitijos plote net iki Vilniaus. XIV–XVII amžiuje Aukštaitijoje jų būta daug daugiau, plg. *Antazelve* (nuo XVII amžiaus vidurio *Kulionys*, Molėtų r.) 1373 : *Želvos* ež., *Antastirne* (\**Antastriniai*, Molėtų r., išnykęs) 1373 : *Stirniai* ež. ir kt.

Kitą senųjų vardų grupę sudarytų tokie kaimų vardai, kaip *Kubiliai*, *Kalviai* ir *Puodžiai* (prie Utenos). Šie kaimai, matyt, yra gavę vardus dėl juose gyvenusių amatininkų: kubilių, kalvių, puodžių. Tokių amatininkų kaimų atsiradimas sietinas su Lietuvos valstybės susikūrimu ir datuotinas maždaug XIII–XIV amžiumi. Šie kaimai buvo netoli strategiškai svarbių Tauragnų ir Utenos pilių ir, matyt, aptarnavo tas pilis ir juose esančius karius. Po 1387 metų, kai Tauragnų valsčius atiteko Vilniaus vyskupui, ypač po Žalgirio mūšio (t. y. 1410 metų), tokie kaimai (ir pilys) prarado reikšmę ir juose gyvenantys žmonės tapo baudžiauninkais.

Gana neįprasti kaimų vardai *Klykiai*, *Stūgliai* turbūt taip pat seni. Šie vardai gali būti asmenvardinės kilmės, tačiau seniausiuose Tauragnų inventoriuose (1669 ir 1731 metų) tokių asmenvardžių neaptikta. Būtent tai ir rodo tų vardų senumą. Taip pat gali būti senas neaiškios kilmės kaimo vardas *Inkartai* (plg. *Inketeriai* Molėtų r. 1373).

Kad nemaža dalis gyvenamųjų vietų, t. y. kaimų ir vienkiamų, vardų yra atsiradę XVII amžiuje ar kiek vėliau, rodo gyvenamųjų vietų vardų ir asmenvardžių sutapimas, plg.: *Stanisław lawniszkis z Iawniszek* 1669 (DT : 21v); *Iosephi Papirtis de villa Papirciu* 1745 (KtkJ I : 18); *Wies Krugiszki Abo Szymkuny Boiarowie* 1669 (DT : 20v) – ten gyveno *Kaper Szymkunas*; *Petr[us] Szymkunas de Szy'kuny* 1713 (LkmK I : 18); *Thomas Szymkunas de Szymkuny* 1714 (LkmK I 18v); *Zascianek Zamowski* 1669 (DT : 18) – ten gyveno *Kazimierz y Stefan Zamowscy*; *Łkaszuny* 1669 (DT : 14) – ten gyveno *Kasper Łukaszunas*; *Wies Musteykie* 1669 (DT : 24v) – ten gyveno *Walęty Musteykis*, *Kazimierz Musteykis*. Matyt, XVII amžiaus viduryje po karo ir maro į ištuštėjusias vietas<sup>7</sup> atsikėlė naujų gyventojų, kurių asmenvardžiais pradėta vadinti dalis vietovių.

<sup>4</sup> Mažiulis V. *Selonica / Baltistica XVII (1)*, 1981, p. 11.

<sup>5</sup> Senovėje, matyt, būta lyties \**Antailgė*.

<sup>6</sup> Visi XIV amžiaus vietų vardai iš (SRP II : 103).

<sup>7</sup> Plg. *Wies Norczany Pusta* [*Włosc Tawroginska/ Woytowstwo Bolcianskie*] 1669 (DT : 16); *Wies Reystenie Pusta* [*Włosc Tawroginska/ Woytowstwo Tawroginskie*] 1669 (DT : 21v); *Zascianek tey wsi Sabatyszki Pusty* [*Wies Iamuszki Abo Kudasze/ Włosc Tawroginska/ Woytowstwo Bolcianskie*] 1669 (DT : 12); *Zascianek woydaginis z dawna pusty* [*Wies Iamuszki Abo Kudasze Włosc Tawroginska/ Woytowstwo Bolcianskie*] 1669 (DT : 12).

1669 metų Tauragnų inventoriuje net vienuolika gyvenamųjų vietų užrašytos dviem vardais: *Zascianek Peszczuniszki albo takżę Alekniszki* [Stūgliai] 1669 (DT : 27); *Połowicę Folwarku Poykiszki y Petryszki* 1669 (DT : 28); *Zascianek Beryndyszki abo giegużyszki* 1669 (DT : 8v); *na Połowicę Folwarku Balsiszki Girdeyszki* 1669 (DT : 28); *drugą Połowicę gruntu nazwaną Bernatyszki Miknieszki* 1669 (DT : 28); *Zascianek tey wsi nazwany Drabiszki albo Iacuniszki* [Sélè] 1669 (DT : 19); *Wies Iamuszki Abo Kudasze* 1669 (DT : 12); *Zascianek Po Akmenis abo Po Meldyszki* [Jaūniškiai] 1669 (DT : 22); *Zacianek Połobowy abo Pakibinia* [Šeduikiai] 1669 (DT : 23); *Wies Krugiszki Abo Szymkunų Boiarowie* 1669 (DT : 20v); *Zascianek Szurkiszki abo Sobatyszki* [Kalviai] 1669 (DT : 12v). Dauguma šių vardų (nors ir ne visi) yra asmenvardinės kilmės, tad tos vietos yra susijusios su asmenimis, kurie kadaise jose gyveno. Ne visai aišku, kodėl ta pati vieta įvardijama dviem vardais. Juk inventoriuje rašyti du vienos vietos vardus nėra labai patogu ir praktiška. Galbūt vienas jų senas, kitas naujas. O gal toje vietoje gyventa dviejų gyventojų ir pagal jų asmenvardžius įvardijami skirtingi žemės sklypai. Toks vardų nepastovumas irgi patvirtintų, jog XVII amžiaus viduryje Tauragnų apylinkėse, matyt, būta nemažos gyvenamųjų vietų vardų kaitos.

1731 metų inventoriuje dviem vardais įvardytos septynios gyvenamosios vietos: *Fol: Poykiszki y Pietryszki* 1731 (IKZ : 79); *w Beryntyszkach abo Gieguzyszkach* 1731 (IKZ : 59); *Folwark Bernatyszki y Małatyszki* 1731 (IKZ : 79); *Zascianek Bokiszki y Gordey-kiszki* [Varliai] 1731 (IKZ : 79); *Zascianek Wilkobłaudziszki, y Koteliszki* [Balčiai] 1731 (IKZ : 79); *Zaścianek Po akmenis y Małmutyszki* [Jauniškiai] 1731 (IKZ : 75); *Na Zaścianku Połubouy, abo Pokibinia, przy Zascianku Papieliszkach nad Ieziorkiem* [Šeduikiai] 1731 (IKZ : 76). Akivaizdu, kad ir šiame šaltinyje tęsiama dviejų vienos vietos vardų tradicija. Tačiau vietovių, įvardytų dviem vardais, mažiau. Kai kurie vardai pasikeitė.

Kituose (vėlesniuose) šaltiniuose pavyko rasti vos vieną kitą analogišką atvejį: *de Woiaszyszki alias Gotele* 1774 (DgIK III : 52v); *Żobriškio (Aukštakapio) k.* [Tauragnų vls.] 1925 (LAV : 450). Taigi XVIII–XIX amžiuje daugelio gyvenamųjų vietų vardai labai nebesikeitė.

Tiesa, dar esama gyvenamųjų vietų, kurių lietuviška leksema pakeičiama kurios nors slavų kalbos leksema: *de Villa Apiny* 1802 (TrgnN : 7v), *Mieysce Apwiniszki* 1804 (TrgnN : 30v) ir *Zaścianek Chmieliszki* 1817 (TrgnN : 125); *въ Застенкѣ Чарвонкѣ* 1849 (TrgnKN I : 23) ir *Raudanadworis* 1812 (TrgnN : 94); *Raudonžemio vs.* [Tauragnų vls.] 1925 (LAV : 449). Tai jau sąmoningo slavinimo apraiškos, kurių XIX amžiuje esama ir daugiau.

Paprastai kaimų vardai yra senesni už vienkiemių vardus, nes kaimai kūrėsi anksčiau už vienkiemius – šie, atrodo, atsirado XVI amžiaus viduryje per Valakų reformą. Nauji vienkiemiai buvo įkuriami prie senų didelių kaimų. Žmogui būdavo paskiriama žemė atokiau nuo kaimo, kur jis pasistatydavo sodybą. Naujai atsiradęs vienkiemis inventoriuose iš pradžių būdavo priskiriamas tam kaimui, iš kurio žmogus išėjo. Nauja vieta įgydavo atskirą vardą. Ilgainiui tas vienkiemis, jei padaugėdavo žmonių, tapdavo atskiru kaimu. Taip iš vieno seno kaimo atsirasdavo dar keli nauji, ir tas procesas tęsėsi iki pat XX amžiaus.

Labai daug naujų vienkiemių susikuria XVIII amžiaus pabaigoje – XIX amžiuje. Tačiau dėl ne visai aiškios lokalizacijos ir dėl nepilnai surinktos medžiagos tiksliai negalima pasakyti, kiek jų Tauragnų apylinkėse yra buvę.

Tankiausias gyvenamųjų vietų tinklas čia, kaip ir visoje Lietuvoje, matyt, bus buvęs tarpukario Lietuvos laikais. Tad bene daugiausiai Tauragnų valsčiaus gyvenamųjų vietų pateikia LAV: 1925 metais čia būta 118 gyvenamųjų vietų. Kai kurios Tauragnų valsčiaus gyvenamosios vietovės atsidūrė kituose valsčiuose.

Atskira plati tema – gyvenamųjų vietų vardų rašyba bei jų lyčių pateikimas įvairiuose istorijos šaltiniuose. Čia aptariama tik keletas svarbesnių dalykų.

Iki XX amžiaus Tauragnų vardynas buvo užrašomas nelietuviškai. Todėl gyvenamųjų vietų vardų lytis įvairiuose šaltiniuose yra slavinamos. Tas procesas tęsėsi ne vieną šimtmetį. Dėl šaltinių trūkumo negalima susidaryti išsamesnio vaizdo, kaip tai vyko Tauragnų krašte. Išlikusios senosios kitų Lietuvos bažnyčių knygos, pavyzdžiui, Jonišio (Jonišio r.), Molėtų, kuriose užrašyta daugybė nesuslavintų kaimų vardų lyčių, padeda suprasti, kaip vyko tas slavinimo procesas. Iš pradžių buvo slavinami svarbiausių vietų vardai: parapijos centro, dvarų, didelių kaimų (jų slavinimo tradicijos labai senos). Vienkiemių vardai slavinami ne visada. Paprasti žmonės, mokantys tik lietuvių kalbą, visada vartojo lietuviškas visų gyvenamųjų vietų vardų lytis.

Ir Tauragnų valsčiaus senuosiuose inventoriuose naujai atsirandantys vienkiemių vardai dažnai užrašomi taip, kaip juos ištarė žmonės. Pavyzdžiui, atveju *Zascianek Ažukumsis* 1669 (DT : 8v) = *Ažukumšis* yra gerai užrašyta tarminė lytis: išlaikytas uteniškių šnektai būdingas priešdėlis *ažu-* ir užfiksuotas *-um-<-am-*. Atveju *Zascianku Minczas* 1731 (IKZ : 67) = *Minčias* užrašyta taip pat tarminė vienaskaitos kilmininko lytis. Tarmine galima laikyti ir *Zacianek Połobowyabo Pakibinia* [Šeduikiai] 1669 (DT : 23) = *Pakibyne* [t. y. Pakibynė]. Esama atveju, kai ta pati lietuviška lytis užrašoma ne vieną kartą: *Zascianek Medinis* 1669 (DT : 18), *Zaścianek Medinis* 1731 (IKZ : 78) = *Medinis*; *Zascianek Mincza* 1669 (DT : 15v); *Zascianek alias fianozęc Mincza* 1731 (IKZ : 67), *Mincza* 1813 (TrgnN : 101), *Минча* 1866 (KKG Nr. 5) = *Minčia*; *Zascianek Stumbris* [Toleikiai] 1669 (DT : 17v); *Na Zascian' Stumbris* 1731 (IKZ : 78) = *Stumbrys*; arba vieną kartą: *Na Zascianku Pautenis* 1731 (IKZ : 67) = *Pautenys*. Atvejais *Zascianek Kiaulinis* [Šeduikiai] 1669 (DT : 23); *Na Zascianku Kiauklinis* 1731 (IKZ : 76) išlaikyta lietuviška lytis, tačiau dėl skirtingų užrašymų neaišku, kuri lytis autentiška – *\*Kiaulinis* ar *\*Kiauklinis*. Visais šiais atvejais neslavinama.

Atvejais *Zascianek Auksciabolis* [Antabaltė] 1669 (DT : 15v) = *Aukščiabalis*; *Zascianek Po Akmenis* abo *Po Meldyszki* [Jauniškiai] 1669 (DT : 22); *Zaścianek Po akmenis y Matmutyszki* [Jauniškiai] 1731 (IKZ : 75) = *Paakmenis*; *Zascianek Pograbis* [Gaidžiai] 1669 (DT : 13) = *Pagrabyis*; *Поминьча* 1866 (KKG Nr. 5) = *Paminčia* ir kt. gana gerai užrašyti vardai, tačiau lietuvių trumpasis /a/ žymimas <o>, ir tai jau yra slavimas.

Naujai atsiradę vienkiemių vardai ne visada slavinami, nes kitaip nemokėta užrašyti vietos vardo, kuris turi tik lietuvišką lytį. Todėl net ir XIX amžiaus šaltiniuose galima rasti ne vieną tokį atvejį: *Zascianek Azukibenis* 1803 (TrgnN : 20) = *Ažukibenis*; *Балуошись* 1866 (KKG Nr. 5) = *Baluošis*; *Zaścianek Karwetaukis* 1817 (TrgnN : 132v) = *Karvialaukis*; *Papilakalnis* 1813 (TrgnN : 100v) = *Papilakalnis*; *Zaścianek Pażežułnis* 1816 (TrgnN : 119) = *Pažiežułnis*; *Zascianek Sudalaukis* 1815 (TrgnN : 111v) = *Sūdalaukis*; *Zascianek Dabuła* 1819 (BDN : 87); *Деревни Дабуле* 1849 (TrgnKN I : 8); *Дабула* 1866 (KKG Nr. 5) = tarm. *Dabu.la.* [Dabulė]; *Skaystuła* 1819 (BDN : 33v);



Ф. Скастула 1866 (KKG Nr. 5) = tarm. *Skaistu.la*. [Skaistulė]. Diakritikų trūkumas, /uo/ žymėjimas <o> nelaikytinas slavinimu, nes tuo metu nebuvo nusistovėjusi lietuvių rašyba, o nemažai kunigų lietuviškai rašyti nemokėjo, be to, panašiai ar taip pat rašoma ir lietuviškuose raštuose.

Kai kurios vienkiemių vardų lytys (jas būtų galima laikyti lietuviškomis) užrašytos klaidingai: *de Villa Kusakifškis* 1802 (TrgnN : 1v) = *Kazokiškis*; *Минчакупись* 1866 (KKG Nr. 5) = tarm. *Minčiakumpis* [Minčiakampis].

Labai retais atvejais užrašoma ir kaimų vardų lietuviškų lyčių: vienaskaitos vardininko linksniu – *de Villa Kiemefzys* 1802 (TrgnN : 2) = *Kemėšys*; daugiskaitos vardininko – *de Gayweniey* 1743 (LkmK II : 16) = *Gaiveniai*; *de Villa Kudaszkszkiey* 1785 (DglK III : 88) = *Kudašiškiai*; *de Płowciszkiey*<sup>8</sup> 1740 (LkmK I : 110) = *Plaučiškiai*; *de Stirpieykiey* 1740 (LkmK I 106v) = *Stirpeikiai*; *de Wiziey* 1740 (LkmK I : 109) = *Vyžiai*; daugiskaitos kilmininko – *de Kalwiu* 1744 (UtJ I : 18v) = *Kalvių*; *yz Kubiliu* 1700 (DglK II : 57v) = *Kubilių*; *de villa Papirciu* 1745 (KtkJ I : 18) = *Papirčių*.

Kaimų vardų lietuviškos lytys užrašomos tik tam tikrais atvejais. Kartais gretimos parapijos žmogus atvyksta į kitą bažnyčią, kurios kunigas yra negirdėjęs kaimo vardo ir todėl užrašo tokią lytį, kokią pasako žmogus, nors savo parapijos kaimų vardus nuosekliai slavina. Bet pasitaikydavo kunigų, neslavinusių metrikuose bent dalies kaimų vardų, todėl esama tokių įrašų: *Eodem Die Baptisauī Annam Patr: Ioannis Ozenas Matris Katharina yz Kubiliu Leg: Leua: Christophorus Iodweykis cu' Zophia Marceniu ambo yz Iuchnianu*<sup>9</sup> 1700 (Dgl KĮ II : 57v). Šiame įrašė yra dvi daugiskaitos kilmininko linksniu parašytos lytys (*yz Kubiliu*, *yz Iuchnianu*). Raštininkas nesugebėjo tiksliai parašyti prielinksnio *iš*, o gal ir nemokėjo. Pirmojo kaimo vardas tiksliai užrašytas, antrojo apslavintas, nes lietuvių kalbos /k/ žymimas <ch>, lietuvių kalbos /ė/ – <ia>.

Kaimų vardų lietuviškų lyčių (tarp jų ir Tauragnų parapijos) yra užrašęs vienas iš Daugailių kunigų ar vienuolių apie 1700 metus ir Linkmenų kunigas apie 1740–1743 metus. Metrikus ėmus rašyti kitiems kunigams tos lietuviškos lytys staiga išnyksta.

Įdomūs lietuviškų lyčių atvejai yra *de Villa Malecka Ziemies* 1802 (TrgnN : 3) = tarm. *Malecka Žemės*, dabar *Malėckažemis*; *de Villa Sielažemies* 1802 (TrgnN : 3v) = *Sėliažemės*, turbūt *Sėlė* – abiem atvejais daugiskaitos kilmininko linksnis. Įdomūs ir kiti dabartinio *Maleckažemis* vardo užrašymai: *de Villa Maleckies Ziemies* 1802 (TrgnN : 4); *de Villa Maleckis Zemis* 1802 (TrgnN : 9); *de Villa Maleckas Ziemief* 1802 (TrgnN : 9); *de Villa Maleckiszemis* 1802 (TrgnN : 10v); *Малыцкая Жеима* 1866 (KKG Nr. 5). Šiais atvejais vardas užrašytas nepakankamai tiksliai arba slavinama. Atrodo, tos pačios vietos vardas dar rašomas *Wies Malecifški* 1803 (TrgnN : 16v) ir pan.

Pirmąkart 21 Tauragnų parapijos gyvenamųjų vietų vardas buvo išspausdintas 1744 metų Vilniaus vyskupijos sinodo nutarimuose (Syn : 83). Tauragnų valsčiaus gyvenamųjų vietų vardai pirmąkart sunorminti prieš pat Antrąjį pasaulinį karą. Ta medžiaga laikoma Lietuvių kalbos instituto Vardyno skyriuje.

<sup>8</sup> Lietuvių /au/ žymėjimas <ow> nelaikytinas slavinimu, nes tokių atvejų pasitaiko ir ne viename lietuviškame XVIII amžiaus šaltinyje.

<sup>9</sup> *Tą pačią dieną pakrikštijau Oną tėvo Jono Ožėno, motinos Kotrynos iš Kubilių teisėtų [sutuoktinių], liudininkai Kristupas Juodvalkis [originale Iodweykis] su Zofija Marciene [originale tarminė lytis Marceniu – vienaskaitos įnagininkas] abu iš Juknėnų.*

Išlikusių gyvenamųjų vietų vardai paskelbti Lietuvos TSR administracinio-teritorinio suskirstymo žinyne (I 1972, II 1976).

Nykstant kaimams ir vienkiemiams nueina užmarštin ir jų vardai. Tepadedą šis straipsnis prisiminti ir seniai, ir neseniai išnykusius gyvenamųjų vietų vardus.

## Tauragnų valsčiaus gyvenamųjų vietų istorinių vardų žodynėlis

**Akmėniškės k.** Saldutiškis Ut – *de Villa Akmieniszki* 1802 (TrgnN : 1v); *de Villa Akmenifzki* 1802 (TrgnN : 6v); *Akmienifzki* 1819 (BDN : 34); *Akmieniszki* 1819 (BDN : 37); *въ деревни Акменишкахъ* 1851 (TrgnKN II : 12); *Акменишкы* 1866 (KKG Nr. 5).

\***Alėkniškės vs.** – *Zascianek olekniszki/Zascianek Peszczuniszki albo takżę Alekniszki* [Wies Stuglie/Włosc Tawroginska/Woytowstwo Tawroginskie] 1669 (DT : 27); *Zaścianek Olekniiszki* [Wies Klikie/Włosc Tauroginska] 1731 (IKZ : 77).

**Alksniškės k.** Tauragnai Ut – *Zaścianek Alexieniszki* [Wies Stugle/Włosc Tauroginska] 1731 (IKZ : 70); *Алькснишкы* 1866 (KKG Nr. 5); *Alksniškio vs.* [Tauragnų vls.] 1925 (LAV : 447).

**Alžutėnai k.** Saldutiškis Ut – *de villa Alzutany* 1708 (LkmK I : 2v); *de villa Alžutany* 1709 (LkmK I : 9v); *de villa Alžutany* 1719 (LkmK I : 36v); *de alzutany* 1722 (LkmK I : 48v); *de villa Zelzutany de Parochia Tauroginenfi* 1726 (LkmK I : 63); *Alžutány* [P. Tauroginensis] 1744 (Syn : 83); *de Villa Elžetan* 1802 (TrgnN : 4); *de Villa Elžutan* 1802 (TrgnN : 8v); *Alžiutany* 1819 (BDN : 33); *Деревни Эльжуманыхъ* 1849 (TrgnKN I : 11); *Амутаны* 1866 (KKG Nr. 5); *Alžutėnų k.* [Tauragnų vls.] 1925 (LAV : 447).

**Antābaltė k.** Spitrėnai Ut – *Pod wsią Antabalty* 1669 (DT : 4); *Wies Antabalty* [Włosc Tawroginska/Woytowstwo Bolcianskie] 1669 (DT : 15); *Zascianki wsi Antabalty/ze wsi Antabalty* [Włosc Tawroginska/Woytowstwo Bolcianskie] 1669 (DT : 15v); *Wies Antabalty* [Włosc Tauroginska] 1731 (IKZ : 67); *Antobolcie* [P. Tauroginensis] 1744 (Syn : 83); *Antabalty* 1761 (DglK III : 6); *de Antabalty* 1764 (DglK III : 15); *de Villa Antabaltow* 1802 (TrgnN : 6); *de Villa Antabalty* 1802 (TrgnN : 6); *Antabalta Zascianek* 1816 (TrgnN : 119); *Untabalta* 1819 (BDN : 34v); *въ Деревни Антабалда* 1849 (TrgnKN I : 25); *въ деревни Унтабалты* 1851 (TrgnKN II : 4); *въ деревни Антабалты* 1851 (TrgnKN II : 19); *Антабалты* 1866 (KKG Nr. 5); *Antabaltos k.* [Tauragnų vls.] 1925 (LAV : 447).

**Añtilgė k.** Daugailiai Ut – *Pod wsią Antylgie* 1669 (DT : 4); *Wies Antylgie* [Włosc Tawroginska/Woytowstwo Bolcianskie] 1669 (DT : 14v); *de Intilgia Villa* 1701 (DglJ II : 69v); *de Vntylgie* 1711 (DglJ II : 113); *Wies Antylgie* [Włosc Tauroginska] 1731 (IKZ : 65); *de Antalgie* 1732 (KtkN : 113); *Antylgie* [P. Tauroginensis] 1744 (Syn : 83); *de Untylgie* 1760 (DglK III : 2); *de Untylge* 1761 (DglK III : 4v); *de Untylgi* 1761 (DglK III : 7); *de Untylgi ... P' Tauroginensi* 1763 (DglK III : 12); *de Untilge* 1766 (DglK III : 24v); *de Untylgi* 1768 (DglK III : 33); *de Untylgi* 1770 (DglK III : 40v); *de Untylgi de Parochia Tauroginensi* 1770 (DglK III : 40v); *de Untylgie* 1770 (DglK III : 41); 1776 (DglK III : 61); *de Villa Untylgi*<sup>10</sup> 1802 (TrgnN : 5v); *Wies Antylga* 1819 (BDN : 87v); *Деревни Антульга* 1849 (TrgnKN

I : 3); *в деревни Унтыльгъ* 1849

(TrgnKN I : 15); *въ деревни Ун-*

<sup>10</sup><U> ištaisyta iš <A>.

- мильзю* 1851 (TrgnKN II : 14); *Инттыльзю* 1866 (KKG Nr. 5); *Untilgès* k. [Tauragnų vls.] 1925 (LAV : 449).
- \***Apyniai** k. – de Villa *Apiny* 1802 (TrgnN : 7v); Mieysce *Apwinizki* 1804 (TrgnN : 30v); *Zascianek Chmieliżki* 1817 (TrgnN : 125); *Apiniszki* 1819 (BDN : 33v); *Zascianek Affinia* 1819 (BDN : 98).
- \***Aukščiabalīs** vs. – *Zascianek Auksciabolīs* [Wies Antabałty/Włosc Tawroginska/Woytowstwo Bolcianskie] 1669 (DT : 15v); *Zascianki/Auksziobolis* [Wies Antabałty/Włosc Tawroginska] 1731 (IKZ : 67).
- \***Aukštagenis** (?) vs. – *Aukštagenio* vs. [Tauragnų vls.] 1925 (LAV : 447).
- \***Aukštakapis** vs., žr. Žebriškės.
- Aviżieniškis** vs. Tauragnai Ut – *Zascianek Awizeniszki* Pod wsią Iawniszkami 1669 (DT : 9); Na *Zascianku Awizeniszki* [Wies Jauńiszki/Włosc Tawroginska] 1731 (IKZ : 75); de Villa *Awizyniszki* 1802 (TrgnN : 6v); Mieysce *Awizieniszki* 1804 (TrgnN : 27v); 3. *Авиженишкы* 1866 (KKG Nr. 5); *Aviżieniškio* vs. [Tauragnų vls.] 1925 (LAV : 447).
- \***Ażaukščiabalīs** (?) vs., matyt, prie Aukščiabalio, žr. – *Zascianek Azwiksciabolīs* [Wies Antabałty/Włosc Tawroginska/Woytowstwo Bolcianskie] 1669 (DT : 15v); *Zascianki/Azaykszobolis* [Wies Antabałty/Włosc Tawroginska] 1731 (IKZ : 67).
- \***Ażugiriai** k. – de Villa *Ażugiere* 1802 (TrgnN : 1v); de Villa *Użugiere* 1802 (TrgnN : 7v); *Wies Azugiry* 1804 (TrgnN : 30); *Ażugirie* 1819 (BDN : 34); во *Засценке Ажурахъ* 1849 (TrgnKN I : 11); вь *деревни Ужуриры* 1851 (TrgnKN II : 7).
- Ażukamšis** vs. Tauragnų mstl., žr. Kamša.
- \***Ażukibenis** vs. – *Zascianek Azukibenis* 1803 (TrgnN : 20).
- \***Ażuolŷne** vs. – *Zascianek Uzolynie* 1819 (BDN : 86).
- Bajōrai** k. Spitrėnai Ut, anksčiau **Peikiškės**, žr. – *Połowicę Folwarku Poykiszki y Petryszki* 1669 (DT : 28); *Fol: Poyki/zki y Pietryfzki* [Włosc Tawroginska] 1731 (IKZ : 79); *Paykiszki* 1731 (LkmK I : 77); de *Paykiszki ex Paraffia Tawroginensi* 1739 (Utj I : 14v); de *Peykiszki/Parochiæ Tawrog:* 1780 (DglK III : 79v); de Villa *Peykifzki* 1802 (TrgnN : 2v); de Villa *Peykifzek* 1802 (TrgnN : 2v); de Villa *Peykiszek* 1802 (TrgnN : 2v); de Villa *Boiary* 1802 (TrgnN : 8); *Bojary* 1819 (BDN : 33); *Деревни Боярахъ* 1849 (TrgnKN I : 9); *Пеўкишкы* 1866 (KKG Nr. 5); *Bajorų* k. [Tauragnų vls.] 1925 (LAV : 447).
- \***Bajōriškės** vs. – *Zascianek Boiaryszki* [Wsi Gotelow/Włosc Tawroginska/Woytowstwo Bolcianskie] 1669 (DT : 15); Na *Zascianku Boiaryszki* [Wies Gotele/Włosc Tawroginska] 1731 (IKZ : 67).
- Balčiaĩ** k. Tauragnai Ut – *Bolcze* 1539 (PEW : 8); *Ex curia Bolczæ* 1539 (PEW : 9v); z... *Bolcziov* 1585 (JR : 2); na *Folwark Bolcie* 1669 (DT : 27v); de *Balciszki* 1706 (KtkN : 106) (?); De *Bolce* 1709 (DglJ II : 100); *Folwark Bolcie* [Włosc Tawroginska] 1731 (IKZ : 79); de *Bolcie* 1764 (DglK III : 14v); de Villa *Balcy* 1802 (TrgnN : 5); *Bolcie* 1819 (BDN : 33); *Folwark Bolcie* 1819 (BDN : 98); во *Болцяхъ* 1849 (TrgnKN I : 7); *Больце/ Госн. д. Больце* 1866 (KKG Nr. 5); *Balčiu* k. [Tauragnų vls.] 1925 (LAV : 447).
- \***Balsiškė** plv. – na *Połowicę Folwarku Balsiszki* Girdeyszki 1669 (DT : 28); Mieysce *Bazifzki* 1804 (TrgnN : 30v).
- \***Baluošiakulis**, žr. Strazdai.

\***Berindiškės** (arba \*Gegužiškės) vs. Tauragnų mstl., žr. Gegūniškis.

**Bernotiškis** k. Tauragnai Ut – *drugą Połowicę gruntu nazwaną Bernatyszki Mikniszki* 1669 (DT : 28); *Folwark Bernatyszki y Malatyszki [Włosc Tauroginska]* 1731 (IKZ : 79); *de villa Bernatyszki* 1733 (LkmK I : 86); *de Bernatyszkiey* 1743 (LkmK II : 16); *de Villa Bernolifzki* 1802 (TrgnN : 7v); **Bernatyszki** 1819 (BDN : 35); **Bernotiškio** k. [Tauragnų vls.] 1925 (LAV : 447).

**Béržatiltis** vs. Tauragnai Ut – *de Villa Berztylgi* 1802 (TrgnN : 7); *Mieysce Berzatyłci* 1804 (TrgnN : 27); *въ Застенкъ Берженншькахъ* 1851 (TrgnKN II : 22); *3. Бержетыльце* 1866 (KKG Nr. 5); **Beržatilčio** vs. [Tauragnų vls.] 1925 (LAV : 447).

\***Birkaviniai** vs. – *въ Застенкъ Биркавиняхъ* 1849 (TrgnKN I : 25).

\***Blagodatna** (?) vs. – **Blagodatnos** vs. [Tauragnų vls.] 1925 (LAV : 447).

**Brinkliškiai** k. – *Folwark Brynkłiszki* 1669 (DT : 28); *Folwark Brinkłiszki [Włosc Tauroginska]* 1731 (IKZ : 79); *de Binkłifzki* 1763 (DglK III : 9v); *de Brinkłiszki* 1766 (DglK III : 24); *de Villa Brykłifzek* 1802 (TrgnN : 2v); *de Villa Brynkłiszki* 1802 (TrgnN : 6); *Dwor Brynkłiszki* 1813 (TrgnN : 100); *Деревни Бринклишкахъ* 1849 (TrgnKN I : 14); *3. Бренклишки* 1866 (KKG Nr. 5); **Brinkliškių** k. [Tauragnų vls.] 1925 (LAV : 447).

\***Bubiškės** (?) vs. – *Zascianek Bubiszki [Wies Szaduykie/Włosc Tawroginska/Woytowstwo Tawroginskie]* 1669 (DT : 23); *de Babiszki* [?] 1703 (KtkN : 105v); *Na Zascianku Bubishi* [Wies Szaduykie/Włosc Tauroginska] 1731 (IKZ : 75).

\***Būkiškės** (?) vs. – *Zascianek Bukiszki [Wies Klikie/Włosc Tawroginska/Woytowstwo Tawroginskie]* 1669 (DT : 24); *Zascianek Bokifzki y Gordeykifzki [Folwarku Worle/Włosc Tauroginska]* 1731 (IKZ : 79); *de Butkiszki* 1764 (DglK III : 15).

\***Červonka** (?) vs., žr. \***Raudonžemis** – *въ Застенкъ Чарвонкъ* 1849 (TrgnKN I : 23); *3. Чувонки* 1866 (KKG Nr. 5).

\***Dabulė** k. – *Mieysce Dobuły* 1805 (TrgnN : 40); *Folwark Dobula* 1817 (TrgnN : 131); **Dobuła** 1819 (BDN : 36); *Zascianek Dabuła* 1819 (BDN : 87); *Деревни Дабуле* 1849 (TrgnKN I : 8); *Дабула* 1866 (KKG Nr. 5); **Dobūlos** k. [Tauragnų vls.] 1925 (LAV : 447).

**Daunōriai** k. Tauragnai Ut – *de Daunary* 1695 (DglI I : 63); *de villa Dawnary* 1708 (LkmK I : 3); *de villa Dawnary* 1718 (LkmK I : 33); *de villa Dawnary* 1726 (LkmK I : 62); **Dāwnāry** [P. Tauroginensis] 1744 (Syn : 83); *de Villa Downar* 1802 (TrgnN : 2); *de Villa Downary* 1802 (TrgnN : 5); *Wies Dawnary* 1803 (TrgnN : 15v); **Daunary** 1812 (TrgnN : 95); **Downary** 1819 (BDN : 34); *Деревни Давнарахъ* 1849 (TrgnKN I : 4); **Daunorių** k. [Tauragnų vls.] 1925 (LAV : 447).

\***Drobiškės**<sup>11</sup> vs., žr. Jačiūniškės.

**Erkiasalė** vs. Tauragnai – **Erkiasalos** vs. [Tauragnų vls.] 1925 (LAV : 448).

**Gaidėliai** k. Tauragnai Ut – *de Gaydele*<sup>12</sup> 1735 (UtI I : 9v); **Gaydiniszki**<sup>13</sup> 1727 (LkmK I : 66); *de Villa Gaydeli* 1802 (TrgnN : 6v); *Wies Gaydele* 1803 (TrgnN : 15v); **Gaydele** 1819 (BDN : 35); *Деревни Гауделяхъ* 1849 (TrgnKN I : 12); *3. Гаудели* 1866 (KKG Nr. 5); **Gaidelių** k. [Tauragnų vls.] 1925 (LAV : 448).

**Gaidžiai** k. Spitrėnai Ut – *Pod wsiaą gaydziami* 1669 (DT : 4); *Wies Gaydzie [Włosc Tawroginska/Woytowstwo Bolcianskie]* 1669 (DT : 12v); **De Gay-**

<sup>11</sup> Linkmenų bažnyčios metrikose turbūt yra ne Sėlės kaimo vienkiemis, o **Drobiškis** Saldutiškis Ut: *de Drakiszki* 1711 (LkmK I : 11); *de Drabifzki* 1715 (LkmK I : 22v); *de Drabifzki* 1721 (LkmK I : 42v) ir kt.

<sup>12</sup> Neaiški vietos lokalizacija.

<sup>13</sup> Neaišku, ar galima tapatinti su Tauragnų parapijos **Gaideliais**.

- dzie* 1710 (DglJ II : 102v); *Wieś Gaydzie* [Włosc Tauroginska] 1731 (IKZ : 68); *de gaydzie* 1761 (DglK III : 4v); *de Gaydzie* 1763 (DglK III : 9v); *de Kaydzie* 1764 (DglK III : 15v); *de Gieydzie* 1763 (UtJ I : 43); *de Gaydzia* 1764 (DglK III : 16v); *de Villa Geydzie Par' Taurog.* 1780 (DglK III : 77); *de Villa Gaydzie* 1802 (TrgnN : 6v); *Gaydze* 1819 (BDN : 33); *Деревни Гаїдзяхъ* 1849 (TrgnKN I : 9); *Гаїджи* 1866 (KKG Nr. 5); *Gaidzių k.* [Tauragnų vls.] 1925 (LAV : 448).
- Gaivėniai** k. Saldutiškis Ut – *de villa Gaiwenie* 1709 (LkmK I : 4v); *de villa Gaywenie* 1709 (LkmK I : 10); *de Gayweniey* 1743 (LkmK II : 16); *de Villa Geywen* 1802 (TrgnN : 1v); *de Villa Gaywien* 1802 (TrgnN : 3); *Gaywenie* 1819 (BDN : 33v); *Деревни Геївенію* 1849 (TrgnKN I : 6); *въ деревни Гаивяняхъ* 1849 (TrgnKN I : 16); *въ Гаїввяняхъ* 1849 (TrgnKN I : 16); *3. Гаивандцы* 1866 (KKG Nr. 5); *Gaivenių k.* [Linkmenų vls.] 1925 (LAV : 448).
- \***Galiniškis** vs. – *Zascianek Galiniszki* 1817 (TrgnN : 125v); *въ деревни Галиняхъ* 1851 (TrgnKN II : 22); *3. Галинишки* 1866 (KKG Nr. 5); *Galiniškio* vs. [Tauragnų vls.] 1925 (LAV : 448).
- Gatėliai** k. Daugailiai Ut – *Wies Gotele* [Włosc Tawroginska/Woytowstwo Bolcianskie] 1669 (DT : 14v); *Wsi Gotelow* [Włosc Tawroginska/Woytowstwo Bolcianskie] 1669 (DT : 15); *Przy wsi Goteliach* 1669 (DT : 28v); *de Gatele* 1709 (DglJ II : 99); *de Gotele* 1710 (DglJ II : 100v); *Wieś Gotele* [Włosc Tauroginska] 1731 (IKZ : 65); *Gotele* [P. Tauroginensis] 1744 (Syn : 83); *de Gotele* 1761 (DglK III : 4); *de Gohteles* 1762 (DglK III : 8); *de Villa Gatelle* 1764 (DglK III : 13v); *de Gotela* 1765 (DglK III : 20v); *de Gotiale* 1769 (DglK III : 35v); *de villa Gatel* 1774 (DglK III : 52); *de Woiaszyszki alias Gotele* 1774 (DglK III : 52v); *de Gattele* 1775 (DglK III : 58); *de Gotele* 1776 (DglK III : 59); *de Villa Gatiale Par. Taurogin'* 1779 (DglK III : 75v); *de Villa Gatele* 1781 (DglK III : 82); *de villa Gatel* 1802 (TrgnN : 1v); *Wies Gatele* 1819 (BDN : 99); *въ Деревни Гателяхъ* 1849 (TrgnKN I : 18); *Gatelių k.* [Tauragnų vls.] 1925 (LAV : 448).
- Gegūniškis** vs. Tauragnai Ut – *Zascianek Beryndyszki abo giegużyszki* 1669 (DT : 8v); *w Beryntyszkach abo Gieguzyszkach* 1731 (IKZ : 59); *Diagunifzki* 1814 (TrgnN : 103v); *Giegużifzki* 1819 (BDN : 35v); *Gieguniszki* 1819 (BDN : 113); *Zascianek Giegużyszki* 1819 (BDN : 113v); *въ деревни Дегенишкахъ* 1849 (TrgnKN I : 17); *3. Гагунишки* 1866 (KKG Nr. 5); *Gegūniškio* vs. [Tauragnų vls.] 1925 (LAV : 448).
- \***Girdiškiai** (?) plv. – *na Połowicę Folwarku Balsiszki Girdeyszki* 1669 (DT : 28); *Zascianek Bokifzki y Gordeykifzki* [Folwarku Worle/Włosc Tauroginska] 1731 (IKZ : 79).
- Grāšiai** k. Tauragnai Ut – *de Graszy* 1720 (LkmK I : 38v); *de graszy* 1722 (LkmK I : 50); *de Villa Graszow* 1802 (TrgnN : 3v); *de Villa Graszy* 1802 (TrgnN : 10v); *Graszie* 1819 (BDN : 34v); *Деревни Грашахъ* 1849 (TrgnKN I : 7); *Граше* 1866 (KKG Nr. 5); *Grasių k.* [Tauragnų vls.] 1925 (LAV : 448).
- Grušovka** vs. – *Grušovkos* vs. [Tauragnų vls.] 1925 (LAV : 448).
- Ignōtiškis** k. Tauragnai Ut – *Ignotiškio* vs. [Tauragnų vls.] 1925 (LAV : 448).
- Īmbrīškės** vs. Tauragnai Ut – *въ За. Имбришкахъ* 1849 (TrgnKN I : 18); *въ Застенкь Имбришкахъ* 1851 (TrgnKN II : 7); *Imbrīškio* vs. [Tauragnų vls.] 1925 (LAV : 448).
- Īndūbakiai** k. Saldutiškis Ut – *de Jndubakie* 1711 (LkmK I : 10); *de Iždubakie* 1719 (LkmK I : 35); *de Villa Undubaki* 1802 (TrgnN : 2); *de Villa Dubaki* 1802 (TrgnN : 6v); *de Villa Andubaki* 1802 (TrgnN : 7v); *de Villa Dubakiny* 1802 (TrgnN : 7v); *Wies Undubaki* 1803 (TrgnN : 18); *Jndubakie* 1819 (BDN : 33v); *въ Застенкь*



- Индубакахъ* 1849 (TrgnKN I : 20); *Андабаки* 1866 (KKG Nr. 5); *Indubakių k.* [*Linkmenų vls.*] 1925 (LAV : 434).
- Inkartai** k. Mockėnai Ut – *Folwrk Inkarty* 1669 (DT : 27v); *de Jnkarty* 1723 (KtkN : 107v); *de Imkarty de Parochię Tauroginensi* 1762 (DglK III : 8); *de Inkarty* 1764 (DglK III : 16v); *de Villa Kartow* 1802 (TrgnN : 10); *Zascianek Inkarty* 1803 (TrgnN : 20); *Jnkarty* 1819 (BDN : 36); *въ Заст. Икартахъ* 1849 (TrgnKN I : 19); *3. Инкарты* 1866 (KKG Nr. 5); *Inkarty k.* [*Tauragnų vls.*] 1925 (LAV : 448).
- Jačiūniškės** k. Tauragnai Ut, žr. \*Drobiškės – *Zascianek tey wsi nazwany Drabiszki albo Iacuniszki* [*Wies Sały/Włosc Tawroginska/Woytowstwo Tawroginskie*] 1669 (DT : 19); *Na zaścianku Drabifzki* [*Wies Sały/Włosc Tawroginska*] 1731 (IKZ : 73); *Wieś Drabifzki* 1805 (TrgnN : 33v) [?]; *Jacziuniſzki* 1819 (BDN : 35v); *Zascianek Jaceniszki* 1819 (BDN : 87); *Яцунишки* 1866 (KKG Nr. 5); *Jacūniškių k.* [*Tauragnų vls.*] 1925 (LAV : 448).
- \***Jamuškės** k., žr. \*Kudašiai – *Wies Iamuszki Abo Kudasze* [*Włosc Tawroginska/Woytowstwo Bolcianskie*] 1669 (DT : 12).
- \***Janáuka** k. – *Dwor Ianowek* 1803 (TrgnN : 15); *Mieysce Janowa* 1805 (TrgnN : 36v); *Janowa Dwor* 1812 (TrgnN : 95); *Ф. Иновка* 1866 (KKG Nr. 5); *Janovkos (Dobulos II) k.* [*Tauragnų vls.*] 1925 (LAV : 448).
- Jaūniškiai** k. Tauragnai Ut – *z Iawniszek* [*Włosc Tawroginska/Woytowstwo Tawroginskie*] 1669 (DT : 21v); *Wies Iawniszkie* [*Włosc Tawroginska/Woytowstwo Tawroginskie*] 1669 (DT : 21v); *Pod wsią Iawniszkie* 1669 (DT : 4); *Pod Iawniszkami* 1669 (DT : 4); *Pod wsią Iawniszkami* 1669 (DT : 9); *z wsi Iawniszki* [*Włosc Tawroginska/Woytowstwo Tawroginskie*] 1669 (DT : 23); *de Iawniszki* 1729 (KtkN : 110v); *Wieś Jaūniszki* [*Włosc Tawroginska*] 1731 (IKZ : 74); *de Villa Jawnifzek* 1802 (TrgnN : 5v); *Jauniszki* 1819 (BDN : 36v); *во Фоль: Явнишкяхъ* 1849 (TrgnKN I : 22); *Ф. Ивнишки* 1866 (KKG Nr. 5); *Jauniškių dv.* [*Tauragnų vls.*] 1925 (LAV : 448).
- Jovainiškės** k. Tauragnai Ut – *3. Невайкишки* 1866 (KKG Nr. 5); *Javinėlos vs.* [*Tauragnų vls.*] 1925 (LAV : 448).
- Juknėnai** k. Daugailiai Ut – *Pod Wsio Iuchnianami* 1669 (DT : 4); *z Iuchnianami* [*Włosc Tawroginska/Woytowstwo Bolcianskie*] 1669 (DT : 16); *Wies Iuchniany* [*Włosc Tawroginska/Woytowstwo Bolcianskie*] 1669 (DT : 11); *de Juchnancé* 1693 (DglK II : 71); *de Iuchniany* 1700 (DglK II : 56); *de villa Iukniany* 1700 (DglK II : 57); *yz Iuchnianu* 1700 (DglK II : 57v); *De Iuchnian'* 1708 (DglI II : 96); *Wieś Juchniany* [*Włosc Tawroginska*] 1731 (IKZ : 64); *de Iukniancy* 1743 (UtI I : 18); *Juchniány* [*P. Tauroginensis*] 1744 (Syn : 83); *de Jukniany* 1747 (UtI I : 22); *de Parch'ie Tauroginensi de ville Iucńiany* 1761 (DglK III : 6); *de Iukniany* 1761 (DglK III : 6v); *de Iuchniany* 1763 (DglK III : 8); *de villa Jukniany* 1764 (DglK III : 13); *de Iuchniany de Parochia Taurogensi* 1764 (DglK III : 15); *de Iuchniany* 1770 (DglK III : 37v); *de Villa Iukneny Parochiæ Taroginensif* 1785 (DglK III : 88v); *de Villa Juchnian* 1802 (TrgnN : 5); *de Villa Juchniany* 1802 (TrgnN : 8); *Iuchniany* 1819 (BDN : 113); *Деревни Юхнянахъ* 1849 (TrgnKN I : 2); *въ Деревни Юхнянъ* 1849 (TrgnKN I : 2); *Юхняницы* 1866 (KKG Nr. 5); *Juknėnų k.* [*Daugailių vls.*] 1925 (LAV : 419).
- Júodiškės** vs. Tauragnai Ut – *de villa Iodiszki* 1744 (KtkI I : 15); *de Iotiszki* 1745 (KtkI I : 49); *Juodiškių vs.* [*Tauragnų vls.*] 1925 (LAV : 448).
- \***Juozapavà** vs. – *Zaścianek Józefow* 1817 (TrgnN : 132v).

- \***Juškos** k. – *de Iuszkiany* 1744 (KtkK I : 40v); *Jufzkę* [P. Tauroginensis] 1744 (Syn : 83).
- Kabõriškės** k. Tauragnai Ut – *Zascianek Kabariszki* [Wies Stuglie/Włosc Tawroginska/Woytowstwo Tawroginskie] 1669 (DT : 27); *Zascianek Kabaryszki w puscie* [Wies Stuglie/Włosc Tauroginska] 1731 (IKZ : 70); *Wies Kabaryfzki* 1803 (TrgnN : 16v); *Kabaryszki* 1819 (BDN : 33); *Zascianek Kabaryszki* 1819 (BDN : 98); *во Застенкѣ Кабарушкахъ* 1849 (TrgnKN I : 18); *Кабарушки* 1866 (KKG Nr. 5); 3. *Кабарушки* 1866 (KKG Nr. 5); *Kaboriškio I vs./Kaboriškio II vs.* [Tauragnų vls.] 1925 (LAV : 448).
- Kálviai** k. Spitrėnai Ut – *Wies Kalwie* [Włosc Tawroginska/Woytowstwo Bolcianskie] 1669 (DT : 12v); *Wies Kalwie* [Włosc Tauroginska] 1731 (IKZ : 62); *de Kalwiow* 1736 (Utj I : 10v); *de Kalwiu* 1744 (Utj I : 18v); *Kalwi de Parochia Tauroginenfi* 1744 (KtkK I : 42v); *de Kalwi* 1747 (Utj I : 22); *de Kalwie* 1760 (DgIK III : 2); *de Villa Kalwiow* 1802 (TrgnN : 4); *de Villa Kalwie* 1802 (TrgnN : 5v); *Kalwie* 1819 (BDN : 34v); *Деревни Кальвяхъ* 1849 (TrgnKN I : 9); *Кальви* 1866 (KKG Nr. 5); *Kalvių* k. [Tauragnų vls.] 1925 (LAV : 448).
- Kamšà** k. Tauragnai Ut – *Zascianek Azukumsis* 1669 (DT : 8v); *Azukumsztis* 1731 (IKZ : 59); *въ Застенкѣ Кумшы* 1851 (TrgnKN II : 15); *Kumšos vs.* [Tauragnų vls.] 1925 (LAV : 448).
- \***Kapanauza**<sup>14</sup> vs. – *Kafanawza* 1819 (BDN : 35); *Капанавза* 1866 (KKG Nr. 5); *Kapanauzos vs.* [Tauragnų vls.] 1925 (LAV : 448).
- \***Karvėliškis** (?) vs. – *Mieysce Karwelifzki* 1805 (TrgnN : 38); *Korwinifzki* 1812 (TrgnN : 94v). *Zascianek Karwelaukis* 1817 (TrgnN : 132v).
- Katiniškė** vs. Saldutiškis Ut – *Zascianek Katanifzki* 1803 (TrgnN : 19v); *Коменишки* 1866 (KKG Nr. 5); *Katiniškės vs.* [Linkmenų vls.] 1925 (LAV : 434).
- Kazimierāvas** k. Tauragnai Ut – *de Villa Kazimierzowa* 1802 (TrgnN : 4); 3. *Казимирово* 1866 (KKG Nr. 5); *Kazimieravos vs.* [Tauragnų vls.] 1925 (LAV : 448).
- Kazõkiškis** vs. Tauragnai Ut – *de Villa Kusakifzki* 1802 (TrgnN : 1v); *de villa Kozakifzki* 1802 (TrgnN : 3); *Zascianek Kazakifzki* 1803 (TrgnN : 19); *Kozaczyzna* 1819 (BDN : 37); *Zascianek Kozakiszki* 1819 (BDN : 87); *во Застенке Казакишкахъ* 1849 (TrgnKN I : 5); *въ Застенкѣ Козакишкахъ* 1851 (TrgnKN II : 16); *Kazokiškio vs.* [Tauragnų vls.] 1925 (LAV : 448).
- Kemėšys** k. Saldutiškis Ut – *de Kiemiefz* 1719 (LkmK I : 36); *Kiemesz* 1743 (KtkK I : 34v); *Kiemiefz* [P. Tauroginensis] 1744 (Syn : 83); *de Villa Kiemiafzyfzki ... de parochia Tauroginensi* 1764 (DgIK III : 15); *de Villa Kiemefzys* 1802 (TrgnN : 2); *въ Имениу Кемешы* 1851 (TrgnKN II : 12); *Kemešio k.* [Linkmenų vls.] 1925 (LAV : 434).
- \***Kiau(k?)linis** vs. – *Zascianek Kiaulinis* [Wies Szaduykie/Włosc Tawroginska/Woytowstwo Tawroginskie] 1669 (DT : 23); *Na Zascianku Kiauklinis* [Wies Szaduykie/Włosc Tauroginska] 1731 (IKZ : 76).
- Kleviškis** vs. Saldutiškis Ut – *de Villa Klawiszki* 1802 (TrgnN : 8); *Klewiszki* 1812 (TrgnN : 94v); *Zascianek Klewinie* 1817 (TrgnN : 130); *въ Застенкѣ. Клявинишкахъ* 1849 (TrgnKN I : 20); *въ Застенкѣ Кливишкахъ* 1851 (TrgnKN II : 7); *Kleviškio vs.* [Tauragnų vls.] 1925 (LAV : 434).
- Klỹkiai** k. Spitrėnai Ut – *Pod wsią Klíkiami* 1669 (DT : 4); *Wies Klikie*

<sup>14</sup> *Kapanauza* – tai smuklė, buvusi tarp Sėlės ir Taurapilio. Vardas kilęs iš lenkų *Kafenhauz*, *Kafenauz* „Kawiarnia“. Sulietuvinta į *Kapanauza*. Pats žodis buvo žinomas jau XVIII amžiuje: Trakuose 1786 metais pastatyta kavinė, vadinama *kafenhauzu* (Baliulis A., Mikulionis S., Miškionis A. *Trakų miestai ir pilys*, V., 1998, p. 128).

- [*Włosc Tawroginska/Woytowstwo Tawroginskie*] 1669 (DT : 23v); *Wieś Klikie* [*Włosc Tauroginska*] 1731 (IKZ : 76); *Klikie* [*P. Tauroginensis*] 1744 (Syn : 83); *de Villa Klik* 1802 (TrgnN : 5v); *de Villa Klikow* 1802 (TrgnN : 6); *Kliki* 1819 (BDN : 33); *въ Дерев. Кликяхъ* 1849 (TrgnKN I : 19); *въ Деревни Кликахъ* 1849 (TrgnKN I : 22); *Клику* 1866 (KKG Nr. 5); *Klykių k.* [*Tauragnų vls.*] 1925 (LAV : 448).
- \***Kriugiškiai**, žr. Šimkūnai – *de Villa Krugiszki* 1802 (TrgnN : 7).
- Kubiłiai k.** Daugailiai Ut – *Wies Kubile* [*Włosc Tawroginska/Woytowstwo Bolcianskie*] 1669 (DT : 11v); *de Kubile* 1693 (DgIK II : 71); *dé Kubylé* 1693 (DgIK II : 71); *yz Kubiliu* 1700 (DgIK II : 57v); *De Kubile* 1711 (DgIJ II : 113); *de Kubili* 1725 (KtkN : 108v); *Wies Kubile* [*Włosc Tauroginska*] 1731 (IKZ : 63); *Kubile* [*P. Tauroginensis*] 1744 (Syn : 83); *de Kubile* 1760 (DgIK III : 2); *de Villa Kubile* 1764 (DgIK III : 13); *de Villa Kubile Parochiæ Taurog.* 1780 (DgIK III : 77); *de Villa Kubil* 1802 (TrgnN : 4v); *Kubile* 1819 (BDN : 33v); *Деревни Кубиляхъ* 1849 (TrgnKN I : 5); *Кубели* 1866 (KKG Nr. 5); *Kubilių k.* [*Daugailių vls.*] 1925 (LAV : 419).
- \***Kudašiai k.**, žr. \*Jamuškės – *Wies Iamuszki Abo Kudasze* [*Włosc Tawroginska/Woytowstwo Bolcianskie*] 1669 (DT : 12); *Zaścianek Kudafzyski* [*Wies Rukszany/ Włosc Tauroginska*] 1731 (IKZ : 63); *de Kudaszycki* 1774 (DgIK III : 50v); *de Villa Kudaszkiszkiey* 1785 (DgIK III : 88); *de Villa Kudaszy* 1802 (TrgnN : 8).
- \***Kuleliškės vs.** – *Zascianek Witkoblaudziszki, y Kołeliszki* [*Folwark Bolcie/Włosc Tauroginska*] 1731 (IKZ : 79); *въ деревни Коляцишкахъ* 1851 (TrgnKN II : 24); *3. Кулелишки* 1866 (KKG Nr. 5).
- \***Legovietė vs.** – *Legovietės vs.* [*Tauragnų vls.*] 1925 (LAV : 448).
- \***Liachovščyzna k.** – *Ляховицизна* 1866 (KKG Nr. 5).
- \***Linkai (?) k.** – *de Villa Lenki* 1802 (TrgnN : 9v); *Wieś Lingi* 1804 (TrgnN : 29v); *Wies Linki* 1805 (TrgnN : 38v); *Linkie* 1819 (BDN : 37); *Линки* 1866 (KKG Nr. 5); *Linkų k.* [*Tauragnų vls.*] 1925 (LAV : 448).
- \***Linkiškis (Linkiamoji) (?) vs.** – *Застенка Линкишекъ* 1849 (TrgnKN I : 2); *Linkiškie (Linkemojos) vs.* [*Tauragnų vls.*] 1925 (LAV : 448).
- \***Lisyna vs.** – *na Folwark Lisowczyzna* 1669 (DT : 28); *de Lifowszczyzny* 1709 (KtkN : 7); *Zascianek Lifowszczyzna* [*Folwark Bernatyszki y Małatyszki/Włosc Tauroginska*] 1731 (IKZ : 79); *Lisawczyzna* 1812 (TrgnN : 97); *Lisowszczyzna* 1819 (BDN : 36); *Lisynos vs.* [*Tauragnų vls.*] 1925 (LAV : 448).
- Liūpiškės k.** Tauragnai Ut – *de Villa Lumpiszek* 1802 (TrgnN : 1); *Wies Lumpifzki* 1803 (TrgnN : 16); *Łumpiszki* 1813 (TrgnN : 100); *въ Лимпишекъ* 1851 (TrgnKN II : 2); *3. Люмпишки* 1866 (KKG Nr. 5); *Liumpiškio (Čumuru) k. / Liumpiškio vs.* [*Tauragnų vls.*] 1925 (LAV : 448).
- Liūniškės vs.** Tauragnai Ut – *Luniszki* 1819 (BDN : 37v); *3. Люнишки* 1866 (KKG Nr. 5); *Liūniškio vs.* [*Tauragnų vls.*] 1925 (LAV : 448).
- Lukošiūnai k.** Spitrėnai Ut – *Pod wsią Łukaszunami* 1669 (DT : 4); *Wies Łkaszuny* [*Włosc Tawroginska/Woytowstwo Bolcianskie*] 1669 (DT : 14); *Wies Łukaszuny* [*Włosc Tauroginska*] 1731 (IKZ : 67); *de Villa Łukaszy* 1802 (TrgnN : 8v); *Łukaszuny* 1819 (BDN : 33v); *Деревни Лукашунахъ* 1849 (TrgnKN I : 5); *Лукашуны* 1866 (KKG Nr. 5); *Lukašiūnų k.* [*Tauragnų vls.*] 1925 (LAV : 448).
- \***Maldžiukiškis plv.** – *Folwarku Maldziukifzki* [*Włosc Tauroginska*] 1731 (IKZ : 79); *de Maldziuny* 1745 (KtkK I : 8).

- Malėckažemis** k. Tauragnai Ut ., \***Maletiškės**, žr. Bernotiškis – *Folwark Bernatyszki y Małatyszki* [Włosc Tauroginska] 1731 (IKZ : 79); *de Villa Malecka Ziemies* 1802 (TrgnN : 3); *de Villa Maleckies Ziemies* 1802 (TrgnN : 4); *de Villa Maleckis Zemis* 1802 (TrgnN : 9); *de Villa Maleckas Ziemief* 1802 (TrgnN : 9); *de Villa Maleckis Zemis* 1802 (TrgnN : 10v); *Wies Maleciszki* 1803 (TrgnN : 16v); *Wies Maleciszki* 1804 (TrgnN : 23); *Maleciszki* 1814 (TrgnN : 103v); *Деревни Малъцки[шк?]ахъ*<sup>15</sup> 1849 (TrgnKN I : 9); *Малаяцкая Жеима* 1866 (KKG Nr. 5); **Maleckažemio** k. [Tauragnų vls.] 1925 (LAV : 448).
- Martyniškis** vs. Spitrėnai Ut – *Martynišio* vs. [Tauragnų vls.] 1925 (LAV : 448).
- Mediniškis** vs. Saldutiškis Ut – *Zascianek Medinis*<sup>16</sup> [Włosc Tawroginska/Woytowstwo Bolcianskie] 1669 (DT : 18); *Zaścianek Medinis* [Włosc Tauroginska] 1731 (IKZ : 78); *de Villa Mediniszek* 1802 (TrgnN : 4v); *Zascianek Mideniszki* 1803 (TrgnN : 19v); *въ застенкъ Мядинишкахъ* 1849 (TrgnKN I : 23); *З. Мединишки* 1866 (KKG Nr. 5); **Mediniškės** vs. [Linkmenų vls.] 1925 (LAV : 434).
- Meldūtiškis** k. Tauragnai Ut – *Folwark Mołduciszki* (*Przywilej leg/o/m[sci] Xiędza Białozora*) 1669 (DT : 27v); *Zaścianek Po akmenis y Małmutyszki* [*Wies Jauriiszki/Włosc Tauroginska*] 1731 (IKZ : 75); *Zascianek Małdukiyszki* [*Folwark Bernatyszki y Małatyszki/Włosc Tauroginska*] 1731 (IKZ : 79); *Georgius Małdutis de małduci* 1740 (Ułj I : 15v); *de Mołduciszki* 1741 (KtkK I : 17v); *de fundo Małduciszki* 1802 (TrgnN : 3); *de fundo Małduciyszki* 1802 (TrgnN : 7); *во Фольварку Малдуцишкахъ* 1849 (TrgnKN I : 11); *Ф. Малдуцишки* 1866 (KKG Nr. 5); **Małdutiško** k. [Tauragnų vls.] 1925 (LAV : 448).
- \***Mikniškės** (?) plv., žr. **Bernotiškis** – *drugą Połowicę gruntu nazwaną Bernatyszki Miknieszki* 1669 (DT : 28).
- \***Mikniškės** vs. – *Zascianek Miknieszki nad Ieziorem Tawroginskim* [*Wies Sały/Włosc Tawroginska/Woytowstwo Tawroginskie*] 1669 (DT : 20); *Na Zaścianku Mikniunieszki* [*Wies Sały/Włosc Tauroginska*] 1731 (IKZ : 73).
- Mińčia** k. Tauragnai Ut – *Zascianek Mincza* [*Wies Antabałty/Włosc Tawroginska/Woytowstwo Bolcianskie*] 1669 (DT : 15v); *Zascianek alias fianozęc Mincza* [*Wies Antabałty/Włosc Tauroginska*] 1731 (IKZ : 67); **Mincza** 1813 (TrgnN : 101); *во Засм. Минчы* 1849 (TrgnKN I : 19); *Минча* 1866 (KKG Nr. 5); **Minčės** dv. [Tauragnų vls.] 1925 (LAV : 448).
- Mińčiakampis** vs. Tauragnai Ut – *Минчакуписъ* 1866 (KKG Nr. 5); **Minčekumpio** vs. [Tauragnų vls.] 1925 (LAV : 448).
- Musteikiai** k. Spitrėnai Ut – *Wies Musteykie* [Włosc Tawroginska/Woytowstwo Tawroginskie] 1669 (DT : 24v); *z Musteykiow* [Włosc Tawroginska/Woytowstwo Tawroginskie] 1669 (DT : 25); *De musteyki* 1710 (DglK II : 14); *de musteyki* 1724 (KtkN : 108); *de Musteykie* 1728 (KtkN : 110); *Wieś Musteikie* [Włosc Tauroginska] 1731 (IKZ : 62); *de Musteyki* 1734 (KtkN : 22); *de ... mosteyki* 1735 (Ułj I : 8v); *de Musteyki* 1759 (Ułj I : 36); *De Mosteykie* 1760 (DglK III : 2v); *de Villa*

<sup>15</sup> Toje vietoje pradurta skylė ir sunaikintos raidės.

<sup>16</sup> Ten: *Ian Miediniszki Domam Mieszka ... według listu starego od Radziwiła Xiędza Biskupa wileńskiego. Dar plg. yz Miadiniszkiu* 1700 (DglK II : 57v); *Georgius Medinif ... de Mediniszki* 1761 (DglK III : 4v); *de Villa Medynie Par' Ucianen'.* 1779 (DglK III : 74); *de Villa Medynie Parochiæ Ucian.'* 1780 (Dgl Kł III : 76<sup>b</sup>); *de Villa Medynie Parochiæ Ucian.'* 1781 (Dgl Kł III : 80v); *de Villa Mediniszki Parochię Utenensis* 1784 (Dgl Kł III : 86).

- Mosteyki Par. ' Tauroginensis* 1779 (DgIK III : 74v); *de Villa Musteyki* 1802 (TrgnN : 9v); *Musteykie* 1819 (BDN : 33); *фольварке Мустейкахаъ* 1849 (TrgnKN I : 11); *въ Застенкъ Мустейкахаъ* 1851 (TrgnKN II : 9); 3. *Мустейку* 1866 (KKG Nr. 5); *Musteikių k.* [Tauragnų vls.] 1925 (LAV : 448).
- Narutiškis** vs. – *de Naratyfzki Paraphia Tawraginēsi* 1775 (UtJ I : 59); *de Villa Narotyfski* 1802 (TrgnN : 2v); *въ деревни Нарутушкахаъ* 1851 (TrgnKN II : 6); *Narutiškio (Pabzdinkų) vs./Narutiškio (Žirmanto) vs./Narutiškio (Naumu) vs./Narutiškio (Čepuliu) vs.* [Tauragnų vls.] 1925 (LAV : 448).
- Nečėnai** k. Daugailiai Ut – *Wies Norczany Pusta* [Włosc Tawroginska/Woytowstwo Bolcianskie] 1669 (DT : 16); *Pod wsia Pustą nieczanami* 1669 (DT : 4); *de Nieczyszki* 1708 (LkmK I : 3); *Obręb Norczany* [Włosc Tauroginska] 1731 (IKZ : 67); *Nieczány* [P. Tauroginensis] 1744 (Syn : 83); *de naczeniszki* 1764 (DgIK III : 16v); *de neczeny* 1765 (DgIK III : 17); *de naczany* 1765 (DgIK III : 18); *de Naczuny* 1776 (DgIK III : 59); *de Villa Nieciany Parochiæ Taurogn. ' 1780* (DgIK III : 76v); 3. *Нечаны* 1866 (KKG Nr. 5); *Nečėnų k.* [Tauragnų vls.] 1925 (LAV : 448).
- Nečioniškis** k. Mockėnai Ut – *Neczenifzki* 1812 (TrgnN : 95); *Neczeniszki* 1819 (BDN : 37); 3. *Нечанишки/ Нечанишки* 1866 (KKG Nr. 5); *Nečėniškio vs.* [Tauragnų vls.] 1925 (LAV : 448).
- Paakmėnis** vs. Tauragnai Ut – *Zascianek Po Akmenis* *abo Po Meldyszki* [Wies Iawniszkie/Włosc Tawroginska/Woytowstwo Tawroginskie] 1669 (DT : 22); *Zaścianek Po akmenis y Małmutyszki* [Wieś Jauńiszki/Włosc Tauroginska] 1731 (IKZ : 75); *de Villa Poekmienie* 1802 (TrgnN : 1); *de Villa Poamienie* 1802 (TrgnN : 10); *Mieysce Poakmienie* 1804 (TrgnN : 26v); *Paakmianifzki* 1814 (TrgnN : 106); *Paakmieniszki* 1819 (BDN : 113); 3. *Поакмени* 1866 (KKG Nr. 5); *Paakmenio pv.* [Tauragnų vls.] 1925 (LAV : 448).
- Pāažvintė** vs. Tauragnai Ut – *Paažvinčio vs.* [Tauragnų vls.] 1925 (LAV : 449).
- \***Pa(au?)kščiabalis** (?) vs., plg. \**Aukščiabalis*, žr. – *Zascianek Poikszciobolis* [Wies Antabalty/Włosc Tawroginska/Woytowstwo Bolcianskie] 1669 (DT : 15v); *Zascianki/Paykszobolis* [Wieś Antabalty/Włosc Tauroginska] 1731 (IKZ : 67).
- \***Pabaluošė** k., žr. **Šuminai**.
- \***Paduobys** (?) vs. – *Paduobio vs.* [Tauragnų vls.] 1925 (LAV : 449).
- \***Padvariškiai** k. – *de Padwaryszki* 1711 (LkmK I : 10); *de Podworifzy* 1802 (TrgnN : 7); *Wies Podwary* 1803 (TrgnN : 16v); *Podworyfzki* 1812 (TrgnN : 96).
- \***Pagegužiškės** vs. Tauragnų mstl., matyt, prie \**Gegužiškio* – *Zascianek Przygieguzyszki* 1669 (DT : 9). Plg. *Gegūniškis*, žr.
- \***Pagrabys** vs. – *Zascianek Pograbis* [Wies Gaydzie/Włosc Tawroginska/Woytowstwo Bolcianskie] 1669 (DT : 13).
- \***Pakibynė** (?) vs. – *Zacianek Połobowy* *abo Pakibinia* [Wies Szadykie/Włosc Tawroginska/Woytowstwo Tawroginskie] 1669 (DT : 23); *Na Zaścianku Połobouy, abo Pokibinia, przy Zascianku Papieliszkach nad Ieziorkiem* [Wieś Szadykie/Włosc Tauroginska] 1731 (IKZ : 76); *Mieysce Pokibini* 1804 (TrgnN : 23v); *Mieysce Pokibeni* 1804 (TrgnN : 26v).
- \***Pameldiškės** vs. – *Zascianek Po Akmenis* *abo Po Meldyszki* [Wies Iawniszkie/Włosc Tawroginska/Woytowstwo Tawroginskie] 1669 (DT : 22).
- Paminčia** vs. Tauragnai Ut – *Zascianku Minczas* [Wieś Antabalty/Włosc Tauroginska] 1731 (IKZ : 67); *въ Застенкъ Поминча* 1851 (TrgnKN II : 10); *Поминьча* 1866 (KKG Nr. 5); *Paminčės vs.* [Tauragnų vls.] 1925 (LAV : 449).



- Pāpiliakalnis** vs. Tauragnai Ut – *Mieysce Popilpilakalni* 1804 (TrgnN : 31); *Papiliszki* 1813 (TrgnN : 100); *Papilakalnis* 1813 (TrgnN : 100v); *Zascianek Papilakalnis* 1817 (TrgnN : 129); *во Застенке Попилькалне* 1849 (TrgnKN I : 11); *во Застенке Попилькальняхъ* 1849 (TrgnKN I : 14); *въ Застенкъ Попилякальни* 1851 (TrgnKN II : 7); 3. *Попилекальне* 1866 (KKG Nr. 5); *Papiliakalnio* vs. [Tauragnų vls.] 1925 (LAV : 449).
- Papirčiai** k. Tauragnai Ut – *Pápirćie* [P. *Tauroginensis*] 1744 (Syn : 83); *de villa Papirciu* 1745 (KtkJ I : 18); *de Villa Papirciow* 1802 (TrgnN : 3v); *Papircie* 1819 (BDN : 36); *Деревни Попириць* 1849 (TrgnKN I : 3); *Деревни Попирицяхъ* 1849 (TrgnKN I : 7); *Papirčių* k. [Tauragnų vls.] 1925 (LAV : 449).
- Papliaušys** k. Linkmenys Ign – *Zascianek poplewszy* [Sioło Giniutan'] 1636 (ICW : 24); *Mieysce Poplawfzy* 1805 (TrgnN : 34); *Mieysce Poplawfzy* 1805 (TrgnN : 38v); *Paplawfzy* 1812 (TrgnN : 96v); *Paplawszy* 1813 (TrgnN : 99v); *Papliaušio* vs. [Linkmenų vls.] 1925 (LAV : 445).
- \***Pautenys**<sup>17</sup> vs. – *Zascianek Poutenis/nad Ieziorem uteną* [Wies Antabalty/Włosc Tawroginska/Woytowstwo Bolcianskie] 1669 (DT : 15v); *de Pouciany* 1723 (LkmK I : 54v); *Na Zascianku Pautenis* [Wies Antabalty/Włosc Tauroginska] 1731 (IKZ : 67); *Mieysce Poutenis* 1805 (TrgnN : 35).
- Pavarllys** k. Tauragnai Ut – *na Folwark Worlę* (*Przywilej Ieg/o/ ms'ci Xiędza Woyny*) 1669 (DT : 27v); *de Worty* 1709 (KtkN : 7); *de Warliszki* 1726 (KtkN : 109); *Folwarku Worle* [Włosc Tauroginska] 1731 (IKZ : 79); *Worle* [P. *Tauroginensis*] 1744 (Syn : 83); *de Pawarte* 1774 (UtJ I : 58v); *Wies Poworle* 1803 (TrgnN : 15v); *Zascianek Warlifzki* 1803 (TrgnN : 22); *Worlifzki* 1814 (TrgnN : 107); *Ф. Ворлушки* 1866 (KKG Nr. 5); *Pavarlio* k. [Tauragnų vls.] 1925 (LAV : 449).
- \***Pażeżulnis** vs. – *Zascianek Pażeżuwinis* [Wies Szeymoty/Włosc Tawroginska/Woytowstwo Bolcianskie] 1669 (DT : 16v); *Zascianek Pazczuwinis* [Wies Szeymoty/Włosc Tauroginska] 1731 (IKZ : 71); *Mieysce Pozezulnie* 1804 (TrgnN : 29); *Paziezulni* 1812 (TrgnN : 94); *Zascianek Pażeżulnis* 1816 (TrgnN : 119); *въ Застенкъ Пожежульни* 1851 (TrgnKN II : 11); 3. *Пожежульнисъ* 1866 (KKG Nr. 5); *Pażeżulnio* vs. [Tauragnų vls.] 1925 (LAV : 449).
- \***Peikiškės**<sup>18</sup> k. žr. Bajorai.
- Petkūniškis** vs. Saldutiškis Ut – *Mieysce Petkonifzki* 1804 (TrgnN : 28); *Mieysce Petkunifzki* 1805 (TrgnN : 37v); *Piatkunifzki* 1814 (TrgnN : 105); *въ Пяткунушкахъ* 1849 (TrgnKN I : 20); *Petkūniškės* vs. [Linkmenų vls.] 1925 (LAV : 435).
- \***Petriškiai** plv. – *Polowicę Folwarku Poykiszki y Petryszki* 1669 (DT : 28); *Fol: Poykifzki y Pietryfzki* [Włosc Tauroginska] 1731 (IKZ : 79); *Zascianek Petrunifzki* 1803 (TrgnN : 20v).
- \***Piepalai** vs. – *Zascianek Piepaliszki ktory Przetym należał do wsi Reysteniew* [Włosc Tawroginska/Woytowstwo Tawroginskie] 1669 (DT : 22); *Zascianek Piepaliszki* [Wies JauriŃiszki/Włosc Tauroginska] 1731 (IKZ : 75); *Na Zaścianku Połubouy, abo Pokibinia, przy Zascianku Papieliszkach nad Ieziorkiem/z Papieliszek* [Wies Szaduykie/Włosc Tauroginska] 1731 (IKZ : 76); *Mieysce Piepałły* 1804 (TrgnN : 27); *Piepaliszki* 1819 (BDN : 35); *Piepałły* 1819 (BDN : 113v); *въ Пеналишкахъ* 1851 (TrgnKN II : 3); *Priepolos* vs. [Tauragnų vls.] 1925 (LAV : 449).
- \***Piesčiuniškių** vs. žr. \*Alekniškės – *Zascianek Peszczuniszki* albo także *Alek-*

<sup>17</sup> Galbūt šis vienkiemis yra dab. *Minčiakampis*.<sup>18</sup> Žr. *Utenos krašto enciklopedija*, V., 2001, p. 152.

- niszki [Wies Stuglie/Włosc Tawroginska/Woytowstwo Tawroginskie] 1669 (DT : 27); Na Zascianku **Peszunifzki** [Wieś Stugle/Włosc Tauroginska] 1731 (IKZ : 70).
- Pilkēniai** k. Tauragnai Ut – Wies **Pilkiany** [Włosc Tawroginska/Woytowstwo Tawroginskie] 1669 (DT : 25); *De Pilkien'* 1710 (DgJ II : 102v); Wies **Pilkiany** [Włosc Tauroginska] 1731 (IKZ : 72); *de Pilkiany* 1766 (DgIK III : 24v); *de Pilkienie* 1770 (DgIK III : 37v); *de Villa Pilkiany* 1802 (TrgnN : 1); **Pilkiany** 1819 (BDN : 34); Деревни Пилькянахъ 1849 (TrgnKN I : 8); Пилькяны 1866 (KKG Nr. 5); **Pilkeniū** k. [Tauragnū vls.] 1925 (LAV : 449).
- Plāučīškės** k. Saldutiškis Ut – *de Plowciszkiey* 1740 (LkmK I : 110); *de Villa Płowcizfek* 1802 (TrgnN : 1); *de Villa Płowcizfzki* 1802 (TrgnN : 1); *de Villa Płowciszzek* 1802 (TrgnN : 5v); **Płowcizfzki** 1819 (BDN : 35v); **Płowciszki** 1819 (BDN : 36); Wies **Plowcyszki** 1819 (BDN : 87); Деревни Плавциушекъ 1849 (TrgnKN I : 5); Плавциушки 1866 (KKG Nr. 5); **Plowciszškės** k. [Linkmenū vls.] 1925 (LAV : 435).
- Politiškės** k. Tauragnai Ut – Wies **Policifzki** 1803 (TrgnN : 16v); Wieś **Policiszki** 1804 (TrgnN : 26v); Госп. д. Полициушки 1866 (KKG Nr. 5); **Policisziū** k. [Tauragnū vls.] 1925 (LAV : 449).
- Prūsōkiškės** k. Saldutiškis Ut – *Prusākiewiczze* [P. Tauroginensis] 1744 (Syn : 83); 3. Прусакиушки 1866 (KKG Nr. 5); **Prūsokiškės** k. [Linkmenū vls.] 1925 (LAV : 435).
- \***Purwiniškės** vs. – *de Villa Purwinifzek* 1802 (TrgnN : 5); 3. Пурвениушки 1866 (KKG Nr. 5).
- \***Puziškės** vs. – Zascianek **Puzyszki** [Wies Szaduykie/Włosc Tawroginska/Woytowstwo Tawroginskie] 1669 (DT : 23); Na Zaścian' **Puzyszkach** [Wieś Szaduykie/Włosc Tauroginska] 1731 (IKZ : 75);
- Raĩstiniai** k. Tauragnai Ut – Wies **Reyštenie Pusta** [Włosc Tawroginska/Woytowstwo Tawroginskie] 1669 (DT : 21v); *do wsi Reysteniow* [Włosc Tawroginska/Woytowstwo Tawroginskie] 1669 (DT : 22); Wieś **Raistenie** [Włosc Tauroginska] 1731 (IKZ : 75); *de Reyštenie* 1734 (KtkN : 113v); Wies **Rayfzteni** 1803 (TrgnN : 17v); Zascianek **Reyszteni** 1803 (TrgnN : 21v); Mieysce **Raystyni** 1804 (TrgnN : 31); **Raystynie** 1819 (BDN : 34); въ Засткенкъ Рейстени 1851 (TrgnKN II : 6); 3. Реустыне 1866 (KKG Nr. 5); **Reistiniū** k. [Tauragnū vls.] 1925 (LAV : 449).
- \***Raudonžemis** vs., žr. Červonka – **Raudanadworis** 1812 (TrgnN : 94); **Raudonžemio** vs. [Tauragnū vls.] 1925 (LAV : 449).
- Ryliškiai** k. Tauragnai Ut – Wies **Ryliszkie** [Włosc Tawroginska/Woytowstwo Tawroginskie] 1669 (DT : 21); *de Ryliszki* 1709 (KtkN : 7), 1729 (KtkN : 110v), 1723 (LkmK I : 53v); Wieś **Ryliszki** [Włosc Tauroginska] 1731 (IKZ : 74); **Rylifzki** [P. Tauroginensis] 1744 (Syn : 83); *de Ryliszki* 1763 (Utj I : 42); *de Villa Rikliszek* 1802 (TrgnN : 4); *de Villa Ryliszki* 1802 (TrgnN : 8); **Ryliszki** 1819 (BDN : 35v); Деревни Рылишкахъ 1849 (TrgnKN I : 13); **Ryliškiū** k. [Tauragnū vls.] 1925 (LAV : 449).
- Rugeniškis** k. Tauragnai Ut – Mieysce **Rugienifzki** 1805 (TrgnN : 37v); **Rugeniškio** k. [Tauragnū vls.] 1925 (LAV : 449).
- \***Rūgšteliškis**<sup>19</sup> vs. Tauragnai Ut – Wies **Rauksciē** [Włosc Tawroginska/Woytowstwo Bolcianskie] 1669 (DT : 16); Zaścianek **Rauksziē** [Wies Stepszany/Włosc Tauroginska] 1731 (IKZ : 70); Wies **Rukszteliszki** 1804 (TrgnN : 23); Mieysce **Rauksztyszki** 1804 (TrgnN : 28v); **Ruksztaliszki**

<sup>19</sup> Rūgšteliškis topografiniame žemėlapyje Utena N-35-16-CD, 1998 (31–49).

- 1814 (TrgnN : 107); *Деревни Рушкахъ* 1849 (TrgnKN I : 8); *въ Застенкъ Рукиталишкахъ* 1851 (TrgnKN II : 29); *3. Рукице* 1866 (KKG Nr. 5); *3. Рукишалишки*<sup>20</sup> 1866 (KKG Nr. 5); *Rukštališkio I* vs. [*Tauragnų vls.*] 1925 (LAV : 449).
- Rūgšteliškis**<sup>21</sup> vs. Tauragnai Ut (prie Uteno ež.) – *3. Рукителишки* 1866 (KKG Nr. 5); *Rukštališkio II* vs. [*Tauragnų vls.*] 1925 (LAV : 449).
- Rukšėnai** k. Spitrėnai Ut – *Wies Rukszany* [*Włosc Tawroginska/Woytowstwo Bolcianskie*] 1669 (DT : 12); *de Rukszeny* 1707 (KtkN : 106); *De Rukfzany* 1714 (DgIK II : 106v); *Wies Rukszany* [*Włosc Tauroginska*] 1731 (IKZ : 63); *de Rukszany* 1743 (KtkN : 120); *de Rukszeny* 1743 (KtkN : 120); *de Rukszy* 1743 (KtkN : 120); *de Rukszan ex parafia Tawroginensi* 1735 (Ufj I : 8v); *de Rukszani, ex Paraffia Tauroginense* 1739 (Ufj I : 15); *Rukfzány* [*P. Tauroginensis*] 1744 (Syn : 83); *de Rukszany* 1770 (DgIK III : 38); *de Villa Rukszany Par. ' Taurogin'.* 1779 (DgIK III : 73v); *de Rukszeny* 1784 (DgIK III : 87); *de Villa Rukszan* 1802 (TrgnN : 3); *de Villa Rukszany* 1802 (TrgnN : 7); *Rukszany* 1819 (BDN : 34); *въ Деревни Рукианахъ* 1849 (TrgnKN I : 24); *Рукианы* 1866 (KKG Nr. 5); *Rukšėnų* k. [*Tauragnų vls.*] 1925 (LAV : 449).
- Rūzgiškės** k. Spitrėnai Ut – *Wies RuszgiŹki* 1803 (TrgnN : 15v); *Mieysce Ruzgiszki* 1804 (TrgnN : 25); *Ruzgiszki* 1819 (BDN : 34v); *Деревни Рузгишкахъ* 1849 (TrgnKN I : 10); *Рузгишки* 1866 (KKG Nr. 5); *Ruzgiškio* k. [*Tauragnų vls.*] 1925 (LAV : 449).
- \*Sabatiškės** vs. – *Zascianek tey wsi Sabatyszki Pusty* [*Wies Iamuszki Abo Kudasze/Włosc Tawroginska/Woytowstwo Bolcianskie*] 1669 (DT : 12); dar plg. *Zascianek Szurkiszki abo Sobatyszki* [*Wies Kalwie Włosc Tawroginska/Woytowstwo Bolcianskie*] 1669 (DT : 12v); *zascian Sabatyszki wakuie* [*Wies Rukszany/Włosc Tauroginska*] 1731 (IKZ : 63).
- Sarākalnis** vs. Saldutiškis – *de Villa Sarakalniu* 1802 (TrgnN : 4v); *Folwark Sarakałnie* 1816 (TrgnN : 116); *Sorakalnio* vs. [*Linkmenų vls.*] 1925 (LAV : 435).
- Sėlė**<sup>22</sup> k. Tauragnai Ut – *Wies Sały/na tey wsi Sałow* [*Włosc Tawroginska/Woytowstwo Tawroginskie*] 1669 (DT : 19); *Summa ze wsi Sałow* [*Włosc Tawroginska/Woytowstwo Tawroginskie*] 1669 (DT : 20); *ze wsią Sałami* [*Włosc Tawroginska/Woytowstwo Tawroginskie*] 1669 (DT : 23); *de Sały* 1708 (LkmK I : 2v); *de Soły* 1712 (LkmK I : 12); *de villa Sały* 1716 (LkmK I : 26); *de Sał'* 1722 (LkmK I : 47); *de Siaty* 1725 (LkmK I : 60); *de villa Seta* 1726 (LkmK I : 63v); *de Sału ex Pro'hia Tawrogie's* 1726 (LkmK I : 63v); *Wies Sały* [*Włosc Tauroginska*] 1731 (IKZ : 72); *de villa Seta* 1732 (LkmK I : 83v); *dr Soły* 1732 (LkmK I : 80v); *de Soły* 1732 (KtkN : 113); *de Vila Sała* 1735 (LkmK I : 89v); *de Sielieli* 1737 (LkmK I : 95v); *de Villa Sały* 1802 (TrgnN : 2); *de Villa Sielazemies* 1802 (TrgnN : 3v); *Sały* 1819 (BDN : 33); *Деревни Салахъ* 1849 (TrgnKN I : 6); *въ деревни Селахъ* 1851 (TrgnKN II : 11); *въ деревни Села* 1851 (TrgnKN II : 23); *Салы* 1866 (KKG Nr. 5); *Selos* k. [*Tauragnų vls.*] 1925 (LAV : 449).
- Silgiškis** k. Saldutiškis Ut – *w Zascianku Silgiszkach* 1828 (KtkK VIII : 28); *w Zascianku Silgiszkach* 1829 (KtkK VIII : 46); *w Silgiszkach* 1831 (KtkK VIII : 68v); *3. Сильгишки* 1866 (KKG Nr. 5); *Silgiškio* k. [*Tauragnų vls.*] 1925 (LAV : 449).
- Sirvėdžiai** k. Spitrėnai Ut – *Wies Syrwidzie* [*Włosc Tawroginska/Woytowstwo Bolcianskie*] 1669 (DT : 13); *Wsi Syrwidziow* [*Włosc Tawroginska/Woytowstwo Bolcianskie*] 1669 (DT : 13v);

<sup>20</sup> Ši vardo lytis įrašyta kitoje žemėlapiu vietoje, kur tokiu vardu vienkiemio nebuvo.

<sup>21</sup> Šios vietos vardas iš topografinio žemėlapiu Utena N-35-16-CD, 1998.

<sup>22</sup> Atvejais *de Satei* 1709 (KtkN : 7); *de Satele* 1719 (KtkN : 106); *de Setele* 1733 (Ufj I : 7); *de Selety* 1737 (Ufj I : 11v) turbūt yra kita vietovė, ne Tauragnų parapijos Sėlė.

*De siruidzie* 1709 (DglJ II : 99); *Wies Syrwidzie* [Włosc Tauroginska] 1731 (IKZ : 68); *de Syrwidzie* 1733 (KtkN : 113); *de Sirwižu*<sup>23</sup> *ex Paraff Tauroginensi* 1738 (UtJ I : 112v); *de Sirwidžu*<sup>24</sup> *ex Paraff Taurog'* 1738 (UtJ I : 112v); *de Siruidze* 1761 (DglK III : 3v); *de Villa Syruidzie ... de parochia Tauroginensi* 1764 (DglK III : 15v); *de sirwidzie de Parochia Utenensi* 1764 (DglK III : 16); *de Syrwidzie* 1770 (DglK III : 41); *de Syruicie* 1776 (DglK III : 60); *de Villa Sirwidzie Par' Taur'* 1780 (DglK III : 80); *de Villa Syrwidz* 1802 (TrgnN : 1); *de Villa Syrwidzi* 1802 (TrgnN : 6v); *Деревни Сырвидзяхъ* 1849 (TrgnKN I : 6); *Ф. Сервидзы* 1866 (KKG Nr. 5); *Sirvydžiu* k. [Tauragnų vls.] 1925 (LAV : 449).

**Skaistulė** k. Tauragnai Ut – *Zascianek Skaistuly* 1669 (DT : 8v); *Zascianek Skaistuly* [Wies Ryliszkie/ Włosc Tawroginska/ Woytowstwo Tawroginskie] 1669 (DT : 21); *w Skaystulach* 1731 (IKZ : 59); *Mieysce Skaystuly* 1804 (TrgnN : 23v); *Kaystuly* 1812 (TrgnN : 95); *Skaystula* 1819 (BDN : 33v); *въ Застенкъ. Скайстуль* 1849 (TrgnKN I : 21); *Ф. Скаистула* 1866 (KKG Nr. 5); *Skaistulos* vs. [Tauragnų vls.] 1925 (LAV : 449).

**Skroblūs**<sup>25</sup> I vs. – *3. Индруписъ* 1866 (KKG Nr. 5); *Skrablos* I vs. [Tauragnų vls.] 1925 (LAV : 449).

**Skroblūs** II<sup>26</sup> vs. – *Skrablos* II vs. [Tauragnų vls.] 1925 (LAV : 449).

**Smuiliškės** vs. *Kuktiškės* Ut – *de Villa Szmuyliszki* 1802 (TrgnN : 8v); *Mieysce Szmuyliszki* 1804 (TrgnN : 30); *w Zascianku Szmuyliszkach* 1830 (Ktk VIII : 54v); *Шмулишки* 1866 (KKG Nr. 5); *3. Шмулишки* 1866 (KKG Nr. 5); *Šmuiliškio* vs. [Tauragnų vls.] 1925 (LAV : 449).

\***Stepšėnai** k. – *Wies Stapszany* [Włosc Tawroginska/ Woytowstwo Tawroginskie] 1669 (DT : 26); *de Stapfzany* 1718 (LkmK I 33); *Wies Stepszany* [Włosc Tauroginska] 1731 (IKZ : 70); *de Villa Stapszany* 1802 (TrgnN : 9v); *Stapczany* 1819 (BDN : 34v); *Stapszany* 1819 (BDN : 114); *Станшаны* 1866 (KKG Nr. 5); *Stepšėnu* k. [Tauragnų vls.] 1925 (LAV : 449).

**Strazdai**<sup>27</sup> k. Tauragnai Ut, žr. *Baluošiakulis* – *Балоушисъ* 1866 (KKG Nr. 5); *Strazdu* k. [Tauragnų vls.] 1925 (LAV : 449).

**Stripeikiai** k. *Linkmenys* Ign – *de Styrpeyki* 1713 (LkmK I 18); *de villa Stirpeiki* 1720 (LkmK I 39v); *przy ftronie Styrpekiow* 1731 (IKZ : 73); *de Stirpieykiew* 1740 (LkmK I 106v); *Styrpeyki* [P. Tauroginensis] 1744 (Syn : 83); *de Villa Styrpeyki* 1802 (TrgnN : 7); *de Villa Styrpeyki* 1802 (TrgnN : 7v); *Wies Strupeyki* 1803 (TrgnN : 18v); *Деревни Стрыпейкахъ* 1849 (TrgnKN I : 12); *Струпеуки* 1866 (KKG Nr. 5); *Stripeikių* k. [Linkmenų vls.] 1925 (LAV : 435).

**Strókiniai** k. *Saldutiškis* Ut – *przy granicy Biskupskie' przy siele Serakiniow* 1636 (ICW : 22v); *od Strakiniow wfi Kukuciskiew* 1669 (DT : 19); *de Strakini* 1708 (LkmK I 2v); *de Strakinie* 1713 (LkmK I 15v); *de villa Strakinie* 1720 (LkmK I 38v); *de Strakiani* 1720 (LkmK I 40); *de villa Episcopali noncupata Strakinie* 1732 (LkmK I : 82v); *Strákinie* [P. Tauroginensis] 1744 (Syn : 83); *de Villa Strakien* 1802 (TrgnN : 1v); *de Villa Strakien* 1802 (TrgnN : 1v);

<sup>23</sup> Žodyje *Sirwižu* <ž> diakritikas „apverstas“.

<sup>24</sup> Žodyje *Sirwidžu* <ž> diakritikas „apverstas“.

<sup>25</sup> Ši lytis iš žemėlapiu Utena N-35-16-CD, 1998.

<sup>26</sup> Ši lytis iš žemėlapiu Utena N-35-16-CD, 1998.

<sup>27</sup> *Strazdai* turbūt identifikuotini su Vilniaus tįjūnystės 1554 metų inventoriaus *Sianožeci grunta sředniego, ktore zowią Ležyszki, a ležą nad Rzeką Ucianą; Pola y sianožeci gruntu sředniego na pustowszczyńie, które zowią Ležyszki, a ležą nad jeziorem Bołossem* (IA : 110).

- de Villa Strakin* 1802 (TrgnN : 3); *Strakinie* 1819 (BDN : 35); *Деревни Строкиняхъ* 1849 (TrgnKN I : 2); *Деревни Тракиняхъ* 1849 (TrgnKN I : 14); *Тракини* 1866 (KKG Nr. 5); *Strokinių k.* [*Linkmenų vls.*] 1925 (LAV : 435).
- Stūčiai** k. Tauragnai Ut – *Wies Stucie* [*Włosc Tawroginska/Woytowstwo Tawroginskie*] 1669 (DT : 25v); *Wies Stucie* [*Włosc Tauroginska*] 1731 (IKZ : 72); *de Stuczow* 1749 (Utj I : 25); *de stucie* 1770 (DglK III : 39v); *de Villa Sztuciuow* 1802 (TrgnN : 2); *de Villa Sztuciuow* 1802 (TrgnN : 3v); *de Villa Sztucie* 1802 (TrgnN : 8v); *Stucze* 1819 (BDN : 33v); *Деревни Стуць* 1849 (TrgnKN I : 5); *Деревни Стушяхъ* 1849 (TrgnKN I : 8); *въ деревни Стуцяхъ* 1851 (TrgnKN II : 16); *Стуче* 1866 (KKG Nr. 5); *Stučių k.* [*Tauragnų vls.*] 1925 (LAV : 449).
- Stūgliai** k. Tauragnai Ut – *Wies Stuglie* [*Włosc Tawroginska/Woytowstwo Tawroginskie*] 1669 (DT : 26v); *de villa Stugli* 1713 (LkmK I : 15v); *Wies Stugle* [*Włosc Tauroginska*] 1731 (IKZ : 69); *de Stuglow* 1739 (Utj I : 15); *de Stugli* 1762 (Utj I : 41); *de Stugle* 1766 (DglK III : 23v); *de Villa Stugle Par.' Taurog.'* 1780 (DglK III : 77v); *de Villa Stuglow* 1802 (TrgnN : 3v); *de Villa Stugli* 1802 (TrgnN : 5); *Stugle* 1819 (BDN : 35v); *Стугли* 1866 (KKG Nr. 5); *Stuglių k.* [*Tauragnų vls.*] 1925 (LAV : 449).
- \***Stumbrys** vs. – *Zascianek Stumbris* [*Wies Tołaykie Boiarowie/ Włosc Tawroginska/Woytowstwo Bolcianskie*] 1669 (DT : 17v); *Na Zascian' Stumbris* [*Wies Tałaykie/Włosc Tauroginska*] 1731 (IKZ : 78).
- Súdalaukis** k. Saldutiškis Ut – *Mieysce Sudatauki* 1804 (TrgnN : 30v); *Zascianek Sudataukis* 1815 (TrgnN : 111v); *Zascianek Sudataukis* 1816 (TrgnN : 120); *Sudataukie* 1819 (BDN : 33v); *Sudalaukie* 1819 (BDN : 114v); *въ Заст. Шудалавке* 1849 (TrgnKN I : 16); *Судолавки* 1866 (KKG Nr. 5); *Sudalaukės k.* [*Linkmenų vls.*] 1925 (LAV : 436).
- Šarkiiai** k. Saldutiškis Ut – *de Szurkie* 1720 (LkmK I 38v); *de Szarkie* 1724 (LkmK I 59); *de szarki* 1740 (KtkK I : 11); *de szargi* 1743 (KtkK I : 36v); *de Szarki* 1744 (KtkK I : 42); *de Villa Sarkow* 1802 (TrgnN : 1v); *de Villa Szarkow* 1802 (TrgnN : 2); *Szurkie* 1819 (BDN : 34); *Wies Szarkie* 1819 (BDN : 99); *w Szarkiach Parafii Tauroginskiej* 1831 (KtkK VIII : 73v); *Деревни Шаркнъхъ* 1849 (TrgnKN I : 12); *3. Шарки/ Шарки* 1866 (KKG Nr. 5); *Šarkių k.* [*Linkmenų vls.*] 1925 (LAV : 436).
- Šeduikiai** k. Mockėnai Ut – *Wies Szadyukie* [*Włosc Tawroginska/Woytowstwo Tawroginskie*] 1669 (DT : 22v); *Zascianki Tey Wsi Szadyukiow* [*Włosc Tawroginska/Woytowstwo Tawroginskie*] 1669 (DT : 23); *Pod wsią Szadukami* 1669 (DT : 4); *de Szadyuki* 1717 (KtkN : 107); *Wies Szadyukie* [*Włosc Tauroginska*] 1731 (IKZ : 75); *de Szadyuki* 1732 (KtkN : 113); *Szadykie* [*P. Tauroginensis*] 1744 (Syn : 83); *de Szedyukifzki* 1763 (DglK III : 11); *de Szeduikiow* 1765 (Utj I : 45); *de Siadyukiszki* 1769 (DglK III : 35); *de Szadyukie Parochie Taurogin'* 1770 (Utj I : 51v); *de Villa Szadyuki* 1802 (TrgnN : 5); *Szadyukie* 1819 (BDN : 34); *Деревни Шадуикахъ* 1849 (TrgnKN I : 7); *Шадуйки* 1866 (KKG Nr. 5); *Šeduikių k.* [*Tauragnų vls.*] 1925 (LAV : 449).
- Šeimatis** k. Tauragnai Ut – *Wies Szeymoty* [*Włosc Tawroginska/Woytowstwo Bolcianskie*] 1669 (DT : 16); *de Szeymatie/De Szejmetj* 1710 (Dglj II : 102v); *de villa Szeymoty* 1718 (LkmK I : 33v); *de villa Szeimoty* 1720 (LkmK I : 37v); *Wies Szeymoty* [*Włosc Tauroginska*] 1731 (IKZ : 71); *de Szeymatti* 1737 (Utj I : 11); *Szeymoty* [*P. Tauroginensis*] 1744 (Syn : 83); *de Szeymoty de Parochia Tauroginensi* 1770 (DglK III : 39v); *de Szeymaty* 1778 (DglK III : 70v); *de Villa Szemiotie* 1802 (TrgnN : 1); *de Villa Szemiot* 1802 (TrgnN : 2v); *Szeymioty*



- 1819 (BDN : 33); *Szemioty* 1819 (BDN : 34v); *Деревни Шеймоты* 1849 (TrgnKN I : 5); *во д. Шеймотахъ* 1849 (TrgnKN I : 16); *Шеймоты* 1866 (KKG Nr. 5); *Šeimačio* k. [Tauragnų vls.] 1925 (LAV : 449).
- Šiaudiniškis** k. Tauragnai Ut – *въ Застенкъ Шаудинишкахъ* 1851 (TrgnKN II : 31); *З. Шавдынка* 1866 (KKG Nr. 5); *Šiaudynišķio* k. [Tauragnų vls.] 1925 (LAV : 449).
- Šimkūnai** k. Tauragnai Ut, žr. \*Kriugiškiai<sup>28</sup> – *Wies Krugiszki Abo Szymkuny Boiarowie* [Włosc Tawroginska/Woytowstwo Tawroginskie] 1669 (DT : 20v); *de Szymkuny* 1700 (KtkN : 105); *de Szy'kuny* 1713 (LkmK I : 18); *de Szyunkuny* 1714 (LkmK I 18v); *Ze wfi Szymkunow/ze Wsi Szymkun* [Włosc Tauroginska?] 1731 (IKZ : 73); *de Szymkuniszki* 1734 (Utj I : 8); *de Szymkuny* 1740 (Ktkj I : 5v); *de Szymkun* 1749 (Utj I : 25); *de Villa Szyunkuny* 1802 (TrgnN : 2v); *de villa Szyunkunow* 1802 (TrgnN : 3); *Szyunkuny* 1819 (BDN : 35); *Деревни Шинкунахъ* 1849 (TrgnKN I : 3); *въ деревни Шимкунахъ* 1851 (TrgnKN II : 4); *Шимкуны* 1866 (KKG Nr. 5); *Šinkūnų* k. [Tauragnų vls.] 1925 (LAV : 449).
- Šuminai**<sup>29</sup> k. Tauragnai Ut, seniau Pabaluošė, žr. – *de Poboloſze* 1718 (LkmK I : 33v); *de Poboloſze* 1721 (LkmK I 42); *de poboloſze* 1721 (LkmK I 45); *de poboloſzy* 1737 (LkmK I 95); *Zascianek Pabalesze* 1819 (BDN : 86); *въ Затенкъ Шуминахъ* 1851 (TrgnKN II : 19); *З. Смелядишки* 1866 (KKG Nr. 5); *Šuminų* k. [Tauragnų vls.] 1925 (LAV : 449).
- \***Šurkiškės** vs., žr. \*Sabatiškės – *Zascianek Szurkiszki abo Sobatyszki* [Wies Kalwie/Włosc Tawroginska/Woytowstwo Bolcianskie] 1669 (DT : 12v).
- Taurāgnai** mstl. Tauragnai Ut – *Towraggen* 1261 (LU : I 461-4), *Therakoe* 1298 (LU : I 718); *Taurage* 1373 (SRP II : 103), *Taurage* 1375 (SRP II : 105), *Taur(o)gny* 1387 (CDV : 1), *Thurogno* 1387 (CDV : 1), *castrum nostrum Thurogno* 1387 (CDV : 4), *ad ipsum castrum Turogno* 1387 (CDV : 5), *castrum nostrum Thurogno* 1387 (CDV : 7), *Ad ipsum castrum Thurogno* 1387 (CDV : 8), *In Thaurogni* 1539 (PEW : 4v); *Taurognii* 1539 (PEW : 8); *ex Taurognii* 1539 (PEW : 9v); *z Tawrogin* 1585 (JR : 2); *Dwora Tauroginskiego* 1585 (JR : 2); *w Tawroginach* 1653 (DT : 18); *Miasteczko Tawroginy* 1669 (DT : 5); *De Tawrogin* 1669 (DT: 28v); *de Tauroginy* 1695 (Dglj I : 62v); *de Tauroginy* 1702 (KtkN : 105v); *de Tauroginy* 1713 (KtkN : 9), *de Tauroginy* 1714 (LkmK I : 22); *de Tauroginy* 1729 (KtkN : 110v); *Miasteczko Tauroginy* 1731 (IKZ : 59); *de Tauraginy* 1732 (Utj I : 6); *Tauroginie* 1742 (KtkK I : 24v); *de Towroginy* 1764 (DglK III : 16); *de Civitate Tauroginen'* 1765 (DglK III : 20v); *de Tauraginy* 1767 (DglK III : 29v); *de Towrogini* 1770 (DglK III : 40); *de Tauroginy* 1775 (DglK III : 55); *de Villa Tawrogin* 1802 (TrgnN : 1); *Miasteczko Taurogini* 1803 (TrgnN : 15); *de Urbe Tawrogin* 1802 (TrgnN : 3v); *Miasteczko Tauroginy* 1819 (BDN : 34v); *Dwor Tawroginy* 1819 (BDN : 37); *въ Мѣстнѣчѣкъ Таурогинахъ* 1849 (TrgnKN I : 2); *Мѣстнѣчѣкъ Таурогинѣ* 1849

<sup>28</sup> Płg. pavarde *Kriugiškis*. Utenos krašto enciklopedija, V., 2001, p. 161.

<sup>29</sup> Utenos krašto enciklopedijoje, V., 2001, p. 160, teigiama, jog Šuminai 1554 metais priklausė Ažvincių dvarui. Tačiau kalbamajame leidinyje Šuminai neidentifikuoti su jokia Vilniaus tūjūnystės 1554 metų inventoriaus (žr. IA : 106–17) gyvenamąja vieta. Galbūt apie dab. Šuminus, nenurodant aprašomos vietos vardo, kalbama šioje inventoriaus vietoje: *Pola gruntu podlego nad jeziorem Połosem miedzy puszcza j. k. msci wymierzono morgow 8, a opuscilem morgow 22, co bylo zaięto puszczy. Te ośm morgow zasial na zimę Jurgis Wayszniewicz, ma zaplacić in anno 1555./ Pola gruntu podlego na Szoltupię rzeczę miedzy jeziorem Bołoszą a rzeczką Zoltupiem, wymierzono morgow 3, pust.* (IA : 107).

- (TrgnKN I : 3); *Госп. д. Таврогуна* 1866 (KKG Nr. 5); *Tauragnų mstl./Tauragnų dv.* [*Tauragnų vls.*] 1925 (LAV : 449).
- Taurāpilis** k. Tauragnai Ut – *Dwor Tauropila* 1813 (TrgnN : 100); *Ф. Таурониль* 1866 (KKG Nr. 5); *Taurapilio* k. [*Tauragnų vls.*] 1925 (LAV : 449).
- Taūtiškis** k. Tauragnai Ut – *Ф. Таутишску* 1866 (KKG Nr. 5); *Tautišchio* k. [*Tauragnų vls.*] 1925 (LAV : 449).
- \***Tīltiškės** plv. – *Folwark Tyltyfzki* 1817 (TrgnN : 129v).
- Toleikiai** k. (?) – *Vstawa Wsi Tołaykiow* [*Włosc Tawroginska/Woytowstwo Bolcianskie*] 1653 (DT : 18); *Wies Tołaykie Boiarowie* [*Włosc Tawroginska/Woytowstwo Bolcianskie*] 1669 (DT : 17); *w tey Wfi Tołaykiach/z wsi Tołaykiow* [*Włosc Tawroginska/Woytowstwo Bolcianskie*] 1669 (DT : 17v); *Siola Talaykiow* [*Włosc Tawroginska/Woytowstwo Bolcianskie*] 1669 (DT : 18); *Wies Talaykie* [*Włosc Tauroginska*] 1731 (IKZ : 77); *de Taleiki* 1736 (Utj I : 10); *de Taleyki* 1739 (Utj I : 15); *de Taleyki* 1764 (DglK III : 12v); *de Toleikie* 1767 (DglK III : 27v); *de Nodiegulie alias de Toleiki* 1767 (DglK III : 28).
- \***Trakai** vs. – *Zacianek Troki* [*Wies Tołaykie Boiarowie/Włosc Tawroginska/Woytowstwo Bolcianskie*] 1669 (DT : 17v); *Na Zascian' Troki* [*Wies Talaykie/Włosc Tauroginska*] 1731 (IKZ : 77).
- Ūdriškės** vs. Tauragnai Ut – *3. Удришску* 1866 (KKG Nr. 5); *Udriškio* vs. [*Tauragnų vls.*] 1925 (LAV : 449).
- Urviškės**<sup>30</sup> vs. Tauragnai Ut – *Zascianek Urwifzki* 1803 (TrgnN : 21v); *Weieysce Urwifzki* 1804 (TrgnN : 29v); *во Застенке Урвишкахъ* 1849 (TrgnKN I : 15); *3. Урвишску* 1866 (KKG Nr. 5); *Urviškio* vs. [*Tauragnų vls.*] 1925 (LAV : 449).
- \***Vaideginis** vs. – *Zascianek woydaginis* *z dawna pusty* [*Wies Iamuszki Abo Kudasze/Włosc Tawroginska/Woytowstwo Bolcianskie*] 1669 (DT : 12); *Na Zaścianku Woydagińis* [*Wies Rukszany/ Włosc Tauroginska*] 1731 (IKZ : 63).
- \***Vaidulė** vs. – *3. Ваудула* 1866 (KKG Nr. 5).
- Vaišnōriškė** k. Tauragnai Ut – *въ Застенкъ Вейшнаришкахъ* 1851 (TrgnKN II : 22); *3. Воишнаришку* 1866 (KKG Nr. 5); *Veišnoriškės k./Veišnoriškės* vs. [*Tauragnų vls.*] 1925 (LAV : 450).
- \***Varlys**, žr. Pavarlys.
- Varniškės I, II, III** vs. Tauragnai Ut – *Zascianek Worniszki w koncu Ieziora Tawroginskiego* [*Wies Sały/Włosc Tawroginska/Woytowstwo Tawroginskie*] 1669 (DT : 20); *Zaścianek Warniszki u kącu Ieziora Taurogińskiego ... przy stronie Strypeykiow* [*Wies Sały/Włosc Tauroginska*] 1731 (IKZ : 73); *de Villa Warnifzki* 1802 (TrgnN : 2); *de Villa Warnifzek* 1802 (TrgnN : 2v); *Zascianek Warnifzki* 1803 (TrgnN : 20v); *Mieysce Warniszki* 1804 (TrgnN : 24v); *Wies Warniszki* 1819 (BDN : 87v); *въ Застенкъ Варнишкахъ* 1851 (TrgnKN II : 7); *3. Варнишску* 1866 (KKG Nr. 5)<sup>31</sup>; *Varniškio I vs./Varniškio II vs./Varniškio III vs., Varniškio IV vs.* [*Tauragnų vls.*] 1925 (LAV : 449).
- Vāriškės** k. Tauragnai Ut – *Zacianek Warpiszki* [*Wies Szeymoty/Włosc Tawroginska/Woytowstwo Bolcianskie*] 1669 (DT : 16v); *Zaścianek Warpiszki* [*Wies Szeymoty/Włosc Tauroginska*] 1731 (IKZ : 71); *de Villa Warpiszek* 1802 (TrgnN : 6); *Warpiszki* 1819 (BDN : 36); *Застенка Варпишекъ* 1849 (TrgnKN I : 6); *3. Варпишску* 1866 (KKG Nr. 5); *Vāriškio* vs. [*Tauragnų vls.*] 1925 (LAV : 449).

<sup>30</sup> Ši lytis iš žemėlapyo Utena N-35-16-CD, 1998. *во Застенке Уншишкахъ* 1849 (TrgnKN I : 10).

<sup>31</sup> Žemėlapyje pažymėti keturi Varniškių vienkiemiai.

- Vidžiūnai** k. Spitrėnai Ut – *Wies Widziuny* 24 [Włosc Tawroginska/Woytowstwo Tawroginskie] 1669 (DT : 24); *Tey Wsi Widziun* [Włosc Tawroginska/Woytowstwo Tawroginskie] 1669 (DT : 24v); *De Widziun* 1708 (Dglj II : 96); *De Widziuny* 1712 (Dglj II : 106); *Wies Widziuny* [Włosc Tauroginska] 1731 (IKZ : 77); *de wydzuny* 1735 (Utj I : 9); **Widziuny** [P. Tauroginensis] 1744 (Syn : 83); *z Widziun* 1743 (Utj I : 18v); *de Villa Widziuny Par. Tauroginensis* 1780 (DglK III : 78v); **Widziuny** 1819 (BDN : 33v); *Деревни Видзюнь* 1849 (TrgnKN I : 2); *Деревни Видзюнахъ* 1849 (TrgnKN I : 8).
- Vidžiūniškės** vs. – *Zascianek Widziūniszki* *Przy granicy ucianskiej* [Wies Widziuny/Włosc Tawroginska/Woytowstwo Tawroginskie] 1669 (DT : 24v); *Na Zaścianku Widziuniszki* [Wies Widziuny/Włosc Tauroginska] 1731 (IKZ : 77).
- Vilkablaūzdė** k. Spitrėnai Ut – *Folwark Wiłkoblawdziszki* 1669 (DT : 28); *do Zascianku Wiłkoblawdziszek* [Wies Klikie/Włosc Tauroginska] 1731 (IKZ : 77); *Zascianek Wiłkoblaudziszki, y Koteliszki* [Folwark Bolcie/Włosc Tauroginska] 1731 (IKZ : 79); **Wiłkobloudzifzki** 1812 (TrgnN : 94v); *въ Вилкобловдишкахъ* 1849 (TrgnKN I : 17); *въ деревни Вилкоблаудзишкахъ* 1851 (TrgnKN II : 4); *Вилкобловузы* 1866 (KKG Nr. 5); **Vilkablauzdos** k. [Tauragnų vls.] 1925 (LAV : 450).
- Vilkiškės** k. Tauragnai Ut – *Zascianek Wilkisz* [Wies Raukscię/Włosc Tawroginska/Woytowstwo Bolcianskie] 1669 (DT : 16); *Ja Zascianek Wilkiniszki* [Wies Stepszany/Włosc Tauroginska] 1731 (IKZ : 70); *de Wilkiszki* 1765 (DglK III : 19); *Zascianek Wilkifzki* 1803 (TrgnN : 20v); **Wilkiszki** 1819 (BDN : 37); *въ Застенкы Вилкишкахъ* 1851 (TrgnKN II : 25); **Vilkiškio** k. [Tauragnų vls.] 1925 (LAV : 450).
- Vyžiai** k. Tauragnai Ut – *Zascianek wizołowski przy granic' Biskupie'* [Siolo Giniutan'] 1636 (ICW : 24); *de Wiży* 1711 (LkmK I : 9v); *de Wize* 1717 (LkmK I : 28v); *de villa Wiże* 1718 (LkmK I : 33); *de villa Vize* 1723 (LkmK I : 51v); *de Villa Vizie* 1732 (LkmK I : 81v); *de Wizy* 1734 (LkmK I : 86v); *de Villa Vizy* 1736 (LkmK I : 92v); *de wize* 1736 (LkmK I : 93); *de villa vizy* 1739 (LkmK I : 105); *de Wiziey* 1740 (LkmK I : 109); *de uilla Wizy* 1744 (KtkK I : 44v); *de Villa Wize* 1802 (TrgnN : 4); *de Villa Wiże* 1802 (TrgnN : 5v); **Wiże** 1819 (BDN : 36); *Деревни Вужахъ* 1849 (TrgnKN I : 4); *Вужу* 1866 (KKG Nr. 5); **Vyžiu** k./**Vyžiu** vs. [Tauragnų vls.] 1925 (LAV : 450).
- \*Zamovskiai** (**\*Zamaučiškės**) vs. – *Zascianek Zamowski* [Włosc Tawroginska/Woytowstwo Bolcianskie] 1669 (DT : 18); *Zascianek Zamowski* [Włosc Tauroginska] 1731 (IKZ : 78); *de Zamowszyfzki* 1762 (DglK III : 7v); *de zamauczyszki* 1764 (DglK III : 12v); *de Zamowczyfzki* 1769 (DglK III : 34).
- \*Zavietnas** vs. – *Zavietno* vs. [Tauragnų vls.] 1925 (LAV : 450).
- \*Zmiejauka** vs. – *Zmiejaukos* vs. [Tauragnų vls.] 1925 (LAV : 450).
- Žebriškės** k. Mockėnai Ut, žr. **\*Aukštakapis** – *Zascianek Aukštakopis* [Wies Szaduykie/Włosc Tawroginska/Woytowstwo Tawroginskie] 1669 (DT : 23); *Zaścianek Aukštakopis* [Wies Szaduykie/Włosc Tauroginska] 1731 (IKZ : 76); *Mieysce Zebryszki* 1804 (TrgnN : 23v); *3. Жербииуки* 1866 (KKG Nr. 5); **Žobriškio** (**Aukštakapio**) k. [Tauragnų vls.] 1925 (LAV : 450).
- Žiezdriai** k. Tauragnai Ut – *de Zezdre* 1719 (LkmK I : 36); *de Villa Zezdrow* 1802 (TrgnN : 2); *de Villa Zegzdry* 1802 (TrgnN : 8); *de Villa Zezdry* 1802 (TrgnN : 9); *Wies Zegzdre* 1816 (TrgnN : 119v); **Zegzdry** 1819 (BDN : 36v); **Zegzdry** 1819 (BDN : 36v); *Дерев: Жездры* 1849 (TrgnKN I : 4); *Деревни Жездрахъ* 1849 (TrgnKN I : 8); *въ Жеждрахъ* 1851 (TrgnKN II : 3); *Жездры* 1866 (KKG Nr. 5); **Žeždriu** k. [Tauragnų vls.] 1925 (LAV : 450).

## Šaltiniai

- BDN – Breslaujos dekanato 1819 metų krikšto, jungtvių, mirimo metrikų nuorašų knyga. LVIA, f. 669, ap. 1, b. 468.
- DgIK II – Daugailių krikšto metrikų knyga Nr. 2 (1693–1714).
- DgIJ II – Daugailių jungtvių metrikų knyga Nr. 2 (1693–1714).
- DgIK III – Daugailių krikšto metrikų knyga Nr. 3 (1764–1785).
- DT – Anno 1669 Dwor Tavrinski [1669 metų Tauragnų dvaro inventorius], VUB RS F. 57– I 53–119<sup>a</sup>.
- CDV – Codex diplomaticus ecclesiae cathedralis necnon dioeceseos Vilmensis [Ks. J. Fijałek, W. Semkowicz], I, w Krakowie, 1932.
- IKZ – Inwentarze Kluczow Zawilej[skich do Biskupstwa Wileńskiego należących ... 1731. [Vilniaus vyskupijos Užnerio dvarų 1731 metų inventorius] VUB RS F. – 57– B 53, 103.
- JR – Jerzy z zmiłowania Bożego S. Rzymkie/o/ Kofcioła Cardinala Radziwił Biskup Wilenski. Xiąże Ołyki y Nieswieża [Vilniaus vyskupo kardinolo Jurgio Radvilos raštas], 1585 MAB RS F. 273–428.
- IA – Istorijos archyvas. I tomas. XVI amžiaus Lietuvos inventoriai. Surinko K. Jablonskis, K., 1934.
- IWC – Inwentarz Ciwunstwa Wilenskiego ... 1636 [Vilniaus tijnystės 1636 metų inventorius] VUV RS F. – 1 F. – 14.
- KKG Nr. 5 – Karta Kovenskoj Gubernii, 1866 (topografinis žemėlapis).
- KtkN – Kuktiškių krikšto, jungtvių, mirimo metrikų nuorašų knyga (1699–1794). LVIA F. 604 Ap. 13 B. 36.
- Lietuvos apgyventos vietos. K., 1925.
- LkmK I – Linkmenų krikšto metrikų knyga Nr. 1 (1708–1740).
- LkmK II – Linkmenų krikšto metrikų knyga Nr. 2 (1740–1760).
- PEW – Prouentus episcopatus wilnen[sis] ..., 1539 MAB RS F. 43–430.
- Syn – Synodus dioeceseana Vilmensis..., 1744.
- SRP – Scriptorum rerum Prussicarum, II, Leipzig, 1863.
- TrgnN – Tauragnų 1802–1818 metų krikšto, jungtvių, mirimo metrikų nuorašų knyga. LVIA, f. 1645, ap. 1, b. 35.
- TrgnKN I – Tauragnų 1849 metų krikšto metrikų nuorašų knyga. LVIA, f. 1645. ap. 1, b. 24.
- TrgnKN II – Tauragnų 1851 metų krikšto metrikų nuorašų knyga. LVIA, f. 1645, ap. 1, b. 30.
- Utena N-35-16-CD, 1998 (topografinis žemėlapis).
- Utj I – Utenos jungtvių metrikų knyga Nr. 1 (1729–1775).

## Tauragnų apylinkių gyventojų pavardės

*Laima Grumadienė*

### Tauragnų apylinkių ribos

Įvairiais istorijos laikotarpiais Tauragnų krašto ribos skyrėsi, nes ir pačių Tauragnų svarba kito. Būtų galima skirti tris pagrindinius veiksnius, turėjusius didžiulę įtaką buriantis žmonėms gyventi Tauragnuose ir apie juos: 1) taikus sėlių ir lietuvių genčių sambūvis paribyje; 2) atstumas iki ekonominių ir religinių centrų; 3) artumas prie 1920–1939 m. demarkacinės Rytų Lietuvos linijos.

1. Labai senais laikais, prieš keliolika šimtmečių, kai Tauragnų gal nė vardo nebuvo, dabartiniame Tauragnų krašte galėjo gyventi viena iš rytų baltų genčių – *lietuviai*, maždaug apie Uteną buvo jų gyvenama *Nalšios* žemė. Dabartinį Tauragnų

kraštą galėjo siekti ir *sėliai*, čia veikiausiai buvo pietinės jų žemės. Kaip tik todėl, kad čia būta jų pakraščio, *sėliai* maišėsi su sau giminingais lietuviais. Tas procesas truko ilgai – maždaug nuo VII iki XIV a., kol *sėliai*, būdami labai taikingi, galutinai sulietuvėjo (Kabelka 1968, 81–85; Dini 2000, 228–230). Manoma, kad *Kálvių* ir *Sélės* kaimų bei pačių *Tauragnų* pavadinimai yra *sėliškos* kilmės. Taigi Tauragnų krašte esama bent dviejų baltų genčių – *sėlių* ir *lietuvių* – palikuonių. Pagrindinė gyventojų kraustymosi kryptis tuomet bus galėjusi būti šiaurės–pietų, šiaurės rytų–pietvakarių.

2. Didysis Lietuvos kunigaikštis Jogaila, steigdamas Vilniaus vyskupystę, pamini „Tauragnų pilį, su prie jos prieinančia sritimi ir Labanoro ir Molėtų kaimais“ (Kviklys 1991, t. 2, 27). Taigi jau nuo XIV a. į Tauragnus orientuotos atokiau esančios pietinės ir pietrytinės apylinkės. Yra išlikusi Konstantino Jablonskio rūpesčiu 1934 m. parengto 1554 m. Vilniaus tijūnystės – Nemenčinės ir Linkmenų valsčių – inventoriaus, t. y. kaimų ir gyventojų aprašo, kopija (rankraštis, de ja, antroje XX a. pusėje dingo) (Jablonskis 1934, 30–131), kuri rodo, kad jau nuo tada Linkmenų įtakos sričiai priklausė dalis vėliau Tauragnų valsčiui priskirtų kaimų. Tokią pačią išvadą galima padaryti ir panagrinėjus Vilniaus universiteto bibliotekoje saugomą rankraštinių 1636 m. inventorių (Inwentarz... 1636), taip pat 1897 m. parengto Vilniaus viešosios bibliotekos Rankraščių skyriaus aprašą (Описание... 1897), į kurį pateko 1731 m. rašyti Salako (p. 80–88), Tauragnų (p. 94–109) bei Kūktiškių (p. 110–122) inventoriai (*klucz*) (originalai yra VU bibliotekos Rankraščių skyriuje), bei Vilniaus komisijos 1914 m. išleistą XVIII a. inventorių rinkinį, į kurį pateko 1792 m. Tauragnų dvaro inventorių (Акты... 1914, 131–159) (originalas yra VUB Rankraščių skyriuje). Be to, šiaurytinės dabartinės Tauragnų seniūnijos dalies kaimai – Strazdai, Šuminaĩ, Vaišnōriškė, Vỹžiai – nuo seno buvo orientuoti į Salako parapiją, t. y. šiaurės rytų kryptimi. Kaip tik todėl, kad buvo toli tiek iki Tauragnų, tiek iki Salako bažnyčios, Daunōrių kaimo (1731 m. inventoriuje minimo kaip priklausančio Kuktiškėms, o 1792 m. inventoriuje – kaip Tauragnams) gyventojai 1935 m. pasistatė savo bažnyčią. Orientacijos vakarų kryptimi beveik nėra, nes palyginti netoli, už 16 km, buvo ir yra stiprus ekonominis bei religinis centras – Utena.

3. 1920–1939 m. lenkų okupacija Rytų Lietuvoje „pastūmėjo“ Tauragnų įtakon vakarinę Lińkmenų parapijos dalį, nes ji, jau be Linkmenų bažnyčios, rytinės savo pusės ir didesnės miestelio dalies, atsidūrė nepriklausomos Lietuvos teritorijoje. 1927 m. buvo įsteigta lietuviška Kirdeikių parapija. Panašiai



atsitiko ir daliai Salako, Kazitiškio krašto kaimų, todėl 1933 m. buvo pastatydinta Švedriškės bažnyčia. Dėl santuokų Lietuvos pusėje sustiprėjo ryšiai su Tauragnų kraštu. Todėl jau nuo seno juntama didesnė nei iš vakarų pusės trauka į Tauragnus iš rytų ir šiaurės dar sustiprėjo.

Iš dokumentų Tauragnų apylinkių ribas nustatyti nėra taip lengva, jos kito. Čia pateikiami 1731 m. (Описание... 1897, 94–122), 1792 m. (Акты... 1914, 131–159), 1923 m. (Lietuvos... 1925, 447–450) ir 2000 m. apylinkės kaimų sąrašai (gauti per ekspediciją 2000 m. iš Tauragnų seniūnijos), kuriuose nurodomi kaimų pavadinimai, o pastaruosiuose trijuose – ir juose gyvenančių vyrų bei moterų skaičiai.

## 1731 metų Tauragnų inventoriaus kaimų sąrašas

### *Klucz Tawroginski,*

w powiecie Brzławskim leżący, ultimis Jula et  
1-mis Augusti zinwentowany<sup>1</sup>  
[w roku 1731]

#### **Miasteczko Tauroginy**

Na zascianku Ażukumsztis  
W Szkaystulach  
W Szłapikach  
W Beryntyszkach abo Giegużyszkach  
W ulicy Belcianskiey  
W Skaystulach  
W Skaystulach  
W Skaystulach

#### **Włosc Tauroginska**

Wies Musteykie  
Wies Kalwie  
Wies Rukszany  
Zascianek Kudasyszki  
Na zascianku Woydaginis  
Zascianek Sabatyszki  
Wies Kubile  
Wies Juchniany  
Wies Antylgie  
Wies Gotele  
Na zascianku Bojaryszki  
Obręb Norczany  
Wies Antabalty  
Na zascianku Minczas  
Na zascianku Pautenis  
Zascianki Aukszciobolis  
Zascianki Poykszciobolis  
Zascianki Azaykszobolis  
Wies Łukaszuny

#### Wies Szeymoty

Za zascianek Pazczuwinis  
Zascianek Warpiszki  
Wies Stucie  
Wies Pilkiany  
Wies Sały  
Na zasc. Mikniuniszki  
Na zascianku Drabiszki  
Zascianek Worniszki w kącu  
ieziora Taurogińskiego

#### Wies Szymkuny

Wies Ryliszki  
Wies Jawniszki  
Na zascianku Awizeniszki  
Zascianek Poakmenis y  
Małmutiszki  
Zascianek Piepaliszki  
Wies Reystenie  
Wies Szaduykie  
Na zascianku Pużyszkach  
Na zascianku Bubiszki  
Na zascianku Kiauklinis  
Na zascianku Połubowy  
abo Pobibinis przy  
zascianku Popellszkach  
Zascianek Auksztokopis  
Wies Klikie  
do zascianku Wiłkoblauzdiszek  
Zascianke Olekniszki  
Wies Widziuny

<sup>1</sup> Čia ir toliau perrašoma originalo rašyba, net ir akivaizdžios klaidos netaisomos. Pažymėtina, kad tie patys vardai ar pavadinimai gali būti viena-kart užrašomi vienaip, kitąkart – kitaip. Ypač įvairuoja diakritinių ženklų rašyba ant lenkiškų raidžių.

Wies Gaydzie	Na zascianku Widziuniszki
Wies Szyrwidzie	Wies Tałeykie
Wies Stugle	Na zascianku Troki
Zascianek Alexieniszki	Na zascianku Stumbris
Na zascianku Peszuniszki	Zascianke Zamowski
Zascianek Kabaryszki	Zascianek Medynis
Wies Stepszany	
Na zascianek Raukszcie	
na zascianku Witkiniszki	
Folwark Maldziukiszki	
Folwark Worle z zasciankami Bokiszki y Gordeykiszki	
Folwark Bolcie	
Folwark Wiłkoblądziszki y zascianek Koteliszki	
Folwark Brynkliški	
Folwark Poykiszki z Petryszkami	
Folwark Bernatyszki y Małatyszki z zasciankiem Małdukis	
Zascianek Lisowszczyzna	

*Klucz Kukuciszki*

y woytowstwo Łobonarskie, w powiecie Wiłkomierskim leżący,  
diebus Augusti zinwentowany  
[w roku 1731]

**Woytowstwo Łobonarskie**

Wies Wiże  
Wies Downary  
Folwark Worniszki

## 1792 metų Tauragnų inventoriaus kaimų sąrašas

№ 19-1792 г. 23 Апрелья

Инвентарь имѣнія Таврогинѣ въ Браславскомѣ  
повѣтъ, принадлежавшаго Виленскому бискупу

Ludność: 1) Mężczyźni, 2) Białogłowy;  
Osada: Ziemianie; (y Żydzi, Mieszczanie)

Miasteczko Tawroginy	67	63	7	Żydzi 12	Mieszczanie 28
Wies Toleykie	31	31	17		
Wies Kubile	47	34	16		
Wies Kalwie	22	17	4	1	
Wies Rukszany	18	18	6		
Wies Musteykie	17	15	4	1	
Wies Pilkiany	20	18	3	3	
Wies Stugle	35	30	4	1	
Wies Gaidzie		21	15	5	
Wies Szyrwidzie	42	45	14	3	
Wies Gotele	31	29	11		
Wies Sztabszany	8	10	1	2	
Wies Szeymioty	24	30	2	3	
Wies Sztucie	14	15	5		
Wies Downary	15	11	3		
Wies Wiże	18	17	4		
Wies Sały	43	43	1	3	
Wies Szymkuny	8	8	1	18	
Zasciankow	71	64	18	1	
	–	–	–	–	
	552	513	119	25	

= 1249

Zascianki: Kabaryszki, Bałtabirze, Narutyszki, lawoniszki, Narczuny, Galinis, Boreykiszki, Poiezuwinis, Minczakupis, Mincza, Rukszteliszki, Łempiszki, Warpiszki, Wilkiszki, Rukszcie, Worniszki, Warniszki, Jaciuniszki

## 1923 metų Tauragnų valsčiaus kaimų sąrašas

Lietuvos apgyventos vietos. Pirmojo visuotinio Lietuvos gyventojų 1923 m. surašymo duomenys (p. 447–450)

Apgyventos vietos pavadinimas ir rūšis	Ūkių (kiemų) skaičius	Gyventojų skaičius	Apgyventos vietos pavadinimas ir rūšis	Ūkių (kiemų) skaičius	Gyventojų skaičius
<b>Tauragnų vls.</b>					
1. Alksniškio vs.	5	25	49. Maldutiškio k.	7	46
2. Alžutėnų k.	17	89	50. Maleckažemio k.	15	81
3. Antabaltos k.	14	69	51. Martyniškio vs.	3	15
4. Aukštagenio vs.	3	16	52. Minčės dv.	9	48
5. Avižieniškio vs.	3	23	53. Minčekumpio vs.	2	11
6. Azarynės vs.	7	40	54. Musteikių k.	12	76
7. Bajorų k.	33	149	55. Narutiškio (Pabezdzinskių) vs.	5	19
8. Balčių k.	23	129	56. Narutiškio (Žirmanto) vs.	1	9
9. Bernotiškio k.	18	83	57. Narutiškio (Naumų) vs.	3	25
10. Beržatilio vs.	3	4	58. Narutiškio (Čepulių) vs.	3	19
11. Blagodatnos vs.	1	9	59. Nečėnų k.	12	59
12. Brinkliškių k.	29	132	60. Nečėniškio vs.	3	23
13. Daunorių k.	24	132	61. Paakmenio pav.	2	11
14. Dobūlos k.	9	48	62. Paažvinčio vs.	2	14
15. Erkisalos vs.	3	18	63. Paduobio vs.	2	13
16. Gaidelių k.	8	55	64. Papiliakalnio vs.	2	10
17. Gaidžių k.	22	100	65. Papirčių k.	15	79
18. Galiniškio vs.	5	30	66. Paminčės vs.	2	12
19. Gatkelių k.	51	231	67. Pavarlio k.	8	50
20. Geguniškio vs.	2	12	68. Pažežulnio vs.	2	14
21. Grašių k.	16	77	69. Pilkenių k.	35	116
22. Grušovkos vs.	–	–	70. Policiškių k.	14	74
23. Ignotiškio vs.	2	11	71. Priepolos vs.	5	27
24. Imbriškio vs.	1	12	72. Raudožemio vs.	1	–
25. Inkartų k.	5	35	73. Reistinių k.	5	37
26. Jacūniškių k.	8	39	74. Ryliškių k.	35	170
27. Janovkos (Dobūlos II) k.	1	9	75. Rugeniškio vs.	6	47
28. Jauniškių dv.	4	23	76. Rukšėnų k.	21	109
29. Javinėlos vs.	3	9	77. Rukštališkio I vs.	4	27
30. Javainiškio vs.	5	36	78. Rukštališkio II vs.	4	24
31. Juodiškių vs.	1	12	79. Ruzgiškio k.	9	61
32. Kaboriškio I vs.	2	14	80. Sėlės k.	58	295
33. Kaboriškio II vs.	9	48	81. Silgiškio k.	6	32
34. Kalališkio vs.	3	19	82. Sirvydžių k.	30	172
35. Kalvių k.	29	154	83. Skaistulos vs.	3	15
36. Kapanauznos vs.	3	12	84. Skrablos I vs.	2	12
37. Kazimieravos vs.	5	27	85. Skrablos II vs.	2	19
38. Kazokiškio vs.	3	19	86. Slapšėnų k.	24	128
39. Klykių k.	23	112	87. Strazdų k.	7	51
40. Kumšos vs.	6	42	88. Stuglių k.	50	231
41. Legovietės vs.	2	17	89. Stučių k.	16	81
42. Linkių k.	7	27	90. Šėduikių k.	26	130
43. Linkiškio (Linkemojos) vs.	1	3	91. Šeimaičio k.	71	328
44. Liūniškio vs.	6	23	92. Šiaudyniškio k.	7	35
45. Liumpiškio (Čumurų) k.	6	39	93. Šinkūnų k.	8	49
46. Liumpiškio vs.	4	23	94. Šmūiliškio vs.	1	8
47. Lisynos vs.	–	–	95. Šuminų k.	9	65
48. Lukašiūnų k.	15	68	96. Tauragnų mst.	173	999

(tęsinys)

Apgyventos vietos pavadinimas ir rūšis	Ūkių (kiemų) skaičius	Gyventojų skaičius	Apgyventos vietos pavadinimas ir rūšis	Ūkių (kiemų) skaičius	Gyventojų skaičius
97. Tauragnų dv.	5	48	108. Veišnoriškės k.	5	39
98. Taurapilio k.	15	82	109. Veišnoriškės vs.	2	9
99. Tautišio k.	9	48	110. Vilkablauzdos k.	14	67
100. Udriškio vs.	3	15	111. Vilkiškio vs.	4	20
101. Untilgės k.	40	185	112. Vydžiūnų k.	22	111
102. Urviškio vs.	2	10	113. Vyžių k.	21	117
103. Varnišio I vs.	7	31	114. Vyžių vs.	2	14
104. Varnišio II vs.	7	41	115. Zavielno vs.	3	19
105. Varnišio III vs.	2	16	116. Zmiejauskos vs.	2	8
106. Varnišio IV vs.	7	32	117. Žezdžių k.	26	125
107. Varpišio vs.	4	26	118. Žobriškio (Aukštapičio) k.	9	42

Iš viso: ūkių 1401, gyventojų 7435.

## 2000 metų Tauragnų seniūnijos kaimų sąrašas

Vietovės pavadinimas	Vyrų skaičius toje vietovėje	Moterų skaičius toje vietovėje	Vietovės pavadinimas	Vyrų skaičius toje vietovėje	Moterų skaičius toje vietovėje
1. Alksniškės	–	3	26. Ruzgiškės	3	8
2. Antabaltė	2	3	27. Rūgšteliškis	5	5
3. Aukštagalynis	2	2	28. Rūgšteliškis II	–	2
4. Bajorai	24	15	29. Sėla	46	56
5. Balčiai	19	19	30. Sirvydžiai	16	21
6. Bernotiškis	3	3	31. Skroblus	1	2
7. Beržatiltis	2	2	32. Strazdai	2	5
8. Daunoriai	19	24	33. Stučiai	6	13
9. Gaideliai	8	8	34. Stūgliai	22	26
10. Grašiai	9	15	35. Šeimatis	21	23
11. Jačiūniškės	5	7	36. Šiaudiniškis	–	3
12. Jovainiškė	1	3	37. Šimkūnai	4	8
13. Kalviai	10	12	38. Šuminai	8	7
14. Kamša	3	5	39. Taurapolis	12	19
15. Klykiai	63	52	40. Tautiškis	4	7
16. Liūniškės	–	1	41. Urviškės	1	1
17. Lukošūnai	11	7	42. Vaišnoriškė	3	2
18. Minčiakampis	–	–	43. Varnišškės	1	8
19. Minčia	5	4	44. Varpišškės	2	1
20. Musteikiai	6	4	45. Vidžiūnai	15	10
21. Paminčia	1	6	46. Vilkablauzdė	26	25
22. Pilkeniai	27	28	47. Vyžiai	21	21
23. Politiškės	3	3	48. Žiezdriai	8	13
24. Paažvintė	1	1	49. Tauragnai	327	373
25. Rukšėnai	5	13			

Iš viso: vyrų – 803, moterų – 918, gyventojų – 1721.

Kaip matyti iš pateiktų duomenų, 1731 m. sąrašė minimi 26 kaimai (*wies*), priklausantys Tauragnams, o Vyžiai ir Daunoriai – Kuktiškėms, Labanoro vaivadijai. Dar nurodomi 7 palivarkai (*folwark*) ir vienas – Varniškių – priskirtas prie Labanoro. Minima nemažai ažušienių (*zascianek*), kaimelių-palydovų, kurių pavadinimai gana dažnai keisdavosi priklausomai nuo ten gyvenusiųjų pavardžių.

1792 m. sąrašė tik 17 kaimų pavadinimų, bet Daunoriai ir Vyžiai jau priskirti Tauragnams. Visi šie 17 kaimų minimi ir 1731 m. sąrašė, bet čia nebėra daugiausia

rytinės dalies kaimų: Juknėnų, Añtilgės, Narčiónių, Antābaltės, Lukošiuñų, Rýliškių, Jañniškių, Raistėnių, Šėduikių, Klýkių, Vidžiūñų. Išvardijama 18 ažušienių.

1923 m. sąrašė – jau net 53 kaimai, 3 – Jañniškio, Mĩnčios ir Tauragnų – dvarai ir dvareliai, Paakmenio palivarkas ir 60 viensėdijų, anksčiau vadintų ažušieniais. Išskyrus Juknėnus, visi kaimai sugrižo Tauragnams, kai kurie buvę ažušieniai tapo kaimais, pavyzdžiui, Vilkablaūzdės.

2000 m. sąrašė kaimų skaičius panašus – 48, bet čia nebeminima nė viena viensėdija, nes toks skirstymas nebėra oficialusis. Be abejo, didžioji dalis buvusių viensėdijų pavadinimų išliko arba buvo pakeisti naujais, žmonės juos tebežino, bet sąrašuose jų nebėra.

1792 m. sąrašė, kurio aprėpiamas plotas mažiausias iš visų čia apžvelgtų sąrašų aprėpiamo, pažymima, kad tuo metu ten gyveno 552 vyrai (*mezczyźni*), 513 moterų (*białogłowy*), būta 144 ūkininkų (*ziemianie*), o Tauragnų miestelyje gyveno 28 miestėlainai (*mieszczanie*) (nesivertę žemės darbu), kaip, beje, ir 12 žydų (*zydzi*). Pačių didžiausių būta Kubilių, Sirvėdžių ir Sėlės kaimų, kuriuose gyveno po daugiau nei keturias dešimtis žmonių. Nemaži buvo ir Toleĩkiai, Stūgliai, Gatėliai, Šeimatis, Kalviai. Iš viso 1792 m. Tauragnų valsčiuje gyveno 1249 žmonės.

Tikrai ne tiek jau daug prasiplėtė valsčiaus ribos 1923 m., bet žmonių gyventa apie 6 kartus daugiau – 7435, būta 1401 ūkio. Vien pačiame Tauragnų miestelyje gyventojų skaičius išaugo nuo 177 1792 m. iki 999 (o dar 48 – Tauragnų dvare). Šeimatyje 1923 m. gyveno 328 žmonės (būta 71 ūkio), Sėlėj – 295 (58 ūkiai), Stūgliuose – 231 (50 ūkių), Gateliuose (Gatkeliuose) – irgi 231 (51 ūkis), gerokai per 100 ar apie tiek žmonių gyveno Antilgėje, Bajėruose, Balčiuosė, Brinkliškėse, Daunoriuose, Gaidžiuosė, Kalviuose, Klykiuose, Pilkėniuose, Ryliskėse, Rukšėnuose, Sirvėdžiuose, Slapšėnuose, Šėduikiuose, Vidžiūnuose, Vyžiuose, Žiezdriuose.

2000 m. Tauragnų seniūnijoje gyveno 1721 žmogus, iš jų 803 vyrai ir 918 moterų, tiksliau – vyriškosios ir moteriškosios lyties gyventojų, nes čia suskaičiuoti ir vaikai. Dėl migracijos, karų ir kitų dalykų per beveik 80 metų gyventojų sumažėjo 4,3 karto.

Tauragnų krašte nemaža ilgaamžių: 2000-aisiais metais pačiuose Tauragnuose gyveno šimtametė Teklė Laurinavičienė (gim. 1900), tokį patį jubiliejų netrukus rengėsi švėsti Veronika Dumbravienė (gim. 1901) iš Lukošiuñų ir Ona Šėduikienė (gim. 1901) iš Rukšėnų. Gražus sąrašas ir kitų, įkopusių į dešimtąją dešimtį: Juozas Vaišnoras (gim. 1902) iš Stūglių, Veronika Vitkauskienė (gim. 1903) iš Šimkūnų, Teklė Udrienė (gim. 1904) iš Sėlės, Marija Buterlevičiūtė (gim. 1906) iš Tauragnų, Uršulė Ingaunienė (gim. 1906) iš Tauragnų, Adelė Strazdaitė (gim. 1906) iš Varniškių, Jonas Urbonas (gim. 1906) iš Antabaltės, Teofilis Žičkus (gim. 1906) iš Sirvėdžių, Juozas Alekna (gim. 1907) iš Stūglių, Antanas Bartašiūnas (gim. 1907) iš Vidžiūnų, Antanas Musteikis (gm. 1907) iš Tauragnų, Veronika Stundžienė (gim. 1907) iš Tauragnų, Anelė Dambraitė (gim. 1908) iš Lukošiuñų, Pranė Jakaitienė (gim. 1908) iš Tauragnų, Balys Pumputis (gim. 1908) iš Gaidžių, Antanas Šinkūnas (gim. 1908) iš Vilkablauzdės, Cicilija Vaišnorienė (gim. 1908) iš Tauragnų, Stefanija Žigienė (gim. 1908) iš Bajorų, Boleslovas Babrauskas (gim. 1909) iš Tautiškio, Veronika Guobytė (gim. 1909) iš Stučių, Vincentas Laurinavičius (gim. 1909) iš Stučių, Ona Rakauskienė (gim. 1909) iš Varniškių, Veronika Žilėnienė (gim. 1909) iš Kalvių, Jurgis Andrusevičius (gim. 1910) iš Gaidžių, Veronika



Bikienė (gim. 1910) iš Rūgšteliškio, Ona Bulkienė (gim. 1910) iš Tauragnų, Marijona Lukenskienė (gim. 1910) iš Tauragnų, Adėlė Petravičienė (gim. 1910) iš Gaidėlių, Anelė Puodžiukienė (gim. 1910) iš Klykių, Elena Talaikienė (gim. 1910) iš Tauragnų.

## Dažniausi tauragniškių vardai ir pavardės 2000-aisiais metais

2000-ųjų metų tauragniškių sąrašė dažniausi vyrų vardai yra tradiciniai: Jonas – 84, Antanas – 57, Bronius – 17 (ir 8-ių – Boleslovas), Juozas – 22 (ir 10-ies – Juozapas), Petras – 20, Kazimieras – 11 (ir 9-ių – Kazys), Stanislovas – 10 (ir 9-ių – Stasys), jais ypač dažnai krikštydavo seniau, bet ir dabar jų nevengiama, tik nebeprasimenkamos ilgosios formos – Boleslovas, Juozapas, Kazimieras, Stanislovas. Ketvirtąjį dešimtmetį buvo išgalėjusi mada krikštyti dviem vardais, dažniau vienu tautiniu, o kitu – šventu, pvz.: Julius Algirdas, Kazys Vytautas, Juozapas Rimantas, bet kartais krikštydavo ir abiem šventais vardais, pvz.: Jonas Kazimieras, Petras Bronius, Jonas Stanislovas. Vienas iš antrųjų vardų, o vėliau ir vienintelis neretai būdavo Vytautas – 28, Rimantas – 19. Jaunimo vardai įvairūs, šiuolaikiški ir tradiciniai, populiarius Donatas (9).

Populiariausi moterų vardai irgi tradiciniai: Ona – 65, Veronika – 61, Bronislava – 21 (Bronė – 11), Elena – 29, Stanislava – 13 (Stasė – 12), Janina – 21, Emilija – 19, Marija – 10 (Marijona – 7), Adelė – 15, Teklė – 14, Anelė – 13. Labai paplitęs, ypač tarp vidutinio amžiaus moterų, yra Aldonos vardas – 31, Genovaitės – 27 (Genės – 10). Kaip ir berniukus, taip ir mergaites, ketvirtąjį dešimtmetį dažnai krikštydavo dviem vardais: Angelija Kazimiera, Bronė Agota, Ona Birutė, Gražina Vanda, Virgilija Nijolė, Anelė Almonija, Laimutė Marijona, Danguolė Valerija ir kitais. Vėliau vardų labai pagausėjo, kiek daugiau yra Laimų – 9, Danguolių – 9, Rasų – 7.

Pačioje XX a. pabaigoje Tauragnų seniūnijoje gyveno 1721 žmogus, o skirtingų pavardžių būta 411. Statistiškai išeitų, kad vienodas pavardes galėtų turėti maždaug 4 – vidutiniška šeima. Bet gyvenime taip nebūna. Šiame krašte yra net po pusšimtį vienodas pavardes turinčių žmonių. Dabar daugiausiai Tauragnų apylinkėse vienodą pavardę turinčių žmonių vadinasi MUSTEIKIAIS – net 50, jie gyvena *Alksniškėse, Grāšiuose, Klykiuose, Pilkeniuose, Sėlėje, Sirovdžiuose, Stūgliuose, Tauragnuose ir Vyžiuose*. Kita šio krašto pavardė – ŠINKŪNŪ – irgi turi daug atstovų, net 49, jų yra *Bajoruose, Balčiuose, Gaideliuose, Jačiūniškėse, Lukošiuose, Minčioje, Sėlėje, Šimkūnuose, Tauragnuose, Taurāpilyje, Vilkablauzdėje, Vyžiuose ir Žiezdriuose*, o labai panašią – ŠIMKŪNŪ – pavardę turi dar 8 žmonės *Klykiuose, Vilkablauzdėje ir Vyžiuose*. Nemaža yra ir GRAŠIŪ – 42, jie gyvena *Bēržatiltyje, Grašiuose, Kamšojė, Pāāžvintėje, Pilkeniuose, Tauragnuose, Taurāpilyje ir Žiezdriuose*. Beje, jų pavardės lytis yra GRAŠYS, bet yra keletas *Tauragnų* gyventojų, kurių pavardė GRAŠIS. ŠUMINŪ (31) yra ne tik *Šumiuose*, bet ir *Kamšoje, Tauragnuose, Vaišnoriškėje, Vyžiuose* bei *Žiezdriuose*. *Daunoriuose, Gegūniškyje, Pilkeniuose, Sėlėje, Šeimatyje ir Tauragnuose* gyvena 30 STUNDŽIŪ, *Antabaltėje, Grašiuose, Pilkeniuose, Stučiuose, Stūgliuose, Šeimatyje, Tauragnuose ir Vilkablauzdėje* – 27 VAIŠNORAI, o VAIKŠNORIENĖ – *Tauragnuose*. Yra 25 JACKŪNAI *Kalviuose, Klykiuose, Musteikiuose, Rūzgiškėse ir Tauragnuose*, o 22 KUČINSKAI gyvena *Bajoruose, Kalviuose, Sirovdžiuose, Stūgliuose ir Tauragnuose*. Gana gausiai atstovaujamos dar kelios pavardės:

BIVAINIS (19), JAUNIŠKIS (17), KULYS (16), ILČIUKAS (15), LAURINAVIČIUS (15), ŠYVIS (15), ALEKNA (14), BILAIŠIS (14), JUČIUS (14), STRAZDAS (14), VAIČIŪNAS (14), DEVEIKIS (13), MEIDUS (13), ŽIEZDRYS (13), LAZAUSKAS (12), GURKŠNYS (12), VALYS (12), BIKUS (11), POŠIŪNAS (11), RUZGAS (11), dar dviejų pavardė yra RUZGA, nemaža ir kitų: SKLIAUSTIS (11), ŽIČKUS (11), GINEITIS (10), PUODŽIUKAS (10).

Pavardes ir jų paplitimą tam tikroje vietoje ir tam tikru metu įprasta skaičiuoti šeimomis, o ne pagal jų atstovų kiekį. Taip daroma ir *Lietuvių pavardžių žodyne* (toliau – LPŽ I – pirmasis tomas, LPŽ II – antrasis tomas), kurį parengė ir atitinkamai 1985 ir 1989 metais išleido Aleksandras Vanagas (atsak. red.), Vitalija Maciejauskienė ir Marytė Razmukaitė: jame remiamasi prieškarinio metais sudaryta Lietuvos gyventojų pavardžių kartoteka, o skaičius, žodyne nurodomas prie pavardės, reiškia šeimų skaičių. Tačiau šiame straipsnyje pateikti absoliutų pavardės atstovų skaičių pasirinkta sąmoningai: pirmiausiai, dabar tokie laikai, kad daug žmonių iš kaimo vietovių yra išvažiavę į miestus arba susikėlę, ypač jaunesnės šeimos atžalos, į didesnes gyvenvietes, Tauragnų krašte – į Tauragnus, o čia juk ypač norima pažvelgti į tuos žmones, kurie dabar tebegyvena Tauragnų apylinkėse, atskiruose jos kaimuose. Todėl atsakius į klausimą, kurių pavardžių atstovų dabar yra daugiausia, iškart kyla kitas klausimas: kurios pavardės vietinės, o kurios – atvykėlių?

## Vietinės ir svetimos Tauragnų krašte pavardės

Ieškant atsakymo į klausimą, kurios pavardės yra vietinės, patogiausia yra sulyginti 2000-ųjų metų Tauragnų seniūnijos gyventojų sąrašą su LPŽ duomenimis: taip galima sužinoti, kurių pavardžių atstovų čia gyventa mažiausiai prieš 100 metų, nes prie žodyne nurodomų vietovių, kuriose kuri nors pavardė yra paplitusi, pažymima, ar tai vietinių, ar atsikėlėlių (nuoroda *ats.*) pavardė, o atsikėlusiuju po karo iš viso žodyne nėra.

Taigi iš viso 2000-aisiais Tauragnuose būta 411 skirtingų pavardžių. LPŽ duomenys rodo, kad 238 (57,9%) iš jų – vietinės mažiausiai 100 metų. Čia pateikiamas tų pavardžių sąrašas: didžiosiomis raidėmis nurodoma vyriškoji pavardės forma, o tais atvejais, kai tokio atstovo nėra – mergautinė (nes dažnai parodo vyriškosios galūnę), ir tik po to – ištekęsios moters; skaičius prie pavardės reiškia absoliutų jos atstovų skaičių; kursyvu užrašomi tų Tauragnų krašto vietovių, kuriose dabar paplitusi kuri nors pavardė, pavadinimai. Pavardės neatitaisinėjamos, nurodoma tik realiai egzistuojanti jos forma.

## Mažiausiai prieš 100 metų Tauragnų apylinkėse gyvenusių žmonių pavardės, kurių palikuonys tebegyvena ir dabar

(Lietuvių pavardžių žodyno duomenimis)

ABARIS (5 žmonės) *Tauragnai*; ADAMAUSKAS (2) *Tauragnai*; ADO-MĖNIENĖ (1) *Šeimatis*; ADUKAUSKAS (2) *Šeimatis*; AIDUKAITĖ (1) *Tauragnai*; AISMANAVIČIŪTĖ (1) *Žiezdriai*; AKAVITAS (2) *Klykiai*; ALEK-NA (14) *Stūgliai, Tauragnai, Varpiškės*; ANDR(I)USEVIČIUS (5) *Gaidžiai*;

APČELAUSKYTĖ (1) *Sėlė*; ASMENAVIČIUS (7) *Balčiai, Vilkablauzdė, Žiezdriai*; AUGUTIS (4) *Šimkūnai*; BABRAUSKAS (9) *Klykiai, Šimkūnai, Tauragnai, Taurapolis, Taūtiškis*; BAGDANA VIČIUS (1) *Minčia*; BAGDONAS (2) *Sėla*; BAGDŽIŪNAS (3) *Gaideliai*; BALČIŪNAS (9) *Tauragnai, Taurapolis*; BALSYS (2) *Tauragnai*; BAREIKIS (1) *Sėlė*; BARKUS (9) *Daunoriai*; BARTAŠIŪNAS (8) *Ruzgiškės, Sirvydžiai, Šeimatis, Vidžiūnai*; BERNIŪNAS (3) *Tauragnai*; BERNOTAS (3) *Ruzgiškės, Vidžiūnai*; BIKELIENĖ (2) *Kalviai, Stūgliai*; BIKULČIUS *Liubovė Tauragnai*; BIKUS (11) *Rūgšteliškis, Sėlė, Šimkūnai, Tauragnai*; BILAIŠIS (14) *Bernotiškis, Gaideliai, Grašiai, Tauragnai*; BILEIŠIS (4) *Tauragnai*; BIRIUKAS (4) *Tauragnai*; BIVAINIS (19) *Daunoriai, Sėlė, Šiaudiniškis, Tauragnai*; BLAŽYS (9) *Šeimatis, Tauragnai, Vyžiai*; BRUKŠTUS (3) *Tautiškis*; BUBULIS (2) *Šeimatis*; BUIVYDIS (4) *Tauragnai*; BULKIENĖ (1) *Tauragnai*; BUTERLEVIČIŪTĖ (1) *Tauragnai*; CICĖNAS (1) *Pilkeniai*; ČEČERGIS (3) *Tauragnai*; ČIAŽIENĖ (1) *Bajorai*; ČIŽIENĖ (1) *Balčiai*; DAMBRAVA (3) *Lukošiūnai*; DAMOŠIENĖ (1) *Pilkeniai*; DAUNARAVIČIENĖ (1) *Klykiai*; DEVEIKIS (13) *Bernotiškis, Stūgliai, Tauragnai*; DICEVIČIUS (9) *Šeimatis, Tauragnai*; DINDA (3) *Tauragnai*; DUMBRAVIENĖ (1) *Lukošiūnai*; EIDUKAS (2) *Tauragnai*; GAIDELIS (4) *Jačiūniškės, Sėlė*; GAIDYS (4) *Gaidžiai*; GAIVENIS (5) *Sėla*; GAIŽUTIS (4) *Daunoriai*; GASYS (2) *Klykiai, Tauragnai*; GASIŪNAS (9) *Bajorai, Gaidžiai*; GIMBUTIS (5) *Tauragnai*; GIMŽAUSKAS (5) *Sėlė*; GINEITIS (10) *Tauragnai*; GIRUCKAS (1) *Tauragnai*; GODA (3) *Sėlė, Tauragnai*; GRAŠYS (42) *Beržatiltis, Grašiai, Kamša, Paažvintė, Pilkeniai, Tauragnai, Taurapolis, Žiezdriai*; GRAŠIS (2) *Tauragnai*; GRIČIŪTĖ (1) *Antabaltė*; GRIGALIŪNAS (10) *Tauragnai, Vidžiūnai*; GRIGONIS (5) *Tauragnai*; GRIŠKEVIČIUS (2) *Pilkeniai*; GUIGAITĖ (1) *Gaidžiai*; GUOBYTĖ (1) *Stučiai*; GURKŠNYS (12) *Gaidžiai, Sėlė, Tauragnai, Žiezdriai*; ILČIUKAS (15) *Politiškės, Sėlė, Tauragnai*; INGAUNIENĖ (1) *Tauragnai*; IVANAUSKAS (8) *Kamša, Sėlė, Tauragnai*; IVONYTĖ (2) *Tauragnai*; JACKŪNAS (25) *Kalviai, Klykiai, Musteikiai, Ruzgiškės, Tauragnai*; JASMINAVIČIUS (2) *Tauragnai*; JAUNIŠKIS (17) *Daunoriai, Gaideliai, Stučiai, Tauragnai*; JUČIUS (14) *Klykiai, Musteikiai, Vilkablauzdė*; JUODIS (1) *Tautiškis*; JUODKA (3) *Gaidžiai*; JUODVALKIS (9) *Beržatiltis, Daunoriai, Grašiai, Tauragnai*; JUOTKA (5) *Alksniškės, Stūgliai*; JURGELĖNAS (3) *Kamša, Klykiai*; JURGELEVIČIUS (4) *Bajorai, Tauragnai*; JURKA (4) *Sėlė, Politiškės, Šimkūnai*; JUŠKA (8) *Kalviai, Vidžiūnai, Tauragnai*; JUŠKĖNAS (4) *Tauragnai*; KAIRIONIS (9) *Gaideliai, Tauragnai*; KAMARAUSKAS (5) *Tauragnai*; KARALIUS (9) *Klykiai*; KARKLINIS (1) *Bajorai*; KATINAS (7) *Sirvydžiai, Tauragnai, Taurapolis*; KAUKĖNIENĖ (1) *Sėlė*; KAUŠINIENĖ (1) *Minčia*; KAVALIAUSKAS (6) *Aukštāglynis, Šeimatis, Tauragnai*; KAVARSKIENĖ (1) *Tauragnai*; KAZLAS (4) *Pamūnčia*; KAZLAUSKIENĖ (1) *Ruzgiškės*; KELEVIŠIUS (5) *Šeimatis, Vilkablauzdė*; KINDURYTĖ (3) *Balčiai, Liūniškės, Rūgšteliškis*; KIRKA (4) *Sėlė*; KLIMAS (4) *Klykiai*; KLIUKIENĖ (1) *Vaišnoriškė*; KOVARSKIENĖ (1) *Tautiškis*; KRAUJALIS (7) *Antabaltė, Bajorai, Tauragnai*; KRIUGIŠKIS (6) *Daunoriai, Tauragnai, Varniškės*; KUČINSKAS (22)

Alksniškės, Grašiai, Klykiai, Pilkeniai, Sėlė, Tauragnai; KULYS (16) Bajorai, Gaidžiai, Rukšėnai, Vilkablauzdė; KULIEŠIUS (2) Tauragnai; KUNIGĖLIS (9) Stučiai, Tauragnai; KURLAVIČIUS (3) Tauragnai; KURMIS (3) Kalviai, Šuminai; KURPIS (4) Lukošiučiai, Tauragnai; LAMAUSKAS (2) Vidžiūnai; LAURINAVIČIUS (15) Bajorai, Stučiai, Šeimatis, Tauragnai; LAZAUSKAS (12) Daunoriai, Vyžiai; LEKAVIČIUS (2) Tauragnai; LELEIVA (4) Sėlė, Tautiškis; LIPINSKAS (1) Lukošiučiai; LISAUSKIENĖ (1) Sirovdžiai; LUKŠTAITĖ (1) Tauragnai; LUMPICKAITĖ (1) Šiaudiniškis; MAČYS (2) Tauragnai; MAČIULIS (6) Sėlė, Šeimatis; MALINAUSKAS (1) Politiškės; MAMENIŠKIS (6) Aukštaglynis, Klykiai; MANIUŠIS (3) Pilkeniai, Tauragnai; MARTINKĖNAITĖ (2) Tauragnai; MASIULIS (3) Vidžiūnai; MEDINIS (3) Sirovdžiai; MEIDUS (13) Klykiai, Pilkeniai, Rukšėnai, Stučiai, Šeimatis, Šimkūnai, Tauragnai, Vyžiai; MEŠKAUSKAS (3) Tauragnai; MIKALAUSKAS (2) Šeimatis; MIKULĖNAS (9) Tauragnai, Vilkablauzdė; MIZEIKYTĖ (2) Tauragnai; MUSTEIKIS (50) Alksniškės, Grašiai, Klykiai, Pilkeniai, Sėlė, Sirovdžiai, Stūgliai, Tauragnai, Vyžiai; NARČIENĖ (1) Rukšėnai; NARKŪNAS (8) Bernotiškis, Kalviai, Stūgliai, Vilkablauzdė; NAVIKIENĖ (1) Vyžiai; OBČELAUSKIENĖ (1) Klykiai; PAKALNIS (4) Gaidžiai, Minčia, Tauragnai; PAPIRTIS (7) Pilkeniai, Tauragnai; PAUKŠTĖ (4) Sėlė, Tauragnai; PETKEVIČIUS (2) Vilkablauzdė; PETRAUSKAS (5) Tauragnai; PETRAVIČIUS (6) Lukošiučiai, Sėlė, Žiezdriai; PETRĖNAS (5) Tauragnai; PILIPAVIČIENĖ (1) Tauragnai; PUMPUTIS (4) Gaidžiai; PUODŽIUKAS (10) Klykiai, Tauragnai; PUODŽIUVIENĖ (1) Balčiai; RAIKALAS (1) Tauragnai; RAKAUSKAS (4) Musteikiai, Tauragnai, Varnišškės, Vilkablauzdė; RAMANAUSKAITĖ (1) Klykiai; RAMELIS (1) Šeimatis; RAMOŠKA (2) Lukošiučiai; RASTENIS (1) Tauragnai; RAUDONIENĖ (2) Bajorai, Klykiai; REMEIKIS (4) Musteikiai, Pilkeniai; REPŠYS (1) Klykiai; RYLIŠKIS (8) Kalviai, Tauragnai, Vyžiai; ROŽĖ (6) Sirovdžiai, Tauragnai; RUBIKYTĖ (1) Šeimatis; RUKAS (2) Sėlė; RUKŠĖNAS (2) Tauragnai; RUKŠYS (2) Tauragnai; RUZGA (2) Stūgliai; RUZGAS (11) Balčiai, Grašiai, Jovainiškė, Pilkeniai, Rukšėnai, Sėlė, Tauragnai; SABALIAUSKAS (1) Balčiai; SALDAUSKAS (1) Sėlė; SAPLINSKAS (2) Tauragnai; SIDABRIENĖ (1) Taurapilis; SIPAVIČIUS (3) Pilkeniai; SKUDUTYTĖ (1) Lukošiučiai; STANKELIS (4) Sėlė, Tauragnai; STANKEVIČIUS (2) Žiezdriai; STRAZDAS (14) Daunoriai, Klykiai, Strazdai, Tauragnai; STUNDŽIA (30) Daunoriai, Gegūniškis, Pilkeniai, Sėlė, Šeimatis, Tauragnai; SUDNIUS (2) Tauragnai; SVARAUSKAS (4) Kamša, Tauragnai; SVIKLIENĖ (1) Rukšėnai; ŠALTENIS (5) Rukšėnai, Ruzgiškės, Tauragnai; ŠARKA (2) Tauragnai; ŠEDUIKIS (5) Rukšėnai, Šeimatis, Tauragnai; ŠERĖNAS (7) Taurapilis, Vyžiai; ŠERYS (7) Šeimatis; ŠIDLA (1) Tauragnai; ŠILEIKIENĖ (1) Tauragnai; ŠIMKŪNAS (8) Klykiai, Vilkablauzdė, Vyžiai; ŠINKŪNAS (49) Bajorai, Balčiai, Gaideliai, Jačiūniškės, Lukošiučiai, Minčia, Sėlė, Šimkūnai, Tauragnai, Taurapilis, Vilkablauzdė, Vyžiai, Žiezdriai; ŠIRBINSKAS (2) Rūgšteliškis; ŠIREIKA (2) Lukošiučiai, Tauragnai; ŠYVIS (15) Balčiai, Klykiai, Rukšėnai; ŠMATAVIČIENĖ (1) Tauragnai; ŠTARIENĖ (1) Gegūniškis; ŠUMINAS (31) Kamša,

Šuminai, Tauragnai, Vaišnoriskė, Vyžiai, Žiezdriai; TALAICYTĖ (3) Tauragnai; TALEIKIS (2) Tauragnai; TARTILAS (8) Pilkeniai, Stūgliai, Tauragnai; TAŠKŪNAS (2) Tauragnai; TILVYTIS (6) Pilkeniai, Tauragnai; TOLEIKIS (4) Tauragnai, Vyžiai; TREINYS (2) Tauragnai; TRIMONIS (3) Tauragnai; TRINKŪNAS (9) Bajorai, Stučiai, Stūgliai, Vilkablauzdė; TRUSKAUSKAS (3) Rūgšteliškis; TUMĖNAS (9) Klykiai, Pilkeniai, Tauragnai; UDRAS (3) Sėlė; UMBRASAS (4) Klykiai; URBONAS (1) Antabaltė; VADIŠIUS (2) Tauragnai; VAIČIŪNAS (14) Balčiai, Sėlė, Sirvydžiai, Taurapilis; VAIŠKŪNAS (2) Sėlė; VAIŠNORAS (27) Antabaltė, Grašiai, Pilkeniai, Stučiai, Stūgliai, Šeimatis, Tauragnai, Vilkablauzdė; VALYS (12) Klykiai, Tauragnai, Vilkablauzdė; VALIULIS (6) Klykiai, Tauragnai; VANAGAITĖ (2) Tauragnai; VAPSPA (6) Tauragnai, Urviškės; VARNAS (2) Šeimatis, Tauragnai; VASILIAUSKAS (1) Lukošūnai; VAŠKELIS (7) Stūgliai, Tauragnai; VEGELĖ (2) Vilkablauzdė; VENSLOVIENĖ (1) Tauragnai; VIJEIKIS (5) Tauragnai; VILMAITĖ (1) Ruzgiškės; VILŪNAITĖ (3) Šiaudiniškis, Tauragnai; VITKAUSKAS (4) Daunoriai, Šimkūnai, Taurapilis; ZAZIRSKAS (1) Vilkablauzdė; ZNEBAS (4) Tauragnai; ZNIEBAS (3) Tauragnai; ŽAUNĖRIUS (5) Bajorai, Klykiai; ŽAUNIERIUS (2) Bajorai; ŽEBELYS (6) Tauragnai; ŽELĖNIENĖ (1) Skroblus; ŽIČKUS (11) Klykiai, Sirvydžiai; ŽIEZDRYS (13) Sėlė, Tauragnai; ŽIGIENĖ (1) Bajorai; ŽILĖNAS (5) Kalviai, Skroblus, Vyžiai; ŽILINSKIENĖ (1) Gaidžiai; ŽILIUKAS (3) Taurapilis; ŽULIENĖ (1) Sirvydžiai.

Dar keletą dešimčių dabartinių tauragniškių pavardžių galima būtų laikyti vietinėmis, nors LPŽ ir neduoda nuorodos į Tauragnus, nenurodo, kad tarpukario metais žmonės su šiomis pavardėmis būtų buvę laikomi tauragniškais. Bet jos (ar panašios į jas formos) buvo minimos senesniuose istoriniuose dokumentuose.

Tai 50 pavardžių iš dabartinio Tauragnų seniūnijos sąrašo, kurios minimos 1554, 1636 ar 1731 m. sąrašuose kaip priklausančios Kuktiškių, Linkmenų, Salako apylinkėms, kurių dalis, kaip žinoma, dabar priklauso Tauragnų seniūnijai.

1554 m., 1636 m. ar 1731 m.  
istoriniuose dokumentuose minimos  
dabartinių tauragniškių pavardės

BAJARŪNAS (3) Vilkablauzdė; BALTRAMIEJŪNAS (2) Tauragnai; BEREIKA (6) Balčiai; BOBELIS (5) Tauragnai; BUDREIKA (8) Tauragnai; BUDRYS (1) Šeimatis; ČEPONYTĖ (2) Stūgliai; ČEPUKAS (4) Tauragnai; DANAUSKAS (8) Tauragnai; DIDŽIOKAITĖ (2) Sėlė; EIDŽIULIS (4) Tauragnai; GAIŽAUSKAS (3) Sėlė; GUDŽIŪNAS (1) Šeimatis; JAKAITIENĖ (1) Tauragnai; JOČYS (2) Sėlė; JOKUBAUSKIENĖ (1) Bajorai; JUKNEVIČIUS (5) Kalviai, Tauragnai; KAVALČIUKAS (3) Tauragnai; KERAS (5) Tauragnai; KLIBAS (3) Šuminai, Tauragnai; KLIŠONIS (3) Tauragnai; KIRDEIKYTĖ (1) Jovainiškė; KOVALSKIS (5) Tauragnai; KRASUCKAITĖ (2) Minčia; KUOLINIS (3) Ruzgiškės; MAČIULEVIČIUS (2) Tauragnai; MARČIULIONIS (2) Tauragnai; MATUZEVIČIUS (2) Tauragnai; MA-



TUZIENĖ (1) *Sėlė*; MICKUS (3) *Klykiai*; MIKŠTIENĖ (1) *Tauragnai*; MISTIŪNAS (6) *Bajorai, Klykiai*; MOTIEJŪNAS (2) *Tauragnai*; NAUJOKIENĖ (1) *Tauragnai*; NEKROŠIŪTĖ (1) *Jačiūniškės*; NIKŠTUTĖ (2) *Taurapilis*; POŠIŪNAS (11) *Sėlė*; PUNDZIUS (3) *Stūgliai*; RAŠČIAUSKAS (2) *Vil-kablauzdė*; RAŠČIUS (1) *Vidžiūnai*; STASIULIONIS (4) *Tauragnai*; ŠAPOKA (5) *Vidžiūnai, Tauragnai*; ŠARKANAS (1) *Gaidžiai*; ŠEREIKAITĖ (1) *Tauragnai*; TURSIENĖ (1) *Tauragnai*; VAITASIENĖ (1) *Tauragnai*; VAITIEKĖNAS (6) *Tauragnai*; VAITKUVIENĖ (1) *Strazdai*; ŽADAIKA (3) *Sirvydžiai, Tauragnai*; ŽIDONIS (1) *Šeimatis*.

Taigi šalia vietinėmis pagal LPŽ duomenis laikomų 238 pavardžių sąlygiškai vietinėmis dar reikėtų pripažinti 50 šių pavardžių iš istorinių dokumentų. Iš viso vietinėmis galima būtų laikyti 288 dabartinių tauragniškių pavardes, arba 70,1%.

Yra grupelė pavardžių iš 2000 m. sąrašo, LPŽ nurodomų kaip netolimų parapijų vietinių gyventojų, bet ne tauragniškių. Senuosiuose dokumentuose jos neminimos kaip tauragniškių, bet reikia turėti omenyje tai, kad čia vėliau apžvelgiamų dokumentų teritorijos arba išties aprėpia dabartinę Tauragnų seniūnijos teritoriją, arba rytinę jos dalį drauge su rytiniais, šiaurrytiniais ir pietrytiniais kaimynais. Atitinkamai vakarinė dalis ir vakariniai kaimynai apžvelgiami šiek tiek mažiau. Čia pateikiamas sąrašas pavardžių iš vakarinių (Utenos) ir šiaurvakarinių (Daugailių) kaimyninių parapijų, užfiksuotų LPŽ maždaug prieš 100 metų kaip vietinių. Juk buvo metas, kai nemaži Brinkliškių, Gatelių ir Juknėnų kaimai su savo mažesniais kaimynais priklausė ne Daugailių seniūnijai, kaip dabar, o Tauragnų valsčiui. Kai kurios pavardės, aišku, buvo paplitusios keliose parapijose ar net visoje Lietuvoje, bet čia nurodomi tik artimiausi kaimynai. Dabar žmonės su šiomis pavardėmis gyvena Tauragnų valsčiuje, tiesa, daugiausia – pačiuose Tauragnuose. Tai nėra svetimos šiam kraštui pavardės. Tokių iš viso rasta 30 pavardžių, arba dar 7,3%. Pridėję šį procentą prie jau anksčiau vietinėmis ar sąlygiškai vietinėmis laikomų 288 pavardžių (70,1%), gautume, kad nesvetimos tauragniškiamis yra 318 pavardžių (77,4%).

### Dabartinių tauragniškių pavardės, Lietuvių pavardžių žodyne nurodomos kaip vietinės kaimyninėse Daugailių ir Utenos parapijose mažiausiai prieš 100 metų

ATKOČIUS (2) *Tauragnai* – Utenos, Kaltanėnų par.; ATKOČIŪNAS (5) *Tauragnai* – Daugailių, Dusetų par.; AUGULYTĖ (1) *Tauragnai* – Utenos, Ignalinos par.; BALEIŠIS (6) *Tauragnai* – Utenos, Svėdasų par.; BISLYS (1) *Klykiai* – Daugailių, Dusetų par.; BUTAVIČIUS (5) *Klykiai* – Utenos, Dusetų, Tverėčiaus par.; CIBAS (1) *Klykiai* – Utenos par.; ČELKIS (1) *Vidžiūnai* – Utenos par.; GRUMBINAS (2) *Varniškės* – Utenos par.; ISAKAS (4) *Balčiai* – Utenos par.; JANULIS (4) *Tauragnai* – Utenos par.; KAZICKAS (2) *Tauragnai* – Daugailių par.; KUZMA (4) *Grašiai, Tauragnai* – Daugailių par.; KVIKLYS (3) *Paminčia* – Daugailių, Utenos par.; MATARAS (1) *Lukošiūnai* – Daugailių, Užpalių par.; MOTIEJŪNAS (2) *Tauragnai* – Daugailių, Utenos par.; NARVAIŠIS (3) *Rukšėnai,*

*Vilkablauzdė* – Daugailių par.; PAMAKŠTYS (3) *Sirvydžiai* – Daugailių par.; PELECKAS (3) *Tauragnai* – Utenos par.; PIVORIŪNAS (4) *Pilkeniai* – Utenos par.; PUTINAUSKAS (1) *Vilkablauzdė* – Utenos par.; PUTNA (3) *Jačiūniškės* – Utenos par.; SARGŪNAS (1) *Klykiai* – Utenos par.; SLAPŠYS (2) *Tauragnai* – Daugailių par.; ŠAUCIŪNAS (1) *Tauragnai* – Daugailių par.; ŠAVALINSKAS (1) *Bajorai* – Daugailių par.; ŠVECKUVIENĖ (1) *Tauragnai* – Utenos par.; TELKSNYTĖ (2) *Gaidžiai* – Utenos par.; ZABULIENĖ (1) *Tauragnai* – Daugailių par.; ŽVIRBLIS (5) *Tauragnai* – Utenos par.

Toliau pateikiamas sąrašas dabartinių Tauragnų valsčiaus gyventojų pavardžių, kurias istoriniu požiūriu būtų galima laikyti tolimomis šiam kraštui, tikrai nevietinėmis, svetimomis.

### Nevietinės, svetimos dabartinių tauragniškių pavardės (*Lietuvių pavardžių žodyno duomenimis*)

ALTANIENĖ, ARMONAITIENĖ, BAINORAS, BELECKAS, BELOPETRAVIČIUS, BREIDOKAS, BRINZA, BUDVYTIENĖ, BUIVIDYS, BULKEVIČIENĖ, BUREIKAITĖ, ČEREŠKA, ČYPIENĖ, DAŠČIORAS, DRAZDAUSKAS, DRIUKAS, GRABAUSKAS, GRINKEVIČIŪTĖ, ICKEVIČIUS, JALINSKIENĖ, KLEZAITĖ, KRYŽIUS, KULAKAUSKAITĖ, KULBAČIAUSKAS, KUNICKAS, LABANAUSKIENĖ, LEIKA, LINGĖ, LUKENSKIENĖ, MAČIUKEVIČIUS, MARTIŠAUSKIENĖ, MEŠAUSKAS, MOSTVILA, NAGULEVIČIUS, PALECKIS, PALSKIS, PAPLAUSKIENĖ, PAŠKONIS, PIVORAS, PUČINSKAS, RĖKUS, SEREDŽIUVIENĖ, SKLIAUSTIS, SKRUZDYTĖ, STANČIKAITĖ, STANISLOVAITIENĖ, STOŠKUVIENĖ, SUŠINSKAS, ŠEŠKIENĖ, ŠLAPELIS, ŠLEPIKAS, ŠLIŽAUSKAS, ŠUKIENĖ, ŠVOGŽLIENĖ, TUBELIS, UDRA, UMARAS, VAIKŠNORIEENĖ, VALIUKONIEENĖ, VALKŪNAITĖ, VARNECKAS, VIŠNIAUSKAS, ŽLIOBIENĖ.

Tokių pavardžių yra 63, arba 15,3%.

### Rusiškos (svetimos) tauragniškių pavardės

Kaip ir visoje Lietuvoje, rusų Tauragnuose radosi dviem būdais: arba tai sentikiai ir jų palikuonys, išvaryti iš Rusijos dar XVII a. ir atbėgę į šias apylinkes, apsigyvenę Politiškių, Šeimaties, Sirvydžių ir kai kuriuose kituose kaimuose bei pačiuose Tauragnuose, arba tai – dėl tarybinių laikų politikos įtakos atvažiavę žmonės iš bet kurio Tarybų Sąjungos taško, kartais – „meilės tremtiniai“. Yra ir vėl išvažiavusiųjų, bet savo pavardes savo vaikams ir žmonoms palikusių. Sentikiai Tauragnų krašte yra neblogai išlaikę savo papročius, turi sukūrę kelias savo bendruomenes, maldos namus, kapines, į kurias parsiveža savuosius, kad ir kur jie baigtų savo gyvenimo kelią. Sentikiai čia yra tvirtai įleidę šaknis, draugiškai sugyvena su kaimynais, moka lietuviškai, nors tarpusavyje bendrauja savąja kalba. Sentikių vardai senoviški – Proskovija, Varsantijus, Isakijus, Anfiza, Venediktas, Kirila, Aksenijus, bet

jaunesniems suteikiami ir šiuolaikiškesni. Čia patekusių žmonių pavardės yra rusiškos, bet ne visi jie yra rusai. Kartais mišrių šeimų dukterims suteikiamos pavardės su lietuviškomis priesagomis arba ištekėjusios lietuvės nešioja vyro pavardę su lietuviška priesaga. Iš viso rastos 29 rusiškos pavardės. Viena yra ir estiška – SYRRIST (1) *Tauragnai*. Taigi svetimų savo kilme yra 30 pavardžių – 7,3%.

ALEKSEJEVAS (1) *Tauragnai*; ANDRIJANOVA (1) *Tauragnai*; AR-TOMOVIČIŪTĖ (2) *Tauragnai*; ČERNOVAS (1) *Taurapilis*; DO-LOTOVAS (4) *Lukošiūnai, Vilkablauzdė*; FOMINA (1) *Sirvydžiai*; GOLUBEVAS (1) *Vidžiūnai*; GUTKINAS (3) *Tauragnai*; KONDRATJEVA (1) *Tauragnai*; KONSTANTINOVA (1) *Jovainiškė*; KURASOVAS (2) *Vidžiūnai*; LEBEDEVAS (9) *Tauragnai, Žiezdriai*; LEONTJEVAS (4) *Tauragnai*; LEVČENKA (5) *Bajorai, Kalviai, Tauragnai*; LUČICKIJ (3) *Balčiai*; MASLABOJEVAS (2) *Sirvydžiai*; MOROZOVAS (1) *Politiškės*; OSIPOVAS (4) *Pilkeniai*; PETROVAITĖ (1) *Tauragnai*; SEMIONOVAS (1) *Beržatiltis*; SINIAKOVAS (1) *Vilkablauzdė*; SIPČENKO (2) *Vilkablauzdė*; SKAČKA (2) *Tauragnai*; VASILIONKA (2) *Politiškės*; VASILKOVAS (3) *Tauragnai*; VOLKOVAS (4) *Tauragnai*; VOLOŠČIUKAS (1) *Tauragnai*; ZACHAROVAS (5) *Klykiai*; ŽAVNEROVAS (1) *Šeimatis*.

Vertinant dabartinės Tauragnų gyventojų pavardes istoriniu požiūriu, tai yra ieškant saitų su praeityje čia gyvenusiais žmonėmis, nustatyta, kad iš 411 skirtingų dabartinių pavardžių Tauragnų seniūnijoje neabejotinai vietinėmis reikėtų laikyti 238 – 57,9%. Jeigu dar pridėtume 50 pavardžių iš istoriniuose šaltiniuose minimų, taip pat 30 iš kaimyninių Utenos ir Daugailių parapijų, kurių dalis dabar priklauso Tauragnų seniūnijai, tai iš viso vietinėmis, nesvetimomis Tauragnų krašto pavardėmis galėtume laikyti 318 – 77,4%.

## Tauragniškųjų pavardės istoriniuose šaltiniuose

Pirmosios žinios apie Tauragnų apylinkių gyventojų vardus bei pavardes yra iš XVI a. inventorių sąrašų. Deja, iš to meto nėra išlikusių pačių Tauragnų sąrašų, tik iš dabartinės rytinės šių apylinkių dalies – nuo Linkmenų krašto.

Dabartinių tauragniškųjų pavardžių, iš kurių dalis vėliau šiek tiek pakito, aptikta 1554 m. Linkmenų inventoriuje. Čia reikia turėti omenyje tai, kad XVI a. lietuvių pavardės itin dažnai buvo sudaromos su slaviškomis tėvavardinėmis priesagomis tiesiog iš tėvo vardo, o pastarojo slaviška forma toli gražu nebūtinai rodė, kad jo turėtojas ne lietuvis. Linkmenų inventoriuje pavardės imtos užrašinėti lenkiškai (vėliau visos Lietuvos pavardės kelis šimtus metų buvo užrašomos šia kalba), o tuo tarpu kitų to meto dvarų inventorius buvo aprašomas rusiškai. Vadinas, užrašymo patirtis lenkiškai dar nebuvo didelė, todėl čia aptikta daugybė rašybos skirtumų. Be to, atkreiptinas dėmesys ir į tą faktą, kad 1554 m. originalas nėra išlikęs (prapuolė XX a. viduryje), nagrinėjama jo kopija.

Čia pateikiamas sąrašas dabartinių Tauragnų krašto pavardžių, kurios viena ar kita forma minimos dar 1554 m. Linkmenų dvaro inventoriuje. Tai reiškia, kad prie giminingų pavardžių, pvz., ADAMAUSKAS ir ADOMĖNAS, nurodomas jų lenkiškai

užrašytas atitinkmuo iš 1554 m. sąrašo, kursyvu nurodomos gyvenamosios vietos iš to paties sąrašo, o skliausteliuose – puslapis iš knygos (Jablonskis 1934, 30–131), kurioje yra 1554 m. sąrašo kopija. Jeigu dabartinė pavardė tik panaši, bet nesutampa su XVI a. asmens įvardijimu, prie dabartinės pavardės skliausteliuose rašomas klaustukas (?).

Pabrėžtina, kad čia nesilaikoma griežtų mokslinių principų atitikmenimis laikyti tik tas pavardes, kurių sutampa tiek šaknis, tiek priesagos (ar priešdėliai). Taip pasielgta todėl, kad XVI a. lietuvių pavardės dar tik formavosi. Kaip rodo vėlesnių amžių tų pačių vietovių pavardžių analizė, priesagos, ypač patroniminės (pridedamos prie tėvo vardo), kito: XVI a. vyravo slaviškosios *-owicz*, *-ewicz*, o XVII a. ir vėliau tų pačių kaimų gyventojai jau galėdavo gauti ir lietuviškas patronimines priesagas, pvz., *-ėnas*, *-ūnas* ir kt. Todėl čia tiesiog pateikiamas sąrašas tų pavardžių, kurių **šaknys** jau buvo minimos XVI a. inventoriuje ir kurių tam tikrų sąlygiškų atitikmenų yra ir dabar gyvenančių tauragniškių pavardėse. Nereikėtų daryti griežtų išvadų, kad, pvz., dabartinių BERNOTŲ protėviai jau gyveno Tauragnų apylinkėse XVI a., nes minima pavardė BERNATOWICZ. Tai dar galėjo būti ne tikra pavardė, perduodama iš kartos į kartą, o tiesiog asmens įvardijimas pagal tėvo vardą. BERNATOWICZIAUS sūnus jau galėjo turėti iš tėvo vardo sudarytą kitą asmens įvardijimą.

Dabar Tauragnų krašte gyvenančių vietinių  
žmonių pavardės, turinčios savo atitikmenis  
1554 metų inventoriaus pavardžių  
(ar asmens įvardijimų) sąrašė

(?) ADAMAUSKAS (2) *Tauragnai*

(?) ADOMĖNIENĖ (1) *Tauragnai*

*Adamowicz Woytowstwo Oźwieńskie na osadzie Siolo Łowtewiczow  
Końiuchow, od dwora trzy mile (p. 108)*

(?) ALEKNA (14) *Stūgliai, Tauragnai, Varpiškės*

*Alechnowicz Woytowstwo [Chiahle] czatyle Siolo Meyranskie, od dwora  
w poł mile (p. 89)*

BAGDANAČIUS (1) *Minčia*

*Bohdanowicz Miasteczko Lyngmianskie (p. 83); Woytowstwo Roma-  
nowskie na osadzie Siolo Kirdeykowskie, od dworu w mili nad jeziorem  
Pokosem (p. 97); Woytowstwo Romanowskie na osadzie Siolo Untadryn-  
gi, od dwora dwie mile (p. 100); Woytowstwo Przewonickie [Przewoy-  
niczkie] na osadzie Siolo Przewoinickie, od dwora pięć mil (p. 120)*

BAGDONAS (2) *Sėlė*

*Bohdanowa Miasteczko Lyngmianskie (p. 83, 84, 86)*

BAGDŽIŪNAS (3) *Gaideliai*

*Bohdziewicz Woytowstwo Romanowskie na osadzie Siolo Kirdey-  
kowskie, od dworu w mili nad jeziorem Pokosem (p. 97)*

(?) BAREIKIS (1) *Sėlė*

(?) BARKUS (9) *Daunoriai*

(?) BEREIKA (6) *Balčiai*

*pana Macieja Bartkowicza Giedroycia Woytowstwo Romanowskie na  
osadzie Siolo Minducze, od dwora pięć mil (p. 104)*

- pana Macieja Bortkowicza Giedroycia *Woytowstwo Romanowskie na osadzie Pustowszczyzny Janiszki a Skominiszki* (p. 105)
- Bortko (Boreyko) Woytkowicz *Woytowstwo Ożwieńskie na osadzie Siolo Żyminowskie, od dwora cztery mile* (p. 111)
- (?) BERNOTAS (3) *Ruzgiškės, Vidžiūnai*  
Bernatowicz *Miasteczko Łyngmianskie* (p. 83); *Woytowstwo Romanowskie na osadzie Siolo Thyknińskie, od dwora Łyngmianskiego w mili* (p. 94); *Woytowstwo Romanowskie na osadzie Siolo Czywilowo, od dwora pięć mil, zascianki tego siola* (p. 103); *Woytowstwo Romanowskie na osadzie Siolo Ontozolskie, od dwora pięć mil, nad jeziorem bojar giedroycich Giełożem* (p. 105)
- (?) BUDREIKA (8) *Tauragnai*
- (?) BUDRYS (1) *Šeimatis*  
Budrewicz *Woytowstwo Ożwieńskie na osadzie Siolo Raginowskie, od dwora cztery mile* (p. 115)
- (?) DANAUSKAS (8) *Tauragnai*  
Daniewicz *Woytowstwo Ożwieńskie na osadzie Siolo Raginowskie, od dwora cztery mile* (p. 115)
- (?) GAIŽAUSKAS (3) *Sėlė*  
Goyżewicz *Woytowstwo Romanowskie na osadzie Siolo Minducze, od dwora pięć mil* (p. 104)
- GAIŽUTIS (4) *Daunoriai*  
Goyzetowicz *Woytowstwo [Chiahle] czatyle Siolo Mieziutowskie (Miezwiłowskie), od dwora puł mile* (p. 92)  
Goyzutis *Woytowstwo Ożwieńskie na osadzie Siolo Tronkunskie, gdzie dworzec był Ozwintski, od dwora cztery mile* (p. 110)  
zięć Goyzutow *Woytowstwo Przewonickie [Przewoyniczkie] na osadzie Siolo Protkowskie, od dwora Łyngmianskiego cztery mile* (p. 117)
- GIMBUTIS (5) *Tauragnai*  
Gybut Momulewicz *Woytowstwo [Chiahle] czatyle Siolo Mieziutowskie (Miezwiłowskie), od dwora puł mile, Zascianki [miezutowskie], pola za jeziorem Olszonem* (p. 93)
- (?) GRAŠYS (42) *Beržatiltis, Grašiai, Kamša, Paažvintė, Pilkeniai, Tauragnai, Taurapilis, Žiezdriai*
- (?) GRAŠIS (2) *Tauragnai*  
Grescewicz (Gresiewicz) *Woytowstwo [Chiahle] czatyle Siolo Meyrankskie, od dwora w puł mile* (p. 89)
- (?) GRIGALIŪNAS (10) *Tauragnai, Vidžiūnai*  
Grygalewicz *Woytowstwo Ożwieńskie na osadzie Siolo Łowtewiczow Końiuchow, od dwora trzy mile* (p. 108)
- (?) JOKUBAUSKIENĖ (1) *Bajorai*  
Jakubowicz *Woytowstwo Romanowskie na osadzie Siolo Giniutańcie, od dwora w pułtory mile* (p. 97); *Woytowstwo Romanowskie na osadzie Siolo Czywilowo, od dwora pięć mil* (p. 103); *Woytowstwo Ożwieńskie na osadzie Siolo Moysinskie, od dwora cztery mile* (p. 112); *Woytowstwo*



Oźwieńskie na osadzie Sióło Miksztewiczow [Niksztewiczow], od dwóra cztery mile (p. 113); Woytowstwo Oźwieńskie na osadzie Sióło Lesiewiczow, od dwóra cztery mile (p. 114); Woytowstwo Oźwieńskie na osadzie Sióło Raginowskie, od dwóra cztery mile (p. 115)

(?) JUČIUS (14) *Klykiai, Musteikiai, Vilkablauzdė*

Juciewicz Woytowstwo [Chiahle] czatyle Sióło Mineyszewskie, od dwóra w puł mile (p. 88)

JUKNEVIČIUS (5) *Kalviai, Tauragnai*

Juchnowicz Woytowstwo [Chiahle] czatyle Sióło Mineyszewskie, od dwóra w puł mile (p. 88); Woytowstwo [Chiahle] czatyle Sióło Meyranskie, od dwóra w puł mile (p. 89, 90); Woytowstwo Romanowskie na osadzie Sióło Thykiińskie, od dwóra Lyngmianskiego w mili (p. 94); Woytowstwo Romanowskie na osadzie Sióło Kirdeykowskie, od dwóra w mili nad jeziorem Pokosem (p. 97); Woytowstwo Romanowskie na osadzie Sióło Untadryngi, od dwóra dwie mile (p. 100); Woytowstwo Romanowskie na osadzie Sióło Żokowiczow, od dwóra cztery mile (p. 102); Woytowstwo Romanowskie na osadzie Sióło Minducze, od dwóra pięć mil (p. 104); Woytowstwo Oźwieńskie na osadzie Sióło Woyszniewskie, od dwóra pięć mil, nad jeziorem Dryngami (p. 106); Woytowstwo Oźwieńskie na osadzie Sióło Łowtewiczow Końiuchow, od dwóra trzy mile (p. 108); Woytowstwo Oźwieńskie na osadzie Sióło Moysinskie, od dwóra cztery mile (p. 112); Woytowstwo Oźwieńskie na osadzie Sióło Lesiewiczow, od dwóra cztery mile (p. 114); Woytowstwo Oźwieńskie na osadzie Sióło Talminowskie, od dwóra cztery mile (p. 116); Woytowstwo Przewonickie [Przewoyniczkie] na osadzie Sióło Koniuchy, od dwóra cztery mile (p. 118, 119); Woytowstwo Przewonickie [Przewoyniczkie] na osadzie Sióło Nawbaczy [Horbacz], od dwóra cztery mile (p. 119)

(?) KLIMAS (4) *Klykiai*

Klimontowicz Woytowstwo [Chiahle] czatyle Sióło Mineyszewskie, od dwóra w puł mile (p. 88)

LAURINAVIČIUS (15) *Bajorai, Stučiai, Šeimatis, Tauragnai*

Ławrynowicz Miasteczko Lyngmianskie (p. 83, 84); Woytowstwo Romanowskie na osadzie Sióło Romanowo, od dwóra w puł mili (p. 95); Woytowstwo Romanowskie na osadzie Sióło Kirdeykowskie, od dwóra w mili nad jeziorem Pokosem (p. 96); Woytowstwo Romanowskie na osadzie Sióło Czywilowo, od dwóra pięć mil, zascianki tego sióła (p. 103)

(?) MAČYS (2) *Tauragnai*

Matewicz Woytowstwo Oźwieńskie na osadzie Sióło Łowtewiczow Końiuchow, od dwóra trzy mile (p. 108)

Maciewicz Miasteczko Lyngmianskie (p. 86); Woytowstwo [Chiahle] czatyle Sióło Buczkowskie, od dwóra w puł mile (p. 90); Woytowstwo [Chiahle] czatyle Sióło Kowale, od dwóra puł mile (p. 93)

MAČIULEVIČIUS (2) *Tauragnai*

(?) MAČIULIS (6) *Sėlė, Šeimatis*

Maczulewicz Woytowstwo Romanowskie na osadzie Sióło Kirdeykowskie, od dwóra w mili nad jeziorem Pokosem (p. 96)

Matulewicz Woytowstwo Przewonickie [Przewoyniczkie] na osadzie Sióło Protkowskie, od dwora Łyngmianskiego cztery mile (p. 117)

(?) (?) MEŠKAUSKAS (3) Tauragnai

Maczkowicz Woytowstwo [Chiahle] czatyle Sióło Nowosady, nad jeziorem Žesdrem, od dwora w puł mile (p. 87); Woytowstwo [Chiahle] czatyle Sióło Meyranskie, od dwora w puł mile (p. 89)

(?) MIKALAUSKAS (2) Šeimatis

Mikołaiewicz Woytowstwo [Chiahle] czatyle Sióło Mineyszewskie, od dwora w puł mile (p. 88); Woytowstwo Romanowskie na osadzie Sióło Kirdeykowskie, od dworu w mili nad jeziorem Pokosem (p. 96, 97); Woytowstwo Romanowskie na osadzie Sióło Žokowiczow, od dwora cztery mile (p. 102); Woytowstwo Romanowskie na osadzie Sióło Czywilowo, od dwora pięć mil, zascianki tego sióła (p. 103); Woytowstwo Ożwieńskie na osadzie Sióło Tronkunskie, gdzie dworzec był Ozwintski, od dwora cztery mile (p. 110); Woytowstwo Ożwieńskie na osadzie Sióło Moy-sinskie, od dwora cztery mile (p. 112); Woytowstwo Ożwieńskie na osadzie Sióło Raginowskie, od dwora cztery mile (p. 115); Woytowstwo Przewonickie [Przewoyniczkie] na osadzie Sióło Przewoinickie, od dwora pięć mil (p. 120)

Mikołaiewiczy Woytowstwo Przewonickie [Przewoyniczkie] na osadzie Sióło Przewoinickie, od dwora pięć mil (p. 120, 121)

MIKŠTIENĖ (1) Tauragnai

Woytowstwo Ożwieńskie na osadzie Sióło Miksztewicow [Nikszte-wiczow], od dwora cztery mile (p. 113); źr. NIKŠTUTĖ

(?) MISIŪNAS (6) Bajorai, Klykiai

Misiewicz Woytowstwo [Chiahle] czatyle Sióło Mieziutowskie (Miezi-wiłowskie), od dwora puł mile (P. 92); Woytowstwo Romanowskie na osadzie Sióło Romanowo, od dwora puł mili (p. 95); Woytowstwo Romanowskie na osadzie Sióło Kirdeykowskie, od dworu w mili nad jeziorem Pokosem (p. 97)

(?) MOTIEJŪNAS (2) Tauragnai

Mateykowicz Woytowstwo Ożwieńskie na osadzie Sióło Łowtewicow Końiuchow, od dwora trzy mile (p. 108); Woytowstwo Przewonickie [Przewoyniczkie] na osadzie Sióło Protkowskie, od dwora Łyngmianskiego cztery mile (p. 117)

(?) NEKROŠIŪTĖ (1) Jačiūniškės

Niekraszewicz Miasteczko Łyngmianskie (p. 83, 84, 86)

NIKŠTUTĖ (2) Taurapilis

Woytowstwo Ożwieńskie na osadzie Sióło Miksztewicow [Nikszte-wiczow], od dwora cztery mile (p. 113); źr. MIKŠTIENĖ

PETRAVIČIUS (6) Lukošiuñai, Sėlė, Žiedzriai

Piotrowicz Woytowstwo [Chiahle] czatyle Sióło Nowosady, nad jeziorem Žesdrem, od dwora w puł mile (p. 87); Woytowstwo [Chiahle] czatyle Sióło Meyranskie, od dwora w puł mile (p. 89); Woytowstwo [Chiahle] czatyle Sióło Mieziutowskie (Mieziwilowskie), od dwora puł mile (P. 92);

Woytowstwo Romanowskie na osadzie Siolo Untadryngi, od dwora dwie mile (p. 100); Woytowstwo Ożwieńskie na osadzie Siolo Moysinskie, od dwora cztery mile (p. 112); Woytowstwo Ożwieńskie na osadzie Siolo Lesiewiczow, od dwora cztery mile (p. 114); Woytowstwo Przewonickie [Przewoyniczkie] na osadzie Siolo Koniuchy, od dwora cztery mile (p. 118); Woytowstwo Przewonickie [Przewoyniczkie] na osadzie Siolo Żydwoyskie, od dwora pięć mil (p. 121); Woytowstwo Przewonickie [Przewoyniczkie] na osadzie Siolo Montinskie, od dwora pięć mil (p. 122); Woytowstwo Przewonickie [Przewoyniczkie] na osadzie Siolo Daliuczenskie, od dwora pięć mil (p. 123)

(?) RAKAUSKAS (4) *Musteikiai, Tauragnai, Varniškės, Vilkablauzdė*

Rakowicz Woytowstwo Romanowskie na osadzie Siolo Kirdeykowskie, od dworu w mili nad jeziorem Pokosem (p. 96, 97); Woytowstwo Ożwieńskie na osadzie Siolo Moysinskie, od dwora cztery mile (p. 112)

(?) RAMANAUSKAITĖ (1) *Klykiai*

Romanowicz Woytowstwo [Chiahtė] czatyle Siolo Meyranskie, od dwora w puł mile (p. 89); Woytowstwo [Chiahtė] czatyle Siolo Mieziutowskie (Miezwiłowskie), od dwora puł mile (p. 92)

(?) RUKŠĖNAS (2) *Tauragnai*

(?) RUKŠYS (2) *Tauragnai*

Rukszewicz (Rudziewicz) Woytowstwo Romanowskie na osadzie Siolo Thykiūnskie, od dwora Łyngmianskiego w mili (p. 94)

STANKEVIČIUS (2) *Žiezdriai*

Stankowicz Woytowstwo [Chiahtė] czatyle Siolo Mineyszewskie, od dwora w puł mile (p. 89); Woytowstwo Romanowskie na osadzie Siolo Kirdeykowskie, od dworu w mili nad jeziorem Pokosem (p. 96); Woytowstwo Ożwieńskie na osadzie Siolo Łowtewiczow Koñiuchow, od dwora trzy mile (p. 108); Woytowstwo Ożwieńskie na osadzie Siolo Raginowskie, od dwora cztery mile (p. 115); Woytowstwo Przewonickie [Przewoyniczkie] na osadzie Siolo Koniuchy, od dwora cztery mile (p. 118); Woytowstwo Przewonickie [Przewoyniczkie] na osadzie Siolo Nawbacz [Horbaczy], od dwora cztery mile (p. 119)

(?) ŠILEIKIENĖ (1) *Tauragnai*

Szylekowicz Woytowstwo [Chiahtė] czatyle Siolo Meyranskie, od dwora w puł mile (p. 89)

(?) TALAIKYTĖ (3) *Tauragnai*

(?) TALEIKIS (2) *Tauragnai*

(?) TOLEIKIS (4) *Tauragnai, Vyžiai*

Taleykowicz Woytowstwo Romanowskie na osadzie Ziemia którą zowią Ligołowi [Ligołowski], od dwora we dwóch milach (p. 99)

Paleykowicz [Takiokowicz] Woytowstwo Romanowskie na osadzie Siolo Kirdeykowskie, od dworu w mili nad jeziorem Pokosem (p. 97)

(?) URBONAS (1) *Antabaltė*

Urbanowicz Woytowstwo [Chiahtė] czatyle Siolo Mieziutowskie (Miezwiłowskie), od dwora puł mile (p. 92); Woytowstwo Ożwieńskie na osadzie

- dzie Siolo Woyszniewskie, od dwora pięć mil, nad jeziorem Dryngami (p. 106, 107)
- (?) VAIŠNORAS (27) *Antabaltė, Grašiai, Pilkeniai, Stučiai, Stūgliai, Šeimatis, Tauragnai, Vilkablauzdė*  
 Woyszniewicz *Woytowstwo Ożwieńskie na osadzie Siolo Woyszniewskie, od dwora pięć mil, nad jeziorem Dryngami* (p. 107)  
 Woyszniewicz *Woytowstwo Ożwieńskie na osadzie Siolo Woyszniewskie, od dwora pięć mil, nad jeziorem Dryngami* (p. 106)
- (?) VAIČIŪNAS (14) *Balčiai, Sėlė, Sirvydžiai, Taurapolis*
- (?) VAITIEKĖNAS (6) *Tauragnai*
- (?) VAITKUVIENĖ (1) *Strazdai*  
 Woytkowicz *Woytowstwo Ożwieńskie na osadzie Siolo Żyminowskie, od dwora cztery mile* (p. 111); *Woytowstwo Ożwieńskie na osadzie Siolo Miksztewiczow [Niksztewiczow], od dwora cztery mile* (p. 113); *Woytowstwo Ożwieńskie na osadzie Siolo Raginowskie, od dwora cztery mile* (p. 115); *Woytowstwo Ożwieńskie na osadzie Siolo Talminowskie, od dwora cztery mile* (p. 116); žr. VITKAUSKAS
- (?) (?) VENSLOVIENĖ (1) *Tauragnai*  
 Wensław Mikolaiewicz *Woytowstwo Przewonickie [Przewoyniczkie] na osadzie Siolo Przewoinickie, od dwora pięć mil* (p. 120); čia WENSLAW yra vardas, bet pagal to meto pavardžių darybos praktiką šio vardo turėjo sūnus dažniausiai jau vadinosi (ar buvo užrašomas) tėvavardžiu.
- (?) VITKAUSKAS (4) *Daunoriai, Šimkūnai, Taurapolis*  
 Witkowicz [Woytkowicz] *Woytowstwo Romanowskie na osadzie Siolo Romanowo, od dwora puł mili* (p. 95); žr. VAITKUVIENĖ

### Dabar Tauragnų krašte gyvenančių vietinių žmonių pavardės, turinčios savo atitikmenis 1636 metų inventoriaus pavardžių (ar asmens įvardijimų) sąrašė

Pateikiamos rankraštiniam Linkmenų vaivadijos sąrašė (Inwentarz... 1636, 20v-31v)<sup>2</sup> minimos pavardės, turinčios atitikmenis ir šiandieniniame tauragniškių sąrašė (pastarosios parašytos didžiosiomis raidėmis). Prie panašių, bet nesutampančių dabartinių pavardžių skliausteliuose rašomas klausukas – (?).

*Inwentarz Wszystkiego Ciwunstwa Wilenskiego y Miasteczek powierzonych Niemenczynskiej L yngmianskiej y konczażyzna Woytowstwa Przez y Poddannych z ich (...)*<sup>3</sup> *przez mię Gerzega Kazimirza Jawgiela Dworza (...)*<sup>4</sup>

1636

<sup>2</sup> Raidė v reiškia *versus* (lot.) 'atverstas, pervers-tas'. Mat lapai buvo sunumeruoti tik vienoje pusėje, o rašoma abiejose.

<sup>3</sup> Rankraštis neįskaitomas.

<sup>4</sup> Rankraštis neįskaitomas.

AIDUKAITĖ (1) *Tauragnai*

EIDUKAS (2) *Tauragnai*

Mikolaj Aiduk nowik *Woytowstwo Ozwojnskie Siolo Lesiewiczze*  
(p. 28v)

Baltromiej Hayduk *Woytowstwo<sup>5</sup> Lyngmianskie Siolo Antydrygi*  
(p. 24v); žr. GAIDELIS, GAIDYS

(?) BAGDANAVIČIUS (1) *Minčia*

(?) BAGDONAS (2) *Sėlė*

BAGDŽIŪNAS (3) *Gaideliai*

Bogdžun nowik *Woytowstwo Lyngmianskie Siolo Kierdeyki* (p. 22);  
žr. NAUJOKIENĖ, NAVIKIENĖ

(?) BAJARŪNAS (3) *Vilkablauzdė*

Adam Mickiewicz Boiarzyn *Woytowstwo Lyngmianskie Siolo Mejranj*  
(p. 21v); žr. MICKUS

(?) BALTRAMIEJŪNAS (2) *Tauragnai*

Matul Baltromieikis *Woytowstwo Lyngmianskie žasc. przy tej rzac*  
*Gielejney Siolo Kierdeyki* (p. 22v)

Aksania Baltromiejowa *Woytowstwo Lyngmianskie Siolo Kierdeyki*  
(p. 22)

(?) BAREIKIS (1) *Sėlė*

(?) BARKUS (9) *Daumoriai*

Bortkunas Janelis *Woytowstwo Ozwojnskie Siolo Perwejnieni* (p. 29v)

Bortkunas *Woytowstwo Ozwojnskie Siolo Perwejnieni* (p. 29v)

BERNOTAS (3) *Ruzgiškės, Vidžiūnai*

Jurgis Bernat *miasteczko Lyngmiany* (p. 16v)

(?) BLAŽYS (9) *Šeimatis, Tauragnai, Vyžiai*

Andrej Blaženas *Woytowstwo Lyngmianskie Siolo Wojszniuny* (p. 25)

Jodka Blaženas *Woytowstwo Ozwojnskie Siolo Nowbany* (p. 30v)

(?) BOBELIS (5) *Tauragnai*

(?) BUBULIS (2) *Šeimatis*

boblis *miasteczko Lyngmiany žasc. Lonokupis* (p. 17)

(?) ČEPONYTĖ (2) *Stūgliai*

(?) ČEPUKAS (4) *Tauragnai*

Czepas Czepulenas *Woytowstwo Ozwojnskie Siolo Perwejnieni* (p. 29v)

Szym Czepulewicz *Woytowstwo Giedroycckie Siolo Antozele* (p. 19)

(?) DAMOŠIENĖ (1) *Pilkeniai*

Damuszys nowik *Woytowstwo Ozwojnskie Siolo Lesiewiczze* (p. 28v)

Marcin Domaszun *Woytowstwo Giedroycckie Siolo Antozele* (p. 19)

Szym Domaszunas *Woytowstwo Ozwojnskie Siolo Trukuny* (p. 30v)

\*Lat 100

(?) GAIDELIS (4) *Jačiūniškės, Sėlė*

(?) GAIDYS (4) *Gaidžiai*

Baltromiej Hayduk *Woytowstwo Lyngmianskie Siolo Antydrygi* (p. 24v);  
žr. AIDUKAS, EIDUKAS, EIDŽIUKAS

<sup>5</sup> To paties žodžio *woytowstwo* parašymas įvairuoja: y rašomas ir su vienu, ir su dviem, ir visai be taškiukų virš raidės. Panašiai elgiamasi ir kitais atvejais, kai vienur rašomi diakriliniai ženklai, kitur – ne, pvz., *Blaženas* (25) ir *Blaženas* (30v) ir kt.



GAIŽAUSKAS (3) *Sėlė*

GAIŽUTIS (4) *Daunoriai*

Synowie Gayzetowe *Wojtowstwo Giedroŷckie žasc. narŷszki* (p. 18)

Jan Gauzutenis *Wojtowstwo Giedroŷckie Siolo Miñiusie* (p. 17v)

Szym Gaużutŷs *Wojtowstwo Giedroŷckie Siolo Miñiusie* (p. 17v)

Szym Gaużutŷs *Wojtowstwo Giedroŷckie žasc. Strakiany* (p. 18)

Piotr Gaużutŷs *Wojtowstwo Giedroŷckie Siolo Miñiusie* (p. 17v)

Piotr Goyzut *Wojtowstwo Łyngmianskie žasc. popelenkonym podle Jeziora Łyngmianow Siolo Kierdeŷki* (p. 24); ųr. GIMŲAUSKAS

(?) GASYS (2) *Klykiai, Tauragnai*

(?) GASIŲNAS (9) *Bajorai, GaidŲiai*

Jan Gasiewicz *miasteczko Łyngmiany* (p. 16v)

(?) GIMŲAUSKAS (5) *Sėlė*

Piotr Giezutŷs *Woytowstwo Łyngmianskie Siolo Kierdeŷki žasc. Woydziuszki* (p. 24); ųr. GAIŲAUSKAS, GAIŲUTIS

(?) GRIŲIŲTĚ (1) *Antabaltė*

SŲyman GrŲiciuanas *Wojtowstwo Łyngmianskie Siolo MeŲranŲ* (p. 21v)

(?) GRIGALIŲNAS (10) *Tauragnai, VidŲiŲnai*

(?) GRIGONIS (5) *Tauragnai*

Jasius Grygalus *Wojtowstwo Łyngmianskie Siolo SŲymkinis (zwŲq Romanowskiemi)* (p. 21)

(?) GUDŲIŲNAS (1) *Ųeimatis*

Jurgis Gudunas *Wojtowstwo Łyngmianskie Siolo MeŲranŲ* (p. 21v)

(?) GUIGAITĚ (1) *GaidŲiai*

Piotr Giga *Wojtowstwo OzwŲnskie Siolo koniuchy* (p. 29)

SŲymas Gika *Wojtowstwo OzwŲnskie Siolo TrukunŲ* (p. 30v)

MatuŲ Dzigananis *Wojtowstwo Łyngmianskie Siolo AntŲdrigi* (p. 24v)

(?) JACKŲNAS (25) *Kalvoiai, Klykiai, Musteikiai, RuzgiŲkės, Tauragnai*

Lenart Iaszkienas *Wojtowstwo Giedroŷckie Siolo Antozele* (p. 19);

ųr. JUŲKA, JUŲKĚNAS

JAKAITIENĚ (1) *Tauragnai*

Jurgis Jakay(st)tis *Wojtowstwo OzwŲnskie Siolo moŲŲŲnŲ* (p. 27)

Jurgis Jakutis *Wojtowstwo OzwŲnskie Siolo moŲŲŲnŲ žasc. Pleniale* (p. 27v)

Jurgis Jakutys *Wojtowstwo OzwŲnskie Siolo moŲŲŲnŲ žasc. Kimieniamiskis* (p. 27v)

JOŲYS (2) *Sėlė*

Jan Jaciun *Wojtowstwo Łyngmianskie Siolo Olenksznie* (p. 26v)

Jan Jaczunas *Wojtowstwo Łyngmianskie Siolo Olenksznie* (p. 26)

Jan Jaczunas *Wojtowstwo Łyngmianskie žasc. Kapurnenas nad Jeziorom ołksniem Siolo Olenksznie* (p. 26v)

Stephan IoŲewiŲ *miasteczko Łyngmiany* (p. 16v)

Jan Jociunas *Wojtowstwo Łyngmianskie Siolo SŲymkinis (zwŲq Romanowskiemi)* (p. 21)

Piotr Joczys *Wojtowstwo Giedroŷckie Siolo Antozele* (p. 19)

- (?) JOKUBAUSKIENĖ (1) *Bajorai*  
Gasper Jakubowicz *Woŷtowstwo Giedroŷckie Siolo Antozele* (p. 19)
- (?) JUODIS (1) *Tautiškis*  
Jurgis Jodalis *Woŷtowstwo Ozwoŷnskie Siolo Lesiewiczze* (p. 28v);  
żr. JUODKA, JUOTKA
- JUODKA (3) *Gaidžiai*
- JUOTKA (5) *Alksniškės, Stūgliai*  
Jodka Blaženas *Woŷtowstwo Ozwoŷnskie Siolo Nowbany* (p. 30v)
- (?) JURGELĖNAS (3) *Kamša, Klykiai*
- (?) JURGELEVIČIUS (4) *Bajorai, Tauragnai*  
Woyciech Jurgis *Woŷtowstwo Łyngmianskie Siolo Olenksznie* (p. 26)
- (?) JUŠKA (8) *Kalviai, Tauragnai, Vidžiūnai*
- (?) JUŠKĖNAS (4) *Tauragnai*  
Szym Jozzko *miasteczko Łyngmiany* (p. 16v)  
Czapan Jušenas *Woŷtowstwo Ozwoŷnskie Siolo Nowbany* (p. 30v)
- (?) KARALIUS (9) *Klykiai*  
Krzysztop Karalunas *Woŷtowstwo Łyngmianskie Siolo Antydrygi*  
(p. 24v)
- KAUKĖNIENĖ (1) *Sėlė*  
Jasus Kaukenas *Woŷtowstwo Ozwoŷnskie Siolo Perwoŷniei* (p. 29v)
- (?) KAVALČIUKAS (4) *Tauragnai*
- (?) KAVALIAUSKAS (6) *Aukštąglynis, Šeimatis, Tauragnai*
- (?) KOVALSKIS (5) *Tauragnai*  
Ławryn kalwis *Woŷtowstwo Ozwoŷnskie Siolo Kowale* (p. 25)  
Bałtromiej kołwenas *Woŷtowstwo Łyngmianskie Siolo Szymkinis (zwa  
Romanowskiemi)* (p. 21)  
Stephan kowal *Woŷtowstwo Ozwoŷnskie Siolo Kowale* (p. 25)  
Waluk kowal *Woŷtowstwo Ozwoŷnskie Siolo Kowale* (p. 25)  
Walęty kowal *miasteczko Łyngmiany* (p. 16v)  
Kawałenas *Woŷtowstwo Łyngmianskie Siolo Antydrygi* (p. 24v)
- (?) KLIMAS (4) *Klykiai*  
Klimas Baczenas *Woŷtowstwo Ozwoŷnskie Siolo Nowbany* (p. 30v); *čia  
yra vardas.*
- KIRKA (4) *Sėlė*  
Paweł kirka *Woŷtowstwo Łyngmianskie Siolo Kierdeŷki* (p. 22)
- KLIUKIENĖ (1) *Vaišnoriškė*  
Janowi Klukowi nowikowi *Woŷtowstwo Łyngmianskie žasc. od Siola ginu-  
tow odeszty* (p. 24)
- (?) KULYS (16) *Bajorai, Gaidžiai, Rukšėnai, Vilkablauzdė*
- (?) KULIEŠIUS (2) *Tauragnai*
- (?) KLIBAS (3) *Šuminai, Tauragnai*
- (?) KLIŠONIS (3) *Tauragnai*  
Kuła matulis *Woŷtowstwo Łyngmianskie Siolo Kierdeŷki* (p. 22)  
Luksza kulewicz *miasteczko Łyngmiany* (p. 16v)  
Walint kulewicz *miasteczko Łyngmiany* (p. 16v)

- Wolan Kulewicz *miasteczko Łyngmiany* (p. 17)  
 Jan Kulewicz *miasteczko Łyngmiany* (p. 16v)
- (?) LEKAVIČIUS (2) *Tauragnai*  
 Szyman lach *Woytowstwo Łyngmianskie Siolo Olenksznie žasc. Strakow* (p. 26v)  
 Szýman lach *miasteczko Łyngmiany* (p. 16v)
- (?) MAČYS (2) *Tauragnai*
- (?) MAČIULEVIČIUS (2) *Tauragnai*
- (?) MAČIULIS (5) *Sėlė, Šeimatis*  
 Macieiowa wdowa *Woytowstwo Ozwyńskie Siolo Łowkszanie* (p. 31)  
 Wojciech maciuka *miasteczko Łyngmiany* (p. 16v)  
 Jasiul maciuėnas *Woytowstwo Łyngmianskie Siolo Kierdeyki žasc. Pokosinis* (p. 22v)  
 (?) Woýciech mañyiun *Woytowstwo Giedroýckie Siolo Czywile* (p. 18)
- (?) MARČIULIONIS (2) *Tauragnai*  
 Szyman marčzenas *Woytowstwo Ozwyńskie Siolo Pratkuný* (p. 29)
- (?) MARTINKĖNAITĖ (2) *Tauragnai*  
 Andrus martýnenas *Woytowstwo Ozwyńskie Siolo Perweýniei* (p. 29v)
- (?) MASIULIS (3) *Vidžiūnai*  
 Walulis masenas *Woytowstwo Łyngmianskie Siolo Olenksznie* (p. 26v)  
 Ambrozey masenas *Woytowstwo Łyngmianskie Siolo Olenksznie* (p. 26v)
- (?) MEŠKAUSKAS (3) *Tauragnai*  
 (?) Mikialis maszkiozna *Woytowstwo Giedroýckie Siolo Tareýle* (p. 20)
- (?) MICKUS (3) *Klykiai*  
 Adam Mickiewicz Boiaržyn *Woytowstwo Łyngmianskie Siolo Meýraný* (p. 21v)
- (?) MIKŠTIENĖ (1) *Tauragnai*  
 Jasiuk mikszan *Woytowstwo Ozwyńskie Siolo R(P?)okinow* (p. 28)
- (?) NAUJOKIENĖ (1) *Tauragnai*
- NAVIKIENĖ (1) *Vyžiai*  
 Mikolaj Aiduk nowik *Woytowstwo Ozwyńskie Siolo Lesiewiczze* (p. 28v); źr. AIDUKAITĖ, EIDUKAS  
 nowik Ambrozey *Woytowstwo Ozwyńskie žasc. Dýnisiszki miedzy Jeziorem osołnem* (p. 27); źr. UMBRASAS  
 Bogdžun nowik *Woytowstwo Łyngmianskie Siolo Kierdeyki* (p. 22); źr. BAGDANAVIČIUS, BAGDONAS, BAGDŽIŪNAS  
 Damuszys nowik *Woytowstwo Ozwyńskie Siolo Lesiewiczze* (p. 28v); źr. DAMOŠIENĖ  
 Janowi Klukowi nowikowi *Woytowstwo Łyngmianskie žasc. od Siolo ginutow odeszly* (p. 24); źr. KLIUKIENĖ  
 Jan nowik *Woytowstwo Łyngmianskie Siolo Szýmkinis (zwą Romanowskiemi)* (p. 21)  
 Jan nowik *Woytowstwo Łyngmianskie Siolo Kierdeyki* (p. 22)  
 Stasiuk nowik *Woytowstwo Łyngmianskie Siolo Meýraný* (p. 21v)

- (?) PETRĖNAS (5) *Tauragnai*
- (?) PETRAVIČIUS (6) *Gaideliai, Lukošūnai, Sėlė, Žiezdriai*
- (?) PETRAUSKAS (5) *Tauragnai*  
 Marcel Piotrokal *miasteczko Lỳngmiany* (p. 16v)
- (?) POŠIŪNAS (11) *Sėlė*  
 Poczenas Andrulenias *Wojtostwo Ozwyńskie Siolo Pratkunỹ* (p. 29)
- (?) PUNDZIUS (3) *Stūgliai*  
 Jan Pungul *Wojtostwo Ozwyńskie Siolo R(P?)okinow žasc. Goynia-  
 liszki* (p. 28)
- (?) RYLIŠKIS (8) *Kalviai, Tauragnai, Vyžiai*  
 Piotr ryla *Wojtostwo Lỳngmianskie Siolo Wojszniuny žasc. przy Jezioru  
 Pabatenos* (p. 25)
- (?) ROŽĖ (6) *Sirvydžiai, Tauragnai*  
 Mikołaj Rodzia *Wojtostwo Lỳngmianskie Siolo Mejranỹ* (p. 21v)
- RUKAS (2) *Sėlė*  
 Rukas Czapanas *Wojtostwo Ozwyńskie Siolo Zedoweỹny* (p. 31)
- RUKŠĖNAS (2) *Tauragnai*
- (?) RUKŠYS (2) *Tauragnai*  
 Jan Rukszenas *Wojtostwo Lỳngmianskie Siolo Tykmianskie* (p. 20v)
- (?) STANKELIS (4) *Sėlė, Tauragnai*
- (?) STANKEVIČIUS (2) *Žiezdriai*  
 Ławryn Staniul *miasteczko Lỳngmiany* (p. 17)  
 Ławryn Staniulin *miasteczko Lỳngmiany* (p. 17)
- (?) STASIULIONIS (4) *Tauragnai*  
 Wdowa Stasiowa *miasteczko Lỳngmiany* (p. 16v)  
 Adam Stasun *Wojtostwo Lỳngmianskie Siolo Kierdeỹki žasc. Ku-  
 żyzkis miedzy Jeziorami* (p. 22v)
- ŠARKA (2) *Tauragnai*
- (?) ŠARKANAS (1) *Gaidžiai*  
 Piotr Szarka *Wojtostwo Lỳngmianskie Siolo Kierdeỹki žasc. Rypola  
 Lonka* (p. 24)
- ŠERĖNAS (7) *Taurapilis, Vyžiai*
- (?) ŠERYS (7) *Šeimatis*  
 Adam Szarien *Woytostwo Lỳngmianskie Siolo Kierdeỹki žasc. wižo-  
 łowski* (p. 24)
- ŠIMKŪNAS (8) *Klykiai, Vilkablauzdė, Vyžiai*
- ŠINKŪNAS (49) *Bajorai, Balčiai, Gaideliai, Jačiūniškės, Lukošūnai, Minčia, Sėlė,  
 Šimkūnai, Tauragnai, Taurapilis, Vilkablauzdė, Vyžiai, Žiezdriai*  
 Jan Szỳmkienas *Wojtostwo Lỳngmianskie Siolo Szỳmkinis (zwą  
 Romanowskiemi)* (p. 21)  
 Stanislaw Szỳmkinis *Wojtostwo Lỳngmianskie Siolo Szỳmkinis (zwą  
 Romanowskiemi)* (p. 21)  
 Czepulis Szỳmkunas *Wojtostwo Lỳngmianskie Siolo Kierdeỹki* (p. 22)
- TURSIENĖ (1) *Tauragnai*  
 Wdowa Tursiowa *Woytostwo Lỳngmianskie Siolo Kierdeỹki* (p. 22)

(? UMBRASAS (4) *Klykiai*

Jakub Ambroziewicz *Wojtowstwo Giedroŷckie Siolo Antozele* (p. 19)

Aszkinis Ambrasas *Wojtowstwo Lŷngmianskie Siolo Kierdeyki* (p. 22)

nowik Ambrozy *Wojtowstwo Ozwŷnskie ŷasc. Dŷniesziszki miedzy Jeziorem osolnem* (p. 27); ŷr. NAUJOKIENĖ, NAVIKIENĖ

(? VAIČIŪNAS (14) *Balčiai, Sėlė, Sirvydžiai, Taurapolis*(? VAITIEKĖNAS (6) *Tauragnai*(? VAITKUVIENĖ (1) *Strazdai*

Wojt marcin *Wojtowstwo Lŷngmianskie Siolo Olenksznie* (p. 26v)

marcin wojt *Wojtowstwo Ozwŷnskie ostrowki trzy miedzy Jeziorami Lŷngmianŷ olksznem* (p. 27)

Jan wojt *Wojtowstwo Ozwŷnskie Siolo R(P?)okinow* (p. 28)

Jan wojtiewicz *Wojtowstwo Lŷngmianskie Siolo Antŷdrigi ŷasc. wŷzeli* (p. 24v)

Jerze wojciech *Wojtowstwo Giedroŷckie Siolo Czŷwile* (p. 18v)

VAIŠKŪNAS (2) *Sėlė*

Jan wojszkienas *Wojtowstwo Lŷngmianskie Siolo Wojszniuny ŷasc. Ginewiszki nad Jeziorom Ołniakiem* (p. 25)

Stanisław wojskun *miasteczko Lŷngmiany* (p. 16v)

Jan wojszkun *Wojtowstwo Lŷngmianskie Siolo Wojszniuny* (p. 25)

VAIŠNORAS (27) *Antabaltė, Grašiai, Pilkeniai, Stučiai, Stūgliai, Šeimatis, Tauragnai, Vilkablauzdė*VAIKŠNORIENĖ (1) *Tauragnai*

Jan wojsznaras *Wojtowstwo Lŷngmianskie Siolo Kierdeyki* (p. 22)

VAITASIENĖ (1) *Tauragnai*

Woŷna woytowsewa *Wojtowstwo Giedroŷckie Siolo Tareŷle* (p. 20)

(? ŽEBELYS (6) *Tauragnai*

Gasper Zŷbŷenas *Wojtowstwo Lŷngmianskie Siolo Kierdeyki* (p. 22)

(? ŽIDONIS (1) *Šeimatis*

Andrey Zydeŷenas *Wojtowstwo Ozwŷnskie Siolo munczuny* (p. 30)

(? ŽELĖNIENĖ (1) *Skroblus*ŽILĖNAS (5) *Klaviiai, Skroblus, Vyžiai*(? ŽILINSKIENĖ (1) *Gaidžiai*(? ŽILUKAS (3) *Taurapolis*

Piotr Zyŷenas *Wojtowstwo Lŷngmianskie Siolo Wojszniuny* (p. 25)

Žyŷenas marcin *Wojtowstwo Lŷngmianskie Siolo Wojszniuny* (p. 25)

marcin Zyŷenas *Wojtowstwo Lŷngmianskie Siolo Wojszniuny ŷasc. apilamis* (p. 25)



Dabar Tauragnų krašte gyvenančių vietinių  
žmonių pavardės, turinčios savo atitikmenis  
1732 metų inventoriaus pavardžių sąrašė

XVIII a. pavardės iš esmės jau buvo susiformavusios. Kaip ir lyginant su ankstesnių amžių inventoriais, taip ir šiuo atveju klausukai skliausteliuose reiškia, kad dabartinė pavardė, nors ir nėra visiškai XVIII a. pavardės atitikmuo, tačiau sąsają turi.

ADOMĖNIENĖ (1) *Šeimatis*

(?) ADAMAUSKAS (2) *Tauragnai*

Symon Adamenas *Włość Tauroginska Wieś Ryliszki* (p. 105)

AIDUKAITĖ (1) *Tauragnai*

(?) ADUKAUSKAS (2) *Šeimatis*

EIDUKAS (2) *Tauragnai*

(?) EIDŽIULIS (4) *Tauragnai*

Samuel Eydukas, Maciey Eidukas *Włość Tauroginska Wieś Stugle*  
(p. 102)

(?) Jan Heytuch, Jerzy Heytuch *Włość Sołocka Wieś Trinkuszki*  
(p. 82)

AISMANAVIČIŪTĖ (1) *Žiezdriai*

(?) ASMENAVIČIUS (7) *Balčiai, Vilkablauzdė, Žiezdriai*

Kazimierz Eysmonowicz *Włość Sołocka Wieś Kiemiany Zaścianek*  
*Jodażemis* (p. 81)

Jerzy Eysmąt *Woytowstwo Koczunskie Wieś Grucie* (p. 113); Kazi-

mierz Eysmunt *Woytowstwo Koczunskie Wieś Bielakiemie* (p. 114);

Piotr Eysmut *Woytowstwo Buytuńskie Zaścianek Galinis* (p. 116)

ANDRIUSEVIČIUS (3) *Gaidžiai*

ANDRUSEVIČIUS (2) *Gaidžiai*

Stanisław Andruszewicz *Włość Tauroginska Wieś Sałty* (p. 104)

(?) AUGUTIS (4) *Sėlė, Šimkūnai*

Bartłomiej Augutenas *Włość Tauroginska Wieś Sałty* (p. 104)

(?) BAJARŪNAS (3) *Vilkablauzdė*

Krzysztof Boiaras *Woytowstwo Łobonarskie Wieś Wiże*  
(p. 120)

(?) BALSYS (2) *Tauragnai*

Kazimierz Balsiunas *Włość Sołocka Wieś Bikiany* (p. 86)

(?) BAREIKIS (1) *Sėlė*

Franciszek Boreysza, Adam Boreysza *Woytowstwo Koczunskie*  
*Wieś Boreysze* (p. 113)

(?) BARKUS (9) *Daunoriai*

Józef Bartkunas *Włość Tauroginska Obręb Norczany* (p. 100)

(?) BARTAŠIŪNAS (8) *Ruzgiškės, Sirvydžiai, Šeimatis*

Józef Bartoszewicz, Mikołaj Bartoszewicz *Miasteczko Tauroginy*  
(p. 96); Krzysztof Bartoszewicz *Miasteczko Kukuciszki*  
(p. 112)

BERNOTAS (3) *Ruzgiškės, Vidžiūnai*

Jerzy Bernat *Włość Sołocka Wieś Sażynie* (p. 83)

BIKELIENĖ (2) *Kalviai, Stūgliai*

Jozef Bikielis *Włość Tauroginska Wieś Kalwie* (p. 98); Bartłomiej Bikielis *Włość Tauroginska Wieś Kubile* (p. 99); Kazimierz Bikielis *Włość Tauroginska Wieś Antylgie* (p. 100); Kazimierz Bikielis *Włość Tauroginska Obręb Norczany* (p. 100); Tomasz Bikielis, Stanisław Bikielis, Andrzej Bikielis *Włość Tauroginska Wieś Stugle* (p. 102); Kazimierz Bikelis *Włość Tauroginska Wieś Kliekie Zascianek Olekniszki* (p. 107)

BIKUS (11) *Rūgšteliškis, Sėlė, Šimkūnai, Tauragnai*

Jerzy Bikus *Woytowstwo Łobonarskie Wieś Gadakiemie* (p. 119); Marcin Bikus *Woytowstwo Łobonarskie Wieś Strakinie* (p.119); Marcin Bikus *Woytowstwo Łobonarskie Wieś Strypeykie* (p. 120)

BIVAINIS (19) *Daunoriai, Sėlė, Šiaudiniškis, Tauragnai*

Kazimierz Biwoynis *Miasteczko Tauroginy* (p. 97); Jan Biwoynis *Włość Tauroginska Wieś Kalwie* (p. 98); Łukasz Biwoynis *Włość Tauroginska Wieś Szeymoty* (p. 103); Piotrowa Biwoynio-wa *Włość Tauroginska Wieś Pilkiany* (p. 103); Mikołay Biwoynis *Woytowstwo Łobonarskie Wieś Downary* (p. 120)

(?) BLAŽYS (9) *Šeimatis, Tauragnai, Vyžiai*

Jakub Błazuk *Woytowstwo Łobonarskie Wieś Downary* (p. 120)

(?) BUDREIKA (8) *Tauragnai*

(?) BUDRYS (1) *Šeimatis*

Marek Budaniec *Miasteczko Kukuciszki* (p. 112); Jerzy Budraniec, Jakub Budraniec, Maciey Budraniec *Woytowstwo Buytuńskie Wieś Pelenie* (p. 116); Andrzej Budraniec *Woytowstwo Buytuńskie Wieś Mintowtiszki* (p. 117)

BUIVIDYS (4) *Tauragnai*

BUIVYDIS (4) *Tauragnai*

Franciszek Boywidis *Miasteczko Kukuciszki* (p. 112)

(?) ČEPONYTĖ (2) *Stūgliai*

(?) ČEPUKAS (4) *Tauragnai*

Fabiasz Czepuėenas *Włość Tauroginska Wieś Tałeykie* (p. 107)

(?) DANAUSKAS (8) *Tauragnai*

Mikołay Daneykis *Woytowstwo Łobonarskie Wieś Antolomiescie* (p.121)

DAMBRAVA (3) *Lukošiūnai*

DUMBRAVIENĖ (1) *Lukošiūnai*

Andrzej Dubrowa, Jerzy Dubrowa *Włość Sołocka Wieś Trinkuszki* (p. 82); Piotr Dubrowa *Włość Sołocka Wieś Draby* (p. 84)

DEVEIKIS (13) *Bernotiškis, Stūgliai, Tauragnai*

Maćiey Deweykis, Tomasz Deweykis, Mikołay Deweykis, Kazimierz Deweykis *Miasteczko Tauroginy* (p. 96–97); Tomasz Deweykis *Włość Tauroginska Wieś Pilkiany* (p. 104); Ławryn

Deweykis *Woytowstwo Buytuńskie Wieś Widziuny* (p. 116); Marcin Deweykis *Woytowstwo Łobonarskie Miasteczko Łobonary* (p. 117)

DICEVIČIUS (9) *Šeimatis, Tauragnai*

Krzysztof Dyczewicz *Włość Tauroginska Wieś Pilkiany* (p. 104)

Stefan Dyczius *Włość Tauroginska Wieś Klikie* (p. 106); Macie-

iowa Dyczowa *Włość Tauroginska Wieś Szeymoty* (p. 103); Piet-

rowa Dyczowa *Włość Tauroginska Wieś Sałły* (p. 104)

(?) DIDŽIOKAITĖ (2) *Sėlė*

Jan Dyiak *Woytowstwo Łobonarskie Wieś Wiże* (p. 120)

(?) DINDA (2) *Tauragnai*

Jerzy Tynda *Woytowstwo Łobonarskie Wieś Antolomiescie*

(p.120)

GAIDELIS (4) *Jačiūniškės, Sėlė*

(?) GAIDYS (4) *Gaidžiai*

Jan Geydelis, Bartłomiej Gaydelis *Włość Tauroginska Wieś*

*Juchniany* (p. 99); Piotr Gaydelis *Włość Tauroginska Wieś An-*

*tylgie* (p. 100)

GAIVENIS (5) *Sėlė*

Józef Gaywenis *Miasteczko Tauroginy* (p. 96); z Józefem Gay-

weniem *Włość Tauroginska Wieś Pilkiany* (p. 104)

GASIŪNAS (9) *Bajorai, Gaidžiai*

(?) GASYS (2) *Klykiai, Tauragnai*

Marcin Gasiunas *Włość Tauroginska Wieś Szaduykie* (p. 106);

Kazimierz Gasiunas *Włość Tauroginska Wieś Widziuny* (p. 107)

GINEITIS (10) *Tauragnai*

Stefan Gineytis *Włość Tauroginska Wieś Piepaliszki* (p. 105);

Mikołaj Gineytis *Włość Tauroginska Wieś Reystenie* (p. 106);

Jakub Gineytis *Włość Tauroginska Wieś Szaduykie* (p. 106)

GODA (3) *Sėla, Tauragnai*

Jan Gada *Woytowstwo Łobonarskie Miasteczko Łobonary* (p. 117);

Mikołaj Gada *Woytowstwo Łobonarskie Wieś Downary* (p. 120)

GRICĪŪTĖ (1) *Antabaltė*

Piotr Gryczas *Woytowstwo Łobonarskie Wieś Strypeykie* (p. 120)

INGAUNIENĖ (1) *Tauragnai*

Kazimierz Ingaunis *Miasteczko Tauroginy* (p. 96)

JACKŪNAS (25) *Kalviai, Klykiai, Musteikiai, Ruzgiškės, Tauragnai*

Maciej Jackunas *Włość Tauroginska Wieś Rukszany* (p. 98);

Mikołaj Jackunas *Włość Tauroginska Wieś Kalwie* (p. 98);

Krzysztof Jackunas *Włość Tauroginska Wieś Juchniany* (p. 99);

Michał Jackunas, Tomasz Jackunas *Włość Tauroginska Wieś*

*Taleykie* (p. 107)

JAUNIŠKIS (17) *Daunoriai, Gaideliai, Stučiai, Tauragnai*

Marcin Jauniszkis *Miasteczko Tauroginy* (p. 96); Symon Jaw-

niszkis *Włość Tauroginska Wieś Stugle* (p. 102); Jakub Jauniszkis

- Włość Tauroginska Wieś Jawniszki* (p. 105); Józef Jauniszkis  
*Włość Tauroginska Wieś Klikie* (p. 106)
- JOČYS (2) *Sėlė*  
 Jan Jacis *Włość Sołocka Wieś Trinkuszki* (p. 82)
- JUČIUS (14) *Klykiai, Musteikiai, Vilkablauzdė*  
 Stanisław Jucius *Włość Tauroginska Włość Klikie* (p. 106)
- JUODKA (3) *Gaidžiai*
- JUOTKA (5) *Gaidžiai*  
 Stanisław Jotko *Włość Tauroginska Wieś Szyrwidzie* (p. 101)  
 Krzysztof Jodziewicz *Miasteczko Tauroginy* (p. 96)
- JUODIS (1) *Tautiškis*  
 Kazimierz Jodis *Woytowstwo Buytuńskie Wieś Buytuny* (p. 115)
- (?) JUODVALKIS (9) *Beržatiltis, Daunoriai, Grašiai, Tauragnai*  
 Kazimierz Jodaweykis *Włość Tauroginska Wieś Kubile* (p. 99);  
 Kazimierz Jodaweykis, Kazimierz drugi Jodaweykis, Stanisław Jodaweykis *Włość Tauroginska Wieś Juchniany* (p. 99)
- JURGELEVIČIUS (4) *Bajorai, Tauragnai*
- (?) JURGELĖNAS (3) *Kamša, Klykiai*  
 Jan Jurgielewicz *Miasteczko Tauroginy* (p. 96); Jerzy Jurgielewicz *Włość Tauroginska Wieś Alexieniszki* (p. 102); Kazimierz Jurgielewicz *Włość Tauroginska Wieś Stucie* (p. 103)
- JUŠKA (8) *Kalviai, Tauragnai, Vidžiūnai*
- (?) JUŠKĖNAS (4) *Tauragnai*  
 Piotr Juszko *Włość Tauroginska Wieś Musteykie* (p. 97); Jan Juszko *Włość Tauroginska Wieś Warpiszki* (p. 103)
- (?) KARALIUS (9) *Klykiai*  
 Andrzej Karło *Woytowstwo Buytuńskie Wieś Buytuny* (p. 115)
- KATINAS (7) *Sirovdžiai, Tauragnai, Taurapolis*  
 Jakub Katinas *Miasteczko Tauroginy* (p. 97); Kazimierz Katinas *Włość Tauroginska Wieś Szaduykie* (p. 106); Bartłomiej Katinas, Stanisław Katinas *Woytowstwo Koczunskie Wieś Grucie* (p. 113)
- KERAS (5) *Tauragnai*  
 (?) Michał Kierynis *Miasteczko Kukuciszki* (p. 112)
- (?) KIRKA (4) *Sėlė*  
 Jakub Kirkis *Miasteczko Tauroginy* (p. 96)
- (?) KUNIGĖLIS (9) *Stučiai, Tauragnai*  
 Wawrzyniec Kunigas *Woytowstwo Koczunskie Wieś Koczuny* (p. 113)
- (?) KUOLINIS (3) *Ruzgiškės*  
 Jakub Kolunas *Włość Sołocka Wieś Bikiany Zaścianek Birżuny* (p. 86)
- (?) LAURINAVIČIUS (15) *Bajorai, Stučiai, Šeimatis, Tauragnai*  
 Gabriel Ławrynianiec *Włość Tauroginska Wieś Gotele* (p. 100)  
 Kazimierz Ławranis *Włość Tauroginska Wieś Gotele* (p. 100)

- LUKŠTAITĖ (1) *Tauragnai*  
 Ambroży Łuksztas *Miasteczko Tauroginy* (p. 97)
- MAČIULIS (6) *Sėlė, Šeimatis*
- (?) MAČIULEVIČIUS (2) *Tauragnai*  
 Maciey Maczulis *Włość Tauroginska Wieś Sałty* (p. 104)
- MANIUŠIS (3) *Pilkeniai, Tauragnai*  
 Stefan Maniuszys *Włość Tauroginska Wieś Juchniany* (p. 99)
- (?) MASIULIS (3) *Vidžiūnai*  
 Michał Masiulanis *Włość Tauroginska Wieś Kalwie* (p. 98)
- (?) MATUZIENĖ (1) *Sėlė*
- MATUZEVIČIUS (2) *Tauragnai*  
 Stanisław Matusenas *Włość Tauroginska Wieś Szyrwidzie*  
 (p. 101)
- MEDINIS (3) *Sirvydžiai*  
 Tomasz Medynis *Włość Tauroginska Obręb Norczany* (p. 100)
- MEIDUS (13) *Klykiai, Pilkeniai, Rukšėnai, Stučiai, Šeimatis, Tauragnai, Vyžiai*  
 Marcin Meydus *Włość Tauroginska Wieś Szeymoty* (p. 103); Jakub Meydus, Krzysztof Meydus *Woytowstwo Łobonarskie Wieś Wiże* (p. 120); Piotr Meydus *Woytowstwo Łobonarskie Wieś Dornary* (p. 120)
- MEŠKAUSKAS (3) *Tauragnai*  
 Jerzy Mieszkowski, Jerzy drugi Mieszkowski, Stanisław Mieszkowski *Miasteczko Tauroginy* (p. 96–97); Stefan Mieszkowski *Włość Tauroginska Wieś Jawniszki Zaćsianek Poakmenis* (p. 105)
- MICKUS (3) *Klykiai*  
 Kaźmierzowa Mickowa *Miasteczko Tauroginy* (p. 97)
- MIKALAUSKAS (2) *Šeimatis*  
 Michał Michałowski *Włość Tauroginska Wieś Kubile* (p. 99); Jakub Michałowski *Włość Tauroginska Wieś Taleykie* (p. 107)
- MUSTEIKIS (50) *Alksniškės, Grašiai, Klykiai, Pilkeniai, Sėlė, Sirvydžiai, Stūgliai, Tauragnai, Vyžiai*  
 Andrzej Musteykis *Włość Tauroginska Wieś Musteykie* (p. 97); Jerzy Musteykis *Włość Tauroginska Wieś Gotele* (p. 100); Kaźmierz Musteykis *Włość Tauroginska Obręb Norczany* (p. 100); Stanisław Musteykis *Włość Tauroginska Wieś Pilkiany* (p. 103)
- NARČIENĖ (1) *Rukšėnai*  
 Kazimierz Narczis *Włość Tauroginska Wieś Juchniany* (p. 99)
- NARKŪNAS (8) *Bernotiškis, Kalviai, Stūgliai, Vilkablauzdė*
- NORKŪNAS (8) *Kalviai, Klykiai, Ruzgiškės, Varniškės*  
 Jakub Narkunas, Kazimierz Narkunas, Tomasz Narkunas *Włość Tauroginska Wieś Stepszany* (p. 102)
- PAPIRTIS (7) *Pilkeniai, Tauragnai*  
 Jerzy Papirtis *Miasteczko Tauroginy* (p. 97)
- (?) PAUKŠTĖ (4) *Sėlė, Tauragnai*



- Michał Paukštelis, Tomasz Paukštelis *Miasteczko Sołok* (p. 80)
- PETRAUSKAS (5) *Tauragnai*  
Rafał Piotrowski *Włość Tauroginska Folwark Poykiszki z Petryszkami* (p. 108)
- (?) PETRĖNAS (5) *Tauragnai*  
Jakub Petrykas, Stanisław Petrykas *Miasteczko Tauroginy* (p. 96); Jakub Petrykas *Włość Tauroginska Wieś Szyrwidzie* (p. 101)
- (?) POŠIŪNAS (11) *Sėlė*  
Matyas Paszius *Włość Sołocka Wieś Skiėdy* (p. 85)
- PUMPUTIS (4) *Gaidžiai*  
Kazimierz Pumputis, Andrzej Pumputis, Józef Pumputis, Jakub Pumputis *Włość Tauroginska Wieś Szyrwidzie* (p. 101); Tomasz Pomputis *Włość Tauroginska Wieś Widziuny* (p. 107)
- (?) PUODŽIUVIENĖ (1) *Balčiai*
- (?) PUODŽIUKAS (10) *Klykiai, Tauragnai*  
Kazimierz Podziunas, Bartłomiej Podziunas *Włość Tauroginska Wieś Szaduykie* (p. 106)
- RAKAUSKAS (4) *Musteikiai, Tauragnai, Varniškės, Vilkablauzdė*  
(?) Bartłomiej Weżelis *Woytowstwo Koczunskie Wieś Koczuny* (p. 113); čia Weżelis gali būti vėliau išverstas į RAKAUSKĄ (liet. *vėžys* – rus. *пак*)  
Andrzej Rakowski *Woytowstwo Koczunskie Wieś Osmoły* (p. 114)
- RAŠČIAUSKAS (2) *Vilkablauzdė*
- (?) RAŠČIUS (1) *Vidžiūnai*  
Kazimierz Roszczewski *Woytowstwo Koczunskie Wieś Osmoły Zaćsianek Szłapie y Miėykiszki* (p. 114)
- (?) RAUDONIENĖ (2) *Bajorai, Klykiai*  
Borys Raudanik *Włość Tauroginska Wieś Pilkiany* (p. 103)
- RYLIŠKIS (8) *Kalviai, Tauragnai, Vyžiai*  
Bartłomiej Ryliszkis *Woytowstwo Łobonarskie Wieś Strakinie Zaćsianek Rubeikiszki* (p. 119)
- ROŽĖ (6) *Sirvydžiai, Tauragnai*  
Jan Rażie *Włość Tauroginska Wieś Ryliszki* (p. 105)
- RUKŠĖNAS (2) *Tauragnai*
- (?) RUKŠYS (2) *Tauragnai*  
Michał Rukszan *Miasteczko Łobonary* (p. 117)
- RUZGA (2) *Stūgliai*
- RUZGAS (11) *Balčiai, Grašiai, Jovainiškė, Pilkeniai, Rukšėnai, Sėlė, Tauragnai*  
Józef Ruzgas *Włość Tauroginska Wieś Rukszany* (p. 98); Piotr Ruzgas *Włość Tauroginska Wieś Szyrwidzie* (p. 101)
- SABALIAUSKAS (1) *Balčiai*  
Stefan Sobolewski *Miasteczko Sołok* (p. 80)

SIPAVIČIUS (3) *Pilkeniai*

Stanisław Sipowicz *Woytowstwo Buytuńskie Wieś Buytuny* (p. 115)

STUNDŽIA (30) *Daunoriai, Gegūniškis, Pilkeniai, Sėlė, Šeimatis, Tauragnai*

Jerzy Stundzia *Woytowstwo Koczunskie Wieś Grucie* (p. 113);

Piotr Stundzia *Woytowstwo Łobonarskie Wieś Wiże* (p. 120);

Krzysztof Stundzia, Jakub Stundzia *Woytowstwo Łobonarskie Wieś Downary* (p. 120)

SVIKLIENĖ (1) *Rukšėnai*

Jakub Swiklus, Józef Swiklus *Włość Tauroginska Wieś Szeymoty* (p. 103)

Symon Cwiklus *Włość Sołocka Wieś Butkuny* (p. 82); Woyciech

Cwiklus *Włość Sołocka Wieś Butkuny Zaścianek Błusziszki* (p. 82); Jakub Cwiklus z Szeymotow (p. 101)

ŠALTENIS (5) *Rukšėnai, Ruzgiškės, Tauragnai*

Piotr Szałtenis *Woytowstwo Koczunskie Wieś Koczuny* (p. 113)

ŠAPOKA (5) *Tauragnai, Vidžiūnai*

Symon Szapak *Włość Tauroginska Wieś Taleykie* (p. 107)

ŠEDUIKIS (5) *Rukšėnai, Šeimatis, Tauragnai*

Kazimierz Szaduykis *Włość Sołocka Wieś Trinkuszki* (p. 82); Jan

Szaduykis *Włość Sołocka Wieś Kławiszki* (p. 83); Jozef Sza-

duykis *Włość Sołocka Wieś Plaki* (p. 85); Jan Szaduykis *Włość Sołocka Wieś Degucie* (p. 86)

ŠEREIKAITĖ (1) *Tauragnai*

Woyciech Syreyka *Włość Tauroginska Wieś Antylgie* (p. 100)

ŠERĖNAS (7) *Taurapilis, Vyžiai*

Jerzy Szerenas, Jakub Szerenas *Włość Tauroginska Wieś Antabalty* (p. 101)

ŠERYYS (7) *Šeimatis*

Symon Szerys *Włość Tauroginska Wieś Juchniany* (p. 99); Fran-

ciszek Szerys *Włość Tauroginska Wieś Stepszany* (p. 103); To-

masz Szerys *Włość Tauroginska Wieś Szeymoty* (p. 103)

ŠILEIKIENĖ (1) *Tauragnai*

Kazimierz Szyłyekis *Włość Sołocka Wieś Baybie* (p. 84); Marcin

Szyłyekis *Włość Sołocka Wieś Galminie* (p. 85); Jan Szyłyekis

*Włość Sołocka Wieś Szukszcie* (p. 85); Stanisław Szyłyekis *Włość*

*Sołocka Wieś Bikiany* (p. 86); Krzysztof Szyłyekis *Włość Tauroginska Wieś Taleykie* (p. 107)

ŠIMKŪNAS (8) *Klykiai, Vilkablauzdė, Vyžiai*ŠINKŪNAS (49) *Bajorai, Balčiai, Gaideliai, Jačiūniškės, Lukošiūnai, Minčia, Sėlė, Tauragnai, Taurapilis, Vilkablauzdė, Vyžiai, Žiezdriai*

Stanisław Szymkunas *Włość Tauroginska Wieś Łukaszuny*

(p. 101); Piotr Szymkunas, Kazimierz Szymkunas, Kazimierz

drugii Szymkunas, Kazimierz trzeci Szymkunas, Jerzy Szym-

- kunas *Włość Tauroginska Wieś Szymkuny* (p. 105); Piotr Szymkunas *Włość Tauroginska Wieś Szaduykie* (p. 106); Tomasz Szymkun *Woytowstwo Łobonarskie Wieś Gadakiemie* (p. 119)
- ŠIREIKA (2) *Lukošiūnai, Tauragnai*  
Woyciech Syreyka *Włość Tauroginska Wieś Antylgie* (p. 100)
- ŠYVIS (15) *Balčiai, Klykiai, Rukšėnai*  
Krzysztof Szywis *Włość Tauroginska Wieś Łukaszuny* (p. 101)
- TALAIKYTĖ (3) *Tauragnai*
- TALEIKIS (2) *Tauragnai*
- TOLEIKIS (4) *Tauragnai, Vyžiai*  
Jan Tałeykis, Mikołaj Tałeykis, Bartłomiej Tałeykis, Kazimierz Tałeykis, Tomasz Tołeykis *Miasteczko Tauroginy* (p. 96)
- TARTILAS (8) *Pilkeniai, Stūgliai, Tauragnai*  
Bartłomiej Tartyło, Marcin Tartył *Włość Tauroginska Wieś Kubile* (p. 99); Jozef Tartyło *Włość Tauroginska Wieś Taleykie Zaćścianek Zamowski* (p. 107)
- TILVYTIS (6) *Pilkeniai, Tauragnai*  
Tomasz Tylwitis, Stanisław Tylwitis *Włość Tauroginska Wieś Pilkiany* (p. 103–104)
- TREINYS (2) *Tauragnai*  
Steffan Treynis *Miasteczko Kukuciszki* (p. 112); Andrzej Treynis, Kazimierz Treynis, Mikołaj Treynis, Piotr Treynis *Woytowstwo Koczunskie Wieś Osmoty* (p. 113); Maciej Treynis *Woytowstwo Koczunskie Wieś Bielakiemie* (p. 114); Kazimierz Treynis *Woytowstwo Buytuńskie Wieś Szakie* (p. 116)
- TRINKŪNAS (9) *Bajorai, Stučiai, Stūgliai, Vilkablauzdė*  
Jan Trynkunas *Włość Tauroginska Wieś Ryliszki* (p. 105)
- TUMĖNAS (9) *Klykiai, Pilkeniai, Tauragnai*  
Marcin Tumenas, Jan Tumenas, Kazimierz Tumenas *Włość Tauroginska Wieś Kubile* (p. 99); Jerzy Tumenas *Włość Tauroginska Wieś Sałty* (p. 104)  
(?) Marcin Tumaszenas *Włość Tauroginska Wieś Taleykie* (p. 107)
- UDRA (4) *Tauragnai*
- UDRAS (3) *Sėlė*  
Maciej Udras *Włość Tauroginska Wieś Szyrwidzie* (p. 102)
- UMBRASAS (4) *Klykiai*  
Jerzy Umbras *Woytowstwo Łobonarskie Wieś Antolomiescie Zaćścianek Janekalnie* (p. 121)
- VAIŠNORAS (27) *Antabaltė, Grašiai, Pilkeniai, Stučiai, Stūgliai, Šeimatis, Tauragnai, Vilkablauzdė*  
Mikołaj Woysznaras *Włość Tauroginska Wieś Sałty* (p. 104)  
Stanisław Woysznar *Włość Tauroginska Wieś Stucie* (p. 103)
- VAITIEKĖNAS (6) *Tauragnai*  
Andrzej Woyciakienas *Włość Tauroginska Wieś Szyrwidzie* (p. 101)

VALIULIS (6) *Klykiai, Tauragnai*Bartłomiej Walulas *Włość Tauroginska Wieś Gotele* (p. 100)Jerzy Walulaniec *Miasteczko Kukuciszki* (p. 112)VANAGAITĖ (2) *Tauragnai*Jan Wanagas, Józef Wanagas *Miasteczko Kukuciszki* (p. 112);Jerzy Wanagas *Woytowstwo Buytuńskie Wieś Andreykiany* (p. 115)VAPŠVA (6) *Tauragnai, Urviškės*Samuel Wapsa *Miasteczko Solok* (p. 80)VENSLOVIENĖ (1) *Tauragnai*Jozef Winclawas *Włość Sołocka Wieś Draby* (p. 84)Bartłomiej Wenclawski *Włość Tauroginska Wieś Łukaszuny* (p. 101)VILŪNAITĖ (3) *Šiaudiniškis, Tauragnai*Maciej Wiłun *Woytowstwo Koczunskie Wieś Bielakiemie* (p. 114);Kazimierz Wiłun *Woytowstwo Koczunskie Wieś Podzie* (p. 114);Maciej Wiłun *Woytowstwo Łobonarskie Wieś Podworzany abo Ażubalce* (p. 118)(?) ŽADAİKA (3) *Sirvydžiai, Tauragnai*Mikołaj Żadmunt *Miasteczko Tauroginy* (p. 97); Michał Żad-munt, Kasper Żadmunt *Włość Tauroginska Wieś Stugle* (p. 102)ŽAUNĖRIUS (5) *Bajorai, Klykiai*ŽAUNIERIUS (2) *Bajorai*Michał Žaunierunas *Włość Tauroginska Wieś Jawniszki* (p. 105)ŽIEZDRYS (13) *Sėlė, Tauragnai*Jerzy Żeyzdris, Gabriel Żeyzdris *Woytowstwo Łobonarskie Wieś Gadakiemie* (p. 119)

## Vietinių tauragniškių pavardžių kilmė

Pavardžių kilmė toli gražu ne visada aiški. Bet ji labai daug pasako apie tai, kokių žmonių gyventa vienu ar kitu metu, kurios kalbos vyravo, kokia yra buvusi politika, religija. Čia iš esmės remiamasi *Lietuvių pavardžių žodyne* pateikiamu pavardžių kilmės aiškinimu, tik vieną kitą kartą pateikiama savų samprotavimų.

Pačios seniausios savo kilmė yra senosios baltų dvikamienės pavardės. Jų išliko nedaug, kartais – tik vienas kuris kamienas, jos „apauga“ vėlesnių laikų tėvavardinėmis, dažniausiai slavų, priesagomis.

## Tauragnų krašto senosios baltų dvikamienės pavardės

AISMANAVIČIŪTĖ – *Ais(eis)* – ‘eiti’ ir vediniai + *-mant-* ‘manyti’ ir vediniai; bet gal ir vok. – *mann*?

ASMENAVIČIŪS – *Ais(eis)* – ‘eiti’ ir vediniai + *-min-* ‘minti, turėti galvoje’; bet ir lat. *Asmenū ežers*; arba lenk. (totorių) *Osmanowicz*: *Osman*; žr. JASMINAVIČIŪS

BIVAINIS – *By-* ‘bijoti’ + *vain-* ‘yda, kaltė, priežastis’  
 BUIVYDIS – *buit-* ‘buitis: būti’; *vyd-* (*iš-vysti*)  
 DAUNARAVIČIENĖ – *dau-* ‘daug’ + *nor-* ‘norėti’  
 GIMBUTIS – *ginti* + *būti*  
 GINEITIS – *ginti* + *eiti*  
 JASMINAVIČIUS – *Ais(eis)-* ‘eiti’ ir vediniai + *min-* ‘minti, turėti galvoje’;  
 bet ir lat. *Asmen,u ežers*; lenk.(totorių) *Osmanowicz: Osman*; žr. AS-  
 MENAVIČIUS  
 NARKŪNAS – *Nor-* ‘norėti’  
 ŠEREIKAITĖ – *Sir-* ‘siausti, supti’  
 ŠIREIKA – *Sir-* ‘siausti, supti’  
 TARTILAS – *Tar-* ‘tarti’ + *-til-* ‘tylėti’  
 TILVYTIS – *Til-* + *vyd-* (*iš-vysti*)  
 VAIŠKŪNAS – *Vaiš-* ‘vaišės; vaiskus’  
 VAIŠNORAS – *Vaiš-* ‘vaišės; vaiskus’ + *nor-* ‘norėti’  
 VITKAUSKAS – *Vyt-* ‘vyti’; taip pat brus., lenk. *Vitko*: Vitold; gal krikšto  
 vardo trumpinys *Vitas*: Vitalijus  
 ŽADAİKA – *Žad-* ‘žadėti, žodis’

Kaip matyti iš etimologijų prie kiekvienos pavardės, kartais galimi keli kilmės aiškinimai, todėl skaičiai yra apytiksliai, santykiniai.

Iš čia pateikiamų 17 pavardžių 6 teturi vieną kamieną: NARKŪNAS, ŠEREIKAITĖ, ŠIREIKA, VAIŠKŪNAS, VITKAUSKAS, ŽADAİKA. Priesaga *-ūnas* – lietuviška tėvavardinė, o *-eika*, *-aika* – greičiau slaviškos. Priesaga *-ausk-* *-owski* (lenk.).

Dalis du kamienus išsaugojusių pavardžių taip pat turi vėliau atsiradusių slavišką priesagą: *-avič-*.

Senujų baltų dvikamienių pavardžių rasta 17 (6 teturinčios vieną kamieną), jos sudaro apie 6,34% vietinių tauragniškių pavardžių. Panašiai yra visoje Lietuvoje.

### Tauragniškių pavardės iš lietuviškų arba (beveik) sutampančių su kitų kalbų krikšto vardais formų

ADAMAUSKAS – *Adomas*  
 ADOMĖNAS – *Adomas*  
 BERNOTAS – brus., lenk. *Bernat*: Bernard (<vok.)  
 GRIGALIŪNAS – *Grigalius* (<sulotyninto gr. Gregorius)  
 GRIGAS – liet. trump. *Grigas*: Grigalius (<sulotyninto gr. Gregorius)  
 GRIGONIS – liet. trump. *Grigas*: Grigalius (<sulotyninto gr. Gregorius)  
 JURGELĖNAS – *Jurgis* (<lenk. trump. *Jurga*: Georgius)  
 JURGELEVIČIUS – *Jurgis* (<lenk. trump. *Jurga*: Georgius)  
 KARALIUS – *Karolis*  
 LAURINAVIČIUS – *Laurynas*  
 MIKULĖNAS – liet. trump. *Mikas*: Mykolas, Mikalojus  
 PETRAUSKAS – *Petras*, slavų *Piotr*  
 PETRAVIČIUS – *Petras*, slavų *Piotr*



PETRĖNAS – *Petras*

PILIPAVIČIUS – *Pilypas*

RAKAUSKAS – *Rokas*

RAMANAUSKAS – *Romanas*

STASIULIONIS – liet. trump. *Stasiulis*: Stasys; brus. *Стасюль*: Станислав

URBONAS – *Urbonas*

VILIMAITĖ – brus. *Вилим*: Вильгельм, lenk. *Wilam*: Vilhelm (<vok.)

Čia išskirta 20 pavardžių, kurių pamatas – lietuviška arba sutampanti su kitų kalbų krikšto vardais forma, pvz., liet. *Adomas*, lenk. *Adam*. Kadangi tauragniškiei yra rytų aukštaičių uteniškių tarmės atstovai, tai nekirčiuotus *o* taria kaip *a* (arba *a* su *o* atspalviu), todėl netikslinga skirti *Adomas* ir *Adam* tipo formas.

*Grigas*, *Mikas* ir *Stasiulis* yra krikšto vardų trumpiniai, pastaroji forma dar turi mažybinę vardo priesagą *-ul-*.

*Tiesa*, *Bernotas*, *Romanas*, *Urbonas*, *Vilimas* nėra lietuviams itin būdingi vardai, todėl į šią grupę jie įtraukiami labai sąlygiškai, juos reikėtų atskirti.

20 (7,46%) pavardžių laikytinos kilusiomis iš lietuviškų ar sutampančių su jomis kitų kalbų krikšto vardų formų.

### Pavardės iš krikšto vardų slaviškų trumpinių

ADUKAUSKAS – brus. *Адук*: Адам; bet galima ir kitokia kilmė

ALEKNA – brus. *Алехно*, *Олехно*, rus. *Алехна*, *Аляхно*: Алексей, Александр

ANDRIUSEVIČIUS, ANDRUSEVIČIUS – brus. *Андрус*, *Андрюс*: Андрей

AUGUTIS – rus. *Евга*: Евгений; liet. *Auga*: Augustas; bet galima ir kitokia kilmė

BARTAŠIŪNAS – lenk., brus. *Барташ*: Бартоломей

BERNIŪNAS – vok., lenk. *Berno*, *Bernas*: Bernard; bet gal ir iš liet. *bernas*

BLAŽYS – lenk. *Blaż*, *Blażej*: (<lot. Blasius)

ČEPONYTĖ – trump. arba tiesiog lenk. *Szczepan* <Stefan

ČEPUKAS – trump. arba tiesiog lenk. *Szczepan* <Stefan

DAMOŠIENĖ – brus. *Дамаш*: Дамиан

DANAUSKAS – brus. *Дан*: Данила, Данил

GRIČIŪTĖ – lenk. *Hriczko*, *Hryczko*: Grzegorz, brus. *Грыц*: Грыгорый

GRIŠKEVIČIUS – rus., brus. *Грышка*: Грыгорый

ILČIUKAS – brus. *Илтух*: Гля

JACKŪNAS – brus., lenk. *Jacka*, *Jacko*: Jacek

JOČYS – lenk. *Jacz*: Jakub

JUČIUS – brus., lenk. *Juczka* (?) <Justyn

JUKNEVIČIUS – brus. *Юхно*: Юхим, Евфимий

JUODKA – brus. *Юдко*: Иуда; bet gali būti ir kitokia kilmė; žr. JUOTKA

JUOTKA – brus. *Юдко*: Иуда; bet gali būti ir kitokia kilmė; žr. JUODKA

JURKA – brus. *Юрка*: Юрий, lenk. *Jurka*: Jerzy

JUŠKA – brus. *Юшка*: Юхим, Евфимий

JUŠKĖNAS – brus. *Юшка*: Юхим, Евфимий

KIRKA – brus. *Kirko*: Кир; bet galima ir kitokia kilmė  
 KLIMAS – brus. *Клімко*: Климент  
 KULIEŠIUS – slavų *Kulesa*: Nicolaus; bet galima ir kitokia kilmė  
 MAČIENĖ – brus. *Мац*: Мацвей  
 MAČIULIS – brus. *Мац*: Мацвей  
 MANIUŠIS – brus. *Манюсь*: Мар’ян, Марьян, Манец; Мануил  
 MARTINKĖNAITĖ – brus. *Мартынка*: Марцін  
 MASIULIS – lenk. *Maś*: Mateusz  
 MATUZEVIČIUS – brus. *Мотуз*: Матц(в)ей, Мацей  
 MATUZIENĖ – brus. *Мотуз*: Матц(в)ей, Мацей  
 MICKUS – lenk., brus. *Мицька*: Dimitrij  
 MIKŠTIENĖ – brus. *Мікшта*: Нікалай  
 NIKŠTUTĖ – < brus. *Мікшта*: Нікалай  
 PETKEVIČIUS – brus. *Петко*: Петр  
 RAMOŠKA – lenk., brus. *Рамашка*: Роман  
 SIPAVIČIUS – rus. *Сипа*: Спевсип  
 ŠIMKŪNAS – brus. *Шымко*: Симон, lenk. *Szymko*: Siemion, Szyman  
 ŠINKŪNAS – brus. *Сін(ь)ко*: Сямен  
 TAŠKŪNAS – brus. *Ташко*: Антон  
 TUMĖNAS – vok. *Тума*: Thomas; brus. *Тумаиш*: Фома  
 VAITASIS – lenk. *Wojtas, Woytas*: Wojciech  
 VAITKUVIENĖ – brus. *Войтко*: Войцех, lenk. *Wojtko, Wojtek*: Wojciech  
 VALYS – lenk. *Wala, Walis*: Walenty, brus. *Валя*: Валянцін, Валериан  
 VALIULIS – lenk. *Wala, Walis*: Walenty, brus. *Валя*: Валянцін, Валериан  
 VAŠKELIS – brus. *Вашкель*: Иван, lenk. *Vaszko*: Jan, Joan

Čia pateikiamos 48 (17,91%) pavardės, kildintinos iš krikšto vardų slaviškų trumpinių (Бирьла 1982), t. y. tų krikšto vardų, kurie kartais būdingi ir lietuviams, ir slavams, pvz., lietuviški jų atitikmenys yra *Aleksas, Antanas, Baltramiejus, Danielius, Jonas, Jurgis, Justinas, Martynas, Matas, Motiejus, Simonas, Steponas, Tomas* ar kiti, bet jų trumpiniai – tipiški slaviški, kurie savo ruožtu dažniausiai yra kilę iš suslavintų krikšto vardų formų, pvz., *Foma, Grigorij, Ivan, Jurij, Marijan, Nikolaj, Stefan* ir kitų. Vienas kitas yra atėjęs per vokiečius, pvz., *Bernardas, Vilhelmas*. Kai kurie čia minimi krikšto vardai, pvz., *Ilija, Iuda, Kir, Spevsip, Voiciech*, būdingi tik slavams, nors ir kilę, kaip beveik visi krikšto vardai, iš lotynų, graikų ar hebrajų kalbų.

## Pavardės iš slaviškų krikšto vardų

### a) slaviškų krikšto vardų formų:

IVANAUSKAS – lenk. *Iwan*, brus. *Иван*, rus. *Иван*  
 IVONIS – lenk. *Iwan*, brus. *Иван*, rus. *Иван*  
 MIKALAIUSKAS – lenk. *Michal*, brus. *Михаил*  
 UMBRASAS – tarminė forma iš slavų *Ambras* (<gr.)  
 VAIČIŪNAS – brus. *Войцех*, lenk. *Wojciech*; bet gali būti ir kitokia kilmė  
 VAITIEKĖNAS – brus. *Войцех*, lenk. *Wojciech*  
 VASILIAUSKAS – lenk. *Wasył, Wasyło*, brus. *Василий*

Dažniau vartojami trumpiniai, kaip matyti palyginus ką tik aptartus 48 krikšto vardų slaviškų trumpinius su 7 (2,61%) pilnosiomis slaviškų vardų formomis.

**b) slaviškų krikšto vardų vertinių:**

BAGDANAVIČIUS – lenk. *Bogdan*, brus. *Богдан, Багдан* yra vertinys iš gr. Theodosius

BAGDONAS – lenk. *Bogdan*, brus. *Богдан, Багдан* yra vertinys iš gr. Theodosius

BAGDŽIŪNAS – brus., lenk. trumpinys *Bagdzia*: Bogdan yra vertinys iš gr. Theodosius

GASYS – lenk. *Gaś*: Gościsław, Gosław

GASIŪNAS – lenk. *Gaś*: Gościsław, Gosław

MEŠKAUSKAS – lenk. *Meszko*: Miecisław, brus. *Меч*: Мечыслаў

STANKELIS – brus. *Станко*: Станислав, lenk. *Stanko*: Stanisław

STANKEVIČIUS – brus. *Станко*: Станислав, lenk. *Stanko*: Stanisław

VENSLOVIENĖ – brus. Венцеслав, lenk. Więcesław

Šios 9 (3,35%) pavardės yra iš tų krikšto vardų, kurie sudaryti iš dviejų slaviškų kamienų, bet, priešingai nei senieji baltų dvikamieniai, jie dažniausiai yra išversti iš graikų ar kitų kalbų vardų, tapusių krikšto vardais. Iš jų vienintelis *Stasys, Stanislovas* yra visiškai pritaपęs prie lietuvių kultūros tradicijos.

**Pavardės iš bendrinių žodžių (apeliatyvinės)**

AIDUKAITĖ – *aidas*; *eidukas* ‘velnias, kipšas; eičiukas’; slavizmas *eidukas* ‘toks pėstininkų dalinio kareivis, artileristas’; lat. *eiduks* ‘tokia senovinė moneta’; *eidžiukas* ‘senas lenkų trijų skatikų pinigai’; bet gali būti iš krikšto vardo *Aidas*

BABRAUSKAS – *babras* ‘bebras’; bet gali būti lenkų pavardė

BAJARŪNAS – *bajoras*

BALČIŪNAS – *balti, baltas*

BALSYS – *balti, baltas; balsus*

BIKELIENĖ – *bikis* ‘striukis’; rus. *бик* ‘jautis’; *bigas* ‘mažas’

BIKUS – *bikis* ‘striukis’; rus. *бик* ‘jautis’; *bigas* ‘mažas’

BILAIŠIS, BILEIŠIS – *bilus* ‘kalbus’; gal BALAIŠIS – *balas* ‘baltas’

BIRIUKAS – *birus*

BRUKŠTUS – *brukštas* ‘dalgės galastuvas’

BUBULIS – *bubulis* ‘apskritas, nedidelis daiktas; vaikų baidyklė’

BUDREIKA – *budrus*

BUDRYS – *budrus*

ČIAŽIENĖ – gal iškreipta ČIŽIENĖ iš *čyžti* ‘dyžti, mušti, kankinti’ arba brus., rus., lenk. *czyż* ‘alksninukas’

ČIŽIENĖ – *čyžti* ‘dyžti, mušti, kankinti’ arba brus., rus., lenk. *czyż* ‘alksninukas’

DEVEIKIS – *dievas*

DICEVIČIUS – *dičius* ‘toks guzas’; lat. pavardė *Dičas*<vok.

- DINDA – *dinda* ‘tinginys, išdykėlis’; lenk., brus. *dzindziuk* ‘valkata, mergišius’
- EIDUKAS – *eidukas* ‘velnias, kipšas; eičiukas’; slavizmas *eidukas* ‘toks pėstininkų dalinio kareivis, artileristas’; lat. *aiduks* ‘tokia senovinė moneta’; *eidžiukas* ‘senas lenkų trijų skatikų pinigais’
- GAIDELIS – *gaidys*
- GAIDYS – *gaidys*
- GAIVENIS – *gavvus*
- GAIŽUTIS – *gaižus*
- GIRUCKAS – (?) suslavinta iš GIRUTIS – *gyra* ‘gyrimasis’
- GODA – (?) *godus*
- GUOBYTĖ – *gobti*; *guoba* ‘toks medis’; lat. *guoba* (toks medis)
- GURKŠNYS – *gurkšnys*, *gurkšnis*
- JAUNIŠKIS – *jaunas*
- JUODIS – *juodas*
- JUODKA, JUOTKA – *juodas*
- JUODVALKIS – sudurt. *juodas* + *valka* ‘klanas’
- KAIRIONIS – *kairys*
- KARKLINIS – *karklas*
- KATINAS – *katinas*
- KAUKĖNIENĖ – *kaukas* ‘aitvaras’
- KAUŠINIENĖ – *kaušas* ‘kaukolės viršus’; *kiaušinis*
- KINDURYTĖ – *kindurys* toks augalas ‘skendenis (Utricularia)’
- KIRDEIKYTĖ – *pa-kirsti* ‘pabusti’
- KLIUKIENĖ – *kliukis* ‘plepys’
- KRAUJALIS – *kraujelis* ‘žmogus, užkalbėjimu sustabdantis kraujo tekėjimą’
- KRIUGIŠKIS – *kriugas* ‘dusulingas žmogus’
- KULYS – *kulys* ‘šlubis’; ‘maišas’; ‘kelnių viršutinė dalis’; ‘javų lapo ar varpos makštis’; ‘kampas, ragas, kraštas’
- KUNIGĖLIS – *kunigas*
- KURLAVIČIUS – *kurlas* ‘kurčias’; taip pat latv. pavardė
- KURMIS – *kurmis*
- KURPIS – *kurpius*; *kurpis* ‘batas’
- LEKAVIČIUS – *liekai* ‘šiurkštūs, stambūs plaukai vilnose’; *liekus* ‘be poros’; *lėkis* ‘dvi sukaltos kartelės ant stogo’
- LELEIVA – *lelėti* ‘silpti’; *lelinti* ‘kalbėti’; *leliuoti* ‘dejuoti’; *lelys* ‘snarglys’
- LINKAITĖ – *linkius* ‘sulinkęs’; taip pat pranc., vok. pavardės
- LUKŠTAITĖ – *lukštas* ‘senas silpnas žmogus’; *lukštys* ‘sudaužytu kevalu virtas kiaušinis, kiužys’
- LUMPICKAS – *lumpis* ‘nevikrus, nevykėlis’
- MAMENIŠKIS – (?) *momuo*
- MEDINIS – *medinis* ‘miškinis’
- MIZEIKYTĖ – (?) gal sėlių kalbos liekana, t. y. vietoj liet. ž sėliai tikriausiai turėjo z, plg. liet. *mižius* ‘mižnius’, *myžti* ‘šlapintis’

- NARČIENĖ – (?) *nartus* ‘užsispyręs, kietasprandis; apimtas didelio noro, užsidegimo, greitas, karštas, smarkus; greit įnirštantis, piktas’
- PAKALNIS – *pakalnis, pakalnė*, t.y. pakalnėje gyvenantis, esantis
- PAPIRTIS – *papirtė* ‘vieta prie pirties; vaišės po maudymosi pirtyje’
- PAUKŠTĖ – *paukštė, paukštis*
- PUMPUTIS – *pumputis* ‘koks minkštas, purus daiktas’ (palyginimuose);  
bot. karpuotasis pumpotaukšlis (*Lycoperdon gemmatum*)
- PUODŽIUKAS – *puodžius*
- PUODŽIUVIENĖ – *puodžius*
- RAIKALAS – *reikalas*
- RAMELIS – *ramus* ‘kuris lėto būdo, nesmarkus; linksmas, smagus’
- RASTENIS – *rasti*
- RAŠČIAUSKAS – *raščius* ‘raštvėdys’
- RAŠČIUS – *raščius* ‘raštvėdys’
- RAUDONIENĖ – *raudonas; raudoti*
- REMEIKIS – *ramus* ‘kuris lėto būdo, nesmarkus; linksmas, smagus’
- REPŠYS – *repsoti* ‘išdrikusiam, išsiskėtusiam gulėti, sėdėti, stovėti, būti be darbo, bamboti’ arba *repti* ‘imti, grobti, glėbti (turta)’
- RYLIŠKIS – *rila* ‘kas riebus, stambus’; *ryla* ‘kas rėkia, tuščiai kalba’; *rylus* ‘kuris mėgsta giedoti, rėkti’; *ryliuoti* ‘linksmai dainuoti, giedoti’; gali būti ir lenk., brus. pavardės
- ROŽĖ – *rožė* ‘dekoratyvinis erškėtinių šeimos augalas; piliariožė; liga, pasireiškianti ryškiai raudona dėme odoje’; *ražas* ‘sausas virbas; nupjautų javų stiebai’; *ražti* ‘darytis kaip ražui, netekti lapų’
- RUBIKYTĖ – *rubikas* ‘kas rubija, sunkiai dirba; kirtėjas’; lat. pavardė
- RUKAS – *rukti* ‘darytis senam’; lat. *rukt* ‘mažėti, trumpėti (dienos)’
- RUKŠĖNAS – *rukšas* ‘susiraukėlis’
- RUKŠIENĖ – *rukšas* ‘susiraukėlis’
- RUZGA, RUZGAITĖ (< RUZGAS) – *ruzgėti* ‘murmėti, piktai kalbėti; krutėti, judėti’
- SALDAUSKAS – saldus, saldžius
- SAPLINSKAS – saplys ‘lašas, caplys; varveklis’; brus. pavardė
- SIDABRIENĖ – sidabras
- SKUDUTYTĖ – skudutis ‘skudučių vamzdelis, duodantis vieną toną; skėtinių šeimos dvimetis augalas storu tuščiaviduriu stiebu (Angelica)’
- STRAZDAITĖ – strazdas ‘toks paukštis; strazdana’
- STUNDŽIA – standus ‘kietas, nepasiduodantis deformacijai; nepasiduodantis lenkti, nelankstus; stiprus, tvirtas; rambus, nerangus; pasiturintis’; abejotina, bet lat. stunda ‘valanda; pamoka’; gal brus. trumpinys iš Станислаў
- SVARAUSKAS – svaras ‘įvairių sistemų svorio vienetas, vartotas XIX a. (358–409 g); koks sunkus daiktas, pririšamas gramzdinant; šu-



- linio svirtis; svarstis; lat. *svars* 'svoris, svarstis; svarstyklės, svertas'
- ŠALTENIS – šaltenis 'šaltinis'
- ŠAPOKA – šapokas 'prastos kurui šakutės, šiūkaĩ'; bet ir brus. *шапацера* 'šnibždėti'
- ŠARKA – šarka 'varnų šeimos paukštis su baltomis plunksnomis sparnuose'; brus., rus., lenk., vok. pavardės
- ŠERĖNAS – šerys 'kiaulės plaukas; storas plaukas'; šerti 'liuobti, maitinti; duoti, kirsti, rėžti, pilti; smarkiai lėkti, eiti, važiuoti'; šertis 'mesti plaukus, plunksnas'; bet ir slavizmas šėras 'pilkas'; brus., vok. pavardės
- ŠERYŠ – šerys 'kiaulės plaukas; storas plaukas'; šerti 'liuobti, maitinti; duoti, kirsti, rėžti, pilti; smarkiai lėkti, eiti, važiuoti'; šertis 'mesti plaukus, plunksnas'; bet ir slavizmas šėras 'pilkas'; brus., vok. pavardės
- ŠILEIKIENĖ – *šilas* 'smėlynuose augantis spygliuočių miškas, žalgeris; kaimas, esantis šiluose; viržinių šeimos pelkėse augantis augalas, šilžiurkštis (*Erica*)'; *šilis* 'šilojas, viržis'; *šylis* 'šilimas, šiltis, šiltumas'; *šilius* 'rugpjūčio mėnuo'; brus., rus., vok. pavardės
- ŠYVIS – *šyvis* 'balsvas, pilkšvas arklys'
- TALAIKYTĖ, TALEIKIS, TOLEIKIS – *tolus, tolis, tolti, toli*; gal ir iš se-  
nojo baltų dvikamienio *Tol-*
- TREINYS – *treinys* 'trainė; tokia viksva (*Carex panicea*); įšautys, kar-  
tis, jungianti abu vežimo galus; pertraukas'
- TRIMONIS – *trimti* 'rimti, šilti'
- TRINKŪNAS – *trinka* 'kaladė'; *trinkuoti* 'trinksėti'; *trinkėti* 'bildėti, dun-  
dėti'; *trinkti* 'mazgoti plaukus'
- UDRAS – *ūdra* 'plėšrus vandeninis kailinis žvėrelis (*Lutra lutra*)
- VADIŠIUS – *vadas, vadovauti, vaduoti*
- VANAGAS – *vanagas*
- VAPŠVA – *vapšva*
- VARNAS – *varnas*
- VEGELĖ – *vėgėlė*
- VIJEIKIS – *vijoti, vijotis, vija*
- VILŪNAS – *vilioti, viliotis, viltis, vilti*; bet ir Vilius < Vilhelmas
- ZNEBAS, ZNIEBAS – gal sėlių žodis, plg. liet. *žnaibyti*, lat. *žniebt* 'žnai-  
byti, žnybti'
- ŽEBELYS – *žebelys* 'kankorėžis'; *žebelės* 'tušti dalykai, niekai'; *žebelioti*  
'niekus šnekėti, sapalioti, paistyti'
- ŽELĖNIENĖ – gal ŽALĖNIENĖ – *žalas* 'rausvas (galvijus)'; *žalias* 'žolės  
spalvos; nesunokęs, nesubrendęs; neišviręs; jaunas, sveikas, stip-  
rus'; *žalis* 'žalumas'; *žalis* 'žalas galvijus'; ryšys su *žala* 'nuostolis,  
eibė' mažiau tikėtinas; įmanomas ryšys su ŽILĖNAS (žr. toliau)
- ŽIEZDRYS – *žiezdras* 'žvirgždas'
- ŽIGIENĖ – *žygis, žygiuoti, žigas* 'toks vabalas'

ŽILĖNAS – žilas ‘baltas (apie plaukus)’, žilė, žilis, žylis

ŽILINSKIENĖ – žilas ‘baltas (apie plaukus)’, žilė, žilis, žylis; bet ir slavų pavadė

ŽILIUKAS – žilas ‘baltas (apie plaukus)’, žilė, žilis, žylis

ŽULIENĖ – žulys ‘stačialiežuvis’, žulus ‘stačiokas, nemandagus’, įsi-žulyti ‘įsipykti’, nu-žulyti ‘nugalabyti’

Pavardės iš bendrinių žodžių yra tik sąlygiškai kildintinos tiesiogiai iš jų, nes pavardėmis jos tapo iš pravardžių, taigi tikrinių žodžių. Rasta 118 (44,02%) apeliatyvinės kilmės tauragniškių pavardžių. Kai kurios iš jų tėra fonetiniai ar rašybos variantai, pvz.: AIDUKAITĖ ir EIDUKAS; BILAIŠIS ir BILEIŠIS; JUODKA ir JUOTKA; TALAIKYTĖ, TALEIKIS ir TOLEIKIS; ZNEBAS ir ZNIEBAS. Kitos skiriasi labiau – priesagomis, galūnėmis, bet kilmė jų ta pati, pvz.: BIKUS ir BIKELIENĖ; RAŠČIUS ir RAŠČIAUSKAS; RUKŠIENĖ ir RUKŠĖNAS; RUZGA ir RUZGAS; ŠERYS ir ŠERĖNAS; ŽILĖNAS, ŽILINSKIENĖ ir ŽILIUKAS.

### Pavardės iš bendrinių žodžių-skolinių

#### a) slavizmų:

AKAVITAS – brus. *akavima* ‘degtinė, užpilta ant šaknelių’ < lot. *aqua vitae* ‘gyvybės vanduo’; brus. *вока* ‘akis’

KAVALIAUSKAS – *kavolius* ‘kalvis’; lenk., brus., rus. pavardės

KAZLAS – *kazilas* ‘ožys malkoms pjauti; aukštas žmogus’; *kazlas* ‘ožys’

KAZLAUSKIENĖ – iš KAZLAS (žr.); lenk., brus., rus. pavardės

SUDNIUS – *sūdnas* ‘lemiamas, teisminis; vertas, tikęs’

SVIKLIENĖ – *sviklis, sviklas, cviklas* ‘raudonasis burokėlis’

ŠMATAVIČIENĖ – *šmotas* ‘gabalas’; rus., brus., lenk. pavardės

ŽAUNĖRIUS, ŽAUNIERIUS – *žalnierius, žaunierius* ‘kareivis’

Tauragniškių šnektoje, kaip ir kitose rytų aukštaičių tarmės šnektose, gausu slavizmų, skolinių iš kaimyninių slavų kalbų. Jų kilmė dvejopa: šias pavardes (iš pradžių – pravardes) galėjo turėti nelietuviškai kalbėję žmonės, bet galimi ir tokie atvejai, kai šnektoje įprastais skoliniais buvo įvardinti ir lietuviškai bendravę kaimynai. Tauragniškių pavardžių iš slaviškų skolinių rasta neįprastai mažai – tik 9 (3,35%).

#### b) latvizmų:

INGAUNIENĖ – lat. *ingaunis* ‘estas’

LAMAUSKAS – lat. *lama* ‘klanas, bala, pelkė’, *lamat* ‘keikti, plūsti’; taip pat liet. *lamis* ‘pastumdėlis, ištižėlis’

MUSTEIKIS – lat. skolinys iš estų *mustis* ‘tamsaus gymio žmogus’

Šios 3 (1,11%) pavardės yra atsiradusios dėl latvių kalbos įtakos. Gali būti, kad taip jau vadinosi žmonės, atsikėlę iš latvių gyvenamos teritorijos: gal neseniai, o gal ir labai seniai, kai sėliai judėjo šiaurės–pietų kryptimi ir maišėsi su latviais bei lietuviais.

## Kitų kalbų arba neaiškios kilmės pavardės

- ABARIS – lat., rus., brus., vok. pavardės, kilmė neaiški, bet gal liet.  
*abara* ‘vėpla, žiopyls’, *abaroti* ‘nevykusiai ką daryti; eiti lyg abarai’
- APČELAUSKYTĖ – ?; žr. OBČELAUSKIENĖ
- BAREIKIS, BEREIKA – brus., rus. pavardės
- BARKUS – lenk. pavardė
- BIKULČIUS – lat., brus. pavardė
- BULKIENĖ – brus., lenk. pavardė < vok. pavardės
- BUTERLEVIČIŪTĖ – vok. pavardė *Buttler* (įvykusi metatezė, t. y. priebalsių susikeitimas vietomis)
- CICĖNAS – brus. pavardė *Cicenia*
- ČEČERGIS – ?
- DAMBRAVA, DUMBRAVIENĖ – lenk. pavardė *Dąbrow*
- GIMŽAUSKAS – lenk. pavardė *Gienzowski*
- GRAŠYS, GRAŠIS – lenk. pavardė; taip pat pravardė iš *grašis*
- GUIGA – (?) gal prancūzų palikimas
- KAMARAUSKAS – brus., rus. pavardė
- KAVARSKIENĖ, KOVARSKIENĖ – lenk. pavardė
- KELEVIŠIUS – ?
- KRASUCKAITĖ – brus. pavardė
- KUČINSKAS – lenk., rus. pavardės
- LAZAUSKAS – lenk., rus., brus. pavardės; bet gal liet. *lazda*
- LIPINSKAS – lenk., brus. pavardės; bet gal suslavinta iš *lipinys* ‘prielipas’
- LISAUSKIENĖ – lenk., rus., brus. pavardės
- MALINAUSKAS – lenk., rus., brus. pavardės
- MEIDUS – est. krikšto vardo trumpinys *Maid, Maidu, Maidu*: Matthias
- OBČELAUSKIENĖ – ?; žr. APČELAUSKYTĖ
- SABALIAUSKAS – lenk., rus., brus. pavardės
- ŠEDUIKIS – lenk., rus., brus. pavardės
- ŠIDLA – lenk., brus. pavardės
- ŠIRBINSKAS – rus., brus. pavardės
- ŠUMINAS – brus. pavardė
- TRUSKAUSKAS – rus., brus. pavardės
- ZAZIRSKAS – ?
- ZVILNA – lat. pavardė
- ŽIČKUS – lenk., brus. pavardės

Šios 37 (13,81%) pavardės yra arba visai neaiškios kilmės (žymimos (?)), pvz.: APČELAUSKYTĖ, ČEČERGIS, GUIGA, KELEVIŠIUS, OBČELAUSKIENĖ, ZAZIRSKAS, arba žinomos kaip kitų kalbų pavardės. Dalies kitų kalbų pavardžių kilmė aiški, pvz.: MALINAUSKAS – iš bendrinio žodžio rus. *малина* ‘avietė’, ŠIDLA – iš lenk. *szydło* ‘yla’, MEIDUS – iš krikšto vardo *Maid, Maidu, Maidu*: Matthias, bet jos susidarė ne lietuvių kalbos dirvoje, todėl ir nesigilinama į jų kilmę. Tokių pavardžių kaip GRAŠYS, SABALIAUSKAS kilmės aiškinimas galimas ir lietuvių kalbos pamatu, bet, at-

rodo, patikimiaus bus skirti jas prie kitų kalbų pavardžių, tuo labiau *tauragniškųjų pavardžių kilmės požiūriu*.

#### Pavardžių kilmės suvestinė

Senosios baltų dvikamienės	17	6,34%
Krikštavardinės	84	31,33%
iš jų:		
1) lietuviškų krikšto vardų formų	20	7,46%
2) slaviškų krikšto vardų trumpinių	48	17,91%
3) slaviškų krikšto vardų formų	7	2,61%
4) slaviškų krikšto vardų vertinių	9	3,35%
Iš bendrinių žodžių	130	48,48%
iš jų:		
1) lietuviškų	118	44,02%
2) skolinių	12	4,46%
iš jų:		
a) slavizmų	9	3,35%
b) latvizmų	3	1,11%
Kitų kalbų arba neaiškios kilmės	37	13,81%

Apžvelgus 268 tauragniškųjų pavardes kilmės požiūriu aiškėja, kad beveik pusė jų yra kilusios iš pravardžių, kurios savo ruožtu yra atsiradusios iš bendrinių žodžių – 130 (48,48%). Beveik trečdalis – 84 (31,33%) – krikštavardinės kilmės. Kitų kalbų pavardžių nedaug, nėra nė šeštadalis – 37 (13,81%). Senujų baltų dvikamienių, kaip ir visoje Lietuvoje, negausu – 17 (6,34%).

Lietuvių kalbos dirvoje, matyt, yra susiformavusios daugiau kaip pusė tauragniškųjų pavardžių – 153 (57,08%).

Pavardžių kilmė gali rodyti kiekvienos jų radimosi laiką, jos atstovų socialinę padėtį. Gana dažnai baltų dvikamienės arba kitų kalbų pavardės – tai aukštesnės socialinės padėties rodiklis, bet taip toli gražu nėra visada. Amžiams slenkant žmonės ir prasigyvendavo, ir nusigyvendavo.

Ypač ryškus žymes istorija palieka pavardžių daryboje.

### Vietinių tauragniškųjų pavardžių daryba

Lietuvių pavardžių daryba nebuvo visais laikais vienoda. Pats pirmasis buvo vienavardis tautinis asmenvardis. Po krikšto (XIV–XV a.) radosi gausybė krikščioniškų vardų, kurie dažniausiai ateidavo per kaimynines slavų kalbas. Bet būta ir pačių gyventojų kraustymosi, irgi dažniausiai iš slavų kraštų, ypač apie Tauragnus. Atkreiptinas dėmesys į tai, kad baudžiauninkų vardai ir pavardės toli gražu ne visada patekdavo į sąrašus, ypač moterų ir vaikų. Ir trečiasis veiksnys, veikęs pavardžių darybą, yra kalba, kuria buvo užrašomos pavardės. Paprastai jis veikdavo slavinimo kryptimi. Įvairiais amžiais tėvavardinės priesagos, tiek lietuviškos, tiek slaviškos, dar būdavo tai pridedamos, tai numetamos (plačiau žr. Zinkevičius 1977; Maciejauskienė 1991).

Toliau straipsnyje mėginama pažvelgti į dabartinių vietinių tauragniškųjų pavardžių darybą. Vitalija Maciejauskienė įspėja, kad sinchroninė pavardžių darybos analizė pavojinga: juk pavardės yra susidariusios iš tikrinių žodžių – vardų arba pravardžių, todėl nagrinėjant pastarųjų darybą lyg ir peršokama per vieną laiptelį (Maciejauskienė 2001). Neprieštaraujant šiai nuostatai, čia pateikiama dabartinių pavardžių darybos analizė dviem aspektais: 1) pavardės, neturinčios tėvavardinės prie-

sagos, ir pavardės, turinčios tėvavardines priesagas; 2) pavardės, turinčios lietuviškų pavardžių darybos elementų, ir pavardės, turinčios slaviškų pavardžių darybos elementų. Taip elgiama todėl, kad manoma, jog negali būti tokio laikotarpio, tokio *status quo*, kuomet tereikėtų konstatuoti, kad dėl sudėtingų istorinių aplinkybių sunku esą ką nors konkretno pasakyti. Atlikus didžiosios dalies Lietuvos valsčių (ar seniūnijų, parapijų) gyventojų pavardžių analizę ir tarpusavyje palyginus duomenis, daug ką galima būtų pasakyti ir apie dabartį, ir apie praeitį.

Čia kaip atskiros pavardės skaičiuojami ir tos pačios pavardės fonetiniai ar rašybos variantai, bet taip elgiama dėl nuoseklumo todėl, kad jie buvo skaičiuojami ir aptariant pavardžių kilmę, t. y. nustatant, kad tai tėra tos pačios pavardės variantai.

### Pavardės be tėvavardinių priesagų

Iš viso rastos 152 (56,72%) pavardės be tėvavardinių (dar vadinamų ir patroniminių) priesagų.

#### a) dvikamienės pavardės:

Senųjų baltų dvikamienių pavardžių yra 7 (2,62%): BIVAINIS, BUIVYDIS, GIMBUTIS, GINEITIS, TARTILAS, TILVYTIS, VAIŠNORAS.

Dar 4 senosios dvikamienės pavardės turi vėlesnę slavišką tėvavardinę priesagą *-avič-*: AISMANAVIČIŪTĖ, ASMENAVIČIUS, DAUNARAVIČIENĖ, JASMINAVIČIUS (jos nurodomos prie tos priesagos).

Sudurtinė, tačiau ne senoji baltų dvikamienė pavardė yra ir JUODVALKIS.

#### b) krikšto vardai ir jų trumpiniai:

Vardų (ir jų trumpinių), kurie tapo pavardėmis be jokių tėvavardinių priesagų, yra 33 (12,31%). Patys vardai kartais turi savo mažybines slaviškas priesagas, pvz., *-(i)uš-*, *-k-*, bet jos nėra pavardžių darybos elementai.

ALEKNA, BAGDONAS, BERNOTAS, BLAŽYS, DAMOŠIENĖ, GASYS, GRIČIŪTĖ, GRIGAS, JOČYS, JUČIUS, JUODKA, JUOTKA, JURKA, JUŠKA, KARALIUS, KIRKA (?), KLIMAS, KULIEŠIUS (?), MAČIENĖ, MANIUŠIS, MARČIENĖ, MATUZIENĖ, MICKUS, MIKŠIENĖ, NIKŠTUTĖ, RAMOŠKA, UMBRASAS, URBONAS, VAITASIS, VAITKUVIENĖ, VALYS, VILIMAITĖ, VENSLOVIENĖ.

#### c) bendriniai žodžiai, neturintys pavardinių darybos elementų:

Tai 33 (12,31%) pravardinės kilmės pavardės, kurių dalies pamatas – lietuviški žodžiai, o dalies – slavizmai:

ČIAŽIENĖ, ČIŽIENĖ, DINDA, GAIDYS, GURKŠNYS, KATINAS, KAZLAS, KINDURYTĖ, KULYS, KURMIS, KURPIS, LUKŠTAITĖ, NAVIKIENĖ, PAUKŠTĖ, PUMPUTIS, RAIKALAS, ROŽĖ, SIDABRIENĖ, SKUDUTIS, STRAZDAS, ŠAPOKA, ŠARKA, ŠERYS, ŠTARIENĖ, TREINYS, UDRAS, VANAGAS, VAPŠVA, VARNAS, VEGĖLĖ, ŽAUNĖRIUS, ŽAUNIERIUS, ŽIGAS.



**d) bendriniai žodžiai, turintys nepavardinių darybos elementų:**

Šie 2 (0,74%) su priešdėliu *pa-* pasidaryti žodžiai įvardija asmenis (šiais atvejais – nurodo jų gyvenamąją vietą): PAKALNIS, PAPIRTIS.

Galūnės vediniais gali būti laikomos 26 (9,70%) dabartinės pavardės, įvardijančios asmenis pagal jų būdą, užsiėmimą ar išvaizdą:

BALSYS, BIKUS, BRUKŠTUS, BUDRYS, GODA, GUOBYS, JUODIS, KLIUKIENĖ, LINKAITĖ, NARČIENĖ, PUODŽIUS, RAŠČIUS, REPŠYS, RUKAS, RUKŠYS, RUZGA, RUZGAS, STUNDŽIA, SUDNIUS, SVIKLIUS, ŠYVIS, ZNEBAS, ZNIEBAS, ŽEBELYS, ŽIEZDRYS, ŽULYS.

**e) bendriniai žodžiai ir krikšto vardai, turintys lietuviškų netėvavardinių priesagų:**

Laikantis principo skirti pavardes su tėvavardinėmis ir netėvavardinėmis priesagomis, toliau pateikiama 50 (18,67%) pavardžių, kildinamų tiek iš tikrinių, tiek iš bendrinių žodžių, turinčių lietuviškų priesagų:

-išius: VADIŠIUS

-ikis: RUBIKIS

-eišis (-aišis): BILEIŠIS, BILAIŠIS

-eiva: LELEIVA

-eika (-aika): BUDREIKA, ŠEREIKA, ŠIREIKA, ŽADAIKA

-eikis: BAREIKIS, DEVEIKIS, KIRDEIKYTĖ, MIZEIKIS, MUSTEIKIS, REMEIKIS, ŠILEIKIS, TALAIKYTĖ, TALEIKIS, TOLEIKIS, VIJEIKIS

-enis: GAIVENIS, RASTENIS, ŠALTENIS

-inis: KARKLINIS, KAUŠINIENĖ, MEDINIS

-iškis: JAUNIŠKIS, KRIUGIŠKIS, MAMENIŠKIS, RYLIŠKIS

-ėlis, -ėlis: BIKELIENĖ, GAIDELIS, KRAUJALIS, KUNIGĖLIS, RAMELIS, STANKELIS, VAŠKELIS

-ukas: AIDUKAITĖ, BIRIUKAS, ČEPUKAS, EIDUKAS, ILČIUKAS, PUODŽIUKAS, ŽILIUKAS

-ulis: BUBULIS, MAČIULIS, MASIULIS, VALIULIS

-utis: AUGUTIS, GAIŽUTIS

**Pavardės su lietuviškomis tėvavardinėmis priesagomis**

Tauragniškų pavardžių su lietuviškomis tėvavardinėmis priesagomis yra 37 (13,8%). Kai kurios iš jų turi dar ir kitų, dažniausiai mažybinių, priesagų, pvz., lietuviškų – JURGELĖNAS – *Jurg-el-* + *-ėnas*, STASIULIONIS – *Stas-(i)ul-* + *-(i)onis*, slaviškų – MARTINKĖNAS – *Martin-k-* + *-ėnas*.

-ėnas (13 – 4,85%): ADOMĖNIENĖ, JURGELĖNAS, JUŠKĖNAS, KAUKĖNIENĖ, MARTINKĖNAS, MIKULĖNAS, PETRĖNAS, RUKŠĖNAS, ŠERĖNAS, TUMĖNAS, ŽELĖNAS, ŽILĖNAS, VAITIEKĖNAS

- onis*, -(i)*onis* (7 – 2,61%): ČEPONYTĖ, GRIGONIS, IVO-  
NIS, KAIRIONIS, RAUDONIENĖ, STASIULIONIS,  
TRIMONIS
- ūnas* (17 – 6,34%): BAGDŽIŪNAS, BAJARŪNAS, BAL-  
ČIŪNAS, BARTAŠIŪNAS, BERNIŪNAS, GASIŪNAS,  
GRIGALIŪNAS, JACKŪNAS, NARKŪNAS, NOR-  
KŪNAS, ŠIMKŪNAS, ŠINKŪNAS, TAŠKŪNAS, TRIN-  
KŪNAS, VAIČIŪNAS, VAIŠKŪNAS, VILŪNAS

### Pavardės su nelietuviškomis tėvavardinėmis priesagomis

Nelietuviškų tėvavardinių priesagų gali turėti tiek lietuviškos kilmės, tiek ir nelietuviškos pavardės, o kai kurios iš jų dar turi netėvavardinių lietuviškų priesagų, pvz., JURGELEVIČIUS – *Jurg-el-* + *-evičius*, arba nelietuviškų, pvz., GRIŠKEVIČIUS – *Griš-k-* + *-evičius*. Iš viso tokių pavardžių yra 60 (22,39%).

- auskas* (28 – 10,45%): ADAMAUSKAS, ADUKAUSKAS,  
APČELAUSKYTĖ<sup>6</sup>, BABRAUSKAS, DANAUSKAS,  
GIMŽAUSKAS, IVANAUSKAS, KAMARAUSKAS,  
KAVALIAUSKAS, KAZLAUSKAS, LAMAUSKAS,  
LAZAUSKAS, LIPINSKAS, LISAUSKAS, MALI-  
NAUSKAS, MEŠKAUSKAS, MIKALAUSKAS, OBČE-  
LAUSKIENĖ, PETRAUSKAS, RAKAUSKAS, RA-  
MANAUSKAS, RAŠČIAUSKAS, SABALIAUSKAS,  
SALDAUSKAS, IVANAUSKAS, TRUSKAUSKAS,  
VASILIAUSKAS, VITKAUSKAS
- avičius* (12 – 4,48%): AISMANAVIČIUS, ASMENAVIČIUS,  
BAGDANAVIČIUS, DAUNARAVIČIENĖ, JASMINA-  
VIČIUS, KURLAVIČIUS, LAURINAVIČIUS, LEKA-  
VIČIUS, PETRAVIČIUS, PILIPAVIČIUS, SIPAVIČIUS,  
ŠMATAVIČIUS
- evičius* (9 – 3,36%): ANDRIUSEVIČIUS, BUTERLEVIČIŪ-  
TĖ, DICEVIČIUS, GRIŠKEVIČIUS, JUKNEVIČIUS, JUR-  
GELEVIČIUS, MATUZEVIČIUS, PETKEVIČIUS,  
STANKEVIČIUS
- skas* (-*ckas*) (11 – 4,1%): GIRUCKAS, KAVARSKIENĖ,  
KOVARSKIENĖ, KRASUCKAITĖ, KUČINSKAS,  
LIPINSKAS, LUMPICKAS, SAPLINSKAS, ŠIRBINS-  
KAS, ZAZIRSKAS, ŽILINSKIENĖ

### Nelietuviškos pavardės

19 (7,09%) pavardžių yra nelietu-  
viškų ir neturinčių tėvavardinių priesa-  
gų, todėl jų daryba nenagrinėjama: ABA-  
RIS, AKAVITAS, BARKUS, BEREIKA,  
BIKULČIUS, BULKIENĖ, CICĖNAS, ČE-

<sup>6</sup> 3–4-ąjį XX a. dešimtmetį mergaičių pavardes visoje Lietuvoje buvo stengiamasi užrašyti pagal bendrinės kalbos, o ne tarmės normas, todėl, neturint pakankamai patirties, kartais būdavo ir apsirinkama (APČELAUSKYTĖS tėvas buvo APČELAUSKAS).

ČERGIS, DAMBRAVA, DUMBRAVIENĖ, GRAŠYS, GUIGA, INGAUNIS, KELEVIŠIUS, MEIDUS, ŠEDUIKIS, ŠIDLA, ŠUMINAS, ŽIČKUS.

#### Tauragniškų pavardžių suvestinė darybos požiūriu

Be tėvavardinių priesagų	152	56,72%
iš jų:		
a) dvikamienės	7+1	2,61%+0,37%
b) iš krikšto vardų ir trumpinių	33	12,31%
c) iš bendr.žodžių be darybos elementų	33	12,31%
d) iš bendr.žodžių su darybos elementais	2+26	0,74%+9,7%
e) su liet. netėvavard. priesagomis	50	18,67%
Su tėvavardinėmis priesagomis	97	36,19%
iš jų:		
a) su lietuviškomis	13+7+17	13,8%
b) su nelietuviškomis	28+12+9+11	22,39%
Nelietuviškų pavardžių	19	7,09%

Kaip matyti iš pavardžių darybos suvestinės, pavardžių su nelietuviškomis tėvavardinėmis priesagomis yra palyginti nedaug – 22,39%. Dar 7,09% sudaro nelietuviškos pavardės. Sunkiau nustatyti pavardžių be tėvavardinių priesagų lietuviškumą: dalis jų, kildintinų iš nelietuviškų krikšto vardų ar jų trumpinių bei iš slavizmų, gali būti ir lietuviškoje dirvoje susiformavusios pavardės, todėl jų procentą nustatyti yra gana keblu.

1979 m. Vilniaus universiteto absolventė, dabar žinoma žurnalistė Milda Augulytė, tauragniškio Bonifaco Stundzios vadovaujama, parašė ir apgynė diplominį darbą, kuriame lygino Žemaitijos (Kvėdarnos apylinkių) ir Aukštaitijos (Tauragnų apylinkių) pavardžių darybą (Augulytė 1979). Kadangi tame darbe buvo nagrinėjama visų to meto tauragniškų pavardžių – 353 – daryba, o šiame straipsnyje – tik atrinktų vietinių lietuvių (be vietinių rusų), rezultatai nelabai palyginami. Diplominio darbo autorė nustatė, kad 47% tauragniškų pavardžių būta nelietuviškų (beje, kvėdarniškių – 44,3%). Ko gero, jeigu ir šiame darbe nebūtų buvę imtasi keliapakopės atrankos, M. Augulytės rezultatai pasitvirtintų.

## Šaltiniai

1. *Акты, издаваемые Виленскою комиссією для разбора древнихъ актовъ, т. 38: Инвентари староствъ, имѣній, фольварковъ и деревень XVIII вѣка (1720–1798)*, Вильна, 1914.
2. *БІРЬЛА, М.В.: Беларуская антрапанімія*, Мінск, 1982.
3. *Istorijos archyvas (XVI a.)*, sud. K. Jablonskis, Kaunas, 1934.
4. *Inwentarz Wszystkiego Ciwunstwa Wilenskiego y Miasteczek powierzonych Niemieczynskiey Lyngmianskiey y konczażyżna Woytowstwa Przez y poddanych z ich (...)* przez mię Gerzega Kazimirza Jawgiela Dworza (...), 1636, VUBRS, f 14.
5. *Lietuvos apgyventos vietos. Pirmojo visuotinojo Lietuvos gyventojų 1923 m. surašyto duomenys*, Finansų ministerija, Centralinis statistikos biūras, Kaunas, 1925.
6. *Описание рукописного отдѣленія Виленской публичной библиотеки. Выпускъ второй*. Вильна, 1897.
7. *Lietuvių pavardžių žodynas (A–K)*, atsak. red. A. Vanagas, Vilnius, 1985, t. 1.
8. *Lietuvių pavardžių žodynas (L–Ž)*, atsak. red. A. Vanagas, Vilnius, 1989, t. 2.

## Literatūra

1. Augulytė M. Gretinamoji pietų žemaičių ir rytų aukštaičių pavardžių darybos analizė. *Diplominis darbas*, VU, Vilnius, 1979.
2. Dini P. U. Baltų kalbos. *Lyginamoji istorija*, Vilnius, 2000.
3. Kabelka J. Baltų filologijos įvadas, Vilnius, 1982.
4. Kviklys B. Mūsų Lietuva, (2-oji laida), Vilnius, 1991, t. 2.
5. Maciejauskienė V. Lietuvių pavardžių susidarymas, Vilnius, 1991.
6. Maciejauskienė V. 2001: Dėl lietuvių pavardžių vertinimo darybos požiūriu. *Acta Linguistica Lithuanica*, t. 44, p. 167–188.
7. Zinkevičius Z. *Lietuvių antroponimika*, Vilniaus lietuvių asmenvardžiai XVII a. pradžioje, Vilnius, 1977.

## Tauragnų valsčiaus pravardės

*Ona Aleknavičienė*

### 1. Kas yra pravardės ir kodėl svarbu jas rinkti?

Pravardės yra neoficialūs asmenvardžiai, apibūdinantys žmones pagal įvairias jų ypatybes: išvaizdą, būdą, gyvenamąją vietą, darbą, kalbą, pomėgį, šeimyninę padėtį ir kitas. Pravardę, kaip ir pavardę, gali turėti visi šeimos nariai, ji gali būti paveldima iš kartos į kartą. Tiek vienōs, tiek ir kitōs tikslas panašus – įvardyti žmogų. Tačiau pravardė nuo tikrosios pavardės, be abejojimo, skiriasi – tai dokumentuose nerašomas, oficialiai neįteisintas, tik aplinkinių sugalvotas ir trumpesnis ar ilgesnis laikui prigijęs asmenvardis.

1.1. Istoriniai lietuvių asmenvardžių tyrimai rodo, kad iš pavardžių yra kilę gana daug pavardžių<sup>1</sup>, todėl pravardės turi dar ilgesnę istoriją negu tikrosios mūsų pavardės. Lietuvoje nemažai valstiečius įvardijančių pravardinių asmenvardžių į dokumentus plūstelėjo jau XVI amžiuje. Kai vien vardo ėmė nebepakakti ir atsirado poreikis įvardyti žmones dviem asmenvardžiais, dokumentuose pirmiausia imta rašyti vardą, o paskui pridėti dar antrą narį, turėjusį atlikti pavardės funkciją. Tas antrasis narys dažniausiai būdavo arba patronimas<sup>2</sup>, arba pravardinės kilmės asmenvardis, nusakantis amatą, gyvenamąją vietą, kilmę, išvaizdos ar būdo bruožą. Dvinaris asmens įvardijimas panašiai formavosi ir XVII–XVIII amžiuje, todėl tiriant lietuvių pavardžių susidarymą neišvengiamai minimos ir pravardės<sup>3</sup>. Dvinario įvardijimo modelis *vardas+pravardė* buvo antras pagal dažnumą po modelio *vardas+patronimas*<sup>4</sup>. Tad antrasis įvardijimo narys, neturintis patroniminės priesagos, paprastai būdavo pravardinės kilmės. Kai tas pravardinis asmenvardis tapdavo bendras visai šeimai ir perduodamas iš kartos į kartą, jis virsdavo pavarde.

Kai kurios Tauragnų valsčiaus gyventojų pravardės ir šiandien tartum at-

<sup>1</sup> Maciejauskienė V. *Lietuvių pavardžių susidarymas*, Vilnius, 1991, p. 229.

<sup>2</sup> Patronimu čia vadinamas bet koks vedinys iš tėvo asmenvardžio: vardo, pavardės, pravardės, slapyvardžio.

<sup>3</sup> Maciejauskienė V. *Lietuvių pavardžių susidarymas*; Zinkevičius Z. *Lietuvių antroponimika*, Vilnius, 1977; Vanagas A. *Mūsų vardai ir pavardės*, Vilnius, 1982.

<sup>4</sup> Maciejauskienė V. *Lietuvių pavardžių susidarymas*, p. 228–229; p. 237; p. 242–243.

lieka pavardžių funkcija: 1) jos įvardija žmogų; 2) jas turi visi šeimos nariai; 3) paveldi jau kelinta karta. Tokios pravardės nuo pavardžių tesiskiria tik neoficialumu ir jei nebūtų priimti vardų ir pavardžių vartojimą reglamentuojantys dokumentai, dalis tauragniškių pravardžių ir dabar taptų pavardėmis. 1977 metais Vilniaus universiteto „Ramuvos“ kraštotyriminkų klubo organizuotoje ekspedicijoje yra užrašyta faktų, kad tikroji pravardė kai kada aplinkiniams žinoma geriau nei pavardė. Antai kūmai, nuvežę krikštyti vaiką, suklydę ir dokumentuose užrašę ne pavardę, o pravardę – *Žemaitis*<sup>5</sup>. O štai vieni Vaišnorai buvo vadinami *Čiumurais* ir taip pasirašydavę net dokumentuose. Vieni Musteikiai visoje apylinkėje žinomi kaip *Riäubos*<sup>6</sup>.

Ši ypatybė būdinga ne tik lietuviams, bet ir daugeliui kitų Europos tautų – čia šie neoficialūs asmenvardžiai irgi tapo vienu iš gausiausių pavardžių šaltinių<sup>7</sup>. Dėl to pravardės, kaip ir vardai bei pavardės, yra antroponimijos dalis, jas tiria onomastikos mokslo šaka antroponimika<sup>8</sup>.

Kita vertus, jeigu žmonės pavardžių susidarymo laikotarpiu nebūtų buvę įvardijami pravardėmis, šiandien turėtume palyginti nedaug lietuviškos kilmės pavardžių<sup>9</sup>. Mat po Lietuvos krikšto ėmus plisti dvinariam asmens įvardijimui, šalia tautinio vardo imta dėti krikščionišką nelietuvišką vardą. Tokie svetimos kilmės asmenvardžiai, ateidami iš įvairių kalbų, smarkiai kito ir įgavo kalbų tarpininkų (dažniausiai slavų) požymių. Tuo tarpu pavardės, atsiradusios iš pravardžių, kilmės požūriui yra lietuviškesnės – jos kilusios iš gyvūnų, augalų, amato, tautybės pavadinimų, taip pat gyvenamąją vietą, fizines ypatybes, žmogaus būdą, turtinę ir šeimyninę padėtį nusakančių žodžių, o kartais net iš veiksmožodžių, būdvardžių ir išiktukų.

1.2. Pravardės ne tik papildomai įvardija žmones, bet juos dar ir apibūdina, individualizuoja. Jose neretai atsispindi kokia nors fizinė ar būdo ypatybė, veikla, gyvenamoji vieta, nuolat kartojamas žodis, pomėgis ar kitas tik jam būdingas bruožas. Kai amžiams bėgant pravardės ėmė virsti pavardėmis, jos nebeteko asmenį apibūdinančios funkcijos. Antai pavardė *Žilius* dabar nereiškia, kad jos turėtojas žilas. O štai kitados tokią pravardę gavęs žmogus, be abejo, buvo žilaplaukis. Taigi pravardės skiriasi nuo pavardžių ne tik neoficialumu, bet ir galėjimu žmogų individualizuoti, išskirti jį iš kitų. Jos paprastai duodamos pagal kokį nors kitiems neįprastą, visam kolektyvui nebūdingą bruožą. Kadangi pravardės dažniausiai iškelia netipiškus ir netgi nepageidautinus bruožus, jos parodo ir žmonių požūrių į išvaizdą, būdą bei elgesį.

Įvairiuose Lietuvos etnografiniuose regionuose – Aukštaitijoje, Vidurio Lietuvoje, Dzūkijoje, Užnemuneje ir Žemaitijoje – pravardės nevienodos. Dažniausias aukštaitiškų ir dzūkiskų pavardžių motyvas yra giminytė, o žemaitiškų, Užnemunės ir Vidurio Lietuvos – fizinės žmo-

<sup>5</sup> Šis atvejis užrašytas 1977 metais Gaidžių ir Sirvydžių kaime, bet minimas tas pats žmogus ir nurodoma ta pati pravardė.

<sup>6</sup> Šie faktai užrašyti 1977 metais Stūgliuose.

<sup>7</sup> Bach A. *Deutsche Namenkunde* 1, 1981; *Das grosse Buch der Familiennamen*, hrsg. von Horst Naumann, Niedernhausen/Ts.: Falken, 1994; Fleischer W. *Die deutschen Personennamen. Geschichte, Bildung und Bedeutung*, Berlin, 1964.

<sup>8</sup> Vanagas A. *Pravardės*; Ambrazas A., Girdenis A., Morkūnas K., Sabaliauskas A., Urbutis V., Valeckienė A., Vanagas A. *Lietuvių kalbos enciklopedija*, Vilnius, 1999, p. 471.

<sup>9</sup> Maciejauskienė V. *Lietuvių pavardžių susidarymas*, p. 229.



gaus ypatybės, taigi einant į vakarus gimininių pravardžių mažėja<sup>10</sup>. Dar ir dėl to įdomu panagrinėti vieno valsčiaus pravardės ir pažiūrėti, ar jos turi kokių vartosenos ypatumų.

Būtent dėl šių priežasčių mokslui įdomios mūsų pravardės, jų atsiradimo priežastys, sudarymo tipai ir struktūra. Mat dabartinių pravardžių atsiradimas ir funkcionavimas tarsi kartoja tuos žmonių įvardijimo procesus, kurie vyko pavardžių susidarymo laikotarpiu XVI–XVIII amžiuje. Todėl įvairių sričių mokslininkai jas renka, analizuoja ir skatina tai daryti visus lietuvių kalba ir kultūra besidominčius žmones.

## 2. Tauragnų valsčiaus pravardžių rinkimas

Tauragnų valsčiaus pravardės pradėtos rinkti daugiau nei prieš du dešimtmečius. Jos buvo užrašinės keliais etapais.

2.1. Pravardės intensyviai rinkti imtos 1977 metais Vilniaus universiteto „Ramuovos“ kraštotyrininkų klubo organizuotoje kompleksinėje ekspedicijoje. Jai vadovavo Venantas Mačiekus, o kalbininkų grupei – Bonifacas Stundžia. Surinkta apie 600 pravardžių. Daugiausia jų užrašė Marytė Slušinskaitė (222), Mėta Kudzevičiūtė (212) ir Angelė Pabricaitė (147).

1979 metais Utenos rajone vyko Lietuvių kalbos instituto ir Kraštotyros draugijos organizuota ekspedicija. Jai vadovavo Aleksandras Vanagas. Studentams tai buvo mokomoji praktika. Per abi ekspedicijas surinktą medžiaga dabar saugoma Lietuvių kalbos instituto Vardyno skyriuje. Šiek tiek gyventojų pravardžių užfiksuota dar ir 1979 metais. Iš viso instituto Vardyno kartotekoje yra apie 670 Tauragnų valsčiaus pravardžių kortelių. Pačių pravardžių suskaičiuotume, žinoma, kiek mažiau, nes tą patį asmenvardį yra užrašę keli rinkėjai.

2.2. 1979 metais pravardės rinko Tauragnų vidurinės mokyklos jaunieji kraštotyrininkai, vadovaujami mokytojo Antano Petrėno. Jie užrašė nemažai Tauragnų miestelio ir aplinkinių kaimų (Gaidėlių, Gaidžių, Grąšių, Inkartų, Jačiūniškių, Daunorių, Klýkių, Malėckažemio, Sėlės, Strazdų, Stūglių, Šeduikių, Šinkūnų, Šuminų, Taurāpilio, Vaišnoriškės, Varniškių, Vilkablaūzdės, Vỹžių, Žiezdrų) gyventojų pravardžių. Iš viso iš Tauragnų valsčiui priklausiusių vietų surinkta apie 160 vienetų. Užrašyta jų dar ir iš gretimų apylinkių: Utenos rajono Saldūtiškio, Kūktiškių, Mockėnų apylinkių, Ignalinos rajono Linkmenų apylinkės ir kitų. Pravardės rašomąja mašinėle perrašytos į lapus pagal kaimus, nurodytas žmogaus vardas ir pavardė, kai kur ir pravardės atsiradimo motyvas. Jos saugomos Tauragnų Eugenijos Šimkūnaitės pagrindinėje mokykloje. Šios mokyklos mokytojas Jonas Belopetravičius maloniai leido jomis pasinaudoti.

2.3. Apie 70 Tauragnų apylinkės pravardžių jau patekusios į Alvydo Butkaus knygą *Lietuvių pravardės* (1995). Šios knygos autorius naudojo ir 1977 bei 1978 metų ekspedicijų dalyvių užrašytomis pravardėmis, esančiomis Lietuvių kalbos instituto Vardyno skyriaus kartote-

<sup>10</sup>Butkus A. *Lietuvių pravardės*, Kaunas, 1995, p. 30.

koje. Pravardžių geografija Butkaus knygoje nurodoma apylinkės tikslumu su nuoroda *Trgn.*

2.4. Pravardės užrašinės ir 2000 metų liepos 17–23 dieną „Versmės“ leidyklos organizuotoje kraštotyros ekspedicijoje, kurioje kaupta medžiaga monografijai apie Tauragnų valsčių. Jai vadovavo Venantas Mačiekus, kalbininkų grupei – Bonifacas Stundžia. Užrašyta Tauragnų miestelio ir Tauragnų kaimo, taip pat Pilkėnių, Sėlės, Daunorių ir kitų kaimų gyventojų pravardžių. Palyginus jas su 1977 ir 1979 metais rastomis pravardėmis, paaiškėjo, kad didžioji dauguma kartojasi. Vadinasi, daugiau nei prieš du dešimtmečius gyvavusios pravardės vartojamos ar prisimenamos dar ir dabar. Pavyko užrašyti ir visai naujų, iki šiol dar neužfiksuotų neoficialių asmenvardžių.

Iš Lietuvių kalbos instituto Vardyno skyriaus imta medžiaga šiame straipsnyje toliau bus žymima santrumpa LKI, iš Alvydo Butkaus knygos – LP, iš Tauragnų mokyklos – TM, o per paskutinę ekspediciją užrašytos – VE. Atkreiptinas dėmesys į tai, kad užrašinėtojai gali būti nurodę ne tą kaimą, kuriame pravardžiuojamasis gyvena, o tą, kuriame ji užrašyta. Labai gaila, kad ne visur nurodytas motyvas, ir tai buvo kliuvinys tiksliai apskaitai pagal motyvus padaryti.

Toliau čia bus apžvelgiamos tauragniškių pravardžių atsiradimo priežastys ir motyvai, o gale mėginsime nustatyti, kokie bruožai buvusiems ir esamiems šio valsčiaus gyventojams yra tipiški, o kokie – ne. Kitaip sakant, pagal pravardžių motyvus bus bandoma nupiešti tipiško ir netipiško tauragniško portretą. Atsižvelgiant į tai, kad pravardė pačiam pravardžiuojamajam mažiausiai reikalinga, bus stengiamasi neminėti tikrųjų pavardžių, nebent tik tada, kai pati pavardė yra tapusi pravardės motyvu (dėl asociacijų su koku nors daiktu ar reiškiniu) arba virtusi neatskiriama pravardės dalimi.

### 3. Tauragnų valsčiaus pravardžių atsiradimo priežastys

Pravardžių atsiradimo priežastys yra dvejopos: 1) objektyvios (onomastinės) ir 2) subjektyvios (psichologinės).

3.1. Pravardžių ypač prireikia tada, kai tam tikroje teritorijoje gyvena daug bendrapavardžių, o neretai dar ir bendravardžių. Tauragnų miestelyje ir aplinkiniuose kaimuose kai kurios pavardės yra itin dažnos. Seniūnijos duomenimis, 2000-ųjų vasarą Alksniškių, Antābaltės, Aukštāglynio, Bajōrų, Balčių, Bernótiškio, Bēržatilčio, Daunorių, Gaidelių, Gaidžių, Gegūniškio, Grašių, Jačiūniškių, Jovainiškės, Kálvių, Kamšōs, Klykių, Liūniškių, Lukošiuų, Minčios, Musteikių, Pamincios, Pilkenių, Politiškių, Pāazvintės, Rukšėnų, Rūzgiškių, Rūgšteliškio, Sėlės, Sirvėdžių, Skrōblų, Strazdū, Stūčių, Stūglių, Šeimatiės, Šiaudiniškio, Šimkūnų, Šuminų, Taurapilio, Taūtiškio, Ūrviškių, Vaišnoriškės, Varniškių, Vārpiškių, Vidžiūnų, Vilkablaudzės, Vyžių, Žiezdrių kaimuose ir Tauragnų miestelyje gyveno 49 Musteikiai, 48 Šimkūnai ir dar 8 Šimkūnai (žmonės šias dvi pavardes maišo, painiotos jos užrašinėjant pavardes ir ekspedicijose), 44 Grašiai, 31 Šuminas, 30 Stundžių, 27 Vaišnorai, 10 Puodžiukų, 9 Dicevičiai, 7 Papirčiai. Būtent šių pavardžių turėtojams ir duota daugiausia pravardžių! Daugiausia jų yra gavę Šimkūnai ir Šimkūnai – per visus net 50 pravardžių. Musteikiai

ir Vaišnorai turi po 28 pravardes. Po jų eina Stundžios – 30, Grašiai – 27, Dicevičiai – 14, Šuminai – 11, Papirčiai – 11, Rožės – 10, Puodžiukai – 7 pravardės. Po 6 yra gavę dar Toleikiai ir Bivainiai.

Šie skaičiai akivaizdžiai rodo, kad turimų oficialių asmenvardžių – vardo ir pavardės – šiose vietose nepakanka žmonėms identifikuoti, tai yra atskirti vieniems nuo kitų. Kadangi Tauragnų apylinkėse susitelkę itin daug tos pačios pavardės asmenų, žmonėms bendraujant vis atsiranda poreikis duoti dar vieną asmenvardį. Ir tik papildomas asmens nusakymas čia gali palengvinti bendravimą – išvengti ilgo aiškinimosi, apie kurį žmogų iš tikrųjų kalbama. Juozas Biriukas mums sakė, kad Tauragnuose yra trys Juozai Biriukai. Dėl to jį žmonės praminę *Barzda* (nešioja barzdą), o jo pusbrolių vadina *Inžinieriumi* (jis viską numato iš akies, net ir inžinierius geriau neišmatuotų). Pravardė šiuo atveju pasidarė parankesnė už vardą ir pavardę.

Maža to, buvusiame Tauragnų valsčiuje yra netgi keletas kaimų, kurių pavadinimai sutampa su pavardėmis. Antai čia yra Šuminų kaimas, o 2000-ųjų metų duomenimis, jame gyveno 12 Šuminų pavardę turinčių vyrų ir moterų, Grašių kaime gyveno 11 Grašių, Šimkūnų kaime – 3 Šimkūnai. Neretai tokių pavardžių yra dar ir aplinkiniuose kaimuose. Dėl tokio sutapimo žmonės dar sunkiau atskirti – bendraujant čia nebepadeda ir kaimo paminėjimas (pvz., Šuminas iš Šuminų ar Grašys iš Grašių).

Būtent dėl to, kad Tauragnų valsčiuje yra itin daug bendrapavardžių, o kai kurios pavardės sutampa dar ir su kaimų pavadinimais (jie, beje, asmenvardinės kilmės), didelė dalis pravardžių atsiradusi, be abejo, dėl objektyvių priežasčių. Jos mokslinėje literatūroje vadinamos *onomastinėmis priežastimis*. Tačiau čia reikia atkreipti dėmesį į dar vieną įdomų faktą: yra keletas tų pačių pravardžių, duotų keliems asmenims, pvz.: *Galiniū* vadinami bent keturi žmonės: Vaišnoras (LKI Stučiai ir Pilkieniai), Puodžiukas (LKI Klykiai), Musteikis (LKI Stūgliai) ir Savickas (LKI Daunoriai), o *Kálniniu* vadinamas Stundžia (LKI Daunoriai) ir Puodžiukas (LKI Klykiai). Toks pravardžių kartojimasis bendraujant turėtų būti taip pat nepatogus ir skatinti naujas pravardes, juo labiau kad jos duotos žmonėms, turintiems palyginti dažnas pavardes.

3.2. Be objektyvių pravardės atsiradimo priežasčių, yra ir subjektyvių. Tai *psichologinės priežastys*. Jau minėta, kad pravardės paprastai duodamos pagal kokį nors išskirtinį požymį – retą, visam kolektyvui nebūdingą ypatybę<sup>11</sup>. Aplinkiniai į tą neįprastą bruožą jau būna atkreipę dėmesį, todėl pravardė yra reakcija į išskirtinę žmogaus ypatybę ar kiek neįprastą elgesį. Taigi pravardėje tarsi užfiksuojamas „nenorminis“ bruožas. Pravardės atspindi ir tam tikrus reikalavimus, keliamus žmogaus savybėms: išvaizdai, charakteriui, darbui, kalbai. Tad duodama pravardę visuomenė tarsi kontroliuoja savo narius, o neatitinkančius gana griežtų reikalavimų paženkliną kandesne ar švelnesne pravarde. Vadinant žmogų pravarde kartais siekiama jį netgi kiek sumenkinti, ypač jei pravardžiuojamasis kuo nors pranašesnis už kitus. Taip nesąmoningai slopinamas nepasitenkinimas savimi. Pavadinant žeminančiu vardu kartais stengiamasi nuteikti kitus prieš pravardžiuojamąjį, patraukti pašnekovą į savo pusę<sup>12</sup>. Tačiau duodant pravardę

<sup>11</sup>Butkus A. *Lietuvių pravardės*, p. 23–25, 120–124.

<sup>12</sup>*Ten pat*, p. 23–25.

paprastai nesiekama žmogaus atstumti – ji kaip tik rodo, kad pravardžiuojamasis yra to paties kolektyvo narys. Juk pravardžiuojami tikrai pažįstami žmonės, o atsitiktinai atklydę ir su kitais jokių ryšių neturintys asmenys pravardžių negauna.

Dauguma Tauragnų valsčiaus pravardžių nėra piktos, užgaulios ar vulgarios – jos dažniausiai neutralios. Tai liudija, kad ir atsiradusios daugiausia iš reikalo: siekiant atskirti bendrapavardžius. Vienoje kitoje juntama tiesiog draugiška pašaipėlė:

**Debesėlis** vaiko aukštyn galvą iškėlęs  
LKI Pilkeniai

**Gruodžiaĩ** jų tėvas labai mažas, „kaip  
gruodas“ LKI Rukšėnai

**Kònsulas** daug žino LKI Stučiai

**Mìcikas** kaimynų katinas buvo Micikas  
LKI Kabõriškės

**Mieliáusis** jo senelis dažnai sakydavo:  
„Jėzau mano mieliausis“ LKI Daunoriai

**Miĩžinas** labai mažo ūgio LKI Stučiai

**Molynėlė** storas LP Trgn

**Mùsių tėkis** jo pavardė *Musteikis* LKI  
Pilkeniai

**Pėdėlis** mažo ūgio LKI Meldùtiškis

**Serbentėlė** turi daug vaikų LKI Pilkeniai  
**Stýrius** 1) kai pavogė arklius, ratus namo  
teko pačiam parsistumti – „parstyrinti“  
LKI Šeimatis; 2) važiuavęs žiemą per  
Tauragno ežerą, iškritęs iš rogių ir „likęs  
styroti“ LP Trgn

**Tabaknà** jo pavardė *Alekna* LKI Trgn

**Triübėlė** aukšto ūgio LKI Pilkeniai

Kitų Europos valstybių istoriniai šaltiniai rodo, kad nemažai pašaiپیų pravardžių yra turėję skandinavai, vokiečiai, nedaug anglai, ir jos, beje, visur gana anksti tapo paveldimos ir virto pavardėmis. Visur jas lydėjo turtinga istorija, o pagal dažnumą nusileisdavo tik pravardėms, duotoms pagal kilmę ir amatą<sup>13</sup>.

Kadangi pravardė kuriama atsižvelgiant į išskirtinį žmogaus požymį, įdomu sužinoti, kokie gi išskirtiniai požymiai būdingi tauragniškams. Todėl toliau bus apžvelgiami pravardžių davimo motyvai. Iš karto reikia pasakyti, kad juos žmonės kartais nusako labai nevienodai, ypač tada, kai pagrindą pravardei atsirasti būna davęs koks nors senas įvykis ar nuotykis. O pravardžių, turinčių ilgą istoriją, Tauragnuose ir aplinkiniuose kaimuose yra nemažai. Jų motyvas siekia baudžiavos ir caro laikus. Antai LKI yra septynios 1977 metais skirtinguose kaimuose užrašytos kortelės su Šinkūnams ar Šimkūnams duota pravarde *Basỹs* (4x), *Bāsis* (1x) ir *Basiaĩ* (2x). Žmonės jų atsiradimą aiškina taip:

**Basiaĩ** baudžiavos laikais vienas iš Šimkūnų prasikalto ir būtų gavęs rykščių, todėl persigandęs basas atbėgo į kaimą LKI Sėlė

**Basiaĩ** prosenelis žiemą basas aplink pirkią lakstė LKI Šinkūnai

**Basỹs** norėję paimti į rekrūtus, bet žiemą basas pabėgęs LP Trgn

**Basỹs // Basiõkas** basas vaikščiodavo senelis LKI, TM Varniškės

**Bāsis** treji namai teturėjo vienus batus LKI Klykiai

Kadangi įvykis, davęs pagrindą pravardei atsirasti, galėjo būti nutikęs XIX

<sup>13</sup>Plg. Bach A. *Deutsche Namenkunde*, p. 72–73, 91.

amžiuje ar XX pradžioje, o vėliau perpasakojamas iš kartos į kartą, tai motyvas per ilgą laiką neišvengiamai kito ir pravardė veikiausiai įgavo antrinę motyvaciją.

Gana seniai turėjo atsirasti ir dar keletas pravardžių: jų motyvas susijęs su tarnyba caro kariuomenėje ir knygų platinimu spaudos draudimo metais:

**Cāras** tarnavo caro kariuomenėje

VE Pilkeniai

**Karaliōkai** už gerą tarnybą seneliui caras padovanojo auksinį šaukštą LKI Rukšėnai

**Medinis** buvo knygnešys, ištvermingas kaip medis, jo vaikai vadinami *Mediniōkais* VE Trgn

**Mediniai** knygnešių laikais vienas Balčiūnų turėjo slapyvardį *Medinis* LKI Tau-rapilis

Mediniu buvo pasivadinęs garsus šių apylinkių knygnešys Mataušas Balčiūnas (1855–1927), o iš šio slapyvardžio vėliau atsirado ir jo vaikų pravardės. Nemažai pravardžių pradžia gavo veikiausiai tarp Pirmojo ir Antrojo pasaulinio karo. Tai rodo ir realijos, su kuriomis siejasi įvardijimas (pvz., per karus buvo svetimoje šalyje, dvare pirko jautį, draugavo su žydais, tarnavo dvare prievaizdu), ir nuorodos, kad taip buvo vadinamas senelis ar net prosenelis. Taigi didelė dalis tokių pravardžių Tauragnuose jau paveldimos – jomis vadinami ne tik vaikai, bet ir anūkai.

Jau minėta, kad išskirtinė Aukštaitijos (ir Dzūkijos) ypatybė yra ta, kad čia labai dažnai žmonės neoficialiai įvardijami pagal tėvo ar senelio vardą ir netgi pravardę. Tokios pravardės priskiriamos gimininėms pravardėms.

#### 4. Gimininės pravardės

Gimininės pravardės nusako asmens priklausymą kuriai nors šeimai ir apibūdina jo šeimyninę padėtį. Alvydo Butkaus duomenimis, Dzūkijoje ir Aukštaitijoje tokių pravardžių randama ypač daug: čia jos sudaro atitinkamai 33 ir 27% visų regiono pravardžių, o kai kuriose Molėtų ir Utenos rajonų apylinkėse jų yra iki 50% visų pravardžių<sup>14</sup>. Tauragnų miestelyje ir aplinkiniuose kaimuose, mūsų turimais duomenimis, gimininės pravardės sudaro apie ketvirtadalį visų pravardžių.

Gimininės pravardės, padarytos iš tėvo, senelio ar motinos asmenvardžio, vadinamos patroniminėmis. Visoje Lietuvoje jos sudaro 93% visų gimininių pravardžių. Daug mažiau randama santuokinių pravardžių, t. y. neoficialaus žento (užkurio), marčios įvardijimo pagal ūkio šeimnininką (6% visų gimininių pravardžių)<sup>15</sup>. Iš patronimų yra atsiradę daugiausia pavardžių: Vitalija Maciejauskienė yra nustačiusi, kad jau XVI amžiaus antrojoje pusėje Lietuvos dokumentuose įvardijimas vardu ir patronimu sudarė 80% visų dvinarinio įvardijimo atvejų. Šis modelis tebevyravo ir XVII amžiuje, o XVIII amžiuje – pavardžių stabilizavimosi laikotarpiu – imama atsisakyti patroniminių priesagų<sup>16</sup>. Jeigu pažvelgsime dar ir į kitas Europos tautas, tai matysime, kad ir čia daug kur įprasta pavadinti vaikus pagal tėvą pridėdant priesagą, o visą šeimą vadinti daugiskaitiniu tėvo vardu<sup>17</sup>.

<sup>14</sup>Butkus A. *Lietuvių pravardės*, p. 57.

<sup>15</sup>Ten pat.

<sup>16</sup>Maciejauskienė V. *Lietuvių pavardžių susidarymas*, p. 35, 230, 242, 151–169.

<sup>17</sup>Bach A. *Deutsche Namenkunde*, p. 66–68.



4.1. Patroniminės pravardės Tauragnų miestelyje ir aplinkiniuose kaimuose padaromos dažniausiai iš tėvo ir senelio vardo, bet kartais ir iš pravardės. Iš motinos vardo sukurtų pravardžių tėra tik viena kita. Sūnų pravardžių yra daug daugiau nei dukterų. Mat vyrai paprastai yra socialiai aktyvesni, be to, sūnūs ilgiau išlaiko gautąjį asmenvardį. Dukterys ištekėjusios kartais gauna ir naują pravardę (pagal vyro ar uošvio asmenvardį)<sup>18</sup>.

Patroniminės vyrų pravardės čia, kaip ir visoje Aukštaitijoje (Lėvens ir Šventosios baseinuose iki linijos Dubingiai–Ignalina<sup>19</sup>), dažniausiai sudaromos su priesaga *-(i)okas*. O štai kituose Lietuvos regionuose labiau paplitusi priesaga *-(i)ukas* Tauragnuose ir aplinkiniuose kaimuose gana reta – tėra užfiksuota tik keliolika pavyzdžių. Yra nemažai pravardžių su priesaga *-ėnas*, viena kita sudaryta su priesaga *-(i)ūkštis, -ikas, -anas, -(i)ulis, -ičius, -yčius*. Apskritai Aukštaitija (ir Dzūkija) iš kitų regionų išsiskiria didele patroniminių priesagų įvairove. Arealas, kuriame gausu patroniminių formantų, beveik sutampa su baltų rytiniu arealu<sup>20</sup>. Tą priesagų įvairovę aiškiai liudija ir pravardės, užrašytos minėtų ekspedicijų dalyvių bei Tauragnų vidurinės mokyklos mokinių ir jau patekusios į Butkaus pravardžių žodyną. Čia pateiksime tik po keletą pavyzdžių:

**Adolpiūkštis** jo tėvo vardas *Adolfas* LKI Rýliškės

**Adomōkas** jo tėvo vardas *Adomas* LKI Tautiškiiai

**Andriōkas** jo tėvo vardas *Andrius* LKI Šuminiai

**Anupriōkas** jo tėvo vardas *Anupras* LKI Daunoriai

**Benediktėnas** jo tėvo vardas *Benediktas* LKI Bajorai

**Dovydzūikas** jo senelio vardas *Dovydas* LKI Šeimatis

**Juliōkas** jo motinos vardas *Julija* LKI Daunoriai

**Jūrgėnas** jo senelio vardas *Jurgis* LKI Daunoriai

**Jurgičius** jo tėvo ar senelio vardas *Jurgis* LKI Bajorai

**Jūsčikas** jo tėvo vardas *Justas* LP Trgn

**Karaliōkas** jo tėvą vadino *Žvėrių Karaliumi* TM Aukštaglynis

**Kaziūčikas** jo tėvo vardas *Kazys* TM Aukštaglynis

**Kaziūlis** jo senelio vardas *Kazys*, o žydai šį vadino *Kaziuliu* LKI Šimkūnai

**Kaziukėnas** jo tėvo vardas *Kazys* LKI Ryliškė

**Lapiōkas** jo tėvo pravardė *Lapė* LP Trgn

**Mýkolas** jo tėvo vardas *Mykolas* VE Sėlė

**Mieliausiōkas** jo tėvo pravardė *Mieliausis* LP Trgn

**Motiejýčius** jo senelio vardas *Motiejus* LKI Bajorai

**Tijūniōkas** jo prosenelio pravardė *Tijūnas* LP Trgn

**Viktoranas** jo senelio vardas *Viktoras* LKI Stūgliai

Kartais sūnus ar anūkas neoficialiai vadinamas tiesiog tėvo ar senelio vardu nepripredant jokios priesagos. Tačiau ir šiais atvejais linkstama tuos vardus šiek tiek modifikuoti. Be to, keli tos pačios šeimos vaikai vadinami ir daugiskaitine tėvo ar senelio vardo forma, pvz.:

<sup>18</sup> Butkaus (1995, 58, 64) duomenimis, Lietuvoje sūnų pravardžių užrašyta 5,3 karto daugiau nei dukterų.

<sup>19</sup> Butkus A. *Lietuvių pravardės*, p. 59–63.

<sup>20</sup> *Ten pat.*

**Aleksai** jų senelio vardas *Aleksas* LKI Da-  
bulė

**Alponcai** jų senelio vardas *Alfonsas* LKI  
Ruzgiškiai

**Dovydas** jo senelio vardas *Dovydas* LKI  
Sėlė

**Dzidōrius** jo tėvo vardas *Izidorius* TM In-  
kartai

**Īleras** jo tėvo vardas *Ilarijonas* LKI Mel-  
dutiškis

**Jañcius** jo tėvo vardas *Jonas* LKI Pilkeniai

**Jañkus** jo tėvo vardas *Jonas* LKI Bernotiš-  
kės

**Júopskus** jo senelio vardas *Juozas* LKI  
Pilkeniai

**Ksavėras** jo senelio vardas *Ksaveras* LKI  
Gaideliai

**Šimas // Šimōkas** jo senelio vardas *Simas*  
TM Žiezdriai

**Tamōšius** jo tėvo vardas *Tomas* TM  
Gaideliai

Populiariausia dukterų priesaga yra *-yčia*, retkarčiais pasitaiko dar *-ūčia* bei *-(i)utė*. Kartais mergautine pravarde vadinamos net ir ištekėjusios moterys. Jos neoficialųjį asmenvardį gauna taip pat pagal tėvo, senelio ir kiek dažniau nei sūnūs pagal motinos vardą ar pravardę:

**Adomýčia** jos tėvo vardas *Adomas* LKI  
Meldutiškis

**Jogelýčia** jos motinos pravardė *Jogela* TM  
Trgn

**Pranciskýčia** jos tėvo vardas *Pranciškus*  
LKI Gaideliai

**Virgiliūtė** jos motinos vardas *Virgijija* LKI  
Sėlė

**Zvanelýčios** jų tėvo pravardė *Zvanelis* VE  
Gaidžiai

**Žičkúčia** jos tėvo pravardė *Žičkus* LP Trgn

4.2. Santuokinės pravardės duodamos ir vyrams, ir moterims. Jos, kaip ir patroniminės, susijusios su tradicija naujus šeimos narius vadinti pagal ūkio šeiminką ar nusakyti su juo giminytės ryšį<sup>21</sup>. Tauragnų miestelyje ir jo apylinkėse kur kas daugiau santuokinių pravardžių yra gavusios moterys. Jų pravardės kuriamos panašiai kaip ir oficialiosios ištekėjusių moterų pavardės: prie vyro, rečiau senelio ar net šešuro, vardo ar pravardės pridedama priesaga *-ienė*, pvz.:

**Adomėnienė** jos senelio vardas *Adomas*  
LKI Ryliškės

**Antanėnė** jos vyro vardas *Antanas* LKI  
Ruzgiškės

**Ladnėnė** jos vyro pravardė *Ladna* LKI Šei-  
matis

**Motiejėnė** jos vyro vardas *Motiejus* LKI  
Sėlė

**Stasėnė** jos vyro vardas *Stasys* LKI Ruz-  
giškės

**Vincienė** jos vyro vardas *Vincas* LKI Ruk-  
šėnai

**Vincokėnė** jos šešuro vardas *Vincas // Vincokas*  
LKI Sėlė

Santuokinių pravardžių, duotų vyrams, užfiksuota labai nedaug. Užrašyti tik du neoficialūs užkurių asmenvardžiai ir viena pravardė, duota pagal uošvio vardą:

<sup>21</sup> *Ten pat*, p. 65.

**Užkurys** atėjęs užkuriomis LKI Daunoriai  
**Martiniukas** jo uošvio vardas *Martynas*  
 TM Kačiūnai

**Mariūkinas** atėjo užkuriomis pas žmoną  
 Marytę LKI Grašiai

Jau minėta, kad tiek patroniminės, tiek santuokinės pravardės liudija priklausymą kuriai nors šeimai. Tauragnuose ir jų apylinkėse šitas priklausymas ir giminytės ryšiai pabrėžiami ypač aiškiai. Gimininės pravardės čia itin akivaizdžiai atspindi mūsų dvinario įvardijimo (*vardas+pavardė*) formavimosi procesą.

Tačiau gimininės pravardės, skirtingai nei kitos, nenurodo kokių nors individualių asmens savybių. Jos tėra tik papildomas asmenvardis, padedantis atskirti bendrapavardžius. Tuo tarpu tos pravardės, kurios duodamos pagal išvaizdą, būdą, gyvenamąją vietą, kalbėseną, kalbos turinį, pateikia nemažai informacijos ir apie patį žmogų, ir apie kolektyvą.

## 5. Pravardės dėl išvaizdos

Lietuvoje pravardžių dėl fizinių ypatybių skaičius atvirkščiai proporcingas patroniminių pravardžių skaičiui: fizines ypatybes nusakančių pravardžių mažiau ten, kur yra daug gimininių pravardžių, sukurtų pagal asmens priklausomybę kuriai nors šeimai ar rodančių jo šeimyninę padėtį<sup>22</sup>. Aukštaitijoje dėl fizinių ypatybių nėra duodama daug pravardžių, jos čia tesudaro 26% visų pravardžių; Užnemunėje ir Vidurio Lietuvoje jų yra apie trečdalį – atitinkamai 32,7 ir 32,8, Dzūkijoje mažiausiai – 21,9, o štai Žemaitijoje – net 40%<sup>23</sup>. Kadangi Tauragnų miestelyje ir aplinkiniuose kaimuose, norint žmogų papildomai įvardyti ir atskirti nuo bendrapavardžių, irgi daugiausia vartojamos patroniminės pravardės, tai pravardžių dėl fizinių savybių čia yra mažiau.

Pravardžių daugiausia duota dėl galvos ir veido ypatybių: plaukų ir odos spalvos, nosies, barzdos, ūsų, akių, kiek mažiau – dėl ūgio ir kompleksijos.

5.1. Pravardėmis dažniausiai apibūdinami plaukai (spalva, garbanotumas ir vešlumas), barzda bei ūsai:

**Balčiauskas** labai šviesus LKI Bernotiškis  
**Baltieji** šviesiaplaukiai LKI Musteikiai  
**Baltarāgis** šviesių plaukų, „baltas“ LKI Šuminai  
**Barzdà** nešiojo ilgą barzdą LKI Sėlė  
**(Biriukas) Barzdà** jo pavardė *Biriukas*, su barzda VE Tauragnai  
**Gerbėnskis** garbanotas LKI Sėlė  
**Geřbus** labai garbanotas LKI Bajorai, Sėlė  
**Kudlà** labai garbanotų plaukų LKI Šeimatis, Sirvydžiai

**Rāšalas** tamsiaplaukis, sūnus *Rašaliōkas*  
 LP Trgn  
**Ūsōnas** n.<sup>24</sup> TM Jačiūniškės  
**Žiliukas** žilas senukas TM Stūgliai  
**(Papiřtis) Barzdà** jo pavardė *Papirtis*, su barzda VE Trgn  
**Kōrinas** labai vešlių plaukų LKI Vyžiai  
**Pūkas** šviesiaplaukis LKI Meldutiškės, Bernotiškės  
**Šamaūsis** su ilgais ūsais LKI Vaišnoriškė, LP Trgn

<sup>22</sup> *Ten pat*, p. 30.

<sup>23</sup> *Ten pat*, p. 124.

<sup>24</sup> Čia ir toliau santrumpa *n.* žymimos pravardės, kurių motyvo užrašinėtojai nenurodė.

**Lāpē** rudaplaukis, kimaus balso, duktē **Juodūkas** tamsiaplaukis LKI Šeimatis  
*Lapýčĭa*, sūnus *Lapiōkas* LP Trgn

Pravardžių daugiausia gavę šviesiaplaukiai ar žili ir garbaniai, kiek mažiau tamsiaplaukiai, visai mažai rudaplaukiai. Nėra nė vienos pravardės praplikusiems ar visai nuplikusiems. Taigi tauragniškiamis turėtų būti labiausiai būdingi vidutinio šviesumo plaukai. Kadangi pravardės duodamos dėl barzdos ir ūsų, tai galima daryti išvadą, kad didžioji dalis vyrų barzdų nesizeldina ir retas kuris nešioja ūsus, ypač ilgus ir nukarusius.

5.2. Iš visų veido dalių tauragniškiamis į akis labiausiai krinta nosis. Pravardės pagrindu tampa ilga, kiek rečiau apvali ir kuprota nosis. Išsiskiria dar ir šviesi veido spalva, akių ydos, didelė galva, bedantystė, storos lūpos:

**Auksabūrnis** gražus LKI Stūgliai

**Bedañtis** n. LKI Šeimatis

**Bìndza** negražus LP Trgn

**Bulbanōsis** didelės apvalios nosies LP Trgn

**Bulgōrius** didelės galvos LKI Stūgliai, Šeimatis

**Didžiagaľvė** n. LKI Šeimatis

**Duñnių Maliavōnė** skaistaus rausvo veido, visi manydavo, kad ji išsidažiusi VE  
Sėlė

**Kiškis** žvairas LKI Trgn

**Kirvėlis** ilgos nosies TM Šlapiai

**Kobrà** nešioja akinius LKI Trgn

**Kōparius** ilgos kuprotos nosies (kaparas – toks svertas) LP Trgn

**Koptūras** kakta kaip senoviškos krosnies „koptūro“ LKI Sirvydžiai

**Kuřkinas** raudonos nosies LKI Pilkeniai

**Miřksa** senelis tankiai mirksėdavo LKI Jačiūniškės

**Lūpa** storų lūpų LP Trgn

**Nōsis** ilgos nosies, jo sūnus *Nosiōkas* LP Trgn

**Pyrāgas** baltos veido odos LKI Pilkeniai

5.3. Keletas pravardžių duota dėl kūno ar drabužių nešvaros:

**Kāminas** nesiprausia, vaikšto juodas LKI Šeimatis

**Súodžiai** senelis būdavo išsitepęs, tarsi suodinas LKI Šeimatis

5.4. Šiaip jau dėl aprangos užfiksuota labai nedaug pravardžių. Viena iš jų pabrėžia drabužio spalvą, kitos dvi duotos dėl to, kad žmogus turi kepurę, panašią į vyskupo ar kosmonauto, o dar viena dėl apavo:

**Gagārinas** nešiojo kepurę, panašią į kosmonautų LKI Kirdeikiai

**Keřsis // Keršiaĩ** senelis nešiojo nelygius kailinius LKI Sėlė

**Výskupas** nešiojo kepurę, panašią į vyskupo, jo sūnus *Vyskupiōkas* TM Trgn

**Vėžýčia** taip praminta dėl apavo LKI Lukošiūnai

5.5. Kad ir kaip keista, bet tris kartus daugiau pravardžių duota dėl mažo negu dėl didelio ūgio, nors iš aplinkinių kaip tik turėtų labiau išsiskirti ir kitiems „užkliūti“ aukštaūgiai. Vadinasi, mažas ūgis šiuose kraštuose norma nelaikomas. Visoje Lietuvoje pravardės, beje, taip pat dažniau gauna mažaūgiai<sup>25</sup>. Ūgis kartais derinamas dar ir su kompleksija (storumu ar lieknumu) bei būdu (tylumu ar linksmumu). Pravardę Tauragnų miestelyje ir aplinkiniuose kaimuose daug dažniau gauna stori, o ne liesi žmonės, plg.:

<b>Bākanienė</b> jos tėvas storas LKI Pilkeniai	<b>Kuūpis</b> nedidelio ūgio, stambus TM Stūgliai
<b>Begemōtas</b> labai stora LKI Trgn	<b>Miūžinas</b> labai mažo ūgio LKI Stučiai
<b>Bladziūkas</b> jo vardas <i>Vladas</i> , mažo ūgio VE Tauragnų vnk.	<b>Molynėlė</b> storas LP Trgn
<b>Dėdžiōkas</b> mažo ūgio LKI Ruzgiškės	<b>Pėdėlis</b> nedidelio ūgio LKI Meldutiškis
<b>Čižikas</b> nedidelio ūgio, šmaikštus LKI Sėlė	<b>Pūpų Dėdė</b> mažas ir storas TM Trgn
<b>Gruodžiaĩ</b> jų tėvas labai mažas, „kaip gruodas“ LKI Rukšėnai	<b>Siėrčikas</b> labai plona, maža LKI Trgn
<b>Ilgakōjis</b> aukšto ūgio LKI Tauragnų vnk.	<b>Stirna</b> laibas LKI Stūgliai
<b>Ilgūtis</b> aukšto ūgio LKI Strazdaĩ	<b>Šimtagrāmė</b> nedidelio ūgio, apkūni LKI Trgn
<b>Katūkas</b> mažas kaip katukas „narvas gyvuliams vežioti“ LKI Taurapilis	<b>Timpa</b> aukšto ūgio LKI Trgn
<b>Krālikas</b> nedidelio ūgio, tylus LKI Sėlė	<b>Triūbėlė</b> aukšto ūgio LKI Pilkeniai
	<b>Viksvà</b> n. LKI Trgn
	<b>Vištýtė</b> mažo ūgio LP Trgn

Mažas ūgis duodant pravardę paprastai siejamas su nedideliais gyvūnais ir daiktais (triušiu, višta, degtuku, pėdu), tačiau viena pravardė yra kontrastinė: mažaūgis pavadintas *Milžinu*. Aukštaūgiai siejami su ilgais, ištįsusiais daiktais arba pavadinami žodžiais, kurių šaknis ar dūrinio sandas yra *Ilg-*.

## 6. Pravardės dėl žmogaus būdo

Pravardžių dėl žmogaus būdo ypatybių Tauragnų valsčiuje duota palyginti nedaug. Kiek dažniau jomis pabrėžiamas smarkumas, apsukrumas:

<b>Abramōkas</b> dėl apsukrumo pramintas žydišku vardu LKI Šuminai	<b>Dvariōkas</b> apsukrus TM Vilkablauzdė
<b>Meirà</b> apsukrus kaip žydas LKI Šuminai	<b>Meñdelis</b> apsukrus kaip žydas LKI Šuminai
<b>Mōtkis</b> buvęs apsukrus kaip žydas LKI Šiliniškiai	<b>Treigỹs</b> pagal smarkumą jį lygino su trejų metų arkliu – treigiu LKI Stūgliai

Apsukrūs žmonės paprastai lyginami su žydais ir pramenami žydiškais vardais. Smarkumas tauragniškiam, matyt, greičiau krinta į akis nei lėtumas, tačiau nelieka nepastebėti ir per daug lėti, užsisvajoję žmonės:

<sup>25</sup>Butkus A. *Lietuvių pravardės*, p. 44.



**Debesėlis** vaikščiodavo užsisvajojęs LKI  
Pilkeniai  
**Galamaĩšis** lėto būdo LP Trgn

**Sāpnas** labai lėtai vaikšto LKI Trgn  
**Leĩpčikas** lėtas LKI Tautiškė

Viena kita pravardė duota dėl to, kad kai kurie žmonės, aplinkinių požiūriu, gerai apie save mano, yra pasipūtę, nesukalbami, prašmatnūs: *Viršaitis* LKI Pilkeniai, *Tūziokai* LKI Taurapolis, *Maušas* LKI Pilkeniai, *Gubernatorius* LKI Vaišnoriskė. Tačiau būdo vertinimas visada subjektyvus. Beje, rodos, neužfiksuota pravardžių, apibūdinančių linkstančius apkalbėti, įkyriai patarinėti, niekam neužkliuvę kaip kitur ir perdėtai religingi, paniurėliai, šykštuoliai, pavyduoliai.

## 7. Pravardės dėl veiklos

Pravardę neretai gauna žmogus, kuris išsiskiria iš kitų savo darbu ar veikla: turi amatą, eina ar ėjo kokias nors pareigas, kur nors lankosi, turi kokių ypatingų pomėgių. Jau minėta, kad tokios pravardės ir iš jų vėliau kilusios pavardės labai dažnos daugelyje Europos tautų.

7.1. Visoje Lietuvoje pravardėmis dėl veiklos dažniausiai įvardijami amatininkai ir pareigūnai<sup>26</sup>. Amatininkai paprastai neturėdavo žemės arba būdavo mažažemiai<sup>27</sup>. Matyt, dar ir dėl to jie labiau išsiskirdavo žemdirbių krašte. Antai netolimame Strókinų kaime užfiksuota pravardė *Bajōras* ir paaiškinta, kad tai „siuvėjas, nedirbas žemės“ LKI. Tauragnų valsčiuje amatininkai ir pareigūnai taip pat nelieka neišskirti. Nors iš tiesų tokia pravardė kartu yra ir amato ar pareigų pavadinimas, tačiau ji vartojama kalbant ne apie žmogaus mokamą darbą, o norint aiškiai įvardyti minima asmenį:

**Atkōčius** n. LKI Žiezdriai  
**Dūjinis** vežioja dujas LKI Pilkeniai  
**Kalvarātininkas** dirbdavo verpimo rate-  
lius „kalvaratus“ LKI Trgn  
**Kanivōlas** buvo veterinaras, vaikai *Kani-  
voliōkai* VE Pilkeniai  
**Kavōlis** kalvis LKI Rýliškės  
**Kóvalis** n. LKI Šeimatis  
**Kriaučiu̇kas** n. LKI Sėlė  
**Kuntāplininkas** pardavinėdavo kuntaplius  
TM Trgn  
**Morōzas** jo tėvas pardavinėjo ledus TM  
Aukštagnis

**Paštōrius** dirbo pašte LKI Kirdeikiai  
**Puľkininkas** piemuo LKI Pilkeniai  
**Policininkas** kažkada tarnavo policijoje LKI  
Sėlė  
**Seniūnas** seniau buvęs seniūnu TM Trgn  
**Skudūtis** tėvas ar senelis dirbdavo sku-  
dučius LKI Vyžiai  
**Stalioriaĩ** senelis dirbo kryžius LKI Grašiai  
**Stāliorius** stalius LKI Grašiai  
**Tijūnas** tarnavęs dvare prievaizdu LP  
Trgn  
**Tijūniōkas** jo prosenelio pravardė *Tijū-  
nas* LP Trgn

Amatas ir pareigos dažniausiai nu-  
sakomos tiesiogiai, tačiau Tauragnų vals-  
čiuje užrašyta keletas senų pravardžių,  
liudijančių tarnavimą caro kariuomenė-  
je, bet neįvardijančių pareigų: tai jau mi-

<sup>26</sup>*Ten pat*, p. 68.

<sup>27</sup>Milius V. Kaimo amatai, *Lietuvių etnografijos  
bruožai*, Vilnius, 1964, p. 150.

nėtasis *Cāras* VE Pilkeniai ir *Žaňda Maňda* LKI Stūgliai. Tokios pravardės laikomos tropinėmis.

Iš amato pavadinimų yra atsiradę nemažai ne tik pravardžių, bet ir pavardžių. Kartais pravarde gauna ir amatininko vaikai ar anūkai, nors tuo amatu jau nesiverčia. Taigi jos irgi tampa paveldimos ir priartėja prie pavardžių. Amatas gali būti davęs pradžią tokioms tauragniškių pavardėms kaip *Atkočius*, *Atkočiūnas*, *Kavolis*, *Kavalčiukas*, *Kovalskis*, *Puodžius*, *Puodžiukas*, *Pivoras*, *Pivoriūnas* ir kitos.

7.2. Dažnai pravarde lemia kokia nors situacija, į kurią žmogus patenka dėl savo veiklos: kur nors lankosi, ką nors įsigyja:

**Amerikōnas** buvęs 1) Amerikoje LKI Trgn; 2) Brazilijoje LKI Tautiškės

**Inžiniērius** viską numato iš akies, nė inžinierius geriau neišmatuotų VE Trgn

**Turkus** tėvas ar senelis per kažkokį karą buvo Turkijoje LKI Vyžiai

**Stýrius** 1) kai pavogė arklius, ratus namo teko pačiam parsistumti – „parstyrinti“ LKI Šeimatis; 2) važiavęs žiemą per Tauragno ežerą, iškritęs iš rogių ir „likęs styroti“ LP Trgn

**Gaciniáuuckas** kažkada Gaciniaucko dvare pirkto jautį LKI Sėlė

**Madiōrija** // **Madiōras** kažkokio karo metu buvo nelaisvėje Madiorijoje LKI Vyžiai

**Pupsiūkas** dirba mažu traktoriuku TM Inkartai

**Žebriūkas** turėjo žebražavinuką ir juo gy-rėsi LKI Žiezdriai

7.3. Pravardė rodo ir žmogaus pomėgį, sugebėjimą ar polinkį. Būtent tuo jis išsiskiria iš aplinkinių:

**Grāpas** anais laikais buvo raštingas, skaitė laiškų LKI, TM Trgn

**Koňsulas** daug žino LKI Stučiai

**Mōzė** viskas, ką pasakydavo, kaip pranašui išsipildydavo LKI Stučiai

**Ūliōkas** mėgsta kieminėti TM Malec-kažemis

**Tūzas** senelis lošdavo kortomis ir gaudavo daug „vežimų“ TM Taurapolis

**Žičkus** mėgo skolintis, jo dukte *Žičkūčia* LP Trgn

Viena kita pravardė duota dėl to, kad žmogus lėtai ar prastai dirba, mėgsta išgerti, jis pats, jo senelis ar prosenelis yra kažkada kažką pavogęs.

## 8. Pravardės dėl kalbėsenos ir kalbos turinio

Tauragnų valsčiuje pravardėmis nusakomas kalbėjimo būdas, balso kokybė ir kalbos turinys.

8.1. Pravardės duodamos garsiai kalbantiems, šūkaliuojantiems, turintiems skardų balsą ar mikčiojantiems, tariantiems kokį žodį kitaip nei įprasta:

**Bandžinas** vietoj *benzinas* sako *bandzinas* TM Klykiai

**Tatarōkas** negalėjo ištarti *ešerys*, sakydavo *tatarokas* LKI Kačiūnai

**Mikėklis** mikčioja LKI Stučiai  
**Rėksnys** dažnai rėkaudavo, garsiai kalbėjo LKI Stučiai  
**Šiparas** vietoj *sirupas* sako *siparas* TM Kačiūnai  
**Šaukolà // Šaukōliai // Šaukolaĩ** senelis neprigirdėjo ir garsiai šūkaudavo LKI Daunoriai

**Vėkis** kalbėdamas užsikerta TM Klykiai  
**Zvanėlis** 1) turėjo gerą balsą ir visad dainuodavo LKI Sirvydžiai; 2) senelis turėjo skardų balsą TM Gaidžiai  
**Žiauna** 1) labai garsiai kalba TM Šumina; 2) kai kalba, žiauna kilnojasi LKI Tauragnų vnk.  
**Žvaguliukas** labai mėgdavo dainuoti LKI Šeimatis

Garsiakalbiai ir skardziabalsiai žmonės pavadinami ne tik rėksniais ar šaukoliais, bet ir siejami su skardų garsą skleidžiančiais daiktais: skambučiu („zvaneliu“), žvanguliais. Tai tropinės pravadės: žmogaus ypatybė čia įvardijama ne tiesiogiai, o gretinant su kokio nors daikto ypatybe. Tyliai ar per tyliai kalbantiems pravadžių neužfiksuota.

8.2. Tauragnuose ir aplinkiniuose kaimuose užrašyta palyginti daug pravadžių, duotų ir dėl kalbos turinio. Tai rodo, kad kalbai tauragniškiai yra reiklūs. Dažnos jos, beje, ir visoje Lietuvoje (sudaro apie dešimtadalį visų pravadžių)<sup>28</sup>. Joms atsirasti pagrindo duoda koks nors mėgstamas žodis, dažnai kartojamas pertaras ar posakis. Taigi žmonės čia labai greitai pastebi, jei kas vartoja kokį neįprastą posakį, nuolat pasakoja apie tuos pačius dalykus ar vis dainuoja mėgstamą dainelę:

**Āmalas** išgėręs dainuodavo dainelę, pradedančią žodžiais *amala kamala* LKI Grašiai  
**Brācis** vartoja priežodį *brač* LKI Daunoriai  
**Dā reisiūkà** sakydavo tokį posakį LKI Strazdai  
**Kūgis** jo prosenelis sakydavo: „Ale baravykėlis – kūgis“ TM Šinkūnai  
**Meñčius** jis vis sakydavo: „Menč, duokit man pakajų“ LKI Sėlė  
**Rāzumas** sakydavo: „A, tu razumnas“ VE Trgn  
**Štaikýčia** jos motinos pertaras *štai* LP Trgn  
**Smársas** neturtingai gyveno, sakydavo: „Ach, kad tik būtų smarso“ LKI Sirvydžiai  
**Značiōkai** tėvas sakydavo: „Značit tak“ LKI Meldutiškis

**Bizdà** arklius erzindavo sakydamas *biz biz* LKI Šeimatis  
**Jógela // Júogela** dažnai sako *jog* LKI Trgn  
**Čvinka // Čvinkelė** vartoja priežodį *čvinkšt* TM Jačiūniškiai  
**Mieliāusis** jo senelis dažnai sakydavo: „Jėzau mano mieliausis“ LKI Daunoriai  
**Sinōkas** jo tėvas vis girdavosi: „Moj synok“ LKI Sirvydžiai  
**Š // Šà** vartojo tokį pertarą LKI Vyžiai, LP Trgn  
**Zōptarkė** sūnus dengė stogą, o tėvas šaukė: „Dar vinuku zopterk, dar zopterk“ LKI Šimkūnai  
**Žinomas** kalbėdamas vis įterpia: „Žinoma“ TM Trgn

Dėl pertaro duotos dar tokios pravadės: *Naina; Briuoda; Ūžia* LP Trgn; *Bekas* LKI Strazdai; *Motus Mana; Liok; Tau Pranc* TM Inkartai; *Drugoje delo; Ataldy* LKI Grašiai; *Šliš* LKI Vyžiai; *Mes* LKI Vyžiai; *Pero* LKI Ginučiai.

<sup>28</sup>Butkus A. *Lietuvių pravadės*, p. 84.

8.3. Pretekstu pravardei atsirasti yra buvę ir kreipiniai. Asmuo kartais pats pramenamas tuo žodžiu, kuriuo dažnai kreipiasi į kitus arba pavadina ką nors kitą.

**Lāpē** kitą vadino *lape*, tai ir jį patį taip praminė LKI Vyžiai

**Pupēlē** vartoja tokį kreipinį TM Lukošiučiai

**Mieliāusis** vartoja kreipinį: „Mano mieliausis“ LKI Daunoriai

**Poniā** kitus vadindavo *ponais* LKI Sirvydžiai

8.4. Dėl kalbos turinio duotos pravardės yra įdomios savo sandara. Kai kurios jų nesudaiktavardintos – jomis eina nepakeisti pertarai, net jeigu jie yra nesavarankiški žodžiai: *Šlėš*, *Š* ar *Ša*. Pravardėmis yra virtę netgi ir keliažodžiai junginiai: *Da reisiuką*, *Motus Mana*, *Tau Princ*. Tačiau dažniau pertarinės pravardės vis dėlto su- daiktavardinamos: prie pertaro pridėdama priesaga arba galūnė, pvz.: *Bracis*, *Žinomas*, *Menčius*, *Amalas*, *Jogela* // *Juogela*.

## 9. Pravardės dėl gyvenamosios vietos

Žmogaus įvardijimas pagal jo gyvenamąją vietą yra labai senas ir taip pat būdingas daugeliui Europos tautų. Iš tokių pravardžių visur yra kilę ypač daug pavardžių<sup>29</sup>. Gyvenamoji vieta gali būti kažkada davusi pagrindą tokioms tauragniškų pavardėms kaip *Pakalnis*, *Papirtis* ir pan. Dabartinės pravardės nusako gyvenamąją vietą ties koku nors išskirtiniu gamtos objektu (ant kalno, už kalno ar pakalnėje, miške), sodybos tolumą kaimo atžvilgiu. Jos duodamos ir pagal lauko pavadinimą, plg.:

**Ašigaliai** gyveno kaimo gale LKI Grašiai  
**Aukštalaūkis** pagal lauko pavadinimą LKI Stūgliai

**Ašigalis** 1) kai dalijo žemės sklypus, jis pasiėmė patį šiauriausią LKI Grašiai; 2) jo vienkiemis buvo paskutinis LKI Grašiai  
**Aukščiausias** anksčiau gyveno ant kalno TM Papiščiai

**Brazilijontas** jo vienkiemis labai toli, kaip Brazilija LKI Daunoriai

**Gūrinis** // **Gūrius** pagal lauko pavadinimą *Gūrius* LKI Daunoriai

**Galinis** gyveno kaimo gale LKI Klykiai

**Kálninis** gyvena už kalno LKI Klykiai

**Kálninis** gyvena ant kalno LKI Daunoriai

**Klaninis** gyvena žemai LKI Daunoriai

**Liepalotų** // **Liepalotinis** **Musteikis** žemė, kur gyveno, vadinosi *Liepalotine* VE Pilkeniai

**Pakapinis** gyvena prie kapinių TM Šeduikiai, VE Trgn

**Šilalėnė** gyvena miške LKI Grašiai

**Zembliokai** gyvena buvusių ponų Zemblų žemėje LKI Meldutiškės

Viena kita pravardė nusako trobos ypatumus. Žmogus išsiskiria iš aplinkinių tuo, kad gyvena ar gyveno kitokiame nei visi name:

**Mūrinėlė** gyveno moliu apkrėstame name LKI Šimkūnai

**Murininkėlė** turėjo iš molio suplaktą namą TM Trgn

**Suodžiokas** ilgai gyveno dūminėje pirkioje LP Trgn

<sup>29</sup> *Das grosse Buch der Familiennamen*, p. 20–22.

## 10. Pravardės dėl kilmės ir tautybės

Pravardės, duotos dėl gyvenamosios vietos, labai susijusios su pravardėmis, nusakančiomis, iš kur asmuo ar jo tėvai atvykę, pabrėžiančiomis tautybę. Tauragnų valsčiuje yra ir vienokių, ir kitokių:

**Gùdas** jo motina iš Gudijos LKI Strokiniai  
**Guorãdskas** anksčiau jo tėvai gyveno mieste TM Trgn  
**Lãtvis** // **Latviõkas** n. LKI Žiezdriai  
**Maskõlis** n. LKI Trgn  
**Maskoliùkas** n. LKI Vyžiai

**Prúsai** jų proseneliai iš Prūsijos LKI Vyžiai  
**Prúsas** atsikėlęs iš Prūsokiškių kaimo, jo duktė *Prúsýčia*, sūnus *Prúsiõkas* LP Trgn  
**Šilalíenė** atsikėjusi iš Šilų LKI Grašiai  
**Vokietys** n. LKI Strazdai

Tačiau šito tipo pravardžių užrašyta vis dėlto nedaug, o prie keturių iš jų nenurodytas motyvas, tad jos gali būti duotos ir ne dėl kilmės. Taigi bent jau prieš ketvirtį amžiaus, kai pradėta užrašinėti pravardes, atvykusiųjų į Tauragnus ir aplinkinius kaimus iš kitų vietų turėjo būti palyginti nedaug. Toks mažas šių pravardžių skaičius liudija gyventojų sėslumą.

## 11. Pravardės dėl asociacijų

Asociacinių pravardžių motyvas – pavardės ar vardo panašumas į kokio nors daikto, augalo, gyvūno ar ypatybės pavadinimą. Šitos pravardės, kaip ir gimininės, pravardžiuojamojo paprastai neapibūdina. Pravardžiuojamajam tarsi primetamos tos savybės, kurios būdingos į jo pavardę panašiai realijai. Kurti tokias pravardes ypač mėgsta moksleiviai. Viena iš 1977 metų ekspedicijos dalyvių – Mėta Kudzevičiūtė yra užrašiusi nemažai Tauragnų vidurinės mokyklos mokinių pravardžių.

11.1. Asociacijos dažniausiai fonetinės – pavardės pradžia arba pabaiga savo skambėjimu primena kokio nors gyvūno, augalo ar daikto pavadinimą, pvz.:

**Strėlė** jos pavardė *Strelytė* LKI Trgn  
**Girnãpusė** jo pavardė *Girnius* LKI Trgn  
**Kiškis** jo pavardė *Jauniškis* LKI Trgn  
**Burõkas** jo pavardė *Barkus* LKI Trgn  
**Vilkas** jos pavardė *Juodvalkytė* LKI Trgn

**Duobėlė** jo pavardė *Dubauskas* LKI Trgn  
**Gáiva** jo pavardė *Gaivenis* LKI Trgn  
**Kumelys** jo pavardė *Valys* LKI Trgn  
**Repečkõjis** jos pavardė *Repečkaitė* LKI  
**Šaltėkšnis** jo pavardė *Šaltenis* LKI Trgn

11.2. Gerokai mažiau pravardžių, atsiradusių dėl semantinių asociacijų, bet jos labai išradingos. Asmens pavardė ir jam duota pravardė susijusi su tam pačiam semantiniam laukui priklausančiomis realijomis, pvz.:

**Kúosa** jo pavardė *Sniegena* LKI Trgn  
**Pupà** jo pavardė *Žirnelis* LKI Trgn

**Cibùlis** jo pavardė *Sviklius* LKI Trgn



11.3. Pravardžių gauna ir žmonės, kurių vardas arba pavardė sutampa su kokio nors garsaus žmogaus vardu ar pavarde. Antai vienas Tauragnų vidurinės mokyklos mokinys, pavarde *Petrėnas*, buvo vadinamas *Petru Cvirka* LKI Trgn.

Asociacinės pavardės rodo, kad pavardės skambėjimui ir reikšmei, kaip ir kalbai, tauragniškiai taip pat skiria nemažai dėmesio. Šitos pavardės atspindi ir jų pastabumą, išradingumą, kūrybiškumą, humoro jausmą, jaunimo polinkį ieškoti asociacijų.

## 12. Netipiškas ir tipiškasis tauragniškis

Kadangi pavardė duodama pagal išskirtinę, kitiems neįprastą ir labiausiai dėmesį patraukiančią ypatybę, dabar jau galima apžvelgti, kas Tauragnų valsčiuje gyvenusiems ir dabar gyvenantiems žmonėms yra neįprasta ir kas įprasta. Iš to bus galima spręsti, ir kokius reikalavimus tauragniškiai kelia išvaizdai, būdui ir kalbai.

12.1. Jei įsivaizduotume visas išskirtines ypatybes turint vieną žmogų, tai tas „išsišokėlis“ turėtų būti maždaug toks<sup>30</sup>. Jis būtų šviesių ar žilų, vešlių ir garbanotų plaukų, didelės, ilgos arba apvalios nosies, žvairas, su barzda ir ūsais, veikiausiai storas ir mažo ūgio; galėtų būti ir labai aukštas, bet tik ne vidutinis. Nešiotų kepurę, panašią į vyskupo ar kosmonauto, gyventų ant kalno arba už kalno, gal miške ar prie kapinių ir labai nutolęs nuo kaimo – taip toli kaip Brazilija ar ašigalis. Jo troba būtų dūminė arba nukrėsta iš molio, o jis pats – atvykėlis, be to, buvęs Amerikoje, per karus patekęs į tolimas šalis. Jis pats ar jo tėvai ir seneliai tarnavę caro kariuomenėje ir už tai gerai įvertinti. Tas netipinis tauragniškis būtų linkęs prie amatų, buvęs kalvis, veterinaras ar ratelių taisytojas, stalius, kryžių gamintojas, ejęs visokias pareigas: tarnavęs policijoje, dvare dirbęs prievaizdu, buvęs seniūnu, bet mėgstantis išgerti, nevengias ir ką nors pavogti, pakliūvas į juokingas situacijas. Neturtingas, tačiau apsukrus kaip žydas ir linkęs su jais draugauti. Jis turi įprotį skolintis, sugeba pranašauti. Daug išmanantis, raštingas, mėgstantis žaisti kortomis, kieminėti, turintis daug vaikų. Patraukia kitų dėmesį dar ir tuo, kad garsiai rėkauja, mikčioja, dainuoja, o kalbėdamas kaišioja visokius žodelius: *štai, ladna, nain, brač, čvinkšt, žinoma, ūžia, drugoje delo, ataldy, šliš, ša*. Be to, keistai taria ir kai kuriuos žodžius – sako *siparas, bandzinas, tatarokas*. Į kitus kreipiasi tokiais kreipiniais, kad paskui jį patį ima taip vadinti: *lapė, ponia, pupelė, mano mieliausis*. Jo pavardė mokslieviams kelia visokių asociacijų: tiek skambėjimu, tiek reikšme primintų kiškį, kumelį, pacą, kuosą, tilviką, lepšį, buroką, morką, pupą, strėlę, duobelę, girnapsę, kulką, vyžą ir kitokius augalus, gyvūnus bei daiktus.

12.2. Tipiškas tauragniškis, atvirkščiai, turėtų gyventi ne ant kalno ir ne pakalnėje, ne prie kapinių, ne miške ir ne pačiame kaimo gale. Jo troba ne dūminė ir ne iš molio, o jis pats ir jo tėvai – seni vietiniai gyventojai. Jis turėtų būti nestoras, vidutinio ūgio, nedidelės ir neilgos nosies, nestorų lūpų, nežvairas, nešviesių ir ne itin tamsių plaukų, negarbanotas, nenešioti barzdos ir nukarusių ūsų, būti tvarkingas ir švarus. Neišsiskirtų nei per dideliu apsukrumu, nei lėtumu. Kadangi nemažai pravardžių yra gavę amatininkai ir

<sup>30</sup>Pravardinį lietuvių portretą yra sukūręs Butkus (Butkus A. *Lietuvių pavardės*, p. 20–122).

pareigūnai, tai tipiškas tauragniškis turėtų būti žemdirbys. Jam neįprasta eiti kokias nors pareigas, kur nors iš savo apylinkių išvykti, važiuoti į Ameriką ar atsitiktinai patekti į kokias nors tolimas šalis, tarnauti svetimoje kariuomenėje. Kad neišsiskirtų iš kitų, jis garsiai nešūkauja, nemikčioja, kalbėdamas nevarvoja jokių pertarų, į kitus nesikreipia neįprastais kreipiniais ir nevadina jokiais žodžiais. Apskritai jo kalba nuosaiki, jis nevarvoja jokių keistų posakių, kitiems neįkyri pasakodamas tą patį. Taigi tipiškas tauragniškis turėtų būti sėslus, ramus, darbštus, linksmas ir tvarkingas žmogus.

## Tauragnų šnektos tekstai\*

T. Gasiūnienė (Žilėnaitė), Bajorų kaimas

### Apie mokslus

*kė.tures klasės baziğāū kirdeĩkuos || txi\_švõ\_gřfus na.rė. ta.lāū išmó.ki.ĩ | kad\_aič jāu\_mó.ki.tis || kuó.lukæ. piřmini.kõs atà.jæ. | kad\_jāu\_aič trā.kta.řu. brigadi.řum jāu\_mó.ki.tis || txi\_kū\_aş táu\_aišū! | nuvejāū ir\_paskavó\_jāu kxi\_atà.jæ. jieska.ĩ || kitā sasuó išteke\_jus ži.dė.nuos | ti\_ąz\_rubė.læ. | txi\_un\_tū. sà.sari. nuvejāū ir\_kasū bú.lbas | sùk júos velneĩ | kiek\_aş mó.ki.tis aišū || txi\_tadū deltā. bi.ški. pramó.kæ. křāũčũm || txi\_sũ.davāu tadū || sũ.davāu žma.nė.m | ir\_aidavāu in\_žmó.nis | ir\_žma.nė.m sũ.davāu || txi\_nũ.vežæ. vř.žuos mó.ki.tis | un\_řimkũ.næ.ni. | gė.rõs křāũčũs bú.va. || txi\_dabxř\_un\_jũ. | txiigi\_ĩš\_mũ.s kxi\_p\_ĩšeini ir\_gazũok vř.su. kė.lũ. par\_miřkõis || aišũ\_aş\_tá.u! | ąz\_gi\_bijāū par\_mĩ.řku. aiř || ir\_næ.jāū || txi\_tadū gxi.vė.neĩ | va\_vė.ĩ ká.imõs | va\_čẽ\_jāū netõ.li na\_mũ.s || ti.ná.i\_txi | gxi.vė.ñuos | par\_va.si.lĩ.ti. ti.ná.i mó.keus | metũz buvāū || jæ\_tadũ\_jāu namiė sũ.davāu || ale\_bũ.va. | řuvi\_žĩemu. | jæ\_vå.saru. txiigi\_nė.r kadũ || rāĩgdava\_gi lāũkõs padė.ĩ dí.řpř || txi\_dĩ.rbdava.m lāukĩ | jæ\_žĩemu. sũ.davāu || txi\_aş\_jiem visó.kũ. | ir\_ká.lũn(s) sũ.davāu | jir\_sarme\_gàs | ir\_pla.neřnũs | ka.kũ. tiktāĩ ká.m rāĩke | ta.kĩ. ir\_pā.řuvu || [a\_kxi\_p\_žmó.næ.s makė.dava. | pinigzĩs?] pinigzĩs || buktāĩ kiek\_aş\_jāū pasakāũ | kiek\_gā.li | tĩek ir\_mó.ka || ale\_txi\_bũ.va liņgũvāũ pařũ.ĩ negũ pasakĩ.ĩ | kiek\_pajũĩt ažu\_pařũvi.mu. || a\_dabxř\_jāū ā.ki.s nemā.ta. | ir\_dabxř\_sũ.t neraĩke\_gi jāū || utenā prĩ.veža || utenā prĩ.veža | ir\_atā.veža čegi\_visũř | namó.gatavāĩ pristā.ta. || ale\_ĩř\_kuř\_tĩ\_ā.nis ĩ.ma řĩ.tæ.k vė.řĩ rũ.bu. || [ĩř\_vĩ.sa. sviėta.] jāu\_mataĩ iš\_vĩ.sa. || txi\_gi\_tĩ\_ā.nis liėka\_gi nuogĩ || visũs raklā.mõs čẽ sũ. vežæ | txi\_tadũ gi\_jiem kxi\_p\_gi.vĩ.nt ti.ná.i | kai(p)\_pragi.vĩ.nt? ||*

### Apie audimą

*[ar\_á.uřĩ jum\_tė.ka.?] tė.ka. || á.uzdavāu || [kxi\_p\_á.uzdava.t?] a\_txi\_visāĩp || ir\_sũ | kxi\_p\_vadĩndava. | ir\_su\_lintelĩ | ir\_dimāĩs || mō.mā aude\_jā bú.va. | kurgi\_neā.usi | txi\_gi\_á.uzdava.m || ot\_veřpř txi\_nė | nė.verpeũ || mataĩ rāĩgdava. jāu\_sũ.ĩ | jāu\_řuvāũ tadũ || jæ\_á.ust bú.dava. á.udi || griņdi.s || va\_kxi\_dabxř | jæ\_tadũ\_gi grindũ. txi\_nebũ.dava. | un\_ā.slas | txi\_kxi\_dũodi drõ.bi. | txi\_næ.t.stā.kla.s pa\_gřĩ.čũ. vá.kĩsta. || [ir\_á.uzdavat kadũ dāugeũ | žĩemu.?] nea | pavā.sari. || žĩemu. řā.ltæ | mataĩ\_gi | bú.dava. kambareĩ řaltĩ | aliė.ktras nė.r | tú.msũ | txi\_jāu\_pavā.sari. kxi\_prā.dedæ řvi.tũot txi\_tadũ || txi\_ræ.tĩ.mu. gi\_prĩrāitāĩ | jāu\_priā.udi | un\_pĩeva.z\_gi ir\_neřĩ bā.lĩņĩ pavā.sari. jāu | ir\_bā.lĩni | ir\_tiesĩ || [txi\_lĩņĩ.neĩ sũ\_lai bú.va.?] visó.kẽis*

\* Irašė B. Stundžia, L. Grumadienė. Parengė Vyt. Kar-delis.

á.uzdava.m || paklō'tès tzi\_ir\_pirgdava.m | ir\_jâu\_linĩ.neis mažai | jâu\_bõ.velnu. pirgdava. || ja\_jâu\_á.ust šituos | tiktai drō'bès | maišūs | drō'bès || maišū. gi nepirgdava. | bú.dava. jâu\_gi\_vis\_á.užem.namiè || [a. su.vĩ.lnu?] i\_su\_vĩ.lnu\_á.uže | tziigi.vĩ.lnu.atá.udi.tiktai | jâu\_gi\_skžiita.s viršuit.nis.kzi\_paklō'tæ.m || jæ\_jâu\_bõ.velna.pagrindĩ.nis || apĩ.metæ bõ.velnu | ir\_pasá.unæ bõ.velnu | jæ\_viršuit\_gi.vĩ.lnu.tadũ || ale\_mataĩ geré.use ir gražé.use lĩ.næs || kai\_jâu\_bá.ltæz | jâu\_kur\_á.uže | tzi\_kũ. lĩ.næs | ir\_dabæř da.stō.vi gražé.use || jæ\_vĩ.lnæs kũ.ndæz\_gi nukruté.ja. ir\_pa\_visaká.m || [a\_linūs če\_augĩ.ndava.t.pà.tis?] pà.tis || tziigi\_žiemũ. tadũ raike mĩ.nĩ | nubrãũkĩ | nušukioĩ | tadũ veřpĩ || linã.minæ.n bú.dava. vē.ža | tzi\_tĩ.ĩšminæ | tadũ nubrãũkem | ir\_pavã.sari. davã.ĩ || kzi\_priveřpem.pridĩ.rbam || [a\_staklæs kas\_padã.ræ?] tzi\_gã.l da\_á.mžinu. àtilsi. sanè.lis || á.udæ.m | rã.da.m ir\_pali.kam || ir\_čè\_á.užeu | ir\_čè radãũ | ir\_da\_ut\_nuzbõ.da. | ir\_stō.vi uzdē.ta.s á.na.s | jâu\_nerzikalĩ.nga.s || skiētus vē.l\_gi šituos | vē\_jâu.rasti bú.va. | nema.ké.jæ. padĩ.rpt.pà.tis || ir\_tadũ mĩ.la. || priveřpe.vĩ.lnu. | vĩ.lnu ir\_mē.tæ | vĩ.lnu ir\_atá.uže | tadũ vē.žã malũ.nan || ginũ.čuos vē.l.dava. | ir\_tadũ\_gi | ar\_pasakĩ.šũ | va\_gĩ\_jã.zãũ mã.na. | un\_kuktiškẽz\_gi aš\_taurã.gnu. | vanagãĩ\_gi gi.vē.na. ti.nã.ĩ || nepasakĩ.šũ || tzi\_tĩ.nã.ĩ jâu\_bũ.va. malũ.nzi | tzi\_suvē.l.dava. júos || a\_va\_mĩ.nčæ.ĩ nežinãũ | kad\_rã.gis gal\_vē.l.dava. ir\_mĩ.nčæ.ĩ || negãũ pasakĩ.ř šĩ.ta. || tadũ sarmē.gæ(s) šũ.væ iš\_milĩ.nũ. šitũ. | iš\_vĩ.lna.s ||

## Kaip puodus dirbdavo

mã.na. tē.viškæ.ĩ tzi\_tik\_á.mžinu. àtilsi. mō.mã puodus libdĩ.dava. || dĩ.rbdava. | iždē.gdava. || á.j.ĩždegæ | iš\_pē.čeuš isĩ.jamæ | væ\_šĩ.te barbē.næ | tik\_skaĩbæ puodz.s! || [ir\_puoduz dē.gdava. pē.čũj ?] pē.čũj || diónkepi. | diónkepi. pē.čũ. išku.rã.næ karštãĩ | ir\_tadũ dióna.s ažrã.uge rá.uga\_jâu | kziip\_diónæi ru.gĩ.nĩ | tãĩ tzi\_šĩ.te\_jâu šitō.z girō.s padĩ.rba | tzi\_tadũ šituos puodus iš\_pē.čeuš\_jâu kã.rštus kziip\_ĩ.šima | ir\_dē.dæ šitōn ru.kštiĩ || tzi\_jeĩgu trũ.ka. tzi\_trũ.kta | a\_kat\_netrũ.ka. | tadũ\_jâu mataĩ. | vē.rdx | gelažĩ.nis jâu\_kã.tilzæs || æ\_pē.čũ. išku.rã.næ tzi\_kziip\_diónæi kē.pĩ | šĩ.te kã.ršta | ir\_žarijãš\_ĩ.šimæ | šĩ.te karštãn pē.čũn dē.da tadũ || tzi\_anã su\_sã.va. sã.sari | su\_bĩ.kuvæ.ni | su\_vã.nda.s dabæř šitō(s) saĩnutĩ | vã.nda.s tē.va. mō.mũ || [ir\_puodæi bú.dava. didelĩ | mažĩ ar\_væ.nó.di?] ka.kũ. nó.ri | visō.kũ. || i\_skavardē.lu. | ir\_puodu. || ka.kũ. nó.ri ta.kũ. prizdĩ.rba | ka.kũ. jom\_raike [tiktxi\_sã.u ar\_pardũodava.t?] tzi\_tuřgun tzi\_nē.vežæ. | jæ\_vã jâu\_kur\_kaimĩ.nka | katrũ. mĩ.li | arbã katrō.paprã.šæ. | tzi\_tãĩ tzi\_dũoda || jæ\_kzi\_tuřgun tzi\_nē.vežæ. | deľ\_tuřgãus nedĩ.rbdava. ||

## Apie miškinio žūtį

kzi\_mũ.s kamini miškĩ.ni. nušã.va. | va\_da\_aš\_jũ.m nepapō.saka.jâu || á.naz gã.l bú.va. paprã.tis | jâu\_bũ.vis.kuř | ar\_gæivē.nũo(s) šĩ.te inliĩdĩ.s | tæz\_jâu\_miškĩ.nis kamini || tzi\_mataĩ\_gi sanẽũ riĩngdava\_gi šituos | á.gentæi | vã | prã.udæ | pĩ.levæ.s gi\_ãĩdava. jieška.ř || tzi\_šitiē á.gentæi važũodami jĩ.ta.lãũ laukĩ pamã.tæ. ir\_isivĩ.jæ. || kat\_ã.næs bē.gi.s væ\_šĩ.te\_va krũ.muos | bú.t ir\_prapũoli.s | a\_ã.næs izbēga. li.gumō.s | ir\_čè in\_u.lĩ.čũ. ir\_bē.kĩ || jæ\_ã.nis vĩ.tis | šã.udi.ř jĩ. || nu\_tãĩ li.g\_mũ.s klũona. dasvĩ.jæ. | ir\_vis\_tiek\_ã.nis ji\_mã.ta. || ir\_tiešei\_gi mũ.s namãn væ\_šĩ.te\_gi vã.ra.jĩ. || tzi\_dũ.ri.s va\_šĩ.ř atã.virãz bú.va. | ir\_kitãn galzã | væ\_iš\_čẽ.nã.ĩ\_gi dũ.ri.s vē.l inẽĩt bú.va. | tzi\_švō.gřũs su\_sã.saĩũ\_jâu | gulĩk! mataĩ | á.næs kziip\_karuomenæ.ĩ tarnã.vis | jâu\_žĩ.na. || gulĩk un\_žẽ.mæ.s! | jæ\_netō.li\_gi pĩřkō(s) šã.uda. || ir\_sũ.gula. á.nis abũ un\_grindũ. || á.nis šĩ.ta. inbē.gunř ir\_nemã.tæ. žma.gãũs || jæ\_jâu\_pavakarĩz bú.va. || a\_mō.mã | á.mžinu. àtilsi. | bú.va. tvã.rti | keulæs pené.ja. || šã.uda. | tō iš\_tvã.rta. nē.ja. || jæ\_kitã sasuo par\_kã.rves lãukĩ bú.va. || jæ\_ã.šei gæivē.nũos\_gi tadũ tãis\_mē.tæi(s) šũ.t mō.kẽus | va\_kzi(p)\_buvãũ || i\_šestã.dæ.niz bú.va. || tzi\_dabæř kziip\_jâu tãš\_jâu inbē.ga. pĩřkoĩ | ir\_šitiē suvē.ja. pĩřkōn | padũok bú.nkeri.!

paduok bandī.tu.! švõgřui || jæ\_kad\_aš\_niēka. nemačēu | aš\_niēka. nežināu || jæ\_bõba  
 gi\_mataĩ |vienxs vaĩkũ.kas in\_ruĩku. |a\_kitũ gi\_jāu nēšče bū.va. || nu\_tai\_dabx̄r ā.ni.s isivā.ræ. |  
 nē! tuoj\_krēšī pĩrkõĩ || kzi\_dabx̄r aliē.ktrxs | jæ\_tadũ mataĩ\_gi | aždē.k lēmpu. | præ.vakarĩ's ||  
 tai\_šĩtas ažu.degæ. lēmpu. | tai\_dabx̄r\_jāu vē.dz | va\_dabx̄r kitx̄n galx̄n júos || nē! | kur\_aitx̄  
 jõ | par\_tũ. priemeni. || inñvedæ. kamā.ra.n | nē'r || kitõ'n kamarē'la.n | nē'r || tai\_dabx̄r vē'ĩ inēĩnæ  
 čæ.nā.ĩ pĩrkõ'n | šviesk un\_pē.čeus! jāu\_šĩtu. lēmpu. ké.lk! nē'r || ir\_xĩnæ su\_juõ\_gi  
 ir\_su\_šā.utuvu || dabx̄r preĩna præ\_pē.čui | šviesk papečĩn! | ā.nxs aci.klāupæ. dabõ't papæčĩn |  
 a\_švõgřus dabx̄r\_gi jāu\_kēls lēmpu. gi pē.čun jāu\_šviesĩ || jæ\_tàs tũ.pĩ || ir\_mataĩ kzi\_p\_ā.nxs  
 tupédamxs ir\_pamā.tæ. šĩtu. kamini || tai\_sā.ka. | aš\_jāu isigundāu | kat\_un\_priēžeda. pabĩ.ri.  
 šitũ. | sũožũ. || a\_mataĩ tõ'kē bū.va. juškē.la. sũodinæ. atatrā.uk(t) ti.nā.i in\_priēžeda. | tai\_jõ  
 in\_šitõ's juškē.la.s acistõ'ta | tai\_kzi\_stõ'vi\_gi ir\_nemā.ta. | ja\_kzi aci.tu.pæ. | ir\_pamā.tæ. || tai\_šĩtas  
 niēka. švõgřui nesā.ki.s | ale\_atā.gālu runkũ | šitañ ir\_lā.idæ. kaminx̄n | jā.m va\_šĩte vĩ.sxs vidũs |  
 kzi\_p\_duotx̄ væ.daruõs ir\_ĩšā.utz || gulē'ja\_gi nũ.veštæs || ir\_mañ gi\_nũ.vežæ. ti.nā.i saldũ.tiškin  
 || gulē'ja\_gi un\_plē.ceus nũ.mestxs ā.nxs kelēs dienxs ti\_šitam aikštē.la.ĩ || tai\_šĩte nõ'siz\_gi  
 atmuštā | visā kruvinā | jāu\_ti.nā.ĩ || vīs | ar\_pripaži'stat? | jāu\_mũz bū.dava. iš\_kalēĩma. išvedx̄  
 jāu\_ti.nā.ĩ parõ'di.ĩ | neũgine || ir\_nušā.va. jĩ. || jĩ. kzi\_p\_õ'ri gi\_dāũžæ. | aštuõnuõs | sākæ. | duodx̄  
 in\_šautuvũ. | in\_buožũ. | švõgřũ. || tai\_jāu paduok šĩtu. miškĩ.ni.! | ā.nxs un\_žē.mæ.z lĩ'gei pũ.dbala.  
 in\_šitũ. šautuvũ. ša.kinē'je | un\_žē.mæ.s gi\_nepaspē'je nulē'kĩ | nesuğřũ'væ | tai\_sā.kæ. | kad\_jeĩgu  
 nerā.smæ | tai\_dē.ksmæ namũs ir\_jũ(s) sušā.udi.smæ || a\_kzi\_rā.da. | tai\_namũ. nē.degæ. | isĩ.vežæ.  
 jĩ. | ir\_ĩsĩ.vežæ. || deltā. žma.nõ'(s) su\_vaikāis ir\_nē.jæ.mæ. | tadũ ma.mõ's ir\_nē.jæ.mæ. | a\_kitā  
 sasuo nebũ.va. atā.jus | ir\_āš nebuvāũ čæ.nā.ĩ atā.jus || tai\_dabx̄r jāu\_rĩ'ta. | jāu\_ti\_gi parnā.kt  
 viskũ. isikanpiskā.va.m | jāu\_kzi\_ā.ni.s | mataĩ | kanpiskũodava\_gi visĩ šitiē\_gi rũ.skēi suvažē.vi.  
 | tai\_mēs jāu\_iš\_namũ. viskũ. išnešæ.m | palĩ.ka.m trõ'bu. jāu\_dĩ'ku. | tiktx̄ in\_grindũ.pakla.jĩ.mzi  
 | šitũos palavikũs palĩ.ka.m | tai\_tĩ šitõ'n skrĩ'næ.n inñmetæ.m || tai\_dabx̄r sekmā.de.ni. | ketuřũ.  
 vā.landu. | atvažũojx̄ vę\_gurguõla. aštuoneĩs arklēis || nu\_dabx̄r mĩ.sĩx̄ tai\_čē\_gi jāu\_rā.smæ ||  
 a\_mæ.z bū.va.m in\_gõ'nka. šĩte su\_ma.muti || mõ'mā sã.ka. | aik | nebũ'k tu\_čē.nā.ĩ! |  
 tai\_kad\_bē'gus | tai\_gā.ĩ? ale\_tai\_vis\_tiek bū.tu. šã.vi. ar\_nušã.vi. | tai\_vis\_tiek || aš\_jāu iš\_liņgva. |  
 in\_kirdeĩkũs ir\_xĩnũ || anu\_pavi.ja. mani | grĩ'sk adgā! | ir\_ĩsĩ.vežæ. || jæ\_kitõ's sasõ's | vę\_lā.imæ. |  
 nebũ.va. namiē || tõ's nepā.jæ.mæ. || tai\_ir\_āš trĩz dienxs pabuvāũ ti.nā.ĩ aždari'tx̄ || ir\_švõgřus  
 ti\_pabũ.va. aždari'txs || [jāu\_kzi\_p\_kalēĩmi?] tai\_gi kõ'gi | tã.rdæ\_gi | tã.rdi.mi pabũ.va.m ||  
 sã.kæ. || supũ'sit kalēĩmi | jeĩgu tu\_nē | jæ\_tai\_kũ\_gi aš\_atsakĩ'su | kad\_āš utgi\_kuř buvāũ šũ'ĩ |  
 nei\_a(š)\_mačēu nei\_āš žināũ niēka. | kũ\_gi aš\_tã.u sakĩ'su || tai\_abũ.du tõ'ĩ dæ.nõ'ĩ  
 ir\_palā.idæ. | ir\_atã.ja.m abũ.du i(š)\_saldũ.tiškæ. || jæ\_saldũ.tiški\_gi sklepi\_gi šitx̄n bū.va.m  
 aždari'ti || neũgi || tai\_dabx̄r jā.m\_gi | tuõ'ĩ susrinkĩ.mæ.s par\_mũs | ir\_tadũ\_gi dã.væ.  
 kã.turezdã.šims kũ.bu. mē.žæ. išvē.šĩ | aš\_pã.baudu. | kat\_miškĩ.ni. par\_tãũ rã.da. || a\_kũ\_gi  
 ā.nxs | de.vũ.leu | išvēš vĩ.sx(s) žã.les | sudaužĩ'txs | nepāĩdamxs || nu\_kũ. ā.nxs padari's || tai\_du\_arkũ  
 turē'ja. | tai\_vĩenu. atã.davæ. ka.kē.m ti.nā.ĩ labanõ'ri | tai\_āž\_arkĩ. ir\_ĩšvežæ. tās kũ.bus |  
 jæ\_ā.nxs ir\_lĩ.ka. spakāĩnxs namiē || võ'tis pakē'la. pakē'la. | ir\_sugĩ.ja. deltõ'dar' ||

## Apie buitį

[a\_kiek kã.rvũ. lãĩkæ.(t) da\_smetõ'na.s lãĩkãis ?] dvi || tē'viškæ.ĩ ti.nā.ĩ || [ar\_pĩenu.  
 nãždava.t ?] nē || kad\_nebũ.va. pĩeninæ.s | nebũ.va. madõ's || sviestu. suzdari'dava. žiēmxi ||  
 mataĩ\_gi | kzi\_dabx̄r tai\_kã.rvæ.s neastrũ'kstx̄ | jæ\_sañāũ astrũ'gdava\_gi | pristeņgã pĩena. |  
 tai\_žiēmxi suzdã.ra. || [kur\_lãĩka.t sviestu. ?] kur\_lãĩka.? | dæ.čkelĩ'tæ.ĩ medi.næ.ĩ padē'tas |  
 pasũ'di.txs | ir\_un\_pĩrkõ's padē'txs || lãĩki.mæ.s nekõ'ks || alē kzi\_dabx̄r\_jāu šaldĩ.tũ.væ.s visuř

šá.lda. |lǝika. |a. ti. jǝu išlǝikí.dava. dǝ.čkelí.te.ǝ || ir. bǝ.da. nebú.va. |ir. vá.lgǝ.m || [a. dǝugeú kú. darí.dava.t iš.píena. ?] a. tǝi sviéstǝs |sú.ris |sǝ.va. apí.vartǝi vi.sakǝs || jǝ. kitǝip niėka. nebú.va || jǝ. píeninǝs nebú.va. apǝ. mùs || va. jǝu čė kai. atajǝu | tǝi. jǝu radǝu píenini. || va. sirví. žuos píeninǝ. bú.va. |nė.ždava. jǝu. á.nis || jǝ. par. mùs nebú.va. píeninǝs || tǝi. paskeú jǝu ir. ti.ná.i gá.l acirǝ.da. |ir. á.nis pradė.ja. nė.šė || a. dabǝr ir. vė. jǝu tėk(s) sviéstǝs un. pírkė.s dė.ė |kǝi. šė.te gerǝi mó.kǝ || kǝ.nis pė.kla.n |ot. mó.ka! |neskǝita. žmó.gǝuz dá.rba. |alė va. kú. dá.ra. || di.kǝi || nu. kuŕgi girdė.t |lǝ.trǝi píena. tri.zdė.šim cǝñtu. || nù || liminǝ.dǝz. gi. brungė.snis || alė. gi. vǝrkstǝ žmó.nes |jǝ. kú. gi. daris ||

[kadú skėrzdavat. kėulǝs ?] žiėmu. jǝu dǝugeú || kalė.da.m || [ka(s). skėrzdava. ?] tǝi. jǝu panašėi kǝip. ir. nuolatǝ.nis. |jǝu. kó.ks drusė.snis. jǝu. bú.dava. |tǝi. jǝu. skėrzdava. || [kǝip. já.m acilǝ.gindava.t ?] a. vǝ dúodam skėrstú.vu. |kǝi. atǝiñǝ || kǝi. dabǝr. jǝu |tǝi. papjǝ.vǝ. |tǝi. nešė mǝ.sǝ.s |jǝ. tadú nė || vá.lgi.ė || va. pavá.lga. ir. gǝ.tavǝ || mǝiši.ma. iš.vė.rđǝ |mǝ.sǝ.s |ir. pa. vi.saká.m || [ǝ. mǝiši.mu. tǝi. kǝip. ví.rė ?] rugǝ.ñu. mǝ.ltu. ažmǝišǝi |išrú.kstǝ |va. jǝu rǝike. jǝu jǝu. šė.r.ėt. unkstǝ ažmǝišė.ė arbǝ nǝt. jǝu ir. vá.kǝr |jėiĝu. jǝu ri.tá.ǝ ví.rsi. jė. || matǝi. gi. rugǝ.ñui rǝike. inrú.kt |kǝip. ir. dúonǝi tėp. ir. mǝiši.mui |nerú.gi.z gi. neskanùs || tǝi. kǝi. inru.genǝ |tǝi. oi. tǝ.ks tadú tǝrštǝs |purtnùs |jǝu. labǝi skanùs mǝiši.mú.kǝz bú.va || tǝi. tǝ. mǝiši.ma. |tǝi. kǝi. kǝs krǝi.ja. dė.dava. |jǝ. mú.s |bú.dava. |nemė.ksta mǝ.mǝ |tǝi. anǝ nedė.dava. krǝi.ja. || jǝ. jǝz. bró.li.s pjė.udava. kėulǝ.kus || mú.m duntis tu.sí.dava. mǝžó.m ir. kėulǝs pjǝ.udava. || [a. duntis tu.sí.dava. su. kúo ?] su. pířštǝis. á.nǝs kǝi. drú.tǝs || ǝ. inkrú.tini. jǝu |kad. jǝu. klė.ba labǝi || tǝi. kǝs. ti. pamó.kǝ. |kat. rǝike. jǝu |sasúo. jǝu |anǝ |kur. anǝ girdė.ja. |ka(d). duntis rǝike. jǝu sù.lu ažrė.šė |un. sienu. |jǝu. un. cviėku. inská.lė |un. sienu. priř.šė |ir. tadú balanú paší.lđi.t ir. tadú ištrǝi.ks. jǝu duñti. || nu. tǝi. anǝ jǝu. susi.ruošė. šė.te. jǝu duñti. trá.ukt || aš. pribė.gus kǝi. dúošu runkú šitǝñ sù.lǝn ir. iskrė.da. |nė.rǝikǝ. ir. balá.nas || oi. vėrke. kė.ike. manǝ || paví.si. gi. |nuskridǝu ir. ištrǝ.uktǝz duntis ||

[a. kǝi. rǝike. papjǝ.út vištǝ ar. žu.sis |kǝs. pjǝ.una ?] ir. aš. papjǝ.unu |niėka. nė.r |jǝ. kǝs. ti. || insmǝ.gini.s kiřvi. davėi kiřvú galvǝ.n ir. nuskreñda || kǝi. švǝ.ĝrús mú.m kalakú.tu. madiė.rniškǝi papjǝ.vǝ. |šė.tǝs gǝižú.tis |kǝi. bú.va.m namiė || kǝs. jǝu tǝ. jė. mó.kǝ. šė.ė. jǝu pjǝ.út || nu. dabǝr. gi. jǝu tǝ. kalakú.tu. pazgułdǝ.m |pė.šam. pė.šam || jǝu. gi. á.nǝs ašpjǝ.vǝ. |kǝip. jǝu. pamó.ki.tǝ. pjǝ.út. pjǝ.vǝ. || ę. jǝu. bró. pakė.la. gá.lvu. |pradė. krú.vinu. gá.lvu. jǝu. dǝiri.tis. pakė.łbs || adĝi.ja. || já.zǝu |mǝ.s išlǝ.kstǝ.m na. kalakú.ta. tadú || á.nǝs tadú sǝ.kǝ. |dǝugeú šakinė.ja. jǝu. kǝi. kirtǝu. gá.lvu. |ne. kǝi. pí.rmǝ madiė.rniškǝi. pjǝ.vėu || jǝ. kǝi. tėi(p) pjǝ.únu. tǝi. kǝs. ti. papjǝ.út |tiktǝi smagei |kad. jǝu. já.m ilĝǝi nerziktú. || pí.rma. bi.jǝ. jǝu ir. aš |nepjǝ.udavǝu ir. vištǝ.s. jǝu || ǝ. dabǝr. gi. |išeinu iš. pírkė.s |oi. tvǝ.rti. rė.ke. vištǝ |kas. išeinǝ ? |nuvėinu |kėi.ł.s ir. kǝip. nemandagei |kó.ja.s. gi. kǝ.ulus. krė.ukši |skú.ra.s lapatúoja |kǝ.ulǝi. krė.ukši |jė.da |jǝ. šitǝ rė.ke. gvǝ.lta. || diėve |niėka. nelǝ.ukeu |tiktǝi. grǝita. kur. kiřvis. |kad. galvǝ. nu.pė.lė. |kad. jǝi. šė.ta.s. kañčǝ.s. pabǝi.kė. || tǝi. dabǝr. niėka. nė.r. ir. papjǝ.út |ir. papjǝ.unu || alė. ka(d). tǝ. kǝs. nemandǝ.gǝ.s |šė.te. padarė.ė. |tǝi. čė. jǝu. ai. ai. ai. || matǝi |kǝi(p). par. tvǝ.ru. anǝ. gi. neišleñda |inšó.ka. ir. inšó.kta |nu. ir. biėli.ja. ka.jitė.s ||

alė. kalakú.tu. mǝžǝi. lǝikí.dava. |mú.z. dǝuge. use. lǝikí.dava. žu.sis || tǝi. dvė. dė.šim. ušlǝikí.dava. un. mė.tu. mǝ.mǝ || tadú. peržiėm. plu.ksnǝs. suplė.ša. |dvė. pǝ.duška.s || vienǝ iš. pu.kú. |kitǝ. iš. plú.ksnu. || žu.sú. |mė.sǝ. tǝi. jǝ. matǝi. jǝu. prastė.sna. |kalakú.ta. jǝu. gerǝ.sna. mė.sǝ || a. žu.sǝs. tǝi. kǝi. puvė.sis. |ne. tǝ.kė. || alė. gi. laikí.dava. || ai. ir. á.naz. brú.dna.s |xik. á.nas. ti.ná.i |deltǝ. gi. neñnǝ. niėkur. |kur. priři.ja. |tǝi. gi. vǝ. atǝ.ja. ir. gú.li. prǝ. gankú. || a. gú.li. gi. vi.sakǝz. gi. ažú.pakali. || tǝi. gi. bǝisi. gi. bjǝuri.bǝ. || alė. gi. lǝikí.dava. |kad. gi. rǝike. plú.ksnu. |rǝike. pa.dušku. ||



[dešrās kē.bdava.t kai\_ķeļi. paskežzdava.t ?] kē.pxm || kruõpiņu. kē.bdava. | griķi.ñu. kē.bdava. | ir\_bú.lbines kē.bdava. || dāugē.use bú.lbines || [be\_ķrāūja.?] bē || jāu\_ķrāūja. nemé.ga.m | mō.mà nemé.ga. ir\_àš nemé.kstu || ir\_dabx̄r̄ kepù kai\_paspjā.unam | ale\_nē || txi\_dabx̄r̄ nerzīke lā.ukt kadù paspjā.uni | utenõ.n nuvažūosi | gá.usi žarnū. | priskepsī || lašiñū. prisī.kepei\_gi | pridē.jei | ir\_dē.sra.s ||

Ona Andriusevičienē (Norkūnaitē), gim. 1936 m., gypena Gaidžiuose

## Apie vakarēlius

visó.ķu. šū.tku. gi\_bú.dava. | smagù bú.va. | smagù || nu\_txi\_gi\_và visó.ķu. juokū. || txi\_ka.ķi. anigdõ.tu. sū.nere | txi\_ka.ķi. mī.sli. | txi\_ratē.lu. aīnam | txi\_dzinúojam || a\_ķai\_išēīnam vakarā.lin | susreīkam vī.sas ká.ima. jāunī.mxs | txi\_gi\_ķai\_pradē.smx | mēs iz\_garñū. aīnam juknē.nuos vakarā.lin | txi\_gi\_puļkas kavaliēru. ir\_panū. | txi\_gi\_ķai\_duõs ví.rai dzinúot | txi\_gi\_plēška lāukx̄i | ir\_lakštī.ngalu. ažliñke || á.ī.á.ī bú.dava. dzinúoja || a\_ķai\_dabx̄r̄ | de.vū.lēu | txi\_kū. gi\_ti.ná.is || aīdava.m suknē.la.m apsvīki. || [naminēm ar\_pirktinēm?] šu.tõ.m || ir\_žināu\_pī.rma.ķx̄r̄t kai\_mán.pašū.va. || ma.mū.tæ. | á.mžinu. à.tils. | má.na. | žī.nat. | linū. priveībdava. ir\_pridažī.dava. visó.ķe.m madõ.m ir\_tadū priá.uzdava. || txi\_ķai.pašū.va. šī.tu. margē.næ.suknē.lb. | ķai\_nuvejāu vakarā.lin | kazdā má.n bú.va. šviñtæ. | txi\_teapsá.ugus diēve || kx̄ip\_mañ\_tadū ša.gdī.na\_gi || a\_ķai\_peřkeļus suknē.lb.pašū.va. | ķai\_nuvejāu kermõ.šun | txi\_ti\_atrõ.da. ir\_ķó.ja.m žē.mæs.nebesīeksi || a\_dabx̄r̄\_gi\_tū\_gi\_apvīk || a\_ķi.tæ.pasá.ķus mæz\_bú.va.m bró.lavz\_šeši\_vx̄ikx̄i || šī.ta.ks.tabū.nxs.panū. | piñ.ķes.sá.saris || ir\_āidava.m vakarē.ļuos | txi\_mamū.tæ.sakī.dava. | aīnat\_aīnat\_vakarā.lin ale\_dabó.ķit | rī.ta.kad\_mán.bažnī.čæ.n.aītume || txi\_ir\_kad\_ir\_nemæ.gõ.jis | da.gi kavaliērus pali.di | txi\_da.gi.pasē.di.kur in\_suolā.læ. | txi\_tadū\_gi\_vis\_tiek\_rzīke\_gi\_aīt.bažnī.čæ.n\_gi || nedūoda || txi\_aīnam kad\_ir\_nemæ.gõ.ji.bažnī.čæ.n | tadū atā.ji.jāu\_pamiēgam || á.ī.smagù bú.va. | a\_ķai\_dabx̄r̄ txi\_lū.dnæ || [nuo\_ķeliū\_mētū\_pānõs\_eīdavõ: vakarē.ļūs?] manī.lā.izdava.da\_tīk\_iš\_āzu\_ķuñpa.pažur.é.ř || da\_iš\_āzu\_advē.ri.jæ.s.tīkx̄i.pažur.é.ř | txi\_jāu.gá.l.ķõ.ķē.piñkõ.ļika.z.buvāu ar\_šešõ.ļika.s.mē.tu. || á.ī.smagù bú.va. | a\_dāuk\_suveīna.jāunī.ma. | pī.lna.s.kamā.ra.s.lú.šta || ud\_gi\_mú.su.kamarā | garñuõz\_gi.mā.na.tē.viškæ. | txi\_gi\_tī.kamarā.dižēuse | txi\_gi.ajá.ī.ajá.ī.ķiek\_suveīdava.jāunī.ma. || kx̄ip\_tīk\_nāujī.mē.txi | txi\_mē.tinei.šõ.ķei || juknē.nuos.par\_ķalē.dzs | par\_velī.ķzsti.pīkčū.nuos | blī.sīškæ.s | a\_jāu.garñuõs.mē.tinei.naujī.mē.txi || txi\_jāu.ķai\_suveīna.kavaliēru. txi\_ar\_tu.žināi | ajá.ī.ajá.ī || [õ\_ķas\_bú.davõ\_jeīgu.panā.neīna.šõ.ķti?] tadū\_jāu.piē.rca.gá.uni || má.na.sasuõ.āzu.ta.ķā.nē.ja.šõ.ķř | ir\_bú.va.bá.ltu.bluskelbī || brā.tka | išē.jæ.kavaliērus.ir.inē.jæ.suodinõm.degutuóta.m.ruīka.m || dabx̄r̄ | sá.ķa. | aš\_tá.u.parõ.dišu || txi\_kad\_ir\_āzu.čū.čela.s.ķakā. | ale\_turī.aīt || a\_nē.txi.brā.tka.tadū || bú.dava. | ar\_žināi | sanē.snei.žmõ.næs.nusē.di.pakraščeī(s).suolāz\_gi | atāina.pažur.é.ř.ķx̄ip.jāunī.mæz\_gi.šõ.ķx̄ || suveīna\_gi | pamī.sli.ķ | sé.di | leřpsa.ilgē.use\_gi.nu.šī.ta.(s).sá.na.z.bõ.ba.s || sá.na.s.atāinā.pažur.é.ř.kx̄ip.jāunī.mæz\_gi.šõ.ķx̄\_gi ||

## Apie audimā

aj\_á.uzdavāu.gražēi! aj\_mõ.ķu.gražēi! aj\_priá.užēu aj\_turē.jāu.priá.udus.má.ršku.gražū. | atī.daveu.dū.ķterēi | sá.u.paslikāu.prastā(s).šitõ.s || [õ\_ķā.āusdavot.dauģāuša?] nu\_gi\_ķx̄ip.vadīna.ir.ni.tē.lines | nu\_txi\_ti.ni.tē.la.m.reñka | a\_mæs.txi.dāugeu.šimtinēs.šitõ.s | rinktinēs || nu\_gi\_và\_gi.tõ.ķu.balanī.ti.išrenkī\_gi.ir.gá.unxs.ķviētkzi || ažu.dedi.tadū.sū.lu.ir\_á.udi | tadū.ķviētkzi || dimūs.á.uzdava.m || labx̄i\_gi.visó.ķu.dimū.rā.štu.gražū. || sirviē.ta.s || dvī.ļiku.nī.čū. | ajā.ē.ī.šešõ.ļiku.txi\_ķai\_á.uzdava.m | ajā.ē.ī.ķx̄ip.gražēi.išá.uzdava.m || mõ.ķu.āust ||

væ.naís rã.štãis nuzbó.stã | suardẽi šitó's ni'tis || sã.ka. bó.ba.s | nu\_kziþ tu\_dabãr padarí.si?  
 ajæi | juðka. diè.la! tiktãì nègi | ir\_maksvà\_gi ne\_iškãrt acistó.jæ. | pa\_bĩ.škuì || pa\_bĩ.škuì |  
 pa\_bĩ.škuì vẽl susrenkì kitãis rã.štãis | ùt jãu\_kitó.ke.s má.rška.s ||

## Apie darželi

mã.n\_gi kad\_gražù\_gi | aš\_prisé:ju || matãì và\_gi | mã.na. ir\_jurgĩ.nu. prisa.dĩ.nta | và\_gi ||  
 çe\_netuřù | và\_ut mã.na. daržė.li.s kã.ks | matãì | sanõ's prã.stã.s va\_šĩ.tas\_va | ažužė'ly.s |  
 va\_šĩ.tã.s\_va priekini.s || nu\_da\_kve.tkė.li.s kur\_kó'ks da\_žĩ'di dà\_gi | kzip\_jãunõ's || tãì\_dãržė.li.  
 bú.dava\_gi našlá.itã.s | jurgĩ.nus áugĩ.ndava.m namã. kãì\_bũ.va.m || tãì\_ir\_çė\_va mã.na\_va  
 jurgĩ.nzi | kad\_ir\_burõ'ku. pakraštĩ. || (a.)\_aguðna.s kad\_gražù\_gi | matãì | prisé:jãu ||  
 pilnavidũ.rã.s | và\_gi žĩ'di\_gi || kad\_ir\_gõ'ži burõ'kus | ale\_gi\_gražù || apžė'la. vẽl | de.vũ.leu  
 brũ.ngus | ravũ ravũ ir\_vẽl á.uga ža.lã. ||

Veronika Šimkūnienė (Žilėnaitė), gim. 1918, Sėlė

## Apie darbus

až\_buvãù patì viré.use | tãì\_mã.n vi.sã.s vařgã.s ir\_atatė.ka. || tãì\_kó aš\_nedĩ.rbãu!  
 i(r)\_rã.gutes dĩ.rbãu | ir | nu\_suřku ir\_pasakĩ't || [pati ra.gutes?] su\_tã.vėlũ || tã.vė.li.s ažrė'že |  
 bú.dava. | tã'kũ paišėlũ | tãì\_tadũ aš\_ĩ.škalũ ski'lã.s kã.ltu ir\_mediñũ ku.jelũ | a\_tadũ tã.vė.li.s  
 pastãisa. kas\_rãike ir\_un\_rã.guçu. ù.škalã ù.škalus || tãì\_abũ.du ir\_dĩ.rbdava.m || diečkã.s  
 dĩ.rbdava.m || acĩ.vėžã\_gi pušũ. | tãì\_tadũ išpjã.una lintė.la.m ir\_dĩ.rbam diečkũ.s || tãì\_saneũ\_gi  
 nebũ.va. nei\_gelazė.s nei\_niėka. | tãì\_iš\_lazdõ's | iš\_lazdĩ'na. | padĩ.rba ta.kĩ. luñku. | tãì\_šitãñ  
 lunkãñ tadũ | nu\_tã'kès lintutė.s va\_šĩ'f padĩ.rba | ir\_bĩ.ški. á.na.s kad\_bu.tũ | nu\_vidũs indũ.bi.s |  
 tãì\_tadũ suvėĩna kad\_netekė't | tãì\_iñdedi.pã.dušku. ir\_tadũ aplink\_šĩ.tu. aš\_palãikãũ | æ\_tã.vė.li.s  
 sustã.ta. ir\_išėĩna | kzip\_tadũ vadĩ.ndava.m | diečkã || nu\_ir\_kã.iluz dĩ.rba.m || dãug\_dã.rba. |  
 ja\_puřvinã.s || vzikė.la.s | mã.na. gi.vė.nimã.s tãì\_bũ.va. purvĩ || ale\_tiktãì mã.s ir\_nevã.lgi.  
 tãì\_nebũ.va.m || tã.vė.li.s nege.rė'jãz bú.va. | ale\_mĩ.rė. já.unã.s | piřkã.zdė.šim\_dvie mė.tu. ||  
 jã\_mã.mã našlũ li.ka. kã.turezdė.šim\_dvie mė.tu. || ir\_mũs visã.s kė.tures ušãugi.na. ||  
 nenũ.škrãudã. | nejieška.ja. daugeũ niėka. | ir\_mes\_ušã.uga.m || ale\_õ'reu || tadũ\_kzìp  
 nuo\_tã.vė.le. likãũ šešõ'likas mė.tu. || tãì\_tadũ pradė'jãu á.rĩ | jãu\_gaspadõ'rus tĩ.krã.s buvãũ ||  
 ir\_sė'jãu | viskũ. | õjì kzìp\_rãmũ || jã\_arklėi! | mã.na. tuřtã.s || arklėi\_tãì | aš\_ir\_dabãr\_jãu á.rkli.  
 pamatãũ | tãì\_acgrĩ'žus padabó'ju | kzìp\_mã.n á.ni.s patiñkã || tãì\_bũ.dava. | mã'mã  
 su\_mažõ'msã.m meřgõ'tã.m paržiēm plũ'ksnã.s plė'sã. | jã\_mã.n rãike\_gi vã.sarãì privĩ't viřvũ. ||  
 dũ arklėi bú.va. | trĩ's kã.rvã.s | tãì\_rãike\_gi viřvũ. || pũ.ñčũs ví'davãu | tãì\_šešė.s kapã.s pũ.ñčũ.  
 privĩ'davãu || tãì\_šešũ.s kartũs pa\_šã.šezdė.šim || ir\_bũ.dava. parvã.sar išnešõ'jã tũos pũ.ñčũs ||  
 rãike\_gi pũ.ñčuof | tãì\_un\_ragũ. priřĩ.štĩ kã.rvei | tãì\_šėip | tãì\_tėip tãì\_vã šĩ.te ir\_gi.venãũ ||

## Apie degančius ir užkastus pinigus

bũ.dava. sã.ka. | kat\_pĩ.nigus ĩ.škasã || arbã\_mã.ta. dẽ.gunt p\_ĩ.nigus || tãì\_va\_mã.na.  
 mã.mãì bú.va. || dabãr anã bú.va. iš\_kãimi.nĩ.jã.s pajimtã || sã.ka. | viena.kãrt ainũ namõ\_gi\_jãu |  
 tik\_lĩpšũ | ir\_akmeni.nã. tvõ'rã bú.va. | nu\_pėrtvertã gi\_jãu nuo\_viena. kãimĩ'na. prã\_kĩ.ta. |  
 nuo\_mũz bú.va. latvė'na. vikuõ'ra. | sã.ka. | tik\_çė aišũ | tik | sã.ka. | netõ'l manĩ. | pa\_kó'ja.m |  
 lí'gei vištã | sã.ka. | kã'kė šviesĩ | tik\_suzbó.stã. suzbó.stã. tvarõ'n ir\_nėř || tãì\_jãu visĩ sakĩ.dava. |  
 ka(t)\_tũ\_tik | tarašũ.ĩ | dà.vus | tãì\_tã.u bú't ir\_paspĩ'ly.s á.uksã.s || sã.ka. | pinigãì | kãì\_pã.kasã  
 á.uksu. | tãì\_ã.ni.s par\_kiėkas mė.tu. priřrã.uke ta.kõ | nu\_žã.lã. | dú.lku. | ir\_šĩ.ta.z dú.lkã.s tũ.ri  
 isimũ.št viršũñ || ir\_ã.na.s isi.muša | ir\_mã.ta. žmõ'nez dẽ.guñčũs pĩ.nigus ||

*matai | s̄a.ka. | v̄ē.Ķj̄au p̄a.sakα bū.va. || ka(t) t̄é.vxs m̄í.rštα ir dabx̄.Ķj̄au s̄u.nui s̄a.ka. | ne s̄u.nui ale t̄ēp̄.Ķj̄au | á.nas p̄a.kasæ. p̄i.nigus | j̄æ. su.nūs m̄á.tæ. || ir dabx̄. āĩnα namó.Ķj̄au paká.si.s | ir pas̄a.kæ. | kas traj̄ās dev̄i.neres galv̄i. çè pad̄ē.s | tzi t̄às šit̄ios p̄i.nigus pajūms || su.nūs ir kl̄á.use | k̄ó | ar žv̄i.r̄b̄l̄u.? | t̄é.gu.bus ir žv̄i.r̄b̄l̄u. | Ķj̄au t̄é.vas sut̄i.ka. || tzi su.nūs | k̄aip tik t̄é.vas n̄i.mira. | tzi dv̄i.dešim sapt̄i.ñu(s) žv̄i.r̄b̄l̄us nudalgó.ja. | t̄on vīeta.n pad̄ē.ja. ir p̄i.nigus pas̄i.jæ.mæ. || tzi çè tik p̄a.sakα ||*

\* \* \*

T. Gasiūnienė (Žilėnaitė), Bajorų kaimas

Keturias klases baigiau Kirdeikiuos. Tai švogrius norė toliau išmokyti, kad eič jau mokytis. Kolukio pirminykas atejo, kad jau eič traktorių brigadyrium jau mokytis. Tai ką aš tau eisiu! Nuvejau ir paskavojau, kai atejo ieškot. Kita sesuo ištekėjus Žydėnuos, te až Rubelio, tai an tą seserį nuvejau ir kasu bulbas, suk juos velniai, kiek aš mokytis eisiu. Tai tada delto biškį pramokė kriaučium. Tai siūdavau tada. Siūdavau žmonėm, ir eidavau in žmonis, ir žmonėm siūdavau. Tai nuvežė Vyžiuos mokytis, an Šimkūniene, geras kriaučius buvo. Tai dabar an ją, taigi iš mūs kaip išėini ir gazuok visą kelią par miškais. Eisiu aš tau! Aš gi bijau par mišką eit. Ir nėjau. Tai tada Gaiveniai, va vėl kaimas, va čia jau netoli nuo mūs. Tėnai tai, Gaiveniuos, par Vosylytę tėnai mokiaus, metus buvau. O tada jau namie siūdavau. Ale buvo, siuvi žiemą, o vasarą taigi nėra kada. Reikdavo gi laukas padėt dirbt. Tai dirbdavom lauke, o žiemą siūdavau. Tai aš jiem visokių, ir kalnius siūdavau, ir sermėgas, ir plonesnius, kokių tiktai kam reikia, tokį ir pasiuvu. [O kaip žmonės mokėdavo, pinigais?] Pinigais. Buktai kiek aš jau pasakau, kiek gali, tiek ir moka. Ale tai buvo lengviau pasiūt, negu pasakyt, kiek paimt ažu pasiuvimą. O dabar jau akys nemato ir dabar siūt nereikia gi jau. Utena priveža. Utena priveža ir ataveža čia gi visur, namo gatavai pristato. Ale iš kur ten anys ima šitiek vežt rūbų? [Iš viso svieto]. Jau matai iš viso. Tai gi te anys lieka gi nuogi. Visus reklamas čia suveža, tai tada gi jiem kaip gyvent tėnai, kaip pragyvent?

## Apie audimą

[ar aust jum teko?] Teko. Ausdavau. [Kaip ausdavot?] O tai visaip. Ir su, kaip vadindavo, ir su lentele ir dimais. Mama audėja buvo, kurgi neausi, tai gi ausdavom. Ot verpt tai ne, neverpiau. Matai reikdavo jau siūt, jau siuvau tada. O aust būdavo audi. Grindys, va kai dabar, o tada gi grindų tai nebūdavo, ant aslos, tai kai duodi drobę, tai net staklės po gryčių vaikšto. [Ir ausdavot kada daugiau, žiemą?] Ne, pavasarį. Žiemą šalta, matai, gi būdavo kambariai šalti, elektros nėra, tamsu, tai jau pavasarį, kai pradeda švytuot, tai tada. Tai rietimų gi priraitai, jau priaudi, ant pievos gi ir neši balint pavasarį, jau ir balini, ir tiesi. [Tai lininiai siūlai buvo?] Visokiais ausdavom. Paklotes tai ir pirkdavom, ir jau lininiais mažai, jau bovelną pirkdavo. O jau aust šituos, tiktai drobes, maišus, drobes. Maišų gi nepirkdavo, būdavo jau gi vis audžiam namie. [O su vilna?] Ir su vilna audžia, taigi vilna ataudi tiktai, jau gi skaitos viršutinis kai paklotėm, o jau bovelna pagrindinis. Apimeta bovelna ir pašauna bovelna, o viršun gi vilna tada. Ale matai geriausia ir gražiausia linas. Kai jau baltas, jau kur audžia, tai ką linas, ir dabar do stovi gražiausia. O vilnas kandys gi nukrutėjo ir po viskam. [O linus čia augindavot patys?] Patys. Taigi žiemą tada

reikia mint, nubraukt, nušukuot, tada verpt. Linaminėn būdavo veža, tai te išmina, tada nubraukiam ir pavasarį daviai. Kai priverpiam, pridirbam. [O stakles kas padarė?] Tai gal dar, amžiną atilsį, senelis. Audėm, radom ir palikom. Ir čia audžiau, ir čia radau, ir do ut nusbodo, ir stovi uždėtos anos, jau nereikalingos. Sietus vėl gi šituos, vėl jau rasti buvo, nemokėjo padirbt patys. Ir tada milo. Priverpia vilnų, vilna ir meta, vilna ir ataudžia, tada veža malūnan. Ginučiuos veldavo, ir tada gi, ar pasakysiu, va gi, Jėzau mano, an Kuktiškes gi, už Tauragnų, Vanagai gi gyveno, tęnai. Nepasakysiu. Tai tęnai jau buvo malūnai, tai suveldavo juos. O va Minčioj nežinau, kad regis gal veldavo ir Minčioj. Negaliu pasakyt šito. Tada sermėgas siuvo iš milinių šitų, iš vilnos.

### Kaip puodus dirbdavo

Mano tėviškėj tai tik, amžinatilsį, moma puodus lipdydavo. Dirbdavo, išdegdavo. Ai išdega, iš pečiaus išsiima, va šite barbena, tik skamba puodas! [Ir puodus degdavo pečių?] Pečių. Duonkepį, duonkepį pečių iškūrena karštai, ir tada duonos užraugia raugo jau, kaip duonai raugint, tai, tai šite jau šitos giros padirba, tai tada šituos puodus iš pečiaus jau karštus kaip išima, ir deda šiton rūgštin. Tai jeigu trūko, tai trūkta, o kad netrūko, tada jau matai, verda, geležinis jau katilas. Ė pečių iškūrena tai kaip duonai kept, šite karšta. Ir žarijas išima, šite karštan pečių deda tada. Tai ana su savo seseria, su Bikuviene, su Vandos dabar šitos seniute, Vandos tėvo moma. [Ir puodai būdavo dideli, maži ar vienodi?] Kokių nori, visokių. I skavardėlių, ir puodų. Kokių nori, tokių prisidirba, kokių jom reikia. [Tiktai sau, ar parduodavot?] Tai turgun tai nevežė, o va jau kur kaiminka, katrą myli arba katro paprašė, tai tai tai duoda, o kai turgun tai nevežė, dėl turgaus nedirbdavo.

### Apie miškinio žūtį

Kai mūs kamine miškinį nušovė, va do aš jum nepaposakojau. Anas gal buvo papratęs, jau buvęs kur, jau ar Gaiveniuos šite inlindęs, tas jau miškinis kamine. Tai matai gi, seniau rinkdavo gi šituos agentai, va, prauda, pyliavos gi eidavo ieškot. Tai šitie agentai važiuodami jį toliau lauke pamatė ir išsivijo. Kad anas bėgęs va šite va krūmuos, būt ir prapuolęs, o anas išbėgo lygumos, ir čia in ulyčią ir bėkt. O anys vytis, šaudyt jį. Nu tai lig mūs kluono dasivijo, ir vis tiek anys jį mato. Ir tiesiai gi mūs naman va šite gi varo jį. Tai durys va šit ataviros buvo ir kitan galan, va iš čionai durys vėl ineit buvo, tai švogrius su seseria jau, gulk! Matai, anas kaip kariuomenėj tarnavęs, jau žino. Gulk an žemės! O netoli gi pirkios šaudo. Ir sugulė anys abu an grindų. Anys šito inbėgant ir nematė žmogaus. O jau pavakarys buvo. O moma, amžiną atilsį, buvo tvarte, kiaules penėjo. Šaudo, to iš tvarto nėjo. O kita sesuo par karves lauke buvo. O ašei Gaiveniuos gi tada, tais metais, siūt mokiaus, va kaip buvau. I šeštadienis buvo. Tai dabar kaip jau tas jau įbėgo pirkion, šitie suejo pirkion, paduok bunkerį! Paduok banditą! Švogriui. O kad aš nieko nemačiau, aš nieko nežinau. O boba gi matai, vienas vaikiukas in rankų, o kitu gi jau nėsčia buvo. Nu tai dabar anys išsivarė. Ne! Tuoj krėst pirkioj. Kai dabar elektras, o tada matai gi, uždek lempą! Prievakarys. Tai šitas ažudegė lempą, tai dabar jau veda, va dabar kitan galan juos. Ne! Kur eita jo, per tą priemenę. Įvedė kamaron – nēr, kiton kamarėlėn – nēr. Tai dabar vėl ineina čionai pirkion, šviesk an pečiaus! Jau

šitą lempą kelk! Nėr. Ir eina su juo gi ir su šautuvu. Dabar prieina prie pečiui, šviesk papečtin! Anas atsiklaupė dabot papečtin, o švogrius dabar gi jau kels lempą gi pečiun jau šviest, o tas tupi. Ir matai kaip anas tupėdamas ir pamatė šitą kamine. Tai, sako, aš jau išsigandau, kad an priežado pabirė šitų, suodžių. O matai tokia buvo juškelė suodinė atatraukt tenai in priežado, tai jo in šitos juškelės atsistota, tai kai stovi gi, ir nemato, o kai atsitūpė ir pamatė. Tai šitas nieko švogriui nesakęs, ale atagalija ranka šitan ir leido kaminan, jam va šite visas vidus, kaip duota vėdaruos ir iššauta. Gulėjo gi nuvežtas. Ir man gi nuvežė tęnai Saldutiškin. Gulėjo gi an pleciaus numestas anas kelias dienas te šitam aikštelėj. Tai šite nosis gi atmušta, visa kruvina jau tęnai. Vis: ar pipažįstat? Jau mus, būdavo, iš kalėjimo išveda jau tenai parodyt, niaugi ne. Ir nušovė jį. Jį kaip ore gi daužė, aštuoniuos, sakė, duoda in šautuvų, in buožių, švogrių. Tai jau paduok šitą miškinį! Anas an žemės lygiai futbola in šitų šautuvų šokinėja, an žemės gi nepaspėja nulėkt, nesugriūva, tai sakė, kad jeigu nerasma, tai degsma namus ir jus sušaudysma. O kai rado, tai namų nedegė, išsivežė jį ir išsivežė. Delto žmonos su vaikais ir neėmė, tada momos ir neėmė, o kita sesuo nebuvo atėjus, ir aš nebuvo čionai atėjus. Tai dabar jau rytą, jau te gi pernakt viską išsikolfiskavom, jau kai anys, matai, konfiskuodavo gi visi šitie gi ruskiai suvažiavė, tai mes jau iš namų viską išnešėm, palikom trobą jau dyką, tiktai in grindų paklojimai, šituos palavikus palikom, tai te šiton skrynion inmetėm. Tai dabar sekmadienį, keturių valandų, atvažiuoja vė gurguolė aštuoniais arkliais. Nu dabar, mislia, tai čia gi jau rasma. O mes buvom in gonko šite su momute. Moma sako: eik, nebūk tu čionai! Tai kad bėgus, tai gal? Ale tai vis tiek būtų šovę ar nušovę, tai vis tiek. Aš jau iš lengvo in Kirdeikius ir einu. Aną pavijo mane, grįžk atgal! Ir išsivežė. O kitos sesos, vė laimė, nebuvo namie. Tos nepaėmė. Tai ir aš tris dienas pabuvau tęnai uždaryta. Ir švogrius te pabuvo uždarytas. [Jau kaip kalėjime?] Taigi ko gi, tardė gi, tardyme pabuvom. Sakė: supūsit kalėjime, jeigu tu ne! O tai ką aš atsakysiu, kad aš utgi kur buvau siūt, nei aš mačiau, nei aš žinau nieko, ką gi aš tau sakysiu. Tai abudu toj dienoj ir paleido, ir atėjom abudu iš Saldutiškio. O Saldutišky sklepe gi šitam buvom uždaryti. Neugi. Tai dabar jam gi, tuoj susirinkimas par mus, ir tada gi davė keturiasdešimt kubų medžio išvežt, už pabaudą, kad miškinį par tau rado. O ką gi anas dievuliau išveš visas žalias, sudaužytas, nepaeidamas. Nu ką anas padaris. Tai du arkliu turėjo, tai vieną atidavė kokiam tęnai Labanore, tai už arklių ir išvežė tuos kubus, o anas ir liko spakainas namie. Votys pakėlė pakėlė ir sugijo delto dar.

## Apie buitį

[O kiek karvių laikėt do Smetonos laikais?] Dvi. Tėviškėj tenai. [Ar pieną nešdavot?] Ne. Kad nebuvo pieninės, nebuvo mados. Sviestą susdarydavo žiemai. Matai gi, kai dabar tai karvės neužtrūksta, o seniau užtrūkdavo gi, pristinga pieno, tai žiemai susidaro. [Kur laikot sviestą?] Kur laiko? Diečkelytėj medinėj padėtas, pasūdytas, ir an pirkios padėtas. Laikymas nekoks. Ale kai dabar jau šaldytuvas visur šaldo, laiko, o te jau išlaikydavo diečkelytėj. Ir bado nebuvo, ir valgėm. [O daugiau ką darydavot iš pieno?] O tai sviestas, sūris, savo apyvartai visakas. O kitaip nieko nebuvo. O pieninės nebuvo apie mus. Va jau čia kai atėjau, tai jau radau pieninę. Va Sirvydžiuos pieninė buvo, nešdavo jau anys. O par mus nebuvo pieninės. Tai



paskiau jau ir tenai gal atsirado, ir anys pradėjo nešt. O dabar ir vė jau teks sviestas an pirkios dėt, kai šite gerai moka. Kanys [=eik anys] peklon, ot moka! Neskaito žmogaus darbo, ale va ką daro. Dykai. Nu kurgi girdėt, litrai pieno trizdešimt centų. Nu. Liminadas gi brangesnis. Ale gi vargsta žmonės, o ką gi darys.

[Kada skersdavot kiaules?] Žiemą jau daugiau. Kalėdom. [Kas skersdavo?] Tai jau panašiai kaip ir nuolatinis, jau koks drąsesnis jau būdavo, tai jau skersdavo. [Kaip jam atsilygindavot?] O va duodam skerstuvių, kai ateina. Kai dabar jau, tai papjovė, tai neši mėsos, o tada ne. Valgyt. Va pavalgo ir gatava. Maišymo išverda, mėsos ir po viskam. [Ė maišymą tai kaip virt?] Ruginių miltų užmaišai, išrūgsta, va jau reikia jau jau širyt anksti ažmaišyt arba net jau ir vakar, jeigu jau rytoj virsi jį. Matai gi, ruginiui reikia inrūgt, kaip ir duonai taip ir maišymui, nerūgęs gi neskanus. Tai kai inrūgeni, tai oj toks tada tirštas, purtnus, jau labai skanus maišymiukas būva. Tai to maišymo, tai kai kas kraujo dėdavo, o mūs, būdavo, nemėgsta moma, tai ana nedėdavo kraujo. O jos brolis pjaudavo kiauiliokus. Mum dantis tąsydavo mažom ir kiaules pjaudavo. [O dantis tąsydavo su kuo?] Su pirštais anas kai drūtas. Ė inkrutini jau, kad jau kleba labai. Tai kas te pamokė, kad reikia jau, sesuo jau, ana, kur ana girdėjo, kad dantis reikia jau siūlu ažrišt, an sienu, jau an, cvieką insikalt, an sieną priirišt ir tada balana pašildyt ir tada ištrauks jau dantį. Nu tai ana jau susiruošė šite jau dantį traukt. Aš pribėgus kai duosiu ranka šitan siūlan ir išskrido, nereikė ir balanos. Oi verkia, keikia mane. Nuskridau ir ištrauktas dantis.

[O kai reikia papjaut višta ar žąsis, kas pjauna?] Ir aš papjaunu, nieko nēr, o kas te. Insmagineš kirvį davei kirviu galvon ir nuskrenda. Kai švogrius mum kalakutą moderniškai papjovė, šitas Gaižutis, kai buvom namie. Kas jau te jį mokė šit jau pjaut. Nu dabar gi jau tą kalakutą pasiguldėm, pešam pešam, jau gi anas užpjovė, kaip jau pamokyta pjaut pjovė. Ė jau bro pakėlė galvą, pradė kruvina galva jau dairytis pakėlęs. Atgijo. Jėzau, mes išlakstėm nuo kalakuto tada. Anas tada sakė: daugiau šokinėjo jau, kai kirtau galvą, ne kai pirma moderniškai pjoviau. O kai taip jau, nu tai kas te papjaut, tiktai smagiai, kad jau jam ilgai nereiktų. Pirma bijojau ir aš, nepjaudavau ir vištos jau, ė dabar gi, išeinu iš pirkios, oi tvarte rėkia višta, kas išeina? Nueinu, kiauless ir kaip nemandagiai, kojos gi kaulus kriaukši, skūros lapatuoja, kaulai kriaukši, ėda, o šita rėkia gvolto. Dieve, nieko nelaukiau, tiktai greito: kur kirvis, kad galva nupilt, kad jai šitas kančias pabaigt. Tai dabar nieko nēr ir papjaut, ir papjaunu. Ale kad tokios nemandagios, šite padaryt, tai čia jau ai ai ai. Matai, kaip per tvorą ana gi neišlenda, inšoko ir inšoko, nu ir bielija kojites. Ale kalakutų mažai laikydavo, mūs daugiausia laikydavo žąsis. Tai dvidešimt užlaikydavo an metų moma. Tada peržiem pluksnas suplėšo, dvi paduškos. Viena iš pūku, kita iš plūksnų. Žąsų mėsa tai jų matai jau prastesnė, kalakuto jau geresnė mėsa. O žąsies tai kai puvėsis, ne tokia. Ale gi laikydavo. Ai ir anos brudnos, eik anos tənai, delto gi neina niekur, kur pririjo, taigi va atėjo ir guli prie gonkų. O guli gi, visakas gi ažupakaly. Taigi baisi gi bjaurybė. Ale gi laikydavo, kadgi reikia plūksnų, reikia paduškų.

[Dešras kepdavot kai kiauļę paskersdavot?] Kepam. Kruopinių kepdavom, grikinių kepdavo, ir bulvines kepdavo. Daugiausia bulvines. [Be kraujo?] Be. Jau kraujo nemėgom, moma nemėgo ir aš nemėgstu. Ir dabar kepu, kai paspjaunam, ale ne. Tai dabar nereikia laukt, kada paspjauni. Utenon nuvažiuosi, gausi žarnų, prisikepsi. Lašinių prisikepei gi, pridėjai, ir dešros.

*Ona Andriusevičienė (Norkūnaitė), gim. 1936 m., gyvena Gaidžiuose*

## Apie vakarėlius

Visokių štukų gi būdavo, smagu buvo, smagu. Nu tai gi va visokių juokų. Tai koki anekdotą suneria, tai kokią mįslę, tai ratelių einam, tai dainuojam. O kai išeinam vakarelin, susrenkam viso kaimo jaunimas, tai gi kai pradėsma, mes iš Garnių einam Juknėnuos vakarelin, taigi pulkas kavaliierių ir panų, taigi kai duos vyrai dainuot, taigi pleška laukai ir lakštingalą užlenkia. Ai ai būdavo dainuoja. O kai dabar, Dievuliau, tai ką gi tęnais. Eidavom suknelėm apsvilkę. [Naminėm ar pirktinėm?] Siūtom. Ir žinau pirmąkart kai man pasiuvo. Momutė, amžiną atilsį, mano, žinot, linų priverpdavo ir pridažydavo visokiom madom ir tada priausdavo. Tai kai pasiuvo šitą margenio suknelę, kai nuvėjau vakarelin, kas do man buvo šventė, tai teapsaugos Dieve. Kaip man tada šogdino gi. O kai perkeliaus suknelę pasiuvo, kai nuvejau kermošiun, tai te atrodo ir kojom žemės nebesieksi. O dabar gi tu gi apvilik. O kita pasakius mes buvom brolava šeši vaikai. Šitoks tabūnas panų, penkios seserys. Ir eidavom vakareliuos, tai momutė sakydavo, einat einat vakarelin, ale dabokit, ryto kad man bažnyčion eitume. Tai ir kad ir nemiegojęs, do gi kavaliierius palydi, tai dogi pasėdi kur in suoloelio, tai tada gi vis tiek reikia gi eit bažnyčion gi. Neduoda. Tai einam kad ir nemiegoję bažnyčion, tada atėję jau pamiegam. Ai smagu būdavo, o kai dabar tai liūdna. [Nuo kelių metų panos eidavo į vakarėlius?]. Mane leisdavo do tik iš ažu kampo pažiūrėt. Do tik iš ažu adverijos pažiūrėt, tai jau gal kokia penkiolikos buvau ar šešiolikos metų. Ai smagu buvo! O daug suveina jaunimo, pilnos kamaros lūžta. Ut gi mūsų kamara, Garniuos gi mano tėviškė, tai gi te kamara didžiausia, taigi ajai ajai kiek suveidavo jaunimo. Kaip tik Nauji metai, tai metiniai šokiai. Juknėnuos per Kalėdas, per Velykas te Pikčiūnuos, Blusiškės, o jau Garniuos metiniai Nauji metai. Tai jau kai suveina kavaliierių, tai ar tu žinai, ajai ajai! [O kas būdavo, jeigu pana neina šokti?]. Tada jau perco gauni. Mano sesuo ažu tokio nėjo šokt, ir buvo balta bliuskele. Bratka, išėjo kavaliierius ir inėjo suodinom degutuotom rankom. Dabar, sako, aš tau parodysiu. Tai kad ir ažu čiučelos kokio, ale turi eit. O ne, tai bratka tada! Būdavo, ar žinai, senesniai žmones nusėdę pakraščiais suolais gi, ateina pažiūrėt, kaip jaunimas gi šoka. Suveina gi, pamislyk, sėdi, lerpso ilgiausia gi nu šitos senos bobos. Senos ateina pažiūrėt, kaip jaunimas gi šoka gi.

## Apie audimą

Ai ausdavau gražiai! Ai moku gražiai! Ai priaudžiau, ai turėjau priaudus marškų gražų! Atidaviau dukteriai, sau paslikau prastas šitos. [O ką ausdavot daugiausia?]. Nugį kaip vadina ir nytelines, nu tai te nytelėm renka, o mes tai daugiau šimtines šitos, rinktines. Nugį vagi tokia balanyte išrenki gi ir gaunas kvietkai. Ažudedi tada siūlą ir audi, tada kvietkai. Dimus ausdavom. Labai gi visokių dimų raštų gražų. Sirvetas. Dvylika nyčių, ajai, šešiolika tai kai ausdavom, ajai, kaip gražiai išausdavom. Moku aust. Vienais raštais nusbosta, suardei šitos nytis. Sako bobos, nu kaip tu dabar padarysi? Ajai, juoko dela! Tiktai negi, ir Maksva gi ne iškart atsistojo, po biškiui. Po biškiui, po biškiui vėl susrenki kitais raštais, ut jau kitokios marškos.

## Apie darželį

Man gi kad gražu gi, aš prisėju. Matai vagi, mano ir jurginų prisodinta, vagi. Čia neturiu, va ut mano darželis koks, matai, senos prastas va šitas va, ažužėles, va šitas priekinis. Nu do kvietkelis kur koks do žydi, do gi kaip jaunos. Tai daržely būdavo gi našlaitės, jurginus augindavom, namie kai buvom. Tai ir čia va mano va jurginai, kad ir burokų pakrašty. O aguonos kad gražu, matai, prisėjau. Pilnavidurės, vagi žydi gi. Kad ir goži burokus, ale gi gražu. Apžėlė vėl, Dievuliau brangus, raviu raviu ir vėl auga žolė.

*Veronika Šimkūnienė (Žilėnaitė), gim. 1918, Sėlė*

Aš buvau pati vyriausia, tai man visas vargas ir atateko. Tai ko aš nedirbau! Ir ragutes dirbau, ir, nu sunku ir pasakyt. [Pati ragutes?]. Su tėveliu. Tėvelis ažrėžia, būdavo, tokiu paišeliu, tai tada aš iškalu skyles kalto ir mediniu kūjeliu, o tada tėvelis pastaiso kas reikia ir an ragučių užkala užkalus. Tai abudu ir dirbdavom. Diečkas dirbdavom. Atsiveža gi pušų, tai tada išpjauna lentelėm ir dirbam diečkus. Tai seniau gi nebuvo nei geležies, nei nieko, tai iš lazdos, iš lazdyno, padirba tokį lanką, tai šitan lankan tada, nu tokias lentutes va šit padirba, ir biškį anos kad būtų, nu vidus indubės, tai tada suveina, kad netekėt, tai indedi padušką ir tada aplink šitą aš palaikau, é tėvelis sustato ir išeina, kaip tada vadindavom, diečka. Nu ir kailius dirbom. Daug darbo, o purvinas. Vaikelės, mano gyvenimas tai buvo purve. Ale tiktai mes ir nevalgė tai nebuvom. Tėvelis negėrėjas buvo, ale mirė jaunas, penkiasdešim dvie metų. O mama našle liko keturiasdešim dvie metų. Ir mus visas keturias užaugino. Nenuskriaudė, neieškojo daugiau nieko, ir mes užaugom. Ale oriau. Tada kaip nuo tėvelio likau šešiolikos metų. Tai tada pradėjau art. Jau gaspadorius tikras buvau. Ir sėjau, viską, oi kaip ramu! O arkliai! Mano turtas. Arkliai tai, aš ir dabar jau arklį pamatau, tai atsigrėžus padabojų, kaip man anys patinka. Tai, būdavo, moma su mažomsiom mergiotėm peržiem plūksnas plėšo, o man reikia gi vasarai privyt virvių. Du arkliai buvo, trys karvės, tai reikia gi virvių. Pančius vydavau, tai šešias kapas pančių privydavau. Tai šešius kartus po šešiasdešim. Ir būdavo pervasar išnešioja tuos pančius. Reikia gi pančiuot, tai an ragų pririšt karvei, tai šiaip, tai teip, tai va šite ir gyvenau.

## Apie degančius ir užkastus pinigus

Būdavo sako, kad pinigus iškasa. Arba mato degant pinigus. Tai va mano mamai buvo. Dabar ana buvo iš kaimynijos paimta. Sako, vienąkart einu namo gi jau, tik lipsiu, ir akmeninė tvora buvo, nu pertverta gi jau nuo vieno kaimyno prie kito, nuo mūs buvo Latvėno Viktoro, sako, tik čia eisiu, tik, sako, netoli manę, po kojom, lygiai višta, sako, kokia šviesi tiktai susbostė susbostė tvoron ir nēr. Tai jau visi sakydavo, kad tu tik, Tarasiut, davus, tai tau būt ir paspylęs auksas. Sako, pinigai, kai pakasa auksą, tai anys per kiekas metų pritraukia tokio nu žalio, dulkių, ir šitos dulkės turi išsimušt viršun. Ir anos išsimuša, ir mato žmones degančius pinigus.

Matai, sako, vėl jau pasaka buvo. Kad tėvas miršta ir dabar jau sūnui sako, ne sūnui, bet teip jau, anas pakasė pinigus, o sūnus matė. Ir dabar eina namo jau pakasės ir pasakė, kas trejas devynerias galvų čia padės, tai tas šituos pinigus paims. Sūnus ir klausia: ko, ar žvirblių? Tegus bus žvirblių, jau tėvas sutiko. Tai sūnus, kaip tik tėvas numirė, tai dvidešim septynius žvirblius nudalgojo, ton vieton padėjo ir pinigus pasiėmė. Tai čia tik pasaka.

# TAUTOSAKA

## Etiudai apie pateikėjus

*Gražina Mališauskienė (Meilutytė)*

„...ir dainuoti – visai kaip per televiziją“

Jos pavardę užsirašiau, kai reikėjo atsakyti į klausimą, kokią įdomiausią žmogų sutikau ekspedicijoje. Kodėl? Gal todėl, kad pirmą kartą **Mariją Bivainienę (Valiukaite)** užtikome ant didžiulio senovinio pečiaus prie duonkubilio – „rytoj ateikit šviežios duonytės“\*. Gal todėl, kad ji mokino, kaip dailiau ir greičiau su pjautuvu kirsti rugius, ir juokėsi iš mūsų nemokšiškumo. O gal todėl, kad prašė duoti palaikyti pačiai mikrofoną, nes tai jos „gyvenimo svajonė – laikyti rankoje mikrofoną ir dainuoti – visai kaip per televiziją.“

Gal todėl, o gal ir dėl ko kito įpratome į kampinę Šiauriniškio kaimo trobelę užsukti beveik kasdien. Ir išeiti įpratome ne tuščiomis – tai pasaką, tai dainą ar mįslę užrašiusios. O jau įvairiausių „slaptų“ patarimų visiems gyvenimo atvejams tai būtina visą krūvą išsinešdavome:

– Pirmą žirnių ankštį turi vyras nuskint, o jei moteris, tai bus sukirmiję...

– Jei tekėsi, kad negrauztų ilgesys, paimk iš židinio pelenų ir nusinešk į kitą vietą, tai nueisi su visa laime.

Visai nebežinome, ką ir galvoti, kai, rodydama į savo kuoduotuosius viščiukus, šeimininkė aiškina, jog jie kuoduoti todėl, kad ji kiaušinius perėti nešusi užsidėjusi vyro kepurę...

– Ai, aš tai maža žinau. Jau kad mūsų senelį kas prikeltų, ten tai buva tikras lobynas – visokių burtų makėja. A jau ant mūsų mamutes sakydava: „Ajai, kokia netikus marti, tik nuo gyvatės moka žadėti<sup>1</sup>, a daugiau nieka nemoka.“

– Bet tu bėk į sodą, parink kriaušyčių, – varo savo devintokę dukrą, tokią pat aukštą, ramaus veido, atvirų akių ir nepaprastai malonios šypsenos, kaip ir mamos.

Dar viena duktė ištekėjusi, o sūnus jau dirba. Džiaugiasi motina vaikais –

*Marija Bivainienė  
1977 m. rugpjūtį.  
G. Mališauskienės  
(Meilutytės) nuotr.  
Iš LTRFt fondų*



\* Pokalbių fragmentai į mg. juostą neįrašyti, todėl jų tarmė neredaguota. Sk. redaktorius pastaba.

<sup>1</sup> Žadėti – užkalbėti.

jau dideli. O juk ne taip seniai ir pati ištekėjusi. Vis laukusi, laukusi savojo. Buvo vienas toks – aukštas, gražus, vadindavęs ją „tu mano palme“. Bet žuvs. O paskui vis laukusi to, kurį Kūčių naktį burtų pagalba susapnavusi. Ir vienąkart pareinanti namo, o už stalo sėdi visai toks, kaip sapnavo. „*Net nutirpau visa.*“ Trisdešimt turėjo, kai ištekėjo už to našlio. Dabar miela žiūrėti į taip gražiai sutariančius žmones.

Vincas Bivainis pasakoja daugiau vyriškus dalykus – apie velnius, apie užkeiktus pinigus. O Bivainienė ne:

– *Aš bijau. Kai ėja ta Žiezdrių velnia žiūrėt, tai verčiau, neleidau – da parsives iš paskos, a vaikai maži.*

Mums labai keista, kad jauna, graži, protingų akių moteris tvirčiausiai tiki, jog velnias toje sodyboje tikrai gyvenęs, kibirus su pamazgomis po virtuvę nematomas tampęs, pabarti atėjusiam kolūkio pirmininkui visas sagas iš švarko ištraukęs...

O vaikams reikia pavydėti jų motinos rūpesčio, švelnumo, šilumos, meilės. Net ir pasakas Bivainienė prisimena tokias, kurios apie našlaičius, apie skriaudžiamuosius. Jos pasakų herojai – ne paprastos teigiamos ar neigiamos schemos, o gyvi žmonės, kuriuos sutinki ir dabar. Pasakas ji mėgsta ir vaikams dažnai seka – kelias jie patys priminė.

Kai paprašėme dainų, stengėsi prisiminti ir padainavo, nors supratome, kad ne dainininkė gyvena Šiaudiniškio kampinėje trobelėje. Ne dainininkė, o pasakorė.

„Nežinau, iš kur tų dainų išmokau –  
gal iš visa pasaulia“

**Ona Stundžienė (Kunickaitė)** gyvena su jauniausiu sūnumi ant vienos aukščiausių ir gražiausių Meldūtiškio kaimo kalvų. Dar vienas sūnus įsikūręs kaimynystėje: anūkėlių radome viešintį pas močiutę. Kitų dviejų sūnų tik nuotraukos likusios – žuvo. Ašaros akyse, bet kaip motina gali apie juos nutylėti? Ir traukia albumą po albumo, rodo jai taip brangias nuotraukas:

– *Aš tokia žmogysta: ka tik ataina žmagus, tai aš ir sėdžiu.*

Čia gimusi, čia augusi, čia ir dainų išmokusi, verpiančios motinos klausydama, paskui pati verpdama:

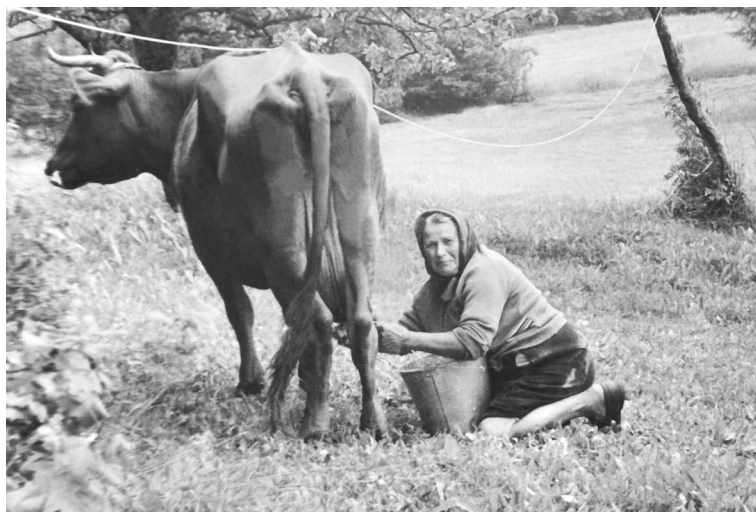

„Gal pienelio, gal uogyčių?..“ Ona Stundžienė savo sodyboje.  
G. Mališauskienės (Meilutytės) nuotr.  
1997 m. Iš LTRFt fondų



– Nežinau, iš kur tų dainų išmokau, gal iš visa pasaulia...

Stebina dar gana stiprus balsas, tiksliai išlaikomos melodijos. Dainininkė griežtai skiria senesnes dainas nuo naujesnių, prie kurių priskiria ir romansus.

– Gal kai jau apsižėnijau, tai tadu jau pamečiau dainuot.

Tačiau nepamiršta dainos ir dabar, ypač kai daugiau moterų sueina. Nors kartais ir būrio nereikia:

– Kai užėina kadu kakis neramumas, užniūniuoji, uždainuoji, tai, rodos, numislįji viską.

Jau po pirmos pažinties tapome jos „dukrytėmis“. Susitikusi kelyje visada nusišypsos, dar ir obuoliuką kokį ištrauks. Vis jai kitų gaila:

– Ar valgyt norit? Gal pienelio, gal uogyčių? Tai metai šiemet baisūs. Prastas žmogus gal da maž šėip teip išsirisi par žemelį, a kolūkis kaip išsivers? Tiek lyja, tiek lyja!..

Dainuoja susikaupusi, stengdamasi, kad geriau skambėtų. Kai klauso įrašo, gėrisi arba prašo ištaisyti, nes suklydusi. Moka daug ir „balabaikų“, tokių, kad klausant skruostai įkaista. Bet pati ir pasiteisina – „iš dainos žodžių neišmėsi“.

O kai paklausėme apie velnius, tik rankomis sumosavo: oi ne ne, tokių niekų į galvą neėmusi. Kas kita – dainos.

„Vienas gerai, kitas da geriau, ai,  
kiek pripasakodavom...“

– Jūs par mana vyrų atakit, **Kazį Bagdžiūną**, anas papasakas... – patarė mums Meldutiškio kaime eilėje prie duonos stovėjusi močiutė. Tad su didžiule viltimi kitą rytą skubame į Sūdalaukio kaimą. Nusiminėme, pamačiusios spygną ant durų, bet neilgam – iš sodu ir šeiminkas beateinas. Pažiūrėjo, išklusė mūsų prisistatymo ceremoniją (iš Vilniaus, ekspedicija, studentai, norime apie senovę, pasakų, atsitikimų, gyvename Taurāgnuose, vaikštome po kaimus ir t. t.), patylėjo ir liepė eiti pas kaimynus – ten jo žmona, o ir jis pats ateisias.

Laukiame pas svetingą šeiminkę, o mūsų pasakorius nesiskubina. Išėjusi kviesti žmona praneša: jis nebeinas, nebežinas, ką pasakoti. Išskubu kieman ir vos įvadinu vidun. Vos tik pradėdam jungti magnetofoną – jis jau už durų. Vėl lekiu iš paskos – negi negirdėjot, kaip pinigai degdavo, kaip velniai vaidendavosi?.. Girdėjęs, bet nemokas pasakoti. Ir ima porinti vieną saktmę po kitos. Kviečiu vidun – čia, vidury tako, juk neįrašysi. Ne, jis pirma man vienai papasakosias. Taip ir susėdame ant slenksčio... O saktmės negirdėtos, įdomios. Kad tik paskui nepamirštų, papasakotų antrąkart. Galiausiai įsitaisome



„Kam gi aš meluosiu,  
kad negaliu meluot?..“

Kazys Bagdžiūnas

1977 m.

G. Mališauskienės  
(Meilutytės) nuotr.

Iš LTRFt fondu

prie mikrofono. Tik pradžia sunki, o paskui nė raginti nebereikia. Jau ir senutei nusibodo:

– Ai ir melagis, einam namo, nebegaliu klausyt.

– A ti tava namai blynais dingti? Nepradings gi namai, neskubink, – barasi kaimynė, kuriai labai patinka įdomios ir negirdėtos istorijos: ji ir nežinojusi, kad dėdė toks gudrus.

– Kam gi aš meluosiu, kad negaliu meluot, nemoku meluot, – šypsosi Bagdžiūno akys. – Kai kaimi suveidavam, tai vienas gerai, kitas da geriau, ai, kiek pripasakodavam. Ale tik kad neėmėm galvon.

Bagdžiūnas šitame kaime ir gimęs, ir augęs. Papasakojo ir kaimo istoriją. Gyvena dabar vieni du su žmona, o vaikai tik pasisvečiuot atvažiuojantys.

– Ar laiškus rašo?

– Raša, tik kad runkas rašta nesuskaitau. Mažnėja gi išsimakint, ale gi apslaidimas. Laikraštį tik paskaitau, pavardę šep tep pasirašau. Nešk, sene, mergiotėms medaus, a aš da vienu prisiminiau...

## Tauragniškių smulkioji tautosaka

*Lilija Kudirkienė*

Lietuvių literatūros ir tautosakos instituto Lietuvių tautosakos rankraštynas<sup>1</sup> rodo, jog Tauragnų apylinkės turtingos smulkiosios tautosakos, ypač mįslių ir patarlių; tačiau šis kraštas išskirtinis gal ne tiek pačiais tautosakos turtais, kiek palyginti ankstyvu ir tikrai intensyviu jų rinkimu: nuo pat XX a. pradžios į Lietuvių mokslo draugijos (LMD) fondus (vėliau į Lietuvių tautosakos archyvą) ėmė plaukti gausūs ir gana profesionaliai sutvarkyti mįslių ir patarlių bei priežodžių (taip pat ir kitos tautosakos, bet apie ją čia nebus kalbama) rinkiniai. Užrašinėtojai, bent jau pirmieji, taip pat ir didžiųjų vėlesnių rinkinių sudarytojai – šio krašto žmonės, taigi neblogai orientavosi, ko galima tikėtis ir ieškoti. Akivaizdu, jog užrašinėtojų būta susipažinus su tautosakos rinkėjų „vadovais“. Tai matyti sugretinus du pirmuosius Tauragnų apylinkėse užrašytų patarlių ir mįslių rinkinius, abu to paties Kazio Gineičio<sup>2</sup>. Pirmajame rinkinyje pateikėjai visai nefiksuoti, nedatuotas nė pats rinkinys. Antrajame rinkinyje (1911 m., birželio mėn.) pateikėjai išsamiai apibūdinti. Beje, vėlesnis K. Gineičio smulkiosios tautosakos rinkinys (LTR 2198) vėl neturi nei datos, nei užfiksuotų pateikėjų.

Daug smulkiosios tautosakos iš tauragniškių yra užrašę tarpukario Lietuvos šviesuoliai Juozas Būga, Antanas Linka, po Antrojo pasaulinio karo – Albertas Ruzgas, Jonas Ivonis.

Mūsų tautosakos rinkimo ir skelbimo tradicijoje visada daugiau dėmesio rodyta patarlėms bei priežodžiams, ne mįslėms. O šio krašto rinkiniai pasižymi kaip tik mįslių gausumu ir įvairove. Čia **mįslių** akiratyje – namų aplinkos objektai, darbai, gyvoji ir negyvoji gamta, rečiau žmogus. Viena kita mįslė – bažnyčios, ap-

<sup>1</sup> Cituojant tautosaką – LTR; skaičiai po santrumpos nurodo rankraščio numerį ir kūrinių eilės numerį rankraštyje.

<sup>2</sup> LMD I 244 ir LMD I 245.

skritai kultūros dalykai (kalendorius, laikraštis, laiškas...). Žiūrint užminimo struktūros, kokiu būdu objektas būna užmenamas, krinta į akis tai, kad labai gausu trumpučių lakoniškų mįslių, pasakančių, kas yra koks arba kas yra kur: *Trijų lentų dvaras (Grikis); Meška šakaliuota (Pečius); Šulny raguolis (Mėnuo); Pa ladu žirklas (Vėžys)* ir t. t. Mėgstama išvardijimas su apibūdinimais: *Tėvas sieksninis, močia uolektinė, vaikai sprindininkai (Ratai: ratlankis, stebulė, stipinai)* arba tiesiog pateikiama apibūdinimų virtinė, rodanti didesnę stilistinę išmonę: *Tuturliukas, meiliukas, keturakis, bekojis (Vaikas)*. Daug yra užminimų, kuriuose kalbama apie kokį nors veiksmą: *Viduj marių gaigalas plaukia (Lopšys); Užu klaimo kleckais maino (Svogūnus sodina)*. Yra klausimo pavidalo užminimų. Teksto konstrukcijos požiūriu pasitaiko visai neordinarinių mįslių: *Dvi poros morų, dvi poros cimbolų, tai graži rože, tai gražiai siūruoja (Staklas ir audėja)*. Originali mįslė, pagrįsta asociacijomis: *Gime kai[p] Adomas, vožeja kai[p] ligojį, o kai numiršta, tai už tvoros meta ([Molinis] puodas)*.

Užminimo, kaip tam tikro teigimo, požiūriu vyrauja nebūdingo, nenatūralaus ar neįmanomo dalyko, veiksmo, kokio nors neatitikimo konstatavimas (be abejo, tai yra apskritai būdingas mįslės požymis): *Viduj pirkias laivas plaukia; Lygi pieva be takų, ažuolėlis be šakų; Pernykšte telyčėla, šiūmete adegėla; Dvi kiaulytės, keturios uodegytės*. Neatitikimas gali būti išreikštas kokia nors stoka: *Šuva be žarnų loja; Be dūšios, be kūno, visų svietų pajudina*. Mįslė, jos ekspresija gali būti grindžiama tiesiog paradoksu: *Mergaitė nuoga, užunty marškiniai; Kuolą lauke palieka, skylę namo parsineša*. Būtent paradoksas sukuria mįslės idomumą, patrauklumą. Tačiau ir tarp šio krašto mįslių – kaip visur – rasime tokių, kurių užminimas yra paprastas, tikroviškas konstatavimas: *Papečy pliauska (Liežuvis) ar Papečy viščiukai (Dantys); Pa klačiu akmuo (Karvės tešmuo); Juodą mešką raudonais viržiais plaka (Pečius kūrenas); Lojo lojo kalaitė ir pašmakšt už durelių (Liežuvis)*. Mįslės žavumas čia kyla iš pastabaus sugretinimo, jos kūrėjo išvalgumo.

Tauragniškių apšiai turima ir visuotinai žinomų „klasikinių“ mįslių: *Dyvinas bernas, įvijos kelnės (Gražtas); Dievo juosta be galo (Kelias); Visi jodinėja, niekas nepašeria (Slenkstis); Už arklį didesnis, už kiaulę mažesnis (Balnas)*. Tačiau akivaizdus šio krašto pomėgis kurti žodžius ir taip pagražinti, paįvairinti žinomą mįslę: *Atidūmoja dūmutis su devynioms skrandutėms (Svogūnas); Skerė verė, bebėgdama priėda (Špulia); Laidė belaidė, žolelį baidė... (Dalgė)*. Čia mokama sukonstruoti mįslę su smagiu sąskambiu: *Atbėga juodalūpis ir prakunda nepralūpis (Blusa)*. Beje, šie sugalvoti žodžiai leidžia išvengti mįslių objekto „pervadinimo“ kitu vardu, t. y. pakeitimo kitu objektu, konkrečiau įvaizdžio pateikimo, kaip antai: *dyvinas bernas...; žmogus kūdas...; tėvas, močia, vaikai...; gudas; dvaras; klėtelė; Dievo juosta...; meškos snukis...; kuolelis, o ant to kuolelio dvarelis...* Mįslės objektas arba „užšifruojamas“ sugalvotu, prasimanytu žodžiu: *Tutursa keversa, gale lauko tupi (Akėčios)*, arba visai išvengiama jo paminėjimo: *Tinkšt petelinkšt, visa pinigūota (Žuvis)*. Išsisukti nuo užmenamo objekto kokio nors įvardijimo labai padeda kalbėjimas pirmu asmeniu: *Einu einu, sava gera nepažįstu (Sava pėdai); Ar juoduoji, ar nejuoduoji, aš į tave kišiu (Čebatas); Mergu mergavau, marčiu marčiavau...* ir t. t.

Nors, kaip minėta, šio krašto mįslės kuriamos išradingai, tačiau kartais linkstama pasinaudoti gerai žinomu „patogiu“ modeliu. Pavyzdžiui: *Čiuža čiužikas, guli gulikas, kad čiužikas nečiužėtų, tai gulikas negulėtų (Katė ir pelė)*. Ar neprimena ši mįslė

kitos, „chrestomatinės“, apie katę ir lašinius (*Kabo kabikas, tupi tupikas; kad kabikas nekabėtų...*)? Tuo pačiu tekstu gali būti užmenami keli objektai: *Geležinė kumelaitė, kanapinė uodegaitė* (*Adata ir Varpas*); *Mažam puodely gardi košytė* (*Riešutas ir Kiaušinis*); *Šuva be žarnų loja* (*Mintuvai ir Armonika*)... Užminimas gali nebūti visai identiškas, tik pasinaudota ta pačia idėja ir teksto struktūra: *Višta nupešta, tvoron inkišta* (*Kultuvė*) ir *Juoda višta, po stogu pakišta* (*Naktis*); *Čigonė gryčioj, kakos ūlyčioj* (*Balkės*) ir *Čigonė pirkioj, kakos ūlyčioj* (*Mintuvai*); *Kadys<sup>3</sup> ant kodžio, ant to kodžio pelės šūdas* (*Asiūklis*) ir *Kodys ant kodžio, o ant to kodžio miškas auga* (*Žmogus*). Tą pačią idėją ir labai artimą tekstą (*kad aukštai lipa kiaušinių dėti*) turi mįslės apie apynį, žirni ir agurką. Nėra retas dalykas ir struktūrinio modelio pasikartojimas: *Marga kala, visų sviėtų aplaksto* (*Gromata*); *Mažas kuprotas, visų laukų aplaksta* (*Pjautuvos*). Arba: *Be dvasios, be kvapo, teisybę pasako* (*Laikrodis*); *Be dūšios, be kūno, visų sviėtų pajudina* (*Vėjas*).

Ne vienu atžvilgiu įdomu sugretinti tos pačios mįslės variantus. Pasitaiko, kad čia įvairiai išreiškiama ta pati idėja: *Pono nosis taukuota* (*Žiemą apšalus svirtis*); *Meškos snukis lajuotas* (t. p.); *Terebo<sup>4</sup> kulys taukuotas* (t. p.). Tas pats, pažįstamas lakoniškos mįslės įvaizdis gali įgyti kontekstą: *Ėjo meška ant mišparų, ir jos snukis apšalo* (*Svirtis [žiemą]*; plg.: *Meškos snukis lajuotas*).

Mįslės (užminimo) tekstas ilgainiui gali prarasti dalį vaizdingumo ir artėti prie įminimo. Sugretinkime kelias mįsles – apie slenkstį: *Dėdukas, visų šikinės daboja* (1911 m.), ir *Pagalys, visiem šikinėn žiūri* (1935 m.); apie lopšį: *Viduj marių gaigalas plaukia* (1911 m.) ir *Viduj pirkias laivas plaukia* (vėlesnis to paties užrašytojo rinkinys). Galiausiai sulyginkime jau minėtuosius svirties žiemą užminimus: *meškos snukis* pradžioje *lajuotas* (XX a. pradžios rink.), o vėliau – *apšalęs* (1935 m.). Įdomu tai, kad besikeičianti butis pakeičia ir mįslės objektą, užminimui nesikeičiant, plg.: *Raudonas botagas juodų šikinį plaka* (*Ugnis pečiaus kaktų*) 1911 m., ir *Juodą šikinę raudoni botagai plaka* (*Puodas verda*) 1935 m.

Tauragnuose ir jų apylinkėse užrašytos **patarlės** taip pat daugiausia „klasiškinės“, „chrestomatinės“, tačiau ir šių ne viena turi vienokią ar kitokią patrauklų vietos bruoželį – tarmybę, kitur nebūdingą pastabą ar pan. Didžioji dalis patarlių – paprastės formos, trumpos, tačiau išvalgios, neretai šmaikščios, kandžios, pasitaiko ironiškų. Tarp publikuoti atrinktųjų yra palyginti daug surimuotų, ir rimas čia stebėtinai natūralus, tartum savaiminis, lyg būtų atsiradęs be patarlės kūrėjo pastangų. Tiesa, buvusį natūralų sąskambį vienur kitur suardo užrašymas „normine“, bendrinės kalbos forma: *Ant savo spalių žėdnas turi valią* (= ...*turi valių*). Beje, kai kurios trumposios patarlės tokios lakoniškos, bet iškalbingos, kad paprastomis jų negali pavadinti. Tai tiesiog meistro darbas: *Žadutė – ne dadutė; Kėkū kėkū – tūkst un sienų!*

Nemažai yra patarlių bei priežodžių, palyginimų, turinčių senovės tikėjimų relikto arba tiesiog mitologinių įvaizdžių: *Intūksėja kai velnias su žarijam; Prilipa kaip piktas pinigais; Daboja kai driežas un kiaušinius; Dūsauna kai arklis prieš kelionį; Ar vištas vagei, kad runkas draba? Kai kurios jų dabar atrodo nemotyvuotos, t. y. nebeaišku, kodėl taip sakoma. Ir priešingai – neretoje patarlėje pastebėsi gerai pažįstamą įvaizdį – *Ilgi nagai visadu nudega; Aš jo ir žarde skūrą pažinčiau* (plg.: *Ilgi pirštai kaip vagies; ilgapirštis – vagis; Kumelio skūra ir žarde žvengia*), pastebėsi iš kitų patarlių žinomą sugretinimą: *Tekėt – ne akėt: paakėjis**

<sup>3</sup> *Kadys* (*kodys, kodis*) – narelis.

<sup>4</sup> *Terebas, tereba* – kas nerangus, nepaslankus.

ataisi, a ištekėjis – ne (plg.: *Kai akėti – tai mažutė, kai tekėti – tai didutė* ir pan.). Kai kurios patarlės stebina pavartotų tradicinių įvaizdžių iškalbingumu ir darna: *Giminės ir šuva neaplėkt, meilės ir katė nepalakt*. Patarlės vaizdingumas gali būti sukuriamas tradicinėmis metonimijomis: *Kur daug kirvių, daug ir duonos, o kur kalvaratų, nėra duonos*. Visada įdomios patarlės, kuriose randi tai vietai būdingą leksiką ar gramatines formas: *Kas turi – lamoja*<sup>5</sup>, *kas neturi – daboja*; *Be nuotarsties*<sup>6</sup> *nėra mirties*; *Aina kai par lintynam*. Yra posakių, kurie specialiai taip sukurti, kad išpūdį darytų pasakytu absurdu, paradoksu – jų ir paskirtis yra arba pašiepti, sumenkinti, arba atsikratyti nepageidaujamo pašnekovo: *Padirbsi šūdui grabelį; Šūdus skalda, vyžas pina ir iš ta prasmaitina*. Beje, stačiokiškų, obsceniškų, „pikantiškų“ tiek patarlių/priežodžių, tiek mįslių nevengė užrašyti bent jau didžiųjų rinkinių sudarytojai, ir jos pateikiamos pramaišiu su visomis kitomis, t. y. nebandoma jų kaip nors išskirti ar atskirti. Taip daroma ir šio leidinio publikacijoje.

Šiame leidinyje skelbiama viena kita patarlė, grįsta vietos realijomis ar sukurta palyginti neseniais laikais, savo stilistika puikiai išsilyginti į tradicines patarles: *Četvergas – bobam vargas* (paaiškinta, kad ketvirtadieniais Utenoje būdavo turgūs); *Na Ražancava*<sup>7</sup> *kožnas ažu sava* (paaiškinta, kad iki Ražancavos kasamos kolūkio bulvės, o paskui jau gali kiekvienas savo sklypelį nusikasti; užrašyta 1964 m.).

Prie patarlių bei priežodžių (labiausiai – prie pastarųjų) glaudžiasi keikimai bei pikto linkėjimai, kurių, deja, užrašyta nedaug, nes smulkiosios tautosakos rinkėjai, atrodo, nelabai bus į juos kreipę dėmesį; šalia visuotinai Lietuvoje vartojamų čia užrašyta ir bent kiek retesnių: *Eik šikt po gudo ratais! Kad tave raistas! O kad taū žiema paimtų!* (visi paminėtieji užrašyti Bajorų k. 1935 m.).

Labai įdomūs yra priežodžių vaidmenį atliekantys „situaciniai pasakymai“, tik jų taip pat užrašyta menkai. Pvz.: *Neik vesalian basas!* (taip Raistinių kaime pamokomas po kojom pasipainiojęs katinas, kai sukniaukia netyčia užmintas); *Ir šuva nepasisūdįs neėda* (sakoma, kai nukritusį žemėn kąsnį vaikas pakėlęs vėl dedasi į burną; Raistinių k.). Yra šmaikščių atkirtimų, kai kurie jų „lingvistiniai“ – grįsti skirtingų žodžių garsiniu sutapimu (*Inpilk sulas – Kai sulas, tadu ir gausi*; Raistinių k.). Analogiškos darybos pasakymų yra Lietuvių tautosakos rankraštyne užrašyta ir iš kitų vietų, tačiau gaila, kad jų surinkta labai nedaug.

Tauragnų apylinkėse užrašyta šiek tiek ir kitokios mažiau populiaros smulkiosios tautosakos (garsų pamėgdžiojimų, erzinimų, skaičiuočių, greitakalbių...). Čia taip pat gali pastebėti šios vietos žymę – retų žodžių: *Bėgo kiškis per prakopnią*<sup>8</sup> *ir per prakopničytę* (greitakalbė, Bajorų k.). Tačiau kaip nors esmingiau apibūdinti šiuos tautosakos kūrinius jau vien todėl, kad jų tiek nedaug surinkta, būtų sunku ir rizikinga.

<sup>5</sup> *Lamoti* – pilna burna valgyti, kimšti.

<sup>6</sup> *Nuotarstis* – priežastis.

<sup>7</sup> *Ražancava* – Rožančinė, atlaidai spalio mėn.

<sup>8</sup> *Prakopnia* – pavasarėjant įsaulyje nutirpęs žemės plotelis (paaiškinta užrašytojo).



## Tautosakos tekstai Apie kūrinių atrankos ir redagavimo principus

*Povilas Krikščiūnas*

Tauragniškių tautosakos rinkimo istorija ilga ir turtinga. Čia darbavosi vietinių mokyklų moksleiviai, Jaunųjų ūkininkų ratelio nariai, mokytiš į didesnius miestus išvykę studentai, vietos inteligentija. Taurāgnų apylinkėse ne kartą viešėjo žinomas tautosakos rinkėjas Jurgis Dovydaitis, miestelyje ar netolimose gyvenvietėse buvo apsisistojusios mažiausiai aštuonios ekspedicijos. Medžiagos sukaupta daug ir įvairios. Rengiant knygą ji atrinkta iš Lietuvių literatūros ir tautosakos instituto Lietuvių tautosakos rankraštyno ir Vilniaus universiteto bibliotekos Rankraščių skyriaus fondų. Tekstai užrašyti įvairių rinkėjų, užrašinėjant vadovautasi nevienodomis metodinėmis nuostatomis, tad skelbiami redaguoti. Muzikinio ir sakinio folkloro kūriniai redaguoti dvejopai<sup>1</sup>. Į garso laikmenas įrašyti tekstai sutvarkyti klausant įrašų. Prireikus pataisyti ar patikslinti užrašinėtojų šifruoti tekstai, jie skelbiami išlaikant visus tekste buvusius tarmės požymius. Galimos, bet neišstartos fonetinės tarmybės neatkuriamos. Taip elgtasi visose „Lietuvos valsčių“ serijos knygose. Tarmiškai skelbiami ir Jono Ivonio supaprastinta transkripcija fiksuoti kūriniai. Specifiniams tarmės garsams žymėti vartojama keletas papildomų rašmenų. Nekirčiuoti pusilgiai balsiai *a* ir *e* žymimi *ā* ir *ē*. Nuo kirčio pailgėję balsiai taip nežymimi. Prireikus (pvz., kai galimas ir ilgas, ir trumpas balsis) jie sukirčiuojami. Kietasis *é* rašomas *ε* (pvz., *ažerelis*), kietasis priebalsis *l* – *ł* (pvz., *su sauli* – *su saule*). Po minkštųjų priebalsių dedamas ženkliukas *‘* (pvz., *gal’* – *gal*). Beje, *l* ir *e* junginys žymimas *le* (pvz., *gulekit*).

Visa kita skelbiama bendrine kalba. Tiesa, esama ranka (ne magnetofonu) užrašintų tekstų, kuriuose tarmė atspindima gana nuosekliai, tačiau jų tarmiškos fonetikos atsisakyta. Taip padaryta norint išlaikyti vienodus tarmės pateikimo principus ir išvengti dirbtinio tekstų tarminimo. Tokių tekstų pavadinimai paženklinėti žvaigždute (pvz., \*Du broliai).

Sintaksinės konstrukcijos bei tarminės morfologinės formos išlaikomos visuose skelbiamuose kūriniuose. Palikti pasitaikantys svetimžodžiai. Kai kurie, kaip ir kiti retesni ar tarminiai žodžiai, paaiškinami išnašose to paties puslapio apačioje. Visuose tekstuose pašalinti aiškūs apsirikimai, siužetui nereikšmingi ilgiesni įterpiniai ar nukrypimai, pakartojimai, dažnesni beprasmiški pertarai.

Rašyba ir skyryba sutvarkyta pagal šiuolaikines normas, tačiau kai kur gali būti remiamasi ne įprastomis taisyklėmis, o sakinio intonacija. Taip norima išryškinti pasakotojo kalbėsenos ypatumus ar pabrėžti sakinio loginę kirtį.

Pasakotojų ar užrašinėtojų pavadinimams kūriniams palikti jų sugalvoti pavadinimai, laužtiniuose skliaustuose rašomos rengėjo duotos antraštės. Taip pažymėti ir kupiūruoti fragmentai bei rengėjo paaiškinimai.

Kaip minėta, didžioji dalis skelbiamų kūrinių užrašyta 1977 m. rugpjūtį Vilniaus universiteto kraštotyrininkų klubo „Ramuva“ kompleksinėje ekspedicijoje ir papildomoje išvykoje 1978 m. vasarį. Kadangi kitų ekspedicijų tais metais Tau-

<sup>1</sup> Smulkiosios tautosakos redagavimo principai šiek tiek skiriasi nuo čia aptariamų ir komentuojami publikacijos „Mįslės, patarlės, priežodžiai ir kita“ išangoje.

ragnų apylinkėse nebūta, šių tekstų metrikos trumpintos – šalia pateikėjų duomenų nurodomi tik užrašymo metai, užrašytojai ir tekstų šifruotojai, nebekartojant ekspedicijos pavadinimo.

Skyriaus redaktorius ir publikacijų rengėjai dėkingi Vilniaus universiteto profesoriui Bonifacui Stundžiai, peržiūrėjusiam visus tekstus ir padėjusiam sutvarkyti jų tarmę. Atsižvelgta į daugumą taisymų, siūlytų kūriniams, įrašytiems į garso laikmenas.

## Dainos nuo Tauragnų

*Parengė Žemyna Trinkūnaitė ir Aušra Žičkienė*

© *Lietuvių literatūros ir tautosakos institutas*

© *Lietuvos muzikos akademijos Muzikologijos instituto*

*Etnomuzikologijos skyriaus Muzikinio folkloro archyvas*

Publikacijoje skelbiamos dainos, atrinktos iš Lietuvių literatūros ir tautosakos instituto Lietuvių tautosakos rankraštyno ir Lietuvos muzikos akademijos Muzikologijos instituto Etnomuzikologijos skyriaus fondų – dviejų didžiausių folkloro saugyklų, kuriose kaupiami ne tik dainų tekstai, bet ir jų garso įrašai.

Leidiniui atrinktos užrašytos tik su melodijomis dainos. Daugiausia tokių dainų užfiksuota 1977–1978 m. Vilniaus universiteto kraštotyriminkų ramuvos kompleksinės ekspedicijos metu. Kadangi iš kitų rinkinių paimta tik vienas kitas kūrinys, o minėtu metu užrašytos kitų rinkėjų tautosakos neturėta, metrikose ši ekspedicija nebepristatoma. Nemažai įdomių, gerai užrašytų tekstų esama ir ankstesniuose rinkiniuose, tačiau jie pravertė tik kaip tam tikra dokumentinė medžiaga, liudijanti Tauragnų krašte paplitusių dainų repertuaro pastovumą. Pirmenybė teikta kelių dainininkų padainuotoms dainoms, atspindinčioms aukštaičiams būdingą daugiabalsio dainavimo tradiciją.

Tekstai pateikiami tokia seka, kokia jie rikiuotąsi Lietuvių liaudies dainų kataloge, parengtame Lietuvių literatūros ir tautosakos instituto tautosakininkų. Šio katalogo tipų numeriai nurodomi ir po dainų metrikų. Jie žymimi atitinkama santrumpa su skaičiumi arba visu žodžiu (kai pristatomas katalogo skyrius nėra galutinai sutvarkytas). Manome, kad tai leis skaitytojams nepaklysti dainų gausoje, o norintieji galės lengviau susirasti giminingų variantų kituose leidiniuose.

Kaupdamos medžiagą bandėme aprėpti visą dainų žanrų įvairovę, kad skaitytojas susidarytų ganėtinai realų tauragniškių dainuojamosios tautosakos vaizdą. Tikimės, atsiras nemažai žmonių, norinčių padainuoti taip, kaip kadaise dainavo Tauragnų apylinkių gyventojai.

\* \* \*

## 1. \*Gieda gaideliai anksti rytelį

♩ = 84

Gie - da gai - de - liai anks-ti ry - te - lį, kel - kis, ber-ne - li,  
 eik į dar-be - lį. - Dar ne - si - kel - siu, dar ne die - ne - lė,  
 dar ne-bu-di - no ma - ņes mer - ge - lė, // ma - ņes mer - ge - lė.

1. Gieda gaideliai anksti rytelį,  
 Kelkis, berneli, eik į darbelį.  
 – Dar nesikelsiu, dar ne dienele,  
 Dar nebudino manęs mergelė. (2x2)

2. Ėmiau dalgelę, dėjau ant pečių,  
 Ėjau lankelėn šienelio pjauti.  
 Dar neišvariau nei pradalgėlio,  
 Žiūriui – ateina mano mergelė. (2x2)

3. – Sėskis, mergele, ant pradalgėlio,  
 Pailsės rankos, rankos kojulės.  
 – Ačiū, berneli, užu žodelį,  
 Aš pailsėjau pas motinėle. (2x2)

Vedė Antanas Tumėnas, 54 m., pritarė Janė Tumėnienė (Liutkevičiūtė), 64 m., abu gyv. Pilkėnių k. I mg. juosta įrašė L. Limbaitė ir R. Builytė 1977 m., tekstą iššifravo L. Limbaitė, melodiją – A. Žičkienė 2002 m. LTR 5078(66), LTRF mg. 2337(3). D 146.

## 2. \*Augin tėvas du sūneliu

♩ = 84

[Augin] tė - vas du sū - ne - liu kaip auk - so žie - de - liu,  
u - žau - gi - no už - ne - šio - jo ant bal - tų ran - kel(ių).  
a - r.

1. [Augin] tėvas du sūneliu  
Kaip aukso žiedeliu,  
Užaugino užnešiojo  
Ant baltų rankel(ių). (2x2)

2. Ir nupirko tėvutėlis  
Po pieno dalgele,  
Ir išleido žalion lankon  
Žalio šieno pjaut. (2x2)

3. Vienas brolis šieną pjauna,  
Taip gražiai dainuoja,  
Antras brolis šieną pjauna –  
Labai gailiai verk(ia). (2x2)

4. – Ko gi verki, brolužėli,  
Kodėl nedainuoji,  
Ar tau gaila žalios lankos,  
Baltų dobilėl(ių)? (2x2)

5. – *Nei man gaila žalios lankos,  
Baltų dobilėlių,  
Tik man gaila jaunų dienų,  
Jaunų mergužėl(ių). (2x2)*

Vedė Antanas Tumėnas, 54 m., pritarė Janė Tumėnienė (Liutkevičiūtė), 64 m., abu gyv. Pilkenių k. I mg. juosta įrašė L. Limbaitė ir R. Builytė 1977 m., tekstą iššifravo L. Limbaitė, melodiją – A. Žičkienė 2002 m. LTR 5078(68), LTRF mg. 2337(5). D 193.

### 3. Pjaukit, pjaukit, pjāvėjėlās

$\text{♩} = 198$

*Pjau - kit, pjau - kit, pjā - vė - jė - lās, ne - žiū - rė - kit,*

*ke - liais jo - jun - čių rai - te - lių ne - da - bo - kit,*

*ke - liais jo - jun - čių rai - te - lių ne - da - bo - kit.*

*Pjaukit, pjaukit, pjāvėjėlās,  
Nežiūrekit,  
Keliais jojunčių raitelių  
Nedabokit. (2x2)*

Padainavo Teklė Jauniškienė (Musteikytė), 80 m., gim. Sėlės k., gyv. Vilniuje. I mg. juosta įrašė V. Blauzdavičiūtė ir J. Pribušauskaitė 1977 m., tekstą iššifravo J. Pribušauskaitė, melodiją – A. Žičkienė 2002 m. LTR 5061(77), LTRF mg. 2302(39). D 288.

### 4. Gaspadine tų namelių

$\text{♩} = 104$

1. *Gas - pa - di - ne tų na - me - lių, pil - nas lau - kas pjā - vė - jė - lių.*  
*Už - de - rė - jā - Die - vas da - vė, mes nu - pjo - vėm, tai mums šla - vė.*





2. Duok - mums tu sū - rī, kat - rī svir - ni tu - ri.  
 Duok mums a - riel - kās, nārs pā pu - sai čier - kās.

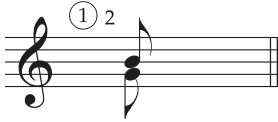

1. Gaspadīne tū nameliū,  
 Pilnas laukas pjāvējēliū.  
 Užderejā – Dievas davē,  
 Mes nupjovēm, tai mums šlavē.

2. Duok mums tū sūrī,  
 Katrū svirni turi,  
 Duok mums arielkās,  
 Nārs pā pusai čierkās.

Padainavo Adelē Šerėnienė (Šinkūnaitė), 68 m., Teklė Ankėnienė (Toleiky-  
 tė), 71 m., Laima Musteikienė (Gaižutytė), 40 m., gyv. Vėžiū k. I mg.  
 juostā ģrašė R. Radauskaitė ir R. Sliužinskas 1977 m., tekstā iššifravo N. Na-  
 vikaitė, melodijā – R. Astrauskas 1980 m. LTR 5136(7), LTRF mg. 2464(7).  
 D 557.

## 5. Gul galvelā, dribk, kājelā



Gul' gal - ve - lā, dribk, kā - je - lā, gul' gal - ve - lā, dribk kā - je - lā,



gu - la gal - va, drim - ba ko - jās, gu - la gal - va,



drim - ba ko - (jās), kiau - lā no - ri mie - gā, kriukt!

Gul', galvelā, dribk, kājelā,  
 Gul', galvelā, dribk, kājelā,  
 Gula galva, drimba kojās,  
 Gula galva, drimba ko(jās),  
 Kiaulā nori miegā, kriukt!

Padainavo Adelē Čičelienė (Žilėnaitė), 71 m., Adelė Šerėnienė (Šinkūnaitė),  
 68 m., Teklė Ankėnienė (Toleiky-  
 tė), 71 m., Angelė Lazauskienė (Blažytė),  
 55 m., visos gyv. Vyžiū k. I mg. juostā ģrašė N. Navikaitė, R. Radauskaitė,

R. Sliužinskas ir V. Rutkūnas 1977 m., tekstą iššifravo N. Navikaitė, melodiją – R. Astrauskas 1979 m. LTR 5062(7), LTRF mg. 2303(7). D 747. Užrašytojų pastaba: „Dainuodavo, kai ganydami norėdavo suguldyti kiaules, kad patys piemenys pailsėtų“.

## 6. \*Nevažiuk, debesėli

Musical score for "Nevažiuk, debesėli". The score is in 3/4 time, key of B-flat major. It consists of two staves of music. The first staff begins with a tempo marking of ♩ = 156. The lyrics are: "Ne - va - žiuok, de - be - sė - li, sun - kiuo - se ra - tuo - se,". The second staff continues the melody with lyrics: "at - va - žiuok, sau - le - le, ra - te - liuo - se, ra - te - liuo - se!". There are various musical notations including slurs, accents, and dynamic markings.

*Nevažiuk, debesėli,  
Sunkiuose ratuose,  
Atvažiuk, saulele,  
Rateliuose, rateliuose!*

Padainavo Veronika Vitkauskienė (Virvičiūtė), 74 m., gyv. Šimkūnų k. Į mg. juostą įrašė D. Greičiūtė ir I. Matažinskaitė 1977 m., tekstą iššifravo D. Greičiūtė, melodiją – B. Uginčius 1979 m. LTR 5075(101), LTRF mg. 2314(1). D 958.

Dainininkės pastaba: „Kai ganant lydavo lietus, tai maži piemenukai šitaip dainuodavę“.

## 7. Su sauli lyja

Musical score for "Su sauli lyja". The score is in 2/4 time, key of B-flat major. It consists of two staves of music. The first staff begins with a tempo marking of ♩ = 102. The lyrics are: "Su sau - ti ly - ja, mer - gās var - las ry - ja,". The second staff continues the melody with lyrics: "su sau - ti snie - ga, ber - nai svir - ni mie - ga!". There are various musical notations including slurs, accents, and dynamic markings such as "accel.".

*Su sauli lyja,  
Mergās varlas ryja,  
Su sauli sniega,  
Bernai svirni miega!*

Padainavo Janė Tumėnienė (Liutkevičiūtė), 64 m., gyv. Pilkenių k. Į mg. juostą įrašė R. Builytė ir L. Limbaitė 1977 m., tekstą iššifravo L. Limbaitė, melodiją – B. Uginčius 1978 m. LTR 5078(71), LTRF mg. 2337(8). D 976.

## 8. Šiū namo, gin namo

Šiū na - mo, gin na - mo,  
 duos mā - tu - tē pie - nā, šiū na - mo,  
 gin na - mo, duos mā - tu - tē pie - nā,  
 ā ber - nio - kam kai šu - nio - kam  
 su de - gu - tu šie - nā, // šie - nā.

Šiū namo, gin namo,  
 Duos mātutē pienā, (2x2)  
 Ā berniokam kai šuniokam  
 Su degutu šienā. (2x2)

Padainavo Adelė Čičelienė (Žilėnaitė), 71 m., Adelė Šerėnienė (Šinkūnaitė),  
 68 m., Teklė Ankėnienė (Toleikytė), 71 m., Angelė Lazauskienė (Blažytė),  
 55 m., visos gyv. Vyžių k. I mg. juosta įrašė N. Navikaitė, R. Radauskai-  
 tė, R. Sliužinskas ir V. Rutkūnas 1977 m., tekstą iššifravo N. Navikaitė,  
 melodiją – R. Astrauskas 1979 m. LTR 5062(8), LTRF mg. 2303(8). D 1028.

## 9. Ustovas papas

U - sto - vas pa - pas, ši - ki - nėj kva - pas!

Nu - va - žia - vā ža - ga - ru - at - va - žia - vā be žar - nu,

pra - ri - jā sil - kį - pri - trie - dē pir - tį!

*Ustovas papas,  
Šikinėj kvapas!  
Nuvažiavā žagarų –  
Atvažiavā be žarnų,  
Prarijā silkį –  
Pritriedē pirtį!*

Padainavo Veronika Vitkauskienė (Virvičiūtė), 74 m., gyv. Šimkūnų k. I mg. juostą įrašė D. Greičiūtė ir I. Matažinskaitė 1977 m., tekstą iššifravo D. Greičiūtė, melodiją – B. Uginčius 1979 m. LTR 5075(116), LTRF mg. 2314(19). D 1073.

Dainininkės pastaba: „Erzindavo piemenų prižiūrėtoją – ustovą. Šis labai pykdavo, gaudydavo išdykusius piemenis ir mušdavo“.

## 10. Gegutės, kur jūs?

$\text{♩} = 156$

[...]

[-Ge-] gu - tės, kur jūs? – Pa - na - mėj, pa - ka - pėj,

di - džio - jāj ag - lāj! – Ā ku jūs vei - kiat?

– Trau - kiam žy - dā dū - šių par ke - pe - liu - šių

rau - do - nu siū - la - liu, ge - la - ži - niu ka - be - liu!

– [Ge]gutės, kur jūs?  
 – Panamėj, pakapėj,  
 Didžiojāaglāj!  
 – Ā ku jūs veikiat?  
 – Traukiam žydā dūšiū  
 Par kepeliusiū  
 Raudonu siūlaliū,  
 Gelažiniu kabeliū!

Padainavo Adolfas Alekna, 74 m., gyv. Šeimatiės k. I mg. juosta įrašė E. Vasiliauskaitė ir J. Švambarytė 1977 m., tekstą iššifravo E. Vasiliauskaitė, melodiją – B. Uginčius 1980 m. LTR 5137(55), LTRF mg. 2468(3). D 1131. Dainininko pastaba: „Čia piemenų pasiūkaliojimas“.

## 11. Rolia raliuku

$\text{♩} = 96$

Ro - lia ra - liu - ku, ra - dā mer - ga ber - niu - ku,

ši - ti pa - sādintų, la - pais ap - kum - šy - tų ber - niu - ku!

Rolia raliuku,  
 Radā merga berniukų,  
 Šiti pasādintų,  
 Lapais apkumšytų  
 Berniukų!

Padainavo Ona Stundžienė (Kunickaitė), 60 m., gyv. Meldūtiškio k. I mg. juosta įrašė S. Blažauskaitė ir G. Meilutytė 1977 m., tekstą iššifravo G. Meilutytė, melodiją – R. Sluižinskas 1979 m. LTR 5058(83), LTRF mg. 2283(32). D 1140.

## 12. \*Uliojau, vaikščiojau

$\text{♩} = 78$

U - lio - jau, vaikš - čio - jau,



po ža - lią gi - re - lę vaikš - čio - jau, // vaikš - čio - jau.

Vi - l strie - l ži - r pi - r

- |  |   |
|--|---|
| 1. Uliojau, vaikščiojau,<br>Po žalią girėlę vaikščiojau. (2) | 6. Pardaviau, pardaviau,<br>Pilką sakalėlį pardaviau. (2)     |
| 2. Nešiojau, nešiojau,<br>Ant pečių strielbelę nešiojau. (2) | 7. Paėmiau, paėmiau,<br>Du šimtus rublelių paėmiau. (2)       |
| 3. Pamačiau, pamačiau,<br>Pilką sakalėlį pamačiau. (2)       | 8. Nuspirkau, nuspirkau,<br>Sau bėrą žirgelių nuspirkau. (2)  |
| 4. Nušoviau, nušoviau,<br>Pilką sakalėlį nušoviau. (2)       | 9. Važiavau, važiavau,<br>Pas savo mergelę važiavau. (2)      |
| 5. Nuvežiau, nuvežiau,<br>Į Vilniaus miestelį nuvežiau. (2)  | 10. Nuspiršau, nuspiršau,<br>Dėl savęs žmonelę nuspiršau. (2) |

Padainavo Antanas Ūdras, 79 m., gyv. Tauragnuose. Į mg. juostą įrašė R. Astrauskas ir J. Baltramiejūnaitė 1977 m., tekstą iššifravo B. Krasauskaitė, melodiją – B. Ambraziejus. KTR 341(92), KLF 6827(34). D 1482.

13. Gerk gerk, brālali

$\text{♩} = 180$

— Gerk gerk, brā - la - li,  
 dū - mok ir na - mā, gerk gerk, brā - la - li,  
 dū - mok ir na - mā, sie - lo - jas mer - ge - lā,  
 kad jos ne - lun - kai, // kad jos ne - lun - kai.

1. — Gerk gerk, brālali,  
 Dūmok ir namā, (2x2)  
 Sielojas mergelā,  
 Kad jos nelunkai. (2x2)

3. Kalsiu tiltalī  
 Per Dunājēlī, (2x2)  
 Lunkysiu mergelī  
 Kas vakarelī. (2x2)

2. — Ku aš lunkysiu,  
 Vargi būdamas, (2x2)  
 Pā juodu purvelī  
 Bebraidydamas. (2x2)

4. Sulaužiau tiltalī  
 Bejodydamas, (2x2)  
 Pravirkdžiau mergelī  
 Belunkydamas. (2x2)

Padainavo Veronika Vitkauskienė (Virvičiūtė), 74 m., gyv. Šimkūnų k. Į mg. juostą įrašė D. Greičiūtė ir I. Matažinskaitė 1977 m., tekstą iššifravo I. Matažinskaitė, melodiją – A. Žičkienė 2002 m. LTR 5075(152), LTRF mg. 2314(55). V 376.

## 14. \*Lėk, sakalėli

Pastaba: atskiri garsai ir visos šios dainos melodijos aukštis nuolat slydinėja.

\* Du taktai tarp šių ženklų kartojami 2–13 posmuose.

- |  |  |
|--|--|
| 1. Lėk, sakalėli, lėk sakalėl(i),<br>Lėk, sakalėli, per ežerėl(i).     | 5. Galvą šukuoja, galvą šukuoj(a),<br>Galvą šukuoja ir gailiai verk(ia): (2) |
| 2. Tam ežerėly, tam ežerėl(y),<br>Tam ežerėly plauko laivel(is). (2)   | 6. – Nėra tėvelio, nėra tėvel(io),<br>Nėra tėvelio dalelei skirt(i). (2)     |
| 3. Tame laively, tame laivel(y),<br>Tame laively sėdi mergel(ė). (2)   | 7. Nėra močiutės, nėra močiut(ės),<br>Nėra močiutės kraiteliui kraut(i). (2) |
| 4. Sėdi mergelė, sėdi mergel(ė),<br>Sėdi mergelė, galvą šukuoj(a). (2) | 8. Nėra sesytės, nėra sesyt(ės),<br>Nėra sesytės vainikui pint(i). (2)       |



VU kraštotyriminkų vakaronė 1977 m. Tauragnuose.  
Iš kairės: Bonifacas Stundžia, Vaidotas Daunys, Gražina Kadžytė, Dalia Survilaitė, Gražina Meilutytė, Ina Matažinskaitė, Genovaitė Partikaitė, V. Žukaitė ir neatpažinta studentė. A. Petrašiūno nuotr.

- |   |  |
|---|--|
| 9. Nėra broliuko, nėra broliuk(o),<br>Nėra broliuko lauku lydėt(i). (2)       | 12. Žvaigždė sesytė, žvaigždė sesyt(ė),<br>Žvaigždė sesytė vainikui pint(i). (2)     |
| 10. Mėnuo tėvelis, mėnuo tėvel(is),<br>Mėnuo tėvelis dalelei skirt(i). (2)    | 13. Sietyns broliukas, sietyns broliuk(as),<br>Sietyns broliukas lauku lydėt(i). (2) |
| 11. Saulė močiutė, saulė močiut(ė),<br>Saulė močiutė kraiteliui kraut(i). (2) |  |

Padainavo Ona Mačiukienė, 70 m., gyv. Sėlės k. I mg. juostą įrašė V. Blauzdavičiūtė ir J. Pribušauskaitė 1977 m., tekstą iššifravo J. Pribušauskaitė ir V. Blauzdavičiūtė, melodiją – A. Žičkienė 2002 m. LTR 5061(10), LTRF mg. 2301(10). V 811.

### 15. \*Pučia vėjutis

♩ = 84-82

1 2 3 4 5 6  
Pu - čia vė - ju - tis iš vi - sų ša - lių,

7 8 9 10 11 \*  
krin - ta ra - sy - tė - lė nuog rū - ty - tė - lių. \*

① 3-6 ② 2,3 5 6 ③ 2,6 3



Sigita Blažauskaitė  
(dešinėje) įrašinėja  
tauragniškių seserų  
Zakarkaičių dainas.  
Tauragnų k.,  
1977 m.  
G. Mališauskienės  
(Meilutytės) nuotr.  
Iš LTRFt fondų



\* Du taktai tarp šių ženklų kartojasi 4 ir 6 posmuose.

- |   |  |
|---|--|
| 1. Pučia vėjutis<br>Iš visų šalių,<br>Krinta rasytelė<br>Nuog rūtytėlių.        | 4. Atjos bernužėlis<br>Nedėlias rytą,<br>Atneš vainikėlį<br>Iš rūtų pintą. (2x2) |
| 2. Vysta rūtelė<br>Žalia būdama,<br>Verkia mergužėlė,<br>Vargan eidama.         | 5. Atneš vainikėlį<br>Iš rūtų pintą,<br>Atneš skarytelę<br>Iš šilkų austą.       |
| 3. – Neverk, mergužėle,<br>Nesismūtnavok,<br>Eik rūtų darželin,<br>Pasiuliovok. | 6. Rūtų vainikėlis<br>Galvą gražina,<br>Šilkų skarytelė<br>Veidą balina. (2x2)   |

Padainavo Ona Bivainienė (Rakauskaitė), 70 m., ir Ona Stundžienė (Kunicaitė), 60 m., abi gyv. Meldutiškio k. Į mg. juostą įrašė S. Blažauskaitė ir G. Meilutytė 1977 m., tekstą iššifravo G. Meilutytė, melodiją – R. Sliužinskas 1979 m. LTR 5058(95), LTRF mg. 2283(44). V 1234.

Dainininkų pastaba: „Šitą dainą dainuoja, kai jaunoji sėdi užstalėj ir ruošiasi į šliubą“.



16. Ataidamas bernelis

① — ② — ③ — ④ — ⑤

*♩* = 164

A - tai - da - mas ber - ne - lis su - bat - va - ka - rė - lį

pri - kal - bi - - - na ta - vi jau - nu

⑥ ⑦ ⑧

⑨ ⑩ ⑪

nu - imt vai - ni - kė - l(iā), pri - kal - bi - na

⑫

⑬ ⑭ ⑮

ta - vi jau - nu nu - imt vai - ni - kėl(iā).

① 2-7 3,4,6,8,9 5,10 ② 2-10 ③ 2

4-10 ④ 2,7-10 ⑤ 2,7-10 ⑥ 5,6 ⑦ 5

6 ⑧ 2,4,10 ⑨ 8 ⑩ 3,4,7,9,10 ⑪ 5,6 ⑫ 5

6 ⑬ 3,6-8,10 4,9 ⑭ 9 ⑮ 2-10

- |  |   |
|--|---|
| <p>1. <i>Ataidamas bernelis</i><br/> <i>Subatvakarėlį</i><br/> <i>Prikalbina tavi jaunų</i><br/> <i>Nuimt vainikėl(iā). (2x2)</i></p> <p>2. <i>Nedėliās rytelį</i><br/> <i>Visus suvadina</i><br/> <i>Ir pā ailiai ažu stalā</i><br/> <i>Visus susādin(ā). (2x2)</i></p> <p>3. <i>Pylā vyna čierkų,</i><br/> <i>Liepē runkān imti,</i><br/> <i>Tada žaliāsias rūtelās</i><br/> <i>Į šalį pavirt(ā). (2x2)</i></p> <p>4. <i>Kai mūsų sasytē</i><br/> <i>Un šliūba važiavā,</i><br/> <i>Puolā pa māčiutēs kojām,</i><br/> <i>Žemelį bučiav(ā). (2x2)</i></p> <p>5. <i>Kai mūsų sasytē</i><br/> <i>Par laukų važiavā,</i><br/> <i>Paskutinį jau kartų</i><br/> <i>Su brāliuku sav(ā). (2x2)</i></p> | <p>6. <i>Kai mūsų sasytē</i><br/> <i>Par bažnyčių jėjā,</i><br/> <i>Par devynius sieksnius</i><br/> <i>Žemelā drabėjā. (2x2)</i></p> <p>7. <i>Kai mūsų sasytē</i><br/> <i>Prieš altorių klaupēs,</i><br/> <i>Savā tikrujį tēovelį</i><br/> <i>Bagaslavyt šaukēs: (2x2)</i></p> <p>8. – <i>Kelkis, tēoutėli,</i><br/> <i>Iš aukštų kapelių,</i><br/> <i>Bagaslavyk mani jaunų,</i><br/> <i>Ainunčių vargelin. (2x2)</i></p> <p>9. – <i>Nevažiuk, dukryte,</i><br/> <i>Par smėlių kalnalį,</i><br/> <i>Ten tu rasi, dukteryte,</i><br/> <i>Didįjį vargelį. (2x2)</i></p> <p>10. <i>Nevažiuk, dukryte,</i><br/> <i>Par ladinį tiltų,</i><br/> <i>Ten tu rasi, dukteryte,</i><br/> <i>Ašarų pripilta. (2x2)</i></p> |
|--|---|

Padainavo Teklė Ankėnienė (Toleikytė), 71 m., gyv. Vyzių k. Į mg. juosta įrašė R. Sliužinskas ir R. Radauskaitė 1977 m., tekstą iššifravo N. Navikaitė, melodiją – R. Astrauskas 1980 m. LTR 5136(19), LTRF mg. 2464(19). V 1308.

## 17. Laukiam anā šonā svotų

Musical score for the song "Laukiam anā šonā svotų". The score is written in treble clef, 2/4 time signature, with a key signature of one sharp (F#). The tempo is marked as quarter note = 78. The melody consists of two lines of music. The first line contains measures 1 through 4, and the second line contains measures 5 through 9. Each measure is numbered in a circle above it. The lyrics are written below the notes.

① Lau - kiam a - nā ② šo - nā svo - tų, ③ lau - kiam ④

⑤ a - nā ⑥ šo - nā svo - tų ⑦ ir ⑧ iš - ⑨ tai - sēm



*Adelė Žičkienė  
ir VU studentas  
lituanistas Vidas  
Valaitis pakeliui  
pas Marijoną  
Kučinskienę. 1977 m.  
P. Krikščiūno nuotr.  
1977 m. Iš LTRFt  
fondų*

10 11 12

gra - žų so - du, ir iš - tai - sēm gra - žų sod(ų).

① 2-9 ② 2-9 ③ 2,5,7,8 3

4,6 9 ④ 4 ⑤ 2-4,6

5 8 ⑥ 3-8 9 ⑦ 4,6 , ⑧ 3,4,6,8

5 ⑨ 2-4,6-8 5 ⑩ 6 ⑪ 3-8 ⑫ 2 3-8

gra - d

- |   |   |
|---|---|
| 1. <i>Laukiam anā šonā svotų</i> (2)<br><i>Ir ištaisēm gražų sod(ų).</i> (2)      | 6. <i>Mūsų sodas tai nedykas –</i> (2)<br><i>Viduj sodā agrađnyk(as).</i> (2)     |
| 2. <i>Atvažiavā Rygās kupčiai,</i> (2)<br><i>Rygās kupčiai bārānuoč(iai).</i> (2) | 7. <i>Par mūs sodų upē teka,</i> (2)<br><i>Viršuj sodā paukščiai šnek(a).</i> (2) |
| 3. <i>Prašom svotų apsdairyti,</i> (2)<br><i>Vinagrađų pasrašyt(i).</i> (2)       | 8. <i>Gal jūs pinigų neturit?</i> (2)<br><i>Į mūs sodų nē nežiūr(it).</i> (2)     |
| 4. <i>Mūsų sodi viskā yra –</i> (2)<br><i>Vinagrađų uogās byr(a).</i> (2)         | 9. <i>Kad jūs pinigų turetut,</i> (2)<br><i>Par mus sodą suderet(ut).</i> (2)     |
| 5. <i>Mūsų sodas labai brungus,</i> (2)<br><i>Viduj sodā matās dung(us).</i> (2)  |   |

Padainavo Marijona Kučinskienė (Krugiškytė), 70 m., ir Adelė Žičkienė (Karklinytė), 71 m., gyv. Bajorų k. Į mg. juosta įrašė P. Krikščiūnas ir V. Valaitis 1977 m., tekstą iššifravo P. Krikščiūnas, melodiją – A. Žičkienė 2002 m. LTR 5059(30), LTRF mg. 2293(25). V 1526.

## 18. Sveika gyva, svāčiute

*Sveika gyva, svāčiute, sveika*

*gyva, svāčiute, sveika gyva, svāčiute*

1. *vėš - na - la,* 2. // *vėš - na - la.*

(1) 2,4-7 (2) 3 1̣, 5 1̣ 3 1̣ 2̣ 4 1̣ 2̣, 5 1̣ 2̣ 7̣

- |  |  |
|--|--|
| 1. <i>Sveika gyva, svāčiute,</i><br><i>Sveika gyva, svāčiute,</i><br><i>Sveika gyva, svāčiute vėšnala.</i> (2x2) | 2. <i>Kur teip ilgai išbuvai,</i><br><i>Kur teip ilgai išbuvai,</i><br><i>Kur teip ilgai, svāčiute, išbuvai,</i><br><i>Kur teip ilgai, vėšnala, išbuvai?</i> |
|--|--|

3. *Pražiūrejām akelas,  
Prarajomjām runkelas,  
Belaukdami svāčiutes vēšnalās. (2x2)*
4. *Gal' pailsā žirgelis,  
Gal' nulūžā balnālis,  
Gal' nulūžā, svāčiute, balnālis,  
Gal' pailsā, svāčiute, žirgelis?*
5. *Prašām, svāčiut, ī vidū,  
Prašām, svāčiut, ī vidū,  
Prašām, svāčiut, ī vidū, ī vidū,  
Gersma alū ir midū, ir midū.*
6. *Ačiū tamstai, svāčiute,  
Ačiū tamstai, svāčiute,  
Ačiū tamstai, svāčiute vēšnala. (2x2)*
7. *Užu rugiā žedelī,  
Užu kviečiā grūdelī,  
Užu kviečiā, svāčiute, grūdelī,  
Ir už vynā, svāčiute, butelī.*

Padainavo Ona Vaišnorienė (Kraujalytė), 70 m., gyv. Šimkūnų k. I mg. juosta įrašė I. Matažinskaitė ir D. Greičiūtė 1977 m., tekstą iššifravo D. Greičiūtė, melodiją – Ž. Ramoškaitė 1978 m. LTR 5075(6), LTRF mg. 2312(1). V 1930.

## 19. Lingaucio, svāciute, lingaucio

Lin - gau - cio, svā - ciu - te, lin - gau - cio.

Mū - sū svā - ciu - te la - bai ba - go - ta, lin - gau - cio:

un gal - vās di - de - lā ke - pu - rē, lin - gau - cio,

še - šiu vil - ku viž - la - vu, si - dab - ri - niu gu - zi - ku.

Du muš - tu - kai duo - ta, kai viš - ta kuo - duo - ta.



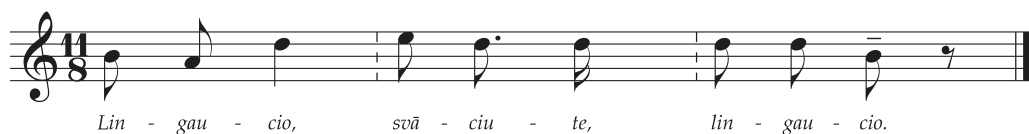

*Lingaucio, svāciute, lingaucio.*

*Mūsų svāciute labai bagota, lingaucio:*

*Un galvās didelē kepurē, lingaucio,*

*Šešių vilkų vižlavų<sup>1</sup>,*

*Sidabrinių guzikų.*

*Du muštukai duota,*

*Kai višta kuoduota.*

*Lingaucio, svāciute, lingaucio.*

Padainavo Eleonora Ivanauskienė, gyv. Strazdų k. Užrašytojai rinkinyje nenurodyti. Tekstą iššifravo L. Šapokaitė, melodiją – V. Mickutė. KTR 189(8), KLF 3447(7). V 2382.

Dainininkės pastaba: „Tai tuoj babkų pažastin ir bėk jau“.

## 20. Gulekit, svātuliai

♩ = 132-138

Gu - lė - kit, svā - tu - liai, čia nak - ta - vo - kit, \*

tu - rės - ma svā - tu - lių kuom čes - ta - vo - ti. \*\*  
kuom pa - čes - ta - vo - ti.

5. A - nā šo - nā pa - jau - niu - kai, a - nās ša - la - lās: \*\*\*

Nā ga - lā pir - mas kai ark - lys šir - mas,

<sup>1</sup>Vižlai – medžioklinių šunų veislė.

\*\*\*

22 23

\*\*\*

a - nā šo - nā pa - jau - niu - kai, a - nās ša - la - lās.

① 2,4 3 6 7

8,13,14,19,21 11,22 12 17

18 20<sup>1</sup> 20<sup>2</sup> 23<sup>1</sup>

23<sup>2</sup> 24 ② 2,4,6-8,11-14,19,24 11,14

18 17 20<sup>1</sup> 20<sup>2</sup>,23<sup>2</sup>

21 22 23<sup>1</sup> ③ 11-13

18 21 ④ 2 (juokiasi) 6-8,14,17,19,20,22,24

⑤ 2 (juokiasi) 4,7,8 6 18

19 20 21 22

23<sup>1</sup> 23<sup>2</sup> ⑥ 2,6,8<sup>2</sup> 3

4,7,8<sup>1</sup>,11-14,17,18<sup>2</sup>,19,20<sup>2</sup>,22,23 18<sup>1</sup>,21 20<sup>1</sup>

24<sup>1</sup> 24<sup>2</sup> ⑦ 6-8,17,22-24 21

18<sup>1</sup> ⑧ 21 ⑩ 21 (*juokiasi*) ⑪ 22<sup>1</sup> 2,4

⑫ 4,20<sup>1</sup>,22<sup>1</sup> 7 14,17<sup>2</sup> 20<sup>2</sup>, ⑬ 9,10 15

16 ⑭ 9 10 ⑮ 9

10 15 16 ⑯ 9

10 ⑰ 9 10 15,16

⑱ 15 ⑲ 9,10 ⑳ 9,10 15

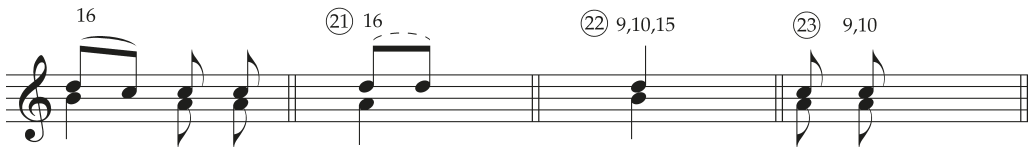

\* Keturi taktai tarp šių ženklų kartojami 20-me posme.

\*\* Keturi taktai tarp šių ženklų kartojami 8, 16–18, 20, 22–24 posmuose.

\*\*\* Penkto posmo melodija dar dainuojami 9, 10, 15, 16 posmai.

\*\*\*\* Keturi taktai tarp šių ženklų kartojami 9, 10, 15, 16 posmuose.

- |   |  |
|---|--|
| <p>1. Gulekit, svātuliai,<br/>Čia naktavokit,<br/>Turėsma svātulių<br/>Kuom čestavoti:</p>  | <p>7. Nā galā tračias<br/>Kaip kuntaplis kečias,<br/>Anā šonā pajauniukai,<br/>Anās šalalās.</p>   |
| <p>2. Papjausma žuši,<br/>Išvirisma kūši,<br/>Anā šonā svātuliai,<br/>Anās šalalās.</p>   | <p>8. Pā pečium palši,<br/>Kiaušinių parysi,<br/>Anā šonā pajauniukai,<br/>Anās šalalās. (2x2)</p>   |
| <p>3. Gulekit, svātuliai,<br/>Čia naktavokit,<br/>Turėsma svātulius<br/>Kuom čestavoti:</p>   | <p>9. Žiūrekit, pajauniukai,<br/>Kākiās jūsu ausys:<br/>Jūsu auselās<br/>Mėželiai auga.<br/>Žiute žiute, žušelās,<br/>Tų mėželių lasti. (2x2)</p>      |
| <p>4. Papjausma šarkų,<br/>Išvirisma karkų,<br/>Anā šonā svātuliai,<br/>Anās šalalās. (2x2)</p>   | <p>10. Žiūrekit, pajauniukai,<br/>Kākiās jūsu nosys:<br/>Jūsu nāselās<br/>Bulbelās augā.<br/>Čiuva čiuva, kiaulalās,<br/>Tų bulbelių knisti. (2x2)</p> |
| <p>5. Anā šonā pajauniukai,<br/>Anās šalalās:<br/>Nā galā pirmas<br/>Kai arklys širmas,<br/>Anā šonā pajauniukai,<br/>Anās šalalās.</p> | <p>11. Atabėga briedis,<br/>Svotus apriedis,<br/>Anā šonā svātulius,<br/>Anās šalalās.</p>   |
| <p>6. Nā galā untras<br/>Kai laskutu<sup>2</sup> kuntas<sup>3</sup>,<br/>Anā šonā pajauniukų,<br/>Anās šalalās.</p>                     |  |

<sup>2</sup> Laskutas – skuduras.

<sup>3</sup> Kuntas – svaras (svorio vienetas).



„Par Šumina pirtį  
svotai apvirtį...“  
Iš kairės: Genovaitė  
Partikaitė, 1977 m.  
eksp. „Kraštotyros  
bernelis“ Rimantas  
Sliužinskas ir  
Kazimieras Eigminas.  
A. Petrošiūno nuotr.

12. Ataskrenda žvirblis,  
Svotus apdirbįs,  
Anā šonā svātulius,  
Anās šalalās.
13. Par Šumina pirtį  
Svotai apvirtį,  
Anā šonā svātuliai,  
Anās šalalās.
14. Kojās kai avelių,  
Piloai kai kumelių,  
Anā šonā svātulių,  
Anās šalalās.
15. Jūsų kešeniai  
Šėšių rėtimų,  
Paraina duona  
Šėšių kepimų,  
Anā šonā svātulių,  
Anās šalalās. (2x2)
16. Anā šonā pamergiukai,  
Anās šalalās  
Sedi kai tarbās,  
Žiūri kai varlās,  
Anā šonā pamergiukai,  
Anās šalalās. (2x2)
17. Stovi pasistiepi,  
Kunda išsišiepi<sup>4</sup>,  
Anā šonā pamergiukai,  
Anās šalalās. (2x2)
18. Sedi svotas unt kamina,  
Ā jā kara kai avinā,  
Anā šonā svātuliai,  
Anās šalalās. (2x2)
19. Tu, svātuli, pulsī,  
Visas susikulsī,  
Anā šonā svātulis,  
Anās [šalalās]. (2x2)
20. Jūs svātuliai, jūs manā,  
Pā veselei jukš namā, (2x2)  
Anā šonā svātuliai,  
Anās šalalās. (2x2)
21. Tu svātuli mituly,  
Tavā – keturi,  
Un ratelių vežami  
Ir kūjeliais mušami.
22. Muzikontas strašnas velnias,  
Ir numovė Grigui kelnes,  
Anā šonā muzikontas,  
Anās šalalās. (2x2)

<sup>4</sup> Antras balsas dainuoja „žiūri išsišiepi“.



23. Muzikantai Mikuti,  
Pasiūgėk dar truputį,  
Muzikantai Mikuti,  
Pasiūgėk truputį,  
Anā šonā muzikontas,  
Anās šalalās. (2x2)

24. Ba jisai aukščiai  
Sulig šūdu paukščiai,  
Anā šonā muzikontas,  
Anās šalalās. (2x2)

Padainavo Adelė Šerėnienė (Šinkūnaitė), 68 m., Teklė Ankenienė (Toleikytė), 71 m., Laima Musteikienė (Gaižutytė), 40 m., visos gyv. Vyžių k. Į mg. juostą įrašė R. Radauskaitė ir R. Sliužinskas 1977 m., tekstą iššifravo N. Navikaitė, melodiją – A. Žičkienė 2002 m. LTR 5136(14+15+16+17); LTRF mg. 2464(14+15+16+17). V 2513.

Rengėjų pastaba: „Įrašinėjant keletą kartų buvo išjungtas magnetofonas, tačiau visi šie posmai akivaizdžiai padainuoti improvizuojant vienu ypu“.

## 21. \*Valgykit, svečiai

Val - gy - kit, sve - čiai, val - gy - kit, sve - čiai:

du šmo - tai mė - sos ir gal - va ož - kos.

1. Valgykit, svečiai,  
Valgykit, svečiai:  
Du šmotai mėsos  
Ir galva ožkos.

4. Valgykit, svečiai,  
Valgykit, svečiai:  
Du šmotai mėsos,  
Tešmenys ožkos.

2. Valgykit, svečiai,  
Valgykit, svečiai:  
Du šmotai mėsos  
Ir mėsa ožkos.

5. Valgykit, svečiai,  
Valgykit, svečiai:  
Du šmotai mėsos,  
Uodega ožkos.

3. Valgykit, svečiai,  
Valgykit, svečiai:  
Du šmotai mėsos,  
Viduriai ožkos.

6. Valgykit, svečiai,  
Valgykit, svečiai:  
Du šmotai mėsos  
Ir kojos ožkos.

Padainavo Monika Mažeikienė (Bikelytė), 78 m., kilusi iš Añtilgės k., gyv. Vilniuje. Tekstą užrašė L. Sauka, melodiją – B. Uginčius 1958 m. LTR 3132(19). V 2661.

## 22. Māčiute širdela, tai tau, tai tau

*♩. = 56*

Mā - čiu - te šir - de - la, tai tau, tai tau,

au - gi - nai duk - ra - lį ne sau, ne sau.

1 2 3 4-6 7 2 2

3 4 5 6 7

3 7 4 3,6 7 5 2-7 6 2-7 7 2-7

1. Māčiute širdela,  
Tai tau, tai tau,  
Auginai dukraļį  
Ne sau, ne sau. (2x2)

4. Nuskynei rūtelį  
Nežydusių,  
Išlaidai dukraļį  
Neaugusių. (2x2)

2. Sukrovei kraitelius  
Dainuodama,  
Išlaidai dukraļį  
Dejuodama. (2x2)

5. Tai vysta rūtelā  
Runkelāse,  
Tai verkia dukralā  
Martelāse. (2x2)

3. Sukrovei kraitelius  
Skrynelėsna,  
Išlaidai dukraļį  
Martelėsna. (2x2)

6. – Nevyske, rūtela,  
Palaistysiu,  
Neverke, dukrala,  
Aplunkysiu. (2x2)

7. Ir vysta rūtelė  
 Aplaištyta,  
 Ir verkia dukralė  
 Aplunkyta. (2x2)

Padainavo Adelė Čičelienė (Žilėnaitė), 71 m., Adelė Šerėnienė (Šinkūnaitė), 68 m., Teklė Ankenienė (Toleikytė), 71 m., Angelė Lazauskienė (Blažytė), 55 m., visos gyv. Vyžių k. I mg. juostą įrašė N. Navikaitė, R. Radauskaitė, R. Sliužinskas ir V. Rutkūnas 1977 m., tekstą iššifravo N. Navikaitė, melodiją – R. Astrauskas 1979 m. LTR 5062(10), LTRF mg. 2303(10). V 2795.

23. Pušių stulpai

♩ = 216

① ② ③ ④ ⑤ ⑥ — ⑦ ⑧ ⑨ ⑩ ⑪ ⑫

♩ = 216

⑬ ⑭ — ⑮ ⑯ ⑰ — ⑱ —

① 4,8,12 ② 3 ③ 2,10 3,5-7,9 ④ 2,3,5,9,10 7

11 ⑤ 4,8,12 ⑥ 2,3,5,6,9,10 7 ⑦ 2,10 3,4,7,9,11

⑧ 2-4,6,9,10 11 ⑨ 8 ⑩ 3,5,6,9,10 7,11

⑪ 7,11 ⑫ 4,12 ⑬ 3,4,11,12 7,8 ⑭ 2 ⑮ 6,10

⑯ 3,4,11 ⑰ 3,7,8,12 4 11 ⑱ 2,5 8

Pu - šių stul - pai, stik - lų lun - gai, vis ba - rė, vis ba - rė  
 ma - ni pat - sai, vis ba - rė, vis ba - rė ma - ni pat - sai.

- |  |   |
|--|---|
| 1. Pušiu stulpai,<br>Stiklu lungai,<br>Vis barē, vis barē<br>Mani patsai. (2x2)          | 7. – Užses kvėčiais<br>Ir linais,<br>Nerasi kelaliā<br>Un savā tėvelį. (2x2)            |
| 2. – Nebark manįs,<br>Nemušk manįs,<br>Aš turiu māčiutį,<br>Užstos mani. (2x2)           | 8. – Linus pamindama,<br>Kvėtelius skindama,<br>Atrasiu kelalį<br>Un savā tėvelį. (2x2) |
| 3. – Užses rugiais,<br>Ir dābilais,<br>Nerasi kelaliā<br>Un savā māčiutį. (2x2)          | 9. Pušiu stulpai,<br>Stiklu lungai,<br>Vis barē, vis barē<br>Mani patsai. (2x2)         |
| 4. – Rugius praskirdama,<br>Dobilus mindama,<br>Atrasiu kelalį<br>Un savā māčiutį. (2x2) | 10. – Nebark manįs,<br>Nemušk manįs –<br>Aš turiu sasytį,<br>Užstos mani. (2x2)         |
| 5. Pušiu stulpai,<br>Stiklu lungai,<br>Vis barē, vis barē<br>Mani patsai. (2x2)          | 11. – Užses rūtelām<br>Ir lelijėlām,<br>Nerasi kelaliā<br>Un savā sasytį. (2x2)         |
| 6. – Nebark manįs,<br>Nemušk manįs,<br>Aš turiu tėvelį,<br>Užstos mani. (2x2)            | 12. Rūtas praskirdama,<br>Lelijas mindama,<br>Atrasiu kelalį<br>Un savā sasytį. (2x2)   |

Padainavo Adelė Petravičienė (Balčiūnaitė), 67 m., gyv. Gaidėlių k. I mg. juosta įrašė G. Partikaitė ir N. Janickaitė 1977 m., tekstą iššifravo N. Janickaitė, melodiją – A. Žičkienė 2002 m. LTR 5060(31), LTRF mg. 2300(1). V 2842.

## 24. Oi, kas tin aušta

♩ = 68

① ② ③ ④ ⑤ ⑥ ⑦ ⑧

– Oi, kas tin auš - ta, a - r ne dė - ne - lė,

⑨ ⑩ ⑪ ⑫ ⑬ ⑭

oi, kas tin te - ka, ar ne sa - u - le - lė?

① 2,6 4 ② 2,4,6 3 5 ③ 2,5,6 3 4

ti - n

④ 2-6 ⑤ 3 4-6 ⑥ 2 ⑦ 3 4 6 ⑧ 3

ka - l

⑨ 3,5 4 ⑩ 2 ⑪ 2 ⑫ 2 3 ⑬ 2-6 ⑭ 5,6

ve - r ve - r u - ž bi - r du - j bie - d

1. – Oi, kas tin aušta,  
Ar ne dēnelē,  
Oi, kas tin teka,  
Ar ne saulelē?

2. – Dēnelē aušta  
Užu kalnaliā,  
Sauliute teka  
Už biržyneliā.

3. – Oi, kas tin žydi  
Viduj girelēs,  
Oi, kas tin verkia  
Viduj naktelēs?

4. – Papartis žydi  
Viduj girelēs,  
Sirata verkia  
Viduj naktelēs.

5. Oi, kas nuraškys  
Paparčiā žiedu,  
Oi, kas numaldys  
Siratų biedņu?

6. – Mēnuo nuraškys  
Paparčiā žiedu,  
Dievas numaldys  
Siratų biedņu.

Padainavo Marijona Mažeikaitė, 71 m., gyv. Várniškių II k. I mg. juostą  
įrašė V. Rutkūnas ir R. Sliužinskas 1977 m., tekstą iššifravo N. Navikaitė,  
melodiją – R. Astrauskas 1979 m. LTR 5062(94), LTRF mg. 2304(47). Š 892.

## 25. Liūli liūli, tegu guli

♩ = 92

Liū - li liū - li, te - gu gu - li, ly - li ly - li, te - gu ty - li.

Auk di - du - tis, būk grai - tu - tis, ma - nā ma - žu - tis vai - ku(tis).



*Liūli liūli, tegu guli,  
Lyli lyli, tegu tyli.  
Auk didutis, būk graitutis,  
Manā mažutis vaiku(tis).*

Padainavo Veronika Vitkauskienė (Virvičiūtė), 74 m., gyv. Šimkūnų k. Į mg. juostą įrašė D. Greičiūtė ir I. Matažinskaitė 1977 m., tekstą iššifravo D. Greičiūtė, melodiją – B. Uginčius 1979 m. LTR 5075(105), LTRF mg. 2314(8). Vk 23.

Dainininkės pastaba: „Dainuodavo linguojant lopšyje gulintį vaikelį, kad greičiau užmigtu“.

## 26. Liūlia liūlia mažų

*1. Liū - lia liū - lia ma - žų, ža - da Die - vas gra - žų,  
liū - lia liū - lia ši - tų, at - neš gand - ras ki - tų.  
2. At - neš ki - tų, tai ne - rėks, ir ly - liuo - ti ne - rai - kės.  
Die - nų nak - tį jis mė - gos, kāl' gai - de - liai ne - gė - dos.  
3. Kaip tik gai - de - liai pra - gys, už - bu - dįs at - merks a - kis:  
- Iš - si - si - mė - go - jau, ga - na, gai - džiai gie - da - bus die - na.*

1. Liūlia liūlia mažų,  
Žada Dievas gražų,  
Liūlia liūlia šitų,  
Atneš gandras kitų.

2. Atneš kitų, tai nereks,  
Ir lyliuoti neraikės.  
Dienų naktį jis mėgos,  
Kāl' gaideliai negėdos.

3. Kaip tik gaideliai pragys,  
Užbudįs atmerks akis:  
– Išsimėgojau, gana,  
Gaidžiai gieda – bus diena.

Padainavo Emilija Šuminienė (Vasiliauskaitė), 84 m., gyv. Šuminų k. I mg. juostą įrašė S. Gaivenytė ir R. Žalnierūtė 1977 m., tekstą iššifravo B. Krauskaitė, melodiją – B. Ambraziejus. KTR 341(4), KLF 6826(17). Vk 100.

## 27. Katučių, ladučių

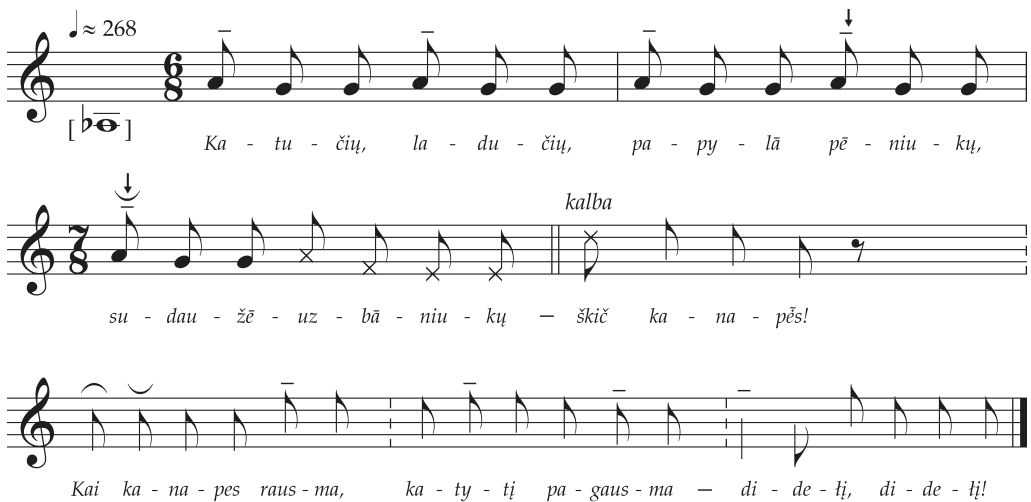

♩ ≈ 268

[*b* *e*]

Ka - tu - čių, la - du - čių, pa - py - lā pē - niu - ku,

su - dau - žē - uz - bā - niu - ku – škič kalba ka - na - pēs!

Kai ka - na - pes raus - ma, ka - ty - tį pa - gaus - ma – di - de - lį, di - de - lį!

Katučių, ladučių,  
Papyllā pēniukų,  
Sudaužē uzbāniukų –  
Škič kanaprs!  
Kai kanapes rausma,  
Katyty pagausma –  
Dideļ, dideļ!

Padainavo Vilija Andriusevičienė (Gasiūnaitė), 32 m., kil. iš Bajorų k., gyv. Gaidžių k. I mg. juostą įrašė P. Krikščiūnas 1978 m., tekstą iššifravo P. Krikščiūnas, melodiją – A. Žičkienė 2002 m. LTR 5059(138), LTRF mg. 2297(5). Vk 112.

## 28. Šutā boba šustinėlius

*♩ ≈ 106 rubato*

Šu - t̄a bo - ba šus - ti - n̄e - lius in a - že - r̄a krun - t̄a.

Tie šus - ti - n̄e - liai a - že - ra - lin su - b̄e - ḡa.

- Kur tas a - že - re - lis? - Žir - ge - lis iš - ḡe - r̄a.

- Kur tas žir - ge - lis? - Ke - la - liu nu - b̄e - ḡa.

- Kur tas ke - la - lis? - Kark - la - liais u - žau - ḡa.

- Kur tie kark - la - liai? - Až - ke - l̄as iš - grau - ž̄e.

- Kur tos až - ke - l̄as? - Tink - la - lin pas - ko - r̄a.

- Kur tas tink - la - lis? - Pe - la - l̄as su - ka - po - ja.

- Kur t̄as pe - la - l̄as? - Ka - ti - nas iš - gau - d̄e.



—Kur tas ka-ti-nē-lis? —Sē-di in-stu-bu-ra. Škič, va-na-gi-ne, ta-vā a-kys kai va-ri-nēs!

Šūtā boba šustinėlius

In ažerā kruntā.

Tie šustinėliai

Ažeralin subėgā.

—Kur tas ažerėlis?

—Žirgelis išgėrā.

—Kur tas žirgelis?

—Kelaliu nubėgā.

—Kur tas kelalis?

—Karklaliais užaugā.

—Kur tie karklaliai?

—Āžkelās išgraužē.

—Kur tos āžkelās?

—Tinklalin paskorā.

—Kur tas tinklalis?

—Pelalās sukapoja.

—Kur tās pelalās?

—Katinas išgaudē.

—Kur tas katinėlis?

—Sēdi in stubura.

Škič, vanagine,

Tavā akys kai varinēs!

Padainavo Adolfas Alekna, 74 m., gyv. Šeimaties k. I mg. juostą įrašė E. Vasiliauskaitė ir J. Švambarytė 1977 m., tekstą iššifravo E. Vasiliauskaitė, melodiją – B. Uginčius 1980 m. LTR 5137(46), LTRF mg. 2467(5). Vk 448.

Dainininko pastaba: „Dainuodavam šitų ganydami, ka ne taip šalta būtų“.

## 29. Gandrai gandrai, ga ga ga

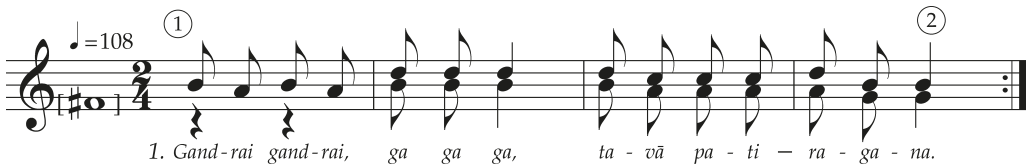

1. Gand-rai gand-rai, ga ga ga, ta-vā pa-ti-ra-ga-na.



Man bun-de-lās ne-ke-pei, kad ir ke-pei-ne-da-vei.



2. Pā var-te-liais pa-de-jai, bet man val-gyt ne-da-vei.

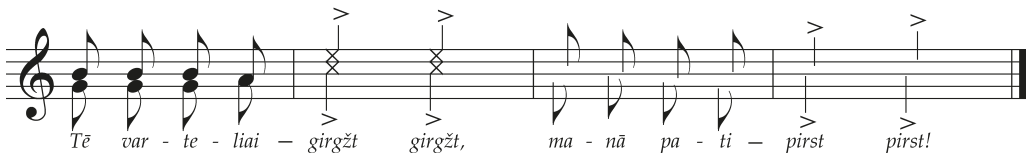

Tē var-te-liai — girgžt girgžt, ma-nā pa-ti-pirst pirst!



1. Gandrai gandrai, ga ga ga,

Tavā pati – ragana. (2x2)

Man bundelās nekepei,

Kad ir kepei – nedavei. (2x2)

2. Pā varteliais padejai,

Bet man valgyt nedavei.

Tē varteliai – girgžt girgžt,

Manā pati – pirst pirst!

Padainavo Adelė Čičelienė (Žilėnaitė), 71 m., Adelė Šerėnienė (Šinkūnaitė), 68 m., Teklė Ankėnienė (Tolėikytė), 71 m., Angelė Lazauskienė (Blažytė), 55 m., visos gyv. Vyžių k. Į mg. juostą įrašė N. Navikaitė, R. Radauskaitė, R. Sliužinskas ir V. Rutkūnas 1977 m., tekstą iššifravo N. Navikaitė, melodiją – R. Astrauskas 1979 m. LTR 5062(21), LTRF mg. 2303(21). Vk 621.

### 30. Šviesus dungutis

1. Šviesus dungutis

Nuo mėnaselia,

Kvepia darželis

Nuo ramunėlių. (2x2)

2. Visas dungutis

Žvaigždėm sadytas,

Visās Dievuliā

Šviesiās lempytēs. (2x2)



3. *In viena kitų*  
*Aisme sakyti,*  
*Katrā darželiā*  
*Aisme lunkyti. (2x2)*

4. *Iš pašaknelių*  
*Rūtėlas skinsme,*  
*Iš viršūnelių*  
*Vainikų pinsme. (2x2)*

5. *Ir nusipynį*  
*Un galvās dėsme,*  
*Kas nedēlēlā*  
*Bažnyčīān aisme. (2x2)*



„Kvepia darželis  
 nuo ramunėlių...“  
*Adelė Stundžaitė*  
 iš *Meldutiškio k.*  
 1977 m.  
*G. Mališauskienės*  
 (*Meilutytės*) nuotr.  
 Iš *LTRFt* fondų

Padainavo Veronika Vitkauskienė, g. 1903 m., gyv. Vasiūliškės k. Į mg. juostą įrašė R. Astrauskas ir J. Baltramiejūnaitė, tekstą iššifravo V. Danišauskienė, melodiją – B. Ambraziejus. KTR 340(76), KLF 6831(57). Jau-nimo daina.

### 31. Tykam vakaraly

♩ = 80

Ty - kam va - ka - ra - ly, šil - tam pa - va - sa - ry dai - nuo - ja pa - ne - lās

rū - te - lių dar - že - ly, // rū - te - lių dar - že(ly).

1. *Ty kam vakaraly,*  
*Šiltam pavasary*  
*Dainuoja panelās*  
*Rūtėlių darže(ly). (2x2)*

2. *Ā tas vāversiukas*  
*Pā dungų skraidžioja,*  
*Kai juodų žemeļi*  
*Vėjelis nešio(ja). (2x2)*

3. Kai tas vāversiukas  
Un kalna čiuļbejā,  
Tai žalia žālālā  
Žaliuoti pradē(jā). (2x2)

5. Sužys lelijās,  
Sužys pīvuonijās,  
Tadu mes taisysme  
Altorių Marij(ās). (2x2)

4. Atais tas čēsālis,  
Mojaus mēnasālis,  
Kadu mes taisysme  
Altorių Marij(ās). (2x2)

6. Maldelas kalbēsme,  
Gēsmelas gedosme,  
Visus sava vargus  
Jai apēravos(me). (2x2)



Nijolė Navikaitė  
1977 m. ekspedicijos  
vakaronėje.  
A. Petrašiūno nuotr.

Padainavo Adelė Strazdaitė, 71 m., gyv. Varniškių I k. Į mg. juostą įrašė V. Rutkūnas ir N. Navikaitė 1977 m., tekstą iššifravo N. Navikaitė, melodiją – R. Astrauskas 1979 m. LTRF 5062(98), LTRF mg. 2304(51). Jaunimo daina.

### 32. \*Grižta kareivėlis

$\text{♩} = 120$

Griž - ta ka - rei - vė - lis, grįž - ta į na - mus,  
ka - žin, lie - tu - vai - tė ar ne ma - no bus?  
Jos ru - ža - vos lū - pos gal ma - ne bu - čiuos,  
ma - no u - ni - for - ma gal ją su - vi - lios?

① 4,5    ② 4,5    ③ 2    3    ④ 3,5  
⑤ 4,5    ⑥ 3,4    ⑦ 3 $\sqrt{2}$ ,4    ⑧ 1 $\sqrt{2}$ ,3,5    ⑨ 2,3,5    4 $\sqrt{2}$

1. Grįžta kareivėlis, grįžta į namus,  
Kažin, lietuvaitė ar ne mano bus?  
Jos ružavos lūpos gal mane bučiuos,  
Mano uniforma gal ją suvilios? (2x2)
2. Vakarui atėjus, negaliu miegot,  
Šautuvą paėmęs einu pavaikščiot.  
Nuėjau prie namo – jos lange šviesu,  
Mano mylimoji kalba su kitu. (2x2)
3. Šauti ar nešauti, klausiu pats save,  
O jeigu nušausiu, Dievas nepadės.  
Paleidžiau aš kulką į narsią širdį,  
Guli jis negyvas, nieko negirdi. (2x2)
4. Įėjau į vidų taip drąsiai drąsiai –  
Ant stalo padėta brolio užrašai.  
Užu stalo guli negyvas brolis,  
Mano mylimoji nuliūdus stovi. (2x2)
5. – Labas, mergužėle, mano mylima,  
Pasakyk, kas buvo su mano broliu?  
Sudiev, mergužėle, negyvensiu aš,  
Žuvo mano brolis, žūsiu ir aš pats. (2x2)

Padainavo Ona Šuminienė (Sudnytė), 51 m., gyv. Kamšės k. I mg. juosta  
įrašė G. Partikaitė ir N. Janickaitė 1977 m., tekstą iššifravo G. Partikaitė,  
melodiją – R. Sliužinskas 1978 m. LTR 5060(19), LTRF mg. 2299(19). Meilės  
daina (romansas).

### 33. Vai tėvuti, tėvutėli

♩ = 76

① ——— ② ③ ——— ④

—Vai tė - vu - ti, tė - vu - tė - li, ai jai jai,

⑤ ——— ⑥ ——— ⑦ ——— ⑧

že - nyk ma - ni ru - de - nė - li, ai jai jai.

① 5,8 ② 2 ③ 5 ④ 6, ⑤ 2,8 5 ( ) ( ) 6

⑥ 2 6 ⑦ 2 3-5 ⑧ 3-5

1. – Vai tėvuti, tėvutėli,  
Ai jai jai,  
Ženyk mani rudenėli,  
Ai jai jai.
2. – Dā aš tavjūs nežėnysiu,  
Ai jai jai,  
Žaunėraliu ažurašysiu,  
Ai jai jai.

3. – *Vai tėvuti, tėvutėli,  
Ai jai jai,  
Nupirk man tris triūbytėlas,  
Ai jai jai.*
4. *Pirmu triūbu ažtriūbavau,  
Ai jai jai,  
Kai iš namų išvažiavau,  
Ai jai jai.*
5. *Untru triūbu ažtriūbavau,  
Ai jai jai,  
Kai par laukelį važiavau,  
Ai jai jai.*
6. *Tračiu triūbu ažtriūbavau,  
Ai jai jai,  
Vilniaus miestan invažiavau,  
Ai jai jai.*
7. *Vilniaus miestas brukavotas,  
Ai jai jai,  
Žaunėralių išvaikščiotas,  
Ai jai jai.*
8. *Žaunėralių išvaikščiotas,  
Ai jai jai,  
Ašarelam išmazgotas,  
Ai jai jai.*

Padainavo Adelė Strazdaitė ir Ona Rakauskienė (Strazdaitė), abi gyv. Varniškių I k. I mg. juosta įrašė N. Navikaitė ir V. Rutkūnas 1977 m., tekstą iššifravo N. Navikaitė, melodiją – R. Astrauskas 1979 m. LTRF 5062(101), LTRF mg. 2304(54). K 141.

### 34. \*Ir atsisėdau ant akmenėlio

*Ir at - si - sė - dau ant ak - me - nė - lio, ir at - si - du - sau: oi Die - ve ma - (no),*

*oi ly oi ly - lia, oi ly oi ly - lia, ir at - si - du - sau: oi Die - ve ma(no).*

*ži - r ni - s ku - l'*



Adelė Žičkienė  
ir VU studentė  
lituanistė Virginija  
Šukytė.  
P. Krikščiūno nuotr.  
1977 m. Iš LTRFt  
fondų

1. Ir atsisėdau ant akmenėlio,  
Ir atsidusau: oi Dieve ma(no),  
Oi ly oi lylia, oi ly oi lylia,  
Ir atsidusau: oi Dieve ma(no).
2. Tėvelis senas, brolelis mažas,  
O mane jauną vaiskelin veža,  
Oi ly oi lylia, oi ly oi lyl(ia),  
O mane jauną vaiskelin vež(a).
3. Išvežt ketina iš šios šalelės,  
Nebematysiu tekant saulelės,  
Oi ly oi lylia, oi ly oi lyl(ia),  
Nebematysiu tekant saulel(ės).
4. Eisim, sesutės, broliuko ruošti,  
Broliuko ruošti, žirgo balnoti.  
Oi ly oi lylia, oi ly oi lyl(ia),  
Broliuko ruošti, žirgo balnot(i).
5. Viena sesutė žirgelį veda,  
Antra sesutė balnelį deda,  
O ši trečioji, visų mažoji  
Vartus atkėlė ir palydėjo.  
Oi ly oi lylia, oi ly oi lyl(ia),  
Vartus atkėlė ir palydėj(o).
6. – Broleli mūsų, tikrasai mūsų,  
Kada sugrįši iš Varšuvėlio?  
Oi ly oi lylia, oi ly oi lyl(ia),  
Kada sugrįši iš Varšuvė(lio)?
7. – Eisim, sesutės, broliuko laukti,  
Broliuko laukti ant vieškelėlio.  
Oi ly oi lylia, oi ly oi lyl(ia),  
Broliuko laukti ant vieškelė(lio).
8. Atbėg žirgelis, atašvytruoja,  
Šone šoblelė atablizguoja.  
Oi ly oi lylia, oi ly oi lyl(ia),  
Šone šoblelė atablizguoj(a).
9. Žirgelis šoko, kiek tik galėjo,  
Mūsų broliuko išsižadėjo,  
Oi ly oi lylia, oi ly oi lyl(ia),  
Mūsų broliuko išsižadėj(o).
10. – Jūsų broliukas už Varšuvėlio  
Kraujuos plūduoja ant purvynėlio,  
Oi ly oi lylia, oi ly oi lyl(ia),  
Kraujuos plūduoja ant purvynėl(io).
11. Devynis rytus rūkas rūkavo,  
Dešimtam ryte kraujuos plūdavo,  
Oi ly oi lylia, oi ly oi lyl(ia),  
Dešimtam ryte kraujuos plūdav(o).



12. *Devynios kulkos pro šalį ėjo,  
Dešimta kulka galvą nuėmė,  
Oi ly oi lylia, oi ly oi lyl(ia),  
Dešimta kulka galvą nuėm(ė).*

Padainavo Adelė Žičkienė (Karklīnytė), 71 m., gyv. Bajorų k. I mg. juosta  
įrašė P. Krikščiūnas ir V. Šukytė 1977 m., tekstą iššifravo P. Krikščiūnas,  
melodiją – R. Sliužinskas 1979 m. ir A. Žičkienė 2002 m. LTR 5059(14),  
LTRF mg. 2293(9). K 320.

### 35. \*Atėjo mums nauja gadynė

*♩. ≈ 72 rubato*

1. A - tē - jo mums nau - ja ga - dy - nē, a - tē - jo sun - kūš mums lai - kai,  
už - nē - rē kil - pą mūs tē - vy - nei, a - tē - jo iš ry - tų „drau - gai“.

2. Ta - ve, bro - le - li, per - se - kio - jo, kan - ki - no, žu - dė vis už tai,  
bet tu ir to ne - si - bi - jo - jai, prig - lau - dė tav ža - li miš - kai.

① 7      ② 4,5      ③ 3      7      ④ 3      7

⑤ 3,7      4-6      ⑥ 2<sup>1</sup>,6      3      4      5,7

⑦ 6,7      ⑧ 6      5,7      ⑨ 6      7      ⑩ 6

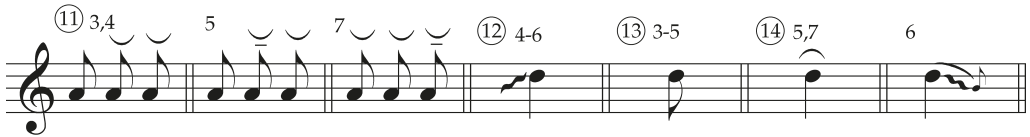

\* Kartojama tik 2-me posme

- |   |   |
|---|---|
| 1. Atėjo mums nauja gadynė,<br>Atėjo sunkūs mums laikai,<br>Užnerė kilpą mūs tėvynei,<br>Atėjo iš rytų „draugai“.           | 5. O jeigu žūsiu prie upelio,<br>Bangos dainelę man dainuos<br>Ir beržas, verkdamas prie kelio,<br>Paguodos žodžius man kartos. |
| 2. Tave, broleli, persekiojo,<br>Kankino, žudė vis už tai,<br>Bet tu ir to nesibijojai,<br>Priglaudė tav žali miškai. (2x2) | 6. O jeigu žūsiu tarpe brolių,<br>Tarp partizanų mylimų,<br>Daugiau, mamyte, negirdėsi<br>Iš mano lūpų dainelių.                |
| 3. Į rankas ginklą tu paėmęs<br>Ryžtinga veido šypsena<br>Ir pasiryžai gint tėvynę<br>Plienine širdim ir valia:             | 7. Ir kai išauš pavasarėlis,<br>Raiba gegutė užkukuos,<br>Žinok, mamyte, jog aš žuvoęs<br>Lietuvos ošiančiuos miškuos.          |
| 4. – O jei likimas iš mūs tarpo<br>Išplėš gyvybę ne vienam,<br>Geriau gulėsiu šaltam kape,<br>Negu vergausiu svetimam.      |   |

Padainavo Genovaitė Vaišnorienė, 70 m., gyv. Pilkenių k. Į mg. juostą įrašė O. Aleknavičienė ir M. Aleknavičius 2000 m. „Vermės“ I-klos kompl. eksp. Tekstą iššifravo P. Kriškėičiūnas 2001 m., melodiją – A. Žičkienė 2002 m. LTR 6985(8), LTRF k. 755(8). Lietuvos partizanų daina.

### 36. \*Prabilkite, žvaigždės auksinės

jus - ti dvel - ki - mą gim - tų - jų lau - kų, ar // kų?

1. Prabilkite, žvaigždės auksinės,  
Kalbėkite, pūslės delnų:  
Ar teks dar nors kartą pajusti  
Dvelkimą gimtųjų laukų? (2x2)

2. Jie išplėšė laisvę brangiausia,  
Kai krito pirmieji žiedai.  
Su žydinčiais tėviškės sodais  
Gimtine, namus palikai. (2x2)

3. Čia tundros takai ir takeliai,  
Čia taiga nuo amžių balta.  
Nuo šalčio pamėlusios lūpos  
Kartojo: „Ar grįšim kada?“ (2x2)

4. Kaip mainosi Nemuno bangos,  
Ir naktį pakeičia diena,  
Sugrįšim ir mes į tėvynę,  
Kuri mums nuo amžių šventa. (2x2)

Padainavo Genovaitė Vaišnorienė, 70 m., gyv. Pilkenių k. I mg. juosta  
įrašė O. Aleknavičienė ir M. Aleknavičius 2000 m. „Versmės“ I-klos kompl.  
eksp. Tekstą iššifravo P. Krikščiūnas 2001 m., melodiją – A. Žičkienė 2002 m.  
LTR 6985(1), LTRF k. 755(1). Tremtinių daina.

### 37. Šalta žiema šalin aina

Šal - ta žie - ma ša - lin ai - na, šal - ta  
žie - ma ša - lin ai - na, pa - va - sa - rė -

lis a - tei - na, pa - va - sa - ré - lis a - tein(a).

\* 4-tame posme trys taktai, esantys tarp šių ženklų, nepadainuoti.

- |  |  |
|--|--|
| 1. Šalta žiema šalin aina, (2)<br>Pavasarielis atein(a). (2)               | 3. Šėmus jautelius įjungsim, (2)<br>Lygus laukelius išars(im). (2) |
| 2. Šėmi jauteliai bauboja, (2)<br>Barāniukai arcavoj(a) <sup>5</sup> . (2) | 4. Lygus laukelius išarsma,<br>Grynais kvėteliais apsės(ma). (2)   |

Padainavo Adelė Petravičienė (Balčiūnaitė), 67 m., gyv. Gaidėlių k. I mg. juosta įrašė G. Partikaitė ir N. Janickaitė 1977 m., tekstą iššifravo N. Janickaitė, melodiją – R. Sliužinskas 1978 m. LTR 5060(32), LTRF mg. 2300(2). G 270.

### 38. Ājau prā šali kapelių

Ā - jau prā ša - li ka - pe - lių, ra - gė - jau daug nu - mi - rā - lių.

Dau - gel (da) va - lio - jas unt ka - pu, gal - vās nu - mi - rā - lių triū - pu.

\* Atsitiktinai išsprūdęs skiemuo

<sup>5</sup> Arcavoja – laksto, bėgioja išdykaudami.

1. Ājau prā šalj kapeliu,  
Ragējau daug numirāliu.  
Daugel valiojas unt kapu,  
Galvās numirāliu triupu.

3. Nei pagalvy paduškelās,  
Nei užsikloti kaldralās,  
Tiktai sauželā skedeliu,  
Užsikloti – kirmelēliu.

2. Atsilēpē triupa galva,  
Dūsaudama piktai kalba:  
– Buvau vainiku karūnu,  
Dabar likau kiaušu pliku.

4. Kai gyvenau un šia srietā,  
Mislījau, visa turesiu,  
Dabar, kadai aš čia gūliu,  
Tiktai šešias lintas turiu.

Padainavo Kostė Mackevičienė, 77 m., gyv. Šimkūnų k. I mg. juostą įrašė D. Greičiūtė ir I. Matažinskaitė 1977 m., tekstą iššifravo I. Matažinskaitė, melodiją – Ž. Ramoškaitė 1977 m. LTR 5075(37), LTRF mg. 2312(32). Didaktinė daina apie mirtį.

### 39. Gal' tujai sargi, pijākeli manā

The musical score is written in treble clef with a tempo marking of approximately 112. It consists of six staves of music. The first two staves contain the main melody with lyrics in Latvian. The remaining four staves are accompaniment, featuring various rhythmic patterns and rests. Circled numbers 1 through 11 are placed above the notes to indicate fingerings. The lyrics are: "Gal' tu - jai sar - gi, pi - jā - ke - li ma - nā? Oi, sar - gu tai sar - gu, šir - de - la ma - nā."

① ② ③ ④ ⑤

♩ ≈ 112

– Gal' tu - jai sar - gi, pi - jā - ke - li ma - nā?

⑥ ⑦ ⑧ ⑨ ⑩ ⑪

– Oi, sar - gu tai sar - gu, šir - de - la ma - nā.

① 2-8 9 ② 3 ③ 2-9 ④ 8 7,9

⑤ 2-7 ⑥ 4,6-9 ⑦ 2,3,8,9 ⑧ 4,6,7,9 8

⑨ 9

⑩ 5 6 ⑪ 2,3





„Kuom tavi zvanys,  
Pijākeli manā?“

Iš kairės: Nijolė  
Navikaitė, Audronė  
Kazlauskaitė, Rima  
Rutkūnaitė ir Rita  
Builytė 1977 m.  
ekspedicijos  
vakaronėje.

A. Petrašiūno nuotr.

1. – Gal' tujai sargi,  
Pijākeli manā?  
– Oi, sargu tai sargu,  
Širdela manā.
2. – Gal' tujai mirsi,  
Pijākeli manā?  
– Oi, mirsiu tai mirsiu,  
Širdela manā.
3. – Kuom tavi zvanys,  
Pijākeli mana?  
– Čerkelām plečkelām  
An žydā stalā.
4. – Kur tavi padēs,  
Pijākeli manā?  
– Pasuoly pasieny,  
Širdela manā.
5. – Kuom tavi apdings,  
Pijākeli mana?  
– Kaimiene<sup>6</sup> Maušiene  
Padalkām sava.
6. – Kas tavi gēdās,  
Pijākeli manā?  
– Kaimukas Maušiukas  
Su sūnais savā.
7. – Kas tavį raudās,  
Pijākeli mana?  
– Kaimiene Maušiene  
Su dukrām savā.
8. – Kaip tavi raudās,  
Pijākeli mana?  
– Ki ki ki, kva kva kva,  
Širdela manā.
9. – Kur tavā bus dūšia,  
Pijākeli manā?  
– Kur degē degtinį, prē velniā šikini,  
Širdela manā.

Padainavo Emilija Šuminienė (Vasiliauskaitė), 84 m., gyv. Šuminų k. Į mg. juostą įrašė S. Gaivenytė ir R. Žalnieriūtė 1977 m., tekstą iššifravo B. Krasauskaitė, melodiją – B. Ambraziejus. KTR 341(21), KLF 6826(9). Gr 107.

<sup>6</sup> Kaimienė – Chaimienė.

## 40. \*Eik, Maryte, gryčion

$\text{♩} = 84$

Eik, Ma-ry - te, gry - čion, sėšk u - žu sta - le - lio,  
pa - sa - kyk mo - čiu - tei, kad skau - da gal - ve - lę.  
be - rnu

1. Eik, Maryte, gryčion,  
Sėšk užu stalelio,  
Pasakyk močiutei,  
Kad skauda galvelę. (2x2)

2. Skaudėti skaudėjo –  
Sakyt nenorėjo,  
Jonas su Maryte  
Vaikštinėt išėjo. (2x2)

3. Anys išvaikščiojo  
Miestus ir ulyčias.  
– Nupirk man, Jonukai,  
Vilniaus kaminyčias<sup>7</sup>. (2x2)

4. Jonukas nupirko,  
Brangiai sumokėjo,  
Betgi jam Marytė  
Nepasižadėjo. (2x2)

5. – Eisim mes, Maryte,  
Vaikščioti pas marias,  
Ir pasižiūrėsim  
Plaukiančių žuvelių. (2x2)

6. Marytė paslenkus  
Mareles žiūrėjo,  
Šelma bernužėlis  
Marios pastūmėjo. (2x2)

<sup>7</sup> Kaminyčia – mūrinis namas.



„Nupirk man,  
Jonukai, Vilniaus  
kaminyčias...“  
Tautosakos rinkėjai  
Dalia Survilaitė,  
Vaidotas Daunys ir  
Gražina Meilutytė  
1977 m. ekspedicijoje.  
A. Petrašiūno nuotr.

7. Marytė skęsdama  
Kraštelėlio tvėrės,  
Šelma bernužėlis  
Rankeles atnėrė. (2x2)

8. Marytė skęsdama  
Balseliu raudojo:  
– Ratavok, Jonukai,  
Skęsta mylimoji. (2x2)

9. Ribokai žūdami  
Marytę sužuvo:  
– Žiūrėkite, vyrai,  
Kokie čionai dyvai: (2x2)

10. Šilkinė skarelė,  
Batisto suknelė,  
Žiūrėkite, vyrai –  
Jonuko mergelė. (2x2)

11. Marytę paguldė  
An žalios žolelės,  
Jonukui uždėjo  
An rankų pantelius. (2x2)

12. Marytę įdėjo  
Stiklinian grabelin,  
Jonuką instūmė  
Tamsiajan lauželin. (2x2)

Padainavo Marijona Kučinskienė (Krugiškytė), 70 m., gyv. Bajorų k. I mg. juostą įrašė V. Šukytė, D. Barčaitė, N. Naujokaitytė ir P. Krikščiūnas 1977 m., tekstą iššifravo P. Krikščiūnas, melodiją – R. Sliužinskas 1979 m. ir A. Žičkienė 2002 m. LTR 5059(84), LTRF mg. 2295(5). Baladė.

#### 41. \*Sustokit, broliukai

*♩* = 204

Su - sto - kit, bro - liu - kai, di - džia sie - ne - le,  
aš ju - mi pa - lenk - siu že - mai gal - ve - lę.

A - čiū, bro - liu - kai, a - čiū, do - bi - liu - kai,  
o kad man pa - dė - jot gra - žiai vaikš - čio - ti,  
kad - man pa - dė - jot gra - žiai vaikš - čio - ti,  
rū - tų vai - ni - kė - lį skais - čiai iš - ne - šio - ti.

- (1) Sustokit, broliukai, didžia siennele,  
Aš jumi palenksiu žemai galvoelę.  
Ačiū, broliukai, ačiū, dobiliukai,  
O kad man padėjot gražiai vaikščioti,  
(5) Kad man padėjot gražiai vaikščioti,  
Rūtų vainikėlį skaisčiai išnešioti.

Parautojo Monika Mažeikienė (Bikelytė), 78 m., kilusi iš Añtilgės k., gyv. Vilniuje. Tekstą užrašė L. Sauka, melodiją – B. Uginčius 1958 m. LTR 3132(24).  
Rautotojos pastaba: „Jaunosios rauda per vestuves. Raudojo prieš važiuodama į šliubą. Pabaigus raudoti, su visais bučiuojasi, atsisveikina“.

## 42. Tėveli manā, sanuolali manā

Tė - ve - li ma - nā, sa - nuo - la - li ma - nā,  
ne - šei, tė - ve - li, ži - lų gal - ve - tį,

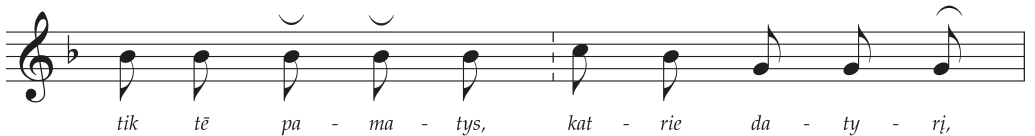
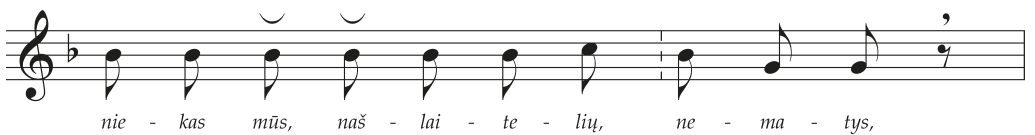
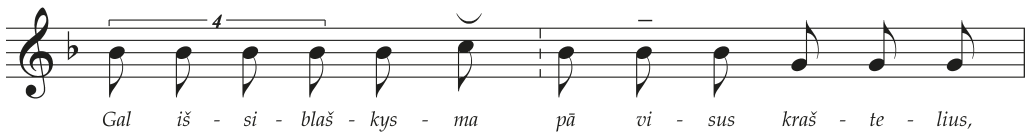
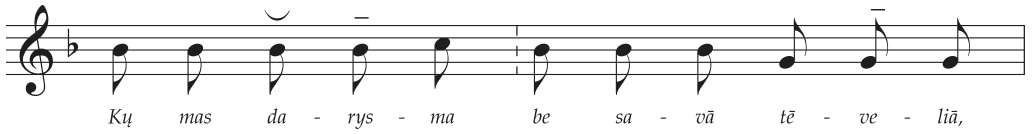
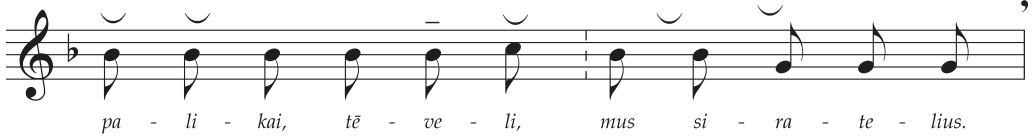



- (1) *Tēveli manā, sanuolali manā,  
Nešei, tēveli, žilų galveļi,  
Užugdei, tēveli, vaiku pulkeļi,  
Palikai, tēveli, mus siratelius.*
- (5) *Kų mas darysma be savā tēveliā,  
Kas mum, Dēvuli, duonytēs aždīrbs?  
Gal išsiblaškyksma pā visus kraštelius,  
Niekas mūs, siratelių, nepriglaus,  
Niekas mūs, našlaitelių, nematys,*
- (10) *Tik tē pamatys, katrie datyri,  
Katrų tēveliai tikri numiri.*

Parauodojo Eleonora Ivanauskienė, gyv. Strazdū k. Užrašytojai rinkinyje nenurodyti. Tekstą iššifravo L. Šapokaitė, melodiją – V. Mickutė. KTR 189(31), KLF 3446(3).

### 43. \*Kai permaintytos stojos dieneļs

*♩ = 204*

*Kai per - mai - ny - tos sto - jos die - ne - lēs,*

*tuoj man pa - ti - ko di - džios bē - de - lēs.*

*Iš pir - mos die - ne - lēs vis a - ša - rē - lēs,*

*nei gi be - ma - čiau links - mos va - lan - dē - lēs.*

*Kad gi sus - to - tu ma - no a - ša - rē - lēs,*

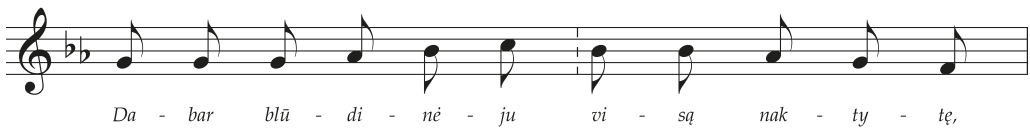
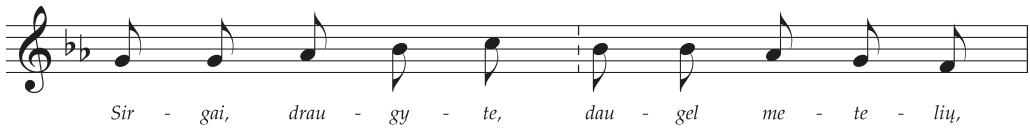
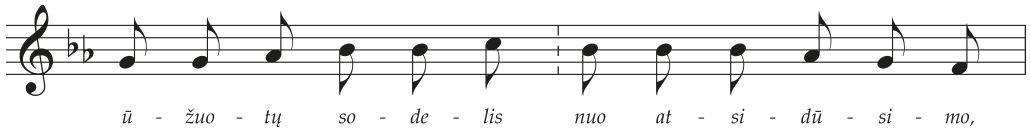
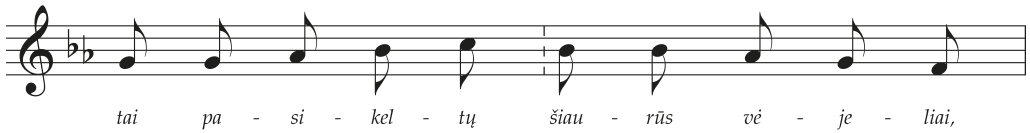
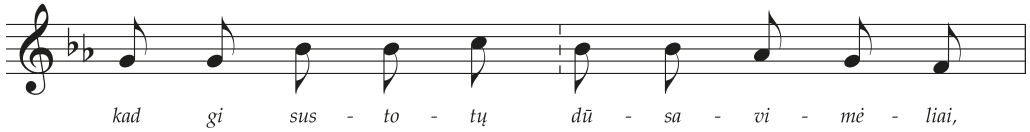
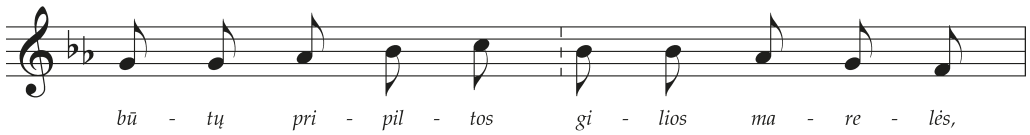

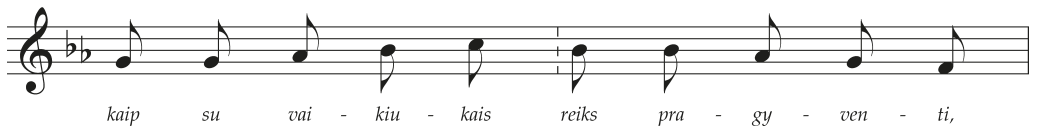
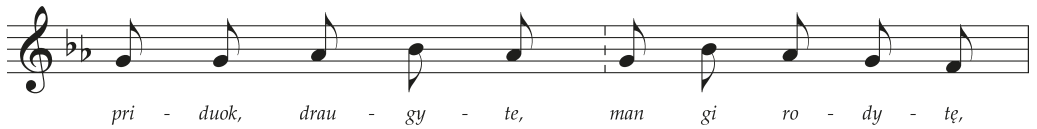
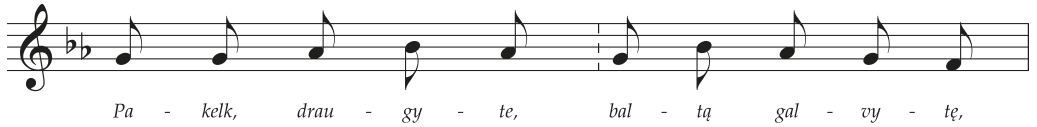
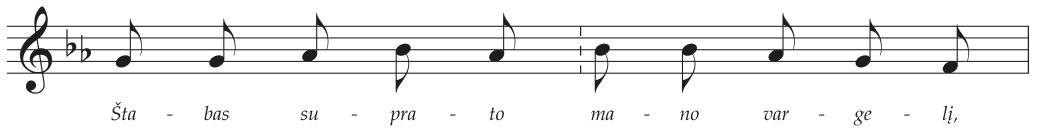
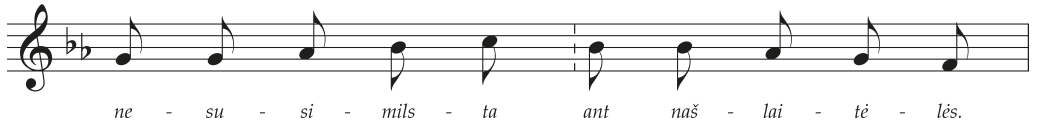

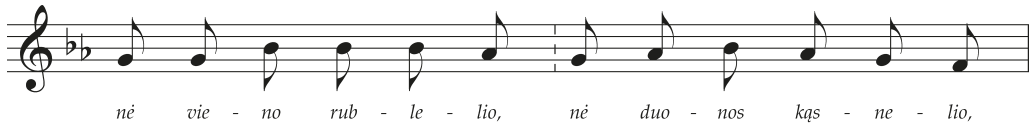
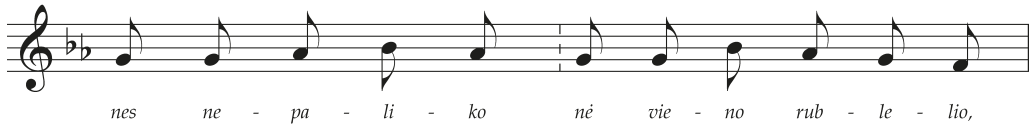

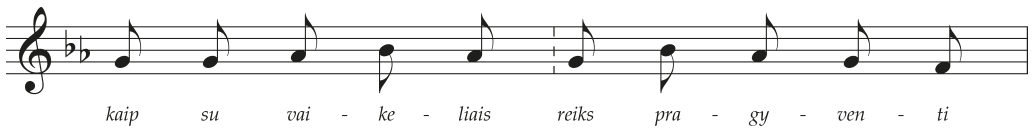

(1) Kai permaintytos stojos dieneles,  
Tuoj man patiko didžios bėdelės.  
Iš pirmos dieneles vis ašarėlės,  
Nei gi bemačiau linksmos valandėlės.

(5) Kad gi sustotų mano ašarėlės,  
Būtų pripiltos gilios marelės,  
Kad gi sustotų dūsavimėliai,  
Tai pasikeltų šiaurūs vėjeliai,  
Ūžuotų sodelis nuo atsidūsimo,

(10) Atsivertų šaltinėlis nuo gailaus verkimo.  
Tai nepasbaigia didis vargelis,  
Tai nepabaigiu liet ašarėlių.

Sirgai, draugyte, daugel metelių,  
Nepasrūpinai karstui lentelių;

(15) Dabar blūdinėju visą naktytę,  
Irgi kukuoju, kaip gegutytė.  
Niekas nepagaيلي manęs varguolėlės,  
Nesusimilsta ant našlaitėlės.  
Štabas suprato mano vargelį,

(20) Padovanojo mano draugytei naują karstelį.  
Pakelk, draugyte, baltą galvytę,  
Priduok, draugyte, man gi rodytę,  
Kaip su vaikiukais reiks pragyventi,  
Kaip aš išvargsiu didį vargelį,



(25) *Kaip aš užauginsiu mažus vaikelius,  
Nes nepaliko nė vieno rublelio,  
Nė vieno rublelio, nė duonos kąsnelio,  
Sunkūs laikeliai, karo meteliai,  
Nėra arklelių, nėra žmonelių,*

(30) *Ir nėr ko pasisamdyti.  
Labai tankiai apsiiverki, rašydama raštą,  
Tiktai nėra tokio pašto, kad kas ten nuneštų.  
Paklausyk mane, mielasai draugeli,  
Nunešk margąjį laiškėlį manai motinytei,*

(35) *Kaip man' paliko ant šios žemelės vargšę našlaitytę  
Su mažais vaikeliais karo meteliais.  
Pakelk, motinyte, baltą galvoelę,  
Priduok, motinyte, man gi rodele,  
Kaip su vaikeliais reiks pragyventi*

(40) *Sunkiais laikeliais, karo meteliais.  
Motinyte, mokėjai vargti vargelį,  
Ir mum auginai be tėvutėlio.*

Parauodojo Monika Mažeikienė (Bikelytė), 78 m., kilusi iš Antilgės k., gyv. Vilniuje. Tekstą užrašė L. Sauka, melodiją – B. Uginčius 1958 m. LTR 3132(25). Užrašytojų pastaba: „Rauda vyrui mirus (1914 m.). Raudojo namuose prie vėlionies.“

## Rateliai

*Parengė Žemyna Trinkūnaitė ir Aušra Žičkienė*

© Lietuvos literatūros ir tautosakos institutas

Visi rateliai užrašyti 1977 m. rugpjūtį ar 1978 m. vasarį Vilniaus universiteto kraštotyrininkų ramuvos kompleksinės ekspedicijos metu.

### 1. \*Augo sode serbentai

♩ = 108

1 2 3

[Au] - go so - de ser - ben - tai,

4

au - go so - de ser - ben - tai,

5

au - go so - de ser - ben - tai ža - lie - ji,

6

au - go so - de ser - ben - tai ža - - -

- |   |   |
|---|---|
| 1. [Au]go sode serbentai, (2)<br>Augo sode serbentai žalieji. (2)               | 10. Džiaugės visos mergelės, (2)<br>Džiaugės visos mergelės berneliu. (2) |
| 2. Džiaugės visi paukšteliai, (2)<br>Džiaugės visi paukšteliai serbentais. (2)  | 11. Nesidžiaukit, mergelės, (2)<br>Nesidžiaukit, mergelės, berneliu. (2)  |
| 3. Nesidžiaukit, paukšteliai, (2)<br>Nesidžiaukit, paukšteliai, serbentais. (2) | 12. Ne dėl jūsų bernelis, (2)<br>Ne dėl jūsų bernelis jaunasai. (2)       |
| 4. Ne dėl jūsų serbentai, (2)<br>Ne dėl jūsų serbentai žalieji. (2)             |   |
| 5. Augo kaime mergelė, (2)<br>Augo kaime mergelė jaunoji. (2)                   |   |
| 6. Džiaugės visi berneliai, (2)<br>Džiaugės visi berneliai mergele. (2)         |   |
| 7. Nesidžiaukit, berneliai, (2)<br>Nesidžiaukit, berneliai, mergele. (2)        |   |
| 8. Ne dėl jūsų mergelė, (2)<br>Ne dėl jūsų mergelė jaunoji. (2)                 |   |
| 9. Augo kaime bernelis, (2)<br>Augo kaime bernelis jaunasai. (2)                |   |



Ratelius Tauragnų  
apylinkėse 1977 m.  
užrašinėjo ir  
Daina Gapšytė.  
A. Petrašiūno nuotr.

Dainuojant pirmąją dalį einama rateliu, antrąją – pinamas „žilvitis“.

Padainavo Adelė Čičelienė (Žilėnaitė), 71 m., Adelė Šerėnienė (Šinkūnaitė), 68 m., Teklė Ankėnienė (Toleikytė), 71 m., Angelė Lazauskienė (Blažytė), 55 m., visos gyv. Vyžių k. Į mg. juostą įrašė N. Navikaitė, R. Radauskaitė, R. Sliužinskas ir V. Rutkūnas 1977 m., žaidimą aprašė ir tekstą iššifravo N. Navikaitė, melodiją iššifravo R. Astrauskas 1979 m. LTR 5062(23), LTRF mg. 2303(23).

## 2. \*Žydi žirniai ir vikiai

$\text{♩} = 84$

Žy - di žir - niai ir vi - kiai, pas mer - ge - lę bus pirš - liai.

Žir - niu - kas ir pu - py - tė su - si - vi - jo į vir - vy - tę.

① 1<sup>2</sup>

*Žydi žirniai ir vikiai,  
Pas mergelę bus piršliai. (2x2)  
Žirniukas ir pupytė  
Susivijo į virvytę. (2x2)*

Dainuojant pirmą dalį, einama rateliu, antrą – poros sukasi po du.

Padainavo Leokadija Mačiulytė, 64 m., gyv. Sėlės k. Į mg. juostą įrašė J. Pribušauskaitė ir V. Blauzdavičiūtė 1977 m., žaidimą aprašė ir tekstą iššifravo J. Pribušauskaitė, melodiją – R. Sliužinskas 1979 m. LTR 5061(47), LTRF mg. 2302(9).

## 3. \*Zur zur malūnėlis

$\text{♩} = 92$

Zur zur ma - lū - nė - lis, šiau - dus ku - lia ber - nu - žė - lis,

zur zur ma - lū - nė - lis, šiau - dus ku - lia ber - nu - žė - lis.

Šiau - di - niai ra - tai, stik - li - niai če - ba - tai,  
 šiau - di - niai ra - tai, stik - li - niai če - bat(ai).

Zur zur malūnėlis,  
 Šiaudus kulia bernužėlis. (2x2)  
 Šiaudiniai ratai,  
 Stikliniai čebat(ai). (2x2)

Žaidėjai sustoja dviem ratais, veidais vieni į kitus. Dainuodami pirmą dalį, susikibę rankomis su žaidėjais iš priešingo rato, mojuoja rankomis. Dainuojant antrą dalį, žaidėjai paleidžia vieni kitų rankas, išorinis ratas bėga aplinkui ir sustoja per vieną žmogų į priekį nuo buvusios poros.

Padainavo Adelė Čičelienė (Žilėnaitė), 71 m., Adelė Šerėnienė (Šinkūnaitė), 68 m., Teklė Ankėnienė (Toleikytė), 71 m., Angelė Lazauskienė (Blažytė), 55 m., visos gyv. Vyžių k. Į mg. juostą įrašė N. Navikaitė, R. Radauskaitė, R. Sliužinskas ir V. Rutkūnas 1977 m., žaidimą aprašė ir tekstą iššifravo N. Navikaitė, melodiją iššifravo R. Astrauskas 1979 m. LTR 5062(15), LTRF mg. 2303(15).

#### 4. Pjausim, broliai, dabilėlius

$\text{♩} = 80$   
 [♩] Pjau - sim, bro - liai, da - bi - lė - lius, pa - kal' ra - sa y - ra,  
 pjau - sim, bro - liai, da - bi - lė - lius, pa - kal' ra - sa y - ra.  
 $\text{♩} = 92$   
 ① Suk dal - gi par pra - dal - gi, pa - kal' ra - sa y - ra.  
 ② 1<sup>2</sup> su - k 1<sup>3</sup>

*Pjausim, broliai, dabilelius,  
 Pakal' rasa yra. (2x2)  
 Suk dalgį par pradalgį,  
 Pakal' rasa yra. (3x2)*

Dainuojant pirmą dalį, visi eina rateliu, dainuojant antrą – pina „žilviti“ už parankių.

Padainavo Ona Musteikienė, gyv. Pilkenių k. Į mg. juostą įrašė R. Builytė ir L. Limbaitė 1977 m., žaidimą aprašė ir tekstą iššifravo R. Builytė, melodiją iššifravo B. Uginčius 1978 m. LTR 5078(134), LTRF mg. 2338(20).

## 5. \*Vilkeli, nabagėli

$\text{♩} = 132$

–Vi - l - ke - li, na - ba - gė - li, ko tu čia į - lin - dai?

Vil - ke - li, na - ba - gė - li, ko - tu čia į - lin - dai?

Nei tu šen, nei tu ten, nie - kur ne - iš - lį - si:

ge - le - ži - niai var - te - liai, si - dab - ri - niai rak - te - liai,

nei tu šen, nei tu ten, nie - kur ne - iš - lį - si.

– Vilkeli, nabagėli,  
 Ko tu čia įlindai? (2x2)  
 Nei tu šen, nei tu ten,  
 Niekur neišlįsi:  
 Geležiniai varteliai,  
 Sidabriniai rakteliai,  
 Nei tu šen, nei tu ten,  
 Niekur neišlįsi.

Dainuojant pirmąją dalį, visi eina rateliu, vienas žaidėjas („vilkelis“), stovi viduryje. Dainuojant antrąją dalį, „vilkelis“ visai bando ištrūkti iš ratelio, o žaidėjai jam neleidžia. Žaidėjas, kuris išleidžia „vilkelį“, pats stoja į ratelio vidurį.

Padainavo Adelė Petravičienė (Balčiūnaitė), 67 m., gyv. Gaidelių k. Į mg. juostą įrašė G. Partikaitė ir N. Janickaitė 1977 m., žaidimą aprašė ir tekstą iššifravo N. Janickaitė, melodiją iššifravo R. Služinskas 1978 m. LTR 5060(36), LTRF mg. 2300(6).

## 6. Mikita rugius seja

$\text{♩} = 120$

Mi - ki - ta ru - gius se - ja, mi - ki - čiu - kai ap - a - kė - ja,  
 Mi - ki - ta ru - gius se - ja, mi - ki - čiu - kai ap - a - kė - ja.  
 Mi - ki - ta Mi - ki - ta, Mi - ki - tė - la Mi - ki - ta.

*Mikita rugius seja,  
 Mikičiukai apakėja. (2x2)  
 Mikita Mikita,  
 Mikitėla Mikita. (2x2)*

Žaidėjai turi po lazda, sustoja po keturis ir susiima už lazdų. Dainuodami pirmąją dalį, eina ratu. Dainuodami antrąją dalį, žemiau pasilenkia ir sukdamiesi aplink save, kilnoja kojas per lazdas.

Padainavo Vilija Andriusevičienė (Gasiūnaitė), 32 m., gyv. Gaidžių k. Į mg. juostą įrašė, žaidimą aprašė ir tekstą iššifravo P. Krikščiūnas 1978 m., melodiją iššifravo R. Služinskas 1979 m. LTR 5059(147), LTRF mg. 2297(14).



# Tauragniškių poringės

Parengė Povilas Krikščiūnas

© Lietuvių literatūros ir tautosakos institutas

© Vilniaus universiteto biblioteka

Į šią publikaciją sudėti tekstai iš Lietuvių literatūros ir tautosakos instituto Lietuvių tautosakos rankraštyno ir Vilniaus universiteto bibliotekos Rankraščių skyriaus fondų. Daugiausia skelbiama 1977 m. rugpjūtį ir 1978 m. vasarį Vilniaus universiteto kraštotyrininkų ramuvos ekspedicijoje užrašytų kūrinių. Būtent šios ekspedicijos surinkta medžiaga gausiausia ir įvairiausia žanrais. Tačiau minėtose saugyklose esama ir kitų rinkėjų sukauptos tauragniškių medžiagos. Ji užrašyta įvairiu metu ir ne vieno rinkėjo, todėl šioje publikacijoje norima ne tik pateikti būdingesnius ar įdomesnius tauragniškių pasakojamosios tautosakos tekstus. Tebus taip įvertinti rinkėjų nuopelnai ir prisiminti čia gyvenę, dirbę ir poringavę žmonės.

Rengėjo peržiūrėta tauragniškių sakinė proza tikrai marga rūšimis ir žanrais. Stengtasi šią įvairovę publikacijoje atspindėti. Skaitytojas nerasta tik oracijų – jų užrašyta nedaug, tiesiog nerasta tinkamo skelbti varianto.

Atsirenkant tekstus paisyta ne tik jų populiarumo pristatomose vietovėse, bet ir dėstomų įvykių bei veiksmų sekos logiškumo, meninės visumos, pasakojimo autentiškumo. Atsisakyta blogai prisimintų, itin laisvai ar sunkia raštų kalba perpasakotų kūrinių.

Tekstai pateikiami klasifikuoti pagal pasakojamosios tautosakos atitinkamų žanrų katalogus: pasakų – pagal Antti Aarne's – Stith'o Thompsono parengtą tarptautinį<sup>1</sup>, sakmių – Jono Balio lietuvių pasakojamosios tautosakos motyvų katalogus<sup>2</sup>. Publikacijos pabaigoje dedami padavimai, pasakojimai ir anekdotai. Siekiant tiksliau nustatyti tekstų motyvus ir jų kontaminacijos atvejus, remtasi Bronislavos Kerbelytės parengtu ir paskelbtu katalogu – dviem spausdintais tomiais, apimančiais visas pasakas<sup>3</sup>. Nustatyti skelbiamų kūrinių tipų numeriai nurodomi metrikų pradžiose.

\* \* \*

## 1. Pasaka apie diedą

Diedas nuvažiavą rugius sėt, akėt jau. Ataina meška in jį.

– Žmāgau žmāgau, aš tavi prarysiu.

– Ai, prarysi prarysi, tik duok tu nārs pasēt man, priakėt. Tai tu gulk par ratus, ašai pasesiu, tai kaip tadu bus, taip.

Atbėga lapė.

– Žmāgau žmāgau, aš tavi išgelbėsiu. Jē kas ti guli par ratus?

– Kaladē, – žmogus sakā, jau neišduoda, kad meška. – Kaladē guli.

– Tai kad kaladē būtu, tai būt ratuos.

Jē meška sakunt':

<sup>1</sup> *The Types of Folktales. A Classification and Bibliography, Antti Aarne's Verzeichnis der Märchentypen.* Translated and Enlarged by Stith Thompson, FFC, N 74, Helsinki, 1928; N 184. Helsinki, 1961 (toliau – AT).

<sup>2</sup> Balys J. Lietuvių pasakojamosios tautosakos motyvų katalogas, *Tautosakos darbai*, 2. Kaunas, 1936 (toliau – BILPK).

<sup>3</sup> Kerbelytė B. *Lietuvių pasakojamosios tautosakos katalogas, I–II: Pasakos apie gyvūnus. Pasakėčios. Stebuklinės pasakos, Vilnius, 1999; Pasakos-legendos. Parabolės. Novelinės pasakos. Pasakos apie kvailą velnią. Buitinės pasakos. Melų pasakos. Formulinės pasakos. Pasakos be galo*, Vilnius, 2001. Trečiasis šio katalogo tomas, pristatantis sakmes ir padavimus, rengiant publikaciją dar nebuvo išleistas.

– Aš lipsiu dabar ratuos.

Jau inlipė ratuos. Lapė vėl nubėga miškan, krūman. Atbėgus ir vėl:

– Alal alalal! Ar žinai vilkų, meškų kur?

Žmogus sakā:

– Nežinau.

– Jė kas ti guli ratuos?

Anas sakā:

– Taigi kaladė.

– Taigi kad būt kaladė, tai būt virvėm pririšta.

Tadu jau meška sakunt':

– Tai pajimk jau [pririšk].

Tai pajėmjs žmogus vadelas ir pririšė. Jau kai privervezojjs, tai jau drūčiausia. Dabar ana vėl aidaš miškan, jau kad žadėjā išgelbėt. Ā žmogus, jis gi žinā, kad čia jam bus dabar bloga, kai meška. Tai jau atbėgus vėl:

– Žmāgau žmāgau, ar nematei vilkų, meškų?

– Niekā nemačiau, nežinau.

– Jė kas ti gi guli ratuos?

– Kaladė čianai.

– Tai kad būt kaladė, tai būt ir kirvis inkirstas.

Lapė, bais' ana, matai, gudra, niaugi. Tadu sakā meška:

– Tai aždėk kirvj, aždėk kirvj čiānai.

Kai jau anas pririšė drūtai, jau priėja su kirviu, bro, anas jau pats jų aždūbijā.

[...]

– Tai dabar aš tavi išgelbėjau. Matai, jau negyva. Jė kų tu man' duosi?

Anas sakųs:

– Žinai, kad aš neturiu labai niekā, tik turiu vištų su viščiukais.

Aha, gerai, čia jau višta jai labai gerai su viščiukais. Dabar žmogus jau važiuoja namā, ir ana džiubena su juo:

– Jau ataduosi dabar vištų, kų išgelbėjau.

Ā bus šita kalā su kaliukais, ne višta. Dabar prējā jinai in tvartų, tai šunį kaip išlaidė, tai kai lapė lėkė namā, nieka nebedabojā. Parbėgusi namā ir sakunt':

– Auselās auselās, kų jūs mislāt, kai man' šunys vijā?

– Mislēm vis gi, kad tu jau graičiau...

– Kajeļās kajeļās, kų jūs mislāt, kai man' šunys vijā?

– Mislēm vis, kad tu tik graičiau ažd kalnaliā...

Ā paskiau dā taip jau paklausė uodegėļj:

– Kų tu mislei, kai man' šunys vijā?

– Āgi misliau, kad tik graičiau ažd uodegās nustvert.

– Ai tu uodegėla! – išlindus iš šitā lastā savā: – Šarkiau Barkiau, tē smirdėlā!

Ē šitas šuva sedi. Tai tik kapt ažd uodegās, ir lapj pasdējā.

Va tai kāks buvo, matai, atatykis.



*VU kraštotyriminkams pasakas sekė*

*Jonas Daunoravičius iš Bernotiškio k.*

*G. Mališauskienės (Meilutytės) nuotr. 1977 m. Iš LTRFt fondų*

Pasekė Monika Jauniškienė (Kriugiškytė), 84 m., gyv. Daunorių k. Į mg. juostą įrašė V. Daniliauskienė ir G. Razmukaitė 1977 m., tekstą iššifravo V. Daniliauskienė. LTR 5080(45), LTRF mg. 2359(5). AT 154.

## 2. \*[Oželis gelbėtojas]

Gyveno vienas karalius. Neturėjo vaikų. Iškeliauja jis kartą karan. Kare jis išbuvo penkiolika metų, po penkiolikos metų grįžta namo. Anas labai įsinorėjo gerti, eidamas per lauką. Priėjo upelį ir pasilenkęs geria. Ir kažkas jam nutvėrė už barzdos:

– Atiduok, ko namie nepalikai, tai paleisiu.

Anas pažadėjo, paskui galvoja, galvoja: „Ko aš čia namie nepalikau?“ Pareina namo, randa gražią penkiolikos metų dukterį. Visi džiaugiasi, o karalius liūdi. Pasakė jis viską savo žmonai, ir nutarė iš ten visai išvažiuoti. Pasiėmė visą savo turtą, paliko tik vieną oželį, priištą tvarte. Ir dukrą paliko. Ana vaikšto liūdna, verkia. Įeina tvartan, žiūri – oželis priištąs. Jis jai ir sako:

– Neliūdėk, karalaite, tu mane paleisk, aš tave išgelbėsiu.

Paėmusi geležies gabaliuką ji pradėjo dilinti virvę ir ją nupjovė. Oželis pasikinkė rateliuos, pasisodino karalaitę, apdėjo šieniu ir bėga. Bėga toli. Girdi – dunda žemė. Sutinka – atbėga devynagalvis slibinas. Jis klausia, kur karalaitė. Oželis uždainuoja:

– Sėdi sėdi karalaitė  
Krikštasuolėj vidur lango  
Šilko kasą bepindama,  
Aukso žiedu mūvėdama,  
Savo mielo belaukdama.

Slibinas nubėgo toliau. Oželis bėga kuo smagiai. Girdi vėl – dunda žemė. Atsiveja slibinas ir vėl klausia karalaitės. Oželis vėl taip pat dainuoja:

– Sėdi sėdi karalaitė  
Krikštasuolėj vidur lango  
Šilko kasą bepindama,  
Aukso žiedu mūvėdama,  
Savo mielo belaukdama.

Slibinas vėl grįžta atgal. Neradęs karalaitės, vėl vejasi oželį. Oželis bėga, bėga kiek galėdamas. Pribėga prie marių ir sako:

– Karaliau, karaliau, padirbk tiltą.

Oželis pervežė karalaitę per tiltą. Girdi – atidunda žemė, atbėga slibinas ir prašo karaliaus:

– Karaliau, karaliau, padirbk tiltą per marias.

Karalius pabarstė pelų. Kaip bėgo slibinas, taip ir žuvo mariose.

Pasekė Veronika Vitkauskienė, 61 m., gyv. Sėlės k. Užrašė V. Gaižutytė ir R. Railaitė 1964 m. VU tts. eksp. VUB, f. 213–114(112). AT 314A\*.

### 3. \*Du broliai

Gyveno du broliai. Vienas buvo ženotas, kitas ne. Abudu labai mylėjosi. Kai ženotas išeina klėtin, tai iš savo aruodo įpila neženotam, mislydamas: „Anas gyvena vienas, jam daug sunkiau gyventi už mane, tai įpilsiu jam iš savo aruodo“.

Išeina neženotas, įpila ženotam mislydamas: „Anas ženotas, pati, vaikai, jam daug sunkiau gyventi už mane, tai įpilsiu jam iš savo aruodo. Man vienam bus gana.“

Ženotas brolis numirė. Mirdamas paprašė savo brolių, kad kai ženyšis, paprašytų veselėn. Neženotas jį pakavojo ir ilgai dar gedulą nešiojo. Po kiek čėso anas ženijasi, važiuoja bažnyčion į vinčių. Atsiminė, kad brolis prašė jį pakviest veselėn. Kaip tik jau anie važiavo pro kapus, išlipo iš vežimo, nuėjo ant kapų ir sako:

- Broliuk, atėjau tave veselėn prašyti.
- Gerai, – atsakė brolis, – ale aš tau pirma dar duosiu išgerti.

Įsivedė jį kamarėlėn, išėmė iš šėpos mažutį, gal kaip piršto galas buteliuką, ir sako:

- Te, išgerk.
- Ne, negaliu, aš eisiu prie komunijos, – atsakė brolis.
- Kad negeri, tai aš neisiu veselėn. Dėkui, kad pakviete.

Brolis atsiseikino ir išėjo iš tos kamarėlės. Daboja – žmonės pjauna rugius, šieną. O anas važiavo į vinčių žiemą, prieš užgavas. Klausia apie veselį, kur ana nuvažiavo. Niekas nežinojo apie nė kokią veselį. Sutiko senelį, tas jam pasakė, kad eitų pas kunigą – gal ką sužinos.

Tada nuėjo pas kunigą. Tas knygoje rado, kad prieš tris šimtus metų važiavo veselė, jaunasis nuėjo ant kapų ir nesugrįžo. Niekaip brolis nevierijo, ale anas jau buvo senas ir žilas kaip obelis. Senelis liko pas kunigą gyventi, nes visi giminės jau buvo išmirę. Anas kožnadien išeidavo sodan pasėdėti. Vienu rozu daboja kunigas pro langą ir mato, kad atskrido baltas karvelis, sudavė seneliui snapu petin vienan, kitan, kakton ir krūtinėn, ir nuskrido.

Kitoj dienoj vėl senelis sėdėjo sode. Ir vėl atskrido karvelis, sudavė seneliui snapu kakton, abiejuos pečius ir krūtinėn, sudavęs nuskrido.

Trečioj dienoj vėl atskrido karveliukas, ale kai sudavė kakton, tai senelis nuvirto negyvas, ir iš jo išskrido kitas baltas karveliukas. Abudu karveliai nuskrido.

Tenai buvo jo brolis, katras jį ir nusivedė paskui save.

Pasekė Veronika Ramanauskienė, gyv. Gatėlių k. Užrašė J. Musteikis 1938 m. LTR 1534(605). AT 470.

### 4. \*Trys broliai

Buvo trys broliai – du razumni, vienas durnas. Išėjo sluzbos ieškoti vienas razumnas brolis. Užėjo trejus namus. Vienuose įėjo – nieko nėra, kituose nieko nėra, trečiuose namuose rado palangėj sėdint seneliuką ir knygas skaitant. Senelis paklausė:

– Ką, vaikeli, pasakysi?

– Službos ieškau, – atsakė jam berniokas.

– Lipk ant pečiaus, rytoj aveles ginsi, – paliepė senelis.

Rytą išleido aveles, išėjo ir piemuo.

– Kur avelės bėgs, ir tu ten bėk, – pasakė jam senelis.

Avelės bėgo bėgo, užbėgo didelę, plačią, aukštą liepsną. Avelės perbėgo, o anas liko verkdamas. Vakare vėl avelės atbėgo, ir anas jas parginė namo. Išėjo seneliukas avelių priimti ir klausia:

– Ką matei, vaikeli?

– Avelės bėgo bėgo, pribėgo aukštą, didelę, plačią liepsną. Anos perbėgo, o aš likau verkdamas.

Paėmė senelis ir uždarė jį gurbelin su avelėmis.

Eina antras razumnas brolis tarnauti. Užėjo trejus namus. Vienuose įėjo, kituose įėjo – dyka. Įėjo trečiuose, rado: sėdi senelis ir skaito knygą.

– Ką, vaikeli, pasakysi? – paklausė senelis.

– Službos ieškau.

– Lipk ant pečiaus, ryt aveles ginsi.

Rytą išginė piemuo aveles.

– Kur avelės bėgs, ten ir tu bėk, – liepė jam senelis.

Užbėgo avelės – didelė, plati, aukšta liepsna. Avelės perbėgo, o anas liko ant kelmelio sėdėdamas ir verkdamas. Avelės vakare atgrįžo. Avelės bėgo namo, ir piemuo paskui. Išėjo seneliukas avelių priimti ir klausia:

– Ką, vaikeli, matei, ką girdėjai?

– Girdėt nieko negirdėjau, ale didelio stroko turėjau. Pribėgo avelės – didelė, plati, aukšta liepsna. Avelės perbėgo, o aš likau ant kelmelio sėdėdamas ir verkdamas. Vakare avelės atbėgo atgal, ir aš paskui jas atbėgau.

– Tai tu durnas, – pavadino jį senelis ir uždarė gurban.

Eina dabar ir durnius tarnauti. Užėjo tris pirkeles. Įėjo vienoj – dyka, įėjo kitoj – dyka, įėjo trečioj, rado senelį skaitant knygą. Ir jį priėmė avelių ganyti. Rytą senelis išleido aveles ir sako:

– Kur avelės bėgs, ten ir tu bėk.

Anas bėgo paskui aveles, užbėgo – didelė, plati, aukšta liepsna. Avelės bėgo per ugnį, anas viena ranka kapt [avinui] už ragų, kita už mašnos ir perbėgo per ugnį. Anoj pusėj ugnies mato – seneliukas mieruoja merkelyte vandenį. Toliau pamatė ugnyje gulintį žmogų ir rėkiantį, kad šalta. Toliau avelės įbėgo didelėn žolėn. Avelės priėdė ir pasidarė labai kūdos. O kitoje vietoje ant smėleliuko pasivoliojo ir pasidarė riebios. Toliau rado mergą gale ūlyčios ant mėšlyno kapstantis.

Bėgo avelės namo, anas vėl avinui nustvėrė už uodegos ir perjojo per ugnį. Išėjo seneliukas avelių priimti ir klausia:

– Ką girdėjai, vaikeli?

– Ne tiek girdėjau, kiek mačiau, – atsakė piemuo. – Avelės bėgo per ugnį, man pabaiso, net plaukai atsistojo. Aš avinui viena ranka kapt aš ragų, kita už mašnos ir perjojau per ugnį. Toliau joju – guli žmogus ugnyje ir rėkia, kad šalta.

– Anas užtat rėkia, kad jo palangėj ubagas sušalo. Anas buvo labai bagotas, ale ubago neleido naktavot, – atsakė seneliukas.

– Toliau radau raveliuke žmogų, merkelyte vandenį butelin pilant, ir vis butelis nepilnas, – pasakojo piemuo.

– Anas buvo šinkorius, pilnos mieros neišduodavo, tai vis pila po smerčiai ir niekaip pilnos nepripila.

– Užbėgo avelės didelę žolę. Avelės įbėgo ir nesimato. Ir kai išbėgo, pasidarė labai kūdos. Toliau avelės geltoną smėlį užbėgo, pasivoliojo, ir riebios, gražios liko. Paskui jau ginu namo, ant mėšlyno merga kapstosi, – pasakė piemuo.

– Kur matei didelę žolę ir avelės pasidarė kūdos, tenai gyvena bago-tas žmogus. Anas nieko nedavė ubagams, tai po mirties ir jo žolė be pul-sos<sup>4</sup>. O kur matei smėlį, tenai buvo našlė, nebagota, ale biedniem duo-davo, kiek galėdavo. Atvažiavo pas tą mergą piršliai, ana pasakė, kad pilnas mėšlynas tokių kavaliarių. Tai ana dabar ir kapstosi po mėšlyną, – pasakė senelis.

Senelis visus tris brolius išleido namo algas užmokėjęs. Ir aš ten bu-vau, alų midų gėriau, pinigų skaičiau, ant stuburo<sup>5</sup> sėdėjau. Gaspadinė užpyko, kad pinigų nedaviau, paėmė kažergą ir kaip stūmė mane nuo pečiaus, tai net šikinėj skylę pradūrė.

Pasakė Emilija Masickaitė, gyv. Gatelių k. Užrašė J. Musteikis 1938 m. LTR 1534(600). AT 471.

## 5. [Į žemę išvartytas angelas]

Supykā Dievas su aniuolu ir aniuolui pasakē:

– Aš taū, – sakā, – išmesiu iš dungaus ir išvarysiu un pasauliā. Kas taū atspēs, ka tu aniuolas, tai tavā bausmē pasbaigs. Ā lig neinspēs, ka tu aniuolas, tai tiek, – sakā, – būsi. Gal' metus, gal' kitus, gal' pusį, gal' daugiau, gal' kaip, tai šita nepasakysiu.

Nu tiktai tadu išejā anas, pā pasaulį pauliojā, pauliojā, bet jā neins-pejā niekas, kas anas dā žmogus. Apsijēmē un vienuj tarnaut, un žmogų, un gaspadorių, i tarnavā. Tarnavā, dirbā, ājā su gaspadorium. Viskų dirbā un laukā – orā, akējā, pjovē viskų, vežē, krovē. Nu ir labai gerai, geras tarnas buvā, ir žmogui patikā. Viskas buvā jajā, sakēs, gyvenimas sakēs, turejā visa kā.

Nu anas vienākart paskinkē eržilų i sakā:

– Važiukim bažnyčiān. Apsidairysma gi bažnyčiāj, pasmelsma, pa-dabosma.

Nuvažiavā bažnyčiān, inejā bažnyčiān. Dideli atlaidai buvā, ir pilna bažnyčia žmonių, ka tik kėtai kėtai, kap tiktai. Pā dešinei vyrai buvā, pā kairei moteres. Nu un lubų anas pasižiūri, pasižiūri un lubas jau šitas tarnas gaspadoriaus ir vis susišypsā, ir vis susišypsā. Žmonēs sakā:

– Kas čiānai – ar anas durnas? Bažnyčiān atajā, ir kas čia yr su tavim, kā tu čia šaipais bažnyčiāj? – žmonēs klausia, saniukai. – Kā tu šaipais, jaunikaiti, kas tau matās ti?

Sakā:

– Kad šaipaus, tai matau.

<sup>4</sup> *Pulsa* – LKŽ šis žodis nepristatomas, jo reikšmė galime nujauti tik iš viso sakinio prasmės.

<sup>5</sup> *Stuburas* – stulpas prie dūminės pirkios krosnies su angomis kam pasidėti.





*Silvestras Musteikis  
su šeima prie savo  
namo. 1977 m.  
P. Krikščiuono nuotr.  
Iš LTRFt fondų*

– Ā kuġ' tu ti matai un lubų, un lubas dabodamas, kuġ' tu ti matai?

– Nu vat, – sakā, – aš matau.

Ir vėl' anas susišypsā. Ir tadū klausia:

– Tai kų tu ti matai?

– Āgi, – sakā, – matau. Ot skūrų veršiā timpja ir rašā unt lubų, timpja ir rašā. Maža jau skūrās veršiā, i nebeparaina raštas. Ir nugi timpja, timpja, timpja, tai kai lekē skūra un mergų galvų bažnyčiāj, ā velnias kai davē galvu lubōs, tai net lubās kilstalājā, kai lekē skūrų patimpjs. Ā skūra tai un mergų galvų, ir nulakē skūra veršiā didžiausia. Tai kur, – sakā, – nesjuoksi, aš ir suskvatojau.

Nu tai sakā:

– Kas tu dā būsi, kas čia dā žmogus? Kažnā prē šitā pasauliā žmogus, ka tu šit' kų matai, šit' kų žinai?

– Al' ti mat žinau, – sakā, – ir mačiau viskų.

Ir dā suskvatojā, dā smarkiau, net bažnyčia sužlegėjā.

– Ā tu ne aniuolas būsi?

Tas sakā:

– Ačiū, dabar savā bausmį atbuvau, kas man' buvā skirta.

Ir išnykā iš akių, iš žmānių visų.

Pasekē Silvestras Musteikis, 69 m., gyv. Sirvūdžių k. I mg. juostā įrašē D. Barčaitē, N. Naujokaitytē ir P. Krikščiuonas 1977 m., tekstā iššifravo P. Krikščiuonas. LTR 5059(98), LTRF mg. 2295(19). AT 795.

## 6. [Dievas poras skirsto]

Vienas vyriškis ājā ir radā: sēdi sanelis ir šiaudus turi, šiaudų ryšuliukų susrišjs, ir skirstā poras. Skirstā, skirstā. Klausia:

– Kų tu, saneli, veiki?

Sakā:

– Poras skirstau, su kuo kam ženytiš išaina.

Tai tadu anas sakūs:

– Jē man' a paskirsi porų?

Tai sakūs:

– Paskirsiu. Vat kaip aisi, rasi, undenį neša mergaitė, ir tau šita bus.

Žinok, ka su jų ženyšies.

Anas ājā ir tadu pamatė, kad neša undenį. Jē negraži! Sakūs:

– Pasdėk viedrus.

Tai anas pajėmjs, kad ana pasdėjus viedrus, pasjėmjs, kaip davjs jai galvon, va šiton vietān, duobį net pramušjs. Ir tadu, žinai, taip ir nuvejā.

A paskui apsiženijā, jam ir graži, ir patinka. Sakā, jieškā galvų. Matai, saniau jėškodavā galvas – kitiem gal' ir būdavā kā nārs... Tai sakūs:

– A kas tau yr, čia duobė pakaušy?

– Ā, – sakunt', – kadai kāks ājā chuliganas, kai davė man' galvon viedru, ir pasdarė skylā šitoj vietāj.

Nu ir žinai, vis tiek apsiženijā. Matai, paskyrā.

Pasekė Jonas Šavalinskas, 69 m., gyv. Bajōrų k., gim. Narvėdžių k., Daūgailių vls. I mg. juostā įrašė V. Šukytė ir P. Krikščiuonas 1977 m., tekstą iššifravo P. Krikščiuonas 1981 m. LTR 4839(22), LTRF mg. 2580(25). AT 930 A.

Red. pastaba: *Užrašinėtojai paklausus, kas buvo tas senelis, J. Šavalinskas atsakė: „Tai sakydavā, ka Dievas saniau vaikščijā un žemės“. Pastaba girdima įrašė.*

## 7. \*[Pasaka apie Pedopą]

Seniau gyveno kareivis, vardu Pedopas<sup>6</sup>. Atitarnavęs dvidešimt penkis metus, grįžta į savo tėviškę pėsčias. Eina ir galvoja: „Pareisiu namo, tėvas turtingas, o kad manęs neišpirkio iš kariuomenės, pareisiu ir sudeginsiu tėvo namus“. Paėjo, sutinka senelį. Klausia senelis:

– Kur tu eini, vaikelį?

– Į tėviškę. Atitarnavau dvidešimt penkerius metus.

– Tai ką tu, vaikelį, galvoji dabar?

– Galvoju, – sako, – grįšiu namo, sudeginsiu tėvo namus, kad manęs neišpirkio iš kariuomenės.

Tada senelis sako:

– Negalvok taip, vaikelį. Toks tavo likimas. Ir aš kartu su tavim eisiu tuo keliu.

Pasiėjėjo, artinasi vakaras jau, jie nori gauti nakvynę. Senelis sako:

– Užeimim šituos namuos.

Anie abu atsigulė. Neilgai miegojo, apie dvyliką valandą nakties senelis kelia kareivį:

– Kelkis, vaikelį, šeiminko žmonai šiānakt gimė sūnus. Eik ir prašyk, kad tau jį parodytų.

Moteris sutiko ir parodė vaiką. Žiūri kareivis – šitas vaikas sėdi ant balto žirgo, šone šoblė kabaluoja. Grįžta pas senelį. Senelis klausia:

– Ką matei, vaikelį?

– Mačiau vaiką. Aptaisytas kaip kareivis, ant balto žirgo.

<sup>6</sup> *Pedopas* – Fedotas.

– Toks likimas žmogaus, – atsakė senelis.

Rytą atsikėlė, atsiseikino su šeimnininkais ir iškeliavo toliau. Beeinant visą dieną, vėl artinasi vakaras. Vėl jie prašo nakvynės ir nakvoja pas kitą šeimnininką. Senelis ir vėl kelia:

– Kelkis, gimė šito šeimnininko žmonos vaikelis. Paprašyk, kad tau jį parodytų.

Motina sutiko. Žiūri jis – vaikas su visokiais ūkiškais daiktais: arklas, akėčios, vežimas, arkllys. Senelis vėl klausia:

– Ką dabar matei?

Kareivis papasakojo.

– Tai toks jo likimas, – pasakė senelis, – jis bus gaspadorium.

Trečioj naktį jie vėl prašosi nakvynės. Vėl taip senelis budina kareivį, vėl gimė šeimnininkui sūnus. Kareivis paprašė motinos, kad jam parodytų sūnų. O sūnus sėdi krome, visokių prekių aplink.

– Bus jis kromininkas, toks jo likimas, – paaiškino senelis.

Eina toliau, vėl apsinakvoja pas vieną šeimnininką. Kelia kareivį senelis:

– Pažiūrėk, ką pamatysi.

Mato kareivis – miega vyras su moterimi. Ir mažas paukštelukas ant vieno stovi, užskrenda ant kito ir vėl grįžta.

– Čia paukštelis meilę nuo vieno prie kito nešioja, – pasakė senelis.

Kitą naktį vėl mato kareivis miegant naują šeimnininką su šeimnininke, tik jo krūtinėn įkirstas kirvis ir apšalęs ledu.

– Šita pora gyvena didžiausioj neapykantoj.

Kitą naktį vėl senelis kelia kareivį. Žiūri kareivis – pilna gryčia visokių bjaurybių, gyvačių. Grįžta pas senelį, sako:

– Taip baisu, vos neišbėgau iš namų. Ką tai ženklina?

– Ženklina, – sako senelis, – šitų namų šeimnininkę. Labai ji nešvari.

Pedopas išsiskyrė su seneliu, pargrįžo namo pas tėvą, nieko pikto jam nedarė. Tėvas priėmė jį kaip geriausią sūnų. Neužilgo kareivis parsivedė į namus gerą šeimnininkę.

Pasakė Jonas Augutis, 61 m., gyv. Sėlės k. Užrašė V. Gaižutyte ir R. Raitaitė 1964 m. VU s. eksp. VUB, f. 213–114(123). AT 934 D + 840.

*Apie kvailą velnią  
Janinai Švambarytei  
1977 m. pasakojo ir  
Jonas Vaišnoras iš  
Šeimatinės k.  
G. Mališauskienės  
(Meilutytės) nuotr.  
Iš LTRFt fondu*

## 8. [Kaip velnias su žmogum žemę dirbo]

Tai velnias suderejė su žmāgum, kad pasādins bul'bas: velniui viršūnės, ā žmogui šaknys bus. Nu tai velnias nuspjovė bulbinius, jė šaknis nusikasė žmogus.

Tai negerai. Tadu suderejė, kad jau rugius pasās. Tadu jau žmogui viršūnės, jė šaknys jau velniui. Tadu velnias pasijėmė šaknis, ā žmogus jau viršūnes pajėmė rugių.

Tadu suderejė, kad velnias pupas sādins. Tai velniui viršūnės ir šaknys, ā žmogui vidurys pupų. Ir laimėjā žmogus, velnių apgavā.

Pasakė Jonas Šavalinskas, 69 m., gyv. Bajorų k., gim. Narvydžių k., Daugailių vls. Į mg. juostą įrašė V. Šukytė ir P. Krikščiuonas 1977 m., tekstą iššifravo P. Krikščiuonas 1981 m. LTR 4839(26), LTRF mg. 2580(29). AT 1030.

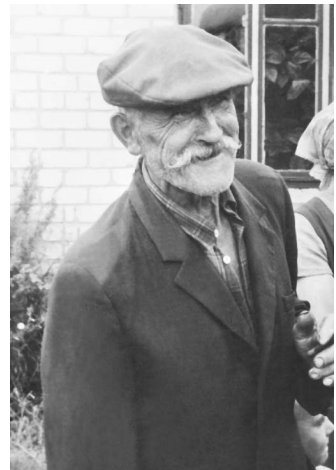

## 9. \*[Velnias bijo Dundulio]

Bernas, sako, kai buvo biednas, anas nori ženyti. Ir anas neturi kuo pradėti. Reikia gi rublio. Susitinka velnią. Tai sakąs velnias:

– Kur tu eini?

– Ai, va tik einu einu, noriu ženyti, pinigų neturiu, tai nežinau, kas čia daryt.

Velnias sako:

– Aš tau duosiu pinigų, ženykis.

Na tai šitam bernui anas davė pinigų pradėt jau.

– Tai ateik tu veselion mano, – jau šitas sako bernas.

– Aha, nueisiu. O kokie tavo bus svotai, kokios ten bus pas tave iškilmės?

– Taigi va, kad aš, matai gi, baisiai nieko neturiu, tai tik paprašysiu svočiose Mariją su šventu Petru.

O tada šitas:

– O kokia gi bus muzika, kokia bus?

– Bus!

– Na tai kokia, tai pasakyk man, pasakyk.

Anas sako:

– Taigi matai, paprašysiu Dundulį.

– Ai, jau kad Dundulis bus, – velnias sako, – tai aš neisiu veselion.

– Jau kodėl? Ateik, nieko, gerai bus.

– Aš žinau. Aš kartą pakliuvau jam, veselioj jo naguose, tai tik gyvas išėjau. Va dabar mano viena koja jau negera, nudaužė griausdamas.

[...]

Pasekė Monika Jauniškienė (Kriugiškytė), 84 m., gyv. Daunorių k. I mg. juostą įrašė V. Daniliauskienė ir G. Razmukaitė 1977 m., tekstą iššifravo V. Daniliauskienė. LTR 5080(47), LTRF mg. 2359(7). AT 1165.

## 10. [Pitaburskas žulikas ir varšavskas vagis]

Aina tąks vagis. Žulikas pitaburskas. Sutinka kitų. Saką:

– Kąks tujei?

– Ašai varšavskas vagis. Ė tu kąks?

– Aš pitaburskas žulikas.

– Nu tai būsma draugai.

Dabar varšavskas vagis saką:

– Tu žinai, ka čia ponas čia netoli gyvena, dvarinykas labai didelis, mes jį išvokim. Ale turi dvylika šunų. Kaip in jį bus preit?

Saką:

– Baika! Ainam!

Dabar anys aina aina, preina gi, daboja in šitā ponā dvarų: žardas baisiausia žirnių prižardytas. Tuoj žardan inlipė, žirnių nuvertė visų eilių žardā nuo viršaus, paklojā un dirvonā šiteip ištiesj. Dabar anas pasijēmė, tas pitaburskas vagis, až galā, ir tadu vyniojā stačiom. Rieda rieda, rieda ir apsvyniojā visas gi virkščiām. Nekulti dā gi žirniai. Apsvyniojā visas kaip kupetys, saką:

– Dabar aš jau ainu.

Anas šitų pėlaį turi gelažinį nupjaut raktui. Priartėję, priartėję. Tėj šunys palaidi, tai kai šąks už viršų, tai ry ry ry... Ā jam nepasiekia, anas giliai insvyniojįs. Ir vis ry ry ry...

Nu ir prišliaužė, prirėdėję in sklepu. Tadu praskrapštė lungi skytį, at-sistoją, tuoj spynų nupjovė ir inėję sklepan. Žiūri – sklepi kā ti nėra: ir vynā bačkās, ir spiritā bačkās, ir lašinių prikabinta paltys. Tai tuoj anas pajėmė, lašinių dvylika gabalų atpovė ir tadu spiriti pamirkė, pamirkė, išnešė šunim visai dvylikai ir numetė. Šunys prarijā tuos lašinius ir guli girti ištiesį uodegas. Anas pajema, du šunis pritįsia in tvorų šitų stāriau-sių. Tai suriša už uodegų ir tadu persveria, persveria par tvorų, par tvorų... Par tvorų ir surišė. Dabar anas kā nori prigėrā, ir šitā vynā tinai, ir tadu abudu draugai suvejā tinai. Ir radā tadu, ponā kaip būta, žėminė putra. Šitas pītaburskas saka:

– Aš vāgiau, man' šita bus putra.

Ā kitas sakā:

– Ašei saugājau, tai man'.

Ir nepasdalijā šitās putrās.

– Tai gerai, – sakā, – ašei inaisiu, paklausiu patį ponų, a tu prė lungā stāvėk, klausyk.

Anas baisiai mėgdavā, šitas ponas, kad ir vidurnakty ataitų kākių nuotykių pasakų sakytė, tai anas ir klausā. Inslaidžia vidun ir klausā. Tai dabar prejā, in šitas duris klep klep klep!

– Ė kas čia?

– Ai, – sakā, – va pasakų pasakysiu, nuotykių. Nuotykj pasakysiu, aš labai gerai žinau.

– Ā, tai gerai, gerai.

Tai ponas inslaidė jį, ugnį užsidegė, ir sakā anas. Sakā, kaip buva iš pradžiās – kaip susvyniojā, kaip ājā ponā išvogt ir radā putrų, nepasdalijā. Tai katram čia – ar katras sargybāj buvā, ar katras jau vogė? Sakā:

– Žināma, katras vogė.

Tas in lungų prejįs tadu bar bar bar:

– Ei, tu girdi, durniau?

Ir tadu sakā:

– Sudieu, man' jau raik' ait namā.

Tai dabar anas išėjā, sakā:

– Girdėjai?

– Girdėjau.

Ā netol' buvā popas, vėl ti buvā mėščiukas. Aje, kaip pradėję juoktis iš šitā ponā, kaip pradėję juoktis, kad dvylika šunų, ā išvāgė tinai visa kū, ir šunis už uodegų sukarstė un tvārās. Tai anas pajėmė tadu, skelbimus parašė, an medžių suliupdė, in kryžkelių, in trābesių: „Kas mani išvāgėt, tas ataitkit, dā tris šimtus rublių primākėsiu.“

Tai šitas ir nuvejā, vagis pītaburskas. Sakā:

– Tu žinai, baisiai juokias iš manįs. Jūs atnagradykite ir popui, pajukite jūs jį kaip. Va dā trys šimtai rublių.

Sakā:

– Apjuoksma mes jį.

Tai dabar anas nuvejā kaiman. Ir ažeriokas buvā prē kaimā va šit', kai važiuojat in Utenās prē Klykių, prē kaima ažeriokas, ir vėžių daug buvā šitam ažerioki. Tai tadu anas kažnam [vaikui] pā trirubjį sumākējā, tai vaikai bematunt kašelas dvi vėžių ir atanešē, pristatē. Anas parsinešē namā tuos vėžius, baltai visus nudažē. Nudažē, nudažē visus baltai, ir in kožnā va šitas, kaip un eglutēs, žvakutes šitas, un nugarās priliupdē, priliupdē. Dabar kaip sutema, naktis tumsi, tai anas apsvilkā baltu chalatu, gražiai apstaisē. Prejā popā šitan lungan. Popas netoli buvā. Sakā:

– Kas čia?

– Žinai, – sakā, – batiuška, kelkis, nešiu dungun. Tu daug sielų dungun išmeldei, nuo tavjs daug nuvejā dungun, tai tuoj tavi dungun gyvu nešiu.

Jē tik padabojā prā lungų, sakā:

– Kas čia?

– Čia gi angeliukai. Angeliukai vaikščičiājā su žvakytēm.

Tik dega, dega, dega. Ti baisiās šviesās, baltučiai visi angeliukai. Tai nuvejā šitas, apsirengē.

Anas turi jau didžiausj maišų dukninį, šitas jau žulikas. Sakā:

– Lįsk. Ale jei dā pradžioj papulsi skaistyklān, tai gal' raiks kančias kintēt, tai tu tylėk. Tylėk vis, paskui vis tiek dunguj būsi.

Anas pajēmē jį, nunešē ponā vartuos ir pakabinā šitų maišų. Ir parašē: „Kas kiek nuodėmių turit, ir pilkit“. Ir lazdu padējā – „duokit šitan maišan, tai bus jums nuodēmēs atlaistās, ir atlaidus dā apturesta dide-lius. Septynis metus atlaidų apturesta.“

Rytā ponas atskėlā, aina, daboja – maišas gi pakabintas, ir parašas, ir lazda stovi. Tai anas pajēmē lazdu, ta-ta-ta atbubijā. Tasai tyli. Tadū bernai atskėlā. Ti jau buva keturi bernai. Šitē vėl davē, davē. Šitē nuvejā, tai tadū dvi dukteras buvā. Ir šitās vėl griekus išpažinā, un šitā maišā duodamās. Tadū žmonai pasakē. Ir žmona išejā, pradējā duot, ir pradējā šitas jau rēktē, neiškintē. Tadū atajā, daboja – kad gi jų popas. Tadū šitē juokēs juokēs, kad baisus daiktas.

Ir aš, papuolā tuo laiku, ājau prā šitų dvarų. Ažušaukē ir mani bolium. Tai privaišinā, kad ti neapsakytai – alų midų gėriau, ir dā primākējā – dā keturis šimtus rublių man' į kelionę davē. Nu tai dabar aš par miškų ējau ir kalioši pinigūs nešiau, ā tamsta surinkai ir šitų dėžį nuspirkai. Ataduok'!

Pasekē Antanas Zabarauskas, 74 m., gyv. Šeimatiēs k. Į mg. juostą įrašē J. Švambarytē ir E. Vasiliauskaitē 1977 m., tekstą iššifravo E. Vasiliauskaitē. LTR 5137(48), LTRF mg. 2467(13). AT 1525 K\* + 1525 A/D + 1737.

## 11. \*[Zopastas]

Vieną kartą, labai seniai, senelis arē, o senelē rado pinigų puodą. Tada senelē klausia:

– Kur dėsimė pinigūs?

O senelis jai atsako:

– Padėsime zopastui<sup>8</sup>.

<sup>7</sup> Čia pasakotojas čiumpa užrašinėtojų magnetofoną.

<sup>8</sup> *Zopastas* – atsarga.



Vagis tuo laiku klausėsi. Senelis kažkur nuėjo, o vagis nuėjęs pas senelę ir sako:

– Atiduok pinigų! Aš esu Zopastas.

Senelė su mielu noru sutiko. Atėjęs senelis. Senelė tuojau pasigyrė:

– Buvo atėjęs Zopastas, atidaviau Zopastui pinigų

Senelis pasikinkė arklį ir pradėjo vyti tą „Zopastą“. Pavijo, įsodino į vežimą. Nežino senelis, kas daryti. Sustabdė arklį ir nuėjo vyties jam nuplakti. Tas vagis ir nuvažiavo. Parėjo senelis namo ir sako savo žmonai:

– Tu davei pinigų puodą, o aš arklį ir vežimą atidaviau Zopastui.

Papasakojo Juozas Simanavičius, 69 m., gyv. Vilkablaūzdės k. Užrašė S. Šaltenis 1937 m. LTR 1361(32). AT 1541.

## 12. \*[Gudrus ubagas]

Važiavo ubagas. Ratai sulūžo. Nuėjo anas, paėmė gaspadoriaus du ratus, pasimovė ir nuvažiavo. Kunigas per išpažintį jam liepė atiduoti. Anas nuvažiavo pas tą gaspadorių ir gieda:

Aš pavogiau du ratu,

Geležinius abudu.

Aš pavogiau du ratu,

Geležinius abudu.

Kam tie ratai, nu tata,

Kam tie ratai, nu tata.

Kad tų ratų nebūtų,

Mane svietas matytų.

Boba mislijo, kad gieda šventos Daratos giesmę. Išnešė jam kavalką lašinių ir davė. Ubagas padėjo ir išvažiavo.

Papasakojo Ona Malaiškienė, 70 m., gyv. Gatelių k. Užrašė J. Musteikis 1938 m. LTR 1534(608). AT ~ 1807–1827.

## 13. \*[Grafas ir baudžiauninkas]

Pasaka čia bus apie grafą ir baudžiauninką. Būdami karčemoj jie susilaužino, kad baudžiauninkas pasakos visokius dalykus, o grafas jeigu pasakys, kad meluoja, tai tada jis turės sumokėti didelę sumą pinigų. O jeigu ne (baudžiauninkas pasakos pasakos, ir grafas nepasakys „meluoja“), tai iš baudžiauninko nugaros tris diržus išrėš. Ir pradėjo baudžiauninkas pasakot:

– Buvom trys broliai: du kvaili, o aš buvau puskvailis. Nuėjom visi trys prie ežero, radom tris valtis. Dvi visai be dugnų, o viena kiaura. Kvailieji susėdo į tas valtis, o aš į kiaurą. Jie iš karto ir nuskendo. Aš pradėjau skęsti, ėmiau suktis suktis iš plaukų ir įsisukau, įsisukau ant kranto ir einu.

Einu, susitinku – žmogus vedasi kumelę. Sakau jam:

– Parduok man šitą kumelę.

– Gerai, – sako, – kiek prašai?

– Penkias grivinas.

Derėjo derėjo, susiderėjom už devynias. Gerai. Nusipirkau šitą kumelytę, veduosi, apipuolė mano šitą kumelytę kurapkos. Pilna priskrido šitų kurapkų. Na ir misliu sau, kad parišus kokias kašeles, tai priskris kurapkų, bus mėsos. Gerai. Parišau dvi kašeles ir veduosi. Tiek gi kurapkų priskrido, kad perpielavojo mano šitą kumelytę. Paskuigalis liko, pirmagalį veduosi. Veduosi, įsinorėjo kumelytė gerti. Žiūriu – ustovas su piemenimis gano gyvulius. Ir čia pat bala vandens. Prisivedžiau kumelytę, pagirdysiu. Kadgi užrėkė ant manęs ustovas ir piemenys:

– Kur tu dabar, mums vandenį priterši!

– O kuo gi pagirdyti?

Nusiėmiau nuo galvos kiáušą, pasisėmiau vandens, pagirdžiau kumelytę ir vėl veduosi. Einu, žiūriu – ažuole žmonės kulia žirnius. Šaukiu aš jiems:

– Jūs kvailiai, kvailiai! Kur gi jūs kuliat žirnius? Dar grūdai tai užsilaiško, o virkščios visos išbyra!

O jie man atrėžia:

– Mes tai kvaili, ale mes su kiaušais, o tujei be kiaušo!

Čiupt už galvos – gi tikrai nėra kiaušo! Kurgi kiaušas? Kaip išsigandau baisiausiai, tik bėgu, tik skubinu su šita kumelyte, ir prie šitos balos. Ieškau ieškau šito kiaušo – randu jau, kad apskaldytas šitų piemenų.

Užsidėjau ir veduosi. Veduosi kumelytę, veduosi, pasivedu, žiūriu – pupa auga. Didžiausia pupa. Užverčiau galvą – nesimato nė viršūnės. Lig dangaus, lig paties dangaus pupa.

O grafas vis tyli, linksi galva, kad gerai, gerai – teisybę, teisybę sakai, galėjo būti.

– Na, prisirišau šitą kumelytę ir lipu dangun. Lipau lipau, įlipau dangun, vaikštau – visur gražu. Ir misliu sau: „Reikėjo savo bobą atsivesti. Ką čia vienas dabar danguj būsi.“

Ateinu prie pupos – nebėra pupos. Kas daryti? Dangaus priemenėj radau septynias bačkas sėmeninių pelų. Davai sukt virves! Sukau sukau, prisukau didžiausią krūvą virvių. Pririšau prie dangaus klengės ir leidžiuosi žemyn. Leidžiuosi žemyn, o kur dar žemė, toli, o virvės pritrūko. Tai tada duj, nuo viršaus nurišu ir į apačią pririšu. Ir jau čia žiūriu, nebadaug jau čia liko, žemė nebetoli, nusibodo raišioti man. Tiktai išokau balon. Išokau ir susmegau iki juostai. Kas dabar daryti? Parėjau namo, atsinešiau lopetą, išsikasiau iš šitos balos. Ir dabar pradėjau, padaviau teisman, kas šitą pupą mano nulaužė. Įsisvietijo teisme, kad, sako, grafo senelis. Jis kiaules ganė ir nulaužė šitą pupą.

Grafas kad suriks:

– Meluojji!

Ir laimėjo baudžiauninkas tas lažybas, ir grafas sumokėjo pinigų sumą didelę jam už tai.

Pasekė Bronė Rastenienė (Šinkūnaitė), 51 m., gyv. Gaidėlių k. Į mg. juostą įrašė G. Partikaitė ir N. Janickaitė 1977 m., tekstą iššifravo J. Svambarytė. LTR 5060(11), LTRF mg. 2299(11). AT 1882, 1886, 1889E.

## 14. [Ropė]

Pasejā boba ropes un krosnēs. Atajā metas ropes rauti. Boba rovē rovē, niekaip neišrovē.

Pasikvētē diedu. Diedas – bobu, boba – ropi, rovē rovē, niekaip neišrovē.

Pasikvētē vienj. Vienis – diedu, diedas – bobu, boba – ropj, rovē rovē, niekaip neišrovē.

Pasikvētē dvikj. Dvikis – vienj, vienis – bobu, boba – ropj, rovē rovē, niekaip neišrovē.

Pasikvētē trikj. Trikis – dvikj, dvikis – vienj, vienis – bobu, boba – ropj, rovē rovē, niekaip neišrovē.

Pasikvētē keturzu. Keturza – trikj, trikis – dvikj, dvikis – vienj, vienis – bobu, boba – ropj, rovē rovē, niekaip neišrovē.

Pasikvētē petkj. Petkis – keturzu, keturza – trikj, trikis – dvikj, dvikis – vienj, vienis – bobu, boba – ropj, rovē rovē, niekaip neišrovē.

Pasikvētē šiestj. Šiestis – petkj, petkis – keturzu, keturza – trikj, trikis – dvikj, dvikis – vienj, vienis – bobu, boba – ropj, rovē rovē, niekaip neišrovē.

Pasikvētē septinkj. Septinkis – šiestj, šiestis – petkj, petkis – keturzu, keturza – trikj, trikis – dvikj, dvikis – vienj, vienis – bobu, boba – ropj, rovē rovē, niekaip neišrovē.

Pasikvētē ašmu. Ašmus – septinkj, septinkis – šiestj, šiestis – petkj, petkis – keturzu, keturza – trikj, trikis – dvikj, dvikis – vienj, vienis – bobu, boba – ropj, rovē rovē, niekaip neišrovē.

Pasikvētē devinkj. Devinkis – ašmu, ašmus – septinkj, septinkis – šiestj, šiestis – petkj, petkis – keturzu, keturza – trikj, trikis – dvikj, dvikis – vienj, vienis – bobu, boba – ropj, rovē rovē, niekaip neišrovē.

Pasikvētē dešimkj. Dešimkis – devinkj, devinkis – ašmu, ašmus – septinkj, septinkis – šiestj, šiestis – petkj, petkis – keturzu, keturza – trikj, trikis – dvikj, dvikis – vienj, vienis – bobu, boba – ropj, rovē rovē, pagaliau išrovē. Suskaldē ropj j dešimtj vežimū, visi pasdaliļā po dešimtj vežimū.

Pasekē Vida Toleikytė, 10 m., gyv. Vỹzių k. I mg. juostą įrašė R. Sliužinskas ir R. Radauskaitė 1977 m., tekstą iššifravo N. Navikaitė 1977 m. LTR 5136(1), LTRF mg. 2464(1). AT 2044.

Užrašinėtojų pastaba: „Išmoko iš savo močiutės“.

## 15. Žalio ridikėlio pasaka

Ejā boba aplink tvorū,

Nešē vyžū senū porū.

Ar klausysi, aš tau žaliā ridikėliā pasakū pasakysiu?

Ejā boba aplink tvorū,

Nešē vyžū senū porū...

Ar klausysi, aš tau žaliā ridikėliā pasakū pasakysiu?

Ejā boba aplink tvorū,

Nešē vyžū senū porū...

Ir visālaik taip.

Pasekė Vilija Andriusevičienė (Gasiūnaitė), 32 m., gyv. Gaidžių k. Į mg. juostą įrašė ir tekstą iššifravo Povilas Krikščiūnas 1978 m. LTR 5059(136), LTRF mg. 2297(3). AT 2275.

## 16. \*Diedas ir boba

– Buvo diedas su raudona kepuraite, boba su geltona prijuostaite. Ar pasakot?

– Pasakot!

– Buvo diedas su raudona kepuraite, boba su geltona prijuostaite. Ar pasakot?

– Nepasakot.

– Tu sakai nepasakot, ir aš sakau nepasakot...

Pasekė Elžbieta Musteikienė, 84 m., gyv. Pilkėnių k. Užrašė R. Musteikis 1989 m. VU etnogr. eksp. VUB, f. 81–1141, p. 35. AT 2275.

## 17. Pasakysiu pasakų

Pasakysiu pasakų:

Vilkas šikė ašakų

In raudonā akmeniā

Pasispyrjs lazdelās

In Alvydā barzdelās,

Pasispyrjs tošēs

In Alvyda nosēs,

Pasispyrjs dungčią

In Alvydā dunčią,

Pasispyrjs laktās

In Alvydā kaktās.

Pasekė Teklė Ankėnienė (Toleikytė), 71 m., gyv. Vyžių k. Į mg. juostą įrašė R. Sliužinskas ir R. Radauskaitė 1977 m., tekstą iššifravo N. Navikaitė. LTR 5136(18), LTRF mg. 2464(18). AT 2320.



*Ir eilėje prie duonos  
galima susirasti  
pateikėjų.*

*Autoparduotuvė  
Meldutiškio k.  
1977 m.*

*G. Mališauskienės  
(Meilutytės) nuotr.  
Iš LTRFt fondų*

## 18. \*Pirklio arkliukas

Kitados gyveno pirklys. Jis turėjo labai mažulėlį arkliuką, kaip šitos pasakos galiuką.

Kitados gyveno pirklys. Jis turėjo labai mažulėlį arkliuką...

Pasekė Elžbieta Musteikienė, 84 m., gyv. Pilkenių k. Užrašė R. Musteikis 1989 m. VU etnogr. eksp. VUB, f. 81-1141, p. 36. AT 2320.

## 19. [Žmonės nebežino, kada mirs]

Žinodavā, kad mirs. Žmogus žinojā, kad mirs. Tai, sakā, aina i tveria tvo-  
rų šiaudinį. Ā senelis aina. Mat, sakā, Dievas ti ājā.

– Kadel' tu šiaudinį tvorų tveri?

– Tai, – sakā, – tveriu, kad aš rytoj mirsiu, tai ir tveriu šiaudinį tvorų.

Nā tā ir pametē žmonės žinot, kadu mirs. Ā pirma žinodavj, kadu.

Pasekė Jonas Šavalinskas, 69 m., gyv. Bajorų k., gim. Narvydžių k., Dau-  
gailių vls. Į mg. juostą įrašė V. Šukytė ir P. Krikščiūnas 1977 m., tekstą  
iššifravo P. Krikščiūnas 1981 m. LTR 4839(21), LTRF mg. 2580(24).  
BILPK 3062.

## 20. [Kodėl vėžys atbulas]

Dievas sutvėrė visus sutvėrimus ir dalijā akis. Visiems davė jau akis, ir  
visiems visur kaktāj. Jē vėžys tāliau stovi. Sakā:

– Vėžy, vėžy, te tau akys!

– Kišk šikinān!

Nu ir teip ir padarē. Ir dabar vėžys vaikštā visuomet vis atbulas.

Papasakojo Marija Bivainienė (Valiukaitė), 54 m., gyv. Šiaudiniškio k. Į mg.  
juostą įrašė G. Meilutytė ir S. Blažauskaitė 1977 m., tekstą iššifravo S. Bla-  
žauskaitė. LTR 5058(132), LTRF mg. 2284(22). BILPK 3178.

## 21. Kodėl voras kuprotas?

Valgē rozų piemenys duonų. Pora trupinių ir nubyrejā un žemēs. Ā voras  
kapt trupinį ir par vāratinklį dungun inlipē. Nubėgā un Dievų, padavē tru-  
pinį ir skundžia piemenis:

– Tu davei pēmenim duonų, ā anys jās nesaugā, nārakiai<sup>9</sup> žemēn  
trupina.

Ā Dievas visa kų matā ir žinā. Žinā, ka piemenys nekalti, kad voras  
Dievui insteikt nori. Supykā anas ir kai duos kūloku vorui par nugarų, tam  
kupra didžiausia ir iššokā. Ir dabar ana dā neišnykā.

Papasakojo Teofilė Ivonienė, gim. 1912 m., gyv. Raistinių k. Užrašė J. Ivonis  
1970–1971 m. LTR 4255(13). BILPK 3200.

<sup>9</sup> Nārakiai – tyčia.



*Vincas Bivainis  
1977 m. pasekė  
ne tik šių sakmę.  
P. Krikščiuono nuotr.  
Iš LTRFt fondų*

## 22. Kodėl skruzdėlė pertrūkusi?

Kai voras nešė trupinį, nubyrėjusį nā pėmenų duonās, Dievui, jį pamatė skruzdėlā. Jai pagailā pėmenų, ir ana pradėjā vorų vytis. Voras graitas buvā ir pirmas prē Dievā atbėgā. Skruzdėlā net patrūkā bebėgdama ir atbėgus Dievui sakā:

– Viešpatē! Voras neteisybį sakā. Trupinys pats nubyrėjā, ir piemenys jā nematē. Anys nekalti.

Patikėjā Dievas skruzdėlai ir trinkė vorui kūloku par nugarų. Nā tā laikā voras didžiausių kuprų nešiojas, ā skruzdėlā ir dabar pertrūkus un dvi putas.

Papasakojo Teofilė Ivonienė, gim. 1912 m., gyv. Raistinių k. Užrašė J. Ivonis 1970–1971 m. LTR 4255(15). BILPK 3200.

## 23. [Kodėl bitė įgėlusi miršta]

Bitė sakā Dievui:

– Jeigu aš inkūsiu žmogui, tai turi mirt žmogus.

Bet Dievas jai atsakē:

– Jeigu inkūsi žmogui, tai tu mirsi.

Papasakojo Vincas Bivainis, 71 m., gyv. Šiaudiniškio k. Į mg. juostą įrašė G. Meilutytė ir S. Blažauskaitė 1977 m., tekstą iššifravo S. Blažauskaitė. LTR 5058(131, LTRF mg. 2284(21). BILPK 3205.

## 24. [Baigiu, baigiu]

Dabar nuvejā tėvas pirtin. Laukia jau močia, dukteres, kadu tas tėvas iš pirtes [pareis]. Nesulaukia. Palaukē, nesulaukē, nuvejā šaukt:

– Tete, ar tu gi nusiprausei, ar tu aisi namā, ar neisi?

– Va tuoj, va tuoj, – sakā, – nulupjau jau nagus, lupu ragus.

Vėl' nuvejā:



– Tete, ar aisi gi namā?

– Aisiu va tuoj. Baigiu jau gi, va nagus baigiu.

Atadarā pirtes duris – tēvā kailis nuluptas ir numestas, tēvā kaulai guli.

Papasakojo Adelē Meiduvienē (Pakalnytė), 77 m., gyv. Šeimaties k. I mg. juostā ģirāšē ir tekstā iššifravo J. Švambarytė 1978 m. LTR 5065(20), LTRF mg. 2310(3). BILPK 3257.

## 25. [Avelē akmeniū pavirto]

Kalnalin tākian manā pusbrālis gyvena. Tai kai važiuoja iš Utenās, tai kam akmenį inrita, tai vaidenas, tai aveļi va pasgauna. Nu vaidenas. Ē manā dēdē buvā labai mākintas, aukštūjį mokslų baigjis prē Nikalojaus. Nu tai dabar sakā:

– Čia pasaka, niekas čia nesvaidena.

Važiuoja anas su žmonu namā iš Utenās. Palingvučiai, sakā, važiuojam mes prā šitų kalnų – maž gi mum pasvaidins.

Avelā su raiščiu. Iš turgaus anys važiuoja, ir avelā su raiščiu un kاكلā. Pagavā šitų aveļi. Boba sakā:

– Vežkim, šienā bus.

Pagavā, inskēlā kāraliuos, prisirišē ažu šitā raiščia ir važiuoja. Parvažiavā namā, jau bernas patikā, nukinkē arklį (ponai gi buvā, dvarų turējā Utenėlās). Sakā:

– Tujei ar išlaidei aveļi iš kāralių?

– Nemačiau aš nē kākiās avelās.

– Nu aik, – sakā, – rasi, parišēm, pagavām. Iš turgaus pamesta kēnā avelā, ir pagavām.

Išaina bernas – akmuo didžiausias, ir išrist negali anas vienas akmeniā. Va ti tau, makintam pasrodē.

Papasakojo Adelē Meiduvienē (Pakalnytė), 77 m., gyv. Šeimaties k. I mg. juostā ģirāšē ir tekstā iššifravo J. Švambarytė 1978 m. LTR 5065(27), LTRF mg. 2310(10). BILPK 3301.

## 26. [Aitvarų kiaušiniē]

[Laikē] gaspadorius du aitvaru, ir būdavā, saniau kluonuuos, jaujāj tākioj, pečius užkūirindavā, ti viskų darydavā. Ir matā bernas, kad kiaušienį kepa kėkvienādien ir vis neša klaiman:

– Nu palauk! Padabosiu, kam tu čia neši.

Neša ir padeda klaimi un pečiaus. Anas šitų kiaušienį suvalgā, pajēmē ir prigadinā šitan bliūdan. Žiūri, kas čia bus dabar – jau visgi neišeis geruoju.

Ataina burbuliuodamas aitvaras. Valgyt gi jam paruošta. Sakā vienas:

– Kiaušienē.

Kitas:

– Ne, mėšlas žmāgaus.

– Kiaušienē!

– Ne, mėšlas!

Tadu jie ažkeikē, pajēmē klaimų ir ažudegē. Tai va kaip buvā.

Papasakojo Kazys Bagdžiūnas, 70 m., gyv. Sūdalaukio k. Į mg. juosta įrašė G. Meilutytė ir S. Blažauskaitė 1977 m., tekstą iššifravo S. Blažauskaitė. LTR 5058(146), LTRF mg. 2284(36). BILPK 3477.

## 27. [Apie imtynes su velniu]

Dėdė manā pasakājā, kad anas ājā par miškų apė dvylika naktės, vėnuolika. Ir tadū patikā tokis pānaitis. Sakā:

– Tai kur, tėvok, aini?

Sakā:

– AINU. Pasvėlavau, ainu namā.

Sakā:

– Gal' mes pereisma mintynių?

– Nu kad aš nepagaliu.

– Pamėginkim, gal' pagalesi. Nu, aikim mintynių!

Suskabinā anys abudu, ir anas sakā:

– Pone Dieve, padėk, ir visi švintil!

Sakā:

– Ā, matai, kāks tu gudrus. Tu dā i draugus šauki. Ašei vienas, ā tu nori pulkā.

Nu i tadū, jisai sakā, myniojasi, myniojasi, ir manį neatlaidžia. Žiūriu, kad nosy nēr skylaliū. I tāks pānaitis apstaisis. Tai myniojās, myniojās, visas sukaitis, šlapias. Nu ir paskui sakā:

– Dieve, nejaugi tu mani aplaisi piktu dvasiu?

Sakā:

– Tai kam tu vis draugus čion kvieti, kam čia tau reikia draugų?

Tai sakųs:

– Atstok tu nuo manis, pikta dvasia.

Sakā, tiktai žvidras tāks kėlās, nuūžė, ir aš atlikau vienas. Tadajaus ājau namā.

Papasakojo Teklė Jauniškienė (Musteikytė), 80 m., gyv. Vilniuje (nuo 1967 m.), gim. Sėlės k. Į mg. juosta įrašė V. Blauzdavičiūtė ir J. Pribušauskaitė 1977 m., tekstą iššifravo J. Pribušauskaitė. LTR 5061(63), LTRF mg. 2302(25). BILPK 3542.

## 28. [Ta pati ranka]

Gyvenā sūnus, marti, jau buvā anūkų. Ir anas jau buvā sanas sanas, kākiās devyniasdešim metų. Ir turejā pinigų auksinių. Nu tai anas pajēmė, papečin ir apikasė. Ā marti matė, girdėjā. Ir anas taip pasakė:

– Kenā runka padeda, kad tā runka ir paimtų pinigų.

Tadū, kaip anas numirā, šitų lavonų pritraukė prė papečiā kugeliā, ir tadū pajēmė su runku jā, ir iškasė pinigų.

Papasakojo Kazys Bagdžiūnas, 70 m., gyv. Sūdalaukio k. Į mg. juosta įrašė G. Meilutytė ir S. Blažauskaitė 1977 m., tekstą iššifravo S. Blažauskaitė. LTR 5058(139), LTRF mg. 2284(29). BILPK 3611.

## 29. [Devynios galvos]

Turejā pinigų ir sūnam nenārejā jau duot. Sūnus pamatē, kad anas vis kavojas, nu tai saugāti. Tadu nunešē jaujān, jis ti pakišē šoni pečiaus, pā ardaus tuos pinigus, duobeļj iškasē ir padējā. Ir sakā:

- Tas šituos pinigus pajims, kas devynias galvas padēs.
- Nu tai tadu sūnus, ka jau girdēja prē lungeliā, ir atklausē:
- Kokias galvas?
- Bet kokias.

Tai tadu, kai tėvas numirē, tai anas tadu pajēmē, viščioku galvas nukapojā i tadu nunešē tinajos. Tadu pinigus išsikasē, pasijēmē.

Papasakojo Teklė Jauniškienė (Musteikytė), 80 m., gyv. Vilniuje (nuo 1967 m.), gim. Sėlės k. I mg. juostą įrašė V. Blauzdavičiūtė ir J. Pribušauskaitė 1977 m., tekstą iššifravo J. Pribušauskaitė. LTR 5061(60), LTRF mg. 2302(22). BILPK 3612.

## 30. [Reikėjo pajimt už nosies]

Manā mamās sanelā ajus Malaišiuosna. Tai dabar tāks tiltas yra, upē – Gelaini vadindava. Sakā, stovi dėdukas baltais apsvilkjīs:

- Vaikela, nosj man nušluostyk.

Tai ta bėgt išsigandus. Naktj susapnavj: „Ka tu durna nebuvus, kad ėmus až nosēs, tai būtum pajėmus až pinigų uzbonā.“

Papasakojo Adolfas Alekna, 74 m., gyv. Šeimaties k. I mg. juostą įrašė J. Švambarytė ir E. Vasiliauskaitė 1977 m., tekstą iššifravo E. Vasiliauskaitė. LTR 5137(49), LTRF mg. 2467(14). BILPK 3627.

## 31. [Pinigai išėjo]

Vienākart prisisapnavā žmogui, ka aik tākion vietān in Minčių, yra toki kuronai<sup>10</sup> tarp kelių, sakā, ti pinigai yra. Aik, jie tau skirti, iškasi.

Nu tai gerai. Aina jis, pasijēmē kaimynų savā gerų, katras geresnis buvā, nuvejā kast. Kasa kasa (ā naktj, jau ne dienu), pakasa jau daug, ir lig tik kastuvu suduoda, jau girdis, kad kas tai lyg dunda. Nu tai tadu išeina boba tokia. Nu kalėdoja, sena bābutē jau. Ā, nu tai aina, kalba ražančių aidama, poteriauna:

- Nu ir kų jūs čia veikiat? Gal' jau pinigus kasat?
- Nu, – sakā, – pinigus.
- Ā, tai kaskit, kaskit, – sakā.

Ājā ana ir prajā prā juos. Kasē kasē, paskiau niekā nerada.

Nu tai jau tiek. Atajā namā, kitāsyk prisisapnuoja jiems, ka reikē tik ta boba pakliudytē, ir būt subyrėjį pinigai. Ā tē pinigai išejā iš tās vietās.

Nujej, prisisapnavā jiems.

Papasakojo Antanas Kučinskis, 74 m., gyv. Sirvydžių k. I mg. juostą įrašė ir tekstą iššifravo P. Krikščiūnas 1978 m. LTR 5059(115), LTRF mg. 2296(11). BILPK 3627.

<sup>10</sup>Kuronas – supilta kalva.

### 32. [Pinigai degė]

Tai vot vienākart jojā manā tētē naktinēn. Nu tai prijojā, ka dega kas tai: žarijās stovi šali keliā ir guli šuva pririštas prē jū, ir su kačergu vienas maišā apē tas žarijas. Žarijās raudonās tās. Arklys pradējā prunkštei, tai, sakā, lazdeļi sudaviau jam per šonus ir smagiai prajojau. Ir nežinau daugiau, kaip ti buvā – ar ti pinigai degē, ar kas tīnai, bet rytų jākīās ugnia-kurās nebuvā.

Papasakojo Antanas Kučinskas, 73 m., gyv. Sirvydžių k. I mg. juosta įrašė D. Barčaitė, N. Naujokaitytė ir P. Krikščiūnas 1977 m., tekstą iššifravo P. Krikščiūnas. LTR 5059(54), LTRF mg. 2294(21). BILPK 3632.

### 33. [Kaip karvėms pieną atima]

Daugiausia gi švintā Jonā rytų pienu atimdavā karvēm. Ir tadū ājā vienas žmogus ir pamatē, kad boba tūsā rankšluostj pā pievų:

– Karvyte Margoji, duok pienā, karvyte Žaloji, duok man' pienā...

Ir tadū anas prejā in jū ir sakā:

– Kū tu čiānai dirbi?

Ir pamatē, kad iš rankšluoščiā pienas bēga. Nu ir anas tadū net ir išsigundā. Jis sakā:

– Va, matai, pienā mes neturim, tai tu mum pienu visų gyvenimų ryji ir ryji!

Ti anas tadū bobų sumušē.

Papasakojo Teklė Jauniškienė (Musteikytė), 80 m., gyv. Vilniuje (nuo 1967 m.), gim. Sėlės k. I mg. juosta įrašė V. Blauzdavičiūtė ir J. Pribušauskaitė 1977 m., tekstą iššifravo J. Pribušauskaitė. LTR 5061(64), LTRF mg. 2302(26). BILPK 3653.

### 34. [Kruvinas sviestas]

Buvā gi jau, kaip važiuodavā seniau kunigai pakalendrait. Tai būdavā, kur bagātesni žmonēs, ir prijama juos – ar pietus, ar vakarienį duoda. Padėjā visokių valgių, ir sviestā padėjā sviestinėj. Anas visus daiktus valgā, skanauja, džiaugias, kad skanūs, ā sviestā nevalgā. Šeiminykė sakā:

– Kā gi, klebānėli, sviestā nevalgai?

Sakā:

– Kad aš negaliu šitā sviestā valgyt.

– Kas yr?

– Ar tu čia savā, ar pirkai?

Sakā:

– Savā neturiu, klebānėli, pirkau.

– Tai kur pirkai?

– Par kaiminkų.

– Tai pajimk šitų sviestų ir nunešk tu jai.

– Tai kas gi yr, klebānėli? Ragis, sviestas gi geras.

Ti anas peiliu perpjāvė ir sakā:

– Pažiūrėk, va, kraujas čiānai, ne sviestas. Čia visų žmānių karvių surinktas.

Tai tadu ir parodė klebonas, ir pamatė, kad lašai kraujā stovi. Sakā:

– Kaip anas valgyt? Anas negalima valgyt.

Papasakojo Teklė Jauniškienė (Musteikytė), 80 m., gyv. Vilniuje (nuo 1967 m.), gim. Sėlės k. Į mg. juostą įrašė V. Blauzdavičiūtė ir J. Pribušauskaitė 1977 m., tekstą iššifravo J. Pribušauskaitė LTR 5061(65), LTRF mg. 2302(27). BILPK 3653.

### 35. [Laumės supa vaikus]

Aš gi nekokia dar buvau, tai sakydavā, kad dvi marciās buvā. Seniau visās gi namė. Nu tai dabar viena išėjus su vaiku rugių pjautei. Vakari saulā asilaidžia – neik laukan, rytā, kai saulā užtekėjā, tai tadu. Tai ana jau išejā, pjovė pjovė, čia vakaras iš visā, čia raikia dā tai tas, tai tas – ir ažmiršā vaiku. Lāpšys ti buvā, i su lopšiu ir palikā šitų vaiku. Ana parlakė namā – vaikā nėra namė. Tai dabar baisus striokas. Kas dabar daryt? Laukan nebegrižk, vis tiek jau tau bus galas. Ana verkia baisiausiai ir girdi:

Liūlia liūlia užmirštuolj,  
Liūlia liūlia užmirštuolj...

Rytā, kaip tiktai nārs kiek saulytė, ana lakia laukan pirmiausia. Nulakia laukan – vaikiukas aprėdytas, gyvas, ir jau teip gražiai sutvarkytas!

Dabar kita gi marti – palauk, ir aš gi paliksiu! Jau tyčia gi paliksiu, ir manā gi aprėdys šitaip! Tai dabar ana kitų vakarų išejā, būk tai vaikā nėra:

– Liūlia liūlia paliktuolj,  
Liūlia liūlia paliktuolj...

Rytā tuoj ana laukia, kad jau man gi vaikas lauki likā... Nulakia ana – tik kauliukai veni, visas surytas! Nebėr vaikā, niekā daugiau, tik kauliukai likj.

Papasakojo Veronika Blažienė (Meškauskaitė), 74 m., gyv. Tauragnuose (gim. Kūktiškėse). Į mg. juostą įrašė L. Limbaitė ir R. Builytė 1977 m., tekstą iššifravo L. Limbaitė. LTR 5078(22), LTRF mg. 2336(24). BILPK 3691.

### 36. Milžinių skedai

Kadai kadžių Lėtuojoj milžinai gyvenā. Buvā dideli, galvās virš debesų kyšėdavā. Kai aidami žemėn inklimpdavā, toj vietāj ažerai atsiradā, kur iš čebatų žemes išpildavā – kalnai, kur ilgiau pagulėdavā – klonius išgulėdavā, ā un kalnā sādėdami piliakalnius nusādėdavā. Kur dideli gyvenā, ti dideli ažerai ir kalnai, kur vaikai – ti maži ažerėliai ir kalnaliai dabar yr.

Raistinių kaime iš nenurodyto Ivonių šeimos nario 1972–1973 m. užrašė J. Ivonis. LTR 4586(29).

### 37. \*[Apie varpą Labės ežere]

Kaip pasakoja senesni žmonės, seniau Tauragnuose buvo varpinė pastatyta kairiame kampe šventoriaus. Ir tenai į tą varpinę įkėlė varpą. Labai didelį. Ir kaip skambino pirmąkart, neišlaikė prietaisai, atitrūko lynas, ir jis pro langą krito ir nuriedėjo į Labę – į ežerą, į pakalnę. Ir sako žmonės, kad dar kai skambino vėliau kitais varpais, atsiliepdavęs ir jis kartu.

Papasakojo Antanas Musteikis, 70 m., gyv. Stūglių k. Į mg. juosta įrašė V. Daniliauskienė ir G. Razmukaitė 1977 m., tekstą iššifravo V. Daniliauskienė. LTR 5080(47), LTRF mg. 2359(24).

### 38. Kibenius

Kazimieravi buvė (dabar nusausinā) raistas ir dumbletas ažeras Kibenius. Tai pasakājā, kad saniai par tų raistų ajį du žmonės. Vienas ir pasakājā, kad dažnai čia akivaran inlakių. Kitas tik paspėjys pasakyt:

– Kiba ne ma... – ir inlekįs akivaran. Nā tā čēsā ir raistų, ir ažerų pradējā vadint Kibenium.

Kiti pasakājā, kad Kibenius vardų gavā nā keiksmāžādžiā, nepaspētā pasakyt:

– Kibiene...

Raistinių kaime iš nenurodyto šeimos nario 1972–1973 m. užrašė J. Ivonis. LTR 4586(23).

### 39. Bekepurkalis

Pusiaukelāj terp Utenās ir Puodžių yra statoka, nārs ir nedidelā pakalnā. Pijokai, grįždami iš Utenās, snūduriuodava ir nepamatydavā, kadu pakalnān arklys bėgti paslaisdavā. Gerai, kad dā pats išsiturėdavā, ā kepurį tai paskėlįs vėjas nupūsdavā. Paskui išsipagiroijį žinodavā, kur kepurį palikā.

Nā tā ir tų pakalnį Bekepurkalniu pavadinā.

Raistinių kaime iš nenurodyto Ivonių šeimos nario 1972–1973 m. užrašė J. Ivonis. LTR 4586(29).

### 40. Ne mano kojós

Ajā girtas namā par pušynėlj, privargā ir atsigulā skersai kelių pasilsėt. Atsigulā ir ažmigā. Ā buvā gerai kramavais<sup>11</sup> čebatais apsėvįs. Ajā tuo keliu kitas. Žmogus buva kytras. Pamatė – geri čebatai. Ā pats buva nagingēm apsėvįs. Pastavėjā, pamislė, nuavė girtų, nagingēm apmovė ir apivarus ažvarstė. Čebatus un pečių ir nuvejā savā keliu.

Pā kiek čēsā važiuoja važiuotas. Privaživā girtų, sustabdė arklį ir šaukia:

– Pijoke, pijoke! Kojas susdaryk! Kelių duok!

<sup>11</sup> *Kramavas* (chrominis) batas – su chromo druska raugintos odos batas. Tokie batai būdavo laikomi gerais ir blizgėdavo.



Pijokas pakėlė kojų, kitų, pažiūrėję ir sakė:

– Ne manā kojās. Manā su čebatais buvā, a čia su vyžām. Važiuk!

Papasakojo Teofilė Ivonienė, gim. 1912 m., gyv. Raistinių k. Užrašė J. Ivonis 1970–1971 m. LTR 4255(1).

#### 41. Pralenkti sarmata

Stalinā laikais, tuoj pā karā, visur šaukdavā, kad mes turim pavyt ir pralinkt Amerikų. Čėsas aina, ā mes nei pralinkiam, nei pavejam. Tai bernai ir išmislė. Sakā:

– Pavyt tai pavysma – mes basi, ā pralinkt sarmata – ažupakalys nuogas.

Raistinių kaime iš nenurodyto Ivonių šeimos nario 1972–1973 m. užrašė J. Ivonis. LTR 4586(15).

#### 42. Aš un tų

Sėdi viršinykas kantuori girtas. Tiek girtas, kad iš vienā du matās. Ažejā su reikalais darbinykas, ā viršinykas ir šaukia:

– Kiek raiks sakyt, kad užeitut pā vienu?

Ā tā darbinyka ne mažiau girtā būta. Tai tas ir sakā:

– Aš ne un taū. Aš un tų ainu.

Papasakojo Teofilė Ivonienė, gim. 1912 m., gyv. Raistinių k. Užrašė J. Ivonis 1970–1971 m. LTR 4255(3).

#### 43. \*Man tiek ir reikia

Vilniuje paklausiau daktaro:

– Ar aš dar galėsiu gyvent lig smerties?

Anas sako:

– Laisvai.

– Na tai ačiū, – sakau, – man tiek ir reikia.

Papasakojo Juozas Biriukas, 93 m., gyv. Tauragnų vnk. Užrašė O. Aleknavičienė ir M. Aleknavičius 2000 m. „Vermės“ l-klos kompl. eksp. LTR 6985(32).

## Mįslės, patarlės, priežodžiai ir kita

*Parengė Lilija Kudirkienė*

© *Lietuvių literatūros ir tautosakos institutas*

Smulkiosios tautosakos kūrinių (pirmiausia – mįslių, patarlių ir priežodžių) Tauragnų apylinkėse per XX amžiaus devynis dešimtmečius užrašyta didelė gausa, ir ši publikacija nepretenduoja jos esmingai aprėpti. Norėta bent parodyti šių kū-

rinėlių įvairovę struktūros ir stilistikos požiūriu. Tiek mįslės, tiek patarlės bei priežodžiai čia pateikiami pradedant paprasčiausiais, elementariausios sandaros kūrinėliais: mįslėmis, kurios savo objektą apibūdina pasakymu, kas yra koks arba kas yra kur, ir patarlėmis/priežodžiais, kurie paprastu sakiniu konstatuoja kokią nors tiesą, išreiškia kokią nors pastebėjimą. Toliau kūriniai įvairėja, matyti išradingesnių struktūrų, ekspresyvesnių išraiškų. Publikacijoje kūrinėlius norėta grupuoti taip, kad būtų galima matyti, kaip kartais mįslė padeda atsirasti mįslei, kaip jos viena kitą skatina ir provokuoja. Patarlės taip pat gretinamos pagal sandarą.

Šiek tiek pateikiama variantų, kai jų sugretinimas atrodo įdomus koku nors atžvilgiu.

Didelė dalis Tauragnų apylinkių tiek mįslių, tiek patarlių/priežodžių užrašyta tarmiškai, kai kurie vėlesni rinkiniai (Alberto Ruzgo, Jono Ivonio, sudaryti jau po pastarojo karo) – net sukirčiuoti. Pačiuose pirmuosiuose šio krašto smulkiosios tautosakos rinkiniuose, sudarytuose apie 1910–1911 m. tauragniško Kazio Gineičio, tada dar moksleivio, pradžioje savotiškai rašomos afrikatos ir dvibalsiai: *tsibulis*, *tšebats*; *jūda dūna*. Pasitaiko žodžių aiškinimo: *Lydėka*. P. S. *Pas mus vadina lydakaitis* LMD I 245(33); *Laška (lova)*, bet apie mus vadino „laška“ LMD I 245(7); *Svirtis, kur ungeni<sup>1</sup> semia* LTR 2198(98/2). Matyt, nerasdamas, kaip kitaip paaiškinti tarmišką žodį, užrašytojas jį paaiškina rusišku žodžiu: *Slinkstis (нопогъ)* LMD I 245(21).

Nerėta, kad pateikėjo vardo ar pavardės forma rinkinyje tarminė. Laikantis Lietuvių mokslo draugijos, o vėliau ir Tautosakos komisijos parengtų programų, apibūdinamas pateikėjo išsilavinimas (*Agota Stankelyčia*; *Vinca Taleikis... Onė, Tekla ir Jadvyga Gineitytės, 11–15 metų. Visos namie mokės; Jadvyga Gineitytė 11 metų, moka skaityti, rašyti ir skaitliuoti; Juozapas Kažlauskas, moka tik skaityti*).

Publikacijoje stengtasi išlaikyti tautosakos kūrinėlių tarmines žodžių formas ir fonetiką, kiek tai buvo užfiksuota užrašytojų (bet ne daugiau, ir užtat pramaišiu pasitaiko tarminių ir bendrinės kalbos lyčių). Tuo tarpu pateikėjų vardai bei pavardės, nors šiek tiek rizikuojant, ryžtasi pateikti norminiu, t. y. visuotinai priimtu, pavidalu.

Patarlių/priežodžių bei mįslių skyryba pagedaguota pagal dabar galiojančias normas ir publikavimo tradiciją. Šios tradicijos nesilaikyta tik pateikiant vieną K. Gineičio užrašytą mįslių tipą (*Vilniaus paukštė, pabaliais šniaukštė*) – pastebėjus, kad

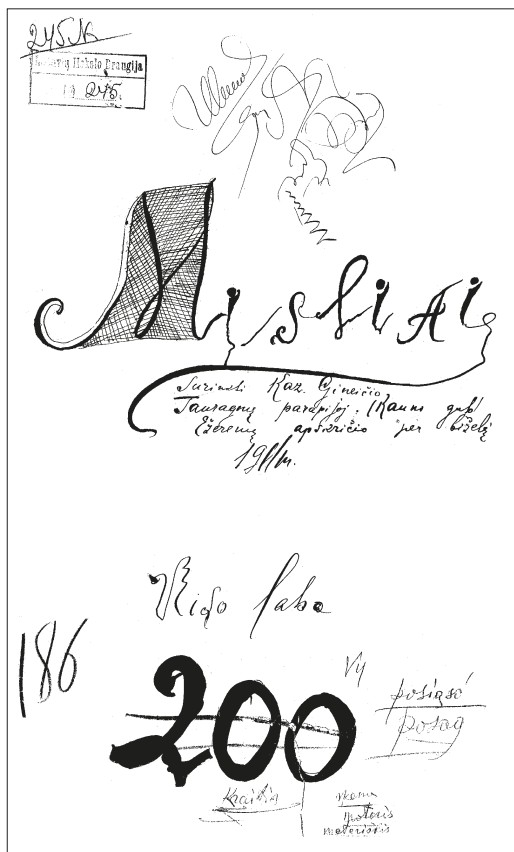

Kazio Gineičio antrojo rinkinio (LMD I 245) titulinis puslapis

<sup>1</sup> T. y. undeni – vandenį.

šio pobūdžio užminimo tekstas kitaip interpretuotas: užrašytojų gana nuosekliai laikytasi cituotosios skyrybos, taigi kableliu pažymėtoje vietoje, matyt, būta intonacinės pauzės. Tai savo ruožtu rodytų, jog kableliu atskiriamas ne veiksnys (tai būtų neleistina), o „veiksnių“ apibūdinimas. Taigi: [*kas nors yra*] mažas kuprotas, [*kuris*] visą lauką aplaksto; skere verė, [*kuri*] bebėgdama priėda; marga kalė, [*kuri*] svieta aplaksto; pagaly, [*kuris*] visų šikinės daboja ir t. t.

Kadangi rinkiniuose, iš kurių paimti čia skelbiami tautosakos kūrinių, ne visur nurodyti pateikėjai, o viename kitame rinkinyje ir užrašymo laikas bei vieta tenurodyta apytikriai, šie metrikos trūkumai norom nenorom perkelti ir į mūsų publikaciją.

Gale sužymėti pateikėjai ir rinkinių sudarytojai, nurodant rinkinių numerius konkrečiuose fonduose.

## Mįslės ir minklės

1. Meška šakaliuota (**Pečius**). LMD I 245(46).
2. Trilypis vyras (**Kūlelis ant stogo**). LMD I 244(26).
3. Trijų lentų dvaras (**Grikis**). LTR 2198(95/33).
4. Trim sąsparom klėtėlė (**Grikis**). VUB, f. 81–1141, p. 40.
5. Marti iš ažu marių (**Druska**). LMD I 245(177).
6. Dievo juosta be galo (**Kelias**). LTR 545(130/28).
7. Pono nosis taukuota (**Žiemą apšalus svirtis**). LTR 2274(74).
8. Meškos snukis lajuotas (**Svirtis, kur ungenį semia**). LTR 2198(18/2).
9. Terebo kulys taukuotas (**Apšalusi šulinio svirtis**). VUB, f. 81–1141, p. 42.
10. Pa ladu žirklas (**Vežys**). LTR 2198(95/10).
11. Papečy pliauska (**Liežuvis**). LTR 545(130/76).
12. Papečy viščiukai (**Dantys**). LMD I 245(145).
13. Kūšy pupa (**Spalgena**). LTR 1418(760/15).
14. Už langa vėdaras (**Naktis**). LMD I 245(140).
15. Šulny raguolis (**Mėnuo**). LMD I 245 (118).
16. Pa klačiu akmuo (**Karves tešmuo**). LTR 1418(780/35).
17. Aplinkui stubą ažerai (**Langai**). LMD I 244(27).
18. Pilnas kiemas pagaikščių (**Takai**). LMD I 244(10).
19. Du makliukai kelnės (**Lįšiai arba cibuliai**). LTR 1418(746/1).
20. Dyvinas bernas, įvijos kelnės (**Gražtas**). LTR 545(130/56).
21. Žmogus kūdas, mašnos pūdas (**Bezmėnas**). LTR 545(130/3).
22. Visas kūdas, galvās pūdas (**Bezmėnas**). LTR 1534(566).
23. Vilka šikine, palti uždėta (**Pečiadinkšte**). LMD I 245(52).
24. Ožkos akys, sieno[j] pakabintos (**Šaka** [t. y. šakos vieta rąste]). LMD I 244(49).
25. Ši blikst, ti blikst, visa piniguota (**Žuvis**). LMD I 245(45).
26. Tinkšt, petelinkšt, visa piniguota (**Žuvis**). LTR 545(130/9).
27. Mergaitė nuoga,  
Užunty marškiniai (**Žvakė**). LMD I 245(6).
28. Gudas lauki, gudo barzda pirty (**Bolkas**). LMD I 245(133).
29. Šešias akys,  
Trys šikinės,  
Ir kabiklis,  
Ir stūmiklis (**Veršiais aria**). LMD I 245(17).

30. Du kliba, du žiba, šimtų šimtais švilpuoja (**Arklys**). LMD I 245(153).
31. Tuturliuukas, meiliukas, keturakis, bekojis (**Vaikas**). LMD I 245(142).
32. Kuolelis, o ant kuolelio dvarelis, o tam dvarely šimtus gali skaityt (**Aguona**). LMD I 244(15).
33. Kodys ant kodžio, ant to kodžio pelės šūdas (**Asiūklis**). LMD I 245(94).
34. Lazdų<sup>2</sup> krūmas, aplink lazdų krūmų pušų krūmas, pušų krūme rugių krūmas (**Duonkepe su duonu**). LMD I 245(126).
35. Mergų remestas<sup>3</sup>, par tvorų mestas, visas pūkuotas, vidury kiauuras (**Vainikas**). LTR 2198(98/10).
36. Čivili paukštala, geltona galvela, pasparnėliai pilni, uodegėla dyka (**Klojimas**). LTR 1418(748/3).
37. Pati plati, pats dar platesnis, sūnus sukčius, duktė akla (**Žemė, dangus, vėjas, naktis**). LTR 545(130/52).
38. Tėvas sieksnininkas, močia sprindininke, vaikai čičeliakai (**Grablys**). LMD I 245(100).
39. Tėvas sieksninis, močia uolektinė, vaikai sprindininkai (**Ratas: ratlankis, stebulė, stipinai**). LTR 545(130/55).
40. Tartila sprindis, Tartilienės mastas, Tartiliukų pa srindžiukų (**Žirnis**). LTR 1418(272/27).
41. Iš ryto sieksnis, vakare sprindis, a naktį par visų laukų (**Šešėlis**). LTR 2198(95/9).
42. Juodas, o ne varnas, raguotas, o ne bulius, šešios kojos be nagų, eina, o nearia (**Šūdvabalis**). LMD I 244(40).
43. Dvi poras morų, dvi poras cimbolų, tai graži rože, tai gražiai siūruoja (**Staklas ir audėja**). LTR 1418(759/14).
44. Stuobrys par visų sviety, genys par visų vieky, kala kala – neprakala (**Stuobrys – kelias, genys – arklys**). LTR 2198(95/6).
45. Lygi pieva neželia, dvi sesulės neteka, bekepuris neveda (**Asla, adverijos<sup>4</sup>, kaminas**). LMD I 245(80).
46. Skamba skambutis, žvanga žvangutis – kanapių uodega, sidabro galva (**Varpas**). LTR 545(130/57).
47. Čiuža čiužikas, guli gulikas, kad čiužikas nečiužėtų, ir gulikas negulėtų (**Kate ir pela**). LTR 4586(45/1).
48. Pernykšte telyčėla, šiūmete adegėla (**Adata ir siūlas**). LTR 2198(95/23).
49. Lygi pieva be takų, ažuolėlis be šakų (**Ežeras ir akmuo**). LMD I 245(159).
50. Vidury plaukai, iš šonų taukai (**Žvakė**). LTR 545(130/18).
51. Pušiniai metmenai, šiaudiniai ataudai (**Namai**). LTR 2198(95/35).
52. Mėsinis kubilas, geležinis lankas (**Žiedas**). LMD I 245(72).
53. Geležinis arklas, dundulinis kalnas (**Peilis ir duona**). LMD I 245(102).
54. Kelių keliai, tik du galai (**Siūlų kamuolys**). LTR 545(130/27).
55. Dvi kiauilytės, keturios uodegytės (**Vyža su apyvarais**). LMD I 245(10).

<sup>2</sup> Lazdų krūmas – lazdynų krūmas.

<sup>3</sup> Remestas – užsiėmimas.

<sup>4</sup> Adverija – durų staktos apvadas.

56. Keturi šonai, aštuoni galai (**Krijelis, ant kurio suvejami siūlai**).  
LTR 545(130/79).
57. Šimtų šimtai akių, penki kaulai (**Bučius žuvims gaudyti**).  
LTR 1361(37).
58. Tutursa keversa gale lauko tupi (**Akéčios**). LTR 545(130/75).
59. Žūsinas tutinas, aukštai lipa dėti (**Apvynys**). LMD I 245(54).
60. Atidūmoja dūmutis su devyniomis skrandutėmis (**Cibulis**).  
LMD I 244(13).
61. Atbėgo bėgutis žiemos keliu riestu snukeliu (**Rogės**). *VUB*, f. 81–  
1141, p. 39.
62. Atbėga juodalūpis ir prakunda nepralupjis (**Blusa**). LTR 1418(773/28).
63. Laidė belaidė, žolelė baidė, parėjo namo – ant vartų pasikorė  
(**Dalgė**). LMD I 245(89).
64. Vilniaus paukšte, pabaliais šniaukšte (**Dalge**). LMD I 245(63).
65. Skerė verė, bebėgdama priėda (**Špulia**). LMD I 245(42).
66. Marga kala, visų sviėtų aplaksto (**Gromata**). LMD I 245(25).
67. Baltas katiniukas, visų sviėtų aplaksto (**Laikraštis**).  
LMD I 245(135).
68. Mažas kuprotas, visų laukų aplaksta (**Pjautuvas**).  
LTR 1418(777/32).
69. Gyvas gyvulėlis, nei valgo nei geria, visų praudų parodo (**Laik-  
raštis**). LMD I 245(150).
70. Be dvasios, be kvapo, teisybę pasako (**Laikrodis**). LTR 545(130/30).
71. Be dūšios, be kūno, visų sviėtų pajudina (**Vėjas**). LMD I 245(31).
72. Be špunksos, be volos, pilna bačka vyno (**Kiaušinis**).  
LMD I 245(123).
73. Lašai pirtį sugriovė (**Paršeliai kiauštį**). LMD I 245(8).
74. Ponas ant guzikų sėdi (**Puodas ant žarijų**). LMD I 245(4).
75. Dedukas, visų šikinės daboja (**Slinkstis**). LMD I 245(21).
76. Pagalys, visiems šikinėn žiūri (**Slenkstis**). LTR 545(130/23).
77. Iš papečia raudonas šuniokas loja (**Ležiuvis**). LTR 4586(45/4).
78. Viduj marių gaigalas plaukia (**Lopšys**). LMD I 245(23).
79. Viduj pirkias laivas plaukia (**Lapšys pirkioj**). LTR 2198(95/13).
80. Ant Bubino kalno geležiniais jaučiais aria (**Kai avj kerpa**).  
LMD I 244(6).
81. Ant Alzbietėlės kalno muškietaitės raičiojasi (**Avižos pečiu[jj]**).  
LMD I 244(5).
82. Raudonas botagas juodų šikinį plaka (**Ugnis pečiaus kaktų**).  
LMD I 245(151).
83. Juodą šikinę raudoni botagai plaka (**Puodas verda**).  
LTR 545(130/34).
84. Juodą mešką raudonais viržiais plaka (**Kai pečių kūrina**).  
LMD I 244(43).
85. Dvi sasytės susedijaj nigdi nesustenka (**Akys**). LTR 4586(45/9).
86. Du bėga, du veja, pinktas kuolų tįsia (**Kate**). LTR 1534(565).
87. Du joja, du moja, du vidury putoja (**Kai duoną minko**).  
LMD I 244(4).

88. Lojo lojo kalaitė, ir pašmukšt už durelių (*Liežiūvis*). LMD I 244(48).
89. Užu klaimo kleckais maino (*Svogūnus sodina*). LTR 545(130/17).
90. Totoriai valgo, botagai mirga (*Paršiukai kiaule žinda*).  
LMD I 245(49).
91. Priebaly bėga, visa bala trinka (*Avelės*). LMD I 245(76).
92. Šarka kvykščia, žarnos tįsias (*Kalvaratas verpiant*).  
LTR 545(130/29).
93. Sirvelis skrenda, uodega viksi.  
Kas tos mįsles neinspes,  
Ta šikine iškirmys (*Gražtas*). LMD I 245(44).
94. Įdedi riekėm, išimi trupiniais (*Malkas pečiun*). LTR 545(130/45).
95. Baltai valgo, juodai šika (*Deganti balana*). LMD I 245(32).
96. Galvų suvalga, kūnų išmeta, skūrų nešioja (*Linaī*). LTR 2198(98/7).
97. Kuolą lauke palieka, skylę namo parsineša (*Šika*). LTR 545(130/16).
98. Preš kalnų lakia kaip arklys, a pakalnen nekaip nenuvarysi  
(*Ugnis*). LTR 2198(95/29).
99. Turkų žemė[j] medžius kerta, o pas mus skiedros lekia (*Griausmas*). LMD I 244(42).
100. Kaip kerta, girdis, kai griūva – nesgirdi (*Kirpimas vilnų*).  
LTR 2198(95/2).
101. Matau – negirdžiu, girdžiu – nematau (*Sniegas ir lietus*).  
*VUB*, f. 81–1141, p. 40.
102. Namie palikįs, lauki sutikįs, sava gera nepažįsta (*Bites namines*).  
LTR 2198(95/52).
103. Einu einu, sava gera nepažįstu (*Pedaī sava*). LTR 2198(95/49).
104. Kai įkiša – marma, kai ištraukia – varva (*Vandenį semia kibiru*).  
LTR 545(130/4).
105. Kas nedaromas pasidaro? (*Plyšys*). *VUB*, f. 81–1141, p. 39.
106. Kas nepenėtas tunka? (*Ledas*). *VUB*, f. 81–1141, p. 39.
107. Kas nuo kalno nenurieta? (*Akéčios*). LMD I 245(9).
108. Kas po smertei raudonas? (*Vėžys*). LMD I 245(37).
109. Kas be skūros gimsta? (*Šūdas*). LMD I 245(13).
110. Kas šiauduos nečiuža? (*Šešėlis*). LMD I 245(57).
111. Kas ataturstas akėja? (*Gaidys*). LMD I 245(58).
112. Kas po žeme nesupūsta? (*Vardas*). LMD I 244(18).
113. Kas pirma visų ineina bažnyčian? (*Raktas*). LTR 1418(776/31).
114. Ka sienan nemožna inkalt? (*Kiaušinio*). LMD I 245(69).
115. Kam lengviau dienu, [kam] naktį, o kam niekada? (*Dieną – lovai, naktį – durim, langam – niekada*). LMD I 245(79).
116. Ko neturi Dievas, o jam dave žmogus? (*Krikštą šventas Jonas dave ponui Jezusui*). LMD I 244(22).
117. Atmink minęs: dukart gimęs, ataturstas akėja (*Višta – kiaušinis, viščiukas*). LTR 2274(79).
118. Gimė kai Adomas, vožeja kai ligonį, o kai numiršta, tai už tvoros meta (*Puodas*). LMD I 244(50).
119. Mergu mergavau, marčiu marčiavau, bobu bobavau, akis užsiūkla-  
jau, par tas akis žemės parlindau (*Aguona*). LTR 1418(769/24).



120. Guliu nemiegu, pavasarį atsikeliu – sermėgos nerandu (**Žiema**).  
LTR 545(130/20).
121. Čiupu čiupu par suolų, sučiupau pūkuotų, inkišau nuogų (**Pirštine**). LTR 1418(757/12).
122. Ar juoduoji, ar nejuoduoji, aš į tave kišiu (**Čebats**). LMD I 244(30).
123. Atmėt<sup>6</sup> vieną, atmėt kitą, kišk pūkuotą (**Arklį kinko**).  
LTR 545(130/47).
124. Ateina ponia Zarausckienė, klausia poną Nikadomą: „Kur guli Jeronimas?“ – „Ant špūlios<sup>5</sup> mūravotos“ (**Pelė klausia gaidį, kur esąs katinas**). LTR 545(130/61).

## Patarlės, priežodžiai, šmaikštavimai, erzinimai

125. Pirmą vagą kraiva. LTR 4085(22/27).
126. Ilgi nagai visadu nudega. LTR 4085(3/18).
127. Naktį un dungaus menulis ponas. LTR 4085(1/133).
128. Žmogus grait Dievui nusitaria. LTR 2541(339).
129. Seną pečių velnias kursto. LTR 2145(239/7).
130. Bliūdi žmagaus sveikata (*t. y. koks valgis, maitinimasis, tokia ir sveikata*). LTR 2541(32).
131. Gaspadinį iš duonas pažįsta. LTR 4085(1/10).
132. Svetima skūra man nesopa. LTR 4085(22/30).
133. Pelė ant aruodo nestipo ir nestips. *VUB*, f. 81–1184, p. 38.
134. Ne švintieji puodus lipdžia. LTR 4085(3/60).
135. Be nuotarsties (*priežasties*) nėra mirties. LTR 545(131/1).
136. Kai kadu ir vėjas inpučia. LTR 4085(22/17).
137. Akys mata, burna neapžioja. LTR 4255(92/18).
138. Bernas arkly, merga lopšy, ir tai parėdkas. LTR 2458(76).
139. Bažnyčioj – altorius, a pirkioj – stalas (*t. y. vienodai turi būti gerbiami*). LTR 2541(20).
140. Žadutė – ne dadutė (*t. y. pažadėjimas dar nėra ištesėjimas, davimas*). LTR 2541(272).
141. Dėl dėdės ir šalčiu, ir badu. LTR 545(131/30).
142. Kėkū, kėkū – tūkst un sienų! LTR 4085(3/40).
143. Duok, Dieve, duoti, o ne prašyti. LTR 545(131/46).
144. Aš jo ir žarde skūrą pažinčiau. LTR 545(131/29).
145. Ir sėmenia šikinen neinbrauktum [*kam*] (*taikoma labai ko nors bijantiems*). LTR 2541(495).
146. Gali su pagaliu preit [*prīe ko*], kol miega. LTR 4085(22/9).
147. Geras vaikas ausim[is] klausia, a blogas – šikini.  
LTR 2541(73).
148. Dievas ir palašky mata – nepaskavosi. LTR 4085(1/9).
149. Nežinai, kas bus, nes su Dievu kojų nesudūrei.  
LTR 545(131/45).
150. Šunia netrotink – inkųs. LTR 4085(3/92).
151. Brungiai prašysi, pigiai parduosi.

<sup>5</sup> Tikriausiai kalbama apie krosnį. – *Red. pastaba.*

<sup>6</sup> Atmesk. – *Užrašytojo pastaba.*

152. Brikelė ne kumelė,  
Šieno nepaduosi. LTR 2458(79).
153. Visų bijok, tai iš skūras išbėgsi. LTR 2541(573).
154. Apšiksi mašną, ir bus bezmėnas (*vadinas, nieko neišeis*).  
LTR 545(131/87).
155. Padirbsi šūdui grabelį (*sako, jei kas daroma nemokant, neišmanant*). LTR 2541(437).
156. Ne taip tavo mirė, kaip mano serga. *VUB*, f. 81–1141, p. 38.
157. Giminiš ir šuva neaplėkt, meilės ir katė nepalakt. LTR 2458(80).
158. Malkas pjaunant pelavynas<sup>7</sup> byra. LTR 4085(22/22).
159. Pristigęs kuo šikt, šika šuva karnom. LTR 545(131/70).
160. Tekėt – ne akėt: paakėjęs ataisi, a ištekėjęs – ne (*primenama, kad prieš vedant privalu gerai apsigalvoti*). LTR 2541(282).
161. Jei nekvietai pre bliūda, nesiūlyk ir šaukšta (*t. y. jei neduodi tiek, kiek tinka, privalu duoti, tai geriau visiškai nieko neduok*).  
LTR 2541(95).
162. Kas na ratų nupuola, tas ir prapuola. LTR 4085(1/20).
163. Kas turi – lamoja, kas neturi – daboja. LTR 2541(446).
164. Kam niežti, tas ir pirtį kuria. LTR 545(131/49).
165. Kur daug kirvių, daug ir duonos, o kur kalvaratų (*ratelių*), nėra duonos. LTR 545(131/7).
166. Kai tvarte nesmirda (*kiaulės*), nekvepia ir ant stalo. LTR 545(131/26).
167. Jo ne tiek viršuj, kiek po žemėm (*vadinas, neatrodo toks, koks yra*). LTR 545(131/71).
168. Piktas kaip šečkus<sup>8</sup>. LTR 4085(1/38).
169. Išdargęs<sup>9</sup> kaip ubago paršelis. LTR 545(131/23).
170. Žadinys kaip kely radinys. LTR 545(131/11).
171. Tava močia kaip nekočia<sup>10</sup>. LTR 4085(1/44).
172. Meila kaip seila: nutekėja – nebėr. LTR 4085(3/51).
173. Vaikų kaip lauki pedų. LTR 4255(91/8).
174. Prilipa kaip piktas pinigais. LTR 4255(93/8).
175. Paskavoja kaip šakalys tarp malkų. LTR 4586(46/7).
176. Intūsėja kai velnias su žarijam (*t. y. labai keistai, triukšmingai įėjo, įsiveržė*). LTR 2541(467).
177. Lag lag lag kai šuva su plaučiais (*t. y. vis skuba ir skuba*).  
LTR 2541(168).
178. Sėdi kaip sėmenį šikinėn įbraukęs (*vadinas, labai ramiai*).  
LTR 545(131/27).
179. Seka kaip lapė paskui avino mašną. LTR 545(131/35).
180. Daboja kai driežas un kiaušinius (*t. y. labai keistai į ką žiūri*).  
LTR 2541(62).
181. Eina kai par lintynam (*t. y. palaipsniui*). LTR 2541(482).
182. Dūsauna kai arklis preš kelionį (*t. y. labai keistai, ilgai dūsauna*).  
LTR 2541(43).
183. Dyli (*leidī laiką*) žmogus kaip žalias nedegantis. LTR 545(131/32).
184. Kada gi matei vilku ariant? LTR 545(131/73).

<sup>7</sup> *Pelavynos* – pjuvenos.

<sup>8</sup> *Šečkus* – šeškas.

<sup>9</sup> *Išdargęs* – pasileidęs, išleptęs.

<sup>10</sup> *Niekočia* – gelda.

185. Ar vištas vagei, kad runkas draba? (*kai valgydamas prālaja valgi un staladingtes, gaspadine takiam [taip] saka*). LTR 4586(49/17).
186. Mokytas: siūtas ir lopytas (*t. y. visko matęs*). LTR 2541(7).
187. Malačius, možna apšikt pastačius (*pajuokiamai pagiriama*). LTR 2541(499).
188. Šita laba ir un tvaras kaba (*apie menkaverčius dalykus*). LTR 2541(272).
189. Ant savo spalių žėdnas turi valią. LTR 545(131/79).
190. Četvergas – bobam vargas (*ketvirtadieniais saniau Utenoj būdava turgai. Tai žmonės sakydava: Četvergas...*). LTR 4085(3/11).
191. Na Ražancava kožnas ažu sava (*iki Ražancavo kasa kolūkio bulves, o po – savame sklypelyje*). LTR 4085(3/56).
192. Šūdus skalda, vyžas pina, iš ta prasmaitina (*atsakoma užklausus, kaip gyvena*). LTR 2541(524).
193. Kad ne klaima durys, būč kiškį nudūrįs. LTR 4085(3/25).
194. Taks takį pažina, alaus gertei pavadina. LTR 4085(3/94).
195. Pasakei: nei tvaron, nei sūsparon. LTR 4085(3/73).
196. Kad nori skūras, nuslupk na rūras. LTR 4085(3/27).
197. Brasta prasta, ale kai gerasnas nėra, tai ir to gera. LTR 4255(92/37).

## Keikimai

198. Eik šikt po gudo ratais! LTR 545(131/60).
199. Kad tave raistas! LTR 545(131/59).
200. Kad taū paibelis kur grebt! LTR 4085(1/16).
201. Kad taū žiema paimtų! LTR 545(131/86).

## Šmaikštavimai

202. Ir šuva nepasisūdįs neėda (*kai kas numeta kušnij žemen, a paskui pakélįs vél burnon deda*). LTR 4255(100/15).
203. Slūgas šikt išėja (*atkertama prašantiems patarnavimo*). LTR 2541(505).
204. Neik vesalian basas (*kai katinui numina koju ir tas sukniaukia, tai saka*). LTR 4255(100/19).
205. Lig vesalias sugis. LTR 4085(3/49).
206. Lieps tvaron galvų kišt, ar kiši? (*atkertama besiteisinantiems, jog tai jam kitas liepė*). LTR 2541(156).
207. Ubagas iš nosės lazdu kiša (*kai iš nosės pradeda rodytis snar-glys, tai tam vaikui saka*). LTR 4255(100/32).
208. – Kadu?  
– Kai kiaula važiava ladu. LTR 4255(86/6).
209. – Ačiū.  
– Nuspirk pačių. LTR 4255(88/5).
210. – Kokia tau bėda?  
– Pasgauk, kad bėga. LTR 4255(86/1).
211. – Tumsu.  
– Išsišiepk, ir bus šviesu. LTR 2455(88/3).

212. – Įpilk sulas.  
 – Kai sulas, tadu ir gausi.  
 LTR 4255(88/1).
213. – Noriu skūras.  
 – Nuslupk na rūras.  
 LTR 4255(88/2).

### Greitakalbės

214. Bėgo kiškis per prakopnią (*pavasarij jau nušilus žemės vieta*) ir per prakopničytę. LTR 545(133/4).
215. Bėgo kiškis per krakopnių, per puskrakopnių, per krakopnyčių.  
 LTR 2458(74).

### Skaičiuotės

216. Vienas, dujai –  
 Durnas tujai.  
 Ne, ne ašiai, ale tujai.  
 LTR 4085(16).
217. Endel mendel tri kantori,  
 Šakar makar pamidori,  
 Az bas, tri kilbas,  
 Ėti kodi ruski kvas.  
 LTR 4085(17).
218. Eni beni tikin tori,  
 Šakar makar pomidori.  
 Ek, vuk, von.  
 LTR 4839(29).

### Pamėgdžiojimai, erzinimai

219. Pimpe:  
 Viena: – Sveiki gyvi, sveiki gyvi!  
 Kita: – Sanis klyvas, sanis klyvas!  
 LTR 4255(87/3).
220. Lakštingala:  
 – Čičyla paukštele, kiek tavo vaikelių?  
 – Du šiene, du kieme, du ant pečiaus, du už pečiaus!  
 LTR 545(133/18).
221. Gričiuukas:  
 – Gričių, gričių!  
 Jam atsaka:  
 – Iš kur duosma, kad da nesėjam?  
 LTR 4255(987/60).

222. Varlės mėgdžiojimas:

Marč, marč,  
Kur tava vyras?  
– Starkus nunešė! (2 k.)  
Raudokim, raudokim,  
Nu, nu, nu, nu!  
LTR 5059(155).

223. Ai tu, Jurkšai Smalaūsi,  
Kam tu gaudai mana žūsj?  
Mana žūsis to viena –  
Tu jų gaudai kas diena.  
LTR 4255(77).

### Užkalbėjimai

224. Užkalbėjimas nuo gyvatės įkirtimo  
Sakyti tris kartus: „Žeme žemela, žeme žemela,  
čia lockos pona Dieva padėta!“  
„Amen“ nesakoma.  
LTR 2088(274).

Pateikėjo pastaba: „Išmokė čigonė. Tikrai padeda.“

225. Užkalbėjimas „*nuo visokių ligų ir suturėjimui kraujo iš žaizdos*“:  
Mėnuo mėnuo, mėnulėli,  
Dungaus šviesus Dievaitėli!  
Duok jam ratų, man sveikatų,  
Duok jam pilnystį, man Perkūna karalystį!  
LTR 2088(275).

Pateikėjo pastaba: „Šią maldą mano tėviškėj daugumas gaspadorių moka ir tiki, kad padeda“.

Užrašytojo pastaba: „Pasakotojas daug kartų yra matęs, kad sukalba maldele ir kraujas nustoja iš žaizdos bėgti. Tokių faktų daug matęs, todėl sako: „Reikia tikėti.“

226. Užkalbėjimas „*nuo visokių ligų, kada serga naminiai gyvuliai*“:  
Aja švintas Tamošius Kavinietis<sup>11</sup> ir sustika Jezų Kristų:  
– Švintas Tamošiau, švintas Tamošiau, kadel tava veidas smūtnas?  
– Kagi nebus anas smūtnas, kad mana keltavas<sup>12</sup> sarga!  
– Mesk tris miežia grūdus ir pasakyk šitų maldeį tris rozus!  
Reikia kalbėti tris kartus ir rankoj turėti tris miežio grūdus. Kalbant kožną rozą reikia mesti po vieną grūdą ant sergančio gyvulio.  
LTR 2088(277).

Užrašinėtojo pastaba: „Išmoko būdamas tėviškėje iš senelio“.

<sup>11</sup> Pateikėjo pastaba: „Nesako „Kavinietis“, bet „Kavinietis“.

<sup>12</sup> Keltava – gyvulys.

## Pateikė:

Andriusevičienė (Gasiūnaitė) Vilija, 32 m., gyv. Bajorų k. (1977) – 222;  
 Gineitytė Jadvyga, 11 m. (1911) – 5, 27–29, 49, 55, 67, 73, 74, 107, 109;  
 Gineitytės – Ona, Teklė ar Jadvyga (1911) – 65, 66, 71, 75, 78, 93, 95, 108;  
 Ivonienė (Rastenytė) Petronėlė, 85 m., gyv. Raistinių k. (1962) – 127, 131, 148, 162, 168, 171, 174;  
 Ivonienė (Šivytė) Teofilė, gim. 1912 m. (1973) – 46, 77, 85, 126, 134, 137, 142, 150, 172, 173, 175, 185, 190, 191, 193–197, 200, 205, 208–213, 216, 217, 219, 221, 223;  
 Ivonis Juozas, 56–59 m., gyv. Raistinių k. (1968–1971) – 125, 132, 136, 146, 151, 158, 202, 204, 207;  
 Kazlauskas Juozapas, 27 m., gyv. Tauragnų prp. (1911) – 15, 72;  
 Kučinskaitė Adelė, gyv. Antalgės k. (1937) – 16, 40, 62, 68, 113;  
 Masickaitė Emilė, 40 m., gyv. Gatėlių k. (1937) – 13, 19, 36, 43, 121;  
 Miškinytė E., 30 m., gyv. Gatėlių k. (1940) – 7, 117;  
 Musteikienė Almonė, 57 m., gyv. Pilkėnių k. (1989) – 9, 61, 105, 106;  
 Musteikienė Konstancija, 57 m., ar Musteikis Algimantas, 59 m., abu gyv. Pilkenių k. (1989) – 133, 156;  
 Musteikienė Uršulė, 65 m., gyv. Gatėlių k. (1938) – 22, 86, 119;  
 Stankelytė Agota, gyv. Tauragnuose (1911) – 33, 38, 45, 53, 63, 115;  
 Šavalinskis Egidijus, 10 m., gyv. Utenojė (užrašyta Bajorų k., pateikėjui 1977 m. viešint pas senelį) – 21;  
 Toleikis Vincas, gyv. Tauragnų prp. (1911) – 14, 30, 31, 69, 82;  
 Ūdrytė Uršulė, 25 m., gyv. Sėlės k. (1911) – 1, 23, 25, 52, 59, 64. 90, 91, 110, 111, 114;  
 Vaikšnoras E., gyv. Baltriškių k., gim. Šeimatiės k. (1939) – 224–226;  
 Vaišnorienė Bronė, 55 m., gyv. Stūčių k. (1989) – 4, 101;  
 Žemaitis Juozas, 50 m., gyv. Gaidžių k. (1942) – 138, 152, 157, 215;  
 Nenurodyti pateikėjai, gyv. Bajorų k. (1935) – 6, 11, 20, 21, 26, 37, 39, 46, 50, 54, 56, 58, 70, 76, 83, 89, 92, 94, 97, 104, 120, 123, 124, 135, 141, 143, 144, 149, 154, 159, 165–167, 169, 170, 178, 179, 183, 184, 189, 198, 199, 201, 214, 220;  
 Nenurodyti pateikėjai, gyv. Sėlės k. (1937) – 57;  
 Nenurodyti pateikėjai, gyv. Tauragnuose (1910–1911, 1926) – 2, 17, 18, 24, 32, 34, 42, 6080, 81, 84, 87, 88, 99, 112, 116, 118, 122, 129;  
 Nenurodyti pateikėjai, gyv. Tauragnų ar Saldūtiškio apyl. (~1947) – 128, 130, 139, 140, 145, 147, 153, 155, 160, 161, 163, 176, 177, 180–182, 186, 187, 188, 192, 203, 206;  
 Nenurodyti pateikėjai, gyv. Tauragnų dv. – 3, 8, 10, 35, 41, 44, 48, 51, 79, 96, 98, 100, 102, 103.

## Tautosaką užrašė ar rinkinius sudarė:

LMD I 244, 245 – Kazys Gineitis 1910–1911 m.  
 LTR 545 – Antanas Linka 1935 m.  
 LTR 1361, 2541 – Sėlės JŪR rinkiniai (vad. Albertas Ruzgas).  
 LTR 1418, 1534 – Juozas Būga 1937 m.  
 LTR 2088 – Balys Urbonas 1939 m.  
 LTR 2145 – Tauragnų pr. mokyklos mokiniai („Saulutės“ redakcijos rink., užrašuose metai nenurodyti).  
 LTR 2198 – Kazys Gineitis (metai rinkinyje nenurodyti).  
 LTR 2274 – V. Gustaitis 1940 m. (Marijampolės Rygiškių Jono valstybinės berniukų gimnazijos rink., vad. mokyt. J. Bernotas).  
 LTR 2458 – R. Baltakis 1942 m. (Panevėžio gimnazijos moksleivių rinkinys, vad. mokyt. P. Butėnas).  
 LTR 4085, 4255 – Jonas Ivonis 1970 m.  
 LTR 4586 – Jonas Ivonis 1972–1973 m.  
 LTR 4839, 5059 – Povilas Krikščiūnas 1977 m.  
 VUB, f. 81–1141 – Ramūnas Musteikis 1989 m. VU etnogr. eksp.



## Tauragniškųjų tautosakos rankraščių ir garso įrašų bibliografija

*Parengė Povilas Krikščiūnas*

Rengiant šią knygą pasinaudota anaipol ne visa peržiūrėta ar perklaudyta tautosaka, todėl pateikiamas didžiosiose Lietuvos folkloro saugyklose esančios medžiagos sąvadas. Tikimasi, kad jis bus naudingas visiems, kurie domisi tauragniškųjų žodinio ir muzikinio folkloro tradicijomis.

Bibliografija apima Lietuvių literatūros ir tautosakos instituto Lietuvių tautosakos rankraštyno, Lietuvos muzikos akademijos Muzikologijos instituto Etnomuzikologijos skyriaus Muzikinio folkloro archyvo ir Vilniaus universiteto bibliotekos Rankraščių skyriaus fondus, taip pat pristatoma Vilniaus pedagoginio universiteto Lituanistikos fakulteto studentų surinkta medžiaga, saugoma LLTI. Didžiųjų saugyklų fondais apsiribota sąmoningai, nes tauragniškųjų tautosakos ten esama tikrai daug. Neanotuota Utenos kraštotyros muziejuje, Panevėžio kraštotyros muziejaus Etninės kultūros centre, taip pat Panevėžio maironėčių ekspedicijoje surinkta tautosaka saugoma pačių rinkėjų<sup>1</sup>. Tai, ko gero, ne vienintelės kolekcijos, sulasiotos Tauragnų apylinkėse. Daug įrašų ir rankraščių saugoma privačiose kolekcijose, įstaigose ar institucijose, tolimesnėse nuo pristatomų vietovių. Viską aprėpti nerealu ne tik dėl vietos stokos. Nesant bendros tautosakos duomenų bazės, absoliučiai išsamus sąvadas dar ilgai bus neįmanomas.

Anotuojant rankraštį nurodomas jo šifras, konkretaus žanro kūrinių skaičius ir šių kūrinių numeriai rinkinyje. Taip pasielgta prisimenant, kad dažnai viename rankraštyje esama įvairių vietovių tautosakos. Tokiu atveju ji ne taip lengvai randama, ypač pasitaikius didesniam, į keletą aplankų sudėtam rinkiniui. Tada nurodoma užrašinėtojų vardai ir pavardės, užrašymo metai ir gyvenvietės, kuriose tautosaka rinkta, garso laikmenų šifrai (kai yra). Jei tautosaka rinkta ekspedicijos metu, nurodomi jos organizatoriai.

\* \* \*

### Lietuvių mokslo draugijos rinkiniai Lietuvių literatūros ir tautosakos instituto Lietuvių tautosakos rankraštyne

**LMD I 55:** – 128 dainų tekstai (1–128). Užrašė Kazys Gineitis 1911 m. Tauragnų dvare ir Tauragnuose.

**LMD I 244:** – 52 mįslės (1–52). Užrašė Kazys Gineitis nenurodytais metais Tauragnų vls. Į LMD rinkinių knygą įrašyta 1911 06 30.

**LMD I 245:** – 174 mįslės (1–130, 117–186). Užrašė Kazys Gineitis 1912 m. Sėlės k. ir Tauragnų dvare.

**LMD I 583:** – 2 dainų tekstai (13, 15), 1 pasaka (9a), 2 sakmės (6, 10), 1 padavimas (2), 2 pasakojimai (8, 9), 1 priežodis (18), 3 juokavimai (11, 12, 26), 1 garsų mėgdžiojimas (17), 2 tikėjimai (4, 5), 7 papročių aprašai (3, 7, 20–24), 6 kalbos faktai (1, 14, 16, 19, 25, 27). Užrašė Teklė Musteikaitė 1927 m. Tauragnuose.

<sup>1</sup> Beje, ženkli šios medžiagos dalis paskelbta atskiru leidiniu *Tauragnuose*, atsiminimai, tautosaka, krašto istorijos, kultūros fragmentai, sudarė Birutė Goberienė, Panevėžys, 1999.

**LM D I 608:** – 1 dainos tekstas, 1 pasaka (8), 7 mįslės (3/1-7), 1 bur-tas (4), 1 etnogr. aprašas (7). Užrašė J. Jankevičiūtė 1926 m. Antalgės ir Pilkėnių k.

### Lietuvių literatūros ir tautosakos instituto

#### Lietuvių tautosakos rankraštynas

**LTR 218:** 48 dainų tekstai (431–478). Užrašė Jurgis Dovydaitis 1930 m. Pilkenių k.

**LTR 221:** 9 dainų tekstai (154–156, 220–225). Užrašė Jurgis Dovydaitis 1929 m. Šeimatiės k. ir Tauragnuose.

**LTR 368:** 3 pasakos (116, 117, 119), 1 anekdotas (118). Užrašė K. Umb-rasas 1928 m. Bajorų k. Mokinių rinkinys, gautas iš „Žvaigždutės“ redakcijos.

**LTR 469:** 4 pasakos (97, 98, 102, 104), 2 sakmės (95, 100), 1 padavi-mas (96). Užrašė T. Semionovas ir Ch. Semionovas 1939 m. Šeima-ties k. ir nenurodytose Tauragnų vls. vietovėse.

**LTR 545:** 53 dainų tekstai (1–10, 14–55, 133/10), 3 rateliai (11–13), 23 pa-sakos (58, 60, 62, 63, 65, 68, 86, 89–91, 94, 99, 102, 103, 109, 113, 116, 122, 127, 129, 133/1, 5, 11), 3 sakmės (92, 93, 101), 18 anekdotų (56, 66, 95–97, 100, 104, 105, 111, 114, 125, 126, 128, 133/8, 11, 14, 15, 16), 5 pasakoji-mai (98, 106, 112, 115, 118), 168 patarlės, priežodžiai (130/1-81, 131/1-87), 3 garsų mėgdžiojimai (133/17, 18, 20), 6 juokavimai (133/2, 3, 6, 9/I, 9/II, 13), 2 greitakalbės (133/4, 7), 1 erzinimas (133/19), 180 tikėjimų ir burtų (132/1-180). Užrašė Antanas Linka 1935 m. Bajorų, Sėlės ir Žebriškių k.

**LTR 756:** 6 dainų tekstai (141–146). Užrašė T. Musteikytė 1932 m. Pil-kenių k. Panevėžio mokytojų seminarijos mokinių rinkinys (vad. Pet-ras Butėnas).

**LTR 768:** 1 pasaka (15). Užrašė S. Čizaitė 1934 m. Kazimierāvos vnk. Panevėžio valst. mergaičių gimnazijos mokinių rink. (vad. J. Eliso-nas).

**LTR 779:** 2 dainų tekstai (12, 13). Užrašė Antanas \*Kazlauskas 1936 m. Pamincios k. Lietuvos katalikiškojo jaunimo sąjungos „Pavasaris“ Dusetų kuopos rinkinys (vad. Antanas Mažiulis).

**LTR 961:** 7 sakmės (1–7). Užrašė Vladas Dičiūnas 1936 m. Salako vls., Paluodės k. Pateikėja kilusi iš Vỹžių k., sakmėse pasakojama apie įvy-kius šiame kaime.

**LTR 1361:** – 11 dainų tekstų (1–10, 18), 15 pasakų (19–23, 25–34), 1 sak-mė (24), 3 mįslės (36–38), 7 tikėjimai ir burtai (11–17). Užrašė Sėlės JŪR nariai 1937 m.

**LTR 1389:** – 325 burtai, prietarai, tikėjimai (1–325). Užrašė Sėlės JŪR nariai. Dabar saugoma IIES tikėjimų kartotekoje.

**LTR 1418:** 38 mįslės (746–783) Užrašė Juozas Būga 1937 m. Antalgės ir Gatelių k.

**LTR 1534:** – 32 dainų tekstai (527–553, 659–661, 669, 670), 1 rauda (668), 6 pasakos (600–602, 605–607), 11 sakmių ir padavimų (554–

\* Rinkėjo vardas rankraštyje nenurodytas.

562, 599, 610), 2 anekdotai (608, 609), 6 patarlės ir priežodžiai (581–586), 18 mįslių (563–580), 60 tikėjimų ir burtų (587–598, 611–658). Užrašė Juozas Musteikis 1938 m.

**LTR 1553:** – 15 pasakų (1–15). Užrašė Petras Šileikis 1938 m. Šuminų k.

**LTR 2088:** 1 dainos tekstas (294), 3 pasakos (284, 291, 295), 5 padavimai ir sakmės (265, 281, 282, 293, 300), 9 pasakojimai (266, 267, 270–273, 280, 283, 299), 3 anekdotai (286, 296, 298), 2 patarlės (268, 269), 3 užkalbėjimai (274, 275, 277), 1 malda (276), 6 tikėjimai (279, 285, 289, 290, 292, 301), 2 juokavimai (287, 288), 1 skaičiuotė (297). Užrašė Balys Urbonas 1939 m. Baltriškių k. (Zarasų apskr.). Pateikėjas kilęs iš Šeimatis k.

**LTR 2198:** 2 dainų tekstai (96, 97), 62 mįslės (95/1–52, 98/1–10). Užrašė Kazimieras Gineitis nenurodytais metais Tauragnų dv.

**LTR 2274:** 4 dainų tekstai (68–71), 1 pasaka (72), 1 anekdotas (73), 7 mįslės (74–80), 10 tikėjimų ir burtų (102–111). Užrašė K. Černiauskas 1940 m. Gatelių k. Marijampolės Rygiškių Jono valstybinės berniukų gimnazijos rinkinys (vad. mokyt. J. Bernotas).

**LTR 2458:** – 8 dainų tekstai (65–70, 77, 78), 5 pasakos (62–64, 71, 81), 2 sakmės (72, 73), 6 patarlės (75, 76, 79, 80, 83, 84), 1 mįslė (82), 1 greitakalbė (74). Užrašė Romualdas Baltakis 1942 m. Gaidžių k. Panevėžio I gimnazijos mokinių rinkinys (vad. Petras Butėnas).

**LTR 2539:** 8 dainos su melodijomis (13, 50–56). Užrašė Jonas Kazlauskas 1947 m. Užrašyta Saldutiškyje, tačiau pateikėja gimusi ir augusi Pāvarlio k.

**LTR 2541:** 2 dainų tekstai (679, 680), 678 patarlės ir priežodžiai (1–678). Užrašė Albertas Ruzgas nenurodytais metais<sup>2</sup> Tauragnų ir Saldutiškio vls.

**LTR 2750:** 1 pasaka (774). Užrašė Elena Karaliūtė 1949 m. Šuminų k. Istorijos instituto etnografinės ekspedicijos metu.

**LTR 2897:** 6 dainų tekstai (9, 12–16), 1 žaidimas (10). Užrašė Šimkūnaitė ir Tvaskaitė<sup>3</sup> 1937–1945 m. Bajorų, Grāšių, Ryliškių k. ir Tauragnuose.

**LTR 3078:** – 19 dainų tekstų (29–35, 50–61), 2 sakmės (39, 40), 3 pasakojimai (36, 41, 42), 3 anekdotai (37, 38, 43), 2 liaudies medicinos receptai (44, 45), 5 tikėjimai (46–49). Užrašė E. Rūkštelytė 1958 m. Pateikėja gimusi Rūkšteliškių k.

**LTR 3095:** 1 dainos tekstas (97). Užrašė Marija Šablinskaitė 1939 m. Pilkenių k. Panevėžio valst. mergaičių gimnazijos mokinių rinkinys (vad. P. Butėnas).

**LTR 3104:** 2 dainų tekstai (216, 217). Užrašė Julija Dervinytė nenurodytais metais Linkmenų vls., Šiškinų k. Dainininkė gim. Balčių k. Panevėžio mokytojų seminarijos studentų rinkinys (vad. P. Butėnas).

**LTR 3107:** 1 pasaka (304). Užrašė nenurodytas rinkėjas nenurodytais metais Kazimieravo vnk. Panevėžio mokytojų seminarijos studentų rinkinys (vad. P. Butėnas).

<sup>2</sup> Lietuvių tautosakos rankraštyne rinkinys inventorintas 1947 m.

<sup>3</sup> Rinkėjų vardai rankraštyje nenurodyti.

**LTR 3112:** 1 dainos tekstas (87). Užrašė V. Ingaunytė 1929 m. Tauragnuose. Panevėžio mokytojų seminarijos studentų rinkinys (vad. P. Butėnas).

**LTR 3132:** 24 dainos su melodijomis (1–23, 26) ir 2 raudos su melodijomis (24, 25). Tekstus užrašė L. Sauka, melodijas – B. Uginčius 1958 m. Vilniuje. Dainininkė kilusi iš Añtilgės k.

**LTR 3631:** – 1 pasakojimas (630), 1 anekdotas (633), 51 patarlė ir priežodis (1–4, 10, 11, 13, 17, 18, 21, 32, 38, 39, 43, 49, 50–52, 56–58, 74, 75, 77, 78, 80, 81, 84, 86–88, 92, 93, 96, 104, 107, 108, 114, 115, 117–119, 121–124, 126, 129, 132, 143, 144), 14 mįslių (166–168, 177, 179, 180, 199, 200, 202–204, 207, 208, 211), 79 atminimai (9, 12, 15, 17, 21, 22, 24, 39, 308, 309, 311, 321, 323, 326, 327, 334, 337, 343, 345, 350, 357, 363, 383, 385, 391, 392, 394, 395, 401, 106, 412, 421, 428, 430, 431, 434, 436, 455, 459, 476, 480, 482, 487, 489, 496, 500, 501, 509, 522, 526, 536, 537, 545, 546, 555–562, 579, 580, 582–584, 586, 588, 594, 596, 599, 601, 602, 603, 607, 608, 610, 611), 3 tikėjimai ir burtai (222, 225, 227). Užrašė J. Ivonis, Elena Ivonytė, Eugenija Ivonytė 1949–1960 m. Raistinių ir Klýkių k. J. Ivonio rnk. „Ivonių šeimos tautosaka“.

**LTR 3779:** 78 dainų tekstai (1–78). Užrašė Tauragnų vid. mokyklos mokiniai 1964–1965 m., vad. mokyt. J. Mališauskas.

**LTR 3930:** 86 dainų tekstai (1–86). Užrašė Stasys Babrauskas, Sigita Daunytė ir Vita Šuminaitė 1965 m. Kumšės, Malėckažemio ir Šimkūnų k. Tauragnų vid. mokyklos mokinių rinkinys (vad. mokyt. J. Mališauskas).

**LTR 4085:** 18 dainų tekstų (6–14, 31–39), 1 pasaka (2), 3 anekdotai (19–21), 201 patarlė ir priežodis (1/1–46, 3/1–110, 22/1–36, 30/210a–210j, 41–43), 11 mįslių (4/1–11), 1 garsų mėgdžiojimas (15), 245 atminimai (30/1–210, 210k, 210l, 211–213), 2 skaičiuotės (16, 17), 2 juokavimai (5, 18), 7 tikėjimai (23–29), 3 gamtos vaizdeliai (40, 44, 45). Raistinių k. tautosaką 1960–1969 m. iš savo atminties užrašė J. Ivonis.

**LTR 4255:** 6 dainų tekstai (74, 80, 81, 83–85), 1 žaidimas (79), 33 pasakos (18, 22, 24, 25, 31, 34, 35, 37, 38, 40, 41, 44–48, 54, 55, 59–64, 66–73, 78), 17 sakmių ir padavimų (13–17, 30, 32, 33, 42, 49–52, 56–58, 65), 12 pasakojimų (5, 7, 8, 11, 12, 19, 28, 36, 39, 43, 53, 97), 13 anekdotų (1–4, 6, 9, 10, 20, 21, 23, 26, 27, 29), 75 patarlės ir priežodžiai (91/1–14, 92/1–40, 93/1–11, 95/1–6, 96/1–4, 100/3–5, 8, 11–14, 17–21, 23–40), 10 mįslių (90/1–10), 8 garsų mėgdžiojimai (87/1–8), 34 juokavimai (82, 86/1–7, 88/1–19, 100/1, 2, 6, 7, 15, 16, 22), 6 erzinimai (89/1–4, 100/9, 10), 7 keiksmi (94/1–7), 42 tikėjimai ir burtai (98/1–36, 99/1–6), 3 eilėraščiai (75–77), 1 papildomos informacijos tekstas (101). Raistinių k. tautosaką 1970–1971 m. iš savo atminties užrašė J. Ivonis.

**LTR 4586:** 12 dainų tekstų (7–13, 19–21, 38a, 38c), 5 padavimai (26, 33, 60–62), 12 pasakojimų (22, 23, 25, 27–32, 34, 39, 44), 16 anekdotų (1–6, 14–18, 24, 40–42, 53), 1 oracija (43), 5 žaidimai (35, 37, 54, 57, 58), 59 patarlės ir priežodžiai (46/1–30, 50/1–8, 49/13–32, 51), 11 mįslių (38b, 45/1–10), 12 juokavimų (49/1–7, 9–12, 52) 4 keiksmi (47/1–3, 48), 22 tikėjimai ir burtai (36, 55/1–5, 56/1–4, 59, 63/1–4, 65/1–6, 66), 3 etnogr.

aprašai (67–69), 3 papildomos informacijos tekstai (49/<sup>s</sup>, 70, 71). Rais-tinių k. tautosaką 1972–1973 m. iš savo atminties užrašė J. Ivonis.

**LTR 4839:** 19 dainų su melodijomis (1–12, 27, 30–35), 4 pasakos (16, 17, 23, 26), 6 sakmės ir padavimai (18–22, 25), 1 pasakojimas (24), 3 mįslės (13–15), 2 skaičiuotės (28, 29). Užrašė Povilas Krikščiūnas ir Virginija Šukytė 1977 m. Bajorų k. **LTRF mg. 2580.**

**LTR 5058:** 7 dainų tekstai (6, 8, 82, 97, 98, 106, 203), 74 dainos su melodijomis (21–26, 43–51, 67–75, 81, 83–96, 155–167, 174–181, 193–197, 209–212, 214–218), 1 žaidimas (110), 9 pasakos (41, 125, 153, 154, 204–207, 213), 89 sakmės ir padavimai (27–35, 37–40, 52–66, 76–80, 111, 112, 114–122, 124, 128–152, 168–173, 182–188, 190–192, 198, 200, 202), 9 pasakojimai (36, 42, 113, 123, 127, 189, 199, 201, 208), 2 anekdotai (126, 219), 9 mįslės (9, 10, 17–20, 107–109), 5 skaičiuotės (12–16), 5 papildomos informacijos tekstai (1–5), 8 erzinimai (7, 99–105), 3 pravardės (11). Užrašė Gražina Meilutytė ir Sigutė Blažauskaitė 1977 m. Bernotiškio, Meldūtiškio, Sūdalaukio ir Šiaudiniškio k. **LTRF mg. 2282–2288.**

**LTR 5059:** 5 dainų tekstai (132, 149–151, 153), 60 dainų su melodijomis (6–17, 19–35, 60, 77–89, 122–131, 133, 134, 152, 155–158), 18 žaidimų (39, 48–52, 106–108, 138–145, 159), 15 ratelių su melodijomis (18, 61–63, 69–76, 109, 146, 147), 21 pasaka (38, 40, 53, 96–98, 101–105, 113, 116–119, 135–137, 148, 154), 27 sakmės ir padavimai (36, 37, 41–46, 54–59, 65–68, 90–93, 100, 110, 115, 120, 121), 5 anekdotai (47, 64, 99, 112, 114), 2 mįslės (94, 95), 1 tikėjimas (111), 5 papildomos informacijos tekstai (1–5). Užrašė Povilas Krikščiūnas, Virginija Šukytė, Dalia Barčaitė, Nijolė Naujokaitytė ir Vidas Valaitis 1977 m. Bajorų ir Sirvėdžių k. **LTRF mg. 2293–2298.**

**LTR 5060:** 49 dainos su melodijomis (1–4, 6–10, 12, 15–33, 38–43, 52–65), 6 rateliai (13, 14, 34–37), 2 pasakos (11, 44), 8 sakmės ir padavimai (5, 45–51). Užrašė Genovaitė Partikaitė ir Nijolė Janickaitė 1977 m. Gaidelių k. **LTRF mg. 2299, 2300.**

**LTR 5061:** 2 dainų tekstai (45, 67), 40 dainų su melodijomis (1–8, 10, 11, 14–16, 18–22, 27–33, 40, 41, 46, 49, 70–80), 5 žaidimai (9, 12, 13, 47, 49), 1 ratelis (69), 5 pasakos (26, 58, 81, 82, 84), 22 sakmės ir padavimai (34–39, 51–57, 59–66, 83), 1 pasakojimas (23), 6 mįslės (17, 24, 25, 42–44), 2 burtai (50, 68). Užrašė Virginija Blauzdavičiūtė ir Joana Pribušauskaitė 1977 m. Sėlės k. **LTRF mg. 2301, 2302.**

**LTR 5062:** 76 dainos su melodijomis (1–14, 20, 21, 24, 26, 28–34, 51–81, 83–102), 7 rateliai (15–19, 22, 23), 2 pasakos (35, 82), 1 sakmė (25), 15 mįslių (36–50), 1 etnogr. aprašas (27). Užrašė Valdas Rutkūnas ir Nijolė Navikaitė 1977 m. Vyžių k. **LTRF mg. 2303, 2304.**

**LTR 5063:** 1 dainos tekstas (51), 30 dainų su melodijomis (1–5, 8–26, 46–50, 58), 2 rateliai (6, 7), 9 pasakos (32, 33, 35, 39–41, 43, 52, 53), 16 sakmių ir padavimų (27–31, 34, 36–38, 42, 44, 45, 54–57). Užrašė Janina Švambarytė ir Emilija Vasiliauskaitė 1977 m. Šeimaties k. **LTRF mg. 2305–2307.**

**LTR 5065:** 3 dainų tekstai (15, 17, 31), 22 dainos su melodijomis (3, 8–13, 16, 32, 34, 38–42, 44–50), 10 pasakų (2, 4, 14, 18, 19, 30, 35–37, 51), 9 sakmės (20–27, 33), 2 pasakojimai (28, 29), 1 anekdotas (43), 8 patarlės (52, 53, 54–59), 4 eilėraščiai (1, 5–7). Užrašė Janina Švam-barytė ir Rita Builytė 1978 m. Šeimaties k. **LTRF mg. 2309–2311.**

**LTR 5075:** 3 dainų tekstai (71, 76, 84), 100 dainų su melodijomis (6–24, 28–42, 44, 45, 53–60, 68–70, 72–75, 81, 83, 89–116, 128–137, 144–149, 151–153), 1 žaidimas (150), 7 rateliai (46–52), 9 pasakos (26, 121–124, 127, 141–143), 4 sakmės ir padavimai (25, 126, 139, 140), 2 pasakojimai (43, 82), 8 anekdotai (62, 63, 77–80, 88, 125), 13 mįslių (61, 64–67, 85–87, 117–120, 138), 1 etnogr. aprašas (27), 5 papildomos informacijos tekstai (1–5). Užrašė Ina Matažinskaitė ir Dana Greičiūtė 1977 m. Šimkūnų k. **LTRF mg. 2312–2314.**

**LTR 5076:** 3 dainų tekstai (98, 99, 163), 74 dainos su melodijomis (4–39, 55–71, 94–97, 100, 107–109, 113, 122–127, 142–147), 5 žaidimai (149–153), 3 rateliai (110–112), 1 pasaka (148), 16 sakmių ir padavimų (120, 128–141, 154), 1 pasakojimas (121), 6 patarlės ir priežodžiai (155–160), 32 mįslės (40–54, 74–82, 89–93, 117–119), 5 garsų mėgdžiojimai (84–88), 11 skaičiuočių (72, 73, 101–106, 114–116), 2 erzinimai (83, 161) 3 papildomos informacijos tekstai (1–3). Užrašė Aldona Dilytė ir S. Karužaitė 1977 m. Gaidelių ir Grašių k. **LTRF mg. 2328–2330.**

**LTR 5077:** 13 dainų tekstų (4–8, 10–13, 16, 48–50), 75 dainos su melodijomis (9, 14, 15, 17–19, 30, 31, 35–47, 51, 52, 58–61, 64–66, 68–72, 75–78, 87–91, 93, 94, 104–118, 123–125, 127, 128, 132, 133, 136, 138–142, 149), 1 ratelis (34), 14 pasakų (1–3, 22–26, 73, 92, 120–122, 150, 151). Užrašė Dalia Survilaitė ir Adelė Česnauskaitė Ryliškių ir Stūčių k. **LTRF mg. 2331–2334.**

**LTR 5078:** 5 dainų tekstai (11, 12, 113, 114, 132), 73 dainos su melodijomis (5–7, 7a, 8–10, 30–37, 45–48, 58–81, 95–108, 115–118, 122–127, 129, 133, 136–139), 2 rateliai žaidimai (119, 120), 16 ratelių (23–29, 57, 82, 92–94, 130, 131, 134, 135), 14 pasakų (22, 38–44, 86–88, 90, 91, 121), 21 padavimas ir sakmė (13–21, 83–85, 89, 109–112, 140–143), 1 pasakojimas (128), 7 mįslės (49–54, 56), 1 skaičiuotė (55). Užrašė Rita Builytė ir Lionė Limbaitė 1977 m. Pilkenių k. **LTRF mg. 2335–2338.**

**LTR 5079:** 11 dainų tekstų (9, 37, 48, 51–54, 59–62), 35 dainos su melodijomis (1–8, 10–19, 21–30, 38–43, 45), 3 pasakos (34, 44, 57), 9 sakmės ir padavimai (31, 32, 35, 46, 47, 49, 50, 55, 56), 2 anekdotai (20, 58), 2 pasakojimai (33, 36). Užrašė Vaidotas Daunys ir Robertas Petrauskas 1977 m. Dičiūnų ir Šimkūnų k. **LTRF mg. 2339, 2340, 2920.**

**LTR 5080:** 1 dainos tekstas (13), 19 dainų su melodijomis (7–10, 15, 17–21, 29–32, 39, 49–52), 2 žaidimai (14, 16), 9 pasakos (36, 41–46, 48, 79), 42 sakmės ir padavimai (2–5, 22, 24–28, 33, 37, 38, 47, 53–56, 58–67, 69–78, 87–90), 11 pasakojimų (1, 6, 23, 34, 35, 40, 57, 68, 80–82), 1 liaudies medicinos receptas (83), 3 etnogr. aprašai (84–86), 2 erzinimai (11, 12), 2 kalbos faktai (91, 92). Užrašė Vida Daniliauskienė ir Giedrė Razmukaitė 1977 m. Daunorių, Stūglių ir Skröblų k. **LTRF mg. 2358, 2359.**



**LTR 5136:** 17 dainų su melodijomis (6, 8–17, 19–24), 3 pasakos (1, 5, 18), 1 oracija (7), 3 skaičiuotės (2–4). Užrašė Rimantas Sliužinskas ir Rūta Radauskaitė 1977 m. Vyžių k. **LTRF mg. 2464.**

**LTR 5137:** 4 dainų tekstai (28, 53, 54, 59), 38 dainos su melodijomis (3–20, 29, 31–33, 44–46, 55, 56, 58, 60–63, 65, 70, 71, 74, 75), 4 rateliai (76–79), 18 pasakų (30, 34, 35, 38–40, 42, 43, 47, 48, 64, 68, 69, 82, 103–105, 107), 26 sakmės ir padavimai (21–26, 36, 37, 49–52, 67, 72, 73, 80, 81, 84, 87–93, 106), 2 pasakojimai (83, 86), 1 anekdotas (85), 1 patarlė (94), 5 mįslės (66, 99–102), 4 skaičiuotės (95–98), 4 papildomos informacijos tekstai (1, 2, 27, 57). Užrašė Janina Švambarytė ir Emilija Vasiliauskaitė 1977 m. Šeimatis k. **LTRF mg. 2465–2468.**

**LTR 5277:** 265 orų spėjimai (1–265). Užrašė Valentina Dagienė ir Viktoras Dagens 1977 m. Antalgės, Bajorų, Balčių, Daunorių, Gaidžių, Kabōriškių, Pilkenių, Stūglių, Taūtiškių, Vyžių k. ir Tauragnuose.

**LTR 5833:** 57 dainų tekstai (1–57). Užrašė nenustatytas rinkėjas 1947 m. Tauragnų apylinkėse.

**LTR 5900:** 1 dainos tekstas (1), 19 dainų su melodijomis (2–11, 30–38), 18 instrumentinės muzikos įrašų (12–29). Į mg. juostą įrašė A. Bilinskienė 1978 m. Šeimyniškių k., tekstus iššifravo ir rinkinį sutvarkė V. Kregždė 1990 m. **LTRF mg. 3324.**

**LTR 6446:** I dainos tekstas (46), 4 pasakos (28, 31, 32, 37), 4 sakmės (24, 83–85), 11 pasakojimų ir pokalbių nuotrupų (7, 11, 21, 34, 40–43, 56, 69, 77), 18 anekdotų (1–3, 15, 16, 25–27, 30, 35, 36, 38, 39, 44, 45, 48, 51, 60), 36 patarlės ir priežodžiai (12, 17, 17a, 17b, 20, 29, 47, 49a–49d, 50a, 50b, 52, 53a, 53b, 54, 55, 57–59, 61–68, 71a, 71b, 73, 75a, 75b, 79, 80), 5 mįslės (4–6, 13, 14), 1 etnogr. aprašas (72), 6 tikėjimai ir burtai (8–10, 70, 76, 78), 5 juokavimai ((18, 19, 22, 23, 74), 2 keiksmi (81, 82) Raistinių k. tautosaką 1974–1976 m. iš savo atminties užrašė J. Ivonis.

**LTR 6450:** 10 žaidimų (4–13), 2 patarlės (2, 30), 1 tikėjimas (1). (1975–1978 m.). Raistinių k. tautosaką 1975–1978 m. iš savo atminties užrašė J. Ivonis.

**LTR 6981:** 3 dainų tekstai (87, 89, 90), 19 dainų su melodijomis (84–86, 88, 91, 92, 93a, 93, 95–97, 100–106, 108), 1 ratelis (107), 1 sakmė (99), 2 etnogr. aprašai (94, 98). Užrašė Dalia Zaikauskienė ir Laimutė Tidikytė 1998 m. Gaidžių k. LLTI tautosakinės ekspedicijos metu. **LTRF k. 582.**

**LTR 6985:** 17 dainų su melodijomis (1–8, 17–25), 1 giesmė su melodija (16), 5 anekdotai (27–30, 32), 1 mįslė (31), 1 malda (15). Į mg. juostą įrašė Ona Aleknavičienė ir Mantas Aleknavičius 2002 m. Pilkenių k. „Versmės“ I-klos kompleksinės ekspedicijos metu, tekstus iššifravo P. Krikščiūnas 2002 m. **LTRF k. 755.**

**LTR 7255:** 15 dainų tekstų (365–379). Užrašė Kazys Lukoševičius 1955 m. Vyžių k.<sup>4</sup>

**LTR 7257:** 3 pasakos (15–17). Užrašė Ona Daugelienė 1963 m. Gatelių k.

<sup>4</sup> Rinkiniai LTR 7255, 7257 ir 7259 sudaryti iš Z. Slaviūno rankraštinio palikimo. Tai yra studentų kontroliniai tautosakos darbai.

**LTR 7259:** 10 dainų tekstų (261–270). Užrašė K. Linkevičienė 1965 m. Tauragnų apyl.

### **Vilniaus pedagoginio universiteto**

#### **tautosakos rankraščiai**

#### **Lietuvių tautosakos rankraštyne**

**VPUTR 70:** – 10 dainų tekstų (2–11), 11 patarlių ir priežodžių (12–22), 24 mįslės (23–46). Užrašė B. Skardžiūtė 1953 m. Balčių, Kumšos, Kvyklių, Šeimaties k., Tauragnuose ir nenurodytose šios apylinkės gyvenvietėse.

**VPUTR 201:** 5 dainų tekstai (1–4, 7), 2 patarlės (5, 6). Užrašė Aldona Jurgelėnaitė Tauragnų ir Sėlės apylinkėse.

**VPUTR 462:** 1 dainos tekstas (5). Užrašė Rima Dicevičiūtė 1978 m. Tauragnuose.

**VPUTR 627:** 9 padavimai (1–9). Užrašė Povilas Simonavičius 1972 m. Šeimaties ir Stūglių k.

**VPUTR 640:** 19 dainų tekstų (1–13, 40), 1 sakmė (41), 2 pasakojimai (38, 39), 26 patarlės (15, 15a–15j, 16, 18–31), 8 mįslės (17, 18, 32–37) Užrašė Aušra Vijeikytė 1986 m. Pilkenių, Stūglių k. ir Tauragnuose.

**VPUTR 643:** 10 dainų tekstų (346–355). Užrašė Asta Driukaitė 1986 m. Tauragnuose.

**VPUTR 678:** 1 dainos tekstas (114), 2 pasakos (102, 104), 2 sakmės (103, 113), 1 padavimas (116), 8 pasakojimai (105–112), 1 patarlė (115). Užrašė Aurelija Rakauskaitė 1991 m. Tauragnuose.

**VPUTR 678:** 1 dainos tekstas (114), 2 pasakos (102, 104), 2 sakmės (103, 113), 1 padavimas (116), 8 pasakojimai (105–112), 1 patarlė (115). Užrašė Aurelija Rakauskaitė 1991 m. Tauragnuose.

**VPUTR 829:** 47 dainų tekstai, 25 patarlės ir priežodžiai, 49 mįslės. Užrašė Gintarė Gutkinaitė 1995 m. Tauragnuose.

**VPUTR 846:** 6 dainų tekstai (136–141), 10 patarlių ir priežodžių (25, 128–135), 1 tikėjimas (26). Užrašė Kristina Lapienytė ir Gintarė Gutkinaitė 1995 m. Maleckažemio, Kumšos k. ir Tauragnuose.

**VPUTR 856:** 15 dainų tekstų (1–15). Užrašė Aušra Žvirblytė 1996 m. Šimkūnų k. ir Tauragnuose.

**VPUTR 865:** 50 dainų tekstų. Užrašė Danutė Basijokienė 1996 m. Vyžių k.

**VPUTR 966:** 31 dainos tekstas (1–28, 59, 60, 63), 2 rateliai (65, 66), 10 pasakų (50–58, 62), 12 sakmių ir padavimų (37–48), 1 pasakojimas (49), 6 patarlės ir priežodžiai (91–96), 4 mįslės (68–71), 11 burtų ir tikėjimų (79, 80, 82–90), 2 eilėraščiai (61, 64). Užrašė Vaida Bauraitė 1998 m. Vyžių k.

**VPUTR 992:** 31 dainos tekstas (1–30, 68), 1 giesmės tekstas (143), 4 rateliai (145–148). Užrašė Eugenijus Steiblys 1998 m. Grašių k.

**Lietuvos muzikos akademijos  
Muzikologijos instituto Etnomuzikologijos skyriaus  
Muzikinio folkloro archyvas**

**KTR 189:** 48 dainos su melodijomis (33–52, 60–62, 70–94). Užrašytojai rinkinyje nenurodyti, užrašinėta Šuminų ir Vyžių k. Tekstus iššifravo Laima Šapokaitė, melodijas – Virginija Mickutė. **KLF 3440–3442, 3446–3448, 3450.**

**KTR 340:** 83 dainos su melodijomis, 4 rateliai su melodijomis, 1 žaidimas, 6 pasakojimai. Į mg. juostą įrašė Rūta Radauskaitė, Valdas Rutkūnas, Rimantas Astrauskas ir Jūratė Baltramiejūnaitė 1977 m. Bajorų, Stūglių, Šimkūnų, Vasiuliškių, Vyžių k. ir Tauragnuose. Tekstus iššifravo Vida Daniliauskienė, melodijas – Bronius Ambraziejus. **KF 6829–6831.**

**KTR 341:** 138 dainos su melodijomis, 4 žaidimai, 1 ratelis. Į mg. juostą įrašė Rūta Radauskaitė, Valdas Rutkūnas, Rūta Žalnieriūtė, Svetlana Gaivenytė, Rimantas Astrauskas ir Jūratė Baltramiejūnaitė 1977 m. Aukštąglynio, Daunorių, Jačiūniškių, Skroblų, Strazdų, Šuminų, Vyžių k. ir Tauragnuose. Tekstus iššifravo B. Krasauskaitė, melodijas – Bronius Ambraziejus. **KLF 6826–6828.**

**Vilniaus universiteto bibliotekos Rankraščių skyrius**

**VUB, f. 81–232:** 3 dainų tekstai, 1 mįslė. Užrašė Danutė Batoraitė 1968 m. VU studentų etnogr. ekspedicijos metu Tauragnuose.

**VUB, f. 81–233:** 5 dainų tekstai. Užrašė Ona Bliujūtė 1968 m. VU studentų etnogr. ekspedicijos metu Kačiūnų k. ir Tauragnuose.

**VUB, f. 81–235:** 33 dainų tekstai, 2 padavimai. Užrašė Kęstutis Stankevičius 1968 m. VU studentų etnogr. ekspedicijos metu Ignėtiškių, Jaūniškių, Pavarlio, Stūglių, Šeduikių, Taurėpilio k. ir Tauragnuose.

**VUB, f. 81–237:** 1 dainos tekstas. Užrašė Povilas Austys 1968 m. VU studentų etnogr. ekspedicijos metu Tauragnų vnk.

**VUB, f. 81–242:** 29 dainų tekstai. Užrašė Alma Janušytė 1968 m. VU studentų etnogr. ekspedicijos metu Pilkenių, Stūglių k. ir Tauragnuose.

**VUB, f. 81–245:** 13 ratelių. Užrašė Stasė Valančiauskaitė 1968 m. VU studentų etnogr. ekspedicijos metu Kidulių, Žiabriškių k. ir Tauragnuose.

**VUB, f. 81–249:** 4 dainų tekstai. Užrašė Benitas Klankys 1968 m. Grašių ir Šimkūnų k.

**VUB, f. 81–251:** 20 dainų tekstų. Užrašė Gina Jonkutė 1968 m. VU studentų etnogr. ekspedicijos metu Grašių, Kačiūnų, Pilkenių, Šeduiškių, Šimkūnų, Tauragniškių k., Paakmėnės vnk. ir Tauragnuose.

**VUB, f. 81–252:** 45 dainų tekstai, 2 padavimai. Užrašė Edmondas Kalinas 1968 m. VU studentų etnogr. ekspedicijos metu Liėgavietės k. ir Tauragnuose.

**VUB, f. 81–253:** 1 dainos tekstas. Užrašė Vilius Baranauskas 1968 m. VU studentų etnogr. ekspedicijos metu Tauragnuose.

**VUB, f. 81–255:** 4 dainų tekstai. Užrašė Algis Girininkas 1968 m. VU studentų etnogr. ekspedicijos metu Žiezdrių k. ir Tauragnuose.

**VUB, f. 81–264:** 7 dainų tekstai. Užrašė Gediminas Žardeckas 1968 m. VU studentų etnogr. ekspedicijos metu Kačiūnų ir Liegavietės k.

**VUB, f. 81–1141:** 20 dainų tekstų, 10 pasakų, 35 patarlės ir priežodžiai, 24 mįslės. Užrašė Ramūnas Musteikis 1989 m. VU studentų etnogr. ekspedicijos metu Bėržatilčio ir Pilkenių k.

**VUB, f. 213–114:** 118 dainų tekstų, 4 pasakos, 6 mįslės. Užrašė V. Gaižutytė ir G. Railaitė 1964 m. VU tautosakinės ekspedicijos metu Sėlės k.

**VUB, f. 213–130:** 74 dainų tekstai. Užrašė Zina Alsytė ir Audronė Skaibeikaitė 1964 m. VU tautosakinės ekspedicijos metu Šeimaties, Šuminių ir Vyžių k.

**VUB, f. 213–139:** 63 dainų tekstai, 2 pasakos, 3 patarlės, 11 mįslių, 35 burtai, tikėjimai, 12 orų spėjimų. Užrašyta 1964 m. VU studentų tautosakinės ekspedicijos metu Daunorių, Karpiškių ir Šeimaties k.

# ĮŽYMŪS ŽMONĖS

## Gimę Tauragnų valsčiuje\*

Pulgis ANDRIUŠIS (tikra pavardė Fulgencijus Andrusevičius). Gim. 1907 03 31 Gaidžių k. Mirė 1970 12 19 Adelaidėje (Australijoje). Rašytojas, vertėjas. M. Miškinio paruoštas, įstojo į Utenos „Saulės“ gimn., kurioje baigė penkias klases. 1926 baigė Kauno „Aušros“ gimn. Vėliau mokėsi meno m-kloje. Jos nebaigęs, Kauno univ. studijavo lituanistiką. Buvo guvus, šnekus, humoristas, gabus kalboms, bendradarbiavo spaudoje, rašinėdamas humoristinius vaizdelius iš kaimo gyvenimo, rašė teatro temomis. 1928 su žydėliu, gavęs iš prezidento leidimą, keliavo arkliu ir kitu transportu po Europą. Aplankė Angliją, Ispaniją, pasiekė net Maroką, pasirošė versti Servantesą. Į Gaidžius jis buvo pasikvietęs A. Žmuidzinavičių, J. Mikėną, P. Cvirką. Įsitraukė į esperantų veiklą, leido šapirografu parašytą laikraštėlį „Šepšeliada“, lankė B. Sruogos vedamus teatro seminarus. Klaipėdoje dirbo dviejų laikraščių redakcijose. Atskiriomis knygomis savo beletristinius kūrinius išleido po šio karo, atsidūręs Vokietijoje ir Australijoje. Išleido knygas: „Ir vis dėlto juokiamės!“ (feljetonai iš DP buities, Gunzenhausen, 1946); „Siuntinėlis iš Amerikos“ (antroji tremties humoro knyga, Donauwörth, 1947); „Anoj pusėj ežero“ (lyrinės apysakos, Gunzenhausen, 1947; Boston, 1953); „Esperanto kalbos vadovėlis su trumpu žodynėliu“ (Dilingen–Donau, 1947); „Ispanų kalbos gramatika“ (d. 1, Nürttingen, 1947); „Vabalų vestuvės“ (apsakymas vaikams, Schweinfurt, 1948); „Sudiev, kvietkeli“ (apsaka, Adelaide, 1951); „Tipelis“ (hu-



*P. Andriušio lėšomis statytas namas prie Sylio ežero, Gaidžių k. P. Andriušiu priklausė mansarda, kurioje įsikūręs rašytojas į lietuvių k. vertė Servanteso „Don Kichotą“. 2002 m. A. Petrašiūno nuotr.*

\* Dalis biografijų perspausdinta iš „Utenos krašto enciklopedijos“. Knygos vyr. redaktorius nuoširdžiai dėkoja enciklopedijos sudarytojui Gediminui Isokui ir biografijų autoriams.



*Andriušiai savo sode  
Adelaidėje (iš kairės):  
Pulgis, Marija,  
Rasa ir Gediminas.  
Iš Antano  
Gasperaičio archyvo*

moristinis romanas, Boston, leid. m. nežym., V. 1991); „Rojaus vartai“ (apysaka, London, 1960); „Daina iš kito galo“ (feljetonai, London, 1962); „Blezdingėlės prie Torenso“: Lietuvių įsikūrimas Pietų Australijoje 1947–1962 (red. su V. Radzevičiumi); „Purienos po vandeniu“, „Dykaduo-  
nio pasakojimai“ (London, 1963); „Rinktiniai raštai“ (t. 1. Autobiografiniai memuarai); Lyrinės apsakos (Boston, 1968); „Septinton įleidus“ (memuaro–autobiografiniai apmatai, K., 1962).

Be to, vertė R. Dorgeles romaną „Mediniai kryžiai“ ir kt., paskelbė kelionių apybraižų, literatūros ir teatro kritikos straipsnių, atsiminimų ir kt. Už knygas „Sudiev, kvietkeli“ ir „Rojaus vartai“ paskirtos literatūrinės premijos.

*Antanas Gasperaitis  
Gediminas Isokas*

Viktoras ANDRIUŠIS. Gim. 1908 01 10 Gaidžių k. JAV dailininkas, tapytojas, dekoratorius. 1925 baigė Kauno gimn., 1931 – Kauno meno m-klą. 1931–1944 Valstybės teatro scenografas ir vyr. dailininkas. Lietuvos dailininkų s-gos narys. Sukūrė dekoracijų dramos, operos ir baletu spektakliams. 1944 pasitraukė į Vakarus, gyveno Vokietijoje, vėliau JAV ir ten kūrė dekoracijas lietuviškiems spektakliams.

*Antanas Gasperaitis*

Boleslovas BABRAUSKAS-SAULAITIS. Gim. 1926 04 20 Tautiškių k., neturtingų ūkininkų šeimoje, kurioje augo penki vaikai. Boleslovas baigė Sėlės pradinę mokyklą. Per vokiečių okupaciją tarnavo pas ūkininkus. Pasibaigus karui, įsidarbino Utenos plentų valdyboje mašinistu ir mokėsi vakarinėje mokykloje. 1946–1953 dirbo Vilniaus karo aviacijos fabrike, kartu baigė vakarinę vidurinę mokyklą, paskui – Vilniaus universiteto Fizikos matematikos fakulteto pirmąjį kursą.

1955 įstojo į Kauno kunigų seminariją ir 1960 04 13 priėmė kunigystės šventinimus. Pats Boleslovas pasakojo, kad jo senelė visą gyvenimą meldėsi norėdama, jog kas nors iš šeimos narių taptų kunigu. Jo tėvas taip pat troško, kad bent vienas vaikas dirbtų Bažny-



čiai, būtų nors „špitolninkas“. 1955 prieš stodamas į seminariją savo užrašų knygelėje Boleslovas yra įrašęs tokius žodžius: „Niekada nebūsiu sąžinės išdavikas. Jeigu likimas lems vien juodą pluta graužti – graušiu, ir jokios gėrybės manęs nesuvilios, ne! Noriu išlaikyti sau brangią teisę – žiūrėti kiekvienam į akis be gėdos, be slaptojo graužimosi...“

Pirmoji kunigo Boleslovo Babrausko darbo vieta – Rokiškis, kur iki 1965 dirbo vikaru. Vėliau metus buvo Čedasų klebonas, dar metus – Biržų vikaras. 1968–1974 – Smilgių ir Suostų, 1974–1980 – Krinčino klebonas.

1969 01 20 Boleslovas Babrauskas ištojo į tuo metu pogrindyje veikusią Jėzaus draugiją. Paskutiniuosius įžadus joje davė 1992 04 22.

1980 Kazachstano Pavolgio vokiečiams prašant katalikų kunigo, ten išvyko tėvas Boleslovas. Vidurinėje Azijoje jam priklausė 21 parapija, kurių plotas buvo dvigubai didesnis nei Lietuvos. Kartais tekdavo po keletą parų keliauti ir dirbti be poilsio. Jis buvo pirmas katalikų kunigas Celinograde. Čia dirbdamas ėmė dauginti ir platinti knygas. Pats parengė katekizmą ir vietos gyventojams išvertė maldaknyges. Knygas daugindavo ir didžiules jų siuntas kartu su pagalbininkais gabendavo į Sibiro platybes. Už šią veiklą 1985 tėvas Boleslovas per 24 val. buvo priverstas apleisti kraštą.

Grižęs į Lietuvą vargo, kol vėl gavo kunigo registracijos pažymėjimą. 1985 paskirtas Vadoklių klebonu. Ten dirbo iki 1991. Vėliau po vienerius metus darbavosi Biržuose ir Pabiržėje. 1993–1999 buvo Pakruojo parapijos klebonas, 1999–2001 – Žagarės klebonas. Čia dirbdamas rinko duomenis apie Barborą Žagarietę. Pablogėjus sveikatai, 2001 06 perkeltas į Pasvalį rezidentu, kuriame gyveno ir darbavosi iki mirties.

Tėvas Boleslovas Babrauskas į amžinybę iškeliavo 2002 06 06.

*Perspausdinta iš „Laiškai bičiuliams“, 2002 m. vasaris*

Genovaitė BABRAUSKIENĖ. Gim. 1930 07 10. Baigė Sėlės pradinę mokyklą. Dirbo Taurėgnų kultūros namų direktore (4 metus) ir 16 metų Taurėgnų Teofilio Tilvyčio muziejaus ekskursijų vadove.

Genovaitės kredo: „Viską galima išmokti, reikia tik labai labai norėti“. Tuos žodžius ji patvirtina darbais. Ši moteris tapo, siuva, audžia, siuvinėja, dainuoja, būdavo, ir režisuoja, aria, šienauja... Net veltinius sau nusivėlė.

Bene pagrindinė jos laisvalaikio leidimo forma – tapyba. Visos trijų kambarių sienos nukabinėtos paveikslais, didelę jų dalį savo namuose Ukmergės rajone, Taujėnuose turi dukra Valda. O kiek jų iškeliavo į pažįstamų ir nepažįstamų žmonių namus! Daugelį jų nupirko, bet dar daugiau padovanota. Pieštukais Genovaitė mėgdavo piešti nuo vaikystės. O griebtis aliejinių dažų ją paskatino pas Genovaitę gyvenusi, nūnai šviesios atminties mokytoja Joana Šileikytė. Jos viena kitą sesėm vadino. Joana irgi piešė, eilėraščius rašė, dainuoti mėgo. Būdavo, sugalvoja abi temą ir pasislėpusios viena nuo kitos piešia. O paskui žiūri, kas išėjo, lygina abiejų darbus, svarsto, kuriai labiau pa-



*Boleslovas  
Babrauskas-Saulaitis.  
Apie 1960 m.  
Iš Genovaitės  
Babrauskienės asm.  
archyvo*



*G. Babrauskienė  
veda ekskursiją  
T. Tilvyčio muziejuje.  
Iš G. Babrauskienės  
archyvo*

vyko perteikti mintį. Taip ir „užsivedė“. Aliejinių dažų dukra parūpina. Tapant Genovaitei svarbiausia, kad paveikslas įgautų dvasią, kad baigtas darbas „kalbėtų“. Pati tapytoja mano, jog gabumus, polinkį menui ji bus paveldėjusi iš tėvo. Jis iš medžio paprastu peiliu tokius ornamentus išraitydavo, kad gražu pažiūrėti.

O savo sūnui Stasiui ji buvo pirmoji muzikos mokytoja. Vėliau jis baigė Vilniaus konservatorijos Klaipėdos fakultetą, dirbo Ukmergės „Vienybės“ gamykloje meno vadovu. Pačioje jaunystėje ir kūrybinių jėgų žydėjime nelaimingo atsitikimo metu žuvo. Palaidotas Tauragnuose. Kad tai buvo žmogus, kurį labai gerbė ir mylėjo „Vienybės“ gamyklos choristai, byloja tas faktas, jog kiekvienais metais (jis mirė 1994 06 07) visi jie atvažiuoja Stasio Babrausko mirties dieną į Tauragnų kapines aplankyti savo vadovo kapo, drauge užsuka ir pas motiną. Vienais metais atvežė padarę metalinę tvorelę su lyrom kampuose, vėliau atvežė padarę metalines natas ir jas taip išdėliojo ant tvorelės, kad išseina dainos „Lietuva brangi“ melodija. Padarė ir suoloelį, kad galėtų pasėdėti prie kapo. Dabar, prabėgus daugeliui metų, mažesnis pulkas choristų atvažiuoja. Kai kurie jau irgi amžinybėje, kitus pakirto sunkios ligos. Bet tie, kurie dar liko, savo vadovo nepamiršo.

Jaunystėje Genovaitė ir Joana Šileikytė kurdavo melodijas pamėgtų poetų eilėms, dažniausiai Putino eilėraščiams, Joanos parašytiems posmams. Paskui abi dainuodavo. Genovaitė pati inscenizavo kai kuriuos kūrinius, suburdavo Šinkūnų, Taurāpilio kaimo žmones ir vaidindavo I. Simonaitytės „Aukštųjų Šimonių likimą“ (Urtės likimą), J. Bubnio „Beržus svyrrokučius“, J. Paukštelio „Kaimynus“ ir kt. Repetudavo Genovaitės Babrauskienės namuose, o paskui paprašydavo, kad leistų jiems pasirodyti Tauragnų kultūros namuose.

Genovaitės austų lovatiesių taip pat nesuskaičiuotum, mezginių irgi. Pačiai Genovaitei tenka ir vyriški, romantika nekvepiantys darbai. Ji pati aria, akėja, šienauja, žiemai malkų paruošia.

*Genovaitė Šnurova*

Mataušas BALČIŪNAS (*Medinis*). Gim. 1855 Taurāpilio k. Knygnešys. Spaudą platino 1888–1904. Iki 21 m. gyveno namuose, dirbo žemę, tarnavo kariuomenėje, vėliau išvyko į Žemaitiją, paragintas kun. Mykolo Šaikūno, platino spaudą. Gabeno ją iš Tilžės arkliais, keisdamas roges, vežimus. Bevežantį sučiupo, nuvarė į Salaką, iš kur pabėgo. Pasukui vėl, pirkęs arklį, vežė knygas, vėl net Ariogaloj buvo sučiuptas. Važinėjo į Eržvilką. Platino knygas Anykščių, Utenos, Salako, Užpalių, Daugailių, Tverečiaus, Švenčionių, Adučiškio apyl., aprūpindavo kelių regionų spaudos platintojus. Ir pats, ilgais trinityčiais apsilikęs, knygas nešiojo didelėse vidinėse kišenėse. Slėpdavęs ten, kur niekas neprieina. Ne sykį buvo pagautas, sumuštas. Apie jį rašyta „Knygnešyje“, tarpukario periodikoje. Mirė apie 1928.

*Antanas Gasperaitis*

Juozas BIVAINIS. Gim. 1944 03 19 Šeimatiės k. Socialinių mokslų habil. dr. (1993), prof. (1994). 1962 baigė Tauragnų vid. m-klą, 1970 VISI, specialybė – inžinierius ekonomistas. 1962–1964 Vilniaus skaičiavimo mašinų gamyklos darbininkas. 1964–1970 statybos organizacijų meistras, inž., vyresn. inž. Nuo 1970 VISI, Vilniaus Gedimino technikos univ. mokslinis bendradarbis, doc., prof. Nuo 1994 Ekonomikos ir privatizacijos instituto (nuo 2000 – Lietuvos Respublikos ūkio ministras) direktorius. Dėsto automatizuotų valdymo sistemų, rinkodaros, vadybos, įmonių organizavimo ir valdymo, firmos strategijos ir kt. dalykus. Išleido knygas: „Statybos valdymo šiuolaikinė technologija“ (rusų kalba) (M., 1990), „Informacijos tinklai statyboje“ (M., 1991), „Statybos valdymas“. Vadovas (V., 1993), „Marketingas statyboje“ (V., 1994), „Privatizavimas Lietuvoje – 1997: mikro ir makro ekonominiai aspektai“ (anglų kalba) (V., 1998). Yra Rytų Europos demokratijos instituto narys (Vašingtonas), leidinių „Pinigų studijos“ ir „Verslo ir komercinė teisė“ redakcijų kolegijų narys, Lietuvos Respublikos ūkio ministerijos kolegijos narys, Lietuvos nepriklausomos viešųjų pirkimų ginčų nagrinėjimo komisijos narys, VGTU vadybos ir administravimo mokslo krypties kvalifikavimo komisijos pirmininkas ir kt. Visuomeninių organizacijų narys, Tarptautinės informatizacijos akademijos akademikas (1999).

*Gediminas Isokas*

Kazys DAUSA. Gim. Kazimierāvos vns. Pedagogas, žurnalistas. Baigęs Utenos progimn., 1925 baigė Panevėžio bern. gimn. Išklauses Marijampolėje pedagogų kursus, metus mokytojavo Molėtų vls. 1926



*Tauragnų kapinėse šventinamas kryžius knygnešiui M. Balčiūnui. 1992 m.*

*Iš S. Lagūnienės asm. archyvo*



*Mataušas Balčiūnas.*

*Iš A. Gasperaičio archyvo*



*Juozas Bivainis*

įstojo į Lietuvos univ. Humanitarinių m. fak., kur studijavo pedagogiką ir filosofiją. Vėliau studijas gilino Vienoje ir Berlyne. 1934 baigė VDU, parašė diplominį darbą „M. Schelerio antropologinės fil. bruožai“. 1934–1936 mokytojavo „Aušros“ mergaičių gimn. ir kūno kultūros kursuose Kaune. 1936–1941 vyresn. asistentas VDU ir VU humanitariniuose fak. 1929–1930 redagavo „Jaunąją kartą“, be to, buvo paskutinis reformuoto „Vairo“ redaktorius. Bendradarbiavo tautinėje spaudoje („Vaire“, „Tautos mokykloje“ ir kt.). 1941 06 išvežtas į Sibirą.

*Antanas Gasperaitis*

Danielius EIDUKAS. Gim. 1934 04 26 Pilkėnių k. Inžinierius radiotechnikas, technikos mokslų dr. (1970), prof. (1972), nusipelnęs meno veikėjas (1984). 1944–1948 mokėsi Tauragnų progimn. 1957 baigė KPI. Dirbo radijo gamylose. 1972–1988 KPI prof., katedros vedėjas, nuo 1988 – KTU prof., Lietuvos valstybinės premijos laureatas (1973), LMA narys korespondentas (1976), Rusijos MA garbės akademikas (1993). Paskelbė per 600 mokslo darbų, apie 500 mokslinių straipsnių ir tezių, 6 monografijas, 24 mokslo priemones, apie 70 straipsnių, kandidato disertacijų ir autoreferatų konsultantas. 1964–1994 žurnalų „Radioelektronika“, „Radijo matavimai“, „Elektronika ir elektrotechnika“ atsak. redaktorius. Nuo 1979 – LMA radiotechnikos probleminės tarybos pirmininkas.

*Regina Stakėnienė*

Kazimieras GAIVENIS.

*Visokių paminklų yra šiame margame  
pasaulyje: medinių ir akmeninių, geležinių ir  
bronzinių <...>. Tačiau manding patvarumu nė  
vienas jų neprilygsta žodžio paminklams <...>.*

K. Gaivenis

Per keletą kilometrų nuo Taurāgnų miestelio prie Taūragno ežero tįso Stūčių kaimo laukai. Tame kaime gyveno ne viena Mus-teikių karta. Paskutinis čia ūkininkavęs Musteikis buvo Kazimieras, kurio abu sūnūs buvo išėję karo mokslus, dalyvavo Lietuvos nepriklausomybės kovose ir prieš Antrąjį pasaulinį karą buvo pasidarę aukštais karininkais, o Kazys – ir žymiu valstybininku. Ūkyje liko dukტė Veronika, kuri ištekėjo už iš kito kaimo atėjusio Boliaus (Boleslovo) Gaivenio. Jauniesiems Gaiveniams 1934 m. sausio 18 d. gimė sūnus Kazimieras. Beje, Tauragno laumės buvo palankios toje sodyboje gimusiems berniukams – mat Kazimieras Gaivenis irgi išėjo aukštus mokslus, tapo žymiu savo srities specialistu.

Kazimiero žygis į mokslą prasidėjo karo metais ir truko keturiolika pokario metų, kai, nepaisydami gyvenimo sujukimo, žmonės triūsė ir rūpinosi savo ir vaikų ateitimi. Daugeliui geriausias tos ateities kelias rodėsi vaikų mokslas. Gaivenių Kazimieras baigė Šei-



matiės pradinę, Tauragnų septynmetę, Utenos pirmąją vidurinę mokyklą ir Vilniaus universiteto Istorijos ir filologijos fakulteto lietuvių kalbos ir literatūros specialybę. Per visą mokslo laiką jis buvo stropus ir pavyzdingas mokinys ir studentas. Tai liudija mokytojų geriausiam mokiniui dovanotos knygos ir universiteto diplomai su pagyrimu. Nuo antrojo kurso prirėkęs specializuotis (rinktis kalbą ar literatūrą), pasirinko kalbą ir ypač domėjosi gimtąja tarpe – iš jos rašė kursinius ir apgynė diplominį darbą. Dirbti buvo paskirtas į Mokslų akademijos Lietuvių kalbos ir literatūros institutą.

Institute (po jo persiskyrimo 1990 m. į du institutus – Lietuvių kalbos institute) K. Gaivenis išdirbo 41 su puse metų, pereinamas visas pakopas nuo vyresniojo laboranto iki skyriaus vadovo. Visą tą laiką, be poros pirmųjų mėnesių, jis dirbo terminologijos, t. y. dalykinės (mokslo, technikos, meno ir kt. sričių) kalbos žodžių ir įvardijamųjų žodžių junginių, tvarkymo ir tyrimo darbus. Iš šios srities 1969 m. apginta filologijos mokslų kandidato (atitinka dabartinį mokslų daktaro laipsnį) disertacija, terminams ir jų vartosenai skirtos iš septynių penkios vieno paties ar kartu su kitais parašytos knygos, didelė dalis iš maždaug 400 mokslinių bei mokslo populiarinamųjų straipsnių, jo, kaip patarėjo, taisytojo, recenzento ar net vertėjo, prisidėta daugiau kaip prie šimto lietuviškų terminų žodynų ir standartų rengimo. Tie darbai leidžia K. Gaivenį dėti į draugę su žymiausiais XX amžiaus mūsų kalbos ugdymo ir plėtojimo, jos kultūros kėlimo darbininkais. Teoriniai ir praktiniai terminologijos dalykai glaustai išdėstyti paskutinia-me prie gyvos galvos paskelbtame darbe – knygoje „Lietuvių terminologija: teorijos ir tvarkybos metmenys“ (Vilnius, 2002, 148 p.).

Kadangi labai daug K. Gaivenis dirbo terminologijos bare, dažnai ir vadinamas terminologu. Tai teisinga, nes jis buvo tarp pirmųjų pro-

*Tauragnų  
progimnazijos  
skudutininkai.  
Iš dešinės 1-a  
skudutininkų vadovė  
mokytoja  
V. Danauskienė,  
3-ias – K. Gaivenis.  
Iš K. Gaivenio  
šeimos archyvo*



fesionalių Lietuvos kalbininkų terminologų. Bet taip pat jis dirbo žodynininko darbus, nes kartu su kitais parašė keturis žodynus (lietuvių–rusų kalbų, kalbotyros terminų, terminų taisyčių ir radioelektronikos) bei, kaip minėta, prisidėjo prie didelės krūvos žodynų rengimo, o, be to, yra tyręs ir svarstęs žodynų rašymo dalykus. Pridėtina, kad K. Gaivenis domėjosi žodžiais apskritai – diplominis darbas iš gimtosios tarmės žodyno, parašė straipsnių apie bendrinės kalbos žodžius, knygą „Margas žodžių pasaulis“ (Vilnius, 1987, 112 p.), ne kartą yra rašęs apie vietovardžius ir asmenvardžius, vadinasi, galėtų būti laikomas leksikologu. Bet teisingiausias jo, kaip specialisto, apibūdinimas – kalbininkas.

Apskritai imant, K. Gaivenis turėjo gerą filologo išsilavinimą, buvo apsiskaitęs žmogus, mokėjo aiškiai, sklandžiai ir vaizdingai dėstyti savo mintis, mėgo populiarinti kalbos dalykus. Gausūs jo straipsneliai bendruosiuose bei specialiuosiuose žurnaluose ir laikraščiuose (taip pat skirtuose vaikams) yra parašyti gyvai, įdomiai, patraukliai. Jo asmuo darniai jungė aišką logišką mąstymą ir poetišką dvasią.

Rytiečiai aukštaičiai dažnai vaizduojami kaip tylūs, ramūs, gal kiek baikštūs ir uždaroki žmonės. K. Gaivenis buvo tikras rytietis ir iš tiesų tų bruožų turėjo. Be to, jis buvo labai darbštus, pareigingas, drausmingas ir kuklus, taigi rimtas žmogus, vengė triukšmingų renginių, nesiveržė į kalbyklas pasakyti, ką manęs. Gal dėl to, nors kaip kalbininkas padarė tikrai daug, jo pavardė nebuvo linksniuojama enciklopedijose, apie ją beveik nerašyta net gyvenimo sukakčių proga, negavo jis nei skambių vardų, nei ordinų ar aukštų premijų. Visas gyvenimo triukšmas, jo puikybės ir tuštybės buvo kažkur toli nuo K. Gaivenio gyvenimo būdo ir tarsi prie jo nelipo.

Ne žodžiais, o darbais K. Gaivenis mylėjo Tėvynę Lietuvą, Tauragnų kraštą, gimtuosius namus. Nuolat lankydamas gimtąjį kampą, jis surinko tūkstančius jo žmonių žodžių ir paliko visiems savo darbuose, didžiojo „Lietuvių kalbos žodyno“ kartotekoje, per ją ir tomuose. Pacitavęs 1916 m. Mato Grigonio rašyto eilėraščio posmą:

*Kas myli šventąjį ramumą,  
Beržyno kvapas kam skanus,  
Gamtos kas mėgsta įvairumą,  
Tevyksta tas į Tauragnus,*

knygoje „Margas žodžių pasaulis“ jis svarstė gimtojo kaimo vardo, pluoštelio kitų apylinkės vietovardžių, savo ir senolių iš motinos pusės pavardžių kilmę. Tad neatsitiktinai, rašant tą knygą, jo atmintyje iškilo vaikystėje mirusios vienintelės sesers vaizdas – knyga skirta „Pirmokės sesutės GRAŽINUTĖS atminimui“. Beje, kiekvienas šios knygos skyrelis pradedamas citata iš brangintų universiteto dėstytojų (čia surašoma ta pačia tvarka kaip knygoje) Julijos Žukauskaitės, Zigmo Zinkevičiaus, Vinco Urbučio, Jono Palionio, Vytauto Mažiulio, Jono Kabelkos, Jurgio Lebedžio, Kazio Ulvydo, Juozo Balčikonio ir jau Lie-



*Baigus Vilniaus universitetą. 1959 m. Iš K. Gaivenio šeimos archyvo*



tuvių kalbos ir literatūros institute mokslo keliu vedusio Jono Kruopo darbų. Turbūt nesunku suprasti, kad taip parodytas ne tik tiesioginis ryšys su mūsų pačių kalbos mokslu, bet ir dėkingumas bei pagarba savo Mokytojams. Šiltais žodžiais jis minėdavo taip pat savo tauragniškius bei uteniškius mokytojus.

Kazimieras Gaivenis mirė likus pusei metų iki septyniasdešimtmečio sukakties, 2003 m. liepos 11 d. Palaidotas Vilniaus miesto Sudervės kapuose. Plačiau apie jo gyvenimą ir darbus galima paskaityti Lietuvių kalbos instituto išleistose knygose „Kazimieras Gaivenis: Bibliografijos rodyklė“ (Vilnius, 2003, 68 p.) ir „Terminologijos istorijos ir dabarties problemos“ (Vilnius, 2004, 380 p.), skirtoje Kazimierui Gaiveniui atminti. Šią knygą sudaro du skyriai – atmenamasis, į kurį sudėti straipsniai ir atsiminimai apie K. Gaivenį, įdėta ištraukų iš jo paties studijų meto laiškų klasės draugui bei šiek tiek nuotraukų, ir didesnis tiriamasis, kuriame skelbiami svarbūs, įdomūs Lietuvos, Latvijos ir Estijos kalbininkų ir kitų terminologijos tvarkytojų straipsniai iš terminologijos teorijos, istorijos ir dabarties. Pastarasis skyrius pradedamas dideliu skelbiniu iš K. Gaivenio palikimo – neskelbtu jo disertacijos „Sudėtiniai terminai dabartinėje lietuvių kalboje“ skyriumi „Sudėtinių terminų pateikimas ir aiškinimas terminų žodynuose“.

Dėkui Tauragnų kraštui, davusiam Tėvynei daug žymių žmonių, su jais ir šiuo straipsniu prisimintą kalbininką iš Stučių kaimo Kazimierą Gaivenį.

*Stasys Keinys*

Juozas GINEITIS. Gim. 1898 05 16 Tauragnuose. Mirė 1942 04 02. Kapitonas (1928), rezistentas. Dirbo mokytoju Utenoje. 1919 baigė Karo m-klą, 1927 Vytauto Didžiojo karininkų kursus (mechanikas), studijavo VDU, bet diplominio negynė, nes 1941 06 14 ištremtas į Sibirą. Lietuvos kariuomenėje 1919–1920 dalyvavo mūšiuose su bolševikais vaduojant Pagirio, Siesikų, Kavarsko, Taujėnų, Ukmergės ir Širvintų miestus ir miestelius. 1920 dalyvavo kovose su lenkais ir 1923 vaduojant Klaipėdą. Tremtyje buvo vienas „Lietuvos gelbėjimo komiteto“ vadovų, todėl 1942 nuteistas sušaudyti, tačiau 1942 04 02 mirė. Drauge su P. Šileika išleido knygą „Automobilis teorijoj ir praktikoje“, „Variklis ir elektra“, 1 d. 1930. Jo duktė Gražina Gerulskienė (Gineitytė) 1990 lagerio vietoje pastatė iš Lietuvos atvežtą kryžių.

*Antanas Gasperaitis*

*Gražina Gerulskienė*

Kazys GINEITIS. Gim. 1895 08 13 Tauragnuose. Mirė 1965 02 02 Čikagoje (JAV). Visuomenės veikėjas, diplomatas. Baigė Panevėžio realinę m-klą. Būdamas moksleivis rinko tautosaką, rengė lietuviškus vakarus. Išvykęs į JAV, 1919 Čikagos univ. baigė gamtos studijas, pasikui Londone ekonomikos ir politikos mokslų m-klą. 1917–1919 buvo „Draugo“ redaktoriaus pavad., vėliau „Lietuvos“ redaktorius. 1919–1931 dirbo Lietuvos pasiuntinybėje Londone (nuo 1928 konsulas), vė-

liau – prekybos atstovu Anglijoje, žemės ūkio atašė. Išleido knygas „Amerika ir Amerikos lietuviai“ (1925), „Lietuviški kokybiški produktai“ (1938 – anglų k.). 1949 vėl apsigyveno JAV. Mirė nuo širdies ligos.

*Antanas Gasperaitis*

Pranciškus GINEITIS. Gim. 1884 09 10 Tauragnuose. Mirė 1941 12 12 Sibire, lageryje. Pedagogas. 1913 baigė Panevėžio realinę m-klą, 1913 mokėsi Petrapilio psichoneurologijos institute, 1914–1915 Kijevo komercijos institute, 1930–1935 – VDU Teisės fak. 1915 vokiečiams okupavus Lietuvą, pradėjo kurti prad. mokyklas. 1916–1918 Utenos prad. m-klos vedėjas. 1917 dalyvavo lietuvių konferencijoje Vilniuje. Vienas iš Utenos „Saulės“ gimn. steigėjų ir 1918 – direktorius, Švietimo ministerijos įgaliotinis Utenos apskr. 1918–1927 Utenos prad. m-klų inspektorius, vėliau Kalvarijos, Kretingos, Anykščių vid. m-klų mokytojas. 1939–1941 Utenos gimn. mokytojas. 1941 06 14 iš-tremtas į Krasnojarsko kraštą.

Prieš Pirmąjį pasaulinį karą bendradarbiavo „Aušrinėje“, vėliau vilniškiam „Lietuvos aide“, „Laisvėje“, „Ryte“, „XX amžiuje“. Išleido knygas „Bežiedžiai arba sporiniai augalai“ (1931, 1935), „Žiediniai augalai“ (1935).

*Gediminas Isokas*

Algirdas GRAŠYS (*Bračas*). Gim. 1934 03 02 Grāšių k. Lietuvos nusipelnęs artistas (1983). 1957 baigė Lietuvos konservatorijos Teatrinį fak. 1957–1959 Kapsuko, 1959–1961 Rusų dramos teatro, 1965–1994 Jaunimo teatro aktorius. 1960–1965 Vilniaus kultūros švietimo techniku dėstė kalbos kultūrą, dirbo radijo laidų diktoriumi. Vaidmenys: Antanas (A. Vienuolio „Prieblandoje“, 1956), Žonvalis (A. Žari „Šeštasis aukštas“, 1971), Silvestras (Moljero „Skapeno klastos“, 1979) ir kt. Rengia humoro vakarus „Ožio aukojimas“ (1984), vėliau – „Brač“. Skaito A. Miškinio, Pr. Raščiaus, Vyt. Misevičiaus kūrinius. Dirbo liaudies folkloro ir muzikos teatre.

*Gediminas Isokas*

Vincentas GRAŠIS. Gim. 1870 07 20 (08 01) Taurāpilyje. 1882 m. įstojo į Daugpilio realinę mokyklą, kurioje mokėsi būsimoji rašytojas Juozas Tumas. V. Grašis Daugpilyje gyveno klebonijoje ir kartu su kitais jaunuoliais vietos klebono buvo ruošiamas į kunigų seminariją. J. Tumas nuomojo kambarį; vertėsi nelengvai, nes, kad pragyventų, turėjo užsidirbti pamokomis. Klebonijoje gyvenantys vaikinai materialinių rūpesčių neturėjo, tačiau pagal savo ramaus gyvenimo dienvartę turėjo didesnę laisvalaikio dalį leisti klebonijoje ir bažnyčioje. Daugpilio klebonas tuos jaunuolius papildomai mokė lotynų kalbos. V. Grašis mokinių slaptose kuopelėse nedalyvavo ir su J. Tumu artimiausios nesidraugavo, nors abu buvo panašių pažiūrų.

1888 m. V. Grašis įstojo į Peterburgo kunigų seminariją. Gyvenimas nelietuviškoje aplinkoje Daugpilio klebonijoje V. Grašio nepa-

darė abejingo lietuvybei. Peterburgo seminarijoje buvo susibūrusi lietuviškos pakraipos klierikų kuopelė. Jos nariai gaudavo draudžiamos lietuviškos spaudos, kurią ne tik patys skaitė, bet ir į Lietuvą siuntė.

Apie 1890 m. klierikui J. Tumui rašytame laiške V. Grašis ragino jį remti „Varpą“, dalyvauti tautinėje veikloje.

1893 m. lapkričio 3 (15) d. V. Grašis buvo iššventintas į kunigą ir paskirtas vikaru į Mogiliovą. Ten išbuvo 6 metus.

Tolokai gyvendamas nuo etnografinės Lietuvos, kun. V. Grašis ne tik gaudavo draudžiamos spaudos gimtąją kalbą, tačiau, sužinojęs jos rengėjus ir redaktorius, pradėjo siuntinėti jiems rašinius. Pavyzdžiui, 1897 m. „Tėvynės sarge“ Magylos slapyvardžiu buvo išspausdinti net trys kun. V. Grašio straipsneliai. Tikėtina, kad kun. V. Grašis iki 1904 m. pasirašinėjo ir kitokiais slapyvardžiais, deja, tai liko nenustatyta.

Kun. V. Grašis darbavosi ne tik tarp gudų katalikų, čia išlikusių nuo jėzuitų laikų, tačiau buvo dvasinė atrama ir lietuviams. Mogiliovo gubernijoje nebuvo likusių lietuvių nuo Lietuvos Didžiosios Kunigaikštystės laikų. Tada tuose kraštuose gyveno atsikėlusieji po 1875 metų. Tuo metu jie galėjo be suvaržymų ir palyginti pigiai nusipirkti žemės.

Apie 1900 m. kun. V. Grašis surinko statistinių žinių apie lietuvius Mogiliovo gubernijoje ir pasiuntė tautiečiui inžinieriui Konstantinui Chomičiui. Pasirodžius pirmajam legaliam lietuviškam laikraščiu Rusijoje, tos žinios paskelbtos dar 1904 m. (*Lietuvių laikraštis*, 1904, nr. 3. p. 32.).

1900 m. kun. V. Grašis paskirtas Babinovičių klebonu. Šioje parapijoje (apie 70–80 km į pietryčius nuo Vitebsko) XX a. pradžioje gyveno per 2 tūkst. lietuvių. Naujasis klebonas daug pasidarbavo organizuodamas lietuvius, tačiau 1902 m. buvo iškeltas į apskrities miestą Slucką.

Panaikinus spaudos draudimą ir pasirodžius legaliems lietuviškiems laikraščiams, V. Grašis bendradarbiavo „Vilniaus žiniuose“, „Nedėdienio skaityme“, „Viltyje“ ir kitur. Jo korespondencijose yra reikšmingų žinių apie katalikų bažnyčią Baltarusijoje ir apie tose apylinkėse gyvenančius lietuvius.

Nors po 1905 m. stačiatikių religija Rusijoje išliko vyraujanti, tačiau nebelaikyta nusikaltimu iš stačiatikių pereiti į kitą religiją. Nurodoma, kad dėl kun. V. Grašio įtakos Slucke apie 400 stačiatikių perėjo į katalikybę. Todėl 1908 m. kun. V. Grašis iškeliamas į Oršą. Keista, bet į caro valdžios nemalonę jis nepakliuvo. Kun. V. Grašis tapo ne tik Oršos katalikų klebonu, bet ir dekanu. Jis gerai mokėjo kalbėti gudiškai ir šia kalba skaitė pamokslus, mokykloje dėstė tikybą. Minėtos pareigos leido kun. V. Grašiui geriau pažinti Oršos dekanato katalikus ir labiau rūpintis tame krašte gyvenančiais lietuviais.

Kun. V. Grašis dalyvavo 1917 m. gegužės 27 d. Peterburge prasidėjusiame lietuvių suvažiavime, kuriame buvo priimta rezoliucija dėl nepriklausomos Lietuvos valstybės.

Užgrobus valdžią bolševikams, paskelbiama apie bažnyčios atskyrimą nuo valstybės, pačios bažnyčios ir parapijų turtas tampa valstybės nuosavybe, uždraudžiama vaikų katechizacija. Prasidėjo išpuoliai prieš religiją, imta persekioti kunigus.

1919 m. per Lenkijos–Sovietų Rusijos karą lenkai užėmė dalį Baltarusijos. Bolševikai žymesnius katalikus, kunigus pradėjo uždaryti į kalėjimus kaip lenkų įkaitus. Dėl šios priežasties kun. V. Grašis iš Oršos pasitraukė į katalikų salelę Pogostą, kur buvo koplyčia. Pogoste irgi buvo nesaugu, tad po trijų savaičių persikėlė į Babinovičių parapiją, kurioje daugiau nei mėnesį slapstėsi tautiečių namuose.

1919 m. lapkričio mėn. bolševikai paskelbė neimti lenkų įkaitų. Kun. V. Grašis nustojo slapstyti ir apsigyveno Babinovičių klebonijoje. Deja, 1919 m. gruodžio viduryje jis suimamas, išvežamas į Oršą ir uždaromas į kalėjimą. Iškalėjęs kun. V. Grašiui tris savaites, katalikai kreipėsi į apskrities atstovų suvažiavimą prašydami paleisti Oršos kleboną. Suvažiavimas pasiteiravo apskrities čekistų apie kun. V. Grašio nusikaltimus. Kadangi konkrečių kaltinimų iškelta nebuvo, suvažiavimas įsakė Oršos kleboną paleisti.

Grįžęs iš kalėjimo, kun. V. Grašis Oršos kleboniją rado užimtą. Klebonui buvo paliktas vienas kambarelis. Kiekvieną kunigo žingsnį sekė. Trūko maisto, lešų bažnyčios tarnams išlaikyti. Išbuvęs laisvėje vos mėnesį, 1920 m. vasario 23 d. Oršos klebonas antrą kartą suimamas.

Ruošdamiesi pakartotiniam Oršos klebono areštui, vietos čekistai priverė vieną asmenį melagingai liudyti, neva kun. V. Grašis sukviėtęs slaptą susirinkimą, kuriame agitavęs prieš sovietų valdžią, rinkęs aukas lenkų legionams. Panašiai „liudyti“ čekistai vertė ir vieną suimtą merginą.

Vėliau tardyti Oršos bažnyčios tarnai. Neištveręs zakristijonas pasakė, kur bažnyčioje paslėpti parapijos pinigai. Juos čekistai rado. Kelias savaites Oršos bažnyčia buvo užantspauduota. Kun. V. Grašis perduotas gubernijos ypatingajai komisijai ir 1920 m. gegužės mėn. atvartas į Smolensko kalėjimą. Čia Oršos klebonas sutiko anksčiau prieš jį neteisingai liudijusį asmenį. Pastarasis kunigui pareiškė raštiškai atsisakęs ankstesnių parodymų. Jis pasakė Oršoje visą mėnesį kasnakt buvęs mušamas, jį grasinta sušaudyti, jeigu nesutiks „liudyti“, kaip siūlė tardytojai.

Vėliau minėtas asmuo vėl liudijo prieš kun. V. Grašį. Teigė parodymų atsisakęs, nes tikėjęsis iš kunigo gauti duonos, o dabar vėl kalbą „tiesą“.

Vis dėlto sufabrikuoti kaltinimai kun. V. Grašiui pripažinti neįrodytais, tačiau už parapijos pinigų slėpimą ir jų neperdavimą valdžiai Oršos klebonui buvo paskirti 5 metai lagerio.

1920 m. spalio mėn. kun. V. Grašis prekiniame vagone išvežtas į Jekaterinburgą, vėliau kalėjo Nižnij Tagile. Pabaltijo valstybėms rūpinantis savo Rusijoje įkalinėtų piliečių likimu, kun. V. Grašiui buvę pasakyta, jog jam bus pritaikyta amnestija. 1921 m. spalio 7 d. pranešta, kad jis iš kalėjimo paleidžiamas, tačiau turi raštiškai pasižadėti

su pirma grupe išvažiuoti į Lietuvą. Jei laiku neišvyktų, tektų atlikti skirtą bausmę. Sunkios kalinimo sąlygos, badas, tardytojų teroras, grasinimai mirties bausme palaužė kun. V. Grašio sveikatą.

Oršos klebonas ir dekanas grįžo į Lietuvą. Pasirinko Tauragnus, čia ėjo vikaro pareigas. Paskui išrinktas į vietos savivaldybę kuri laiką buvo Tauragnų valsčiaus tarybos pirmininku.

Gimtojoje parapijoje išbuvęs penkerius metus, kun. V. Grašis išvyko į Marijampolę ir 1926 m. lapkričio 14 d. įstojo į marijonų vienuolyną. Metus ten gyveno naujokyne. 1927 m. Marijampolėje buvo išspausdinta jo 48 puslapių knygelė „Atsiminimai iš bolševikų nelaisvės“.

1927 m. kun. V. Grašis paskirtas Ukmergės Švč. Trejybės bažnyčios rektoriumi, ėjo vietos lenkų gimnazijos kapeliono pareigas. Jis daug dirbo tarp Ukmergės tretininkų ir buvo jų vadas.

Kun. V. Grašis mirė 1930 m. liepos 2 d. Ukmergėje. Palaidotas Marijampolės kapinėse.

Velionio charakteristikai norisi priminti Vaižganto žodžius:

*„Kun. Vincentas Grašis iškilo mano akyse kaip gilus patriotas; tylus ir veiklus, bet pilnaviduris; jautėsis lietuviu gimęs ir esąs, ar jį Dievo Apvaizda laiko tarp savųjų ar tarp svetimųjų. (...) Kun. Vincentas Grašis buvo gražiai išauklėtas dvasiškis, dievotas ir inteligentingas bažnyčios bei tėvynės darbininkas. (...) Iš tokių žmonių, kaip kun. Vincentas Grašis, šventieji darosi“.*

#### Literatūra:

*Atsiminimai iš bolševikų nelaisvės.* Parašė kun. V. Grašis. Marijampolė, 1927, p. 48; Kun. Tumas J. A. a. kun. Vincentą Grašį minint, *Šaltinis*, 1930, nr. 30, p. 380–381; Klemensas Br. A. a. kun. Vincentas Grašis, *MIC, ten pat*, nr. 28, p. 354; Kačergis K., *MIC*, A. a. kun. Vincentas Grašis, *MIC, Šv. Pranciškaus varpelis*, 1930, nr. 9, p. 328–330.

## Priedas

### Iš kun. V. Grašio bibliografijos 1905–1914 metais\*

#### 1905

1. Iš Mogilevo gub.: [patikslinami „Vilniaus žinių“ nr. 114 teiginiai, įvedant lietuviškus pamokslus ir giedojimus į Mogiliovo bažnyčią, lenkai nesipriešino] / Kun. Grašys V. *Vilniaus žinios*, 1905, geg. 22 (birž. 4), p. 3.

#### 1906

2. Iš Mogiliovos antvyskupijos: [apie Peterburge išventintus naujus Mogiliovo arkivyskupijos kunigus] / K. G. *Nedėldienio skaitymas*, 1906, gruodžio 20 (1907 sausio 2), p. 8.

3. Mohilevas / Mohilevo lietuvis, *Vilniaus žinios*, 1906, rugs. 20 (spalio 3), p. 3.

#### 1907

4. Gudams (baltarusiams) atgijant / Skatikas, *Viltis*, 1907, spalio 14 (27), p. 1.

\* Čia neįtraukti slapyvardžiais J. Starta, S. Starta pasirašyti straipsneliai. V. Biržiška šiuos slapyvardžius kun. V. Grašiui priskyrė abejodamas.

5. Lechavičiai, Minsko gub.: [apie naujos bažnyčios pašventinimą] / Skatikas, *Viltis*, 1907, spalio 19 (lapkr. 1), p. 2.

6. Sluckas, Minsko gub.: [apie gimnaziją ir evangelikų reformatų tikybos mokinių šelpimą] / Skatikas, *Viltis*, 1907, lapkr. 25 (gruodžio 7), p. 4.

#### 1908

7. Sluckas, Minsko gub.: [apie mokymosi sąlygas gimnazijoje] / Skatikas, *Viltis*, 1908, sausio 6 (19), p. 2–3.

8. Orša, Mogilevo gub.: [apie potvynį Oršoje] / Skatikas, *Viltis*, 1908, bal. 27 (geg. 10), p. 3.

9. Babinovičiai, Mogilevo gub.: [apie lietuvius ir lietuviškas pamaldas] / Skatikas, *Viltis*, 1908, bal. 15 (28), p. 2–3.

10. Orša, Magilevos gub.: [apie mokinių savižudybes] / Skatikas, *Viltis*, 1908, rugpj. 17 (30), p. 3.

11. Faščovka, Mogiliavo gub.: [apie gudišką katalikų parapiją] / Skatikas, *Viltis*, 1908, rugs. 24 (spalio 7), p. 2.

12. Orša, Mog. g.: [vilų medžioklė] / Skatikas, *Viltis*, 1908, spalio 15 (28), p. 3.

#### 1909

13. Atitaisymas: [paaiškinimas dėl Vilties, nr. 12 str. „Kunigams ištremtiems Baltarusijon“, nurodoma, jog iki šiol katalikiškų maldaknygių baltarusių kalba nėra išleista] / Kun. Grašis, *Viltis*, 1909, vas. 27 (kovo 12), p. 4.

14. Graboviec, Mogilevo gub.: [apie keliolika lietuvių šeimų, prieš 25 metus atvykusių į šias apylinkes] / Kun. Grašis, *Viltis*, 1909, kovo 20 (bal. 2), p. 3.

15. Babinovičiai, Mogil. gub.: [vyskupo vizitacija] / Kun. Grašis, *Viltis*, 1909, spalio 16 (29), p. 2–3.

#### 1910

16. Maskva: [lietuvių knygynas, lietuviški pamokslai] / Kun. Grašis, *Viltis*, 1910, rugpj. 13 (26), p. 2.

17. Sienna, Mogil. gub.: [vyskupo vizitacija; parapijoje yra lietuvių, tačiau kunigai lietuviškai nemoka] / Kun. Grašis, *Viltis*, 1910, rugs. 6 (22), p. 2.

#### 1911

18. Babinovičiai, Mogilevo gub.: [parapijos lietuvių susibūrimas, vakaro meninė dalis] / Skatikas, *Viltis*, 1911, sausio 21 (vas. 3), p. 3.

#### 1912

19. Babinovičiai: [lietuvių reikalai] / Skatikas, *Viltis*, 1912, rugs. 23 (spalio 6), p. 3.

#### 1914

20. Ištikimo savo pridermėms kunigo pavyzdys: [Smolianų klebono A. Vierzbickio kunigavimo 60-osioms metinėms] / Oršos dek. kun. Grašis, *Vadovas*, 1914, t. 19, nr. 76, p. 239–240.

*Kazys Misius*

Adolfas IVANAUSKAS. Gim. 1866 Kabōriškių k. Mirė 1946 ten pat. Tautodailininkas, kryždirbys. Pradėjo statyti ornamentuotus kryžius savo gimtajame krašte. Ilgaamžis meistras taip pat drožė dievukus, tekino. Pirmąjį Kabōriškių kryžių padarė dar jaunystėje. Darė kryžius Sėlėje, šv. Jono – Degūtinėse, Vareikiuose. Pasitelkė sūnus – Joną, Steponą, Juozą. Gražius kryžius pastatė Utenoje, Bažnyčios g. 1928, ir Linkmenyse. Jų kopijos neseniai pastatytos buvusiose vietose. Kryžiai dvejopos formos: vieni panašūs į zarasiškius, neornamentuo-



tais stiebais. Toks tebestovi Kaboriškėse, ir Utenos, Linkmenų tipo – iki žemės papuošti lietuviška ornamentika. Jo kryžius fotografavo dail. Ad. Varnas. Trečia rūšis jo darbų – stoginės koplytėlės – pakelėj į Kirdeikius, Kalvytiškės k., Degūtinėse. Tauragnuose 1944 buvęs jo kryžius sudegė.

*Antanas Gasperaitis*

Jonas IVONIS. Gim. 1936 04 27 Raistinių k. Biologijos mokslų kandidatas (1972), vyresn. mokslinis bendradarbis (1990). 1943–1944 mokėsi Utenos, Šeduikių, 1944–1946 Puodžių prad. m-klose. 1950 baigė Tauragnų septynmetę m-klą. 1959 LŽŪA MŪF, miškų ūkio inž. 1959–1962 Kliušinagorsko (Karelija) miško pram. ūkio gamybos meistras, inž. 1962–1963 VVU aspirantas. 1963–1966 Kliušinagorsko aštuonmetės m-klos mokytojas, 1966–1969 SSRS MA Karelijos filialo aspirantas, 1969–1976 miškų ūkio jaunesn., 1976–1996 vyresn. mokslinis bendradarbis. Nuo 1996 pensininkas. Keturių monografijų (su kitais) autorius: „Eglės žydėjimo ir jos derėjimo skatinimo biologiniai pagrindai“, Petrozavodskas, 1981; „Spygliuočių auksinai ir hiberalinai“, Nauka, 1984; „Pušies medžiagų apykaita ryšium su jos auginimo intensyvumu“, Petrozavodskas, 1991; „Spygliuočių reproduktyvinių procesų ekofiziologija“, Petrozavodskas, 1993. 1986–1988 SSRS MA Karelijos miškų ūkio instituto „Žinijos“ draugijos pirmininkas.

*Gediminas Isokas*

Boleslovas JAUNIŠKIS. Gim. 1932 01 07 Šeduikių k. Žurnalistas, vertėjas. 1951 baigė Utenos berniukų vid. m-klą, 1956 VVU Filologijos fak. Pabiržės (Biržų r.) vid. m-kloje metus dėstė lietuvių ir rusų kalbas. 1957–1978 dirbo „Lietuvos pionieriaus“ redakcijoje literatūrinio darbuotoju, skyriaus vedėju, atsakinguoju sekretoriumi, nuo 1978 „Moksleivio“ redakcijos atsakinguoju sekretoriumi, vyr. redaktoriaus pavad. Žurnalistų sąjungos narys. Rašo straipsnius įvairiomis temomis, daugiausia susijusiomis su jauno žmogaus asmenybės ugdymu, vertybinėmis orientacijomis. Iš rusų kalbos išvertė knygų. Tai G. Fedosejevo „Paskutinis laužas“, J. Sotniko „Nenusisekęs nuotykis“, V. Pekelio „Žmogaus galimybės“ ir kt.

*Romualdas Valančiūnas*

Juozas JAUNIŠKIS. Gim. 1944 01 06 Šeduikių k. Birbynininkas, koncertų atlikėjas, dirigentas. Mokėsi Tauragnų vid., Vilniaus J. Tallat-Kelpšos muzikos m-klose (1960–1964), konservatorijoje (1964–1969). Ansamblio „Lietuva“ artistas ir kaimo kapelos vadovas (1964–1977). VPI Estetinio lavinimo katedros vyresn. dėstytojas, nuspelnusio dainų ir šokių liaudies ansamblio „Šviesa“ meno vadovas ir dirigentas (1977–1992). 1992–1993 vaikų muzikos mokyklos „Lyra“ mokytojas, nuo 1994 – komersantas. Su ansambliais „Lietuva“ ir „Šviesa“ koncertavo daugelyje pasaulio šalių, dalyvavo visose respublikinėse dainų šven-



*Adolfas Ivanauskas.  
Iš A. Gasperaičio  
archyvo*

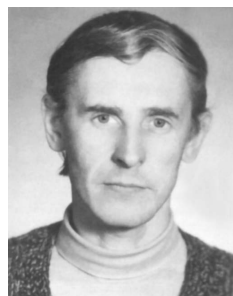

*Boleslovas Jauniškis.  
Perspausdinta  
iš UKE*



*Juozas Jauniškis.  
Perspausdinta  
iš UKE*

tėse, ansamblių vakaruose, studentų šventėse „Gaudeamus“, buvo vyr. dirigentas, atsakingas už liaudies orkestro repertuaro rengimą. Šių švenčių repertuarami instrumentavo daugelį kūrinių, o ansambluiui „Šviesa“ parengė keletą premjerinių programų.

*Romualdas Valančiūnas*

Kazys JURŠYS. Gim. 1897 01 16 Tauragnuose. Mirė 1967 06 11 Klaipėdoje. Aktorius, režisierius. Mokėsi Utenos ir Vilniaus vid. m-klose. Dirbo Tauragnų, Saldūtiškio, Utenos įstaigose. Organizavo savišaukiamą spektaklių. Už dalyvavimą 1918–1919 įvykiuose burž. valdžios buvo kalintas. 1919–1920 Kaune mokėsi A. Sutkaus vadovaujamoje Vaidybos m-kloje. 1923–1925 Tautos teatro, 1920–1925 „Vilkolakio“, 1926–1939 Valstybės teatro aktorius, 1937–1939 režisierius. 1939–1949 Šiaulių dramos teatro aktorius ir režisierius. 1949–1960 Klaipėdos dramos teatro režisierius. Vaidmenys: Gaudas (P. Vaičiūno „Patriotai“), Plikas („Tuščios pastangos“, 1962), Kajetonas („Naujieji žmonės“, 1933), Bernikas (H. Ibseno „Visuomenės šulai“, 1926), Juknis (V. Krėvės „Žentas“, 1931), Tartiufas (Moljero „Tartiufas“, 1949) ir kt. Režisavo V. Šekspyro „Karalių Lyrą“ (1937), B. Šo „Pigmalioną“ (1937) ir „Londono linksmybes“ (1950), M. Ponjolio „Topazą“ (1940), V. Hugo „Andželio“ (1952), T. Dreizerio „Amerikoniškąją tragediją“ (1953), H. Vuolijoki „Akmeninę gūžtą“ (1958) ir kt. spektaklius.

*Regina Stakėnienė*

Jonas KATINAS. Gim. 1905 01 01 Liegavietės k. Mokėsi Utenos „Saulės“ gimnazijoje, ten įstojo į ateitininkų organizaciją, o 1926 buvo išrinktas ateitininkų organizacijos tarybos nariu. Studijavo Vytauto Didžiojo universitete, kurį baigęs tapo lietuvių kalbos ir literatūros mokytoju. Mokytojavo Kaune, Utenoje, Anykščiuose. Kaune 1927 dalyvavo jaunimo organizacijos „Pavasaris“ 15 metų jubiliejaus kongrese, 1934 kaip ateitininkas dalyvavo Pirmajame tautiniame eucharistiniame kongrese.

J. Katino gyvenimas pažymėtas tiesia linija: jaunimo auklėtojas, ateitininkas, idealistas, abstinentas, vyskupo M. Valančiaus blaivystės sąjūdžio narys. Jį labai domino tik vienas materialiojo pasaulio daiktas – knygos.

Gausų dvasinių vertybių turtą J. Katinas dalijo ne tik mokiniams, bet ir giminaičiams, bičiuliams, visiems, norėjusiems su juo bendrauti.

Didžioji J. Katino kūrybinio gyvenimo dalis prabėgo Anykščiuose. Mokiniais jis leisdavo naudotis savo gausia biblioteka. Jį siejo artima draugystė su ten gyvenusiais rašytojais Antanu Žukausku-Vienuoliu ir Brone Buivydaite. Apie A. Žukauską-Vienuolį yra paskelbęs didelį pluoštą prisiminimų.

Nuo 1978 išėjęs į pensiją J. Katinas apsigyveno Vilniuje. Mirė 2001 02 12, eidamas 97-uosius metus. Palaidotas Vilniaus Rokantiškių kapinėse.

*Vida Gasparavičienė (Katinaitė)*



*Kazys Juršys.  
Perspausdinta  
iš UKE*

Juozapas KATINAS. Gim. 1909 08 07 Liegavietės k. Mokėsi Šeduikių pradinėje mokykloje, vėliau – Veprių žemės ūkio mokykloje, kurią baigęs tapo agronomu.

Nuo 1932 J. Katinas buvo jaunimo organizacijoje „Pavasaris“ valdybos narys. Tais pačiais metais Alytuje tarnavo 2-ajame ulonų Lietuvos Didžiosios Kunigaikštienės Birutės pulke, gavo puskarininkio laipsnį. Baigė Felčerių kursus, buvo idealistas, abstinentas, labai lengvai bendravo su žmonėmis.

Nuo 1940 J. Katinas dirbo savo ūkyje Kudariškio k., Skiemonių vls. 1945 už paramą Lietuvos partizanams J. Katinas areštuotas ir pasodintas į kalėjimą Archangelske. 1949 į Krasnojarsko sritį ištremta ir žmona su dviem mažamečiais vaikais. Išleistas iš kalėjimo, nuvyko pas šeimą į Krasnojarską, dirbo statybose darbininku, felčeriu, bet buvo atleistas, nes neįtikino savo viršininkams. Ten J. Katinas susipažino su rusų ir kitų tautybės disidentais.

Tremtyje praleidęs 25 metus, 1970 su šeima sugrįžo į Lietuvą ir apsigyveno Prienų r., Pakumpryje. Dirbo lentpjūvėje Išlaužo paukštininkystės ūkyje.

Išėjęs į pensiją J. Katinas užsiėmė sovietmečiu draudžiamos literatūros platinimu. Knygas ir „Lietuvos katalikų bažnyčios kroniką“ atveždavo į Vilnių, Kauną, Birštoną, Tauragnų parapiją savo pažįstamiems, kaimynams, giminėms.

J. Katinas sukaupė gausią biblioteką, kuri dabar yra Žemės ūkio universitete Noreikiškėse, netoli Kauno. Ja naudojasi studentai.

Mirė 1993 09 22, eidamas 86-uosius metus. Palaidotas Noreikiškių kapinėse.

*Vida Gasparavičienė (Katinaitė)*

Jonas KUNIGĖLIS. Gim. 1880 Jaūniškių dv. Mirė 1932 02 13 ten pat. Kunigas, švietėjas, kilęs iš pasiturinčios išsilavinusios šeimos. 1905 Kunigėliai dalyvavo (ir net vadovavo) tų metų įvykiuose. Baigęs progimn. Dvinske (Daugpilyje), įstojo į Vilniaus kun. seminariją. Vysk. E. Roppo 1906 iššventintas kunigu. 1906–1907 Dysnos, 1907–1909 Volkovysko (Baltarusija) vikaras. 1909–1911 Kruonio, vėliau Dubingių klebonas. 1911–1918 Šešuolių–Nemaniūnų, 1924 Nedingės, 1924–1925 Stakliškių, 1925–1929 Labanoro, 1929–1930 Kernavės klebonas. Mėtytas po Vilnijos kraštą, nuo 1930 iki mirties be pareigų gyveno gimtinėje, kur ir mirė. Kaip ir brolio provizoriaus Mykolo, jo gyvenimas buvo amžina kova už lietuvių, žmoniškumą. Daugiausia grūmėsi prieš lietuvių lenkinimą. Vokiečių, lenkų okupacijos metais steigė lietuviškas m-klas (Šešuoliuose, Dubingiuose ir kt.), o Nemaniūnuose net supirkinėjo ginklus savo par. vyrams. Ten 1918 organizavo savivaldybę, policiją, ginklavo savanorius. Nedingėje susipyko su ponais ir turėjo išsikelti. Kernavėje jautėsi nesaugus, todėl nešiojosi kirvį. Jam atvykus į Dubingius, iš kelių tūkst. parapijiečių lietuviškai tekalbėjo pusšimtis. Čia jis dalijo lietuviškus elementorius, ragino kaimyninių par. kunigus pamokslus sakyti lietuvių kalba. Kruo-

nyje pastatė bažnyčią, kleboniją, nupirko fisharmoniją ir kt. 1918 vokiečiai jam atkeršijo – sudegino ūkinius pastatus su padargais, javais. Statė paminklus pakelėse vokiečių nužudytiems lietuviams. Pusę savo gyvenimo kun. paskyrė lietuviškai veiklai ir parapijiečių gerovei.

*Antanas Gasperaitis*

Antanas MAČERAUSKAS. Gim. 1942 02 26 Grašių k. 1951–1957 metus praleido tremtyje Krasnojarsko krašte, Novosiolovo r. 1963–1966 atliko karinę tarnybą Murmanskio srityje už poliarinio rato. 1967–1983 dirbo vairuotoju. Važinėjo po Sankt Peterburgą, Maskvą, Odesą, Užkarpatę, Baltarusiją bei po visą Lietuvą. 1983–1994 dirbo šaltkalviu-suvirintoju.

1991 padarė kryžių Papirčių kaimui atminti. 2000 jo padarytas kryžius pastatytas Vilniuje, Lazdynuose, Šv. Jono Bosko bažnyčios šventoriuje. 2002 pastatė dar vieną kryžių Papirčiuose, kaimo kapinaitėse. 2005 padarė ir pastatė jubiliejinį stogastulpį Tauragnų 750-ies metų jubiliejui.

Vidmantas MAČERAUSKAS. Gim. 1951 07 03 Grašių k. 1951–1957 gyveno tremtyje – Krasnojarsko krašte. Inžinierius, doc. (1986). Technikos mokslų dr. (nostr. 1993). 1969 baigė Tauragnų vid. m-klą, 1974 – KPI. 1974–1976 KPI mokslinis bendradarbis, 1976–1979 aspirantas, 1979–1983 Valdymo sistemų katedros asistentas, 1983–1992 doc., 1992–1995 KTU Valdymo teorijos katedros vedėjas, nuo 1995 Valdymo technologijų katedros vedėjas. Dėsto „Suvervizorinio valdymo ir duomenų surinkimo sistemas“, „Automatizavimo projektų diegimo technologiją“ ir kt. 1986–1987 stažavosi Drezdeno technikos, 1997 –



*Antanas  
Mačerauskas.*

*Iš asm. albumo*

*Kryžius Papirčių k.  
atminti. 1991 m.*

*Iš A. Mačerausko  
asm. albumo*

*Kryžius Šv. Jono  
Bosko bažnyčios  
šventoriuje*

*Vilniuje. 2000 m.  
Iš A. Mačerausko  
asm. albumo*



Runo (Vokietija) universitetuose. 1996–1999 dalyvavo ES Copernicus programos dviejuose mokslinių tyrimų projektuose, dalyvauja automatikos ir valdymo technologijos konferencijose, vadovavo vienam doktorantui, kuris apgynė disertaciją. Paskelbė per 40 mokslinių straipsnių. Yra Lietuvos automatinio valdymo nacionalinio komiteto, Kompiuterininkų, Politinių kalinių ir tremtinių sąjungų narys.

*Gediminas Isokas*



*Vidmantas  
Mačerauskas.  
Perspausdinta  
iš UKE*

Eleonora MARČIULIONIENĖ (LUKŠTAITĖ). Gim. 1912 06 12 Tauragnuose. Dailininkė keramikė. 1937 baigė Kauno meno m-klos keramikos klasę. Vaikystėje su šeima gyveno Rusijoje. Būdamą 10 metų grįžo į Lietuvą. Iš viso Lietuvoje išgyveno 14 metų. Keramiką Kauno amatų m-kloje dėstė iki 1944. Studijavo Čekoslovakijoje. 1937 pelnė apdovanojimus Paryžiaus pasaulinėje parodoje. Pasitraukusi į Vokietiją, dėstė keramiką Taikomosios dailės institute Freiburge. 1949 išvyko į Australiją, 1956 – į Čikagą. Jos darbai eksponuoti Vokietijoje, Niujorke, Čikagoje, Sidnėjuje. Čikagoje 1957 sukūrė glazūruotus, spalvotus „Kryžiaus kelius“ Marijonų kopyčiai. Yra dekoravusi Šv. Kazimiero bažnyčią Niujorke. Ji – viena iškiliausių keramikų mūsų šiandieninėje dailėje. Liaudies meno temomis sukurti darbai: „Pavasaris“, „Išdraskė vaikai mano lizdelį“, „Paskutinis kraujo lašas“, religinėmis temomis: „Madona“, „Kryžiaus keliai“, „Dangaus karalienė“ ir kt.

*Antanas Gasperaitis*



*Ina Marčiulionytė.  
Perspausdinta  
iš UKE*

Ina MARČIULIONYTĖ. Gim. 1963 03 31 Tauragnuose. 1980 baigė Tauragnų vid. m-klą, 1986 – VVU Filologijos fak., įgijo lietuvių kalbos ir literatūros specialybę. Specializavosi vertimo srityje. 1986–1988 Šalčininkų r. laikraščio „Lenino priesakai“ korespondentė, vyr. redaktoriaus pavad. 1989–1990 žurnalo „Gimtoji kalba“ skyriaus redaktorė. 1991–1999 Atviros Lietuvos fondo kultūros, švietimo programų direktorė. Nuo 1996 dar ir Atviros Lietuvos fondo namų direktorė. Nuo 1999 – kultūros viceministrė. Lietuvos kultūros politikos apžvalgos darbo grupės narė, viena iš autorių. Iš anglų kalbos išvertė veikalus „Kultūros politika Lietuvoje“ (1998), „Iš užriebio“ (1998). Žurnalistų sąjungos narė, Jungtinių pasaulio koledžų nacionalinio komiteto pirmininko pavad., UNESCO nacionalinės komisijos kultūros komiteto pirmininkė.

*Gediminas Isokas*

Emilė MIKULĖNAITĖ (Ema MIKULĖNAITĖ). Gim. 1935 11 29 Musteikių k. Rašytoja. 1950 baigė Tauragnų septynmetę m-klą, 1954 – Švenčionių pedagoginę m-klą, 1961 – VVU. 1954–1956 Skaudvilės r. Rutkiškių septynmetės m-klos mokytoja. 1962–1963 Valstybinės politinės ir mokslinės literatūros korektorė. 1963–1964 Mažosios lietuviškosios tarybinės enciklopedijos redakcijos korektorė. 1964–1966 VVU Filosofijos katedros vyresn. laborantė. 1966–1971 žurnalo „Kultūros



barai“ teatro skyriaus redaktorė. 1973–1977 Lietuvos kultūros ministerijos Meno reikalų valdybos repertuarinės-redakcinės kolegijos narė. Nuo 1977 dirba kūrybinį darbą. Išleido knygas: „Ateis lietus“ (apsakymai), 1967; „Pirmasis meilės laiškas“ (apsakymai), 1972; „Diena, naktis, diena“, 1976; „Ona“ (apysaka), 1981; „Gimimo naktis“ (pjesės), 1982; „Pora savaitių“ (romanas), 1984; „Kelias namo“ (proza), 1989; leidinyje „Naujos lietuvių dramos 1991–1992“ įdėtos trys pjesės; „Visada čia“ (apysakos ir novelės), 1995. Iš rusų, lenkų, prancūzų kalbų išvertė apie 10 pjesių. Iš jų – I. Bergmano „Žemuogių pievelė“, Ž. Anujo „Romeo ir Žaneta“ ir kt. Spausdinosi „Kultūros baruose“, „Dienovidyje“, „Lietuvos aide“. 1982 už apysaką „Ona“ paskirta Žemaitės premija. Už pjesę V. Krėvės apsakymų motyvais „Kol mūsų dar nebuvo“ 1978 įteikta II laipsnio premija. Už pjesių rinkinį „Gimimo naktis“ – 1982 II laipsnio B. Dauguvičio premija. Yra Lietuvos Respublikos piliečių chartijos tarybos narė.

*Gediminas Isokas*

Antanas MUSTEIKIS. Gim. 1958 01 28 Stūglių k. Žuvo 1991 07 31 Medininkuose. Muitininkas. 1977 baigė Tauragnų vid. m-klą. Mokėsi KPI (nebaigė). Vėliau mokėsi Vilniaus 21-ojoje technikos m-kloje. Ją baigęs, dirbo Vilniaus baldų projektavimo ir konstravimo biure braižytoju. Nuo 1990 12 dirbo muitinėje staliumi, nuo 1991 01 – muitininku Medininkų muitinėje. Čia, prie Lietuvos sienos, žuvo 1991 07 31. Palaidotas Vilniaus Antakalnio kapinėse. Po mirties apdovanotas pirmojo laipsnio Vyčio kryžiaus ordinu.

*Regina Stakėnienė*

Kazys MUSTEIKIS. Gim. 1894 11 22 Stučių k. Mirė 1977 06 06 JAV, Čikagoje. Generolas. Mokėsi Utenoje, 1915 baigė Orenburgo praporščikų m-klą. Pirmojo pasaulinio karo metu tarnavo carinės Rusijos kariuomenėje, 1916–1917 praleido austrų fronte, kur buvo sužeistas. Rūpinosi lietuvių dalinių steigimu Rusijoje. 1918 grįžo į Lietuvą ir įstojo savanoriu į Lietuvos kariuomenę. Tarnavo apsaugos štabe, pestininkų pulke, Vilniaus ir Kauno komendantūrose. 1919 perkeltas į Karo mokyklą. 1920 – šarvuotųjų diviziono vadas, dalyvavo kovose su lenkais, apdovanotas Vyčio kryžiumi. 1924 išvyko į Viena, kur baigė aukštąją prekybos m-klą. 1928 grįžo į kariuomenę, paskirtas aviacijos viršininko padėjėju, vėliau perkeltas į Karo m-klą inspektoriumi. 1930 išvyko į Briuselį, kur 1932 baigė Karo akademiją. Tais pačiais metais paskirtas į Vyriausiąją kariuomenės štabą, 1934–1938 Karo mokyklos viršininkas, 1937 – brigados generolas, 1938 03 05 – 1940 06 15 – krašto apsaugos ministras. 1940 birželio mėn. pasitraukė į Vokietiją. Vėliau grįžo ir 1942–1944 dirbo Kaune Verslų ūkio inspekcijos direktoriumi. 1944 vėl pasitraukė į Vokietiją, 1949 emigravo į JAV. Emigracijoje buvo nuolatinis Karininkų ramovės seniūnas ir karinės spaudos bendradarbis. Parašė knygą „Prisiminimų fragmentai“ (Londonas, 1970; Vilnius, 1989).

*Regina Stakėnienė*



*Ema Mikulėnaitė.  
Perspausdinta  
iš UKE*



*Antanas Musteikis.  
Iš A. Danausko  
albumo*



*Generolas Kazys  
Musteikis.  
Apie 1940 m.  
UKM, PFF<sub>n</sub>-11130*



Vytautas PUODŽIUKAS. Gim. 1929 12 13 Šeduikių k. Nusipelnęs mokytojas (1978). 1949 baigė Utenos gimn., 1958 – VPI, įgijo biologijos, chemijos mokytojo specialybę. 1949–1950 Vaikutėnų prad. m-klos vedėjas, 1950–1952 tarnavo armijoje. 1952–1958 Juknėnų septynmetės m-klos direktorius. 1958–1960 Juknėnų aštuonmetės m-klos direktorius. 1960–1991 Utenos pirmosios vid. m-klos direktorius. 1992–1995 Utenos katalikiškos dvasios „Saulės“ vid. m-klos direktorius. Visose mokyklose dėstė chemiją.

*Gediminas Isokas  
Danguolė Stunžėnienė*



*Vytautas Puodžiukas.  
Perspausdinta  
iš UKE*

Gintaras RIBOKAS. Gim. 1960 06 17 Tauragnuose. Geografijos mokslų dr. (2000). 1978 baigė Utenos 2-ąją vid. m-klą, 1983 – VVU Gamtos fak. Geografijos dėstytojas. 1983–1987 Respublikinės agrochemijos laboratorijos dirvožemininkas. 1987–1996 Geografijos instituto asistentas, 1996–2000 doktorantas. Nuo 2000 to instituto mokslinis bendradarbis. Vienas ir su bendraautoriais paskelbė 16 straipsnių, dalyvavo 9 šalies ir tarptautinėse konferencijose. Yra Lietuvos geografų ir Europos krantų sąjungų narys.

*Gediminas Isokas*



*Gintaras Ribokas.  
Perspausdinta  
iš UKE*

Antanas RYLIŠKIS. Gim. 1936 01 17 Ryliškių k. Gamtos mokslų dr. (1991). Biologas. 1949 baigė Tauragnų progimn., 1953 Utenos 2-ąją vid. m-klą, 1963 VVU Gamtos fak. 1953–1958 Vytėnų bandymų stoties Rojaus padalinio bandymų technikas, jaunesn. moksl. bendradarbis. 1958–1965 aspirantas, moksl. bendradarbis. 1966–1969 vyresn. moksl. bendradarbis. 1969–1976 VVU Gamtos mokslų fak. vyresn. moksl. bendradarbis. Nuo 1976 laisvai praktikuojantis mokslo darbuotojas, daugiausia vaismedžių genetikos ir selekcijos srityse. Išvedė 6 agrastų (Ginučiai, Žiliniai, Kirdeikiai, Lūšiai, Bajorai ir Daunoriai), 6 juodųjų serbentų veisles, iš kurių vienai pripažinta autorystės teisė. Išvesdamas agrastų veislę „Ginučiai“ taikė eksperimentinės mutagenezės metodą. Yra tarptautinės agrastų ir serbentų augintojų asociacijos narys. Paskelbė mokslinių straipsnių.

*Gediminas Isokas*



*Albertas Ruzgas.  
Perspausdinta  
iš UKE*

Albertas RUZGAS. Gim. 1925 07 09 Sėlės k. Bibliografas, kultūros istorikas. 1958 baigė Vilniaus kultūros-švietimo technikumą (bibliotekininko specialybę), 1966 VVU (bibliotekininko specialybę). 1949–1954 Sėlės klubo-skaityklos vedėjas. 1954–1961 Sėlės, 1962–1963 Skudutiškio (Molėtų r.) bibliotekos vedėjas. Nuo 1965 Knygų rūmų bibliografas, 1982–1986 Periodinių leidinių retrosp. bibliografijos skyriaus vedėjas. Bibliogr. veikalų „Lietuvos TSR spauda“ (t. 2, kn. 2, 1982) ir „Lietuvos TSR bibliografija“ A serijos II tomo (kn. 1–2, 1958–1986) vienas iš sudarytojų. Bibliografinio žodyno „Lietuvių rašytojai“ (t. 1, 1979) vienas iš autorių. Parengė bibliografinę rodyklę „Jurgis Dovydaitis“ (1986). Sudarė teminių eilėraščių rinkinį „Kalbėti motinos tar-

me“ (1990). Enciklopedijų bendradarbis. Partizanų laikraščio „Aukštaičių kova“ talkininkas (parūpindavo popieriaus, rašinių ir kt.), rezistentų žurnalo „Alma Mater“ bendradarbis (slapyvardis A. Samanius). Periodikoje paskelbė kelis mažesnės apimties bibliografinius veikalus, straipsnių iš lietuvių spaudos ir literatūros istorijos, bibliografijos ir bibliotekininkystės. Sukaupė medžiagą autoriniam lietuvių spaudos slapyvardžių žodynui. Rašo veikalą iš lietuvių periodikos istorijos.

*Gediminas Isokas*



*Domas Steponaitis.*

*Iš aut. archyvo*

Domas STEPONAITIS. Rinkdamas medžiagą apie mokslininkus, tarpukario metais dirbusius Krašto apsaugos ministerijos tyrimų laboratorijoje, aptikau ir vieno tauragniškio pėdsakus. Apskritai daugumos tos laboratorijos specialistų biografijos yra turtingos įvykių ir sudėtingos, nes tokie tada buvo laikai – sunkus valstybės kūrimo metas, karai, okupacijos, pavojai ir priešai, tykantys iš visų pusių. Todėl jose nemažai paslapčių, mįslių, kurias labai norėtusi atskleisti iki galo – tai įdomu ir būtina, jeigu mums rūpi tautos praeitis, jos vargingas kelias į laisvę, jei norime žinoti, kokią didžiulę kainą turėjo sumokėti tų laikų karta, siekdama išlikti, išgyventi kartu su Lietuva. Tačiau tai padaryti toli gražu ne visada sekasi, ypač kai kalbama apie labai paslaptingas asmenybes, – o medikas ir chemikas pulkininkas Domas Steponaitis buvo kaip tik toks žmogus. Jo gyvenimo kelyje buvo ne tik mūšiai dėl nepriklausomybės, įdomi mokslinė veikla, bet ir staigūs posūkiai, galiausiai laviravimas ant bedugnės krašto pokario metais. Ir daugybė klausimų be atsakymų, daug legendų, kuriomis nelengva patikėti, bet dalis tiesos jose tikriausiai yra.

D. Steponaitis gimė 1897 Utenos apskrities Tauragnų valsčiaus Várpiškių kaime, smulkaus ūkininko šeimoje, labai neturtingame krašte. Bet mokėsi Daugpilyje, Vilniuje, – kas jam padėjo siekti mokslo, taip ir nepasisekė sužinoti, tačiau greičiausiai tai lėmė jo paties atkaklumas siekiant užsibrėžto tikslo ir dideli gabumai. 1915 Steponaitis Petrograde baigė gimnaziją ir įstojo į Karo medicinos akademiją, iš kurios 1917 išėjo savanoriu į frontą ir tarnavo sanitariniame traukinyje sanitaru. Netrukus Rytų frontui subyrėjus išvargę kareiviai išsiskirstė po namus. Grįžo namo ir sanitaras Steponaitis – nuo Daugpilio, kur jam teko tarnauti, ne taip toli iki Tauragnų. Kurį laiką mokytojavo, vėliau, kaip pats rašo savo autobiografijoje, studijavo Vokietijoje, Ebersvaldės miškininkystės akademijoje.

Į Lietuvos kariuomenę stojo savanoriu 1919-ųjų sausį. Tarnavo I husarų eskadronė, o tų pačių metų vasarą baigė karo mokyklos pirmąją laidą – kartu su J. Vėbra, M. Kareiva ir kitais būsimaisiais tyrimų laboratorijos kolegomis. Paskui artilerijos pulke kovojo su bolševikais ir lenkais, 1923 išėjo į atsargą – mokslų tęsti.

1926 Paryžiuje, Sorbonos universitete, baigė medicinos studijas ir vėl grįžo į kariuomenę. Tarnavo karo ligoninėje, 4-ajame pėstininkų pulke, karo aviacijoje. Tačiau dar ne kartą pasitaikė progų kelti savo kvalifikaciją Vokietijoje – vermachto priešcheminės apsaugos kur-

suose 1930, ir Prancūzijoje – Val de Graco karo medicinos mokykloje, Monpeljė universitete, galiausiai garsiajame Pastero institute. Studijos pastarajame D. Steponaičio biografijoje ypač reikšmingos: mat nelabai mėgdamas gydytojo profesiją jis čia ėmė į chemijos ir mikrobiologijos mokslus, kaip ir daugelis Ginklavimo valdybos bei tyrimų laboratorijos darbuotojų tapo plataus profilio specialistu. 1932 buvo paskirtas šios valdybos chemijos karo dalies viršininku<sup>1</sup>, o 1937-aisiais apgynęs disertaciją tema „Apsinuodijimų dujomis karo metais komplikacijos“ Paryžiaus universitete gavo medicinos daktaro laipsnį<sup>2</sup>. Nuodingųjų dujų atakos Pirmojo pasaulinio karo frontuose nusinešė tūkstančius aukų, paliko daugybę invalidų, įvarė daug baimės, todėl D. Steponaičio disertacija buvo gana aktuali. Ja susidomėję vokiečiai pakvietė jos autorių į svečius – pasidalyti savo žiniomis. Išliko šio susitikimo nuotrauka.

Įkūrus tyrimų laboratoriją, kurios darbuose cheminio karo klausimai užėmė labai reikšmingą vietą, D. Steponaitis tapo jos I skyriaus viršininku, pulkininku (1938), buvo apdovanotas Vytauto Didžiojo 4 laipsnio ordinu, medaliais. Jo darbas laboratorijoje buvo labai gerai vertinamas kasmetinių atestacijų metu. 1939 01 apie savo kolegą laboratorijos viršininkas J. Vėbra rašė: „*Giliai išsimokslinęs gydytojas, visapusiškai susipažinęs su priešchemine apsauga, gerai orientuojasi ir įvairiuose kituose ginklavimo tarnybos klausimuose. Geras lektorius ir pedagogas. Galėtų užimti Tyrimų laboratorijos viršininko vietą*“. O 1940 pradžioje rašytoje atestacijoje iškeliami didelė ir plati gili D. Steponaičio erudicija, greita ir tiksli orientacija, didelis autoritetas<sup>3</sup>.

J. Vėbros linkėjimai iš dalies išsipildė, tik gan nelinksmomis aplinkybėmis: D. Steponaičiui 1940 rudenį teko būti paskutiniu laikinu laboratorijos viršininku prieš perduodant ją Kauno universitetui ir pasirašyti paskutinį jos dokumentą – likvidavimo aktą.

Tačiau nepaisant didelės ir plačios erudicijos, patyrimo, Sorbonos ir Pastero instituto diplomų, pripažintų pedagogo gabumų, medicinos daktarui pradžioje, didžiosioms permainoms vykstant kažkodėl neatsirado vietos nei Raudonosios armijos 29 korpuse, nei Kauno universitete. Tik nuo 1940 12 01 gavo kuklias asistento pareigas Medicinos fakulteto Higienos ir bakteriologijos katedroje. Tačiau mokslinio laipsnio jam nepripažino, o nuo 1942 05 15 atleido – neva dėl etatų mažinimo.

Todėl teko grįžti prie senosios profesijos – gydytojo praktikos. D. Steponaitis kaip savanoris buvo gavęs 8,5 ha žemės netoli Kauno, Garliavos valsčiuje, ir dar 5 ha nusipirkęs. Čia jis su žmona gyveno, gydydamas kaimynus ir pažįstamus, iki pat karo pabaigos.

1944 vasarą Steponaitis su žmona, pasikinę arkliuką, įsidėję maisto tolimai kelionei, bandė trauktis į Vakarus, bet juos ištiko nesėkmė: pakeliui Rytprūsijuose vokiečiai atėmė arklį, vežimą ir nuvarė prie Tilžės apkasų kasti. Tuo pat metu dingo portfelis su dokumentais ir gydytojo diplomu. Per tą laiką

<sup>1</sup> LCVA, f. 930, ap. 5, b. 2559.

<sup>2</sup> LCVA, f. 631, ap. 3, b. 1138.

<sup>3</sup> LCVA, f. 930, ap. 8, b. 393.

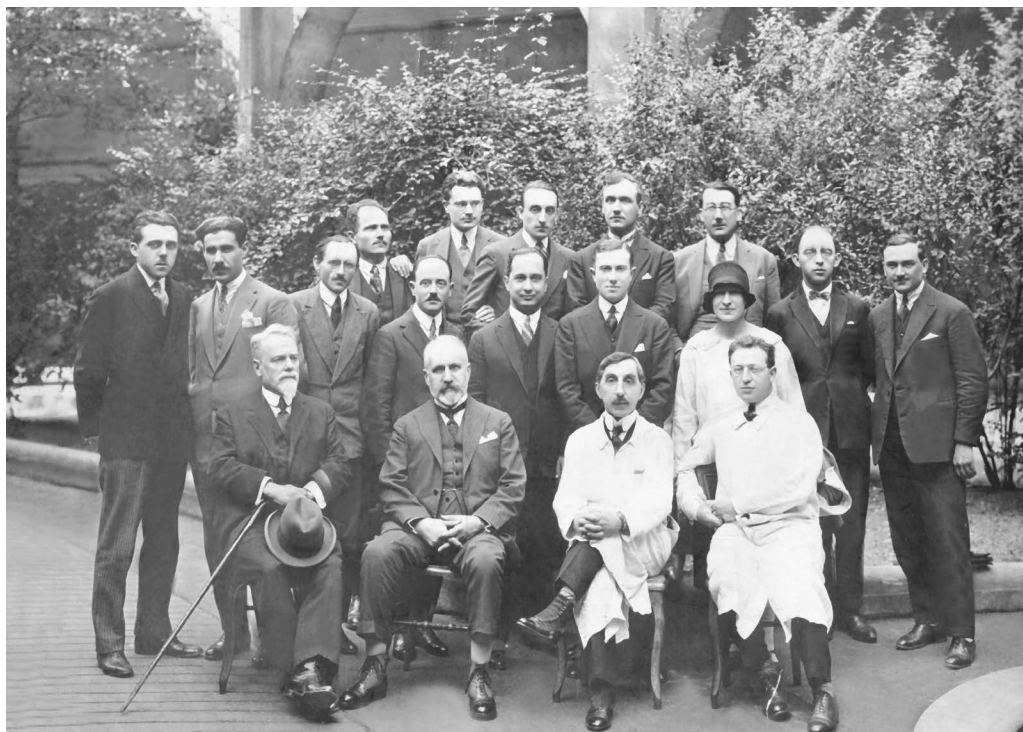

frontas pabėgėlius pralenkė, nuslinko į Vakarus, ir trauktis nebeliko kur. Tai buvo mirtinų pavojų metas, apie juos pasakoja tokia legenda. Kažkoks rusų kareivis nusprendė Steponaitį sušaudyti. Šis išsigelbėjo tuo, kad ėmė lotyniškai kalbėti priešmirtinius poterius. Mat tas kareivis pasitaikė iš Vakarų Ukrainos, lotynų kalba jam padarė didelį išpūdį ir savo nedoro ketinimo atsisakė...

Nepavykus kelionei į Vakarus teko grįžti į Lietuvą. 1945 02 Steponaitis įsikūrė Tauragėje pas žmonos seserį, dirbo gydytoju odos ir venerinių ligų dispanseryje. Karų metu visada pagausėja tokiomis ligomis sergančiųjų, tad pacientų Steponaičiui atsirado net tarp MGB karininkų, o tai, atrodo, bent iš dalies palengvino tolesnį daktaro likimą. Mat Tauragėje prasidėjo jo dvilypis, didelių pavojų perpildytas gyvenimas.

Viena šio gyvenimo pusė atspindi dviejuose didelės bylos tomuose, kuriuos surašė Kauno ir Tauragės čekistai, pradėję sekti Steponaitį jau 1946 09<sup>4</sup>. O kita – pokario partizanų, generolo Jono Žemaičio vadovaujamų, dokumentuose, kurie, deja, pateko į tas pačias rankas, 1948 suradus Raseinių apskrityje paslėptą Kęstučio apygardos archyvą – jame buvo net 12 J. Žemaičio ir jo štabo laiškų Steponaičiui nuorašų. Visa ši medžiaga KGB archyve taip pat išliko iki mūsų dienų, taigi informacijos, ko gero, turime nemažai. Bet ir susipažinus su ja toli gražu ne viskas tampa aišku – kaip tokiomis sudėtingomis aplinkybėmis D. Steponaičiui pasisėkė išlikti gyvam ir net neuždarytam už grotų?

*Su kolegomis.*

*D. Steponaitis  
3-ioje eilėje 2-as  
iš kairės.*

*Iš aut. archyvo*

<sup>4</sup> LYA, ap. 45, b. 265, 265a.

Skaitant storas bylas Lietuvos ypatingajame archyve stebina daug kas, bet labiausiai – mūsų krašte pokariu vykusios žūtbutinės kovos mastai: joje iš abiejų pusių dalyvavo tūkstančiai žmonių, jaunų ir senų, vyrų ir moterų, profesionalių kariškių, inteligentų ir paprastų valstiečių. Nors ir sekamas čekistų, aktyvus šios kovos dalyvis buvo ir daktaras Steponaitis, gavęs „Tauriaus“ slapyvardį. J. Žemaitis, Kęstučio apygardos vadas, vėliau tapęs visų Lietuvos partizanų vadu, turėjo stratego talentą, siekė suteikti pasipriešinimo kovai platesnį pobūdį ir todėl daug dėmesio skyrė nelegaliai spaudai: atgaivino nutilusį laikraštį „Laisvės varpas“, kuris 1947 ėjo reguliariai kas 2 savaitės 600–800 egzempliorių tiražu. Surinktą jam medžiagą ryšininkai perduodavo D. Steponaičiui redaguoti. Be to, mokėdamas užsienio kalbų jis, atrodo, sekė užsienio radijo pranešimus tarptautinės politikos klausimais, todėl galėjo rašyti tam laikraščiu kvalifikuotus straipsnius, tarp jų ir vedamuosius, analizuoti politinę padėtį. Būdamas chemikas, jis padėdavo gaminti rotatoriaus matricas laikraščiu dauginti, konsultavo partizanus sprogmenų gamybos klausimais. Galiausiai parūpindavo jiems vaistų<sup>5</sup>. Ryšininkų – tariamų pacienčių – lankymasis daktaro namuose ilgesnį laiką MGB nesukėlė įtarimo, nors pranešimai apie jo gyvenimą, pokalbius su giminėmis ir pažįstamais vis papildydavo jo bylą – darbuosius būrys šnipų, bet jų surinktos žinios buvo menkos vertės, tuščios, daugiau susijusios su praeitimi – mat pats daktaras buvo gana atsargus ir nuo provokacijų – politikavimo su mažai pažįstamais žmonėmis – mokėjo išsisukti. Tiesa, kai ką išplepėdavo jo giminės – apie vaistų tiekimą partizanams. Reikalai niekuo nepagerėjo ir įtraukus į sekimą tyrimų laboratorijos reikalų žinovą, slaptą agentą D. Juo labiau kad kitas MGB agentas apibūdino jį kaip prasigėrusį, degradavusį žmogų.

Taigi Steponaičio sekimas nedavė MGB norimų rezultatų, o J. Žemaičiui kilo naujų idėjų: pavesti jam kuriamos visą Lietuvą apimančios organizacijos – Bendro demokratinio pasipriešinimo sąjūdžio – prezidiumo pirmininko ar bent jo politinio sekretoriaus viršininko pareigas. Tikslas – skirti daugiau dėmesio politinei pagrindžio veiklai, panaudoti daktaro žinias, jo autoritetą kuriant būsimosios nepriklausomos Lietuvos valstybės modelį. Tačiau tada reikėjo pereiti į nelegalią padėtį, o tai Steponaičiui buvo neparanku. Šis klausimas dar ne kartą buvo svarstomas partizanų vadovybėje.

Iš tų laikų mus pasiekė dar viena istorija-legenda: saugumas apkaltino daktarą antisovietinių atsišaukimų rašymu – girdi, jo autorystę išduoda juose naudojami medicinos terminai! Bet įtariamasis ir vėl išsisuko: pasitaikė žydas tardytojas, o Steponaitis dar prieš karą buvo žinomas kaip žydų užtarėjas, tuo klausimu net rašė spaudoje.

O tuo tarpu Tauragės MGB 1948 m. vasarį jau kilo idėja areštuoti daktarą, bet aukštesnė valdžia nesutiko – būta per mažai medžiagos. Tačiau 1948 12 22 Vilniaus čekistai rašo džiugų pranešimą: Steponaitis užverbuotas, gavo „Petronio“ slapyvardį, aktyviai padeda likviduoti gaujas (?!).

<sup>5</sup> Gaškaitė-Žemaitienė N. *Žuvusiųjų prezidentas*, 1998, p. 127, 219.



Kaip žinome, į teroro mašiną pakliuvę neretai suklypdavo, kapituliuodavo net jauni, fiziškai stiprūs žmonės ir daug žalos tada padarydavo. O čia kalbama apie jau į šeštą dešimtį įkopusį inteligentą – tai gal ir galima patikėti tuo pranešimu?

Suprantama, net ir tuo atveju mes šiandien negalėtume pasmerkti daktaro – neturime tam nei objektyvių žinių, nei moralinės teisės. Tačiau keletas akivaizdžių faktų tą MGB žinią iš esmės paneigia.

Kaip galima spėti, agentas „Petronis“ čekistams buvo reikalingas tam, kad padėtų susekti J. Žemaitį, kurį jie nesėkmingai gaudė kelerius metus – nuo karo pabaigos iki pat 1953 m. Tada, kai MGB pranešė užverbavusi Steponaitį, partizanai, jų vadas Žemaitis jau buvo patyrę kovotojai, išmanė slaptojo karo gudrybes, todėl daktarui dingus iš jų akiračio ilgesniam laikui ėmėsi reikiamų atsargumo priemonių. Dėl to net čekistų prievartaujamas jis nebegalėjo partizanams pakenkti<sup>5</sup>. O, antra, naujasis MGB agentas netrukus 1949 m. vasario mėn. gavo padirbtą pasą svetima pavarde ir pasislėpė nuo savo tariamų šeimininkų: tuo metu, kai Vilniaus čekistai džiaugėsi savo laimikiu, jų kolegos Kaune jau puolė ieškoti Steponaičio po visą Lietuvą.

Gaudynės buvo organizuotos labai rimtai: sudaryta „objekto T“ (t. y. „Tauriaus“) ryšių schema (joje net 14 asmenų – giminės, kaimynai, agentai). Klaipėdos ir Kauno sričių MGB personalas, ieškojęs to „objekto“ jo gimtinėje Utenos apskrityje, žmonos tėviškėje – Kelmės apskrityje ir, žinoma, Kauno mieste, buvo aprūpintas Steponaičio portretais – keletas jų išliko byloje. Kaune, Žaliakalnyje, prisidengus pasų tikrinimu, vieną ankstyvą 1950 m. balandžio rytą iš lovų buvo tempiami keturių gatvių gyventojai – ir nieko nepasisėkė rasti!<sup>6</sup>

Žinoma, beveik dvejus metus trukęs slapstymasis, nelygi kova su milžinu – MGB Steponaičiui kainavo brangiai: 1950 m. spalio 13 d. vienas iš daugelio šnipų nugirdo, kad jo jėgos baigia išsekti, mano legalizuotis ar net nusižudyti. Tačiau to neprireikė: lapkričio 14 d. surengus pasalą Kauno senamiestyje daktarą pagaliau pavyko areštuoti.

Bet čia mes vėl susiduriame su mįsle ar legenda: MGB dokumentuose kažkodėl šis areštas pavadintas atsitiktiniu, nors, kaip žinome, Steponaitis beveik dvejus metus buvo atkakliai „medžiojamas“ dviejų sričių MGB jėgomis pagal paties jos šefo generolo P. Kapralovo patvirtintą planą (?!). Ar tai vienų čekistų nesusikalbėjimas su kitais, savotiška slaptųjų tarnybų tradicija, ar aukštesnės savo vadovybės mulkinimas savo ataskaitomis?

Šios mįslės taip ir nepavyko įminti – trūksta reikalingų dokumentų ar liudytojų pasakojimų. Vis dėlto galime teigti, kad žūtbutinę kovą su MGB daktaras Steponaitis laimėjo – savo draugams partizanams nepakenkė, o pats liko gyvas. Jis vėl buvo paleistas, kurį laiką dirbo Butrimonyse, Jiezno rajone, medicinos punkto gydytoju – ten 1952 m. MGB jį dar „prižiūrėjo“. Vėliau grįžo į savo sodybą prie Kau-

<sup>6</sup> LYA, ap. 45, b. 265, 265a.



no, ant Jiesios kranto, važinėjo po miestą kaip greitosios pagalbos gydytojas – rimtesnio darbo Sorbonos auklėtiniui, eruditui, mokačiam daugelį užsienio kalbų, atmintinai deklamuojančiam „Faustą“ ir kitus klasikų kūrinius, valdžia nenorėjo duoti. Kartą net kilo abejonių, ar jis iš viso turi teisę gydyti? Buvo sudaryta komisija klausimui išspręsti, o tada paaiškėjo, kad didelė tos komisijos dalis – buvę Steponaičio studentai...

Šis visame Kaune žinomas daktaras keistuolis ilgais žilais plaukais, savo ligoniams rašęs gerus, bet senoviškus, daugelio jau užmirštus vaistus ir pats juos gamindavęs, mirė 1986 m., palaidotas Petrašiūnų kapinėse.

*Jonas Rudokas*

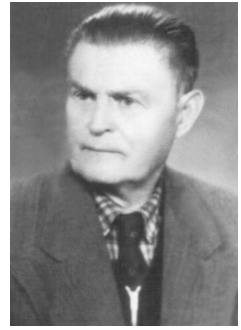

*Jonas Strazdas-Jaunutis.*

*Perspausdinta iš UKE*

Jonas STRAZDAS (*Jaunutis*). Gim. 1886 04 10 Strazdų k. Mirė 1972 03 06 Vilniaus r., Antaviliuose. Literatas, mėgėjų teatro veikėjas, vertėjas, spaustuvininkas. Baigęs Daugėliškio prad. m-klą, vaidino Vilniuje, mokėsi fotografijos. 1900–1919 dalyvavo „Vilniaus kanklių“, „Rūtis“, Vilniaus lietuvių artistų bendrovės veikloje, vaidino, režisavo scenos mėgėjų spektaklius, 1911 su tėvu Kazimieru Strazdu ir Adolfu Vėgėle Vilniuje įsteigė spaustuve. 1911–1914 redagavo ir leido tęstinį leidinį „Teatras“. 1924–1925 išvyko į JAV. Niujorke atidarė „Švyturio“ knygyną, bet po metų likvidavo ir grįžo į Lietuvą. 1928–1944 dirbo „Spindulio“ bendrovės spaustuveje. Parašė pjeses: „Švarkas ir milinė“ (1911), „Sugrįžo“ (1914), „Pajauta“ (1918), „Eglė žalčių karalienė“ (1915). Išvertė J. Žulavskio, B. Pruso, M. Baluckio, S. Pšybyševskio, T. M. Rido ir kt. kūrinių.

*Regina Stakėnienė*



*Memorialinė lenta gimtojoje K. ir J. Strazdų sodyboje. 2000 m. A. Driskiuvienės nuotr.*

Kazimieras STRAZDAS. Gim. 1864 10 06 Strazdų k. Mirė 1943 09 23 Kaune. Knygnešys, spaustuvininkas, daraktorius, publicistas. Jono Strazdo tėvas. Kunigo S. Gimžausko vargonininkas ir padėjėjas platinant draudžiamą spaudą. Redagavo „Naują ir seną elementorių“ (1905, 1906). Su sūnumi ir žentu Adolfu Vėgėle turėjo knygų leidybos bendrovę. Buvo Vilniaus „Garso“ atsakingasis redaktorius. Iš Vilniaus persikėlė į Kauną. Dirbo „Švyturio“, „Spindulio“ spaustuve. Pasirašinėdamas slapyvardžiais, rašė į spaudą.

*Antanas Gasperaitis*

Bonifacas STUNDŽIA. Gim. 1952 11 21 Daunorių k. Lietuvių kalbininkas, habil. dr. (1996), Milano kalbotyros d-jos narys korespondentas (1983), Lietuvos mokslo tarybos narys (1992–2000), ekspertas (nuo 2000), Valstybinės komisijos narys (nuo 1992), mokslinio žurnalo „Baltistica“ redaktorius (nuo 1996). 1968 baigė Šeimatis aštuonmetę m-klą, 1971 – Tauragnų vid. m-klą. 1976 baigęs VVU (lie-



*Kazimieras Strazdas. Iš A. Gasperaičio archyvo*

tuvių kalbos ir literatūros specialybė su klasikinės filologijos specializacija), paliktas jame dirbti asistentu; 1977–1980 VVU Baltų filologijos katedros aspirantas (moksl. vadovas prof. V. Mažiulis), 1987 suteiktas doc., 1997 – prof. vardas. Nuo 1996 Baltų filologijos katedros vedėjas, nuo 1997 Filologijos fak. dekanas. 1987 stažavosi Latvijos, 1992 ir 1993 Lundo (Švedija), 1999 Frankfurto, 2000–2001 Miunsterio (Vokietija) universitetuose. 1995 lietuvių ir latvių kalbas dėstė Oslo (Norvegija) universitete, 1989–2001 skaitė paskaitų Italijos, Latvijos, Lenkijos, Švedijos ir Vokietijos universitetuose. Nuo 1980 dalyvavo keliolikoje tarptautinių kalbotyros konferencijų Lietuvoje, Latvijoje, Estijoje, Lenkijoje, Italijoje, Izraelyje, Danijoje. Filologijos mokslų kandidato (nostrifikuota kaip humanitarinių mokslų daktaro) disertacija – „Giminės kategorija ir daiktavardžio giminių bei kamienų variantai baltų kalbose“ (1981); šia tema paskelbė straipsnių Lietuvos žurnaluose „Baltistica“, „Kalbotyra“, „Lietuvių kalbotyros klausimai“ ir kitur, užsienio leidiniuose. Habilitacinio darbo pagrindą sudarė monografija „Lietuvių bendrinės kalbos kirčiavimo sistema“ (VU, 1995, XIII, 218 p.). Baltų kalbų kirčiavimo klausimais paskelbė daug straipsnių Lietuvoje ir užsienyje. Parašė vadovėlį „Lietuvių bendrinės kalbos kirčiavimas: Mokytojo knyga“ (Baltos lankos, 1996, 151 p.). Kartu su M. Klusiu spaudai parengė 1545 m. prūsų kalbos katekizmą – pirmąjį žinomą spausdintą baltų paminklą („Pirmoji prūsų knyga“, Pradai, 1995, 167 p.), su R. Šepetyte – mokyklai ir plačiajai visuomenei skirtą Martyno Mažvydo Katekizmą (Baltos lankos, 1997, 151 p.). Redagavo ir spaudai parengė T. G. Šulco ir K. Sapūno lietuvių kalbos gramatiką ir jos lietuvišką vertimą („Sapūno ir Šulco gramatika“ – „Compendium Grammaticae Lithvanicae“, Mokslo ir enciklopedijų leidybos institutas, 1997, 335 p.; vertė K. Eigminas). Vienas iš „Lietuvių kalbos žinyno“ (Šviesa, 1998) autorių (skyrius „Kirčiavimas“, p. 381–428). Iš ukrainiečių kalbos išvertė A. Nepokupno knygą „Baltai slavų giminaičiai“ (Mokslas, 1983, 203 p.). Lietuvos ir kitų šalių filologinėje spaudoje paskelbė per 90 straipsnių, recenzijų, tezių, informacijų įvairiais baltų ir lietuvių kalbotyros bei jos istorijos klausimais, ypač akcentologijos, fonetikos ir dialektologijos. Taip pat paskelbė daugiau kaip 50 populiarių kalbinių straipsnių Lietuvos periodikoje. Skaitė arba skaito šiuos kursus universiteto studentams: Lietuvių kalbos istorinė gramatika, Baltų filologijos įvadas, Lietuvių kalbos akcentologija, Lyginamosios istorinės kalbotyros įvadas, Lietuvių dialektologija, Dabartinė lietuvių kalba, Prūsų kalba, Lyginamoji indoeuropiečių kalbų gramatika. Veda seminarus ir specialius kursus, yra kelių doktorantų mokslinis vadovas. Beveik kasmet dalyvauja leksikologijos ekspedicijose.

*Gediminas Isokas*

Mindaugas Petras STUNDŽIA. Gim. 1939 09 17 Šilgiškio k. Žurnalistas, poetas. 1959 baigė Saldutiškio vid. m-klą, 1959–1961 dirbo Saldutiškio kultūros namų direktoriumi. Nuo 1961 dirba Utenos laik-



*Bonifacas Stundžia  
Tarptautinėje baltistų  
konferencijoje  
Vilniuje. 1985 m.*

raščio „Utenis“ (anksčiau „Lenino keliu“) redakcijoje. 1967 VVU Filosofijos fak. įgijo žurnalisto specialybę. Aktyviai dalyvauja Knygos bičiulių draugijos veikloje. Nuo 1983 – literatų klubo „Verdenė“ pirmininkas. Lietuvos žurnalistų sąjungos narys (1974), išleido poezijos knygas vaikams: „Tarp žolynų ir lazdynų“ (1985), „Zuikio šaltmėtiniai“ (1990), „Pasaka apie vilką teroristą“ (1991), „Balto vaikelio šviesoj“ (1992), „O katinas tarp kitko“ (1994); suaugusiesiems „Tyla vasarė“ (1989), „Giedrėk virš mūsų“ (1993), „Kopimas į kalną“ (1995), „Paklausiu tylų paukštį“ (1995), „Lėkimas į ugnį“ (1996), „Tik tiek dienų žydėjo“ (1999).

*Regina Stakėnienė*



*Mindaugas*

*Petras Stundžia.*

*Perspausdinta iš UKE*

Antanas SVIKLIUS. Gim. 1927 02 07 Šeimatis k. Chirurgas. Prof. (1979). 1934–1938 mokėsi Šeimatis prad., 1938–1940 – Tauragnų prad., 1940–1946 – Utenos vid. m-klose. 1961–1964 – VVU aspirantas, 1952–1961 – Vilniaus resp. klinikinės „Raudonojo kryžiaus“ ligoninės Chirurginio skyriaus gydytojas ir vedėjas. 1964–1968 – VVU Fakultetinės chirurgijos katedros asistentas, 1968–1977 – docentas, 1977–1980 – profesorius. 1980–1990 – VVU Medicinos fak. Abdominalinės chirurgijos klinikos profesorius. Docentas (1970), habil. mokslų dr. (1976). Patobulino tulžies pūslės ir latakų ligų diagnostikos metodus. Daugelio mokslinių straipsnių autorius ar bendraautoris. Išleido knygas: „Tulžies pūslės ir latakų lėtinių ligų diagnostika“ (su kitais, 1970), „Tulžies pūslės ir latakų ligos“ (1973), „Kasos ligos“ (1977), „Storosios žarnos ligos“ (1973), „Kasos ligos“ (1977), „Storosios žarnos ligos“ (1995), „Žarnų operacijos“ (1987) ir kt., parašė per 70 mokslinių straipsnių.

*Regina Stakėnienė*



*Antanas Sviklius*

Balys ŠALTENIS. Gim. 1937 10 01 Linkū k. Mirė 1973 07 18, palaidotas Vilniuje, Saltoniškių kapinėse. Biologijos mokslų kandidatas (1967). Mokėsi Tauragnų septynmetėje, o 1955 baigė Švenčionėlių pedagoginę m-klą, vėliau – VPI, įgijo geografijos ir biologijos mokytojo specialybę. Dar studijuodamas VPI dirbo botanikos institute Floros ir geobotanikos laboratorijos laborantu. Nuo 1962 šio instituto Fitopatologinių mikroorganizmų biologijos jaunesn. mokslinis bendradarbis. Vienas ir su bendraautoriais paskelbė 20 mokslinių ir 15 mokslo populiarinimo straipsnių. Grojo birbyne, fotografavo. Jam mirus, brolis Povilas Šaltenis akmeniniame antkapyje iškalė jo bareljefą.

*Banga Grigaliūnaitė*

*Gediminas Isokas*



*Balys Šaltenis.*

*Perspausdinta iš UKE*

Romualdas ŠIMKŪNAS. Gim. 1934 07 05 Vėžių k. Gamtos mokslų dr. (nostr. 1993), doc. (1976). 1950 baigė Tauragnų septynmetę m-klą. 1956 – Leningrado 101-ąją vid. m-klą, 1963 – LŽŪA, įgijo

mokslinio agronomo specialybę. 1963–1965 Lietuvos veterinarijos mokslinio tyrimo instituto eksperimentinio ūkio vyr. agronomas. 1965–1971 LMA Botanikos instituto aspirantas, mokslinis bendradarbis. 1971–1978 Vilniaus universiteto mokslinio tyrimo sekretorius, mokslinis sekretorius. 1978–1994 VVU Gamtos fakulteto mokslinis bendradarbis. Išleido knygas: „Virusai – derliaus priešai“, V., 1971; „Kur netilsta paukščių daina“, V., 1963; „Ežerų šviesa“, V., 1978; „Tavęs ieškojau ir radau“, V., 1990; „Kaip padidinti augalui apetitą“, 1980; ir kt. Parašė per 40 mokslinių straipsnių virusologijos ir vitaminų tankumo augalininkystėje bei apie 200 mokslo populiarinimo straipsnių.

*Gediminas Isokas*



*Romualdas Šimkūnas.  
Perspausdinta  
iš UKE*

Juozas ŠINKŪNAS. Gim. 1939 01 26 Balčių k. Matematikos mokslų dr. (nostr. 1993), doc. (1971). 1956 baigė Tauragnų vid. m-klą, 1962 – VPI, 1967 – VVU aspirantūrą. Kvalifikacija – matematikos ir braižybos mokytojas, matematikas. 1967–1971 VPI asistentas, vyresn. dėstytojas, 1971–1976 doc., 1976–1980 Alžyro Liaudies Demokratinės Respublikos Orano universiteto docentas. Nuo 1980 VPI (universiteto) docentas. Išleido vadovėlio aukštesniosiems mokykloms „Matematika“ 1 d. (kartu su B. Gedvaiša ir R. Šileikiene), vadovėlio „Matematika“ 2 d. (su B. Gedvaiša). Kartu su autorių kolektyvu išleido vadovėlius vidurinių mokyklų 7, 8 ir 9 klasėms, šioms klasėms uždavinynus ir mokytojo knygas, šešias mokymo priemones VPU matematikos specialybės studentams. VPU dėsto geometriją, matematinę analizę ir įvairius šių dalykų specialiuosius kursus. Matematikos draugijos narys, Matematikos mokytojų atestavimo kvalifikavimo komisijos pirmininkas. Apdovanotas Lietuvos Respublikos švietimo ir mokslo ministerijos pirmąja premija už mokymo priemonių komplektą „Matematika VII klasei“ (1999).

*Gediminas Isokas*

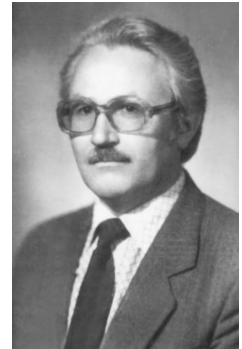

*Juozas Šimkūnas.  
Perspausdinta  
iš UKE*

Stasys ŠINKŪNAS. Gim. 1947 01 27 Vyžių k. Inžinierius, doc. (1994). Technikos mokslų dr. (1992). 1958 baigė Vyžių prad., 1961 – Šeimatis septynmetę m-klas, 1966 – Kauno politechnikumą. Specialybė – kelių statybinės mašinos ir įrengimai. 1972 baigė KPI, spec. – pramonės šiluminė energetika. 1966–1967 Švenčionių autokelių valdybos mechanikas. 1972–1986 KPI Energetikos katedros asistentas, 1987–1992 to instituto vyresn. dėstytojas. 1992–1993 KPU Šilumos ir atomo energetikos katedros vyresn. asistentas. Nuo 1993 tos katedros vyresn. dėstytojas, docentas (1994). Dėsto Taikomosios dinamikos termodinamikos ir oro kondicionavimo modelius. Paskelbė mokslinių straipsnių Kanadoje (Toronte, Monrealyje), Turkijoje (Stambule), Ispanijoje (Madrیده), Vokietijoje (Heidelberge), Švedijoje (Goteberge) ir kt. Stažavosi Maskvos energetikos institute, Mančesterio (D. Britanija) univ. Paskelbė per 90 mokslinių straipsnių. Vadovauja magistrantams. Yra Lietuvos šiluminės technikos inžinierių asociacijos viceprezidentas,



*Stasys Šimkūnas.  
Perspausdinta  
iš UKE*

žurnalo „Šiluminė technika“ redaktorių kolegijos, KTU senato narys. 1986 dalyvavo likviduojant Černobylio atominės elektrinės avarijos padarinius.

*Gediminas Isokas*

Zita TALAIKYTĖ. Gim. 1941 03 09 Tauragnuose. Chemijos mokslų kandidatė (1968), nostr. dr. (1993). 1958 baigė Tauragnų vid. m-klą, 1963 – VVU Chemijos fak. 1963–1967 LMA Chemijos ir chemijos technologijos instituto aspirantė. 1968–1971 LMA Biochemijos instituto jaunesn. mokslinė bendradarbė. Nuo 1972 – Biochemijos instituto vyresn. mokslinė bendradarbė. Vadovauja vienai aspirantei. Su bendraautoriais paskelbė apie 100 straipsnių. VVU Chemijos fakultete kelerius metus dėstė mokslinės spektografijos kursą.

*Gediminas Isokas*



*Zita Talaikytė.  
Perspausdinta  
iš UKE*

Sergejus TAURAITIS. Gim. 1905 Tauragnuose. Mirė 1961. Mokytojas. 1926–1927 mokėsi Utenos „Saulės“ gimn. 1926–1942 Utenos apskr. Avičių, Gilūžių ir Gaižiūnų prad. m-klų vedėjas. 1928 baigė Mokytojų seminariją, specialybė – pradinių klasių mokytojas. 1943–1944 Kūktiškių prad. m-klos vedėjas, 1944–1961 Utenos 1-osios vid. m-klos rusų kalbos mokytojas, kartu 1945–1949 Utenos suaugusiųjų gimn. mokytojas. Buvo gabus, tolerantiškas, nuoširdus mokytojas.

*Vytautas Petronis*



*Sergejus Tauraitis.  
Perspausdinta  
iš UKE*

Jurgis TILVYTIS. Gim. 1880 04 08(20) Gaidžių kaime valstiečio šeimoje. Jis buvo vyriausias sūnus šeimoje, vėliau gimė dar 12 vaikų. Beje, jauniausias Jurgio brolis Teofilis irgi žinomas rašytojas, poetas, tačiau prieštaringa asmenybė.

J. Tilvytis mokėsi Mintaujose (Jelgavos) gimnazijoje. 1896 Rygos švietimo apygarda išleido aplinkraštį, kuriuo reikalaujama katalikų mokiniams maldas skaityti rusų kalba. Apie tai sužinoję lietuviai moksleiviai nutarė priešintis. Tų metų spalio 10 (22) d. gimnazijos vadovybė pareikalavo, kad patys mokiniai garsiai skaitytų paduotą rusišką maldos tekstą. Tai daryti pirmas atsisakė trečiosios klasės mokinys Juozas Tūbelis, vėliau Lietuvos Respublikos ministras pirmininkas. Skaityti atsisakė ir kiti lietuviai, o Jurgis Šlapelis garsiai pasakė rusiškai: „Mes visi neskaitysime“. Tada skaityti pasišovė vienas mokytojas, tačiau dėl mokinių sukulto triukšmo skaitymą turėjo nutraukti.

Kitą dieną lietuviai katalikų tikybos mokiniai į pamokas neatėjo. Pradėti tardymai. Už pareikštą protestą iš gimnazijos pašalinama daugiau negu 16 lietuvių, tarp kurių buvo ir septintosios klasės gimnazistas Jurgis Tilvytis. Mokiniai tėvų vardu surašė carui skundą dėl tokio Mintaujose gimnazijos administracijos elgesio. Nurodyta, kad katalikams draudžiama skaityti niekieno neapbruotus maldas. Rodos, jog skundą carui vežė du asmenys, o vienas iš jų buvo Jurgio tėvas Justinas Tilvytis.





*Poetų Jurgio  
ir Teofilio Tilvyčių  
gimtas namas  
Gaidžių k.*

Pastangos nebuvo bevaisės: net 16-ai pašalintųjų vėl leista mokytis Mintaujos gimnazijoje<sup>1</sup>.

Tame sąraše J. Tilvyčio greičiausiai nebuvo. Žinoma, kad gimnaziją jis baigė Roslavlyje ir kurį laiką mokytojavo. Vėliau įstojo į Kauno kunigų seminariją<sup>2</sup>.

Seminarijoje sudarė eilėraščių rankraštinį rinkinį. Kunigu išventintas 1903 m. gruodžio 7 (20) d. Netrukus paskirtas į Krinčiną vikaru.

Nuo 1905 m. bendradarbiauja legalioje lietuvių spaudoje. 1905 m. Peterburge leistame „Lietuvių laikraštyje“ (nr. 23) pasirodė pirma kun. J. Tilvyčio publikacija apie kun. Antaną Vienažindį. Tų metų vėlesniuose minėto savaitraščio numeriuose buvo skelbiama jo poezija, pasirašyta slapyvardžiu A. Žalvarnis.

1907 m. pavasarį kun. J. Tilvytis atkeltas į gimtą Tauragnų parapiją. Čia jis dar gegužės 18 (31) d. įsteigia katalikiškos švietimo „Saulės“ draugijos skyrių ir buvo jo pirmininkas. Skyrius turėjo apie 70 narių. Bandyta išnaudoti visas legalias lietuvių kultūrinės ir švietimo veiklos galimybes. Apie užsimotus darbus vaizdžiai rašo pats organizatorius:

*„Taigi laukėm, taigi laukėm šios dienos brangiausias!..  
Bėgte bėgom ir atbėgom su džiaugsmu didžiausiu“.*  
(kun. Vienužis)

*„Taip džiaugdamesi spalio 30 dieną kalbėjosi tauragniškiei, atidengdami „Saulės“ skyriaus mergaičių mokyklą. Mergaičių nuo 8–13 metų prisirašė į 80; atsi-rastų ir į visą šimtą, kad ruimingesnį turėtume butą. Ir taip labai dėkavo-jame p. Gineičiui, kad trejiems metams užleido namą, kame telpa toks didelis būrys. Taip pat ačiū jo dukteriai, p. Elenai, kad apsiėmė veltui trissyk per savaitę vaikščioti mezginių ir siuvinių mokyti. Mokytoju, kol nesurasime mergaitės, turinčios teisės „Saulės“ skyriuose mokyti, bus p. Juozas Jauniškis. Algos ims po 33 rb. į mėnesį. Kurą pristatys turtingesniųjų mergaičių tėvai. Mokslas dykai. Visas išlaidas šitaip išlyginsime: iš 56 narių, apsiėmusių mo-*

<sup>1</sup> Kun. Tilvytis J. Iš nepertolimos praeities, *Panevėžio balsas*, 1931, nr. 1–3.

<sup>2</sup> Ateitininkų himno autorius kun. Jurgis Tilvytis-A. Žalvarnis, *Ateitis*, 1927, nr. 4, p. 209.



kėti po du rublius kas metai – 112 rb., p. Antanas Gineitis davė 25 rb., kun. J. Tilvytis 25 rb., žadėjo dar Slucko klebonas kun. Grašis, kaipo parapijietis, kun. Kunigėlis ir kiti šviesesnieji tauragniškiei. Taigi galima Tauragnų „Saulės“ skyriui pranašauti gerą ateitį.

Mokysime čia sulig programos p. Tomo Žilinsko, paskelbtos „Draugijoje“, Nr. 3. Visiškai nemokančių skaityti yra visai mažai, dauguma mergaičių neblogai skaito. Todėl jei Dievas padės, daugelis šiomet galės pabaigti, nes mokslų yra nemažai.

Galime pasidžiaugti ir savo liaudies mokykla, kur visų gerbiamas p. Kudirka darbuojasi daugiau negu su 100 berniukų. Tauragniškiei neapsakomai džiaugiasi jo uolumu ir gerumu. Nors gi kartą sulaukėme gero mokytojo. Ligšiol mūsų užkampin siūsdavo tik „obrusitelius“, neblaiivius ir t. t. Užtat dabar vaikai nebetelpa mokykloje. (...)

P. Kudirka, p. Jauniškis ir kun. Tilvytis žada „Saulės“ pagalba įsteigti viešą skaityklą ir vakarinius kursus suaugusiems<sup>3</sup>. (...)

Nors Tauragnų „Saulės“ skyriui valdžia leido steigti mokyklą ir biblioteką-skaityklą, tačiau Kauno gubernijos mokyklų direkcija netvirtino siūlomo mokytojo. Už nedidelį atlyginimą susirasti cenzą turinčio (diplomuoto) mokytojo nepavyko. Tauragnų „Saulės“ skyriaus mergaičių mokykla nebegalėjo veikti.

1908 m. pavasarį kun. J. Tilvytis iškeliamas vikaru į Pabiržę, o netrukus – toms pat pareigoms į Pakruojį. Vietoj kun. J. Tilvyčio į Tauragnus atkeliamas poetas ir rašytojas kun. Juozas Šnapštys-Margalis. Pasirodžius korespondencijai apie pakrikusį Tauragnų „Saulės“ skyrių, atsiliepė ir buvęs šio skyriaus steigėjas. Jis rašė:

„Tauragnų skyrius gubernatoriaus įrašytas. Valdyba, kaip reikalauja reglamentas, išrinkta. Mokyklą ir skaityklą įsteigti leidimas gautas; man apie tai pranešė „Saulės“ sekretorius kun. Jogminas, klebonui Ordai atėjo direkcijos leidimas Nr. 131, 1907 m. lapkričio mėn. pabaigoje. Narių skyrius turėjo iki 70. Mokyklai buvo gauta ir skyriaus lėšomis šiek tiek pataisyta naujos sėdynės ir kiti mažmožiai padirbta. „Saulės“ centro komitetui už 1907 m. 50 rb. išsiūsta. Likusieji 82 rb. man iš Tauragnų išvažiuojant, kun. Šnapšiui įduota.

Taigi mūsų, kaip matote, ne tik tai dienai, bet ilgesniam laikui daryta. Suirutė pasidarė tik mūsų pastatytojo kandidato į mokyto-

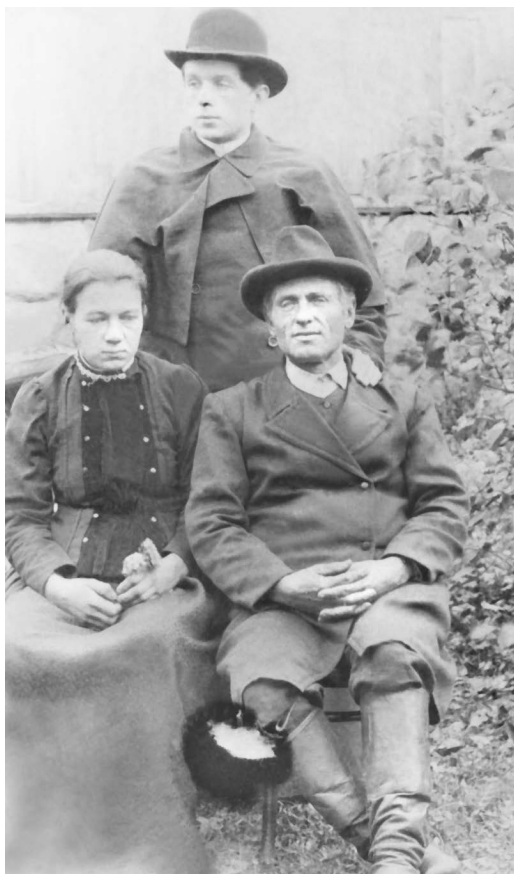

Kun. Jurgis Tilvytis su tėvais Veronika ir Justinu. UKM

<sup>3</sup> Žalvarnis A. [Kun. J. Tilvytis]. Tauragnai, Viltis, 1907, nr. 16, p. 4.

*jus valdžiai nepatvirtinus. Bereikia gauti mokytoją su teisėmis, ir viskas atgys*<sup>4</sup>...

1908 m. rudenį kun. J. Tilvytis „Saulės“ draugijos skyrių įsteigė Pakruojyje. Deja, ir čia jam nebuvo lemta ilgiau pasidarbuoti.

1908 m. gruodžio mėn. kun. J. Tilvytis paskiriamas Pumpėnų vikaru. Jam nurodyta, kad turi gyventi ne prie parapinės bažnyčios, bet Paįstryje ir ten darbuotis. Mat vietos dvarininko remiamas, Paįstrio dvaro koplyčioje pamaldas laikydavo marijavitų kunigas Antanas Tulaba. Kun. J. Tilvytis Paįstryje apsigyveno pas ūkininką Mykolą Gaspariūną. Taktiškumu, iškalba, dvasingumu jis paveikė vietos gyventojus, ir šie marijavito pamaldų nebelankė. Netrukus marijavitų sekėjas A. Tulaba pradėjo nebesutarti ir su vietos dvarininku, todėl iš Paįstrio išvyko.

O Paįstrio dvarininkas Hopenas būsimai bažnyčiai ir klebonijai dovanojo apie 1 ha žemės. 1909 m. tame sklype kun. J. Tilvytis pastatydino kleboniją. Kitais metais iškilo nauja bažnyčia, kuri 1910 m. lapkričio 14 (27) d. iškilmingai pašventinama. 1911 m. pastatyta varpinė. Kun. J. Tilvyčiui pavyko gauti aukų iš aplinkinių bei toliau gyvenančių dvarininkų, taip pat ir iš valstiečių. Paįstrio filialistas 1940 m. įsteigė Lietuvių katalikų blaivybės draugijos skyrių.

Ganytojo veikla, bažnyčios statybos rūpesčiai nebuvo kliūtis reikštis poeto kūrėjo talentui. 1909 m. Utenoje veikus M. Kemešytės knygynas išleido pirmąją kun. J. Tilvyčio poezijos rinkinėlį „Dienelei brėkstant“, pasirašytą A. Žalvarnio slapyvardžiu. Neaišku, kodėl brolis Teofilis Tilvytis teigė, kad tas rinkinys pirmąkart išspausdintas Rygoje dar 1903 m.<sup>5</sup> Toks leidinys bibliografams iki šiol nežinomas. 1910 m. pasirodė šio poeto eilių rinkinėlis „Paistriečiai“. Po poros metų ta pačia tema išėjo knygelė „Palaimintas triūsas“. Be poezijos, joje yra Paįstrio kronika, nurodyti žymiausi geradariai, aukoję steigiamai parapijai ir statomai bažnyčiai. Šis leidinys yra ir Paįstrio istorijos šaltinis. Apskritai ganytojavimo Paįstryje metais kun. J. Tilvytis išleido net 8 poezijos knygeles.

1913 m. paskelbtas kun. J. Tilvyčio parašytas blaivininkų himnas „Į darbą, broliai“<sup>6</sup>. Jis taip pat ateitininkų ir pavasarininkų himnų autorius. Iki Pirmojo pasaulinio karo kun. J. Tilvytis bendradarbiavo „Bažnytinėje apžvalgoje“, „Lietuvaitėje“, „Nedėldienio skaityme“, „Spindulyje“, „Šaltinyje“, „Vadove“, „Vienybėje“, „Viltyje“. Skelbė korespondencijas, straipsniuose kėlė bažnytinių giesmių sulietuvinimo reikalą, rašė kitais katalikams aktualiais klausimais. Katalikiški laikraščiai spausdino jo eiles, poezijos vertimus.

1916 m. kun. J. Tilvytis paskiriamas Šėtos klebonu. Per 1915 m. karo veiksmus Šėta nemažai nukentėjo, smarkiai apgriauta mūrinė bažnyčia, sudeginti klebonijos pastatai ir dalis miestelio. Naujasis klebonas bažnyčią suremontavo, atstatė parapijos trobesius.



*Kunigas ir poetas  
Jurgis Tilvytis-  
A. Žalvarnis. UKM,  
PFF<sup>n</sup>-11159*

<sup>4</sup> Kun. Tilvytis J. Tauragnai, *Viltis*, 1908, nr. 59, p. 3.

<sup>5</sup> Tilvytis T. Brolis Žalvarnis, *Naujas žodis*, 1932, nr. 1, p. 3.

<sup>6</sup> *Šaltinis*, 1913 vas. 5 (18), p. 102.

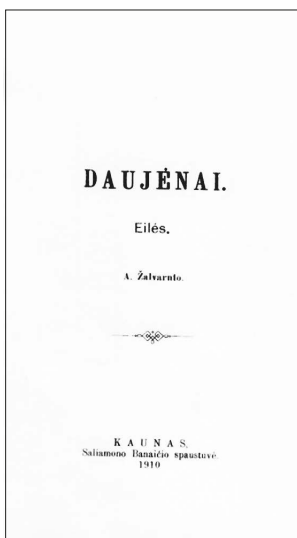
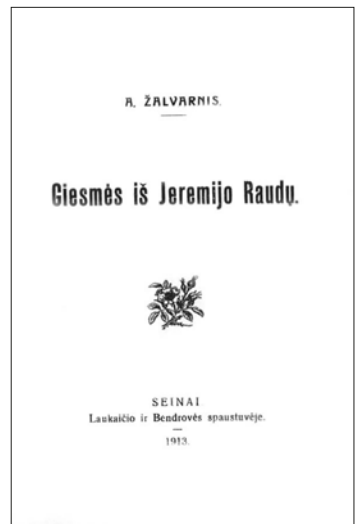
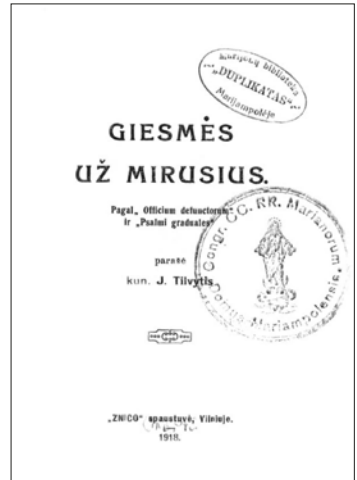

J. Tilvyčio knygelių viršeliai  
arba tituliniai puslapiai  
(faksimilės)

Sunkiais vokiečių okupacijos metais kun. J. Tilvytis Šėtoje įsteigė krikščionių darbininkų sąjungos skyrių, vartotojų bendrovę.

1918 m. pabaigoje vokiečiams kraustantis iš Lietuvos kun. J. Tilvytis organizavo vietos savivaldą, pats buvo valsčiaus viršaičiu, o sekretoriumi dirbo vikaras.

Prireikus ginti Lietuvos nepriklausomybę, kun. J. Tilvytis organizavo savanorius. Šėtos klebonija tapo karių būstine. Pats klebonas kovotojams atidavė savo arklius, vežimus, šelpė maistu. Žalvarnis degte degė Lietuvos laisvės idėja. Apie tai pats poetas rašo:

*„Šėtoje iš viso vargiai buvo kelios dešimtys savanorių, o Pagiriuose daugiau 100 bolševikų, tačiau mūsiškiai prašo jų intencija laikyti Mišias, palaiminti juos, pašventinti vėliavą, paskui eina giedodami:*

*Eikime drąsiai, pats Dievas kviečia,  
Jis mus apsaugo, kulka neliečia...  
Pavasarelis šiltas, malonus,  
Vykim broliukai šituos pagonus.*

*Kelkis, lietuvi, kelkis iš miego,  
Rodykim priešams milžino jėgą!  
Plaukia jau ledas, kur upes kaustė,  
Su juo maskoliai teišsikrausto!*

*Stokim kas gyvas, apginsim šalį,  
Padedant Dievui, daug žmogus gali...  
Kur tik įžengiam, veidai nušvinta,  
Ir ašarėlės iš džiaugsmo krinta...*

*Ir ką gi? – Mūsų savanoriai stato vieną kulkosvaidį ant kapinių, kitą gale miestelio... sutinka... priešą kulkosvaidžių ir šautuvų ugnimi... Raudonarmiečių grandinė pakriko“<sup>7</sup>.*

Atsikuriant Lietuvos valstybei, kun. J. Tilvytis Šėtoje įsteigia progimnaziją, o parapijoje – 5 pagrindines mokyklas ir beveik visas savo lėšas skiria švietimui.

1922 m. pradžioje kun. J. Tilvytis savo turtą paskyrė Pažaislyje besikuriančioms seserims kazimierietėms ir tų metų kovo 23 d. įstojo į marijonų vienuolyną. Pradėjo mokytis Lietuvos universitete, Teologijos-filosofijos fakultete, kurį 1925 m. baigė teologijos licenciatu laipsniu. Tais pat metais paskirtas Marijampolės klebonu. Čia vadovavo marijonų gimnazijos statybai, pats joje dėstė, globojo ir rėmė ateitininkus.

Nuo 1927 m. rugpjūčio 1 d. kun. J. Tilvytis paskiriamas Panevėžio marijonų Švč. Trejybės bažnyčios rektoriumi. Panevėžyje Žalvarnis rūpinosi labdara, vargšų šelpimu. Jis ypač išplėtė iki tol apmirusios Šv. Vincento Pauliečio labdaros draugijos skyriaus veiklą, kuriam pats vadovavo. Atvykęs į Panevėžį, kun. J. Tilvytis šiame mieste rado tik vieną apirusį Šv. Vincento Pauliečio draugijos prieglaudos namelį. Švč. Trejybės bažnyčios rektorius pastangomis 1931 m. to-

<sup>7</sup> Pluoštelis iš a. a. kun. J. Tilvyčio-A. Žalvarnio atsiminimų, *Pavasaris*, 1932, nr. 3, p. 79.

kių prieglaudų Panevėžyje veikė dešimt. Nuo 1927 m. kun. J. Tilvytis buvo vyskupijos socialinių ir labdaros reikalų sekretorius.

1930 m. išspausdintas ilgametis kun. J. Tilvyčio darbas „Giesmynas“, turintis 496 puslapius ir 321 giesmę. Tų giesmių 94 sukurtos Žalvarnio, 160 jo perredaguotos iš senų maldaknygių (kantičků), o 67 įdėtos iš kitų leidinių. „Giesmyno“ pratarinėje autorius rašo:

*„Šį darbą beveik visą esu jau seniai padaręs. Betgi matydamas trūkumų, laukiau keliolika metų, manydamas, kad gal kas geriau parašys. Nesulaukęs, leidžiu spaudon tai, ką turiu parašęs“.*

1931 m. gruodžio 24 d. Panevėžyje laidojant zakristijoną marijoną Gabrielių Gylį, kun. J. Tilvytis sakė pamokslą ir staiga sukniubo ištiktas širdies smūgio. Laidotuvių dalyvių akivaizdoje Žalvarnis mirė. Palaidotas Marijampolės kapinėse<sup>8</sup>. Dėkingi panevėžiečiai miesto kapinėse mylimam kun. J. Tilvyčiui pastatė paminklą, o vietos savivaldybė vieną miesto gatvių pavadino jo vardu.

Atskirai išspausdinti šie kun. J. Tilvyčio poezijos rinkiniai:

1. *Dienelei brėkštant*. Eilės, Utena, 1909–53, p. 2.
- 2–3. *Daujėnai*. Eilės, Kaunas, 1910, p. 10; 2-as leid., 1910, p. 38.
4. *Paistriečiai*. Eilės, Kaunas, 1910, p. 12.
5. *Palaimintas triušas*. Eilės, Vilnius, 1912, p. 24.
6. *Per skausmus į laimę*. Libretto. Iš gyvenimo patriarko Jobo, Kaunas, 1912, p. 24.
7. *Rutų saujelę*. Eilės, Kaunas, 1912, p. 16.
8. *Giesmės iš Jeremijo raudų*, Seinai, 1913, p. 16.
9. *Giesmės už mirusius*, Vilnius, 1918, p. 72.
10. *Giesmynas*, Marijampolė, 1930, p. 496.

Kazys Misius

Teofilis TILVYTIS. Gim. 1904 01 15 Gaidžių kaime (prie Sylio ežero). Vaikystėje Teofilis ypač aistringai mokėsi groti įvairiais muzikos instrumentais, o pamėgtos dainos, humoristiniai kupletai puoselėjo poetinio mąstymo, liaudiško stiliaus, humoro bruožus.

Kiek pasimokęs Panevėžyje ir Šėtoje (kur gyveno pas brolių kleboną), 1919 m. T. Tilvytis stoja į Utenos progimnaziją. Čia dainavo statomose operetėse, griežė šokiuose, redagavo mokinių laikraštėlių taip įvairindamas moksleivišką kasdienybę.

Iš Utenos nuvingiavo savarankiško prieštaringos tikrovės suvokimo kelias... Visa tai išsipynė į T. Tilvyčio lyriką ir poemas tikraisiais vardais, kurie tarsi pabrėžė gyvenimiškąją kūrybos pagrindą, vaizduojamų įvykių, charakterių tikrumą, poetinio išgyvenimo nuoširdumą.

Dėl antireliginio referato 1922 m. pašalintas iš mokyklos, įsitaisė šaulių būrio raštininku, važinėjo su uteniškiais vaidintojais gastrolių į kaimyninius miestus. 1924 m. tapęs artistu Kauno „Vilkolakio“ teatre, suartėjo su rašytojais. Tai buvo paskata literatūrinei kūrybai.

1926 m. T. Tilvytis išleido literatūrinų parodijų knygelę „Trys grenadieriai“, kurią palankiai įvertino Vaižgantas, 1928 m. –



*Panevėžio 490-ųjų metinių proga Klemenso Kupriūno sukurtas ekslibris, skirtas poetui A. Žalvarniui*

<sup>8</sup> J. G. Dvi staigios mirtys, *Šaltinis*, 1932, nr. 2, p. 24.

keturvėjiško stiliaus poemėlę „Išpardavimas dūšios“, 1929 m. – „Parnasą parodijose (Nuo Maironies iki manęs)“. Naudodamasis futuristų eilavimo patirtimi, bet artėdamas į realizmą, 1930 m. paskelbė poemą „Artojėliai“. Po metų išėjo T. Tilvyčio romanas „Ministerijos Rožė“, atskleidžiąs tragišką mažo žmogaus likimą egoizmo ir miesčioniškų idealų girmose, o 1935 m. – satyrinių ir humoristinių eilėraščių knyga „Sveiki, broliai dainininkai“.

Kurį laiką T. Tilvytis bendradarbiauja įvairiuose laikraščiuose ir žurnaluose, tampa vienu iš „linksmos minties“ savaitraščio „Kuntaplis“ (1933–1940) kūrėjų. Šį leidinį jis užpildo eiliuotomis dainuškėmis, feljetonais, ironiška proza, pasirašinėdamas kūrinius įvairiais slapyvardžiais. Aštriai komentuodamas politinius įvykius, „Kuntaplis“ dažnai užsitraukia cenzūros nemalonę.

1934 m. T. Tilvytis išleidžia satyrinę poemą „Dičius“, kurios siužetą sudaro kilusio „iš žemos, medinės gryčios, nuo gražiųjų Tauragnų“ Dičiaus karjeros istorija su pakilimais, nuopuoliais, amoraliais poelgiais. Petras Cvirka poemos herojų apibūdino kaip Don Žuano ir Onegino karikatūrą.

Netrukus T. Tilvytis ima bendradarbiauti su žurnalu „Literatūra“. 1936 m. išleidžia satyrinį romaną „Kelionė aplink stalą“, tęsiantį satyrinį tarpukario Lietuvos visuomenės vaizdavimą su ryškiais psichologiniais valdininkų tipais.

1940 m. Lietuvą inkorporavus į TSRS, T. Tilvytis skiriamas literatūrinio žurnalo „Raštai“ redaktoriaus pavaduotoju. Sukuria vieną iš meniškiausių eilėraščių ciklą „Peizažai“. Jame, be laikotarpiui būdingo socialinių kontrastų iškėlimo ir tiesmuko politiškumo, lyriškai spalvingai tapomi gyvybingos gamtos, gimtinės kraštovaizdžio, kaimo buities vaizdai:

*Gimtinė mano, pasakų šalis!  
Ten Tauragnas, ten Utenas, Baltys, Silys –  
Tai ežerai, naktim laukuos blizgą kaip žvakės,  
Rytai jie mėlyni kaip lietuvių akys;  
Už Silio braška alksniai Pagrabių,  
Pilni žolių, gėlių ir vaisių nuostabių!  
Čia kraštas mielas širdžiai, lengvas ir gilus...  
T. Tilvytis*

Vokiečių okupacijos pradžioje T. Tilvytis areštuojamas. Iš Pravieniškių koncentracijos stovyklos jį netrukus paleido, bet uždraudė gyventi netoli Vilniaus ir Kauno. Jis grįžta į Gaidžius, dirba žemės ūkio darbus, verčiasi fotografo amatu ir taip išgyvena vokiečių okupaciją.

Pokario metais įsikūręs Vilniuje, T. Tilvytis užbaigia „Artojėlius“, išleidžia naujų eilėraščių knygą „Baltijos vėjas“ (1948). Stambiausias jo kūrinys – epinė poema „Usnynė“ (1949). „Poemoje aprašoma vietovė yra mano gimtasis kaimas ir miestelis. Usnynė – yra nedidelės pelkės pavadinimas mano gimtojo kaimo laukuose. Klykūnais praminiau T. (Tau-



ragių – red.) miestelių“, – rašo autorius. Kūrinyje per ryškiai socialiai ir politiškai diferencijuotus veikėjus, jų likimus rodomas kaimo, iš dalies ir visos Lietuvos gyvenimas nuo tarpukario iki žemės ūkio kolektyvizavimo imtinai. „Usynė“ tuo metu tampa vienu iš labiausiai populiariausių kūrinių, ji įvertinama TSRS valstybine premija.

Vėlesni T. Tilvyčio kūriniai – „Sonetai apie laimę“ (1951), „Tėvynės laukuos“ (1953), „Nameliai mano brangūs“ (1958), poema apie Vytautą Montvilą „Daina gyvybės kaina“ (1962), satyrinės poezijos knyga „Deja, dar pasitaiko“ (1964), nepakitę poeto meninio savitumo esmės ir nepranoko ankstesnių jo kūrinių.

T. Tilvyčiui buvo suteiktas liaudies poeto vardas. Daug metų jis buvo renkamas Lietuvos TSR Aukščiausiosios Tarybos deputatu. Atlikdamas šias pareigas, poetas nuolat rūpinosi tauragniškių reikalais, padėdavo spręsti Tauragnų miestelio ir vietos kolūkio problemas, ypač rėmė švietimo ir kultūros plėtrą tėviškėje. Dešimtmetį (1959–1969) vadovavo Lietuvos taikos gynimo komitetui.

Mirė 1969 m. gegužės 5 d., palaidotas Vilniaus Antakalnio kapinėse.



*Dievdirbys Silvestras Toleikis-Baužys prieš Pirmąjį pasaulinį karą. UKM, F-2748*

*Rytis Trimonis*

Silvestras TOLEIKIS (*Baužys*). Gim. 1861. Mirė 1931 Tauragnuose. Dievdirbys, liaudies skulptorius. 1890–1907 gyveno Žemaitijoje, Medingėnų ir Žarėnų apyl., vėliau Tauragnuose. Drožė koplytėlėms šv. Izidorėlius, ariančius jaučiais, šv. Florijonus su kibirėliais ir kt. statulėles.

*Antanas Gasperaitis*

Mūsų šeimoje Silvos Talaikio (Toleikio)-*Baužio* vardas buvo tariamas su ypatinga pagarba. Niekada jo atminimas nebuvo papildomas pastebėjimais neva apie nežabotą jo charakterį, pomėgius švaistytis kumščiais ar išgėrinėti. Turėjome *Baužio* fotografiją – jis nusifotografavęs su ėrenų apykakle ir kepure. Šią fotografiją mano tėvas laikė viena iš labiausiai brangintinų.

A. Gasperaičio teiginys, kad dėl pomėgio kivrčytis Silva Talaikis buvęs pavadintas *Baužiu*, yra neteisingas. Tauragnų apylinkėse visi turintys Talaikių pavardę buvo vadinami *Baužiais*. Ši pravarde labai sena.

Kunigui J. Šnapščiuui iš Tauragnų persikėlus į Lauko Sodą, po kurio laiko ten



*Tauragniškiečiai prieš Pirmąjį pasaulinį karą: priekyje su smuiku sėdi Dicevičius; 2-oje eilėje – (iš kairės) Kazys Gineitis (vėliau Lietuvos diplomatas), Silvestras Toleikis-Baužys; 3-ioje eilėje (iš kairės) – Laurinavičius (vėliau išvažiavo į JAV), vargonininkas Purvinas, Bivainis. UKM, F-2076*

nuvyko Silva Baužis ir mano tėvas Vladas Kunigėlis. Kunigas juos pasikvietė pas save.

Kadangi mano tėvas buvo karo felčeris, galėjęs daryti net chirurgines operacijas, jis talkininkaudavo kun. J. Šnapščiiui medicininėje praktikoje. Pagal tėvo pasakojimus, ligonių atvykdavę labai daug. Kai kurie tą pačią dieną nebuvo apžiūrimi, todėl likdavo nakvoti pas Lauko Sodos gyventojus.

Yra išlikusi 1912 m. Šnapščio sesers vestuvių nuotrauka (skelbiama šioje knygoje). Silva Baužis ir mano tėvas buvo pabroliai. Tai rodo labai artimus kunigo Šnapščio ir dviejų tauragniškių ryšius.

Šiuo metu iš senesnių Silvos Baužio giminaičių yra Vinco Talaikio vaikai. Jie papasakojo, kad Silva Baužis Tauragnuose turėjęs savo namą, keletą metų prieš mirtį buvęs be sveikatos.

*Danutė Marcinkevičienė*



*Edvardas Vaišnoras.  
Perspausdinta  
iš UKE*

Jonas VAICEKAUSKAS. Gim. 1861 Meldūtiškio k. Mirė 1941. Knygnešys. Pramokęs skaityti, knygų gaudavęs iš vietos kunigų. Kun. M. Šaikūnas jį įtraukė į knygnešius. Už knygas buvo suimtas Rozalimo par., bet už kyšius išsivadavo. Linkuvoje suimant pas jį knygų neberado. Batakių parapijoje suimtas išsipirko kyšiu. Aičiuose, eidamas per sieną, užklyptas sargybos pabėgo peršautas, bet žmonės jį paslėpė ir išgydė. Kitą kartą Aičiuose sargybą užtvaros buvo sugautas, kazokų sumuštas, vėliau pabėgo. Dalyvavo Garšvių knygnešių org. su J. Bieliniu, K. Ūdra, Kasinausku ir kt. Tauragniškiams veltui duodavęs lietuviškų knygų. 1941 bolševikų nukankintas Lietuvos kalėjime.

*Antanas Gasperaitis*

*A. Mažiulis*

Edvardas VAIŠNORAS (*Ventys*). Gim. 1906 07 28 Šeimaties k. Mirė 1982 04 22 Kupiškėje. Palaidotas šventoriuje. Kunigas, poetas, tremtinys. Buvo baigęs Kauno kun. seminariją ir VDU Teologijos-filosofijos fak. Jį labai mylėjęs seminarijos rektorius poetas Maironis. Kunigu tapo 1930. Tais metais paskirtas Baltriškių par. Zarasų apskr. klebonu. Rašė eilėraščius. Pasirašinėjo slapyvardžiu „Ventys“. Mėgo kunigams deklamuoti savo sukurtus sąmojingus improvizacinius eilėraščius. Baltriškėse, kur bažnyčios fundatoriai Zavadskai buvo bajoriškos kilmės, sutvarkė bažnyčią. 1950 buvo apkaltintas bendradarbiavimu su Lietuvos partizanais ir ištremtas į Karagandą. Grįžęs (1956–1966) klebonavo Biržų r., Inkūnuose, 1974–1981 buvo Kupiškio altarista. Nors ir paralyžiuotas, klausydavo išpažinčių.

*Antanas Gasperaitis*

Veronika VALYTĖ. Gim. 1908 04 22 Pilkenių k. Mirė 1996 12 23 Utenoje. Nusipelnusi mokytoja. 1924 Utenoje baigė keturias gimn. klases, 1926 – dvimečius mokytojų kursus. 1926 Utenos apskr. Daržinių prad. m-klos vedėja, 1935–1945 Tauragnų prad. m-klos mokytoja, 1945–1964 Utenos 1-ojoje vid. m-kloje I–V klasių mokytoja. 1948

apdovanota LATO Garbės raštu. Buvo talentinga, darbšti visuomenininkė.

*Vytautas Petronis*

Jonas VALYS. Gim. 1906 05 01 Pilkenių k. Mirė 1969 Australijoje. Teisininkas, visuomenininkas. Gimn. baigęs Kaune, studijavo teisę VDU, diplomą gavo Vilniaus univ. 1944 pasitraukė iš Lietuvos, Australijoje buvo Melburno lietuvių klubo tarybos pirmininkas. Rašė į spaudą.

*Antanas Gasperaitis*

Adolfas VĖGĖLĖ. Gim. 1882 10 21 Musteikių k. Mirė 1914 05 21 Kazliškyje (Rokiškio apskr.), palaidotas Vilniuje. Žurnalistas, spaudos darbuotojas, vertėjas. Mokėsi Mintaujos gimn., iš kurios buvo pašalintas, nes atsisakė eiti į stačiatikių pamaldas. Pasimokęs 1901 įstojo į Kauno Žemaičių kun. seminariją, bet prof. Kriškijono vėl buvo pašalintas. Ėmė dirbti spaudoje Vilniuje – leisti savo vertimus, dirbti „Vilniaus žinių“, „Rygos garso“, „Vilties“ redakcijose. 1909–1913 leido „Žemdirbių“, paskui priedą „Kooperatorių“. Taip pat „Balsą“, „Teatrą“, o nuo 1912 ir teosofinę „Naująją srovę“, 1913 – su J. Rinkevičiumi, L. Gira literatūrinį žurnalą „Vaivorykštė“. Be to, bendradarbiavo keliuose periodiniuose leidiniuose. Pasirašydavo slap. „Musteikis“. Išleido 2 laidas „Kišeninio rusiško-lietuviško žodyno“ (1906, 1920), V. Reimonto „Teismą“, Koženovskio „Pabaigtuves“, Z. Moravskos, J. Kraševskio, L. A. Dumševskio ir kt. autorių kūrinių. Labai populiarūs buvo „Istorijos apysakos“ (1920, 1923) – dviejų autorių knygos: St. Buračevskos „Lietuvis giriose“ ir J. Kruko „Vytauto sūnūs“. Jis – vienas pirmųjų grožinės literatūros vertėjų.

*Antanas Gasperaitis*

Vincas VITKUS. Gim. 1896 06 13 Rūgštelišio k. Mirė 1958 12 05 Čikagoje. Kariškis, administratorius. Petrapilyje baigė vid. m-klą ir technikos kursus. 1915–1917 dirbo Kaune, m-kloje. 1919–1925 tarnavo Lietuvos kariuomenėje, dalyvavo kovose prieš lenkus. 1941–1943 Ukmergės apskr. viršininkas, 1943–1944 Lietuvos savivaldos generalinis tarėjas. 1949 išvyko į Čikagą. Rašė policijos, teisės klausimais.

*Antanas Gasperaitis*

Aldona Ona VITKUTĖ. Gim. 1938 03 25 Pavarlio k., ūkininkų Adolfo ir Onos Vitkų šeimoje. Baigė Tauragnų vidurinę mokyklą, Vilniaus universitete įgijo bibliotekininkės specialybę.

Dar besimokydama mokykloje pradėjo rašyti eilėraščius. Jie dvelkia ypatinga meile savo gimtajam kraštui, jo žmonėms. Eilėraščiai buvo spausdinti Utenos rajoniniame laikraštyje „Kultūros barai“.

Aldona dirbo Vilniaus centrinėje respublikinėje ir Paminklų restauravimo instituto bibliotekose. Į tėviškę, Pavarlio kaimą, grįžo gyventi 1992. Mirė 2003 04 17. Palaidota Tauragnų kapinėse.

*Genovaitė Babrauskienė*



*Aldona Ona Vitkutė.*

*Apie 1960 m.*

*Iš G. Babrauskienės archyvo*

Marija ŽULIENĖ (GINEITYTĖ). Gim. 1900 Tauragnuose. Mirė 1952 02 07 Vilniuje. Agronomė. Mokėsi Voroneže, o „Žiburio“ gimn. baigė Marijampolėje. VDU studijavo mediciną, vėliau baigė humanitarinius mokslus Gembloux. Belgijoje baigė agronomijos studijas. Savo žinias pritaikė vyro Kazimiero Žulio Nólišio ūkyje. 1941 06 14 su šeima išvežta į Sibirą, ten kurį laiką buvo kolūkių agronomė. 1947 savarankiškai grįžusi į Lietuvą vėl buvo areštuota, 3 metus kalinta. Mirė Vilniuje, kalėjime. Rašė „Rytui“.

*Antanas Gasperaitis*



*Marija Žulienė.  
Perspausdinta  
iš UKE*

## Gyvenę ar gyvenantys Tauragnų valsčiuje

Vladas ATKOČIUS. Gim. 1936 10 20 Anykščių r., Skiemonių sen., Versių k. 1955 baigė Molėtų r. Alantos vidurinę m-klą. 1966–1970 neakivaizdiniu būdu mokėsi Rokiškio r. Salų žemės ūkio technikumė, kurį baigė su pagyrimu ir įgijo agronomo specialybę. 1964–1972 dirbo Anykščių r., vadovavo žemės ūkiui. 1972 06 13 išrinktas Utenos r. Tauragnų apylinkės pirmininku, šias pareigas ėjo 18 metų.

Atkūrus Lietuvoje nepriklausomybę Vladas Atkočius buvo perrinktas Tauragnų apyl. viršaičiu, šias pareigas ėjo iki 1995 05. 1995–1997 paskirtas Tauragnų agrarinės reformos tarnybos viršininko pavaduotoju. 1997 išėjo į pensiją.



*Vladas Atkočius*

Janina AUGULYTĖ. Gim. 1936 07 08 Ignalinos r. Kazitiškio apyl. Švedriškės k. Mokėsi Švedriškės pradinėje, Salako vidurinėje m-klose. 1950 įstojo į Švenčionėlių pedagoginę m-klą. Įgijusi mokytojo kvalifikaciją dirbo Švedriškės ir Kazitiškio aštuonmetėse m-klose. Nuo 1962 studijavo Vilniaus pedagoginiame institute lietuvių kalbą ir literatūrą, dainavo instituto „Šviesos“ ansamblyje. Baigusi institutą, 1967 buvo paskirta Varėnos r. Slučajaus vidurinės m-klos direktoriaus pavaduotoja mokymo-auklėjimo darbui. 1973–1975 dirbo Sudeikių aštuonmetės m-klos direktoriaus pavaduotoja.

Didelė mokomojo ir auklėjamojo darbo patirtis, kūrybiškumas, darbštumas ir pareigingumas neliko nepastebėti. 1975 09 01 J. Augulytė paskiriama Tauragnų vidurinės m-klos direktore. Po trejų metų, iškamuota ūkinės veiklos, prašo leidimo mokyti lietuvių kalbos ir literatūros. Dirbdama mokytoja aktyviai dalyvavo visuomeniniame darbe, buvo „Žinijos“ draugijos lektorė, aktyvi kraštotyrininkė, miestelio meno saviveiklos dalyvė. Su meile kalbėjo mokiniams apie literatūros poveikį asmenybei, puoselėjo atskirų mokinių literatūrinius polinkius, džiaugėsi jų laimėjimais. Buvo įrengusi nepriekaištingą literatūros kabinetą. Nuo 1991 – pensininkė.

Jonas Algirdas BELOPETRAVIČIUS. Gim. 1939 11 10 Širvintų r., Gelvonų sen., Grežėniškių k. 1958 baigęs Gelvonų vidurinę m-klą dirbo

įvairius darbus. Pedagoginį darbą išbandė 1959–1960. 1961 baigė Kauno 2-ąją technikos m-klą. Dirbo ryšininku Telšiuose, Tauragėje, Jurbarko r. „Šviesos“ redakcijoje. 1966 atvyko į Utenos r. Kirdeikių vidurinę m-klą ir dirbo lietuvių kalbos ir literatūros mokytoju. 1971 neakivaizdiniu būdu baigė Vilniaus valstybinį universitetą. 1972–1973 paskiriamas Dotnuvos vidurinės m-klos direktoriumi. Nuo 1973 rudens – Tauragnų vidurinės m-klos mokytojas ir užklausinio darbo organizatorius. Mokytojas lituanistas, būdamas puikus savo dalyko žinovas ir patriotas, vadovavo mokinių kalbos būreliui, įrengė lietuvių kalbos kabinetą su vaizdine medžiaga apie žymius Tauragnų krašto žmones, Lietuvos rašytojus. Mokytojo vadovaujami mokiniai noriai rinko kraštotyrinę medžiagą, užrašė Tauragnų ežero atskirų dalių pavadinimus, vandenvardžius. Pratino mokinius prie scenos meno. Kalbos būrelio nariai noriai vaidino F. Jabkausko spektaklyje „Viskas per vieną vakarą“.

J. A. Belopetravičius – aktyvus kultūros namų saviveiklininkas, vaidinęs beveik visose Vyganto Varnecko režisuotose dramose. Už aktyvią veiklą apdovanotas LTSR saviveiklos žymūno ženklu.

Spaudoje pasirodo jo straipsniai apie gimtąją kalbą, kalbos kultūrą, etimologiją. Rašo eilėraščius, epigramas. 1998 išleido knygelę „Tauragnų vaidintojų takais“.

*Eugenija Kamarauskienė*

Raimundas ČEPUKAS. Gim. 1960 06 14 Dusetų miestelyje, Zarasų r. 1978 baigė Dusetų Kazio Būgos vidurinę m-klą, 1983 – Vilniaus pedagoginį universitetą, kuriame įgijo biologijos ir žemės ūkio pagrindų mokytojo specialybę. 1996–1998 studijavo Kauno technologijos universitete, ten apgynė edukologijos magistro tezes. 1999–2003 – studijos Vilniaus pedagoginiame universitete, socialinių mokslų (edukologijos) doktorantūroje, parengta daktaro disertacija.

Nuo 1983 dirbo Utenos r. Vaikutėnų aštuonmetėje m-kloje mokytoju, nuo 1984 tos pačios m-klos direktoriaus pavaduotoju mokyimo-auklėjimo reikalams. 1986 paskirtas Utenos r. Tauragnų vidurinės m-klos direktoriumi, nuo 1995 – atsakingas už švietimą Utenos apskr. Nuo 1997 dirba Utenos kolegijoje prodekanu.

Devynerių metų darbas (1986–1995) Tauragnų vidurinėje m-kloje įsimintinas tuo, kad tai buvo pereinamasis laikotarpis iš tarybinės mokyklos humanistinės link. Tuo laikotarpiu R. Čepukas – visų naujovių iniciatorius ir įgyvendintojas. Palaikomas mokytojų sąjūdžio grupės, drąsiai laužė nusistovėjusias tarybines tradicijas, palaikė mokytojų sumanymus.

Aktyviai dalyvauja rajono švietimo veikloje: nuo 1990 renkamas rajono mokyklų direktorių asociacijos pirmininku bei Lietuvos mokyklų vadovų asociacijos tarybos nariu.

*Jonas Algirdas Belopetravičius*

Alvidas DRIUKAS. Gim. 1940 11 15 Balandžių k., Ukmergės r., didelėje 7 vaikų šeimoje. 1947–1951 mokėsi Martinonių pradinėje



*Jonas Algirdas  
Belopetravičius*



m-kloje. 1954 įstojo į Vilniaus gyvulininkystės technikumą, kurią baigė 1958 ir įgijo zootechniko specialybę. 1959 pradėjo dirbti „Aušros“ kolūkyje, Švenčionių r., vyriausiuoju zootechniku. Pirmieji darbo metai buvo nelengvi – įgytas žinias buvo sunku pritaikyti. Geros pastangos dažnai buvo sužlugdomos veikiant tuometinei komandinei žemės ūkio sistemai. 1964–1970 dirbo Kaniūkų kolūkio pirmininku Molėtų r., 1970–1989 Tauragnų kolūkio pirmininku. A. Driukui vadovaujant, Tauragnų kolūkis tapo ekonomiškai pajėgus. Pagerėjo ir palengvėjo darbo sąlygos fermose, mechaninėse dirbtuvėse. Išaugo ir išgražėjo centrinė ūkio gyvenvietė Tauragnai.



1989–1991 dirbo žemdirbių sąjungos Utenos r. atsakingu sekretoriumi. Vėliau užsiėmė verslu. Šiuo metu yra A. Driuko individualios įmonės savininkas.

Vincentas INKRATAS. Gim. 1916 12 22 Skardupių k., Keturvalakių vls., Vilkaviškio apskr. 1935 priimtas į marijonų vienuolyną, 1940 įstojo į Tarpdieciezinę Kauno kunigų seminariją, 1943 05 02 vyskupo Vincento Brizgio iššventintas į kunigus. Po metų už mokslinį darbą „Eucharistijos reikšmė Bažnyčioje“ gavo teologijos licenciato laipsnį, 1946 pabaigoje įgijo dogminės teologijos daktaro laipsnį už disertaciją „Kas yra Bažnyčia pagal apaštalą šv. Paulių?“. 1967–1974 ėjo Tauragnų parapijos klebono pareigas, Jo pastangomis parapijiečiai iš ateistinės valdžios iškovojo leidimą statyti iš gyvenamojo namo bažnyčią, kurią 1969 10 09 pašventino. 16 metų klebonavo Viešintose (Anykščių r.). 1990 grįžo į gimtąją Vilkaviškio vyskupiją. Iš pradžių dirbo Marijampolės šv. Vincento Pauliečio parapijos altaria, o 1993 paskirtas į Šv. arkangelo Mykolo mažąją baziliką.



*Alvidas Driukas  
Kęstutis Kilkus*

Mirė 2003 10 10. Palaidotas senosiose Marijampolės kapinėse, marijonų kapavietėje.

Kęstutis KILKUS. Gim. 1947 08 01 Vilniuje. Habil. gamtos mokslų dr. (1993). 1955–1958 mokėsi Tauragnų apyl. Sėlės septynmetėje, 1958–1961 – Leliūnų vid. m-kloje. 1964 baigė Ukmergės r. Želvos vid. m-klą, 1969 – VVU Gamtos mokslų fak. Geografas-hidrologas. 1969–1970 Nidos jūrinės hidrometeorologinės stoties inž. 1970–1974 tarnavo armijoje. 1974–1977 – LMA Geografijos skyriaus jaunesn. moksl. bendradarbis. 1977–1986 VVU Gamtos mokslų fak. Hidrologijos ir klimatologijos katedros asistentas, vyresn. dėstytojas. Nuo 1986 tos pačios katedros doc., prof. (1993), katedros vedėjas (1986).

Išleido monografijas: „Įdomioji ežerotyra“ (V., 1985), „Lietuvos draustinių ežerai“ (V., 1986), „Lietuvos ežerų hidrologija“ (V., 1989), „Upės ir žmonės“ (V.), „Bendroji hidrologija“ (Ežerai ir vandens talpyklos, V., 1993), „Lietuvos vandenų geografija“ (V., 1998), „Dimiktinių ežerų terminės struktūros“ (V., 2000), paskelbė 120 mokslinių, mokslo populiarinimo ir publicistinių straipsnių. VU dėsto hidrologijos pagrindus, ežerotyra, vandeningumo svyravimus. Yra Lietuvos



geografų draugijos, Šiaurės šalių hidrologų asociacijos valdybos, Tarp-tautinės hidrologų asociacijos, Amerikos geofizikų sąjungos narys, Tarp-tautinės hidrologijos programos nacionalinio komiteto pirmininkas. 1986 už knygą „Idomioji ežerotyra“ apdovanotas sąjunginės „Žinijos“ draugi-gios diplomu.

*Gediminas Isokas*

Jonas LINGĖ. Gim. 1938 09 21 buvusiam Dusetų r., Pakniškių apyl., Bilaišių k. Mokėsi Vozgėlių septynmetėje, o vėliau Dusetų vi-durinėje m-kloje, kurią baigė 1957. Penkerius metus dirbo kolūkyje buhalteriu. 1963 ištojo į Utenos medicinos m-klą, kurioje įgijo medi-cinos felčerio specialybę. Į Tauragnus atvažiavo 1967 02 13. Tuo metu miestelyje buvo ne tik ambulatorija, bet ir ligoninė, kurioje gydėsi tuberkulioze sergantys gyventojai. Ligoninės vedėjas Aleksandras Sa-kalius maloniai sutiko jauną specialistą. Kai A. Sakalius išvyko iš Tau-ragnų, J. Lingė laikinai vadovavo ligoninei. Tas laikinumas tęsėsi 10 metų. Vėliau ligoninė buvo pertvarkyta į bendro tipo 25 lovų ligoninę. Pa-stačius Utenos centro ligoninę, Tauragnuose liko tik ambulatorija.

Keitėsi gydytojai, o J. Lingė dirbo savo darbą – gydė ligonius. Šiuo metu J. Lingė – pensininkas.

Kazimieras Rytojus LUKOŠEVIČIUS. Gim. 1924 12 08 Ignali-nos r., Puziniškyje. Pedagogas, esperantininkas. Mokėsi Utenos ir Rad-viliškio gimn. 1945 Utenos gimn. įkūrė pagrindinę moksleivių „Vy-ties“ org. partizanų kovai remti. 1947 pradėjo dirbti lietuvių kalbos mokytoju Meškuičių progimn., bet 1947 10 22 buvo suimtas. 1955 iš Intos lagerio grįžo į Lietuvą. Dirbo Tauragnų kaimo jaunimo m-klos filiale ir neakivaizdiniu būdu studijavo VPI, kurį baigęs 1961 įgijo lie-tuvių kalbos ir literatūros mokytojo specialybę. Mokytojavo Gelvonų (Širvintų r.), 1960–1988 Kirdeikių, Tauragnų, Saldutiškio vid. m-klose. Nuo 1968 savarankiškai mokėsi esperanto kalbos. 1972 baigė Švieti-mo ministerijos esperanto kalbos kursus. Esperanto kalba susirašinėjo su Japonijos, Indijos, Anglijos, Suomijos, Egipto, Vokietijos, Prancūzi-jos, Italijos, Angolos esperantininkais. Parašė knygą apie tremtinius „Lemties mozaika“ (1997). Saldutiškyje surengė literatūros esperanto kalba parodą (1970).

*Liuda Ūsienė*

Apolonija MARČIULIONIENĖ (BALTRŪNAITĖ). Gim. 1932 08 03 Utenoje. Mokėsi Utenos 1-ojoje pradžios m-kloje. Nuo 1943 mokslą tęsė Utenos mergaičių gimnazijoje, kurią baigė 1951. Tais pačiais me-tais pradėjo dirbti Tauragnų septynmetėje m-kloje anglų kalbos mo-kytoja, pionierių vadove. Studijavo Vilniaus pedagoginiame institute anglų kalbą. 1955 baigė tris kursus. 1967–1974 dirbo užklausinio darbo organizatore.

Dešimt metų vadovavo m-klos jaunuolių šokių kolektyvui, ak-tyviai dalyvavo rajono apžiūrose ir meno šventėse. 1969 mokytojos



*Jonas Lingė  
Kazimieras Rytojus  
Lukoševičius*

vadovaujami moksleiviai buvo respublikinės šventės dalyviai. Apdovanota Garbės raštu, LTSR Aukščiausiosios Tarybos Prezidiumo atminimo ženklų už darbą ir aktyvią veiklą, medalių už šaunų darbą.

Vadovavo kultūros namų šokių rateliui, prisidėjo prie apylinkės dainų švenčių organizavimo. Nuo 1991 – pensininkė.

Albertas PETRAVIČIUS. Gim. 1918 Juknėnuose, Daugailių vls. Tėvai 1926 Inkartų kaime nusipirko 40 ha žemės. A. Petravičius, baigęs Utenos gimnaziją, 1940 mokėsi Kauno Karo m-kloje. Užėjus sovietams buvo pašalintas, vėliau baigė Panevėžio mokytojų seminariją. Dirbo mokytoju Tauragnuose, Bajoruose.

Tai buvo kultūringas ir sumanus žmogus. Paskutinis jo, kaip visuomenininko, darbas – 1944 per Sekmines Tauragnų parapijoje suvaidintas paties režisuotas spektaklis „Taurioji Genovaitė“. Jis atliko pagrindinį vaidmenį.

Vokiečių okupacijos metais vaikščiojo po kaimus platindamas nelegalią spaudą, o prasidėjus antrai sovietinei okupacijai visas jėgas atidavė pasipriešinimo kovai. Gavęs šaukimą į kariuomenę pasitraukė į Andrioniškio apylinkes Anykščių r. Ten gyveno jam pažįstamas kunigas Šermukšnis. Prie Šimonių girios 1945 vasarą žuvo.

Sesuo su arkliu nuvažiavo apie 45 km į Andrioniškį, slapta išsikasė ir apakėjusi šienų parsivežė brolių. Palaidojo Biliakiemio kapinėse šalia brolio Vytauto, kuris žuvo Biliakiemio apylinkėse.

*Romualdas Palskis*

Antanas PETRĖNAS. Gim. 1929 05 17 Utenos r. Daugailių apyl. Daržinių k. Mokėsi Daržinių ir Daugailių pradinėse mokyklose. 1942 baigęs šešis skyrius, mokslą tęsė Utenos gimnazijoje. Po karo mokėsi įsteigtoje Daugailių progimnazijoje. 1950 baigė Utenos berniukų vidurinę m-klą.

Nuo 1951 dirbo pedagoginį darbą. Vadovavo Antabaltės, Sėlės, Šnieriškių septynmetėms m-kloms. 1960 perkeliamas dirbti į Tauragnų vidurinę m-klą mokytoju, o 1961 skiriamas mokymo dalies vedėju gamybinėms klasėms. 1962 neakivaizdiniu būdu baigė Vilniaus valstybinį pedagoginį institutą ir įgijo geografijos mokytojo kvalifikaciją. Jo pamokose vyravo darbinga nuotaika, mokinių žinios visuomet atitiko pažymį. Teisinga linkme A. Petrėnas kreipė mokinių mintis apie gyvenimą, profesijos pasirinkimą. Ne vienas jų pasekė mokytojo pėdomis.

Mėgo dainą, kraštotyrinį darbą. Mokyklos kraštotyrininkai rajone ne kartą pelnė prizines vietas. A. Petrėnas dalyvavo ir kultūros namų meno saviveikloje: vaidino visuose Vyganto Varnecko režisuojamuose spektakliuose. 1999 išėjo į pensiją. Mirė 2003 06 21.

*Jonas Algirdas Belopetravičius*



*Antanas Petrėnas*

Kęstutis RASTENIS. Gim. 1950 11 21 Utenoje. Poetas, vertėjas. 1968 baigė Tauragnų vid. m-klą, 1973 – VVU Istorijos fak. Dirbo „Minties“ leidykloje. Pirmuosius eilėraščius išspausdino 1967. Išleido eilėraščių rinkinį „Išgludinti požymiai“ (1988), „Tolimas miestas“ (1998).

*Regina Stakėnienė*



*Antanina  
Seredžiuvienė*

Antanina SEREDŽIUVIENĖ. Gim. 1921 07 21 Alytuje, Petro ir Elžbietos Zizų šeimoje. Augo tarp trijų vyresnių brolių. Trejus metus mokėsi pradinėje m-kloje. Gerai atlikusi patikrinimo užduotis, gavo teisę mokyti Utenos valstybinėje gimnazijoje. 1940 ją baigė ir pradėjo dirbti Utenos vaistinėje mokinė. Po dvejų metų praktikos eksternu išlaikė egzaminus ir gavo vaistininko padėjėjo diplomą.

1945 jos vyras Juozas Seredžius suimtas ir ištremtas į Vorkutą. Ten jis išbuvo 10 metų. Šis laikotarpis Antaninai buvo labai sunkus, nes viena turėjo išlaikyti mažą dukterį ir seną motiną. 1951 teko perlaikyti specialybės egzaminus, nes diplomas, įgytas vokiečių okupacijos metu, buvo anuliuotas. Tais pačiais metais ji buvo paskirta dirbti asistente Utenos vaistinėje. 1955 perkelta į Tauragnus dirbti vaistinės vedėja.

Tauragnų vaistinė buvo įsikūrusi mažoje patalpoje, neatitinkančioje reikalavimų vaistinei. Vyriausiosios farmacijos valdybos ir Tauragnų kolūkio pastangomis miestelio centre išaugo naujas pastatas, kuriame įsikūrė ir vaistinė. A. Seredžiuvienė išėjo į pensiją, Tauragnuose išdirbusi 40 metų. Dar mokydamasi Utenos gimnazijoje, Antanina susidomėjo sportu ir ilgą laiką aktyviai sportavo. Žaidė stalo tenisą, 1939 dalyvavo Moksleivių olimpiadoje Vilniuje. Dabar nesitraukia nuo televizoriaus, kai rodo krepšinio, futbolo, ledo ritulio, Formulės varžybas. Tiesa, seniau aistringai kolekcionavusi pašto ženklus, dabar ši malonumą perleido dukrai Reginai.

Andrius SURGAILIS. Gim. 1955 07 24 Vilniuje. Dailininkas vitražistas. 1974 baigė M. K. Čiurlionio meno m-klą, 1979 – VDI, įgijo monumentaliosios dekoratyvinės dailės dailininko vitražisto specialybę. Nuo 1979 gyvena Utenoje. Tauragnų vid. m-klos dailės mokytojas (1979–1988), „Utenio“ dizaineris (1997). Nuo 1976 – Lietuvos fotomeno draugijos (sajungos) narys, nuo 1986 – Lietuvos dailininkų sąjungos narys, I-osios Lietuvos sąjūdžio kuopelės narys. Dalyvavo tarptautinėse fotografijų parodose Taline, Maskvoje, Varšuvoje, Paryžiuje, Barselonoje. Personalinės parodos surengtos Vilniuje (1986) ir Utenoje (1980–1985), grupinės – daugelyje Lietuvos miestų. Tapybos darbų parodos – Utenoje, Dusetose, Rokiškyje. Svarbesni vitražai: VVU centriniuose rūmuose (diplominis darbas), Kauno kelionių ir ekskursijų biure, Nidos „Auksinių kopų“ poilsio namuose, Tiltiškių (Zarasų r.) energetikos muziejuje, Stelmužės bažnyčioje (Zarasų r.), Vilniaus klinikinėje ligoninėje Santariškėse, Utenoje: „Saulės“ ir 5 vid. m-klose, Kristaus į Danguį Žengimo bažnyčioje, kultūros rūmuose, Marijos kankinių karalienės koplyčioje, pensionate, Utenos apskr. administracijos kavinėje ir kt.

*Romualdas Valančiūnas*

Teklė ŠEMELIENĖ (VAIŠNORAITĖ). Gim. 1899 03 24 netoli Tauragnų, Žebriškių k. Augo Peterburge, čia lankė mokyklą, matė Spalio perversmą. Grįžusi į Lietuvą dvejus metus lankė „Saulės“ mokytojų kursus, kuriuos baigė 1925, vienerius metus dirbo Joniškio pradinėje, trejus – Žaugedų pradinėje m-kloje (netoli Labanoro). 1929 rudenį paskirta į Ginučių pradinę m-klą, kurioje dirbo iki 1935. Paskui dvejus metus dirbo Antabaltėje. 1937–1940 mokytojavo jau arčiau namų – Gaidelių pradinėje m-kloje. Nuo 1940–1945 dirbo Tauragnuose – pradinėje, o nuo 1944 – progimnazijoje, mokė rusų kalbos. Iki karo buvo aktyvi Šaulių sąjungos narė, rašė eilėraščius, kuriuos spausdino religiniame žurnale „Saleziečių žinios“.

1945 T. Šemelienė buvo areštuota. Lukiškių kalėjimas, paskui Vorkutos lageriai. Tremtyje praleista 11 metų. Mirė 1968. Palaidota Tauragnų kapinėse.

Eugenija ŠIMKŪNAITĖ. Gim. 1920 03 11 Rusijoje, Krasnodaro krašte, Novorosijsko mieste, vaistininko Prano Šimkūno ir medicinos sesers Olgos Šimkūnienės (Lebedevos) šeimoje. Mirė 1996 01 27 Vilniuje. Provizorė (chemikė-vaistininkė), habil. gamtos mokslų dr. (1993). Iš Rusijos su šeima grįžęs Pranas Šimkūnas, kuris buvo kilęs iš Utenos apskr., Tauragnų vls., Indubakių k., 1922 gimtuosiuose Tauragnuose įsteigė vaistinę ir nusipirko keliolika hektarų žemės. E. Šimkūnaitė baigė Tauragnų prad. m-klą ir 1937 Utenos gimn. VDU pradėjo studijuoti farmaciją. 1941 išklausiusi kursą, pradėjo dirbti Kauno, Tauragnų vaistinėse, o 1942 – VU farmakognostiniame sode asistente. VU baigė 1943. Dirbdama farmakognostiniame sode, E. Šimkūnaitė bendravo ir mokėsi iš žymių specialistų: prof. J. Mušinskio, J. Dagio, J. V. Straževičiaus ir kitų. Sode ji dirbo iki 1945. 1944 mūšių metu sudegė Tauragnų vaistinė, žuvo tėvas, buvo sužalota motina. 1945 dirbo Vilniaus 1-osios farmacijos ligoninės vaistinės vedėja, 1949 išvažiavo į Kauną ir dirbo Kauno botanikos sode jaunesn. moksl. bendradarbe. 1950 09 grįžo į Vilnių ir LMA Biologijos institute tęsė mokslinį darbą, be to, tyrė vaistinių augalų augimvietes. 1952 01 14 LMA Biologijos instituto taryboje E. Šimkūnaitė apgynė kandidato disertaciją „Valerijono kultūra Lietuvoje“. Institute dirbo iki 1955. Sudarė žemėlapi „Užliejamos Lietuvos pievos“. 1955 išvažiavo į Kazachstaną dirbti sąjunginio vaistinių augalų ūkio „Darmina“ padalinio st. Aris direktore. Ją domino Vidurinės Azijos vaistiniai augalai, gamta, žmonės. 1957 grįžusi į Lietuvą, vėl įsidarbino Vyr. farmacijos valdyboje. Dirbo vyr. inspektore vaistažolių paruošoms, o nuo 1969, įsteigus atskirą vaistažolių skyrių, buvo paskirta jo viršininke.

1968 jai suteikta aukščiausia provizorės – farmacinio darbo organizatorės kvalifikacinė kategorija. Jos iniciatyva Lazdijų rajone įsteigiamas Gerdašių eksperimentinis ūkis vaistiniams augalams auginti ir tirti. 1971 VVU apgynė biologijos mokslų daktaro disertaciją „Lietuvos vaistingųjų augalų resursų naudojimo biologiniai pagrindai“. Tai pirmoji ir turbūt vienintelė disertacija, kurioje nagrinėjami Lietuvos

vaistinių augalų ištekčiai. Ji aktyviai dalyvavo Farmacininkų mokslinės draugijos veikloje. 1975, norėdama atsидėti moksliniam darbui, išėjo į pensiją.

Visą savo gyvenimą dr. E. Šimkūnaitė paskyrė vaistinių augalų, liaudies medicinos, kraštotyros tyrimui. Domėjosi archeobotanika, talkino archeologams, nustatydamas augalų rūšis ir amžių iš kasinėjimų metu rastų gaisravietėse suanglėjusių augalų liekanų. Kartu su J. Urbiene parašė knygą „Vaistažolės“ (V., 1971); 1991 parašė ir išleido pasakas su patarimais ir pamokymais „Girios medeliai, žali žaliuonėliai“, „Gyvačių karalystė“ (1993), „Ką tik žino „ragana“, arba gyvenimas be tablečių“ (1994). Daktarė daug rašė straipsnių mokslo populiarinimo temomis, skaitė pranešimus mokslinėse farmacininkų ir botanikų konferencijose. Žmonės daktarę meiliai vadino Lietuvos žiniuone. „Žiniuonės“ pavadinimu apie daktarę Lietuvos kino studijoje režisierius H. Šablevičius sukūrė dokumentinį filmą, kuris buvo rodomas kino teatruose.

Ji buvo Lietuvos farmacijos sąjungos Garbės narė. Savo atgautą žemę padovanojo Tauragnų vid. m-klai, o dviejų kambarių butą ir kuklias santaupas – Vilniaus farmacininkų sąjungai. 1997 buvo įsteigtas dr. E. Šimkūnaitės labdaros ir paramos fondas, kurio tikslas – remti studijuojančius farmaciją, vaistažolininkystę neturtingus studentus bei vaistažolių tyrimo srities darbus. 1998 dr. E. Šimkūnaitės vardas buvo suteiktas Tauragnų vid. m-klai.

*Regina Žukienė*

Bronius ŠLAPELIS. Gim. 1934 04 13 Kupiškio r., Akmenės par., Bugailiškių k. daugiavaikėje šeimoje. 1946 baigė Bugailiškių pradžios m-klą. Mokslus tęsė Šimonių septynmetėje m-kloje, nuo 1950 mokėsi Svėdasų vidurinėje m-kloje, kurią baigė 1954. Tų pačių metų rudenį įstojo į Tarpdiecezinę kunigų seminariją Kaune. 1959 03 25 vyskupas Julijonas Steponavičius jam suteikė kunigystės šventinimus. Baigęs seminariją 15 metų dirbo vikaru Utenoje, Dusetose, Zarasuose, Biržuose, Linkuvoje, Šeduvoje. 1974 buvo paskirtas Tauragnų šv. Jurgio bažnyčios klebonu. Už tikėjimo ir tikinčiųjų teisių gynimą buvo persekiojamas KGB. Dirbdamas pastoracinį darbą Tauragnuose sugebėjo per gana trumpą laiką atnaujinti bažnyčią, išigyti baldų, aptverti šventorių, pastatyti kleboniją. 1980 B. Šlapeliui buvo pavesta aptarnauti ir Daunorių parapiją. Aktyviai B. Šlapelio veiklą įvertino Bažnyčios vadovybė: 2001 10 15 jis buvo paskirtas Panevėžio vyskupijos kapitulos garbės kanaaninku.

Juozas ŠNAPŠTYS (*Margalis*). Gim. 1877 03 29 Pakruojo r. Derelių k. Mirė 1921 03 24 Sudeikiuose, susirgęs džiova. Kunigas, poetas. 1899 baigė Kauno kunigų seminariją. Kunigavo Latvijoje, Bal-



*Eugenija Šimkūnaitė*

tarusijoje, Akmenėje, Tauragnuose (1908–1910), Kaune, Sudeikiuose (1920 03 – 1921 03 24). Dirbdamas Tauragnuose, Sudeikiuose ir kt., rengė lietuviškus vakarus, vaidinimus, kaimo jaunimo choras, tyrinėjo pilialkalnius, rašė apie apylinkės gyvenimą spaudoje, gydė žmones liaudiškomis priemonėmis. 1918–1920 dirbo laikraščio „Vienybė“ redakcijoje. Nuo 1899 periodikoje skelbė savo kūrybą. Išleido poezijos rinkinius: „Volungė“ (1906), „Volungė ir vieversėlis“ (1907), „Ašarėlės“ (1918). Rašė humoristinius eilėraščius, epigramas, eiliuotus anekdotus, pjeses, išvertė A. Mickevičiaus, I. Krylovo, Ž. Lafonteno kūrinių. Ypač populiarus jo eilėraštis „Leiskit į Tėvynę“, tapęs daina (pagal lenkišką versiją). Palaidotas Sudeikių bažnyčios šventoriuje.

*Regina Stakėnienė*

Bronius ŽIEDAS. Gim. 1911 01 11 Garnelių k. prie Vyžuonų. Mirė 1975 Australijoje. Apie 1936 Šeimatyje po varžytnių Vaišnoro žemę ir pirkia nupirko poliglotas (mokėjo 6 kalbas) nuo Utenos B. Žiedo brolis Kazimieras Žiedas. Jo žmona buvo mokytoja, mokė šeimatiškių vaikus. 1941 bolševikų kariuomenė K. Žiedą suėmė ir nukankino Lukiškių kalėjime.

Dailininkas Bronius Žiedas, gyvendamas pas brolių, tapė ir dainavo. Minčiakampio ir Šeimaties senolės pasakoja, kad kai Bronius Daunorių bažnyčioje užgiedodavo „Marija, Marija“, sustingdavo kraujas ir kūnas nueidavo pagaugais. Parėjęs namo, dalindamas saldinius vaikams, užtraukdavo gruzinų dainą „Suliko“.

B. Žiedas nuo raudonojo maro suspėjo pasitraukti, atsidadė Australijoje, vėliau siuntė laiškus motinai į Uteną. Ilgai apie jį niekas nieko nepasakojo, tik visus žavėjo jo nutapytas Šv. Juozapo, laikančio sūnų ant rankų, paveikslas Daunorių bažnyčioje. Ilgainiui keitėsi žmonių skoniai ir dabar šis paveikslas užkeltas ant viškų. Jo vietoje stovi Šv. Juozapo statula.

Atkakliai ieškodamas, aptikau dar du Broniaus Žiedo paveikslus: Minčioje, buvusiuose Žirmantų namuose, drobę „Antanas Žirmantas su šautuvu“ ir Ripėlialaukyje pas Skudučius portretą šeimatiškio Virvanto, karo metu nušauto Patauraganėje. Beje, Anelė Bubulienė, gyvenanti Šeimatyje, prisimena po kratos mačiusi krūvą Žiedo paveikslų, sumestų vidury kambario. „Tik ne tas rūpėjo tuo metu“, – sako ji.

Anglų kalba išleistoje dr. Genovaitės Kazokienės knygoje apie Australijos dailininkus minimas ir lietuvis iš Šeimaties – dailininkas ir dekoratorius B. Žiedas.

*Romualdas Šimkūnas*



*Bronius Šlapelis  
Juozas Šnapštys-  
Margalis*



---

## The summaries of scientific papers approved by the „Lietuvos valsčiai“ monograph series scientific works commission

### Tauragnai Earth Entrails

*By Algirdas Gaigalas*

*Vilnius University*

Three main earth entrails parts of Tauragnai environs are separated in the vertical direction: 1) proterozoic and archeozoic crystalline foundation, 2) the thickness of phanerozoic sedimental rocks and 3) the Quaternary glacial sediments and sedimental cover.

The useful mineral raw materials are gravel and gravel–sand deposits found in surface sediments. For the first time gold dust traces were found in the gravel–pit of Tauragnai. Fresh subterranean water accumulates in the intermoraine formations and post moraine rocks. The environs of Tauragnai were famous for their erratic boulder deposits. There are several boulders under protection considered to be natural monuments and two boulder accumulations – preserves. The land of Tauragnai distinguishes itself for its picturesque landscapes formed by glacial sediments.

### The development of Tauragnai environs land–ownership and land–cultivation in the 20<sup>th</sup> century

*By Jonas Milius and Jolita Lukšaitė*

*Vilnius University*

The Lithuanian landscape changed very much in the 20th cent. Many aspects conditioned this change. The most important of them that formed this trend direction are vivid political–economical alterations of this period, not always they were carried out of our own free will. Besides, the territory of Lithuania, though comparatively not large, is not compact from the natural point of view. Not uniform landscape development scale was revealed in the background of the above–mentioned changes. Thus, the variety of landscape territorial natural complexes in the mentioned development process played a limiting role and caused the change scale.

The environs of Tauragnai are not very exceptional territories from the viewpoint of nature but the conditions for agricultural activities here are unfavorable. However the research data of some authors witness that agricultural landscape in this region began forming still two thousand years ago. Until World War I the peasants in the territory under analysis lived mostly in the street–type villages and the farming was carried out in accordance with the triple field (land plot) agriculture model. This system was eliminated while carrying out Stolypin’s land reform in 1907–1914 but mostly while carrying out the Interwar Lithuanian land reform in

1918–1940. Thus, individual farms settlement system and lot land cultivation were formed. Middle-size (8–30 ha) farms predominated in the territory of „valsčius“ (a country administrative unit, a kind of a borough with the vicinity). The area of arable land made up only 48.1% of the whole agricultural territory because of the complicated natural fields dismemberment under that period conditions. The agricultural level of these environs was lower than the average in the whole large district of Utena (large fallow areas, rather low crop productivity).

During the soviet period land ownership and its cultivation greatly changed. In the end of this period two big collective farms—those of Tauragnai (almost 7 thousand ha) and of T. Tilvytis (about 3.5 thousand ha) were in the present territory of Tauragnai „seniūnija“ (a minor rural administrative unit, a part of „valsčius“). The area of farming lands significantly decreased. That was caused by changed land ownership (state land ownership) and land cultivation (the application of big size agricultural machines, enlargement of lots, demographical changes).

After the restoration of Lithuania's independence (in 1990) essential changes take place again: the restoration of land private ownership rights, the change of land-tenure forms. The land of these environs is not fertile, mostly elderly people live in the villages. That is why land cultivation intensity is not high. Much of former arable land is not cultivated. A part of it is being afforested. This tendency will survive in the future. It is still difficult, however, to forecast how the landscape of these environs will look like in several decades.

## Tauragnai Land Flora peculiarities

By Živilė Lazdauskaitė

The Land of Tauragnai is considered to be the area surrounding the main regional object – the Tauragnas lake. The territory under discussion is distinguished for its habitat variety and that predestined a great variety of plant (about 600) species and communities growing here. A great part of the territory is covered by forest. Various pine forests occupy the largest areas of these forests. Pure fir-groves almost don't exist here. Birch groves are scarce and these occupy little areas in former pinewood habitats. Alder groves grow in narrow belts on the lake shores, on the rivulet banks. There are many swamps of various sizes among hills, low-lying marshy land type plant communities have established themselves there. Large former cultivated field areas lie fallow, untilled in the territory at present, the plants characteristic of forest outskirts and grounds gradually settle in them. Many rare introduced into the Lithuanian red book species grow in the land of Tauragnai. *Epipogium aphyllum* was found in the forest of Ažvinčiai, *Betula nana* grows in the upland moor of Minčia forest and *Dracocephalum ruyschiana* grows in the dry pinewoods. *Listera cordata*, *Malaxis monophyllos*, *Liparis loeselii*, *Corallorhiza trifida* grow on the damp lake shores and in the marshes. *Ajuga pyramidalis*, *Dracocephalum ruyschiana*. *Arenaria saxatilis*, *Pulsatilla patens* occur in the open wood lands of the forest Daunoriai and Minčia. *Gentiana cruciata* grows in the meadow communities at Daunoriai. *Uadium nariscus*, *Scolochloa festuracea*, *Alisma gramineum*

---

grow on the Tauragnas shores. *Najas marina* and *Hydrilla verticillata* were found in the lakes of Baltelis and Byvainėlis. Herbal plants gathering and usage traditions are known in the land of Tauragnai from olden times. They number about 200 species.

## Large shawls in local tradition

*By Inga Nėnienė*

The tradition of wearing big shawls existed in Tauragnai countryside till the 50–60s of the 20<sup>th</sup> century, sometimes longer. The shawls were worn longer there than in Suvalkija (South–West Lithuania) and Žemaitija (Samogitia, West Lithuania) but shorter than in Dzūkija (South Lithuania). This tradition wasn't continued by the women who were born since the 30s of the 20<sup>th</sup> century and later. Some causes influenced the need of big shawls and later their decrease. These causes were the common tendencies of European fashion and mass production of clothes. In the 1<sup>st</sup> half of the 20<sup>th</sup> century shawls were divided by their producing methods: 1) home-made, 2) handmade by craftsmen, 3) factory production from other countries. The most popular shawls were factory produced during the last wearing period. The most similar and attractive ornaments of the Lithuanian shawls depended on it. Big shawls were changed into light, smaller, knit shawls and scarfs.

## Apie straipsnių autorius

**Ona Aleknavičienė** – lituanistė, hum. m. daktarė, Lietuvių kalbos instituto Kalbos istorijos ir dialektologijos skyriaus vyr. mokslo darbuotoja.

**Jonas Andriusevičius** – istorikas, mokytojas, kraštotyrininkas, muziejininkas, miręs 2000 m.

**Janina Augulytė** – lituanistė, mokytoja.

**Algirdas Baliulis** – istorikas, hum. m. daktaras, Lietuvos istorijos instituto vyr. mokslo darbuotojas.

**Vingaudas Baltrušaitis** – etnologas, Lietuvos liaudies buities muziejaus vyr. muziejininkas, Vilniaus universiteto kraštotyrininkų ramuvos ekspedicijų dalyvis.

**Nijolė Balvočiūtė** – biologė, mokytoja, Vilniaus universiteto kraštotyrininkų ramuvos ekspedicijų dalyvė.

**Jonas Belopetravičius** – lituanistas, mokytojas, kraštotyrininkas.

**Laimutis Bilkis** – lituanistas, hum. m. daktaras, Lietuvių kalbos instituto Vardyno skyriaus vadovas.

**Juozas Bitkevičius** – Lietuvos partizanas, pensininkas.

**Izidorius Butkevičius** – etnologas, hum. m. daktaras, miręs 1982 m.

**Stanislovas Buchaveckas** – istorikas, „Versmės“ leidyklos redaktorius, monografijos „Musninkai, Kernavė, Čiobiškis“ vyr. redaktorius.

**Birutė Burauskaitė** – sociologė, Lietuvos gyventojų genocido ir rezistencijos tyrimo centro Archyvinio vardynų skyriaus vedėja.

**Jonas Buzas** – istorikas, mokytojas, kraštotyrininkas.

**Ričardas Čepas** – istorikas, hum. m. daktaras, docentas.

**Valentina Dagienė** – matematikė, matematikos m. daktarė, Matematikos ir informatikos instituto skyriaus vadovė, Vilniaus universiteto kraštotyrininkų ramuvos ekspedicijų dalyvė.

**Viktoras Dagys** – matematikas, Matematikos ir informatikos instituto darbuotojas, Vilniaus universiteto kraštotyrininkų ramuvos ekspedicijų dalyvis.

**Danutė Daleckaitė** – matematikė, Vilniaus universiteto kraštotyrininkų ramuvos ekspedicijų vadovė.

**Alvydas Danauskas** – veterinaras, Tauragnų seniūnas.

**Alfonsas Daunys** – Lietuvos partizanas, pensininkas.

**Živilė Driskiuvienė** – ekonomistė, „Versmės“ leidyklos vadybininkė administratorė, Vilniaus universiteto kraštotyrininkų ramuvos ekspedicijų dalyvė.

**Andrius Dručkus** – istorikas, Lietuvos partizanas, Istorijos muziejaus Obeliuose steigėjas.

**Liubovė Fursova** – istorikė, Vilniaus universiteto magistrė.

**Algirdas Gaigalas** – geologas, fizinių m. habil. daktaras, Vilniaus universiteto profesorius.

**Vidas Garliauskas** – lituanistas, mokytojas.

**Antanas Gasperaitis** – lituanistas, kraštotyrininkas, Utenos r. savivaldybės kultūros ir meno premijos laureatas (2000).

**Algirdas Grašys** – aktorius, Lietuvos nusipelnęs artistas (1983).

**Elvyra Grauslienė (Meškauskaitė)** – mokytoja, poetė.

**Laima Grumadienė** – lituanistė, hum. m. daktarė, docentė, Lietuvių kalbos instituto Kalbos istorijos ir dialektologijos skyriaus vyr. mokslo darbuotoja.

**Gediminas Isokas** – rašytojas, miškininkas, gamtininkas.

**Jonas Ivonis** – gamtos m. daktaras, Karelijos miškų ūkio instituto mokslo darbuotojas.

**Boleslovas Jauniškis** – žurnalistas, vertėjas.

**Bronislava Juknevičienė** – Tauragnų E. Šimkūnaitės pagrindinės mokyklos istorijos ir rusų k. mokytoja, muziejininkė.

**Balys Juodzevičius** – istorikas, muziejininkas, kraštotyrininkas.

**Vytautas Kardelis** – lituanistas, hum. m. daktaras, Vilniaus universiteto Baltistikos ir bendrosios kalbotyros katedros vyr. mokslo darbuotojas.

**Lidija Kavaliauskienė** – geografė-kartografė, „Lietuvos valsčių“ serijos monografijų žemėlapių parengėja.

**Juozas Kazlauskas** – Utenos r. laikraščio „Utenis“ darbuotojas.

**Kęstutis Kilkus** – geografas-hidrologas, gamtos m. daktaras, Vilniaus universiteto profesorius.

**Audronė Kiršinaitė** – Šiaulių apskr. Povilo Višinskio viešosios bibliotekos darbuotoja.

**Povilas Krikščiūnas** – lituanistas, Lietuvių literatūros ir tautosakos instituto mokslo darbuotojas, „Versmės“ leidyklos redaktorius, Vilniaus universiteto kraštotyrininkų ramuvos ekspedicijų tautosakininkų grupės vadovas

**Rūta Krugiškytė-Čiplienė** – baleto artistė, pedagogė.

**Česlovas Kudaba** – geografas, Vilniaus universiteto profesorius, gamtos m. habil. daktaras, visuomenės ir kultūros veikėjas, Valstybinės J. Basanavičiaus premijos laureatas (1993), miręs 1993 m.

**Lilija Kudirkienė** – lituanistė, hum. m. daktarė, Lietuvių literatūros ir tautosakos instituto vyr. mokslo darbuotoja.

**Algirdas Kulys** – Utenos centrinio pašto darbuotojas, kraštotyrininkas.

**Antanas Kunigėlis** – statybininkas.

**Rimvydas Kuskas** – geografas, gamtos m. daktaras, kraštotyrininkas, Valstybinės J. Basanavičiaus premijos laureatas (1993).

**Rimvydas Laužikas** – archeologas.

**Aistė Lazauskienė** – istorikė, hum. m. daktarė.

**Živilė Lazdauskaitė** – botanikė, docentė, gamtos m. daktarė.

**Inga Levickaitė** – Lietuvos liaudies buities muziejaus vyr. muziejininkė.

**Jolita Lukštaitė** – Vilniaus universiteto biologijos magistrė.

**Janina Mačerauskaitė** – istorikė, ekskursijų vadovė

**Justas Mačerauskas** – tautodailininkas.

**Venantas Mačiekus** – ekonomistas, Vilniaus universiteto dėstytojas, Vilniaus universiteto kraštotyriminkų ramuvos ekspedicijų vadovas, „Lietuvos valsčių“ serijos monografijų redaktorius, Valstybinės J. Basanavičiaus premijos laureatas (1997).

**Kazimieras Malaiška** – mokytojas.

**Grażina Mališauskienė (Meilutytė)** – lituanistė, mokytoja, Vilniaus universiteto kraštotyriminkų ramuvos ekspedicijų tautosakininkų grupės vadovė.

**Danutė Marcinkevičienė (Kunigėlytė)** – inžinierė, kraštotyriminkė.

**Jonas Mardosa** – etnologas, Vilniaus pedagoginio universiteto docentas, hum. m. daktaras.

**Irena Regina Merkienė** – etnologė, profesorė, hum. m. habil. daktarė.

**Emma Mikulėnaitė** – rašytoja.

**Genovaitė Mikulėnienė** – ekonomistė, Tauragnų seniūnijos darbuotoja.

**Jonas Milius** – žemėtvarkininkas, ž. ū. m. daktaras, Vilniaus universiteto docentas.

**Vacys Milius** – etnologas, profesorius, hum. m. habil. daktaras, Valstybinės J. Basanavičiaus premijos laureatas (1993).

**Kazys Misius** – istorikas, Kultūros paveldo centro Informacijos skyriaus vyr. specialistas.

**Aldona Neidzenavičiūtė** – lituanistė, mokytoja, Vilniaus universiteto kraštotyriminkų ramuvos ekspedicijų dalyvė.

**Inga Nėnienė** – etnologė, hum. m. daktarė.

**Darius Norkūnas** – gamtininkas, Utenos regiono aplinkos apsaugos laboratorijos darbuotojas, gamtosaugos idėjų propaguotojas tarp mokslievių.

**Sigita Pakulnevičiūtė** – Vilniaus universiteto istorijos magistrė.

**Aloyzas Petrašiūnas** – istorikas, fotografas, Kultūros paveldo centro darbuotojas.

**Alma Petrauskienė** – matematikė, Vilniaus universiteto kraštotyriminkų ramuvos ekspedicijų dalyvė.

**Vytautas Petronis** – dailininkas, mokytojas.

**Alė Počiulpaitė** – menotyrininkė, hum. m. daktarė, Lietuvos liaudies kultūros centro mokslo darbuotoja.

**Grigorijus Potašenko** – Vilniaus universiteto Kultūrinių bendrijų studijų centro darbuotojas.

**Joseph Rosin** – istorikas, enciklopedijos „Žydų gyvenvietės Lietuvoje“ (hebr.) redaktoriaus asistentas, yra parengęs studiją apie Tauragnus.

**Birutė Rozancevienė (Bitkevičiūtė)** – pedagogė, bibliotekininkė.

**Dalia Savickaitė** – Aukštaitijos nacionalinio parko darbuotoja.

**Vytautas Skebas** – istorikas, hum. m. daktaras.



**Regina Stakėnienė** – bibliotekininkė.

**Diana Strakšaitė** – istorikė, Vilniaus universiteto magistrė.

**Elvyra Straševičienė** – Lietuvos liaudies buities muziejus, vyr. muziejūninkė.

**Antanas Stravinskas** – istorikas-etnologas, kraštotyros judėjimo Lietuvoje organizatorius, Valstybinės J. Basanavičiaus premijos laureatas (2000).

**Bronislovas Strazdas** – inžinierius.

**Natalija Strazdienė (Dicevičiūtė)** – žurnalistė.

**Bonifacas Stundžia** – lituanistas, Vilniaus universiteto profesorius, hum. m. habil. daktaras, Vilniaus universiteto kraštotyrininkų ramuvos ekspedicijų kalbininkų grupės vadovas.

**Danguolė Stunžėnaitė** – mokytoja.

**Romualdas Survila** – žemėtvarkininkas.

**Žilvytis Šaknys** – etnologas, Lietuvos istorijos instituto etnologijos skyriaus vadovas.

**Tadas Šidiškis** – Kultūros paveldo centro Informacijos skyriaus vyr. specialistas.

**Eugenija Šimkūnaitė** – provizorė, habil. gamtos m. daktarė, mirusi 1996 m.

**Romualdas Šimkūnas** – agronomas, gamtos m. daktaras, docentas, tautodailininkas.

**Algimantas Šinkūnas** – mokytojas.

**Bronius Šlapelis** – Tauragnų ir Daunorių parapijų klebonas, Panevėžio vyskupijos kapitulos garbės kanauninkas.

**Genovaitė Šnurova** – Utenos r. laikraščio „Utenis“ darbuotoja, kraštotyrininkė.

**Nijolė Šuminienė** – Tauragnų bibliotekos vedėja.

**Adolfas Tautavičius** – archeologas, hum. m. habil. daktaras.

**Vladas Terleckas** – ekonomistas, docentas, visuomenės veikėjas.

**Rytis Trimonis** – hum. m. daktaras, dėstytojas.

**Žemyna Trinkūnaitė** – lituanistė, Lietuvių literatūros ir tautosakos instituto mokslo darbuotoja.

**Liuda Ūsienė** – medikė.

**Romualdas Juozas Valančiūnas** – lituanistas, radijo žurnalistas, vertėjas.

**Vygantas Varneckas** – ilgametis Tauragnų kultūros namų darbuotojas, mėgėjų teatro „Mokas“ režisierius.

**Gintautas Zabiela** – archeologas, hum. m. daktaras, Lietuvos istorijos instituto mokslo darbuotojas.

**Aušra Žičkienė** – etnomuzikologė, hum. m. daktarė, Lietuvių literatūros ir tautosakos instituto mokslo darbuotoja.

**Regina Žukienė** – farmacininkė.

**Gražina Žumbakienė** – Lietuvos liaudies buities muziejus, vyr. muziejūninkė.

## Santrumpos ir sutrumpinimai

- AB – *akcinė bendrovė*  
 AT – *The Types of Folktale. A Classification and Bibliography, Antti Aarne's Verzeichnis der Märchentypen. Translated and Enlarged by Stith Thompson, FFC, N 74, Helsinki, 1928; N 184. Helsinki, 1961.*  
 CK – *centro komitetas*  
 BILPK – *Balys J. Lietuvių pasakojamosios tautosakos motyvų katalogas, Tautosakos darbai, 2. Kaunas, 1936*  
 D – *Lietuvių liaudies dainų tekstų katalogo darbo dainų skyrius*  
 DŽDT – *Darbo žmonių deputatų taryba*  
 ES – *Lietuvos istorijos instituto Etnografijos skyriaus rankraštynas*  
 G – *Lietuvių liaudies dainų tekstų katalogo gamtos dainų skyrius*  
 Gr – *Lietuvių liaudies dainų tekstų katalogo karinių-istorinių dainų skyrius*  
 JŪR – *Jaunųjų ūkininkų ratelis*  
 KAD – *Krašto apsaugos departamentas*  
 KGB – *SSRS valstybės saugumo komitetas*  
 KLF – *Lietuvos muzikos akademijos Muzikologijos instituto Etnomuzikologijos skyriaus fonoteka*  
 KPC DC – *Kultūros paveldo centro Dokumentacijos centras*  
 KTR – *Lietuvos muzikos akademijos Muzikologijos instituto Etnomuzikologijos skyriaus folkloro rankraščiai*  
 KTU – *Kauno technologijos universitetas*  
 KVC – *Katalikų veikimo centras*  
 LAF – *Lietuvos aktyvistų frontas*  
 LBM – *Lietuvos liaudies buities muziejus*  
 LCVA – *Lietuvos centrinis valstybės archyvas*  
 LDK – *Lietuvos didžioji kunigaikštystė*  
 LDM – *Lietuvos dailės muziejus*  
 LGGRTC – *Lietuvos gyventojų genocido ir rezistencijos tyrimo centras*  
 LYA – *Lietuvos ypatingasis archyvas*  
 LIIR – *Lietuvos istorijos instituto rankraštynas*  
 LIŠ – *Lietuvos istorijos šaltiniai (knyga)*  
 LKMA – *Lietuvių katalikų mokslo akademija*  
 LKP – *Lietuvos komunistų partija*  
 LKŽ – *Lietuvių kalbos žodynas*  
 LLA – *Lietuvos laisvės armija*  
 LLD – *Lietuvių liaudies dainynas (1980–2005, t. I–XVIII)*  
 LLDK – *Lietuvių liaudies dainų tekstų katalogas, sudarytas Lietuvių literatūros ir tautosakos institute*  
 LLKS – *Lietuvos laisvės kovų sąjūdis*  
 LM – *Lietuvos Metrika*  
 LMD – *Lietuvių mokslo draugijos tautosakos rinkiniai Lietuvių tautosakos rankraštyne*  
 LNM – *Lietuvos nacionalinis muziejus*  
 LPKTS – *Lietuvos politinių kalinių ir tremtinių sąjunga*  
 LPS – *Lietuvos Persitvarkymo Sąjūdis*  
 LR – *Lietuvos Respublika*  
 LSSR – *Lietuvos Sovietų Socialistinė Respublika*  
 LTA – *Lietuvių tautosakos archyvas*  
 LTR – *Lietuvių literatūros ir tautosakos instituto Lietuvių tautosakos rankraštynas*  
 LTRF – *Lietuvių literatūros ir tautosakos instituto Lietuvių tautosakos rankraštyno fonoteka*  
 LTS – *Lietuvių tautininkų sąjunga*  
 LVIA – *Lietuvos valstybės istorijos archyvas*  
 MA – *Mokslų akademija*  
 MAB RS – *Lietuvos mokslų akademijos bibliotekos Rankraščių skyrius*  
 MGB – *SSRS valstybės saugumo ministerija*  
 MTS – *mašinių ir traktorių stotis*  
 NKVD – *SSRS Vidaus reikalų liaudies komisariatas*  
 MVD – *SSRS vidaus reikalų ministerija*

NB RS (NMB) – Lietuvos nacionalinės M. Mažvydo bibliotekos  
 Rankraščių skyrius  
 POW – Lenkų karinė organizacija (Polska organizacja wojskowa)  
 Š – Lietuvių liaudies dainų tekstų katalogo šeimos dainų skyrius  
 SSKP – Sovietų Sąjungos komunistų partija  
 SSRS – Sovietų Socialistinių Respublikų Sąjunga  
 TB – Tauragnų biblioteka  
 TKN – Tauragnų kultūros namai  
 TLE – Tarybų Lietuvos enciklopedija  
 TMM – Tauragnų mokyklos muziejus  
 UAB – uždaroji akcinė bendrovė  
 UKM – Utenos kraštotyros muziejus  
 V – Lietuvių liaudies dainų tekstų katalogo vestuvinų dainų skyrius  
 Vk – Lietuvių liaudies dainų tekstų katalogo vaikų dainų skyrius  
 VUB (VUB RS) – Vilniaus universiteto bibliotekos  
 Rankraščių skyrius  
 VPUTR – Vilniaus pedagoginio universiteto tautosakos  
 rinkiniai Lietuvių tautosakos rankraštyne  
 VVS – Vilniui vaduoti sąjunga  
 VVU – Vilniaus valstybinis universitetas

a – aras  
 a. – amžius; aikštė  
 a. a. – amžiną atilsi  
 ak. – akmuo  
 akad. – akademija  
 alk. – alkalnis  
 angl. – anglų  
 ap. – apyrašas  
 apyg. – apygarda  
 apyl. – apylinkė  
 apskr. – apskritis  
 aukšt. – aukštuma  
 aut. – autorius  
 b. – byla  
 b. b. – baudžiamoji byla  
 bajor. – bajorų  
 bajork. – bajorkaimis  
 bal. – balandžio (mėnuo)  
 bas. – baseinas  
 bendr. – bendradarbis  
 b-ka – biblioteka  
 birž. – birželio (mėnuo)  
 brėž. – brėžinys  
 buv. – buvęs  
 bžntk. – bažnytkaimis  
 cent. – centneris  
 d. – diena; dalis  
 dab. – dabartinis  
 deš. – dešimtinė  
 d-ja – draugija  
 dr. – daktaras  
 draust. – draustinis  
 dš. – dešinysis (intakas)  
 dv. – dvaras  
 egz. – egzempliorius  
 eil. – eilutė  
 eil. nr. – eilės numeris  
 etn. sr. – etnografinė sritis  
 ež. – ežeras  
 ežeryn. – ežerynas  
 f. – fondas  
 fak., f-tas – fakultetas  
 filol. – filologas, filologijos  
 filos. – filosofas, filosofijos

g – gramas  
 g. – gatvė; giminė (gram.)  
 geg. – gegužės (mėnuo)  
 gel. st. – geležinkelio stotis  
 geogr. – geografinis  
 geol. – geologija, geologinis  
 germ. – germanizmas  
 gir. – giria  
 gir-ja – girininkija  
 gim. – gimęs  
 gyv. – gyvenantis; gyvenvietė; gyventojai  
 gimn., g-ja – gimnazija  
 gub. – gubernija  
 gūbr. – gūbrys  
 ha – hektaras  
 habil. dr. – habilituotas daktaras  
 hebr. – hebrajų  
 hum. m. – humanitarinių mokslų  
 il. – įlanka  
 iliustr. – iliustruotas, iliustracija  
 imp. – imperija  
 inst., i-tas – institutas  
 int. – intakas  
 inž. – inžinierius, inžinerinis  
 ist. – istorija, istorinis  
 iškyš. – iškyšulys  
 išn. – išnykęs  
 išsp. – išspausdinta  
 įv. – įvadinis; įvairūs  
 j. – jūra  
 jubil. – jubiliejus, jubiliejinis  
 k. – kaimas; kalba; kursas; magnetofono kasetė  
 (po santrumpos LTRF)  
 kalb. – kalbininkas, kalbotyra  
 kalv. – kalva  
 kalvyn. – kalvynas  
 kan. – kanauninkas  
 kg – kilogramas  
 kl. – klasė  
 kln. – kalnas  
 km – kilometras  
 kn. – knyga  
 kol. – kolūkis  
 kp – kapeika

kap. – kapas; kapinės  
 kr. – kraštas  
 k-tas – komitetas  
 kt. – kiti  
 kun. – kunigas  
 l. – lapas (popieriaus); laipsnis  
 l, L – litras  
 lag. – lageris (sovietinė koncentracijos stovykla)  
 laikr. – laikraštis  
 lapkr. – lapkričio (mėnuo)  
 leid. – leidinys, leidimas, leidėjas  
 lent. – lentelė  
 liet. – lietuvių, lietuviškai  
 lyg. – lyguma  
 lit. – literatūra  
 l-kla – leidykla  
 Lt – litas  
 m – metras  
 m. – metai; miręs; mokslų (prie mokslo laipsnio); moteriškoji giminė (gram.)  
 m. m. – mokslo metai  
 med. – medicinos  
 mėn. – mėnuo  
 mg – magnetofono juosta  
 mit. – mitologija, mitologinis  
 m-ja – ministerija  
 m-kla – mokykla  
 mkrj. – mikrorajonas  
 mm – milimetras  
 mjr. – majoras  
 mok. – mokinys  
 mokyti. – mokytojas  
 moksl. – mokslinis, mokslo  
 mst. – miestas  
 mstl. – miestelis  
 mšk. – miškas  
 mžb. – mažybinė forma  
 n. – naujasis  
 nac. – nacionalinis  
 n. d. – nėra duomenų  
 neg. – negatyvas  
 Nr., nr. – numeris  
 nuotr. – nuotrauka  
 org. – organizacija, organizacinis  
 orig. – originalas, originalus  
 p. – puslapis; pietūs (pasaulio šalis);  
 ponas, ponia, panelė  
 pab. – pabaiga  
 pagr. – pagrindinis  
 pan. – panašiai  
 par. – parapija  
 park. – parkas  
 pav. – paveikslas (ilustracija); pavietas  
 pavad. – pavaduotojas  
 ped. – pedagoginis, pedagogas  
 pieš. – piešinys  
 pil. – pilietis  
 pirm. – pirmininkas  
 plent. – plentas  
 plg. – palygink  
 plk. – pelkė; pulkininkas  
 plkl. – piliakalnis  
 plkp. – pilkapis; pilkapynas  
 plv. – palivarkas  
 po Kr. – po Kristaus

pr. – pradžia  
 prel. – prelatas  
 pr. m. e. – prieš mūsų erą  
 prod. – pravardė  
 prof. – profesorius  
 progimn. – progimnazija  
 pv. – pieva  
 pvd. – pavardė  
 pvoz. – pavyzdžiui  
 r. – rajonas  
 rb – rublis  
 red. – redaktorius, redakcinis  
 rink. – rinkinys  
 rugpj. – rugpjūtis (mėnuo)  
 rugs. – rugsėjis (mėnuo)  
 rus. – rusų, rusiškai  
 s., sek. – sekundė  
 s. – sūnus; sala  
 salyn. – salynas  
 s. v. – saugojimo vienetas  
 sav. – savaitė  
 sen. – seniūnas, seniūnija; senasis, senovinis  
 sen. sl. – senoji slavų kalba  
 s-ga – sąjunga  
 sk. – skyrius  
 sl. – slavų  
 sov. – sovietų, sovietinis  
 sp. – spauda; spaustuė  
 splv. – spalvotas, -a  
 sr. – sritis  
 str. – straipsnis  
 š. – šiaurė (pasaulio šalis); šalis  
 š. m. – šių metų  
 šnek. – šnekamosios (kalbos)  
 šv. – šventas  
 Švč. – švenčiausiasis, -ioji  
 t – tona  
 t. – tomas  
 teol. – teologijos  
 t. y. – tai yra  
 t. p. – taip pat; ten pat  
 t. t. – taip toliau  
 tūkst. – tūkstantis  
 up. – upė  
 upl. – upelis  
 u-tas – universitetas  
 užus. – užusienis  
 v. – vardas; vyriškoji giminė (gram.)  
 vaivad. – vaivadija  
 val. – valanda  
 valst. – valstybė; valstija  
 vand. – vandenynas  
 v-ba – valdyba  
 vid. – vidurinė  
 vyr. – vyriausias, vyriausiasis  
 vyresn. – vyresnysis  
 vysk. – vyskupas; vyskupystė  
 vls. – valsčius  
 vnk. – vienkiemis  
 vns., vs. – viensėdis  
 vnt. – vienetas, vienetų  
 vtv. – vietovardis  
 žemyn. – žemynas  
 ž. ū. – žemės ūkis  
 žr. – žiūrėk

Asmenvardžių rodyklė

A

Aarne Antti 1211  
 Abarytė Eglė 630  
 Abelevičius Marcelinas 367  
 Åberg N. 132, 134, 146, 149  
 Ablonskas Adomas 202  
 Abramovičius Volfas 212  
 Abraomas 237  
 Adamas A. 727, 728  
 Adamkus Valdas 600  
 Adamonis P. 511  
 Adolpas Ivanauskas 268  
 Adomėnai 638  
 Adomėnaitė Paulina 157, 531  
 Adomėnas Adomas 167, 446, 514, 539  
 Adomėnas Simonas 202  
 Adomėnienė Stasė 914  
 Adzijonas 336  
 Aibinderis Elijus 255  
 Aidukai 686  
 Aidukaitė Elena 684  
 Aidukaitė Konstancija 360  
 Aidukaitienė A. 571  
 Aidukas (Eidukas?) Adolfas-Šeškas 415  
 Aidukas Alfonsas-Taržanas 407, 409  
 Aidukas Juozapas 676, 685  
 Aidukas Justinas 676  
 Akavickas Raimundas 107  
 Akavitas Juozas 359, 870  
 Akavitiienė Adelė 961  
 Aksionovas 396  
 Aksionovas Grigorijus 370  
 Aksomaitienė Teklė 581  
 Albin Šmuėl 336  
 Alchimovičius Mykolas Vincas 236, 238, 241, 242, 244  
 Alekna 677  
 Alekna A. 245, 526  
 Alekna Adolfas 1159, 1183, 1231  
 Alekna Alfonsas 496, 498, 505  
 Alekna Antanas 674  
 Alekna Ciprijonas 676, 684  
 Alekna Jonas 363, 676, 677  
 Alekna Juozas 1069  
 Alekna Kristupas 221  
 Alekna Viktoras 609  
 Aleknai 638  
 Aleknaitė Aušra 601  
 Aleknaitė Kostė 684  
 Aleknaitė Rita 592  
 Aleknaitė Stasė-Kregždutė 401, 404  
 Aleknavičienė Ona 9, 15, 1113, 1191, 1192, 1235, 1253  
 Aleknavičius Mantas 1191, 1192, 1235, 1253  
 Aleknienė B. 739  
 Aleknienė Birutė 604  
 Aleknienė Stasė 609, 743  
 Aleksandravičius Petras 657  
 Aleksejeva Teresė 595  
 Aleksiejevas 163  
 Aleksišūnas Dominykas 625  
 Alesionkienė M. 165  
 Alyta K. 520, 521  
 Alsavičius Mykolas 277, 278  
 Alsytė Zina 1256  
 Alsupe A. 908  
 Ambrazas A. 1114

Ambrazevičienė (Birietaitė) J. 533  
 Ambrazevičius Mikas 533  
 Ambraziejus Bronius 1160, 1181, 1185, 1195, 1255  
 Ambroževičius Stanislovas 255  
 Anciušas Laurynas 200  
 Andersen H. K. 631  
 Andrašiukas Vasylius 377  
 Andrejev 397  
 Andrejevas 250, 251, 381  
 Andrejevas Jupatas 231  
 Andrejevas Kirila 378  
 Andrejevas Stepanas 231  
 Andrejov Jupay 218  
 Andrejevai 374  
 Andriejus Stepanas 217  
 Andrijauskaitė Julija 545  
 Andriusevičienė (Gasiūnaitė) Vilija 1181, 1210, 1226, 1246  
 Andriusevičienė (Norkūnaitė) Ona 1135, 1141  
 Andriusevičienė A. 918  
 Andriusevičienė Apolonija 928  
 Andriusevičienė (Žilinskytė) Apolonija 924  
 Andriusevičius Jonas 6, 8, 12, 14, 399, 472, 474, 763  
 Andriusevičius Juozas 370  
 Andriusevičius Pranas 761  
 Andriusevičienė Ona 914  
 Andriusevičius Baltramiejus 178  
 Andriusevičius Juozas 307  
 Andriušienė Marija 1258  
 Andriušienė Rasa 1258  
 Andriušis Gediminas 1258  
 Andriušis Pulgis (Andrusevičius Fulgencijus) 609, 611, 612, 629, 1028, 1257, 1258  
 Andriušis Viktoras 1258  
 Andriuškevičius Alfonsas 848  
 Andrusevičienė Apolonija 979  
 Andrusevičienė Rita 156  
 Andrusevičius Jonas 370  
 Andrusevičius Jurgis 370, 1069  
 Andrusevičius Kazys 370  
 Andrusevičius Mykolas 370, 960, 968  
 Andruševičius Baltramiejus 191  
 Andruševičius Jokūbas 259  
 Andruševičius Motiejus 212  
 Andruševičius Stanislovas 201  
 Ankėnienė (Toleikytė) Teklė 924, 968, 1155, 1157, 1166, 1175, 1177, 1184, 1207, 1208, 1226  
 Antanavičius D. 175  
 Antoniewicz J. 122, 127, 133, 137, 149  
 Antonovas Makaras 231  
 Anujo Ž. 1276  
 Anužienė (Orlovaitė) Nina 552  
 Apčėlauska 558  
 Apčėlauskas Antanas 442  
 Apčėlauskytė Veronika 827  
 Apozolovskis Kazimieras 202  
 Araminaitė Elena 706  
 Araminas Petras-Juodvarnis, Žalvarinis 404, 405, 415, 427  
 Araminas Viktoras 634  
 Araminas Vincas-Šermukšnis 402, 404-407, 415, 427  
 Arbutis Petras 254  
 Aronovičius Šimelis 212  
 Asmenavičius Silvestras 438

Asminavičius 494  
 Asminavičius J. 512  
 Aspelundas 239  
 Astrauskas Juozas 438  
 Astrauskas G. 640  
 Astrauskas Rimantas 1155-1157, 1160, 1166, 1177, 1179, 1184-1186, 1188, 1207, 1208, 1255  
 Ašebergaitė Faustina 526  
 Atkočiūnienė Veronika 637  
 Atkočius Vladas 590, 731, 1298  
 Augučiai Alfonsas, Juozas 697  
 Augulis 459, 460  
 Augulis Vytautas 458  
 Augulytė Janina 7, 13, 18, 589, 605, 618-620, 622, 626-628, 631, 632, 638, 640, 641, 730, 731, 738, 1298  
 Augulytė M. 1113, 1298  
 Augustas Stanislovas 183  
 Augustis 242  
 Augustys Simonas 221  
 Augutėnas Baltramiejus 201  
 Augutėnas Jurgis 652  
 Augutėnas Kristupas 194  
 Augutienė (Ruzgaitė) V. 832, 834  
 Augutienė Veronika 913  
 Augutis 471, 673  
 Augutis Antanas 363  
 Augutis Bronius 433  
 Augutis J. 546  
 Augutis Jonas 276, 448, 1219  
 Augutis Juozas 276  
 Augutis Povilas 283  
 Augutis Pranas 404, 446, 656  
 Augutis Vincas 442  
 Augutis Vincentas 956  
 Augutis Vytautas 465  
 Aukščiūnas Vytautas 728  
 Ausišūnas Laurynas 178, 191, 867  
 Austys Povilas 1255  
 Avinas Mikalojus 201  
 Avižinis Andrius 195  
 Azijonas 399

B

Babachinas 397  
 Babachinas Astafėjus 378  
 Babachinas Grigorius 377  
 Babachinas Jėpifanas 378  
 Babachinas K. 329  
 Babachinas M. 330, 332  
 Babachinas S. 329  
 Babakinas Povilas 871  
 Babrauskai 374  
 Babrauskai 479  
 Babrauskas 649  
 Babrauskas Adomas 378  
 Babrauskas Antanas 858, 864  
 Babrauskas Boleslovas 451, 504, 953, 1069, 1259  
 Babrauskas Juozas 451  
 Babrauskas Juozas 928, 953, 979  
 Babrauskas Jurgis 283, 284, 343, 451  
 Babrauskas P. 277, 281, 283, 293, 295, 310  
 Babrauskas Pranas 343, 378  
 Babrauskas Stasys 1250  
 Babrauskas V. 277  
 Babrauskas Boleslovas (Saulaitis) 504, 1258, 1259

- Babrauskienė (Mačerauskaitė)  
 Genovaitė 570, 609, 614, 615,  
 617, 621, 637, 638, 743, 861, 865,  
 1258–1260, 1298  
 Babrauskienė (Vaišnorytė)  
 Jadvyga 953  
 Babrauskienė Elžbieta 451  
 Babrauskienė Stasė 590  
 Bach A. 1114, 1118, 1119  
 Bačianskas Pranas 367  
 Bagatyrus Silvestras 155  
 Bagdonas Baltramiejus 220  
 Bagdonas J. 515  
 Bagdonas Mykolas 699  
 Bagdonavičiai 244  
 Bagdonavičienė Aleksandra 232  
 Bagdonavičius 236, 243, 244  
 Bagdonavičius Kristupas 222  
 Bagdonavičius Ksaveras 241,  
 243, 244  
 Bagdonavičius Vosilius 241, 243,  
 244  
 Bagdonienė Konstancija 701  
 Bagdonienė Veronika 701  
 Bagdžiūnai 375  
 Bagdžiūnas Antanas 290, 433  
 Bagdžiūnas Juozas 378  
 Bagdžiūnas Kazys 1145, 1230  
 Bagdžiūnas Rimantas 384  
 Bagdžiūnienė (Mačiulevičiūtė)  
 Teklė 934  
 Bagdžiūnienė Teklė 913  
 Bagočiūtė A. 100, 103  
 Bajoras Jurgis 222  
 Bak Joset 881  
 Bak Reise 881  
 Baka 243  
 Baka Elijašas 243  
 Bakas N. 313  
 Bakšys Povilas 499, 502  
 Balašienė Genutė 635  
 Balaišis Antanas 499–502  
 Balbatunovas J. 583  
 Balbatunovas Jakovas 334  
 Balbatunovas L. 330, 332  
 Balbatunovas Lazaris (?) 333  
 Balbierius Kazys 588, 605  
 Balbierūtė Ona 637  
 Balcevičius 203  
 Balcevičius Baltramiejus 197  
 Balcevičius Jurgis 197, 217  
 Balcevičius Stanislovas 179, 205  
 Balčiauskas L. 83  
 Balčiauskienė L. 83  
 Balčikonis Juozas 1264  
 Balčiūnaitė Domicelė 253  
 Balčiūnaitė Liudvika 187, 253,  
 255  
 Balčiūnas 123, 253  
 Balčiūnas Jonas 106, 108, 112  
 Balčiūnas Kazys 363  
 Balčiūnas M. 1261  
 Balčiūnas M. 254, 255  
 Balčiūnas Martynas 213  
 Balčiūnas Mataušas-*Medinis* 187,  
 253–255, 492, 791, 1119, 1261  
 Balčiūnas V. 883, 884, 885, 886  
 Balčiūnas V. 92  
 Balčiūnienė (Šimkūnaitė) Uršulė  
 953  
 Balčiūnienė Teklė 913  
 Baleišienė Genė 637  
 Balys Jonas 486, 961, 1211  
 Baliulis Algirdas 5, 11, 174, 177,  
 184, 189, 207, 516, 1051  
 Balsevičius 237  
 Balsys E. 727  
 Balsys Jonas 365  
 Baltakis 649  
 Baltakis Jonas 303, 524, 530  
 Baltakis Romualdas 1246, 1249  
 Baltramiejūnaitė Jūratė 1160,  
 1185, 1255  
 Baltramiejūnas A. 855  
 Baltramiejūnas Adolfas 855, 865  
 Baltrūnaitė Apolonija žr.  
 Marčiulionienė Apolonija  
 Baltrūnas Kazimieras 273  
 Baltrūnas Petras 202  
 Baltrus 676, 677  
 Baltrušaitis Vingaudas 8, 14,  
 827, 828, 830  
 Baltuška Baltramiejus 215  
 Baltuška Juozapas 193  
 Baltuška Kazimieras 193  
 Baltuška Kristupas 193  
 Baltuška Petras 512  
 Baltuška Stanislovas 193  
 Baltuška Tomas 215  
 Baluckis M. 1284  
 Balvočiūtė Nijolė 9, 15, 964  
 Baranauskas K. 79, 83  
 Baranauskas T. 118  
 Baranauskas Vilius 1255  
 Barauskas Antanas-*Kadugys* 407  
 Barauskas V. 127  
 Barčaitė Dalia 954, 1197, 1217,  
 1232, 1251  
 Barčius Liudas 370  
 Bareika Andrius 236, 241, 243,  
 244, 247–249  
 Bareikytė Aldona 642  
 Bareišienė Agnieška 715  
 Bareišytė Adelė 668  
 Barkai 638  
 Barkauskaitė Violeta 18  
 Barkus A. 593  
 Barkus Juozas 968, 979  
 Barkus V. 284  
 Barkutė Irena 593  
 Barkuvienė Bronė 914, 968  
 Barkuvienė Elena 910, 912, 913,  
 968  
 Baronas D. 175  
 Bartaševičius Juozapas 178, 191  
 Bartaševičius Mikalojus 178, 191  
 Bartaševičius Vaitiekus 178, 191  
 Bartašiūnaitė Julija 361  
 Bartašiūnas Andrius 214, 215, 231  
 Bartašiūnas Antanas 215  
 Bartašiūnas Antanas 1069  
 Bartašiūnas Baltramiejus 194  
 Bartašiūnas Juozas 377  
 Bartašiūnas Jurgis 215  
 Bartašiūnas Laurynas 215  
 Bartašiūnas Petras 194  
 Bartašiūnas Stanislovas 194  
 Bartašiūnas Vincas 283, 284  
 Bartašiūnienė Ona 635  
 Bartkai 769  
 Bartkevičius Algimantas 610  
 Bartkevičius Mykolas 183, 516  
 Bartkūnas Juozapas 196  
 Bartkus Juozas 770, 776, 865  
 Bartkus Vincas 283  
 Bartuška Mikalojus 203  
 Barzdaitė Aldona 954  
 Basalykas A. 19, 29, 31–33, 37–39  
 Basanavičius 643  
 Basijokienė Danutė 1254  
 Batoraitė Danutė 1255  
 Batūra R. 118  
 Baubinas Kazimieras 218  
 Bauraitė Vaida 1254  
 Bausys Boleslovas 498, 505  
 Baužis Silva žr. Talaikis (Toleikis)  
*(Baužys)* Silva  
 Behmer E. 128, 149  
 Bekalis Jurgis 236  
 Beleckaitė Stasė 537  
 Beleckas Benediktas 361  
 Belopetravičienė Stasė 618, 619  
 Belopetravičius Algirdas Jonas 7,  
 8, 13, 14, 585, 589, 590, 594, 604,  
 621, 623, 625, 628, 629, 631, 640,  
 642, 730, 731, 738, 741, 868,  
 1115, 1298, 1299, 1302  
 Benčikas 163  
 Benjaminovičius Elijus 226  
 Benjaminovičius Satejus 889  
 Benjaminovičius Ulfas 226  
 Ber A. 32  
 Bercius Kristupas 868  
 Berčienė Marijona 431  
 Berčius Antanas-*Lapas* 404  
 Berčius Balys-*Žvangutis* 404, 408,  
 410, 412  
 Berčius Jonas 197  
 Berčius Kazys 370  
 Berčius Kristupas 194  
 Berčius Liudas 281, 283, 284  
 Berčius Liudas-*Kryžiuotis* 406  
 Berčiūtė Nijolė 593  
 Bergmanas I. 1276  
 Berkienė Teresė 257  
 Berkovičius Zusanas 226  
 Berkus Jonas 257  
 Berkus Juozapas 222  
 Berkus Martynas 223  
 Bernotas J. 1246, 1249  
 Bernotienė S. 903, 909  
 Bernšteinas Leiba 237  
 Bertaišienė Sigita 622  
 Bezenberger A. 135, 136, 149  
 Bielinis A. 153  
 Bielinis J. 1296  
 Bieliukas K. 57  
 Bikas Laurynas 216  
 Bikeliai 680, 685  
 Bikelienė 686  
 Bikelienė (Vaičiūnaitė) Elena 934  
 Bikelienė Jurgienė 217  
 Bikelienė Stefanija 680  
 Bikelienė Teklė 445  
 Bikelis 227  
 Bikelis Povilas (*Jasėnas*) 686  
 Bikelis Anupras (*Kivelis*) 674  
 Bikelis Adolfas 369  
 Bikelis Alfonsas 284  
 Bikelis Andrius 198  
 Bikelis Antanas 686  
 Bikelis Antanas (*Kivelis*) 676  
 Bikelis Anupras (*Kivelis*) 676  
 Bikelis Balys 453  
 Bikelis Baltramiejus 194  
 Bikelis Jonas 153, 544  
 Bikelis Jonas 219  
 Bikelis Juozapas-*Juopela* 676  
 Bikelis Juozas 401



- Bikelis Juozas 503  
 Bikelis Juozas 787, 788  
 Bikelis Kazimieras 196  
 Bikelis Kazys 368  
 Bikelis Laurynas 215  
 Bikelis Motiejus 226  
 Bikelis Petras 585  
 Bikelis Petras 676, 680  
 Bikelis Povilas 682  
 Bikelis Pranciškus 219, 227  
 Bikelis S. 989  
 Bikelis Simonas 216  
 Bikelis Stanislovas 198  
 Bikelis Tomas 198, 204  
 Bikelis Vincas-*Apaštalas* 676  
 Bikelytė Cecilija 360  
 Bikelytė Eleonora 357  
 Bikelytė Elzbieta 401  
 Bikelytė Ona 164  
 Bikelytė Teklė 673  
 Bikelytė Veronika 544  
 Bikielis Stanislovas 867  
 Bikienė Veronika 1069  
 Bikus Jurgis 377  
 Bikus Kazys 1011, 1012, 1018  
 Bikus Mykolas 742, 856, 865  
 Bikus V. 696  
 Bikutė Ona 574, 914  
 Bykuvienė Adelė 357  
 Bikuvienė Adelė 572, 742, 910, 912, 913  
 Bikuvienė Aldona 590, 593, 738, 924  
 Bikuvienė Bronė 914  
 Bikuvienė E. 912  
 Bilaišienė (Stundžaitė) Bronė 953  
 Bileišis Antanas 695  
 Bileišis Stasys 267, 453  
 Bileišytė 877  
 Bilevičius Vladas 588, 605, 634  
 Bilinskienė A. 1253  
 Bilkis Laimutis 9, 15, 1029  
 Bilkytė Teresė 637  
 Bimba 244  
 Bimba Jonas 241, 244, 245  
 Bimbėlis 234  
 Bindza Laurynas 216  
 Bindza Martynas 217  
 Bindza Stanislovas 193  
 Birėtaite 712  
 Birietaite Jadvyga žr.  
 Ambrazevičienė Jadvyga  
 Biriukas 398, 989  
 Biriukas Jonas 367  
 Biriukas Juozas 363, 364, 634, 853, 1117, 1235  
 Biriukas Kazys 364, 365, 448  
 Birkas Stanislovas 236  
 Birkus 243, 244  
 Birkus Kazimieras 241, 243, 244  
 Birkus Jonas 178, 191, 212  
 Birkus Laurynas 212  
 Birkus Motiejus 212  
 Birkus Tadas 212  
 Biržėnas 456  
 Biržietytė D. 638  
 Biržiška V. 1269  
 Bislis Bronius 402  
 Bitinaitė V. 828  
 Bitkevičiai 677, 679–682  
 Bitkevičiai–Linkai 686  
 Bitkevičienė Adelė 368  
 Bitkevičienė Eleonora 677, 680  
 Bitkevičienė Eliza 679  
 Bitkevičienė Veronika 371  
 Bitkevičius Antanas 677, 680, 681  
 Bitkevičius Augustas 675–677, 680, 683  
 Bitkevičius Bronius 397  
 Bitkevičius Jonas 397, 441, 673, 676, 677, 680  
 Bitkevičius Jonas 7, 13, 672, 678, 679  
 Bitkevičius Jonas-*Sakalaitis* 403, 405, 406, 410  
 Bitkevičius Juozas 397  
 Bitkevičius Juozas 6, 12, 471  
 Bitkevičius Juozas 673, 674, 686  
 Bitkevičius Kazys 301, 449  
 Bitkevičius Mataušas 675  
 Bitkevičius P. 163  
 Bitkevičius Pranas 163, 371, 377  
 Bitkevičius Vladas 398, 406, 439  
 Bitkevičiūtė Anelė 719  
 Bitkevičiūtė Veronika 679  
 Bivainienė 1144  
 Bivainienė (Bilaišytė) Paulina 953  
 Bivainienė (Rakauskaitė) Ona 1164  
 Bivainienė (Šimkūnaitė) Adelė 935  
 Bivainienė (Valiukaitė) Marija 1143, 1227  
 Bivainienė Jadvyga 700, 701  
 Bivainienė Ona 376, 575  
 Bivainienė Petrienė 200  
 Bivainienė Veronika 442  
 Bivainis 1296  
 Bivainis Antanas 433  
 Bivainis Gintautas 592  
 Bivainis Jonas 193  
 Bivainis Jonas 361, 700, 701, 953  
 Bivainis Juozas 855, 858, 1261  
 Bivainis Jurgis 377  
 Bivainis Kazimieras 178, 192  
 Bivainis Kazys 442  
 Bivainis Lukas 199  
 Bivainis Mikalojus 197  
 Bivainis Mykolas 406  
 Bivainis Mykolas 442, 657  
 Bivainis Motiejus 839, 853  
 Bivainis Petras-*Klevas* 401–404  
 Bivainis Placidus 443  
 Bivainis Povilas 406, 446  
 Bivainis Vincas 155, 700, 1144, 1228  
 Bivainis Vincentas 268  
 Bivainytė Danguolė 592  
 Biveinienė Ona 263, 267  
 Biveinis 263  
 Biveinis Adomas 218, 231  
 Biveinis Andrius 219  
 Biveinis Jonas 224  
 Biveinis Jurgis 221  
 Biveinis Kazimieras 220  
 Biveinis Kazys 539  
 Biveinis Kristupas 220  
 Biveinis Vincas 1013, 1015  
 Biveinis Vincas 267, 268, 270, 276, 277  
 Biziuolevičius S. 960  
 Blauzdavičiūtė Virginija 1154, 1163, 1207, 1230–1233, 1251  
 Blažauskaitė Sigita 1159, 1164, 1227, 1228, 1230, 1251  
 Blaževičienė Augusta 362  
 Blaževičius Antanas 362  
 Blažienė (Meškauskaitė) Veronika 1233  
 Blažienė Birutė 637  
 Blažienė Veronika 366, 968  
 Blažys Adolfas 370  
 Blažys Antanas 363  
 Blažys Jonas 446  
 Blažys Juozas 366  
 Blažys Kazys 363  
 Blažys Pranas 856, 865  
 Blažys Vincas 342, 449  
 Blažys Vladas 435  
 Blažytė 875  
 Blažytė D. 338, 345, 347, 349, 549  
 Blinovas Nikiforas 372  
 Blinovienė Feonija 372  
 Bliujūtė Ona 1255  
 Bliumbergai 373  
 Bliumbergas Jonas 430  
 Bliumbergas Petras 343  
 Bomblauskas 492  
 Boreika Andrius 186, 187  
 Boreikaitė Aleksandra 532, 546  
 Borisovas 338, 397, 398  
 Borisovas Jevdokimas 349  
 Borneikienė Lina 564  
 Bracalis 876  
 Braciška Samuelis 195  
 Brandišauskas V. 339, 382  
 Brazaitis 738  
 Brazdylis Vytautas 727  
 Brazdžionis Bernardas  
 (Vyte Nemunėlis) 609, 730, 731  
 Bražėnas Konstantinas 271, 272  
 Bražėnas Petras 371, 608  
 Breichmanas 336  
 Brizgis Vincentas 1300  
 Bronšteinas Minča 880  
 Bruklys Baltramiejus 201  
 Bubinas Martynas 196  
 Bubnys Arūnas 344  
 Bubnys J. 1260  
 Bubnys V. 609  
 Bubulienė Anelė 1306  
 Bubulienė Jurgita 604  
 Bubulis Juozas 1013  
 Bubulis Kazimieras-*Algimantas* 415  
 Bubulis Kazys 371  
 Buchaveckas Stanislovas 4, 6, 7, 12, 13, 18, 189, 207, 337, 340–342, 345, 347, 348, 350–352, 516, 546, 554, 557, 560, 581, 583  
 Bučėnas Bronius 671  
 Bučėnas Pranas 656  
 Bučys Petras 498, 505  
 Budreika Stasys 384  
 Budreikienė Aldona 604, 739  
 Budrionis Balys 657  
 Budrytė Ina 786, 788, 793–798, 800–803  
 Budriūnienė 79  
 Budvytienė Vijolė 604, 739  
 Būga Juozas 1146, 1246, 1248  
 Būga Kazys 149, 175, 1029, 1033, 1299  
 Bugenis M. 501  
 Buičėnienė Leonora 157, 166, 593  
 Builytė Rita 1152, 1154, 1156, 1195, 1209, 1233, 1252  
 Buivydienė G. 910  
 Bukaitis Elegijus 727

Bukelis Juozapas 193  
 Bulavas J. 382  
 Bulka J. 163  
 Bulka Jeronimas-*Titnagas*,  
*Deimantas* 401, 424  
 Bulka Juozas 401  
 Bulka Juozas 424  
 Bulka Justinas 163, 373  
 Bulka Kazys 370  
 Bulkienė Anelė 439  
 Bulkienė Ona 501, 859, 865, 1070  
 Bumša 492  
 Buračas Balys 152, 156, 805  
 Buračevska St. 1297  
 Buragas 237  
 Buras 231  
 Buratinis Titas Livijus 485  
 Burauskaitė Birutė 6, 12, 430  
 Burneika D. 100, 103  
 Butėnas Petras 1246, 1248–1250  
 Butėnienė Eugenija 107  
 Buterleivičiūtė Marija 1069  
 Butkevičius Izidorius 8, 14, 776  
 Butkys Jonas 497  
 Butkūnas Juozas 373  
 Butkus 1116, 1120  
 Butkus Alvydas 1115–1117, 1119,  
 1120, 1124, 1127, 1130  
 Butreleivičius Balys 361  
 Butvilienė Rita 871  
 Buzas Jonas 8, 14, 890  
 Bužinskas Jonas 271  
 Bžostovskis Povilas 651

## C

Cemeira 686  
 Chaleckis Juozapas 183, 185  
 Chilkovas S. 186, 187  
 Chomicius Konstantinas 1267  
 Cicėnas 690  
 Cicėnas Petras-*Žalgiris* 405–407,  
 409, 415  
 Cicėnas Vaclovas 587, 605  
 Ciosakas Vosylius 224  
 Cirbakas J. 347  
 Cohen Beri 336  
 Cole Philipas 678  
 Csallany D. 129, 149  
 Cviklys 223  
 Cviklis Gabrielis 226  
 Cviklis Jurgis 241, 244  
 Cviklius Adomas 219  
 Cviklius Jokūbas 197  
 Cviklius Petras 216  
 Cviklius Simonas 219  
 Cvirka P. 1257  
 Cvirkaitė Aleksandra 871

## Č

Čebarakas Juozapas 219  
 Čeburinis Jurgis 218  
 Čechovas A. 700  
 Čečergienė 525  
 Čečergis Vladas 445  
 Čėcienė-Krugiškienė (Vaičiūnaitė)  
 Ona 725, 726  
 Čėčys Kazys 370  
 Čėcis-Krugiškis Antanas 726  
 Čėpas Mindaugas 576, 827, 848,  
 850  
 Čėpas Ričardas 6, 7, 12, 13,  
 269, 521

Čėponis Kazimieras 253  
 Čėpukaitė Aistė 630  
 Čėpukas Raimundas 594, 597,  
 605, 731, 1299  
 Čėpukienė Laima 604  
 Čėpulėnas Fabijus 204  
 Čėrbulėnas Klemensas 849  
 Čėrniasukas 577  
 Čėrniasukas Jonas 530  
 Čėrniasukas K. 1249  
 Čėrniasukas Mykolas 577  
 Čėrniasukas Pranas 578  
 Čėrniasukienė Anelė 359  
 Čėснаuskaitė Adelė 1252  
 Čėsnys G. 113, 149  
 Čėsnulevičiūtė P. 616  
 Čėža Kazimieras 503  
 Čėžuška Kęstutis 626–628, 632  
 Čėbėras Juozas 401, 406, 423, 424  
 Čėčėlienė (Žilėnaitė) Adelė 1155,  
 1157, 1177, 1184, 1207, 1208  
 Čėčėlis Jonas-*Tėovas* 406, 407, 415,  
 424  
 Čėčėlis Petras 284  
 Čėnarovas V. 631  
 Čėiocys Petras 199  
 Čėiučėkis Povilas 497, 498  
 Čėurlionis M. K. 611, 726  
 Čėžaitė S. 1248  
 Čėžas 249  
 Čėžas Juozas 458, 657  
 Čėžas Pranas 458, 657

## D

Dagienė Valentina 9, 15, 918,  
 924, 926, 975, 1253  
 Dagys J. 1304  
 Dagys R. 827  
 Dagys Viktoras 9, 15, 926, 975,  
 1253  
 Dailidė Vincas 271  
 Dailienė Felicija 439  
 Dainys J. 295  
 Dainys Stasys 609  
 Daleckaitė Danutė 9, 15, 928  
 Dambrauskienė Mikalina 371  
 Dambrava Alfonsas 368  
 Dambrovaitė Anelė 1069  
 Dambrovaitė Diana 731  
 Dambrovienė Veronika 913  
 Damijonaitis J. 526  
 Damošienė Emilija 911, 914  
 Danauskas Alvydas 8, 14, 18,  
 42, 166, 337, 386, 471, 514, 593,  
 610, 623, 625, 628–631, 642, 729,  
 745, 930, 1276  
 Danauskas Donatas 630  
 Danauskas Juozas 304, 353, 495,  
 496  
 Danauskas J. 583, 586  
 Danauskas Jonas 363  
 Danauskas Jonas 738  
 Danauskas Juozas 340, 341, 349,  
 555  
 Danauskas Juozas 740, 742  
 Danauskienė (Arminaitė) Valerija  
 555  
 Danauskienė Valerija 18, 590,  
 593–595, 924, 1263  
 Daniliauskienė Vida 1185, 1213,  
 1220, 1234, 1252, 1255  
 Dapkūnienė Olė 604  
 Dapkuvienė Ona 232  
 Dapšienė T. 501  
 Dapšytė Barbutė 301  
 Daraškevičius Gabrielis 215  
 Daškevičius 236  
 Daškevičiūtė Jadvyga 700  
 Daugėlienė Ona 1253  
 Dauguvietis B. 1276  
 Daunia 460  
 Daunia Anupras 367  
 Daunia Justinas 367  
 Daunia Kazys 369  
 Daunienė Veronika 837  
 Daunys Alfonsas 6, 7, 12, 13,  
 301, 347, 453, 454, 643  
 Daunys Alfonsas-*Šriūbas* 403  
 Daunys Anupras 454, 494  
 Daunys J. 162  
 Daunys Justinas 162, 438  
 Daunys Vaidotas 1163, 1197, 1252  
 Daunytė Eugenija 162, 713, 721  
 Daunytė Sigita 1250  
 Daunoravičius Jonas 1212  
 Dausa Jonas 371  
 Dausa Juozas 437  
 Dausa Kazys 1261  
 Deboli Prosperas 179, 205  
 Deimanavičius Justinas 221  
 Dembas L. 304  
 Demidovas 218  
 Demkovskis Jokūbas 213  
 Dencovas S. 398  
 Denis Gabrielis 223  
 Dervinytė Julija 1249  
 Deveikienė Laurynienė 212  
 Deveikienė R. 80, 82  
 Deveikienė Uršulė 383  
 Deveikis 261, 263, 265, 266, 270  
 Deveikis 467, 470  
 Deveikis 806, 995  
 Deveikis Antanas 368, 433  
 Deveikis Gabrielis 212  
 Deveikis J. 697  
 Deveikis Juozas 296  
 Deveikis Kazimieras 178, 192, 214  
 Deveikis Mečislovas 282, 307  
 Deveikis Mikalojus 178, 192  
 Deveikis Motiejus 178, 191  
 Deveikis Petras 212, 236  
 Deveikis Petras 492, 494, 497  
 Deveikis Stanislovas 212  
 Deveikis Tomas 178, 192, 200  
 Deveikis Vincas 657  
 Deveikis Vytautas 671  
 Deveikytė Anelė 469  
 Deveikytė V.-*Ramunė* 456  
 Deveinis 215  
 Deveinis Jurgis 214  
 Dicevičienė Anelė 701  
 Dicevičienė M. 161  
 Dicevičius 1296  
 Dicevičius Antanas 539, 634, 865  
 Dicevičius Iloras 281, 283, 378  
 Dicevičius Jonas 283, 307  
 Dicevičius Juozapas 221  
 Dicevičius Juozas 367, 443  
 Dicevičius Kazimieras 701, 858,  
 861, 862, 865  
 Dicevičius Kristupas 221  
 Dicevičius Laurynas 221  
 Dicevičius S. 161  
 Dicevičius Vaclovas 701  
 Dicevičiūtė Rima 1254

- Dicevičiūtė Stasė 589, 590, 605, 739  
 Dičevičius Dovydas 199  
 Dičevičius Jonas 199  
 Dičevičius Kristupas 200  
 Dičienė Motiejienė 199  
 Dičienė Petrienė 200  
 Dičūnas Vladas 1248  
 Dičius Kazimieras 201  
 Dičius Andrius 221  
 Dičius Jokūbas 220, 231  
 Dičius Jonas 200  
 Dičius Kazimieras 200  
 Dičius Kazys 367  
 Dičius Martynas 200, 220  
 Dičius Simonas 221, 222  
 Dičius Steponas 203  
 Diecevičius Antanas 363  
 Diecevičius Kazimieras 364  
 Dieninis Rapolas 852  
 Dievulis Stasys 345, 347, 527, 530, 548, 549, 577, 644  
 Dijokas Juozapas 368, 853  
 Dijokienė (Gineitytė) Teklė 540, 546, 560, 1246  
 Dilytė Aldona 1252  
 Dinda Jonas 282  
 Dinda Juozas 307  
 Dinda Pranas 406, 437  
 Dindienė (Rožytė) Genė 911, 912, 914, 915  
 Dindos 374  
 Dini P. U. 1113  
 Djakas Laurynas 221  
 Dolgovas 243  
 Dolgovas Fadejus 368  
 Dolotovaitė Ulija 634  
 Dolotovas Fiontjūs 369  
 Dolotovas Ivanas 397  
 Dolotovas Jermolajus 368, 397, 471  
 Dolotovas Jonas (Ivanas) 368, 369  
 Dolotovas Listaras 368  
 Dolotovas Nikiforas 277  
 Dorgeles R. 1258  
 Dovydaitis Jurgis 1150, 1248  
 Dovydas 236  
 Dragūnaitė G. 739  
 Draugelienė Teklė 433  
 Drazdauskai 237  
 Drazdauskas Antanas 177  
 Dreizeris T. 1272  
 Driskius Klaudijus 18, 429  
 Driskiuvienė Audronė 87, 258, 742, 744, 748, 1282  
 Driskiuvienė Živilė 6, 12, 18, 457  
 Driukaitė Asta 1254  
 Driukas Alvidas 4, 18, 384, 1299, 1300  
 Driukas Alvydas 589, 731, 864, 865  
 Driukas Vytautas 384  
 Driukienė Aldona 589  
 Drobelenė U. 559  
 Drobelenė Uršulė 558  
 Drobelis E. 79  
 Dručkus Andrius 6, 12, 412, 430  
 Dručkus Vytautas-Šernas 406, 415, 423, 427  
 Dudėnas J.-Vynas 424  
 Dulevičius 668  
 Dulksnys Kazimieras 496, 497, 505, 583, 585  
 Dumbliauskienė Nijolė 4, 18  
 Dumbrava 648  
 Dumbrava Alfonsas-*Aidas* 402  
 Dumbravienė Veronika 1069  
 Dumševskis L. A. 1297  
 Dundulienė P. 749, 752, 757  
 Dundulis B. 176, 185, 490  
 Duškinas Savielius 369  
 Duškinienė Matriona 369  
 Dziekavičiūtė Teklė 359  
 Dziemidovas Ivanas 231
- E**  
 Eglinskas A.-*Margiris* 424  
 Eidelmanas F. 313  
 Eidukaitė Kosta 585  
 Eidukaitė Ona 585  
 Eidukas Andrius 217  
 Eidukas Baltramiejus 228  
 Eidukas Danielius 592, 1262  
 Eidukas J. 310  
 Eidukas Jurgis 219  
 Eidukas Kazimieras 218, 227  
 Eidukas Laurynas 216  
 Eidukas Martynas 198, 200  
 Eidukas Motiejus 198, 216  
 Eidžiulienė Irena 18, 616, 617, 619, 626, 628, 632, 635–637  
 Eigėlienė Irena 708  
 Eigelis Jonas 691  
 Eigerdienė Alma 631  
 Eigietis Silvestras 343  
 Eigintis Jurgis 201  
 Eigminas Kazimieras 170, 1174  
 Eitmanavičienė N. 92  
 Eitmanavičius Antanas 218  
 Eizenas 234  
 Eizenhaueris 472  
 El Grekas 728  
 Eliezer-Cvi Pines 335  
 Elisonas J. 1248  
 Eljaševičius Ruvelis 226  
 Emeljanovas 539  
 Endziulaitienė (Gineitytė) Marija 525  
 Engel C. 135, 149
- F**  
 Fedosejevas G. 1272  
 Fetisovas Apolonas 370  
 Fijalek J. 1063  
 Flavijus Magnus Aurelijus  
 Kasiodoras 138  
 Francssonas Liudvikas 185, 186  
 Fromas-Gužutis Aleksandras 625  
 Fursova Liubovė 9, 15, 979
- G**  
 Gabajytė Malka 544  
 Gada Juozapas 219  
 Gada Jurgis 221  
 Gadis 231  
 Gadis Juozapas 231  
 Gaidamavičius Julius-*Viesulas* 401  
 Gaidamavičius Juozas 657  
 Gaidelis Alfonsas 343  
 Gaidelis Andrius 228  
 Gaidelis Antanas 398  
 Gaidelis Antanas 828  
 Gaidelis Baltramiejus 195  
 Gaidelis Jonas 195, 228, 267, 276, 277  
 Gaidelis Jonas 377  
 Gaidelis Jonas-*Vilkas* 406  
 Gaidelis Juozas-*Skambutis* 406  
 Gaidelis Kazys-*Trimitas* 401, 406  
 Gaidelis Mykolas 398  
 Gaidelis Motiejus 228  
 Gaidelis P. 256  
 Gaidelis Petras 196  
 Gaidelis Petras 700  
 Gaidelis Pranas 187, 254, 255  
 Gaidys 616  
 Gaigalas Algirdas 4, 5, 11, 19, 27, 29  
 Gaigalas Kazys 271  
 Gaivenienė Anelė 718  
 Gaivenienė Sofija 378  
 Gaivenienė Stasė 968  
 Gaivenienė Veronika 165  
 Gaivenienė Veronika 575, 953, 961  
 Gaivenis 396  
 Gaivenis 818  
 Gaivenis Antanas 276, 372  
 Gaivenis Balys 284, 372  
 Gaivenis Balys-*Voveraitis* 403, 405, 410  
 Gaivenis Bolius (Boleslovas) 1262  
 Gaivenis Jonas 372  
 Gaivenis Jonas 406  
 Gaivenis Jonas 431, 456  
 Gaivenis Juozapas 192, 200  
 Gaivenis K. 720  
 Gaivenis Kazimieras 265, 266  
 Gaivenis Kazimieras 592, 1029, 1033, 1262–1265  
 Gaivenis Kazimieras 718–720, 722, 723  
 Gaivenis Kazys 165, 267  
 Gaivenis Kazys 441  
 Gaivenis Kazys-*Eglius* 406  
 Gaivenis Liūdas 372  
 Gaivenis Pranas 372  
 Gaivenis Tamošius 722  
 Gaivenis Vladas 372, 454  
 Gaivenytė Svetlana 1181, 1195, 1255  
 Gaižutis Algis 165  
 Gaižutyte Stasė 738  
 Gaižutyte V. 1213, 1219, 1256  
 Gajauskas Jurgis 254  
 Galeišienė Uršulė 445  
 Galgatavičius P. 509  
 Galgatavičius Petras 508  
 Gamburgas Joselis 277  
 Gapšytė Daina 1206  
 Garbsys Balys 406  
 Garliauskas 405  
 Garliauskas Vidas 9, 15, 1036, 1041  
 Garnelis Alfredas-*Čigonas* 406, 415, 424, 427  
 Garnelis Edvardas-*Šarkiukas* 415  
 Garunkštytė Vida 610, 613  
 Gasys Antanas 359  
 Gasis Jonas 359  
 Gasys Jonas 637  
 Gasys Vladas 364  
 Gasiulienė Teklė 365  
 Gasiulis Povilas 593, 595  
 Gasiūnai 399  
 Gasiūnai 473

- Gasiūnai 652, 654  
 Gasiūnaitė Adelė 453  
 Gasiūnas Alfonsas 307  
 Gasiūnas Antanas 367, 368, 378  
 Gasiūnas Antanas 434, 452, 473  
 Gasiūnas Antanas 924  
 Gasiūnas Bronius 398, 406, 446  
 Gasiūnas Jonas 360, 368, 370, 446, 665  
 Gasiūnas Juozapas 241, 244, 245  
 Gasiūnas Juozas 434, 446  
 Gasiūnas Kazimieras 204, 241, 244, 245  
 Gasiūnas Konstantinas 653  
 Gasiūnas Martynas 203, 217  
 Gasiūnas Martynas 652  
 Gasiūnas Nikodemas 656  
 Gasiūnienė (Žilinaite) Teofilė 154, 911, 912, 914, 935  
 Gasiūnienė Teresė 370  
 Gasparavičienė (Katinaite) Vida 1273  
 Gasperaitis Antanas 8, 14, 522, 525, 804, 1258, 1261, 1262, 1265, 1266, 1271, 1274, 1275, 1284, 1295–1298, 1306  
 Gasperovičius 241  
 Gaškaitė-Zemaitienė N. 430, 1281  
 Gavėnas Kazys 187, 250, 251  
 Gavišas Mykolas 195  
 Geceelis 675  
 Gecevičienė 179, 205  
 Gecevičienė Veronika 376, 430  
 Gecevičius 226  
 Gedvaiša B. 1286  
 Gentvilas B. 286  
 Gerulskienė (Gineitytė) Gražina 1265  
 Gerulskienė Gražina 1265  
 Gervis Martynas 204  
 Gicevičius Kazimieras 469  
 Giedraitis J. 320  
 Giedraitis Jonas 363  
 Giesler U. 131, 150  
 Gievelis Jurgis 203  
 Gylienė (Sliesoraitytė) Ona 161, 167, 297, 537, 544, 712  
 Gylienė Ona 538, 557, 558  
 Gylys 398  
 Gylys Gabrielius 1293  
 Gylys Petras 558, 668  
 Gylys Pranas 398  
 Gylys Pranas 443  
 Gylys Pranas 537, 538, 557, 558  
 Gylys Stasys 671  
 Gimbutas J. 491  
 Gimbutienė Teklė 358  
 Gimbutienė Veronika 742  
 Gimbutis Jonas 358  
 Gimbutis Jonas 637  
 Gimbutis Jonas 731  
 Gimbutis Pranas 169  
 Gimbutis Pranas 358  
 Gimbutis Stasys 637  
 Gimbutytė Ona 573, 910, 914  
 Gimžauskas 505  
 Gimžauskas 585  
 Gimžauskas Bronius 406, 501  
 Gimžauskas J.-Beržas 414  
 Gimžauskas Jokūbas 222  
 Gimžauskas Jonas 497, 498  
 Gimžauskas Jonas 587  
 Gimžauskas Petras-Vilkas 406  
 Gimžauskas Pranas 343  
 Gimžauskas Pranas 406  
 Gimžauskas Silvestras 730, 828, 837, 1284  
 Gimžauskas Vincas 377  
 Gimžauskas Vincas 810, 827  
 Gimžauskas Vladas 362  
 Ginaitis 989  
 Ginaitis Marekas 652  
 Ginaitis Pranas 377  
 Gineičiai 188  
 Gineičiai 741  
 Gineitienė Domicelė 342, 524  
 Gineitienė Teklė 342, 449, 525  
 Gineitienė Valerija 366, 449  
 Gineitis 303  
 Gineitis 646  
 Gineitis 1289  
 Gineitis A. 255, 256, 261, 263, 264, 268, 270–272, 277, 303, 556  
 Gineitis Antanas 188, 256, 263, 265, 267–270, 272, 277, 303, 378, 522, 713  
 Gineitis Balys 362  
 Gineitis Jokūbas 203  
 Gineitis Jonas 370  
 Gineitis Juozas 378, 383, 1265  
 Gineitis K. 630, 631, 1146  
 Gineitis Karolis 188, 366, 378, 383, 449, 522, 647, 713  
 Gineitis Kazimieras 362, 365, 366, 1249  
 Gineitis Kazys 383, 644, 881, 1236, 1246, 1247, 1265, 1296  
 Gineitis Leonas 552  
 Gineitis Mikalojus 202  
 Gineitis P. 529, 535  
 Gineitis Pranas 271, 342, 523–525, 713  
 Gineitis Pranciškus 265, 266, 270, 521, 522, 1266  
 Gineitis Rimantas 347–349, 351, 554, 555, 583  
 Gineitis Romas 525  
 Gineitis Stasys 366, 525  
 Gineitis Steponas 202, 203, 867  
 Gineitis Vidmantas 372, 525  
 Gineitytė Bronė 525  
 Gineitytė Jadvyga 585, 1246  
 Gineitytė Ona 1246  
 Gira L. 1297  
 Girdenis A. 1114  
 Girdijūšas J. 614  
 Girdziūšas Alfredas 694  
 Girininkas Algirdas 109  
 Girininkas Algis 749, 1256  
 Girmius Juozas 590  
 Gladutis J. 272  
 Glatilinas Savinas 369  
 Glubockis L. 313  
 Goberienė Birutė 609, 1247  
 Godłowski K. 121, 135, 137, 138  
 Godłowski K. 150  
 Gofmanas 271  
 Gogelienė (Bileišytė) Grasilda 477  
 Gogelytė Teklė 393  
 Goja 728  
 Golovačiovos 480  
 Golovanivskis S. 621  
 Gordonas Y. L. 336  
 Grabauskas Šarūnas 610  
 Grabauskienė Danguolė 514, 600, 603–605, 628, 739, 742  
 Grašiai 389  
 Grašiai 610  
 Grašiai D. ir J. 642  
 Grašienė (Grašytė) Janina 935, 953  
 Grašienė (Kuprenytė) Karolina 457  
 Grašienė (Meškoitytė) Elzbieta 953  
 Grašienė (Patravičiūtė) Leokadija 953  
 Grašienė (Šinkūnaitė) Teklė 953  
 Grašienė (Žigelytė) Jadvyga 953  
 Grašienė Antanienė 398  
 Grašienė D. 642  
 Grašienė Elzbieta 961, 968  
 Grašienė Emilija 792  
 Grašienė Gražina 604, 739  
 Grašienė Julė 671, 961  
 Grašienė Leokadija 968  
 Grašienė Teklė 961  
 Grašis 398  
 Grašis 465  
 Grašis 1270  
 Grašys 465  
 Grašys 492  
 Grašys A. 608  
 Grašys Aleksas 671  
 Grašys Algirdas 301  
 Grašys Algirdas 592, 613, 621  
 Grašys Algirdas 694, 695  
 Grašys Algirdas (Bračas) 7, 13, 1266  
 Grašys Andrius 159, 695, 954  
 Grašys Antanas 481, 694  
 Grašys Audrius 695  
 Grašys Balys-Lapė 6, 12, 401, 458, 460, 467–470  
 Grašys Ignas 173, 174  
 Grašys J. 298, 302  
 Grašys J. 642  
 Grašis Jonas 362, 377  
 Grašys Jonas 384  
 Grašys Jonas 397  
 Grašys Jonas 453, 457  
 Grašys Jonas 623  
 Grašys Juozas 276  
 Grašys Juozas 713  
 Grašis Kazys 395  
 Grašys Kazys 430, 481  
 Grašys Kazys 694  
 Grašys Kazys 792  
 Grašys Mykolas 384  
 Grašys Petras 398  
 Grašys Stasys 435  
 Grašys Stasys 694  
 Grašis V. 1267, 1268, 1269  
 Grašys V. 277  
 Grašys V. 795  
 Grašys Vidmantas 384  
 Grašis Vincas 256  
 Grašys Vincentas 187, 277  
 Grašis Vincentas 527, 537, 1266, 1269  
 Grašys Vytautas 695  
 Grašys Vladas 435, 694  
 Grašytė D. 159  
 Grašytė Elena 695, 1022  
 Grašytė Janė 301, 493, 494  
 Grašytė Janina 695  
 Grašytė Stefanija 439  
 Grašytė Teofilė 491  
 Grauslienė (Meškauskaitė) Elvyra 7, 13, 18, 281, 282, 296–299, 302–304, 306, 492–494, 708, 718  
 Grauzinis Balys 537, 546

- Grauzinis Balys-*Uosiukas* 410  
 Grauzinis Juozas 453  
 Gražys Antanas 498, 505  
 Gražis Mykolas 241, 244  
 Gražys Mykolas 244  
 Gražytė Barbora 357  
 Greičius Juozas 527  
 Greičiūtė Dana 1156, 1158, 1162, 1169, 1180, 1194, 1252  
 Greimas A. J. 156, 157  
 Grepštas Motiejus 204  
 Grybauskaitė Julija 494  
 Grybauskas 686  
 Grybauskienė Tomienė 197  
 Gribkauskas Bronius 361  
 Grycaitė Konstancija 541, 546  
 Gričius Juozas 526  
 Gričiuvienė Liuda 622  
 Gričius Jonas 431  
 Gričius Juozas 376, 383  
 Grigaliūnaitė Banga 1286  
 Grigaliūnaitė Paulina 721  
 Grigaliūnas 361  
 Grigaliūnas Jonas 384  
 Grigaliūnas Petras 638  
 Grigaliūnienė Vida 590  
 Grigaravičius Antanas-*Zarius* 406  
 Grigonienė Helena 609  
 Grigonis Aloyzas 384, 385, 731  
 Grigonis Matas 1264  
 Grigonytė Ieva 609  
 Grigoriovas Semionas 231  
 Grigorjev 397  
 Grigorjevas Kuprijanas 237  
 Grigorjevas Pavelas 369, 968  
 Grigorjevas Semionas 218  
 Grigorjevičius (Čiorny) K. 329  
 Grikepelis Kazys 319  
 Grinius Jonas 806  
 Griška 874  
 Griškevičius Pranas 935  
 Griškienė 874  
 Grivickas Vytautas 727  
 Grudzinskas Jonas 605  
 Grudzinskas L. 608, 957, 961  
 Grumadienė Laima 9, 15, 1063, 1131  
 Grumbinaitė Janina 408  
 Grumbinas Juozas 701  
 Grumbinas Steponas-*Audra* 415  
 Grumbinienė Ona 701  
 Grumbinienė (Stundžaitė) Apolonija 863  
 Grunskis E. 383  
 Gruodienė M. 910  
 Gruodis J. 615  
 Gruodis Petras 438  
 Gruodis Simonas 434  
 Gudavičius Edvardas 175, 344  
 Gudelis 545  
 Gudelis A. 629  
 Gudelis Petras 585  
 Gudelis V. 890  
 Gudynienė Rolanda 18  
 Gudokas Epifanas 363  
 Gudukas 463  
 Guiga Andriejus 366  
 Guigaitė Marija 366  
 Guigienė Teklė 968  
 Gumbys P. 317  
 Guobytė Veronika 1069  
 Guoda Jonas 378  
 Gurauskis J. 629  
 Gurkšniai 686  
 Gurkšnienė Mykolienė 218  
 Gurkšnienė Veronika 365  
 Gurkšnienė Vitalija 914  
 Gurkšnys Albertas 401, 761, 928  
 Gurkšnys Antanas 408  
 Gurkšnys Augustas 684  
 Gurkšnys Jonas 683, 686  
 Gurkšnys Juozapas (*Viščius*) 676  
 Gurkšnys Juozas 1015  
 Gurkšnis Jurgis 217  
 Gurkšnys Nikodemas (*Viščius*) 676, 683, 684  
 Gurkšnys Stasys 761  
 Gurkšnys Viktoras (*Viščius*) 676  
 Gurkšnis Vincas 369  
 Gurkšnytė Adelė 683  
 Gurkšnytė Pulgė-*Žibutė* 401  
 Gurkšnytės 684  
 Gustaitis V. 1246  
 Gutauskas Petras 319, 320  
 Gutkinaitė Gintarė 1254  
 Gutkinas Gavriila 369  
 Gutkinas Kirijonas 370  
 Gutkinas Michailas 370  
 Gutkinas Pigasius 282, 307  
 Gutkinas Pigošas 370
- H**  
 Hamburgas I. 313, 314  
 Hampel J. 128, 129, 150  
 Helm Vulf 881  
 Hermanas iš Vartbergės 118  
 Hitleris 345, 352  
 Hopenas 1290  
 Horbačevskis Matas 228  
 Hugo V. 1272
- I, Y**  
 Ibsenas H. 1272  
 Iciksonas Abraomas 241, 244, 245  
 Iciksonas Izraelis 313  
 Iciksonas Mauša 313  
 Igaunis Jonas 363  
 Igaunis Justinas 363  
 Ignatavičius I. 430  
 Ilčiukas Balys 370  
 Ilgevičiūtė Kristina 18  
 Imbra (Imbrze) Antanas 181  
 Ingaunienė (Maniušytė) Uršulė 929, 935, 1069  
 Ingaunis J. 757  
 Ingaunis Jonas 283  
 Ingaunis Juozas 378  
 Ingaunis Kazimieras 178, 191  
 Ingaunytė Ona 706  
 Ingaunytė Veronika 153, 173, 545, 1250  
 Inkratas Vincentas 498–502, 1300  
 Irševičius Aronas 197  
 Isakas 266  
 Isakas (Isakas) 263, 266–268, 270, 271  
 Isakas Augustinas 271  
 Isakas Juozas 343  
 Isakas Mataušas 276, 277, 282, 307  
 Isakienė Ona 1019  
 Isokas Antanas 436  
 Isokas Gediminas 1258, 1261, 1266, 1271, 1275–1278, 1285–1287, 1301  
 Isokas Juozas 432  
 Isokas M. 310  
 Išoraitė Margarita 945  
 Išorovičius Leiba 212  
 Itomlinskis Vladimiras 250–252, 519  
 Ivanauskas 403  
 Ivanauskas A. 268, 310  
 Ivanauskas Adolfas 276, 1271  
 Ivanauskas Algis 954  
 Ivanauskas Antanas 343  
 Ivanauskas Antanas 858, 859  
 Ivanauskas Balys 283  
 Ivanauskas Bronius 398, 408  
 Ivanauskas Bronius-*Ūdras* 443  
 Ivanauskas E. 119  
 Ivanauskas Jonas 436  
 Ivanauskas Jonas 928, 979  
 Ivanauskas Julius 859  
 Ivanauskas Jurgis 221  
 Ivanauskas Kazimieras 221, 222  
 Ivanauskas Kazys 443  
 Ivanauskas Linas 632  
 Ivanauskas Liūdas 359  
 Ivanauskas Vladas 443  
 Ivanauskienė 958  
 Ivanauskienė (Blažytė) Leonora 954  
 Ivanauskienė Adelė 443  
 Ivanauskienė Eleonora 1170, 1200  
 Ivanauskienė Genė 632, 640  
 Ivanauskienė Genovaitė 619, 627, 628  
 Ivanauskienė Leonora 840  
 Ivanauskienė T. 910  
 Ivanovas Ivanas 329  
 Ivanovas Jonas (Ivanas) 369  
 Ivanovas Petras (Piotras) 369  
 Ivanovas Sulantijus 369  
 Ivanovič Mikola 218  
 Ivoniai 698  
 Ivonienė (Rastenytė) Petronėlė 1246  
 Ivonienė (Šivytė) Teofilė 1246, 1227, 1228, 1235  
 Ivonienė Danguolė 619, 626–628, 632  
 Ivonienė Petronėlė 368  
 Ivonienė Uršulė 366  
 Ivonis Antanas 283, 293, 366, 537  
 Ivonis Anupras 372  
 Ivonis Jonas 366  
 Ivonis Jonas 8, 14, 1146, 1227, 1228, 1233–1236, 1246, 1250, 1251, 1253, 1271  
 Ivonis Jonas 894  
 Ivonis Juozas 1246  
 Ivonis Juozas 371, 377  
 Ivonis Pranas-*Klajūnas* 408, 413, 443, 455, 456, 471, 472  
 Ivonis Stasys-*Kovas* 408  
 Ivonytė Elena 1250  
 Ivonytė Emilija 914  
 Ivonytė Eugenija 1250  
 Ivonytė Konstancija 366
- J**  
 Jabildis Stanislovas 197  
 Jablonskis 1078  
 Jablonskis Konstantinas 1063, 1064

- Jackevičienė (Gineitytė) Ona 713  
 Jackūnaitė Jurga 610  
 Jackūnas Baltramiejus 213  
 Jackūnas Andrius 213  
 Jackūnas Antanas 436  
 Jackūnas Gabrielis 228  
 Jackūnas Juozapas 215  
 Jackūnas Jurgis 215  
 Jackūnas Kazimieras 228  
 Jackūnas Kristupas 195  
 Jackūnas Mikalojus 193, 204  
 Jackūnas Mykolas 204  
 Jackūnas Motiejus 194  
 Jackūnas Silvestras 371  
 Jackūnas Stanislovas 193  
 Jackūnas Steponas 193  
 Jackūnas Tomas 204, 215  
 Jakaitienė Pranė 1069  
 Jakimavičius 199  
 Jakimavičius Jonas 827, 840, 842, 871, 1021  
 Jakimavičius Mikalojus 179, 205  
 Jakimavičius P. 195  
 Jakovlevas Jurgis 369  
 Jakovlevas Damacijonas 363  
 Jaksebogienė Angelė 593, 595, 924  
 Jakšys Ferdinandas 611, 627  
 Jakštonas 674  
 Jakštonis Aleksas-Šamas 397, 408  
 Jakštonis Domas-Voveris 408  
 Jakštonis Pranas 343, 377  
 Jakučionis 519  
 Jakulevičiūtė Anelė 531  
 Jakutis 470  
 Jambarkas Jonas 383  
 Janavičienė Zita 598  
 Janickaitė Nijolė 1178, 1187, 1193, 1210, 1224, 1251  
 Janionis Mykolas 531  
 Jankauskas Algis 671  
 Jankelis 336  
 Jankelovičius Cemachas (Cemochas) 212, 226  
 Jankelovičius Išoras 212  
 Jankevičaitė Stefanija 529  
 Jankevičienė R. 77  
 Jankevičius Aleksandras 720  
 Jankevičius Antanas 720  
 Jankevičius Pranas 720  
 Jankevičiūtė J. 1248  
 Jankielowicz Iszor 226  
 Jankūnas Jonas 193  
 Jankūnas Jonas 369  
 Jankūnas Jonas 398, 408  
 Jankūnas Jonas 439  
 Jankūnas Kazys 656  
 Janušytė Alma 1255  
 Januška Stanislovas 193  
 Januškis Motiejus 243  
 Janutėnas Jonas 198  
 Jarašiūnas 491, 492  
 Jarmalavičius Dolatovas 471  
 Jarmolov Aksom 217, 397  
 Jarmolovas 218  
 Jarmolovas Aksomas 231  
 Jaroševičius Ant. 805  
 Jarženbinskis Motiejus 176  
 Jasad R. 183  
 Jasėnaitė Stefanija 682  
 Jasėnas Antanas 833, 858  
 Jasėnas Juozapas 219  
 Jasėnas Jurgis 221  
 Jasėnas Martynas 219  
 Jasėnas Simonas 201, 221  
 Jasėnienė-Micelienė 682  
 Jasėras Kazimieras (Čėčys) 676  
 Jasiūnaitė B. 1026  
 Jaskanis J. 132, 133, 150  
 Jaskonis 79  
 Jasonaitė Genovaitė 360, 529, 554, 555  
 Jatkaitienė (Rožytė) Anelė 446  
 Jauneikis Jonas 199  
 Jauniškiai 654  
 Jauniškienė (Kriugiškytė) Monika 1213, 1220  
 Jauniškienė (Musteikytė) Teklė 573, 914, 1154, 1230–1233  
 Jauniškienė (Šinkūnaitė) Marijona 660  
 Jauniškienė Elena 968  
 Jauniškienė Monika 743, 913  
 Jauniškis 1289  
 Jauniškis 243, 266  
 Jauniškis 663  
 Jauniškis A. 596  
 Jauniškis Adomas 212  
 Jauniškis Alfonsas 363  
 Jauniškis Algimantas 384  
 Jauniškis Alvydas 592  
 Jauniškis Antanas 363  
 Jauniškis Balys 259  
 Jauniškis Balys 593  
 Jauniškis Balys (Boleslovas) 6, 7, 12, 13, 649, 1271  
 Jauniškis I. 267  
 Jauniškis J. 263, 266, 270, 276, 310  
 Jauniškis Jokūbas 202  
 Jauniškis Jonas 656, 659, 660  
 Jauniškis Juozapas 203, 265, 269  
 Jauniškis Juozapas 491  
 Jauniškis Juozapas 655, 661  
 Jauniškis Juozas 1272  
 Jauniškis Juozas 263, 267, 268, 270  
 Jauniškis Juozas 384, 385  
 Jauniškis Juozas 656, 660, 672  
 Jauniškis Jurgis 260  
 Jauniškis Kazimieras 652  
 Jauniškis Kazys 367  
 Jauniškis Liudas 502  
 Jauniškis Martynas 178, 191  
 Jauniškis Mykolas 212  
 Jauniškis Mykolas 653, 654  
 Jauniškis Motiejus 219  
 Jauniškis Pranas 343, 357  
 Jauniškis Pranas 664, 670  
 Jauniškis Pranas 868  
 Jauniškis Silva 376  
 Jauniškis Simonas 198  
 Jauniškis Stanislovas 223, 229  
 Jauniškis Stasys 267, 268, 270  
 Jauniškis Tomas 203  
 Jauniškis Vincentas 212  
 Jauniškytė U. 504  
 Jauniškytė Uršulė 357  
 Jauniškytė Uršulė 503  
 Jauniškytė Virginija 494  
 Jėcka 799  
 Jėčius Mykolas 214  
 Jefremovas Aristarchas 326  
 Jegorovas Ivanas 327  
 Jevocičiai 864  
 Jogaila 17, 176, 328, 482, 1064  
 Jogminas 1290  
 Jokūbėnas Stanislovas 202  
 Jomantas Alfonsas 357  
 Jonantėnas Jurgis 214  
 Jonikaitė L. 156  
 Jonyš Silvestras 241, 244, 245  
 Jonkutė Gina 1255  
 Jonušaitė Simona 18  
 Jonušas Petras 4, 18  
 Jonušienė Aušra 18  
 Jonuškaitė Daina 827, 852  
 Joselovičius Leiba 226  
 Jotka Stanislovas 197  
 Jovaiša E. 132, 150  
 Jožėnas A. 633  
 Jučėvičius 248  
 Jučėvičius Mykolas 177  
 Jučėvičius Teofilis 247, 248  
 Jučius Stanislovas 203  
 Jučas M. 651  
 Jučius A. 272  
 Jučius Antanas 307, 377, 438  
 Jučius Balys 301  
 Jučius Juozas 278  
 Jučiūtė Elena 301  
 Jučiūtė Stefanija 301  
 Judžentis Artūras 4  
 Jugainis Jurgis 212  
 Juknevičienė Bronislava 8, 14, 18, 514, 604, 605, 730, 731, 738  
 Juknevičius Juozas 408, 437  
 Juknevičius Motiejus 260  
 Juknevičius Vidas 625  
 Juknys R. 87  
 Juodeikis Juozapas 202  
 Juodgalvis 840  
 Juodka 396  
 Juodka (Jotka) Jonas 430  
 Juodka Antanas 397, 414, 498  
 Juodka Jonas 684  
 Juodka Jonas-Rugys 454, 456  
 Juodka Jonas-Vėžys 401, 405, 408, 410  
 Juodka Juozas-Tarzanas 408  
 Juodka Romas 408  
 Juodka Stasys-Klajūnas 408, 456  
 Juodkazis V. 87  
 Juodkienė Veronika 277  
 Juodvalkienė (Povilauskaitė) Julija 935  
 Juodvalkienė Veronika 165  
 Juodvalkis Andrius 228  
 Juodvalkis Antanas 871  
 Juodvalkis J. 614  
 Juodvalkis Jonas 228  
 Juodvalkis Jonas 357  
 Juodvalkis Jonas 695  
 Juodvalkis Jonas 870  
 Juodvalkis Juozas 935  
 Juodvalkis K. 640  
 Juodvalkis Kazimieras 195, 228  
 Juodvalkis Kazys 424  
 Juodvalkis Kęstutis 616  
 Juodvalkis Laimis 165  
 Juodvalkis Martynas 195  
 Juodvalkis Mykolas 217  
 Juodvalkis Pranciškus 236  
 Juodvalkis Stanislovas 195  
 Juodvalkytė 494  
 Juodvalkytė 691  
 Juodvalkytė L. 640  
 Juodvalkytė Skaistė 631  
 Juodzevičius Balys 6, 12, 166, 396, 738, 890



- Juodzevičius G. 890  
 Juodzevičius Kristupas 178, 192  
 Juotka Jonas 372, 376  
 Juozapavičius G. 23  
 Juozapavičius Vladas-*Papartis* 407, 408, 423  
 Jurčius Juozas 528  
 Jurevičiūtė Genė 494, 585  
 Jurgaitienė Birutė 588, 605  
 Jurgaitis Julius 614, 634  
 Jurgelavičius Andrius 212  
 Jurgelėnaitė Aldona 494, 1254  
 Jurgelėnas Antanas 367  
 Jurgelėnas Anupras 367  
 Jurgelėnas Jonas 841, 853  
 Jurgelėnas Petras 360  
 Jurgelėnas Petras 858  
 Jurgelėnienė Emilija 912, 913  
 Jurgelėnienė Marija 590, 593  
 Jurgelėnienė S. 501  
 Jurgelevičienė G. 501  
 Jurgelevičius 178, 192, 199  
 Jurgelevičius Alfonsas 18  
 Jurgelevičius Alfonsas 301  
 Jurgelevičius Alfonsas 363  
 Jurgelevičius Alfonsas 742  
 Jurgelevičius Algimantas 593  
 Jurgelevičius Baltramiejus 183  
 Jurgelevičius Jonas 178, 191  
 Jurgelevičius Jurgis 199  
 Jurgelevičius Kazimieras 183, 200  
 Jurgelevičius Vincas 363  
 Jurgelevičius Vincentas 491  
 Jurgelevičiūtė Jolanta 497, 498, 504, 509–511, 626, 627, 631, 742  
 Jurgilevičius Kazimieras 200  
 Jurka Andrius 222  
 Jurka Antanas 373  
 Jurka Antanas 443  
 Jurka Antanas 673, 674, 676, 683, 686  
 Jurka J. 696  
 Jurka Jonas 408, 443  
 Jurka Kazys (*Petrulis*) 676  
 Jurka Steponas (*Petrulis*) 676  
 Jurka Vincas 166  
 Jurkaitė Birutė 401  
 Jurkaitė Cicilija 683  
 Jurkaitė Veronika 676  
 Jurkaitis A. 612  
 Jurkienė Monika 377  
 Jurkus Laurynas 186  
 Juronytė 640  
 Jurskis Juozas 358  
 Jursienė Petrolė 441  
 Jursienė Veronika 361  
 Jursys 201  
 Jursis 266  
 Jursys 646  
 Jursys Kazys 1272  
 Jursys Kazys 267, 268, 270  
 Jursys Kazys 713  
 Jursys Motiejus 221  
 Jursytė 646  
 Jursytė Ona 300, 494, 713  
 Jusytė Leonora 445  
 Juška Domininkas 370  
 Juška J. 623  
 Juška J. 698  
 Juška Jokūbas 221  
 Juška Jonas 200, 219  
 Juška Jonas 360  
 Juška Juozas 401  
 Juška Juozas 609, 616, 618, 634  
 Juška Juozas 742, 854, 858, 865  
 Juška Jurgis 223  
 Juška Mykolas 219  
 Juška Petras 193  
 Juška Stanislovas 193, 221  
 Juška Vincas 368  
 Juškaitė Bronė-*Eglė* 401  
 Juškaitė Ona 444  
 Juškaitis R. 83  
 Juškėnas A. 739  
 Juškėnienė L. 642  
 Juškėnienė Nijolė 625  
 Juta 647  
 Juta Antanas 318  
 Juta Ričardas 318  
 Jutas 505  
 Jutas 686  
 Jutas Antanas 492  
 Juzefovičius Icekas 212, 226  
 Juzeliūnas J. 727  
 Juzėnas J. 794  
 Juzėnas Vincas 452
- ## K
- Kabelka Jonas 1113, 1264  
 Kacas Chaimas 313  
 Kackūnas Justas 979  
 Kaczyński M. 122, 133, 137, 149  
 Kačergis K. 1269  
 Kadžytė Gražina 1163  
 Kadžius Alfonsas 497  
 Kairionienė (Deveikytė) Ona 935  
 Kairionis 649  
 Kairionis Antanas 372  
 Kairionis Jonas 968  
 Kairionis Kazys 377  
 Kairionis Pranas 433  
 Kairionis V. 277, 278, 303  
 Kairys 497  
 Kairys A. 629  
 Kairys Steponas 271  
 Kairiūkštytė-Jaciniėnė H. 903, 909  
 Kakarevičius Matas 372  
 Kaladinskas Kazimieras-*Erškėtis* 414–416  
 Kalakauskaitė Veronika 585  
 Kalasauskaitė 662  
 Kalasauskas Vytautas 1023  
 Kalauskienė Ona 154  
 Kalinas Edmundas 1255  
 Kalinskas Jurgis 731  
 Kalytis Bronius-*Siaubas* 423  
 Kamaitienė Dalia 677  
 Kamajevskis 325  
 Kamarauskas 155  
 Kamarauskas Kazys 367  
 Kamarauskas Vytautas 592, 593  
 Kamarauskas Vladas 435  
 Kamarauskienė (Musteikyte) 159  
 Kamarauskienė (Viburytė) Eugenija 18, 514, 554, 593, 597, 603–605, 730, 731, 738, 742, 1299  
 Kamenskis Dominykas 183, 207, 231  
 Kaminskaitė Veronika 369  
 Kaminskienė Lolita 608  
 Kamzon Y. D. 336  
 Kananavičius Robertas 158  
 Kanapienis Stanislovas 202  
 Kandyba 155  
 Kaneikiėnė 255  
 Kanišauskas Petras 396  
 Karaliovas I. 332  
 Karaliūtė Elena 1249  
 Karaliūtė M. 828, 844  
 Karanauskas S. 796  
 Kardelis Vytautas 1131  
 Kareiva M. 1279  
 Kariniauskas 294  
 Kariniauskas 644  
 Kariniauskas Kazys 340, 343, 357, 358, 580, 581  
 Kariniauskienė Pranciška 357, 580, 581  
 Karklinienė Agota 431  
 Karklinienė Ona 367  
 Karklinienė Veronika 367  
 Karklinis 415  
 Karklinys 652  
 Karklinis Adolfas 370  
 Karklinis Antanas 241, 245  
 Karklinis Antanas 244  
 Karklinis Antanas 370  
 Karklinis Anupras 367, 665  
 Karklinis Jonas 259  
 Karklinis Jonas 408  
 Karklinis Juozas 370, 371, 431  
 Karklinis Jurgis 652, 701  
 Karklinis Kazimieras 241, 244, 245  
 Karklinis Kazys 527  
 Karklinis Pranas 370  
 Karklinis Pranas-*Alksnis* 402  
 Karklinis Stanislovas 215  
 Karnickienė Birutė 600  
 Karužaitė S. 1252  
 Kasinauskas 1296  
 Kasiulaitis J. 520  
 Kasparas K. 430  
 Kasperavičiaus J. 539  
 Kasperavičiūtė Stefanija 162, 538  
 Kašėta A. 430  
 Kašėtienė Rasa 4, 18  
 Kaširskis V. 146  
 Katinaitė Kazė 524, 533  
 Katinas 283  
 Katinas 652, 654  
 Katinas Albertas 451  
 Katinas Albinas 244  
 Katinas Alvydas 18  
 Katinas Andriejus 241  
 Katinas Andrius 243  
 Katinas Andrius 244  
 Katinas Anupras 241, 245  
 Katinas Anupras 244  
 Katinas Balys 283  
 Katinas Balys 713  
 Katinas J. 1273  
 Katinas Jokūbas 178  
 Katinas Jonas 1272  
 Katinas Jonas 241  
 Katinas Jonas 243  
 Katinas Jonas 713  
 Katinas Juozapas 1273  
 Katinas Juozapas 241, 245  
 Katinas Juozapas 244  
 Katinas Juozas 283  
 Katinas Justinas 243, 244  
 Katinas Kajetonas 371  
 Katinas Kazimieras 203  
 Katinas Motiejus 652  
 Katinas Vincas 377  
 Katinienė (Toleikyte) Marijona 259  
 Katinienė Janina 914  
 Katinienė Teresė 370

- Kaukėnas Albertas 445  
 Kaukėnas Antanas 241, 244, 245  
 Kaukėnienė E. 913  
 Kaukėnienė Emilija 572, 913  
 Kaukienė Teklė 360  
 Kaulinis Vincas-*Miškinis* 415, 423  
 Kaušyla 467  
 Kaušyla Albertas 458  
 Kaušylas Algirdas 465  
 Kaušylas Antanas 458  
 Kaušilas Kazimieras 178, 191  
 Kaušylas Mikalojus 204  
 Kaušilas Mykolas 216  
 Kaušylas Petras 401  
 Kaušylas Stanislovas 203  
 Kaušilienė 662  
 Kaušylienė Juzefa 536  
 Kavalčiukas Rimantas 384  
 Kavaliauskas Rimas 731  
 Kavaliauskas Silvestras 373  
 Kavaliauskas Valdas 671  
 Kavaliauskienė Emilija 359  
 Kavaliauskienė Lidija 10, 16  
 Kavarskaitė Verutė 585  
 Kavarskas Jonas 440  
 Kavoliukas Stasys 267  
 Kavoliūnaitė 614  
 Kavoliūtė F. 92  
 Kazakevičius V. 131, 132, 135, 145, 150  
 Kazanas Mykolas-*Mutka* 413  
 Kazarkinas 239  
 Kazela Vytautas 613  
 Kazelaitė Teklė-*Liepa* 402  
 Kazickaitė Rita 593  
 Kazickas Jonas 524, 544  
 Kazickas Petras 169, 590, 593, 615, 617, 618, 623, 625, 637, 726, 924  
 Kazickienė Albina 589, 593, 605, 738  
 Kazimierienė Mackienė 178, 192  
 Kaziūnas Pranas 741, 787, 789, 790, 793, 797–800  
 Kazlas Česlovas 373  
 Kazlas Mykolas 373  
 Kazlas Rapolas 273, 274  
 Kazlauskaitė Audronė 1195  
 Kazlauskas Antanas 1248  
 Kazlauskas Jonas 1249  
 Kazlauskas Juozapas 1246  
 Kazlauskas Juozas 307  
 Kazlauskas Juozas 8, 14, 732  
 Kazlauskienė (Antanėlytė) Natalija 527, 534, 712  
 Kazlytė Eleonora 535, 546, 673  
 Kazragis 607  
 Kazragys V. 615  
 Keberža Antanas-*Preibys* 413, 414  
 Kebliūnas A. 555, 556, 579, 580, 581  
 Keinys Stasys 1265  
 Keldušytė Rita 576, 827, 841, 844, 847  
 Keraitė Bronė 581, 582  
 Keras Balys-*Starkus* 410  
 Kerbelytė Bronislava 1211  
 Keturakis V. 628  
 Kiaušaitė Kristina 524, 528, 542  
 Kibartaitė M. 828, 849  
 Kybartas V. 608  
 Kietlińska A. 121, 150  
 Kikinskis Mykolas 200  
 Kilbauskienė 233  
 Kilbauskienė Veronika 356, 357  
 Kilikevičius Viktoras 662  
 Kilinskis Tomas 220  
 Kilkus Kęstutis 5, 11, 56, 1300  
 Kimštas Jonas-*Žalgiris* 413  
 Kinderytė Nastė-*Lakštutė* 402, 404  
 Kindurienė Elena 808, 813, 815, 816, 819, 820, 822, 823, 826, 827  
 Kindurys Jonas 370  
 Kindurys Juozas 853  
 Kindurys Vincas 526  
 Kinduris Vladas 1012  
 Kindurytė Anelė 1022  
 Kirilov 397  
 Kirylov Michajlo 218  
 Kirylov Proško 218  
 Kirilovas Michailas 231  
 Kirka Petras 364  
 Kirksiai 201  
 Kirksis Jokūbas 178, 191  
 Kiršinaitė Audronė 9, 15, 954  
 Kirvelis Dobilas 598, 648  
 Kirvelis Jonas 319  
 Kiškis Mykolas 204  
 Kivas Mykolas 191  
 Kivas Motiejus 202  
 Kivas Simonas 229  
 Klankys Benitas 1255  
 Kleinas M. 868  
 Klemensas Br. 1269  
 Klementjevas Eustachijus 372  
 Klementjevas Jerofiejus 372  
 Klezienė B. 739  
 Klimanskas Feliksas 372, 671  
 Klimas Mykolas 271  
 Klimas P. 526  
 Klynienė (Šimkūnaitė) Ona 935  
 Klišonis Rolandas 384, 385  
 Klumbys Tadas 357  
 Knyva Kazimieras 195  
 Knyva Kristupas 196, 228  
 Kojelė Povilas 656  
 Kolosova 374  
 Končys Laurynas 217  
 Kondrašova Ana 439  
 Kondrašovas Grigorijus 368  
 Kondrašovas Izotas 277, 283  
 Kondrašovas Jonas 377  
 Kondrašovas Titas 329  
 Kondratovičiai 243  
 Kondratovičius Anupras 241, 242, 244  
 Kondratovičius Cezaris 241, 242, 244  
 Kondratovičius-Sirakomlė 233  
 Kondratovičiūtė Pranciška Aleksandra 235  
 Kondrotavičius 233  
 Konickas Petras 611  
 Kononovičius 202  
 Kononovičius Eustachijus 179, 205  
 Kononovičius Pranciškus 180  
 Konstantinovas A. 330, 332  
 Konstantinovas Ananijus 397  
 Konstantinovas Nikita 370  
 Konstantinovas Timofėjus 159, 160  
 Kontrimas Ignacas 185, 186  
 Korza Balys 320  
 Kovaliovas A. 329  
 Kovalskienė Roma 604  
 Kovalskis Juozas 630  
 Kovarskas Antanas 267  
 Kovarskas Antanas 399  
 Kovarskas R. 880  
 Koviienė (Lukšaitė) Bronė 497  
 Kožikienė (Vaišnoraitė) Ona 935  
 Krasauskaitė B. 1160, 1181, 1195, 1255  
 Krasuckis Martynas 214  
 Kraševskis J. 1297  
 Kraujelis 469  
 Kraujelis 782  
 Kraujelis Antanas 468  
 Krauzė 229  
 Kregždė V. 1253  
 Kremenskas Vladas 498  
 Kretavičius Jonas 212  
 Krėvė V. 1272, 1276  
 Kriaučiukas Kleopas 871  
 Kriaučiukienė Marija 538, 558–560  
 Kriaučiūnienė Veronika 365, 870  
 Kriškščiūnas Povilas 4, 10, 16, 18, 1150, 1167, 1168, 1181, 1189–1192, 1197, 1210, 1211, 1217–1219, 1226–1228, 1231, 1232, 1246, 1247, 1251, 1253  
 Kriškščiūnas Romualdas 497, 502, 503, 513  
 Krylovas 690  
 Krylovas I. 1306  
 Kriūgiškienė (Strockaitė) Eugenija 557, 583  
 Kriūgiškienė Eugenija 558, 583, 914  
 Kriūgiškienė Genė Elena 5, 11, 103, 104  
 Kriūgiškienė Julija 822, 827  
 Kriūgiškienė Ona 913  
 Kriūgiškis Kazys 172  
 Kriūgiškis Romualdas (Romaldas) 348, 560, 577  
 Krivickas Bronius 464  
 Kromas Borisas 313  
 Krugiškienė Ona 728  
 Krugiškis Antanas 370  
 Krugiškis Antanas 726, 728  
 Krugiškis Jokūbas 224  
 Krugiškis Jonas 223  
 Krugiškis Martynas 224  
 Krugiškis Simonas 224  
 Krugiškytė Aldona 439  
 Krugiškytė-Čiplienė Rūta 7, 13, 724, 725, 727  
 Krukowski S. 135, 150  
 Kruopas Jonas 1265  
 Kubicki P. 248  
 Kubiliūnas Petras 358  
 Kubiliūnas Povilas 357  
 Kučinskaitė Adelė 1246  
 Kučinskaitė Ona 362  
 Kučinskas 216  
 Kučinskas Antanas 1231, 1232  
 Kučinskas Antanas 408, 445  
 Kučinskas Antanas 958, 961  
 Kučinskas Edvardas 685  
 Kučinskas Jonas 368  
 Kučinskas Jonas 432  
 Kučinskas Jonas 676, 684  
 Kučinskas Kazys 408, 409, 445  
 Kučinskas Vincas 241, 244  
 Kučinskienė (Krugiškytė) Marijona 935, 968, 1167, 1168, 1197

- Kučinskienė Uršulė 968  
 Kučinskis Adomas 223  
 Kučinskis Motiejus 220  
 Kudaba Česlovas 5, 11, 28, 29,  
 32, 37, 56, 61, 159, 161, 960  
 Kudaba Gediminas 811  
 Kudabaitė Paulina 811, 812, 827  
 Kudabaitė Veronika 812, 819, 827  
 Kudašienė Magdalena 653  
 Kudašys Motiejus 214  
 Kudašius Kristupas 195  
 Kudašius Stanislovas 194  
 Kudirka 1289  
 Kudirka 491, 492  
 Kudirka 519  
 Kudirka V. 511  
 Kudirka Vincas 731  
 Kudirkienė Lilija 10, 16, 1146,  
 1235  
 Kudrešovas Vasylius 377  
 Kudriašovas Avimas  
 Nikolajevičius 328, 329, 332  
 Kudzevičiūtė Mėta 1115, 1129  
 Kulakauskaitė Veronika 449  
 Kulakauskas Juozas 356, 868, 872  
 Kulakauskienė Julija 607, 608,  
 619, 635  
 Kulavičius Povilas 865  
 Kulbačiauskas Leonas 743  
 Kulbačiauskas Martynas 630  
 Kulienė (Petkevičiūtė) Jadvyga  
 235, 763, 889, 903, 941, 944, 964  
 Kulienė Jadvyga 785, 975  
 Kuliešius Kazys 367  
 Kuliešius Petras 671  
 Kuliešius S. 640  
 Kulikauskas P. 121, 127, 132,  
 135, 150  
 Kulyš Algirdas 5, 8, 9, 11, 14,  
 15, 18, 232, 760, 762, 774, 775,  
 780, 883, 889, 897, 898, 935, 942,  
 961, 968  
 Kulyš Bronius 402  
 Kulyš Pulgis 402  
 Kumelytė R. 721  
 Kunavičius Henrikas 728  
 Kuncienė (Navickaitė) O. 133, 150  
 Kuncūnas Rimantas 593  
 Kunčius Alfonsas 402  
 Kunčius Liudas 276, 277  
 Kunčius Stanislovas 197  
 Kundurienė Adelė 1018  
 Kungys 492  
 Kungys 540  
 Kungys 674  
 Kungis 720  
 Kungys Antanas 535  
 Kunickaitė Vaida 630  
 Kunickas Antanas 398  
 Kunickas Antanas 448  
 Kunickas Bronius 854, 855, 865  
 Kunigėlienė Anastazija 436  
 Kunigėlienė Antanina 263, 267  
 Kunigėlis 265, 266  
 Kunigėlis Antanas 544  
 Kunigėlis Antanas 7, 13, 707  
 Kunigėlis Dominykas 707  
 Kunigėlis Gražvydas 384  
 Kunigėlis Jonas 1273  
 Kunigėlis Kazys 283, 372  
 Kunigėlis Mykolas 263, 265–268,  
 270, 271  
 Kunigėlis Povilas 402  
 Kunigėlis V. 270  
 Kunigėlis V. 704, 705  
 Kunigėlis Vladas 1296  
 Kunigėlis Vladas 272, 281  
 Kunigėlis Vladas 371  
 Kunigėlis Vladas 704  
 Kunigėlis Vladislovas 265, 267–269  
 Kunigėlytė Bronė 536, 662  
 Kunigėlytė O. 581  
 Kunigėlytė Teklė 520  
 Kunigėlytė Veronika 520  
 Kunksas Rimvydas 4, 5, 11, 18,  
 29, 31, 33–36, 38, 42–47, 54–56  
 Kuodytė D. 430  
 Kuosa Justinas 377, 383  
 Kuprėnas 853  
 Kuprienė Algauda 743  
 Kuprys 583  
 Kuprys Julius 513  
 Kupriūnas Klemensas 1293  
 Kurasovienė (Kurasova) Eudokija  
 369  
 Kurczewski W. 490  
 Kurlavičiai 666  
 Kurlavičienė Anelė 368  
 Kurlavičienė Julija 368  
 Kurlavičius Antanas 402  
 Kurlavičius Juozas 283, 293  
 Kurlavičius Juozas 371  
 Kurlavičius Juozas 437  
 Kurlavičius Juozas 856, 858  
 Kurlavičius Povilas 856  
 Kurlavičius Pranas-*Bitinėlis* 368,  
 402  
 Kurlavičius Valentas 671  
 Kurmis Alfonsas 449  
 Kurpė Juozas 853  
 Kurpis Jonas 271  
 Kutka Petras 397  
 Kutraitė Zita 4, 18  
 Kuznecovas A. 397  
 Kuznecovas Fiodoras 327  
 Kužgas Juozapas 194  
 Kvaselis 274  
 Kvedaras Aleksandras 370  
 Kvedaras Napoleonas 535  
 Kvedarienė Viktorija 434  
 Kviklys Bronius 154, 174–176,  
 188, 189, 329, 331, 337, 338, 341,  
 346, 348, 355, 491, 498, 550, 655,  
 658, 715, 721, 866, 868, 1113  
 Kviklys Stasys 463  
 L  
 La Baume W. 135, 149  
 Labanauskas J. 502  
 Labanauskas K. 866  
 Ladyga Alvydas 4  
 Lafontenas Ž. 1306  
 Lagūnienė S. 1261  
 Lakalienė Sofija 928, 979  
 Lakovickis Mykolas 219  
 Lamiova-Schmiedlova M. 134, 150  
 Landsbergis Vytautas 740  
 Landsbergytė Jūratė 611  
 Laniauskaitė J. 759  
 Lapienytė Kristina 1254  
 Latiušinskas Leonas 361  
 Latvis H. 118, 175  
 Laučkaitė Laima 827, 840, 847  
 Laurenovas Silva 377  
 Laurynas 217  
 Laurynas Bronius 585, 605  
 Laurinavičienė 947  
 Laurinavičienė (Gaidelytė) Teklė  
 341, 583, 700  
 Laurinavičienė Elena 364, 365  
 Laurinavičienė Teklė 571, 573,  
 910, 912, 913, 945, 946, 961, 1069  
 Laurinavičienė Teofilė 364  
 Laurinavičienė Vanda 802, 803  
 Laurinavičius 1296  
 Laurinavičius 243  
 Laurinavičius 509  
 Laurinavičius Alfonsas 463  
 Laurinavičius Algus 802, 803  
 Laurinavičius Augustinas 243  
 Laurinavičius Dominykas 283,  
 284, 297, 307  
 Laurinavičius Jonas 370  
 Laurinavičius Kazys 449  
 Laurinavičius Vincas 359  
 Laurinavičius Vincentas 1069  
 Laurinavičiūtė Veronika 494, 585  
 Laurynėnas Gabrielis 196  
 Laurinkienė T. 909  
 Lauriūnas Jonas 730  
 Lauronis Kazimieras 196  
 Laužikas Rimvydas 7, 12, 108,  
 116, 120, 482  
 Lavrenovas G. 330  
 Lavrenovas Selivestras 445  
 Lavrionova A. 330  
 Lazarevas 243  
 Lazauskas Stasys 173  
 Lazauskienė (Blažytė) Angelė  
 1155, 1157, 1177, 1184, 1207, 1208  
 Lazauskienė Aistė 6, 12, 260  
 Lazdauskaitė Živilė 5, 11, 68, 77  
 Lebedevai 610  
 Lebedevas A. 616  
 Lebedevas Firsas 368  
 Lebedevas Pachomas 368  
 Lebedys Jurgis 1264  
 Lecauskienė Uršulė 968  
 Leibovičius Hiršas 212, 226  
 Leibus 870  
 Leišytė Judita 590, 595  
 Leleiva Alfonsas 384, 385  
 Leleiva Antanas 307  
 Leleiva Balys 694  
 Leleiva J. 621  
 Leleiva Juozas 731, 734  
 Leleiva Stasys 853  
 Leleivaitė Teklė 362  
 Leleivienė Teklė 928, 979  
 Leleivos 374  
 Lelėvaitė Genovaitė 954  
 Lemickis Mykolas 198  
 Lempickis Jurgis 223  
 Lempickis Martynas 218  
 Lempickis Samuelis 196  
 Lenartavičius Andrius Jurgis 183  
 Lenartovičius Petras 241, 244  
 Leninas 632  
 Lenkevičius Tomas 219, 227  
 Leonas Antanas 224  
 Leonas Motiejus 228  
 Leonas Pranciškus 224  
 Leonovas D. 332  
 Leonovas T. 330  
 Lesis Jokūbas 183  
 Leščinskas Alfredas 366  
 Leščinskas Juozas 372  
 Leščius Ignas 541  
 Levantai 664, 670

- Levanas 663, 669, 670  
 Levanas Antanas 664, 672  
 Levanas Baltramiejus 196  
 Levanas Juozas 664  
 Levanas Pranas 656, 669  
 Levanienė Veronika 669  
 Levčenkos 373  
 Levenis Jonas 653  
 Levickaitė Inga 8, 14, 872  
 Levickis 251  
 Levin Dov 336  
 Libermanaitė Jenta 543  
 Liekis A. 381  
 Liesis Antanas 513  
 Limanauskas Vytautas 397  
 Limbaitė Lionė 1152, 1154, 1156, 1209, 1233, 1252  
 Linčius A. 27, 29  
 Lindgren Astrida 609  
 Lingė J. 623  
 Lingė Jonas 1301  
 Lingė Vaidotas 642  
 Linka Albinas 283  
 Linka Albinas 679, 680  
 Linka Antanas 1146, 1246, 1248  
 Linka Antanas 397, 408, 432  
 Linka Jonas 432  
 Linka Jurgis 653  
 Linka Kazys 367  
 Linka Kazys 432  
 Linka Romualdas 679  
 Linkai 677  
 Linkaitė 634  
 Linkaitė Aldona 686  
 Linkaitė Birutė Aniceta 679  
 Linkaitė Kastutė 301  
 Linkevičienė K. 1254  
 Linkienė 396  
 Linkienė (Bitkevičiūtė) Veronika 574, 673, 674, 679, 680, 685, 686  
 Linkienė Teklė 370  
 Linkienė V. 685  
 Linkos 396, 398  
 Linkos 680, 682, 684–686  
 Linkus Antanas 370  
 Linkus Jonas 370  
 Linkus Jurgis 220  
 Linkus Kostas 370  
 Liombergas Juozapas 268, 270  
 Lipšic Efraim 881  
 Lisauskas Stasys 671  
 Lisys Andrius 201  
 Liuima Antanas 649  
 Liuima Vytautas 525  
 Liuimaitė E. 721  
 Liulevičius Antanas 371  
 Liulevičius Juozas 408  
 Liutvinas Jonas 679  
 Liutvinienė (Linkaitė) Aldona 7, 13, 672, 679  
 Losovskis Mykolas 186  
 Łowmiański H. 122, 150  
 Lukenskaitė Laima 635  
 Lukenskienė Marijona 1070  
 Lukinas M. 70  
 Lukjanovas 325  
 Lukoševičius 226  
 Lukoševičius Andrius 219  
 Lukoševičius Kazimieras Rytojus 1301  
 Lukoševičius Kazys 1253  
 Lukoševičiūtė Sofija 581  
 Lukošius Kazimieras 202  
 Lukošius Povilas-Žilovitis 404  
 Lukšienė M. 245  
 Lukšienė M. 539  
 Lukštaitė Eleonora 721  
 Lukštaitė Emilija 363  
 Lukštaitė J. 97, 100  
 Lukštaitė Jolita 5, 11, 92  
 Lukštaitė V. 501  
 Lukštas Ambrazas 178, 192  
 Lukštas Antanas 360  
 Lukštas Martynas 186  
 Lukštas Simonas 212  
 Lukštas Vincas 267, 268, 270  
 Lukštienė (Joniškytė) Prachilė 935  
 Lumpickas Jonas 1012, 1015
- ## M
- Maceika Anupras 807, 809, 827  
 Maceika Kazimieras 215  
 Maceikienė 874  
 Maceirauskas Jokūbas 216  
 Machevičius Jonas 1018  
 Maciejauskienė 1108  
 Maciejauskienė Vitalija 1071, 1108, 1113, 1114, 1119  
 Maciulevičienė Kostė 173, 174  
 Mackevičienė Kostė 1194  
 Mackevičienė S. 501  
 Mackevičienė Z. 610  
 Mackevičius Antanas 646  
 Mackevičius Jonas 360, 500, 502, 607, 698, 741, 858, 859, 860, 881  
 Mackevičius Justinas 364  
 Mackevičius P. 697  
 Mackevičius R. 697  
 Mackevičius Vidmantas 607, 610, 698  
 Mackevičius Vladas 859, 865  
 Mackonienė Aurelija 604  
 Mačerauskai 389  
 Mačerauskaitė Eugenija 663  
 Mačerauskaitė Janina 6, 12, 18, 389, 695  
 Mačerauskaitė Onutė 958  
 Mačerauskas 398  
 Mačerauskas 663  
 Mačerauskas Antanas 1274  
 Mačerauskas Antanas 952  
 Mačerauskas J. 479  
 Mačerauskas Jokūbas 653, 654  
 Mačerauskas Jonas 671  
 Mačerauskas Juozapas 203  
 Mačerauskas Juozapas 652  
 Mačerauskas Juozas 663, 664, 671  
 Mačerauskas Jurgis 203  
 Mačerauskas Justas 300  
 Mačerauskas Justas 393, 394  
 Mačerauskas Justas 435, 476, 478, 481  
 Mačerauskas Justas 6, 12  
 Mačerauskas Justas 951  
 Mačerauskas Justinas 653, 654, 666  
 Mačerauskas Kazimieras 653, 654, 656, 662  
 Mačerauskas Kazimieras 858, 861  
 Mačerauskas Kazys 367, 664  
 Mačerauskas Liudvikas 656  
 Mačerauskas Mamertas 671  
 Mačerauskas Motiejus 203  
 Mačerauskas Motiejus 652  
 Mačerauskas Vidmantas 18, 300, 304–306, 476–480, 586, 593, 695, 932, 951, 952, 958, 1275  
 Mačerauskas Vincas 364, 365  
 Mačerauskas Vincentas 656, 670, 672  
 Mačerauskas Vladas 656  
 Mačerauskas Z. 529  
 Mačerauskas Zigmas 276  
 Mačerauskas Zigmas 377, 389, 390, 392, 393, 395, 476  
 Mačerauskas Zigmas 656, 694, 695  
 Mačerauskienė (Gogelytė) Teklė 389, 392, 393, 476, 480  
 Mačerauskienė Elena 393, 394, 479, 480  
 Mačerauskienė Ona 365  
 Mačiekus Venantas 4, 9, 15, 18, 166, 334, 1011, 1115, 1116  
 Mačiekutė Agnė 18  
 Mačienė Regina 609, 610  
 Mačirauskas Kazys 367  
 Mačirauskienė Veronika 576  
 Mačiukevičius J. 607  
 Mačiukienė Ona 1163  
 Mačiulaitis Juozas 259  
 Mačiulevičienė (Grašytė) Konstancija 615–617, 621, 635, 695, 954  
 Mačiulevičius 874  
 Mačiulevičius Vidmantas 384  
 Mačiulevičiūtė Neringa 592  
 Mačiulienė (Viščiūtė) Genovaitė 340, 347  
 Mačiulienė Bronė 807–810, 814–816, 818, 820, 827  
 Mačiulienė (Mažeikaitė) Bronė 8, 14, 872, 873, 874–880  
 Mačiulienė Elena 438  
 Mačiulienė Genovaitė 914  
 Mačiulienė Veronika 825, 827  
 Mačiulis 875, 876  
 Mačiulis Adomas 183  
 Mačiulis Antanas 374, 408  
 Mačiulis Antanas 452  
 Mačiulis Jonas 282  
 Mačiulis Jonas 370  
 Mačiulis Jonas 807, 808, 809, 814, 827  
 Mačiulis Jonas-Tigras 402, 408  
 Mačiulis Liudas 408  
 Mačiulis Matas 221  
 Mačiulis Mykolas 853  
 Mačiulis Motiejus 201  
 Mačiulis P. 521  
 Mačiulis Petras 402  
 Mačiulis Povilas 408, 443  
 Mačiulis Vincas 164  
 Mačiulis Vladas 402  
 Mačiulis-Bracalis 875  
 Mačiulytė 503  
 Mačiulytė Elzė 443  
 Mačiulytė Leokadija 1207  
 Mačiulytė Ona 366  
 Mačiulytė Ona 402  
 Mačiūtė J. 827  
 Madauskas Juozapas 859  
 Maignis Kristupas 215  
 Maigys Jonas 217  
 Maironis 611  
 Makaras 217

- Makarovas 718  
 Makelis Edvardas 514, 515  
 Maknys V. 520  
 Maksimaitienė Ona 175, 890  
 Maksimavičius 656  
 Maksimavičius 761  
 Maksimavičius Antanas 656  
 Maksimavičius Vincas 657, 658, 671  
 Malaiška Kazimieras 7, 13, 698, 699  
 Malaiška Morkus 532, 546  
 Malaiška Stanislovas 699  
 Malaiška Stasys 372  
 Malaiškai 698  
 Malaiškaitė Elena 721  
 Malaiškienė Elzb. 402  
 Malaiškienė Ona 1223  
 Malaiškienė Teofilija 704  
 Maleckas 162  
 Maleckis 199, 241, 242, 243  
 Maleckis Kasparas 235  
 Maleckis Romualdas 236  
 Maleckis Vaitiekus 179, 206  
 Maleiška Stasys 267, 276, 277  
 Maleiška Stasys 377  
 Maleiškienė Elžbieta 378  
 Maleiškis St. 699  
 Malinauskas V. 80, 82  
 Mališauskas J. 1250  
 Mališauskas Jurgis 593, 637  
 Mališauskienė (Meilutytė) Gražina 10, 16, 17, 1143–1145, 1159, 1163, 1164, 1185, 1197, 1212, 1219, 1226–1228, 1230, 1251  
 Mameniškis Stasys 153  
 Maniušienė Agota 367, 402  
 Maniušienė Emilija 440  
 Maniušienė Kristina 386  
 Maniušienė Laima 611  
 Maniušis 221  
 Maniušis 456  
 Maniušis 683  
 Maniušis 751  
 Maniušis Antanas 164  
 Maniušis Bronius 408  
 Maniušis J. 170  
 Maniušis Jokūbas 228  
 Maniušis Jonas 386, 387, 735, 736, 737  
 Maniušis Juozas 408  
 Maniušis Jurgis 228  
 Maniušis Justinas 367  
 Maniušis Kazys 364, 365  
 Maniušis Silvestras 363  
 Maniušis Steponas 195  
 Maniušis Vl. 696  
 Maniušytė I. 255  
 Maniušytė Ieva 255  
 Maniušytė Kristina 386, 736  
 Marciėnė Zofija 1045  
 Marcinkevičienė (Kunigėlytė) Danutė 7, 13, 520, 703  
 Marcinkevičienė Sofija (Narbutaitė) 172, 527, 544  
 Marčiulionienė (Baltrūnaitė) Apolonija 18, 589, 590, 593, 614, 615, 633, 634, 638, 1301  
 Marčiulionienė (Dicevičiūtė) Stasė 595, 597  
 Marčiulionienė (Lukšlaitė) Eleonora 609, 1275  
 Marčiulionis Leonas 590, 593, 738  
 Marčiulionytė Ina 592, 593, 1274  
 Mardosa Jonas 8, 14, 749, 752, 754, 755, 756, 757  
 Margevičius 263  
 Margevičius 674  
 Margevičius Petras 261, 269, 270  
 Markauskas Edvardas 458  
 Markauskienė 212  
 Markelovičius 226  
 Markelovičius Leiba 226  
 Markelovičius Leizeris 212  
 Markevičius 265  
 Markevičius Antanas-*Barzda* 408  
 Markevičius Balys-*Barzda* 404  
 Markevičiūtė Veronika 721  
 Markūnas Jurgis 194  
 Markūnas Kazimieras 194  
 Markūnas Kristupas 194  
 Martinėnaitė Genovaitė 593  
 Martynienė 212  
 Martinkėnas Aleksas 372  
 Martinkėnienė (Papiirtytė) Angelė 351, 583, 914  
 Martinkėnienė Loreta 621  
 Martinovas V. 330  
 Martynovas V. 332  
 Masenka 463  
 Masickaitė Emilija 1216, 1246  
 Masiulionis Mykolas 193  
 Maskalėnas Jokūbas 199  
 Maskaliūnas Stanislovas 199  
 Maskoliūnas 219  
 Maskoliūnas Kazimieras 220  
 Maskoliūnas Kristupas 203  
 Maslabojevas Algimantas 611  
 Maslauskas Juozas 359  
 Maslubojevas N. 330  
 Maslubojevas Pabijetas 369  
 Maslubojevas Versantijus 330  
 Mašiota J. 526  
 Mašnys Andrius 195  
 Mašnys Jonas 196  
 Mašnis Juozapas 228  
 Mašnys Kazimieras 196  
 Mašnis Motiejus 215, 228  
 Matačiūnienė Antanina 654  
 Matažinskaitė Ina 1156, 1158, 1162, 1163, 1169, 1180, 1194, 1252  
 Matijošaitis-Esmaitis S. 526  
 Matys Jokūbas 217  
 Matys Tomas 218  
 Matulaitis Jonas 163, 172, 297, 528, 537, 711, 712  
 Matulevičius Algimantas 4, 18  
 Matuliauskaitė Danutė 634, 738  
 Matulis Jonas 513  
 Matusėnas Stanislovas 197  
 Matušovas Astratas 370  
 Maušovičius Hirša 226  
 Maušovičius Jankelis 212  
 Mazulevičius Feliksas 187, 249–253, 488, 492  
 Mažeika Antanas 873  
 Mažeika Ipolitas 808  
 Mažeika Vladas 873  
 Mažeikaitė Bronislava 322  
 Mažeikaitė Marijona 1179  
 Mažeikaitė Veronika 816  
 Mažeikienė 878  
 Mažeikienė (Bikelytė) Monika 1175, 1198, 1205  
 Mažeikienė (Ramelytė) Marija 873  
 Mažiulis Antanas 1248, 1296  
 Mažiulis Vytautas 1042, 1264, 1284  
 Mažulevičius Feliksas 187  
 Mediniai 662, 665  
 Medinienė Agota 666  
 Medinienė Anastazija 656, 666  
 Medinienė Domicelė 666  
 Medinis Jokūbas 666  
 Medinis Jurgis 656, 668  
 Medinis Mykolas 653, 666  
 Medinis Pranciškus 656  
 Medinis Stanislovas 205  
 Medinis Tomas 196  
 Medinytė Teklė 666  
 Medinytė Veronika 666  
 Meidus 214  
 Meidus 697  
 Meidus Albertas 283, 284, 310  
 Meidus Albinas 369  
 Meidus Alfonsas 409  
 Meidus Andrius 221  
 Meidus Anupras 409, 449, 473  
 Meidus J. 277, 278  
 Meidus Jokūbas 212  
 Meidus Jonas 233, 277, 307, 363, 368, 369  
 Meidus Jonas 336  
 Meidus Jonas 442  
 Meidus Jonas 539  
 Meidus Jonas 744  
 Meidus Jonas 968  
 Meidus Julius 961  
 Meidus Jurgis 223  
 Meidus Klemensas-*Lydekaitis* 408–410, 412, 431  
 Meidus Liūdas 369  
 Meidus Martynas 199, 214  
 Meidus Mykolas 228  
 Meidus Motiejus 223  
 Meidus Povilas 161  
 Meidus Pranas 448, 697  
 Meidus Silvestras 369  
 Meidus Tomas 214  
 Meidutė Genė-*Žibutė* 402–404  
 Meidūtė Marijona 362  
 Meidūtė Veronika 362  
 Meiduvienė (Pakalnytė) Adelė 744, 928, 968, 1229  
 Meiduvienė (Sauliūtė) Adelė 935  
 Meiduvienė Anelė 336  
 Meiduvienė Cecilė 369  
 Meiduvienė Veronika 924  
 Mejerovičius Noselis 226  
 Mekešis Danius 383  
 Mekšrys Juozapas 220  
 Mekšrys Martynas 193  
 Mekšrys Motiejus 221  
 Mekšroviene Baltramiejienė 231  
 Mekštys Simonas 221  
 Melnickis 325  
 Melnikovas 106  
 Meniševič Rachel 336  
 Merkienė Irena Regina 4, 9, 15, 759, 1009  
 Merkienė R. 759  
 Merkys V. 187, 255–257  
 Mesojedovienė (Mesojedova) Aksenija 369  
 Meškauskas 649  
 Meškauskas Adomas 229  
 Meškauskas Antanas 363  
 Meškauskas Jonas 637

- Meškauskas Juozas 281, 282, 297, 299, 304, 363, 708, 709, 711–717, 722–724  
 Meškauskas Jurgis 178, 191, 192  
 Meškauskas Jurgis 637  
 Meškauskas Mykolas 212  
 Meškauskas Petras 449  
 Meškauskas Stanislovas 178, 192  
 Meškauskas Vincas 363  
 Meškauskas-Germantas Pranas 580  
 Meškauskienė 1001  
 Meškauskienė (Gaivenytė) Apolonija 7, 13, 300, 378, 492–494, 649, 708, 709, 711, 714, 715, 718, 721, 722, 929  
 Meškauskienė (Peluritytė) Apolonija 935  
 Meškauskienė Ona 363  
 Meškauskienė Veronika 364, 365  
 Meškuotis Pranas 581  
 Meškuotytė Elena 951  
 Miceliai 685  
 Micelis Alfonsas 682, 685  
 Michailovai 361, 374  
 Michailovas Balamiejus 361  
 Michailovas S. 329  
 Michalevičius Leizeris 226  
 Michelbertas M. 131, 132, 135, 136, 150  
 Mickevičienė J. 79, 83  
 Mickevičius A. 1306  
 Mickevičius E. 79, 83  
 Mickevičius V. 169  
 Mickutė Virginija 1170, 1200, 1255  
 Mičelis A. 272  
 Mičelytė Stasė 560  
 Miduvienė Angelė 912, 913  
 Mieliauskaitė Dangira 731  
 Mieliauskas 643  
 Mieliauskas (Miłowski) Mikalojus 178, 191  
 Mieškovskis Steponas 202  
 Miežinskis Kazimieras 198  
 Mikalauskaitė Monika 153  
 Mikalauskas Antanas 539  
 Mikalauskas Jonas 157, 164, 166, 204, 297, 528, 529  
 Mikalauskas Jonas 18  
 Mikalauskas Kazimieras 214  
 Mikalauskas Mykolas 194  
 Mikalauskas Stanislovas 214  
 Mikalauskienė (Andriejauskaitė) Ona 528  
 Mikalauskienė Ona 297  
 Mikėnas J. 1257  
 Mikėnas Pranas 498  
 Miknevičiūtė Nijolė 604  
 Mykolaičiukas Vaclovas-*Sakalas* 400, 430  
 Mikolaičiukienė Ona 448  
 Mykolajūnas Jurgis 203  
 Mikoša 236  
 Mikšienė Stasė 548, 712, 714, 716, 723  
 Mikšienė (Zoraitė) Stasė 536, 542  
 Mikšys Jonas 449, 536, 541–543, 548, 554, 585, 643, 644, 712, 714, 716  
 Mikšrys Mikalojus 201  
 Mikštas Č. 162  
 Mikulėnai 686  
 Mikulėnaitė Elzė 361  
 Mikulėnaitė Ema (Emilija) 7, 13, 592, 609, 687, 1276  
 Mikulėnaitė Erika 642  
 Mikulėnas Jonas 370  
 Mikulėnas Kazys 370  
 Mikulėnas Romualdas 387, 510, 743  
 Mikulėnas Vladas 413, 414, 454  
 Mikulėnienė Erika 742  
 Mikulėnienė Genovaitė 7, 12, 491  
 Mikulėnienė Stasė 637  
 Mikulionis S. 1051  
 Mikuviėnė M. 903  
 Milašiai 860  
 Milašius Kazys-*Signalas* 415  
 Mildus 852  
 Miliūnas Gabrielis 340, 341, 347, 348  
 Miliūnas V. 614  
 Milius Jonas 5, 11, 92, 97, 100, 103  
 Milius Vacys 4, 9, 15, 18, 759, 916, 1125  
 Miliuvienė (Mastonytė) M. 903, 910  
 Miliuvienė Marija 909  
 Mindaugas 118, 175  
 Mingaila 414  
 Mingelevičius 236  
 Minkus L. 727  
 Mintaučiai 467  
 Mintautiškis Jonas 204  
 Mintautiškis Martynas 214  
 Mintautiškis Tomas 216  
 Misevičius Antanas 498, 499  
 Misevičius Vyt. 1266  
 Misiūnas Ramūnas 613  
 Misius Kazys 4–6, 11, 12, 18, 83, 235, 245, 317, 491, 516, 1271, 1293  
 Miškalis Motiejus 236, 608, 610, 611, 613, 1257  
 Miškinis Adolfas 342  
 Miškinis Adomas 228  
 Miškinis Algirdas 498  
 Miškinis Antanas 608, 610–613, 1051, 1266  
 Miškinis Vytautas-*Viesulas* 404  
 Miškinytė Julė 690  
 Miškinytė Ona 690  
 Miškinytė E. 1246  
 Mitačiūnas Kazimieras 653, 654  
 Mitalas Kazys 541, 549, 559, 560, 577  
 Mitkutė Liucija 384, 385  
 Mochriakovas Leonidas 323  
 Mockevičienė Bronė 697  
 Mockevičius Vytautas 697  
 Mokšrys Motiejus 200  
 Moljeras 1266, 1272  
 Momeniškaiai 373  
 Montvilas Algirdas 451  
 Moravska Z. 1297  
 Morkūnaitė Apolonija 634  
 Morkūnaitė Laimutė 357  
 Morkūnaitė Teodora 541, 546  
 Morkūnas K. 1114  
 Morozova Pelagėja 924  
 Morozovai 374  
 Morozovas Aleksiejus 369  
 Morozovas Vasilijus 369  
 Mostvilienė R. 631  
 Motiejūnas Stasys 498  
 Mučkienė Kazimierienė 200  
 Murauskaitė 673  
 Murauskaitė Angelė 535  
 Murka J. 526  
 Musteikaitė Teklė 1247  
 Musteikienė 684  
 Musteikienė (Gaižutytė) Laima 1155, 1175  
 Musteikienė (Gurkšnytė) Emilija 924  
 Musteikienė (Ruzgaitė) Marcelė 491  
 Musteikienė (Strazdytė) Marijona 924  
 Musteikienė (Vaišnoraitė) Elžbieta 924  
 Musteikienė (Vaišnoraitė) Leonora 935  
 Musteikienė Almonė 1246  
 Musteikienė Anastazija 744  
 Musteikienė Anelė 1014  
 Musteikienė Apolonija-*Aušra* 402, 433  
 Musteikienė Elena 914  
 Musteikienė Elžbieta 961, 979, 1226, 1227  
 Musteikienė Emilija 928, 979  
 Musteikienė Konstancija 593, 605, 1246  
 Musteikienė Kostė 924  
 Musteikienė Marcelė 440  
 Musteikienė Marija 173  
 Musteikienė Marijona 451  
 Musteikienė Marijona 928  
 Musteikienė Ona 1209  
 Musteikienė Teklė 173  
 Musteikienė Teresė 357  
 Musteikienė Uršulė 157, 1246  
 Musteikienė Veronika 360  
 Musteikienė Veronika 560  
 Musteikienė Veronika 732  
 Musteikienė Veronika 924  
 Musteikis 234, 267  
 Musteikis 403  
 Musteikis 683, 684, 686  
 Musteikis (*Galinis*) Jonas 682  
 Musteikis (*Keras*) 676  
 Musteikis (*Treigys*) 676  
 Musteikis A. 500  
 Musteikis A. 555  
 Musteikis A. 697  
 Musteikis A. 748  
 Musteikis Adolfas 440  
 Musteikis Adomas 216  
 Musteikis Algimantas 1246  
 Musteikis Andriejus 955  
 Musteikis Andrius 193  
 Musteikis Andrius 686  
 Musteikis Andrius (*Riauba*) 676, 684  
 Musteikis Antanas 1069  
 Musteikis Antanas 1234  
 Musteikis Antanas 166  
 Musteikis Antanas 216, 218  
 Musteikis Antanas 301, 732, 743, 1276  
 Musteikis Antanas 364  
 Musteikis Antanas 396, 399  
 Musteikis Antanas 500  
 Musteikis Antanas 560  
 Musteikis Antanas 683, 686  
 Musteikis Antanas 979



Musteikis Antanas (*Riauba*) 674, 682  
 Musteikis Audrius 592, 593, 610  
 Musteikis Balys-*Keras* 409, 443  
 Musteikis Bronius 341, 342  
 Musteikis Bronius 409  
 Musteikis Domas 634  
 Musteikis Gabrielis 216  
 Musteikis Gediminas 732  
 Musteikis Ignotas 241, 244  
 Musteikis J. 1214, 1216, 1223  
 Musteikis J. 580  
 Musteikis Jonas 193, 216  
 Musteikis Jonas 371  
 Musteikis Jonas 434  
 Musteikis Jonas 686  
 Musteikis Jonas (*Riauba*) 674, 684  
 Musteikis Jonas (*Treigys*) 684  
 Musteikis Jonas (*Riauba*) 676  
 Musteikis Juozapas 219  
 Musteikis Juozapas 399  
 Musteikis Juozas 1249  
 Musteikis Juozas 257  
 Musteikis Juozas 434, 444  
 Musteikis Jurgis 196, 216  
 Musteikis Jurgis 444  
 Musteikis Justas 307  
 Musteikis Justinas (Galinis) 676  
 Musteikis Justinas (Galinis) 683  
 Musteikis Juza 686  
 Musteikis Juza (*Jopskus-Riauba*) 676  
 Musteikis K. 266  
 Musteikis K. 561  
 Musteikis K. 796  
 Musteikis Kazimieras 1262  
 Musteikis Kazys 166, 267, 268, 270  
 Musteikis Kazys 609, 1276  
 Musteikis Kazys 796  
 Musteikis Leonas 440  
 Musteikis Mykolas 217  
 Musteikis Motiejus 218, 220, 257  
 Musteikis Nikoda 236  
 Musteikis Petras 164  
 Musteikis Petras (*Riauba*) 676  
 Musteikis Povilas 153  
 Musteikis Pranas 343  
 Musteikis Pranciškus 268  
 Musteikis R. 1226, 1227  
 Musteikis Ramūnas 1246, 1256  
 Musteikis Silvestras 1217  
 Musteikis Simonas 228  
 Musteikis Stanislovas 200  
 Musteikis V. 154, 263, 268  
 Musteikis Vinca 267  
 Musteikis Vincas 440  
 Musteikis Vincentas 270  
 Musteikis Vytautas 154  
 Musteikis Vladas-*Biržėnas* 399, 409  
 Musteikytė Birutė 592  
 Musteikytė Judita 732  
 Musteikytė Monika 361  
 Musteikytė Teresė 360, 364, 365, 1248  
 Mušinskis J. 1304

N

Nabokovas 250–252  
 Nacevičius Stasys 84  
 Nagulevičius Jonas 597, 605  
 Nakaitė L. 136, 150  
 Nakas 390

Nakas Matas 492–494, 512, 711, 712, 714, 723  
 Napoleonas 167, 487  
 Narcys Andrius 228  
 Narčys Jonas 183  
 Narčys Kazimieras 195  
 Narčius 675  
 Narečionis R. 616, 624  
 Narinkienė Veronika 359  
 Nariukienė-Peršonienė 993  
 Narkūnai 373  
 Narkūnas Andrius 219  
 Narkūnas Bronius 684  
 Narkūnas Jokūbas 199, 219, 221  
 Narkūnas Jonas 215  
 Narkūnas Jonas 368  
 Narkūnas Kazimieras 199  
 Narkūnas Kazys 368  
 Narkūnas Konstantinas 677  
 Narkūnas Laurynas 219  
 Narkūnas Mykolas 307  
 Narkūnas Mykolas 653  
 Narkūnas Motiejus 214, 231  
 Narkūnas Pranas 383  
 Narkūnas Tomas 199, 214  
 Nasavičius Povilas 373  
 Nasevičiai 871  
 Natkevičaitė-Ivanauskienė M. 69, 73, 78  
 Naučienė Irena 808, 816, 817, 827  
 Naujalytė Daiva 828, 832, 834  
 Naujokaitytė Nijolė 1197, 1217, 1232, 1251  
 Navickas Zenonas 511  
 Navikaitė Grasilda 357  
 Navikaitė Nijolė 1155–1157, 1166, 1175, 1177, 1179, 1184, 1186, 1188, 1195, 1207, 1208, 1225, 1226, 1251  
 Navikas Jokūbas 224  
 Navikas R. 640  
 Navikas Vincas 173, 378  
 Navikienė (Ruzgaitė) V. 596  
 Nazarovas 347  
 Nazarovas Andriejus (Andrius) 372  
 Nazarovas Petras (Piotras) 369  
 Nazarovas Semionas 369  
 Nazarovienė Domna 372  
 Nazimovas 242  
 Neidzenavičiūtė Aldona 9, 15, 949  
 Nėjus M. 185  
 Neliubšis Domas 359  
 Nenartavičiūtė E. 827  
 Nėnienė Inga 8, 14, 571, 528, 549, 557, 903  
 Nepokupnas A. 1285  
 Nerėpa 629  
 Nėris Salomėja 609, 613, 690  
 Nerman B. 150  
 Nesavas Antanas 528  
 Nesterovas Kiprijonas 329, 330, 332  
 Nesterovas Pavlas 331, 583  
 Nyka-Niliūnas 649  
 Nikiforovas 234, 235, 237  
 Nikitinas Josifas 327  
 Niurka Juozas 503  
 Noreika Jonas 671  
 Norkūnaitė 342

Norkūnas Andrius 187, 257  
 Norkūnas Antanas 259  
 Norkūnas Darius 5, 11, 79, 567–569  
 Norkūnas L. 527  
 Norkūnas Liudas 526, 527  
 Norkūnas Liudvikas 409  
 Norkūnas M. 347  
 Norkūnas Mykolas 282, 338  
 Norkūnas Pranas 397, 1011  
 Norkūnas Vincentas 260  
 Norvaišis Vytautas 671  
 Novickis Jonas 181  
 Novikovas Jevdokimas 371  
 Numėnas Martynas 194  
 Nutautas Jonas 531

O

Obelevičius S. 79  
 Ochmański J. 176  
 Ochmanskis Jurgis 176  
 Okulicz J. 121, 122, 132, 133, 137, 149, 150  
 Onufrijevus 256  
 Orcikas 869, 872  
 Orda 1290  
 Orda 492  
 Orda Juozapas 252  
 Oškinis Viktoras 653

P

Pabricaitė Angelė 1115  
 Pacevičienė Adelė 362  
 Pachomov 218, 397  
 Padvaiskas Kostas-*Mazgelis* 414  
 Paežerinis Juozas 370  
 Pakalnienė Alfonsa 600  
 Pakalnienė Elena 763, 889, 903, 975  
 Pakalnienė Eleonora 235  
 Pakalnienė (Vaškelytė) Adelė 928, 935  
 Pakalnis Adolpas 267  
 Pakalnis Algis 234  
 Pakalnis Antanas 929, 935  
 Pakalnis Jurgis 373  
 Pakalnis Leonas 527  
 Pakalnis Romas 600  
 Pakštas K. 57  
 Pakštas Vytautas-*Vaidotas* 403  
 Pakulnevičiūtė Sigita 6, 12, 324, 328  
 Palčinskaitė Violeta 612  
 Paleckis Arvydas 731  
 Paleckis Rytis 630  
 Palekšis Juozapas 204  
 Palepšienė Anelė 445  
 Palepšys Alfonsas 409  
 Palepšys Baltramiejus 198  
 Palepšis Juozas 445  
 Palepšys Mykolas 214  
 Palepšys Mykolas 409  
 Palionis Bronius 536, 578, 579, 662  
 Palionis Jonas 1264  
 Palskienė Aldona 589, 593, 637, 738, 903, 910  
 Palskis Romualdas 18, 305, 384, 589–591, 595, 1302  
 Paltarokas Kazimieras 492, 494, 512, 513, 526, 661, 662  
 Panavas Petras 602

- Panceržynskis Karolis 177  
 Papirtienė Jadvyga 358, 359  
 Papirtienė Uršulė 364  
 Papirtis A. 361  
 Papirtis Adolfas 363  
 Papirtis Alfonsas 364, 365  
 Papirtis Antanas 361, 363  
 Papirtis Antanas 585  
 Papirtis Antanas 743  
 Papirtys Jonas 221  
 Papirtis Jonas 291  
 Papirtis Jurgis 178, 181, 192, 212  
 Papirtis Kazimieras 450  
 Papirtis Kazys 364  
 Papirtis Mikas 276, 277  
 Papirtis Mykolas 363, 450  
 Papirtis Stasys 341, 342, 450  
 Papirtis Vincas 364, 365  
 Papirtytė Bronė 494  
 Papirtytė Jadvyga 494  
 Papirtytė Jadvyga-Ramunė 402  
 Papirtytė Ona 319  
 Papirtytė Stasė 359, 585  
 Papirtytė Vacė 494, 585  
 Papliopkinas Jonas (Ivanas) 370  
 Partikaitė Genovaitė 1163, 1174, 1178, 1187, 1193, 1210, 1224, 1251  
 Paslauskas 152, 162, 163  
 Paškauskienė Aldona 575, 827, 846  
 Paškevičius 492, 497  
 Paškevičius Jurgis 229, 231  
 Pašulienė Steponienė 212  
 Patamsiai 684, 685  
 Paukštė Anupras 442  
 Paukštė Anupras 827  
 Paukštė Jokymas 409  
 Paukštė Jonas 362  
 Paukštė Jonas 844, 853  
 Paukštė Pranas 358  
 Paukštelis J. 615, 1260  
 Paukštienė (Jusytė) Adelija 911, 913, 915  
 Paukštienė Ona 164, 699, 701  
 Paukštytė Stasė 357  
 Paulas R. 633  
 Paulius fon Rusdorfas 482  
 Paužuolis Kazys 282, 284  
 Pavlovskis Juozapas Augustinas 181  
 Pazurinis Jurgis 223  
 Pečiulienė Emilija 662  
 Pečiulienė Irena 601  
 Pečiūraitė S. 155  
 Pečiūrienė (Sargūnaitė) Paulė 536, 545  
 Pečiūrienė Paulė 524, 542  
 Pečkaitis 991  
 Pečkaitis Pijus 303  
 Pekelis V. 1272  
 Pelėda Adolfas 367  
 Pelėda Ciprijonas 367  
 Pelėda Jurgis 367  
 Pelėda Martynas 218  
 Pelėdienė Konstancija 367  
 Pelepis Bartalomėjus 867  
 Peluritis Vladas 657  
 Peredijonovas Vasilijus 292  
 Peredniovas Pimanas 368  
 Peredniovas Vasilijus 368  
 Perkumienė Elvyra 616  
 Peršonas Jonas 359  
 Peršonienė 1001  
 Peščiuokas Benediktas 199  
 Petkavičiai 373  
 Petkevičaitė-Bitė G. 492, 520, 626  
 Petkevičiai 234  
 Petkevičienė Barbora 259  
 Petkevičienė Vladislava 763, 785, 889, 903, 944, 964  
 Petkevičius 163, 234, 235  
 Petkevičius Andrius 368  
 Petkevičius Jonas 397  
 Petkevičius Kazimieras 232, 234, 235  
 Petkevičius Mečislovas-Vytenis 235, 402, 403, 763, 785, 889, 903  
 Petkevičius Pranas 883, 887  
 Petkevičius Stasys 162, 163  
 Petkevičiūtė Jadvyga 402, 403  
 Petliukas P. 631  
 Petniūnas Vincas 435  
 Petraševičius Vincentas 186  
 Petrašiūnas A. 1163, 1186, 1195, 1197, 1206  
 Petrašiūnas A. 1257  
 Petrašiūnas Aloyzas 18, 63, 64, 65, 69, 103, 115, 117, 166, 173, 236, 328, 330, 332, 399, 499, 503, 508, 509, 512–514, 518, 526, 561, 562, 563, 564, 565, 570, 734, 736, 737, 787, 789, 791, 836, 888, 889, 898, 921, 927, 928, 1011–1023, 1174  
 Petrauskas 243, 244  
 Petrauskas Anupras 241, 243, 244  
 Petrauskas Jonas-Kardas 409  
 Petrauskas Laurynas 219  
 Petrauskas Mykolas 358  
 Petrauskas Rapolas 175, 179, 205  
 Petrauskas Robertas 1252  
 Petrauskas Vilius 333  
 Petrauskas Vladas 409  
 Petrauskienė Alma 9, 15, 924  
 Petrauskienė Kristina 358  
 Petravičienė (Balčiūnaitė) Adelė 160, 1070, 1178, 1193, 1210  
 Petravičius A. 284  
 Petravičius Albertas 409, 411, 450, 453, 578, 1302  
 Petravičius Antanas 159, 284  
 Petravičius Izidorius 367  
 Petravičius Vytautas-Benius 409, 411, 453–455, 471  
 Petravičiūtė Veronika 935  
 Petrėnas Antanas 1302  
 Petrėnas Antanas 589, 590, 593, 594, 625, 700, 730, 738, 881, 1115, 1302  
 Petrėnas Juozas 271  
 Petrėnienė (Biržietytė) Danielė 514, 589, 590, 593, 614, 615, 617–619, 627, 628, 632, 636–638, 731, 738, 903, 910  
 Petrikas Jokūbas 178, 191, 192, 197  
 Petrikas Jokūbas 484  
 Petrykas Jokūbas 867  
 Petrikas Stanislovas 178, 191  
 Petronis Vytautas 1287, 1297  
 Petroškaitė Vanda 414  
 Petrovaitė Vida 610  
 Petrovas Laurynas 231  
 Petruolytė Ksavera 528  
 Petruoka Juozas 370  
 Petruoka Romas 157  
 Pikaso 728  
 Piliponienė Jadvyga 529  
 Pilkauskienė Rozalija 529  
 Pilkavičius Antanas 362  
 Pilkavičius Juozas 361  
 Pilkionienė Ringailė 18  
 Pilnikovas N. 328  
 Pimpas Mykolas 213  
 Pines Eliezer-Cvi 336  
 Pinkas haKehiloth 336  
 Piotrov Laurynas 218  
 Pipelis Adomas 204  
 Pivoras Gintaras 87, 153  
 Plakinas 237, 238  
 Platonas 325  
 Plechavičius 458  
 Plečko 250, 251  
 Plenikienė 212  
 Plinkauskas Baltramiejus 178, 192  
 Plinkauskas Jonas 178  
 Plinkauskis Jonas 192  
 Pliuskus Motiejus 192  
 Pliuza Kristupas 197  
 Plungė Balys 856  
 Pluskus Motiejus 178  
 Počiulpaite Alė 8, 14, 786  
 Podžiūnas Bartolomejus 867  
 Pokrovskis Fiodoras 105, 106  
 Poltorackis 240, 241  
 Ponjolis M. 1272  
 Portnojus I. 314  
 Pošiūnas Aloyzas 385, 731–735  
 Pošiūnas Česlovas 384  
 Pošiūnenė Ona 733–735  
 Pošiūnenė Tėklė 701  
 Pošius Petras-Gediminas 400, 404  
 Poška Dionyzas 486  
 Potapovas Leonidas 329, 332, 342  
 Potašenko Grigorijus 6, 12, 324  
 Povilionienė 876, 877  
 Požerinis Viktoras 162  
 Prancūnas Motiejus 204  
 Preibys Justinas 153, 155, 159, 160, 162, 163, 531  
 Preikšas Juozas 510, 511  
 Preikšas Kazimieras 732  
 Pres-Eizenas Michelis 235–237  
 Pribušauskaitė Joana 1154, 1163, 1207, 1230–1233, 1251  
 Prokopjevas A. 396  
 Proškus Kirilas 231  
 Proškus Petras 231  
 Prozorovas Ivanas 326  
 Prozorovas Vasilijus 326  
 Prunckus Antanas 870  
 Prunskienė Ona 522  
 Prunskis J. 522  
 Prunskus Antanas 358  
 Prusas B. 1284  
 Pruskauskienė Marija 871  
 Prūsokas 226  
 Prūšakevičius Stanislovas 179, 205  
 Pšybyševskis S. 1284  
 Ptičkinas Gavrila 370  
 Ptičkinas Polikarpas 373  
 Pučkūnas Martynas 220  
 Pukenis Kazimieras 492, 533, 542, 643, 714  
 Pumpučiai 18  
 Pumpučiai 467  
 Pumpulis Jokūbas 218  
 Pumputienė Uršulė 359

- Pumputis Andrius 198  
 Pumputis Balys 761, 768, 1069  
 Pumputis Baltramiejus 217  
 Pumputis Jokūbas 198  
 Pumputis Juozapas 198  
 Pumputis Juozas 656  
 Pumputis Kazimieras 198  
 Pumputis Kazys 403  
 Pumputis Kristupas 218  
 Pumputis Mykolas 220  
 Pumputis Motiejus 217  
 Pumputis Pranas 761  
 Pumputis Simonas 218  
 Pumputis Tomas 204, 216  
 Pundzevičius p. (*Petliukas*) 520, 631  
 Puodžiukai 652, 663  
 Puodžiukaitė Eugenija-*Mėta* 403  
 Puodžiukaitė Grasilda 357  
 Puodžiukaitė Jadvyga 366  
 Puodžiukaitė Natalija 671  
 Puodžiukaitė Ona 585  
 Puodžiukaitė Teresė 372  
 Puodžiukaitienė Veronika 367  
 Puodžiukas A. 119  
 Puodžiukas Aloyzas 659  
 Puodžiukas Alvydas 593, 597  
 Puodžiukas Antanas 265, 267–270, 277, 293, 307  
 Puodžiukas Antanas 343, 367, 368, 372  
 Puodžiukas Antanas 652, 654, 656, 659  
 Puodžiukas Anupras 367  
 Puodžiukas Balys-*Dobilas* 410  
 Puodžiukas Baltramiejus 652  
 Puodžiukas Izidorius 653  
 Puodžiukas Jonas 283  
 Puodžiukas Jonas 307  
 Puodžiukas Jonas 367, 377  
 Puodžiukas Jonas 535  
 Puodžiukas Jonas 656, 659, 666, 668, 671  
 Puodžiukas Jonas 870  
 Puodžiukas Juozas 284  
 Puodžiukas Juozas 367, 371  
 Puodžiukas Juozas 401, 437  
 Puodžiukas Juozas 656  
 Puodžiukas Juozas-*Kalnelis* 403  
 Puodžiukas Justas 367, 372  
 Puodžiukas Kazimieras 263, 268, 270  
 Puodžiukas Kazimieras 652, 653, 654, 655, 656, 663  
 Puodžiukas Kazys 267, 268, 270, 409  
 Puodžiukas Mykolas 653  
 Puodžiukas Petras 652  
 Puodžiukas Pranas 367, 377, 446, 656, 659  
 Puodžiukas Silvestras 277, 656, 658, 663  
 Puodžiukas Stanislovas 653, 659  
 Puodžiukas Vincentas 653  
 Puodžiukas Vytautas 1277  
 Puodžiukas Vytautas 659, 666, 671, 672  
 Puodžiukienė Agota 259  
 Puodžiukienė Anelė 671, 1070  
 Puodžiukienė Elena 666, 671  
 Puodžiukienė Janina 18, 616, 617, 619, 637  
 Puodžiūnas Baltramiejus 203  
 Puodžiūnas Kazimieras 203  
 Puodžius J. 581  
 Pupelytė Aldona 614, 635, 637, 638  
 Purevičius Simonas-*Švyturys* 423, 427  
 Purvinas 492, 1295  
 Puskunigytė Antanina žr.  
 Vaškeliene Antanina  
 Pūslienė (Sirgedaitė) Jadvyga 662  
 Pūslys Antanas 676, 686  
 Pūslys Jonas 218  
 Pūslys Kazimieras 228  
 Puslys Liūdas 361, 869, 872  
 Pūslys Motiejus 196  
 Pūslytė Ona 319  
 Puslovskiai 187, 241, 242, 244, 883  
 Puslovskienė 236  
 Puslovskis 187, 237  
 Puslovskis Ksaveras 232, 234  
 Puslovskis Vaitiekus 187  
 Puškinas A. 592  
 Putinas 1260  
 Putrimas Jonas 531, 537, 545, 546  
 Puzinas J. 135, 150  
 Puzonas Rokas 730  
 Pužaitė Filomena 615
- R**  
 Rabinas Abromas 277  
 Rabinavičius Icikas 277  
 Rabinova 226  
 Rabinovičius I. 277, 313  
 Račickas V. 629  
 Račinskas Pranas 414, 423  
 Račinskas Pranas-*Drugys* 407, 409  
 Račinskas Pranas-*Žaibas* 415, 416, 420, 422, 427  
 Radauskaitė Rūta 1155, 1157, 1166, 1175, 1177, 1184, 1207, 1208, 1225, 1226, 1253, 1255  
 Radvila Jurgis 483, 1063  
 Radvilas Jurgis 176  
 Radzevičius V. 1258  
 Radzakis 233  
 Radzvilovaitė E. 132, 136, 150  
 Ragauskas Vincentas 587, 605  
 Raginskienė Teklė 359  
 Railaitė G. 1256  
 Railaitė R. 1213, 1219  
 Rajeka Rachelė 651  
 Rakauskaitė Aurelija 1254  
 Rakauskas 396  
 Rakauskas Augustinas 398  
 Rakauskas Aleksas 409  
 Rakauskas Antanas 368, 397  
 Rakauskas Juozas 368, 383  
 Rakauskas Vincas 307  
 Rakauskienė (Strazdaitė) Ona 1188  
 Rakauskienė (Stundžaitė) Ona 911, 914  
 Rakauskienė Ona 504, 913, 1069  
 Raksimavičius Jurgis 177, 180  
 Raksimavičius Pranciškus 185  
 Rakšnis Vandalis 371  
 Rakuckis V. 790  
 Ramanauskaitė Levutė 494  
 Ramanauskaitė Ona 257  
 Ramanauskaitė Teklė 365  
 Ramanauskas Albinas 370  
 Ramanauskas Alfonsas 370  
 Ramanauskas Antanas 368  
 Ramanauskas Jonas 277, 278  
 Ramanauskas Mamertas 434  
 Ramanauskas Mykolas 257  
 Ramanauskienė Audronė 616, 618–625, 628, 629, 632, 633, 742  
 Ramanauskienė Veronika 1214  
 Ramanovas Leiba 292  
 Ramelis Juozapas 665  
 Ramelis Juozas 364, 365  
 Ramonas Juozas 545, 546  
 Ramoškaitė Ž. 1169, 1194  
 Ramoškis Juozas 432  
 Rapaportaitė Isė 585  
 Rapaportas Icchakas 335  
 Rapopartas Icikas 276  
 Rasekevičius Antanas 720  
 Rasekevičius Juozas 720  
 Raslanaitė Angelė-*Žibutė* 401, 403, 404  
 Rastenienė (Šimkūnaitė) Bronė 635, 954, 1224  
 Rastenienė B. 156  
 Rastenienė Eleonora 165  
 Rastenis Balys 586, 635, 662  
 Rastenis Justinas 377  
 Rastenis Kęstutis 587, 592, 1303  
 Rasukevičius 843, 851, 852  
 Raščius P. 608  
 Raščius Pr. 1266  
 Raškauskas Antanas 368  
 Raškauskas Jonas 372, 441  
 Raškauskas Kazys 720  
 Raškauskas Pranas 720  
 Ratkevičius A. 256  
 Ratkevičius Antanas 256  
 Raudonikis Borisas 200  
 Raudonis Bronius 409, 657  
 Raudonis Juozas 368  
 Raudonis Kazys 367  
 Raudonis Vincas 370  
 Raudonytė Stefanija 437  
 Raudonius Baltramiejus 241, 244, 245  
 Raudonius Kazimieras 241, 244, 245  
 Raudonius Solomonas 241, 244, 245  
 Raupys 676  
 Razmėnas Kristupas 201  
 Razmukaitė Giedrė 1213, 1220, 1234, 1252  
 Razmukaitė Marytė 1071  
 Ražė Jonas 202  
 Ražienė Teofilė 961  
 Reimontas V. 1297  
 Reinys Antanas 469  
 Renė G. 187  
 Riauba Juozas 358, 870  
 Rybakovaitė Nadežda 349  
 Rybakovas 397  
 Rybakovas Listaras 349  
 Rybakovas Profofijus 349  
 Rybakovienė Ona 369  
 Ribokas D. 119  
 Ribokas Gintaras 100, 103, 1277  
 Ridas T. M. 1284  
 Rigimantas 171, 174  
 Ryliškiiai 375  
 Ryliškis Antanas 608, 1277  
 Ryliškis Antanas-*Bijūnas* 403  
 Ryliškis Jonas 409  
 Ryliškis Kazys 282  
 Ryliškytė (Aukštaitė) Monika 403  
 Ryliškytė Marijona 469

- Rimkevičienė Stasė 710, 712  
 Rimkevičiūtė Adelė 532  
 Rimkus Antanas 254, 271  
 Rinkevičienė (Morkuvėnaitė) Stasė 528, 533  
 Rinkevičius J. 1297  
 Rinkevičius Julius 527, 530, 710  
 Rinkevičius L. 544  
 Rogoviniai 884  
 Rogozinas E. 332  
 Rogozinas Jefremijus 329, 331  
 Romanas Jonas 198  
 Romanovas Ivanas 326  
 Rosin Joseph 6, 12, 334, 336, 517  
 Rozancevienė (Bitkevičiūtė) Birutė 7, 13, 672  
 Rozentalis Nisonas 543, 546  
 Rozmenas Motiejus 221  
 Rozovas V. 615  
 Rožė Juozas 441  
 Rožė Kazys 290  
 Rožė Liudvikas 532  
 Rožė Povilas 610, 629  
 Rožė Pranas 290, 409  
 Rožienė Uršulė 446  
 Rožytė Valė 634  
 Rubikis 219  
 Rubikis Juozapas 221  
 Rubinas Edvardas 367  
 Rudėnas 396  
 Rudėnas Jonas 367  
 Rudėnas Kazimieras 359  
 Rudėnas Povilas 397, 398  
 Rudėnienė Marija 370  
 Rudokas Antanas 526, 533  
 Rudokas Jonas 1283  
 Rudokas Petras 359  
 Rugienis J. 499, 500, 502  
 Rūgštelytė Angelė 403  
 Rūkas Lukas 216  
 Rūkas Motiejus 219  
 Rukša Juozas 524, 542  
 Rukšėnas Antanas-*Sakalas* 410  
 Rukšėnas Jonas-*Meška* 410  
 Rukšėnas Juozas 589, 590, 593, 738  
 Rukšėnienė 683  
 Rukšėnienė Teklė 593  
 Rūkštelė Adolfas 367, 439  
 Rūkštelė Balys-*Ramūnas* 405, 409, 410  
 Rūkštelytė Adelė-*Ramunė* 403  
 Rūkštelytė E. 1249  
 Rupinskaitė Veronika 364  
 Ruseckas P. 792  
 Rutkūnaitė D. 170  
 Rutkūnaitė Rima 164, 174, 1195  
 Rutkūnas Valdas 172, 1156, 1157, 1177, 1179, 1184, 1186, 1188, 1207, 1208, 1251, 1255  
 Ruzga J. 548  
 Ruzga Jonas-*Šernas* 409  
 Ruzga Kazys 267  
 Ruzga Valerijonas 297  
 Ruzgai 389  
 Ruzgaitė Irena 634  
 Ruzgaitė Janė 635  
 Ruzgaitė Ona 398  
 Ruzgaitė Veronika 366  
 Ruzgaitė Vida 164  
 Ruzgas 644, 668  
 Ruzgas A. 1029, 1033  
 Ruzgas Albertas 1146, 1236, 1246, 1249  
 Ruzgas Albertas 398  
 Ruzgas Albertas 700, 1278  
 Ruzgas Albinas 447  
 Ruzgas Alfonsas 444  
 Ruzgas Andrius 220  
 Ruzgas Antanas 453  
 Ruzgas Baltramiejus 217  
 Ruzgas Jonas 198  
 Ruzgas Jonas 338, 359, 368, 369  
 Ruzgas Jonas 444, 447  
 Ruzgas Jonas 707, 708  
 Ruzgas Jonas 870  
 Ruzgas Juozas 369  
 Ruzgas Kazimieras 197  
 Ruzgas Kazys 369  
 Ruzgas Kazys 441, 707  
 Ruzgas Kristupas 215  
 Ruzgas Laurynas 212, 231  
 Ruzgas Mykolas 707  
 Ruzgas Motiejus 218, 219  
 Ruzgas Petras 197  
 Ruzgas Petras 447  
 Ruzgas Petras 707, 708  
 Ruzgas Petras 961  
 Ruzgas Povilas 343  
 Ruzgas V. 152  
 Ruzgas V. 534  
 Ruzgas Valerijonas 164  
 Ruzgas Valerijonas 530, 533  
 Ruzgas Vincas 342, 450  
 Ruzgas Vladas-*Dovydas* 409  
 Ruzgienė 197  
 Ruzgienė (Mikulėnaitė) Erika 623–625, 629  
 Ruzgienė Bronė 685  
 Ruzgienė Ona 164, 571, 572, 912, 914  
 Ruzgus Valerijonas 167, 169, 171
- S**
- Sabaliauskas A. 1114  
 Sadauskas Danielius 611  
 Sadauskas Motiejus 178  
 Sadielsas 880  
 Sadvovskis Motiejus 192, 867  
 Saja K. 615, 625, 629  
 Sakalauskaitė Elzė 545, 546  
 Sakalauskaitė Jolita 827, 843, 845, 847, 848, 851  
 Sakalius A. 1301  
 Salickis Jonas 178, 192  
 Salmonovičius Zusmanas 178, 191  
 Samaitytė Genutė 727  
 Samavičiai 883  
 Samoila 251  
 Samsonas Kazys 450  
 Samsonienė B. 161  
 Samuolis V. 610  
 Sapranas Jokūbas 198  
 Sapranas Martynas 198  
 Sapūnas K. 1284  
 Sanka L. 1175, 1198, 1205, 1250  
 Saulis Antanas 160  
 Saulius Antanas 373  
 Saulius Jonas-*Viršaitis* 408, 410, 412  
 Saulius Petras 410, 437  
 Savarauskai 375  
 Savickaitė Dalia 5, 11, 66  
 Savickas Aleksas 367  
 Savickas Motelis 313  
 Savickis 226  
 Savickis Edgaras 640  
 Savičas M. 313  
 Savičius Jonas 292  
 Savinskij Justinas 654  
 Savukynas B. 1029  
 Seibutis 798, 799  
 Seibutis A. 69  
 Semionova 398  
 Semionovas 218  
 Semionovas A. 329  
 Semionovas A. 383  
 Semionovas Adjanas 447  
 Semionovas Antanas (Antonas) 369  
 Semionovas Ch. 1248  
 Semionovas Ivanas 231  
 Semionovas Jakovas 328, 330, 333  
 Semionovas L. 330  
 Semionovas M. 329  
 Semionovas Makaras 361, 870  
 Semionovas P. K. 329  
 Semionovas T. 1248  
 Semionovas Trofimas 399, 473  
 Semkowicz W. 1063  
 Seredžius Juozas 1303  
 Seredžiuvienė Antanina 742, 1303  
 Seveljevas Nikėjus 369  
 Sidabras Antanas 267  
 Sidabras K. 696  
 Sidabras Kazimieras 858, 863  
 Sidabriėnė Genovaitė 862, 863, 865  
 Sidaras Antanas 276  
 Sidaravičius Juozas-*Sakalas* 411, 424  
 Sidarkevičius Mečislovas 373  
 Silinas 253  
 Silkovičius 243, 244  
 Silkovičius Julijonas 241, 243, 244  
 Simanavičienė Kastancija 961  
 Simanavičienė Teklė 430  
 Simanavičius Jonas 370  
 Simanavičius Juozas 1223  
 Simanavičiūtė Ona 430  
 Simonaitytė Ieva 607, 1260  
 Simonavičienė (Katinaitė) Kastancija 924  
 Simonavičienė Danutė 590  
 Simonavičius Povilas 1254  
 Simutis Juozas 274  
 Sinelnikovas L. 615  
 Sinicinaitė Asta 604  
 Sinkuvienė 294  
 Sireika J. 260  
 Sireika Vaitiekus 196  
 Sirgedas Gasparas 370, 871  
 Sirgedas Juozapas 370, 397  
 Sirgedas Jurgis 370  
 Sirgėdas Liudvikas 397, 410  
 Sirgėdas Vaclovas 397, 410  
 Sirgėdas Vaclovas 657  
 Sirutis Bronius 577  
 Skabeikaitė Audronė 1256  
 Skačka Viktoras 616  
 Skardžius P. 1029, 1033  
 Skardžiūtė B. 1254  
 Skaudys Jurgis 194  
 Skaudys Kasperas 196  
 Skaudys Mikalojus 195  
 Skebas Vytautas 6, 12, 350, 376, 380, 382, 383

- Skliaustis Justinas 630  
 Skrodenis Stasys 4  
 Skrupskelis K. 337  
 Skučaitė R. 629  
 Skudutyčia Pranė 257  
 Skudutytė 255  
 Skunciškas Antanas-*Koltas* 414, 415  
 Slapšienė Birutė 589, 590, 593, 605, 638, 738  
 Slapšys Bronius 590, 593, 614, 616, 623, 638, 857, 865  
 Slavinskas Juozas 542  
 Slaviūnas Zenonas 1005, 1253  
 Sliesoriūnas F. 187  
 Sliužinskas Rimantas 1155–1157, 1159, 1164, 1166, 1174, 1175, 1177, 1179, 1184, 1187, 1190, 1193, 1197, 1207, 1208, 1210, 1225, 1226, 1174, 1253  
 Sližys B. 271  
 Sluckis Antanas 267  
 Slušinskaitė Marytė 1115  
 Smetona Antanas 296, 338, 645, 751  
 Soloveičikas Menakhemas (Maksas) 335  
 Sotnikas J. 1272  
 Sruoga B. 623, 1257  
 Stakenienė Regina 1262, 1272, 1276, 1277, 1284–1286, 1303, 1306  
 Stalinas 324, 352, 395, 474, 695, 879  
 Stanėnas Juozas-*Lizdeika* 407, 423  
 Staniulis Jurgis 218  
 Stankelis Kazys 361  
 Stankelis Rapolas 411  
 Stankelytė Agota 1246  
 Stankevičius Kęstutis 1255  
 Stankus J. 109  
 Staričėnka Vytautas-*Ūdras* 411  
 Stasiukėnienė (Stundžaitė) Elžbieta 864  
 Stasiulis Jonas 451  
 Stasiulis Jurgis 217  
 Stasiulis Valentinas 451  
 Staševskis 232  
 Staškauskas 243  
 Staškauskas Pranciškus 241, 243, 244  
 Steiblienė Eleonora 361  
 Steiblys 695  
 Steiblys Eugenijus 1254  
 Steikūnas 106  
 Steponaitis Domas 1278–1280, 1282, 1283  
 Steponavičienė D. 111  
 Steponavičius Dominikas 292  
 Steponavičius Julijonas 1305  
 Steponavičius Kazys 433  
 Steponavičius L. 638  
 Steponavičius Leonas 186  
 Steponavičius Linas 614  
 Stirbienė (Bitkevičiūtė) Angelė 679  
 Stirbytė Kristina 679  
 Stirbytė Rasa 679  
 Stonys 465  
 Stosiūnas (*Semeliškietis*) B. 520  
 Straižys 461, 465, 466, 468  
 Straižys Juozapas 466  
 Strakšaitė Diana 9, 15, 979  
 Strakšys Liūdas 364, 365  
 Straševičienė Elvyra 8, 14, 769, 854, 880  
 Stravinskas Antanas 8, 14, 866  
 Strazdai 258  
 Strazdai 374  
 Strazdai K. ir J. 1282  
 Strazdaitė Adelė 1069, 1186, 1188  
 Strazdaitė Anastazija 1014  
 Strazdas 778  
 Strazdas A. 779  
 Strazdas Andrius 378  
 Strazdas Antanas 776  
 Strazdas Arūnas 164  
 Strazdas Bronislovas 7, 13, 701  
 Strazdas J. 257, 277, 283, 301  
 Strazdas Jaunutis Jonas 1283  
 Strazdas Jonas 1284  
 Strazdas Jonas 258  
 Strazdas Jonas 515  
 Strazdas Jonas 700  
 Strazdas Jonas 853, 1016  
 Strazdas Juozas 274, 276, 283  
 Strazdas K. 257  
 Strazdas Kazimieras 1283, 1284  
 Strazdas Vincas 257  
 Strazdienė (Dicevičiūtė) Natalija 7, 13, 699  
 Strazdienė (Gaidelytė) Veronika 700  
 Strazdienė (Šimkūnaitė) Jadvyga 935  
 Strazdienė Apolonija 618, 914  
 Strazdienė Marija 378  
 Straževičius J. V. 1304  
 Streikus Antanas-*Tamošiukas* 413  
 Strikaitis Julius 357  
 Strolis Augustinas 241, 244  
 Strolis Juozas 291  
 Strutinska 190  
 Stukas Jonas 215, 231  
 Stundienė 801  
 Stundžia Augustinas 915  
 Stundžaitė Adelė 721, 1185  
 Stundžaitė Apolonija 297, 300, 494, 865  
 Stundžaitė Birutė 637  
 Stundžaitė Elžbieta 865, 914, 915  
 Stundžia 462  
 Stundžia A. 864  
 Stundžia Antanas 433  
 Stundžia Augustinas 863, 864, 865, 858  
 Stundžia Bonifacas 4, 9, 15, 17, 18, 562, 587, 598, 592, 602, 1025–1027, 1115, 1116, 1131, 1163, 1284  
 Stundžia Dominykas-*Meilutis* 253, 410, 411  
 Stundžia Domininkas 253, 255  
 Stundžia J. 268, 277  
 Stundžia Jonas 187, 253, 255, 278  
 Stundžia Jonas 340, 342  
 Stundžia Jonas 400  
 Stundžia Jonas 450  
 Stundžia Jonas 529  
 Stundžia Jonas-*Klajūnas* 411  
 Stundžia Juozapas 268  
 Stundžia Juozapas 864  
 Stundžia Juozas 167, 270, 276, 277  
 Stundžia Juozas 343  
 Stundžia Juozas 450  
 Stundžia Jurgis 367  
 Stundžia Justas 277, 307  
 Stundžia Justinas 281  
 Stundžia Justinas 376  
 Stundžia Justinas 539  
 Stundžia Kazys 384  
 Stundžia Kazys 623  
 Stundžia Konstantinas 701  
 Stundžia Laurynas 220  
 Stundžia Mykolas 220  
 Stundžia Mykolas 434  
 Stundžia Mindaugas Petras 1285  
 Stundžia Petras 376  
 Stundžia Petras 539, 858  
 Stundžia Povilas-*Lingė* 411  
 Stundžia Silvas 432  
 Stundžia Tadas 376  
 Stundžia Vincas 173, 241, 244, 307  
 Stundžia Vincas 343  
 Stundžia Vincas 539  
 Stundžia Vincas 928, 979  
 Stundžia Vincentas 411  
 Stundžia Vladas 858  
 Stundžiai 638  
 Stundžienė (Kunickaitė) Ona 1144, 1159, 1164  
 Stundžienė (Lapienytė) Elena 440  
 Stundžienė Marija 514  
 Stundžienė Marytė 968  
 Stundžienė Ona 377  
 Stundžienė Stefanija 912, 914  
 Stundžienė Teklė 360  
 Stundžienė Teklė 968  
 Stundžienė Veronika 440, 1069  
 Stundžios 374, 375  
 Stundžios 864  
 Stundžytė Zita 593  
 Stunžėnienė Danguolė 1277  
 Stuplis Kristupas 217  
 Stuplis Laurynas 183  
 Suchatovičius Abraomas 260, 263, 265  
 Sudnievienė Veronika 378  
 Sudnytė Ona 364  
 Sudnius Augustinas 743  
 Sudniuvienė Anelė 743, 914  
 Sūdniuvienė Marė 576  
 Sukarevičius Juozas 452  
 Sukarevičius Kazimieras 458  
 Sukatavičius Abromas 271  
 Sukatovičius 881  
 Sunklodaitė Aldona 595, 605, 634  
 Surgailis Andrius 1303  
 Survila Romualdas 5, 11, 61  
 Survilaitė Dalia 1163, 1197, 1252  
 Sutkus A. 1272  
 Svarauskas J. 623  
 Svarauskas Juozapas 635  
 Svarauskas Juozas 616, 618  
 Svarauskienė (Šimkūnaitė) Bronė 635  
 Svarinskas Juozapas 743  
 Svarinskienė Bronislava 743  
 Sventickaitė Tamara 727, 728  
 Sviklis Jonas 283  
 Sviklys Juozas 447  
 Sviklius Aleksas 447  
 Sviklius Antanas 1285  
 Sviklius Jokūbas 199  
 Sviklius Jonas 283  
 Sviklius Jonas 447  
 Sviklius Juozapas 199

- Sviklius Vytautas 447  
 Sviklus Jokūbas 867  
 Svirskis V. 786
- Š
- Šablevičius B. 77, 79, 80  
 Šablevičius H. 1305  
 Šabliauskienė Vitalija 914  
 Šablinskaitė Marija 1249  
 Šaduikis Antanas 215  
 Šaduikis Kazimieras 215  
 Šaikūnas 253  
 Šaikūnas M. 1296  
 Šaikūnas Mykolas 252–255, 257  
 Šaikūnas Mykolas 492  
 Šakalys Julius 712  
 Šakalys Juozas 657  
 Šakalys Petras 363  
 Šakelis Kazimieras 365  
 Šaknys Žilvytis 9, 15, 945  
 Šaktovičius Iščakas 334  
 Šalavėjus Jonas 18  
 Šaliamoras 503  
 Šalkytė 721  
 Šalnitė Marė 533, 542  
 Šalnitė Marytė 817  
 Šalnitė Teresė 615, 616, 618, 635  
 Šaltenienė E. 364  
 Šaltenienė Julė 368  
 Šaltenis Antanas 469  
 Šaltenis Balys 1286  
 Šaltenis Feliksas 171  
 Šaltenis Jonas 369  
 Šaltenis Juozas 368  
 Šaltenis Jurgis 368  
 Šaltenis Povilas 1286  
 Šaltenis S. 1223  
 Šaltenis Stasys 364  
 Šaltenis Vincas 367  
 Šaltenytė Ona 357  
 Šamšonas Vytautas 492, 495  
 Šapira M. 313  
 Šapiro Abram 881  
 Šapkovas Jonas 378  
 Šapkovas Paladijus 331  
 Šapoka Simonas 204  
 Šapokaitė Laima 1170, 1200, 1255  
 Šapokas Kazimieras 213  
 Šapukas Laurynas 214  
 Šarkienė Danutė 590, 593  
 Šarpanas 229  
 Šarpšteinas Leiba 255  
 Šaučiukas Feliksas 496  
 Šaučiūnas Ignas 501  
 Šavalinskas Egidijus 1246  
 Šavalinskas Jonas 1218, 1219, 1227  
 Šavalinskas Jonas 403  
 Šavalinskienė Adelė 928, 979  
 Šavelinskas Jonas 370  
 Ščerveninas Larijonas 369  
 Ščervianinas Larionas 396  
 Šeduikienė 509  
 Šeduikienė Ona 1069  
 Šeduikis Antanas 369, 377  
 Šeikauskas Juozas 358  
 Šėinas 336  
 Šekspyras V. 1272  
 Šemlienė (Vaišnoraitė) Teklė 363, 527, 530, 554, 555, 1304  
 Šenderis 226  
 Šenderovičius Jankelis 212, 226  
 Šepelis Adomas 194  
 Šepelis Jonas 194  
 Šepetytė R. 1284  
 Šepulytė 466  
 Šeras Chaimas 313  
 Šereika D. 157  
 Šereika Kristupas 213  
 Šereika Povilas 397  
 Šereikienė 1000  
 Šerėnas Jokūbas 197  
 Šerėnas Jurgis 197  
 Šerėnas Kazys 164  
 Šerėnas Silva 383  
 Šerėnienė (Šinkūnaitė) Adelė 1155, 1157, 1175, 1177, 1184, 1207, 1208  
 Šerėnienė Adelė 444  
 Šerėnienė Adelė 979  
 Šerėnienė Grasilė 165  
 Šerys Juozapas 216  
 Šerys Motiejus 219, 228  
 Šerys Pranciškus 199  
 Šerys Simonas 195  
 Šerys Stanislovas 223  
 Šerys Tomas 199  
 Šerytė Audronė 167  
 Šerkšnas Jonas 534  
 Šernas Tomas 732  
 Šerstobojevai 373  
 Šešelgis K. 828–831  
 Šėža Juozas 274  
 Šiaučiukas Feliksas 497  
 Šiaučiulis 492, 493, 505  
 Šiaučiūnaitė Virginija 576, 827, 845, 850, 853  
 Šiaudinienė 876, 878  
 Šiaudinienė Ona 369  
 Šiaurys Jonas 403, 411  
 Šidiškis Tadas 5, 11, 120, 152, 153, 563, 564, 565  
 Šidlauskaitė Eleonora 664  
 Šidlauskaitė Veronika 671  
 Šidlauskas Antanas 656  
 Šidlauskas Augustas 656, 659  
 Šidlauskas Balys 343  
 Šidlauskas Balys-Dobilas 405, 411  
 Šidlauskas Balys-Perkūnas 403  
 Šidlauskas Jonas 653  
 Šidlauskas Kazys 664  
 Šidlauskas Liudvikas 446  
 Šidlauskas Liudvikas 656  
 Šidlauskas V. 537  
 Šidlauskas Vincas 656, 659  
 Šidlauskienė Veronika 664  
 Šidlienė Ulijona 810, 812, 815, 817, 820, 821, 826, 827  
 Šiktorovienė (Šiktorova) Marja 369  
 Šileika P. 1265  
 Šileikienė R. 1286  
 Šileikis Adomas 213  
 Šileikis Jokūbas 219  
 Šileikis Juozas 367  
 Šileikis Kristupas 204  
 Šileikis Petras 1249  
 Šileikis Petras 215  
 Šileikytė Joana 1260  
 Šileikytė Valė 360  
 Šilinykas Algirdas 411  
 Šimbūnas Stanislovas 197  
 Šimelienė 390  
 Šimelis 859  
 Šimelis Bronius 360, 498  
 Šimelytė Liucija 494  
 Šimelytė Marytė 494  
 Šimkūnai 392  
 Šimkūnaitė 1249  
 Šimkūnaitė Aldona 557, 618  
 Šimkūnaitė Eugenija 9, 15, 73, 152, 155, 156, 160–164, 166, 169, 170, 351, 392, 554, 563, 598, 599–601, 603, 604, 608, 609, 623, 626, 643, 695, 713, 738–741, 743, 745, 864, 881, 989, 1004, 1005, 1009, 1028, 1115, 1304, 1305  
 Šimkūnaitė Genovaitė 444  
 Šimkūnaitė Teklė 173, 174  
 Šimkūnas 242  
 Šimkūnas 392  
 Šimkūnas 652  
 Šimkūnas 881  
 Šimkūnas A. 164, 173  
 Šimkūnas A. 539  
 Šimkūnas Andrius 222  
 Šimkūnas Antanas 166  
 Šimkūnas Antanas 414  
 Šimkūnas Balys 171  
 Šimkūnas Baltramiejus 231  
 Šimkūnas Jonas 216  
 Šimkūnas Jonas 822  
 Šimkūnas Juozas 935  
 Šimkūnas Juozas-Algis 403  
 Šimkūnas Jurgis 201, 216  
 Šimkūnas Kazimieras 201  
 Šimkūnas Kristupas 186, 212, 222  
 Šimkūnas Laurynas 224  
 Šimkūnas Martynas 228  
 Šimkūnas P. 292  
 Šimkūnas P. 713  
 Šimkūnas Petras 201, 203  
 Šimkūnas Petras 652  
 Šimkūnas Pranas 1304  
 Šimkūnas Pranas 351  
 Šimkūnas Pranas 712  
 Šimkūnas R. 156, 162, 172  
 Šimkūnas R. 491, 514  
 Šimkūnas R. 739  
 Šimkūnas Romualdas 6, 8, 12–14, 336, 515, 592, 600, 739, 741, 1286, 1306  
 Šimkūnas Simonas 213, 222  
 Šimkūnas Tomas 222  
 Šimkūnienė (Lebedeva) Olga 1304  
 Šimkūnienė J. 167  
 Šimkūnienė Ona 968  
 Šimkūnienė Sigrida 4, 18  
 Šimkūnienė Veronika 913, 914  
 Šimkūnienė (Žilėnaitė) Veronika 350, 1142  
 Šimonėlytė Ona 437  
 Šimonis K. 609  
 Šiniauskas Juozas 162  
 Šiniauskas Juozas 714  
 Šinkūnai 374, 389  
 Šinkūnai 685  
 Šinkūnai 955  
 Šinkūnaitė 494  
 Šinkūnaitė Aldona 637  
 Šinkūnaitė Birutė 598  
 Šinkūnaitė Genovaitė 695  
 Šinkūnaitė Teresė 360  
 Šinkūnaitės 685  
 Šinkūnas 470, 846  
 Šinkūnas Antanas (Svikležentis) 674, 676, 687  
 Šinkūnas A. 319  
 Šinkūnas A. 697



- Šinkūnas Alfonsas 398  
 Šinkūnas Algimantas 7, 13, 696  
 Šinkūnas Antanas 1069  
 Šinkūnas Antanas 284, 318  
 Šinkūnas Antanas 367, 395  
 Šinkūnas Antanas 444  
 Šinkūnas Antanas 801  
 Šinkūnas Balys 411  
 Šinkūnas Baliukas 685  
 Šinkūnas Bronius 590  
 Šinkūnas Bronius 961  
 Šinkūnas J. 697  
 Šinkūnas Jonas 172  
 Šinkūnas Jonas 384  
 Šinkūnas Jonas 695, 697  
 Šinkūnas Jonas 814, 827, 979, 1017  
 Šinkūnas Jonas-*Vėjas* 403  
 Šinkūnas Jonas-*Žiburys* 411  
 Šinkūnas Juozas 1286  
 Šinkūnas Juozas 362, 363  
 Šinkūnas Juozas 444, 448  
 Šinkūnas Juozas 593  
 Šinkūnas Juozas 695  
 Šinkūnas Kazimieras 801  
 Šinkūnas Kazys 1018  
 Šinkūnas Kazys 307  
 Šinkūnas Kazys 363, 369  
 Šinkūnas Kazys 674  
 Šinkūnas Liudas 448  
 Šinkūnas Liudvikas 411  
 Šinkūnas Liudvikas 657  
 Šinkūnas Mikas 343  
 Šinkūnas Mykolas 444  
 Šinkūnas Petras 360  
 Šinkūnas Petras 411  
 Šinkūnas Petras 695  
 Šinkūnas Povilas 448  
 Šinkūnas Pranas 307  
 Šinkūnas Silvestras 545  
 Šinkūnas Stasys 1287  
 Šinkūnas Stasys 283  
 Šinkūnas Vincas 369, 398, 446  
 Šinkūnas Vincas 685, 686  
 Šinkūnas Vladas 336  
 Šinkūnienė (Kindurytė) Ona 924  
 Šinkūnienė A. 571  
 Šinkūnienė A. 907  
 Šinkūnienė Angelė 914  
 Šinkūnienė Filomena 744  
 Šinkūnienė Jadvyga 914  
 Šinkūnienė Ona 794, 928  
 Šinkūnienė Paulina 629  
 Šinkūnienė Stasė 603, 604  
 Šinkūnienė Teresė 448  
 Šinkūnienė Uršulė 360  
 Šinkūnienė Zosė 444  
 Šiožinis Jonas 608, 742  
 Šipelienė Kristupienė 222  
 Šypelis Adomas 198  
 Šypelis Andrius 217  
 Šypelis Petras 214  
 Šireika Algirdas 610  
 Šireika Jonas 228, 257  
 Šireika Jonas-*Pyragaitis* 411  
 Šireika Kazimieras 358, 360, 367  
 Šireika M. 358  
 Šireika Mykolas 228  
 Šireika Mykolas 358  
 Šireika Mykolas 870  
 Šireika Petras 360  
 Šireika Povilas-*Kariūnas* 411  
 Šireikaitė Apolonija 257  
 Šireikienė Petronėlė 360  
 Šireikienė Uršulė 360  
 Šireikienė Veronika 369  
 Širvys Paulius 742  
 Šiškinas 237, 239  
 Šiukšta Kazys 431  
 Šivienė Janė 576  
 Šyviene Veronika 928, 979  
 Šyvis Jonas 1014  
 Šyvis Jonas 526, 576  
 Šyvis Jonas 853  
 Šyvis Kristupas 197  
 Šyvis Silva 307  
 Šivyte 469  
 Škirpa K. 341  
 Šlapelis B. 7, 13, 18, 497, 498, 502, 503, 512, 515, 562, 593, 731, 741, 1305, 960, 1306  
 Šlapelis Jurgis 1288  
 Šlepetys Stanislovas 214  
 Šlepetytė V. 79, 80  
 Šliomovičius 243, 244  
 Šliomovičius Dovydas 241, 242, 244  
 Šliūpas Jonas 677, 679  
 Šliūpas Rokas 677, 679  
 Šmatavičienė S. 501  
 Šmatavičius Antanas 372  
 Šmatavičius Jonas 856, 858  
 Šmatevičius 402  
 Šnapštys Juozas-*Margalis* (Šnapštys) 106, 122, 123, 142, 146, 150, 175, 492, 520, 626, 704–706, 1290, 1296, 1305, 1306  
 Šnejerovičius Elijas 212, 226  
 Šnejerovičius Elijus 226  
 Šnurova Genovaitė 5, 6, 8, 11, 12, 14, 87, 257, 732, 735, 1260  
 Šo B. 1272  
 Štarai 374  
 Štaras Vaclovas 366  
 Štraus J. 727  
 Šukevičius 181  
 Šukevičius Kazimieras 180, 181  
 Šukytė Virginija 1189, 1190, 1197, 1218, 1219, 1227, 1251  
 Šulcas T. G. 1284  
 Šulmanas Cadelis 276, 313, 314  
 Šuminai 374  
 Šuminaitė Veronika 827  
 Šuminaitė Vilma 625  
 Šuminaitė Vita 1250  
 Šuminas 645  
 Šuminas A. 362  
 Šuminas Adolfas 362  
 Šuminas Albertas 411  
 Šuminas Ignas 775, 776  
 Šuminas Jonas 384, 411  
 Šuminas Juozas 372, 377, 437, 452  
 Šuminas Kazys 770, 772, 775, 776  
 Šuminas Petras 172  
 Šuminas Silvestras 810, 827  
 Šuminienė (Sudnytė) Ona 1187  
 Šuminienė (Vasiliauskaitė) Emilija 812, 827, 1181, 1195  
 Šuminienė Marijona 811, 827  
 Šuminienė Nijolė 7, 13, 18, 607–610, 612, 742  
 Šuminienė Ona 914  
 Šutinis Baltramiejus 203  
 Šutinis Baltramiejus 652  
 Šuvalovas 237, 238, 240  
 Švambarytė J. 1159, 1183, 1219, 1222, 1224, 1229, 1231, 1251–1253  
 Švilpa P.-*Barzdyla* 414  
 Švitra G. 79  
 Švitrigaila 176  
 Švitrigaila 482  
 Švogžlienė A. 642  
 Švogžlys Nikodemus-*Milžinas* 873
- T**  
 Talačkienė Elena 945  
 Talaikienė (Strakšytė) Jadvyga 935  
 Talaikienė Anastazija 968  
 Talaikienė Elena 945, 1070  
 Talaikienė O. 501  
 Talaikis (Toleikis) (*Baužys*) Silva 267, 704, 705, 991, 1294, 1296, 1306  
 Talaikis Anupras 363  
 Talaikis Augustinas 363  
 Talaikis Jonas 283  
 Talaikis Jonas 363  
 Talaikis Juozas 363  
 Talaikis Stasys 284, 363  
 Talaikis Stasys 585, 635, 637  
 Talaikis V. 750, 751, 754  
 Talaikis Vytautas 585, 589, 637  
 Talaikytė Akvilina 18, 494, 495, 501, 585, 729  
 Talaikytė Aldona 494, 593  
 Talaikytė Angelė 494, 585  
 Talaikytė Zita 593, 1287  
 Taleikiai 340  
 Taleikis A. 341  
 Taleikis Antanas 340, 342  
 Taleikis Anupras 357  
 Taleikis Bronislovas 870  
 Taleikis Jonas 178, 191  
 Taleikis Jonas 368  
 Taleikis Jurgis 202  
 Taleikis K. 342  
 Taleikis Kazimieras 178, 192  
 Taleikis Kazys 341  
 Taleikis Mikalojus 178, 191  
 Taleikis Vincas 356, 362, 363  
 Talaikytė A. 554, 555, 583  
 Talaikytė Akvilė 347, 349, 351, 554  
 Talaikytė Veronika 362  
 Tallat-Kelpša J. 615, 1272  
 Tamošiūnas Antanas 213  
 Tamošiūnas Henrikas 342, 381  
 Tamošiūnas Justas 381  
 Tamošiūnas Justinas 342  
 Tamošiūnas V. 283  
 Tamošiūnas Vincas 283, 297  
 Tamošiūnas Vincas 714, 722  
 Tamošiūnas Vincentas 259  
 Tanajėvas Titas 325  
 Tarabilda Rimtas 489  
 Tarabildaitė Rasa 827, 839, 843, 846  
 Tarailis Juozas 360  
 Tarailis Juozas 858, 870  
 Tarailis Matas 360  
 Tarailis Mataušas 858  
 Tarailytė 993  
 Tarasėna Petras 106, 110, 111, 152  
 Tartėnas Jonas-*Janukas* 676  
 Tartilai 654, 684, 698  
 Tartilai Augustas, Adolfas 674

- Tartilaičiai 698  
 Tartilaitė E. 502  
 Tartilaitė Elena 501  
 Tartilaitė Jovita 602, 630  
 Tartilaitė Kristina 630  
 Tartilaitė Uršulė 357  
 Tartilas Adolfas 676, 680, 682  
 Tartilas Andriejus 653  
 Tartilas Antanas 676, 682  
 Tartilas Augustas 676, 682  
 Tartilas Baltramiejus 194  
 Tartilas Jonas 214  
 Tartilas Jonas 372  
 Tartilas Jonas 686, 699, 853  
 Tartilas Juozapas 205  
 Tartilas Juozapas 676, 682  
 Tartilas Jurgis 653, 654  
 Tartilas Justinas 653, 654  
 Tartilas Kazimieras 228  
 Tartilas Kazys 267  
 Tartilas Kazys 676, 682  
 Tartilas Martynas 194  
 Tartilas Mykolas 214  
 Tartilas Vladas 686  
 Tartilienė A. 514, 739  
 Tartilienė Aldona 605  
 Tartilienė Teklė 372  
 Tarulytė Elena-*Našlaitė* 403  
 Tarvydas B. 135, 150  
 Tarvilas Jonas 153  
 Tatarskaitė Chana 543, 546  
 Tauraitis Sergejus 1286  
 Tautavičienė B. 107, 136, 150  
 Tautavičius Adolfas 5, 11, 107, 111, 114, 121, 122, 131–135, 146, 149–151, 175  
 Tebelškis Povilas 107  
 Teodorikas 138  
 Teraškevičius Jurgis 212  
 Tercijonas V. 961  
 Terleckas Vladas 6, 12, 308, 309  
 Teseckis Valerijonas 241, 243, 244  
 Thompson Stith 1211  
 Tichonovas 396  
 Tidikytė Laimutė 1253  
 Tiesche B. 131, 151  
 Tigeraitė Rachelė 544  
 Tikomirovai 470  
 Tyla Antanas 4, 118  
 Tilvydis Stanislovas 216  
 Tilvydis Tomas 214  
 Tilvytienė Sofija 589, 590, 593  
 Tilvytis 1289  
 Tilvytis A. 1292  
 Tilvitis Adomas 186  
 Tilvytis Aleksandras 805  
 Tilvytis Antanas 805  
 Tilvytis Anupras 277  
 Tilvytis Anupras 805  
 Tilvytis J. 730  
 Tilvytis Jonas 590, 605  
 Tilvytis Jonas 731  
 Tilvytis Jonas 805  
 Tilvytis Jurgis-A. *Žalvarnis* 491, 805, 1287–1293  
 Tilvytis Liudas Vladas 453  
 Tilvytis P. 277  
 Tilvytis Petras 276, 310, 370  
 Tilvytis Stanislovas 200  
 Tilvytis Teofilis 370, 607–609, 613, 614, 617, 621, 635, 638, 640, 725, 741, 804, 805, 1029, 1260, 1293, 1294, 1295  
 Tilvytis Tomas 200  
 Tilvytytė 491  
 Tilvytytė Adelita 731  
 Timofiejovas Pachomas 231  
 Tischler O. 132, 151  
 Tyszkiewicz E. 105  
 Tiškauskas Kazys 367  
 Tiškevičius Eustachijus 105  
 Tiškevičius Jurgis 484  
 Točilovskis 185, 226  
 Toleikienė Joana 589, 593, 738  
 Toleikis Jonas 212  
 Toleikis Adomas 212  
 Toleikis Andrius 212  
 Toleikis Antanas 450  
 Toleikis Baltramiejus 178, 191  
 Toleikis Gabrielis 212  
 Toleikis Jonas 212  
 Toleikis Juozapas 212  
 Toleikis Simonas 212  
 Toleikis Stanislovas 212  
 Toleikis Tomas 178, 179, 191  
 Toleikis Tomas 867  
 Toleikis Vincas 1246  
 Toleikytė Vida 1225  
 Trainys Juozas-*Dagilis* 403  
 Traitelis Kristupas 203  
 Trakimas G. 83  
 Trapikaitė Onutė 817  
 Trasauskas Mykolas 890, 891, 893  
 Traskauskas Stasys 891  
 Trefilo Anaško 218  
 Trefilo Ivan 397  
 Trefilo Ivanas 217  
 Treigys 686  
 Treinys Bronius 670  
 Treinys Domas 367  
 Treinys Kazimieras 196  
 Treinys Romas 360, 412  
 Trimonienė Elžbieta 827  
 Trimonis Rytis 1295  
 Trinkūnai 683  
 Trinkūnaitė Teresė 362  
 Trinkūnaitė Žemyna 10, 16, 1151, 1205  
 Trinkūnas 266  
 Trinkūnas 674, 676, 682  
 Trinkūnas A. 281  
 Trinkūnas Adolfas 657  
 Trinkūnas Albertas 774  
 Trinkūnas Aleksas 307  
 Trinkūnas Aleksius 686  
 Trinkūnas Antanas 228, 307  
 Trinkūnas Antanas 403  
 Trinkūnas Antanas 532  
 Trinkūnas Antanas 263, 265, 267, 268, 269, 270, 271  
 Trinkūnas Justinas 403  
 Trinkūnas Kazys 343  
 Trinkūnas Kazys 441, 446  
 Trinkūnas Petras 403  
 Trinkūnas Pranas 362  
 Trinkūnas Pranas 869, 870  
 Trinkūnienė Eugenija 968  
 Trinkūnienė J. 910  
 Trinkūnienė Janė 914  
 Trinkūnienė Ona 968  
 Trinkūnienė Valerija 362  
 Trirbūnas Jonas 202  
 Trizna Mykolas Gedeonas 651  
 Trumpa Valdas 671  
 Truska L. 183  
 Truskauskas Juozas 377  
 Tubelienė Giedrė 625, 629, 631, 642  
 Tūbelis Juozas 1288  
 Tulaba Antanas 1290  
 Tumas Juozas 1266, 1267, 1269  
 Tumašėnas Baltramiejus 204  
 Tumašėnas Motiejus 204  
 Tumėnaitė Birutė 403, 404  
 Tumėnaitė Bronė 366  
 Tumėnas 227  
 Tumėnas 396  
 Tumėnas Aloyzas 593  
 Tumėnas Antanas 1152, 1154  
 Tumėnas J. 414  
 Tumėnas Jokūbas 215, 222  
 Tumėnas Jonas 194, 215, 219, 227  
 Tumėnas Juozas 371  
 Tumėnas Juozas 656  
 Tumėnas Jurgis 201, 216  
 Tumėnas K. 214, 503  
 Tumėnas Kazimieras 195, 214  
 Tumėnas Kazimieras 502  
 Tumėnas Klemensas 412  
 Tumėnas Kristupas 215  
 Tumėnas Martynas 229  
 Tumėnas Mykolas 221  
 Tumėnas Motiejus 221  
 Tumėnas Ramūnas 629, 631  
 Tumėnas Simonas 228  
 Tumėnas Tomas 214  
 Tumėnas Vincas 307  
 Tumėnas Zigmantas-*Kęstutis* 411, 412  
 Tumėnienė (Liutkevičiūtė) Janė 1152, 1154, 1156  
 Tumėnienė Jadvyga 402, 403  
 Tumėniokas Mykolas 219  
 Tumienė Teklė 360  
 Turbinas J. 520  
 Tvsakaitė 1249  
 Tverjanavičienė Adelė 590, 593, 595

## U, Ū

- Uborevičiūtė Audronė 827, 841, 842, 846, 849, 851  
 Ūdra K. 1296  
 Ūdraitė Aldona 360  
 Ūdraitė Janina 364  
 Ūdraitė Uršulė 585  
 Ūdraitė Veronika 585  
 Ūdras Justinas 276  
 Ūdras Alfonsas 442  
 Ūdras Antanas 1160  
 Ūdras Antanas 363  
 Ūdras Jonas 363  
 Ūdras Liūdas 363  
 Ūdras Motiejus 198  
 Ūdras Pranas 187  
 Ūdras Pranas 519  
 Ūdras Rimas 167  
 Ūdras Stasys 585  
 Udrienė B. 501  
 Udrienė Kotryna 945  
 Udrienė Teklė 1069  
 Ūdrienė Teklė 450  
 Ūdrienė Veronika 357  
 Ūdrienė Vitalija 384, 590, 595  
 Ūdrytė Uršulė 1246  
 Uginčius B. 1156, 1158, 1159, 1175, 1180, 1183, 1198, 1205, 1209, 1250  
 Ulevičius A. 83  
 Ulevičius B. 430

- Ulinskis 226  
 Uljanovas Lavrijonas 369  
 Uljanovas Tarasas 369  
 Ulvydas Kazys 1264  
 Umbrasas Alizas 386  
 Umbrasas Gabrielis 216  
 Umbrasas Jokūbas 216  
 Umbrasas Jonas 216, 231  
 Umbrasas Pranas 432  
 Urbanavičius V. 134, 138, 149, 151, 175  
 Urbelis M. 828–831  
 Urbienė J. 1305  
 Urbonas A. 169  
 Urbonas Balys 1246, 1249  
 Urbonas Jonas 1069  
 Urbonas Pranciškus 716  
 Urbonienė Juzefa 716  
 Urbutis Vincas 1114, 1264  
 Ūsienė Liuda 1301  
 Utianer Josef-Jehošua 336
- V**  
 Vabalas 662, 691  
 Vabalas Juozas 578  
 Vadišūtė Janė 525  
 Vaicekauskas Jonas 1296  
 Vaicekauskas Jonas 187, 256  
 Vaicekauskienė Antanina 359  
 Vaičiukėnas Andrius 197  
 Vaičėnaitė Emilija 430  
 Vaičėnas Balys-Liubartas, *Pavasaris* 401, 412, 415, 423, 424, 427  
 Vaičėnas Bronius 430  
 Vaičionis Mykolas 231  
 Vaičiūnaitė Adelė-Žvaigždutė 404  
 Vaičiūnas 659, 662  
 Vaičiūnas Antanas 1017  
 Vaičiūnas Jonas 432  
 Vaičiūnas Juozas 535  
 Vaičiūnas Kazys (*Vėtrinis*) 673, 676  
 Vaičiūnas Mykolas 218  
 Vaičiūnas P. 1272  
 Vaičiūnas Tomas 218  
 Vaičiūnienė (Kviklytė) Teklė 924  
 Vaikelis Vincas 291  
 Vaikšnoras E. 1246  
 Vaikšnoras E. 169  
 Vaikšnoras Petras 164  
 Vaina Benediktas 177, 182  
 Vaišnys J. 273  
 Vaišnoras Albinas 715  
 Vaišnoras Edvardas 714  
 Vaišnoras Kazys 715  
 Vaišnorai 373  
 Vaišnorai (*Čiumurai*) 674, 685  
 Vaišnoraitė Emilija 404  
 Vaišnoraitė Ona 542  
 Vaišnoraitė S. 501  
 Vaišnoraitė Stasė 585, 637  
 Vaišnoraitė T. 581  
 Vaišnoraitė Veronika 713  
 Vaišnoras 683  
 Vaišnoras 713  
 Vaišnoras 995  
 Vaišnoras Adolfas 369, 686  
 Vaišnoras Albinas 342  
 Vaišnoras Antanas 162  
 Vaišnoras Antanas 363, 367, 526  
 Vaišnoras Anupras 366  
 Vaišnoras Anupras (*Kaliklis*) 676  
 Vaišnoras Edvardas 1297  
 Vaišnoras Edvardas 715  
 Vaišnoras Edvardas (Ventys) 1296  
 Vaišnoras J. 284  
 Vaišnoras Jonas 1016  
 Vaišnoras Jonas 1219  
 Vaišnoras Jonas 157, 220  
 Vaišnoras Jonas 384, 385  
 Vaišnoras Jonas 404, 686  
 Vaišnoras Juozapas-Juzėnas 676  
 Vaišnoras Juozapas-Rudamanskas 676  
 Vaišnoras Juozas 1069  
 Vaišnoras Juozas 254, 283, 307  
 Vaišnoras Juozas 684  
 Vaišnoras Juozas-Bulalis 686  
 Vaišnoras Juzaniokas 677  
 Vaišnoras Kazys 960  
 Vaišnoras Kazys-Deistuokas 676  
 Vaišnoras Kazys-Juzėnas 676  
 Vaišnoras Mikalojus 200  
 Vaišnoras Petras-Brikėnas 673, 676  
 Vaišnoras Povilas 412  
 Vaišnoras Pranas 250  
 Vaišnoras Pranas 431  
 Vaišnoras S. 804  
 Vaišnoras Silvestras 412, 657  
 Vaišnoras Simonas 220  
 Vaišnoras Stanislovas 200  
 Vaišnoras Stasys 412, 673  
 Vaišnoras Vytautas 856  
 Vaišnoras (*Viktorainas-Kuonalaibė*) 676  
 Vaišnorienė (Kraujalytė) Ona 1169  
 Vaišnorienė Anelė 924  
 Vaišnorienė Bronė 1246  
 Vaišnorienė Cicilija 1069  
 Vaišnorienė Elena 681, 684  
 Vaišnorienė Genovaitė 1191, 1192  
 Vaišnorienė Genovaitė 511  
 Vaišnorienė Jadvyga 377  
 Vaišnorienė Ona 600, 637, 742  
 Vaišnorienė Teklė 433  
 Vaišnorienė Veronika 437  
 Vaištorienė (Musteikytė) Cecilija 742, 935  
 Vaitiekėnienė Vaida 604  
 Vaitiekūnas Pranas 399, 473  
 Vaitiekūnas Vladas 358  
 Vaitkevičienė Daiva 1004  
 Vaitkevičienė Janina 595  
 Vaitkevičienė Marijona 259  
 Vaitkevičius A. 614  
 Vaitkevičius Antanas 657  
 Vaitkevičius M. 640  
 Vaitkūnas 233  
 Vaitkūnas Simonas 223, 235  
 Vaitkuvienė Janina 257, 258  
 Vaitonis Stasys 605, 637, 738  
 Vaitulevičienė 297, 303  
 Vaitulevičienė 712  
 Vaitulevičienė (Kniazeva) Bronislava 323, 324  
 Vaitulevičienė (Mochriakova) B. 323  
 Vaitulevičius Antanas 297, 320, 322, 323  
 Vaitulevičius Antanas 450  
 Vaitulevičius Antanas 712, 714  
 Vaitulevičius Edvardas 323  
 Vaižgantas 1269  
 Valaitis Vidas 1167, 1168, 1251  
 Valančiauskaitė Stasė 1255  
 Valančiūnas Romualdas 1272, 1303  
 Valančiūnas S. 347  
 Valančius 643, 738  
 Valančius Motiejus 187, 245–247, 517, 662, 1272  
 Valeckienė A. 1114  
 Valentinas Stasys 532, 533, 546  
 Valentiniene Agnietė 715  
 Vallai 683  
 Valienė 683  
 Valienė Vilma 602, 604, 626–628, 632  
 Valys 680  
 Valys Antanas 657  
 Valys Bronius 657  
 Valis Jokūbas 222  
 Valys Jonas 1297  
 Valys Juozas 435  
 Valys Justinas 368, 369  
 Valys Kazimieras 676, 683, 686  
 Valys Liudvikas 236  
 Valys Silva 713  
 Valytė V. 349, 554, 555  
 Valytė Veronika 166, 361, 439, 543, 554, 585, 1297  
 Valiulis Baltramiejus 196  
 Valius 658  
 Valius Antanas 657  
 Valkauskas Pranas 444  
 Valkus 336  
 Vanagaitė Gitana 611  
 Vanagaitė Milda 386  
 Vanagaitė Tamara 605, 619, 625–629, 631–633  
 Vanagas Aleksandras 655, 1029, 1033, 1071, 1112–1115  
 Vapsva Jurgis 224  
 Vapsva Petras 172  
 Vapsva Petras 373, 452  
 Vapsvaitė Ona 924, 928, 1021  
 Varanauskaitė Stasė 640  
 Varnas Adomas 805, 1271  
 Varnas Jonas 368  
 Varnas Jonas 575  
 Varnas Jonas 827, 852  
 Varneckas Vygantas 7, 13, 18, 608, 611, 612, 614–616, 618, 620, 621, 623–632, 638–640, 642, 742, 1302  
 Varneckienė Vanda 616, 620, 621, 624, 625, 628, 642  
 Vartbergė H. 118, 175  
 Vashem Yad 336  
 Vasiliauskaitė Emilija 1159, 1183, 1222, 1231, 1251, 1253  
 Vasiliauskas Jokūbas 377  
 Vasiliauskas M. 526  
 Vasiliovas Ivanas 231  
 Vasiljevienė Jurgita 604  
 Vasilkovas Povilas 620, 623, 640  
 Vaškėliai 684  
 Vaškėlienė Adelė 675, 684, 961  
 Vaškėlienė Anelė 363  
 Vaškėlienė (Puskunigtė) Antanina 360, 363, 554, 555  
 Vaškėlis 648  
 Vaškėlis A. 802  
 Vaškėlis Antanas 343  
 Vaškėlis Antanas 683, 802  
 Vaškėlis Anupras 674, 676, 686

- Vaškelis Domas 272  
 Vaškelis Jonas 412  
 Vaškelis Jonas 534, 593  
 Vaškelis Jonas 871  
 Vaškelis Liudvikas 674–676, 683  
 Vaškelytė Bronė 504  
 Vaškelytė Monika 359  
 Vaškinis Motiejus 216  
 Vėbra J. 1279  
 Vedrickaitė Stasė-*Rugiagėlė* 402, 404  
 Vėgėla Rapolas 439  
 Vėgėlė 662  
 Vėgėlė Adolfas 1283, 1297  
 Vėgėlė Jonas 278  
 Vėgėlė Juozas 377  
 Vėgelė Rapolas 283, 377  
 Vėgėlė Vincas 377  
 Veiškaris Pranciškus 236  
 Velička Jurgis 221  
 Velykis Simonas 223  
 Velutis Juozas 431  
 Venclauskas Baltramiejus 197  
 Venclovas Antanas 364  
 Venclovas Jonas 363  
 Verneris J. 129  
 Vėtrinis Kristupas 217  
 Viburytė Eugenija 589, 590, 591  
 Vičinas Jonas 634  
 Vičkus Adolfas 367  
 Vidmantas E. 252  
 Vidžiūnas Jokūbas 223  
 Vienuolis Antanas 1266, 1273  
 Vienužis 1289  
 Vierzbickis A. 1271  
 Viežbovskis T. 539  
 Vijeikis E. 109, 114  
 Vijeikis E. 739  
 Vijeikis Egidijus 108, 504, 508, 593, 597, 738  
 Vijeikis Silvestras 367  
 Vijeikytė Aušra 1254  
 Vikertas Pranciškus 182  
 Vilhelmas 175  
 Viliūnas Antanas 576  
 Vilkyš 644  
 Vilkis S. 524  
 Vilkyš Stasys 537  
 Vilūnai 374  
 Vilūnaitė Angelė 173  
 Vilūnaitė Vita 626  
 Vilūnas V. 412  
 Vilūnas Vladas-*Kiškis* 408, 412  
 Vilūnienė Teklė 173  
 Vilutis A. 277  
 Vilutis Antanas 277  
 Vilutis K. 546  
 Vilutis Kazys 529  
 Vilutis Petras 369  
 Vilutytė Bronė 721  
 Vinckis Mykolas 222  
 Vinčiūnienė Ieva 825, 827  
 Vinkšnelis 513  
 Vinkšnelis Titas 297, 300, 492–494, 512, 712  
 Virkutis R. 790  
 Virvantas Juozapas 412  
 Virvytis J. 615  
 Virvytis Jonas 615  
 Virvytis Stasys 635, 636  
 Viščius Ignas 853  
 Viščius Jonas 438  
 Viščius Kazys-*Kruoputis* 404  
 Viščius Mikas-*Gurkšnis* 805  
 Viščiūtė Bronė 412  
 Viščiūtė Genė 404  
 Vyšniauskaitė Angelė 759, 849  
 Vyšniauskas 705  
 Vyšniauskas Vincas 671  
 Vitaitė Irena 634  
 Vitėnas Albertas-*Siaubas* 406, 407  
 Vytėnas Bronius 666  
 Vitkauskas 402  
 Vitkauskas Jonas 383  
 Vitkauskas Julius 539  
 Vitkauskas Juozapas 219  
 Vitkauskas Justinas 512  
 Vitkauskas Petras 343  
 Vitkauskienė (Virvičiūtė)  
 Veronika 1156, 1158, 1162, 1180  
 Vitkauskienė J. 911  
 Vitkauskienė Veronika 1069  
 Vitkauskienė Veronika 1185, 1213  
 Vitkus 492  
 Vitkus A. 310  
 Vitkus I. 535, 541  
 Vitkus Ignacas 720  
 Vitkus Ignas 303  
 Vitkus Ignas 533  
 Vitkus J. 281, 317  
 Vitkus Jonas 367, 373, 377, 657  
 Vitkus Juozas 458, 465  
 Vitkus Justinas 267, 268, 270, 277, 307  
 Vitkus Justinas 367  
 Vitkus Kazys 657  
 Vitkus Vincas 657, 1297  
 Vitkutė Aldona 593  
 Vitkutė Aldona Ona 1298  
 Vitkutė Cecilija 494  
 Vitkutė Uršulė 660  
 Vyžinis Kazimieras 657  
 Vokietaitis J. 542  
 Volys Antanas 267  
 Volkaitė-Kulikauskienė R. 121, 133, 146, 151  
 Vosylius Mykolas 215  
 Vuolijoki H. 1272
- W**  
 Weeck W. 129, 151  
 Werner J. 129, 151
- Z**  
 Zabarauskai 373  
 Zabarauskas Antanas 1222  
 Zabarauskas Balys 438  
 Zabiela Gintautas 4, 5, 11, 105, 107, 116, 161  
 Zabieliene A. 110, 113, 118  
 Zabulionis Albinas 452  
 Zabulionytė R. 739  
 Zadamantas Jonas 216  
 Zadamantas Mykolas 217  
 Zaikauskienė Dalia 1253  
 Zajančkovskis Tadas 212  
 Zakaraitė Marytė 916  
 Zakarka Balys 301  
 Zakarka Balys 366  
 Zakarka Cezaris 277  
 Zakarkaitė Justina 366  
 Zakarkaitė Marytė 968  
 Zakarkaitė Zosė 301  
 Zakaveckas Antanas 412  
 Zakaveckienė Veronika 370, 397  
 Zakrys Jonas 367  
 Zalakas Bakas 881  
 Zamauskas Pranciškus 197  
 Zamauskas Silvestras 243  
 Zamauskas Stanislovas 196  
 Zamauskis Andrius 217  
 Zamauskis Motiejus 216  
 Zaranca Serafimas 524, 527  
 Zarinskienė Anelė 448  
 Zasėnas K. 795  
 Zasėnas Kazys 796  
 Zavadskai 1297  
 Zelčius L. 640  
 Zelikovičius Mauša 226  
 Zenkevičiūtė Felicija-*Laimė* 401, 403, 404  
 Zienkovičius Mykolas Jonas 177, 181  
 Zigmantavičiūtė Vladislava 580, 581  
 Zykovas Loginas 370, 435  
 Zilbermanas 255  
 Zinkevičius 1108  
 Zinkevičius 539  
 Zinkevičius Bronius-*Kalvis* 454, 455  
 Zinkevičius Bronius-*Skudutis* 413–415  
 Zinkevičius Jurgis 539  
 Zinkevičius Zigmantas 175, 1113, 1264  
 Zizas Petras 1303  
 Zizas Juozas 377  
 Zizas Stasys 373  
 Zizas Stasys 433  
 Zizas Vincas 282, 307  
 Zizas Vincas 526  
 Zizienė Elžbieta 1303  
 Znieba Jonas 701  
 Znieva Martynas 221  
 Znieva Simonas 221  
 Zomauskas 243  
 Zubonis A. 175
- Ž**  
 Žadeika Algirdas 577  
 Žadmundas Kasperas 198  
 Žadmundas Mykolas 198  
 Žala Karolis 657  
 Žala P. 642  
 Žala Petras 623  
 Žalalis 497, 498  
 Žalalis Kazimieras 505  
 Žalnerovas Ivanas 347  
 Žalnierius Jonas 412  
 Žalnieriūtė R. 1181, 1195  
 Žalnieriūtė Rūta 1255  
 Žalvarnis A. [Kun. J. Tilvytis] 1289  
 Žardeckas Gediminas 1256  
 Žari A. 1266  
 Žaunerovaitė Nadiežda 635  
 Žaunerovas J. 372  
 Žaunerovas Savielijus 360  
 Žaunierias Simonas 216  
 Žaunierienė Vilija 914  
 Žaunierius Antanas 370  
 Žaunierius L. 372  
 Žaunierius Povilas 370, 432  
 Žauniorūnas Mykolas 202  
 Žavoronkovas 243  
 Žebelienė Valda 630, 631  
 Žebelys Edmundas 384

- Žebelytė Jovita 631  
 Žeimys Kazimieras 496, 498  
 Žemaitė 492, 520, 626, 635, 643  
 Žemaitis 750  
 Žemaitis J. 1281, 1282  
 Žemaitis J.-*Maumedis* 563  
 Žemaitis Jonas 474  
 Žemaitis Juozapas 475  
 Žemaitis Juozas 1246  
 Žemeckis Laurynas 183  
 Žeuneriovas 330  
 Žeuneriovas Michailas 333  
 Žibėnas Stasys 453, 455  
 Žibūnas Petras 531  
 Žičkienė (Karklinytė) Adelė 935, 1152, 1154, 1162, 1163, 1167, 1168, 1175, 1178, 1181, 1189–1192, 1197  
 Žičkienė Aušra 10, 16, 1151, 1205  
 Žičkienė Veronika 913  
 Žičkus 396  
 Žičkus Jonas 370  
 Žičkus Kazys 343  
 Žičkus Stasys 284  
 Žičkus Stasys 370  
 Žičkus Teofilis 1069  
 Židonis Stanislovas 744, 748  
 Žiedas Bronius 1306  
 Žiedas Bronius 570  
 Žiedas Kazimieras 1306  
 Žiedas Kazys 343  
 Žiedas Kazys 715  
 Žiedienė 585  
 Žiedienė Ona 543, 558, 560  
 Žiegdrienė 914  
 Žiezdrienė Veronika 859, 865  
 Žiezdrys K. 859  
 Žiezdrys Kajetonas 358  
 Žiezdrys Kajetonas 858, 870  
 Žiezdrytė Rasa 630  
 Žygas Kazys 396  
 Žigas Vincas 858  
 Žigelis Alfonsas 436  
 Žigelis Stasys 720  
 Žygelis Vladas 720  
 Žigienė Stefanija 1069  
 Žygimantas Kęstutaitis 176  
 Žikienė Morta 968  
 Žilėnai 374  
 Žilėnaitė Agota 342, 381  
 Žilėnaitė Aldona 813, 827  
 Žilėnaitė Anastazija 342  
 Žilėnaitė Antosė 342, 381  
 Žilėnaitė Birutė 525  
 Žilėnaitė E. 721  
 Žilėnaitė-Gasiūnienė T. 1131, 1137  
 Žilėnas Antanas 442  
 Žilėnas Anupras 342  
 Žilėnas J. 362  
 Žilėnas J.-*Stuobrys* 455, 456  
 Žilėnas Jonas 362  
 Žilėnas Juozas 452  
 Žilėnas Kazys 400  
 Žilėnas S. 277  
 Žilėnas Stasys 276, 284  
 Žilėnas Stasys 368, 377, 383  
 Žilėnas Stasys 442  
 Žilėnas V. 867  
 Žilėnas Vincas 342, 377, 381  
 Žilėnas Vincas 866  
 Žilėnas Vytautas 744  
 Žilėnienė (Biselytė) Salomėja 545  
 Žilėnienė (Sakalauskaitė) Elžbieta 545  
 Žilėnienė Adelė 371  
 Žilėnienė Anelė 436  
 Žilėnienė Leonora 849  
 Žilėnienė Malvina 744  
 Žilėnienė Ona 362  
 Žilėnienė Veronika 1069  
 Žilinskai 399  
 Žilinskai 473  
 Žilinskas Jonas 156  
 Žilinskas Jonas 370  
 Žilinskas Povilas 793  
 Žilinskas Tomas 1289  
 Žilionis Stasys 436  
 Žilys Alfonsas 458  
 Žilys Jonas-*Putinas* 412  
 Žilys Pranas 367  
 Žilys Vincas 367  
 Žirmantas 233  
 Žirmantienė (Pakalnytė) Marijona 924, 928  
 Žirmontas 236–238, 242, 244  
 Žirmontas Alanzijas 241, 242, 244  
 Žirmontas Juozapas 236  
 Žiulis 645  
 Žiurkūnas Laurynas 197  
 Žyžys 492  
 Žmuidzinavičius A. 1257  
 Žodmundas Mikalojus 178, 192  
 Žukaitė V. 1163  
 Žukauskaitė Julija 1264  
 Žukienė Regina 1305  
 Žukytė Eliza 678  
 Žulavskis J. 1284  
 Žulienė (Gineitytė) Marija 525, 1298  
 Žulys Kazimieras 1298  
 Žulus Petras 436  
 Žulytė Elena-*Daina* 403  
 Žumbakienė Gražina 8, 14, 806  
 Žumbakytė Ieva 806  
 Žurkevičius Jokūbas 197  
 Žvinys 267  
 Žvinys Vincas 267  
 Žvirblienė Bronė 590, 593, 924  
 Žvirblis 511  
 Žvirblis Eugenijus 928  
 Žvirblytė Aušra 1254  
 Žvironaitė Donata 524, 532  
 Авдусин Д. А. 137, 151  
 Афанасьев П. 890  
 Казакавичюс В. 151  
 Карпун А. Я. 137, 151  
 Крживицкий Л. 109  
 Миловене М. К. 909  
 Моора Х. А. 151  
 Покровский Ф. В. 105, 117, 131, 151  
 Таутавичюс А. 151  
 Тройницкий Н. А. 866

## Vietovardžių rodyklė

## A

- Ādelaidė (Australija), mst. 1257, 1258  
 Adūtiškis, apyl. 755, 1001, 1261  
 Aičiai, k. 1296  
 Airija, valst. 728  
 Aisetas, ež. 40  
 Aisetà (Kiaunà), bas. 40  
 Aisetà, bas. 32, 40, 41  
 Aiseta, plk. 48  
 Akmenaupė, up. 173  
 Akmėnė, mst. 1306; par. 1305  
 Akmenynė, k. 153  
 Akmėnis, ež. 211, 644, 992, 1039  
 Akmėniškės, k. 259, 530, 992, 1046  
 Akmeņs ež. 645  
 Akmenų užus. 484  
 Akriėmiai, plk. 48  
 Alándų salyn. 27, 28  
 Alantà, mstl. 271, 273, 274, 340, 354, 414, 1036, 1298, 2741; vls. 273, 357  
 Alàris (Rusija, Irkutsko sr., Čeremchovo r.) 430, 431, 438, 439, 442, 444, 451, 452  
 Alaušai, k. 806  
 Ālaušas, ež. 63  
 Alaušà, bas. 41  
 Alekniškė, vnk. 162, 163, 179, 204, 1046  
 Aleksandravėlė, k. 29  
 Aleksieniškės, vnk. 199; užus. 179  
 Aliai, k. 650, 954; kalv. 32; plk. 48  
 Alytūs, apskr. 322; mst. 322, 1273, 1303  
 Alizavà, mstl. 995  
 Alksnàitis, ež. 40  
 Alksnas (Alksnis), ež. 40, 211, 811, 1039  
 Alksniškės, k. 162, 270, 274, 278, 373, 376, 383, 430, 672, 684, 688, 1068, 1070, 1072, 1073, 1086, 1094, 1116; mšk. 693; užus. 182  
 Alksniškis, vnk. 226, 1067  
 Ālmasas, ež. 40, 1033  
 Ālnis, ež. 40  
 Altajus, kr. 323, 324, 437, 438, 440, 445, 449–451, 524, 548  
 Aluntà žr. Alantà  
 Alviniškis, plk. 48  
 Alžyro Liàudies Demokratinė Respublika, valst. 1286  
 Alžutėnai, k. 110, 152, 177, 180, 182, 183, 186, 274, 280, 307, 374, 430, 565, 958, 1046, 1067  
 Ambraziškių kalvyn. 29  
 Amėrika, žemyn. 255, 366, 470, 659, 675, 685, 704, 707, 809, 881, 946, 1131, 1301  
 Anašas (Rusija, Krasnojarsko kr., Novosiolovo r.), k. 441, 480  
 Andrióniškis (Anykščių r.), apyl. 1302; mstl. 409, 450  
 Ānglija, valst. 455, 644, 728, 772, 1257, 1266, 1301  
 Angolà, valst. 1301  
 Anykšciai, apyl. 1261; mst. 182, 254, 309, 312, 313, 354, 359, 528, 616, 628, 682, 740, 742, 1266, 1272; r. 118, 135, 146, 149, 651, 766, 1298, 1300, 1302; vls. 273, 354  
 Ānkšėzeris, ež. 1031, 1035  
 Antàbaltė, bajork. 182; k. 110, 160, 162, 179, 197, 259, 278, 290, 307, 332, 345, 351, 373, 376, 383, 431, 484, 524, 526, 530, 534, 548–550, 553, 577, 578, 583, 725, 853, 954, 1042, 1046, 1068–1070, 1072, 1074, 1082, 1083, 1085, 1089, 1092, 1097, 1116, 1302, 1304  
 Antàbaltė, plk. 19, 48  
 Antakalnio kap. 1276, 1295  
 Antakalnis, plk. 48  
 Antàlgė, k. 48, 272, 541, 577, 631, 1246, 1248, 1253  
 Antàlgė, plk. 48  
 Antàlieptė, mstl. 28, 393, 715, 720, 721, 725  
 Antàlieptės–Bikėnų mkrj. 38  
 Antastriniai, k. 1042  
 Antaviliai, k. 1283  
 Antàzavė, k. 413  
 Antàzavės šilas 413  
 Anternis, ež. 211  
 Añtilgė, k. 110, 111, 152, 153, 157, 179, 181, 196, 211, 226, 228, 229, 276, 278, 290, 307, 371, 378, 383 451, 484, 521, 524, 527, 530, 531, 544, 928, 979, 1039, 1040, 1042, 1046, 1068, 1069, 1175, 1198, 1205, 1250; plkl. 152  
 Antilgių vnk. 227  
 Antnemunis, vls. 322  
 Apýdėmis, k. 828  
 Apyniai, k. 1047  
 Apkartaĩ, dv. 883  
 Apkartai, plk. 48  
 Āpsas (Baltarusija), mstl. 539, 540  
 Apvynijà (Apinija, Apynija), k. 530, 756, 759, 935, 954  
 Archàngelskas, mst. 1273; sr. 435, 438, 443, 694  
 Argentinà, valst. 283  
 Ariògala, mst. 254, 255, 1036, 1261  
 Armòniškis, vnk. 714  
 Asalnaĩ, ež. 40, 41  
 Asėkas, ež. 40; plk. 48  
 Asiũklė, bala 671  
 Asmàlai, k. 715, 749, 756  
 Ašmenà (Baltarusija), apskr. 352  
 Āstràkalnis, vnk. 1040  
 Aukšžemė, etn. Latvijos sr. 111  
 Augutis, plk. 48  
 Auksučiai, k. 677–679  
 Aukščiabalnis, užus. 197, 1054; vnk. 1047  
 Aukštagenis, vnk. 1047, 1067  
 Aukštàglynis, vnk. 153, 154, 280, 373, 401, 1040, 1068, 1072, 1073, 1086, 1120, 1125, 1255  
 Aukštaičių aukšt. 29, 46, 61, 70, 74, 92  
 Aukštaitijà, etn. sr. 11, 61, 66, 87, 110, 158, 161, 350, 413, 455, 457, 464, 467, 682, 710, 758, 759, 787, 804–806, 828, 853, 868, 872, 903, 907, 948, 1001, 1042, 1112, 1114, 1119, 1120  
 Aukštaitijos kalvyn. 67  
 Aukštaitijos nac. park. 5, 28, 66–68, 79–82, 172, 627, 741, 743, 745  
 Aukštàkalnis, par. 329  
 Aukštàkalnis, kln. 30, 161  
 Aukštakapis, bajor. užus. 179, 182; vnk. 163, 203, 1047, 1062  
 Aukštasis kln. 152, 153  
 Aukšteliškių k. 871  
 Aukštóji Fredà, Kauno mst. d. 84  
 Aukštóji Panemùnė, Kauno mst. d. 1036  
 Aukštuoglinis, k. 274  
 Aukštuolė, plk. 48  
 Australija, valst. 1306, 1257, 1275, 1297  
 Avilčiai, k. 1287  
 Aviniškis, k. 466  
 Avinuostėlis, ež. 40  
 Aviziėniai, k. 541, 638  
 Aviziėniškis, k. 24, 274, 431, 406, 408; užus. 179, 182, 484; vnk. 202, 279, 372, 1047, 1067  
 Azaikšabalnis, užus. 179  
 Azarynė, k. 274, 278, 373, vnk. 1067  
 Ažaikšabalnis 197  
 Ažaukščiabalnis, vnk. 1047  
 Ažudvariai 649  
 Ažùgiriai, k. 1047  
 Ažukamšis, vnk. 1047  
 Ažukibenis, vnk. 1047  
 Ažukumščio užus. 191  
 Ažuogirio k. 456  
 Ažuolas, kol. 97  
 Ažuolijos kln. 154, 155  
 Ažuolynė, vnk. 1047  
 Ažuoliokinis 171, 172  
 Ažùprũdis, plk. 48  
 Ažutėnai, kol. 97  
 Ažvaikščiabalnis (Ažweyksciabalnis, užus.) 182  
 Ažvinciai, apyl. 414; k. 88, 233, 234, 406, 770  
 Ažvinciai, gir. 28, 70, 71, 77, 172, 1039  
 Ažvintis, ež. 1033; plk. 49  
 Ažvintė, up. 1029, 1030, 1035

## B

- Babino (Rusija, Irkutsko sr.), k. 437  
 Babinovičiai, mstl. 706, 1267; par. 1268  
 Bàbtai, mstl. 625, 1036  
 Baibiai, k. 408, 527  
 Baisògala (Radviliškio r.), mstl. 699, 1036  
 Bajòrai, apyl. 80; k. 10, 26, 80, 81, 97, 99, 100, 154, 166, 243, 272–274, 280, 281, 284, 290, 297, 301, 331, 333, 369, 370, 396–398, 402–404, 406, 408–410, 412, 431, 524, 527–529, 537, 550, 552, 553, 578, 583, 657, 672, 673, 675, 679, 689, 691, 725, 726, 740, 748, 799, 800, 802, 803, 871, 912, 914, 924,



- 928, 935, 954, 961, 979, 1047, 1055, 1067–1070, 1072–1077, 1079–1081, 1085, 1086, 1088, 1092, 1093, 1095–1098, 1116, 1120, 1122, 1131, 1137, 1149, 1168, 1181, 1190, 1197, 1218, 1219, 1227, 1246, 1248, 1251
- Bajoriškės (Bajoriškiai, Bajoriškis) 233; vnk. 196, 1047; užus. 179, 181, 182
- Balandžiai, k. 1299
- Balčiai, apyl. 338, 347; k. 65, 82, 185, 274, 278, 307, 373, 386, 404, 411, 432, 576, 836, 840, 842, 924, 928, 979, 1011, 1014, 1017, 1019, 1021, 1022, 1039, 1042, 1043, 1047, 1067–1070, 1072–1075, 1077, 1078, 1083, 1088–1090, 1095–1097, 1116, 1249, 1253, 1254, 1286; plv. 179, 205, 226; sen. 277, 278, 282, 284, 307
- Baltys, ež. 28, 40, 78, 211, 725, 763, 1031, 1035, 1039, 1042
- Balčiai, mšk. 685; plk. 49, 82
- Balčių telmologijos (pelkių) draust. 28
- Balčių upelė, upl. 1031, 1035
- Baliai, plv. 217
- Balkānai, geogr. 129, 130
- Bálninkai, mstl. 175; vls. 361
- Balsiškė, plv. 1047
- Báltabiržis, plk. I 49, II 49
- Baltarusija (BTSR), valst. 26, 131, 324, 327, 328, 683, 706, 728, 1268, 1274, 1305
- Baltėlė, ež. 336, 1031, 1035
- Baltėlė, k. 6, 12, 546, 871; vnk. 336, 373
- Baltėlis, ež. 40, 75, 78
- Báltija, j. 19–22, 24, 26–29, 74, 88, 325, 640
- Baltijos kalvyn. 29
- Baltiškų aukštumų kalvyn. 28
- Baltriškės, k. 1246, 1249, 1297; par. 1296
- Baluošiakulis, mit. 1047
- Baluošykštis, ež. 40
- Baluošas, ež. 40, 64, 78, 109, 114, 258, 744, 776, 779, 1030
- Bareikiškis, vnk. 223
- Bareišiai (Baraišiai), k. 465
- Bareišių ež. 40
- Barnaūlas, mst. 324, 548
- Barselonà, mst. 728, 1303
- Barsa, plk. 49
- Barsukalnis, kalv. 19, 160, 694
- Barzdūnai, k. 136
- Batakiaĩ, mstl. 1036; par. 1296
- Bečiakalnis, mit. 157, 159
- Begālis, ež. 694
- Beinorava, k. 678
- Belgija, valst. 1298
- Belniakų (Rusija) lag. 449
- Beltirskis (Rusija), k. 452
- Berezņigovas (Rusija), k. 439
- Berindiškės (Berintiškės), vnk. 191, 1048
- Beriozovka, k. 431
- Berlynas, mst. 1262
- Bernatiškis, k. 274
- Bernikalnis, mit. 164
- Berniūnai, plk. 49
- Bernótiškės, k. 1121, 1122
- Bernótiškis, k. 154, 155, 279, 307, 374, 398, 409, 1040, 1048, 1053, 1067, 1068, 1072, 1073, 1091, 1094, 1116, 1122, 1212, 1251; plv. 179, 205; užus. 182
- Bernotiškis, up. 211
- Beručkis, vnk. 672
- Beržatiltis, plk. 170
- Béržatiltis, k. 165, 186, 274, 433, 530, 1068, 1070, 1072, 1077, 1079, 1093, 1116, 1256; vnk. 279, 374, 376, 389, 839, 1048, 1067
- Beržynė, plk. 49
- Bielianai, k. 651
- Bijūtiškis, k. 527, 530, 533
- Bikėliai, plk. 49
- Bikūnų–Taurėgnų mkrj. 38
- Biliakiemio kap. 1302
- Biliakiemis, apyl. 453, 1302; k. 409, 414, 455, 459, 460, 468, 469, 471, 706, 805, 806
- Birkaviniai, vnk. 1048
- Birštonas, mst. 1273
- Biržai, apskr. 358; mst. 616, 623, 927, 1259, 1305; r. 1297
- Byvainėlis (Bivainėlis), ež. 78, 172
- Byvañis, ež. 40
- Blagodatnoje, k. 274, 373
- Blagodatnos vnk. 278, 1048, 1067
- Blauzdų, k. 543
- Blūdėlis, ež. 741
- Bobaraistis, mit. 164
- Böbriškis, k. 324
- Bokiškiai, užus. 179; vnk. 205
- Bolšaja Tesė (Rusija), k. 433, 446
- Borovlianka (Rusija), k. 445
- Bostonas, mst. 715, 1257, 1258
- Bötņijos ģl. 27
- Brastà, up. 163, 1031, 1032, 1034,
- Brazilija, valst. 324, 695, 1128
- Breslaujà (Baltarusija), apskr. 183, 360; mst. 11, 176, 183, 185, 248, 539, 1063; pav. 5, 189, 654, 1036
- Brinkiškės, k. 307, 331
- Brinkliškės, k. 110, 155, 278, 433, 1067, 1069, 1075; plv. 179, 205, 226
- Brinkliškiai, k. 274, 1048
- Brinkliškio k. 373
- Brinkliškis, ež. 40
- Brinkliškių plk. 155
- Briūselis, mst. 1277
- Bubiškės, vnk. 203, 1048; užus. 179
- Bubiškės, plk. 672
- Bučensko pv. 671
- Budreivà, up. 1031, 1035
- Bugailiškiai, k. 1305
- Bugėniškis, k. 916
- Buitūnai, k. 64, 398, 408
- Būkà (Būgà), plk. 49; up. 81, 153, 173, 257, 745, 746, 748, 1030
- Būkiškės, k. 1048
- Būkos (Baluošo ež.) bas. 40, 41
- Bulgārija, valst. 728
- Bulūnas, r. 323, 449, 450
- Buragas, dv. 237
- Būtiškiai, k. 319
- Butrimónys, mstl. 1283

## C

- Carskoje Selo 780
- Cegelnė, k. 146
- Cegelnė, plk. 49
- Celinogràdas (Kazachstanas), mst. 1259
- Chabàrovskas (Rusija), kr. 453; sr. 433
- Churujaus (Rusija) k. 430, 442

## Č

- Čedasaĩ, mstl. 1259
- Čekanicha, k. 440, 450
- Čekoslovākija, valst. 1275
- Čenstochova (Lenkija), apskr. 131
- Čeremchovas (Rusija), r. 437
- Černobylis (Ukraina), mst. 1287
- Červenka, k. 451
- Červonka, vnk. 1048, 1056
- Čikagà, mst. 683, 1265, 1275, 1276, 1297, 1298
- Čyšinės kalv. 671
- Čiūdas, ež. 26

## D

- Didžiōji Britānija, valst. 1287
- Daglėjus, ež. 1030, 1035, 1039
- Dainavà, etn. sr. 21, 22, 26
- Dānija, valst. 1284
- Daržėlių raistas, plk. 49
- Daržiniai, k. 1297, 1302
- Daubutiškės, k. 894
- Daūgailiai, apyl. 805, 910, 928, 1261, 1302; mstl. 49, 50, 54, 68, 69, 204, 232, 309, 317, 318, 360, 472, 512, 528, 638, 650, 721, 804, 843, 851, 852, 869, 870, 1036, 1037, 1040, 1046, 1049, 1052, 1054, 1063, 1075, 1302; par. 254, 787, 1075–1077; sen. 1075; vls. 272, 273, 361, 677, 935, 1218, 1219, 1227, 1302
- Daugailių plk. 805
- Daugailių–Minčios apyl. 408
- Daugailių–Taurėgnų kalvyn. 32
- Daugėliškis, k. 257, 406, 868, 1026, 1283; par. 254; vls. 356
- Daūgpilis (Dinaburgas), mst. 237, 238, 317, 341, 475, 477, 487, 705, 881, 886, 889, 997, 1266, 1273, 1278, 1279
- Dauguvà, up. 111
- Daunōriai, apyl. 67, 70, 77;
- bžntk. 163, 376, 512; k. 7, 13, 17, 50, 64, 65, 67, 70, 72, 74, 76, 78, 81, 82, 101, 110, 163, 173, 211, 220, 224–226, 231, 274, 280, 283, 307, 348, 374, 433, 446, 492, 511–515, 539, 562, 570, 573, 583, 638, 687, 701, 744, 745, 748, 769, 770, 776, 858, 864, 865, 911, 913–915, 954, 968, 979, 986, 1019, 1026, 1028, 1029, 1048, 1064, 1067–1070, 1072–1074, 1078, 1079, 1083–1085, 1090–1093, 1096, 1115, 1116, 1118, 1120, 1122, 1127, 1128, 1213, 1220, 1252, 1253, 1255, 1256, 1284,

1306; kap. 902; par. 1305;  
sen. 770  
Daunoriai, mšk. 65, 70, 71, 78,  
568; I plk. 49; II plk. 49;  
plk. 82, 566, 567  
Dauro (Rusija) r. 442  
Debeikiai, mstl. 271; vls. 273,  
542  
Degėšiai, k. 805  
Degimas, plk. 49  
Deglas, ež. 211  
Dėgsnė, k. 132, 149  
Degučiai, k. 325, 650, 1037,  
1039, 1040; par. 325  
Degūtinė, plk. 49, 671  
Degūtinė, k. 806, 1271  
Dėlinis, ež. 40  
Dėltuva, mstl. 175; par. 254  
Derveliai, k. 1305  
Devetiškė, upl. 164  
Dičiūnai, k. 400, 538, 1252  
Didieji akmenys, mit. 166  
Didysis raistas, plk. 672  
Didžialaukis, vnk. 650  
Didžiosios bėlos, plk. 49  
Diedakalnis, mit. 165  
Dievaragis, mit. 153  
Dievėniškės, mstl. 1001  
Diktarai, k. 149  
Dinaburgas žr. Daugpilis  
Dinaburko tiltas 153  
Dysnà, k. 1273  
Dobulė (Dabulė, Duobulė,  
Dabula), k. 110, 232, 234,  
274, 278, 412, 433, 396, 403,  
409, 1048, 1067, 1121; vnk. 373  
Dolgij Mosto (Rusija) r. 450  
Dotėniai, k. 11  
Dotuvà, mst. 84, 1299  
Drabiškio užus. 484  
Drabiškių užus. 179  
Drabiškių vnk. 201  
Drėzdenas, mst. 678, 1275  
Dringykštis, ež. 40  
Driņgis, ež. 40  
Drėžiai, k. 805, 806  
Drėbiškės, vnk. 1048  
Drėbiškis, k. 182  
Drėbiai, k. 1037, 1039  
Drūkšiai, ež.; mstl. 539, 540  
Dubėnai 322  
Dubingiai, apyl. 175; mstl. 482,  
527, 1042, 1120, 1274  
Dubingiai, ež. 1042  
Dūblinas, mst. 728  
Dubrovlagas, lag. 443  
Dubūžis, ež. 1037, 1039  
Dūdų dv. 1037  
Dūkiškės, k. 190  
Dūkštas, dv. 241; mst. 50, 52,  
234, 237, 238, 240, 333, 539, 540  
Dumblės (Galuono) bas. 40  
Dumblės lyg. 30  
Dumblės, ež. 40  
Dunojus, up. 128–130  
Duobė, pv. 671  
Duobėlė, vnk. 748  
Duobys, ež. 40  
Dūsetos, mst. 193, 205, 868,  
1036, 1301, 1303, 1305, 1248,  
1299; par. 254, 1075; r. 1301;  
vls. 243

Dvariškiai, k. 878  
Dvinskas žr. Daūgpilis  
Džukijà, etn. sr. 21, 23, 26, 913,  
1114, 1119, 1120, 1122  
Džezkazganas (Kazachstanas),  
lag. 434

## E, Ė

Egėptas, valst. 717, 1301  
Eglaičių raistas, plk. 49  
Endriejāvas, mstl. 1036  
Ėrkiasalė, k. 274, 408, 409;  
vnk. 278, 373, 1048, 1067  
Ežvilkas, mstl. 1036, 1261;  
vls. 254  
Ėstija, valst. 324, 328, 336, 345,  
359, 469, 728, 756, 870, 1265,  
1284  
Ėšerėnis, ež. 211, 1039  
Europa 32, 88, 109, 116, 337,  
339, 340, 344, 345, 351, 471, 519,  
546, 1114, 1118, 1119, 1125, 1128,  
1257, 1277  
Ėžerėlis, ež. 1031, 1035

## F

Fedoriškės, k. 527  
Fenoskandija 20, 23, 26  
Frānkfurtas, mst. 1284  
Freiburgas, mst. 1275

## G

Gadūnāvas, mstl. 254  
Gaidėliai, k. 156, 159, 160, 172,  
253, 259, 274, 279, 374, 377, 389,  
390, 398, 402, 403, 433, 454, 521,  
524, 527, 529, 530, 546, 550,  
579–581, 586, 635, 643, 694, 740,  
928, 935, 954, 968, 1048, 1067,  
1068, 1070, 1072, 1073, 1084,  
1088, 1092, 1096, 1115, 1116,  
1121, 1178, 1193, 1210, 1224,  
1251, 1252, 1304; kap. 156;  
kol. 97  
Gaidžiai, bajork. 182; k. 18, 27,  
156, 157, 179, 197, 217, 224, 226,  
272, 274, 280, 307, 370, 398, 399,  
401, 403, 434, 473, 474, 475, 484,  
761, 763, 764, 768, 798, 805, 914,  
924, 928, 934, 954, 957, 960, 968,  
979, 1015, 1028, 1040, 1048,  
1067, 1069, 1071–1076, 1084–1086,  
1088–1090, 1092, 1093, 1095, 1115,  
1116, 1121, 1127, 1135, 1141,  
1181, 1210, 1226, 1246, 1249,  
1253, 1257, 1258, 1287, 1288,  
1293, 1295; kap. 954  
Gaidžiakalnis (Gaidkalnis),  
mit. 156  
Gaidžiakalnis (Skragždynas),  
mit. 156  
Gaidžiai, ež. 763; plk. 49  
Gaidžpilis, mit. 156  
Gailuonos (Aisetos) bas. 40  
Gaiņų (Rusija) r. 440, 446  
Gaivelių vnk. 446  
Gaivėniai, k. 161, 530, 953, 992,  
1049  
Gaižiūnai, k. 542, 1287  
Galeniskis, vnk. 278, 373  
Galiamiškis, k. 274

Galinės pievos, plk. 49  
Galinis, vnk. 223  
Galiniškis, k. 331  
Galiniškis, vnk. 1049, 1067  
Galuono ež. bas. 40, 41  
Garbšiai, k. 406  
Garbšių raistas, plk. 49  
Gardeikiškių užus. 179  
Gardeikiškių vnk. 205  
Gārdinas, gub. 236; mst. 185  
Garliava, vls. 1281  
Garnėliai, k. 541, 707, 708, 1306  
Garniai, k. 677  
Gātakiemis, plk. 49  
Gatėliai, k. 110, 157, 179, 181,  
196, 211, 218, 224, 226, 227, 257,  
274, 278, 290, 307, 331, 332, 370,  
408, 434, 443, 484, 524, 530, 531,  
544, 550, 553, 578, 704, 1049,  
1069, 1075, 1214, 1216, 1223,  
1246, 1248, 1249, 1253; sen. 278,  
282, 284, 307  
Gatėliai, mšk. 157  
Gatkelių k. 1067  
Gaugora, kln. 671  
Gauriai, k. 257  
Gavys, ež. 40  
Gedimino pilis 730  
Gegūniškis, k. 274, 530, 694,  
1048, 1070, 1073, 1096, 1116;  
vnk. 157, 158, 279, 374, 1049,  
1067  
Gegužiakalnis, mit. 157, 158  
Gegužiškis, vnk. 191, 1054  
Geibos, k. 409, 414  
Geikų dv. 233  
Gelėžiai, k. 249  
Gėlys, ež. 40  
Gėlvonai, mstl. 1298, 1301;  
sen. 1298  
Gerdāšiai 1304  
Gėrkony, k. 542  
Gervėčiai, k. 172  
Gervėtis, ež. 78, 172; plk. 49, 73  
Gervynės plk. 49  
Geveikių k. 175  
Gibaičiai, k. 135  
Giliōji, plk. 672  
Gilūžiai, k. 1287  
Gilūžis, ež. 40  
Gimžiskiai, k. 806  
Gineičių dv. 483, 688, 750  
Gineitiškis, k. 165  
Ginučiai, k. 48, 165, 337, 411,  
647, 701, 990, 1127, 1304  
Ginučiai, mšk. 450, 454;  
plk. 414  
Giotebergas, mst. 1287  
Girdiškiai, plv. 1049  
Girgždžiai, k. 527  
Girkalnis, vls. 531  
Girnapusės ak. 154  
Girtuoklė, plk. 123  
Girūliai, k. 640, 641  
Gyvātraistis, plk. 49  
Globiai, k. 254  
Gōjus, k. 650  
Gojus, kln. 161, 164; mšk. 67;  
plk. 50  
Grabėlis, ež. 763, 764;  
kln. 152, 153  
Graikija, valst. 727

Grašiai, k. 7, 13, 157, 159, 177, 180, 183, 186, 274, 279, 300, 301, 374, 389, 392, 393, 398, 412, 435, 457, 480, 493, 529, 530, 635, 694, 695, 745, 748, 753, 928, 932, 935, 951, 952, 953, 954, 958, 961, 968, 1001, 1049, 1067, 1068, 1070, 1072, 1073, 1074, 1075, 1079, 1083, 1089, 1093, 1094, 1095, 1097, 1115–1117, 1122, 1125, 1127, 1128, 1129, 1249, 1252, 1254, 1255, 1266, 1274, 1275  
Graziapušio-Pagrandos, plk. 50  
Grežėniškių k. 1298  
Griniūnai, k. 149  
Griūtys, k. 806  
Grūdā, upl. 21–24, 26, 29  
Grūodiškis, ež. 40  
Grušovica, vnk. 280  
Grušovka vnk. 1049, 1067  
Gruzdžiai, mstl. 682; vls. 357  
Gružovka, k. 274  
Gudėniškės, k. 442, 657, 658  
Gūdija, valst. 350, 352, 1129  
Guriaus dauba 164  
Gusiovka 172

## H

Heidelbergas, mst. 1287

## I, Y

Ignalinā, kr. 877; mst. 61, 67, 77, 232, 264, 271, 333, 336, 375, 627, 701, 740, 744, 1120; par. 1075; r. 257, 450, 701, 730, 748, 752, 755, 853, 947, 1115, 1298, 1301; vls. 935  
Ignalinos ežeryn. 31, 34, 36  
Ignotiškis, k. 275, 408, 435, 456, 469, 1049; vnk. 279, 371, 1067  
Ignotiškio mšk. 455  
Ignotiškių k. 1255  
Ilgė (Ilgoji), up. 157, 211, 1031, 1033, 1035, 1040  
Ilgės kr. 1040  
Ilgis, ež. 69, 1040, 1042  
Ilgys, ež. 40, 211, 763, 1031, 1035, 1039  
Ilgojo raistas 163  
Īmbriškės, vnk. 120, 279, 372, 1049, 1067  
Īmbriškis, k. 275  
Īndija, valst. 1301  
Īndrajā, up. 47, 48  
Īndrajos bas. 40  
Īndubakiai, k. 27, 28, 530, 1049, 1304  
Īndubakių geol. draust. 43  
Īndubakiai, plk. 50  
Īnkartai, k. 64, 110, 259, 272, 273, 275, 279, 367, 378, 403, 409, 411, 435, 471, 650, 659, 664, 924, 1042, 1050, 1067, 1115, 1121, 1126, 1127; užus. 182; vnk. 652  
Īnkartai, dab. Kljkių ež. 1039  
Īnkartas, ež. 211  
Īnkūnai, k. 1297  
Īntā (Komija), lag. 1301  
Īrkūtskas, mst. 430, 431, 434, 435, 437–440, 442, 444, 446, 448, 451, 452

Ispānija, valst. 728, 1257, 1287  
Ītalija, valst. 728, 1284, 1301  
Īvainiškis, k. 410  
Īvoniškės, k. 484  
Īzraelis, valst. 1284

## J

Jačiūniškės, k. 224, 254, 255, 406, 945–947, 1050, 1068, 1070, 1072, 1073, 1075, 1076, 1081, 1084, 1088, 1092, 1096, 1115, 1116, 1122, 1123, 1127, 1255  
Jakėnų kalvyn. 29  
Jakėnų plk. 50  
Jakėnų–Gubavos mkrj. 38  
Jakūtija 323, 324, 437, 449, 450  
Janāuka, k. 1050; vnk. 373, 377  
Janovkos (Dobūlos II) k. 1067  
Janušių k. 484  
Japōnija, valst. 704, 708, 1301  
Jarilka, up. 1030, 1035  
Jaskoniškės, k. 413  
Joskūtis, ež. 40  
Jaučiūniškių k. 848  
Jaūniškiai, dv. 162, 279, 372, 1067, 1273; k. 72, 179, 182, 202, 211, 229, 231, 283, 436, 698, 1039, 1040, 1043, 1050, 1069, 1255; vnk. 377  
Jaūniškių ež. 56, 1031, 1035  
Jauriškių užus. 215  
Jāurupės (Žeimenio) bas. 40  
JAV, valst. 324, 1258, 1266, 1276, 1277, 1283, 1296  
Javainiškis, vnk. 222, 1067  
Javinela, k. 274; vnk. 279, 529, 1067  
Javainiškės, k. 274  
Jekaterinburgas, mst. 720  
Jekšrys, ež. 211  
Jemeljanovas (Rusija), r. 432, 436  
Jiėznas, r. 1283  
Jomantai, k. 254  
Jonavā, mst. 249, 317, 503  
Jonavka, vnk. 278  
Joniškėlis, mst. 309  
Jōniškis, mstl. 1304; r. 135, 1044; vls. 273, 354, 542  
Joniškių k. 414  
Jovainiškės, k. 159, 373, 1050, 1068, 1073, 1074, 1077, 1095, 1116; vnk. 278  
Jovaišōny, k. 322  
Jūdiškiai, k. 698  
Jugoslāvija, valst. 130  
Juknėnai, k. 44, 153, 179, 181, 195, 210, 229, 272, 402, 409, 449, 484, 652, 798, 799, 912, 1050, 1069, 1075, 1277, 1302; vnk. 227  
Juknėnų kalv. 29  
Juknėnų–Taurāgnų kalvyn. 30  
Juknōny, k. 935  
Juodažemis, kln. 162  
Juodėliai, k. 537  
Juodėnis (Aukšlīnis), ež. 40  
Juodiškė, up. 1031, 1035  
Jūodiškės, k. 704; vnk. 1050  
Jūodiškiai, k. 275, 436, 520, 707, 748; vnk. 279, 371, 1067  
Jūodiškių I plk. 50  
Juodraistis, plk. 50  
Juozapavā, vnk. 1050

Jūrbarkas, mst. 627, 640; r. 1299  
Jurla (Rusija), r. 440, 448  
Juršanavičiai, k. 177  
Jusva (Rusija), r. 443  
Juškėnai, k. 541, 560  
Juškos, k. 1051  
Jutōny, k. 543  
Južakovas, k. 440  
Jūzintai, mstl. 1036

## K

Kabōriškės, k. 275, 283, 373, 436, 672, 928, 979, 1051, 1118, 1253, 1271; užus. 179, 216; vnk. 199, 222  
Kaborišio I vnk. 280, 374, 1067; II vnk. 278, 1067  
Kaboriškių plk. 50  
Kačiukiškės, mšk. 672  
Kačiūnai, k. 401, 457, 458, 465–467, 469, 470, 472, 502, 575, 657, 707, 1122, 1126, 1127, 1255, 1256; kap. 462  
Kalavijų pv. 164  
Kalendos raistas, plk. 50  
Kaliningrādas, mst. 728, 783, 879  
Kalytiškė, k. 1271  
Kālnine, k. 152  
Kālniškė, k. 236  
Kaļtanėnai, kap. 716; mstl. 49, 236, 264, 270, 716, 717, 723, 724, 1036; par. 1075; vls. 716, 722  
Kaļtinėnai, mstl. 861  
Kalvarijā, mst. 187, 322, 537, 1266  
Kālviai, k. 110, 111, 179, 181, 193, 210, 215, 224, 226, 231, 272, 273, 275, 279, 368, 377, 399, 400, 404, 408–410, 436, 484, 657, 748, 852, 954, 1042, 1051, 1064, 1067, 1068, 1069, 1070, 1072–1074, 1077, 1080, 1085, 1086, 1088, 1089, 1091–1095, 1116  
Kalviai, plk. 19, 50  
Kamajai, mstl. 253, 684  
Kamšā, k. 56, 110, 389, 843, 858, 954, 1047, 1051, 1068, 1070, 1072, 1073, 1079, 1086, 1093, 1116, 1187  
Kamšā, plk. 50, 160, 741; slėnis 30  
Kanadā, valst. 946, 1287  
Kaniūkai, kol. 1300  
Kapanāuzā, k. 275; vnk. 280, 374, 1051, 1067  
Kāpčiamiestis, mstl. 706  
Kaprynos raistas, plk. 36  
Kapsūkas žr. Marijampolė  
Kapų kln. 154, 156  
Karagānda, mst. 1297; sr. 431–436, 438, 442, 444, 447, 448, 452  
Karaliakalnis, mit. 153  
Karaliāučius žr. Kaliningradas  
Karavkykų kln. 163  
Kariļija 736, 737, 854, 1271  
Karių raistas, plk. 164  
Karklīnė, plk. 50  
Karlagas, lag. 431, 433, 444  
Karusiukas, ež. 40

- Kaŗpiškės, k. 1256  
 Kartuvių kln. 164  
 Karvėliškis, vnk. 1051  
 Kasiuliaraistis, plk. 672  
 Kaŗeikiai, k. 657  
 Kaŗūčiai, k. 136  
 Katėliškiai, vnk. 205  
 Katiniškė, k. 64, 238; vnk. 1051  
 Katiniškė, plk. 50  
 Katlėriai, k. 408, 411, 412, 563, 576, 841, 929  
 Katlėriai, mŗk. 457  
 Kaŗkiškė, k. 813, 815  
 Kaūnas, apyg. 255; gub. 92, 245, 250–252, 318, 325, 334, 654, 867, 872, 880, 955, 1289; mst. 30, 106, 121, 187, 232, 247, 254–256, 292, 301, 303, 308, 317, 320, 322, 325–327, 341, 358, 400, 503, 531, 536, 541, 544, 546, 547, 560, 580, 613, 673, 677, 678, 679, 683, 684, 704, 710, 711, 713, 715, 716, 732, 735, 736, 870, 880, 1257, 1258, 1262, 1272, 1273, 1275, 1277, 1280–1284, 1287, 1288, 1293–1295, 1297, 1299, 1300, 1303–1306; par. 327; pav. 185; sr. 1282  
 Kaunatavà, k. 254  
 Kauneliškis gel. st. 414  
 Kauprinių ak., mit. 27, 173  
 Kauprinių mŗk. 173  
 Kauprių kalva 173  
 Kavarskas, mst. 1265  
 Kazachstànas, valst. 434, 1259, 1304  
 Kazimieravà, k. 403, 409, 581, 1039; vnk. 279, 371, 1067, 1248, 1261  
 Kazimieràvas, k. 275, 377, 401, 437, 650, 1051  
 Kazimieràvos, eŗ. 40; plk. 50  
 Kazitiŗkio mkrj. 39  
 Kazitiŗkis, kalv. 32; plk. 50  
 Kazitiŗkis, apyl. 1298; k. 49, 50, 53, 69, 70, 185, 233, 234, 264, 270, 1026, 1065, 1298  
 Kazliŗkis, k. 1297  
 Kazoŗkis, k. 275, 307, 374, 406, 437; vnk. 279, 1051, 1067  
 Kėdàiniai, r. 131, 132, 135  
 Kėlmė, apskr. 1282; r. 133, 678  
 Kėmerovas (Rusija), sr. 432, 437  
 Kemeŗys, eŗ. 27, 33, 39, 40, 160, 161  
 Kemeŗio giria, mŗk. 398, 456  
 Kemeŗys, k. 161, 398, 450, 453, 530, 1001, 1051  
 Kemeŗis 398, 530  
 Kemeŗos (Lamėsto) bas. 40  
 Kerėpla, eŗ. 40  
 Kernavė, mstl. 21, 1274  
 Ketūrvalakiai, vls. 1300  
 Kiauklinis, uŗus. 179, 1051  
 Kiauleiŗkiai, k. 136  
 Kiauliasnukis, eŗ. iŗk. 162  
 Kiaulinė, vnk. 672  
 Kiaūnas, eŗ. 40  
 Kiauneliŗkio gel. st. 454  
 Kiauneliŗkis, k. 50, 408, 445  
 Kiauneliŗkis, plk. I 50; II 50; III 50; IV 50; V 50  
 Kiaunōs (ŗeimenos) bas. 40, 41  
 Kiaunà, up. 46  
 Kybàrtai 322  
 Kibėnūs, eŗ. 1032, 1035, 1039; plk. 667, 672  
 Kiduliai, k. 1255  
 Kievenà, up. 1032, 1035  
 Kievinỹs, eŗ. 1032, 1035  
 Kijevas, mst. 712, 713, 1266  
 Kirdeiŗkiai, apyl. 405, 454, 853; k. 50–52, 64, 167, 169–171, 409, 511, 537, 616, 631, 638, 647, 648, 683, 687, 696, 699, 730, 827, 828, 844, 872, 1123, 1125, 1271, 1299, 1301; mstl. 829; par. 730, 1064  
 Klaipėda, mst. 327, 532, 640, 682, 1260, 1265, 1272; sr. 1282  
 Klampelė, plk. 50  
 Kleviŗkis, vs. 1051  
 Klỹkiai, apyl. 69; k. 64, 97, 98, 100, 101, 110, 116, 161, 179, 182, 203, 205, 272, 273, 275, 279, 307, 369, 386, 408, 437, 484, 567, 581, 631, 673, 745, 748, 852, 928, 935, 954, 961, 1037, 1039, 1042, 1051, 1067–1077, 1080–1082, 1085–1089, 1092–1098, 1115, 1116, 1118, 1126–1128, 1250; kap. 161  
 Klỹkiai, eŗ. 40, 69, 745, 747, 748, 975, 1032, 1035, 1037, 1039; kalv. 32, 650; kln. 30, 61, 161; plk. 19, 741  
 Kliŗiai 177  
 Kliūčių k. 435, 445, 447  
 Kliuŗinagorsko (Karelija) mŗ. 1271  
 Kliūtis, eŗ. 655, 1032  
 Kloviniai, k. 806  
 Knytis, plk. 50  
 Knytėlė, upl. 1032, 1035  
 Knytỹs, eŗ. 40, 566, 1032, 1035  
 Knyťtis, up. 1032, 1035  
 Koliūcis (Krasnojarsko sr.), k. 444  
 Komà (Krasnojarsko sr.), k. 437, 479; kol. 478, 479  
 Kōmija (Kōmijos ASSR) 430–432, 434–450, 452  
 Korėja, valst. 708  
 Koteliŗkių uŗus. 179  
 Kràkavas, eŗ. 40  
 Kràkeŗeris, eŗ. 40, 566  
 Krasnodàras (Rusija), kr. 1304  
 Krasnojàrskas (Rusija), mst. 477, 695; sr. 1273; kr. 395, 430–442, 444–453, 478, 548, 707, 718, 1266, 1274, 1275  
 Kraŗuonà, plk. 50, 73, 109, 211, 411, 454, 455, 707; up. 73, 707, 1032; upl. 30–33, 35, 41–43, 45, 48, 61  
 Kraujėliai, k. 527, 534, 546  
 Kràziai, mstl. 725  
 Krekenavà, mstl. 621  
 Kretingà, mst. 524, 627, 643, 1266; r. 121, 131, 133, 136  
 Kretuonōs bas. 41  
 Kriaūnos, k. 324; par. 651  
 Krikŗtakėlė, mit. 163  
 Krikŗtėnai, k. 731  
 Krikŗtōnys, k. 127, 132, 135  
 Krỹmas 130  
 Krinčinas 1259, 1288  
 Kriniŗkos pv. 159  
 Kriŗtas, eŗ. 1039  
 Kriōgzlio ŗaltinis 161  
 Kriūgiŗkis, k. 1052  
 Kriuakai, mstl. 252  
 Kriūto eŗ. 654, 655  
 Krugiŗkio (ŗimkūnų) k. 484  
 Krūons, mstl. 1274  
 Krūsnynė, mit. 172  
 Kubiliai, bajork. 181; k. 44, 178, 179, 190, 194, 195, 210, 214, 224, 226, 231, 272, 408, 412, 484, 652, 870, 1042, 1052, 1069  
 Kubiliai  
 Kubilių II plk. 50  
 Kuŗiūnai, k. 749  
 Kūdariŗkės, k. 1273  
 Kudaŗiai, bajork. 181; k. 1052  
 Kudaŗiŗkių uŗus. 179; vnk. 194  
 Kudliŗkis, upl. 1032, 1035  
 Kuitūnas (Rusija), r. 435, 451  
 Kuktiŗkės, apyl. 445, 502, 749, 910, 1074; kol. 466; mstl. 48–53, 64, 120, 162, 181, 185, 264, 270, 273, 274, 293, 309, 360, 364, 375, 378, 391, 412, 454, 455, 459, 463, 466, 472, 501, 539, 616, 626–628, 631, 638, 647, 650, 708, 710, 711, 714, 716, 717, 723, 745, 935, 948, 1036, 1058, 1064, 1068, 1115, 1233; par. 254; vls. 271, 273, 354, 359–362, 365, 366, 457, 550, 935; kap. 805; mkrj. 38  
 Kuktiŗkių mŗk. 178, 190  
 Kuliai, mstl. 1036  
 Kuliniai, par. 329  
 Kulionỹs, k. 1042  
 Kumeliakalnis, mit. 153  
 Kumeliaraistis, mŗk. 152  
 Kumpinykas, ak. 155  
 Kuojinis, eŗ. 40  
 Kuolaliŗkės, vnk. 275, 279, 372, 672, 688, 1052, 1067  
 Kūpiŗkis, mst. 187, 249, 624, 633, 1296, 1297; r. 1305; vls. 871  
 Kupoliakalnis, Kupos (Kupolės), mit. kln. 164, 165, 169, 170  
 Kurkliai, par. 254  
 Kūrmaiciai, k. 121, 132  
 Kurōnai, k. 157, 172  
 Kūrŗas, ist. sr. 472; gub. 245, 325  
 Kūrŗėnai, mst. 623, 679  
 Kutarakiŗkių k. 528  
 Kutulikas (Rusija) 431; apyl. 431, 442  
 Kūzmiŗkės plk. 50  
 Kvėdarna, apyl. 1112  
 Kvietiŗkis, vls. 537  
 Kvykliai, k. 29, 1254  
 L  
 Labakarŗys, eŗ. 40  
 Labanōras, apyl. 414; mstl. 49, 50, 52, 53, 61, 176, 264, 270, 414, 995, 1010, 1068, 1274  
 Labanoro giria, mŗk. 234, 445, 454  
 Labanoro lyg. 62  
 Labàzis, eŗ. 40  
 Labė, up. 36, 741, 1040

- Labėlis, ež. 40, 56, 1032, 1035, 1040  
 Labelukas, ež. 645  
 Labė, ež. 24, 40, 56, 64, 65, 70, 81, 118, 211, 391, 482, 498, 601, 603, 636, 646, 688, 708, 711, 713, 714, 720, 723, 741, 747, 748, 798, 870, 992, 1031, 1034, 1040  
 Labia, upl. 181, 211  
 Labotiškiai, k. 132, 149  
 Lakajà, up. 46  
 Lamėstas, k. 156, 157, 169  
 Lamėstas, ež. 36, 40, 44  
 Lanka, plk. 671  
 Lapinės kln. 671  
 Lãptevų jūra 323, 324  
 Lãtvija, valst. 111, 135, 324, 328, 336, 345, 359, 415, 437, 501, 503, 512, 708, 728, 883, 1265, 1284, 1305  
 Lãtvijos TSR 327  
 Laucasalių ak., mit. 172, 173  
 Laukėlis, k. 157; vnk. 672  
 Lãukinė, up. 155  
 Lãukinis, ež. 40, 1032, 1035  
 Laũko Sodà, mstl. 704, 705, 1296  
 Laukojys, ež. 40  
 Laukojys, plk. 50  
 Laũksodis, k. 252  
 Laukstėnių plk. 50  
 Laumės ak., mit. 173, 174  
 Laurelio ak., mit. 155  
 Lazdijai, mst. 532; r. 127, 132, 135, 1304; vls. 532  
 Lazdýnai, Vilniaus mst. d. 1275  
 Lazdýnė 672  
 Lazdinio užus. 177  
 Lebiãžė (Nižnij Ingašo r., Krasnojarsko kr., Rusija) 724  
 Legelnės dv. 750  
 Lekėčiai (Šakių r.), mstl. 1036  
 Leliúnai, mstl. 237, 271, 348, 618, 631, 935, 1300; par. 254; vls. 273, 354  
 Leningrãdas žr. Sankt Peterburgas  
 Lėnkija, valst. 32, 56, 122, 131, 137, 272, 325, 458, 707, 912, 1268, 1284  
 Leňskas (Rusija), r. 437  
 Lėvuvo 1120  
 Liachovščyzna, k. 1052  
 Lydekinės-Gyvatyno plk. 51  
 Lebiãžė (Rusija), k. 717, 718  
 Legovietė, k. 275, 293, 297, 377, 650, 659, 713, 858, 1255, 1256, 1272, 1273; vnk. 1052, 1067  
 Liėgavietės gyv. 371  
 Liepõja (Latvija), mst. 359  
 Liepsalės plk. 51  
 Lietuvà, valst. 8, 10, 17, 18, 23, 25, 26, 30, 31, 33, 39, 42, 56, 57, 59–62, 67, 69–71, 73–79, 81–84, 87, 88, 91, 92, 93, 96, 97, 103, 105–109, 113, 114, 116, 120–122, 127, 130, 132–134, 136, 137, 139, 145, 146, 149, 152, 163, 169, 174, 187, 189, 235, 247, 250, 258, 260, 263, 267, 271, 276, 296, 300, 303, 304, 307–309, 312, 313, 315–318, 320–322, 324–331, 333, 334, 336–339, 341, 343–352, 354, 358, 364, 376, 380–383, 386, 396, 404, 405, 407–409, 412, 413, 416, 424, 430–454, 457, 458, 470, 471, 475, 478–480, 482, 483, 486, 488, 498, 502, 504, 511, 516, 517, 519–521, 523, 525, 531, 539, 544, 546–549, 552–554, 556, 558, 560, 582–585, 592, 593, 597, 608, 609, 613, 625, 626, 630, 633, 644, 645, 646, 648, 654–656, 663, 666, 673–675, 677, 682–685, 690, 695, 696, 698, 699, 701, 703–710, 715–721, 723–726, 728, 730–732, 735, 738, 740–742, 745, 756, 757, 769, 776, 779, 787, 797, 828, 837, 849, 850, 852–854, 857, 866, 868, 870, 872, 883, 901, 903, 908, 909, 913, 915, 916, 927, 945–947, 975, 1009, 1029, 1044, 1064, 1065, 1067, 1075, 1076, 1099, 1108, 1109, 1113, 1114, 1119, 1120, 1124, 1125, 1127, 1146, 1149, 1151, 1247, 1259, 1262, 1264–1267, 1269, 1273–1277, 1281–1287, 1292–1294, 1296–1301, 1303–1305  
 Lietuvõs Didžiõji Kunigaikštýstė 1267  
 Lietuvos Respublika 152, 154, 547, 1261, 1288  
 Lietuvos TSR 127, 130, 327, 1295  
 Lietuvos–Lenkijos valst. 539  
 Lievetė, vnk. 279  
 Ligajai, ež. bas. 40, 41  
 Lygiosios pv. 760, 761  
 Liminas, ež. 40  
 Liminėlis, ež. 36, 45  
 Liminas, plk. 51  
 Linkai, k. 110, 120, 157, 275, 279, 367, 531, 532, 550, 553, 581, 582, 1052, 1286  
 Linkaičiai, k. 135  
 Linkiškis (Linkiamoji), k. 275, 377; vnk. 280, 373, 1052, 1067  
 Linkių k. 1067  
 Liňkmenas, ež. 40, 1042  
 Liňkmenys, apyl. 176, 853, 877, 1074, 1115; dv. 1077; k. 49–53, 175, 180, 221, 264, 270, 294, 1036, 1040, 1042, 1045, 1055, 1058, 1077, 1083, 1271; kr. 1077; mstl. 876; par. 730, 1064; vls. 69, 257, 271, 273, 362, 537, 872, 1064, 1249  
 Linkmenų ežeryn. 36  
 Linkmenų giria, mšk. 178, 190  
 Linkuvà, mstl. 742, 1296, 1305  
 Lysina (Lisinos), k. 275; vnk. 157, 279, 377, 1052, 1067  
 Lisovščizna, vnk. 206; užus. 179  
 Liũgeliai, mit. 163, 164  
 Liũgelis, bala 671  
 Liuňpiškės, k. 153, 161, 162, 223, 275, 278, 410, 412, 437, 935, 1039, 1052, 1067; vnk. 278, 1067  
 Liumpiškės, vnk. I 373; II 373  
 Liumpiškų plk. 51  
 Liũnas, bala 671  
 Liũniškės k. 275, 373, 438, 1068, 1072, 1116; vnk. 278, 1052, 1067  
 Livõnijos gub. 325  
 Lõndonas, mst. 1258, 1265, 1277  
 Lũkiškės, Vilniaus mst. d. 879, 1304, 1306  
 Luknia, upl. 234  
 Lukno ež. 62  
 Lukošiai, k. 913  
 Lukošiuñai, bajork. 182; k. 70, 110, 161, 179, 197, 275, 278, 373, 396, 402, 404, 408–410, 412, 431, 438, 442, 484, 853, 858, 954, 1040, 1052, 1067–1070, 1072–1075, 1077, 1081, 1088, 1091, 1096, 1097, 1116, 1123, 1128  
 Lukošiuñų ež. 763; mšk. 402  
 Lukščių plk. 51  
 Lukštas, vnk. 169  
 Lũndas (Švedija), mst. 1284  
 Lũodžiai, vnk. 240  
 Lũšiai, ež. 40  
**M**  
 Madrĩdas, mst. 728, 1287  
 Magadãnas (Rusija), sr. 433, 444  
 Maldukio užus. 179  
 Maldukio vnk. 205  
 Malėckazėmis, k. 43, 72, 109, 162, 279, 301, 307, 367, 409, 412, 438, 455, 456, 532, 721, 745, 913, 914, 968, 1028, 1029, 1053, 1115, 1126, 1250, 1254, 1067  
 Malėtiškis, užus. 182, 1053  
 Malidekuzėmis, k. 275  
 Maliuliškių raistas 164  
 Malkadario plk. 51  
 Malmutiškis, užus. 179, 182, 202  
 Mančėsteris, mst. 1287  
 Mandžiũrija, Kinijos ist. sr. 708  
 Marcinkõnyas, k. 627  
 Margavõnė, k. 663  
 Margavõnė, mšk. 672  
 Marijãmpolė, apskr. 357, 528, 537; mst. 317, 537, 1246, 1249, 1261, 1266, 1269, 1293, 1298, 1300; kap. 1293, 1300  
 Marõkas, valst. 1257  
 Martyniškis, k. 275, 372; vnk. 280, 1053, 1067  
 Martyno ak., mit. 156  
 Martinõnyas, k. 1299  
 Maska, mst. 31, 324, 325, 327, 339, 380, 452, 455, 484, 703, 728, 1274, 1287, 1303  
 Matyginas (Rusija), k. 432  
 Maũdžiorai, k. 133  
 Mažėikiai, apskr. 358; mst. 254, 1036  
 Mažiõnyas, k. 236  
 Mėdingėnai, apyl. 1295, 1306  
 Mėdininkai, k. 8, 14, 21–23, 26, 682, 732, 1276  
 Medinio [Mediniškių?] užus. 179, 484; vnk. 205  
 Mediniškės, užus. 182; vnk. 1053  
 Mediniškio plk. 51  
 Mėironys, k. 879  
 Mekšėnai 177  
 Mekšrinis, ež. 40  
 Mėlburnas, mst. 1297  
 Meldũtiškis, užus. 177  
 Meldũtiškės 301, 1122, 1128  
 Meldũtiškis, k. 27, 155, 275, 279, 375, 398, 411, 854, 914, 953, 1013, 1015, 1053, 1067, 1118,

- 1121, 1124, 1127, 1144, 1145,  
1159, 1164, 1185, 1226, 1251,  
1296, plv. 179, 1052; sen. 205,  
226, 279, 282, 284, 307;  
užus. 182; vnk. 177, 182  
Melnyčia 172  
Melnyčiamietė 157  
Meškūčiai, mstl. 1301  
Michailovskojė, dv. 592  
Mieliškės, k. 404, 431  
Mieliškių plk. 164  
Miknėniškių užus. 222  
Mikniškės plv. 1053  
Mikniškės vnk. 1053  
Mikniškio užus. 484  
Mykoliškė, k. 409  
Mikošos dv. 236  
Milānas, mst. 1284  
Mīnčia, apyl. 5, 9, 70, 71, 83,  
232, 234, 569, 961, 968, 975;  
dv. 234, 280, 780, 883, 1067,  
1069; k. 8, 11, 14, 15, 65, 70, 80,  
82, 83, 105, 110, 112, 162, 183,  
211, 223, 226, 232, 234–241, 373,  
386, 391, 400, 403, 404, 409, 524,  
538, 539, 550, 551, 558–560, 647,  
714, 748, 760, 763, 769, 774, 799,  
846, 859, 871, 880, 883–887,  
889–891, 893, 894, 899–903, 924,  
928, 954, 962, 1040, 1053, 1068,  
1070, 1072–1074, 1078, 1084, 1088,  
1096, 1116, 1306; kr. 784, 935;  
mstl. 242; plkp. 112, 116;  
plv. 868; užus. 182, 484;  
vnk. 197, 377  
Mīnčia, giria 27, 65–67, 77, 82,  
107, 414, 423, 437, 441, 866;  
lyg. 30, 31, 34; mšk. 71, 78,  
83, 107, 241–244, 348, 656, 657,  
685; I plk. 51; II plk. 51; III plk.  
51; sengirė 890; up. 46, 67,  
211, 1040; upl. 866, 890  
Minčiagirė, mšk. 70, 71, 78, 80,  
81, 83, 153, 770  
Minčiagirės gir-ja 166  
Miñčiakampis, k. 402, 941;  
užus. 182; vnk. 8, 9, 14, 15,  
162, 163, 223, 233–235, 275, 280,  
373, 761–763, 780, 782, 785, 889,  
903, 942, 944, 964, 1053, 1067,  
1068, 1306  
Minčiakampis, plk. 51  
Minčios–Žigų kap. 239  
Mineapolis, mst. 678  
Mineiškiemis, k. 411, 535, 875  
Minesotā, JAV valst. 678  
Minlāgas (Komija), lag. 434, 440,  
444, 446, 449  
Mintaučiai, plk. 51  
Mintaujā (Jelgava) (Latvija),  
mst. 1288, 1297  
Minusīnskas (Rusija), r. 452  
Mirėlis, ež. 40, 41, 164, 1032,  
1035  
Miškinės pv. 234  
Miškinis (Žiegžmaris), ež. 41  
Miškinīškė, plk. 51  
Miškinīškis, k. 412; vnk. 400  
Miūnsteris (Vokietija), mst. 1284  
Mockapievio plk. 171  
Mockėnai, apyl. 1115; k. 454,  
1050, 1054, 1059, 1062  
Mogiliāvas, gub. 254, 1267, 1269  
Mōkas, ak. 27, 166, 167, 564,  
741, 743, 744  
Mokiūkas, ak. 27, 166, 167  
Molėtai, kr. 805; mst. 166, 176,  
185, 273, 274, 309, 312, 313, 341,  
375, 533, 616, 639, 740, 995,  
1036; r. 59, 132, 149, 1042, 1119,  
1298, 1300; vls. 273, 354, 529,  
546, 1261  
Molėtū–Labanoro mkrj. 39  
Monreālis (Kanada), mst. 1287  
Mordovija 443, 444  
Muchtujā (Jakutija), mstl. 437  
Muostāchas (Jakutija), gyv. 323,  
450  
Muostacho iškyš. 324  
Mūrmanskas, sr. 1274  
Mustėikiai apyl. 69; k. 154, 164,  
179, 181, 193, 216, 224, 226, 231,  
259, 272, 273, 275, 278, 279, 290,  
301, 307, 329, 377, 396–398, 408,  
438, 484, 528, 529, 612, 665, 672,  
674, 745, 748, 954, 1053, 1067,  
1068, 1070, 1072, 1073, 1080,  
1082, 1085, 1092, 1093, 1095,  
1116, 1122, 1276, 1297; sen. 279,  
283, 284, 307  
N  
Nalšiā, Lietuvos ist. sr. 175,  
1063  
Narčiūnai, k. 181, 1069;  
vnk. 223; užus. 179  
Narinis, ež. 41  
Narkūnai, k. 412, 684, 802  
Narsupės (Žeimenio) bas. 40, 41  
Narūtiškis, užus. 181; vnk. 222,  
224, 233, 275, 278, 331, 372, 373,  
377, 439, 1054, 1067  
Nārva (Krasnojarsko kr.) (Rusija),  
mst. 25, 359, 870  
Narvūdžiai, k. 182, 408, 1218,  
1219, 1227  
Naubėnai, k. 163  
Naujāmiestis, mst. 1036  
Naujėji Varniai 254  
Naujōji Vilnia, Vilniaus mst. d.  
543, 754  
Navāzai, plk. 51  
Nečėnai, k. 159, 275, 278, 301,  
331–334, 373, 377, 439, 484, 550,  
578, 583, 1054, 1067; parap. 328,  
329, 331–333  
Nečioniškis, k. 159, 163, 275,  
377, 398, 399, 406, 408, 439, 471,  
719, 1054; užus. 182; vnk. 279,  
371, 1067  
Nedingė, k. 1274  
Nelchājus (Irkutsko sr.) (Rusija),  
apyl. 430  
Nóliškis, dv. 645  
Nemākščiai, mstl. 1036  
Nemaniūnai 1274  
Nemeikščiai, k. 649, 706, 806  
Nemenčinė, mst. 137; vls. 69,  
1064  
Nėmunas 21, 23, 24, 29, 127  
Netičkampus, k. 537  
Neverėnai, k. 320  
Neveronys, k. 935  
Neviržā, up. 45  
Nidā, mst. 1300, 1303  
Niujōrkas, mst. 1275, 1283  
Nižnij Ingašās (Rusija), r. 430,  
431, 433–436, 438, 439, 441, 442,  
444–453, 708, 718  
Nižnij Tagilas, mst. 1268  
Nižnija Poimos (Rusija), r. 436  
Nólenai, k. 423  
Nóliškio dv. 449; k. 175  
Norčiūnai 196  
Noreikiškės, k. 1273; kap. 1273  
Norillagas Norilskas  
(Krasnojarsko sr.) (Rusija) 440  
Norkūnų plk. 635  
Norvaišių plk. 51  
Nósėnai, k. 527  
Novarys, up. 211  
Novenā, sąsmauk. 153  
Nōvgorodas, mst. 325  
Novoaleksāndrovskas (Zarasu)  
apskr. 232, 234, 334, 654  
Novorosijskas, mst. 1304  
Novosiolovas, r. 395, 433, 435,  
437–439, 441, 446, 451, 478–480,  
1274  
O  
Obėliai, mstl. 650, 742, 1036  
Obels kln. 154, 155  
Obsko lag. 444  
Odesā, mst. 682, 709, 710, 717,  
718, 724, 1274  
Olštinas, mst. 131  
Orenbūrgas, mst. 1276  
Ōrša, mst. 1267, 1268  
Ōslas, mst. 1284  
Ospenkos k. 432  
Ostrōvecas, r. 131  
Ozerlāgas (Irkutsko sr., Rusija),  
lag. 434, 448  
Ōžkos ak. 174  
P  
Pa(au?)kščiabalis, vnk. 1054  
Paakmenės (Paakmėnio) plv. 372  
Paakmėnis, plv. 1067, 1069;  
užus. 179, 182; vnk. 202, 227,  
229, 279, 377, 1054, 1255  
Paažeriu vnk. 372  
Paažuolių k. 527, 935  
Paažvintė, vnk. 275, 280, 377,  
439, 1054, 1067, 1068, 1070, 1072,  
1079, 1116  
Pabāiskas, vls. 527  
Pabalių kln. 164  
Pabaltaraistis, up. 1034  
Pabaltaraistis, upl. 1032  
Pabaltijys 472  
Pabaluošė, k. 258, 744, 1054  
Pabėržė, k. 157, 272, 411, 1036  
Pabibinio vnk. 203  
Pabiržė, plk. 51, 1259, 1271, 1290  
Pabrastė, up. 1032, 1034  
Pābrastis, ež. 163  
Pačkėnai, k. 631  
Pačuvinio vnk. 199  
Paduobė, k. 163, 275, 439, 954;  
plkp. 163; vnk. 163, 280, 373,  
1054, 1067  
Padvariškės, k. 177, 180, 183,  
186, 1054



- Pažerė, k. 136  
 Pagavė, k. 411  
 Pagegužiškės, vnk. 1054  
 Pagilbiškis, k. 155  
 Pagiriai 1292  
 Pagirys 1265  
 Pagogaraščiai, plk. 51  
 Pagrabys, vnk. 1054  
 Pagrabiškės 190, 214  
 Paikškiečiai, plv. 179  
 Paikščiabalys, užus. 179, 197  
 Pajstrys, k. 1290, 1292  
 Pajaurio plk. 51  
 Paježuvinis, vnk. 223  
 Pajuodupis-Lygiabalė, plk. 51  
 Pajūris, mstl. 253–255, 257  
 Pākalas, ež. 41  
 Pakalniai, k. 271, 273, 274, 631;  
 vls. 272, 273  
 Pakalninio raistas 163  
 Pakalnių kalvyn. 29  
 Pakapė, k. 161, 162, 672  
 Pakāpio plk. 51  
 Pākasas, ež. 41, 58, 59, 77,  
 1033, 1040  
 Pakibynė, vnk. 1054  
 Pakniškės, apyl. 1301  
 Pakruojis, mst. 254, 742, 1290;  
 par. 1259; r. 1305  
 Pakumprys, k. 1273  
 Pakāmsa, vnk. 363, 375  
 Palabažys, plk. 51  
 Palangā, mst. 132, 536, 628, 1036  
 Palaukinis, ež. 41; plk. 51, 52  
 Paliciškiai, k. 275  
 Palymėlis, plk. 671  
 Pāliminė, k. 411  
 Paliūnės, plk. 671  
 Palivārko par. 332  
 Palsodės I plk. 52; II plk. 52;  
 III plk. 52  
 Palubio vnk. 203; užus. 179  
 Palūodė, k. 1248  
 Palūšė, k. 50–52, 243, 257, 264,  
 270, 1001; par. 254  
 Palūšės–Kaltanėnų mkrj. 39  
 Pameldiškės vnk. 1054  
 Pamincia, k. 275, 410, 412,  
 1068, 1072, 1075, 1116, 1248;  
 vnk. 280, 373, 1054  
 Pamiškiai, k. 136  
 Paneikiškis, vnk. 1037, 1040  
 Panevėžys, apskr. 358, 361,  
 869, 870; mst. 327, 438, 503,  
 505, 511–513, 531, 533, 545, 610,  
 692, 726, 736, 855, 927, 960,  
 1246–1250, 1261, 1265, 1266,  
 1293, 1294; r. 121, 149, 621;  
 vysk. 502, 512, 1305  
 Panonija, ist. sr. 114  
 Pantukas, ak., mit. 157  
 Paparčio ak., mit. 163  
 Papičiai, k. 275  
 Papilė, vls. 542, 677, 679  
 Pāpiliakalnės k. 64, 110; užus.  
 182; vnk. 279, 374, 1055, 1067  
 Pāpilio kalva, k. 275  
 Papilys, mstl. 499  
 Papiliai, k. 404  
 Papičiai, k. 19, 55, 110, 111,  
 182, 254, 260, 279, 374, 377, 406,  
 748, 1055, 1067, 1128, 1274, 1275  
 Papičių plk. 19  
 Pāpliausys, k. 1055  
 Paraistis, plk. 52  
 Parýzius, mst. 1275, 1279, 1303  
 Pasaliai, k. 915  
 Pasidabrė, mit. 169  
 Pasidariškės plk. 157  
 Pāsmėlė, plk. 672  
 Pastovėlis, ež. 1032, 1035  
 Pāstovis, ež. 566, 1032, 1034  
 Pasvalys, mst. 616, 625, 1259;  
 r. 136, 499  
 Pašakarvis, k. 877  
 Pašėkščiai, k. 657  
 Pašeškinės plk. 52  
 Pašiekštabalys I plk. 52;  
 II plk. 52  
 Paštėlis, ež. 41  
 Pašušvys, mstl. 131, 135  
 Pašventupys, k. 531  
 Pāusė, plk. 52  
 Pautenis, užus. 179, 484;  
 vnk. 197, 1055  
 Pavarkalio užus. 177  
 Pavarlys, k. 259, 279, 367, 402,  
 403, 409, 439, 455, 456, 1055,  
 1061, 1067, 1249, 1255, 1298  
 Pavyžintys III, plk. 52  
 Pavõlgis, geogr. sr. 1259  
 Pazčuvinio užus. 179  
 Pažežuvinio užus. 484  
 Pažiežulnės, plk. 52  
 Pažiežulnis, vnk. 242, 280, 1055,  
 1067  
 Pažvintys (Použvinčio) vnk. 373  
 Pečiakalnis, kalv. 695  
 Pečiorlāgas (Komija), lag. 445  
 Peikiškės, dv. 653; k. 154,  
 1055; plv. 226  
 Peklelė, mit. 165  
 Peklos raistas 172  
 Pelākis, ež. 41, 1030, 1035  
 Pelėdų plk. 52  
 Pelegrindos, plk. 52  
 Pēlėniai, k. 657  
 Pelūričio mšk. 472  
 Pērmės (Rusija) sr. 440, 441,  
 443, 446–449  
 Peršokšnā, bas. 41  
 Pėrtikas, ež. 211  
 Peščianlāgas (Altajaus kr., Rusija)  
 431, 438, 447, 448, 452  
 Peštikis, ež. 1032, 1035, 1040  
 Pešūniškių užus. 179; vnk. 199  
 Pėterburgas žr. Sankt Peterburgas  
 Petkūniškio dv. 782; vnk. 1055  
 Petrāpilis žr. Sankt Peterburgas  
 Petrašiūnų kap. 1283  
 Petriškiai, plv. 1055  
 Petrogrādas žr. Sankt Peterburgas  
 Petrozavōdskas, mst. 1271  
 Petruokiškės vnk. 160  
 Piekšanai, k. 275  
 Piepāliai, vnk. 1055  
 Piepališkių k. 867; užus. 179;  
 vnk. 202  
 Piesčiūniškių vnk. 1055  
 Piestos raistas 672  
 Piētryčių Lātvija 111  
 Pietų Amērika 675  
 Pietų Austrālija 1258  
 Pietų Europā 109  
 Pikčiūnai, k. 787, 806  
 Piliakalnio ež. 17, 39, 41, 42,  
 45, 694, 745, 1032, 1034;  
 kln. 30, 33, 39, 42, 157, 158;  
 plk. 52  
 Pylimas, bala 671  
 Pylius, mit. 171  
 Pīlkėniai, k. 8, 14, 26, 163, 164,  
 165, 179, 182, 200, 211, 216, 224,  
 226, 280, 307, 341, 351, 360, 374,  
 399, 406, 409, 411, 439, 462, 511,  
 571, 572, 672, 684, 685, 697, 713,  
 740, 745, 756, 758, 804–806, 856,  
 904, 914, 924, 928, 935, 954, 960,  
 961, 979, 981, 985, 1001, 1056,  
 1067–1070, 1072–1074, 1076, 1077,  
 1079, 1083, 1084, 1089, 1094–1097,  
 1116, 1118, 1119, 1121–1126, 1128,  
 1152, 1154, 1156, 1191, 1192,  
 1209, 1226, 1227, 1246, 1248,  
 1249, 1252–1256, 1262, 1297;  
 kap. 165  
 Pīlkėnai, k. 270, 484, 554, 954,  
 955  
 Pilvinų plkp. 131  
 Piniginė, pv. 163, 164, 171  
 Piniginis, kln. 157, 159, 162,  
 171, 172  
 Plāteliai, mstl. 320, 1036  
 Plaičiškės k. 309, 530, 1056  
 Pliaušė, plk. 52, 82, 567; up.  
 59, 60, 75, 172, 1033, 1034  
 Pliaušys, ež. 41, 59, 60, 76, 78,  
 81, 82, 1033, 1035  
 Pliēšiškės, k. 409  
 Plinkāgalio kap. 113  
 Plinkāgalis, k. 132, 135  
 Plūpai, k. 178, 190, 404, 756  
 Plūngė, mst. 855, 1036  
 Poāžvintė, up. 1033, 1035  
 Polymas, plk. 52  
 Politiškės, dv. 652; k. 64, 110,  
 178, 190, 241, 279, 301, 347, 368,  
 397, 406, 411, 441, 471, 652, 654,  
 675, 745, 924, 968, 1067, 1056,  
 1068, 1072, 1073, 1076, 1077, 1116  
 Politiskių ežeras, ež. 41, 80, 745,  
 1033, 1035  
 Popeliškė, vnk. 203  
 Postynė, mit. 161  
 Prancūzijā, valst. 185, 186, 516,  
 1279, 1301  
 Pratkūnai, k. 34, 61  
 Prāvalas, ež. 41  
 Priedieniškės, mstl. 381, 438,  
 1295  
 Prepalā, k. 275  
 Prienų r. 1273  
 Priepālė, k. 7, 13, 372, 377, 378,  
 489, 500, 502, 521, 659, 698;  
 vnk. 279, 1067  
 Prūdžiai, pv. 190  
 Prūsija, buv. valst. 129, 187,  
 253, 1129  
 Prūsokiškės, k. 1056,  
 Prūsokiškiai, k. 1129  
 Pskōvas, mst. 325; sr. 592  
 Pūkinė, pv. 671  
 Pūkiškis, k. 460  
 Pukštėnai, k. 651  
 Pukštonių sen. 651  
 Pukuoliakalnis, mit. 173

- Pūmpėnai, vls. 358, 1290  
 Pūniskas, mst. 626  
 Pūntukas, ak. 586  
 Puodžiai, k. 650, 1042, 1271  
 Purviniškės vnk. 1056  
 Purviniškis, k. 650, 656–659  
 Purviai, k. 542  
 Pūsaliai, k. 406  
 Puslovskio dv. 237, 242  
 Pustynė, mit. 162  
 Puščia, k. 324  
 Pušelių k. 155  
 Pušies kelmas, plk. 672  
 Pūtinai, k. 162  
 Puziniškis, k. 1301; vnk. 1056  
 Pužiškiai, užus. 179; vnk. 203
- R**
- Radeikiai, k. 182  
 Radviliškis, mst. 626, 1036, 1301  
 Radzkie dv. 233  
 Radžiūnai, k. 412  
 Raganaištis (Raganaraistis), plk., mit. 173, 174  
 Raguvà, mstl. 742  
 Raguvėto senslėnis 43  
 Rainiai, k. 340  
 Raistėlis, k. 672  
 Raistiniai, k. 14, 179, 182, 202, 275, 279, 283, 293, 368, 402, 441, 453, 454, 471, 484, 659, 661, 666, 698, 707, 708, 894, 1056, 1067, 1069, 1149, 1227, 1228, 1233–1235, 1246, 1250, 1251, 1253, 1271; sen. 279, 283, 284, 307  
 Ramýgala, mst. 616  
 Ramùsis vand. 704  
 Rasėiniai, apskr. 253, 255, 357, 531, 1281  
 Rašės bas. 40; mšk. 337; šilas 346  
 Raudesà, up. 36, 45  
 Raūdinės mšk. 413  
 Raudonėlės ež. 72, 578  
 Raudonėlės vnk. 403  
 Raudoniškis, k. 409, 410–412, 460, 461, 463, 468, 472, 657, 658  
 Raudonžemis, k. 401, 1048; vnk. 278, 373, 377, 1056, 1067  
 Raūdūpis, upl. 115  
 Rukščiai, k. 484; užus. 179, 182; vnk. 199  
 Rukšteliškis, užus. 484  
 Ravėlis, upl. 1033, 1035  
 Ražampòlis k. 650  
 Reclàgas (Vorkuta), lag. 437, 447, 451  
 Rėkalmis, mit. 161  
 Rekėtė, k. 121  
 Rešòtai (Krasnojarsko kr., Rusija), ap. 447; gyv. 432, 433; k. 448; lag. 438, 449–451, 524, 548, 585  
 Riciškiai, k. 275  
 Riešė, k. ir ež. 337  
 Riešės kalvyn. 29  
 Rietavas, mst. 1036  
 Rygà, mst. 227, 230, 390, 677, 908, 1290  
 Riklikai, k. 135, 149; plkp. 146
- Rýliškė, k. 740, 1069, 1120, 1121, 1125  
 Rýliškiai, apyl. 277; k. 43, 55, 120, 179, 182, 202, 279, 290, 307, 375, 403, 408, 409, 411, 412, 441, 457, 471, 484, 467, 524, 530–532, 550, 644, 915, 1056, 1067, 1252, 1277  
 Rýliškių didkalvė 30, 42, 43; kln. 61  
 Rimščiko plk. 52  
 Rimšė, vls. 414  
 Rindėliaupis, up. 601, 687, 688  
 Ripaičiai, k. 805, 807–809, 813, 814, 816, 817, 827, 829, 849, 872, 873, 875–877  
 Ripėliaukis, k. 257, 412, 1306  
 Rýtprùsiai, etn. sr. 1281  
 Rytų Aukštaitijà 758, 909  
 Rytų Europà 1261  
 Rytų ir Vidurio Lietuvà 908  
 Rytų Lietuvà 66, 92, 102, 106, 111, 113–115, 423, 547, 749, 754, 757, 894, 1064  
 Ròdūnia (Baltarusija), mstl. 1036  
 Ròkantiškių kap. 1273  
 Ròkiškis, apskr. 415; mst. 62, 328, 533, 1259, 1303; r. 111, 324, 684, 1298  
 Romà, mst. 122, 138, 236, 241, 328, 483, 649; imperija 114  
 Roslavlis, mst. 1288  
 Rozalimas, mstl. 1036  
 Rùbikiai, ež. 766  
 Rùdaičiai, k. 132, 136; kap. 131  
 Rùdýnės k. 408  
 Rudnià, k. 1036  
 Rugeniškis, k. 251, 275, 372, 378, 406, 408, 441, 711, 718, 721, 723, 968, 1056; vnk. 279, 371, 1067  
 Rùgšteliškis, k. 82, 87, 88, 110, 119, 223, 234, 275, 373, 383, 442, 890, 1011, 1012, 1018, 1040, 1068, 1069, 1072–1074, 1091, 1116, 1249, 1297; vnk. 278, 280, 373, 377, 1056, 1057, 1067; užus. 182  
 Rukšteliškės plk. 52  
 Rukščiai, vnk. 223  
 Rukšėnai, k. 110, 179, 181, 194, 215, 224, 226, 231, 272, 275, 280, 369, 377, 402, 408–410, 432, 442, 484, 675, 954, 1057, 1067–1069, 1073, 1075, 1086, 1094–1097, 1116, 1118, 1119, 1121, 1124  
 Rukšėnų mšk. 408; plk. 19  
 Ruñšiskės, mstl. 558  
 Runas (Vokietija), mst. 1275  
 Rùsija, valst. 92, 119, 137, 185, 186, 261, 265, 268, 301, 308, 317, 318, 321, 324–326, 328, 330, 331, 334, 339, 344, 348, 352, 363, 364, 376, 381, 386, 463, 465, 470, 476, 487, 516, 517, 547, 592, 704, 708, 725, 726, 829, 871, 880, 881, 997, 1076, 1262, 1267, 1268, 1275–1277, 1304; imperija 235, 325, 326, 488  
 Rùsnė, k. 1036  
 Rùzgiškės, k. 272, 275, 279, 368, 954, 1057, 1067, 1068, 1070,
- 1072–1074, 1079, 1084, 1085, 1090–1094, 1096, 1116, 1121, 1124  
 Ruzgiškės plk. 52
- S**
- Sabališkė, plk. 52  
 Sabatiškės, užus. 179; vnk. 194, 1057, 1060  
 Sàgardas, plk. 52  
 Sàlakas, apyl. 405, 1074, 1261; mstl. 48–50, 52, 155, 161, 175, 190, 211, 233, 238, 240, 250, 251, 254, 293, 356, 362, 375, 408, 414, 415, 650, 672, 674, 686, 714, 719, 868, 1037, 1039, 1040, 1065, 1261, 1298; par. 254, 1064; vls. 550, 578, 871, 1248  
 Salako giria, mšk. 178  
 Saldutiškis, apyl. 454, 828, 877, 1246; apskr. 188, 260, 263–265, 268, 269, 271; gel. st. 337; k. 870; mstl. 48–53, 271, 366, 391, 404, 415, 453, 454, 527, 629, 631, 692, 695, 697, 716, 774, 811, 818, 828, 854, 1046, 1049, 1051, 1053, 1055–1059, 1115, 1249, 1272, 1285, 1301; vls. 358, 362, 364, 365, 378, 413, 453, 550, 935, 1249  
 Salechàrdas (Rusija), mst. 444  
 Salòčiai, mstl. 252, 499, 501, 502, 1036  
 Sàlos, mstl. 1298  
 Salos kln. 163  
 Saltòniškių kap. 1286  
 Salų II k. 811, 812, 815, 827  
 Salų k. 484  
 Samanýčia, plk. 52  
 Samanykščio plk. 52  
 Samàvas, ež. 41  
 Sàmbija, ist. sr. 132  
 Sànknt Pėterburgas, mst. 119, 188, 238, 249, 317, 322, 324, 325, 533, 536, 675, 677, 682, 683, 879, 935, 979, 997, 1010, 1266, 1267, 1274, 1286, 1288, 1279, 1297, 1304  
 Sàntariškės, Vilniaus mst. d. 1303  
 Saràkalmio giria 818  
 Sarakalmio k. 378; vnk. 1057  
 Sargėnai, k. 880  
 Sartai, ež. 936  
 Sauliàkalmis, mit. 156, 169  
 Saulotekio šaltinis, mit. 164  
 Sauniškių k. 484  
 Seilonių k. 164  
 Seinai (Lenkija), apskr. 532; mst. 1293  
 Sėlė, apyl. 1254; gyv. 733; k. 7, 13, 31, 39, 78, 83, 101, 110, 111, 116, 118, 146, 152, 159, 164, 167, 173, 179, 182, 200, 201, 221, 223–226, 259, 275, 280, 283, 290, 297, 307, 374, 383, 391, 398, 402, 406, 408, 409, 411, 431, 442, 443, 519, 521, 524, 526, 527, 530, 532, 533, 538, 546, 550, 551, 556–558, 572, 583, 631, 644, 652, 657, 699–701, 710, 732, 740, 745, 748, 806, 827, 828, 832, 834, 858, 861, 865, 913, 914, 928, 935, 954, 985, 995, 1001, 1021, 1023, 1028, 1042, 1043, 1057, 1064, 1067–1070, 1072–1075, 1078–1081, 1083–1098,

- 1115, 1116, 1118, 1120–1127, 1136, 1142, 1154, 1163, 1207, 1213, 1219, 1230–1233, 1246, 1248, 1251, 1256, 1258, 1259, 1271, 1278, 1300, 1302; kol. 97; sen. 280, 283, 284, 307; vls. 118  
 Sėlės aukšt. 28, 29, 61, 157;  
 kalv. 29; kalvyn. 30; mšk. 70;  
 plk. 19, 53, 741; raistas 36;  
 sodžius 270  
 Sėlos–Indūbakių didkalvyn. 44  
 Sėlos–Meldūtiškių apyl. 277  
 Senakalnis, mit. 164  
 Serbentynė, plk. 53  
 Serlėdiškis, plk. 53  
 Sevdvinlāgas (Rusija), lag. 438  
 Sevvostlāgas (Rusija), lag. 444  
 Sevzeldorlāgas (Rusija) 430, 436, 439, 448, 450  
 Sibiras 235, 342, 390, 392–395, 397, 399, 433, 447, 463, 470, 480, 524, 525, 533, 537, 553, 585, 678, 683, 685, 686, 693, 697, 709, 715, 717, 723, 724, 732, 859, 879, 932, 1259, 1265, 1266, 1298  
 Sidabrakalnis, mit. 164  
 Sidariškės, plk. 53  
 Sidnėjus, mst. 1275  
 Siegiškis, k. 276  
 Siesikai, mstl. 1265  
 Siesikas, ež. 41  
 Silgiškis, k. 279, 374, 411, 1057, 1067, 1285  
 Sylis, ež. 8, 14, 44, 211, 763, 764, 768, 1030, 1040, 1257, 1293  
 Sirutėnai, k. 164, 541  
 Sirvydžiai, apyl. 80; dv. 241–245, 476; k. 24, 49, 51, 53, 152, 154, 179, 182, 187, 197, 198, 217, 219, 224, 226, 231, 272, 276, 280, 281, 297, 301, 329–331, 333, 338, 346, 349, 369, 377, 396–400, 445, 473, 475, 484, 550, 578, 673, 745, 748, 799, 800, 913, 954, 958, 961, 968, 1057, 1067–1070, 1072–1077, 1083, 1088–1090, 1093–1095, 1098, 1116, 1122, 1123, 1127, 1128, 1217, 1231, 1232, 1251; par. 328, 330, 331, 332, 333, 583; sen. 280, 283, 284, 307  
 Sirvydžių–Gatėlių apyl. 277  
 Siuzva (Rusija), k. 440, 448  
 Sivos (Rusija) r. 448  
 Skaistulė, k. 190–192, 202, 276, 396, 992, 1058; vnk. 279, 374, 1067  
 Skaistulės gūbr. 30; likslėnis 30; plk. 33, 53, 56  
 Skambantis kln., mit. 166  
 Skandināvija 109, 134, 166  
 Skāpiškis, mstl. 626, 627  
 Skardėlis, upl. 1033, 1035  
 Skařdupiai, k. 1300  
 Skaudvilė, mst. 254, 678, 1036; r. 1276  
 Skiemōnyš, k. 271, 309, 995; par. 254; sen. 1298; vls. 273, 320, 354, 1273  
 Skroblius, vnk. 408, 445, 1068, 1074, 1089, 1116, 1252, 1255; I 110, 275, 280, 374, 1058, 1067; II 275, 280, 374, 377, 1058, 1067  
 Skragždynas žr. Gaidziakalnis  
 Skudūtiškis, k. 273, 468, 870, 1278  
 Skuōdas, mst. 1036  
 Slapšėnai, k. 1067, 1069  
 Slidusai ak., mit. 166  
 Slovākija, valst. 134  
 Slučėjus, k. 1298  
 Smaldiškės, k. 744  
 Smālvos, k. 539  
 Smėliakalnis 650, 664, 668, 671  
 Smilgiai, mstl. 1259  
 Smiltiškių k. 445  
 Smoleņskas, mst. 1268  
 Smuiliškės vnk. 279, 371, 377, 408, 471, 464, 456, 1067, 1058  
 Solikāmskas, mst. 441; r. 441  
 Sōlnečnoje (Krasnojarsko kr.), k. 431, 449  
 Sorbonā, u-tas 1279, 1281, 1283  
 Sovietų Sąjunga (SSRS) 339, 342, 343, 345, 548  
 Spitrėnai, apyl. 436, 853; bžntk. 687; k. 49, 50, 52, 237, 706, 745, 748, 805, 806, 935, 1047, 1048, 1051–1053, 1057, 1062; par. 674  
 Spitrėnų I ak. 564  
 Srovė, up. (Asalnų ež.) bas. 40, 41  
 Sravināitis, ež. 41  
 Stākliškės, mstl. 1274  
 Stalingrādas žr. Volgogradas  
 Stambūlas, mst. 1287  
 Standariškių k. 700  
 Stapiejokų raistas 172, 173  
 Stapšėnų apyl. 349; k. 182, 219, 224, 226, 275, 280, 283, 333, 348, 374, 377, 397, 399  
 Stasiūnai, k. 829, 837  
 Steplāgas (Kazachija), lag. 432, 435, 436, 444, 448  
 Stepšėnai, k. 179, 199, 1058  
 Stūrniai, ež. 40, 41, 1042  
 Stirtėlės plk. 53  
 Strazdai, k. 6, 12, 69, 70, 78, 257, 258, 275, 280, 374, 401, 406, 408, 411, 412, 423, 424, 429, 443, 744, 745, 776, 828, 829, 831, 840, 859, 902, 1013, 1014, 1016, 1029, 1047, 1058, 1064, 1067, 1068, 1073, 1075, 1083, 1089, 1115, 1116, 1124, 1127, 1129, 1170, 1200, 1255, 1283, 1284  
 Stripeikiai, k. 59, 78, 164, 165, 179, 201, 701, 748, 858, 1040, 1058  
 Striupys, ež. 41  
 Strōkiniai, k. 154, 408, 443, 935, 1058, 1129  
 Stūčiai, k. 64, 67, 105, 110, 117, 165, 167, 179, 182, 200, 220, 224–226, 275, 280, 283, 356, 374, 377, 404, 409, 440, 445, 484, 561, 575, 646, 672, 683, 684, 743, 796, 850, 858, 864, 913, 924, 954, 961, 968, 1024, 1059, 1067–1070, 1072–1074, 1080, 1083, 1089, 1092–1094, 1097, 1116, 1118, 1124, 1126, 1127, 1246, 1252, 1262, 1265, 1276; sen. 280, 283, 284, 307  
 Stučių mšk. 165  
 Stūgliai, k. 7, 13, 26, 27, 161, 166, 179, 182, 198, 211, 216, 217, 224, 226, 276, 280, 307, 351, 369, 396, 397, 401, 408, 411, 412, 445, 484, 521, 535, 546, 574, 657, 672, 673–677, 679, 680, 682, 683, 686, 687, 732, 740, 748, 800–802, 847, 867, 871, 924, 928, 934, 935, 954, 961, 979, 1014, 1018, 1023, 1028, 1042, 1043, 1059, 1067–1075, 1078, 1083, 1084, 1086, 1088, 1089, 1091, 1094, 1095, 1097, 1115, 1116, 1120, 1122–1124, 1126, 1128, 1234, 1252–1255, 1276; kap. 674, 685, 954  
 Stumbrė, užus. 179  
 Stumbrys, vnk. 204, 1059  
 Stumbrių užus. 214, 484  
 Subāčius, mstl. 870; vls. 361  
 Sūdalauskis, k. 453, 454, 1059, 1145, 1230, 1251  
 Sudeikiai, mstl. 51, 541, 549, 560, 616, 626, 629, 677, 1298, 1305, 1306; k. 806  
 Sudervės kap. 1265  
 Sugardo ež. 234  
 Sugarū dv. 234  
 Sugiūčiai 49, 236, 237, 329  
 Suodžiuvietės kap. 234  
 Šiomija, valst. 20, 26, 28, 737, 1301  
 Šioostas 1259  
 Suvalkijā, etn. sr. 913, 1001  
 Suvālkai, mst. 122  
 Svėdasai, mstl. 20, 175, 625, 651, 655, 1036, 1305; par. 1075  
 Svyriai, apskr. 352
- Š
- Šakiai, apskr. 349, 360, 581; k. 657  
 Šālčininkai, r. 1275  
 Šaltōji versmė 173  
 Šaltupys, up. 178, 190, 484, 866, 1033, 1035, 1040  
 Šaminis, ež. 36  
 Šārkiai, k. 64, 453, 694, 1059  
 Šėduikiai, apyl. 69, 277; k. 7, 13, 72, 179, 182, 203, 259, 272, 273, 276, 279, 290, 293, 307, 367, 377, 393, 403, 404, 409, 411, 446, 471, 484, 521, 524, 535, 536, 543, 550, 578, 579, 649–659, 665, 671, 698, 745, 748, 867, 951, 1024, 1039, 1043, 1059, 1067, 1069, 1115, 1128, 1255, 1271–1273, 1277; sodžius 270  
 Šėduikiškis, vnk. 672  
 Šėduikių ež. 41, 651, 654, 1039; upl. 651  
 Šėduvā, mst. 361, 502, 742, 860, 869, 1036, 1305  
 Šėimatis gūbrys 32  
 Šėimatis, apyl. 67, 349, 776, 890; k. 24, 27, 31, 48, 49, 51, 53, 64, 65, 67, 69, 80, 82, 101, 110, 116, 161, 166, 167, 179, 182, 197, 199, 210, 219, 221, 223–226, 231, 234, 275, 280, 290, 297, 307, 328–331, 333, 334, 341, 342, 348, 366, 374, 383, 397, 398, 401, 402, 406, 412, 446, 484, 518, 519, 521, 524,

- 537–539, 546, 550, 551, 558–560, 567, 568, 583, 638, 644, 652, 672, 703, 711, 712, 714, 715, 740, 741, 743, 744, 748, 846, 867, 914, 915, 924, 928, 935, 954, 968, 1013, 1016, 1026, 1059, 1067–1077, 1079–1081, 1083–1094, 1096, 1097, 1116, 1118, 1120–1123, 1125–1127, 1159, 1183, 1222, 1229, 1231, 1246, 1248, 1249, 1251–1254, 1256, 1261, 1262, 1284, 1285, 1287, 1296, 1306; par. 277, 328, 329, 332; sen. 277
- Šeimatis giria 65; mšk. 27, 70, 166; plk. 19
- Šeimatis–Linkmenų mkrj. 38
- Šeimyniškiečiai, k. 1253
- Šeriškės 258
- Šernynės k. 406
- Šešuoliai, apyl. 175; mstl. 1274
- Šėta, mstl. 1292, 1294; par. 254
- Šiaudiniškis, k. 64, 110, 155, 276, 279, 375, 448, 845, 1012, 1015, 1060, 1067, 1068, 1072–1074, 1091, 1098, 1116, 1143, 1144, 1227, 1228, 1251
- Šiaudogala /Sawdogala/, k. 651
- Šiaulėnai, mstl. 1036
- Šiauliai, apskr. 357, 542, 677, 679; mst. 359, 408, 457, 472, 536, 678, 692, 1272; r. 135
- Šiaurės Amerika 88
- Šiaurės Europà 136
- Šiaurės Rytų Kinija 708
- Šiaurės Rytų Lietuvà 100, 650
- Šiaurės Vakarų Baltarusija 111
- Šiekštys, ež. 1031, 1040
- Šiekštėlis, ež. 1033, 1035
- Šiekštynė, plk. 672
- Šilalė, r. 136
- Šileikiškė, k. 827
- Šilėlis, plk. 672
- Šiležeris, ež. 41
- Šilniškės, k. 1124
- Šilniškių k. 404
- Šilniškių plk. 53
- Šilutės r. 129, 135, 136
- Šiluvos vls. 357
- Šimkūnai, k. 7, 13, 27, 70, 110, 167, 169, 171, 179, 182, 201, 222, 224, 225, 378, 448, 570, 696, 745, 754, 842, 858, 861, 865, 1052, 1068–1070, 1072–1074, 1083, 1088, 1090, 1091, 1116, 1117, 1120, 1127, 1128, 1156, 1158, 1162, 1169, 1180, 1194, 1250, 1252, 1254, 1255
- Šimónys, mstl. 1036, 1305
- Šinkūnai, k. 110, 276, 280, 374, 398, 403, 574, 697, 914, 954, 1067, 1115, 1118, 1127, 1260
- Širvintos, mst. 1265; r. 1298
- Šiškinių (Rusija) k. 1249
- Šitkino (Irkutsko sr., Rusija) r. 444
- Šlāpės, k. 657, 1123
- Šlepečiai, k. 408, 445, 1037, 1040
- Šliūnškas (Lenkija) 137
- Šniėriškės, k. 1302
- Šordynės k. 440
- Štarų k. 389
- Šturtai 172
- Šulčiškė, plk. 53
- Šulgino k. 431
- Šumiciškis, k. 276
- Šuminaĩ, k. 258, 276, 280, 374, 411, 744, 770, 775, 776, 810–812, 827–829, 835, 902, 1054, 1060, 1064, 1067, 1068, 1070, 1073, 1074, 1086, 1115–1117, 1120, 1122, 1124, 1181, 1195, 1249, 1255, 1256
- Šurkiškės vnk. 1060
- Švaicarija (Lenkija), k. 122, 133, 137
- Švėdija, valst. 27, 28, 472, 1284, 1287, 1298
- Švedriškė, apyl. 414; k. 48–54, 232, 234, 628, 648, 687, 1065, 1298
- Švedriškės plk. 53
- Švedų kap. 171
- Švėksna, mstl. 252
- Švenčionėliai, mst. 54, 477, 479, 628, 629, 692, 726, 1286, 1298
- Švenčionys, apyl. 1261; apskr. 243, 255, 364, 365, 550, 871; mst. 180, 327, 432, 440, 442, 445, 446, 448, 452, 544, 692, 1001, 1036, 1276; par. 254; r. 146, 456, 700, 738, 752, 755, 947, 1300
- Švehtas, ež. 41
- Šventė, up. 169, 170, 178, 190, 211, 1040
- Švintės ragas 169, 170
- Šventoji, up. 22, 26, 28, 30, 40, 61, 63, 108, 118, 745, 1120
- Šventupys, up. 581
- Šverincius, mšk. 694
- Švoginà (Dringio) bas. 41; plk. 53
- Švōginas, ež. 41

## T

- T. Tilvyčio kol. 97
- Taišetlāgas (Irkutsko sr., Rusija), lag. 440
- Taišetò r. 446
- Tālinas, mst. 731, 1303
- Talmėnai, k. 332
- Tambōvas, gub. 331; mst. 725
- Tarųbų Sājunga 1076
- Taujėnai, mst. 624, 1259, 1265
- Tauragė, apskr. 257, 349; mst. 255, 256, 543, 1036, 1281, 1282, 1299; par. 253, 255, 257; r. 678
- Tauragnà, up. 211, 1034, 1037, 1040; upl. 1033
- Tauragnai, apyl. 5–9, 19, 23, 25, 27, 28, 56, 61–64, 66, 67, 69, 74, 76, 79–81, 88, 92, 94, 96, 97, 105–112, 114, 116, 120, 174, 176, 235, 251, 252, 277, 328, 330, 333, 348, 361, 384, 397, 400, 404, 405, 454, 482, 487, 520, 521, 655, 564, 569, 713, 740, 741, 749, 752, 754, 755, 758, 771, 775, 786, 798, 801, 803–806, 828, 831, 838, 843, 845, 853, 854, 866, 877, 898, 913, 916, 918, 924, 926, 927, 953, 960, 961, 964, 975, 1001, 1026–1028, 1037, 1042, 1043, 1063, 1065, 1070, 1071, 1077, 1078, 1112, 1146, 1150, 1151, 1206, 1235, 1236, 1246, 1253, 1254, 1296, 1298, 1300; bžntk. 945; dv. 5, 92, 118, 119, 176, 178, 180, 181, 183, 184, 187, 188, 207, 209, 230, 232, 241, 242, 244, 245, 270, 280, 334, 351, 361, 363, 365, 366, 378, 397, 522, 525, 526, 560, 650, 651, 654, 774, 866, 880, 883, 887, 890, 1068, 1069, 1246, 1247, 1249; mstl. 2–20, 22–26, 27–35, 38, 44, 48–54, 56–58, 61–70, 78, 83, 81, 92, 105–107, 110, 111, 116–119, 152, 154–157, 159, 161, 162, 166, 167, 169–171, 174–178, 180–185, 187–189, 191, 192, 206, 209–213, 224, 226, 227, 229, 232, 235–238, 241, 243, 245–257, 261, 263–265, 268–274, 277, 280, 281, 283–286, 290–299, 301–323, 328–330, 333–343, 345–347, 349–352, 354–357, 361–366, 375, 378, 379, 384–386, 388–393, 396–398, 402, 409, 412, 442, 448, 450, 453–456, 459, 460, 462–464, 468, 470, 475, 477, 480, 482–485, 487–506, 508–510, 512, 514–517, 519–521, 523, 524, 528, 530, 533, 536, 539–544, 547–551, 554–556, 560, 562, 571–573, 576, 578, 580, 583, 585–590, 592–598, 600, 601, 603–605, 607, 609–622, 624–638, 642–650, 652, 655, 656, 659, 661, 666, 669, 673, 674, 677, 679, 683–687, 689, 691–694, 696–700, 702, 704, 706, 708, 711, 712, 714, 716, 719–721, 723, 724, 726, 729, 730, 732, 733, 735, 738–745, 748, 750, 751, 755–757, 759, 768, 786, 787, 789, 797–799, 801, 802, 804–806, 811, 828, 829, 838, 841, 842, 844, 847–851, 853–861, 864–872, 875, 880, 881, 883, 912–916, 924, 928, 930, 931, 933, 935, 945, 947, 954–956, 959–961, 968, 979, 989, 991, 995, 998, 1009, 1025, 1029, 1037, 1039, 1040, 1042, 1043, 1046–1098, 1108, 1115–1120, 1122, 1124, 1127, 1129–1131, 1148, 1151, 1160, 1163, 1233, 1246–1250, 1253–1256, 1259–1263, 1265, 1266, 1269, 1271, 1272, 1275–1277, 1279, 1284–1287, 1289, 1290, 1295–1299, 1301–1306; k. 297, 334, 608, 735, 753, 759, 916, 929, 935, 954, 1116, 1164, 1301; kap. 255, 342, 392, 487, 499, 563, 599, 699, 741, 790, 791, 793, 794, 871, 872, 1019–1021, 1260, 1261, 1298, 1304; kol. 385, 386, 502, 732, 865, 1300; kr. 5, 6, 8, 19, 20, 26, 27, 68, 72, 77, 106, 152, 159, 334, 412, 457, 516, 608, 735, 748, 828, 830, 849–851, 853, 866, 903, 957, 975, 1026, 1029, 1042, 1044, 1063–1065, 1071, 1076–1078, 1083, 1090, 1151, 1264, 1265, 1299; par. 6, 7, 176, 183, 245, 252, 253, 254, 259–261, 265, 269, 297, 300, 482, 491, 505, 651, 652, 655, 666, 695, 698, 699, 714, 787, 867, 954, 955, 960, 1036,

1045, 1246, 1273, 1288, 1302;  
sen. 8, 14, 79, 81, 82, 87,  
100–102, 280, 283, 284, 307, 387,  
608, 630, 732, 745, 1064, 1065,  
1068, 1070, 1071, 1074, 1077;  
vls. 6, 7, 9, 10, 12, 13, 15, 16,  
70, 74, 92–96, 106, 179, 184, 193,  
241, 252, 253, 255–257, 260, 262,  
263, 265, 267, 269, 271–273,  
276–278, 281, 282, 284–287, 289,  
293, 295, 297, 299, 301–304, 307,  
309, 312, 318, 319, 324, 328, 330,  
337–343, 345–352, 354–367, 375,  
376, 381, 383, 396–398, 400, 413,  
415, 430, 449, 453, 455–457, 471,  
473, 476, 516, 517, 519–521, 523,  
524, 526, 529, 546–553, 556,  
577–579, 581–584, 649, 654, 672,  
709, 711–713, 718, 726, 740, 805,  
866, 868, 870–872, 903, 909, 912,  
914, 915, 1029, 1036–1038, 1041,  
1042, 1044, 1045, 1067, 1069,  
1075, 1076, 1113, 1115–1118,  
1124–1126, 1129, 1130, 1247–1249,  
1257, 1269, 1278, 1298, 1304;  
vnk. 365, 696, 750, 751, 754,  
757, 843, 846, 856, 863, 870, 968,  
1124, 1127, 1235, 1255  
Tauragnas, ež. 5, 11, 17, 19, 21,  
24, 27, 30, 36, 39, 41, 44, 46,  
56–61, 63, 64–69, 72–74, 76–78,  
80, 81, 83, 97, 105, 108, 116, 117,  
122, 123, 146, 152, 163, 164, 167,  
170, 171, 174, 175, 177, 179, 189,  
201, 211, 226, 240, 294, 386, 391,  
498, 512, 550, 556, 558, 561, 583,  
587, 603, 615, 617, 630, 635, 641,  
684, 686, 688, 699, 701, 708, 711,  
713, 725, 735, 743, 745, 748, 798,  
854, 858, 870, 932, 975, 1029,  
1033, 1035, 1040, 1042, 1118,  
1126, 1262, 1299  
Tauragnėlis (Pastovis), ež. 58, 59  
Tauragniškų k. 1255  
Tauragnōs aukšt. 30; bas. 40,  
41; giria 178, 190; kalv. 29;  
kalvyn. 26, 29, 30, 31, 36, 39;  
plk. 19, 20, 170, 741; up. 46;  
upl. 58, 59, 67, 77, 165, 1035  
Taurāgnų (Šimkūnų) plkp. 112  
Taurāpilis, ež. 67  
Taurāpilis, apyl. 175; k. 5, 11,  
27, 67, 101, 106, 107, 110, 112,  
116, 120, 122, 127, 128, 133, 136,  
137, 146, 161, 164, 171, 174, 177,  
180, 182, 183, 185, 186, 253, 254,  
256, 276, 280, 374, 451, 482, 487,  
491, 532, 571, 641, 688, 689, 741,  
743, 750, 752, 753, 755, 756, 758,  
840, 858, 862, 907, 913, 914, 921,  
924, 927, 933, 953, 954, 1022,  
1023, 1061, 1068, 1070, 1072–1075,  
1077, 1079, 1081, 1083, 1088,  
1089, 1093, 1096, 1115, 1116,  
1119, 1124, 1255, 1126, 1260,  
1261, 1068, 1255, 1266; plkp.  
112, 114, 120, 130, 134, 135,  
137–139, 142, 146, 149; plv. 177,  
185, 186  
Taurāpilis, kln. 694, 697, 947;  
plk. 19, 114, 116–118, 121, 175,  
482, 498, 741, 748

Tauras, kol. 97  
Taurōžė, upl. 118  
Taurupio plk. 53  
Taurupys, ež. 41  
Tautiškis, k. 110, 276, 280, 283,  
362, 374, 378, 383, 401, 451, 479,  
649, 858, 864, 928, 953, 954, 979,  
1061, 1068, 1069, 1072, 1073,  
1086, 1093, 1116, 1120, 1125,  
1126, 1253, 1258  
Tėkmelė, bala 671  
Teletnyko pv. 171  
Teličeto k. 436  
Telsiaĩ, apskr. 704; mst. 1299  
Temlagas (Mordovija), lag. 434,  
444, 447  
Tiltiškes plv. 1061, 1303  
Tilžė, mst. 254, 1261  
Tirkšliaĩ, vls. 357  
Tytuvėnai, mst. 726  
Točilovskio dv. 185  
Tolėikiai, k. 179, 182, 204, 213,  
214, 224, 226, 485, 1061, 1069  
Torontas, mst. 1287  
Trainiškis, k. 69  
Trākai, užus. 179, 484;  
vaivad. 183; vnk. 1061  
Trākų alk. 161  
Trakiškų užus. 213, 214  
Traupis, mstl. 254  
Trečialaukio k. 408  
Trinkūnų plk. 53  
Trofimovskas (Jakutija), s. 449  
Trōjickojė (Krasnojarsko kr.,  
Rusija), r. 438, 440, 445  
Troškūnai, mstl. 1036  
Truėpis (Krutki), ež. 211  
TSRS 1294, 1295  
Tumianų (Lenkija) kap. 131  
Tunciabalė, mit. 161  
Tunguska, k. 430, 436, 438,  
439, 441  
Turkija, valst. 1126, 1287  
Tvėrai, mstl. 1036  
Tvėrė, gub. 325; mst. 250, 703,  
704  
Tverėčius, apyl. 1261; mstl. 20,  
257; par. 254, 1075

U, Ū

Uchtà (Komija), lag. 732;  
mst. 441  
Uchtizemlāgas (Komija), lag.  
430, 443, 447, 448  
Uchtlāgas (Komija), lag. 433,  
442, 449, 732  
Uderėjaus (Rusija) r. 432, 445  
Ūdriškės, vnk. 172, 276, 278,  
307, 373, 1061, 1068  
Ūdriškų I, plk. 53, II, plk. 53  
Ukmergė, apyl. 175;  
apskr. 241, 361, 527, 542, 870,  
1297; mst. 91, 178, 237, 241,  
317, 341, 527, 542, 543, 624,  
679, 1260, 1265, 1269; pav. 651,  
1036; r. 731, 1259, 1299, 1300  
Ūkōjas, ež. 41, 69  
Ukrainà, valst. 324, 328  
Ulazio k. 395, 435, 451,  
478–480  
Ūniškės, plk. 53  
Untilgė žr. Aėtilgė

Uogaraistis, plk. 53  
Uolà, up. 54  
Ūpė, up. 1033, 1034  
Upeliūkas, up. 1033, 1035  
Ūpytė, k. 121  
Ūpytės pav. 651  
Ūpninkai, k. 21, 22, 25, 26  
Ūrulas 477  
Ūrviškė, k. 171, 276, 451, 1068,  
1074, 1098, 1116; vnk. 278, 373,  
1061, 1068  
Ūrviškų plk. 19  
Ūšiai, ež. 40, 41  
Ušnynė, ak., mit. 62, 156, 157  
Ust Beriozovkos k. 448  
Ust Pristanės r. 440, 450, 451  
Ustvymlagas, lag. 431  
Utėlis, ež. 1033, 1034  
Utenà, apyl. 176, 1261, 1304;  
apskr. 93–96, 257, 269, 271–274,  
281, 284, 290, 291, 293, 309,  
313–315, 318, 328, 331, 337–341,  
347, 348, 350, 354, 357, 359, 376,  
382, 383, 397, 400–404, 457, 521,  
523, 524, 527, 528, 535, 540, 542,  
545, 547, 549–553, 556, 559, 577,  
578, 581–584, 631, 672, 712, 868,  
871, 1266, 1278, 1282, 1287, 1297,  
1299, 1303, 1304; gel. st. 476,  
477; mst. 18, 25, 27–29, 35, 53,  
61, 62, 67, 69, 96, 101, 119, 123,  
166, 175, 183, 186, 236, 237, 253,  
255, 265, 270–273, 285, 292–294,  
303, 309, 312–314, 317–320, 322,  
327, 333, 334, 336, 337, 339–341,  
346, 351, 354, 356, 359, 361, 366,  
375, 391, 392, 396, 404, 411, 414,  
430, 431–436, 438–449, 451–456,  
461, 463, 464, 466, 486–488,  
500–503, 505, 509–513, 515, 520,  
527–530, 533, 536, 541, 551, 552,  
559, 578, 581, 597, 608–612, 615,  
616, 620, 623, 626, 627, 629–635,  
638, 644, 645, 647–650, 657, 662,  
664, 668, 673, 679, 682–684, 689,  
691, 692, 697, 699, 707, 710–712,  
715, 721, 722, 738, 740, 741, 797,  
805, 854, 855, 857, 859, 861, 865,  
868, 881, 882, 889, 916, 955, 990,  
995, 1023, 1024, 1036, 1042, 1063,  
1064, 1075, 1149, 1246, 1247,  
1257, 1258, 1261, 1263, 1265,  
1266, 1271, 1272, 1276, 1277,  
1285, 1287, 1290, 1293, 1294,  
1297, 1298, 1301–1306; kr. 457,  
473, 805; mkrj. 38; par. 254,  
650, 1075, 1076, 1077; r. 18,  
26, 28, 79–83, 99, 107, 122, 232,  
323, 449, 472, 480, 498, 499, 502,  
503, 608, 613, 616, 622, 624, 631,  
700, 701, 725, 732, 734, 745, 748,  
756, 759, 763, 776, 786, 802, 853,  
868, 890, 1115, 1119, 1298, 1299,  
1300, 1302; vls. 272, 273, 354,  
356, 361, 365, 366, 538, 541, 550,  
560, 581, 871  
Utenà, up. 1040  
Utenaitės bas. 40, 41  
Ūtenas, ež. 41, 64, 81, 87,  
153, 162, 163, 234, 512, 621,  
745, 760, 761, 765, 780, 975,  
1030, 1031, 1033–1035, 1040

- Utenykštis, ež. 41, 72, 75, 78, 81, 153, 336, 409, 423, 512, 745, 1034, 1035, 1040  
 Utenio-Tauragno apyl. 67  
 Utenos diplomė 30  
 Utenos-Švenčionių plent. 154  
 Ūteno-Utenykščio ež. 109  
 Uženiškės, k. 414  
 Ūžkarpatė 1274  
 Ūžnemunė 247, 555, 1114, 1122  
 Ūžpaliai, apyl. 176, 1261; mstl. 241, 271, 313, 315, 366, 503, 626, 627, 631, 638, 911, 938, 995; par. 254, 1075; vls. 273, 309, 319, 357, 365, 915  
 Užubrasčio plk. 53  
 Užusienis, k. 414  
 Ūžventis, mst. 320, 1036  
 Ūžvinčiai žr. Ažvinčiai  
 Ūžviškės, k. 672, 684
- V**
- Vabalniškas, mst. 356, 1036  
 Vadokliai, mstl. 1259  
 Vadokšnas, ež. 41  
 Vaičėnai, k. 406, 412  
 Vaidaginio vnk. 194, 1061  
 Vaidulė, vnk. 1061  
 Vaidulės, mit. 160, 161, 398  
 Váiguva, k. 1036  
 Vaikesas, ež. 46  
 Vaikesos upl. 1034  
 Vaikutėnai, k. 1299  
 Vaišniūnai, gir-ja 172  
 Vaišnoriškė, k. 172, 568, 744, 748, 1061, 1064, 1068, 1070, 1072, 1074, 1086, 1122, 1125  
 Vaišnoriškės 82, 83, 565, 744, 745, 746, 813, 827, 828, 954, 1040, 1115, 1116  
 Vaišnoriškės plk. 53  
 Vaišnoriškių k. 65, 233, 280, 342, 374, 381, 452, 744, 829; vnk. 280, 374  
 Vajasiškis, k. 264, 270, 544, 1039  
 Vajėliai, k. 27, 154, 155, 415, 935  
 Vajėlių alk. 155; geol. draust. 28  
 Vajūonis, ež. 41  
 Vakarų Baltarusija 61  
 Vakarų Europà 109, 318, 520, 547  
 Vakarų Lietuvà 109, 345  
 Valentinovkos k. 444, 446  
 Vardziuniškio užus. 177  
 Vareikiai, k. 1271  
 Varėnà, mst. 1001, 1036; r. 1298; vls. 283  
 Varinė (Mednaja, dabar Minčia) up. 760, 780, 888  
 Varlė, up. 1034  
 Varliai, k. 1043  
 Varlio (Skaistulės) raistas 42, 55  
 Varlės, ež. 155, 1031, 1034, 1035, 1061; plk. 53  
 Varliškių plv. 226  
 Varlių plv. 179, 205  
 Vařniai, mst. 254  
 Varniškės, k. 5, 7, 11, 13, 58, 59, 69, 70, 81, 82, 103, 110, 164, 172, 223, 224, 378, 397, 411, 452, 527, 566, 701, 745, 865, 858, 1068, 1069, 1072, 1073, 1075, 1082, 1094, 1095, 1115, 1116, 1118; plv. 1068; užus. 179, 182; vnk. 201  
 Varniškės I, k. 1186, 1188; vnk. 280, 374, 1061, 1068  
 Varniškės I, plk. 53  
 Varniškės II, k. 172, 814, 827–829, 1017, 1023, 1179; vnk. 280, 374, 1061, 1068  
 Varniškės III, vnk. 280, 374, 701–703, 1061, 1068  
 Varniškės IV, vnk. 172, 280, 374, 701, 703, 1061, 1068  
 Varniškių galužerė 57; mšk. 70, 567, 568  
 Varpinės (Varpnyčios) kln. 155, 164, 165  
 Várpiškės, k. 401, 1061, 1068, 1071, 1078, 1116, 1278; užus. 179, 182, 484; vnk. 200, 223, 278, 373, 1068  
 Varpiškių plk. 53  
 Varšuva, mst. 236, 253, 317, 651, 1303  
 Vasiūliškės k. 1185, 1255  
 Vášingtonas, mst. 1261  
 Vaškai, mstl. 1036; vls. 358  
 Vaškeliu vnk. 169  
 Vazbėlė, upl. 54  
 Vazbys, ež. 41, 54  
 Veiveriai, vls. 528  
 Velėklis, vnk. 157  
 Veliuonà, mstl. 631, 871  
 Velniablauzdė, plk. 171  
 Velniagultas, plk. 53  
 Velniapėdis, mit. 166, 167, 169  
 Velniaraistis, mit. 161  
 „Velnio pėda“, ak. 167, 169, 174  
 Velnio pakraštys, mit. 164, 165  
 Velnio pravaras, mit. 160, 161  
 Velsko (Rusija) r. 443  
 Venclavai, k. 541  
 Venclovynės k. 452, 458  
 Vėngrija, valst. 128, 130  
 Vėpriai, mstl. 1273  
 Verchniaja Starica (Rusija), k. 440  
 Verķiai, dv. 206  
 Verpsčių kln. 172  
 Versmelis, upl. 1034, 1035  
 Versmynė, plk. 53  
 Veršvai, k. 121  
 Vėžaičiai, mstl. 621  
 Vėyčiai, k. 800  
 Vidėniškiai, k. 254  
 Vidėškės, k. 52, 257, 774  
 Vidūgiris, k. 1034, 1035  
 Vidurinė Ázija 1259, 1304  
 Vidurinė Švédija 27  
 Vidurio Europà 109, 138  
 Vidurio Lietuvà 758, 1114, 1122  
 Vidziūniškių (Baltarusija) užus. 179  
 Vidžiai 176, 539, 540, 871, 889  
 Vidziūnai, k. 160, 179, 182, 204, 260, 272, 279, 368, 397, 401, 409, 452, 484, 721, 748, 858, 954, 1062, 1068, 1069, 1072, 1073, 1075, 1077, 1079, 1084–1087, 1091, 1093–1096, 1116  
 Vidziūniškės vnk. 1062
- Vidziūnų plk. 53  
 Vieškėnai, k. 254  
 Viėna, mst. 1262, 1277  
 Vienavaikšnis, ež. 41  
 Viešà 30, 31, 32, 33, 35, 41  
 Viešintos, k. 1300  
 Viešis, ež. 41  
 Vieštartų k. 532  
 Vievis, mst. 1036  
 Vilkablauzdė, k. 272, 290, 368, 397, 398, 452, 529, 550, 578, 748, 843, 845, 1062, 1068–1070, 1072–1077, 1080, 1082–1084, 1086, 1088–1090, 1093–1097, 1115, 1116, 1223, 1124; užus. 179; plv. 179, 205, 226; vnk. 203  
 Vilkaviškis, apskr. 1300; vysk. 1300  
 Vilkyciai, k. 129  
 Vilkiškės, k. 110, 223, 373, 1062; užus. 182, vnk. 278  
 Vilkų Kampas, k. 136  
 Vilnijos kr. 1274  
 Vilnius, apskr. 241, 726; gub. 325, 334; kr. 716; mst. 17, 19, 20, 27–29, 31–33, 69, 73, 77, 80, 82, 83, 88, 92, 99–101, 103, 106, 107, 118, 151, 177, 180, 181, 185, 187, 188, 205–207, 227, 234, 237, 238, 245, 247, 248, 251, 252, 255–257, 268, 322, 324–328, 333, 392, 395, 432–434, 439, 447, 448, 454, 458, 465, 482–484, 486, 487, 500, 511, 532, 540, 543, 547, 552, 553, 580, 581, 583, 584, 610, 615, 620, 622, 623, 630, 632, 636, 640, 650, 651, 654, 665, 678, 679, 683–685, 695, 699, 715, 726, 728, 730–732, 736, 743, 828, 856, 857, 860, 861, 866, 883, 886, 914, 932, 1036, 1037, 1042, 1045, 1064, 1114, 1115, 1145, 1150, 1151, 1154, 1175, 1198, 1205, 1211, 1230–1233, 1247, 1250, 1254, 1258, 1260, 1261, 1263–1266, 1272–1278, 1283, 1284, 1286, 1293, 1295, 1297, 1298, 1299–1301, 1303–1305; par. 327; r. 1283; vaivad. 182; vysk. 17, 175, 176, 245, 866  
 Vincėlis, ež. 41  
 Vingis, park. 632  
 Virintà, up. 59  
 Virintai, ež. 59  
 Višalaukė, kalvyn. 29  
 Višciaus kln. 162  
 Višbskas, mst. 185, 1267  
 Vytėnai, k. 1277  
 Vitkiniškių užus. 179  
 Vitkiniškių vnk. 199  
 Viziejaus k. 447  
 Vyžėliai, k. 406, 852  
 Vyziai, k. 27, 75, 78, 80, 82, 110, 112, 173, 220, 221, 224–226, 233, 280, 290, 296, 307, 336, 337, 374, 378, 408, 409, 453, 521, 524, 541, 545, 546, 549, 550, 559, 560, 577, 600, 701, 703, 744, 748, 770, 800, 804, 828, 858, 883, 924, 928, 954, 962, 968, 979, 1025, 1062, 1064, 1068, 1069, 1070, 1072–1074, 1082, 1084, 1087–1089, 1091,



- 1094–1097, 1115, 1116, 1122,  
1125–1129, 1157, 1166, 1175, 1177,  
1184, 1207, 1208, 1225, 1226,  
1248, 1251, 1253–1256, 1286, 1287;  
kap. 795, 796, 800; kol. 97;  
plkp. 113, 114; sen. 280, 283,  
284, 307; vnk. 280, 374  
Vyžių mšk. 70; plk. 53, 115  
Vyžintà, up. 40, 41; lyg. 34, 30  
Vyžuonà, up. 30, 47, 61, 69  
Vyžuonėlių k. 857  
Výžuona, mstl. 248, 271, 283,  
313, 329, 359, 1306; vls. 273,  
309, 310, 527  
Vyžuonės bas. 40; senslėnis 31  
Vyžuonų–Utenos kalva 32  
Vladivostokas, mst. 732  
Vokietijà, valst. 32, 56, 333,  
335, 339, 340, 342, 344, 345, 347,  
350–352, 356, 358–360, 362, 364,  
381, 473, 474, 519, 548, 560, 707,  
728, 750, 772, 870, 997, 1257,  
1258, 1275, 1277, 1279, 1284,  
1287, 1301  
Vòlga, up. 709  
Volgogradas, mst. 397  
Volkovyskas (Baltarusija), mst.  
1274  
Vorkutà (Komija), mst. 440, 441,  
448, 449, 451, 732, 1303; lag.  
1304; r. 434, 451  
Vorkutlagas (Rusija), lag.  
432–434, 438, 441, 443, 444,  
446–449, 451  
Voronėžas, mst. 536, 541, 1298;  
gub. 331  
Vosgėliai, k. 137, 342, 1301
- Vosiùliškė, k. 853  
Vostòčnoje (Rusija), lag. 717  
Vovera, up. 1034, 1040  
Voveros plk. 54  
Voversių k. 1298
- Z**  
Zamauskų vnk. 205  
Zamòtiškis (Zamowski), užus.  
179, 182; vnk. 1062  
Zapadno k. 438  
Zarasaí, apskr. 237, 241, 248,  
250, 253, 255, 318, 362, 364, 400,  
415, 527, 550, 578, 805, 871, 916,  
1296; mst. 188, 232, 234, 236,  
240, 247, 248, 317, 327, 375, 539,  
540, 687, 742, 990, 995, 1305;  
par. 650; r. 111, 137, 413, 628,  
853, 883, 1299, 1303  
Zavėtnos k. 378; vnk. 279, 375,  
1062  
Zmiejauka, vnk. 278, 373, 1062  
Zūbiškė I, plk. 54; II, plk. 54
- Ž**  
Žagārė, mst. 1259  
Žaliakalnis, mst. 1282  
Žarėnai, apyl. 1295, 1306  
Žaugėdai 1304  
Žebriškės, k. 279, 366, 367, 408,  
650, 659, 698, 748, 858, 1002,  
1062, 1248, 1304  
Žebriškių raistas 54  
Žeimenà, up. 28, 41, 46, 61,  
108, 716, 745  
Žeimenys (Nepiriai), ež. 40, 41
- Želmenišké, k. 107, 110, 112,  
154, 414; plkp. 112, 116  
Želmeniškės mšk. 154; plk. 54,  
114  
Žėlva, ež. 249, 1042  
Žemaičių Kalvarija 252  
Žemaitijà, etn. sr. 21–23, 26,  
156, 187, 330, 413, 868, 913,  
1001, 1112, 1114, 1122, 1261,  
1295, 1306  
Žemaitkiemis, mstl. 501; vls. 357  
Žernis, ež. 211  
Žebriškės, k. 1255  
Žiegžmarėlė, up. 1034, 1035  
Žiegžmāris, ež. 78, 1040  
Žiėzdras, ež. 41  
Žiezdrėlis, ež. 41  
Žiezdriai, k. 19, 159, 173, 177,  
180, 182, 183, 186, 280, 374,  
378, 389, 453, 529, 530, 575, 695,  
898, 914, 934, 935, 954, 1062,  
1068–1074, 1077, 1079, 1081, 1082,  
1088, 1090, 1096, 1115, 1116,  
1121, 1125, 1126, 1129, 1256  
Žiezdrių draust. 28; kln. 61  
Žiežmāris, Žiegžmaris ež. 1034,  
1035  
Žiežulis, ež. 41  
Žiežulnà, up. 745, 746, 1034,  
1035  
Žiežulnys, ež. 41, 64, 161, 162,  
745, 899, 1031, 1033–1035, 1040  
Žigakelis, mit. 164  
Žirnajis (Jauniškių), ež. 36, 41,  
1031, 1032, 1034  
Žūvintas, ež. 41  
Žvirbliškės plk. 54

Gyventojų skaičius 1923 m.

- 1–50
- ◉ 51–100
- ⊖ 101–200
- ◉ 201–400
- 999

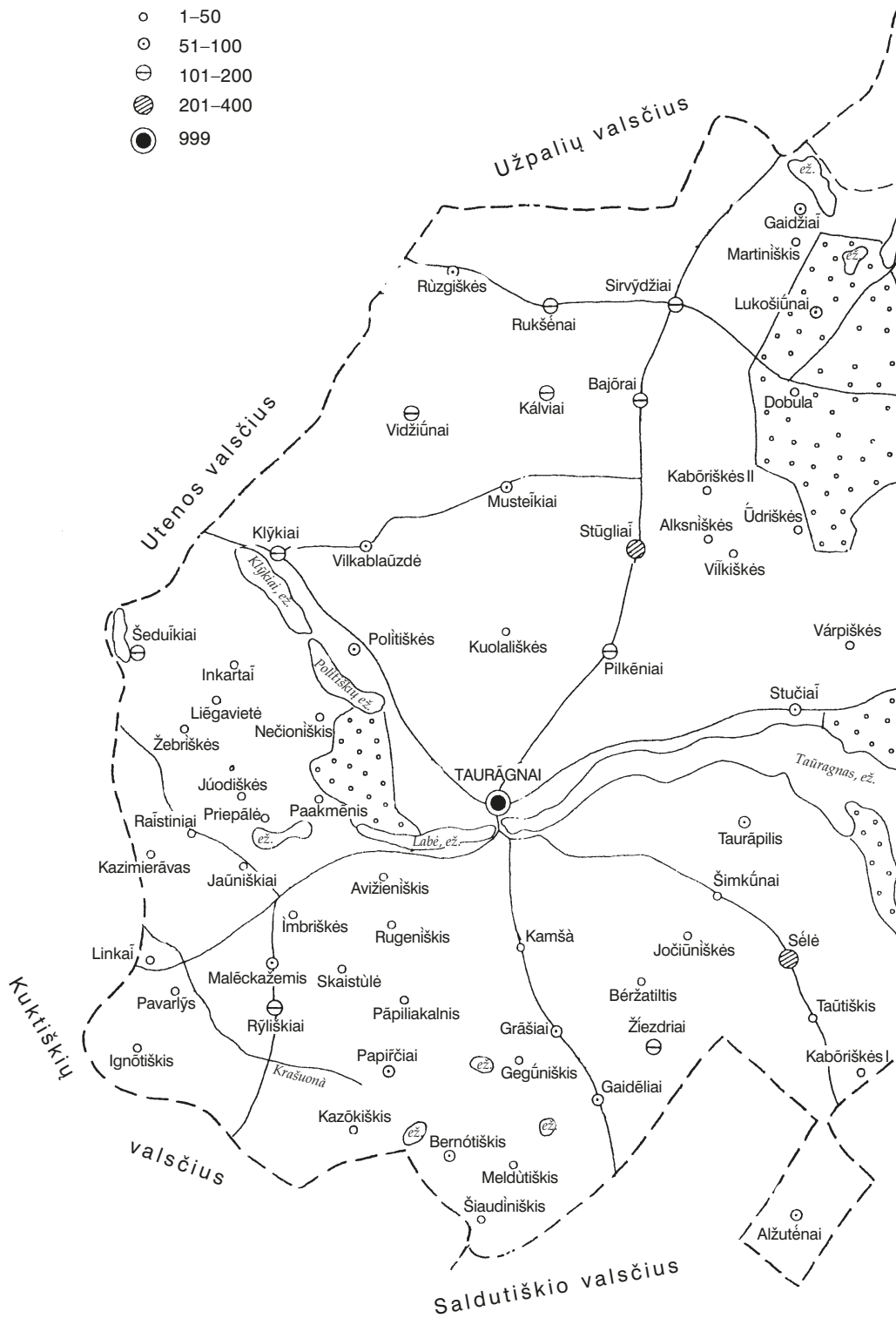

*Buvusio Tauragnų  
valsčiaus žemėlapis.  
Parengė Lidija  
Kavaliauskienė*

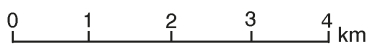



--- dabartinių seniūnijų ribos

— buvusių valsčių ribos

Sėlė – skaitmuo prie kaimo pavadinimo  
89 reiškia gyventojų skaičių 2002 metais

Dabartinė kartografinė  
ir demografinė  
situacija buvusio  
Tauragnų valsčiaus  
teritorijoje.  
Parengė Lidija  
Kavaliauskienė

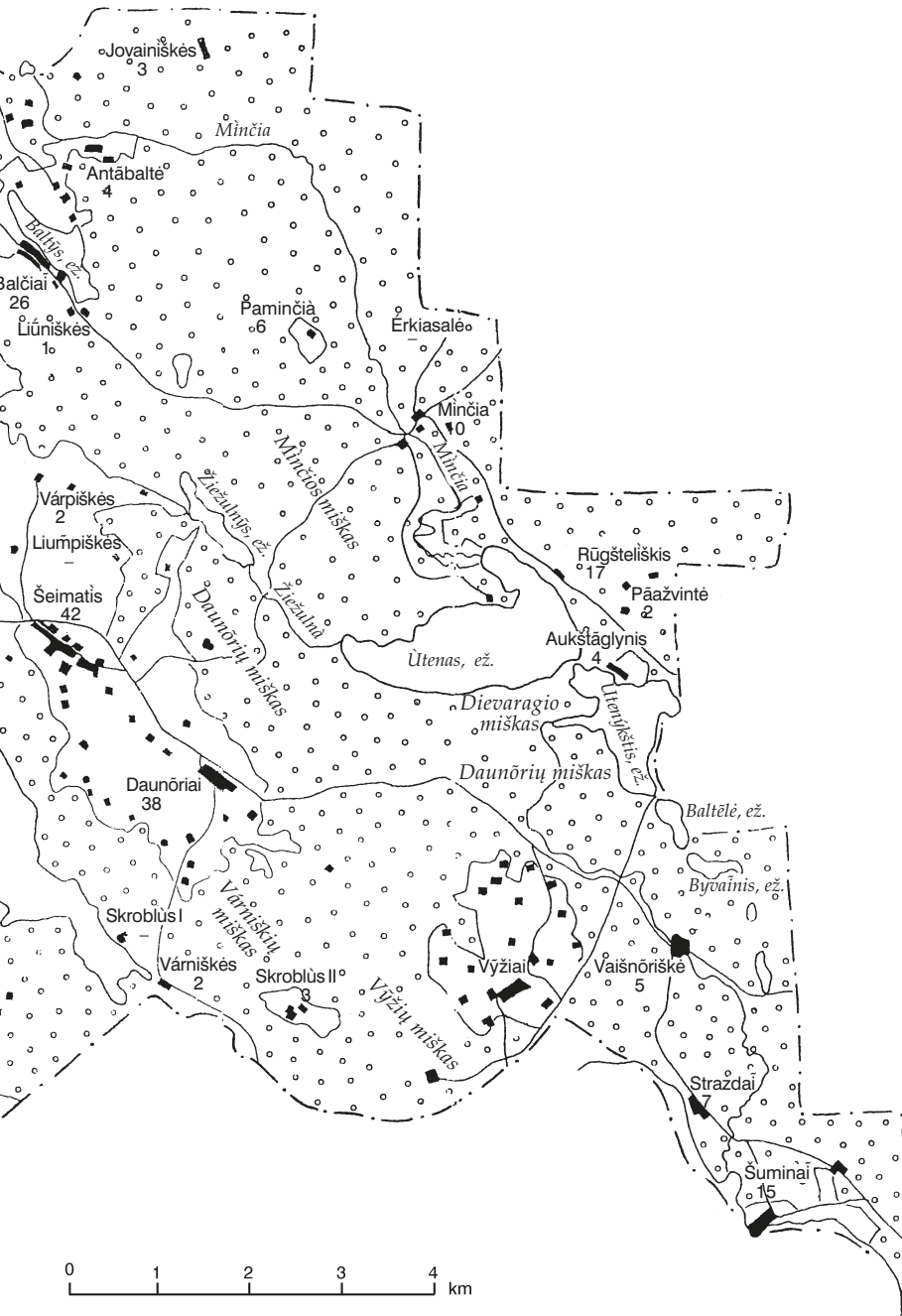





*Buvusių Lietuvos  
valsčių žemėlapis.  
Tamsiau išskirtas  
Tauragnų valsčius*



## Apie seriją „Lietuvos valsčiai“

Nuo 1994 metų „Versmės“ leidykla rengia ir leidžia monografijų seriją „Lietuvos valsčiai“, skiriamą Lietuvos tūkstantmečiui, kurį minėsime 2009 metais, o kartu dedikuojamą ir kitoms reikšmingoms valstybės, jos miestelių, parapijų bei svarbių įvykių sukaktims. „Lietuvos valsčių“ serija įtraukta į Lietuvos tūkstantmečio programą, kuriai 1999 m. gruodžio 2 d. pritarė Lietuvos vardo tūkstantmečio valstybinė komisija.

Serijos pavadinimas pasirinktas neatsitiktinai: XIX a. viduryje susiformavę valsčiai iki jų panaikinimo 1950 m. buvo mažiausi ir palyginti stabilūs administraciniai-teritoriniai vienetai, jungę tapačios etninės kultūros žmones (pvz., valsčių ribos paprastai atitiko ir parapijų ribas, kartu ir šnektų ribas).

Remdamiesi žmonių atsiminimais, archyvų duomenimis, mokslo studijomis, kitais rašytiniais šaltiniais bei medžiaga, kiekvieną serijos knygą kuria dideli 40–80 autorių kolektyvai – žinomi Lietuvos istorikai, archeologai, etnologai, folklorininkai, kalbininkai, sociologai, gamtininkai, kraštotyrininkai ir kiti autoriai.

„Lietuvos valsčių“ serija – tai daugiatomis vienodos struktūros leidinys apie Lietuvos miestus ir miestelius, kaimus ir vienkaimius, apie jų apylinkių kraštovaizdžio raidą bei istoriją, kovas už Nepriklausomybę, apie tradicinę kultūrą, verslus, kalendorinius ir šeimos papročius, papročių teisę, liaudies išmintį, bažnyčias, įžymius žmones, tarmių ir vietos šnektų ypatumus, tautosaką, tautines mažumas, jų papročius ir kt.

„Tauragnai“ – dvyliktoji „Lietuvos valsčių“ serijos knyga. Anksčiau išleistos: „Žagarė“ (1998), „Obeliai. Kriaunos“ (1998), „Plateliai“ (1999), „Žiobiškis“ (2000), „Širvintos“ (2000), „Lygumai. Stačiūnai“ (2001), „Veliuona“ (2001), „Raguva“ (2001), „Seredžius“ (2003), „Kvėdarna“ (2004), „Papilė“ (I dalis) (2004).

Prasminga Lietuvos tūkstantmetį pasitikti miestų ir miestelių jubiliejais, o šias tradiciškai su pirmuoju rašytiniu paminėjimu siejamas sukaktis įprasminti taip pat rašytiniu žodžiu – knyga.

Lietuvoje būta per keturis šimtus valsčių. Vildamiesi, kad užteks jėgų nors apie dalį jų išleisti knygas, maloniai kviečiame kultūros ir kitas įstaigas, rajonų savivaldybes, seniūnijas, aktyvius kraštiečius, kraštotyrininkus, valstybininkus, kultūrininkus, rėmėjus, visus rašančiuosius neatidėliojant telktis į „Lietuvos valsčių“ serijos rengėjų ir leidėjų būrį – laukia ne vieną dešimtmetį truksiantis ilgas prasmingas darbas.

Ta309 **Tauragnai** / [sudarytojai Venantas Mačiekus, Povilas Krikščiūnas ; vyriausiasis redaktorius Venantas Mačiekus]. - Vilnius : Versmė, 2005. - 1364 p. : iliustr., faks., gaid., žml. - (Lietuvos valsčiai ; kn. 12)

Bibliogr. išnašose. - Pavardžių ir vietovardžių r-klė: p. 1317-1355. - Lietuvos tūkstantmečiui, 1009-2009. Tauragnų pirmojo rašytinio paminėjimo 750 metų jubiliejui, 1255-2005

ISBN 9955-589-04-3

Monografijoje aprašoma reto grožio Tauragnų apylinkių gamta, apžvelgiama praeitis nuo seniausių laikų iki šių dienų, medžiaginė ir dvasinė tauragniškių kultūra, tarmė, analizuojamas vardynas (vandenvardžiai, vietovardžiai, pavardės, pravardės), skelbiamas pluoštas Tauragnų kraštui būdingos tautosakos, pateikiamos išymesnių tauragniškių biografijos.

UDK 908(474.5)+947.45+39(474.5)

Formatas 70x108/16. Apimtis 85,25 sp. l. Tiražas 1000 egz. Užs. Nr.

Popierius lankams: matinis kreidinis *G-print*, 90 g/m<sup>2</sup>.

VšĮ „Versmės“ leidykla, Geležinkelio g. 6, LT-02100 Vilnius.

Telefonas faksas 8-5 2130623, +370 698 20707.

Elektroninis paštas leidykla@versme.lt.

Interneto svetainė www.versme.lt.

Spausdino AB „Spauda“, Laisvės pr. 60, LT-05120 Vilnius.

Pastebėtos klaidos ir netikslumai\*

Puslapis	Eilutė	Yra	Turėtų būti
15	14 iš ap.	<i>Vaitkevičiūtė</i>	<i>Vaitkevičienė</i>
30	5 iš ap.	Tauragnų	Tauragno
36	14 iš ap.	Lūstas	Lustas
37	12 iš ap.	<i>lūstavietėse</i>	<i>lustavietėse</i>
58	3 iš ap.	galužerės	galuežerės
65	5 iš virš.	Tauragnų	Tauragno
67	9 iš virš.	Tauragnų	Tauragno
113	Išnašoje 1–2 iš virš.	<i>paleodemografja</i>	<i>paleodemografija</i>
138	14 iš virš.	tarptautinius	pagal tarptautinius
175	3 iš ap.	vyskupystę	vyskupiją
176	6 iš ap.	Radvilo	Radvilos
232	5 iš virš.	tuometiniu Novoaleksandrovsku	tuometinį Novoaleksandrovską
240	13 iš ap.	viensėdijoje	viensėdiją
244	6 iš ap.	Varerijonui	Valerijonui
252	22 iš ap.	iš vieninteliu aptartam atvejui	vienintelį kartą
308	16 iš virš.	Carinizmo	Carizmo
	13 iš ap.	skatindamos, steigti	skatindamos steigti
315	4 iš virš.	jo	Jo
394	3 iš ap.	<i>sūnaus kapo</i>	<i>sūnaus, kapo</i>
	2 iš ap.	<i>Motina</i>	<i>motina</i>
457	16 iš ap.	atsakau. – tai	atsakau, – tai
510	6–7 iš virš.	remontuoti statyti	remontuoti ar statyti
569	Užraše prie nuotr. 5 iš virš.	<i>apylinkės</i>	<i>apylinkėse</i>
	Užraše prie nuotr. 15 iš virš.	<i>knugą</i>	<i>knygą</i>
611	Užraše po nuotr. 6 iš virš.	<i>metodininkė</i>	<i>metodininke</i>
646	20 iš ap.	veleno, nuima	veleno nuima
650	6–7 eil. iš virš.	kertakitas	kerta kitas
663	2 iš ap.	Jaunimėliui, būdavo	Jaunimėliui būdavo
666	17 iš ap.	nekartą	ne kartą
672	17 iš virš.	Urviškės	Urviškės
674	16 iš ap.	XIX	XXI
684	9 iš virš.	Musteikio	Vaišnoro
	19 iš virš.	Užviškių	Urviškių
696	5 iš virš.	kame	kaime
698	3 iš ap.	nuvežę Tauragnus	nuvežę į Tauragnus
732	2 iš virš.	Preikšas	Preikša
739	2 iš virš.	krijeliai	kryželiai
743	4 iš virš.	Kuprienė	Kurpienė
	8 iš virš.	Svarinskai	Svarauskai
755	12 iš ap.	naudotasi	naudotos
769	11 iš ap.	Bartkai	Barkai
770	2 iš virš.	J. Bartkus	J. Barkus
		J. Bartkaus	J. Barkaus
	1 iš ap.	pasakoja:	pasakoja.
776	16 iš virš.	Bartkus	Barkus
777	7 iš ap.	Pirkios	pirkios
787	1 iš ap.	dalelių	dalelių
795	Užraše po pieš. 5 iš ap.	<i>K. Zasėno</i>	<i>K. Jasėno</i>
800	Užraše po pieš. 5 iš ap.	<i>Vyčių</i>	<i>Vyžių</i>
801	1 iš virš.	žmpgaus	žmogaus
	16 iš virš.	Stundienės	Marijos Stundžienės
803	10 iš virš.	karnyzai	karnizai
835	21 iš virš.	išbalintos	išbaltintos

\* **Tauragnai** / [sudarytojai Venantas Mačiekus, Povilas Krikščiūnas ; vyriausiasis redaktorius Venantas Mačiekus]. - Vilnius : Versmė, 2005. - 1364 p. : iliustr., faks., gaid., žml. - (Lietuvos valsčiai ; kn. 12).

(tęsinys)

Puslapis	Eilutė	Yra	Turėtų būti
836	23–24 iš virš.	neskylinėja	neskilinėja
852	Užraše po pieš. 3 iš virš.	<i>Mildus</i>	<i>Meidus</i>
854	7 iš ap.	Ežero	Kranto
855	17 iš ap.	Strazdų	Stručių
857	13 iš virš.	Vyžuonėlių	Sprakšių
861	15 iš virš.	(Mačerauskaitės)	(Vitkauskaitės)
	18 iš ap.	<i>Kazimieras Mačerauskas</i>	<i>Jurgis Vitkauskas</i>
865	16 iš virš.	K. Dicevičius	Antanas Dicevičius
	16 iš ap.	Bartkus	Barkus
868	8 iš virš.	Peržiūrėję į 1731 m.	Peržiūrėję 1731 m.
887	9 iš ap.	nesužinotas	nesužinota
890	14, 12, 6–7 eil. iš ap.	Trasausko	Truskausko
891	Užraše prie nuotr. 2 iš virš.	<i>Traskauskas</i>	<i>Truskauskas</i>
	2 iš virš.	Trasauskai	Truskauskai
893	4 iš virš.	Trasausko	Truskausko
	2 iš ap.	Traskauskas	Truskauskas
904	Užraše po pav. 1 iš ap.	<i>ataduose</i>	<i>atauduose</i>
911	11 iš virš.	į laukų	į laukus
912	9 iš ap.	A. Miduvienė	A. Meiduvienė
913	1 iš ap.	Miduvienė	Meiduvienė
	15 iš ap.	Tauragnose	Tauragnuose
914	19 iš virš.	Šimkūnienė	Šinkūnienė
	23 iš virš.	Andriusevičienė	Andriusevičienė
	24 iš virš.	Žiegždrienė	Žiezdrienė
	27 iš virš.	1938	1928
924	20 iš virš.	Ankinienė	Ankėnienė
	21 iš virš.	Inkarū	Inkartū
928	15 iš ap.	Lakalienė	Šakalienė
935	8 iš virš.	Juknōnų	Juknėnų
	16 iš virš.	Kožikienė	Puodžiukienė
	18 iš virš.	Kriugišytė	Kriugiškytė
	18 iš ap.	Vaištorienė	Vaišnorienė
938	15 iš ap.	sekmininių	sekmininiu
954	4 iš virš.	Lelėvaitė	Leleivaitė
961	18 iš virš.	Ražienė	Rožienė
968	12 iš virš.	Ankienienė	Ankėnienė
	25 iš virš.	Lecauskienė	Lzauskienė
979	20 iš virš.	Lakalienė	Šakalienė
980	1 iš virš.	megdavo	mėgdavo
981	18 iš virš.	9-ajį	9-ajį
988	22 iš ap.	neatlė	neatlė
1000	19–20 eil. iš virš.	spurga žvynai	spurgų žvynais
1018	9 iš virš.	<i>Kundurienės</i>	<i>Kindurienės</i>
	11 iš ap.	<i>Machevičius</i>	<i>Mackevičius</i>
1084	Išnašoje 2 iš ap.	diakriliniai	diakritiniai
1099	20 iš ap.	atsiradusių	atsiradusių
1258	11 iš ap.	Boleslovas BABRAUSKAS- SAULAITIS	Boleslovas BABRAUSKAS
1287	12 iš virš.	spektografijos	spektrografijos
1293	Užraše po pieš. 3 iš ap.	<i>ekslibris</i>	<i>ekslibrisas</i>
1299	12 iš virš.	Tauragnų	Tauragno
1299	13–14 iš virš.	F. Jabukauskas	F. Jakubausko
1312	2 iš virš.	<b>Justas</b>	<b>Antanas</b>
1314	27 iš virš.	<i>didžioji kunigaikštystė</i>	<i>Didžioji Kunigaikštystė</i>

Leidykla neatsako už monografijoje skelbiamą atsiminimų autorių pateiktą informaciją.