

L I E T U V O S   V A L S Č I A I

# *Sintautei*

## *11 dalis*



LIETUVOS VALSČIAI



*Knyga skiriama*

LIETUVOS TŪKSTANTMEČIUI  
1009–2009

LIETUVOS VALSTYBĖS ATKŪRIMO ŠIMTMEČIUI  
1918–2018

1863 METŲ SUKILIMO 150-OSIOMS METINĖMS  
1863–2013

Knyga išleista pagal projektą „Sintautai-Goldap 2“, iš dalies finansuojamą iš Europos Sąjungos lėšų pagal Europos teritorinio bendradarbiavimo sutarties trečiojo tikslo „Europos teritorinis bendradarbiavimas“ Lietuvos ir Lenkijos bendradarbiavimo per sieną programą. Projekto vadovas Vitas Girdauskas.

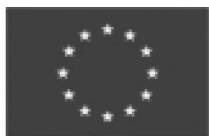

EUROPOS SAJUNGA  
EUROPOS REGIONINĖS PLĖTROS FONDAS

Programa:  
Veiklūs kaimynai – Neighbours in action



Šakių rajono  
savivaldybė



Šešupės  
euroregiono  
Šakių biuras



Goldapo  
kultūros namai

Informacinio leidinio „Sintautai-Grabovo“ užsakovas –  
Labdaros ir paramos fondas  
Šešupės euroregiono Šakių biuras

# Sintautai

*II dalis*



Lietuvos  
tūkstantmečiui  
skiriamas  
leidinys

Sintautai II dalis  
26-oji serijos „Lietuvos valsčiai“ monografija

*Vyriausioji redaktorė*  
VIDA GIRININKIENĖ

*Sudarytojai*  
VIDA GIRININKIENĖ, VITAS GIRDAUSKAS, POVILAS KRIKŠČIŪNAS, VENANTAS MAČIEKUS

*Redaktoriai*  
KŠIŠTOF TOLKAČEVSKI, VITAS GIRDAUSKAS, PETRAS JONUŠAS, POVILAS KRIKŠČIŪNAS,  
VENANTAS MAČIEKUS

*Kalbos redaktorius*  
ALBINAS MASAITIS

*Anglų kalbos redaktorius, vertėjas*  
ALOYZAS PRANAS KNABIKAS

*Lenkų kalbos vertėja*  
REGINA JAKUBENAS

*Korektorė*  
RASA KAŠĖTIENĖ

*Viršelio dailininkė*  
ONA LIUGAILIENĖ

*Principinio maketo dailininkas*  
ALVYDAS LADYGA

*Kartografi*  
AIRA DUBIKALTIENĖ, UAB „Žemėlapių artelė“

*Maketuotojos*  
SIGRIDA JUOZAPAITYTĖ, VIOLETA BARKAUSKAITĖ

Knygą elektroniniu formatu išleido  
„Versmės“ leidyklos Elektroninių knygų  
rengimo centras. Vilnius, 2015-04-29

*Monografių serijos „Lietuvos valsčiai“ Lietuvos lokalinių tyrimų mokslo darbų komisija:*  
Prof. habil. dr. ROMUALDAS APANAŠIČIUS (etnologija), prof. habil. dr. VALENTINAS BALTRŪNAS  
(geologija), prof. habil. dr. GRASILDA BLAŽIENĖ (kalbotyra), dr. DANUTĖ BLAŽYTĖ-BAUŽIENĖ  
(XX a. istorija), dr. ARŪNAS BUBNYS (XX a. istorija), dr. RASA BUTVILAITĖ (menotyra), akad. prof.  
habil. dr. [ALGIRDAS GAIGALAS] (geologija; komisijos narys iki 2009 m.), LMA tikrasis narys prof.  
habil. dr. ALGIRDAS GAIŽUTIS (kultūrologija), doc. dr. VIRGINIJUS GERULAITIS (geografija),  
VIDA GIRININKIENĖ (XIX a. istorija), LMA narys emeritas prof. habil. dr. ROMUALDAS GRIGAS  
(sociologija), doc. dr. ALGIRDAS JAKUBČIONIS (XX a. istorija), doc. dr. ARTŪRAS JUDŽENTIS (kalbotyra),  
doc. dr. ROBERTAS JURGAITIS (istorija), dr. ZITA MEDIŠAUSKIENĖ (XIX a. istorija), LKMA akademikė  
prof. habil. dr. IRENA REGINA MERKIENĖ (etnologija; komisijos pirmininkė iki 2008 m.), dr. JURGA  
MOTIEJŪNAITĖ (botanika), prof. dr. AIVAS RAGAUSKAS (istorija; komisijos pirmininkas ir narys  
iki 2011 m.), prof. habil. dr. STASYS SKRODENIS (tautosaka), dr. DARIUS STONČIUS (biologija),  
dr. ŽILVYTIS ŠAKNYS (etnologija), IRENA ŠUTINIENĖ (sociologija), LKMA akademikas, LMA narys  
emeritas prof. habil. dr. ANTANAS TYLA (istorija; komisijos narys iki 2008 m.), doc. dr. GINTAUTAS  
ZABIELA (archeologija, komisijos pirmininkas)

*Rengėjas ir leidėjas*  
VšĮ „Versmės“ leidykla (vadovas PETRAS JONUŠAS)

*Pagrindiniai finansuotojai ir rėmėjai*  
Knyga išleista pagal projektą „Sintautai-Goldap 2“, iš dalies finansuojamą iš Europos Sąjungos  
lėšų pagal Europos teritorinio bendradarbiavimo sutarties trečiojo tikslo „Europos teritorinis  
bendradarbiavimas“ Lietuvos ir Lenkijos bendradarbiavimo per sieną programos ir Šakių rajono  
savivaldybės lėšų (projekto vadovas Vitas Girdauskas). Papildomas išlaidas finansavo UAB „Magnolija“  
(direktorius Jonas Dubickas), Petras Jonušas

*Viršelio aplankale ir priešlapiuose*  
I dalies – Sintautai iš paukščio skrydžio. 2009 m. Vytauto Kajtono Duobos nuotr.,  
II dalies – Sintautai. 2012 m. Jono Kliučiaus nuotr.

Už knygoje spausdinamų straipsnių turinį ir visą informaciją atsako straipsnių autoriai.

ISBN 978-9955-589-74-7 (I dalis)  
ISBN 978-9955-589-75-4 (II dalis)  
ISBN 978-609-8148-24-4 (elektroninė kn.)

© Labdaros ir paramos fondas  
Šešupės euroregiono Šakių biuras, 2013  
© VšĮ „Versmės“ leidykla, 2013



## Antrosios dalies turinys

- 1449 *Vitas Girdauskas*. Sintautų akademija: 16 veiklos žingsnių (1997–2012 metai)
- 1487 *Audronė Bingelienė*. Veršių kaimas kultūrinio gyvenimo sukuryje 1957–2012 metais
- 1495 *Laimina Auštrienė*. Veršių bendruomenės centras
- 1503 *Aldona Norkūnienė*. Keturnaujienos bendruomenės centras
- 1513 *Laima Girdauskienė*. Keturnaujienos laisvalaikio salė
- 1523 *Raimondas Daniliauskas*. Sintautų bendruomenės centras
- 1538 *Laima Girdauskienė*. Sakralinės muzikos festivalis „Giesmė“
- 1542 *Vida Čeplevičienė*. Tautinis šokis Sintautų apylinkėse
- 1558 *Regina Dėdinienė, Antanina Klimaitienė*. Gimtojo žodžio bičiulių bendrija „Aidija“
- 1565 *Liudvina Kutkaitienė*. Lietuvos pensininkų sąjungos „Bočiai“ Sintautų skyrius
- 1573 *Vida Čeplevičienė*. Jaunimo klubas „Penta“
- ISTORIJA. MIESTELIS IR KAIMAI (XX–XXI AMŽIUS)
- 1585 *Marija Puodžiukaitienė*. Sintautai senolių atsiminimuose
- 1593 *Kazys Misius*. Sintautų pašto įstaiga iki 1941 metų
- 1598 *Kazys Misius*. Sintautų pieno perdirbimo bendrovė iki 1944 metų
- 1604 *Liudvina Kutkaitienė*. Sintautai pokario metais
- 1620 *Raimondas Daniliauskas*. Iš Sintautų policijos istorijos
- 1627 *Zigmas Pikčilingis*. Sintautų mašinų ir traktorių stotis
- 1634 *Algirdas Šuopys*. Sintautų seniūnijos priešgaisrinis punktas
- 1638 *Marija Puodžiukaitienė*. Sintautų miestelio gatvių istorija
- 1648 *Raimondas Daniliauskas*. Sintautų karių kapinės
- 1654 *Antanas Matijošaitis*. Pokario Banaitynė ir jos sunaikinimas
- 1656 *Birutė Matijošaitytė, Antanas Matijošaitis*. Duobiškių kaimas ir jo gyventojai
- 1659 *Birutė Matijošaitytė, Antanas Matijošaitis*. Gabartų kaimas ir jo gyventojai

---

\* Žvaigždute turinyje žymimi straipsniai, įvertinti monografijų serijos „Lietuvos valsčiai“ Lietuvos mokslinių tyrimų mokslo darbų komisijos (žr. p. 4). Knygos gale anglų kalba pateikiamos šių straipsnių santraukos.

- 1665 *Juozas Jacevičius*. Gaisrių kaimas
- 1678 *Birutė Matijošaitytė*. Gyliškių kaimas ir jo gyventojai
- 1685 *Jonas Kasparavičius*. Išdagų kaimas
- 1693 *Pranas Endriukaitis*. Jundilų kaimas
- 1735 *Zigmas Naujokaitis*. Juškakaimiai
- 1737 *Birutė Matijošaitytė, Antanas Matijošaitis*. Kuodžių kaimas
- 1745 *Birutė Matijošaitytė*. Kuodžių kaimo seniūnas Petras Matijošaitis ir jo šeima
- 1749 *Birutė Matijošaitytė, Antanas Matijošaitis*. Kušlikų kaimas
- 1753 *Juozas Jacevičius*. Mockupiai
- 1758 *Birutė Matijošaitytė, Genovaitė Kasparavičienė*. Naudžių kaimas ir jo gyventojai
- 1762 *Birutė Matijošaitytė, Antanas Matijošaitis*. Pariebių kaimas ir jo gyventojai
- 1772 *Elena Girdauskaitė*. Starkai mano atmintyje.  
*Parengė Vitas Girdauskas*
- 1785 Šurpaulių kaimas. *Parengė Dalia Bagdonavičienė*
- 1796 *Birutė Matijošaitytė*. Tilvikų kaimas
- 1804 *Birutė Matijošaitytė, Antanas Matijošaitis*. Tumosiškės kaimas ir jo gyventojai
- 1805 *Birutė Matijošaitytė, Antanas Matijošaitis*. Vaitiekupių kaimas
- 1812 *Algirdas Jurkevičius*. Iš Veršių kaimo istorijos
- 1817 *Justinas Kasparaitis*. Voveriai amžių sandūroje
- 1828 Skyriaus reziumė lenkų kalba

## ETNINĖ KULTŪRA

- 1831 *Libertas Klimka*. Tradicinių kalendorinių papročių pabiros iš Sintautų apylinkių
- 1835 *Vingaudas Baltrušaitis*. Sintautiškių gerasis namas
- 1860 *Sofija Dielininkaitienė*. Turtingo zanavyko sodyba
- 1871 *Teresė Durstinienė*. Panovių krašto giesmininkai
- 1877 *Vingaudas Baltrušaitis*. XIX amžiaus gyvenamojo namo interjeras
- 1887 Pokario metų valgiai. *Parengė Teresė Durstinienė*
- 1889 *Teresė Durstinienė*. Bitininkai

- 1891 \* *Eligijus Juvencijus Morkūnas*. Sintautų valsčiaus malūnai ir malūnininkai
- 1963 *Justinas Kasparaitis*. Liaudies medicina
- 1968 *Liudvina Kutkaitienė*. Kalvystė
- 1970 *Justinas Kasparaitis*. Kalvis Simijonas Valaitis
- 1972 *Antanina Klimaitienė*. Sintautų amatininkai
- 1975 *Liudvina Kutkaitienė*. Krikštynos
- 1982 *Liudvina Kutkaitienė*. Vestuvės ir jų papročiai
- 1995 *Liudvina Kutkaitienė*. Laidojimo tradicijos
- 1997 Skyriaus reziumė lenkų kalba

## KALBA

- 2001 \* *Giedrė Čepaitienė*. Sintautų apylinkės kalbos ypatybės
- 2009 \* *Dalia Sviderskienė*. Sintautų valsčiaus vandenvardžiai
- 2021 \* *Veronika Adamonytė*. Sintautų valsčiaus gyvenamųjų vietų vardai
- 2030 Skyriaus reziumė lenkų kalba

## TAUTOSAKA

- 2035 *Povilas Krikščiūnas*. Šimtmečio derlius
- 2039 Dainos iš senųjų rinkinių. *Atrinko ir tekstus parengė Povilas Krikščiūnas, melodijas parengė Audronė Vakariniene*
- 2076 Žaidimai, rateliai, šokiai. *Parengė Audronė Vakariniene*
- 2097 „I daba pasakoju, kaip buvo...“ Sintautiškių sakytinė tautosaka. *Parengė Povilas Krikščiūnas*
- 2126 *Giedrė Čepaitienė*. Pasakoja Pranas Kudirka
- 2131 Užmysiu mįslę... Mažųjų formų tautosaka. *Parengė Povilas Krikščiūnas*
- 2135 *Grażina Mališauskienė (Meilutytė)*. „Tik nekraipykit gaidų“
- 2136 *Doneta Stanžienė, Levutė Karčiauskienė*. „Mes dar tokie vaikai buvom, o ji jau dainuodavo“
- 2138 „Sintautai yra nuo amžių pagirti“. *Parengė Povilas Krikščiūnas*
- 2145 \* *Povilas Krikščiūnas*. Sintautiškių dainuojamosios tautosakos savitumai: keletas išvalgų
- 2154 Skyriaus reziumė lenkų kalba



## LAIKAS IR ŽMONĖS

- 2159 *Vida Girininkienė*. Kunigas Antanas Tatarė ir 1863–1864 metų sukilimas
- 2169 *Justinas Kasparaitis*. Daktaras Juozapas Rugis
- 2172 *Kazys Misius*. Vasario 16-osios Nepriklausomybės Akto signataras Saliamonas Banaitis
- 2184 *Audronė Matijošienė*. Pirmieji Prano Vaičiaičio rankraščiai
- 2188 *Rūta Vaičiaitė*. Poeto Prano Vaičiaičio giminės sodyba
- 2196 *Rimantas Dichavičius*. Prie poeto Prano Vaičiaičio kapo
- 2197 *Vida Girininkienė*. Poeto Prano Vaičiaičio atminimui
- 2211 *Juozas Jacevičius*. Kunigas Juozas Vaičaitis
- 2216 *Albinas Vaičiūnas*. Juozas Augustaitis
- 2218 *Vladas Terleckas*. Jono Vailokaičio, signataro ir verslininko, veiklos bruožai
- 2259 Marija Puodžiukaitienė. Juozas Kamaitis – mokytojas muzikas
- 2264 *Justinas Kasparaitis*. Skulptoriaus Juozo Dobkevičiaus gyvenimo pėdsakais
- 2289 *Kazys Misius*. Agronomas Edvardas Počvaitis ir mokytoja Zuzana Počvaitienė
- 2293 *Marytė Rastupkevičiūtė*. Kitoks Pranas Sederevičius
- 2300 *Rasa Kašėtienė*. Nežinomi Petronėlės Orintaitės laišakai Kazimierui Senkui
- 2324 *Donatas Januta*. Keli atsiminimai apie mamą Petronėlę Orintaitę
- 2331 Rokas Stepulaitis – Zanavykijos berželis. *Parengė Vida Girininkienė*
- 2341 *Vida Girininkienė*. Kunigas Augustinas Rubikas
- 2346 *Rasa Paukštytė-Šaknienė*. Mūsų profesorė Angelė Vyšniauskaitė
- 2351 *Vida Girininkienė*. Juozas Lingys – „Šokis – matematika...“
- 2361 *Regina Koženiauskienė*. Juozas Pikčilingis buvo daugiau negu mokslininkas
- 2367 *Albinas Vaičiūnas*. Sintautų krašto sūnus Juozas Pikčilingis
- 2373 *Antanas Maskeliūnas*. Kunigas Vytautas Palubinskas
- 2375 *Juozas Jacevičius*. Mokytoja lituanistė Marija Puodžiukaitienė
- 2384 *Vida Girininkienė*. Prelatas kunigas Antanas Maskeliūnas
- 2390 *Vida Girininkienė*. Valentinas Antanavičius: asambliažai, arba gyvenimas paveiksluose

- 2396 Juozas Jacevičius. Kęstutis Orentas
- 2403 Daiva Červokienė. Žymiojo Lietuvos bėgiko pėdos mene ir žiniasklaidoje
- 2414 Živilė Lembutienė. Mokytoja Ona Zokaitė-Samuilienė
- 2417 Juozas Jacevičius. Teisininkas Justinas Vasiliauskas
- 2422 Juozas Jacevičius. Inžinierius ir tapytojas Algis Augustaitis
- 2452 Juozas Jacevičius. Poetas ir mokslininkas Jonas Jurevičius
- 2457 Juozas Jacevičius. Dailininkė ir literatė Birutė Matijošaitytė
- 2463 Vytautas Kajetonas Duoba: Sintautai iš žemės ir iš skraidyklės. *Kalbino Vida Girininkienė*
- 2469 Juozas Jacevičius. Teisininkas Justinas Sigitas Pečkaitis
- 2473 Raimondas Daniliauskas. Teisininkas Juozas Vytas Jacevičius
- 2479 Juozas Jacevičius. Bibliofilas Vidmantas Staniulis
- 2490 Antanas Andrijonas. Savas gimtinės miškuose: Justinas Sigitas Kasparaitis
- 2498 Juozas Jacevičius. Operos dainininkas Vytautas Bakula
- 2502 Regina Kvašytė. Giedrė Čepaitienė: biografija ir veikla
- 2510 Juozas Jacevičius. Fotomenininkas Rimaldas Vikšraitis
- 2514 Tomas Pabedinskas. Rimaldo Vikšraičio kūrybos originalumas
- 2522 Rita Mockeliūnienė: tarp poezijos ir dailės. *Kalbino Vida Girininkienė*
- 2528 Juozas Jacevičius. Televizijos prodiuseris Rolandas Skaisgirys
- 2535 Sintautų Povilaičiai. *Parengė Vitas Girdauskas ir Ramutė Vyšneveckienė*
- 2554 Milda Kudirkaitė. Sintautų Kudirkos
- 2571 Vitas Girdauskas. XXI amžiaus statybos Sintautuose
- 2575 Vida Girininkienė. Sintautų kapinės
- 2585 Vitas Girdauskas. Senosios Sintautų kaimų kapinaitės
- 2648 Biografijų sąvadas. *Sudarė Vitas Girdauskas*
- 2799 Straipsnių, įvertintų monografijų serijos „Lietuvos valsčiai“ Lietuvos lokaliųjų tyrimų mokslo darbų komisijos, reziumė anglų kalba
- 2811 Apie autorius
- 2815 Santrumpos ir sutrumpinimai
- 2819 Asmenvardžių rodyklė. *Sudarė Jūratė Baradinskienė, Vida Girininkienė, Albinas Masaitis*

- 2871 Buvusio Sintautų valsčiaus ribų žemėlapis, sudarytas pagal 1923 m. Lietuvos gyventojų surašymo duomenis (kartografinė situacija dabartinė). Sudarė UAB „Žemėlapių artelė“ kartografė Aira Dubikaltienė
- 2872 Buvusio Sintautų valsčiaus lyginamasis demografinis žemėlapis. Sudarė UAB „Žemėlapių artelė“ kartografė Aira Dubikaltienė
- 2873 Sintautų seniūnijos žemėlapis. Sudarė kartografė Lidija Kavaliauskienė
- 2874 Sintautų miestelio žemėlapis. Sudarė UAB „Žemėlapių artelė“ kartografė Aira Dubikaltienė
- 2875 Novos hidrografinis draustinis. Sudarė UAB „Žemėlapių artelė“ kartografė Aira Dubikaltienė
- 2876 Buvusių Lietuvos valsčių žemėlapis (Sintautų valsčius išskirtas tamsiau). Sudarė UAB „Žemėlapių artelė“ kartografė Aira Dubikaltienė
- 2878 Buvusių Lietuvos valsčių teritorijos sąrašas
- 2880 Apie seriją „Lietuvos valsčiai“
- 2884 Rengiamų „Lietuvos valsčių“ serijos monografijų bei monografijų, išleistų iki 2012 m. pabaigos, žemėlapis. Sudarė UAB „Žemėlapių artelė“ kartografė Aira Dubikaltienė
- 2886 Apie seriją „Lietuvos valsčiai“ (anglų k.)
- Spalvotų iliustracijų puslapių „Laikas ir žmonės“ intarpas p. 2425–2448. Sudarė Vida Girininkienė*
- Nespalvotų iliustracijų puslapių „Sintautai senosiose nuotraukose“ intarpas p. 2269–2288. Sudarė Vida Girininkienė*
- Spalvotų iliustracijų puslapių „Senosios Sintautų kapinaitės“ intarpas p. 2617–2640. Sudarė Vitas Girdauskas*



## Spis treści części drugiej

- 1449 *Vitas Girdauskas*. Akademia Sintautai: 16 kroków działalności (1997–2013 rok)
- 1487 *Audronė Bingelienė*. Wieś Veršiai w wirze życia kulturowego w latach 1957–2012
- 1495 *Laimina Auštrienė*. Centrum wspólnoty Veršiai
- 1503 *Aldona Norkūnienė*. Centrum wspólnoty Keturnaujiena
- 1513 *Laima Girdauskienė*. Sala czasu wolnego w Keturnaujiena
- 1323 *Raimondas Daniliauskas*. Centrum wspólnoty Sintautai
- 1538 *Laima Girdauskienė*. Festiwal muzyki sakralnej „Giesmė“
- 1542 *Vida Čeplevičienė*. Taniec narodowy w okolicach Sintautai
- 1558 *Regina Dėdiniėnė, Antanina Klimaitienė*. Wspólnota przyjaciół słowa ojczystego „Aidija“
- 1565 *Liudvina Kutkaitienė*. Oddział Związku emerytów Litwy „Bočiai“ w Sintautai
- 1573 *Vida Čeplevičienė*. Klub młodzieżowy „Penta“
- HISTORIA. MIASTECZKO I WSIE (XX–XXI WIEK)
- 1585 *Marija Puodžiukaitienė*. Sintautai we wspomnieniach dziadków
- 1593 *Kazys Misius*. Urząd pocztowy w Sintautai do 1941 roku
- 1598 *Kazys Misius*. Mleczarnia Sintautai do 1944 roku
- 1604 *Liudvina Kutkaitienė*. Sintautai w okresie powojennym
- 1620 *Raimondas Daniliauskas*. Z historii policji Sintautai
- 1627 *Zigmas Pikčilingis*. Stacja Maszynowo-Traktorowa w Sintautai
- 1634 *Algirdas Šuopys*. Punkt straży pożarnej starostwa Sintautai
- 1638 *Marija Puodžiukaitienė*. Historia ulic miasteczka Sintautai
- 1648 *Raimondas Daniliauskas*. Cmentarz żołnierzy w Sintautai
- 1654 *Antanas Matijošaitis*. Banaitynė w okresie powojennym, jej zniszczenie
- 1656 *Birutė Matijošaitytė, Antanas Matijošaitis*. Wieś Duobiškiai i jej mieszkańcy
- 1659 *Birutė Matijošaitytė, Antanas Matijošaitis*. Wieś Gabartai i jej mieszkańcy

---

\* W spisie treści gwiazdką zaznaczono artykuły ocenione przez komisję prac naukowych do badań lokalnych Litwy serii monografii „Lietuvos valsčiai“. W końcu książki podano streszczenia tych artykułów w języku angielskim.

- 1665 *Juozas Jacevičius*. Wieś Gaisriai
- 1678 *Birutė Matijošaitytė*. Wieś Gyliškiai i jej mieszkańcy
- 1685 *Jonas Kasparavičius*. Wieś Išdagai
- 1693 *Pranas Endriukaitis*. Wieś Jundilai (Wspomnienia)
- 1735 *Zigmas Naujokaitis*. Wieś Juškakaimiai
- 1737 *Birutė Matijošaitytė, Antanas Matijošaitis*. Wieś Kuodžiai
- 1745 *Birutė Matijošaitytė*. Starosta wsi Kuodžiai Petras Matijošaitis i jego rodzina
- 1749 *Birutė Matijošaitytė, Antanas Matijošaitis*. Wieś Kušlikiai
- 1753 *Juozas Jacevičius*. Wieś Mockupiai
- 1758 *Birutė Matijošaitytė, Genovaitė Kasparavičienė*. Wieś Naudžiai i jej mieszkańcy
- 1762 *Birutė Matijošaitytė, Antanas Matijošaitis*. Wieś Pariebiai i jej mieszkańcy
- 1772 *Elena Girdauskaitė*. Wieś Starkai w mojej pamięci. Przygotował *Vitas Girdauskas*
- 1785 Wieś Šurpauliai. Przygotowała *Dalia Bagdonavičienė*
- 1796 *Birutė Matijošaitytė*. Wieś Tilvikai
- 1804 *Birutė Matijošaitytė, Antanas Matijošaitis*. Wieś Tumosiškė i jej mieszkańcy
- 1805 *Birutė Matijošaitytė, Antanas Matijošaitis*. Wieś Vaitiekupiai
- 1812 *Algirdas Jurkevičius*. Z historii wsi Veršiai
- 1817 *Justinas Kasparaitis*. Voveriai w styku wieków
- 1828 Streszczenie rozdziału w języku polskim

## KULTURA ETNICZNA

- 1831 *Libertas Klimka*. Okruszyny tradycyjnych obyczajów kalendarzowych okolic Sintautai
- 1835 *Vingaudas Baltrušaitis*. Dobry dom mieszkańców Sintautai
- 1860 *Sofija Dielininkaitienė*. Domostwo zamożnego Zanavykasa
- 1871 *Teresė Durstinienė*. Pieśniarze z kraju Panoviai
- 1877 *Vingaudas Baltrušaitis*. Wnętrze domu mieszkalnego w XIX wieku
- 1887 Potrawy z okresu powojennego. Przygotowała *Teresė Durstinienė*
- 1889 *Teresė Durstinienė*. Pszczelarze
- 1891 \* *Eligijus Juvencijus Morkūnas*. Młyny i młyniarze włości Sintautai

- 1963 *Justinas Kasparaitis*. Medycyna ludowa
- 1968 *Liudvina Kutkaitienė*. Kowalstwo
- 1970 *Liudvina Kutkaitienė*. Kowal Simijonas Valaitis
- 1972 *Antanina Klimaitienė*. Rzemieślnicy z Sintautai
- 1975 *Liudvina Kutkaitienė*. Chrzcziny
- 1982 *Liudvina Kutkaitienė*. Obrzędy weselne
- 1995 *Liudvina Kutkaitienė*. Tradycje pogrzebowe
- 1997 Streszczenie rozdziału w języku polskim

## JĘZYK

- 2001 \* *Giedrė Čepaitienė*. Szczegółności mowy okolic Sintautai
- 2009 \* *Dalia Sviderskienė*. Hydronimy włości Sintautai
- 2021 \* *Veronika Adamonytė*. Nazwy własne mieszkalnych miejscowości Sintautai
- 2030 Streszczenie rozdziału w języku polskim

## FOLKLOR

- 2035 *Povilas Krikščiūnas*. Urodzaj stulecia
- 2039 Pieśni z dawnych zbiorów. *Doboru dokonał i teksty przygotował Povilas Krikščiūnas, melodie przygotowała Audronė Vakarinienė*
- 2076 Zabawy, kółka, tańce. *Przygotowała Audronė Vakarinienė*
- 2097 „I tera opowiadam jak było...” folklor mówiony mieszkańców Sintautai. *Przygotował Povilas Krikščiūnas*
- 2126 *Giedrė Čepaitienė*. Opowiada Pranas Kudirka
- 2131 Zadam zagadkę... Folklor małych form. *Przygotował Povilas Krikščiūnas*
- 2135 *Gražina Mališauskienė (Meilutytė)*. „Tylko nieprzekraczajcie nu!”
- 2136 *Doneta Stanžienė, Levutė Karčiauskienė*. „Myśmy byli jeszcze takimi dziećmi, a ona już śpiewała”
- 2138 „Sintautai są pochwalone od wieków”. *Przygotował Povilas Krikščiūnas*
- 2145 \* *Povilas Krikščiūnas*. Cechy szczególne folkloru śpiewanego przez mieszkańców Sintautai: uwag kilka
- 2154 Streszczenie rozdziału w języku polskim



## CZAS I LUDZIE

- 2159 *Vida Girininkienė*. Antanas Tatarė i powstanie w latach 1863–1864
- 2169 *Justinas Kasparaitis*. Doktor Juozapas Rugis
- 2172 *Kazys Misius*. Sygnatariusz Aktu niepodległości Litwy 16 lutego Saliamonas Banaitis
- 2184 *Audronė Matijošienė*. Pierwsze rękopisy Pranasa Vaičaitisa
- 2188 *Rūta Vaičaitytė*. Domostwo poety Pranasa Vaičaitisa w ojczyźnie
- 2196 *Rimantas Dichavičius*. Przy grobie Vaičaitisa
- 2197 *Vida Girininkienė*. Na pamiątkę o Pranasie Vaičaitisie
- 2211 *Juozas Jacevičius*. Juozas Vaičaitis
- 2216 *Albinas Vaičiūnas*. Juozas Augustaitis
- 2218 *Vladas Terleckas*. Cechy działalności sygnatariusza i przedsiębiorcy Jonasa Vailokaitisa
- 2259 *Marija Puodžiukaitienė*. Juozas Kamaitis – nauczyciel muzyk
- 2264 *Justinas Kasparaitis*. Śladami życia rzeźbiarza Juozasa Dobkevičiausa
- 2289 *Kazys Misius*. Agronom Edvardas Počvaitis i nauczycielka Zuzana Počvaitienė
- 2293 *Marytė Rastupkevičiūtė*. Inny pogląd na Pranasa Sederevičiausa
- 2300 *Rasa Kašėtienė*. Nieznane listy Petronėli Orintaitė do księdza Kazimierasa Senkusa
- 2324 *Donatas Januta*. Kilka wspomnień o mamie Petronėli Orintaitė
- 2331 Rokas Stepulaitis – brzoźka Zonavikiji. *Przygotowała Vida Girininkienė*
- 2341 *Vida Girininkienė*. Ksiądz Augustinas Rubikas
- 2346 *Rasa Paukštytė-Šaknienė*. Nasza pani profesor Angelė Vyšniauskaitė
- 2351 *Vida Girininkienė*. Juozas Lingys: „Taniec – matematyka...”
- 2361 *Regina Koženiauskienė*. Juozas Pikčilingis był więcej niż naukowcem
- 2367 *Albinas Vaičiūnas*. Juozas Pikčilingis synem kraju Sintautai
- 2373 *Antanas Maskeliūnas*. Ksiądz Vytautas Palubinskas
- 2375 *Juozas Jacevičius*. Nauczycielka lituanistka Marija Puodžiukaitienė
- 2384 *Vida Girininkienė*. Ksiądz prałat Antanas Maskeliūnas

- 2390 *Vida Girininkienė*. Valentinas Antanavičius: asamblaże albo życie w obrazach
- 2396 *Juozas Jacevičius*. Kęstutis Orentas
- 2403 *Daiva Červokienė*. Ślady sławnego biegacza w sztuce i mediach
- 2414 *Živilė Lembutienė*. Nauczycielka Ona Zokaitė-Samuilienė
- 2417 *Juozas Jacevičius*. Prawnik Justinas Vasiliauskas
- 2422 *Juozas Jacevičius*. Inżynier i malarz Algis Augustaitis
- 2452 *Juozas Jacevičius*. Poeta i naukowiec Jonas Jurevičius
- 2457 *Juozas Jacevičius*. Malarka i literatka Birutė Matijošaitytė
- 2463 Vytautas Kajetonas Duoba: Sintautai z ziemi i z delta latawca. *Przepytuje Vida Girininkienė*
- 2469 *Juozas Jacevičius*. Prawnik Justinas Sigitas Pečkaitis
- 2473 *Raimondas Daniliauskas*. Prawnik Juozas Vytas Jacevičius
- 2479 *Juozas Jacevičius*. Bibliofil Vidmantas Staniulis
- 2490 *Antanas Andrijonas*. Swojak w ojczystych lasach: Justinas Sigitas Kasparaitis
- 2498 *Juozas Jacevičius*. Śpiewak operowy Vytautas Bakula
- 2502 *Regina Kvašytė*. Giedrė Čepaitienė: biografia i działalność
- 2510 *Juozas Jacevičius*. Fotoartysta Rimaldas Vikšraitis
- 2514 *Tomas Pabedinska*. Oryginalność twórczości Rimaldasa Vikšraitisa
- 2522 Rita Mockeliūnienė: między poezją a sztuką. *Przepytuje Vida Girininkienė*
- 2528 *Juozas Jacevičius*. Producent telewizyjny Rolandas Skaisgirys
- 2535 Povilaičiai z Sintautai. *Przygotowali Vitas Girdauskas ir Ramutė Vyšneveckienė*
- 2554 *Milda Kudirkaitė*. Kudirkos z Sintautai
- 2571 *Vitas Girdauskas*. Budowle XXI wieku w Sintautai
- 2575 *Vida Girininkienė*. Cmentarz Sintautai
- 2585 *Vitas Girdauskas*. Stare wiejskie cmentarzyki włości Sintautai
- 
- 2648 Kompedium biograficzne. *Przygotował Vitas Girdauskas*
- 2799 Streszczenia w języku angielskim artykułów, ocenionych przez komisję prac naukowych serii „Lietuvos valsčiai“
- 2811 O autorach
- 2815 Skróty

- 2819 Indeks osobowy. Przygotowali Jūratė Baradinskienė,  
Vida Girininkienė
- 2871 Mapa granic byłej włości Sintautai, zestawiona według danych  
ze spisu ludności Litwy w 1923 roku. (kartograficzna sytuacja  
teraźniejsza). Przygotowała kartograf UAB „Žemėlapių artelė“  
Aira Dubikaltienė
- 2872 Mapa demograficzna porównawcza byłej włości Sintautai.  
Przygotowała kartograf UAB „Žemėlapių artelė“ Aira Dubikaltienė
- 2873 Mapa starostwa Sintautai. Przygotowała kartograf Lidija  
Kavaliauskienė
- 2874 Mapa miasteczka Sintautai. Przygotowała kartograf UAB  
„Žemėlapių artelė“ Aira Dubikaltienė
- 2875 Rezerwat hydrograficzny Novy. Przygotowała kartograf  
UAB „Žemėlapių artelė“ Aira Dubikaltienė
- 2876 Mapa byłych włości Litwy (włość Sintautai wyróżniona  
ciemniejszym kolorem). Przygotowała kartograf  
UAB „Žemėlapių artelė“ Aira Dubikaltienė
- 2878 Spis alfabetyczny byłych terytorium włości Litwy
- 2880 O serii „Lietuvos valsčiai“
- 2884 Mapa szykowanych monografii z serii „Lietuvos valsčiai“  
oraz monografii, wydanych do końca roku 2012.  
Przygotowała kartograf UAB „Žemėlapių artelė“ Aira  
Dubikaltienė
- 2886 O serii „Lietuvos valsčiai“ (w języku angielskim)

Wkładka kolorowych ilustracji pt. „Czas i ludzie“  
s. 2425–2448. Opracowali Vida Girininkienė

Wkładka czarno-białych ilustracji pt. „Sintautai na starych  
zdjęciach“ s. 2269–2288. Opracowała Vida Girininkienė

Wkładka kolorowych ilustracji pt. „Stare wiejskie  
cmentarzyki włości Sintautai“ s. 2617–2640.  
Opracował Vitas Girdauskas

## Part II. contents

- 1449 *Vitas Girdauskas*. The Sintautai academy: 16 steps of its activities (1997–2013)
- 1487 *Audronė Bingelienė*. The Veršiai Village in a cauldron of cultural life from 1957 to 2012
- 1495 *Laimina Auštrienė*. Veršiai community centre
- 1503 *Aldona Norkūnienė*. Keturnaujiena community centre
- 1513 *Laima Girdauskienė*. A leisure hall in Keturnaujiena
- 1523 *Raimondas Daniliauskas*. Sintautai community centre
- 1538 *Laima Girdauskienė*. The Giesmė festival of sacral music
- 1542 *Vida Čeplevičienė*. A folk dance in the area of Sintautai
- 1558 *Regina Dėdinienė, Antanina Klimaitienė*. The Aidija community of mother-tongue friends
- 1565 *Liudvina Kutkaitienė*. The Sintautai branch of the Bočiai Union of the Lithuanian Pensioners
- 1573 *Vida Čeplevičienė*. The Penta youth club
- HISTORY. A TOWNSHIP AND VILLAGES (THE 20TH–21ST CENTURIES)
- 1585 *Marija Puodžiukaitienė*. Sintautai in reminiscences of the elderly
- 1593 *Kazys Misius*. The post office of Sintautai before 1941
- 1598 *Kazys Misius*. The Sintautai milk processing company before 1944
- 1604 *Liudvina Kutkaitienė*. Sintautai in post-war period
- 1620 *Raimondas Daniliauskas*. From the history of Sintautai police
- 1627 *Zigmas Pikčilingis*. The Sintautai machine and tractor station
- 1634 *Algirdas Šuopys*. A fire post in the Sintautai Neighbourhood
- 1638 *Marija Puodžiukaitienė*. The history of Sintautai Township streets
- 1648 *Raimondas Daniliauskas*. The cemetery of Sintautai fighters
- 1654 *Antanas Matijošaitis*. The postwar Banaitynė and its destruction

---

\* The asterisk in the contents marks the papers approved by the monograph series "Lietuvos valsčiai" Scientific Works Commission for Local Researches (see p. 4). The papers' summaries in English are given at the end of the book

- 1656 *Birutė Matijošaitytė, Antanas Matijošaitis*. Duobiškiai Village and its population
- 1659 *Birutė Matijošaitytė, Antanas Matijošaitis*. Gabartai Village and its population
- 1665 *Juozas Jacevičius*. The Village of Gaisriai
- 1678 *Birutė Matijošaitytė*. Gyliškiai Village and its population
- 1685 *Jonas Kasparavičius*. The Village of Išdagai
- 1693 *Pranas Endriukaitis*. The Village of Jundilai
- 1735 *Zigmas Naujokaitis*. Juškakaimiai
- 1737 *Birutė Matijošaitytė, Antanas Matijošaitis*. The Village of Kuodžiai
- 1745 *Birutė Matijošaitytė*. Petras Matijošaitis the elder of Kuodžiai Village and his family
- 1749 *Birutė Matijošaitytė, Antanas Matijošaitis*. The Village of Kušlikiai
- 1753 *Juozas Jacevičius*. Mockupiai
- 1758 *Birutė Matijošaitytė, Genovaitė Kasparavičienė*. Naudžiai Village and its population
- 1762 *Birutė Matijošaitytė, Antanas Matijošaitis*. Pariebiai Village and its population
- 1772 *Elena Girdauskaitė*. Starkai in my memory. *Prepared by Vitas Girdauskas*
- 1785 The Village of Šurpauliai. *Prepared by Dalia Bagdonavičienė*
- 1796 *Birutė Matijošaitytė*. The Village of Tilvikai
- 1804 *Birutė Matijošaitytė, Antanas Matijošaitis*. Tumosiškė Village and its population
- 1805 *Birutė Matijošaitytė, Antanas Matijošaitis*. The Village of Vaitiekupiai
- 1812 *Algirdas Jurkevičius*. From the history of Veršiai Village
- 1817 *Justinas Kasparaitis*. Voveriai at the turn of the centuries
- 1828 Chapter summary in Polish

## ETHNIC CULTURE

- 1831 *Libertas Klimka*. Crumbs of traditional calendar customs from the area of Sintautai
- 1835 *Vingaudas Baltrušaitis*. A dwelling house of Sintautai people

- 1860 *Sofija Dielininkaitienė*. A homestead of a rich Zanavykas
- 1871 *Teresė Durstinienė*. Chant singers of the Panovia land
- 1877 *Vingaudas Baltrušaitis*. The 19th c. living house interior
- 1887 Dishes in the post-war period. *Prepared by Teresė Durstinienė*
- 1889 *Teresė Durstinienė*. Beekeepers
- 1891 \**Eligijus Juvencijus Morkūnas*. The mills and millers in Sintautai *Valsčius*
- 1963 *Justinas Kasparaitis*. Folk medicine
- 1968 *Liudvina Kutkaitienė*. Smithery
- 1970 *Justinas Kasparaitis*. Blacksmith Simijonas Valaitis
- 1972 *Antanina Klimaitienė*. The craftsmen of Sintautai
- 1975 *Liudvina Kutkaitienė*. Christening
- 1982 *Liudvina Kutkaitienė*. Wedding and its customs
- 1995 *Liudvina Kutkaitienė*. Burial traditions
- 1997 Chapter summaries in Polish

## LANGUAGE

- 2001 \**Giedrė Čepaitienė*. The linguistic peculiarities of Sintautai area
- 2009 \**Dalia Sviderskienė*. The hydronyms of Sintautai *Valsčius*
- 2021 \**Veronika Adamonytė*. The names of living places in Sintautai *Valsčius*
- 2030 Chapter summary in Polish

## FOLKLORE

- 2035 *Povilas Krikščiūnas*. The harvest of a century
- 2039 The songs from old collections. *Selected and texts prepared by Povilas Krikščiūnas, melodies prepared by Audronė Vakariniene*
- 2076 Games, ring and paired dances. *Prepared by Audronė Vakariniene*
- 2097 "I tell you now how it was...." Verbal folklore in Sintautai area. *Prepared by Povilas Krikščiūnas*
- 2126 *Giedrė Čepaitienė*. A folklore presenter Pranas Kudirka
- 2131 I'll ask a riddle... Small-form folklore. *Prepared by Povilas Krikščiūnas*

- 2135 *Gražina Mališauskienė (Meilutytė)*. "Just don't murder tunes"
- 2136 *Doneta Stanžienė, Levutė Karčiauskienė*. "We were still kids, while she had been already singing"
- 2138 "Sintautai are praised from everlasting". *Prepared by Povilas Krikščiūnas*
- 2145 \* *Povilas Krikščiūnas*. The folklore peculiarities in Sintautai area: some insights
- 2154 Chapter summary in Polish

## TIME AND PEOPLE

- 2159 *Vida Girininkienė*. Rev. Antanas Tatarė and the 1863–1864 rebellion
- 2169 *Justinas Kasparaitis*. Doctor Juozapas Rugis
- 2172 *Kazys Misius*. The February 16 Independence Act signatory Saliamonas Banaitis
- 2384 *Audronė Matijošienė*. The first manuscripts of Pranas Vaičaitis
- 2188 *Rūta Vaičiutytė*. A homestead of the poet Pranas Vaičaitis
- 2196 *Rimantas Dichavičius*. At the tomb of Vaičaitis
- 2197 *Vida Girininkienė*. In memoriam: Pranas Vaičaitis
- 2211 *Juozas Jacevičius*. Juozas Vaičaitis
- 2216 *Albinas Vaičiūnas*. Juozas Augustaitis
- 2218 *Vladas Terleckas*. The traits of activities by Jono Vailokaitis, a signatory and businessman
- 2259 *Marija Puodžiukaitienė*. Juozas Kamaitis–teacher musician
- 2264 *Justinas Kasparaitis*. Along the trails of sculptor Juozas Dobkevičius life
- 2289 *Kazys Misius*. Agronomist Edvardas Počvaitis and teacher Zuzana Počvaitienė
- 2293 *Marytė Rastupkevičiūtė*. Different Pranas Sederevičius
- 2300 *Rasa Kašėtienė*. The unknown letters of Petronėlė Orintaitė to Kazimieras Senkus
- 2324 *Donatas Januta*. Some reminiscences about my mother Petronėlė Orintaitė
- 2331 Rokas Stepulaitis – a birch of Zanavykija. *Prepared by Vida Girininkienė*
- 2341 *Vida Girininkienė*. Rev. Augustinas Rubikas
- 2346 *Rasa Paukštytė-Šaknienė*. Our Professor Angelė Vyšniauskaitė

- 2351 *Vida Girininkienė*. Juozas Lingys: "The dance and mathematics..."
- 2361 *Regina Koženiauskienė*. Juozas Pikčilingis was more than a scholar
- 2367 *Albinas Vaičiūnas*. Juozas Pikčilingis—a son of the Sintautai land
- 2373 *Antanas Maskeliūnas*. Rev. Vytautas Palubinskas
- 2375 *Juozas Jacevičius*. Teacher of Lithuanian language Marija Puodžiukaitienė
- 2384 *Vida Girininkienė*. Prelate Rev. Antanas Maskeliūnas
- 2390 *Vida Girininkienė*. Valentinas Antanavičius: Assemblages or life in paintings
- 2396 *Juozas Jacevičius*. Kęstutis Orentas
- 2403 *Daiva Červokienė*. Traces of famous Lithuanian runner in art and media
- 2414 *Živilė Lembutienė*. Teacher Ona Zokaitė-Samuilienė
- 2417 *Juozas Jacevičius*. Lawyer Justinas Vasiliauskas
- 2422 *Juozas Jacevičius*. Engineer and painter Algis Augustaitis
- 2452 *Juozas Jacevičius*. Poet and scholar Jonas Jurevičius
- 2457 *Juozas Jacevičius*. Painter and litterateur Birutė Matijošaitytė
- 2463 Vytautas Kajetonas Duoba: A look at Sintautai from land surface and ultralight aircraft. *Interviewed by Vida Girininkienė*
- 2469 *Juozas Jacevičius*. Lawyer Justinas Sigitas Pečkaitis
- 2473 *Raimondas Daniliauskas*. Lawyer Juozas Vytas Jacevičius
- 2479 *Juozas Jacevičius*. Bibliophile Vidmantas Staniulis
- 2490 *Antanas Andrijonas*. Justinas Sigitas Kasparaitis in the forests of his home
- 2498 *Juozas Jacevičius*. Opera singer Vytautas Bakula
- 2502 *Regina Kvašytė*. Giedrė Čepaitienė: biography and activities
- 2510 *Juozas Jacevičius*. Photo artist Rimaldas Vikšraitis
- 2514 *Tomas Pabedinskas*. Originality of creations by Rimaldas Vikšraitis
- 2522 Rita Mockeliūnienė: between poetry and art. *Interviewed by Vida Girininkienė*
- 2528 *Juozas Jacevičius*. TV producer Rolandas Skaisgirys
- 2535 The Povilaičiai of Sintautai. *Prepared by Vitas Girdauskas and Ramutė Vyšneveckienė*
- 2554 *Milda Kudirkaitė*. The Kudrikos of Sintautai
- 2571 *Vitas Girdauskas*. The 21<sup>st</sup> century constructions in Sintautai
- 2575 *Vida Girininkienė*. Sintautai cemetery
- 2585 *Vitas Girdauskas*. Olden cemeteries of Sintautai villages



- 2648 A digest of biographies. *Compiled by Vitas Girdauskas*
- 2799 English summaries of the papers approved by the “*Lietuvos valsčiai*” Monograph Series Lithuanian Local Researches Commission for Scientific Works
- 2811 About the authors
- 2815 Abbreviations
- 2819 The index of personal names. *Compiled by Jūratė Baradinskienė, Vida Girininkienė*
- 2871 The map of former Sintautai *Valsčius* boundaries done after the Lithuanian Census 1923 (with present-day cartographic situation). *Compiled by UAB Žemėlapių Artelė cartographer Aira Dubikaltienė*
- 2872 A comparative demography map of former Sintautai *Valsčius*. *Compiled by UAB Žemėlapių Artelė cartographer Aira Dubikaltienė*
- 2873 The map of Sintautai Neighbourhood. *Compiled by cartographer Lidija Kavaliauskienė*
- 2874 The map of Sintautai Township. *Compiled by UAB Žemėlapių Artelė cartographer Aira Dubikaltienė*
- 2875 The Nova hydrographical reserve. *Compiled by UAB Žemėlapių Artelė cartographer Aira Dubikaltienė*
- 2876 The map of *valsčiai* former Lithuanian rural districts (Sintautai *Valsčius* marked darker). *Compiled by UAB Žemėlapių Artelė“ cartographer Aira Dubikaltienė*
- 2878 The territorial list of former Lithuanian *Valsčiai*
- 2880 About the “*Lietuvos Valsčiai*” series
- 2884 The map of “*Lietuvos Valsčiai*” series monographs to be published and those published by the end of 2012. *Compiled by UAB Žemėlapių Artelė cartographer Aira Dubikaltienė*
- 2886 About the “*Lietuvos Valsčiai*” series (in English)
- The insert of colour illustrations “Time and People” pp. 2425–2448. Compiled by Vida Girininkienė*
- The insert of illustrations “Sintautai in old photography” pp. 2239–2288. Compiled by Vida Girininkienė*
- The insert of colour illustrations “Olden cemeteries of Sintautai villages” pp. 2617–2640. Compiled by Vitas Girdauskas*

## Sintautų akademija – 16 veiklos žingsnių (1997–2013 metai)

Vitas Girdauskas

### Įvadas

XX a. pabaigoje pasaulio šalys patyrė radikalius politikos, ekonomikos, socialinio gyvenimo pokyčius. Dėl informacinių, energetinių ir transporto ryšių pasaulis vis labiau susietas ir dinamiškas. Kiekvienas žmogus, nori ar nenori, yra ne tik vietos bendruomenės, bet ir „pasaulinio kaimo“ dalimi. Informacija, o ne daiktai tampa svarbiausia preke. Visuomenės, grupės ar atskiro žmogaus sėkmė pirmiausia priklauso ne nuo gamybinių pajėgumų, o nuo sugebėjimo panaudoti savo kūrybines galias ir žinias. Svarbūs tampa ne tik, ir ne tiek pradiniai žinių ar gebėjimų įsisavinimo etapai, bet mokymosi per visą sąmoningą gyvenimą nuostata.

Vienas iš unikalių edukacinių reiškinių – aukštesniųjų liaudies mokyklų (ALM) atsiradimas Lietuvoje.<sup>1</sup>

Lietuvos aukštesniųjų liaudies mokyklų ištakos siekia Motiejaus Valančiaus ir Antano Tatarės laikus. Suaugusiųjų švietimas atgimsta, suklesti ir tarpukariu, ideologizuota forma plėtojamas sovietmečiu. Prasidėjus atgimimui, jau 1992 m. vyksta pirmosios švietėjų grupės susipažinti su Danijos švietėjų korifėjo N. F. S. Grundtvigo sukurta sistema bei idėjomis. Žmonių, besidominčių skandinaviško modelio liaudies aukštesniosiomis mokyklomis, skaičius Lietuvoje intensyviai didėja nuo 1990 m. iki dabar. Atliekami moksliniai tyrimai, publikuojami straipsniai, organizuojamos konferencijos, kuriose nagrinėjamos aukštesniųjų liaudies mokyklų (ALM) idėjos, rengiami bakalauro ir magistriniai darbai, skleidžiamos edukacinės jau minėto N. F. S. Grundtvigo idėjos, vyksta įvairių lygių susitikimai su šių idėjų propaguotojais ir praktikais Lietuvoje, Danijoje, Švedijoje, Norvegijoje. Jau 1992 m. užsimezgė pirmieji kontaktai su Danijos švietėjais, prasidėjo Lietuvos švietimo darbuotojų delegacijų lankymasis Danijos aukštesniosiose liaudies mokyklose. 1992 m., atrodo, su antrąja Nepriklausomos Lietuvos švietėjų delegacija Danijos UGE liaudies mokykloje, vadovaujamoje švietėjo Carl Vilbaek, apsilankė ir tuo metu Vilniaus 44-osios vidurinės mokyklos direktorius Vitas Girdauskas. Vėliau, 1996 m., Darbininkų švietimo asociacijos (Kalmar apskritis, Švedija) prezidentas Georg Karlsen pakvietė pirmuosius ALM atstovus susipažinti su švedų organizacijų veikla ir aukštesniosiomis liaudies mokyklomis Švedijoje. Jau 1997 m. dalyvauta bendrame projekte „Aukštesnioji liaudies mokykla Lietuvoje“, kurį finansavo Šiaurės šalių Ministrų Taryba ir Olofo Palmės tarptautinis centras. Taigi ALM lyderiai auginti stažuotėse Danijos, Vokietijos, Švedijos aukštesniosiose liaudies mokyklose, Šiaurės šalių akademijoje. Stažuotes rėmė Lietuvos suaugusiųjų švietimo asociacija ir Šiaurės kraštų informacijos biuras Vilniuje, Danijos demokratijos fondas. Tais pačiais 1997 m. buvo žengti ir pirmieji konkretūs žingsniai, pradėtos steigti tokio ar panašaus tipo neformalaus švietimo institucijos. Susipažinta ne tik su Danijos kultūra, aukštesniosiomis liaudies švietimo mokyklomis (folkehöskole), bet ir su garsiojo švietėjo, M. Valančiaus

<sup>1</sup> Šalkauskis S. *Rinktiniai raštai. Pedagoginės studijos*, Vilnius, 1992, kn. 2.

ir Sintautuose klebonavusio švietėjo A. Tatarės amžininko N. F. S. Grundtvigo (1783–1872) idėjomis bei švietimo sistema.

1997 m. vasarą įsteigta pirmoji Lietuvoje daniško tipo liaudies aukštesnioji mokykla, kuri buvo pavadinta Sintautų akademija (1998 m. birželio 19 d. įregistruota jau kaip viešoji įstaiga), vėliau – 1998 m. gruodžio 16 d. – Pajūrio aukštesnioji liaudies mokykla, 1998 m. gruodžio 18 d. – Rumšiškių muziejaus dvaro akademija. Šių mokyklų veikloje dalyvaujančių asmenų iniciatyvinė grupė 2000 m. vasario 3 d. įkūrė Nacionalinę aukštesniųjų liaudies mokyklų asociaciją (NALMA).

Kiekviena Lietuvos aukštesnioji liaudies mokykla turi savitą saviraiškos būdą ir plėtros kryptį. Sintautų akademija, būdama labiau daniškojo tipo rezidentinė švietimo įstaiga, orientuojasi į profesinį igūdžių ir žinių tobulinimą, kultūrinę veiklą ir istorinės atminties saugojimą. Vyksta tarptautinis kultūrinis bendradarbiavimas, dalyvaujama ilgalaikiuose tarptautiniuose projektuose. Pajūrio aukštesnioji liaudies mokykla linksta į švediškąjį bendrųjų gebėjimų ir kompetencijų ugdymo modelį, socialinę ugdymo sferą. VŠĮ Rumšiškių muziejaus dvaro akademija taip pat skandinaviško tipo, tačiau ji yra rezidentinė suaugusiųjų neformalaus švietimo įstaiga, besiorientuojanti į tradicinių amatų ir verslų mokymo kursus bei seminarus, kultūros paveldo pritaikymą socialiniuose projektuose.

P. Kuprys, vienas pirmųjų aukštesniųjų liaudies mokyklų įkūrimo iniciatorių ir ideologų Lietuvoje, savo disertacijoje rašė, kad aukštesnioji liaudies mokykla yra vieta, kur vyrauja demokratiškumo atmosfera, kur dominuoja demokratiški ugdymo principai ir skatinamas demokratiškas gyvenimo būdas. Tai yra labai reikalingos nuostatos šalims, kurios yra vadinamos naujomis demokratijomis. Todėl šis aukštesniųjų liaudies mokyklų judėjimas Lietuvoje yra svarbus Lietuvos demokratiškai valstybei stiprinti.

## Pirmieji žingsniai ir misijos suformavimas

Ore sklandžiusi ir ne kartą Danijoje ir Lietuvoje aptarta idėja pradėjo virsti kūnu, susitikus ilgamečiam Danijos liaudies aukštesniųjų mokyklų populiarintojui, UGE ir Elbaek folkehöskole vadovui Carl Vilbaek ir sintautiškiui Vitui Girdauskui. Nuspręsta, jog pakaks kalbų ir svarstymų, tad 1997 m. birželio 28 d. sukviestas iniciatyvinės grupės steigiamasis susirinkimas. Jo tikslas – įsteigti neformalaus suaugusiųjų švietimui skirtą instituciją.

Iniciatyvinę grupę sudarė 9 asmenys – danas švietėjas Carl Vilbaek, individualios įmonės „Vigirda“ savininkas Vitas Girdauskas, Sintautų kultūros centro direktorė Laima Girdauskienė, Sintautų seniūnas Algirdas Maksvytis, Šakių darbo biržos darbuotoja Jūratė Dūdaitienė, Sintautų ŽŪB vadovas Juozas Jucaitis, eįkų klubo vadovas Vytautas Strokas, vilniečiai kultūros istorikas Albinas Vaičiūnas ir Sausio 13-osios brolijos valdybos pirmininkė Vlada Gečėnienė. Prie jų vėliau prisijungė ir lietuvių jaunimo bendrijos „Lituanica“ vadovas Gintautas Bukauskas. Pirmajame susirinkime dalyvavo tuometinis rajono meras Vidas Cikana ir kultūros skyriaus vedėja Augenija Kasparevičienė.

Jau tuo metu suformuota organizacijos misija – neformalus suaugusiųjų ir vaikų švietimas, Sintautų bendruomenės kultūrinės, sportinės, švietėjiškos ir kitokios veiklos organizavimas.

1997 m. rugpjūčio 1 d. lietuvių jaunimo bendrijos „Lituanica“ valdybos nutarimu Nr. 2 įregistruota Sintautų akademijos įsteigimo iniciatyvinė grupė ir jos įstatai, o 1997 m. rugsėjo 16 d. ji įregistruota kaip Lietuvių jaunimo bendrijos „Lituanica“ padalinys. Tų pačių 1997 m. lapkričio 6–9 dienomis jaunoji organizacija kartu su Lietuvos kaimo sporto klubų sąjunga „Nemunas“ ir Danijos organizacija „DGI“ organizuoja pirmąjį tarptautinį seminarą „Kultūros ir sporto ugdymas kaime“. 1997 m. lapkričio 20 d. pateiktas prašymas tapti tarptautinės kultūros ir sporto asociacijos ISCA nariu. 1997 m. rugsėjo 1 d. pagal projektą su Danijos Elbaek folkehøskole pradedamas įgyvendinti ilgalaikis jaunųjų ūkininkų švietimo projektas.

1998 m. sausio 16 d. Valstybiniame patentų biure įregistruotas firmos vardas „Viešoji įstaiga Sintautų akademija“, o 1998 m. vasario 27 d. Sintautų akademijos įsteigimo iniciatyvinės grupės vardu perimti Sintautų žemės ūkio bendrovės įsipareigojimai AB LTB Šakių skyriui 37 317,05 Lt sumai (už bankui ikeistas bendrovės kontoros patalpas). 1998 m. gegužės 1 d. Lietuvos Respublikos Vyriausybės nutarimo Nr. 538 „Dėl lėšų skyrimo“ 11 punktu skirta Šakių rajono savivaldybei 37 000 litų pastatui, kurio reikia steigiamai Sintautų akademijai, pirkti.

1998 m. birželio 19 d. Šakių rajono savivaldybėje įregistruota ne pelno organizacija – Viešoji įstaiga Sintautų akademija (Įregistravimo Nr. VŠ 95-4, kodas 7441901). Jos steigėjai – Šakių rajono savivaldybės administracija, Lietuvių jaunimo bendrija „Lituanica“, Vito Girdausko individuali įmonė „Vigirda“ (nuo 1999 m. gruodžio 23 d. – Vitas Girdauskas), nuo 2004 m. balandžio 24 d. – Carl Vilbaek.

1998 m. spalio 20 d. vadovaujantis 1998 m. birželio 18 d. negyvenamų patalpų panaudos sutartimi Sintautų seniūnija VšĮ Sintautų akademija perdavė 415,42 kv. metrų ploto patalpas, kuriose ir vykdoma Sintautų akademijos veikla. VšĮ Sintautų akademija įsikūrusi Prano Vaičiūčio g. 34.

Tai buvo pirmieji organizacijos žingsniai. Tik pradėjus veiklą Sintautų akademijos svarbiausia tikslinė grupė tapo jauni ūkininkai bei kooperacija besidominti kaimo bendruomenė. Taip pat atkreiptas dėmesys į kultūrą bei sportą kaime, pradėta propaguoti netradicinis Lietuvai badmintonas, ruošti neformalaus švietimo mokytojai, semtasi patirties šioje veikloje šalyje ir užsienyje, dalyvaujant tarptautiniuose kursuose, seminaruose bei festivaliuose. Antraisiais veiklos metais susidomėta bendruomenine veikla ir bendruomenės aktyvumo skatinimo būdais. Pradėta dalyvauti renginiuose šalyje ir užsienyje, rengti ir vykdyti projektus bendru pavadinimu „Sintautų bendruomenės plėtra“. Jų metu ne tik organizuotos Sintautuose vasaros kūrybinės stovyklos, rengti vietos gyventojams aktualūs kursai, leisti Sintautų kalendoriai, bet pradėta telkti ir skatinti visus bendruomenine veikla besidominčius rajono ir šalies gyventojus. Kartu su Olofo Palmės fondu ir Baltijos Amerikos partnerystės programa pradėta rengti seminarus ir konferencijas, dalyvauti tarptautinės bendruomenių centrų federacijos IFS veikloje.

Vėliau labiau orientuotasi į vietos bendruomenės poreikius ir socialinę atskirtį patiriančias grupes. Parengti ir įgyvendinti ES PHARE 2000 ESS, Baltijos Amerikos partnerystės programos bei Lietuvos kultūros ministerijos finansuoti projektai.

Taip susiformavo 4 pagrindinės organizacijos veiklos kryptys:

- Neformalus suaugusiųjų švietimas (apimantis jaunųjų ūkininkų, kalbų, kompiuterinio raštingumo ir verslumo, neformalaus švietimo ir savanorystės propagavimą ir kitą suaugusiųjų švietimą),
- Kultūrinė, sportinė veikla ir kultūrinis švietimas (apimant ne tik kultūrinius projektus, bet ir su sportu, ypač badmintono propagavimu, susijusias veiklas),
- Pilietinio ir bendruomeninio aktyvumo skatinimas (apimant bendruomeninę veiklą, kaimo bendruomenės švietimą),
- Istorinės atminties žadinimas.

## Svarbiausios veiklos kryptys

### 1. Neformalus suaugusiųjų švietimas

Kadangi, kaip jau minėjome, pradėjus savo veiklą viešosios įstaigos Sintautų akademija pirmąją svarbiausia tikslinę grupę tapo jauni ūkininkai bei kooperacija besidominti kaimo bendruomenė, tai ir viena pirmųjų organizacijos veiklos krypčių, pratęsiant daniškąją, o ir sintautiško lietuvių A. Tatarės laikų tradiciją, – žemdirbių mokymai.

**Jaunųjų ūkininkų mokymas.** Pirmuoju stambesniu projektu siekta sudaryti sąlygas jauniems ūkininkams susipažinti su Danijos žemės ūkiu, įgyti teorinių žinių ir praktinių įgūdžių. 1997–1999 m. jaunųjų ūkininkų grupės (dažniausiai iki 10 asmenų) dalyvavo 19 mėnesių trukmės mokymuose, jungiančiuose danų kalbos ir kultūros studijas Elbaek liaudies mokykloje (Elbaek folkehöskole, vadovas Johan Kirkmand), praktiką ūkininkų ūkiuose ir teorinius užsiėmimus Malingo žemės ūkio mokykloje. Pasibaigus mokymams dalyviai gavo ES standartus atitinkantį sertifikatą.

1997 m. rugpjūčio 30 d. iš 20 kandidatų atrinkti 7, iš jų suformuota pirmoji studentų grupė. Tai Remigijus Lenkaitis (Kubilėliai), Egidijus Kasperavičius, Vitalija Lekavičiūtė (Slavikai), Dainoras Duoba ir Vytautas Jucaitis (Sintautai), Edvinas Mačiulaitis (Kaunas), Gintaras Gečas (Karaliaučius), Rimvydas Kriaučiūnas.

1998 m. sausio 31 d. suformuota antroji 12 asmenų grupė, kurią sudarė: Svajūnas Brazdauskas, Kęstutis Martinaitis, Irmantas Matūza, Ingrida Patašiūtė, Jolanta Skrickutė, Almantas Stankaitis, Evaldas Vaitiekūnas.

1998 m. rugpjūčio 30 d. suformuota trečioji 8 asmenų grupė – Egidijus Brazaitis (Plokščiai), Nerijus Brazdauskas (Briedžiai), Jonas Tėvelis (Marijampolė), Algimantas Šipauskas (Vilkaviškis) Romas Balsys (Jankai), Vytautas Stepulaitis (Sintautai), Dainius Vaitkus (Lekėčiai), Tadas Kairys (Šakiai).

1999 m. vasario 3 d. suburiama ketvirtoji 10 žmonių grupė. Tai Giedrius Bendžius, Jonas Dukštas, Marius Dvelys, Žydrūnas Dzidolikas, Darius Genčas, Marijus Naujokas, Demis Karčiauskas, Nerijus Liukaitis, Bernardas Švenčionis, Rimas Zumaras.

1999 m. birželio 8 d. formuojama penktoji grupė. Joje taip pat tik vyrai – Remigijus Bosas, Vytautas Dukavičius, Virginijus Gaudinskas, Žygmantas Girdzijauskas, Remigijus Guobis, Rolandas Kiseliauskas, Kęstutis Leskauskas. Vėliau prie

jų 1999 m. spalį prisijungė Nerijus Nikolaitis (Briedžiai), Vygantas Rupšys (Kvėdarna), Dainius Siesartis (Kaunas), Tomas Šipelis, Aurelijus Trapulis (Radviliškis).

Projektą rėmė Danijos vyriausybė, lėšas skirdama iš Danijos demokratijos fondo, Danijos ambasada, Danijos Elbaek folkehøskole ir Malling žemės ūkio mokykla. Jį igyvendinant daug pastangų padėjo Carl Vilbaek ir Johan Kirkmand.

Kita ne mažiau svarbi šios krypties veikla – **skatinti kooperacijos plėtrą Šakių rajone.**

1999 m. sausį surengtas seminaras „Žemės ūkio vystymo gairės“ 46 Šakių rajono ūkininkams, bendrovių atstovams ir besidomintiems žemės ūkio kooperacija. Svarbiausius pranešimus skaitė ŽŪM daktarė Z. Kulvietienė, LŽIR bst. direktorius J. Kaunas, Žemės ūkio rūmų pirmininkas prof. A. Stancevičius. Sudaryta Šakių rajono kooperacijos taryba.

1999 m. kovo 7 d. septyni asmenys dalyvavo Kaimo kultūros ir sporto organizacijos „Nemunus“ organizuotoje jaunųjų ūkininkų šeimų šventėje Vilkijoje.

1999 m. spalio 18–29 d. surengtas 20 ūkininkų, bendrovių atstovų iš Šakių, Vilkaviškio, Marijampolės ir Šilutės rajonų seminaras kooperacijos klausimais Danijoje. Išanalizuotos kooperatyvų sėkmės Danijoje ir nesėkmės Lietuvoje priežastys, su jomis supažindinta rajono visuomenė. Projektą rėmė Danijos demokratijos fondas.

Vėliau ši veiklos kryptis tapo mažiau aktuali ir tik 2009 m. gegužės 9–10 dienomis, prisimenant aktyvią švietimo žemės ūkio srityje veiklą ir paskatinus Cingų fondo vadovui J. Endriukaičiui, surengtas 2 dienų žygis „Lietuvos ūkininkai – likimai ir ateitis“. Žygio metu ne tik susitiko ir diskutavo apie svarbiausias žemės ūkio problemas bei ekologinę žemdirbystę Lietuvos ir Lenkijos Punsko krašto lietuviai ūkininkai, bet ir buvo aplankytos daugeliui lietuvių brangios vietos Lietuvoje ir Lenkijoje. Sustota prie Vinco Kudirkos paminklo Kudirkos Naumiestyje, padėtos gėlės prie paminklų, skirtų Lietuvos partizanams, kovojusiems su sovietais už Lietuvos laisvę prie Punsko bažnyčios ir monumento Lietuvos kariams, žuvusiems 1920 m. Seinų mūšyje Berzninko kapinėse. Taip pat dalyvauta Ožkinių kaime netoli Punsko pirmą kartą P. Lukoševičiaus sodyboje organizuotoje Jotvingių jorėje – kadaise vienos iš svarbiausių metų pradžios švenčių Baltų žemėse. Žygis finansuotas Cingų fondo lėšomis.

**Kalbų mokymas.** Vienos iš pirmųjų akademijos veiklų tikslas – ne tik populiarinti užsienio kalbų mokymąsi, sudaryti galimybes Šakių rajono gyventojams išmolti arba pagilinti anglų kalbos žinias, bet ir susipažinti su prancūzų kalba bei kultūra, įgyti šios kalbos pradmenų, propaguoti ją Lietuvoje. Siekiant šių tikslų 1998 m. lapkritį, 1999 m. vasario, spalio ir lapkričio mėnesiais kartu su Lietuvos Franko–Baltų vasaros universitetu (L’Université Franco-Balte d’Été) organizuoti prancūzų kalbos ir kultūros kursai šeimoms. Kursams vadovavo šio universiteto dėstytoja Izabelė Francuaza D’Alons (Françoise Izabele De Cellery D’Allens) iš Paryžiaus. Juose dalyvavo 15 asmenų (6 šeimos), 1999 m. – 10 asmenų.

2000, 2001 ir 2002 m. vyko tradiciniai anglų kalbos užsiėmimai 2 grupėms po 10 žmonių – pradedančiųjų ir pažengusiųjų, 6 mėnesius 2 kartus per savaitę, po 2 akademines valandas. Mokytojos – Ilona Martinkaitienė ir Audronė Cibulskienė.

Siekta kelti ir kursų organizatorių kvalifikaciją supažindinant su naujausiais mokymo metodais. 1999 m. balandžio mėnesį tokiuose kvalifikacijos kėlimo moky-



muose (Švedijos Adelors folkhogskola) dalyvavo Audronė Cibulskienė, Laima Girdauskienė, Daiva Kudulė, Ilona Martinkaitienė ir Lina Petravičiūtė. Švedijoje anglų kalbos mokymo organizatoriai galėjo susipažinti su švediška studijų ratelių sistema.

2004 m. balandžio 24 d. Sintautų pagrindinės mokyklos atstovai dalyvavo tarptautinio projekto „Lets English“ angliškos dainos ir deklamacijos konkurse „Amberlife“ Banie Mazurskie (Lenkija) ir užėmė antrąją vietą.

**Kompiuterinio raštingumo ir verslumo mokymas.** 1999–2000 m. Sintautų akademija kaip LSŠA projekto partneris dalyvavo ES PHARE finansuojamame projekte „**Socialinių įmonių steigimas Lietuvoje ir Latvijoje**“. Susipažinta su socialinių įmonių Vokietijos Žemutinės Saksonijos žemėje praktika kuriant socialines įmones ir jos taikymo Lietuvoje ir Latvijoje, sprendžiant socialines problemas, galimybes. Atvyko ekspertas – Žemutinės Saksonijos krašto patarėjas smulkiąjam verslui Dirk Kiuhn. Dalyvauta rengiant socialinių įmonių kūrimo Lietuvoje strategiją, taktiką, kitus dokumentus.

2001–2002 m. siekiant didinti gyventojų verslumą kartu su Lenkijos Goldapo regiono plėtros fondu dalyvauta įgyvendinant projektą „Verslumo inkubatoriai“. Sukurtos 5 projekto įgyvendinimo grupės Gelgaudiškyje, Šakiuose, Lekėčiuose, Sintautuose ir Šakiuose, kurios dalyvavo mokymuose Lenkijoje ir Šakiuose. Mokymus finansavo ES PHARE ACCESS MACRO programa.

2002 m. rugsėjo 27 d., siekiant mažinti kompiuterinį neraštingumą rajone, pradėtas įgyvendinti ES PHARE 2000 programos Ekonominės ir socialinės iniciatyvos Žmonių išteklių plėtros fondo finansuojamas Marijampolės tikslinio regiono projektas „**Užsidirbk pats**“ (LT0009-02-01-0006). Jis skirtas 160 asmenų iš socialinę atskirtį patiriančių bendruomenės grupių – bedarbių, neįgaliųjų, sugrįžusiųjų iš įkalinimo vietų, vienišų tėvų, auginančių nepilnamečius vaikus, ir kitų kompiuterinio raštingumo ir verslo pradmenims mokytis. 40 žmonių 120 val. mokėsi pagal kvalifikacijos kėlimo programą (40 val. verslo vadybos ir finansų valdymo pagrindų, 60 val. kompiuterinio raštingumo pagal ECDL, 20 val. verslo plėtros), 120 žmonių – 60 val. kompiuterinio raštingumo programą pagal ECDL. Parengtos, išleistos ir išplatintos 800 egzempliorių tiražu rekomendacijos „Užsidirbk pats“ sunkiau į darbo rinką besiantegruojantiems asmenims. Surengta 10 dienų teorinio ir praktinio darbo mokykla „Užsidirbk pats“ 40-čiai asmenų, ugdant paslaugų turistams teikimo įgūdžius, suorganizuotas pažintinis vizitas 15-kai paslaugų turistams teikimo grupės narių į Lenkijos Goldapo rajoną.

2006 m. kovo 6–2008 m. liepos 31 d. kartu su Šakių rajono savivaldybės administracija įgyvendintas kompiuterinio raštingumo mokymo projektas „**Kompiuterinis raštingumas Šakių rajono gyventojams**“ (SFMIS Nr. BPD2004-ESF-2.2.0-02-05/0142), kurio vertė per 700 000,00 Lt). Projektas vykdytas ES socialinio fondo lėšomis pagal 2004–2006 m. BPD 2 prioriteto „Žmogiškųjų išteklių plėtra“ priemonę 2.2. Darbo jėgos kompetencijų ir gebėjimų prisitaikyti prie pokyčių ugdymas“. Apmokyti 589 asmenys (286 ECDL start – 60 valandų, 303 pilną – 80 valandų ECDL). Net 125 iš išklausių kursą išlaikė Europos kompiuterinio raštingumo vartotojo (ECDL) testus. 2008 m. gegužės 15 d. surengta baigiamoji projekto konferencija „Informacinė visuomenė Šakių rajone“, kurioje aptartos kompiuterinio raštingumo problemos ir perspektyvos rajone.

2011 m. sausio 1 d.–2013 m. birželio 30 d. Sintautų akademija kartu su partneriu Jurbarko rajone – Jurbarko vietos veiklos grupe „Nemunas“ įgyvendino projektą, kurio esmę nusako jau pats pavadinimas: **„Kompiuterinis raštingumas – būtinybė – ne prabanga!“** Įgyvendinant projektą pagal E-citizen, ECDL Start ir ECDL mokymo programas apmokyti 1 574 Šakių ir Jurbarko rajonų gyventojai. Šių mokymų metu gyventojai igijo naujų ir pagilino esamas kompiuterinio raštingumo ir informacinių komunikacinių priemonių naudojimo žinias, patenkino užimtumo, socialinio bendravimo, kvalifikacijos ir konkurencingumo darbo rinkoje didinimo poreikius. Mokymai vyko pagal E-citizen mokymo programą (30 akademių valandų). Pagal ją mokėsi 546 asmenys iš Šakių ir Jurbarko rajonų. 15 grupių po 10–12 asmenų Šakių rajone ir 24 grupės Jurbarko rajone. Pagal ECDL Start programą apmokyti 396 pradinių kompiuterinio raštingumo žinių jau turintys asmenys – 9 grupės Šakių rajone bei daugiau kaip 50 grupių Jurbarko rajone. Pagal ECDL programą mokėsi 632 asmenys. Visi šio projekto mokymai vyko net 40 vietovių (17 iš jų – Jurbarko rajone ir 23 – Šakių rajone).

Kadangi apie kaimo gyventojų poreikius geriausiai išmano vietos bendruomenių centrai, todėl jie ir tapo svarbiausi projekto vykdytojų padėjėjai vietose. Į šią veiklą įtraukta per 20 Šakių rajono bendruomenių centrų ir daugiau nei 10 – jurbarkiškių. Daugiau nei pusė projekto dalyvių – vyresni nei 45 metai, taip pat didesnioji dalis – kaimo gyventojai.

Mokymus organizavo konkursą laimėjęs vienas iš stambiausių Lietuvos IT (informacinių technologijų) mokymo centrų – UAB „Protraining Academy“ kartu su dviem partneriais – Kauno miesto IT mokymo centru VšĮ „ITMC“ ir Jurbarko IT paslaugų individualia įmone „LANMETA“.

Projektą finansavo ES socialinis fondas pagal Žmogiškųjų išteklių plėtros veiksmų programos prioriteto VP1-1 „Kokybiškas užimtumas ir socialinė aprėptis“ uždavinio VP1-1.1 „Didinti darbuotojų ir įmonių prisitaikymą prie rinkos poreikių“ priemonę VP1-1.1-SADM-07-K „Kompiuterinio raštingumo įgūdžių ugdymas“. Projekto vertė – per 1 200 000 litų.

**Kita švietimo veikla** – neformalaus švietimo ir savanorystės idėjų populiarinimas.

Tai vienas svarbių akademijos veiklos tikslų – skleisti neformalaus suaugusiųjų švietimo ir savanorystės idėjas ir perimti kitų šalių patirtį.

1998 m. rugpjūčio 22 d. dalyvauta tarptautiniame seminare Kaune kartu su daugiau kaip 20-čia suaugusiųjų švietėjų iš Lietuvos, Danijos (C. K. Kristiansen), Švedijos (G. Karlsson). Parengtas bendras Danijos, Švedijos ir Lietuvos projektas „Suaugusiųjų švietėjų rengimas“.

1998 m. rugpjūčio 29 d. suorganizuotas tarptautinis seminaras „Neformaliojo švietimo tradicijos Danijoje ir Lietuvoje“. Dalyvavo per 40 suaugusiųjų švietimu besidominčių iš Lietuvos, Danijos ir Prancūzijos. Įvyko trečiosios jaunųjų ūkininkų grupės palydos į Daniją, dalyvaujant Lietuvos Prezidentui Valdui Adamkui.

1998 m. spalį dalyvauta 7 dienų tarptautiniame seminare Danijos Silkeborgo liaudies aukštesniojoje mokykloje „Mokytojo vaidmuo aukštesniojoje liaudies



mokyklose. Skandinavijos šalių patirtis". Seminaro metu susipažinta su 130 metų mokymo patirtį turinčios Asko aukštesniosios liaudies mokyklos veiklos praktika.

1998 m. gruodžio 3–6 d. dalyvauta Šiaurės Baltijos šalių ir Vakarų Rusijos suaugusiųjų švietimo konferencijoje.

1999 m. balandžio 26–gegužės 3 d. penki anglų kalbos mokytojai ir besidomintys anglų kalba iš Šakių rajono dalyvavo Švedijos vyriausybės ir aukštesniųjų liaudies mokyklų trumpuosiuose kursuose Švedijos Adelforso ir Olando aukštesniosios liaudies mokyklose, Linkopingo universitete. Susipažinta su neformalios švietėjiškos veiklos praktika Švedijoje ir įgyta metodinių darbo su suaugusiais žinių bei įgūdžių.

1999 m. sausio 2 d., sudarius sutartį su Elbaek folkehöskole dėl baldų, mokomosios medžiagos, įrangos klasėms ir gyvenamiesiems kambariams pristatymo, gauta įrangos labdaros siunta ir įrengtos Sintautų akademijos mokymo ir gyvenamos patalpos, o 1999 m. spalio 13 d. parsivežus 10 kompiuterių labdarą įrengta kompiuterių klasė.

1999 m. rugpjūčio 22 d. pagal projektą „Suaugusiųjų švietėjų rengimas“ surengti 5 suaugusiųjų švietėjų mokymai kartu su Švedijos Adelforso aukštesniąja liaudies mokykla (Öland Linköping Adelforso, toliau – Oland Linköping Adelfors), Olando ir Linkopingo universitetais.

Įvyko tarptautinis seminaras Rumšiškių dvaro akademijoje, dalyvaujant Švedijos, Danijos ir Lietuvos suaugusiųjų švietėjams.

**Sintautų akademija aktyviai įsijungė ir į skėtinių organizacijų veiklą.** 1998–2000 m. inicijuotas nacionalinės aukštesniųjų liaudies mokyklų asociacijos (NALMA) steigimas (įsteigta 2000 m. vasario 3 d.) ir dalyvaujama jos valdybos veikloje. Partneriai – Lietuvos suaugusiųjų švietimo asociacija, Švedijos darbininkų švietimo asociacija Kalmaro srityje ABF. Dalyvaujama šios organizacijos ir jos pagrindinių partnerių inicijuotuose ar vykdomuose projektuose nuo 2000 metų.

2000 m. gruodžio 13 d. dalyvauta NALMA parengtame ES SOCRATES Grundtvig programos bendrai finansuojamame projekte „Lanksčių mokymo metodų puoselėjimas per Europos aukštesniųjų liaudies mokyklų tinklą“. Tikslas – susipažinti ir plėtoti akademijos veikloje lanksčius mokymo metodus, sukurti europinį aukštesniųjų liaudies mokyklų tinklą. Dalyvauta seminare Kaune „Lankstus mokymas naujoje aplinkoje per Europos aukštesniųjų liaudies mokyklų tinklą“.

2001–2002 m., siekiant paruošti aukštesniųjų liaudies mokyklų mokytojus ir kelti jų kvalifikaciją, parengtas bendras LSSA, NALMA ir Šiaurės šalių liaudies akademijos projektas „**Mokomės ir dalijamės**“. Dalyvauta projekto seminaruose Druskininkuose (2001 m. vasario 21–23 d., 2002 m. spalio 9–13 d.), Vilniuje (2001 m. kovo 20 d., 2002 m. kovo 20 d.), Viljandi, Estijoje (2001 m. balandžio 23–gegužės 5 d.), Linkopinge (Švedija – 2002 m. gegužės 26–29 d.). Įsitraukta į Europos neformalių suaugusiųjų švietimo institucijų ALICE sąjungos veiklą.

2001 m. kovo 14 d. dalyvauta seminare „Žmonių, grįžtančių į mokymosi situaciją ir aktyvų visuomeninį gyvenimą, mokymas“ Vilniuje, suaugusiųjų mokymo centre. Aptartas 2000 m. SOCRATES fondo projektas, skirtas socialinės atskirties grupių mokymui ir susipažinta su suaugusiųjų mokymo metodine medžiaga.

2001 m. rugsėjo 2–8 d. dalyvauta Grundtvigo akademijos (Danija) surengtoje konferencijoje „Grundtvigo švietimo idėjos centrinėje, rytų Europoje ir Baltijos šalyse“ Ryslingo folkehöskole (Danija). Aptarta Grundtvig idėjų sklaida Europoje ir šiuometinė suaugusiųjų švietimo situacija.

2001 m. spalio 17–21 d. dalyvauta Austrijos Wiener Hilfswerk IFS konferencijoje „Skirtingi požiūriai į savanorystę“ Vienoje (Austrija), pristatant socialiai orientuotus Šakių rajono projektus ir tarptautinės bendruomenių federacijos IFS narių Europos skyriaus susirinkime. Sulaukta susidomėjimo iš Olandijos ir Austrijos bendruomeninės veiklos NVO.

2001 m. gruodžio 13–15 d. dalyvauta Švedijos Adelforso aukštesniosios liaudies mokyklos surengtame seminare „Neformalaus švietimo įtaka demokratijai ir kultūrai Europoje“ Kaune, perimant ir pritaikant Švedijos ir Danijos patirtį (Švedijos Adelforso aukštesniosios liaudies mokyklos, Olando ir Linkopingo universitetų).

Siekiant skatinti pagyvenusių žmonių aktyvumą įsitraukta į NVO dirbančių su pagyvenusiais žmonėmis tinklą „Gabija“. 2001 m. kovo 10 d. sambūrio „Gabija“ surengtame seminare „Kaip įtraukti seną žmogų priimant jam svarbius sprendimus“ Kaune, paruoštas kreipimasis į Lietuvos Respublikos Vyriausybę, Lietuvos Respublikos Seimą, Lietuvos Respublikos Prezidentą dėl saugaus, produktyvaus ir sveiko gyvenimo senatvėje užtikrinimo pagal NVO Jungtinėms Tautoms pasiūlytą „Akcijų planą pagyvenusių žmonių būklei pagerinti“.

2001 m. gruodžio 18 d. siekiant mokyti be tėvų globos likusius vaikus ir jų globėjus bendravimo kartu su Šakių rajono savivaldybės Vaikų teisių apsaugos tarnyba pagal projektą „Menas bendrauti“ surengtas seminaras 56 rajono vaikų, likusių be tėvų globos (našlaičių), globėjams ir 58 jų globotiniams aptarti bendravimo problemų sprendimo, krizių įveikimo ir konstruktyvaus konfliktų sprendimo klausimai.

Taip pat įsitraukta ir į Lietuvos suaugusiųjų švietimo asociacijos (LSŠA) veiklą, dalyvauta jos renginiuose, diskusijose ir metinėse konferencijose.

2003 m. vasario 7–8 d. dalyvauta LSŠA ir Šiaurės šalių liaudies akademijos surengtoje konferencijoje Vilniuje „Partnerystės pamokos – Šiaurės – Baltijos šalių trejų metų bendradarbiavimas ruošiant suaugusiųjų švietėjus“.

Dalyvauta projekte **„Aukštesniosios liaudies mokyklos Lietuvoje – Šiaurės aukštesniųjų liaudies mokyklų patirtis“**. Projekto koordinatorius: ABF – Švedijos suaugusiųjų švietimo Asociacija Kalmar apskrityje. Partneriai: Adelforso aukštesnioji liaudies mokykla (Švedija), Silkeborgo aukštesnioji liaudies mokykla (Danija), Linkopingo universitetas (Švedija).

2006 m. vasario 7 d. kartu su ES Socrates/Grundtvig programų sekretoriatu organizuotas seminaras „Suaugusiųjų švietimo galimybės ES Socrates/Grundtvig ir Arion programose“. Grundtvig programų galimybės pristatytos 40 asmenų iš Šakių, Jurbarko rajonų ir Kazlų Rūdos.

2006 m. balandžio 22–29 d. dalyvauta Leonardo da Vinci programos projekte „Profesinės karjeros projektavimo metodikos ir konsultavimo šiuolaikinės metodikos“ (LT/05/EŪ/1/0945 Sta Maria katolska folkhögskola, Malmė, Švedija). Susipažinta ne tik su profesinės karjeros situacija Švedijoje, naujausiomis metodikomis, bet ir

užmegzti nauji ryšiai suaugusiųjų neformalaus švietimo srityje. Užmegzti ryšiai su suaugusiųjų mokymu užsiimančia šv. Marijos aukštesniąja liaudies mokykla.

2002 m. liepos 25–rugsėjo 3 d. kartu su Lenkijos kultūrine-ekologine draugija „Alternatyva“, siekiant populiarinti ekologinį švietimą ir skatinti tarptautinį jaunimo bendradarbiavimą, įgyvendintas projektas „Girios širdyje, arba europinis ekologinis nuotykis“. Čia 9 jaunimo atstovai dalyvavo Romintos girioje (Lenkija) ekologinėje Goldapo, Belgijos ir Šakių rajono jaunimo stovykloje.

2009 m. balandžio mėn. kartu su vienu iš akademijos steigėjų Carl Vilbaek surengtas Danijos „Senjorų be sienų“ vizitas Lietuvoje, kurio metu ne tik supažindinta su Sintautų akademijos bei Šakių rajono neįgaliųjų ir socialinės krypties organizacijų veikla, bet ir aptartos galimos tolesnės bendradarbiavimo perspektyvos, užmegzti ryšiai su Kauno Panemunės bendruomene.

2009 m. lapkričio 6–7 d. dalyvauta tradicinėje tarptautinėje Oskarshamno konferencijoje Švedijoje. Čia taip pat pristatyta akademijos veikla, suaugusiųjų švietimo situacija ir perspektyvos Lietuvoje bei aptartos būsimų bendrų projektų galimybės.

Organizuota ir dalyvauta LSŠA inicijuojamose ir tapusiose tradicinėmis suaugusiųjų švietimo savaitėse.

2000 m. rugsėjo 25–spalio 1 d. inicijuoti Suaugusiųjų švietimo savaitės „Švieski ir šviesk“, skirtos bendruomenių švietimui, renginiai Šakių rajone. Dalyvavo per 10 suaugusiųjų švietimo organizacijų. Seminare „Švedijos suaugusiųjų švietimas šiandien“ dalyvavo Adelforso aukštesniosios liaudies mokyklos delegacija – Georg Karlsson, Annika Rubensson ir Cina Linden-Ryden. Aptartos suaugusiųjų švietimo problemos Švedijoje ir Lietuvoje.

2002 metų suaugusiųjų švietimo savaitė „Švietimas prieš socialinę atskirtį“ su 11 renginių pažymint Sintautų akademijos įkūrimo 5-metį. Tarp jų – socialinės atskirties grupių atstovavimui skirtas seminaras, tarptautinė suaugusiųjų švietimo problemoms skirta konferencija „Tu, gimtasis žodi, esi didysis mano rūpestis“ (*Nacionalinės kalbos situacija Europos Sąjungoje ir suaugusiųjų švietimas*).

2002 m. spalio 19 d. renginyje dalyvavo daugiau kaip 40 švietėjų iš Švedijos, Danijos, Vilniaus, Kauno, Klaipėdos ir kitų Lietuvos vietų. Konferencijoje, skirtoje kalbininko profesoriaus Juozo Pikčilingio atminimui, aptarta lietuvių kalbos situacija ir perspektyvos vieningoje Europoje, suaugusiųjų švietimo galimybės. Finansavo Olof Palme fondas (Švedija).

2003 m. lapkričio 17–22 d. Suaugusiųjų švietimo savaitė „Suaugusiųjų švietimas arčiau žmogaus Šakių rajone“ – 14 renginių: apvalaus stalo diskusija, suaugusiųjų švietimo galimybių mugė, paroda Šakių rotušėje, pristatanti „Sintautai 2002–2003“ neformalaus švietimo projektus – „Užsidirbk pats“ bei menininkų vasaros stovyklas. Veiklą pristatė 12 organizacijų, tarp jų ir Gelgaudiškio bendruomenės centras, Zanavykų krašto muziejus, Šakių biblioteka ir kt. Finansavo Olof Palme fondas (Švedija).

2005 m. lapkričio 21–27 d. atsiliepiant į Europos Tarybos iniciatyvą bei LSŠA kvietimą surengta suaugusiųjų švietimo savaitė „Pilietiškumas praktiškai“, skirta pilietinės visuomenės augimo skatinimui Šakių rajone.

Apvalaus stalo diskusija „Pilietinė visuomenė Šakių rajone“.

2006 m. lapkričio 20–26 d. – savaitė „Švietimas kultūrai – kultūra švietimui“ – poezijos, muzikos vakaras Zyplių dvare kartu su „Dailiumi“, „Zanavykų seimeliu“.

2007 m. lapkričio 19–25 d. savaitė „Mokomės kartu: vaikai, tėvai, seneliai“.

2008 m. lapkričio 24–30 d. – savaitė „Kultūra + kalba = kultūrų dialogas“ – apskritojo stalo diskusija apie viešosios kalbos kultūros ir kultūrinio švietimo situaciją ir perspektyvas rajone kartu su Šakių verslo informacijos centru, Zanavykų seimeliu, Lietuvių kalbos puoselėtojų klubu „Žodžio tėviškė“.

2009 m. lapkričio 27 d. – savaitės „Septynios kūrybiškumo dienos – švietimui, kultūrai, verslui“ metu – surengtas projekto ir parodos „Sintautai tūkstantmečio vingy“ pristatymas Šakių rajono savivaldybės rotušėje.

## 2. Kultūrinė, sportinė veikla ir kultūrinis švietimas

Ši veikla, kaip viena iš svarbiausių, prasidėjo iš karto susipažinus su tarptautinės organizacijos ISCA organizuojamais jungtiniais kultūros ir sporto renginiais bei jiems pakvietus atstovauti šventėje senajai lietuvių liaudies kultūrai. Veiklos pradžioje pasirinktas daniškas kultūros ir sporto kaip neatsiejamos visumos modelis.

1997 m. lapkričio 6–9 d. kartu su Lietuvos kaimo sporto klubų sąjunga „Nemunas“ surengtas tarptautinis seminaras „Kultūros ir sporto ugdymas kaime“. Jame dalyvavo Danijos gimnastikos ir sporto asociacijos DGI vakarų, rytų ir centrinės Europos komiteto nariai, Danijos kultūros ir sporto ugdymo kaime specialistai (tarp jų federacijos prezidentas Benny Andreassen), 40 Suvalkijos regiono kultūros ir sporto darbuotojų, Karaliaučiaus krašto lietuvių bendruomenės atstovai, Lietuvos Kūno kultūros ir sporto departamento direktorius J. Raslanas, Lietuvos kaimo sporto klubų sąjunga „Nemunas“ ir jos vadovas K. Levickis, rajono meras V. Cikana. Seminaras vyko Kudirkos Naumiesčio žemės ūkio mokykloje, Sintautų, Griškabūdžio ir Gerdžiūnų kultūros namuose. Aptartas ir parengtas kūno kultūros ir sporto raidos kaime modelis „Lietuva–Danija 1998–2000“, parengtos 6 kultūros ir sporto ugdymo programos. Tai – demokratija ir švietimo ugdymas, laisvalaikio ir pramogų centrų (kultūros namų) bendradarbiavimas, sportinės krypties jaunimo klubo kūrimas, sportinio ėjimo, badmintono ir rytų kovos menų Šakių rajone propagavimas. Iš šio seminaro išaugo badmintono propagavimo Šakių rajone projektas, tolesnis dalyvavimas DGI renginiuose ir jaunųjų lyderių ugdymo programoje Danijoje.

Jau 1998 m. birželio 25–28 dienomis Danijos mieste Silkeborge 12 folkloro dainų atlikėjų grupė traukė dainas ISCA surengtame tarptautiniame kultūros ir sporto festivalyje „Landsstaevne-98“ kartu su daugiau nei 100 000 kultūros ir sporto entuziastų iš 35 šalių. Festivalio metu dalyvauta konferencijoje kultūrinės veiklos klausimais, spektaklyje „Pasaulio paveikslėliai“ kartu su Amerikos, Afrikos, Skandinavijos, Japonijos dalyviais, užmegzti ryšiai su Ugandos šokių akademija, italų folkloro ansambliu ir kt.

O 1999 m. liepos 1–balandžio 10 d. asmenų grupė dalyvavo tokiam pat tarptautiniame kultūros ir sporto festivalyje „Villenev d’Asco 99“ Prancūzijoje.

Tuo pat metu pradėta supažindinti ir propaguoti badmintono žaidimą Šakių rajone, kaip vieną iš jaunimo užimtumo būdų. 1998 m. spalio 9–11 d. Danijos gimnastikos ir sporto asociacijos DGI – badmintono sekcijos Danijos badmintonininkų grupė susitiko su Griškabūdžio, Barzdų, Kudirkos Naumiesčio, Sintautų ir

Šakių mokyklų bei „Lituanikos“ sporto klubo ir lietuvių studentų sporto asociacijos atstovais. Atvyko badmintono treneriai ir Danijos asociacijos „Sportas visiems“ badmintono sekcijos vadovas B. Andresenas. Aptartas tolesnis bendradarbiavimas, skatinant badmintono žaidimą Lietuvoje, numatyti badmintono plėtros Šakių rajone būdai: badmintono mokykla ir aikštelių įrengimas keturiose sporto salėse, vadovų mokymo seminarai bei dalyvavimas varžybose 1999 m. Bornholmo saloje Danijoje.

1999 m. vasario 13 d. pasirašyta bendradarbiavimo sutartis su Danijos DGI Badminton dėl projekto „Badmintono plėtra Šakių rajone“ įgyvendinimo. Projekte dalyvavo Šakių, Griškabūdžio, Barzdų vidurinės ir Kudirkos Naumiesčio žemės ūkio mokyklos. Vasario 13–19 d. dienomis surengta pirmoji badmintono mokykla treneriams ir žaidėjams. Atvyko 9 badmintono treneriai ir Danijos asociacijos „Sportas visiems“ badmintono sekcijos vienas iš vadovų Flemingas Skovgaardas. Dalyvavo daugiau kaip 300 dalyvių. Badmintono aikštelės įrengtos Barzdų, Griškabūdžio, Kudirkos Naumiesčio ir Šakių mokyklose, seminarų metu apmokyti būsiami badmintono treneriai ir žaidėjai. 1999 m. vasario 20 d. įvyko pirmosios draugiškos badmintono projekto dalyvių varžybos. 1999 m. badmintono žaisti mokėsi 775 asmenys – mokiniai, mokytojai, miestelių gyventojai.

1999 m. balandžio 2–4 d. dalyvauta badmintono čempionate „Osterso Cup“ Bornholme (Danija).

2000 m. vasario 9–20 d. vyko jau antroji tarptautinė badmintono mokykla treneriams ir žaidėjams, kurioje dalyvavo per 700 dalyvių. Įrengtos papildomos badmintono aikštelės Sintautuose ir Beržynuose, seminarų metu apmokyti būsiami badmintono treneriai ir žaidėjai, įvyko draugiškos badmintono projekto dalyvių varžybos.

Dalyvauta badmintono čempionate Danijoje.

2001 m. vasario 12–21 d. vyko trečioji badmintono mokykla treneriams ir žaidėjams. Dalyvavo daugiau kaip 1 000 dalyvių, buvo toliau mokomi badmintono treneriai ir žaidėjai, įvyko draugiškos badmintono projekto dalyvių varžybos.

Vėl dalyvauta badmintono čempionate Danijoje.

Šis badmintono judėjimas per dešimtmetį taip išaugo, jog tapo savarankiškas ir tolesnis projekto vyksmas perduotas projekto įgyvendinimo metu išsikūrusiam kultūros ir sporto klubui KISK, kuris sėkmingai veikia ir 2013 m. Šakių Kultūros ir sporto klubas, kurio pagrindinė veikla ir iki šiol yra būtent badmintonas, nuo 2010 metų, kaip teigia garsus badmintono treneris J. Špelveris, pateko į Lietuvos badmintono elitą. Šakius J. Špelveris laiko vienu iš 12 šalies centrų, kuriuose ši sporto šaka itin aktyviai vystoma ir vis labiau garsina šio krašto atstovus sporto arenose. 2010 m. Šakių Jaunimo kūrybos ir sporto centre vyko Lietuvos badmintono federacijos stovykla. Joje dalyvavo apie pusšimtis jaunųjų badmintonininkų, kuriuos treniravo žinomas šalyje šio sporto treneris Juozas Špelveris. Tarp jų 34 – nuolatiniai jaunesni šakiečiai. Kasmet vyksta ir jau tradicinis tapęs badmintono turnyras „Zanavykų taurė“. Pradėję nuo kuklaus Danijos DGI remiamo projekto, klubo badmintonininkai entuziastai jau žinomi tarp šalies mėgėjų ir profesionalų, jo įsteigtos taurės turnyruose Šakiuose ne kartą rinkosi badmintono elitą, klubo nariai drąsiai kovoja dėl šalies badmintono čempionų vardų.

Kartu su šia daugiau į sportą orientuota veikla vyko ir **kultūrinis bendradarbiavimas**.



2000 m. birželio 29–liepos 2 d. kaimo sporto klubų sąjungai „Nemunas“ organizavus kultūros ir sporto festivalį Marijampolėje, jo dalyviais tapo ir daugiau kaip 100 Sintautų akademijos suburtų saviveiklininkų ir sportininkų iš Gelgaudiškio, Lukšių invalidų klubo „Sveikuoliai“ kapelos, Girėnų kultūros namų pagyvenusių žmonių šokių kolektyvo, Sintautų kultūros namų folkloro ansamblio „Santaka“ ir dirbančio jaunimo tautinių šokių kolektyvo. Jie apsilankė ir seminare „Savanorių veikla rytų Europos ir Baltijos šalyse“.

2002 m. birželio 27–30 dienomis įgyvendintas projektas „**Sintautai–Landstaevne 2002**“. Populiarinant gimtojo krašto kultūrą ir sportą, skatinant tarptautinį jaunimo bendradarbiavimą, 23 asmenų Šakių rajono sportininkų ir meno kolektyvų delegacija vėl dalyvavo tradiciniame ISCA kultūros ir sporto festivalyje „Landstavne 2002“ Danijos Bornholmo saloje. Kultūros ir sporto programoje – ne tik bendri koncertai, sporto varžybos, bet ir seminarai jaunimui aktualiais klausimais. Su akademijos grupe vyko džiudžitsu klubas „Audra“, Liepalotų kaimo kapela. Klubo „Audra“ nariai dalyvavo bendrose treniruotėse bei pasirodymuose su Danijos sportiniu jaunimu Ronne Sondermarksskolen mokykloje, Liepalotų kapela pristatė lietuvių kultūrą Akirkebi ir Hasle miestų aikštėse bei specialioje festivalio koncertų palapinėje. Projektą rėmė Šiaurės ministrų Taryba, Šakių rajono savivaldybė ir Olofo Palmės fondas.

Siekdama dar labiau skatinti Sintautų bendruomenės plėtrą per kultūrinę veiklą, Sintautų akademija iškėlė tikslą kasmet suburti įvairių šalių menininkus Sintautuose bendram darbui ir pažinčiai su įvairių šalių kultūra, pristatant ir savąją kultūrą bei pačios organizacijos veiklą.

Jau 2000 m. rugpjūtyje pasirodo pirmoji kregždutė – 9–20 dienomis surengta tarptautinė tautodailininkų 12 dienų stovykla–seminaras „Sintautai–2000“. Dalyvavo 15 menininkų iš Danijos, Rusijos (Kaliningrado srities), Švedijos ir Lietuvos. Tai Rima Amonienė, Vidas Cikana, Giedrimė Didžiapetrienė, Eglė Dragūnaitytė, Finn Have (Danija), Birutė Jakštienė, Algirdas Janonis, Simanas Kudirka, Anna Lenko (Rusija), Valdas Paukštys, Stin Rasmussen (Danija), Pavel Saveljev, Zigmas Sederevičius, Elena Ruzgienė, Stina Svanberg (Švedija), Alfonsas Zokas. Sukurta per 40 tapybos darbų, viena monumentalė medžio skulptūra, trys kameriniai akmens ir penki medžio darbai. 2000 m. lapkričio 10–12 d. plenero darbų paroda surengta Rusijos Kaliningrado srities Sovetsko (Tilžė) miesto istorijos muziejuje, o 2001 m. vasario 7–kovo 2 d. – Kaliningrade, srities liaudies kūrybos rūmuose. Stovyklą rėmė Švedijos Olofo Palmės fondas ir nevyriausybinė organizacija „Zanavykų seimelis“.

2001 m. rugpjūčio 13–26 d. – tarptautinė liaudies menininkų stovykla–seminaras „**Sintautai 2001**“. Dalyvavo 15 liaudies menininkų (2 medžio meistrai, 1 skulptorius, 1 liaudiškų sodų rišėja, 1 dekoratyviojo meno atstovė ir 10 tapytojų) iš Lietuvos, Lenkijos, Rusijos Kaliningrado srities. 15 dienų jie kūrė, mokėsi anglų kalbos pagrindų, pristatinėjo savo šalių meną. Tai Audronė Pantelaitytė-Adomaitienė, Rima Amonienė, Cecylia Buczynska-Buza, Vidas Cikana, Jolita Danaitienė, Regina Daškauskienė, Eglė Dragūnaitytė, Algis Janonis, Birutė Jakštienė, Marina Koloskova, Albinas Murauskas, Elena Ruzgienė, Zigmas Sederevičius, Genadij Zubakov. Sukurti 49 tapybos darbai, 1 medžio ir 1 akmens skulptūros, skirtos

Sintautų 440 metų jubiliejui, 4 mažos akmens skulptūros, 5 dekoratyviniai darbai, 3 šiaudelių darbai. 10 tapybos darbų, 2 dekoratyviniai ir 1 sodas palikti kuriamai Sintautų akademijos meno galerijai, medžio ir akmens skulptūros papuošė Sintautus. Parodos Sintautuose (rugpjūčio 26–rugsėjo 24 d.), Šakiuose (rugsėjo 25 d.–spalio 10 d.). Stovyklą rėmė Švedijos Olofo Palmės fondas.

2002 m. birželio 10–24 d. – Sintautų akademija dalyvavo projekte **„Tarptautinė menininkų stovykla „Kalbanti žemė 2002“** partnerio teisėmis. Sintautuose suburta tarptautinė 12 tapytojų iš Lenkijos, Danijos ir Lietuvos stovykla skatino profesionalaus meno sklaidą ir aktyvino neformalųjį rajono bendruomenės ir pačių menininkų švietimą. Stovykloje dalyvavo Finn Have ir Niels Frank iš Danijos, Barbara Kolejnik ir Zbigniew Mierunski iš Goldapo (Lenkija), lietuviai Valentinas Antanavičius, Jonas Daniliauskas, Vytautas Kaunas, Asta Kulikauskaitė-Rastauskienė, Jonas Maldžiūnas, Lolita Rūgytė, Audronė ir Algimantas Vorevičiai. Stovyklos metu sukurta 50 tapybos darbų, tapytojai mokėsi taip pat ir keramikos meno paslapčių. Po plenero surengta paroda Šakiuose – 2002 m. birželio 24–liepos 24 d. Renginius rėmė visuomeninė organizacija „Zanavykų seimelis“, Šakių rajono savivaldybės Kultūros skyrius.

Tų pačių 2002 metų rugpjūčio 5–15 dienomis vėl surengta tarptautinė menininkų stovykla – seminaras **„Sintautai 2002“**. Šiomet ji skirta įamžinti profesoriaus kalbininko Juozo Pikčilingio atminimą meno kūriniiais ir memorialine ekspozicija Sintautų akademijos patalpose. Dalyvavo 11 kūrėjų: 1 akmens skulptūrų meistras, 1 vitražo ir interjero darbų meistras, 1 gobelenų audėja, 1 tekstilininkė, 7 tapytojai. Kartu su Šakių tautodailininkais kūrė menininkai iš Lenkijos ir Rusijos Kaliningrado srities. Tai Anastasija Bondarenko (Rusija), Domininkas Čepas (Vilnius), Eglė Dragūnaitytė (Gelgaudiškis), Ewa Daszkiewicz (Lenkija), Artūras Kaminskas (Marijampolė) I. Lukoševičiūtė-Skučienė (Kazlų Rūda), Nasrutis – Algis Janonis (Sintautai), Rita Mockeliūnienė (Naudžiai), Justina Puidokaitė (Vilnius), Saliamonas Teitelbaumas (Kaunas), Katarzyna Warpas (Lenkija). Sintautų miestelio dienos minėjimo metu buvo atidengta profesoriui J. Pikčilingiui ir gimtajai kalbai skirta akmens skulptūra „Paukštė“. Stovyklos metu sukurti 26 tapybos darbai, 1 didelė akmens skulptūra, 1 gobeleno darbas, skirtas J. Pikčilingio atminimui, 3 tekstilės darbai, taip pat J. Pikčilingio memorialinio kambario interjeras bei jam skirtas vitražas. Išleistas stovyklos – seminaro lankstinukas, pristatantis jame dalyvavusius kūrėjus, rugpjūčio 15–rugsėjo 24 d. surengta paroda Sintautuose. Stovyklą parėmė Švedijos Olofo Palmės fondas.

2002 m. spalio 17 d. įgyvendintas projektas **„Tu, gimtasis mano žodi, esi didysis mano rūpestis...“** (J. Pikčilingis), skirtas puoselėti ir išlaikyti modernioje XXI amžiaus visuomenėje gimtąją kalbą ir jos tarmes, įamžinant kalbininko profesoriaus J. Pikčilingio atminimą. Įrengtas memorialinis profesoriaus J. Pikčilingio atminimui skirtas kambarys Sintautų akademijoje, surengta kalbos kultūros konferencija „Tu, gimtasis mano žodi, esi didysis mano rūpestis“, skirta J. Pikčilingio atminimui. Projektą parėmė Švedijos Olofo Palmės fondas ir Kooperatinė žemės ūkio bendrovė „Grūduva“. Kambario ekspozicija vėliau perkelta į Sintautų mokyklos muziejų.

2003 m. rugpjūčio 15–24 d. Sintautuose vėl karaliauja menas – vyksta tarptautinė 10 dienų menininkų stovykla–seminaras **„Sintautai–2003“**. Joje 12 Šakių

rajono, Lenkijos, Švedijos ir Rusijos Kaliningrado srities menininkų – tapytojai Jurgita Augustaitytė, Arvydas Bagdonas, Eglė Dragūnaitytė, Katarina Guzevič (Lenkija), Pavel Saveljev (Rusija), akmens skulptoriai Domininkas Čiapas, Rimvydas Koncevičius, medžio skulptūrų meistrai Andrius Bieliukas, Rokas Petruškevičius, Vladimiras Žarkovas, tekstilininkės Irena Lukoševičiūtė-Skučienė ir Lidija Mykolaitienė, fotografai Stanislovas Kairys, Patricija Kulbacka (Lenkija), Dagmara Mierunska (Lenkija). 400 egz. tiražu išleistas stovyklos menininkų darbų katalogas „Sintautai 2003“, organizuojamos parodos Sintautuose, Šakiuose. Stovyklą parėmė Šakių rajono savivaldybė.

**Kryždirbystės tradicijos.** Keletą metų stovyklos atsigrežia į skulptorius. 2004-ųjų metų stovykla „Sintautai–2004“ vyko įgyvendinant projektą **„Kryždirbystės tradicijų tąsa senajame Sintautų valsčiuje“**. Plenero 2004 m. rugpjūčio 9–20 d. sukurti darbai įamžino 10 senųjų Sintautų valsčiaus kaimų kapinaites – Braškių (Vytautas Kajetonas Duoba, Sintautai), Ežeriūkų (Domininkas Čiapas, akmens skulptūra, Vilnius), Gaisrių (Juozas Videika, Jurbarkas), Mockupių (Valdas Eimaniavičius, Voveriai), Pariebių (Gediminas Jėčys, Kriūkai – skulptūra „Angelas“), Skardupių (Simano Kudirkos kryžius), Starkų (Zigmo Sederevičiaus skulptūra „Vienuolė“), Šuopių (Valdo Paukščio kryžius), Veršių (Andriaus Bieliuko, Kriūkai, kryžius), Vladimiro Žarkovo ažuolo skulptūra „Popiežiaus malda“ pastatyta Veršiuose, skirta išnykusiems kaimams ir jų gyventojams atminti. Stovyklą paremia UAB „Aletovis“, UAB „Juodgiris“, ūkininkai Vida Balkojienė, Antanaičiai, Juozas Jakaitis, Juozas Juška, Jucaičiai, Kamaičiai.

2005 m. kovo 1–gruodžio 31 d. įgyvendinamas projektas **„Kryždirbystės tradicijų tąsa senajame Sintautų valsčiuje – 2005“**. 2005 m. rugpjūčio 16–28 dienomis tautodailininkų plenero metu sukurti darbai šioms kapinaitėms: Balseliškių (Kaunų) – Andrius Bieliukas (Kriūkai), Kirmiškių – Simano Kudirkos ažuolo kryžius, Menkinių – Andrius Bieliuko ir Gedimino Jėčio (Kriūkai) atkurtas ažuolo kryžius, Pikžirnių – Andrius Bieliukas (Kriūkai), Smilgių – Gediminas Jėčys, (Kriūkai) – ažuolo kompozicija „Besimeldžianti“, Vaitiekupių – Andrius Bieliukas (Kriūkai), Vilkeliškių – Valdas Simanavičius (Voveriai), senųjų Zyplių – Albinas Bilinskas (Vilnius) – akmeninis angelas. Taip pat atnaujintas Vaitiekupių ūkininkų pastatytas kryžius, pastatyta Zigmo Sederevičiaus (Plokščiai) – Švč. Mergelės Marijos skulptūra Sintautų bažnyčios šventoriuje, Mergelės Marijos į dangų ėmimo bažnyčios konsekavimo dešimtmečiui atminti.

Projektą bendrafinansavo Kultūros ministerijos Etninės kultūros ir Šakių rajono NVO projektų programos, parėmė Šakių rajono meras Juozas Bertašius su šeima, Sintautų seniūnas Kęstutis Birbilas, UAB „Šakių agroservisas“, UAB „Lekėčiai“, „Gulbelė“, „Gelgaudiškio gelžbetonis“ R. Skaisgirys, A. Augustaitis, A. Kučiauskas, ūkininkai Jucaičiai, J. Antanavičius, V. Kamaitis, J. Jakaitis, J. Juška, V. Balkojienė, A. Pikčilingienė, R. ir J. Lažauninkai, L. Stonkuvienės agroserviso įmonė, KB „Zanavykų krašto pienas“, V. Undraičio ir Ko KŪB, Sintautų ir Šakių seniūnijos.

2006 m. gegužės 1–gruodžio 30 d. ES INTERREG 3A finansuojamo projekto „Šešupės tiltai“ bei Marijampolės apskrities kultūros plėtros programos finansuoto projekto **„Kryždirbystės tradicijų tąsa senajame Sintautų valsčiuje – 2005“** metu 2006 m. rugpjūčio 16–27 dienomis surengtas medžio drožėjų pleneras „Sintautai



2006“. Jame dalyvavę medžio drožėjai įamžino senąsias kapinaites – Vytauto Apučio skulptūra „Viešpats valdovas“ – Bridžių, Sigito Bakšio stogastulpis – Šunkarių, Andriaus Bieliuko (Kriūkai) – skulptūra „Angelas“ – Papartynų, Valdo Eimaničiaus (Voveriai) kryžius – Naudžių (Pilkalnio), Gedimino Jėčio (Kriūkai) – Santakų katalikų, Audriaus Kauko (Kretinga) – Santakų liuteronų, Simano Kudirkos (Kudirkos Naumiestis) kryžius – Žaltynų, Vieslav Perkovsky (Goldap) – Duobiškių kaimo evangelikų reformatų ir Romos katalikų, Valdo Paukščio kryžius – Barandų. Zigmo Sederevičiaus (Plokščiai) angelo Gabrieliaus skulptūra papuošė Sintautų Švenčiausiosios Mergelės Marijos dangun ėmimo bažnyčią. Drožėjams talkininkavo kalvis Regimantas Stanaitis iš Liepalotų.

Veiklą bendrafinansavo ES INTERREG 3A projektas „Šešupės tiltai“, Marijampolės regiono kultūros plėtros programa.

2007 m. gegužės 2–gruodžio 31 d. projekto „**Kryždirbystės tradicijų tąsa senajame Sintautų valsčiuje 2007**“ vykdymas. 2007 m. rugpjūčio 16–26 dienomis suruoštoje stovykloje dalyvavo 10 medžio drožėjų, įamžinusių senąsias kapinaites. Tai Vytas Aputis (Kazlų Rūda) – sukūrė „Dabarties rūpintojėlį“ Gyliškių (Būdviečiai, Stelmokiškiai) kaimo kapinaitėms, Andrius Bieliukas iš Kriūkų – išdrožė kryžių Demšių kaimo kapinėms, Voveriuose dirbęs Valdas Eimanavičius išdrožė skulptūrą „Rūpintojėlis“ Bukšnių kaimo evangelikų liuteronų kapinėms, Gediminas Jėčys iš Kriūkų – ažuolo skulptūrą „Angelas“ naujesnėms Skaistgirių kaimo kapinėms, Kęstučio Pranculio (Birštonas) – skulptūra „Gyvybės medis“ įamžino sovietmečiu sunaikintų Kušlikų kaimo protėvių amžinojo poilsio vietą, o Zigmą Sederevičius iš Plokščių išdrožė skulptūrą Šurpaulių kaimo kapinėms. Adolfo Teresiaus iš Garliavos stogastulpis „Veronika“ papuošė Bukšnių kaimo katalikų kapines, kretingiškis Andrius Kaukas koplytstulpiu įamžino senąsias Skaistgirių kaimo kapines. Svečio iš Goldapo (Lenkija) Vieslavo Perkovskio skulptūra „Angelas Gabrielius“ papuošė Kasikėnų kaimo kapinaites. Jiems talkino kalvis Regimantas Stanaitis (Liepalotai). 2007 m. rugpjūčio 24 d. plenero uždaryme dalyvavo Vilkaviškio vyskupas Rimantas Norvila ir generalvikaras mons. dr. Arūnas Poniškaitis. Projektą parėmė Lietuvos Respublikos Kultūros ministerijos Etninės kultūros, Marijampolės apskrities regiono kultūros plėtros bei Šakių rajono savivaldybės NVO ir valstybinių organizacijų projektų rėmimo programos, UAB „Hidrokesta“, „Gulbelė“, ūkininkė Vida Balkojienė, verslininkai Rimas Lažauninkas ir Gediminas Jėčys.

**Menininkų stovyklos, tapybos plenerai, muzikos festivaliai.** 2008 m. gegužės 15–gruodžio 30 dienomis įgyvendintas projektas „**Sintautai-2008**“. Menininkų stovykloje 2008 m. rugpjūčio 18–23 dienomis Sintautuose dalyvavo medžio drožėjai Andrius Bieliukas ir Gediminas Jėčys iš Kriūkų, Audrius Kaukas iš Bliuviškių, Valdas Eimanavičius iš Voverių, Zigmą Sederevičius iš Plokščių. Gediminas Jėčys ir Audrius Kaukas sukūrė koplytstulpį, skirtą 10 jau išnykusių Sintautų seniūnijos kaimų (Jurgbūdžiai, Liepalotai, Mockupiai, Murinai, Pakorbūdžiai, Pavilktniai, Ragožiai, Smilgiai, Šuopiai, Šurpauliai). Andrius Bieliukas ir Zigmą Sederevičius – skulptūrą, skirtą įamžinti aušrininką, varpininką, knygnešį ir gydytoją Juozapą Rūgį, Valdas Simanavičius – kunigą švietėją Antaną Tatarę. Kuklią savo apimtimi stovyklą rėmė Šakių rajono savivaldybė, Sintautų seniūnija

ir UAB „Gulbelė“. Darbai pašventinti 2008 m. rugpjūčio 23 d. surengto renginio „Sintautai Baltijos kelyje“ metu.

2009 m. kovo 1–gruodžio 31 d. įgyvendintas projektas **„Sintautai tūkstantmečio vingy“**, kurio metu 2009 m. rugpjūčio 17–23 dienomis Sintautai ir vėl kvepėjo dažais, buvo pilni kūrybinio virpulio ir klegesio. Vyko kasmetinė ir jau 10-oji menininkų stovykla, pavadinta „Sintautai tūkstantmečio vingy“. Ji buvo marga ne tik meno sričių įvairove, bet ir dalyvių amžiumi, profesionalumu. Visus juos jungė menas, Lietuvos vardo tūkstantmečio įamžinimo idėja ir, žinoma, plenero vieta – Sintautai. Gausiausias buvo tapytojų būrys: lukšietis Vytautas Kaunas, vilniškis Arvydas Bagdonas, tautodailininkė naumiestietė Birutė Jakštienė, kauniškis Vidmantas Valentas, raseiniškė Stanislova Chochrekova, kaunietė Daiva Neverdauskienė. Sintautiškė Inesa Markevičiūtė sukūrė paveikslą iš odos, o molį kalbinusi Eglė Kurcikevičienė iš Zyplių – keramikos darbą. Skulptoriai lukšiečiai Vidas ir Aldas Cikanos sukūrė granito skulptūrą „Tūkstantmečio klodai“, medžio drožėjas iš Kriūkų Gediminas Jėčys su pagalbininkais Viktoru Grybu ir Airidu Ūsu – ažuolo stogastulpį, skirtą Lietuvos vardo paminėjimo tūkstantmečiui.

Projektą parėmė Lietuvos Respublikos kultūros ministerijos Nevyriausybinų organizacijų kultūros projektų finansavimo ir Marijampolės apskrities regiono kultūros plėtros programos, Sintautų kultūros centras, Sintautų seniūnija, UAB „Euromedinukas“. Projekto darbų paroda eksponuota ne tik Sintautuose, bet ir Šakiuose, Kaune, Goldape (Lenkija), visur pristatant ir Lietuvos vardo paminėjimo tūkstantmečio idėją bei renginius.

2009 m. spalio 10 d. bendradarbiauta rengiant ir vykdant Sintautų kultūros centro respublikinį jaunimo muzikos festivalį SINTA1, kuris virto tarptautiniu, įsijungus Lenkijos bei Rusijos grupėms. Dalyvavo 15 gyvai grojančių grupių iš Lietuvos, Lenkijos ir Rusijos. Į pirmąjį festivalį–konkursą suvažiavo šios grupės ir muzikiniai kolektyvai: Kalvarijos muzikos mokyklos moksleivės, Keturnaujienos „Night Angel“, Pasvalio „Nenuoramos“, Alytaus „Popieriniai Lėktuvėliai“ ir „Nes Taip Geriau“, Kauno „On Time“ ir „Groove Solid“, Panevėžio „Mono“ ir „Baubas“, Tauragės „Easy Jamm“, Šakių „Lingis Park“, Goldapo (Lenkija) „Goldapskie Nutki“ ir „Gloria“. Konkursą laimėjo kauniečiai „On Time“ (vad. V. Kaluškevičius), antri liko alytiškiai „Nes Taip Geriau“ (vad. L. Kubekas), treči – kauniečiai „Groove Solid“ (vad. K. Kvedaras). Po festivalio–konkurso dalyviams ir žiūrovams koncertą dovanojo roko grupė „My Rockets“ iš Maskvos (Rusija), kuri koncertinio turo metu, vykdama į Minską pristatinėti naująjį – ketvirtąjį – albumą „Listen to me“ sutiko pagroti ir suteikti profesionalią konsultaciją festivalio Sintautuose dalyviams. Jie tapo šio konkurso puošmena. Festivalį–konkursą organizavo Sintautų kultūros centras, talkinant VšĮ Sintautų akademijai, „A Priori Projektams“, iš dalies finansavo Lietuvos Respublikos kultūros ministerijos Regionų kultūros projektų programa, Marijampolės apskrities viršininko administracijos Regiono kultūros plėtros programa bei vietos verslininkai ir ūkininkai.

Tapybos pleneras 2010 m. rugpjūčio 15–22 dienomis **„Sintautai–2010“**, **„Atsiliepk – Žalgiris šaukia“**, skirtas Žalgirio mūšio 600 metinių paminėjimui. Plenere ir seminaruose, skirtuose jubiliejui, dalyvavo dailininkai vilniečiai tapytojai Valentinas Ajauskas, Arvydas Bagdonas, Lionė Grigaliūnaitė, Ieva Bunokaitė,

Valė Vaitkuvienė, taip pat Vilniuje gyvenanti sintautiškę grafikė Alina Kasiulaitytė ir menininkė iš Rusijos Kaliningrado srities Gusevo Irina Lorier. Sukurtų darbų parodos eksponuotos Sintautuose, Šakiuose, 2011 m. balandžio 20 d. Vilniuje, Vilniaus rajone. Veiklas finansavo Cingų labdaros fondas, UAB „Gulbelė“, Kredito unija Zanavykų bankelis.

2011 m. rugpjūčio 16–20 d. surengtas tapybos pleneras **„Sintautai–2011“**. Jis skirtas Sintautų 450 metų jubiliejaus paminėjimui ir įgyvendintas kartu su asociacija „Zanavykų seimelis“ vykdamas šios organizacijos parengtą projektą **„Tarpautinio bendradarbiavimo menų sklaida Šakių rajono bendruomenėse. Menų voratinklis“**. Dalyvavo latvių tapytojos Jana Arāja ir Gita Kravala, lenkės Elżbieta Kinska ir Danuta Pruchnicka, vilniškiai Valentinas Ajauskas, Algis Augustaitis, Raigardas Kudirka, Vladas Lisaitis bei Birutė Matijošaitytė ir kauniškis Vidmantas Valentas. Sukurta 20 darbų, kurie rugpjūčio 21–rugsėjo 7 d. eksponuoti Sintautuose, lapkričio 17–gruodžio 12 d. – Šakių rotušėje, išleistas sukurtų darbų katalogas. Projektą finansavo Europos Žemės ūkio fondas kaimo plėtrai (Lietuvos kaimo plėtros 2007–2013 metų programos kryptis Leader metodu) ir Šakių rajono savivaldybė.

2005–2008 m. skatindama išsijungti į ES šalių kultūrinį gyvenimą, pažinti daugiatautę multikultūrinę Europą ir pristatyti savo kultūrą Sintautų akademija, dalyvaudama kaip asociacijos „Villanelle“ partneris, rengė bei įgyvendino 3 metų trukmės ES Švietimo mainų fondo programos Grundtvig 2 finansuojamo projekto **„Europos menų festivalis“** veiklas („Europ Festiv’ art“ Nr. 05-LT-G2-LP-P-034, Nr. 06-LT-G2-LP-P-023, Nr. 05-LT-G2-LP-P-034, Nr. 2006-LT-G2-00024, Nr. LLP-GRU-MP-2007-LT-00034, Nr. LLP-GRU-MP-2007-LT-00064).

Vykdamas projektą organizuoti įvairias kultūrinis veiklas apimantys renginiai, seminarai ir susitikimai 6 projekto partnerių šalyse – Prancūzijoje, Italijoje, Austrijoje, Lenkijoje, Bulgarijoje, Lietuvoje. Bendrai veiklai susijungė 5 partneriai – tai pagrindinis partneris asociacija „Villanelle“ (Reunion sala, Prancūzija), Religinė-pedagoginė akademija (Viena), Lenkijos Goldapo kultūros namai, Raffaello asociacija, (Kalabrijos regione, Italija), o neformaliai ir ES paramos negavusi, bet aktyviai dalyvavusi Rodbaston kolegija (Anglija).

Visi šie renginiai kartu ir buvo daugiabriaunis daugiakalbis ir daugiakultūris Europos menų festivalis, prasidėjęs 2005 m. rugpjūčio 1 d. Festivalis vyko dalyvaujant visiems partneriams 2005 m. spalio 20–27 d. ir 2006 m. gruodžio 14–20 d. bei 2008 m. vasario 4–15 d. Reunion (Prancūzija), 2006 m. liepos 8–13 d. Cosenza, Kalabrijos regione Italijoje (pažintis su italų kultūra), 2006 m. sausio 26–31 d. ir 2008 m. gegužės 14–19 d. Goldape, Lenkijoje, 2006 m. balandžio 5–9 d. Vienoje, o 2007 m. gegužės 2–7 d. Zalburge Austrijoje, 2007 m. birželio 29–liepos 3 d. ir 2008 m. birželio 18–24 d. Šakiuose ir Sintautuose, o papildomai – Karaliaučiaus krašte (Rusijos Federacija). Tarp bendrų festivalio veiklų visą projekto laikotarpį vyko įvairios pasirengimo veiklos, projekto leidinio ruošimas, prancūzų kalbos ir kultūros kursai.

Be šių pagrindinių ir tęstinių renginių, siekta taip pat gilinti senosios Sūduvos kultūros žinias, aktualizuoti etnokultūros paveldą, gaivinti Sūduvos senąsias tradicijas, supažindinant su senosiomis baltų apeigomis, papročiais ir dainomis.

Todėl 2001 m. lapkričio 8 d. surengtas seminaras kultūros specialistams iš Marijampolės, Kalvarijos, Kazlų Rūdos ir Šakių „Senosios kultūros tradicijos Sūduvos regione“. Jame dalyvavo ritualinio folkloro grupė „Kūlgrinda“.

Jau tampa tradicija kasmetiniai **Prano Vaičiaičio skaitymai**.

Pirmą kartą jie surengti 2008 metų birželio 7 d. ir skirti žinomos Zanavykijos poetės, gyvenusios ir Sintautuose, Valerijos Vilčinskienės 55 metų jubiliejui. Savo kūrybą skaitė ne tik jubiliatė, bet ir jos mokytoja sintautiškė Antanina Klimaitienė, poetės Zita Nikolaitienė, Anna Povilaitienė, prozininkė Vaiva Markevičiūtė. Poetę sveikino Beatričės Grincevičiūtės muziejaus vadovė Laima Žukauskienė, paskačiusi Beatričės Grincevičiūtės bei P. Vaičiaičio eilių. Renginyje dalyvavo ir pirmojo žygio „Zanavykų patriotų takais“, skirto Sąjūdžio 20-mečiui paminėti, dalyviai – Cingų labdaros fondo vadovo J. Endriukaičio suburtas Vilniaus krašto jaunimas.

Antrą kartą jie surengti 2009 m. birželio 13 d. prie senosios Sintautų mokyklos ir skirti Gedulo ir vilties dienos bei Lietuvos vardo tūkstantmečio paminėjimui. Skaitymus pradėjo Sintautų pagrindinės mokyklos mokinių, vadovaujama mokytojos Irenos Strokienės, sukurta kompozicija „Vilties paukščiai“. Juose dalyvavo ir savo eiles skaitė net 8 poetai iš Jurbarko, Kauno ir Šakių bei renginio viešnia – garsi aktorė Gražina Urbonaitė. Džiugu, kad tarp jų buvo net 6 mūsų rajono poetai: sintautiškė Antanina Klimaitienė, Rita Mockeliūnienė iš Naudžių, Albinas Murauskas iš Gelgaudiškio, Anna Povilaitienė iš Kudirkos Naumiesčio, Laima Rimienė iš Plokščių bei šakiškis Gintautas Žulys. Dalyvavo ir svečių. Savo eiles skaitė Jonas Girdzijauskas iš Jurbarko ir žinomo dailininko Vytauto Pranckūno žmona poetė Marija Pranckūnienė iš Kauno. Skaitymuose dalyvavo ir Sintautų tremtiniai. Dvasingai skambėjo Cingų labdaros fondo vadovo Jono Endriukaičio pakviestos garsios aktorės Gražinos Urbonaitės skaitomos P. Vaičiaičio, Justino Marcinkevičiaus ir kitų lietuvių poetų eilės. Kiekvienas, taręs žodį, prie senosios P. Vaičiaitį menančios mokyklos parimusio simbolinio medžio šakose priglaudė juodą ar baltą gedulo ir vilties paukštę. Pagrindiniai 2009 metų P. Vaičiaičio skaitymų rengėjai – Sintautų kultūros centras ir Sintautų pagrindinė mokykla, jiems talkino VšĮ Sintautų akademija bei Cingų labdaros fondas.

Trečią kartą Prano Vaičiaičio skaitymai surengti 2010 m. gegužės 29 d. mažame Sintautų pagrindinės mokyklos kiemelyje ir pavadinti „Kur tos mislys mano jaunos“. Jie buvo skirti artėjančioms Žalgirio mūšio 600-osioms metinėms paminėti. Čia skambėjo jaunosios Sintautų kartos, žinomų rajono ir kaimyninių rajonų literatų, Šakių „Aukuro“ mokyklos gitaristų eilės, dainos. Skaitymų laureatai įgijo teisę nemokamai dalyvauti jubiliejinio Žalgirio mūšio minėjimo renginiuose Lenkijoje. Renginį papuošė Sintautų pagrindinės mokyklos moksleiviai su vaidinimu „Minės per amžius didvyrius“ (vadovė Irena Strokienė), Šakių „Aukuro“ pagrindinės mokyklos moksleiviai, vadovaujami mokytojos Skirmutės Janulaitienės, dainuojamosios poezijos atlikėjai iš Vilkaviškio Vilma ir Virgilijus Anelauskai. Skaitymuose dalyvavo aštuoni poetai iš Šakių ir Vilkaviškio rajonų: Elena Bacevičienė, Janina Kurtinaitienė, Rita Mockeliūnienė, Albinas Murauskas, Anna Povilaitienė, Vaida Prapuolenienė, Laima Rimienė ir Gintautas Žulys. Skaitytos eilės skirtos Tėvynei, Žalgirio mūšiui. Laureatais tapo šakiečiai Rita Mockeliūnienė ir Gintautas Žulys

bei vilkaviškietė Janina Kurtinaitienė. Visi trys 2010 m. liepos 16–18 d. dalyvavo 600-osioms Žalgirio mūšio metinėms skirtuose renginiuose Lenkijoje.

Renginį organizavo Sintautų kultūros centras, VšĮ „Sintautų akademija“ ir Sūduvos kultūros fondas.

2011 metų ketvirtieji skaitymai sutapo su kasmetine rajone rengiama Kalbos diena. Todėl šių skaitymų proga, siekiant ugdyti pagarbą gimtajai kalbai, pilietiškumą, skatinti domėtis poetinėmis išraiškos priemonėmis, pastebėti naujus, visuomenei dar nežinomus, talentingus Sūduvos kūrėjus, buvo paskelbtas eilėraščių, skirto gimtajai kalbai, konkursas. Vienas iš Sūduvos kultūros fondo steigėjų dr. Arvydas Vidžiūnas skyrė piniginius prizus geriausiems eilėraščiams apie kalbą. Konkurse dalyvavo net 32 poetai – Agnė Ališauskaitė (Marijampolė), Jūratė Ališauskienė (Marijampolė), Jonas Augustaitis, Elena Bacevičienė, Vilija Čmukaitė, Salomėja Dabulevičienė, Lina Eringienė (Šakiai), Gema Galinienė, Romualdas Ivanauskas, Česlova Jakštytė (Marijampolė), Ona Jasinskienė (Šakiai), Galina Kamičaitienė, Antanina Klimaitienė (Sintautai), Marija Krasauskienė, Snieguolė Lapinskienė, Onutė Mačiulienė, Agnė Majoravičienė, Birutė Matijošaitytė (Vilnius), Kostas Miliauskas (Pilviškiai), Agnė Miliauskaitė, Rita Mockeliūnienė (Naudžiai), Aldona Murauskienė, Marija Rastupkevičiūtė (Kudirkos Naumiestis), Zita Sederevičienė (Šakiai), Danutė Skaisgirienė, Zita Šiupšinskaitė (Kalvarija), Irena Vaičiulytė-Bradaitienė, Danutė Vidrinskienė, Valerija Vilčinskienė, Giedrė Tunikaitienė, Birutė Žilinskaitė-Papečkienė, Gintautas Žulys (Giedručiai).

Patys Prano Vaičiaičio skaitymai vyko birželio 11 dieną poeto P. Vaičiaičio sodyboje, kartu su 39-ąja Kalbos dienos švente. Renginyje dalyvavo žinomi rajono ir respublikos literatai, kalbininkai, valdžios žmonės. Šventė vyko etnografinėje poeto P. Vaičiaičio tėviškės aplinkoje. Autoritetinga poezijos vertinimo komisija (prof. Regina Koženiauskienė, dr. Arvydas Vidžiūnas ir „Valsčiaus“ laikraščio redaktorė Giedrė Didžiapetrienė) vieningai nutarė, kad pirmasis prizas atitenka Marijampolės Rygiškių Jono gimnazijos abiturientei Agnei Alijauskaitei, II – Šakių rajono sav. atstovei Giedrei Tunikaitienei, III – marijampolietei poetei Česlovai Jakštytei. Skaitymus rėmė Sūduvos kultūros fondas, Sintautų akademija ir Sintautų kultūros centras.

2012 m. gegužės 26 d. P. Vaičiaičio gimtines sodyboje įvyko poeto Prano Vaičiaičio poezijos skaitymų V-asis atvėrimas.

Kasmetinių P. Vaičiaičio poezijos skaitymų proga skaitymų organizatoriai (Sintautų kultūros centras, asociacija „Sūduvos kultūros fondas“, VšĮ „Sintautų akademija“, P. Vaičiaičio sodyba-muziejus) siekdami ugdyti pagarbą gimtajam Sintautų kraštui ir iš jo kilusiems žmonėms, pilietiškumą, skatinti domėtis poetinėmis išraiškos priemonėmis, pastebėti naujus, visuomenei dar nežinomus, talentingus Sūduvos kūrėjus, paskelbė eilėraščių, skirto Sintautų 450 metų jubiliejaus paminėjimui, konkursą.

Skaitymuose ir konkurse dalyvavo poetai Agnė Ališauskaitė, Birutė Diržūtė-Garmuvienė, Jonas Jurevičius, Antanina Klimaitienė, Birutė Kunigėlienė, Birutė Matijošaitytė, Stasys Naujokaitis, Roma Plioplytė-Juškienė, Ignė Puplesytė, Irma Stikloraitytė-Kupcikevičienė, Gabija Stoškutė, Kristina Šneiderytė, Irena Šunokienė. Paskaityta ne tik gražiausių P. Vaičiaičio poezijos posmų, Sintautų 450 metų



jubiliejui skirtų konkursinių eilių. Renginyje dalyvavę poetai 2012 metų Zigmo Gėlės premijos laureatė Ilzė Butkutė ir 2004 m. Prano Lemberto konkurso „Grand prix“ bei 2005 m. Zigmo Gėlės premijos laureatas poetas, žurnalistas Donatas Petrošius paskaitė savo eilių. Domo Kauno ir Audronės Matijošaitienės parengtą Martyno Jankaus rinkinį „Auszros archyvas“, kuriame paskelbti pirmieji niekur nepublikuoti Prano Vaičiaičio eilėraščiai, pristatė knygos „Sintautai“ vyriausioji redaktorė Vida Girininkienė.

Skaitymų laureatais tapo Ignė Puplesytė (1 vieta), Birutė Matijošaitytė (2 vieta).

Akademija kaip partnerė dalyvauja ir kitų organizacijų rengtose veiklose. 2009 m. birželio 29–liepos 5 d. Sintautuose surengtas Lietuvos dailininkų sąjungos Kauno skyriaus akvarelininkų sekcijos pleneras, skirtas poetui P. Vaičiaičiui atminti. Jame dalyvavo Kauno akvarelininkų sekcijos pirmininkas Vidmantas Valentas, nariai Osvaldas Jablonskis, Genovaitė Motiejūnienė, Eglė Petraitytė-Talalienė, Elma Šturkaitė, Rita Kišonienė, Arvydas Liorančas. Menininkai savo akvarelėse įamžino Sintautų bažnyčia, poeto P. Vaičiaičio tėviškę Santakų kaime, miestelio kapines, kuriose palaidotas poetas, Sintautų apylinkių grožį. Paskutinę plenero dieną Sintautų kultūros centro salėje surengta sukurtų akvarelių paroda.

Tų pačių 2009 m. rugpjūčio 1–3 d. prisidėta vykdant Vilniaus universiteto Kauno humanitarinio fakulteto Kultūros vadybos studentų projektą „Siluetas LT – žygis aplink Lietuvą realiu laiku“, organizuojant žygio dalyvių kelionę Šakių rajone, sutiktuves ir vakaronę Sintautuose. Pristatant savo kraštą buvo ne tik sudaryta galimybė susipažinti su jo istorija ir dabartimi, bet ir išijungta į žygi pėsčiomis Sintautai–Zypliai.

Vykdant kultūrinius projektus neapsiribota vien įvairių šalių menininkų dalyvavimu stovyklose Sintautuose. 2008 m. spalio 1–3 d. dalyvauta 3 Europos projektų mugėje Briuselyje. Ją surengė Europos kultūros centrų tinklas, skirdamas paskelbtiems „2008-iesiems – Europos tarpkultūrinio dialogo metams“ paminėti. Čia vykusioje konferencijoje ne tik susipažinta su kitų Europos šalių kultūrinių bei projektinių organizacijų veikla, bendrauta su kultūrine veikla užsiimančiais kolegomis iš visos Europos, bet ir projektų vadovas Vitas Girdauskas pristatė Sintautų akademijos veiklą, svarbiausius vykdomus projektus. Užmegzti nauji kontaktai ir surasta naujų galimybių būsimiems kultūrinės veiklos projektams.

Neapsiribodama vien renginių organizavimu ar dalyvavimu juose Sintautų akademija užsiima ir leidybine veikla. Didžioji dalis rengiamų leidinių susiję su vykdomais projektais. Tai vykdomų plenerų katalogai, kasmetiniai Sintautų kalendoriai.

Baigus įgyvendinti ketverius metus trukusį projektą „Kryždirbystės tradicijų tąsa senajame Sintautų valsčiuje“, išleista ir 2008 m. kovo 9 d. Sintautų kultūros centre pristatyta to paties pavadinimo knyga, reprezentuojanti plenerų metu sukurtus darbus, senąsias kapinaites ir siūlanti jas aplankyti prie leidinio pateiktame žemėlapyje siūlomu maršrutu.

Rengiantis miestelio 450 metų paminėjimui, išleistas jubiliejui skirtas Sintautų valsčiaus kūrėjų poezijos almanachas. Jame pristatomi įvairiu laikotarpiu parašyti, bet nespausdinti jokiam leidinyje eilėraščiai. Vienas jų skirtas Sintautams, Sintautų kraštui.

### 3. Pilietinio ir bendruomeninio aktyvumo skatinimas

Jaunai nepriklausomai valstybei kuriant savo demokratinę visuomenę ypač svarbus piliečių ir bendruomenių aktyvumas. Jau nuo pirmųjų veiklos dienų pradėj trūkti jaunų, aktyvių, iniciatyvių ir bendruomeniškų žmonių, ypač kaime. Prie šių problemų sprendimo prisidėjo ir tebeprisideda ir Sintautų akademija. Tai tokia nuolat aktuali veiklos kryptis – pilietinio ir bendruomeninio aktyvumo skatinimas.

Viena iš pilietinio aktyvumo skatinimo formų – **ugdyti bendruomenių lyderius**. Pasirinkta aktyviausia jaunimo tikslinė grupė. Siekiant ugdyti jaunimo organizacijų lyderius, mokyti vadovus dirbti su organizacija (būti lyderiu ir ruošti, mokyti kitus aktyvius žmones tapti lyderiais), dalyvauta tarptautinėje jaunųjų lyderių programoje. 1998 m. birželio 2 d. surengtas atrankos turas dalyvauti keturių mėnesių trukmės lyderių mokymo kursuose Danijoje, atrinkta 10 kandidatų. Paruošta viena jaunųjų lyderių mokymo programos vadovė Sigita Vičaitė, vėliau organizavusi lyderių mokymo stovyklą Sintautuose (1998 m. rugsėjo 28 d., 1999 m. vasario 8 d.). Projekto partneris – Danijos Gerlev aukštesnioji sporto mokykla. 10 dienų stovykloje (1999 m. birželio 14–24 d.) Danijos projekte dalyvavusi vadovė perdavė Danijos lyderių ugdymo patirtį visos Marijampolės apskrities jaunimo lyderiams.

1999 m. rugsėjo 6–19 d. dalyvauta Šiaurės šalių akademijos kursuose 30 Baltijos šalių ir Rusijos NVO lyderių iš Estijos, Latvijos, Rusijos ir Lietuvos (Lygatne, Latvija, vadovai NFA Baltijos projekto vadovė Antra Carlsen, Latvijos suaugusių švietimo asociacijos kursų vadovas Toms Urdze.) Sukurtas Baltijos ir Rusijos NVO tarpusavio bendradarbiavimo tinklas, pagilintos organizacijos valdymo ir plėtros žinios.

Kadangi nepriklausomos valstybės veiklos pradžioje aktuali Europos senbuvių patirtis demokratijos srityje, iškeltas tikslas supažindinti su demokratine tų šalių patirtimi.

1999 m. lapkričio 20–30 d. įgyvendinant projektą „**Danijos demokratijos ir bendruomenės administravimo patirtis**“ surengtas 10 dienų mokymo seminaras ir pažintinis vizitas Danijoje 21 Šakių rajono administravimo institucijų tarnautojui. Susipažinta su Danijos valdymo modeliu, administravimo demokratinėmis metodais patirtimi, mokytasi Demokratijos ir politinio bendruomenės atstovavimo pagrindų.

2001 m. rugsėjo 8–18 d. įgyvendinant projektą „**Demokratija ir politinis bendruomenės atstovavimas – Danijos patirtis**“ surengtas 10 dienų mokymo seminaras ir pažintinis vizitas Danijoje 20 Šakių rajono savivaldybės Tarybos narių. Abu projektus finansavo Danijos demokratijos fondas. Taip pat organizuoti praktinio pobūdžio mokomieji renginiai rengti įvairių sričių darbuotojams:

- siekiant parodyti socialiniams darbuotojams ir bendruomenių atstovams būdus kompleksiskai spręsti socialinius klausimus 1999 m. gruodžio 10 d. surengtas seminaras socialinių problemų sprendimo klausimais „Kompleksinio socialinių klausimų sprendimo galimybės“,
- 2001 m. sausio 18 d. – seminaras rajono vaikų našlaičių globėjams ir globotiniams „Menas bendrauti“,
- 1998 m. kartu su Vilniaus Gabrielės Petkevičaitės-Bitės suaugusiųjų mokymo centru – seminaras neįgaliesiems juridiniais klausimais Vilniuje supažindinant

Sintautų bendruomenės neįgaliuosius su jiems aktualių juridinių klausimų sprendimu.

Dirbant su NVO problemomis įsilieta į visas šalies nevyriausybinės organizacijos vienijančius renginius – dalyvauta Lietuvos NVO forumuose Vilniuje (2007 m. gruodžio 12 d. ir kt.).

Ugdant Sintautų bendruomenės pilietiškumą ir siekiant padėti likimo nuskriaustiems žmonėms 2005 m. lapkričio–gruodžio mėnesiais Sintautų akademijos patalpose apgyvendinta 20 Čėčėnijos našlaičių iš šeimyninių vaikų namų „Rodnaja Semja“, vadovaujamų Maliko ir jo žmonos Chadidžat Gatajevų.

Dar vienas iš svarbių ligi šios išlikusių tikslų – **bendruomeninio aktyvumo ir verslumo skatinimas**.

Šio judėjimo pradžioje svarbiausia buvo susipažinti su Lietuvoje ir užsienyje vykdoma bendruomenine veikla, skatinti Sintautų bendruomenės narių bei sektorių partnerystę ir socialinį aktyvumą. Todėl 1998–2003 m. ypač aktyviai organizuoti vizitai ir seminarai, rengti susitikimai ir dalyvauta kitų šia kryptimi dirbančių organizacijų veikloje.

1998 m. rugsėjo 20 d. – vizitas Petrašiūnų bendruomenės centre Kaune, bendrų veiklų planavimas ir ryšių su šiuo centru ir Olandijos BC užmezgimas.

1999 m. liepos 15 d. susitikimas su JAV ekspertu, profesoriumi, ilgamečiu „Lincoln Land Community College“ direktoriumi ir steigėju R. Poormanu, JAV – Baltijos fondo direktore J. Taruškiene ir koordinatorė L. Zakarevičiene. Prasideda dėmesys ir bendradarbiavimas su Baltijos Amerikos partnerystės programa.

2000 m. sausio 27 d. vizitas į Riešės bendruomenės centrą Vilniaus rajone, pažintis su centro veikla, direktoriumi A. Gabrijolavičiumi, BC veiklos sąlygomis ir rezultatais, aptartos bendro darbo galimybės.

2000 m. sausio 28 d. vizitas Vilniaus bendruomenės centre – susipažinta su centro bendruomenine veikla, labdaros fondo direktore D. Bartkute, aptartos konkrečios bendradarbiavimo galimybės – bendras projektas Šakių rajono NVO „Projektų ruošimas“, dalyvavimo FHS veikloje sąlygos.

2000 m. vasario 5–6 d. siekiant paskatinti bendruomeninį judėjimą nuspręsta supažindinti su projektų ruošimo keliais ir metodika, išmokyti paruošti projektus, adresuotus Lietuvoje veikiantiems bei Europos Sąjungos fondams ir programoms. Kartu su Vilniaus BC surengtas seminaras 17 nevyriausybinių organizacijų (bendruomenių centrų, klubų, draugijų, fondų) ir valstybinių institucijų (savivaldybės skyrių, mokyklų, ligoninės) „Projektų ruošimo mokymai“. Seminarui vadovavo Vilniaus bendruomenės centro direktorė D. Bartkutė.

2000 m. gegužės 25 d. – dalyvavimas seminare „Pakruojo iniciatyva“ kartu su 60 Pakruojo, Kelmės, Šiaulių, Jurbarko, Akmenės ir kt. rajonų nevyriausybinių organizacijų, bendruomenės centrų atstovų, Anglijos organizacijos „Initiative“ vadovu Ross Bull, pristačiusiu subalansuotos plėtros koncepciją ir bendruomeninės veiklos galimybes kaimiškuose regionuose. Susitarta dėl organizacijos „Initiative“ seminaro Šakių rajone.

2000 m. birželio 27–28 d. – seminaras „Šakių rajono ir Kaliningrado srities bendruomenių centrų tinklas“. 20 Šakių ir Tauragės rajonų, Vilniaus ir Kauno miestų bei Kaliningrado srities nevyriausybinių organizacijų (klubų, bendruomenės



centrų) ir valstybinių institucijų (seniūnijos, savivaldybė) atstovų (Anglijos organizacijos „Initiative“ vadovas Ross Bull). Sukurtas Šakių rajono ir Kaliningrado srities bendruomenių centrų tinklas, numatyta bendra veiklos programa, nuspręsta vykti į Latviją (Kraslava) dalyvauti bendradarbiavimo abipus sienų projekto baigiamajame etape. Veiklos partneris – organizacija „Initiative“.

2000 m. rugpjūčio 9 d. – dalyvavimas seminare „Bendruomenės darbas“ ir „Kaimo plėtros“ seminare nacionaliniame Dzūkijos parke Marcinkonyse, siekiant suburti partnerius Lietuvoje ir aptarti bei suplanuoti veiklą, kad būtų maksimaliai panaudota Švedijos partnerių siūloma ir teikiama parama kaimo plėtros programoms įgyvendinti. Numatyta konkreti veiksmų programa.

2000 m. rugsėjo 25 d. – dalyvaujant konferencijoje „Nuo socialinio darbo link bendruomenės plėtros“ susipažinta su bendruomenių centrų veikla Lietuvoje ir Lenkijoje bei įgyta naujų žinių, kaip organizacijai išgyventi neturint pilno finansavimo ir kaip dirbti su bendruomenės nariais.

2000 m. rugsėjo 28 d. – dalyvavimas projekto „Bendruomeninė veikla“, seminare „Zarasai initiative“ kartu su 30 Pakruojo, Zarasų, Kelmės ir kitų rajonų nevyriausybinių organizacijų, bendruomenės centrų atstovų, Anglijos organizacijos „Initiative“ vadovu Ross Bull, susipažinta su „Initiative“ projektu serijos Zarasų projektu ir Zarasų kaimo bendruomenių veikla.

2000 m. gruodžio 8 d. – dalyvauta seminare „Bendruomeninis judėjimas“ Vilniaus bendruomenės centre. Susipažinta su projektu „Informacijos socialiniais klausimais centras“, dalyvauta leidinio „Informacija bendruomenėms“ pristatyme.

2001 m. kovo 6–7 d. – dalyvauta seminare „Regiono plėtros procesas“ kartu su Marijampolės apskrities regiono plėtros specialistais ir Anglijos ekspertais D. J. Jepson bei J. N. V. Shakespear, siekiant susipažinti su Europos Sąjungos regioninės plėtros galimybėmis, įgyti žinių apie ES programas ir fondus, remiančius regioninę plėtrą.

2001 m. balandžio 14 d. – seminaras „Šakių rajono ir Kaliningrado srities bendruomenių centrų tinklas“. Dalyvavo 20 Šakių ir Tauragės rajonų, Vilniaus ir Kauno miestų nevyriausybinių organizacijų (klubų, bendruomenės centrų) ir valstybinių institucijų (seniūnijos, savivaldybė) atstovų. Seminarą finansavo Baltijos–Amerikos fondas.

2001 m. balandžio 28 d. – Sofijoje (Bulgarija) vykusiame IFS eurogrupės susitikime Sintautų akademija priimta į tarptautinę bendruomeninių organizacijų asociaciją IFS.

2001 m. birželio 1–2 d. – dalyvauta tarptautinėje konferencijoje „Visuomeninių organizacijų indėlis į kaimo raidą: Europos šalių patirtis“ Trakuose.

Sintautų akademijoje organizuotas rajono bendruomeninio judėjimo iniciatorių susitikimas su „Kaimo bendruomenių plėtros“ projekto vadovu iš Anglijos Deniu Utonu. Projektą įgyvendino Didžiosios Britanijos organizacija „Powerfull information“, finansavo britų nacionalinės loterijos labdaros taryba.

2002 m. lapkričio mėn. – dalyvavimas bendruomenių seminare Pašiaušėje siekiant pasidalinti patirtimi su kaimyninio regiono bendruomeninės veiklos iniciatoriais.

2002 m. sausio 25–26 d. – dalyvavimas konferencijoje Kaune, Petrašiūnų bendruomenės centre „Bendruomeninės organizacijos Lietuvoje – ateities perspektyvos“.

2002 m. – organizuoti susitikimai su Norvegijos Gjeland komunos atstovais Odd Bjeland ir Kjell Lima bei rajono bendruomenių centrais bendruomeninės veiklos klausimais.

2002 m. birželio 8–9 d. – dalyvauta Šakių bendruomenės centro surengtoje išvykoje į Latvijos bendruomenės centrą „Balta Maja“ siekiant susipažinti su fondo „Balta Maja“ veikla, jos įvairove tenkinant bendruomenės poreikius.

2002–2003 m. pradėtas ir sėkmingai įgyvendintas Atviros Lietuvos fondo Baltijos Amerikos partnerystės programos finansuotas projektas **„Sintautų bendruomenės plėtra“**. Jo metu 2002 m. rugpjūčio 23–24 d. surengta tarptautinė 2 dienų bendruomenės patirties pasidalijimo konferencija „Neformalus suaugusiųjų mokymas – parama bendruomenių savanorių socialinėje veikloje“, kurioje dalyvavo per 40 Šakių, Vilkaviškio, Jurbarko, Kauno rajono, taip pat Lenkijos ir Švedijos bendruomenių atstovų. Įgyvendinant projektą daugiau kaip 100 bendruomenės narių – jaunimo, pagyvenusių žmonių, kultūros darbuotojų – surengtas seminarų ciklas rengiant Sintautų SWOT analizę. 2003 m. sausio 14 d. Petrašiūnuose susitikus su IFS Euro Biuro vadove Florence Garabedian, Sintautuose 2003 m. gegužės 13 d. surengta tarpregioninė bendruomeninės veiklos centrų atstovų konferencija „Lietuvos ir Kaliningrado srities pasienio regionų bendruomeninės veiklos situacija ir plėtros galimybės. Tarpusavio bendradarbiavimas ir IFS“. Dalyvavo 60 Marijampolės apskrities bendruomenių, Lietuvos Respublikos žemės ūkio rūmų, savivaldybių seniūnų asociacijos, Rusijos Kaliningrado srities Krasnoznamensko atstovas, Olandijos konsultacinės organizacijos bendruomenių plėtrai vadovas Pim Huesken bei tarptautinės bendruomenių centrų federacijos IFS vadovybės Europos biuro programų koordinatorė Lorence Garabedian iš Edinburgo. Atlikta situacijos analizė, priimta rezoliucija, nuspręsta burti tarpregioninę bendruomeninių organizacijų koaliciją. Konferenciją bendrai finansavo Baltijos–Amerikos partnerystės programa, projektas „Sintautų bendruomenės plėtra“ ir Olofo Palmės fondas.

Šios krypties rezultatai – parengti įstatai, įsteigtas ir įregistruotas Sintautų bendruomenės centras, parengtas pirminis preliminarus Sintautų strateginės plėtros 2004–2010 m. planas bei jos įgyvendinimo konkrečių veikslių ir priemonių planas, bendruomenės centro veiklos programa.

2003 m. kovo 20 d. – dalyvavimas bendruomenių organizacijų mokymuose – BAPP, Jungtinių tautų vystymo fondo Mažųjų grantų programa ir Pasaulio banko parama BAPP.

2003 m. sausio 1–spalio 31 d. – įgyvendintas projektas **„Filantropija Sintautų bendruomenėje“**. Surengtos 3 filantropinės akcijos, skirtos Sintautų moksleiviams, bibliotekai bei socialinę atskirtį patiriantiems žmonėms (kompiuterių, knygų ir leidinių Sintautų mokyklai įsigijimui bei filantropijos skatinimui). Įrengta kompiuterių klasė Sintautų mokykloje, papildyta mokyklos biblioteka ir surengta Sintautų filantropo diena. Įkurtas Sintautų bendruomenės fondas. Veiklą finansavo Baltijos–Amerikos partnerystės programa. Deja, fondas netapo aktyvus ir gyvybingas ir savo veiklos toliau neplėtojo.

Paraleliai šiai veiklai **dirbama ir su senyvais žmonėmis**.

1998 m. birželio 7–28 d. – dalyvauta organizacijos HELP AGE INTERNATIONAL rengiamose mokymo programose. Svarbiausi jų – kartu su 20 įvairių

bendruomenių centrų iš visos Lietuvos atstovų seminarai Vilniuje. Susipažinta su paramos iš ES gavimo galimybėmis, Sintautų akademija pakviesta dalyvauti pasaulinio nepelno siekiančių organizacijų tinklo HELP AGE INTERNATIONAL mokymo programose. Veiklų partneris – Vilniaus bendruomenės centras ir VŠĮ „Raitija“.

2000 m. rugsėjo 2–3 d. – kaip organizacijos „Help Age“ projekto „Pagyvenusių žmonių problemos“ partneriai Sintautų akademijos atstovai dalyvavo seminare Šventojoje, kur susipažinta ir pasidalinta patirtimi su organizacijomis, dirbančiomis su pagyvenusiais žmonėmis Lietuvoje. Susitikime su „Help Age“ regioninių programų rytų ir centrinei Europai vadovu Paul Hinklif iš Londono aptarta partnerystė projekte, dalyvauta projekto tyrimuose, sukurtas Lietuvos NVO, dirbančių su pagyvenusiais žmonėmis, tinklas „Gabija“ ir 2000 m. lapkritį ištraukta į jo veiklą.

Bendruomeninės krypties akademijos veikla, įkūrus Sintautų bendruomenės centrą ir sustiprėjus bendruomenių judėjimui visame rajone (jū 2013 m. buvo jau virš 30), pamažu tapo mažiau aktuali ir prigeso, palikdama tik verslumo skatinimo projektų ir kasmetinių Sintautų kalendorių leidybos tradiciją.

## Istorinės atminties žadinimas

Kraštui svarbių praeities įvykių ir žmonių prisiminimo ir paminėjimo tradicija, prasidėjusi jau veiklos pradžioje, išsikristalizavo į ketvirtąją ir šiuo metu svarbiausią veiklos kryptį – istorinės atminties žadinimą.

Jau 2000 m. pradėta, o ir 2013 m. dar tebevykdoma **tęstinė ilgalaikė programa „Senasis Sintautų valsčius“**. Jos tikslas – saugoti ir fiksuoti etninės kultūros paveldą, puoselėti senąsias tradicijas ir papročius, rinkti ir fiksuoti išlikusią kraštotyrinę medžiagą.

Įgyvendinant programą parengtas ir 2003 m. kovo 1–lapkričio 30 d. įgyvendintas projektas „Ekspedicija „Senasis Sintautų valsčius“, skirtas surasti ir užfiksuoti kuo daugiau Sintautų krašto papročių, tradicijų, folkloro ir kitos etnografinės medžiagos, išsamias senųjų Sintautų krašto kaimų, ypač jau išnykusių, istorijas, sovietinio laikotarpio kultūrinį paveldą (kolūkių istorijos, sovietinio laikotarpio folkloras, to laikotarpio įdomesni atsitikimai ir kt.). 2003 m. rugpjūčio 4–15 d. vyko kompleksinė kraštotyros ekspedicija senojo Sintautų valsčiaus teritorijoje, dalyvaujant Vilniaus universiteto istorijos ir filologijos fakultetų, Istorijos instituto, Zanavykų krašto muziejaus specialistams, Sintautų bibliotekos, Sintautų kultūros centro bei Sintautų mokyklos darbuotojams. Antanas Andrijonas, Vida Čeplevičienė, Vitas Girdauskas, Laima Girdauskienė, Vida Girininkienė, Antanina Klimaitienė, Justinas Kasparaitis, Venantas Mačiekus, Simona Malaškevičiūtė, Albinas Rimvydas Kunkas, Aurelija Papievienė, Daiva Patalauskaitė, Donatas Perkauskas, Emilija Petravičienė, Marija Puodžiukaitienė, Povilas Spurgevičius, Albinas Vaičiūnas, Rima Vasaitienė). Ekspedicijos metu apklausta daugiau nei 150 senosios kultūros paveldo pateikėjų, surinkta per 400 istorinės, etnografinės, etnokultūrinės ir kitos Sintautų krašto kultūrinio paveldo medžiagos vienetų. Nors ne visa medžiaga surinkta profesionaliai, dalis jos naudojama ir šioje knygoje. Žinoma, monografijos medžiagos rinkimas ir rengimas ir įgyvendinus projektą nors ir lėtai vyko kone ištisą dešimtmetį iki pat šios monografijos išleidimo 2013 metais.

2004 m. balandžio 1–gruodžio 20 dienomis įgyvendintas projektas „**Iš seniausios Sūduvos praeities – 2004**“. Jo metu surengta vienos dienos apžvalginė būsimosios tyrimo vietovės Novos upės baseino apylinkėse rekognoskuotė, visų projekto dalyvių susitikimas – seminaras, o birželio 28–liepos 9 d. – žvalgomoji 5 archeologijos specialistų bei jų padėjėjų ekspedicija Šakių rajono Novos upės baseino teritorijoje, skirta senosios Sūduvos krašto kultūros archeologiniam tyrimui, pasitelkiant Lietuvos istorijos instituto specialistus.

Vadovaujant Lietuvos istorijos instituto moksliniam darbuotojui, humanitarinių mokslų daktarui archeologui Vygandui Juodagalviui, archeologiniu požiūriu išžvalgyta Novos upės baseino teritorija, surasta archeologinės medžiagos, ji sutvarkyta bei parengta duomenų bazė, rezultatai panaudoti mokslo darbuose bei rengiant straipsnį monografijoje „Sintautai“.

2004–2007 m. įgyvendinti **projektai „Kryždirbystės tradicijų tąsa senajame Sintautų valsčiuje“** skirti tęsti gyvąją kryždirbystės tradiciją renkant, fiksuojant senųjų kaimų kryždirbystės tradicijas bei įamžinti senojo Sintautų valsčiaus kaimų, žmonių bei kapinių atminimą pastatant koplytstulpį ar kryžių. Projektų įgyvendinimo metu surasta ir sutvarkyta 34 senosios apleistos amžinojo poilsio vietos, surengtos keturios 10–12 dienų medžio drožėjų stovyklos, kuriose dalyvavo 17 medžio drožėjų bei skulptorių ir 1 kalvis iš Lietuvos bei 1 Lenkijos menininkas. Sukurti ir pastatyti senojo Sintautų valsčiaus kapinaitėse 35 nauji kryžiai, koplytstulpiai ar stogastulpiai bei restauruoti 2 seni kryžiai, 2 darbai pastatyti Sintautų bažnyčios šventoriuje o 1, skirtas senųjų išnykusių kaimų atminimui, – Veršių miestelio centre. Iš viso sukurta 40 medžio ar akmens darbų. Projektų serijos įgyvendinimas užbaigtas 2008 m. išleidžiant juos pristatantį leidinį „Kryždirbystės tradicijų tąsa senajame Sintautų valsčiuje“. Projektų veiklas rėmė LR Kultūros ministerija, Marijampolės apskrities kultūros plėtros programa ir Šakių rajono savivaldybės administracija. Šie projektai išsamiau aptarti leidinio akademijos kultūrinės veiklos skirsnyje ir straipsnyje „Kryždirbystės tradicijų tąsa senajame Sintautų valsčiuje“.

Neatskiriama programos „Senasis Sintautų valsčius“ dalis ir 2009 m. kovo 1–gruodžio 31 d. įgyvendintas projektas „**Senajo Sintautų valsčiaus XX amžiaus I pusės etnofotografija**“. Jo tikslas – užfiksuoti ir išsaugoti nykstantį senojo Sintautų valsčiaus etnokultūrinį paveldą bei padaryti jį prieinamą šiandieninei krašto bendruomenei. Surengtoje etnofotografijos kraštotyrinėje ekspedicijoje surinkta per 300 fotografijų, projektas pristatytas Sintautų 2010 metų kalendoriuje. Dalis surinktų fotografijų panaudota monografijoje „Sintautai“.

Prisimenant krašto patriotus, šviesuolius, Lietuvos valstybės kūrėjus idealistus ir žuvusius partizanus remiant Cingų labdaros fondui ir jo valdytojui sintautiškiui J. Endriukaičiui organizuojami **žygiai „Zanavykų patriotų takais**“. Pirmasis toks žygis vyko 2008 m. birželio 7 d. Jis buvo skirtas Lietuvos Sąjūdžio 20-mečiui. Dalyvavo Vilniaus apskrities lietuviškų mokyklų mokytojai ir moksleiviai iš Pabradės gimnazijos „Rytas“, Dieveniškų, Sudervės ir Marijampolio vidurinių mokyklų, 1991 m. sausio 13-osios naktį prie Vilniaus televizijos bokšto žuvusios Loretos Asanavičiūtės mama Stasė Asanavičienė, Lietuvių švietimo draugijos „Rytas“ vadovas Algimantas Masaitis, pasipriešinimo okupantams dalyviai. Aplankyti

paminklai Lietuvos Nepriklausomybei ir žuvusiems „Žalgirio“ rinktinės partizanams Lekėčiuose, partizanų slėptuvė Rūdšilio girioje, stovykla Valkų kalvoje bei Valkų mūšio vieta, Zyplių dvaro sodyba. O toliau – Griškabūdis, garsiosios Pranaičių šeimos kapai, kalbininko Jono Jablonskio tėviškė, poeto Prano Vaičiaičio, kalbininko Juozo Pikčilingio ir kitų kapai Sintautuose, Sintautų Švč. Mergelės Marijos Ėmimo į dangų bažnyčia ir užbaigta dalyvavimu pirmuosiuose Prano Vaičiaičio skaitymuose Sintautuose. Čia paminėtas ir 55-asis Sintautų krašto poetės Valerijos Vilčinskienės gimtadienis.

2009 m. birželio 13 d. surengtas antrasis žygis zanavykų patriotų takais, skirtas Gedulo ir vilties dienai. Į žygį išsirengė ne tik Cingų labdaros fondo valdytojas J. Endriukaičio pakviesti vilniečiai, bet ir Kauno Panemunės bendruomenės centras, taip pat šakiečiai. Sustota Lekėčiuose, kur buvęs partizanų ryšininkas Zenonas Rakauskas pristatė partizanų kovų istoriją ir palydėjo miško brolių takais. Valkų kalvose kaip vienintelis gyvas garsiojo Valkų mūšio dalyvis partizanas J. Guoga papasakojo apie garsųjį mūšį. Pabuvota tradicinėje 37 kalbos dienoje Kriukuose, o vakare dalyvauta jau antrą kartą surengtuose Prano Vaičiaičio skaitymuose Sintautuose.

Žygių rėmėjai – Cingų labdaros fondas, Sintautų akademija, leidinys „Mokslo Lietuva“.

2009 m. gruodžio 20 d. paminėtos iškilaus katalikų dvasininko, pirmojo žymaus Sūduvos rašytojo, prozininko, pedagogo, švietėjo, nepelnytai primiršto Antano Tatarės 120-osios mirties metinės. Sintautų kultūros centre surengtoje mokslinėje konferencijoje „Antanas Tatarė – Sūduvos šviesuolis“ pranešimus skaitė kultūros istorikas A. Vaičiūnas, dr. A. Vidžiūnas, Lietuvių literatūros ir tautosakos instituto mokslininkas E. Daugnora, Cingų labdaros fondo pirmininkas J. Endriukaitis ir Sintautų akademijos projektų vadovas V. Girdauskas.

Bendradarbiaujant su skulptorium Gediminu Egliniškiu bei kalviu Andriumi Stankevičiumi 2009 m. pradėta ir 2013 m. baigiama kurti skulptūra, skirta pažymėti kraštiečio Kęstučio Orento dalyvavimą Tokijo olimpiadoje 1964-aisiais (5 000 metrų bėgimas per 13:54 min.).

Svarbiausių šalies ir krašto istorinių datų ir žmonių jubiliejų paminėjimas – dar viena svarbi nuolatinio istorinės atminties žadinimo veiklos dalis.

Verta prisiminti dalyvavimą Žalgirio mūšio 600-ųjų metinių paminėjime Žalgirio mūšio lauke. 2010 m. liepos 17–18 d. organizuota išvyka autobusu bei dviračių žygis, be to, kasmetinės menininkų stovyklos Sintautuose ir jos metu sukurtų darbų parodų, vykusių kartu su diskusijomis, devizas buvo „Žalgiris šaukia“. Veiklas padėjo finansuoti Sūduvos kultūros ir Cingų paramos fondai.

Svarbūs **Sintautų miestelio jubiliejų paminėjimai**. Jau surengti du Pasaulio sintautiečių suvažiavimai (2000 m. rugpjūčio 18–20 d. ir 2012 m. rugpjūčio 25–26 d.). Juose ne tik miestelio istorijai skirtos mokslinės konferencijos („Sintautai amžių sandūroje“), bet ir dailės, knygų, verslo parodos, koncertai, varžybos, sintautiečių vakaronė ir kt. Jei pirmojo suvažiavimo metu dalyvavo daugiau kaip 800 žmonių, tai antrajame jų buvo jau per 1 000. Sintautų 450 metų jubiliejaus paminėjimui skirtas visus metus vykusių renginių ciklas, apėmęs net keletos šiam tikslui skirtų projektų realizavimą.



Rengiantis miestelio 450 metų paminėjimui Sintautų akademija kaip projekto partneris dalyvavo Sintautų kultūros centro projekte „**Sintautai-450**“, kuris buvo įgyvendinamas ir finansuojamas Europos Žemės ūkio fondo kaimo plėtrai lėšomis vykdant Šakių krašto vietos plėtros strategiją, įgyvendinamą pagal Lietuvos kaimo plėtros 2007–2013 metų programos krypties „LEADER metodo įgyvendinimas“ priemonę „Vietos plėtros strategijų įgyvendinimas“. Akademija projekto metu organizavo II pasaulio sintautiečių suvažiavimą, kurio metu surengė ne tik mokslinę konferenciją, parodą „Sintautai mene“, bet ir verslo mugę, sudarė sintautiečių verslininkų katalogą, suorganizavo verslininkų prisistatymą, prezentaciją ir kartu su Šakių verslo informacijos centru surengė parodą „Sintautų verslas“.

Visus šiuos renginius organizuoja ir remia ne tik Sintautų kultūros centras, Sintautų akademija, Sintautų seniūnija, bet ir rajono savivaldybės administracijos Kultūros ir turizmo skyrius, Sintautų mokykla, Sūduvos kultūros fondas, P. Vaičiūčio sodyba-muziejus ir būrys privačių rėmėjų.

Ne mažiau svarbi iš Sintautų kilusių, čia dirbusių ar kitaip su šiuo kraštu susijusių **šviesuolių atmintis**. Vieni ryškiausių – kalbininko profesoriaus Juozo Pikčilingio, kunigo švietėjo Antano Tatarės, Pranaičių šeimos paminėjimai.

2008 m. kovo 9 d. įvyko renginys „Čia gimtinė mana“, skirtas Tarptautinei rašytojų dienai ir knygnešio dienai paminėti. Jo metu pristatyta Juozo Jacevičiaus knyga „Gaisriai“, projekto „Kryždirbystės tradicijų tąsa senajame Sintautų valsčiuje“ sukurtų darbų albumas bei Gedimino Jokūbaičio videofilmas „Sintautai prieš dešimtmetį“. Renginio metu veikė parodos „Sintautiečių rašytojų kūryba“, „Knygos apie sintautiečius“, „Zanavykų krašto knygnešiai“ bei Lenkijos miesto Goldapo tapytojo Zbigniew Mierunsky tapybos paroda. Renginys organizuotas kartu su Sintautų kultūros centru ir biblioteka.

2008 m. balandžio 20 d. – prisiminta Pranaičių šeima – tai teologas, misionierius, mokslininkas, keliautojas Justinas Bonaventūra Pranaitis, pirmoji lietuvė moteris keliautoja Julija Pranaitytė, vargonininkas ir chorvedys Petras Juozas Pranaitis. Minėjimas surengtas bendradarbiaujant su istoriniu klubu „Prūsa“, Lietuvių bendrija „Lituanica“, dalyvaujant Pranaičių šeimos giminėms. Jo metu skambėjo tarptautinių konkursų laureato pianisto Andriaus Vasiliausko atliekami M. K. Čiurlionio preliudai ir Bethoveno „Elizai“, Šopeno noktiurnai, etiudai ir Ferenco Listo dainos, aplankyta Pranaičių pėdsakus menanti J. Jablonskio tėviškė ir Ilguvos dvaras.

2005 m. gegužės 22 d. paminėta kunigo švietėjo Antano Tatarės 200 gimimo, o 2009 m. gruodžio 20 d. – 120 mirties metinės. Minint šio iškilaus nepelnytai primiršto katalikų dvasininko, pirmojo žymaus Sūduvos rašytojo, prozininko, pedagogo, švietėjo 120-ąsias mirties metines Sintautų kultūros centre surengta mokslinė konferencija „Antanas Tatarė – Sūduvos šviesuolis“. Čia pranešimus skaitė kultūros istorikas Albinas Vaičiūnas, dr. Arvydas Vidžiūnas, Lietuvių literatūros ir tautosakos instituto mokslininkas Eligijus Daugnora, Cingų labdaros fondo valdybos pirmininkas Jonas Endriukaitis ir Sintautų akademijos projektų vadovas Vitas Girdauskas.

Be šių svarbiausių renginių, kaupta medžiaga monografijai „Sintautų valsčius“. Ieškant Sintautų valsčiaus istorijos ir Antano Tatarės pėdsakų 2009 m. kartu su

kultūros istoriku Albinu Vaičiūnu o 2011 m. su „Versmės“ leidyklos darbuotojais Vida Girininkiene ir Kristupu Tolkačevskiu lankytasi Lomžoje. Lomžos vyskupijos archyve saugoma Lucko, Vygrių ir Seinų-Augustavo vyskupijų institucijų ir parapijų veiklos dokumentai. Čia ne tik susitikta su Lomžos savivaldybės kultūros skyriaus atstovais, aptartos A. Tatarės atminimo įamžinimo senosiose Lomžos kapinėse galimybės, bet ir sėkmingai pasidarbuota Lomžos seminarijos archyve, susitikta su kanauninku kunigu Józef Łupiński, Lomžos katedros ir seminarijos archyvų vadovais. Vyskupijos archyve saugomi keturi XIX a. Sintautų bažnyčios inventoriai, kiti dokumentai, kurių duomenys panaudoti ir šioje knygoje.

Nuo 2008 m. spalio 30 d. jau 5 metus Vėlinių oktavos metu (savaite prieš vėlines ir savaitę po jų) rengiamos **akcijos „Prisimink protėvius“**. Jų metu visi geros valios žmonės kviečiami aplankyti ir sutvarkyti senąsias Sintautų valsčiaus kapinaites, kurių – per 40. Jau 2009 m. akcijos dalyvių buvo daugiau kaip 40 (žinomu), o jie aplankė ir sutvarkė ar bent žvakelę uždegė net 28 senosiose amžino poilsio vietose. Akcijose dalyvauja ne tik Sintautų akademija, bet net 5 vietos bendruomenės (Sintautų, Veršių, Panovių, Skaistgirių, Gustainiškių), taip pat rajono savivaldybės Kultūros ir turizmo skyrius, Sintautų seniūnija, kultūros centras, Sintautų ir Beržynų mokyklos. Tai virsta tikra gimtojo krašto protėvių pagerbimo tradicija.

Siekiant įamžinti poeto Prano Vaičiūno atminimą inicijuotas asociacijos „Poeto Prano Vaičiūno fondas“ steigimas. 2012 m. balandžio 12 d. įkurta asociacija „Paminklo poetui Pranui Vaičiūnui fondas“.

Siekiant nuolat gaivinti istorinę sintautiškių atmintį, o kartu ir aktyvinant bendruomenės veiklą, nuo 2000 m. kasmet išleidžiamas Sintautų bendruomenės istorijai, įvykiams ir veiklai skiriamas **Sintautų kalendorius**. Kasmet metų pabaigoje ar naujųjų metų pradžioje vyksta kalendoriaus sutiktuvės, kur ne tik pristatomas Sintautų kalendorius, bet ir prisimenamos svarbiausios jubiliejinės būsimų metų datos, praeities įvykiai ir žmonės. Iki 2013 metų jau išleista 14 kalendoriaus numerių. Leidžiami kalendoriai subūrė daugiau kaip 60 autorių. Tai A. Andrijonas, J. Arštikaitienė, V. Augustaitis, D. Bagdonavičienė, R. Bebrauskienė, I. Bieliūnienė, A. Bingelienė, K. Birbilas, L. Bogužienė, E. Burdilauskienė V. Čeplevičienė, J. Dailidaitė-Rimkevičienė, A. Daniliauskas, R. Daniliauskas, G. Didžiapetrienė, T. Durstinienė, R. Galinskienė, B. Diržiūtė-Garmuvienė, V. Girdauskas, L. Girdauskienė, E. Girdauskaitė, R. Grušienė, J. Jacevičius, J. Jurevičius, A. Jurkevičius, E. Intupienė, J. Kasparaitis, J. Kasparevičius, A. Kašiubaitė, T. B. Kaziliūnienė, G. Kilikevičienė, A. Klimaitienė, I. Kupcikevičienė, B. Mačiokaitė-Kunigėlienė, V. Markevičiūtė-Rykštė, A. Matijošaitis, B. Matijošaitytė, R. Mockeliūnienė, L. Mureikienė, S. Naujokaitis, J. Navickienė, D. Orintienė, A. Papievienė, Z. Pikčilingis, I. Pleikienė, R. Plioplytė-Juškienė, M. Puodžiukaitienė, D. Rolskis B. Samuilytė-Barsėnienė, V. Sinkevičius, A. Stankaitienė, I. Strokienė, V. Ščiučkaitė-Prapuolenienė, K. Šneiderytė, N. Ūsienė, R. Vaičiaitytė, K. Vaičiūnas, V. Vilčinskienė, R. Vyšneveckienė, E. L. Žvirgždienė.





*Neformalaus švietimo (folkehojskole) idėjų propaguotojas Carl Vilbaek su žmona Rūta. Apie 1998 m. Danijoje. SAA*



*Sintautų akademijos delegacija Tarptautinės kultūros ir sporto asociacijos ISCA festivalyje „Landsstaevne–98“ Silkeborge (Danija). Iš dešinės: Laima Girdauskienė, Vida Čeplevičienė, iniciatyvinės grupės narė Vlada Gečėniene. 1998 m. SAA*



*Sintautų 440 metų jubiliejui skirtą akmenį kalbina klebonas Antanas Maskeliūnas (kairėje) ir skulptorius Vidas Cikana. 2001 m. SAA*



*Tautodailininkas Juozas Videika prie savo kūrinio – kryžiaus senosioms Gaisrių kaimo kapinaitėms atminti. 2004 m. SAA*



*Vitas Girdauskas pristato ūkininkų mokymo Danijoje programą. Antra iš kairės Rūta Vilbaek, Carl Vilbaek, Prezidentas Valdas Adamkus, apskrities viršininkas Kostas Jankauskas, Šakių meras Rimantas Vensas, Prezidento patarėjas Raimundas Mieželis ir kiti. 1998 m. SAA*



*Prancūzų kalbos kursų užsiėmimas tema „Prancūziška virtuvė“. Iš kairės: lietuvių jaunimo bendrijos „Lituanica“ pirmininkas Gintautas Bukauskas, Vitas Girdauskas, Franko–Baltų vasaros universiteto (L’Université Franco-Balte d’Eté) prezidentė, filologijos ir filosofijos mokslų daktarė Francuaza Izabelė D’Alens. 2008 m. SAA*



*Anglų kalbos kursų organizatorių kvalifikacijos kėlimo mokymai Švedijos „Ädelfors folkhögskola“ mokykloje. Iš kairės: Lina Petravičiūtė, Laima Girdauskienė, Afrikos liaudies aukštesniųjų mokyklų atstovas, Annika Rubensson (Švedija), Audronė Cibulskienė, Ilona Martinkaitienė, Daiva Kudulė. 1999 m. SAA*



*LR Seimo narys (1996–2000) Feliksas Palubinskas (pirmas iš kairės) ir lietuvių jaunimo bendrijos „Lituanica“ pirmininkas Gintautas Bukauskas (pirmas iš dešinės) su pirmaisiais Danijos badmintono projekto Sintautuose instruktoriais. 1999 m. SAA*



*Pirmosios jaunųjų ūkininkų grupės palydos į Daniją. Iš kairės: Dainoras Duoba, Vytautas Jucaitis, Vitalija Lekavičiūtė, Vitas Girdauskas, Laima Girdauskienė, Remigijus Lenkaitis, Ingrida Patašiūtė, Rimvydas Kriauciūnas. 1997 m. SAA*





*Dailininkų plenero Sintautuose dalyviai prie senosios mokyklos pastato. Pirmoje eilėje (iš kairės) sėdi: Jonas Daniliauskas, Ramunė Matusevičienė, Aurelija Papievienė, Finn Have (Danija), Lolita Rūgytė, Vytautas Kaunas; antroje eilėje stovi: Arūnas Matusevičius, Audronė Vorevičienė, Audronė Cibulskienė; trečioje eilėje stovi: Vitas Girdauskas, Algimantas Vorevičius, Valentinas Antanavičius, Augenija Kasparevičienė, Asta Kulikauskaitė-Rastauskienė, Niels Frank (Danija), Jonas Maldžiūnas. 2002 m. SAA*



*Algirdas Maksovytis (dešinėje) su šventinės vakaronės vedėja Apolionija Zizirskiene (Vaidas Pračkaila) pirmajame pasaulio sintautiečių suvažiavime. 2001 m. SAA*

## Organizacijos veikla skaičiais

Per 16 veiklos metų Sintautų akademija iš viso parengė daugiau kaip 60 projektų. Dalis iš jų buvo tęstiniai, vyko keletą metų (pvz. badmintonas Šakių rajone, Sintautų bendruomenės plėtra, suaugusiųjų švietėjų mokymas, kompiuterinio raštingumo mokymai ir kt.). Per 50 šių projektų buvo įgyvendinta. Taip pat dalyvauta partnerio teisėmis kitų NVO projektuose bei renginiuose. Iš viso dalyvauta daugiau kaip 40 partnerių projektuose Lietuvoje ir užsienyje.

Organizacijos projektų įgyvendinime 1998–2012 m. dalyvavo virš 10 000 žmonių. Ši veikla tęsėsi daugiau nei 15 metų, daugiausia organizacijos savanorių dėka bei pritraukiant virš 4 000 000,00 Lt. Iš jų per 40 000 Lt iš rajono savivaldybės biudžeto (tarp kurių 8 315 lt ES Phare projekto „Užsidirbk pats“ bendrafinansavimui).

Į valstybės biudžetą per mokesčius grąžinta per 100 000 Lt. Patys projektų dalyviai susimokėjo 17 400 Lt.

Šiuo metu organizacija jau yra žinoma šalyje ir užsienyje. Apie Sintautų akademijos vykdomus projektus, mokymus bei renginius Lietuvos, Rusijos, Lenkijos, Danijos bei Švedijos spaudoje pasirodė daugiau kaip 120 straipsnių, dalyvauta daugiau nei 15 radijo laidų ir filmuotų reportažų, informacijos apie ją galima rasti Lietuvos suaugusiųjų švietėjų asociacijos, Nacionalinės aukštesniųjų mokyklų asociacijos, Tarptautinės bendruomenių centrų asociacijos IFS, bei tarptautinės kultūros ir sporto asociacijos ISCA interneto puslapiuose, Lietuvos bendruomenių centru portale pačioje akademijos svetainėje [www.sintautai.lt](http://www.sintautai.lt)

Sintautų akademijos veikla paskatino arba prisidėjo prie 5 naujų NVO įsikūrimo – badmintono plėtrai skirto Kultūros ir sporto klubo KISK Šakiuose, jaunimo klubo „Penta“ Veršiuose, zanavykų – švedų draugijos, Sintautų bendruomenės centro, o karu su kitomis neformalaus švietimo – Nacionalinės aukštesniųjų liaudies mokyklų asociacijos (NALMA).

Nuo 2008 metų organizacija veiklą sukonzentravo, sumažino vykdomų projektų skaičių ir padidino jų apimtį.

## Narystė asociacijose ir tarptautinėse organizacijose

Lietuvos suaugusiųjų švietimo asociacijos LSŠA narys.

Nuo 2000 m. vasario 3 d. – Nacionalinės aukštesniųjų liaudies mokyklų asociacijos (NALMA) steigėjas ir narys.

Organizacijų, dirbančių su pagyvenusiais žmonėmis, sambūrio „Gabija“ narys.

Nuo 1998 m. kovo 21 d. – Tarptautinės kultūros ir sporto asociacijos ISCA narys.

Nuo 2000 m. balandžio 14 d. pateikęs paraišką tapti organizacijos „International Federation of Settlements and Neighbourhood Centres (IFS)“ nariu, įsitraukta į šią pasaulinę bendruomenių centrų federaciją (IFS).

## Svarbiausi partneriai

**Lietuvoje:** Kaimo sporto ir kultūros draugija „Nemunas“, Lietuvos Suaugusiųjų švietimo asociacija (LSŠA), Nacionalinė aukštesniųjų liaudies mokyklų asociacija

(NALMA), NVO „Zanavykų seimelis“, Šakių rajono savivaldybės administracija, Šakių rajono savivaldybės Kultūros ir turizmo skyrius, Šakių rajono Sintautų seniūnija, Vilniaus bendruomenės centras, Jurbarko bendruomenių centrų asociacija „Nemunas“, Cingų labdaros fonas, Sūduvos kultūros fondas, Sintautų kultūros centras, Sintautų pagrindinė mokykla, Sintautų seniūnija, Sintautų bendruomenės centras.

**Užsienyje:** Danijos Elbaek ir Silkeborg folkehojskole, Danijos kultūros ir sporto organizacija DGI, Danijos kultūros ir sporto organizacijos DGI BADMINTON sekcija, Švedijos Adelforso folkhogskola, Švedijos–Lietuvos draugija, Tarptautinė kultūros ir sporto asociacija ISCA; Anglijos bendruomeninės veiklos organizacija „Powerful information“, Anglijos Pagyvenusių žmonių pagalbos organizacija „Help Age International“.

### Svarbiausi rėmėjai

**Fondai ir programos:** Danijos Demokratijos fondas, Olofo Palmės fondas (Švedija), Šiaurės ministrų taryba, Baltijos–Amerikos partnerystės programa, ES Grundtvig programa, Europos Socialinis fondas, Cingų labdaros fondas, Sūduvos kultūros fondas.

**Institucijos ir organizacijos:** Lietuvos Respublikos kultūros ministerija, Marijampolės apskrities regionų kultūros plėtros programa, Šakių rajono savivaldybės administracija, Šakių rajono savivaldybės kultūros ir turizmo skyrius, Sintautų seniūnija, Sintautų kultūros centras, Sintautų pagrindinė mokykla.

**Informaciniai rėmėjai:** rajono laikraščiai „Draugas“, „Valsčius“.

**Interneto svetainės:** [www.manorajonas.lt](http://www.manorajonas.lt); [www.sakieciai.lt](http://www.sakieciai.lt); [www.sintautai.eu](http://www.sintautai.eu), [www.sintautai.lt](http://www.sintautai.lt).

**Ūkininkai:** J. Antanavičius, V. O. Balkojienė, J. Jakaitis, Jucaičiai, J. Juška, V. Kamaitis ir kt.

**Verslininkai:** Šimkevičiai, UAB „Šakių agroservisas“, Kooperatinė ž.ū.b. „Grūduva“, kooperatyvas „Gulbelė“, UAB „Gelgaudiškio melioracija“ ir kt.

### Svarbiausi organizacijos savanoriai

Valentinas Antanaitis, Elena Bacevičienė, Lina Baltrušaitienė, Antanas Bylaitis, Saulius Bingelis, Loreta Bingelienė, Audronė Cibulskienė, Edmundas Čeplevičius, Vida Čeplevičienė, Kęstutis Čirica, Regina Dėdynienė, Eglė Dragūnaitytė, Rimantas Jasevičius, Valentinas Katinas, Daiva Kudulė, Liudvina Kutkaitienė, Tadas Navickas, Jūratė Navickienė, Daiva Orintienė, Emilija Petravičienė, Marija Puodžiukaitienė, Remigijus Stankevičius, Šarūnas Šimkevičius, Irena Šneiderienė, Česius Šneideris, Neringa Šneiderienė.

### Organizacijos vadovai

Laima Girdauskienė (nuo 1998 m. liepos 7 d. iki 2002 m. liepos 21 d., nuo 2002 m. lapkričio 8 d. iki 2005 m. balandžio 14 d.),

Marija Puodžiukaitienė (nuo 2002 m. liepos 22 d. iki 2002 m. lapkričio 7 d.),





*V. Girdauskas diskutuoja su ENCC Prezidentu Andreas Kampf, Briuselis*

Ramutė Elena Vyšneveckienė (nuo 2005 m. balandžio 25 d. iki 2011 m. vasario 28 d., nuo 2012 m. liepos 5 d. iki šių dienų),

Irma Kardauskaitė (nuo 2011 m. kovo 1 d. iki 2012 m. liepos 5 d.).

### Pagrindiniai darbuotojai

#### Finansininkės:

Genė Butkevičienė (nuo 1998 m. liepos 7 d. iki 2000 m. sausio 3 d.),

Alma Pulokienė (nuo 2001 m. rugsėjo 3 d. iki 2006 m. balandžio 12 d.),

Nijolė Butkevičienė (nuo 2006 m. balandžio 12 d. iki 2008 m. liepos 31 d.),

Laimutė Žvalionienė (nuo 2011 m. sausio 3 d. iki 2013 m. birželio 30 d.).

#### Projektų administratorės:

Eglė Dragūnaitytė (nuo 2003 m. sausio 27 d. iki 2003 m. spalio 27 d.),

Edita Burdilauskienė (nuo 2006 m. rugsėjo 5 d. iki 2008 m. liepos 31 d.),

Olga Smaleckienė (nuo 2011 m. sausio 3 d. iki 2013 m. birželio 30 d.).

## Veršių kaimas kultūrinio gyvenimo kūryje 1957–2012 metais

*Audronė Bingelienė*

Veršių kultūros namai (taip anksčiau jie vadinosi) buvo atidaryti 1957 m., pristačius priestatą prie „Laisvės“ kolūkio kontoros pastato. Tuomet pradėjo dirbti Anelė Jurgilienė (Jurkonytė) ir Monika Bilbokienė (Bankietaitė). Gana sėkmingai koncertavo ir rengiamose dainų ir šokių šventėse dalyvavo jaunimo šokių grupė. Ji veikė maždaug iki 1962 metų. Pabandysime prisiminti šokėjus. Tai Pranas Rubikas, Anelė Jurgilienė, Antanas Kriaučiūnas, Aleksaitė, Juozas Jurkonis, Vida Pauliukaitienė (Paužaitė), Jonas Vaitonis, Julė Naujokaitienė (Vaitonytė), vadovė Monika Bilbokienė (Bankietaitė).

Apie 1962 m., vadovaujant energingai ir veikliai Salomėjai Zubrickienei, buvo sukurtas mišrus choras. Jo meno vadovas buvo J. Budzinauskas.

Apie 1969 m. gyvavo vyrų ir moterų bei mišrus vokaliniai ansambliai, bet vadovavo jau kiti darbuotojai – Genė ir Stanislovas Jankevičiai. Ši šeima kultūrinį darbą dirbo maždaug iki 1975 metų. Tuomet prasidėjo didelė kadrų kaita, vėl kuri laiką dirbo S. Zubrickienė, V. Pauliukaitienė, Eugenija Petraitienė (Verbylaitė), Rima Rasburskienė (Liubinaitė), Elytė Mozūraitienė. Taip buvo iki 1981 m., kol dirbti atėjo Audronė Bingelienė (Dainiūtė).

Pirmieji kolektyvai buvo mergaičių vokalinis ansamblis, ritminių šokių grupė, humoro grupė (tuomet vadinama agitmeninė grupė). Audronei sukūrus šeimą ir auginant vaikučius, kultūrinis gyvenimas nenutrūko. Susibūrė jaunimo estradinis ansamblis (vad. Fortunatas Sederevičius), koncertavęs gan sėkmingai visame rajone. Tada buvo rengiamos koncertinės programos įvairių politinių rinkimų dienoms. Estradinis ansamblis veikė maždaug iki 1986 metų. Sugrįžus dirbti A. Bingelienei, 1987 m. susibūrė kaimo teatras, pastatęs pirmąjį veikalą J. Griciaus „Palanga“. Per visus teatro gyvavimo metus, vadovaujant A. Bingelienei, pastatyti šie spektakliai: K. Sajos „Abstinentas“ (1993 m.), J. Mackonio „Ledi Makbet iš Akmenės“ (1995 m.), K. Sajos „Tik nepalik pėdsakų“ (1996 m.), K. Sajos „Pasimatymas sodo namelyje“ (1997 m.), J. Paukštelio „Asmeninis reikalas“ (2000 m.), K. Sajos „Palangos liūtas“ (2001 m.), K. Sajos



*Kultūros darbuotoja Anelė Jurgilienė. 1961 m.  
Iš A. Jurgilienės albumo*



*Veršių mišrus choras 1963 metų dainų šventėje Kudirkos Naumiestyje. Choro vadovas – Jonas Budzinauskas. VLSA*

„Tuščia kertė širdyje“ (2008 m.), K. Sajos „Paršo gaudynės“ (2009 m.), K. Sajos „Baimė“ (2010 m.), K. Sajos „Dvi pelės“ (2011 m.), A. Prokopavičiaus „Meilė – ne pupos“ (2012 m.)

Aktyviausi saviveiklininkai sukūrė ne vieną personažą. Tai Birutė Kalvaitienė, Arvydas Jurgilas, Kęstutis Tarnauskas, Eugenija Petraitienė, Almantas Stankaitis, Irena Grybienė, Virginija Navickienė, Rimas Janušaitis, Reda Grynienė, Dalė Rainienė (Vedegyte), Julija Bingelienė, Romas Milius, Gintas Vedeckas, Svajūnas Bacevičius. Jaunesnės kartos artistai – Kąstytis Kaminskas, Vytautė Leveckytė, Virginija Akulienė (Kudirkaitė), Mindaugas Mockevičius ir kt. Kadangi tuomet buvo ir meno vadovo etatas, repetavo ne vienas kolektyvas.

1995 m. buvo suburtas moterų etnografinis ansamblis bei mergaičių vokalinis ansamblis. Programas rengdavo įvairiomis valstybinių švenčių progomis, išvykdavome koncertuoti į kaimynines kultūros įstaigas. Tuomet buvo rengiamos seniūnijos kultūros dienos, kur kiekvieni kultūros namai pristatydavo savo grupes, tautodailininkų parodas. Su moterų etnografiniu ansambliu dalyvavome rajono dainų šventėje. Grupėms vadovavo A. Bingelienė ir S. Grudzinskienė.

Moterų etnografinis ansamblis repetavo ir koncertavo iki 2001-ųjų metų, o atsiradus muzikuojančių entuziastų, susibūrė kaimo kapela, pasivadavusi „Berželiu“. Kadangi kapelą sudarė daugiausia liaudies muzikantai, tad ir jos repertuaro kūriniai buvo populiarūs, kai kurie aranžuoti kapelos vadovės A. Bingelienės. Kapela daug koncertavo rajono renginiuose – „Pašešupių armonika“, Derliaus šventėse, Dainų šventėse, buvo mėgiama ir kviečiama į įvairius aplinkinių seniūnijų rengi-



Scena iš spektaklio „Paršo gaudynės“ (pagal K. Sajos pjesę). Trupės vadovė A. Bingelienė.

Iš kairės: Rimas Janušaitis, Reda Gryniėnė, Birutė Kalvaitienė, Gintas Vedeckas. 2009 m. VLSA

nius. Kapela veikė aštuonerius metus. Liko gražūs prisiminimai apie muzikantus Vitą Kavaliūną, Genutę ir Stasių Puišius, Praną Jankauską, dainininkus Albina ir Teresę Tarnauskus, Eugeniją Petraitienę, Ireną Jurkonienę, Danutę Vedegienę, Juliją Kantautienę, Ireną Grybiėnė.

2005 m. kultūros namai tapo Sintautų kultūros centro filialu, nuo tada jie vadinasi Veršių laisvalaikio sale.

Per aprašomą laikotarpį čia vyko ne tik meno mėgėjų veikla, bet ir įvairūs kultūriniai renginiai: švenčiamos valstybinės šventės, dienos, etniniai renginiai, kaip Sekminės, kurių metu kepama kiaušiniėnė, vyksta piemenukų vaikštynės, žaidimai, būdingi šiai šventei, pinamas Sekminių vainikas iš įvairių lauko gėlių. Kita tradicinė šventė – Užgavėnės. Čia jau daugiau išmonės skiriama Morei, gaminamos kaukės, rengiamas gardžiausio „kropelio“ konkursas. Švenčiamos Joninės, Motinos, Tėvo dienos. 2011 m. paminėjome jubiliejinę 10-ąją Kaimo šventę. Jos metu rinkdavosi čia dirbę, gyvenę ir gyvenantys žmonės bendrai pasibūti, jaunimas surengdavo sporto varžybas, įvairias atrakcijas. Apžvelgdavome savo krašto istorinę praeitį, kultūrinį gyvenimą, iškiliausius, darbščiausius asmenis apdovanodavome nominacijomis. Koncertus pristatydavo ne tik mūsų rajono atlikėjai, bet ir garsesnės Lietuvos grupės. O vakare rinkdavomės į linksmą gegužinę.

Dar vienas gražus mūsų krašto renginys – Bulvės šventė. Kadaisė surengdavome rudens pabaigtuvių vakarus, bet ilgainiui jie tapo monotoniški, tad juos pakeitėme Bulvės švente.





*Mišrus vokalinis ansamblis vasaros šventėje Rūgių kaime. Pirmas iš dešinės stovi vadovas Stasys Jankevičius. 1970 m. VLSA*

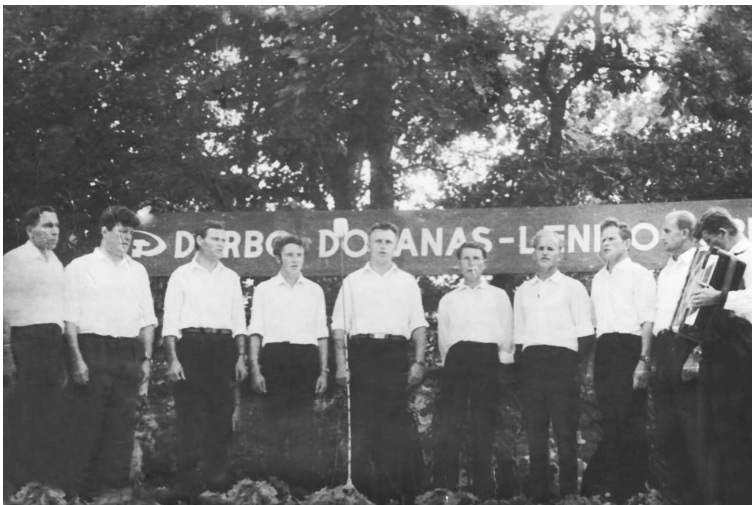

*Vyrų vokalinis ansamblis. Pirmas iš dešinės – vadovas Stasys Jankevičius. 1970 m. VLSA*



*Veršių kultūros namų estradinis ansamblis Keturnaujienos scenoje Mokytojo dienos šventėje. Iš kairės: Justina Kasparaitienė (Pikžirnytė), F. Sederevičius (vadovas), Vitas Kavaliūnas, Audronė Bingelienė. 1984 m. VLSA*



*Moterų etnografinis ansamblis koncertuoja Dainų šventėje. Iš kairės: Irena Stanaitienė, Teresė Tarnauskienė, Aldona Jurgilienė, Julija Kantautienė, Genovaitė Giedraitienė, Eugenija Petraitienė, Danutė Vedegienė, Janina Pikčilingienė, Marcelė Bracienė, Audronė Bingelienė (vadovė). 1998 m. VLSA*



*Kaimo kapela „Berželis“ koncertuoja Zyplių dvare. Iš kairės: Saulė Grudzinskienė, Audronė Bingelienė (vadovė), Danutė Vedegienė, Vitas Kavaliūnas, Raimondas Valkauskas, Stasys Puišys, Julija Kantautienė, Genutė Puišienė, Irena Jurkonienė. 2005 m. VLSA*



*Jaunimo ir sporto veteranų varžybos vasaros šventės metu. Sėdi (iš kairės): Arūnas Petrauskas, Liudas Jasaitis, Laimonas Stravinskas, Jaunius Bingelis, Aloydas Janušauskas, Romas Milius; stovi: Valentinas Bingelis, Kastytis Kaminskas, Kęstutis Birbilas, Aurimas Gudaitis, Laurynas Birbilas, Rimvydas Gudaitis, Edmas Staugaitis, Andrius Petrauskas, Romas Milius. 2006 m. VLSA*



*Smaži popietė Prano Jankausko sodyboje Menkinių kaime. Iš kairės: Julija Kantautienė, Pranas Jankauskas, Stasius Puišys, Vitas Kavaliūnas, Irena Jurkonienė, Irena Grybienė. 2007 m. VLSA*





*Sporto varžybos kaimo šventės metu Veršiuose. 2008 m. VLSA*



*Kaimo kapela „Berželis“ šventės „Pašešupių armonika“ metu. Iš kairės: kapelos vadovė Audronė Bingelienė, Pranas Jankauskas, Vitas Kavaliūnas, Albinas Tarnauskas, Irena Grybienė, Teresė Tarnauskienė, Danutė Vedegienė, Julija Kantautienė. 2008 m. VLSA*

Vyksta teatralizuoti bulviakasio pabaigtuvių papročiai, verdame bulviene, koncertuoja liaudies muzikos grupės ir, žinoma, dalyvauja gausus būrys šeiminkų, kurios pristato gardžiausius patiekalus iš bulvių. Tenka paragauti ne tik senovinių patiekalų, kaip kiaulės pilvas, vėdarai, kugelis, cepelinai, bet ir šiuolaikiškų maisto iš šios daržovės gaminių. Sumaniausios šeiminkės ir aktyviausios dalyvės yra S. Jakštienė, D. Stravinskienė, A. Rainienė, V. Banisevičienė, A. Subačienė, D. Vedegienė, G. Leveckienė, T. Janušaitienė, D. Rainienė, V. Čereškevičienė. Taip pat dalyvauja ir Beržynų pagrindinės mokyklos bendruomenė, Sintautų miestelio šeiminkės V. Kutkaitytė, V. Šimkevičienė, N. Kamaitienė, Ketūrnaujienos bendruomenės centro moterys. Šeiminkės stebina ne tik savo išmone, patiekalų gardumu, bet ir estetišku jų pateikimu.

Pasibaigus rudens darbams, visi renkamės į padėkos vakarą, kuris skirtas visiems kultūrinių renginių rėmėjams ir pagalbininkams. 2003 m. susikūrus bendruomenės centrui, kai kurie renginiai organizuojami bendromis pastangomis, tad ir šis padėkos vakaras rengiamas su bendruomenės nariais. Kultūra nuo seno podukros vietoje, tad be rėmėjų, savanoriškų pagalbininkų gražios paramos neįvyktų daugelis pasibuvimų.

Neabejingi kultūriniam gyvenimui yra ūkininkai J. Antanavičius, A. Naujokaitienė, J. Duoba, K. ir J. Daugėlai, L. Kriaučiūnas, A. Tarnauskas, J. Navickienė, D. Stravinskienė, K. Janušaitienė. Turime nemažą būrį ir pagalbininkų. Tai Julija Kantautienė, Odeta Leveckienė, Mindaugas Mockevičius, Julija Bingelienė, Elytė Kudirkienė, buvusi kultūros darbuotoja Saulė Grudzinskienė, Pranas Jankauskas (kurio sodyboje kiekvienais metais vyksta smagios gegužinės). Visi šie žmonės ir dar daug nepaminėtų rūpinasi kaimo kultūros gyvenimu, jos meno sklaida.



*Liaudies muzikantai Prano Jankausko sodyboje Menkinių kaime. Lūpine armonika groja Albinas Tarnauskas. 2011 m. VLSA*

## Veršių bendruomenės centras

*Laimina Auštrienė*

2003 m. balandžio 15 d. vykusiame steigiamajame susirinkime aptarti ir patvirtinti steigiamo bendruomenės centro įstatai, o 2003 m. gegužės 13 d. Veršių bendruomenės centras įregistruojamas Šakių rajono savivaldybėje. Steigiamojo susirinkimo metu prašymus tapti bendruomenės centro nariais pateikė tik 12 vietos gyventojų, iš kurių 3 buvo steigėjai. Tai Julija Bingelienė, kuri išrinkta pirmininke, Dalia Stravinskienė ir Alvydas Subačius (miręs). Narių skaičius kiekvienais metais kito. Šiuo metu yra 57 nariai.

Pirmuosius 5-erius metus bendruomenės centro veikla buvo siaura, mažas aktyvumas. Buvo organizuojami tik kultūriniai renginiai, valstybinių švenčių ir kitų atmintinų dienų minėjimai. Tačiau negalima pamiršti jų indėlio 2007 ir 2008 metais, siekiant, kad būtų asfaltuotas kelias Sintautai–Veršiai. Bendruomenės iniciatyva buvo renkami parašai, kreiptasi į Susisiekimo ministeriją, aplankytas susisiekimo ministras. Nepraėjo nė pusės metų ir 2008 m. vasarą Veršių gyventojai jau galėjo važiuoti nauju išasfaltuotu keliu.

2006 m. vykdytas ŽŪM finansuotas projektas „Bendras darbas – skambi pabaigtuvių daina“, o 2008 m. „Geras kaimynas – vargai nebaugina“.

2008 m. vasario 25 d. išrinkta nauja pirmininkė Laimina Auštrienė. Dabartinę bendruomenės centro valdybą sudaro 9 nariai: Laimina Auštrienė, Romas Milius, Saulė Grudzinskienė, Daiva Armonienė, Audronė Bingelienė, Dalia Stravinskienė, Irena Grybienė, Kristina Janušaitienė ir Kęstutis Daugėla.

Nuo 2008 iki 2013 metų buvo įgyvendinti 26 įvairūs projektai, kuriems buvo gauta finansinė parama.

Įgyvendinant projektą „Geras kaimynas – vargai nebaugina“ (ŽŪM finansavimas), buvo organizuotas visuomeninės paskirties renginys – Veršių kaimo vasaros šventė. Jos metu buvo pažymimas bendruomenės centro penkerių metų veiklos jubiliejus.

Masinei sportinei ir kultūrinei veiklai propaguoti, laisvalaikio užimtumui vasaros metu organizuoti, atitraukiant jaunimą nuo žalingų įpročių ir nusikalstamos veiklos, buvo vykdomas projektas „Krepšinio turnyras Veršių bendruomenės taurei „LAISVĖ 2008“ laimėti. Šis projektas tapo lyg ir tradicinis, nes buvo vykdomas 2009, 2010, 2011, 2012 m. ir jaunimo labai pamėgtas.

2008 ir 2009 m. vykusio projekto „Mergaičių mokykla“ metu 17 mergaičių įgijo žinių apie paauglių lytinį brendimą, plačiau susipažino su asmens higienos reikmenimis. Projekto metu buvo bendraujama ne tik su mergaitėmis, bet ir su jų mamomis, kurios susitiko su moterų namų krizių centro vadove Daiva Dovyde, psichologe bei kitais medicinos specialistais. Čia jos išklausė patarimų, kaip rasti artimesnį, nuoširdesnį ryšį su paauglėmis. Parodėlė „Asmens higienos priemonės“ mergaites supažindino su naujausiomis ir efektyviausiomis higienos priemonėmis. Po renginio higienos priemonių pavyzdžiai buvo išdalyti mergaitėms. Susitikimų su medikėmis metu mergaitės buvo mokomos rūpintis savo sveikata, geriau pažinti savo kūną, atpažinti įvairių ligų požymius. Pasibaigus susitikimams, mergaitėms



*Krepšinio turnyro taurei „LAISVĖ 2012“ laimėti žaidimo akimirka. Žaidžia „Veteranai“ žalia apranga ir „Beržynai“ juoda apranga*

buvo įteikti „Mergaičių mokyklos“ baigimo pažymėjimai, o projekto rėmėjos UAB „KOSMELITA“ vadybininkė G. Auštraitė išdalijo įvairių kosmetikos dovanėlių.

2009 m. buvo vykdomas projektas „Futbolo turnyras LAISVĖ 2009“, kurio metu buvo organizuojamos vasaros futbolo varžybos. Tai vėl tradicija tapęs vasaros renginys, kuriam kiekvienais metais ieškoma rėmėjų.

Bendruomenės centro didelė dalis narių yra senjorai, todėl didelis dėmesys skiriamas gyventojų švietimui sveikatos klausimais. Projekto „Saulės šviesa – gyvybės šaltinis“ metu buvo išgytas prietaisas BIOPTRON, gyventojai buvo supažindinti su jo taikymu įvairiems susirgimams gydyti, nes Bioptron šviesa padeda kur kas greičiau išgydyti išbėrimus, pašutimus, stomatitą, ausų, gerklės ir sąnarių uždegimus, kosulį, bronchitą, odos bei grybelines ligas.



*Šakių rajono meras Juozas Bertašius ir bendruomenės centro narė – seniausia kaimo gyventoja Marcelė Stankūnienė jos 100-ojo jubiliejaus metu. 2009 m. Ji ir šiuo metu yra dar aktyvi renginių dalyvė*





Popietės „Arbata su citrina“ metu tautodailininkė Elena Kudirkienė moko karpyti snaiges. Sėdi (iš kairės): Antosė Rainienė, Romutė Pikžirniienė, tautodailininkė Elena Kudirkienė, taip pat jaunimo atstovės – Gintarė Leveckytė ir Toma Grudzinskaitė. 2011 m.



Mokinių darbeliai, padaryti dienos stovyklos „Čia mano kraštas“ metu 2011 m.



*Gaminti darbelius iš molio moko tautodailininkė Alma Kisnieriūtė dieninės stovyklos „Čia mano kraštas“ užsiėmimų metu 2011 m.*



*Dekupažo užsiėmimas dieninės stovyklos „Berželis 2012“ metu.*



*Dieninės stovyklos „Berželis 2012“ dalyviai su vadove Laimina Auštriene Grūto parke Druskininkuose*

Net kraujosruvos išnyksta gerokai greičiau, paveikus aparato skleidžiama šviesa. Be to, šviesa stimuliuoja viso organizmo veiklą. Projekto „Netradicinė medicina ir sveikata“ metu išgytą elipsinis treniruoklis, gyventojai supažindinti, kaip juo naudotis, koks poveikis organizmui. Projekto „Sveikas žmogus – veikli visuomenė“ metu buvo išgytą inhaliatorius, o gyventojai supažindinti su jo pritaikymo ir naudojimo galimybėmis bei poveikiu įvairioms kvėpavimo takų ligoms gydyti. Organizuoti ir įvairūs susitikimai, kurių metu buvo pristatytas Dorn-Breuss metodas ir Folio diagnostika. Kitų susitikimų metu gyventojams buvo pritaikoma Folio diagnostika, atliekamas stuburo masažas. Kito susitikimo metu buvo pristatyti FOREVER produktai, kurie gaminami naudojant natūralias alavijų sultis, bičių produktus. Tai įvairūs maisto papildai, arbatos, vitaminai suaugusiems ir vaikams, odos priežiūros priemonės, asmeninės higienos priemonės, kosmetika.

Nuo 2010 m. bendruomenės centras organizuoja dienas stovyklas vaikams. Jų metu vaikams organizuojami įvairūs meniniai, sportiniai užsiėmimai, ekskursijos po Lietuvą. 2011 m. stovyklai organizuoti buvo gautos lėšos pagal Šakių krašto vietos plėtros strategiją „Gyvensenos kokybės gerinimas Šakių rajono kaimo vietovėse“.

Veršių bendruomenės centras, matydamas atsivėrusias galimybes, kurias teikia Šakių krašto vietos veiklos grupės (VVG) integruotos vietos plėtros strategijos „Gyvensenos kokybės gerinimas Šakių rajono kaimo vietovėse“ įgyvendinimas,





*Veršių bendruomenės centro valdyba apžiūri projekto „Viešosios infrastruktūros gerinimas Veršių kaime“ planą. Sėdi (iš kairės): pirmininkė Laimina Auštrienė, Dalia Stravinskienė, Kristina Janušaitienė, Audronė Bingelienė, Saulė Grudzinskienė; stovi: Kęstutis Daugėla, Romas Milius, Daiva Armonienė. 2011 m. (visos nuotraukos yra iš Veršių bendruomenės centro archyvo)*

tikisi pagerinti kaimo viešąją infrastruktūrą ir, sustiprinus materialinę bazę, padidinti Veršių kaimo gyvenamosios aplinkos patrauklumą ne tik Šakių savivaldybės gyventojams, bet ir gyventojams iš kitų regionų. Kad gyvenimas kaime taptų patrauklus, aplinka – jauki ir išpuoselėta, paprastas žmogus – gerbiamas, jo balsas – išgirstas, priimant sprendimus dėl kaimo plėtros, viso to siekdama bendruomenės centro valdyba pateikė paraišką projektui. 2011 m. pradėtas įgyvendinti projektas „Viešosios infrastruktūros gerinimas Veršių kaime“. Šiuo projektu gerinamos gyventojų poilsio ir kultūrinio gyvenimo sąlygos, puoselėjant kaimo infrastruktūrą. Bendruomenės centro valdyba tikisi, kad sutvarkyta tvenkinio pakrantė ir teritorija, įrengta poilsio ir laisvalaikio zona, pagerins Veršių kaimo gyventojų poilsio ir kultūrinio gyvenimo sąlygas, sustiprins materialinę techninę bendruomenės centro bazę, padidins Veršių kaimo gyvenamosios aplinkos patrauklumą, pagerins kaimo viešąją infrastruktūrą. Projektas prisidės prie labiausiai atsilikusių regionų plėtros, tuo pagerindamas Šakių savivaldybės kaimiškų vietovių infrastruktūrą.

2012 m. Veršių bendruomenės centras dalyvavo Marijampolės Europos informacijos centro – Europe Direct vykdytame projekte „Kas esame ir kur einame?“ Projekto tikslas buvo pademonstruoti visuomenei sėkmingą buvimo Europos Sąjungos piliečiais patirtį – sukurti videofilmą apie konkrečius pavyzdžius, kaip



*Tvenkinio pakrančių ir teritorijos tvarkymo darbai pagal projektą „Viešosios infrastruktūros gerinimas Veršių kaime“. 2011 m.*



*Kapinaičių tvarkymas. Sėdi Edgaras Kėvelaitis, stovi (iš kairės): Deividas Kriaučiūnas, Žydrūnas Valaitis, Tadas Antanavičius, Vytautė Leveckytė, Andrijana Taujinskaitė, Neringa Tarnauskaitė, Virmantas Milius. 2011 m.*

Marijampolės regiono gyventojai sėkmingai įgyvendina ES projektus. 2012 m. pavasarį prasidėjusio projekto metu buvo aplankyta keletas Marijampolės apskrities sėkmingai besitvarkančių ir pilietiškai maistančių įstaigų ar organizacijų, visų susitikimų metu buvo renkama medžiaga videofilmui, pristatančiam Marijampolės regiono sėkmės pavyzdžius. Šio filmo herojais tapo Marijampolės Šv. Arkangelo Mykolo bazilika, Veršių kaimas Šakių rajone, Sūduvos (Suvalkijos) kultūros centras Vilkaviškio rajone, Kazlų Rūdos kultūros centras, vaikų vasaros stovykla „Gintaras“ Kalvarijos savivaldybėje bei Tautkaičių kaimo bendruomenė.

Šiuo metu didelis dėmesys skiriamas jaunimo užimtumui organizuoti, gyvenamajai aplinkai, kaimo įvaizdžiui gerinti, bendruomenės patalpoms įrengti, techninei bazei stiprinti, o gyventojams informuoti leidžiamas informacinis laikraštukas „Laisviečiai“. Aktyviai dalyvaujama įvairių projektų veikloje, kuri nukreipta į švietimo, sveikatos, sporto, infrastruktūros gerinimo, kultūrinės plėtros sritis.

Bendruomenės nariai aktyviai dalyvauja respublikos bei rajoniniuose bendruomenių sąskrydžiuose, rajoniniuose renginiuose, dalyvauja įvairiuose mokymuose, susitikimuose pagal LEADER programą, domėjosi veikla Kazlų Rūdos, Vilkaviškio, Molėtų rajonų bendruomenės centruose, Lenkijoje, Vokietijoje, Slovakijoje, Latvijoje.

Bendruomenės centras glaudžiai bendradarbiauja su Beržynų pagrindine mokykla, Veršių laisvalaikio sale, organizuoja daug bendrų renginių.

## Keturnauijos bendruomenės centras

*Aldona Narkūnienė*

Keturnauijos bendruomenės centras įregistruotas 2003 m. kovo 25 d. Centro steigėjai buvo trys iniciatyvūs žmonės, kuriems buvo ne vis tiek, kaip gyvena keturnauijieniečiai, kokios yra ateities perspektyvos. Tai Aldona Narkūnienė, Angelė Jasaitienė ir Ričardas Janulaitis. 2003 m. kovo 12 d. gyventojų susirinkime buvo priimtas sprendimas dėl bendruomenės steigimo, patvirtinti įstatai, išrinkta penkių žmonių valdyba. Valdyba bendruomenės centro pirmininkės pareigas patikėjo Aldonai Narkūnienei, kuri jas atlieka jau 10 metų.

Keturnauijos apylinkę sudaro šie aplinkiniai kaimai: Keturnauijiena, Ūžsieniai, Ūžpjauniai, Ūžkertuliai, Storiūkaĩ, Šarviniñkiškė, Urbantaĩ, Pavasijaĩ, Bliūkiškiai, Kutaĩ, Suodžiaĩ. Keturnauijiena nuo seniūnijos centro Sintautų nutolusi 8 km, iki Šakių rajono centro – 17 km. Gyvename prie gero kelio Šakiai–Kudirkos Naumiestis–Vilkaviškis. Į pietvakarių pusę už 8 km yra Kudirkos Naumiestis ir pasienis su Kaliningrado sritimi. Kudirkos Naumiestyje keturnauijieniečiai lankosi dažnai, čia yra mūsų parapija, kapinės, poliklinika, Vinco Kudirkos gimnazija. Dėl mažėjančio gyventojų skaičiaus Keturnauijienoje buvo uždaryta mokykla, biblioteka, paštas. Liko tik medicinos punktas, kuriame slaugytoja dirba A. Narkūnienė. Turime laisvalaikio salę, kurioje dirba Albinas Šlakaitis.

Bendruomenės veikla vyksta vadovaujantis įstatais. Pagrindiniai veiklos tikslai ir uždaviniai yra skatinti bendruomenės narius aktyviai visuomeninei veiklai. Daug dėmesio skiriama gyvenamajai aplinkai gerinti, laisvalaikio užimtumui, socialinei paramai ir vaikų laisvalaikiui organizuoti, socialiniam kultūriniam gyventojų aktyvumui didinti, savitarpio paramai ir pagalbai skatinti, atstovauti gyventojų interesams valstybinėse ir savivaldos institucijose. Šiais įstatais vadovomės iki 2012 metų. Kadangi bendruomenių veikla išaugo, atsirado poreikis ją plėsti, reikėjo įstatus papildyti naujais punktais: plėtoti ryšius su analogiškais organizacijomis Lietuvoje ir užsienyje, rengti ir teikti paraiškas įvairiems fondams ir programoms ir kt. Todėl 2012 m. įregistravome naujus įstatus. Bendruomenės narių skaičius išaugo iki 60-ties.

Bendruomenės veikla prasidėjo dar neturint patalpų. Sunki buvo pradžia, net kai kuriems valdžios atstovams teko įrodinėti, ką mes norime dirbti. O ir kai kurie vietos gyventojai šnairomis žiūrėjo į bendruomenės aktyvistus. Bendruomenės pirmininkė ir kiti savanoriai lankė įvairius kursus, seminarus, paskaitas, kaimynines bendruomenes, sėmėsi ir patys dalijosi gera patirtimi, mokėsi rašyti paraiškas, studijavo įvairius buhalterijos dalykus. Pamažu įgavome vietos gyventojų ir valdžios institucijų pasitikėjimą.

2003 m. senuose ir apleistuose kultūros namuose surengėme didelę ir gražią kraštiečių susitikimo šventę. Tai buvo didelis postūmis tolimesnei veiklai, pamatėme, kad žmonėms to reikia. Didelį dėmesį skyrėme tradicinėms šventėms ir įvairiems renginiams organizuoti, burti ir vienyti keturnauijieniečius.

Zanavykų kraštas žymus geromis, derlingomis žemėmis, o mūsų žmonės ne tinginiai, todėl kasmet užauginame gerą derlių. Kilo idėja rudenį, kol dar





*Pagrindinis Derliaus šventės atributas: Birutės Ūsienės ir Jono Narkūno sukurtas šiaudinis arkliukas šalia autentiško Juozo Malskio iš Suodžių kaimo vežimo. 2008 m. A. Narkūnienės nuotr.*

šalnų nepakanda visų gėlių ir žalumynų (tai būna rugsėjo paskutinis savaitgalis), surengti Derliaus šventę. Ją rengiame jau septynerius metus. Dalyvauja daug žmonių. Sunešame ir suvežame gražiausius ir išpūdingiausius vaisius, daržoves, gėles, iš jų darome parodas, puošiame aplinką. Suodžių kaime pas seną ūkininką Juozą Malskį radome senovišką autentišką vežimą. Jį panaudojome derliaus parodai eksponuoti, prie vežimo iš šiaudų pagaminome „arkliuką“ su pamovymu ir vadelėmis (autorai Jonas Narkūnas ir Birutė Ūsienė).

Kiekvienais metais savo Derliaus šventę papuošiame skirtingai: buvo Gausybės ragas, Gaspadoriai iš daržovių, Malūnas, gėlių kilimas, Skrybėlių skrybėlė ir kt. Visada moterys prisigamina įvairių daržovių ir vaisių mišrainių, surengiame maisto ragavimo konkursą, renkame įdomiausias, sveikiausias daržoves, dalyvius apdovanojame. Rengiame mįslių minimo konkursus. Mįslės visada parenkamos iš rudens ir derliaus tematikos. Su derliaus atributika važiuojame į rajono derliaus šventes, lankomės Sintautų seniūnijos kiemeliuose. Iš Zanavykų bankelio paskelbtos programos lėšų 2012 m. išigijome didelį puodą (anksčiau skolindavomės), kuriame švenčių metu verdame sriubą lauke ant laužo. Jau vaišinome švenčių dalyvius ir svečius įvairia sriuba – agurkine, kopūstiene, žirniene, duoniene, moliūgine. Ją verda bendruomenės moterys.

Keletą metų švenčiame Atvelykio – vaikų Velykėlių šventę. 2011 m. prieš Velykas keturnaujienietė auksarankė Birutė Ūsienė mokė kiaušinių marginimo vašku paslapčių. Atvelykiui vėl prisimarginam margučių, ateina Velykų Bobutė, pasipuošusi tautiniais rūbais, ridename margučius. Daug moterų triūsia, kol gražiai



*Tradicinė derliaus šventė. Susirinkusieji gėrėsi Ritos Merčaitienės, Birutės Ūsienės, Vitos Kazernovičienės sukurtu gėlių kilimu. 2010 m. A. Narkūnienės nuotr.*



*Atėjo Velykų Bobutė (Regina Dominaitienė). 2009 m. A. Narkūnienės nuotr.*



papuošia salę: margina kiaušinius, mezga ir neria iš siūlų vištytes, kiaušinius, net didelę megztą vištą turėjome pasodintą ant margučių didelėje pintinėje... Du metus dalyvavome vaikų Velykėlėse „Naisių vasaros“ kūrybinės grupės organizuojamoje šventėje, registravomės, vaikai gavo dovanėlių, siuntėme nuotraukas. 2012 m. buvo duota užduotis pagaminti 1,5 metro aukščio Margutį, kuri vaikučiai turėjo papuošti savo pagamintais kiaušinio dydžio paveikslėliais. Dalyvavo net mažieji darželinukai, jiems padėjo mokytoja Dalė Kažemėkaitienė.

Penkerius metus organizuojame Motinos dienos paminėjimus. Vaikai, padedant suaugusiems, parengia programėlę, sukviečia mamas, močiutes, jas sveikina su pirmaisiais pavasario žiedais. Gražiai papuošiamo salę, prikepame daug pyragų, geriamo beržų sulą.

Maždaug nuo 1990 m., kai Sąjūdžio keliami žmonės pradėjo nebebijoti kolūkinų politrukų, mūsų tikinčiųjų iniciatyva atgimė senoviška kaimo tradicija – pavasarį prieš Šeštines per Kryžiaus dienas rytais susirinkti prie kaimo kryžių pagiedoti ir pasimelsti. Iniciatoriais buvo Birutė ir Antanas Bagdonavičiai, Janina ir Kęstutis Urbantai, Elena Miliuvienė ir daug kitų gyvenvietės ir aplinkinių kaimų žmonių. Susilpnėjus daugelio sveikatai, tradiciją stengiamės bendruomenėje išlaikyti ir šiandien. Giedame tris rytus prie mokyklos Kryžiaus, Bagdonynės ir prie Spirauskynės, ten susirenka apie 15 žmonių, sudedame aukas Mišioms už Ketūnaujienos ir kaimų gyvuosius ir mirusiuosius bei už gerą orą ir gerą derlių. Mišios laikomos Suodžių kaimo koplyčioje.

2012 m. liepos 7 d. vakare kartu su visa Lietuva giedojome Tautinę giesmę. Gražiai pasipuošėme aplinką. Moterys iš gėlių pievelėje sudėstė „Mindaugo karūną“, vaikai piešė „Karalių Mindaugą“. Gražiausių piešinių autorius apdovanojome, o piešinius pakabinome stende. Labai gražiai skambėjo visų dalyvių atliekama daina „Kur lygūs laukai“. Šią šventę bendruomenės moterims surengti padėjo Laisvalaikio salės renginių organizatorius Albinas Šlakaitis. Lauke virėme sriubą ir ją visi ragavome. Ši šventė tikrai taps mūsų bendruomenėje tradicine.

Būtina paminėti jau dvejus metus vykstančią Gerumo akciją, kurios metu prieš Kalėdas aplankome vienišus žmones. Tai yra daroma bendruomenės moterų iniciatyva. Pirmaisiais metais Birutė Ūsienė primezgė, prinėrė iš baltų siūlų angelėlių, kuriuos su saldumynų krepšeliais nešėme vienišiams ir ligotiems seneliams. Aplankėme apie 30 tokių vienišų žmonių, kuriems suteikėme didelį džiaugsmą, viltį, kad ir jie yra kažkam reikalingi. Apie tai susidomėjusi rašė rajono ir respublikos spauda. 2012 m. jau daugiau moterų įsijungė į šią veiklą. Pagaminome apie 30 kalėdinių vainikėlių iš eglisakių, pušų šakelių ir kitokių žalumynų, juos puošėme žaisleliais, kankorėžiais, riešutais ir žvakele. Bendruomenės salėje suorganizavome parodėlę, kurią aplankė daugelis vyresnio amžiaus gyventojų. Po to vėl iškeliavome su dovanėlėmis po gyvenvietę ir kaimus, net seniūnas Kęstutis Birbilas su visureigiu automobiliu pavėžino. Šios tradicinės šventės rengiamos dažniausiai iš rėmėjų paaukotų lėšų.

Susikūrus bendruomenės centrui, atsivėrė galimybės rašyti paraiškas į įvairias programas. Reikėjo sugebėti prisitaikyti prie naujovių ir daug patiems mokytis. Mūsų bendruomenėje vyko net du kartus Sintautų akademijos suorganizuoti kompiuterinio raštingumo kursai: pirmą kartą buvo sudarytos dvi grupės – pradedan-

čiųjų ir pažengusiųjų, kursus lankė apie 20 keturnaujieniečių. 2011 m. kompiuterių raštingumo kursus lankė 10 žmonių.

Be anksčiau minėtų įvairių seminarų, paskaitų, Šakių rajono bendruomenių asociacija rengė seminarus bendruomenių pirmininkams, buhalteriams, kurių metu mokė, kaip rašyti paraiškas projektams, tvarkyti dokumentaciją, rengti ataskaitas ir kt. Keturnaujienos bendruomenės centras Šakių rajono bendruomenių asociacijos nariu tapo jau pirmaisiais savo veiklos metais. 2009 m. vasario mėnesį parašėme prašymą priimti į Šakių krašto vietos veiklos grupę ir tapome jos nariu. 2012 m. vasario mėn. išokome į ŽŪM Kaimo tinklo traukinuką, ir kartu su Mikytų bendruomene gavę finansavimą, galėjome išvykti į dalykinę kelionę – aplankyti dvi Austrijos bendruomenes. Gaila, kad iš mūsų bendruomenės surinkome tik apie dešimt žmonių.

Šakių rajono savivaldybė kiekvienais metais skirdavo paramą bendruomenėms, visada ir Keturnaujienos bendruomenė dalyvaudavo paraiškų teikime. Tai nebuvo dideli pinigai, bet kuriantis bendruomenei, tvarkant patalpas, kanceliarinėms prekėms reikėjo paramos. Rašėme projektus savivaldybei, sveikatos tarybai, Baltijos–Amerikos paramos projektams, jaunimo programai. Iš šių lėšų rengėme kraštiečių susitikimus: 2003 ir 2008 m. pagerbėme kraštietės rašytojos Petronėlės Orintaitės atminimą, važiuovome pasisemti patirties iš Radviliškio rajono Skėmių, Anykščių rajono Naujųjų Elmininkų bendruomenių, aplankėme Druskininkus, Krėžių kálną, Nida, surengėme šventę-susitikimą su Telšių rajono Luokės bendruomene. Tai buvo skirtingų regionų kultūriniai ir bendruomeniškumo mainai. Iš šių projektų lėšų įsigyta smulkaus inventoriaus, staltiesių, indų, šarvojimui reikalingų medžiagų ir kitų daiktų, išklaudyta daug paskaitų medicinine tematika, mokytasi rišti verbas, pinti iš šiaudelių, surengta parodėlių, bendrauta su vaikų teisių atstove, kunigu vikaru Rimantu, policijos atstovu ir daugeliu kitų.

2006 m. pagal panaudos sutartį gavome patalpas iš savivaldybės buvusiam vaikų darželyje, todėl galėjome teikti paraišką į ŽŪM programą ir laimėjome beveik 18 tūkstančių litų. Iš šių lėšų bendruomenėje pakeitėme langus, duris, nusipirkome stalų, kėdžių, kompiuterį su spausdintuvu. Bendruomenės centras tapo patrauklia susibūrimų ir renginių vieta.

2008 m. vėl laimėjome finansavimą iš ŽŪM su projektu „Mūsų kaimų praeitis ir dabartis – ateičiai“ – 22 933 Lt. Įsigijome reikalingą bendruomenės veikloje aparatūrą: nešiojamąjį kompiuterį, multi media aparatūrą, įgarsinimo aparatūrą, vargonėlius, skaitmeninį fotoaparata, filmavimo kamera. Projekto vykdymo metu nufilmavome ir nufotografavome savo kaimų gyventojus, jų sodybas, užrašėme jų prisiminimus. Radome nepaprastai gražią ir autentišką senovinę Meškevičių sodybą Pavasijų kaime, Suodžių kaime įdomią čerpėmis dengtą ir čerpėmis papuoštu stogo viršumi Albinos Sauserienės sodybą. Neįkainojamas turtas yra kaimo žmonės, tikrieji vietiniai mūsų kaimų gyventojai ir jų prisiminimai, bet, deja, jų labai smarkiai mažėja.

2006 m. aktyviai dalyvavome Šakių rajono plėtros strateginio plano svarstyme ne tik savo bendruomenėje. Sintautų seniūnijoje rinkdavosi trijų bendruomenių, esančių seniūnijos teritorijoje, pirmininkai, seniūnas, rajono atstovai. Išsiaiškinome savo bendruomenės poreikius: į investicinius projektus įtraukėme vandens kokybės



*Ketrunaujienos laisvalaikio salėje galima ir sportuoti. A. Narkūnienės nuotr.*

gerinimą Ketrunaujienos gyvenvietėje (ši projektą vykdys savivaldybė, nes bendruomenei tai būtų per sunku). 2012 m. teikėme projektą į LEADER programą „Sportuokim ir būsim sveiki“, kuri įvykdyti reikės iki 2014 m. pabaigos. Gauta apie 40 tūkstančių litų. Įrengėme sporto salę su treniruokliais, suorganizavome dvi sporto šventes savo bendruomenėje ir vieną kaimyninėje Tarpučių bendruomenėje, nes jie yra mūsų partneriai ir draugai. Nesiseka gauti finansavimą iš ŽŪM vaikų žaidimų ir poilsio aikštelei įrengti.

2011 m. tarp Šakių rajono bendruomenių esame gavę Draugiškiausios bendruomenės nominaciją, tai mus įpareigoja visada būti draugiškiems ir dalintis savo patirtimi su kaimynais. Draugaujame su Veršių, Sintautų, Tarpučių, Turčinių, Mikytų bendruomenėmis. Juk negali žmogus ištiesai dirbti žemės ūkio darbus, triūsti prie gyvulių, juk reikia ne tik po savo rajoną, Lietuvą pasidairyti, bet ir svečiose šalyse pabuvoti. Bendruomenių centrų asociacija organizuoja pažintines keliones po Lietuvą, Latviją. Kasmet grupelė bendruomenės narių dalyvauja Lietuvos ir rajono bendruomenių sąskrydžiuose. 2012 m. aktyviai dalyvavome bendruomenių žiemos spartakiadoje Būblėliuose, joje dalyvausime ir 2013 metais.

2007 m. bendruomenė gavo paramos gavėjo statusą ir Šakių baldų įmonė UAB „Lauksva“ padovanojo bendruomenei baldų: sofa-lovą ir spintą indams, staltiesėms ir kitiems daiktams susidėti. Esame jiems labai dėkingi.

Ketrunaujienos bendruomenė ruošiasi savo veiklos dešimtmečiui. Daug darbų laukia ateityje. Jau kuriamas ir svarstomas naujas strateginis plėtros planas naujam etapui. Vėl lankome įvairius seminarus, posėdžius, auginame sparnus naujam skrydžiui, naujiems darbams. Bendruomenės dešimtmečio proga yra puiki



*Bendruomenių sąskrydis Panoviuose – 2011 m. Keturaujienos bendruomenės komanda bendruomenių sąskrydyje Panoviuose. Pirmoje eilėje (iš kairės): Tadas Lekešius, Jolanta Bendoraitienė, Vaidas Lekešius, Mantas Vrublevičius, Gabija ir Jovita Aleksaitytės; antroje eilėje: Aldona Narkūnienė, Nijolė Kuncaitienė, Dalia Chodareva, Valentina Aleksaitienė, Genovaitė Mickevičienė, Klemensas Valtys; trečioje eilėje: Sintautų seniūnas Kęstutis Birbilas, Jonas Narkūnas, Agnė Kazernovičiūtė, Vita Kazernovičienė, Anelė Vaitiekūnienė, Sigitas Bendoraitis, Regina Dominaitienė. 2011 m. Keturaujienos bendruomenės centro archyvas*

galimybė pamastyti ir apžvelgti savo nueitą kelią. Ir svarbiausia, ką reikia pasakyti, kad viską, ką darė Keturaujienos bendruomenė visus dešimt metų, – tai darė mūsų žmonės. Vieni aktyviau, kiti gal pasyviau, bet tai yra jų nuopelnas, vienas bendruomenės pirmininkas nieko negali. Noriu pasidžiaugti aktyviausiais bendruomenės žmonėmis, pirmiausiai moterimis, kurios kuria grožį. Rita Merčaitienė pagamino Bendruomenės medį ir pakabino pačioje garbingiausioje vietoje – bendruomenės patalpoje ant sienos. Nenusileido jai Birutė Ūsienė – nunėrė iš lino didelį darbą ir pakabino ant kitos sienos. Jų iš vytelių padaryta saulė puošia bendruomenės patalpas.

Šių moterų rankomis papuošiamos visos Derliaus šventės. Jos pagamina įvairias kompozicijas, gėlių puokštes, apipavidalina kitas šventes. Jos yra apdovanotos Sintautų kultūros centro Dobilo nominacijomis. Joms talkina Vita Kazernovičienė, Julija Bacevičienė ir kitos. Turime puikių šeiminkų, kurios ne tik bendruomenės nariams verda sriubas, bet ir noriai atstovauja kituose rajono renginiuose. Negalime apsieiti be Valentinos Aleksaitienės kepamo kaimiško kugelio, cibulainės iš raugintų burokėlių. Ji su savo parodomaisiais patiekalais dalyvauja rajono Derliaus šventėse, bendruomenių sąskrydžiuose, Bulvės šventėje Veršiuose ir kt. O skaniausias sriubas





*Rajono bendruomenių sąskrydyje Birutė Ūsienė moko gaminti duoną. Šalia jos padėtas jau iškeptas pyragas „Kalėdinė žvaigždė“. 2010 m. A. Narkūnienės nuotr.*



*Keturnaujienos bendruomenėje Panovių tautodailininkė Zosė Pečkaitienė moko rišti verbas. 2008 m. A. Narkūnienės nuotr.*





*Šakių rajono  
Derliaus šventėje  
Keturnaujienos  
moterys ruošia  
parodai kilimą iš  
gėlių ir kitų rudens  
gėrybių. Iš kairės:  
Birutė Ūsienė,  
Aldona Narkūnienė,  
Nijolė Kuncaitienė.  
2011 m.  
Keturnaujienos  
bendruomenės centro  
archyvas*



*Keturnaujienos bendruomenės centro stovyklavietė Šakių rajono bendruomenių sąskrydyje  
Panoviuose. Skrybėlę ir vainikus iš javų varpų pagamino Rita Merčaitienė (stovi pavėsinės  
gilumoje, pirmoji iš kairės). 2010 m. A. Narkūnienės nuotr.*



*Jaunosios pynėjos  
Skaistė Mozūraitytė  
(kairėje) ir Irma  
Bendoraitytė mokosi  
pinti „Sodą“.*

*2011 m.*

*A. Narkūnienės  
nuotr.*

ant laužo verda Nijolė Jonaitienė, Julija Stanaitienė, Virginija Janulaitienė. Skanūs sūriai Jolantos ir Sigito Bendoraičių, kurie būna dažnų švenčių šeimininkai, pasi-puošę tautiniais rūbais ir sutinkantys kiekvieną kaip svečią – ruginukės įpildami, sūriu vaišindami. Nenusileidžia sūrių skanumu ir Sigita Jonikaitienė, ji dar sūrį ir iškepti moka. Skanius sūrius pagamina Vilija Mažeikienė. Gražius vieno kąsnio sumuštinukus moka pagaminti Birutė Ūsienė, nes suvalkiečiai yra ne skūpūs, o taupūs. Moka mūsų moterys ir gražius rankdarbius daryti. Surengėme parodą Sintautų kultūros centre ir mūsų bendruomenėje. Parodėme kryželiu siuvinėtus ir vašeliu nertus Gailinos Matijošaitienės, kryželiu siuvinėtus Virginijos Abraitytės paveikslėlius, labai gražius Birutės Ūsienės mezginius ir nérinius, darbus iš vytelių. Birutė Ūsienė iškepė mielinį pyragą – Kalėdų žvaigždę, rajono renginiuose rodė, kaip minkyti duonelę kubilėlyje. Skanius tortus kepa Jovita Aleksaitytė, tortinius pyragus – Danguolė Ūsienė, Nijolė Kuncaitienė. Turi bendruomenė ir savo siu-vėją – Juliją Bacevičienę. Nijolė Kuncaitienė girą moka padaryti, sulos iš beržo prileisti. Labai daug turime gabių, nagingų, auksarankių žmonių, kurie yra mūsų bendruomenės didžiausias turtas, jų dėka mūsų šventės tampa gražios, skoningos ir turiningos. Arūnas Jonikaitis įamžina mūsų veiklos akimirkas – fotografuoja, filmuoja, sumontuoja aparatus.

Aš linkiu savo bendruomenės žmonėms gerų idėjų, smagaus pabendravi-mo, geros patirties pasisėmimo ir didelės sėkmės aktyvinant ir vienijant savo bendruomenę.

## Keturnauienos laisvalaikio salė

*Laima Girdauskienė*

Nuo 1991 m. Keturnauiena prijungta prie Sintautų seniūnijos. Keturnauienos laisvalaikio salės kultūrinių renginių organizatoriais nuo to laiko iki šių dienų dirbo Rita Tautkevičienė, Gailina Matijošaitienė, Jūratė Lazdauskienė ir Albinas Šlakaitis.

Rita Tautkevičienė kultūros namuose dirbo nuo 1985 m. spalio 19 d. iki 1995 m. kovo 31 d. Pertrauka buvo tik dėl dekretinių atostogų. Į kultūrinį gyvenimą ji atėjo tiesiai iš mokyklos suolo, kur buvo aktyvistė, renginių organizatorė. 1991 m. ji su paskutine laida baigė Lietuvos valstybinės konservatorijos Klaipėdos fakulteto kultūrinio darbo metodikos ir organizavimo specialybę. Gera jai buvo mokytis, po sesijų parvažiudavo visada pilna idėjų. Jaunas žmogus kultūros darbui vadovavo sunkiu Lietuvai laiku – griuvo kolūkiai, vyko kova dėl nepriklausomybės...

Paskutinė kolūkio pirmininkė, su kuria teko Ritai dirbti, buvo Birutė Mikelaytė. Kolūkio pirmininkė visada geranoriškai padėdavo spręsti kultūros problemas: skirdavo autobusiuką ekskursijoms ar saviveiklininkams, nupirkdavo jaunimo diskotekoms aparatūrą. Didžiule kliūtimi darbui buvo tai, kad Keturnauienoje buvo labai maža mokykla, nebuvo muzikos mokytojo, todėl sunku būdavo organizuoti koncertus. Nepaisant šių sunkumų, nuolat veikė keletas saviveiklinių meno kolektyvų – kapela, moterų vokalinis ansamblis, vaikų šokių grupė...<sup>1</sup>

Kapeloje grojo Kęstutis Urbantas (mušamieji), Gintaras Tautkevičius ir Gracijus Mažeika (akordeonas), Valantinas Kaminickas (smuikas). Kapela vokalistu neturėjo.

Moterų vokaliniam ansamblyje dainavo Angelė Jasaitienė, Dalė Kažemėkaitienė, Morta Banaitienė, Rita Tautkevičienė, Danutė Sarinskienė, Jūratė Stankevičienė, Valė Valaitienė, Jūratė Šuopienė, Edita Bagdonavičienė, Virginija Janulaitienė.

Mažiesiems šokėjams vadovavo Keturnauienos devynmetės mokyklos vokiečių kalbos mokytoja Edita Bulotaitė. Šoko Viktorija ir Marytė Ruzgytės, Jolanta Rėčkaitytė ir kitos. Vaidino Lina Jasulaitytė.

*„Gera jaunam, energingam: sugalvoji žaidimus, sukuri aksesuarus, paruoši maistą“*, – prisimena Rita Tautkevičienė. Ji visada jautė aplinkinių pagalbą. Nenuilstantys direktorės pagalbininkai buvo Virginija ir Ričardas Janulaičiai. Nuo 1991 m. pagalbą dažnai ateidavo Aldona Narkūnienė, tuometinė Sajūdžio iniciatyvinės grupės narė.

Kai direktorei neužtekdavo savo pajėgų šventiniams renginiams, iš Kudirkos Naumiesčio ji atsiveždavo muzikantus, pasikviesdavo muzikos mokytoją Aldoną Danilevičienę, kuri padėdavo organizuoti koncertus.

Gailina Matijošaitienė Keturnauienos namų direktore dirbo tik metus, nuo 1995 m. iki 1996 metų. Per tuos vienerius metus buvo subūrusi tautinių šokių grupę ir moterų vokalinį ansamblį. Iš didžiausių ir labiausiai pasisekusių renginių galima išskirti Motinos dienos paminėjimą, du kolūkio atskaitinius susirinkimus ir vaikų naujametinę eglutę. Koncertuoti buvo atvykę Alviūto kaimo kapela, linksmos muzikos ansamblis iš Šiaulių „Jonis“...

<sup>1</sup> Rita Tautkevičienė (Viliūšytė), gimusi 1963 m. Griškabūdžio apylinkėje, Katilių kaime. Keturnauienoje gyvena nuo 1985 metų.



*Moterų vokalinis ansamblis. Stovi (iš kairės): Asta Juškaitytė, Edita Bagdonavičienė, Valė Valaitienė, Morta Banaitienė, Birutė Stašinskienė, Vytautas Strokas, Ričardas Janulaitis, Birutė Bagdonavičienė, Angelė Jasaitienė, Rita Jasaitytė, Rita Tautkevičienė, Dalė Kažemėkaitienė, Aldona Danilevičienė. Apie 1990 m. Ritos Tautkevičienės nuotr.*

Šokių grupėje šoko trys kartos – vaikai, jaunimas, suaugę ir pagyvenę. Choreografiją parengti padėdavo keturnaujienietė Jūratė Mockevičienė. Šoko Gailina ir Egidijus Matijošaičiai, Česius Stanaitis, Asta Jurkšaitytė, Ričardas Janulaitis, Virginija ir Egidijus Bagdonavičiai, Jolanta Piečaitytė, Kristina Bacevičiūtė, Jurga Ignatavičiūtė, Valė Aleksaitienė, Ona Jasaitienė, Česlova Mozūraitienė, Aldona Norkūnienė... Per tą trumpą laiką buvo išmokti trys šokiai – „Kepurinė“, „Suktinis“ ir „Motinėle obelėle“, kurie pirmą kartą buvo sušokti per Motinos dienos paminėjimą. Tautinius drabužius pasirodymams direktorė skolindavo iš Kudirkos Naumiesčio bažnyčios.<sup>2</sup>

Moterų vokaliniam ansamblui vadovavo Ramutė Viltrakienė. Ansamblio gretose buvo Jūratė Šuopienė, Bronė Rūgienė, Jūratė Stankevičienė, Virginija Janušaitienė ir kt.

Keturnaujienos kolūkio pirmininkas Mindaugas Mažeika buvo nepamainomas kultūros pagalbininkas. Be jo pagalbos nepraeidavo nė viena vakaronė, muzikantų koncertai, eglutės. O Rita Bartkaitienė ir Ričardas Janulaitis padėdavo vesti renginius.

Jūratė Lazdauskienė dirbo nuo 1996 m. gegužės 16 d. iki 2005 m. gruodžio 31 d. Tai ilgiausiai išdirbusi kultūrinių renginių organizatorė Keturnaujienoje.

Kaip ir kiekvienoje kultūros įstaigoje, buvo organizuojamos valstybinės ir kitos šventės, atmintinos dienos, įžymių žmonių jubiliejai, etninės kultūros renginiai, parodos, meno mėgėjų ren-

<sup>2</sup> Gailina Matijošaitienė (Endriukaitytė), gimusi 1962 m. Užpjaučių kaime.



giniai, buvo dalyvaujama konkursuose ir festivaliuose, vyko profesionalaus meno sklaida...

Jos vadovavimo laikotarpiu veikė keletas mėgėjų meno grupių – vaikų lėlių ir suaugusiųjų teatrai, folkloro ansamblis, kaimo kapela, moterų vokalinis ansamblis, liaudiškos muzikos, pasakorių ir dainų ansamblis „Seklyčia“. „Seklyčios“ pasakoriai ir aktoriai buvo Birutė ir Antanas Bagdonavičiai, dainininkai – Morta Banaitienė, Valė Valaitienė, Teresė Naujokienė, Birutė Jasaitienė, Petrė Mažeikienė, Ramutė Viltrakienė, Angelė Jasaitienė, Virginija Janulaitienė, Jūratė Šuopienė, Rita Tautkevičienė, Pranas Abraitis, Jonas Kuncaitis, Anicetas Vizgirda, Vincentas Kęstutis Urbantas, Linas Mickevičius, Pranas Birbilas.

„Seklyčios“ ansamblyje buvo daug buvusių tremtinių ir kalinių. Gal todėl ir susiformavo tradicija kiekvienais metais gavėnios ir advento metu kiekvieną sekmadienį po šv. Mišių aukos, apie 14 val., rinktis į laisvalaikio salę susikaupimo valandai. Būdavo kalbamas rožinis, giedamos giesmės, lankydamo kryžius. Pasikviesdavo kaimyninių parapijų kunigus tarti išganytojišką žodį. Tuo pat metu pristatydavo dailininkų parodas, naujas poetų knygas...



*Po Kalėdinės šventės. Sėdi (iš kairės): Keturnaujienos namų direktorė Gailina Matijošaitienė, Kalėdų senelis Ričardas Janulaitis; stovi: saviveiklininkė Asta Jurkšaitienė. 1995 m. Iš SKCA*



*Moterų vokalinis ansamblis Šakių miestelio 400 metų minėjimo renginio metu. Stovi (iš kairės): Jūratė Stankevičienė, Jūratė Lazdauskienė, Ona Valiukevičiūtė, Danutė Starinskienė, Raimonda Orentienė, Birutė Garmuvienė. 1999 m. Iš Jūratės Lazdauskienės albumo*





„Seklyčios“ kapela.  
Iš kairės: Pranas  
Abraitis, Anicetas  
Vizgirda, Jonas  
Kuncaitis, Linas  
Mickevičius, Ramutė  
Viltrakienė. 2004 m.  
gegužės 4 d.  
Iš Jūratės  
Lazdauskienės albumo



Vaikų gynimo diena Keturnaujienoje. 2011 m. Iš Jūratės Lazdauskienės albumo

Tokie renginiai kaip Užgavėnės, Vaikų gynimo diena, Gedulo ir vilties diena, Joninės, Derliaus šventė, Naujųjų metų sutikimas tapo tradiciniais ir sulaukdavo gyventojų palaikymo ir pritarimo. Per dažną renginį negalėdavo sutilpti žmonės salėje, apie renginius gražiai atsiliepdavo rajono spauda.<sup>3</sup>

Suaugusiųjų teatras, vadovaujamas Jūratės Lazdauskienės, gyvavo nuo 1997 iki 2005 metų. Teatro pradžia buvo suniki, aktoriai repetuodavo senuosiuose kultūros namuose, kuriuose nebebuvo

<sup>3</sup> Derliaus šventė Keturnaujienoje, *Draugas*, 2003, spalio 21, Nr. 83(7531).



*Suaugusiųjų teatro aktorių trupė po vaidinimo „Ponaitis“ Kudirkos Naumiestyje. Sėdi (iš kairės): režisierė Jūratė Lazdauskienė, Valė Aleksaitienė, Jurgita Paukštienė, Jolanta Bendoraitienė; stovi: Regina Dominaitienė, Artūras Lenkaitis, Juozas Matijošaitis, Audrius Sinkevičius, Sigitas Bendoraitis, Aurelijus Vilkaitis. 2002 m. Iš Jūratės Lazdauskienės albumo*

elektros. Daugelis repeticijų vykdavo prie žvakės šviesos. Taip buvo pastatytas pirmasis spektaklis K. Sajos „Gerasis dėdė“ (1997). Produktyviausias laikotarpis teatrui buvo 2001–2003 metai. Tuomet kasmet keturnaujieniškiam buvo parengiama po premjerą: K. Sajos „Šeškai“ (2001 m.), A. Griciaus „Ponaitis“ (2002 m.), „Šalapatris“ (2003 m.). Teatre vaidino Česius Stankaitis, Sigitas Bendoraitis, Jolanta Bendoraitienė, Regina Dominaitienė, Valė Aleksaitienė, Jolanta Piečaitytė-Puišienė, Neringa Mozūraitytė, Jurgita Ignatavičiūtė-Paukštienė, Juozas Matijošaitis, Aurelijus Vilkaitis, Artūras Lenkaitis.<sup>4</sup>

Vaikų lėlių teatras susikūrė 2000 metais. Liaudies pasakų motyvais buvo pastatyti spektakliai „Pagrandukas“ ir „Dangus griūva“.

Apie 2003 m. suburtas Keturnaujienos moterų romansų ansamblis buvo viso rajono renginių puošmena.

Jūratė į kultūrinę Keturnaujienos veiklą buvo įtraukusi ir visą savo šeimyną. Visos keturios dukros dainavo, grojo ir pasakojo... Lazdauskų merginos buvo tapusios tautinių renginių numylėtinėmis. Jūratė turėjo nemažą būrį pagalbininkų, kaip ji juos mėgdavo vadinti. Paminėsime keletą jų:

– Keturnaujienos bibliotekos vedėja Teresė Naujokienė buvo visų renginių, skirtų vaikams, pagalbininkė, pasakorė, „Seklyčios“ dainininkė.

– Regina Dominaitienė – teatro aktorė. Nepamainoma padėjėja organizuojant renginius, siuvant rūbus ir ruošiant

vaišes.

<sup>4</sup> Jūratė Lazdauskienė (Lazdauskaitė), gimusi 1970 m. Šakiuose.



*Keturnaujienos  
vaikų lėlių teatras  
spektaklio „Dangus  
griūva“ metu.  
Apie 2000 m.  
Iš Jūratės  
Lazdauskienės albumo*



*Keturnaujienos moterų romansų ansamblis. Sėdi (iš kairės): Jūratė Lazdauskienė, Jolanta Bendoraitienė; stovi: Dalė Kažemėkaitienė, Rita Tautkevičienė, Jūratė Stankevičienė, Virginija Janulaitienė, Jūratė Šuopienė. 2003 m. Iš SKCA*





*Lazdauskų šeimyna – muzikuojančių ir dainuojančių šeimų subwoimo „Zanavyko stuba“ dalyviai. Iš kairės: Jūratė Lazdauskienė, Paulina, Birutė, Jurgita, Kristina Lazdauskaitės. 2001 m. Iš SKCA*



*Moterų vokalinis ansamblis. Stovi (iš kairės): Jūratė Šuopienė, Edita Bagdonavičienė, Jūratė Stankevičienė, Rita Tautkevičienė, Virginija Janušaitienė, Jolita Taujinskaitė, vadovas Albinas Šlakaitis. Apie 2008 m. Iš Albino Šlakaičio albumo*



*Jaunimo vokalinis ansamblis. Stovi (iš kairės): Giedrius Žiūrantis, Giedrė Matijošaitytė, Skaistė Mozūraitytė, Irma Bendoraitytė. Apie 2008 m. Iš Albino Šlakaičio albumo*

– Morta Banaitienė, buvusi mokytoja. „Seklyčios“ ir Kryžiaus dienų giesmininkė. Padėjėja visuose reikaluose.

– Birutė ir Antanas Bagdonavičiai – skaitovai, dainininkai, aktoriai, giesmininkai, pagrindiniai kryžiaus lankymo tradicijos puoselėtojai.

– Rūta Galinskienė, buvusi Ketrunaujienos pagrindinės mokyklos mokytoja, lėlių teatro pagalbininkė, lėlių restauratorė, Kryžiaus dienų puoselėtoja.

– Angelė Jasaitienė, mokytoja, tremtinių muziejaus įkūrėja, Petronėlės Orinaitės kūrybos puoselėtoja ir propaguotoja.

– Jolanta ir Sigitas Bendoraičiai, aktoriai ir dainininkai, renginių rėmėjai.

– Virginija ir Ričardas Janulaičiai, dainininkai, nuolatiniai renginių rėmėjai.

Nuo 2006 m. vasario 1 d. Ketrunaujienos laisvalaikio salėje kultūrinių renginių organizatoriumi dirba Albinas Šlakaitis. Kaip jis pats apie save sako – „ligonis“, o jo liga – tai muzika. Jau pirmaisiais darbo metais jis subūrė dvi grupes – liaudiškos muzikos kapelą „Liocai“ ir to paties pavadinimo liaudiškos muzikos ansamblį. Jis – puikus muzikantas. Iš nieko suburia grupes, pats gamina ir perka muzikos instrumentus. Nesibijo į grupę priimti žmonių, visai nemokančių groti, turi kantrybės juos mokyti. Kiek vėliau buvo įkurti moterų ansamblis, jaunimo vokalinis ansamblis, jaunimo šiuolaikinio šokio kolektyvas, gitaristų būrelis. Tačiau pastarosios grupės gyvavo trumpai.

Su liaudiškos muzikos kapela „Liocai“ ne kartą dalyvauta rajono, apskrities, respublikos renginiuose – „Pašešupių armonika“ (2006–2012 m.), „Suvalkijos armonikierių subatvakaris“ (2006 m.), „Gelgaudiškio armonika“ (2007 m.), „Antano





Koncertuoja liaudiškos muzikos kapela. Iš kairės: Karolina Voldemarienė, Viktorija Šuopytė, Lina Kuizaitienė, Aloydas Kasparavičius, Erikas Šlakaitis, Albinas Šlakaitis, Justė Kuizaitytė, Viktorija Valentukonytė. 2010 m. Iš SKCA



Proginės muzikos ansamblis „Liocai“ Alantoje. Stovi (iš kairės): Gediminas Jankauskas, Rita Albušytė, Albinas Šlakaitis, Rasa Povilaitytė. 2009 m. Iš Albino Šlakaičio albumo

armonika“ (2007–2010 m.) „Pavasariniai žiedai“, „Žemės vaikai“ (2008 m.); tarptautiniuose – „Sinta – I“ (2009 m.) ir „Saulės šypsena“ (2008–2011 m.). Dalyvauta LRT televizijos laidose „Gimtas kraštas“ (2009 m.), „Duokim garo“ (2010 m.) ir Sūduvos regiono kaimo kapelų šventėje „Grok, Jurgeli“ (2012 m.).

Kaimo kapelos sudėtis nuo 2006 m. iki 2012 m. beveik nesikeitė: Lina Kuzaitienė (solistė), Alvydas Kasparavičius (solistas), Albinas Šlakaitis (akordeonas, armonika, saksofonas), Erikas Šlakaitis (mušamieji, klarnetas), Gediminas Jankauskas (kontrabosas), Justė Kuizaitytė, Justina Pečkytė (smuikas), Viktorija Valentukonytė (tamburinas), Jolita Taujinskaitė (efektiniai mušamieji), Edita Benokraitytė, Viktoras Janulevičius (akordeonas). Instrumentus kapelai vadovas remontuoja už savo sukauptas lėšas iš proginių ansamblio pagrojų.

Kapeloje dalyvauja tiek suaugusieji, tiek moksleiviai. Todėl „Liocai“ yra kviečiami į įvairius mokymo įstaigų renginius. Didžiausias kapelos įvertinimas – 2010 m. suteiktas geriausias meno kolektyvo vardas. Su proginės muzikos ansambliu buvo koncertuojama beveik visoje Lietuvoje.

Per metus suorganizuojama apie 30 renginių – Valstybinių švenčių minėjimai, Joninių, Užgavėnių šventės, Naujų metų sutikimai...

Didžiausi Albino pagalbininkai yra Giedrius Žiūraitis, Rita Tautkevičienė, Arvydas Bandza, Gediminas Jankauskas, Ričardas ir Virginija Janulaičiai...

Nuolatiniai rėmėjai yra Jolanta ir Sigitas Bendoraičiai.<sup>5</sup>

---

<sup>5</sup> Albinas Šlakaitis, gimęs 1957 m. Barzdų kaime, Šakių r., Šakiuose gyvena nuo 1962 m.

## Sintautų bendruomenės centras

*Raimondas Daniliauskas*



*Pirmoji Sintautų bendruomenės valdyba. Sėdi (iš kairės) Regina Jucaitienė, Marija Puodžiukaitienė. Stovi Vida Čeplevičienė, Vytautas Strolys (pirmininkas), Laima Girdauskienė. 2003 m. Iš L. Girdauskienės albumo*

Sąvoka bendruomenė turi itin senas istorines šaknis. Bendruomenė – tai aibė individų ar šeimų, gyvenančių apibrėžtoje teritorijoje, vienijama bendrų interesų ir tikslų. Lietuvos kaime visuomet buvo gyva iš senovės atėjusi tradicija veikti bendrai: talkose ar šventėse, džiaugsme ar liūdesyje, vestuvėse ar laidotuvėse. Tačiau didėjant bendruomenės žmonių atvirumui, plečiantis poreikių ir problemų ratui, vien paprotinės teisės normos ima nepakakti. Kai žmonės suvokia, kad turi teisę dalyvauti priimant sprendimus, kurie lemia jų gerovę, gyvenamąją aplinką, kurios jie nusipelno, jie išitraukia į bendruomenės judėjimą. Dažniausiai kaime kuriamas bendruomenės centras – daugiavonkė organizacija, dirbanti bendruomenėje kartu su kitomis vietos organizacijomis ir įvairiomis gyventojų grupėmis.

Šiame straipsnyje aprašyti svarbesni darbai ir įvykiai, organizuoti Sintautų bendruomenės centro narių iniciatyva.

### Bendruomenės įsteigimas

Sintautų bendruomenės 11 asmenų iniciatyvinė grupė 2003 m. spalio 8 d. sušaukė steigiamąjį susirinkimą. Steigėjai – Vida Čeplevičienė, Algis Stepulaitis, Irena Šneiderienė, Emilija Petravičienė, Marija Puodžiukaitienė, Regina Jucaitienė,

Laima Girdauskienė, Vytautas Strolys, Juozas Jucaitis, Algis Maksvytis, Vitas Gir-  
dauskas tą atmintiną dieną, nutarę steigti Sintautų bendruomenės centrą, išrinko  
5 asmenų valdybą: Vytautas Strolys – pirmininkas, Laima Girdauskienė – pir-  
mininko pavaduotoja, Vida Čeplevičienė – sekretorė, Regina Jucaitienė – finansi-  
ninkė, Marija Puodžiukaitienė – narė. Į revizijos komisiją išrinkti E. Petravičienė,  
I. Šneiderienė, A. Stepulaitis. Numatyta bendruomenės valdybą rinkti visuotiniame  
narių susirinkime trejų metų laikotarpiui, rinkti metinį narių mokesį, atidaryti  
banko sąskaitą. Sintautų seniūnas A. Maksvytis pasirašė tokį raštą Šakių rajono  
savivaldybės administracijos Įmonių rejestro tvarkytojui:

*„Sintautų seniūnija, kurios žinioje yra Sintautų kultūros centras,  
esantis P. Vaičiūčio g. 34, Sintautų mst., šiomis patalpomis leidžia  
naudotis Sintautų bendruomenės centrui ir sutinka, kad šiuo adresu  
bendruomenės centras būtų registruotas.“*

Tų pačių metų spalio 31 d. įsteigta asociacija „Sintautų bendruomenės  
centras“ (toliau – BC).

2003 m. lapkričio 30 d. įvyko Sintautų bendruomenės gyventojų visuotinis  
susirinkimas, kuriame dalyvavo 28 miestelio bendruomenės nariai. Dienotvarkėje  
buvo šie klausimai: dėl Sintautų bendruomenės centro įstatų pristatymo Sintautų  
visuomenei, dėl stojimo į Sintautų bendruomenės centro narius, informacija iš  
bendruomenės asociacijos iniciatyvinės grupės steigiamojo susirinkimo, dėl naujų  
bendruomenės narių priėmimo tvarkos, dėl stojimo į Šakių rajono kaimo bend-  
ruomenių asociaciją, dėl paraiškų teikimo Baltijos–Amerikos partnerystės fondui,  
dėl Sintautų miestelio problemų sąrašo sudarymo.

Susirinkimo metu kalbėjo Sintautų BC pirmininkas Vytautas Strolys. Jis  
supažindino su BC valdyba, revizijos komisija, pristatė bendruomenės centro  
įstatus. Sintautų seniūnas A. Maksvytis pažymėjo, kad iškilusias problemas gali  
efektyviau išspręsti susitelkusi visuomenė. Juozas Jucaitis linkėjo visuomenei  
būti kuo aktyvesnei ir gausiai stoti į bendruomenės centro narių gretas. Šiame  
susirinkime naujais nariais tapo Juozas Dėdinas, Antanina Klimaitienė, Sigitas  
Duoba, Juozas Ragelis, Marija Duobienė, Irena Bacevičienė, Aldona Tarnauskienė,  
Anelė Valavičienė, Jonas Birgiolas. Bendruomenės nariai įvardijo Sintautų mies-  
telio problemas: J. Jucaitis – vandentiekio ir kanalizacijos, V. Strolys – sporto  
salės, J. Ragelis – gatvės tvarkymo, V. Strolys – gatvių apšvietimo, A. Valavičie-  
nė – kapinių vandentiekio tinklų išplėtimo, šarvojimo reikmenų trūkumo, Teresė  
Martišienė – autobusų maršrutų, policijos įgaliotinio, buitinių paslaugų trūkumo,  
M. Duobienė – gydytojo terapeuto poreikį. Nutarta šių problemų sąrašą pateikti  
Šakių rajono savivaldybei, kad įtrauktų į rajono problemų strateginį planą.

## Sintautų bendruomenės centro tikslai ir veikla

Numatyta skatinti subalansuotą Sintautų bendruomenės plėtrą, aktyviai  
formuoti demokratinę bei lygių teisių ir galimybių bendruomenę, tenkinti svar-  
biausius socialinius, švietimo ir ūkinius poreikius, kurti saugią, patogią ir sveiką

gyvenamąją aplinką, puoselėti dvasines vertybes, atstovauti Sintautų bendruomeni vietas savivaldos ir valstybės institucijose bei įstaigose.

2003 m. gruodžio 5 d. Sintautų bendruomenės centras pareiškė norą įstoti į Šakių rajono bendruomenių centrų asociaciją ir 2004 m. buvo priimtas nariu šioje asociacijoje.

2004 m. gegužės 12 d. vykusio visuotinio susirinkimo metu bendruomenės centro pirmininkas V. Strolys buvo įgaliotas atstovauti Sintautų BC steigiant Sintautų labdaros ir paramos fondą. Fondas buvo įsteigtas 2004 m. gegužės 24 d. vykusio visuotinio BC susirinkimo metu, patvirtinti įstatai, valdyba, pirmininkas. Veiklos tikslai – remti Sintautų bendruomenės plėtrą, remti asmenis, įstaigas, visuomeninių organizacijų iniciatyvas, susijusias su Sintautų bendruomenės gyventojų gyvenimo kokybės gerinimu. Fondo valdybos pirmininke išrinkta Irena Strokienė, fondui administruoti – Jonas Birgiolas, Remigija Matijošaitienė, Juozas Jucaitis, Jūratė Navickienė, Jonas Petravičius, Diana Kamaitienė, Algis Šuopys, Romutė Valinskienė, Juozas Kaunas, Valdas Grabauskas, Irena Strokienė, Ieva Labūnaitienė, Daiva Orintienė. Susirinkime dalyvavo 11 Sintautų BC narių, bendras dalyvių narių skaičius – 16. 2004 m. liepos 15 d. įvyko Sintautų BC visuotinis susirinkimas, kuriame dalyvavo 20 Sintautų miestelio gyventojų, tarp jų – 10 Sintautų BC narių. Jo metu atsistatydino Sintautų BC pirmininkas Vytautas Strolys. Pirmininke išrinkta Laima Girdauskienė. Susirinkimo metu iš BC valdybos nario pareigų atsistatydino M. Puodžiukaitienė, iš revizijos komisijos narių – I. Šneiderienė. Vietoje jų į BC valdybą išrinktas Algis Šuopys, revizijos komisijos nare Romutė Valinskienė.

2004 m. kovo 22 d. Sintautų BC pirmininkas iš sintautietės Liudvinos Kutkaitienės gavo raštą:

*„Mes, sintautiečiai, labai vertiname, kad turime galimybę, palydint savo artimuosius į Amžinybę, pašarvoti [juos] buvusioje bažnytelėje. Ši aplinka suteikia pagarbą, susikaupimą ir apmąstymus. Erdvi patalpa yra patogi atėjusiems pagerbti mirusįjį tiek žiemą, tiek vasarą. Tačiau pakyla, ant kurios padedamas mirusiojo karstas, labai aukšta, siaura ir per trumpa. Tai sudaro sunkumų artimiesiems, liūdint prie mirusiojo karsto, taip pat paskutinį kartą atsisveikinant. Dar būna atveju, kai ilgesnis karstas tiesiog neįsitenka ant pakylos pastatyti, tokiu atveju labai negražiai atrodo. Be to, dėl pakylos siaurumo nėra kur pastatyti kryželį, o atėjusiems į šermenis su gėlių žiedais, nėra kur jų pagarbiai padėti. Prašome bendruomenės vadovą padėti išspręsti šią problemą, siūlydami kreiptis į Šakių agroserviso vadovą Juozą Medvecką, dėl naujai pakylai aprūpinimo mediena kaip labdara, o žinant, kad Jūsų vadovaujamoje mokykloje dirba puikus stalius, gal sudarytumėt sąlygas pakylai pagaminti. Mes, pensininkai, pasirūpinsime, kad pakyla turėtų užtiesimą, kuriuo galėtų pasinaudoti žmonės. Jau esame pasirūpinę giedorių patogumui stalu, kėdėmis ir balta staltiese.“*



Šiam prašymui pritarė Bronislovas ir Veronika Grybauskai, Z. Šimaitienė, Dalia ir Vytautas Matijošaičiai, Teresė ir Jonas Piečiaičiai, Danutė Bosienė, Irena ir Sigitas Duobai, A. Piečiukaitienė ir keletas kitų.

Sintautų seniūnijos seniūnui Albinui Kubiliui 2004 m. rugpjūčio 9 d. Sintautų BC pirmininkė Laima Girdauskienė parašė prašymą dėl žemės sklypų visuomenės poreikiams įteisinimo. Buvo prašoma kreiptis į aukštesnes organizacijas ir rasti lėšų įteisinti paplūdimio aikštelę su mašinų stovėjimo aikštele, sklypą tarptautiniui kultūros parkui (prie Sintautų kultūros centro), sklypui poilsinei stovėjimo aikštelei pakelėje prie Sintautų ažuolyno. Rugpjūčio 19 d. analogiškas raštas išsiųstas Šakių rajono žemėtvarkos skyriaus vedėjui Algiiui Vaičiūnui.

2004 m. BC pateikė Laimos Girdauskienės ir Vidos Čeplevičienės paraišką Sintautų bendruomenės elektroninių paslaugų plėtrai ir žinių visuomenės kūrimui Baltijos–Amerikos partnerystės programai, prisidedant Šakių rajono savivaldybei. Gauta 1 500 litų. Atnaujintas Sintautų interneto puslapis [www.sintautai.lt](http://www.sintautai.lt). Žiniatinklio svetainę sukūrė UAB „Datacom“. Sintautų bendruomenės nariai aptarė ir sukūrė šio puslapio bei jaunimo pokalbių svetainės koncepciją. Bendruomenės nariai prisidėjo prie 2004 m. Sintautų seniūnijos strateginio plano ruošimo. Tačiau problemos Šakių rajono strateginiame plane strateginio plano rengėjų nebuvo išgirstos.

Sintautų bendruomenės centras dalyvavo Šakių rajono bendruomenių centrų asociacijos kūrime. Bendruomenės pirmininkė L. Girdauskienė buvo išrinkta šios asociacijos administratore. Šios organizacijos tikslai – mokymai, koordinacija, informacijos sklaida. Bendruomenės centro deleguoti atstovai dalyvavo devyniuose mokymuose ir seminaruose. Pagal tuometinį asociacijos parengtą projektą po vieną bendruomenės narį vyko į Lenkiją susipažinti su gerosios patirties sklaida ir Lenkijos visuomeninių organizacijų veikla. Šioje išvykoje dalyvavo L. Girdauskienė kartu su kitais Šakių bendruomenių centrų atstovais. Bendruomenės nariai atsiliepė ir į VšĮ „Sintautų akademijos“ vykdomą projektą – dirbo talkose išvalant senąsias kaimų kapines, padedant statyti kryžius, rėmė pinigineis lėšomis.

2005 m. vykdytas projektas „E-Sintautai-2005“ – tai tęsinys buvusio projekto „E-Sintautai-2004“. Projekto metu buvo sukurtas interaktyvus interneto puslapis su skyriumi „Sintautų filantropas“. Projekto įgyvendinimo metu buvo suorganizuotas seminaras-paskaita „Lėšų pritraukimo į vietos bendruomenės fondą pradžiamokslis“ ir organizuota išvyka į Ukmergės rajone esantį panašios veiklos fondą. Projektą vainikavo 2005 m. lapkričio 16 d. vykusio pirmoji fondo gerumo akcija, kurios metu Sintautų pagrindinės mokyklos moksleiviai savo rankomis pagamino suvenyrus miestelio pagyvenusiems žmonėms, jiems juos ir dovanavo.

Projektas „Infotech-2005“ orientuotas į Sintautų bendruomenės poreikių tenkinimą, bendruomenės aktyvinimą, centro narių tarpusavio žinių dalijimąsi darbo ir darbo su kompiuterine įranga srityse. Iš projekto lėšų Sintautų bendruomenės centras už 2 000 litų įsigijo kompiuterį.

Tais pačiais metais organizuota pinigų rinkimo akcija Sintautų parapijos pašarvonei. Aukas Sintautų miestelyje ir Santakų kaime surinko Anelė Valavičienė ir Irma Kurienė. Už aukas buvo nupirktas baltas pamušalinis audinys pašarvonei ir giesmininkų stalui, užsakytos ir išaustos 8 juostos karstui nešti, nupirkti 2 kilimai koridoriui ir vienas prie pašarvonės. Pačią pašarvonę ir staltieses pasiuvo

Vida Čeplevičienė, audinį dovanojo Regina Ūsienė. Nupirktos 2 juostos karstui nuleisti į duobę, juostos karstų nešėjams. Stalėlių žvakėms padėti savo lėšomis pagamino Dainoras Turevičius. Stalėlių nekrologui padovanojo Onutė Orintienė, 4 vazas – Onutė Turevičienė. Už likusius pinigus nupirktos žvakidės, šviestuvai. Likę pinigai panaudoti valymo priemonėms įsigyti, pašarvonės patalpoms valyti. Dalis likusių pinigų paaukota Sintautų bažnyčiai, užperkant šv. mišias Sintautų bendruomenės geradariams.

Projektui „E-Sintautai–2005“ įgyvendinti gauta 1 000 litų, projektui „Infotech–2005“ – 2 000 litų. Projekto metu surengtas seminaras „Lėšų pritraukimo būdai į vietos bendruomenės fondus“ (lektorius V. Girdzijauskas), surengta pagyvenusių žmonių vakaronė „Iš širdies į širdį“, kurioje dalyvavo tautodailininkė Kristina Kazlauskaitė (Virbickienė).

2006 m. Sintautų bendruomenės centras nevykdė jokios finansinės veiklos. L. Girdauskienė deleguota į Šakių krašto vietos veiklos grupę (VVG). Sudaryta Sintautų kultūros centro patalpos panaudos sutartis su Sintautų BC.

2007 m. sausio 24 d. vykusio visuotinio bendruomenės susirinkimo metu atsistatydino senoji Sintautų BC valdyba su pirmininke L. Girdauskiene. Susirinkime dalyvavo 20 BC narių ir 15 miestelio gyventojų, dar nepriklausančių BC. Susirinkimo metu išrinkta nauja BC valdyba, į kurią pateko Raimondas Daniliauskas, Remigija Matijošaitienė, Valdas Grabauskas, Daiva Orintienė, Aida Rėčkvienė. Susirinkimo metu BC pirmininkas neišrinktas. Sintautietis R. Daniliauskas, surinkęs didžiausią pasitikėjimą, pirmininku būti nesutiko. Visi kiti asmenys, išrinkti į valdybos narius, pirmininko pareigų taip pat atsisakė. Numatyta susirinkimą sušaukti vėliau ir spręsti iškilusią problemą. 2007 m. vasario 9 d. visuotiniame susirinkime po ilgų diskusijų Sintautų bendruomenės centro pirmininku sutiko tapti R. Daniliauskas. Bendruomenės nariai šį sprendimą patvirtino vienbalsiai ir suteikė įgaliojimus atstovauti visai bendruomeninei veiklai.

2007 m. kovo 20 d. Sintautų seniūnijoje įvyko Sintautų seniūnijos bendruomenės centro narių, Sintautų pagrindinės mokyklos, Sintautų kultūros centro atstovų ir Šakių rajono mero Juozo Bertašiaus bei Šakių rajono savivaldybės Regioninės plėtros tarnybos susirinkimas, kurio metu iškeltos problemos Sintautų bendruomenėje. Tai gatvių asfaltavimas, kelio į Prano Vaičiūčio sodybą rekonstrukcija, vandentiekio ir kanalizacijos tinklų rekonstrukcija, vandens valymo sistemų įrengimas, gatvių apšvietimo rekonstrukcija, Sintautų kultūros centro (įrengiant lauko estradą) rekonstrukcija, parko sklypo Sintautuose suformavimas, teritorijos prie Sintautų pieninės sutvarkymas, Sintautų dirbtinio tvenkinio išvalymas, kelio tiltų rekonstrukcija. Pasiūlymai priimti kaip tinkami ir pažadėta ateityje į juos atsižvelgti formuojant 2007–2013 m. Šakių rajono strategiją. Tuo laikotarpiu pradėtas glaudus bendradarbiavimas su Šakių vietos veiklos grupe (VVG), kurta bendra Šakių krašto integruota vietos plėtros strategija „Gyvensenos kokybės gerinimas Šakių rajono kaimo vietovėse“. Strategijoje pateikti numatomi pirmaeiliai bendruomenės projektai.

2007 m. balandžio 12 d. BC valdybos posėdžio metu, kuriame dalyvavo visi 5 valdybos nariai, svarstyta: prašyti leisti 10 metų panaudos pagrindais naudotis patalpomis, esančiomis Sintautų seniūnijos administraciniame pastate, dėl



Bendruomenės  
informacinis leidinys  
„Sintautas“.  
Iš R. Daniliausko  
asm. archyvo

pritarimo Sintautų bendruomenės centro valdybos narių teikti prašymą Sintautų kultūros centro rekonstrukcijai. Pasisakiusieji posėdyje pažymėjo, kad Sintautuose nėra sporto salės, o Sintautų pagrindinė mokykla kultūros pamokoms priversta nuomotis Sintautų parapijos salę. Tačiau šis parapijos salės pastatas yra avarinės būklės. Todėl manyta, kad didžiąją Sintautų kultūros centro salę būtų tikslinga rekonstruoti į sporto ir kultūros renginių salę. Šios salės rekonstrukcijai vasario 9 d. buvo pritarta ir Sintautų bendruomenės susirinkime 2007 m. vasario 9 d. Nutarta pritarti bendram prašymui kartu su Sintautų pagrindine mokykla ir teikti siūlymą Šakių rajono merui ir tarybai. Šakių rajono merui, Šakių savivaldybės administracijos direktoriui įteiktas Sintautų bendruomenės centro narių sukurtas, Sintautų seniūno, Sintautų pagrindinės mokyklos direktoriaus, bendruomenės pirmininko pasirašytas prašymas rekonstruoti Sintautų kultūros centro salę, pritaikant ją ne tik kultūros, bet ir sporto reikmėms. Prašyme buvo rašoma:

*„Apie 500 gyventojų turinčio Sintautų miestelio bendruomenės gyventojų galimybės turiningai bei sveikai praleisti laisvalaikį yra*



*Paskutiniai kelio Sintautai–Veršiai asfaltavimo štrichai. Viduryje stovi Sintautų bendruomenės pirmininkas Raimondas Daniliauskas ir Veršių bendruomenės pirmininkė Julija Bingelienė. 2008 m. Iš R. Daniliausko asm. archyvo*

*ribotos, Sintautų miestelyje nėra sporto salės, ne visiškai įrengtas Sintautų pagrindinės mokyklos stadionas, nėra poilsio parkų. Įgyvendinus projektą – rekonstravus Sintautų kultūros centro salę – esama patalpa būtų išnaudojama ne tik kultūrinių, bet ir sportinių renginių organizavimui. Būtų sudarytos palankios sąlygos sveiko gyvenimo propagavimui, pozityvaus laisvalaikio praleidimo organizavimui, gerėtų sportinių renginių organizavimas. Sintautų pagrindinės mokyklos mokiniai turėtų patalpas kūno kultūros pamokoms.*

*Būtni atlikti ikiprojektiniai darbai: priimti sprendimus Šakių rajono taryboje bei Šakių krašto VVG.*

*Kiti pastebėjimai: kad būtų sutoarkyta kultūros centro pastato ir žemės teisinė registracija, produktyviai išnaudojama esama Sintautų kultūros centro salės patalpa, iš savivaldybės biudžeto skiriamos lėšos patalpų valymui bei šildymui būtų skirtos ekonomiškai. Iki šiol sporto salei nuomojamos Sintautų katalikų bendruomenės patalpos yra avarinės būklės, neatitinka higienos normų, savininkas planuoja pastatą nugriauti. Šiuo metu už Sintautų katalikų bendruomenės patalpų nuomą mokamos savivaldybės biudžeto lėšos, neplanuojama prie Sintautų pagrindinės mokyklos statyti sporto salę. Projekto finansavimo šaltinis – Šakių rajono savivaldybė. Projektą įgyvendinti numatyta 2009 metais.“*

2007 m. rugpjūčio mėn. 24 d. Sintautų bendruomenės centro pirmininkas Raimondas Daniliauskas, dalyvaujant Sintautų seniūnui Kęstučiui Birbilui, diskutavo su Jo Ekscelencija Vilkaiviškio vyskupijos vyskupu Rimantu Norvila, jo padėjėju arkivikaru Arūnu Poniškaičiu (dabartiniu Vilniaus vyskupijos vyskupu), Sintautų parapijos klebonu Antanu Maskeliūnu. Diskusijose aptartos Sintautų krašto proble-

mos, gyventojų nuotaikos. Vyskupijos dvasininkus domino, kokiomis nuotaikomis gyvena Sintautų miestelio bendruomenė. Vyskupas pasidžiaugė saviveiklos kolektyvais, pokalbio metu išsirutuliojo mintis, kad valstybė per mažai dėmesio skiria tvarkingoms, nors ir nedaugiavaikėms šeimoms, kalbėta apie socialines pašalpas, darbą, gyventojų migracija.

2007 m. rugpjūčio 26 d. išleistas pirmasis Sintautų bendruomenės informacinis leidinys „Sintautas“.

Buvo nutarta įvairias naujienas paskelbti platesniam gyventojų ratui. Tais metais išleisti 3 keturių puslapių leidinio numeriai. Leidinys atlieka švietėjišką, informavimo ir glaudesnio bendravimo misiją. Leidinio atsiradimu labiausiai patenkinti vyresnio amžiaus sintautiečiai, todėl, kad jiems ne visuomet žinomos naujausios žinios, kas rašoma apie šalia gyvenančius ar gyvenusius žmones. Informacinis leidinys leidžiamas kasmet.

Dar vienas atliktas darbas – internetinės svetainės [www.sintautai.eu](http://www.sintautai.eu) sukūrimas. Svetainė skirta reprezentuoti Sintautus, bendruomenės centrą. Šis internetinis puslapis skirtas plačiai auditorijai. Internetinę svetainę [www.sintautai.lt](http://www.sintautai.lt) jau 2006 m. perėmė VšĮ „Sintautų akademija“.

Šakių rajono laikraštyje „Valsčius“ 2007 m. rugpjūčio 21 d. plačiai aprašyta Sintautų bendruomenės centro veikla. 2007 m. į bendruomenės centro narių gretas įsijungė Vladas Martišius, Vytautas Kamaitis, Nijolė Kamaitienė, Aida Rėčkuvienė, Raimondas Daniliauskas, Regina Dėdinienė, Irma Kurienė, Regina Domeikienė, Antanas Domeika, Aldona Teresė Martišienė, Sigitas Lopeta, Onutė Turevičienė, Vitas Matijošaitis, Antanas Kirkickis, Kęstutis Birbilas. Visuomet visuotiniuose susirinkimuose dalyvauja Emilija Petravičienė, Laima Girdauskienė, Rasa Matijošaitienė, Romutė Valinskienė, Irena Strokiene, Daiva Orintienė, Algis Stepulaitis, Joana ir Algis Šuopiai, Regina ir Juozas Jucaičiai, Teresė Martišienė, Regina Dėdinienė.

2008 m. Sintautų bendruomenės centro pirmininkas R. Daniliauskas išrinktas Šakių rajono bendruomenių centrų asociacijos valdybos nariu. Šias visuomenines pareigas jis ėjo dvejus metus. Sausio 4 d. jis parašė prašymą Šakių rajono savivaldybės merui ir Šakių administracijos direktoriui. Jame prašyta, kad, svarstant 2008 m. Šakių rajono biudžetą, reikia skirti lėšų Sintautų kapinių rekonstrukcijai – išasfaltuoti arba nužvyruoti takus, išpjauti medžius, sutvarkyti šiukšlių konteinerių stovėjimo aikštelę, suremontuoti medinę supuvusią kapinių tvorą, rytinėje kapinių pusėje suformuoti taką naujose laidojimo vietose. Atsižvelgus į prašymą, buvo paskirti pinigai apmokėti už medienos pjovimo darbus ir metalo gaminius. Vykdamas Sintautų seniūnijos viešųjų darbų programą, kapinių tvoros rekonstrukcijos darbus atliko seniūnijos darbuotojai.

2008 m. kovo 22 d. BC valdybos parašytas prašymas Šakių rajono merui, Sintautų seniūnui. Jame prašyta rasti galimybę P. Vaičiaičio gatvėje nuo Sintautų seniūnijos administracijos pastato iki Sintautų pagrindinės mokyklos nutiesti šali-gatvį eismo saugumui užtikrinti. Pasirašė 74 Sintautų gyventojai.

2008 m. gegužės 15 d. išasfaltuotas beveik 5 km kelias Sintautai–Veršiai. Asfaltavimo darbus atliko bendrovė UAB „Alkesta“. Kelio asfaltavimo darbams atlikti prireikė daugiau kaip 2 mln. litų. Apie tai, kad šis kelias svarbus Veršių





*Pasirašoma sutartis. Iš kairės į dešinę: Keturnaujienos bendruomenės pirmininkė Aldona Danutė Narkūnienė, Veršių bendruomenės pirmininkė Laimina Auštrienė, Sintautų bendruomenės pirmininkas Raimondas Daniliauskas, Šakių rajono meras Juozas Bertašius, Sintautų seniūnijos seniūnas Kęstutis Birbilas. 2009 m. Iš R. Daniliausko asm. archyvo*

krašto gyventojams, į įvairias valdiškas institucijas išsiųstas ne vienas laiškas. Šiuo keliu dabar naudojasi ir Sintautų bendruomenės ūkininkai. Šio kelio asfaltu ypač džiaugiasi Veršių krašto buvusi bendruomenės centro pirmininkė Julija Bingelienė. Galima sakyti, jog pagerėjo susisiekimo kelių kokybė tarp kaimyninių Sintautų ir Veršių bendruomenių. Didžiausia veršiečių svajonė – turėti asfaltuotą kelią su Sintautų seniūnijos centru – išsipildė.

2008 m. gegužės 20 d. Sintautų bendruomenės centro susirinkime buvo nutarta rengti ir teikti BC projektą pagal valstybės paramos kaimo bendruomenių ir vietos veiklos grupių veiklai remti taisyklės. Prieš tai gyventojai buvo prašomi užpildyti anketas, kurioms bendruomenės veikloms pritaria. Projekto vadovu skirtas Sintautų BC pirmininkas R. Daniliauskas, buhalteriu – Remigija Matijošaitienė. Nutarta prie projekto įgyvendinimo prisidėti bendruomenės lėšomis bei bendruomenės narių savanorišku darbu. Nutarta įsteigti vaikų žaidimų aikštelę, sukuriant ateityje Sintautų poilsio zoną, pasodinant medžius, sukuriant skulptūras. Projektą tinkamu patvirtino Nacionalinė mokėjimų agentūra. Nacionalinė mokėjimų agentūra 2008 m. spalio 14 d. pasirašė valstybės paramos sutartį su Sintautų bendruomenės centru dėl projekto „Sintautų bendruomenės vaikų žaidimų aikštelės įrengimas ir bendruomenės veiklos viešinimas bei techninės bazės stiprinimas“. Projekto įgyvendinimo metu nupirktas medinis vaikų žaidimų aikštelės komplektas, buo- mai, dvejų sūpuoklės, karstyklės, batutas, vėliavėlės, gairėlės, videokamera, dvejų komplektai moteriškų tautinių kostiumų, dvejų poros vyriškų odinių batų prie tautinio kostiumo. Tautiniai kostiumai ir batai panaudos pagrindu leisti naudotis

Sintautų folkloro ansamblio „Santaka“ kolektyvui. Vėliavėlės su Sintautų herbu įteikiamos bendruomenės nariui, išbuvusiam ne mažiau kaip vienerius metus bendruomenėje. Vėliavėles turi tik Sintautų bendruomenės centro nariai. Ypač Sintautų vaikai džiaugėsi galimybe nemokamai pašokinėti ant batuto. Nuo ryto iki vakaro susidarydavo didžiulės eilės. Batutas pastatomas kiekvienais metais keletui dienu, po to vėl išardomas ir saugomas. Sklypas, kuriame įrengti projekto lėšomis vaikų žaidimų įrenginiai, 2012 m. pertvarkytas ir papildytas riedutininkų ir riedlenčių rampomis, suolais, šviestuvais, šiukšlinėmis, pasodintais medžiais. Darbai atlikti projekto „Sintautai–Goldap“ lėšomis. Prie įgyvendinto projekto prisidėjo Valdas Grabauskas, Juozas Knezevičius, Valdas Piečaitis, Rūta Galinskienė, Lilijana Bogužienė. Šie žmonės padėjo pasirengti vaikų žaidimų aikštelės atidarymo šventei.

2009 m. vasario 6 d. įvyko Sintautų bendruomenės centro visuotinis susirinkimas. Jo metu buvo apžvelgtas bendruomenės penkerių metų veiklos laikotarpis. Bendruomenės gyvavimą, gyvenimą liudijo skaidrėse demonstruotos nuotraukos, kalbos. Vietoje atsistatydinusios valdybos narės Aidos Rėčkuvienės valdybos nariu išrinktas Algis Šuopys. Renginyje dalyvavo ir mūsų minčių klausėsi rajono meras Juozas Bertašius, Seimo narys Mindaugas Bastys, kaimyninių bendruomenių pirmininkai Laimina Auštrienė, Aldona Danutė Narkūnienė bei kiti svečiai. Tarp Sintautų, Veršių ir Ketūrnaujienos bendruomenių centrų buvo pasirašyta bendradarbiavimo sutartis.

Po susirinkimo visi klausėmės Gelgaudiškio kultūros centro direktoriaus Edgaro Pilypaičio atliekamų dainų, bendravome prie vaišių stalo. 2009 m. Sintautų bendruomenės centras organizavo dvi keliones. Transporto išlaidos buvo apmokėtos parašius projektą Šakių rajono bendruomenių centrų asociacijai. Vienos kelionės maršrutas – „Sintautai–Anykščiai–Kamajai–Salos–Rokiškis–Obeliai–Sintautai“. Jos metu susipažinome su to krašto paveldu, architektūriniais pastatais, pabendravome. Išvykoje dalyvavo 19 sintautiečių. Antros kelionės maršrutas – „Baisogala–Pakruojis dvaras–Burbiškio dvaras–Šeduvos malūnas–Tytuvėnai–Šiluva“. Kelionės metu pamatėme naujas turistines vietas, aplankėme žymius Lietuvos kampelius. Išvykoje dalyvavo 15 sintautiškių grupė. Po kelionių nusprendėme, kad 2010 metais tikrai verta organizuoti naujas išvykas. Įdomi buvo 2010 m. rudenį Derliaus šventė Šakiuose. Režavome Sintautus. Daugeliui Šakiuose patiko bendruomenės organizuota garstyčių ir rapsų aliejaus degustacija, galimybė išgyti Valdo Piečiaičio ir Dainoros Grybauskieneš spaustą šalto spaudimo aliejų. Ši atrakcija įnešė savotišką verslumo dvasią tarp šventės dainų ir rudens derliaus skulptūrų. Į bendruomenių sąskrydį, vykusį Molėtuose, Sintautų bendruomenės centrui atstovauti delegavome Ireną ir Česlovą Šneiderius. Jie garbingai atstovavo Sintautams. Iš bendruomenės lėšų parėmė Marijos Puodžiukaitienės ir Vidmanto Staniulio knyga „Muziejus. Kultūros vertybės. Žmogus“ leidybą.

Pasinaudojant Šakių rajono iniciatyvų programos lėšomis, nupirkti du elektros šildytuvai, kuriais buvo šildomos sporto salės patalpos, priklausančios Sintautų parapijai, bet išnuomos Sintautų pagrindinei mokyklai. Taip pat už 460 litų nupirktas 42 m ilgio elektros kabelis, kuris vėliau padovanotas Sintautų parapijos senosios bažnyčios požeminiam elektros įvadui įrengti. Išgyta kėdžių, stalų, spausdintuvų-kopijuoklis.

Visi aktyvūs sintautiečiai planavo vykdyti nors vieną investicinį projektą, administruojamą Šakių vietos veiklos grupės (toliau – VVG). Šakių krašto VVG strategijos 1. 1. priemonėje „Kaimų atnaujinimas ir plėtra“ buvo numatyta visuomeninės paskirties pastatų atnaujinimas ir patalpų renovacija ar remontas, patvirtintas 2008 m. liepos 24 d. Šakių rajono tarybos posėdyje. Planuojamuose rodikliuose buvo ir mūsų projektas „Sintautų bendruomenės užimtumo gerinimas įrengiant sporto salę“. Bėda ta, kad Šakių VVG strategijoje nebuvo numatytos jokios naujų statinių statybos. O mūsų bendruomenė galėjo pagal šį anksčiau išvardytą punktą rekonstruoti ir pritaikyti Sintautų kultūros centro salę tiek sporto, tiek kultūros poreikiams. Kategoriškai tokiam pasiūlymui nesutiko kultūros centro vadovai, nors rajone gavome pritarimą ir paramą vykdyti projektą. Ir būtų buvęs jis vykdomas. Būdamas tuo laiku (2007–2011 m.) Šakių rajono savivaldybės tarybos nariu, turėjau daug prieinamos informacijos. Tuo metu buvo vykdomas Šakių regiono projektų planavimas iki 2013 m. Juose atsidūrė ne tik Europos teritorinio bendradarbiavimo programos projektas „Sintautai–Goldap“, bet ir rado savo vietą priemonėje „Prielaidų spartesnei ūkinės veiklos diferenciacijai kaimo vietovėse“ projektai „Mažųjų miestelių turizmo galimybės“. Taip atsirado galimybės rekonstruoti ne tik Sintautų, bet ir Gelgaudiškio kultūros centrus. Šiuo laikotarpiu, 2009 08 27 d., vykusių Šakių savivaldybės tarybos posėdžių metu „palaiminome“ šiuos projektus. Tai reišė, kad sporto salės Sintautų kultūros centre nebus, jis bus pertvarkomas visiškai kitaip. Daugelis specialistų rajone į būsimą projektą „Mažųjų miestelių turizmo galimybės. Sintautai“ žiūrėjo priešaringai, nepitarė kai kuriems sumanymams būsime kultūros centre. Šis projektas „kabėjo ant plauko“, jis galėjo išvis nebūti įgyvendintas arba įgyvendinamas kitoks. Gerai, kad tuo laikotarpiu Lietuvoje naujai kūrėsi kitų savivaldybių VVG, todėl buvo nuolat tobulinamos paraiškų teikimo, prioritetų taisyklės, išsiplėtė veiklos sritys. Atsirado galimybė ir mums, sintautiečiams. Buvo numatyta, kad galima statyti ir naujus statinius. Reikėjo, kad būtų patikslinta Šakių VVG veiklos 1. 1. 2. sritis dėl naujų statybų ir Šakių savivaldybės plėtros strateginis planas. 2009 m. vasario mėn. jungtiniame Šakių tarybos komiteto posėdyje pasiūliau įrašyti ir sakinį „*kaimo vietovei svarbių statinių statyba*“. Tarybos nariai neprieštaravo. Taip atsirado galimybė statyti ne tik Sintautuose, bet ir kitose Šakių rajono savivaldybės vietovėse. Ateityje tai tapo aktualu Girėnų ir kitoms Šakių krašto bendruomenėms.

2009 m. rugsėjo 8 d. Sintautų BC pirmininkas R. Daniliauskas kartu su Sintautų pagrindinės mokyklos direktoriumi Vytautu Stroliu sukūrė ir pasirašė prašymą, kuris įteiktas Šakių rajono merui, Šakių rajono tarybos komitetams. Jame nurodyta, kad dėl PVM lėšų ir trūkstamos projektui „Sintautų bendruomenės užimtumo gerinimas įrengiant sporto salę“ įgyvendinti pinigų sumos, manome, kad tikslinga paraiškos teikėju būti Sintautų pagrindinei mokyklai, o Sintautų bendruomenės centras būtų projekto partneris. Prašėme rasti galimybę prisidėti prie projekto trūkstamomis lėšomis.

2009 m. rugsėjo 24 d. Šakių rajono savivaldybės tarybos posėdyje pritarta projektui „Sintautų bendruomenės užimtumo gerinimas įrengiant sporto salę“. Pritarta, kad projektą rengtų Sintautų pagrindinė mokykla, projekto vadovas V. Strolys. Pritarta partnerystei tarp mokyklos ir Sintautų bendruomenės centro.



2009 m. bendruomenės nariai ekskursijoje po Anykščių kraštą



2009 m. kelionių metu. Su armonika Algis Šuopys. Iš R. Daniliausko asm. archyvo





*Akimirka iš Sintautų bendruomenės centro susirinkimo. 2010 m.*



*2010 m. Sintautų miestelio jaunimas prie batuto pievoje*



*2011 m. Sintautų bendruomenės centro valdybos nariai. Sėdi Daiva Orintienė ir Remigija Matijošaitienė, stovi Vytautas Strolys, Valdas Grabauskas ir Raimondas Daniliauskas. Iš R. Daniliausko asm. archyvo*



Labai reikalingi pinigai techniniam projektui rengti gauti iš ES INTERREG 3A sugrąžintų lėšų Šakių rajono biudžetui. Buvo parengtas salės projektas, sutvarkyta dokumentacija. Prasidėjo „linksniausia“ dalis. Parengus statybos projektą, paaiškėjo, kiek gali kainuoti sporto salės statyba. Trūko labai daug pinigų, kuriuos galėjo pridėti tik Šakių rajono savivaldybė iš savo biudžeto. Tuomet, pasitarę su V. Stroliu, priėmėme „saliamonišką“ sprendimą, kad naujų statybų investicines paraiškas turėtų teikti pati Šakių rajono savivaldybė, kas yra nedraudžiama. Tam yra daug savivaldybės įvairių sričių specialistų. Prasidėjo aiškinamieji darbai Šakių savivaldybėje, bet Šakių VVG sprendimu paraiškų rinkimo etapas buvo pratęstas, todėl nusikėlė projekto priėmimo terminas. 2010 m. gruodžio 23 d. Šakių rajono savivaldybės taryba pritarė galutiniam projektui „Sintautų bendruomenės užimtumo gerinimas įrengiant sporto salę“.

2011 m. sausio 31 d. Šakių VVG užbaigė rinkti paraiškas pagal 1. 1 priemonę „Kaimų atnaujinimas ir plėtra“ Šakių rajone. Vienas iš Šakių savivaldybės projektų ir buvo „Sintautų bendruomenės užimtumo gerinimas įrengiant sporto salę“, projekto vadovas Vitas Girdauskas. 2011 m. liepos 14 d. patvirtintas projekto teikėjas – Šakių rajono savivaldybės administracija, projekto pavadinimas – „Sintautų bendruomenės užimtumo gerinimas įrengiant sporto salę“. Projekto tikslai – projektu siekiama pagerinti visos Sintautų bendruomenės gyvenimo kokybę, prie Sintautų pagrindinės mokyklos pastatyti sporto salę, kurioje galės vykti kūno kultūros pamokos, neformalaus ugdymo užsiėmimai, jaunimo ir suaugusiųjų treniruotės bei sporto varžybos. Įgyvendinus projektą, bus tenkinami Sintautų bendruomenės švietimo, kultūriniai, sportiniai, sveikatinimo poreikiai. Įgyvendinus projektą, bus pastatytas ir įrengtas 393,25 m<sup>2</sup> Sintautų pagrindinės mokyklos priestatas – sporto salė. Numatyta skirti 450 000,00 Lt + 94 500,00 Lt (PVM). Trūkstanti dalis lėšų buvo skirta iš Šakių rajono savivaldybės biudžeto. Šakių rajono savivaldybei dėl sporto salės statybos teko skelbti net tris viešųjų pirkimų konkursus. Galiausiai įvykdžius viešuosius pirkimus, prasidėjo statybos, kurios bus užbaigtos 2012 m. rudenį.

2009 m. spalio 20 d. Sintautų BC valdybos posėdyje svarstyta dėl dalyvavimo steigiant asociaciją „Paminklo Pranui Vaičiaičiui fondas“, dėl įgaliojimų suteikimo. Nutarta pritarti ir klausimą teikti visuotiniam bendruomenės susirinkimui. Fondo planavo įsteigti VšĮ „Sintautų akademija“, Sintautų bendruomenės centras, Benjamins Kaluškevičius, Juozas Vytautas Jacevičius, Gitanas Nausėda, Juozas Bertašius, Vidmantas Staniulis. Fondo steigėjai apsvarstė galimybes pastatyti poetui Pranui Vaičiaičiui paminklą Sintautų aikštėje.

2010 m. vasario mėn. vykusio Sintautų BC visuotinio ataskaitinio susirinkimo metu išrinkta nauja bendruomenės centro valdyba. Bendruomenės pirmininku antrai trejų metų kadencijai išrinktas Raimondas Daniliauskas, pavaduotoju – Valdas Grabauskas, išdininke – Remigija Matijošaitienė, sekretore – Daiva Orintienė, nariu – Vytautas Strolys.

2010 m. rudenį organizavome išsimintą pažintinę kelionę į Lenkiją. Aplankytas jotvingių muziejus Pūnsko apylinkėse, Seinaĩ, Vėgrių vienuolynas, Suválkai, Suválkų kraštovaizdžio parkas ir Aukų kálnas, Stánčikų tiltai. Keliavo per 40 žmonių

grupė. Esame pirmieji iš Šakių rajono bendruomenių centrų, tokiu gausiu būriu išvykę už Lietuvos Respublikos ribų.

2010 ir 2011 m. rudenį dalyvavome Šakių mieste organizuojamose Rudens derliaus šventėse. Pagaminome iš daržovių ir vaisių derliaus vainiką ir floristinių derliaus kilimą. Aktyvia veikla pasižymėjo po bendruomenės centro sparnu besiglaudžianti Sintautų moterų veiklos grupė „Bičiulės“. Už visuomeninę neatlygintą veiklą atminimo dovanėles įteikėme Liudvinai Kutkaitienei, Marijai Puodžiukaitienei, Antaninai Klimaitienei ir nenuilstančiam kapinių sargui Justinui Bacevičiui. Man, kaip bendruomenės pirmininkui, teko susitikti su Keturnaujienos ir Veršių bendruomenių centrų nariais jų vykstančiuose susirinkimuose. Jų metu papasakojau apie mūsų bendruomenę, siekius, galimybes. 2011 m. į Sintautus atvyko Kazlų Rūdos savivaldybės Bagotosios bendruomenės nariai. Priėmimo metu papasakota apie išymius Sintautų žmones, šio krašto gyventojų kūrybą, vykdomus projektus.

Sintautų BC apdovanotas VŠĮ „Sintautų akademija“ padėkos raštu už etninės kultūros tradicijų puoselėjimą ir paramą įgyvendinant projektą „Kryždirbystės tradicijų tąsa senajame Sintautų valsčiuje–2007“, jaunimo klubo „Penta“ padėkos raštu už finansinę pagalbą. Sintautų BC pirmininkas R. Daniliauskas 2009 m. apdovanotas Sintautų seniūnijos seniūno padėkos raštu už nuoširdų darbą, pritraukiant įvairių fondų lėšas vaikų ir suaugusiųjų laisvalaikio užimtumui Sintautų miestelyje pagerinti. Sintautų BC pirmininkas R. Daniliauskas 2008 m. taip pat apdovanotas Šakių rajono savivaldybės tarybos mero J. Bertašiaus padėkos raštu už indėlį plėtojant informacinę visuomenę Šakių rajone, 2009 m. Šakių rajono savivaldybės mero padėkos raštu už veiklumą ir aktyvumą, siekiant, kad kaimo žmogaus gyvenimas būtų įdomesnis, gražesnis ir šiltesnis, kad kasdienybė nebūtų nuobodi, o bendravimas teiktų džiaugsmą, kad Lietuva jaustųsi turinti žinantį, suprantantį ir mylintį Žmogų, Šakių rajono kaimo bendruomenių centrų asociacijos įsteigimo 5-erių metų proga.

Džiaugiamės turėdami savo gretose bendruomenės narius Mariją Puodžiukaitienę, Liudviną Kutkaitienę, Antaniną Klimaitienę, Algį Šuopį, Jūratę Navickienę, Valdą Grabauską, Dainorą Grybauskienę, Valdą Piečaitį, Dainorą Turevičių, Juozą Knezevičių, Vitą Girdauską, Algį Stepulaitį ir kitus, labiausiai prisidedančius prie bendruomenės gyvavimo.

Artimiausiuose bendruomenės darbo planuose – rinkti medžiagą Sintautų ūkininkų muziejui, įsikurti naujose rekonstruotos senosios mokyklos patalpose, tvarkyti senąsias kaimo kapinaites, remti visuomeniškai aktyvius kūrybingus žmones, pagerbti už gerus darbus asmenis, inicijuoti gyventojų susirinkimus svarbiais visuomenei klausimais, organizuoti pažintines keliones. 2011 m. numatyta organizuoti smiginio konkursą Sintautų bendruomenės taurei laimėti ir fotografijų konkursą, skirtą Sintautų seniūnijai įamžinti. Šiuo metu bendruomenės centro narių gretose per 50 žmonių, siekiančių, kad gyvenimas būtų įdomesnis, gražesnis ir šiltesnis, kad kasdienybė nebūtų nuobodi, o bendravimas teiktų džiaugsmo.

2011 metai

## Sakralinės muzikos festivalis „Giesmė“

*Laima Girdauskienė*

Mintis organizuoti bažnytinių chorų šventes kilo visai netikėtai, kai reikėjo parengti Sintautų bažnyčios chorą 1996 m. dainų šventei. Tuomet kultūros namų darbuotojai pasipiktino, kodėl pasaulietiniai chorai turi dainų šventes, o bažnytiniai – ne. Taip gimė bažnytinių chorų šventės idėja. Laiką jam parinkome patį gražiausią, per Atvelykį, kai bunda gamta. Renginiai skatinome domėtis bažnytinės kultūros palikimu, atgaivinti ir puoselėti bažnytinio giedojimo meną, aktyvinome lygių balsų, vaikų, jaunimo ir mišrių chorų veiklą, ugdėme chorų meistriškumą, propagavome sintautiečių, lietuvių ir užsienio kompozitorių chorinę muziką.

Sakralinės muzikos festivalius, jie tada vadinosi bažnytinių chorų šventėmis, pradėjome organizuoti 1996 m. balandžio 13 d. Tai seniausias kultūros centro tradicinis renginys. Į pirmąją šventę nedrąsiai rinkosi tik Šakių rajono bažnytiniai chorai iš Lukšių, Sintautų, Šakių, Plókščių ir Kudirkos Naūmiesčio. Dalyvavo 100 choristų. Chorai buvo apdovanoti humoristiniais prizais už konkursus „Gausiausias kolektyvas“, „Simpatiškiausias dirigentas“, „Artistiškiausias dainininkas“, „Gražiausias kūrinys“. Po šventės vyko vakaronė, kurios metu buvo žaidžiami įvairūs žaidimai, šokama, dainuojama, bendraujama su savo kolegomis, dalijamasi patirtimi. Pirmosios šventės metu buvo kilusi mintis bažnytinių chorų susitikimus kiekvienais metais organizuoti vis kitoje rajono vietoje, kurioje yra bažnytinis choras. Bet niekam nesiėmus iniciatyvos, Sintautų kultūros centras kitais metais vėl visus susikvietė antrojon šventėn. Ji įvyko 1997 m. balandžio 5 d. Joje dalyvavo chorai iš Griškabūdžio, Geļgaudiškio, Lekėčių ir Sintautų.

Siekiant sustiprinti bažnytinių chorų šventę, pratęsti jos gyvavimą, buvo sugalvota pasodinti ilgaamžiškumo simbolį – ažuolą. Chorų ažuolas buvo pasodintas per trečiąją šventę, įvykusią 1998 m. balandžio 25 dieną. Ketvirtojoje šventėje, įvykusioje 1999 m. balandžio 24 d., buvo atidengta atminimo lenta prie Chorų ažuolo.



*Pasiruošimo festivaliui darbai. Iš kairės: kultūros centro darbuotojas Edmundas Čeplevičius ir meistras Algimantas Demikis. 1996 m. balandis. Iš L. Girdauskienės albumo*



*Chorų ažuoliuko sodinimo ceremonija. 1998 m. balandžio 25 d. Iš L. Girdauskienės albumo*

Penktojoje bažnytinių chorų šventėje, įvykusioje 2000 m. balandžio 3 d., visus dalyvius sveikino Sintautų kultūros namų saviveiklininkai – moterų vokalinis ansamblis (vadovė – Irena Ščesnienė) ir tautinių šokių kolektyvas (vadovė – Vida Čeplevičienė). Visi vaišinosi didžiuoju tortu (konditerė – Zita Nikolaitienė), kurio užteko visiems dalyviams.

Nuo šeštosios šventės, įvykusios 2001 metais, šventę nukėlėme į lapkričio mėnesį, į Šv. Cecilijos, sakralinės muzikos ir giesmės globėjos, dieną, nes Šakių kultūros skyrius per Atvelykį pradėjo organizuoti rajono folkloro šventes Paluobiuose.

Kad šventė ir toliau gyvuotų, jos organizatoriams reikėjo dėti nemažai pastangų ir turėti didelių norų. Šventė neišnyko, o iš rajono išsiliejo į platesnius vandenis. Palaipsniui ji plėtėsi tiek savo geografija, tiek atlikimo stiliais ir įvairove. Su rajono chorais pradėjo giedoti chorai iš Vilkaviškio, Kazlų Rūdės, Kybartų, Jurbarko, Marijampolės, Rietavo, Tauragės, Kauno, Garliavos, Vilniaus. Be suaugusiųjų chorų, atsirado vaikų ir jaunimo bažnytiniai chorai, kartu su katalikais giedojo liuteronai ir baptistai, išimaisė ir pasaulietinių chorų, šalia mėgėjų stoji ir profesionalai, šalia lietuvių dainavo ir giedojo rusai...

Nuo 2004 m., nuo aštuntosios šventės, renginys vyksta pagal iš dalies finansuojamas projektines lėšas, kurias suteikia Šakių rajono savivaldybės administracija ir Lietuvos Respublikos kultūros ministerija. Aštuntoji šventė prasidėjo šv. Mišiomis už gyvus, mirusius ir šventėje dalyvaujančius choristus. Šv. Mišias aukojo Lekėčių parapijos klebonas Gediminas Marcinkevičius, kuris prašė šv. Cecilijos, chorų globėjos, užtarimo ir malonės visiems choristams. Po šv. Mišių visi skubėjo į šalimais esantį kultūros centrą išbandyti savo jėgų. Tai buvo pirmoji šventė,





„Giesmė-2010“. Gusevo (Rusija) municipalinio rajono kamerinis choras „KANT“.  
Vadovė Tatjana Matvejeva. 2010 m. Iš L. Girdauskienės albumo

kurioje dalyvavo vaikų ir jaunimo bažnytiniai kolektyvai: Marijampolės šv. arkangelo Mykolo bažnyčios šeštadieninės mokyklėlės vaikučiai (vadovės – seserys Daiva Staskevičiūtė ir Kristina Žilytė), Šv. Vincento Pauliečio bažnyčios jaunieji giesmininkai (vadovė – Birutė Pavalkienė), Šv. arkangelo Mykolo bažnyčios jaunimo choras (vadovė – sesuo Daiva Staskevičiūtė) ir Šakių rajono Lekėčių šv. Kazimiero bažnyčios jaunimo choras (vadovė Aleksandra Bieliauskienė). Skambiais, kupiniais meilės ir tyrumo balsais jaunieji giesmininkai pavergė žiūrovų pilną salę. Vėliau scenon kilo suaugusiųjų chorai. Šventė baigėsi jungtinio choro atliekama A. Račiūno giesmė „Cecilija, didi šventoji“, kuriam dirigavo vargonininkė B. Garmuvienė, o akompanavo E. Pilypaitis. Visi kolektyvai buvo apdovanoti padėkos raštais ir atminimo suvenyrais. Tais metais, kaip niekad anksčiau, sakralinės muzikos šventė susilaukė didelio spaudos dėmesio – apie mus rašė „XXI amžius“<sup>1</sup>, „Draugas“<sup>2</sup>, „Bažnyčios žinios“<sup>3</sup>.

2006 m. Sintautų pagrindinės mokyklos dailės mokytoja Regina Bakienė sukūrė renginio emblemą. Vienuoliktojoje šventėje, įvykusioje 2010 m. lapkričio 27 d., dalyvavo 12 pasaulietinių ir religinių kolektyvų iš Lietuvos ir Rusijos. Festivalyje giedojo ir dainavo 210 dalyvių. O miestelio 450-ties metų jubiliejui skirtame festivalyje, vykusiame 2012 m. lapkričio 24 d., be 10 chorų ir

<sup>1</sup> Meilės giesmę žemė girdi, *XXI amžius*, 2004, gruodžio 3, Nr. 91(1294).

<sup>2</sup> Chorų šventė „Giesmė-2004“ Sintautuose, *Draugas*, 2004, gruodžio 10, Nr. 96(7646).

<sup>3</sup> Šv. Cecilijos šventė Sintautuose, *Bažnyčios žinios*, 2004, Nr. 23.



ansamblių iš Šakių, Tauragės, Kauno ir Vilniaus rajonų, dalyvavo ir instrumentinis-vokalinis trio iš Kauno.

Aktyviausi šventės dalyviai yra Gelgaudiškio choristai, vadovaujami Edgaro Pilypaičio. Pirmosiose šventėse dalyvaudavo Gelgaudiškio Šv. Kryžiaus Išaukštinimo bažnyčios choras, o vėliau – jungtinis bažnyčios ir Gelgaudiškio kultūros centro choras.

Nuo 1996 m. iki 2001 m. renginys buvo organizuojamas kasmet. Vėliau, kai renginys tapo populiariu, kai vis sunkiau būdavo visus sutalpinti, pamaitinti ir paskatinti, jis organizuojamas kas antri metai. 2002 m. neįvykus bažnytinių chorų šventei, kol visuomenė dar nežinojo mūsų apsisprendimo choristų suėjimus organizuoti kas antri metai, įvyko įdomus atsitikimas: pas rajono merą atėjo žmonės klausti, kodėl Sintautuose nėra bažnytinių chorų šventės? Tai skambėjo kaip ir skundas, bet tai buvo ir pripažinimas bei įrodymas, kad šito renginio reikia. Niekas nėra maloniau renginio organizatoriams, kaip žinoti, kad jų renginys yra laukiamas ir reikalingas.

## Tautinis šokis Sintautų apylinkėse

Vida Čeplevičienė

Nuo neatmenamų laikų lietuvis mėgo dainą ir šokį. Pagoniškoje Lietuvoje visos pagoniškos apeigos būdavo palydimos įvairiausiai šokio elementais. Tai ir buvo pirmosios šokio, kaip meno šakos, užuomazgos. O laiko tėkmėje šis paprotys išaugo į kultūringą ir turiningą laisvalaikio praleidimo formą. Senovėje žmonės organizuodavo vakaruškas, darbų pabaigtuves, kuriose neapsieidavo be šokio. Kiekvienas kaimas ar sodžius turėjo vieną, kartais ir kelis gabius muzikantus, kurie sugebėdavo virkinti armoniką. O kaimo vaikinai pasipustę, t. y. apsiavę ir apsirengę pačiais gražiausiais batais ir rūbais, traukdavo ten, iš kur sklisdavo valso ar polkos garsai. Sodžiaus gražuolės merginos atsakydavo tuo pačiu. Į vakaruškas susijęs jaunimas linksmindavosi kartais iki pirmųjų gaidžių.

Sintautų miestelyje tokios vakaruškos vykdavo Šlapikynės lankoje.

*„Ten šniūru aptvortoje aikštelėje jaunimas šokdavo, per kurį niekas nešokinėdavo ir laikydavosi tvarkos. Didelių festivalių progoms, dažniausiai po atlaidų, miestelio gyventojai nusisamdydavo dūdų orkestrą, kuris įmantriai grodavo šokėjams. Lėšas dūdoriams apsimokėti surinkdavo bilietuodami.“<sup>1</sup>*

Vakaruškos arba festivaliai būdavo labai mėgiami, nes tai buvo vienintelis pabendravimo ir pasilinksminimo būdas.

Gandai, kad Lietuvoje jau yra šokami gražūs sceniniai šokiai, sklaidėsi visur. Daugiau išprusę žmonės, kurie skaitė spaudą, jau galėjo aptikti informaciją, kad Lietuvos mokytojai imasi iniciatyvos tobulinti paprastą lietuvių liaudies šokį ir jį pateikti žiūrovui ne kaip eilinį, bet patobulintą, galintį sužavėti Lietuvos gyventoją.

Šokis – visų svarbiausių ir reikšmingiausių žmogaus įvykių palydovas. Tačiau lietuviško šokio, kaip atskiro liaudies meno ar kultūrinio reiškinių, istorija siekia kiek daugiau kaip šimtmetį. Praėjusio amžiaus pradžioje pirmą kartą choreografijos istorijoje lietuviškas šokis pakilo į sceną. Pirmą kartą scenoje pašoktą „Suktinį“ pirmiausia matė ne Lietuvos žiūrovai. Šį šokį 1903 m. Peterburgo žiūrovams parodė ir scenai pritaikė Mikas Petrauskas:

*„Parašęs muziką, sutvarkiau ir patį šokį – pirmas aštuonias spragas pašokome bėgdami, o antras aštuonias – sukdamiesi.“<sup>2</sup>*

Kiek vėliau, 1905 m. sausio 3 d., lietuviškas šokis „Aguonėlė“ pašoktas ir Lietuvoje, Kretingoje. Šešios merginos – Sofija Borkevičiūtė, Petronėlė Gaigalaitė, Juozapota Jurkutė, Petronėlė Jurkutė, Elena Mekuškaitė, Eleonora Petrikytė, ratavusios šį šokį ratelį, tarsi

<sup>1</sup> Iš Antosės Bartkuvienės atsiminimų. (Pateikėjų cituojamų tekstų kalba neredaguojama. *Kalbos red. pastaba.*)

<sup>2</sup> [http://www.ziemgala.lt/saugykla/pdf/11\\_barkauskaite.pdf](http://www.ziemgala.lt/saugykla/pdf/11_barkauskaite.pdf)



*Panovių jaunimo šokių kolektyvas. Pirmoje eilėje (iš kairės): Onutė Bartkaitytė (vadovė), Genovaitė Mickaitytė, Birutė Šiaulaitytė, Teresė Rudaitytė, Teresė Mačiulaitytė, Ona Valaitytė, Vida Andriuskevičiūtė, Salomėja Ūsaitė; antroje eilėje: Anicetas Ūsas, Jonas Siudžius, Sigitas Palukaitis, Severinas Mickaitis, Feliksas Pečkaitis, Alfredas Staigys, Zigmas Ižganaitis. 1959 m. Iš J. Palukaitienės albumo*

atvertė pirmąjį lietuvių choreografijos istorijos puslapį, kai lietuviškas šokis pakilo į sceną, ir autentiškas liaudies kūrinys tapo reginiu žiūrovams.<sup>3</sup>

*„Šokis – tarptautinė kalba. Ji suprantama visiems žmonėms. Šokis – poezija, juo mes kartais pasakome daugiau negu gražiausiais ir prasmingiausiais žodžiais. Šokis – muzika, jo tonai jautresni negu tobuliausio instrumento atliekama melodija.“<sup>4</sup>*

Taip apie šoki, kaip didžiausią turta, yra pasakęs sceninio lietuvių tautinio šokio tėvas, mokytojos, pirmojo choreografinio šokio autorės Marijos Baronaitės mokiny, dainų ir šokių ansamblio „Lietuva“ baletmeisteris, profesorius Juozas Lingys, kuris, beje, yra kilęs iš senojo Sintautų valsčiaus, Gyliškių kaimo.

Sceninio liaudies šokio sklaida Sintautų valsčiuje buvo ženkli, sparčiai sklaidėsi sceninės kultūros atgimimo žiedas.

Panóviuose sceninis liaudies šokis šaknis pradėjo leisti nuo 1959 m., kada, paraginti tuometinės bibliotekos vedėjos Onos Ūsienės (Bartkaitytės), panoviškiai susibūrė į gražų aštuonių porų šokių ratelį, kuriam vadovauti ėmėsi pati O. Bartkaitytė. Kolektyvas gyvavo iki 1964 m., tai liudija „Šešupės“ tarybinio ūkio metraštis. Sukantis metų ratui, keitėsi vadovai, šiek tiek koregavosi šokėjų poros. Šokėjai su malonumu koncertuodavo Panóviuose rengiamuose renginiuose, dalyvavo rajono dainų šventėje Geļgaudiškyje, gastroliuodavo aplinkiniuose kaimuose. Pirmajame, 1959 m., Panóvių liaudies

<sup>3</sup> [http://www.ziemgala.lt/saugykla/pdf/11\\_bar-kauskaite.pdf](http://www.ziemgala.lt/saugykla/pdf/11_bar-kauskaite.pdf)

<sup>4</sup> Poškaitis K. *Padarykit aslužėj ruimužį*. (J. Lingys gyvenime ir kūryboje: monografinė apybraiža) 1996 m., Vilnius, 77 psl.



*Panovių pagyvenusių žmonių šokių kolektyvas (vadovė Hilda Dalinkevičienė). 1989 m. Iš Panovių laisvalaikio salės metraščio*

*Panovių jaunimo šokių kolektyvas. Pirmoje eilėje (iš kairės): Aldona Ona Danilevičienė (koncertmeisterė), Danutė Gineikienė (vadovė), Rima Dėdinienė (Panovių profesinio komiteto darbuotoja), Ingrida Leveckytė, Galina Sniečkuvienė, Saulius Sniečkus, Rimas Bendžius, Ingrida Durstinaitė, Alvydas Jasaitis, Kristina Šuopytė, Snieguolė Kuncaitytė, Julius Puidokas, Gitana Murauskaitė, Dalius Gylis, Teresė Durstinienė (Panovių kultūros namų direktorė); antroje eilėje: Almas Ižganaitis, Saulius Gustainis, Rita Gustainienė, Jurgita Liudžiūtė, Gintautas Rekešius. 1990 m. Iš M. Bendžiuvienės albumo*



šokių kolektyve šoko Ona Bartkaitytė, Genovaitė Mickaitytė, Birutė Šiaulaitytė, Teresė Rudaitytė, Teresė Mačiulaitytė, Ona Valaitytė, Vida Andriukevičiūtė, Salomėja Ūsaitė, Anicetas Ūsas, Jonas Siudžius, Sigitas Palukaitis, Severinas Mickaitis, Feliksas Pečkaitis, Alfredas Staigis, Zigmas Ižganaitis. Nuo 1960 m. iki kolektyvo „pabirimo“, 1964 m., kolektyvui vadovavo Zigmas Mažeika.

Po nemažos pertraukos, 1975 m., vienam sezonui vadovė Ona Kudirkienė subūrė pagyvenusių žmonių šokių kolektyvą, kuris vėliau, 1988 m., atsigavo jau Hildos Dalinkevičienė dėka. Kolektyvas gyvavo iki 1990 metų. Kolektyve šoko Bronė ir Zigmas Ižganaičiai, Genovaitė ir Zigmas Endriukaičiai, Albinas ir Aldona Bergeriai, Janina Palukaitienė, Roma Misevičienė, Ona Ūsienė, J. Švelnys J. Miliūnas ir kiti.

Gražaus vyresniųjų pavyzdžio „užkrėsti“, į kultūros namus 1989 m. vėl pradėjo rinktis jaunimas. Atgimusiame kolektyvui vadovauti ėmėsi Danutė Gineikienė, akompaniatorė – Aldona Ona Danilevičienė. Didelis būrys jaunimo ir pagyvenusių žmonių šokėjų, parengę bendrą meninę programą, noriai koncertuodavo vietos organizuojamuose renginiuose, su malonumu važinėdavo po rajoną ir aplinkinius kolūkius. Ilgametė Panovių kultūros namų direktorė Teresė Durstinienė ir šiandien nuoširdžiai džiaugiasi jaunimo šokių kolektyve ne vienerius metus šokusiais Galina ir Sauliumi Sniečkais, Danguole ir Sauliumi Višinskais, Jūrate ir Valdu Pikžirniais, Rūta ir Sauliumi Gustainiais, Ingrida Durstinaite, Vilma Bulotaite, Rimu Bendžiumi, Gintautu Rekešiumi, Rima Dėdiniene, Laima Miliūnaite, Virginijumi Palukaičiu, Vidu Pašiūnu. Kolektyvas gyvavo iki 1994 metų. Juozo Lingio šokius „Gyvataras“, „Šustas“, „Malūnelis“, „Jievaro tiltas“, „Sadutė“, „Kepurinė“ jaunimas šoko su malonumu ir užsidegimu. Prabėgus ketveriems „ramybės“ metams, 1998 m. rudenį Panovių pagrindinėje mokykloje jaunuolius liaudies šokio pradeda mokyti Ingrida Sutkienė (Durstinaitė). Be pačios vadovės sukurtų liaudies šokių, jaunimas šoko ir žymių Lietuvos choreografų sukurtus šokius – „Sūpuoklinis“, „Kepurinė“, „Pasveikinimo šokis“, „Gyvataras“, „Sadutė“ ir kitus. Kolektyvas 1999 m. gegužę dalyvavo rajono dainų šventėje Šakiuose, koncertavo Sudarge, Panoviuose, Slavikuose. Tuo metu kolektyve šoko Julius Karalius, Tomas Pikžirnis, Žilvinas Sniečkus, Eligijus Andriukaitis, Vytautas Jurgilas, Aurimas Pabrica, Gintarė Antanaitytė, Vilma Gylytė, Dainora Stravinskaitė, Virginija Orintaitė, Lijana Austinskaitė, Aušra Gylytė, Inesa Pikžirnytė, Audronė Jurgilaitė. Po vasaros atostogų kolektyvas jau nesusirinko į šokių repeticiją ir ratelio veikla nutrūko šešeriems metams, iki 2005 m., kai tą rudenį vadovė I. Sutkienė Panovių laisvalaikio salėje atgaivino choreografijos žanrą. Čia po pamokų rinkosi merginos ir vaikinai, norėdami išmokti šokio meistriškumo. Kolektyvas gyvavo iki 2008 metų. Iš pradžių šoko šešios šokėjų poros, vėliau pora porų „nubyrėjo“ ir kurį laiką, muzikos bei šokio aistros vedami, šoko aštuoni šokėjai.

Veršių kultūros namuose 1957 m. susibūrė jaunimo, o 1961 m. ir merginų šokių kolektyvai, kuriems iki 1964 m. vadovavo Monika Bilbokienė (Bankietaitė). Jaunimas tuomet šoko Juozo Lingio sukurtus šokius „Mikita“, „Jievaro tiltas“, „Rugučiai“. „Lenciūgėlis“, „Kepurinė“, „Sadutė“ ir kitus. 1960 ir 1961 m. jie dalyvavo rajono dainų ir šokių šventėse Gelgaudiškyje, Kudirkos Naumiestyje, koncertavo Šakiuose, Veršiuosė. Ilgamečiai jaunimo šokių kolektyvo šokėjai Pra-





*Šakių rajono šokių šventėje šoka Veršių kultūros namų jaunimo šokių kolektyvas (vadovė Monika Bilbokienė). 1961 m. Šakiai. Iš A. Jurgilienės albumo*

nas Rubikas, Anelė Jurgilienė (Jurkonytė), Antanas Kriaučiūnas, Anelė Aleksaitė, Juozas Jurkonis, Vida Pauliukaitienė (Paužaitė), Algis Pauliukaitis, Jonas Vaitonis, Julė Naujokaitienė (Vaitonytė), Monika Bilbokienė (Bankietaitė).

Po dešimties metų pertraukos, 1974 m. jaunimo šokėjams imasi vadovauti kultūros namų direktorė Salomėja Zubrickienė (Pečkaitytė). Po ketverių metų suburiama ir pagyvenusių žmonių šokių grupė. Vadovė jaunimo šokėjus sėkmingai parengė 1974 m. rajono dainų ir šokių šentei. Aktyvūs šokėjai tada buvo Juozas Jankauskas, Danutė Grybaitė, Vytautas Bakula, Valentina Kudirkienė (Tarasenkaitė) ir kt.

Veršiuosė vaikus šokio pagrindų mokė mokytoja Valentina Kudirkienė (Tarasenkaitė). Ji vadovavo tautinių šokių rateliui nuo 1972 iki 1980 m., pramoginiams šokiams – nuo 1974 iki 1978 m. Mokytoja puikiai prisimena geriausius ratelio šokėjus Vidmantą Pranaitį, Valentina Kutą, Saulę Valaitytę, Lilią Jurkevičiūtę.<sup>5</sup> Su didžiuliu entuziazmu vaikai eidavo į repeticijas. Tad nenuostabu, kad su pasisekimu pašukti visi tada organizuoti koncertai Veršių kultūros namuose ir 1973 bei 1974 m. rajoninėse dainų ir šokių šventėse Šakiuose.

Beržynų mokykloje vaikus tautinio šokio mokė Jūratė Bendoraitienė (Jakaitė) (1980–1998 m.), Laima Petrauskienė (Virbickaitė) (1998–2006 m.), Kristina Šneiderytė (2006–2007 m.).

Nuo 2007 m. rugsėjo Beržynų pagrindinėje mokykloje pradėjo dirbti šokių mokytoja Vida Čeplevičienė. Choreografė greitai subūrė jaunimo, merginų, jaunučių, vyresnio amžiaus moterų liaudiškų šokių grupes. 2008–2012 m. mokyklos šokėjai aktyviai dalyvaudavo mokyklos organizuojamuose tradiciniuose renginiuose: „Tau mokytojau“ (2007, 2008, 2009, 2010, 2011 m.) „Mamyčių šventė“ (2008, 2009, 2010, 2011, 2012 m.), „Rudenėlis jau čia“ (2008 m.), „Kalėdų šventės“ (2008, 2010 m.), Valstybinių švenčių paminėjimai (2008, 2009, 2010, 2011, 2012 m.) „Kalėdinis sporto turnyras“ (2008, 2009 m.), Užgavėnių ir Atvelykio šventėse (2008, 2009, 2010, 2011, 2012 m.).

Rajoninėse šventėse „Pavasariniai žiedai“ (2007, 2008, 2009 m. Marijampolės profesinio rengimo centro Kudirkos

<sup>5</sup> Iš Valentinės Kudirkienės (Tarasenkaitės) atsiminimų.



*Beržynų pagrindinės mokyklos mergaičių, jaunimo ir moterų liaudiškų šokių grupė po Motinos dienos šventinio koncerto. Pirmoje eilėje (iš kairės): Dainora Kaušiūtė, Viktorija Petrauskaitė, Laurita Vyšniauskaitė; antroje eilėje: Lukas Taujinskas, Edgaras Kėvelaitis, Žydrūnas Valaitis, Žilvinas Rainys, Paulius Vitkauskas; trečioje eilėje: Vida Čeplevičienė (vadovė), Dalė Rainienė, Daiva Armonienė, Auksė Grudzinskaitė, Gabrielė Kėvelaitytė, Milda Daniliauskaitė, Akvilė Vaitekūnaitė, Gintarė Leveckytė, Neringa Tarnauskaitė, Amanda Kriaučiūnaitė, Toma Grudzinskaitė, Andriana Taujinskaitė, Monika Rudzevičiūtė, Evelina Krikščiokaitytė, Genutė Janušaitienė, Laima Petrauskienė, Reda Gryniienė. 2012 m. gegužės 4 d. Iš Beržynų pagrindinės mokyklos metraščio*

Naumiesčio skyriuje, Būbleliuose), „Kai tariu tavo vardą Lietuva“ (2007, 2008 m. Sintautuose), „Mama, pakylėk ligi dangaus“ (2008 m. Sintautuose), „Dainuojame užsienio kalbomis“ (2009 m. Sintautuose), „Tek, teka šviesi saulė“ (2010, 2012 m. Panoviuose), „Rajono tikybos mokytojų šventė“ (2011 m. Zypliuose), „Saulės var-tai“ (2012 m. Veršiuose).

Išdagų kultūros namų direktore nuo 1978 iki 1984 m. dirbo Birutė Žemaitaitienė. Jos vadovavimo metu meno vadovė Onute Rugienienė periodiškai suburdavo jaunimo bei pagyvenusių žmonių liaudies šokių grupes.

Grupių kultūrinė veikla nebuvo sisteminga. Šokėjai rinkosi ir kūrė programas valstybinių švenčių jubiliejinių paminėjimų, vasaros festivalių, užsakomųjų minė-jimų tikslams įgyvendinti. Koncertuodavo tik vietos renginių metu. Kolektyvuose šoko po šešias šokėjų poras.

Atėjus dirbti kultūros namų direktore Danutei Jurgutienei, po pusės metų išvykus vadovei Onai Rugienienei į kitą Lietuvos miestą, šokių būrelių veikla visam laikui nutrūko.

Pirmą kartą Sintautuose sceninis šokis, manoma, pradėtas šokti apie 1953 m. Sintautų mokykloje. Tai liudija 1954 m. gegužės 5 d. gautas Kudirkos Naumiesčio rajono DŽDT Vykdomojo komiteto pagyrimo raštas, kuriame apdovanojamas Sintautų vidurinės mokyklos pionierių šokių ratelis (vad. Kazlauskienė), 1954 metų rajono meninės saviveiklos ratelių apžiūroje užėmęs II vietą. 1959 m. rajono meno saviveiklos apžiūroje vidurinės mokyklos liaudies šokių ratelis yra užėmęs III vietą. Ratelis periodiškai gyvavo kol mokytoja Kazlauskienė dirbo Sintautų mokykloje.

Nuo 1975 maždaug iki 1990 m. Sintautų vidurinėje mokykloje, gyvavo jaunuolių tautinių šokių ratelis (vadovė – mokytoja Antanina Klimaitienė), kuris jau 1977 m. buvo pakviestas dalyvauti Respublikos moksleivių dainų šventėje. Šokta ir visose rajono dainų šventėse.

Maždaug nuo 1979 iki 1988 m.

Sintautų vidurinėje mokykloje veikė pionierių šokių kolektyvas, kuriam vadovavo mokytoja Albina Ona Bendoraitienė. Jos vadovaujami šokėjai dalyvavo visose Šakių rajono dainų šventėse, mokyklos ir kultūros namų organizuojamuose renginiuose.

1986–1987 m. Marija Mockienė, Sintautų vidurinės mokyklos mokytoja, subūrė spaliukų ratelį. Mažieji šokėjai sėkmingai dalyvavo 1987 m. rajono dainų šventėje Šakiuose. Šokėjėliai buvo aktyvūs Sintautuose organizuojamų renginių dalyviai.

Mokytojai išvykus dirbti į Barzdų pagrindinę mokyklą, liaudies šokių grupei, po šešerių metų pertraukos, vadovavo mokytojos Jūratė Arštikaitienė (Sėdaitytė) (1993–1995 m.) ir Irena Šneiderienė (Studinskaitė) (1993–1995 m.). Greta liaudies šokių pamažu pradėjo reikštis šiuolaikinių šokių atmainų būreliai, kuriems vadovauti ryžosi: šiuolaikinių šokių grupei – Daiva Piečaitytė (1993–1994 m.), meninės aerobikos – Birutė Unguvaitienė (Bakanauskaitė) (nuo 1998 m.)

Nuo 2004 m. rudens, septynerius metus Sintautų pagrindinėje mokykloje šokių būrelio vadove dirbo Vida Čeplevičienė, kuri aktyviai ugdė merginų tautinių šokių grupę, pramoginių šokių kolektyvą, merginų šiuolaikinio šokio kolektyvą „Diva“.

*„...Smagu prisiminti talentingus gabius šokėjus, tai Ingridą Kuraite, Rūtą Matijošaitytę, Sigitą Knezevičiūtę, Aušronę Petravičiūtę, Iną Šatinskaitę, Astą Mekšraitytę, Robertą Armanavičiūtę, Iną Murauskaitę,*



*Sintautų vidurinės mokyklos pionierių šokių ratelis (vadovė D. Kazlauskienė) apdovanojamas Pagyrimo raštu. 1954 m. gegužės 5 d. Iš SMA*

*Indrę Čiauškaitę, Audrę Plaušinaitytę, Viktoriją Motiejūnaite, Gretą Rekešiūtę, Gediminą Piečaitytę, Ivetą Gerulytę, Matą Čeplevičių, Airidą Ūsą, Evaldą Grybauską, Jovitą Grybauskaitę, Gabrielę Gylytę, Ievą Bingelytę, Ievą Daniliauskaitę, Agnę Jakaitytę, Gretą Švelnytę, Gabrielę Domeikaitę, Inetą Tamulevičiūtę, Ievą Duobaitę, Sigitą Duobaitę, Akvilę Strimaitytę.* (4)

Be šokėjų pasirodymų neapseidavo mokykloje rengiami valstybinių švenčių paminėjimai, įvairios šventės, festivaliai. Būrelio nariai noriai dalyvaudavo rajono mokyklose ir kultūros įstaigose organizuojamose šventėse, festivaliuose Gelgaidiškyje, Kudirkos Naumiestyje, Šakiuose, Sintautuose.

Visa Lietuva šokio tėvu vadina Juozą Lingį, o sintautiečiai Sintautų krašto šokio motina vadina mokytoją Antaniną Klimaitienę. Tai ji pirmoji subūrė Sintautuose tautinių šokių kolektyvą, tai jos vadovaujami šokėjai dalyvavo Respublikos dainų ir šokių šventėse Vilniuje, Respublikos moksleivių dainų šventėje (1977), tai ji ilgus savo darbo metus mokykloje dėstydamą lietuvių kalbą kartu siejo su liaudies, vėliau su pramoginiu šokiu, tai apie ją ir jos darbą rašė tuometinė respublikos spauda.

Mokytoja A. Klimaitienė gimė 1925-ųjų metų spalio 16-ąją dieną Radviliškio rajone, Šeduvės valsčiuje, Mažulių kaime Nepriklausomos Lietuvos savanorio Antano ir Elžbietos Kukuraičių šeimoje. Be mažosios Anytės, taip ją vadindavo namiškiai, šeimoje augo dar penki vaikai. Meilę knygai ir dainai mažoji Anytė atsinešė gimdama, nes jos tėvas buvo labai išprusęs žmogus, o motina – didelė liaudies dainų mylėtoja, dainininkė. Tėvelis mokėjo rusų, vokiečių, serbų, chorvatų, lenkų kalbas. Su tėvu dukrą siejo nepaprastai glaudūs ryšiai. Tėtukas Antaniną kiekvieną rytą, pabalnojęs arklius, lydėdavo į gimnaziją, iš jo lūpų išmoko kalbėti vokiškai bei rusiškai, na o jei miestan atvažiuodavo cirkas ar teatras, jis kartu su savimi vesdavosi ir Anytę.

Mokytoja vaikystėje, vėliau ir jaunystėje, buvo viskam labai imli. Skaitė labai daug knygų, daug sportavo, pradžios mokykloje šoko klasės šokių ratelyje. Šokti buvo jos aistra. Šokis – jos hobis ir didysis rūpestis. Besimokydama gimnazijoje, vėliau Šiaulių mokytojų institute, Lietuvių kalbos fakultete, Vilniaus valstybiniame pedagoginiame institute, Antanina Kukuraitytė dalyvavo šokių kolektyvų veikloje. Labai entuziastiškos ir kūrybiškos ratelių vadovės pasėjo mažosios Anytės ir jau studentės, būsimos pedagogės, širdyje meilės šokiui grūdą, kuris kerojo jos sieloje ir kūne. Begalinis pomėgis šokti ją visam gyvenimui susiejo su liaudies šokiu.

Taip jau likimas lėmė, jog jau būdama ištekėjusi A. Klimaitienė 1954 m. atvyko dirbti į Siñtautus. Čia Ji visiems laikams atsisveikino su gimtaisiais Mažuliais ir giliai šaknis įleido poeto Prano Vaičiailio žemėje. Jauną pedagogę, dažnai bevarstančią Sintautų miestelio bibliotekos duris, vieną kartą išsamesniam pokalbiui prakalbino tuometinė bibliotekos vedėja Zofija Ižganaitienė (Antanaitytė). Moterys išsikalbėjo ir nutarė, kad Sintautuose galėtų būti suburtas tautinių šokių ratelis. Visa širdimi tam pritarė mokytoja Antanina ir sutiko vadovauti rateliui.



Ir, praėjus penkiasdešimt trejiems metams po pirmojo sceninio lietuvių tautinio šokio pasirodymo publikai, 1956 m. lietingą ir šaltą rudenį idėja buvo įgyvendinta. Po lino mėlynumo Sintautų dangaus skliautais pasigirdo pirmieji šokių repetitijų akordai. Pasak ratelio vadovės,

*„...tokio entuziazmo iš sintautiečių ji nesitikėjo. Labai aktyviai ir noriai kaimo gyventojai sutiko šią žinią ir mielai įsijungė į kolektyvo veiklą.“<sup>6</sup>*

Su džiaugsmu ir šypsena veide mokytoja prisimena pirmuosius kolektyvo šokėjus Antaną ir Danutę Adomaičius, Dalę Matijošaitienę (Lopetaitę) ir Juozą Ragelį, Elytę Birgiolienę (Kuraitę), Elytę Adomaitytę ir Joną Penkauską, Juozą Kėvelaitį ir kitus.

Pirmaisiais darbo metais šokių išmokyta ir sušokta buvo labai daug. Daugiausia tai buvo Juozo Lingio sukurti šokiai: „Gaidys“, „Sadutė“, „Linelis“, „Gyvataras“, „Lenciūgėlis“, „Kubilas“, „Blezdینگėlė“, „Oželis“. Visas šis sąrašas liudija, jog per vienerius darbo metus buvo labai daug dirbta. Sukurti tiek šokių galima tik dideliu kruopštumu ir entuziazmu.

Darbo sąlygos tuo laiku buvo apgailėtinos. Šiais pažangios technologijos metais yra videokameros, audiokasetės, o tada

*„...melodiją reikėjo prisiminti ir repetitijų metu padainuoti. Muzikantą galėjai pasiprašyti tik iki koncerto likus keletui dienų, nes jis veltui negrodavo, reikėjo užmokesčio. Išmokini „ant lia-lia“, o kai ateina muzikantas ir pagroja, tai žiūrėk, nieks ir neišeina. Mokaisi lyg pradėtum iš naujo“<sup>7</sup>,* – nejausdama nostalgijos prisimena mokytoja.

Pirmasis koncertas įvyko 1957 m. per vasaros šventę.

Ir vėlesniais metais darbas „nestovėjo“ vietoje. Savo brangų po pamokų laisvalaikį mokytoja dovanojo kaimo žmogui, norinčiam tobulėti. „Kai moki, tai ir nesunku, ir ūpas kyla“<sup>8</sup>, – sako, šiandien jau auginanti proanūkius, šokio meistrė. Dalį savo meilės, skirtos mažosioms dukrelėms Violetai ir Nemirai, vyrui Juozui, pavogusi nunešdavo į kultūros namus šokėjams kartu su šokiu. Nepaisydama nei sveikatos sutrikimų, negailėdama nei vasaros atostogų malonumo – repetavo, repatavo, repetavo. Dalyvauta visose rajono dainų šventėse. 1960 m. sėkmė nusišypsojo dalyvauti Respublikos dainų ir šokių šventėje. Neaplenkti buvo rajono bei respublikos tuomet vykę šokių festivaliai.

Kartu dirbant su Sintautų kultūros namų meno vadovu Juozu Mureika, 1986 m. buvo suburtas dainų ir šokių ansamblis, kuris sėkmingai koncertavo tiek rajone, tiek ir respublikoje“ (2). Dirbančio jaunimo ir pagyvenusių žmonių šokių kolektyvo šokėjai aktyviai koncertuodavo didžiosiose respublikos scenose, sėkmingai rungdavosi respublikos konkursuose, iš kurių neretai grįždavo su diplomais.

<sup>6</sup> Iš Antaninos Klimaitienės atsiminimų.

<sup>7</sup> Ten pat.

<sup>8</sup> Ten pat.





*Sintautų jaunimo šokių kolektyvas (vadovė Antanina Klimaitienė) po vasaros šventės Sintautuose. 1957 m. Iš V. Matijošaičio albumo*

Sintautiečiai ne vienerius metus scenoje grožėjosi dirbančio jaunimo šokių kolektyvo šokėjų Vito Ragelio, Laimos Jomantienės, Romo Virbicko, Reginos ir Algimanto Čiricų, Dalios ir Edmundo Kučiauskų, Jovitos Petravičienės, Algimanto Bako, Vidos Bacevičienės, Irenos ir Romo Stankaičių, Genutės Lenkienės, Juozo Tumos, Romo Bernotavičiaus, Klavdijos Sakalauskienės šokimu.

Pagyvenusių žmonių šokių kolektyvo šokėjai Dalė Matijošaitienė ir Juozas Ragelis už ilgametę saviveiklinę veiklą buvo apdovanoti Šakių rajono meno saviveiklininko padėkos raštais.

Begalinę aistrą šokiui A. Klimaitienė skiepijo savo mokiniams, šokių būrelio šokėjams, suaugusiems sintautiečiams. Tai neliko be atsako: Birutė Šėperytė – ilgus metus šoko „Lietuvos“ ansamblyje, Danutė Gineikienė (Palukaitytė) – Kudirkos Naumiesčio kultūros centro šokių kolektyvų vadovė, Rita Kardauskaitė – choreografijos specialistė, Nemira Šlyginienė (Klimaitytė) – choreografė, Vida Čeplevičienė (Valavičiūtė) – šokių mokytoja, Sintautų kultūros centro šokių kolektyvo „Sintuola“ vadovė.

1987-ųjų sausį į kultūros namus pagal paskyrimą atėjo dirbti jauna, tik ką studijas baigusi Vilniaus kultūros mokykloje, choreografė Kristina Vyšneveckaitė. Vėliau ji prisimins, kad atvykusi dirbti į Sintautus, „...su didžiuliu bagažu idėjų ir jėgų griebiausi darbo.“<sup>9</sup>

Pati Kristina, įkvėpta šokiui mokytojos Senkutės Šakių vidurinėje mokykloje, tęsė savo hobi pas žymiausią Šakiuose to meto choreografę Kristiną Nainienę (Kontrimavičiūtę). Nors visi pažystami įkalbinėjo, kad nesirinktų choreografės duonos, bet aistra šokiui nugalėjo viską.

Per dvejus darbo metus kolektyvas, kurio gretose darbavosi Sintautų miestelio gyventojai Sonata Kuriene (Duobaitė), Ieva Labunaitienė (Maksvytytė), Daira Orintienė (Kudirkaitė), Remigija Matijošaitienė (Liubinaitė), Rūta Ižganaitienė (Indrijonaitė), Ramutė Valinskienė (Paškauskaitė), Vilija Daniliauskienė (Dėdinaitė), Rimas Ragelis, Vidas Duoba, Saulius Dėdinas, Vytautas Valinskis, Vidmantas Kuras, Raimundas Matijošaitis, padarė labai daug.

<sup>9</sup> Iš Kristinos Piečaitienės (Vyšneveckaitės) atsiminimų.



*Sintautų kultūros namų senimo šokių kolektyvas (vadovė Antanina Klimaitienė, koncertmeisteris Juozas Mureika). Sėdi (iš kairės): Nijolė Kuraitienė, Vitas Kuraitis, Dalė Matijošaitienė, Jonas Petravičius, Vida Bacevičienė, Juozas Bagdonas, Lijana Gurskienė; stovi: Bronius Gurskis, Danutė Kirkickienė, Antanas Kirkickis, Albina Ona Bendoraitienė, Juozas Ragelis, Nijolė Pocijienė, Algimantas Pocijus, Marytė Duobienė, Vitas Duoba. 1983 m. birželio 20 d., Birštonas. Iš V. Bacevičienės albumo*

*„Tuoj po mėnesio įvyksiančiam Sintautų kolūkio ataskaitiniam susirinkimui reikėjo paruošti koncertą, kuriame kultūros namų direktorius Kęstutis Liepuonius norėjo išvysti ir mano šokių kolektyvą“, – prisimena Kristina.<sup>10</sup>*

Jam buvo atsakingai rengtasi. Koncerte žiūrovai išvydo Juozo Lingio aukso fondo šokį – „Aštuonnytis“.

*„Ne visi šokėjai ištvėrė mano reiklumą, dalis jų paliko sceną tuoj po pirmojo koncerto.“<sup>11</sup>*

Tai įrodo, kad vadovė buvo reikli sau ir šokėjams. Tik didelio triūso dėka buvo surengti koncertai daugelyje rajono kultūros namų salėse, atstovauta rajono dainų šventėse.

Greta darbo Sintautų kultūros namuose Kristina dirbo ir Sintautų vidurinėje mokykloje, kur vadovavo šokių būreliui. Jos mažieji šokėjai taip pat buvo mokomi graakštaus lietuvių tautinio ir pramoginio šokio. Mokykloje vaikus ir jaunimą ji mokė pramoginio šokio.

<sup>10</sup>Ten pat.

<sup>11</sup>Ten pat.



*Sintautų kultūros namų vyresniųjų liaudiškų šokių kolektyvas po Motinos dienos šventinio koncerto Sintautuose. Pirmoje eilėje (iš kairės): Vidmantas Kuras, Dainoras Turevičius, Raimundas Matijošaitis, Edmundas Čeplevičius, Česius Šneideris, Saulius Dėdinas; antroje eilėje: Irma Kurienė, Ramunė Petravičiūtė, Remigija Matijošaitienė, Vida Čeplevičienė (vadovė), Kristina Šneiderytė, Irena Šneiderienė, Laima Jomantienė. 1996 m. gegužės 3 d. Iš R. Petravičiūtės Kinderienės albumo*

Jos vadovaujami mažieji šokėjai su malonumu koncertuodavo mokyklos, kultūros namų ir rajono renginiuose. Jos rankose užaugo gražios ir gabios šokiui atžalos. Vien gražiais pagyrimo žodžiais buvo minimi brolis ir sesuo Agnė ir Ramūnas Bingeliai, Brigita Bakanauskaitė, Audrius Navickas, Guoda Venciūtė.

1989 m. pavasarį Kristina Vyšneveckaitė (Piečaitienė) paliko Sintautų kultūros namus ir kartu su ja dirbusius žmones, išėjo darbo patirties semtis į Šakių cirką „Miražas“.

1989 m. rugsėjo 1 d. Sintautų kultūros namuose pradėjo dirbti, jauna, vos tik vidurinės mokyklos suola palikusi šokio mokytoja Vida Čeplevičienė (Valavičiūtė).

Nuo 1982 iki 1989 m. Vida buvo Sintautų vidurinės mokyklos mokytojų O. A. Bendoraitienės ir A. Klimaitienės vadovaujamų pionierių ir jaunuolių šokių kolektyvų šokėja.

Kultūrinį darbo stažą pradėjo vadovaujant kultūros namų direktoriui Kęstučiui Liepuoniui, o direktoraujant Birutei Garmuvienei 1992 metų rudenį pradėjo vadovauti kultūros namų merginų šokių grupei, kuri pirmą kartą scenoje pasirodė 1993 m. Vasario 16-osios dienos minėjime. Kartu su liaudies šokiais merginos šoko ir vadovės sukurtus šokius.

1995 m. rudenį V. Čeplevičienė subūrė vidutinio amžiaus tautinių šokių kolektyvą, kurio gretose šoko Laima Jomantienė ir Saulius Dėdinas, Remigija ir Raimundas Matijošaičiai, Irma ir Vidmantas Kurai, Ramunė Petravičiūtė, Dainoras Turevičius, Irena ir Česius Šneideriai, Kristina Šneiderytė, Edmundas Čeplevičius. Į repeticijas šokėjai rinkdavosi noriai su entuziazmu, nors juos kultūros namuose



*Sintautų kultūros centro vidutinio amžiaus liaudiškų šokių kolektyvas „Sintuola“ kolektyvo vardo suteikimo ir kūrybinės veiklos 10-mečio šventėje. Pirmoje eilėje (iš kairės): Ramunė Petravičiūtė, Irena Šneiderienė, Kristina Šneiderytė, Irma Kurienė, Ilona Sinkevičienė, Ramutė Valinskienė, Aušrinė Baltrušaitienė, Remigija Matijošaitienė; antroje eilėje (stovi): Mindaugas Urbantas, Aurelijus Dumbliauskas, Česius Šneideris, Vidmantas Kuras, Vytautas Valinskis, Vida Čeplevičienė (vadovė), Raimundas Matijošaitis, Edmundas Čeplevičius, Linas Baltrušaitis. 2006 m. vasario 15 d. Iš V. Čeplevičienės albumo*

pasitikdavo šaltos nekūrenamos pastato sienos. Norėdama išsaugoti kolektyvą, vadovė repeticijas organizuodavo ir Sintautų seniūnijos salėje, ir mokyklos sporto salėje. Pačių šokėjų iniciatyva 1996 m. Vasario 16-osios šventiniam koncertui kultūros namų scena po ilgų nekūrenimo sezono metų buvo apšildyta elektriniu oro šildytuvu ir koncerto žiūrovai bei dalyviai galėjo pasidžiaugti šilta renginio aplinka. Jaunatviškas Juozo Lingio sukurtas šokis „Gyvataras“ buvo pirmasis šokis, kuriam ryžosi šokėjai.

2001 m. rudenį kultūros centras pradėjo dirbti naujais metodais, t. y. į centro veiklą buvo stengiamasi įtraukti ne tik Sintautų miestelio gyventojus, bet ir aplinkinių seniūnijos kaimų žmones. Šio sumanymo rezultatas – keletą metų šokių kolektyve šoko keturi šokėjai – Sigita Jonikaitienė, Ilona Sinkevičienė, Mindaugas Urbantas ir Asta Jurkšaitienė iš Ketūrnaujienos kaimo, esančio už septynių kilometrų nuo Sintautų.

2002 m. šokėjams pasiūti nauji drabužiai, atitinkantys etninės kultūros reikalavimus, kurie vėliau kasmet vis papildomi atskiromis kostiumo detalėmis – sermėgomis, galvos apdangalais, šokių bateliais, auliniais batais, tunikomis, skaromis.

2006 m. vasario 15 d., minint Sintautų kultūros centro vyresniųjų liaudiškų šokių kolektyvo veiklos dešimtmetį, jam buvo suteiktas vardas „Sintuola“.





*Sintautų kultūros centro vidutinio amžiaus tautinių šokių kolektyvas Pasaulio lietuvių dainų šventėje Vilniuje. Pirmoje eilėje (iš kairės): Sigita Jonikaitienė; antroje eilėje: Ramunė Petravičiūtė, Ilona Sinkevičienė, Edmundas Čeplevičius; trečioje eilėje: Mindaugas Urbantas, Laima Dumbliauskienė; ketvirtoje eilėje: Tomas Petravičius, Mindaugas Pauža, Vida Čeplevičienė (vadovė), Ričardas Švelnys, Asta Jurkšaitienė; penktoje eilėje: Vidmantas Kuras, Aurelijus Dumbliauskas, Irma Kurienė, Remigija Matijošaitienė, Raimundas Matijošaitis. 2003 m. liepos 6 d. Iš V. Čeplevičienės albumo*

„Sintuola“ yra žinomas šokių kolektyvas rajone, apskrityje, respublikoje net užsienyje. Per metus kolektyvas koncertuoja 8–10 kartų. Dažnai šokėjai atstovauja rajonui įvairiuose renginiuose. Pavyzdžiui: Šakių miestui 400 jubiliejiniuose renginiuose (1999 m.), 2001 m. liepos mėnesį Tarptautiniame kultūros ir sporto festivalyje Marijampolėje, Marijampolės apskrities šokių šventėse „Kur Šešupė teka“ Šakiuose (2000 m.) ir Vilkaviškyje (2001 m.), respublikos šokių kolektyvų šventėje „Veliuonos kadrilis“ (2004), respublikiniame šokių konkurse „Pora už poros“ (1997, 2001 ir 2009 m.), Šakių miesto šventėse (1999, 2000 ir 2002 m.), Pasaulio sintautiečių suvažiavimo renginiuose Sintautuose (2000 m.), Zanavykų dainų šventėse Šakiuose (2003 ir 2005 m.), regioninėse šokių šventėse „Šakiams 410“ (2009 m.) ir „Zanavykų aplinkinis“ (2011 m.), Rasos šventėje „Tūkstantmečio Joninių šviesa“ (2009 m.) Sintautuose, Tautinių šokių šventėje „Šokių pynė“ Varėnoje (2010 ir 2012 m.), Liaudiškų šokių ir muzikos festivalyje „Nepalikit su negalia vienu“ Rumšiškėse (2011 m.) ir Šventojoje (2012 m.), Šokių šventėse „Atidarykim vartelius“ Kudirkos Naumiestyje (2010, 2006 ir 2011 m.), Respublikos liaudies šokių festivalyje „Linksminkimos...“ Jurbarke (2011 m.), Liaudies šokių festivalyje „Subatėlė“ Raudondvaryje (2012 m.).

Kolektyvas „Sintuola“ rajono šokių švenčių „Saulės vartai“ (2011 ir 2012 m.) bei choreografinių projektų: „Padarykit aslužėj ruimužį“ (2006 m.), Liaudiškos





*Sintautų kultūros centro vyresniųjų liaudiškų šokių kolektyvas „Sintuola“ rajono liaudiškų šokių šventės „Saulės vartai“ bei kūrybinės veiklos 15-mečio paminėjime Sintautuose (vadovė V. Čeplevičienė). Pirmoje eilėje (iš kairės): Kristina Šneiderytė, Irena Šneiderienė, Vilma Barienė, Remigija Matijošaitienė, Vilma Birgiolienė, Dalia Rekešienė, Vida Čeplevičienė; antroje eilėje: Edmundas Čeplevičius, Česius Šneideris, Vidmantas Kuras, Raimundas Matijošaitis, Vytautas Valinskis, Gintautas Rekešius. 2011 m. vasario 15 d. Iš V. Čeplevičienės albumo*

muzikos ir šokio festivalis „Vakaruškos“ (2011 m.), vykstančių Sintautų kultūros centre, organizatoriai ir dalyviai.

„Sintuola“ – šokių šventės „Gyvybės žalias medis“ Marijampolėje (2002 m.), Pasaulio lietuvių dainų šventės „Mes“ (2003 m.), Tūkstantmečio dainų šventės „Amžių sutartinė“ (2009 m.), Lietuvos kultūros dienos Lenkijoje – Goldape (2010 m.) dalyviai.

„Sintuola“ šoka Juozo Lingio, Juozo Gudavičiaus, Vidmanto Mačiulskio, Laimutės Kisielienės, Tamaros Kalibataitės, Vidos Čeplevičienės, Elenos Morkūnienės, Kazio Motūzos, Vytauto Buterlevičiaus, Vitalijos Šakyatės, Dariaus Zilinsko, Kazio Kondratavičiaus ir kitų autorių sukurtus šokius. Šokėjai kiekvienais metais profesionalėja, vadovės reikalavimai griežtėja, atlikimo technika tobulėja.

2011 m. vasario 13 d. Sintautų kultūros centro vyresniųjų liaudiškų šokių kolektyvo „Sintuola“ vadovė V. Čeplevičienė už ilgametę kūrybinę veiklą apdovanoja Lietuvos liaudies kultūros centro sveikinimo ir padėkos raštais. Šakių rajono Mero padėkos raštais už ilgametę kūrybinę veiklą šokių kolektyve „Sintuola“ buvo apdovanoti R. ir R. Matijošaičiai, V. Kuras ir E. Čeplevičius.

Sintautų kultūros centro direktorės Laimos Girdauskienės padėkos raštais už tautinio šokio puoselėjimą ne vieną kartą yra apdovanoti šokėjai Vilma Barienė, Vilma Birgiolienė, Kristina Šneiderytė, Irena ir Česius Šneideriai, Vytautas ir Ramutė Valinskiai, Dalia ir Gintautas Rekešiai, Irma Kurienė, Aušrinė ir Linas Baltrušaičiai, Ramunė Petravičiūtė, Mindaugas Urbantas, Ilona Sinkevičienė, Laima ir Aurelijus Dumbliauskai, Ingrida ir Regimantas Šimaičiai, Daiva ir Egidijus Duobai.



*Sintautų kultūros centro vyresniųjų liaudiškų šokių kolektyvas „Sintuola“ Lietuvos vardo paminėjimo tūkstantmečio dainų šventėje Vilniuje. Pirmoje eilėje (iš kairės): Gintautas Rekešius, Česius Šneideris, Edmundas Čeplevičius; antroje eilėje: Vilma Barienė, Ramutė Valinskienė, Irena Šneiderienė, Vilma Birgiolienė, Vida Čeplevičienė (vadovė), Sigita Jonikaitienė, Judita Užupienė; trečioje eilėje: Vidmantas Kuras, Dalia Rekešienė, Vytautas Valinskis, Nerijus Birgiolas, Remigija Matijošaitienė, Raimundas Matijošaitis. 2009 m. liepos 6 d. Iš V. Čeplevičienės albumo*

Sintautiečiai, kolegos, žymūs respublikos baletmeisteriai, rajono valdžios atstovai negaili pagyrimo žodžių „Sintuolos“ kolektyvo šokėjams už gražų ir profesionalų šoki, kuris vertas atstovauti Šakių rajoną kitame Lietuvos krašte ar užsienio šalyje.

#### Pateikėjai

1. Antanina Klimaitienė (Kukuraitytė), gim. 1925 m. Mažulių k., Radviliškio r., Sintautuose gyvena nuo 1954 m.
2. Dalė Matijošaitienė (Lopetaitė), gim. 1939 m. Smilgių k., Sintautų vls.
3. Kristina Piečaitienė (Vyšneveckaitė), gim. 1967 m. Šakiuose, Sintautuose gyveno nuo 1987 iki 2006 m.
4. Antosė Bartkuvienė (Kardauskaitė), gim. 1918m. Sintautų k.
5. [http://www.ziemgala.lt/saugykla/pdf/11\\_barkauskaite.pdf](http://www.ziemgala.lt/saugykla/pdf/11_barkauskaite.pdf)
6. Daiva Piečiatytė, gim. 1969 m. Sintautų k.
7. Jūratė Arštikaitienė (Sėdaitytė), gim. 1972 m. Šakiuose
8. Irena Šneiderienė (Studinskaitė), gim. 1953 m. Barzdų k. Sintautuose gyvena nuo 1980 m.
9. Birutė Unguvaitienė (Bakanauskaitė), gim. 1974 m. Sintautų k.
10. Valentina Kudirkienė (Tarasenkaitė), gim. 1952 m. Šakiuose, Veršiuosė gyvena nuo 1971 m.
11. Janina Palukaitienė (Tumosaitė), gim. 1940 m. Šilgalių k., Slavikų vls. Panóviuose gyvena nuo 1959 m.
12. Ingrida Sutkienė (Durstinaitė), gim. 1971 m. Panoviuose, gyvena Pano-viuose.
13. Anelė Jurgilienė (Jurkonytė), gim. 1936 m. Kapčiamiestyje, Lazdijų r. Veršių kaime gyvena nuo 1952 m.

## Gimtojo žodžio bičiulių bendrija „Aidija“

Regina Dėdinienė, Antanina Klimaitienė

Mokytojos Marijos Puodžiukaitienės ir Sintautų akademijos vadovo Vito Girdausko iniciatyva Akademijos patalpose buvo įkurtas muziejus, skirtas Sintautų žemiečio profesoriaus lituanisto Juozo Pikčilingio idėjoms – rūpintis gimtąja kalba ir krašto istorija. Pradėjus muziejaus veiklą, mokytojai M. Puodžiukaitienei kilo mintis suburti žmones, kurie padėtų vykdyti numatytus darbus. 2003 m. sausio mėnesį trys buvusios Sintautų vidurinės mokyklos mokytojos – M. Puodžiukaitienė, Liudvina Kutkaitienė ir Regina Dėdinienė subūrė sintautiškių bendriją puoseletį profesoriaus iškeltas idėjas.

Ilgai ieškojome pavadinimo. Šią problemą padėjo išspręsti profesoriaus bendražygė, tuo metu Vilniaus miesto savivaldybės Valstybinės kalbos kontrolės tarybos vedėja Albina Šiupienienė. Ji pasiūlė pavadinti Gimtojo žodžio bičiulių „aidija“, nes Vilniuje 1988 m. įkurtoji „Aidija“ savo veiklą jau buvo nutraukusi. Vilniškė „Aidija“ buvo įkurta sąjūdžio priešaušryje, 1988 m. rugsėjo mėn. Tada į tą pirmąją „Aidijos“ šventę paties profesoriaus Juozo Pikčilingio buvo pakviesta ir mokytoja M. Puodžiukaitienė. Nuo tų laikų tarp Vilniaus ir Sintautų užsimezgė glaudūs ryšiai – tarsi tiltas. Tą tiltą nutiesė stilistikos tėvas profesorius Juozas Pikčilingis.

„Aidijos“ nariai saugo atmintyje ir širdyse prof. J. Pikčilingio priesaką: Paversti savosios Novos vagojama, Šešupės ir Širvintos juosiamą Lietuvos žemės lopinėlių gimtosios kalbos pavyzdžiu. Profesorius primindavo: *„Patiems rodyti pavyzdį ir kitus kviesti. Kokia garbė būtų tau, zanavyke!“*

Mūsų „Aidija“ pratęsia Vilniuje buvusios „Aidijos“ darbus. Kartu minėjome vilniškės „Aidijos“ įkūrimo 15-ąsias metines, dalyvavome 100-ųjų spaudos atgavimo metinių minėjime, memorialinės lentos profesoriams J. Pikčilingiui ir A. Vyšniauskaitei atidengimo renginyje. Su vilniškiais šventėme kalbos šventę Vilniuje, juos pakvietėme į profesoriaus 15-ųjų mirties metinių, 80-ųjų gimimo metinių minėjimus, kalbos šventę – konferenciją „Kalba ir visuomenė“. Prieš daugiau kaip dvidešimt metų nutiestas tiltas tarp Sintautų ir Vilniaus įrėžė gilia brydę „Aidijos“ veikloje.

Šiuo metu „Aidijoje“ yra per 30 narių. Daugiausia tai vietos gyventojai – pedagogai, medikai, žemės ūkio specialistai, menininkai ir kitų profesijų žmonės. Dauguma jų anksčiau ar vėliau yra baigę Sintautų vidurinę mokyklą. Džiugu, kad nuo bendrijos įkūrimo pradžios jos veikloje dalyvauja šeimos. Tai Regina ir Juozas Jucaičiai, Marytė, Antanas ir Zigmas Pikčilingiai, Vida ir Vytautas Kajetonas Duobai, Danutė ir Antanas Kirkickai. Aktyvūs ir kiti bendrijos nariai – agrarinių mokslų daktaras Juozas Kaunas, mokyklos direktorius Vytautas Strolys, mokytojos Regina Bakienė, Antanina Klimaitienė, Regina Dėdinienė, tautodailininkė ir poetė Rita Mockeliūnienė, technikos mokslų daktaras Jonas Kasparevičius, ūkininkas Antanas Matijošaitis, jo sesuo dailininkė Birutė Matijošaitytė, bibliotekininkė Regina Ūsienė, Liudvina Kutkaitienė, Jovita Petravičienė, Gitana Baltuonienė, seniūnijos sekretorė Jūratė Navickienė ir seniūnas Kęstutis Birbilas.



*„Aidijos“ nariai Bitėnų kapinaitėse prie Vydūno kapo. Priekyje priklaupusi Irena Plaušinaitytė; stovi (iš kairės): Regina Ūsienė, Genovaitė Plaušinaitenė, Liudovina Kutkaitienė, Jovita Petravičienė, Antanas Pikčilingis, Emilija Petravičienė, Dalia Chodoreva, Danutė Šinkevičienė, Vytautas Duoba, Vitas Duoba, Danutė Kirkickienė, Antanas Kirkickas, Marija Puodžiukaitienė, Zigmas Pikčilingis, Regina Jucaitienė, Vidmantas Dėdinas. 2004 m. Iš J. Kasparevičiaus albumo*

2008 m. vasarą kartu su vilniečiais, su jų tautinės raiškos sambūriu „Linksmynė“, prasmingai paminėjome mūsų „Aidijos“ penkerių metų veiklos sukaktį Sintautuose. 2013 m. minėsime bendrijos dešimties metų įkūrimo sukaktį.

Kad geriau pažintume savo gimtąjį kraštą, jo istoriją ir išymias vietas, mes organizavome ekskursijas ne tik po Lietuvą, bet pabuvojome ir Lenkijoje bei Latvijoje.

2004 m., paminėję lietuviškos spaudos atgavimo šimtmetį, rugpjūčio mėn. vykome į Martyno Jankaus spaustuvę Bitėnuose. Pakeliui Jurbarkė aplankėme skulptoriaus Vinco Grybo muziejų. Bitėnuose M. Jankaus spaustuvėje muziejaus direktorė plačiai papasakojo apie M. Jankaus gyvenimą, darbus, šeimos narių likimus. Bitėnų kapinėse pajutome Mažosios Lietuvos dvasią. Čia ilsisi Vydūno, M. Jankaus palaikai, įrengtas memorialas grožinės literatūros pradininkui Kristijonui Donelaičiui. Aplankėme Veitės rągą, kur ornitologas Jazerskis papasakojo apie paukščių keliones.

Ekskursijas organizuodavome kiekvienais metais. Išimintina ekskursija į Rasėinių rajoną 2007 metais. Raseinių rajono savivaldybėje dirbo Gražina Pečkaitienė (Mickevičiūtė), buvusi Sintautų vidurinės mokyklos mokinė. Ji pasitiko





*„Aidija“ savo surengtoje konferencijoje, skirtoje profesoriaus Juozo Pikčilingio 80-osioms gimimo metinėms. 2006 m. sausio 8 d. Iš J. Kasparevičiaus albumo*

mūsų ekskursijos dalyvius ir su meile aprodė Raseinių rajono kultūrinės vietas, papasakojo apie Raseinių krašto istoriją, muziejus. Aplankėme Simono Stanevičiaus ir Jono Mačiulio-Maironio gimtinę ir tėviškę, nuostabų gamtos prieglobstį – Jūkaičių geomorfologinį draustinį, Týtuvėnų regioninį parką, Týtuvėnų vienuolyno ansamblį bei Šiluvą.

2009 m. vykome į kelionę po Radviliškio ir Kėdaičių rajonus. Kėdaičiuose nustebino kraštotyros muziejus savo erdvėmis ir eksponatų gausa. Muziejus įkurtas buvusiam vienuolyne. Čia ir Kėdaičių, ir Lietuvos istorija nuo akmens amžiaus iki šių laikų. Nuostabus senamiestis su gražiai restauruotais XVI–XVII a. pastatais, senąja prekyviete, skulptūra Mykolui Radvilai. Stebino liuteronų bažnyčia, Radvilų sarkofagai. Baisógaloje mus sutiko Antaninos Klimaitienės žemiečiai, tarp jų ir muzikologas kompozitorius Vilimas Malinauskas. Čia aplankėme restauruotą Komaro dvarą, šokių sales. Šeduvojė aplankėme Šeduvės malūną, jo gražiai tvarkomą aplinką, mokyklos muziejų ir pačią mokyklą. Važiudami į Būriškio dvarą, sustojome Daugyvenės etnografiniame muziejuje. Būriškio dvaras stebino savo pastatų gausumu, parku, Adomo Mickevičiaus ir Vytauto Didžiojo skulptūromis. Grįžome kitais keliais, sustojome pasisemti stiprybės Šiluvoje, pasistiprinti garsiojoje Karpynėje.

2006 ir 2011 m. buvo organizuotos ekskursijos į Lenkiją, Pùnsko kraštą. Važiavome pamatyti ir įsitikinti, kaip ten gyvena lietuvių bendruomenė, kalbanti gražia lietuviška kalba, švelnia dzūkiška tarme. Keliavome po jotvingių kraštą, norėjome pajusti lietuvišką dvasią, pamatyti jų gyvenimą, spaudžiamą lenkiškų





*„Aidijos“ nariai J. Basanavičiaus gimtinėje ant prieklėčio. Sėdi (iš kairės): A. Pikčilingis, „Aidijos“ pirmininkas J. Kaunas, sodybos prižiūrėtojas, R. Jucaitienė, S. Domeikienė, M. Puodžiukaitienė, M. Pikčilingienė, G. Vilkauskienė, J. Kasparaitis; stovi: Z. Pikčilingis, A. Kirkickas, J. Jucaitis, Domeikienė, A. Klimaitienė, D. Kirkickienė, R. Dėdinienė. 2003 m. Iš V. Duobos albumo*

varžtų, pajusti stiprią dvasią, ir patys sustiprėti. Apžiūrėjome lietuvių licėjų, gimnaziją, susitikome su mokytojais, mokiniais. Mokytoja M. Puodžiukaitienė pamokoje pasakojo mokiniams apie lietuviškas mokyklas, apdalijo juos knygomis. Klausėmės direktoriaus pasakojimo apie Lenkijos lietuvišką švietimo sistemą. Peržengėme kultūros namų slenkstį, kur mus pasitiko Lietuvos herbas ir himno tekstas. Pūnske lankėmės etnografiniame muziejuje, kur visi eksponatai dvelkia lietuviška dvasia, kur taip branginama ir puoselėjama lietuvybė. Aplankėme Pūnsko bažnyčią, viešėjome Lietuvių namuose, žvalgėmės po Vogrių apylinkes. Seinuosė nusilenkėme Lietuvai daug nusipelnusiam vyskupui Antanui Baranauskui.

Įsimintina kelionė po Vilkaviškio ir Marijampolės rajonus. Dalyviai savo akimis pamatė ir susipažino su pirmuoju Lietuvoje pastatytu (1931 m.) ir dabar dar veikiančiu Marijampolės cukraus fabriku, modernia šiuolaikiška ekologiška mineralinių trąšų gamybos įmone „ARVI“. Ji įvairias trąšas, jų mišinius gamina iš atvežtinės žaliavos. Pabuvojome Nacionaliniame aukų muziejuje, Marijampolės kolegijoje, kurioje rengiami specialistai žemės ūkiui ir pramonei. Tą pačią dieną spėjome aplankyti Vasario 160-osios Akto signataro Jono Basanavičiaus gimtinę Ožkabaliuosė, gėrėjomės Paežerių dvaro rūmais, muziejumi, Vilkaviškio katedra. Lietuvos žemdirbystės instituto Rumokų bandymų stotyje mums buvo detaliai paaiškinta, kaip atliekami tikslieji cukrinių runkelių, žieminių ir vasarinių javų



*„Aidijos“ nariai Seinuose prie poeto Antano Baranausko paminklo. Stovi (iš kairės): Antanina Klimaitienė, Juozas Kaunas, Vytautas Duoba, Antanas Pikčilingis, Laima Pikčilingienė, Marija Puodžiukaitienė, Zigmas Pikčilingis. 2006 m. Iš V. Duobos albumo*



*Aidijiečiai prie Punsko bažnyčios su vikaru Donatu Rolskiu. Stovi (iš kairės): Marija Puodžiukaitienė, Danutė Kirkickienė, Vytautas Strolys, Donatas Rolskis, Antanas Kirkickas, Regina Jucaitienė, Danutė Duobienė, Irena Sakalauskienė. 2006 m. Iš J. Kasparevičiaus albumo*

bandymai, po 3–4 metų atliktų bandymų rengiamos rekomendacijos. Per vieną dieną pamatėme ir sužinojome labai daug.

„Aidijos“ garbės nario bibliofilo Vidmanto Staniulio asmeniniu kvietimu dalyvavome jo knygos „Bibliofilija“ pristatyme. Renginys vyko Trākų pilies didžiojoje menėje.

Kitais metais viešėjome Vilniuje, Valdovų rūmuose. Renginys buvo skirtas K. Donelaičio „Metų“ išleidimo proga. Knygą savo ir savo žmonos Danutės lėšomis išleido Vidmantas Staniulis ir padovanojo Lietuvos ir Lenkijos lietuvių mokykloms.

Grupė „Aidijos“ narių dalyvavo kalbininko Jono Jablonskio 150-ųjų gimimo metinių minėjime Griškabūdyje ir finansiškai parėmė paminklo statybą.

2011 m. aplankėme Rokiškio ir Biržų rajonų literatūrines ir istorines vietas. Išvyka buvo labai turininga ir įdomi. Visiems patiko ir ilgai išliko atmintyje ši kelionė ne tik dėl savo įdomumo, bet ir dėl to, kad ją paskutinį kartą mums organizavo šviesios atminties mokytoja ir kraštotyrininkė Marija Puodžiukaitienė. 2011 m. mokytojos Marijos iniciatyva Sintautuosė įregistruota prof. Juozo Pikčilingio gatvė.



*Marija Puodžiukaitienė  
įteikia dovaną  
lietuviškojo licejaus  
Punske direktoriui  
Juozui Bliūdžiui.  
2006 m.  
Iš J. Kasparevičiaus  
albumo*

Savo kultūriniam akiračiui plėsti lankėmės Kauno muzikiniame teatre. Neišdildomą išpūdį paliko operetė „Silvija“.

Įkūrus bičiulių bendriją „Aidija“, reikėjo patalpų, kuriose galėtume praveisti įvairius renginius. Jas mums visada suteikdavo Sintautų kavinės savininkė, labai aktyvi „Aidijos“ narė nuo pat pirmųjų jos veiklos metų, dabar jau Anapilin išėjusi Danutė Šimkevičienė. Patalpas renginiams vesti taip pat mielai suteikdavo seniūnija (seniūnas Kęstutis Birbilas) ir Sintautų pagrindinė mokykla (direktorius Vytautas Strolys). Jie abu yra aktyvūs „Aidijos“ nariai. Seniūnas pagal galimybes aprūpindavo transportu.

Be šių turiningų ekskursijų, „Aidija“ atliko daug kitų prasmingų darbų. Tai poeto Prano Vaičiaičio, prof. Juozo Pikčilingio, švietėjo kunigo Antano Tatares, poeto Prano Liukaičio, kalbininko Jono Augustaičio jubiliejiniai minėjimai. Paminėti ir kiti Sūduvos krašto žmonės, nusipelnę Lietuvai (Petronėlė Orintaitė, Pranas Naujokaitis, Vidmantas Staniulis ir dar daug kitų).

Mokytojos M. Puodžiukaitienės pastangomis buvo surinkti atsiminimai ir išleistas Jono Rudzevičiaus eilėraščių rinkinys „Saulės ašaros“, buvusio Sintautų mokyklos mokinio Prano Liukaičio poezijos knyga „Leiskite kreiptis,“ iškilmingai paminimos mūsų krašto vargdienių dainiaus P. Vaičiaičio gimimo ir mirties metinės. Paminėtas poeto Prano Vaičiaičio muziejaus įkūrimo 40-metis. Ta proga išleista knyga „Muziejus, kultūros vertybės, žmogus“ (2009 m.). Knygos autoriai – „Aidijos“ nariai mokyt. M. Puodžiukaitienė ir bibliofilas V. Staniulis.

„Aidija“ pristato visuomenei mūsų kraštiečių išleistas knygas. Mokytojos M. Puodžiukaitienės sumanymu, buvę sintautiečiai, poetinio žodžio raiškos mylėtojai, susibūrė į Sintautų krašto poetų sambūrį. Rezultatas – išleistos ir pristatytos trys poezijos knygos: „Sintautų vyturiai“ (2009 m.), „Sintautų padangėj“ (2010 m.), „Sužydėjo 11 alyvų“ (2011 m.). Dabar leidžiama ketvirtoji poezijos knyga. Knygų leidyba rūpinasi bendrijos „Aidija“ narė dailininkė ir poetė Birutė Matijošaitytė.

Į renginius ir ekskursijas stengėmės įtraukti kuo daugiau Sintautų bendruomenės narių.

„Aidijos“ veikloje dalyvauja visi jos nariai, kiekvienas turi savo veiklos sritį, kurioje gali pasireikšti bendram labui. Jos garbės nariai yra buvę Sintautų vidurinės mokyklos mokiniai – teisininkas Juozas Jacevičius ir bibliofilas Vidmantas Staniulis. Jie aktyvūs dalyviai, remia bendriją finansiškai, rūpinasi muziejaus parengtų knygų leidyba.

Gimtojo žodžio bičiulių bendrija „Aidija“ gyvuoja jau devyneri metai. Jos vadovas – buvęs Sintautų vidurinės mokyklos mokinys, Lietuvos žemdirbystės instituto Rumokų bandymų stoties ilgametis direktorius, agrarinių mokslų daktaras Juozas Kaunas. Bendrijos siela buvo visų idėjų sumanytoja, renginių organizatorė, knygų autorė mokytoja Marija Puodžiukaitienė.

Gimtojo žodžio bičiulių bendrijos „Aidija“ veiklą galima apibūdinti perfrazuojant mūsų kraštiečio profesoriaus Juozo Pikčilingio žodžius: nesvarbu, kad aš ne lituanistas, kad aš matematikas, medikas ar medkirtys, teisininkas, ekonomistas, filosofas ar eilinis žemdirbys – mes visi, visur ir visada privalome atsakyti už savo lūpomis ištartą kasdieninį žodį, jo kultūrą.

2012 m. balandžio 4 d. netikėtai staiga Anapilin išėjo mūsų bičiulių bendrijos siela, visų renginių organizatorė mokytoja Marija Puodžiukaitienė. Su mokytojos Marijos išėjimu sustojo ir bičiulių bendrijos „Aidija“ veikla. Svarstėme, ką daryti?

2012 m. rugsėjo mėn. pirmąją dieną kartu su mokyklos bendruomene dalyvavome Šv. Mišiose. Po jų aplankėme mokytojos Marijos kapą, padėjome gėlių, uždegėme žvakeles. Po to aptarėme tolimesnę bičiulių bendrijos „Aidija“ veiklą. Apsilankymas kapuose buvo tarsi įkvėpimas tęsti pradėtą mokytojos darbą. Išs rinkome renginių organizatorę. Ja tapo odontologė Regina Jucaitienė.

Rugsėjo mėn. grupė bendrijos narių dalyvavome Zyplių dvare narės poetės, tautodailininkės Ritos Mockeliūnienės 50-ųjų gimimo metinių minėjime, kartu buvo pristatyta jos poezijos knyga „Po balta vidurdienio saule“. 2012 m. lankėmės restauruotame Gelgaudiškio dvare. Čia mus labai šiltai sutiko kultūros namų direktorius Edgaras Pilypaitis ir vadovavo ekskursijai. 2012 m. gruodžio mėn. paminėjome mokytojos Marijos Puodžiukaitienės 79-ąsias gimimo metines. Paminėjimas prasidėjo Šv. Mišiomis Sintautų bažnyčioje. Po Šv. Mišių aplankėme kapą. Vėliau Sintautų kavinėje vyko popietė „Prisiminimai apie mokytoją“. Į renginį buvo pakviesti ir dalyvavo mokytojos dukra Rita, sūnus Raimondas ir anūkė Gabrielė su sūneliu.

Iš nuveiktų darbų matome, kad Gimtojo žodžio bičiulių bendrijos „Aidija“ veikla tęsiama.

## Sintautų pensininkų draugijos „Bočiai“ ir „Bičiulės“

*Liudvina Kutkaitienė*

1989 metais, minint „Sintautų“ kolūkio 40-metį, buvo suorganizuota šventė darbo veteranams pagerbti, kurioje dalyvavo didelis būrys pensininkų. Žmonės prisiminė sunkų nueitą darbo ir gyvenimo kelią. Visi pritarė minčiai, kad ir tada, kai kitokio pasirinkimo nebuvo, kaimo žmogus vis tiek gimtąją žemę dirbo ir mylėjo. Dalyviams koncertavo Sintautų vaikų darželio vaikučiai, vadovaujami Liucijos Mureikienės ir Ramutės Knezevičienės. Prie vaišių stalų vyko pasidalijimas prisiminimais apie bendrus darbus. Loterijos bilietai buvo platinami nemokamai, tuščių nebuvo. Sėkmė lydėjo Eugeniją Šuopienę – išlošė veršiuką, o Teresė ir Jonas Piečiai laimėjo paršiuką. Dar penki išlošė po maišą grūdų. Visi iš šventės grįžo netuščiomis.



*„Sintautų“ kolūkio darbo veteranų pagerbimo šventėje Teresė ir Jonas Piečiai loterijoje išlošė paršelių ir šluotą. 1989 m. Iš Piečių albumo*



*Renginio „Gimtą žemę dirbom ir mylėjom“ dalyviai prie Sintautų bažnyčios su kunigu Antanu Maskeliūnu. 2004 m. Iš L. Kutkaitienės albumo*



2004 m., jau nelikus kolūkio, žmonės vis tiek rinkosi į prisiminimų popietę 55-eriems bendro darbo metams paminėti. Renginys vėl buvo pavadintas „Gimtą žemę dirbom ir mylėjom“. Pirmiausiai rinkomės į Sintautų bažnyčią išklaudyti Mišių už gyvus ir mirusius buvusius „Sintautų“ kolūkio kolūkiečius. Sakydamas pamokslą, klebonas Antanas Maskeliūnas paminėjo, kad kaimo žmonės, eidami ir sunkiu gyvenimo keliu, buvo darbštūs, sąžiningi, nuoširdūs, dosnūs ir dori katalikai. Dėkojo už materialinę ir darbinę paramą atstatant karo metu sugriautą bažnyčią. Vėliau salėje suėję dalyviai stebėjo ankstesnių metų švenčių metu nufilmuotas videojuostas, prisiminė ne tik sunkias dienas, bet ir nuotaikingus atsitikimus. Koncertavo Sintautų folkloro ansamblis „Santaka“, vadovaujamas Jūratės Navickienės.

## Lietuvos pensininkų sąjungos „Bočiai“ Sintautų skyrius

Kai 1996 m. susikūrė Lietuvos pensininkų sąjunga „Bočiai“, neliko nuošalyje ir Sintautų pensininkai. Paraginti respublikinės „Bočių“ tarybos nario Zigmo Kazlausko, Sintautuose sukūrė šios organizacijos skyrių ir tais pat metais pradėjo dirbti, laikydamiesi LSP „Bočiai“ įstatų reikalavimų. Visus savo renginius pradėdavo uždegdami artimo meilės, gerumo ir draugystės žiburėli, sugiedodavo savo himną: *„... Vaičiaičio žemė visada šviesi, / elementorius mano tu esi / Lai žydi obelys baltai / ir skamba aidi vardas Sintautai.“*

Vienu iš svarbiausių skyriaus darbų buvo padėti sunkiai gyvenantiems žmonėms, nors ir patys nebuvo turtingi. Tradicija buvo prieš Velykas nunešti globos namų „Klevelis“ našlaičiams surinktų kiaušinių margučiams, sviesto, sūrio, kitų produktų. Kalėdų proga kartu su seniūnijos darbuotojais buvo aplankomi senyvo amžiaus vieniši žmonės, palinkima jiems geros sveikatos ir paliekama nors ir kuklių dovanėlių. Kai rajono laikraštyje buvo rastas motinos prašymas padėti jos sunkiai sergančiam sūnui gydyti Maskvoje, beveik niekas neatsisakė. Surinkome 180 litų.

Kaimuose, vykdant melioracijos darbus, buvo suniokotos ir apleistos kapinaitės. „Bočių“ iniciatyva buvo sutvarkytos Smilgių kaimo kapinaitės, kurios anksčiau atrodė kaip brūzgynas. Buvo iškirsti krūmai, o UAB „Šakių agroservisas“ medžio apdirbimo dirbtuvėse „Bočių“ prašymu kaip labdarą padarė kryžių ir surinko pinigėlių Nukryžiuotajam. Sintautų kapinių sargas atidavė senus nenaudojamus antkapius. Taigi, padedant buvusio Smilgių kaimo žmonėms Juozui Rageliui, Rimui Rageliui, Algiui Pociėjui, D. Matijošaitienei, taip pat sintautiškiui Jonui Birgiolui, apleistos kapinės vėl įgavo kapinių vaizdą. Kadangi apleistų kaimų kapinaičių buvo daug, tai „Bočiai“ jas visas savo jėgomis sutvarkyti buvo nepajėgūs, todėl šią savo idėją perdavė Sintautų akademijos vadovui Vitui Girdauskui. Šiandien „Bočiams“ gera prisiminti, kad jų gera idėja susilaukė Akademijos dėmesio ir dabar jau beveik visas kaimų kapinaitės žymi padaryti atminimo kopyltstulpiai arba kryžiai, tik trūksta kapinaičių priežiūros. Čia galėtų iniciatyvos imtis buvusių kaimų gyventojai, kaip tai daro Smilgių, Voverių buvusių kaimų gyventojai.



*„Bočių“ draugijos narys Petras Martišius prie Zanavykų muziejaus Šakiuose sodina klevėį. Iš kairės: Petras Povilaitis, Eugenija Piečiukaitienė, Regina Domeikienė, Teresė Martišienė, Ona Jakaitienė, Salomėja Ūsienė, Antanas Domeika, Stefanija Pivovar, Dalė Matijošaitienė, Zigmas Pikčilingis, Aldona Tarnauskienė, Bronius Bartkus, Elena Bacevičienė su vaikaite, muziejaus darbuotoja Bronė Sakalauskienė, Antanas Bosas. 1998 m. Iš L. Kutkaitienės albumo*

„Bočių“ skyriui rūpėjo ir jaunosios kartos ateitis, ypač, kad kiekvienas jaunuolis ruoštųsi tapti kariu, todėl skyrius užmezgė glaudžius ryšius su Slavikų pasienio užkardos kariais. Buvo parengta Sintautų ir Beržynų mokyklų vyresnių klasių berniukų išvyka į Slavikūs susipažinti su karių kasdienybe, kur jie buvo pavaišinti kareiviška koše, žaidė šaškėmis ir šachmatais. Vėliau ir kariai apsilankė abiejose mokyklose.

„Bočiai“, bendradarbiaudami su Lietuvai pagražinti draugija, Sintautuose suorganizavo berželių sodinimą, kurie dabar jau išaugę ir puošia miestelio centrą. Taip pat kartu su mokyklos mokiniais tvarkė Sintautų ažuolyną.

Buvo artimai bendradarbiaujama ir su katalikiškos pakraipos vaikų darželiu „Vyturėlis“. Įsimintinos liko Močiutės šventės, kuriose vaikučiai daug meilės ir pagarbos parodė savo senelėms, kartu šoko ir dainavo.

Jau tradicija buvo tapusi Velykų Bobutės šventė, kurios metu vyksta gražiausio margučio konkursas, margučių ridenimas, įvairios loterijos, eilėraščių deklamavimo konkursai bei Velykų Bobutės sutiktuvės. Šios šventės metu vykdavo atsiskaitymas už tų metų bobučių padarytus darbus.

Vasaros metu pagal išgales buvo surengiamos kelionės. Yra aplankyti Trākai, Kernavė, Klaipėda, Kauno Tado Ivanausko muziejus, Vilniaus istorinės vietos. Nepamirštas ir Zanavykų krašto muziejus, atvežta iš savo šeimų surinktų ekspozicijų.



*Močiucių šventė  
su vaikų darželio  
„Vyturėlis“ mažyliais.  
2000 m.  
Iš L. Kutkaitienės  
albumo*

*Paskutiniame Lietuvos pensininkų sąjungos „Bočiai“ Sintautų skyriaus narių susirinkime Vytauto Duobos pagamintais medaliais apdovanoti aktyviausi „bočiai“ ir svečiai. Sėdi (iš kairės): LPS „Bočiai“ respublikinės tarybos narys Zigmas Kazlauskas, sintautietė Eugenija Piečiukaitienė, naumiestietis Simas Kudirka, buvusi apylinkės pirmininkė Genovaitė Plaušinitienė; stovi Liudvina Kutkaitienė, Dalė Matijošaitienė, LPS „Bočiai“ Gelgaudiškio skyriaus vadovė Danutė Vaičiaitienė, Antanas Kirkickas, Irena Duobienė, Danutė Kirkickienė, buvusi apylinkės pirmininkė Liuda Gailienė ir folklorinio ansamblio vadovė Jūratė Navickienė. 2002 m. gegužės 29 d.  
Iš L. Kutkaitienės albumo*

natų, o prie muziejaus pasodinome klevelį, kuris ateinančioms kartoms primintų, kad mes domėjomės savo krašto praeitimi.

LTS „Bočiai“ Sintautų skyriaus veikla buvo sustabdyta po 5-erių darbo metų, 2002 metais. Paskutiniame „Bočių“ susirinkime gegužės 29 d. Vytauto Duobos pagamintais medaliais buvo apdovanoti aktyviausi „bočiai“ ir svečiai.

## Moterų veiklos grupė „Bičiulės“

Pabirus „Bočių“ skyriaus darbui, grupelė moterų nenuleido rankų ir vasaros metu tai vienur, tai kitur pakeliaudavo. Prieš penketą metų, 2007-aisiais, susibūrėme į moterų veiklos grupę ir pasivadinoje „Bičiulėmis“. Mūsų veiklos kryptys – švietėjiška, kultūrinė, kūrybinė, dvasinio tobulėjimo ir bičiulystės puoselėjimo.

Dabar esame miestelio bendruomenės visuomeninė grupė, iš pradžių jungusi 15 narių, o dabar jau 20. Vykdydamos savo iškeltus uždavinius, aktyviai dirbame. Vienas iš atsakingiausių ir įdomiausių darbo barų yra kelionės, kurių metu daug pamatome, susipažįstame, sužinome. Jau esame pakeliavę po Dzūkiją, kur mus labai nustebino Juozo Česnulio drožinių sodyba, vandens pramogų parkas, pabuvojome Grūto parke, Druskininkų lankytinose vietose. Apsilankyta Vilniaus istorinėse vietose, Kauno botanikos sode, Prisikėlimo bažnyčioje, Tado Ivanausko muziejuje, Velnių muziejuje, pasimėgavome Žaliakalnio funikulieriaus paslaugomis, pabuvojome Anykščiuosė, Šiluvoje, Tytuvėnuose, Palangojė, Nidoje, Klaipėdoje, Mósėdyje, Orvydų sodyboje ir kitur. Keliaudamos po Lietuvą, nepamirštame ir savo rajono. Jau aplankyti Kudirkos Naūmiesčio V. Kudirkos muziejus, paminklas



„Bičiulių“ susitikimas ir vakaronė su Šakių rajono švietimo skyriaus vedėju Jonu Bosu. Sėdi (iš kairės): Aldona Tarnauskienė, Saulena Vaščėgienė, Birutė Stepulaitienė, Joana Ragelienė, Veronika Grybauskienė, Teresė Piečaitienė, Jūratė Navickienė; stovi Antanina Klimaitienė, Dalė Matijošaitienė, Liucija Grybienė, Monika Mykolaitienė, Nijolė Kamaitienė, Ona Turevičienė, Sintautų bendruomenės pirmininkas Raimondas Daniliauskas, Jonas Bosas, Emilija Petravičienė, Genovaitė Plaušinitienė, Liudvina Kutkaitienė. 2008 m. lapkričio 9 d. G. Jokūbaičio nuotr.





*„Bičiulės“ Nijolė Kamaitienė (kairėje) ir Ona Turevičienė darbuojasi Smilgių kapinaitėse. 2000 m. Iš L. Kutkaitienės albumo*



*„Bičiulės“ (iš kairės): Nijolė Kamaitienė, Teresė Tarnauskienė, Monika Mykolaitienė, Irena Duobienė Sintautų bendruomenės rankdarbių parodoje. 2009 m. R. Daniliausko nuotr.*

ir kapas, Zanavykų muziejus, Plókščių Šventāduobė, Lekėčių miško muziejus, Zyplių dvaras, Gėlgaudiškio dvaras, Šakių biblioteka. Aplankyti Sudargo pilialkalniai, Zigmo Naujokaičio Juškakaimių kaime (tarp Slavikų ir Šilgalių) įkurtas dendrologinis parkas, Rusnė. Už keliones esame dėkingi Šakių neįgaliųjų draugijos vadovui Sauliui Rakauskui ir vairuotojui Pranui Endriukaičiui.

Savo susirinkimuose aptariame gimtojo krašto svarbesnius įvykius, prisimename savo nueito gyvenimo ypatumus, juk mums teko patirti daug sunkių valandų. Du kartus pas mus svečiavosi šakietis Jonas Bosas: 2008 m. kaip švietimo skyriaus vedėjas, 2010 m. – kaip knygos „Zanavykijos pradinė mokykla“ autorius. Įdomiai praėjo renginiai „Aš moku padaryti“, kuriame buvo demonstruojami rankdarbiai, audiniai, mezginiai, pateikiami valgiai ir jų receptai, popietė „Šeima – didžiausias turtas“. Keletą renginių paskyrėme Lietuvos tūkstantmečio vardui paminėti. Įvykdėme kilusią mintį įrašyti giedojimo šermenyse diskelį. Tai bus atmintis mums ir mūsų atžaloms apie liūdną valandų tradicijas. Taip pat tęsiame „Bočių“ pradėtą





*„Bičiulių“ susitikimas su Seimo nare Ona Valiukevičiūte. Pirmoje eilėje stovi (iš kairės): Emilija Petravičienė, Dalė Matijošaitienė, Veronika Grybauskienė, Ona Valiukevičiūtė, Teresė Martišienė, Antanina Klimaitienė; antroje eilėje: Audronė Bingelienė, Regina Dėdinienė, Liudvina Kutkaitienė, Ona Ragelienė, Saulena Vaščėgienė, Liucija Grybienė; trečioje eilėje: Aldona Tarnauskienė, Teresė Piečaitienė, Ona Turevičienė, Aldona Lenartavičienė, Nijolė Kamaitienė, Monika Mykolaitienė; ketvirtoje eilėje: Violeta Šimkevičienė, Birutė Stepulaitienė, Regina Mekšraitienė, Jūratė Navickienė. 2012 m. rugsėjis. Iš L. Kutkaitienės albumo*

darbą ir prižiūrime Smilgių kaimo kapinaites. Yra žinoma, kad čia jau seniai paskutinį kartą yra palaidotas kaime miręs nežinomas elgeta.

Kadangi 2011 m. buvo paskelbti gailestingumo metais, tai tam skirtame renginyje ne tik kalbėjome apie gailestingumą, pasidalijome po paveikslėlį Kristaus gailestingumui atminti, bet ir Velykų proga surinkome kiaušinių ir padovanojome Šakių globos namuose gyvenantiems vaikučiams. Dar pridėjome ir dažų, kad, tęsiant margučių marginimo tradicijas, kiekvienas vaikas galėtų pats sau ar draugams nudažyti ir įvairiai išmarginti kiaušinėlius. Kiekvienam vaikeliui nupirkome ir po atvirutę, užrašėme velykinį pasveikinimą, kurie buvo įteikti per Velykų ryto pusryčius. Esame numatę tą tradiciją tęsti ir toliau.

Senjoros nepamiršo ir Maironio metų. 2012 m. kovą jos surengė popietę „Maironis – negeštantis Lietuvos židinys“, kurioje skambėjo didžiojo poeto eilės, pagal jo tekstus sukurtos dainos, sintautiečių poečių Valerijos Orintienės ir Antaninos Klimaitienės posmai. Renginio metu vyko pamokos inscenizacija, kurioje mokytoja Liudvina Kutkaitienė supažindino mokinius, t. y. susirinkusiais moteris,



*Sintautų moterų veiklos grupės „Bičiulės“ ansamblio pirmasis koncertas. Stovi (iš kairės) ansamblio vadovė Audronė Bingelienė, Jūratė Navickienė, Emilija Petravičienė, Teresė Piečaitienė, Veronika Grybauskienė, Antanina Klimaitienė, Irena Duobienė, Marytė Duobienė. 2010 m. Iš L. Kutkaitienės albumo*

su Maironio gyvenimu ir kūryba, patikrino jų žinias. Penkios geriausiai kryžiažodį išsprendusios moterys buvo apdovanotos atminimo dovanėlėmis. Tų pačių metų rugsėjį buvome susitikusios su Seimo nare Ona Valiukevičiūte.

Kiekvienais metais Kalėdų, Naujųjų metų ir Velykų proga išsiunčiame pasveikinimus vienišioms sintautiškiams.

Reikia paminėti, kad turime dvi poetes – Antaniną Klimaitienę, kuri išleido jau penktą poezijos knygelę, ir Genovaitę Plaušinitienę, išleidusią dvi poezijos knygeles. Jų eilėmis yra sukurtos dainos, kurias noriai dainuojame įvairiuose renginiuose. Melodijų kūrėja yra mūsų grupės narė Sintautų seniūnijos sekretorė, folklorinio ansamblio vadovė Jūratė Navickienė. Už jos nuolatinę paramą mūsų veiklai esame labai dėkingos. Artimai bendraujame su Sintautų biblioteka. Kartu su bibliotekos darbuotojomis Emilija Petravičiene ir Linute Stankaitiene esame surengę ne vieną renginį.

Visos grupės moterys yra nuoširdžios, draugiškos, noriai dalyvauja numatytoje veikloje. Taip pat reikia paminėti, kad mums padeda Sintautų bendruomenės pirmininkas Raimondas Daniliauskas, nuo paramos neatsisako seniūnas Kęstutis Birbilas, o patalpas susitikimams noriai suteikia kavinės savininkė Violeta Šimkevičienė.

Moterys dainininkės 2010 m. susibūrė į ansamblį. Vadove maloniai sutiko pabūti Veršių kaimo kultūros salės direktorė Audronė Bingelienė.

## Sintautų jaunimo klubas „Penta“

*Vida Čeplevičienė*

Sintautų jaunimo klubo „Penta“ pirmtakas yra 2000 m. gegužės 11 d. Marijampolės apskrityje Šakių rajono savivaldybėje įregistruotas kultūros ir sporto klubas „Penta“. Klubu prezidentu gegužės 10 d. steigiamajame susirinkime buvo išrinktas Virgilijus Makūnas. Iki 2003 m. organizacijos būstinė buvo Beržynų pagrindinėje mokykloje, Veršių kaime.

Perregistruotas ir pervardintas Sintautų jaunimo klubas „Penta“ veikia nuo 2003 m. gruodžio 31 d. P. Vaičičio g. 34. Tai juridinis asmuo, veikiantis pagal klubo „Penta“ įstatus, turintis pavadinimą, organizacinę struktūrą, antspaudą, atsiskaitomąją sąskaitą, internetinę prieigą puslapyje.

Organizacinę klubo struktūrą sudaro prezidentas Edmundas Čeplevičius, viceprezidentas Dainoras Turevičius, klubo sekretorė ir finansininkė Vida Čeplevičienė, valdybos nariai Liudas Duoba, Marius Matijošaitis, Vytenis Stankevičius, revizijos komisijos pirmininkas Ričardas Švelnys, nariai Irma Kurienė ir Vitalijus Duoba.

Klubu veikia grindžiama projektų rengimu ir įgyvendinimu.

Klubu „Penta“ vykdomų projektų metu Sintautų miestelio jaunimas tvarkydavo Sintautų ežero paplūdimio pakrantę, yra išleidę kūrybos bei laisvalaikio pomėgių knygelėlių, keletas metų organizuoja sporto šventes ir vasaros jaunųjų medžio drožėjų stovyklas.

2013 m. klubui „Penta“ veiklos dešimtmetis. Smagu, kad per šiuos metus įgyvendinta nemažai idėjų, suburta bendrai veiklai gausus būrys jaunimo. Tradicinėmis tapo trys pagrindinės jaunimo užimtumo kryptys: paplūdimio tinklinis, krepšinis 3 × 3, jaunųjų medžio drožėjų stovykla. Sintautų jaunimas aktyviai dalyvauja rajono akcijose, sąskrydžiuose, organizuoja susitikimus su įžymiais krašto žmonėmis ir svečiais.

2004 m. projekto „Tikiu savimi“ įgyvendinimo metu visą vasarą jaunimas triūsė prie Sintautų ežero, tvarkydami pakrantę ir norėdami iširengti paplūdimio tinklinio aikštelę. Buvo surengtos dvi talkos, kuriose dalyvavo daugiau kaip šešiasdešimt Sintautų miestelio jaunimo. Apleista, apaugusi žolėmis ir krūmais, užversta šiukšlėmis ir stiklo duženomis 25 metrų ilgio pakrantė pavirto sutvarkyta teritorija. Joje visą vasarą sintautiečiai ir svečiai maloniai leido laiką, gaivindamiesi ežero vandenyje. Sėkmingai įgyvendinti projektą labai padėjo geranoriška rėmėjų ir partnerių materialinė parama. Ūkininkės Vida Ona Balkojienė dovanavo daug kubinių metrų smėlio, Regina Jucaitienė išnuomojo motorizuotą techniką aikštelės darbams atlikti. Geranoriški ūkininkai Juozapas Juška ir Sigitas Duoba davė sunkiasvorę techniką smėliui atvežti ir išlyginti. Daug prie projekto įgyvendinimo prisidėjo Sintautų seniūnija. Organizacija skyrė darbuotojus ir techniką šiukšlėms išvežti. Paplūdimyje buvo įrengta 170 m<sup>2</sup> tinklinio aikštelė, mobilusis tualetas, laužavietė, suoliukai, tiltelis į ežerą.

2004 m. rugpjūčio 22 d. pentiečiai sintautiečius ir svečius sukvietė į pirmąją sporto šventę. Per paplūdimio tinklinio aikštelės atidarymą šoko Sintautų kultūros centro šiuolaikinių šokių grupė „AIWA“ (vadovė – Inesa Markevičiūtė). Maži ir

dideli turėjo galimybę save išbandyti įvairiose netradicinėse sporto varžybose ar estafetėse.

Krepšinio baudų mėtymo varžybos sukviėtė gausiausią vaikinių būrį, net dvidešimt du dalyvius. Pirmąją vietą užėmęs Rynaldas Sakalauskas, antrąją – Kastytis Kaminskas, trečiąją – Mindaugas Barčaitis buvo apdovanoti organizatorių įsteigtais medaliais. Merginos taip pat neliko abejingos krepšinio kamuoliui. Birutė Unguvaitienė baudas mėtė taikliausiai ir užėmė pirmąją vietą.

Daug aistrų sukėlė virvės traukimo varžybos. Čia jėgas išbandė ir vyrai, ir moterys. Mišrioje komandoje nepalaužiami buvo veršiečiai. Labiausiai pasižymėjo Dičkus.

Mažieji sintautiečiai aktyviai varžėsi dviratukų ir svarsčio kilnojimo varžybose. Greičiausiai dviratuką mynė sintautietė Greta Švelnytė, o daugiausia kartų, net 40, svarstį iškėlė taip pat sintautietis Audrius Ščiučka. Šeimų estafetėje nepralenkiama buvo šakiečių Sutkų šeima.

Svarbiausiose sporto šventės paplūdimio tinklinio varžybose dalyvavo penkios sportininkų komandos iš Sintautų, Veršių, Ketūrnaujienos, Girėnų ir Šakių.

2006 m. klubas „Penta“ Valstybinei jaunimo reikalų tarybai pateikė projektą „Sintautų taurė 2006“. Nuo tada prasidėjo sporto projektų „Sintautų taurė“ ilgametė veikla.

Projekto „Sintautų taurė-2006“ įgyvendinimo metu buvo suorganizuotos keturios Sintautų ežero pakrantės tvarkymo, paplūdimio tinklinio aikštelės, futbolo aikštelės, laužavietės ir automobilių stovėjimo aikštelės įsirengimo talkos. Pastatytas viešasis lauko tualetas, kurį surentė stalius Juozas Unguvaitis.

Paplūdimio tinklinio aikštelės įrengimo darbuose daug pagelbėjo Šakių rajono meras Juozas Bertašius, UAB „Hidroteka“, UAB „Lista“, ūkininkas Vytautas Jucaitis ir daugelis savanorių sintautiečių.

Rugpjūčio 26 d. Sintautų miestelis šventė 445 metų sukaktį, kurios paminėjimo sudedamoji dalis buvo ir jaunimo klubo „Penta“ projekto „Sintautų taurė-2006“ baigiamasis akordas – sporto šventė prie Sintautų ežero. Ežero pakrantė vėl aidėjo nuo sportininkų ovacijų, muzikos, prekybininkų ir pirkėjų šurmulio, kvepėjo nuo Irmos Kurienės ant laužo verdamos žuvinės. Šventės metu vyko paplūdimio tinklinio, mažojo futbolo, svarsčio kilnojimo, dviratukų ir triratukų varžybos.

Šventėje dalyvavo devynios tinklinio komandos ir septynios futbolo komandos iš Šakių, Kauno, Vilniaus rajonų bendruomenių. Tinklinio varžybų nugalėtojai tapo Šakių komanda, užėmusi pirmąją, Išdagų – antrąją, Sintautų – trečiąją vietas. Mažojo futbolo varžybų favoritais tapo „Šakių“ komanda.

Svarsčio kilnojimo varžybose neaplenkiamas buvo Nerijus Litvinas, svarstį iškėlęs aštuoniasdešimt kartų. Šokinėjimo per virvutę rungtyje greičiausia buvo Audronė Petravičiūtė, per minutę peršokusi 128 kartus. Dviratukų ir triratukų varžybose nepralenkami pagal savo amžiaus grupes buvo keturmečiai Gytis Stankevičius ir Antanas Petravičius, aštuonmetis Donatas Unguvaitis ir devynmetis Airidas Ūsas.

Visų varžytuvių nugalėtojai buvo apdovanoti atminimo medaliais, kuriuose puikavosi Sintautų seniūnijos herbas, o paplūdimio tinklinio pirmos vietos laimėtojai buvo įteikta auksu žerinti „Sintautų taurė-2006“.

2007 m. „Penta“ įgyvendino du projektus – vieną sporto ir vieną edukacinį-kultūrinį.

Šių veiklų tikslas – skatinti vaikų ir jaunimo užimtumą, propaguoti netradicinę sportinę, kultūrinę, kūrybinę, pramoginę veiklą, atitraukiant jaunimą nuo žalingų įpročių ir smulkaus chuliganizmo.

„Sintautų taurė-2007“ gautus projektui įgyvendinti 2 450 litų paskyrė stalo teniso, lauko tinklinio, krepšinio 3x3 varžyboms, išvykai į Vilniaus „Siemens“ sporto klubą, į Kauno sporto halėje vykusias Eurolygos krepšinio varžybas. Dėl lietingos vasaros varžybas organizavo Sintautų kultūros centre bei Sintautų pagrindinės mokyklos stadione.

Projektas „Sintautų taurė-2007“ subūrė daugiau kaip penkis šimtus dalyvių ir žiūrovų iš Šakių, Kauno, Vilkaviškio, Jurbarko rajonų.

2007 m. liepos 1 d. Lietuvos Valstybės diena paminėti buvo suorganizuotos stalo teniso varžybos. Sintautų kultūros centre gražus būrys sintautiečių, teniso raketės mylėtojų, įnirtingai kovėsi dėl klubo įsteigtų prizų. Nugalėtojais tapo atskirose amžiaus grupėse Saulius Bingelis, Evelinas Bacevičius, Tomas Kemeža, Laima Girdauskienė, Edvina Jokubynaitė.

Tų pačių metų rugpjūčio 19 d. Sintautų pagrindinės mokyklos stadionas aidėjo nuo paplūdimio tinklinio varžybų dalyvių ir sirgalių balsų. Saulėta graži diena į stadioną sukvieta gausų dalyvių būrį, net devynias komandas (iš Šakių, Turčinų, Lukšių, Sintautų) ir nustebino varžybų organizatorius. Komandos burtų keliu susiskirstė į du pogrupius. Finale stipriausia pripažinta Šakių komanda, tą dieną pasivadavusi „Žydai“ vardu, antri liko Šakių „Fortunatai“, o treči, aplenkę Turčinų komandą, Šakių „Mančius“ sportininkai.

Nuo 2007 m. Sintautuose šeiminkauja gatvės krepšinis 3x3, kiekvienais metais sulaukiantis vis daugiau dalyvių. Varžybos vyksta Sintautų pagrindinės mokyklos krepšinio aikštėje. Nesvarbu, ar lyja lietus, ar oras nuostabiai puikus, jaunimas aktyviai dalyvauja varžybose ir džiaugiasi laimėtais rezultatais. Klubas „Penta“ nepalieka nugalėtojų be taurių ar medalių. Smagu, kad pentiečiai čia randa bendrą kalbą su Seimo nariu Mindaugu Basčiu, kuris jau keletą metų įsteigia pagrindinę taurę „Sintautų taurė – krepšinis 3x3“.

2007 m. rugsėjo 2 d. Sintautai tapo 3x3 gatvės krepšinio sostine. Į mokyklos stadioną susirinko net dešimt komandų. Krepšinio kova vyko dviejuose bendruose pogrupiuose, o finale, be bendro finalo, atskirai rungėsi jaunių pogrupis. Jaunimas ir vyrai iš Lukšių, Sintautų, Panovių, Veršių, Sintautų, Išdagų, Šakių, Kauno, Vilkaviškio, Jurbarko kovojo dėl pagrindinės taurės „Sintautų taurė-2007“. Taurė iškeliavo į komandos „Seniai“ iš Šakių rankas. Sintautų jaunių komanda „Penta“, kurioje žaidė Tomas Čeplevičius, Egidijus Markevičius, Marius Matijošaitis ir Algirdas Grybauskas, iškovojo garbingą trečiąją vietą.

Visi prizininkai buvo apdovanoti projekto „Sintautų taurė-2007“ taurėmis, medaliais, diplomais.

VšĮ „Sintautų akademija“, įkvėpta meninių kūrybinių stovyklų, plenerų „Sintautai“, „Penta“, nuo 2007 m. penkerius metus organizavo jaunujų medžio drožėjų stovyklas.

Projektas „Darykim taip, kaip mūs senoliai darė“ – tai jaunujų medžio drožėjų stovykla, kuri iš Lietuvos mokslo ir švietimo ministerijos gavo 3 320 litų.



Stovyklos metu Sintautų, Griškabūdžio, Kudirkos Naumiesčio seniūnijų vaikai ir jaunimas kartu su stovyklos vadovu Lukšių Vinco Grybo vidurinės mokyklos technologijų mokytoju Eirimu Martūnu drožė ažuolo medžio skulptūras, nuotaikingai gyveno VšĮ „Sintautų akademija“ patalpose, maitinosi Danutės Šimkevičienės kavinėje.

Dešimties stovyklautojų sintautiečių Tomo Čeplevičiaus, Donato Unguvaičio, Leono Rėčkaus, Audriaus Navicko, Ramūno Bingelio, Deivido Ūso, Viktoro Grybo, paluobiškio Sauliaus Kemežos, naumiestiečio Jono Čeplevičiaus sukurti darbai puošia Sintautų pagrindinės mokyklos kiemą ir stadioną. Mokyklos direktorius Vytautas Strolys, besidžiaugdamas mokinių kruopščiu darbu, pasiūlė kurti mokyklos kieme skulptūrų parką, kuriame prieglobstį rastų „...šios gražios idėjos rezultatai“.

Jaunimas stovyklos metu ne tik kūrė dirbinius, bet ir turiningai leido laiką išvykoje į Vinco Grybo muziejų, Panemunių pilyse, Veliuonos bažnyčioje, tautosakininkų brolių Juškų sodyboje, Akropolyje Kaune žiūrėdami „Simpsonų filmą“. Šiltas susitikimas su tautodailininku drožėju Simanu Kudirka Kudirkos Naumiestyje susilaukė be galo didelio jaunųjų kūrėjų susidomėjimo. Visus stebino ilgametė drožėjo patirtis, meistriški darbai, sukurtų kryžių albumas.

Jaunieji drožėjai taip pat prisidėjo ir prie VšĮ „Sintautų akademija“ vykdyto projekto „Kryždirbystės tradicijų tąsa senajame Sintautų valsčiuje“ akcijos – išvalė senąsias Demšių kaimo kapinaites, kuriose ilgiems dešimtmečiams parimo Andriaus Bieliuko koplytstulpis.

2008-ųjų metų projektai „Sintautų taurė-2008“ ir „Kiemelyje glausis atgimusios tradicijos“ tęsė jau išsisknijusias tradicijas. Vėl buvo organizuojama įvairiausių sporto varžybų, kuriamos jaunųjų medžio drožėjų skulptūros.

Jaunųjų medžio drožėjų stovykla „Kiemelyje glausis atgimusios tradicijos“ toliau tęsė pradėtus darbus. Su malonumu priimtas pasiūlymas, kad Sintautų pagrindinės mokyklos vidiniame kiemelyje būtų kuriamas jaunimo kūrybos parkas.

Projekto įgyvendinimo metu buvo suorganizuota dešimties dienų jaunųjų medžio drožėjų stovykla, kurios metu devynių asmenų grupė iš Sintautų ir Sasnavos (Kazlų Rūdos sav.) kūrė medžio skulptūras. Stovyklai vadovauti vėl buvo pakviestas technologijų mokytojas E. Martūnas. Projekto metu buvo sukurti trys medžio darbai: „Pelėda“ (aut. E. Martūnas, talkino Viktoras Grybas, Audrius Navickas, Julija Labunaitytė, Ieva Gudaitytė), „Gėlė“ (aut. Saulius Kemeža, talkino Matas Čeplevičius, Donatas Unguvaitis, Airidas Ūsas), „Grybas“ (aut. E. Martūnas, talkino I. Gudaitytė, J. Labunaitytė, V. Grybas). Sukurti darbai prieglobstį surado Sintautų pagrindinės mokyklos kiemelyje, kuriame jau tais pačiais metais buvo surengta mokslo metų pradžios šventė. Tai įrodo, kad mokyklos bendruomenei reikia gražiai sutvarkytos susibūrimo vietos. Projektas taip pat davė pradžią pirmajam skulptūrų parkui Sintautuose.

Stovyklos metu vaikai ir jaunimas ne tik kūrė medžio skulptūras. Jie įgyvendino gražią pilietškumo akciją – sutvarkė senąsias stačiatikių (prūsų) kapinaites Sintautuose, linksmi leido laiką Druskininkuose – muziejuje „Miško aidas“ ir vandens atrakcionų parke.

Organizatoriai ir vykdytojai birželio 24 d. sukviėtę visus į projekto pristatymo užbaigimo šventę, džiaugėsi nuveiktais darbais. Už finansinę paramą

buvo padėkota projekto rėmėjams – Sintautų seniūnijai, Sintautų pagrindinei mokyklai, Sintautų kultūros centrai, o stovyklos dalyviai buvo pagerbti padėkos raštais.

2008 m. klubas parengė ir įgyvendino keturis projektus: Valstybiniam jaunimo reikalų departamentui ir Šakių rajono savivaldybei „Sintautų taurė-2008“, Švietimo ir mokslo ministerijai ir Šakių rajono savivaldybei – „Kiemelyje glausis atgimusios tradicijos“, Šakių rajono savivaldybei – „Jaunųjų kūryba-2008“. Smagu, kad visi projektai buvo finansuoti. Iš viso gauta 7 430 litų.

Jau ketvirti metai vykdomas tęstinis projektas „Sintautų taurė“ įgavo pagreitį. Projektui „Sintautų taurė-2008“ įgyvendinti iš Valstybinio jaunimo reikalų departamento ir Šakių rajono savivaldybės buvo gauta 3 630 litų. Jo vykdymo metu suorganizuotose varžybose kas metai gausėja dalyvių, įvairėja projekto veikla. Visą vasarą Sintautų seniūnijos jaunimas triūsė sporto aikštynuose ir repeticijų salėse. Jaunimas sportavo, šoko, treniravosi, tvarkė miestelio aplinką, keliavo, kūrybingai ilsėjosi.

„Sintautų taurė-2008“ metu buvo suorganizuotos trejos sporto šventės: „Sveikas, Rugsėji“, „Kalėdinis turnyras“, „Sausio 13-osios bėgimas“.

Rugpjūčio 23 d. „Penta“ sukviėtė rajono ir respublikos tinklinio ir 3×3 krepšinio entuziastus į Sintautų pagrindinės mokyklos stadioną. Nuo pat ryto merkė lietus, tačiau tai sportininkų neatbaidė. Tinklinio aikštelėje jėgas bandė 6 komandos, 3×3 krepšinio taiklumą mėgino 8 komandų krepšininkai, o vakare Sintautų seniūnijos futbolininkai „Sintautai“ garbingai, rezultatu 4:5, sužaidė su „Prelegentų“ komanda.

Gruodžio 17 d. Beržynų pagrindinės mokyklos salėje virė kova tarp sporto aistrualių iš Sintautų, Veršių, Žvirgždaičių, Panovių, Slavikų. Kūrybingas jaunimas žaidė netradicinius sportinius žaidimus, krepšinių. Metų pabaigoje Sintautuose jaunieji lengvaatlečiai rungėsi 7,5 kilometrų „Sausio 13-osios bėgime“.

Visų projekto „Sintautų taurė-2008“ sportinių varžybų dalyviai buvo apdovanojami sportiniais atminimo medaliais, o nugalėtojų rankos priglaudė sporto taures.

Projekto „Sintautų taurė-2008“ išpūdingiausios akimirkos liko įamžintos knygelėje-kalendoriuje „Jaunųjų kūryba-2008“.

Projektas „Kiemelyje glausis atgimusios tradicijos“ – tai projekto „Darykim taip, kaip mūs senoliai darė“, vykdyto 2007 m., tąsa. Jaunųjų medžio drožėjų stovyklai Švietimo ir mokslo ministerija ir Šakių rajono savivaldybė skyrė 3 500 litų.

Antri metai stovyklai vadovaujantis technologijų mokytojas Eirimas Martūnas idėjomis pasidalijo su devynių vaikų ir jaunimo grupe iš Sintautų ir Sasnavos (Kazlų Rūdos sav.). Jaunieji skulptoriai birželio 16–24 dienomis kalbino ažuolą, tvarkė senąsias prūsų kapinaites, išsileido 2008–2009 metų kalendoriuką su stovyklos metu sukurtų darbų nuotraukomis.

Stovykloje buvo sukurti trys kolektyviniai meno kūriniai: skulptūros „Grybas“, „Pelėda“ (idėjos autorius E. Martūnas) ir „Gėlė“ (idėjos autorius sasnaviškis S. Kemeža). Dirbinių autoriams talkino sintautiškiei J. Labunaitytė, I. Gudaitytė, M. Čeplevičius, L. Rėčkus, V. Grybas, D. Unguvaitis, A. Navickas, A. Ūsas.

„Jaunųjų kūryba-2008“ – tai dar vienas įgyvendintas pentiečių projektas, kuris subūrė rajono vaikus ir jaunimą literatūrinei kūrybai. Šakių rajono savivaldybė šiai idėjai skyrė 300 litų.

Už gautus pinigėlius klubas „Penta“ išleido kuklią, gražią, kitų įgyvendintų projektų nuotraukomis iliustruotą knygele-kalendorių „Jaunųjų kūryba-2008“, kurią „pasaulin pasižmonėt“ paleido Kalėdų išvakarėse. Joje sugulė dvidešimties kūrėjų eilėraščių posmai, pasakų personažai, monologai.

Lapkričio-gruodžio mėnesiais aktyviausi projektų dalyviai – sportininkai, drožėjai, vykdytojai – lankėsi Druskininkuose ir Kaune, kur aplankė A. Česnulio skulptūrų parką, M. K. Čiurlionio muziejų, poilsiaivo Druskininkų vandens parke, stebėjo vyrų Eurolygos varžybas.

Kad pentiečių darbas vyktų ypač sklandžiai, įvairiomis formomis prisidėjo rėmėjai ir savanoriai: Šakių meras J. Bertašius, Šakių jaunimo reikalų koordinatore D. Jurgutienė, Šakių švietimo ir sporto skyrius (vedėja – V. Pranskevičienė), Sintautų seniūnija (seniūnas – K. Birbilas), Sintautų pagrindinė mokykla (direktorius – V. Strolys), Beržynų pagrindinė mokykla (direktorė – R. Jakaitienė), Sintautų kultūros centras (direktorė – L. Girdauskienė), savanoriai – Panovių pagrindinės mokyklos lietuvių kalbos mokytoja I. Jurgilienė, Slavikų pagrindinės mokyklos lietuvių kalbos mokytoja A. Špokienė, Sintautų pagrindinės mokyklos lietuvių kalbos mokytojos D. Piečaitytė ir D. Orintienė, Beržynų pagrindinės mokyklos lietuvių kalbos mokytoja V. Kudirkienė, sintautiečiai Vitalijus Duoba, Tomas Čeplevičius, Ramunė Kinderienė (Petračiūtė), Inesa Viliūšienė (Markevičiūtė).

Klubas „Penta“ 2008 m. gruodžio 19 d. Šakių rajono veiklaus jaunimo bei jaunimo organizacijų rinkimuose buvo nominuotas „Metų jaunimo organizacija“ ir apdovanotas pinigine premija 250 litų už aktyvią projektinę veiklą.

2009 m. pentiečiai įgyvendino tik vieną projektą „Kieme – ažuolų kalba“. Tai jaunųjų medžio drožėjų stovyklų tąsa. Projekto įgyvendinimo metu buvo suorganizuota 10 dienų jaunųjų medžio drožėjų stovykla, kurioje 10 asmenų grupė iš Sintautų, Sasnavos (Kazlų Rūdos sav.), Vilniaus kūrė medžio skulptūras. Jau trečius metus iš eilės stovyklai vadovavo technologijų mokytojas E. Martūnas. Projekto metu buvo sukurti 3 ažuolo medžio darbai: 2 skulptūros „Ežiai“ (aut. E. Martūnas, talkino Viktoras Grybas, Ažuolas Duoba, Kajus Strimaitis, Edvinas Maksvytis, Martynas Jucaitis), o paminint Lietuvos vardo Tūkstantmetį stovyklos dalyviai sukūrė skulptūrą „Lietuvos vardui 1000“ (aut. S. Kemeža, talkino Matas Čeplevičius, Donatas Unguvaitis, Airidas Ūsas, Viktoras Grybas, Evaldas Grybauskas). Sukurti darbai pastatyti Sintautų pagrindinės mokyklos kiemelyje. Organizatoriai ir vykdytojai birželio 21 d. sukviėtė visus stovyklautojus į projekto pristatymo užbaigimo šventę, kuri sutapo su „Tūkstantmečio Joninių šviesa“. Visus pagerbė padėkos raštais ir atminimo dovanėlėmis, palinkėjo gražių kūrybingų naujų idėjų kitiems metams. Vaikai ir jaunimas didžiavosi sukurtais darbais ir džiaugėsi papuošę gimtąjį miestelį.

2010 m. jaunimas vėl buvo labai kūrybingas ir sportiškas. Šakių rajono ir aplinkinių savivaldybių jaunimas save aktyviai realizuoti galėjo projektinėse veiklose „Sintautų taurė-2010“ ir „Kieme – ažuolų kalba 2“ kartu su Sintautų kultūros centru „Mano laisvalaikis“.

2010 m. vasarą į Sintautų kultūros centro kiemelį jau ketvirtus metus iš eilės rinkosi medžio drožybą pamėgę jaunuoliai: Saulius Kemeža, Matas Čeplevičius, Airidas Ūsas ir Viktoras Grybas. Kadangi projektui Savivaldybės jaunimo inicia-

tyvų rėmimo programos fondas skyrė labai mažai pinigėlių, vos 650 litų, tai tais metais apsiribota tik keturiais jaunaisiais medžio drožėjais. Per savaitę jaunuoliai sukūrė nuostabią skulptūrą „Kalavijas – Žalgirio mūšiui 600“. Kūrybai medieną padovanojo Sintautų kapinių sargas Justinas Bacevičius. Skulptūros atidengimo iškilmės vyko liepos 3-iają, minint Lietuvos Valstybės dieną. Tą pačią dieną taip pat vyko ir pentiečių organizuojamos paprastųjų šaškių varžybos, kurios sukvietė didelį šio sporto entuziastų būrį.

Šaškių varžybos prasidėjo simultanu prie 15-os lentų, kuriame varžybų dalyviai kovojo su šakiečiu šaškininku kandidatu į sporto meistrus Alvydu Grinkevičiumi.

Trylika partijų laimėjo A. Grinkevičius, lygiašias pasiekė sintautietė pirmaatskyrininkė Jūratė Švelnienė, o svečią pasiduoti privertė kita sintautietė – Evelina Dovydaitytė (Domeikaitė). Pastarajai aktyviai talkino didelis šaškių entuziastas rajono meras Juozas Bertašius.

Įvykęs turnyras prie lentų galvas nulenkė pareikalavo net dvidešimt keturiems šaškininkams. Po atkaklios keturių valandų kovos absoliučioje įskaitoje nugalėjo visas partijas laimėjęs ir 9 taškus surinkęs lukšietis Alfonsas Sakalauskas, antroje vietoje liko girėniškis Arūnas Danielius (7 tšk.), trečias – Šakių „Varpo“ vidurinės mokyklos aštuntokas Simanas Žurauskas (6,5 tšk.).

Jaunučių grupėje geriausiai žaisti sekėsi šakiečiui Justui Sakalauskui. Antras liko taip pat šakietis Gytis Vizgirda, o trečioji vieta atiteko sintautiečiui, įvairaus sporto mėgėjui Donatui Unguvaičiui. Tarp jaunių geriausią rezultatą pasiekė mirtėsis S. Žurauskas, antras – Šakių gyventojas Mantas Aleksas, trečias – Deividas Ūsas iš Sintautų. Suaugusiųjų įskaitoje sportininkai vietomis pasidalino taip: I vieta atiteko A. Sakalauskui, II – A. Danieliui, III – sintautiškiui Rynaldui Petravičiui.

Merginų ir moterų grupėje prizininkės, visos sintautiškos, išsirikiavo šia tvarka: Jūratė Švelnienė – pirmoji vieta, Evelina Dovydaitytė (Domeikaitė) – antroji, trečioji liko Vitolda Kantautienė.

Varžybų organizatoriai jaunimo klubas „Penta“, kultūros centras, bendruomenės centras visus nugalėtojus apdovanojo pentiečių įsteigtais medaliais, diplomais, taurėmis, rėmėjų, Sintautų ūkininkų, įsteigtais piniginiiais prizais. Meras Juozas Bertašius asmeniškai paskyrė piniginius prizus vyriausiam ir jauniausiam turnyro dalyviui. Jais buvo aštuoniasdešimtmetė Anelė Valavičienė iš Sintautų bei vienuolikmetis Gytis Vizgirda iš Šakių.

Projektas „Mano laisvalaikis“ buvo vykdomas kartu su Sintautų kultūros centru. Klubo „Penta“ vardu kultūros centras pateikė Šakių rajono savivaldybei paraišką projektui finansuoti. Iš Šakių rajono jaunimo iniciatyvų skatinimo programos šiam projektui buvo skirtas vienas tūkstantis litų. Už šiuos pinigus Sintautų kultūros centras parengė ir išleido edukacinę pažintinę knygelę „Mano laisvalaikis“.

2011 m. jaunimo klubas „Penta“ pasirašė bendrą projektinę partnerystės sutartį su Veršių bendruomenės centru ir dalyvavo Veršių bendruomenės centro įgyvendinamame projekte „Mano kraštas“.

Įgyvendinamo projekto metu buvo suorganizuotos dieninės stovyklos vaikams ir jaunimui trijose kaimiškose vietovėse: Sintautuose – jaunųjų medžio drožėjų, Patašinėje – kanklininkų, Veršiuose – meno.

Jų metu jaunuoliai galėjo išmokti kankliuoti, groti lumzdeliais, gilintis į dekupažo, vilnos vėlimo, molio lipdymo ypatumus, drožti iš medžio suvenyrus, dalyvauti pažintinėse ekskursijose po Lietuvą.

Birželio 6–12 d. pentiečiai sukviėtė Sintautų jaunimą į jau penktąją jaunųjų medžio drožėjų stovyklą „Kieme – ažuolų kalba 3“, kurios metu 10 jaunuolių (iš jų ir 2 merginos) pjaustinėjo, šlifavo, degino darbus iš ažuolo bei liepos. Didžiausias šio plenero metu atliktas darbas – nepaprasto kruopštumo ir kūrybiškumo pareikalavęs gražus „Suolas-Gėlė“, įkurdintas Sintautų pagrindinės mokyklos skulptūrų parkelyje ir kiekvieną apsilankiusį kviečia prisėsti bei pailsėti. Stovykloje jau ketvirtąją kartą savo pedagogines žinias dalijo mokytojas E. Martūnas ištikimiausiems stovyklos dalyviams M. Čeplevičiui, D. Unguvaičiui, A. Ūsui, E. Grybauskui ir pirmą kartą stovyklaujantiems E. Rudzevičiui, J. Cikanavičiui, P. Labunaitytei, S. Duobaitei, I. Dumbliauskui, E. Maksvyčiui.

Stovyklos uždarymo metu jauniems skulptoriams Seimo narys Mindaugas Bastys ir Veršių bendruomenės centro pirmininkė Laimina Auštrienė įteikė padėkos raštus bei atminimo dovanėles, o kultūros centre šventės svečiai galėjo pasigrožėti surengta vaikų sukurtų darbų paroda.

Birželio 16 d. pentiečiai ir jų draugai mėgavosi išvyka į Žemaitiją, kur aplankė Telšių miškų urėdijos zoologijos parką „Žvėrinčius“, Japonų sodą Mažučiuose (Kretingos r.), taškėsi Baltijos jūros purluose, gėrėjosi kraštovaizdžiu nuo Birutės kalno bei grožėjosi prie Gintaro muziejaus esančiais gėlynais.

2012 m. jaunimo klubas toliau tęsė tradicijas paplūdimio tinklinio, krepšinio 3×3, paprastųjų šaškių, stalo teniso aikštelėse. Šaškių savivaldybės finansuotam projektui „Sintautų taurė-2012“ buvo skirti vos 500 litų. Už tuos pinigus buvo įsigyta sporto medalių ir sportinių kepuraičių su klubo „Penta“ atributika.

2012 m. birželio 30 d. Sintautų ežero pakrantė pasitiko sporto mėgėjus jau šeštose, o pentiečių surengtose penktose, tradicinėse paplūdimio tinklinio varžybose „Sintautų taurė-2012“.

Jaunimo komandos iš Lukšių, Sintautų, Gerdžiūnų, Šakių, Veršių, Gustainiškių penkias valandas rungėsi dėl UAB „MediResta“ įsteigtos taurės. Prizininkų sąrašas išsidėstė tokia tvarka: III vietos laimėtojais tapo Veršių komanda „Laisvė“, kurioje žaidė Kastytis Kaminskas, Jaunius Bingelis, Virmantas Leveckis ir Kęstutis Jankauskas, II vietą iškovojo Šakių ir Gerdžiūnų jungtinės tinklinio komandos „Pamplė“ žaidėjai Rokas Kumštaitis, Justas Prekevičius ir Stanislovas Grincevičius, o I vietai skirtus prizus – UAB „MediResta“ taurę, aukso medalius ir varžybų kepuraites išsidalino Lukšių „Lukšiai“ komandos sportininkai Laimis Linertas, Karolis Vilimaitis ir Aldas Cikana. Atitinkamai ketvirtąją ir penktąją vietas pasidalijo Gustainiškių „Gustainiškiei“ ir Sintautų „Štakietai ir podžius“ komandos.

Varžybų nugalėtojus sveikino Sintautų kultūros centro direktorė Laima Girdauskienė, teisėjai Birutė Unguvaitienė ir Egidijus Petraitis.

Rugpjūčio 26-ąją vyko sintautiečių susitikimas sporto aikštelėje „Sintautų taurė-2012 3×3 krepšinis“ Seimo nario Mindaugo Basčio taurei laimėti.

Nepaisant nuolat pliaupiančio lietaus, jame jėgas išmėginti panoro penkiolika komandų, kurių žaidėjai iš Sintautų, Šakių, Veršių, Griškabūdžio, Gotlybiškių, Valakbūdžio, Zyplių ir Turčinų varžėsi trijose amžiaus grupėse: iki 14 metų,





*Jaunųjų medžio drožėjų stovyklos dalyviai prie skulptūros „Driežas“. Pirmoje eilėje (iš kairės) sėdi: skulptūros autorius Tomas Čeplevičius, Donatas Unguvaitis, Jonas Čeplevičius, Leonas Rėčkus; antroje eilėje stovi: Audrius Navickas, Viktoras Grybas, Ramūnas Bingelis, Pentos klubo prezidentas Edmundas Čeplevičius, Saulius Kemeža, Ignas Duoba, stovyklos vadovas Eirimas Martūnas, projektų vadovė Vida Čeplevičienė. 2007 m. rugpjūčio 25 d. Iš „Pentos“ jaunimo klubo archyvo*



*Krepšinio varžybos. 2011 m. birželio 12 d. Iš „Pentos“ jaunimo klubo archyvo*



*Paplūdimio tinklinio varžybos „MediResta“ taurei laimėti (pagal projekto „Sintautų taure 2012“). 2012 m. birželio 30 d. Iš „Pentos“ jaunimo klubo archyvo*



*Jaunųjų medžio drožėjų stovyklos „Kieme – ažuolų kalba“ metu sukurta skulptūra „Gėlė“. Stovi skulptūros kūrėjai: Matas Čeplevičius, skulptūros idėjos autorius Saulius Kemeža, Donatas Unguvaitis. 2008 m. birželio 24 d. Iš „Pentos“ jaunimo klubo archyvo*

nuo 15 iki 17 metų, ir nuo 18 metų. Gausiausiai turnyre atstovavo vyrų per 18 metų komandų, net devynios. Turnyro žaidėjų amžius svyravo nuo 11 iki 29 metų.

Pirmąją vietą amžiaus grupėje per 18 metų iškovojo Šakių komanda „Trigada“ (T. Adomaitis, E. Adomaitis, T. Butkus, E. Kazlauskas), antrąją – Šakių komanda „Batai“, trečiąją – Veršių komanda „JDG“. Amžiaus grupėje nuo 15 iki 17 metų nugalima buvo komanda „Strokas“, kurioje žaidė G. Tamošaitis, D. Balčiūnas, T. Bukšnys ir M. Kriaučiūnas, antri – komanda „Damušis“, treči – „Griškabūdis“. Geriausiai pasisėkė jauniausiems, amžiaus grupei iki 14 m. Varžėsi tik dvi komandos, todėl abi vietos buvo prizinės. Nugalėtojais tapo „Nežiniukai“ iš Šakių (J. Sakalauskas, K. Glinskas, D. Unguvaitis), antraisiais liko „Nesvarbu“ iš Sintautų (M. Čeplevičius, A. Petavičius, Edvinas Maksvytis, E. Maksvytis).

Teisėjavo kūno kultūros mokytojai A. Zymonas ir R. Konteikienė, talkino kraštiečiai A. Petrauskas. Sušalę nuo nuolatos plaupiančio lietaus, varžybų dalyviai ir sirgaliai galėjo sušilti išgėrę karštos arbatos puodelį ar išvalgę savanorės Irmos Kurienės ant laužo virtos žirnių dubenį.

Ypač mažo susidomėjimo susilaukė spalio 20 d. vykusios „Sintautų taurė-2012“ šaškių varžybos Veršių bendruomenės centro taurėi laimėti. Prie lentų šį kartą parimo tik šeši dalyviai iš Šakių, Veršių, Starkų ir Sintautų. Nepaisant mažo susidomėjimo, varžybos įvyko ir prizininkai, pasipuošę projekto kepuraitėmis bei apdovanojimais, patraukė namų link. Jais tapo Simanas Žurauskas – I vieta (surinkęs 5,5 tšk.), Agnė Rudaitytė – II vieta (4,5 tšk.), Justas Blockis – III vieta (4,0 tšk.). Visi nugalėtojai – šakiečiai.

Kur kas gausnis būrys sportininkų lapkričio 16-ąją atsistojo prie teniso stalų. Čia įnirtinga kova vyko dėl Keturnaujienos bendruomenės centro įsteigtos gražuolės taurės. „Sintautų taurė-2012“ subūrė Sintautų pagrindinės mokyklos penktų–dešimtų klasių moksleivius. Varžybos vyko net penkias valandas, kol išaiškėjo patys stipriausi varžybų dalyviai. Trečiąją vietą laimėjo devintos klasės mokinys Matas Čeplevičius, antroji vieta atiteko dešimtokui Martynui Bendžiui, pirmoji vieta ir pagrindinis prizas – aštuntos klasės mokiniui Donatui Unguvaičiui. Varžybų dalyvius ir prizininkus sveikino Keturnaujienos bendruomenės centro vardu keturnaujieniškis Jonas Narkūnas, kūno kultūros mokytoja Birutė Unguvaitienė ir klubo „Penta“ projektų vadovė Vida Čeplevičienė.

Ilgamečio tęstinio projekto „Sintautų taurė“ įgyvendinimo metu iš viso pritraukta 10 000 litų, iš kurių įsigyta ir padovanota Sintautų pagrindinei mokyklai vienuolika komplektų krepšinio komandos aprangų, įvairaus sporto inventoriaus, skirto stalo tenisui, krepšiniui, futbolui, tinkliniui.

Reiklesniam skaitytėjui pateikiame visų Sintautų jaunimo klubo „Penta“ įgyvendintų projektų finansavimo sąmatų aprašymą.

Nuo 2004 m. klubas parengė ir gavo finansavimą iš įvairių Lietuvos fondų šiems projektams:

2004 metais:

Sporto projektas „Tikiu savimi“. Finansavo Valstybinė jaunimo reikalų taryba, Jaunimo ugdymas sportine veikla programa (1 000 Lt) ir Šakių rajono savival-



dybė, Kaimo jaunimo pilietiškumo ugdymo ir laisvalaikio užimtumo programa „Jaunimas kaimui“ (300 Lt).

2006 metais:

Sporto projektas „Sintautų taurė-2006“. Finansavo Valstybinė jaunimo reikalų taryba, Jaunimo ugdymas sportine veikla (1 900,00 Lt) ir Šakių rajono savivaldybė, Kaimo jaunimo pilietiškumo ugdymo ir laisvalaikio užimtumo programa „Jaunimas kaimui“ (300 Lt).

2007 metais:

Edukacinis-kultūrinis projektas jaunųjų medžio drožėjų stovykla „Darykim taip, kaip mūs senoliai darė“. Finansavo Švietimo ir mokslo ministerija Pilietinio ir tautinio ugdymo projektų Kraštotyros ir etninio paveldo puoselėjimo programa (3 320 Lt).

Sporto projektas „Sintautų taurė-2007“. Finansavo Jaunimo reikalų departamentas prie Socialinės apsaugos ir darbo ministerijos, Jaunimo ugdymas sportine veikla (2 200 Lt) ir Šakių rajono savivaldybė, programa Šakių rajono jaunimui (250 Lt).

2008 metais:

Edukacinis-kultūrinis projektas jaunųjų medžio drožėjų stovykla „Kiemelyje glausis atgimusios tradicijos“. Finansavo Švietimo ir mokslo ministerija Pilietinio ir tautinio ugdymo projektų Kraštotyros ir etninio paveldo puoselėjimo programa (2 500 Lt) ir Šakių rajono savivaldybė, jaunimo iniciatyvų skatinimo programa (1 000 Lt);

Sporto projektas „Sintautų taurė-2008“. Finansavo Jaunimo reikalų departamentas prie Socialinės apsaugos ir darbo ministerijos, Jaunimo ugdymas sportine veikla (3 300 Lt) ir Šakių rajono savivaldybė (330 Lt).

Literatūrinis projektas „Jaunųjų kūryba-2008“. Finansavo Šakių rajono savivaldybė (300 Lt).

2009 metais:

Edukacinis-kultūrinis projektas jaunųjų medžio drožėjų stovykla „Kieme – ažuolų kalba“. Finansavo Švietimo ir mokslo ministerija Pilietinio ir tautinio ugdymo projektų, Tautinės savimonės, kraštotyros ir etninio paveldo bei muziejų edukacinių programų įgyvendinimas (900 Lt) ir Šakių rajono savivaldybė, Šakių rajono jaunimui finansuojamų projektų, Jaunimo iniciatyvų skatinimo programa (900 Lt.)

2010 metais:

Tęstinis projektas-stovykla „Kieme – ažuolų kalba 2“ Šakių rajono savivaldybė, Šakių rajono jaunimui ir nevyriausybinėms organizacijoms projektų finansavimas, Jaunimo iniciatyvų skatinimo programa (650 Lt).

Švietėjiškas kultūrinis išliekamosios vertės projektas „Mano laisvalaikis“. Finansavo Šakių rajono savivaldybė (1 000 Lt).

2012 metais:

Tęstinis sporto projektas „Sintautų taurė-2012“. Finansavo Šakių rajono savivaldybė, jaunimo ir nevyriausybinė organizacijų projektų finansavimo, Nevyriausybinė organizacijų iniciatyvų skatinimo programa (500 Lt).

„Penta“ kuria ir įgyvendina jaunimo sumanymus.

## Sintautai senolių atsiminimuose

Marija Puodžiukaitienė

Sintautai turi garsią ir įdomią praeitį. Tai kraštas, kur kryžiuosiai knygnešių keliai, kur pirmasis Suvalkijos rašytojas kunigas Antanas Tatarė skleidė švietėjiškas idėjas, kur pirmiausia lietuviškai XIX a. pabaigoje suskambėjo Prano Vaičiailio dainos, kur išaugo gimtojo žodžio šaukliai, Nepriklausomybės akto signataras Saliamonas Banaitis ir stilistikos mokslo kūrėjas prof. Juozas Pikčilingis, kur gražiausius zanavykų šnektos aruodus supylė šio krašto prozininkė Petronėlė Orintaitė.

### Keliai ir kryžkelės

Nedidelis Sintautų miestelis, prigludęs prie kelio Šakiai–Kudirkos Naūmiestis, devintajame kilometre į pietus nuo Šakių, patraukia keleivių dėmesį spindinčiais bokštais. P. Orintaitė apie Sintautus rašė:

*„Vargu, ar visoj šaly surastum kitą tokį švarutį ir gero vardo, niekam neįsipykusį miestelį, tokią sultingai sočią, vaismedžiais ir skaisčiomis pievaitėmis iškaišytą sodybvietę be nevalyvų lūšnų užnugaruose arba šiukšlinų atkampių pakiemiais ir aikštėje. Ramu čia ir jauku, erdviai spindulinga. Miestukas svetingai šviesus – nelyginant saulėgražos žiedas. Prie pat plento kresnai dailaus stoto baltuolis šventnamis pūpso, pro tankias klevų viršūnes savo kaktą rūsčiai aukštyn išbrovęs storais stumbriniais bokštais bekyšas.“*

Sintautai turi romantišką įsikūrimo istoriją. Kaimas įkurtas Veliuonės girioje tarp Aukspirtos ir Pentos upių, o dar pridursime, kad netoli vienos Pentos teka dar dvi Pentos, o paskui jos visos subėga į didžiąją zanavykų upę Novą. Taigi aplinkui upės, upeliai. Ir netoli vieni kitų. Ir įkūrė tarp tų upių kaimą ne paprasti žmonės, o karaliaus valdiniai Sintautaičiai. Nuo jų, Sintautaičių, pavardės ir kaimas gavęs pavadinimą. Reikėjo jiems toje gūdžioje girioje iškirsti medžius, kad turėtų dirbamos žemės.

Kelius, takelius į šį kraštą mūsų senoliai praskynė per girias. Pirmiesiems šio kaimo gyventojams teko kilni misija – rodyti kelią. 1970 m. užrašyta tokia Sintautų vardo atsiradimo saktmė:

*„Kur dabar išaugęs Sintautų miestelis, kadais augo tanki, gūdi giria. O toje girioje susiejo trys keliai. Prie tų kelių gyveno žmogus, pavarde Tautas. Kas čia važiuodavo, sustodavo pasiklausti kelio. Tautas turėjo tris sūnus. Jis paseno, numirė. O tais keliais vis važiuodavo rusų pirkliai, caro pasiuntiniai. Sustoję eidavo prie vartų, belsdavosi ir šaukdavo: „Syn Tauta“. Ir sūnūs eidavo rodyti kelio. Nuo to laiko kryžkelė pradėta vadinti Sintautais.“\**

\* Toks vietovardžių kilmės aiškinimas vadinamas liaudies etimologija. Ji būdinga saktmėms, legendoms. Iš tikrųjų vietovardis *Sintautai* yra kilęs iš senovinio lietuviško asmenvardžio *Siñtauta*, *Siñtautas*. (*Kalbos red. pastaba.*)



Jei senas kelias per Siñtautus prašnekėtu, daug pasakytų. Šiuo keliu, pralaimėjęs karą su Rusija, 1812 m. gruodį bėgo Napoleonas, juo į Zyplių dvarą valstiečiai važiuodavo atlikti *gvoltu*, o XIX a. antroje pusėje buvo gabenamos iš Prūsijos draudžiamos lietuviškos knygos.

Prie Sintautų–Lukšių kelio keliaženklis primena, kad šioje vietoje 1863 m. sukilėliai pakorė Sintautų seniūną už tai, kad jis išdavė kunigą Antaną Tatarę, rėmusį sukilėlius. Apie šią vietą yra net legenda. Prie pagrindinio Sintautų kelio, kur jis pasuka į Šakius, gyveno ūkininkas Burmonas. Sintautiški pasakojo, kad jis buvo nedoras žmogus, valdžios šnipas, per lenkmetį pakartas ir netoliese kapinaitėse palaidotas. Vakarais ties tuo kelio posūkiu vaidendavosi ir arkliai labai baidydavosi. Sakoma, kad vaidentis liovėsi, kai numirėliui buvo nupjauta galva ir padėta tarp kojų. (Kažin, ar ši legenda nebus sukurta apie kunigą Antaną Tatarę išdavusį žmogų?)

Klampūs, neišbrendami buvo Sintautų keliai. Poeto Prano Vaičiaičio tėvas, vėlyvą rudenį ar ankstyvą pavasarį, norėdamas išvažiuoti iš savo ūkio į pagrindinį Sintautų kelią, taip sukirdavo botagu arkliams, kad tie lėktų zovada ir vežimas neužklimptų. Ūkininkai, atvežę pieną į pieninę vėlyvą rudenį, laukdavo vakaro gurkšnodami alų Sintautų karčiamose, kol žemė sušals į gruodą, kad galėtų grįžti namo. Mūsų žemietis satyrikas Vincas Kudirka apie šio krašto kelius rašė:

*„Kas čia turi važiuoti, tas ypatingai į tą kelionę prisitaiso: dievo-baimingas eina iš vakaro spaviedotis, atsargus – padaro testamentą, teisus atsilygina su visais, o kiekvienas atsisveikina su šeimyna ir pažįstamais, lyg atsiskirdamas ant amžių... Vasarą, važiuodamas tuomi keliu, pakelėse patinki ar arklio kaulus, ar dalis vežimo, ar supuvusį čebatą, ar skrandos rankovę.“*

Stebuklingi tie Sintautų keliai. Žmogus, atvažiavęs nuo Jankų pasisvečiuoti pas gimines, godojosi: „Kur matyta, kad šįmet per Šv. Jurgį miške gali rogėmis važiuoti.“ O sintautiški pasigyrė, kad jie apie Šv. Joną visada rogėmis važiuoja. Mat miestelio centre, turgaus aikštėje, stovėjo Šv. Jono statula ir, aišku, žiemą apie ją rogėmis važiuodavo.

Stebuklingų įvykių būdavo ir kituose keliuose. Ten, kur kelias eina iš Sintautų į Gaisrius ir perkerta Pentos vagą, vadinamą Starkine Penta, nuo senų laikų padarytas medinis tiltas. Šį tiltą žmonės vadindavo Velnio tiltu. Po juo buvo gili dauba, kurioje nuolat telkšojo vanduo. Prieš tiltą, Sintautų pusėje, ant kelio buvo daugybė duobių. Kelias buvo molingas, sunkiai išvažiuojamas. Jei didesnę krovinį tekdavo vežti, tai per kelis kilometrus girdėdavai arklių niūkavimą, keiksmus, velnių šūksmus. Kartais tekdavo arklius iškinkyti, o visą krovinį ir ratus palikti įklimpusius kelyje. Tik kitą dieną su ketvertu ištraukdavo tą vežimą. Gal dėl tų keiksmų, velniavimosi ir pavadino jį velnio tiltu. Be to, žmonės pasakodavo, kad naktimis prie to tilto kartais kai ką užpuldavo: tai pėstiems kepures numesdavo, tai važiuotiems ratus numaustydavo, vadeles supjaustydavo. Gal tie „velniai“ tikriausiai buvo tik įkaušę išdaigininkai.

Kad prie tilto tikrai yra bildukas, žmonės tikėjo, nes kartą, žiemos metu, prie šio tilto Starkų kaimo ūkininką Kremelį ištiko nelaimė – atėjęs prie tilto pasikirsti šakų, traukdamas rąstą iš po tilto, nuriedėjęs žemyn ant ledo, susilaužęs koją ir visam gyvenimui likęs raišas. Nuo to laiko žmonės dar labiau baugino šis tiltas.

Dar viena baugi vieta – Starkuosė, netoli tilto, ant Pentos kranto, stovėjusi sena apgriuvusi linų mynimo pirtis. Pasakodavo, kad ten velniai naktimis puotas keldavę, nes praeinantieji ar pravažiuojantieji ten naktį šviesą matydavę. Dažnai tėvai nepaklusnius vaikus ta pirtimi gąsdindavo: „*Nuvesiu ir uždarysiu Kremelio pirtin.*“

Sintautų–Lukšių keliu, pro didįjį jovarą, 1930–1935 m. Kauno universiteto Teologijos–filosofijos fakulteto profesorius Juozas Eretas (1896–1984) vasarą kiekvieną rytą vežiodavo pieną į Sintautų pieninę. Jis buvo vedęs savo studentę, Pakorbūdžių ūkininkų dukrą Oną Jakaitę (1898–1954), ir vasarą čia atvažiuodavo su šeima atostogauti. Dirbo jis visus pasitaikiusius darbus, o keturių kilometrų kelionė iš Pakorbūdžių į Sintautus su skambančiais bidonais jam buvo malonumas. Nors jo gimtinė – Šveicarija, ten ir mokslus baigė, bet 1922 m. priėmė Lietuvos pilietybę, o visi šeši jo vaikai save laikė zanavykais.

Kelias per miestelį dalino Sintautus į dvi dalis. Kairėje kelio pusėje gyveno ūkininkai. Čia buvo vokiečio Dūvės žemė (dabar autobusų stotelė), šalia jo – Vasiukevičiaus (dabar rezistencijos dalyvių kapai). Kitoje pusėje Dūvynės ėjo Balsėliškių Baltraus Kauno žemė (Baltrynė ir šiandien tebėra). Dešinėje kelio pusėje buvo vokiečio Hercmano žemė, kurią nedideliais sklypeliais pirkosi bežemiai ir statėsi namelius. Kairėje Pentos pusėje įsikūrusi kaimo dalis net oficialiuose dokumentuose buvo vadinama Naujaisiais Sintautais. 1929 m. žemės apmokestinimo reikalu paskirstytų žemių sąrašė nurodyti 25 gyventojai. Naujieji Sintautai greitai buvo pakrikštyti Griebčiais. Čia žmonių tirštai gyventa, kurie viską, ką galėjo pagriebti, tempė į savo kiemą. Griebčių yra trys linijos, trys namų eilės: pirmoji tuoj už Pentos, antroji – prie kelio (Darbininkų gatvė) ir trečioji, gerokai nutolusi nuo antrosios, prie pat Starkų kaimo. Dvi linijos ryškios ir šiandien. Trečiojoje linijoje dar galima išvelgti gatvinio kaimo tradiciją – visi senieji nameliai čia buvo pastatyti galu į gatvę.

## Sintautų bažnyčia

Važiuojant į Sintautus, jau iš tolo spindi bažnyčios bokštai. Tai penktoji Sintautų bažnyčia – miestelio simbolis.

Atmenu, nors bažnyčia karo metu buvo apgriauta, tačiau jos viduje iki 1952 m. gerai išsilaikė sakykla, Didžiojo altoriaus kryžius, šv. Petro ir šv. Povilo bei angelų skulptūros, nukeltos nuo altoriaus, stovėjo presbiterijoje. Net ir ornamentuotos durys buvo gana tvirtos. Tačiau laikui bėgant viskas nyko, ir apie 1965 m. valdžia nutarė bažnyčią visiškai nugriauti, bet bokštai buvo neišveikiami. Apgriauti masyvūs bažnyčios bokštai, paskendę šimtamečiuose medžiuose, atrodė kaip pilies griuvėsiai. Tolimųjų reisų vairuotojai, iš tolo matydami tokį vaizdą, miestelį vadino antraisiais Trakais.

Pokario metais, kai bažnyčia buvo apgriauta, A. Tatarės statytoje klebonijoje, rytiniame jos gale, nuo 1945 m. buvo aukojamos Šv. Mišios. Vėliau pertvaras išgriautas. Tarp dviejų langų pastatytas lauko altorius. Prie jo vasarą per atlaidus aukodavo Šv. Mišias. Prie pastato ant trinkelės padėtas suskilęs varpas, kurį paskolino Nemirū parapijos klebonas. Pamaldoms skambindavo tam reikalui pritaikytu plaktuku (kūjeliu ilgu kotu).

## Senoji mokykla

Sintautuose yra išlikę 25 prieškariu statyti namai. Jie – Sintautų istorijos liudininkai.

Miestelio centre yra mokykla. Tai seniausias pradžios mokyklos pastatas visoje Znavykijoje. Taip savo dukrai yra sakęs mokytojas Antanas Černevičius. Vakariniame namo gale buvo butas mokytojui, rytiniame – klasė. 1908 m. „Šaltinyje“ (Nr. 13) buvo rašoma: „1906 metais pastatyta nauja mokykla; ir ponui mokytojui pastatė tokį pat galą didumo kaip mokykla“. Prie šios mokyklos statymo daug prisidėjo ir S. Banaitis, turėjęs ūkį Vaitiekupiuose. Savo atsiminimuose profesorius J. Pikčilingis, mokėsis čia 1937–1939 m., rašė:

*„Gale klasės buvo rundina (apvali) krosnis, o tarp sienos ir krosnies buvo nedidelis tarpelis, pro kurį aš lengvai pralįsdavau.“*

Ši mokykla iki XX a. trečiojo dešimtmečio pabaigos buvo visokių suėjimų, susirinkimų vieta. Čia susirinkę prie mokyklos, susėdę ant ilgo suolo, Sintautų inteligentai sprendė Lietuvos valstybės atkūrimo problemas: apie Lietuvos kariuomenės organizavimo reikalus kalbėjo Pranas Kaunas, švietimo reikalais diskutavo muzikas Juozas Kamaitis.

Pranas Jucaitis (1896–1986), buvęs Sintautų pradžios mokyklos mokinys, vėliau VDU fizinės chemijos profesorius, 1944 m. pasitraukęs į Vokietiją, o vėliau – į JAV, savo atsiminimuose rašė:

*„Grįžęs iš Vokietijos atostogų į Kiaulupius pagaminau projekcijos lempą – diaskopą ir 1920 ar 1921 metais mokyklos patalpose pasitarininkams rodžiau skaidres iš aviacijos srities.“*

Taigi sintautiškiečiai buvo supažindinti su dar viena naujove.

1921 m. P. Jucaitis šioje mokykloje demonstravo pirmąjį Sintautuose kino filmą.

Kultūros būrelis išgijo radijo aparatą ir pastatė jį mokykloje. Tas aparatas buvo su dūdos pavidalo garsiakalbiu ir visiems kėlė susižavėjimą bei nuostabą, kaip gali iš Kauno be jokių laidų atbėgti garsas ir kalbėti bei dainuoti. Davatkėlės neidavo prie mokyklos, sakydavo, kad tie garsai einą tik su velnio pagalba. Iš pradžių už įėjimą paklausyti radiją imdavo mokestį, bet vėliau jis buvo panaikintas. Mokyklos vedėjas Kostas Kubilskis sekmadieniais atidarydavo langus, kad visi galėtų pasiklausyti žinių. Susirinkdavo nemažas būrelis žmonių.

Mokytojas A. Černevičius dirbo mokyklos vedėju 1928–1940 m. Jis mokykloje surengdavo daug vaidinimų. Vaidinimams kaukes ir dekoracijas pagamindavo baldininkas Dobkevičius (A. Černevičiaus kaimynas). Jis ateidavo į repeticijas, pasižiūrėdavo spektaklį ir žinodavo, kokias dekoracijas jam nupiešti, kuriam artistui kokius rūbus, plaukus ar ūsus pritaikyti, kaip tą ar kitą artistą aprengti. Nepagailėdavo nei savo medžiagų, nei pinigų. Visi laukdavo tų vaidinimų. Bilietai buvo perkami iš anksto. Dažnai pritrūkdavo vietų – daug buvo norinčių patekti į spektaklius. Atvažiuodavo į Sintautus net cirkas. Artistai įsikurdavo mokyklos aikštėje ir čia vykdavo jų pasirodymai.

A. Černevičius labai rūpinosi mokykla. Jam vadovaujant, buvo atidarytas penktas ir šeštas skyriai. Mokykla gavo fisharmoniją. Gale klasės stovėjo seni, dar penkiaviečiai suolai. Mokiniai džiaugdavosi, kad juose labai gerai buvo „slėgti sūrį“. Tačiau A. Černevičius išrūpino dar ir dviviečių suolų. Neturtingiems vaikams mokytojas už savo pinigus nupirkdavo vadovėlių. Pats sunkiai siekęs mokslo, labai užjausdavo vargšus.

Kai A. Černevičius gyveno mokykloje, dažnai pas jį susirinkdavo Sintautų inteligentija – policijos viršininkas J. Kliučininkas, vaistininkas Dėdinas, mokytoja Z. Počvaitienė su vyru agronomu Edvardu. Kartais atvykdavo ir klebonas Vebeiliūnas. Gražiai dainuodavo ir skambindavo gitara mokytoja Šilerienė. Mokytoja Liutkaitė turėjo gerą balsą, taip pat grojo gitara. Nors ji nebuvo gražuolė, bet kai ji dainuodavo, pelnydavo visų simpatijas, visa draugija jos visada laukdavo. Vyrai skambindavo mandolinomis. Būdavo gražūs koncertai. Kartais draugija lošdavo preferansą.

1938 m. už nuopelnus Lietuvos valstybei A. Černevičius buvo apdovanotas Gedimino ordinu. Tais pačiais metais jis pasistatė namą savo sklype netoli kapinių, šalia baldininko Dobkevičiaus. Tačiau gyvenimas pasisuko kita linkme.

1940 m. rudenį A. Černevičius buvo atleistas iš Sintautų mokyklos vedėjo pareigų ir paskirtas į Mōckupių pradžios mokyklą. Į Mōckupius jodinėjo raitas savo trakėnų veislės žirgu. Tai pamatę naujieji valdininkai sakė: „*Toks ir Vorosilovui jodinėti tiktų.*“

1941 m. birželį su šeima jis buvo išvežtas į Sibirą.

*„Tėtė labai gražiai rašė laiškus ant beržo tošies. Aš juos išlaikiau dar kurį laiką parsivežus į Lietuvą. Bet būdavo kratos, bijojau, kad gali rasti ir vėl išstremti į Sibirą, todėl sudeginau“, – pasakojo dukra Irena Baršauskienė.*

1956 m. A. Černevičius, grįžęs į Lietuvą, aplankė ir Sintautus, pasižiūrėjo mokyklą, deja, savo namų jau neberado – jie buvo sudegę karo metu. Mirė 1966 m., palaidotas Griškabūdyje.

Apie 1960 m. mokyklos pastatas buvo remontuojamas: pakeisti langai, durys. Čerpių stogas pakeistas šiferiniu. Pastogės kampuose išliko puošybos detalių. Šiame pastate pradinė mokykla buvo iki 1952 metų. Vėliau čia buvo įkurtas mokyklos bendrabutis.

## Parapijos namai

Prieš senąją mokyklą, kitoje kelio pusėje, buvo parapijos namai, pastatyti 1928 m. įvairiems renginiams, katalikiškų organizacijų sambūriams. Šis pastatas yra pastatytas laikinosios bažnyčios, žmonių vadinamos „šiopa“, vietoje. Kai 1907 m. sudegė bažnyčia ir buvo pastatyta toji „šiopa“, veikusi apie 15 metų, iki kol buvo įrengta nauja bažnyčia. Iš tos „šiopos“ medžiagos ir buvo perstatytas šis pastatas.

Šioje salėje savo muzikinę karjerą pradėjo jaunas vargonininkas sintautiškas Juozas Kamaitis. Čia, Sintautuose, jis, baigęs Varšuvos muzikos institutą, surengė pirmąjį koncertą. Vėliau išgarsėjo muzikine veikla Marijampolėje.

Prie šios salės, rytiniame pastato gale, buvo valdiška parduotuvė. Čia buvo įkurta ir Sintautų smulkaus kredito draugija „Penta“.

Už parapijos namų pietinėje pusėje buvo turgaus aikštė. Čia vykdavo susirinkimai, kuriuose veikliausias Sintautų miestelio žmogus, giesmininkas ir dainininkas Jonas Kutas švenčių ir atlydų dienomis paskelbdavo visas žinias. Vėlykų rytą šioje aikštėje prie Pentos tilto sintautiškiai rinkdavosi margučių daužyti. Susirinkdavo daugybė žmonių, apstodavo aikštę aplinkui ir stebėdavo margučių daužymo rungtynes. Kai, pakalenus į dantis, paaiškėdavo, kuris iš dalyvių atsinešė dirbtinį kiaušinį ir neteisėtai laimėjo rungtynes, tą apmėtydavo žaliais kiaušiniiais ir jis, visiems kvatojant, turėdavo apleisti aikštę.

Pokariu šiame pastate buvo įkurdinta septynmetė, o nuo 1954 m. – vidurinė mokykla. Parapijos namų salėje buvo įrengta scena, net langeliai joje buvo padaryti, kad atrodytų kaip kambarys ir mažiau reikėtų dekoracijų. Gražus buvo balkonas, jį puošė klasikinės kolonėlės. 1960 m. fizinio lavinimo mokytojas salę norėjo pritaikyti sportiniams žaidimams (krepšiniui), todėl nugriovė ir sceną, ir balkoną. Sportavo mokiniai šioje salėje daugiau kaip 50 metų.

Kiekviena abiturientų laida po paskutinio skambučio pietinėje pastato pusėje sodindavo ažuoliuką. Čia medelius pasodino aštuonios laidos. 1967 m. mokyklai persikėlus į naująjį pastatą, abiturientai jau ten sodino medelius. Nepriklausomybės metais pastatas gražintas bažnyčiai. Per 40 metų ažuolai išsikerojo, užaugo tankus ažuolynas. 1990–2000 m. tvarkant aplinką, ažuolai buvo retinami. Liko tik trys.

## Parduotuvės, malūnas

Pačiame miestelio centre buvo parduotuvė prie parduotuvės – net šešios. Buvo prekiaujama kasdieninės paklausos prekėmis. Mokiniai dažniausiai lankėsi Juozo Kažemėkaičio, vadinamo Dovydėliu, parduotuvėje, kuri buvo prie mokyklos. Čia nusipirkdavo sasiuvinių, pieštukų, bandelių. Centre vienas priešais kitą buvo Dimšos alinė ir Šniokaičių restoranas. Čia ir sėdėdavo pienininkai niūriomis rudens dienomis. Pati garsioji parduotuvė, vadinama monopoliu, kurioje buvo galima nusipirkti ir degtinės, priklausė žydui Kraveckui. Šis pastatas dar ir šiandien tebestovi šalia pašto.

Pačiame miestelio gale, kairėje kelio pusėje, buvo Garbarskio malūnas. Jis išsilaikė ir per Antrąjį pasaulinį karą. Garsus buvo šis malūnas. Čia iš visos apylinkės ūkininkai veždavo malti grūdus, buvo ir aliejaus spaudykla. Vaikus



patraukdavo šviečianti elektra, nes Sintautuose elektros nebuvo. Jie atbėgdavo pasižiūrėti į palubėje šviečiantį žiburėlį.

Žydas Garbarskis, malūno ir aliejinės, vadinamos *aliejinėja*, savininkas, buvo „tikras žmogus“, sąžiningas ir geras, už gerą širdį gerbiamas sintautiškių. Daug kas iš jo skolindavosi pinigų, daug kas skolon susimaldavo. Žmonės sakydavo: „Parašyk raštelį, kiek skolingas“. Žydas sakydavo:

*„Raštelis – tavo sąžinė, kai turėsi, atiduosi. Aš nebankrutuosiu, jei tu nesumokėsi, bet tau visą laiką skola grauš pakaušį.“*

Visada gerasis žydas už atneštą skolą dar pridėdavo ką nors (miltų ar aliejaus): „*Parnešk savo bobai lauktuvių.*“ Sintautiškaiai sakydavo, kad jis ir už lietuvių geresnis. Šiandien malūno tik griuvėsių liekanos.

Sekmadieniais po pamaldų vyrai pro šoninius šventoriaus vartus išeidavo į turgaus aikštę ir traukdavo tiesiai į Bulkiuvienės alinę, o čia, tik atsisėdus už stalelio, tuoj savininkės dukra Lipkė siūlydavo šviežio alaus ir bandelių.

Pokario metais buvo dvi parduotuvės – viena miestelio centre, kita prie Vaičiaitynės. Dabar Sintautuose dvi parduotuvės ir „Danutės svetainė“, garsėjanti skaniais patiekalais.

## Senasis valsčius

Miestelio centre senieji pastatai – Sintautų istorijos liudininkai. Prie dabartinės mokyklos pastato iš rytų pusės vokiečio Kambio name iki 1939 metų buvo įsikūrusi valsčiaus raštinė.

1918 m. valsčiaus raštininku pradėjo dirbti iš Starkų kaimo kilęs Pranas Klimaitis. Jį pakvietė viršaitis, Klimaičių kaimynas Bandza iš Gaisrių kaimo. Sekretoriumi tada buvo Jonas Rakickas. Raštininkui reikėjo išrašyti pasus, pažymėjimus, išduoti leidimus pereiti Vokietijos pasienio punktus, šapirografuoti šaukimus, pranešimus, kuriuos išdalydavo kaimų seniūnams, atiduoti gautą korespondenciją.

Daboklė, arba areštinė, buvo išnuomota prieš Kambio namą esančiame Izidoriaus Miščiko name. Jis buvo ir areštinės sargas.

1935 m. vyko Suvalkijos valstiečių sukilimas. Bruzdėjo ir Sintautų ūkininkai. Ant stulpų buvo iškljuoti raginimai nevežti į pieninę pieno, kol valdžia nesumažins mokesčių už žemę, nepanaikins ūkių varžytynių, nepakels darbininkams, dirbantiems prie kelių tiesimo, atlyginimo. Tačiau turtingesnieji pieną veždavo vakare, nes rytą stovėdavo sargybiniai ir į pieninę neįleisdavo. Vieną vakarą tai užmatė Saliamonas Zagurskis ir Juozas Ižganaitis. Jie susitarė susitikti naktį prie kapinių, papirkti sargą ir, įėjus iš kiemo pusės, išimti kai kurias sviesto mušimo mašinų detales. Kitą dieną pieninė nustojo veikusi. Ilgai tyrinėjo policija šį įvykį, bet išaiškinti nepavyko. Tomis dienomis jie neleido į miestą vežti maisto produktų, nes pieninėje buvo sugadinti pieno separavimo įrenginiai. (Tik pokario metais tai papasakojo žmogus, kuris tai padarė.) Daug streikuotojų buvo uždaryta Sintautų areštinėje. Net ir didžiausias Voverių ūkininkas Augustaitis atsidūrė daboklėje.

1939 m. pradėtas statyti mūrinis valsčiaus pastatas šalia Kambio namo. Tai dabartinės mokyklos rytinis galas. Čia valsčius buvo iki 1952 m. rugsėjo. Namas

pastatytas iš Pikčilingių plytinėje pagamintų plytų. Pirmajame aukšte buvo valdininkų kabinetai, policijos viršininko kabinetas, antrajame – įrengti butai valsčiaus tarnautojams. Iš kiemo pusės, priestate, buvo įrengta areštinė – dvi kameros.

Šiame pastate pokariu buvo įsikūręs Sintautų valsčiaus vykdomasis komitetas, tardomi partizanai, jiems prijuočiantieji uždaromi į areštinę. 1952 m. pastatas perduotas Sintautų mokyklai. Jo pirmajame aukšte buvo įkurtos 1–4 klasės, o antrajame aukšte apsigyveno mokytojai. 1967 m. prie šio namo buvo pristatytas priestatas ir čia persikėlė vidurinė mokykla.

## Sintautai – tremties vieta

Miestelio centre (P. Vaičičiaus g.) senoviniame dviejų galų name gyveno Aleksandras Gudaitis-Guzevičius, išstremtas už dalyvavimą studentų mitinguose. Ištrėmė į šį užkampį, nes rudenį ir pavasarį keliai čia neišbrendami – niekur neišeisi, neišvažiuosi.

O buvo taip. Gūdžią 1939 m. lapkričio pavakarę Sintautuose pasirodė jaunuolis, nešinas knygų ryšuliais. Jis ėjo iš vieno namo į kitą, bet niekas nenorėjo priimti tremtinio komunisto. Užėjo jis ir į Juzės Martišienės trobą. Čia visada daug žmonių: viename gale parduotuvė, kurioje darbavosi jos vyras, kitame – siuvykla, kurioje buvo įsikūrusi siuvėja su padėjėjais *gizeliais*. Pati šeimininkė pasakojo:

*„Įėjo toks aukštas, lieknas, pablyškusio veido vaikinys, pasiprašė prieglobsčio. Kaip nepriimsi žmogaus! Vietos pas mus užteko. Buvo ramus, skaitė ir skaitė knygas, daug rašė. Labai susidraugavo su dukra. Duodavo jai knygų. Kiekvieną dieną turėjo eiti registruotis į valsčių (dabartinės mokyklos rytinis galas). Neilgai jis pas mus gyveno. Po Naujųjų metų išvyko.*

*Pokario metais vieną dieną žiūrėm – ant kelio prie mūsų namo sustoja juoda „Volga“, išlipa ponas ir eina pas mus. Išsigandom, galvojame, gal į Sibirą jau išveš. Įėjo, pasisveikino, nusišypsojo ir klausia: „Ar pažįstat?“ Buvau labai nustebinta, bet atpažinau. Atsitokėjęs pasakiau: „Aleksandras Guzevičia“. Jis padėkojo, kad tada, sunkiu jam gyvenimo laikotarpiu, jį priglaudėm.“*

Apie šias tremties vietas, neišbrendamus kelius, ūkininkus, vežusius pieną į pieninę, A. Guzevičius papasakojo knygoje „Tamsioji naktelė“.

## Sintautų pašto įstaiga iki 1941 metų

*Kazys Misius*

Pašto terminas kilęs iš lotynų kalbos žodžio *posita* ir reiškė stotį, kur keičiami arkliai. Faktiškai tai buvo pašto stotys. Pats paštas reiškė ryšių įstaigą, kurioje priimama, persiunčiama ir išduodama adresatams įvairios rūšies korespondencija, siuntiniai, pinigų perlaidos. Pašto organizacija tapo tarptautinė ir per laiką keitėsi. XIX a. antrojoje pusėje pašto ryšys tapo vienu reikšmingesnių civilizacijos pasiekimų.

Pro Siñtautus nėjo žymesnis pašto traktas, todėl LDK laikais ir XIX a. pirmojoje pusėje čia pašto stoties negalėjo būti. Pašto įstaigos Sintautuose nebuvo ir XX a. pradžioje. LDK laikais susižinojimui tarp religinių, valdžios institucijų, privačių asmenų buvo pastočių prievolė. Sintautams tapus valsčiaus centru, dalines pašto funkcijas atlikdavo valsčiaus valdyba. Adresuota korespondencija iš apskrities pašto įstaigos būdavo atvežama į valsčiaus valdybą, kurią arba atsiimdavo patys žmonės, arba jas gyventojams įteikdavo seniūnai. XIX a. pabaigoje Sintautuose prie valsčiaus valdybos buvo įtaisyta pašto dėžutė, į kurią žmonės galėdavo įmesti paprastus laiškus, atvirlaiškius, kurie nustatytu laiku būdavo išimami ir nugabenami į pašto įstaigą.

Vokiečiams leidus veikti Lietuvos Vyriausybei, 1918 m. lapkričio mėn. įsteigiama Susisiekimo ministerija ir jai pavaldi Pašto, telegrafo ir telefono valdyba, kurios pirmuoju viršininku paskirtas Benediktas Tomaševičius. Ši valdyba turėjo organizuoti, vadovauti ir kontroliuoti visų atsikuriančios valstybės pašto įstaigų darbą, skirti ir atleisti tarnautojus. Pašto įstaigos suskirstytos į 7 kategorijas (eilės). Priklausomai nuo kategorijos buvo numatyti kiekvienos eilės įstaigai etatai. Nuo 1923 m. žemiausia 7 eilės pašto įstaiga galėjo turėti tik viršininką ir vieną laiškinką. Iš pradžių dar būdavo ir sargų etatai. Laiškinkai korespondencijas nešiodavo tikrai miestų ir miestelių gyventojams. Lietuvos Respublikos metais pašto siuntos buvo vežiamos geležinkelio pašto vagonais, vėliau ir autobusais, o iki artimiausio pašto, su kuriuo keisdavosi korespondencija, siuntos buvo atvežamos arkliais.

Pirmiausia stengtasi iš vokiečių valdžios perimti veikiančius paštus, tačiau dažnai tokios įstaigos būdavo perimamos nuniokotos, be aparatūros. Vėliau paštai buvo atkuriami miestuose ir didesniuose miesteliuose, ten, kur jos veikė carinės Rusijos valdymo metais. Mažesniuose miesteliuose prie pašto įstaigų išlaikymo pirmuosius tris metus prisidėdavo ir vietos savivaldybės.

**Sintautų pašto agentūra.** Gyvenvietėse, kur paštas žmonėms būdavo reikalingas, tačiau nesitikėta didesnės negu 5 tūkst. litų apyvartos, Pašto valdyba nuo 1921 m. steigdavo pašto agentūras. Pašto agentūros priimdavo ir išduodavo paprastą bei registruotą korespondenciją, nebrangias perlaidas. Jose žmonės galėdavo įsigyti vokų pašto ženklų, atviručių laiškam, atsiimti prenumeruojamą spaudą. Agentūros nepriimdavo ir neišduodavo brangių perlaidų, įvertintų laiškų, siuntinių. Agentūros būdavo pavaldžios priskirtai pašto įstaigai, kuri kontroliuodavo jos darbą. Pašto agentūros turėdavo ir telefonus, kartais net telegrafą.

Pašto agentūros buvo suskirstytos į tris rūšis. Žemiausios, trečios, rūšies vedėjo atlyginimas būdavo 15–25 litai per mėnesį, o kitų rūšių – po 20 litų daugiau. Patys vedėjai valstybės tarnautojų teisių neturėjo. Agentūrą pakeičiant pašto įstaiga, dažniausiai buvusiam vedėjui kito darbo valdyba nepasiūlydavo. Neretai agentūros įsikurdavo kartu su kitomis įstaigomis, pavyzdžiui, parduotuvėse, bažnyčių tarnų namuose, privačiuose butuose, valsčių valdybose, net mokyklose ir kitur. Trečios rūšies pašto agentūros turėjo dirbti dvi, antros – tris ir pirmos – 4 valandas per dieną. Atidaroma pašto agentūra visados būdavo trečios rūšies (eilės).<sup>1</sup>

Jau minėta, kad nei carinės Rusijos, nei vokiečių okupacijos metais pašto įstaigos Sintautuose nebuvo. Kadangi Sintautai buvo mažas miestelis, Lietuvos Respublikos metais pašto įstaigos čia neskubėta steigti. Keista, bet daugiau negu penkerius metus Sintautų valsčiaus valdyba nesirūpino, kad šiame miestelyje būtų įsteigta bent pašto agentūra, to neprašė nei vietos gyventojai.

Pagaliau 1927 m. gegužės 9 d. Šakių pašto viršininkas sudarė sutartį su Sintautų valsčiaus savivaldybės darbuotoju Jonu Rakicku, kuris išipareigojo eiti Sintautų pašto agentūros vedėjo pareigas nuo 1927 m. gegužės 10 d. Tą dieną pašto agentūra pradėjo veikti Sintautų valsčiaus valdybos name. Korespondencija keistasi su Šakių paštu, jos vežiojimu rūpinosi Sintautų valsčiaus savivaldybė.

Jau 1927 m. birželio mėn. į Sintautų pašto agentūrą įvestas telegrafas ir telefonas. 1928 m. vasario mėn. J. Rakickas paprašė tą agentūrą priskirti pirmai eilei. Jis nurodė, kad, įvedus telegrafą ir telefoną, padidėjo darbo, agentūra gauna kelis šimtus egz. prenumeruojamos spaudos. Šakių pašto viršininkui pritarus, nuo 1928 m. vasario 22 d. Sintautų pašto agentūra tapo pirmos eilės.<sup>2</sup> 1928 m. Sintautų pašto agentūra gavo 3 256 litus, o per 1929 m. pirmus tris ketvirčius – 2 203 litus pajamų.<sup>3</sup>

**Sintautų pašto įstaiga.** Nors metinės Sintautų pašto agentūros pajamos ir nesiekė 5 000 litų, tačiau valsčiaus gyventojų pašto agentūra netenkino, nes nebuvo galima siųsti ir gauti brangesnių perlaidų, įvertintų laiškų. Todėl 1929 m. spalio mėn. numatyta agentūrą pakeisti į VII eilės pašto įstaigą. Agentūros vedėjas J. Rakickas pasiprašė jį skirti Sintautų pašto viršininku. Pašto valdyba buvusius agentūros vedėjus stengdavosi neskirti paštų viršininkais. Stengtasi, kad paštų tarnautojai, išskyrus laiškinių, būtų baigę pašto darbuotojų kursus arba anksčiau dirbę pašto įstaigose.

J. Rakickas gimė 1888 m. gegužės 14 d. Naujųjų Sintautų kaime. Bene jo tėvas Simonas Rakickas yra buvęs paupariu, draudžiamos lietuvių spaudos platintoju. Regis, kad Jonas buvo



*Sintautų pašto viršininkas iki 1941 m. Jonas Rakickas. Iš jo tarnybos bylos*

<sup>1</sup> 1921 03 10 patvirtintos Pašto agentūrų steigimo ir veikimo taisyklės, LCVA, f. 1016, ap. 4, b. 6, l. 7–8; *Pašto taisyklės*, Kaunas, 1931, p. 249–253.

<sup>2</sup> Sintautų pašto agentūros byla, LCVA, f. 1016, ap. 3, b. 671.

<sup>3</sup> 1928–1929 m. pašto agentūrų pajamų žiniaraštis, LCVA, f. 1016, ap. 6, b. 91, l. 6.

baigęs rusišką dviklasę mokyklą. Nuo 1904 m. dirbo valsčiaus (nenurodyta kurio) raštininku, o nuo 1907 m. – sekretoriumi. 1909 m. pašauktas į kariuomenę. Grįžęs iš kariuomenės, dirbo įvairiose kontorose. 1914 m. mobilizuotas į kariuomenę. Dalyvavo mūšiuose, rusų vyriausybės apdovanotas Šv. Jurgio kryžiumi. Susirgęs 1915 m. iš fronto paleistas. Atsidūrė Jaroslavyje, kur 1918 m. baigė 4 gimnazijos klases. 1918 m. susituokė su pabėgėle iš Kuršo Elena Zvirgzde. 1918 m. pabaigoje grįžo į Sintautus. Nuo 1919 m. dirbo vietos valsčiaus valdybos sekretoriumi. Sintautų valsčiaus valdyba paliudijo, kad J. Rakickas tarnybines pareigas vykdė sąžiningai. Naujųjų Sintautų kaime turėjo sodybą ir 3 ha žemės. Matyt, atsižvelgus į valsčiaus valdybos tarpininkavimą ir J. Rakicko biografiją, jis paskirtas naujai atidaromo Sintautų pašto viršininku.<sup>4</sup>

Sintautų pašto įstaiga pradėjo veikti nuo 1929 m. spalio 17 d. Paštas įsikūrė išnuomotose patalpose miestelio gale. Korespondencijai vežioti į Šakius būdavo skelbiamos varžytinės.

Jau 1930 m. spaudoje rašoma: „*Sintautų valsčius viename bažnytkaimio gale, paštas – kitame. Dėlto susidaro gyventojams nepatogumas, nes, norint atlikti reikalus šiose įstaigose, reikia daug vaikščioti.*“<sup>5</sup>

Kitoje tų metų pavasario žinutėje skundžiamasi, kad Sintautuose prenumeruojama spauda gaunama per vėlai – 15–16 val. Kadangi paštas nuo 14 iki 17 val. nedirbdavo, žmonės prenumeruojamus dienraščius galėdavo atsiimti tiktai po 17 valandos. Korespondencijos autorius siūlo, kad paštas į Sintautus būtų atvežamas du kartus per dieną.<sup>6</sup> Į mažus miestelius vežioti korespondenciją, spaudą du kartus per dieną to meto instrukcijomis nebuvo numatyta, nes gerokai padidėtų paštų išlaidos. Rodos, kad tai buvo laikinas reiškinys. Tada korespondencija į Šakius buvo paimama iš Vilkaviškio geležinkelio stoties traukinio vagono ir ji vežiota autobusu. Tačiau per pavasario polaidį sunkvežimių ir autobusų eismą vieškeliais tekdavo laikinai uždrausti.

1932 m. birželio 10 d. naktį piktadariai kėsinosi apiplėšti Sintautų paštą. Išgręžę dvi skylės, jie viela atsikabino lango kablį ir įlindo į vidų. Pabudus greitame kambaryje miegojusiam sargui, plėšikai pabėgo, suspėję pačiupti tiktai raktus nuo išorinių durų ir peilį.<sup>7</sup>

Iki 1940 m. dėl Sintautų pašto darbo jokių skundų nebuvo. Tikrinę šią įstaigą įvairūs revizoriai jokių trūkumų nerasdavo ir priekaištų nėra pareiškę. 1936 m. vasario 16 d. Jonas Rakickas buvo apdovanotas Gedimino ordino trečiojo laipsnio medaliu<sup>8</sup>.

Trejų metų (daugiau nerasta) Sintautų pašto pajamos ir išlaidos parodytos 1 lentelėje.<sup>9</sup>

<sup>4</sup> J. Rakicko tarnybos byla, LCVA, f. 1016, ap. 1, b. 4318 (lapai nenumuoti).

<sup>5</sup> Korespondentas. Nepatogumas, Sintautai, *Šaltinis*, 1930, nr. 4, p. 55.

<sup>6</sup> Varguolis. Sintautai, *Lietuvos žinios*, 1930, bal. 3, nr. 77, p. 3.

<sup>7</sup> 1932 06 11 Šakių apskr. viršininko pranešimas Piliečių apsaugos departamentui, LVIA, f. 394, ap. 405, l. 52.

<sup>8</sup> Žr. 4 nuorodą.



1 lentelė

Metai	Pajamos, Lt	Išlaidos, Lt	Pelnas, Lt	Išsiųsta perlaidomis, Lt	Gauta perlaidomis, Lt
1931	8 794	7 486	3 308	75 543	755 018
1937	7 570	5 842	1 728	64 499	109 206
1938	9 161	6 565	2 596	66 778	112 339

Matome, kad Sintautų paštas dirbo pelningai, gaudavo daugiau pajamų negu turėdavo išlaidų. Pašto ūkines išlaidas griežtai reglamentuodavo. Pavyzdžiui, 1934 m. Sintautų pašto kanceliarinėms išlaidoms, apšvietimui, švaros palaikymui mėnesio išlaidoms skirta 19 litų, o kuro įsigijimui ir krosnies šildymui buvo galima išleisti per metus ne daugiau kaip 120 litų.<sup>10</sup>

1937 m. priekaištauta, kad Sintautuose yra tikrai viena pašto dėžutė laiškam įmesti ir tai „*didelis nepatogumas gyvenantiems kitame miestelio gale: eik visą kilometrą per miestelį kol pasieksi įmesti laišką.*“<sup>11</sup>

Kadangi Sintautai buvo nedidelis miestelis, paštas telefonų abonentų turėjo nedaug. 1932 m. telefonas buvo įvestas valsčiaus valdyboje, klebonijoje ir Dovydo Garbarskio malūne. 1939 m. Sintautų paštas jau turėjo 13 telefono abonentų.<sup>12</sup>

Dar iki Slavikų valsčiaus panaikinimo Sintautų valsčiui priskirtame Valākbūdyje buvusi pašto agentūra priklausė Šakių paštui ir korespondencija keitėsi su Šakiais. Būblėlių valsčiui priklausiusioje Ketūrnaujienoje buvo tikrai pašto punktas. Pašto punktus žmonių pageidavimu steigdavo prie kelių, kuriais vežiojamas paštas. Tuose punktuose būdavo dėžutė laiškam įmesti, o adresuotą korespondenciją išduodavo punkto vedėjas. Pašto punktų vedėjai buvo kontroliuojami pašto įstaigos, kuriai priklausydavo, tačiau atlyginimų jie negaudavo. Punkto vedėjui buvo leidžiama „užsidirbti“ – pardavinėti pašto ženklus su antkainiu iki 20 proc.

Nors Jonas Rakickas buvo Tautininkų sąjungos narys, 1929 m. įstojo į Šaulių sąjungą, ne kartą rinktas į Sintautų šaulių būrio valdybą, bolševikų valdžios iš tarnybos nepašalintas, tikrai 1941 m. birželio 14 su šeima ištremtas.

Nacių valdymo metais veikęs vokiečių tarnybinis paštas liko nepatyrinėtas, o pokario metų dokumentų apie Sintautų pašta Vilniaus archyvuose nėra. Norint pasinaudoti pokario metų dokumentais apskričių archyvuose, išskyla kliūčių. Apskričių archyvai, neva saugodami asmens duomenis, dokumentų skaitytojams dažnai neduoda.

**Ilgamečio Sintautų pašto viršininko ir jo šeimos tolesnis likimas.** 1941 m. birželio 11 d. Šakių apskrities NKGB surašė nutarimą suimti Joną Rakicką. Birželio 14 d. iš namų buvo paimtas Jonas Rakickas su žmona Elena. Dukros Ona ir Elena gyveno Šakiuose, kur mokėsi gimnazijoje. Dalyvavusi šios šeimos paėmimo operatyvinė trijulė raštu pranešė, kad visi Rakickų šeimos nariai įsodinti į vagoną Vilkaviškyje. Vilkaviškyje ar Naujojoje Vilnioje J. Rakickas atskirtas nuo šeimos ir išvežtas į Rešotų lagerį. Apie jį šeimos nariai ilgai nieko nežinojo. Rešotuose 1943 m. sausio mėn. buvo paskelbta, kad Ypatingasis pasitarimas

<sup>9</sup> Lentelė sudaryta iš paštų pajamų ir išlaidų suvestinių, LCVA, f. 1016, ap. 6, b. 61, l. 10 (1931 m.); ap. 3, b. 51, l. 51 (1937 m.); l. 47 (1938 m.).

<sup>10</sup> 1934 m. pašto įstaigų ūkinių išlaidų paskirstymo lentelė, LCVA, f. 1016, ap. 6, b. 161, l. 9.

<sup>11</sup> Sintautai, *Šaltinis*, 1937, nr. 16, p. 262.

<sup>12</sup> Lietuvos telefono abonentų sąrašas, 1932, 1939 m.

J. Rakicką nubaudė 10 metų pataisos darbų lagerio. Apie jo kančias lageryje žinių nerasta. Gal tarp gausybės politkalinių bei tremtinių atsiminimų kas nors rašė ir apie J. Rakicką, tačiau didžioji dauguma tokių atsiminimų neturi nei pavardžių, nei geografinių rodyklių, todėl jais sunku pasinaudoti. Atsiminimai be rodyklių neturėtų būti leidžiami. O kas tai gali leidėjams nurodyti?

Elena Rakickienė su dukromis atsidūrė Altajaus krašte, Soloneščensko gyvenvietėje. 1942 m. jos buvo tremiamos antrą kartą prie Laptevų jūros. Plaukė barža Lenos upe. Upė pradėjo užšalti ir tapo aišku, kad barža tikslo nepasieks. J. Rakickienė su dukromis paliktos Lenos krante, kur buvo miško kirtėjų gyvenvietė. Rakickienė su dukromis plovė rąstus. Sunkus darbas alino sveikatą, jos kentė šaltį ir alkį. 1948 m. Janina Rakickaitė ištekėjo ir su vyru Janyginu išvyko į Jakutską. Ten Janinai įsakė per 24 valandas grįžti kirsti miško. Vyru pavyko išsikrovoti, kad žmona liktų su juo mieste. 1950 m. į Jakutską išleista ir E. Rakickienė su kita dukra.

Ištvėręs skirtą lagerio bausmę, Jonas Rakickas 1951 m. birželio mėn. atvyko pas šeimą į Jakutską. Jis buvo praradęs sveikatą ir 1952 m. spalio 14 d. mirė. J. Rakickienė su dukromis iš tremties paleistos 1956 m., tačiau į Lietuvą negrįžo. Janina Rakickaitė (Janygina) augino 3 mažus vaikus. Gal nenorėjo ir vyras. Elena Rakickienė Jakutske mirė 1979 m., o Elena Rakickaitė – 1988 m.

Janina Rakickaitė (Janygina) 1989 03 31 parašė laišką „Tremtinių klubui“, kuriame paminėjo savo šeimos istoriją, prašė reabilitacijos, nurodė, kad Sintautuose tėvai turėję namą. Kadangi jos vyras buvo miręs, matyt, tikėjosi sužinoti, kokios galimybės grįžti į Lietuvą, nors tiesiogiai to neprašė, rašė laukianti atsakymo. Jos vyras buvo miręs, dukra ištekėjusi, o abu sūnūs tebebuvo viengungiai. Laiškas persiųstas Vidaus reikalų ministerijai, kuri dėl reabilitacijos nesiteikė nieko pranešti. Ar atsakė tie, kam laiškas buvo adresuotas, nežinia. Janinos Rakickaitės (Janyginos) laiškas – paskutinis dokumentas Rakickų šeimos tremties byloje.<sup>13</sup>

<sup>13</sup>Jono Rakicko šeimos tremties byla, *LYA VRM*, f. V-5, ap. 1, b. 36818.

## Sintautų pieno perdirbimo bendrovė iki 1944 metų

Kazys Misius

Rašinyje apie S. Banaitį minima, kad jis XX a. pradžioje pieninę bandė steigti savo ūkyje, tačiau, nesulaukęs kaimynų ir valdžios palaikymo, turėjo to sumanymo atsisakyti. Apskritai Zonavykijoje iki 1914 m. neįsisteigė nė viena kooperatinė pieninė. Pieninėms įrengti reikėjo daug lėšų, todėl buvo reikalinga kooperuotis. 1919 m. kovo 5 d. priimtas kooperacijos įstatymas sudarė teisinį pagrindą Lietuvoje steigti kooperatines pienines. Pirmojo pasaulinio karo ir vokiečių okupacijos nuniokotame krašte pieninės tuoj steigti negalėjo. 1923 m. įsisteigė tikrai 3 kooperatinės pieninės, o 1924 m. Lietuvoje jau veikė 24.<sup>1</sup>

Sintautų pieno perdirbimo bendrovė įsisteigė 1924 m. vasario 13 d. Tai buvo trečia tokia bendrovė Šakių apskrityje. Bendrovės įstatus pasirašė P. Rudzevičius, P. Naujokaitis, P. Dailidė, A. Kučiauskas, J. Kamaitis, J. Kaunas, K. Kaunas ir J. Orintas.<sup>2</sup>

1924 m. gegužės 4 d. vietos pradžios mokykloje įvyko visuotinis Sintautų pieno perdirbimo bendrovės narių, kurių buvo apie 50, susirinkimas. Atvykęs instruktorius skaitė paskaitą apie pienininkystės reikšmę, o apskrities agronomas Vaškėlis kalbėjo apie gyvulininkystės svarbą Lietuvos ūkiui. Bendrovės valdyba pranešė, kad pieninės namui rąstai (rodos, iš pirktos namo) jau suvežti, tačiau dėl blogų kelių negalima pradėti statybos darbų. Nutarta iš pradžių steigti rankinę pieninę. Žemės ūkio kooperatyvų sąjunga palankiomis sąlygomis sutiko paskolinti reikiamą rankinei pieninei įrangą.<sup>3</sup>

1924 m. pieninės pastatas surenčiamas ūkiniu būdu. Trobesys kainavo 13 838 litus. Iškastas pusiau artezinis šulinys. Kaip buvo numatyta, iš pradžių pasiskolintos rankinės mašinos, kurios buvo pripažintos netinkamos, ir gražintos. Nurodoma, kad, statant pieninę, pasireiškė bendrovės narių kooperatinis susipratimas: jie nemokamai vežė statybines medžiagas, kurą ir dalyvavo kitose talkose. 1924 m. rudenį buvo gautos ir sumontuotos garinės mašinos, o lapkričio mėn. pieninės įranga sėkmingai išbandyta.<sup>4</sup> Tačiau, trūkstant pieno, nutarta, kad Sintautų pieninė pradės veikti 1925 m. pavasarį. 1925 m. vasario 25 d. įvyko Sintautų pieno perdirbimo bendrovės narių susirinkimas. Valdyba pranešė, kad pieninė jau veikia, o jos įrengimas kainavo daugiau negu 40 tūkst. litų. Dėl nesutarimų dalis senosios bendrovės valdybos narių atsisakė pareigų, tačiau pirmininku liko Pranas Dailidė. Be jo, į valdybą buvo išrinkti Pranas Skaisgirys, K. Kaunas, J. Dailidė ir J. Gabartas.<sup>5</sup>

Pirmojo pienininko pavardės sužinoti nepavyko. Nuo 1926 m. sausio 1 d. pienininku (pieninės vedėju) paskirtas Petras Eringis, baigęs Gruzdzūių pienininkystės kursus. Kurį laiką jis kartu ėjo ir buhalterio pareigas.

<sup>1</sup> Jasilionis J., Visackas A. *Lietuvos TSR pieno pramonė*, Vilnius, 1976, p. 14–21.

<sup>2</sup> M. VLS. Sintautų pieno perdirbimo bendrovė, *Talka*, 1938, nr. 21, p. 484.

<sup>3</sup> N. V-as. Sintautai. Pieninė, *Lietuvos žinios*, 1924, geg. nr. 119, p. 4.

<sup>4</sup> M. VLS. Sintautų pieno perdirbimo bendrovė, *Talka*, 1938, nr. 21, p. 84.

<sup>5</sup> N. V-as, Vaidas. Sintautai, *Lietuvos žinios*, 1924, rugsėjo 24, nr. 199, p. 4; 25, kovo 17, nr. 61, p. 4.

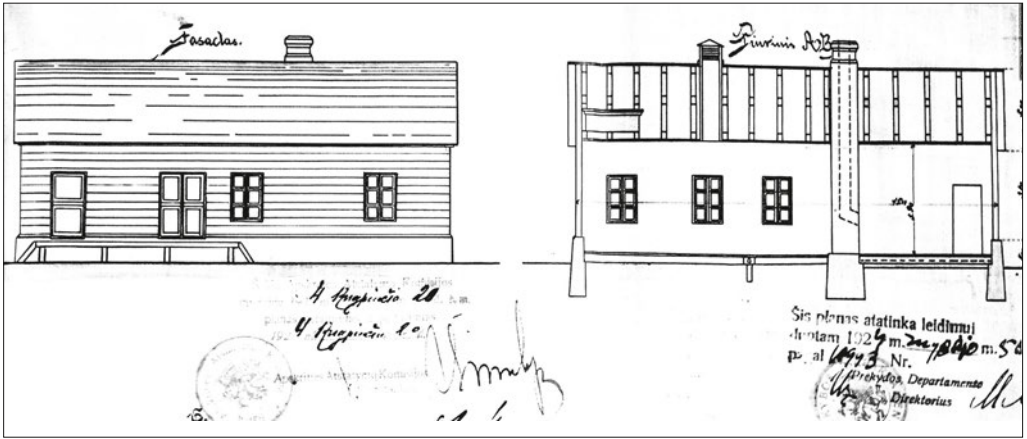

1924 m. parengtas Sintautų pieninės projektas, LCVA, f. 1675, ap. 4, b. 137, l. 7

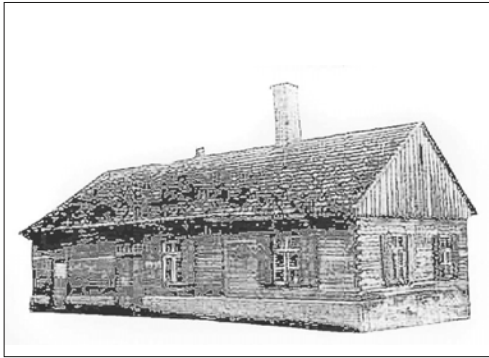

Senoji Sintautų pieninė. „Talka“, 1938, nr. 21, p. 486

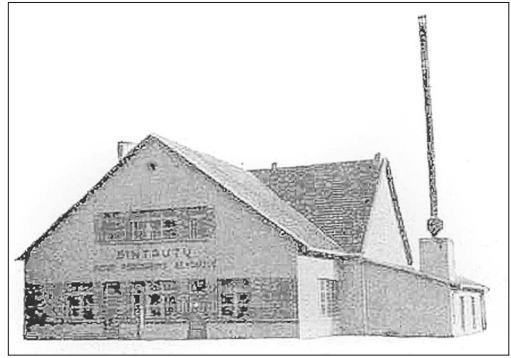

Mūrinė Sintautų pieninė. „Talka“, 1938, nr. 21, p. 486

Žemės ūkio ministru J. Krikščiūnui pasiūlius, 1926 m. rugsėjo 12 d. kooperatinių pieninių įgaliotinių suvažiavimas įsteigė visų pieno perdirbimo bendrovių sąjungą. Tų metų spalio 21 d. įregistruoti šios sąjungos, pasivadinusios Centraline Lietuvos pieno perdirbimo bendrovių sąjunga „Pienocentras“, įstatai. „Pienocentras“ pradėjo veikti nuo 1927 m. sausio 1 d.

1928 m. vietoj ilgamečio Sintautų pieno perdirbimo bendrovės valdybos pirmininko Prano Dailidės išrinktas Juozas Kaunas iš Balseliškių.

1928 m. Sintautų pieninė su savo produkcija (sviestu) dalyvavo Lietuvos žemės ūkio ir pramonės parodoje ir buvo apdovanota sidabro medaliu, o 1930 m. parodoje pelnė aukso medalį.

1928–1929 m. Sintautų pieninė turėjo vieną atskirą pieno priėmimo (separavimo) punktą, vadinamą grietinės nugriebimo punktu.

Spaudoje rašoma, kad iš pradžių Sintautų pieninė,

*„tik keliolikos [pieno] statytojų palaikoma vos išsilaikė, o šiandien [1930 m. vasarą] jau Šakių apskrityje stovi pirmoje vietoje. <...> Dabar vietos pieninėj kasdien nugriebiama apie 6000 kg pieno“.*

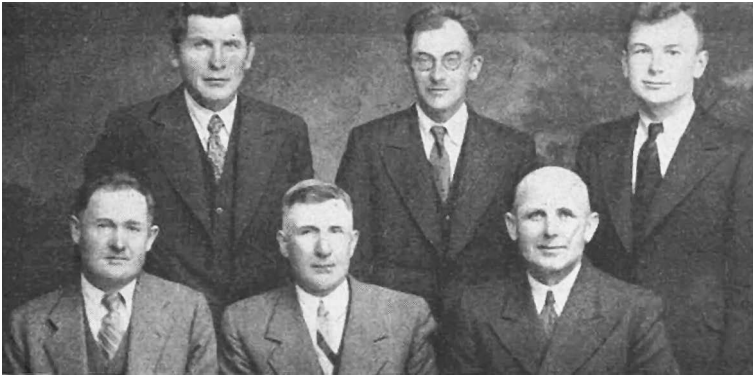

*Sintautų pieno perdirbimo bendrovės valdyba 1938 m. Pirmoje eilėje iš kairės į dešinę: Vincas Domeika (vicepirmininkas), Juozas Orintas (pirmininkas), Jonas Petrikas; antroje eilėje iš kairės į dešinę: Pijus Račiūnas (sekretorius), Jonas Skaistgirys (valdybos narys), Petras Palubinskas (pieninės vedėjas). „Talka“, 1938, nr. 21, p. 485*

1930 m. Sintautų pieninė jau turėjo penkis pieno priėmimo (grietinės nugriebimo) punktus.<sup>6</sup>

1930 m. į bendrovės valdybą išrinkti šie ūkininkai: Juozas Kaunas (pirmininkas), Jonas Kaunas (sekretorius), Jurgis Dailidė (kasininkas), Juozas Uogintas ir Juozas Orintas (abu valdybos nariai). Palyginus su 1929 m., 1930 m. pieno tiekimas į Sintautų pieninę padidėjo keturis kartus. Nurodoma, kad tai „*sumanios valdybos ir gabaus, sąžiningo pieninės vedėjo Petro Eringio nuopelnas.*“ 1931 m. liepos 12 d. per bendrovės narių susirinkimą nutarta statyti naują pieninės namą ir įsigyti našesnius įrenginius.<sup>7</sup> Regis, kad įrengimai buvo pakeisti dar senojoje pieninėje.

1934–1935 m. Sintautų pieno perdirbimo bendrovės valdybos pirmininku buvo Juozas Orintas.

Spaudoje rašoma, kad

*„metai po metų didėjo pieninės produkcija reikėjo net kelis kartus keisti mažas mašinas didesnėmis, kol pagaliau turimose patalpose ir su esamomis mašinomis darbas pasidarė neįmanomas. Tada tik imta rūpintis naujos pieninės statymu.“*

1934 m. sumūrytas naujas pieninės pastatas, kainavęs apie 55 000 litų. Visi statybos darbai atlikti iš pieninės turimų santaupų, paskolų neimta. 1935 m. vyko pieninės įrengimo darbai. Mašinas, kuriuos kainavo apie 85 000 litų, parūpino „Pienocentras“. 1936 m. sausio mėn. pradžioje pieninė pradėjo dirbti naujose patalpose.<sup>8</sup>

Rašinyje apie miestelį minėta, kad dėl 1935–1936 m. Suvalkijos valstiečių bruzdėjimų buvo trumpam sutrikdytas

<sup>6</sup> 1927–1930 m. Sintautų pieno perdirbimo bendrovės apyskaitos, LCVA, f. 1675, ap. 3, b. 133 (lapai numeruoti); Sintautai, *Lietuvos žinios*, 1930, birž. 30, nr. 145, p. 4.

<sup>7</sup> Lingis P. Gerai veikia pieninė. Sintautai, *Lietuvos žinios*, 1930, bal. 20, nr. 88, p. 5; Sintautai. Pavyzdinga pieninė, *Suvalkietis*, 1931, liepos 26, nr. 30, p. 4.

<sup>8</sup> Sintautai, *Lietuvos aidas*, 1936, sausio 11, nr. 14, p. 2.



Sintautų pieninės darbas. 1936 m. Šakių apskrities komendantas nubaudė Sintautų pieninės valdybos pirmininką Juozą Orintą 5 mėnesius kalėti. Be to, jį teismas nuteisė 4 metams sunkių darbų kalėjimo. Petras Eringis Vilkaviškio apskrities komendantas nubautas 3 mėn. kalėti 5 000 Lt bauda ir pašalintas iš pareigų. Nubaudimo aplinkybės liko nepatyrinėtos. Nepavyko aptikti ir J. Orinto baudžiamosios bylos. Gal aukštesnė teismo instancija jam kalėjimo bausmę panaikino, nes 1937 m. apyskaitoje Juozas Orintas nurodytas valdybos pirmininku. Nuo 1936 m. spalio 24 d. pieninės vedėju paskirtas Petras Palubinskas.

1937 m. Sintautų pieno perdirbimo bendrovės valdybos nariai ir samdomi darbuotojai parodyti 1 lentelėje.

1 lentelė

Sintautų pieno perdirbimo bendrovės valdyba ir samdomi darbuotojai<sup>9</sup>

Eil. nr.	Vardas, pavardė	Pareigos	Nuo kada dirba	Alga, Lt per mėnesį
Valdyba				
1.	Juozas Orintas	Pirmininkas	1937 04 17	15
2.	Juozas Domeika	Vicepirmininkas	1937 04 17	–
3.	Jonas Petrikas	Kasininkas	1937 04 17	100
4.	Pijus Račiūnas	Sekretorius	1937 04 17	10
5.	Jonas Vaičaitis	Narys	1937 04 17	–
Samdomi darbuotojai				
	Petras Palubinskas	Pieninės vedėjas	1936 10 24	400
	Sofija Kuzmaitė	Buhalterė	1936 04 20	128
	Pranas Jasaitis	Mašinistas	1936 02 20	128
	Antanas Mickevičius	Darbininkas		112
	Jonas Martišius	Darbininkas		98
	Jonas Jurgelionis	Darbininkas		100

Sintautų pieninės veiklos rodikliai 1925–1927 m. parodyti antroje lentelėje.<sup>10</sup>

2 lentelė

Sintautų pieno perdirbimo bendrovės 1925–1937 m. veiklos statistiniai duomenys

Metai	Narių kiekis	Priėmimo punktu	Surinkta pieno, kg	Gauta sviesto, kg	Sumokėta už pieną, Lt	Skolos, Lt	Kapitalas, Lt	Pelnas, Lt
1925	57	–	185 542	6 998	53 612	65 187	17 200	–57
1926	65	–	245 806	9 333	63 736	56 528	26 292	583
1927	69	–	250 089	10 435	77 146	50 052	20 813	2 888
1928	75	1	324 800	12 035	93 113	38 399	25 463	4 086

<sup>9</sup> 1937 m. Pieninės darbuotojų sąrašas, LCVA, f. 1675, ap. 6, b. 156, l. 132.

<sup>10</sup> Paimta iš žurnalo *Talka*, 1938, nr. 21, p. 484; 1939, nr. 12, p. 297.

(tęsinys)

Metai	Narių kiekis	Priėmimo punktu	Surinkta pieno, kg	Gauta sviesto, kg	Sumokėta už pieną, Lt	Skolos, Lt	Kapitalas, Lt	Pelnas, Lt
1929	75	1	393 845	15 181	246 647	46 123	26 082	3 900
1930	84	5	1 217 804	47 818	383 366	50 638	33 153	7 042
1931	87	8	2 348 706	91 150	452 867	69 093	45 760	7 190
1932	70	12	3 712 485	145 277	395 884	26 182	22 287	10 628
1933	75	11	3 903 899	151 574	372 897	13 344	33 484	10 530
1934	77	11	4 172 722	160 107	335 272	25 362	40 708	11 225
1935	77	11	4 141 559	159 836	401 452	93 754	48 910	2 631
1936	79	12	4 575 272	180 854	475 942	80 882	51 217	4 789
1937	85	12	4 902 110	190 703	421 435	63 212	170 708	6 450
1938	68	13	5 485 656	214 382	541 076	?	184 454	?

1938 m. Sintautų pieno perdirbimo bendrovė kasė artezinių šulinių. Tada ši bendrovė sviestą veždavo į Klaipėdą per Jurbarką. Valdyba svarstė išigyti sunkvežimį. Visos to meto pieninės šaldymui naudojo natūralų ledą. Kadangi Sintautų pieninei ledą reikėdavo imti iš Šešupės, esančios už 15–16 km, jau 1938 m. svarstyta išigyti žemės sklypą, jame iškasti kūdrą ir iš ten imti ledus. Be to, nutarta Būblelių valsčiuje, Užpjaunių kaime, pirkti 4,5 ha durpyną, mokant sutartą kainą, po 1 600 litų už ha. Durpynas buvo nupirktas.

1939 m. bendrovės visuotinis susirinkimas produkcijai vežioti įpareigojo valdybą pirkti sunkvežimį, supirkti savarankiškus grietinės nugriebimo punktus.<sup>11</sup>

Jau 1940 m. pradžioje Sintautų pieno perdirbimo bendrovė buvo išigijusi sunkvežimį, rengėsi atidaryti parduotuvę.

Viską sujaukė Lietuvos valstybingumo praradimas 1940 m. Bolševikmečiu iš Sintautų pieninės buvo paimtos 59 statinaitės sviesto Marijampolėje išikūrusiems kariškiams ir už tai neatsiskaityta. Tiesa, iš Šakių apskrities Sintautų pieno perdirbimo bendrovė buvo gavusi įvairių žemės ūkio mašinų. Nacių valdymo metais tos mašinos buvo išnuomos ūkininkams. 1943 m. revizorius nerado gautos technikos sąrašo ir nurodė jį sudaryti, įvesti nuomos apskaitą. 1943 m. pavasarį pieninės vedėju dirbo Petras Putinas. 1942 m. Sintautų pieninės revizijos pagrindiniai duomenys parodyti trečioje lentelėje.<sup>12</sup>

<sup>11</sup>1938 04 23 ir 1939 04 01 Sintautų pieno perdirbimo bendrovės narių susirinkimų protokolai, LCVA, f. 1675, ap. 3, b. 153.

<sup>12</sup>1943 m. Sintautų pieno perdirbimo bendrovės revizijos aktai, LCVA, f. 1675, ap. 8, b. 114, l. 120–136.

3 lentelė  
1939–1942 m. Sintautų pieno perdirbimo bendrovės veikla

Metai	Supirkta pieno, kg	Gauta sviesto, kg
1939	6 006 465	233 641
1940	5 186 209	200 784
1941	3 001 709	116 608
1942	1 876 345	70 137

1943 m. rezultatai turėjo būti dar blogesni, nes 1943 m. rudenį revizorius konstatavo, kad Sintautų pieno perdirbimo bendrovė dirba nuostolingai. Rašinyje apie miestelį nurodyta, kad 1944 m. naciai Sintautų pieninę susprogdino.

## Sintautai pokario metais

*Liudvina Kutkaitienė*

Sintautų pagyvenusių žmonių kartai teko patirti didelius išbandymus. Mes pergyvenome net keturis santvarkos pasikeitimus: rusų okupaciją, vokiečių, vėl rusų okupaciją, trukusią beveik pusę šimtmečio, ir tik 1990 m. šventėme laisvos ir nepriklausomos Lietuvos atkūrimą. Dabar tai yra tik istorinių faktų kalba, bet kiek kartų žmonės turėjo sunkumų, kiek teko ne laiku patirti artimų žmonių praradimą, patirti kančių, išlieti ašarų. Dabartiniams pagyvenusiems kaimo žmonėms savo akimis teko ne kartą matyti savo gimtojo kaimo griovimą. Griovė karo audros, griovė tremtys į Sibirą, griovė kolektyvizacija ir melioracija, griovė ir laisvos Lietuvos vėjai. Nepaisant visko, visada Sintautų krašto žmonės gimtąją žemę dirbo ir ją mylėjo, arė sėjo, sodino, pjovė ir į aruodus krovė.

### Meno saviveikla

Šiandien, grįžtant į praeitį, labai džiugu paminėti, kad visais laikais sintautiškiečiai mylėjo ne tik darbą, bet ir dainą, muziką, šokį. Gal dėl to, kad turime mylimo poeto Prano Vaičičiaus pasakytus žodžius: „*Vai lėkite dainos iš vargo nupintos...*“ Šitie žodžiai lyg paliepimas, lyg pakvietimas, lyg šauksmas lydi kartą iš kartos. Eina dienos, slenka metai, keičiasi gyvenimo spalvos, o šių poeto žodžių sodiečiai nepamiršta, jie džiugina širdį, kelia jausmus. Pokario jaunimas linksmynosi Mōckupių pradžios mokykloje, Santakų bibliotekoje, Sintautų vidurinės mokyklos salėje. Atėjus Sintautų kolūkiui vadovauti Vytautui Ožiūnui, dideliam meno saviveiklos entuziastui, ypač suaktyvėjo meno saviveiklinis gyvenimas. Buvo pastatyti mediniai kultūros namai. (Šiandien šiurpu ir pagalvoti, kad statybai buvo panaudoti į Sibirą ištremtų ūkininkų Jakaičių trobesiai.) Saviveikloje noriai dalyvavo ir pats V. Ožiūnas su žmona. Tada buvo labai mėgstama ruošti įvairius vaidinimus, todėl neatsilikio ir Sintautų žmonės. Buvo pastatyti spektakliai „*Vakarai viensėdyje ties Dikanka*“, „*Gieda gaideliai*“, „*Už vis sunkiausia*“ ir kiti. Režisavo mokytojas Juozas Arlauskas. Puikiai skirtus vaidmenis atlikdavo Benutė ir Sigitas Lopetai, Birutė ir Juozas Dėdinai, Juozas Ragelis,



*Laimingus jaunavedžius spektaklyje „Gieda gaideliai“ vaidino Onutė Jonaitytė ir Algis Šuopyš. Apie 1959 m. Iš A. Šuopio albumo*



*Spektaklis „Gieda gaideliai“. Iš kairės artistai Liuda Stankaitienė, Algis Šuopys, Liuda Gailienė, Juozas Ragelis. Apie 1959 m. Iš A. Šuopio albumo*



*Sintautų dūdų orkestro muzikantai senuosiuose kultūros namuose. Pirmoje eilėje sėdi (iš kairės): Juozas Mureika, Vingaudas Gylaitis, Mindaugas Martišius, Virginijus Duoba, Sigitas Duoba, Justinas Murauskas; antroje eilėje: vadovas Stasius Šipaila, Juozas Duoba, Juozas Gylaitis, Algis Martišius. Apie 1989 m. Iš L. Kutkaitienės albumo*

Algis Šuopys, Teresė Galvydienė, Algis Pociėjus, Zigmas Norkaitis ir kiti. Vėliau buvo pastatyta pjesė „Vaikinas su velnio plauku“, kurią režisavo mokytoja Marija Puodžiukaitienė. Tai gal ir paskutinis didesnis, pasisekimą turėjęs veikalas (buvo labai gerai įvertintas rajono apžiūroje), nes su televizijos atėjimu į kaimiečio trobą vaidinimų rengimas prigeso. Dar neeiliniu įvykiu Sintautų kultūriniame gyvenime buvo G. Kuprevičiaus operetės „Pasoga“ pastatymas. Tuometinė kultūros namų direktorė Alvyra Paškauskienė (Ivaščenkaitė) ir meno vadovas šakietis Vladas Le-



parskas sugebėjo suburti puikų miestelio dainininkų, artistų būrį ir paruošti puikų spektaklį, apie kurį plačiai rašė ir respublikos spauda. Pagrindinius vaidmenis atliko Laima Jakienė, Algirdas Maksvytis, Antanas Janušauskas, Vitas Matijošaitis, Povilas Šimaitis, Regina ir Juozas Jucaičiai bei kiti.

Sintautų kolūkiui pradėjus vadovauti Antanui Bosui, saviveikla neužgeso. Jo iniciatyva kolūkio valdyba skyrė pinigų dūdų orkestro instrumentams įsigyti. Orkestrui vadovavo sintautiškis Stasius Šipaila, grojo taip pat miestelio gyventojai savamoksliai Vitas Rudzevičius, Algis Martišius, Kajatonas Duoba, Juozas Klimaitis, broliai Sigitas ir Juozas Duobai, Vitas Duoba, Antanas Kelmelis, Zigmas Kardauskas ir kiti. Vietos gyventojai dar iki šių dienų prisimena juokelį, kai minint komjaunimo 50-metį buvo pareikalauta, kad orkestras grotų eisenoje per miestelį į karių kapus, bet naujai susibūrę vyrai dar nemokėjo groti maršu, todėl panaudojo lietuvių liaudies dainos „Suk, suk ratelį“ melodiją. Tą pačią melodiją pagrojo ir kapinėse. Už tai nuo rajono valdžios gavo pylos visi Sintautų vadovai. Vėliau, pablogėjęs vadovo Stasiaus Šipailos sveikatai ir jam atsakius toliau vadovauti orkestrui, orkestras pradėjo nykti ir visiškai suiro – rūbai ir instrumentai buvo išgrobstyti.

Žiūrovai niekada negailėdavo plojimų moterų ir vyrų vokaliniais ansambliams. Moterų ansamblyje dalyvavo Elenytė Birgiolienė, Janina Viliūšienė, Elena Partikienė, Regina Jucaitienė, Elena Šimaitienė, Ona Povylaitienė, Irena ir Genovaitė Duobienės, Albina Bendoraitienė ir kitos. Moterims nenusileisdavo vyrai Juozas Klimaitis, Zenius Jakaitis, Juozas Jucaitis, Vytas ir Juozas Duobai, Z. Sepetka, Algis Bakas, Povilas Šimaitis, Vitas Matijošaitis, Algis Antanaitis ir kiti. Ansambliai geriausių rezultatų pasiekė vadovaujant Juozui Mureikai. Iš šio laikotarpio dainorėlių negalima nepaminėti Juozo Jucaičio – tikro dainavimo entuziasto. Galima manyti, kad jis nuo gimimo žino visas girdėtas dainas. Kartą, po respublikinės dainų šventės grįžtant autobusu iš Vilniaus, iki pat Sintautų traukė dainą po dainos ir nė viena nebuvo kartojama. Ir dabar dainuoja rajono vyrų ansamblyje „Akordas“.

Ilgalaikes muzikavimo tradicijas turėjo ir kaimo kapela. Jos veikla neatsiejama nuo Duobų šeimos. Čia grojo Antanas Duoba, jo sūnūs Sigitas, Vytautas, Juozas, jo anūakai Virginijus ir Kęstutis, jo brolis Kajetonas, artimas giminaitis Vitas Duoba, o kur dar Marytė, Genovaitė, Birutė Duobienės. Dažnai kapelą žiūrovams pristatydavo kaip Duobų giminės ir jos draugų kapelą. Antanas Duoba yra pasakojęs, kaip jo ir vaikų mokėjimas groti išgelbėjo nuo nemalonumų. Sovietmečiu dažnas sodietis gamindavo naminę degtinę. Apie 1960 m. buvo paskelbta kova su šiuo reiškiniu. Dažnai milicijos įgaliotinis kartu su draugovinėkais (milicijos rėmėjais) lankydavosi jiems įtartinuose namuose. To neišvengė ir Duobų šeima. Tėvas, pamatęs tikrintojus, vaikams liepė greitai čiupti instrumentus, sėsti ir groti, atseit, repetuoja. Atėję pareigūnai, išgirdę gražų muzikavimą kartu su vaikais, nedrįso po namus naršyti, ieškoti naminukės. Ankstesniais metais kapeloje yra groję Jonas ir Vitas Rudzevičiai, Juozas Klimaitis, Stasius Šipaila, Juozas ir Vingaudas Gylaičiai, Algis ir Mindaugas Martišiai, Justinas Murauskas. Vadovais buvo Juozas Mureika, Birutė Duobienė ir iki kapelos gyvavimo pabaigos – Virginijus Duoba.

Visada sintautiškiškai nuo mažo iki seno mėgo šokti. Aktyvumu iš senesniosios kartos yra pasižymėję Dalė Matijošaitienė, Juozas Ragelis, Klaudija Sakalauskiene,



*Sintautų kultūros namų kaimo kapela. Iš kairės: Justinas Murauskas, Juozas Gylaitis, Juozas Mureika, Kajetonas Duoba, Kęstutis Duoba, Sigitas Duoba, Vitas Duoba. Apie 1989 m.*

*Iš L. Kutkaitienės albumo*

Nijolė ir Vitas Kuraičiai, Nijolė ir Algis Pociėjai, Danutė ir Antanas Kirkickiai, Joana ir Algis Šuopiai, Jovita Petravičienė, Monika Mykolaitienė, Irena Duobienė, Jonas Patravičius ir daugelis kitų. Pramoginių šokių sukuryje sukosi Joana ir Algis Šuopiai, Monika ir Vidas Bilbokai, Janina ir Antanas Viliūšiai. Daug metų daugybę sintautiškių šokio meno mokė, parodė daug kantrybės, įdėjo daug jėgų ir energijos ir iki šių dienų nepailso, liko žvali kaip jaunystėje mokytoja Antanina Klimaitienė. Jos pėdomis pasekė jos mokinė Vida Čeplevičienė.

Reikia pripažinti, kad sovietmečiu buvo rodomas didelis dėmesys meno saviveiklai. Suprantama, tai turėjo tilpti ideologijos rėmuose, tačiau buvo galima daug ką apeiti, apgauti tikrintojus. Šokėjams ir dainininkams buvo nuperkami sceniniai rūbai, išvykoms aprūpinama transportu, sudaromos sąlygos dalyvauti patogiu laiku repeticijose, už aktyvų dalyvavimą saviveikloje prie atostogų buvo pridėdama laisvų dienų (rodos, 3 dienas). Ypač aktyvus kultūrinis gyvenimas vyko senuosiuose kultūros namuose. Vakarėliai, vakaronės, pirmosios vagos šventės, derliaus nuėmimo pabaigtuvių, vasaros piemenėlių šventės, karnavalai, tuometinių švenčių minėjimai. Įspūdingai atrodė, kai iš laukų grįždavo į koloną išsirikiavę kombainai prie kultūros namų, kur jų laukė gražiai paruoštos sutiktuvės. Iš atminties vis neišdyla, kai vieną kartą, sutinkant kombainus, vaikai šaukė: „Žiūrėkite, kombainų veselija atvažiuoja!“ Kultūros namų direktoriais yra dirbę Juozas Klimaitis, Janina Viliūšienė, Aldona Kupcikevičienė, Alvyra Paškauskienė, Antanas Viliūšis, Liucija Mureikienė. Ypač aktyvumu pasižymėjo meno vadovas, šokėjas ir muzikantas Juozas Mureika.



*Sintautų kultūros namų merginų šokių kolektyvas. Iš kairės: Jenė Grybaitė, Valentina Laugalytė, Monika Kasparaitytė, neatpažinta, kultūros namų direktorė Aldona Kupcikevičienė, šokių vadovė Antanina Klimaitienė, Genutė Zulonaitė, Elena Kuncaitytė, Irena Bosaitė, Teresė Jurgilaitė. 1963 m. Iš A. Kupcikevičienės albumo*



*Savoiveiklininkai nuo senųjų medinių Sintautų kultūros namų išvyksta koncertuoti į Plokščių kultūros namus. Sunkvežimyje (iš kairės): kultūros namų direktorė Aldona Kupcikevičienė, Genutė Janulevičienė, Irena Duobienė, neatpažinta, neatpažinta; šalia mašinos stovi šokių vadovė Antanina Klimaitienė, Algis Janulevičius. Apie 1962 m. Iš A. Kupcikevičienės albumo*

Visi Sintautų mokykloje dirbę mokytojai nusipelnė didelės pagarbos ir padėkos, o labiausiai mokytoja Marija Puodžiukaitienė. Tai ji visai jaunutė 1952 m. lietuvių kalbos mokyti atvyksta į Sintautus, tai ji, be dėstomo dalyko, dar pradeda plėšyti dirvonus, kad nenueitų praeitin į užmiršimo liūną sodžiaus poeto Prano Vaičiaičio, Tatarės, Steponaičio, Liukaičio kūryba. Metų metus kartu su savo mokiniais renka po kruopelytę Prano Vaičiaičio giminių prisiminimus, knygas ir straipsnius, įkuria Vaičiaičio tėviškės klėtelėje muziejų, vėliau perkelia į mokyklą, o susidarius sąlygom, kai liko laisvi Vaičiaičių namai, visą sukauptą medžiagą apie poetą perduoda čia steigiamam memorialiniam muziejui. Ir jau ne tuščiame lauke, o ant sukauptos mokytojos patirties kalno susibūrė Prano Vaičiaičio draugija, ir ne nuo tuščio popieriaus lapo autorius pradėjo rašyti knygą apie mūsų poetą, o susirinkęs žinių ir faktų iš ilgamečio ir kruopštaus bei nuoširdaus mokytojos M. Puodžiukaitienės darbo šulinio.

Sintautų žmonės visada atkakliai siekė mokslo žinių gal dėl to, kad turėjo pakankamai pavyzdžių. Vien tik pagrindinėje miestelio Prano Vaičiaičio gatvėje šiandien priskaičiuojame, kad keturios dešimtys žmonių yra įgiję aukštąjį išsilavinimą. Dalis sintautiškių, baigę mokslus, grįžo gimtinėn. Čia gyvena ir dirba Vilija Daniliauskienė, Daiva Piečaitytė, Loreta Grabauskienė, Vytautas Strokas, Ieva Labūnaitienė, Vida Kutkaitytė, Alina Bakanauskienė, Aida Rėčkuvienė ir kiti. Mūsų mokyklos buvę mokiniai Valentinas Šutrikas, Raselė Sakalauskaitė, Justinas Pečkaitis ilgus metus buvo aukštųjų mokyklų dėstytojai, o Juozas Kaunas ir Rita Puodžiukaitytė yra mokslų daktarai.

## Mirusiojo palydos

Kadangi tada žmonės daugiausiai mirdavo savo namuose, tai kiekviename kaime buvo žmogus, galintis numirėlį nuprausti ir aprengti. Po to numirėlis buvo guldomas ant pašarvonės, aptiestos namuose austu linine drobule. Karstus gamindavo kaimo staliai, todėl reikėdavo laukti, kol jį padarys. Visoje apylinkėje buvo žinomas stalius Kazimieras Dailidė. Į karstą mirusįjį perkeldavo tik paskutinę šermenų dieną. Užvožus karstą, jis būdavo apjuosiamas austu lininiu rankšluosčiu, kad neatsidarytų (užkalti nebuvo galima), nes karstas iš namų į kapines buvo vežamas dviem arkliais pakinkytose šienkriptėse (ilgame, šieniui vežti skirtame vežime). Prie karsto susėsdavo artimieji. Lydint į kapines, giedoriai važiuodami paskui karstą giedodavo Visų šventųjų litaniją.

Giedoriai buvo beveik kiekviename kaime. Kadangi žmonės gyveno vienkiesiuose, dirbo savo ūkiuose, tai į šermenis rinkdavosi vakarais po darbų. Gėles nebūtina buvo nešti, bet jeigu jau

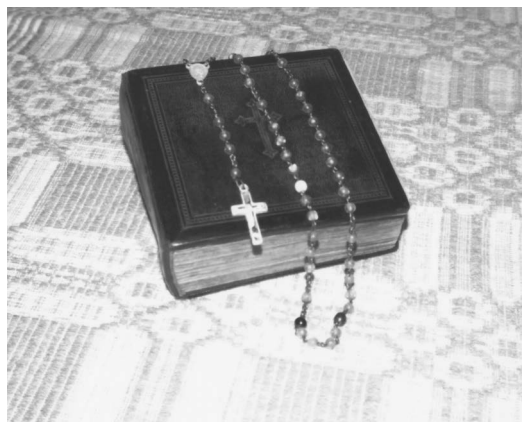

*Giesmynas „Kantičkos“, priklausęs Justinui Girdauskui. Šiuo metu jis saugomas pas Iretę ir Sigitą Duobas. 2008 m. Iš L. Kutkaitienės albumo*



nešdavo, tai iš savų darželių. Taip pat ir vainikus pindavo patys, naudodami spygliuočių medžių šakeles, papuošdami dar ir tais pačiais darželių žiedais. Dažniausiai kiekvienas, ateidamas į šermenis, atnešdavo maisto (naminės rūkytos dešros, kiaušinių, sūrio, sviesto, medaus, rūkytą kiaušlės karką), kadangi šermenyse žmonės buvo pavalgydinami. Žinant, kad šermenys ištinka nelauktai, buvo mada parodyti artimiesiems dėmesį pagelbint nelaimėje.

Giesmininkai turėdavo šermeninių giesmių giesmynus, vadinamąsias kantičkas. Iš jų pirmiausiai pagiedodavo karunkas, o paskui – visas tris dalis rožinio, po to dar giesmių ir Visų šventųjų litaniją. Ir dar pakalbėdavo dalį rožinio. To vakaro maldas pabaigdavo giesme „Labanakt, o Jėzau...“ Laidodavo iš ryto. Laidotuvių dalyviai, grįžę iš kapinių, triūsėdavo savo sodybose, o vakare grįždavo į mirusiojo namus ir dar jam atminti pagiedodavo rožinį.

Pokariu, kiek žmonės prisimena, Sintautų kaimuose buvo žinomi giedoriai Juozas Kramilius, Juozas Kaunas, Vladas Piečiukaitis, Anelė Miščikaitė, Pranas Mozūraitis, Anelė Rūgienė, Antanas Duoba, Eugenija Piečiukaitienė, Antosė Piečiukaiytė, Stasė Žibienė, Julija Ciplinskienė, Natalija Duobienė. Vėliau išijungė Bronius Bartkus, apylinkėje tapdamas pagrindiniu giedoriumi. Atsakinga už giedorių sukvietimą maldai buvo jo žmona Antosėlė, nes Bronius dirbo Sintautų pieninėje darbininku. Giedoti jam talkino Juozas Dėdinas, Irena ir Sigitas Duobai, Zigmas Sepetka, Jonas Strokas, Vitas Matijošaitis, Pranas Valavičius, Ona Mickevičienė, Teresė Piečaitienė, Ona Antanaitienė, Genė ir Vitas Duobai. Slenkant metams ir slegiant metų naštai vyresnieji giesmininkai pasitraukė. Tada pagrindiniu giedoriumi tapo Vitas Matijošaitis, jam talkino Juozas Dėdinas, Zigmas Sepetka, Irutė



*Giesmyno „Kantičkos“ titulinis puslapis. 2008 m. Iš L. Kutkaitienės albumo*



*Dabartiniai Sintautų giedorėliai Jankuose. Sėdi (iš kairės): Teresė Piečaitienė, Ona Antanaitienė, Vitas Matijošaitis. 2010 m. gruodžio 22 d. Iš T. Piečaitienės albumo*



ir Sigitas Duobai, Teresiukė Piečaitienė, Onutė Antanaitienė. Visi žinome, kad gyvenimas nestovi vietoje, todėl dabar su Vitu Matijošaičiu liko giedoti Teresė Piečaitienė ir Ona Antanaitienė. Genutė ir Vytas Duobai gieda atskirai. Dabar jie yra visame rajone tapę žinomais giesmininkais.

Šermenų ir laidotuvių rūpesčiu buvo ir yra laidojimo vietos suradimas kapinėse. Tam ilgus metus padėjo kapų sargas Bronius Bartkus ir duobkasys Zigmaks Maksvytis. Pastarasis, dar jaunas patyręs našlaičio dalią, kartu su klebonu atvyko iš Slavikų apie 1957 m. ir dirbo iki gilios senatvės. Jis buvo labai atsidavęs savo darbui, žinojo, kur kas yra palaidota, arba, kitaip sakant, šiandien nerastume nė vieno sintautiško, kurio artimą žmogų nebūtų palaidojęs Zigmaks Maksvytis. Ilgai ir daug atidavęs nuoširdaus darbo Sintautams, amžino poilsio atgulė savo gimtinėje Slavikų parapijos kapinėse. Dabar kapinių sargu dirba Justinas Bacevičius, kuris taip pat rūpinasi dėl laidojimo vietos suradimo ir duobės iškasimo.

## Medicininis aptarnavimas

Tuoj po karo, apie 1946 m., Sintautuose, vokiečiui Garbarskiui išvykus iš savo gyvenamojo namo, buvo atidaryta ambulatorija. Pirmasis gydytojas (felčeris) buvo Jonas Matulaitis. Į jo pareigas įėjo ne tik priiminėti pacientus ambulatorijoje, bet ir lankytis sergančių gyventojų namuose. Taip pat įėjo ir vaikų sveikatos tikrinimas mokyklose bei jų skiepijimas nuo infekcinių ligų. Kadangi Jonas Matulaitis buvo karo dalyvis, patyręs rankos traumą, tai jam dirbti buvo per sunku, todėl, atsižvelgiant į jo sveikatos būklę, jis buvo perkeltas dirbti į Kukarskės (Šakių r.) ligoninę, į lengvesnes pareigas.

1950 m. Sintautų ambulatorijoje pradeda dirbti Ivanas Južakovas, rusų tautybės felčeris, visą karo laikotarpį dirbęs fronto linijose. Jo pareigos buvo tos pačios kaip ir pirmtako. Ivanas Južakovas buvo labai pareigingas, rūpinosi vaikų sveikata, ypač naujagimių, nuolat lankėsi namuose, stebėdamas jų augimą. Daktaras (taip jį vadino kaimo gyventojai) didelį dėmesį skyrė ir moterų sveikatai, ypač prižiūrėjo besilaukiančias mamas. Kartkartėm jo iniciatyva į ambulatoriją atvykdavo moterų gydytojas, kad visos apylinkės moterys galėtų pasitikrinti sveikatą. Ivanas Južakovas, nors būdamas kitos tautybės, greitai pramoko lietuvių kalbą, buvo draugiškas, nuoširdus ir pareigingas, dėl ko buvo gerbiamas visų gyventojų. Vaikai lankė mūsų mokyklą, žmona dirbo buhalterė tuometiniame MTS. Tačiau 1966 m. su šeima išvyko gyventi į gimtąjį Leningradą (Sankt Peterburgą). Dar ilgą laiką nenutrūko ryšiai su Sintautuose likusiais bičiuliais, ypač su kaimynais Marija ir Albinu Puodžiukaičiais. Kai kolūkiečiai susiruošė į kelionę aplankyti Leningradą, rūpesčiai buvo mažesni, nes, įvykus netikėtumams, galėjome kreiptis į Južakovų šeimą.

Išvykus Ivanui Južakovui, felčere atėjo dirbti Eugenija Vaitiekaitienė. Savo pareigingumu ir kruopš-



*Pirmasis Sintautų ambulatorijos medikas Jonas Matulaitis. Apie 1947 m. Iš J. Matulaitienės albumo*

tumu labai greitai įgijo sintautiškių pagarbą ir pasitikėjimą, nepriekaištingai lankė bet kuriuo paros metu namuose sergančius kaimo gyventojus. Tuo laikotarpiu ambulatorijoje patarnavimų ratas plėtėsi, bet plėtėsi ir darbuotojų skaičius. Jau dirbo dantų gydytoja Jadvyga Janušaitienė, medicinos seselė vaikų sveikatos priežiūrai Janina Dumčiuvienė, o akušerė Kristina Kučiauskienė rūpinosi moterų sveikata. Dėl šeimininės padėties kitur išvykus gyventi ir dirbti Jadvygai Janušaitienei, stomatologe dirbti atvyko jauna specialistė Birutė Jašinskaitė, o 1971 m. ją pakeitė Regina Jucaitienė (Žemaitytė). Ji taip pat dirbo nuoširdžiai. Labai rūpinosi, kad visiems žmonėms, turintiems dantų susirgimus, būtų laiku suteiktas gydymas, ypač vaikams. Žinodama vaikų jautrumą dėl dantukų gydymo, Regina Jucaitienė susitarė su mokyklos direktoriumi Zigmū Norkaičiu paskirti patalpėlę mokykloje stomatologiniam kabinetui. Tada pacientukai buvo daug drąsesni, be didesnės baimės leidosi būti gydomi, be to, mokiniams nesitrukdė dalyvauti pamokose. Laisvu laiku nuo savo darbo Sintautuose daktarė važinėjo gydyti gretimo Panóvių kaimo žmonių. Regina Jucaitienė buvo aktyvi visuomenininkė, noriai dalyvavo kultūros namų moterų dainų ansamblyje. Visada buvo ir liko jautri, mokanti pagelbėti, patarti. Čia ji ištekėjo už kolūkio vyr. inžinieriaus Juozo Jucaičio, čia pasistatė namus, užaugino du sūnus ir iki šių dienų yra mūsų stomatologė.

Ambulatorijoje sanitarėmis dirbo Anelė Liepuonienė, Elytė Birgiolienė, Antosė Pikčilingienė. Joms teko rūpintis ne tik patalpų ir aprangos švara, žiemą krosnių kūrenimu, bet ir medicininių įrankių paruošimu dezinfekavimui (pincetų ir švirkštų), nes tada vienkartinį švirkštų nebuvo. Įrankius reikėjo skirtą laiką virinti vandenyje specialiuose sandariuose metaliniuose induose.

Vėliau vietoj Eugenijos Vaitiekaitienės atėjo dirbti Danutė Tamulienė. Tada atėjo ir ambulatorijos uždarymo metas. Buvo paliktas tik medicinos punktas. D. Tamulienė buvo įdarbinta Šakių ligoninės vaikų skyriuje, kur ėjo įvairias pareigas. Buvo atsisakyta ir sanitarės etato.

D. Tamulienė į darbą važinėjo iš savo namų, iš Lukšių, ir tai sudarė didelių nepatogumų, kadangi Šakiuose reikėdavo persėsti į kitą autobusą, kad atvažiuotų į Sintautus. Tačiau ji visada į darbą atvykdavo laiku. Kiekvieną pirmadienį anksti rytą ji atvykdavo į kolūkio dispečerinę patikrinti vairuotojų sveikatą, kad būtų užtikrintas saugus numatyto išvykimo reisas. Pastačius naują kolūkio kontoros pastatą, medicinos punktas persikėlė dirbti į čia paskirtą kabinetą.

Mūsų daktariukė (taip ją vadino gyventojai) buvo labai darbšti. Tada kolūkis dirbantiems Sintautuose paskirdavo po sklypelį žemės. Tokį sklypelį turėjo ir Danutė. Čia ji augino javus, linus. Pardavus derlių prisidurdavo prie nedidelės felčerės algos. Daug dirbo ir namuose, Lukšiuose, savo sodyboje – ganyklose ga-



*Odontologė Regina Jucaitienė, dirbanti Sintautuose daugiau kaip 40 metų. 2002 m. Iš R. Jucaitienės albumo*

nėsi karvės, tvarte kriuksejo paršiukai. Dabar suprantame, kaip tai buvo nelengva visur suspėti, bet ji visuomet buvo energinga, geros nuotaikos, pasiruošusi padėti visiems bėdose. Tačiau likimas buvo negailestingas – 2000 m. elektrine žoliapjove dirbančią savo sodyboje nutrenkė elektra. Sintautiškaiai velionę su dideliu širdies skausmu palydėjo į paskutinę kelionę.

2001 m. rugpjūčio mėn. atvyko dirbti Gitana Baltuonienė. Iš pradžių buvo nelengva, nes dauguma ypač vyresnio amžiaus pacientų prisimindavo Danutės Tamulienės veiklą lyg ir primindami, kad kito darbai nėra labai patikimi, tačiau Gitanos kantrybė ir tolerantiškumas bei profesionalumas išblaškė kai kurių žmonių rodomą nepasitikėjimą. Ji numatytu laiku priiminėja sergančiuosius medicinos punkte, reikalui esant, leidžia vaistus, stato lašelines. Lankydama ligonius namuose ir jiems suteikdama tas pačias procedūras kaip ir kabinete, sudaro patogumą žmonėms, nes nereikia kreiptis į ligoninę. Kadangi felčerė gyvena Šakiuose, tai, atvažiuodama į darbą, pagal sintautiškių poreikius atveža nupirkusi vaistų, pasitaria su šeimos gydytojais dėl tų pacientų, kurie turi lėtines ligas. Gitana yra nuoširdi ir paprasta, kai kurie vieniši senukai prašo nupirkti ne tik vaistų, bet ir maisto produktų, nes žino, kad jų pageidavimai bus įvykdyti.

Taigi, apžvelgus Sintautų krašto medicininį aptarnavimą per 65 metus, matyti, kad čia buvo maža medikų kaita, o tai įrodo, kad čia gyvena visais laikais geri ir ramūs kaimiečiai, kad čia dirbo ir dirba medicinos darbuotojai, atsidavę gelbėti žmogaus sveikatą.

## Buitinis aptarnavimas

Stiprėjant Sintautų kolūkio ekonominiams rodikliams, atsižvelgiant į kolūkiečių ir miestelio gyventojų darbinį užimtumą ir siekiant palengvinti kasdieninius namų rūpesčius, kolūkio pirmininkas Antanas Bosas kartu su kolūkio valdyba, pritariant visuotiniam kolūkiečių susirinkimui, dėjo visas pastangas, kad miestelio centre būtų pastatytas buitinio aptarnavimo paviljonas. 1971 m. gruodžio 15 d. atvėrė duris numatytas statinys, sutrikęs gyventojams dideles paslaugas buičiai palengvinti. Čia buvo siuvykla, kirpykla, priimami užsakymai mezginiams numegzti, sugedus televizoriui ar šaldytuvui, buvo iškviečiami remontininkai, ir jų nereikėdavo vežti į Šakių remonto dirbtuves. Ištikus mirčiai aptarnaudavo šarvojimo reikmėmis, nes miestelis dar neturėjo tam skirtos salės. Daugelis gyventojų nešdavo išskalbti įvairius rūbus ir patalynės apvalkalus, tik prie kiekvieno daikto reikėdavo prisiūti numerėlius, kuriuos buvo galima nusipirkti priėmimo vietoje. Nuo paviljono veiklos pradžios vedėja dirbo Elena Šimaitienė, o būdama paslaugi ir pareiginga, greitai įgijo pasitikėjimą ir pagarbą. Visą paviljono gyvavimo laiką siuvėjomis dirbo Teresė Piečaitienė, Teresė Kvedaravičienė, Dalė Matijošaitienė. Siuvėjos dirbo labai profesionaliai. Siuvo moterims ne tik sukneles, kostiumėlius, sijonus, liemenes, bet ir rudens, pavasario bei žiemos paltus. Jos dėl savo darbų kokybės buvo vertinamos ne tik miestelio moterų. Čia užsisakyti siuvinų atvykdavo iš viso rajono, juo labiau, kad pakankamai būdavo ir audinių.

Paviljone darbo sąlygos buvo labai geros, tik siuvėjas apsunkindavo tai, kad kiekvieną mėnesį reikėjo įvykdyti numatytus darbo planus ir atsiskaityti Šakių rajono buitinio kombinato gyventojų aptarnavimo centre. Tai padaryti kiekviena



*Buitinio gyventojų aptarnavimo paviljono darbuotojos. Stovi (iš kairės): vedėja Elena Šimaitienė, Teresė Kvedaravičienė, Teresė Piečaitienė; sėdi: Dalė Matijošaitienė, Vida Domeikienė. Apie 1985 m. Iš T. Piečaitienės albumo*

siuvėja labai stengėsi, nes nuo to priklausė ir alga. Čia siuvėjomis tik jau trumpesnią laiką dirbo Genutė Lenkienė, Irena Šaukevičienė, Vida Domeikienė.

Nuo paviljono veiklos pradžios kirpėja keletą metų dirbo Antosėlė Kuciauskienė.

Pasikeitus Lietuvos valstybės santvarkai, buitinio paviljono pastatas buvo įrašytas į privatizuojamų objektų sąrašą. Čia dirbusios siuvėjos kartu su vedėja tarėsi pastatą ir vidaus inventorių (siuvažiasias mašinas, stalus, kėdes, spintas) išsipirkti bendrai, manydamos, kad tai yra teisinga, tačiau siuvėja Vida Domeikienė susitarimą sulaužė – turtą nusipirko viena. Vėliau pastatą ir inventorių pardavė. Taip 20 metų gyvavusios gyventojų buitinio aptarnavimo įstaigos neliko. Liko tik geri prisiminimai apie kruopštų čia dirbusių moterų darbą.

## Paštas

Vyresnio amžiaus sintautiškaiai mena, kad prieškariu paštas buvo įsikūręs Jakaičio name (toje vietoje, kur dabar stovi seniūnijos pastatas). Viename namo gale gyveno šeimininkai, o kitas galas buvo nuomojamas paštui. To laikotarpio viršininkais yra dirbę Rakickas, Jokūbaitis, Baltrušaitis. 1939 m. Lietuvos pašto valdybos leidinyje, dabar saugomame Anykščių siaurojo geležinkelio viršininko kabinete, tarp kitų šalies paštų yra ir Sintautų valsčiaus telefonų numeriai, kuriais naudojosi įstaigos ir gyventojai. Tai:

Žemės ūkio kooperatyvas „Ažuolas“ Nr. 12

Kajetonas Dėdinas, valsčiaus viršaitis, Barandų k., Nr. 8

Ona Erekiene, ūkininkė, Pakōrbūdžių k. Nr. 13

Dovydas Garbarskis, valcų malūno ir aliejinės savininkas, Nr. 4

Antanas Gintneris, ūkininkas, Sintautų k., Nr. 15

Pašto viršininko butas, Nr. 3

Pieno perdirbimo bendrovė, Sintautų k., Nr. 9

Edvardas Počvaitis, agronomas, Sintautų k., Nr. 14

Policijos nuovados raštinė, Sintautų k., Nr. 6

Policijos viršininko butas, Sintautai, Nr. 11





*Agutės Sakalauskaitės namas P. Vaičiaičio gatvėje (pirmasis), kuriame iki 1969 m. buvo pašto skyrius. Apie 1960 m. Iš R. Daniliausko archyvo*



*Sintautų pašto ir „Laisvės“ kolūkio darbuotojai. Pirmoje eilėje stovi (iš kairės): laiškininkės Laima Tutkuvienė, Nijolė Pociėjienė, Ona Barušauskienė, ilgametė pašto darbuotoja (laiškininkė ir viršininkė) Danguolė Gudaitienė; antroje eilėje stovi Valentinas Gudelavičius, Algis Pociėjus, neatpažintas, Janušaitis. 1960 m. Iš S. Vaščėgienės albumo*

Ignas Ratkevičius, rajono agronomas, Nr. 10

Valsčiaus savivalda Sintautuose, Nr. 2

Antanas Vebeliūnas, Sintautų parapijos klebonas, Nr. 1\*

Po karo paštas buvo perkeltas į suremontuotą Agutės Sakalauskaitės namą, kuris stovi ir dabar Vaičiaičio gatvėje. 1969 m. pastačius seniūnijos pastatą, paštas buvo perkeltas į naujas patalpas, kuriose dirba ir dabar. Nuo tada paštas priklausė Ryšių ministerijai ir pagal išplėstą veiklą buvo vadinamas Ryšių skyriumi. Kiek yra žinoma, viršininkais dirbo Juozas

\* Už pateiktą informaciją dėkojame Anykščių muziejaus darbuotojai Kristinai Kiaušiuitei.



Sepetka, Janina Ižganaitienė, Vitas Ragelis, Danguolė Gudaitienė, Elena Bacevičienė, Rasa Plaušinitienė, dabar dirba Gailina Piečaitienė.

Slenkant metams, pašto veikla keitėsi, nors pagrindinės kryptys liko iki šių dienų – tai laiškų ir siuntinių išsiuntimas ir priėmimas, laikraščių ir žurnalų platinimas. Pokariu, be minėtų veiklų, paštui priklausė ir telefoninis aptarnavimas. Tada į pašto patalpas iš gyventojų ir įstaigų telefono laidai buvo nuvesti į aparata, vadinamą komutatoriumi. Gyventojų namuose telefono aparatai turėjo rankenėles, kurias pasukus, atsiliepdavo pašto darbuotojas, o išgirdęs pageidavimą, sujungdavo su pageidaujamu abonentu. Baigus pokalbį, suskambėdavo trumpas skambutis, rodantis, kad pokalbis baigtas. Telefonistai budėdavo ir naktimis. Vėliau, jau apie 1962 m., paštuose buvo pastatytos kitos telefonų stotelės, pakeisti gyventojų telefonų aparatai, kurių viršutinėje dalyje buvo sumontuoti skaitmeniniai diskeliai. Skambinant juose reikėjo surinkti norimą numerį ir jau tiesiogiai atsiliepdavo reikiamas abonentas. Taip kalbėtis buvo galima tik su Šakių rajono gyventojais ir įstaigomis. Norint pasikalbėti su kitų vietovių abonentais, reikėjo surinkti atitinkamą numerį, atsiliepdavo pašto darbuotojas ir sujungdavo su pageidaujamu asmeniu ar įstaiga. Paštuose stovėjo atitinkamos kabinos, kuriose klientas galėjo netrukdomai pasikalbėti. Vėliau buvo pastatyti jau automatiniai pokalbių aparatai, kai, nusipirkus reikiamą kortelę, buvo galima kalbėti numatytą laiką visoje Lietuvoje. Yra žinoma, kad 1985 m. 77 gyventojai savo būstuose turėjo laidinius telefonus. Atėjus mobiliųjų telefonų erai, telefono aptarnavimo paštuose neliko, dabar čia žmonės ateina užsimokėti tik už telefonines paslaugas, kurių sąskaitos atsiunčiamos iš Teo.

Kitas svarbus darbų baras buvo telegramų išsiuntimas ir priėmimas. Priėmus telegramas, reikėjo adresatui pristatyti pagal nurodytą laiką. Telegramos buvo paprastos ir skubios. Galima buvo išsiųsti ir šventines telegramas. Pagal nurodytą seriją gavėjas sulaukdavo telegramos kaip šventinės atvirutės.

Pašte buvo išsiunčiami ir gaunami laiški. Tuoju po karo mūsų jaunimas, tarnavęs sovietų armijoje toli nuo gimtųjų namų, siųsdavo laiškus, parašytus sąsiuvinio lape, o esant brangiems vokams, lapą mokėdavo sulankstyti į uždara trikampį, užrašydavo adresą ir siųsdavo namiškiams. Susirašinėjimas su kariais buvo nemokamas. Vėliau jau buvo naudojamos vokais, buvo galima pasiųsti ir atvirlaiškius – atvirutes, kuriose buvo numatytos vietos tekstui ir adresui. Vokus, atvirutes, ženkliukus reikdavo įsigyti pašte. Laiškai buvo paprasti ir registruoti. Pastarieji adresatui būdavo įteikiami pasirašius į tam tikrą lydraštį.

Pašto funkcija buvo ir siuntinių išsiuntimas bei priėmimas. Labiausiai įsimintinas tas laikotarpis, kai buvo siunčiama daug siuntinių tremtiniams. Reikia pasakyti, kad šias nelaimes patyrė daug mūsų krašto gyventojų. Tai Strokai, Kamaičiai, Kvedaravičiai, Duobai, Šipailai, Orintai, Kučiauskai, Bacevičiai ir daugelis kitų žmonių. Taip pat buvo daug siuntinių, siunčiamų ir toli nuo Tėvynės tarnaujantiems kariuomenėje. Siuntiniai buvo siunčiami supakavus į fanerines dėžutes, kurias buvo galima įsigyti paštuose įvairaus dydžio. Mokestis už siuntinių persiuntimą buvo nuo svorio ir nuotolio, į kur buvo siunčiama. Nedideli daiktus, laikraščius, žurnalus, nesvarbius dokumentus buvo galima išsiųsti suvyniojus į cilindro formos paketus – banderoles.



*Pašto darbuotojai prie Sintautų pašto. Pirmoje eilėje stovi (iš kairės): Sintautų pašto viršininkė Rasa Plaušinitienė, laiškininkės Saulena Vaščėgienė, Liucija Grybienė; antroje eilėje – Veršių kaimo laiškininkai Drąsūnas Naujokaitis ir Jonas Barušauskas. Apie 2000 m. Iš S. Vaščėgienės albumo*

Kitas siuntinių etapas, bet jau gavimo, buvo siuntiniai iš užsienio, daugiausiai iš JAV. Labiausiai iš giminių žmonės laukdavo rūbų, batų, audinių ir kitų pramoninių prekių, tai tiesiog buvo prestižo reikalas puikuotis užsieniniais geros kokybės daiktais. Kas atlikdavo, parduodavo. Tada maisto produktų kaimo žmonėms pakako, todėl prisimenama kaip juokelis, kai vienam kaimiečiui iškart atėjo 10 siuntinių. Atvažiavo žmogus į paštą su ilgakripėmis, pasikrovė dovanas, grįžo į namus, turėdamas įvairiausių planų, kaip bus turtas panaudojamas. Namuose, visuose siuntiniuose radęs kruopas, miltus ir kitus produktus, labai nusivylė. Dar pasakojama, kaip vienam vyrui buvo atsiųstas kostiumas. Juo pasipuošęs, išėjo į atlydus. Tą dieną, einant namo, stipriai palijo ir žmogus grįžo ne su kostiumu, o su skarmalais. Nesuprato žmogus, kas nutiko, kol į papriekaištą laišką iš giminių atėjo atsakymas, kad tas kostiumas buvo skirtas senam tėvukui, kai numirs aprenkti, nes gerais rūbais mirusiuosius rengti yra nuostolinga.

Pašte buvo ir yra galima perlaidomis pinigais išsiųsti arba gauti, bet dabar šia paslauga mažai kas naudojasi.

Svarbus pašto darbuotojų veiklos baras, išlikęs ir iki šių dienų, tai laikraščių ir žurnalų užsakymas ir platinimas gyventojams. Čia pagrindinis laiškanešių darbas užsakinėti spaudą ir ją išnešioti gyventojams. Laiškanešiais yra dirbę Juozas Balčiūnas, Genovaitė Olensevičienė, Anelė Rūgienė, Elena Šimaitienė, Danguolė Gudaitienė, Algis Kasparaitis, Juozas Duoba ir kiti. Irutė Duobienė, prisimindama laiškininkės darbą, pasakoja, kad apie 1960 m. dirbti buvo labai sunku, nes dar daugelis žmonių gyveno vienkiemiuose, o spaudos užsisakydavo po keletą egzempliorių. Tai „Valstiečių laikraštis“, „Tiesa“, „Tikruoju keliu“. Jaunimas mėgo skaityti „Jaunimo gretas“, „Švyturį“, moterys skaitė žurnalą „Tarybinė moteris“, vaikai – žurnaliuką „Genys“. Laiškininkų darbas buvo taip

pat išnešioti telegramas ir laiškus, kurių daug būdavo prieš šventes. Jai teko aptarnauti Leopòlės, Gaisrių, Skařdupių, Voverių, Starkų ir kitus kaimus. Vasarą laiřkininko transporto priemonė buvo dviratis, žiemą – rogės, kurias traukdavo jam patikėtas arklys, o lapkričio–gruodžio mėnesiais – raitomis ant to pačio arklio. Sako, kad jodikės igūdžius ji turėjo labai gerus, aplenkdamo ir vaikus. Kiekvieną dieną reikėjo aplankyti visus kaimo gyventojus, kurie buvo užsisakę vienokią ar kitokią spaudą.

Dabartiniu metu Sintautų pašte dirba dvi laiřkininkės – Liucija Grybienė ir Saulena Vaščėgienė, pasukusi savo mamos Danguolės Gudaitienės keliu. Jų darbo stažas jau daugiau kaip po 20 metų. Darbas, palyginus su ankstesniais metais, yra daug lengvesnis. Dauguma žmonių gyvena gyvenvietėje, todėl nereikia toli vaikščioti, nereikia užėiti ir į kiekvieną kiemą, nes miestelyje yra pritvirtintos pašto dėžės, kurių atskiruose skyreliuose yra įdedami kaimynų laiřkai ir laikraščiai. Dabar gyventojai užsisako nedaug laikraščių, telegramos išnyko, laiřkų būna mažai, gal daugiau tik švenčių proga.

Laiřkininkės Liucija ir Saulena yra labai pareigingos ir paslaugios, jas gerbia visi miestelio gyventojai, ypač pensininkai, nes į laiřkininkų pareigas įėina ir pensijų išneřiojimas į namus. Vyresnio amžiaus gyventojai kiekvienais metais, minint Pasaulinę pašto dieną (spalio 9 d.), pasveikina pařtininkes su profesine švente. Buvusi ilgametė Sintautų vykdomojo komiteto pirmininkė poetė Genovaitė Plauřinaitienė 2003 m. parašė tokias eiles šia proga:

*„Pašto darbuotojams*

*Ar ruduo, ar žiema,  
Ar pavasaris žalias –  
Ta pati toluma,  
Visada tas pats kelias.*

*Jūsų laukia kasdien  
Ir jauni ir suaugę.  
Sveikiname šiandien  
Savo šventės sulaukus.*

*Pareigos vedami  
Ir laukais ir takeliais  
Skubate tekini  
Į kiekvieną pirkele*

*Būkit visad jauni,  
Pasiruošę į kelią.  
Jums – sveikatos, sėkmės,  
Šaunūs pašto karveliai.“*

## Parduotuvės

Pokariu Sintautuose veikė dvi parduotuvės: viena MTS teritorijoje, kita miestelio centre. Pardavėjomis dirbo Roma Naujalienė, Stasė Ravinskienė. Buvo ir smulkių prekių parduotuvėlė, kurioje už atliekas buvo galima įsigyti kai kurių daiktų. Dar neiřdilo iš sintautiřkių atminties, kaip pardavėja Bujauskienė pardavė molinę puodynę su čia paslėptais užprekiautais pinigais. Pastačius dabartinę parduotuvę, parduotuvėlės neliko. Čia ilgus metus dirbo Antanina Šniokaitienė, Elena Martiškienė, Aldona Kaunaitė ir kitos. Jau net keliolika pastarųjų metų parduotuvėje dirba Elena Klimaitienė, Rasa Duobienė, Angelė Knezevičienė. Visą laiką, o labiausiai pastaruoju metu, pardavėjos yra paslaugios, mandagios ir nuoširdžios. Atėję į parduotuvę, ypač vyresnio amžiaus žmonės, čia ne tik apsiperka, bet ir

maloniai pasikalba įvairiais klausimais su dirbančiomis moterimis. Ilgus metus parduotuvės valytoja dirbo Liudvika Piečiukaitienė.

Tuoj po karo tame pačiame name, kur buvo parduotuvė, buvo ir užkandinė. Nemažoje salėje buvo sustatyti keturviečiai staliukai, prie kurių atsilankę žmonės galėjo išlenkti taurelę arba pakelti alaus bokalą. Laisvu laiku čia ateidavo muzikantas – smuikininkas Jonas Rudzevičius ir, pagal atskirų lankytojų užsakymus, linksmindavo gražiomis kaimo melodijomis. Čia yra dirbę Juozas Klimaitis, Anelė Rūgienė, Baranauskienė. Iki pat pabaigos dirbo Bronė Šukaitienė, nes vėliau užkandinė buvo uždaryta ir įrengta kolūkio valgykla, bet kaip neatitinkanti sanitarinių reikalavimų neilgai gyvavusi privalėjo veiklą baigti. Kolūkio gyvavimo pabaigoje miestelio centre už kolūkio lėšas buvo pastatyta visus reikalavimus atitinkanti valgykla, kurioje maitinosi daugelis žmonių. Čia buvo gaminamas maistas ir vežamas į laukus darbininkams darbymečių metu. Šeimininke dirbo Danutė Šimkevičienė. Sugriuvus kolūkiams pastatas buvo privatizuotas. Čia dar keletą metų veikė nuosava Birutės Stepulaitienės parduotuvė. Dabar buvusiam kolūkio kontoros pastate dirba privati Arūno Tarnausko parduotuvė.



*Sintautų kolūkio valgyklos vedėja, vėliau kavinės „Pas Danutę“ savininke Danutė Šimkevičienė. Apie 1986 m. Iš R. Jucaitienės albumo*

## Iš Sintautų policijos istorijos

Raimondas Daniliauskas

Po nepriklausomybės paskelbimo, 1918 m. lapkričio mėn. 11 d. Valstybės Taryba įsakė krašto gyventojams kurti, organizuoti vidaus apsaugos organizaciją – miliciją.

1918 m. lapkričio 18 d. Lietuvos ministras pirmininkas A. Voldemaras kartu su Teisingumo ministru P. Leonu kreipėsi į visuomenę:

*„<...> jau susidarė Lietuvos Valstybės Vyriausioji Valdžia. Dar vokiečių policija, teismas ir kariuomenė tebelaiko mūsų krašte visuomenės tvarką ir ramybę, o jau greta jų steigiama Lietuvos policija, milicija ir teismus <...> Komitetai teparenka ištikimus ir drąsius vyrus tvarkdariais: seniūnais (šaltyšiais), viršilomis ir policijos sargais <...>“*

To meto spaudoje randame krepimąsi į Lietuvos piliečius:

*„Negaišdami nei dienos, kiekvienoje parapijoje susirinkite visi vyresnieji, be kalbos ir tikybos skirtumo, ir išsirinkit. Parapijos komitetą iš penkių arba septynių žmonių. Išrinktasai Komitetas turi tuojau paimti į savo rankas tvarkyti apylinkės gyvenimą. Tasai Komitetas tuojau turi pasikviesti stiprius ištikimus vyrus ir sudaryti iš jų miliciją. Komitetai tegu susižino su kaimyninių parapijų komitetais ir bendrai teįsteigia Apskričių (Kreizų) Komitetus“. (Ūkininkas, 1918 m. lapkričio 26 d., p. 11)*

Kaip zanavykai išreiškė pasitikėjimą Lietuvos Valstybės Tarybai?

*„<...> lapkričio mėn. 18 d. susirinkę parapijos Komiteto rinkimų svarstyti sodžiai – Vilktrakiai, Trakiniai, Janukiškiai, Žalešarkiai, pas ūkininką Almonaitį, Žvirgždaičių parap., Naumiesčio apskrities, Suv. Gub. vienu balsu nutarė išreikšti pasitikėjimą Lietuvos Tarybai ir pageidavimą papildyti Tarybą atstovais iš valstiečių. Susirinkime dalyvavo su svečiais daugiau kaip šimtas žmonių.“ (Lietuvos Aidas, 1918 m. gruodžio 6 d.)*

Kaimyniniai Sintautų gyventojai griškabūdiečiai parašė:

*„Lietuvos Valstybės Tarybai. 1918 m. lapkričio mėn. 17 d. didelis Lietuvos piliečių be skirtumo tautybės, luomo ir tikybos susirinkimas Griškabūdyje, Naumiesčio apskrities, svarstydamas savo vietos reikalus, prie progos vienu balsu pareiškia Liet. Valst. Tarybai pasitikėjimą, ją pripažįsta vienintelia laikinąja Liet. valdžia ir pa-*



sizada ją remti, kad ji ves Lietuvą demokratiniais keliais į visišką nepriklausomybę. Po šiuo pareiškimu pasirašyti ir įteikti jį Liet. Valst. Tarybai susirinkimas įgaliojo komisiją iš septynių narių, kurie savo nuožiūra gali kooptuoti pasirašyti dar keletą kitų asmenų... Susirinkimų įgaliojoti komisija: parašai.“ (Lietuvos Aidas, 1918 m. gruodžio 6 d.)

1918 m. gruodžio 4 d. į Vilnių buvo sukviesti susikūrusių apskričių viršininkai. Vidaus reikalų ministras norėjo žinoti, kaip sekasi organizuoti valdžią apskrityse. Paašškėjo, kad:

*„Naumiesčio ap. Komitetai susidarė parapijomis. Išrinktas apskrities komitetas. Rinkimuose dalyvavo 131 parapijų atstovas. Vokiečių valdžia leido peržiūrėti javų sandėlius. Milicija daroma vokiečių, bet apskrities komitetas išreikalavo teisę neleisti vokiečių valdžiai daryti milicijai įsakymų be jo sutikimo“ (Lietuvos Aidas, 1918 m. gruodžio 7 d.)*

Susikūrusi Lietuvos valstybės taryba rūpinosi, kad milicija būtų apginkluota. Kiekvienai būsimai apskričiai buvo paskirtas įgaliotinis, kuris aiškino, kaip reikia organizuotis. Šakių krašte organizavimo darbus pravedė Pranas Vailokaitis.

1918 m. Lietuvos teisingumo ministras paskyrė Taikos teisėjus, kurie buvo įgalioti priimti iš vokiečių valdžios visas buvusias bylas, dokumentus, pinigus, inventorių. Naumiesčio (Vladislavovo) gubernijoje juo paskirtas Augustinas Mokevičius. Teismo tardytoju paskirtas Jonas Domanskis. (*Tėvynės Sargas*, 1918 m. gruodžio 11 d., p. 7.)

Henrikas Baltrušaitis savo atsiminimuose „*Vokiečių okupacija Sudarge*“ pasakoja:

*„1918 m. gruodžio mėn. iš Sudargo apylinkės išsikraustė paskutinės vokiečių kariuomenės dalys. Beliko tik du žandarai, kurie čia būdavo tik dieną, o nakvoti vykdavo į Vokietiją, į Šilėnus. Žandarai buvo apatiški, tad nesikišdavo niekur. Jei pranešdavo jiedviem apie vagystę, ar peštynes, jie numodavo ranka ir sakydavo:*

*– Kas mums darbo, jūs turite savo miliciją ir kreipkitės į ją, o jei ji mus kvies, tai mes padėsime. 1918 metais ir baigiasi vokiečių okupacija, nes Sudarge susidarė lietuviškas parapijos komitetas. Jie paėmė į savo rankas visą valdžią, sudarė pagrindus savivaldybei ir įsteigė pirmąją miliciją. Paskutiniai žandarai 1919 m. rugpjūčio mėn. slapčia, niekam nežinant, vieną naktį prapuolė iš Sudargo“.*

## Lietuvių policija

Lietuvių policija paveldėjo rusų laikų milicijos įstatymus ir papročius. Lietuvos nepriklausomybės laikais teko krypti keisti ir atsisakyti „kumščio“ vartojimo. Naujai kuriamos milicijos darbas buvo palaikyti krašte ramybę ir užtikrinti tvarką. 1918 m., dar esant vokiečiams Lietuvoje, jau prasidėjo vietos savivaldos

organizavimasis. Buvo renkami parapijos komitetai, vietos teismai, 3 asmenų milicijos ir miškų sargybos. Daugumoje parapijų 1918 m. lapkričio mėnesį iš parapijų komitetų atstovų buvo sudaromi apskričių komitetai. Komitetų uždavinys buvo palaikyti krašto tvarką ir ramybę. Šakiuose apskrities komitetas vietos inteligentų pastangomis buvo išrinktas dar 1918 m. spalio mėnesį. Tas komitetas ir pradėjo pirmąją milicijos organizavimą. Priežastys atsirasti to meto milicijai buvo kelios. Ko gero, pagrindinė buvo ta, kad atsirado organizuotos plėšikų gaujos, atiminėjusios gyvulius, pinigus. Antroji priežastis – degtindariai ir spekuliantai. Nors tada ir buvo vokiečių kariškoji policija ir žandarmerija, tačiau ji užsiėmė karo rekvizicija.

1918 m. gruodžio 17 d. Lietuvos vidaus reikalų ministras pasirašė raštą dėl apskričių viršininkų institucijos įkūrimo. Juo remiantis buvo skiriamas apskrities viršininkas. Pastarieji buvo paskirti dar ir „*vyriausiais apsaugos vadais*“. Jie turėjo padalyti apskritį į kelias nuovadas ir paskirti nuovadų viršininkus, organizuoti sargybos būrius ir prižiūrėti viršaičio, kaip žemesnės grandies, veiklą. Tame aplinkraštyje buvo nurodyta, kad apskrities viršininkas organizuoja ir saugo gyventojų ir įstaigų turtą ir ramybę. Apskrities vyresnybei turėjo priklausyti ir suorganizuotoji milicija.

Iš pradžių milicija jokios uniformos neturėjo, tačiau ant rankos nešiojo juostą su užrašu. Tai ir buvo milicininko ženklas. Apsiginklavimas buvo tik lazdos. Tačiau su lazda ne ką nuveiksi, o vokiečiai, viešpatavę Lietuvoje, nepasitikėjo šiais naujai kuriamais milicijos būriais. Todėl milicininkai ginklavosi kaip kas išmanė. Pasisekdavo už pinigus arba už degtinę ginklų įsigyti ir iš vokiečių kareivių. Šakiuose su ginklais buvo problema. Laikotarpis buvo pavojingas tuo, kad lietuviškoji milicija veikė, esant šalyje vokiečių žandarmerijai ir jos kareiviams. Tuo metu dar nebuvo išleista reikiamų instrukcijų, kaip eiti pavestas pareigas, todėl daugelis vadovavosi savo sveiku protu.

## Policija Šakių apskrityje

1918 m. spalio mėn. pabaigoje Šakių miesto organizacinio komiteto iniciatyva išrinktas Šakių apskrities komitetas, kuriame buvo Jonas Staugaitis, Pranas Vailokaitis, Juozas Liūdžius, kun. Ignas Starkus, Jonas Riauba, Pranas Užupis, Jonas Vilimaitis.

Nesant iš aukščiau paskirtos valdžios, šie žmonės sprendė visus reikalus. Taigi šis komitetas ir suorganizavo miliciją-policiją. Komiteto posėdyje 1918 m. gruodžio mėn. 5 d., svarstant „Milicijos dėsnių projektą“, kurį pateikė vokiečių kreishauptmanas (vienas iš vadovaujančių administracijos valdybos tarnautojų) Broeckeris, įvardindamas „*milicijos statutu*“, buvo nutarta įsteigti miliciją. Pagal šį projektą milicija turėjo būti 21-oje Šakių apskrities vietoje. Milicijos viršininku buvo numatyta paskirti tarnavusį rusų kariuomenėje ir karininko laipsnį turintį Antaną Kudirką iš Norvaišų kaimo. Pastarasis tuo laiku mokytojavo Raugalų kaimo pradžios mokykloje. Kreishauptmanas gruodžio 12 d. Antaną Kudirką paptvirtino obermiliciantu. Maža to, vokietis pareiškė, kad vietos miliciją bus galima organizuoti tik jo (Broeckerio) leidimu, ir ji privalės vykdyti jo nurodymus, kad bus aprūpinta ginklais, apranga, arkliais ir pareigūnams bus išmokamos algos. Jis turėjo vokiečių instrukcijas vietos milicijai suorganizuoti iš vietos gyventojų.

Tuo metu apskrities parapijų ir miestų komitetai, kadangi dar valsčių nebuvo, turėjo išrinkti 4 kandidatus iš gyventojų. Iš jų 2 asmenys buvo patvirtinti vokiečių kreishauptmano, pritarus Šakių apskrities komiteto nariams. Taip atsirado naujieji apskrities milicininkai. Jie privalėjo ant kairės rūbų rankovės, aukščiau alkūnės, nešioti raudoną juostą su žaliais kantai ir inicialiais Š. A. M. bei užrašu geltonomis raidėmis „Šakių Apskrities Milicija“. Raiščiai buvo įsigyti komiteto lėšomis. Apskrities komitetas milicininkams mokėjo algas iš savo lėšų.

1919 m. Šakių milicijai vadovavo milicijos vadas, padėjėju dirbo vienas vado pavaduotojas, šiems buvo pavaldūs 18 vyresniųjų milicininkų ir 50 jaunesniųjų milicininkų. Tuomet prasidėjo milicininkų išskirstymas po valsčius, Naumiesčio ir Šakių miestus. Išskirstyta į 16 vietų, tuomet vadinamų „milicijos sargybų“. Vyriausiojo vado žinioje buvo 8 raiti milicininkai, palaikę ryšius tarp minėtų sargybų. Vyriausiasis milicijos vadas buvo vadinamas Šakių–Naumiesčio apskrities komisaru. Šakių apskrities viršininkas buvo Simanas Grikielis iš Naumiesčio, juo paskirtas 1918 m. gruodžio mėn. 30 d.

Kaip klostėsi naujosios milicijos santykiai su vokiečių vyresnybe?

1918 m. gruodžio mėn. pabaigoje vokiečių kreishauptmanas su savo palyda atvyko iš Naumiesčio, nes ten gyveno, į Šakius susitikti su apskrities komiteto nariais ir visuomene. Tą dieną į Šakių turgavietę suvarė apie 100 liesų nususių arklių iš aplinkinių dvarų. Mat vokiečių vyresnybė buvo nutarusi juos duoti būsimai milicijai. Tačiau šakiečiai nusprendė elgtis pagal savo norus ir į susitikimą nenuėjo. Komiteto nariai, matyt, diskutavo kaip elgtis. Jie nenorėjo paklusti kreishauptmano pasiūlymui, būdami lietuviais, nusprendė okupantui nepaklusti. Tam jie turėjo motyvų: vokiečiai galėjo pats atvykti į apskrities komiteto namus, o ne jiems vykti į kreishauptmano pasirinktą vietą. Komiteto santykiai su vokiečių vyresnybe buvo įtempti. Tam turėjo įtakos ir visokios to meto rekvizicijos ir pastotės. Šakių apskrities komitetas savo milicijos vadui pareiškė, kad tegul susirinkę apskrities milicininkai nueina priimti iš vokiečių arklius, esančius miesto turgavietėje, ir vežimus, esančius klebonijos teritorijoje. Klebonijos sode buvo užsilikę vokiečių gurguolės vežimai, jie buvo seni ir sulūžę. Nuvykę milicininkai atsirinko 13 geresnių, dar ant kojų stovinčių arklių. Buvo manoma iš viso neimti jokio arklio, nes šie vos bepasivilko, buvo ligoti. Tačiau krašte, esant ir taip mažai arklių, buvo atsisakyta tokios minties.

Toks reveransas nepatiko vokiečių viršininkui. Buvo įsakyta Šakių milicijos vadui atvykti pas kreishauptmaną. Vokiečiai kartu su arkliais buvo numatę duoti ir šiek tiek pinigų. Tačiau dabar jis pademonstravo savo valdžią. Išsiėmęs iš kišenės pluoštą šimtinių, trenkė per stalą ir įsidėjo jas atgal į kišenę, pareikšdamas: „O, kad nenorite sueiti su mumis į artimus santykius, tai ot...“

Tačiau šakiečiai buvo „ne iš kelmo spirti“. Jie pasiūlė jam pasiimti ir visus 13 arklių. Tačiau vokiečiai nesižemino ir arklius paliko lietuviams.

Tolimesni santykiai su milicininkais taip pat išliko sudėtingi. Milicininkams neleido nešioti ginklų. Jau prieš tai, kuomet apskrities komiteto nariai rengė Šakių apskrities „Milicijos Statutą“, kreishauptmanas pasirašė – „Miliciją apginkluoti lazdomis“. Taip ir buvo: pirmieji milicininkai turėjo tik lazdas. Ginklui nešioti leidimo negavo ir pats Šakių apskrities milicijos vadas. Prašant ginklų vėliau,

vokietis pareiškė, kad milicija jau neorganizuojama, tad leidimų nebus. O kad milicija dirbs be ginklų, tai ne jo reikalas. Tačiau apskrities komiteto nariai suorganizavo ginklų parvežimą 1919 m. sausio 20 d. iš Kauno. Jie buvo slapta išigyti Kauno 2-ajame pėstininkų pulke. Lekėčių valsčius davė arklius su vežimu, taip ir parsivežė. Kuomet ginklai buvo išdalyti po valsčius, telefonograma pranešta ir vokiečių Kreishauptmanui apie ginklų išsigijimą. Jis nieko neatsakė ir nesiėmė jokių veiksmų.

1920 m. gegužės mėn. 20 d. „*Laikinosiose Vyriausybės žiniuose*“ Nr. 32 buvo paskelbtas Milicijos įstatymas. Jame nurodyta, kad apskričių milicijos vadas priklauso apskrities viršininkui ir privalo turėti raštines.

*„Apskirtyse ir miestuose yra pėsti ir raiti vyresnieji ir jaunesnieji sargybiniai. Apskrities ir miesto milicininkų skaičių nuovadoms, o nuovadų milicininkų skaičių valsčiams skirsto Apskrities Viršininkas“.*

Šio įstatymo pirmasis punktas skelbė, kad

*„<...> milicija yra Vidaus reikalų ministerijos žinioje. Išleidus šį įstatymą, visa Lietuvos policija iš savivaldybių perėjo Vidaus reikalų ministerijai.“* („*Vyriausybės Žinios*“, 1920 m., Nr. 19, p. 6)

Teisingumo ministerijos aplinkraščiu Nr. 14, Šakių apskrityje 1920 m. buvo įsteigta Naumiesčio nuovada, kuriai priklausė „1) Barzdų, 2) Būblelių, 3) Griškabūdžio, 4) Jankų, 5) Lukšių, 6) Sintautų, 7) Žvirgždaičių valsčiai ir 8) Naumiesčio miestas.“ Šakių nuovadai paskirti Gelgaudiškio, Kidulių, Lekėčių, Paežerėlių, Plokščių, Slavikų, Šakių valsčiai ir Šakių miestas.

1924 m. sausio 1 d. Lietuvos vidaus reikalų ministro įsakymu milicija buvo pavadinta policija. Ką tik išikūrusios policijos pareigūnai rūpinosi piliečių apsauga, viešosios tvarkos palaikymu, kovojo su nusikalstamumu, teisė ir baudė nusikaltėlius, o 1931 m. išleidus „Eismo taisykles“, viešajai policijai dar buvo pavesta prižiūrėti eismą ir aiškintis eismo įvykius.

1932 m., pertvarkant policijos struktūrą, patvirtintas steigiamųjų nuovadų sąrašas. Jame nurodyta, kad Šakių apskrityje steigiami „I eilės – Šakių, Naumiesčio, Lukšių, II eilės – Griškabūdžio, Sintautų, Kidulių, Gelgaudiškio, Jankų, Lekėčių, Paežerėlių, Plokščių, Slavikų, Barzdų“ nuovados. („*Policija*“, 1932 m., Nr. 13)

Pertvarkos rezultatas – kiekviename valsčiuje įsteigta II eilės valsčiaus policijos nuovada. Nuovados tapo savarankiškoms, pertvarkytos ir veikusios tam tikslui nustatytoje teritorijoje. Lietuvoje tuomet buvo įsteigtos 172 nuovados. Nuovadų viršininkais paskirti iki tol buvę nuovadų viršininkų padėjėjai. Tačiau buvo ir sunkumų. Valsčiaus ribose vienas policijos valdininkas negalėjo produktyviai dirbti. Jei pastarasis atostogavo arba išvyko darbo reikalais, tai nuovadoje reikėjo pavaduotojo. Šiam reikalui buvo įsteigta policijos vachmistro pareigybė.

Ilgai Šakių apskrities policijos Sintautų (II eilės) nuovados viršininku dirbo Antanas Rumelaitis. Vėliau jis buvo paskirtas Seinų apskrities policijos Punsko

(II eilės) nuovados viršininku. 1935 m. vasario mėn. 15 d. į jo vietą Sintautuose paskirtas Stasys Ivanauskas, prieš tai dirbęs Jankų policijos viršininku. Po jo, antros eilės Šakių apskrities policijos Sintautų (II eilės) nuovados viršininku paskirtas Juozas Kliučininkas. Jonas Kiudulas nuo 1939 m. gruodžio 1 d. dirbo l. e. Šakių apskrities policijos Sintautų (II eilės) nuovados viršininku. („Policija“, 1939 m., Nr. 3)

Policijos vadai Šakių apskrityje dažnai keitėsi. Čia padirbę, dažnai gaudavo geresnę vietą kitur. Štai Juozas Dženkaitis, 1928 m. gegužės mėn. 1 d. vidaus reikalų ministro įsakymu paskirtas Šakių nuovados viršininku, o 1929 m. perkeltas nuovados viršininku į Uteną. 1934 m. jis jau pasienio policijos Seinų–Marijampolės baro viršininkas. Juozas Adomaitis policijoje pradėjo dirbti 1924 m. Iš pradžių jis buvo pasienio policijos Šakių baro viršininkas. 1927 m. paskirtas šio baro I eilės rajono viršininku, 1929 m. Klaipėdos krašto pasienio policijos Šilutės komisariato vadu, 1930 m. rugsėjo 11 d. Šakių apskrities policijos vadu. 1934 m. birželio 15 d. J. Adomaitis paskirtas Marijampolės miesto ir apskrities policijos vadu.

Nuovadose dirbę policininkai stengėsi išaiškinti įvairius kriminalinius nusikaltimus. Didžiausias dėmesys buvo skirtas žmogžudystėms, pavainikių kūdikių nužudymams, išžaginimams, plėšimams, vagystėms, sukčiavimams, kontrabandininkams, pinigų ir dokumentų padirbinėtojams ir platintojams išaiškinti. Ne mažiau dėmesio reikėjo išeikvojimams iš valstybinių ir privačių įstaigų, padegimams ir degtinės gamintojams nustatyti. Norėdami išieškoti baudas, mokestines prievoles ir kitus ieškinius, policija turėjo aprašyti skolininkų turta. 1937 m. tarp apskričių pasižymėjo Šakių policija. Čia tūkstančiui gyventojų teko 119 turto aprašymų. Turėjo įtakos ir ūkininkų streikai Suvalkijoje. Vienam policijos tarnautojui Šakių apskrityje teko aprašyti 209 atsitikimus. Be šio darbo, policija pildė protokolus nusižengusiesiems viešosios teisės reikalavimams, vykdė kilnojamojo turto varžytines, atliko kvotimus ir tyrimus baudžiamosiose bylose.

Respublikinėje spaudoje buvo aprašytas plačiai nuskambėjęs 1931 m. įvykis:

*„Susekė arkliavagių gaują. Rugsėjo mėn. 10 d., nakties metu, Šakių apskr., Sintautų valsč., Kuodžių kaime buvo pavogta iš ganyklos ūkininko Janavičiaus Aleksandro du arkliu 900 litų vertės. Policijai tiriant įvykį, pavyko sulaikyti piktadariai ir išaiškinti visa veikusi šioje Suvalkijos apylinkėje arkliavagių gauja... V. K.“* („Policija“, 1931 m., Nr. 19, p. 372)

1939 m. leidinyje „Policija“ Nr. 7 aprašytas retas įvykis apie Sintautų policijos darbą:

*„10 aukso rublių už surastus pinigus. Sintautų nuovados policininkas Aleksas Žulys išaiškino vagystę ir nukentėjusiajam piliečiui grąžino 195 aukso rublius. Surastų pinigų savininkas, policininkui Žuliui atsidėkodamas, davė dovanų 10 aukso rublių, bet policininkas atsisakė juos priimti pareikšdamas, kad policija už patarnavimus iš piliečių užmokesčio neima. Pil. pinigų atgal nepriėmė ir pa-*



*dėkojęs už pinigų suradimą išėjo. Pinigai prie raporto pristatyti policijos vadui“.*

Tarp pasižymėjusių sintautiškių yra minimas policijos viršininkas P. Vilniškaitis, gimęs 1901 m. Voverių kaime. Buvęs savanoriu, 1919 m. baigė karo milicijos mokyklą. 1923 m. gegužės 15 d. priimtas policijos tarnybon eiliniu policininku. 1924 m. lapkričio 1 d. paskirtas Marijampolės apskrities nuovados viršininko padėjėju. 1929 m. paskirtas Ukmergės nuovados viršininku, 1934 m. – Telšių apskrities Plungės nuovados viršininku. Apdovanotas daugeliu ordinų ir medalių. Mirė Kaune.

1940 m. vasarą, Sovietų Sąjungai okupavus Lietuvą, imta masiškai atleidi-  
nėti Lietuvos policijos darbuotojus, beveik visi buvę policininkai paskelbti liaudies  
priešais.

## Sintautų mašinų ir traktorių stotis

*Zigmas Pikčilingis*

Sintautų mašinų ir traktorių stotis (toliau MTS) buvo įkurta 1946 m. sausio mėn. Kiaulupių kaime Riaubos ūkyje, vadinamojoje Riaubynėje. Ten buvo ir kitų per karą nesunaikintų pastatų – dviaukštis gyvenamasis namas ir kiti. Netrukus atvažiavę miškiniai stoties direktorių ir jo sekretorių, šiems ginklu pasipriešinus, nušovė. Tada MTS buvo perkelta į poeto Prano Vaičiaičio tėviškę prie Sintautų į Santakų kaimą, į vadinamąją Vaičaitynę. Čia buvo mūrinis gyvenamasis namas, kuriame įrengė kontorą, o tvartuose – remonto dirbtuves. Viską perkelti iš Riaubos ūkio nebuvo sudėtinga, nes buvo tik vienas senas vikšrinis traktorius „ChTZ-nati“, vienas vokiškas ratinis trofėjinis traktorius „Lanz Bulldog“ ir karo laikų 1,5 t sunkvežimis „GAZ-AA“, vadinamoji *palutarka*. Direktoriumi buvo paskirtas Viktoras Stankevičius, pavaduotoju politiniams reikalams – Stasys Kinka. Pirmasis buhalteris buvo Antanas Mykolaitis, vyriausiasis mechanikas – Pranas Remenčius, vyriausiasis agronomas – Jonas Dailidė, sandėlininkas – Pečenga, vairuotojas – Vitas Mickaitis, jo padėjėjas – stažuotojas Zigmas Pikčilingis, šaltkalviai – Jurgis Albušaitis ir Juozas Bartininkas. Pirmieji traktorininkai buvo Feliksas Avižius, Jonas Martišius, Juozas Kuraitis, Pranas Birgiolas, Petras Kažemėkaitis, Zigmas Pikčilingis, Juozas Mockaitis, Gediminas Vaitiekaitis. Buvo gauti nauji keturi vikšriniai „ChTZ-nati“ ir trys ratiniai „U-2“ markės traktoriai (vadinami *žiogais*).

Įsikūrus Sintautų MTS, buvo sukurti ir mašinų-arklių nuomojimo punktai (toliau – MANP), teikiantys žemės ūkio paslaugas naujakuriams, t. y. gavusiems žemės iš didelių ūkininkų, turėjusių daugiau nei 30 ha. Punktai ir punktų direktoriai buvo pavaldūs MTS direktoriui.

Punktai, kurie buvo įkurti Jundilų, Kubilėlių ir Giedrūčių kaimuose, daugumą arklių gavo iš kariuomenės. Arkliai buvo sulyse, nuplikę, ligoti. Mažai ką su jais buvo galima nudirbti, jie vienas po kito krito. Už tai punktų direktorius Jonas Liubinas 1947 m. pateko į kalėjimą.

Prasidėjus kolektyvizacijai, ūkininkų arklius, kitus galvijus, žemės ūkio padargus kolektyvizavo. Paliko tik po vieną karvę, kiaulę, avi, 0,60 ha žemės sodybinį sklypą daržovėms. Prasidėjo kolektyvinis gyvenimas.

Buvo nurodyta visas ežias, griovelius išarti – taip didinti plotus. Žemę dirbdavo arkliais, padėdavo ir MTS traktoriai, kurie gan dažnai gesdavo. Dar pasitaikė kelios lietingos vasaros (1947 m., 1949 m.), o grioviai užarti, vanduo nenuteka, dirvos išmirko, derlius visai prastas, dirsėtas. Dar valdžios primesta techninė kultūra – *koksagyzas*, iš kurio nieko gero neišėjo. Nebuvo nei mėšlo, nei mineralinių trąšų. Atvažiavę iš Vilniaus ir rajono „specialistai“, partiniai darbuotojai (dažniausiai rusai), neatsižvelgdami į mūsų žemdirbių patirtį, mokė, nurodinėjo, kaip ir kada reikia dirbti žemę ar sėti. Pradėjus imti derlių, pirmi grūdai – valstybei, po to grūdų atpylimas valstybei už gautą sėklą, už MTS darbus – taip pat grūdai.

Grūdai drėgni, džiovyklų nėra, reikia ruošti sėklą rudeninei sėjai, o valymo priemonės primityvios. Tad metų pabaigoje kolūkiečiams ir MTS traktorininkams likdavo krepšelis išvalų ir keletas kapeikų.

Maitinosi žmonės iš savo sodybinių sklypų, kuriuos įdirbdavo rankomis ir tik poilsio dienomis. Traktorininkams apdirbti sodybinius sklypus buvo uždrausta.

Valdžia labiausiai nusigyvenusius kolūkius perorganizavo į tarybinius ūkius. Juos šiek tiek rėmė finansiškai, aprūpino technika, darbininkams mokėjo šiek tiek tokius atlyginimus. Sričių ir rajono „specialistams“ mažiau kišantis, atsirado vadovų, specialistų, išmanančių savo darbą. Padėtis pradėjo gerėti. Rajone buvo įkurta melioracijos mašinų stotis (MMS), kasami atviri grioviai, pradėtas ir laukų drenažas, kolūkiai aprūpinami mineralinėmis trąšomis. Buvusiame Sintautų valsčiuje įkuriami du tarybiniai ūkiai – „Šešupės“ ir Šakių sodininkystės. Kolūkiai liko tik du – Sintautų ir „Laisvės“.

Toliau kasmet traktorių ir traktorininkų daugėjo. Traktorininkų kursų arti nebuvo, tik už Kauno, Karmėlavoje. Žemės dirbimo agregatų traktoriams irgi nebuvo, buvo naudojami visokie savadarbiai ir arkliniai padargai. 1949 m. buvo gauta Lipecko gamybos dyzelinių mažagabaritinių vikšrinių traktorių „KD-35“ (vadinamų *kadukais*) siunta, bet jie nebuvo geri dėl nepatvarios važiuoklės. Padėtis pagerėjo, kai pradėjo tiekti patobulintus vikšrinius dyzelinius traktorius „DT-54“. Ankstesnieji žibaliniai traktoriai dirbant perkaisdavo ir dažnai gesdavo. Traktorių daugėjant, buvo sukurtos traktorių brigados, kuriose dirbdavo 3–5 traktorininkai. Už technikos priežiūrą ir darbo planų įvykdymą buvo atsakingas brigadininkas, paskirti apskaitininkai, vedantys padarytų darbų apskaitą ir kartu su brigadininku kas 5 darbo dienas atsiskaitantys už atliktus darbus ir degalų sunaudojimą. Už jų pereinimą išskaitydavo iš traktorininko atlyginimo. Vienu metu brigados buvo aprūpintos radijo stotelėmis. Kiekvieną dieną nustatytą valandą reikėjo perduoti žinias į dispečerinę, kokių žemės darbų ir kiek brigada padarė. Kai sovietų spaudoje pasirodė merginų ant traktorių nuotraukų, ir Sintautų MTS atsirado kelios tokios „panelės“. Tai Krikštytė, Sakalaukaitė ir kt. Vėliau buvo sukurta net moterų brigada. Mechanikams su jomis buvo vienas vargas, nes jų technika dažnai gesdavo, atliktų darbų kokybė prasta. Vėliau jos pačios išsilakstė. Visi traktorininkai turėjo prikabinėtojus, kurių pareiga buvo prižiūrėti traktorių, ariant reguliuoti plūgą, patepti detales. Kol MTS traktorių buvo nedaug, o traktorininkų daugėjo, buvo dirbama dviem pamainomis. Pamaininis darbas nebuvo efektyvus, tad po poros metų grįžta prie senosios tvarkos. Dirbdavo nuo šviesos iki tamsos, o per darbymetį – pavasario ir rudens sėja – ir be poilsio dienų. Pirmasis javų nuėmimo kombainas „S-4“ gautas 1948 m., jis buvo benzino varikliu, netobulus, barstydavo grūdus. Vėliau gauti tobulesni ir manevringesni kombainai „SK-3“ ir „SK-4P“. Pirmieji jų kombainininkai buvo Anicetas Pažereckas, Gediminas Vaitiekaitis, Zigmas Pikčilingis, Antanas Adomaitis, Algis Martišius. Gautos ir linų apdorojimo mašinos – prikabinamas linų kombainas, kuris nuraudavo ir pakuldavo linus. Atsiųsti specialistai iš Ukrainos mokė sėti kukurūzus lizdiniu būdu. Bet kaip puodeliai, taip ir sėja, čia nepriėjo. Sėdavo paprastomis eilinėmis sėjamosiomis. 1948 m. pastatytos naujos mūrinės remonto dirbtuvės. Kol traktorių buvo nedaug, jie visi sutilpdavo į dirbtuves, bet kai jų padaugėjo, žiemą remonto metu pasidarydavo ankšta. Į dirbtuves sutilpdavo 15–20 traktorių (priklausomai nuo jų dydžio). Remontas užtrukdavo, nes visada trūkdavo atsarginių detalių, o iki pavasario visus reikėdavo suremontuoti. Dirbtuvės buvo naujos, tačiau seno tipo,

žemos, tamsios, be ventilacijos, bendrasis cechas be apšildymo. Detalių plovykla, iš kurios sklisdavo kaustinės sodos (muilakmenio) garai, buvo atvira bendrajame ceche. Traktoriai sugrūsti vienas prie kito, remontininkai tepaluoti, nei dušo, nei prausyklos nebuvo. Įvažiuojant ir išvažiuojant traktoriui, patalpa prisipildydavo žibalo dūmų, būdavo sunku kvėpuoti. Vėliau šios negerovės buvo šalinamos – įrengtas centrinis šildymas, patobulinta ventilacija, apšvietimas, pastatyta pirtis. Remonto dirbtuvių mechaniniame ceche buvo dvejų tekimo ir vienos frezavimo staklės, kuriomis dirbo ilgametis tekintojas Kazimieras Dumčius. Variklių remonto ceche buvo šalto ir karšto variklių pridirbimo stendai. Buvo ir variklių galingumo išbandymo stendas, kuriame dirbo prityręs mechanikas Antanas Kvederavičius. Traktorinį žemės dirbimo inventorių remontuodavo kalvėje, buvusioje atokiau nuo dirbtuvių. Dirbtuvėse buvo elektros jėgainė, kuri tiekė elektrą MTS dirbtuvėms, jos gyvenvietei ir miesteliui iki 1963 m. Buvo degalų ir tepalų bazė, aprūpinusi traktorių ir mašinų parką degalais. Degalus veždavo tranzitu iš Vilkaviškio geležinkelio stoties. Bazės vedėjai buvo Vitas Stankaitis, Sigitas Šalnius, Severinas Kameneckas, Petras Kašauskas. 1953–1954 m. į MTS atvyko mokyklas baigusių specialistų. Tai vyr. inžinieriai – Leonas Vaškelis, Romualdas Šniras, Juozas Greblikas, Pranas Kažemėkaitis, vyr. buhalteriai – Albinas Šalnius, Lidija Južakova, vyr. agronomai – Juozas Aleliūnas, vyr. zootechnikai – Donatas Kaminskas, Sigita Bražulytė, Kazimieras Ponetauskas, Petras Polozovas, inžinieriai – Zigmas Civinskas, Jonas Kontautas. Žemės tvarkytoja buvo Liucija Kuconytė.

MTS aktyviai prisidėjo prie kolūkių organizavimo, nes ne tik vykdė visus mechanizuotus žemės ūkio darbus, bet ir vadovavo gamybai. MTS žemės ūkio specialistai buvo atsakingi už žemės ūkio kultūrų, gyvulininkystės produktyvumo didinimą. Nuo 1953 m. MTS buvo įdarbinta iki 19 žemės ūkio specialistų ir tarnautojų, iki 60 traktorininkų ir prikabinėtojų; nuo 14 iki 16 žmonių dirbo remonto dirbtuvėse, iki 25 – pagalbiniame ūkyje. Buvo 9 vairuotojai, net 4 ar 5 politinio skyriaus darbuotojai su savo viršininku Aleksiejumi Lašinu. Sintautų MTS aptarnavo „Šešupės“, Šapalū tarybinius ūkius, Ždanovo, Vinco Kudirkos, „Naujojo gyvenimo“, Pašėsupio, Keturnaujienos, Šilgalių, Sintautų, Arminų, „Gegužės 1-osios“ kolūkius.

Sustiprėjus kolūkiams, nepajėgiant aptarnauti visų gamybos sričių, MTS pertvarkoma į Remonto technikos stotį (RTS), kurios privalėjo aprūpinti kolūkius ir tarybinius ūkius naujausia technika, mašinomis, jų dalimis, degalais, trąšomis, chemikalais ir remontuoti kolūkių bei tarybinių ūkių mašinas bei padargus.

1958 m. liepos 23 d. Lietuvos žemės ūkio ministro įsakymu Nr. 621 Sintautų MTS pertvarkyta į RTS. MTS traktoriai, kombainai ir žemės dirbimo agregatai buvo išparduoti kolūkiams. Senus susidėvėjusius traktorius ir agregatus leista nurašyti, keli traktoriai atiduoti mokykloms kaip mokymo priemonė.

Pasikeitė ir dirbtuvių darbo tvarka, pagal paraiškas kapitališkai remontuodavo kolūkių ir tarybinių ūkių traktorius ir kombainus. Prie RTS įsteigtas Prekybos skyrius aprūpindavo rajono kolūkius ir tarybinius ūkius traktoriais ir kitomis mašinomis bei jų atsarginėmis dalimis. Jam vadovavo Juozas Masteika.

Prie dirbtuvių įkurta kolūkių ir tarybinių ūkių gyvulininkystės fermų mechanizmo grandis, kuriai vadovavo mechanikas Pranas Remenčius.



*Išvažiuojant iš MTS į laukus. Stovi (iš kairės): Juozas Mockaitis, Pranas Birgiolas. 1947 m. Felikso Račiūno nuotr. Iš Z. Pikčilingio albumo*



*Sintautų traktorininkai Pusdešrių kaime (iš kairės): Petras Kažemėkaitis, Ewaldas Špėderis, neatpažintas, neatpažintas. 1948 m. rugsėjis. Felikso Račiūno nuotr. Iš Z. Pikčilingio albumo*



*Sintautų traktorininkai (iš kairės): Donatas Kaunas, Parulis, neatpažintas, neatpažintas. 1948 m. Felikso Račiūno nuotr. Iš Z. Pikčilingio albumo*





*Sintautų  
traktorininkai  
(iš kairės):  
Parulis, Kaunas.  
1948 m. rugsėjis.  
Felikso Račiūno  
nuotr.  
Iš Z. Pikčilingio  
albumo*



*Sintautų  
traktorininkai prie  
fotografo Felikso  
Račiūno namo. Stovi  
(iš kairės): Pranas  
Birgiolas, Juozas  
Mockaitis, Parulis.  
1948 m. rugsėjo  
23 d. Felikso  
Račiūno nuotr.  
Iš Z. Pikčilingio  
albumo*

1958 m. liepos 2 d. Lietuvos Ministrų Tarybos nutarimu Nr. 305 likviduota Šakių melioracijos mašinų stotis (MMS), kuri buvo Šakių mieste. Jos technika, dirbtuvių įranga ir personalas padalinti pusiau. Viena pusė priskirta Sintautų RTS, kita – Gelgaudiškio RTS. Tais pačiais metais buvo panaikinta Griškabūdžio MTS. Traktoriai išparduoti kolūkams, o dirbtuvių įranga perduota Sintautų MTS.

Taip Sintautuose vėl atsirado daug didžiagabaritinės technikos – traktoriai S-80, S-100, vienkaušiai ir daugiakaušiai ekskavatoriai. Kartu atvyko ir melioracijos skyriaus viršininkas Henrikas Vepštas su vyriausiuoju inžinieriumi melioratoriumi Albinu Kasparaičiu, buhalteriu Motiejumi Ališausku, mechanikais Juozu Baršausku, Vitu Rinkevičiumi. Darbų vykdytojais dirbo Petrulis, Kirstukas, Mininas, Striuogaitis, Paulikas, Greblikienė, Šukytė, mechanikais – Vaclovas Žala, Vidmantas Krivaitis, vienkaušių ekskavatorininkais – Stasys Meškonis, Klemensas Sakalauskas, Henrikas Kargertas, daugiakaušių mašinistais – Anicetas Niemkevičius, Pranas Vidrinskas, Jurgis Naujalis, buldozerininkais – Jonas Mockaitis, Vladas Venys, Donatas Kaunas, Benjaminas Plečkaitis, Antanas Sniečkus, vairuotojais – Antanas Adomaitis, Juozas Olencevičius.

Melioracijos technika buvo didelių gabaritų, į žemas dirbtuves neįvažiuodavo, tad remontuoti ją tekdavo lauke, net ir žiemą.

Dirbtuvėse pagal užsakymus remontuodavo traktorius ir kombainus, gamino grūdų ir bulvių sandėlių mechanizavimo įrangą.

MTS ir melioracijos objektuose dirbusiųjų sąlygos buvo sunkios, tekdavo nakvoti kaimo gyventojų daržinėse, svirnuose, nebuvo karšto maisto, transporto priemonių.

Sintautų RTS dirbo 27 specialistai ir 15 specialistų melioracijos skyriuje. Darbininkų gretas sudarė 9 vairuotojai, 25 mechaninių dirbtuvių remontininkai, 22 traktorininkai, 10 ekskavatorininkų, 4 buldozerininkai, 13–18 žmonių dirbo pagalbiniais darbus.

Sezoniniuose darbuose triūsdavo apie 300 darbininkų. 1960 m. vasario mėn. Lietuvos žemės ūkio ministerijos įsakymu Sintautų RTS likviduota ir pagrindinės priemonės bei turimi dokumentai perduoti Šakių melioracijos mašinų stočiai (MMS), įsikūrusiai Gelgaudiškyje.

1963 m. vėl reorganizacija – Gelgaudiškio MMS perorganizuojama į Šakių melioracijos sausinimo valdybą (MSV), iš Sintautų visa melioracijos technika su savo kadrais persikelia į Gėlgaudiškį. Direktoriumi tada dirbo Laukinaitis, vėliau – Maruška.

Sintautų RTS 1963 m. perorganizuojama į respublikinį susivienijimą „Lietuvos žemės ūkio technika“ (LŽŪT). Šio susivienijimo Šakių skyriaus valdytoju paskiriamas Stasys Žala. MTS lauko darbų metu kolūkiuose traktorinėms brigadoms, o žiemos metu remonto darbams vadovavo mechanikai Pranas Zubrickas, Antanas Austinskas, Stasys Barčaitis, Justinas Venskaitis, Juozas Duoba, Jonas Endriukevičius, Jurgis Adomaitis, Zigmas Šipaila, Antanas Rekešius, Vitas Kazlauskas, Antanas Damijonaitis.

Traktorininkai remontininkai buvo Juozas Tarnauskas, Vytautas Viržaitis, Sigitas Lopeta, Pranas Vidrinskas. Dirbtuvių remontininkai – Pranas Karnauskas, Justinas Butkevičius, Jonas Šėperis, Jonas Paspirgėlis, normuotojas Antanas Šikšnius, dirbtuvių buhalteris Albinas Puodžiukaitis. Traktorinių brigadų žemės dirbimo kokybę tikrindavo ir įvertindavo ruožų agronomai. Tai Stanaitis, Baltrušaitytė, Tallat Kelpšaitė, Žekonis, Bosaitė, Zakarevičiūtė.

1963 m. prie RTS buvo įkurta ir iki reorganizacijos veikė javų sėklos kokybės laboratorija. Laboratorijoje dirbo agronomės Dabašinskaitė ir jos padėjėja. Atokiau nuo MTS buvo lėtpjūvė ir stalių dirbtuvės, kurios pjauta mediena aprūpindavo MTS ir besistatančius namus kolūkiečius. Vadovas buvo Antanas Sederevičius.

Sintautų miestelyje buvo veterinarijos ambulatorija, kuri iki reorganizacijos taip pat priklausė MTS. Veterinarijos gydytojai buvo Miliauskas, Bendoraitis, sanitarai – Jonas Jakaitis, Vladas Ūsas.

Nuo 1949 m. MTS kas dveji treji metai vyko traktorininkų rengimo kursai. Tai buvo Viešvilės mechanizacijos mokyklos filialas. Kursų vedėjai ir dėstytojai buvo Stasys Knezevičius, Zigmas Pikčilingis, Pranas Remenčius. Nuo 1946 iki 1993 m. MTS direktoriais dirbo Viktoras Stankevičius (iki 1954 m., trumpą laiką – Juozas Aleliūnas, 1955–1957 m.), Nikolajus Kazlovas (nuo 1957 iki 1958 m.), Stasys Žala. Reorganizavus įmonę, nuo 1958 m. RTS direktoriumi dirbo Stasys Žala, o nuo 1963 m. valdytoju. 1963 m. Stasiui Žalai pasitraukus, valdytojais dirbo Jonaitis, Juozas Greblikas, Vytautas Vaičaitis, Jonas Žalnora.

Nuo 1946 iki 1948 m. MTS vyriausiu mechaniku dirbo Pranas Remenčius, o nuo 1948 m. vyriausiais inžinieriais dirbo Leonas Vaškelis, Juozas Greblikas, Romualdas Šnyras, Pranas Kažemėkaitis.

Ilgiausiai dirbo (nuo 1948 m.) dirbtuvių vedėjas mechanikas Jonas Virokaitis, technikai mechanikai Zigmas Pikčilingis, Justinas Jocius. Kiti, dirbę trumpesnį laiką, yra Juozas Mockaitis, Dimitrijus, Kaminskas, Stasys Greičius, Širvaitis, Algis Martišius.

Mechanizavimo technikumas buvo baigę MTS mechanikai Stasys Knezevičius, Zigmas Pikčilingis, Justinas Jocius. Dirbdami mokėsi mechanikai Juozas Mockaitis, Algis Martišius, Romas Šipaila, Algis Stepulaitis.

Iki 1993 m. RS LŽŪT Šakių skyrius ir jo remonto dirbtuvės Sintautuose gamino įvairius nestandartinius įrenginius: kilnojamų autoremonto dirbtuvių kėbulus, šiltnamių mechanizavimo įrengimus, nuotekų valymo-aeravimo įrenginius ir kt.

Nuo 1993 m. buvusioje LŽUT Šakių skyriaus remonto dirbtuvių bazėje įsikūrė moderni metalo ir medžio gaminių įmonė UAB „MediResta“. Čia medienos apdirbimas visiškai mechanizuotas – nuo rąstų pjovimo, džiovinimo ir tolesnio medienos apdirbimo ceche. Gaminami klijuoti medienos ruošiniai durų ir langų profiliams. Per pastaruosius dešimtmečius įmonė išsiplėtė. Iš atliekų gaminami pjuvenų briketai biokurui.

Įmonėje dirba per šimtas žmonių. Jiems sudarytos puikios sąlygos, gamybiniuose cechuose puikus mikroklimatas. Įmonė, kurią įkūrė ir kuriai vadovauja Juozas Medveckas, yra rentabili ir perspektyvi.

## Sintautų seniūnijos priešgaisrinis punktas

*Algirdas Šuopyš*

Kai pagalvoji apie žemėje pasitaikančias gamtos stichines nelaimes – potvynius, žemės drebėjimus, tai apsidžiaugi, kad gyveni Sintautuose, ramia me žemės kampelyje. Rašant šį straipsnį, pasinaudota Sintautų priešgaisrinės apsaugos punkto 1975–2003 metų „Tarnybos knyga“, saugoma ilgamečio gaisrininko Jono Petravičiaus namuose.

Mūsų krašte didžiausias nelaimės ir netektis sukeldavo gaisrai, nuo kurių niekas nebuvo apsaugotas. Prisimenu, kai 1956 m. rugsėjį Sintautuose, Počvaitynėje, degė kluonas, pilnas javų, bei ūkinis pastatas, kurių išgelbėti nepavyko.

Laikui bėgant, pasitaikė ir daugiau mažesnės apimties gaisrų. 1968 metų rugpjūtį sudegė lentpjūvė. Gaisro priežastis buvo joje atliekami suvirinimo darbai elektra. Lentpjūvė užsidegė nakties metu ir buvo suniokota iki pat pamatų. 1969 m. gaisras vėl pasikartojo Počvaitynėje. Ten sudegė gyvenamasis namas, kuriame gyveno dvi šeimos. Nors žmonės ir nenukentėjo, tačiau liepsnose jie prarado savo pastogę ir visą turtą. 1970 m. nuostolių patyrė tuometinis Sintautų kolūkis, kai Santakų kaime sudegė kiaulidės stogas. 1973 m. gaisras buvo suniokojęs ir remonto dirbtuvių stogą bei medines konstrukcijas.

Intensyvėjant žemės ūkio gamybai ir atsiradus daugiau gaisrams neatsparių objektų, buvo pasiūlyta gera mintis – įkurti Sintautuose priešgaisrinės apsaugos punktą. 1975 m. kovo mėnesį ir atsirado Sintautų priešgaisrinės apsaugos tarpūkinis atraminis punktas, saugojęs nuo gaisrų Sintautų, „Laisvės“ ir Ketūrnaujienos kolūkius. Šie trys kolūkiai prisiėmė priešgaisrinio punkto finansavimą, o išvykimų į gaisrus koordinavimą valdė Šakių priešgaisrinė tarnyba. Tuo metu kiekviename kolūkyje būdavo 5 ugniagesių komandos, kurias reikėdavo apmokyti kas tris mėnesius. Šios komandos padėdavo su gaisrinės automobiliais atvykusiems ugniagesiams numalšinti išplieskusius gaisrus. Taip pat civilinės gynybos miestelyje būdavo organizuojamos priešgaisrinių punktų varžybos. Pirmąsias vietas užėmusios priešgaisrinių punktų komandos būdavo paskatinamos apdovanojimais.

Gaisrinė buvo įkurta kolūkio automobilių garažų teritorijoje. Ten buvo pastatytas specialus garažas ir patalpos budėtojams. Gaisrinėje tuo laiku dirbo keturi



*Iškaba prie Sintautų gaisrinės. 2012 m.  
R. Daniliausko nuotr.*



*Sintautų ugniagesių ženklas.  
2012 m. R. Daniliausko nuotr.*



*Pirmasis Sintautų priešgaisrinės apsaugos tarpukinio atraminio punkto automobilis. 1978 m. Iš A. Šuopio albumo*



*Autosisternos siurblio išbandymas. Prie automobilio stovi Juozas Petravičius. 1978 m. Iš A. Šuopio albumo*

darbuotojai, kurie dalijosi tris etatus. Po pilną etatą tuo metu turėjo Juozas Ūsas ir Petras Sutkus iš Šakių, o po pusę etato dalijosi Jonas Piečaitis ir Alvydas Valavičius. Už pilną etatą buvo mokama 120 rublių, o už pusę etato – 60 rublių. Nuo 1975 m. rugsėjo mėnesio gaisrinėje budėjimą pradėjo Jonas Petravičius, kuris pakeitė Petrą Sutkų. Jonas Petravičius iš karto buvo paskirtas vyriausiuoju vairuotoju. Jis gaudavo 5 rublių priedą prie atlyginimo už dokumentų tvarkymą bei bendros tvarkos palaikymą priešgaisriniame punkte. 1980 m. nuskendus Juozui Ūsui, į priešgaisrinę tarnybą dirbti atėjo Jonas Matusevičius.

1983 m. sausio mėnesį buvo nuspręsta pakeisti gaisrinės automobilį GAZ-63 į GAZ-66, kuris turėjo didesnę vandens talpą. Šis automobilis, atlikus patobulinimus pagal šiuolaikinius reikalavimus, naudojamas dar ir dabar.

Nuo 1985 m. Sintautų priešgaisriniame punkte pradėjo dirbti Juozas Mureika. 1988 m. lapkričio 9 d. degė gyvenamasis namas, kurį pavyko išgelbėti operatyviais veiksmais, kuriuos atliko tuo metu gaisrinėje budėjęs Jonas Petravičius.





*Sintautų ugniagesių komanda. Pritūpę (iš kairės): Rolandas Bakanauskas, Valdas Grybauskas, Vaidas Savokaitis; stovi: Mindaugas Stankevičius, Virginijus Labunaitis, Česlovas Gudaitis, Juozas Unguvaitis, Aroldas Ramonas. Gaisrinės automobilyje – Valdas Liudžius. 2012 m. R. Daniliausko nuotr.*

Prasidėjus Lietuvos nepriklausomybės metams, kolūkiai buvo reorganizuoti. Tuo metu kilo grėsmė, jog bus panaikintas ir Sintautų priešgaisrinis punktas, tačiau rajono valdžia nusprendė pakeisti tik valdymo struktūrą. Sintautų priešgaisrinio punkto valdymą ir finansavimą perėmė Šakių priešgaisrinė tarnyba.

1992 m. balandžio 10 d., vadovaujant Šakių priešgaisrinės tarnybos viršininui Arūnui Tautkevičiui, buvau pakviestas dirbti Sintautų priešgaisrinio punkto vyriausiuoju vairuotoju – punkto vadovu. Nors ir veikė Sintautuose priešgaisrinis punktas, tačiau gaisrų išvengti nepavyko. Bet netoliese esant priešgaisrinei pagalbai, gaisrų padaryti nuostoliai gerokai sumažėjo. Man įsimintinas įvykis, nutikęs mano budėjimo metu 1999 m. rugpjūčio mėnesį, kuomet į už 50-ies metrų nuo gaisrinės esantį Onos Mickevičienės ūkinį pastatą trenkė žaibas. Pastebėjęs gaisrą, pranešiau Šakių priešgaisrinės tarnybos dispečerei ir nuskubėjau į gaisravietę. Buvo išgelbėtas degęs ūkinis pastatas su šalia buvusiais kitais pastatais.

Dažnai Sintautų priešgaisrinis punktas buvo kviečiamas ir į aplinkinius Vilkaviškio bei Jurbarko rajonus gesinti gaisrų. Ilgiausiai užtrukdavo miškų bei durpynų gaisrų gesinimai.

1999 m. Sintautų priešgaisrinio punkto finansavimą perėmė Sintautų seniūnija, tačiau jo valdymas liko Šakių priešgaisrinei tarnybai. Nuo 2002 m. ugniagesiai



*Sintautų ugniagesių komandos vyrai Šakiuose prieš taikomojo sporto varžybas. Stovi (iš kairės): Jonas Petravičius, Vaidas Savokaitis, Arvydas Ramonas, Rolandas Bakanauskas, Juozas Unguvaitis. Pritūpę Valdas Grybauskas ir Virginijus Labunaitis. 2009 m. Iš A. Šuopio albumo*

buvo perkvalifikuoti į ugniagesius gelbėtojus, kurie nuo to laiko budi ir į gaisrus vyksta po du. Šiuo metu Sintautų priešgaisriniame punkte budi šie ugniagesiai:

- vyr. ugniagesys gelbėtojas Virginijus Labunaitis (nuo 2002 01 02),
- ugniagesys gelbėtojas Česlovas Gudaitis (nuo 1997 08 01),
- ugniagesys gelbėtojas Arvydas Ramonas (nuo 2006 11 13),
- ugniagesys gelbėtojas Juozas Unguvaitis (nuo 2007 03 30),
- ugniagesys gelbėtojas Mindaugas Stankevičius (nuo 2007 04 01),
- ugniagesys gelbėtojas Rolandas Bakanauskas (nuo 2007 04 01),
- ugniagesys gelbėtojas Vaidas Savokaitis (nuo 2007 04 01),
- ugniagesys gelbėtojas Valdas Grybauskas (nuo 2007 04 01),
- ugniagesys gelbėtojas Valdas Liudžius (nuo 2012 05 11).

Valdas Liudžius pakeitė daug metų Sintautų priešgaisriniame punkte dirbusį Joną Petravičių.

Sintautų priešgaisrinio punkto ugniagesiai per visą punkto gyvavimo laiką išgelbėjo daug gyvenamųjų bei ūkinių pastatų. Sintautų priešgaisrinė tarnyba iškviečiama į gaisrus vidutiniškai po 35 kartus per metus. Gaila, jog 2011 m. dėl finansinių priežasčių buvo kilusi grėsmė panaikinti Sintautų gaisrinę. Bet buvo dėtos visos pastangos ir priešgaisrinis Sintautų punktas išliko. Jis ir toliau saugo gyventojus nuo nelaimių.

## Sintautų miestelio gatvių istorija

*Marija Puodžiukaitienė*

XIX a. pabaigoje–XX a. pradžioje sintautiškiečiai pirkosi nedidelius žemės sklypelius kairiojoje Pentos upelio pusėje iš vokiečio Hercmano ir statėsi namelius. Taip atsirado Naujieji Sintautai. Taip jie įvardijami 1927 m. žemės mokesčių dokumentuose.

Žmonės čia kiekvienas žiūrėjo naudos, tempė į savo sodybas, ką galėjo, todėl Naujieji Sintautai buvo greitai „pakrikštyti“ Griebčiais. Jų buvo trys namų linijos. Dvi tuoj už Pentos, trečioji gerokai nutolusi nuo antrosios. 1923 m. buvo duotas vietos savivaldybės nurodymas, kad abiejose kelio pusėse būtų šaligatviai. Šaligatvių įrengimu rūpinosi gyventojai, kurių sklypas priėjo prie plento Šakiai–Naumiestis.

Miestelio statusą gauti Sintautai rūpinosi XX a. trečiajame dešimtmetyje. Šakių apskrities taryba 1924 m. kovo 17 d. nutarimu bažnytkaimius Sintautus, Griškabūdį, Lukšius ir Sudargą priskyrė prie miestelių ir 1925 m. gegužės 2 d. nutarė miestelių gyventojų lėšomis gaminti jų planus. Savivaldybių departamentas šį apskrities tarybos nutarimą patvirtino 1925 m. spalio 20 d. (Nutarimas Nr. 159)<sup>1</sup>.

Trečiajame ir ketvirtajame dešimtmečiuose miestelis suklestėjo. Pagrindinėje gatvėje, einančioje per miestelį iš rytų į vakarus, buvo administraciniai, visuomeniniai, prekybiniai, švietimo objektai. Miestelis buvo valsčiaus, parapijos ir švietimo centras.

Pokariu miestelis atrodė skurdžiai – karo metu daug pastatų sudegė, kiti apgriauti, šaligatviai išdaužyti. Tačiau kaip tik šaligatviai ir bažnyčia, nors jos bokštai taip pat buvo gerokai nukentėję, išlaikė miestelio vaizdą. Ilgai miestelis po karo neatsigavo, naujų namų beveik niekas nestatė, visi gyveno senuose, po kelias šeimas viename name.

Centrinėje gatvėje namus pradėjo statyti šeštojo dešimtmečio pabaigoje. Namų statyba paspartėjo prasidėjus melioracijai. Tada ūkininkai iš vienkiamų kėlėsi į miestelį.

Kai septintajame dešimtmetyje miestelio gatves išasfaltavo (iki tol jos buvo grįstos netašytais akmenimis), šaligatviai daugelyje vietų buvo išardyti. Ilgiausiai šaligatvis išsilaikė prie bažnyčios tvoros, prie senosios mokyklos, o nedidelis galelis išlikęs ir dabar prieš pagrindinę mokyklą esančio namo patvoryje.

Kolūkinės gyvenvietės plėtėsi visoje Lietuvoje. Vyriausybės buvo duotas nurodymas didesnėse gyvenvietėse suteikti gatvėms pavadinimus. Tokį nurodymą 1979 m. gavo ir Sintautų apylinkės darbo žmonių deputatų taryba (DŽDT).

Gatvių pavadinimus teko sukurti Sintautų kolūkio vadovams – Vincui Jančaičiui, Liudvinai Kutkaitienei ir Sintautų kolūkio valdybai.

1979 m. gatvių pavadinimų lenteles užsakė Vilniuje tuometinė Sintautų apylinkės DŽDT pirmininkė Genovaitė Plaušnaitienė.

Žinias apie miestelio gatves pateikė Sintautų gyventojos Anelė Miš-

<sup>1</sup> *Savivaldybė*, 1926, Nr. 1, p. 20. Nuorodą pateikė R. Daniliauskas.



*Miestelio centras  
apie 1961 m.  
Dešinėje – Sintautų  
pradinė mokykla. Iš  
M. Puodžiukaitienės  
albumo*



*Sintautų pradinės  
mokyklos pastatas  
apie 1970 m.  
Iš R. Daniliausko  
archyvo*



*Gatvė į miestelio centrą. 2012 m. J. Kliučiaus nuotr.*



čikaitė, gimusi 1922 m., Liudvina Kutkaitienė, gimusi 1936 m., Dalė Matijošaitienė, gimusi 1936 metais.

## Prano Vaičiaičio gatvė

Pagrindinę miestelio gatvę komisija pavadino Sintautų, tačiau prasidėjus Atgimimui, ši gatvė gavo kitą vardą – Prano Vaičiaičio. Taip buvo įamžintas žymiausio šio krašto poeto atminimas. Vakarinėje miestelio pusėje daug namų per karą buvo sudegę, o kaip tik čia pradėjo statytis šeštojo dešimtmečio pabaigoje grįžę iš Sibiro ūkininkai tremtiniai. Tai buvo darbštūs, protingi žmonės, kai kurie geri meistrai. Du namai buvo pastatyti mūriniai, o tai Sintautuose buvo naujovė.

Ši gatvė reprezentavo Sintautus Nepriklausomybės (1918–1940) metais. Namas prie namo nustatytos abi kelio pusės. Priešais bažnyčią, dešinėje kelio pusėje buvo špitalė, kurioje gyveno bažnyčios tarnai, priglautas vienas kitas pavargėlis. Prie jos šv. Sebastijono statula. Už jos į vakarus vaistininko odontologo Dėdino vaistinė. Kitas namas, tiksliau sakant, du namai – „rojiniai“. Šiame name gyveno pagyvenusios merginos, jos turėjo parduotuvę. Šakiuose statėsi naują namą ir kalbėjo, kad gyvensiančios kaip rojuje. Tai jas ir jų trobas vadino „rojinėmis“. Tačiau visi šie namai septintajame dešimtmetyje buvo nugriauti.

Panelių Pauleniukių didelį ilgą namą, kurį nusipirko kolūkietė Jonikaitienė, gražiai restauravo. Tai vienas iš geriausiai išsilaikiusių prieškario namų.

Einant nuo bažnyčios į vakarus kairiaja kelio puse, visi namai statyti pokariu nuo septintojo dešimtmečio.

Pačiame miestelio centre rymo senoji mokykla. Čia mokėsi poetai Jonas Rudzevičius, Juozas Augustaitis, Pranas Liukaitis, mokslininkai Juozas Pikčilingis, Angelė Vyšniauskaitė, Juozas Kaunas ir kiti. Pradinė mokykla čia buvo iki 1952 metų. Dabar už mokyklos 1985 m. pastatytas kolūkio administracinis pastatas ir kultūros namai.

Šalia mokyklos buvo Dimšos alinė, o už jos Jakaičių didelio namo viename gale buvo įsikūręs paštas. XX a. viduryje namas buvo nugriautas ir 1969 m. pastatytas dabartinis pašto ir seniūnijos pastatas. Išlikusi buvusi žydo Kravecko parduotuvė – monopolis, kurioje buvo galima nusipirkti degtinės. Čia pokariu buvo įsikūrusi biblioteka, skaitykla, čia vyko kultūriniai renginiai. Prie dabartinės mokyklos buvęs pastatas sudegė karo metais. Čia buvo jauniausio lietuvių poeto Edmundo Steponaičio gimtinė. Dabartiniame šioje vietoje pastatytame pokario metais buvo Sintautų kolūkio kontora, o vėliau – Sintautų darbo žmonių deputatų tarybos būstinė. Dabartinės mokyklos rytinis galas, tai buvęs Sintautų valsčius, pastatytas 1939 m., o dabartinės mokyklos priestatas prie jo pastatytas 1967 metais. Čia valsčiaus įstaigos buvo iki 1952 metų. Tais metais pastatas perduotas mokyklai, o Sintautų apylinkės taryba persikėlė į kitą pastatą, kuriame kadaise buvo dvi gimnazijos klasės.

Šalia valsčiaus pastato buvo vokiečio Kambio namas, kuriame iki 1939 m. buvo valsčiaus būstinė. Pokariu čia buvo Sintautų apylinkės veterinarijos tarnyba. Vėliau perduotas kolūkiui, jame apsigyveno žmonės.

Pačiame gatvės gale ties posūkiu buvo pastatytas nedidelis namelis – kolūkio kontora, buvusi čia du dešimtmečius, kol miestelio centre buvo pastatytas





*Pastatas dabartinėje  
Vaičiūčio gatvėje:  
buvusi Jono Ūso,  
vėliau –  
J. Kažemėkaičio  
parduotuvė.  
Apie 1970 m.  
Iš R. Daniliausko  
archyvo*

naujas administracinis pastatas. Dar vienas istorinis pastatas už posūkio – buvusi ambulatorija 1948–1987 metais.

Šios gatvės gale prie griovio dar riogso žydo Garbarskio buvusio malūno liekanos.

Einant nuo bažnyčios į rytus, ši miestelio dalis nuo karo mažiau nukentėjo, išliko beveik visi pastatai. Kiekvienas jų turėjo savo paskirtį. Prie pat bažnyčios šventoriaus glaudžiasi parapijos namai. Jie 1928 m. perstatyti iš buvusios medinės laikinosios bažnyčios. Čia prieškariniu vykdavo visi parapijos katalikiškų organizacijų susirinkimai, koncertai, vaidinimai. 1936 m., kai buvo atidaryti Sintautų mokykloje penktas ir šeštas skyriai, tai jie buvo įkurdinti vakariniame namo gale. Pokariu čia buvo įsikūrusi progimnazija, o vėliau – vidurinė mokykla, kuri dirbo iki 1967 metų. Salė pertvarkyta ir tapo sporto sale. Mokiniai joje sportavo 60 metų.

Kitas pastatas – Jono Ūso parduvė. Ji išsilaikė per karą. Pokariu buvo viena svarbiausių parduotuvių. Buvusioje J. Kažemėkaičio parduotuvėje buvo įrengta kepykla. Ten kepė duoną ir kas rytą ant neštuvų atnešdavo į parduotuvę. Duonos buvo mažai, 1954 m. jos labai trūkdavo. Vasarą žmonės net iš vakaro užsiimdavo eilę prie parduotuvės, budėdavo naktį pasikeisdami, kad rytą gautų nusipirkti pusę kepaluko duonos.

Už J. Ūso parduotuvės buvo alinė. Čia vyrai po atlaidų susirinkdavo pasikalbėti, o darganotomis rudens dienomis ūkininkai, atvežę pieną į pieninę, laukdavo, kol žemė sušals į gruodą, kad galėtų parvažiuoti namo. Pokariu ši alinė tebeveikė, bet ji buvo vadinama užkandine. Čia buvo alkoholinių gėrimų, alaus, šaltų užkandžių. Septintajame dešimtmetyje čia buvo įruošta net ir valgykla, gyvavusi keletą metų. Pastaciūs naują parduotuvę, ir buvusi Ūso parduotuvė, ir užkandinė buvo nugriautos.

Už alinės buvo Šniokaičių restoranas, tačiau šis pastatas devintajame dešimtmetyje buvo nugriautas ir jo vietoje pastatyta kolūkio valgykla. Nepriklausomybės metais pastatas buvo nuomojamas. Čia dvejus metus buvo dėvėtų rūbų parduotuvė, o apačioje, rūsyje, kavinė.

2001 m. valgyklos patalpas nusipirko B. Stepulaitienė ir čia įrengė įvairių prekių parduotuvę. 2010 m. ją uždarė. Pastato antrajame aukšte gyvena kelios Sintautų gyventojų šeimos.

Šalia jos 1971 m. pastatytas buitinio gyventojų aptarnavimo pastatas. Čia buvo siuvami moteriški drabužiai. Veikė iki 1992 metų.

Iki šiol gerai išsilaikęs prieškariu statytas Martišių namas, kuriame prieš karą vakariniame gale buvo siuvykla, o rytiniame – parduotuvė.

Senas mažas namelis išsilaikęs iš prieškario laikų, kuriame gyveno knygnešio S. Rakicko dukra M. Šakūnienė ir jos dukra Juzė, ištekėjusi už policininko Kliučininko. Pokariu čia gyveno trys šeimos. Savininkams mirus, giminės trobą padovanojo bažnyčiai. Dabar čia įsikūrusi „Carito“ draugija.

Dar vienas prieškario pastatas (jo tik pusė) išsilaikęs – tai buvusi daboklė. Sintautų valsčius nuomojo daboklei patalpas. Namo savininkas I. Miščikas buvo saugotojas.

Šalia šio pastato jau naujas namas, pokariu pasistatytas pieninės buhalterio P. Lukštos. Už jo – restauruotas, pertvarkytas buvęs prieškario laikų pastatas, kuriame jo savininkė Sakalauskaitė turėjo kasdieninės paklausos prekių parduotuvę. 1945–1969 m. čia buvo paštas. 1962 m. pastačius paštui naujas patalpas, čia apsigyveno pašto darbuotojai.

Pačiame gatvės gale – buvusio amerikono Šlapiko namas. Jis, grįžęs iš Amerikos, nusipirko šį palivarką iš vokiečio Hercmano.

Vaičiaičio gatvės posūkyje – kolūkio dirbtuvės. Čia buvo įrengtas ir kolūkio malūnas.

Gatvėje yra 1926 m. gražus nagingo meistro A. Lukoševičiaus statytas namas, toliau už jo dar trys nutolę nuo miestelio namai. Gatvė baigiasi A. Damijonaitienės gyvenamuoju namu.

## J. Pikčilingio gatvė

Tai naujausia Sintautų miestelio gatvė. Nuo Prano Vaičiaičio gatvės pačiame miestelio centre prie kryžkelės keletas namų yra atokiau nuo pagrindinio kelio, todėl 2010 m. nutarta (toks valdžios nurodymas) suteikti naujos gatvės statusą. Šios gatvės gyventojų susirinkime nutarta pavadinti ją Juozo Pikčilingio gatve.

Šį kelią, einant į miestelio centrą, žmonės nuo seno vadino Kiaulupiniu keliu. Mat jis eina nuo Kiaulupių kaimo.

Kai 1968 m. buvo nutiestas asfaltuotas kelias pro miestelį, autobusai važiavo ne per miestelį ir buvo svarstoma, kurioje vietoje statyti autobusų stotelę. Tuometinė Sintautų darbo žmonių deputatų taryba nutarė, kad geriausiai prie Kiaulupinio kelio, čia tiesiausias takas iš miestelio centro iki asfalto. O kelias čia buvo nepavydėtinas – molis, duobės, balos. Kai palydavo, sunku buvo išbristi, žmonės ne ėjo, o klampojo. Buvo kilęs didelis nepasitenkinimas, kad tokioje vietoje stotelė, buvo siūloma ją perkelti prie pieninės, remontuoti kelią. Rašomi buvo raštai rajono valdžiai, kad taisytų kelią, keletą metų rajono spaudoje tuo klausimu vis pasirodydavo publikacijų. Šią gatvę tuomet žmonės vadino „Deputatų alėja“ arba „Deputatkeliu“. Galų gale kelias buvo išpiltas, pažvyruotas, o 2001 m. asfaltuotas.

Tai gatvė, kurioje vyksta didžiausias judėjimas.



*Juozo Pikčilingio gatvės atidarymas. 2011 m. spalio 16 d. Iš M. Puodžiukaitienės albumo*

„Bočių“ draugijos (vadovė L. Kutkaitienė) iniciatyva gatvė 1993 m. apšodinta berželiais. Bočiams talkino seniūnas A. Maksvytis ir seniūnijos darbuotojas J. Petravičius. Agronomė J. Šuopienė 1986 m. prie kolūkio administracinio pastato pasodino raudonlapių ažuolų, eglaičių.

Šioje gatvėje pirmutinis pastatas – vaikų darželis „Vyturėlis“, vėliau iškilę du mūriniai namai. Gražiai sutvarkyta daugiabučio, statyto 1990 m., aplinka. Už tai jo gyventoja O. Turevičienė gavusi seniūnijos padėkos raštą.

Ši gatvė pavadinta profesoriaus Juozo Pikčilingio vardu todėl, kad jis, jo broliai, jo mokytojas Jonas Augustaitis šiuo keliu eidavo į Sintautų pradžios mokyklą. O J. Pikčilingis vienas iš tų Sintautų mokyklos mokinių, kurie daug nusipelnė Lietuvos kultūrai. Jo atminimas įamžintas mokyklos muziejuje. J. Pikčilingis visą gyvenimą rūpinosi gimtąja kalba. Gatvės pavadinimas – tai dar vienas pagarbos ženklas didžiajam mokslininkui, lietuvių kalbos stilistikos kūrėjui. J. Pikčilingio gatvė buvo atidaryta 2011 m. spalio 16 d., minint profesoriaus 20-ąsias mirties metines.



*Straipsnio autorė, mokytoja ir kraštotyrininkė Marija Puodžiukaitienė prie prof. Juozo Pikčilingio kapo Sintautų miestelio kapinėse. 2010 m. Iš R. Daniliausko archyvo*

Šioje gatvėje ir buvusio vargonininko K. Skaisgiriečio namas. Jo sūnus buvo paimtas kasti vokiečiams apkasų. Pokariu apsigyveno JAV, Čikagoje, kur išgarsėjo muzikine veikla. Daug nusipelnė lietuvių muzikos istorijai.

### Specialistų gatvė

Ši gatvė atsirado devintojo dešimtmečio pradžioje. Čia kolūkis savo specialistams statė Alytaus statybos kombinato namus. Pirmą pastatė penkis, o vėliau – dar penkis namus. Jie pastatyti už Prano Vaičiūčio gatvės namų ūkinių pastatų. Čia apgyvendino ūkio specialistus – agronomą, inžinierius, vairuotojus, traktorininkus. Vienas namelis buvo paskirtas mokyklos bendrabučiui. Dabar visi namai privatizuoti.

Kai rinko gatvės pavadinimą, visi vieningai nutarė – Specialistų. Tai Alytaus statybos kombinato dešimties namų gatvė. Nuo 2010 metų – tik penki namai. Kiti priskirti Liepų gatvei.

### Liepų gatvė

Liepų gatvė – tai Specialistų gatvės atšaka. Ši gatvė atsirado todėl, kad Specialistų gatve viešas kelias ėjo per I. Bacevičienės namų kiemo vidurį: jos gyvenamasis namas buvo vienoje kelio pusėje, o ūkinis pastatas – kitoje. Norint panaikinti šį nepatogumą ir uždaryti pravažiavimą per kiemą, ir įkurta atskira gatvė. Šią gatvę sudaro antrojo etapo Alytaus statybos namai. Pirmasis jos namas buvo apsodintas liepomis, tad 2011 m., tikslinant gatvių ribas, gyventojai nutarė visą gatvę pavadinti Liepų gatve.

### Antano Tatarės gatvė

Šioje gatvėje pokariu namų nebuvo. Už Pentos tilto stovėjo klebonijos ūkinis pastatas. Pokariu jame buvo įsikūrusi viena šeima.

Septintajame dešimtmetyje kolūkiečiai buvo remiami finansiškai, kai statėsi namus. Visa gatvė buvo kolūkiečių namų – vieni nuosavi, du namai kolūkio pastatyti darbuotojams.

Kai komisija kūrė gatvių pavadinimus, šią gatvę pavadino Kolūkiečių gatve. Tačiau, keičiantis istorinėms aplinkybėms ir žmonių požiūriui, 1991 m. gatvės pavadinimas pakeistas į Antano Tatarės. Taip buvo pagerbtas vienas tų žmonių, kuris pirmasis garsino Sintautus. Jis rūpinosi miestelio gražinimu, kad Pentos krantai, kur ji teka per šią gatvę, būtų apsodinti medeliais. Jo statyta nauja klebonija (1856 m.), o vėliau, 1945–1995 m., buvusią bažnyčia, prasideda ši gatvė. Šiuo gatvės pavadinimu įamžintas rašytojo, švietėjo, kunigo Antano Tatarės, klebonavusio 1855–1863 m. Sintautų parapijoje, atminimas.

### Pievų gatvė

Pievų gatvė – tai trečioji Griebčių, arba Naujųjų Sintautų, linija.

Čia geriausiai išsilaikė gatvinio kaimo vaizdas. Senieji namai stovėjo galu į gatvę. Jų pokario metais buvo penki. XX a. paskutiniiais dešimtmečiais vienas nugriautas, jo vietoje pastatytas kitas, įsiterpė dar vienas namas, atkeltas iš Gaisrių kaimo. Gatvę užbaigia dar kolūkio laikais pastatytas mūrinis pastatas.

Ši gatvė gavo Pievų pavadinimą todėl, kad didelis tarpas tarp antrosios ir trečiosios Griebčių linijos ilgą laiką buvo tik pieva, kurioje aplinkiniai gyventojai ganė žąsis, karves.

### Ežero gatvė

Ežero gatvėje viena Vaičiaiū sodyba.

Poeto Prano Vaičiaiū tėvai, skirstantis Santakų kaimui į vienkiemius, gavo sklypą ant aukšto Pentos kranto prie senosios Santakų kaimavietės. Sodyba užima apie 2 ha. 1984 m. iškasus dirbtinį ežerą, atsidūrė ant jo kranto. Vienas sodybos kraštas eina Darbininkų gatve, kitas – paradinis – žiūri į ežerą.

Ši sodyba priklausė Santakų kaimui. Pokariu įsikūrus joje Mašinų ir traktoriū stočiai, ji priskirta Sintautams, o renkant gatvių pavadinimus, poeto P. Vaičiaiū giminė ir dar vienas gyvenamasis namas priskirti Ežero gatvei. Tačiau 2010 m. minėtas namas, esantis prie pat Darbininkų gatvės, jai ir priskirtas. Ežero gatvėje liko tik viena sodyba – Prano Vaičiaiū tėviškė.

### Darbininkų gatvė

Darbininkų gatvė gana ilga. Jos augimo istorija apima visą šimtmetį. XIX a. pabaigoje–XX a. pradžioje, kai kairiajame Pentos krante buvo statomi namai į vieną liniją, ją vadino Griebčių antrąja linija. Iš tos linijos pokariu buvo išlikę trys namai. Dabar liko tik vienas. Visi namai pastatyti jau kolūkiniu laikotarpiu – tai rytinis gatvės galas.

Tačiau gatvės pavadinimui pagrindą davė vakarinis gatvės galas. Pokariu nacionalizuotoje Vaičiaiū sodyboje buvo įkurta Mašinų ir traktoriū stotis, pastatytos dirbtuvės, o prie jų pastatyta namų traktorininkams, vairuotojams, dirbtuvių darbininkams. Tų namų net septyni. Vienas dviaukštis, kurio pirmajame aukšte buvo net susirinkimų, kino demonstravimo salė. Šie namai buvo pastatyti iš nugriautų ir iš įvairių kaimų suvežtų į Sibirą ištremtų ūkininkų namų. Kiekviename šios gatvės name gyveno po tris keturias šeimas. Pačiame pirmutiniame name, prie dirbtuvių, buvo parduotuvė.

Gatvės vidurys susiformavo paskiausiai. Aštuntajame dešimtmetyje šios gatvės viduryje iškilo du gražūs dviaukščiai namai, šalia mūrinis ir kiek anksčiau pastatytas medinis namas.

Taigi gatvės pavadinimą nulėmė šeštajame dešimtmetyje įsikūrusi darbininkų gyvenvietė.

Žmonės pasakoja, kad šia gatve, t. y. per Griebčius, būsimasis poetas Pranas Vaičaitis vaikščiojo į Sintautų pradžios mokyklą, šiuo keliu paskutinį kartą važiavo į Šakius pas gydytoją.

### Pentos gatvė

Ši gatvė prasideda miestelio centre nuo sankryžos. Pentos vardą gavo todėl, kad ji kerta Sintautų Pentos atšaką, vadinamą Sintautine, ir pasibaigia prie Starkų Pentos atšakos, vadinamos Starkine, kranto. Taigi ši gatvė tęsiasi nuo vienos Pentos iki kitos. Ji prasideda XX a. pradžioje buvusiu turgaviete.



Kitoje Pentos gatvės pusėje pirmasis namas – parduotuvė, pastatyta 1962 metais. Tai ilgus metus buvusi vienintelė parduotuvė Sintautuose. Šioje vietoje kadaise buvo Juozo Kažemėkaičio, vadinamo Dovydėliu, parduotuvė, kurią dar spaudos draudimo metais XX a. pradžioje įkurti paskatino Saliamonas Banaitis. Jis turėjo tikslą – šioje parduotuvėje pardavinėti iš Prūsijos pargabentas lietuviškas knygas. Parduotuvė buvo populiari, išsilaikė iki 1940 metų. Pokariu čia veikė kepykla.

Už Pentos tilto buvęs namas, kuriame gyveno daraktoriai ir mokė vaikus slapta lietuviškai skaityti, 2010 m. vasarą nugriautas. Tai buvo pats seniausias namas Sintautuose.

Šioje gatvėje yra ir knygnešio Simono Rakicko sodyba. Dar išlikęs jo sūnaus Jono Rakicko, buvusio Sintautų pašto viršininko, namas. Tik po renovacijos 2010 m. jis labai pasikeitė. Dar vienas gražus senosios architektūros statinys prie trečiosios Griebčių linijos yra buvusio krautuvinininko Juozo Kažemėkaičio dukters, žmonių vadintos Dovydaityte, namas. Ji buvo ištekėjusi už policininko Naujoko. Jie pasitraukė į Vakarus 1944 m., bet amžino poilsio sugrįžo į Sintautus. Palaikiai palaidoti šalia Juozo Kažemėkaičio kapo Sintautų kapinėse.

Dauguma šios gatvės namų yra kolūkiečių, atsikėlusių iš melioruojamų plotų.

## Medžiotųjų gatvė

Ši gatvė atsiradusi XX a. septintajame dešimtmetyje–aštuntojo pradžioje. Kadaise čia buvo ūkininko Šlapiko pieva, kurioje tarpukariu vykdavo gegužinės. Ūkininkas nupjaudavo žolę, kad pieva būtų graži ir smagiau būtų galima šokti. Grodavo šaulių dūdų orkestras, atvykęs iš Šakių.

Čia yra tik penki namai. Pirmasis namą pasistatė kolūkio malūnininkas, paskui pirmininkas Bosas, Sintautų policijos įgaliotinis, agronomė, pirmininko pavaduotojas. Gatvelė trumpa, atsiremia į Pentos upelį, tai jai nėra kur daugiau plėstis.

Kai rinko gatvių pavadinimus ir oficialiai reikėjo patvirtinti, komisija parinko Medžiotųjų pavadinimą. Čia gyveno du prisiekę medžiotojai – kolūkio pirmininkas ir įgaliotinis.

Šios gatvės visi gyventojai, pralenkdami vienas kitą, gražina namų aplinką. Pirmą kartą, kai vyko gražiausios sodybos rinkimai, pirmą vietą laimėjo Bosai. Antrą kartą Kutkaičių sodyba pripažinta kaip originaliausiai tvarkoma sodyba. 2010 m. Sintautų miestelio gražiausia sodyba pripažinta A. ir J. Šuopių sodyba.

2009 m. šios gatvės gyventojai šventė gatvės įkūrimo 50-ties metų ir Lietuvos tūkstantmečio jubiliejų. Šuopių sodyboje susirinko visi su vaikais ir anūkais. Visos vaišės buvo pagamintos namuose, o sriuba išvirta ant laužo. Net vynas buvo Šuopių pagamintas. Šio renginio iniciatorė Liudvina Kutkaitienė, įdomių renginių organizatorė, garsėjanti savo išradingumu.

Visiems buvo įteikta Lietuvos tūkstantmečio atvirutė rėmeliuose.

Kiekviena sodyba turi savo gamtos paminklus: Šuopių sodyboje – šimtametis kaštonas, Kutkaičių sodyboje – iš gimtojo Vinkšnupių kaimo parsivežtas trikamenis uosiukas, o Šimaičiai saugo dvi sidabrinės egles, pasodintas sodybos įkūrimo metais.

Maža gatvelė, bet jauki, graži. Ją puošia liepaitės, prieš 40 metų pasodintos Jono Kutkaičio ir Jono Birgiolo.

## Vytauto gatvė

Šakių rajono savivaldybės administracijai reikalaujant, kad gatvių ribos būtų aiškios, 2010 m. atsirado dar viena gatvė. Tai Pentos gatvės trys namai, nutolę į pievą. Jie visi statyti aštuntajame ir devintajame dešimtmečiuose.

Vytauto pavadinimas parinktas Vytauto Didžiojo, laimėjusio pergalę Žalgirio mūšyje, garbei. Juk 2010-ieji metai – Žalgirio mūšio jubiliejiniai (600 m.) metai, o ir pirmojo šios gatvės namo šeimininko vardas Vytautas. Tokį sprendimą priėmė Sintautų apylinkės taryba.

## Naujoji gatvė

Ši gatvė visiškai nauja, išikūrusi Pentos upelio pakrantėje. Namai statyti paskutiniaisiais XX a. dešimtmečiais, visi nauji. Ji skiriasi nuo kitų gatvių, nes joje visi namai dviaukščiai. Pirmiausiai čia pasistatė namus broliai Stepulaičiai. Šios gatvės kelias eina už ūkininkų pastatų. Namai nuo Pentos kranto „žiūri“ į miestelį, bet pro juos šaligatvio nėra. Gatvėje 6 gyvenamieji namai ir visi mūriniai.

## Ievų gatvė

Iš Darbininkų gatvės centro išsuka keliukas Pentos link. Tai Ievų gatvė. Kadaisė čia stūksojo tik viena trobelė. Pavadinimą gavo nuo gatvės gale esančio nedidelio *gojelio* [giraitės], kuriame auga daug ievų. Pentos krantai iki melioracijos taip pat buvo apaugę ievomis.

Čia namų nedaug, tik 8 gyvenamieji namai. Vienoje gatvės pusėje mediniai namai, statyti 1970–1980 m., kiti, mūriniai, pastatyti vėliau – devintajame dešimtmetyje.

## Lauko gatvė

Lauko gatvė išikūrė XX a. aštuntojo dešimtmečio pabaigoje. Prie kryžkelės daugybės metų slegiamas stovėjo sulinkęs namelis, regėjęs dar baudžios laikus, o už puskilometro, Sintautų kaimo pakrašty buvo Sakalausku, o už jų – turtingų ūkininkų Daniliauskų sodybos.

Trys Daniliauskų sūnūs daug nusipelnė Lietuvai, ypač Antanas. Jis įkūrė Naumiesčio progimnaziją, Marijampolės mokytojų seminariją, beveik du dešimtmečius vadovavo Marijampolės gimnazijai, dirbo Švietimo ministerijoje, rūpinosi lietuviškos spaudos platinimu spaudos draudimo metais.

Septintajame dešimtmetyje prie medinių kultūros namų iškilo trys namai, o aštuntojo dešimtmečio pabaigoje kolūkis pastatė penkis namus kolūkiečiams. Taip susiformavo ši gatvė, kur kadaisė buvo plynas laukas. Gal ir tiko gatvei toks (Lauko) pavadinimas. Gatvėje 9 gyvenamieji namai.

## Trumpoji gatvė

Ši gatvė yra Sintautų miestelio šiaurinėje dalyje, įsukus iš Prano Vaičiaičio gatvės. Kadangi gatvei priklauso tik viena gyvenama sodyba, ji ir pavadinta Trumpąja.

## Sintautų karių kapinės

Raimondas Daniliauskas

Iškilusis zanavykas vyskupas Justinas Staugaitis yra pasakęs:

*„Kiekvienas žmogus, ar savasis, ar svetimas, prietelius ar neprietelius, yra to paties Dievo vaikas, vadinasi, mūsų brolis...“<sup>1</sup>*

Šiuos žodžius prisimeni įėjęs į kapines, kurių kairėje pusėje esančioje memorialinėje lentoje rusiškomis raidėmis iškalta: *„Kapinės tarybiniams kariams, žuvusiems 1941–1945 metų kare.“*

Sovietų karių kapinės įkurtos 1945 m. greta civilinių kapinių. Kadaisė šioje vietoje buvo pieva, augo medžiai ir krūmokšniai.

*„1945 m. pavasarį Sintautų apylinkės pirmininkas Jonas Dėdinas organizavo žmones surinkti ir palaidoti žuvusių karių palaikus. Buvo iškastos ilgos duobės, į kurias leido karstus su karių palaikais. Kurį laiką ant kapų nebuvo jokių antkapių,“* – prisimena sintautiškė Salomėja Virbickienė.

*„Karių palaikai buvo vežami pirmiausia iš Voverių, Kirmiškių, Jundilų, Urbantų ir kitų kaimų. Daug karių buvo žuvę Ercmono lauke, netoli Prūskapinių,“* – pasakojo Marcelė Putinaitė.

*„Duobes kasė ir laidojo Kuržentaitis, Venys, Lopeta ir kiti kaimo vyrai. Lopeta Antanas, kuris tuo metu buvo apylinkės sekretorius, perkėlė palaikus karių, palaidotų Smilgių kaimo (buvusiamė Dailidės lauke) ir kaimo kapinaitėse“,* – papildė Pijus Kutas.

Iš pradžių sovietų kariai buvo palaidoti tose vietose, kur ir žuvo. Į Sintautus 1945–1950 m. buvo pervežti Raudonosios armijos karių palaikai iš Sintautų, Žvirgždaičių, Viltrakių, Šuopių, Veršių, Skaistgirių, Pikžirnių, Balsėliškių, Voverių, Kirmiškių, Klepų, Suodžių, Užpajnių, Užsienių, Šaukščių, Bliuviškių, Pavasijų, Urbantų kaimuose buvusių broliškų kapų, kurie nuo pat pradžių buvo prižiūrimi. 1945 m. Sintautų miestelyje įrengtose sovietinių karių kapinėse karių kapai buvo išdėstyti aštuoniomis eilėmis statmenai į civilines kapines. Išilgai prieš civilines kapines yra devinta eilė, kurioje palaidoti nužudyti pokario metų aktyvistai, jų šeimų nariai ir du sovietų kariai, žuvę 1944 m. Tuo laikotarpiu kapinėse buvo įrengti 28 grupiniai kapai ir 5 atskiri kapai. Kapavietė buvo aptverta mediniais stulpais su medine tvora. Kapinėse pastatyta 120 antkapių su paminklinėmis lentelėmis, kuriose rusų kalba užrašytos žuvusių karių pavardės, vardai ir jų kariniai laipsniai.

Kiek didesni pakeitimai kapinėse padaryti 1951 metais. Pagal skulptoriaus

<sup>1</sup> Boruta J. Kn. Justinas Staugaitis, Mano atsiminimai, Vilnius, LKMA, 2005, p. 56.

Jurgio Bučo projektą buvo pastatytas paminklas žuvusiems Antrajame pasauliniame kare. Ant postamento „iškilo“ kelių metrų aukščio baltai nudažytas karys, dešiniojoje pakeltoje rankoje laikantis vėliavą, kairiojoje – automatą. Postamento centre buvo užrašas lietuvių ir rusų kalbomis: „Amžina šlovė didvyriams“. Tvoroje buvę mediniai stulpai pakeisti gelžbetoniniais. 1962 m. buvo išaiškinta 10 nežinomų karių, palaidotų Sintautų karių kapinėse.

Vėliau kapinių rekonstrukcija vyko 1980–1983 metais. Tuomet kapinės buvo apsodintos tujomis, atlikti kiti kapinių rekonstrukcijos darbai. Po rekonstrukcijos nebeliko kario paminklo, masyvaus amžinosios ugnies aukuro.

2003 m. kapines Rusijos Federacijos lėšomis rekonstravo ir memorialines lentas atstatė Rusijos ambasada Lietuvoje. Panaikintas žvaigždės formos aukuras. Buvusios masyvios metalinės antkapinės plokštės pakeistos raudono akmens plokštėmis. Tiek kairėje, tiek dešinėje kapinių pusėje yra po 11 atminimo lentų. Kiekvienoje lentoje rusų kalba iškalta po 44 pavardes. Paskutinėje, dešinėje pusėje pastatytoje lentoje, iškalta užrašas: „Šiame kape palaidota 239 nežinomi sovietiniai kariai, žuvę 1944 metais.“ Viduryje kapų įrengta raudono akmens plokštė, kurioje rusų kalba iškalta: „Amžinas atminimas žuvusiems sovietų kariams.“

Vartant išlikusius istorinius dokumentus, randama, kad Sintautų kapinėse palaidota 64 karininkai, 869 seržantai ir eiliniai. Tarp jų trys Sovietų Sąjungos didvyriai – Lavrentij Vasiljevič Tručiak, Andrej P. Čumakov, Michail Andrejevič Samochvalov.

Artimieji iš įvairių Sovietų Sąjungos kampelių nuolat prisimindavo savo artimuosius. Prisimena juos ir dabar žmonės iš Rusijos Federacijos ir buvusių Sovietų Sąjungos respublikų. Juk čia guli jų tėvai, jų vaikai, jų artimieji. Šis Sintautų žemės lopinėlis jiems šventas. Ir tai turėtų suprasti visi. Suprasti, kad čia, anot vysk. J. Staugaičio, guli „to paties Dievo vaikai.“

Sovietiniais metais spauda ne kartą rašė apie šias kapines.

*„Broliškose Sintautų karių kapinėse palaidota virš 900 žuvusių įvairių tautybių tarybinių karių. Dažnai atvažiuoja giminės, artimieji. Visi artimieji gavo laiškus iš fronto apie žuvusiuosius, kitiems buvo išsiųsti pranešimai „Dingo be žinios“. Mums Lietuva, Sintautai*



*Karių artimieji prie paminklo žuvusiems Antrajame pasauliniame kare. Apie 1972 m. Iš R. Daniliausko archyvo*

*tapo labai artimi,“ – pasakė Marija Bobkov, dėdama raudoną gvazdikų puokštę ant tėvo kapo. „Atvažiuosime, rašysime laiškus. Mes dėkingi pionieriams už kapo priežiūrą.“<sup>2</sup>*

*„Sintautų moksleiviai susirašinėja su didvyrio L. Tručak artimaisiais. Pergalės dieną Sintautuose lankėsi L. Tručak duktė Jelizoveta. Giliai susijaudinusi Jelizoveta tarė nuoširdų ačiū už tėvo atminimo įamžinimą.“<sup>3</sup>*

*„Nuo pat vyro žuvimo dienos norėjau pamatyti tas vietas, už kurias vyras praliejo savo kraują. Man jau 70 metų, bet ryžausi skristi tūkstančius kilometrų. Vyriui žuvus, likau aš viena su šešiais vaikais“, – pasakė Domna Grigorjeva Bobkov iš tolimojo Sachalino.<sup>4</sup>*

Sintautų pagrindinėje mokykloje buvo saugoma daug laiškų, gautų susirašinėjant su Sintautų karių kapinėse palaidotų karių giminėmis. Viename laiške žuvusio kapitono M. G. Voevodin žmona, gyvenusi Leningrade, 1962 m. liepos mėn. rašė:

*„Labai dėkinga Jums, brangūs moksleiviai, kad prižiūrite mūsų brangaus žmogaus kapą. Taip, jis žuvo nuo fašistų rankos, gindamas savo tėvynę. Jis norėjo, kad jūs visi būtumėte laimingi. Didelis Jums ačiū už rūpinimąsi kapitono Voevodino G. M. atminimu“.*

Mokyklos mokiniai susirašinėjo ir su kapitono A. Butovič giminėmis, gyvenusiais Dniepropetrovske. Jo motina Agripina rašė:

*„Aš paprasta neraštinga ukrainietė moteris... Man norisi pasakyti Jūsų visų vaikų motinoms, kad jos darytų viską, ką galima, kad tik daugiau nebūtų karo, kad neberekėtų kentėti tokių kančių kaip man, motinai, praradusiai savo sūnų.“*

Nemažai laiškų Sintautų moksleiviams parašė kario P. Burik sesuo, su kuria buvo pradėta susirašinėti 1967 m. gegužės 27 d. Ji aplankė Sintautus, nors pati gyveno Ukrainoje, Volynės srities Rožiščės mieste. Mokykloje buvo saugomi kario M. M. Polianskij brolio laiškai.

Sena draugystė siejo mokyklos moksleivius su Sovietų Sąjungos didvyrio M. A. Samochvalovo giminėmis, gyvenusiais Gorkio srities Dzeržinskio mieste. Samochvalovo giminės lankėsi Sintautuose.

1976 m. rugpjūčio mėn. mokykloje buvo gautas laiškas iš Uzbekistano, kurį rašė M. Čazov tėvas:

*„Gerbiami jaunieji draugai. Pas Jus broliškose kapinėse palaidotas mano sūnus. Man labai norisi sužinoti kokioje būklėje yra jo kapas, prašau, man parašykite.“*

<sup>2</sup> Gailienė L. Prie tėvo kapo, *Draugas*, 1977, birž. 7, nr. 68.

<sup>3</sup> Bakšas J. Amžini vardai, *Draugas*, 1965, birž. 17, nr. 122.

<sup>4</sup> Gudaitienė J. Viešnia iš Sachalino, *Draugas*, 1977, gr. 24, nr. 154.





*Sintautų karių*

*kapinės apie*

*1970 m.*

*Iš R. Daniliausko  
archyvo*

Sintautų mokyklos moksleiviai surado Sovietų Sąjungos didvyrio A. P. Čiumakov motiną ir seserį, gyvenusias Irkutsko srityje, Čirmiakov mieste. 1963 m. Čiumakov mama lankėsi Sintautuose. 1963 m. Sintautų mokyklos mokiniai išsiaiškino, kur gyvena didvyrio L. V. Tručiakov sesuo Vera. Sintautų vidurinė mokykla palaikė ryšius su 18-os žuvusių karių giminėmis.

Sovietiniais laikais šiose kapinėse Pergalės dieną saliotuodavo šautuvų salvėmis, vykdavo mitingai, susirinkdavo gausus būrys Sintautų apylinkės karo veteranų, svečių. Mokyklos mokiniai atlikdavo šventinę programą. Kai kuriais metais tuomet įstojusiems į pionierių organizaciją būdavo užrišami kaklaraiščiai, Sintautų apylinkės karo veteranams įteikiami atminimo medaliai. Visuomet karių kapinėse fotografuodavosi.

Kaip vykdavo Pergalės dienos šventė Sintautuose? Pateiksiu pavyzdį šventės, kurios vykdavo visos Lietuvos miesteliuose, kur buvo karių kapinės. Jos buvo organizuojamos pagal tą patį scenarijų, dažnai tapačios.

1980 m. gegužės 8 d. 12 valandą nuo Sintautų vidurinės mokyklos, orkestro maršui aidint, eiseną pajuda kapinių link. Eisenos priekyje tautiniais rūbais pasipuošę moksleiviai neša šešias valstybines vėliavas: 3 Sovietų Sąjungos ir 3 sovietinės Lietuvos. Už vėliavų – keturiasdešimties vainikų, kuriuos neša Sintautų vidurinės, Beržynų, Keturnaujienos ir Žvirgzdaičių aštuonmečių mokyklų moksleiviai, kolona. Už kolonos darnioje gretoje žengia 77 Sintautų apylinkės karo veteranai. Jų krūtinės papuoštos medaliais. Už jų žygiuoja orkestras. Toliau rikiuotėje eina kolūkių ir mokyklų vadovai bei mokytojai, Sintautų apylinkės darbuotojai, žuvusių karių giminės, Šakių centrinės ligoninės moterų choro dalyvės, Sintautų miestelio gyventojai, moksleiviai ir svečiai. Kapinėse moksleiviai su vėliavomis sustoja abiejose pagrindinio paminklo pusėse, kas dešimt minučių prie paminklo keičiasi pionierių garbės sargyba. Taip pradedamas minėjimas. Sugrojami TSRS ir LTSR valstybiniai himnai, masyvioje penkiakampėje žvaigždėje uždegama aukuro ugnis. Kalbas sako Sintautų apylinkės Liaudies deputatų tarybos vykdomojo komiteto (LDT VK) pirmininkė ir Sintautų mokyklos direktorius. To laikotarpio oficialiose kalbose būdavo nusakoma valstybės politika, prisimenamas Antrasis pasaulinis karas ir žuvusieji, tokios kalbos sakytos ir Sintautuose. Po to pasveikinami apy-



*„Sintautų“ kolūkio dūdų orkestro dalyviai ir miestelio gyventojai žygiuoja į Karių kapines. 1973 m. gegužės 9 d. Iš R. Daniliausko archyvo*



*Šventinė eiseną į Karių kapines. 1984 m. Iš R. Daniliausko archyvo*



*Karių kapinės po 2003 m. rekonstrukcijos. 2012 m. J. Kliučiaus nuotr.*

linkės karo veteranai. Žuvusiųjų atminimas pagerbiamas tylos minute. Po tylos minutės moterų choras, vadovaujamas V. Leparsko, atlieka A. Aleksandrovo dainą „Šventasis karas“. Po to kalba karo veteranai, Šakių rajono valdžios atstovai, atvykę svečiai. Sintautų moksleiviai deklamuoja eiles. Mitingas užbaigiamas, orkestras vėl groja himnus, gėlės ir vainikai uždedami ant kapų.

Visa tai buvo. Sintautuose dar ir dabar labai daug išlikę nuotraukų iš tų laikų šventinių minėjimų. Sintautų apylinkėje buvo saugojamas sąrašas Sovietų Sąjungos karių, žuvusių mūšiuose, mirusių nuo žaizdų Antrojo pasaulinio karo metu. Jame buvo nurodyta kario tėvavardis, vardas, pavardė, gimimo metai, nuo ko mirė, žinios apie buvusią gyvenamąją vietą ir artimuosius. Beje, sąrašas išliko iki šių dienų.

Sintautų karių kapines prižiūri Sintautų seniūnija. Jos visuomet tvarkingos. Prieš lapkričio pirmąją kapinės dar kartą sutvarkomos, uždegamos atminimo žvakelės. Lapkričio mėnesio pirmosiomis dienomis žmonės, atvykę į civilines Sintautų kapines, aplanko ir greta esančias karių kapines. Dar likę gyvi šio krašto Antrojo pasaulinio karo dalyvių artimieji ateina uždegti žvakučių. Šį straipsnį užbaigčiau visoje Lietuvoje žinomo perfrazuoto pagal atskiras vietas Pauliaus Širvio eilėraščio žodžiais:

*„Aš nežinau, kareivi, kieno augintas, kieno mylėtas tu buvai,  
Tiktai žinau, kad karo audrai siaučiant, tu Suvalkijos žemėse žuvai...“*

Pateikėjai:

Salomėja Virbickienė, gim. 1922 m. Sintautų kaime

Marcelė Putinaitė, gim. 1909 m. Sintautų kaime

Pijus Kutas, gim. 1885 m. Sintautų kaime



## Pokario Banaitynė ir jos sunaikinimas

*Antanas Matijošaitis*

Banaičių ūkį Vaitiėkupių kaime 1938 m. perėmė sūnus agronomas Justinas Banaitis. Jis prieš pat karą vakarinėje sodybos pusėje pasodino didelį jaunų vaismedžių sodą, kurį apšodino tokiomis pat jaunomis liepaitėmis. Per Banaičių žemę link Sintautų ėjusio kelio ir keliuko į sodybą pakeles apšodino kanadiniais klevais.

Senąjį Banaičių sodą supo didžiulės liepos, jame augo vyšnios, obelys, kriaušės, baltųjų, raudonųjų ir juodųjų serbentų krūmeliai. Pietryčių pusėje prie sodo buvo didelė kūdra (*prūdas*), o kita – prie butėlio (darbininkų gyvenamojo namo).

1941 m. birželio 22 d., pirmąją karo dieną, sudegė visi Saliamono Banaičio tėviškės pastatai. Išliko tik toliau nuo sodybos vakarų pusėje buvęs butėlis, kuriame gyveno samdomi darbininkai, ir toli laukuose stovėjusi linų mynimo pirtis. Liko ir sodas, akmeniniai pastatų pamatai, betoninis šulinys.

Vokiečiai atsitraukdami Banaičių sodybą ir pakeles užminavo prieštankinėmis ir pėstininkų minomis. Frontui pasitraukus į Vakarus, prie butėlio, užėjusi ant minos, žuvo Uršulė Tumosaitė, todėl tame name niekas neapsigyveno, nors buvo tvarkingas, išstinkuotas ir išdažytas, bet žmonės bijojo minų.

Apie 1952 m. ties Banaityne, vieškelio šalikelėje, ant minos užvažiavo sunkvežimis. Iš juo važiavusių žmonių sunkiai sužalojo iš Jundilū kaimo Endriukaitienę.

Į šiaurę nuo Banaičio sodybos, kitoje vieškelio pusėje, kaimyno Juozo Bacevičiaus žemėje, Saliamonas Banaitis buvo pastatęs ir įrengęs pieno separavimo punktą, kuris per karą nesudegė ir veikė iki 1944 m., pakol buvo išvakuoti gyventojai. Po karo pieninės pastatas tebebuvo, bet įrengimų neliko – jie buvo išgrobstyti. Apie 1948 m. valdžios nurodymu pastatas buvo nugriautas.

Sutvėrus kolchozą, 1948 m. Banaitynė buvo priskirta V. Mickevičiaus-Kapsuko kolchozui. Prisimenu, kai 1948 m. vasarą Banaitynėje Kuodžių kaimo vyrai su dalgiais pjovė šieną, o išdžiūvusį šakėmis ir grėbliais dėjo į kupetas. Sode noko serbentai, buvusio darželio vietoje žydėjo daugiametės gėlės.

Apie 1948–1949 m. buvo nugriautas butėlis (darbininkų gyvenamasis namas) ir išvežtas Šakiams, o gal Sintautams atstatyti. Tuo laiku nuardytas linų mynimo pirties stogas ir liko tik molinės sienos. Toje pirtyje po karo dar porą metų kaimynai mynė savo linus, kartais joje nakvodavo į tolimesnius miškus traukiantys Lietuvos partizanai. Pirties pastato sienos stūksojo vakaruose laukų pakraštyje iki melioracijos. Tada buldozeriai viską išlygino.

1950 m. Banaitynė atiteko „Paryžiaus komunos“ kolchozui. Žemė nebuvo dirbama, bet ten ganė gyvulius ir juos girdydavo iš kieme išlikusio šulinio.

1954–1956 m. sudegusių pastatų akmeniniai pamatai buvo ten pat suskaldyti ir išvežti į Šakius gatvių grindiniui taisyti. Tuo laikotarpiu nuimtas ir viršutinis betoninis šulinio žiedas. Nežinia, kur jis nuvežtas. Šulinys kurį laiką buvo net neuždengtas, o vėliau jį aptvėrė kaimynas iš Kiaulupių kaimo Vincas Augustaitis, pravarde Rygavas.

1954–1956 m. iškasė liepaites, kuriomis buvo apšodintas jaunasis sodas. Jas išvežė į Šakius ir apšodino centrines gatves. Senuosius sodybos medžius nupjovė.

Po 1957 m. Banaitynė priskirta naujai sukurtam savchozui, oficialiai vadinamam Šakių tarybiniu ūkiu.

1960 m. Banaitynėjerovė dar užsilikusius medžius. Melioracijoje dirbę darbininkai pasakojo, kad išrausė užkastų knygų ar kitokių raštų, bet jie buvo sudūlėję ir negalėjo perskaityti. Dirbdamas traktorius S-80 su buldozeriu užkliudė prieštankinę miną. Jai sproguos, traktorius smarkiai nukentėjo, bet, laimei, traktorininkas liko gyvas. Tada naikinimo darbai pasiliko nebaigti ir tik 1978 m. rudenį išrovė paskutinius medžius ir išlygino sodybos vietą. Jau buvo pradėtas kloti drenažas, bet buldozerininkas pastebėjo, kad jo buldozeris stumia prieštankinę miną, todėl vėl liko neužbaigtas tvarkyti žemės plotas, esantis tarp buvusio vieškelio ir Banaičių sodybos. Tą žemę 1978–1979 m. miškininkai užsodino eglaitėmis, bet jas, nespėjusias paaugti, žiemą nugraužė stirnos. Atkūrus Nepriklausomybę, ten vėl pasodino eglaičių ir ąžuoliukų. Jie prigijo ir auga, žaliuoja.

Nelikę nė ženklų senųjų sodybos medžių, jaunojo sodo bei šalikelėje augusių kanadinių klevelių, o vietoje Pariebių–Sintautų kelio, ėjusio pro vakarinę Banaičių sodybos pusę, dabar iškastas giliausias melioracijos griovys.



## Duobiškių kaimas ir jo gyventojai

*Birutė Matijošaitytė, Antanas Matijošaitis*

Apie 6 km nuo Šakių, pietinėje Siesartiės upelio pusėje, tęsiasi Dúobiškių kaimas. Šiaurinėje jo pusėje yra Siesartis, rytinėje – Paspirgėlių ir Pariebių kaimai, pietinėje – Kuodžiū, o vakarinėje – Gabartų ir Kušlikių kaimai.

Duobiškių kaimas pirmą kartą paminėtas 1697–1706 metų Sintautų bažnyčios metrikų knygoje. Visuotinio gyventojų surašymo metu 1923 m. kaime užregistruoti 32 vienkiemiai (ūkiai) su 193 gyventojais (žmonėmis). 1939 m. Duobiškių seniūnijos duomenimis, kaime gyveno 35 šeimos (ūkiai). Nuo 22 ha iki 40 ha žemės turėjo 9 ūkininkai. Tai Jonas Liukaitis, Karolis Plyskaitis, Antanas Baltrušaitis, Jurgis Kuodaitis, Pranas Orentas, Pranas Birgiolas, Jurgis Elvys, Vincas Kasparevičius, Kostas Liepuonius. 24 Duobiškių kaimo gyventojai turėjo nedidelius žemės sklypus. Apie 10 ha valdė Kazys Stankaitis, o kiti – dar mažesnius plotus. Tai Jurgis Šileris, Polikarpas Bakas, Pranas Bacevičius, Karolis Elvys, Antanina Bakaitė, Pranas Paspirgėlis (3,5 ha) ir Pranas Paspirgėlis (7,0 ha), Pranas Liudžius, Jurgis Balčiūnas, Antanas Sederevičius, Vincas Strimaitis, Juozas Bliūdžius, Antanas Pranskaitis, Jonas Petravičius, Vincas Vizgirda, Pranas Martišius, Petrė Martišienė, Ona Polteraitienė, Vincas Muraška, Ona Mozūraitytė, Antanas Petkevičius, Benas Kriaučiūnas, Vincas Šniečkus. Žemės visai neturėjo Adelė Dirsaitytė ir Marcelė Šniečkutė. Galbūt šios moterys gyveno buteliuose ar prie kitų šeimų. Bendras Duobiškių kaimo žemės plotas apytikriai buvo apie 350–360 ha.

Pietinėje Duobiškių kaimo pusėje – lygi lyguma, o į šiaurę, link Siesarties, nedidelė aukštuma su keliomis iš tolo matomomis kalvelėmis. Ant gražiausios aukštumėlės buvo įsikūrę Juozas Bliūdžius, Jonas Petravičius ir Vincas Strimaitis (4 ha, 6 ha ir 4 ha – visi mažžemiai).

Senosios kaimo sodybos buvo pasiesartyje prie senojo medinio tilto per Siesartį, už kurio – jau Duobiškėlių kaimas. Po Antrojo pasaulinio karo ten augo daug gražių senų medžių, bet juos iškirto ir pastatė kolchozo mechanines dirbtuves. Taip buvo sunaikintos senosios kaimo sodybos. Mechaninės dirbtuvės apie 2000-uosius metus nugriautos.

Duobiškių kaimas turėjo savo kapinaites. Jos tebėra prie Siesarties upelio, einant į vakarus nuo naujojo tilto. Kapinaičių vieta išlikusi, bet kapeliai sunykę, apleisti. Netoli katalikų kapinių yra ir evangelikų kapinės. Jos taip pat apleistos, neprižiūrimos.

Tarpukariu Duobiškių kaime gyveno keturios ar penkios vokiečių kilmės evangelikų šeimos. Jurgis Elvys buvo pasistatęs vėjo malūną. Prieš karą buvo ir senas Ūso vėjo malūnas, bet jis neišliko. Pasibaigus Antrajam pasauliniam karui ir „sutvėrus“ kolchozą, J. Elvio malūnas apie du dešimtmečius malė kolchozo grūdus; malė ir aplinkinių gyventojų, kai jie turėjo ką atvežti ir susimalti. Elvio malūnas nugriautas 1965 metais.

1944 m. vokiečių kilmės šeimos išvyko (repatrijavo) į Vokietiją. Tai Jurgio Šilerio, Karolio Elvio, Jurgio Elvio ir Karolio Plyskaičio. Prasidėjus Antrajam pasauliniam karui, kai kurių ūkininkų trobesiai sudegė (Prano Liudžiaus, Prano

Orento, Antano Pranskaičio, dalis Juozo Bliūdžiaus pastatų). Visai sudegė Antano (Kosto sūnaus) Liepuoniaus sodyba – išliko tik labai gerai įrengtas šulinys. Visi šie ūkininkai vėl atsistatė trobesius, bet menkesnius, mažesnius.

Pokaris Duobiškių kaimo gyventojams buvo sunkus ir sudėtingas. Daugiau žemės valdantys ūkininkai buvo apdedami didelėmis duoklėmis, mokesčiais. Kai kurie mažažemiai, išvarginti karo negandų, tikėjo būsimu „šviesiu rytojumi“, tikėjo sovietų propaganda. Apie tai taupiu žodžiu savo prisiminimuose rašo Marcelina Liepuonytė:

*„Mano Mamelė daug prisikentėjo nuo taip vadinamų Tarybų, o dabar Sovietų vadinamos valdžios. Buvo ne vieną kartą tardyta, uždaryta ir nepaleista po kelias paras: kaltindavo dėl partizanų ir nesumokėtų ar ne laiku sumokėtų mokesčių. <...> Mano Mamą Ciciliją Liepuonienę ir mane, Marceliną Liepuonytę, ištrėmė 1951 m. spalio 2 d. <...> Mano Mamelė buvo labai valinga (kieto būdo), neparodė nei vienos ašaros ir sveikatos stiprios buvo. Ten, Sibire, nesirgo net gripu. Tik nepakeliamai sunkus darbas ir nuolatinė įtampa palaužė sveikatą jau čia, Lietuvoje. Nes grįžus į Lietuvą apsigyvenom Duobiškiuose, ir kiek įskundimų, pavydo patyrėm čia neaprašysi. Mamos neregistravo. Nebuvo kur gyventi. Po keletą mėnesių gyvenom tai pas vienus, tai pas kitus, visur reikėjo atidirbti.“\**

Į Sibirą iš Duobiškių kaimo ištrėmė Vinco Kasparevičiaus, Prano Orento šeimas, našlę Ciciliją Liepuonienę ir jos dešimtmetę dukrą Marceliną. Vienus ištrėmė 1948 m., kitus per 1949 ar 1951 metų trėmimus.

Antano Baltrušaičio šeima iš savo namų pasitraukė ir išvengė tremties.

Kolchozas Duobiškiuose „sutvertas“ 1948 m. pavasarį, pavadintas „Pergalės“ vardu. Kolchozo centras įkurtas į Sibirą ištrėmto Prano Orento ūkyje, nuo to laiko pradėtame vadinti Orentyne. „Pergalės“ kolchozui priklausė ir kiti kaimyniniai kaimai – Gabartaĩ, Kušlikiaĩ, Parėibiai.

Apie 1962 m. baigtas tiesti naujas asfaltuotas kelias Šakiai–Slavikiai. Pirmiau pastatytas gelžbetoninis tiltas per Siesartį netoli buvusio senojo medinio toje vietoje, kur Siesartis daro vingį į šiaurę. Kiek toliau, važiuojant link Slavikų, asfaltuotas kelias išplatėja ir tampa lėktuvų nutūpimo taku.

Ties tiltu per Siesartį apie 1961–1962 m. pradėjo kurtis gyvenvietė, kuri sparčiai išaugo po 1971 m. melioracijos. Į ją iš vienkiamų persikėlė dauguma Duobiškių, Gabartų, Kušlikių, Parėibių kaimų gyventojų. Čia buvo pastatytas „Pergalės“ kolchozo kultūros namų pastatas, kuriame buvo salė, kontora, medicinos punktas.

Tarpukario Lietuvoje Duobiškių kaimo vaikai lankė Kušlikių kaime J. Dumčiaus namuose buvusią pradžios mokyklą. Apie 1958 m. iš Kušlikių mokykla perkelta į Baltkojus (kitapus Siesarties, toliau už tilto kelias veda į Baltkojus), o išaugus Duobiškių gyvenvietei, 1970 m. pradinė mokykla įkurta Dúobiškiuose.

Iki 1979 m. pietiniame Duobiškių kaimo pakraštyje savo vienkiamyje gyveno talentinga liaudies menininkė

\* Spausdinamos citatos teksto kalba neredaguota.  
*Kalbos red. pastaba.*

Albina Bacevičienė, visų vadinama tik Albinėle. Daugelis vaikų ar jaunesnių žmonių net nežinojo jos pavardės, nes aplinkiniuose kaimuose pavardė nebuvo minima, o tik vardas. Albinėlė ausdavo gražiausias margaraštes lovatieses, staltieses, rankšluosčius, nerdavo nėrinius, megzdavo raštuotas pirštines. Pati kurdavo naujus raštus, sakydama, jog „*bus dar dailiau*“. Labai mėgo auginti darželyje jurginus. Vasarą jos darželyje žydėdavo gal 50 rūšių įvairiausių spalvų jurginų. Kitokių gėlių beveik neaugino, joms tiesiog būtų neužtekę vietos. A. Bacevičienė buvo dievobaiminga moteris, nepraleidusi nė vieno Sintautų parapijos atleidų. Mirė 1979 m., būdama apie 70 metų amžiaus, palaidota Sintautų kapinėse.

Antanas Sederevičius, pravarde Burutis, gyveno savo tėviškėje pietinėje Duobiškių kaimo pusėje. Tai buvo talentingas meistras technikos srityje. Jis ir jo vaikai turėjo ir meninių gabumų. A. Sederevičius daug metų gamino amžinąjį variklį, kurį vadino „*sausa jėga*“. „Sutvėrus“ kolchozus, jis dirbo malūnininku J. Elvio malūne. Ten įrengė liftą grūdų maišams ir žmonėms kilnoti, padarė įvairių patobulinimų, malūno vidų išpuošė medžio drožiniais augalų, paukščių ir žvėrelių motyvais.

Antano brolis savamokslis menininkas skulptorius Pranas Sederevičius taip pat kilęs iš Duobiškių. Savo namų kiemelyje Kudirkos Naumiestyje jis pastatė milžiniškų žirgų skulptūras ir žymių lietuvių – Dariaus ir Girėno, V. Kudirkos ir kt. – biustus. Jo skulptūrų yra Marijampolės veterinarijos stotyje, Šilgalių kaime. Prano Sederevičiaus (1905–1979) žirgų skulptūros ir biustai neseniai restauruoti, saugomi valstybės.

Jonas Stankus (Stankaitis) (1919–1947) iš Duobiškių kaimo pokariu buvo Lietuvos partizanas. Žuvo 1947 metais.

Kaime yra dar išlikusių 11 sodybų (vienkiemų). Visos jos pasiesartyje, šalia dabartinės gyvenvietės. Kai kuriose gyvena senųjų ūkių šeimnininkų palikuonys, kitose – jau svetimi žmonės.

Atkūrus nepriklausomybę, 22-iejų ūkininkų žemes susigražino paveldėtojai. Kitų savininkų žemė neturi paveldėtojų, arba jie gyvena toli nuo Lietuvos.

### Šaltiniai

1. Jono Birgilo informacija.
2. Marcelinos Liepuonytės prisiminimai.
3. Kuodžių kaimo Matijošaičių prisiminimai.

## Gabartų kaimas ir jo gyventojai

*Birutė Matijošaitytė, Antanas Matijošaitis*

Kaimas išikūręs šiaurės vakariniame Sintautų valsčiaus pakraštyje, apie 7 km nuo Šakių ir apie 9 km nuo Sintautų. Rytuose jis ribojasi su Dúobiškių kaimu, pietuose – su Kuodžių, vakaruose – su Liepalótų ir Menčikių, šiaurėje – su Kušlikių kaimu. Gabartų kaimas paminėtas 1697–1706 m. Sintautų bažnyčios metrikų knygoje. 1923 m. gyventojų surašymo duomenimis, kaime buvo 5 ūkiai ir 59 gyventojai. Rūšimis paskirstytų žemių sąrašuose 1929 m. Gabartų kaime gyvenę 5 ūkininkai valdė iš viso 246,80 ha žemės (su krūmais ir sodybotomis). Stambiausiam ūkininkui Kostui Žemaitaičiui priklausė 82,20 ha, Juozui Martišiui (Adomiškiui) – 41,15 ha, Juozui Martišiui (Gudynė) – 41,15 ha, Juozui Sederevičiui – 41,15 ha ir Pranui Tėveliui – 41,15 ha.

Gabartų kaimas į vienkiemius, senelių pasakojimu, išsiskirstė vėliau negu aplinkiniai kaimai, tik XX a. pradžioje. Visi 5 ūkininkai senosiose kaimo sodybose turėjo po tą dalį, kurioje gyveno prieš išsikeliant į vienkiemius. Visi turėjo ir po savo dalį viename plote užsisodintų krūmų (alksnynų), kuriuos pasikirsdavo malkoms. Senosiose sodybose, pievelėse, augdavo vešli žolė, ją šienaudavo žiemos pašarui. Po senais jovarais vasarą dygdavo baravykai ir raudonviršiai, ūmėdės. Čia galėjo pasigrybauti visi kaimo gyventojai.

Gabartų kaimo ūkininkai vertėsi žemdirbyste, augindavo bekonus ir laikydavo po 10 ir daugiau melžiamų karvių. Sėdavo rugius ir kviečius, vasarojų (miežius, avižas, kvietukus), linus, sodindavo bulvių.

Kaimas turėjo savo linų džiovinimo pirtį. Ja naudojosi visi penki ūkininkai. Linus džiovinti ir prižiūrėti pirtį buvo patikėta patyrusiam, rintam darbininkui. Tarpukario Lietuvoje linai tebebuvo minami rankomis su mediniais mintuvais. Tam darbui buvo rengiamos talkos. Baigus darbą, būdavo vaišės, muzika, dainos ir šokiai. Linksmindavosi visi kartu – ir samdiniai, ir ūkininkų vaikai. Būdavo ir degtinės, bet niekas nepasigerdavo. Vėliau linų mynimo pirtis sudegė, po Antrojo pasaulinio karo ji neišliko.

Ūkininkai dalį užaugintų grūdų parduodavo, o kitus pasilikdavo sėklai, maistui ir gyvulių pašarui. Parduodavo dalį linų, bekonus, veždavo į pieninę pieną. Atsiskaičius su samdomais darbininkais, sumokėjus mokesčius, likdavo pinigų ir savo reikalams: pirkiniams, vaikų mokslui ir dalims išmokėti ištekančioms dukterims ar į žentus išeinantiems sūnums. Darbštūs Gabartų kaimo ūkininkai savo žemėse užaugindavo gerą derlių, tad ir gerai gyveno. Gerovės palyginimui aplinkiniuose kaimuose buvo prigijusi patarlė: „*Gyvena kaip Gabartai*“.

Gabartų kaimo kapinaitės buvo vos pastebimoje aukštumėlėje Juozo Martišiaus (Gudynės) žemėje. Seniai jose nelaidojo, medžių neaugo, po Antrojo pasaulinio karo jau ir kryžiaus nebuvo likę. Kaimas savo mirusiuosius dar prieš išsiskirstant į vienkiemius laidojo Sintautų kapinėse. Kolchozų nusavintą žemę ir kapinaites suarė apie 1948–1950 metus ne šio krašto žmonės, o žmonės, atvykę iš vadina- mų mašinų-traktorių stočių (MTS). Taip kapinaitės tapo ariamu lauku. Tik retas vietinis gyventojas dabar galėtų nurodyti jų apytikrą vietą.



Kosto Žemaitaičio  
sodyba Gabartų  
kaime. Jurgio  
Žemaitaičio nuotr.  
1936 m.  
Iš E. Žemaitaitės  
albumo



Kosto Žemaitaičio  
šeima savo sodyboje  
Gabartų kaime.  
Pirmoje eilėje  
(iš kairės): Juozas,  
Onutė, Augustinas,  
Jurgis Žemaitaičiai;  
antroje eilėje: Stasys,  
Ona, Eugenija,  
Kostas, Jonas  
Žemaitaičiai.  
1936 m. Jurgio  
Žemaitaičio nuotr.  
Iš E. Žemaitaitės  
albumo

Kostas Žemaitaitis (1875–1957), pravarde Kunčas, atėjo į žentus iš Gelgaudiškio parapijos Kregždančių kaimo, veddamas Marcelę Kasparavičiūtę. Kunčo pravardę atsinešė iš Kregždančių, bet ji prigijo ir Gabartuose.

Marcelės ir Kosto Žemaitaičių šeimoje augo trys sūnūs – Jonas (gim. 1903 m.), Jurgis (gim. 1907 m.) ir Stasys (gim. 1914 m.). Mirus jaunai žmonai, K. Žemaitaitis vedė antrą kartą Oną Mockeliūnaitę iš Griškabūdžio parapijos, Patamōšupių kaimo. Jie susilaukė 4 vaikų – Juozo (gim. 1924 m.), Onos (gim. 1925 m.), Eugenijos (gim. 1928 m.) ir Augustino (gim. 1930 m.). Mirus antrajai žmonai, K. Žemaitaitis vedė Oną Tėvelytę iš Gabartų kaimo.

Eugenija Žemaitaitytė savo prisiminimuose rašo:

*„Žemaitaičio visi trobesiai, išsikėlus į vienkiemius, buvo pabaigti statyti apie 1930 metus. Pastatų buvo daug, visi dideli ir gražūs: gyvenamas namas – stuba, dvejios klėtys, kluonas-skūnia, dveji toartai-staldai, bulvinė, kieme dar buvo malkinė ir už klėties sode – vištinininkas. Gyvenamo namo, klėčių ir bulvinės stogai buvo dengti*



*cinkuota skarda. Žemaitaitis sakydavo, kad „čia mano dalis – caro auksiniai pinigai sudėti ant stogų“.*

1940 m. Kostas Žemaitaitis visą ūkį užrašė sūnui Stasiui. Sūnus, pasitardamas su tėvu, vadovavo ūkiui. Stasys Žemaitaitis vedė Petrę Pečkaitytę iš Būblelių valsčiaus, Ašmoniškių kaimo.

Prasidėjus karui, 1941 m. Žemaitaičių ūkyje sudeginti didieji ir mažieji tvartai ir bulvinė. Tvartus atstatė, suremontavo bulvinę, bet karo pabaigoje vokiečiai atsitraukdami padegė visus pastatus. Žemaitaičių šeima tuo metu buvo evakuota ir gyveno Žemaitijoje, Tauragės apskrityje, Pāgramantyje.

Po Antrojo pasaulinio karo iš Žemaitaičių ūkio pastatų tebuvo likusios molinės bulvinės sienos. Ant tų molio sienų uždėję nuo sudegusios klėties skardinį stogą, Žemaitaičiai įsirengė būstą. Čia Kostas Žemaitaitis gyveno su trečiąja žmona Ona iki savo gyvenimo pabaigos. Mirė 1957 m. rugpjūčio 31 dieną. Palaidotas Sintautų kapinėse. Jo trečioji žmona Ona Tėvelytė-Žemaitaitienė mirė 1959 metais, palaidota Sudargo kapinėse.

Stasys Žemaitaitis su šeima iš tėviškės slapta pasitraukė ir sugrįžo tik po Stalino mirties, kai baigėsi trėmimai.

Juozas Martišius, pravarde Adomiškis, gyveno šiaurinėje senųjų sodybų puseje. Onos ir Juozo Martišių šeimoje užaugo trys sūnūs – Juozas, Jonas ir Pranas, ir 3 dukterys – Ona, Marija ir Kunigunda.

Tėvas Juozas Martišius mirė dar prieš Antrąjį pasaulinį karą, palaidotas Sintautų kapinėse. Motina Ona Martišienė mirė per karo evakuaciją ir jos kapas nežinomas.

Onos ir Juozo Martišių (Adomiškių) sūnus Pranas baigė teisės mokslus, iki Antrojo pasaulinio karo gyveno su šeima Alytujė. 1944 m. Pranas Martišius su žmona Monika ir sūnumi Viktoru pasitraukė į Vakarų, vėliau emigravo į Australiją ir įsikūrė sostinėje Kanberoje. Sūnus Viktoras taip pat teisininkas. Pranas Martišius mirė Kanberoje iki nepriklausomybės atkūrimo Lietuvoje. Jo žmona Monika keletą kartų lankėsi Lietuvoje, teko svečiuotis jų namuose Kanberoje 1990 m. sausio mėnesį.

O. ir J. Martišių duktė Ona ištekėjo už J. Orento į Meñkinių kaimą. Šeimoje augo keturi vaikai. Baigiantis karui, O. ir J. Orentų šeima pasitraukė į Vakarų, liko Lietuvoje tik sūnus Valentinas.

Duktė Marija Martišiūtė 1922 m. ištekėjo už J. Mozūraičio į Adomiškių kaimą. 1948 m. jų šeimą ištrėmė į Sibirą.

Kunigunda Martišiūtė ištekėjo už Prano Antanavičiaus į kaimyninį Kušlikių kaimą. Augino sūnus Valentiną ir Praną. Pranas Antanavičius žuvo 1939 m. per nelaimę, vežant į lentpjūvę rąstus. Našlė Kunigunda Antanavičienė ištekėjo antrą kartą už Vinco Kuro iš Ragožių kaimo, kuris atėjo į namus užkuriu. Gimė duktė Onutė ir sūnus Antanas. 1948 m. šeimą ištrėmė į Sibirą. Kunigunda 1956 m. mirė tremtyje, o kiti šeimos nariai grįžo į Lietuvą apie 1958 m.

Juozas Martišius (Adomiškis) savo vyriausiam sūnui Juozui (1897–1933) apie 1923 m. nupirko kitapus senųjų kaimo sodybų kaimyno Jurgio Martišiaus ūkį, vadinamą Gudyne. Nuo tada sūnaus Juozo Martišiaus šeima vadinta Gudais.



*Martišių šeima prie savo sodybos Gabartų kaime. Pirmoje eilėje sėdi (iš kairės): Ona, Juozas, Elena Martišiai; antroje eilėje stovi: Juozas, Kunigunda, Jonas Martišiai. 1930 m. Iš V. Antanavičiaus albumo*

Juozas Martišius (Gudynė) 1924 m. vedė Eleną Povilaitytę iš Šunkarių kaimo. Jos tėvas Jonas Povilaitis (1855–1910) valdė 80 ha ūkį, buvo labai apsišvietęs, platino „Aušrą“ ir „Varpą“, artimai bendradarbiavo su dr. V. Kudirka, 1900 m. rinko eksponatus lietuvių parodai Paryžiuje, 1905 m. dalyvavo Didžiajame Vilniaus Seime.

*„Juozas Martišius mokėjo ūkininkauti, bet per tokį trumpą laiką, nors ir labai stengėsi, nespėjo visko sutvarkyti. 1933 metais mirė, palikdamas žmoną su keturiais mažais vaikais: Juozu, Valentinu, Birute ir Elena. Palaidotas Sintautų kapinėse. E. Martišienė labai vargo, o kai vaikai paaugo ir pradėjo geriau gyventi, prasidėjo karai, evakuacijos, tremtis į Sibirą“, – savo prisiminimuose rašo Birutė Beniulienė (Martišiūtė).*

1944 m. rudenį traukdamasi vokiečių kariuomenė padegė dalį pastatų, o šeimą išvarė iš namų link Vokietijos. Ilgoj ir varginančioj kelionėj pravažiavo Karaliaučiu, Lenkija, praradę vežimą ir arklius, pabėgėlių transportu buvo nugabenti ir apgyvendinti vakarinėje Berlyno dalyje. Čia gyveno lageryje, dirbo metalo gamykloje iki 1945 m. gegužės mėnesio. Rusų kariuomenei užėmus Berlyną, E. Martišienės šeima ir kiti giminės, kaimynai ruošėsi grįžti namo. Po trijų savaičių varginančios kelionės jie pasiekė Gābartus.

„Kitą dieną po grįžimo mamai atnešė pranešimą, kiek turi pristatyti prievolės grūdų ir kitų mokesčių. Mes neturėjome ką valgyti, buvo bailsu. Visi ūkininkai buvo apkrauti dideliais mokesčiais ir duoklėmis. Nuo karo nukentėjusiam krašte neįmanoma buvo atsilaikyti tokiam spaudimui, todėl nesunku buvo priversti stoti į kolūkius. Stojantieji į kolūką turėjo viską atiduoti, kas buvo išlikę nuo karo: vežimus, arklius, pakinktus ir kt. Mūsų klėtį nugriovė ir nuvežė į kolūkio centrą, ten naudojo kaip sandėlį. Pirmus du metus kolūkis už darbadienius nemokėjo nieko“, – prisimena Birutė Beniulienė (Martišiūtė). „Buvo sunkūs laikai – jauni vyrai buvo suimami ir tardomi po kelias paras. Dažnai naktimis įsiveržę ginkluoti sribai trunkydavosi ir banditų ieškodavo stalčiuose ar spintose, viską versdami, ginklu grasindami. Prie miškų veikė partizanų būriai – tai jauni vyrai, atsidavę tėvynei. Jie mūsų kaime užėję elgėsi mandagiai, prašydavo pavalgyti ir poilsio.“

Elenos Martišienės šeima – sūnų Juoza, dukteris Elena ir Birutė 1951 m. spalio 2 d. ištremė į Sibirą. Sūnus Valentinas tuo metu atliko privalomąją tarnybą sovietų kariuomenėje. Po penkerių metų, praleistų apie 500 kilometrų į rytus už Krasnojarsko, E. Martišienės šeimai ir kitiems tremtiniams buvo leista grįžti.

Juozo Martišiaus (Adomiškio) ūkį ir žemę Gabartų kaime po jo mirties prieš Antrąjį pasaulinį karą paveldėjo jauniausias sūnus Jonas Martišius. Kaime jį vadino jau ne Adomiškiu, o Adomuku. Vedęs stambaus ūkininko dukterį Mariją Bagdonaitę iš Urvinių kaimo, užaugino dukteris Vidą ir Dalią ir sūnus Sigitą ir Edmundą. Jų šeima patyrė tas pačias karo ir pokario negandas kaip ir kitos Gabartų kaimo šeimos, tik išvengė tremties.

Juozas Sederevičius (1882–1935), pravarde Burutis, užaugo vyriausias gausioje šeimoje. Jis paveldėjo tėvų ūkį Gabartuosė. Vedė Antaniną Birgiolaitę (1897–1961) iš Dúobiškių kaimo ir užaugino septynis vaikus – Juoza, Pijų, Prana, Antaniną, Vytautą, Kostą ir Birutę. Tėvas Juozas Sederevičius mirė sulaukęs 53 metų, palikdamas našlę žmoną su mažamečiais vaikais. Vyriausiam sūnui Juozui tada tebuvo 15 metų, o jauniausiai dukrelei Birutei – vieneri. Šeima patyrė daug vargo, o paaugus vaikams, prasidėjo Antrasis pasaulinis karas. Iš evakuacijos grįžo sveiki, į tremtinių sąrašus nepateko, nors vyriausias sūnus Juozas iki karo priklausė pavasarininkų organizacijai, o Pijus tarnavo generolo Plechavičiaus armijoje, kurią likvidavus, jo likimas ilgai nebuvo žinomas, bet grįžo į tėviškę 1945 metais. Sūnūs Juozas, Pijus ir Pranas buvo keletą kartų suimti ir tardomi dėl to, kad nėjo į sovietų armiją ir įtarė palaikant ryšius su Lietuvos partizanais.

Sūnus Vytautas Sederevičius (gim. 1930 m.) mokėsi Kušlikių ir Valākbūdžio pradžios mokyklose, baigė Šakių vidurinę mokyklą ir Kauno politechnikos institute architektūrą. Humanitarinių mokslų (architektūra) daktaras.

Pranas Tėvelis valdė 41,15 ha žemės. Jų šeima, skirtingai nei kiti keturi ūkininkai, pravardės neturėjo. Prano tėvai – Pranciška Lengvenytė ir Motiejus Tėvelis. Pranciška už Motiejaus ištekėjo, kai šis gyveno Lembūdžių kaime (kaimas

apytikriai tarp Šakių ir Lukšių). Dabartiniai Tėvelių šeimos palikuonys nežino ir negali pasakyti, kaip Tėveliai išgijo ūkį ir žemę Gabartų kaime.

Pranciškos ir Motiejaus Tėvelių šeimoje užaugo šeši vaikai – Pranas, Ona, Marcelė, Antanina, Petrė ir Kunigunda. Ūkį Motiejus Tėvelis pavedė vyriausiam ir vieninteliam sūnui Pranui.

Ona Tėvelytė, būdama jau ne jauna, ištekėjo už kaimyno našlio Kosto Žemaitaičio. Ji tapo jo trečia žmona. Vaikų jie nesusilaukė.

Marcelė Tėvelytė ištekėjo už Juozo Patašiaus į Lukšių parapiją, Skubrių kaimą. Užaugino du vaikus – Vytautą ir Zigmą.

Antanina Tėvelytė liko netekėjusi, gyveno tėviškėje.

Petrė Tėvelytė ištekėjo už Jono Grybino į Stuñbriškės kaimą, Lukšių parapiją. Užaugo du vaikai – Vytas ir Elena.

Kunigunda Tėvelytė ištekėjo už Vinco Plioplio į Kudirkos Naūmiestį.

Pranas Tėvelis, perėmęs tėvų ūkį, vedė Teofilę Tamulaitytę iš Kurų kaimo (netoli Zapýškio). Išpasogino seseris, su žmona užaugino vaikus Aleną, Vitą ir Justiną. Alena, gim. 1917 m., ištekėjo už Jono Bacevičiaus iš Jundilų kaimo. Jie buvo ištremti į Sibirą. Grįžę išsikūrė Sintautuosė. Alena mirė 2011 m. Vitas taip pat buvo ištremtas. Vedęs Česlovą Žurauskaitę iš Duobiškių kaimo, užaugino sūnų Bernardą. Justinas su žmona Antanina užaugino dukteris Eleną ir Rūtą. Pranas Tėvelis mirė apie 1936 metus. Jis ir jo tėvai palaidoti Sintautų kapinėse.

Po Antrojo pasaulinio karo į Gabartus sugrįžo visų 5 ūkių šeiminkai. Sovietų valdžia tuoj pat ūkininkams skyrė didžiules prievoles ir mokesčius. Prasiidėjo partizaninis judėjimas. Senosios kaimo sodybos tapdavo laikinu partizanų prieglobsčiu jiems žygiuojant į didžiuosius miškus. Dažnai Gabartų sodybose tratėdavo šūviai, voromis per kaimą traukdavo sribai.

Įtarę Prano Tėvelio sūnų Vytautą palaikant ryšius su partizanais, sribai 1947 m. lapkričio 7 d. padegė Tėvelių ūkį ir visi pastatai supleškėjo. Tėvelių šeima tuomet iš Gabartų slapta pasitraukė. Vaikai buvo jau išsiskirstę, o motina Teofilė Tėvelienė apsigyveno Lūšnos kaime pas pusbrolių netoli gimtojo Kuro kaimo. Vėliau persikėlė pas sūnų į Ežerėlį (Kauno rajonas).

Spaudžiami neįvykdomų duoklių ir mokesčių, 1948 m. pavasarį Gabartų kaimo ūkininkai pasirašė (išstojo) į „sutvertą“ ir „Pergalės“ vardu pavadintą kolchozą.

Po 1971 m. melioracijos vajaus Gabartų kaime neliko nė vieno vietinio gyventojų. Kolchozo fermose trūko darbininkų, todėl senųjų kaimo sodybų pakraštyje, rytinėje pusėje, pastatė kelis namelius ir ten apgyvendino iš toliau atvykusius žmones. Išlikusi tik viena iš tų sodybėlių, kurioje gyvena Birutė Kubilienė su vaikais. Šios šeimos dėka tebėra gyvas Gabartų kaimo vardas.

Gabartų kaimo ūkininkų vaikaičiai gyvena ir dirba įvairiose Lietuvos vietose. Žemę susigrąžino jos paveldėtojai, bet į gimtinę nė vienas nesugrįžo.

#### Šaltiniai:

1. Birutės Beniulienės (Martišiūtės) atsiminimai apie Gabartų kaimo gyventojų gyvenimus ir likimus 1938–2000 m. Rankraštis, 2002 m.
2. Eugenijos Žemaitaitytės atsiminimai apie Žemaitaičių šeimą. Rankraštis.
3. Dr. Vytauto Sederevičiaus „Sederevičių šeimos kronika.“ Rankraštis.
4. Kuodžių kaimo Matijošaičių šeimos prisiminimai, pasakojimai.

## Gaisrių kaimas

Juozas Jacevičius

Gaisrių kaimas yra maždaug už dviejų kilometrų į pietus nuo Sintautų. Kažkada pro parapijos namus ir krautuvę į pietų pusę einantis kelias, perkirtęs iš pradžių Sintautų Peñtą, po to ties Lekavičiaus sodyba – Starkų Pentą, beveik tiesia linija atveddavo iki Gaisrių kaimo Skaisgirio sodybos. Po to kelias, kirtęs Gaisrių Pentą, išsišakodavo: einant tiesiai atveddavo į Voverių kaimą iki Augustaičių, pasukus į kairę – pro Gaisrių kaimo Kamaičių, Sakalausko, Zubricko sodybas, Aušiūros kryžių – atveddavo į Mōckupius. Pirmasis Mockupių gyventojas po dešinei buvo Žukauskas, šiek tiek toliau ir po kairei – Motiejaus Dumčiaus sodyba, vietinių gyventojų vadinama Dumčyne, su mokykla.

Pats Gaisrių kaimas išsidėstęs maždaug tris kilometrus abipus Gaisrių Pentos upelio rytų–vakarų kryptimi. Rytuose ribojasi su Skařdupių, pietryčiuose – su Mōckupių, pietuose – su Voverių, vakaruose ir šiaurėje – su Santakų ir Starkų kaimais. Kadangi žmonės gyveno abipus upelio, kaimas turėjo tris tiltus: ties Prano Bandzos sodyba (vadinamoji Bandzynė), ties Juozo Aušiūros sodyba (Aušiūrynė) ir ties Prano Skaisgirio sodyba (Skaisgirynė). Per karą tiltas ties Aušiūryne gal kareivių buvo išardytas, todėl kelias suko šiek tiek dešiniau ir ilgainiui susiformavo vadinamoji kelvietė. Kelvietėje upelis buvo visiškai sekclus, įvažiavimas per upelį be jokių šlaitų, labai lėkštas.

### Gaisrių kaimo gamta

Pentą yra dešinysis Novos intakas. Ją sudaro 3 nemaži upeliai – Gaisrių, Starkų ir Sintautų, kuriuos vietiniai gyventojai vadina Gaisrine, Starkine ir Sintautine. Ties Santakų kaimu visos 3 Pentos suteka į vieną ir kiek toliau įteka į Novą. Pavasarį Pentą labai ištvindavo, užliedavo plačias lankas, apsemdavo ir tiltus. Sunku būdavo pervažiuoti per tiltą ties Bandzyne, dėl supilto pylimo geriausiai atsilaikydavo tiltas ties Skaisgiryne. Per pavasarinį potvynį prieš srovę plaukdavo daug žuvų neršti, todėl vietos gyventojai žuvims gaudyti statydavo vadinamąsias *varžas* – medines užtvankas su *bučiais*. Pavasarinis potvynis trukdavo savaitę pusantros, tačiau šviežios žuvies ant stalo netrūkdavo. Daugiausia tai buvo lydekos, mekšrai, šapalai, ešeriai. Po potvynių dalis žuvų likdavo per karščiausią vasarą neišdžiūvančiose giliose sietuvose. Vietos gyventojai, norėdami paįvairinti maistą, kai kada sugalvodavo žuvauti gal kokių 6–8 metrų ilgio tinklu, zanavykiškai vadinamu *marška*. Sietuvos būdavo priaugusios vandens augalų, todėl stipriausias žūklės vyras dalgiu išpjaudavo vandenyje augančias žoles, kiti su grėbliais ištraukdavo jas į krantą, tik tada subrisdavo traukti tinklą. Tokia žūklė trukdavo neilgai (dvi ar tris valandas), nes beveik visada būdavo sėkminga. Pasisekdavo ištraukti ir lynų, šamų – nuolatinių sietuvų gyventojų. Pasitaikydavo gana stambių, gal kokių 2–3 kg svorio lynų. Suaugę kaimo vyrai neturėdavo laiko užsiimti žuvavimu, tuo užsiimdavo jaunesni vyriokai, na ir, žinoma, vaikai.

Kaimo pradžioje ties riba su Skařdupiais buvo itin gili ir vandeninga sietuva, vietos gyventojų vadinama *Galinėmis*. Čia rinkdavosi maudytis viso kaimo



žmonės, ateidavo ir iš aplinkinių kaimų. Šią maudyklės vietą žinojo ir Sintautų miestelio jaunimas, atvažiuodavo pasimaudyti didesnėmis kompanijomis.

Pentos krantai buvo apaugę ievų ir alksniukų krūmais, pavasarį visi papenčiai skambėdavo nuo gegutės kukavimų, o vakarais – nuo lakštingalų trelių. Kiekvienas gyventojas prie namų turėjo kas alyvų, kas jazminų krūmų, tai net galva svaigdavo per žydėjimą. Pentos lankose pavasarinio potvynio dumblo patręšta žolė užaugdavo vyrams kai kada iki juosmens. Prasidėjus šienapjūtei, visas oras atrodydavo persisunkęs šviežio šieno aromatu, tokia sodri ir kvapi būdavo Pentos lankų žolė. Lankų šieno ir sėjamų dobilų pakakdavo ūkio galvijams ir darbiniams arkliams, o išieginiai žirgai gaudavo dar ir avižų. Gaisrių ūkininkų arkliai garsėjo gera išvaizda ir itin stipria jėga, todėl netrūkdavo pirklių, norinčių jų įsigyti.

Kaime buvo net du miškeliai, vietos gyventojų vadinami *Bandzos* ir *Aušiūros krūmais*. Miškeliuose augo lapuočiai: beržai, jovarai, drebulės, uosiai, ažuolai, daugiausia juodalksniai. Juose apstu buvo grybų, netrūko jų ir beržynėlyje šalia Kaminicko sodybos, buvusiose *sodybose*<sup>1</sup> ties Jakaičiais, beržų, jovarų, drebulių giraitėse Bandzos bei Aušiūros sodybų pakraščiuose. Tai daugiausia buvo vasaros grybai: voveraitės, lepšės, kazlėkai, kiek vėliau pasirodydavo raudonikiai, vilnutės, rudmėsės, šilbaravykiai, rudenį – tikrieji baravykai, grūzdai, žaliuokės.

Kaime spygliuočių, galima sakyti, nebuvo, paminėtina tik didžiulė pušis ant P. Bandzos ir J. Aušiūros žemių ribos. Po kiek laiko pušis pribarstė sėklų, iš jų J. Aušiūros žemės smėlėtoje kalvelėje sudygo nedidelis pušynėlis. Melioracija negailestingai jį sunaikino.

Kaimo pasididžiavimas buvo šimtamečiai ažuolai ir jovarai *sodybose*. Laikas ir audros gerokai praretino jų gretas, tačiau ir pagal išlikusius medžius galima spręsti apie jų didybę.

## Pirmosios žinios apie Gaisrius

Žmonės Sintautų apylinkėse gyveno jau mezolite (VIII tūkstantmetis prieš Kristų–IV tūkstantmečio prieš Kristų vidurys). Tai liudija archeologiniai radiniai – Juniškių durpyne aptiktas ne vienas raginis ietigalis.<sup>2</sup>

1946 m. Gaisrių kaimo gyventojas Simijono Valaičio žemės sklype ruošiant dirvą bulvėms sodinti aptiktas radinys – akmeninis kaplys, priskiriamas neolitui – baltų kultūros susidarymo laikotarpiui (IV tūkstantmečio prieš Kristų vidurys–II tūkstantmečio prieš Kristų vidurys). Kaplys yra žemdirbystės įrankis, vadinasi, tuo metu Sintautų apylinkėse jau gyveno sėslūs žmonės, kurie kirtė girias ir dirbo žemę.

Gaisriai pirmą kartą paminėti Sintautų parapijos bažnyčios 1697–1706 m. metrikose (Totoraitis J. *Sūduvos Suvalkijos istorija*, Kaunas, 1938, t. 1, p. 660–661). Senesni vietos gyventojai pasakoja, kad šiame krašte plytėję

<sup>1</sup> *Sodybos* Zanavykijoje – senojo kaimo sodybvietės iki persikėlimo į vienkiemius, šiame tekste spausdinama kursyvu, vartojama tik daugiskaita. Tekste vartojamas žodis „sodyba“ atitinka šiuolaikinę sodybos sampratą, dar kitaip gali būti vadinama „vienkiemis“ arba „kiemas“, tačiau Gaisriuose tokie terminai nebuvo vartojami, o buvo paplitęs sodybos pavadinimas pagal savininko pavardę, pvz., Skaisgirio sodyba – Skaisgirynė, Aušiūros sodyba – Aušiūrynė ir t. t.

<sup>2</sup> Plačiau apie archeologinius radinius žr. V. Juodagalvio str. „Archeologinis Sintautų apylinkių palikimas“ (sk. „Istorija. Archeologija ir istorijos šaltiniai“).

didžiuliai miškai, todėl pirmieji žmonės įsikurdavę upių ir upelių pakrantėse. Legenda byloja, jog du broliai Bakiai ir du broliai Bandzai, kurdamiesi sodybas palei Pentos upelį, deginę miškus ir atsiradusiose tuščiose vietose statęsi būstus. Manoma, kad dėl nuolatinių gaisrų ir atsirado toks kaimo pavadinimas.

1963 m. Sintautų apylinkėse vyko intensyvūs melioravimo darbai. Vingiuota, giliomis sietuvomis ir plačiomis lankomis garsėjanti gražioji Gaisrinė Penta virto melioracijos grioviu. Tiesinant upelio vagą ir kasant žemę ties Aušiūros ir Bandzos sodybomis, 1–1,5 m gylyje ekskavatorius iškasdavo suanglėjusių žemių, kuriose buvo galima rasti prieš daugelį metų augusių gilių ir riešutų liekanų. Šie radiniai tik patvirtino spėjimą kadaise šiose vietose buvus mišku, o galbūt ir miškų gaisrų.

Rašytiniuose šaltiniuose randame duomenų, kad 1738 m. Gaisriuose buvo 1 kiemas, 1827 m. – 7 kiemai su 70 gyventojų, 1887 m. – 6 kiemai su 76 gyventojais. Gaisrių kaimo gyventojų skaičius kito priklausomai nuo to, kaip augo Sintautai.<sup>3</sup>

1795 m. Užnemunė atiteko Prūsijai, todėl Sintautų apylinkėse sustiprėjo šios valstybės įtaka, juolab, kad iki sienos buvo tik apie 15 kilometrų. 1807 m. Užnemunė įjungta į Varšuvos kunigaikštystę, o 1815 m. priskirta Lenkijos karalystei, kuri tapo Rusijos imperijos dalimi, nors turėjo šiokią tokią autonomiją. 1867 m. įsteigta Vladislavovo (Naūmiesčio) apskritis, o Sintautai tada tapo valsčiaus centru.<sup>4</sup>

## Paskelbus Nepriklausomybę

1923 m. surašymo duomenimis, Gaisriuose buvo 15 kiemų su 97 gyventojais. Kaimas buvo išsidėstęs abipus Pentos upelio. Žvelgiant iš rytų į vakarus, kairiajame krante buvo Antano Kušlikio sodyba (įsikūrusi prie pat vadinamųjų Gaisrių krūmų), Augustino Zubricko sodyba, nuo jo truputį piečiau – Vinco Murausko ir Prano Kasparaičio (Kasparėlio), vėliau – Simijono Valaičio sodybos, vakarų kryptimi – Antano Sakalausko (Stumbro), Prano Paukščio, Pranciškaus Kamaičio sodybos, pačiame vakariniame kaimo pakraštyje – Juozo Kasperavičiaus (Kasparo) sodyba.

Dešiniajame Pentos krante, rytiniame kaimo pakraštyje gyveno Kazimieras Dailidė, palei Pentos upelį – Pranas Bandza, greta vakarų kryptimi – Juozas Aušiūra, kiek toliau – Justinas Kaminickas, Andrius Kaunas (Kavolius), vėliau – Pijušas Vilkevičius, Jonas Jakaitis, Antanina Mačiulienė, Antanas Skaisgirys, Marcelė Šuopienė, paskutinis – Pranas Skaisgirys, šalia jo sodybos į vakarų pusę – Gaisrių kaimo kapinaitės. 2004 m. kapinaitės sutvarkytos, pastatytas meniškasis medinis kryžius (autorius Juozas Videika iš Jurbarko). Ažuolą kryžiui padovanojo Justinas Kasparaitis iš Voverių.

Gaisrių ūkininkai daugiausia užsiėmė grūdinių javų, linų, daržovių auginimu, laikė daug karvių ir kiaulių. Kiaules parduodavo mėsai, o pieną gabeno į Sintautų pieninę. Pieninė turėjo geras tų laikų gamybos priemones, per metus sugebėdavo supirkti ir perdirbti beveik 5 tūkst. tonų pieno. Ūkininkai pradėjo auginti daugiau avių, todėl verslus A. Kučinskas 1925 m. Sintautuose atidarė net verpyklą. Maždaug

<sup>3</sup> Plačiau apie Sintautų miestelio ir aplinkinių kaimų raidą žr. K. Misiaus str. „Sintautų miestelis istoriniuose dokumentuose“ (sk. „Istorija. Archeologija ir istorijos šaltiniai“).

<sup>4</sup> Plačiau apie administracinę priklausomybę žr. K. Misiaus str. „Politinė ir socialinė padėtis Užnemunėje 1795–1867“ (sk. „Istorija. Administracinė krašto raida“).

tuo pat metu miestelyje klestėjo J. Dobkevičiaus baldų dirbtuvė, kuri vos spėjo vykdyti turtingesnių žmonių užsakymus. Šios dirbtuvės savotiški konkurentai buvo nagingi Gaisrių kaimo meistrai tėvas Pranas ir sūnus Kazimieras Dailidės. Nesvetimas medžio darbų amatas buvo ir į Gaisriūs atsikėlusiam Prano Dailidės žentui Juozui Pusdešriui iš Apirbiškių kaimo.

1931 m. duomenimis, Gaisrių kaimo ūkininkai Pranas Skaisgirys turėjo 30,8 ha, Andrius Kaunas (Kavolius) – 11 ha, Justinas Kaminickas – 5,6 ha, Juozas Aušiūra – 56 ha, Antanina Jakaitienė – 9 ha, Pranas Bandza – 45 ha, Augustinas Zubrickas – 6,7 ha, Vincas Murauskas – 3,3 ha, Pranas Kasparaitis (Kasparėlis) – 3,3 ha, Antanas Sakalauskas (Stumbras) – 15,7 ha, Pranas Kamaitis – 11,8 ha, Pranas Klimaitis – 3,3 ha ir Juozas Kasperavičius (Kasparas) – 30,8 ha žemės.

## Gaisrių kaimo kryžiai

Juozas Aušiūra 1912 m. Sintautų mūrinės bažnyčios statybos pradžios proga pas žinomą Gaisrių kaimo meistrą Praną Dailidę užsakė padaryti didelį kryžių. Meistras užsakymą įvykdė gana meniškai. Vieta kryžiui buvo parinkta Aušiūrų žemės pietiniame pakraštyje, kitoje Pentos upelio pusėje, pamiškėje palei kelią, einantį iš Gaisrių į Mōckupius. Nukryžiuotasis žvelgė tiesiai į gausioje žalumoje skendinčią Aušiūrų sodybą, po kairei netoliese matėsi A. Zubricko namai, po dešinei netoliese – pirmoji Mockupių kaimo ūkininko A. Žukausko sodyba, už kurios galingais ažuolais išsiskyrė Motiejaus Dumčiaus sodyba, kurioje buvo mokykla.

Į kryžiaus pašventinimą atvyko Sintautų klebonas Vincentas Paulionis. Gal šis įvykis paskatino siekti kunigystės Juozo Aušiūros brolių Praną. O gal tai buvo Aušiūrų tradicija, nes Aušiūrai gyveno iš Dobilo nupirktoje sodyboje, ūkininko Dobilo brolis buvo kunigas.

Šis kryžius vietos gyventojų buvo vadinamas Aušiūros kryžiumi. Juo rūpinosi visas kaimas, žinoma, labiausiai patys Ona ir Juozas Aušiūrai, taip pat Gaisrių kaimo pavasarininkai Antanina Kamaitytė, Antanas Jakaitis, Liucija Kamaitytė, Mariutė ir Petrė Kasparaitytės. Per vadinamąsias *kryžiaunas* dienas prieš šio kryžiaus susirinkdavo visas kaimas, giedodavo giesmes. Maži ir seni prašydavo sveikatos, ūkininkai – palankaus oro ir gero derliaus, taikos, kad nebūtų gaisrų ir perkūnijos.

Pranas Bandza, nusižiūrėjęs į kaimyną J. Aušiūrą, pas tą patį meistrą



*Kryžius Prano Bandzos sodyboje Gaisrių kaime. 1995 m. J. Jacevičiaus nuotr.*

Praną Dailidę užsakė ir 1916 m. prie kelio į savo sodybą taip pat pastatė didelį kryžių, kuris nei dydžiu, nei meniškumu nenusileido Aušiūros kryžiui. Deja, jo likimas buvo tragiškas – per melioraciją kryžius buvo nuniokotas.

1999 m. Petras Mykolaitis greta senojo Aušiūros kryžiaus pastatė dar vieną, kurį pašventino Sintautų klebonas prelatas A. Maskeliūnas.

Senasis kryžius, išstovėjęs daugiau kaip 90 metų, grėsė nugriūti. Zanavykų muziejaus Šakiuosė direktorius Vidmantas Dėdynas ėmėsi iniciatyvos kryžių restauruoti. Šį darbą apsiėmė padaryti garsus tautodailininkas Simanas Kudirka. Pagal išlikusias kryžiaus detales, pasitelkus senas fotografijas, kryžius buvo atstatytas. Žinovai teigia, kad jis toks pat, koks buvo po Antrojo pasaulinio karo. 2003 m. rugsėjo 5 d. atnaujintąjį kryžių pašventino Sintautų klebonas prelatas A. Maskeliūnas. Prikeltas naujam gyvenimui kryžius žvelgia į tą pusę, kur kadaise stovėjo Aušiūrų sodyba. Prie kryžiaus lankėsi Kudirkos Naūmiestyje gyvenanti Juozo Aušiūros dukra Kunigunda Matijošaitienė (Aušiūraitė).

## Gaisrių kaimo gyventojai

Gaisriai – tipiškas Zanavykijos viensėdžių kaimas. Sovietų okupacijos pradžioje Gaisriuose buvo 19 sodybų: 4 stambūs ūkininkai, 9 mažžemiai, kiti – samdiniai, gyvenę ūkininkų *buteliuose*.

Ūkininkas Pranas Bandza turėjo net 5 *butelninkus\**; du *buteliai* priklausė pačiam P. Bandzai, kitiems trims davė žemės patiems pasistatyti trobą. Tokie buvo Pranas Dailidė, Marcelė ir Antanas Kušlikiai bei Kazimieras Dailidė (Prano Dailidės sūnus). 1941 m. P. Bandza, kaip dėdė, vieną *butelį* pavedė tvarkyti kitam Prano Dailidės sūnui – Pijušui Dailidei.

Ūkininkas Pranas Skaisgirys turėjo 31 ha žemės, laikė vieną *butelį*.

Gaisrių kaimo ūkininkų sodybos buvo stačiakampio formos: gyvenamasis namas, dar vadinamas *stuba*, kitoje erdvaus kiemo pusėje dažniausiai būdavo tvartai, iš vieno šono kluonas, iš kito šono klėtis, viduryje – kiemas su vienu, o kartais ir dviem šuliniais, vienas prie gyvenamojo namo, vanduo iš jo buvo semiamas maistui gaminti, kitas prie tvartų – gyvuliams girdyti. Stambių ūkininkų Aušiūrų, Bandzų, Skaisgirių gyvenamieji namai buvo dviejų galų, suplanavimas toks: per namo vidurį įėjimas, dažniausiai per priebutį (*gonkas*) į priemenę. Priemenė zanavykiškai dar buvo vadinama *butu*. Iš priemenės durys vedė į virtuvę, kur būdavo gaminamas maistas. Prie virtuvės būdavo nedidelė patalpa, vadinama *kamara*, kurioje būdavo laikomos maisto atsargos, šalia – geriausias gyvenamojo namo kambarys *stubelė*. Šiame kambaryje dažniausiai priiminėdavo svečius. Kitame trobos gale būdavo didelis kambarys, vadinamas *stuba*, jame susirinkdavo visa šeimyna valgyti, namų darbus dirbti (vilnas kedenti, verpti, plunksnas plėšyti, austi ir pan.) ar šiaip vakaroti. *Stuba* kai kada būdavo pertverta lentine pertvara, už kurios patalpa vadinosi *stubeliuke*, joje būdavo miegama, laikomi drabužiai.

Šildoma buvo virtuvės virykle, dar vadinama *mašina*, ir krosnimi (vadinama *pečiumi*). Prie krosnies būdavo sumūrytas plytinis suolas, vadinamas *zelikiu*, kuris kūrenant viryklę šildavo ir šildydavo gyvenamąjį kambarį.

\* *Butelninkas* – kampininkas, trobelninkas; *butelis* – kampininkui skirtas namelis.

*Stubose* baldai buvo išdėstyti bemaž pas visus ūkininkus vienodai: prie sienų stovėdavo ilgi pasieniniai suolai, kilnojamas suolas – prie stalo į kambario pusę, dar vienas, bet mažesnis suolas prie krosnies. Stalo niekada nestatydavo kambario viduryje, o palei sieną. Lovos plačios, galai su papuošimais. Stambūs ūkininkai turėdavo vieną dvi drabužių spintas. Neturtingesnieji drabužius kabindavo ant sienoje įkaltų vinių *stubelėse* už pertvaros. Kai kas turėjo ir komodas ar indams laikyti bufetelius, virtuvės spintelės buvo vadinamos *šėpomis*, *šaukšdėčiais*. Visi baldai buvo mediniai, iš eglės ar pušies, patvarūs, gana storų lentų. Beveik visus baldus pagamindavo nagingi Gaisrių kaimo meistrai Pranas Dailidė ir jo sūnus Kazimieras Dailidė. Gražias spintas darė garsus Sintautų meistras A. Dabkevičius. Tik J. Aušiūra, P. Bandza, A. Zubrickas turėjo pirktinių baldų – spintelių, lovų, kėdžių. Pirktinės kėdės buvo gana grakščios su atlošais, kojos ir atlošai, sėdynė pagrindas iš lenkto tvirto medžio. Atlošas ovalo formos, sėdynė fanerinė, apvali, su išpaustu gėlių ornamentu. Kaip teigia šaltiniai, tokios kėdės buvo vadinamos *vieniškėmis*, mat jas gamino Austrijos–Vengrijos baldų fabrikai, nusipirkti buvo galima miestuose baldų krautuvėse.

Kiekvienos sodybos neatskiriama dalis – gėlių darželis. Žinoma, stambaus ūkininko ne tik trobos, bet ir aplinka solidesnė. Gėlynai buvo tam tikras moterų pasididžiavimas, netekėjusios merginos lenktyniaudavo, kieno darželis gražesnis, kas kokių retesnių augalų išveis. Puošnumu išsiskyrė O. Zubrickienės prižiūrimi gėlynai, savo dydžiu puikavosi Bandzų, Skaisgirių, Jakaičių, Aušiūrų moterų prižiūrimi darželiai.

## Antrojo pasaulinio karo išvakarėse

Kaip ir kitų Lietuvos kaimų, taip ir Gaisrių neaplenkė trėmimai į Sibirą. Pirmoji dar 1941 m. birželį buvo ištremta Bandzų šeima: Pranas Bandza (60 m.), jo žmona Marijona Bandzienė (Rugieniūtė) (58 m.), dukterys Anastazija (22 m.), Kazimiera (25 m.), sūnus Stanislovas (19 m.), Kudirkos Naumiestyje gyvenęs ir policininku dirbęs sūnus Antanas (32 m.), jo žmona Marcelė Bandzienė (Kontautaitė) (26 m.), sūnus Algimantas (5 m.), dukra Dalė (3 m.). Bandzų šeima atsidūrė Altajuje.<sup>5</sup>

Tų pačių metų vasarą Sintautų valsčiuje sudaryta žemės reformos komisija pradėjo iš stambių ūkininkų atiminėti žemę ir ją dalyti bežemiams ir mažažemiams. Istorinių šaltinių duomenimis, Sintautų valsčiuje tada buvo paimta apie 3 tūkst. ha žemės ir išdalyta beveik šešioms šimtoms naujų savininkų. Naujakuriai tada nesuprato, kad valdžia nesiekia jiems gero, o vykdo gudriai užmaskuotą tautos skaldymo politiką.

1941 m. pradžioje ūkininkams, kurie turėjo samdinių, buvo beveik dvigubai padidinti žemės mokesčiai už praėjusius metus. Tai palietė stambiausius Gaisrių kaimo ūkininkus. Negana to, 1941 m. balandį valdžia paskelbė iki tol negirdėtas grūdų, bulvių, mėsos, pieno ir vilnų prievolės. Šiomis pyliavomis buvo apdėti visi valstiečiai, net mažažemiai, turėję vos vieną kitą hektarą žemės, bei naujakuriai.

<sup>5</sup> Plačiau apie trėmimus žr. G. Ambrazienės ir K. Vaičiūno str. „Sintautų valsčiaus gyventojai, nukentėję nuo sovietinio režimo“ (sk. „Istorija. XX amžius“).



Kaimuose pradėjo dėtis keisti dalykai, 1941 m. kovą apylinkėje gyvenę vokiečiai buvo repatrijuoti į Vokietiją. Žmonės prakalbo apie galimą karą su Vokietija. Karo nuojautą sustiprino rusų kareivių statomi gelžbetoniniai įtvirtinimai, kurių liekanas dar ir dabar matome Išdagų kaimo laukuose prie kelio iš Kudirkos Naumiesčio į Šakius. Kaimų gyventojai buvo verčiami vežti akmenis, tačiau pačius darbus darė kareiviai, vietos gyventojais kariškiai nepasitikėjo.

Tremtis grėsė ir kitoms Gaisrių kaimo šeimoms, tačiau prasidėjęs karas tą grėsmę atitolino. Karo išvakarėse 1941 m. birželio 21 d. ankstų sekmadienio rytą vokiečių kariuomenė iš Rytprūsių peržengė Lietuvos sieną. Kaimą pažadino tolimi sprogimai – tai buvo bombarduojami Šakiai.

Karo išvakarėse į Siñtautus buvo atkelta rusų kareivių kuopa, kuri turėjo dengti kariuomenės atsitraukimą. Didelių mūšių nebuvo, išskyrus rusų pasieniečių pasipriešinimą, Kudirkos Naumiestyje ir Sintautuose dislokuotų kareivių atsišaudymą prie Veršių kaimo. Pagrindinės vokiečių kariuomenės kolonos nekreipdamos dėmesio į susišaudymą, sparčiai judėjo Šakių link. Liko nepanaudoti rusų kareivių beveik baigti statyti gelžbetoniniai gynybiniai įrengimai prie plento tarp Sintautų ir Šakių.

## Karas ir jo padariniai

Per vokiečių okupaciją kaimas gyveno savo įprastu ritmu. Nors valdžia ir apdėjo gyventojus prievolėmis, tačiau pragyvenimui likdavo. Savininkai stengėsi atsiimti per 1940 m. reformą išdalytą žemę.

Kiek vėliau okupacinis vokiečių režimas griežtėjo, buvo renkami žmonės į kariuomenę ir darbams Vokietijoje. Kariuomenės Gaisrių kaimo vyrams pavyko išvengti, tačiau darbams į Vokietiją buvo išvežtas Bandzinyėje gyvenęs Juozas Tumosa.

1944 m. vasarą frontas, šį kartą iš rytų, vėl priartėjo prie Gaisrių. Vėl sujudo vokiečiai repatriantai, kurie per Šešupę traukėsi į Vokietiją. Kariuomenė, ruošdamasi gynybai, iš visų kaimų palei Šešupę evakavo gyventojus. Tai palietė ir Gaisrius, 1944 m. rugpjūčio 9 d. buvo duota komanda išsikelti. Gaisrių kaimo gyventojai išvyko kur kas galėjo, su savimi buvo leista pasiimti tik maisto, drabužių ir namų apyvokos daiktų. Kai kurie atsidūrė net kitoje Nemuno pusėje.<sup>6</sup>

Sintautų apylinkėse 1944 m. rugpjūtį vyko dideli mūšiai, nes už kelių kilometrų buvo Šešupė, o už jos – jau Rytų Prūsija, arba, kaip vietos gyventojai trumpai vadino, Vokietija. Rugpjūčio 15 d. apšaudant Sintautus, buvo padegta bažnyčia. Gaisrių kaimo sodybos nenukentėjo.

Retas kuris kaimas gali pasigirti turėjęs tikrą aerodromą. Gaisriams buvo lemta tokį turėti, ir ne bet kokį, o karinį.

Šiauriniame Gaisrių kaimo pakraštyje buvo didelis laukas, besiribojantis su Starkų kaimu. Ši žemė priklausė ūkininkams P. Bandzai ir J. Aušiūrai. Savo dydžiu lygus laukas patraukė kariškių dėmesį. Iki Rytų Prūsijos buvo visiškai netoli, todėl 1944 m. rudenį šioje vietoje buvo įrengtas nemažas rusų karinis lauko aerodromas. Kareiviai greitai pastatė

<sup>6</sup> Plačiau apie karo veiksmus Sintautuose žr. R. Daniliausko str. „Frontui sugrįžus“ (sk. „Istorija. XX amžius“).

aerodromo apsaugai skirtus specialius bunkerius ir zenitines baterijas, aviacinių bombų sandėlius. Nuo šios kaimynystės labai nukentėjo ištuštėjusi J. Aušiūros sodyba. Gynybinių įrengimų statybai buvo reikalingos medžiagos, todėl kareiviai nugriovė tvartus ir kluonus, jų rąstus ir lentas panaudojo bunkeriams įrengti. Visiškai nugriovė A. Kušlikio trobelę. Tose sodybose, kur buvo apsigyvenę lakūnai ir kiti kariškiai, gyvenamosios trobos išliko. Taip išliko P. Bandzos sodyba, J. Aušiūros sodyboje išliko pusė gyvenamojo namo ir dalis klėties. A. Zubricko sodyba nenukentėjo, nes joje buvo įsikūrusi karo lauko virtuvė ir karininkų bei kareivių valgykla. A. Sakalausko gyvenamajame name buvo karinis medicinos punktas.

Didelių karo veiksmų Gaisrių kaimo padangėje nebuvo, tačiau kaimas jo baisumą patyrė. Visiškai netoli nuo J. Aušiūros sodybos, kitoje Pentos upelio pusėje, pamuštas nukrito ir sudegė rusų naikintuvas. Molingoje dirvoje išmušta gili duobė, degėšiai ir metalinės lėktuvo liekanos dar ilgai priminė apie šturpią karo žaizdą. Ilgainiui lėktuvo žūties vieta apaugo žolėmis, duobė vis mažėjo, galop melioratoriai šią vietą visai sulygino. Nežinantis šios vietos dar ir dabar nesunkiai ją rastų pagal juodą degėsių dėmę pilkoje Gaisrių žemėje.

Šurpi karo tragedija įvyko 1945 m. pradžioje, kai ties P. Bandzos sodyba nukrito dar du rusų lėktuvai. Nelaimė atsitiko ore susidūrus kylančiam ir besileidžiančiam lėktuvams. Vietos gyventojai ilgai prisiminė apie sudužusių lėktuvų ir lakūnų kūnų liekanas, plačiai pasklidusias po lauką, nors kareiviai greitai jas surinko.

Karinis aerodromas veikė iki 1945 m. kovo mėnesio. Frontui nudundėjus į vakarus, lėktuvai išskrido, o kareiviai išgabeno visą karinę amuniciją. Į kaimą grįžę gyventojai rado tuščius blindažus ir įvairaus karinio turto liekanų. Kadangi vyko karas, prekių nebuvo, tai rastas metalas buvo panaudojamas ūkio reikalams. Visus stebino savo lengvumu ir stiprumu lėktuvų aliumininės skardos. Iš jų nagingi vietos meistrai sugebėdavo net šukas padaryti. Paklausą turėjo ir organinio stiklo gabalai, nedūžtantys, tačiau degūs, vietos gyventojų vadinami *celiulioze*. Lėktuvų stovėjimo ir remonto vietose mėtėsi šiaip visokių lėktuvų korpusų, važiuoklės dalių, netgi variklių detalių. Kadangi detalės buvo nesunkios, tačiau iš itin stipraus ir nerūdijančio lydinio, sumanesni gyventojai vėliau Šakių metalo fabrikėlyje iš tokių detalių net keptuves išsiliedindavo. Keptuvės buvo gana kaitrios, lengvos ir patvarios. Zanavykai visada buvo praktiški žmonės, todėl keptuves liedino didesnes, kad būtų iš karto kepami bent 6–7 bulviniai blynai.

Buvusiuose bunkeriuose buvo randama užsilikusių priešlėktuvinių patrankėlių, vadinamų *orlikonais*, šaudmenų. Varines šaudmenų tūtas (*gilzes*) vietos gyventojai taip pat pritaikydavo ūkio reikalams: kas darė žibelines spingsules, kiti jas užmaudavo ant žagrės rankenų, kad rankai būtų patogiau. Spingsulės išnyko, o žagrių, kauptukų ir kitų žemės ūkio padargų su kariškų šaudmenų tūtomis apmautomis rankenomis dar ir dabar galima aptikti pas vietos gyventojus.

Karas seniai baigėsi, tačiau Sintautų krašto žmonės iki šiol šį lauką iš įpratimo vadina *aredromu*.

Frontui nuslinkus toliau į vakarus, į savo namus pradėjo grįžti evakuotieji. Deja, grįžo ne visi. Antroji trėmimų banga, jau po karo, buvo daug žiauresnė. Kai kurie karo sūkuriose kartu su vokiečiais traukėsi vis labiau į Vakarus, vė-

liau atsidūrė net už Atlanto. Kanadoje atsidūrė visa Zubrickų šeima, Viktoras, Klemensas ir Vincas Kamaičiai pateko į JAV. Aušiuos šeima pasidalijo į dvi dalis: tėvas Juozas Aušiuora su dukromis Česlava ir Kunigunda grįžo į namus, tačiau 1945 m. buvo išvežti į Sibirą. J. Aušiuora mirė Sibire, o Lietuvai atgavus Nepriklausomybę perlaidotas į Kudirkos Naumiesčio kapines. Česlava Aušiuoraitė mirusi, palaidota Jūrbarke. Kunigunda Matijošaitienė (Aušiuoraitė) gyvena Kudirkos Naumiestyje. Ona Aušiuorienė su dukra Danute ir sūnumi Jonu pasitraukė į Vakarų, pasibaigus karui atsidūrė JAV. Ona Aušiuorienė mirė ir palaidota JAV, Jonas ir Danutė Aušiuorai gyvena JAV. Ignas ir Zigmąs Dailidės pateko į Angliją, apsigyveno Londone, dabar abu mirę, palaidoti Londone.

Nors karas ir pasibaigė, trėmimai dar vyko 1946 m., 1949 m. ir 1951 m.<sup>7</sup>

## Pokario metai

Karui pasibaigus, sovietų valdžia ėmėsi dalyti Gaisrių ūkininkų žemę naujakuriams, žadėjo jiems visokeriopą paramą. Tačiau 1948 m. prasidėjo kolūkių steigimas. Iš Gaisrių ir Mockupių kaimų gyventojų buvo sukurtas Puškino kolūkis. Kolūkiai buvo steigiami prievarta, jeigu šeimos galva įstodavo į kolūkį, tai visa šeima iš karto tapdavo kolūkiečiais. Prieš tai išdalyta žemė iš kolūkiečių buvo atimta, palikta tik 60 arų vadinamojo sodybinio sklypo. Į kolūkį paėmė visus arklius bei žemės ūkio padargus. Kolūkio arklidėms buvo panaudoti ūkininko P. Bandzos ūkyje išlikę tvartai, padargai suvežti prie kaimo kalvio Simijono Valaičio kalvės.

Kolūkiai buvo maži ir silpni, todėl 1950–1954 metais vyko kolūkių stambinimas. Trys vietos kolūkiai – Puškino, „Sintautų sodyba“ ir „Spalio 30-čio“ kolūkis buvo sujungti į vieną, kuris pavadintas Sintautų kolūkiu.<sup>8</sup>

Apie 1955 m. buvusio aerodromo lauke buvo bandyta auginti vietos gyventojams nepažįstamą augalą, vadintą *koksagyzu*. Tai buvo gelsvos spalvos, į morką panaši šaknis, tik plonesnė ir ilgesnė. Perlaužus šaknį, iš jos tekėdavo baltas klampus skystis, kuris greitai patamsėdavo ir pavirsdavo panašia į kaučiuką mase. Buvo sakoma, kad iš tokios masės gaminama guma. Keistasis augalas augo prastai, matyt, netiko klimatas, todėl kartą pabandžius, vėliau auginamas nebuvo. Vėliau buvo bandyta auginti kukurūzus, bet jie dėl trumpos vasaros ir šilumos trūkumo derliaus nesubrandindavo, tikdavo tik galvijų pašaro siloso gamybai. Pagaliau buvo apsispręsta laukininkystėje auginti tradicines, laiko išbandytas kultūras: rugius, kviečius, miežius, avižas, linus, cukrinius bei pašarinius runkelius, bulves. Pašarams sėdavo dovilus, vasarojų. Gyvulininkystėje dominavo pieno ir mėsos gamyba.

Pirmininkaujant V. Ožiūnui, gamybinis centras iš Bandzynės pamažu ėmė keltis į Augustino Zubricko sodybą (vadinamąją Zubrickynę). Ūkininko J. Aušiuos lauke buvo nemaži statybai tinkamo molio ištekliai. Molio klodai buvo pačiame žemės paviršiuje, todėl jį kasti buvo galima nedideliu ekskavatoriumi. Iš šio molio, sumaišyto su šiaudais, šalia senųjų Zubrickų sodybos pastatų vietos statybininkų brigada „nukrėtė“

<sup>7</sup> Plačiau apie trėmimus žr. G. Ambrazienės ir K. Vaičiūno str. „Sintautų valsčiaus gyventojai, nukentėję nuo sovietinio režimo“ (sk. „Istorija. XX amžius“).

<sup>8</sup> Plačiau apie Sintautų kolūkio susidarymą ir raidą žr. R. Daniliausko str. „Sovietmetis: iš Sintautų kolūkio istorijos“ (sk. „Istorija. Agrarinė krašto raida“).

dvi didelės galvijų fermas bei kiaulides. Ant šalia A. Zubricko esančios A. Sakalausko žemės buvo pastatytas didelis medinis, malksnomis arba, zanavykiškai tariant, *gontomis*, dengtas kluonas. Nugriovus ūkinius pastatus Bandzynėje, iš jų medžiagų šalia kluono pastatytas javų sandėlis su džiovykla, o greta karvidžių – medinės arklidės. Išgręžus artezinį gręžinį, pastatytas vandentiekio bokštas, kuris vandeniu aprūpindavo visą gyvulininkystės kompleksą.

Šalia A. Sakalausko sodybos palei kelią buvo suplanuota pastatyti gyvenvietę, vietos gyventojų vadinamą *grupinėmis*. Spėta pastatyti 2 namus su ūkiniais pastatais. Viename apsigyvenęs Zigmas Venys vėliau namą pardavė Onai Valaitienei. Antrame apsigyveno Domas Čelkys, vėliau namą pardavęs Juozui Mickevičiui. Jie čia gyvena ir dabar. Tada vadinamoji Sintautų kolūkio pirmoji brigada buvo pervardyta į Gaisrių brigadą su centru Zubrickynėje.

1963 m. Gaisrių kaime vyko intensyvūs melioravimo darbai. Pirmajame etape pagal parengtą projektą buvo ištiesinta vingiuota Pentos vaga, upelis virto paprasčiausiu melioracijos grioviu. Dingo gilios sietuvos, kuriose būdavo vandens ir per didžiausius vasaros karščius, buvo sunaikintos plačios lankos, kuriose prišienauto šieno pakakdavo visiems. Nedideli miškeliai palei upelį buvo iškirsti, kirtimai išarti ir paversti dirbama žeme. Iš Sintautų į Zubrickynę per kaimą buvo nuvestas naujas kelias, per Pentą pastatytas naujas gelžbetoninis tiltas, suremontuotas tiltas ties Skaisgiryne. Į Zubrickynę buvo atvestos elektros perdavimo ir telefono linijos. Nors dirbamos žemės plotai ir padidėjo, tačiau nedavė laukiamo derliaus padidėjimo. Netrukus dėl drėgmės trūkumo prasidėjo dirvos erozija, nes melioracijos kanalais vanduo greitai nutekėdavo. Nuspręsta pastatyti užtvanką, kuri 1984 m. iškilo Gaisrių ir Starkų Pentų santakoje. Per kelerius metus susiformavo 48 ha ploto tvenkinys, 3,5 km besidriekiantis Gaisrių kaimo viduriu.

Tačiau tai neišgelbėjo kaimo nuo sunykimo. Melioravimo darbų antrojo etapo metu 1974 m. buvo visiškai nugriauti Kazimiero Dailidės, P. Bandzos, J. Aušiuos sodybų pastatai, iškirsti sodai bei aplinkiniai medžiai, atsilaisvinę plotai išarti. Nebeliko nei gražuolių Bandzynės liepų, didžiulio Aušiūrynės klevo ir aukštaūgės drebulės, net šulinių vietos neįmanoma surasti.

## Nepriklausomybę atgavus

Nepriklausomybę Gaisriai sutiko sumažęje. Prasidėjusi ekonominė suirutė sudavė stiprų smūgį Gaisriams: 1998 m. kaime tebuvo 9 sodybos su 20 gyventojų. Žlugus Sintautų žemės ūkio bendrovei, sunyko ir Gaisrių kompleksas Zubrickynėje. Per keletą metų buvo nugriauti visi ūkiniai pastatai ir pats A. Zubricko gyvenamasis namas. To paties likimo sulaukė Petrės Paukštienės ir Antano Sakalausko sodybos.

Kairiajame Pentos krante išliko 5 sodybos. Šalia buvusio Zubrickynės komplekso, vadinamosiose *grupinėse*, išliko dvi – Onos Valaitienės ir Juozo Mickevičiaus sodybos.

Nuo jų į vakarus – buvusi Kamaičių sodyba. Kadaisė čia gyveno gausi Kamaičių šeima: šeimnininkas Pranciškus Kamaitis, taip pat Gaisrių kaime pagarsėjęs pavasarininkės Antanina Kamaitytė, Liucija Kamaitytė, Salomėja Kamaitytė. Liucija Kamaitytė iš mažens buvo luoša, tačiau garsėjo kaip gera katekizmo žinovė.



*Antaninos ir Juozo Pusedėrių bei Romo Pusedėrio gyvenamasis namas. 1990 m. Iš J. Jacevičiaus albumo*

Ne vieną Gaisrių ir aplinkinių kaimų vaiką ji išmokė pirmųjų tikėjimo tiesų, jos parengti mažieji katalikai sėkmingai priimdavo pirmąją šv. Komuniją Sintautuose.

Salomėja ištekėjo už Vytauto Pyragiaus, kilusio kažkur iš pakaunės. V. Pyragius buvo baigęs veterinarijos mokslus, apsigyvenęs Gaisriuose dirbo veterinarijos gydytoju. Greitai tapo žinomas ir reikalingas plačios apylinkės žmonėms kaip nepamainomas susirgusių gyvulių gelbėtojas. Po V. Pyragiaus ir S. Pyragienės mirties Kamaičių sodyba tapo tuščia.

Paskutinė kairiajame Pentos krante, pačiame kaimo pakraštyje, išlikusi Juozo Kasperavičiaus (Kasparo) sodyba, kurioje gyvena Juozas Kėvelis.

Į pietus nuo Zybrickynės pamiškėje stovi Simijono Valaičio sodyba. Po šeimininko mirties jo sodyboje apsigyveno giminaičiai Šuopiai. Daiva Šuopienė gana greitai išgarsino Gaisrių kaimą ne tik Šakių rajone, bet ir Lietuvoje. Dalia Byčienė dienraštyje „Respublika“ (2006 11 20) taip parašė:

*„Šakių rajono Gaisrių kaimo gyventoja, paprasta kaimo siuvėja 35 metų Daiva Šuopienė senutėle siuvimo mašina „Singer“ sugeba padaryti tai, ko nedrįstų imtis nė vienas pripažintas meistras.*

*Prieš ketverius metus Sintautų miesteliui minint jubiliejų Daiva išsiuvinėjo Sintautų vėliavą. Dvi savaites ne tik dienomis, bet ir naktimis ji siuvinėjo Sintautų simbolius: 3 upelius, susiliejančius į vieną vagą – Pentos upę, kiekviename jos krante po žalią trilapį dobilą. Baigusi darbą moteris prie vėliavos nusifotografavo. Nedaugelis sužinojo, kad kruopštaus darbo autorė – paprasta kaimo siuvėjėlė.*

*Po sėkmingo debiuto kuriant Sintautų vėliavą siuvėjos namus aplankė Sudargo seniūnijos atstovai. Nors jų vėliava buvo kur kas sudėtingesnė: kardas, vainikas, užrašas, moteris ryžosi ją siuvinėti. Sunkiausia buvo stilizuotą užrašą „Už tautą, karalių ir laisvę“ išraityti. Moteris mano, kad ir šis darbas pasisekė.“*

Dabar Daiva jau garsi siuvėja, jos paslaugų prašo žmonės iš visos Lietuvos. Gerai, kad jau ir sūnūs paaugo: Vakariui jau ketveri, Jauniui – penkeri, vyriausiajam, Eligijui, – 14 metų. Daiva sako, kad siuvinimas yra jos vaikystės svajonė, siuva nuo 18 metų. Didžiausia svajonė – siūti gražius ir patogius drabužius. Ši jauna ir darbšti šeima neleis užgesti žiburiui kalvio Simijono Valaičio trobos lange.





*Retomis progomis susirenka Gaisrių kaimo (ar iš jo kilę) žmonės. Po pamaldų prie Sintautų bažnyčios. Pirmoje eilėje (iš kairės): Jadvyga Jacevičienė, Povilas Duoba, Adeliukė Jasukynienė, Nijolė Venienė, Nijolė Kamaitienė, Vitas Kamaitis, Ignutė Viržaitienė, Juozas Jacevičius; antroje eilėje: Rasa Duobienė, Nelda Pilkienė, Irena Janulionienė, Irena Juodišienė, Algis Janulionis, Vitas Matijošaitis, Juzė Matulaitienė; trečioje eilėje: Dalė Matijošaitienė, Raimondas Matijošaitis, Jurga Kryževičienė, Edvardas Venys, Sigitas Lopeta, Juozas Miščikaitis. 2005 m. balandžio 23 d. Iš J. Jacevičiaus albumo*



*Gaisrių kaimas. 1984 m. Iš J. Jacevičiaus asm. archyvo*

Dešiniajame Pentos upelio krante išliko 4 sodybos. Tai seniau buvusi Jurgilo sodyba, kurią sutvarkė į žentus atėjęs Justinas Kaminickas. J. Kaminickas buvo aktyvus Sintautų parapijos komiteto narys, vėliau pirmininkas. Karo metu, artėjant frontui, kartu su zakristijonu Juozu Liudžiumi nuėmė ir paslėpė Sintautų bažnyčios varpus, šventoriaus kampe užkasė juos į žemę. Ona ir Justinas Kaminickai užaugino du vaikus – sūnų Severiną ir dukrą Zitą. Severinas vedė Česlovą Pečkaitytę iš Skardupių ir išsikėlė į Šakius, Zita ištekėjo už Jono Rūgio, taip pat gyvena Šakiuose. Vykstant melioracijai, Kaminickai trobesius pardavė Aušiūryneje gyvenusiam Juozui Pusdešriui, o patys persikėlė pas sūnų Severiną į Šakius. Abu mirę, palaidoti Sintautų kapinėse. Seniesiems Antaninai ir Juozui Pusdešriams mirus, sodyboje apsigyveno jauniausias jų sūnus Romas Pusdešris. 2007 m. jam mirus, sodyba liko tuščia.

Greta Kaminickynės išlikusi Bakio sodyba. Jos istorija siekia tuos laikus, kai iš Bakio sodybą nupirko Andrius ir Marijona Kaunai. Kaunai turėjo tris vaikus – Jonas dingo pokariu, Česė ištekėjo už Antano Orinto iš Starkų kaimo, Antanina ištekėjo už Pijušo Vilkevičiaus ir apsigyveno tėvų namuose. Orintai užaugino 4 vaikus – Gintą, Juozą, Joną ir Ramutę. Vilkevičiai užaugino du vaikus – dukras Danutę ir Lukreciją. Mirus Pijušui Vilkevičiui, Antanina sodybą pardavė Broniui Jakščiui, o pati persikėlė pas dukrą Lukreciją į Sintautus. Jakščiams mirus, sodyba stovi tuščia.

Buvusiose senojo Gaisrių kaimo *sodybose* tebegyvena Jakaičių šeimos palikuonys. Sintautų apylinkėse žmonės į vienkiemius kėlėsi maždaug 1850–1870 metais. Aktyviai šį procesą skatino tuometinis Sintautų klebonas Antanas Tatarė. Įdomi Jakaičių šeimos istorija. Prosenelis Antanas Jakaitis atėjo į žentus pas Gaisrių kaimo gyventoją Dobilą. Tai buvo kaime gerbiamas žmogus, nes jo brolis buvo kunigas. Su Ona Dobilaitė A. Jakaitis sugyveno tris vaikus – Joną (1902), Oną (1905) ir Matildą (1910). Dobilų sodyba buvo parduota Aušiūrams, o Jakaičiai persikėlė į Gaisrių kaimo sodybas. Dukros ištekėjo, Gaisriuose liko gyventi Jonas Jakaitis. Jis su pirmąja žmona Justina Kuraityte iš Pavasijų kaimo sugyveno tris vaikus – Ireną, Zenoną ir Joną, su antrąja žmona Ona Gudaityte susilaukė dar trijų vaikų – Janinos, Petro ir Ričardo. Jonas Jakaitis – žinomas Gaisrių kaimo ilgaamžis, o močiutė Dobilienė gyveno net 98 metus. Dabar sodyboje gyvena jauniausioji šeimos atžala Ričardas Jakaitis.

Paskutinė išlikusi sodyba dešiniajame Pentos krante yra tuoj už kaimo *sodybų* esanti Skaisgirynė. Pranas Skaisgirys turėjo 31 ha žemės, laikė vieną *butelį*. Skaisgirių šeima 1948 m. buvo išvežta į Sibirą, ūkyje vienas po kito keitėsi gyventojai. Albinai Skaisgirytei ištekėjus už Vito Kemžiūros, abu apsigyveno tėviškėje. Kemžiūrams mirus, sodyba kurį laiką buvo tuščia, vėliau nugriauta. Sodyba iš naujo atgijo, kai giminaitis Rolandas Skaisgirys\* (gim. 1969) pastatydino naujus modernius namus, kuriuose kartais vyksta įvairūs Sintautų bendruomenės renginiai. Rolandas – visos Lietuvos garsenybė: Vilniaus „Sakalų“ klubo 191 cm ūgio krepšininkas, įvairių žaidynių prizininkas, pasaulio gatvės 3×3 čempionas (2003), televizijos laidų prodiuseris.

\* Plačiau žr. J. Jacevičiaus str. „Televizijos prodiuseris Rolandas Skaisgirys“ (sk. „Laikas ir žmonės“).

## Gyliškių kaimas ir jo gyventojai

*Birutė Matijošaitytė*

Pirmojo visuotinio Lietuvos 1923 m. surašymo duomenimis, Gyliškių kaime buvo 12 ūkių su 107 gyventojais (žmonėmis). Prie Gyliškių vardo skliausteliuose rašoma Budviečių, Stelmokiškių. Tai rodo, kad šis kaimas vadintas ir minėtais Budviečių, Stelmokiškių vardais, bet oficialiai įteisintas Gyliškiai.

Senosios kaimo sodybos, spėjama, buvo netoli kapinaičių, prie Prano Zoko ūkelio. Po Antrojo pasaulinio karo ten augo labai dideli storakamieniai jovarai, po jais dygdavo baravykai (jovarbaravykiai). Kapinaitės išlikusios, jos beveik ant Gyliškių ir Tilvikų kaimų ribos. Pokariu vietiniai gyventojai jas vadindavo tiesiog Zoko kapinaitėmis.

Gyliškių kaimas pietinėje pusėje ribojasi su Jundilū, pietrytinėje – su Tilvikų, vakaruose – su Panóvių, šiaurėje – su Šunkarių kaimais.

Ilgiausiai, iki 2001 m. rudens, Gyliškių kaime gyveno Antanina Šiaulaitienė. Dabar jų namai tušti, apleisti, o kitų ūkelių ir jų gyventojų jau keli dešimtmečiai kaip nebėra. Senieji išėjo Amžinybėn, o jaunieji išsiskirstė po Lietuvą, kai kas – po platumą pasaulį.

Nuo minėtų 1923 m. kaimo gyventojų kiekis arba pavardės keitėsi. Atėjo žentai, ūkius vienas kitas pardavė ar pirko, keli naujakuriai išgijo po keletą ha žemės.

Jonas Šiaulaitis (1909–1988) paveldėjo tėvų ūkį Gyliškiuose. Jo tėvai – Antanas Šiaulaitis ir Ona Kriščiokaitė, atitekėjusi iš Zubrių kaimo. Jonas Šiaulaitis turėjo dvi seseris, Antaniną ir Pranutę, ir brolių Antaną, kuris gyveno Šakiuose.

J. Šiaulaitis vedė Antaniną Tumosaitę (1914–2010) iš Jūškakaimių kaimo. Jie užaugino 5 vaikus. Duktė Aldona Juodvalkienė – mokytoja, dabar pensininkė, gyvena Šilgaliuose. Birutė Masiliūnienė ir Laimutė Gaulienė – abi ekonomistės ir su šeimomis gyvena Kaune. Sūnus Antanas Algimantas buvo zootinžinierius, gyveno ir dirbo Raudondvaryje, jau miręs. Jauniausia Šiaulaičių duktė – vaikų gydytoja, gyvena ir dirba Kalvarijoje.



*Šiaulaičių sodyboje  
Gyliškių kaime. Pirmoje  
eilėje (iš kairės): Aldona,  
Algimantas, Birutė,  
Laimutė Šiaulaičiai,  
neatpažinta,  
neatpažintas; antroje  
eilėje: Antanina ir Jonas  
Šiaulaičiai, neatpažinta,  
neatpažinta.  
Apie 1952 m.  
Iš A. Juodvalkienės  
albumo*



*Pakeliui į Griškabūdį, į šv. Onos atlaidus. Ketvirta iš kairės stovi Antanina Šiaulaitienė su vyru Jonu Šiaulaičiu. Apie 1949 m. Iš A. Juodvalkienės albumo*

J. Šiaulaitis mirė 1988 m. Gyliškiuose, palaidotas Slavikų kapinėse. Antanina Šiaulaitienė savo namuose gyveno iki 2001 m. rudens. Ją dažnai lankydavo dukterys ir sūnus, bet, sulaukusi 86 metų, išsikėlė gyventi pas dukras į Kauną. Namai liko tušti, o kaimas – be žmonių.

A. Šiaulaitienė mirė 2010 m., palaidota Slavikų kapinėse.

Jonas Lingys valdė apie 30 ha žemės. Jis atėjo į žentus, vesdamas Antaniną Puodžiukaitę (1879–1945). Lingiai buvo pravardžiuojami Mauzomis. Jų namai stovėjo labai gražioje vietoje ant per kaimą tekančios Aukšpirtos kranto. J. Lingys mirė gana jaunas 1926 metais, kai jauniausiam sūnui Juozui tebuvo septyneri metai, o Antanina Lingienė mirė 1945 metais.

Jono ir Antaninos Lingių šeimoje užaugo keturi vaikai. Vyriausioji duktė Albina ištekėjo už Juozo Gylio į Pliorišių kaimą ir augino 5 sūnus. Albina žuvo pirmosiomis karo dienomis, 1941 metais, o jų namai sudegė. Juozas Gylis su sūnumis tada prisiglaudė Lingių namuose Gyliškių kaime.

Duktė Antanina mokėsi, studijavo ir tapo dantų gydytoja. Prieš Antrąjį pasaulinį karą Antanina Ilčiukienė (Lingytė) dirbo Šakiuose. Ji leido jauniausią brolių Juozą į mokslus, o vėliau gyveno ir dirbo Veliuonojė.

Sūnus Jonas mokėsi gimnazijoje, bet jos nebaigė, grįžo į ūkį, apie 1938 m. vedė ir, apsigyvenęs Lukšiuosė, ten atidarė restoraną. Jų šeima buvo ištremta į Sibirą.

Jauniausias sūnus Juozas Lingys gimė 1919 m. sausio 1 d. Baigęs Šakių „Žiburio“ gimnaziją, studijavo Kauno VDU prancūzų kalbą ir literatūrą, Vilniaus



universitete – lietuvių kalbą. 1973 m. baigė Lietuvos valstybinę konservatoriją. Baletmeisteris, Vilniaus konservatorijos profesorius, liaudies artistas, Valstybinės premijos laureatas (1970 m.). Jis parašė ir išleido daug knygų apie lietuvių liaudies šokius, sukūrė ir aprašė naujus tautinius šokius. Savo atsiminimuose Juozas Lingys rašo:

*„Turėdamas šešerius metus, pradėjau eiti pirmuosius šokių „mokus“.  
Tarnavo pas mano tėvus namų darbininkė Antanina Tumosaitė.  
<...> Išmokė mane šokti suktinį, klumpakojį, noriu miego, polką,  
valsą aleksandrą, krakoviaką, dirizablį, šocą, drebulinį, vengierką.“*

Kai „mokinys“ gerokai paūgėjo, jo šokių „mokytoja“ Antanina su Juozu mielai šokdavo ir kaimo vakarėliuose bei gegužinėse. Kitos merginos, nors ir kviečiamos, su tokiais jaunais neidavo šokti. Juozas buvo puikus šokėjas. Antanina Tumosaitė vėliau ištekėjo už Lingių kaimyno Jono Šiaulaičio. Jų bičiulystė nenutrūko: Juozas Lingys Šiaulaičių šeimą kviesdavo į autorinius koncertus, apsilankydavo, kai atvykdavo į gimtinę, į Gyliškius.

J. Lingys mirė 1984 m. gruodžio 16 d., palaidotas Vilniuje, Antakalnio kapinėse. Tėviškės vietoje jam atminti pastatytas koplytstulpis.

Po Antrojo pasaulinio karo, 1945 m., mirus Antaninai Lingienei, Gyliškių kaime apsigyveno žentas Juozas Gylis su sūnumis. Per karą sudegus jų namams Pliorišių kaime ir žuvus žmonai Albinai, persikėlė į žmonos tėviškę – Lingių namus Gyliškių kaime.

Pranas Zokas gyveno kaimo pakraštyje, prie pat Tilvikų. Žemės nedaug – apie 8 ha. Jis mokėjo gerai išdirbti kailius. Pagrindinis pragyvenimo šaltinis jo šeimai buvo kailių dirbimas. Prie pat Zoko ūkelio ant kalvelės buvo ir yra kaimo kapinaitės. Jos išlikusios, o Zoko sodybos po melioracijos nebeliko.

Jonas Piečaitis turėjo apie 26 ha žemės. Apie 1944 ar 1945 m. jis žuvo nuo vokiečių minos, padėtos jo name. Žmona mirė 1956 metais. Šeimoje užaugo trys dukterys ir sūnus Juozas, gimęs 1929 metais. Jis, būdamas dar labai jaunas, pradėjo dirbti tėvų ūkyje. Vokiečiai jį, kaip ir daugelį jaunuolių, išvarė į Vokietiją darbams. Užėjus rusų kariuomenei, suimtas ir pristatytas varyti surinktus Prūsijoje gyvulius į Rusiją link Karėlijos. Kai pasiekė Lietuvą, Juozas Piečaitis pabėgo ir liko savo krašte. Vėliau vedė to paties kaimo Juzę Gliosaitę, užaugino dvi dukras.

Juozas Mockaitis ir jo žmona Agota turėjo apie 12 ha žemės. Jų šeimoje užaugo keturi sūnūs – Antanas, Petras, Pranas ir Jonas.

Jonas liko ūkininkauti tėviškėje. Jis vedė Agotą Kalvaitytę iš Jundilų kaimo. Baigiantis karui, 1944 m. jų šeima pasitraukė į Vakarus, vėliau persikėlė į JAV. Šeimoje užaugo keturi vaikai – Vytas, Zigmas, Jonas ir Marija.

Agotos ir Juozo Mockaičių sūnus Pranas, išmokęs staliaus ir račiaus amato, pirko žemės gretimame Tilvikų kaime ir apylinkėje buvo žinomas kaip geras stalius.

Antanas Sperauskas valdė apie 19 ha žemės. Su žmona Marcele Bakaite, kilusia iš to paties Gyliškių kaimo, susilaukė 10 vaikų. Vienas mirė, užaugo 5 dukterys ir 4 sūnūs. Sūnus Jonas, gimęs 1921 m., buvo Lietuvos partizanas. Jis žuvo 1947 m. gruodžio 25-osios naktį, per Kalėdas, netoliese nuo Gyliškių esančiame



Liepalotų kaime buvusioje Andriaus Bekerio sodyboje. Apsupti gausių NKVD dalinių, žuvo Jonas Sperauskas (slapyvardžiu Putinas) ir dar penki bendražygiai zanavykai – Jonas Jakas, Vytautas Jakštys, Vytautas Mažeika, Vincas Runas ir Vincas Tunaitis. Gyliškių kaimo Eugenija Piečaitytė buvo partizanų ryšininkė. Ji pasitraukė iš tėviškės, apsigyveno Vilniuje ir taip išvengė represijų.

Sperauskų namuose liko gyventi sūnus Vytautas, gimęs 1926 metais. Apie 1960 m. ar kiek vėliau jis įsikūrė Turčinų kaime, kur tebegyvena ir dabar.

Apie Gliosų šeimą 2001 m. parašiusi prisiminimus, Danutė Gliosienė (Paulaitytė) pasakoja:

*„Jonas Gliosas (1884–1968) su šeima apsigyveno Gyliškių kaime 1936 metais. Jo senelis Johan Glöss XIX a. pradžioje gyveno Vokietijoje, Vestfalijoje. Johan Glöss sūnus Hansas (1855–1914) apie 1880 metus atvažiavo į Lietuvą ir vedė Ievą Išganaitytę iš Slavikų. Jie buvo susipažinę Vokietijoje, kur Ieva buvo išvykusi užsidirbti. Prieš santuoką Hansas iš evangelikų persikrikštijo į katalikų tikėjimą ir pasivadino lietuviškai – Vincas Gliosas. Visa šeima ir vaikai augo lietuviškoje dvasioje. Ieva ir Vincas Gliosai užaugino keturis vaikus: Juozą Gliosą, Mariją Gliosaitę-Matusevičienę, Prancišką Švilpienę ir Joną Gliosą.“*

Jonas Gliosas (1884–1968) į Pūsdešrių kaimą nuėjo į žentus, vesdamas Daidaitę. Jie turėjo 4 ha žemės. 1913 m. šeimoje gimė sūnus Pranas, o jo motina mirė. Pranas užaugęs vedė Marcelę Teresevičiūtę ir užaugino aštuonias dukteris.

1914 m. J. Gliosas vedė antrą žmoną Agotą Sniečkutę (1890–1954). Agotos dėdė, tėvo brolis Jonas Sniečkus, 1936 m. Agotai padovanojo Gyliškių kaime savo ūkį su 34,5 ha žemės, gyvuliais ir visu inventoriumi. Jonas Sniečkus su žmona buvo seni, juos Gliosai iškaršino ir palaidojo.

Agota ir Jonas Gliosai užaugino aštuonis vaikus (o devintasis, Pranas, buvo iš pirmos santuokos).

Sūnus Jonas (gim. 1915 m.) mokėsi Marijampolės marijonų gimnazijoje, vėliau dirbo Vilniuje laikraščio „Draugas“ redakcijoje. Vedė Vladą Bezusparaitytę. 1944 m. pasitraukė į Vakarus. Gyveno Danijoje, Argentinoje, vėliau – JAV. Užaugino dukteris Laimą ir Teresę. Paskutiniu metu, 2001 m. gyveno Floridoje.

Danutė Gliosienė (Paulaitytė) papasakoja sudėtingą savo vyro gyvenimo istoriją:

*Sūnus Juozas Gliosas (gim. 1916 m.) baigė 4 gimnazijos klases. Priklausė pavasarininkų organizacijai, tarnavo Lietuvos kariuomenėje, mokėsi ir gavo puskarininkio laipsnį. 1940 m. išėjo į atsargą. 1943 m. įstojo į generolo Plechavičiaus Vietos rinktinę ir tarnavo iki 1944 m. vasaros. Suardžius rinktinę, grįžo į namus, o rugsėjį vokiečių buvo išvežtas į Vokietiją. Ten dirbo įvairius darbus. Užėjus rusų kariuomenei, Juozą Gliosą paėmė į rusų armiją. Bevežant į*

frontą, baigėsi karas, tuomet vežė į Japonų frontą. Pėsčiomis perėjo Gobio dykumą. Nebuvo vandens, kareiviai sustoję kasdavo kastuvėliais, kol pasiekdavo drėgną žvyruotą žemę, ją dėdavo į skudurėlių ir čiulpdavo. Daugelis amžinai liko Gobio dykumoje, o stipresnieji, perėję dykumą, buvo pasiūsti į frontą prie Japonijos sienos. Juozas dalyvavo mūšiuose ir ne kartą mirtis žiūrėjo jam į akis, bet Dievo valia 1946 m. kovą grįžo į Lietuvą. Juozas kolūkyje ir tarybiniam ūkyje dirbo buhalteriu. Vedė Danutę Paulaitę iš Pūsdešrių kaimo, užaugino dukterį Valerijų ir sūnų Steponą. Juozas Gliosas jau miręs, palaidotas Valākībūdžio kapinėse.

Marcelė Gliosaitė (gim. 1924 m.) ištekėjo už Petro Mockaičio. Užaugino sūnus Aidą, Vidą ir Vitą. M. ir P. Mockaičiai mirę.

Ona Gliosaitė (gim. 1925 m.) ištekėjo už Andriaus Trepeikos. Jų šeimoje užaugo sūnus Algis, dukros Danutė ir Irena.

Antanina Gliosaitė (gim. 1926 m.) ir jos vyras Vincas Sabas vaikų neturėjo, abu mirę.

Juzė Gliosaitė (gim. 1929 m.) ištekėjo už Juozo Piečiaičio, užaugino dukras Reginą ir Vereną. Piečiaičiai gyvena Išdaguosė.

Feliksas Vytautas Gliosas (gim. 1930 m.), vedęs Teresę Išganaitę iš Šunkarių kaimo, užaugino dukteris Vidą ir Skirmantę. Gyvena Kudirkos Naumiestyje.

Antanas Gliosas (gim. 1936 m.) vedė mokytoją Aldoną Musteikaitę. Gimė du sūnūs. Vidas, baigęs Kauno politechnikos institutą, su šeima gyvena ir dirba Jurbarke, antrasis, Darius, baigęs Žemės ūkio akademijos antrą kursą, atostogaudamas Palangoje nuskendo jūroje. Aldona ir Antanas Gliosai dabar gyvena Kaunė.

Švelnių šeima Gyliškių kaime turėjo apie 20 ha žemės. Į žentus atėjo Išganaitis, vesdamas Švelnytę. Jų šeimoje užaugo dukterys Kunigunda ir Antanina.

Apie Išganaitienės (Švelnytės) brolių, apylinkės šviesuolių, trumpus atsiminimus parašė Danutė Gliosienė:

„Jonas Švelnys gimė 1904 metais Gyliškių kaime. Jis Švelnytės-Išganaitienės brolis. Mokytojas. Lankė liaudies mokyklą, 1927 metais baigė Marijampolės mokytojų kursus (seminariją?). Pradėjęs mokytojauti, po 7 mėnesių susirgo džiova. Nuo 1928 m. liga prikaustė jį prie lovos. Negalėdamas vaikščioti, Jonas Švelnys pradėjo taisyti laikrodžius, radijo aparatus. Persikėlęs į Pūsdešrių kaimą, apsigyveno pas Adomaitį. J. Švelnys buvo apylinkės šviesuolis: pas jį ateidavo aplinkinių kaimų gyventojai pasiklaudyti radijo, pasitarti ir pasidalinti naujienomis. Ateidavo mokytojas Jonas Paulaitis, Antanas Tamošaitis (buvęs Lietuvos Vidaus reikalų ministras), atostogaujantys studentai. J. Švelnys 1944 metais pasitraukė į Vokietiją, ten pagijo ir išvyko pas brolių Praną į JAV.“

Otonas Šūmantas valdė apie 55 ha žemės. Į Vokietiją nerepatrijavo. Jo brolis Leonas Šūmantas, gimęs apie 1903 m., po Antrojo pasaulinio karo mokytojavo Valakbūdžio pradžios mokykloje. Mirė jaunas, 1947 metais.

Gyliškių kaime gyveno Adomaitis su šeima. Vyresnieji kaimo gyventojai sakydavo, jog jis buvo geras giesmininkas.

Jonas Kvedaravičius turėjo apie 15 ha žemės. Apie jo šeimą daugiau nepavyko sužinoti.

Vytautas Bakas ir jo žmona Marija Bakienė (Martišauskaitė) buvo mokytojai, turėjo apie 15 ha žemės Gyliškių kaime ir gražiai sutvarkytą, prižiūrėtą sodą, namus. Senieji gyventojai yra pasakoję, kad neilgą laiką mokykla buvusi Bakų namuose Gyliškiuose. Mokytojavo tik Marija Bakienė, o Vytautas Bakas ūkininkavo, nes vienam iš jų reikėjo rūpintis ūkiu. Labai greitai mokykla išsikūrė Jundilų kaime pas Joną Mačiulaitį. Tai buvo 1918 metais. Susirinkdavo daug mokinių, jie netilpdavo į vieną klasę, todėl 1922 m. atidarytas antrasis mokyklos komplektas pas Justiną Zubricką Braškių kaime. Mokykla vadinosi Totōrviečių pradžios, nors vaikai mokėsi keliuose skirtinguose kaimuose. Tada mokytojavo abu Bakai. Mokytoja Marija Bakienė priklausė Šaulių organizacijai, buvo veikli, padėdavo rengti ir pati rengdavo vaidinimus, loterijas, šokius, dainų vakarus. Po Antrojo pasaulinio karo Marija Bakienė nedirbo mokytoja, o Vytautas Bakas mokytojavo, 1949–1950 m. buvo Valākībūdžio septynmetės mokyklos direktorius, bet greitai jį pakeitė kiti. Iki pensijos mokytojavo, o tada apsigyveno Kudirkos Naumiestyje, ten ir mirė.

Simonas Žievys, gimęs apie 1856 metus, paveldėjo tėvų ūkį Gyliškiuose. Jo brolis Damijonas, atsiėmęs dalį, nuėjo į žentus, vesdamas Kuodžių kaimo Marcelę Mozūrevičiūtę. Simonas Žievys ir jo žmona Ona Lingytė (gim. 1870) užaugino penkis sūnus ir šešias dukteris. Simonas mirė 1944 m. per karą prie Karaliaučiaus. Žieviai turėjo pravardę Viliai.

Vyriausias Onos ir Simono Žievių sūnus Jonas ūkininkavo. Jų šeimoje užaugo keturios dukterys.

Kitas sūnus, Pranas, liko nevedęs, ūkininkauti nemėgo, bet buvo vienas iš geriausių kaimo muzikantų. Jis grojo armonika kaimo vakarėliuose, gegužinėse, per vestuves ir kitomis progomis. Senatvėje prisiglaudė Ilgūvōs senelių namuose, ten ir mirė.

Sūnus Kajetonas Žievys (1902–1966) buvo mokytojas. Pradėjęs mokytis daktorinėje liaudies mokykloje, toliau mokėsi Naūmiestyje, o 1925 m. baigė Šakių „Žiburio“ gimnaziją, pirmąją laidą. 1930 m. Kajetonas baigė Kauno universitetą. Mokytojavo Utenojė, Vilkaviškyje, nuo 1941 m. Alytujė, kur įkūrė vakarinę mokyklą ir jai vadovavo. Dvejus metus dirbo Klaipėdos pedagoginėje mokykloje, o grįžęs į Aljtų, vėl mokytojavo. K. Žievys paskelbė straipsnių apie kalbos kultūrą, rinko tautosaką ir žodžius lietuvių kalbos žodynui, parašė gramatiką pedagoginėms mokykloms. Su žmona Veronika užaugino dukterį Jūratę ir įdukrintą Kajetono sesers Onos dukterį Danutę.

K. Žievys mirė 1966 m. liepos 27 d., o žmona – 1993 metais. K. ir V. Žieviai palaidoti Alytaus kapinėse.

O. ir S. Žievių sūnus Baltrus dar gana jaunas išvyko į JAV, į Lietuvą niekada nesugrįžo. Duktė Ona ištekėjo už Trepeikos, susilaukė penkių vaikų, bet

jauna mirė. Našlys vedė mirusios žmonos seserį Albina. Jų šeima buvo ištremta į Sibirą, bet grįžo į Lietuvą. Albina mirė 1991 metais. Vyriausioji, Kunigunda Žievytė, buvo vienuolė, o Antanina ir Anastazija 1944 m. pasitraukė į Vakarus, vėliau išvyko į JAV.

Tokia trumpa Gyliškių kaimo Žievių šeimos istorija, kurią plačiau papasakojo Zita Kulvietienė (Žievytė), surinkusi medžiagą knygai „Valakbūdžio parapija“.

Po Antrojo pasaulinio karo dalis Gyliškių kaimo gyventojų trobesių buvo sudeginta, kiti mažiau nukentėjo. Grįžę iš evakuacijos, ūkininkai remontavo trobesius, vėl ėmėsi žemdirbystės, nors trūko arklių, inventoriaus, sėklos. Prasidėjo partizanų karas, Lietuvą užplūdo virtinės stribų, atėjo NKVD daliniai. Jiems iš paskos sekė pirmiau gandai, o paskiau ir tikrasis kolchozų „sutvėrimas“. Gyliškių kaime 1948–1949 m. „sutvertas“ kolchozas pavadintas „Gegužės pirmosios“ vardu. Praėjus dviem ar trimis metams, stambinant kolchozus, Gyliškių kaimas prijungtas prie Šešupės tarybinio ūkio (sovchozo), šalia esantis Tilvikų kaimas – prie V. Mickevičiaus-Kapsuko vardo kolchozo. Atėmus iš ūkininkų žemę, jaunoji karta palaipsniui nuo jos atprato. Kaime sparčiai pradėjo mažėti gyventojų. 2001 m. kaimą aplėido paskutinė senbuvė Antanina Šiaulaitienė.

#### Šaltiniai

1. Totoraitis J. *Sūduvos Suvalkijos istorija*, 1938.
2. Birutės Šiaulaitytės-Masiliūnienės pasakojimai, 2001–2012.
3. Vytauto Sperauskio pasakojimai, 2012.
4. Bosas J. *Zanavykijos pradinės mokyklos*, 2009.
5. Poškaitis K. *Padarykit aslužėj ruimužj...*, 1996.
6. Matijošaitis A. Likę gyvi prisimena žuvusiuosius. *Valsčius*, 1997, nr. 51.
7. *Valakbūdžio parapija*. Medžiagą surinko Z. Žievytė-Kulvietienė, papildė ir parengė B. Matijošaitytė, 2001.

## Išdagų kaimas

*Jonas Kasparavičius*



*Kelias į Išdagų kaimą. 2012 m. J. Kasparavičiaus nuotr.*

Važiuojant iš Šakių į Kudirkos Naumiestį, maždaug pusiaukelėje tarp Šakių ir Sintautų ši kelią kerta žvyruotas vieškelis, pagal kurį į vakarus ir į rytus išsidėstęs nemažas Išdagų kaimas. Vakarinėje pusėje pagal kelią gyveno mažžemiai valstiečiai, gal todėl ši kaimo dalis buvo vadinama Išdagėliais. Iš čia pietinėje pusėje matosi grakštūs naujai atstatytos Sintautų bažnyčios bokštai. Vakaruose Išdagaĩ ribojasi su Kiaulupiais, šiaurėje – su Vilkėliais, rytuose – su Bridžiaĩs, pietuose – su Pakorbūdžiais, Ežeriūkais.

Kaimo pavadinimo kilmė nėra žinoma. Pirmiausia peršasi mintis, kad kažkas čia išdegė – arba pats kaimas, arba čia anksčiau buvusio miško plotas. Bet labiau tikėtina, kad kai Sūduvą vėl atiteko Lietuvai, iš Prūsijos bei Žemaitijos čia pradėjo keltis gyventojai, ateidami jie atsinešdavo ir savo buvusių kaimų pavadinimus. Kaip ir daugelis zanavykų kaimų, taip ir Išdagaĩ, turi savo atitikmenį Prūsijoje, netoli Įsručio.

Pirmą kartą rašytiniuose šaltiniuose Išdagai paminėti 1697 metais. Kaimas priklausė Veliuonės seniūnijos Zypalių raktui. Iš Sintautų parapijos statistikos žinome, kad 1738 m. Išdaguosė buvo 7 kiemai, o 1887 m. – 13 kiemų su 120 gyventojų. Iš pradžių visi kaimai Zanavykijoje buvo gatviniai, bet jau 1863 m. kunigo A. Tatarės paakinti, Išdagai vieni pirmųjų pradėjo skirstytis į vienkiemius. XX a.



pradžioje Išdaguosė jau gyveno 27 šeimos. Straipsnelio gale schemoje pateikta Išdagų kaimo gyventojų išsidėstymas tarpukariu.

Daug žalos kaimui padarė Pirmasis pasaulinis karas. Vokiečiai atsitraukdami plėšikavo, paimdavo grūdus ir geresnius daiktus bei gyvulius. Pokario metais vyravo suirutė, žmonės gyveno skurdžiai. Bet 1918 m. atgavus Nepriklausomybę, gyvenimas pasikeitė – žmonės kibo į darbą, atgijo kultūrinė veikla. Į Ūkininkų sąjungą įstojo J. Uogintas, V. Dielininkaitis ir kt. Aktyviai veikė Lietuvos katalikių moterų draugija, kuriai vadovavo Išdagų ūkininkė Marija Dielininkaitienė, kuri ne kartą buvo apdovanota. Sintautuose buvo pastatyta tuo laiku moderni pieninė, veikė vilnų karšykla, o 1925 m. A. Kučinskas atidarė verpyklą, veikė turgus bei keletas parduotuvių. Tai skatino ūkininkus ne tik auginti javus, bet ir užsiimti galvijų, kiaulių bei avių auginimu.

Ypač pažangiai ūkininkavo stambesnieji ūkininkai Dielininkaičiai, Uogintai, Neverauskai, Domeikai. Smulkesnieji ūkininkai, turintys po 7–8 ha žemės, kooperuodavosi ir, susidėję keliese, pirkdavo žemės ūkio inventorių. Šie ūkininkai buvo darbštūs, gerai įdirbdavo savo nedidelius žemės sklypelius, patrėsdavo mėšlu bei mineralinėmis trąšomis ir gaudavo gerus derlius. Čia molingose dirvose ypač gerai derėjo kviečiai. Pievų jie turėjo mažai, todėl sėdavo dovilą bei pašarinių javų, kad galėtų išlaikyti arklį, vieną ar dvi karves, pora avių ir vieną kitą prieauglį. Dauguma Išdagėlių ūkininkų dar turėjo po ruoželį pelkinių pievų Kuinābalėje (Kiaūlupiuose), kur prisišienaudavo po vieną du vežimus nelabai kokybiško šieno. Didesnius sezoninius darbus mažžemiai dirbdavo su talkomis – padėdavo vieni kitiems pjauti javus ir juos kulti, kasti bulves, vežti mėšlą ir kt. Stambesnieji samdydavo bernus ir mergas. Dauguma ūkininkų parduodavo pieną – vienas ūkininkas važiuodavo rytą su arkliu per kaimą, surinkdavo paruoštą pieną, nuveždavo į Sintautų pieninę, parveždavo liespienį, išdalydavo, o kitą dieną jau veždavo kitas. Bet ne visi jauni žmonės liko dirbti žemę Lietuvoje – nemažai energingų, darbščių jaunuolių išvyko ieškoti laimės svetur. Iš Išdagų išvyko į Argentiną geras medžio darbų meistras Justinas Keblaitis, jo sesuo Marija kartu su keliais draugais iš gretimų kaimų. Visi išikūrė Argentinoje, ten susirado darbus ir į Lietuvą negrižo.

Gamta apdovanojo zanavykų kraštą derlingomis žemėmis, bet pašykštėjo miškų, todėl, kai reikėdavo statyti trobas, tekdavo toli važiuoti parsivežti medienos. Mišką dažniausiai veždavo žiemą, kada mažiau būdavo kitų darbų. Šeimininkas atsikeldavo naktį, šiltai apsirengdavo, pasikinkydavo arklį į šlajas ir išvažiuodavo. Griždavo vėlai vakare su vienu ar dviem ilgais storais rąstais, nes daugiau vienas arklys nepatraukdavo. Taip ūkininkas per žiemą priveždavo nemažą krūvą rąstų, iš kurių vėliau statydavo namus, kluonus, tvartus. Taip kluoną ir tvartą pasistatė ir J. Kasparevičius, kurie per karą sudegė.

Iš Išdagų kaimo yra kilę trys kunigai – A. Uogintas, A. Neverauskas ir V. Endriuškevičius. Antanas Uoginas gimė 1871 m., mokėsi Marijampolės gimnazijoje ir Seinų kunigų seminarijoje, priklausė slaptai klierikų organizacijai „Šaltinis“, vikaravo Lankeliškiuose ir kt., vėliau tapo Marijampolės mergaičių progimnazijos kapelionu, dirbo pastoracinį darbą Gižuosė, klebonavo Gražiškiuose. Mirė 1964 m., palaidotas Gražiškiuose.

Augustinas Neverauskas gimė 1887 m., mokėsi Mintaujos gimnazijoje, Seinų kunigų seminarijoje, po to Friburge (Šveicarijoje), kur gavo teologijos licenciato laipsnį. Kunigu išventintas 1910 m. 1913–1919 m. dirbo sielovados darbą lenkų parapijose. 1919–1920 m. vikaravo Meteliuose, 1921–1929 m. buvo Gižų seminarijos profesorius, 1929–1943 m. – Marijampolės berniukų ir mergaičių gimnazijos bei mokytojų seminarijos kapelionas. Karo pabaigoje pasitraukė į Vakarų, 1951 m. atvyko į JAV ir apsistojo prie Šv. Kryžiaus bažnyčios Čikagoje. Ten ir palaidotas.

Vincas Endriuškevičius (Endriūnas) – kunigas salezietis, kalbininkas. 1925 m. stojo mokytis pas saleziečius, išvyko į Italiją. Kunigu išventintas 1936 metais. Į Lietuvą grįžo 1938 m. ir porą metų dirbo Vytėnuose išsikūrusiame saleziečių vienuolyne, 1940–1944 m. buvo saleziečių parapijos Rasėiniuose klebonas. Po karo pasitraukė į Vakarų, 1950 m. atvyko į JAV, dirbo Elizabeth, Niujorke, o 1956 m. kartu su kunigu Sabaliausku įkūrė lietuvių saleziečių vienuolyną Cedar Lake (JAV). Būdamas Italijoje, parengė ir 1933 m. išleido pirmąją italų kalbos gramatiką lietuvių kalba, bendradarbiavo „Saleziečių balse“. Mirė 1964 m. Čikagoje (JAV).

Ketvirtas kunigas, Viktoras Naujokaitis, gimė 1920 m. Sintautuose, bet anksti neteko tėvų ir, mirus jį auginusiai močiutei, jo globą perėmė Išdaguose gyvenantys Viktoro mamos brolio Vinco ir sesers Pranės Kasparevičienės (Keblaitytės) šeimos. Tuo metu Italijoje mokslus baigęs griškabūdielis Antanas Skeltys Vytėnuose įkūrė Šv. Pranciškaus Salezo draugiją, kuri ėmėsi globoti ir mokyti neturtingus vaikus. Taip Viktoras pateko į Vytėnus. Vėliau savo atkaklumo dėka jis baigė Šakių gimnaziją, įstojo į Kauno universitetą. 1943 m. įstojo į Vilkaviškio kunigų seminariją, vėliau perėjo į Kauno kunigų seminariją. 1947 m. baigęs mokslus, pradėjo dirbti vikaru Kudirkos Naumiestyje. Tuometinė valdžia negalėjo toleruoti aktyvaus, energingo kunigo veiklos, jis buvo apkaltintas „liaudies priešu“, areštuotas ir 1949 m. išsiųstas į Sibiro lagerius. Po Stalino mirties, netekęs sveikatos, 1956 m. grįžo į Lietuvą ir tęsė savo kunigišką misiją Šveičižeryje, Gerdāšiuose, Būdvietyje, Kalvarijoje. 1979 m., jau visiškai ligos prikaustytas prie lovos, Viktoras persikėlė į Garliavą, kur 1982 m. gruodžio 2 d. mirė. Palaidotas Kudirkos Naumiestyje.

Galima būtų paminėti keletą įdomesnių kaimo žmonių. Vienas jų – Vincas Keblaitis. Tai vienas mažažemių ūkininkų, mokantis ne tik žemės ūkio darbus, bet anksčiau su broliu Justinu statęs žmonėms namus, dirbęs kitus medžio darbus. Turėjo gerą atmintį – žinojo ne tik savo, bet ir daugumos aplinkinių kaimų žmonių gimimo metus, buvo geras giesmininkas bei dainininkas, mokėjo daug dainų, o daugumą giesmių per šermenis galėjo pagiedoti be *kantičkų* [maldaknygių]. Per adventą ir gavėnią giedodavo ir bažnyčioje. Per šermenis dažnai giedodavo ir jo žmona Onutė, o vėliau išmokė giedoti ir savo dukrą Danutę. Su visais buvo draugiškas – sutikęs žmogų jau iš tolo sveikindavosi pirmas, kad nepagalvotų, jog „mandras“. Buvo jautrus žmonėms ir gamtai. Dirbdamas su arkliais, jų nevardavo, kad nepavargtų, kiaulės pats niekada nepjaudavo, medžiotojams sakydavo: „Ar jūs neturite ką valgyti, kad šaudote žvėrelius.“ Domėjosi kultūriniu ir politiniu gyvenimu, skaitė laikraščius, namuose turėjo nemažą biblioteką, kuri išliko per karą, bet, įtrenkus žaibui, sudegė kartu su visais trobesiais.

Kitas įdomesnis kaimo žmogus – Juozas Jakimavičius, kaimynų dažnai vadinamas Jakamėliu. Juozui teko mokytis tik dvi žiemos Sintautų pradžios mo-

kykloje, o po to, mirus tėvui, teko imtis žemės ūkio darbų, nors jam tai nelabai patiko – labiau traukė technika, meistravimas, bendravimas su žmonėmis. Jis buvo įdomus pašnekovas – kalbėdavo lėtai, nutęsdamas žodžius, kartais, dar prieš pasakydamas ką nors juokingo, nusijuokdavo. Kartais pats sugalvodavo juokingų istorijų ir pateikdavo kaip tikrus atsitikimus. Juozas buvo smalsus – domėjosi gamtos reiškiniais, technikos naujovėmis. Pats išmoko statybos darbų, tvarkydavo ne tik savo trobesius, bet padėdavo ir kaimynams. Buvo vedęs Marcelę Eidukaitę iš Kaūkalkalnio kaimo, užaugino du vaikus – sūnų ir dukrą. Mėgstamiausias jo užsiėmimas ir gyvenimo aistra buvo malūnai. Būdamas beveik bemokslis, jis sukonstravo ir pastatė net tris malūnus. Pirmasis buvo neaukštas, mažo pajėgumo, turėjo nemažai trūkumų, todėl Juozas ilgais žiemos vakarais konstravo tobulesnį. Praėjo nemažai laiko, kol surinko medžiagas, kol pastatė, bet malūnas gerai sukdavosi tik pučiant vienos krypties vėjui, nes iš kitos pusės vėją užstojo sodo medžiai bei pastatai, todėl teko dar tobulinti ir perstatyti. Per karą Juozas buvo paimtas darbams į Vokietiją. Grįžo suvargęs ir ligotas. Sudegė namas ir kiti trobesiai, išliko tik molinė bulvinė ir gerokai apgadintas malūnas, todėl šeima išsikūrė bulvinėje, kuri šeimai atstojo virtuvę, miegamąjį ir darbo kambarį. Juozui vėl teko įdėti daug darbo ir kantrybės, kol malūnas atgijo. Atgijo ir Juozas – žvalgydavosi į dangų ir laukdavo, kol pakils vėjas, o tada mesdavo visus darbus ir skubėdavo į malūną, bet greitai iš jo negriždavo, nes maldavo, kol nustodavo pūsti vėjas. Maldavo kolūkiui ir žmonėms. Kadangi žmonės tais laikais pinigų beveik neturėjo, tai malūnininkas už darbą arba visai nieko neimdavo, arba pasisemdavo „šiūpėliukę“ miltų, o kolūkis užrašydavo darbadienį. Bet Juozui daug ir nereikėjo. Jis laikydavo vieną ar dvi avis, papjaudavo, pats išdirbdavo kailius, pats, žmonių nuostabai, pasisiūdavo kailinius, nes kailinius ne bet kuris siuvėjas imdavosi siūti, o ir pinigų nebuvo. Apie 1970 m. Išdagus pradėjo melioruoti. Gyventojai buvo priverstinai nukeliami. Jakimavičiai irgi turėjo palikti savo sodybą. Juozas į Išdagų gyvenvietę kėlėsi labai nenoriai, nes gailėjo palikti malūną. Juozas, kaimynams padedant, persivežė trobas į gyvenvietę, pats pasistatė nedidelį gyvenamąjį namą ir tvartą. Melioratoriai buvusioje sodyboje išrovė medžius, viską išlygino, bet malūną paliko. Taip kurį laiką malūnas stovėjo vienas laukuose, kol vieną naktį besilinksminantys „zimagoriai“ jį uždegė, ir beliko tik krūvelė pelenu. Dėl to Juozas labai pergyveno, nes žinojo, kad kito jau nepastatys. Mirė 1996 m. balandžio 5 d., palaidotas Sintautų kapinėse.

Reikėtų plačiau pakalbėti apie vieną iš daugelio to meto pažangių zanavykų šeimų – Uogintų šeimą. Seneliai Juozas ir Magdalena buvo darbštūs, tautiškai susipratę, giliai tikintys katalikai, bet jų patriotiškumas reikėsi ne žodžiais, o konkrečiais darbais. Jie suprato mokslo reikšmę, todėl beveik visi šeimos nariai, neišskiriant nė moterų, veržėsi į įvairias mokyklas. Dviejose Uogintų kartose randame net penkias mokytojas, iš kurių trys specializavosi užsienyje. Matyt, nemažą įtaką joms padarė Marijampolėje tuo metu dirbusi Marija Pečkauskaitė. Senelis Juozas važinėdavo į turgus Rytprūsiose, iš kur parsiveždavo ne tik įrankių bei mašinų žemei dirbti, bet ir draudžiamos spaudos – „Tėvynės Sargą“, „Aušrą“ ir kt. Senelis, vykdamas į Prūsiją, dažnai pasiimdavo ir vieną ar kitą savo sūnų, taip ugdydamas vaikų praktiškumą ir tautiškumą. Dukra Marija ištekėjo už pasi-

turinčio Pokorbūdžių ūkininko Jono Jakaičio. Ji buvo darbšti, sumani šeiminkė, užaugino septynis vaikus. Sūnus Juozas, pasimokęs kurį laiką Kudirkos Naumiesčio mokykloje, perėmė tėvų ūkį, vedė Mariją Guogytę, užaugino šešis vaikus. Visus vaikus leido į Sintautų mokyklą. Kad vaikams nereikėtų pėstiems eiti keturis kilometrus, jis padarė vieno arklio traukiamą dengtą karietą, su kuria vaikai patys nuvažiuodavo ir parvažiuodavo iš mokyklos. Šis ūkis buvo pavyzdinis – augino veislinius arklius ir kitus gyvulius, už ką gavo keletą diplomų. Juozas priklausė Ūkininkų sąjungai, buvo Sintautų ir Šakių kooperatyvų akcininkas. Jau anksčiau minėtas Juozo brolis Antanas buvo tipiškas to meto kunigas, žiūrėjo ne karjeros, bet stengėsi padėti paprastiems žmonėms. Jaunesnis Antano brolis Pranas taip pat mokėsi Marijampolės gimnazijoje, o gavęs atestatą, išvyko į Tártu universitetą studijuoti gamtos mokslų. Ten jau mokėsi nemažai pažangių lietuvių. Pirmojo pasaulinio karo metu Pranas buvo paimtas į rusų kariuomenę, tapo karininku ir, 1918 m. grįžęs į Lietuvą, Marijampolėje pradėjo dėstyti gamtos mokslus bei matematiką. Po metų, paveiktas patriotinių idėjų, sugrįžo į kariuomenę, greitai pakilo iki artilerijos pulko vado, kurį laiką ėjo artilerijos viršininko pareigas, buvo apdovanotas I laipsnio Vyties kryžiumi, domėjosi žemdirbių gyvenimu ir stengėsi jiems padėti. 1929 m. išleido knygutę „Perkūnija ir perkūnsargis“. Į politiką nesikišo, bet gyvai domėjosi viešuoju gyvenimu. Skirtingą, bet ne mažiau sudėtingą kelią nuėjo Petronėlė Uogintaitė. Ji siekti mokslo išvyko į Šveicariją. Ingenbohlyje veikusi Kryžiečių kongregacija ruošė vienuoles, kurios, baigusios mokslus, neužsidarydavo už storų vienuolyno sienų, o Kristaus vardu eidavo į žmones slaugyti ligonių, globoti našlaičių ir senelių, prižiūrėti vaikų, auklėti jaunimo. Petronėlei tokia idėja labai patiko ir ji 1903 m. atvyko iš kaimo ir pradėjo mokytis. Šalia pagrindinio mokslo Uogintaitė kartu su kitomis lietuvaiteimis dar lankė lietuvių kalbos kursus, kuriuos vedė tuo metu ten gyvenęs kunigas Jonas Totoraitis. 1906 m. grįžo į Lietuvą, vėliau Marijampolėje atidarė rankų darbo ir namų ruošos mokyklą, skirtą kaimo mergaitėms. Prasidėjus Pirmajam pasauliniam karui, Petronėlė grįžo į savo tėviškę, o 1918 m. vėl atvažiavo į Marijampolę ir, bendradarbiaudama su kunigu J. Matulaičiu, įsteigė Nekaltai pradėtosios Švč. Panos Marijos Vargdūnių seserų kongregaciją, kuriai ji iš pradžių ir vadovavo. Po to įsteigė pradžios mokyklą ir keturklasę mergaičių gimnaziją su bendrabučiu. Per aštuonerius jos vadovavimo metus namų ruošos mokykla išaugo į visuomenės ruošos mokyklą. Aštuoneriais metais jaunesnė už Petronėlę jos sesuo Kunigunda buvo mokytoja. Ji dar prieš Pirmąjį pasaulinį karą studijavo Petrāpilyje, vėliau Vokietijoje tobulinosi vokiečių kalbos žinias. Dėl jos visapusiško išsilavinimo kartais ją pravardžiuodavo Šakių gimnazijos Pečkauskaite. Bet dėl silpnos sveikatos ji anksti pasitraukė iš mokyklos. Trečios kartos atstovė Ona Eretienė (Jakaitytė) irgi buvo mokytoja. Mokėsi Marijampolės M. Pečkauskaitės vadovaujamoje progimnazijoje, ją baigus išvyko į Lazdijūs, kur žemesnėse klasėse dėstė kalbas. 1922 m. jaunoji mokytoja persikėlė į Kauną ir įstojo į Lietuvos universiteto Teologijos-filosofijos fakultetą, kur pas S. Šalkauskį ir M. Reinį studijavo pedagogiką bei psichologiją, o pas J. Jablonskį ir Mykolaitį-Putiną – lietuvių kalbą ir literatūrą. Sėkmingai baigus studijas Kaune, kartu su J. Keliuočiu išvyko tobulintis į Grenoblį, iš kur grįžus dėstė Kauno suaugusiųjų gimnazijoje, o vėliau – Šakių „Žiburio“ gimnazijoje. 1925 m. Ona ištekėjo



*Išdagų kaimo sodybų išsidėstymas 1918–1940 metais*

už aktyvaus kultūros veikėjo Juozo Ereto. 1941 m. kartu su savo šeima išvyko į Šveicariją. 1945 m. mirė, palaidota Bazelyje. Onos jaunesnioji sesuo Marytė, nors didelių mokslų ir nebaigė, Lietuvos Nepriklausomybės pradžioje savo iniciatyva atidarė kaimo mokyklą ir pati joje mokytojavo. Užėjus sovietams, Marytę su vyru ištrėmė į Sibirą.

Per karą Išdagų kaimas labai nukentėjo, nes čia ilgai stovėjo frontas. Dauguma trobų, ypač stambesnių ūkininkų, buvo sudegintos arba sugriautos. Laukai buvo pilni duobių nuo bombų, aplinkui mėtėsi įvairių ginklų ir šovinių likučiai. Laukai daug kur buvo užminuoti, todėl nukentėjo daug žmonių ir gyvulių. Daug stambesnių ūkininkų po karo negrįžo į savo namus – vieni pasitraukė į užsienį, kiti slapstėsi Lietuvoje, kad neišvežtų į Sibirą. Bet Išdagėlių žmonės sugrįžo visi, kai kurie į savo namus, kai kas prisiglaudė pas kaimynus. Sunkūs buvo ypač pirmieji pokario metai, bet žmonės kažkaip išgyveno ir palaipsniui pradėjo atsigausti. Tada prasidėjo kolektyvizacija. Išdagėliai „savanoriškai“ stojo į steigiamą Černiachovskio kolūkį, o rytinė kaimo dalis pateko į kuriamą tarybinį ūkį. Vėliau tarybinis ūkis buvo plečiamas, po to tapo Išdagų sodininkystės ūkiu. Į tarybinį ūkį buvo atvežta nemažai žmonių iš kitų Lietuvos vietovių, todėl rytinėje Išdagų pusėje pradėjo formuotis gyvenvietė, buvo pastatyta nemažai gyvenamųjų namų. Plečiantis ūkiui, buvo prijungta vakarinė Išdagų dalis ir gretimi kaimai, kurie anksčiau priklausė kolūkiams.

Lietuvai vėl atgavus Nepriklausomybę, gyvenimas Išdaguose pradėjo keistis. Atsirado nemažai žmonių, norinčių ūkininkauti. Gyvenvietėje 2003 m. oficialiai įsikūrė bendruomenės centras. Visuotiniame gyventojų susirinkime centro pirmininke buvo išrinkta Edita Burdiliauskienė. Ją vėliau pakeitė Birutė Birgiolienė. Šiuo





*Išdagų kaimas  
2012 m.  
J. Kasparavičiaus  
nuotr.*



metu Išdaguose gyvena apie keturis šimtus žmonių. Aktualiausi bendruomenės darbai buvo gyvenvietės kanalizacijos problema, gatvių apšvietimas ir kt. Šiuo metu daugelis probleminių klausimų jau išspręsti – kanalizacijos tinklai prijungti prie Šakių valymo įrenginių, gatvėms suteikti pavadinimai, namai sunumeruoti, sutvarkytas gatvių apšvietimas, suremontuotos buvusios bibliotekos patalpos.

## Jundilų kaimas

*Pranas Endriukaitis*

Jundilų kaimas įsikūrė ant nedidelio, tačiau tuo metu buvusio gražaus upeliuko Aukšpirtos abiejų krantų. Mūsų protėvių (Endriukaičių) sodyba buvo kairiajame upelio krante. Tėtis Antanas Endriukaitis dar rodė kaimavietėje buvusią kūdros vietą. Kelios sodybos buvo ir dešinėje upelio pusėje. Tik trys liko neišsikėlusios. Tai Prano Lingio, Prano Bacevičiaus ir Juozo Lango šeimų pirmtakai. Kaimo sutarimu, jie gavo žemę kaimavietėje, jiems nereikėjo kurtis naujoje vietoje.

1865 m., kaimui skirstantis į vienkiemius, visa kaimo žemė buvo išmatuota ir išdalyta po 32,47 ha dvylikai ūkių. Kiek vėliau du ūkiai susmulkėjo, iš jų mano senelis Jonas Endriukaitis nusipirko 12 ha prie savo turėtų 32,47 ha. Gal panašiu būdu padidėjo ir Lingių bei Petrauskų ūkiai. Prisimenu, dar prieš karą spintos stalčiuje tarp rusų caro ir vokiečių senovinių pinigų ir kitokių popierių buvo rusų kalba rašytas žemės pirkimo aktas. Viskas sudegė pirmąją karo dieną. Pagal tų metų kaimo žemės išdalijimą, Jundilų kaimas užėmė beveik 400 ha. Lietuvą valdant Rusijai, buvo stengiamasi ūkius nesmulkinti. Dažniausiai būdavo taip, kad tėvas ūkį palikdavo vienam iš savo vaikų, o šis privalėjo kitiems broliams ir seserims išmokėti nustatytą dalį. Todėl dar 1918 m. Lietuvai atgavus nepriklausomybę, šie ūkiai buvo beveik nepakitę. Pateikiu Jundilų kaimo 1929 m. vasario 9 d. ūkių sąrašą, iš kurio matome valdomos žemės kiekį ir jos įvertinimą rūšimis (mokesčiams nustatyti).

1 lentelė

### Žemės paskirstymas rūšimis

		I rūšis (ha)	II rūšis (ha)	III rūšis (ha)	vandenys (ha)	Iš viso: (ha)
1.	Lingys Pranas (Petrauskas)	5	38,59	4	-	47,59
2.	Lingys Pranas (Blažys)	12	33,03	2	-	47,03
3.	Bacevičius Pranas	5	22,47	2	-	32,47
4.	Endriukaitis Antanas (Gatavainis)	5	25	2,47	-	32,47
5.	Sutkaitis Jonas	6	23,47	3	-	32,47
6.	Langas Juozas	4	7,19	-	-	11,19
7.	Jonelaitis Robertas	2,5	5	1,39	-	8,39
8.	Endriukaitis Antanas	15	22	7	0,79	44,79
9.	Bunikis Juozas	6	15,47	10	1	32,47
10.	Mekšraitis Petras	7	2,4	1,79	-	32,47
11.	Mačiulaitis Juozas	8	21	3,47	-	32,47
12.	Kalvaitis Juozas	11	18,49	3	-	32,47
13.	Mickevičius Jurgis	1	3,48	-	-	4,48

Iš viso: 390,48 ha

Apie 1930–1937 m. Antano Endriukaičio brolis Juozas ir sesuo Ona Tamašauskienė atsidalijo dalį savo tėviškės ir įsikūrė savo atskirus ūkius.

Petras Mekšraitis mėgdavo su draugais pasėdėti žydo smuklėje prie butelio, tad kartais padaugindavo ir tuomet neužtekdamo pinigų atsiskaityti už vaišes. Žydas noriai paskolindavo, bet duodavo pasirašyti vekselį. P. Mekšraitis dažnai būdavo tokios būklės, kad nelabai ir žinodavo, dėl ko ten pasirašo. Taip per ilgesnį laiką tų vekselių susirinkdavo tiek, kad jau nepajėgdavo jų išpirkti, ir būdavo paskelbtos ūkio varžytinės. Nors Mekšraitis gynėsi, kad jis tokių sumų nesiskolino, bet prieš suktą žydą nieko nelaimėjo. Didesnė ūkio žemės dalis varžytinėse buvo išparduota. Taip buvusioje Mekšraičių žemėje išsikūrė dar keturi gyventojai – Petras Mačiulaitis, Pranas Mačiulaitis, Antanas Švelnys ir Juozas Valaitis. Mekšraičiui liko tik apie 11 ha.

Jundilų kaimas buvo išsitiesęs iš rytų į vakarus apie 3 km. Jis ribojosi su 7 kaimais: šiaurės pusėje su Kuodžiais, Tilvikaš, Gyliškiais, vakarų pusėje su Apirbiškiais, pietų – su Kaupiškiais, Totōrviečiais, o rytų pusėje – su Naudžiais. Kaimas nuo Šakių buvo nutolęs apie 9–12 km, nuo Sintautų – apie 7–10 km.

Kaimo reljefas būdingas Suvalkijos lygumoms. Vaizdą paįvairina Aukspirtos upelis, tekantis per kaimą. Upelis, prasidėjęs Ežeriūku kaime, teka per žemumas, esančias Kiaūlupių kaime, vadinamas Kuinābalėmis. Apie 1933–1935 m. valstybės lėšomis upelio vaga buvo valoma ir daug kur ištiesinama ir pagilinama. Jundiluose, kelyje Sintautai–Valākībūdis, buvo pastatytas medinis tiltas. Į taip sutvarkytą ir pagilintą vagą ūkininkai galėjo nuleisti vandenį iš laukuose užsilaikančių balų, taip sukultūrinami užpelkėjusias pievas, pabalius ir pagerindami savo laukų derlingumą. Tokių balų kaime buvo nemažai. Pavyzdžiui, Juozo Bunikio laukuose buvo pelkė, vadinama Pūpkės. Visa pelkė buvo priaugusi puplaiškių, gal dėl to ir vardą tokį turėjo. Prisimenu, kaip prieškario metais prieš Šv. Joną moterys kopuliuotojos glėbiais nešdavo tas žoles. Buvo sakoma, kad visos vaistažolės po Joninių praranda gydomasias savybes.

Tų „pupkių“ pridžiovindavo ir mums, vaikams, duodavo gerti. Labai jau kartus gėrimas būdavo. Sakydavo, kad nuo jų pagerėja skrandžio veikla. Kitaime Bunikio lauko gale buvo pelkė, vadinama Maltuvėmis\*. Ten buvo kasamos durpės savo reikmėms – kūrenti. Mūsų tėviškės laukuose buvo pelkė, vadinama Keturbaliu\*\*. Ji susidarė iš keturių netoliese esančių balų. Antano Tėvelio lauke buvo pelkė, vadinama Rūgštynbaliu. Pavasariais, polydžio metu, tos pelkės ir balos ištvindavo ir gana ilgai laukai ir balos virsdavo ežerais. Tada ir pas kaimyną būdavo sunku nueiti. O jeigu žiemos metu būdavo didesnis atlydis, tai tirpstantis sniegas, virtęs vandeniu, užšaldavo ir tos balos, paspaustos šaltuko, pasidengdavo ledu. Tai mums, vaikams, būdavo nuostabios čiuożyklos. Kiek būdavo džiaugsmo! Kartais namiškiams sukeldavo ir nerimą – jau temsta, o mes dar negrižtame. Tik visiškai sutemus pareidavome visi įraudę, nors ir nuvargę, bet laimingi, prisičiuožę iki soties.

Nuo mano tėviškės lauko žemyn Aukspirtos vaga buvo nepagilinta, tad vasaros metu, nusekus vandeniui, likdavo atskiri duburiai – sietuvos, kuriose likdavo daug žuvų. Žmonės gaudydavo tinklais, graibštais, bučiais, bet visų neišgaudydavo. Kitais metais per potvynius žuvys vėl užplaukdavo iš Šešupės. Kai kurios sietuvos turėjo pavadinimus –

\* Pupkės, Maltuvės – pridėtame sąraše rodoma kaip vandenys – 1 ha.

\*\* Keturbalis – sąraše – 0,79 ha.

Žvyrinė, Kampinė, Gilioji, Ilgoji. 1960–1961 m., vykdant melioracijos darbus, nuo Gyliškių kaimo Jono Šiaulaičio sodybos link aukščiau Aukšpirta buvo iškasta ir tapo melioracijos kanalu. Neliko kur nei išsimaudyti, nei pažvejoti, nei vandens paukščiams prisiglausti.

Ant Aukšpirtos kranto ties Jundilų sodybomis buvo senos kaimo kapinaitės. Tai gražus upelio šlaitas ir šioks toks kalnelis, apaugęs (gal ir apsodintas) įvairias medžiais – jovarais, beržais. Buvo laidojama nuo senų laikų. Reikia manyti, kad nuo pat kaimo įsikūrimo, nes visi apylinkės kaimai turėdavo savo kapus. Tuo metu antkapių nedarydavo, todėl per daugelį metų kapai apaugdavo veja ir atskiri kapai išnykdavo.

Kaimui išsikėlus į vienkiemius, kaimo kapinaitėse nustota laidoti. Jundilų gyventojai buvo laidojami Sintautų kapinėse. Kaip pasakojo tėtis, Jundilų kapinėse paskutinis žmogus buvo palaidotas apie 1920-uosius metus. Tai buvo elgeta, kuris neturėjo savo gyvenamosios vietos, o būdavo vežamas per kaimą – pabūdavo pas vieną ūkininką keletą dienų, tas veždavo pas kitą, ir taip toliau.

Ir štai atėjo į kaimą melioratoriai. Nežinau, ką kaltinti, ar projektuotojus, ar projekto vykdytojus, ar ūkio vadovus, bet vieną dieną galinga technika priartėjo prie senųjų Jundilų kapinaičių. Visa kalvelė su dideliais medžiais buvo nustumta į Aukšpirtos senvagę. Galingų „Staliniečių“ ir juos valdančių mechanizatorių nesulaikė ir verčiami iš žemės kai kurie dar nevisiškai supuvę karstai ir juose buvusių žmonių kaulai. Kalnelis buvo nulygintas, užpilta upelio senvagė ir liko tik lygus laukas, nusėtas tų laukų darbščių darbininkų, visą gyvenimą tuose laukuose auginusių derlių, kauleliais.

Kai Lietuvoje padvelkė Atgimimo vėjai, atvažiauvau pasižiūrėti į gimtojo kaimo laukus. Mane labiausiai nustebino, kai, pavaiškčiojęs buvusių kapinaičių vietoje, radau pavasario plaunamus, arimuose išsimėčiusius kaulelių likučius. Tai buvo stuburo slanksteliai, rankų, kojų, sutraiškytų žmogaus kaukolės kaulai. Radau ir visą apatinį žandikaulį. Šie „radiniai“ man sukėlė daug minčių ir prisiminimų. Kas atsitiko, kad šitaip buvo sunaikinti ir išniekinti mūsų kaimo protėvių kapai?

Prisimenu, kaip į šias kapinaites prieš Šeštines kaimo merginos eidavo papuošti kryžius ir ankstų rytą jaunimas rinkdavosi čia pagiedoti. Tik saulutei pakilus, virš medžių viršūnių vaiskiame ryto ore kaimo laukais nuaidėdavo giesmių garsai. Dar jiems nenutilus, tarsi lenktyniaudami, pasigirsdavo ir iš kito kaimo giedoriai. Girdėdavome giedant Jundilų, Totorviečių, Gyliškių kapinaitėse. Taip buvo pagerbiami kaimo mirusieji ir jų kapavietės. Prisimenu, kaip mums, vaikams, kapinėse buvo draudžiama lakstyti, išdykauti ar net garsiau kalbėti.

Tad kas pasikeitė žmonių sąmonėje, kad galima taip nuniokoti, kas anksčiau taip buvo gerbiama? Turbūt tai svetimųjų atneštas požiūris, žmonės buvo supriešinti: vieni pavadinti liaudimi, kiti – liaudies priešais. Liaudies priešą buvo galima be kaltės ir be jokių įrodymų uždaryti į kalėjimą, ištremti ar nužudyti, o lavonus išniekinti miestelio aikštėse...

Kilo mintis šią vietą kaip nors apsaugoti nuo visiško išnykimo ar bent pažymėti. Kreipiausi į Šešupės tarybinio ūkio direktorių Bernardiną Vainių ir jis geranoriškai man pritarė. Pasikviečiau Joną Mekšraitį ir Vinčą Šuopį ir bandėme nustatyti buvusių kapinaičių vietą. Melioratorių buvo taip „šauiniai“ padirbėta,





*Endriukaičių giminė. Iš kairės: Donatas Mozurevičius, Algirdas Zakarevičius, Nijolė Genaitienė, Mindaugas Sadlauskas, Vytautas Stankevičius, Aida Stankevičienė, Valentinas Genaitis, Rasita Grincevičienė, Tomas Sadlauskas, Laima Sadlauskienė, Loreta Zakarevičienė, Danutė Endriukaitienė, Juzė Zakarevičienė, Jonas Endriukaitis, Pranas Endriukaitis, Vitalija Endriukaitienė, Joana Žilinskienė, Ona Mozurevičienė, Monika Endriukaitienė, Juzė Endriukaitytė*

kad tik pagal randamus kaulelių likučius ir iš likusio atminty vaizdo tegalėjome nustatyti apytiksliai vietą. Tada parsivežiau iš Višakio Rūdės 16 ažuoliukų ir kartu su Donatu Mozūrevičium jais užsodinome mažą plotelį toje buvusioje kapinaičių vietoje – apie 200 m<sup>2</sup>. Su broliu Antanu pastatėme jo atvežtą mažą medinį kryžių. Tikėjomės, kad šis kryžius ir suaugę medžiai primins taip negailestingai nuniokotą mūsų kaimo senolių buvusią amžino poilsio vietą. Mūsų klaida, kad nepadarėme jokio aptvėrimo. Vasarą užginti bendrovės gyvuliai sulaužė tą kryžių ir išlaužė medelius, o tuo metu gyvuliams ganyklas aptverdavo elektrine vielos užtvara – „elektriniu piemeniu“. Tad darant elektros aptvarą, buvo galima neseniai pasodintus, bet jau gražiai sužaliavusius medelius apsaugoti nuo gyvulių. Deja, tas niekam nerūpėjo. Ir vėl laukas buvo užartas. Šį kartą – jau esant laisvai Lietuvai. Ir vėl buvusiųjų kapų neliko nė žymės: žaliavo vasarėjai, brandino svarias varpas kviečiai mūsų protėvių kauleliais nubarstytoje žemėje.

Atgavus mūsų tėviškę, aš parėjau čia gyventi. Buvusių kapinaičių vietoje teradau iš vagos bekyšantį buvusio kryžiaus skersinį. Ir vėl pasodinau, šį kartą mažesniame plotelyje keletą medelių, atvežiau seną metalinį kryžių. Kad gyvuliai vėl neišlaužytų medelių ir kapinės vėl nebūtų sunaikintos, su Jonu Mekšraičiu spygliuota viela aptvėrėme kapinaičių vietoje pasodintus medelius.

2005 m. vasarą buvo susirinkę Endriukaičių giminės palikuonys. Aplankėmė tėviškės sodybos likučius, kaimo kapinaičių vietą. Pasidalijome prisiminimais,

malda ir giesme pagerbėme čia palaidotus mūsų giminės protėvius ir kitus šio kaimo mirusiuosius. Iškilio mintis buvusių kapinių vietoje pastatyti mirusiesiems atminti kryžių. Tų pačių metų rudenį Tomo Endriukaičio pastangomis ir lėšomis buvo pastatytas išpūdingas ažuolinis kryžius – skulptūra „Prisikėlęs Kristus“. Šį atminimo paminklą sukūrė skulptoriai Mindaugas Būda ir Algirdas Vaištaras, o jį pastatė ir aptvėrimą pagal skulptorių duotą projektą įrengė Vidmantas Olencevičius. Dėkui jiems už tai!

2006 m. rugpjūčio 6 d. buvo surengtas iškilmingas kryžiaus pašventinimas, į kurį susirinko gausus būrys kraštiečių, pasklidusių po visą Lietuvą. Susitiko buvę kaimynai, kai kurie nesimatę keletą dešimčių metų, buvo malonu pasikalbėti, pasidalyti prisiminimais.

Toks pat likimas ištiko ir už vieno kilometro ant Aukšpirtos kranto Naudžių kaimo kapinės. Ir šių kapų neliko nė žymės. Tik kai buvo pradėtos naikinti dar už vieno kilometro esančios Kiaulupių kaimo kapinės, vietiniai gyventojai kreipėsi į rajono valdžią, kad sustabdytų šį vandališką darbą. Kiaulupių kaimo kapų bent dalis buvo išsaugota. Tačiau ūkio vadovai nusprendė vis tiek šią vietą savaip „pažymėti“. Nustumdytų kapinaičių pakraštyje pastatė didžiules cisternas, lyg tokia didžiuliame ūkyje, kuris valdė tūkstančius ha, nebūtų buvę tinkamesnės vietos.

Dabartiniu metu Kiaulupių kapų likęs nesunaikintas kraštas gerai prižiūrimas. Atstatyta buvusi koplytėlė. Naudžių kaimo kapinių vieta netoliese gyvenančios Antaninos Grikietienės iniciatyva apsodinta medeliais, pastatytas kryžius.

## Jundilų kaimo gyventojai

Dauguma kaimo gyventojų buvo lietuviai. Tik dvi šeimos – Jonelaičiai ir Langai – buvo laikomos vokiečiais. Visi vertėsi žemės ūkiu. Augino javus, gyvulius ir iš to pragyveno. Turintieji mažiau žemės ir nuo savo ūkio darbų atliekamam laikui už sutartą atlyginimą dirbdavo pas stambesnius ūkininkus. Ypač talkindavo dirbti sunkesnius ar daugiau darbo rankų reikalingus darbus, pavyzdžiui, rugiapjūtės, šienapjūtės, javų kūlimo ar bulviakasio darbus. Dažnai šie darbai buvo dirbami ir talkomis, padedant vieni kitiems.



*Prie skulptūros „Prisikėlęs Kristus“.*

*Skulpt. Mindaugas Būda ir Algirdas Vaištaras.*

*Stovi Teresė Durstinienė (viduryje), Pranas Endriukaitis (dešinėje). 2005 m.*

*Iš P. Endriukaičio albumo*

Kaime buvo ir amatininkų. Juozas Kalvaitis buvo geras račius. Darydavo ratus, vežimus, bričkeles, kroviniams vežti roges su įvairiais pagražinimais ir lengvas roges. Jis buvo žinomas savo tvirtais ir gražiais medžio gaminiais visoje apylinkėje. Antanas Švelnys turėjo vilną karšyklą, gana neblogai vertėsi.

Prieškariu 1918–1936 m. Jono Mačiulaičio (vėliau, 1936 m., Prano Mačiulaičio) ūkyje buvo keturių skyrių pradžios mokykla. Mokytojais buvo Vytautas Bakas ir Marija Bakienė. Į šią mokyklą ateidavo vaikų ir iš greta esančių Kaūpiškių, Tilvikių, Apirbiškių ir kitų kaimų. Karo metu sudegus Prano Mačiulaičio namams, mokykla buvo įrengta Braškių kaime pas Justiną Zubricką. Tarp gyventojų kilo ginčas dėl mokyklos pavadinimo. Galiausiai buvo pavadinta Totōrviečių pradžios mokykla. Turbūt buvo pasirinktas tarpinis variantas – Totōrviečiai buvo tarp Jundilū ir Braškiū. Tuo metu pradžios mokyklą lankydavo visi kaimo vaikai, tik neturtingųjų vaikai, kurie vasarą būdavo pasamdyti turtingiems ūkininkams ganyti ar prižiūrėti gyvulius, į mokyklą ateidavo kiek vėliau, kartais tik nuo Visų šventųjų, t. y. nuo lapkričio 1 dienos. Baigus keturis skyrius, toliau mokytis reikėjo vykti į Sintautus ar Šakius, tad ne visi vaikai galėjo siekti mokslo. Į kaimo mokyklą visi ateidavo namų austais ir siūtais drabužiais, medinėmis klumpėmis. Atėję į mokyklą, visi vaikai palikdavo savo apavą priebutyje, tvarkingai sustatę į eilę. Pasibaigus pamokoms ir išėjus iš klasės, visi šokdavo rengtis ir apsiauti savo klumpes. Pirmieji apsiavę visą eilę išspardydavo ir likusieji turėdavo atsirinkti, kuri klumpė kam priklauso. Mažiausiems kartais tekdavo pareiti ir su svetimomis klumpėmis. Didesnieji iš to turėdavo gardaus juoko.

Daugeliui mokslas tais keturiais skyriais ir baigdavosi. Kas likdavo dirbti savo tėvų ūkyje, kas mokėsi kokio amato ar parrisamdydavo dirbti kitiems ūkininkams.

Jundilū ir Totōrviečių vaikinai neretai draugiškai pasišaipydavo vieni iš kitų. Buvo dėl ko – dėl merginų pirmiausia. V. Girininkienė pateikė Lietuvių kalbos institute saugomose Lietuvių žemės vardyno anketose 1935 m. užrašytą Jundilū vyrų dainą apie Totōrviečių vyrukus.

*Totōrviečių tie vyrukai  
Nuo Jundilū kraštinukai.  
Šaltų rasų jie neboja,  
Ant lazdų pas mergas joja.  
Oi tai dailiai apsirėdę,  
Į pašones įsirėmę.  
Sermėgėlės pilko korto,  
O vyrukai pirmo zorto.  
Kepuraitės jų baltos,  
Iš šuns uodegos nuveltos.  
Balti elckiai išpletuoti,  
Į kopūstus pašterkiuoti.  
Oi tai dailūs bruslotai,  
Kiaulės ragų guzikai.  
Ant barjerų susisėdę,  
Kriaušes ir obuolius ėda.*

*Kai jie ėda, ūsai kreta,  
O nugriaužę, mergoms meta.*

Išvardiju Jundilų kaimo gyventojus, kurie kaime gyveno apie 1938–1944 metus.

**Mickevičių šeima:** Jurgis Mickevičius, žmona Matilda Mickevičienė ir jų sūnus Feliksas. Tai pats paskutinis ūkininkas iš vakarinio kaimo galo. Pokariu kažkur išsikėlė, o po melioracijos jų gyvenamosios vietos neliko nė žymės.

**Kalvaičių šeima:** Jonas Kalvaitis, žmona Antosė, Jono broliai Antanas, Pranas, Juozas, Motiejus, Jono ir Antosės vaikai – Marytė, Pranas, Juozas, Jonas. Tai buvo labai darbštūs žmonės. Buvo pasistatę gerus trobesius, gyveno pasiturinčiai. Buvo iširengę vėjo sukamą elektros generatorių, nežinau kokio galingumo, bet, esant pakankamam vėjui, galėjo susimalti grūdus ir dirbti kitus darbus. Tuo metu kaime tai buvo didelė naujovė. Antanas ir Pranas, artėjant Rytų frontui, pasitraukė į Vakarų. Kalvaičių vyrai nuo kitų kaimo vyrų skyrėsi tuo, kad turėjo motociklą, kas kaime buvo irgi didelė naujovė. Kalvaičių šeima 1948 m. buvo išvežta į Sibirą. Sodyba 1941 m. buvo sudeginta (mūšio metu). Dabar Jundiluose iš Kalvaičių šeimos niekas negyvena, sodybos vietą žymi tik prie kelio esanti kūdra.

**Mačiulaičių šeima:** Jonas Mačiulaitis, žmona Anelė, jų duktė Liuda, Jono motina Petrė Mačiulaitienė–Giedraitienė, Jono patėvis Simonas Giedraitis ir jo sūnus Petras. Jonas Mačiulaitis, buvęs Lietuvos kariuomenės savanoris, už nuopelnus Nepriklausomybės kovose buvo apdovanotas Vyčio kryžiaus ordinu, todėl, artėjant frontui, 1944 m. su šeima pasitraukė į Vakarų. Lietuvoje liko tik Simonas Giedraitis, dabar jau miręs, palaidotas Sintautų kapinėse. Mačiulaičio ūkis buvo gerai tvarkomas, gražūs trobesiai, tad apie 1946 m. sodyboje buvo įkurtas MANP (mašinų–arklių nuomojimo punktas). Iš ištremtųjų atimtą inventorių, gyvulius arklius atveždavo čia ir naujakuriams ar mažažemiams valstiečiams buvo galima išsinuomoti savo laukui dirbti. Bet labai greitai tie arkliai dėl pašarų stokos ir blogos priežiūros nusibaigė. 1948 m. įkūrus Jundiluose kolūkį, čia buvo kolūkio kontora. Vėliau čia buvo apgyvendintos kelios atkeltos šeimos. Ūkis buvo apleistas.

**Mekšraičių šeima:** Petras Mekšraitis, žmona Marija, jų vaikai Eugenija, Juozas, Salomėja, Jonas, Gediminas, Mekšraitienės sesuo Pranutė Bočiūnaitė. Kaip jau buvo minėta, Mekšraičiui pardavus dalį žemės ir paaugus vaikams, šeima gražiai tvarkėsi. Tik 1941 m. birželio 22 d. mūšio metu pusę sodybos trobesių sudegė. Iki mirties, iki 2007 m., sodyboje gyveno Jonas Mekšraitis.

**Petro Mačiulaičio šeima:** Petras Mačiulaitis, žmona Elena ir iš vaikų namų paimita augintinė Pranutė Mingailaitė. P. Mačiulaitis šeimą sukūrė gyvendamas Amerikoje, o užsidirbęs pinigų, grįžo į Lietuvą, nusipirko žemės, pasistatė trobesius, bet per melioracijas viską nugriovė.

**Prano Mačiulaičio šeima:** Pranas Mačiulaitis, žmona Elena ir jų dukros Genovaitė ir Teresė. Sodyba išikūrė Pranui Mačiulaičiui nusipirkus žemės iš Petro Mekšraičio. Tik baigus statyti trobesius, prasidėjo karas ir 1941 m. birželio 22 d. sodyba buvo sudeginta. P. Mačiulaitis 1941 m. NKVD buvo suimtas ir tik prasidėjus karui iš kalėjimo išlaisvintas. Grįžęs iš kalėjimo, vėl statėsi trobesius, bet vėl užėjęs karas viską apgriovė. Dabar sodybą nupirko ir apsigyveno Antano Benekeraičio šeima.

**Antano Švelnio šeima:** Antanas ir Ona Švelniai savo vaikų neturėjo, bet užaugino Sofiją Valaitę ir iš vaikų namų paėmę Genę Judžiūtę. 1943 m. Sofija ištekėjo už Justino Andriukevičiaus. Švelnys žemės pirkto taip pat iš Mekšraičio, pasistatė trobesius, įsigijo vilnų karšyklą. Tuo metu kaime buvo laikoma daug avių, tad karšyklai darbo netrūkdavo. Žmonės ateidavo vilnų karšti iš gana plačios apylinkės, todėl kartais atėjusiems tekdavo gana ilgai laukti. Švelnys buvo žinomas stiklelio mėgėjas, tad žmonės ateidami atsinešdavo ir buteliuką „meisterio“ nuotaikai pataisyti. Tai buvo linksmas, mėgstantis bendrauti žmogus. Po melioracijos sodybos neliko. Tą vietą žymi tik du išlikę jovarai.

**Juozo Valaičio šeima:** Juozas ir Salomėja Valaičiai turėjo tris sūnus – Justiną, Anicetą ir Vytautą. Žemę pirkto iš Mekšraičio, apie 1942–1943 m. pasistatė trobesius. Valaičiams išsikėlus, sodyba sudegė.

**Bunikių šeima:** Juozas Bunikis ir jo seserys – Marcelė, Agota, Antosė, Kunigunda. Kadangi jie visi buvo nevedę, tai po jų mirties sodybos likučius, kiek buvo išlikę po karų, paveldėjo giminaičiai. Kadangi ir Juozas Bunikis, ir jo seserys prieškarį jau buvo garbaus amžiaus, todėl jų ūkininkavimo būdas buvo savotiškas. Buvo gerbiamos senovinės tradicijos. Šieną pjaudavo ne su mašinomis, o su dalgiais. Bulvėms kasti taip pat mašinų nenaudojo, nesėdavo dobilų. Sakydavo, kad su mašinomis daug derliaus veltui žūsta. Bunikytės buvo išlaikiusios gražių lietuviškų tautinių rūbų – sijonų, skarų ir kt. Dabartiniu metu sodyboje gyvena vienas Bunikių giminaitis Albinas Bacevičius.

**Endriukaičių šeima:** Antanas ir Ona Endriukaičiai užaugino aštuonis vaikus – Joną, Vytautą, Antaną, Zofiją, Južę, Oną, Praną ir Janiną. Tai buvo tvarkingas, gražiai tvarkomas ūkis. Prieškariu buvo pastatyti nauji arba suremontuoti esami pastatai. Kaip anksčiau minėjau, seneliui pripirkus žemės ir pradėjus plėsti gamybą, buvusieji trobesiai jau netenkino. Buvo pastatyta kiaulidė, gyvenamasis namas, gale lauko naujai įrengtas namas ir ūkinis pastatas samdomai šeimai gyventi. Karo metu visi trobesiai sudegė, išliko tik šis namelis, stovėjęs lauko gale, tad jį atvežė ir pastatė į sudegusio namo vietą. Taip jis ir šiandien tebestovi. Dabartiniu metu niekas iš Endriukaičių šeimos sodyboje negyvena (kuriasi Zofijos Endriukaičytės anūkas Andrius).



*Elena ir Petras Mačiulaičiai. 1954 m.*

*Iš T. Durstinienės albumo*





*Gyventojų  
susitikimas su  
Tėvelių giminėmis,  
atvykusiais iš JAV.  
1990 m.  
Iš T. Durstinienės  
albumo*

**Tėvelių šeima:** Antanas ir Agutė Tėveliai užaugino penkis vaikus – Aidą, Algimantą, Juozą Vidmantą, Algirdą ir Vytautą. Kartu gyveno ir Tėvelienės mama Petrauskienė-Lingienė. Tai buvo pažangus ir gabus visų gerbiamas ūkininkas. Pasistatė gražius trobesius. Į Tėvelių dažnai kreipdavosi kaimynai patarimo ūkio reikalais, nes jis buvo baigęs žemės ūkio mokyklą. 1941 m. liepos 22 d. sodyba buvo sudeginta, bet per 2–3 metus vėl iš dalies atstatyta. Antrą kartą užėjus rusams, nenorėdama pakliūti į Sibirą, Tėvelių šeima iš savo namų pasitraukė. Jų namuose buvo apgyvendintos kelios šeimos. Sodyba liko be tikro šeimnininko. Šiuo metu gyvenantis garbaus amžiaus pensininkas nepajėgus prižiūrėti sodybos likučių.

**Lingių šeima:** Jonas Lingys, seserys Antosė ir Ona, bei jų mama Ona. Tai buvo tvarkingas ir darbštus ūkininkas. Kaimui skirstantis į vienkiemius, jam teko sklypas buvusioje kaimo sodybų vietoje, tad ir trobesių perstatyti nereikėjo, ir žemė teko geresnė. Šeimos nesukūręs 1951 m. buvo išvežtas į Sibirą. Sodyba sunaikinta 1941 m. mūšio metu. Buvo pradėta atstatinėti, bet vėl frontui praeinant apgriauta ir galiausiai melioracijos visiškai nušluota.

**Antano Endriukaičio,** vadinamo Gatavainiu (nes Jundilų kaime buvo du Antanai Endriukaičiai), šeima: žmona Anelė ir jų sūnūs Jonas ir Vidas. Antano brolis Jonas per karo sumaištį žuvo Lenkijoje. Antano sesuo Antosė ištekėjo į Kuodžių kaimą už Antano Švelnio. Tai buvo gražiai sutvarkyta ūkininko sodyba – apšodinta medžiais, prižiūrimas sodas, bet ir ji melioracijos metu buvo nugriauta.

**Juozo Endriukaičio,** vadinamo Gatavainiu, šeima: žmona Elena, dukra Anelė, sūnus Sigitas. Įsigijus žemės apie 1935 m., statėsi trobesius ir pradėjo įsikurti, bet po karo, vėliau po melioracijos čia liko plynas laukas.

**Jurgio Tamašausko** šeima: žmona Ona ir dukra Vida. Įsigijęs žemės ir sukūręs šeimą, apie 1935 m. pasistatė savo trobesius. Nors per karus namai nesudegė, bet melioracijos metu irgi viskas buvo nugriauta. Įkūrus Jundiluose „Gegužės 1-osios“ kolūki, Jurgis Tamašauskas keletą metų buvo kolūkio pirmininkas.

**Vasiliauskų šeima:** Jonas Vasiliauskas, jo žmona, dukros Jadvyga ir Petrutė. Jadvygos vyras Adolfas Dragūnas buvo atsargos karininkas, Jadvyga – mokytoja. Buvusi graži sodyba per karus buvo apgriauta. Vasiliauskui žuvus, žentas Adolfas Dragūnas su šeima pasitraukė, tad po karo sodyba liko be šeimnininko ir greitai buvo sunaikinta.

**Bacevičių šeima:** Pranas Bacevičius, jo žmona Antosė ir jų vaikai – Jonas, Marija, Antosė, Elena, Ona, Antanas, Juzė, Stasė, Vytautas, Pranas, Justinas, Eugenija, Jono Bacevičiaus žmona Elena. Tai buvo Jundilų kaime gausiausia šeima. Visi buvo labai darbštūs, gerai išauklėti. Jiems teko patirti ir Sibiro, ir Vakarų tremtinio dalią. Bacevičių sodyba buvo ant Aukšpirtos upelio kranto. Kadangi savo darbo rankų netrūko, sodyba buvo prižiūrima, tvarkinga. Jų sodyboje 1941 m. birželio 22 d. besitraukiančius rusų pasieniečius vokiečiai apsupo ir mūšio metu visus trobesius sudegino. Žuvo jų sūnus Justinas (13 metų). Trobesius pradėjo atstatinėti, bet vėl frontas, vėliau tremtis ir vėl viskas buvo sunaikinta. Šiuo metu sodybos nelikę nė ženklo. Beje, tremtyje Eugenija Bacevičiūtė nuskendo.

**Langų šeima:** Juozas Langas, jo žmona ir du (jei neklystu) sūnūs – Gustavas ir Ottas. Tai buvo Lietuvos vokiečiai evangelikai. Kada ir iš kur jie atsikėlė, žinių nėra. Kalbėjo lietuviškai, nors vyresnieji ir su akcentu, vaikai ėjo į tas pačias lietuviškas mokyklas. Namuose tarp savęs kalbėdavosi ir vokiškai. 1941 m. kovo mėn. visa šeima išvažiavo į Vokietiją. Jiems buvo apmokėta už visą paliekamą turtą – už žemę, ūkio inventorių ir gyvulius. Jų sodyba pačią pirmą karo dieną buvo sudeginta kautynių metu. Užėjus vokiečiams, vienas sūnus buvo parvažiavęs, pasižiūrėjo, kad viskas sudegę, ir daugiau į Lietuvą negrižo.

**Jonelaičių šeima:** Robertas Jonelaitis, jo žmona, sūnūs Armonas ir Albertas. Tai buvo taip pat vadinamieji Lietuvos vokiečiai evangelikai. Apie jų atsikėlimą jokių žinių nėra. Jonelaitis dar prieš karą mirė. Namuose kalbėdavosi vokiškai. Su Armonu ir Albertu man teko eiti į mokyklą, tai jie mane ir pamokydavo vokiškai. 1941 m. kovo mėn. atsiėmę apmokėjimą už paliekamą žemę ir kitą paliekamą turtą, jie išvažiavo į Vokietiją. Praėjus frontui, 1941 m. rudenį buvo sugrįžę į Lietuvą. Kadangi jų namai buvo išlikę, tai gyveno savo namuose iki fronto sugrįžimo. 1944 m. vasarą išvažiavo į Vokietiją ir daugiau negrižo. 1945 m. Jonelaičių ūkyje apsigyveno Vincas Šuopys, vėliau paskirtas apylinkės pirmininku. Vykstant laukų melioracijai, ir ši sodyba buvo nugriauta. Dabar jos vietą žymi išlikęs vienišas topolis.

Čia išvardijau, atrodo, visus Jundilų kaimo gyventojus, gyvenusius apie 1938–1944 metus. Tai buvo 19 sodybų, kuriose gyveno apie 100 žmonių. Jei kurių vardus užrašiau neteisingai ar kurių išvis nežinau, labai atsiprašau. Juk praėjo tiek metų, ne viskas išliko atmintyje.

Kaip anksčiau minėjau, pagal istoriką J. Totoraitį, 1827 m. Jundilų kaime buvo 13 sodybų su 130 gyventojų. Per 100 metų šie skaičiai šiek tiek keitėsi – šeimų skaičius padaugėjo, bet sumažėjo šeimų narių skaičius. Iš to matome, kad sumažėjo gausių šeimų skaičius.

Panaikinus baudžiavą, keitėsi kaimo gyvenimo sąlygos. Ūkininkai iš kaimo gyvenviečių skirstėsi į kaimo vienkiemius. Buvo pereita iš rėžinio laukų padalijimo į atskirus laukus – ūkius. Pritaikoma daugialaukė žemės dirbimo sistema, pagal kurią kiekvienas ūkininkas savo sklype galėjo savo nuožiūra pasirinkti sėjomainą. Pagal buvusį rėžinį laukų padalijimą visas kaimas sėdavo, pavyzdžiui, rugius, į vieną lauką ir dalydavo kiekvienam ūkininkui po siaurą rėžį. Taip pat dalydavo ir kitas kultūras. Būdavo labai nepatogu ir prižiūrėti pasėlius, ir derlių nuvalyti, nes laukai buvo nutolę nuo sodybų. Išsiskirsčius vienkiemiais, visi ūkio darbai

buvo prie namų. Labai palengvėjo derliaus priežiūra, laukų tręšimas, derliaus nuvalymas. Dar ryškesnis ūkio suklestėjimas prasidėjo po Pirmojo pasaulinio karo, Lietuvai atgavus nepriklausomybę.

Tarpukariu steigėsi įvairūs kooperatyvai, palengvindami įvairių ūkio prekių įsigijimą. Buvo duodamos banko paskolos lengvatinėmis sąlygomis produktyviems veisliniams gyvuliams išigyti. Pasinaudojant šia paskola, buvo keičiama mažai produktyvi karvių veislė į olandų juodmarges, vietinės šiuurkščiaivilnės avys – į daug vertingesnes ir produktyvesnes juodgalvių veislės avis; pakeista ir kiaulių veislė. Taip pertvarkant ūkį, gerokai padidėjo iš ūkio gaunamos pajamos ir Lietuvos žemės ūkio produktų gamyba jau lygiavosi į tokias Vakarų Europos šalis kaip Danija ir Olandija. Žinoma, tie ūkininkai, kurie neprisitaikė prie naujo ūkininkavimo sąlygų, vertėsi sunkiau.

### Pažangesnių ūkininkų iniciatyva

Apie 1935 m. Jundiluose buvo pastatytas pieno surinkimo punktas. Surinktą iš ūkių pieną čia išseparuodavo ir grietinę veždavo į Sintautus. Ten gamindavo sviestą, kurį eksportuodavo į Angliją. Taip liesas pienas likdavo ūkiams ir buvo panaudojamas kaip geras pašaras kiaulėms šerti. Buvo užauginama daug kiaulių, kurias irgi eksportuodavo į Angliją, Vokietiją. Jundiluose daugiausiai pieno pristatydavo mūsų Endriukaičių, Tėvelio, Lingio ir Bacevičiaus ūkiai. Ši žemės ūkio kilimo laikotarpį buvo kiek pristabdžiusi pasaulinė ekonominė krizė, bet sumanūs ir darbštūs Suvalkijos ūkininkai atsilaukė. Nors Jundilų kaimo ūkininkai krizės metu valstiečių streikuose tiesiogiai ir nedalyvavo, bet vis tiek šiek tiek nukentėti. Per kaimą buvo paleistas aplinkraštis – krivulė, kurioje ūkininkai buvo raginami neparduoti pieno, mėsos ir t. t. Visi, kurie šią krivulę skaitė ir perskaitę nunešdavo kaimynui, gavo nuobaudą – atsėdėti daboklėje apie savaitę laiko. Liko nenubaustas tik kaimynas Juozas Bunikis, nes jų šeimoje nebuvo raštingų ir jis išsiteisino, nežinojęs, kas ten rašoma. Ta bausmė jiems buvo tarsi atostogos nuo savo ūkio darbų. Šiai bausmei prisiminti visi įsiamžino nuotraukoje, Sintautuose prie Pentos upelio.

Galiu paminėti dar vieną paramą, kurią valstybė teikė ūkininkams. Kadangi mūsų šeima savo jėgomis nepajėgė apsidirbti, buvo samdomi samdiniai. Samdomai šeimai buvo pastatytas atskiras namas su ūkiniu pastatu savo gyvuliams laikyti. Jei, statant šį namą, buvo laikomasi tam tikrų projekte nurodytų normų ir sąlygų, iš valstybės gaudavo paskolą, kurios nemažą dalį nereikėdavo gražinti. Buvo reikalaujama, kad būtų dažytos medinės grindys (tuo metu kaime dar dažnai būdavo ir plūkto molio grindų), nemažiau kaip du kambariai ir virtuvė, prie namo būtų geriamo vandens šulinys, nustatytas kambario grindų ir langų santykis, tvartas šios šeimos karvei ir kiaulėms laikyti su srutų surinkimo šuliniu ir t. t. Šie reikalavimai dar ir ne kiekvieno ūkininko sodyboje buvo įgyvendinti.

Taip įrengus tą namą, apie 1938 m. jame apsigyveno darbininkų šeima. Tad ši valstybės suteikta parama ūkininkui tiesiogiai atsiliepdavo samdomo darbininko ir jo šeimos sąlygoms pagerinti.

Sovietmečiu ūkininkus stengtasi pavaizduoti kaip samdinių ir darbininkų skriaudėjus, išnaudotojus. Pavyzdžiui, J. Baltušio raštuose. Tačiau, kiek aš prisi-



*Suvalkijos streiko dalyviai Sintautuose. Pirmoje eilėje (prigulę, iš kairės): Antanas Tėvelis, Vincas Jakaitis, Antanas Švelnys; antroje eilėje: Pranas Bacevičius, neatpažintas, Antanas Endriukaičius ir kiti. 1936 m. Iš P. Endriukaičio albumo*

menu, mūsų šeimoje su samdiniais buvo elgiamasi ir bendraujama kaip su savo šeimos nariais. Kol mes, vaikai, dar buvome maži, buvo samdomos dvi tarnaitės ir vienas vyras ūkio darbams dirbti. Tėtis dirbdavo tuos pačius darbus kartu su samdytu vyru, ir visi prie to pačio stalo valgydavo. Būdavo sutariama metams alga, o atėjus Kalėdoms, atsiskaitoma. Vien tas faktas, kad pas mus dirbęs vyras, parėjęs iš kariuomenės, išdirbo 10 metų, pasako apie darbininkų ir šeiminkų santykius. Dirbo, kol, užsidirbęs pinigų, pats sukūrė savo šeimą. Žinoma, ne visur taip ilgai tas pats darbininkas būdavo, bet tai dažniausiai būdavo kaltė abiejų pusių. Bet, kad ūkininkas neatsiskaitytų samdiniui už darbą, neteko girdėti. Dar vienas mūsų šeimos dėmesio darbininko gyvenimo sąlygoms įrodymas – tai jų gyvenamo namo įrengimas. Tas pats namas, kuriame gyveno mūsų samdiniai (tuo metu vadinami *liuosininkai*), ir dabar tebestovi. Karo metu, sudegus mūsų namams, tik šis namelis, stovėjęs toliau nuo mūsų namų, ir teišliko, tad jame po karo gyvenome iki ištrėmimo. Jei kam įdomu, kaip pas Endriukaičius gyveno *liuosininkai*, galima nuvažiuoti į Jundilus pasižiūrėti ir įsitikinti. Žinoma, dabartinio namelio būklė labai pakitusi, nes nuo jo pastatymo praėjo daugiau kaip 60 metų ir jam reikalingas remontas.

Iki karo pradžios visi kaimo gyventojai tarpusavy gerai sugyveno, nepaisant tautybės, turto ar religijų skirtumų. Vieni su kitais kaimyniškai bendraudavo. Žmonių supriešinimas prasidėjo atėjus į Lietuvą svetimiesiems. Prisimenu, kaip 1940 m. visa mūsų šeima su kertamąja mašina kirto rugius. Darbavomės pagal savo išgales: vieni nukirstus rugius rišo į pėdus, kiti tuos pėdus nešė ir statė į gubas – rikes. Taip visiems besidarbuojant atėjęs seniūnas pranešė, kad šaukiamas visų samdinių ir mažžemių valstiečių susirinkimas. Tuomet pas mus dirbo sam-

domas darbininkas Andrius Jucaitis. Tai buvo labai darbštus, sąžiningas ir geras žmogus. Pas mus išbuvo apie 10 metų ir mūsų šeimoje buvo kaip savas šeimos narys. Pas mus jis dirbo iki, susitaupęs pinigų, sukūrė šeimą ir 1942 m. išsikėlė į savo žmonos ūkį. Taigi Andrius nenorėjo, palikęs darbą, eiti į tą susirinkimą, bet tėtuko raginamas vis tiek nuėjo. Parėjo visas susierzinęs, nekalbus ir tą dieną nieko nepasakojo, ko ten buvo jie sukviesti. Tik kitą dieną papasakojo, kad buvo atvažiavęs kažkoks vyras iš valdžios ir aiškino, kad atkurta sovietų valdžia ir kaip bus visiems gera dabar gyventi. Dirbti tereikės 8 valandas, iš buožių atims žemę ir išdalins bežemiams ir mažžemiams. Ragino nedirbti buožėms. Pasakojo, kaip gerai gyvena žmonės Rusijoje, koks ten rojus darbininkams. Labai jau gražiomis spalvomis buvo piešiamas tas rojus, tad daugumai besiklausiusiųjų išpūdžio ir nepadarė, bet gal tai ir buvo pirmosios sukiršinimo sėklos, pasėtos į ramų kaimo gyvenimą. Vėliau, kada prasidėjo areštai, trėmimai, tas supriešinimas dar labiau išryškėjo.

Su karo pradžia prasidėjo ir kaimo gyventojų skaičiaus mažėjimas. Vokietija, ruošdamasi karui su Sovietų Sąjunga, iš Pabaltijo respublikų rinko visus vokiečių tautybės gyventojus. Žinoma, tuos, kurie panorėjo, prievartos nebuvo. Dauguma Lietuvos vokiečių išvažiavo, liko tik maža jų dalis.

1941 m. kovo mėnesį iš Jundilų į Vokietiją išvažiavo: Juozas Langas, Langienė, Gustavas Langas, Ottas Langas, Armonas Jonelaitis, Jonelaitienė, Albertas Jonelaitis.

1944 m. vasarą Vokietijoje atsidūrė šie Jundilų gyventojai: Pranas Bacevičius (liko užsienyje), Jonas Mačiulaitis, Petrė Mačiulaitytė-Giedraitienė, Anelė Mačiulaitienė, Liuda Mačiulaitytė, Petras Giedraitis, Adolfas Dragūnas, Marija Mekšraitienė (grįžo į Lietuvą apie 1946 m.), Jonas Mekšraitis, Eugenija Mekšraitytė, Gediminas Mekšraitis, Jadvyga Dragūnienė (išvyko gyventi pas vyrą), Aida Dragūnaitė.

1944 m. vasario 20 d. Juozas Mekšraitis išėjo savanoriu į generolo P. Plechavičiaus organizuojamą Vietinę rinktinę. Tai buvo gana drąsus pasiryžimas, nes Rytų frontas grėsmingai artėjo. Iš pradžių jis tarnavo Seredžiuje. Po apmokymų buvo pasiūstas į Vilniaus kraštą kovoti su lenkų Armijos krajevovs ir rusų partizanų savivale. Netrukus vokiečiams nuginklavus Vietinę rinktinę, jis buvo išvežtas į Vokietiją. Ten 1949 m. mirė. Iš Jundilų kaimo į Vietinę rinktinę buvo išėjęs ir brolis Vytautas Endriukaitis. Iš Seredžiaus jis pateko į Marijampolėje įkurtą karo mokyklą. Vokiečiams Vietinę rinktinę nuginkluojant, jam pasisėkė iš jų ištrūkti.

Tėvelių šeima (8 žmonės) iš kaimo patys pasitraukė, taip išvengė trėmimo ir daugiau į Jundilus negrįžo.

Jonas Endriukaitis per karo sumaištį buvo patekęs į Vokietiją ir po karo Lenkijoje žuvo.

Į Sibirą buvo ištremti šie Jundilų kaimo gyventojai: Jonas Kalvaitis, Antosė Kalvaitienė, Motiejus Kalvaitis, Pranas Kalvaitis, Marytė Kalvaitytė, Vytautas Kalvaitis, Jonas Kalvaitis, Jonas Lingys, Antanina Lingytė, Ona Lingytė, Ona Lingienė, Pranas Bacevičius, Antosė Bacevičienė, Elena Bacevičiūtė, Stasė Bacevičiūtė, Eugenija Bacevičiūtė (Sibire nuskendo), Jonas Bacevičius, Elena Bacevičienė, Ona Endriukaitienė, Zosė Endriukaitytė, Juzė Endriukaitytė, Ona Endriukaitytė, Pranas Endriukaitis, Jonas Endriukaitis.





*Antano Kulikausko  
ir Elenos  
Mozūravičiūtės  
vestuvės Sibire.  
Apie 1954 m.  
Iš P. Endriukaičio  
albumo*



*Namas, kuriame  
gyveno Endriukaičių  
šeima Sibire.  
Stovi Ona  
Endriukaiytė.  
1956 m.  
Iš P. Endriukaičio  
albumo*

Kaip matyti iš pateiktų duomenų, per karo audras ir trėmimus Jundilų kaimas neteko beveik pusės savo gyventojų. Tačiau sodybos ilgai tuščios nebūdavo. Į jas tuoj atsikeldavo nauji gyventojai, nes praėjusi karo audra buvo sunaikinusi daug gyventojų sodybų ir žmonės gyveno labai susispaudę, po kelias šeimas viename name. Be to, kūrėsi naujos šeimos, ir joms taip pat reikėjo kažkur apsigyventi. Tačiau dažnai į išvežtųjų namus buvo apgyvendinami tokie žmonės, kurie neturėjo savo namų ir, negerbdami svetimo turto (juk čia viskas valdiška), tas sodybas nualindavo. Malkoms kirsdavo sodyboje augusius medžius, karo metu apgriautus pastatus dar labiau apleisdavo, neremontuodavo ir dažnai taip pat naudodavo malkoms. Jonas Endriukaitis, mūsų senelis, statydamas ūkio trobesius, apie 1860–1870 m. visą sodybą buvo apsodinęs medžiais. Tai buvo ažuolai, uosiai, beržai, liepos, jovarai. Per karą, degant trobesiams, dalis medžių apdegė ir juos teko nukirsti, bet dar daug didelių, vos ne šimtamečių medžių buvo likę. Mus išvežus į Sibirą ir sodyboje apsigyvenus svetimiams, sodybos medžiai buvo kertami ir deginami. Paskutinis senelio sodintas ažuolas buvo nukirstas malkoms likus vos keletui metų iki tėviškės atgavimo. Mes dar radome keletą labai šakotą ažuolo viršūnės trinkų. Mat jas buvo sunku suskaldyti. Taip buvęs mūsų sodybos įnamis iš mūsų sodybos išsikraustė, dar išsivežė visą traktoriaus priekabą suskaldytą gražiausių ažuolinių malkų. Pro mūsų namus pravedant kelią, buvo padarytas

posūkis taip, kad kuo daugiau būtų išskertama medžių. Tad iš mūsų gražios, medžiais apsodintos sodybos, liko tik apgailėtini likučiai. Panašiai buvo pasielgta ir su Mekšraičiu. Ten kelias sodybą padalijo į dvi dalis: gyvenamasis namas liko vienoje kelio pusėje, o ūkio pastatai – už kelio. Taip buvo niokojamos Lietuvos ūkininkų sodybos ir pakeičiamas Lietuvos kaimo kraštovaizdis. Deja, ne į gerąją pusę.

Jundiluose, Jono Mačiulaičio ūkyje, 1945 m. buvo įkurtas mašinų ir arklių nuomojimo punktas – MANP. Tuo metu dar nebuvo kolūkių, tad išvežtų ar išbuožintų ūkininkų gyvulius, žemės ūkio mašinas ir kitą inventorių suveždavo į tą MANP ir už nustatytą mokestį išnuomodavo naujakuriams arba mažžemiams.

MANP vadovu buvo paskirtas nerūpestingas, žinomas girtuoklis, neką apie žemės ūkį, juo labiau apie vadovavimą, nusimanantis žmogus. Atėjus žiemai, gyvuliai liko beveik be pašarų ir greitai nusilpo, pradėjo net neatsikelti, susirgo. O važiuoti reikėdavo bent kokių nors šiaudų pašarui parvežti, tad keli vyrai sukibę dar stipresnius arklius prikeldavo, pastatydavo ir pasikinę važiuodavo. Čia vadovai parodė savo išradingumą: arklius parišdavo virvėmis po sijomis, kad šie negalėtų atsigulti. Bet nuo to jie stipresni netapo ir beveik visi išgaišo. Taip tas MANP ir nusigyveno.

Apie 1946–1947 m. prasidėjo gyventojų prievartinis spaudimas stoti į kolūkius. Visiems ūkininkams buvo uždedami dideli mokesčiai ir privalomos mėsos, pieno, grūdų ir kitų maisto produktų prievolės. O tuo metu dar dauguma laukų dirvonavo: buvo nedirbami, nes nebuvo kuo laukus išdirbti. Smulkūs ūkeliai, kurie turėjo savo arklių, dar šiaip taip vertėsi, nes jiems tos prievolės būdavo mažesnės, o stambesniems ūkiams tai buvo sunkus nuosprendis. Jei neatiduodi prievolės ar mokesčio – tu liaudies priešas arba sabotажininkas. Daugelį suimdavo ir nuteisdavo kalėti. Žmonės, neatlaikydami to spaudimo, pradėjo pasiduoti ir stoji į kolūkius. Jundilai dar vis laikėsi. Po 1948 m. gegužės 22 d. masinio trėmimo į Sibirą (iš Jundilų buvo ištremta 3 šeimos), praėjus vos kelioms dienoms, žmonės buvo suvaryti į susirinkimą. Stribai nė vieno neišleido iš patalpos ir vertė pasirašyti pareiškimus stoti į kolūkį. Matydami, kad kitos išeities nėra ir norėdami išvengti tremties arba kalėjimo, visi, kurie buvo susirinkime, pasirašė. Dar keletas mažžemių stengėsi atsilaikyti, bet vėliau ir jie, neatlaikę spaudimo, pasirašė ir stoji „savanoriškai“ į kolūkį.



*Endriukaičių šeima Siutike. Sėdi (iš kairės) Zofija ir Juzė Endriukaičytės; stovi Pranas Endriukaitis, Ona Endriukaitienė, Ona Endriukaičytė. 1954 m. Iš P. Endriukaičio albumo*



*Prie savo  
„maitintojo“  
Sibire. 1953 m.  
Iš P. Endriukaičio  
albumo*

Taip buvo įkurtas „Gegužės 1-osios“ kolūkis. Kiek dar buvo likę turto ir inventoriaus iš MANP buvo perduota į kolūkį. Iš gyventojų buvo atimti arkliai, žemės ūkio inventorius, pasėliai, pastatai ir kt. Kaimo gyventojų požiūris į kolektyvinį darbą buvo kritiškas. Atvažiuodavo iš rajono partiniai darbuotojai, patys apie žemės ūkio darbus ne ką teišmanydami, duodavo nurodymus, kada ką ir kaip reikia dirbti. Taip žmonėms sukeldavo pašaipą ir netrukus kaimo šmaikštuoliai sukūrė įvairias dainuškas apie kolūkio gyvenimą. Vienos iš jų porą posmelių pacituosiu.

*„Mačiulynė raudonuoja,  
Mačiulynė centras mūs  
Mačiulynėj mes dainuojam,  
Visi lygūs – viskas mūs.  
Pirmininkas visaip stengės  
Sėjos plane nor didėt  
Pats ir aria ir akėja,  
Nieks nenori jam padėt.  
Štai šėrėja nusiminus,  
Kad jos paršai po velnių,  
Giltinė negailestinga  
Jai paliko tiktai du.  
Bulius kerdžių pavoliojo,  
Kad jį išgena vėlai,  
Kerdžius lazda pagrūmojo  
Jei dar sykį – bus blogai.  
Fermeris po kiemą laksto,  
Jo karvutės mū mū mū  
O melžėja prisigėrus  
Kluone guli ant šiaudų.“*



Prie „Gegužės 1-osios“ kolūkio kontoros. Centre sėdi kolūkio pirmininkas Jurgis Tamašauskas. 1948 m. Iš T. Durstinienės albumo

Suvarius žmones į kolūkius, jau nereikėjo duoti tų prievolių, nes iš žmonių ir taip jau viskas buvo atimta. Tad tuo kartu lyg ir ramiau buvo gyventi. Buvo palikta po vieną karvę, tad dar pavalgyti užteko, bet, atėjus rudeniui, visi javai buvo suvežti į bendrą kolūkio sandėlį ir niekas jau nieko negalėjo sau pasiimti. Už darbą buvo priskaičiuojami darbadieniai, pagal kuriuos paskaičiuojamas buvo ir atlyginimas, tačiau tai buvo tiek mažai, kad darbininkas už metų darbą gaudavo pusmaišį grūdų. Iš kolūkio valdžia pirmiausiai atsiimdavo mokesčius, prievoles, o paskiau būdavo mokama už darbą. Tačiau dažniausiai nieko ir nelikdavo. Tad žmonės kaip įmanydami stengėsi ištrūkti iš kolūkio ir iš kaimo.

Kaip jau anksčiau minėjau, Jundiluose XIX a. pradžioje buvo 13 kiemų. Kaimui skirstantis į vienkiemius, buvo suformuota 12 ūkių po 32 ha. Iki XX a. pradžios šis skaičius mažai pakito. Tad buvo nusistovėjusios savos kaimo tradicijos, kurios vienijo kaimą kaip bendruomenę. Vėliau atsikėlusieji į kaimą prie šios bendruomenės pritapo ir visi gana gražiai sugyveno. Kolūkių įkūrimas ir bolševikinės tvarkos įvedimas šį ramų, nusistovėjusį kaimą kaip bendruomenės gyvenimą suardė. Pasikeitė darbo sąlygos, darbo tradicijos, požiūris į beveik neapmokamą, dažnai ir beprasmį darbą. Paplito naminės degtinės varymas, prasidėjo girtuokliavimas net darbo metu. Jei anksčiau kaime buvo tik vienas kitas „gerai patraukiantis“, tai per koki dešimtmetį pageriančiųjų labai padaugėjo. Taip per ilgesnį laiką prasidėjo ir moralinė degradacija. Juk kur girtuokliavimas, ten prasideda jokių moralinių normų nepaisymas.

Tačiau stipriausias smūgis kaimui buvo 1960–1970 metų melioracija. Buvo užsibrėžta nukeldinti visus vienkiemius ir pastatyti kaimo grupines sodybas, kuriose kolūkiečiams jau nebuvo sąlygų plėtoti savo namų ūkio. Prasidėjo sodybų griovimo metas. Buvo nugriaunami dar visai gerai išsilaikę pastatai, išraunami





*Jundilų gyventojai rengiasi išvykai į Sintautus. 1960 m. Iš T. Durstinienės albumo*

sodybas supę gražūs medžiai, vaismedžių sodai, upelių pakraščiais buvę medynai. Buldozeriais išstumdydavo didžiules duobes ir į jas sustumdavo ir palaidodavo išverstus medžius, kartais ir dar gerus trobesius.

Reikia išsivaizduoti, ką išgyveno tikrieji šių sodybų šeimininkai, kurie šias sodybas buvo paveldėję iš savo tėvų ar senelių. Jiems teko statyti sau trobesius grupinėse sodybose ant 0,15 ha. Taip daugelis kaimų visai išnyko. Kolūkio pirmininkai rajono valdžios buvo skatinami sukelti visus gyventojus į grupines sodybas. Šiuo sodybų griovimu labiausiai pasižymėjo Vilkaviškio rajonas, bet ir Šakiai nedaug atsiliko. Čia daug priklausydavo nuo kolūkio pirmininko. Kuris buvo didesnis garbėtroška, tikėdavosi kokio paskatinimo iš valdžios, tas daugiau stengėsi. Jundilų kaime pagrindiniai melioracijos darbai praėjo 1961–1963 metais. Po šito vajaus kaime teliko tik šešių sodybų likučiai. Gal ir tų šiandien jau nebūtų, bet jose gyveno vyresnio amžiaus žmonės, kurie nepajėgė ar nenorėjo keltis į grupines sodybas. Dabartiniu metu šiose sodybose gyvena pavieniai garbaus amžiaus žmonės. Taip kaimo, kaip bendruomenės, jau ir nebeliko.

## Endriukaičiai

Kas ir kada pirmieji iš Endriukaičių apsigyveno Jundiluose, žinių nėra. Archyvai karų metu žuvo, tad ir ieškoti turbūt beviltiška. 1930 m. mūsų tėtukas pastatė savo tėvams, mūsų seneliams, Onai ir Jonui Endriukaičiams betoninį kryžių Sintautų kapinėse, kuris ir dabar tebestovi. Maždaug apie tą patį laikotarpį kitą kryžių pastatė savo seneliams, mūsų proseneliams, Jundilų kaimo kapinėse. Šios kaimo kapinaitės 1961 m. buvo melioratorių sunaikintos, sunaikintas ir kryžius.



Kaip jau anksčiau minėjau, 1827 m. kaime buvo 13 kiemų, tad vienas iš jų buvo Endriukaičių. Iš to matome, kad Endriukaičių šeimos šaknys Jundiluose siekia gana tolimus laikus.

Jono Endriukaičio prosenelė – Marija Švelnytė-Endriukaitienė. Senelis Jonas Endriukaitis, gimęs 1851 m., mirė 1923 m., sulaukęs 72 metų. Apie jį labai mažai težinome. Kaimui išsiskirsčius į vienkiemius, senelis pirko 12 ha žemės iš šalimais esančio ūkio. Prieš karą dar buvo pirkimo dokumentas, rašytas rusų kalba. Deja, šis dokumentas karo metu sudegė. Senelio buvo dar du broliai ir dvi seserys. Tai Marija ir Antanina (Antosė). Vienas jo brolis, vengdamas tarnybos caro kariuomenėje, emigravo į Angliją ir ten žuvo. Kitas brolis apsivedė ir iš Jundilų išėjo. Šeimoje likus vienam vyrui, senelis caro rekrūtų dalios išvengė ir paveldėjo visą ūkį. Senelio sesuo Marija neištekėjusi gyveno prie savo brolio ir dirbo ūkio darbus. Antanina taip pat neištekėjo. Turėdama gabumą rankdarbiams, apsigyveno prie Sintautų bažnyčios ir siuvinėdavo bažnyčiai liturginių apeigų rūbus, bažnytines vėliavas. Iš to, kas pasakyta, matyti, kad tai buvo darbšti šeima, nes tik kruopščiu darbu buvo pastatyti vienkiemyje ūkio trobesiai, užveistas nemažas sodas, sodyba apsodinta medžiais ir dar padidintas ūkio žemės plotas. Juk tikrai trys ūkiai kaime turėjo daugiau kaip 32,5 ha žemės. Tai Lingių, Petrauskų ir Endriukaičių. Kiti ūkiai išliko nepakitę arba dėl įvairių priežasčių susmulkėjo ir kaime atsirado mažų ūkių. Gali būti, kad nusipirkti žemės senelis galėjo todėl, kad po vedybų jis gavo, kaip tuo laiku buvo priimta, gerą pasogą – dalį. Jis vedė Oną Šuopytę iš Papartynų kaimo. Tai buvo turtingo ūkininko dukra. Močiutė Ona Endriukaitienė mirė apie 1917 m., nesulaukusi nė 60-ties metų. Apie jos mirtį buvo pasakojama, kad žiemos metu visa šeima buvo išėjusi kultuoti linų su spragilais. Būdavo keliamasi anksti ir kluone su žiburiu vieną suklojimą iškuldavo iki pusryčių, paskiau apsižiūrėdavo gyvulius ir pusryčiaudavo. Visi tada parėjo iš kluono ir tvarkėsi savo darbus, o močiutė, pasakiusi „*aš truputį pailsėsiu*“, nuėjo ir atsigulė. Kada visi susėdo pusryčiauti ir nesulaukė močiutės, nuėjo pažiūrėti, kodėl ji neateina. Ogi žiūri – ji mirusi.

Senelio šeimoje buvo trys vaikai – sūnus Antanas (mūsų tėtukas), gimęs 1888 m., dukros Marija ir Marcelė, gimusios 1900 ir 1909 metais. Prasidėjus Pirmajam pasauliniam karui, 1915 m. užėję vokiečiai labai nusiaubė visą kraštą, atiminėjo gyvulius, grūdus, uždėjo visokius mokesčius, prievoles, todėl ūkiai labai nusilpo, o dar pasitaikė ir nederlingi metai. Šie ekonominiai sunkumai palietė ir Endriukaičių šeimą, bet būdami darbštūs pragyveno šiuos sunkmečius. Kadangi tėtukas šeimoje buvo vienas sūnus, jam į caro kariuomenę nereikėjo eiti, todėl liko dirbti savo ūkyje.

## Tėtukas

1921 m. Antanas Endriukaitis sukūrė šeimą, parveddamas žmoną Oną Endriukaitytę iš Šilgalių. Vėliau jo sesuo Marija ištekėjo už šilgališkio Jono Endriukaičio. Tad susigiminiųavimas buvo dvigubas. Ir tikrai ši giminytė buvo labai vertinama, Jundilų ir Šilgalių Endriukaičiai nuolatos bendravo. Nors atstumas tais laikais atrodė nemažas, bet buvo palaikomi ne tik giminytės, bet ir ūkiški santykiai. Dažnai buvo net kai kurie darbai kartu dirbami. Pavyzdžiui, Šilgaliuose



*Endriukaičių šeima  
1940 m. rugpjūtį.  
Iš P. Endriukaičio  
albumo*

javai anksčiau prinokdavo, tai Jundilai važiuodavo rugiapjūtėn į Šilgalius, po to Šilgaliai į Juūdilius. Kartais būdavo daromos talkos miškui vežti, javus minti, mat Šilgaliuose buvo pirtis linams minti. Todėl, sutelkus daugiau rankų, sunkūs ir varginantys darbai buvo nudirbami sparčiau ir mažiau nuvargstama.

Mūsų šeimoje buvo 4 broliai ir 4 seserys. Vyriausias brolis Jonas gimė 1923 m. Vytas – 1924 m., Antanas – 1925 m., dvynės Juzė ir Zofija – 1927 m., Ona – 1928 m., Pranas – 1930 m., Joana – 1932 m. Tokią gausią šeimą išauginti ir prižiūrėti, apskalbti ir namų ūkio darbus nudirbti tikrai buvo sunku. Kol mes, vaikai, buvome maži, buvo samdomos dvi tarnaitės, kurios dirbdavo lauko darbus ir prižiūrėdavo gyvulius – melždavo karves, šerdavo kiaules, prižiūrėdavo daržus ir t. t. Tuo metu kaimo žmonės rengdavosi savo austais rūbais, tad reikia išivaizduoti, kiek reikėdavo pagaminti linų, vilnų, viską suverpti, išausti, pasiūti. Buvo samdomas vienas vyras ūkio darbams ir galvijų priežiūrai vasaros laikui. Prie stalo susidarydavo tikrai „graži“ kompanija.

Dar reikia paminėti, kad trobesiai, pastatyti senelio XIX a. pabaigoje, valdant 32,5 ha, vėliau išplėtus ūkį iki 44,5 ha, buvo per maži ir, ėmus auginti daugiau gyvulių, teko statyti naujus pastatus, kurie tenkintų besivystančio pažangaus ūkio poreikius.

## Antrojo pasaulinio karo įvykiai

Prasidėjęs Antrasis pasaulinis karas sukrėtė iki tol palyginti ramų kaimo ir mūsų šeimos gyvenimą. Nors karas tiesiogiai Lietuvos dar nepalietė, bet 1939 m. paskelbta vyrų mobilizacija buvo tarsi perspėjimas apie tuos pavojus, kuriuos vėliau teko išgyventi. Ilgai laukti nereikėjo. 1940 m. birželį Lietuva prievarta buvo įjungta į Sovietų Sąjungą. Ir įvedus rusiškus menkaverčius rublius, Lietuvos ekonomika buvo sužlugdyta. Per 2–3 savaites parduotuvės ištuštėjo, iš ūkininkų pusvelčiui buvo atimami (privalomu pristatymu prievolių valstybei pagrindu) grūdai, gyvuliai. Ūkininkai buvo apkraunami nepakeliamais nepagrįstais mokesčiais. Lietuvos inteligentija, dvasininkai, kariškiai, mokytojai buvo areštuojami.

Stiprus Lietuvos žmonių sukrėtimas buvo 1941 m. birželio 14 d. masinis žmonių trėmimas. Be jokio teisinio tardymo ar apkaltinimo buvo išstremiamos šeimos į tolimus Rusijos rajonus. Užteko dviejų liudininkų parašų, kad buvai buožė, turėjai samdinių ar stambesni ūkį. Taip per pirmąjį trėmimą iš Lietuvos buvo išstremta apie 20 000 žmonių.

Ačiū Dievui, mūsų šeima šį kartą į tremtinių skaičių nepateko, bet jau kitą dieną buvo gautas nurodymas, kad mūsų šeimai uždėta prievolė: iki birželio 22 d. pristatyti kelias tonas grūdų. Priešingu atveju, būsime išstremti iš Lietuvos. Tačiau iš kur birželio mėnesį paimsime tokį kiekį grūdų? Tėtis kreipėsi Šakiuose į žydą, kuris supirkinėdavo Šakiuose grūdus, linus. Susitarė: žydui – arklys, o tėtei – pažyma apie prievolės įvykdymą. Bent tuo tarpu ramiau, bet ar ilgam? Čia sklando kalbos, kad Šakių pagiry kasamos duobės. Gal žmonėms šaudyti? Žmonės kalba, kad tuoj turi kilti vokiečių–rusų karas. Visi nusigandę, nusimine, ypač stambesnieji ūkininkai. Atėjęs kaimynas pasakoja, kad birželio 20 d. rusų pasieniečiai iš savo užkardos su visa ginkluote buvo išvaryti į apkasus ant Šešupės kranto. Matyt, buvo gavę įsakymą ginklu sutikti ir atremti priešą, einantį į Lietuvos pusę. Po kelių valandų visi vėl grįžo į savo stovyklavietes, nes buvo atšauktas karo pavojus. Kaimynas sakė, iš kažkur girdėjęs, kad karas tikrai prasidėsias greitai laiku. Reikia tik kaip nors išlaukti ir rusai bus išvaryti iš Lietuvos. Tai teikė vilčių, bet karo baimė irgi neramino. Juk tėvai buvo jau išgyvenę Pirmojo pasaulinio karo vargus. Ką gali žinoti, kaip čia gali būti. Visi su nerimu laukėme, kas čia toliau bus. Mums iki Vokietijos tik 4 km.

Ir štai birželio 22-oji. Visus iš miego prikėlė lėktuvų gausmas ir tolimi bombų sproginiai. Buvo dar ankstus rytas. Pas mus dar ramu, lėktuvai praskrenda tolyn, tačiau visų namiškių veiduose nerimas. Ir štai apie 6 valandą ryto pamatėme per sodą ateinant 3 vokiečių kareivius. Atėję kažką vokiškai sakė, bet mes nesupratom. Atėję broliai Vytas ir Antanas šiek tiek pakalbėjo vokiškai, pasakė, kad rusų kareivių pas mus nebuvo. Vokiečiai, išėję už sodo, pamojavo, matyt kažkam sutartinius ženklus perdavė ir nuėjo toliau link Tėvelių. Po to pradėjo ir daugiau kareivių eiti, važiuoti. Mes lyg apsiramino. Juk štai jau pas mus praėjo vokiečiai ir rusų jau nėra, gal viskas ir gerai baigsis. Bet vakarų pusėje pasigirsta šautuvų ir automatinių ginklų šūvių garsai. Mes visi suėjom į virtuvę, sugulėm ant grindų už krosnies viryklos, kad kokia atklydusi kulka nekliudytų. Tėtukas atsigula prie kluono už akmenų ir stebi, kas čia toliau bus. Pamato nuo kaimyno ateinant du rusus – vienas karininkas, kitas – eilinis. Eidami pro šalį, dar pakalbino ir nuėjo irgi link Tėvelių, bet ne keliu, o pro rugių lauką. Vėliau tą karininką rado rugiuose žuvusį, o tas eilinis bus gal nuėjęs dar toliau.

Prieš savaitę sesuo Onutė buvo pasilikusi Juniškių kaime pas tetą pasisvečiuoti. Prasidėjęs bombardavimui, mamutė pradėjo gailintis ir apgailestauti, kad ją paliko Juniškiuose. Pas mus dirbęs Andrius Jucaitis, paėmęs dviratį, išvažiavo ją parvežti. Tuos 7–8 km, sako, netruksiąs nuvažiuoti. Tada atrodė, kad tie nuogastavimai turėjo pagrindą. Netoli Juniškių, Dúobiškiuose, buvo įrengti kariniai gynybiniai bunkeriai, miškuose stovėjo rusų kariuomenės daliniai. Tad ten buvo galima laukti ir mūšių. O pas mus vokiečiai jau buvo praėję, tad manėme, kad didelio pavojaus lyg ir nėra.

Apie 10 valandą šūvių garsai priartėjo ir sustiprėjo. Tėtukas, būdamas kieme, matė, kai keli vežimai, pilni prigulusių kareivių, nuvažiavo link Jundilų sodybų. Tuo metu šaudymas dar labiau sustiprėjo ir čia parvažiavo Andrius su Onute. Pasakojo, kad manęs, jog tikrai neliksiąs gyvas, nes pravažiavo pro toki apšaudymą, kur kulkos švilpė aplink kaip bitės ir matėsi, kaip pataikydamos į kelią, sukeldavo dulkių sūkurius. Jiems parvažius, tuoj užsidedė malkinė, kluonas. Kadangi buvo sausas vasaros laikotarpis, o stogai buvo šiaudais dengti, tai gaisras staigiai plėtėsi. Nuo kluono užsidedė tvartai, toliau kiaulidės su bulvine. Apie gaisro gesinimą negalėjo būti nei kalbos, nes tuo metu prasidėjo pats stipriausias šaudymas. Mes visi, sugulę už namo pamatų, slėpėmės nuo kulku. Vokiečiai buvo čia pat. Iš minosvaidžių ir kulkosvaidžių buvo šaudoma į Jundilų sodybose esančius rusus. Pas kaimyną Mekšraitį buvo atbėgę 13 rusų kareivių, ten taip pat įvyko susišaudymas. Viename sodo kampe buvo vokiečiai, o kitame – rusai. Buvo suėję taip arti vieni kitų, kad apsimėtė rankinėmis granatomis. Tuo metu Mekšraičių šeima nuo kulku slėpėsi išdžiūvusioje kūdroje. Žuvusieji ten pat buvo palaidoti: viename sodo kampe – 13 rusų, o kitame – 8 ar 9 vokiečių kareiviai. Jundilų sodybose mūsų užsitęsė daug ilgiau. Tikriausiai šie, besitraukdami su vežimais, buvo geriau ginkluoti ir jų buvo daugiau. Vėliau mūsų vietoje radome krūvas iššaudytų šovinių tūtu, rusų kulkosvaidininkai buvo išsikasę apkasus ir išsilaikę iki popietės, padarydami ir vokiečiams nuostolių. Netoliese buvo sunaikintas vokiečių priešlėktuvinis pabūklas, prie buvusios pieninės, kur dabar stovi kaimo kryžius, sušaudyti vokiečių kavaleristai ir jų arkliai.

Mūsų sode taip pat žuvo vienas vokiečių kareivis. Sužeistus išveždavo pas Kalvaitį į perrišimo punktą. Baigiantis mūsų, vokiečiams nurodžius, mūsų vyrai sodo kampe iškasė duobę ir palaidojo, suvynioję į brezentą, tą žuvusįjį. Ant kapo pastatė lentelę su užrašu „Robert Dieckman“ ir užkabino kareivišką šalną.

O pas mus gaisras ir mūsų tebesitęsė. Mums, slepiantis nuo kulku, atbėga mūsų šunelis, kurį mes buvome pamiršę, juk jo būda buvo prie pat degančio tvarto. Kaip buvo pririštas prie būdos su stipria grandine, taip ir atbėgo, atvilkdamas nuo būdos atplėštą lentą, nuo karščio apsvilusiais plaukais. Kiek jis ten iškentėjo ir kiek jis kaukė, mes per tą ugnies ir šūvių šėlsną nieko negirdėjome. Po šio gaisro jis viena akimi neprimatė – buvo apvilka. Beje, tvarte sudegė ir mūsų neišvestos į ganyklą avelės. Po gaisro radome buvusio tvarto kampe 21 apanglėjusį kamuolėlį.

Gaisras, ratu apėjęs trobesius, priėjo prie klėties. Šio stogas irgi buvo šiaudinis, tad ir tas netruko įsiliepsnoti. Galiausiai ugnis priėjo prie mūsų namo, už kurio pamatų slėpėmės nuo kulku. Šis buvo statytas tik prieš metus, gražiai įrengtas, erdvus. Nespėjome nei pasidžiaugti, nes jame pragyvenome tik nuo praėjusių metų rudens iki šio nelemto birželio. Nors stogas buvo dengtas čerpėmis, bet ir tai neišgelbėjo. Užsidedė mūsų akyse. Vyrai, išokę į degantį namą, per langus dar spėjo išmesti dalį patalynės, rūbų, indų, bet ugnis padarė savo. Netekome ir šios priedangos, dengėmės tik savo medžiais.

Bebaigiant degti namui, aprimo ir šaudymas. Buvo jau popietės metas. Pradėjome rinkti savo išmėtytus gaisro metu daiktus. Prie šulinio susirinko vokiečių kareiviai, vieni gerė vandenį, kiti išsirengę prausėsi, šnekučiavosi tarp savęs, į

mus nekreipdami dėmesio. Atsivedė porą rusų belaisvių, kuriems davė atsigerti ir vėl kažkur nusivedė. Mums tie patys pirmieji vokiečių kareiviai paliko gana gerą išpūdį – ramūs, tvarkingai apsirengę, nepikti. Tačiau kai prasidėjo susišaudymas, į sodą atėjo jau kitokie, eidami pro namą, paleido kelis šūvius į langus ir, įėję į kambarį, su durtuvais varstė lovose patalynę, piktai rėkavo „*rus rus*“ ir durtuvu rodė į gerklę, kad *rus* reikia pjauti. Rusų neradę išėjo, tikriausiai jie jau buvo susidūrę su rusų kariais, todėl buvo tokie pikti. Iki alkūnių atraitotomis rankovėmis, paruošti ginklai mus stipriai išgąsdino. Aš tai nieko nepastebėjau, bet vyrai pasakojo, kad jie turėjo būti gerokai išgėrę. Kaip minėjau, pasibaigus mūšiui jie vėl buvo ramūs. O gal čia buvo jau kiti?

Pro mūsų sudegintą sodybą vokiečiai vėl važiavo šakomis užmaskuotomis mašinomis ir raiti joje, bet tie, kurie čia prausėsi, atrodė, ruošėsi pasilikti sode. Susiradę kibirą, nuėjome pasimilžti pieno ir bent šiek tiek užvalgyti. Radom prie sodo vieną karvę nušautą, kai kurios jau buvo palaidos. Matydami, kad kareiviai niekur neina iš sodo, nusprendėme mes kur nors pasitraukti. Pasiėmėm antklodes ir rūbų, kad naktį nebūtų šalta, ir išėjom už sodo į griovį. Galvojom ten pernaktvoti. Tačiau prie mūsų tuoj prisistato du kareiviai ir varo mus tolyn. Taip nuvedė į Totōrviečius ir uždarė Endriukaičių klėtyje. Ten jau radome apie 30 suvarytų kaimo žmonių. Vyrams liepė suruošti vežimą ir, susodinę mažus vaikus ir senelius, varo mus link Vokietijos. Paklausus, kodėl mus išvaro ir kur mus padės, atsako, kad šiame krašte civiliai žmonės šaudė į vokiečių kareivius. Mes už tai būsime išvaryti į Vokietiją. Vėliau sužinojau, kad toks atvejis tikrai yra buvęs. Gretimame kaime į įsikėlusio vokiečio ūkį buvo atkeltas ūkiui prižiūrėti žmogus, jam buvo duotas ir ginklas. Kai vokiečių kariuomenė praėjo per kaimą, jis įsilipo į gandro lizdą ir iš ten, prisitaikęs nušovė vieną ar du vokiečių kareivius. Bet vokiečiai netrukus jį pastebėjo ir kulkosvaidžio serija jį nušovė. Pasirodo, mes buvome tapę šio neapgaltoto ir nepateisinamo išsišokimo įkaitais. Už tuos nušautus kareivius vokiečiai, atėję pas kitą kaimyną Abromavičių, paėmė šeiminką ir keturis jo sūnus, vėliau jauniausiąjį penkiolikametį sūnų atstūmė į šalį o likusius visus jų pačių namuose sušaudė. Ačiū Dievui, kad mūsų neištiko toks likimas.

Taip mūsų būrelis, apie 35 žmonės, kareivių lydimi, einame be jokio maisto, be pasiruošimo, tuščiomis rankomis. Atvedė prie Šešupės netoli Nōviškių. Ten įrengtas tiltas per Šešupę, bet per tiltą nenutrūkstančia srove į Lietuvos pusę eina kareivis prie kareivio. Mūsų vedliai norėjo susitarti, kad praleistų mus per tiltą, bet jų niekas neklausė ir taip vėl išėjom į vieškelį ir einam link Naumiesčio. Jau ir saulė nusileido, pradėjo temti. Atėjom į Gluobių kaimą, kur visus suvarė į kareivių sargybos saugomą kluoną nakvynei. Ten jau randam rusų belaisvių, buvo ir sužeistų. Taip čia praleidome naktį tarp tų dejuojančių sužeistųjų. Ryte visus sulaipino į sunkvežimius ir nuvežė visus per Naumiestį į Širvintą – į Vokietiją. Išlaipino paupio pievoje į spygliuota viela užtvertą plotą, kuriame jau buvo nemažas būrelis rusų belaisvių. Viename to ploto pakrašty buvo gal koks 10 civilių žmonių, mūsų būrelis taip pat susibūrė nuošaliau nuo tų kariškių. Buvome visi išvarę, alkani, prislėgti nežinios. Kankino troškulys. Jau antra para kaip nieko nevalge, neskaitant to pieno, kurį buvome išgėrę prieš išeidami iš namų. Kai buvome uždaryti toje klėtyje, tai net šeiminkų neleido nueiti į savo namus bent



kiek pasiimti maisto. Šeimininkė klėtyje rado džiovintų obuolių maišelį, tai vaikams davė po keletą skiltelių. Besėdint tame žardyje, užskrido lėktuvai ir įvyko trumpas oro mūšis. Visi sukritome į žolynus, nes daugiau ir nebuvo kur slėptis, net vokiečių sargybiniai kažkur pasislėpė. Tuo pasinaudodami du jauni vyrai pabėgo iš mūsų grupės. Netrukus tuos mano minėtus civilius kažkur išvežė. Vėliau sužinojome, kad tai buvo Naumiesčio komunistuojantys aktyvistai. Sakė, kad juos išvežė į Vilkaviškį ir ten visus sušaudė, gerai, kad mes tada to nežinojome. Jau ir pusiaudienis, saulė kaitina, o mes ant plyno lauko. Vaikai verkia, prašo valgyti, gerti, o čia nieko nėra. Net nuo saulės nėra kur pasislėpti.

Įsiminė vienas epizodas, kai vienas kareivis mane pasišaukė prie tvoros ir iš savo gertuvės įpylęs į kareivišką katiliuką juodos kavos, man davė atsigerti. Dar pripylė kišenę sausainių, kuriuos atsinešęs pasidalinau su kitais vaikais. Prie mūsų aptvaro atėjo kelios moterys, nešinos krepšiais su maistu. Tai buvo tų naumiestiečių namiškiai, atnešę jiems maisto. Kadangi jie jau buvo išvežti į Vilkaviškį, kareiviai tą maistą atidavė mums. Taip mes gavom truputį pasistiprinti. Taip pat atvežė ir geriamojo vandens. Visai prieš saulėlydį atskyrė moteris ir vaikus ir liepė eiti į Naumiestį ieškoti nakvynės, paskubėti, kad po saulės nusileidimo nebūtų gatvėje vaikščiojančiųjų. Buvo įsakyta ryte ateiti į valsčiaus raštinę, nes iš ten būsime parvežti į namus. Taip moterys ir vaikai išėjome ieškoti nakvynės, o vyrai liko. Ryte, kaip ir buvo žadėta, atvažiavo Naumiesčio žydas su dvikinkiu vežimu ir štai mes važiuojame į namus, kurių, žinome, kad jau tikrai nėra. Pažįstamas žydas kelionėje ramina: štai jūs važiuojate namo, iš lengvo išikursite, atsistatysite namus, bet kas bus su mumis, tai baisu pagalvoti. Teisingai vargšas nuogaštavo. Praėjo tik mėnuo ir visus žyodus vokiečiai sušaudė – nepagailėjo nei moterų, nei vaikų.

Parėję vietoje tvarkingos gražios sodybos teradome dar tebesmilkstančių degėsių likučius. O juk tai buvo per kelių kartų ilgą ir sunkų darbą šis ūkis išstatytas. Tik gyvenamojo namo vietoje stovėjo išlikęs kaminas ir krosnis, tarsi primindami, kad čia žmonių gyventa. Mus pasitiko iš Šilgalių atvažiavę Endriukaičiai – mūsų dėdė su šeima. Kažkas jiems buvo pasakęs, kad mus vokiečiai išvarė į Vokietiją ir jau turbūt sušaudė. Tad jie nubraukė ašaras ir džiaugėsi, kad mes grįžome gyvi ir sveiki. Tik neaišku, kaip bus vyrams. Bet visi raminomės, kad jei paleido mus, paleis ir juos. Kiek ten daiktų buvome išgelbėję nuo gaisro, buvo sunešta pas kaimyną Bunikį į jų išlikusį nesunaikintą ūkį. Gyvulius taip pat kaimynai prižiūrėjo. Reikia pasakyti, kad neapsieita ir be savanaudiškumo, godumo apraiškų.

Prieš pat rusų okupaciją buvo pasamdyta ir mūsų suremontuotame name apgyvendinta darbininko šeima. Kai iš mūsų ūkio buvo atimta dalis žemės, mums šie darbininkai tapo nereikalingi, nes tie ūkininkai, kurie turėjo samdinių, buvo laikomi buožėmis ir iš valdžios pusės įvairiausiai represuojami uždedant mokesčius ir prievoles. Su ta šeima buvo atsiskaityta ir pasakyta, kad jie daugiau pas mus nedirba. Bet iš to namo jie taip ir neišsikėlė. Kai prasidėjus karui sudegė mūsų namai ir mes buvome išvaryti, jie paėmė mūsų vieną karvę, o kaimynams sakė, kad Endriukaitis jiems buvo skolingas keletą šimtų litų. Bet kai mes sugrįžome, tai, neturėdamas ką daryti, atidavė mums tą karvę ir labai nenorėdamas išsikėlė iš to namo. Bet dar kurį laiką mums teko pagyventi kaimyno klėtyje.

Mums sugrįžus, kitą dieną paleido į namus ir vyrus. Atėję kaimynai pasakojo, kad mūsų metu žuvo Jundilų kaimo Jonas Vasiliauskas, 41 metų, Petrutė Vasiliauskaitė, 17 metų, Justinas Bacevičius, 13 metų, ir Varnų šeima, neseniai apsigyvenusi Juozo Lango ūkyje. Kaime gaisro metu buvo sudegintos 7 sodybos, rusų kareivių žuvo apie 50, vien Bacevičių sodyboje vienoje duobėje buvo palaidota 31 rusų kareivis. Keli kapai po 2–3 žuvusiuosius buvo atskirai. Ne kažin ką mažiau žuvo ir vokiečių kareivių. Vokiečiai savo žuvusiuosius tą pačią dieną, pasibaigus mūsų, palaidojo jų žūties vietoje. Rusų žuvusius kareivius, vokiečių paprašyti vyrai laidojo gal po dviejų dienų. Taip pat kaimo vyrai užkasė nušautus kareivių arklius. Pas vokiečių kareivius matydavome ant kaklo nešiojamą metalinį ovalo formos žetoną. Iškart manėme, kad tai koks religinis ženklas, tačiau vėliau išsiaiškinome, kad tai lyg tai kareivio asmens kodas. Ženklas perforacine juosta padalintas į dvi dalis, kad būtų galima nesunkiai perlaužti. Abiejose jo dalyse būdavo tie patys ženklai, nusakantys kario dalinį ir jo tapatybę. Kareiviui žuvus, šis ženklas buvo perlaužiamas per pusę ir viena jo dalis, laidojant kareivį būdavo įdedama jam į burną. Taip palaidotą kareivį ir po kelių metų buvo galima atpažinti, kas čia palaidotas. Antra šio žetono pusė turėjo būti pristatoma karinio dalinio vadovybei. Taip vokiečiai rūpinosi savo kariais. Štai pavyzdys: Girėnų kaime, kasant smėlį, buvo rasti žmogaus griaučiai. Apžiūrint kaukolę rasta žetono pusė padėjo nustatyti šio kario dalinį, kuriam jis tarnavo, jo vardą ir pavardę. Jo palaikai perlaidoti senose evangelikų kapinėse greta Pirmojo pasaulinio karo aukų kapų. Nors po jo žuvimo buvo praėję apie 60 metų.

Rusų kariai tokių ženklų neturėjo, bet ant kapo prie Bacevičių sodybos, kur buvo palaidota 31 kareivis, buvo prikalta lenta su pavardėmis. Laikui bėgant ta lenta dingo, užrašai pranyko.

Vokiečiai savo žuvusiuosius 1941–1942-ųjų metų žiemą perlaidojo į Kudirkos Naumiesčio kapus. Atsivežė keletą rusų belaisvių, kurie atkasė, sudėjo į karstus ir išvežė į Naumiesčio kapines.

Rusų karių palaikai buvo perlaidojami jau pasibaigus karui – 1945 m. pavasarį. Seniūnas pakvietė kaimo gyventojus ir talkos būdu iškasė, sudėjo į karstus ir palaidojo Sintautų karių kapinėse. Tuo pačiu metu buvo laidojami 1941–1944-ųjų metų žuvusieji. Antrą kartą frontui einant per Jundilus, šį kartą jau į Vakarus, vėl atsirado nauji kapai. Per kaimą ėjęs kelias vokiečių buvo užminuotas ir juo važiaavę rusų kariai pateko ant minų. Radom sudaužytus tris vežimus, užmuštus arklius ir tris žuvusius kareivius. Jono Lingio lauke, užvažiaavus ant minų, buvo sudaužytas rusų tankas, taip pat žuvo ir tankistai. Perlaidojant karių tankistų palaikus, atkasus palaikus, buvo rasta vienas kario lavonas, o vieno tik galva. Galima manyti, sprogimo būta tanko viduje, nes tanko dugnas buvo išstumtas į išorę ir bokštelis su pabūkle nusviestas už keleto metrų. Šis susprogdintas tankas tarsi karo relikvija keletą metų riogsojo, primindamas apie karo baisumus. Vėliau jį supjaustė ir išvežė į metalo laužą.

Pirmomis karo dienomis rusai traukėsi nesudarydami vokiečiams didesnio pasipriešinimo. Mūsųis įvykdavo tik ten, kur vokiečiai buvo aplenkę rusus. Per 5–6 dienas Lietuvos žemėje rusų kariuomenės neliko. Besitraukdami dar spėjo padaryti daug juodų darbų: tai kalinių sušaudymas Pravieniškėse, Budavorės miš-

ke trijų kunigų nukankinimas, Rainių miškelyje 76 kalinių nukankinimas pačiais žiauriausiais metodais, Panevėžyje daktarų nukankinimas, iš Vilniaus išvarytų kalinių sušaudymas Červenėje ir kt.

1941 m. karo aidams nugriaudėjus tolyn į Rytus, visi nuo karo nukentėjusieji ėmėsi atstatinėti savo sudegintus namus. Teko viską atstatyti iš naujo. Iš valdžios paramos tebuvo tik tiek, kad davė leidimus nusipirkti ir patiems pasigaminti miško medžiagos statybai. Mums ištiesė pagalbos ranką dėdė, Šilgalių Endriukaitis. Leido jų nuosavame miške pasigaminti miško medžiagos. Iš tos medžiagos buvo pastatytas tvartas. Mes, dar būdami vaikai, irgi buvome įdarbinti prie ūkio darbų: tvarkėme gaisravietes, rinkome statybos atliekas, prižiūrėjome gyvulius, ravėjome daržus. Prisimenu, kai sudegusios klėties vietoje semiant pelenus sesuo Onutė basomis kojomis įbėgo į pelenu krūvą ir suklikusi verkdamą iššoko. Atrodė iš tokių minkštų ir nepavojingų pelenu. Pasirodo, toje vietoje buvo linų sėmenų skrynja. Kai klėtis sudegė, tie sėmenys, negaudami oro, nesudegė, tapdami lipnia įkaitusia mase. Kol ji iššoko iš tos masės, kol apšivalė kojas, iškilo didžiulės skausmingos pūslės, o jau po gaisro buvo praėję apie savaitė laiko. Berniukams grėsė kitokie pavojai. Mūšio vietoje buvo likę daug iššaudytų tūtų. Tarp tuščių rasdavome ir neišautų šovinių, kitokių sprogmenų. Pradėjome visokius šaudymus, sprogdinimus. Sukūrę laužą, įsidėdavome kelis šovinius į ugnį ir atsitraukę iš toliau žiūrėdavome. Šoviniai sprogdami apgadindavo tą laužą ir didelio garso nebūdavo. Turėjom 2 dėžes trotilo – sprogstamosios medžiagos. Kartą ant degančio laužo užpylėm to trotilo. Jis gerai degė, skleisdamas tirštus, juodus dūmus. Namuose tebuvom seserys, broliai Vytas, Antanas ir aš. Kažkuris iš brolių sugalvojo į laužą įdėti tūtą, priptlą trotilo ir aklinau užkalta. Žinojom, kad taip paruošta tūta stipriai įkaitus sprogsta. Įdėję atsitraukėm kiek toliau ir laukėm, kada čia pykstelės. Bet čia trenkė toks trenksmas, kad mes visi, kaip stovėjom, taip ir sukritom ant žemės. Pamatėm tik dūmų ir dulkių stulpą. Seserys išlėkė iš namo verkdamos ir nusigandusios. „Ar jūs dar gyvi? Žiūrėkit, visi namo langai ištrūkę.“ Mes sukilom taip pat persigandę, bet visi sveiki, nei vienam nieko neatsitiko. Sprogdinimo vietoje žiojėjo apie 1 m skersmens duobė. Pasirodo, įdėtas mūsų paruoštas šovinys suveikė kaip detonatorius ir sprogdamas sukėlė viso to trotilo kiekio, kurį mes buvome supylė į laužą, sprogimą. Žiūrim, kad tikrai mūsų namo visi stiklai nuo sprogimo išbyrėję. Mamutė buvo išvažiavusi į Šilgalius, o tėtukas išėjęs į krivulę – kaimo susirinkimą. Vykstant tam susirinkimui ir nugriaudėjo sprogimas. Išėję vyrai pasakė, kad čia pas Endriukaitį kažkas sprogo. Tėtukas nieko nelaukdamas pareina. Na, ir teko už tuos mūsų eksperimentus. „Neškite iš namų ir kad daugiau tų sprogmenų nematyčiau.“ Vytas paėmęs išnešė ir išpylė pagriovy, bet po kelių dienų įsidrašinę vėl surinkome likučius, bet jau daugiau sprogdinimų nesurengėme.

Už sodo, kur buvo gulėta vokiečių kareivių, radome rankinę granatą. Parodėme Andriui, jis buvo tarnavęs Lietuvos kariuomenėje, tai jam čia nebuvo naujiena. Nutarėme, kad reikia susprogdinti ir niekam nebus pavojaus. Vieną popietę Andrius, mus pasiuntęs toliau nuo savęs, pats pasislėpęs už sudegusio tvarto pamato, švystelėjo tą granatą. Matėm, kaip ta granata krito ant žemės ir žeme pasirito po spyruoklinėmis akėčiomis. Staiga trenksmas, dulkių ir dūmų

kamuolys iškilo į viršų, o virš to kamuolio dar aukščiau sukdamasis kyla akėčių kablys. Rezultatas – sugadintas žemės ūkio padargas ir toli gražu ne pagyrimo žodžiai, tik šį kartą jau ne mums, o Andriui. Šie nesėkmingi bandymai mums buvo pirmoji patirtis tokiuose pavojinguose dalykuose. Supratome, kad viskas galėjo daug liūdniau baigtis. Ypač daug žūdavo žmonių frontui vėl einant į vakarus. Visur pakelėse būdavo sviedinių, minų ir kitokių šaudmenų.

Ūkininkams, kurių trobesiai buvo sudeginti, iškilo daugybė rūpesčių. Artinasi žiema, kur laikyti gyvulius? Kur sukrauti laukų derlių, kaip paruošti pašarą gyvuliams? Kur patiems prisiglausti? Kaip minėjau, mūsų buvo išlikęs tas darbininkams pastatytas namelis, bet jis nuo namų buvo nutolęs apie 600 metrų. Teko jį nugriauti ir parvežti į sodybos vietą. Taip pat parvežė ir ten buvusį tvartuką. Taip iki rudens spėjome apsigyventi savo anksčiau gyventoje vietoje. Į tvartuką tesutlpo tik kiaulės, galvijus ir arklius laikinai laikėme pas kaimyną, ten rudenį buvo suvežti ir javai. Vėliau, baigus įrengti tvartą, visi gyvuliai vėl buvo ten laikomi. Reikia tik stebėtis, kaip tėtukas, nors būdamas neperstipriausios sveikatos, nepasimetė, nenuleido rankų, bet ėmėsi atstatinėti sunaikintą ūkį. Juk reikėjo nudurbti lauko darbus, gaminti miško medžiagą, ieškoti meistrų, organizuoti to namelio pervežimą. Mes, vaikai, dar buvome maži pagalbininkai. Dar ėjome į mokyklą. Broliai Antanas ir Vytas mokėsi Šakių gimnazijoje. Tik brolis Jonas – aštuoniolikametis, buvo pirmasis tėtuko padėjėjas. Tiesa, dar iki 1942 m. buvo Andrius, bet jis apsivedęs išėjo į savo ūkį. Žinoma ir mes, atlikę nuo pamokų ruošos, padėdavome pagal savo išgales dirbti įvairius darbus. Aš, būdamas 10-ties metų, išmokau karves melžti, padėdavau gyvulius pašerti, pagirdyti. Užėjus rusams ir vėliau, po karo, nebuvo samdoma tarnaitės. Tad seserims tekdavo nudurbti visus ūkio moteriškus darbus, o juk buvo dar tik paauglystės amžiaus.

Kadangi per gaisrą buvo sudegę visi trobesiai, buvo nutarta visai naujai atstatomą ūkį statyti naujoje vietoje ir visus trobesius statyti didesniu atstumu vienas nuo kito, kad gaisro atveju būtų saugus atstumas. Šis pervežtas namas buvo pastatytas ant sudegusio namo pamatų. Jis buvo tik laikinai naudojamas, kol bus pastatyti nauji pastatai. 1941–1942 m. žiemą buvo prisigaminta miško medžiagos ir vasarą atėję meistrai pradėjo statyti naujo tipo didžiulį kluoną. Dirbo apie 10 vyrų ir per vasarą darbą pabaigė. Rudenį į kluoną tilpo visas derlius. Dabar sunku būtų įsivaizduoti, kiek reikėjo darbo vien tik medžiagoms suvežti. Mišką vežė 15–20 km, stogo čerpes iš Kataučiznos – 20 km, lentoms išpjauti miško medieną veždavo į Šakių lentpjūvę. Ir visa tai pakraunama ir iškraunama be jokių mechanizmų – rankomis. Dar gerai, jei galėdavo vežti žiemos keliu rogėmis, bet teko vežti ir ratais, tai daug sunkiau. Traukiamoji jėga tik arkliai, kitokio transporto nebuvo. O dar bėda, kad vieną arklį paėmė kareiviai, kitas susirgęs krito, dar kitam buvo peršauta ketera, ilgai negijo. Tad tikrai buvo didelių sunkumų. Čia irgi padėjo Šilgalių Endriukaičiai. Taip per metus buvo pastatytas vienas pastatas – kluonas. Kitais metais buvo suplanuota pastatyti gyvenamąjį namą. Ir vėl per visą žiemą vežėm mišką į namus ir į Šakių lentpjūvę. Taip iki pavasario buvo suvežta medžiaga. Atėję statybininkai pastatė naują gyvenamąjį namą, bet įrengimas buvo paliktas kitiems metams. Buvo pradėta vežti medžiagos ir tvartams. 1944 m. pavasarį buvo sutarta su

meistrais įrengti tą naują namą, bet čia įvykiai pasisuko visai kita kryptimi ir visi planai žlugo.

Vokiečiams vis „tiesinant“ fronto liniją, tai yra traukiantis, pajutome, kad jau vėl artėja rusai. Padažnėjo lėktuvų antskrydžiai. Tiesa, jie skrisdavo bombarduoti Vokietijos miestų, bet jau ir mums darėsi neramu.

Liepos mėnesį, frontui priartėjus prie Vilniaus ir nesulaikomai slenkant į Vakarus, žmonės buvo varomi tolyn nuo fronto. Vyrus imdavo apkasams kasti ir kitiems darbams. Inteligentija, buvę kariškiai, policininkai, stambesni ūkininkai traukėsi į Vokietijos pasienį, tikėdamiesi išvažiuoti į Vokietiją ir taip išvengti rusų represijų, nes 1941 m. trėmimai, Rainių, Pravieniškių žudynės parodė tikrąjį bolševizmo veidą. Dauguma kaimo gyventojų, nesijausdami kuo nors nusikalte, liko namuose laukti savo likimo.

Liepos mėnesio pabaigoje rytų pusėje pasigirdo artilerijos ar bombų sprogamų garsai. Jau ir mūsų kaimuose pasirodydavo vokiečių kareivių. Vieną dieną ir į mūsų kaimą atvažiavo 4 vežimai ir 8 kareiviai, keturi vokiečiai ir keturi ukrainiečiai ar rusai, irgi uniformuoti, bet šie be ginklų. Matėsi, kad jie nebuvo vertinami lygiaverčiai su vokiečiais. Bet atrodė, kad jie gana gerai tarpusavyje sugyveno. Dienomis kažkur išvažiuodavo ir grįždavo tik kitą dieną. Ką jie ten veždavo, mes nežinojom. Su mumis elgėsi gana mandagiai ir draugiškai. Vienas pagyvenęs vokiečių kareivis buvo batsiuovys ir turėjo su savimi batsiuvio įrankių. Tai pats pasisiūlė laisvalaikiu pataisyti mūsų apiplyšusius batus. Mes atsilygindavome šviežiu pienu, kiaušiniais ar kumpio gabalu ir taip gražiai sugyvenom. Bet pabuvę pas mus apie savaitę, išvažiavo ir daugiau negrįžo. Tuo metu vyrai buvo raginami ir varomi darbams prie apkasų. Reikėjo apsispręsti, ar likti namuose ir laukti, ką lems likimas, ar trauktis tolyn į Vakarus nuo fronto. Broliai nusprendė išeiti į Šilgalius pas dėdę. Ten netoli Vokietijos siena, gal išeis ir į Vokietiją...

Taip susirinkome visi, slegiami nežinios ir netikrumo. Gal tai paskutinis visos mūsų šeimos suėjimas? Kas gali žinoti, nes iš rytų girdisi vis garsesni karo aidai. Suėjome visi į kambarį, suklaupėme, pasimeldėme, sukalbėjome švenčiausiosios Jėzaus širdies litaniją. Tėtukas pavedė visą šeimą Švenčiausiosios Jėzaus širdies globai, palaimino mus visus kryžiaus ženklų. Palinkėjo po šių karo audrų visiems sveikiems ir gyviems susirinkti savo mieloje tėviškėje.

Broliai, į kuprines susidėję maisto keletui dienų, būtinesnių rūbų, išėjo į Šilgalius. Bet ir ten jau nebuvo ramu, visur maišėsi vokiečių kareiviai, gaudė žmones įvairiems darbams. Buvo nuėję prie Šešupės, prie Vokietijos sienos. Pasėdėjo ant kranto dvi dienas, bet nesiryžo palikti Lietuvos.

Tuo tarpu pas mus privažiavo pilnas kiemas vokiečių šarvuočių – apie 15 mašinų. Sustatė juos sode po medžiais. Kirto medžius ir šakomis užmaskavo, kad nebūtų matomi iš rusų lėktuvų. Sakė, kad čia atsįstas dalinys iš fronto poilsiu, mums įsakė išsikraustyti iš namo. Teko išsikelti į kletį. Iš pradžių dar leisdavo pietus išsivirti virtuvėje, bet greitai ir iš ten išvarė. Maistą teko gaminti iš plytų sukrautoje pakuroje. Palyginus su anksčiau pas mus buvusiais kareiviais, šie buvo daug blogesni, piktesni. Nors jie buvo gerai maitinami, bet jau pirmąją atvykimo dieną pradėjo gaudyti vištas. Negalėdami pagauti, pistoletu nušaudavo ir nupešę virdavosi sau sultinį su višta. Turėjome apie 10 avilių bičių, pamatėme, kad



kareiviai, užsidedę šiaudų ryšulį, eina į avilius medaus ieškoti. Mamutė pridėjo jiems medaus dubenį, kad paliktų bites ramybėje. Tą dieną bičių nelietė, bet kitą dieną vėl ateina medaus prašyti. Bet negi išmaitinsi medumi pas mus 50 buvusių kareivių. Taip per dvi dienas buvo ištuštinti visi aviliai, sunaikintos bitės. Šis kareivių brutalus elgesys, mūsų akimis žiūrint, jiems garbės nepridėjo. Vokiečių tauta iš seno garsėjo tvarkingumu, darbštumu, drausme, o čia jos kariai pasirodė negražiai. Tai turbūt ilgai besitęsiančio žiauraus karo pasekmės. Kariai, kasdien matydami karo baisumus, patys su tuo apsipranta. Bet su mumis jie elgėsi gana santūriai. Jie gyveno savo gyvenimą, mes savo. Pas mus buvo apsisitojęs kažkoks jų štabas. Nutiesė ryšio kabelius, prie namo stovėjo karininko automobilis, motociklas su priekaba. Tuo motociklu ir mane kartais pavėžindavo. Mūsų šuliny neužteko vandens, tai važiuodami pas kaimynus vandens, pasiimdavo ir mane.

Priartėjus frontui, žmonės buvo išvaromi iš namų link Vokietijos. Matydavome, kai pakrauti įvairios namų mantos ir maišų vežimai, kartais pavieniai, kartais po keletą, kartais prisėdę žmonių, kartais prie vežimo galo prisirišę karvę, iš lėto traukė į vakarus. Kareiviai iš žmonių atimdavo karves, palikdami šeimai po vieną prasimaitinti. Matėme, kaip varydavo link Vokietijos dideles karvių bandas. Ir štai vieną rytą atsikėlę nerandame ir savo visos bandos – 10 melžiamų karvių ir keleto priauglių. Mums neliko nė vienos karvės, liko tik didelis bulius, kuris buvo rišamas atskirtai, toliau nuo karvių. Bet kokia mums iš jo nauda. Po keleto dienų ir jis atsidūrė kareivių virtuvėje. O ten mėsos tikrai nemažai reikėjo. Vien mūsų sodyboje buvo apie 50 kareivių, o ir pas kaimynus jų netrūko. Kai buvo suvalgyta mūsų penimė, nuvažiavę į kaimą, parsiveždavo nušovę kokią kiaulę ir vėl virdavo kareivišką košę su riebia lietuviška mėsa. Tiesa, jie gaudavo daug ir vokiškos mėsos konservų. Taip, kad jie tikrai gerai buvo maitinami.

Vieną dieną pas mus ateina kaimynas vokietis, apsirengęs ruda nacių partijos uniforma, su juo dar 2 vokiečių kareiviai. Įsako pakinkyti į vežimą geriausius arklius, sako, reikės parvežti kažkokius karinius krovinius Širvintoje. Jei norite arklius ir vežimą atsiimti, galite važiuoti su mumis. Bet kas ten jais patikės, gali ne tik arklių netekti, bet ir pats pakliūti kažkur į darbus apkasus įrenginėti. Taip paėmę ir išvažiavo. Gerai, kad dar liko ir mums, nes tuoj teko ir mums išvažiuoti.

Netekę visų karvių, nuėjome į Šilgalius ir iš Endriukaičių parsivedėme gerą karvę. Jie ją dar buvo išsilaikę savo namuose, bet po keleto dienų kareiviai ir juos išvarė iš namų, iškirto sodo medžius, nepalikdami nei menkausio krūmelio. Sunaikinę sodą, padegė ir visus trobesius. O tokia graži sodyba buvo, tvarkingi trobesiai, gražus gyvenamasis namas, kurio viename gale buvo Šilgalių mokykla, gyveno mokytojos šeima. Gerai įdirbami laukai, užsodintas sodas. Ir staiga beliko tik vėjo žarstomi pelenai ir apdegusių sodo medžių likučiai...

Visus to krašto gyventojus varė į Vokietiją. Sakė, kad čia bus fronto linija ir jokių trobesių, medžių ar krūmų negali likti. Tuo labiau gyventojų.

Dėdės Jono Endriukaičio visa šeima buvo išvaryta į Vokietiją ir tik daugiau kaip po dvejų metų ilgų kelionių ir klaidžiojimų per karo niokojamą Vokietiją sugrižo į Lietuvą. Tik, deja, ne į savo namus.

Mes vis dar gyvenome savo namuose, susispaudę toje klėtelėje. Stengėmės per daug nesimaišyti tiems kareiviams. Juo labiau, kad ir gyvulių tiek tebuvo

like, tai tik apsitvarkę su gyvuliais, neturėjome ką veikti. Kartais kareiviai pasiprašydavo šviežio pieno, bet be priedartos. Man buvo duota užduotis prikasti šviežių bulvių puskibirį. Tuo metu bulvės buvo dar labai mažos, todėl ir tą puskibirį prikasti nebuvo lengva. Kasdamas į kibirą dėjau ir sėklines bulves, kad tik greičiau prikasčiau, bet jie, radę tas sėklines bulves, išmesdavo ir mane mokė, kad tokių daugiau neimčiau. Šiaip jie mūsų per daug netrukdė. Jie kažką tvarkėsi apie savo techniką, kartais išvažiuodavo prie upelio, ten iširengė šaudymui taikinius ir pašaudydavo. Vieną dieną atvažiavo kažkokie aukšti karininkai, kažką ilgai kalbėjo ir po to pamatėme, kad jie rengiasi kažką daryti. Susirinko visi prie namo, mums liepė atsitraukti toliau į sodą. Paskui du kareiviai paėmė dvi prieštankines granatas „panter faust“, nuėjo prie kūdros, sugulė už medžių kelmų ir šovė. Pirma granata įkrito į kūdros kraštą. Trenkė sprogimas ir į dangų iškilo dūmų kamuolys ir dumblo bei vandens stulpas. Antras užtaisas sprogo ant kranto. Vėl kurtinantis trenksmas ir dūmų bei dulkių stulpas. Trečiu šūviu pataikė į sukrautą plytų krūvą. Šį kartą su dūmų ir dulkių kamuoliu pasipylė ir plytų kruša, bet nei kareivių, nei mūsų nepasiekė. Toje plytų krūvoje, mūsų įrengtoje slėptuvėje, buvome paslėpę bidoną taukų ir rūkytų lašinių. Po sprogo pamatėme, kad mūsų slėptuvė išardyta. Išsiskirsčius kareiviams, nuėjome pažiūrėti, kiek čia mums bus pridarę nuostolių. Gerai, kad sprogmuo pataikė truputį į šoną nuo mūsų slėptuvės, tai šie produktai beveik ir nenukentėjo. Kareiviai, pamatę mus parsinešant lašinius, sakė: *„reikėjo sakyti, kad čia yra kas paslėpta, būtume čia nesprogdinę.“* Bet lašinių iš mūsų neatėmė. Po šio karto pas mus sprogdinimų nebuvo, kažkur išvažiuodavo. Kartą jiems kažkas nepasisekė, nes parsivežė tris kareivius kruvinais tvarsčiais subintuotus. Juos tuoj pat išvežė į ligoninę.

Pagaliau mums įsakė išsikraustyti iš klėtelės, leido likti tik kluone. Susikrovėme savo mantą kluone, ką į vežimą, ką šalia, susidėję į maišus ir laukiam kada ir iš čia mus išvarys, nes fronto garsai vis artėja. Iš štai vieną dieną ir mums įsakė išvažiuoti iš namų ir važiuoti į Vokietiją. Tai buvo jau pradžioje rugpjūčio. Teko palikti savo namus ir leistis į nežinią. Tuo metu ir kaimynų Jundiluose buvo beveik nieko nelikę. Į Vokietiją nusprendėme nevažiuoti, tad išvažiavę iš namų pasukome per Valakbūdį į Juniškius. Manėme, ten, prie miško, bus ramiau. Susikrovėme savo mantą į vežimą, kai kuriuos daiktus namuose paslėpę, prie vežimo galo prisirišome karvutę ir leidžiamės į kelionę. O taip nesinori palikti savo namų. Bet mums, tik išvažiavus iš namų, užskrido rusų lėktuvai, ir prasidejo oro mūšis. Tarsi mus paraginti, kad greičiau važiuotume tolyn nuo karo pavojaus. Lėktuvų ūžesys ir šūvių aidai išsklaidė mūsų abejones ir mums beliko tik paspartinti žingsnius.

Atvažiavę į Juniškius pas mamutės seserį, jų sodyboje jau radome dvi šeimas vadinamųjų pabėgėlių. Tai buvo žmonės iš Valiulių kaimo. Ties Šakiais apsistojus frontui, visus gyventojus išvarė iš namų link Vokietijos. Bet ir jie, kaip ir mes, eiti į Vokietiją nenorėjo. Ir laukė tolimesnių įvykių. Čia atėjo ir vėl prisijungė prie mūsų šeimos broliai Antanas ir Vytas. Kaip anksčiau minėjau, jie į Vokietiją neišėjo ir, kiek pabuvę pas giminaičius Šilgaliuose, Šilininkuose, atėjo į Juniškius ir rado jau mus atvažiavusius. Nors žmonių šioje sodyboje buvo gana daug, bet vasaros laike miegoti įsitaisėme kas klėtyje, kas ant šieno ir vietos visiems užte-

ko. Bet štai ir čia apsisotojo keletas vokiečių kareivių ir mus iškraustė iš klėties. Frontas ir nuo čia buvo vos už 6–7 km, ties Šakiais. Šis miestas bent keletą kartų buvo atitekęs tai rusams, tai vokiečiams, bet vokiečiai ir vėl juos išstumdavo. Taip Šakiams keletą kartų pereinant iš vienu rankų į kitas, buvo sudeginti ir sugriauti beveik visi miesto namai. Liko tik apgriautas mūrinis mokyklos pastatas, bažnyčia su nugriautu bokštu, evangelikų bažnyčia, pusė ligoninės pastato ir dar 2–3 apgriauti žydų mūriniai namai.

Visus slėgė netikrumo jausmas. Čia ir fronto grėsmė, nepaliaujami rusų lėktuvų antskrydžiai visus ragino važiuoti tolyn link Vokietijos. Vyrus gaudo apkasus kasti ir kitus darbus dirbti. Mūsų vyrai šiene buvo pasidarę slėptuvę, bet brolis Antanas vis vien neišsisaugojo ir buvo pakliuęs. Dieną kareiviai sugautuosius saugodavo kur nors kluone ar daržinėje, o atėjus vakarui, vedavo į pafrontę apkasų kasti. Per naktį turėdavo iškasti apie 5 metrų apkasą žmogaus ūgio gilumo. Vokiečiai šiuos sugaudytus vyrus traukdami varėsi su savimi į Vokietiją, bet Antanui laimingai pasisėkė iš jų „globos“ pabėgti. Man jis rodė tą sodybą Kregždaičių kaime, kurioje jie buvo parvaryti poilsiui ir iš kur jis pabėgo. Jis kluone per plyšius nusižiūrėjo, kur yra juos saugoję sargybiniai ir, prisitaikęs tinkamą momentą, prasirausė pro sienos rąstus ir ištrūko į laisvę. Žinoma, rizikuodamas gyvybe, nes jei būtų sargybiniai pamatę bebėgantį, tikrai būtų nušovę, bet jam pasisėkė. Brolis Vytautas irgi vos išvengė apkasų kasimo. Nors vyrai buvo įsirengę šieno šalinėje slėptuvę, bet retkarčiais išlįsdavo pavalgyti ir pasisaugodami pabūdavo nepasislėpę. Kartą nepastebėjo, kaip atėjo vokiečiai, ieškodami vyrų. Vytautas pamatė, kai jie jau buvo kieme ir į slėptuvę eiti jau buvo vėlu. Greitai prasmuko į kambarį, bet kareiviai spėjo jį pamatyti. Teta buvo virtuvėje, ji greitai susiorientavo ir atidengė virtuvėje po grindimis buvusį mažą rūsiuką. Tik spėjo uždengti ir ant angos dangčio užmesti kilimėlį, įbėga kareivis ir klausia, kur tas vyras, kur pasislėpė. Teta vokiškai nieko nesuprato, tad jie ir nesusišnekėjo. Perėjęs per kambarius ir nieko neradęs, iššoko į sodą. Pamatęs už sodo tvoros kaimyną, einantį pas gyvulius, nusiveja jį. Vytautas taip ir išliko. Kitą dieną išėjo į Pervaznikų kaimą pas giminaičius Skulščius, ten vyrai buvo įsirengę geras slėptuves, tad priėmė ir mūsiškius.

Mes vis dar nesiryžtame trauktis toliau, nors čia irgi nėra ramybės. Naktimis Šakių pusėje dangus raudonuoja gaisrų pašvaistėmis, girdisi artilerijos sviedinių sproginiai, kulkosvaidžių serijos, padažnėjo rusų lėktuvų antskrydžiai. Vokiečių aviacija beveik nepasirodydavo. Sakydavo, kad dėl benzino stokos. Skrendant rusų lėktuvams, vokiečiai juos palydėdavo tik iš priešlėktuvinių pabūklų, bet didesnės žalos nepadarydavo. Ypač stiprus šaudymas Šakių pusėje ir lėktuvų antpuoliai buvo rugsėjo 2 dieną. Turbūt rusai tuo norėjo priminti vokiečiams, kad tai karo pradžios, kuri pradėjo Vokietija, penktosios metinės.

Teko ir vėl ruoštis kelionėn ieškotis saugesnės vietos. Jau buvome pasiruošę išvažiuoti, bet šeimininkės uždelsė pietus beruošdamos. Čia staiga užskrenda rusų lėktuvai ir paleidžia į sodybą kulkosvaidžio ugnį. Mes visi, kur kas buvome, išgirdę lėktuvų kauksmą ir šūvius, sukritome ant žemės. O lėktuvai kaip staiga ir netikėtai atskrido, taip staiga, paleidę seriją šūvių, pranyko. Nutolus lėktuvams, mes visi sveiki ir gyvi sukilome ir žiūrime, kas čia pridaryta. Žiūrime – gi mūsų

karvutė, kuri buvo prišta prie vežimo galo, guli parkritusi, kraujas srūva iš žaizdų galvoje ir kakle. Mūsų Sartoji stovi prie vežimo, kulkosvaidžio serijos nukirsta koja, kraujas pilasi. Vargšei Sartajai jau 1941 m. Jundiluose, vykstant mūšiui, buvo peršauta kiaurai ketera. Du mėnesius žaizdą gydėme, plovėme, rišome ir ji buvo pasveikusi. Bet šį kartą vėl kulkos neišvengė. Ateina vokiečių kareiviai, apsistoję sodyboje. Tikriausiai rusų lakūnai pastebėjo kieme stovėjusią karišką mašiną ir pasirinko sau taikinį, tik, deja, nukentėjome mes, o ne tie, į kuriuos buvo taikyta.

Važiamą teko atidėti. Vokiečių kareivis pistoleto šūviu į kaktą nutraukė Sartosios kančias. Juk nepagydysi. Vyrai ėmėsi kumelei duobę kasti, kiti karvės odą lupti ir mėsą tvarkyti. Pranešėme kaimynams ir pas juos apsistojusiems pabėgėliams, kad gali imti šviežios mėsos. Mums tiek mėsos tikrai nereikės, nes vasaros metu neišlaikysi. Atėję žmonės daug išsinešiojo, bet dar daug ir liko. Po keletos dienų teko užkasti, nes ir druskos neturėjome pakankamai, kad būtų galima gerai pasūdyti. Taip mūsų išvykimas dar buvo atidėtas 2–3 dienom.

Ir vėl likome be karvutės. Bet čia kažkas iš kaimo pasakė, kad pasiesarčiais vaikščioja palaida karvutė, pabėgusi nuo varomos į Vokietiją bandos. Tereikia tik pasigauti ir kol dar nesugadintas tešmuo, galima melžti. Ir vėl turėtume pieno. Einame parsivesti tos karvutės. Tuo pat metu kaimynas, sužinojęs, kad mus ištiko tokia bėda, pasiūlo iš jo imti vieną karvę. Jis dar buvo išsilaikęs 3 karves. O kareiviai vis ateina ir atiminėja, palikdami šeimai tik po vieną karvę. „*Imk, sako kaimynas, mes vis tiek neišlaikysime visų trijų.*“ Mes paėmėme kaimyno ir dar pasigavome tą pabėgusią. Tai vėl turėjome dvi karves. Tačiau kaip tik tą dieną atėję kareiviai su varovais atiminėja karves ir varo į Vokietiją. Mums teko vieną atiduoti. Leido pasilikti, kurią mes pasirinksim. Nusprendėme pasilikti kaimyno karvę. Ta stambesnė, galvojome, pieno daugiau duos, tačiau vėliau pamatėme, kad labai apsirikome. Kol dar laukuose buvo gera ganykla, tai pieno duodavo daug, tačiau, kai atėjo ruduo ir žiema, kai nebuvo kuo šerti, tai visai užtrūko. Tokiai stambiai karvei pašaro reikėjo daug, o mes išvis nieko neturėjome, be to, grįžus po visų evakuacijų į savo namus, ją teko sugražinti kaimynui. Jei būtume pasilikę tą menkesnę, būtų buvę ir lengviau iššerti, ir niekam nebūtų reikėję gražinti.

Pagaliau susiruošėme ir susikrovę savo mantą traukėmės tolyn į vakarus. Per dvi ar tris dienas atvažiavome į Pervazninkų kaimą ir apsistojome Skulsčių sodyboje – pas mamutės tetą. Ten radome brolius Antaną ir Vyta. Skulsčių vyrai buvo įsirengę gana saugų bunkerį apsaugoti nuo kulku ar sviedinių skeveldrų ir gerai užmaskuotą slėptuvę vyrams pasislėpti nuo gaudymų prie apkasų kasi-mo ir kitokių darbų. Čia taip pat gyvenome gana susispaudę: mūsų šeima – 10 žmonių, Skulsčių šeima – 5 žmonės. Dar dvi šeimos iš Kauno. Lyg ir ramiau, fronto šūvių nesigirdi, bet rusų lėktuvai vis skrenda ir skrenda su savo mirties kroviniu link Vokietijos. Vėliau iš ten pasigirsta tolimi bombų sproгимų garsai. Bandome įsivaizduoti, kas ten darosi. Mums bombų sugriautų miestų dar nebuvo tekę matyti, bet bombų išmuštas duobes jau buvome matę Tarpučių kaime, 4 km nuo Jundilų. Tai buvo 1942 m. vasarą. Frontas jau buvo toli Rusijoje, ir mes (bent vaikai) karo beveik nejautėme. Tik netikėtai vieną naktį visus prižadino lėktuvų gausmas. Visa apylinkė apšviesta parašiotų laikomosiomis lempomis. Staiga pasigirsta stiprūs bombų sproгимai. Buvo išmesta apie 10 bombų. Tik viena bomba

krito šalia Tarpučių kaimo ūkininko Duobos kluono ir jį stipriai apgriovė. Kitos buvo numestos į sodybą supusį medelyną ir ūkiui žalos nepadarė. Lėktuvai, išmetę savo krovinį, netrukdomi nuskrido atgal. Koks buvo bombardavimo tikslas, taip ir liko neaišku. Tikriausiai norėjo nuskristi į Vokietiją ir parodyti, kad Rusija dar nėra visiškai palaužta, kaip teigdavo vokiečių propaganda. Nežinia, dėl kokių priežasčių bombas teko išmesti iki Vokietijos likus skristi vos 10 km. Po šio bombardavimo žmonės būriais ėjo pažiūrėti šių bombų išmuštų duobių ir kaip šimtamečiai medžiai su visomis šaknimis sprogimo buvo nusviesti į šoną. Baisu įsivaizduoti, kaip tokios bombos krenta kokiam mieste ir kiek gali būti sugriovimų ir aukų.

Tuo tarpu mes Pervazninkuose gyvenome gana ramiai. Buvo vokiečių karinė komendantūra, kuri kartu su seniūnu palaikė tvarką, ragino pabėgėlių šeimas važiuoti į Vokietiją, bet prievarta nevarė. Mus nustebino vokiečių šeiminingas ir toliaregiškas išvalgumas. Nors jų kariuomenė traukėsi palikdama Lietuvą ir atgal nesitikėjo sugrižti, bet atjojęs komendantas ragino eiti ruošti dirvą ir sėti rugius.

*„Karas baigsis ir reiks gyventi, tad pasėkite daugiau, nes ten, kur dabar vyksta mūšiai, ir taip lieka nedirbami dideli žemės plotai, o duonos tikrai visiems reikės.“*

Skulsčiai nors savo planuotą žiemkenčių plotą jau buvo pasėję, bet ir papildomai dar kažkiek pasėjo. Negaliu teigti, kad tai buvo vokiečių vadovybės nurodymas, gal tai tik asmeniškasis šio pagyvenusio karininko komendanto nusistatymas.

Pas Skulsčius buvo apsistojusi iš Kauno pasitraukusi Lietuvos kariuomenės atsargos pulkininko Jono Acuko šeima. Puikiai mokėdamas vokiečių kalbą, netruko susipažinti su tuo komendantu. Pulkininko žmona buvo dirbusi VDU vokiečių kalbos dėstytoja. Tarp šių inteligentų ir komendanto užsimezgė draugiški santykiai, be to, Skulsčių Vytas, medikas studentas, irgi buvo neblogai pramokęs vokiečių kalbą, tad pokalbiuose dalyvaudavo ir klausdavo patarimo, ką daryti ateinant rusams. Jo patarimai buvo neaiškūs, bet davė suprasti, kad Vokietijoje pabėgėliams tikrai bus nelengva, nes vokiečiai jau evakavo tolyn nuo fronto ir savo žmones. Vyrams patarė važiuoti į Vokietiją, nes sakė, kad rusai visus jaunus ima į kariuomenę ir siunčia į frontą. Vėliau pamatėme, kad jo sakyti žodžiai pasitvirtino. Bet nei mūsų vyrai, nei Skulsčiai neišėjo į Vokietiją ir likome visi Lietuvoje. Skulsčių vyrams gal ir būtų buvę geriau išvažiuoti, nes Vytas buvo 1941-ųjų metų Kauno sukilimo aktyvus dalyvis, jo brolis Kazimieras – Lietuvos kariuomenės karininkas. Visi broliai Šaulių sąjungos nariai. Todėl, rusams užėjus, teks ilgus metus išbūti lageriuose. Kazimieras ten ir žuvo.

Kareiviams raginant trauktis tolyn, vis surasdavome priežasčių važiavimą atidėti kitai dienai. Sakydavome, kad reikia tik duoną išsikepti, apsiskalbti ir panašiai. Taip vis atidedant išvažiavimą, pamatėme, kad mūsų turėto maisto atsargos beveik baigėsi.

Prieš išvažiuodami iš namų buvome paslėpę dalį rūbų, patalynės, skalbinių ir maisto. Nutarėme važiuoti parsivežti bent tuos kumpius ir lašinius. Pasikinę Bėrį į vieninkį vežimą, išvažiuojame – brolis Vytas ir aš. Iki Jundilų apie 25 km



kelio. Nei Vytui, nei man nebuvo tekę šiais keliais važiuoti. Tėtukas nupasakojo pagrindinius orientyrus ir taip gana neblogai išlaikėme pagrindinę kryptį, o nuo pusiaukelės ir patys kelią žinojome. Didesnę kelio pusę pravažiavome dar per gyvenamus kaimus, bet artėjant prie namų, gyventojų vis mažiau sutikdavome. Kartais sutikdavome vokiečių kareivių mašinų, bet jie mūsų netrukde (juo labiau mes jų). Iki namų likus 3–4 km, civilių žmonių jau nematėme. Nesimatė prie sodybų besiganančių gyvulių, stovėjo tušti trobesiai su atviromis langų ir durų angomis. Jau buvo praėję apie pusantro mėnesio, kai mes palikome savo namus. Ir štai grįžtame, nežinodami, ką čia rasime. O gal ir namų jau nėra, gal sudegė ar sugriauti? Bet štai jau pasirodė kluono raudonų čerpių stogas ir pro sodo medžius matėsi ir kiti trobesiai. Išvažiuodami palikome sodą, pristatytą karinių mašinų, įdomu, kas bus, jei ten vėl bus pilna kareivių? Štai įsukome į kiemą. Vaizdas kaip ir pravažiuotose sodybose, visos durys atidarintės, mėtosi šiukšlės, kambariuose prinešta šiaudų (turbūt kareivių miegota). Perėjome su Vytu per visus trobesius. Didesnių bėdų nematome. Pasišėrę arklių, imamės įrankių ir plėšiamo grindis, ten buvo mūsų paslėpti maisto produktai. Randame viską tvarkingai, kaip buvo palikta. O juk ten gana ilgai gyventa kareivių. Jei būtų suodę, kad ten yra tokių skanių kumpių, dešrų, tikriausiai būtume nieko neradę. Tad ramiai, netrukdomi susikrauname produktus į vežimą. Kitoje vietoje, prie bulvinės, buvome užkasę vonelę, pridėję įvairių skalbinių: rankšluosčių, audinių ir panašiai. Apžiūrėjome, atrodė užmaskuota gerai, tad taip ir palikome. Kol arklys pailsės, mudu pasistiprinome įsidėtais pietumis. Aplink visur ramu, nesimato nei žmonių, nei kareivių. Tik retkarčiais pasigirsta pavieniai šūviai ar retos kulkosvaidžio serijos. Bet tai toliau, gal už 2–3 km. Pasiimame dar kai ką iš paliktų namų apyvokos daiktų ir išvažiuojame. Apie saulėlydį laimingai pasiekiamo Pervazninkus ir savo išpūdžius, ką pamatėme namuose, pasakojame namiškiams.

Gal po dviejų savaitių sugalvojome, kad reikia parsivežti ir tuos likusius paslėptus daiktus. Ateina ruduo ir prasidės lietūs, gali sudrėkti. Dabar susiruošė brolis Antanas ir Onutė. Nuvažiavo taip pat laimingai, niekas jų nesutrukdė, tačiau jau iš tolo pamatė, kad kluono sienų lentos nuplėstos, išimtos durys, naujo namo nugriautas stogas ir dalis sienų. Įvažiavę į kiemą, slėptuvės vietoje randa tik iškastą duobę – kažkas atrado ir iškasė. Nemanėme, kad tai buvo kareivių darbas, nes jiems tie mūsų skalbiniai ir audeklai tikrai nebuvo reikalingi. Tad apžiūrėję suniokotus trobesius, pasiskynėme pomidorų, agurkų ir susidėjome į dėžę. Antanas rado keletą šilkinų krepšelių su kažkokia biria medžiaga. Įdėjo į dėžės dugną tuos krepšelius ir paslėpė po pomidorais. Nedaug ten užtrukę išvažiavo atgal. Pravažiavus gal 3–4 km juos sustabdo vokiečių kareiviai. Klausia, iš kur važiuoja, ką vežė, kas jūs tokie, kur dokumentai ir t. t. Antanas gimnazijoje buvo pramokęs vokiečių kalbos ir pradėjo jiems aiškintis. Bet kareiviai jo paaiškinimų nelabai ir klausė – jį apkaltino šnipinėjimu. Sakė ten, iš kur važiuojat, draudžiama civiliams būti – jis rusų šnipas. Liepė paeiti į šalį ir sakė sušaudysią. Onutė tai matydama verkė apkabinusi brolių, nepaleidžia. Kareiviai jį vis tiek stumia tolyn nuo vežimo. Bet pagaliau jų vyresnysis sustabdo kareivius ir juodu paleidžia, liepdamas kuo greičiau pranykti iš čia. Taip abu apsiašaroję, bet laimingi parvažiavo. Gerai, kad kareiviai nerado tų šilkinų krepšelių. Pasirodo juose buvo

parakas. Jei būtų suradę, tikriausiai būtų gerai nesibaigę. Tik tada nesupratome, kaip rizikavome važiuoti į savo namus, esančius pafrontėje. Juk kareiviai tokioje situacijoje gali pasielgti kaip tik panorės – jie čia už nieką neatsako.

Po šito įvykio daugiau į namus nevažiavome, nes nebuvo ir ko ten važiuoti. Taip su nerimu leidome dienas, laukdami to, kas neišvengiamai artėja. Ir štai vieną dieną atėję vokiečių kareiviai įsako išvažiuoti. Kraunamės savo daiktus į vežimą, pririšame prie vežimo galo karvutę ir... pasislepiame už sodo medžių. Nakčiai atėjus, vyrai pasilieka kieme ir, pasislėpę už krūmokšnių, stebi, kas čia toliau bus. Apie vidurnaktį buvo atjogę keli vokiečių kareiviai. Pasidairę ir pasikalbėję išjojo link Sudargo. Vyrai dar girdėjo keliu pravažiuojant ir praeinant vokiečių kareivius, bet daugiau į sodybą niekas neužėjo.

Ryte visi sukilome, ruošėmės pusryčiauti. Visur tylu, ramu. Kažkur Žemaitijoje girdėjosi tolimi sprogimų dunksėjimai. Skulscių vyrai turėjo žiūronus, tad iš jų stebėjo apylinkę. Tik apie 11 val. pamatėme laukais nuo Kukarckės ateinant keletą būrelių kareivių. Ėjo neskubėdami, apsižvalgydami. Tik jiems arčiau priėjus, pamatėme, kad tai jau ne vokiečių kareiviai. Vyrai paslėpė žiūronus ir su nerimu laukėme rusų pasirodymų. Užėjo 3 kareiviai, paklausė, ar nesimatė vokiečių, paskui paprašė išgerti degtinės, pavalgyti. Žinoma, degtinės tai negavo, bet pavalgę lietuviškų lašinių, išgėrę pieno, išėjo. Po jų netrukus atėjo kiti. Ir vėl prašo pavalgyti. Matosi, kad visi išvargę, gal nemiegoję ir tik suėję į kiemą susėdo, kiti tiesiog sugulė ant žemės. Kadangi jų buvo apie 30–40 žmonių, tai ką čia jiems ir bepaduosi. Tada patys ėmėsi iniciatyvos: atsinešė bulvių ir prašė išvirti. Priskuto gal pora kibirų, bet nėra tokio didelio puodo, kad galėtume tiek sutalpinti. Jie patys susirado didelį katilą, kuriame šeiminkės virdavo skalbinius. Taip į tą šutintuvą sudėjo bulves, dar įdėjo kruopų ir išvirė visą katilą. Matėsi, kad tikrai buvo gerai išalkę, nes, prisipylę kareivišką katiliuką gana tirštos sriubos, čia pat sode pavalgė ir kiek pailsėję išėjo. Po jų ėjo ir važiavo kiti būreliai. Kai kurie užeidavo atsigulti, paprašydavo pavalgyti ir kiek pailsėję ėjo tolyn.

Pavakarėj prie Sudargo pasigirdo stiprus šaudymas. Vokiečiai buvo užėmę geras pozicijas ant Sudargo kalno ir ten visus sutiko stipria ugnimi. Rusai atsakė tuo pačiu. Mes nuo Sudargo buvome už 4–5 km, tai gerai matėme, kaip miestelyje kyla į viršų sviedinių sproginimo sukelti dulkių ir dūmų kamuoliai. Dar stipresnis sprogimų griaudėjimas girdėjosi nuo Sudargo į pietų pusę, jau Vokietijoje. Į pavakarę mūšis aptilo. Taip Sudarge išvirtinę vokiečiai išsilaukė iki sausio mėnesio. 1944 m. spalio mėnesio apie 11–14 d. vokiečius nubloškė iš Lietuvos keletą kilometrų už Šešupės. Ir vėl frontas apsistojo keletui mėnesių. Pirmomis dienomis rusų kariai mūsų niekur nevarė, bet netrukus visiems buvo įsakyta trauktis tolyn nuo fronto, šį kartą jau į rytus. Taip palikę svetingai mus priėmusią Skulscių šeimyną, pajudame link savo namų. Važiuojame su baime, nes buvusių mūšių vietose buvo palikta daug minų ir įvairių sprogmenų. Žmonės, nesuprasdami jų pavojingumo, skaudžiai nukentėdavo, buvo daug žuvusių nuo minų, daugelis neteko kojų, rankų ar šiaip buvo sužaloti. Tuo metu kiek sunkesnis sužeidimas buvo tolygus mirčiai, nes dar nebuvo jokios medicinos pagalbos. Pirmąją pagalbą buvo galima gauti tik karinėse dalyse. Paskui siūsdavo į Kauną, bet kol jį pasiekdavo, dažnai jau būdavo per vėlu.

Taip neskubėdami per 3–4 dienas atvažiuojame į Menčikių kaimą ir apsina-  
kvojame tuščioje sodyboje. Iki namų teliko tik 4 km. Kitos dienos rytą su broliu  
Vytu išeiname į „žvalgybą“ – pasižiūrėti, ką rasime namuose, gal kaimynų jau  
bus sugrįžusių ir pan. Keliu einame atsargiai, apsižiūrėdami, kad neužteiktume ant  
minų. Kai kur pakelėse randame lenteles su rusišku užrašu „*min niet*“, todėl lyg  
ir ramiau jaučiamės. Jundilų kaimo sodyboje, sankryžoje, kur kelias sukasi link  
mūsų namų, taip pat randame lentelę su tokiu užrašu. Bet prie sankryžos riogso  
susprogdintas rusų tankas. Praeiname pro Bacevičių, Lingių sodybas, bet žmonių  
niekur nesimato. Šalia Aukšpirtos tilto matosi bunkerio pylimas ir šalia jo kažkas  
baltuoja. Prieiname arčiau ir matome, kad tai sušaudyti 3 vokiečių kareiviai. Be  
švarkų, be batų, paplūdę kraujuose. Gal jau daugiau kaip savaitė, kai jie ten guli.  
Vaizdas tikrai sukrečiantis.

Einame per Tėvelynės kiemą. Sodyboje jokio gyvybės ženklo. Prie namo  
slenksčio minos išmušta duobė, mėtosi kažkokie sudraskyti kruvini skudurai.  
Dar labiau sunerimę prieiname ir savo namus. Keliukas išvažinėtas, tad jei būtų  
užkasta mina, matytųsi. Įėję į kiemą ir čia randame sprogdusios minos duobę  
ir sudaužytą vežimo ratą. Paėjus link namo – antra minos duobė ir sprogdimo  
sudiraskyto bato likučiai. Jau darosi visai baugu toliau žengti. Vytas paima ilgą  
lazdą ir įtartinas vietas patikrina, ar kur po šiaudais ar po šiukšlėmis nėra minos.  
Įeiname į trobą. Tarp įvairių šiukšlių randame amerikiečių gamybos konservų  
dėžučių su rusiškais užrašais, sudraskytų rusiškų laikraščių likučių. Tai reiškia,  
kad čia jau gyveno rusų kareiviai. Lyg ir ramiau, nes minų neturėtų būti. Da-  
bar jau drąsiau apžiūrime tvartą, kluoną. Išmetame iš namo kareivių prineštus  
šiaudus ir, nieko įtartino ar pavojingo neradę, grįžtame, iš kur atėję. Tą pačią  
dieną visa šeima parvažiuojame į savo namus, iš kurių buvome išvaryti prieš  
tris mėnesius.

## Lietuvos kariuomenė

Sudėtingoje situacijoje atsidūrė Lietuvos jaunimas. 1940 m. liepos mėnesį  
Lietuvos kariuomenė buvo įjungta į Raudonosios armijos sudėtį. Lietuviški dali-  
niai vasaros laikotarpiu buvo dislokuoti Vilniaus rajono poligonuose ir Vilniaus  
krašte. Aplink buvo apstatoma įvestais rusų daliniais. Aktyvūs lietuviai karininkai  
buvo areštuojami ir į jų vietą buvo skiriami rusai arba palankūs komunistinei  
santvarkai lietuviai. Buvo bijomasi kareivių ir lietuvių karininkų sukilimo. Tuo  
metu buvo pastebimas lietuvių karininkijos nepasitenkinimas. Dėl to prieš karo  
pradžią lietuvių dalinius papildė keliais tūkstančiais rusų ir kitų Azijos tautybių  
kariais ir karininkais. Paskyrė politinius vadovus – politrukus. Jie sekė karininkų  
ir kareivių nuotaikas. 1941 m. birželio 22 d. prasidėjus karui su vokiečiais, rusų  
karinė vadovybė pasimetė ir padrikai traukėsi į rytus. Lietuvių kariai būrėsi prie  
lietuvių karininkų ir stengėsi atsipalaiduoti nuo rusų vadovybės. Didelei daliai  
tai pavyko, nors teko ir susikauti, bet jie liko Lietuvoje. Kuriems nepavyko ar  
nebuvo galimybės, o gal kai kurie ir nepanorėjo, traukėsi į Rusiją. Taip visą karą  
ir teko praleisti Raudonosios armijos sudėtyje, kariaujant sunkų ir žiaurų karą su  
vokiečiais. Iš tų, pasitraukusių į Rusiją karių, 1942 m. buvo suformuota vadinamoji  
Lietuviškoji 16-toji divizija, vadovaujama rusų karinės vadovybės. Jei bataliono ar

pulko vadas būdavo lietuvis, tai jo pavaduotojas ar politrukas (politinis vadovas) būdavo rusas. Tad savarankiškumo buvę Lietuvos karininkai neturėjo.

Pradėjusi savo kovų kelią prie Oriolo, karui baigiantis, Lietuviškoji 16-oji divizija pasiekė Lietuvą. 1944 m. rudenį dalyvavo mūšiuose prie Šiaulių, Klaipėdos. Nuo Klaipėdos buvo nukreipta į Latvijos Kuršą ir ten, bekovoiant su apsuptais vokiečių daliniais, baigėsi karas. Nors divizija buvo pavadinta Lietuviškąja 16-ąja divizija, bet dėl patiriamų nuostolių joje lietuvių nedaug buvo telikę. Pasibaigus karui, politiniais sumetimais ji buvo išformuota ir kariai lietuviai buvo išskirstyti po kitus rusų dalinius.

Tie Lietuvos kariai, kurie prasidėjus karui atsiskyrė nuo besitraukiančių rusų, pasidavė vokiečiams ir buvo sugrūsti į belaisvių lagerius kartu su rusų belaisviais. Lageriuose belaisvių gyvenimo sąlygos buvo nepaprastai sunkios. Vokiečiai pasiūlė lietuviams pasirinkti: sudarius 6 mėnesių sutartį stoti į apsaugos dalinius, ar likti belaisvių stovyklose. Šie daliniai Lietuvoje turėjo palaikyti tvarką: saugoti geležinkelius, karinius objektus. Norėdami kuo greičiau ištrūkti iš belaisvių lagerių, jie sutiko. Taip buvo sudaryti 23 batalionai, apie 13 000 vyrų. Iš jų – 230 karininkų. Visi gavo lietuviškas uniformas, vadovavo lietuviai karininkai. Jų tarnyba buvo numatyta tik Lietuvoje. Bet vokiečiai šio susitarimo nesilaikė ir juos perėmė vokiečių karo policija. Visi buvo aprenkti vokiškomis uniformomis, apginkluoti vokiškais ginklais ir pasiūsti į Rusiją, Ukrainą, Baltarusiją, Lenkiją. Ten turėjo saugoti karinius objektus, geležinkelius, kovoti su rusų partizanais. Dalis iš jų buvo pasiūsti ir į frontą. Pasijutę apgauti, stengėsi įvairiais būdais iš ten ištrūkti, bet ne visiems tai pasisekė. Karui baigiantis, 1945 m., šiuose daliniuose dar buvo likę apie 500 lietuvių. Likimo ironija, kai vokiečių pusėje kariavę lietuviai atsidūrė apsuptyje Latvijos Kurše, prieš juos kariauti buvo pasiūsta Lietuviškoji 16-oji divizija.

Taip prieš keletą metų kartu kariavę kariuomenėje, gal ir buvę draugai, atsidūrė priešinguose apkasuose kaip didžiausi priešai. Vokietijai karą pralaimint, dalis lietuvių iš Kuršo kartu su vokiečiais laivais sugebėjo pasitraukti į Švediją, bet dauguma pateko į rusų nelaisvę. Teko ilgus metus praleisti rusų belaisvių stovyklose ar kalėjimuose. Kiti pasitraukė į miškus ir įsijungė į rezistencinę pokario kovą.

## Vietinė rinktinė (VR)

Prasidėjus karui, mūsų šeimos vyrų karo tarnyba dar nelietė. Vokiečių kariškiai, eidami per Lietuvą, gyrėsi, kad per porą mėnesių nugalės Rusiją ir greitai pasibaigs karas. Bet tikrovėje įvykiai vystėsi ne taip. Vykstant mūšiams, frontui reikėjo vis naujų jėgų pakeisti žuvusiuosius, sužeistuosius ar patekusiuosius į rusų nelaisvę. Reikėjo darbininkų gamykloms ir kitiems darbams, nes iš Vokietijos vyrai buvo paimti į karą. Todėl ir Lietuvoje jauni vyrai buvo raginami stoti į kariuomenę arba eiti į Reicho darbo tarnybą. Iš pradžių ragino eiti tik savanoriais. Vėliau vertė prievarta, bet jaunimas nepakluso ir įvairiais būdais stengėsi išlikti. Už tarnybos vengimą buvo grasinama pačiomis žiauriausiomis bausmėmis.

Frontui vis artėjant, Lietuvos aukšti pareigūnai ir kariškiai, norėdami apsaugoti Lietuvos jaunimą nuo pražūties dėl svetimų valstybių interesų, nusprendė

prašyti vokiečių karinės valdžios sudaryti iš savanorių Vietinę rinktinę (VR). Jos veikla būtų savo teritorijoje gintis nuo lenkų Armijos krajojvos ir rusų partizanų užpuodinėjimų ir kenkėjiškos veiklos tiek prieš lietuvius, tiek prieš vokiečius. Esant reikalui, VR gintų savo sienas. Taip buvo gautas sutikimas organizuoti 10 tūkstančių vyrų Vietinę rinktinę. 1944 m. vasario 16 d. generolas Povilas Plechavičius, tuo metu Lietuvoje turėjęs didžiulį autoritetą, paskelbė kreipimąsi į Lietuvos jaunimą, ragindamas stoti savanoriais į Vietinę rinktinę ir apsiginti nuo banditiškų išpuolių. Pateikiu ištrauką iš kreipimosi teksto:

*„Lietuviai kariai, kai Tėvynė pavojuje, prisiminkite jai duotą priešai ir imkite ginklą į savo rankas, kad visi, susibūrę į Vietinę rinktinę, išvartume iš savo žemės iš rytų ateinančius banditus, kurie žudo mūsų brolius, niekina mūsų moteris, plėšia ir degina mūsų turta.*

*O Tu, Lietuvos jaunime, kuris neturėjai ginklo savo rankose, eikš vyresniųjų brolių pėdomis! Lietuvos vyrai, aš Jus kviečiu stoti į mano organizuojamą Vietinę rinktinę. Visi eikite pas savo apskričių komendantus, nes atėjo laikas ginti savo Tėvynę. Nepriklausomybės kovose žuvusių mūsų savanorių ir partizanų kraujas ne veltui pralietas, tęskime pradėtą jų darbą...“*

Apskirtyse buvo įsteigtos komendantūros savanoriams registruoti. Patriotiškai nusiteikęs jaunimas pritarė šiam kreipimuisi ir noriai stoji į Vietinę rinktinę. Per savaitę vietoje leistų 10 000 vyrų užsirašė apie 20 000, tad registracija buvo sustabdyta.

Tuo metu mes, trys broliai, mokėmės Šakių gimnazijoje. Vyresniųjų klasių moksleiviai tik apie įstojimą į VR ir tekalbėjo. Prisimenu, kai, parėję iš pamokų, broliai kalbėdavosi apie stojimą, sakė, kad reikia eiti užsirašyti. Mes gyvenome pas tetėną Antaną Orentą, tad jis išterpė į šį pokalbį. A. Orentas buvo Pirmojo pasaulinio karo dalyvis, patyręs daug karo sunkumų, buvo sužeistas, ilgas metus išbuvęs vokiečių belaisvėje, vėliau savanoriu dalyvavo Lietuvos nepriklausomybės apgynimo kovose. Jis perspėjo, kokie sunkumai laukia kariškame gyvenime. Juk vokiečiai iš Rusijos traukiasi, mūšiai ir frontas vis artėja ir nežinia, kaip viskas bus toliau. Tas jaunuolių patriotiškas užsidegimas karo sunkumuose gali būti užgesintas, o atgal kelio jau nebus.

Bet, antra vertus, frontui vis artėjant ir vokiečiams didinant spaudimą stoti į jų organizuojamus dalinius, gal ir geriau būtų tarnauti savose, lietuviškose karinėse pajėgose.

Galutinį sprendimą turėjo priimti patys ir gerai apgalvoję. Nepatarė eiti iš karto abiem broliams – bus mažesnis pergyvenimas namiškiams. Gal vėliau bus aiškesnė situacija ir bus galima geriau apsispręsti. Iš Šakių gimnazijos vyresniųjų klasių savanoriais užsirašė apie 20 jaunuolių. Daugiausiai buvo iš 7-tos klasės. Aštuntokams iki atestato gavimo buvo likę mokytis vos 4 mėn., todėl dauguma norėjo užbaigti mokslą. Šeštokams daugeliui dar nebuvo suėję 18 metų, todėl jų dar nepriėmė. Užsirašė brolis Vytas, o Antanas nutarė dar palaukti.



Buvęs savanoris Antanas Jokimaitis, brolio Vyto klasiokas, pasakojo, kaip du jaunuoliai užsirašydami savanoriais nuslėpė savo tikrą amžių ir kai paaiškėjo, kad jiems nėra dar 18 metų, jie nebuvo priimti. Ir kaip jie išgyveno! Jų klasės draugai išeina, o jų nepriima dėl kelių mėnesių amžiaus skirtumo.

Tačiau dauguma savanorių buvo vyresnio amžiaus – atitarnavę Lietuvos kariuomenėje. Jųėjimas į Vietinę rinktinę buvo tarsi ištaisymas tos klaidos, kurią Lietuvos karinė vadovybė padarė 1940 m., be jokio pasipriešinimo išileisdama svetimos valstybės kariuomenę, taip prarasdama savo valstybingumą. Iš to, kaip greitai buvo surinkta tiek savanorių į vietinę rinktinę, galima spręsti, kokios buvo žmonių nuotaikos besibaigiant antrajai okupacijai.

Po užsirašymo Vytui tuoj reikėjo išvažiuoti. Tėviškėje atsisveikinti susirinkome visa šeima. Kas žino, kada vėl taip visi sveiki ir gyvi susirinksim. Buvo ir atsisveikinimo ašarų, ir jaudinimosi. Bet sprendimas jau priimtas, išvažiuojantieji buvo palydėti į Šakius. Iš ten organizuotai važiuos į tarnybą Seredžiuje.

Šakiuose susirinko didelė minia lydinčiųjų. Tai išeinančių giminės, klasės draugai, pažįstami žmonės. Visų akyse susirūpinimas, ašaros. Tik išvažiuojantieji stengėsi ašarų neparodyti, bet ir jiems tai ne visada sekėsi.

Paskutinės atsisveikinimo kalbos, palinkėjimai ir visi išvažiuojantieji, susidėję savo kelionmaišius ar lagaminus, sunkiai slėpdami ašaras, beriedančias skruostais, vežimais išvažiavo į Seredžių. Pakeliui, pravažiuojant per kaimus, dar vis prisidėdavo naujų išvažiuojančių savanorių. Visur juos išlydėdavo su ašaromis akyse.

Beje, iš Jundilų kaimo į Vietinę rinktinę išvažiavo ir 21-erių metų Juozas Mekšraitis. Artimieji, lyg nujausdami nelaimę, pasikvietė fotografą ir prisimimimui padarė keletą nuotraukų. Ir tikrai, Vietinę rinktinę vokiečiams likviduojant, jis buvo išvežtas į Vokietiją ir iš ten negrižo. Karo audrose prarado sveikatą ir 1949 m. mirė.

Atvažiavusius į Seredžių savanorius apgyvendino buvusiose Lietuvos kariuomenės kareivinėse. Čia buvo suformuotas 310-tas batalionas, į kurį pateko ir Vytas. Buvo atrinkti savanoriai, turintys atitinkamą išsilavinimą, į Marijampolėje organizuojamą karo mokyklą. Į ją užsirašė ir Vytas. Mums lyg ir ramiau tapo – kol mokysis, vis dar bus saugesnis.

Vokiečių vadovybė generolui Plechavičiui buvo pažadėjusi Vietinę rinktinę apginkluoti ginklais, apsauga ir kitais reikalingais dalykais, bet savo pažadus vykdė labai nenoriai. Ilgą laiką dalis savanorių negavo apavo, rūbų ir teko dėvėti savais. Vokiečiams nepatiko VR karių lietuviškas nusiteikimas, todėl įvairiais būdais buvo trukdoma ir vis buvo daromas spaudimas eiti į vokiečių organizuojamus karinius dalinius.

Vytas savo kaip kariūno gyvenimu nesiskundė. Rašė, kad maitina gerai, gyvenimo sąlygos irgi tenkino. Visas laikas užimtas įvairiems pratimams, rikiuotei, teoriniams užsiėmimams. Panašiai dienas leido ir likusieji Seredžiuje. Gal kartais būdavo ir sunkiau, bet nesiskundė ir nedejavo. Visada buvo optimistas, gerai nusiteikęs, mėgo pokštus.

Nuo pratybų laisvu laiku rašydavo laiškus, bendraudavo su draugais. Turėjo gražų balsą, mėgo dainuoti. Sakė, kad išėję rikiuotėje, žygiuodami Marijampolės gatvėmis užtraukdavo žygio dainą.

*„Mūsų kuopa kai išeina  
Ir užtraukia linksmą dainą,  
Ei, lietuvi, ar žinai –  
Žengia dvasios milžinai.“*

Tai žmonės net gatvėje sustoję su pasigėrėjimu klausydavosi jų dainos. Kita jų mėgiama daina buvo:

*„Tau, sesute, puikios gėlės,  
O man kardas prie šalies.  
Tau akis plaus ašarėlės,  
Man gaisrai kelius nušvies.“*

Vėliau ši daina buvo pavadinta plechavičiukų himnu.

Balandžio mėnesio pabaigoje keturi VR batalionai buvo perkelti į neseniai atgautą Vilniaus kraštą ir Varėnos rajoną. Ten ramybę drumstė rusų partizanai ir lenkų Armijos krajovos partizanų išpuoliai. Lenkai vis negalėjo susitaikyti su tuo, kad šis kraštas priskirtas Vilniaus sričiai. Čia jie prarado savo įtaką. Armijos krajovos partizanai stengėsi naikinti lietuviškumo apraiškas ir buvo dažni atvejai, kai aktyvius lietuvius mokytojus, policininkus, seniūnus sušaudydavo. Kartais sušaudydavo ir jų šeimos narius. Galima įsivaizduoti, kaip čia buvo sutikti VR kariai. Vietos gyventojai lietuviai juos sutiko kaip savo gynėjus, o tie, kurie per keletą dešimtmečių jau buvo sulenkėję, laikėsi santūriai, įtariai ir gana dažnai net priešiški. Todėl net pačiomis pirmomis jų atvykimo dienomis prasidėjo konfliktai ir susišaudymai. Kaip pasakoja ten dalyvavusieji, Armija krajova buvo geriau ginkluota ir jų pajėgos buvo daug geresnės. Rusų partizanai stengėsi likti nuošaliau ir su VR didesnių susirėmimų neturėjo. Didesni susirėmimai su lenkais buvo Grauziškėse, Turgeliuose, Mūro Ašmenoje. Prieš gausesnes ir geriau ginkluotas lenkų pajėgas lietuviai negalėjo atsilaikyti ir patyrė nemažų nuostolių. Grauziškėse žuvo 21 lietuvių karys, o Mūro Ašmenoje apie 50. Lietuviai buvo ginkluoti senais ir nepatikimais prancūziškais šautuvais, šovinių mažai turėjo. Matyt, vokiečiai lietuviais nepasitikėjo, gerai neaprūpino ginkluote ir šaudmenimis. Lenkai buvo ginkluoti automatiniais ginklais ir kulkosvaidžiais. Kaip vėliau paaiškėjo, vokiečiai gal ir sąmoningai lietuvius neaprūpino gerais ginklais, nes jau gegužės mėn. juos visus nuginklavo.

Nuo pat Vietinės rinktinės suformavimo generolas P. Plechavičius buvo spaudžiamas padėti vokiečiams sušaukti Lietuvos vyrus į Vermachtą. Vokiečiai, matydami, kad tai jiems nepavyksta, 1944 m. gegužės 12 d. suėmė gen. Plechavičių ir visus štabo karininkus – apie 40 žmonių – ir išvežė į konclagerį Salaspilyje, esantį Latvijoje, o vėliau į Vokietiją. Bet prieš pat suėmimą gen. Plechavičius, tarsį nujausdamas vokiečių apgavystę, spėjo paleisti neribotų atostogų Marijampolės karo mokyklos kariūnus ir perspėjo batalionų vadus apie iš vokiečių pusės Vietinei rinktinei gresiantį pavojų.

Gegužės mėnesį, mums visai netikėtai, Vytas pareina atostogų. Visi labai apsidžiaugėme ir kartu nustebome. Sako: *„Paleido atostogų neribotam laikui, reikia*

*persirengti ir gražinti uniformą.*“ Tai kėlė nerimą, nes niekas nežinojo tikrųjų šių atostogų priežasčių. Paėmęs iš namų savo rūbus, Vytas išvažiavo į Šakius, o iš ten jau veš atiduoti uniformą. Prieš išvažiūdami visi buvo susirinkę į gimnaziją susitikti su savo buvusiais klasės draugais. Susėdę klasėse, dalinosi išpūdžiais, fotografavosi uniformuoti savo kariūno dienoms atminti. Gaila, kad šių nuotraukų neišsaugojome. Jau po karo atėję rusai, beieškodami stalčiuose „banditų“, jas užtiko ir kiek dar turėjome bėdos dėl jų. Tardė, kas čia tie kariškiai. Tėtukas paaiškino, kad po karo vaikai radę sode ir pasiėmę. Rusai, paėmę tas nuotraukas, išsivežė. Vėliau radome jas sudraskytas pakelės griovyje.

Vytas su draugais, nuvažiavęs į Marijampolę, rado tuščias kareivines. Likę tik keli ginkluoti kareiviai kareivinėms apsaugoti. Atidavė uniformą ir dar kiek užtruko, besikalbėdamas su nespėjusiais atsiskaityti draugais. Staiga pamato, kad kareivinės apsuptos vokiečių kariuomenės. Prasideda susišaudymas, bet kadangi ginkluoti buvo tik keli apsaugos kareiviai, o vokiečiai buvo ginkluoti kulkosvaidžiais ir jų buvo daug daugiau, tad susišaudymas greitai baigėsi. Buvo žuvusiųjų ir sužeistųjų. Visi likę gyvi buvo nuginkluoti ir suimti. Tarp jų ir brolis Vytas. Buvo suimta apie 100 vyrų. Suimtųjų būrį vedant antrojo aukšto kareivinių koridoriumi, Vytas suspėjo vokiečių kareivių nepastebėtas pasislėpti už sienos nišoje stovinčios krosnies. Taip jis išvengė savo draugų likimo. Išvartyuosius kareivius kieme sulaipino į mašinas ir išvežė į Kauno 6-ąjį fortą, o vėliau į Vokietiją. Dalis iš jų atsidūrė Študhofo konclagery (pasakojo brolis Vytas). Suimtuosius išvežus, kareivinėse viskas nutilo, tik pirmajame aukšte buvusiosios sargybos patalpose girdėjosi vokiečių kalbos garsai. Po kurio laiko iš ten pasigirsta vokiečių kareivių dainos. Matyt, kareiviai išgėrė ir ramiai sau vaišinas. Vytas, žinodamas kareivinių pastatų patalpų išdėstymą, apgalvojo, kaip ištrūkti. Dar kiek palaukęs ir įsitikinęs, kad kareiviai jau gerai įsidainavę, atsargiai laiptais nulipo į pirmąjį aukštą ir per langą išsoko į kiemą. Prsidengdamas buvusiais pastatais, sargybos nepastebėtas, pasiekė teritorijos tvorą ir perlipo. Užkalbino dvi praeinančias merginas ir jas paprašė jį palydėti pro gatvėje važiuojančius vokiečių patrulius. Taip draugiškai ir linksmai šnekučiuodamiesi praėjo be patikrinimo pro vokiečių kareivius ir išėjo į Marijampolės pakraštį. Kitą dieną be didesnių nuotykių pasiekė namus.

Į gimnaziją toliau mokytiis negrįžo, nes prisibijojo, kad gali būti ieškomas ir suimtas. Ir namuose dar nesijautė saugiai. Tad kurį laiką dar pasislapstė, bet viskas šį kartą gerai baigėsi.

Likvidavę Marijampolės karo mokyklą, vokiečiai ėmėsi nuginkluoti ir perimti į savo rankas visą Vietinę rinktinę. Po kautynių su lenkais Grauziškėse ir Mūro Ašmenoje, Turgeliuose, lietuviams dar nespėjus palaidoti savo žuvusiųosius kovos draugus, jie buvo vokiečių kariuomenės apsupti ir staigiai nuginkluoti. Ir kiti VR daliniai buvo įvesti į vokiečių specialiai paruoštas pasalas ir apsuptiems net su tanketėmis teko sudėti ginklus.

Bet dauguma karininkų, perspėti gen. Plechavičiaus ir sužinoję apie Marijampolės karo mokyklos likvidavimą, išvedė savo karius su visais ginklais į miškus. Ir nepasidavė vokiečių provokacijoms. Pasidaliję mažesniais būreliais, su savo turėtais ginklais sugrįžo į savo namus. Nors dauguma vyrų išvengė vokiečių jiems paspėstų pinklių, bet apie 3 000 karių buvo nuginkluoti ir išvežti į Vokietiją.

Vokiečiai, keršydami už lietuvių atsisakymą jiems tarnauti Vermachte ir norėdami lietuvius įbauginti, palaužti morališkai, iš suimtųjų atrinko apie 80 vyrų ir, nuvežę prie Vilniaus į Panerius, grupėmis po 10 sušaudė. Sakė, jog tai bausmė lietuviams už nepaklusnumą ir jų nurodymų nevykdymą. Perspėjo, jog tas pat būsią ir už mėginimą pabėgti. Iš Šakių apskrities buvo sušaudytas gelgaudiškietis Antanas Vasiliauskas ir lukšietis Kymantas.

Suimtieji buvo išvežti į Vokietiją ir iš lagerių paskirstyti įvairiems darbams. Dauguma buvo aprenkti vokiečių uniformomis ir paskirti į priešlėktuvinę gynybą, aerodromų apsaugą, jų remontavimą po nuolatinių bombardavimų. Kiti į įvairias, daugiausiai karines gamyklas ar prie žemės ūkio darbu.

Vokiečiams karą pralaimėjus, VR kariai buvo laikomi kaip vokiečiai belaisviai. Pakliuvusieji į anglų-amerikiečių nelaisvę, praėjus kuriam laikui, išsiaiškinus padėtį, buvo paleisti į laisvę. Galėjo išvažiuoti į Angliją, Ameriką, Australiją pas gimines ar pažįstamus. Dauguma taip ir padarė. Tikėjosi, kad Lietuva po karo atgaus nepriklausomybę ir jie galės sugrįžti. Tačiau realybė buvo visai kitokia. Daugeliui iš jų savo krašto taip ir neteko daugiau pamatyti. O laimingesnieji čia galėjo atvažiuoti tik po 50 metų, kai Lietuva atgavo nepriklausomybę.

Pakliuvusieji į rusų nelaisvę atsidūrė belaisvių stovyklose ir buvo išvežti į akmens anglies šachtas vergiškiems darbams. Tik po keleto metų, patyrę daug vargo ir kančių, praradę sveikatą, galėjo sugrįžti į savo šeimas.

## Juškakaimiai

*Zigmas Naujokaitis*

Juškakaimių kaimas atiteko Sintautų valsčiui 1934 m., kai buvo baigiamas dalyti likviduojamas senasis Slavikų valsčius.

Juškakaimiai – didelis kaimas, jis tęsiasi iš rytų į vakarus veik 5 km. Kaimą įstrižai kerta Siesartiės upelis. Tai didžiausia Šakių krašto upė, kuri ties Juškakaimiais įteka į Šešupę. Per kaimą ji teka apie 2,7 km, o jeigu matuosime su visais vingiais ir kilpomis, susidarys gal ir 5 kilometrai.

Vakarinė kaimo dalis buvo vadinama Juškakaimėliais, o šiaurinė dalis, išišovusi į Kidulių valsčiui priskirtą Júodupėnų kaimą, vadinosi Saldamierais. Žmonės šiuos pavadinimus vartojo, tačiau žemėlapiuose jų nerasime. Senuosiuose kariniuose žemėlapiuose tose vietose atspausti užrašai „*prie Jušk.*“, atseit, priklauso Juškakaimiams. Saldamierai įdomūs tuo, kad tai buvo gatvinis kaimelis, susidedantis iš vienos gatvės, abipus kurios buvo mažžemių sodybėlės. Iki karo pabaigos Juškakaimėliuose ir Saldamieruose, kaip ir visuose Juškakaimiuose, buvo daugybė sodybų, o dabar visur beveik tušti numelioruoti plotai.

Pietiniu Juškakaimių pakraščiu vingiuoja ir į Šešupę įteka Blūsuptio upelis su intakais Skrynupiu ir Rūdbale. Siesartis Juškakaimiuose taip pat turi intakų, tačiau tik pats trumpiausias iš jų turi vardą – tai Plautupis, kurio giliai išrausta sausvagė įsijungia į Siēsartį ties Kurynės kilpa.

Siesartis ties Juškakaimiais melioracijos nepaliesta, kelis kartus platesnė negu ties Šakiais, apaugusi alksniais, teka tarp aukštų skardžių, išrėžusi vagą iki pat geologinių morenos klodų. Todėl Siesartiės vaga galima važiuoti traktoriumi be pavojaus įklimpti. Ypač aukštas Siesarties skardis yra prie jos žiočių Juškakaimių pusėje. Anksčiau jis buvo vadinamas Didkalniu. Tarpukariu ant šio skardžio būdavo iškilmingai priimami nauji nariai į Šaulių sąjungos Slavikų kuopą. Pavasario polaidžių metu Siesartis virsta galingu srautu, kertančiu upės vingius, nešančiu ne tik šakas bei šiekštus, bet ir ištikus pargriautus medžius. Deja, vasaromis sausrų metu Siesartis visiškai nusenka, kartais net nustoja tekėjusi. Dabar Siesarties vanduo dažniausiai drumstas, o anksčiau, tarpukariu, būdavo skaidrus ir šaltas. Sekloje vietoje atsargiai pakėlus akmenį būdavo galima pamatyti miegančią mažą žuvelę, o vyrai, graibydami rankomis po vandens paplautais pakrantės medžių kelmis, neretai ištraukdavo ir visai nemenką žuvį.

Šešupės krantai ties Juškakaimiais yra labai vaizdingi. Žvelgiant nuo Šešupės kalno į Prūsijos pusę, atsiveria kelių kilometrų pločio panorama. Gaila, kad ją baigia užgožti pokariu anoje pusėje išaugusių baltalksnių siena. Šešupė čia plati – net ir stipri ranka akmenuko nepermeta. Tik ji vis labiau apauga švendrais, ajerais (*totorkomis*) ir maurais. Tarpukariu čia buvusi puiki maudykla visiškai sunyko. Nenugalimas stovi tik didžiulis akmuo pačiame vagos viduryje. Šlaito viršuje augusias vinkšnas karo pabaigoje, artėjant frontui, iškirto vokiečiai. Senais laikais žiemos metu iš Šešupės dugno, prasikirtę eketes, specialiais kaušais žmonės kasdavo žvyrą, kurį naudojo statyboms ir keliams taisyti.



Per Juškakaimius pašėšupiais eina didelis kelias, jungiantis Kudirkos Naūmiestį su Jurbarku. Caro laikais jis buvo netaisomas, pilnas duobių. Senasis Jonas Naujokaitis prisimindavo, kad į jas neretai nuklimpdavo žydų vežimai. Ūkininkui tekdavo kinkyti arklius ir ištraukti juos iš klampynės. Tarpukariu vieškelį jau taisydavo. Jo pakraščiu tęsėsi eilė numeruotų cementinių stulpelių, kurie dalijo kelią į atkarpas, vadinamas *taisliais*. Kiekvienas ūkininkas turėjo savo *taislių*, kuriuos prižiūrėjo, atveždavo žvyro. Ties Blusupio ir Siesarties upeliais vieškelyje buvo stačios įkalnės. Vežimu važiuojant įkalne žemyn, būdavo sunku išlaikyti arklius, todėl žmonės pririšdavo pančiu vieną ratą, kad nesisuktų ir stabdytų vežimą. Pokariu buldozeriai išlygino įkalnes, buvo padarytas platus tvirtas kelias, tinkamas sunkiam transportui, tačiau labai grubus ir dulkėtas, o asfaltuoti jį nebuvo numatyta.

Juškakaimiai ribojasi su Slavikų bažnytkaimiu, kurio kai kurios įstaigos bei objektai yra Juškakaimiuose. Sakysim, net buvusio senojo Slavikų valsčiaus valdybos būstinė buvo Juškakaimių kaime. Šalia jos buvo areštinė, vadinama *kozu*. Kitoje vieškelių pusėje tais laikais veikė garsi Dzidoriaus smuklė (*karčiama*). Vėliau, Slavikų valsčių panaikinus, būstinė buvo perstatyta ir tapo Slavikų pradžios mokykla, o *kozias* – mokyklos sargo nameliu. Priešais mokyklą buvusios smuklės vietoje gražų medinį namą pasistatė žymiausias tuometinis Slavikų krašto siuvėjas Jonas Mykolaitis. Jo name kambarį nuomojosi vyresniųjų mokyklos skyrių mokytoja Jadvyga Mamaitytė, patriotiškai auklėjusi mokinius. Deja, prasidėjus sovietų okupacijai, ir mokykla, ir siuvėjas buvo išvaryti – pastatus užėmė rusų pasieniečių įgula. Pačia pirmąją karo valandą visi pastatai virto pelenais.

Netoli nuo buvusios mokyklos Juškakaimiuose pašėšupyje yra valstybinės reikšmės archeologinis paminklas – Slavikų senkapiai. Tarpukariu nepriklausomos Lietuvos pradžioje Juškakaimių kaime Jono Naujokaičio sodyboje veikė klijavimo teatras. Čia, nedideliame ūkio klijavime (*skūnelėje*), 1919 m. buvo iškilmingai paminėta pirmųjų nepriklausomybės metų sukaktis Slavikų krašte. Vėliau tos pačios sodybos klėtyje ilgą laiką buvo Slavikų vartotojų kooperatyvo sėklų valymo punktas. Čia stovėjo kelių metrų ilgio ranka sukama mašina – trijeris, kurią aptarnaudavo patys javų sėklą atsivežę ūkininkai. Be abejo, tai buvo rimta savitarpio parama žemės ūkiui.

Tarpukariu ūkininkai pieną veždavo į pieno nugriebimo punktus Slavikuose ir Juškakaimėliuose, grietinę į Sintautų pieninę (tai buvo svarbus pajamų šaltinis), o centrifuguotą pieną parsiveždavo namo ir sunaudodavo gyvuliams.

Tarpukariu Juškakaimių seniūnu ilgą laiką buvo Pranas Stankaitis. Vėliau, vokiečių okupacijos metais, seniūnu buvo išrinktas Vytautas Mykolaitis. Pirmuoju sovietų laikotarpiu seniūnavo (tiksliau buvo apylinkės pirmininku) Jonas Birbilas, o antrojo sovietų laikotarpio pradžioje Jurgis Masevičius. Visi jie buvo korektiški vyrai ir dėl kokio nors kolaboravimo neturėjo priekaištų.

Šiuo metu Juškakaimiai įeina į Šakių rajono, Slavikų apylinkės sudėtį.

Jono Naujokaičio sūnus Zigmąs Naujokaitis susigrąžintoje tėvų žemėje Juškakaimiuose įkūrė parką, kuris buvo pavadintas Kurynės dendrologiniu rinkiniu. Šakių rajono savivaldybės sprendimu jam suteiktas botaninio gamtos paveldo statusas. Jame dabar auga apie 260 rūšių dekoratyvinių medžių ir krūmų.

## Kuodžių kaimas

*Birutė Matijošaitytė, Antanas Matijošaitis*

Kuodžių kaimo tikslī vardo kilmė nežinoma. Manoma, jog kažkada senovėje čia gyvenę tokia pavarde žmonės.

Per kaimą tekėjo mažas upelis, žmonių taip ir vadinamas „upeliu“. Žemės planuose ir žemėlapiuose – tai Aukštōji Aukspirta, atitekanti iš Dūobiškių kaimo. Tarpukario Lietuvoje, sausinant šių lygumų žemes, upelio vaga buvo ištiesinta, iškastas gilus ir platus griovys, kurį visi, seni ir jauni, vadino *didgrabe*. Tik pro Janavičiaus, Vizgirdos žemę ir per Žievio pievas dar vingiavo pagilinta (iškasta) vaga upelis.

Kuodžių kaimas ribojasi šiaurėje su Gabartū ir Duobiškių, o rytuose – su Parėbių ir Tumosiškės kaimais. Pietinėje pusėje buvęs bevardis upelis Kuodžius skyrė nuo Naudžių, o keliukas – nuo Jundilū ir Tilvikų kaimų. Vakaruose ribojasi su Šunkarių ir Menčikių kaimais.

Senosios kaimo sodybos buvo Aukštōsios Aukspirtos pakrantėje. Ta vieta, skirstantis į vienkiemius, atiteko Mozūrevičiui (vėliau į žentus atėjo Damijonas Žievys). Po Antrojo pasaulinio karo Kuodžių kaimo sodybų vietoje tebuvo likusios vėšlios pievos, ajerų priaugusios kūdros (*prūdai*) ir keletas ažuolų.

Kuodžių kaimo kapinaitės, išsiskirsčius visiems dvylikai ūkininkų į vienkiemius ir šalia jų įsikūrus Jakaičio ūkiui, suaugus medžiams ir sodui, taip ir liko šiaurės vakariniame sodo kampe. Tarpukariu kaimo gyventojai gegužės vakarais rinkdavosi kapinaitėse, ten giedodavo ir meldavosi. 1991 m. rudenį kapinaičių sutvarkymu pasirūpino Ona Žievienė (Šunkarių kaimo), kaimynai Regina ir Albinas Bendžiūnai, Ona Valaitienė, dalyvavo Sutkaičių duktė Eugenija Šatienė, Birutė Matijošaitytė, Antanas Matijošaitis, Valaičių šeima ir kiti išeiviai iš Kuodžių. Kapinaitėse pastatytą paminklinį akmenį pašventino Sintautų parapijos klebonas Antanas Maskeliūnas.

Nuo seno Kuodžių kaimas priklausė Sintautų parapijai. Pirmą kartą jis paminėtas 1697–1706 m. Sintautų bažnyčios metrikų knygoose.<sup>1</sup> Gyventojų surašymo duomenimis, 1923 m. kaime buvo 12 ūkių ir 117 gyventojų (žmonių).

Rūšimis paskirstytų žemių sąrašuose 1929 m. dvylika Kuodžių kaimo ūkininkų ir jų žemės plotai išvardijami eilės tvarka nuo pietinės į šiaurinę kaimo pusę: Pranas Švelnys – 72,38 ha; Damijonas Žievys – 33,39 ha; Jonas Sutkaitis (Jakaičio žentas) – 33,59 ha; Aleksas Janavičius – 35,27 ha; Antanas Vizgirda – 44,24 ha; Pranas Dumčius – 36,11 ha; Jonas Gudaitis – 24,07 ha; Aleksandras Dailidė – 33,59 ha; Pranas Martišius (užkurys, vedęs Antaniną Plaušinitienę) – 34,15 ha; Nikodemas Abromavičius – 45,34 ha; Juozas Sperauskas – 53,74 ha; Petras Matijošaitis – 50,39 ha.

Palaipsniui kaimo gyventojų sudėtis keitėsi ir gausėjo naujakurių. P. Dumčius dalį žemės davė dukrai Marijai „į kraitį“ ir taip atsirado Juozo Martišiaus (Galinio) ūkis. Apie 30 ha žemės ir trobesius P. Dumčius 1938 m. pardavė Antanui Pranaičiui. Aleksas Janavičius praskolintą ūkį ir žemę pardavė Jonui Černauskui, kuris išmokėjo skolas ir

<sup>1</sup> Totoraitis J. *Sūduvos Suvalkijos istorija*, d. I, Kaunas, 1938.



*Matijošaičių šeima Kuodžiuose prie Matijošaičių klėties. Pirmoje eilėje (iš kairės): Agota Matijošaitytė, girininkas Antanas Matijošaitis; antroje eilėje: Juozas Matijošaitis, Juozas Pavalkis iš Akėčių kaimo, Kunigunda Matijošaitytė-Žibutienė, Marija Matijošaitienė, Petras Matijošaitis; trečioje eilėje: Jonas Matijošaitis, Pranutė Užupytė-Pavalkienė, Antanina Matijošaitytė, kunigas Viktoras Pavalkis, Marcelė Matijošaitytė, Juozas Žibutis. 1932 m. rugpjūčio 7 d. Iš B. Matijošaitytės albumo*



*Griaunama senoji Petro Matijošaičio stuba Kuodžių kaime. Apie 1937 m. Iš B. Matijošaitytės albumo*



*Pavasarininkai Kuodžiuose. Antroje eilėje antroji (iš kairės) stovi Agota Matijošaitytė, penktoji – M. Bacevičiūtė, septintoji – Antanina Matijošaitytė, devintasis – Juozas Matijošaitis. Apie 1930 m. Iš B. Matijošaitytės albumo*



*Pavasarininkų susirinkimas Marijos ir Petro Matijošaičių sodyboje, Kuodžių kaime. Apie 1930 m. Iš B. Matijošaitytės albumo*





*Marijos ir Petro Matijošaičių ūkis Kuodžių kaime. Akėja Juozas Matijošaitis. 1935 m. birželio 11 d. Iš B. Matijošaitytės albumo*



*Kaupia bulves Kuodžiuose prie Petro Matijošaičio alksnynėlio. Iš kairės: Agota Matijošaitytė, Antanina Matijošaitytė, Tėvelytė iš Pariebių kaimo. Apie 1932 m. vasara. Iš B. Matijošaitytės albumo*





Rugiapjūtė. Sėdi (iš kairės): girininkas Kazys Maurukas, Agota Matijošaitytė, Marcelė Matijošaitytė. 1932 m. liepos 23 d. Iš B. Matijošaitytės albumo



Rugiapjūtė Kuodžių kaime. Sėdi (iš kairės): neatpažinta, Antanina Matijošaitytė, Jonas Matijošaitis, Juozas Matijošaitis, neatpažintas, neatpažintas; antroje eilėje antra iš kairės Agota Matijošaitytė. Apie 1930 m. Iš B. Matijošaitytės albumo

1940 m. pradžioje po keletą ha žemės pardavė naujakuriams: Rapolui Dėdinui – 5 ha; Jonui Dobilui – 2 ha, Pranui Lažauninkui – 2,5 ha; Juozui Juknaičiui – 1 ha, Marcelei Kabašaitienei – 3,95 ha, Antanui Ūsui – 2,5 ha.

Iš Damijono Žievio žemės pirko Antanas Stankus ir Budrius, iš A. Vizgirdos – Ona Valaitienė, iš J. Sperauskos – Jonas Liudžius, Mėta Hercmanienė, Erichas Richardas Bybartas, Juozas Liudžius, Kostas Pranaitis, Vincas Jocius, Antanina Markuzaitė, Vincas Kasparevičius, J. Maksvytis.

Pirmąją Antrojo pasaulinio karo dieną vokiečiai sušaudė ūkininką Nikodemą Abromavičių, jo sūnus Juoza ir Pijų ir dar du ten dirbusius vyrus. Vokiečiams pasirodė, kad pas ūkininką slėpėsi rusai, o iš tiesų, rusų kareiviai atsišaudydami tik bėgo nuo vokiečių per Abromavičių kiemą. Ūkio šeiminką 63 metų Nikodemą Abromavičių, 28 metų sūnų Pijų ir 22 metų Juoza, dar du vyrus, pastatė prie aukštų cementinių tvarto pamatų, sušaudė 1941 m. birželio 22 d. Gyvi išliko tik motina Agota Abromavičienė ir 14 metų jauniausiasis sūnus Vincas. Norėjo sušaudyti ir jauniausiąjį sūnų, bet motina apkabino ir laikė nepaleisdama, o Abromavičių tarnaitė, truputį mokėjusi vokiškai, prašė ir maldavo, aiškindama, jog šie žmonės nekalti. Abromavičius palaidojo Valākbūdžio kapinėse. 1948 m., staiga susirgęs (manoma, jog meningitu), mirė Vincas. Agota Abromavičienė mirė 1950 metais. Vyriausia iš keturių Abromavičių vaikų duktė Petrė dar prieš prasidedant karui (apie 1938 m.) buvo ištekėjusi už P. Naujokaičio į Šunkarių kaimą. Deja, gimdydama antrą dukrelę apie 1942 m. mirė. Užaugo tik vyresnioji duktė Agota Naujokaitytė. Per karą Abromavičių ūkio trobesiai sudeginti. Tik kaimo istorija besidomintys kaimynai gali atrasti ir parodyti Abromavičių šeimos palikuonims buvusios gražios, tvarkingos sodybos vietą.

Antrojo pasaulinio karo pradžioje sudegė ir Antaninos Martišienės (Plaušnaitienės), Rapolo Dėdino, Jono Dobilio, Jono Černauskos trobos. Karo pabaigoje, vokiečiams atsitraukiant, sudegintas Juozo Matijošaičio ūkis – visi pastatai, išliko tik vištidė už aukštų medžių. Sudegė V. Kasparevičiaus, J. Maksvyčio, M. Hercmanienės, E. Bybarto, J. Liudžiaus nameliai. Kaimo gyventojai, prieš ateinant frontui, buvo išvaryti iš namų, liepta važiuoti nurodyta kryptimi.

Kuodžių kaime, užlipęs ant minos, 1944 m. žuvo Jonas Valaitis. Liko našlė Ona Valaitienė su 4 vaikais – Zigmu, Algimantu, Marija ir Juozu. 1946 m. nuo minos žuvo Antanas Švelnys. Našlė Antanina Švelnienė užaugino dukterį Ireną ir sūnų Juoza.

Grįžę iš evakuacijos, padegėliai iš pradžių glaudėsi pas kaimynus, o vėliau tvarkėsi, statėsi būstus savo sodybvietėse, savo žemėje. Naujakuriai V. Kasparevičius, J. Maksvytis, M. Hercmanienė ir kiti savo trobelių jau neatstatė.

Prasidėjo sunkus ir sudėtingas pokario gyvenimas: žmonėms trūko duonos, o žemei įdirbti – arklių, inventoriaus ir sėklos. Valdžia stambuosius ūkininkus apdėjo didžiausiais mokesčiais ir duoklėmis. Kaime sklاندė gandai apie būsimą kolektyvizaciją ir trėmimus į Sibirą. 1941 m. iš Kuodžių kaimo ištremtas buvo tik Jonas Černauskas. Tada jo namuose apsigyveno brolis Juozas su šeima, bet žmonės to įvykio nepamiršo. Po karo krivulės ūkininkus sukviėsdavo į susirinkimus. 1948 m. Kuodžių kaime buvo „sutvertas“ kolchozas. Šnekamojoje kalboje vartotas tuo laiku „sutvertas“ žodis atitiko patį faktą: kolchozas atsirado be žmonių noro,



*Ona ir Juozas Matijošaičiai su povais savo sodyboje, Kuodžių kaime. 1970 m. P. Bajerčiaus nuotr.*

valios ar pastangų, tiesiog „iš aukščiau“, iš valdžios. Panašiai kaip Dievas sutvėrė dangų, žemę, žmogų ir t. t. Į kolchozą pirmiausiai įsirašė visi stambieji ūkininkai. Jie pasirinkimo neturėjo, nes buvo apdėti didžiausiais mokesčiais ir duoklėmis. Parašius pareiškimą, t. y. įstojus į kolchozą, nereikėjo vykdyti duoklių.

Naujai „sutvertam“ kolchozui reikėjo vardo. Vieni ir kiti siūlė įvairius pavadinimus, pakol Juozas Matijošaitis prasitarė, jog prisimena, kai pas tėvą Petrą Matijošaitį lankydavosi Vincas Mickevičius-Kapsukas. Taip ir nubalsavo, jog kolchozas vadinsis V. Mickevičiaus-Kapsuko vardu. Pirmuoju pirmininku išrinko Juozą Černauską, o brigadininku – Juozą Matijošaitį. Abu stambūs ūkininkai, bet reikėjo raštingų žmonių. Kitais metais pareigų išvengė. Kolchozo centras buvo įkurtas mokytojo Antano Vizgirdos ūkyje. Erdvus namas, tvartai, skūnios, klėtys labai tiko kolchozo reikmėms.

Netrukus buvo represuotos („nubuožintos“) A. Pranaičio, J. Sutkaičio, Švelnienės ir A. Vizgirdos šeimos. Sutkaičiai ir Vizgirdos, norėdami išvengti tremties, iš namų pasitraukė ir apsigyveno kitose Lietuvos vietose. Iš Kuodžių kaimo ištrėmė 1951 m. spalio 2 d. Antano Pranaičio šeimą – tėvus, jau suaugusį sūnų Aleksiejų ir dukrą Janiną. Sūnus Eugenijus mokėsi Sintautų vidurinėje mokykloje ir liko Lietuvoje. Švelnienę, Švelnytę ir dukterį Reginą ištrėmė tą pačią dieną, nors jų buvo išlikę tik dalis trobesių – ne kažkiek naudos kolchozui.

1950 m. kolchozas stambinamas, prijungiant „Branduolio“ ir Karolio Požėlos kolchozus. Centras įsikuria Šunkarių kaime – iš pradžių į Sibirą išvežtų Naujokaičių namuose, o paskiau kontora perkeliama į to paties kaimo Juozo Bartkaus namus.

Į V. Mickevičiaus-Kapsuko kolchozą 1951–1952 m. pradėtos atvežti šeimos iš Varėnos ir Eišiškių rajonų. Jos apgyvendintos į Sibirą ištremtųjų namuose ir net



pas tuos gyventojus, kurie gyveno savo dviejų galų namuose, jų neatsiklausus. Po dešimtmečio dauguma perkeltųjų grįžo į savo kraštą, pasiliko tik kelios šeimos.

1957 m. pradžioje V. Mickevičiaus-Kapsuko kolūkis perorganizuojamas į Šakių tarybinį ūkį. Centras – kontora, administracija jau Išdagų kaime, gyvenvietėje, įsikūrusioje prie kelio Šakiai–Sintautai. Kuodžių kaime tarp Vizgirdynės ir Pranaitynės tarybinio ūkio darbininkams pastatytas aštuonbutis namas. Nuo 1971 m., po antrosios melioracijos, kasmet kaime mažėjo gyventojų: kelios šeimos įsikūrė Išdaguose, jaunimas mokėsi ir čia nesugrįžo. Kiti, pensijos sulaukę, būstus pirkė ir kėlėsi gyventi į Šakius ar į kitas vietas, arčiau vaikų.

Kuodžių kaimo žmonės nuo seno suprato mokslo svarbą: lietuviškos spaudos draudimo laikais kaime pas ūkininkus veikė daraktorinė mokykla, kurią organizavo ilgametis kaimo seniūnas Petras Matijošaitis. Vėliau vaikus leido į Sintautų, Vaitiekupių pradžios mokyklas ir Šakių „Žiburio“ gimnaziją. Kaimo jaunimas priklausė veikliai pavasarininkų organizacijai.

Kuodžių kaime 1967 m. atidaryta pradinė mokykla. Tais metais uždarė Mockupių pradinę mokyklą, tai iš jos suolus, lentą ir kitą inventorių mokytoja Veronika Lekavičienė parvežė į Kuodžius, kur prieškarinio mokytojo Antano Vizgirdos šiauriniame namo gale buvo įkurta naujoji mokykla. Ji veikė 5 metus. Pirmaisiais metais lankė 22 vaikai, o penktaisiais – 13 vaikų. Gyventojų sumažėjo ir mokyklą uždarė. Mokytoja V. Lekavičienė iki pensijos toliau mokytojavo Naudžių mokykloje.

Iš Kuodžių kaimo kilę kunigai: Pijus Abromavičius (1870–1927), Antanas Dailidė (1870–1939), Patricijus Sperauskas (1799–1873), Antanas Žievys (1886–1949).

Kuodžių kaimo seniūnas, Greičaičio žentas Petras Matijošaitis (1857–1940) už anticarinę veiklą 1905 m. suimtas ir kalintas Kalvarijos kalėjime. Jis buvo tarsi kaimo advokatas: suteikdavo ūkininkams įvairius patarimus, surašydavo valdžios įstaigoms reikalingus raštus, taip pat „valnijo“ (vadavo) vyrus, pašauktus į caro kariuomenę (padėjo „išsisukti“ nuo kariuomenės).

Kuodžių kaime gimė ir augo karo lakūnas kapitonas Antanas Vytautas Plaušinitis (1898–1954), 1934 m. išleidęs knygą „Priešlėktuvinė krašto apsauga“, redagavęs žurnalą „Lietuvos sparnai“ (1935–1937). Apdovanotas Lietuvos Nepriklausomybės medaliu ir Dik Gedimino 4-to laipsnio ordinu.

Iš Kuodžių kaimo kilęs Jonas Matijošaitis (1901–1971), aktyvus pavasarininkas ir ateitininkas, monografijos „Knygnešių tėvas kunigas Martynas Sederevičius“ (1932) autorius, antkapinio paminklo kun. M. Sederevičiui pastatymo Sudargo kapinėse iniciatorius. Iš čia kilęs ir pulkininkas Antanas Sperauskas (1899–1999), miškininkas Antanas Matijošaitis (1906–1993), medikė, Australijos lietuvių visuomenės veikėja Marcelė Gavėnienė (Matijošaitytė) (1907–1996).



*Miškininkas Antanas  
Matijošaitis. 1933 m.  
B. Savsenavičiaus nuotr.  
Iš B. Matijošaitytės albumo*

## Kuodžių kaimo seniūnas Petras Matijošaitis ir jo šeima

*Birutė Matijošaitytė*

Petras Matijošaitis gimė 1857 m. rugsėjo 8/20 d. Urbantų kaime, Naumiesčio apskrityje, Būblėlių valsčiuje, ūkininkų Marijonos Matijošaitienės (Vidrinskaitės) ir Nikodemo Leonardo Matijošaičio (1824–1895) šeimoje. Apie tai, kur mokėsi, neteko girdėti, bet buvo apskaitęs, gerai mokėjo rusų kalbą, rašė lietuviškai ir rusiškai. Į Kuodžių kaimą atėjo žentui, 1893 m. vesdamas Mariją Greičaitytę. Pagal to meto administracinę pasiskirstymą Kuodžių kaimas priklausė Šilgalių valsčiui. Jaunosios tėvai praskolintą ūkį žentui užrašė parduotinai (t. y. pardavė, kad nereikėtų išmokėti dalis kitiems vaikams).

Pradėjęs ūkininkauti, P. Matijošaitis atvirais grioviais nusausino žemę, galulaukėje užsodino lapuočių miškelį – alksnyną, zanavykuose vadinamą krūmais. Išmokėjęs skolas, suremontavo, o vėliau pastatė ir naujus trobesius.

Petras Matijošaitis daugelį metų buvo renkamas Kuodžių kaimo seniūnu, tuo metu vadinamu šaltyšiumi. Yra išlikęs jo nešiotas šaltyšiaus ženklas, kurį privalejo prisitvirtinti prie drabužių, kai vykdavo seniūno pareigas. Pagal tuometines sąlygas pakankamai apsišvietęs ir turėdamas gerą nuovoką, jis tapo lyg ir kaimo advokatu, padedančiu ūkininkams tvarkyti jų asmeninius reikalus, surašydamas raštus caro valdininkams ar teismams. Šakiuose, vieno žydelio smuklėje, jis nuomojosi kambarėlį, kuriame turgaus dienomis priiminėdavo žmones, surašydavo jiems įvairius raštus ar patardavo rūpimais klausimais.

P. Matijošaitis plačiai, net tolimose apylinkėse, buvo žinomas kaip vyrų nuo caro armijos „valnintojas“. Būdamas kaimo seniūnu, jis gerai pažinojo ir palaikė ryšį su caro valdininkais, juos papirkdavo ir vietoje tikrojo šauktinio, jo vieton pristatydavo kitą, kuris dėl fizinės būklės netikdavo karinei tarnybai – buvo raišas ar nevaldantis rankos. Toks šauktinis būdavo atleidžiamas nuo karo tarnybos. Talkininkaujant Šakių apskrities gydytojui Jonui Stangaičiui, toks šauktinių „valnijimas“ vyko iki 1914 m. ir nė karto nė vienas jaunuolis „valnijant“ nebuvo paimtas į caro armiją – jei iš karto nepavykdavo ir šauktinį pasodindavo į kalėjimą, tai iš kalėjimo išvadudavo ir per Prūsiją išsiųsdavo į Ameriką. P. Matijošaitis turėjo parinkęs nemažą būrelį patikimų vyrų, kurie netiko karinei tarnybai, bet „atstovaudavo“ tikruosius šauktinius. Vienas iš jų buvo Jonas Petravičius, gyvenęs Dúobiškių kaime. Jam koją sužalojo arklys ir dėl to visą gyvenimą liko raišas (šlubas).

Prasidėjęs 1905 m. revoliuciniam judėjimui Rusijoje, Zanavykijoje taip pat vyko bruzdėjimas prieš caro valdžią. P. Matijošaitis aktyviai dalyvavo tame judėji-



*Šaltyšiaus Petro Matijošaičio ženklas. Antano Matijošaičio asm. nuosavybė. 2012 m. J. V. Tamušausko nuotr.*





*Marija ir Petras  
Matijošaičiai savo  
sodyboje Kuodžių  
kaime. Apie 1925 m.  
Iš B. Matijošaitytės  
albumo*

me – užsilipęs ant statinės turguje ar pasibaigus atleidams, sakydavo kalbas prieš caro valdžią ir valdininkus. Platino ir anticarinę spaudą. Nuvykdavo į tolimesnes parapijas ir miestelius, kur tikėjosi būti neatpažintas. Kaimynams pasakydavo, kad važiuoja į Griškabūdžio atlaidus, o vėliau paaiškėdavo, kad jis buvęs Alvitė ir ten po atlaidų, pasilipęs ant statinės, sakęs kalbą.

1905 m. pabaigoje, vėlų rudenį, Šilgaliuose vyko sueiga, į kurią P. Matijošaitis pakvietė ir jaunus mokytojus Juozą ir Joną Jonikaičius, kurie buvo atvažiavę į tėviškę Pariebių kaime (čia pat už alksnyno, nes buvo artimi kaimynai, jų žemę skyrė tik griovys). Sueigoje buvo susirinkę daug žmonių, drąsesni ir iškalbingesni ir pats P. Matijošaitis režė kalbas prieš caro valdžią. Kai vyrai buvo gerokai išsismarkavę, kambaryje pasirodė ir žandaras. Vienu rankos mostu jam nuo galvos P. Matijošaitis numetė uniforminę kepurę. Žandaras neišdrįso imtis kokių nors veiksmų, nes vyrų buvo daug, o jis vienas. Kitą dieną į P. Matijošaičio ūkį, darydamas lanką (neva joja pro šali), atjojo būrelis kazokų (8 ar 9 raiteliai). Pareikalavo, kad niekas iš šeimos neišeitų iš namų, bet, laimei, buvo atvažiavęs su vežimaitiu iš Šakių žydas suderėti dėl javų pirkimo, tad jam leido išvykti į namus. P. Matijošaitis žydui spėjo šnibžtelėti, kad apie kazokus praneštų Jonikaičiams, ir šis nuvažiavo tiesiai per alksnyną menkučiu keliuku. Kazokai pareikalavo juos palydėti, parodyti, kur gyvena Jonikaičiai. Palydėjo, bet tik geresniu keliu aplink alksnyną, o Jonas ir Juozas Jonikaičiai, žydelio perspėti, spėjo palikti namus, tad nekviesti „svečiai“ jų neberado. Kazokai sugrįžo į Matijošaičių namus ir pareikalavo juos apnakvydinti (buvo vėlyvas ruduo, pats dienos trumpumas), o kitą dieną suėmė P. Matijošaitį ir tris mėnesius kalino Kalvarijos kalėjime. Toje pačioje kameroje sėdėjo ir Vincas Mickevičius-Kapsukas. Vėliau Kapsukas du kartus lankėsi Kuodžiuose ir bandė P. Matijošaičiui įteigti savo socialistines idėjas. Nepavykus to padaryti, Kapsukas į P. Matijošaičio ūkį daugiau neatvyko, ir jų keliai išsiskyrė.

P. Matijošaitis teismo buvo išteisintas. Jis aiškino, jog žandarui kepurę numetęs nuo galvos dėl to, kad kambaryje kabojęs caro portretas, o žandaras pats



*Pavasarininkai Petro ir Marijos Matijošaičių sodyboje Kuodžių kaime. Pirmoje eilėje sėdi (iš kairės): neatpažintas, Marija Matijošaitienė, Petras Matijošaitis, neatpažinta, Jonas Matijošaitis, kun. Viktoras Pavalkis, Marcelė Matijošaitytė, kun. Pranas Riauba, neatpažinta. 1932 m. liepos mėn. Iš B. Matijošaitytės albumo*

nenusiėmęs kepurės, ką privalėjo padaryti. Jog jis esąs nekaltas paliudijo ir dvylika neteistų liudininkų – kaimynų. Apie tai paminėta ir Seinuose leistame laikraštyje „Šaltinis“ (1907 m.), ir „Lietuvos ūkininke“ (1906 m., Nr. 8).

Grįžęs iš kalėjimo, Petras Matijošaitis ir toliau žadino tautinę sąmonę savo kaime ir apylinkėse. Savo namuose įsteigė pradžios mokyklą, kurioje mokėsi savi ir kaimynų vaikai. Mokytoju buvo iš Marijampolės gimnazijos šeštos klasės pašalintas gimnazistas. Mokydavosi 12–15 vaikų. Oficialiai mokslas vyko rusų kalba, bet skaityti išmokydavo ir lietuviškai. Vyriausioji Matijošaičių duktė Kunigunda (gim. 1895 m.) ir sūnus Juozas (gim. 1898 m.) toje mokykloje gerai išmoko kalbėti ir skaityti bei rašyti rusiškai, skaičiuoti, mokėsi geografijos ir kitų dalykų, o lietuviškos rašybos juos mokė jaunesnis brolis Jonas, vėliau lankęs Sintautų mokyklą.

Spaudos lietuviškai rašmenimis draudimo laiku P. Matijošaitis platino lietuviškas knygas. Iš pradžių, atėjęs į žentus, pats eidavo į Prūsiją parsigabenti knygų ir kitų leidinių. Vieną kartą su nešuliu jį vijosi žandarai. Pradėjus jiems šaudyti, P. Matijošaitis turėjo numesti savo ryšulius ir bėgti. Žandarai nepavijo, bet prarado knygas. Vėliau tik platino spaudą, nes ėmėsi jaunuolių „valnijimo“ nuo caro kariuomenės, kasmet buvo renkamas kaimo seniūnu, pagaliau 1904 m. buvo atšauktas lietuviško rašto draudimas.

Marijos ir Petro Matijošaičių šeimoje užaugo septyni vaikai. Vyriausieji, Kunigunda ir Juozas, nelankė gimnazijos, nes sutrukdė Pirmasis pasaulinis karas. Penki jaunesnieji mokėsi Šakių „Žiburio“ gimnazijoje. Sūnus Jonas (1901–1971) studijavo Kauno universitete, matematikas, spaudos bendradarbis, 1932 m. išleido

monografiją „Knygnešių tėvas kunigas Martynas Sederevičius“. Sūnus Antanas (1906–1993) – miškininkas, nuo 1932 m. Joniškėlio girininkijos girininkas, tas pareigas ėjęs beveik 58 metus. Duktė Marcelė Matijošaitytė (Gavėnienė) (1907–1996) baigė Šakių „Žiburio“ gimnaziją, studijavo odontologiją, bet perėjo į Kauno akušerių mokyklą, ją baigė ir dirbo akušere, o pasitraukus į Vakarus, apsigyveno Australijoje, dirbo pagal savo profesiją ligoninėje, dalyvavo lietuvių visuomeninėje veikloje.

Dukterys Antanina ir Agota mokėsi Šakių „Žiburio“ gimnazijoje ir Zvyplių žemės ūkio mokykloje.

Tarpukario Lietuvoje P. Matijošaitis rūpinosi pažangesniu ūkininkavimu. Saliamonui Banavičiui apie 1926 m. įkūrus Vaitiškupių ūkininkų sąjungą, P. Matijošaitis buvo išrinktas į tos sąjungos valdybą sekretoriumi ir saugojo ūkininkų sąjungos antspaūdą. Jam susirgus, sekretoriavimą perėmė sūnus Juozas.

1933 m. P. Matijošaitis susirgo – buvo paraližuotas ir septynerius metus, iki mirties, negalėjo vaikščioti, bet buvo šviesios minties, geros orientacijos ir oficialiai bei iš tiesų buvo ūkio ir šeimos galva. Sugebėjo greitai perprasti ir teisingai įvertinti gyvenime sutiktus žmones, jo nuomonė visuomet pasitvirtindavo. Daug bendravo su apylinkės jaunimu – Matijošaičių namuose buvo rengiami pavasarininkų susirinkimai, lankydavosi daug žinomų zanavykų, vaikų mokslo ir idėjos draugų. Tai Saliamonas Banaitis, agronomas Justinas Banaitis, prof. Juozas Eretas, pavasarininkų tėvas kun. Povilas Dogelis ir kiti.

Petras Matijošaitis mirė 1940 m. vasario 9 d. savo namuose Kuodžiuose. Palaidotas Sintautų kapinėse.

## Kušlikių kaimas

*Birutė Matijošaitytė, Antanas Matijošaitis*

Kušlikiai – nedidelis kaimas, prasidedantis apie 7 km nuo Šakių, Slavikų kryptimi. Šiaurinė jo riba – Siesartiės upelis ir Slišių, Nartų kaimai. Rytuose ribojasi su Dúobiškių, pietuose – su Gabartų, vakaruose – su Liepalótų kaimais.

Manoma, jog Kušlikių kaimo vardas kilęs nuo Kušlikio pavardės. Per šiaurinę Kušlikių kaimo dalį apie 1960–1962 metus nutiestas asfaltuotas kelias, kuris ties Kušlikiais pradeda platėti ir toliau tiek praplatintas, kad ant jo gali nusileisti kariniai lėktuvai. Yra išasfaltuota kilpa lėktuvams apsisukti ar apvažiuoti. Asfaltuotas kelias turėjo karinę-strateginę paskirtį.

1923 m. gyventojų surašymo duomenimis, kaime buvo 5 ūkiai ir 63 gyventojai. Rūšimis paskirstytų žemių sąrašuose 1929 m. žemė priklauso taip pat 5 ūkininkams: Juozui Kušlikui – 5,59 ha, Juozui Antanavičiui 55,98 ha, Marijonai Šuopienei – 27,99 ha, Juozui Kušlikui – 44,78 ha, Polikarpui Sperauskui – 44,78 ha.

Senosios kaimo sodybos po Antrojo pasaulinio karo dar buvo išlikusios. Prie jų glaudės J. Antanavičiaus ūkis. Po dviejų melioracijų sodybų nebeliko.

Iki Antrojo pasaulinio karo Kušlikių kaimo kapinaitės buvo prižiūrimos. Jų vieta – nedidelė aukštumėlė J. Dumčiaus lauke, netoli J. Antanavičiaus žemės. Apie 1953 m. dar stovėjo papuvęs kryžius. Senieji ūkininkai jau buvo išstremti ar apleidę savo namus, jaunesnieji gal nesusiprato atnaujinti kryžių, bet kapinaitės gerokai sunyko, kryžius nuvirto ir kolchozų nusavintą žemę negailestingai suarė. Jau praėjo apie 50 metų, kai čia dirbamas laukas. Apie 2006 m. toj vietoj pastatytas atminimo ženklas.

Juozas Kušlikis (1866–1938) buvo vedęs Marijoną Raubaitę (1877–1968), kilusią iš Pūsdešrių kaimo, stambaus ir apsišvietusio ūkininko dukterį. Marijonos ir Juozo Kušlikių šeimoje užaugo aštuoni vaikai – Monika, Stasys, Ignas, Juozas, Cecilija, Pranas, Agota, Leonora.

Monika Šeštakauskienė (Kušlikytė) gyveno Kaune, vėliau Australijoje. Užaugino vaikus Liuciją ir Juozą. Monika mirusi.

Stasys Kušlikis buvo Nepriklausomos Lietuvos karininkas. Jį išvežė kartu su kitais karininkais į Sibirą, žuvo 1942 m. Norilske. Jo šeimoje užaugo duktė Giedrė ir sūnus Juozas.



*Juozas Kušlikis. Apie 1935 m.  
Iš B. Matijošaitytės albumo*



Ignas Kušlikis ūkininkavo Kušlikiuose, tėviškėje. Kartu gyveno ir brolis Juozas. Baigiantis Antrajam pasauliniam karui, 1944 m. Ignas ir Juozas pasitraukė į Vakarų. Abu jau mirę.

Cecilija Kušlikytė ištekėjo už ūkininko Norkaus (Jurbarko r. Pavidaujo k.). 1948 m. gegužę jų šeimą ištrėmė. Cecilijos vyras Norkus žuvo Sibire. Sūnus Edmundas taip pat žuvęs, duktė Ina gyvena Pavidaujyje. Cecilija jau mirusi.

Pranas Kušlikis buvo mokytojas. Jis su šeima 1944 m. pasitraukė į Vakarų. Prano šeimoje užaugo sūnus Bernardas.

Agota Kaunienė (Kušlikytė) pokariu buvo partizanų ryšininkė. Ji gerai žinojo partizanų žuvimo Liepalotų (Ruliškės) kaime aplinkybes. Tada, 1947 m. šv. Kalėdų dieną, būrelis partizanų, šventę pas Kušlikių kaimo Kušlikį, vakare nuėjo ir apsistojo buvusioje Andriaus Bekerio sodyboje Liepalotų kaime. Naktį, apsupti gausių NKVD dalinių, ten žuvo mūsų krašto partizanai Juozas Jakas, Vytautas Jakštys, Vytautas Mažeika, Vincas Runas, Jonas Spirauskas ir Vincas Tunaitis.

Agota Kaunienė (Kušlikytė) buvo teista, ilgai kalėjo lageriuose. Jos sūnų Algį tuo metu augino sesuo Leonora. Agota jau mirusi.

Leonora Kušlikytė ištekėjo už Juozo Apinavičiaus į Götlybiškių kaimą (Šakių r.).

Kušlikių gyvenamasis namas pokariu buvo nugriautas ir iš jo Götlybiškiuose pastatyti kultūros namai. Jie stovi ir dabar.

Atkūrus Nepriklausomybę, Juozo Kušlikio žemę susigrąžino Leonora Apinavičienė ir Agota Kaunienė. Buvusio ūkio vietoje tebuvo likusi vienintelė kriaušė, kuri kiekvieną pavasarį gausiai žydėjo ir vedė vaisius, pakol smarki vėtra nulaužė.

Juozas Antanavičius (1863–1938) ir Marijona Antanavičienė (Valaitytė) (1870–1965) valdė du ūkius – Kušlikių ir Pusdešrių kaimuose. Pirmasis, Kušlikiuose, paveldėtas, o Pusdešriuose – nusipirktas. Šeimoje užaugo trys sūnūs – Juozas, Jonas ir Pranas. Po tėvo Juozo Antanavičiaus mirties 1938 m. ūkį Kušlikių kaime paveldėjo sūnus Pranas. Jonas ėjo į mokslus, turėjo tarnybą ir gyveno Kaune. Juozas ūkininkavo tėvų ūkyje Pusdešrių kaime. 1944 m. pasitraukė į Vakarų, išikūrė Lenkijoje. Jis, žmona ir duktė Domira mirę.

Pranas Antanavičius vedė Kunigundą Martišiūtę iš gretimo Gabartų kaimo ir susilaukė sūnų – Valentino ir Prano. 1939 m. Pranas Antanavičius žuvo per



*Marijonos Kušlikienės šeima. Pirmoje eilėje (iš kairės): M. Kušlikienė, Leonora, Ignas; antroje eilėje: Juozas, Agota, Cecilija Kušlikiai. Apie 1935 m. Iš B. Matijošaitytės albumo*





*Kušlių kaimo  
kriaušė – gyvasis  
buvusio kaimo  
liudytojas. 2003 m.  
Iš A. Matijošaičio  
albumo*

nelaimingą atsitikimą veždamas į lentpjūvę rąstus. Kunigunda Antanavičienė ištekėjo antrą kartą. Į užkurius atėjo Vincas Kuras iš Ragožių kaimo. Jie susilaukė dukros Onos ir sūnaus Antano. 1948 m. šeima buvo išstremta į Krasnojarsko kraštą. Lietuvoje liko tik vyriausias sūnus Valentinas (gimęs 1937 m.), nes tuo metu gydėsi vaikų sanatorijoje. Kunigunda Antanavičienė Kurienė 1956 m. tremtyje mirė. Į Lietuvą šeima sugrįžo apie 1958 metus.

Valentinas Antanavičius gyvena Vilniuje, yra dailininkas tapytojas, Nacionalinės premijos laureatas. Pranas Antanavičius (dabar Antanaitis) gyvena Kaune, inžinierius. Vincas Kuras gyveno Kaune, jau miręs. Ona Leitienė (Kuraitė) dirbo kasininke, dabar pensininkė, gyvena Kaune. Antanas Kuras – medicinos mokslų daktaras, dirba Kauno medicinos universitete, gyvena Kaune.

Marijona ir Juozas Antanavičiai, sūnūs Pranas ir Jonas, iš Sibiro perlaidota Kunigunda Kurienė (Antanavičienė) palaidoti Valakbūdžio kapinėse.

Antanavičių ūkio trobesiai, pasibaigus Antrajam pasauliniam karui, išliko nesudeginti. Šeimą 1948 m. pavasarį ištrėmus į Sibirą, „kolchozo“ reikmėms viename gyvenamojo namo gale buvo įrengta salė, kur rodydavo kino filmus, vykdavo susirinkimai ir pasilinksminimai. Kitais ūkiniais pastatais naudojosi kolchozas. Visą laiką gyveno svetimi žmonės ir šiandien belikęs tik sunkiai atpažįstamas namas, visai praradęs ankstesnę išvaizdą, o tvartai, klėtys ir kiti pastatai seniai išnyko.

Rūšimis paskirstytų žemių sąrašuose 1929 m. minėtą 44,78 ha Polikarpo Sperauskio ūkį jau senokai faktiškai valdė Antanas Dumčius. Jis su šeima buvo grįžęs iš Amerikos. Polikarpas Sperauskas vedė Mariją Dumčiūtę. Marijos brolis kunigas nupirko jiems ūkį su spirito varykla... Vyriausia Polikarpo Sperauskio sesuo ištekėjo už Marijos Sperauskienės (Dumčiūtės) brolio Motiejaus Dumčiaus. Polikarpas Sperauskas buvo kilęs iš Kuodžių kaimo, ūkį Kušlių kaime nusipirkęs, atrodo, už savo „dalį“, gautą iš tėvų pinigais.

Apie 1927 m. Kušlių kaime viename Dumčių namo gale buvo atidaryta mokykla. Atvyko jauna mokytojų seminariją baigusi mokytoja Marija Puidokaitė. Į mokyklą ateidavo 30–40 vaikų iš aplinkinių ir tolimesnių kaimų. Apie 1933 m. M. Puidokaitė ištekėjo už Antano Dumčiaus sūnaus Juozo, kurio vardu tada buvo užrašytas ūkis.

Juozas Dumčius (1913–1944) pavyzdingai ūkininkavo, pastatė naujus trobesius. Jo tėvas vėl buvo išvykęs į Ameriką, iš kurios, prasidėjus Antrajam pasauliniam karui, taip ir nesugrįžo. Marija Dumčienė (1905–1997) mokytojavo Kušlikiuose 35 metus, pakol, sumažėjęs mokinių, 1962 m. Kušlikų pradinė mokykla buvo uždaryta.

Marijos ir Juozo Dumčių šeimoje augo 5 vaikai – dukros Irena ir Joalita, sūnūs Juozas, Algis ir Romas. Deja, Juozas Dumčius 1944 m. mirė. Per karą sudegė ūkiniai pastatai, bet išliko gyvenamasis namas, kurio viename gale buvo mokykla, o kitame gyveno mokytojos M. Dumčienės šeima. Rašant šį pasakojimą, Dumčių ūkio vietoje jau senokai likęs tik lygus laukas – nei mokyklos, nei sodybos medžių.

Marijonos Šuopienės ūkis išikūręs į pietus nuo Antanavičių sodybos. Pasakojama, jog Šuopių šeima buvo muzikali – J. Šuopys gražiai smuikuodavęs, o jo žmona ir duktė buvo balsingos dainininkės. Į žentus atėjo Pranas Kolevaitis. Visi jie jau mirę. Namas dar išlikęs, bet neprimena anksčiau buvusio namo. Jame gyvena anūkė Loreta Žindžiuvienė.

Jonas Maumevičius Kušlikų kaime apsigyveno iki Antrojo pasaulinio karo. 1939 m. Duobiškių seniūnijos statistinėse žiniose, kaip ir 1929 m., nurodyta, kad Kušlikų kaime yra 5 ūkiai, o tas penktasis, mažiausiai žemės turintis ūkininkas, Jonas Maumevičius.

Kušlikų kaimas nuo 1921 m. priklausė naujai išikūrusiai Valakbūdžio parapijai. Nuo tada mirusieji buvo laidojami Valakbūdžio kapinėse. Čia ilsisi Kušlikų kaimo Antanavičių, Dumčių, Kušlikų šeimų nariai. Pasakojama, kad anksčiau Kušlikų kaimo gyventojai buvę Sintautų parapijiečiai.

Kaip minėta, kaime tebėra Antanavičių ir Šuopių gyvenamųjų namų likučiai, senutėlė Kušlikio kriaušė prieš keletą metų nulaužė vėtra, o kitų ūkių vietoje lygūs dirbami laukai.

### Šaltiniai

1. I. Valentino Antanavičiaus prisiminimai, 2001. Rankraštis.
2. Leonoros Apinavičienės (Kušlikytės) pasakojimas. Užrašė A. Matijošaitis, 2001.
3. Dumčių šeimos prisiminimai, pasakojimai, 2012.



*Kušlikų šeimos palikuonys buvusioje tėvų tėviškėje Kušlikų kaime. 2007 m.*

*Iš A. Matijošaičio albumo*

## Mockupiai

*Juozas Jacevičius*

Tai vienas seniausių Sintautų parapijos kaimų (anksčiau vadintas Jagamasčiais), minimas nuo 1697-ųjų metų. Jagamasčių pavadinimo kilmė nežinoma. Vėliau kaimas pradėtas vadinti Mōckupiais. Manoma, kad kaimo vardas kilęs nuo upeliuko Mōckupio, tekančio per kaimą, vardo. Ant jo kranto – kaimo kapinaitės su paskutiniu jose 1935 m. palaidotu Jonu Kudirka.

Kaimas jau 1857 m. turėjo savo daraktorių – J. Treinelį.

1923 m. Mōckupiuose buvo 20 sodybų su 134 gyventojais. Seniausi kaimo gyventojai prieš karą, kuri laiką ir po karo, buvo Augustaitis, Dubininkas, Dumčius, Duoba, Gauza, Girdauskas, Ižganaitis, Jakštys, Kažemėkaitis, Lopeta, Mozūraitis, Simanavičius, Treinys, Ūsas, Vaitiekaitis, Venys, Žukauskai.

Mockupiuose ūkininko Dumčiaus name ilgą laiką veikė pradžios mokykla, kurioje mokėsi aplinkinių kaimų vaikai (prieš karą būdavo apie 40, po karo – kartais iki 20). Mokykla beveik visą laiką buvo Dumčiaus ūkyje.

Yra žinoma, kad 1920 m. joje pradėjo mokytojauti žinomas pedagogas Juozas Cimbolaitis.

Gimė 1901 m. spalio 9 d. Šilgaliuose (Slavikų valsčius), 1918 metais baigė Marijampolės mokytojų seminariją, buvo paskirtas į Mockupius. Čia ne tik mokė vaikus, buvo ir aktyvus kraštotyrininkas: rinko liaudies dainas, užrašinėjo zanavykiškus žodžius, vietovardžius.

Nežinia, kodėl J. Cimbolaitis buvo dažnai kilnojamas: dirbo Voniškiuose, Pusdešriuose, Lukšiuose, Barzduose, Kriūkuose, Kiduliuose. Daugiausiai nuveikė Kriūkuose: iš pradžių Kriūkų pradinės mokyklos vedėjas, po rekonstrukcijos tapo 6 skyrių mokykla. Aktyvus bankų organizatorius ir kooperatyvų steigėjas. Vadovavo Kriūkų „Jaunosios Lietuvos“ sąjungai, Paežerėlių Šaulių būriui.

Apdovanotas Dlk Gedimino ordinu ir Šaulių žvaigžde.

1941 metais ištremtas į Sibirą, į Lietuvą grįžo 1958 m., apsigyveno Panevėžyje. Mirė 1984 m. rugsėjo 4 d., palaidotas Panevėžyje.

1927 m. mokytojavo Juozas Baltrušaitis iš Vaitiekupių kaimo. 1940 m. mokykla persikėlė pas ūkininką Ūsą, tuo metu mokytojavo O. Žukauskaitė ir Kažemėkaitytė. Prieš karą Mockupiuose mokytojavo Jurgis Kebleris 1941 m. birželio 14 d. buvo išvežtas į Sibirą. Jo sūnus Leonidas, grįžęs į Lietuvą, mokė muzikos Šakiuosė ir Sintautuosė. 1946 m. mokykla laikinai buvo perkelta pas to paties kaimo ūkininką B. Lopetą (mokytojavo Šipaila), 1948 m. ji buvo grąžinta į Dumčynę.



*Juozas Cimbolaitis. Apie 1930 m. Iš Kauno senoji portretinė fotografija [interaktyvus], prieinamas per prieigą: [http://biblioteka.ktu.edu/www/paroda/ketvirtas2\\_7.htm](http://biblioteka.ktu.edu/www/paroda/ketvirtas2_7.htm)*



a



b

*Motiejaus Dumčiaus namas, kuriame iki 1967 m. veikė mokykla.*

*a) Vakarinė pastato pusė,*

*b) Šiaurinė pastato pusė (kairėje – įėjimas į mokyklą, dešinėje – į mokytojų butą). Apie 1965 m.*

*Iš I. Steiblytės albumo*

Pokariu šioje mokykloje mokytojavo Vytautas Urbonavičius, Julius Gedvilas, Albina Monastirskienė, Žilaitytė, Ona Steiblienė, Marija Žiugždienė.

Ilgiausiai (nuo 1953 iki 1965 m.) Mockupiuose mokytojavo Ona Steiblienė (Sperauskaitė).

Gimė 1922 m. liepos 22 d. Griškabūdžio valsčiuje, Šukėtų kaime. Mokėsi Griškabūdžio pradinėje mokykloje, po to Šakių gimnazijoje. Baigusi gimnaziją, 1940 metais įstojo į Marijampolės mokytojų seminariją. Prasidėjus vokiečių okupacijai, seminarija buvo iškelta į Alytų. Seminariją baigė 1943 ar 1944 metais, tikslesnė data nežinoma, nes dokumentų neišliko. Seminarijoje ji mokėsi su būsimu poetu K. Kubilinsku, kuris ne kartą lankėsi Šukėtuose, po vieno apsilankymo parašė eilėraštį „Tėviškės beržai“. Seminarijos dėstytoju buvo Ramanauskas (Vanagas). 1945 m. ištekėjo, iki 1950 m. gyveno Barzduose, augino vaikus. Vyras Petras Steiblys dirbo vargonininku.



1950 m. Steiblių šeima persikėlė į Bajoraičius, pradėjo mokytojauti. 1953 m. perkelta į Mockupius, ten mokytojavo iki 1965 m. pabaigos, 1966 m. persikėlė į Gelgaudiškį, dirbo pagalbinėje mokykloje-internate.

Mirė 1995 m. rugsėjo 11 dieną, palaidota Gelgaudiškyje.

Mokytoja Ona Steiblienė parodė tiesos ir pažinimo kelią ne tik Mōckupių, bet ir aplinkinių Gaisrių, Skařdupių, Starkų, Voverių, Murinų kaimų vaikams, kurie šiandien su dideliu dėkingumu prisimena savo pirmąją mokytoją.

Mockupių pradžios mokykla ir gretimame Gaisrių kaime esanti biblioteka buvo pirmieji kaimo vaikų švietimo židiniai. Mockupių mokykla buvo ir kultūros židinys, garsėjo vakarėliais, per kuriuos vaikai ir tėvai rengdavo vaidinimus, koncertuodavo. Gaisrių kaime, Zubrickynėje, uždarius klubą-skaityklą, čia buvo rodomi filmai, vykdavo šokiai.

Sumažėjus mokinių, 1967 m. mokykla uždaryta, inventorius (suolai, klasės lenta, knygų spinta) pervežtas į Kuodžių pradinę mokyklą.

Dar vėliau, vykdant melioracijos darbus, 1969 m. Dumčynė nugriauta, mokyklos nebeliko nė pėdsakų. O Dumčių sodyba buvo gana didelė, nemažai ūkinų pastatų, gyvenamasis namas, dengtas skardiniu stogu, dviejų dalių, su atskirais įėjimais per du priebučius. Pradinė mokykla užėmė beveik pusę namo, buvo pietiniame gale, turėjo atskirą įėjimą. Šeimininkaujant Motiejui Dumčiui, sodyba buvo apsodinta medžiais, ties vakariniu įvažiavimu į kiemą augo galingi ažuolai, šiauriniame sodo pakraštyje net atskira maumedžių giraitė. Prie rytinio kelio, vedančio pas kaimyną Rūgį (Samuolį), iš kairės buvo didelė ir gili, niekada neišdžiūstanti kūdra, iš dešinės – dideli ūkiniai pastatai, sudeginti per karą.

Dabar Dumčynės vietą žymi tik vieniša tarp laukų stovinti didžiulė kriaušė.



*Mokytoja Ona Steiblienė su vyru Petru Steibliu. 1958 m. Iš I. Steiblytės albumo*



*Mokytoja Ona Steiblienė. 1960 m. Iš I. Steiblytės albumo*





*Mockupių pradinės mokyklos mokiniai. Pirmoje eilėje (iš kairės) sėdi: Danutė Pečkaitytė (Skardupių k.), Vida Mykolaitytė (Skardupių k.), mokytojos O. Steiblienės dukros Elvyra ir Irena Steiblytės, neatpažinta; Algis Kasparaitis (Gaisrių k.); antroje eilėje stovi: Dalija Tumosaitė (Gaisrių k.), Aldona Duobaitė (Voverių k.), Teresė Lopetaitė (Gaisrių k.), Jonas Duoba (Mockupių k.), Irena Urbaitytė (Murinų k.), Algis Pusdešris (Gaisrių k.), Stasys Kantautas (Murinų k.), Antanas Venys (Mockupių k.); trečioje eilėje stovi: Genovaitė Mozūraitytė (Mockupių k.), Irena Lekavičiūtė (Starkų k.), Rūta Duobaitė (Voverių k.), mokytoja Ona Steiblienė, Juozas Kantautas (Murinų k.), neatpažintas. 1954 m. F. Račiūno nuotr. Iš I. Steiblytės albumo*



*Mockupių pradinės mokyklos mokiniai. Pirmoje eilėje stovi (iš kairės): Jonas Kasparaitis (Voverių k.), Gediminas Jakštys (Mockupių k.), Birutė Endriukaitytė (Urbantų k.), Irena Endriukaitytė (Urbantų k.), Prakseda Paškauskaitė (Mockupių k.), Laima Šukytė (Mockupių k.), Zita Šukytė (Gaisrių k.), Gintautas Pelionis (Mockupių k.), Juozas Orintas (Starkų k.); antroje eilėje: Juozas Endriukaitis (Urbantų k.), Laima Liepuonytė (Mockupių k.); trečioje eilėje: Arvydas Lopeta (Mockupių k.), Irena Paškauskaitė (Mockupių k.), Vacys Paškauskas (Mockupių k.), Romutė Orintaitė (Starkų k.); ketvirtoje eilėje: Petras Sukackas (Voverių k.), mokytoja Ona Steiblienė, Vytautas Petraitis (Mockupių k.); penktoje eilėje (ant gonkų): Vitas Krasickas (Voverių k.), Jonas Baltrušaitis (Mockupių k.), Juozas Duoba (Mockupių k.), Antanas Krasickas (Voverių k.), Kazys Jakštys (Mockupių k.). 1961 m. F. Račiūno nuotr. Iš asm. I. Steiblytės albumo*

## Naudžių kaimas ir jo gyventojai

*Genovaitė Kasparaitienė, Birutė Matijošaitytė*

Naudžių kaimas minimas Sintautų bažnyčios metrikų knygose tarp įsikūrusių iki 1773 m. kaimų.

1923 m. gyventojų surašymo metu kaime užregistruota 10 ūkių su 89 gyventojais (žmonėmis). Naudžių kaimo ūkininkai į vienkiemius išsiskirstė XIX a. antroje pusėje, apie 1860–1870 metus. Genovaitės Ūsaitės močiutė (gimusi apie 1872 metus) pasakodavo, jog ji gimė ir užaugo jau tėvams įsikūrus vienkiemyje. Senosios kaimo sodybos buvusios ten, kur tarpukariu gyveno Sutkaičiai ir Endzeliai. Kaimo kapinaitės buvo gale Adomaičio ir Endzelio žemės.

Kiek aš prisimenu, Naudžių kaimas priklausė Kiaulupių seniūnijai. Kiaulupių seniūnijos seniūnas buvo Juozas Pikčilingis, kurį vietos gyventojai vadino Dubickiu. Naudžių kaimas ribojasi su Jōniškiu, Tarpūčiu, Braškiu, Jundilū, Kuodžių ir Kiaulupių kaimais. Per Naudžių kaimą teka 1934 m. ištiesintas upelis Aukšpirta.

Kaimo vaikai iki upelio ištiesinimo su malonumu sietuose maudydavosi ir gaudydavo žuvis. Naudžių kaime prieš Antrąjį pasaulinį karą gyveno ir dirbo 16 šeimų. Jas visas ir išvardysiu.

Jurgis Ūsas turėjo 25 ha žemės. Jo brolis ir seserys jau gyveno atskirai – kituose kaimuose. Jurgio žmona buvo Agota Liudžiūtė iš Vilkėliškių kaimo. Ūsai turėjo vieną dukrą – Genovaitę, kuri dabar gyvena Rasėniuose.

Jonas Petrikas turėjo 25 ha žemės. Jonas, atsikėlęs iš Skaistgirių kaimo, vedė Klementiną Steponaitytę ir turėjo dukrą Aldoną ir sūnų Joną.

Jonas Sutkaitis turėjo 30 ha žemės. Vedė žmoną Žievytę, pravarde Viliūtė, vaikų neturėjo. Sutkaičiai turėjo augintinius Juozą Lingį ir jo brolių Praną, kuris mokėsi kunigų seminarijoje. Jono Sutkaičio šeimai išmirus, ūkį pradėjo valdyti Eugenija Lukšienė su vyru Mykolu Lukšu, o jiems mirus, sodybą, vasaros metu, aplanko ir prižiūri sūnus Juozas Lukšas.

Antanina Adomaitienė turėjo apie 15 ha žemės. Jos vyras Adomaitis atėjo į žentus iš Kiaulupių kaimo. Adomaičiai turėjo dvi dukras – Antaniną ir Birutę, ir sūnų Antaną. Dabar tame ūkyje gyvena Grikiečių šeima.

Pijus Grybinas turėjo apie 7 ha žemės. Vedė žmoną Karnauskienę iš Kiaulupių kaimo. Karnauskienė turėjo sūnų Sigitą. Pijus Grybinas turėjo brolių Petrą ir seserį Agutę.

Petras Grybinas turėjo apie 3 ha žemės. Vedė Antaniną Gerulaitytę iš Naudžių kaimo. Vaikų neturėjo.

Vincas Jakaitis turėjo apie 15 ha žemės. Vedė Kunigundą Endzelytę iš Naudžių kaimo.

Amantas (vardo nežinau) turėjo apie 8 ha žemės. 1940 m. visa Amanto šeima išsikėlė į Vokietiją. Jam išsikėlus, jo ūkį perėmė kaimo gyventojas Juozas Gerulaitis. Juodu turėjo sūnų Joną ir dvi dukras – Aldoną ir Janiną.

Petras Lingys turėjo apie 15 ha žemės. Petro sūnus Pranas buvo kunigas. Antras sūnus buvo Juozas, kuris, praėjus Antrajam pasauliniam karui ir mirus



*Naudžių kaimo jaunimas. Sėdi (iš kairės): Antanina Endzelytė, mokytojas Jonas Ūsas, Kunigunda Endzelytė, Vincas Petrikas; stovi: Pranas Petrikas, Zubrickas, Bacevičius, Jonas Lažauninkas, Jurgis Ūsas. 1921 m. Iš G. Kasparaitienės albumo*



*Ūkvedys išeina į darbą. Agotos ir Jurgio Ūsų gyvenamasis namas. 1960 m. Iš G. Kasparaitienės albumo*



tėvui, 1946 m. paveldėjo tėvo Petro ūkį. Tame ūkyje dar gyveno Juozo motina, sesuo Agota ir Agotos sūnus Edmundas Kasiusevičius.

Vincas Didžbalis turėjo 27 ha žemės. Jo žmona Monika Dielininkaitė buvo gera verpėja ir audėja. Šio amato ji išmokė savo dukras – Antaniną Sakalauskiene, Moniką Tumosiene ir Salomėją Endzeliene. Vinco sūnus Jonas buvo išmokytas gerai ir pelningai ūkininkauti.

Juozas Jakaitis turėjo 27 ha žemės. Savo vaikų neturėjo. Juozas buvo geras ūkininkas ir nuo kitų skyrėsi tuo, kad laikydavo didelį pulką žąsų.

Jonikaitis (jo ir žmonos vardai nežinomi) turėjo apie 15 ha žemės. Jonikaitis turėjo 4 vaikus, kurių vardai irgi nežinomi. Karo metu 1944 m. Jonikaitis su šeima dingo, o ūkio trobos išliko. Po karo tame ūkyje gyveno Petras Neverauskas su žmona Stefa ir vaikais.

Viktoras Kaunas turėjo 30 ha žemės. Jo žmona buvo Marytė Angustaitytė. Viktoras turėjo du brolius – Joną ir Juozą, seserį Eugeniją, kurie karo metu apsigyveno kitose vietovėse.

Bronius Grybas iš ūkininko Jono Sutkaičio 1909 m. kaip dovaną gavo 0,6 ha žemės ir pasistatė gyvenamąjį namą ir tvartą. B. Grybas gerai dengdavo stogus ir gerai dirbdavo žemės ūkio darbus. Broniaus žmona Endriukaitytė gimė Jundilų kaime ir buvo giriama kaip gera darbininkė. Ji sugebėdavo labai gerai prižiūrėti ne tik savo, bet ir kitų ūkininkų vaikus. Grybai turėjo tris dukras – Antosę, Marytę, Marcelę ir du sūnus – Joną ir Juozą.

Antanina Kaunienė turėjo 12 ha žemės, kurią kaimynai vadino Meškyne. A. Kaunienė gyveno Barandų kaime, o savo Meškyne prižiūrėti ir saugoti buvo pavedusi Magdelei Lopetienei. A. Kaunienė savo vaikų neturėjo.

Vincas Gerulaitis turėjo 6 arus žemės, ant kurios buvo pastatytas gyvenamasis namas, tvartas ir kalvė. Vincas turėjo žmoną ir 3 vaikus – Antaniną, Juozą ir Seliomiją. V. Gerulaitis buvo geras kalvis ir aptarnaudavo ne tik Naudžių, bet ir Jundilų, Kuodžių ir kitų kaimų gyventojus. Vincas buvo ne tik geras kalvis, bet ir labai įdomus pasakorius, todėl Naudžių kaimo vaikai labai jį gerbė.

Naudžių kaime pas Petriką buvo biblioteka. Kaimo jaunimas Sutkaitynės kluone ruošdavo vaidinimus, o už surinktus pinigus pirkdavo knygas, dažniausiai romanus. Iš tų knygų buvo sudaryta biblioteka.

Pasibaigus Pirmajam pasauliniam karui, apie 1917 ar 1918 metus, Naudžių kaime buvo įkurta pradžios mokykla. Pirmasis mokytojas – Jonas Ūsas, gimęs 1898 m. ir augęs Naudžių kaime. 1917 m. jis baigė Marijampolės mokytojų kursų ir pradėjo mokytojauti gimtinėje. Mokykla atidaryta Sutkaičio ūkyje. Buvo atskiras namelis, susirinkdavo daug mokinių. Apie 1921 m. mokykla buvo jau pas Didžbalį Naudžių kaime, o mokytojas – Vincas Sandargas iš Vaitiekupių. Dar vėliau mokykla išsikėlė į Braškių kaimą pas Zubricką, bet vadinosi Totōrviečių pradžios mokykla.

Mokytojas J. Ūsas buvo labai šviesus, kūrybingas žmogus ir tikras patriotas. Atlikęs karinę tarnybą Lietuvos kariuomenėje, vedė Oną Pušinaitytę iš Veršių kaimo ir apsigyveno Naūmiestyje, kur baigė dvejų metų mokytojų kursų. Nuo 1927 metų paskirtas mokytojauti į Trākų apskritį. Į gimtinę sugrįžo 1935 m., mokytojavo Valākūdžio pradžios mokykloje, o nuo 1939-ųjų metų pradėjo dirbti



Totorviečių pradžios mokykloje. 1941 m. birželio 14 d. su šeima ištremti į Sibirą. Mokytojas Jonas Ūsas žuvo 1942 m. Rešotų lageryje.

Naudžių kaime mokykla atkurta tik 1964 metais. Įsikūrus gyvenvietei, pagausėjo gyventojų ir vaikų, tad išnuomos patalpos, o 1985 m. mokykla persikėlė į naujas vaikų darželio patalpas. 14 metų Naudžių pradinėje mokykloje dirbo mokytoja Veronika Lekavičienė, 8 metus – Jolanta Palubinskienė ir daug kitų mokytojų. Daiva Antanaitienė mokytojavo 7 metus. Ji – paskutinė šios mokyklos mokytoja. Naudžių pradinė mokykla uždaryta 2001 metais, nes... nebeliko mokinių.

#### Šaltiniai:

1. Totoraitis J. *Sūduvos Suvalkijos istorija*, 1938.
2. Aleknavičius B., Aleknavičius V. *Novužės krašto vaikai*, t. 3, 2002.
3. Bosas J. *Zanavykijos pradinės mokyklos*, 2009.
4. Genovaitės Kasparaitienės (Ūsaitės) asmeniniai prisiminimai.

## Pariebių kaimas ir jo gyventojai

*Birutė Matijošaitytė, Antanas Matijošaitis*

Pariebių kaimas išsikūręs (tiesia linija) apie 6,5 km į šiaurę nuo Sintautų ir apie 5 km į pietvakarius nuo Šakių. Pariebiai šiaurėje ribojasi su Dúobiškių ir Paspirgėlių, rytuose – su Papartynių, pietuose – su Vaitiškupių ir Tumosiškės, o vakaruose – su Kuodžių ir Dúobiškių kaimais.

1923 m. gyventojų surašymo duomenimis, Pariebių kaime buvo 5 ūkiai ir 78 gyventojai. 1929 m. „*mokesniais apdėjimo reikalu rūšimis paskirstytų žemių sąrašas*“ patvirtina, jog kaime gyvena 5 ūkininkai: Juozui Bacevičiui priklausė 90,97 ha žemės, Jurgiui Duobai – 54,58 ha, Juozui Jonikaičiui – 78,78 ha, Antanui Kemežai – 36,39 ha, Baltrui Sederevičiui – 36,39 ha ir 1,0 ha žemės – Juozui Bliūdžiui, kuris gyveno Duobiškių kaime. Kiekvienas iš minėtų penkių ūkininkų turėjo savo dalį senųjų kaimo sodybų, kuri įskaičiuota į bendrą turimos žemės plotą. J. Bacevičiaus ir J. Jonikaičio galulaukėse buvo pastatyti butėliai, kuriuose gyveno darbininkų šeimos.

Po Antrojo pasaulinio karo aukštumėlėje, tarp Duobų ūkio ir Jonikaičių–Dėdinų žemės, buvo išlikusios šimtamečiais medžiais apaugusios Pariebių kaimo sodybos. Taisyklingame stačiakampiam žemės plote žaliavo vešlios baltųjų dobiliukų pievelės, augo ažuolai, grupės jovarų, klevų, telkšojo ajerų priaugusios kūdros. Po 1971 m. melioracijos senųjų kaimo sodybų neliko. Dabar ten lygus laukas, tik Jonikaičių–Dėdinų žemėje išlikęs vienintelis šimtmetis ažuolas, augęs pietrytiniame sodybų kampe.

Šiaurinėje J. Duobos kiemo pusėje ant kalvelės tebėra išlikusios medžiais ir krūmeliais apaugusios kaimo kapinaitės. J. Duoba 1939 m. kapinaites aptvėrė nauja tvora, vietoj seno begriūvančio kryžiaus pastatė naują. Jų šeimos pasakojimu, tose kapinaitėse apie 1922 m. dar laidojo mirusiuosius. Kaimo žmonės per Kryžiaus dienas ir gegužės vakarais susirinkdavę prie kapinaičių kryžiaus, meldavosi ir giedodavo.

Pariebių kaimo ūkininkai, senųjų gyventojų pasakojimu, į vienkiemius išsiskirstė XIX a. antrojoje pusėje (iki 1880 metų). Kaime 1929 m. tebebuvo 5 ūkiai, kaip ir tada, kai gyveno senosiose sodybose (gyvenvietėje). Todėl apie tas šeimas pamėginsime parašyti kiek daugiau ir plačiau.

Jurgio Duobos ūkis išsikūręs šiaurinėje senųjų Pariebių kaimo sodybų pusėje. Jų šeima į Pariebius atsikėlė iš Geļgaudiškio parapijos, Jankūnų kaimo. Marytė Petrauskienė (Duobaitė) savo prisiminimuose rašo:

*„Apie 1918–1920 metus Domicėlė ir Jurgis Duobai Sintautų parapijoje, Pariebių kaime pirko sodybą iš tūlo Petraičio. Sodyba buvo apleista, todėl pradėjo statyti naujus pastatus. Apie 1935–1936 metus darbai buvo baigti. Prie statybų daugiausiai dirbo vyriausias sūnus Juozas.“*

Jurgis Duoba buvo giesmininkas ir geras siuvėjas, mokėjo visus ūkio darbus ir sugebėjo tvarkyti ūkio reikalus. Jie su žmona susilaukė dviejų dukterų, Anelės



*Duobų šeimyna  
savo sodyboje  
Pariebių kaime. Sėdi  
(iš kairės): Antanas,  
Anelė, Jurgis, Juozas,  
Jonas, Augustinas  
Duobai.  
Apie 1936 m.  
Iš M. Petrauskienės  
albumo*



*Augustinas Duoba  
su kanklėmis prie  
savo namų Pariebių  
kaime. Apie 1939 m.  
Iš M. Petrauskienės  
albumo*



*Duobai muzikantai.  
Sėdi (iš kairės):  
Jonas, Elena,  
Augustinas.  
Apie 1940 m.  
Iš M. Petrauskienės  
albumo*



*Juozo ir Agotos Duobų vestuvės. 1938 m. Iš M. Petrauskienės albumo*

ir Marijonos, ir 6 sūnų – Juozo, Antano, Prano, Vinco, Jono ir Augustino. Deja, gimdydama jauniausiąjį sūnų Augustiną, Domicėlė Duobienė mirė. Vaikelį padėjo užauginti motinos sesuo. Visi Duobų vaikai turėjo meninių gabumų, buvo labai muzikalūs ir auksarankiai meistrai. Dukterys Anelė Mažeikienė ir Marijona Šlapikienė buvo žinomos siuvėjos, Augustinas tapo profesionaliu juvelyru, skambino kanklėmis, Juozas grojo akordeonu, armonika ir bandonija, Jonas – puikus smuikininkas, rašė eiles ir piešė, visi mokėjo sutaisyti įvairius muzikos instrumentus. Trys sūnūs mokėsi kunigų seminarijoje Kaune, bet jos nebaigė, nes Vincas jaunas mirė džiova, Pranas taip pat jaunas mirė, Jonas baigdamas seminariją susirgo, jį paraližiavo (nevaldė kojų), mirė 1950 metais. Ūkį Jurgis Duoba perdavė vyriausiam sūnui Juozui.

*„1938 m. Juozas vedė Agotą Šidobskaitę iš Gelgaudiškio parapijos. Tais pačiais metais jam tėvas perrašė žemę ir ūkį. Juozas buvo labai darbštus ir nagingas, mokėjo kalvystės ir staliaus darbus. 1939 metais pasistatė vėjinį malūną, įsitaisė žaibolaidį, tvarte išsikasė šulinį, kuriame įtaisė pompą ir gyvulius girdė, pompuodamas vandenį į lovius“, – atsiminimuose rašo duktė Marytė Petrauskienė (Duobaitė).*

Baigiantis Antrajam pasauliniam karui, Duobų sodyba buvo sudeginta, neliko nė vieno pastato. Po karo Juozas Duoba pasistatė kuklų namelį, kuris išlikęs iki šių dienų, ir šiokių tokius ūkinius pastatus.

Agotą ir Juozą Duobus bei dešimtmetę dukterį Marytę 1951 m. spalio antrą dieną ištrėmė į Krasnojarsko kraštą. Grįžę į Lietuvą, 1958 m. jau nerado vėjo malūno, buvo nugriautas kluonas, neliko ir kryžiaus senosiose kaimo kapinaitėse.



*Juozo Duobos sodyba  
Pariebių kaime.  
Kairėje J. Duobos  
pastatytas malūnas,  
dešinėje kryžius  
kaimo kapinėse.  
Apie 1940 m.  
Iš M. Petrauskienės  
albumo*



*Duobų šeima. Viduryje sėdi Agota ir Juozas Duobai. 1938 m. vasara. Iš M. Petrauskienės  
albumo*



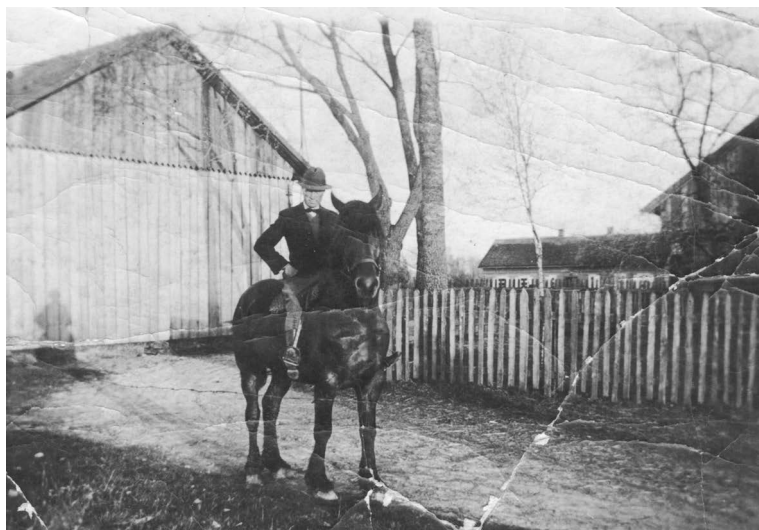

*Juozas Duoba ant  
mylimo žirgo.  
Apie 1937 m.  
Iš M. Petrauskienės  
albumo*



*Juozo Duobos sodyba su šeimnininko rankų darbo žaibolaidžiu. Apie 1936 m. Iš M. Petrauskienės  
albumo*



*Juozo Duobos sodyba  
Pariebių kaime.  
Apie 1935 m.  
Iš M. Petrauskienės  
albumo*

Tuometinė „Pergalės“ kolūkio valdžia Duobų neįleido į jų namus, nes ten gyveno kiti žmonės. Tik pasikeitus kolūkio pirmininkui, Duobai grįžo į apleistus namus. Kol pajėgė, Juozas Duoba dirbo kalviu kolūkyje. Mirė 1974 metais. Agota Duobienė sulaukė Lietuvos Nepriklausomybės atkūrimo. Ilgai ir sunkiai sirgusi, mirė 1997 metais. Abu Duobai palaidoti Šakių kapinėse. Senojoje jų sodyboje Pariebių kaime gyvena jų duktė Marytė Petrauskienė.

Juozo Jonikaičio žemė ir ūkis – pietinėje senųjų kaimo sodybų pusėje. Apie 20 ha žemės (iš 72,78 ha bendro ploto) užėmė krūmai (alksnynas), kurie vakaruose ribojasi su Kuodžių kaimu.

Onos ir Juozo Jonikaičių šeimoje užaugo trys dukterys ir du sūnūs. Duktė Antanina ištekėjo už Sandargo į Vaitiekupių kaimą, Marija už Sakalausko į Totōrviečių kaimą. Sūnūs Jonas Jonikaitis (1879–1922) ir Juozas Jonikaitis (1881–1945) baigė Veiverių mokytojų seminariją, mokytojavo, dalyvavo 1905 m. revoliuciniame judėjime ir, slapstydami nuo caro žandarų persekiojimo, pabėgo į Prūsiją, o vėliau išvyko į JAV, kur abu baigė aukštuosius medicinos mokslus. Jonikaičių ūkį paveldėjo duktė Kunigunda. Į žentus atėjo Stasys Bielskus iš Marijampolės apskrities, Gižų valsčiaus, Paikių kaimo. Jų šeimoje gimė dukterys Ona, Kunigunda ir Marija Bielskutės. Deja, Stasys Bielskus jaunas mirė (palaidotas Gižų kapinėse).

Našlė Kunigunda Bielskuvienė (Jonikaitytė) ištekėjo antrą kartą – užkuriu atėjo Juozas Dėdinas iš Kiaūlupių kaimo, kur buvo gimęs iš augęs, o pabėgęs nuo rusų kariuomenės, kurią laiką gyveno Amerikoje. Kunigunda ir Juozas Dėdinai užaugino dukteris Oną, Kunigundą ir Mariją Bielskutes ir sūnus Juozą ir Joną Dėdinus. Vaikus leido mokyti. Duktė Ona tapo mokytoja, Kunigunda – gailestingoji sesuo, Marija studijavo mediciną iki vokietmečiu universiteto uždarymo. Sūnūs Juozas (gim. 1927 m.) ir Jonas (gim. 1929 m.) lankė Vaitiekupių pradžios mokyklą, Sintautų progimnaziją ir Šakių „Žiburio“ gimnaziją. Karui baigiantis, 1944 m., Dėdinų šeima pasitraukė į Vakarus, o vėliau išvyko į JAV. Juozas Dėdinas (sūnus) – JAV aviacijos pulkininkas, o Jonas – chemijos mokslų daktaras.

Atkūrus Lietuvos Nepriklausomybę, iš JAV po keletą kartų į gimtuosius Pariebius buvo atvykę Marija Bielskutė-Jazbutienė ir broliai Juozas ir Jonas Dėdinai su šeimomis. 2006 m. Sintautų kapinėse dėdės daktaro Jono Jonikaičio kape buvo palaidota JAV mirusio chemijos mokslų daktaro Jono Dėdino (1927–2004) urna su palaikais.

Po Antrojo pasaulinio karo Jonikaičių–Dėdinų ūkyje liko nesudegęs tik erdvus namas, dengtas skarda. Kiti pastatai sudegė.

Juozo Bacevičiaus ūkis – šiaurės rytiniame Pariebių kaimo krašte. Jam priklausė 90,97 ha žemės, įskaitant nemažą plotą krūmų ir buvusią dalį senosiose kaimo sodybose. Antaninos ir Juozo Bacevičių šeimoje užaugo septyni vaikai: dukterys Antanina, Ona ir Agota ir sūnūs Antanas, Jonas, Juozas ir Vytautas.

Bacevičių šeimą kaime vadindavo Mikais. Ši pravardė prigijo nuo senelio vardo.

Jauniausias Antaninos ir Juozo Bacevičių sūnus Vytautas buvo Lietuvos kariuomenės savanoris. Vėliau su žmona Kunigunda gyveno Pariebiuose, susilaukė 8 vaikų. Žuvo 1944 m. rudenį – nuėjęs į dėdės namus Vaitiekupių kaime, užkliudė miną, buvusią prie kiemo vartelių.



*JAV aviacijos pulkininkas Juozas Dėdinas su dukra Loreta, žmona Sandra ir kaimynu Juozu Matijošaičiu Pariebių kaime. 1999 m. liepos mėn. A. Matijošaičio nuotr.*



*Chemikas dr. Jonas Dėdinas prie vienintelio tėviškėje ąžuolo, Pariebių kaime. 1995 m. A. Matijošaičio nuotr.*

Sūnus Jonas tarnavo Lietuvos kariuomenės ulonų pulke. Apsigyveno Jurbūdžių kaime, mirė apie 1942 m., susirgęs džiova.

Sūnus Antanas įsikūrė Valiukų kaime, o Juozas (1907–2003) nuėjo į žentus į Šakių parapijos Matulių kaimą, bet po kurio laiko jo šeima turėjo grįžti į tėviškę Pariebiuose. Dukterys Agota Barkauskienė ir Ona Petrauskienė su šeimomis įsikūrė Pariebiuose. Į Bacevičių ūkį atėjo žentas Jonas Aleksa, vesdamas Antaniną Bacevičiūtę.

Karo pradžioje sudegė Bacevičių–Aleksų namai. Tada jie gyveno galulaukėje buvusiame butėlyje. Baigiantis karui, 1944 m. Aleksos šeima pasitraukė į Vakarus. Vėliau Antanina ir Jonas Aleksai išvyko į Jungtines Amerikos Valstijas, gyveno Clevelande. Abu jau mirę.

Antanina ir Juozas Bacevičiai po Antrojo pasaulinio karo glaudėsi savo statytame butėlyje. Tremtis į Sibirą juos aplenkė, nes žemė buvo nusavinta 1948 m. pavasarį „sutverto“ kolchozo, o trobesiai sudegė per karą. Abu Bacevičiai mirė tais pačiais metais, apie 1953 metus. Juozas – pavasarį, pražydydus bijūnams, o Antanina – rudenį.

Baltraus Sederevičiaus ūkis – į pietryčius už senųjų kaimo sodybų, 1929 m. žiniomis, jam priklausė 36,39 ha žemės.

XIX a. pabaigoje minėta žemę pirko Agota ir Jonas Tėveliai. Jie atsikėlė į Pariebių kaimą iš Slavikų parapijos. Jonas Tėvelis ten buvo atėjęs į žentus, tad žemė (ūkis) priklausė Agotai Tėvelienei (Sutkaiytei), nes ji buvusi turtinga. Nežinia dėl kokių priežasčių Jonas Tėvelis prikalbino žmoną Slavikų parapijoje buvusią žemę ir visą ūkį parduoti ir nusipirkti kitą Pariebių kaimą. Agotos ir Jono Tėvelių šeimoje augo trys vaikai – vyriausias sūnus Jonas buvo gimęs 1895 m., Pranas – 1897 m. ir jauniausioji, Kunigunda, gimusi 1899 metais. Pariebių kaime Jonas Tėvelis gyveno labai trumpai ir susirgęs greit mirė. Našlė Agota Tėveliėnė su trimis mažais vaikais atsidūrė skolose ir dideliame varge, tad į namus atėjo užkury Baltrus Sederevičius. Jis apmokėjo visas skolas ir žemė (ūkis) buvo parašyti Baltraus Sederevičiaus vardu.

Agotos ir Baltraus Sederevičių šeimoje gimė penki vaikai: Juozas (1901–1918), Baltrus (1905–1954), Petronėlė (1907–1999), Antanas (gim. 1913) ir Agota (gim. 1915). Iš viso šeimoje augo 8 vaikai. Prasidėjus Pirmajam pasauliniam karui, vyriausias sūnus Jonas Tėvelis, norėdamas išvengti caro kariuomenės, pabėgo į Jungtines Amerikos Valstijas ir į Lietuvą nebegrižo. Agotos ir Baltraus Sederevičių sūnus Juozas, būdamas 17 metų, 1918 m., trumpam sugrižęs aplankyti tėvų, susirgo ir staigiai mirė, palaidotas Sintautų kapinėse. Petronėlė Sederevičiūtė savo pastangomis išsimokslino ir tapo mokytoja.

Po 1929 m. Agotos ir Baltraus Sederevičių ūkis padalytas Agotos sūnui Pranui Tėveliui ir Antanui Sederevičiui – sūnui iš antrosios Agotos santuokos. Agota Sederevičienė mirė apie 1946 metus, Baltrus Sederevičius – apie 1954 metus.

A. ir J. Tėvelių dalies paveldėtojas Pranas Tėvelis (1897–1972) vedė Marcelę Kasperavičiūtę iš Vaitiekupių kaimo. Šeima vaikų nesusilaukė. Nuo 1949 m. priėmė ir globojo Marcelės sesers našlės Magdelenos Naujokaitienės sūnų Antaną, kuris atsitiktinai buvo likęs, kai mamą su dar dviem vyresniais vaikais ištrėmė į Sibirą.

Tėvą Antaną Naujokaitį pirmąją karo dieną, 1941 m. birželio 22-ąją, Papartyių kaime kartu su dar trimis vyrais be jokios priežasties sušaudė vokiečiai.

Kitos dalies paveldėtojas Antanas Sederevičius pasistatė namus plynoje vietoje. Jis paveldėjo 12 ha žemės, buvo geras siuvėjas. Apie 1958 m. jų šeima išsikėlė į Duobiškių kaimą.

Marcelė Tėvelienė (Kasperavičiūtė) (1900–1967) mirė pirmoji, o Pranas Tėvelis – 1972 metais, praėjus antrosios melioracijos vajui. Tada Sederevičynė-Tėvelynė pradėjo nykti ir buvo nugriauta.

Antano Kemežos ūkis (žemė ir krūmai) – pačiame pietiniame Pariebių kaimo gale.

Tėvas Jurgis Kemeža (gimęs apie 1865 metus, o miręs apie 1946 metus) visą ūkį (36,39 ha) iki 1929 m. užrašė sūnui Antanui, kuris privalėjo išmokėti dalis seserims Marijonai, Onai, Marceli ir broliui Jurgiui. Ūkis nebuvo klestintis, trūko pinigų, todėl Marcelė su broliu Jurgiu išvyko į Ameriką.

Marijona Kemežaitė ištekėjo už Antano Sakalo ir iš pradžių gyveno Kiaulupių kaime. Negalėdamas seseriai dalis išmokėti pinigais, Antanas Kemeža jai atidalijo 8 ha žemės pietvakarinėje Kemežų žemės dalyje. Seseriai Onai Morkevičienei atidalijo 7 ha žemės rytinėje pusėje. Taip iki 1939 m. atsirado Antano Sakalo ir Jurgio Morkevičiaus ūkiai. Sesers Marcelės ir brolio Jurgio Kemežų dalys liko neatidalytos, nes prasidėjo Antrasis pasaulinis karas ir abu paveldėtojai iš užjūrių negrižo.

Karo pradžioje sudegė Antano Kemežos trobesiai. Jų šeima per karą gyveno kaimyno J. Dėdino butėlyje. Tėvas Jurgis Kemeža per karą ir pokariu glaudėsi pas dukterį Oną Morkevičienę, ten ir mirė. O. ir J. Morkevičių šeimoje užaugo duktė Birutė ir sūnus Jonas, o M. ir A. Sakalai užaugino dukteris Eugeniją, Birutę ir sūnų Joną. Antano Kemežos šeimoje užaugo 6 sūnūs ir duktė gyventi nepasiliko.

Sakalų šeima apie 1965 m. savo namelius pardavė, o patys apsigyveno Kiaulupių kaime. Po 1971 m. melioracijos Kemežų, Morkevičių ir buvę Sakalų nameliai buvo nugriauti. Išrauti ir medžiai. Atgavus Lietuvos Nepriklausomybę, Antano Kemežos vaikai, remdamiesi 1929 m. žemės sąrašais (vėlesni dokumentai neišliko), atsiėmė visą žemę, nors dalis jos priklausė Marijonos Kemežaitės-Sakalienės ir Onos Kemežaitės-Morkevičienės vaikams.

Pariebių kaime iki 1940 m. atsirado naujų mažų ūkelių: Kemežos žentas Antanas Sakalas apie 1 ha žemės pardavė Ambrasui, o Ambrasas labai greitai tą žemę pardavė Simanui Petrauskui, kuris pasistatė mažą trobelę iš tašytų rąstų pačiame buvusios M. ir A. Sakalų žemės kampe, beveik alksnyne. Dar vėliau, apie 1938 metus, senosiose kaimo sodybose buvusią M. Sakalienės (Kemežaitės) dalį nupirko Vincas Tumosa.

Per Antrąjį pasaulinį karą sudegė visų kaimo gyventojų pastatai: vieni – pirmąją karo dieną, o kitų – vokiečiams atsitraukiant. Išliko nesudegęs tik Jonikaičių–Dėdinų skardiniu stogu uždengtas namas. Po karo jame apsigyveno Vinco Tumosos ir Simano Petrausko šeimos. Kiti Pariebių kaimo ūkininkai pasistatė nedidelius gyvenamuosius namus ir ūkinius pastatėlius. Per karą ir evakuaciją praradę arklius, žemės dirbimo inventorių, 1946–1947 m. žmonės po truputį pradėjo arti žemę, nežinia iš kur gavę sėklos, apšėjo bent nedidelius plotelius



būsimai duonai. Nespėjo atsigausti po karo praradimų, kai buvo valdžios apdėti didžiulėmis duoklėmis ir mokesčiais.

1948 m. pavasarį Pariebių, Duobiškių ir Gabartų kaimuose buvo „sutvertas“ kolchozas „Pergalė“, o jo centras (kontora) įkurtas per karą nesudegusiame Duobiškių Orento ūkyje (Orento šeima buvo ištremta į Sibirą).

Po 1971 m. melioracijos Pariebių kaime teliko tik Duobų namai ir šalia jų pastatytos galvijų fermos ir gyvenamasis namas fermos darbuotojams. Savo namuose tebegyvena Marytė Petrauskienė (Duobaitė). Fermų pastatai nenaudojami baigia griūti (2002–2012 m.).

Pariebių kaimo ūkininkai nuo seno suprato mokslo svarbą. XX a. pradžioje vaikai lankė Papartynų kaime Pečiukaičio namuose apie 1917 metus atidarytą, o vėliau į Pariebių kaimo Bacevičių namus persikėlusią, mokyklą. Tarpukariu mokykla veikė Vaitiekupiuose, iš pradžių Kasperavičiaus namuose, o vėliau Sandargo namuose, kur buvo pastatytas mokyklai ir atskiras pastatas. Kol šių mokyklų nebuvo, lietuviškos spaudos draudimo metais veikė daraktorinės mokyklos. Sintautų pradžios mokykla parengdavo mokinius į Marijampolės gimnaziją, o vėliau – į Šakių „Žiburio“. Marytė Duobaitė yra užrašiusi tėvų pasakojimus:

*„Namuose buvo įvairių muzikos instrumentų, knygų ir laikraščių. Spauda ir knygomis keisdavosi daugiausiai su kaimynais iš Kuodžių kaimo Matijošaičiais.“*

Taip apibūdinamas tarpukario metais gausios šeimos domėjimasis menais, rašytiniu žodžiu.

Apie 1959 m. Pariebių kaime Jonikaičių–Dėdinų name įkurta pradinė mokykla. Mokytojava Veronika Kriaučiūnienė. Tuo laiku aplinkiniuose kaimuose dar gyveno daug žmonių ir mokyklą lankė Pariebių, Kuodžių bei kitų aplinkinių kaimų vaikai. Sumažėjus gyventojų, 1965 m. mokykla perkelta į Papartynų kaime besikuriančią gyvenvietę.

Jonikaičių–Dėdinų namą per neatsargumą sudegino ten dažnai besikeičiantys nevietiniai gyventojai apie 1975 metus.

#### Šaltiniai:

1. Marytės Duobaitės prisiminimai. Rankraštis, 2002 m.
2. Antano ir Juozo Bacevičiaus pasakojimai.
3. Jono Morkevičiaus ir Antano Naujokaičio pasakojimai.
4. Matijošaičių šeimos pasakojimai (Kuodžių k.).

## Starkai mano atmintyje

Elena Girduškaitė

Parengė Vitas Girduškas

Gatvinis Starkų kaimas, Jono Totoraičio<sup>1</sup> nuomone, kūrėsi prie Pentos vingio tarp 1706–1773 m. Daugelis kaimų gaudavo vardus nuo pirmųjų gyventojų pavardžių. Galbūt ir šio kaimo vardas kilęs nuo Starkų pavardės, nes ji buvo paplitusi Zanavykijoje. Tai sunku patikrinti, nes Sintautų bažnyčios senieji archyvai per Antrąjį pasaulinį karą žuvo. Šios Starkų kaimo istorijos šaltiniai – du Starkų kaimo gyventojai, neabejingi savajam kaimui. Tai J. Klimaitis, labiausiai domėjęsis senojo kaimo etnokultūra ir leidinyje „Sintautai. Žvirgždaičiai“ paskelbęs straipsnį „Starkų kaimo praeitis ir dabartis“, bei jo kaimynė, to paties kaimo senbuvė 1923 m. gimusi Elenutė Girduškaitė, kuri 2001 m. užrašė savo dar niekur neskelbtus prisiminimus iš tarpukario kaimo istorijos.

J. Klimaičio teigimu:

*„Pirmieji kaimo gyventojai kūrėsi prie gatvės dešiniajame Pentos krante, kur upė daro vingį. Kai dauguma ūkininkų XIX a. išsikėlė į vienkiemius, čia likę trys gyventojai (Jonas Kremelaitis, Jonas Sinkevičius ir Jonas Užupis) buvo vadinami sodybiniais. Čia žemės buvo derlingos, žolė vešėjo neišbrendama. Zanavykai nuo seno įpratę prie namų gausiai sodinti medžius. Tai apsauga nuo vėjų, prieglauda paukščiams, mediena padargams ar malkoms (miškai toli), tai pagaliau garbė ir grožis to ūkio šeimininkui. Juk pakeleiviai, elgetos dažniausiai surasdavo reikiamą sodybą pagal išstypusius virš trobų medžius. Buvo sakoma: „Eik ten, kur jovarai išaugę.“ Daugiausia buvo sodinami beržai, klevai, jovarai, ažuolai, uosiai, gluosniai. Alksniai patys augo Pentos krantuose. Rečiau buvo auginamos liepos, topoliai, šermukšniai, eglės. Senojo kaimo centre neseniai dar žaliavo dvi didžiulės, gal poros šimtų metų senumo vinkšnos. Tai gana retas, nepaprasto kietumo medis. Jos pasodintos simetriškai, per kokius šešis metrus viena nuo kitos. Gal kadaise jos ženklino kiemo vartus?*

*Mūsų kaimas išsikėlė į vienkiemius XIX a. septintajame dešimtmetyje, anksčiau negu gretimi kaimai. Gyventojų tuomet tebuvo penketas: Juozas Berckys, Jonas Kremelaitis, Jonas Orintas, Jonas Benderis ir Išganaitis. Jie turėjo nemažus sklypus žemės. Vėliau tie sklypai smulkėjo, išsidalydavo giminės ar išparduodavo. Iki Antrojo pasaulinio karo atsirado 14 ūkių. Keliantis į vienkiemius buvo išmatuota žemė, pažymėtos sklypų ribos, sudarytas kaimo planas. Jis buvo laikomas pas kaimo seniūną.*

*Starkai yra už vieno kilometro į pietus nuo Sintautų... Mūsų kaimas nedidelis, apie 270 margų, išsidėstęs abiejose*

<sup>1</sup> Totoraitis J. *Sūduvos Suvalkijos istorija*, Kaunas, 1938, p. 128.

vadinosios Starkų Pentos pusėse (dar buvo Gaisrių ir Sintautų Pentų šakos). Per Starkų kaimą dar tekėjo Gaisrių Pentos intakas Dieļupis. Pavasarį Pentos ištvindavo. Starkų Penta užliedavo visą slėnį ir tiltą per ją, todėl susisiekti su Sintautais buvo labai sunku. Iš Šešūpės ir Nóvos žemupių atplaukdavo neršti nemažai žuvų. Žmonės darydavo iš karklų užtvankas ir jose statydavo varžas arba bučius. Į juos patekdavo nemažai žuvies. Per Starkų kaimą du paprasti keliai eįė stačiu kampu kirtosi kairėje Pentos pusėje. Toje kryžkelėje kaimo lėšomis buvo pastatytas medinis stulpas, jo viršuje prikalta lentelė su užrašu: „Starkų kaimas, Sintautų valsčius, Šakių apsk.“ Žemiau kelių rodyklės: Gaisriai, Sintautai, Pavilktiniai. Važiuojant per Gaisriūs, Vóverius, Liepalótus, buvo galima nuvažiuoti į Kudirkos Naumiestį, o važiuojant rytų kryptimi per Pavilktinius, nesunku pasiekti Griškabūdį. Prie stulpo buvo klijuojami ir caro valdžios įsakymai, pavyzdžiui, dėl Pirmojo pasaulinio karo mobilizacijos“.<sup>2</sup>

Elena Girdauskaitė prisimena (užrašytų prisiminimų kalba, tarmybės ir svetimybės siekiant išlaikyti pasakojimo autentiškumą netaisyti, skliaustuose tik paaiškinti kai kurie žodžiai):

Kur Penta darė vingį, šiaurinėje Pentos pusėje, buvo įsikūrusi senoji Starkų gyvenvietė. Į pietų pusę netoli Sintautų miestelio prie antros Pentos, kurią žmonės vadindavo Starkine Penta, buvo įsikūręs Starkų kaimas. Per visą Starkų kaimą tekėjo Pentos upelis. Jo krantai lėkšti, lankos plačios. Tiktai nuo Starkų tilto į Santakų pusę buvo statūs krantai. Nuo buvusių senųjų kaimo sodybų į vakarų pusę Pentos krantai buvo apaugę medžiais, alksniais. Kremelaičio žemėje tiesiog alksnynai buvo, už tilto, kur baigėsi Kremelaičio laukas, buvo mažiau alksnių. Penta lanka eįė tiesiai, bet vaga gražiai vingiavo Girdauskų lauke, buvo 7 sietuvos išsidėsčiusios plačiai po lanką, sujungtos sraunumomis. Pavasarį ant sraunumų būdavo užtvenkiama bučius, kovo mėnesį žuvys eidavo prieš vandenį, o balandį grįždavo atgal. Senasis Starkų kaimas buvo gatvinis, kiemai buvo arti vienas kito, per jų vidurį eįė kelias. Vienoje kelio pusėje buvo gyvenamieji namai, gėlių darželiai ir klėty (gyvenamieji namai kaime buvo stubom vadinami), antroje pusėje buvo kluonai, tvartai, visi ūkiniai pastatai. Kai piemenukai pargindavo gyvulius, varydavo juos gatve, jie visi savo kiemus pažindavo. Gyventojai savo namus buvo apsisodinę medžiais: liepomis, beržais, drebulėmis, apie ūkinius pastatus daugiausiai augo gluosniai.

Žiemų pusėje Starkų kaimas ribojasi su Sintautais, dešinėje kelio pusėje su Naujaisiais Sintautais, vietos gyventojų vadinamais Griebčiais. Griebčiuose, Starkų kaimo kaimynystėje, buvo 8 ūkeliai, ir visi tie ūkeliai buvo Girdauskų kaimynai. Jų laukeliai buvo siauri, ilgi, trobesiai buvo prie gatvės. Tai Rakickas, Karnauskas, Petraitis, Sintautų Kamaitis (vėliau Laukaitis), Balnius, Kačvinkelis, turėję po 1,5 ha žemės. Kambys ir Dovydėlis žemės turėjo po 3 ha.

Iš rytų pusės Starkų kaimo kaimynai buvo Smilgiai, Pavilktiniai ir Skardupiai. Iš pietų pusės kaimyninis kaimas buvo Gaisriai, o iš vakarų pusės kaimas ribojasi su Santakų kaimo ūkininko Juozo Jakaičio laukais.

Iš Sintautų, Gaisrių kaimo link, per kaimą buvo kelias, juo važiuodavo į

<sup>2</sup> Klimaitis J. Starkų kaimo praeitis ir dabartis, Sintautai. Žvirgždaičiai, Vilnius, 1996, p. 374–376.

Žvirgždaičius per šv. Rokaus atlaidus. Kelias buvo taisomas, grioviai valomi, pavasarį ji nuakėdavo, kad nebūtų provėžų, duobes užpildavo smėliu. Iš to kelio, kuris ėjo per kaimą Gaisrių kaimo link, ant sankryžos, buvo stulpas ir rodyklė: STARKAI – į Sintautus 1 km. Keliukas, kuris suko Pavilktninių kaimo link, ties Vailokaičių sodyba jungėsi į vieškelį, kuriuo buvo važiuojama į Griškabūdį. Pavilktninių kaime tas kelias nebuvo taisomas. Kiekvienas gyventojas kelią per savo lauką pasitaisydavo, pasitaisiusias duobes užpildavo. Kelio taisymas gyventojams buvo išdalintas priklausomai nuo žemės kiekio (tie tarpai vietos gyventojų buvo vadinami taisiais).

Starkų kaimas, kaip ir aplinkiniai kaimai, skirstėsi į vienkiemius, tačiau čia žmonės nepasiliko sau sodybvietsės žemės, kaip tai padarė aplinkinių kaimų gyventojai, o šių sodybų sklypų žemę prisimatavo prie savo naujųjų sklypų. Tad, nors gyventojai savo namus buvo apsisodinę gražiais medžiais, senosios sodybvietsės, vadintos **sodybomis**, išliko tik apie tris gyventojus, kurie liko gyventi savo ūkiuose. Tai Jonas Kremelaitis, Jonas Sinkevičius, Jonas Užupis.

Nors senajame Starkų kaime gyveno 11 gyventojų, vėliau atsirado keturiolika sodybų. Taip atsitiko todėl, kad Berckiui nusigyvenus, iš jo žemę nupirko Juozas ir Magdė Klimaičiai (vėliau Klimai – 6 margus), Jonas ir Petronėlė Klimaičiai (vadinti Povylais – 18 margų) bei Kazimieras Girdauskas (11 margų). Tą kaimo kraštą žmonės vadindavo Berckyne. Todėl jau prieš Pirmąjį pasaulinį karą ir po jo Starkuose gyveno 14 ūkininkų. Beveik visi buvo smulkūs ūkininkai. Tik keturi iš jų gaspadoriai ir dešimt plecininkų. (Zanavykuose kas turėjo per 30 margų – gaspadoriai, o mažiau kaip 30 – plecininkai.) Tai Jonas Kremelaitis (54 margai), Jonas Matijošaitis (49 margai), Jonas Orintas (40 margų – 20 Starkų kaimo ribose ir 20 Gaisrių kaime) ir Zalgis (Lietuvos vokietis, vėliau – Benderis, Julius Lyderis – 39 margai), o likusieji turėjo žemės maždaug apie 1 510 margų, tik Daugėlos buvo trys margai.

Apie 1933 m. gyventojų dar padaugėjo – du gyventojai, kurie žemės neturėjo, pasistatė trobas ant Kremelaičio žemės. Tai Lietuvos vokiečiai Jonas Blekertas ir Tirlica, kuris mažą stubutę pasistatė tiesiog Kremelaičio kieme. Augustės ir Jono Blekertų šeimoje buvo du vaikai, Albertas ir Milyda. Milyda ištekėjo į Briedžių kaimą (už Blekerto Ešiaus, malūnininko), Albertas pas gretimus ūkininkus bernavo.

Starkuose dažnai buvo sutinkamas ir nuolatinės gyvenamos vietos neturėjęs iš gretimo Pavilktninių kaimo kilęs Juozas Tumosa, vadintas Tumosėliu. Caro laikais jis daraktoriavo, vaikščiojo po kaimus mokydamas vaikus. Vėliau jis vaikščiodavo po aplinkinius Pavilktninių, Gaisrių kaimus, kur žmonės jį priglausdavo.

Visi namai caro laikais buvo sunumeruoti. Girdauskų namas, esantis vakaruose prie Santakų kaimo ribos, buvo pažymėtas 14 numeriu, prie gyvenamojo namo virš durų buvo prikalta lentelė su užrašu „Starkai“ (vardas, pavardė); numeris ir lentelė išliko iki mūsų laikų. Aplinkinių kaimų gyventojai prieš Šeštines per Kryžiaus dienas giedodavo prie kryžių. Starkų kaimo žmonės, nors ir buvo Starkų kapinaitėse kryžius, eidavo į Sintautų bažnyčią. Į bažnyčią eiti buvo patogiau, pamaldos būdavo vėliau, o prie kryžių giedodavo labai anksti, vos saulei patekėjus. Prieš karą, vokiečių laikais, gegužės mėnesį Starkų kaime žmonės rinkdavosi iš eilės pas gyventojus giedoti Marijos litaniją, giesmių, paskui, išėję namo, traukdavo dainiukę, kiekvienuose namuose stengdavosi kuo gražiau papuošti Marijos paveikslą. Tik sekmadieniais nesirinkdavo, nes bažnyčioje po sumos mišių buvo gegužinės pamaldos.

1 lentelė

Starkų kaimo gyventojai tarpukariu<sup>3</sup>

Eil. Nr.	Šeimininkų vardai ir pavardės	Valdyta žemė, margais (0,56 ha)	Asmenų skaičius	Kas gyveno vėliau	Pastabos
1.	Jonas ir Veronika Kremelaičiai	54	2	Juozas Tumosa, Orintai, Kunigunda ir Juozas Žambai, A.Kutas, Elena Klimaitienė (Kutaitė), Vitas Kamaitis Lažauinkas (Petrės Kamaitienės sūnus)	Namas išlikęs
2.	Jonas Sinkevičius	15	4	Kajetonas ir Marcelė Kamaičiai ir jų vaikai	Trobesių nėra
3.	Jonas Užupis	15	5	Gustainių Antosė, Agota Gustainienė, Antanas Sinkevičius, Magrieta Sakalauskienė, Marijona Šukytė	Trobesių nėra
4.	Jonas ir Pranė Tumosos	8	3	Pranas Venskaitis, Pranė Venskaitienė	Trobesių nėra
5.	Jonas Matijošaitis	49	4	Antosė Matijošaitienė, Zosė Adomaitytė, Miniauskai, (Anelė Šukytė ir Miliauskas), Kurienė, Rudolfas Ercmonas (Rūtkis), Šerkšnai.	Trobesių nėra
6.	Kazimieras Kamaitis	15	3	Duktė Kamaitytė, Augustinas Matulaitis	Trobesių nėra
7.	Kėnikis	8	5	Frezdorpas*	Trobesių nėra
8.	Jonas Benderis	39	3	Julius Lyderis, Zalgis, Ružinskai, Albinas Miliušis, Marijona Šukytė, Kėvelaičiai.	Trobesių nėra
9.	Jonas ir Antosė Orintai	20	4	Antanas ir Česė Orintai, Gintautas ir Rūta Orintai	Namas išlikęs
10.	Antanas Kalvaitis	10	4		Trobesių nėra
11.	Juozas ir Magdė Klimaičiai	6	2	Jakštys, Šnapys, Austynas	Trobesių nėra
12.	Juozas ir Jonieška Berskiai	3	2	Daugėla, Lopeta, Zokaitis	Trobesių nėra
13.	Jonas ir Petronėlė Klimaičiai	18	7	Justinas Klimaitis	Trobesių nėra
14.	Pranas ir Marijona Girdauskai	11	5	Viktoras Girdauskas, Elena Girdauskaitė	Visos trobos išlikusios
		271	53		

1. *Jonas Kremelaitis, kurį vietos gyventojai Kremeliu vadindavo, valdė 50 margų ūkį, sodyba buvo labai gražioje vietoje, prie Pentos vingio. Penta buvo iš*

<sup>2</sup> Klimaitis J. Starkų kaimo praeitis ir dabartis, *Ten pat*, Vilnius, 1996, p. 386., papildyta ir tikslinta pagal Česės Venienės (Sintautai) ir Dalės Matijošaitienės (Sintautai) prisiminimus.

\* Pagal E. Girdauskaitės prisiminimus.



vakarų ir pietų pusės, lankos priėjo iki pat namų, sodyba buvo apaugusi gražiais medžiais. Jis buvo mielaširdingas žmogus, laikė keturis arklius. Arkliai buvo visi šyvi (balti), du buvo ilgom laibom kojom, uodegom iki kulnų, išgenėtom. Turėjo gražią juodą bričką, povazu vadinama, gražius pakinktus – šiorais vadinamus. Jei kaime kas susirgdavo, reikėjo kunigą ar daktarą parvežti, tai Kremelis, pasikinkęs šyvius, visiems parveždavo, jokie užmokesčio neimdavo (jeigu kas taurele pavaišindavo). Kaimo gyventojams buvo labai gerai, nes dauguma po vieną arklį turėjo. Kad kuris ir du arklius turėjo, tai tinkamo vežimo neturėjo. Senasis Kremelaitis užsiaugino keturis vaikus ir Jonui teko tėvo palikimas – ūkis. Brolis išėjo į žentus, Matilda ištekėjo į kaimyninę sodybą už Jono Sinkevičiaus, o Pranė, jau antros žmonos dukra, ištekėjo už to paties kaimo gyventojų Tumosos, kuris valdė apie 16 margų ūkelį (Starkų kaime 8 margus ir Veršių kaime 8 margus).

Jonas Kremelaitis vedė Veroniką Daniliauskaitę iš kaimyninės Sintautų kaimo sodybos, garsaus pedagogo seserį. Jonas ir Veronika Kremelaičiai vaikų neturėjo, bet jaunimą labai mėgdavę. Buvo padirbęs supynę tarp dviejų liepų (kliūbais vadinama). Sekmadieniais ir taip vakarais susirinkdavo jaunimo suptis. Veronika labai norėjo, kad ūkį pavestų broliams Daniliauskams. Žmonai Veronikai mirus (skrandžio vėžiu), Jonas Kremelaitis keletą metų gyveno vienas. Jis gyveno senoviškai, buvo savotiškas, laukus arė jaučiais. Per pietus reikėdavo jaučiams duoti išsiatrajoti, tada padėdavo su arkliais. Dobilų nesėdavo, daugiausia buvo rečiai, rugius sėdavo į juodą pūdymą. Gyvulius ganydavo daugiausiai piemenys. Pas Kremelį liuosininkai (samdomi darbininkai) į mėšlą bulvių pasisodindavo, nors kiti ūkininkai taip jau nelabai sodino. Žemę jis dirbdavo tik su paprastomis akėčiomis, spyruoklinių akėčių neįsileisdavo į dirvą. Pagrindinis darbininkas buvo Andrius Valaitis, jis ardavo, javus nupjaudavo. Valaitis buvo aukšto ūgio, žmonės sakydavo, kad Kremelaičio rugiai Andriui tik iki kelių. Su jaučiais ardavo daugiausiai pats Kremelaitis, jaunus jaučius reikėjo vedžioti (mokyti).

J. Kremelaitis pasiėmė augintinę Bandžų Elenutę iš Gaisrių kaimo, turtingo ūkininko dukterį, tai ūkininkai Bandzai keletą metų maitino Kremelį ir dukterį. Kai Kremelis augintinei užrašė ūkį, ši ištekėjo už Juozo Tumosos iš Pavilktinių kaimo, turtingo ūkininko sūnaus. Atėjęs į žentus Juozas pradėjo naujoviškai ūkininkauti, užsodino nemažą sodą, kurį, praėjus karui, žmonės išsinešiojo. Tumosams 1941 m. gimė dukra Nijolė, dabartinė Kamaitienė. Po kiek laiko, jiems gyvenant Skardupių kaime, gimė jaunesnioji Tumosų dukra. Tebegyvenant Starkuose, Elenutės tėvus su visa šeima ištrėmė į Sibirą. Vokiečiams išvijus rusus, kadangi Bandzynėj niekas negyveno, Tumosai sugrįžo į Elenos tėviškę. Kremelaičiui jie paliko tarnaitę, kad prižiūrėtų senuką ir karvutę. Frontui artėjant, buvo evakuoti ištisi kaimai į Vokietijos pasienį. Tarp jų ir Starkai, Gaisriai. Tumosų šeima kartu ir Kremelaitis buvo išvaryti į pašešupį. Šitoje Šešupės pusėje liko Juozas Tumosa, užėję rusai paėmė jį į armiją. Elena su mažametėm mergaitėm sugrįžo į savo tėviškę – Bandzynę. Kremelaitis sugrįžo į savo namus, o Juozas po kiek laiko sovietų armijoje žuvo. Karo metu išvarytų kaimynų Orintų, jiems sugrįžus, į namus neįleido – ten buvo rusų kariuomenės štabas. Tada Orintai apsigyveno pas Kremelaitį. Kremelaitis buvo jau senyvo amžiaus ir Česė Orintienė jį susirgusį prižiūrėjo. Orintai gyveno tenai ir Kremelaičiui mirus. Kai Orintai grįžo į savo namus ir Kremelėnė liko tuščia, joje apsigyveno Kunigunda ir Juozas Žambai. Vėliau Kremelaičio ūkis buvo valdžios nuosavybė. Tą sodybą nusipirko Elena Klimaitienė (Kutaitė), kurios vyras buvo miręs tremtyje. Jų šeimoje buvo Elenos mama Kutienė iš Sintautų, sūnus Vytautas ir duktė Janutė. Vytau-

tas vedė, išėjo gyventi į Šakius, baigęs mokslus dirbo kelių inžinierium. Janina, baigus buhalterijos mokslus, apsigyveno Kaune pas savo tetą Agutę, dirbo valgyklos buhalterijoje. Grįžo iš lagerio brolis Antanas Kutas. Antanas apsivedė iš tremties grįžusių Marytę Šlapikienę. Visi gyveno pas Eleną Klimaitienę. Iš Kauno dažnai parvažiuodavo duktė Janina (vadinta Janute), sesuo Agutė, visi gražiai sugyveno. Susirgus Mariutė Kutienė išvažiavo pas savo dukterį Ramutę Naujalienę. Kutienei mirus, namuose liko Elena ir brolis Antanas. Elena Klimaitienė mirė sulaukusi garbingo amžiaus. Antanui likus vienam, jį aplankydamo Janutė ir Agutė. Antanas mirė sulaukęs beveik 100 metų amžiaus. Janina Klimaitytė pardavė sodybą Lažauninkui, Petrės Kamaitienės sūnui. (Kamaitienė pagal pirmutinį vyrą buvo Lažauninkienė, tam mirus po kiek laiko ištekėjo už Starkų kaimo gyventoją Vito Kamaičio.) Dabar visi gyveno buvusioje Kremelynėje. Kamaičiai Sintautuose turėtus namus paliko dukrai Pociėjenei (Kamaitytei), o patys apsigyveno senoje Starkų sodybvietėje, buvusių savo namų kaimynystėje.

2. Netoli Kremelaičio, į rytų pusę prie Pentos, buvo 15 margų žemės turinčio **Jono Sinkevičiaus** ūkis. Pas Sinkevičius į marčias atėjo Kremelaičio sesuo Matilda. Jonas ir Matilda Sinkevičiai užsiaugino du vaikus – Antaną ir Marcelę. Marceliukė jauna ištekėjo už **Kajetono Kamaičio** iš Urbantų kaimo. Kamaičių šeimoje augo 7 vaikai. Žemės buvo nedaug, kadangi buvo ir Marcelės mama, tai 10 žmonių išgyventi buvo nelengva. Kajetonas griebėsi šalutinių verslų, Sintautų pieninei pateikinėjo sviestui statinaites. Joms medžiaga buvo paruošta, reikėjo tiktai sustatyti ir nuvežti į pieninę, kiekvieną dieną apie 20 statinaičių. Prasigyvenęs Kajetonas nusipirko motorą ir kuliąmąją mašiną. Po javų valymo eidavo aplinkiniams gyventojams kulti javus, mokėdavo už valandas. Kuldavo su talkom. Pas vieną ūkininką iškuldavo, paskui tie patys darbininkai pas kitą eidavo. Kamaitis buvo pasistatęs naują modernų kluoną. Karui praūžus, kluonas ir motoras išliko, dar įsigijo girkas. Tame kluone malė aplinkiniams gyventojams grūdus. Malūnas buvo valdžios žinioje, už malimą imdavo biraline grūdais. Marcelė ir Kajetonas Kamaičiai buvo taikūs, draugiški, kitus atjaučiantys žmonys. Jų šeimoje užaugo Antosė, Gediminas, Juozas, Janė, Vitas, Danutė ir Laimutė. Vyriausia duktė Antosė (gim. 1921 m.) prieš karus daugiausia būdavo Sintautuose pas tetą Juzę Šniokaitienę (Šniokaitienė laikė restoraną), paskui ištekėjo į Klaipėdos kraštą, dabar jau mirusi. Gediminas išėjo į Plechavičiaus armiją, papuolė į Vakarų, gyvena Anglijoje. Juozas miręs, Janė ištekėjo už Mozūros, užaugino tris vaikus. Mozūra mėgo išgerti, palikęs šeimą išėjo pas savo tėvus. Janė Mozūrienė paskutiniu laiku dirbo fermoje, dabar mirus. Vitas vedė našlę Lažaunikienę, dirbo kolūkyje kalviu. Kamaičiai užaugino vieną dukterį – Danutę. Danutė ištekėjo už Pociėjaus iš Sintautų kaimo. Kamaičiai Sintautų miestelyje turėjo gražius namus, tuos namus paliko Pociėjams, o patys apsigyveno pas Kamaitienės sūnų Lažauninką, taigi Vitas Kamaitis vėl Starkų kaime šalia tėviškės. Danutė gyvena Gelgaudiškyje. Laima liko namuose, ištekėjo, augino dukterį, paskui išsiskyrė. Po kurio laiko susidėjo su sugyventiniu Dargužiu, užsiaugino kitą dukrą. Dabar išsiskyrusi, gyvena Sintautuose. Kamaitienės mama Matilda ilgai gyveno, mirė 1943 m. Kamaičių sodyba ilgai išsilaikė. Kamaitis jau seniai miręs, o Kamaitienė dar ilgai gyveno savo namuose, jai mirus, namai buvo nugriauti. Senojoj kaimavietėje ilgai išsilaikė Gustainienės, Kamaičių ir Kremelaičio sodybos. Dabar Gustainienės ir Kamaičių sodybos nugriautos, išliko buvusi Kremelaičio sodyba, dabar gyvena Kamaičiai. Sinkevičių sūnus, Marcelės Kamaitienės brolis Antanas, vedė daug už save vyresnę žmoną, tai gyveno ir negyveno su žmona. Frontui praėjus, buvo stribas, kaip jie

sako, liaudies gynėjas. Kai sribų nereikėjo, dirbo traktoristų apskaitininku, paskui susidėjo su Austrų Agota ir kažkur toliau apsigyveno (Briedžių k.), dabar miręs.

3. Toliau į šiaurę, kur Penta darė vingį, buvo **Jono Užupio** apie 15 margų sodyba. Užupių šeimoje augo trys dukterys – Petrė, Agota ir Antosė. Petrė (nežinau kodėl, Bagdone vadinama), iš mažumės neturėjo sveikatos, sirgo (proto liga), mirė jauna. Agotai teko tėviškė. Antosė ištekėjo už save daug senesnio to paties kaimo 45 margus žemės turinčio ūkininko Jono Orinto. Užupiui mirus, Agota ištekėjo už Gustainio iš Bliuviškių kaimo. Gustainis, atėjęs į žentus, perkėlė tris trobas, gyvulių tvartą, kluoną ir kiaulių tvartą toliau nuo gyvenvietės. Naujai pastatytos trobos buvo už kokių dviejų šimtų metrų nuo senosios sodybos, senojoje sodyboje liko stuba ir klėtis. **Gustainių** šeimoje augo du vaikai – Justinas ir Janina. Tėvui anksti mirus, Agota liko našlė su nedideliais vaikais. Duktė Janina (1926–1942) mirė jauna, Justinas išėjo į Plechavičiaus armiją, papuolė į Vakarus ir dabar gyvena Anglijoje. Gustainienė liko gyventi su mama. Agotai, vyrui mirus, visus ūkio darbus padėjo nudirbti Antanas ir Jonas – Orintų vaikai. Sunkius ūkio darbus padėjo nudirbti Lažaninkas (tuo laiku Lažaninkai gyveno Orintynėje). Gustainienės mama ilgai gyveno, mirė karui baigiantis, sulaukusi garbingo amžiaus. Gustainienė, likusi viena, negyveno, įsileido nuomininkus, tuoj po karo pas ją apsigyveno Antanas Sinkevičius su žmona (Sintautuose sribavo). Vėliau Magrieta Sakalauskiene su dukra Jurena. Sakalauskienei išsikėlus į savo namus, gyveno Marijona Šukytė, o tai išėjus, liko viena. Agota Gustainienė ilgai gyveno viena, nebuvo kam prižiūrėti, kai visai paseno, buvo išrūpinta į senelių prieglaudą, tenai mirė. Pagal jos norą tuometinės Sintautų apylinkės pirmininkės Plaušinitienės rūpesčiu, buvo parvežta į Sintautų kapines ir palaidota pas savus.

4. Laukuose, toliau nuo Gustainių sodybos, į šiaurės rytus gyveno **Jonas Tumosa**. Jo ūkelis nedidelis – 16 margų žemės (8 margai Starkų ir 8 Veršių kaimuose). Tumosa apsivedė už save daug jaunesnę žmoną, Kremelaičio seserį Pranę. Tumosų šeimoje augo du vaikai – Marcellukė ir Vincas. J. Tumosa mirė, paliko našlę su vaikais. Pranei su vaikais buvo nelengva gyventi, ištekėjo. Parvedė vaikams patėvį Praną Venskaitį iš Sintautų. Senieji kaimo gyventojai šio kitaip nevadindavo kaip Mariuku, gal kad Mariutės sūnus buvo. Jaunieji tą pravarđžiovimą užmiršo, Venskaičiais vadindavo. Venskaitis buvo darbštus, kaimynams paslaugus žmogus, nors buvo taurelės mėgėjas, bet jam tas darbams nekliudė. Pasistatė naują gyvenamąjį namą su skardiniu stogu. Gražiai gyveno. Marcellukė, susiklosčius aplinkybėms, jauna (tragiškai) mirė. Vincas po kurio laiko su kaimynų Matijošaičių sūnum Jonu neatsargiai elgėsi su šautuvu, Vincui buvo peršauti viduriai, ligoninėje mirė. Venskaičių šeimoje augo trys vaikai – Eugenija, Anelė ir Justinas. Eugenija jauna ištekėjo. Anelė su pagyrimu baigė Sintautų vidurinę mokyklą, paskui – medicinos seserų mokyklą, dirbo Kaune ligoninėje. Justinas buvo mechanikas, dirbo Sintautų mechaninėse dirbtuvėse, buvo sumanus, geras darbuotojas (Venskaičių vaikai buvo gabūs, draugiški). Justinui atiteko ūkis. Jis vedė tuometinę Sintautų kolūkio buhalterę Elzbietą. Pasistatė gyvenvietėje namus. Mamai mirus, išsikėlė į Sintautus, o Starkų kaime esančią sodybą nugriovė melioracija. Venskaičių šeimoje augo viena duktė – Dijana. Justinas Venskaitis išgėręs kažkokio pilstuko, apsinuodijo, buvo nuvežtas į Šakių ligoninę, paskui į Kauną, bet neišgelbėjo – mirė. Dijana baigė Sintautų vidurinę mokyklą, medicinos seserų mokyklą, ištekėjo ir dirba Vilkaviškio ligoninėje medicinos sesele. Mama gyveno viena namuose (dabar mirus).

5. Nuo Venskaičių sodybos į pietryčius, netoli Pentos, kur dabar **Matijošaičių** sodyba, gyveno Murinai. Murinų šeimoje užaugo dvi dukros, viena išėjo į Kudirkos Naumiestį gyventi. Antosei teko tėvo palikimas – 50 margų ūkis. Į tą ūkį į žentus atėjo Jonas Matijošaitis. Rytų pusėje Matijošaičių ūkio laukai ribojosi su Smilgių ir Pavilkkinių kaimų laukais. Pietų pusėje netoli sodybos tekejo Pentos upė, į Pentą Matijošaičių lauke įtekėjo upelis. Upelis tekėjo iš Pavilkkinių kaimo, gal dėlto Vilkstiniu (lit. Vilkstinis – sudarytojo pastaba) buvo vadinamas. Melioracijai praėjus liko tiktai griovys. Dabar jaunosios kartos žmonės nepasakytų, kad tenai buvo upelis, vadinamas Vilkstiniu. **Matijošaičių** šeimoje augo keturi vaikai – Elena, Kazimieras, Jonas ir Antosė. Elena ištekėjo į Menkinius už Orinto. Jonas išėjo į Plechavičiaus armiją, papuolė į Vakarų, dabar gyvena Amerikoje. Namuose liko tėvai ir vaikai Kazimieras ir Antosė. Frontui artėjant, kaimo gyventojai buvo evakuojami. Matijošaitienė pabėgo, Matijošaitis su dviem vaikais papuolė į koloną ir buvo išvaryti per Šešupę į Vokietiją. Antosė Matijošaitienė frontą praleido pas Girdauskus, praėjus frontui, grįžo į namus. Sovietų kariuomenė visus evakavo už Griškabūdžio, ji laimingai išsibuvusi savo namuose. Kai iš Vokietijos leido sugrįžti išvarytiems žmonėms, sugrįžo ir Matijošaičiai. Po kurio laiko Antosė ištekėjo už Skaisgirių Pavalkio į Skaistgirių kaimą, vėliau dirbo konduktore keleiviniame autobuse, dabar gyvena Šakių globos namuose. Kazimieras apsivedė, išėjo kažkur toliau gyventi (susidarius kažkokiom aplinkybėm tragiškai žuvo).

Matijošaitynė ilgai išsilaikė, per karą buvo sudegęs tiktai kluonas. Sovietmečiu buvo nugriauta dalis pastatų, likę trobesiai buvo nusavinti kolūkio. Tenai ilgai gyveno Miniauskai, Kurienė ir daugelis kitų. Matijošaitynė išsilaikė iki Nepriklausomybės laikų. Nepriklausomybės metais Elenai liko žemė ir trobesiai.

6. Į pietus nuo Matijošaitynės, kitoj Pentos pusėje už keliuko, gyveno **Kazimieras Kamaitis**. Kazimieras Kamaitis parvažiavo iš Amerikos ir nusipirko 14 margų ūkį. Kamaičiai, parvažiuodami iš Amerikos, parsivežė mažametę dukrelę Onutę. Nors trobesiai buvo seni, aplinką gražiai susitvarkė, išsigražino, pasiturinčiai gražiai gyveno. Užaugusi Onutė ištekėjo už jaunesnio Augustino Matulaičio. Prieš karą spėjo pasistatyti naują gyvenamąjį namą. Matulaičiai vaikų neužsiaugino. Kamaitienė, Matulaitienės mama, mirė prieš karą, o Kamaitis, sugrįžęs iš evakuacijos po karo, rado nenugriautus namus. Po kurio laiko, kolūkiui padedant, buvo pastatyti mūriniai gyvenamieji namai. Matulaičiai buvo iškeldinti iš Starkų, namai melioracijos nugriauti. Neilgai pagyvenus naujoje vietoje, Onutė Matulaitienė mirė. Augustinas Matulaitis apsivedė iš tremties grįžusių Juzę Matijošaitytę iš Urbantų kaimo. Neilgai trukus mirė ir Augustinas, Juzė liko viena, jai mirus, ūkis buvo parduotas.

7. Į vakarų pusę nuo (Kamaičių) Matulaičių gyveno liuteronų tikybos vokiečių **Kėnikis**. Kėnikių buvo nedidelis ūkis – 8 margai žemės. Kėnikiai buvo draugiški, su kaimo žmonėmis gražiai sugyveno. Kėnikienė, kaip žmonės sakydavo, užėmė gandro vietą, padėdavo jam vaikus išnešioti – eidavo pas moteris vietoje akušerės. Kenikytė ištekėjo už Frezdorpo. Frezdorpu šeimoje augo trys vaikai – Emelis ir doynukės Rūta bei Meta. Frezdorpai, kai vokiečiai važiavo į Vokietiją, nevažiavo, pasiliko čia gyventi. Kai frontui artėjant buvo evakuojami kaimo žmonės, jie evakavosi į pašėsupį, į Vokietiją nepapuolė. Frontui praėjus, sugrįžo į savo namus. Kaip ir visi sugrįžusieji fronto nuvargintame krašte varganai gyveno, vaikai lankė mokyklą. Po kiek laiko jų giminaičiai, gyvenantys Vakarų Vokietijoje, išsikvietė juos į Vokietiją. Taip Frezdorpai paliko Starkus, savo namus ir išvažiavo į Vakarų Vokietiją. Namai buvo melioracijos nugriauti.



8. Toje pačioje eilėje, į vakarų pusę nuo Frezdorpu sodybos, gyveno kitas Lietuvos vokiečių, irgi liuteronų tikybos – Jonas **Benderis**. Jis valdė 40 margų ūkį. Benderių šeimoje augo du vaikai. Benderiui mirus, Iva Benderienė parvedė vaikams patėvį **Julių Lyderį**. Lyderių šeimoje užaugo trys vaikai – Albertas, Ida ir Mėta. Lyderienės vyriausias sūnus, sulaukęs dvidešimties metų, ketino atsiimti iš patėvio savo tėvo ūkį, bet tragiškai žuvo. Praėjus kuriam laikui, po keliolikai metų Lyderis irgi tragiškai žuvo (nusinuodijo). Ivos Lyderienės pirmutinio vyro duktė Ema Benderytė ištekėjo už **Zalgio** (atsiėmė ūkį), visi gražiai gyveno, paskiau visa šeima išvažiavo į Vokietiją. Zalgio sodyba išsilaikė labai ilgai, pirmiausiai joje gyveno Ružinskai. Ružinskas keletą metų buvo Gaisrių seniūnijos seniūnu, pasistatė savo namus, kurie vėliau buvo kolūkio nuosavybė, gyventojai keitėsi. Gyveno Albinas Miliušis, Marijona Šukytė, Kėvelaičiai, o galų gale buvo nugriauti melioracijos.

9. Nuo Zalgio į vakarų pusę gyveno **Jonas Orintas**. Orinto ūkis turėjo apie 40 margų žemės: 20 margų Starkų kaime, 20 Gaisrių. Jonas Orintas buvo pagyvenęs, vedė jauną to paties kaimo merginą Antosę Užupytę. Orintai susilaukė trijų vaikų – dviejų berniukų ir mergaitės. Mergaitė mirė, po kiek laiko mirė ir vaikų tėvas Jonas Orintas. Antosei Orintienei buvo nelengva likus su dviem mažamečiais sūnumis. Ji sunkiai sirgo, tad ūkis buvo likviduotas, vaikai Antanas ir Jonas apsigyveno pas mamos seserį Agotą Gustainienę. Ligota Antosė Orintienė irgi sugrįžo į tėviškę pas seserį Agotą Gustainienę. Jų mama Užupienė buvo gyva, bet visi įsitiko nedideliuose namuose.

Paaugęs Antanas ėjo bernauti, o Jonas buvo prastos sveikatos, todėl dirbo pas tetą. Antanas, sulaukęs amžiaus, kai galėjo atsiimti tėvo ūkį (Orintų ūkyje gyveno Lažauainkai, o žeme, kol vaikai paaugo, naudojosi giminės), vedė iš kaimyninio Gaisrių kaimo Česę Kaunaitę (kažin kodėl juos Kavoliais vadindavo). Pradėjo ūkininkauti. Vėliau tėviškėn grįžo ir jaunesnysis brolis Jonas, kuris netrukus išėjo į Plechavičiaus armiją ir negrįžo, žuvo.

Antanas ir Česė, užėjus po karo rusams, su mažamečiu sūneliu Gintautu buvo išvežti į Sibirą, ten susilaukė dar trijų vaikų – Juozo, Ramutės ir Jonuko.

Gintautas, kai leido grįžti iš tremties į tėvynę seniems ir mažiems, parvažiavo ir apsigyveno pas giminaitę Petrę Paukštienę Gaisrių kaime. Tenai ir užaugo, dirbo kolūkyje ir padėjo tetai. Vedė Rūtą Duobaitę iš Voverių kaimo. Pasistatė Naujuosiuose Sintautuose (Griebčiuose) gražius baltų plytų namus, abu dirbo kolūkyje. Lietuvai atkūrus Nepriklausomybę, Gintautas ir Rūta vieni pirmųjų pradėjo ūkininkauti – atsiėmė dalį savo tėvų žemės (Rūta taip pat stambių ūkininkų dukra). Buvusioje Kremelaičio žemėje netoli Gintauto tėviškės pasistatė ūkiniui pastatus, vėliau gyvenamąjį namą. Darbštumas ir Europos Sąjungos parama padėjo sukurti stambų ūkį, įsigyti šiuolaikiškos modernios technikos. Rūta ir Gintautas Orintai užaugino sūnų Armandą ir dukrą Vilną. Abu vaikai, sukūrę šeimas, padėjo tėvams ūkininkauti. Darbas ir pasiekti rezultatai įvertinti prezidento Valdo Adamkaus padėkos raštu. Armando žmona Daiva – Sintautų pagrindinės mokyklos mokytoja. Nutrukus Armando gyvenimo gijai, tėvo pėdomis žengia jo sūnūs Mantvydas ir Dominykas.

Grįždami iš tremties, Antanas ir Česė Orintai parsivežė dar tris vaikus – dvynius Juozą ir Ramutę bei jaunėlį Jonuką. Visus pakrikštijo Sintautų bažnyčioje. Juozas išsikėlė gyventi į Panevėžio kraštą, ten ūkininkauja, užaugino dukrą Juditą. Ramutė išaugino aštuonis vaikus – keturis sūnus ir keturias dukras. Jaunoji karta išsiblaškė po Europą – Vilma ištekėjo Italijoje, Živilė ir Aušra dirba Vokietijoje, Ramūnas šaknis įleido Ispanijoje.



Lietuvoje likę tik jauniausieji. Ilgą laiką Ramutės šeima gyveno Paluobiuose, dabar ji ūkininkauja tėviškėje, Starkuose.

Jauniausias Antano ir Česės sūnus Jonas gyvena Paluobiuose. Jis taip pat ūkininkauja. Su žmona Diana užaugino tris vaikus – dukras Dainą ir Aistę bei sūnų Valdą.

10. Toliau nuo Orintų prie keliuko buvo **Antano Kalvaičio** sodyba (kitoj pusėj keliuko buvo Kremelaičio žemė, lanka ir Penta) – 10 margų ūkelis. Kalvaičiai užaugino du vaikus – Joną ir Antosę. Antosė iš mažens buvo invalidė, prastai paėjo, buvo išmokus siuvėjos amato. Jonui atiteko ūkis. Tėvui anksčiau mirus, tai mama su vaikais ūkininkavo. Mamai mirus, **Jonas** apšvedė Antosę Sakalauskaitę iš Gaisrių kaimo, Stumbruke pravardžiuojamą (jos tėvus Stumbrais vadindavo). Antosė parsikvietė iš tėviškės seserį Marcelę (jos buvo kalba sugadinta, žmonės sakydavo, kad puskalbė). Tai Jono sesuo išėjo kitur gyventi. Apsigyveno pas Gustainienę (tam pat kaime). Tėnai gyvendama siuvo, veltinius vėlė. Paskui apsigyveno pas Kasparus Gaisrių kaime (ten daugiausia šeimininkaudavo). Frontui artėjant, evakuavosi kartu su Kasparais ir negrižo. Jonas ir Antosė Kalvaičiai užsiaugino du vaikus – Aldoną ir Antaną. Aldona baigė Sintautų vidurinę mokyklą ir ištekėjo. Antanas su mama gyveno, dirbo kolūkyje statybininku. Mamai susirgus, išvažiavo pas Aldutę. Antanas namuose liko vienas, susidėjo su Seliomija Unguvaityte. Antanui tragiškai žuvus (miške medis užgriuvo), Seliomija tuoj apšvedė kitą, o tam tragiškai žuvus (arklys užmušė), ištekėjo už našlio Vingauda Gylaičio. Kalvaitynė buvo nugriauta, žemę, atgavus nepriklausomybę, Aldona atsiėmė. Kalvaičių sodyba ilgai išsilaikė, tik vėliau Aldona nusigriovė tėviškės pastatus ir parsivežė.

11. **Juozas ir Magdalena Klimaičiai** (vėliau jie pakeitė pavardę ir tapo **Klimai**) nusipirko iš Berckio 6 margus žemės. Jie užsiaugino vieną sūnų. Klimaitienei (Klimienei) mirus, Klimaitis gyveno vienas, per Pirmąjį pasaulinį karą mirė. Sūnus pardavė tą ūkį Bataitienei. Bataitienė pavedė ūkį dukrai Marcelei Bataitytei, kuri ištekėjo ir į žentus čia atėjo **Pranas Austynas**. Austynai šeimos neturėjo, buvo draugiški, kaimynams paslaugūs, visada geros nuotaikos. Marcelei Austynienei mirus, Pranas Austynas ilgai gyveno vienas. Jis savo ūkį pavedė Viržaičiams, kurį laiką Viržaičiai pas jį ir gyveno. Šiems išsikėlus į tėviškę, Austynas vėl gyveno vienas. Jam susirgus, Ignutė Viržaitienė prižiūrėjo iki mirties. Mirus Pranui Austynėliui, ta vieta buvo parduota Valei Melninkaitienei, vėliau Šipailienei. Kai Šipailai pasistatė Sintautuose, tas ūkelis buvo parduotas.

12. Kelio į Gaisrius vakarų pusėje, greta Kremelaičio žemės krašto, gyveno Juozas ir Jonieška **Berckiai**. Jų žemė buvo prie daikto, vienam plote 38 margai. Laikui bėgant iš Berckių sodybos pasidarė keturi gyventojai, nes Berckiai nusigyveno ir išsipardavė ūkį. Jį nupirko Juozas ir Magdė Klimaičiai (vėliau Klimai – 6 margų ūkelis), Jonas ir Petronėlė Klimaičiai (vadinami Povylais – 18 margų) bei Kazimieras Girdauskas (vėliau Pranas ir Marijona Girdauskai – 11 margų). Pačiam Juozui Berckiui liko tik trijų margų ūkelis. Jis pasistatė savo likusioje žemėje trobeles, vaikų neturėjo, kurį laiką ten gyveno. Jonieškutei mirus, Berckys liko vienas, kur išsikėlė gyventi, nežinau. Vėliau toje vietoje gyveno Daugėla Sabasčius (Sabastijonas). Jų šeima buvo didelė, tad jis ten neilgai gyveno, ūkį pardavė iš Amerikos grįžusiam Jonui Lopetai ir nusipirko didesnę. Lopeta irgi neilgai gyveno, apie du metus, mirė nesusilaukęs vaikų 1938 m. Lopetienė Kunigunda (buvusi Išdagų Kazemėkaitytė) neilgai trukus ištekėjo už Antano **Zokaičio**. Zokaičių šeimoje 1941 metais gimė ir augo duktė Onutė. Onutei besimokant Sintautų

vidurinėje mokykloje mirė mama. Zokaičiuose gyveno Kunigundos sesuo Marijona ir vokiečių tautybės senutė invalidė Anutė Būčytė. Kunigundai mirus, Marijona išėjo į senelių prieglaudą, mažąją Onutę kurį laiką prižiūrėjo senutė Anutė. Antanas Zokaitis dar keletą metų gyveno vienas, paskui parvedė Onutei pamotę. Onutei studijuojant pamotė ją mylėjo. Onutė studijavo Vilniaus Pedagoginiame institute rusų kalbą ir tapo rusų kalbos mokytoja. Ištekėjo už Samuilos. Onutė Samuilienė buvo paskirta mokytojauti į Nemaškčių vidurinę mokyklą. Nemaškčiuose besidarbuojant mirė Antanas Zokaitis. Jam mirus Ona Zokaitienė išsikėlė iš Starkų. Ūkį Onutė Zokaitė-Samuilienė pardavė. Melioracija jį nugriovė.

13. Juozo ir Jonieškos Berckių ūkyje, šiems nusigyvenus, įsikūrė ir apsigyveno 18 margų ir patį ūkį (sodybą – sud.) nusipirkę **Jonas ir Petronėlė Klimaičiai (vadinami Povylais)**. Povylų ūkyje atėjo į žentus, vedęs Petronėlę Povyliukę, Jono Kremelaičio brolis Kremelaitis. Kremelaičiai susilaukė dviejų vaikų Jono ir Antosės. Antosė ištekėjo ir dirbo žemės ūkyje. Kremelaičiui mirus Petronėlė ištekėjo už Jono Klimaičio, vadinamo Klimu. Jonas ir Petronėlė Klimaičiai susilaukė trijų vaikų – Prano, Juozo ir Justino. Pranas apšvedė Eleną Kutaitę iš Sintautų, išėjo į Sintautus gyventi. Jis prieš karą buvo Sintautų valsčiaus sekretorius, tad rusams užėjus buvo ištremtas 25 metams į lagerį, negrižo, mirė tremtyje. Prano ir Elenos šeimoje augo du vaikai Vytautas ir Janutė. Juozas baigęs mokslus buvo matematikos mokytojas, gyveno Kaune mokytojavo Garliavoje. Jonas, vadinamas Klimeliu, gyveno ilgai, o paskui pavedė ūkį sūnui Justinui. Šis vedė Zyplių Seliomiją Mikelaitytę. Šeimoje augo du vaikai – Verutė ir Agustinas. Verutės likimas tragiškas. Jos pasirinktas jaunikis neįtikio jos mamai ir, šiam palikus Verutę, ji nusizudė (pasikorė). Agustinas apsigyveno Vilkaviškyje. Justinas Klimaitis dėl ligos neteko abiejų kojų (vežimėliu važinėjo), paskui Klimaičiai tą ūkį pardavė Antanui Štramaičiui ir apsigyveno Marijampolėje. Štramaičiai taip pat ūkį pardavė ir išėjo į Jonavą, kur gyveno dukra Julė. Klimaičių ūkį nugriovė melioracija ir išlygino visiškai.

14. Kazimieras **Girdauskas** nusipirko iš Berckio 11 margų žemės. Apšvedė Marijoną Petravičiūtę (Liudvikaitytę iš Plynių), pasistatė trobas ir ūkininkavo savo ūkelyje. Girdauskų ūkelis buvo prie Griebčių kaimo ribos. Jų žemėje buvo ir tebėra išlikę senosios Starkų kaimo kapinaitės. Trobesius jie pasistatė netoli kapinių. Kazimierui dar visai vaikui teko matyti, kaip išpardavinėjo jo tėvų ūkį. Sodyboje kirsdavo gražius medžius ir, kai tik kirtėjai būdavo pasiruošę kirsti medį, mažasis Kazimieras jį apsikabindavo ir verkdavo, neleisdavo kirsti. Tada jam duodavo kokį skatiką, jis pasitraukdavo. Išeidamas iš namų jis pasivogė jaučio skūrą, kurią paaugęs davė išdirbti ir iš jo odos pasisiūdė batus (čebatus). Tuos batus jis ir mirdamas paliko, o atrodė jie kaip nauji. Pinigus ūkio pirkimui jis užsibernavo. Kazimieras ilgai gyveno, sulaukė netoli 100 metų. 1921 m. mirė eidamas 95-uosius metus, svaigalų niekada negėrė, nors ūkelis buvo mažas, šeima didelė, jis sugebėjo prasigyventi. Labai mylėjo arklius, nusipirkdavo nebrangiai jauną parmuštą arklį, atšerdavo ir parduodavo brangiai, nes tuo laiku geri arkliai buvo brangūs. Taip susidėjo nemažai pinigų, vaikams beveik visiems dalis išmokėjo, kitus pasidėjo auksiniais rubliais, tuokart rublis buvo penki litai. Prieš mirdamas visiems vaikams, žentams, marčiai davė po penkis auksinius rublius. O kitus pinigus paskyrė Sintautų statomai bažnyčiai. (Mama pasakodavo, kad tėvukas buvo labai neskūpus, darbštus, taikus, gero būdo, jam niekas nenusikalsdavo.) Marijonos ir Kazimiero Girdauskų šeimoje augo 7 vaikai – Juozas, Kazimieras, Antanas, Agota, Pranas, Jonas ir Petronėlė. Juozas jaunas

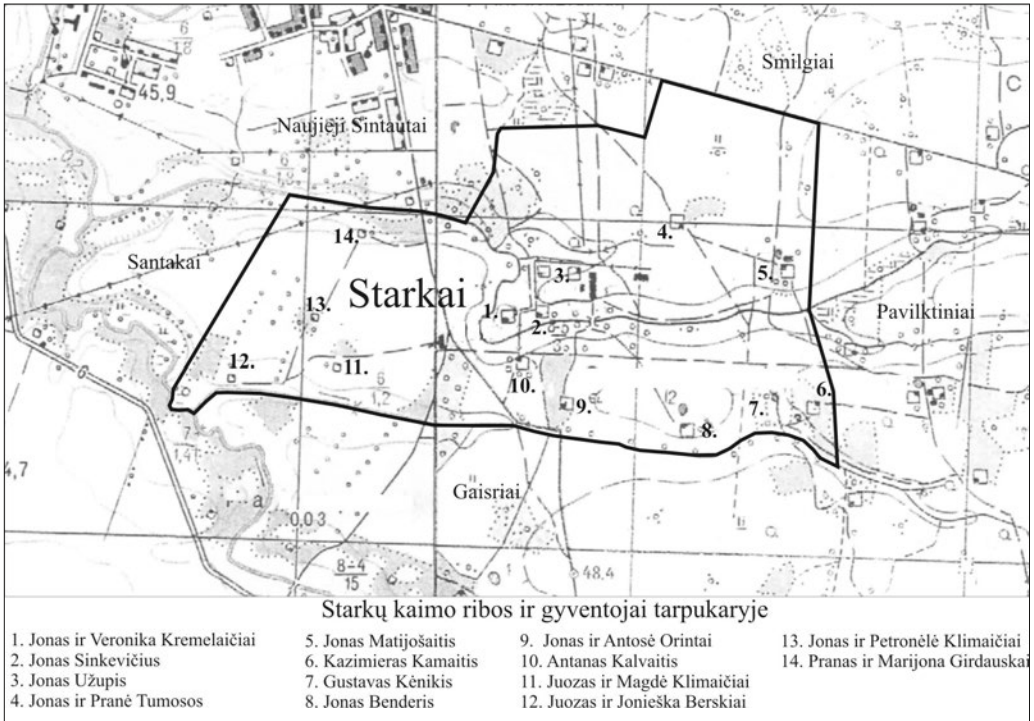

*Starkų kaimo ribos ir gyventojai tarpukaryje. Sudarė V. Girdauskas*

*mirė. Kazimieras buvo stalius, nenorėdamas eiti į kariuomenę, gėrė tabaką ir, sugadinęs sveikatą, jaunas mirė. Antanas buvo išmokęs siuvėjo specialybės (sako, gerai siuvo, eidavo į namus siūti). Agota ištekėjo už Vidgirių Vinco Sinkevičiaus (iš Griškabūdžio parapijos). Jonas išėjo į Ameriką. Petronėlė ištekėjo už Juozo Grybo į Veršių kaimą. Pranas buvo statybininkas ir stalius, jam teko ūkis. Apsivedė Marijoną Liudvikaitę iš Plynių kaimo. Taip sodybą paveldėjo jau antroji karta – Marijona ir Pranas Girdauskai. Jie susilaukė trijų vaikų – Viktoro, Elenos ir Justino. Viktoras buvo ūkio paveldėtojas ir šeimininkas. Jaunystėje mieliai grojo akordeonu vakaruškose, o darbe buvo darbštus ir sumanus. Iki karo tebaigęs 4 klases, jis baigė Sintautų vakarinę vidurinę mokyklą, kolūkyje dirbo visokius darbus – stalių dirbtuvėje, traktoristų apskaitininku, mūrininku (statė krosnis ir virykles), buvo eiguliu, bitininku. Kai vieną vėlų rudenį Pranas Stepulaitis Viktorui atvežė neapžiūrėtus ir žiemai neparuoštus du kolūkio avilius su bitėmis, mylėjęs bites, šis jas su aviliais susinesė į kambarį ir paruošė žiemojimui. Iš tų dviejų avilių per keletą metų pasidarė daug bičių, Viktoras tapo bitininku, baigė neakivaizdinius bitininkystės mokslus Žemės ūkio akademijoje ir paskutiniu metu jau turėjo netoli 100 avilių su bitėmis. Bitės buvo trijose vietose Mockupių sodyboje, Augustaitynėje Voverių kaime pas Burkšaičius ir namuose. Buvo pastatęs du namelius – vieną Mockupių sodyboje, o antrą namuose. Voverių bityne namelio dar neturėjo, tai medų sukdamo Burkšaičių virtuvėje. Medų sukant daug darbavosi Aldona ir Juozas Burkšaičiai. Nameliuose buvo laikomi visi bitininkystės reikmenys ir sukamas medus. Viktoras sėkmingai bitininkavo, kol išėjo į pensiją. (Prisimenu, vienais metais Damijonaitis išvežė medaus pilnas ilgąsias kripes bitonų.) Viktorui išėjus į užtarnautą pensiją, bitynai nusigyveno. Bitininkui reikia būti darbščiam kaip bitelė.*



*Eigulys ir bitininkas  
Viktoras Girdauskas.  
Apie 1970 m.  
Iš V. Girdausko  
albumo*

*Būdamas eigulys, savo pastangomis buvo užsodinęs nemažus plotus miško, eglių, pušų (nepasakysiu kiek hektarų). Deja, žmonės sako, kad užsodintus plotus jau baigiama iškirsti, nuniokoti. Pušaites sodindavo mašina mechanizuotai. Jo pastangomis apsodinta dabartinio tvenkinio krantai – tai berželiai, eglės, pušys, uosiukai, maumedžiai. Pavasarį, kai trūko talkininkų medžiams sodinti, buvo įdarbinami žmonės kolūkio pavasario darbams. Mišką sodinti padėjo Aldona ir Juozas Burksaičiai. Jis pats sodino, padėjo sesuo Elena.*

*Pentos žemupyje iškastas tvenkinys, kuris nueina už Starkų tilto. Tvenkinio krantai apsodinti medžiais, tie visi medžiai irgi buvo pasodinti eigulio Viktoro Girdausko pastangomis. Dabar, kai suaugo medeliai, tvenkinyje apsigyvena gulbių, ančių.*

*Brolis Justinas buvo baigęs Šiaulių mokytojų instituto tris kursus (fizika ir matematika), vėliau neakivaizdiniu baigė Vilniaus pedagoginio instituto Matematikos fakultetą, buvo vidurinės mokyklos fizikos ir matematikos mokytojas. Dirbo Sintautuose, Igliaukoje, Plokščiuose, Šakiuose. 1995 m. mirė, buvo nevedęs. Mokytojavo beveik 50 metų.*

*Sesuo Elena buvo prastos sveikatos, gyveno namuose, dirbo daugiausia kolūkyje prie linų, mišką sodinti padėjo, medų sukant, prie šieno ir visokių žemės ūkio darbų. Dabar eina 91-uosius metus ir gyvena tėviškėje.*

*Viktoras apsivedė Agutę Naujokaitytę iš Balseliškių (Kaunų) kaimo. Trečioji karta šioje sodyboje – Agota ir Viktoras Girdauskai užaugino sūnų Vitą. Vitas baigė Vilniaus universiteto Filologijos fakultetą, dar kurį laiką dirbo Vilniuje, vedė Laimutę Šniukaite, o 1994 m. su šeima sugrįžo į tėviškę.*



## Šurpaulių kaimas\*

*Parengė Dalia Bagdonavičienė*

Gražus Šurpaulių kaimo pavadinimas tikriausiai kilęs iš upelio vardo. Šiame kaime daug upelių plukdė savo vandenį į Nóvos upę, kuri vingiuoja kaimo pietiniu pakraščiu. Novos pakrantės apaugusios miškeliu, kuriame veši įvairūs medžiai: eglės, pušys, įvairūs lapuočiai bei krūmokšniai. Maži upeliukai jau išnykę. Juos pakeitė šiaurinėje kaimo pusėje iškastas melioracijos griovys.

Iš trijų pusių Šurpaulių kaimas ribojasi su aplink esančiais kaimais. Rytinėje pusėje driekiasi Skrėnupių kaimo laukai, šiaurinėje – Veršių, vakarinėje – Rūgių. Nėra šiame kaime nei piliakalnių, nei kalvelių, vien lygus laukas su išlikusiais senų sodybų medžiais. O ir tų medžių likę labai nedaug. Viską šlavė sau nuo kelio sovietmečiu vykdyta melioracija. O kadaise čia buvo gražių sodybų.

Tikslios kaimo įsikūrimo datos nepamena niekas. Istoriniuose šaltiniuose pirmoji sodyba minima 1738 metais. 1827 m. kaime jau buvo 5 kiemai, kuriuose gyveno 63 gyventojai. Maždaug iki 1889–1890 m. visi kiemai buvo viena kolonija. Sodiečiai turėjo bendras ganyklas, kuriose galvijus ganė piemenys. Minėtais metais kilo didelis gaisras, sudeginęs visą kaimą. Naujuosius trobesius kaimiečiai statėsi jau pasidalinę žemes, kiekvienas savo lauke. Taip atsirado dvi kolonijos – pietinė ir šiaurinė. Pietinėje buvo trys ūkiai, šiaurinėje – du.

Šiaurinėje kolonijoje, prie Rūgių ir Veršių kaimų ribų, ūkį valdė šimtamargis Vincas Liepuonius. Šeimyna buvo gausi – augo šešios dukros ir sūnus. Sūnus augo ligotas, todėl neliko tėviškėje. Vedė Mōckupių Daugėliukę ir ten gyveno iki mirties. Dukra Kazimiera išvyko į Angliją. Liudvika ištekėjo už Veršių Bartininko, Matilda ištekėjo į Šuopiūs už Vaitiekaičio. Bronė atsiėmė savo dalį lauko ir kartu su vyru, Lietuvos lenku Lukoševičium, nagingu meistru, pasistatė naujas trobas pačiame kaimo pakraštyje. Tėviškėje likusi gyventi Anelė pasiėmė užkurių Juozą Račiūną. Atėjęs į žentus, Račiūnas ūkio neapleido. Sodyboje esančiame butėlyje ir toliau laikė butelnikus, kurie padėjo dirbti ūkio darbus. Darbymečiui pasisamdavo mergą, berną. Žąsis ir avis ganydavo piemenukas. Račiūnai susilaukė dviejų sūnų, tačiau vienas mirė dar visai mažas. Vienturtis likęs sūnus Adomas ūkininkavo kartu su tėvais, tačiau, sovietams okupavus Lietuvą, visa šeima buvo ištremta į Sibirą. Ten senasis Račiūnas mirė. Lietuvon sugrįžo tik mama su sūnumi. Bet patirti sunkumai jau buvo palaužę jaunojo šeimnininko sveikatą ir netrukus jis mirė. Tuomet Račiūnienė išvyko gyventi į Kauną pas netekėjusią seserį Česlovą.

Kitas šiaurinės kolonijos ūkininkas buvo Antanas Liepuonius, turėjęs savo žemės prie Veršių ir Skrynupių kaimų ribų. Jis valdė 50 margų ūkį. Su žmona augino dukrą. Jaunas vyras buvo didelis mėgėjas ginčytis. Kartą susiginčiojo su kitais, kad perplauks per Nóvos upelį. Plaukti bandė apsilkęs karišką milinę ir prigėrė. Likusi jauna našlė ištekėjo už Apanavičiaus. Nuo to laiko sodyba vadinama Apanavičyne. Apanavičiai susilaukė dar trijų dukrų. Stasė – daktarė, gyvena Ukmergėj. Dvi dukros agronomės – tai netekėjusi Regina ir Marcelė Dambrauskienė, gyvenanti Šiauliuose.

\* Šio kaimo istorija parengta pagal Onos Tumosienės (Liepuonytės), gim. 1918 m. Šurpaulių kaime, pasakojimą, užrašytą 1990 m.



Liepuoniaus dukra ištekėjo už Dimšos, gyveno Sintautuosė. Vėliau išvyko laimės ieškoti į Ameriką. Ten susilaukė dukros. Tačiau tėviškės ilgesys vėl sugražino Lietuvon. Čia gimė sūnus, kuris žuvo karo metu, sprogdus sviediniui. Dukra išvyko į Ameriką.

Pietinę koloniją pradeda Leveckio ūkis, rytinėje pusėje besiribojantis su Skrynupių kaimu, pietinėje – apjuostas Novos upelio. Leveckių ūkis – 50 margų, kaip ir aplinkinių kaimynų. Nedidelį ūkelį stengdavosi įdirbti patys. Samdydavo samdinius tik didesniai darbymečiui. Juozas ir Ona Leveckiai užaugino du vaikus – sūnų Joną ir dukrą Petronėlę. Petronėlė mirė netekėjusi 1950 metais. Sūnus Jonas gyveno prie Pagėgių, užaugino dukrą ir sūnų. Karo metais tapo invalidu, jau miręs.

Kolonijos viduryje, truputį toliau nuo Novos upelio, klestėjo gerai prižiūrimas Vinco ir Konstancijos Liepuonių ūkis. Gausi šeima valdė 50 margų. Deja, šeiminkė mirė jauna, palikusi vyrą našliu ir būrį vaikų – dukrą Oną ir sūnus Juozą, Joną, Vincą ir Antaną. Dukra ištekėjo į Šukėtus. Vincas nuėjo žentu į Báltkalnį, prie Kudirkos Naumiesčio. Antanas išplaukė į Ameriką ir per karus mirė. Jonas, nevedęs invalidas, gyveno tėviškėje kartu su brolio Juozo šeima.

Juozas vedė Petronėlę iš Tupikų kaimo ir susilaukė šešių vaikų. Du mirė dar visai maži, užaugo tik du sūnūs ir dvi dukros. Vyriausias sūnus Jonas nevedęs mirė per karą. Juozas išvyko gyventi į Kauną. Liudvika nutekėjo į Rōgupius, susilaukė trijų sūnų, tačiau vienas jau miręs. Tėviškėje liko ūkininkauti dukra Onutė. Ištekėjusi už gretimo kaimo vaikiną Vytauto Tumosos, užaugino dvi dukras ir sūnų. Sūnus Jonas savo laimę surado Kėdainiuose, kur užaugo jo sūnus ir dukra. Romutė šeimyninės laimės netroško ir gyveno viena bei dirbo Griškabūdyje pardavėja. Jauniausioji dukra Danutė toli laimės neieškojo, baigusi technikumą, grįžo į savo gimtąjį kaimą. Dirbo tuometiniame „Laisvės“ kolūkyje. Panaikinus kolūkius, dirba draudimo agente. Augina sūnų ir dukrą.

Pietinę koloniją užbaigė 50 margų Stanaičių ūkis. Jo laukas ribojasi su Rūgių kaimu vakarinėje pusėje iš pietų ir rytų, aplink triūsė savo kaimo žmonės, pietuose ošė Novos pakrantės spygliuočių ir lapuočių miškelis. Ši šeima taip pat buvo gausi – du sūnūs ir trys dukros. Sūnus Jonas laimės ieškojo Amerikoje. Ten vedė, susilaukė trijų vaikų. Šiek tiek užsidirbęs grįžo tėviškėn. Atsiskyrė dalį žemės ir pasistatė trobas. Užaugęs vienas sūnus ir dukra, kaip ir tėvas, laimės ieškoti išvyko Amerikon, kitas sūnus, Juozas, liko tėvų sodyboj. Ten su žmona Irena bei dukra Laimute ir sūnumi Sigitu gyveno, kol melioratoriai neišvarė. Sūnus Sigitas apsigyveno Drūskininkuose kartu su žmona ir sūnumi bei dukra. Laimutė užaugino dvi dukras. Pas ją gyventi išvyko ir tėvai.

Senajoje Stanaitynėje likę gyventi Antanas, Marcelė ir Salomėja šeimų nesukūrė, o Petronėlė ištekėjo už Didžbalio iš Blynių kaimo. Didžbaliai susilaukė sūnaus, kuris mirė mažas. Neilgai šeimynine laime džiaugėsi ir Petronėlė. Jos vyras buvo nerūpestingas, greitai ūkį nugyveno ir pasimirė, palikęs žmoną ir jos giminaičius. Likusioms trims seserims su vieninteliu broliu namuose buvo sunku tvarkyti apleistą ūkį, todėl Salomėja priėmė kartu gyventi Maurutį.

Kadangi buvo toli nuo didžiųjų miestų, tai ir keliai buvo prasti. Iš Šakių į Pīlviškius per kaimą ėjo vieškelis, kaimo gyventojų vadinamas *verškeliu*. Verškeliu



*Tiltas per Novą Šurpaulių kaime. Apie 1938 m. Iš O. Tumosienės archyvo*



*Namas Šurpaulių kaime, kuriame gyveno Ona Tumosienė. Apie 1945 m.  
Iš O. Tumosienės archyvo*

praminė todėl, kad bloguoju metų laiku tapdavo tiesiog dumblyne. Per Novos upelį pastatydino rąstų tiltą.

Norėdami pasiekti Vilkaviškio miestą, ties Pīlviškių miesteliu ieškodavo brastos per Šešupę. Į artimiausius bažnytkaimius – Siñtautus ar Griškabūdį – važiuodavo lauko keliais, einančiais pro ūkininkų sodybas. Ir tik vėlesniais laikais buvo pastatytas tvirtas, betoniniu pagrindu tiltas per Novos upelį gretimame Rūgių kaime. Per šį tiltą einančiu žvyruotu keliu galima nuvažiuoti į Žvirgždaičių miestelį arba į rajono centrą Šakius.

Iki karo ir karo metais kaime vienintelė susisiekimo priemonė buvo arkliai. Dvarininkai važiuoti į atlaidus laikė staininius žirgus. Šurpaulių kaime tokių nebuvo. Tais pačiais arkliukais ir žemelę dirbo, ir į atlaidus važiuavo. Tik į atlaidus važiuoti imamus arklius išsukuodavo, papuošdavo pussioriais, pakinkydavo gražiomis šventinėmis plėškėmis. Važiuodavo dailiomis bričkutėmis.

Šurpaulių kaime gyveno žemdirbiai. Augino gyvulius, sėjo javus, linus, sodino bulves, įvairias daržoves. Visi lauko darbai buvo nudirbami arkliais ir rankomis. Rankomis iš bertuvės sėjo javus, linus ir dobilus. Į padarytas vagutes moterys sodino daržą. Bulves mėtė į vagutes, eidami paskui artoją. Visi šie darbai prašytis prašėsi darbininkų. Stambieji ūkininkai, laikantys butelninkus, apsidirbdavo jų padedami. Iš savo ūkio butelninkams jie skirdavo tris hektarus žemės. Šie pasistatydavo nedidelius trobesius ir ten gyvendavo. Taip Liepuonynėje gimė ir užaugo Ona Račiūtė. Netoliese gyveno Ramockevičiai. Senasis Antanas Ramockečius buvo dailidė, stalius.

Beveik visos šeiminkės prie namų turėjo daigynus, kuriuose pasisėdavo įvairių daržovių ir išsiaugindavo daigų, reikalingų daržui apsodinti.

Šienaudavo kaimo žmonės vieni kitiems talkindami. Vyrai dalgiais guldavo žolę į pradalgės, moterys grėbliais išdaužydavo. Vartydavo arba arkliniu grėbliu, arba moterys mediniais grėbliais. Sugrėbdavo į kupetas arba kraudavo į žaiginius. Pavasario darbų metu naudotą mėšlavežį pakeisdavo kripėmis ir jomis veždavo šieną į daržines. Lauko darbams ir arklių pakinktai tiko paprastesni. Dažniausiai austi iš linų arba odiniai, iš susuktos kiaulės odos. Lauke šieną į vežimą paduodavo vyrai, vežimą dažniausiai kraudavo moterys, o seniai ar vaikai pagrėbstydavo iš paskos.

Pasibaigus šienapjūtei, ne už kalnų ir javapjūtė. Jai ruošdamiesi ūkininkai, išsiplakę ir išsipustę dalgius, dairydavosi vikrios rišėjos. Pirmąją pradalgę kirsdavo pats šeiminkas, o šeiminkė surišdavo. Paskui juos eidavo kiti pjovėjai ir rišėjos. Surištus javų pėdus statė į gubas, vėliau, baigus pjauti, suveždavo į klojimą. Sugriebusios paskutinę javų saują, merginos ir moterys pindavo vainiką, kurį dėdavo šeiminkui ant galvos arba nešdavo į namus. Ten vainikas kabodavo iki naujojo derliaus. Taip sunkiai dirbusiems talkininkams šeiminkės negailėdavo ir skilandį prapjauti ar kitais skanėstais pradžiuginti. Atsiradus arklinėms pjaunamosioms mašinoms, darbas vyko sparčiau. Nors ir ne kiekvienas galėjo ją turėti, bet turtingesnieji už atlygį ar talkininkavimą, baigę darbą savo laukuose, padėdavo kaimynams.

Taip darniai dirbdami, vieni kitiems pasitalkindami, kaimyniškai sutardami, nusiraudavo linus, nukasdavo bulves, nuvalydavo daržus. Ir nors be galo sunkūs

rankų darbai nuvargindavo jaunus ir senus, visgi kaimo žmonės mokėjo linksmintis. Visus darbus pradėdavo ir baigėdavo su daina, pajuokavimais, žaidimais. O smagiausia būdavo talkos pabaigtuvėse, jaunimas šokdavo iki pat aušros.

Atšilus orams, prasidėdavo darbymetis ir vaikams – reikėjo piemenauti. Kas ganė galvijus, kam teko prižiūrėti avelės, o kai kas vargo su žąsiukų pulku. Pavasari, vasarą ir rudenį laukuose krutėjo visi. Ne tik darbininkai ir vaikai triūsėdavo nuo ankstyvo ryto iki vėlaus vakaro, bet ir šeimininkės. Pavasari ir vasarą jų rankų laukdavo daržai, kiemas ir takeliai ilgėdavosi šluotos, o prie namo esantys gėlių darželiai būdavo ravimi, purenami, laistomi. Gėlių gausa ir margumu dažniau rūpinosi jaunos merginos. Jos išraitydavo, išvingiuodavo įvairiausių klombų raštus, lysveles. Augindavo saulutes, rūtas, mėtas, kankalicas, bijūnus, zinjias, avižes, karkliukus, jurginus, įvairių rūšių lelijas, našlaites, žirniukus, piliarožes, astriukus. Gėlių įvairovė priklausė nuo turimo darželio dydžio, merginų išmonės. Daigeliais ir jurginų kerais jos keisdavosi tarpusavyje. Darželius tverdavo prie namo. Dažniausiai iš kiemo pusės, kad visi matytų ir grožėtusi. Darželiui aptverti naudodavo statinius (*štakietus*).

Kiti tverdavo įvairiais pinučiais: ir alksniniais, ir beržiniais, ir karkliniais – kokius sugriebdavo, tokie tikdavo. Pinučius lygiai nupjaudavo, kad dailiai atrodytų. Tvorele rūpinosi vyrai – tėvas, broliai. Kai kurios šeimininkės darželiuose stengėsi auginti kuo daugiau daugiamečių augalų, kad nereikėtų jų sėti ar sodinti kiekvieną pavasari. Darželio grožybės buvo skirtos ne tik akims pasigrožėti, bet naudojamos ir kaip vaistai. Daugiausiai gėrė mėtų, šaltmėčių arbatą.

Geriausias laikas vaistažolės rinkti iki Šv. Jono. Tada jos labiausiai padedančios. Renkamos turėjo būti sausos. Džiovinimo pavėsyje, kur nėra saulės, ant namo ar klėties aukšto. Išdžiūvusias dėjo į austinius krepšius, kad oras įeitų, ir vėl kabino ant aukšto ar klėtyje. Gėlės buvo reikalingos ir įvairių papročių metu. Per Žolinę darželio gėlių nešė šventinti į bažnyčią. Prieš Pirmąjį pasaulinį karą kai kas nešdavosi ir javų varpų. Žolinės puokštę paprastai nešėsi moterys. Vyrams atrodė, kad tai moteriška šventė. Stengėsi paskinti visokių darželio gėlių, nes tai esanti „žolių šventė“. Parsinešusios iš bažnyčios, užkišdavo ant aukšto pastogėje arba už kurio šventojo paveikslu. Sako, kad Žolinės puokštė saugo nuo perkūno. Gėles merkdavo po šventųjų paveikslais ir per gegužines pamaldas. Apie Panelės Švenčiausiosios paveikslą per gegužines supindavo vainiką iš rūtų, dar kitokių gėlių įmaišydavo. Gėlių reikėjo ir vestuvėms: jaunosioms – rūtų vainikėlių, jauniems – baltų kaspinėlių su rūtų šakelėmis; rūtomis puošėsi pamergės ir pabroliai.

Ne tik darželis ir jo grožybės laukė darbščių moteriškų rankų. Jų reikėjo tvarkant sodo gėrybes. Iš obuolių, kriaušių, vyšnių, slyvų, serbentų virdavo uogienes. Jas supildavo į emaliuotus puodus ar kibirus, kad uogienės nesugestų, vaistinėse pirkdavo specialių miltelių. Daug kriaušių ir obuolių džiovindavo. Džiovininti vaisiai skanūs, tinka ir kompotui virti, ir šiaip pagrauzti ilgais žiemos vakarais.

Nors kaimas buvo nedidelis, bet jame gyveno darbštūs ir tvarkingi ūkininkai. Daugelio sodybas supo medžiai. Ošė beržai, šlamėjo alksniai. Apanavičių sodybą juosė eglaičių virtinė. Augo ir nemaži sodai. Išradingos merguželės prie namo iš velėnų padarydavo suolelius – sofutes, kad būtų patogų po darbo pailsėti, pasigrožėti sodo derliumi.

Sodyboje gražiausią vietą užėmė troba. Ją statė dviejų galų, dvišlaičiu šiaudiniu stogu. Priemenė ir kamara dalino stubą į dvi dalis – gyvenamąją ir stubelę. Gyvenamojoje dalyje buvo virtuvė, vienas ar du kambariukai. Šioje namo dalyje žmonės valgė, miegojo, vakarojo. Stubelė, arba gerasis galas, buvo gražiausia patalpa. Čia priimami svečiai. Gyvenamoji dalis apšildoma duonkepe, krosnimi, kūrenama malkomis iš virtuvės pusės. Virtuvėje greta krosnies pamūryta ir viryklė (mašina). Viryklė sujungta su šildomu suoleliu (*žėlikiu*) ir mūrine sienele. Verdant ar kepant šyla visas gyvenamasis trobos galas. Virtuvės grindis išklodavo plytomis, o priemenėj – plūkto molio asla. Stubelėj ar miegamojoje dalyje stengėsi sudėti lentines grindis. Baldai irgi buvo paprasti, vietinių ar aplinkinių kaimo auksarankių daryti. Sau darydavo gražius, drožinėtus, išpuoštus įvairiais raštais.

Svarbią vietą troboje užėmė ir kamara, mat joje laikė įvairius rakandus, buvo ir aruodas bulvėms ir daržovėms laikyti, didesniąją jų dalį pakasdavo į kaupus.

Bene gražiausia kaimo troba buvo Apanavičių. Didelis erdvus namas, tačiau jį teko parduoti, nes reikėjo broliui dalies. Vietoj šios trobos pasistatė mažesnę.

Sodyboje buvo daug įvairios paskirties pastatų: kiaulininkas – kiaulėms laikyti, tvartai – arkliams ir karvėms laikyti, avidė, šiaudų kapoklės (*akselinė*) patalpa prie kluono. Visi pastatai mediniai. Prie kiekvieno pastato yra pagalbinės patalpos. Prie arklių tvarto įruoštos dvi kamarnos. Ten galima miegoti ir įvairiausių rakandus sudėti. Kluone laikomi iškulti javai ir šienas. Iškultiems javams laikyti pastatyta klėtis. Klėtyje įrengti aruodai visoms javų rūšims laikyti. Prieklėtyje gerai vėdinamoje patalpoje laikoma mėsa. Kad būtų patogiau liuobtis, prie kiaulidžių yra peludė, jovalinė. Greta pastatyta ir malkinė. Vidury kiemo – vištininkas, kuriame girgsėjo ir nemažas pulkelis žąsų.

Kiemo viduryje arčiau trobos buvo iškastas šulinys. Gyvuliams girdyti prie tvarto buvo iškastos kūdros. Jose būdavo karošų ar kitokių žuvelių. Dar viena kūdra būdavo laukuose, joje vasarą maudėsi. Visi pastatai buvo aptverti tvoromis, nes dažnai į lauką išleisdavo gyvulius. Žardžiuose prie tvarto lakstė veršeliai. Prie vištininko kudakavo vištos, girgsėjo žąsys. Sode dūzgė bitutės. Po tris keturis bičių avilius laikė beveik visi kaimo ūkininkai.

Kaip jau minėta, visi lauko darbai buvo nudirbami rankomis. Žemę apdirbdavo arkliais, ardavo ir jaučiais. Žemės dirbimo padargai buvo virbalinės ir spyruoklinės akėčios, žagrė, kauptukas. Dar ankstesniais laikais šie padargai buvo mediniai. Sėdavo rankomis berdami grūdus iš bertuvės. Bertuves pindavo iš karklų. Javus kirsdavo dalgiais. Paskui eidamos grėbėjos rišo pėdais ir statė į rikes. Su kripėm vežė į klojimą. Javus kūrė arkliais sukamu maniežu (*ruzvelkiu*). Bulves sodino į arkliais išartas vagutes. Bene daugiausia darbo rankų reikalavo linai. Linus sėja per Petronėlę (gegužės 30). Rauti pradėdavo rugpjūčio pabaigoje. Imdavo po dešimt saujų ir rišdavo į pėdus. Pėdus sustatydavo į rikes ir laikė, kol išnoks galvutės. Išnokusius vežė kluonan ir kūrė mašina. Iškultiems linams reikėjo atsiklojėti lauke. Tad ir vėl vežė atgal į lauką ir klojo eilutėmis. Lietingu oru atsiklojėdavo greičiau. Atsiklojėjusius linus rišo į kūlius ir vežė į pirtį, esančią Skrynupių kaime, mirkyti. Išmirkytus ir išmintus linus bruko bruktuvėmis su priebroku. Šepečiais nušukuoti gražūs linai tiko verpti ir austi. Prastesni – pančiams vyti.



Pagrindinės laukų trąšos buvo mėšlas ir zuperis (javams). Daržą tręšė salietra. Ganykloms tikdavo arklių mėšlas. Po vasarinių javų likdavo pūdymas. Jame ganė žąsis. Pavasarių pūdyimą užsėdavo žole, kurią nupjovę sėdavo javus.

## Šventadieniai

Žmonės, kad ir sunkiai ūkyje dirbdami, nepamiršo nei švenčių, nei atleidų. Kiekvienas sekmadienis buvo švenčiamas. Šeimyna keliaudavo į artimiausius bažnyčias – Sintautų, Žvirgždaičių, Griškabūdžio.

Į bažnyčią ėjo apsivilkę šventadieniniais rūbais. Vyrų – pirktiniais kostiumais, milo sermėgomis, moterų – pirktinėmis vilnonėmis ar barkasinėmis suknutėmis. Kasdieniniai rūbai buvo paprastesni – austos kelnės, lininiai namų audimo baltiniai, kartūninės suknelės. Švarkai – miliniai, įausti į medvilnę. Nešiojo ir skrandinius, pasiūtus iš medžiagos su avikailio pamušalu. Avalynė – batai, klumpės, šliurės. Klumpės mediniais padais, odiniu viršumi. Dipkos – skaptuotos medinės klumpės. Šią avalynę namuose padarydavo broliai ar tėvai. Bažnyčion audavosi pirktiniais batais.

Po atleidų, pamaldų ar šiaip laisvesnę valandėlę praleisdavo žaisdami, šokdami ar dainuodami.

Ilgais žiemos vakarais moterų ir merginų mezgė, verpė, audė, kedendavo vilnas, plėšė plunksnas. Vyrų vijo pančius, padėdavo kedenti vilnas. Dirbdami gražiai dainuodavo populiarias dainas. Porą senovinių dainų padainavo ir papasakojo. Iš mokyklinių metų prisimena šias daineles:

*„Ūkininkas laikė šuni,  
Dėl apgynimo namų,  
Dėl pasiundymo galvijų,  
Ančių, vištų ir žąsų,*

*Kokį galą jis paėjęs,  
Atsisuko atgalios.  
Ūkininkas nusitvėręs,  
Pagrūmojo už lazdos.*

*Kolei Margis jaunas buvo,  
Ūkininkas gerbė jį.  
Jis turėjo ištikimą,  
Ne tik dieną ir naktį.*

*Kokį galą jis paėjęs,  
Ėmė žemę kojom kast.  
O ką jisai ten kasa,  
Niekas negali jo suprasti.*

*Praėjo dešimt metelių,  
Ėmė Margis nebegalėt,  
O nežino, kad per amžius,  
Jam reiks vargus nukentėt.*

*Įsikasęs naują duobę,  
Sėdi, žvalgosi į šalis,  
O nežino, kad ten jojo  
Visa laimė ir dalis.*

*Galvą skaudą, šonai braška,  
Pasidarė jis rambus.  
Ūkininkas jį atrišo  
Ir išvarė per vartus.*

*Ūkininkas dar nuėjo,  
Seno tarno pažiūrėti.  
O ką jisai ten pamatė,  
Tai negali išmanyti.*

Žiūri katilas varinis,  
Griebė, traukia su nagais.  
O ištraukes pasižiūri,  
Randa, kad su pinigais.

Iškilmingai tą šunelį  
Palaidojo ant kapų.  
O klebonui užmokėjo  
Du tūkstančius pinigų.

Ūkininks namo parėjęs,  
Liepė arklius pakinkyti.  
Ir parvežti tą šunelį,  
Ir į lovą paguldyti.

Klebonas viską sužinojęs,  
Ūkininką liepė šaukt.  
Ir tą nelabą šunelį  
Iš kapinių mesti lauk.

Šeimininkė jo pasiilgus,  
Atnešė dubenį mėsos.  
O šunelis prisitaisė,  
Ant savaitės net visos.

Ūkininkas tam klebonui,  
Davė penkdešimts.  
O klebonas jam pasakė:  
„Tegu guli mat jį šimts.“

Jis taip baisiai prisitaisė,  
Juk turėjo stipt ar mirt.  
Ūkininkas tarnui liepė,  
Puikų grabą jam padirbti.

Populiari ir ši dainelė:

„Padainuosim gražią dainą apie katinėlį rainą.  
Tumba tumba, tumba tumba.  
Apie dešrą pakulinę, apie bjauriąją degtinę,  
Tumba tumba, tumba tumba.  
Kai Vaičiūno buvo talka, jie iš girių vežė malkas.  
Tumba tumba, tumba tumba.  
Kai į Lukšius nuvažiavo, visi po du šnapsus gavo.  
Tumba tumba, tumba tumba.  
Kai sustojo Sintautuose, šėrė arklius kaip namuose.  
Tumba tumba, tumba tumba.  
Kai į karčemą suėjo, visus žydus šaukt pradėjo.  
Tumba tumba, tumba tumba.  
Kad atneštų stuopą šnapso. Ir Vaičiūnas žiūri, knapso.  
Tumba tumba, tumba tumba.  
Katinas po suolu niurnėjo, Jakštys į jį pažiūrėjo.  
Tumba tumba, tumba tumba.  
Katiną šalin varė, griebė, rado dešrą storą riebią.  
Tumba tumba, tumba tumba.  
Ėmė tą dešrą raikyti ir po gabalą jiems dalyti.  
Tumba tumba, tumba tumba.  
Skūrą nuo dešros numovė ir vėl pakulų prikrovė.  
Tumba tumba, tumba tumba.  
Gėrė alų ir degtinę, ėdė dešrą pakulinę.  
Tumba tumba, tumba tumba.“

Kol suaugusieji vakarojo, vyresnieji vaikai žaidė ar smulkius darbelius dirbti padėjo, mažiausieji vaikiukai juostom suvystyti gulėjo vygėse ar lopšiuose ir čiulpė į skudurėlį suvyniotą duoną. Vyresniesiems teko ir mokslų ragauti. Tiesa, pačiame kaimelyje mokyklos nebuvo. Vis dėlto bristi per purvynus nereikėjo, nes mokykla buvo gretimame Veršių kaime.

Ne tik mokslo reikalus tvarkė gretimam kaime, bet ir ūkio bei kitais klausimais teko tartis su kaimynais. Kartu su Rūgių kaimo ūkininkais rinko seniūną, ėjo į kaimų pasitarimus. Tarpukariu kaimas priklausė Rūgių seniūnijai. Seniūnu rinko Rūgių kaimo ūkininką Vaičaitį. Prieš karą seniūnija buvo stambinama ir sujungta su Veršių. Seniūnu dirbo Juozas Duoba. Nors kaime ir buvo šokia tokia valdžia, tačiau ne kažin kiek galėjo tvarkytis laukuose. Savo sodybom ir žeme rūpinosi patys savininkai. Kad javų ir daržų neapsemėtų pavasarinio polaidžio ar smarkaus lietaus vandenys, kasė griovelius.

Kuo nors ypatingai išsiskiriančių amatininkų, muzikantų ar šeiminių nebuvo. Visi mokėjo tuo metu reikalingus darbus dirbti. Moterys austi, megzti, siūti, šventinį kepsnį iškepti. Nors tie valgiai ir nebuvo labai įmantrūs. Kūčioms – avižinis kisielius, žirniai, džiovintų vaisių kompotas, silkė. Velykoms – dažyti margučiai, pyragas, mėsos valgiai. Talkoms kepė kugelį. Linarūtei pjaudavo skapą (aviną). Namų apyvokos daiktai – mediniai: stalai, suolai, lovos, taburetės, komodos, kraičio skrynios. Virtuvėj – šaukšdėtė, mediniams šaukštams, molinėms lėkštėms, dubenims sudėti. Puodai – ketiniai. Juose kepėdavo kugelį.

Prie Liepuonių sodybos buvo senos kaimo kapinaitės. Prie kapo statė kryžius. Mediniai kryžiai stovėjo beveik ir kiekvienoje sodyboje.

## 1939–1941 metai

Šie metai kaimo žmonėms nebuvo labai išsiskiriantys iš kitų. Visi džiaugėsi Vilniaus krašto sugražinimu. Mokykloje vaikai sūkaudavo: „*Mes be Vilniaus nenurimsim*“. Suaugusieji buvo santūresni. Dirbo savo žemelę ir į jokias politikas stengėsi nesikišti. Tačiau perversmų banga jaudino ir juos. Nuvykę į Šakius, matė mitingus, o garsiakalbiai skelbė apie kitos valdžios atėjimą, linksminosi žydėliai.

Kaimo žmonėms darėsi baisu. Pirmiausia naujoji valdžia uždėjo pyliavas vežti. Ėjo birželio mėnuo, klėtys dar tuščios. Pernykščiai javai pasėti, iki naujojo derliaus dar toli. Tačiau visokios komisijos ėjo, tikrino, grasė kalėjimu už prievolės neįvykdymą. Žmonės ir toliau kantriai dirbo savo žemelę, o sulaukę naujojo derliaus, vežė dideles pyliavas naujajai valdžiai. Tuomet jokios represijos kaimo dar nepalietė. Nė vienas neturėjo žemės daugiau negu leido norma, nes savi buvo išsidalinę, atsiėmę savo dalį, kraitį.

## 1941–1944 metai

Birželio 22-osios naktį pradėjo užti lėktuvai. Išėję į lauką žmonės pamatė krentant degantį lėktuvą. Tačiau aplink svetimųjų dar nebuvo. Tik ankstų 23 d. rytą pradėjo Panoviniu keliu traukti rusų kareiviai. Jie traukėsi tyliai, nieko su savimi neturėjo, netgi šautuvų. Vokiečių žygiuojant į rytus nepastebėjo. Kalbėjo, kad buvo atvažiavę pas Veršių seniūną dėl duoklės, bet pasivaišinę kitur nevažiavo.

Prie vokiečių, kaip ir anksčiau, valdė seniūnas. Vokiečiai uždėjo grūdų, pieno, mėsos prievoles. Pirkti cukrų, druską skyrė korteles, bežemiams – mėsos, tekdavo net ir degtinės. Parama frontui irgi buvo uždėta prievarta. Apie karo eigą kaimiečiai sužinodavo iš radijo ar iš atsklidavusių įvairiausių gandų. Pačiame kaime neįvyko jokių susidūrimų, nes nebuvo nei vokiečių, nei partizanų ar jų stovyklų.

Vokiečiams pralaimint karą ir artėjant frontui, pradėta varyti jaunos vyriokus kasti apkasų. Kadangi vietinių vyrų buvo mažai, atvežė belaisvių. Kartu su belaisviais buvo ir šeši vokiečiai prie pabūklo kartu su virėju. Iš pradžių gyventojų neskriaudė, valgė savo maistą, tik trobą reikėjo užleisti jiems. Šeiminkės mokė vokiečius kepti blynus. Vėliau traukdami jie atėmė arklius, varėsi Lukoševičių ir Račiūnų šeimas į Vakarų. Leveckai perbėgo į rusų pusę. Kitos šeimos slapstėsi savuose apkasuose apie porą savaitių. Iškasti bunkeriai buvo paramstyti lentomis, lentinėmis lubomis. Vokiečiai išvirtino anapus Novos upeilio ir ten vyko smarkus mūšis, degė sodybos. Šurpaulių kaime sodybos nebuvo padegtos, tik į Liepuonių bunkerį pataikė sviedinys. Tačiau didelės žalos nepadarė, tik pribėrė žemių. Lauke buvo klaikus vaizdas – sprogimai, palaidų gyvulių lakstymas. Karves pasigaudavo tik vakarais, mūšiui nurimus. Pamelždavo ir vėl paleisdavo. Kiaulių ir paukščių beveik nebuvo, nes traukdami vokiečiai pjovė viską. Nors ir gerai ginkluotiems vokiečiams (pabūklais, šautuvais, automatais) visgi teko trauktis atgal į savąjį kraštą.

Frontui pasitraukus, reikėjo imtis tvarkos. Laukuose buvo daug nušautųjų – ir vokiečių, ir rusų kareivių. Vietiniai gyventojai šių nelaimių išvengė, tačiau namuose įsikūrė rusų karo ligoninė. Mirė daug sužeistųjų, kuriuos kartu su žuvusiaisiais laidėjo vietinėse kapinaitėse. Vokiečius laidėjo kaimo žmonės – kasė duobes ir vertė į jas. Vėliau rusų karius perlaidėjo Sintautų kapinėse.

Žmonės glaudėsi vieni pas kitus ir pamažu tvarkėsi savo ūkeliuose. Tvarkytis buvo be galo sunku, nes rusai visus stipresnius vyrus paėmė ir išsiuntė į frontą. Liko ligoniai, seneliai ir moterys su vaikais. Tuoj pat pareikalavo ir duoklės, bet javai dar nepjauti, gyvulių beveik nebėr. Tad beliko nusipjauti javus, nukasti vidurvasary bulves ir palikti kaimą badauti. Moterys ėjo per kaimus, skolinosi vienos iš kitų bulvių, miltų saujelę. Nors ir vargingai, bet kaimas gyveno toliau.

## 1944–1947 metai

Kadangi kaime gyveno tik lietuviai, po karo neliko tuščių sodybų. Vokiečių išsivaryti kaimiečiai greitai grįžo namo ir pradėjo tvarkytis. Pavasari sodino bulvių lupenas, akutes, bėrė į dirvą paskutinę javų saujelę. Namuose kepė paskutinę duonutę, nes retai kuris turėjo rugių ar kviečių. Į kepamą duonelę maišė runkelių (*griučku*). Kam liko javų ar mėsos kąšnelis.

Atstatyti reikėjo tik Apanavičių trobą, nes senoji sudegė. Kadangi ūkyje buvo labai geros klėtyš, tai jas pasitvarkė ir gyveno. Molio krėstoj bulvinėj laikė gyvulius.

Kaip jau minėta anksčiau, rusų kareivius su didele pagarba perlaidėjo Sintautų kapinėse. Visa tai organizavo kariniai komisariatai kartu su apylinkių

seniūnais. Vokiečių niekas nežiūrėjo. Vėliau, kasant Panovyje smėlį, rado kaulų, ir kasimas buvo sustabdytas.

Pokariu kaime vyko pertvarkos. Sovietų valdžia kūrė kooperatyvus. Žemę nacionalizavo, savininkams palikdami tik po 5 ha. Reikėjo pasirašyti ir prievartines paskolas. Pasakydavo, kokią sumą turi skolinti, ir liepdavo pasirašyti. Uždėjo ir prievoles – grūdų, vilnų, bulvių, gyvulių.

## 1948–1988 metai

Šių metų laikotarpiu vyko didžioji kolektyvizacija. Pradėjo steigti kolūkius, didžiažemius trėmė į Sibirą. Kaimo gyventojai labai bijojo naujos santvarkos, nenorėjo skirtis su savo turtu. Šurpauliuose kolūkio kūrimą organizavo karo veteranas Jonas Leveckis. Taip 1948 m. spalio mėnesį susikūrė pirmieji kolūkiai. Šurpaulių, Rūgių ir dalis Šlamų ir Veršių kaimo pavadino „Gruodžio 5-osios“ vardu. Ūkiui vadovavo Jonas Leveckis, buhalteriu dirbo Juozas Rūgys, padėjėja – Albina Liubinienė. Pirmininkus keitė dažnai. Po Leveckio pirmininkavo Juozas Burinskas. Maždaug metus laiko pirmininkavo Anelė Račiukaitytė. Konfiskavus žmonių turtą ir jiems už darbą nieko nebegaunant, pirmininkė pagailėjo žmonių ir išdalino jiems po pusę kilogramo javų. Tuometinis politinis vadovas paskundė ir ji buvo atleista iš pareigų. Vėl į pirmininkus grąžino Burinską. Bet neilgai teko dirbti ir jam, nes 1951 m. vyko kolūkių stambinimas. „Gruodžio 5-oji“ buvo sujungta su „Kovo 8-ąja“ ir sudarytas „Laisvės“ kolūkis. Buvo perrinkta ir valdžia. Kolūkio pirmininku išrinko Joną Kūrą, buhalteriu – Joną Grybą.

Kuriant kolūkius, kaimiečiams paliko po 60 arų ir po vieną gyvulėlį. Tuo metu prasidėjo ir gyventojų bėgimai iš savo ūkių. Apanavičių dukros iš savo tėviškės išėjo apie 1947–1948 metus. Tėvai, bijodami trėmimo, išsikėlė į Skrynupius. Vėliau išvažiavo į Šiaulius pas dukras. Leveckių sodyboje, mirus dukrai ir tėvui išsikėlus gyventi pas sūnų, šeimininkavo svetimi. Račiūnus, kaip turtingesnius ūkininkus, 1949 m. ištrėmė į Sibirą, kur jie kentėjo maždaug 7–8 metus. Savo sodybose liko tik Liepuoniai ir Stanaičiai. Į išsikėlusių ar ištremtų gyventojų sodybas apgyvendino žmones iš Dzūkijos. Geriausi trobesiai buvo Račiūnynės. Kuriant kolūkius, ten buvo suvaryti kaimiečių gyvuliai ir įkurta ferma. Šioje fermoje buvo kiaulės, veršeliai ir keletas karvių. Kadangi Račiūnų lauke gyveno Ramockevičiai, tai Ramockevičienė kartu su Račiukaityte triūsė fermoje. Buvo ir fermos vedėjas Stanaitis. Vėliau jį pakeitė Kuras. Stambinant kolūkius, fermą panaikino, gyvulius pervarė į geresnius tvartus.

Maždaug 1954 m. „Laisvė“ (pirmininkas Karpavičius) sujungė su „Vienybe“ (pirmininkas Naujokaitis). Kolūkis pasiliko „Laisvės“ vardu. Jo vadovu išrinko Zoką. O nuo 1955 m. spalio 15 d. iki 1988 m. vasario 19 d. šiam ūkiui sumaniai vadovavo Valentinas Kraulėda. Stambaus ūkio buhalterijoje dirbo 4 darbuotojos. Kolūkio teritorija buvo suskirstyta į 5 brigadas ir išrinkti brigadininkai. Šurpaulių brigadininku dirbo Kvederavičius, vėliau – Juozas Stanaitis. Dar vėliau išnyko ir brigados. Pamažu pradėjo nykti ir kaimas. Pirmiausia, apie 1967 m., išsikėlė Leveckynės gyventojai ir sodyba liko tuščia. Maždaug 1975–1976 m. likę trobesiai buvo nupirkti malkoms. Dabar jos vietoje likę tik pora medžių. Paskutinė



Apanavičynės gyventoja Anelė Račiukaitytė išsikėlė apie 1976–1977 m., likusius pastatus nugriovė. Buvusią gerą klėtį nusipirkę žmonės perstatė į gyvenamąjį namą gyvenvietėje. Iš Račiūnų trobesių iškėlus fermas ir išsikrausčius namo gyventojams, gyvenamąjį namą panaudojo mokyklai statyti. Kitus pastatus nugriovė ir išvežė. Savo sodyboje gyveno tik Stanaičiai ir Liepuoniai. Stanaičių troba buvo nedidelė, todėl joje svetimų neapgyvendino. Maždaug 1975 m. nugriovė ir senąją Stanaitynę. Sūnus iš savo sodybos išsikėlė į gyvenvietę. Liepuonių troboje gyveno ne tik dukros Pušinaitienė ir Didžbalienė, bet ir atkeltieji dūkai. Keletą metų šioje sodyboje gyveno Ona Tumosienė. Į savo tėviškę ji grįžo apie 1959 m. pradėjus kurtis gyvenvietei ir atsiradus laisvų butų, namų. Įnamiai buvo iškeldinti ir sodyboje liko tik šeiminkai. Mūsų pasakotoja Ona Tumosienė gyveno savo tėviškėje kartu su savo vyru Vytautu ir anūkele.

Jie prie gražaus Novos upelio gyveno iki 1981–1982 m., kol įsirengė namą gyvenvietėje. Senuosius pastatus nugriovė patys. Liko tik medelynas. Ilgiausiai kaime išlikusi sodyba – Lukoševičienės, esanti prie pat Veršių kaimo medyno. Savininkai išsikėlė pas dukrą į Kazlų Rūdą apie 1963 m. Lukoševičiai savo sodybą perleido Salomėjai Dailidienėi. Šioje sodyboje ji gyveno iki pat savo žūties. Gaisro metu apdegė trobesiai ir žuvo paskutinė kaimo gyventoja.

Melioruojant kaimo laukus, buvo išrauti negyvenamų sodybų medžiai, išnaikinti sodai. Buvusių sodybų vietą primena vienas kitas išlikęs medelis.

Pasikeitus santvarkai ir pradėjus gražinti savininkams nuosavybę, vieni savo žemę dirba patys, kiti ją išnuomojo. Račiūnų žemę nuomoja Kudirkai. Vienintelis Račiūnų prašymas buvo, kad jų sodybos vietoje pastatytų kryžių. 1995 m. kryžių padarė Abdonas Petrauskas, o Regina ir Jonas Kudirkai jį pastatė ir prižiūri.

## Kaimo šviesuoliai

Kaip jau buvo minėta anksčiau, senajame kaime ypatingai kuo nors išsiskiriančių žmonių nebuvo, tačiau visi turėjo gerą širdį, sugebančią užjausti, darbščias rankas, mokančias bėdoj padėti. Netoli savojo kaimo gyvena dvi senbuvės. Tai šio rašinio pasakotoja Ona Tumosienė (Liepuonytė), gimusi ir gyvenusi Šurpaulių kaime. Nors jau sulaukusi garbaus amžiaus, tačiau yra puiki pasakotoja. Moteris turi ne tik puikią atmintį, bet ir be galo darbščias rankas. Šios rankos yra numezgusios daugybę įvairių mezginių. Mezginių įvairumu, jų rašto grožiu ne kartą gėrėjosi aplinkinių kaimų gyventojai, susirinkę į Veršių kultūros namuose organizuojamas parodas. Atrodo, kad mamos veiklumas užkrėtė ir dukras – Romutė yra puiki šeiminkė, Danutė visų savo talentų dar neatskleidė. Bet jau nuo mokyklos laikų mėgo literatūrą, dalyvavo kraštotyros būrelyje. Yra jos surinktų ir užrašytų pasakojimų, dainų. Pavyzdžiui, kad ir ši daina:

*„Išvažiuojant į svetimą šalį  
Oi mūtna, oi smūtna, oi diena karti.  
Apleist Lietuvą jau laikas arti.  
O dar liūdnesnė bus ta dienele,  
Kai reiks sakyti “sudie tėveliai”*

*Einu per sodą, žalią sodelį,  
Girdžiu kukuoja raiba gegutė.  
Sudie, gegute, sudie raibute,  
Daugiau negirdėsiu tavęs kukuojant.“*

## Tilvikų kaimas

*Birutė Matijošaitytė*

Tilvikų kaimas pietryčiuose ribojasi su Jundilū, pietvakariuose – su Gyliškių, šiaurėje – su Kuodžiū, vakaruose – su Šunkariū kaimais. Pietvakarinėje kaimo pusėje vingiavo upelis Aukšpirta. Apie 1957 m., per pirmąją melioraciją, jis paverstas melioracijos grioviu. Vyresniųjų gyventojų (prieš Antrąjį pasaulinį karą) ir pokario vaikų prisiminimuose Aukšpirta išlikusi kaip tikras upelis su plačiomis, pavasarį užliejamomis lankomis, su didelėmis, per sausras niekad neišdžiūvusiomis sietuvomis. Tilvikų kaime buvo penkios Aukšpirtos sietuvos, pačios didžiausios – ties Bervingio, Cėro ir Piečynės ūkiais. Pavasariais iš Šešupės atplaukdavo žuvų, o Aukšpirtai išdžiūstant, jos likdavo sietuvose. Vaikai ir suaugę pagaudavo lynų, lydekų ir ungurių. Netoli sietuvų žaliavo keli drebulyniukai. Juose augdavo raudonviršiai ir ūmėdės. Prie Aukšpirtos atlėkdavo juodieji gandrai, kurie čia neperėdavo, bet žmonės juos stebėdavo kaip retus paukščius. Vasaromis vaikai ir jaunimas sietuvose maudydavosi. Per didžiausias sausras jos neišdžiūdavo, o telkšodavo lyg maži ežeriukai.

Buvusieji Tilvikų kaimo gyventojai nežino, ar kaimas turėjo savo kapinaites. Prieš Antrąjį pasaulinį karą, 1939 m., gimusi Janina Mockaitytė sako, jog nei apie kapinaites, nei apie senąsias kaimo sodybas nieko negirdėjusi iš tėvų ar vyresniųjų kaimynų. Išlikusios Gyliškių kapinaitės, esančios ant Tilvikų–Gyliškių kaimų ribos prie Prano Zoko ūkelio.

1923 m. gyventojų surašymo duomenimis, Tilvikų kaime buvo 7 ūkiai, kuriuose iš viso gyveno 51 žmogus (gyventojas). Kiekvienas ūkininkas turėjo daugiau kaip po 20 ha žemės. Iki Antrojo pasaulinio karo gyventojų kaime pagausėjo – atsirado mažžemių, kurie nusipirkdavo iš stambiųjų ūkininkų po kelis ha žemės. 1939 m. Tilvikų kaime buvo 13 kiemų (ūkių): 5 vietiniai, katalikai, ir 8 ūkiai – vokiečių kilmės evangelikai. Po Antrojo pasaulinio karo kaimo gyventojų sudėtis vėl keitėsi – 7 šeimos repatriavo į Vokietiją ar pasitraukė į Vakarus.

Į Tilvikus po karo nebegrižo Alberto Klibingaičio, Augusto Klibingaičio (Nyzijaus), Jurgio Klibingaičio, Gustavo Cėro, Karolio Bervingio, Prano Lango, Kybarto šeimos.

Per Antrąjį pasaulinį karą liko nesudegintos tik 4 sodybos – Jurgio Klibingaičio, Gustavo Cėro ir Prano Lango. Augusto Klibingaičio (Nyzijaus) liko vienas apgriautas, gyventi visai netinkamas pastatas. Išliko nesudegę ir ūkininko Prano Ročkos pastatai.

Pranas Ročka ir jo žmona Agota – vieni stambiausių ūkininkų. Savo vaikų jie neturėjo, tad buvo įdukrinę giminaitę Agotą Bartkaitytę (gimusią 1906 m.), kuri apie 1930 m. ištekėjo. Į Ročkų namus atėjo žentas Viktoras Valaitis iš Vaišvilų kaimo.

Agota ir Pranas Ročkai buvo pasiturintys, dosnūs ir giliai tikintys ūkininkai. 1921 m. įkurtai Valakbūdžio parapijai (bažnytelė pastatyta gretimame Šunkarių kaime, bet parapija pavadinta Valakbūdžio vardu) jie padovanojo 4 ha žemės ir padėjo kun. Antanui Bakiui baigti mokslą. A. Bakys mažas neteko tėvų, į mokslą



*Jurgio Klibingaičio sodybos likučiai. Apie 1960 m. Iš A. Ūsaitės albumo*

jį leido geradariai ir ypač daug prisidėjo A. ir P. Ročkų šeima. Į kunigus A. Bakys iššventintas 1933 m., primicijas laikė Valakbūdžio bažnyčioje.

Agota Ročkienė mirė 1941 metais. Pranas Ročka po karo gyveno augintinės Agotos Valaitienės šeimoje, žento V. Valaičio tėviškėje Vaišvilų kaime. Iš Tilvikų kaimo ten persikėlė, norėdami išvengti trėmimo į Sibirą. Po karo Ročkynėje keletą metų gyveno Agotos Valaitienės duktė Anelė Valaitytė, glaudėsi ir kaimynai, kol atstatė savo būstus. Pranas Ročka mirė 1958 metais. Abu Ročkai palaidoti Valakbūdžio kapinėse (Šunkarių kaime).

Jurgis Klibingaitis turėjo 25,75 ha žemės. Jo šeima Tilvikų kaime apsigyveno iki 1930 metų. Ūkis ir žemė pirkti, nes sodyboje augo daug senų didelių medžių. Lietuvoje apsigyvenę vokiečių kilmės evangelikai pavyzdingai tvarkė savo sodybą, užsodino didelį sodą, kiemą puošė įvairių spalvų alyvos, gulbinų krūmai, augo akacijos, buvo ir visai nematytų, retų dekoratyvinių augalų. Nuo ankstyvo pavasario iki vėlyvo rudens žydėjo įvairiausios gėlės.

Klibingaičių šeimoje augo du sūnūs – Jurgis ir Jonas. Abu berniukai lankė Valakbūdžio pradžios mokyklą. 1944 m. rugpjūčio mėnesį šeima pasitraukė į Vakarų. Kaimynų prisiminimu, Klibingaičiai susikrovė į vežimą būtiniausias daiktus, išleido iš tvartų gyvulius ir vištas, užėjo pas artimiausius kaimynus atsisveikinti ir liepė pasiimti viską, kas yra palikta, o kaimynams gali būti reikalinga. Po karo jų šeima į Lietuvą negrįžo. Tėvai mirė gyvendami Vokietijoje, sūnus Jonas dar tebegyvena JAV, o sūnus Jurgis su šeima įsikūręs Australijoje, Melburne. Jis daug kartų lankėsi Lietuvoje, dar nepamiršo lietuvių kalbos – kalba ir rašo lietuviškai. Vis prisimena lietuviškas žiemas, pasiilgsta sniego, kurį vėl pamatė prieš dešimtmetį, atskridęs į gimtinę labai ankstyvą pavasarį.



Agota Ūsienė (viduryje) su dukra Aida ir sūnumi Algirdu Ūsais Jurgio Klibingaičio sodyboje, Tilvikų kaime. Apie 1962 m. Iš A. Ūsaitės albumo

Aida Ūsaitė, gimusi ir augusi buvusiuose Jurgio Klibingaičio šeimos namuose, rašo savo prisiminimuose apie Ūsų šeimos įsikūrimą Tilvikų kaime:

*„Juozas Ūsas, gimęs 1908 metais Sintautuose, mažajam vals-tiečio šeimoje ir jo žmona Agota Bendoraitytė, gimusi Bajorai-čių kaime netoli Kudirkos Naumiesčio, stambių ūkininkų šeimoje Tilvikų kaime po karo apsigyveno ūkininko Jurgio Klibingaičio sodyboje. A. ir J. Ūsų namus Demšių kaime per karą subombar-davo ir šeima neteko pastogės. Apie esamus tuščius namus jie sužinojo iš Onos Mockaitienės, kuri buvo J. Ūso sesuo ir gyveno Tilvikuose.*

*Agota ir Juozas Ūsai į Tilvikų kaimą atsikraustė su sūnumi Jonu, gimusiu 1939 metais. Duktė Česlova buvo mirusi per karą evakuacijos metu ir palaidota Sudargo kapinėse, nes tose apylin-kėse šeima tada glaudėsi pas ūkininkus. Tilvikuose 1945 metais gimė duktė Aida (dabar su šeima gyvena Vilniuje, chemikė), o 1952 metais – sūnus Algirdas. Vyriausias sūnus Jonas gyveno ir dirbo Klaipėdoje. Jis 1994 metais mirė.“*

1976 m. A. ir J. Ūsai (po masinės melioracijos) išsikėlė gyventi į Kauną pas sūnų Algirdą. Abu tėvai mirę, palaidoti Kauno Romėnių kapinėse.

Pranas Adomaitis, vedęs Antaniną Ramonaitę iš Zubrių kaimo, buvo pirkęs tik kelis hektarus žemės. Būdamas raštingas žmogus, vertėsi įvairiais darbais – po karo buvo Sintautų pieninės direktorius, vėliau paruošų rinkėjas ir kt.



P. ir A. Adomaičių šeimoje užaugo du sūnūs – Juozas ir Zigmas, duktė Irena, o vyriausioji, Teresė, augo pas senelius. Abu sūnūs dirbo Šakių tarybiniame ūkyje, o dabar ūkininkauja. Gyvena Išdagų kaime.

Kazimieras Zokaitis (Zokas) ir jo žmona Ona Pūstelinkaitė prieš Antrąjį pasaulinį karą buvo pirkę kelis ha žemės ir pasistatę nedideles trobeles. Kazimieras – tai Prano Zoko iš Gyliškių kaimo ir mokytojo Simono Zoko brolis. Savo pavardę rašė kiek pailgintą, nors žmonės vadino tiesiog Zoku. Jų šeima vaikų neturėjo. Kazimieras – linksmo būdo, mėgdavo pakilnoti taurelę, nes dažnai būdavo vaišinamas – mat po karo buvo renkamas apylinkės (kelių kaimų) seniūnu, o kolchoze keletą metų dirbo brigadininku. Jam tekdavo dalyvauti komisijose, kurios pavasarį eidavo pas kaimo gyventojus arus atmatuoti (kolūkiečio sodybinius sklypelius), o gyvulius uždarius į tvartus, rudenį ar pavasarėjant surašinėdavo. Tokiomis svarbiomis progomis, kas galėjo, pavaišindavo naminuke (*samagonu*), ypač tie, kurie laikė daugiau gyvulėlių negu priklausė pagal tuometines normas. (Kiek prisimename su broliu, tos svarbios komisijos garbei pripažįstame, jog nei karto netikrino mūsų tvartelio gyvulių ir paukščių skaičiaus, o užrašydavo tiek, kiek pasakydavo tėvai. Neidavo į tvartus ir pas kaimynus.)

Ona ir Kazimieras Zokaičiai mirę, palaidoti Valakbūdžio kapinėse.

Pranas Mockaitis gimė 1906 m. kovo 29 d. Gyliškių kaime. (Jo tėvas Juozas Mockaitis turėjo 12 margų žemės.) Pranas baigė pradžios mokyklos tris skyrius, dirbo tėvų ūkelyje, o sulaukęs 19 metų, mokėsi Naumiestyje staliaus ir račiaus amato. Duktė Janina Černauskienė prisiminimuose rašo:

*„Isirengęs dirbtuvę tėvų namuose, Pranas Mockaitis darė įvairius baldus, vežimus, ratus, langus ir kt. 1921 metais įsikūrus Valakbūdžio parapijai, jis reikėsi kaip aktyvus bažnytinių ir kultūrinių renginių dalyvis: grimuodavo artistus, statydavo dekoracijas, parengdavo sceną vaidinimams. Priklausė Valakbūdžio šaulių kuopai, buvo geras katalikas ir uolus bažnyčios lankytojas.*

*P. Mockaitis vedė Oną Ūsaitę (1913–1996) iš Sintautų parapijos Káuپیškių kaimo. 1939 metais iš Prano Ročkos Tilvikų kaime nusipirko 7 margus žemės, pasistatė trobas ir apsigyveno. 1941 metais gimė duktė Janina, o 1943 metais – duktė Zita. Karo metu trobos buvo smarkiai apgriautos, bet Mockaitis jas atstatė. 1947 metais gimė sūnus Zigmas.“*

„Sutvėrus“ kolchozus, P. Mockaitis kolchoze remontuodavo namus, dirbo visus staliaus ir račiaus darbus. Ne tik artimiausi kaimynai, bet ir tolimesnių kaimų gyventojai prašydavo padaryti langus, stalą ar suolą, karstą paskutinei kelionei ar dėžutę siuntiniui į Sibiro lagerį. Viską P. Mockaitis padarydavo labai dailiai ir sąžiningai. 1955 metais atidarius Valakbūdžio bažnyčią (uždaryta buvo 1949 m.) ir pradėjus ją remontuoti, P. Mockaitis padarė šoninius altorius, groteles prie altoriaus, žvakides, naujus langus ir daug kitų darbų.

Ona ir Pranas Mockaičiai Tilvikų kaime išgyveno iki 1974 metų. Tada persikėlė gyventi pas dukterį Janiną Černauskienę. Žentas Benediktas Černauskas





*Staliaus-račiaus Prano Mockaičio dirbtuvėlė Tilvikų kaime. Apie 1960 m. Iš Mockaičių šeimos albumo*



*Stalius-račius Pranas Mockaitis prie namų, Tilvikų kaime. Apie 1961 m. Iš Mockaičių šeimos albumo*

užaugo Kuodžių kaime, kuris ribojasi su Tilvikais. Po melioracijos J. ir B. Černauskų šeima išigijo namą Išdagų kaime (gyvenvietėje), kur apsigyveno ir Janinos tėvai O. ir P. Mockaičiai. Jų sūnus Zigmas su šeima išikūrė Jurbarkė.

P. Mockaitis mirė 1975 m., O. Mockaitienė – 1996 metais. Abu palaidoti Valakbūdžio kapinėse. Jų duktė Zita mirė 2000 metais.

Antanas Stankaitis ir jo broliai Juozas ir Vincas gimė ir užaugo Tilvikų kaime. Tėvai turėjo apie 5 ha žemės, trobesius ir tvarkėsi savo ūkelyje. Prieš Antrąjį pasaulinį karą šeiminkavo jau sūnus Antanas ir jo žmona Petronėlė. Šeimoje



*Tilvikų kaimo kryžiaus pašventinimas Prano ir Agotos Ročkų žemėje. 1998 m. rugpjūčio 2 d. A. Matijošaičio nuotr.*

augo du sūnūs – Antanas ir Vytautas Jonas. Karo metu, patekus į Vokietiją, mirė Petronėlė Stankaitienė. Sūnūs užaugo nežinodami, kur yra motinos kapas. Grįžę į Lietuvą, Antanas Stankaitis su sūnumis rado apgriautus namus. Iš pradžių jie apsigyveno Ročkynėje, po truputį sutvarkė savo namelius, kuriuose gyveno iki didžiosios melioracijos. A. Stankaitį prisimena kaip labai iškalbų, šmaikštų, įvairius nutikimus gražiai pasakojusį žmogų. Būdamas mažažemis, jis nebijodavo nepiktai pasišaipyti iš dažnai užklystančių sribų ir kolchozo valdžios. A. Stankaitis staiga mirė apie 1975 m. Tilvikuose. Sūnus Vytautas Jonas gyvena Gotlybiškių kaime, o sūnus Antanas jau miręs.

Jurgis Lenktaitis Tilvikų kaime turėjo apie 2,5 ha žemės ir nedideles trobeles. Duktė buvo visoje apylinkėje žinoma siuvėja, 1944 m. ji repatrijavo į Vokietiją. Sūnūs Albertas ir Francas – batsiuviai. Jie abu po karo pasiliko Lietuvoje. Francas mokėjo siūti arkliams pakinktus, Albertas siūdavo aulinius batus (čebatus), taisydavo avalynę visų aplinkinių kaimų gyventojams. „Sutvėrus“ kolchozą, dirbdavo ir kitus žemės ūkio darbus. Francas gana jaunas mirė, o Albertas vedė ir persikėlė gyventi į Sudargą (Grinaičių kaimą). Jo žmona Ida buvo taip pat evangelikė. Vaikų nesusilaukė, bet užaugino įdukrintą mergaitę. Abu Lenktaičiai jau mirę, palaidoti Sudargo evangelikų kapinėse.

Ercmonai valdė apie 20 ha žemės. Į žentus atėjo Kybartas. Ūkis klestėjo, šeima gyveno pasiturinčiai. Kybartai namuose kalbėdavo vokiškai. Jie augino vieną sūnų. Baigiantis Antrajam pasauliniam karui, visi repatrijavo į Vokietiją. Po karo

į tėviškę grįžo tik Kybartienės brolis Adolfas. Radęs sugriautus namus, glaudėsi Tumosų namuose Šunkarių kaime. Adolfas buvo ligotas ir greitai mirė.

Iki 1980 m. Tilvikų kaime neliko gyventojų. Jaunimas, baigęs mokslus, į kaimą gyventi nesugrįžo, kiti po melioracijos išsikėlė į gyvenvietes ar miestus. Ne visų ūkių vietose išliko ažuolas ar kitas medis. Buvusį Tilvikų kaimą dabar primena tik Ročkų žemėje pastatytas kryžius. Netoli jo ir anksčiau stovėjo Ročkos kryžius, bet senokai sunyko. 1997 m. giminių susibūrimė Aida Ūsaitė prisiminė buvusį Ročkos kryžių ir pasiūlė Tilvikų kaimui atminti pastatyti naują, panašų į senąjį. Zigmas Mockaitis padarė, o Černauskų, Mockaičių ir Ūsų giminės vyrai kryžių pastatė ant prisiminimuose išlikusios, bet grioviu paverstos Aukšpirtos kranto. Kryžių pašventino 1998 m. pirmąjį rugpjūčio sekmadienį (po Porciunkulės atlaidų Valakbūdžio bažnytėlėje) tuometinis Slavikų parapijos klebonas Bronius Paltanavičius ir jo brolis kun. Albinas Paltanavičius.

Tilvikų kaime nėra nė vieno gyventojų, neliko nė vienos sodybos. Lietuvai atkūrus nepriklausomybę, dauguma paveldėtojų susigražino žemę, bet į kaimą gyventi nesugrįžo.

#### Šaltiniai

1. Totoraitis J. *Sūduvos Suvalkijos istorija*, I d., 1938.
2. Elenchus, 1933.
3. Aidos Ūsaitės atsiminimai, 2001. Rankraštis.
4. Janinos Mockaitytės atsiminimai, 2001. Rankraštis.
5. Jurgio Klibingaičio (Australija) pasakojimai.
6. Vytauto Jono Stankaičio pasakojimai.
7. Matijošaičių šeimos (Kuodžių k.) prisiminimai.

## Tumosiškės kaimas ir jo gyventojai

*Birutė Matijošaitytė, Antanas Matijošaitis*

Tumosiškė – nedidelis, beveik taisyklingo stačiakampio formos kaimas, apimantis apie 58 ha žemės plotą.

XX a. pradžioje ir po Antrojo pasaulinio karo vietinių vyresniojo amžiaus žmonių kaimas vadintas Naujienáite. Tumosiškės vardas prigijo nuo ten gyvenusių Saliamono Banaičio prosenelių iš motinos pusės Tumosų pavardės.

Tumosiškės kaimas šiaurėje ribojosi su Pariebių, vakaruose – Kuodžiū, pietuose – Kiaulupių, o rytuose – Vaitiėkupių kaimais. Manoma, jog šis kaimas atsirado ūkininkams išsikėlus į vienkiemius.

Lietuvos gyventojų surašymo duomenimis, 1923 m. kaime buvo 2 ūkiai ir 22 gyventojai (žmonės). Rūšimis paskirstytų žemių sąrašuose 1929 m. nurodyti trys žemių savininkai: Juozui Endzeliui priklausė 29,11 ha žemės, Marijonai Banaitienei – 27,99 ha, o Jonui Išganaičiui – 0,83 ha žemės. Faktiškai kaime tebuvo 2 ūkiai – Juozo Endzelio ir Jono Išganaičio, kuris vėliau savo ūkelį pardavė Kabašaičiui. Marijonos ir Saliamono Banaičių ūkis ir didžioji jiems priklausiusios žemės dalis buvo Vaitiėkupių kaime. Tumosiškės kaime jie niekada negyveno, o ten turėti 27,99 ha žemės ribojosi (jungėsi) su jų ūkio žeme Vaitiėkupiuose.

Juozas Endzelis mirė apie 1923 m., kai jauniausi vaikai dar buvo nedideli. Ūkį valdė našlė Agota Endzelienė. Jų šeimoje buvo gimę nemažas būrys vaikų, bet užaugo tik 6 dukterys ir 3 sūnūs: Saturnina, Pranė, Juozas, Jonas, Antanina, Petrė, Ona, Eugenija ir Vitas. Sūnus Juozas mirė jaunas (per 20 metų), išpyrus arkliui.

Pirmąją karo dieną 1941 m. sudegė Endzelių ir Kabašaičių trobesiai (Kabašaičio sodybėlė buvo prisiglaudusi prie pat Endzelių sodybos). Endzeliai vėl pasistatė būtinausius trobesius. *Stuba* buvo uždengta raudonomis čerpėmis. Tokia nedidelė, linksmi šviečianti raudonu stogu Endzelynė išliko ir pokariu. Baigiantis karui, antrą kartą nebuvo sudeginta. Pokariu Endzelių sūnus Jonas išėjo partizanauti. Likusią Agotos Endzelienės šeimą ištrėmė į Sibirą. Sūnus Jonas ir žentas Justinas Kasparaitis atsidūrė Vorkūtos lageriuose. Vitas sėdėjo kalėjime už tai, kad nebuvo iš ko atiduoti duoklės. Apie 1956 m. iš tremties grįžo Agota Endzelienė, sugrįžo ir kiti vaikai. Tumosiškės kaime Agota Endzelienė savo sodyboje kartu su dukterimi Antanina ir žentu Justinu Kasparaičiu gyveno iki pat savo mirties 1964 metais.

Tumosiškės kaimas 1948 m pavasarį priskirtas „Branduolio“ kolūkiui, nuo 1950 m. – sustambintam V. Mickevičiaus-Kapsuko kolūkiui, o nuo 1957 m. – Šakių tarybiniam ūkiui.

Po antrosios melioracijos, apie 1971 m., Antanina ir Justinas Kasparaičiai išsikėlė gyventi į Kauną pas dukterį Genovaitę Kijauskienę. Pastatai buvo nugriauti. Tumosiškės kaime neliko vienintelio ūkio – Endzelynės. Taip išnyko ne tik kaimas, bet ir jo vardas iš žemės planų ir žemėlapių.

Atkūrus nepriklausomybę, Banaičio, Endzelio ir Kabašaičio vaikaičiai susigrąžino paveldėtas žemes. Buvusiame Tumosiškės kaime dabar lygus laukas ir vienintelis kaštonas išlikęs Kabašaičio sodybėlės vietoje. Tumosiškės kaimo vardas tik retkarčiais rašomas vietovei patikslinti.

## Vaitiekupių kaimas

*Birutė Matijošaitytė, Antanas Matijošaitis*

Apie 4,5 km (tiesia linija) pietvakarių kryptimi nuo Šakių ir 5 km atstumu į šiaurę nuo Sintautų išsikūręs Vaitiekupių kaimas. Šiaurėje jis ribojasi su Papartynaš, rytuose – su Vilkeliškais, pietuose – su Kiaūlupiais, o vakaruose – su Pariebiais ir Tumosiške. Per kaimą tekėjo upelis Vaitiekupis, kuris dabar paverstas melioracijos grioviu. Manoma, jog kaimo vardas prigijęs nuo upelio pavadinimo.

Sintautų metrikų knygoose Vaitiekupių kaimas minimas tarp kaimų, išsikūrusių iki 1773-ųjų metų. Gyventojų surašymo duomenimis, 1923 m. kaime užregistruoti 9 ūkiai ir 21 gyventojas. Tų ūkių šeimininkai – Marijona Banaitienė, Juozas Bacevičius (ūkis vadintas Juoziške), Pranas Bandza (pravarde Peėmpinis), Pranas Plaušinaitis, Antanas Kasperavičius (pravarde Baldauskas), Jonas Juėgilas (pravarde Naujėkas), Vincas Jurgilas (pravarde Jokūbinis), Jonas Dėdinas ir Vincas Saėdargas. Visas kaimo žemės plotas – apie 345 ha.

Senujų kaimo sodybų vietoje buvo išsikūręs Jono Dėdino ūkis, o kaimo kapinaitės tebėra išlikusios Vinco Jurgilo (Jokūbinio) žemėje. 1965 metais ir vėliau kapinaitėse dar stovėjo du aukšti mediniai kryžiai, kurie ilgainiui sunyko ir nugriuvo (yra išlikusios dar stovėjusių kryžių nuotraukos, darytos Antano Matijošaičio 1965 m.).

Į Vaitiekupių kaimą už Kasperavičiaus buvo atitekėjusi iš Plėgų kaimo (Lukšių valsčiaus) knygnešio kunigo Martyno Sederevičiaus jauniausioji sesuo Marija. Draudžiamas knygas į Vaitiekupius, aplankydamas seserį, atveždavo pats kun. M. Sederevičius ar jo pagalbininkai, o išplatindavo Kasperavičių, Sandargų, Dėdinų ir Banaičių šeimos. Kaime spaudos draudimo metais veikė daraktorinė mokykla.

Nepriklausomoje Lietuvoje Vaitiekupių kaime apie 1923 m. buvo atidaryta mokykla. Iš pradžių mokykla buvo pas Kasperavičių (Baldauską), o netrukus persikėlė į Sandargo namus. Apie 1923 m. mokytojauti atvyko jaunas mokytojas Petras Kregždys (gim. 1897 m.). Dirbdamas Vaitiekupių pradžios mokykloje, 1924 m. vedė to paties kaimo ūkininkaitę Teresę Dėdinaitę (1902–1997). Toliau dirbo Vilkaviškio apskrities Kybeikių kaimo pradžios mokykloje. Vaitiekupių mokyklai Pariebių kaimo ūkininkas J. Dėdinas padovanojo butėlio pastatą, kuris buvo pervežtas į Sandargo kiemą. Nuo tada mokykla turėjo atskirą nedidelį namelį. Prieš karą mokytojavo Vincas Sandargas. Jis su šeima 1941 m. buvo ištremtas ir ten mirė. Nuo 1941 m. Vaitiekupiuose vėl mokytojavo Petras Kregždys. Jis buvo apsišvietęs, reiklus, labai gerbiamas mokytojas. 1948 m., norėdamas išvengti trėmimo, su šeima pasitraukė į Užnemunę ir tik 1953 m. grįžo, išsikūrė ir dirbo Lukšių mokykloje. Mirė 1988 m., palaidotas Sintautų kapinėse.

Vaitiekupių mokykla, sumažėjus vaikų ir gyventojų, uždaryta apie 1960 metus.

Tarpukariu Vaitiekupių kaimas priklausė Vilkeliškių seniūnijai. Apie tai prisiminimuose rašo Juozas Sandargas:

*„Visi vietiniai, ūkius paveldėjo iš tėvų. Seniūnija vadinosi Vilkeliškių, nes abu kaimai priklausė vienai seniūnijai. Ir krivulės*





*Mokytojas Petras Kregždys su mokiniais Kybartų mokykloje, Jurbarko rajone. 1948 m.  
Iš B. Matijošaitytės albumo*

*būdavo Vilkiškiuose. Seniūnai keitėsi: ilgą laiką seniūnavo Jonas Sakalauskas, Vilkiškių kaimo, o tarybiniais laikais seniūnu buvo Juozas Žemaitis, karui baigiantis aš pats buvau ir antspaudas liko pas mane, bet jį pamečiau.“*

Apie 1922 m. Saliamonas Banaitis (1866–1933) įkūrė Vaitiekupių ūkininkų sąjungą. Jos nariais buvo visi Vaitiekupių kaimo ūkininkai ir Petras Matijošaitis iš Kuodžių kaimo. Sąjungos tarybą sudarė S. Banaitis, J. Dėdinas, A. Kasperavičius, V. Sandargas ir P. Matijošaitis. Sekretoriaus pareigos buvo patikėtos Petriui Matijošaičiui, o jam susirgus – sekretoriavimas ir antspaudas perduoti sūnui Juozui Matijošaičiui.

Saliamonas Banaitis gyveno Kaune, bet dažnai atvykdavo į savo ūkį Vaitiekupių kaime, kurį anksčiau prižiūrėjo žmona Marijona Banaitienė (Pranaitytė), o vėliau ūkiui vadovavo ūkvedys. 1929 m. S. Banaitis Vaitiekupių kaime įsteigė grietinės separavimo punktą. Patalpos buvo pastatytos ant Juozo Bacevičiaus žemės, kuri ribojosi su M. ir S. Banaičių žeme. Visus įrengimus savo lėšomis nupirko S. Banaitis. Punkto vedėju, baigęs kursus, dirbo Vincas Tumosa. 1930 m. visą separavimo punktą S. Banaitis be jokio atlyginimo perdavė Šakių pieno perdirbimo bendrovei. Į šį grietinės separavimo punktą Vaitiekupiuose pieną vežė Vaitiekupių, Kiaulupių, Kuodžių, Naudžių, Pariebių, Vilkiškių ir Tumosiškės kaimų ūkininkai.

Tarpukariu Vaitiekupių kaime buvo daug jaunimo. Šeimose užaugdavo po 5–6 ar net daugiau vaikų. Petronėlės ir Jono Dėdinų šeimoje augo 12 vaikų. Kaimo jaunimas priklausė Pavasarininkų organizacijai. Jiems vadovavo Antanina Matijošaitytė iš Kuodžių. Vilniaus vadavimo sąjungos nariais buvo visi kaimo



Dėdinai Vaitiekupių kaime. Pirmoje eilėje (iš kairės): Jonas, Albina, Petronėlė su sūnumi Justinu, Salomėja, Eugenija Dėdinai; antroje eilėje: Sintautų vaistininkas, Teresė Kregždienė, kun. Dailidė, Jonas Dėdinas; trečioje eilėje: Vincas, Genovaitė, Ksaveras, Jurgis Dėdinai. 1925 m. Iš G. Ragainienės albumo

gyventojai, o pirmininke – Antanina Sandargaitė. Ji buvo baigusi šešias Šakių „Žiburio“ gimnazijos klases. Apie Vilniaus vadavimo sąjungą ji pati rašo laiške iš JAV 1992 metais:

„Įsteigėme 1928 m. vasarą. Mat lenkai mūsų Vilnių pasisavino 1923 m. <...> čia jau aš buvau pirmutinė, man pritarė mano tėvukas<sup>1</sup> Pariebių Jonikaitis. Paskui buvo daug pritarėjų: mano brolis Vincas (Sandargas) mokytojas (Sibire žuvo), mokytojas J. Kudirka, na ir visa apylinkė. Steigiamajam susirinkime išsirinkom valdybą: A. Sandargaitė, Vincas Sandargas, Justinas Kudirka, Jonas Sakalauskas Vilkeliškių k., Jonas Dėdinas (Rapoliuokas). <...> Nario mokestis buvo 3 litai metams. Mano tėvukas<sup>1</sup> mokėdavo 50 litų. Sukviesdavom sekmadieniais susirinkimus, padainuodavom, pasišnekėdavom einamaisiais reikalais. Vincas dainų pamokydavo. Tai nebuvo koks choras, bet dainavom.

Surengėme du vakarėlius: vaidinom „Tautos sūnūs“ ir kito jau nežinau, gal „Amerika pirtyje“. Dainos: „O Vytautai didis, šviesusis lietuvi...“, „Geležinio vilko“ maršą, „Plaukia Nemunėlis“, „Ant kalno rugiai“... Važiuodavau į Kauną

<sup>1</sup> Tėvukas – senelis.

pinigus. Vis 150 ar 100 litų ir daugiau. Tada litas buvo didelis pinigas. Narių buvo per 30.

1930 m. Vytautas ėjo per Lietuvą. Trys ar daugiau vaikinių nešė Vytauto paveikslą per miestus ir kaimus, ypač kur buvo sąjungos skyriai. Pas mus neatėjo, nes pasitaikė naktis. Tai mes visas pulkas ėjom į plentą sutikti ir nulydėjom į Šakius nakvoti.<sup>2</sup>

Antaninos Kasperavičienės (Sandargaitės) (1904–1998) prisiminimus papildo jos vyro sesuo Pranė Sperauskienė (Kasperavičiūtė) (1912–1995):

„Vilniaus vadavimo sąjungos nariais buvo visi kaimo gyventojai. Vasarą rengdavo gegužines, vaidinimus. Bilietus visi mielai pirkė. Vaidinimus režisuodavo A. Sandargaitė. Jie vykdavo Sandargo kluone.

Vilniaus vadavimo sąjunga savaiame iširo, kai išaiškėjo, jog pinigai, surinkti kaime, nepakliuvo į Vilniaus vadavimo kasą, o už juos žmogus, vis atvažiuodavęs iš Kauno (jo pavardė Uždavinyš), pasistatė sau namą.“

„Kaimo gyventojai laikydavosi senų papročių. Pvz., per Kryžiaus dienas prieš Šeštines rytais, pučiant ragą, būdavo kviečiami visi prie kryžių giedoti. Ir eidavo visi gaspadoriai su vaikais, eidavo piemenys, bernai, mergos. Visi rinkdavosi pas Dėdiną, o iš ten giedodami eidavo prie Dėdino kryžiaus, paskui į kaimo kapines (jos buvo šalia Vinco Jurgilo – Jokūbinio).“

„Per Velykas pas S. Banaitį būdavo įrengti kliūbai (sūpynės). Jaunimas rinkdavosi ten, ritinėdavo margučius, supdavosi, dainuodavo. Linksmumo kaime netrūko. Vieni pas kitus rinkdavosi, išsigalvodavo visokių užsiėmimų. Sekmadieniais po pietų dainuodavo – jaunimas ir pagyvenę žmonės. Niekada nebūdavo jokios degtinės. Muzikantas buvo Jonas Piečiukaitis iš Papartynų kaimo. Jis grodavo armonika ir smuiku.“

Tokie Pranės Sperauskienės (Kasperavičiūtės) prisiminimai apie Vaitiekupių kaimą.

Lietuvos nepriklausomybės dešimtmečiui paminėti 1928 m. S. Banaitis pasiūlė kaime pastatyti kryžių. Visų Vaitiekupių kaimo žemdirbių lėšomis ir S. Banaičio rūpesčiu iš Kauno buvo parvežtas akmeninis kryžius. Jį pastatė J. Dėdino žemėje prie vieškelio, kur kelias šakojasi į Sintautus ir į Šunkarius, Slavikus. Pašventinime dalyvavo ne tik Vaitiekupių, bet ir kitų kaimų gyventojai. Kryžius daug metų stovėjo, išliko per karą ir pokarį, tik apie 1980 m. kažkam jis užkliuvo ir buvo nuverstas. Sudužusį kryželį (viršutinę dalį) rado ir išsaugojo Antanas Matijošaitis, o Gintautas Žulys buvo atradęs ir anksčiau nerastą mažą gabalėlį. 1991 metų rugpjūtį Pranės Kasperavičiūtės iniciatyva ir lėšomis kryžius buvo atstatytas. Atstatymo darbus organizavo A. Matijošaitis, tvorelės padirbdinimu pasirūpino G. Žulys (iš Giedručių kaimo), aplinkos ir seno

<sup>2</sup> Straipsnyje cituojamų tekstų kalba neredaguota. Kalbos red. pastaba.



*Jono Dėdino ūkio likučiai Vaitiekupių kaime. Apie 1970 m. Antano Matijošaičio nuotr.*



*Atstatyto Vaitiekupių kaimo Lietuvos Nepriklausomybės dešimtmečio kryžiaus pašventinimas. Penktas iš dešinės stovi Sintautų parapijos klebonas A. Maskeliūnas; trečia iš dešinės stovi kryžiaus atstatymo fundatorė ir iniciatorė Pranė Sperauskienė. 1991 m. rugpjūčio 11 d. Gedimino Jokūbaičio nuotr. Iš B. Matijošaitės albumo*

kelio sutvarkymo ėmėsi Papartynų kaimo gyventojai, prisidėjo visi, kiek galėjo ir reikėjo. Kryžių pašventino 1991 m. rugpjūčio 11 d. Sintautų parapijos klebonas Antanas Maskeliūnas. Susirinko buvę Vaitiekupių ir aplinkinių kaimų gyventojai.

Deja, 2000 m. netoliese laukuose dirbę moksleiviai iš Šakių nugriovė kryžių ir išvartė tvorelę. Kryžiaus atstatymu pasirūpino A. Matijošaitis, tvorelę sutvarkė tie patys moksleiviai.





*Miškininkas  
Ksaveras Dėdinas  
(pirmas iš dešinės).  
Apie 1933 m.  
Iš J. Baltaitienės  
albumo*



*Saliamono Banaičio anūkai Salomėja Valiukienė ir Sigitas Banaitis Banaitynėje, Vaitiekupių kaime. 2005 m. Antano Matijošaičio nuotr.*

Ilgą laiką Vaitiekupių kaimo „daktaras“ buvo Jonas Dėdinas. Jo vaikaitė Gailutė Ragainienė (Kregždytė) prisiminimuose rašo:

*„Ūkininkams išsiskirsčius į vienkiemius, kaimo centre, buvusiose sodybose liko gyventi Dėdinas. Dėl to jo žemėje buvo daug medžių, daug prūdų – net keturiolika. Dėdinas turėjo vėjinį malūną, kuriuo maldavo savo ir visam kaimui grūdus. Buvo kumečiams gyventi butėliai (taip vadino gyvenamą namą, kuriame gyveno 2 šeimos, ir*



*tvartuką. <...> Ūkininkauti Vaitiekupiuose tėvas paliko sūnų Joną, kai tas grįžo iš caro kariuomenės, kur tarnavo prie Revelio (Talino) felčerių. Jis neblogai išmanė mediciną, ypač chirurgiją, mokėjo rašyti receptus. Dėl to kaimo gyventojai dažnai kreipdavosi pagalbos į jį, net iš tolimų apylinkių. Gydyti žmones jam labai patikdavo ir sekdavosi. Tačiau ūkininkauti nemėgo. Vedė nuo Žvirgždaičių Petronėlę Liorentaitę, ji buvo iš labai didelio ūkio, labai darbšti, apsikri šeimininkė. Jaunystėje buvo labai graži. Daug ūkiui vadovavo pati šeimininkė, o vyras jos klausydavo. <...> Vaikų turėjo 12 – berniukų 6 ir mergaičių 6. Maži nemirė nei vienas, matyt, dėl tėvo medicininių žinių ir mamos švaros, higienos ir rūpestingumo. Viena duktė, Birutė, mirė 14 metų, bet nuo peršalimo ir pleurito, nes tada dar nebuvo antibiotikų. Kiti vaikai užaugo, dalis jų gavo aukštąjį išsilavinimą. Visus negalėjo leisti mokytis aukščiau, nes trūko lėšų. Paskutinius leido mokytis vyresni broliai. Jauniausią, Justiną, leido mokytis žentas P. Kregždys, nes jis buvo pasiturintis, dirbo mokytoju.“*

Per Antrąjį pasaulinį karą sudegė Banaičių trobesiai, o kitų ūkininkų – tik dalis pastatų.

Iš Vaitiekupių į Vakarų 1944 m. pasitraukė Justino Banaičio, J. Bacevičiaus, A. Kasperavičiaus, Sandargo (liko tik sūnus Juozas) šeimos ir keli J. Dėdino vaikai.

Kolchozas Vaitiekupiuose „sutvertas“ 1948 m. pavasarį. Kaimas priskirtas (išdalytas) 3 kolchozams: V. Mickevičiaus-Kapsuko, „Branduolio“ ir „Paryžiaus komunos“.

Iš Vaitiekupių kaimo yra kilę šie kunigai: Juozapas Dėdinas, Vincentas Jurgilas, dar trys jo broliai, Romanas Kasperavičius (Kasponis).

Vaitiekupių kaime gimė, augo ir gyveno Nepriklausomybės Akto signataras, spaustuvinininkas, visuomenės veikėjas Saliamonas Banaitis; jo sūnūs – kompozitorius Viktoras Kazimieras, agronomas Justinas, inžinierius Bronislovas, teisininkas Vytautas; Jono Jurgilo sūnūs – miškininkas Jonas ir Vincas – savanoriai, Vyčio kryžiaus ordininkai; Jono Dėdino sūnūs – istorikas Valentinas, miškininkai Jonas ir Ksaveras, gydytojas Justinas Dėdinas; mokytojas Vincas Sandargas, gydytojas Jonas Sandargas; Nepriklausomybės kovų dalyvis, ordininkas Pranas Plaušinitis.

Vaitiekupių kaime iš minėtų 9 ūkių ilgiausiai gyventa Plaušinaičių žento Kriaušiuono namuose. Šis ūkis pradėtas griauti 2001 metais. Dabar Vaitiekupių kaime yra viena sodyba...

Saliamono Banaičio tėviškę ženklina paminklinis akmuo, o kitas sodybas – vieniši medžiai.

### Šaltiniai

1. Pranės Sperauskienės (Kasperavičiūtės) prisiminimai, 1991. Rankraštis.
2. Vinco Tumosos prisiminimai, 1989. Rankraštis.
3. Gailutės Ragainienės (Kregždytės) prisiminimai. Rankraštis.
4. Juozo Matijošaičio (tėtės) pasakojimai.
5. Birutės Matijošaitytės ir Antano Matijošaičio asmeniniai prisiminimai.
6. Juozo Sandargo prisiminimai. Rankraštis.

## Iš Veršių kaimo istorijos

*Algirdas Jurkevičius*

Veršiai, vienas didžiausių Sintautų valsčiaus kaimų, minimas jau 1697–1707 metais. 1738 m. jame buvo 8 kiemai, o 1827 m. jau 22 kiemai ir 201 gyventojas. 1886 m. – jau 277 gyventojai. Suvalkų gubernijos gyvenamųjų vietų sąrašė Sintautų gminoje esančiame kaime nurodomas net 321 gyventojas, tačiau 1923 m. gyventojų surašymo metu randamos 37 sodybos su 258 gyventojais. 1931 m. Veršių kaimas užėmė 631 ha teritoriją, jame buvo 39 kiemai (pridedama schema). 1998 m. jau gyveno net 630 gyventojų, 2001 m. – 589, 2011 m. – 501.

Senosios Veršių sodybos buvo išsidėsčiusios abiejose Pentos upelio (Novos intako) pusėse, netoli dabartinio gyvenvietės centro. Išsiskirsčius į vadinamas „kolonijas“, Veršių ūkininkų sodybos išsidėsčiusios rytų–vakarų kryptimi trimis eilėmis. Pietinė linija vadinama Griebčių, vidurinė – kur gyveno turtingiausi ūkininkai – Varšavka, o šiaurinė – čigonų. Nors nė vieno čigono čia nebuvo, bet vis tas nemarus zanavykų noras pačiuoti kitą.

Kaime buvo dvejios kapinaitės. Vienos netoli Baltrynės (Jono Martišiaus ūkio) – čia augo didžiuliai medžiai, kur senovėje kaimo žmonės laidojo savo artimuosius. Kai po 1812 m. prancūzų pralaimėto karo prieš Rusiją Napoleono kariai traukdami laidojo savo sušalusius karius, kaimo žmonės tuo pasipiktino ir į vakarus nuo Vailokynės (Vincos Jurkevičiaus) sodybos įkūrė naujas kaimo kapinaites. Jos pažymėtos geodeziniais ženklais, prižiūrimos Sintautų seniūnijos ir Veršių bendruomenės darbuotojų. 2004 m. jose pastatytas Andriaus Bieliuko sukurtas koplytstulpis Veršių kaimo gyvųjų ir mirusių gyventojų atminimui.

Senosios Veršių kapinės, vietinių žmonių vadintos „prancūzkapinėmis“, sunaikintos melioracijos. Kai atvažiavo iš Kauno žemėtvarkos projektavimo instituto žmonės pažymėti kapinių, jos jau buvo sunaikintos, buldozeriais išversti medžiai. Taip ir liko tik naujesnės kapinaitės, kuriose karo metu buvo laidojami mirę žmonės, vėliau pervežti į Sintautų kapines. Čia buvo palaidota ir keletas karo metu žuvusių kareivių, kurie taip pat perlaidoti Sintautų karių kapinėse.

Veršių kaimo ūkininkai tarpukaryje buvo neblogai išsikūrę. Prie Juozo Duobos namų sukosi didelis vėjinis malūnas, kurį vokiečiai traukdami sudegino 1944 m. vasarą. Tuo pat metu sudegė ir Veršių mokykla. 1940 m. iš Skardupių Kuto vėjo malūną nusipirko Juozas Petraitis. Jo brolis turėjo stacionarų motorą malkoms, skiedroms (malksnoms) pjauti. Mažą malūną, tenkinusį savo ūkio reikmes, turėjo Jonas Kramilius. Dzidorius Duoba buvo batsiuovys, o jo sūnus Juozas turėjo kalvę. Jonas Stelmokas turėjo pirtį linų džiovinimui ir mynimui. Agota Pušinaitienė turėjo motorinę kuliąmąją javams kulti. Motoru varomą kuliąmąją turėjo Pušinaitis Juozas, o nuo 1938 m. ir Vincas Staniulis.

1 lentelė

**Veršių kaimo gyventojai 1931 m.**

Eil. nr.	Sodybos savininko vardas, pavardė
1.	Grybas Jonas (sodyba neišliko)
2.	Duoba Pranas (Bukšnynė – Antanavičius Valdas)
3.	Jakas Kasparas (sodyba neišliko)
4.	Pesys Jonas (negyvenama, bet sodyba išliko)
5.	Kramilius Jonas – (Rudzevičienė Adelė)
6.	Duoba Juozas (turėjo malūną – sodyba neišliko)
7.	Lokcikas Zigmas (savanoris, sodyba neišliko)
8.	Aleksa Jonas (sodyba neišliko)
9.	Kažemėkaitis Juozas (Kušlikienė Marytė)
10.	Petraitis Juozas (Tarnauskaitė Albina)
11.	Dėdinas Jonas (Antanaitis Stasys)
12.	Jakubauskas Juozas (liko tik beržynas)
13.	Dobilaitis Jonas (sodyba neišliko)
14.	Kaukas Vincas (sodyba neišliko)
15.	Duoba Juozas (Jančynė – sodyba neišliko)
16.	Pušinaitienė Agota (Staniulienė – Pranaitis Robertas, Dambrovskis Laimius)
17.	Lingys Petras (Kudirka Juozas)
18.	Martišius Antanas (sodyba neišliko)
19.	Sederevičius Jonas (sodyba neišliko)
20.	Stelmokytė Magdalena (Pušinaitis Juozas – sodyba neišliko)
21.	Stelmokas Juozas (sodyba neišliko)
22.	Kaunas Juozas (Petraitynė – Antanavičius Valentinas)
23.	Račiūno įpėdinis (Burinskas Juozas – sodyba neišliko)
24.	Jurkevičius Vincas (po melioracijos sodyba neišliko)
25.	Duoba Dzidorius (Šiaudynė – Kantautienė Julija)
26.	Martišius Antanas (Baltrynė – sodyba neišliko)
27.	Pušinaitis Petras (Feliksas – Stankaitis Vitas)
28.	Pušinaitienė Marcelė (Orentynė – Jakštys Vitas)
29.	Kudirka Juozas
30.	Stelmokienė Petronė (Stulgaitienė – sodyba neišliko)
31.	Zapereckas Aleksandras (sodyba neišliko)
32.	Daniliauskas Petras (po melioracijos sodyba neišliko)
33.	Dumčius Juozas (sodyba neišliko)
34.	Žemaitaitis Pranas (sodyba neišliko)
35.	Adomaitis Juozas (Dimša – sodyba neišliko)
36.	Valaitis Antanas (sodyba neišliko)
37.	Pušinaitis Pranas (Štrimynė – Plutusevičienė Ona)
38.	Liepuonius Jonas (sodyba sudegė karo metu)
39.	Bartininkaitis Juozas (sodyba sudegė karo metu)

1940 metais, rusams okupavus Lietuvą, Sintautų valsčiaus pirmininku buvo Aleksandras Zapereckas iš Veršių kaimo. Tai buvo inteligentiškas, išsilavinęs

žmogus. Užėjus vokiečiams jis buvo areštuotas ir su kitais aktyvistais ir žydais sušaudytas Batiškių kapinėse.

Tarpukariu buvo įkurta Veršių seniūnija, kuriai priklausė aplinkiniai Šlamų, Šurpaulių, Rūgių ir Veršių kaimai. Seniūnija priklausė Sintautų valsčiui. Kitos Sintautų valsčiui priklausiusios seniūnijos buvo Šuopių ir Zyplių. Tarpukariu, kiek man žinoma, Veršių seniūnais buvo Izidorius Duoba, vėliau jo sūnus Juozas Duoba iš Veršių kaimo, dar vėliau – Juozas Rūgys iš Rūgių kaimo. Pokario metais Veršių seniūnais buvo Antanas Stelmokas, Juozas Žemaitaitis iš Veršių kaimo ir ilgesnį laiką, grįžęs sužeistas kare, Eugenijus Liepuonius, taip pat iš Veršių kaimo. Sekretoriumi ilgą laiką dirbo Petras Daniliauskas. Tarybiniais metais seniūnijos buvo vadinamos apylinkėmis, o jų vykdomasis organas – DŽDT (darbo žmonių deputatų tarybos) vykdomasis komitetas. Iki 1950 m. Sintautų valsčius priklausė Šakių apskrīčiai, vėliau pavadino rajonu, o nuo 1950 m. birželio 20 d., įkūrus Naumiesčio rajoną, Sintautai, Griškabūdis, Žvirgždaičiai priklausė Naumiesčio rajonui iki jo panaikinimo 1959 m. gruodžio 9 d. Panaikinus valsčius ir stambinant apylinkes Veršių kaimas vėl priklausė Sintautų apylinkės ir Šakių rajonui.

Veršių kaimo švietimo situacija išsamiai aptarta straipsnyje, todėl čia apie ją nekalbėsime.

Negalima neprisiminti pokarinio žmonių nuvarymo nuo žemės. Masinė kolektyvizacija prasidėjo 1948–1949 metais. Iš pradžių buvo išstremta nemažai šeimų. Veršiuose buvo sukurtas „Kovo 8-osios“ kolūkis, jo kontora – ūkininko Juozo Jančiaus ūkyje. Greta – Šurpaulių kaimo ūkininko Juozo Račiūno ūkyje buvo sukurtas „Gruodžio 5-osios“ kolektyvinis ūkis. Čia pirmininkais dirbo Jonas Leveckis, Juozas Burinskas, Anelė Račiukaitytė, Antanas Kudirka. Smilgių kaimo gyventojų Antano Pociėjaus ūkyje buvo „Pažangos“ kolūkio kontora. Pirmininku dirbo Jonas Jurgilas. Menkinių kaimo Orentynėje buvo „Vienybė“ kolūkis, pirmininkas – Antanas Naujokaitis. Greitai šie maži kolūkiai buvo stambinami – „Vienybė“ sujungta su „Kovo 8-ąja“, o po kurio laiko, 1954 m., šis kolūkis buvo sujungtas su „Gruodžio 5-osios“ kolūkiu ir pavadintas „Laisvės“ kolūkiu. Dalis „Vienybės“ kolūkio teritorijos buvo priskirta „Sintautų“ kolūkiui. Pirmininkais „Laisvės“ kolūkyje dirbo Juozas Pušinaitis, Juozas Jasaitis, Jonas Karpavičius, Jonas Zokas. Už darbadienį tada kolūkiečiai gaudavo po 300 gramų grūdų ir 0,7 kapeikas. 1955 metais, neilgą laiką padirbęs zootechniku, „Laisvės“ vadovavimą perėmė Valentinas Kraulėda. Su juo pirmininkų keitimasis baigėsi, o kolūkis sunkiai pradėjo kopti aukštyn. Antrasis pasaulinis karas ir po jo sekusios audros kaimą gerokai praretino. Apie 1949–1950 m. į po karo ištuštėjusias sodybas buvo atkelta 18 šeimų iš Dzūkijos. Perkeliamos šeimos buvo skatinamos pinigais. Kaimas pilnėjo. 1959 m. jis skaičiavo 184 gyventojus. Stiprėjant kolūkiui ir Veršiams tapus „Laisvės“ centru prasidėjo statybos. 1958 m. buvo panaikintos mašinų traktorių stotys (MTS), o traktoriai, kaip ir kita žemės ūkio technika, parduoti kolūkiams.

Šviesaus atminimo Valentinas Kraulėda „Laisvės“ kolūkio pirmininku dirbo 33 metus (nuo 1955 m. spalio 15 d. iki 1988 m. vasario 19 d.). Pirmas didžiausias vadovo rūpestis buvo keliai. Kartu su „Katilių“ kolūkiu buvo taisomas gruntinis kelias per Katilius link Griškabūdžio. Visi kroviniai, trąšos buvo siunčiamos į Piliškių geležinkelio stotį, o gruntiniai keliai rudenį ir pavasarį buvo neišvažiuojami.

Toks pat neišvažiuojamas kelias buvo ir link Sintautų. Šį kelią kirto du upeliai, o per juos buvo seni, supuvę dar prieškaryje statyti mediniai tiltai.

Kad būtų kur gyventi, pirmininkas ragino statyti namus. Tai buvo pokaris, sunkus metas, derlingumas mažas, laukai prastai įdirbami, trūko duonos. Rąstus ir kitas statybines medžiagas veždavo arkliais ir tik pašalus. Taip prasidėjo pirmosios statybos. Pirmieji medinius namus pasistatė pats pirmininkas V. Kraulėda, jo pavaduotojas Pranas Stelmokas. Po truputį plėtėsi statybos. Statėsi namus Gediminas Valaitis, atvykęs iš Dzūkijos Vincas Subačius, Albertas Petraitis, Bronius Gylys ir kiti.

1958 m. kolūkyje Veršiuose prie pat kelio Sintautai–Veršiai pastatytos mechaninės dirbtuvės tuo metu atrodė labai didelės ir erdvios. Kaip nebūtų keista, po privatizacijos jos nugriautos, dar ir dabar stūkso likę griuvėsiai. Iki to laiko traktorius remontuodavo ūkininko Juozo Jančiaus tvartuose, kurie buvo pastatyti prieš karą (geri nauji pastatai). Ten dirbo ir staliai. 1956 m. buvo pastatyta maža dyzelinė elektrinė (generatorius), kuri duodavo šviesą fermoms, o tas pats motoras dieną sukdamo gėrimams grūdams malti, šviesdavo tik iki 12 val. nakties. 1959 m. rudenį kolūkis buvo elektrifikuotas iš valstybinių elektros tinklų. Jančynėje pastatyta pirmoji elektros pastotė. Šviesą savo jėgomis prisijungė ir kai kurie arčiau gyvenę kolūkiečiai. Marijampolės ir Šakių rajonai iš valstybinių tinklų buvo pirmiausia elektrifikuoti respublikoje. 1959 m. pradėti melioruoti laukai ir iki kolūkių panaikinimo buvo numelioruota 80 proc. žemių. 1965 m. į Veršius per Sintautus pradėjo važiuoti iš Šakių autobusas. 1970 m. per ūkį baigtas tiesti naujas kelias į Žvirgždaičius. Pastatyti du gelžbetoniniai tiltai per Pentos ir Novos upelius. Žymiai sutrumpėjo veršiškiamis kelias į Šakius. Tais pat metais pastatytas erdvus 1 000 tonų grūdų sandėlys, o iki to laiko grūdai buvo laikomi iš turtingesnių ūkininkų nusavintuose ir perstatytuose svirnuose (klėtyse). Maišai su grūdais nešami „ant pečių“. Panašiai buvo laikomi ir pašarai iš ūkininkų nusavintuose ir perstatytuose kluonuose. Jų buvo Veršiuose, Rūgiuose, Šlamuose, Skaistgiriuose. Prieš išardant kolūkius „Laisvė“ turėjo apie 4000 ha žemės. 1985 m. pastatytas antras bokštinis grūdų sandėlys sėkliniams grūdams, įrengta karuselinė linų galvučių džiovykla, pastatytas antras žolės miltų gamybos agregatas, praplėsti automašinių garažai, ūkio jėgomis pastatytos antros erdvios mechaninės dirbtuvės prie automašinių garažų. Šakių tarpkolūkinės statybos organizacijos statybininkai pastatė dar vienas tipines mechanines dirbtuves, naftos produktų sandėlį, elektrodinę katilinę joms šildyti. Pastatytas ir greitai praplėstas vaikų darželis. Valgykla veikė jau nuo seniau. Vykstant intensyviai melioracijai ir padedant paskolomis valstybei smarkiai išsiplėtė ir Veršių centrinė gyvenvietė. Ji, galima sakyti, virto miesteliu, ir visa tai – buvusio ilgamečio ūkio vadovo V. Kraulėdos pastangų dėka. Palyginkime: jei 1931 m. Veršiuose buvo 39 sodybos, tai 1999 m. – 172 sodybos ir 630 gyventojų, kai tuo laiku Sintautuose buvo 631 gyventojas. O Sintautai – juk bažnytkaimis, čia nuo seno buvo garsi mokykla, parduotuvė, paštas, geras išvažiuojamas, nors ir brukuotas kelias, medicinos punktas, biblioteka, pieninė, ryšių skyrius, MTS. O Veršiai pokariu kūrėsi nuo nulio ant plyno lauko. Čia viską reikėjo kurti iš naujo. Buvo tik pradinė mokykla, kuri išaugo iki dešimtmetės (pagrindinės).



Bet netrukus kolūkių gyvavimo epogėjus baigėsi, jie buvo priversti reorganizuotis į smulkias žemės ūkio įmones, vėliau šios buvo pervardintos bendrovėmis. Atleisti iš darbo patyrę ūkių vadovai, o į jų vietą buvo skiriami atsitiktiniai žmonės. Be gerų ir patyrusių, savo darbą išmanančių vadovų nebeliko tvarkos. Prasidėjo didysis privatizavimas ir „prichvatizavimas“, visas kolūkio turtas buvo išparduotas, išdalintas, iššvaistytas ir išgrobstytas, fermų pastatai nugriauti. Iš Skaistgirių ir Menkinių fermų nebeliko nieko ir beveik niekas dorai jomis nepasinaudojo. Ant plyno lauko kūrėsi pirmieji ūkininkai, neturėdami jokios techninės ir gamybinės bazės. Kai kurie iš jų suskubo žemės pasigrobtį pagal neilgai galiojusį „valstiečio ūkio įstatymą“. Pirmiesiems ūkininkams naujoji valdžia dar nutiesė kelius, privedė elektrą, kai kuriems pavyko įsirengti artezinius gręžinius vandeniui tiekti. Deja, greitai baigėsi valdžios mestos investicijos, žlugo melioracijos statybinės įmonės, kitos statybinės organizacijos. Pradėjo bankrutuoti ž. ū. produkciją superkančios įmonės, neatsiskaitė su žemdirbiais ir bendrovėmis linų fabrikai, gyvulių ir pieno supirkėjai. Žlugo bankai, labai nuvertėjo pinigai. Neliko kaltų, nebuvo kam ką kaltinti. Dingo žmonių rubliniai indėliai. Neatsiskaityta už valstybės išperkama žemę dar ir dabar. Visą ilgą laikmetį „Laisvei“ vadovavęs nenuilstantis V. Kraulėda skausmingai stebėjo kolūkio turto „privatizaciją“ pirmaisiais nepriklausomybės metais, vienu kirčiu sugriautą taip sunkiai kurtą žemės ūkį.

Šurpaulių, Šuopių, Ragožių ir Rūgių kaimuose, galima sakyti, neliko gyventojų. Nedaug teliko sodybų ir aplinkiniuose buvusiuose kaimuose. Šlamuose – 7 sodybos, Skardupiuose – 2, tačiau ten gyvena du jauni darbštūs ūkininkai. Kaimas išliks. Pavilktnių kaime teliko viena Aldonos Ovsianikovos sodyba (buvusi Juodaitynė). Menkinių kaime – 3 gyventojai. Pats skaitlingiausias – Skaistgirių kaimas. Jame šiuo metu dar yra 22 sodybos. Tarnauskas Albinas atstatė melioratorių išnaikintą tėvų sodybą ir pradėjo ūkininkauti iš naujo. Deja ir šiame kaime jau yra 5 negyvenamos sodybos. Jau ir pačioje Veršių gyvenvietėje savininkams mirus ar išsikėlus šiuo metu yra 4 sodybos.

Tačiau yra ir smagesnių pokyčių. 1988 m. naujai išasfaltuota Veršių gyvenvietė, kuri prieš tai asfaltuota 1976 m. Šakių autokelių valdybos darbuotojų (asfaltas jau buvo visiškai susidėvėjęs). 2008 m. asfaltuotas kelias į Sintautus, pažvyruota kelio į Žvirgždaičius dalis nuo asfalto iki Veršių (kelias Veršiai–Zypliai). Atnaujintas gatvių apšvietimas, įgyvendinant bendruomenės centro parengtą projektą „Viešosios infrastruktūros gerinimas Veršių kaime“, įrengta laisvalaikio ir poilsio zona.

## Voveriai amžių sandūroje

*Justinas Kasparaitis*

Dešiniajame Nóvos krante yra Voverių kaimas. Už trijų kilometrų nuo Sintautų, eidami į pietų pusę, rasite Vóverius. Kaimas ribojasi su Mōčkupių, Gaisrių, Santakų, Kĩrmiškių, Urbantų kaimais. Uřbantus ir Vóverius skiria Novos upė.

Kaimo pavadinimas yra grynai lietuviškas, dar kartą patvirtinantis, jog čia anksčiau tikrai buvo dideli Užnemunės miškai, o šiose vietose buvo voverių. Atsikėlę gyventojai kaimą pavadino Vóveriais. Kaime iki 1738 m. buvo 5 kiemai, o 1827 m. – jau 15 kiemų. Gyventojų skaičius kaime jau buvo 112. Voveriuose buvo įkurta seniūnija, o seniūnu buvo Antanas Ūsas. Sodyba išlikusi ir šiandien. Joje gyvena Bacevičių šeima.

Voveriuose išlikusios dvejios kapinaitės. Jos yra prie Novos kranto, aukštesniuose kalneliuose. Parinktos gražiausios vietos. Vienos kapinaitės tėvų ir senelių buvo vadinamos Milžinų kapais, antros vadintos maro, vaikų kapinaitėmis. Tėvai ir kaimynai mums pasakodavo, kad tų kapinaičių negalima kasinėti 200 metų, mat tiek metų gyva maro bacila. Žinoma, tai buvo dalis tiesos. Iš pasakojimų žinoma, kad nuo šalčio ir bado Napoleono armijos kariai, grįžtantys po pralaimėjimo Borodino lauke prie Maskvos, susispietė ten buvusioje molinėje koplytėlėje. Į ją priėjo tiek karių, kad ta neatlaikiusi sugriuvo. Kariai sušalo. 1813 metų pavasarį, kai nutirpo sniegas, juos surinko ir palaidojo tose pačiose Voverių kapinaitėse.

Voverių kapinaitėse palaidoti ir vienuolika rusų karių, žuvusių pirmąją Antrojo pasaulinio karo dieną (1941 06 22). Jau po kelių dienų, kai nutilo šūviai, o vokiečiai buvo toli, kaimo gyventojai Jonas Bylatis, Vincas Kasparaitis, Justinas Ūsas, pasitarę su ūkininku Pranu Augustaičiu, palaidojo karius kaimo kapinaitėse. Karstų nebuvo. Moterys parinko antklodžių ir palaidojo. Taip baigėsi laidojimas šiose kapinaitėse.

1957 m. kapinaitės buvo pradėtos naikinti. Buvo išrautos kelios drebulės Sintautų kultūros namų statybai. Iš po drebulių šaknų vertėsi daugybė žmonių kaukolių ir kaulų. Pilkapių žvyrą vežė statybai. Kartą Justinas Ūsas nuvežė žvyrą su žmonių kaukolėmis. Pamatęs tokį vaizdą, kolūkio pirmininkas Ožiūnas liepė vežti jas atgal ir kapinaičių daugiau neardyti.

Praeidami pro kapinaites tėvų buvome išmokyti būtinai persižegnoti ir nusiimti kepures, ypač eidami pro Milžinų kapus. Gaila, kad ši graži protėvių tradicija baigia išnykti.

Visais laikais į Voverius traukė daug žmonių. Visus vilioja graži gamta, Novos vingiai, vietinių gyventojų nuoširdumas. Visi aplankydavo Voverių beržą, pailsėdavo eidami ar važiuodami Voverių vieškeliu į Šv. Jurgio ir Šv. Magdelenos atlaidus Rūgių koplyčioje, ar keliaudami į Šv. Onos atlaidus Griškabūdyje. Beržas buvo lyg kelrodis į tėviškę. Matomas buvo nuo Sintautų, Ketūrnaujienos, Rūgių. Kito tokio beržo visoje Suvalkijoje nebuvo. Tai medis galiūnas. Jo aukštis viršijo 24 m, o kamieno apimtis – 2,82 m.

Iš senolių pasakojimų sužinojau, kad tokių beržų buvo dvylika, kiti sunaikinti jau prieš šimtą metų. O jis išliko vienas prie gražios ūkininkų Kairaičių sodybos.

Galiūnas beržas, prie kurio buvo giedama, meldžiamasi, kariaujama, mylima, neatlaikė metų naštos ir 1995 m. buvo nulaužtas užėjusio staigaus viesulo.

Prie beržo buvo sustoję ir vokiečių kariai su savo vadu. Ankstų 1941 m. birželio 22 rytą vietos gyventojams Simanui Piečaičiui, Vincui Kasparaičiui, Justinui Ūsui vokiečių kuopos vadas paaiškino, kad jie „*eina į Maskvą Stalinui pūpt daryti*“.

Kaimas kentėjo karo ir pokario metais. 1948 m. į Sibirą buvo ištremtos Augustaičių ir Kairaičių šeimos. Į negyvenamas ūkininkų sodybas buvo perkelti žmonės iš Dzūkijos. Apsigyveno Krasickų, Valašinių, Siniauskų, Lukošiuų, Bakanauskų šeimos.

Kaime gyveno dvi vokiečių šeimos – Kolevai ir Cibaičiai. Visi pažinojo liaudies daktarę Matildą Cibaitienę, kuri taisydavo vaikams sprandukus. Odos ligas gydė jonažole. Žinodama, kad jonažolė kaupia radioaktyviasias medžiagas, vartoti jas liepdavo saulei nusileidus. Žmonės atvažiuodavo nuo Griškabūdžio, Kybártų, Slabadų, Lukšių, Veršių ir kitų vietovių. Visi gailėjo ir ėjo atsiveikinti, kai M. Cibaitienė su dukterimis Alma, Rūta ir sūnumi Gustavu išsikėlė gyventi į Vokietiją. Jos vyras Cibaiten palaidotas Santakų evangelikų liuteronų kapinaitėse.

Buvo Voveriuose ir viena krautuvėlė. Ją ūkininko Kriaučiūno butelyje buvo atidaręs Stasius Unguraitis. Čia kaimynai atbėgdavo nusipirkti vinių, sagų, siūlų ir kt. smulkmenų. Meistras Simanas Piečaitis gamino stalus, spintas, lovas, karstus. Siuvėjos Eugenija Liepuonienė, Alma Cibaitytė, Marcelė Burkštaitienė siuvo rūbus. Daugelis vertėsi žemdirbyste ir bitininkyste.

Mokyklos kaime nebuvo. Voverių vaikai eidavo į Sintautų, Urbantų, Mōckupių mokyklas.

Visi gyrė Mockupių mokyklos mokytojus J. Cimbolaitį, O. Steibolienę, Gedvilą, Žemaitienę, Žilinskaitę, Urbantų mokytojus J. Dvyraitį ir M. Malskytę. Mockupių mokykla buvo tikra mokslo ir kultūros šventovė. Mokykla garsėjo ruošiamais vakarėliais, kurių metu vaikai ir tėvai ruošdavo vaidinimus, koncertus. Vėliau čia eidavome žiūrėti filmų.

1957 m. kaime gyveno 96 gyventojai. Buvo daug jaunimo, kurie vasaros vakarais Voverių sodybose ruošė gegužines, o žiemą rinkdavosi į *rabaksus* [šokius].

Vėliau prasidėjo staigus kaimo nykimas. Kaimą palietė melioracija. Buvo uždarytos kaimyninės Urbantų ir Mockupių mokyklos. Žmonės kėlėsi iš Voverių, laidodami savo tėvų sodintus sodus, gėlynus, net pastatus ir šulinius. 2000 m. rugpjūčio mėn. Voveriuose buvo 4 sodybos ir 10 gyventojų.

Voveriai istorijai padovanojo nemažai įžymių žmonių. Čia gimė kunigai Juozas Augustaitis, Konstantinas Justinas Augustaitis, prelatas Pranas Augustaitis. Kunigų giminė išlikusi iki šių dienų.

Vaikystę ir jaunystę Voveriuose praleido mokytoja poetė Valerija Vilčinskienė (Tumosaitė). Čia gimė Kidulių progimnazijos mokytoja tremtinė Eugenija Miliūnienė (Augustaitytė). Tremtyje žuvo jos sesuo mokytoja Aldona Augustaitytė. Jos palaikai parvežti iš Sibiro ir palaidoti Vievio kapinėse.

Voveriuose buvo švenčiama kun. A. Labanausko primicija. Buvo pakviestas visas kaimas, grojo dūdų orkestras. Kun. A. Labanausko mokslus parėmė ūkininkai Šipailai. Prienų prelado J. Užupio studijas parėmė ūkininkai Orintai.

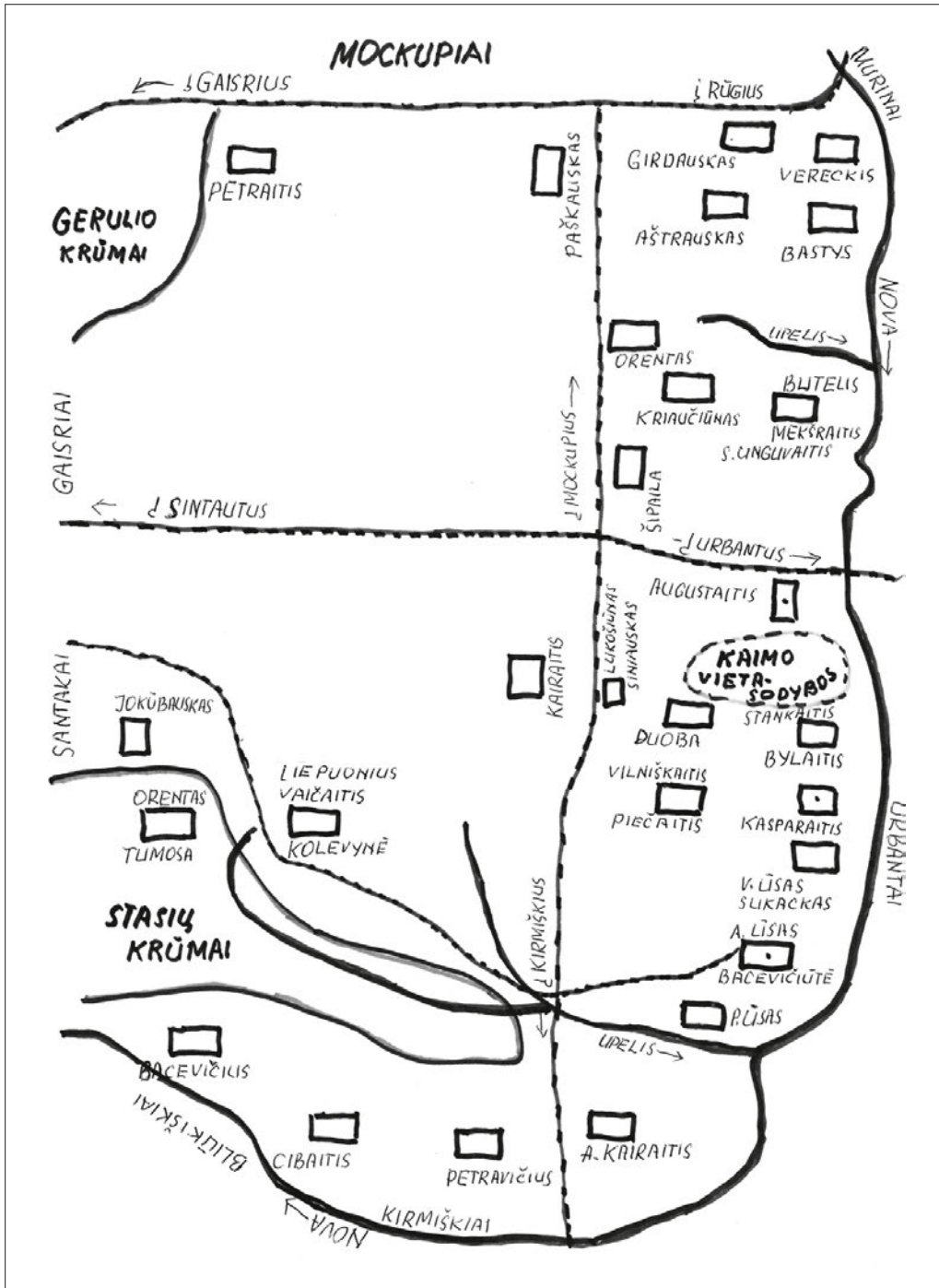

Voverių kaimo schema apie 1935 metus. Sudarė J. Kasparaitis 2010 m.

## Kaimo gyventojai – „voveriniai“

Rytinėje kaimo pusėje, už Gerulio krūmų, prie kelio, skiriančio Mockupių ir Voverių kaimus, gyveno Petraičiai. Justinas buvo vedęs žmoną Oną nuo Slavikų. Jų šeimoje užaugo Dalė ir Vitas. Petraičių Saliambutė ištekėjo į Kudirkos Naūmiestį, o jos sesuo Anelė į Kirmiškių kaimą už Gūdmanto. Justinas Petraitis mėgo techniką, konstravo. Prieš 55 metus pasidarė vėjo malūną ant namo stogo, kuris, pučiant vėjui, gamino elektrą ir apšvietdavo kambarį. Dabar Petraičių sodybos nelikę nė žymės, jos vietoje auga ūkininkų javai.

Artimiausi Petraičių kaimynai buvo Paškauskai. Juozo Paškausko žmona Viktorija nuo Jankų krašto. Šeimoje užaugo vaikai Irena, Prakseda, Vacys, Birutė, Gema, Ramutė, Kęstutis ir Vidmantas. J. Paškausko sesuo Marytė Baltrušaitienė buvo garsi siuvėja ne tik Sintautų valsčiuje, bet ir Šakiuose. Paškauskų vaikai seniai paliko Voverius, sukūrė savo gyvenimus, baigė mokslus. Gema Paškauskaitė dirba gydytoja Palangoje. Gaila, bet ir jų sodyba, buvusi prie kelių per Voverius sankryžoje, pradingo be pėdsako. Toliau link Novos upės gyveno Justinas ir Antanina Girdauskai. Jie nuo mažų dienų užaugino dukterėčią Anelę. Čia antrus namus atrasdavo ir Danutė Bylaitytė. Girdauskų Anelė ištekėjo už Antano Rūgio, kuris dingo karo audroje, vokiečiams nakčia kraustantis su ginklų sandėliu iš Voverių 1944 m. rugpjūtį. Sodybos nelikę nė ženklo.

Prie Novos gyveno Ona ir Jurgis Vereckiai su sūnumi Jonu. Vereckienė buvo linksmo būdo, lošdavo kortomis, kepdavo skanius *kròpelius* [spurgas] su razinomis, apsimetusi čigone, vaikštinėdavo pas kaimynus. Pokariu priimdavo gyventi čigones Birutę, Adelę ir Malviną, dar gyvendavo pagalbininkė Zita. Vereckienė su sūnumi išsikėlė gyventi į Rygą, o namus pardavė Murauskams. Tiems išsikėlus į Siñtautus, gyvenimas Vereckynėje baigėsi. Dabar toje vietoje žaliuoja giria.

Už Girdauskų sodybos išlikę galingi medžiai ir sulaukėjusios vyšnios dar vis primena apie čia prieš karą gyvenusius Aštrauskus.

Ant Novos kalno buvo Jurgio ir Magdalenos Basčių sodyba. Onutė ištekėjo už Vaitiekaičio ir čia gyveno iki išsikėlimo į Sintautus. Onutės sesuo Eugenija ištekėjo už Kučiausko į Braškius, iš kur 1951 m. spalio 2 d. abu su vyru išstremti į Krasnojarsko kraštą. Prie kelio į Rūgius gyveno Orentų šeima. Juos vadino Geruliais. Duktė ištekėjo už Račiūno ir išsikėlė gyventi į Kauną. Namus pokariu prižiūrėjo invalidas Antanas. Iki 1952 m. jis išsislapstė namų rūsyje, kad nereikėtų tarnauti sovietų armijoje ir stoti į kolūkį. Antanas buvo nuolatos sekamas čekistų, jų kulka pataikė jam į koją, kurią reikėjo amputuoti. Tačiau niekas jo nematė dejuojančio ar nusivylusio. Visą likusį gyvenimą vaikščiodamas tik su mediniais ramentais, nudirbdavo visus ūkio darbus, daug skaitė, klausė radijo.

Kriaučiūnų šeima gyveno prie kelio tarp Orentų ir Šipailų. Šeimoje augo sūnus Juozas. Per frontą namai buvo sugriauti, teko glaustis savo butelyje ant Novos kranto. Kriaučiūnui mirus, čia gyveno Juozukas su mama Ona ir teta Antanina. Juozas žuvo 1947 metais.

Be Unguvaičių, šiame butelyje gyveno Petras Mekšriūnas su žmona iš Skařdupių kaimo. Kriaučiūno butelio jau nėra. Jo vietoje auga javai.

Per Kriaučiūno lauką į Novą tekėjo upelis, kurio dalis dar išlikusi iki mūsų dienų su gražiais beržynais, kalneliais. Ant tų kalnelių yra daugybė lapių oľų,



kurios čia gyvena jau gal šimtą metų. Pasirodo, lapės yra sėslios gyventojos. Prie kelio per kaimo vidurį buvo Šipailų sodyba. Pastatų jau seniai nėra, tačiau išlikęs ažuolas, pro kurį eidami turėdavome nusiimti kepures ir persižegnoti, mat visus praeinančius stebėdavo Šipailų Petronė. Jeigu kuris nenusiimdavo kepurės ar nepersižegnodavo prieš ant ažuolo prikaltą kryželį, tas būdavo labai baramas piktosios Petronės. Dar nuo Smetonos laikų išlikęs kaštonas.

Šipailų buvo trys merginos – Antanina, Ona ir Petronė, dar užaugino Južę. Ji ištekėjo už Kosto Jakščio. Jis buvo paimtas į frontą ir žuvo Kionigsberge (Karaliaučiuje). Ten palaidotas karių kapuose. Duktė Teresė gyvena Kaune. Šipaulaitės buvo labdaringos, į mokslus išleido kunigus A. Mickevičių ir kun. A. Labanauską.

**Augustaitynė.** Šią sodybą žinojo daugybė žmonių, prieš karą čia ūkininkavo šimtamargiai Pranas ir Marija Augustaičiai. Užaugino Anelę, Eugeniją, Aldoną ir Juozuką. Juozukas žuvo netoli namų 1945 m. užlipęs ant minos, o 1948 m. visa šeima ištremta į Sibirą. Prano brolis Antanas buvo savanoris, kuopos vadas, nuo 1932 m. Griškabūdžio valsčiaus viršaitis. Mirė badu Rešiotų lageryje 1942 m. kovo 10 d. Juozas ir Justinas Augustaičiai pasirinko kunigystės kelią. Aldona žuvo Sibiro taigoje. Ten mirė ir mama Marijona. Tuščioje Augustaitynėje įsikūrė ferma. Persikėlė gyventi našlė Marcelė Burkšaitienė su sūnumi Juozu. Čia gyveno iš Dzūkijos perkelti Krasickai, Algis Bakanauskas, Liukaitytės, Čiurlionytė ir traktorininkė Tapilė.

Po 50 metų Augustynė vėl tyli, rami, tuščia, be šviesos languose.

Už Augustaičio ir Kairaičio upelio, senosios Voverių kaimvietės vietoje gyveno į žentus pas Kairaitį atėjęs Pranas Duoba, vedė Onutę Kairaitytę. Pranas buvo geras medžiotojas ir bitininkas. Šeimoje užaugo dukterys Rūta ir Aldona. Rūta su Gintu Orentu – stambūs Sintautų ūkininkai, Aldona gyvena Kaune, žinoma finansų specialistė. Vėliau čia gyveno J. Varnelienė su dukra Vale. Mirus Onutei Duobienei, Pranas vedė dar kartą ir užaugino sūnų Sigitą, dabar jau žinomą gabų ūkininką. Duobų sodybos vietą žymi likęs vienišas galingas ažuolas.

Prie pat sodybų, Duobų kaimynystėje gyveno Stankaičiai. Tėvukas Jonas Stankaitis buvo geras liaudies veterinarijos žinovas, atsitikus bėdai, jo pagalbos laukdavo ne tik kaimynai, bet ir už Novos gyvenę žmonės. Vincas Stankaitis buvo Lietuvos kariuomenės kūrėjas savanoris, apdovanotas Vyčio kryžiaus ordinu. Marcelė ištekėjo už Lietuvos patrioto Jono Bylaičio. Šeimoje užaugo Danutė, Anelė ir sūnus Antanas. Pasibaigus karui, 1945 m. dar evakuacijoje už Paluobių Jonas Bylaitis buvo atskirtas nuo šeimos ir ištremtas į Vorkutos lagerius, kur iškentėjo 10 metų. Voveriai ir Sigitas Stankaičio giminė. Baigęs mokslus Kaliningrade, visą gyvenimą dirbo traukinio mašinistu, ten sukūrė šeimą. Su žmona Ana Kaliningrade užaugino sūnų ir dukrą. Sigitas ir Ana Stankaičiai prieš keletą metų amžino poilsio atgulė Sintautų kapinėse. Stankaičių sodybos neliko nė ženklo, jos vietoje auga ūkininkų javai.

Iki 1932 m. tarp Stankaičių ir Ūsų lauko dar gyveno Vilniškaičių šeima, kurios jau niekas neprisimena. Išlikęs pasakojimas, kad Vilniškaitytės buvo labai „mandros“, daugiausiai gyvendavo Kaune, o grįžusios į Voverius, jau negalėdavo pasakyti, kas per paukštis višta. Jų brolis Petras Vilniškaitis buvo Lietuvos ka-

riuomenės kūrėjas savanoris. Turėjo vyresniojo puskarininkio laipsnį, bet 1929 m. paliko gimtinę ir išsikėlė į Ūkmergę.

Vilniškaičių sodybą nupirko Gerardai Simanas ir Marijona Piečiai. Simano žmona buvo Turčinų kaimo Andriulaitė, jos brolis Petras buvo savanoris, kariuomenės kūrėjas, apdovanotas Vyčio kryžiaus ordinu.

Simanas Piečaitis buvo talentingas, ypač kruopštus medžio meistras, gamino baldus, knygines, net karstus. Piečaitienė mirė per visišką Saulės užtemimą 1954 m. vasarą. Sūnus Jonas visą gyvenimą dirbo vairuotoju, o žmona Teresė siuvėja. Po Piečaitienės mirties čia gyveno našlė Ona Montvilienė. Ji padėdavo visuose ūkio darbuose. Apie močiutę vasaromis sukinėdavosi ir anūkėlis Rimaldas Vikšraitis, tapęs žinomiausiu Lietuvos fotomenininku, mamą aplankydavo ir sūnus Vytautas, pasirinkęs kūno kultūros mokytojo darbą. V. Montvila mokytoju dirbo Vilkaviškio rajono mokyklose. Piečiaiams išsikėlus į Sintautus, sodybą nupirko Antanina Ūsaitė ir gyveno iki mirties. Yra išlikę senųjų obelių, liepų, eglių.

Į rytus nuo Piečaitynės prie kelio buvo ūkininko Kairaičio butėliai. Pokariu juose gyveno iš Dzūkijos atkeldintos Lukošūnų ir Siniauskų šeimos. Netoliese buvo Kairaitynė, ūkininkų dviejų galų *stuba* [gyvenamasis namas]. Kai Kairaičius ištrėmė į Sibirą, jų namuose gyveno Valašūnų šeima iš Dzūkijos. Kazio Valašino brolis Juozas nerdavo tinklus iš siūlų žuvims gaudyti. Čia dar gyveno Urbaitienė su dukromis Regina ir Irena. Čia taip pat skulptoriaus J. Dobkevičiaus žmonos Agotos Kairaitytės, mirusios evakuacijoje Nemiruosė, gimtinė. Čia tekėjo Kairaičių Onutės, Marytės, jų brolio vaikystės gyvenimai.

Didžioji Kairaitynė buvo nugriauta, jos sienojai išvežti į Sintautus kultūros namų statybai. Novos vingiais, 17-os hektarų plote, buvo išsidėstęs Ūsų laukas. Antanas Ūsas, kilęs iš Vilkaviškio apskrities, stambus ūkininkaitis, vedė Agotą Urbaitę iš Urbantų, 1897 m. nusipirko Voveriuose šią žemę, pasistatė gražius pastatus – dviejų galų gyvenamąjį namą, tvartą, kluoną, daržinę, išsikasė net šulinį, užveisė sodą. Antanas buvo ir kaimo seniūnu, pavyzdingai tvarkė ūkį, bet po 1920 m. užpuolimo buvo sumuštas ir netrukus mirė. Liko Agota su septyniais vaikais, bet vis tiek ūkininkavo. Vaikai pradėjo tuoktis, gavo savo žemės dalis. Marcelė ištekėjo už Andriaus Paškevičiaus nuo Slavikų. Prieš karą emigravo į Urugvajų, gyveno sostinėje Montevidėjuje, ten ir palaidoti.

Sūnus Pijus Ūsas vedė Onutę Kardauskaitę iš Sintautų. Čia augo jų vaikai Gintas, Ramutė, Irena, Gražina ir Zigmas. Dabar išlikęs tik gražus šulinys, senosios kapinaitės, šaltinėlis, upelis ir balaitė. Ūsų tėviškėje liko gyventi sūnus Justinas. Kitame stubos gale gyvendavo benamiai. Čia gyveno Sruoginys, Rudaitienė, Orentėlis, Germanas. Pokariu čia apsigyveno Judita Bacevičiūtė. Čia gimė Vida, Laima, Vidmantas, Rimas, Algis, Gailina, Rasa, Valdas, Aurelija, Audronė, Edvardas ir Leonardas Bacevičiai.

Pas brolių Justiną gyvendavo ir Bonifacas Ūsas. Sodyba išlikusi, ją gražiai tvarko Laima ir Rimas. Netoliese prie Novos gyveno Ūsų sūnus Vladas. Su žmona Anele Gailiūnaite pasistatė trobas, pasodino ažuolų, liepų alėją, augino augintinę Zitą. Ji ištekėjo už Plókščių girininko Bernoto. Visi mirė. Sodybą gražiai prižiūrėjo Anelė, augindavo braškes. Vladas buvo veterinaras, padėdavo žmonių ir kolūkiu gyvuliams. Įdomi ir šulinio istorija. Karo metais Vladas su broliais sugalvojo



*Danutė Vikšraitienė ir Justinas Kasparaitis prie senojo Voverių beržo. 1992 m. rugpjūčio 1 d.  
R. Vikšraičio nuotr.*



*Augustaitynė Voverių kaime. 2005 m.  
J. Kasparaičio nuotr.*



*Senoji Voverių kaimo kapavietė. 2004 m.  
J. Kasparaičio nuotr.*





*Justinas Kasparaitis (kairėje) ir Antanas Andrijonas prie senojo Voverių kaimo šulinio. 2003 m. Iš J. Kasparaičio albumo*



*Voverių kaimo sodybų atminimą tebesaugo medžiai. 2012 m. Iš J. Kasparaičio albumo*

išsikasti šulinį. Su karklo rykšte atradę stiprią vandens gyslą, pradėjo kasti. Iškasę tris metrus, prikasė didžiulį akmenį, kurio pajudinti nebuvo įmanoma. Iš po akmens ėmė veržtis vanduo. Vanduo buvo nepaprasto skaidrumo. Taip ir liko šulinys tik su trimis *renėmis* [žiedais] ir niekada nesibaigiančiu vandeniu. Dabar Vlado sodyboje išlikusi liepų alėja ir šulinys.

Prieš 50 metų šią sodybą nupirko Sukackų šeima, atsikėlusį iš Murinų kaimo. Antanina ir Dominykas Sukackai greitai priprato naujoje vietoje. Buvo darbštūs žmonės. Dominykas mokėjo statyti krosnis, viryklas, taisė laikrodžius ir dviračius. Sūnus Antanas, Alvydas ir Petras buvo vairuotojai, duktė Onutė baigė Alytaus politechnikumą, Alvydas apsigyveno Tāline ir iš ten daugiau negrižo. Prieš 30 metų Sukackai išsikėlė ir sodyba liko tuščia. Prie pat brolio Vlado sodybos namus statėsi ir kūrėsi sesuo Kunigunda Ūsaitė su vyru Vincu Kasparaičiu. Nugyvenę gyvenimus, jau seniai ilsisi Amžinybėje Sintautų kapinėse. Dukterys Aldona ir Monika jau pensininkės, gyvena Santakuose. Sūnūs Kazimieras ir Jonas jau mirę. Tėviškę prižiūri ir jaukų namų židinių kursto sūnus Justinas.

Už Ūsų upelio į Santakų kaimo pusę buvo Voverių Kolevynė. Tai didelė, dviejų galų vokiečių sodyba. Karo metais Kolevai išbėgo su dukterimis Mėta ir Morta. Pokariu čia gyveno Sovokaičiai. Į žentus atėjo Juozas Liepuonius, vedė Eugeniją. E. Liepuonienė buvo gera, nuoširdi siuvėja, augino dukterį Laimutę, prižiūrėjo anūkus Vaidą ir Jonuką. Kolevynėje dar gyveno tragiško likimo Bacevičių šeima, Lukoševičiai, iš tremties grįžęs poeto Prano Vaičiaičio sūnėnas taip pat Pranas Vaičaitis su žmona Kunigunda. Kolevynę pirmiausiai pasiekė elektra ir 1961 m. pas Liepuonius atsirado pirmas televizorius „Neman“, būdavo apšviestas kiemas, kai vakarodavo kolūkio rugiapjūtės pabaigtuvių dalyviai. Dabar jau nieko neliko, sodyba apsodinta tankiu mišku. Į kairę nuo Kolevynės buvo didelė Orentų–Stasių sodyba. Kaime buvo dvi Orentų šeimos, tai nuo seno vienus vadino Geruliais, o šiuos Stasiais.

Antanina buvo gimnazijų mokytoja, gimusi 1898 m. Ji mokytojavo Šakiuose, Marijampolėje, Šiauliuose, Kauno „Saulės“ gimnazijoje. 1941 m. Antanina Orentaitė-Dailidienė su sūnumi Sigitu ir vyru Izidoriumi Juozu ištremti į Sibirą. Matematikas I. J. Dailidė žuvo Sibire po trijų mėnesių tremties. Sigitas su mama grįžo, lankydavosi pas tetą Magnutę, baigė vidurinę mokyklą Kudirkos Naumiestyje, tapo instituto docentu. Magnutė Orentaitė domėjosi dainomis, mokėjo matematiką, tai kaimo vaikai bėgdavo pas ją spręsti aritmetikos uždavinių, kuriuos ji puikiai išaiškino. Pokariu čia įsikūrė Matilda Cibaitienė su dukromis Rūta, Alma ir sūnumi Gustu. Alma buvo gera siuvėja, Gustas – kalvis, o Cibaitienė – žolininkė.

Orentų sodyboje glaudėsi Ūsų Antanina su sūnumi Gediminu, Ona ir Pranas Petkevičiai.

Ilgiausiai čia gyveno Jurgio Tumosos šeimyna. Augo duktė Valė ir sūnus Vitas. Baigę mokslus, vaikai išsiskirstė – Vitas į Druskininkus, Valė į Gelgaudiškį. Tumosams mirus, sodyba liko tuščia, be pastatų, be klėties, likęs tik senasis sodas. Pokariu pas Magnutę dar gyveno tragiško likimo Šidlauskų šeima su dukterimis Liza ir Terese, kuri nusižudė, įstojusi į komjaunimą.

Arčiau Novos link Kirmiškių kaimo buvo Antano Kairaičio sodyba. Čia pokariu ir nutrūko Petrės, Kunigundos, Antano ir Donatėlio gyvenimai.



Už Kairaičių prie Novos buvo Cibaitynė, dar toliau prie pat Kirmiškių kaimo ribos – Bacevičynė. Abi sodybos pradingo karo audroje. Jų vietoje dabar tankus miškas. Prie panovinio kelio gyveno Antanas Petravičius su žmona Aldona Pikčilingyte. Aldonai likimas pagailėjo sveikatos, bet davė grožį. Nukamuota astmos priepuolių, ji mirė jauna. Pranas buvo labai įdomus žmogus, labai domėjosi istorija, rinko senienas, karo šalmsus, ginklus.

Prie Santakų kaimo prigludusi buvo Jokūbauskų sodyba. Jokūbauskai augino įvairių rūšių balandžių, gražiai tvarkė sodą, gėlynus, siūdavo. Jokūbauskai senatvėje išsikėlė į Paluobius, o čia iš Sintautų persikėlė Česė Žičkauskaitė su Ciplinsku, jam mirus gyveno su Vitu Valaičiu nuo Katilių. Keletą metų Jokūbauskynė stovėjusi tuščia, vėliau sugriuvo. Likę tik šimtamečiai jovarai.

## Novos upė ir Voveriai

Be Novos upelio čia gyvenimo niekas neišsivaizdavo, vyrai gaudė žuvis, statė pavasariais užtvankas – varžas, pynė bučius. Vasarą būdavo maudynės Piečiaičio *buktoje* [ilankoje], Justino, Augustaičio ir Kriaučiūno sietuose. Moterys skalbė drabužius, avių vilną, plaudavo kiaulių žarnas. Užšalus upei, rinkdavo malkas, šakas, kirsdavo eketes, darydavo lieptus. Buvo kelios kelvietos. Per jas Naumiesčio žydėliai atveždavo silkių, indų, šilko, siūlų. Žiemą leisdavosi rogėmis nuo kalnų, patys darydavosi uosines ar klevines slides, pačiūžas, platesnėse vietose įsirengdavo karuseles.

## Kaimo papročiai

Kaimo žmonės, ypač vaikai, gyveno laukimu, nes gyvenimas vyko prie žibalinės lempos, be televizoriaus ar radijo.

Po Naujųjų metų laukdavo Trijų karalių (01 06). Ant durų užrašydavo +K+M+B. Kartais ateidavo Karaliai iš Urbantų ar net iš Murinų. O jau viduržiemio koks laukimas buvo (01 25). Visi žiūrėdavo į saulę – saulėta, ar apsiniaukusi bus diena. Jeigu saulėta, tai barsukas versis ant kito šono ir dar ilgai bus šalta, jeigu apsiniaukusi, tai barsukas ilis į ola, atsiguls ant to pačio šono ir žiema pasibaigs. Jei per Tris karalius diena pailgėja per gaidžio žingsnį, tai per viduržiemį visą valandą.

Po viduržiemio laukdavo Grabnyčių (02 02), nes diena pailgėja pusantros valandos, stogai pasidabina varvekliais, jau įdienoja ir būna kreiva vėžė.

Užgavėnių neišskyrė, kaip dabar, o Morė mums – tai šlykščiausia ir baisiausia svetimybė. Per Užgavėnes sočiai valgydavo, nes kitą rytą didelis pasninkas – Pelenų diena.

Prakilnių [Keliųjų] metų niekas nelaukė, nes tai prasti metai būdavo, derlius supūdavo arba nudžiūdavo. Prakilnūs metai, kada vasaris turi 29 dienas.

Kovo mėnesį prasidėdavo paukščių parskridimo laukimas. Per Šv. Kazimierą parskrenda vyturys, o per Šv. Juozapą – pempė. Geriau, kai parskrenda po šių švenčių, o jeigu prieš, tai dar užaina šalčiai ir snapelius šaldo.

Prieš Velykas visi tvarkydavo kiemą, kambarius, maudydavosi. Margučius dažydavo į svogūnų lukštus, alksnio žievę. Atvelykį irgi švėsdavo.

Prieš gegutės parskridimą reikėdavo būtinai turėti pinigėlių, kad gegutė be centų neužkukuotų, tada dar metus tektų *biednam* [neturtingam] būti. Nė vienas pavasaris mūsų kaime neapsėjo be sulos gręžimo iš klevo, o kiek vėliau – iš beržo. Gaivinančio gamtos stebuklo turėjo kiekvienas gyventojas.

Įdomu, kad, parskridus kregždei, buvo paprotys būtinai nusiprausti, nes visus metus būtum murzinas, jei nesipraustum. Vaikai tuo šventai tikėjo ir puldavo praustis.

Laukdavo ir Šeštinių, nes tris dienas prieš Šeštines giedodavo prie kaimo kryžių, kapinaitėse prašydami taikos, gero oro, sveikatos ir derliaus. Ankstų Sekminių rytą kambarius puošė beržų šakelėmis.

Novoje maudytis buvo galima iki Šv. Baltramiejaus (08 24). Tą naktį Baltramiejus įmeta į vandenį šaltąją geležėlę. Ryte vaikai bėgdavo patikrinti, ar tikrai vanduo atšalęs. Gaila, bet visada rasdavo labai šaltą.

Žiemos pradžioje tikrindavo iš kur pučia vėjas. Jei iš rytų ar šiaurės, tai žiema bus šalta, jei iš pietų ar vakarų – bus šiltà.

Lietuvos kariuomenės kūrėjai savoriai iš Voverių kaimo:

1. Antanas Augustaitis, gim. 1895 m.
2. Juozas Juodaitis, gim. 1901 m.
3. Antanas Girdauskas, gim. 1902 m.
4. Vincas Stankaitis, gim. 1898 m. Apdovanotas Vyčio kryžiaus ordinu.
5. Petras Vilniškaitis, gim. 1901 m.

Mokytojais dirbo Aldona Augustaitytė, Eugenija Augustaitytė-Miliūnienė, Justinas Kasparaitis, Valerija Tumosaitė-Vilčinskienė, Antanina Orentaitė-Dailidienė. Gydytoja dirba Gema Paškauskaitė Palangoje, LOR specialistė.

Pokariu, susikūrus Puškino kolūkiui, pirmininku buvo paskirtas Justinas Girdauskas, brigadininku – Jonas Vereckis iš pietinės kaimo pusės, o Spalio 30-mečio kolūkio pirmininku buvo Jokūbauskas iš šiaurinės Voverių pusės.

Jau viskas praeityje. Dabar Voverių kaime (2012 m.) likusios tik trys sodybos ir trys gyventojai. Tokia realybė.

## Przegląd rozdziału „Historia“

Syntowty (lit. *Sintautai*) – miasteczko położone na równinie nad rzeką Penta na Suwalszczyźnie (lit. *Sudūva, Suvalkija*). Początki tej miejscowości są ściśle związane z historią Wielony (lit. *Veliuona*), ponieważ te wszystkie tereny porośnięte lasami należały do puszczy dworskiej Wielona oraz do tej samej posiadłości, którą zarządzali namiestnicy wielkiego księcia litewskiego. W I połowie XVI w. do tej posiadłości należała nie tylko Wielona, lecz także Wilki (także nazywane *Wilkiškiskami*, lit. *Vilkija*), Bejsagoła (lit. *Baisogala*), Retów (lit. *Rietavas*). Dwór wieloński był jednym z największych dworów na Żmudzi. W 1612 r. majątek wieloński (dzierżawa) należała do Adama Zabłockiego, zaś w roku 1616 – do Karola Chodkiewicza. Z tego powodu w 1615 r. sporządzono inwentarz Wielony i Bejsagoły, z którego widzimy, że wówczas okolice Syntowt nie były jeszcze zamieszkane. Od 1621 r. starostą wielońskim był kanclerz WKL Albrycht Stanisław Radziwiłł.

Po raz pierwszy Syntowty zostały wspomniane w aktach wizytacji parafii wielońskiej z dn. 26 lutego 1677 r. Parafię wizytował biskup żmudzki Kazimierz Pac. W aktach wspomina się, że w filii kościoła parafialnego w Syntowtach znajduje się mały biały srebrny niepozłacany relikwiarz oraz biała kapa.

Pierwszym szczegółowym dokumentem o Syntowtach jest akt wizytacji kościoła w Wielonie będącego filią kościoła w Syntowtach dokonanej przez archidiacona wileńskiego biskupa żmudzkiego Hieronima Kryszpina-Kirszenszteina w dniach 8–9 sierpnia 1703 r. W nim wymieniona została data pierwszej wzmianki o Syntowtach – 1641 r.

W 1795 r. Zaniemenie znalazło się pod panowaniem Prus. W 1804 r. w Syntowtach została założona parafia.

W 1807 r. na mocy tyłżyckiego traktatu pokojowego Sudawia (lit. *Sūduva*) weszła w skład Księstwa Warszawskiego. W 1808 r. w Zaniemeniu wprowadzono Kodeks Cywilny Napoleona, który obowiązywał aż do 1940 r. Kodeks gwarantował chłopom zwolnienie z pańszczyzny, jednak nie przekazano im ziemi na własność. Chłopom aczkolwiek nadano wolność osobistą, która stworzyła możliwości rozwoju gospodarczego i kulturalnego kraju. W 1815 r. Zaniemenie zostało dołączone do Królestwa Polskiego, które stało się integralną częścią Imperium Rosyjskiego i uzyskało minimalną autonomię.

Około 1820 r. Królestwo Polskie zostało podzielone na jednostki administracyjne, które nazywano *gminami*. Syntowty zostały dołączone do gminy Zypłe w powiecie mariampolskim. W 1816 r. Królestwo Polskie zostało podzielone na województwa. Powiaty po stronie litewskiej – kalwaryjski, mariampolski i sejneński weszły w skład województwa augustowskiego.

Po powstaniu listopadowym autonomia polityczna Królestwa Polskiego została zniesiona.

W 1837 r. województwa przemianowano na gubernie. W latach 1837–1844 centrum gubernii augustowskiej stała się Łomża, zaś od 1844 r. – Suwałki. Do pocz. 1867 r. Syntowty i okolice należały do gminy Zypłe w powiecie mariampolskim.

19 (31) grudnia 1866 r. z gubernii augustowskiej wydzielono gubernię łomżyńską, a pozostałą część przemianowano na gubernię suwalską. Na mocy tegoż dekretu powstał powiat mariampolsko-władysławowski, który został podzielony na 11 gmin: Giełgudyszki (lit. *Gelgaudiškis*), Gryszakbudzie (lit. *Griškabūdis*), Dobrowola (lit. *Dobrovole*), Kindule (lit. *Kiduliai*), Leśnictwo (lit. *Lesnictvo*), Płokszy (lit. *Ploščiai*), Syntowty (lit. *Sintautai*), Świętoszyn (lit. *Sviatošinas*), Szyłgale (lit. *Šilgaliai*), Tomaszbudzie (lit. *Tamošbūdis*) i Zypłe (lit. *Zypliai*). W tym powiecie znalazły się miasta Nowe Miasto (lit. *Naumiestis*) i Szaki (lit. *Šakiai*), które posiadały magistraty. W skład gminy Syntowty weszło 49 miejscowości. W gminie Syntowty nie było żadnego dworu.

W latach okupacji Niemiec kajzerowskich Litwa była ponownie podzielona na powiaty. Niemcy zachowali też dawne jednostki administracyjne – gminy, jednak władzę w nich sprawowali żandarmi niemieccy.

Po odzyskaniu niepodległości, 16 grudnia 1918 r. Litwę podzielono na powiaty i włości (lit. *valsčius*). 1 lipca 1919 r. ustalono granice powiatów. Tego dnia zatwierdzony został samorząd włości Syntowty. 10 października 1919 r. przyjęto *Ustawę o Samorządach*, w której wskazano, że cała Litwa jest podzielona na powiaty, a powiaty – na włości, zaś włości – na starostwa.

W 1932 r. włość Syntowty została podzielona na 15 starostw: w latach 1919 i 1934 do włości Syntowty należały 54 miejscowości, zaś w 1934 r. włość Syntowty liczyła 64 miejscowości.

Gdy w 1940 r. Litwa została okupowana przez Sowietów, starostwa zostały przemianowane na okolice (lit. *apylinkė*). Po zajęciu Litwy przez Niemców, okolice w roku 1941 zostały ponownie przemianowane na starostwa. W 1942 r. w spisie ludności włości Syntowty podano te same 64 miejscowości, które należały do tej włości w 1934 r. Powierzchnia włości Syntowty w 1943 r. wynosiła 176 km kwadratowych.

Po ponownym powrocie Sowietów starostwa znów przemianowano na okolice. W 1949 r. w skład włości Syntowty wchodziły następujące okolice: Apirbiškiai, Duobiškiai, Ežeriūkai, Išdagai, Kiaulupiai, Syntowty (lit. *Sintautai*), Szyłgale (lit. *Šilgaliai*), Šunkariai, Veršiai i Zypłe (lit. *Zypliai*).

20 czerwca 1950 r. zniesiono podział administracyjny na okolice i włości. Litwę podzielono na 4 obwody (lit. *sritis*) i 87 rejonów. Okolice Syntowty weszła w skład rejonu Nowomiejskiego (lit. *Naumiestis*). 7 grudnia 1959 r. rejon Nowomiejski został zlikwidowany i okolice Syntowtów przeszły do rejonu szakiskiego (lit. *Šakių rajonas*).

W 1963 r. część okolic *Keturnaujiena* i okolice *Žvirgždaičiai* zostały dołączone do okolicy Syntowty. 29 stycznia 1975 r. do Syntowt dołączono pozostałą część okolicy *Žvirgždaičiai*. W 1995 r. okolice *Žvirgždaičiai* uzyskała status okolicy samodzielnej. Od tego czasu okolice Syntowty jest starostwem i nadal podlega samorządowi rejonu szakiskiego. Powierzchnia starostwa wynosi 9,5 tys. ha, w tym – 330 ha stanowią lasy. Starostwo graniczy ze starostwami *Kudirkos Naumiestis*, *Žvirgždaičiai*, *Griškabūdis*, *Lukšiai* i *Szaki* (lit. *Šakiai*). Do starostwa należy 35 wsi, w pięciu wsiach już nie ma mieszkańców. Na terytorium starostwa jest

6 mniejszych oddziałów starostw (lit. *seniūnaitijos*) i mieszka około 1 900 mieszkańców.

Rozdział „Historia“ składa się z 93 artykułów napisanych przez 51 autora. W tym rozdziale zostało opublikowane faksymile aktu wizytacji kościoła w Wielonie z roku 1703 oraz tłumaczenie tego dokumentu z łaciny na język polski wykonane przez Irenę Katilienę. Spis inwentarza wójtostwa Nowinickiego (lit. *Naujininkai*) z 1738 r. zawiera nie tylko okoliczne wsie, lecz również nazwiska właścicieli wsi w nich mieszkających. Jest to pierwszy z zachowanych dokumentów, w którym wskazano nazwiska osób zamieszkujących okolice Syntowtów, ponieważ najstarsze z zachowanych metryk kościoła w Syntowtach pochodzą tylko z pocz. XIX w. W opublikowanym inwentarzu sporządzonym po roku 1857 podany jest szczegółowy opis kościoła w Syntowtach pochodzący z 1745 r. Czytelnik w tym rozdziale znajdzie również artykuły o miasteczku Syntowty, zapozna się ze starymi mapami. Na mapie przechowywanej w Bibliotece Uniwersytetu Wileńskiego przy pomocy kolorów zaznaczono granice wsi i możliwe domostwa. Na mapie z 1793 r. przechowywanej w Muzeum Narodowym im. M. K. Čiurlionisa zostało przedstawione całe starostwo Wielona (lit. *Veliuona*) położone po obu brzegach Niemna. Po raz pierwszy w historii badań lokalnych uwzględniono agrarny rozwój regionu, opisano cechy szczególne i zmiany, które nastąpiły w regionie. Chronologicznie można wyróżnić historię XIX i XX w., oświatę i kulturę. Szczególnie dużo uwagi poświęcono historii miasteczka, rozwojowi wsi. Rozdział zawiera liczne ilustracje: mapy, zdjęcia, dokumenty historyczne.

Jest to pierwsza próba głębszego spojrzenia na historię Syntowt i okolic, nie ograniczając się do terytorium jednej gminy z roku 1923.

*Vida Girininkienė*



# ETNINĖ KULTŪRA

## Tradicinių kalendorinių papročių pabiros iš Sintautų apylinkių\*

Libertas Klimka

Lietuvos edukologijos universitetas

### Įvadas

Kiekviename Lietuvos regione žemdirbystės papročiai yra kiek skirtingi: nelygu kokia dirva, žemės ūkio naudmenų rūšys, žemės įdirbio padargai ir būdai. Čia įtakos galėjo turėti net ir labai tolimas, netgi gentinės bendruomenės sanklodos papročių paveldas. Todėl yra prasminga atskirai tyrinėti kiekvienos apylinkės etnožinią, išryškinant specifinius jos bruožus.<sup>1</sup> Šio straipsnio tikslas – apibendrinti Sintautų apylinkių gyventojų kalendorinių papročių žinojamą; taigi tai yra kolektyvinės atminties XX–XXI a. sandūroje tyrimas. Šis straipsnis papildo D. Černiauskiene (Barkauskaitė) darbą<sup>2</sup>, pabrėžiant papročių sąsajas su fenologiniais reiškiniais ir daugiau dėmesio skiriant etnokultūros semantikai. Darbo objektas – Sintautų apylinkių kaimų vyresniojo amžiaus žmonių žinios apie tradicinius kalendorinius papročius ir tikėjimus, surinktos lauko tyrimais 1996–1998 m., anketuojant pagal specialų klausimyną.<sup>3</sup>

Prieš aptariant konkrečius Sintautų apylinkėms būdingus papročius, keletas įvadinių pastabų. Tradicinių kalendorinių švenčių papročiai ir tikėjimai – ši kolektyvinė atmintis – atspindi labai giliai žemdirbiškojo etnoso patirtį. Joje apibendrinti šimtmečiais kaupiami gamtos stebėjimai, išreikštos subtilios fenologinių reiškinų sąsajos. Lietuvių kalendoriniuose papročiuose galima išvelgti tiek archajiškojo mėnulio kalendoriaus reliktus, tiek vėliau susiformavusių sezoninių darbų ciklą agrarinės magijos elementus. Tai bene svarbiausia etnožinijos dalis, sudariusi gyvensenos pagrindą, įtakojusi ir tautinės kultūros dvasinius reiškinis.

Tradicio kalendoriaus bruožų, kitados buvusių žemdirbystės ir gyvulininkystės taisyklėmis, gana gero išlikimo priežastis – objektyvus jų pobūdis, išreiškiantis dangaus šviesulių periodinio judėjimo įtaką augmenijos ir gyvūnijos bioprocesams. Mėnulio

---

\* Medžiagą šiam straipsniui rinko Lietuvos edukologijos universiteto studentės Vilma Girnytė, Daiva Valaitytė ir Jolita Stadalninkaitė pagal astronominių liaudies žinių anketą; ji saugoma Lietuvos etnokosmologijos muziejaus archyve.

<sup>1</sup> Klimka L. Liaudies papročiai ir tikėjimai: semantinis diskursas, *Lokalsios bendrijos tarpdalykinis požiūris*, Vilnius, 2004, p. 54–58.

<sup>2</sup> Černiauskiene (Barkauskaitė) D. Žemdirbystės papročiai, *Sintautai. Žvirgždaičiai*, Vilnius, 1996, p. 128–132.

<sup>3</sup> Klimka L. Rinkime senąsias astronomines žinias, *Mūsų kraštas*, 1995, nr. 7, p. 141–146.

atmainas jaučia kiekvienas augalėlis – nuo jų priklauso žemės syvų tekėjimas augalo skaidulomis. Šitai buvo pastebėta tūkstantmetėje žemdirbystės patirtyje, įtvirtinta tam tikromis taisyklėmis, ilgainiui tapusiomis papročiais.<sup>4</sup> Taigi visa tai – ne tik pagarbos duoklė protėvių paveldui, bet ir praktiškai vertingos ūkininkavimo žinios. Atodairos į mėnulio fazę tebepraktikuojamos kai kuriuose pavasario bei rudens darbuose ir šiandien.

Pilnam kalendoriniam ciklui atstatyti surinktos medžiagos aiškiai yra per mažai, tačiau atskiri lokaliniai bruožai yra išraiškingi ir saviti, papildantys bendrą lietuvių tradicinio kalendoriaus bei jo raidos suvokimą.

## Pavasario darbų rūpesčiai

Apie būsimus žemės ūkio darbus kaime pradedama galvoti, vos tik pirmiesiems prabundančios gamtos požymiams pasirodžius. Kokie bus ateinančių ūkio darbų metų orai? Ar lietingi, ar sausringi? Kokioje dirvoje, kurias kultūras sėti, sodinti? Šie kasmetiniai ūkininko rūpesčiai sprendžiami, atsiklausus senolių išminties apie gamtos reiškinių sąsajas.

Štai sakoma, jei Naujųjų metų naktis be sniego ir nešalta, pavasaris bus vėlyvas [1]. O per Tris karalius diena jau pailgėjanti per gaidžio žingsnį [5]. Tai įdomus palyginimas, savo kilme gal menantis archajiškus kalendorinius matavimus, kuomet būdavo stebima saulės padėtis horizonte tekos ar laidos metu.

Orų spėjimai paprastai daromi per išskirtines kalendorines datas – šventines dienas. Tačiau manoma, kad koks sausis, tokia būsianti ir liepa [6]. Vasario pradžioje – reikšminga šv. Agotos diena, kada bažnyčioje šventinama ruginės duonos riekutė. Liaudiški tikėjimai duoną sieja su ugnimi, tad manoma, kad saulėta toji diena atneš gaisringus metus [5].

Ypač sureikšmintos pirmojo pavasario kalendorinio mėnesio – kovo – pirmosios keturios dienos. Sakoma, jei kovo pirmoji diena graži, bus gražus ir pavasaris [3, 6]. Kovo antroji diena rodanti vasaros orus, trečioji – rudens, o ketvirtoji – žiemos [5, 6]. Šis paprotys – neabejotinai iš to laikmečio, kai metų laikas būdavo skaičiuojamas nuo pavasario. Todėl ir didžiosios pavasario šventės – Velykų orai yra tokie svarbūs. Jeigu tądien teka skaisti saulė, bus geri metai [7]. O teka ji ypatingai, sakoma, net šokdama. Ir dar: „Velykos žalios – Kalėdos baltos“. O štai kovo 10-sios, Keturiasdešimties šventųjų kankinių dienos pūga atnešanti dar 40 dienų blogus orus [7].

Pavasario pradžią paskelbianti pirmoji perkūnija. Ji nubudina gamtą, „išpurina“ žemę [2]. Jei pirmą kartą užgriaudžia, kai dar yra sniego, vasara bus šalta [1, 7]. Nederlingų, blogų metų požymis – griaustinis „prieš Jurgį“ [3]. Jaunesnieji po pirmojo griaustinio bėgdavo į pievą persiversti per galvą [5]. Tikėdavo, kad „užgriausta“ žemė suteiks jėgos ir sveikatos [6]. Ir dar svarbu pastebėti, iš kurios pusės sugriaudžia. Iš to galima nuspėti vasaros pobūdį. Jei pirmas griaustinis iš vakarų – orai bus lietingi, iš pietų – karšti, sausi; iš šiaurės – šalti. Vakarais griaustinis įdomiai vadinamas – „šlubiu“ [5].

Po pirmojo griaustinio jau galima ir ant žemės sėdėti [5]. Pasitaiko kartais

<sup>4</sup> Klimka L. *Tradicinių kalendorinių švenčių semantika*, Vilnius, 2009, p. 196.

išgirsti griaustinį žiemą – negeras tai ženklas: bus šalta likusi žiemos dalis ir blogas pavasaris [3].

Pavasario žingsnius žymi paukščių parsiskridimas. Vieversys grįžta pirmas, per Šv. Motiejų (vasario 23 d.); jo giesmelę stengdavosi išgirsti per Kazimierines (kovo 4 d.) [6, 7]. O gandas su kiele parskrenda kovo 25 d., per „Blovieščius“, Švč. Mergelės Marijos Apsireiškimą [3, 6]. Pempės laukdavo šv. Juozapo dieną, kovo 19-ąją [3, 6, 7]. Pavasarį reikia stebėti, kas pirmiau išsprogsta – berželiai ar alksniai. Jei pirma berželiai – tada vasara bus šilta ir sausa, jei alksniai – vasara bus lietinga [7]. Sausą vasarą pranašauja, jeigu pavasaris – be uodų [1].

Pavasarinų ūkio darbų eiliškumą labiausiai diktudavo mėnulis. Nors esama ir skeptiškai nusiteikusių senolių patarimams. Kitas išdidžiai atšaus: „*Bene į mėnulį sėju, į žemę*“ [5]. Sėjai tinkamiausias metas – jaunas arba pilnėjantis mėnulis [2]. Vengta darbus pradėti fazių sandūroje, pavyzdžiui, priešpilnio pabaigoje ir pilnatis pradžioje [3]. Tai rodo ypatingą atidą gamtos ritmams. Beje, pilnatis zanavykuose vadinta ir taip: pilnaitis, pilnaitys [2].

Javus ūkininkai stengdavosi pasėti prieš pilnatį, o dažniau – pilnatyje. Linus taip pat sėdavo, kai pilnatis [6]. Ypač geras metas juos sėti, kai debesėliai pasidraikę „lineliais“. Fenologinis požymis javų sėjai – ievų ir šalpusnių žydėjimas [3]. Beje, taip pat priklausantis nuo mėnulio fazės.

Daržų sodinimo rūpesčiai ir dabar neapsieina be atodairių mėnulio fazei. Bendra taisyklė tokia: kas auga virš žemės, reikia sodinti ir sėti jauname, kas po žeme – pilnatyje [6]. Štai kopūstai: pasodintų delčioje galvos plyšta [2]. Tačiau tuokart pasodintus kirminai mažiau puola. O jei dar išpultų „*pėtnyčia – ir jiems pasninkas*“ [5]. Tas laikas tinka ir žirnių sėjai [3].

Tad daržovės – agurkai ir kopūstai – sodinamos paprastai per pilnatį [1, 2]. Kai kuriuos daržų sodinimo darbus šeiminkės stengdavosi priderinti konkrečioms kalendorinėms datoms. Štai svogūnus sodindavo per Stasines (gegužės 8 d.), agurkus – šv. Urbono dieną (gegužės 24 d.) [5]. Tačiau reikia žinoti, kad per pilnatį sodinti svogūnai išaugs į žieduolius, todėl jiems parinkdavo delčios metą [3, 6]. Po saulės laidos darže nebedirbdavo, kad kurmiai daržo „neverstų“ [5].

Ypatinga atida būdavo skiriama bulviasodžiui. Ievoms žydint – pats tas metas [3]. Praktiškai zanavykai taip sako: „*Nusimauk kelnes ir sėsk ant žemės – nešalta, gali bulves sodinti*“ [4, 6]. Žinoma, čia svarbi ir mėnulio fazė; geriausias metas – priešpilis [6] arba pilnatis [2]. Tik viena išimtis: „*Pėtnyčioj negalima sodinti bulvių*“ [2].

Būta apylinkėse ir pavasario vandens magijos dalykų, tai išliko laistymosi po sėjos ir mėšlavežio darbų papročiu [2]. Šeiminkas būdavo perliejamas vandeni, kai grįždavo apėjęs apsėtus laukus [5]. O po mėšlavežio talkos vaikinai „vežikai“ stengdavosi gerai išprausti mergas „kratikes“ [2].

## Vasaros darbai ir orų spėjimai

Vasaros darbams reikia itin gero oro. Tad jo permainų požymiai gamtoje būdavo kuo atidžiausiai sekami, perpasakojami jaunajai kartai. Labai tikslus orų permainos ženklas – šviesus ratas apie mėnulį, kuris Sintautų apylinkėse vadinamas drigniu [6]. Aiškinama taip: „*Jei drignis toli nuo mėnulio – dargana bus*

už trijų dienų, jei arti – tuoj lietus“ [3, 7]. Apskritai, jei mėnulis „aptrauktas“, kita diena tikrai bus apsiniaukusi [4]. Kai nėra mėnulio, stebimos žvaigždės: „Niaukiasi žvaigždės – bus lietaus“ [6]. Jei tekant saulei, aplink ją matosi stulpai, o saulė dar ir „krūvina“ – tądien tikrai bus blogas oras [6]. Lietų atneša „švininiai“ debesys [6].

Griaustinio vasarą labai bijota; jo sukelti gaisrai yra nusiaubę ne vieną sodą. Dar ir mūsų dienomis nelabai pasitikima perkūnsargiu, naudojami taip pat tradiciniai apsaugos metodai. Reikia namuose turėti šventinto vandens, žolelių, šv. Agotos duonos [4]. Kylant grėsmingam audros debesiai, žmonės užkišdavo krosniakaiščius, kambarius smilkydavo kadugio arba šventintų žolelių verba, kampuose paskambindavo šv. Pranciškaus varpeliu [6]. O Velykų rytą grįžus iš bažnyčios, pašventintos kadugio verbos šakelę nuo žaibo bėdos reikia iškisti į sienų sąsparas [1].

Pirmoji vasaros šventė – Sekminės, daug džiaugsmo kitados atnešdavusi piemenėliams. Netrukus ateina ir metas šienapjūtei. Šiam darbui taip pat mėnulio fazė esanti reikšminga: kad atolas gerai atželtų, šienaujama per jauną [2]. O štai vasarvidžiu laikomos Joninės. Iki tos svarbios datos reiktų pasirinkti vaistažolių. Pumpurus, žiedus, lapus rinkdavo prieš pat mėnulio pilnatį [1, 4], šaknis – prieš jaunatį [4]. Vaikams sakydavo, kad Joninių rytą saulė tekėdama šokanti [5]. Šios šventės tradicija Sintautų apylinkėse buvo beišnykstanti, senosios apeigos teišliko aidu – tikėjimu raganų burtais ir rasos savybių sureikšminimu. Manoma, kad vidurvasario rasa ypatinga: ji gydanti reumatą [6], raukšles nuo veido lyginanti [6], ja tepdavo visokius spuogus, dedervines [5]. Rasa gydydavo ir suskirdusias, sutrūkinėjusias bei skaudančias kojas; pasivaikščiojus rasoje mažėja jų prakaitavimas [4]. Mergos rugių rasa prausdavosi, nes ji „skaistina“ veidą [6]. Jausmingai ir gražiai pasakoma: „Rasos lašelis – saulės ašara“ [7].

Piemenukai žinodavo, kad trumpiausias šešėlis yra vidurdienį [1, 6]. Jei savo šešėlį peržengia – gyvulius laikas varyti namo pietų [3, 5]. Į Sintautus nuvažiaavę žmonės laiką maždaug nuspėdavo pagal bažnyčios bokšto šešėlio kryptį [5]. Vaikams drausdavo į saulę rodyti pirštu, pagąsdindami, kad jis nudžius. Taigi mitinė sąmonė saulei buvo priskyrusi dideles gamtos ir žmogaus darbų globos galias. Saulei nusileidus, suaktyvėjanti negatyvioji mitinių būtybių veikla.

Po saulės laidos būdavo draudžiama dirbti; šis paprotys turi neabejotiną mitologinę reikšmę. Tačiau kiaušinius perėjimui sudėti „po kurka“ – tai labai tinkamas metas. Jie gerai skils, viščiukai bus „nebambuoti“ [2]. Dar labai įdomus ir retas tikėjimas, kad po saulės laidos negalima šluotražio deginti, – antraip vėją prisišauksi [5].

Per Septynis brolius miegančius, liepos 10-ąją, būtinai turi palyti, antraip derlius bus menkas [4, 6]. Liepa karšta – sausis šaltas [5]. Su javapjūtės pradžia ir vasaros viduriu būdavo siejamos šv. Onos vardinės, liepos 26-oji [1, 4, 7]. Patarlė sako: „Šventa Ona – gera žmona, duoda duonos ir smetonos.“ Tačiau dėl oro sąlygų darbas gali ir suvėlinti, nes jaunam mėnuliui esant prasidėjęs lietus ilgai nesiliauja [6]. Kaip tuomet laukiama vaivorykštės pasirodant! Sintautų apylinkėse ji vadinama laumės, arba vaivos, juosta [6]. Lyja todėl, kad ji vandenį gerianti iš jūros [5].

Ne kartą paminėjus darbų atodairas mėnuliui, reikia pažymėti, kad jo fizių poveikį žmogus pastebėjo jau laukinės gamtos reiškiniuose. Jaunam mėnuliui esant geriau dygsta grybai, o delčioje labai kirmija [3]. Žvejai žinojo, kad žuvis neršia esant jaunam mėnuliui [3]. Jaunatis laikyta negeru laiku darbams pradėti, o tokios naktys vadintos tamsiomis ar tuščiomis [6]. Iš gyvosios gamtos stebėjimų bei ūkininkavimo ilgametės patirties bus kilęs ir šio nakties dangaus šviesulio mitologizavimas. Neomenijos poveikis apskritai yra pozityvus; sudėtingiau yra su pilnatis vertinimu; joje atrandami labai skirtingais laikmečiais susidarę vaizdiniai. Sintautų apylinkių žmonės sakydavo, kad mėnulio pilnatyje matosi žmogaus veidas ar „merga su naščiais“ [2, 5]. Šie antropomorfiniai vaizdiniai yra kilę iš senosios baltų religijos mitologemų. Sakmėse Mėnulis priglobia skriaudžiamą, persekiojamą našlaitę, pasiūstą vandens atnešti. Vėl į archaišką gražina draudimas vaikams rodyti pirštu į mėnulį. Sakoma, kad reikia rodyti tik „veidu“ [6]. Miegančius vaikus saugodavo nuo pilnatis šviesos, manant, kad jie gali susirgti „mėnulio liga“ – pradėti vaikščioti naktimis, tapti nervingais ar net lunatikais [1, 3, 6]. Ypač mėnesiena pavojinga vaikui, kol jis nepradeda kalbėti [5]. Negalima ir vaiko vystyklų išdžiaustyti mėnesienoje; gąsdindavosi, kad tada vaiką „laumės nusineš“ – paskęs [6].

Gamtos reiškinių sąsajų su mėnulio fazėmis taisyklės similitinės magijos principu perkeliama ir į socialinį gyvenimą. Vestuves patartina kelti per jauną. Sakoma, tada pora bus laiminga ir turės daug vaikų [7]. Todėl ir trobesius pradėdavo statyti pilnatyje [1].

## Rudens ir žiemos darbai

Jeigu paukščiai skuba išskristi, reikia paskubėti su rudens darbais. Paukščiai anksti susiruošia į kelionę – bus ankstyvas ruduo, greit užšals. Jei šermukšnių uogų pamiškėse labai daug, bus šlapias ruduo. Bulvių gero derliaus tuomet tikėtis neverta [5]. Šaltą ir gilią žiemą pranašaujantis gausus riešutų ir menkas grybų derlius [6].

Rudenį mėnulio išvaizdą žmonės stebėdavo, ruošdami maisto atsargas žiemai. Skerdžiant kiaulę, reiktų žiūrėti, kad būtų mėnulio delčia, tada gerai rūkyta mėsa laikysis [2, 4, 7]. Kirminai negadina lašinių „pėtnyčioje“ skeristos kiaulės [5]. Jei kiaulės kasa lygi, ateinanti žiema bus be šalčių, jei nelygi – sniego daug [5]. Kopūstus ir agurkus šeiminkės raugdavo pilnaty [2].

Paskutinė rudens šventė – Šventas Martynas, lapkričio 11 d. [1, 7]. O žiemos piktieji mėnesiai prasideda nuo Švento Andriejaus, lapkričio 30 d. [1]. Tos dienos apeigų liaudies atmintis neišsaugojo, tačiau datos sureikšminimas išliko, tiesa, dabar siejamas su advento pradžia [1]. O apylinkėse paplitęs priežodis „*Mikalojus kala – Kalėdos zalatija*“ kalba apie kontrastingus gruodžio orus – šalta mėnesio pradžia lemia šiltą, malonią pabaigą [3, 5]. Pastebima, kad mėnulis žiemą eina „saulės vasaros keliu“ [2].

Vyrų žiemos darbas – medžius nusikirsti statyboms. Tam darbui būtina reikia sulaukti delčios [2, 5, 6]. Žiemą kaimo žmogui apskritai mažiau darbų, daugiau to laiko galima skirti sau. Merginos plaukus pasikirpdavo, tik kai jaunas



mėnulis [2, 4, 6]. Sakydavo, stipresni ir greičiau ataugo. O pleiskanai naikinant, išsiplauti galvą reikia delčioje [6].

Žiemos orų permainos ženklai gamtoje tokie: prieš šaltį varnos tupi medžių viršūnėse, dūmai kyli stačiai viršun [3, 7], vištos ant laktų aukštai sutūpusios [4], labai žvaigždėtas dangus [6], žvaigždės mirga [3]. Nesunku atspėti atodrėkį: akmenys apšerkšnija [4], varnos vaikšto ant sniego [3, 6]. Atodrėkį pranašauja sniegenos, pasirodžiusios prie namų, ir prie eketės besisukinėjančios žuvys [5]. Prieš atodrėkį, žiūrint į mišką tolumoje, jis atrodo mėlynas [1, 7].

Pažiūrėję į gilų žiemos dangų, zanavykai pasakydavo – kiekvienas žmogus turi savo žvaigždę: „*Krinta žvaigždė – kažkur miršta žmogus...*“ Dažnas šių apylinkių gyventojas danguje skiria pagrindinius žvaigždynus, įvardija Paukščių Taką [2, 6]. Žinomiausi – Grigo, arba Grižulio, Ratai, Sietynas, Septyni Šienpjoviai [2, 3, 6]. Tarp žvaigždžių paminimos Vakarinė ir Aušrinė [3, 6]. Žvaigždžių žinojimas kitados padėdavo nepaklysti nakties metu. Štai į Kauno turgų arkliais važiuojant teisinga kryptis – išilgai Paukščių Tako [2].

Darbų ir švenčių rato derinimas su gamtos reiškiniais, valdomais periodinio dangaus šviesulių judėjimo, suponuodavo ciklinę laiko sampratą, labai būdingą ir kitiems žemdirbiškos kultūros etnosams. Sintautų apylinkių žmonių atmintyje tokia tradicinė nuostata tebėra gana ryški, net nepaisant šiuolaikinio gyvenimo kultūrinių įtakų.

## Išvados

Kolektyvinė kaimo žmonių atmintis atspindi labai giliai žemdirbiškojo etnoso patirtį, kurioje galima išvelgti tiek archajiškojo mėnulio kalendoriaus relikтус, tiek vėliau susiformavusių sezoninių darbų ciklą agrarinės magijos elementus. Mėnulio fazių įtakos agrokultūrai žinios priskirtinos praktinės etnožinijos sričiai; tikėjimai mėnulio poveikiu žmogaus gyvenimo įvykiams priskirtini similinei magijai; kartu tai yra išsisknijusio tradicinėje kultūroje paralelizmo tarp gamtos reiškinų ir žmogaus gyvenimo įvykių išraiška. Sintautų apylinkių žmonių atmintyje tebėra gana ryški tradicinė ciklinė laiko samprata, labai būdinga žemdirbiškos kultūros etnosams.

## Pateikėjai:

1. Budreckienė Danutė, gim. 1926 m. Sintautuosė.
2. Dumčius Vincas, gim. 1921 m. Kušlikų k.
3. Endzelis Jurgis, gim. 1925 m. Giedrūčių k.
4. Jokūbaitis Jonas, gim. 1916 m. Šilgalių k.
5. Karalienė Ona Teresė, gim. 1935 m. Vilkeliškių k.
6. Skaisgirienė Danutė, gim. 1926 m. Išdagų k.
7. Žemaitaitienė Birutė, gim. 1921 m. Nartų k.

## Sintautiškių gerasis namas

Vingaudas Baltrušaitis

Suvalkijos regione bei Mažojoje Lietuvoje esminiai gyvenamųjų namų pokyčiai vyko XIX a. keliantis į vienkiemius. Dauguma buvusių viengalių namų buvo pertvarkomi į dvigalius arba statomi nauji jau dvigaliai. Materialus gyvenimas gerėjo, tačiau senosios gyvenamos patirtis nyko. XX a. Antrasis pasaulinis karas, pokaris, tremtys, sovietizacija, kolektyvizacija, melioracija dar labiau pagreitino paveldo praradimą. Mažai belikę senųjų trobesių, beveik neišliko ir senieji baldai.

1987 m. per VU kraštotyriminkų ramuvos ekspediciją Sintautų apylinkėse pavyko užfiksuoti tik tai, kas dar tuo metu buvo likę iš turtingo paveldo.

Straipsnio tikslas – pakomentuoti užfiksuotą medžiagą. Nykstantį paveldą fiksavo – piešė, matavo, braižė, fotografavo – Dailės instituto Kauno fakulteto studentai, vadovaujami Lietuvos liaudies buities muziejaus darbuotojų R. Antipovo, V. Baltrušaičio, E. J. Morkūno ir J. Samulionytės.

Sintautų valsčiuje, kaip ir visame Suvalkijos regione ir Mažojoje Lietuvoje, gyvenamasis namas vadinamas *stuba*. Gilioje senovėje tradicinėje viengalėje *stuboje* būta tik dviejų patalpų: *stubos* ir didelės priemenės.

XIX a. trijų patalpų. Pusę pastato užėmė skuba, viengalė *stuba*, kitoje pusėje, pertvertoje kapitaline siena pusiau, priekyje buvo priemenė, o už jos – virtuvė, iki XX a. pradžios vadinta *kuchnia*.

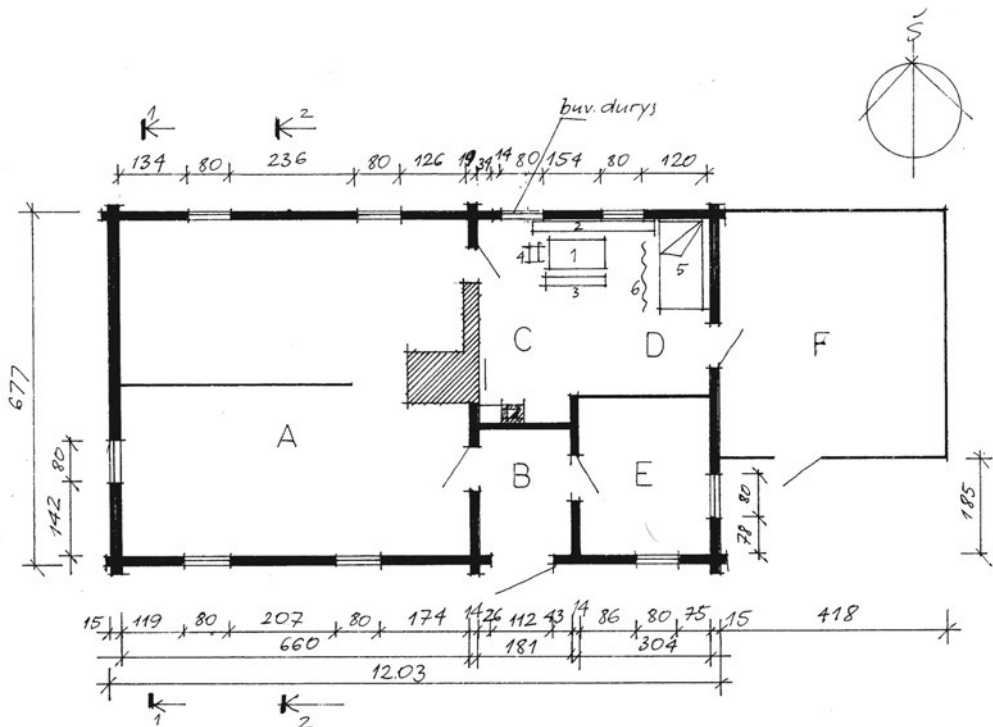

1 pav. Gyvenamojo namo, statyto XIX a. 2-ojoje pusėje, planas. Gaisrių k. Braižė Dovilė Sabaliauskienė

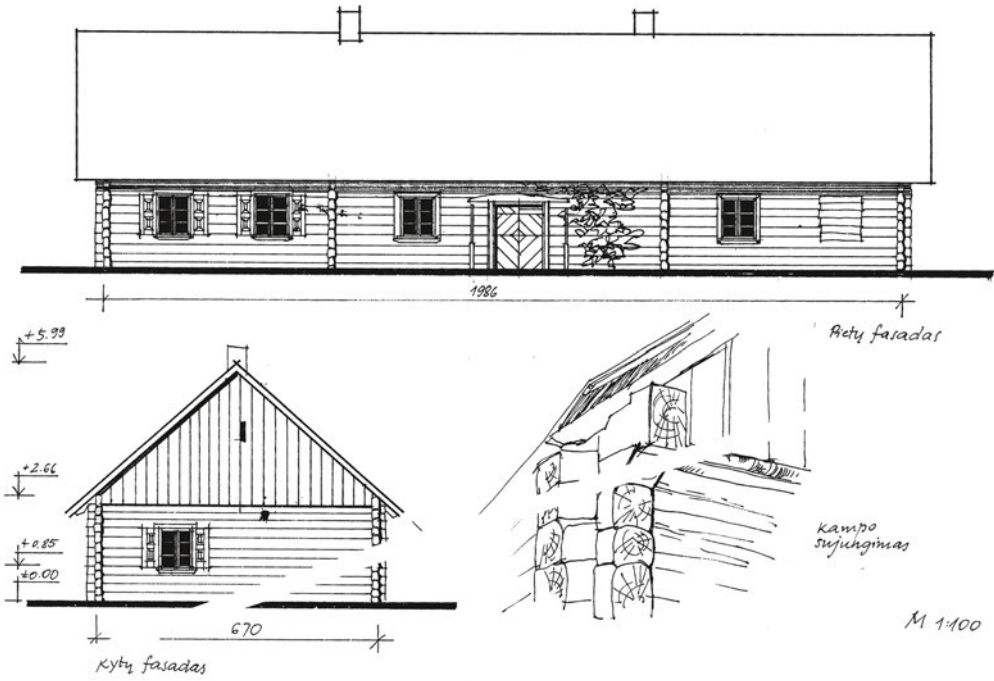

2 pav. Gyvenamojo namo, statyto apie 1900 m., fasadas. Voverių k. Braižė D. Sabaliauskienė

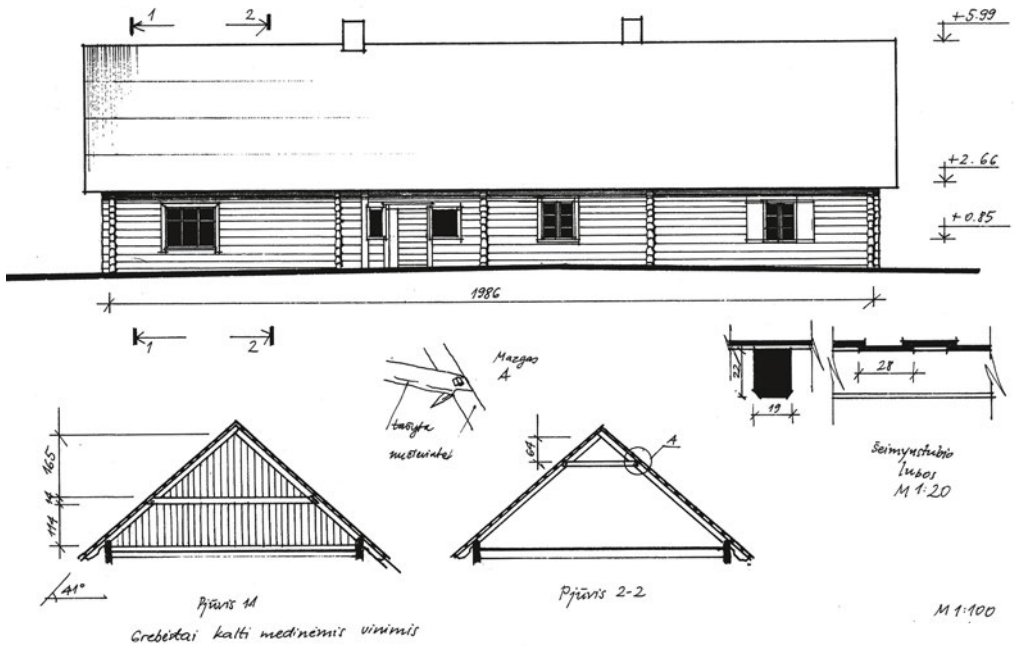

3 pav. Gyvenamojo namo, statyto apie 1930 m., fasadas, pjūvis, fragmentai. Voverių k. Braižė D. Sabaliauskienė

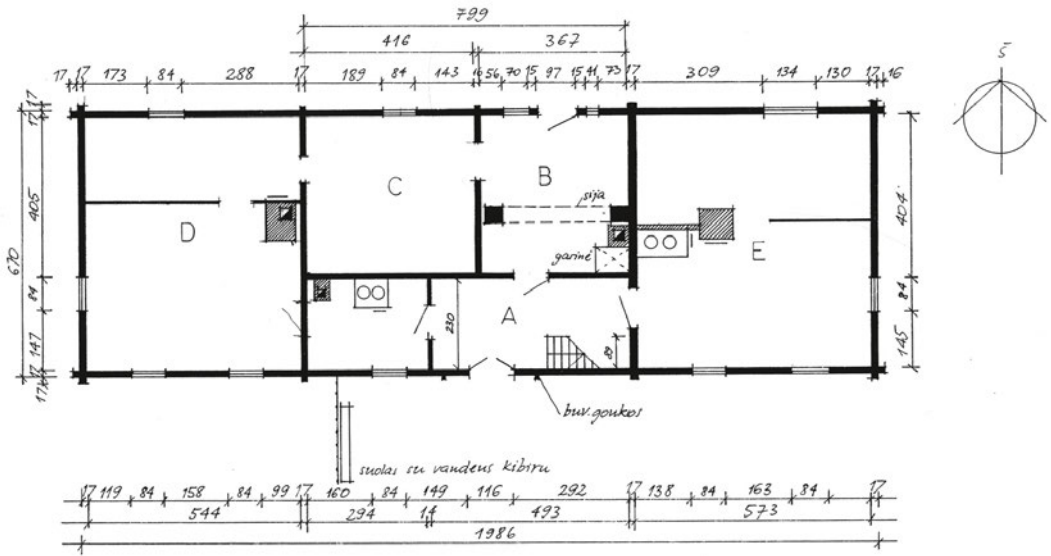

4 pav. Gyvenamojo namo, statyto apie 1900 m., planas. Voverių k. Braižė D. Sabaliauskienė

Brėžinyje (1 pav.) matome viengalio namo konstrukciją. Šis gyvenamasis namas statytas XIX a. antrojoje pusėje. Tai vienas seniausių užfiksuotų pastatų. Namas buvęs be pamatų, jų vietoje ažuolinės trinkos (*kaladės*) – šonuose po penkias, galuose po dvi. Name keturios patalpos. Pagrindinė patalpa – *stuba* (A). Vėliau joje paprasta pertvara atitverta *stubutė* – patalpa miegoti. Priemenė visai nedidelė, nuo XX a. pradžios vadinama *buteliu*, *butu* (B). Žodis *butelis* rodo patalpos dydį. Už priemenės – virtuvė (C–D), seniau vadinta *kuchnia*. Gražiausia namų patalpa *stubelė* (E) ne tradicinėje vietoje. Čia tai tradicinės priemenės dalis. Senoji priemenė buvo didelė. Priestatas (F) pastatytas gerokai vėliau.

Pateiktame brėžinyje matyti, kad jau XIX a. antrojoje pusėje mėginta padidinti viengalio namo vidaus patalpų skaičių.

Nuo XIX a. pabaigos tirtoje teritorijoje vyravo dvigaliai namai. Vienas geriausiai išlikusių tokių dvigalių namų – apie 1900 m. Voverių kaime. Orentų statytas namas (2–4 pav.). Namų langai šešių stiklų (*šešiarūčiai*). Tik vienas langas *stubutėje* (3 pav.) labai didelis (134 cm pločio), tikriausiai išdidintas vėliau, remontuojant namą. Didesnis langas *stubutėje* reikalingas, nes tai vienintelis langas toje patalpoje (4 pav.). Kiti namo langai 84 cm pločio. Seklyčios, vadintos *pongaliu*, langai uždaromi dekoratyviomis langinėmis. Pastačius namą, langinės buvę prie visų langų, kaip ir beveik visuose XX a. pradžios gyvenamuosiuose namuose. Vėliau, apie XX a. III dešimtmečio pabaigą, plintant langų užuolaidoms, langinės jau ne visur naudojamos.

Apie 1900 metus vyravo vožtinės lubos, t. y. sudėtos virš sijų (*balkių*). XX a. II dešimtmečio pabaigoje ima plisti dedamos po sijomis lubos iš sandariai suleistų lentų (*špuntuotos lubos*): vienos lentos briaunoje išilgai išpjaunamas įlaidas (iškyša), o kitos lentos briaunoje – griovelis ir tada lentos glaudžiai sušliejamos. Toks lentų paruošimas (*špuntavimas*) žymiai sudėtingesnis.

Trečiame brėžinyje užfiksuotoje detalėje nurodyta, kad *šeimynstubėje* (didžiojoje pertvertos *stubos* dalyje) buvo vožtinės lubos. Tikriausiai tokios buvo visame gyvenamajame name. Gal tik *bulvinėje* (4 pav. C) būta juodlubių, t. y. paprastos lentos, sudėtos virš sijų (*balkių*) viena greta kitos. Reikia pastebėti, kad *bulvine* dažniau vadinamas XIX a. II pusėje atsiradęs atskiras pastatas, o patalpa namo viduje bulvėms ir daržovėms laikyti vadinta *grinčiute*, *grinčiuke*. Malonybiniai žodeliai nusako patalpos dydį. XX a. pradžioje gimę pateikėjai tą patalpą vadino *sandėliuku*, rečiau – *kamara*; jų tėvai – *kamara*, seneliai – *grinčia*, *grinčiute*. Daugelis ši pavadinimą pamiršo. *Grinčia* buvusi tik XIX šimtmetyje statytuose namuose.

Šio namo vidaus patalpų planelis (4 pav.) atskleidžia daug įdomių detalių. Senųjų šeiminkų Orentų namas vėlesniais metais rekonstruotas – namo viduje pertvertos kai kurios patalpos. Tai išaiškėja lyginant tradicinį to regiono trobų vidaus suplanavimą. Planelyje neišvardytos patalpos šalia priemenės (*buto*) seniau nebuvo. Pastačius namą iš pradžių būta didelės priemenės priešais virtuvę ir bulvinę. Tą akivaizdžiai patvirtina gyvenamojo namo Žalvėderių kaime tyrimai.<sup>1</sup>

Didžiausioje namo patalpoje (*šeimynstubėje*) ir gražiausioje (*pongalyje*, *stubelėje*) pertvarų taip pat nebuvo. Jos vėlesnės, nekapitalinės. *Šeimynstibėje* atitverta anksčiau minėta *stubutė*. Seklyčioje (*pongalyje*, *stubelėje*) už pertvaros buvo *stubelaitė* – švari, svečiams miegoti skirta patalpa.

Labai įdomi virtuvės patalpa (B). Joje, į dešinę nuo durų, būta ugniakuro, vadinamo *kudmentu*. Jis brėžinyje įvardytas *garine*. Kad patalpoje būta atviros ugnies, rodo ir atsargumo priemonės – virtuvė iš vidaus išmūryta nedegtomis plytomis. Virtuvėje buvo ir suplūкта iš molio viryklė, visuotinai vadinama *mašina*.

*Šeimynstubėje* stovėta didžiulės duonkepės krosnies (*duonkepio pečiaus*), skirtos virti, kepti, patalpoms šildyti. Duonkepyje tilpo aštuoni kepalai duonos. Senosios krosnies pakura turėjo būti virtuvėje, o korpusas – *stuboje*. Tą rodo regiono krosnių tyrimai. Krosnies viršaus kraštai dažniausiai iš visų pusių paaukštinti apie 10 cm, kad nenubyrėtų ant krosnies džiovinami grūdai, nes malė tik gerai išdžiūvusius grūdus.

5 ir 6 pav. atskleidžia Pirmojo pasaulinio karo metais statyto namo išorės bei kai kuriuos puošybos elementus. Ne visai tiksliai pavaizduoti langai. Jie šešių stiklų (šešiarūčiai) ir visomis vienodomis stiklų dalimis. Gal proporcijos pakeistos perdurbant langą?

7 ir 8 pav. parodytas gyvenamasis namas iš Bliūkiškių k., statytas 1923 m. Jo langams tinka ankstesnė pastaba – langai *šešiarūčiai*, visos lango *rūtos* vienodos. Namas išsiskiria puošybos detalėmis. Jo turtingumą rodo skardinė stogo danga. Tuo metu skardiniai stogai – retenybė. Visas namas apkaltas lentomis. Gyvenamieji namai lentomis apkalta išore – taip pat to meto retenybė. Dažniau būdavo apkalamas namo frontonas. Minimuose pavyzdžiuose (7, 8 pav.) matome įstiklintą puošnią, uždara verandą (*gonkeles*). Nuorodoje prie brėžinių pažymėta, kad namas priklausė pasiturinčiam vokiečiui Langui. Bet ar tai ne atsikėlėlis iš Mažosios Lietuvos – lietuvininkas, liuteronas? Tokių atsikėlėlių radau tyrinėdamas gretimą savo gimtąją Griškabūdžio apylinkę.

XX a. IV dešimtmečio pabaigoje plinta kompaktiško plano namai. 9 ir

<sup>1</sup> Žr. Baltrušaitis V. XIX amžiaus gyvenamojo namo interjeras, p. ...



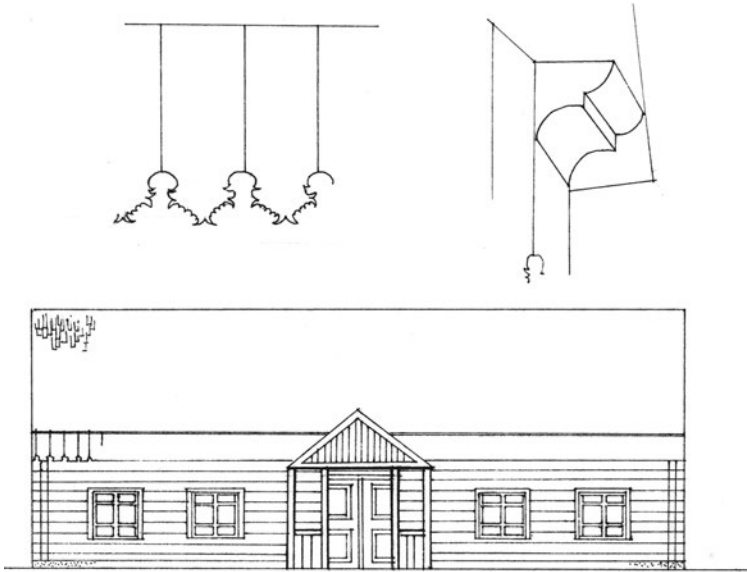

5 pav. Gyvenamojo namo, statyto 1917 m., rytinis fasadas. Gaisrių k. Braižė Auksė Miliauskaitė

10 pav. užfiksuota, kaip tradicinis dvigalis namas virsta kompaktiško plano namu. Namas dar buvo išlikęs. Jame nemaža tradicinių elementų. Namo gale pastatytos *gonkelės* (9 pav.). Nors išlikęs ir įėjimas per namo vidurį. Tuo įėjimu naudojamosi sutinkant svečius. Jie per priemenę (A) (*butą*) įleidžiami į seklyčią (*stubelę*) (B). Už jos *stubelaitė* (C). Name atrandame naują patalpą (E). Tai *stubeliukė* – nešildoma ūkinio podėlio patalpa su durimis tiesiai į virtuvę. Antrasis namo galas (F) – pertvėta *stuba*. Atitvėrta patalpa jau dažnai ir kambariu pavadinama.

Durų raidą akivaizdžiai parodo 14–22 pav. Senosios įėjimo į gyvenamąjį namą durys buvo vienos – dvigubos, puošnios. Geroji, iš išorės matoma, durų pusė įvairi, gražiai sukomponuotomis lentelėmis (14 A pav.), o vidinė – iš priemenės – paprasta, sukalta kalvio darbo vyriais (14 B pav.). Nuo XIX a. pabaigos

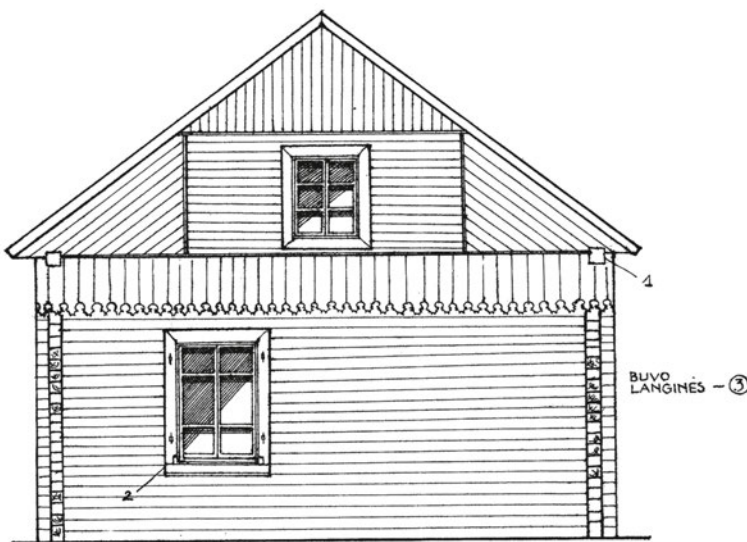

M 1:40

6 pav. Gyvenamojo namo, statyto 1915 m., fasadas. Gaisrių k. Braižė Daiva Šulgaitė

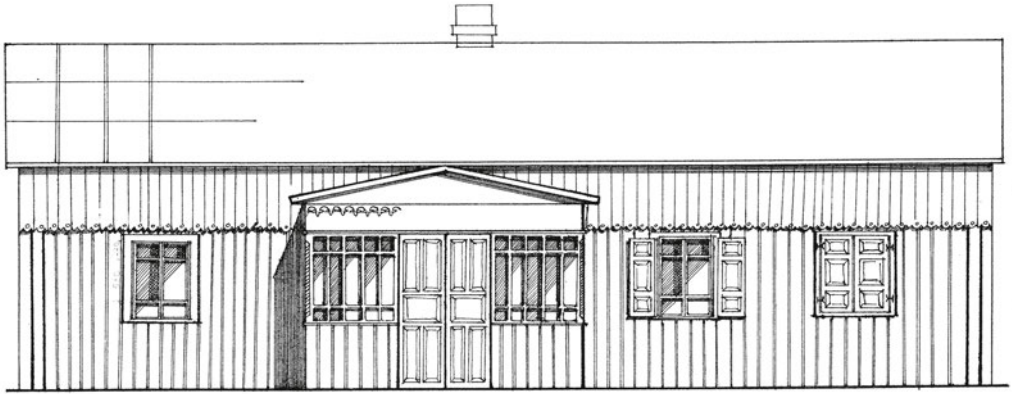

VAKARINIS FASADAS M 1:50

7 pav. 1923 m. statytas gyvenamasis namas. Bliūkiškių k. Braižė D. Šulgaitė

FASADAS IŠ PIETŲ PUSĖS M 1:50

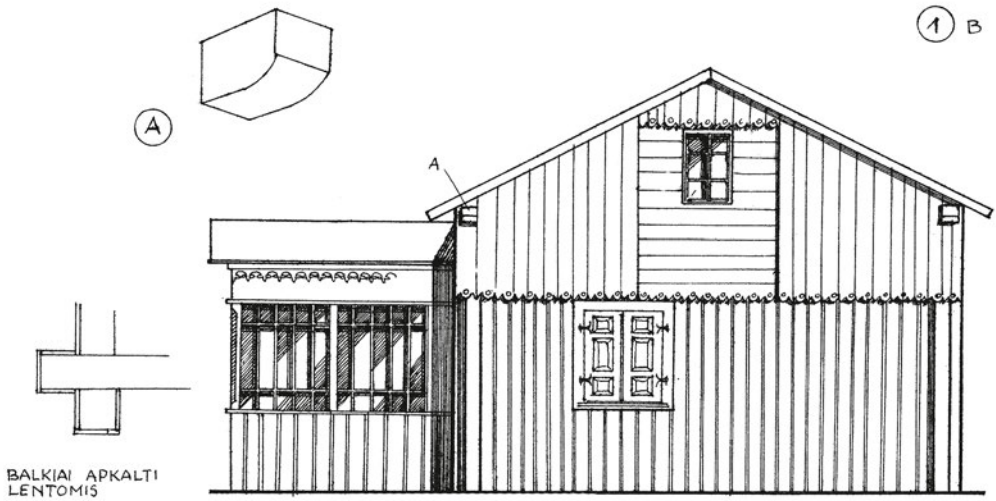

8 pav. Gyvenamojo namo, statyto 1923 m., fasadas iš pietų pusės. Bliūkiškių k. Braižė D. Šulgaitė

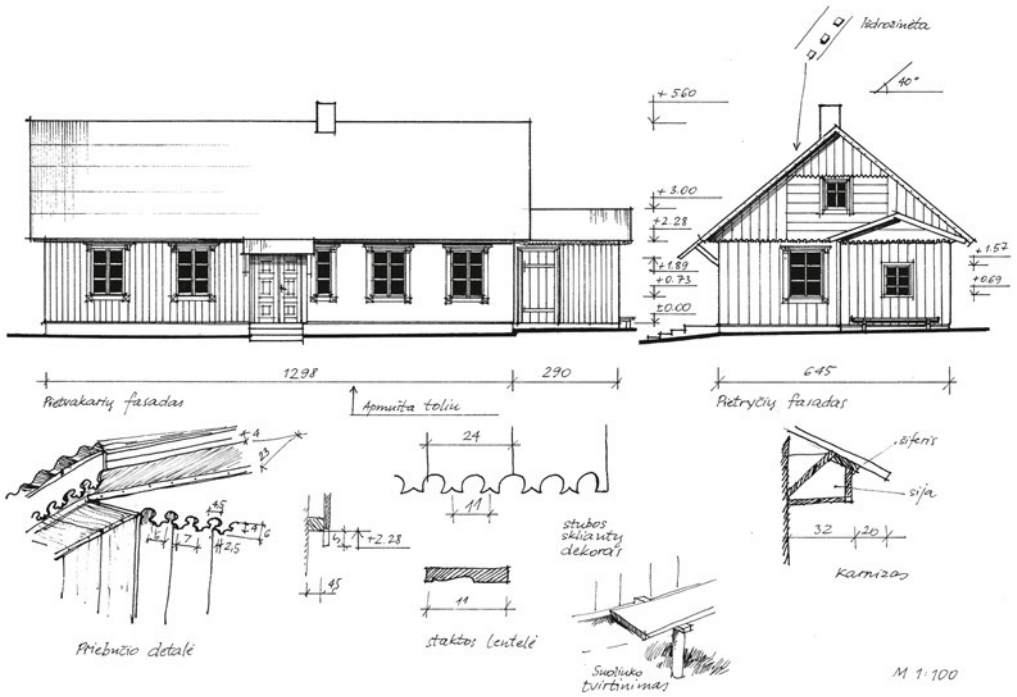

9 pav. Gyvenamojo namo, statyto 1934 m., fasadai ir jų detalės. Kirmiškių k. Braižė D. Sabaliauskienė

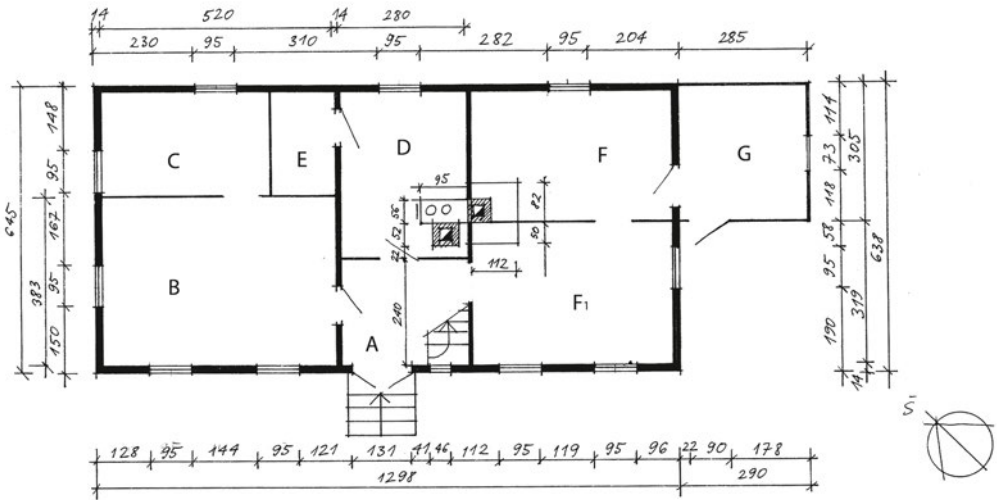

10 pav. Gyvenamojo namo, statyto 1934 m., planas. Kirmiškių k. Braižė D. Sabaliauskienė

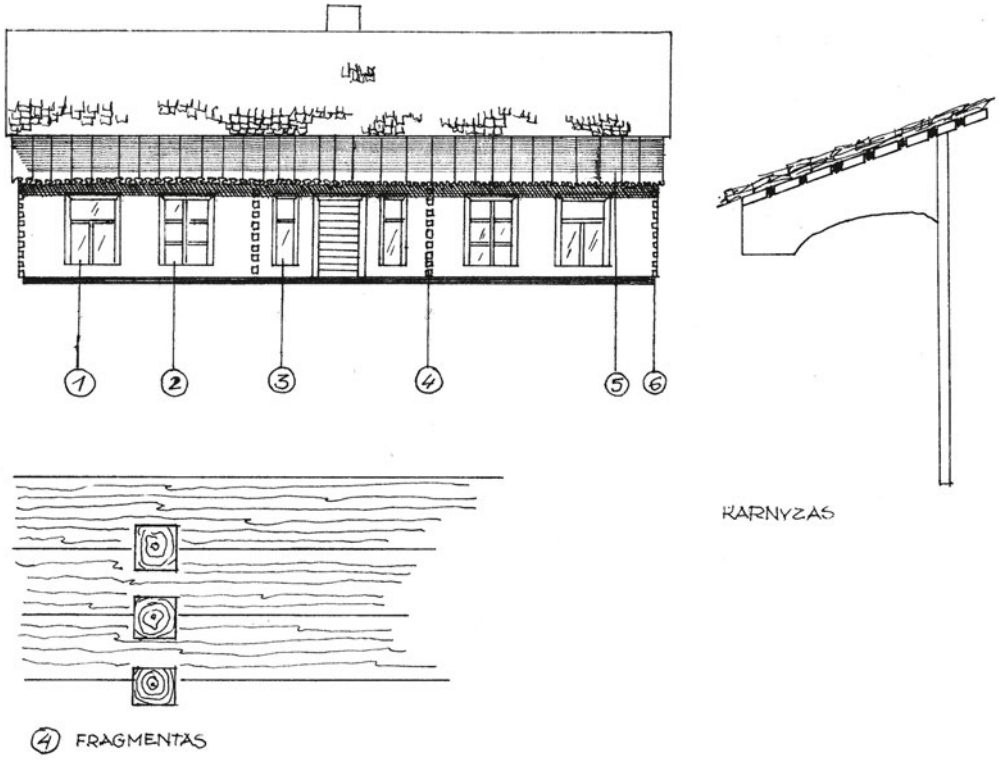

11 pav. Gyvenamojo namo fasadas. Sintautų mstl. Braižė Vilija Mostauskytė

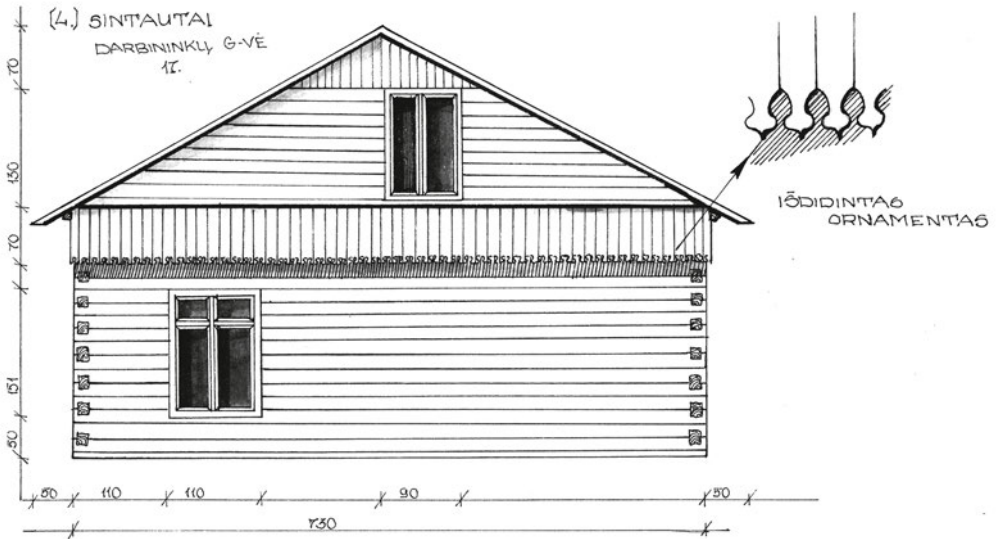

12 pav. Gyvenamojo namo fasadas. Sintautų k. Braižė Gaila Stulgaitytė

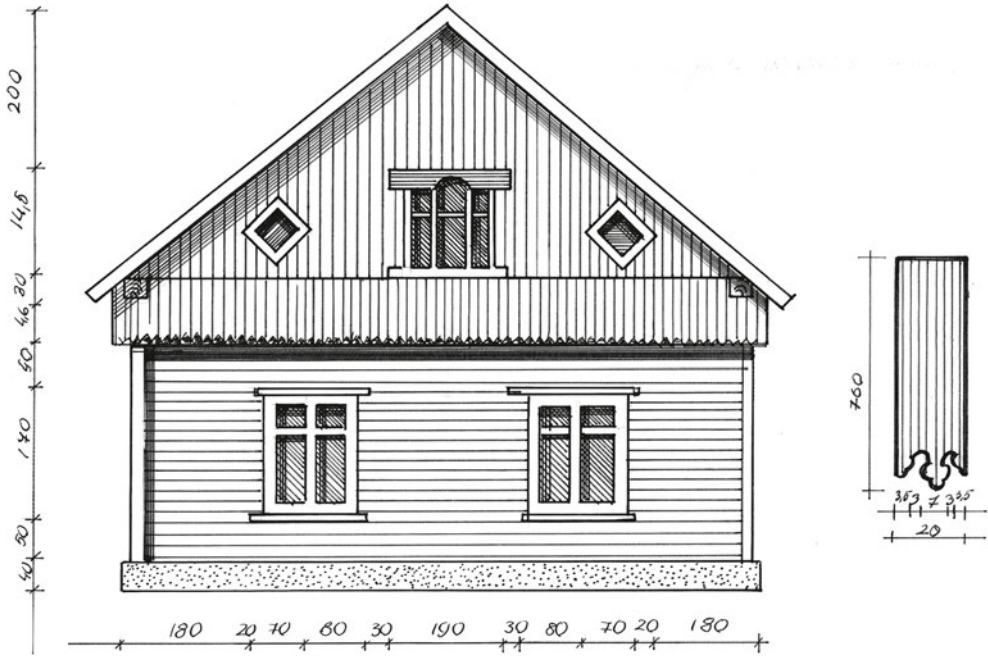

RYTINIS FASADAS M : 1:50

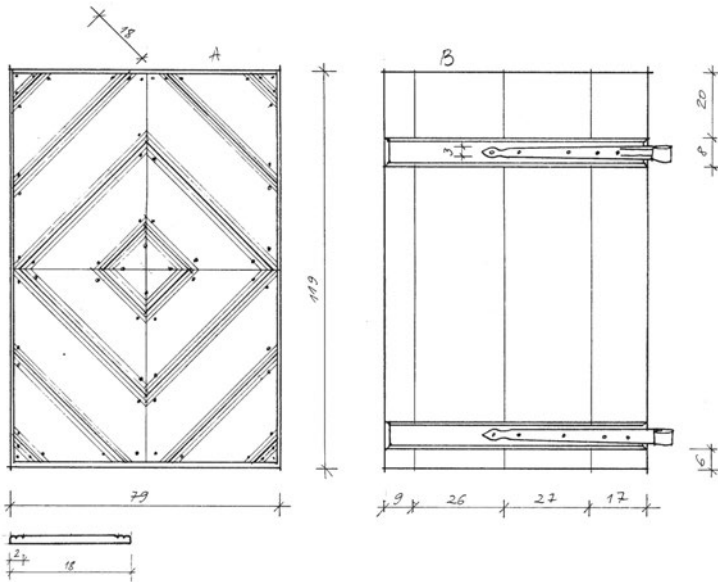

13 pav. Gyvenamojo  
namo rytinis fasadas.  
Sintautų k.  
Braižė Linas  
Aleksandravičius

14 pav. Gyvenamojo  
namo, statyto XIX a.  
2-ojoje pusėje, durys.  
Gaisrių k. Braižė  
D. Sabaliauskienė



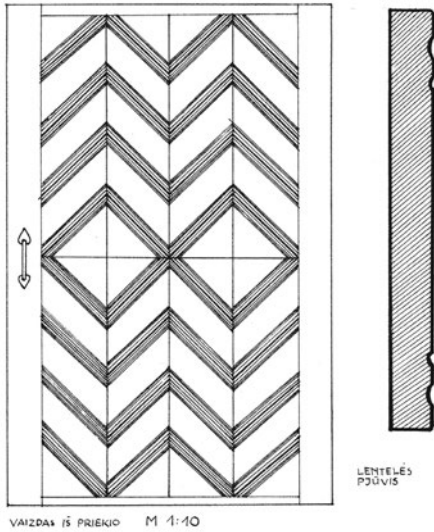

15 pav. Gyvenamojo namo, statyto XIX a., durys. Keturnaujienos k. Braižė D. Šulgaitė

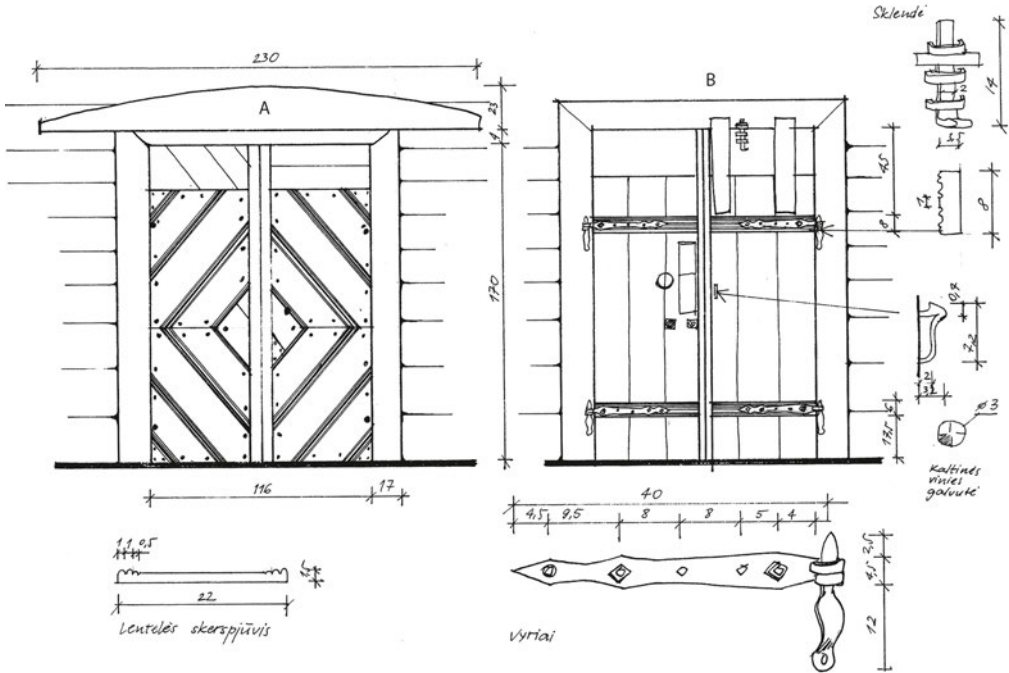

16 pav. Gyvenamojo namo dviverės durys. Voverių k. Braižė D. Sabaliauskienė

plinta gyvenamieji namai su dviverėmis durimis (16 pav.) Durys taip pat puošnios. 1923 m. statyto namo (7 pav.) dviverės durys su išsprūdomis (17 pav.). Vidurinėse išsprūdose puošnūs ornamentai. Dažnai ir gyvenamojo namo vidaus durys būdavo su išsprūdomis (19 pav.).

Sintautų miestelio gyvenamųjų namų durys įvairesnės. Pastebimi ir kaime naudoti variantai (20–21 pav.), bet rastos ir sudėtingos ištiklintu viršumi dviverės vidaus durys (22 pav.). Duryse šešios išsprūdės. Dvi viršutinės ištiklintos.

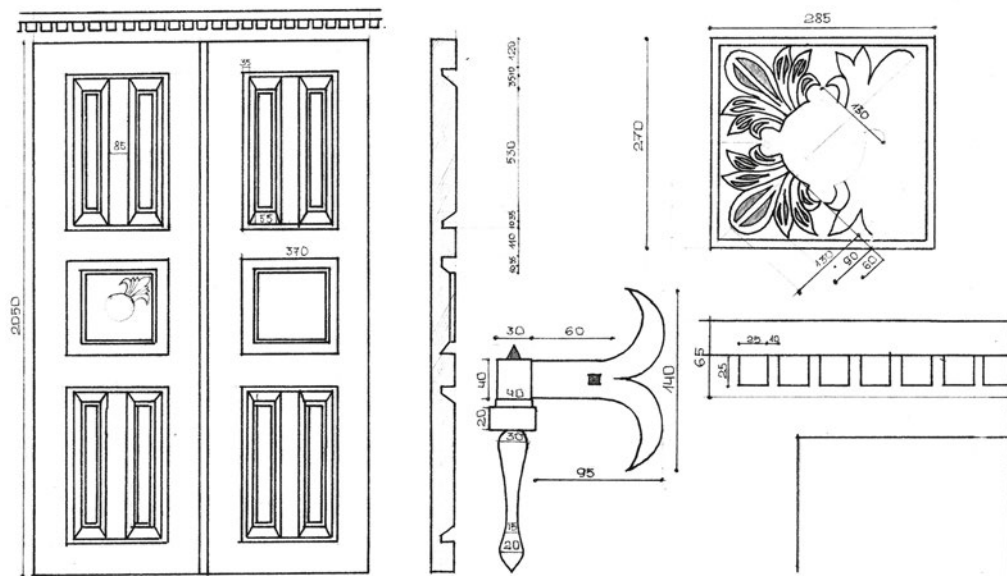

17 pav. Gyvenamojo namo, statyto 1923 m., dvišerės durys su išprūdomis. Bliūkiškių k. Braižė Visata Gaputytė

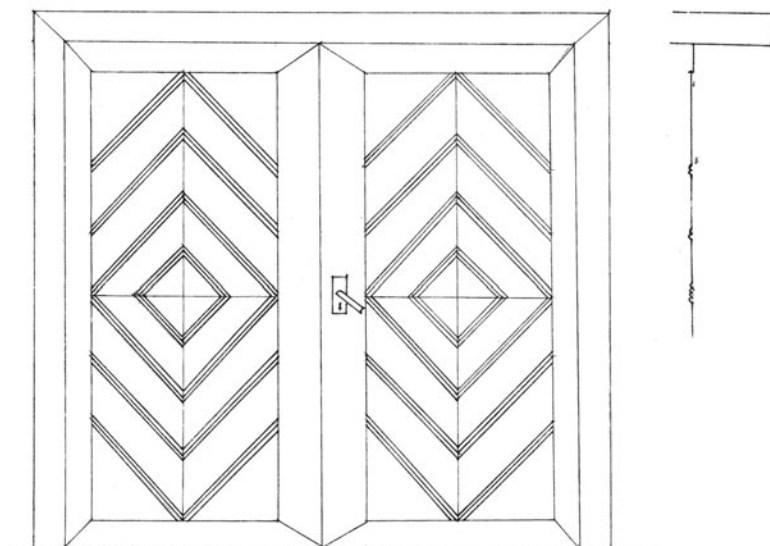

18 pav. Gyvenamojo namo, statyto 1908 m., lauko durys. Voverių k. Braižė A. Miliauskaitė

Interjero brėžiniai atskleidžia baldų raidą. Tą akivaizdžiai matome užfiksuotų stalų brėžiniuose (23–27 pav.). Labai archajiškų stalų tirtoje vietoje nerasta. Vyraavo rėminės konstrukcijos stalai su pakojomis stalo galuose ir šonuose (23 pav.). Retais atvejais pakojos buvo tik galuose. Tada jos sujungiamos viena pakoja ties stalo viduriu.

Senieji stalai buvo su vienu stalčiuimi, vėlesni bent su dviem stalčiais. Seklyčių (*stubelių*) stalai pirmiausia neteko pakojų. Tai įvyko apie XX a. II–III dešimtmečius. *Stubų* stalai iki pat XX a. vidurio buvo su pakojomis. Jau XIX a.

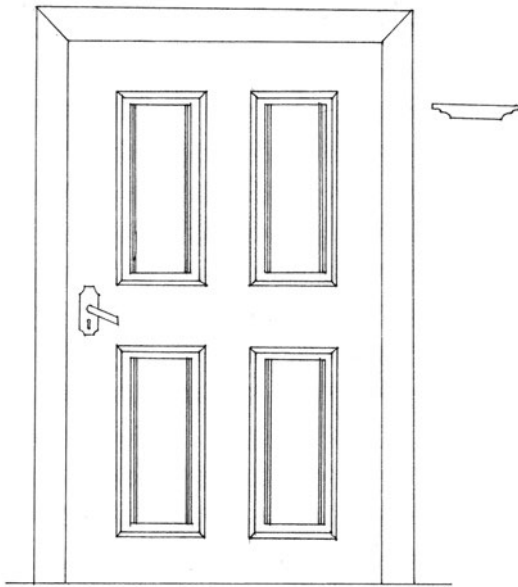

19 pav. Gyvenamojo namo, statyto XIX a. pab., durys iš priebučio į stubą. Gaisrių k. Braižė A. Miliauskaitė

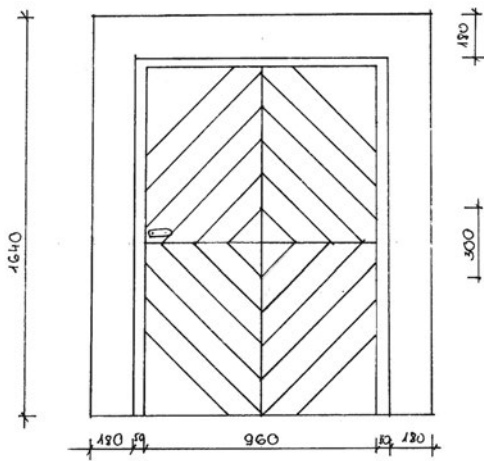

VAIZDAS IŠ PRIEKIO M 1:20

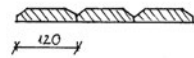

LENTELIŲ PJŪVIS M 1:10

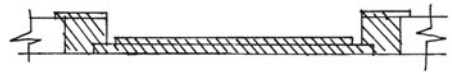

PJŪVIS M 1:20

20 pav. Gyvenamojo namo, statyto po Pirmojo pasaulinio karo, durys. Sintautų mstl. Braižė Solveiga Stadalninkaitė

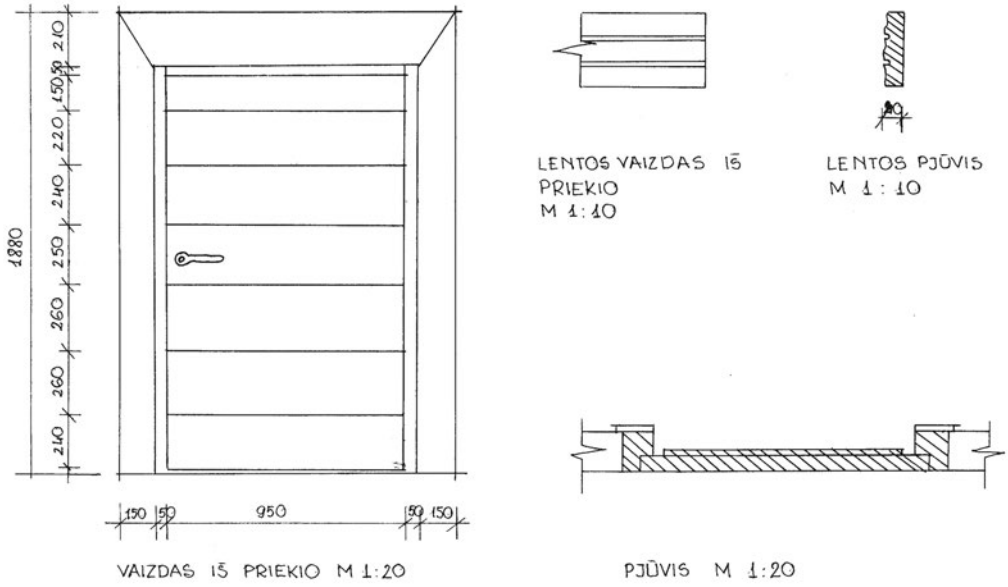

21 pav. Gyvenamojo namo, statyto po Pirmojo pasaulinio karo, durys iš priemenės į kambarį. Sintautų mstl. Braižė S. Stadalninkaitė

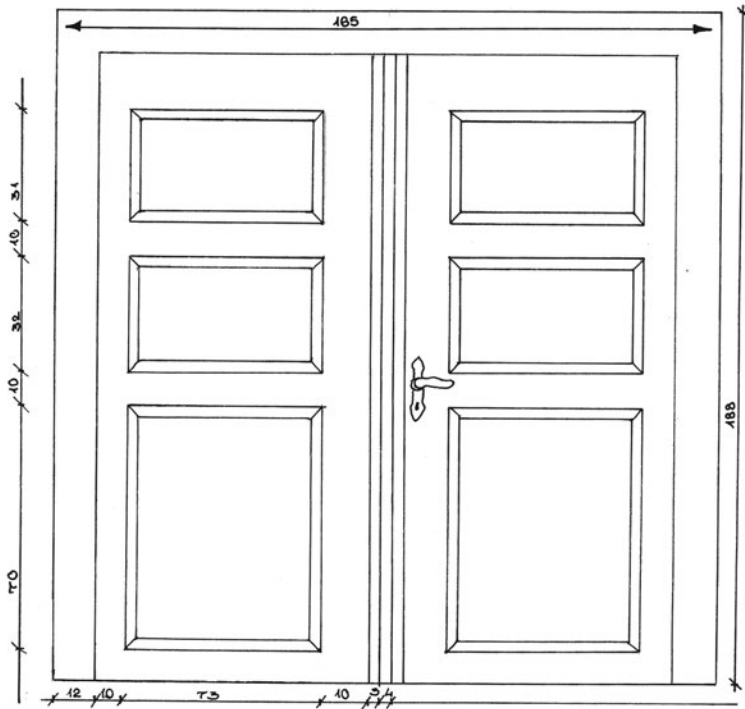

22 pav. Gyvenamojo namo doivėrės vidaus durys įstiklintu viršumi. Sintautų mstl. Braižė G. Stulgaitytė

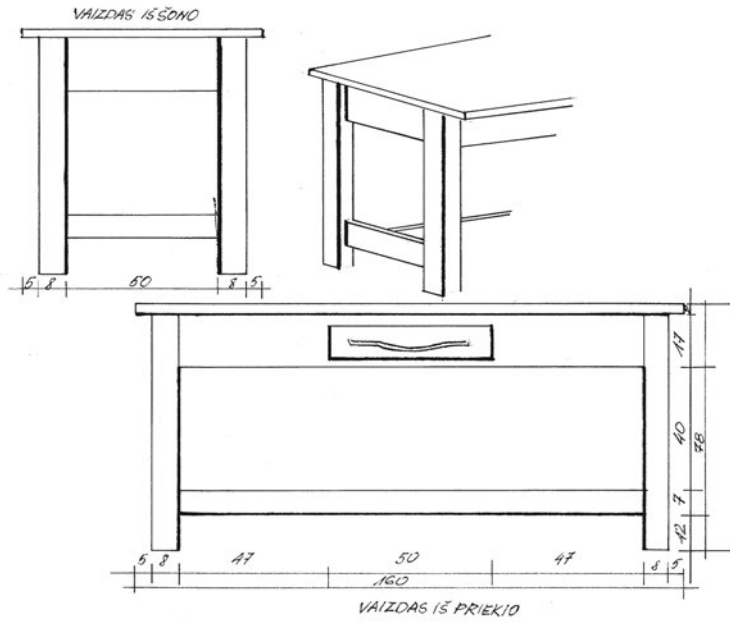

23 pav. Stalas.  
XIX a. vid. Sintautų  
mstl. Braižė Laura  
Bomblauskienė

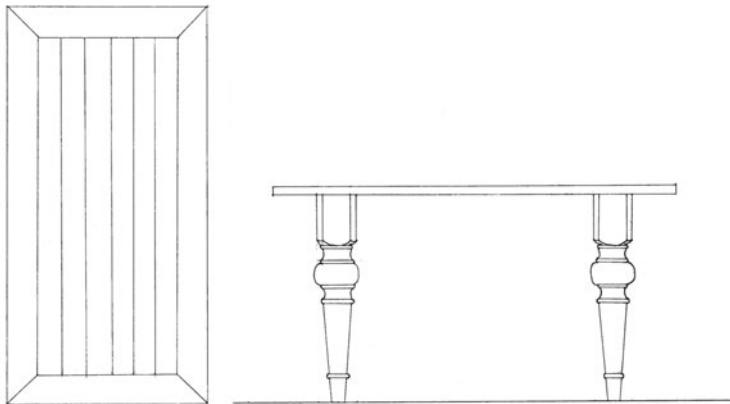

24 pav. Stalas.  
XIX a. pab.  
Santakų k. Braižė  
A. Miliauskaitė

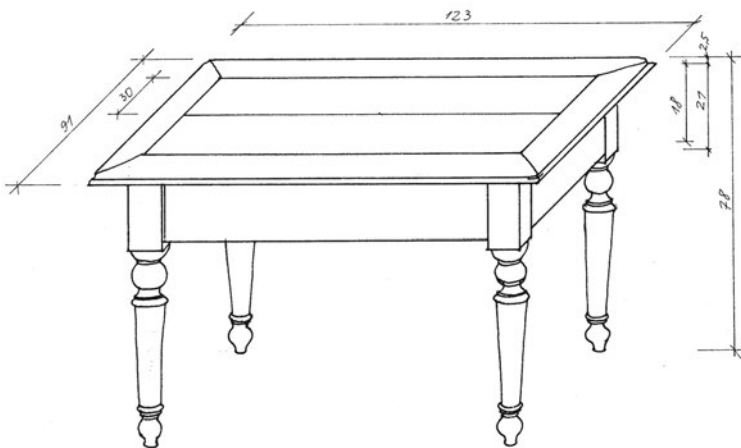

25 pav. Stalas.  
XIX a. pr.  
Kirmiškių k. Braižė  
D. Sabaliauskienė



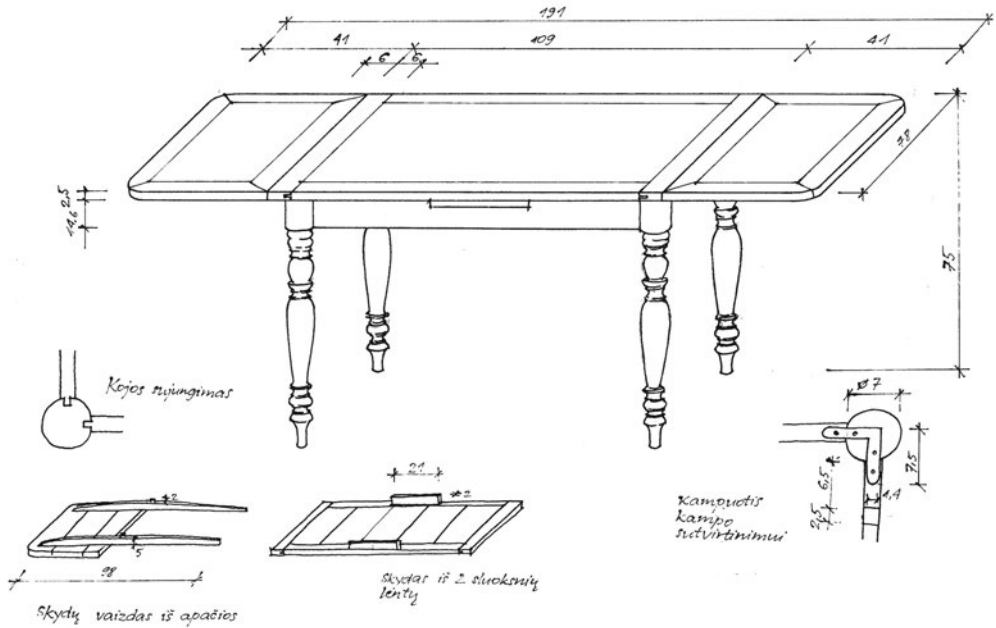

26 pav. Stalas. Kirmiškų k. Braižė D. Sabaliauskienė

pab. plinta stalai tekintomis kojomis (24 pav.). Apie XX a. III dešimtmetį atsirado pailginamų stalų (26 pav.). Panašiu metu, pirmiausia Sintautų miestelyje, atsirado apvalių stalų. Jie irgi dažniausiai pailginami. Sintautuose pirmiausia paplinta ir įvairių formų bei dydžių stalieliai gėlėms, radijo aparatui, knygoms bei laikraščiams padėti, arbatai gerti. Vieną iš netradicinių stalų pateikiame 27 pav.

Archajiškų sėdėti skirtų baldų taip pat nerasta. Senieji suolai stora, plačia, masyvia sėdimąja lenta, padėta ant dviejų trijų trinkų (*kaladžių*) buvo naudojami trobose su plūkta molio asla. Tirtroje apylinkėje gyvenamųjų patalpų molio aslos išnyko XIX a. antrojoje pusėje. Masyviusius pasieninius suolus pakeitė lengvesni, gražūs kilnojami suolai lentinėmis išpjaustinėtomis kojomis (*zaslanai*) (28–30 pav.). Retais atvejais šie suolai buvo su atlošu. Miestelio butyje atsirado suolų su atlošu,

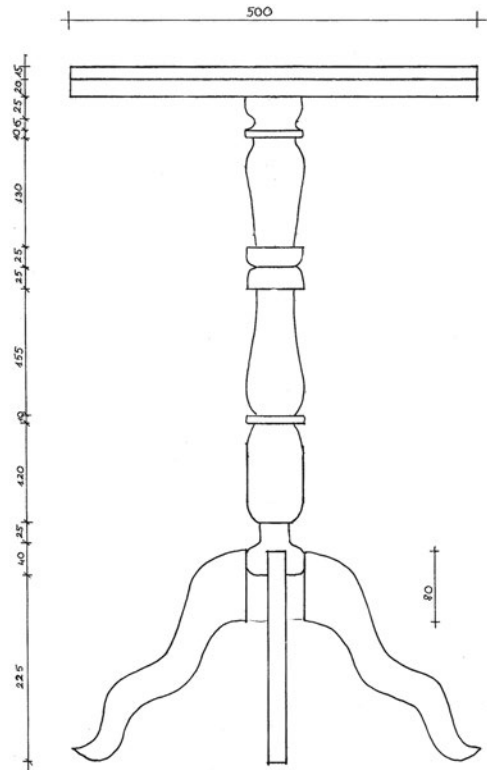

27 pav. Staliukas. Sintautų mstl. Braižė S. Stadalninkaitė

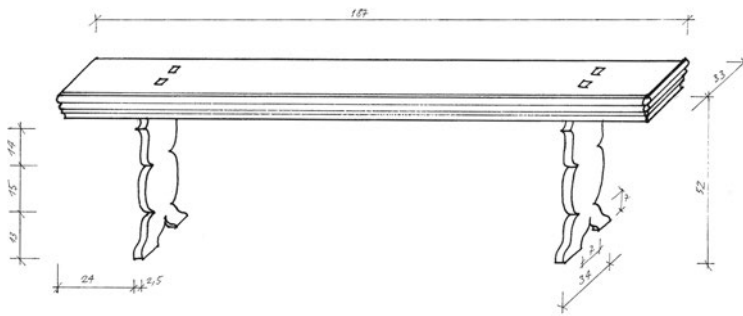

28 pav. Suolas.  
Kirmiškių k. Braižė  
D. Sabaliauskienė

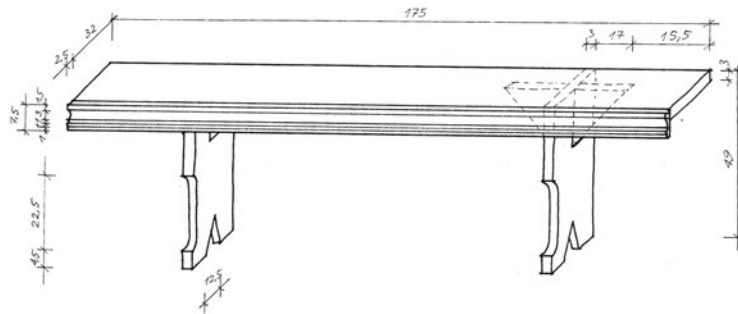

29 pav. Suolas.  
1929 m. Kirmiškių k.  
Braižė  
D. Sabaliauskienė

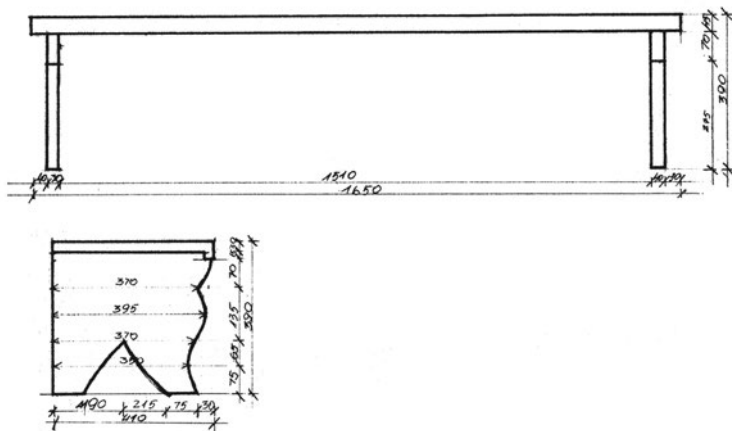

30 pav. Suolas.  
Sintautų mstl. Braižė  
V. Mostauskytė

pagamintų iš metalo ir medžio, ypač tinkamų sėdėti lauke (31 pav.). Buvo ir masyvių medinių suolų su galinėmis atramomis arba ir su atlošu, ir su galinėmis atramomis. Juos vadino *šliobonkėmis* (vok. *Schlaf* – miegas, *Bank* – suolas). Kai kurios *šliobonkės* paplatinamos. Tai buvo savotiškas sofas-lovos pirmtakas.

Sėdėta ne vien ant suolų. Jau XX a. pradžioje ne tik Sintautų miestelyje, bet ir kaimuose plito kėdės – tiek su atlošais, tiek be atlošų. XX a. pr. daugiausia naudotos kėdės su atlošu, kurio profiliuota lenta primena smuiką (32 pav.). Todėl tokios kėdės vadinamos *smuikinio tipo* kėdėmis. Kėdžių sėdynė netaisyklingos formos. Kojos pagalinės, daugiakampio formos, perkaltos per sėdynės lentą. Sėdynės apačioje pritvirtintos dvi medžio juostos. Labai puošnus atlošas, dažniausiai su širdies formos išpjova viršuje. XX a. II–III dešimtmečiais išplito rėminės konstrukcijos kėdės su atlošais (33, 34 pav.). Truputį vėliau atsiradę fabriko gamybos

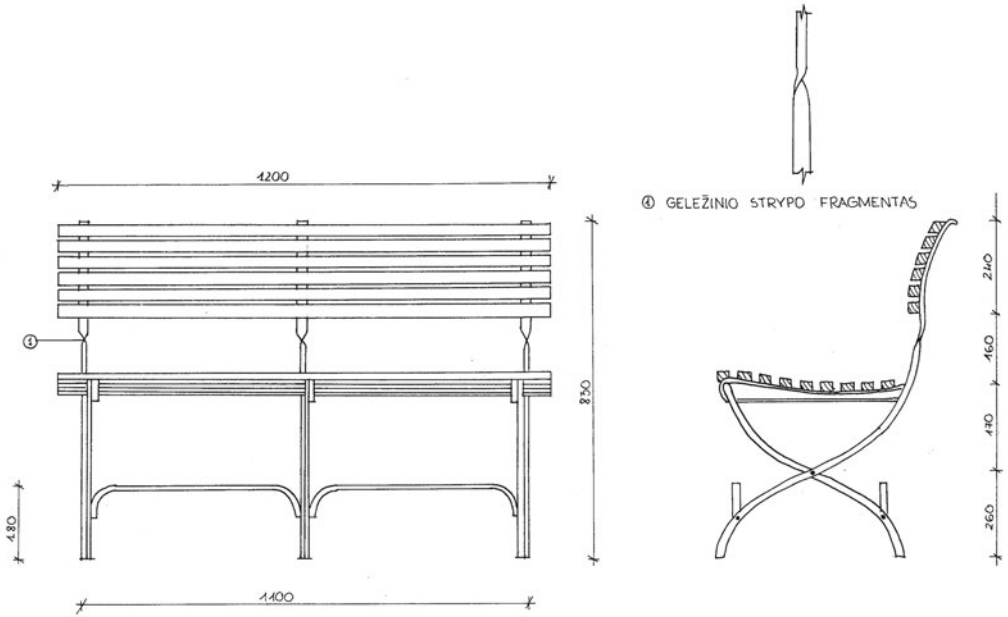

31 pav. Suolelis. Sintautų mstl. Braižė S. Stadalninkaitė

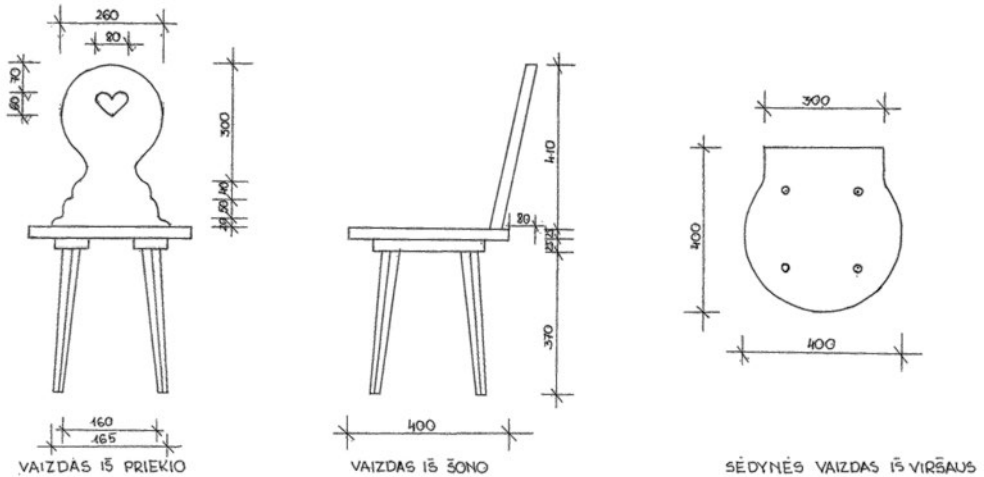

31 pav. Suolelis. Sintautų mstl. Braižė S. Stadalninkaitė

kėdės (35 pav.) pirmiausia plito Sintautų miestelyje. Panašiu laiku plito ir rėminės konstrukcijos kėdės be atlošų (*taburetkės*). Kaime populiariesnės buvo įvairių aukščių suolo tipo kėdės be atlošo (36 pav.). Buvo ir trumpų kilnojamųjų suolų, labai panašių į minimas kėdes. Labai retai šie suolai buvo pagalinėmis kojomis.

Archajiškų miegoti skirtų baldų nerasta. Seniausia lova pagaminta 1907 m. (37 pav.). Panašių lovų būta ir XIX a. Seniau vyravo neišardomos lovos. Kuo senesnės lovos, tuo mažiau puoštos. Tirtoje apylinkėje vyravo puošnesnės lovos. profiliuotais galais (38 pav.). XX a. lovų šonai su galais jungiami metaliniais

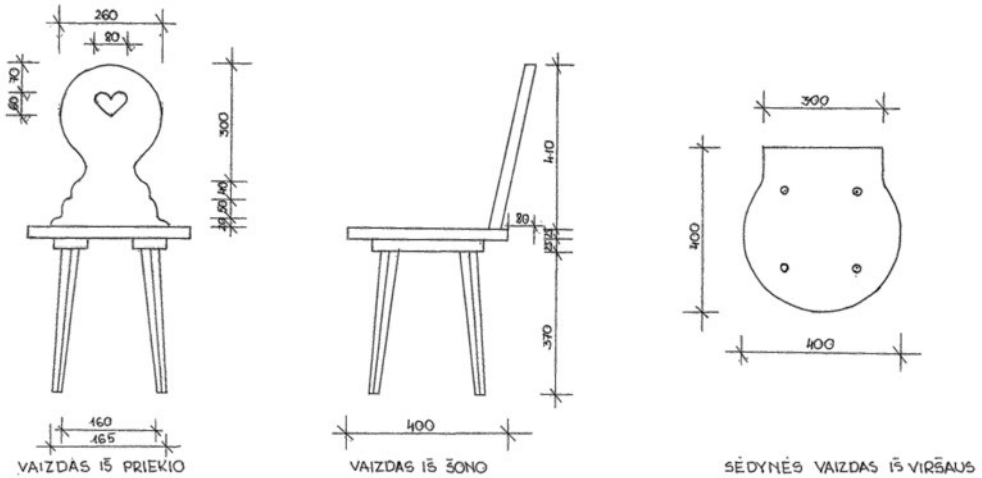

33 pav. Kėdė. Veršių k.

varžtais. Nuo XX a. IV dešimtmečio plinta modernios be papuošimų lovos. Jų galai išsprūdiniai (39 pav.). Kartais tokios lovos turėjo priklijuotus ornamentus. XX a. IV dešimtmečio pabaigoje prie minimų lovų atsirado tualetinės spintelės. Modernesnės lovos plito iš didžiųjų Lietuvos miestų. Jos pirmiausia atsirado Sintautų miestelėnų namuose.

Užnemunė garsėja savo *skrynio-mis*<sup>2</sup>, bet per ekspediciją Sintautų apylinkėje nepavyko rasti gražių skryninių. Nerasta ir jokių skobtinių baldų. Nors gretimose Griškabūdžio apylinkėse 1975 m. rastas 48 cm aukščio, 172 cm ilgio, 56 cm pločio skobtinis lovyms audiniams laikyti.<sup>3</sup> Tokie archajiški baldai būdingesni XVIII a. buičiai. Jų būta ir Sintautų valsčiuje. Jau XVIII a. Suvalkijoje išplinta tapyti baldai.<sup>4</sup> Regiono skrynios išsiskiria raiškia puošyba, išraiškingais augaliniais ir geometriniais ornamentais galuose. Puošnios visos matomos skrynios pusės. Labiausiai paplitę du tapybos laukai: skrynios priekyje ir antvožo viršuje. Retesni trys ar net keturi tapybos laukai. Vyrauja gėlės vazoje ornamentai. Spalvos inten-

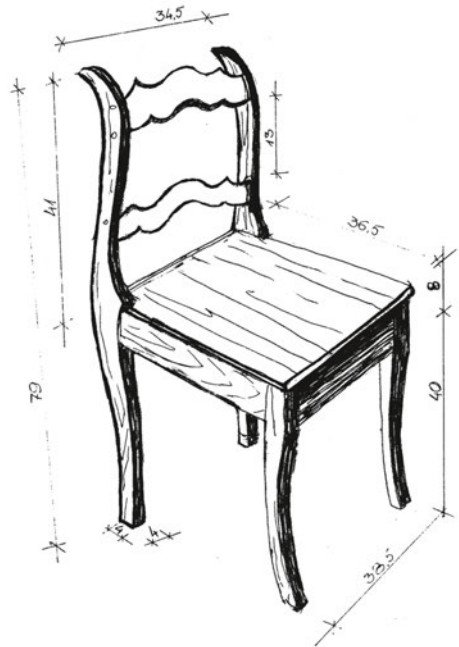

34 pav. Kėdė. XIX a. pab. Braižė

L. Bomblauskienė

<sup>2</sup> Baltrušaitis V. Tapytiniai baldai Lietuvos liaudies buities muziejuje, *Etninis paveldas muziejuose*, Rumšiškės, 2006, p. 14–15.

<sup>3</sup> LBM 9283 (Lietuvos liaudies buities muziejaus eksponatas).

<sup>4</sup> Baltrušaitis V. Interjeras, *Suvalkijos (Sūduvos) tradicinė kaimo architektūra*, Vilnius, 2009, p. 45.

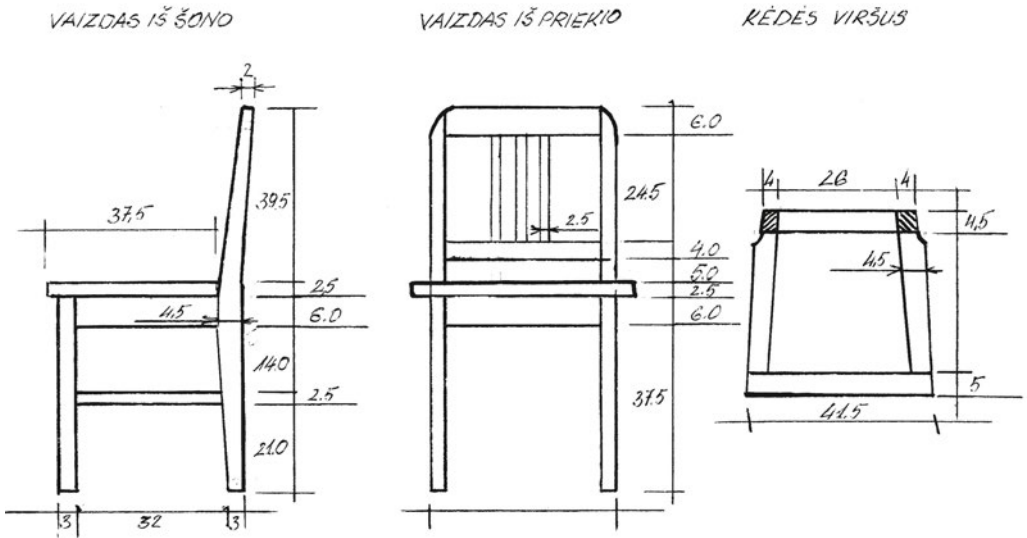

35 pav. Kėdė. 1930 m. Sintautų mstl. Braižė Jurgita Paškevičiūtė

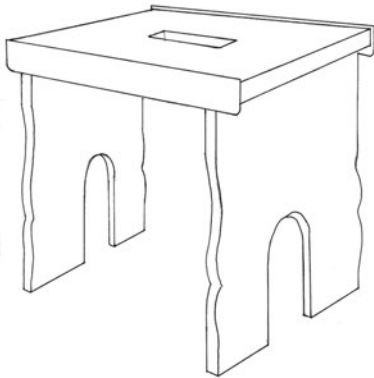

36 pav. Kėdė be atlošo. 1937 m. Sintautų mstl. Braižė J. Paškevičiūtė

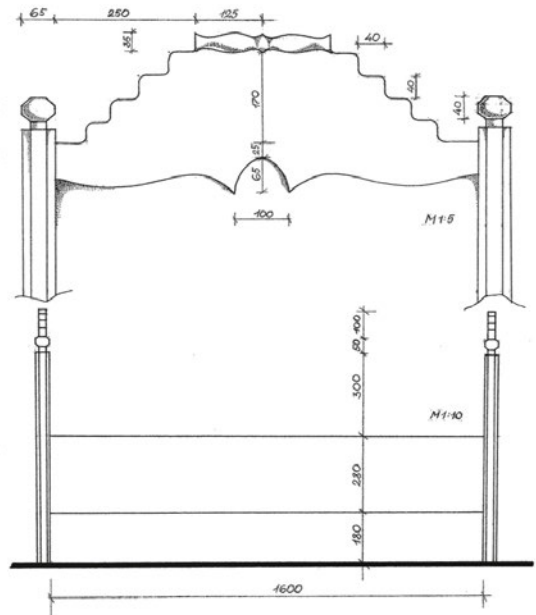

37 pav. Lova. 1907 m. Urbantų k. Braižė I. Mikštaitė



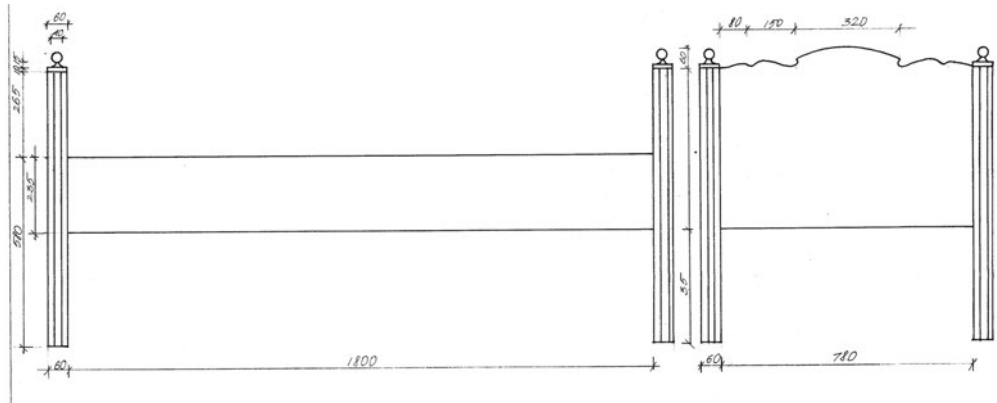

38 pav. Lova. 1930 m. Urbantų k. 1930 m. Braižė Daiva Domereckaitė

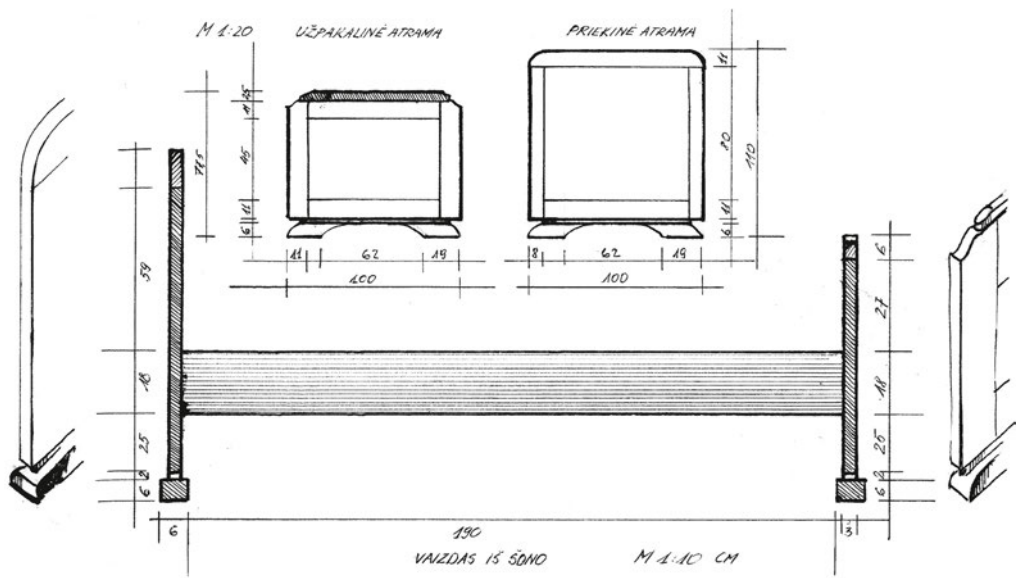

39 pav. Lova. XX a. 4-as dešimtmetis. Sintautų mstl. Braižė L. Bomblauskienė

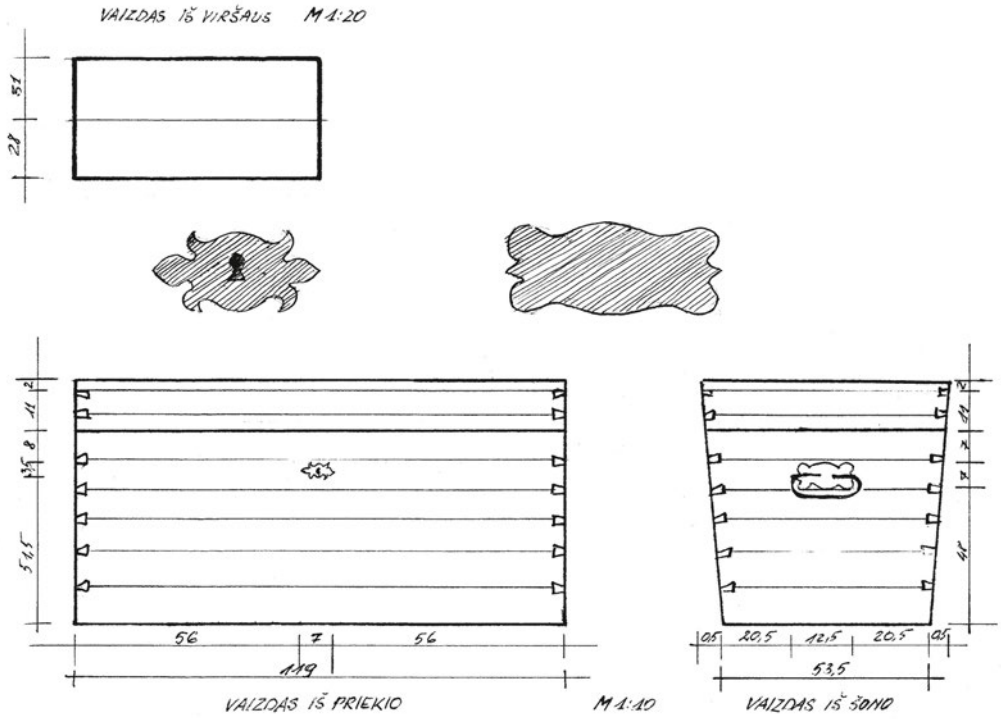

40 pav. Skrynia. 1820 m. Sintautų mstl. Braižė L. Bomblauskienė

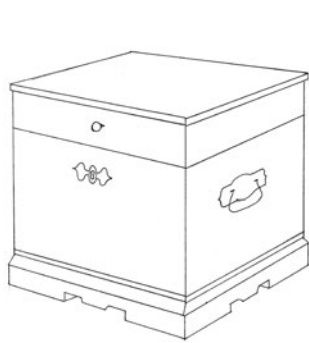

41 pav. Skrynia. 1931 m. Sintautų mstl. Braižė J. Paškevičiūtė

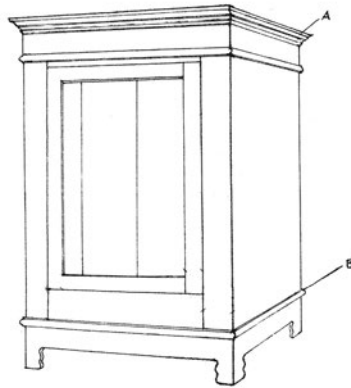

42 pav. Spinta. XIX a. 2-oji pusė. Sintautų mstl. Braižė D. Šulgaitė

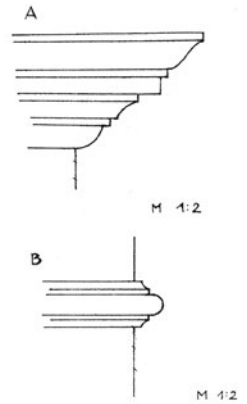

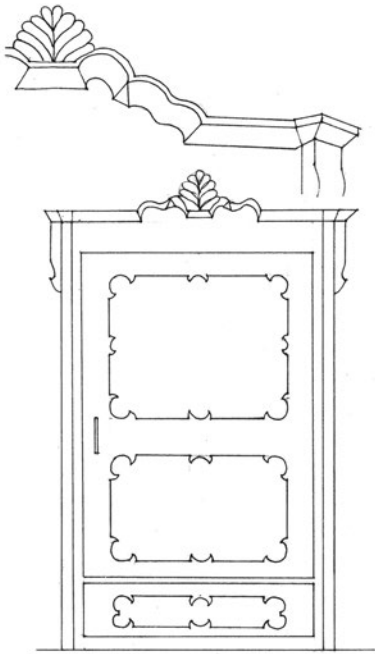

43 pav. Spinta. XX a. pr.  
Voverių k. Braižė  
A. Miliauskaitė

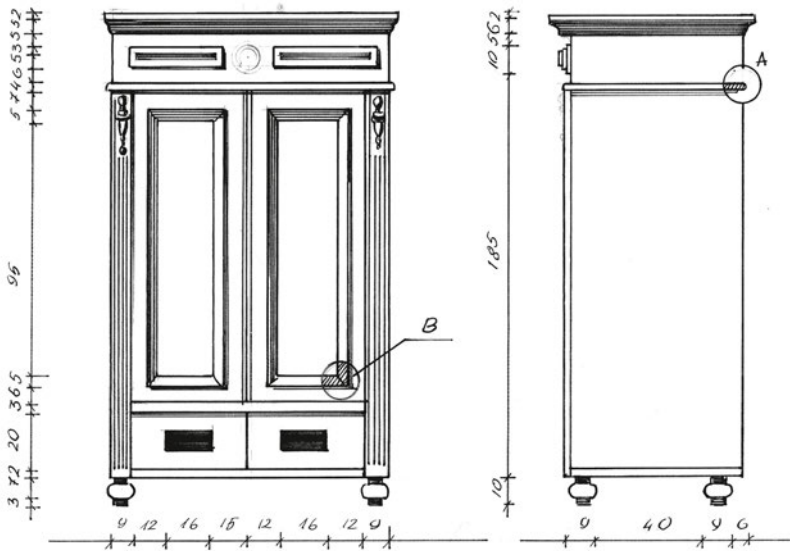

44 pav. Spinta. XX a. pr. Voverių k. Braižė L. Aleksandravičius

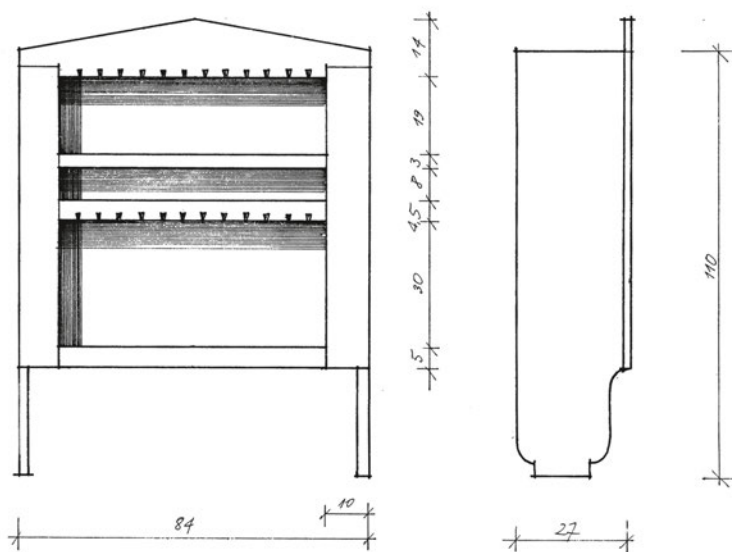

45 pav. Lentynėlė  
virtuvėje. XX a. pr.  
Braižė  
D. Sabaliauskienė

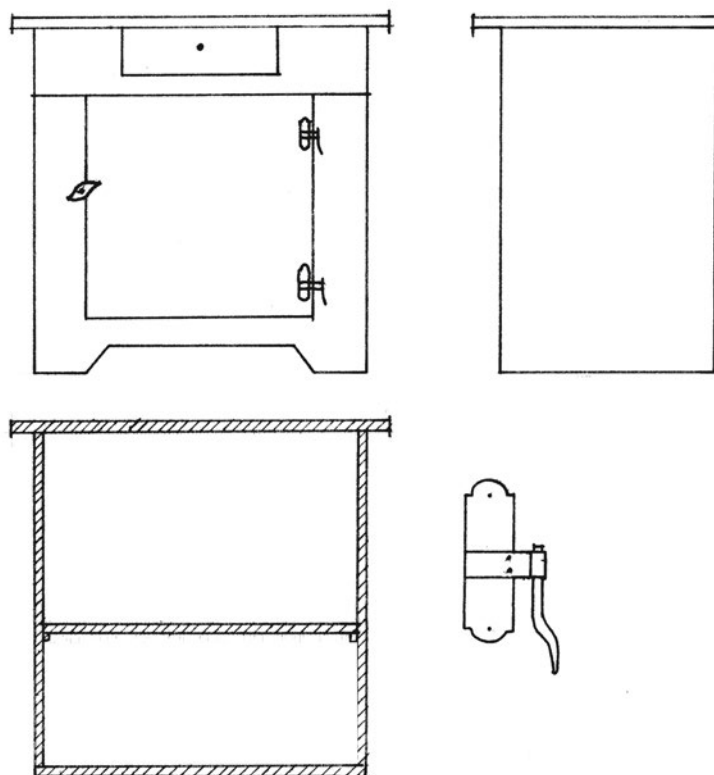

46 pav. Stalo tipo  
spintelė. Sintautų  
mstl. Braižė  
V. Mostauskytė

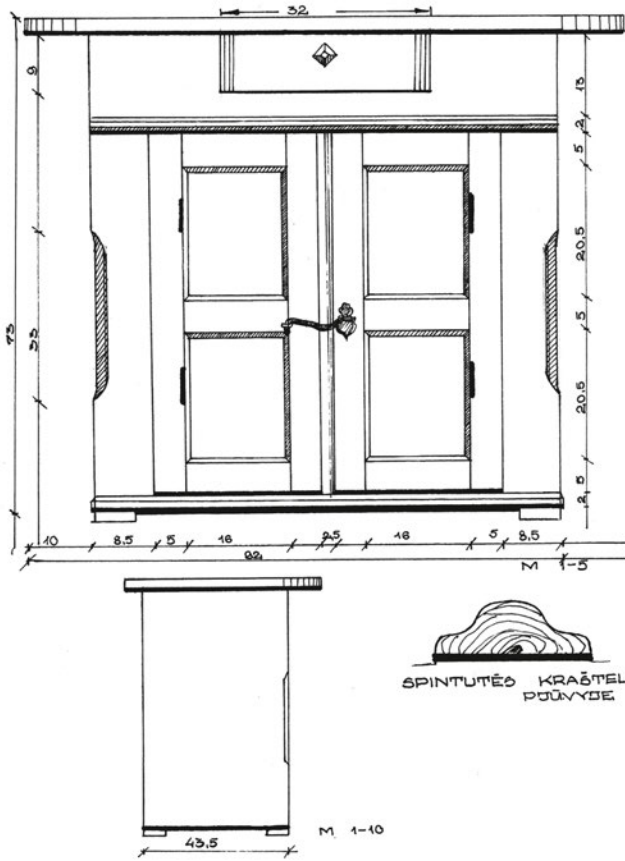

47 pav. Stalo tipo spintelė.  
Sintautų mstl.  
Braižė G. Stulgaitytė

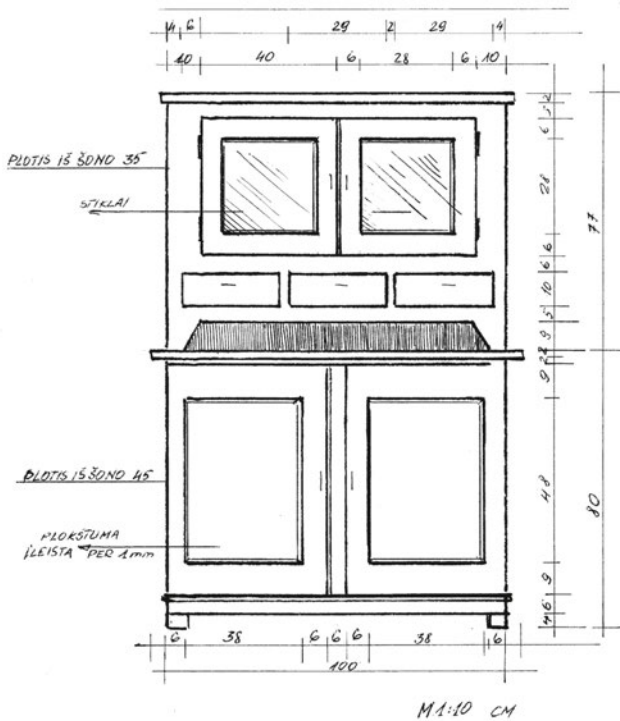

48 pav. Indų spinta.  
XX a. pr. Sintautų mstl.  
Braižė L. Bomblauskienė



syvios, sodrios. Skrynių kojos išpuoštos pjaustinėtais ornamentais. Skrynios neapkaustytos metalu, senosios – net be metalinių rankenų. Skrynios stačiasienės, plokščiu antvožu. Rastosios Sintautų apylinkėje skrynios plokščiu, dėžės formos antvožu, netapytos, vyšninės spalvos, lakuotos (40, 41 pav.). Tokios skrynios – vėlesnės, vadinamos *kupartu*.

Žinomi Sintautų krašto skryndirbiai: Motiejus Šuopys iš Pentiškių k., Pranciškus Pinkus iš Skaistgirių k., Vincas Liepuonius (gim. 1848) iš Šlamų k., Saliamonas Sadauskas (gim. 1898) iš Šlamų k.

Būta ir tapytų drabužių spintų. Jos retos, nors drabužių spintos žinomos jau XIX a. viduryje. Senosios masyvios, vienomis durimis, be stalčių apačioje (42 pav.). Panašiu laiku plinta ir puošnesnės spintos vienomis durimis (43 pav.). XIX a. pabaigoje atsiranda dvidurių drabužių spintų. Senesnės irgi be stalčių. Vėliau atsirado vienas ar net du stalčiai spintos apačioje (44 pav.). XX a. III dešimtmetyje plinta tridurės drabužių spintos. Kartais vidurinės durys ištiklintos veidrodiniu stiklu. Spintų su veidrodžiu mažai kas turėjo. Jos atsirado prieš pat Antrąją pasaulinį karą.

Nedaug kuo skyrėsi indų spintos. Jos truputį mažesnės. Iš senovės žinomos įvairios lentynos (45 pav.) Sintautų krašte, kaip ir visoje Užnemunėje, labai populiarios stalo tipo spintelės, vadinamos *šėpstaliu*. Senieji *šėpstaliai* buvo vienomis durelėmis, be stalčių arba su vienu nedideliu stalčiu viršutinėje dalyje (46 pav.). Nuo XIX a. pab. plinta dviduriai *šėpstaliai* dažniausiai vienu stalčiu viršutinėje dalyje (47 pav.). *Šėpstaliai* naudoti maistui bei indams laikyti, o viršus panaudojamas kaip stolas. Kaimuose dirbę meistrai *šėpstalių* pagamindavo ir XX a. antrojoje pusėje. Sovietiniais laikais atsirado ir fabrikinės gamybos virtuvinių spintelių, analogiškų minimiems *šėpstaliams*. Sintautiškiai turėjo ir dviejų dalių indų spintų (48 pav.) su platesne apatine dalimi. Sudėtingesnio tipo indaujos (49 pav.) buvo labai retos. Jos vadintos *bufetais*.

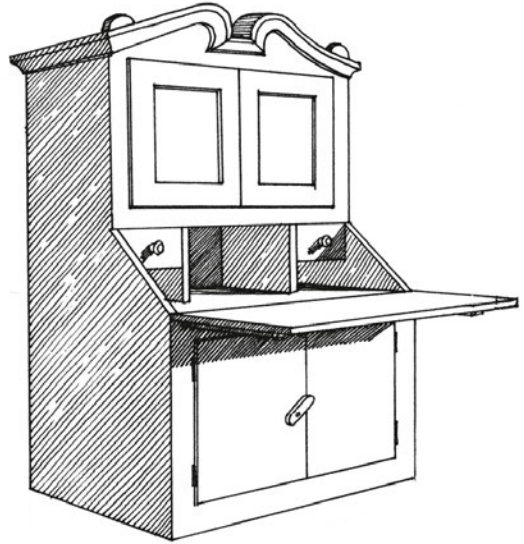

49 pav. Indų spinta. Skardupių k.

Braižė K. Krasauskas

## Turtingo zanavyko sodyba

Sofija Dielininkaitienė

XX amžiaus karai, okupacijos, santvarkų kaita nušlavė paskutines zanavikiškas sodybas nuo derlingos Suvalkijos žemės. Kartu su jomis nyksta ir tradicinė mūsų kaimo kultūra. Dauguma savininkų, išblaškyti po platų Žemės rutulį, jau seniai išėję Amžinybėn.

Tikiuosi, kad aš nebūsiu paskutinė nenuorama, palietusi šią visai Lietuvai opią temą, bet mūsų tokių jau liko tik vienetai. Norėdama bent kiek pasitarnauti paveldo išsaugojimui, smulkiai aprašysiu buvusią tėvų ir senelių sodybą. Tai bus trupinėlis mano vaikystės aplinkos prisiminimų, kuriuos dar nevisiškai uždengė senatvės rūkas.

Mano atmintis siekia 1929–1930 metus, taigi aprašomasis vienkiemis ir bus iš to laikotarpio.

\* \* \*

Sintautų valsčiuje Menčikių kaime prie Valākībūdžio bažnytkaimio, maždaug už 3 km į rytus nuo Šešupės, buvo iškūręs vienkiemis. Nepasakysiu, kokiais metais jis atsirado, bet, sprendžiant iš įrašytų trobos pastogėje metų, tai turėjo būti XIX a. antrojoje pusėje. Vienkiemio savininkai – mano seneliai Juozas ir Marijona Martišiai – valdė 90 ha žemės (84 ha dirbamosios ir 6 ha miško, vadinamo krūmais). Apie 1915 m. ūkis perrašytas dukteriai Marceli Pusdešrienei (Martišiūtei)

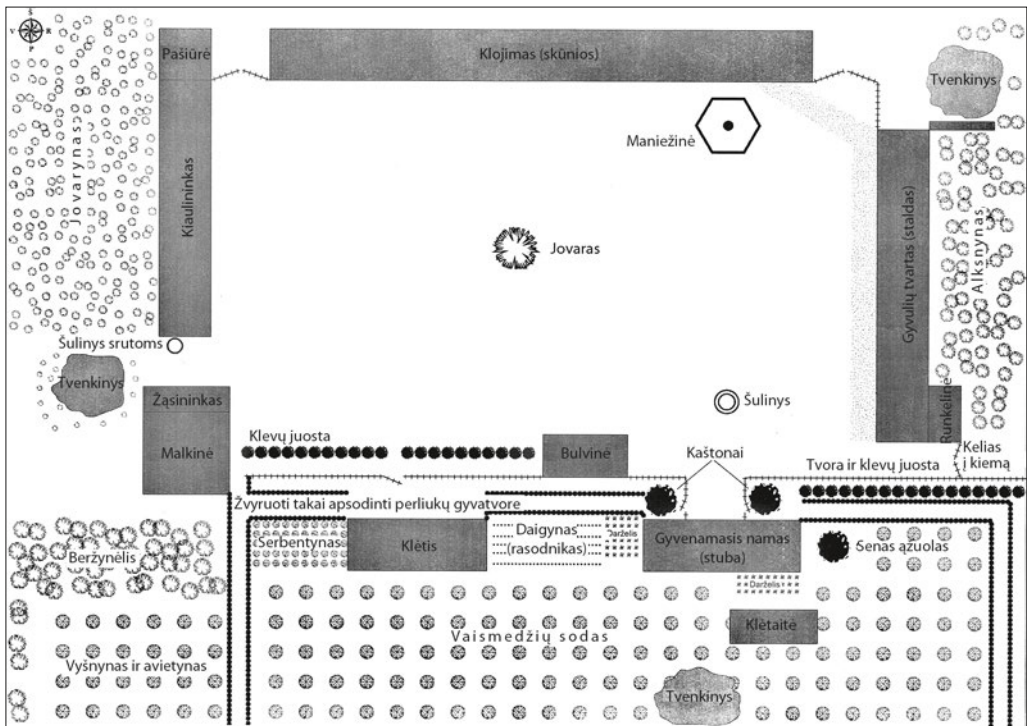

1 pav. Sodybos planas. Pagal autorės eskizą braižė Aira Dubikaitienė

ir žentui Juozui Pusdešriui, t. y. mano tėvams. Tėvai sėkmingai ūkininkavo iki 1944 metų. Vėliau, kaip ir daugelį „buožių“, mus ištiko klajūnų likimas. Bet tai jau kita tema.

Plečiant ūkinę veiklą, per 1920–1930 m. visi ūkiniai pastatai buvo perstatyti erdvesniais, patogesniais. Liko tik vienas 1880 metais senelių statytas pastatas – gyvenamasis namas (*stuba*), o ir jai statyti paruoštą medžiagą kariuomenė sunaudėjo karo reikalams.

Kad būtų aiškesnis sodybos vaizdas, pridedu sodybos planą (1 pav.).

Sodyba buvo įsikūrusi turimos dirbamosios žemės pietiniame pakraštyje, prie vieškelių Šakiai–Valakbūdis.

Dabar apie kiekvieną statinį atskirai.

### Gyvenamasis namas (*stuba*)

Pastato ilgis 19 m, plotis 8 m. Sienos suręstos iš tašytų eglinių rąstų, kampuose sunertų neišsikišusiomis sąsparomis. Stogas dvišlaitis, gegninės konstrukcijos. Iš kalbų žinau, kad pirmoji stogo danga buvo šiaudinė, bet mano aprašomuoju laikotarpiu stogas buvo dengtas čerpėmis (*dekapėmis*). Namas buvo apkaltas lygiomis vertikaliomis lentomis, o tarpai tarp jų uždengti siauromis lentelėmis.

Pastato pamatas (*fundamentas*) akmeninis, sutvirtintas kalkių skiediniu.

Statiniui būdingi visi tradiciniai suvalkiečių trobų (*stubu*) bruožai: dviejų galų, centre priemenė (*butas*), už jo virtuvė (*kuknia*).

Didžiąją dešiniojo namo flango dalį užima *šeimynstubė* (3 pav.), apšildoma duonkepčio ir šildomojo suolelio (*zelikio*). Sienos, kaip ir viso namo, obliuotų, nedažytų rąstų. Lubos klotos dviem eilėmis skersai balkių (*vožytos*). Grindys plačių lentų, nedažytos. Prie išorinių (*išlaikinių*) *šeimynstubės* sienų pritvirtinti storų lentų (*blankų*) platūs suolai (5 pav.). Kampe ilgas stalas su į trobos vidaus pusę pristatomais suoleliais. Čia pusryčiaudavo, pietaudavo, vakarieniaudavo sava ir samdyta šeimyna, o ilgais rudens vakarais kedendavo vilnas, plėšydavo plunksnas.

Didžiosios krosnies (*didžiojo pečiaus*) pagrindas (*padas*) apie 60 cm aukščio, molinis, baltintas kalkėmis (iš galo). Krosnies viršus tamsių glazūruotų koklių, užbaigtas lygiu karnizu. Viršus su 20 cm įdubimu obuoliams, kruopoms skirtiems grūdams, o dažniausiai apavui, sulytiems viršutiniams drabužiams džiovinti. Tarnaitės, kad žiemą nebūtų šalta atsigulti, čia pasidėdavo susišildyti *dvikartę* – tokį storo audimo lininį lyg ir didelį maišą užsikloti po patalais.

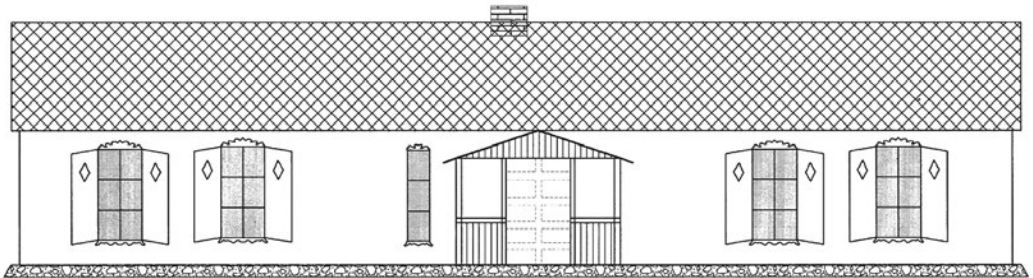

2 pav. Gyvenamojo namo (*stubos*) pagrindinis fasadas. Pagal autorės eskizą braižė A. Dubikaltienė

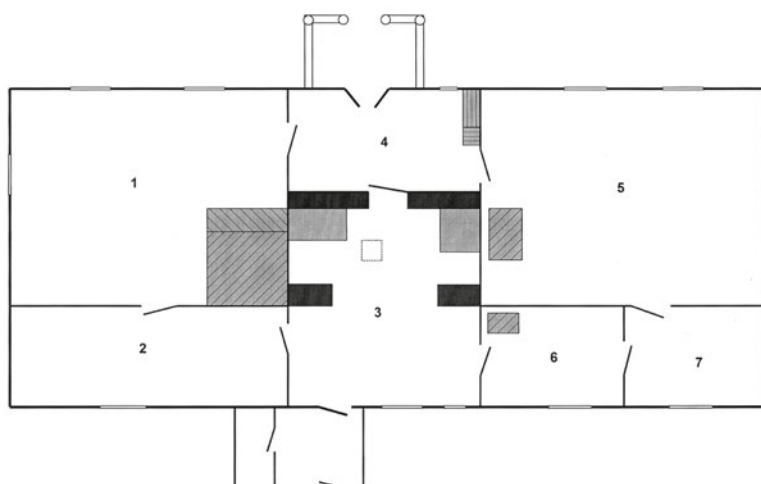

3 pav. Gyvenamojo namo (stubos) planas:

- 1 – šeimynstubė,
- 2 – stobelė,
- 3 – virtuvė (kuknia),
- 4 – priemenė (butas),
- 5 – ponstubė,
- 6 – stubeliukė,
- 7 – stubelaitė

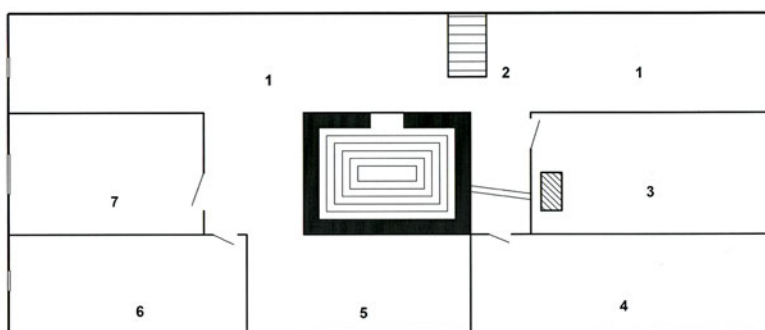

4 pav. Gyvenamojo namo (stubos) 2-ojo aukšto planas.

- 1 – palėpė, 2 – laiptai, 3 – stobelė, 4 – palėpė, 5 – tamsioji palėpė-užkaminis, 6 – palėpė, 7 – stobelė. Pagal autorės eskizą braižė

A. Dubikaltienė

Prie krosnies šono prigludęs šildomasis suolelis (*zelikis*). Tai visų mėgstama vieta. Atsisėdi, atsiremi į krosnį ir iš apačios šilta, ir nugarai malonu, o kai vaikams leisdavo dar kėdutę ant *zelikio* pasistatyti ir padukus pasišildyti, tai tikras džiaugsmas būdavo. Ne veltui Rytprūsių gyventojai židinių vadino „palaimintu kampeliu“ (*selige Ecke*), galbūt ir mūsų *zelikio* pavadinimas kilęs iš šių vokiškų žodžių.

Šeimynstubėje sau kampelį rasdavo ir kaimo siuvėjas (*kriaučius*), kol apsiūdavo visą šeimyną darbo, o neretai ir išeiginiais, drabužiais. Reikalui esant čia ir stakles pastatydavo ir kas 10 dienų duonkubilį su tešla *zelikis* šildė. O kokia puiki nakvynė ant *zelikio* elgetėlei (*ubagėliui*) ar pravažiuojančiam prekeiviui žydeliui.

Pristatomas suolelis gale krosnies pridengdavo negražų molinį krosnies padą. Ant sienos kabėjo didelis medinis kryžius.

Nestorų obliuotų rąstų siena skyrė šeimynstubę nuo stobelės (3 pav.), tik virš duonkepčio buvo likusi apie 40 cm tuštuma, apkalta lentomis. Stobelė – tai tėvų miegamasis (5 pav.). Tamsiajame jos gale, užkrosnyje (*užpečkyje*), stovėjo lova, kurioje pakaitomis gulėjome ir augome visi trys Pusdešrių vaikai. Duonkepčio pakuros gale, iš stobelės pusės, buvo įmūryta *čerpė* (tai kažkas panašaus į orkaitę),

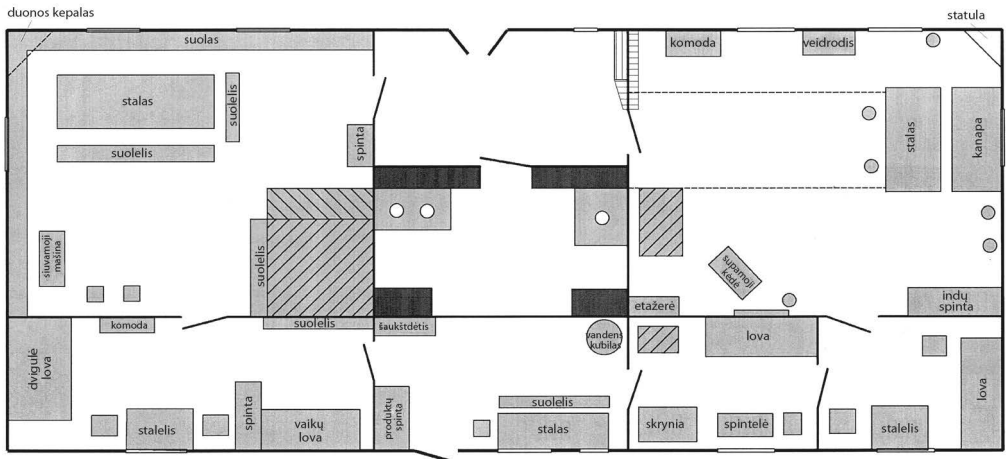

5 pav. Gyvenamojo namo (stubos) 1-ojo aukšto apstatymas. Toks apstatymas buvo apie 1930 m. Vėliau, po kapitalinio remonto, daugelis baldų pakeista. Pagal autorės eskizą braižė A. Dubikaitienė

uždaroma metalinėmis durelėmis (5 pav.). Joje visada būdavo šiltos arbatėlės, o grįžę iš mokyklos rasdavome ir šiltus pietus.

Grindys ir *stubelėje*, ir *šeimynstubėje* buvo nedažytos. Langus dengė užtraukiamos pusinės užuolaidėlės.

Kairiajame namo gale per priemenę (*butą*) patekdavome į gražiausią namo patalpą (*ponstubę*) (3 pav.). Sienos, lubos, grindys – kaip ir viso namo, tik *ponstubės* grindys dažytos aliejiniais dažais. Prie sienos su virtuve buvo išmūryta beveik iki pat lubų aukščio šviesiai pilkų koklių krosnis. Plati pakura be grotelių pelenams išbirti ir orui prie ugnies prieiti (*be pūsterio*) buvo panašesnė į židinių negu į krosnies pakurą. Viršus užbaigtas plačiu karnizu, kuriame mus, vaikus, baugino išsišiepusių, baltomis akimis velnių galvos (6 pav.).

*Ponstubės* apstatymas, kaip dabar man atrodo, nebuvo tipiškas suvalkietiškas (5, 6 pav.). Reikia manyti, kad glaudūs senelių ir tėvų ryšiai su Rytprūsioose gyvenusiais lietuvių kilmės ūkininkais darė įtaką jų buičiai. Pavyzdžiui, minkštas, puošnus suolas su atkalte (*kanapka*) ir krėslai buvo parvežti iš Rytprūsijų (7 pav.). Prieš *kanapką* stovėjo platus, nuleistais galais stalas. Ištraukus iš po stalo atramas, ant kurių laikydavosi nuleistieji galai, stalas pailgėdavo. Kampe ant trikampio staliuko stovėjo Švč. Mergelės Marijos statula, vadinama *Mojine* (apie 1 m aukščio). Čia gegužės mėnesį vakarais susirinkdavo visa šeimyna kalbėti litanijos. Tarp langų, pritvirtintas prie siauro staliuko ir sienos, puošniuose rėmuose, lubas siekė didžiulis veidrodis. O štai kampe, kur tradiciškai stovėdavo lova, mūsų *ponstubėje* stovėjo indų spinta (*indauja*). Užkrosnyje – etažerė (*etažerka*). Netoli krosnies supamoji kėdė. Už jos, ant tuščios sienos, kaboj

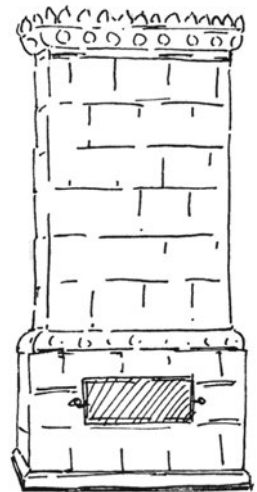

6 pav. Koklių krosnis. Pagal autorės eskizą piešė Karina Adamonienė



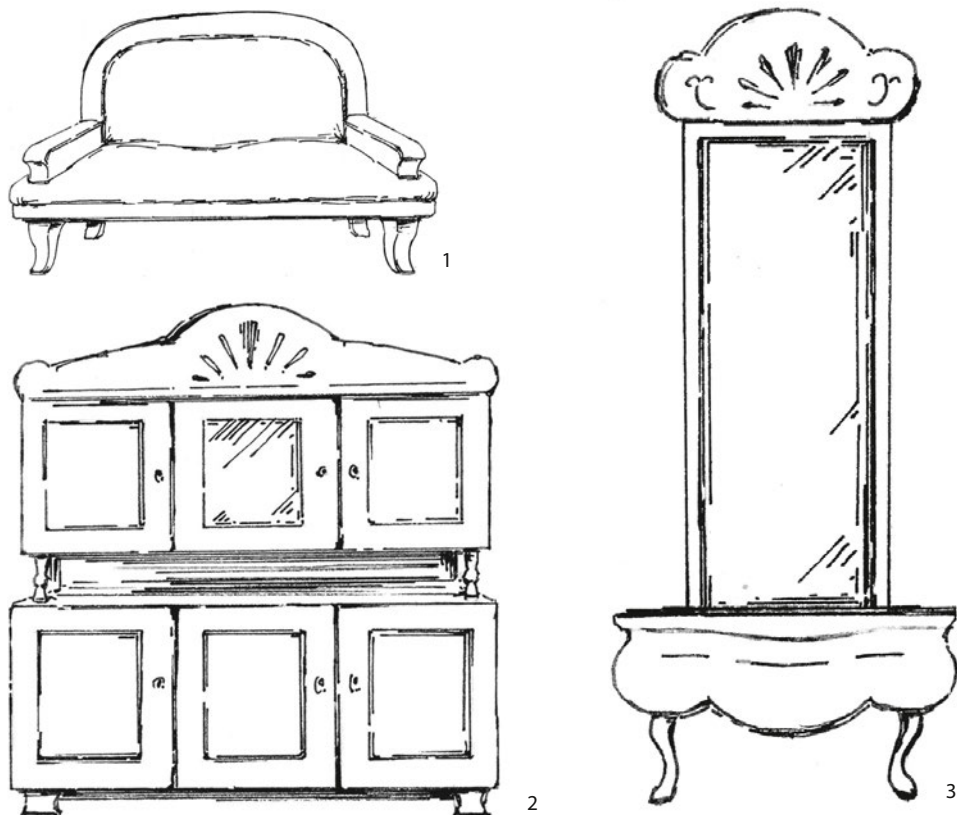

7 pav. *Postubės baldai*: 1 – kanapka (atidarius medinius galus, atsiverdavo nedidelės talpos kortoms, pieštukams, popieriui, kreidai pasidėti), 2 – spinta (viršutinės vidurinės durelės su veidrožiu), 3 – veidrodis. Pagal autorės eskizus piešė K. Adamonienė

įrėmintas didelis „Paskutinės vakariinės“ paveikslas, šalia jo trijų žvakių žvakidė. Priešingame kampe – trijų stalčių komoda (*kamodė*). Už durų – pakabai drabužiams. Kadangi senelė buvo pripažinta audėja – tautodailininkė, tai nuo durų iki *kanapkos* buvo patiestas platus, storas vilnonis namuose austas takas. Prie jo priderintos naktinės raštuotos langų užuolaidos. Plonų dieninių užuolaidų nebuvo. Grindys dažytos aliejiniais dažais.

Raštų siena skyrė *postubę* nuo *stubelaitės* ir *stubeliukės* (3 pav.).

*Stubelaitės* paskirtis – miegamasis svečiams. Čia stovėjo medinė lova su austu kilimėliu ant dažytų grindų ir ant sienos prie lovos. Prie lango stalis, pora kėdžių ir pakabos drabužiams. Langas dengtas pusine užtraukiama balta užuolaidėle.

Už lentinės pertvaros – *stubeliukė* (3 pav.). Tuo metu dar buvo gyva močiutė (mamos mama), *stubeliukė* ir buvo jos būstas: lova, po langu spintelė su stalčiuuku, kėdė, ornamentuota skrynia ir, žinoma, krosnis *su čerpe*. Langas be jokio užtiesalo – užsidarydavo langinę. Grindys nedažytos. Virš skrynios, ant sienos, pakabos drabužiams (5 pav.).

Priemenė (*butas*). Prie sienos su virtuve, *šeimynstubės* pusėje – pakabai drabužiams (5 pav.). Prie *postubės* lentiniai laiptai į antrą aukštą. Grindys

raudonų plytų. Kad jos buvo labai tvirtos, dažnai girdami pabrėždavo – „iš Vokietijos“.

Virtuvė (*kuknia*). Virtuvės konstrukcija ypatinga dėl savotiško kamino. Centre nedegtų plytų storos sienos (*kolonos*), ant kurių uždėtos storos sijos (*balkiai*) – pagrindas sunkioms kamino sienoms. Molio sienose, ties virykle (*plyta*) ir *mūreliu* trikojui, paliktos nišos – lempai pastatyti, prakuoms (balanoms) pasidėti ir kt. Virš viryklės ir *mūrelio* sukaltos lentinės garinės su angomis į kaminą garams ir dūmams išeiti. Virtuvės brėžinyje (3 pav.) taškučiais pažymėtas kvadratinis – tai mažos pakeliamos durelės lubose į kaminą, kad, kepatant blynus atsiradus daug dūmų, žiemą nereikėtų atidaryti durų į lauką, o dūmus būtų galima į kaminą išleisti.

Šalia viryklės – duonkepio pakura. Pakrosnyje (*papečkyje*) ir po *mūreliu* paliktos talpos malkoms pasidėti. *Mūrelis* – tai sumūrytų plytų plotas (1 × 1 m) trikojui pastatyti, kad, reikalui esant ant jo uždėjus puodą ir sukūrus ugnį, būtų galima virti. *Mūrelis* dar buvo naudojamas šakočiams (*raguoliams*) kepti.

Priešais *mūreli*, prie *kolonos*, stovas su lentynomis puodams pasidėti. Kitoje *kolonos* pusėje, ant medinių ožiukų, medinis kubilaitis švariam šulinio vandeniui laikyti. Iš galo prie *kolonos*, ant kėdės, vonelė praustis (5 pav.). Prie priešingos *kolonos* sienos įtaisytas šaukštdėtis, ant jo sukabinti mediniai samčiai, mentės, grūstuvai ir menturis bulvėms grūsti (8 pav.). Prie laukųjų durų, kampe, spinta (*šėpa*) kruopoms, miltams, prieskoniams ir kitiems maisto produktams laikyti. Po langais stalas ir suolelis. Grindys tokių pat plytų kaip priemenė (*butas*).

Per virtuvės lauko duris išeinama į priestatą (*balaganą*). Priestatas lentinis, su dvišaliu stogeliu ir vienu siauru langu, medinėmis grindimis. Atitvortoje tamsioje priestato pusėje buvo laikomi kibirai, keptuvės (*skaurados*), rėčiai, pintinė (kašutės) šutbulvėms (9 pav.), stovėjo pamazginis kibiras (*drankvoiedris*). Vasaros metu čia ir prausdavosi.

Veranda (*gonkos*). Paradinių *gonkų* stogelis dvišlaitis, su lubomis, laikėsi ant medinių kolonų. Nuo apačios iki pusės verandos sienos apkaltos vertikaliomis lentomis. Nuo pusės atvira erdvė (nestiklinta). Šonuose abipus suoleliai. Grindys plytinės.

*Antras aukštas* (4 pav.). Abiejuose galuose – *stubelės*. *Stubelių* sienos rąstų. Šildoma *stubelė* – tai suaugusių vaikų miegamasis su lova, staleliu, drabužių spinta, komoda (*kamode*) ir kėdėmis. Antroji *stubelė* – vasarinė – taip pat su lova, staleliu, kėdėmis ir *šliobanku* – tai toks su atlošu suolas pakeliamu viršumi ir talpa apačioje.

Visame aukšte medinės grindys.

Užlipus laiptais, pirmoji nepertverta palėpė buvo naudojama žiemą skalbiniam džiovinti. Kitos dvi palėpės (4 pav., 4 ir 6) – sandėliukai. Tamsiojoje užkaminės palėpėje laikydavo džiovintus kopūstus ir ajerus (*totorkų*) lapus, naudojamus kepatant duoną. Centre – siaurėjantis į viršų nedegtų plytų kaminas. Į storas jo sienas įmūrytos tvirtos kartys rūkomai mėsai sukabinti. Asla plūkto molio.

**Klėtis.** Sienos tašytų rąstų, 6 × 16 m dydžio, su dvišlaičiu čerpių (*dekpadžiu*) stogu. Kampuose rąstai sunerti į lygias kertes. Kad ant klėties būtų erdviau, pastatas su stačių lentelių tarpu tarp sienos ir stogo (su *artiku*). Čia įrengti aruodai grūdams, laikomas visoks inventorių: įvairių dydžių medinės bertuvės (*šiūpėlės*),

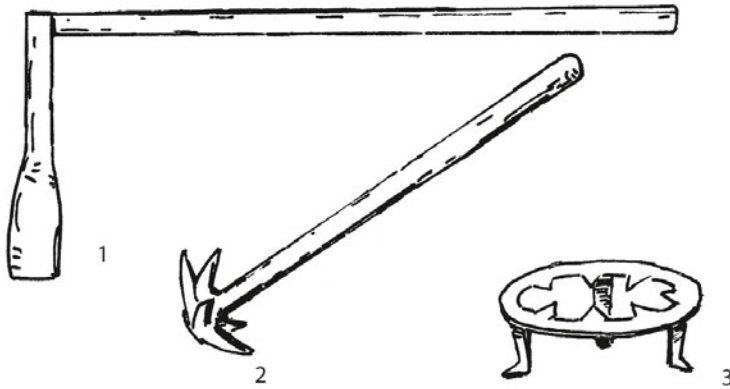

8 pav. Virtuvės rakandai: 1 – mentė, naudojama verdant obuoliene, 2 – menturis, 3 – trikojis. Pagal autorės eskizus piešė K. Adamonienė

indai grūdams seikėti (*šėpelis* (apie 50 kg) ir *gorčius*) (10 pav.), ant karčių susverti tušti maišai. Aukštas grįstas apipjautomis lentomis. Galuose langai.

Visas pastato grožis – prieklėtis (*priklėtis*). Karnizinė lenta išpjaustyta kiau-rapjūvio rašto lankeliais, apačioje užbaigta *dantukais* (dantukų ornamentu). Or-namentais puošta ir viršutinė kolonėlių dalis. Užtvarelė (*grotelės*) taip pat orna-mentuota. Durys atidaromos į vidų, kalvio darytais apkaustais ir užraktais su dideliais raktais. Pamato nėra. Pastatas nuo žemės pakeltas ant cementu sutvirtintų akmeninių trinkų (*kaladžiu*). Ties kiekvienomis durimis – pora medinių laiptelių užlipti ant prieklėčio.

Pirmame aukšte trys patalpos. Pirmą patalpą (6 × 6 m) su langu galinėje sienoje. Joje stovėjo dvi medinės aukštais galais lovos, trijų durų drabužių spinta, skrynja (*kupartas*), kėdės, komoda (*kamodė*). Už durų pakabai. Tai mamos kraitiniai, šviesūs, poliruoti (*palieruoti*) baldai. Prie lovų ant grindų ir sienų austi kilimėliai. Čia vasaros metu apnakvindindavo svečius. Lovose – dugnas lentučių, ant jų čiužiniai, ne vatiniai kaip dabar, o kažkokie žoliniai, vokiški, fabriko gamybos (*fabrični*). Ant jų per visą lovos ilgį klodavo patalus (*pernotą*). Klėties sienos nu-

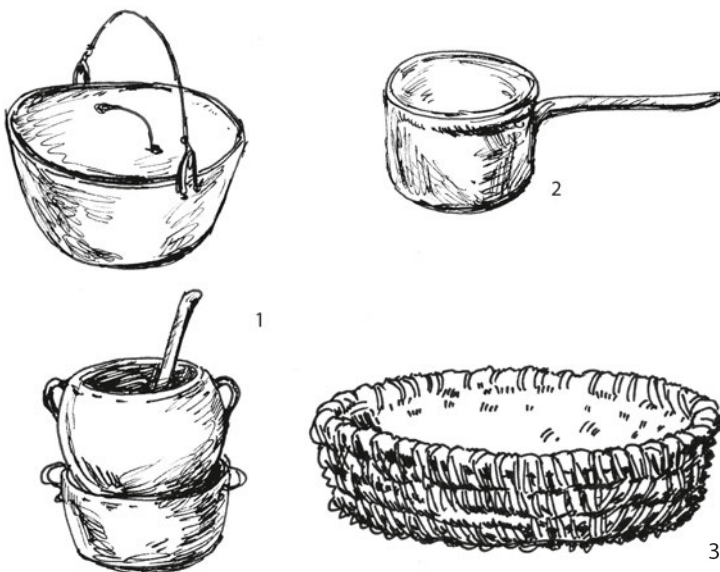

9 pav. Indai: 1 – puodai, 2 – rundelis, 3 – pintinėle (kašutė) šutbulvėms. Pagal autorės eskizus piešė K. Adamonienė

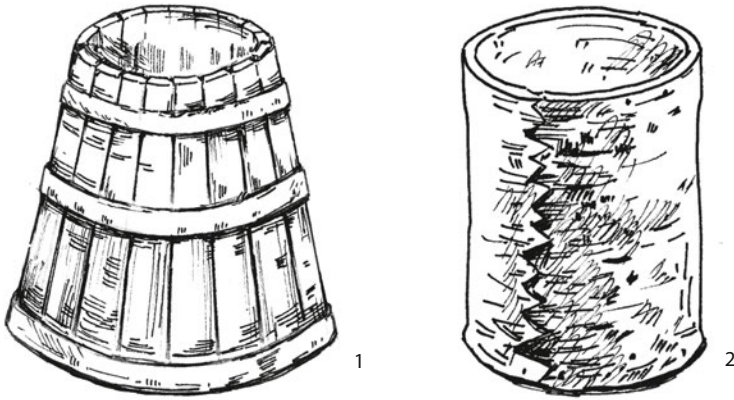

10 pav. Saikai javams seikėti. 1 – šėpelis, 2 – gorčius.  
Pagal autorės eskizus piešė K. Adamonienė

kabinėtos daugybe po stiklu įrėmintų giminių nuotraukų, iš kurių buvo galima sudaryti visą genealoginį šeimos medį.

Kitoje patalpoje – laiptai į viršų. Čia specialiose uždaromose lentinėse *milt-skrynėse* laikė duoninius ir pašarinius miltus. Sienoje buvo tik mažas (40 × 40 cm) langelis. Patalpos dydis – 4 × 6 m.

Trečioji patalpa (6 × 6 m) su mažu keturkampiu langeliu (40 × 40 cm). Čia irgi dvi medinės lovos, aukštai prikrautos atsarginės, nenaudojamos patalynės. Ant sienų sukabinti savos ir samdomos šeimynos padėvėti drabužiai: skrandos (avikailių), austiniai pusvilnoniai arba miliniai apsiaustai užsivilkti blogu, šaltu oru ant paltų (*ybercėnai*), sermėgos, striukės (*jopkiai*), švarkeliai (*žakietai*) ir kt. Kampe įvairi avalynė, veltiniai, auliniai batai (*čėbatai*). Ornamentais išpaišytose skryniose sudėti ritiniai vilnonių ir lininių audinių. Ant karties austo milo užtiesalas (*dekis*) su vilkų ar šunų kailių pamušalu žiemą važiuojant kojoms užsikloti (*pilzdekis*).

Čia ir kibirai su medumi, ir krepšeliai (*kašutės*) su kiaušiniiais, miltskrynė su pikliuotais miltais (*pikliavone*).

**Klėtaitė** (7 × 5 m). Sodo pusėje, netoli trobos (*stubos*), stovėjo tašytų rąstų su dvišlaičiu, malksnomis (*skinderiais*) dengtu stogu klėtaitė. Kaip ir didžioji klėtis, pakelta ant akmeninių kalkėmis sujungtų *kaladžiu*, su *filinginėmis* durimis, nepuoštu, be užtvarėlės (*grotelių*) prieklėčiu.

Klėtaitė dviejų patalpų. Pirmoji be langų – tai *mėsklėtė*. Stori pančiai, pritvirtinti prie lubų, laikė tvirtas kartis mėsai kabinti. Čia kabojo žmogaus ūgio sprindinių lašinių paltys spirginimui. Tai daugiau negu metus penimų 2–3 kiaulių lašiniai, o visa kita mėsa būdavo sunaudojama skilandžiams ir vasarinėms dešroms gaminti. Sakydavo, kad iš jaunų bekonų mėsos gerų dešrų nepadarysi. Kabojo rūkytos bekonų šoninės, kumpiai, taukinės. Sezono metu – rūkytos ėriukų šlaunelės barščiams pagardinti, nuluptos penėtos žąsys, kad kopūstai kvapnesni būtų. Čia stovėjo ir dvimetriniai mėsai sūdyti loviai su dviem rankenomis galuose, išskaptuoti iš labai storų medžių.

Kitoje patalpoje miegojo samdomos mergos. Joje buvo langas (1 × 0,80 m), stovėjo dvi trys lovos, suolelis, dvejų durų virtuvinio tipo spintelė, nedidelė skrynčia (*kupartėlis*), ant sienos pakabai drabužiams. Kampe kopėčių (*kopėtinio*) tipo siauri laiptai. Lubose atidaromas dangtis į aukštą. Aukštas su grindimis. Viename gale vienpusis langas. Čia laikė linų grįžtes, pakulų kuodelius, sukarš-

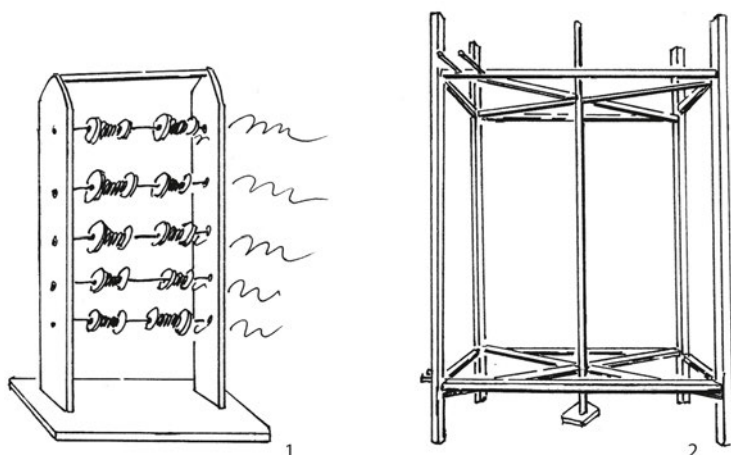

11 pav. 1 – špūlinė,  
2 – mestuvai. Pagal  
autorės eskizus piešė  
K. Adamonienė

tas vilnas, ant karčių sukabintus suverptus ir ant lankčio nuvytus linų ir vilnų siūlus (*tolkas*). Palėpėse buvo sukrautos audimo nytyš, skietai, ritės (*špūlės*), verpimo rateliai (*vindai*), ratelis siūlams vyti (*špūlvindis*), šeivatrynis, lanktis *tolkoms*, mestuvai (prietaisas metmenims vynioti, audeklui mesti) su *špūline* (11 pav.). Aukštas buvo rakinamas pakabinama spyna, kad vaikštantys pas mergas bernai ko nors neišneštų.

**Kluonas** (*skūnia*). Tai buvo pats ilgiausias pastatas. Sienos rąstų su išsikišusiomis sunertomis sąsparomis. Stogas dvišlaitis, dengtas skiedromis (skiedros pjautos iš savo miško alksnių ir drebulių), gegninės konstrukcijos. Pamatas žemas, akmeninis. Kluonas – 4 aslų (grendymų) patalpa su šalinėmis šonuose javams sukrauti. Į kiekvieną aslą – aukštos suveriamos durys įvažiuoti. Tokios pat durys kitoje pusėje – išvažiuoti. Durų apačioje uždėdavo skersai lentą (*pavartę*), kad neliktų skylės prie žemės. Rudenį, iškūlus javus, aslose laikydavo vežimus, žemės ūkio mašinas ir kitą ūkio inventorių.

**Galvijų tvartas** (*staldas*). Apytikriai 50 × 10 m pastatas, medinis, su aukštu, cementu sutvirtintu akmeniniu pamatu. Stogas dengtas čerpėmis (*dekapdėmis*), su *artiku*. Lubos lentinės, gana sandarios. Galuose plačios suveriamos durys, kad būtų patogų mėšlą ir pakratų vežti. Palubėje langai, kai kurie atidaromi. Viršuje per atidaromas *artiko* angas (*liūkas*) sukraudavo dobilus, o kartais ir šieną pašarui, kurį į tvartą numesdavo pro lubose paliktas skylės. Iš kiemo pusės buvo dvejys vienvėrės durys šėrėjams ir melžėjoms įeiti.

Tvarte laikė arklius ir karves. Kiekvienas gyvulys buvo pririštas ir vienas nuo kito atskirtas nuo ėdžių į žemę įstrižai nuleistu rąstu (*buomu*). Tik nedidelis prieauglis buvo laikomas garduose. Girdyti išleisdavo grupėmis per šiaurinio galo duris prie šalia tvenkinio (*prūdo*) pastatyto lovio, į kurį kibirais pildavo vandenį. Apie 1931 m. Širvintoje nupirko dvi ranka pumpuojamas pompas ir požeminius vamzdžiais įvedė į tvartus kiaulėms ir galvijams vandenį. Karves melžė rankomis.

Pietinio galo šone buvo rąstų priestatas – *runkelinė*. Į ją buvo galima patekti tik per tvartą. Runkelius supildavo pro iš lauko sienoje atidaromą angą. Runkelinė buvo su langu. Čia stovėjo mašina runkeliams smulkinti, bidonai pienui sukošti, kibirai.



Arklus laikė šiauriniame gale. Čia, prie durelių, ant paaukštinimo stovėjo *miltskrynė* su avižomis. Kiemo pusės patvartė iki kluono buvo grįsta akmenimis (*brukuota*).

Prie galvijų tvarto galo, kiemo pusėje, buvo pastatyta pašiūrė maniežui laikyti (*ruzvelkinė šioja*) – šešiakampis pastatas 6 stulpų laikomu stogu smailėjančiai į viršų sukaltomis gegnėmis (*sparais*), stogas dengtas skiedromis. Arkliams takas grįstas nestorais, apvaliais rąstais. Apie 1930 m. tėvai nusipirko motorą javams kulti, bet pjauti šiaudų pjaustiniui (*akseliui*), linams blokšti, žirniams kulti maniežą naudojo iki 1944 metų.

**Kiaulininkas** – ilgas pastatas, kuriame po tuo pačiu stogu tilpo įvairių paskirčių patalpos. Sienos tašytų rąstų, su dvišlaičiu čerpių stogu ir *artiku*. Lubos apipjautų lentų, ties kiaulių tvartu plūktos moliu. Pamatas lietas, cementinis, neaukštas. Iš galo durys į pašarinę, vadinamą *kuknia*. Tai kokių 4 × 8 m patalpa pašarams ruošti. Sienose aukštai du langai. Grindys betoninės. Prie durų į tvartą išmūrytos 2 betoninės talpos (po 1 m<sup>3</sup>) jovalui supilti – *drankomis* vadinamos. Pasienyje ant plytinio paaukštinimo stovėjo 2 išverčiami šutintuvai mažoms, kiaulinėms bulvėms (*bulviukams*) virti. Greta jų medinė gelda (*kapotė*) virtoms bulvėms su kapokle (*čiečka*) kapoti, kibirai jovalui išnešioti ir mentės maišyti. Čia kampe rudenį ir *bulviukus* supildavo.

Iš *kuknios* per duris įeidavai į *kiaulininką*. Per visą tvarto ilgį ėjo koridorius (*ganka*). Betoninių grindų pakraščiais buvo padaryti grioveliai, į kuriuos pro paliktas pertvarų angas iš gardų subėgdavo srutos. Grioveliai, tik uždengti, ėjo ir per *kuknią*, ir pro pamate paliktą skylę srutos patekdavo į gale tvarto iškastą šulinį. Srutos buvo naudojamos pievoms tręšti. Gardai buvo įvairių dydžių, su apie 1,5 m aukščio cementinėmis pertvaromis. Grindys garduose taip pat cementinės, tik kampuose ant jų buvo sukalti lentiniai guoliai. Ant jų kreikdavo pakratus, kitą plotą kas rytą išvalydavo, o mėšlą išmėždavo per gardų lauko duris. Iš *gankos* pusės gardai ties loviais buvo atitverti armatūrinėmis tvorelėmis. Cementinių lovių metalinės durelės atsidarydavo. Ant tvarto sunešdavo sėmeninius ir kitokius pelus kiaulėms, pašarui.

Toliau pastatas buvo atskirtas rąstų siena, už kurios įruoštos 2 *klėčiukės*. Pirmoje iš jų laikė įvairius įrankius: pjūklus, kirvius, plaktukus, vinis, šakes, kastuvus (*spatus*), plačius, gaubtais kraštais kastuvus (*šiūpėles*). Ant sienose įkaltų metalinių kilpų (*prabajų*) kabojo gausybė nuvytų pančių, vadžių, botagų. Šalia jų ir puošnūs pakinktai (*šorai*) dviem arkliams su rogių keliui pritaissomais skambalais.

Už lentinės sienos kita *klėčiukė* su langu, lovomis, spintele ir suoliuku – tai samdytų vyrų būstas.

Vėl kapitalinė rąstų siena ir *vištininkas* (5 × 8 m). Toliau dar viena rąstų siena ir *avininkas* (8 × 8 m). Už antrosios rąstų sienos, prie avininko, jau visos sienos lentinės, be lubų, bet po tuo pačiu stogu. Tai *pašiūrė*. Čia buvo sukrautos viena ant kitos šlajos su mažomis, tvirtomis rogutėmis vežamo rąsto užpakaliniam galui uždėti (*su abazėliais*), vienkinkės rogutės, skirtos dviem žmonėms pasivažinėti, dviejų pasosčių rogės ir, žinoma, vienkinkis šventadienis vežimas (*brička*) į atlaidus važiuoti.

Pietvakariniame kiemo kampe buvo dar vienas lentinis pastatas su dvišlaičiu stogu, dengtu malksnomis, tai malkinė su atitvertu *žqsininku*.

Prie trobos iš kiemo pusės buvo pastatyta **bulvinė** (*rapukinė*). Pastatas rąstų su dvišlaičiu stogu, dengtu malksnomis. Jame trys patalpos. Priemenėlė (*butukas*) be lubų (*nelubotas*), jame stovėjo nedidelės gornos kruopoms ir žirniams dėl žąsiukų malti, medinė piesta avižoms Kūčių kisieliui nugrūsti (12 pav.). Iš *butuko* durys į kamara.

Kamaroje lentynos uogienėms, taukams, įvairiems pieno produktams ir kt. Kampe prie nedidelio stalelio stovėjo pieno separatorius (*centrofūga*). Ties juo nedidelis langelis sienoje. Ant palubėje pakabintos lentynos sudėti duonos kepalai.

Trečioje patalpoje įruošti arudai bulvėms. Prie kamaros sienos, ant patiestų lentų, sustatytos statinės (*bačkos*) su raugintais kopūstais, agurkais ir burokų rūgštimi. Čia kampe ir nedidelis langas. Visame pastate plūkto molio asla.

**Buteliai.** Maždaug už pusės kilometro nuo sodybos, prie keliuko į dirbamuosius laukus, buvo pastatytas gyvenamasis namas, vadinamas *buteliais*. Jame buvo įrengti butai trims šeimoms. Gyventojus vadindavo *liuosininkais*, o dažniausiai *butelninkais*. Prieš gyvenamąjį namą buvo kiekvienai šeimai tvartukas po vienu stogu. Išlaukinėje tvarto pusėje – vienslaičio stogo priestatas malkoms.

*Butelninkai* laikydavo vištų, kiaulių, o gausesnės šeimos net karvę, kuri ganėsi bendroje ūkio bandoje. *Butelyje* gyveno 2 darbingos šeimos, kurių nariai, galima sakyti, buvo nuolatiniai ūkio darbininkai. Taip atsilygindavo už butą, užsidirbdavo pragyvenimui.

Trečiame, mažesniame, bute gyveno senukai, ilgai dirbę ūkyje, išsiskirsčius vaikams likę vieni. Juos vadino – *loskaduoniais*. Bet tai nebuvo tik išlaikytiniai: senukas vydavo ūkiui pančius, virves, botagus, dirbdavo šeimynai medines klumpes, šliures, kūrendavo pirtį. Senukė verpdavo vilnas, linus, megzdavo šeimynai kojines, pirštines.

Darbingi vyrai darbymečiu kasdien dirbo ūkyje. Moterys talkino mergoms melžti karves, o reikalui esant ir laukų darbuose. Tėvai į juos žiūrėjo kaip į ūkio šeimynykščius. Per Kūčias, Kalėdų ir Velykų rytą kviesdavo bendrų vaišių, vaikams ruošdavo eglutę su dovanėlėmis ir velykinių margučių ridenimą.

**Pirtis linams minti.** Pačioje galulaukėje stovėjo molinė, su lentiniu priestatu pirtis. Užbaigus darbus, čia mindavo atsiklojęjusius linus. Pirtimi naudojosi ir aplinkiniai ūkininkai.

\* \* \*

Tai ir viskas, ką dar pavyko atkasti iš po storo metų sluoksniu.



12 pav. Piesta avižoms nugrūsti.  
Pagal autorės eskizą  
piešė K. Adamonienė

## Panovių krašto giesmininkai

*Teresė Durstinienė*

Gyvenimas nenumaldomai eina, nusivesdamas Anapilin žymius ir nežymius, jaunos ir senus. Nuo senovės, nuo pagonybės laikų lietuvių tautoj buvo gerbiami mirusieji. Jų palydėjimas, atsisveikinimas su jais turi savo ritualą. Tai yra tautos kultūros dalis. Mūsų mažoj Lietuvoj kiekviename regione yra šiek tiek skirtingi laidotuvių papročiai, bet visur viskas skirta mirusiesiems, tiems, su kuriais žemėje daugiau neteks susitikti.

Bene svarbiausia šių apeigų dalis, be šv. Mišių, – litanijos, atsisveikinimo giesmės. Giedama prie mirusiojo karsto namuose ar tam skirtoje patalpoje. Šią misiją iki tol, kol mirusysis palaidojamas kapuose, atlieka šeimininkų pakviesti giesmininkai – žmonės, gerai susipažinę su šermenų eiga namuose ir bažnyčioje. Taip pat yra giedama per metines, praėjus keturioms savaitėms po mirties (per *keturnedėlį*), šventinant paminklą.

Panovių krašto aplinkiniai kaimai – Gyliškiai, Jundilaĩ, Vaišvilaĩ, Kasikėnai, Žaltynaĩ, Turčinaĩ, Šilgaliaĩ – nuo seno garsėjo gerais giesmininkais, o šie savo ruožtu buvo žmonių labai gerbiami, pavaišinami, jei iš toliau – apnakvindinami, vežiojami į šermenis ir namo, jiems buvo stengiamasi atsilyginti pinigais ar kitokiu būdu.

Šie papročiai yra išlikę iki šių dienų, nes kad ir kokios santvarkos buvo, kad ir kaip kito žmonių pažiūros, jų sąmonė, – pagarba mirusiesiems išliko.

Kiek pamena seniausi Panovių krašto žmonės, labai garsus giesmininkas, giedojęs dar tarpukariu, buvo Antanas Adomaitis iš Gyliškių kaimo, 1889 m. gimęs Sintautų valsčiuje Voverių kaime. Gyliškiuose, prie Aukspirtos, nusipirko žemės, vedė, pasistatė trobas ir čia gyveno iki mirties (1953 m.), apgiedodamas artimus ir tolimus kaimynus, gimines. Jis buvo



*Juozas Kutas. Apie 1940 m. Visos šio straipsnio nuotraukos iš Panovių kaimo buities muziejaus fondų*



*Onutė Dailidienė (Kutaitė). Apie 1939 m.*



*Pijus Palukaitis  
ir Jonas Sepetka.  
Apie 1970 m.*



*Marcelė ir Petras  
Mockaičiai*

aukštas, stambus vyras, turėjo stiprų balsą, mėgo dainuoti, buvo plačiai žinomas. Anais laikais buvo paprotys gegužės mėnesį giedoti gegužines giesmes, Marijos litaniją. Rytais apsiliuobę žmonės skubėdavo į Gyliškių kapinaites (vadinamas *Zoko kapinaitėmis*, nes buvo šalia Zoko sodybos). Čia A. Adomaičio vadovaujami giesmininkai giedodavo Marijai. Net vaikai, išgirdę giesmių aidus, netingėdavo rytais atsikelti.

A. Adomaičiui talkindavo Pranas Išganaitis (1894–1956) iš Žaltynų kaimo, kitas brolis Antanas Išganaitis iš Tilvikų kaimo, taip pat labai balsingos buvo ir jo dukros Kunigunda ir Antosė Išganaitytės. Vėliau juos pakeitė Pijus Palukaitis iš Kasikėnų kaimo, Jonas Sepetka iš Vaišvilų kaimo, Jonas Ružinskas iš Turčinų.

Iš moterų su šiais giesmininkais giedodavo seserys Išganaitytės, Zosė Andriukevičienė iš Jundilų kaimo, Marcellukė Mockaitienė iš Gyliškių, Agutė Sepetkienė iš Vaišvilų. Balsingi vyrai ir moterys pritardavo žemesniais balsais pagrindiniams giedotojams. Įvairiais laikotarpiais yra giedoję broliai Vikšraičiai iš Turčinų, Juozas Kutas iš Žaltynų, broliai Kudirkos, Ona Dailidienė (Kutaitė) iš Žaltynų, Aldona Antanavičienė iš Kaūpiškių, Justina Rekešienė iš Jundilų, Janina Austynaitienė



iš Žaltynų, Antanina ir Aneliukė Jucaitienės, Jurgis Jucaitis, seserys Monika ir Albina Sperauskaitės.

Pijus Palukaitis (1906–1977) iš Kasikėnų buvo labai veiklus, aktyvus, linksmas žmogus, mėgęs ne tik giesmes, bet ir nepamainomas suėjimų, švenčių dalyvis, dainininkas, šokėjas. Daug metų jis ir kiti giesmininkai pokario laiku dainavo Panovių kultūros namų chore. Stalino laikais buvo su šeima ištremtas į Sibirą, bet grįžo iš ten toks pat žvalus ir nuotaiingas. Dideliu savo optimizmu mokėjo ir kitiems praskaidrinti nuotaiką.

Jonas Sepetka (1903–1986) iš Vaišvilų kaimo buvo labai mielas, visada maloniai besišypsantis, nieko neužgaunantis žmogus, *geros dūšios*. Jo žmona Agutė Sepetkienė (Kutaitė, 1907–1993) išmoko giedoti prie Prano Išganaičio, tik vėliau pradėjo giedoti su savo vyru Jonu ir daugelį metų kartu giedojo. Atrodo, kad prie jos išmoko giedoti vėlesnės garsios giesmininkės Marceliukė Mockaitienė ir Zosė Andriukevičienė. Vėliau Agutė užleido joms vietą prie giesmių stalo.

Stiprus, galingas buvo Kunigundos Išganaitytės balsas, niekad *neišeinantis iš natų*. Ji giedojo Valākbūdžio bažnyčios chore, kol ištekęs ir išsikėlė į Griškabūdį.

Zosė Andriukevičienė iš Jundilų galėjo giedoti įvairiomis tonacijomis, mokėjo daug dainų, mėgo linksmus suėjimus, jos balsas visada buvo vedantysis. Ji dar ir dabar esant reikalui gieda, balsas nenusilpęs, nors jau yra per 80 metų.

Šilti atsiminimai išlikę apie Marceliukę Mockaitienę (Gliosaitę) (1924–1980). Jos visi broliai ir seserys buvo balsingi. Marceliukė buvo tyki, gera, maloni moterėlė, labai taikaus būdo, nebloga siuvėja. Giedant per šermenis mėgdavo pasišaukti jaunesnes giedotojas, stengdavosi jas pamokyti, rengė sau pamainą.



Zofija Andriukevičienė.  
1962 m.



Jonas Ružinskas  
(kairėje) ir Juozas  
Matijošaitis





Albina ir Jonas Mačiulaičiai



Ramutė Misevičienė

Su šio krašto giesmininkais A. Adomaičiu, P. Išganaičiu bendravo ir giedodavo Jonas Mačiulaitis iš Rukšnių kaimo. Labai jaunas prie tėvo išmoko giedoti ir Mačiulaičio sūnus, taip pat Jonas (gim. 1925), vėliau tapęs pagrindiniu ir ilgamečiu šio krašto giedotoju. Prie Jono Mačiulaičio *giesmių universitetus* išėjo ir dabartiniai Panovių giesmininkai. Jonas kartais atvažiuodavo giedoti su žmona Albina, bet dažniausiai vienas ir giedodavo su panoviškiais giedotojais. Labai jautri buvo Jono klausa, stiprus balsas, geras giedojimo tempas. Jis niekada nepavargdavo, tik nepripažino naujų giesmynų, nemėgo nieko keisti, naudojosi senomis, tėvo paliktomis giesmių knygomis (*kantičkomis*). Jonas mėgo kompaniją, buvo linksmas, per daug metų išlydėjo Amžinybėn daugybę šio krašto, Šilgalių, Slavikų ir kitų kaimų, gyventojų. Giedojo Jonas Mačiulaitis gal iki 1998 metų. Labai pablogėjus sveikatai, kelerius metus nebegiedojo, buvo labai pasiligojęs, nervingas. Šiuo metu jau miręs.

Panovių giesmininkams teko išmokti giedoti be Jono. Tačiau, beveik 20 metų pabendravus su Jonu, tai nebuvo labai sunku, tik teko apsirūpinti naujais giesmynais, išmokti naujoviškų giesmių.



Regina Meškaitienė



*Panovių giesmininkai  
Slavikų kapuose  
(iš kairės): J. Nenorta,  
Joana Staskevičienė,  
Romas Staskevičius,  
Teresė Durstinienė,  
Pranas Puidokas,  
Marytė Lažauninkienė.  
1997 m.*



*Panovių ir Slavikų  
giesmininkai per  
šv. Onos atlaidus  
Slavikuose. 2000 m.*

Vedėjo vaidmens ėmėsi Pranas Puidokas, jam pritarė Benas Stankūnas, Romas Staskevičius, Jurgis Jucaitis, Turčinų vyrai Vitas Sperauskas, Juozas Matijošaitis. Moterų pirmas sopranas – Marytė Lažauninkienė, turinti absoliučią klausą ir skaidrų balsą, antrieji balsai – Teresė Durstinienė, Joana Staskevičienė.

Daug metų giedoję išėjo Amžinybėn Antanina ir Jurgis Jucaičiai, kiek vėliau, 2001 m., iškeliavo ir Benas Stankūnas. 2004 m. mirė Pranas Puidokas.

Moterims kartais talkina Romutė Misevičienė, Teresė Petravičienė iš Šilgalių kaimo. Anksčiau padėdavo Regina Meškaitienė, turinti labai stiprų balsą ir gerus giedojimo įgūdžius.

Jau daug metų jie yra nuolatinė ir, ko gero, paskutinė Panovių giesmininkų karta. Jaunimas nesidomi šiuo „amatu“, jų poreikiai visai kiti ir gal tik miestuose išliks nedideli samdomi giesmininkų ansambliukai arba profesionalūs atlikėjai.

Kaimuose teks leisti įrašus arba vežiotis iš miestų giedotojus. Įrašų yra labai gražių, gal ir patogiau, ir pigiau šis būdas atsieis nykstančiam kaimui.

Daugelis šiandieninių giesmininkų daugiau nei 30 metų dainavo Šešupės tarybinio ūkio arba Panovių kultūros namų scenoje įvairių švenčių, renginių metu, dalyvavo daugelyje rajono renginių ir apžiūrų.

Metams bėgant, patiems dainininkams peržengus tam tikrą amžiaus ribą, ansamblis palengva virto ritualiniu. Scenoje jau nedainuoja, tik apgieda visus Panovių ir gretimų kaimų mirusiuosius. Yra tekę giedoti ir Kudirkos Naumiestyje, Kėdąiniuose, Šakiuose. Kai kurie šiuo metu dar gieda Slavikų bažnyčios chore. Šiuo metu Panovių giesmininkų ansamblis jau iširęs.

Per daugelį metų keitėsi ir šermenų apeigos. Anksčiau po šermenų, palaidojus velionį, žmonės eidavo į namus, o vakare vėl susirinkdavo į tą pačią sodybą ir giedodavo šv. Rožinį (*Rožančių*), giesmes. Po to būdavo gedulinga vakarienė, kuri baigdavosi jau vėlai, apie pusiaunaktį. Iš viso anksčiau per šermenis giedodavo labai ilgai, 4–5 val., kai kur dar ilgiau. Nebuvo papročio nešti daug gėlių, vainikų. Eidami gedulingų pietų, per metines, *keturnedėlių* žmonės būtinai nešdavosi ką nors iš maisto – sausainių, saldainių ir pan. Dabar gedulingi pietūs būna tuoj grįžus iš kapinių, nes viskas būna pagiedota iš ryto, prieš išlydint. Tik grįžus, prieš valgant, dar giedama *Viešpaties angelų*, 1–2 giesmes. Per šermenis ir laidotuvių dieną giedama po 2 val. Per visas šermenis būtina atgiedoti visą šv. Rožinį (*Rožančių*) ir daug giesmių – senovinių ir visai naujų.

Gražus, deja, nepraktiškas, paprotys nešti daug gėlių, krepšelių, vainikų. Šia prabanga turėtų rūpintis patys artimieji, giminės. Būtų geriau vietoj gėlių padėti mirusiojo artimiesiems pinigais nelaimėje. Bet žmonėms sunku įdiegti naujas tradicijas. Kartais vyksta tiesiog lenktyniavimas – kas gražesni, kas didesni krepšeli ar vainiką atneš. Panaši padėtis ir su šermenų vaišėmis.

Deja, mirusiajam tai visai nesvarbu, jis to nemato ir negirdi. Tad ar ne geriau mylėti ir gerbti vieni kitus, kol gyvi esam?

Panoviuose jau keleri metai vis dėlto pavyksta įdiegti tradiciją nešti pinigėlių ir dėti į aukų dėžutę laidotuvių išlaidoms. Gėlių neša tik giminės.

## XIX amžiaus gyvenamojo namo interjeras

Vingaudas Baltrušaitis

Žalvėderių kaimo gyvenamojo namo (vietos tarpe *stubos*) tyrimus skelbiame neatsitiktinai. Tai vienas seniausių gyvenamųjų namų Zanavykijoje. Tyrimo metu (1987 m.) jo vidus buvo nepakeistas. Namas buvo pastatytas 40 ha ūkyje. Atrodo, kad proseneliai žemės turėjo gerokai mažiau. Prasigyvenę seneliai pirko žemės ir 1899 m. birželio 13 d. pristatė antrąjį namo galą. Apie tai liudija įrašas namo sienoje – data įrėžta viename raste. Senąjį namo galą statė apie XIX a. vidurį (gal net XIX a. pirmojoje pusėje). Apie tai kalbėjo Genės Gustainienės (Poniškaitytės), gimusios 1927 m., tėvai. Senoji Poniškaitienė sakė atsimenanti, kaip statė antrąjį namo galą. Jos šeimoje buvo septyni vaikai – trys dukros, keturi sūnūs. Tiriamoji sodyba – *žentinė*. Ne tik dabartinis šeimnininkas Jonas Gustainis, gimęs 1909 m., bet ir jo uošvis Jonas Poniškaitis buvo žentai minimame ūkyje. Atrodo, kad šią sodybą įkūrė Skelčiai – Onos Poniškaitienės (Skeltytės) seneliai. Jie apie XIX a. vidurį, skirstant gatvinį Žalvėderių kaimą į vienkiemius, įkūrė mus dominančią sodybą. Ją tikslinga vadinti Skelčių sodyba. Iš senųjų trobesių joje iki šiol išliko gyvenamasis namas (*stuba*). Tvartą statė tarpukariu. Gyvenamasis namas dvišlaičiu šiaudiniu stogu. Jį šiferiu perdengė 1991 metais. Tiriamasis namas labiausiai domina savo vidumi, nes nėra perstatinėtas nei remontuotas, o atlikti pakeitimai nedideli, gerai žinomi.

Su senuoju gyvenamojo namo planu pirmiausia susipažinkime, peržvelgdami atskiras namo patalpas. Tai padaryti padės keletas iliustracijų.<sup>1</sup>

*Priemenė*. Ją dabartiniai šeimnininkai vadina *butū*. Priemenės terminas – paveldas iš tėvų. Priemenę 1921 m. pertvėrė. Pertvėrime – *priestubys*. Tai atitvertos priemenės dalis prieš *stubele*.

*Stubà*. Tai senasis namo galas, pagrindinė patalpa. Joje kasdien dirbo, valgė, ilsėjosi.

*Virtuvė*. Tėvai bei seneliai vadino *kuchnià*. Joje gamino valgi, atliko įvairius namų ruošos darbus, ruošė pašarą gyvuliams (kiaulėms).

*Grinčiūtė*. Čia laikė bulves bei daržoves. Seneliai sakė *grinčiūtė*, tėvai – *kamarà*, o šiuo metu prigijo žodis *sandėliukas*. Siena tarp *grinčiūtės* ir virtuvės – molinė, suplūkta iš molio ir smulkintų šiaudų ir nutinkuota moliu. Tarpukariu baltinta kalkėmis. Šiuo metu baltinimo žymių beveik neliko. Pokario metais iš buvusios *grinčiūtės* iškirto duris į *priestubį*. Namą pritaikė gyventi dviem šeimoms. Dabartiniu metu patalpos sukeistos vietomis: buvusioje kamaroje (*grinčiūtėje*) įrengta virtuvė, o buvusioje *kuchnioje* – kamara. Mes aprašome patalpas prieš keitimą.

*Stubėlė*. Tai gražiausia patalpa. Joje priimami svečiai. *Stubėlė* pertvėrta lentiene pertvara. Pertvaros lentos skirtingo pločio, 37–41 cm. Atitvertoje dalyje – *stubeliūkė*. Tai patalpa miegoti ir drabužiams laikyti.

Šeimnininkai tikino, kad *stubėlė* pertvėrta statant antrąjį namo galą –

<sup>1</sup> Spaudai brėžinius parengė Kęstutis Krasauskas (Liaudies buities muziejaus dailininkas restauratorius). Ekspedicijoje (1987 m.) duris ir langą braižė D. Domereckaitė, lentyną virš durų, duris iš namo vidaus į priemenę, viso namo planą – G. Stulgaitytė, baldų išdėstymą name – V. Baltrušaitis.

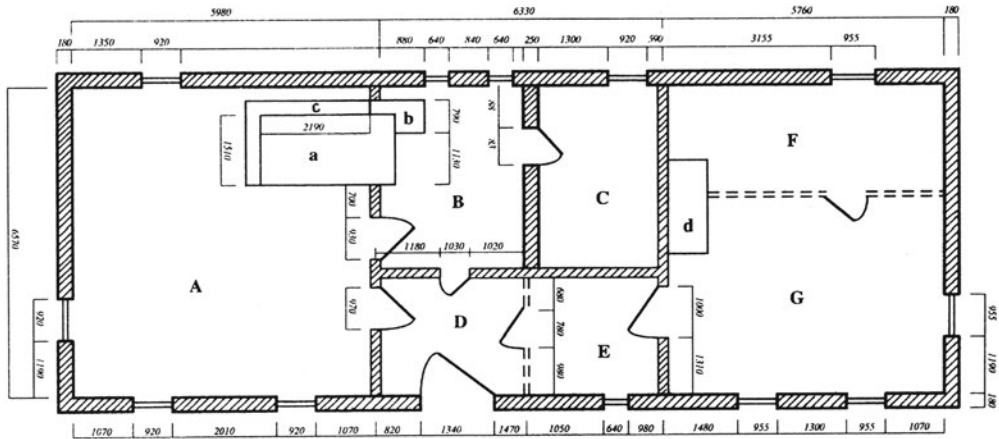

1 pav. Gyvenamojo namo (stubos) planas (mm). A – stuba, B – virtuvė, C – grinčiūtė, D – priemenė, E – priestubys, F – stubeliukė, G – stubelė; a – krosnis, b – viryklė, c – zelikis, d – pečiukas (statukas)

1899 metais. Bet tikriausiai lentinę pertvarą padirbdino vėliau. Juo labiau kad *stubeliukė* labai nepatogioje vietoje. Į ją kasdien vaikščiojo per svečiams skirtą *stubelę*. Tai nelogiška.

## Tiriamąo namo šildymas

Šildomi abu tiriamąo namo galai. Labiau šildomas senasis namo galas. *Stubelėje* staciāmalkė krosnis. Ją vadino *pečiukū*, o kai kas – *statukū*. Kaip tik lentinė pertvarinė siena ir remiasi į *pečiuką*. Jis šildo abi patalpas – *stubelę* ir *stubeliukę*. *Statuko* pakura *stubelėje*. Jis pamūrytas iš raudonų degtų plytų, aptinkuotas ir nubalintas. Šeimininkai teigė, kad *stubelėje pečiukas* buvo nuo 1899 metų. Tai abejotina. Manytume, kad iš karto *stubelė* nebuvo šildoma. Tokios buvo dauguma net ir vėliau statytų *stubelių*. Žiemą, miegodami nešildomose patalpose, užsiklodavo patalais. Šiuo metu *statukas* permūrytas.

Pagrindinė patalpa (*stuba*) šildoma krosnimis – duonkepiu *pečiumi*. Jo pakura virtuvėje. Krosnies priekinė dalis (*pečkaktė*) iki pat lubų. Virš *pečkaktės*, ant aukšto, įrengta *rūkykla*. Joje rūkė (*venzino*) mėsa. Dūmai iš virtuvėje esančių šildymo ir virimo įrenginių per *pečkaktę* patenka į rūkyklą. Ji molinė. Rūkyklos rėmas iš nestorų rąstelių, apipintų kartelėmis, iš abiejų pusių apiplūktas moliu, sumaišytu su smulkintais šiaudais. *Pečkaktėje* kelios nišos. Jas vadino *pečionėmis*. Jose laikė degtukus, lempelę be stiklo, seniau – degančią balaną. Minimose angose išsidžiovindavo drėgnas pirštines. Krosnies apačioje – *papečkys*. Manau, kad krosnies priekis, esantis virtuvėje, iki šiol neperdirbtas. Krosnis be durelių. Anga uždengiama metaline *pečdangte*. Krosnies korpusas iškištas pagrindinēn patalpon (*stubon*), permūrytas. Krosnis sutrumpinta maždaug vienu metru. Tai rodo grindys. Žinių pateikėjai abejodami sako, kad permūrijant krosnies forma nepakeista. Ji lygiu viršumi. To laikotarpio dauguma krosnių Zanavykijoje buvo su iš visų pusių paaukštintais kraštais. Paaukštinimai reikalingi tam, kad nenubyrėtų ant viršaus džiovinami grūdai (malė tik labai sausus grūdus). Ant tokios krosnies



žmonės negulėdavo. Tikriausiai ir tiriamoji krosnis prieš perstatymą buvusi su paaukštintais kraštais.

Prie vieno krosnies šono bei galo priglaustas šildomas suolelis. Jį vadina *zelikiu*. Virtuvėje kūrenant viryklę, šyla *zelikis* ir šildo *stubą*. Viryklė su *zelikiu* sujungta dūmtakiais. Viryklę vadina *mašinà*. Ji su dviem skylėmis – vienu metu verda du puodai. Jei verda tik viename puode, kitą skylę uždengia (*užrinkiuoja*) metaliniais lankainiais (*riūkėmis*). Nuo *užrinkiuotos* skylės labai gerai šyla virtuvės patalpa. Viryklė, *zelikis* ir duonkepė krosnis sumūryti iš degtų plytų, netinkuoti ir nebalinti. Plytos sodriai raudonos. Tai teikia vidaus patalpoms įdomų atspalvį. Juo labiau kad mūrydami plytas sujungė moliu. Šviesesnis molis išryškina plytų spalvą. Priemenė ir kamara (*grinčiuotė*) nešildomos.

## Vidaus patalpų apdaila

Kamaroje, virtuvėje ir dalyje priemenės raudonų plytų grindys. *Priestubyje* ir vieną metrą priešais *priestubį* – lentinės grindys. Žentas Jonas Poniškaitis, į tiriamąjį namą atsikėlęs 1920 m., minimose patalpose rado plūkto molio aslą. O šias grindis sudėjo 1921 metais. Tada ir priemenę pertvėrė.

Kitose gyvenamojo namo patalpose (*stuboje*, *stubelėje*, *stubeliukėje*) lentines grindis sudėjo vos pastatę trobesį. Senosios grindys išliko iki mūsų dienų. Grindys iš skirtingo pločio lentų. Ypač nevienodos *stubos* grindų lentos. Jų plotis svyruoja nuo 24 cm iki 32 cm. Lentos nuo platumo ir ilgo naudojimo net išlinkusios. *Stubelės* grindų lentos 25–29 cm pločio, o dvi lentos *stubeliukėje* net 23 cm pločio. Jos nė vienoje patalpoje nedažytos.

Visos sienos rąstų, išskyrus jau minėtą sieną tarp virtuvės ir *grinčiuotės*. Tapetais *stubelės* sienos išlipintos apie XX a. trečiąjį dešimtmetį, ne anksčiau. Tikslī data nežinoma. Kitose patalpose sienos be jokios apdailos.

Ryškiai skiriasi abiejų gyvenamojo namo galų lubų apdaila. Senojo namo galo (*stubos*) lubos vožtinės, tašytų lentų, sudėtos virš sijų (*balkių*), be jokių papuošimų. Sijos keturkampės. Jos trys ir visos skirtingo dydžio: viena 18 cm pločio ir 24 cm aukščio, antra – 23 cm pločio ir 22 cm aukščio, trečia – 22,5 × 22,5 cm. Lubų lentos skirtingo pločio (28–32 cm). Naujesniajame – *stubelės* – gale lubos taip pat vožtinės. Jos daugmaž vienodo pločio (26–27 cm), pjautos lentų pjovėjų (*dročių*) pjūklū. Vožiančioji lenta iš abiejų kraštų profiliuota griovelio formos ornamentu. Lubos suleistos į siją. Iš po lubų išlindę 6 cm sijos. Trys *stubelės* sijos taip pat nevienodo dydžio. Jų plotis: 19 cm, 19,5 cm, 21 cm. Sijų kampai patašyti, suapvalinti. Lubos virtuvėje ir *grinčiuotėje* tokios pat kaip *stuboje*. *Grinčiuotėje* dvi keturkampės sijos. Viena iš jų dabar lūžusi. Patalpoje nuo bulvių būdavo drėgna, todėl *grinčiuotės* lubos ir sienos blogiausiai išsilaikė. *Grinčiuotės* lubų lentos skirtingo pločio (22–27 cm), o viena lenta tik 17 cm pločio. Virtuvės lubų lentos irgi nevienodos, nuo 23 cm iki 27 cm pločio. Abiejose patalpose lubas nubaltino kalkėmis XX a. trečiajame dešimtmetyje. Šiuo metu matyti keletas baltinimo sluoksnių. Kitose patalpose lubos iki šiol be jokios apdailos – nedažytos, nebalintos. Priemenėje – juodlubės. Tai virš sijos sudėtos, viena prie kitos suglaustos, gerai išdžiovintos skirtingo pločio lentos. Tarp jų nedideli tarpeliai. Dvi priemenės sijos nevienodos. Abi 25 cm aukščio, bet vienos plotis – 22 cm, kitos – 35 cm. Keista,

kad *grinčiutėje* geresnės lubos nei priemenėje. Manau, priemenės lubos vėlesnės, nes jos gerokai skiriasi nuo kitų gyvenamojo namo patalpų lubų.

Tiriamajame name iki šiol yra išlikusių nepadidintų langų. *Stuboje*, *stubelėje* ir *stubeliukėje* šešių stiklų (*šešiarūčiai*) langai. Jų aukštis – 88,5 cm, plotis 78,5 cm. Virtuvėje ir *grinčiutėje* dviejų stiklų (*dvirūčiai*) langai. Jų aukštis – 73 cm, plotis – 42 cm. Virtuvėje du langai, o *grinčiutėje* – vienas, šiuo metu padidintas. Priemenėje vienas dviejų stiklų langelis. Jo rėmas perdirbtas.

Virš visų *stubelės* langų įtaisytos 95 cm ilgio lentynėlės, iš visų pusių apremintos siauromis lentelėmis. Galinės lentelės šiek tiek profiliuotos, į sienos pusę aukštėja. Priekinė lentelė 5,5 cm pločio, papuošta griovelio formos ornamentais. Vienas lentelės viršuje, kitas – apačioje. Tokia pati 140 cm ilgio lentynėlė įtaisyta ir virš *stubelės* durų. Jos priekinė lentelė 7 cm aukščio. Virš kitų patalpų langų tokių lentynėlių nėra. *Stuboje* virš abiejų durų pakabinta didelė lentyna, savo forma nesiskirianti nuo anksčiau aprašytų. *Stubos* lentynos ilgis – 265 cm, plotis – 25 cm, priekinės lentelės aukštis – 9 cm. Lentynos galai lenkti. Priekyje jų aukštis 14,5 cm, o prie sienos 37 cm. Lentyna virš durų pakelta 20 cm. Joje laikė siūlus, įvairius mežginius, megztas kojines, pirštines, kitus smulkius, ne kasdien namų apyvokoje vartojamus daiktus. Anot šeimininkės – „*visoki varvalą*“. Prie *stubelės* lentynėlių užkabindavo užuolaidas. Lentynėlėse įkaltos nedidelės viny.

*Stuboje* vienoje sienoje dvejios durys: į priemenę ir į virtuvę. Tai įdomi architektūrinė detalė. Ji Zonavykijoje buvo senesnės statybos gyvenamuosiuose namuose. *Stubos* durų staktoje – keletas įpjovų ir peiliu įrėžtos raidės „R“ ir „A“: paženklintas dviejų vaikų – Reginos ir Antano – ūgis. Mus dabar stebina žemos visų patalpų durys. Pačios žemiausios – iš *grinčiutės* į virtuvę. Jų aukštis – 159 cm, plotis – 89 cm.

Durys, lubos, langų rėmai bei minėtos lentynėlės nedažytos – natūralios, nuo laiko patamsėjusios medienos spalvos. Duris, lubas, sienas ir kai kuriuos nedažytus baldus: suolus, stalus, kėdes, minėtas lentynas, net medines grindis šveitė prieš metines šventes, paprastai prieš Velykas. Šveitė motina su dukromis. Talkų šveisti nekviėtė, pakako ir savų šveitėjų.

*Stubos* kertėje ant sienos kabino tris keturis šventųjų paveikslus. *Stubelėje* kabojo du didesni šventųjų paveikslai. Visi minimi paveikslai su mediniais rėme-

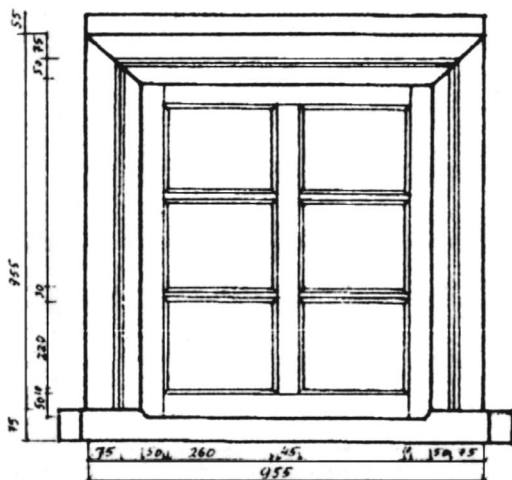

2 pav. Šesiarūtis langas (mm)

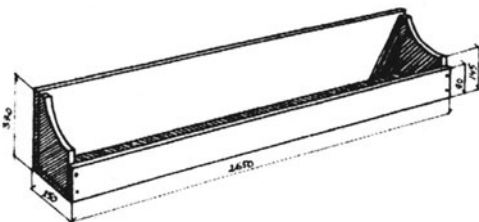

3 pav. Lentyna virš stubos durų (mm)

liais. *Stubelėje*, netoli kertės, ant šoninės sienos, sukabintos įrėmintos portretinės fotografijos, kampe, netoli durų, stovėjo trikampis tekintomis kojomis staliukas, visą laiką užtiestas nerta staltiese. Virš staliuko, sienų kampe, kabėjo didelis įrėmintas veidrodis. Abiejuose namo galuose buvo po vieną kryželį. *Stubos* kryželis medinis, *stubelės* – irgi medinis, bet su metaline *mūkele*. Kryželius laikė kampinėse kertės lentynėlėse, papuoštose popieriaus karpiniais, kuriuos iškarpydavo merginos. Karpinius keitė prieš metines šventes – prieš Velykas, Kalėdas, atlaidus. Karpydavo iš balto ir spalvoto popieriaus. Dažniausiai naudojo krepinį, tampomą popierių. Jei neturėdavo, apsieidavo su storesniu, dažniausiai baltu popieriumi. Karpiniais apipindavo pakabinamos prie lubų žibalinės lempos gaubtą bei lempos aukštį reguliuojančią vielą, papuošdavo paveikslų rėmelius. Popieriaus karpiniai suteikdavo šviesumo bei ryškumo. Jaukumo teikė ir ant palangių auginamos kambarinės gėlės. Vazonai mediniai, sukalti iš lentelių, arba moliniai. Rečiau naudodavo prakiurusius puodus. Per žiemos šalčius gėles laikė ant kilnojamo suolo, toliau nuo langų. Kai kurie kaimynai, itin mėgę kambarines gėles ir jų labai daug turėję, jas laikė ant specialių stovų.

Balti bei languoti lovų audiniai pagyvindavo vidų, gražiai derėjo prie tamsių sienų ir baldų. Ant sienų sukabinti drabužiai: apatiniai šviesūs, viršutiniai tamsūs – juodi, rudi, tamsiai pilki. *Stubelės* stalas nuolat būdavo užtiestas linine staltiese, o lova užtiesta namie austa rinktine lovatiese, pagalvės apvilktos baltais užvalkalais, papuoštais nėriniais.

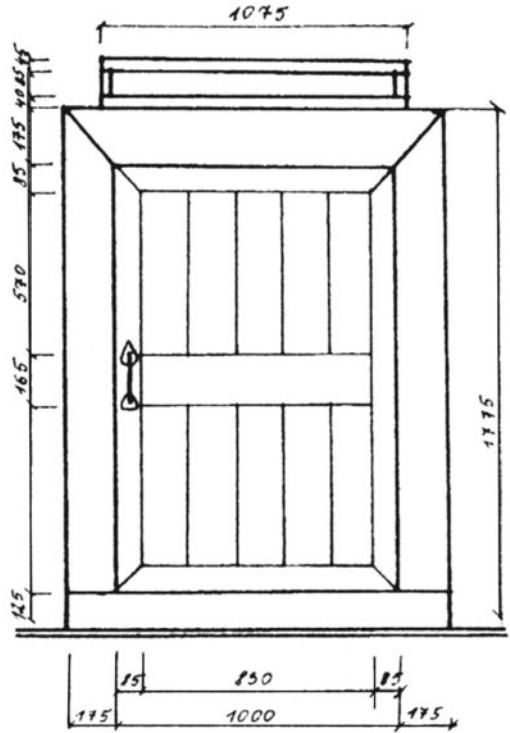

4 pav. Durys iš stubos į priemenę (mm)

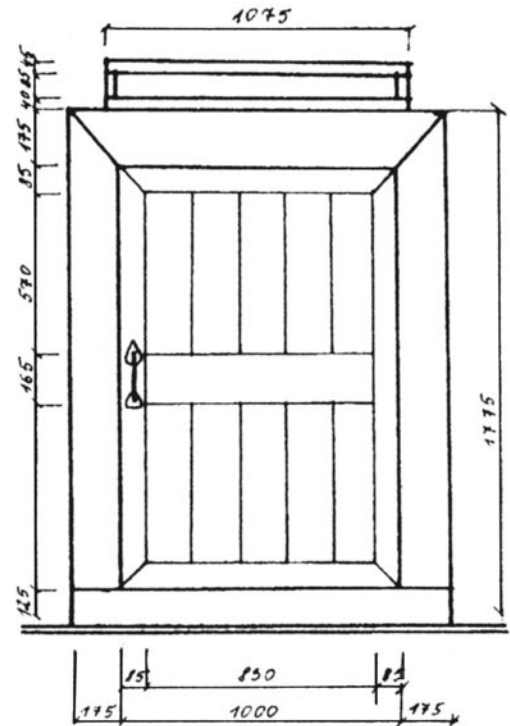

5 pav. Lauko durys (mm)

## Stubos baldai

Aptarsime tik pačius bendriausius baldų bruožus. Iki šiol išliko du baldai: stalo tipo spintelė, padirbta 1887 m., ir indų spinta. Žinių pateikėjai daugelio baldų neprisiminė. Sunku pasakyti, kokie baldai buvo apie XIX a. vidurį statyto namo gale. Straipsnyje neakcentuojame baldų stovėjimo vietos, nes ji parodyta 6 pav. Kai kurie iki šiol išlikę tarpukaryje dirbti baldai gaminti ne šiems namams.

*Stuboje* baldai išdėstyti tradiciškai. Prie dviejų sienų stovėjo ilgi pasieniniai suolai lentinėmis išpjauštinėtomis kojomis. Suolų lentos vidutinio storumo, plačios. Kilnojamas suolas buvo prie stalo, į *stubos* pusę. Šio suolo kojos lentinės, išpjauštinėtos, lenta nestora ir gerokai siauresnė nei pasieninių suolų. Ir visi kiti kilnojami suolai namuose buvo lentinėmis profiliuotomis kojomis. Tai apskritai būdinga Suvalkijos suolams. Jie ypač puošnūs Zanavykijoje. Pjaustinėjama net siaura lentelė, kuria užkalamas kai kurių suolų kraštas. Vienas kilnojamas suolas stovėjo prie krosnies šono. Jo ilgis sulig krosnimi. Suolas gana platus, ant jo atsiguldavo pailsėti ir pasikaitinti prie krosnies šono.

Tarp pasieninių suolų stovėjo stalas – ilgas ir siauras, rėminės konstrukcijos, su šoninėmis bei galinėmis pakojomis, vienu stalčiuimi. Įdomu, kad stalas galu pasuktas į galinę *stubos* sieną. Paprastai sukamas šonu.

*Stuboje* buvo net trys kampinės lentynėlės. Jų priekinis kraštelis profiliuotas, puoštas „V“ raidės formos išpjovomis. Netoli durų stovėjo mažas žemas staliukas. Prie jo valgė vaikai. Nors mažų vaikų neleido prie didelio stalo, bet juos maitino skaniau. Su vaikais valgė močiutė. Ji juos mokė elgtis prie stalo. Vaikai sėdėjo ant mažų žemų suolo tipo kėdžių be atlošo, pagalinėmis kojomis, perkaltomis per sėdynės lentą. Vaikams paaugus, minimus baldus iš *stubos* išnešdavo ir užkeldavo ant gyvenamojo namo aukšto. Netoli didžiojo stalo galo ant sienos pakabintas laikrodys su pasvarais. Laikrodinė medinė, išpjauštinėta. Kitame sienų kampe stovėjo dvi medinės lovos išpjauštinėtais profiliuotais (*karbuotais*) galais.

Užkrosnyje ant šoninėje sienoje įkaltų vinių sukabinti drabužiai. Juos nuo *stubos* užstojo ant sijos pakabintos karties užsverti lengvesni drabužiai, lovos užtiesalai, skaros ir šiaip apdarai, kuriuos nusirengdavo eidami miegoti. Ant karties džiovindavo ir drėgnus drabužius.

*Stuboje* laikomas verpimo ratelis neturėjo nuolatinės vietos. Verpdamos dieną moterys ratelį statė netoli lango, vakare – netoli krosnies. Netoli durų, prie šoninės sienos, ties langu stovėjo audimo staklės. Baigusios audimą, staklių stovus kabindavo lauke ant gyvenamojo namo sienos, o smulkesnes staklių detales laikydavo ant *stubos* aukšto. Šeiminkė neatminė, kurioje *stubos* vietoje stovėjo indų spinta (*bufetėlis*), puošta tapytais augaliniais ornamentais. Tai XIX a. baldas, išlikęs iki mūsų dienų, nors ir sugadintas, uždažius tapytus ornamentus aliejiniais rudais grindų dažais. Spinta dviejų dalių, neišardoma. Tarp abiejų spintos dalių tarpo nėra. Viršutinė dalis 20 cm siauresnė, dvejomis dūrelėmis. Apatinė dalis – vienomis dūrelėmis. Karnizas – paprastas nepuošnus trikampėlis. Spintos matmenys: aukštis – 172 cm, plotis – 90 cm, gylis (apatinės dalies) – 49 cm.

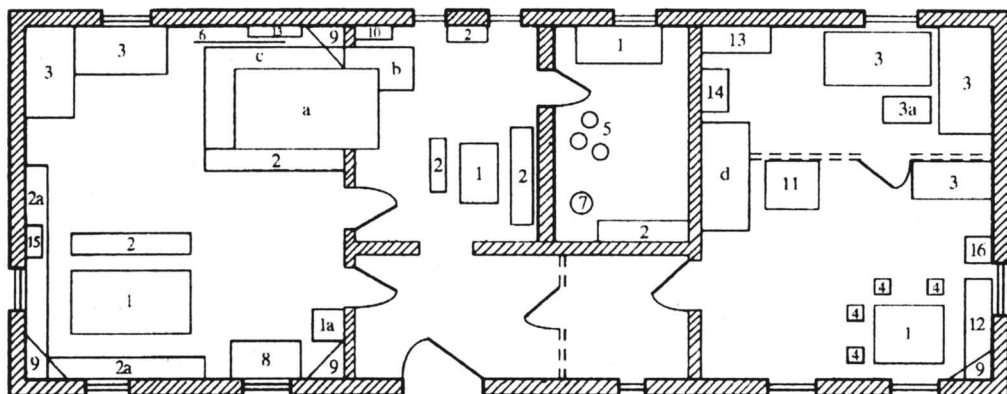

6 pav. Baldų vieta gyvenamajame name (stuboje). 1, 1a – stalas; 2, 2a – suolas; 3, 3a – lova; 4 – kėdė su atlošu; 5 – statinė; 6 – kartis drabužiams; 7 – duonkubilis; 8 – audimo staklės; 9 – kampinė lentynėlė; 10 – šaukšdėtė; 11 – drabužių spinta; 12 – sofa; 13 – vinys drabužiams; 14 – kabykla; 15 – sieninis laikrodis; 16 – veidrodis. a – krosnis, b – viryklė, c – zelikis, d – pečiukas (statukas)

## Stubelės baldai

Stubelėje jau pakeisti tradiciniai baldai, nors jų išdėstymas – senoviškas. Neliko suolų. Prie galinės sienos stovi sofa. Tai, be abejo, XX a. trečiojo–ketvirtojo dešimtmečių fabriko gamybos baldas. Sofa minkšta sėdyne ir atkaltėmis, aptraukta audiniu. Šonu prie sofas stovi pailgas, bet platesnis nei *stuboje* stalas – rėminės konstrukcijos, vienu stalčiumi, su šoninėmis bei galinėmis pakojomis. Prie stalo – keturios ar šešios kėdės su atlošais. Tai taip pat fabriko gamybos baldai. Kėdės šeimininkė vadino „lenktinėmis kėdėmis“. Jų kojos, atlošas, net sėdynės pagrindas išlenkti iš kartelių. Atlošas ovalo formos. Sėdynė apvali, fanerinė, puošta išpaustu gėlių ornamentu. Žinome, kad tokias kėdes gamino Austrijos–Vengrijos baldų fabriakai. Jomis prekiaavo miestuose, baldų krautuvėse. Minimas kėdes pirkto žinių pateikėjos tėvai.

Kertės kampe – kampinė lentynėlė, papuošta dviem griovelio formos ornamentais. Jais, kaip minėjome, puošė virš lango esančių lentynėlių priekį.

Netoli stačiamalkės krosnies (*statuko*) – dvejų durų drabužių spinta, puošta išpjaustinėtais ornamentais ir labai gražiu profiliuotu karnizu. Prieš pat Antrąjį pasaulinį karą spintą perstūmė prie galinės sienos. Seniau toje vietoje stovėjo graži medinė lova išpjaustinėtais galais, kurių kampuose buvo tekinti bumbulai. Paaugus broliams bei seserims, lovą iškėlė į klėtį, o svečius guldė *stubeliukėje* – už lentinės sienos esančioje patalpoje. Žinome, kad *stubelėje* buvo viena komoda. Neaišku, kur ji stovėjo. Ją vadino *komode*. Joje laikė audinius.

## Stubeliukės baldai

Kampe tarp galinės ir šoninės sienos stovėjo dvi medinės išpjaustinėtais galais lovos. Netoli galinės lovos kabojo drobinis lopšys, pakabintas virve prie spyruoklinės lingės, įkaltos sijos šone. Užkrosnyje ant sienos, skiriančios *stube-*



*liukę* nuo *grinčiutės*, buvo drabužių kabykla. Tai lentelėje sukalti kabliai (*vāgiai*). Užkrosnyje drabužius kabino ir ant šoninėje sienoje sukaltų vinių. Stalo, suolų ar kėdžių *stubeliukėje* nebuvo.

## Virtuvės baldai

Prie sienos tarp dviejų langų stovėjo trumpas kilnojamas suoliukas. Ant jo laikė du kibirus su vandeniu ir puodelį vandeniui pasisemti. Palei molinę sieną, skiriančią virtuvę nuo *grinčiutės*, stovėjo ilgesnis kilnojamas suolas. Prie jo pailgas stalas – rėminės konstrukcijos, su šoninėmis bei galinėmis pakojomis, vienu nemažu stalčiuimi. Minėtas suolas buvo ilgesnis už stalą. Kitas kilnojamas suolas stovėjo prie stalo, ilgio sulig stalu. Kaip minėjome, visi suolai buvo lentinėmis išpjaustinėtomis kojomis.

Netoli viryklės (*mašinos*) ant sienos pakabinta šaukštdėtė. Ją vadino *lentyna*. Ji 170 cm ilgio ir 20 cm pločio, papuošta pjaustinėtais ornamentais. Joje laikė indus. Vienoje šaukštdėtės lentynoje buvo išpjovos mediniams šaukštams sukšti. Neaišku, kurioje virtuvės vietoje stovėjo stalo tipo spintelė su vienu mažu stalčiuuku viršuje. Spintelė vienomis duralėmis, apačia gražiai išpjaustinėta, o nugarinėje dalyje juodais dažais užrašyti skaičiai „1887“ – spintelės padarymo data. Spintelė buvo nedažyta ir tokia išliko iki šių dienų. Dabartiniu metu ji nudažyta šviesiai salotiniaisiais dažais. Nugarinėje dalyje esanti 1887 m. data neuždažyta. Spintelės viršus naudojamas kaip stalas. Jos aukštis – 92 cm, plotis – 94 cm, gylis – 55 cm. Tai ir visi virtuvės baldai.

## Kamaros baldai

Kamaroje (*grinčiutėje*), kaip minėjome, lentiniuose aruoduose, laikė bulves ir daržoves. Aruodai iki šiol neišliko. Po langu stovėjo vidutinio dydžio pailgas stalas – rėminės konstrukcijos, su šoninėmis bei galinėmis pakojomis, vienu stalčiuimi. Ant stalo stovėjo puodai ir puodynės. Prie sienos, skiriančios kamara nuo priemenės, stovėjo vienas kilnojamas suolas. Ant jo laikė ruginius bei kitus maistinius miltus. Netoli suolo į sieną rėmėsi duonkubilis. Jis iš medinių šulelių, suveržtų metaliniais lankais. Kamaroje laikė raugintas daržoves medinėse, iš šulelių padirbtose statinėse. Tokių statinių trys: maža – agurkams, didesnė – raugintiems burokams (*rūgščiai*) ir didelė – kopūstams. Prie sijos pakabintoje lentynoje laikė duoną. Jos iškepėdavo ilgesniam laikui.

Priemenėje baldų nebuvo. Ant sienos, netoli lauko durų, laikė kasdieninius viršutinius drabužius, sukabintus ant gembų. Priemenėje buvo laiptai (*trėpai*) užlipti ant aukšto. Patalpa apytuštė, nes į jos vidų atsidaro net ketverios durys. Gal XIX a. ir priemenėje buvo baldų. To negalėjo pasakyti dabartiniai šeiminkai, šio amžiaus žmonės.

Gyvenamajame name nebuvo skrynių. Jas laikė klėtyje. Skrynios buvo puoštos tapytais augaliniais ornamentais. Nė viena skrynja iki šių dienų neišliko. Daugelis senų baldų dingo, šeiminkus ištrėmus į Sibirą. Tremties nepadėjo išvengti nei „garsusis“ Kostas Glikas, nors tiriamajame name Poniškaičiai, rizikuodami gyvybe, karo metais slapstė žydų tautybės K. Gliko motiną bei seseris, o ir pats K. Glikas čionai yra praleidęs nemažai laiko.



*Meškevičių (Urbantų) gyvenamasis namas Pavasijų kaime. Jame buvo įsikūrusi Pavasijų pradžios mokykla, kurioje 1934 m. lankėsi Lietuvos Respublikos prezidentas Antanas Smetona. Vito Girdausko nuotr. 2011 12*



*Meškevičių (Urbantų) gyvenamojo namo langinės. V. Girdausko nuotr. 2011 12*

\* \* \*

Tiriamasis gyvenamasis namas svarbus tuo, kad aiškiai skiriasi jo vėliau statytasis galas. Tai lyg trumpa architektūros istorija, kurioje įdomiausias vidaus patalpų archajiškas suplanavimas, savotiškas interjero puošimas, logiškas šildymo ir virimo įrenginių išdėstymas. Gyvenamajame name gerai funkciškai paskirstytos patalpos. Be svečiams skirtos *stubelės*, šalia virtuvės buvo ir *grinčiutė*, kurioje laikė įvairias daržoves. *Grinčiutė* tiek savo paskirtimi, tiek terminu faktiškai iš žmonių atminties išnyko. Ši buities relikta mena tik pavieniai, labai gerą atmintį turintys seneliai. Visose gyvenamojo namo patalpose buvo būtiniausi vietinių meistrų baldai. Šalia naujesnių naudojo ir senesnius baldus. Dalis jų (lovos, suolai, kėdės, kampinės lentynėlės, šaukštdėtės, rankšluostinės) stalių gražiai, saikingai išpjaustinėti. Dauguma baldų užsakyti specialiai namui apstatyti, pritaikyti konkrečioms patalpoms, individualūs savo proporcijomis, dydžiu, santykiu su aplinkiniais daiktais. Nuo XX a. trečiojo dešimtmečio ėmę plisti fabrikiniai baldai (kėdės su atlošais, sofas, rečiau lovos) pirmiausia atsirado pasiturinčių ūkininkų namuose. Tačiau iki XX a. vidurio fabrikinų baldų buvo nedaug. Daugelis valstiečių naudojami vien vietinių meistrų padirbtais baldais. Nuo XX a. trečiojo dešimtmečio plito dažyti baldai. Jie paprastesni – beveik nepuošti drožyba ir iš paprastesnio medžio – pušiniai, egliniai. O seniau vyravo ažuoliniai, uosiniai baldai. Rečiau naudojo kitų rūšių, taip pat ir spygliuočių medžių, medieną.

Tiriamajame name lovos dažytos tamsiai rudai arba juodai. *Stubelės* stalas buvo rudai raudonas (*briūnas*). Atrodo, kad kiti stalai buvo nedažyti. Tokios pat spalvos kaip stalas buvo ir komoda. Namuose aliejiniais dažais nudažyti ir kai kurie suolai. Kiti, senesni, baldai buvo nedažyti. Tiriamojo gyvenamojo namo viduje tarpukariu stovėjo dažyti ir nedažyti baldai. Pastarųjų buvo daugiau. Daugelyje kaimyninių *stubų* tuo laiku dažytų baldų beveik nebuvo (arba vienas kitas).

Apžvelgiant tiriamąjį namą, norisi pabrėžti, kad jame interjero spalvos neryškios, gerai suderintos tarpusavyje. Kasdienis interjeras skyrėsi nuo šventadienio, kurio audiniai naujesni ir puošnesni. Prieš šventes nušveistos lubos, sienos, grindys ir kai kurie baldai net blizgėdavo. Kasdienis tamsokas interjeras šventadieniais pražygdavo ryškiais papuošimais, nušvisdavo balto lino audiniais. Taip mūsų protėviai kūrė šventinę nuotaiką. To nedera pamiršti šiandieniam žmogui.

## Pokario metų valgiai

*Parengė Teresė Durstinienė*

Po karo buvo labai sunkus laikotarpis. Žmonės daug ko neturėjo – pinigų, produktų, gyvulių, daugelio trobesiai buvo sudegę. Bet visi buvo draugiški, kantrūs, vieni kitiems kiek įmanydami padėdavo, turtingesni giminės šelpė vargingesnius. Mano tėtė, prisimenu, važiavo prašyti pagalbos (*kalėdoti*) į Griškabūdį pas bevaikį savo brolių Juozą.

Valgiai buvo skurdūs, bet įdomūs; tuo ir pasireiškė pokario metų išradin-gumas.

1. *Ruginė razavinė* (iš rupiai maltų miltų) *košė* su vyš-niomis, valgoma su šaltu pienu.

2. *Košė marmaliode* buvo verdama iš cukrinių runkelių (be cukraus), valgoma su duona, pyragu (jeigu jo turėdavo).

3. *Cibulainė* – pakepinta silkės galva, svogūnai, truputis grietinės, burokėliai, valgoma su karštomis su lupena virtomis bulvėmis (*šutbulvėmis*).

4. *Pliudrakošė* – pikliuotų miltų *košė*, valgoma su pienu.

5. *Bulvinė košė* su spirgučiais ir kruopomis, valgoma su rūgpieniu.

6. *Kraujinės dešros* – kraujas, kruopos keamos krosnyje, valgomos su karštais taukais.

7. *Krekeniniai blynai* iš krekenų (tiršto, lipnaus tik ap-siveršiavusios karvės pieno) ir miltų.

8. *Griučkienė* – sriuba iš bulvių, sutarkuotų ropių (*griučk-kių*), užspirginta, užbaltinta.

9. *Silkė su sėmenų aliejumi*, svogūnais, bulvėmis.

10. *Duonos dažymas į sėmenų aliejų* su druska, svogūnais.

11. *Duonkukuliai* – sriuba iš bulvių ir duonos tešlos kukuliukų. Labai skani užspirginta ir užbaltinta.

12. *Kugelis*, vėdarai iškepti krosnyje.

13. *Naminiai sausukai*. Tešla malama per mėsmalę su formutėmis.

14. *Kompotas*. Dažniausiai verdamas iš džiovintų obuolių su cukrumi arba be jo.

15. Papjovus kiaulę, mėsa būdavo sūdoma, rūkinama, iš galvos ir kojų verdama *šaltiena* (*košeliena*), iš kepenų – *kepeni-nė*, daromos raumeninės ir *plaučinės dešros*. Plaučinės dešros buvo valgomos virtos.

16. *Blėkienė* – sriuba, gaminama iš kiaulių ar raguočių skrandžio. Skrandis gražiai išvalomas, plikomas verdančiu vandeniu, brinkinamas, supjaustomas mažais gabaliukais ir verdamas su bulvėmis, užbaltinamas.

17. *Maslionkienė*. Išvirdavo bulves gabaliukais, po to supildavo pasukas (*maslionkas*), įberdavo druskos, pipirų. Labai skani.

18. *Bulvienė* (sriuba): bulvės, morkos, dar koks kukuliu- kas, užbaltinama. Jeigu užspirginta, tai nebūdavo baltinama.

19. Iš alkoholinių gėrimų pagrindinis buvo *naminė* (*samagonas*), kurią patys žmonės mokėjo išsivirti iš rugių, bulvių, runkelių. Vėliau ėmė virti iš cukraus. Kad būtų skanesnis, geresnio kvapo, įvairiais būdais jį gardindavo. Dažniausiai keptuvėje padegindavo cukraus ir skystą masę pildavo į naminės butelį. Gėrimas tapdavo saldus ir rudos spalvos.

20. *Lokšėnai* – iš kietos iškočiotos tešlos, supjaustytos siaurais ilgais gabaliukais, padaryti makaronai.

21. Švenčių, krikštynų, vestuvių progomis būdavo kepami *tortai* „Beržo šaka“. Labai skanūs ir nuostabiai gražūs. Nežinau, iš kur tais laikais šeimininkės (*gaspadinės*) išigudraudavo gauti produktų. Taip pat iš tešlos kepdavo *grybukus*, *voveraites*.

22. Kūčioms *kisielius* buvo verdamas iš bulvių krakmolo, cukraus, kokių nors uogų spalvai suteikti.

23. Stengdavosi *užrauginti* visą statinę (*bačką*) *kopūstų*, iš kurių virdavo sriubas, valgydavo žalius su sėmenų aliejumi, bulvėmis. Kiekvienos šeimininkės raugintų kopūstų skonis būdavo skirtingas.

Pirmaisiais pokario metais po bulvienas pavasariais, kai nutirpdavo sniegas, vaikščiodavo rusės moterys iš Karaliaučiaus krašto ir rinkdavo supuvusias bulves. Įdomu, ką jos su jomis darydavo namo parsinešusios – gal kokią tyrę ar kisielių virdavo. Ten, už Šešupės, buvo dar didesnis skurdas ir badas, bet nebuvo mados vogti, ypač iš žmonių laukų (daržoves ir pan.).

Duona buvo kepama iš ruginių miltų. Į ją dėdavo daug virtų bulvių, kad būtų daugiau. Bulves tarkuodavo burokine tarka.

Po karo parduotuvėse nebuvo nei dešros, nei silkių. Dešras darydavo namines, pasipjovę kiaulę, ir labai taupiai valgydavo arba laikydavo svečiui paduoti. Dar greitas svečiui paduoti valgis būdavo kiaušininė ir arbata (kmynų arba šaltmėčių). Panemunės gyventojai Nemune gaudydavo žiobrius, nuskusdavo žvynus, išskrozdavo, labai švariai išplaudavo, tada vidun įpildavo druskos, druskoje apvoliodavo ir pačią žuvį ir tvarkingai dėdavo į medinę statinaitę (*bačkelę*). Kai ją prikraudavo pilną, ant viršaus užberdavo dar druskos, paslėgdavo ir per visą žiemą turėdavo „silkių“.

Pasakojo *Elena Mačiulaitienė* ir *Marytė Būdininkienė*.



## Bitininkai

*Teresė Durstinienė*

**Janina Gustainienė** (gim. 1931) bitininkyste domėjosi nuo jaunų dienų, bet savo bičių neturėjo. 1973 m. tuometinis Šešupės tarybinio ūkio direktorius J. Daukša įkalbėjo Janiną perimti iš neilgai ten dirbusio bitininko Dvaržecko naujai įsteigtą bityną Turčinuose – apie 140 šeimų. Perėmusi bityną, jame išdirbo apie 20 metų. Skaitė literatūrą, gilino žinias įvairiuose seminaruose, sėjo augalus bitėms, didino bičių šeimų skaičių. 1991 m. iš Turčinų išsikėlė gyventi į Kudirkos Naumių miestą. Bityną perdavė sūnui Kęstučiui Gustainiui (gim. 1965). Kelerius metus bitininkavo abu kartu. Vėliau K. Gustainis nusipirko bityną iš yrančio Šešupės tarybinio ūkio. Su žmona Rita dirbo pažangiais metodais, išplėtė bityną iki 180 šeimų, dalyvaudavo konkursuose, užimdavo prizines vietas. Juokaudavo, kad tai geras verslas – bitės pačios viskuo pasirūpina, tik nereikia jų skriausti. Jam visur talkino mama J. Gustainienė, jei ne darbu, tai bent patirtimi.

2000 m. Kęstutis Gustainis su šeima išvyko gyventi į Ameriką. Bityną, padalijęs maždaug per pusę, pardavė savo pusbroliui Kęstučiui Sniečkui, gyv. Panóviuose, ir Rimui Leščevičiui, gyv. Turčinuose. Pas pastarąjį bitės greit išmirė dėl patirties stokos, o K. Sniečkus kol kas bitininkauja, nors bitynas irgi gerokai sumažėjęs.

Janina Gustainienė apgailestauja, kad taip susiklosčius aplinkybėms, negalėjo su sūnumi dirbti iki gilios senatvės, nes jai šis darbas patiko, sakė, kad biteles reikia mylėti ir jų nebijoti, tai ir jos žmogui būna dosnios ir geros. Šiuo metu gyvendama Kudirkos Naumiestyje aktyviai dalyvauja seniūnijos bočių gyvenime, yra balsinga, todėl dainuoja ir gieda renginių metu, domisi politiniu gyvenimu, sielojasi, kad senatvėje liko viena, nes vienas sūnus Amerikoje, o kitą prieš trejus metus po sunkios ligos priglaudė kapai.

Gyvendama Kudirkos Naumiestyje, J. Gustainienė taip pat šiek tiek bitininkauja. Savo sodyboje laiko apie 10 bičių šeimų savo reikmėms.

**Jonas Šiaulaitis** (1909–1998) – vienas seniausių šio krašto bitininkų, visą gyvenimą praleidęs Gyliškių kaime. Bitininkauti, ko gero, pradėjo iš savęs, pajutęs meilę šiems Dievo padarėliams, jokių mokslų neišėjo, tiesiog iš jaunystės tuo domėjosi.

Pradėjo nuo keleto šeimų, po truputį bityną plėtė, daugiausia gal yra laikęs 12–15 šeimų. Bityną



*Janina Gustainienė. 1969 m. Panovių krašto buities muziejaus nuotr.*



*Jonas Šiaulaitis. 1969 m.*

laikė sode, savo gražioje, tvarkingoje sodyboje ant Aukšpirtos kranto. Medų vartojo savo reikmėms, nes turėjo gausią šeimą, be to, buvo dosnus dalyti šį bitelių turtą draugams, kaimynams, ligoniams. Su bitėmis elgdavosi atsargiai, pagarbiai, jos jam ir negeldavo.

Savo patirtimi mielai dalydavosi su kitais pradedančiais ar norinčiais dėl savęs laikyti 1–2 avilius. Į pagalbą eidavo su prietaisais, patarimais, kaip kopinėti medų, paruošti bites žiemai, susemti spiečių ar dirbti kitokius bityno darbus.

Buvo pokštininkas, žinojo nuotykių (būtų ir nebūtų), mielai juos pasakodavo.

Bitininkystė buvo jo pomėgis, laisvalaikis ir darbas kartu. Darbą prie bičių dažniausiai lydėdavo sėkmė.

Šį pomėgį po jo mirties perėmė sūnus Algis Šiaulaitis, o vėliau ir vaikai Arūnas Juodvalkis.

**Algis Šiaulaitis** (1949–?) mėgo padėti tėvui prie bičių, todėl nesunkiai šio amato išmoko dar jaunystėje.

Nors pats su šeima gyveno Raudondvaryje (Kauno r.), dalį savo bityno, apie 60 šeimų, laikė Gyliškiuose, tėviškėje. Šiuo metu čia jau niekas negyvena, tik Algio bitynas sode mena apie čia kadaise gyvenusią gražią ir gausią Šiaulaičių šeimą.

Algis dažnai, ypač vasarą, atvažiuodavo pas savo augintines, jas prižiūrėjo, kartu ir sodyba nesijautė be šeimnininko.

Bitininkystė nebuvo pagrindinis Algio užsiėmimas, o tik pomėgis, duodantis papildomų lėšų pragyvenimui, už tai, žinoma, įdedant daug tik bitininkui žinomo darbo ir prakaito.

Simboliška, kad Algis Šiaulaitis mirė staiga, betvarkydamas bityną tėviškėje Gyliškijuose.

**Arūnas Juodvalkis** (gim. 1972). Jono Šiaulaičio meilė bitelėms persidavė ir į trečiąją kartą.

Arūnas Juodvalkis yra J. Šiaulaičio vaikai, vyriausios dukros Aldonos sūnus. Gyvena Šilgaliuose, Slavikų seniūn., Šakių rajone. Yra baigęs Kauno technologijos universitetą. Dirbo Šiauliuose, Rukloje (Jonavos r.), bet iš senelio paveldėta meilė bitininkystei nugalėjo. Šis amatas, pasak Arūno, jam labiausiai patinka ir čia mato didžiausią savo gyvenimo prasmę.

Savarankiškai bitininkauja beveik 16 metų. Apie 200 šeimų bitynas yra Šilgaliuose. Dirba naujoviškais metodais, prenumeruoja bitininkystės leidinius, dalyvauja konkursuose, renginiuose, tobulinti savo verslo važinėja į Čekiją, Lenkiją, Austriją, Maskvą, susirašinėja su daugeliu bitininkų, keičiasi patirtimi.

Turi naujausios šio amato technikos, prietaisų. Šiuo metu Arūnas Juodvalkis yra vienas iš perspektyviausių Šakių r. bitininkų.

Bitininkystė Arūnui yra ne tik pomėgis, bet ir verslas, gyvenimo būdas, pragyvenimo šaltinis ir nuolatinis darbas, darbas...

Arūnas yra labai kuklus ir paprastas jaunas žmogus, atsidavęs savo verslui.



*Būsimasis bitininkas Algis Šiaulaitis*

## Malūnai Sintautų apylinkėse XX a. pirmojoje pusėje\*

*Eligijus Juvencijus Morkūnas*

*Esminiai žodžiai:* Sintautų malūnai, vandens malūnas, vėjo malūnas, motorinis malūnas, vėjo motorinis malūnas, garo malūnas, elektrinis malūnas, malūnų valdymas, gornos, malūnų brėžiniai.

Šio straipsnio objektas – Sintautų apylinkių malūnai; tikslas – apibūdinti XX a. pirmosios pusės Sintautų malūnus; uždaviniai – apžvelgti jų tipus, raidą, statybos būdus, taršą, sanitariją, darbo saugą; apžvelgti projektus ir projektuotojus, malūnininkų veiklą. Naudotasi aprašymo, lyginimo, stebėjimo metodais.

Aprašomojo arealo centru paimti Sintautai, tyrinėtas plotas nuo miestelio centro maždaug 12 km spinduliu. Toks atstumas buvo įprastas, naudojantis arkliniu transportu. Apytikriai tokiais atstumais išsidėstę Lietuvos miesteliai, ir tai nebuvo per ilgus kelias, renkantis malūną.

Malūnas, mūsų, kaip ir daugelio šalių tyrinėtojų, supratimu, yra ne tik grūdų malimo, bet ir bet kuri kita mechaninė medžiagų perdirbimo įmonė arba tam skirtas įrenginys.

### Šaltinių ir literatūros apžvalga

Rašant straipsnį, naudotasi archyviniais šaltiniais, publikacijomis, tyrinėjimais, apmatavimais ir gyventojų apklausa.

Duomenys rinkti iš Lietuvos centrinio valstybės archyvo (LCVA), Lietuvos valstybės istorijos archyvo, Mokslų akademijos centrinės bibliotekos Rankraščių skyriaus, Nacionalinės Martyno Mažvydo bibliotekos, Kauno apskrities archyvo, Šiaulių „Aušros“ muziejaus, Lietuvos liaudies buities muziejaus, Lietuvos nacionalinio muziejaus, naudotasi Lietuvos istorijos instituto fondais, publikuotais šaltiniais.

Daugiausia medžiagos apie malūnus yra LCVA 388 fondo apyraše 2<sup>a</sup>. Jame sukaupti tarpukario malūnų statybos leidimai, dokumentai, susiję su malūnų ir kitų pramoninių objektų statyba, taip pat grafinė medžiaga – apmatavimo brėžiniai (apimą ir senuosius malūnus, statytus be inžinierių pagalbos) ir naujų malūnų projektai ar senų rekonstrukcijos.

Vėjo malūnų brėžiniuose nurodomi tik pagrindiniai parametrai, niekur nesimato realios sparnų geometrijos. Kepurės apgręžimo mazgai, maišų užkėlimo mechanizmai dažniausiai pateikiami tik schematiškai ir fragmentiškai, kai kur netgi girnų skersmuo pateikiamas kartu su kubilo močiais. Kiek daugiau medžiagos yra apie motorines, jų įrangą. Anketose dažnai nurodoma ne malūno statybos, o leidimo išdavimo data. Malūnų projektuotojai kartais pasirašo neišskaitomai. Vėliau projektuotojai jau spaudžia antspaudus su vardu, pavarde, nurodo kontoros adresą, užsakymo numerį ir dažnai savo statusą, pvz., inžinierius, technikas, diplomuotas inžinierius, diplomuotas architektas. Neretai galima suabejoti,

\* Straipsnis „Vermės“ leidyklai įteiktas 2012 05 08, Lietuvos lokalinių tyrimų mokslo darbų komisijos įvertintas 2013 04 23, pirmą kartą paskelbtas 2013 07 04 elektroninio serialinio leidinio „Lietuvos lokaliniai tyrimai“, ISSN 2029-0799 visatekstėje svetainėje [www.llt.lt](http://www.llt.lt).

ar brėžiniai tikrai ruošti architekto. Tai pastebima visų tipų malūnų brėžiniuose ar projektuose. Vėjo malūnų brėžiniuose pastebimas stereotipiškumas.

Projektuotojai buvo vietiniai – Šakių apskrities technikai. Dažniausiai technikas buvo ir projekto autorius, ir priėmimo komisijos narys.

Be projekto ar malūno apmatavimo brėžinių, plano informatyviausias šaltinis byloje būna Klausimų lapas. Finansų ministerijos Prekybos departamentas reikalavo, kad būtų užpildytas Klausimų lapas. Klausimų skaičius ir turinys kito per nagrinėjamąjį laikotarpį. Norintis gauti leidimą statyti ar veikti įmonei privalėjo atsakyti į keliolika klausimų. Atsakymai turėjo pasitarnauti krašto statistikai, tačiau atmestinas, formalus pildymas šią informaciją gerokai iškreipia. Beje, klausimai galėjo būti labiau specializuoti, tuomet ir atsakymai būtų buvę tikslesni. Pavyzdžiui, klausimas, kuo dengti trobesiai, aktualus labiau miesto statinams ir įmonėms, naudojančioms atvirą ugnį. Atstumas iki uosto aktualus tik nedidelei gyventojų daliai. Labai netiksliai pildoma arba išvis nepildoma skiltis „Kuro metinis arba mėnesinis sunaudojimas“. Kai toks klausimas, tai toks ir atsakymas – būna įrašytas skaičius, tačiau nenurodoma, ar tai kuro išėiga per metus, ar per mėnesį, ir informacija tampa beveik bevertė. Dar žymima, kad dirbama sezonais, nenurodant darbo trukmės, tik nurodant, kad dirba, kai vėjas pučia, įrašoma sunaudojamo žibalo kaina, bet nenurodomas kiekis, nurodoma, kiek sumalta centnerių, nenurodant, kiek kg sudaro centnerį (50 ar 100). Gan pažangu, kad klausama savininko pilietybės, tik retais atvejais ji nurodoma, nežiūrint to, kad dar ir šiandien tarpukario Lietuva charakterizuojama kaip tautinė valstybė. Atsakant į klausimą apie variklius, dažniausiai nurodoma tik kuro rūšis, apytikris galingumas ir dažnai iškraipytas motoro firmos pavadinimas. Dažnai maišoma įkūrimo data su leidimo veikti data.

Klausimyne yra klausimų, kurių atsakymai turėjo rodyti darbininkų darbo sąlygas (darbo trukmę, pamainų skaičių, vaikų ir moterų darbą). Atsakymai į šiuos klausimus pateikiami laisvai interpretuojant, kas yra darbininkas, kas yra tarnautojas, ar savininkas laikomas ir darbininku ir pan.

Daug informacijos (nuo 1977 m. iki šių dienų) apie malūnus sukaupta autoriaus Lauko užrašuose – tai žmonių pasakojimai ir autoriaus stebėjimai bei matavimai.

Nuotraukos, jei gerai metrikautos, taip pat patikimas šaltinis, jos padeda detalizuoti daugelio mazgų vaizdą, kuris brėžiniuose neatsispindi.

Kur stovėjo malūnai, padeda nustatyti ir žemėlapiai. Pavyzdžiui, topografinių žemėlapių atlasas „Карты Ковенской, Виленской, Сувалкской губ. и смежных территорий, М., 1913“ atspindi XIX a. pabaigos (o kartais ir vidurio) Lietuvos padėtį. Tyrinėjamo arealo paskutinė rekognoscacija datuota 1873 m. Žemėlapiuose sužymėti vėjo ir vandens malūnai. Motorinius malūnus lokalizuoti sudėtingiau, nes ne visuose žemėlapiuose jie žymimi. Naudotasi ir 1:100 000 mastelio kariniais topografiniais žemėlapiais – rusiškais, vokiškais, 1944 metų – amerikietišku. Juose taip pat sužymėti malūnai, dažnai kaip orientyrai arba sekyklos, nors malūnai, be abejo, buvo svarbūs ir kaip kariuomenės aprūpinimo maistu objektai. Kaip sekyklas vėjo malūnus naikino abi kariaujančiosios pusės, kai kuriuos sugriaudamos (pvz., Kleino malūnas Meištų kaime 1915 m. sugriautas vokiečių, liko tik ketinis volas ir akmuo (girnos), kai kuriuos apgadindamos.



Knygoje „Technikos paminklai Lietuvoje: Vėjo malūnai“ (Vilnius, 1982) E. Morkūnas, paaiškindamas savo piešinius, pateikia vėjo malūnų klasifikaciją, aprašo pagrindinius mazgus, puošybą, statybines medžiagas, malūnų meistrus. Knyga gausiai iliustruota A. Andrejevo nuotraukomis.

Knygos „Sanitarinių įrenginių raida Lietuvoje archeologiniais ir istoriniais duomenimis“ (Vilnius, 2003) autorė Ieva Rėklaitytė pateikia daug faktinės medžiagos, tačiau lyg ir neatkreipia dėmesio, kad XIX a. pabaigos ir XX a. pradžios projektuose jau projektuojamos išvietės prie pirčių ir odos fabriku, dargi nuotekų (nusėdinimo) valymo įrenginiai. Mūsų tyrinėjamų objektų projektuose pažymimos išvietės, laukiamieji klientams.

## Arealo geografiniai savitumai

Tyrinėjamas plotas yra teritorija maždaug 12 km spinduliu aplink Siñtautų. Tyrinėjamajame plote dominuoja lygumos, nuolydžiai maži. Dalį teritorijos užima miškai, kartais miškai su pelkėmis. Lygumose pakelti vandenį, nedarant nuostolių kaimynams, beveik neįmanoma. Tad vandens malūnų tiriamajame areale beveik nebuvo. Sąlygos vėjo malūnams statyti, jeigu tik nemiškinga vieta – puikios.

Taigi vėjo malūnų šiame areale buvo daugiausia.

Topografiniame rusiškame žemėlapyje, išleistame 1913 m., XIII eilės lape 2, tyrinėjamajame areale 1872 m. dvidešimt viename kaime pažymėti 28 vėjo malūnai – 7-iuose kaimuose po 2, likusiuose – po vieną. Tame pat plote 1916 m. žemėlapyje (1 pav.) pažymėti 55 vėjo malūnai, pvz., piečiau Pūsdėrių kaimo stovėjo 3 malūnai, Skaistgirių kaime – 4, į PV nuo Šakių – 2, į Š nuo Sintautų –

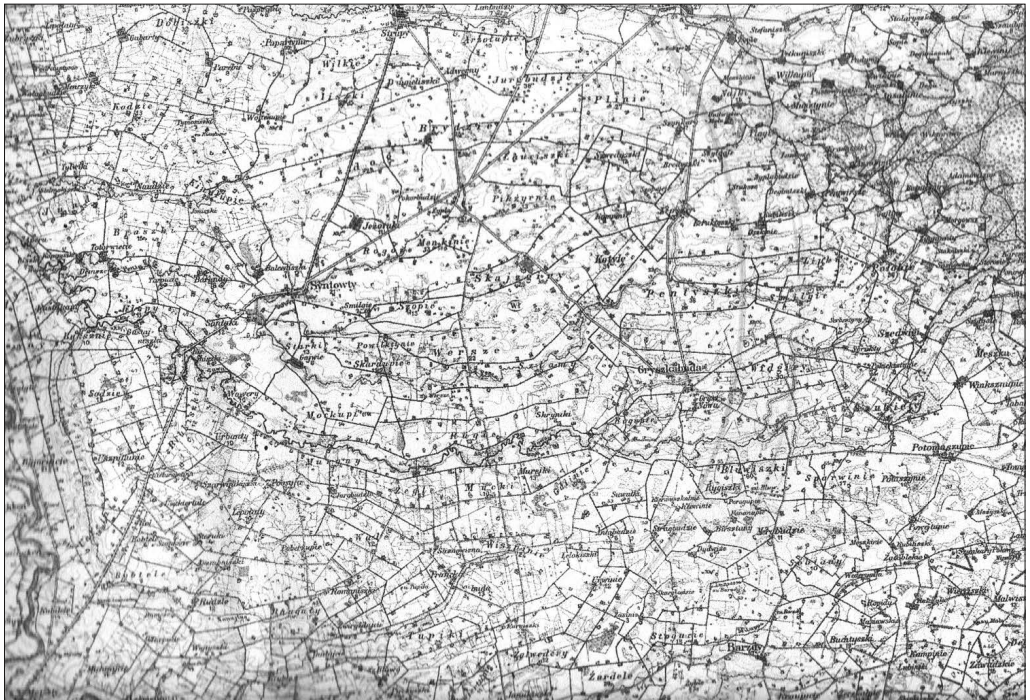

1 pav. 1916 m. žemėlapis





2 pav. Stiebinis malūnas

2 ir panašiai. O 1944 m. žemėlapyje 43-ijuose kaimuose net 74 vėjo malūnai, ir buvo ne tik po vieną, bet ir po 2, 3, 4 malūnus, o Kaukokalnio kaime stovėjo net 5 (!) malūnai. Sintautų malūnininkas teigė, kad iš savo kiemo jis matė 27 malūnus. Didelis malūnų tankis nerodo malūnų pajėgumo – kada jie mažesni, jų daugiau reikia. Iš senesnių žemėlapių negalima nustatyti malūno tipo, tačiau 1944 m. žemėlapyje jau pažymėtas malūno tipas. Ir pateikėjams, ir autoriui, ir kitiems malūnų tyrinėtojams dar teko laimėti pamatyti po kelis malūnus viename kaime, kartais artimoje kaimynystėje, netgi viename kieme. „Pranskabūdžio kaime Pušinaičio bokmalūnio sparnai vos su Cakrizo malūno sparnais nesusisiekdavo.“ Ūsų kaime Vacys Milius mini buvus du malūnus – vieną stiebinį, kitą – kepurinį. Už tyrinėjamojo arealo ribos Bališkių kaime viename kieme buvo du skirtingų tipų malūnai: vienas, senesnis, stiebinis, kitas, jaunesnis, kepurinis. Kodėl kai kur malūnai buvo vienas greta kito – pagrįstai atsakyti sunku. Galima tokia prielaida, kad, susidėvint vieno tipo malūnui, statomas naujas, naujesnio tipo. Be to, turint du malūnus, susidarydavo mažesnės eilės prie malimo, be to, nebūdavo prastovų, kai reikėdavo iškalti giras. Tai galėjo būti savotiškas bendradarbiavimas, nors, statant malūną prie jau veikiančio, kitas malūnininkas perimdavo dalį klientų. Bubilaičio atveju (Bališkių kaime) senasis malūnas buvo tėvo, o naujasis – sūnaus. Čia gal atsispindi ir kartų priešara, vyresniųjų nenoras diegti neišbandytas technologijas.

Nagrinėjant žemėlapius, įdomu tai, kad nuo 1872 iki 1944 m. vėjo malūnų daugėjo, nepaisant abiejų karų metu kariuomenių judėjimo ir malūnų naikinimo. 1944 m. traukdami vokiečiai, kaip liudija gyventojai, malūnus degino kaip orientyrus ir kaip įmones, galinčias aprūpinti armijas. Nepaveikė ir platus vidaus degimo variklių naudojimas tarpukariu. Iš archyvinės medžiagos nematyti, kad būtų taupomas kuras ir būtų pereinama prie atsinaujinančios energijos, kaip kad kai kuriuose kituose Lietuvos arealuose.

Tirtajame areale stiebiniai malūnai (2 pav.) paplitę labiau nei kepuriniai. Kepuriniai (3 pav.) buvo didesni ir galingesni.



3 pav. Kepurinis malūnas

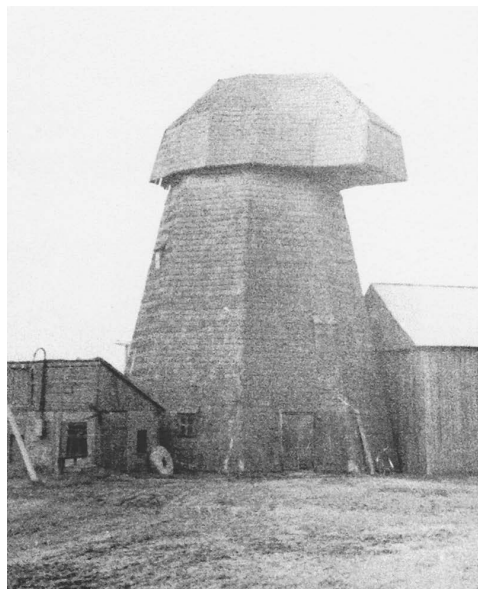

4 pav. Algimanto Maksvyčio kepurinis malūnas Paluobiuose

Kepurinio malūno, būdingo šiam arealui, sandarą bene geriausiai rodo Algimanto Maksvyčio malūnas Paluobiuose.

Malūnas stovėjo gyvenvietės vakariniame pakraštyje. Jis aštuonkampės taisyklingos nupjautinės piramidės pavidalo su sudėtingo pavidalo kepure, kuri apgrežiamą krumpliaratinę pavara nuo apeigos tiltelio (4, 5 pav.). Prie malūno buvo pastatyta fachverkinė motorinė – nesant vėjo, malūną galėjo sukti motoras.

Malūnas griautinis, stovi ant betoninio pagrindo, dengtas medine stogo danga. Malūnas 3,5 aukštų. Pirmasis aukštas – 3,3 m, antrasis – 3,1 m, trečiasis – 3,30 m ir ketvirtasis (pusinis aukštas) – 1,35 m aukščio. Kepurės aukštis – 3,32, visos malūno aukštis – 14,37 m (be sparnų).

Pirmajame aukšte įrengtas statvolis su reguliavimo įranga, dvejų girnų stovai (1972 m. vienas stovas nedarbo). Aukšto palubėje ant statvolio įtaisyti du krumpliarčiai. Arčiau lubų – tradicinis žvaigždinis krumpliaratis, kurio  $R = 119$  ir suka du verpsčių krumpliarčius, kurių kiekvieno  $\varnothing = 0,60$  m. Verpstės suka viršutinės girnapusės iš apačios. Girnų  $\varnothing = 1,3$  m. Kaip ir statvolis, verpstės stovai reguliuojamame metaliniame sutepamame lizde. Žemiau aprašyto didžiojo krumpliarčio pritvirtintas kampinis krumpliaratis, kurio  $\varnothing = 2,08$  m – šis krumpliaratis buvo sukamas iš motorinės atvesta transmisija.

Viršutinis statvolio 2,00 m skersmens krumpliaratis yra 0,32 m nuo medinės ašies galo. Metalinė ašis išlindusi iš statvolio 0,25 m. Tas ašigalis įleistas į kepurės skersinę siją, kuri yra reguliuojama pleištais. Nuo tos sijos apačios iki grindų – 1,57 m.

Iš pirmojo į antrąjį aukštą patenkama laiptais. Antrajame aukšte – dvejų girnų su įbėrimo mechanizmais, aptvertos keltuvo kreipiamosios, kurios prasideda pirmajame ir baigiasi trečiajame aukšte. Keltuvo aikštelė kilnojama plačiajuosčiu diržu, sukamu ant veleno.

Grūdų įbėrimo mechanizmas statomas ant girnų kubilo (6 pav.). Įbėrimo mechanizmo rėme įstatytas medis keturkampis piltuvus. Jo apačioje pakabintas mažesnis piltuvėlis su anga šone. Grūdai iš didžiojo piltuvo byra į kratiklį. Kiek grūdų išbėga per angą šone į prapiestę, priklauso nuo tarpelio tarp apatinio piltuvėlio – kratiklio ir apsukų skaičiaus. Kratiklio tarpelis tarp didelės piltuvės nustatomas virvele arba dirželiu, sukamu ant velenėlio. Grūdai byra į prapiestę, kai malūnas sukasi ir kratiklis kratosi. Kad jis kratytųsi, prie kratiklio įtaisytas bruselis, kuris glaudžiasi prie tribriaunio velenėlio, kurio viršutinis galas įtvirtintas grūdų įbėrimo mechanizmo rėme, o kitas galas įleistas į girnų trišakį ant balansyro. Kad bruselis kratytųsi, būtina spyruoklė, kuria kratiklio bruselis prispaudžiamas prie velenėlio ir bruselis kratomas kartu su kratikliu – taip grūdų patekimas į prapiestę dozuojamas. Aprašyta grūdų įbėrimo schema būdinga tyrinėjamajam arealui. Šiam arealui būdinga girnos su balansyru, t. y. su ketiniu mazgu viršutiniame girkakmenyje, kuris įgalina viršutinę girkapusę laisvai svyruoti. Prieš pradėdant darbą, girkapusė subalansuojama svareliais, kad suktųsi be mušimo horizontaliai. Viršutinę girkapusę suka verpstė, ant kurios užmautas balansyru. Verpstės stabilumą palaiko apatinės girkapusės centre tradiciškai įtaisytas medis guolis. Verpstės apatinis galas remiasi į kietmetalio plokštelę, kuri įdėta į keturkampę dėželę, o ši dėželė įdėta į didesnę dėžutę (7 pav.), kurios visose keturiose sienelėse varžtai, kuriais verpstės apačią galima pastumti norima kryptimi. Verpstės galas visomet mirksta tepale. Verpstės viršutinis medis guolis tepamas dažniausiai lajumi.

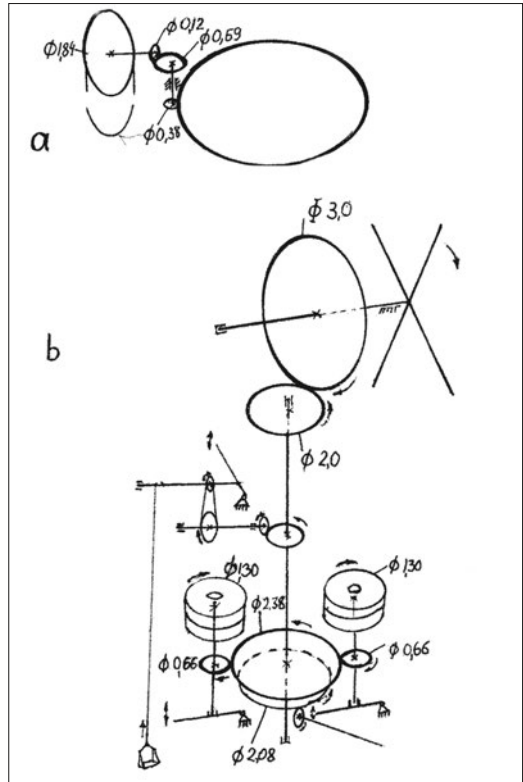

5 pav. Alg. Maksvyčio kepurinio malūno kinematinės schemas: a) kepurės apgręžimo krumpliaratine pavara kinematinė schema, b) malūno ir mairių užkėlimo mechanizmo kinematinė schema

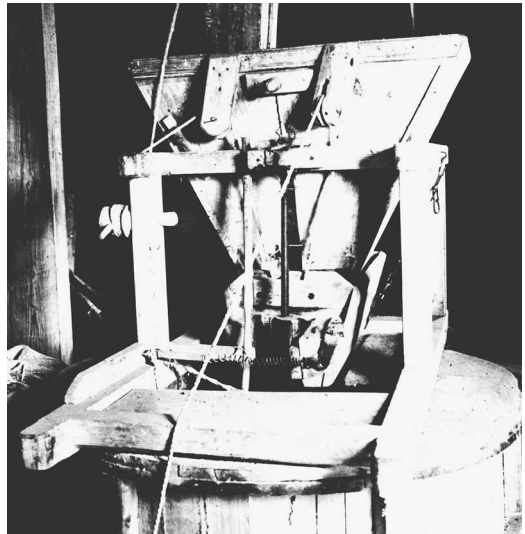

6 pav. Grūdų įbėrimo mechanizmas statomas ant girnų kubilo

Iš trečiojo aukšto į girnų piltuvę grūdai pilami per kitą piltuvę, įtaisytą grindyse. Ši piltuvė apačioje su sklende. Baigus malti vieno savininko grūdus, suskamba varpelis, įtaisytas apatinėje kratiklio dalyje. Tai ženklas, kad reikia atidaryti sklendę ir pradėti malti kito ūkininko javus.



7 pav. Verpstės dėžutė

Yra ir kitas būdas signalizuoti, kada reikia pilti javus. Prie piltuvės vidinės dalies pritvirtinama lentelė, prie jos laisvojo galo pririšama virvelė, ji permesta per skriemuliuką. Nuo jo virvelė leidžiasi apačion, kur pritvirtintas

iš grandelių pagamintas barškalas. Kai piltuvė ištuštėja, lentelė pakyla, o barškalas nusileidžia ant viršutinio girkakmenio ir iš barškėjimo suvokiama, kad piltuvė jau tuščia. Tokie grūdų įbėrimo mechanizmai dominavo tirtajame areale.

Kepurės priekyje buvo keturi sparnai (mentys). Ant dviejų posparnių, pravertų per sparninio veleno galvą, pritvirtintos keturios sparninės sijos. Per kiekvieną siją praverti tašeliai. Visuose malūnuose sparnai sukasi prieš laikrodžio rodyklę. Sparno dalis į priekį nuo sparninės sijos (žiūrint į sparną pagal sukimosi kryptį) vadinama priekine dalimi, o kita sparno dalis – galine dalimi. Priekinėje sparno dalyje įtaisytos vėjalentės. Vėjalentės dalis (maždaug 2/3 sparno ilgio nuo sparninio veleno galvos) pritvirtinta prie sparninės sijos, o sparno laisvajame gale, t. y. likusiame viename trečdalyje sparno ilgio, vėjalentė gali būti nuiminėjama. Gaminant sparną, jo laisvajame gale paskutiniai 7 tašeliai palaipsniui buvo atlošiami į priekį (į vėjo srautą). Sparno galinėje pusėje tašelius išilgai sparno sujungus trimis eilėmis lystelių, susidaro ardėliai. Ant ardėlių buvo užklojamos burės. Burės pagal reikalą nuimamos arba ištiesiamos, taip keičiant sparno darbinį plotą. Esant per stipriam vėjui, burės būdavo susukamos išilgai audeklo ir pritvirtinamos prie sparninės sijos ir ardėlių. Bures nuimdavo tik sustabdžius malūną ilgam laikui. Bures uždėdavo, susukdavo, nuimdavo laipiodami ardėliais. Žiemą, kuomet šalta, burės įmirkomos fernice, kad nesuledėtų.

Kadangi sparnams aptarnauti ir apgręžti reikėjo gero priėjimo, buvo įrengtas apeigos tiltelis. Su apeigos tilteliu malūnai buvo saugesni. Kad apeigos tiltelis buvo, rodo išlikusios durelės išėiti ant tiltelio.

## Kepurės apgręžimo mechanizmas

Seniausi kepuriniai malūnai buvo aprūpinti žiedu su spinduliškai išdėstytomis trinkelėmis, kad tarp malūno viršutinio žiedo ir apatinio kepurinio žiedo būtų tarpas, per kurį būtų galima tepti trinkeles ir su gražulų sistema būtų galima kuo lengviau gręžti kepurę į vėją. Kad kepurė nebūtų nustumta nuo sienų, aplink kepurės žiedą ant malūno būdavo įrengiamas žiedas su trinkelėmis, tik jos įmontuotos vertikaliai. Kepurei apgręžti nuo kepurės galinės sijos nuleidžiamas rąstas lygiagrečiai malūno sienai. Kad būtų galima pasukti malūno kepurę, prie





8 pav. Kepurinis malūnas su gražulu

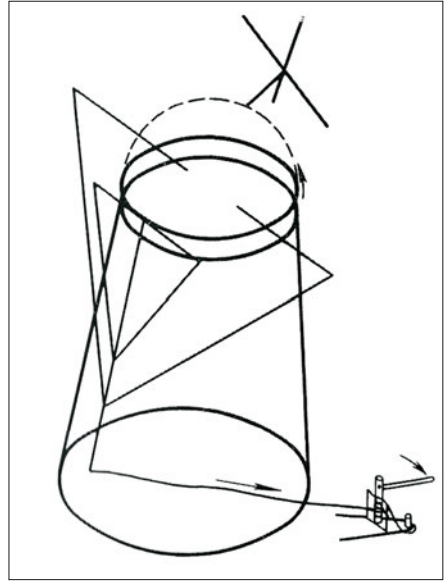

9 pav. Kepurinio malūno apgrėžimo gražulu schema

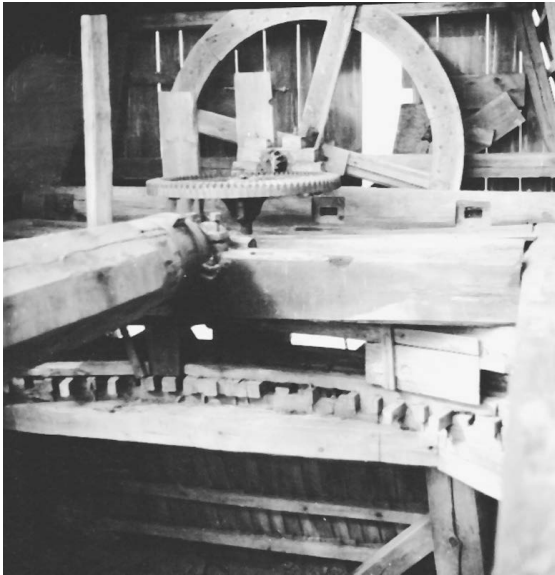

10 pav. Kepurės apgrėžimas krumpliartine pavara

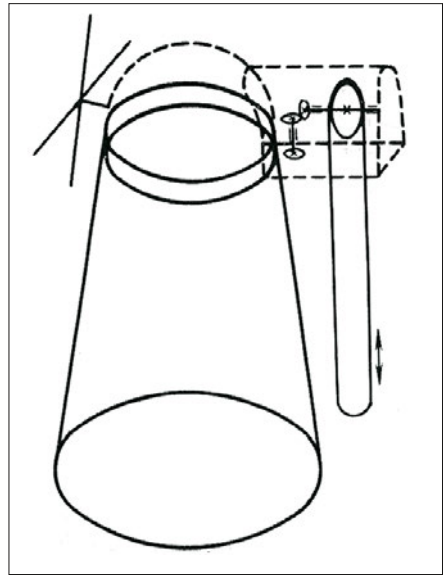

11 pav. Kepurės apgrėžimo krumpliartine pavara kinematinė schema

galinės kepurės sijos įrengiama sija, kurios galai nutolę į abi puses maždaug po 3 metrus (8, 9 pav.). Šiai sijai lygiagrečiai sija įrengiama ties malūno centru arba šiek tiek arčiau kepurės priekio, šios sijos galai į abi puses išsikiša daugiau negu pirmosios. Nuo pirmosios sijos galų nuleistos kartys iki kepurės gražulo ir ten jos pritvirtinamos taip, kad sudaro lygiašonį trikampį. Lygiai taip pat nuleidžiamos kartys nuo antrosios sijos galų iki gražulo, tik šiek tiek žemiau nei pirmosios sijos



įstrižainės. Taip sudaroma sistema, kuri gali tolygiai veikti kepurę jėgų dvejetu. Vienos įstrižainės tempia, o kitos stumia kepurės horizontalias sijas. Krūvoje ta karčių sistema palaiko gražulą, kad jis negultų ant malūno sienos. Tiriamojo arealo pietinėje dalyje ši apgręžimo sistema dar papildyta – horizontalių sijų galai sujungiami kartimis.

Naujesnių malūnų apgręžimo sistema kompaktiškesnė, panaudota daugiau metalinių dalių. Suvalkijoje buvo nemažai dirbtuvių, kurios gamindavo žemės ūkio mašinas, ypač vilktus. Vilkčių dalys buvo pritaikomos ir malūnuose. Tokia krumpliaratinė apgręžimo sistema (10, 11 pav.) sutaupydavo daug medienos, o apgręžti kepurę reikėjo mažiau jėgos.

Kad būtų galima pritaikyti krumpliaratinę sistemą, būtina buvo įrengti krumpliajuostę malūno liemens viršuje. Kad kepurę būtų galima lengviau apsukti, buvo naudojami riedmenys. Iš Lietuvoje žinomų būdų tyrinėjamajame areale daugiausiai ratukai tvirtinami prie kepurės apačioje, o ant malūno sienų įrengiamas žiedinis bėgis. Bėgis gali būti tvirtinamas ir atvirkščiai – rateliai prie malūno žiedo, o bėgis po kepurės apačia. Gaila, kad duomenų apie tuos mazgus beveik nėra.

### Maišų užkėlimo mechanizmas

Tyrinėtajame areale maišams užkelti rečiau naudojamos frikinės pavaros, čia dažniau naudojama krumpliaratinė pvara, kombinuota su diržine pvara. Kaip sankaba čia naudojamas diržas ir svertai, svertais diržą įtempiant arba at-



12 pav. Maišų užkėlimo mechanizmas

leidžiant. Maišai keliami naudojantis krumpliaratine pavara ir keltuvu su platforma (12, 13 pav.).

### Juostinis stabdys

Turimais duomenimis, visų vėjo malūnų stabdžiai juostiniai. Stabdžiai montuojami apie sparninio veleno krumpliaratį. Visi žinomi vėjo malūnai ketursparniai ir sukasi prieš laikrodžio rodyklę, žiūrint į malūno priekį (pagal vėjo srautą). Tai ir stabdžiai įrengti panašiai. Žiūrint iš malūno vidaus, stabdys juosia didžiąją sparninio krumpliaratį (14, 15 pav.). Stabdžio juosta dažniausiai medinė, iš plaušutos medienos arba suknedyta iš juostinės skardos. Stabdžio juosta tvirtinama prie sverto apačioje kepurės arba virš kepurės pagrindinės sijos. Svertas dažniausiai vadinamas „meška“. Kartais „meškos“ svoris padidinamas akmenimis arba metalo gabalais. Tyrinėjamajame areale „meška“ dažniausiai dedama virš kepurės pagrindo sijų. Svertas „meška“ keliamas su svirtele arba su velenėliu, sukamu reketu. Velenėlis su svertu jungiamas virve arba grandine. Reketys sukiojamas su virve, apvyniota aplink reketį, ir laisvąjį galą nuleidžiant iki malūno apačios. Traukiant virvę žemyn, stabdys atleidžiamas, atleidus – nuleidžiamas (16 ir 15 pav.).

Šiaip malūnininkų patyrimas rodo, kad malūnas stabdomas ne vien stabdžiu. Malūnininkas nuolat stebi vėjo kryptį ir aplinkinius malūnus. Jei pastebi,

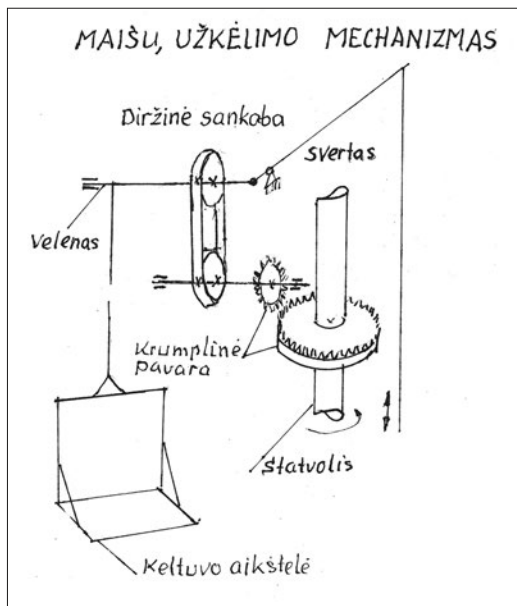

13 pav. Maišų užkėlimo mechanizmo kinematinė schema

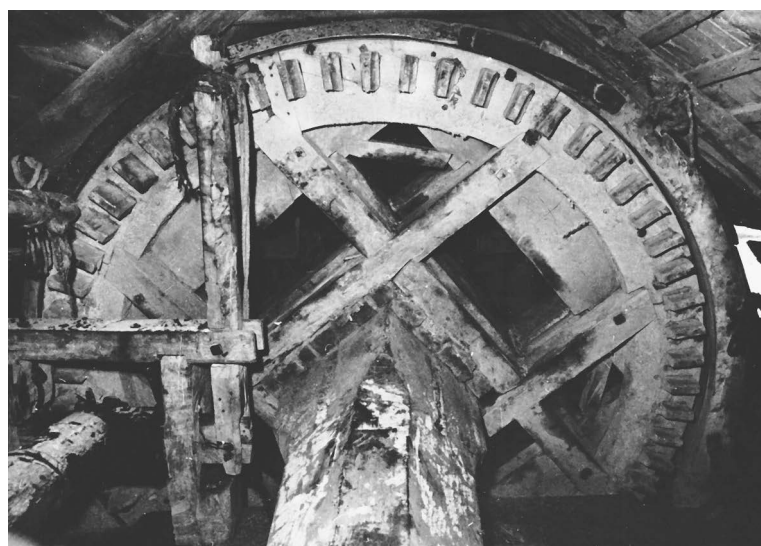

14 pav. Juostinis medinis malūno stabdys

kad malūnai stabdomi, tai stabdo ir savąjį. Sustabdomi sparnai, nuimamos vėjalentės, susukamos burės, tuomet nuleidžiamas girkakmenis iki galo, ir jei tai negelbsti, kepurė pasukama taip, kad vėjas pūstų ne statmenai į sparnus, o lygiagrečiai menamai malūno sparnų brėžiamai plokštumai.

\* \* \*

Tirtajame areale labiausiai paplitę stiebiniai malūnai (17 pav.) „bokmalūniai“, „bobmalūniai“, tačiau apie juos archyvinės medžiagos kur kas mažiau nei apie kepurinius. Pirmasis pavadinimas iš vokiško žodžio „ožys“ – ožinis

malūnas, antrasis – iš pagrindinės malūno dalies – stiebo – pavadinimo „boba“. „Boba“ vadinamas stiebas. Įdomu, kad ir bokmalūnio stiebą vadina „boba“. Ji dažniausiai įkasama į žemę ir ant jos konstruojamas visas pastatas, sukiojamas ant stiebo (ant „bobos“). Greta šito sprendimo egzistavo kitas, kuomet iš stambių spyrių surezgama konstrukcija, vadinama „ožiu“.

„Ožys“ daromas dvejopai: iš stambių tašų sukertamas kryžius, ant jo užsodinama „boba“, iš visų pusių ji suramstoma spyriais, atremtais į kryžių ir į stiebą, toliau ant stiebo įrengiamas iš tašų žiedas, ant jo dedama konstrukcija, pagaminta iš stambių tašų. Tašai glaudžiai apsupa stiebą, ant to sijų dvejetainio montuojamos priekinė ir galinė malūno sienos. Abi sienos sujungiamos ir gaunama stačiakampė prizmė, kuri apkalama lentomis. Viršuje suformuojamas stogas.

Stiebiniuose malūnuose skaičiuoti aukštus reiktų nuo malūno apgręžimo uodegos, nuo balkonėlio, nes žemiau uodegos tėra „boba“ su kryžiumi ir spyriais, o malūno technologinė įranga prasideda aukšte virš uodegos. Tame aukšte yra girnų stovas su girnų tarpelio reguliavimo mechanizmu. Verpstės apačia remiasi į girnų suleidimo reguliavimo mechanizmą, o ant kito verpstės galo, kuris jau yra antrajame aukšte, uždėtas viršutinis girkakmenis. Pirmajame aukšte ant verpstės įtaisytas krumpliaratis, kuris kontaktuoja

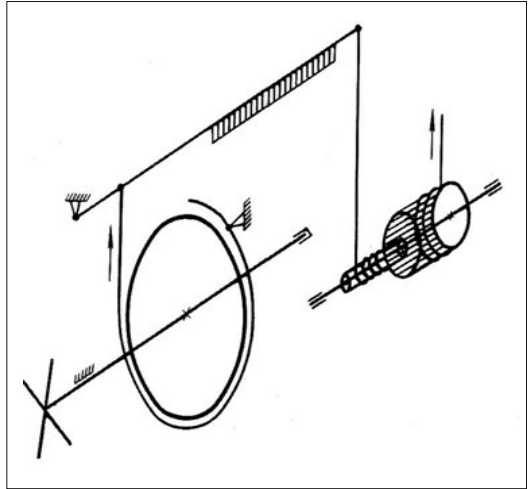

15 pav. Stabdžio kinematinė schema



16 pav. Reketys stabdžio meškai pakelti

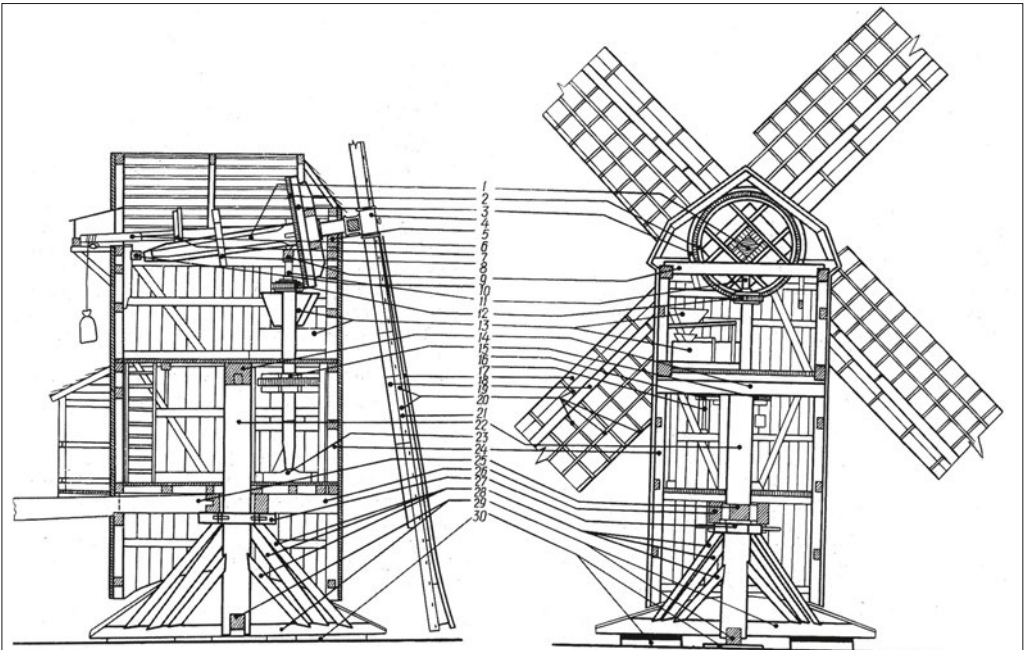

4 pav. Stiebinio malūno (Plynių) pjūvis: 1 — sparninis velenas, 2 — sparninis krumpliaratis, 3 — juostinis stabdys, 4 — sparninio veleno galva, 5 — sparninio veleno kaklo akmeninis guolis, 6 — maišų kėlimo velenas, 7 — maišų kėlimo veleno skriemulys rankinei virvinei pavarai, 8 — maišų kėlimo veleno skriemuliai (frikcinė pora), 9 — statvolio reguliuojamoji sija su guoliu, 10 — sparninio veleno laibgalio guolis, 11 — statvolis, 12 — statvolio viršutinis (mažasis) krumpliaratis, 13 — girnų su piltuve, 14 — balnas, 15 — statvolio apatinis, didysis krumpliaratis, 16 — verpstės krumpliaratis, 17 — verpstė, 18 — vėjalentės, 19 — posparnis, 20 — ardėliai, 21 — sparnai, 22 — stiebas, 23 — statvolio reguliuojamasis apatinis guolis, 24 — kertiniai statiniai, 25 — uodega, 26 — pagrindinės malūno sijos, 27 — medinė apkaba, laikanti dalį malūno masės, 28 — spyriai, 29 — pagrindo kryžius, 30 — pamatas

17 pav. Stiebinio malūno pjūvis ir eksplikacija

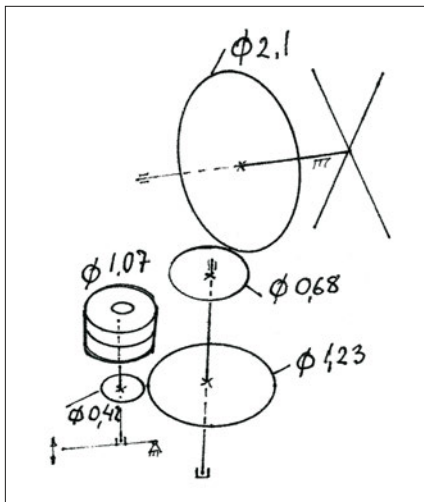

18 pav. Dvapakopė girnų sukimo pavara

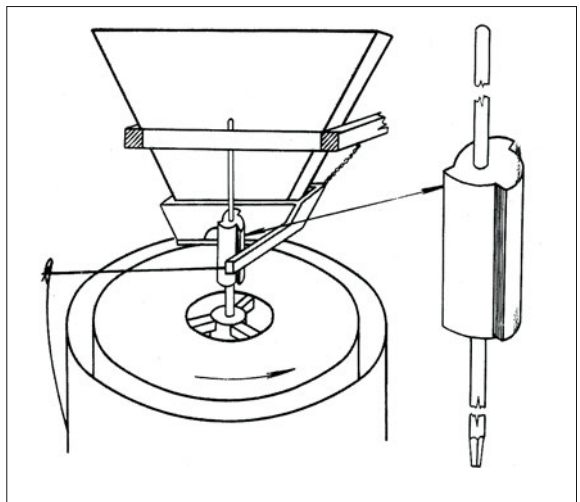

19 pav. Stiebinio malūno grūdų įberimo mechanizmas



su krumpliaraičiu, įtaisytu ant tarpinės transmisijos ašies. Ant tos pat ašies antrajame aukšte yra kitas krumpliaratis, kuris kontaktuoja su sparninio veleno krumpliaraičiu. Sukantis sparnams, per dvi pakopas sukamos gornos iš apačios. Taip buvo ir bene ilgiausiai šiame areale išsilaikiusiame Plynių malūne (18 pav.), perkeltame į Lietuvos liaudies buities muziejų. Šio malūno transmisijos duomenys: sparninio veleno krumpliaraičio  $\varnothing = 2,10$  m, statvolio viršutinio krumpliaraičio  $\varnothing = 0,68$  m, apatinio krumpliaraičio  $\varnothing = 1,23$  m, verpstės krumpliaraičio  $\varnothing = 0,42$  m. Sparnams apsisukus vieną kartą, gornos apsisukdavo devynis kartus. Gornų  $\varnothing = 1,07$  m. Plynių malūne buvo ne tik malama, bet ir drožiamos skiedros stogams dengti.

Tyrinėtojo arealo visų stiebinių malūnų pirmojo aukšto palubėje baigiasi „boba“, ant kurios gula balnas (stambi skersija), ant kurio laikosi malūno griaučiai. Iš antrojo aukšto į pirmąjį nuleista rankovė, ant kurios kabinami maišai miltams.

Antrajame aukšte yra minėta tarpinė transmisija ir gornos. Grūdų įberimo mechanizmas statomas ant gornų kubilo (19 pav.). Kratyto mechanizme ant plunksninės spyruoklės pritvirtintas varpelis. Jis neskamba, kol piltuvė pilna grūdų. Kai pradeda skambėti, tai yra ženklas, kad galima pilti kitą maišą ar kito savininko grūdus.

Sparninio veleno išoriniam gale – kryžmėje sumontuoti du posparniai ir keturi sparnai. Iš turimos medžiagos galima teigti, kad stiebinių malūnų sparnai įtaisyti analogiškai kepuriniams malūnams.

Sparninio veleno priekinis guolis iškaltas iš akmens. Ant akmens guli sparninio veleno kaklas. Jei velenas su ketine galva, tai kaklas irgi ketinis (20 pav.), jei velenas drūtgalyje medinis, tai kaklas apkaltas metalinėmis plokštelėmis, įleistomis į veleną (21 pav.). Veleno akmeninis guolis tepamas lajumi. Laibgalio guolis metalinis. Sparninio veleno krumpliaratis medinis.

Ant sparninio veleno įrengtas skriemulys, kuris suka skriemulį, esantį ant maišų užkėlimo veleno, kurio galas iškištas į stoginuką ir šioje vietoje nuleidžiama virvė maišams į malūną užtraukti. Nesant vėjo, tuo pačiu velenu galima užtraukti maišus, sukant tam įrengtą skriemulį, rankomis traukiant žiedu supintą virvę, permestą per skriemulį.

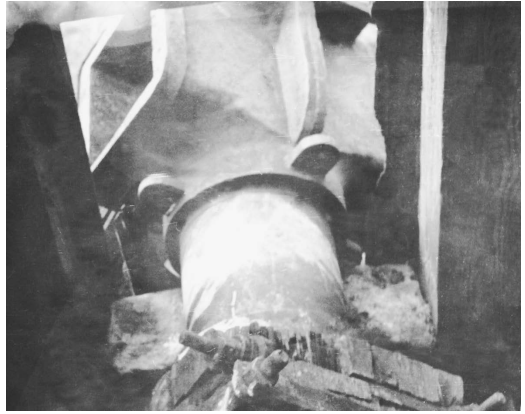

20 pav. Sparninio veleno ketinis kaklas ir galva

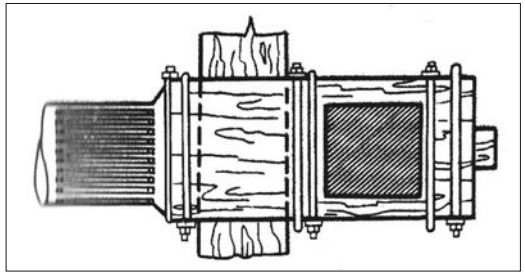

21 pav. Sparninio veleno medinis kaklas ir galva



Sparninio krumpliaracio stabdžio juosta juosia sparninį krumpliaratį. Stabdžio juostą veržia svertas „meška“, kilnojamas rekečiu. Rekečio virvė nuleidžiama iki žemės ir iš bet kokio aukšto galima stabdyti malūną, skirtingai nei kepuriniuose.

Maišų užkėlimo valdymo virvę taipogi galima pasiekti iš bet kurio aukšto ir nuo žemės. Ta virve per svertus galima skriemulius suglausti arba atjungti.

Į malūną nuo žemės patenkama per ant uodegos įrengtą balkonėlį. Šiame lygyje dvejios durys – vienos įeiti, kitos maišams užtraukti. Maišai tiesiai iš vežimo užtraukiami į norimą malūno aukštą. Javai ir miltai sandėliuojami pirmajame aukšte. Į antrąjį aukštą patenkama laiptais. Visuose aukštuose yra langeliai.

Malant malūnas nėra labai stabilus, kad jį mažiau blaškytų vėjas, malūno sienų kampus paremdavo trinkomis.

Nors šiuos malūnus dažniau nei kepurinius nugriaudavo vėjas, tačiau jie turėjo savybę, dėl kurios buvo, anot malūnininkų, labai vertinami. Labiausiai vertinami todėl, kad, apsukant už uodegos prieš vėją visą malūno pastatą, krumpliaraciai neišsiderina, tuo tarpu kad ir galingesni, bet kepuriniai malūnai sunkiau skyrėsi kelią, nes buvo sunkiau suderinami, pasukus kepurę į kitą padėtį. Tam reikėjo didesnių įgūdžių suderinant, kad „*krumpliai negrauztų krumplių*“. Dar vienas kepurinių malūnų trūkumas buvo tai, kad maišai su grūdais nebuvo keliami tiesiai iš vežimo (jei malūnas neapvažiuojamas).

Stiebinių malūnų būdavo ir paprastesnių, vienpakope pavara, t. y. garnos būdavo sukamos iš viršaus, krumpliaratis tiesiai suko verpstę.

Kai kurie malūnininkai laikė, kad iširengti malūną kiekvienas gali. Sintautų malūnininkas pasakojo, kad vienas ūkininkas į sodybos dvišaką medį įkėlė sparnus, veleną, krumpliaratį ir įtaisė jėgainę šiaudų pjaustiniui (*akseliui*) pjauti. Mat Sintautų apylinkių gyventojams buvo gerai pažįstama malūnininkystė. Net iš sparnų padėties jie gaudavo informacijos – jei dirba malūnas, matosi, sparnai sukasi. Jei malūno sparnai stovi „x“ padėtyje, reiškia malūnininkas dirba, tik malūnas sustabdytas trumpam, jei sparnai „+“ padėtyje, reiškia nelaimė šeimoje. Tokia signalizacija žinoma ne tik tyrinėjamajame areale.

\* \* \*

Apie kai kuriuos to krašto malūnus išliko žinių iš pateikėjų. Tik apie kelis turime daugiau duomenų, bet būtinau reikia paminėti ir tuos, apie kuriuos turime minimalią informaciją – malūno tipą, savininką, veikimo laiką...

**Plečkaičio kepurinis** vėjo malūnas Ašmoniškių kaime (12 kiemų, 106 gyventojai<sup>1</sup>), Būblėlių valsčiuje

Turėjo 50 ha ūkį. Malūnas statytas ~1924 m., nugriautas ~1934 m. Malūnas kepurinis, ketursparnis, kepurė gręžiojama gražulu. Kepurė ant pleiščių. Dvejios garnos. Malė ir pikliavo.

**Stanaičio** stiebinis malūnas Ašmoniškių kaime (12 kiemų, 106 gyventojai<sup>2</sup>), Būblėlių valsčiuje

20 ha ūkis. Bobmalūnis, vienerios garnos. Malė šeimininko brolis Vytas. Statytas ~1924 m. Sunaikintas per karą.

<sup>1</sup> Lietuvos apgyvendintos vietos. Pirmojo visuotiniojo Lietuvos gyventojų 1923 m. surašymo duomenys, Kaunas, 1925, p. 272–287.

<sup>2</sup> Ten pat.

**Antano Grigaičio** vėjo malūnas Bridžiū kaime (36 kiemai, 213 žmonių<sup>3</sup>), Sintautų valsčiuje

Su mūriniu pamatu. Greičiausiai kepurinis. Subombarduotas 1944 m. (subombardavo rusai).

**Vosylius** du malūnai Bridžiū kaime (36 kiemai, 213 žmonių<sup>4</sup>), Sintautų valsčiuje

„Nuo Sintautų kokie 8 km. Jis pastatė du malūnus kokių 20 metrų viens nuo kito. Malūnai dideli buvo, jie pikliuodavo ir motorą turėjo. Vėjo nėra, o reik malti, būdavo, paleidžia motorą. Motoras buvo senesniame malūne. Tame, kur šviežiai pastatė, tame nebuvo. Vosylius pats abu sudegino, uždegė ir išbėgo.“ (Matyt, buvo griežtas 1944 m. besitraukiančių vokiečių įsakymas sunaikinti malūnus.)

**Jono Šipailos** stiebinis malūnas Būblelių kaime (8 kiemai, 61 gyventojas<sup>5</sup>), Būblelių valsčiuje

Mažas stiebinis malūnas, malė tik sau. Jonas Šipaila iš tėviškės paėmė žemės 5 ha iš 30 ha. Negražu buvo dalytis ūkį, tėvai drausdavo, vaikai norėjo. Apie 1926–1927 m. maldavo.

**Juozo Murausko** malūnas ir aliejinė Griškabūdyje

Malūnas stovėjo Griškabūdžio miestelio pakraštyje, prie kelio link Paluobių, priklausė viršaičiui Juozui Murauskui. Malūnas stiebinis, buvo diktas. Sparnas 12 m, sparnai buvo keturi. *Bruštikis* (posparnis – E. J. M.) buvo 11 metrų. Sparno plotis – 1,20 m. Sparnai su burėmis, *žėgliais*. Uodega buvo 8 m. Girmos buvo vienerios, sukamos iš viršaus (22 pav.). Krumpliaracio, dirbančio poroje su sparniniu krumpliaraciū, krumplių skaičius buvo 50. Girmos buvo 1,20 m skersmens. Girmos buvo antrajame aukšte, piklius – pirmajame aukšte. Maišus kėlė tiesiai iš vežimo su malūnu vyniojama virve. Aliejinėje sėmenis spaudė valcais. Nepavyko išsiaiškinti, ar valcus suko malūnas.

Malūno savininką okupantai išvežė Sibiran. Malūną nugriovė ~1970 m., kartu ir aliejinę. Matyt, Juozas Murauskas buvo paskutinis malūnininkas, prieš jį malūnas priklausė jo tėvui Liudvikui. „Liudvikas Murauskas maišo miltų nepakeldavo, bet jau 15 metų mokėjo malti.“

**Vosylius** vėjo malūnas Griškabūdyje (bažnytkaimis 70 kiemų, 779 gyventojai, Griškabūdis Naujasis (k.) – 17 kiemų, 130 gyventojų<sup>6</sup>)

**Vosylius** motorinis malūnas Griškabūdyje.

**Skinkių** stiebinis malūnas Jurgbūdžių kaime (3 kiemai, 43 gyventojai<sup>7</sup>), Žvirgždaičių valsčiuje

Bizais pravardžiuojamas. Stiebinis buvo. Matydavosi iki 1929 metų.

**Leiderio** kepurinis malūnas Jurgbūdžių kaime (3 kiemai, 43 gyventojai<sup>8</sup>), Žvirgždaičių valsčiuje

Malūnas buvo labai senas. Kepurė apgręžiama uodega grąžulu. Kepurė buvo ant pleištu, todėl labai sunkiai apsakama. Girmos buvo sukamos iš viršaus (kepuriniame malūne retas atvejis – E. J. M.). Sugriuvo pats nuo senumo. Malūno savininkas Leideris turėjo apie 50 ha ūkį.

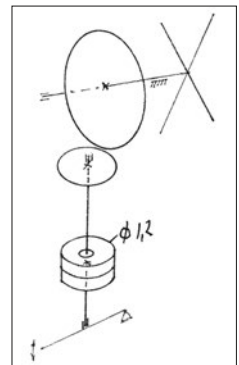

22 pav. Vienpakopė girmų sukimo pavara

<sup>3</sup> Ten pat.

<sup>4</sup> Ten pat.

<sup>5</sup> Ten pat.

<sup>6</sup> Ten pat.

<sup>7</sup> Ten pat.

<sup>8</sup> Ten pat.



23 pav. Keturnauijenos k. kepurinis vėjo malūnas

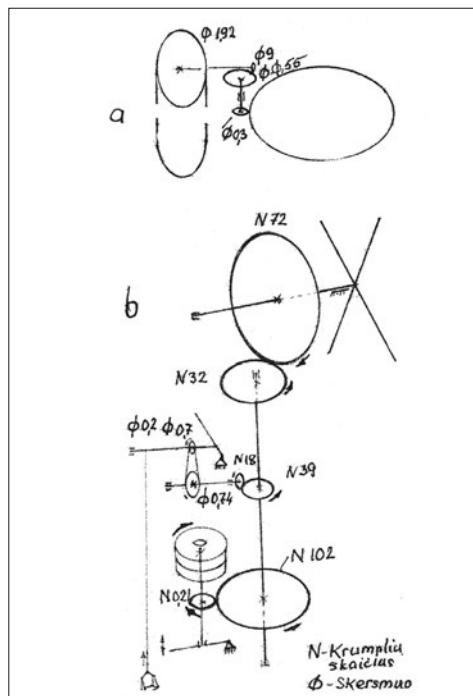

24 pav. Keturnauijenos k. kepurinio vėjo malūno kinematinės schemas:

a) kepurės apgręžimo krumpliaratine pavara,  
b) malūno ir maišų užkėlimo mechanizmo kinematinė schema

### Keturnauijenos kaimo kepurinis vėjo malūnas (7 kiemai, 45 gyv.<sup>9</sup>)

1977 m. malūnas aprašytas E. J. Morkūno.

Malūnas (23, 24 pav.) griautinis, aštuonkampės taisyklingos nupjautinės piramidės pavidalo su sudėtingos formos kepure. Sparninio veleno galva ketinė. 1977 m. iš 4 sparnų belikęs buvo vienas, kepurė jau be dangos, ant medinių mazgų prikrauta žolės, kad malūnas greičiau supūtų ir sodybos gyventojai galėtų nusigriauti jį malkoms.

Malūnas stovi ~25 žingsnius nuo trobos į pietus nuo kaimo. Pamato aukštis – vienas metras. Pirmojo aukšto aukštis – 3,0 m, antrojo – 2,50 m, trečiojo – 2,50 m, ketvirtojo (pusaukščio) – 0,8 m. Kepurės aukštis – 2,35 m. Sienos dengtos lentelėmis, kepurė apkalta stačiai lentomis. Bruštikiai už sparno. Sparnas prastas, kaip kopėčios.

Sparninio krumpliaracio  $n = 72$ , statvolio viršutinio krumpliaracio  $n = 32$ , apatinio  $n = 102$ , verpstės krumpliaracio  $n = 26$  (24 pav.). Stabdys su rekečiu. Sparnams apsisukus vieną kartą, girmos apsisuka beveik devykis kartus. Girmos vienerios, lietinės, su balansyru. Verpstės apačia, kaip ir statvolio apatinė ašis, stovi mazge, aprašytame anksčiau. Grūdų įbėrimo mechanizmas kaip aprašyta anksčiau.

Kepurė apgręžiama krumpliaratine pavara (24 pav.) Skriemulio, per kurį permesta grandinė,  $r = 96$  cm, ant skriemulio ašies esančio varančiojo krumpliaratukėlio  $\varnothing = 9$  cm ( $n = 13$ ), varomojo krumpliaracio  $\varnothing = 55$  cm ir krumpliaratuko, sukimbančio su krumpliajuoste

<sup>9</sup> Ten pat.

Ø = 30 cm (n = 6). Maišai su grūdais užkeliami malūnu per krumplicių ir skriemulių sistemą (24 pav.), užvyniojant virvę (grandinę) ant veleno. Šios papildomos transmisijos duomenys: ant statvolio įtaisyto krumpliciario n = 39, su juo poroje dirbančio krumpliciaratuko n = 18, varančiojo skriemulio r = 37 cm, varomojo, įtaisyto ant veleno, r = 35 cm. Veleno Ø = 0,20 m. Maišas su grūdais užkeliamas į trečiąją aukštą 5,5 m, užkeliamas sparnams apsisukus ~1,8 karto.

**Pušinaičio** malūnas Mickų kaime (17 kiemų, 138 gyventojai<sup>10</sup>), Griškabūdžio valsčiuje

Turėjo 54 margus. Mažai kam malė, tik kaimynams. Malūną pardavė ir ~1930 m. pasistatė mažą stiebinį, atsivežtą iš kito kaimo. Jo sparnai buvo 5 m ilgio. Prieš 5 metus (~1975 m. – E. J. M.) vėjas sudarkė.

**Volknerio** kepurinis malūnas Mickų kaime (17 kiemų, 138 gyventojai<sup>11</sup>), Griškabūdžio valsčiuje

Statytas ~1928 m. Statytas naujai. Jis turėjo ~50 margų žemės. Olenderis, vienerios garnos, piklius.

**Kalvaičio** kepurinis malūnas Mūrinų kaime (15 kiemų, 96 gyventojai<sup>12</sup>), Būblėlių valsčiuje

Pats savininkas pasistatė apie 1925 metus. Tai buvo nedidelis olenderis. Buvo tik vienerios garnos. Pats malė, tik savo ūkiui. Per karus, matyt, sunyko. Kalvaitis tik 12 ha teturėjo.

**Sabo** kepurinis malūnas Norvaišų kaime (26 kiemai, 208 gyventojai<sup>13</sup>), Būblelių valsčiuje

Kepurinis, kepurė gręžiojama gražulu.

20 ha turėjo. Malūnas neilgai veikė. Statytas ~1923 m. Prieš karus ilgai be sparnų stovėjo. Malė savininkas, tačiau turėjo prastą reputaciją, todėl klientų mažai turėjo. Be to, už malimą imdavo daugiau nei kituose malūnuose. Nesąžiningumas sužlugdydavo daug malūnų.

**Gudaičio** motorinis malūnas Pāberžupio kaime (10 kiemų, 84 gyventojai<sup>14</sup>), Būblelių valsčiuje

Pasistatė malūnėlį su vieneriomis girmomis, su švedišku motoru „Bergson“ firmos.

**Rinkevičiaus** kepurinis malūnas Panenupių kaime (2 kiemai, 18 gyventojų<sup>15</sup>), Griškabūdžio valsčiuje

Malūnas kepurinis, aštuonkampės taisyklingos nupjautinės piramidės pavidalo, kepurė sudėtingo pavidalo, apsikama krumpliciaratine pavara.

**Urbano** stiebinis malūnas Pavasijų kaime (21 kiemas, 142 gyventojai<sup>16</sup>), Būblelių valsčiuje

Bobmalūnis, vienerios garnos. Pats malė ir malūnininką turėjo. Malė sau ir kaimynams. Žemės turėjo per 50 ha.

<sup>10</sup>Ten pat.

<sup>11</sup>Ten pat.

<sup>12</sup>Ten pat.

<sup>13</sup>Ten pat.

<sup>14</sup>Ten pat.

<sup>15</sup>Ten pat.

<sup>16</sup>Ten pat.



25 pav. Rygiškių malūnas

**Augusto Cakrizo I** kepurinis malūnas (daugiau apie jį žr. Archyvinėje medžiagoje) stovėjo Pranskabūdžio kaime (18 kiemų, 147 gyventojai<sup>17</sup>), didelis buvo, ~50 ha žemės turėjo. Cakriziukai patys malė.

**Pušinaičio** stiebinis malūnas Pranskabūdžio kaime (18 kiemų, 147 gyventojai<sup>18</sup>), Žvirgždaičių valsčiuje

Bokmalūnis. Sparnai vos su Cakrizo malūno sparnais nesusisiekdavo. Savininkas turėjo 30 ha. Pušinaitis malė tik sau.

**Rygiškių** kepurinis malūnas Rygiškių kaime (22 kiemai, 156 gyventojai<sup>19</sup>), Griškabūdžio valsčiuje

Malūnas toks kaip Volknerio buvo, statytas apie 1930-uosius metus. Rygiškių malūnas buvo kepurinis, kepurė apgręžiama grąžulu (E. J. M.: mano žiūrėtas 1979 m., tada jis buvo apgręžiamas krumpliaratine pavara, ją sukant grandine (25 pav.). Skriemulio, per kurį permesta grandinė,  $r = 93$  cm, ant skriemulio ašies esančio varančiojo krumpliaratukėlio  $r = 7$  cm ( $\emptyset = 14$  cm), varomojo krumpliaracio  $r = 63$  cm ir krumpliaratuko, sukimbančio su krumpliajuoste,  $\emptyset = 30$  cm. (Ant varomojo krumpliaracio, kurio  $r = 63$  cm, yra įrašas „E. MACANAS Šakiuose“. Šiame areale metalu ir jo dirbiniais dar prekiaavo: R. Rutbartas Griškabūdyje, Š. Goldoftas Šakiuose, M. Gutmanas Šakiuose, S. Šilianskis Šakiuose, H. Užpicas Šakiuose, G. Vilenčiukas Šakiuose ir kt.). Malūnas griautinis, aštuonkampės nupjautinės piramidės pavidalo. Pagrindo  $1/8 = 2,80$  m, viršuje  $1/8 = 1,93$  m. Kepurės aukštis – 3,08 m. Sienos dengtos skiedromis, ant grebėstu.

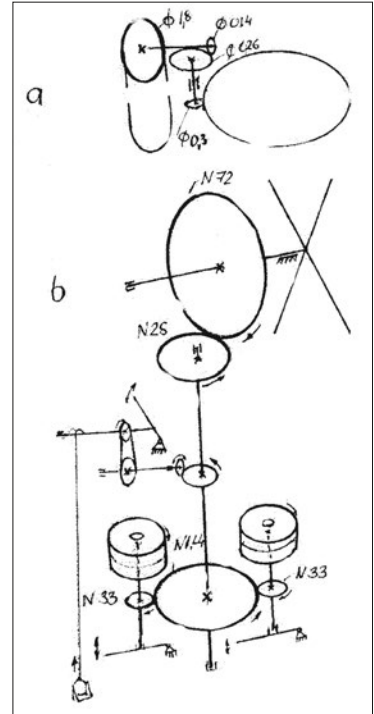

26 pav. Rygiškių malūno kinematinės schemos: a) kepurės apgręžimo krumpliaratine pavara kinematinė schema, b) malūno ir maišų užkėlimo mechanizmo kinematinė schema

<sup>17</sup>Ten pat.

<sup>18</sup>Ten pat.

<sup>19</sup>Ten pat.





27 pav. Rogupių k. kepurinis vėjo malūnas

Stabdys – metalinė juosta. Po verpste dėžutė dėžutėje. Girnės su trimis varžtais. Sparno ilgis – 9,90 m, nuo galo iki žemės – 1,94 m. Sparninio veleno krumpliaračio  $n = 72$ , statvolio viršutinio krumpliaračio  $n = 28$ , apatinio  $n_1 = 144$ , verpstės krumpliaračio  $n_v = 33$  (26 pav.) Sparnams apsisukus vieną kartą, girnės apsisuka vienuolika kartų. Girnų  $\varnothing = 1,25$  m, viršutinės girnės storis 34 cm, apatinės – 21 cm. Ant girnakmenio užrašyta: „H. RAM KOWNO“. Maišams kelti buvo keltuvas su aikštele. Durys į malūną buvo vienerios, 176 × 106 cm dydžio.

**Baltrušaičio** kepurinis malūnas Rōgupių kaime (12 kiemų 82 gyventojai<sup>20</sup>), Griškabūdžio valsčiuje

Malūnas (27 pav.) priklausė ūkininkui Baltrušaičiui, turėjusiam 30 ha. Meistras, atrodo, buvo tas pats, kaip ir Paluobių malūno statytojas – Karolis Benderis. Malūno girnės buvo dvi, lietinės, „ant balansyro“. Girnų lygumą nustatydamas su pleištais. Grūdų ėbimo mechanizmas toks pat kaip ir aukščiau aprašytasis. Malūne buvo žirklys girnoms nukelti. Maišus su grūdais į trečiąjį aukštą užkeldavo keltuvas.

Malūnas griautinis, aštuonkampės taisyklingos nupjautinės piramidės pavidalo ir užbaigtas sudėtingo pavidalo kepure. Kepurė apgręžiama krumpliaratine pavara (28 pav.). Pirmasis aukštas apkaltas lentomis ir malksnomis. Pirmojo aukšto aukštis – 3,0 m,

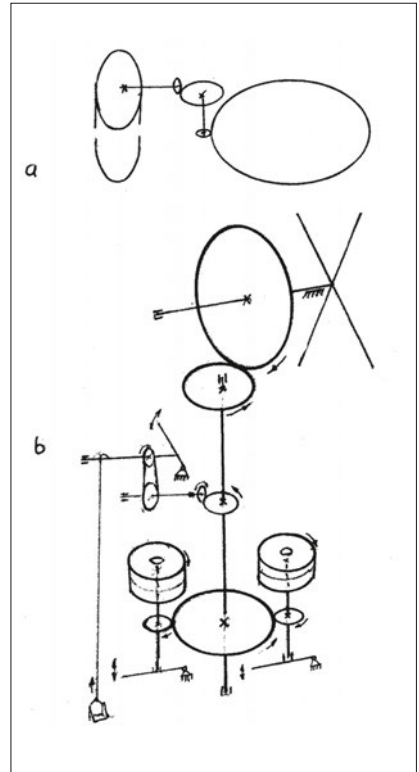

28 pav. Rogupių k. kepurinio vėjo malūno kinematinės schemos:

a) kepurės apgręžimo krumpliaratine pavara kinematinė schema,

b) malūno ir maišų užkėlimo mechanizmo kinematinė schema

<sup>20</sup>Ten pat.

antrojo – 2,70 m, trečiojo – 2,60 m, ketvirtojo (pusaukščio) – 1,20 m. Kepurės aukštis – 2,60 m. Piramidės pagrindų 1/8: apatinio – 4,15 m, viršutinio – 2,45 m.

**Jono Šipailos** stiebinis malūnas Rudžiū kaime (12 sodybų, 107 gyventojai<sup>21</sup>), Būblelių valsčiuje

Stiebinis didelis malūnas. Vienerios girmos. Girmas suko iš apačios per transmisijas. Malūnas statytas ~1927 m., jį nugriovė pats savininkas kolūkio laikais ~1959 m. Jonas Šipaila anksčiau turėjo mažytį stiebinį malūnelį, jis sugriuvo, tada pasistatė didelį.

**Rubiko** kepurinis malūnas Skaistgiriū kaime (27 kiemai, 204 gyventojai), Sintautų valsčiuje

Priklausė Aleksandruui Rubikui.

**Marcinkevičiaus** kepurinis malūnas Skrėnupiuose (7 sodybos, 38 gyventojai<sup>22</sup>), Slavikų valsčiuje

Irgi buvo toks kaip Volknerio. Marcinkevičius turėjo apie 100 margų. Malūnas statytas Smetonos laikais. Statė naują. Jį statė gal Staugaitis.

**Varinskio** kepurinis vėjo malūnas Storiukū kaime (5 sodybos, 48 gyventojai<sup>23</sup>), Būblelių valsčiuje

Turėjo 30 ha. Malūnas kepurinis, 4 sparnai, kepurė gulėjo ant guolračių (rutulių), buvo gręžiojama virve/grandine per krumpliaratinę pavarą. Per karus malūno nebeliko.

**J. Matusevičiaus**<sup>24</sup> stiebinis malūnas Švediškių kaime (11 kiemų, 86 gyventojai<sup>25</sup>), Lukšiū valsčiuje

Didelis bobmalūnis. Kai darbo buvo, dar samdė malūnininką. Kai vėjo nebūdavo, Matusevičius pats žemę dirbdavo.

**Kaptainio** kepurinis malūnas Vyžpiniū kaime (29 kiemai, 214 gyventojų<sup>26</sup>), Žvirgždaičių valsčiuje

Malūnas olenderis, su grandine apgręžiama kepure. Malūne buvo dvejios girmos, jame maldavo ir valcuodavo.

**Cakrizos** kepurinis malūnas Vyžpiniū kaime (29 kiemai, 214 gyventojų<sup>27</sup>), Žvirgždaičių valsčiuje

Olenderis, toks kaip Kaptainio, didelis buvo. Jame dvejios girmos, valcai ir piklius. Cakriza malūną sudegino 1944 m. traukdamasis su vokiečiais.

**Zyplių dvaro** stiebinis malūnas

Zyplių dvare buvo 1 sodyba, 183 gyventojai.<sup>28</sup>

Bokmalūnis 8 × 11 m dydžio, 3 aukštų, pastatytas iš ažuolo. Malūnas buvo dvipakopės pavaros (girmos sukamos iš apačios). Girmos buvo akmeninės. Malūnas sudegė per Pirmąjį pasaulinį karą.

<sup>21</sup>Ten pat.

<sup>22</sup>Ten pat.

<sup>23</sup>Ten pat.

<sup>24</sup>Visa Lietuva, 1931 m., Kaunas, 1932, p. 366.

<sup>25</sup>Lietuvos apgyvendintos vietos, ten pat.

<sup>26</sup>Ten pat.

<sup>27</sup>Ten pat.

<sup>28</sup>Ten pat.

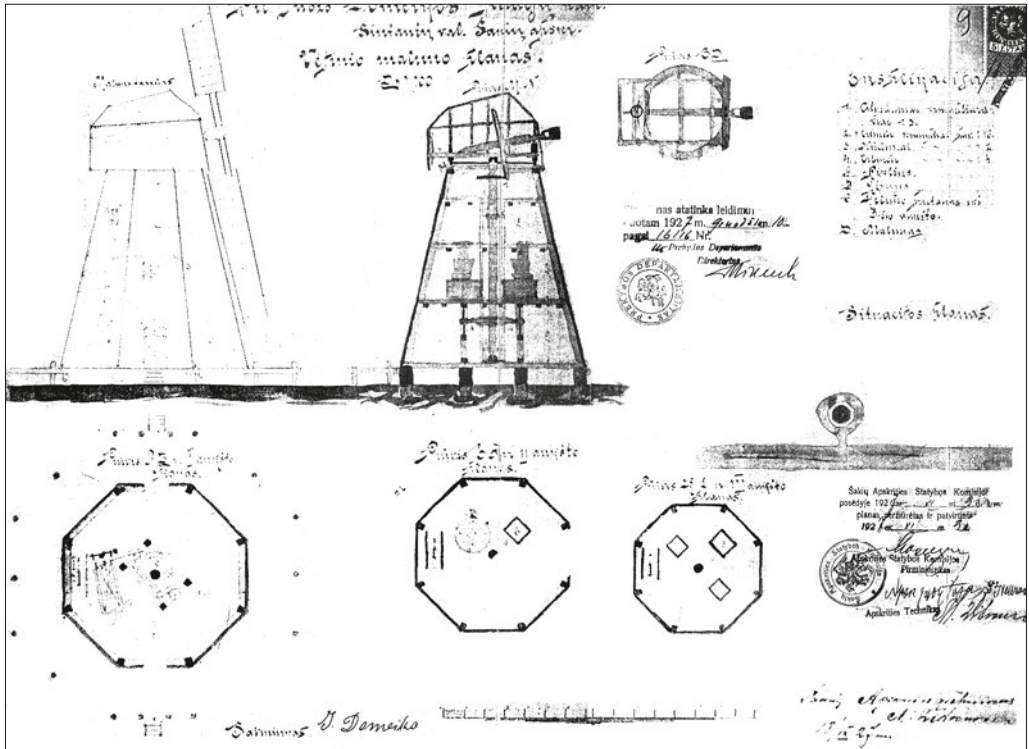

29 pav. Juozo Domeikos Išdagų k. kepurinio malūno planas

\* \* \*

Prie vėjo malūnų, siekiant užtikrinti darbo stabilumą, buvo statomi papildomi varikliai. XX a. vėjo malūnuose plačiai naudojamos garo mašinos, o ypač įvairūs motorai, statomos motorinės. Motorai labiausiai taikomi kepuriniuose malūnuose.

Garo motoriniai malūnai ypač paplitę tyrinėjamajame areale. Čia užfiksuoti ir du elektriniai malūnai. Motoriniuose malūnuose dažnai taikomos malūnų staklės, kurios su visa įranga buvo pardavinėjamos Lietuvoje.

Apžvelgsime malūnus, apie kuriuos pavyko surasti archyvinės medžiagos.

**Juozas Domeikos** kepurinis vėjo malūnas Išdagų kaime (26 kiemai, 199 gyventojai<sup>29</sup>), Sintautų valsčiuje

Malūnas aprašytas pagal LCVA saugomą archyvinę medžiagą.<sup>30</sup>

Malūnas statytas 1910 m. Jame dvejose girnos ir piklius. Klausimų lapas užpildytas 1927 m., t. y. praėjus 16 metų po pastatymo arba maždaug po 9 metų, kai reikėjo gauti leidimą iš Lietuvos valdžios. Iš bylos nematyti, ar Rusijos imperijos valdžia buvo davusi leidimą statyti malūną.

1927 m. Juozas Domeika rašo prašymą<sup>31</sup> valdžios institucijai, kad patvirtintų pateikiamą planą ir išduotų leidimą malūnui veikti. Planas sudarytas taipogi 1927 m., vadinasi, kad tai ne projektuojamo malūno, bet apmatavimo brėžiniai. Tai vertingas šaltinis suvalkietiško malūno statybai pažinti. Rusijos imperijos laikotarpiu brėžiniai irgi buvo schemiški. Iš brėžinio (29 pav.) matome, kad malūnas

<sup>29</sup>Ten pat.

<sup>30</sup>LCVA, f. 388, a. 2<sup>a</sup>, b. 1004.

<sup>31</sup>Ten pat.

medinis, griautinis, aštuonkampės taisyklingos nupjautinės piramidės pavidalo. Ant piramidės įrengta malūno kepurė, kuri gali sukis ratu. Malūno kepurė sudėtingos formos. Ji dengia malūno liemenį, sparninį veleną su krumpliaraičių pavara. Pavara dvipakopė, pažymėta gan schemiškai, kaip ir malūno sparnai. Malūno kepurė apgretinama tradiciškai – krumpliaratine pavara, nuo žemės traukiant ilgą (žiedu sujungtą) virvę ar grandinę. Kepurės apgretimo transmisijos galinis medinis krumpliaratis jungiasi su medine krumpliajuoste, juosiančia visą malūno kaklą. Kepurė rieda ant metalinio žiedo ir metalinių ratelių.

Malūnas<sup>32</sup> pusketvirto aukšto. Malūno pamatai mūriniai, stulpiniai, pažymėti po kiekviena kerte. Tradiciškai pamatas turėtų būti ir po statviliu, ir po girnų stovais, nes šiose vietose didžiausios apkrovos. Beje, aplink malūną įrengtas ~2 m pločio apeigos tiltelis. Jis tik 0,8 m aukštyje (dažniausiai būna 2–3 m aukštyje). Aštuonkampio kas antra kraštinė ritmiškai skiriasi savo ilgiu. Kraštinių ilgiai 3,50 ir 3,80 m (matmenys išoriniai). Pirmajame aukšte priešpriešinėse trumpesnėse sienose dvivėrės durys. Kadangi kepurė apgretinama krumpliaratine pavara, durys niekad nebūna uždengiamos gražulu, tad jų nereikia įrengti kampu. Atstumas nuo centro į kraštinę – 4,5 m. Viršuje  $r = 3,5$  m, sienų viršuje sumontuotas žiedas, ant jo geležinkeliuko bėgis, o ant jo – kepurės rateliai. Malūno aukščiai: pirmojo aukšto aukštis – 3,2 m, antrojo – 2,8 m, trečiojo – 2,2 m, ketvirtojo – 1,5 m. Statvolis 9,5 m aukščio. Malūno liemens briaunos ilgis 10,2 m.

Pirmajame aukšte buvo dvejų girnų stovai, piklius, statvolio apatinis krumpliaratis ir jo sukamos dvi verpstės su krumpliaraičiais. Antrajame aukšte – du girnų kubilai, kurių  $\varnothing = 1,6$  m. Trečiajame aukšte sandėliuojami grūdai, o grindyse įrengtos piltuvės grūdams berti į girnų mechanizmą. Antrojo ir trečiojo aukštų perdangose įrengti liukai grūdų maišams užtraukti. Į antrąjį ir trečiąjį aukštą patenkama vieneriais laiptais. Ketvirtajame aukšte statvolio viršutinis krumpliaratis, po kuriuo įrengtas mechanizmas grūdų maišams į trečiąjį aukštą užkelti. Virš ketvirtojo aukšto perdangos nėra. Šis aukštas skirtas pagrindinei transmisijai aptarnauti, krumpliajuostės ir geležinkeliuko bėgiui remontuoti.

Sparnų sūkiams perduoti į girnas įrengta transmisija. Keturi sparnai (sparno ilgis maždaug 11 m) suka sparninį veleną, kuris su horizontu sudaro ~8° kampą. Sparninio varančiojo krumpliaraičio  $\varnothing = 3,5$  m, statvolio viršutinio krumpliaraičio  $\varnothing = 1,4$  m, statvolio apatinio krumpliaraičio  $\varnothing = 2,3$  m, abiejų verpsčių krumpliaraičiai vienodo skersmens,  $\varnothing = 0,50$  m. Sparnams apsisukus vieną kartą, girnos apsisuka 11,5 karto. Girnų skersmuo nenurodytas, tačiau žinant, kad kubilo  $\varnothing = 1,6$  m, girnų skersmuo turėtų būti ~150 cm. Pikliui charakterizuoti per mažai duomenų.

Malūnas per metus sumaldavo apie 1 000 cnt už 500 litų.<sup>33</sup>

<sup>32</sup>Ten pat, l. 9.

<sup>33</sup>Ten pat, l. 8.

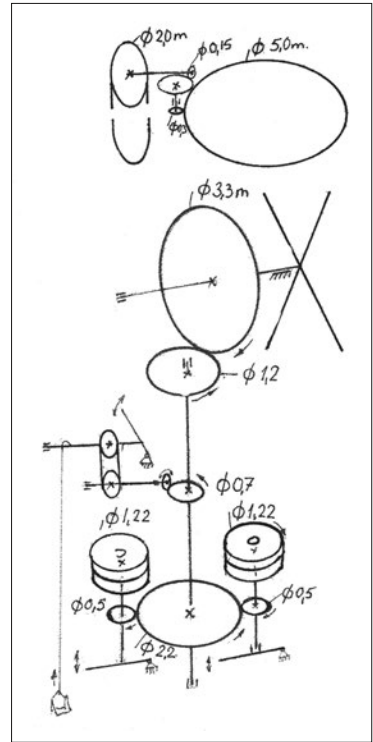

30 pav. Prano Kuro Kiaulupių k. kepurinio vėjo malūno kinematinės schemos

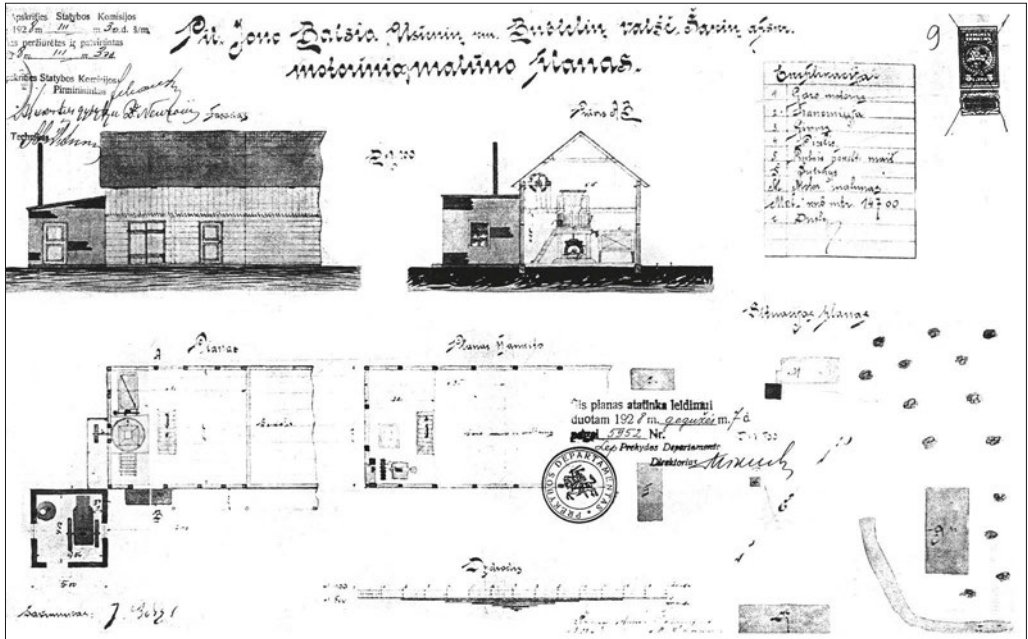

Brėžinį nubraižė Šakių apskrities technikas M. Žitkus 1927 m. rugsėjo 18 d. Jis ir Šakių apskrities komisijos narys. Komisiją sudarė 3 asmenys – pirmininkas, apskrities gydytojas ir apskrities technikas.

1927 m. gruodžio 10 d. buvo išduotas leidimas Nr. 16116, už Prekybos departamento direktorių pasirašė Mikuckis.

**Prano Kuro** kepurinis vėjo malūnas Kiaulupių kaime (31 kiemas, 214 gyventojų<sup>34</sup>), Sintautų valsčiuje

Malūnas nagrinėtas iš bylos<sup>35</sup>, saugomos archyve, dokumentų.

Iš Klausimų lapo<sup>36</sup>, užpildyto 1927 m. balandžio 4 d., sužinom, kad malūnas įrengtas 1926 m., priklauso Pranui Kurui, dengtas malksnomis, jame dvejios girtos ir vienas piklius, mala sau ir kaimynams, sumala per metus ~1 000 cnt už 700 litų.

Pateikti<sup>37</sup> malūno pjūviai, fasadas, planai yra beveik identiški aukščiau aprašyto Juozo Domeikos kepurinio vėjo malūno apmatavimams, šiek tiek skiriasi krumpliaračių dydžiai (pav. 30). Panašu, kad tai yra pigus būdas įforminti statybas, juoba kad malūnas įrengtas 1926 m. Statybos komisija tikrina brėžinius kaip malūno projektą.

**Jono Balsio** motorinis malūnas Užsienių kaime, Būblelių valsčiuje, Šakių apskrityje

Užsienių kaime 1923 m. buvo 30 kiemų ir 173 gyventojai.<sup>38</sup>

Malūnas pastatytas 1928 m., tai tvirtina Klausimų lapas.<sup>39</sup>

Malūnas stačiakampio plano, griautinis, vieno aukšto, su ertikiu ir dvišlaičiu stogu<sup>40</sup> (31 pav.). Stogas dengtas malksnomis. Malūno patalpa – 5,5 × 7,4 m. Malūno tūris – 147,10 m<sup>3</sup>. Prie galinės sienos pastatytos malimo staklės, kurias sudaro transmisija su kampinių krumpliaračių pora. Vienas

31 pav. Jono Balsio motorinio malūno Užsienių kaime planas

<sup>34</sup> Lietuvos apgyvendintos vietos, ten pat.

<sup>35</sup> LCVA, f. 388, a. 2<sup>a</sup>, b. 983.

<sup>36</sup> Ten pat, l. 8.

<sup>37</sup> Ten pat, l. 9.

<sup>38</sup> Lietuvos apgyvendintos vietos, ten pat.

<sup>39</sup> LCVA, f. 388, a. 2<sup>a</sup>, b. 1027, l. 8.

<sup>40</sup> Ten pat, l. 9.



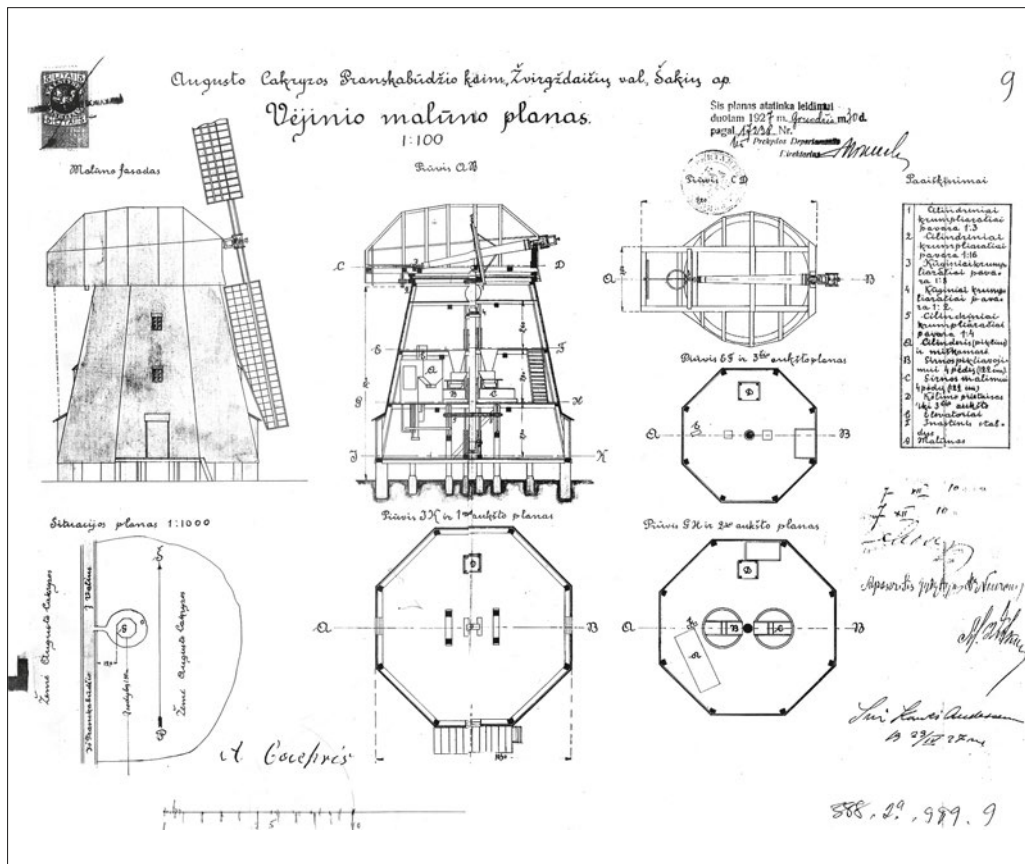

krumpliaratis suka per verpstę viršutinį girkakmenį. Girkakmeniai sumontuoti ant nepriklausomo rėmo ir įdėti į medinį kubilą. Virš kubilo įtaisytas grūdų įbėrimo mechanizmas. Prie verpstės kampinio krumpliarčio jungiasi antras kampinis krumpliaratis su gulsčia ašimi, ant kurios kito galo įtvirtintas skriemulys, kuris sūkius gauna nuo variklio skriemulio per plokščiadiržę pavara. Aprašytų malimo staklių buvo galima išgyti Lietuvoje. Tai liudija reklamos.

Malūno kertėje stovi mūrinė motorinė 5 × 5 m dydžio su vienslaidžiu stogu. Sienų storis – 0,25 m. Motorinėje du langai priešpriešinėse sienose ir vienerios durys. Variklis masyvus ir yra labai arti sienų. Nuo minėto variklio skriemulio įrengta anga diržui ir atitvaras lauke apsaugoti žmones nuo diržinės pavaros.

Šalia malimo staklių įrengtas nedidelis piklius 1,5 × 1,0 × 1,0 m, cilindras, aišku, mažesnis. Malūno ertikyje įrengtas rankomis sukamas ratas grūdų maišams užkelti.

Šalia malūno patalpos yra sandėlis.

Motorinėje – dujų motorinis 22 AJ variklis „Forcenas“. Dirba sezonais. Kurui sunaudoja 2 000 kg žibalo už 1 200 litų.

Malūno brėžiniai pristatyti apskrities statybos komisijai 1928 03 30, peržiūrėti ir patvirtinti tą pačią dieną. Planas patvirtintas 1928 05 07, leidimo Nr. 5952. Beje, leidimas išduotas su sąlyga, kad būtų praplėsta motorinė ir kad dujų išleidimas nesudarytų gaisro pavojaus.<sup>41</sup>

32 pav. Augusto Cakryzos kepurinio vėjo malūno Pranskabūdžio k. planas

<sup>41</sup>Ten pat, l. 4.

Komisija: pirmininkas Jetkausk..., apskrities gydytojas Neuronis, apskrities technikas M. Žitkus, jis surašė ir planą.

**Augusto Cakryzos** kepurinis vėjo malūnas Pranskabūdžio kaime, Žvirgždaičių valsčiuje

Pranskabūdžio kaime 1923 m. buvo 18 kiemų ir 147 gyventojai.

Malūnas<sup>42</sup> (32 pav.) medinis, taisyklingos nupjautinės aštuonkampės piramidės pavidalo. Kepurė sudėtingos formos.

Malūnas parodytas prie kelio, vedančio iš Pranskabūdžio į Valius, vos už 12 m nuo kelio. Malūnas savininko žemėje.

Malūno planas scheminis, parodytos trejos durys, 2 langai vienoje sienoje. Prie malūno durų (jos nedetalizuotos) tiltelis su laipteliais gale. Sparnai parodyti schemiškai, ir tik du. Sparninio veleno kryžma (galva) ketinė. Iš pjūvio matom, kad malūno pamatas stulpinis, 0,7 m virš žemės paviršiaus ir įgilintas į žemę 1 m. Pamatai įrengti didžiausio krūvio taškuose, skirtingai nei apskrities techniko brėžiniuose. Malūno pirmasis aukštas 2,9 m aukščio, antrasis aukštas – 2,8 m, trečiasis – 2,6 m, ketvirtasis (pusaukštis) – 1,23 m. Nejudamos dalies aukštis nuo žemės – 10 m, kepurės aukštis – 4 m.

Pirmojo aukšto plane parodyta girnų stovų vietos, statvolio atrama ir keltuvo apačia. Keista, kad keltuvas yra ne prie durų, ir nepažymėti laiptai.

Antrajame aukšte pažymėta statvolis ir 4 pėdų (122 cm) girnakmeniai, cilindrinis piklius ir elevatorius. Girmos pavaizduotos ne pjūvio aukštyje, todėl šiek tiek klaidina. Mažosios girmos skirtos pikliuoti.

Trečiajame aukšte tik statvolis, keltuvas, piltuvės grūdams ir elevatorius.

Sparninio veleno galva (kryžma) ketinė, jos kaklas guli ant akmeninio guolio, laibgalis ketiniame guolyje.

Malūno stabdymo schema nerodoma, nedetalizuota, tik eksplikacijoje pažymėta, kad stabdys juostinis.

Sienos pasvirimo kampas 12°. Sparninio veleno kampas su horizontu 12°.

Sparninio veleno krumpliaraičio  $\varnothing = 3,5$  m, statvolio viršutinio krumpliaraičio  $\varnothing = 1,00$  m, statvolio apatinio krumpliaraičio  $\varnothing = 1,8$  m, verpstės krumpliaraičio  $\varnothing = 0,5$  m, tiek pikliavimo, tiek malimo, vienodo skersmens. Girnų skersmuo – 4 pėdos (33 pav.). Viena kartą apsisukus sparnams, girmos apsisuka 12,6 karto.

Apačioje malūno pagrindo  $1/8 = 4,5$  m, viršuje malūno viršaus  $1/8 = 2,4$  m.

Grūdų maišai keliami keltuvu. Keltuvo platforma juda tarp krepjamųjų. Keltuvo platforma keliami ar nuleidžiama per krumpliaraičių, skriemulių, velenų ir svirtų sistemą: krumpliaratis, įtaisytas žemiau statvolio viršutinio krumpliaraičio, perduoda sukčius krumpliaraičiui, įtaisytam ant gulsčio veleno, ir ant to pat veleno įtaisytam skriemuliui.

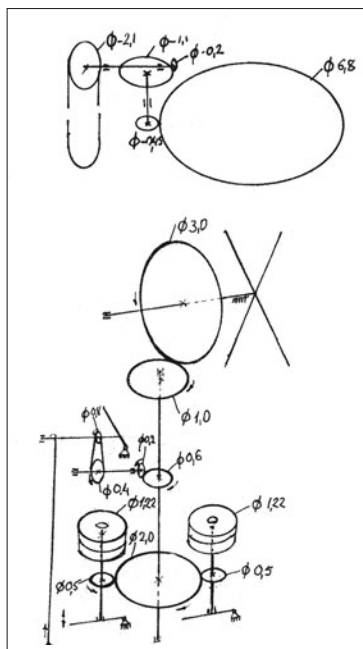

33 pav. Augusto Cakryzos kepurinio vėjo malūno Pranskabūdžio k. kinematinės schemas

<sup>42</sup>LCVA, f. 388, a. 2<sup>a</sup>, b. 989, l. 9.

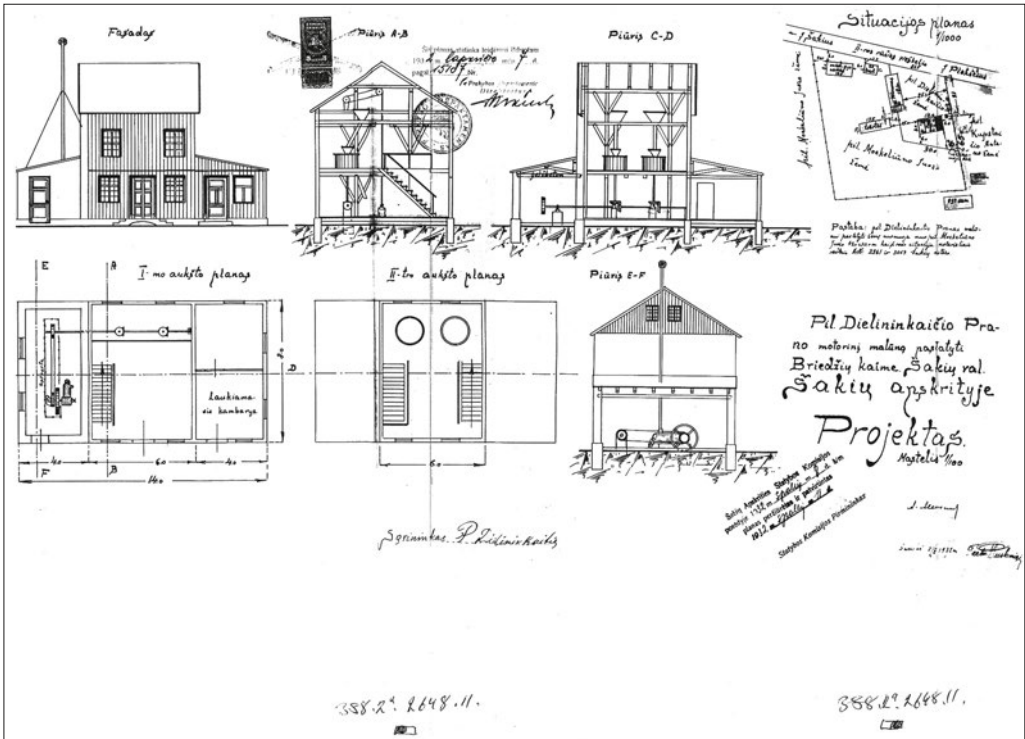

Svertais diržinė pavara nuo skriemulio įtempžiama ar atpalaiduojama, ir tai įgalina pakelti ar nuleisti keltuvo platformą.

Kepurės apgręžimo mechanizmas krumpliaratinis. Mechanizmas trijų pakopų. Norint apgręžti kepurę, reikia žiedu supintą virvę uždėti ant skriemulio ir ja sukti skriemulį, o skriemulys per ašį suka mažąjį ketinį krumpliaratį su stačia ašimi. Ant šios ašies apatinio galo užtvirtintas krumpliaratis. Išvardyta apgręžimo transmisijos dalis pritvirtinta prie judamos kepurės. Pastarasis krumpliaratis sukimba su krumpliajuoste, kuri apjuosusi visą malūno viršutinę nejudamąją dalį. Traukiant virvę, apatinis krumpliaratis juda krumpliajuoste, kurios krumpliai eina išorėn spinduliškai ir suka visą kepurę apskritu metaliniu taku. Brėžinyje nedetalizuotas riedėjimo takas.

Planas sudarytas inž. K. Anderseno 1927 m. balandžio 29 d., komisijai pateiktas 1927 m. gruodžio 10 d. Tą pačią dieną planas ir peržiūrėtas, ir patvirtintas. Šiaip leidimo gavimas užtrunka apie 30 dienų. Pasirašo komisijos narys dr. Neuronis, Šakių apskrities statybos technikas M. Žitkus.

Palyginus su kitais brėžiniais, šis geriausiai parengtas – mažiau klaidų. Pamatai logiškiau pavaizduoti, pjūviai grindų lygyje. Tačiau ir čia maža langų, apšvietumas aiškiai neatitinka normos. Nedetalizuota stabdžio „meška“. Kažkur prapuolė pirmojo aukšto laiptai. Keltuvas kažkodėl ne prie durų. Sparnai labai jau schemiški ir ne visi. Nepažymėti sanhigienos objektai, nors komisijoje dalyvavo apskrities gydytojas.

**Prano Dielininkaičio** motorinis malūnas Briedžių kaime, Šakių valsčiuje

34 pav. Prano Dielininkaičio motorinio malūno Briedžių k. planas

Briedžių kaime 1923 m. buvo 14 kiemų ir 101 gyventojas.<sup>43</sup>

Malūnas aprašytas iš bylos, saugomos archyve.<sup>44</sup>

Malūno statytojas kilęs iš Miėliškių kaimo, Lukšių valsčiaus.

Malūnas (34 pav.) pastatytas dešinėje kelio Šakiai–Plokščiai pusėje ant išsinuomoto žemės sklypo Briedžių kaime. Sklypą malūno statytojui išnuomojo Juozas Mockeliūnas už 25 litus metams. Nuomojama 25-eriems metams.<sup>45</sup> Netrukus papildomai išnuomojo dar gabalėlį žemės ir už visą nuomojamą žemę sutarta mokėti 35 litus per metus.<sup>46</sup> Taip suformuojamas sklypas, tinkamas malūnui statyti. Sklype parodyti du statiniai – malūnas ir lauko išvietė.

Malūną projektavo 1932 m. spalio 3 d. A(dolfas) Aleksandravičius, statybos technikas iš Šakių. Malūnas medinis, stačiakampio plano, dviejų aukštų su ertikine pastoge, dvišlaičiu stogu. Pastatas apkaltas lentomis stačiai. Fasadas simetrinis, su 4 daugiarūčiais langais ir pirmojo aukšto viduryje su dviverėmis filinginėmis durimis. Abipus pastato dvišlaičiais stogais dengti priestatai.

Kairysis priestatas – motorinė, ji greičiausiai mūrinė. Tarp malūno ir motorinės – ugniasienė, tačiau ji projektuojama prastai – turėtų būti bent 30 cm virš perdangos.<sup>47</sup>

Malūno patalpa 6 × 8 m, vienatūrė, prie galinės sienos įrengta aikštelė girnoms. Ant jos dvi garnos, kubilo Ø 1,50 m, o girkmenų Ø ~1,22 m. Abejos garnos vienodos. Grūdai į girknas pilami per piltuves, įrengtas pastogėje. Ten pat įrengtas ir maišų užtraukimo mechanizmas. Po girknų aikštele – kampinių krumpliaračių pora po kiekvienomis girknomis. Transmisija įrengiama guoliuose ant betoninių atramų. Transmisijos galas pereina į motorinę. Ant transmisijos galo skriemulys, kuris sūkius gauna nuo variklio skriemulio per plokščiadiržę pavara. Diržinė pavara aptverta, kad būtų saugiau dirbantiesiems. Nepažymėtas laisvas skriemulys, reikalingas malūnui paleisti. Motorinės lubos ugniai atsparios, gelžbetoninės, kaip buvo reikalaujama to meto statybų normos. Durys vienverės, sąlaidinės. Motorinės langai nedetalizuoti. Motorinės plotis – 4 m, ilgis – 8 m.<sup>48</sup> Variklis „Moda Dieseli“ su gulsčiu cilindru, 25 AJ galingumo.<sup>49</sup>

Dešiniajame priestate dvi patalpos; viena patalpa įvardyta kaip laukiamasis. Patalpų plotis – 4,0 m, viso pastato insoliacija pakankama.

Projektas Šakių apskrities statybos komisijai pateiktas 1932 m. spalio 8 d. Planas peržiūrėtas ir patvirtintas 1932 m. spalio 11 d. Pasirašo tik Komisijos pirmininkas. Planas, kaip atitinkas leidimą Nr. 15107, patvirtintas maždaug per mėnesį, 1932 m. lapkričio 7 d.

### Dovydo Garbarskio malūnas ir aliejinė Sintautuose

Sintautuosė (bažnytkaimyje ir kaime) 1923 m. buvo 398 kiemai ir 817 gyventojų.<sup>50</sup>

Malūnas aprašytas iš bylos<sup>51</sup>, saugomos archyve, dokumentų.

Malūnas stovi kelio Sintautai–Šakiai kairėje pusėje, 62 × 52 m sklype, kuriame yra: A – medinis gyvenamasis namas, B – malūnas, C – aliejaus spaudykla, D – motorinė. Šie išvardyti pastatai sublokuoti (35 pav.).<sup>52</sup> Plane pastatas apverstos „T“ raidės kon-

<sup>43</sup> Lietuvos apgyvendintos vietos, ten pat.

<sup>44</sup> LCVA, f. 388, a. 2<sup>a</sup>, b. 2648.

<sup>45</sup> Ten pat, l. 9. Rejestras Nr. 2861.

<sup>46</sup> Ten pat, l. 9. Rejestras Nr. 3057.

<sup>47</sup> Ten pat, l. 9. Žr. pjūvis FF.

<sup>48</sup> Ten pat, žr. I aukšto planas.

<sup>49</sup> Ten pat, l. 8.

<sup>50</sup> Lietuvos apgyvendintos vietos, ten pat.

<sup>51</sup> LCVA, f. 388, a. 2<sup>a</sup>, b. 1627.

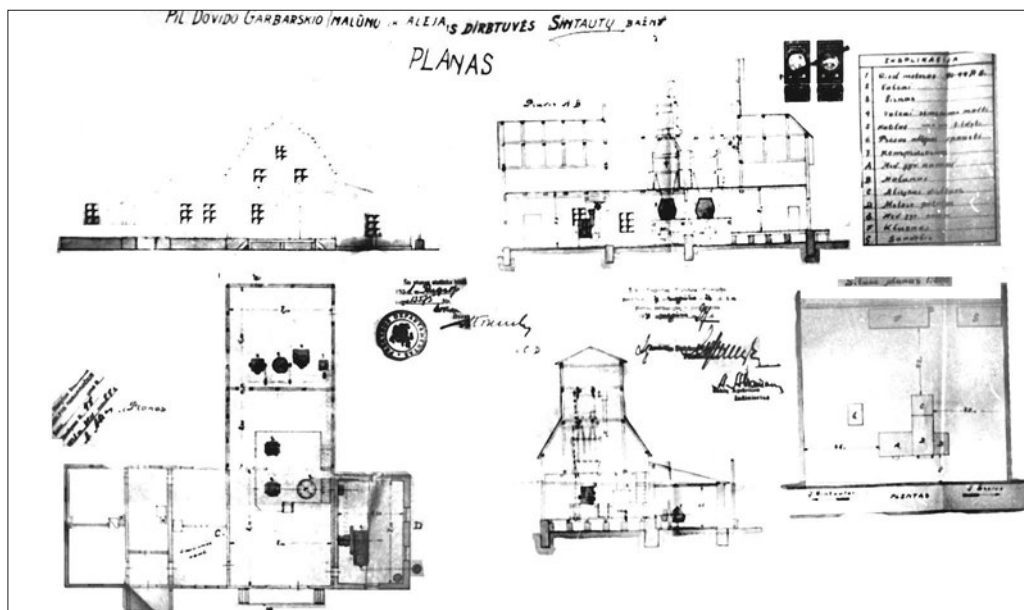

figūracijos. Atskirai dar stovėjo: e – medinis gyvenamasis namas, f – kluonas, g – sandėlis. Jie stovėjo atokiai vienas nuo kito. Plane nepažymėti sanitariniai įrenginiai. Gamybiniai pastatai – mediniai, griautiniai, su stulpiniais mūriniais pamatais. Gyvenamojo namo stogas dvišlaitis, dengtas čerpėmis ir skarda.<sup>53</sup> Gamybiniai pastatai su mediniu dvišlaičiu laužtos plokštumos stogu. Gamybinio statinio viduryje įrengtas antrasis aukštas taipogi dvišlaitis. Šiame pastate įranga išdėstyta net penkiais aukštais.

D. Motorinė 4,5 × 7,1 m, įrengta prie malūno rytinės sienos, visos keturios motorinės sienos mūrinės.<sup>54</sup> Motorinėje 40–44 AJ galingumo motoras su gulsčiu cilindru.<sup>55</sup>

A. Gyvenamasis namas 10,0 × 8,0 m, medinis, penkių patalpų. Viena jų skirta klientams kaip laukiamasis. Į laukiamąjį patenkama iš gyvenamojo namo ir iš malūno.

B. Malūnas 7 m pločio. Pirmosios patalpos ilgis – 7,0 m, antrosios – 5,2 m. Abiejų patalpų viduryje yra įrengta aikštelė, ant kurios dvejį valcai ir vienerios garnos. Po aikštele – pagrindinė transmisija, einanti skersai malūno. Transmisijos vienas galas motorinėje sukamas motoro diržine pavara. Garnos pajungtos kūginiais krumpliaračiais. Valcai – per skriemulius diržine pavara. Viršutiniuose aukštuose pagalbinės pavaros taip pat sukamos diržais, suka antrojo aukšto mechanizmus ir pastogėje elevatorius.

C. Aliejaus dirbtuvėje 4) valcai sėmenims malti, sukami diržine pavara, 5) katilas sėmenims kaitinti, 6) presas aliejui spausti ir 7) kompresorius, taipogi sukamas diržine pavara.

Dalies malūno ir aliejaus dirbtuvės sienos – griautinės. Patalpos šviesios.

Projektavo diplomuotas statybos inžinierius Adolfas Abromavičius. Pasirašo A. Abrom. Tai buvo 45 užsakymas. 1931 m. rugpjūčio 25 d. projektas pateikiamas Šakių apskrities statybos komisijai, o kitą dieną peržiūrėtas ir patvirtintas. Pasirašo apskrities statybos

35 pav. Dovydo Garbarskio malūno ir aliejinės Sintautuose planas

<sup>52</sup> Ten pat, l. 9.

<sup>53</sup> Ten pat.

<sup>54</sup> Ten pat, l. 9, „planas“.

<sup>55</sup> Ten pat, l. 8.



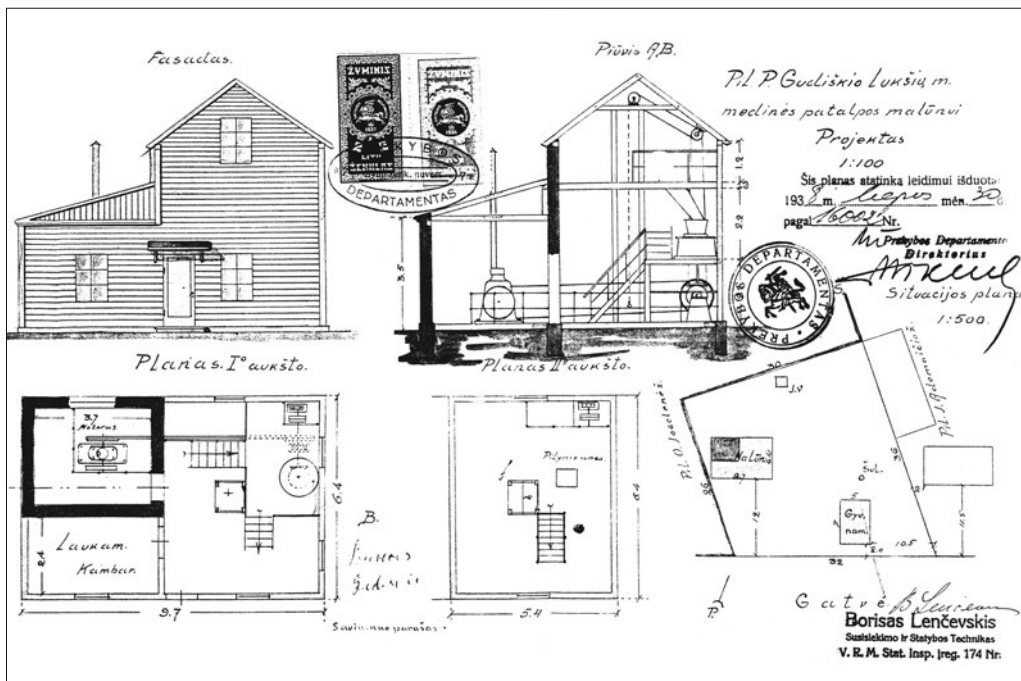

komisijos pirmininkas ir tas pats A. Abromavičius, čia įvardytas Šakių apskrities inžinieriumi. Įdomu, kad nėra apskrities gydytojo parašo. Įmonė vis tik maisto produkcijos gamintoja.

Kiek ilgiau, 1 mėnesį, užtruko, kad planas būtų pripažintas atitinkas leidimą Nr. 12575. Beje, leidimas išduotas su sąlyga, kad būtų įrengti praustuvai darbininkams. Leidimas išduotas 1931 m. rugsėjo 26 d.

Variklio išmetamosios dujos leidžiamos per gruntą, tai yra gerai tuo požiūriu, kad mažiau triukšmo, o išplatėjimas vamzdyje mažina gaisro tikimybę. Beje, motorinės mūrinė siena nėra ugniasienė.

### Povilo Gudiškio motorinis malūnas Lukšių miestelyje

Lukšių miestelyje 1923 m. buvo 46 kiemai (sodybos) ir 412 gyventojų.<sup>56</sup>

Medinės patalpos malūnui suprojektavo technikas Borisas Lenčevskis. Projektas įregistruotas Vidaus reikalų ministerijoje Statybos Inspekcijoje 174 numeriu. Malūnas aprašomas pagal jo projektą. Projekte<sup>57</sup> (36 pav.) parodytas fasadas, du planeliai, pjūvis ir situacijos planas. Projektavimo data nenurodyta, bet iš Klausimų lapo<sup>58</sup> matome, kad malūnas statytas 1938 metais.

Malūnas stačiakampio plano. Pirmasis aukštas 9,7 × 6,4 m. Pastatas medinis, fasadas apkaltas lentomis horizontaliai. Stogas dengtas malksnomis. Malūno dalis dviaukštė. Pirmojo aukšto fasade yra vienvėris durys ir trys nemaži šešių stiklų langai. Vakarinėje pusėje yra du langai, ŠV – taip pat du, vienas iš jų motorinės. Įėjimas į malūną iš gatvės, vos už 12 m nuo jos. Sklype dar yra gyvenamasis namas, šulinys ir atokiai nuo trobesių, sklypo gale, išvietė.

Malūno patalpa šviesi, langai į tris puses. Patalpa aukšta, 4,4 m, ją beveik perpus

36 pav. Povilo Gudiškio motorinio malūno Lukšių miestelyje projektas

<sup>56</sup> Lietuvos apgyvendintos vietos, ten pat.

<sup>57</sup> LCVA, f. 388, a. 2<sup>a</sup>, b. 2352, l. 16.

<sup>58</sup> Ten pat, l. 15.

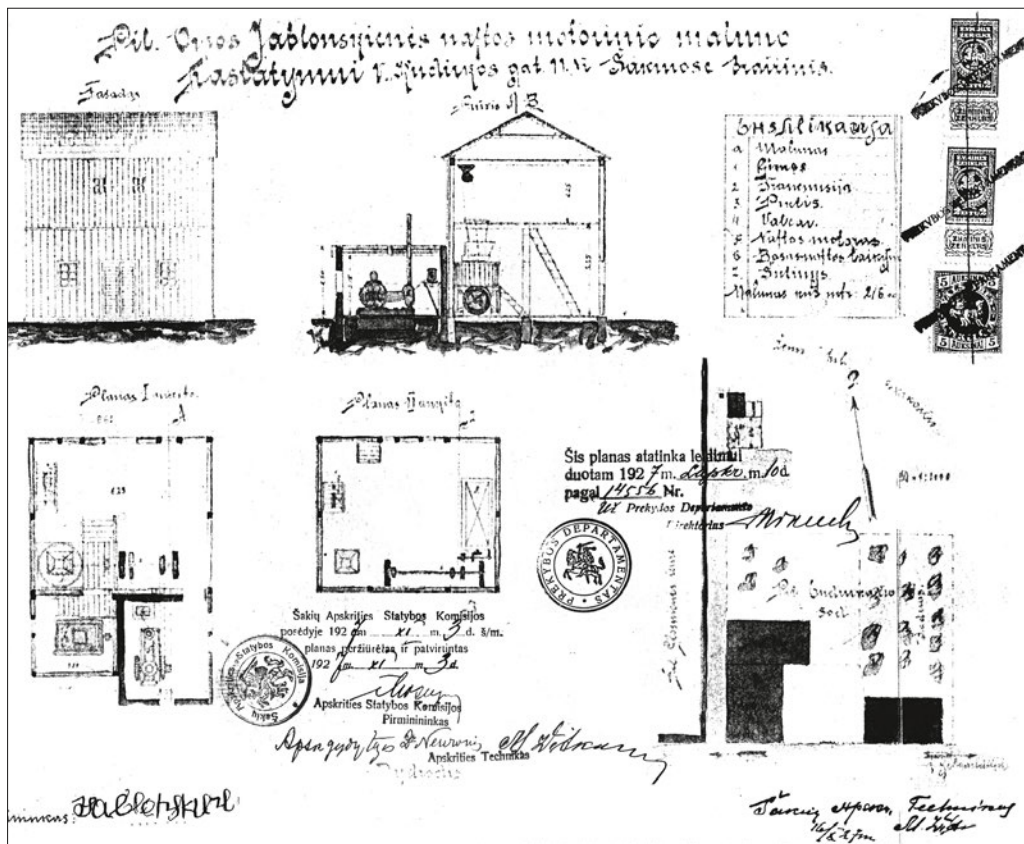

dalija viename (Š) kampe įrengta girnų aikštelė, į kurią patenkama laipteliais. Aikštelėje stovi girnų kubilas su grūdų įbėrimo mechanizmu. Virš jos išambiai įrengta piltuvė, į kurią grūdus pila iš antrojo aukšto. Prie šiaurinės sienos įrengta diržinė pavara, kuri sūkius nuo motoro perduoda į po girnų aikštelę įrengtą metalinę transmisiją. Po girnomis – kampinių krumpliaraičių pora. Vienas krumpliaratis ant gulsčios ašies, kitas – ant stačios, vadinamos verpste, ir suka viršutinį girnakmenį. Girnų kubo skersmuo – 1,2 m, girnų – ~1,0 m. Nuo pagrindinės transmisijos galinio skriemulio perduodami į pastogę ir ten dar per skriemulių porą sūkiiai perduodami į veleną, nuo kurio nuleista grandinė į pirmąjį aukštą maišams su grūdais užkelti. Viršutinis, antrasis, aukštas yra ertikinis, jo sienų aukštis – 1,2 m.

Motorinė mūrinė, su padidintu vienu langu, įėjimas į ją iš malūno. Malūno įrengimus varo 18 AJ variklis.<sup>59</sup> Motorinėje įrengta ugniasienė, tačiau nefunkcionala – ji eina per visą malūno sieną, tačiau stogo šlaitas išsikiša už ugniasienės. Toji ugniasienė neatidalija laukiamojo kambario nuo malūno, virš stogo ji neišsikiša, todėl liepsna gali plisti per visą fasadą. Planas patvirtintas 1938 m. liepos 30 d.

Malūno statybą buvo bandyta stabdyti. Lukšių viršaitis rašo, kad Lukšiuose yra savivaldybės malūnas ir statyti antrą malūną nereikia.<sup>60</sup> Klausimą sprendė ministras. Jo nuomone, „leidimas gali būti duotas“<sup>61</sup>, kas ir buvo padaryta.

37 pav. Onos Jablonskienės naftos motorinio malūno Šakiuose V. Kudirkos gatvėje Nr. 11 planas

<sup>59</sup> Ten pat, l. 15.

<sup>60</sup> Ten pat, l. 11.

<sup>61</sup> Ten pat, l. 9.

**Onos Jablonskienės** nafta varomas motorinis malūnas Šakiuose (V. Kudirkos gatvėje Nr. 11)

Malūnas aprašomas iš Šakių apskrities techniko M. Žitkaus 1927 m. spalio 16 d. parengto brėžinio<sup>62</sup> (37 pav.).

Malūnas griautinis, apkaltas lentomis stačiai, stačiakampio plano, dviejų aukštų, dvišlaičiu stogu. (Brėžinyje parodytas nugarinės malūno pusės fasadas.)

Malūno pirmajame aukšte pažymėti tik du langai, antrajame – taip pat du. Šviesos, aišku, per mažai, lyginant langų ir grindų santykį. Malūno pirmasis aukštas 6,7 × 5,7 m, priestatas – 3 × 3 m, mūrinė motorinė – 4,0 × 3,5 m. Motorinė su dviem langais, kurių šviesos plotas 0,8 m<sup>2</sup>. Antrasis malūno aukštas tokio pat plano kaip ir pirmasis, tik tame aukšte langai mažesni ir mažesnis patalpos aukštis – 2,25 m. Pirmojo malūno aukšto aukštis – 3,35 m. Malūno tūris – 216 m<sup>3</sup>. Viename malūno kampe stovi girnų staklės (viename agregate), kitame kampe įrengti laiptai į antrąjį aukštą. Prie girnų prieinama laipteliais. Šalia girnų dar įrengta nedidelė aikštelė girnų grūdų mechanizmui aptarnauti. Antrojo aukšto palubėje įrengta papildoma transmisija su trimis skriemuliais. Nuo vieno jų sūkiškai perduodami į piklių diržine pavara per ašį į kampinių krumpliaračių porą. Šiame aukšte įrengta piltuvė grūdams.

Nuo tos pačios girnų aikštelės patenkama į priestatą, kuriame įrengti valcai. Po girnų aikštele staklėse kampinių krumpliaračių pora (poros ašys sudaro 90° kampą). Stačioji ašis (verpstė) suka viršutinę girnapusę. Girnų skersmuo ~4 pėdas, girnų kubilo – 1,5 m. Pirmasis nuo staklių skriemulys, esantis ant gulsčios ašies, diržine pavara suka valcus (varančiojo skriemulio Ø – 0,40 m, o varomojo ant staklių Ø – 0,15 m. Kitas skriemulys (Ø 0,9 m) diržine pavara suka pagalbinę transmisiją antrojo aukšto palubėje. Analizuojant brėžinį, rasta klaidų, vaizduojant diržines pavaras ir lyginant jų pjūvius. Variklio varančiojo skriemulio skersmuo 1,0 m, jis suka tokio pat skersmens skriemulį ant pagrindinės transmisijos, o 0,5 m skersmens skriemulys suka papildomą transmisiją antrojo aukšto palubėje. Motorinėje pavaizduotas nafta varomas 20 AJ variklis<sup>63</sup> su gulsčiu cilindru ir skriemuliais abipus variklio. Diržas turėtų būti parodytas pasienyje. Prie sienos, aukščiau variklio, pritvirtintas bakas naftai.

Įdomi dokumentų tvarkymo eiga. Malūno brėžinys, M. Žitkaus parengtas 1927 m. spalio 16 d., Šakių apskrities statybos komisijoje svarstomas 1927 m. spalio 13 d., planas peržiūrėtas ir patvirtintas tą pačią dieną, pasirašo komisijos pirmininkas .... , apskrities gydytojas dr. Neuronis ir apskrities technikas – tas pat asmuo kaip ir brėžinio autorius. Po 7 dienų uždėtas antspaudas, kad planas atitinka leidimą Nr. 14556, duotą 1927 m. lapkričio 10 d. Už Prekybos departamento direktorių pasirašo Mikuckis. Leidimas išduotas su sąlyga, kad išmetimo vamzdis būtų aukščiau stogo ir kad nebūtų kibirkščiavimo.<sup>64</sup>

**Gustavo Kapteino** motorinis malūnas Barzdų kaime

Barzdų kaime 1923 m. buvo 92 kiemai (sodybos) ir 542 gyventojai.<sup>65</sup>

<sup>62</sup>LCVA, f. 388, a. 2<sup>a</sup>, b. 1005, l. 9, brėžinys.

<sup>63</sup>Ten pat, l. 8.

<sup>64</sup>Ten pat, l. 4.

<sup>65</sup>Lietuvos apgyvendintos vietos, ten pat.

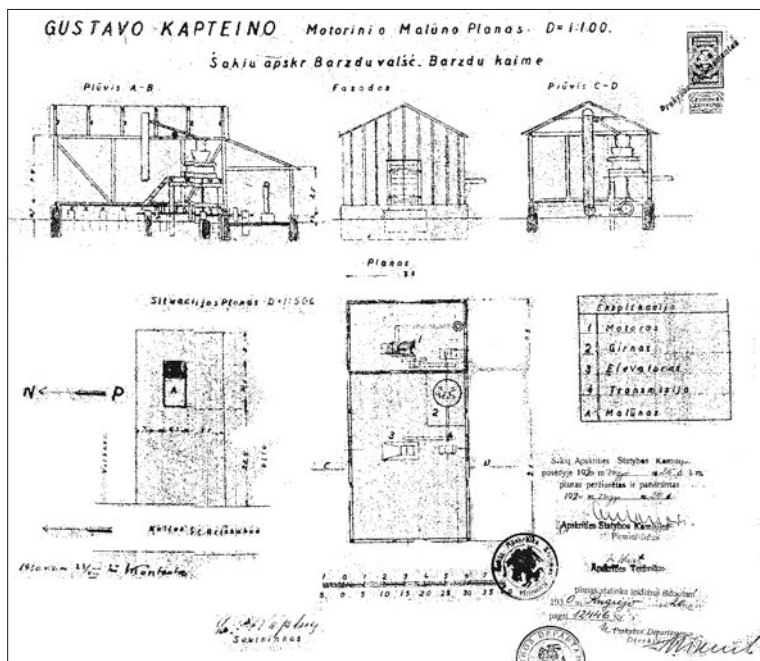

38 pav. Gustavo Kapteino motorinio malūno Barzdų k. planas

Malūnas (38 pav.) buvo statomas kelio iš Barzdų į Griškabūdį dešinėje pusėje, 20 × 42 m sklypo gilumoje, 24,4 m nuo kelio.<sup>66</sup> Pastatas 6,90 × 3,5 m dydžio, orientuotas V–R kryptimi. Pastatas dviejų dalių – malūnas 9,6 × 5,8 m ir motorinė 5,6 × 3,3 m dydžio. Visas pastatas medinis, griautinis, malūnas dengtas dvišlaičiu skardiniu stogu.<sup>67</sup> Sienos 3,5 m, stogas 1,6 m aukščio, pamatai stulpiniai, 0,7 m virš žemės paviršiaus. Ant stulpų įrengta medinė perdanga. Rytiniame malūno gale 1,5 m aukštyje įrengta 2,7 × 1,9 m dydžio girnų aikštelė.<sup>68</sup> Aikštelėje įrengtas 1,2 m skersmens girnų kubilas, o virš jo – grūdų įbėrimo mechanizmas. Grūdai iš palėpėje įrengto elevatoriaus patenka į rankovę ir po to į grūdų įbėrimo mechanizmą. Grūdai elevatoriun patenka iš pirmojo aukšto. Elevatoriaus ir girnų pavara įrengta po pirmojo aukšto perdanga. Transmisija per galinę sieną išvesta į malūną. Motorinė vienslaičiu stogu su nuolydžiu į rytus. 16 AJ motoras transmisiją suka plokščiadirže pavara. Transmisija guli ant trijų betoninių pamatų.<sup>69</sup> Ant pirmojo pamato atraminis guolis, toliau varomasis 0,8 m skriemulys, po gironmis verpstė, sukama per kampinių krumpliaračių porą. Prie trečios atramos su guoliu įrengtas 0,7 m skriemulys, diržine pavara sukantis elevatorių.

Malūno techninis sprendimas labai paprastas, kaip labai paprastas ir architektūros statinys.

G. Kapteinas pateikė prašymą leisti įrengti malūną pagal pridedamą planą.<sup>70</sup> Planas peržiūrėtas ir Šakių apskrities komisijos patvirtintas 1930 m. rugsėjo 25 d., leidimas Nr. 12446. Ant plano 1930 m. rugpjūčio 23 d. pasirašo inž. V. Kontautas. Leidimas išduotas su sąlyga, kad dujų vamzdis būtų išvestas aukščiau stogo.<sup>71</sup>

Beje, G. Kapteinas turi malūną Gabriškės kaime, Pilviškių valsčiuje, Vilkaviškio apskrityje.<sup>72</sup>

<sup>66</sup>LCVA, f. 388, a. 2<sup>a</sup>, b. 1511, l. 8. (Gustavo Kapteino motorinio malūno planas.)

<sup>67</sup>Ten pat, l. 6.

<sup>68</sup>Ten pat, l. 8.

<sup>69</sup>Ten pat, l. 6.

<sup>70</sup>Ten pat, l. 7.

<sup>71</sup>Ten pat, l. 4.

<sup>72</sup>Ten pat, l. 6.



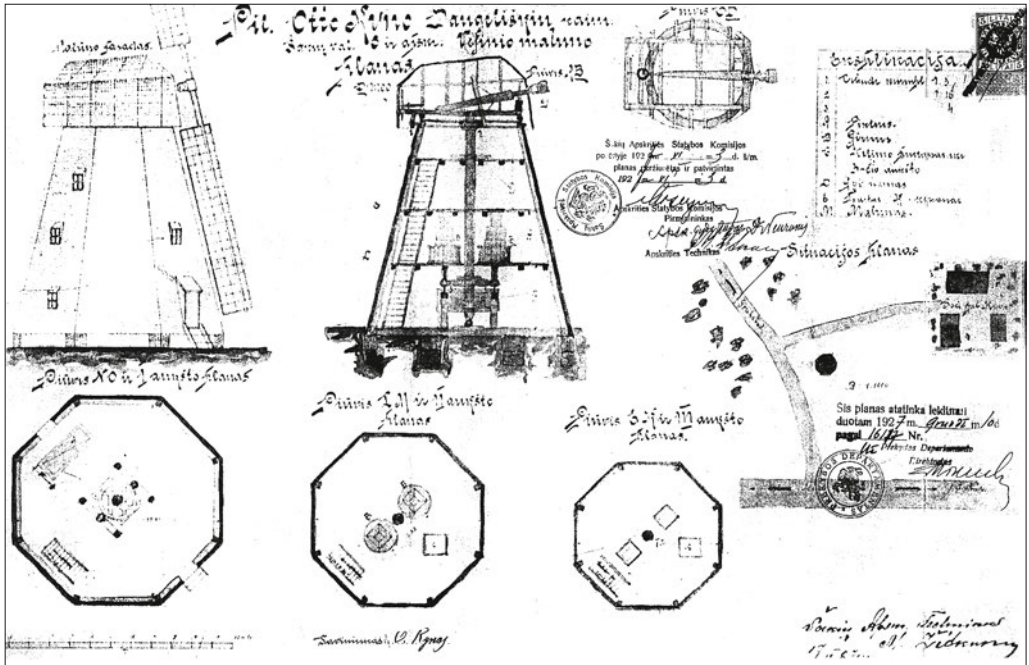

39 pav. Otto Kyno vėjo malūno Daugėliškio k. planas

Otto Kyno vėjo malūnas Daugėliškių kaime, Šakių valsčiuje

Daugėliškių kaime 1923 m. buvo 13 kiemų ir 105 gyventojai.<sup>73</sup>

Malūnas stovi kiek piečiau nuo Šakių, 6 km nuo Sintautų.

Malūnas (39 pav.) aprašomas pagal LCVA saugomos bylos medžiagą.<sup>74</sup> Iš lietuvių\* Otto Kyno prašymo, rašyto 1927 m., matome, kad prašytojas prašo „išduoti man leidimą veikimo vėjo malūno, esančio Daugėliškio kaime“. Vadinas, malūnas buvo pastatytas be projekto. Iš anketos 8 lapo matom, kad „vėjo malūnas įrengtas 1925 m. gruodžio mėn.“ Tą jis rašo ir Klausimų lape, pasirašytame 1927 m. kovo 21 d. Brėžinys Šakių apskrities statybos komisijoje buvo svarstytas 1927 m. lapkričio 3 d., tą pačią dieną peržiūrėtas ir patvirtintas, leidimas Nr. 16177 išduotas 1927 m. gruodžio 10 d.

Malūnas griautinis, taisyklingos aštuonkampės nupjautinės piramidės pavidalo, dengtas malksnomis. Jis užsibaigia griautine kepure, į vėją atgręžiama krumpliaratine trijų pakopų pavara.

Malūno brėžinys yra gana standartiškas. Tokius išduodavo Šakių apskrities technikas M. Žitkus. Brėžinyje pateikiamas fasadas iš vienos malūno pusės, pjūvis, trijų aukštų planeliai, malūno kepurės ir situacijos planai.

Fasadas tik iš vienos pusės, labai schemiškas, neparodyta, kaip apgręžiama kepurė, sparnai rodomi tik du, o ne kaip paprastai – keturi. Fasade parodyti stulpiniai pamatai, pjūvyje žemės paviršius parodytas malūno aslos aukštyje. Pirmojo aukšto planas – taisyklingas aštuonkampis, 1/8 (kraštinė prie grindų) – 4 m, r apibrėžtinis – 5,5 m, atstumas tarp lygiagrečių sienų – 10,55 m (išorėje), viduje – 10,44 m. Į pirmąjį aukštą

<sup>73</sup> Lietuvos apgyvendintos vietos, ten pat.

<sup>74</sup> LCVA, f. 388, a. 2<sup>a</sup>, b. 1003.

\* Tai nurodyta LCVA dokumente. Paprastai Klausimų lape nurodoma pilietybė ir tik retais atvejais tautybė. Matyt, malūno savininkas pabrėžė savo tautinę orientaciją.



patenkama palypėjus tris laiptelius, per dvi duris, esančias priešpriešinėse sienose. Tiesiai prieš vienas duris stovi piklius, ir tai apsunkina įnešti maišus į malūną. Pikliaus dydis –  $3 \times 1 \times 1$  m, jis stovi ant 0,7 m aukščio kojų. Viduryje įrengta statvolio atrama ir du girnų stovai su verpstėmis. Antrajame aukšte – dvi girmos. Jų kubilai po 1,50 m. Atstumas tarp lygiagrečių sienų – 8,60 m.

Trečiojo aukšto grindyse – piltuvės grūdams pilti į girmas. Į pirmąjį, antrąjį ir trečiąjį aukštą yra po vienerius laiptus, į ketvirtąjį aukštą (pusaukštį) laiptų nėra. Ketvirtasis aukštas skirtas malūno kepurei ir kaklo sujungimui bei sparniniam krumpliaraičiui ir statvolio viršutiniam krumpliaraičiui aptarnauti.

Pirmojo aukšto aukštis  $h_1 = 3,20$  m, kitų aukštų:  $h_2 = 2,85$  m,  $h_3 = 2,45$  m,  $h_4 = 2,0$  m. Malūno sienų aukštis  $H = 10,5$  m, su kepure  $H$  bendras  $= 10,5 + 3,2 = 13,7$  m.

Malūno liemens pačiame viršuje atstumas tarp lygiagrečių sienų – 5,2 m, kepurės pagrindo skersmuo – 5,4 m.

Sparno ilgis – 10 m. Sparninio krumpliaraičio skersmuo – 2,4 m. Statvolio viršutinio krumpliaraičio skersmuo – 1,0 m. Statvolio apatinio krumpliaraičio skersmuo – 2,8 m; verpstės krumpliaraičio skersmuo – 0,4 m (40 pav.). Sparnams apsisukus vieną kartą, girmos apsisuka 16,8 kartų. Girnų kubilų skersmuo – 1,50 m pačių girnų skersmuo ~4 pėdos.

Malūne neparodyta stabdžių sistema.

**Motiejus Lango** motorinis malūnas Bliuviškių kaime, Griškabūdžio valsčiuje

Bliuviškių kaime 1923 m. buvo 67 kiemai ir 380 gyventojų.<sup>75</sup>

Malūnas aprašomas pagal techniko Boriso Lenčevskio 1937 m. sausio 15 d. projektą motoriniam malūnui įrengti esamoje dviejų aukštų patalpoje.<sup>76</sup> (41 pav.). Malūnas dviejų aukštų su ertikiu, jame seniau buvo malūnas. Pats malūnas medinis, kvadratinio plano,  $5,3 \times 5,3$  m dydžio, toks pat ir antrasis aukštas. Trečiojo aukšto ertikinė dalis su dvišlaičiu laužtu stogu nepanaudota. Malūno pirmasis aukštas 3 m aukščio, antrasis – 3,1 m. Pirmajame aukšte dvivėrės durys priekinėje sienoje, antrosios – galinėje sienoje ir veda į motorinę. Įėjus į malūno patalpą, dešinėje prie sienos stovi autonominės girnų staklės, šalia – elevatorius. Viršutinėje dalyje girmos su grūdų įbėrimo mechanizmu, o antrajame aukšte įrengta piltuvė grūdams į girmas pilti.

Po girmomis – transmisija, tradicinė, du kampiniai krumpliaraičiai. Vienas kampinis krumpliaratis suka stačią ašį – verpstę, ant kurios įrengta viršutinė girnapusė, sukama iš apačios. Kitą kampinį krumpliaratį per pagrindinės transmisijos ašį suka skriemulys, kurį diržine pavara suka 18 AJ variklis. Variklis naftinis<sup>77</sup>, nenaujas, pirktas Žyinių kaime, Vilkaviškio apskrityje. Pats malūnas statytas 1936 m.<sup>78</sup> Malūno kampe pastatyta mūrinė motorinė, sudėtingo plano, už malūno

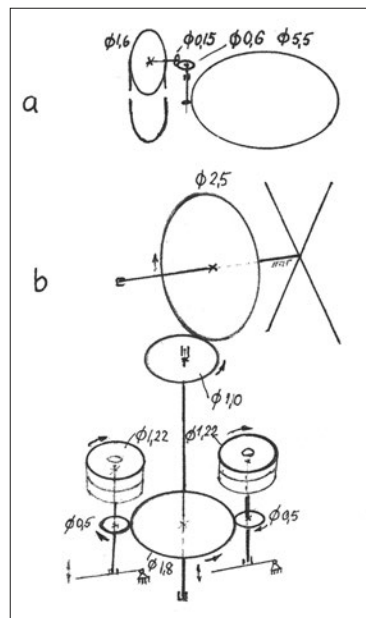

40 pav. Otto Kyno vėjo malūno Daugėliškio k. kinematinės schemos: a) kepurės apgręžimo krumpliaratine pavara kinematinė schema, b) malūno ir maišų užkėlimo mechanizmo kinematinė schema

<sup>75</sup> Lietuvos apgyvendintos vietos, ten pat.

<sup>76</sup> LCVA, f. 388, a. 2<sup>a</sup>, b. 2188.

<sup>77</sup> Ten pat, l. 14.

<sup>78</sup> Ten pat, l. 14.

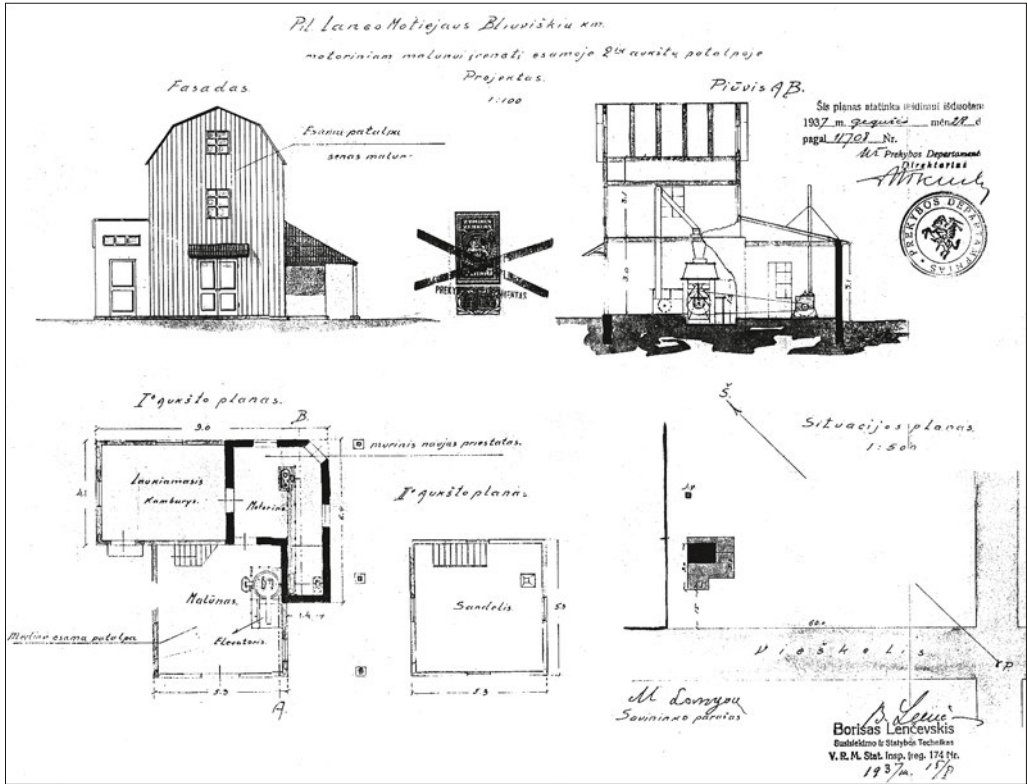

pastatytas medinis priestatas – laukiamasis kambarys (4 × 5 m). Į laukiamąjį įeinama iš lauko. Patalpoje yra du langai. Iš laukiamojo įeinama į motorinę. Motorinė su dviem langais ir durimis kampe. Motorinės rytinė siena 6,4 m ilgio. Prie tos ir malūno sienos buvo įrengta medinė pastogė ant trijų stulpų. Šitas projektas buvo daug sunkiau derinamas. Pirmasis variantas susilaukė net 7 trūkumų sąrašo. Šakių apskrities statybos komisija tą sąrašą sudarė rugšėjo 23 d. ir grąžino ištaisyti.<sup>79</sup> Po to lapkričio trečią dieną Pramonės įmonių projektams peržiūrėti komisija rado nepataisytus 4 punktus ir dar 5 punktus liepė ištaisyti. Planai taisyti, mūsų nagrinėtas planas jau buvo po pataisymų, tačiau ne visi punktai buvo ištaisyti. Nepakeista motorinės konfigūracija, nežiūrint to, planas buvo patvirtintas 1937 m. gegužės 27 d. pagal vyr. referento raštą, kurio Nr. 11708.<sup>80</sup> Greičiausiai motorinė jau buvo pastatyta, todėl neištaisyta konfigūracija.

Motiejus Langas, matyt, buvo vadinamas vokiečiu, nes Klausimų lapo atsakyme jis akcentuoja savo tapatybę, įvardija save lietuviu<sup>81</sup> ir tai patvirtina parašu. Tiriamajam plote liuteronų tikybos lietuviai dažniausiai buvo vadinami vokiečiais, nepaisant jų pačių savimonės. Toks požiūris išsiskynio po to, kai liuteronų tikybos lietuviai turėjo galimybę bėgti nuo sovietų, naudodamiesi repatrianto statusu.

**Rachilės Milerienės** elektromotorinis malūnas Šakiuose (Aušros g. 98)

Malūnas aprašytas pagal medžiagą, saugomą Lietuvos centriname valstybės archyve.<sup>82</sup>

Malūnas (42 pav.) projektuojamas<sup>83</sup> Aušros gatvėje tarp Stulgaičio ir Balsio sklypų. Malūno sklypas stačiakampis, 55 × 18 m. Malūnas

41 pav. Motiejus Lango motorinio malūno Bliuviškių k. projektas

<sup>79</sup> Ten pat, l. 10.

<sup>80</sup> Ten pat, l. 8.

<sup>81</sup> Ten pat, l. 14.

<sup>82</sup> LCVA, f. 388, a. 2<sup>a</sup>, b. 2327.

<sup>83</sup> Ten pat, l. 11.

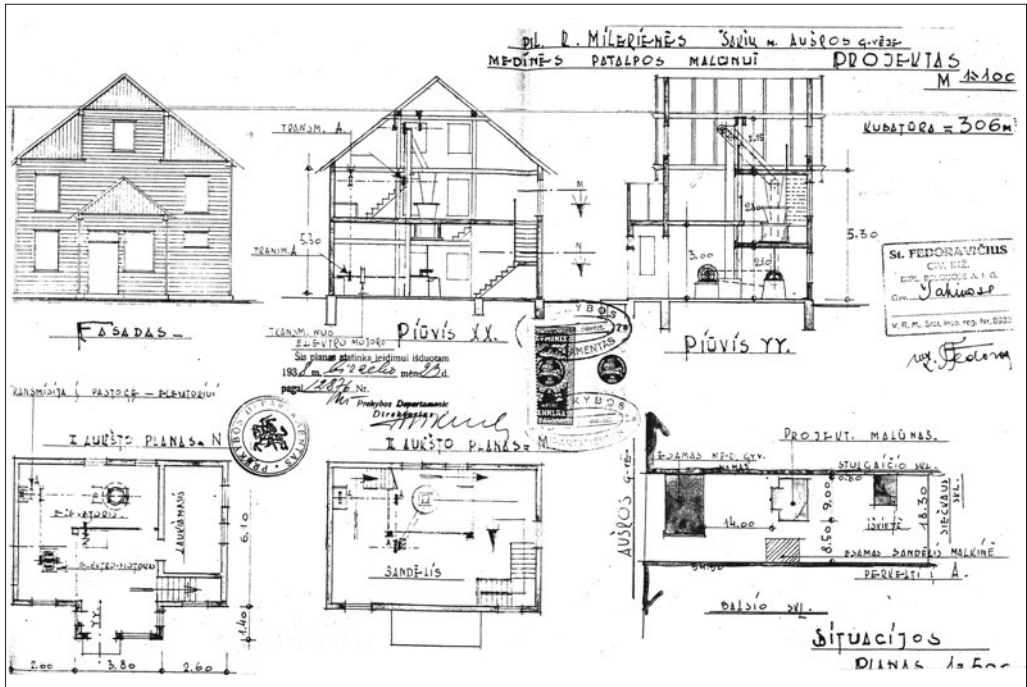

statomas tarp jau esančių trijų statinių: nuo gyvenamojo medinio namo už 14 m, nuo sklypo gilumoje esančio sandėlio-malkinės už 8,5 m ir nuo ūkinio pastato į Siečkaus sklypo pusę – maždaug už 12 m. Ūkinio pastato viduje, kampe, įrengta išvietė.

Malūnas dviejų aukštų, stačiakampio plano, su priebučiu, stogas dvišlaitis. Fasadas lakoniškas. Pirmasis ir antrasis aukštai apkalti lentomis gulsčiai, skydas – mišriai, apkalu formuojant puošinį. Malūno sienos plokštumoje 5 langai, išdėstyti simetriškai, tik vienas langas mažesnis. Langai ir durys nedetalizuoti.

Pirmasis aukštas 6,1 × 8,4 m dydžio ir 3 m aukščio. Priebutis – 3,8 × 1,40 m dydžio. Pirmasis aukštas perskirtas į dvi dalis: į malūną 6,78 × 4,4 m dydžio ir į laukiamąjį; atskirta laiptinė į antrąjį aukštą. Malūno tūris – 306 m<sup>3</sup>. Malūno pirmajame aukšte vienas langas fasadinėje, kitas – nugarinėje pusėje apšviečia transmisiją. Laukiamajame du langai. Malūne prie priekinės sienos įrengta pagrindinė transmisija. Jos ašies galai ir guoliai guli ant stulpinių pamatų. Ant transmisijos du skriemuliai ir krumpliaratis. Iš kairės dešinėn: pirmasis skriemulys diržine pavara suka papildomą transmisiją, įrengtą antrojo aukšto palubėje, antrasis skriemulys – varomasis, jis diržine pavara varomas variklio. Kūginis krumpliaratis ašies gale kontaktuoja su kūginiu krumpliaraičiu, kuris yra ant girnų verpstės. Verpstė suka viršutinę girnapusę.

Girnos aikštelėje, įrengtoje 2,1 m aukštyje nuo grindų. Nuo girnų aikštelės iki antrojo aukšto perdangos – 2,8 m. Po šia perdanga minėta papildoma transmisija, nuo kurios toliau į viršų eina diržinė pavara, sukanti elevatorių. Elevatorius tiekia grūdus iš pirmojo aukšto į girnas.

Antrasis aukštas gerai apšviestas, jame keturi nemaži langai.

42 pav. Rachilės  
Milerienės  
elektromotorinio  
malūno Šakiuose  
Aušros g. Nr. 98  
projektas

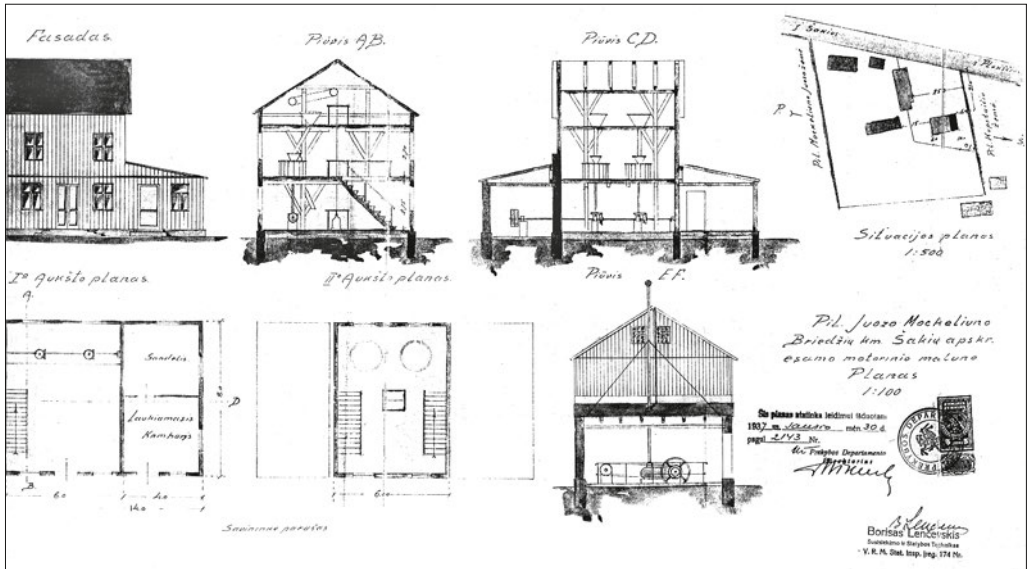

„Medinės patalpos malūnui projektas“ parengtas civilinio inžinieriaus S. Fedoravičiaus, diplomuoto Belgijoje. Vidaus reikalų ministerijos Statybos inspekcijoje registruotas Nr. 8933. Prie antspaudo yra inžinieriaus parašas, tačiau nėra datos. Ant projekto nebėra Šakių statybos komisijos antspaudo, tik antspaudas, liudijantis, kad planas atitinka leidimą Nr. 12876, išduotą 1938 m. birželio 23 d. Už Prekybos departamento direktorių pasirašo vyr. referentas Mikuckis. Klausimų lapas užpildytas 1938 m. vasario 5 d.<sup>84</sup> Vadinasi, leidimo išgavimas užtruko 4,5 mėnesio. Matyt, todėl, kad Pramonės įmonių prižiūrėti komisija pirmąjį projektą atmetė ir pareikalavo, kad būtų padarytas naujas „maštabe, be išbraukimų ir pataisymų“.<sup>85</sup> Be to, Departamentas pastebi, kad iš prašymo neaišku, ar malūnas naujas statomas. Iš situacijos plano pastabų išeitų, kad malūnas projektuojamas<sup>86</sup>, o iš projekto pavadinimo – kad projektuojamos patalpos, o ne pats malūnas. Projekte nėra malūno įrangos eksplikacijos, nenurodytas nei elektros motoro galingumas, nei elektros įvadas. Nagrinėjamajame projekte į Departamento pastabas atsižvelgta.

Tai bene pirmasis elektra varomas malūnas Šakiuose – leidimas jam veikti išduotas 35-iomis dienomis anksčiau nei leidimas Izraelio Skrinupskio malūnui.

**Juozo Mockeliūno** motorinis malūnas Briedžių kaime, Šakių valsčiuje Briedžių kaime 1923 m. buvo 14 kiemų ir 101 gyventojas.

Malūnas yra maždaug už 12 km nuo Sintautų miestelio į PR nuo Šakių važiuojant keliu link Plinkšių dešinėje kelio pusėje.<sup>87</sup> Malūnas sklype, kuriame, be malūno, pažymėti dar trys nemaži statiniai. Malūno planą, matyt, galima laikyti apmatavimo brėžiniu, nes plane pabrėžta, kad „esamo“ malūno. Klausimų lape pažymėta, kad malūnas įkurtas 1932 metais. Ar malūnas nuo 1932 m. iki gaunant leidimą 1937 m. sausio 30 d. malė, ar ne, duomenų neturim.

43 pav. Juozo Mockeliūno motorinio malūno Briedžių k. planas

<sup>84</sup> Ten pat, l. 10.

<sup>85</sup> Ten pat, l. 6. Rašto adrese klaida – vietoj „Šakių Apskritis valdybai“ parašyta „Šiaulių ...“

<sup>86</sup> Ten pat, l. 11.

<sup>87</sup> LCVA, f. 388, a. 2<sup>a</sup>, b. 2165, l. 11.



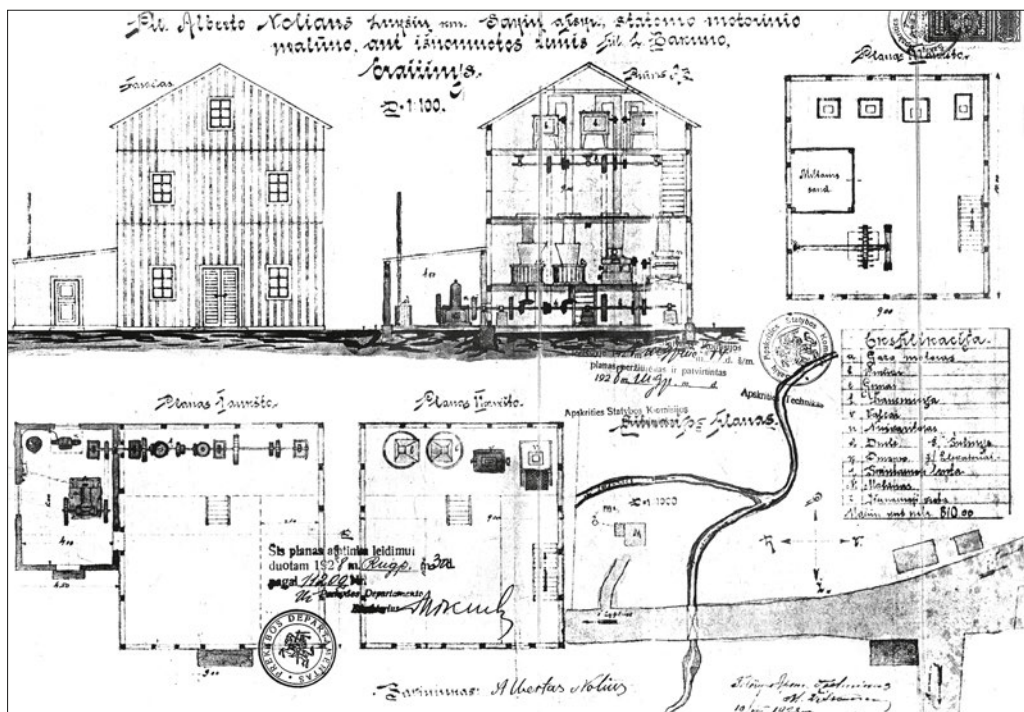

Malūnas (43 pav.) paprastos architektūros, būdingos tų laikų pramoniniams statiniams. Jis stačiakampio plano, medinis, dviejų aukštų su neaukštu ertikiu (pirmasis aukštas 3,75 m, antrasis – 2,7 m ir ertikis ~0,8 m). Malūno fasade keturi keturstikliai langai, išdėstyti simetriškai, ir dvivėrės durys viduryje. Taip langai išdėstyti ir nugarinėje malūno pusėje. Malūno langų ir grindų plotų santykis atitinka leistinas normas. Malūno stogas dvišlaitis, su nuolydžiu į fasadinę ir nugarinę puses, dengtas skarda.<sup>88</sup> Malūno kairėje pusėje – mūrinė motorinė, joje 25 AJ motoras su gulsčiu cilindru. Motorinė be ugniasienės malūno pusėje. Motoras plokščiadirže pavara suka skriemulį, kuris yra ant pagrindinės transmisijos ašies, išvestos per sieną tarp motorinės ir malūno ir einančios išilgai malūno. Ant tos pačios ašies šalia pirmojo skriemulio yra ir laisvasis skriemulys. Malūno antrajame aukšte dvejios garnos (kubilo Ø 1,50 m, girnų Ø 1,22 m), po kiekvienomis girnomis po vieną kampinių krumpliaračių porą, kurie per verpstes suka viršutinės girnų apuses. Ertikiniame aukšte piltuvės grūdams į garnas berti. Grūdų maišai į pastogę užtraukiami virve, užvyniojama ant veleno, kuris sukamas malūno diržine pavara. Kaip ši diržinė pavara prijungta prie pagrindinės transmisijos, brėžinyje neparodyta. Angos maišams užkelti yra antroje ir trečioje perdangose.

Kitame, dešiniajame, malūno šone yra trisienis vieno aukšto vienslaidis stogu medinis priestatas su keturiais langais ir vieneriomis durimis. Jame dvi patalpos: viena skirta sandėliui, kita – kambarys klientams.

Malūnas savininko įvertintas 6 000 Lt. Klausimų lape, kurį pildė malūno savininkas, pažymėta, kad „savo grūdų nemala“. Malūną aptarnauja vienas darbininkas. Malūnas sunaudoja 700 kg naftos.

44 pav. Alberto Noliaus motorinio malūno Lukšių k. „braižinys“

<sup>88</sup>Ten pat, l. 10.



Dokumentai parengti ir įteikti 1936 m. liepos 3 d., o leidimas gautas 1937 m. sausio 30 d. Šiam leidimui gauti prirėikė daugiau laiko, net 6 mėnesių. Brėžinius parengė Borisas Lenčevskis, susisiekimo ir statybos technikas. (VRM Statybos inspekcijoj įregistruotas 174 Nr.) Leidimas išduotas su draudimu statyti malūne valcus.<sup>89</sup>

### **Alberto Noliaus** motorinis malūnas Lukšiuose

Lukšių bažnytkaimyje 1923 m. buvo 45 kiemai ir 412 gyventojų.<sup>90</sup>

Malūnas<sup>91</sup> (44 pav.) medinis, griautinis, dviejų aukštų, su ertikiu. Malūno stogas dvišlaitis, skardinis, o planas 9 × 10,4 m stačiakampis. Fasadas lakoniškas. Pirmajame aukšte simetriškai išdėstyti du šešiarūčiai langai, o jų tarpe dvivėrės lentelių durys. Antrojo aukšto langai virš pirmojo, o ertikio langas frontone viduryje sienos. Keista, kad langai parodyti tik vienoje sienoje. Malūno sienų aukštis 9 m, o bendras malūno aukštis 11,6 m. Šalia malūno mūrinis priestatas su vienslaičiu stogu. Sienoje vienvėrės sąlaidinės durys. Motorinės ir malūno fasadai nesutampa, galinės sienos vienoje plokštumoje. Motorinėje, be durų, yra dar du langai skirtingose sienose. Motorinė 4,5 × 6,5 m dydžio ir 3,3 m aukščio. Prie motorinės ir malūno galinės sienos įrengta transmisija su penkiais skriemuliais ir dviem kampiniais krumpliaračiais. Transmisijos ašis guli ant keturių guolių, kurie įtvirtinti ant mūrinių pamatų. Motorinėje, arčiau malūno sienos, įtaisytas dujų generatorinis motoras<sup>92</sup>, ant jo 0,9 m skersmens skriemulys. Motoras plokščiu diržu sujungtas su transmisijos 0,5 m skersmens skriemuliu (1). Kitas (2) skriemulys – 0,6 m. Kampinių krumpliaračių pora – verpstei ir girnoms sukti. Skriemulys (3) 0,5 m, suka papildomą transmisiją antrojo aukšto palubėje vėl kūginių krumpliaračių poros girnoms per verpstę sukti. 6-asis skriemulys, 1,3 m, suka minėtą papildomą transmisiją. 7-asis skriemulys, 0,6 m, suka valcus, ir 8-asis skriemulys, 0,8 m, suka antruosius valcus. Girnų aikštelė maždaug dviejų metrų pločio, į ją įlipama laipteliais. Nuo šios aikštelės laiptais įlipama į antrąjį aukštą. Jame girnų piltuvės, elevatorių rankovės ir papildoma transmisija palubėje. Ši transmisija suka pastogėje stovinčius tris piklius. Ten dar įrengtas sandėlis miltams ir ratas, sukamas rankomis, grūdų maišams į palėpę užtraukti. Klausimų lape netradiciškai nurodoma Alberto Noliaus tautybė – lietuvis. Ten pat minima ir dinama. Ji pažymėta motorinėje, tačiau neparodyta, kaip ji prijungiama. Dinama turėjo būti panaudota apšvietimui. Klausimyne minima valymo mašina brėžinyje nepažymėta. Malūno projektas pristatytas 1924 m. rugsėjo 14 d., o projektas parengtas rugsėjo 10 d. Šakių apskrities techniko M. Žitkausko. Planas patvirtinamas, kad atitinka leidimą Nr. 11202. Projektas ne be priekaištų, į tai atkreipė dėmesį vyr. referentas Mikuckis.

1939 m. Lukšių valsčiaus savivaldybė kreipiasi į Šakių apskrities statybos komisiją ir prašo praplėsti motorinį malūną – pastatyti aliejinę, elektros stotį ir lėntpjūvę. Lėntpjūvė turėtų būti statoma iš medžio, aliejinė, katilinė ir elektros stotis – iš plytų. Malūnas turėtų būti trijų aukštų, lėntpjūvė, elektros stotis, aliejinė ir katilinė – vieno aukšto. Projektuojamas pastatas kainuos 12 000 Lt. Projektą parėmė Šakių apskrities inž. P. Fedoravičius. Statybos priežiūra bus pavesta apskrities technikui.<sup>93</sup>

<sup>89</sup> Ten pat, l. 4.

<sup>90</sup> Lietuvos apgyvendintos vietos, ten pat.

<sup>91</sup> LCVA, f. 388, a. 2<sup>a</sup>, b. 1083.

<sup>92</sup> Ten pat, l. 14.

<sup>93</sup> Ten pat, l. 5.

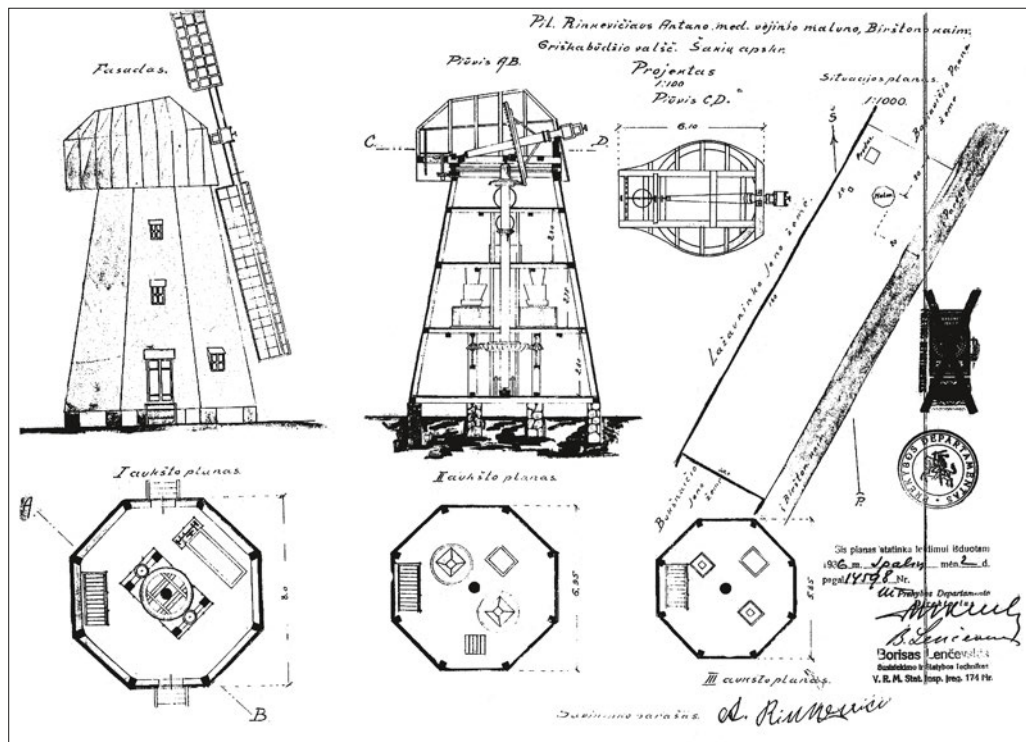

Iš trečio bylos lapo<sup>94</sup> matom, kad A. Noliaus malūnas turėjo būti pastatytas į pietus nuo kelio, einančio iš Lekėčių į Lukšius. Tokia situacija buvo parodyta ir 1931 m. Statoma lentpjūvė dabar parodyta į šiaurę nuo to pat kelio. Vyr. referentas Mikuckis Statybos komisijos klausia, ar malūnas buvo pastatytas pagal projektą, ar buvo perkeltas į kitą vietą, ir kokius pastatus nori pastatyti naujai. O viešojo naudojimo elektrinės reikalui reikia kreiptis į Susisiekimo ministeriją, o ne į Finansų ministeriją. Be to, referentas randa daug trūkumų ir 1928 m. projekte. Iš dokumento matom, kad Nolius savo įmonėje turėjo gaterį, dvi girtas, vienerius valcus ir vieną valomąją mašiną (1928 m. brėžinyje pažymėti tik du valcai – E. J. M). Čia referentas vardija kitus trūkumus: netinkamai parodytas diržų perjungimas, laisvasis skriemulys turi turėti dvigubą plotį, kad būtų vieta diržui perjungti, transmisijos guoliai išdėstyti per dideliais atstumais, girtų verpstės kybo ore. Planai gražinami savivaldybei.<sup>95</sup>

**Antano Rinkevičiaus** vėjo malūnas Birštonų kaime, Griškabūdžio valsčiuje

Birštonų kaime 1923 m. buvo 5 kiemai ir 31 gyventojas.<sup>96</sup>

Malūnas (45 pav.) aprašomas iš Boriso Lenčevskio sudaryto projekto.<sup>97</sup> Antanas Rinkevičius 1936 m. gegužės 14 d. prašo leisti pastatyti vėjo malūną.<sup>98</sup> Projekte pateikiamas vienas fasadas su schemiškais sparnais, vienas vertikalus pjūvis, trys grindų lygyje planai (nors malūne yra 4 perdangos), kepurės scheminis planas, situacijos planas. Iš situacijos plano sužinome, kad aprašomasis malūnas stovi kelio Birštonai–Parogupis kairėje pusėje, vos už 20 m nuo kelio. Prie malūno pažymėtas (greičiausiai) lauko tualetas, eksplikacijos

45 pav. Antano Rinkevičiaus vėjo malūno Birštonų k. planas

<sup>94</sup>Ten pat, l. 3.

<sup>95</sup>Ten pat.

<sup>96</sup>Lietuvos apgyvendintos vietos, ten pat.

<sup>97</sup>LCVA, f. 388, a. 2<sup>o</sup>, b. 2139, l. 11.

<sup>98</sup>Ten pat, l. 8.

nėra. Iš projekto visumos statinį galima apibūdinti taip: vėjo malūnas – tai aštuonkampė taisyklinga nupjautinė piramidė, viršuje užbaigta daugiakampe sfera.

Projekto fasadas gan schemiškas. Jame pažymėtos vienerios durys ir trys langai, esantys skirtinguose aukštuose. Planuose langai iš viso nerodomi. Apšviestumas labai svarbus parametras, tačiau kuomet planeliuose nepažymėti langų dydžiai, negalima paskaičiuoti, ar atitinka langų plotas 1/12 grindų ploto. Pamatai stulpiniai, pjūvyje parodyti taipogi schemiškai. Keista, kad po statvoliu nerodomas pamatas, realiai čia veikia koncentruota jėga, ir veikia stipriai į perdangą.

Aukštų planai – taisyklingi aštuonkampiai. Pirmojo aukšto planas rodomas grindų lygyje, tačiau į grindis suprojektuotas statvolio krumpliaratis ir verpsčių krumpliaraičiai, kurie neturėtų būti rodomi. Šiame pjūvyje neturėtų būti ir toks pikliaus vaizdas. Kad pateikiamas grindų planas, rodo matmenys plane ir pjūvyje.

Antrojo aukšto plane irgi tas pat trūkumas – piešinukas parodytas maždaug dviejų metrų (nuo grindų) lygyje, o matmenys pateikti grindų lygyje.

Trečiajame aukšte žymėjimas artimas realybei. Jei antrajame ir trečiajame aukštuose keltuvas pažymėtas teisingai, tai kodėl to paties keltuvo kreipiamosios nepažymėtos? Ir jei jos išilptų tarp pikliaus ir statvolio apatinio krumpliaraičio, tai kaip reikėtų pakrauti keltuvas krovinį? Keltuvas pavara parodyta labai schemiškai. Nedetalizuota labai svarbi malūno sienų viršutinė dalis, kepurės ir sienų sandūra.

O kepurės planelyje CD pjūvis taipogi neatitinka realybės.

Bendras malūno aukštis – 14 m (liemuo su kepure, be sparnų).

Atstumai tarp lygiagrečių sienų: pirmajame aukšte – 8,0 m; antrajame – 6,95 m; trečiajame – 2,3 m; ketvirtajame – 1,4 m. Sienų pasvirimo kampas 10°. Sparninio veleno kampas su horizontu 12°.

Malūno transmisija (46 pav.).

Sparno ilgis 9 m, paprastai malūno sparnas 1,5 m ilgesnis. Sparnai suka sparninį krumpliaratį, kurio  $\varnothing = 3,7$  m, šis suka statvolio viršutinį krumpliaratį  $\varnothing = 1,5$  m, per statvolį suka apatinį krumpliaratį  $\varnothing = 2,1$  m. Verpstės krumpliaraičius (kiekvieno  $\varnothing = 0,5$  m) suka statvolio apatinis krumpliaratis ir verpstės suka girnas, kurių kubilo skersmuo 1,7 m. Girnos tradiciškai 4 pėdų (122 cm). Sparnams apsisukus vieną kartą, girnos apsisuka 10,36 karto.

Trečiojo aukšto palubėje ant statvolio įtaisytas krumpliaratis. Jis suka skriemulį (jo  $\varnothing = 0,8$  m), kuris diržine pavara suka 1,00 m skriemulį, kurio velenas kilnoja keltuvas.

Dar viena transmisija naudojama kepurei apgrežti, deja, ji prasitai detalizuota. Tačiau panašu, kad ji nesiskiria nuo kitų Šakiuose apmatuotų ar projektuotų malūnų, t. y. kepurė apgrežiama daugia-pakope krumpliaratine pavara, sukama rankomis, traukiant ilgą virvę. Kepurės pagrindas – 5 m skersmens žiedas, gulintis ant tokio pat

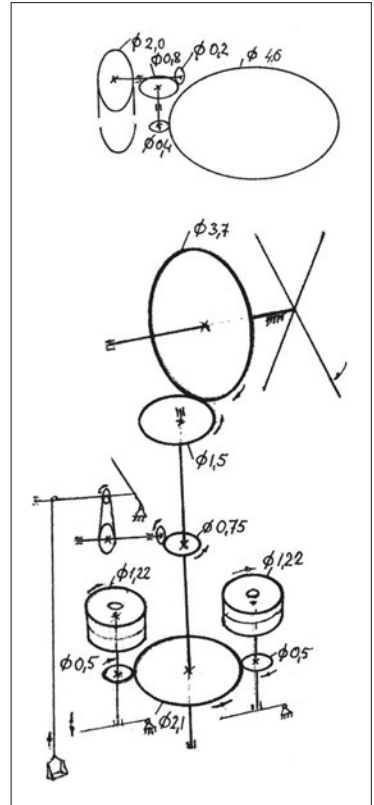

46 pav. Antano Rinkevičiaus vėjo malūno Birštonų k. kinematinės schemos

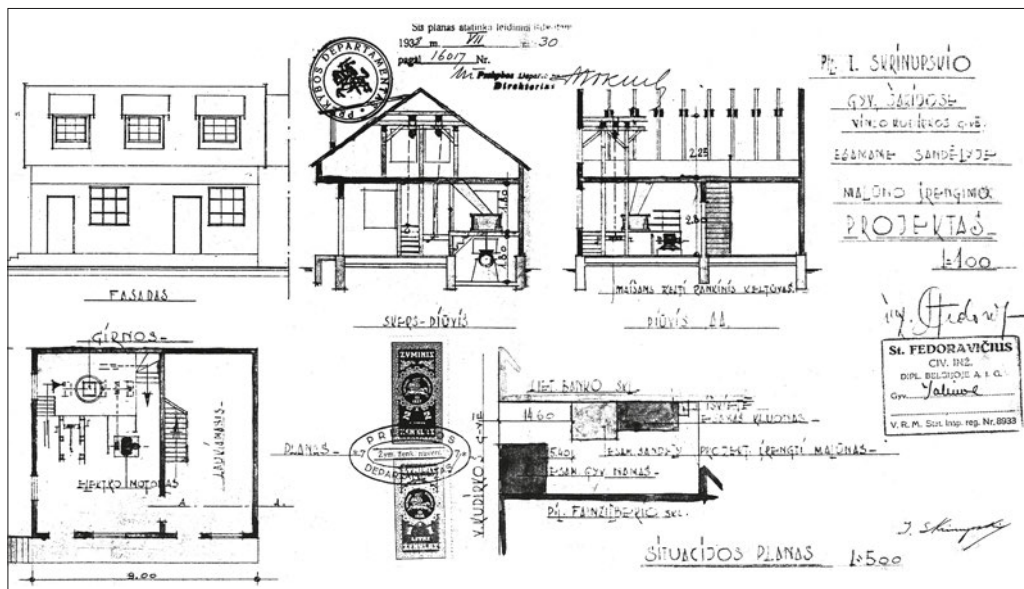

skersmens žiedo, įtaisyto ant malūno viršaus. Projekte neparodyta stabdžių sistema.

Visiškai nedetalizuoti malūno griaučiai. Iš Klausimų lapo<sup>99</sup> žinoma tik savininką ir tai, kad malūnas dengtas skiedromis. Klausimų lapas užpildytas 1936 m. Prekybos departamentas pažymi, kad planas atitinka leidimą Nr. 14598, o leidimas išduotas 1936 m. rugsėjo 2 d. Už departamento direktorių pasirašo Mikuckis. Leidimas išduotas, bet neleidžiama statyti valcų.<sup>100</sup>

47 pav. Izraelio Skrinupskio elektrinio malūno Šakiuose, V. Kudirkos g-vė Nr. 14 planas

**Izraelio Skrinupskio** elektrinis malūnas Šakiuose (Kudirkos g. 14)

Šakių mieste 1923 m. buvo 483 kiemai ir 2 044 gyventojai.<sup>101</sup>

Malūnas<sup>102</sup> (47 pav.) projektuojamas esamame sandėlyje.

Sandėlis vieno aukšto, su antrobiais (*salkomis*), pastogė su nedideliu ertikiu. Pirmajame aukšte įrengtas 1,8 m įgilinimas transmisijai, nuo grindų iki girnų aikštelės irgi 1,8 m. Variklis stovi ant pagrindo, nuo grindų pakeltas ~0,30 m. Į girnas grūdai paduodami iš pastogės. Girnų įberimo mechanizmas neparodytas. Maišai su grūdais užtraukiami virve per du skriemulius. Transmisija po girnų aikštelę ant dviejų pamatų. Po gironomis – kūginių krumpliaračių pora, keičianti ašių kampą (horizontali ašis per kūginius krumpliaračius suka vertikalią verpstę). Verpstė suka viršutinį girkakmenį. Girnų skersmuo be kubo – 0,9 m.

Malūno gretimose patalpose – laukiamasis. Į jį įeinama ir iš gatvės, ir iš malūno. Iš laukiamojo yra užlipimas į ertikinę pastogę. Laukiamasis nešildomas.

Kiemo už malūno – daržinė, už daržinės prišlieta išvietė. Prie gatvės gyvenamasis namas.

Malūnas įrengtas 1938 m.<sup>103</sup> Pagrindinis kapitalas – 2 000 Lt. Elektros motoras 15÷18 AJ. Malūnas dirba ištisus metus, malūną aptarnauja du vyrai. Klausimų lapas užpildytas 1938 m. liepos 2 d.<sup>104</sup> Leidimas

<sup>99</sup> Ten pat, l. 10.

<sup>100</sup> Ten pat, l. 4.

<sup>101</sup> Lietuvos apgyvendintos vietos, ten pat.

<sup>102</sup> LCVA, f. 388, a. 2<sup>a</sup>, b. 2336, l. 8.

<sup>103</sup> Ten pat, l. 7 (Klausimų lapas).

<sup>104</sup> Ten pat, l. 7.

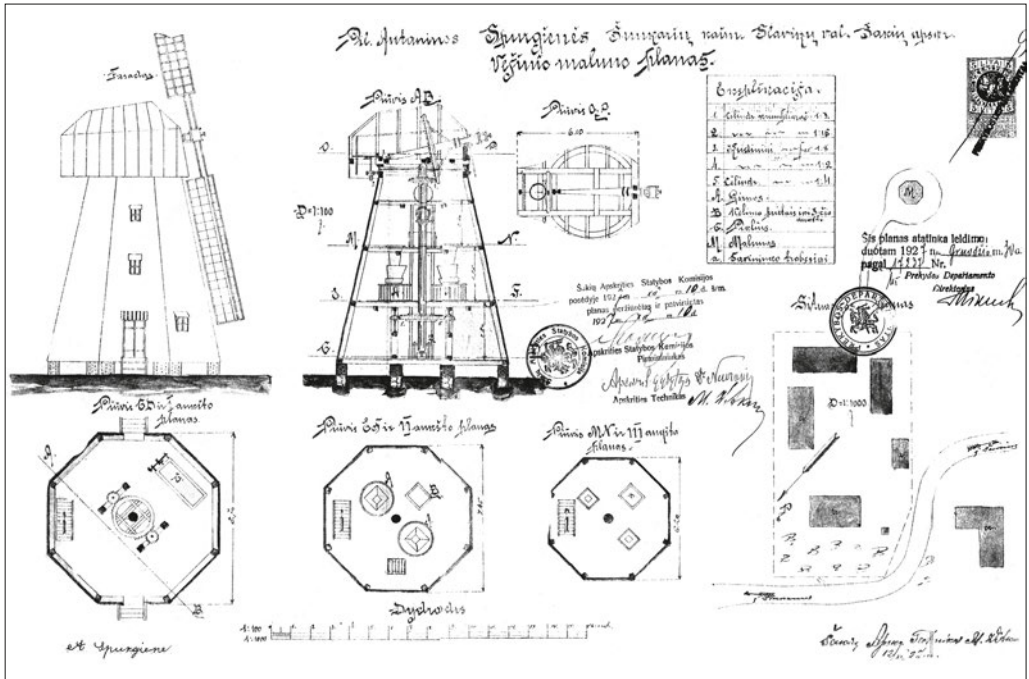

Nr. 16017 išduotas dviem metams. Paprastai leidimas nebūna terminuotas. Planas patvirtintas 1938 m. liepos 30 d., už Prekybos departamento direktorių pasirašo Mikuckis. Leidimas gautas per 28 dienas. Projektavo civilinis inžinierius S. Fedoravičius, diplomuotas Belgijoje. Vidaus reikalų ministerijos Statybos inspekcijoje registruotas Nr. 8933.

Tai antrasis elektrinis malūnas Šakiuose. Pirmasis leidimas elektriniam malūnui Šakiuose buvo išduotas Rachilei Milerienei tais pačiais metais birželio 23 d.

48 pav. Antaninos Spurgienės vėjo malūno Šunkarių kaime planas

### Antaninos Spurgienės vėjo malūnas Šunkarių kaime

Šunkarių kaime 1923 m. buvo 92 kiemai ir 542 gyventojai.<sup>105</sup>

1927 m. lapkričio 16 d. pilietė Antanina Spurgienė, gyvenanti Šunkarių kaime, prašo departamentą išduoti leidimą vėjiniam malūnui. Pridedama, kaip reikalaujama, 3 egzemplioriai brėžinių ir Klausimų lapas. Iš jo matome<sup>106</sup>, kad malūnas įkurtas 1917 m., malūnas nuo geležinkelio artimiausios stoties už 42 km, o nuo Nemuno – 21 km. Malūne dirba vienas žmogus. Klausimų lapas užpildytas 1927 m. lapkričio 16 d.

Brėžinyje (48 pav.) pateikti fasadas, pjūvis, trijų aukštų ir kepurės planai.<sup>107</sup>

Malūnas nupjautinės aštuonkampės piramidės pavidalo, griautinis statinys, kurį užbaigia taip pat griautinė kepurė, gręžiojama trijų pakopų pavara. Pavara sukama žiedu sujungta ir iki žemės nuleista virve. Apačioje ją suka žmogus, virvė viršuje uždėta ant apgręžimo mechanizmo skriemulio. Skriemulys perduoda sukčius į mažąjį krumpliaratį, kuris stačia ašimi suka didįjį ketinį krumpliaratį, sukimbantį su aplink malūno „kaklą“ nejudamai įrengta krumpliajuoste. Malūno kepurė rieda ant metalinio tako.

<sup>105</sup> Lietuvos apgyvendintos vietos, ten pat.

<sup>106</sup> LCVA, f. 388, a. 2<sup>a</sup>, b. 982, l. 8.

<sup>107</sup> Ten pat, l. 9.



Fasadas parodytas schemiškai. Fasade pažymėti tik trys keturių stiklų langai, o malūno planuose jie išvis nepažymėti. Malūno sparnai schemiški ir rodoma tik viena sparnų pora. Iš sparninio veleno kryžmos gan detalios konfigūracijos galima spręsti, kad ji ketinė. Fasade parodyti plytiniai stulpiniai pamatai, o pjūvyje požeminė dalis parodyta ant akmens mūro.

Pirmajame aukšte 8,7 m tarp priešpriešinių sienų apibrėžtinio apskritimo  $r = 5,7$  m, kraštinės ilgis malūno išorėje – 4,7 m. Visos kraštinės vienodo ilgio. Malūno dviverės durys įrengtos priešpriešinėse sienose. Prie durų trijų pakopų laipteliai. Šiame aukšte vieneri laiptai į antrąjį aukštą, statvolio pagrindas ir dvejų girnų stovai. Pirmojo aukšto palubėje ant statvolio įrengtas krumpliaratis ( $\varnothing = 2,2$  m). Tame pačiame aukšte piklius, bet nedetalizuota, kaip jis sukamas, jo dydžio iš brėžinio nustatyti negalima, tačiau galima teigti, kad buvo sukamas krumpliaratine pavara.

Antrajame aukšte – girkos su įbėrimo mechanizmu, nedetalizuota. Girkakmenių skersmuo nei brėžinyje, nei Klausimų lape nenurodytas. Sprendžiant iš kabilo skersmens (160 cm), girnų skersmuo turėtų būti ~130 cm.

Į trečiąjį aukštą įlipama vieneriais laiptais. Šio aukšto grindyse dvejtos piltuvės grūdams į girkas berti. Palubėje ant statvolio įtvirtintas krumpliaratis, kuris suka kitą krumpliaratį su gulsčia ašimi, ant ašies sumontuotas skriemulys. Skriemulys diržine pavara suka didesnę skriemulį, esantį ant gan storo veleno, ant kurio vyniojama virvė ar grandinė maišams su grūdais užtraukti į malūno trečiąjį aukštą. Diržinė pavara naudojama kaip sankaba. Svertais padidinus atstumą tarp skriemulių, diržas įsitempia ir velenas kelia maišą su grūdais.

Viršutinis, ketvirtasis, aukštas žemesnis ir naudojamas malūno pagrindinei transmisijai aptarnauti, tepti, keisti krumplius ir pan. Šiame aukšte, arba kepurėje, paprastai įmontuojamas stabdžio svirtas ir jo kilnojimo mechanizmas, tačiau brėžinyje neparodytas. Nedetalizuota ir malūno kaklo ir kepurės sandūra.

Trečiajame aukšte parodytas atstumas tarp priešpriešinių sienų, kuris yra 6,2 m (grindų lygyje).

Ketvirtojo aukšto grindų lygyje atstumas tarp lygiagrečių sienų 5 m, o malūno kaklo lygyje  $r = 2,8$  m, kepurės apačios  $r = 2,4$  m.

Malūno aukščiai: pirmojo aukšto – 2,8 m, antrojo aukšto – 2,75 m, trečiojo aukšto – 2,3 m, ketvirtojo aukšto – 1,0 m, kepurės aukštis – 2,5 m. Bendras malūno su kepure aukštis (be sparnų) 12 m.

Transmisija (49 pav.)

8,5 m sparnas (iš viso 4 sparnai) įvertas į ketinę kryžmą. Sparninis velenas su horizontu sudaro  $10^\circ$  kampą. Sparninio veleno krumpliaracio  $\varnothing = 4,5$  m, statvolio viršutinio krumpliaracio  $\varnothing = 1,4$  m. Statvolio apatinio krumpliaracio  $\varnothing = 2,20$  m, verpstės  $\varnothing = 0,5$  m, girnų  $\varnothing = 1,30$  m. Sparnams apsisukus vieną kartą, girkos apsisuka 14 kartų.

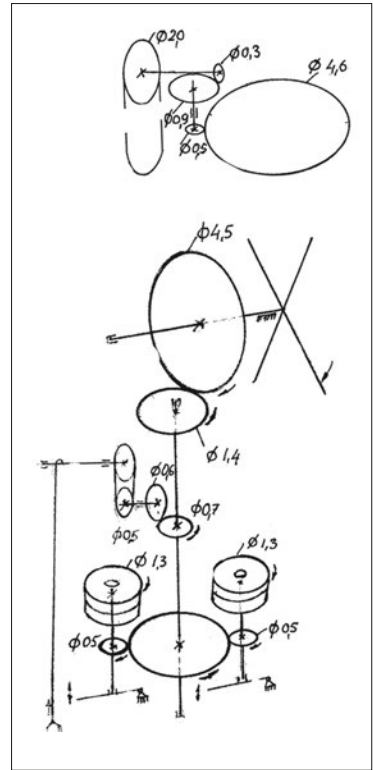

49 pav. Antaninos Spurgienės vėjo malūno Šunkarių kaime kinematinės schemas

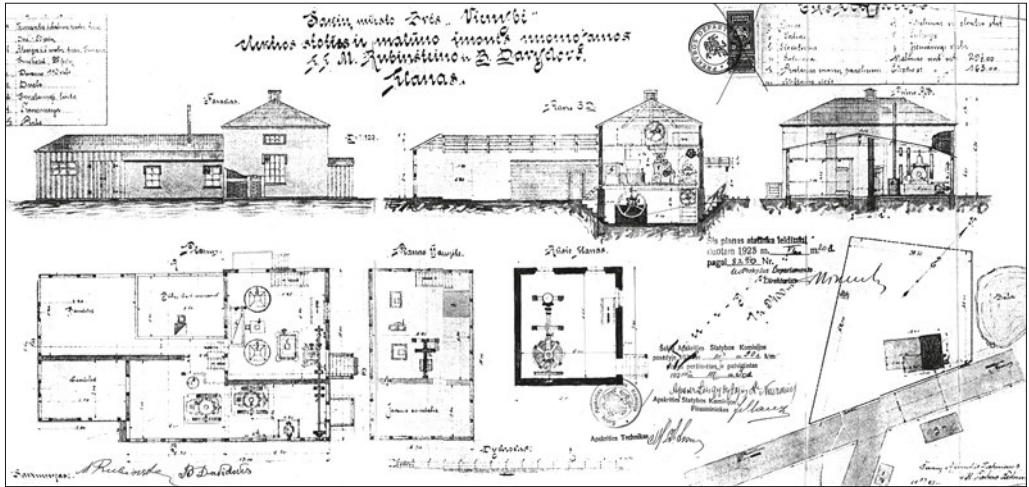

50 pav. Šakių miesto bendrovės „Vienybė“ Šakių elektros stoties ir malūno įmonės planas

Šakių apskrities statybos komisijos posėdis įvyko 1927 m. gruodžio 10 d., kuriame projektas buvo peržiūrėtas. Projektą pasirašė M. Žitkus.

### Šakių miesto bendrovės „Vienybė“ malūnas

Šakių elektros stotis ir malūno įmonė išnuomojama M. Rubinšteinui ir B. Davydovui.

Šakių mieste 1923 m. buvo 483 kiemai ir 2 044 gyventojai.<sup>108</sup>

Aprašui naudotasi Lietuvos centriniam valstybės archyve saugoma byla<sup>109</sup>, o ypač brėžiniu „Šakių miesto B-vės „Vienybė“ elektros stoties ir malūno įmonės, nuomojamos p. p. M. Rubinšteino ir B. Davydovo\*, planas“.<sup>110</sup> Planas parengtas apskrities techniko M. Žitkaus.

Malūnas (50 pav.) sudėtingo plano, vieno aukšto, su ertikiu ir rūsiu. Didžioji pastato dalis fachverkinė<sup>111</sup>, fachverkas tinkuotas. Fasade matomas medinis griautinis 5,6 × 3,6 m sandėlis su gulsčiu langu ir dvivėriais vartais. Toliau – motorinė su malūnu. Bendras pastato ilgis 13 m, o kartu su sandėliu – 18,6 m. Motorinė su dviem langais ir vieneriomis durimis. Motorinėje stovi atsarginis motoras ir dinamą. Šioje patalpoje prasideda transmisija (51 pav.), pritvirtinta prie sienos. Transmisija pereina į malūno patalpą per kapitalinę sieną. Už sienos pirmasis skriemulys sūkius perduoda diržine pavara žemyn į rūsių palubę, iš čia tokio pat skersmens skriemulys perduoda sūkius į girnų pagrindinę transmisiją. Ant ašies esantis kūginis krumpliaratis sukimba su girnų verpstės kūginiu krumpliaraičiu,

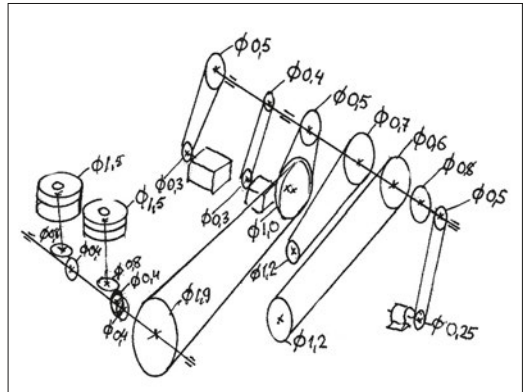

51 pav. Šakių miesto bendrovės „Vienybė“ Šakių elektros stoties ir malūno įmonės transmisijos schema

<sup>108</sup> Lietuvos apgyvendintos vietos, ten pat.

<sup>109</sup> LCVA, f. 388, a. 2<sup>a</sup>, b. 1121.

\* Davydovas pasirašo „Davidovas“

<sup>110</sup> Ten pat, l. 16.

<sup>111</sup> Ten pat.

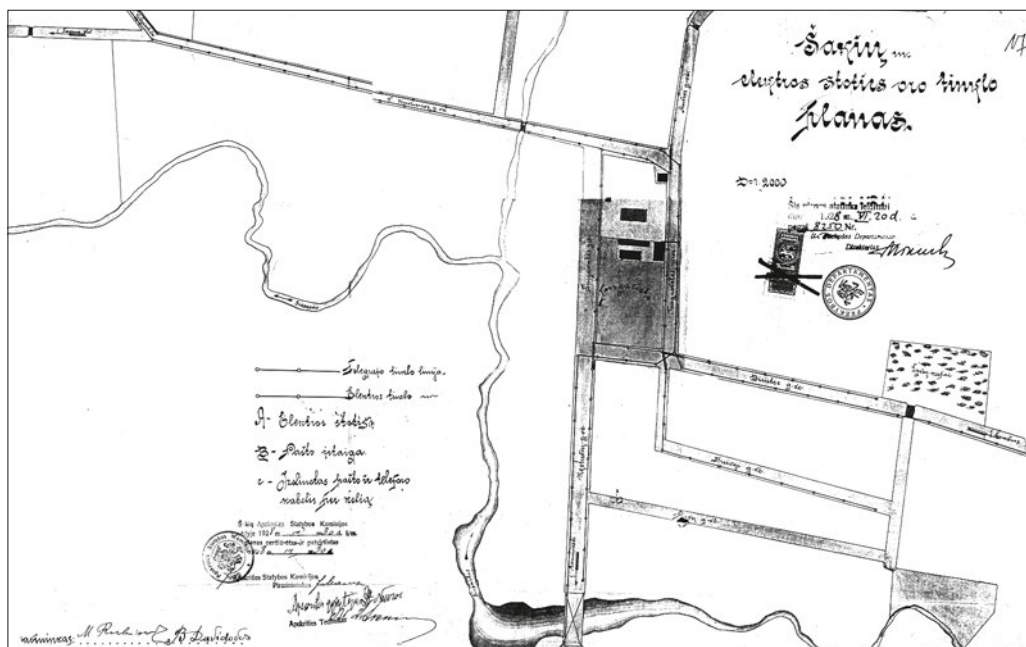

52 pav. Šakių elektros stoties oro tinklo planas

kuris suka girnų viršutinį akmenį, judina grūdų įbėrimo mechanizmą. Nuo pagrindinės transmisijos nedidelis skriemulys diržine pavara suka elevatorių arba piklių (piklius pažymėtas grafiškai, o elevatorius – raide). Antrajame, ertikiniame, aukšte pažymėtas rankomis sukamas ratas su velenu grūdų maišams užkelti. Kodėl dviguba sistema? Gal tik todėl, kad maišus būtų galima užkelti ir neveikiant malūnui. Palėpės plane nepažymėtas langas. Be išvardytų pastatų, kiemo pusėje parodytas sandėlis su dvejais plačiais vartais ir durimis, kurios veda į „butą darbininkams“. Ši 5,5 × 3,9 m patalpa su šildymo įranga. Iš kiemo pusės prie durų įrengta estakada grūdams iškrauti tiesiai iš vežimo. Tačiau priėjimas prie elevatoriaus prastas, o prie grūdų maišų užkėlimo dar toliau ir komplikuočiau – iki liuko daugiau kaip 6 m ir privažiavimas tarp staklių nei patogus, nei saugus. Visiškai nesaugu, kai virš rezervinio variklio eina diržinė pavara, arba, įeinant iš kiemo į rūšį, atsiduri prieš didelį diržinės pavaros skriemulį. Galimas atvejis, kad per tas duris nebuvo vaikštoma, nes vienoje projekcijoje durų vietoje parodyta mūrinė siena, o rūšio plane – durys. Variklių prijungimas parodytas be perėjimo skriemulių. Vienas variklis 50 AJ, kitas – 25 AJ, abu pavaizduoti vienodais paveikslėliais. Pikliaus transmisija vaizduojama tokiu pat paveikslėliu kaip ir kituose to pat techniko projektuotuose malūnuose.

Įmonė per mėnesį sunaudoja 900 kl (neaiškus matavimo vienetas – E. J. M.) naftos už 360 litų. „Malūnu metams sumalama 4 200 (nėra matavimo vieneto – E. J. M.) už 5 000 lit. ir nuo elektr.(inės) metinis kiekis 15 000 lit. viso 20 000 l.“<sup>112</sup>

Visas malūno tūris – 297 m<sup>3</sup>, o elektrinės – 163,00 m<sup>3</sup>. Malūnas ir elektrinė suprojektuoti netaisyklingame keturkampiam sklype.

<sup>112</sup> Ten pat, l. 15.

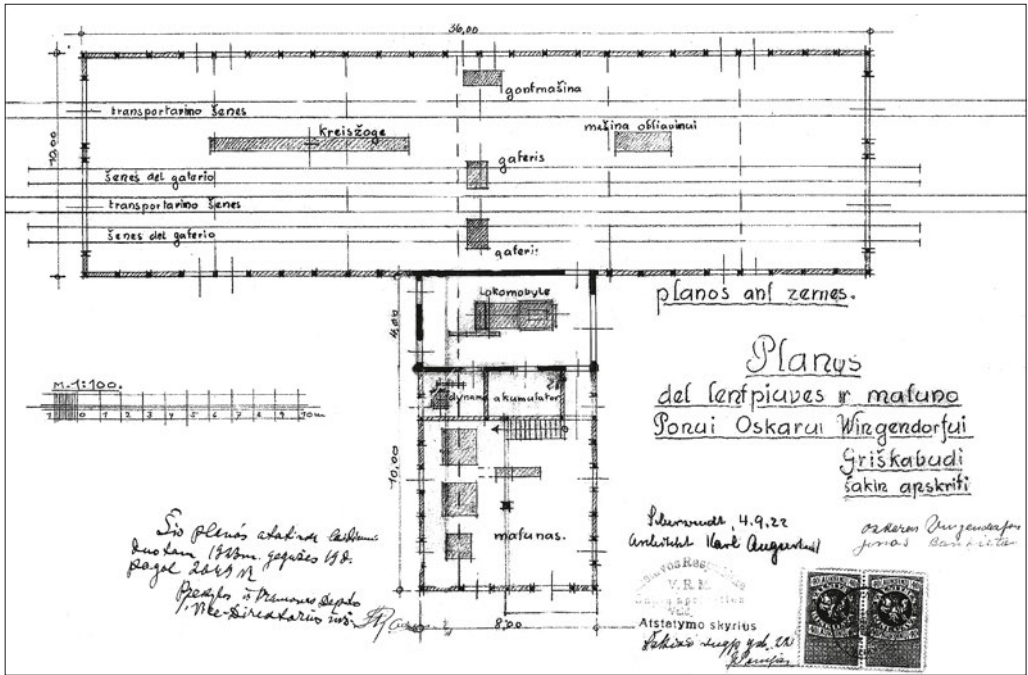

Skylo situacijos plane nepažymėta nei šulinys, nei išvietė, nors jie įrašyti eksplikacijoje.

Malūnas statytas, kaip teigiama Klausimų lape<sup>113</sup>, 1916 m. NAGRINĖJAMASIS planas parengtas Šakių apskrities techniko M. Žitkaus 1928 m. kovo 27 d. Šakių apskrities komisija 1928 m. kovo 30 d. gauna projektą, tą pačią dieną projektas peržiūrėtas ir patvirtintas. Tvirtina komisijos pirmininkas, apskrities gydytojas ir... projekto autorius (!). Gal todėl viskas vyksta taip sklandžiai! 1928 m. birželio 20 d. jau rašoma, kad planas atitinka leidimą Nr. 8250, už Prekybos departamento direktorių pasirašo vyr. referentas Mikuckis.

Šakių elektros stoties oro tinklo planas<sup>114</sup> (52 pav.).

Elektros linija, tiesiama nuo malūno Aušros gatvė iki turgavietės, šakojosi. Buvo elektrifikuota Kudirkos gatvė, turgavietė, Kreivoji gatvė, Birutės gatvė iki žydų kapinių, Kęstučio gatvė iki Šešupės, Gelgaudiškio gatvė. Elektros perdavimo linija negalėjo eiti toje pačioje gatvės pusėje kaip pašto ir telegrafo linijos. Pašto linijos prasilenkimo vietose turėjo būti labai gerai izoliuotos.

Malūno ir elektros stoties brėžinio eksplikacija: a – veikiantis žibalinis motoras 50 jėgų; b – atsarginis motoras firmos Siemens 25 jėgų; c – dinamomašina 110 voltų; e – duslintuvas; d – skirstomoji lenta; f – transmisija; g – pikius.

Oskaro Vingendorfo malūnas ir lentpjūvė Griškabūdyje

Griškabūdžio bažnytkaimyje 1923 m. buvo 70 kiemų, 779 gyventojai, Griškabūdžio Naujojo kaime – 17 kiemų ir 130 gyventojų.<sup>115</sup>

Iš planų<sup>116</sup> (53, 54, 55 pav.) matome situacijos planą, pastato fasadus, įrangą.

53 pav. Oskaro Vingendorfo lentpjūvės ir malūno planas

<sup>113</sup> Ten pat.

<sup>114</sup> LCVA, f. 388, a. 2<sup>a</sup>, b. 1121, l. 17.

<sup>115</sup> Lietuvos apgyvendintos vietos, ten pat.

<sup>116</sup> LCVA, f. 388, a. 2<sup>a</sup>, b. 288.



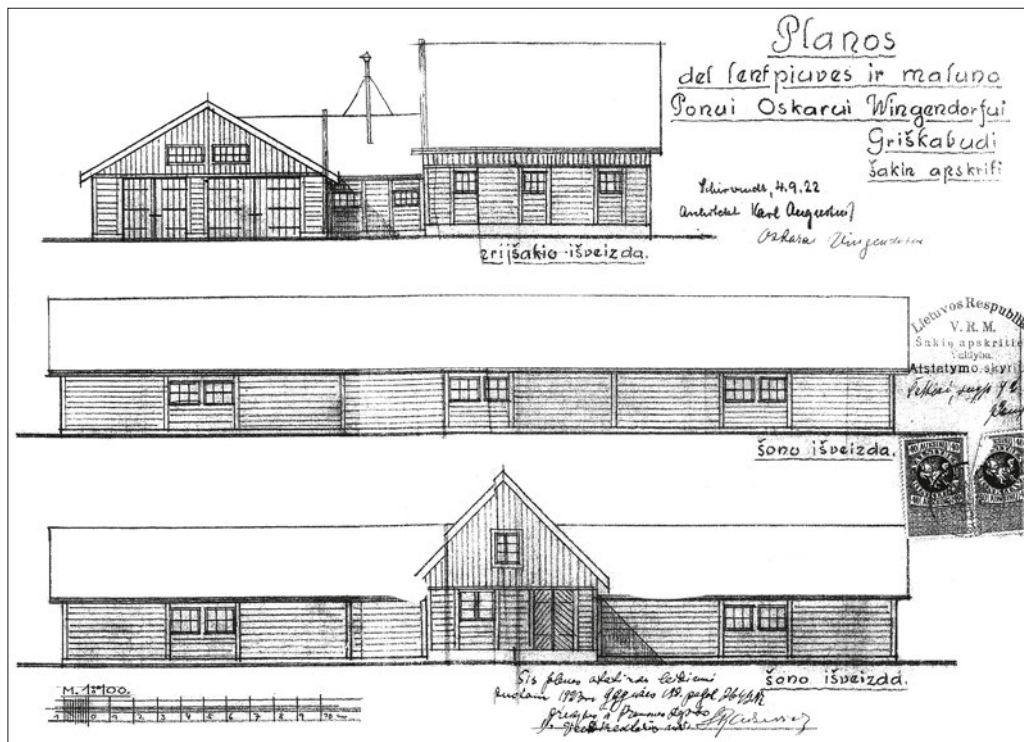

54 pav. Oskaro Vingendorfo lentpjūvės ir malūno fasadai

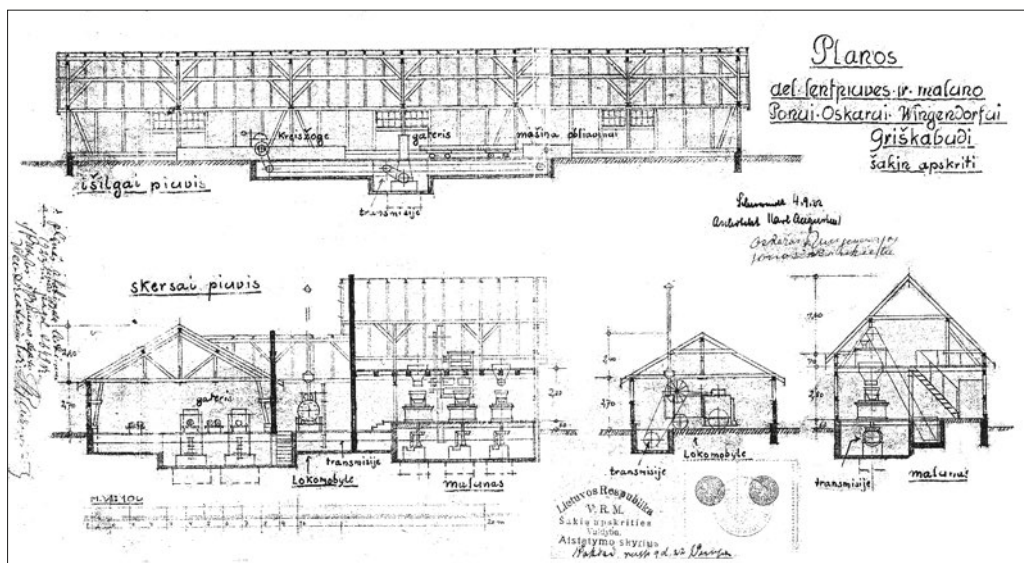

55 pav. Oskaro Vingendorfo lentpjūvės ir malūno pjūviai

„T“ raidės konfigūracijos lentpjūvė-malūnas yra ribokelio, atsišakančio nuo vieškelio Griškabūdis-Karčrudis ir vedančio į Vidgirtų kaimą, dešinėje pusėje.

Malūnas su dvišlaičiu stogu, nedidelių ertkiu. Sienos gulsčiai apkaltos lentomis, ertkis – lentelėmis stačiai. Malūno siena suskaidyta šulais, tarp kurių įtaisyti langai.



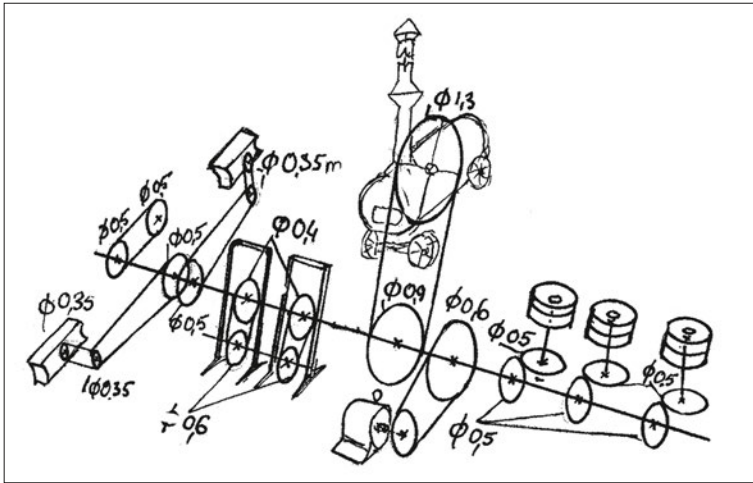

56 pav. Oskaro  
Vingendorfo malūno  
ir lentpjūvės  
transmisijos schema

Lentpjūvė – vieno aukšto griautinis pastatas dvišlaičių stogu, sienų aukštis – 2,7 m, pastogė be perdangos, iki kraigo – 2,9 m. Lentpjūvės gale dvi dvi durys ir du langai virš durų. Ilgajame lentpjūvės šone dvi poros langų, kiekvienas langas – šešių stiklų. Priešingoje sienoje dvi poros langų. Brėžinyje pažymėta lentpjūvėje stovinti malksnoms gaminti mašina, o greta lokomobilio – patalpa dinamui mašinai ir akumuliatorinė.

Lentpjūvės viduryje stovi gaterio rėmas, skersai patalpos prie gaterių įrengta transmisija, o išilgai iškasos yra diržinė pavara sukamos apskritapjūklės staklės (jos sukamos trumpesniu diržu). Priešingoje pusėje, iškasoje, kitas diržas nuo pagrindinės transmisijos skriemulio tarpiniu skriemuliu suka grindų aukštyje stovinčių obliavimo staklių skriemulį.

Iš skersinio pjūvio (55 pav.) matome, kad pagrindinė transmisija yra įgilinta 1,0 m, o gaterių stovėjimo vieta įgilinta 1,8 m. Lentpjūvė atskirta ugniasiene, už jos stovi lokomobilis su kaminu ir kibirkščių gaudytuvu, už jo vėl ugniasienė, skirianti lokomobilį nuo malūno dviaukščio pastato. Lokomobilio skriemulys sujungtas diržine pavara su pagrindine transmisija (56 pav.), esančia įgilinime. Ta pati transmisija eina po trejomis girnomis. Girnų stovai ant betoninių pamatų, prie kiekvieno stovo – kūginių krumpliaračių poros (kiekvieno krumpliaračio  $\varnothing = 0,7$  m), kurios įgalina sukti girnų verpstes bei viršutinės girnapusės. Virš girnų kubo – grūdų įbėrimo (dozavimo) mechanizmas, antrajame aukšte – piltuvės grūdams į girnas berti. Tarp pirmųjų ir antrųjų girnų yra dar du skriemuliai, kurie sūkius perduoda į viršų elevatoriui ir pikliui sukti. Elevatoriaus apačioje įrengtas bunkeris grūdams supilti.

I girnų kubo  $\varnothing = 1,30$  m, girnos ~120 cm; II girnų kubo  $\varnothing = 1,30$  m, girnos ~120 cm; III girnų kubo  $\varnothing = 1,0$  m, girnos ~90 cm.

1922 m. rugsėjo 11 d. užpildytame Klausimų lape<sup>117</sup> randame, kad malūnas priklauso O. ir A. Vingendorfams ir Bankietai. Trobesiai statomi ant Baltrušaitienės žemės Griškabūdyje. Trobesiai dengti malksnomis. Įmonę suks 35 AJ lokomobilis. Joje kasdien dirbs 6 vyrai. Lokomobiliui bus sukūrenama apie 2 erdmetrius malkų kasdien. 1923 m. liepos 12 dienos Klausimų lape<sup>118</sup> lentpjūvės

<sup>117</sup> Ten pat, l. 19.

<sup>118</sup> Ten pat, l. 18.

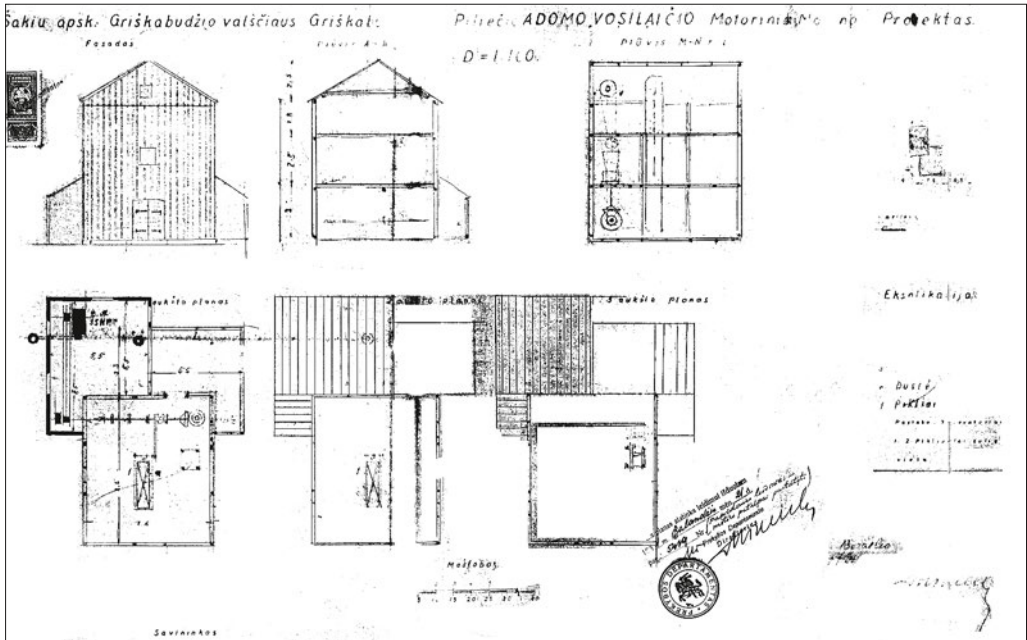

pirmuoju savininku jau žymimas Jonas Bankieta, o antruoju – Oskaras Vingendorfas. Įmonė VI rūšies. Skyrių nėra. Lokomobilis 8 AJ galingumo. Įmonė atidaryta 1923 m. liepos 2 d.

Ant projekto Vidaus reikalų ministerijos Šakių apskrities valdybos Atstatymo skyriaus antspaudas ir data – 1922 m. rugpjūčio 9 d. Taip pat ranka prierašas, kad SD (Statybos departamento) planai atitinka leidimą, išduotą 1923 m. gegužės 13 d. Pasirašo Prekybos ir pramonės departamento vicedirektorius S. Radzevič... Projektavo architektas Karlas Augustus (Karl Augustus), pasirašęs ant projekto 1922 m. rugsėjo 4 d. Nuo projekto pateikimo iki leidimo išdavimo praėjo daugiau nei pusė metų.

Leidimo malūnui statyti Oskaras Vingendorfas ir Jonas Bankieta prašo dar 1921 m. rugpjūčio 18 d. Apskritis valdyba nematė kliūčių, trukdančių statybai, tačiau statyba prasidėjo tik 1923 m. gegužės 19 d., t. y. po 21 mėnesio. Leidimo Nr. 2649.

#### Adomo Vosilaičio motorinis malūnas Griškabūdžio kaime

Griškabūdžio bažnytkaimyje 1923 m. buvo 70 kiemų ir 779 gyventojai, Griškabūdžio Naujojo kaime – 17 kiemų ir 130 gyventojų.<sup>119</sup>

Motoriniam malūnui<sup>120</sup> veikti 1930 m. birželio 3 d. buvo išduotas leidimas Nr. 7731.<sup>121</sup> Matyt, malūno savininkui neblogai sekėsi, kad 1931 m. vasario 9 d. Vosilaitis jau rašo Šakių apskrities Statybos komisijai prašymą ir jame nurodo, kad nori praplėsti motorinę, pastatyti didesnę variklį. Motorinė, anot prašytojo, turėtų būti 5–6 m ilgio, tiek pat pločio ir pastatyta iš plytų su medžio rėmais ir stulpais. Taipogi nori paaukštinti malūną, nes nori pastatyti plokščiasietį. Statybą nori pradėti 1931 m., todėl prašo skubiai išduoti leidimą praplėsti malūną. Taip pat atkreipia dėmesį, kad malūnui veikti leidimas Nr. 7731 buvo išduotas 1930 m. birželio 3 d. Byloje projekto egzempliorius, matyt, ne pirmas, labai prastos kokybės su sunkiai išžiūrimais me-

57 pav. Adomo Vosilaičio motorinio malūno projektas

<sup>119</sup> Lietuvos apgyvendintos vietos, ten pat.

<sup>120</sup> LCVA, f. 388, a. 2<sup>a</sup>, b. 1449, l. 11.

<sup>121</sup> Ten pat, l. 10.

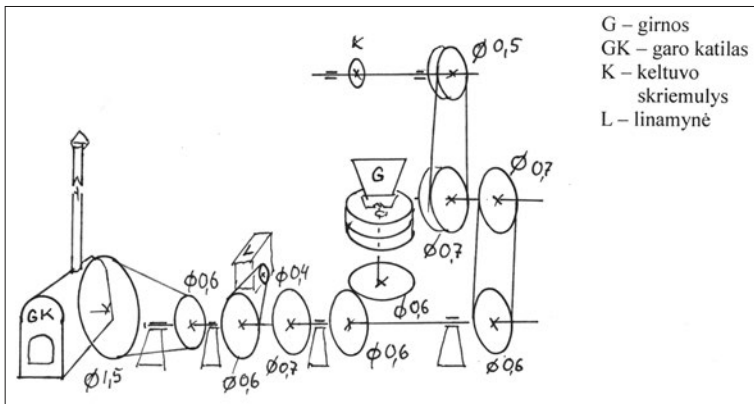
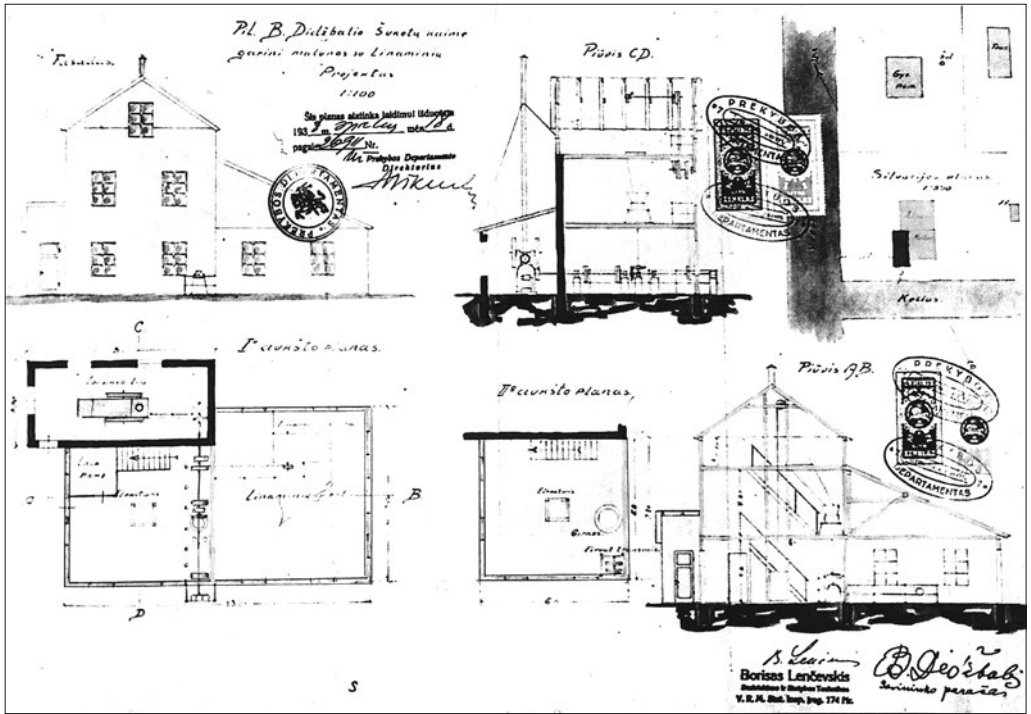

58 pav. B. Didžbalio malūnas ir linamynė

59 pav. B. Didžbalio malūno kinematinė schema

chanizmais. Malūnas (57 pav.) labai paprastos architektūros, trijų aukštų, griautinės sąrangos, apkaltas lentomis stačiai. Malūno vartai dvivėriai, parodyta vos po vieną langą antrajame aukšte ir pastogėje. Apšviestumas patalpose nepakankamas, priešgaisrinė sauga prasta, nes medinių griaučių tarpai užmūryti plytomis tik išorinėse sienose, o motorinės sienos, bendros su medinio pastato sienomis, yra medinės. Jokių ugniasienių nėra. Naujas variklis 35 AJ galingumo. Variklio skriemulys sujungtas su pagrindinės transmisijos skriemuliu ir suka visą transmisiją, o nuo jos diržinėmis pavaromis malūną.

Leidimas išplėsti malūną duotas 1931 m. balandžio 21 d.<sup>122</sup>

**B. Didžbalio** garinis malūnas su linamynu Šukėtų kaime, Griška-būdžio valsčiuje

Šukėtų kaime 1923 m. buvo 18 kiemų ir 140 gyventojų.<sup>123</sup>

<sup>122</sup> Ten pat, l. 11.

<sup>123</sup> Lietuvos apgyvendintos vietos, ten pat.

Malūnas aprašytas pagal medžiagą, saugomą LCVA.<sup>124</sup>

Malūnas (58 pav.) medinis, dviejų aukštų, dvišlaičiu stogu.<sup>125</sup>

Pirmasis ir antrasis aukštai vienodo, 6,0 × 5,0 m, dydžio. Pirmajame aukšte – 4 keturrūčiai langai ir vienerios durys fasade, atgręžtame beveik į pietus. Antrajame aukšte – 4 keturrūčiai langai. Šalia malūno beveik į šiaurę – trisienis pastatas su vienšlaičiu stogu, skirtas linams minti. Prie malūno – mūrinė katilinė garo mašinai. Garo mašina stacionari. Katilinėje – du langai, durys ir vartai, stogas dvišlaitis, pastogė be perdangos.

Malūno pirmajame aukšte atskirtas laukiamasis kambarys. Pasienyje įrengta transmisija (59 pav.). Transmisijos vienas galas katilinėje, kitas galas baigiasi išorėje už malūno sienos lauke. Pirmasis skriemulys ant transmisijos sūkius gauna plokščiadiržė pavara nuo garo mašinos skriemulio. Antrasis skriemulys diržine pavara suka linų mynimo mašiną.

Malūno patalpoje kampinių krumpliaračių pora suka girkas, esančias antrajame aukšte. Kitas skriemulys ant pagrindinės transmisijos sūkius perduoda diržine pavara į antrojo aukšto palubėje esančią transmisiją. Per šios transmisijos kitą skriemulį sūkia diržine pavara perduodami į transmisiją, esančią pastogėje.

Brėžinyje eksplikacijos nėra, todėl ne visai aišku, ką suko pastogės transmisija, bet greičiausiai keltuvaž, nes pirmajame aukšte pažymėtas keltuvo aptvaras ir kreipiamosios.

Malimo technologija. Grūdų maišai atgabenami į malūno vidurį iki keltuvo ir juo užkeliama į pastogę. Ten grūdai supilami į piltuvę, iš jos jie patenka į girnų grūdų įbėrimo mechanizmą. Grūdai byra į girnų prapiestę ir pasiskleidžia girnapiusių sąlyčio plokštumose iškaltais grioveliais. Grūdai juda išcentrine kryptimi ir galiausiai išbyra miltų pavidalu į kubilą, o iš jo per rankovę – į maišus.

Malūną projektavo Borisas Lenčevskis – „*Susisiekimo ir Statybos Technikas*“. Projektas Vidaus reikalų ministerijos Statybos inspekcijoje įregistruotas 174 numeriu.

Ant malūno plano nėra Statybos komisijos antspaudo ir parašų. Ant plano yra gan įmantrus malūno savininko parašas. Tuo jis išsiskiria nuo kitų savininkų parašų. Ant plano įprastinis antspaudas: „*šis planas atitinka leidimui, išduotam 1938 m. spalio mėn. 18 d. pagal 20911 Nr.*“. Už Prekybos departamento direktorių pasirašo Mikuckis.

Malūnas labai paprastų architektūrinių formų, būdingų tarpukario pramoniniams pastatams. Projekte parodyta malūno įranga negausi ir nesudėtinga. Lokomobilis 1939 m. ne anachronizmas, bet geras sprendimas, taupant Valstybės limituotą skystą kurą ir vietoj jo naudojant kietą kurą ir tikriausiai linų atliekas. Abejotina katilinės ugniasienė – ji per žema ir neapsaugotą medinio stogo.

**Alberto Ešiaus** vėjo motorinis malūnas Viatrako viensėdyje, Sintautų valsčiuje

Viatrako viensėdyje 1923 m. buvo 1 sodyba ir 55 gyventojai.<sup>126</sup>

Malūno brėžiniai (60 pav.) ir dokumentai saugomi LCVA.<sup>127</sup>

Šis „*motorinis ir vėjinis*“ malūnas stovi kelio Griškabūdis–Šakiai kairėje pusėje.

<sup>124</sup> LCVA, f. 388, a. 2<sup>a</sup>, b. 2386.

<sup>125</sup> Ten pat, l. 9.

<sup>126</sup> Lietuvos apgyvendintos vietos, ten pat.

<sup>127</sup> LCVA, f. 388, a. 2<sup>a</sup>, b. 741.



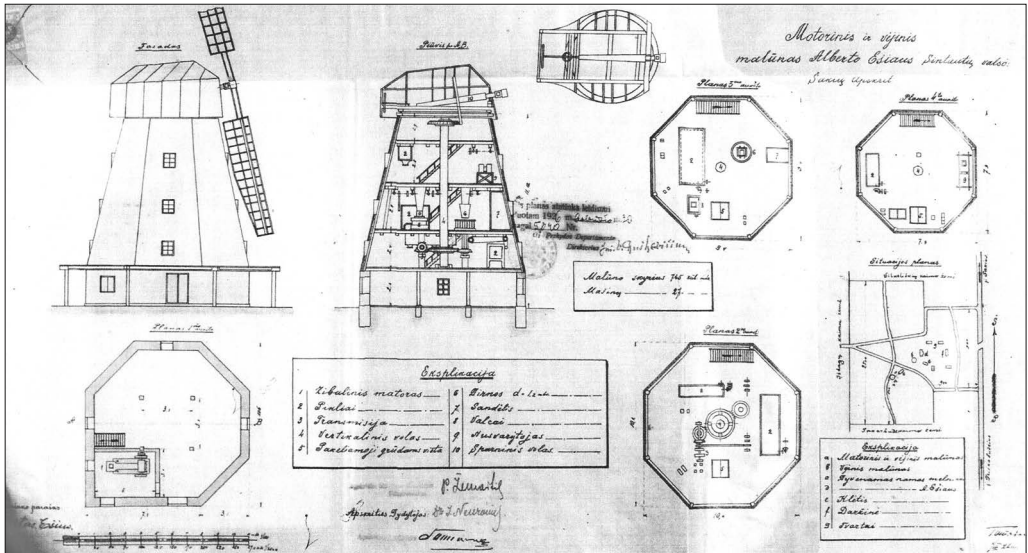

60 pav. A. Ešiaus vėjo-motorinis malūnas

Nuo malūno „a“ iki kelio yra 300 m. Į šiaurės rytus nuo statomo vėjo motorinio malūno gausu statinių. Stovi Ešiaus gyvenamasis namas, klėtis, daržinė, tvartas bei vėjo malūnas. Į pietus nuo statomo malūno už 500 m – Pakorbūdžių kaimo žemė, į šiaurę – Vilkiškių kaimo žemė, vakaruose – Išdagų kaimo žemė.

Pastatų gausa arti malūno, matyt, nulėmė tai, kad statomas malūnas penkių aukštų. Pirmasis mūrinis cokolinis aukštas tam, kad dviem metrais paaukštintų malūną. Cokolis septynkampis (du gretimi aštuonkampio kampai padidinami iki 180°, tad artimiausios tų kampų kraštinės susikerta 90° kampu ir iš aštuonkampio belieka septynkampis). Cokolio sienos storis – 0,6 m. Šiame cokoliniame, pirmajame, aukšte prie statmenai susikertančių sienų įrengta motorinė. Jos vidinių sienų storis – ~0,3 m. Motorinės dydis 6 × 2,7 m. Motorinėje žibalinis 12 AJ galingumo variklis su gulsčiu cilindru.<sup>128</sup> Variklis diržine pavara suka antrajame aukšte esančią transmisiją. Brėžinyje nedetalizuota, kaip variklis sujungtas su transmisija. Šiame aukšte 5 langai, iš jų 2 – motorinėje. Durys į malūną 1,80 × 1,20 m dydžio, langai 1,1 × 0,7 m dydžio, tik vienas motorinės langas mažesnis. Durų į motorinę dydis nenurodytas. Cokolio aukštis – 2,2 m. Tame pat aukštyje įrengtas 1,9 m pločio apeigos tiltelis. Tiltelio kertės paremtos stulpais tiesiai į žemę.

Ant cokolio statomas taisyklingos aštuonkampės nupjautinės piramidės pavidalo medinis griautinis liemuo, dengtas lentomis (vienoje

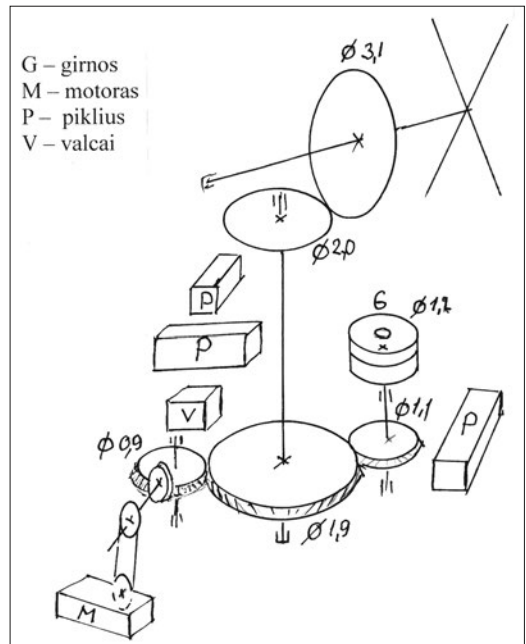

61 pav. A. Ešiaus malūno kinematinė schema

<sup>128</sup> Ten pat, l. 4.



projekcijoje apkalas parodytas gulsčias, kitose – stačias – E. J. M.). Malūno perdanga paremta keturiais stulpais, įtaisytas  $3 \times 3$  m dydžio kvadrato kampuose. Malūno cokolio aštuntadalio ilgis lauko pusėje – 4,5 metro. Antrojo aukšto aukštis – 2,4 m. Medinių sienų apačios aštuonkampio kraštinės iš lauko ilgis – 4,25 m, o viršutinio aukšto viršuje – 2,75 m. Aštuonkampis įbrėžtas į  $10,6 \times 10,6$  m dydžio kvadratą.

Į antrąjį aukštą, kaip ir į kitus aukštus, patenkama vieneriais laiptais. Visų aukštų perdangose įrengti liukai maišams užkelti.

Malūno kinematinė schema paaiškinta (61 pav.). Medinio liemens centre per visus aukštus įrengtas statvolis. Antrajame aukšte ant statvolio įrengtas 1,90 m skersmens kūginis krumpliaratis (kūgio viršūnė apačioje), kuris jungiasi su 1,1 m skersmens kūginiu krumpliaraičiu (jo kūgio viršūnė viršuje), įtaisytu ant verpstės, kuri suka viršutinį girnakmenį iš apačios. Prie statvolio to paties apatinio kūginio krumpliaraičio, kitame šone, prijungtas kūginis 0,9 m krumpliaratis (kūgio viršūnė viršuje), analogiškas verpstės krumpliaraičiui ir sukantis trečiajame aukšte esančius valcus. Nedetalizuota, kaip pajungti valcai ir papildoma transmisija.

Malūne trys pikliai – vienas antrajame aukšte, vienas trečiajame aukšte ir vienas kabantis ketvirtojo aukšto palubėje. Jų pajungimas nedetalizuotas, tačiau aišku, kad jie sukami diržinėmis ir krumpliaratinėmis pavaromis.

Trečiojo aukšto aukštis – 2,9 m. Šiame aukšte įrengtos tradicinės 1,20 m skersmens gornos. Ketvirtasis aukštas 2,8 m aukščio, penktasis – 1,7 m aukščio ir skirtas aptarnauti statvolio viršutinio (2,0 m skersmens) ir sparninio krumpliaraičio (3,1 m skersmens) porai bei kepurės slydimo mechanizmui.

Sparnui apsisukus vieną kartą, gornos apsisuka 3,3 kartus. Tai neįprasta, paprastai apsisuka ~10 kartų. Gal taip nutiko dėl brėžinio netikslumo.

Kepurė yra 3,8 m aukščio. Kepurė dengta skarda.<sup>129</sup> Kepurės maksimalus ilgis (be veleno ir sparnų) – 7,6 m. Ji įrengta ant slydimo guolių, kepurės takas yra 6,0 m skersmens. Kepurė gręžijama krumpliaratine pavara, tačiau ji nedetalizuota, kaip ir sparninio veleno ašis, guoliai, galva ir stabdys, sparno geometrija ir jo sandara. Nedetalizuotas ir maišų užkėlimo mechanizmas.

Bendras malūno aukštis – 15,92 m (be sparnų). Sparno ilgis galėtų būti 8,5 m, tačiau brėžinyje parodytas daug trumpesnis. Malūno aukštis, įskaitant sparnus, apie 22 m. Malūno tūris nurodytas  $765 \text{ m}^3$ . „Mašinių skyrius“ –  $27 \text{ m}^3$ .

Brėžinį pasirašo Statybos komisijos pirmininkas P. Žemaitis, apskrities gyd. dr. I. Neuronis ir apskrities technikas Tamašauskas. Pastarasis pasirašo ir ant 1926 m. brėžinio. Leidimą Nr. 5040, išduotą 1926 m. balandžio 30 d., už Prekybos departamento direktorių pasirašo inžinierius V. Ruškevičius.

Nors brėžinį pasirašo autoritetingi asmenys, tačiau brėžiniai ne be trūkumų. Motorinė turėtų būti atskirta nedegiomis sienomis ir perdanga, tačiau nedegi perdanga brėžinyje nepažymėta. Antrojo aukšto plane motorinė neparodyta. Antrajame aukšte įranga suprojektuota labai nesaugiai. Paprastai krumpliaraičiai įrengiami palubėje saugiu

<sup>129</sup> *Ten pat*, l. 4.

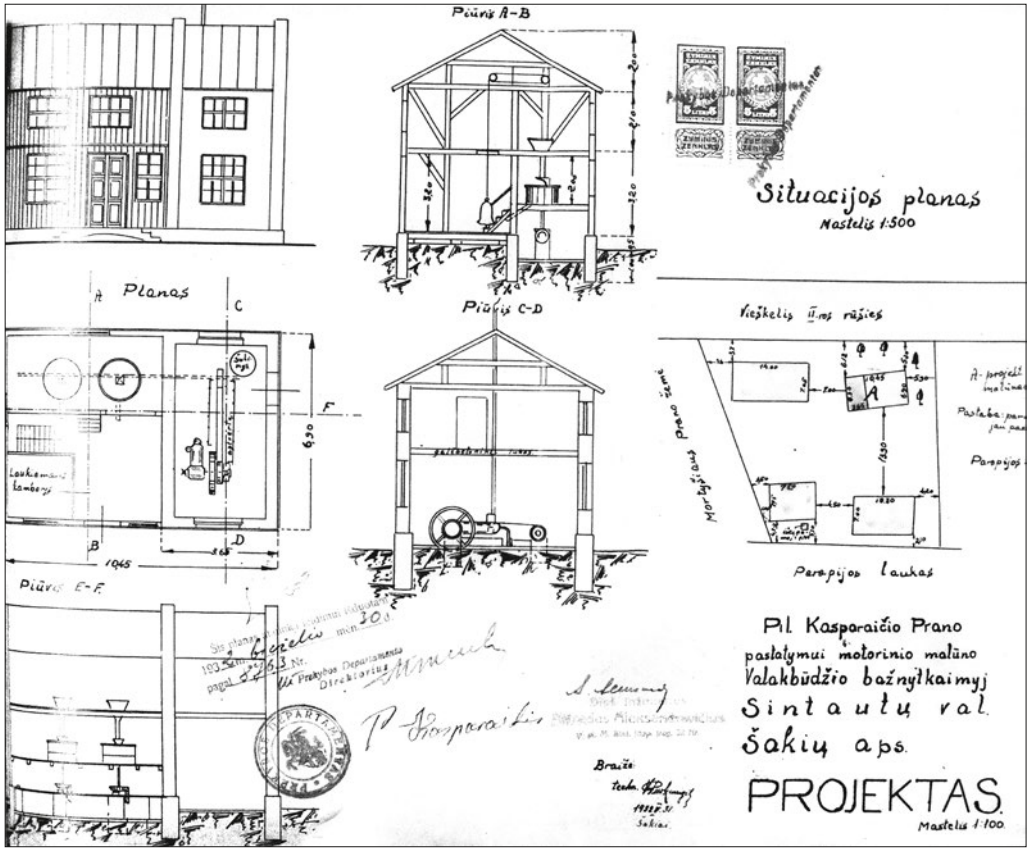

62 pav. P. Kasperaičio motorinio malūno projektas

atstumu virš galvos. Brėžinyje krumpliaračiai juosmens aukštyje, tačiau apsauginės tvorelės neparodytos.

**Prano Kasperaičio** motorinis malūnas Valakbūdzio bažnytkaimyje

Valakbūdzio bažnytkaimyje 1923 m. buvo 15 kiemų ir 140 gyventojų.<sup>130</sup>

Malūnas<sup>131</sup> (62 pav.) pastatytas prie vieškelio. Sklypas iš vienos pusės ribojasi su Prano Martyšiaus žeme, iš kitų dviejų pusių – su parapijos žeme. Sodybą sudarė 5 pastatai. Tarp jų ir statomasis malūnas. Sklypo gilumoje, toliau nuo gatvės, už ūkinio pastato pažymėta išeinamoji vieta. Ji vos už 5 m nuo galinės ribos. Ūkinis trobesys 7,75 × 7,59 m dydžio yra 1,5–3,5 m nuo Martyšiaus žemės ribos. Gyvenamasis namas – 5,6 m nuo tos pačios ribos ir 3,7 m nuo vieškelio. Namas – 14 × 7 m dydžio ir stovi lygiagrečiai vieškeliai. Malūnas nuo namo nutolęs ~7 m ir 6,12 m

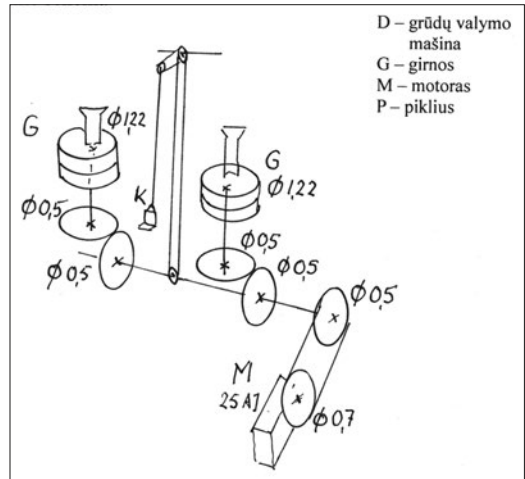

63 pav. P. Kasperaičio malūno kinematinė schema

<sup>130</sup> Lietuvos apgyvendintos vietos, ten pat.

<sup>131</sup> LCVA, f. 388, a. 2<sup>a</sup>, b. 288.

nuo vieškelio viename gale ir 5,3 m kitame gale. Nuo parapijos žemės nutolęs 5,9 m. Nuo ūkinio pastato nutolęs 13,90 m. Pats ūkinis pastatas stačiakampis ir stovi sklypo kampe, iš vienos pusės 4,2 m nuo parapijos žemės, o sklypo gilumoje 2,1 m nuo jos ribos. Pats pastatas 10,3 × 7,0 m dydžio. Vos už 4,5 m yra kitas, aukščiau paminėtas ūkinis pastatas. Sklypo plane pažymėti medžiai iš dviejų malūno pusių.

Malūnas medinis, dviejų aukštų, apkaltas lentomis stačiai, dvišlaitis stogas dengtas skarda. Malūno planas stačiakampis, 10,45 × 6,9 m, dviejų dalių – malūno skyriaus ir motorinės. Motorinės dydis 6,9 × 3,65 m. Malūne atskirta patalpėlė laukiamajam, įėjimas į ją iš malūno pažymėtas plane, o nepažymėtas AB pjūvyje. Prie patalpėlės sienos prišlieti laiptai į antrąjį aukštą. Motorinė per du aukštus, mūrinė, su dviem ugniasienėmis. Malūno langai platūs, aukšti. Antrajame aukšte fasade trys šešiarūčiai, pirmajame aukšte du šešiolikarūčiai ir vienas aštuoniarūtis langai, durys dvivėrės, išspraudinės. Prieš-priešinėje fasadui sienoje – po vieną langą malūne ir motorinėje. Motorinė durys iš galo. Tiesioginio susisiekimo tarp motorinės ir malūno patalpų nėra.

Malūnas stovi ant stulpinių pamatų (jie buvo padaryti prieš braižant brėžinius – E. J. M.). Pamatų aukštis – 0,5 m. Pirmojo aukšto sienų aukštis 3,2 m, antrojo – 2,1 m, pastogės – 2,0 m. Pastogė be perdenginio. Motorinės perdanga (tarp pirmojo ir antrojo aukštų) gelžbetoninė. Lyginant su fasadu, motorinės pjūvis parodytas klaidingai.

Pirmajame aukšte girnų aikštelė virš grindų pakelta 1,2 m, erdvė po grindimis ties girnų aikštele – 1 m gilumo. Toje duobėje įrengta transmisija (63 pav.), einanti išilgai malūno nuo motoro iki girnų aikštelės galo. Transmisija EF pjūvyje parodyta neteisingai – pjūvyje neparodyta, kaip ji jungiasi su varikliu. Tik iš plano galima suprasti, kad transmisija sukama plokščia diržine pavara. Per transmisijos skriemulio ašį ir kampinių krumpliaračių poras sukamos pirmosios ir antrosios girtos. Girnų skersmuo ~1,2 m. Grūdai į girtas patenka iš antrojo aukšto per piltuves. Grūdai maišuose iki pastogės užtraukiami maišų užkėlimo mechanizmu.

Motorinėje – vokiškas 25 AJ galingumo vidaus degimo variklis „Deutz.“ Variklio dujų išmetimo kaminas išvestas aukštai virš stogo. Motorinėje buvo įrengtas šulinys.

Projektas parengtas techniko V. Puskunigio 1932 m. gegužės 31 d. Šakiuose. Projektą pasirašė diplomuotas inžinierius Alfredas Aleksandravičius. Projektas įregistruotas Vidaus reikalų ministerijos Statybos inspekcijoje (Nr. 32). Ant projekto nėra Statybos komisijos parašų, kurie paprastai ant kitų projektų būdavo. Tačiau yra antspaudas „Šis planas atitinka leidimui, išduotam 1932 birželio mėn. 30 d. pagal 8763 Nr.“ Už Prekybos departamento direktorių pasirašė Mikuckis. Neįgudusia ar seno žmogaus ranka projektą pasirašo P. Kasperaitis.

**Martyno Rinkevičiaus** vėjo motorinis malūnas Kampinių kaime, Griškabūdžio valsčiuje

Kampinių kaime 1923 m. buvo 8 kiemai ir 72 gyventojai.<sup>132</sup>

<sup>132</sup> Lietuvos apgyvendintos vietos, ten pat.

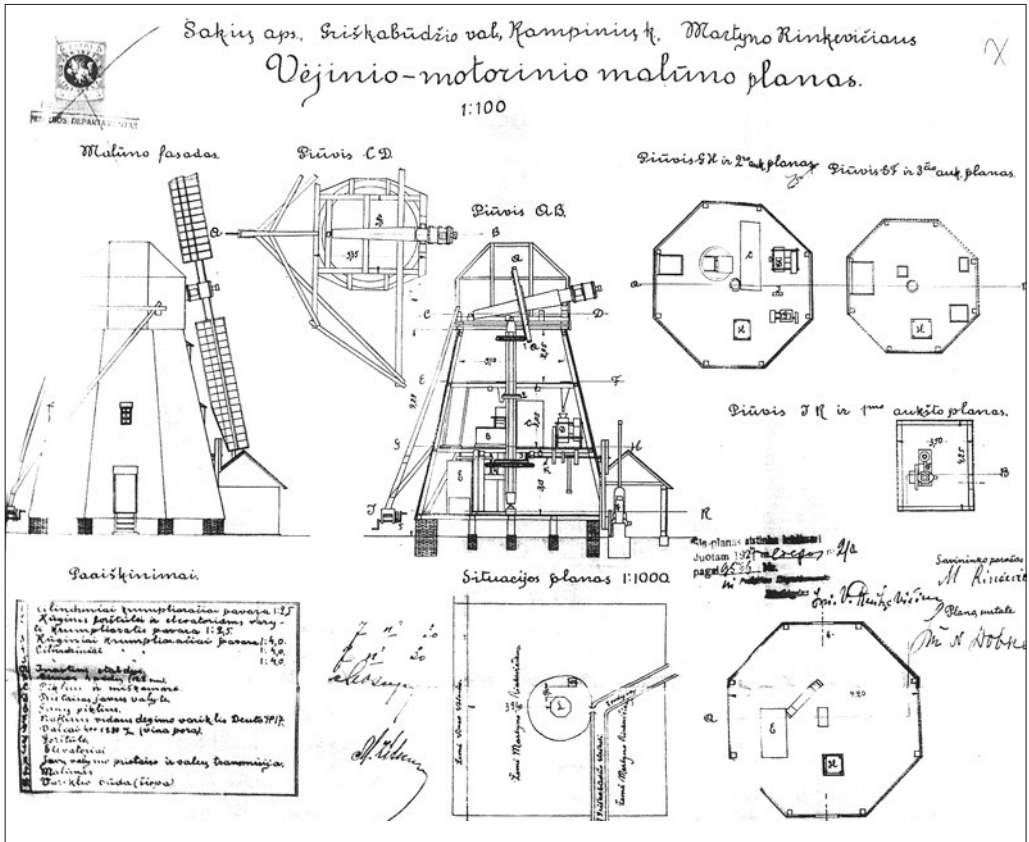

64 pav. M. Rinkevičiaus vėjo-motorinio malūno planas

Malūnas<sup>133</sup> aprašomas iš archyvinės medžiagos, saugomos LCVA.

Malūno sklypas stačiakampis, priklauso Martynui Rinkevičiui, vakarų pusėje ribojasi su Vinco Valaičio sklypu. Nuo sklypo ribos iki malūno – 39,4 m, iki kitų sklypo kraštinių irgi panašus atstumas. Iš malūno eina kelias į Griškabūdžio vieškelį.

Malūnas kepurinis, medinis, griautinis, aštuonkampės nupjautinės piramidės pavidalo (piramidė taisyklinga, bet nelygiašonė), kepurė atgręžiama į vėją gražulu. Ant gražulo galo pritvirtintas suktuvas su dviem rankenomis gražului tempti. Apsukus rankeną 10 kartų, gražulas patraukiamas 30 cm.

Malūno sparnai (dvi mentys) parodyti schemiškai, o sparnų kryžma gan detalai pavaizduota. Visas malūno planas<sup>134</sup> nubraižytas telpa viename lape (64 pav.). Jame malūno fasadas, pjūvis, trijų aukštų planai, kepurės planas su visa sparnų apgręžimo sistema ir motorinės planas bei pjūvis. Iš pirmojo aukšto plano matome, kad malūno kas antra siena siauresnė (plane kas antra pagrindo kraštinė trumpesnė), sienų pagrindo kraštinės 3,6 ir 4,0 m ilgio. Dviejose priešpriešinėse

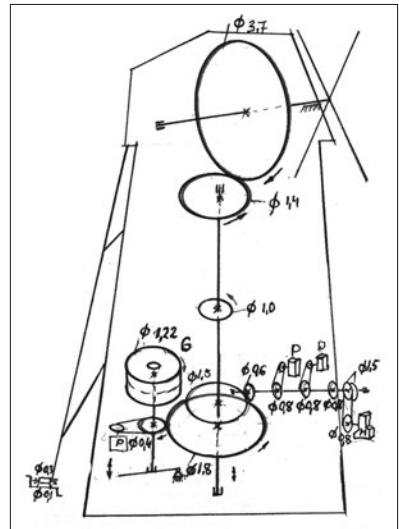

65 pav. M. Rinkevičiaus malūno kinematinė schema

<sup>133</sup> LCVA, f. 388, a. 2<sup>a</sup>, b. 963.

<sup>134</sup> Ten pat, l. 7.

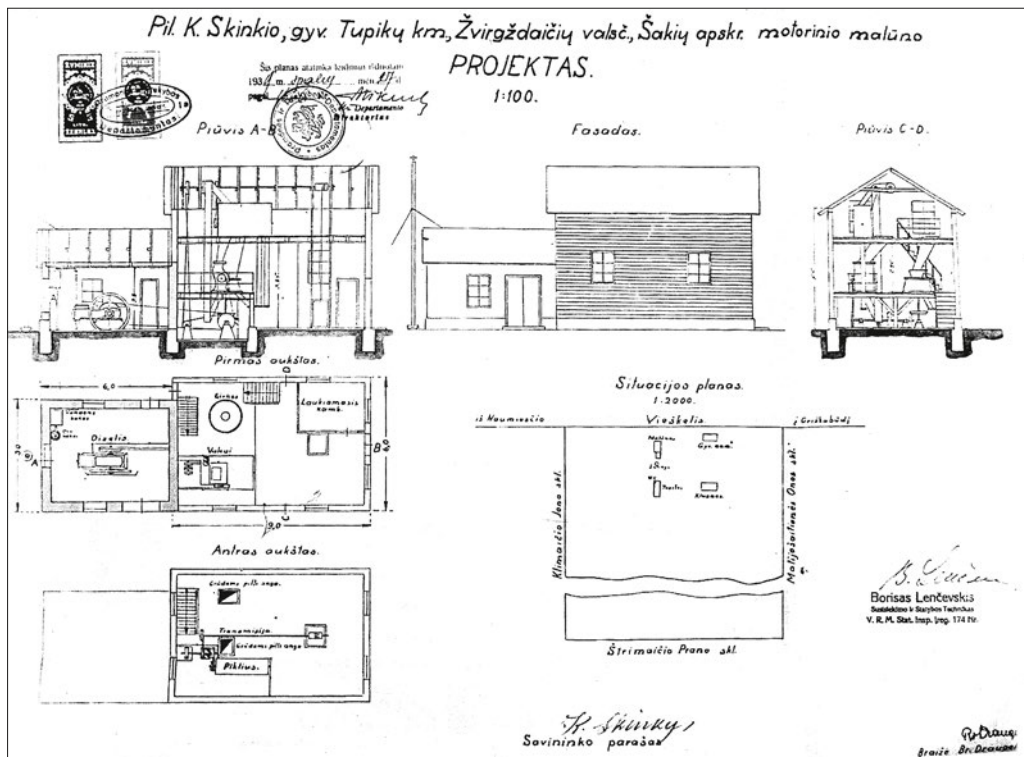

66 pav. K. Skinkio motorinio malūno projektas

siauresnėse sienose įrengtos durys. Atstumas tarp priešpriešinių sienų – 9,2 m.

Pirmajame aukšte nurodytas vienas girnų stovas, 3,0 × 1,0 × 1,3 m dydžio piklius ir, žinoma, statvolis, einantis iki kepurės. Kinematinė schema parodyta (65 pav.). Ant statvolio palubėje įrengtas cilindrinis krumpliaratis, sukimbantis su cilindrinio krumpliaraičiu, kuris suka girnų verpstę, o ši – iš apačios viršutinę girnų apusę. Gornos yra 4 pėdų skersmens. Ant verpstės įtaisytas skriemulys diržine pavara suka piklių. Virš cilindrinio didžiojo krumpliaraičio įtaisytas mažesnis kūginis krumpliaratis, kuris jungiasi su kūginiu krumpliaraičiu, įtaisytu ant transmisijos ašies, ant kurios kito galo įtaisyti du skriemuliai, kurių vienas plokščia diržine pavara jungiasi su variklio skriemuliu, o antrasis skriemulys laisvai besisukantis ir naudojamas, kuomet malūnas atjungiamas nuo variklio. Variklis – „Deutz“, 17 AJ galingumo, su stačiu cilindru. Variklis sumontuotas 4,25 × 3,5 m dydžio motorinės pastatėlyje, dengtame dvišlaičiu stogu. Motorinė apie 4 m nuo malūno ir apie 9 m iki gulsčios, pro malūno sieną išvestos ašies. Per tą ašį malūnas arba variklis suka javų valymo mašiną, esančią antrajame aukšte, ir elevatorių. Antrasis aukštas yra 3,8 m nuo pirmojo aukšto grindų. Jame, be girnų, dar yra piklius ir viena pora valcų. Antrasis aukštas 3,5 m aukščio. Ant statvolio palubėje įtaisytas kūginis krumpliaratis keltuvui ir elevatoriui varyti (nedetalizuota). Trečiasis aukštas 2,05 m aukščio ir baigiasi kepurės apatiniu žiedu. Kepurės žiedo skersmuo – 5,35 m. Atstumas tarp priešpriešinių sienų (žiedo lygyje) – 5,10 m. Šiame,



trečiajame, aukšte – piltuvės grūdams. Trečiojo aukšto viršuje ant statvolio įtaisytas kūginis krumpliaratis, kontaktuojantis su kampiniu krumpliaračiu, esančiu ant sparninio veleno.

Malūno liemens aukštis su pamatu – 9,88 m. Kepurės aukštis – ~4,0 m. Sparno ilgis – ~10 m.

Statybos komisija priima ir pasirašo planą 1927 m. birželio 30 d. Ant plano esantis parašas rodo, kad „planą sustatė“ inž. N. Dobkevičius. Antspaudas rodo, kad Planas atitinka „leidimui išduotam 1927 m. liepos 21 d. Nr. 9596“. Už departamento direktorių pasirašo inž. V. Vaitkevičius. Iš prašymo matom, kad prašoma leisti malūnui toliau veikti. Vadinas, jis veikė anksčiau nei buvo parengtas planas.

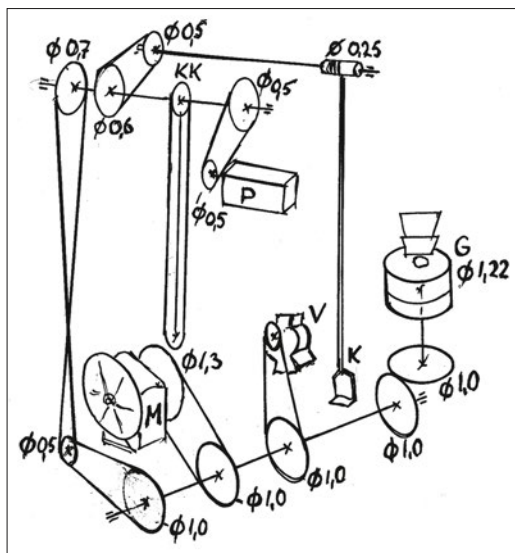

67 pav. K. Skinkio malūno kinematinė schema

**Kazio Skinkio** motorinis malūnas Tupikų kaime, Žvirgzdaičių valsčiuje

Tupikų kaime 1923 m. buvo 24 kiemai ir 192 gyventojai.<sup>135</sup>

Malūnas aprašomas iš projekto, saugomo LCVA.<sup>136</sup>

Malūnas (66 pav.) buvo projektuojamas statyti kelio Naumiestis–Griškabūdis dešinėje pusėje. Malūno sklypas ribojasi su Jono Klimaičio, Strimaičio ir Matijošaitienės sklypais. Sklype, be malūno, buvo gyvenamasis namas, kluonas, tvartas.

Malūno formos lakoniškos, tai vienuolios vieno aukšto pastatas su ertikiu ir dvišlaičiu stogu. Malūne šeši dideli langai trijose sienose (po du sienoje). Ertikinėje dalyje po du langus abiejuose malūno galuose. Gale malūno – mūrinė motorinė. Ji 5,0 × 6,0 m dydžio ir 2,8 m aukščio (iki lubų). Su trejomis durimis skirtingose sienose ir dviem langais ilgosiose priešpriešinėse sienose. Joje yra dyzelinis variklis su gulsčiu cilindru, kampe suspausto oro indas ir vandens bakas. Išmetamųjų dujų kaminas stovi už motorinės sienos.

Malūno dydis – 9,0 × 6,0 m, sienų aukštis – 5,6 m. Malūne atitvertas laukiamasis kambarys su įėjimu iš malūno vidaus. Laukiamojo kampe du langai skirtingose sienose.

Maždaug per pusę malūno įrengta 1,5 m pakylėta nuo malūno grindų aikštelė, ant kurios garnos ir valcai. Užlipti ant girnų aikštelės ir nuo jos į ertikinę pastogę įrengti laiptai. Laiptai su turėklais, aikštelė irgi aptverta turėklais. Po aikštele įrengta transmisija (67 pav.). Transmisija po girnų aikštele įrengta skersai malūno esančioje iškasoje, kurios gylis 0,5 m nuo grindų lygio. Transmisijos ašies ilgis – 2,5 m. Ašis guli ant betoninių stulpinių pamatų. Varantysis skriemulys įtaisytas ašies vidury ir sukamas dyzelinio variklio. Garnos sukamos iš apačios kampinių krumpliaračių pora. Krumpliaračiai įtaisyti ant atskirų pamatų, skirtingai nei paprastai įtaisoma. Kitame transmisijos ašies gale įtaisytas skriemulys taipogi su guoliu tik iš vienos pusės. Šis skriemulys suka valcus, nuo kito skriemulio diržine pavara sūkliai perduodami į viršutinį aukštą. Čia

<sup>135</sup> Lietuvos apgyvendintos vietos, ten pat.

<sup>136</sup> LCVA, f. 388, a. 2<sup>a</sup>, b. 2158.

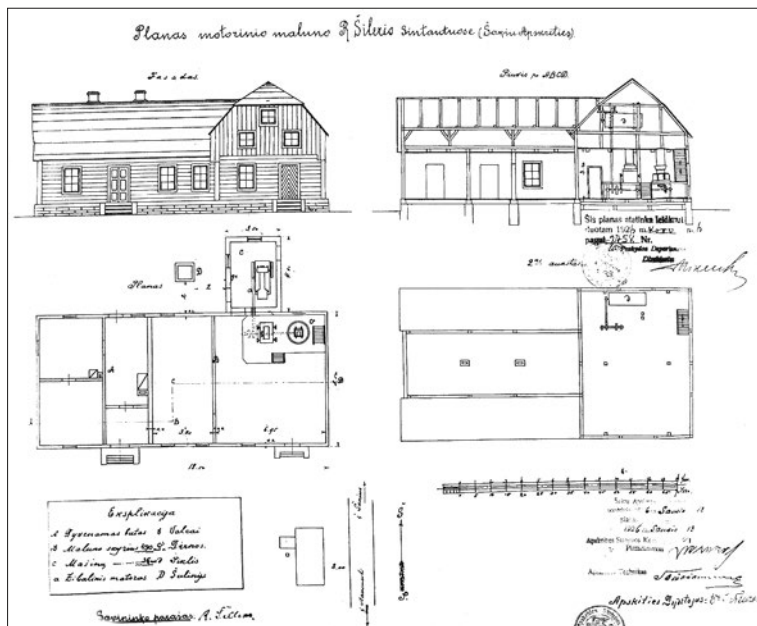

68 pav. R. Šilerio motorinio malūno planas

neilga ašimi sukamas skriemulys, varantis kaušinių elevatorių, kuris aptarnauja valcus ir ertikiniame aukšte esantį piklių. Ta pačia ašimi sukamas skriemulys, kuris diržu suka pikliaus skriemulį ir pikliaus cilindrą. Elevatorių sukantis skriemulys diržu suka skriemulį, kuris suka transmisijos ašį, įtaisytą išilgai malūno pastogėje. Šios ašies galas su velenu keltuvui kilnoti.

Projektas pasirašytas Boriso Lenčevskio – susisiekimo ir statybos techniko. Vidaus reikalų ministerijos Statybos inspekcijoje jis įregistruotas 174 numeriu. Projektą pasirašė ir braižytojas B. Draugelis. Iš antspaudo matome, kad planas atitinka leidimą, išduotą 1937 m. spalio 27 d. pagal Nr. 1616. Už Prekybos departamento direktorių pasirašo Mikuckis. Ant plano pasirašo ir savininkas K. Skinkys.

**Rudolfo Šilerio** motorinis malūnas Sintautuose

Sintautų bažnytkaimyje 1923 m. buvo 46 kiemai ir 359 gyventojai, Sintautų kaime – 19 kiemų ir 157 gyventojai.<sup>137</sup>

Malūnas aprašytas pagal 1926 m. sausio 12 d. planą.<sup>138</sup> Šiuo atveju kartojasi gan dažnos istorijos, kuomet pastatomas malūnas, paleidžiamas veikti ir tik tuomet išsirūpinamas leidimas, parengiamas „planas“. 1924 m. lapkričio 30 d. savininkas klausia<sup>139</sup>, ar reikalingas viso namo planas, ar tik malūno dalies, ir pažymi, kad mala vieną arba du kartus per savaitę. O leidimą

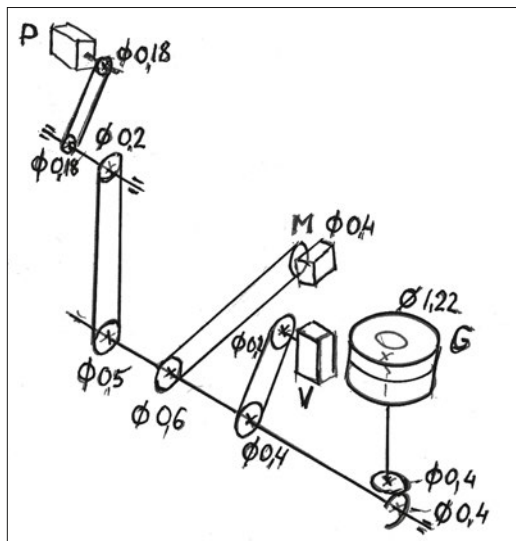

69 pav. R. Šilerio motorinio malūno kinematinė schema

<sup>137</sup> Lietuvos apgyvendintos vietos, ten pat.

<sup>138</sup> LCVA, f. 388, a. 2<sup>a</sup>, b. 722.

<sup>139</sup> Ten pat.

ir „planus“ išsirūpino tik 1926 m. kovo 6 d., t. y. po 74 savaitių, arba po 1 metų 5 mėnesių ir 6 dienų. Be to, pažymi, kad mala vėjui nesant. Gal jis turėjo dar ir vėjo malūną, arba kalba apie kaimynus, kurie, nesant vėjo, negali klientams suteikti malimo paslaugos. Patogu, kad plane nurodytas linijinis mastelis.

Malūnas (68 pav.) planuojamas kairėje kelio Naumiestis–Šakiai pusėje.

Iš plano matome, kad malūnas įrengtas mediniame gyvenamajame, stačiakampio plano name, kurio matmenys 18,5 × 8,8 m. Namu šone įrengta motorinė. Gyvenamasis namas perskirtas mūrine siena, kuri, matyt, turėjo vaidinti ugniasienę, tačiau ji tik pirmajame aukšte. Malūno gale virš girnų patalpos įrengta paaukštinta (ertikinė) pastogė. Ertikinė patalpa griautinė, apkalta lentomis stačiai.

Pastato stogas dvišlaitis. Pastogės stogas taip pat dvišlaitis, bet su gyvenamosios dalies dvišlaičiu stogu sudaro 90° kampą. Anketoje<sup>140</sup> pažymėta, kad stogas dengtas malksnomis.

Gyvenamąjį galą sudaro keturios patalpos, dvi iš jų šildomos ir tik vienas kambarys nepereinamas. Pastato fasade dvejios durys – į butą sąlaidinės, į malūną – iš lentelių, apkaltos eglute, keturi dideli šešiarūčiai langai pirmajame aukšte ir trys langai pastogėje. Kiemo pusėje vienerios durys ir keturi langai (vienas iš jų jau už motorinės). Gyvenamosios dalies gale vienas langas. Kieme šulinys.

Malūno, kaip ir viso pastato, pamatai mūriniai, 0,6 m aukščio. Malūnas dviejų patalpų, viena 3,8 × 8,5 m, antra 6,95 × 8,5 m, abiejų patalpų aukštis – 3,8 m. Didesniojoje patalpoje įrengta girnų aikštelė, ant jos girnos ir valcai. Girnų aikštelės plotas – 14 m<sup>2</sup>, ji pakylėta nuo grindų 1,0 m, po ja – transmisija. Ant aikštelės užlipama laipteliais, nuo jos į ertikinę pastogę taipogi laiptais.

Transmisija (69 pav.) įrengta lygiagrečiai kiemo sienai. Ji įrengta ant medinių konstrukcijų. Pirmasis skriemulys (einant iš kairės dešinėn) diržine pavara suka piklių, pakabintą pastogėje. Antrasis skriemulys sukamas 12 AJ galingumo žibalinio variklio.<sup>141</sup> Trečiasis skriemulys diržine pavara suka valcus. Ketvirtasis per kampinių krumpliaračių porą suka iš apačios 1,0 m skersmens girnas.<sup>142</sup> Ašis įrengta su trimis guoliais medinėse atramose.

Motorinė prišlieta galu į medinę malūno sieną. Visos keturios motorinės sienos mūrinės, motorinė 3,5 × 4,8 m dydžio, o aukštis brėžinyje neparodytas. Motoras per mėnesį sunaudoja 350 kg žibalo.<sup>143</sup>

Malūno brėžiniai gan schemiški ir maišų pakėlimo mechanizmo jame nebuvo arba tik jis neparodytas. Jei jo nebuvo, tuomet maišus reikėjo nešti – pirmiausia užnešama ant girnų aikštelės, toliau laiptais į pastogę; tą rodo pastato pjūvis, tačiau pastato pastogės plane piltuvės neparodytos. Neparodytas ir kaušinis elevatorius, bet, matyt, jis buvo, nes kaip kitaip miltai galėjo patekti pikliun.

Taigi grūdai pilami pastogėje į piltuvę, iš ten per grūdų įbėrimo mechanizmą patenka į girnų prapiestę. Grūdai iš prapiestės patenka tarp stovinčios ir besisukančios girnų pusių ir iš čia grūdai jau miltų pavidalu patenka į kubilą ertmę aplink besisukantį girkakmenį ir išstumiami į rankovę, o iš jos – į maišą.

Valcuojant grūdai užkeliami į pastogę, iš ten per piltuvę supilami į valcus, besisukant valcų velenams, grūdai sutraiškami ir per ran-

<sup>140</sup> *Ten pat*, l. 8.

<sup>141</sup> *Ten pat*.

<sup>142</sup> *Ten pat*, l. 10.

<sup>143</sup> *Ten pat*, l. 8.

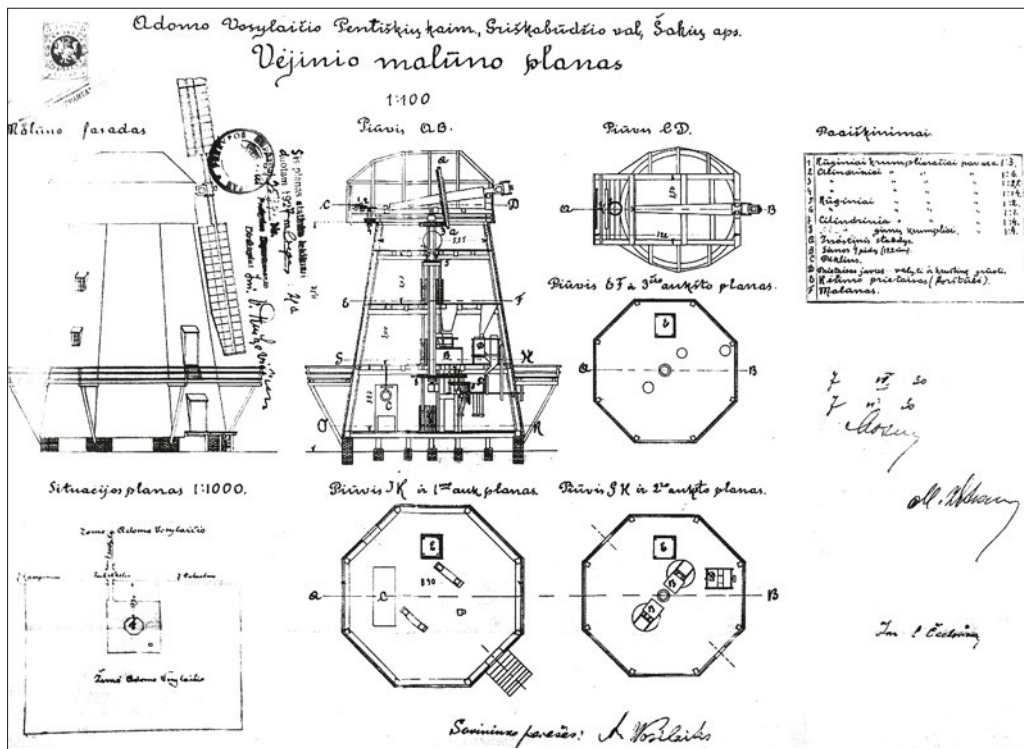

70 pav. A. Vosylaičio vėjo malūno planas

kovę patenka į kaušinių keltuvą ir kaušeliais, pritvirtintais prie judančio diržo, keliami į viršų. Viršuje patenka į besisukančią cilindrą ir išsijojami frakcijomis, o iš pikliaus patenka į maišus. Tas procesas gali būti kartojamas.

Malūno planą parašais tvirtina apskrities statybos komisijos pirmininkas, apskrities technikas, apskrities gydytojas (visų trijų parašai neišskaitomi – E. J. M.). Šakių apskrities statybos komisija planą peržiūrėjo ir patvirtino 1926 m. sausio 12 d., o kovo 6 d. patvirtinta pažymint, kad planas atitinka leidimą Nr. 2758, išduotą 1926 m. kovo 6 d. Kas planą parengė – nenurodyta. Savininkas pasirašo „R. Šileris“ raštingo žmogaus braižu.

**Adomo Vosylaičio vėjo malūnas Pentiškių kaime, Griškabūdžio valsčiuje**

Pentiškių kaime 1923 m. buvo 50 kiemų ir 354 gyventojai.<sup>144</sup>

Vėjo malūnas pastatytas Adomo Vosylaičio žemėje, Pentiškių kaime. Malūnas aprašytas pagal „malūno statybos leidimo išgavimo medžiagą“.<sup>145</sup> Iš dokumentų<sup>146</sup> matome, kad 1933 m. Adomas Vosylaitis perkels malūną iš Pentiškių kaimo į Griškabūdį, laikydamasis leidimo Nr. 9597, išduoto 1928 m. liepos 27 d. Leidimą pasirašė finansų ministras Juozas Tūbelis ir Prekybos departamento direktorius J. Norkaitis.

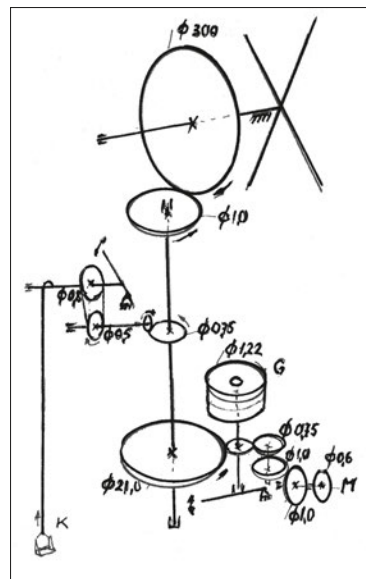

71 pav. A. Vosylaičio vėjo malūno kinematinė schema

<sup>144</sup> Lietuvos apgyvendintos vietos, ten pat.

<sup>145</sup> LCVA, f. 388, a. 2<sup>a</sup>, b. 962.

<sup>146</sup> Ten pat, l. 4.

Malūno plane (70 pav.) pateikta fasadas, pjūvis, pirmojo, antrojo ir trečiojo aukštų bei kepurės sijų planai.<sup>147</sup> Planai 1:100 mastelio, situacijos plano mastelis 1:1 000.

Iš 9 lapo matome, kad malūno sklypas 35 × 48 m dydžio<sup>148</sup> prie Rogupių kelio. Sklypas rytuose ribojasi su Galinskio Srolskio žeme, šiaurėje – su Frico Albrato žeme, šiaurės rytuose – su Rygiškių Jono gatve, pietuose – su Antano Muraškos žeme, pietryčiuose ir pietvakariuose – su Gustavo Lukošaičio žeme. Planą braižė diplomuotas inžinierius A. Aleksandravičius (Vidaus reikalų ministerijoje jo registracijos numeris 32) ir technikas V. Puskunigis 1933 m. spalio 10 d.

Malūnas medinis, griautinis, nupjautinės aštuonkampės piramidės pavidalo, kuri užbaigta kepure su sparnais (sparnai metalinėje kryžmoje pavaizduoti tik du ir schemiškai). Malūnas stovi ant stulpinių mūrinių pamatų. Malūnas su apeigos tilteliu, kurio grindų sijų galai paremti įžambiai atramomis.

Malūno sienų trapecijos lygiakraštės. Pirmajame aukšte jos tarp lygiagrečių 8, 9 m sienų. Pirmojo aukšto aukštis – 3,27 m. Jame stovi 3 m ilgio, 1 m pločio ir 1,3 m aukščio (neįskaitant kojų) piklius. Palubėje įrengtas statvolio guolis, į kurį remiasi statvolio apačia su krumpliaraičiu. Tai retas atvejis, kai statvolis prasideda pirmojo aukšto palubėje, o ne nuo pirmojo aukšto grindų. Šiame aukšte dvejų girnų stovai. Ant statvolio didysis krumpliaratis (71 pav.), jis suka verpstės cilindrinį krumpliaratį. Su pastaruoju kontaktuoja cilindrinis krumpliaratis, sukantis ašį, kurios apačioje įrengtas kūginis krumpliaratis, besiliečiantis su kitu kūginiu krumpliaraičiu, esančiu ant gulsčios ašies, kurios galas išvestas už malūno sienos, ant jos įtaisytas skriemulys, galintis sukti išorėje kokį nors mechanizmą. Į pirmojo aukšto grindis remiasi keltuvo apačia. Pirmajame aukšte dvejios durys priešpriešinėse sienose ir vieni laipteliai prie vienerių durų.

Antrajame aukšte dvejios garnos, mašina grūdams valyti, mašina kruopoms grūsti, keltuvo kreipiamosios, centre įtaisytas statvolis. Iš antrojo aukšto dvejios durys išeiti į tiltelį. Tiltelis aptvertas tvorele, kad aptarnaujantieji galėtų laisvai aptarnauti malūno sparnus.

Trečiajame aukšte įrengtos piltuvės grūdams į garnas pilti arba į kruopinę tiekti. Trečiasis aukštas yra 2,07 m aukščio.

Ketvirtasis aukštas skirtas malūno ir kepurės sujungimui aptarnauti. Jis yra 1,5 m aukščio. Kepurės aukštis – 3 m. Ketvirtajame aukšte atstumas tarp priešpriešinių sienų yra 5,5 m.

Tarp trečiojo ir ketvirtojo aukštų ant statvolio įtaisytas krumpliaratis, sukantis krumpliaratį, įtaisytą ant gulsčios ašies. Ant tos pačios ašies įtaisytas varomasis skriemulys, kuris diržine pavara suka keltuvo veleną. Ant statvolio viršaus įtaisytas kampinis krumpliaratis, kuris kontaktuoja su sparninio veleno krumpliaraičiu. Krumpliaraičio stabdys neparodytas.

Kepurės apgręžimo mechanizmas krumpliaratinis. Kepurėje įtaisytas grandine sukamas skriemulys. Jis daugiapakope pavara suka krumpliaratį, kuris rieda per krumplėtą malūno kaklą ir palaipsniui suka kepurę su sparnais prieš vėją.

Iš antspaudo ant plano matome: „Šis planas atitinka leidimui, duotam 1927 m. liepos mėn. 21 d. pagal 9597 Nr.“ Už Prekybos departamento direktorių pasirašo inž. V. Ruškevičius.

<sup>147</sup> Ten pat, l. 18.

<sup>148</sup> Ten pat, l. 9.



\* \* \*

Prie didesnių gyvenviečių, prie svarbesnių vieškelį, plentų buvo statomi komerciniai malūnai, pavyzdžiui, Blukiškiuose prie plento 3 malūnai, nuo Sintautų į rytus – 5 malūnai. Kurie ūkininkai turėjo daugiau žemės, malūnus statėsi savo ūkio reikmėms, bet sumaldavo ir kaimynams. Komerciniuose malūnuose daugiau įdiegiama technikos – valcai, plokščiasiečiai, elevatoriai. Juose taikoma ir sudėtingesnė technologija, pavyzdžiui, Vosylaičio motoriniame malūne buvo ketinama įrengti plokščiasietį. Aprūpinant geros kokybės miltais, jau nepakakdavo miltų keitimo punktų ir verslininkai stengėsi įrengti valcinius malūnus. Brangių įrengimų, tokių kaip valcai, įdiegimas buvo ribojamas, atsižvelgiant į valcinių malūnų tinklą. Ne viename malūne, pavyzdžiui, Antano Rinkevičiaus kepuriniame vėjo malūne Birštonų kaime ar Juozo Mockeliūno motoriniame malūne buvo draudžiama statyti valcus. Valstybė kišosi į tą reguliavimą todėl, kad nebūtų be reikalo švaistomos verslininkų malūnininkų lėšos, kad nebūtų skatinama beprasme, nepamatuota konkurencija. Kartais vietiniai verslininkai ir vietos valdžia stengėsi įrodyti, kad valcai reikalingi. Pavyzdžiui, Lietuvos Respublikos finansų ministerijos Prekybos departamentas (Pramonės skyrius) rašte Nr. 9026, rašytame 1939 m. gegužės 23 d. finansų ministrui, sako, kad Kazys Skinkys iš Tupikų kaimo Žvirgždaičių valsčiuje numato savo malūne statyti vienerius valcus, vienerias gernas ir piklių. Pagal Žvirgždaičių valsčiaus savivaldybės pažymėjimą artimiausi valciniai malūnai yra: Naumiestyje – 11 km atstumu nuo Tupikų kaimo, Griškabūdyje – 12 km, Sintautuose – 14 km, Tilčiuose – 16 km. Žvirgždaičių apylinkei jie sunkiai prieinami ir vietos gyventojams sudaro daug nepatogumų.

*„Esantis Žvirgždaičiuose miltų mainymo punktas, į kurį miltus stato Naumiesčio malūnas, nepajėgia patenkinti vietos reikalavimų ...Savivaldybės nuomone, Tupikuose valcinis malūnas yra labai pageidautinas.“*

## Girnos, meistrai, projektuotojai, pateikėjai

Populiariausios gernos buvo 4 pėdų, t. y. 1,22 m. Gernas liedavo keliaujantys meistrai arba malūnininkai ar malūnų savininkai, arba pirkdavo lietines gernas Kaune ar Karaliaučiuje, kaip kad būdavo reklamuojama spaudoje (72, 73, 74 pav.). Gernas iškaldavo patys malūnininkai su pirktiniais ar savadarbiais girkaliais.

Malūno projektas dažnai būdavo kaip fiksuojantis padėtį ar kaip priemonė, kurią būtų galima naudoti kaip pavyzdį. Vėjo malūnų brėžiniai per daug schemiški, kad pagal juos būtų galima pastatyti malūną be malūno meistrų. Juolab kad nėra detalizuotų malūno mazgų. Pateikėjų teigimu, malūnų meistrai turėdavo pasigaminę mazgų šablonus ir dirbdavo pagal juos tiek rėsdami malūnų griaučius, tiek gamindami jiems įrengimus.

Malūnų brėžinius braižydavo statybos technikai, kurie dažnai užimdavo apskrities statybos techniko postą. Toks technikas buvo M. Žitkus, kuris pasirašinėdavo su įvairiomis pavardės galūnėmis. Jis yra pasirašęs ant Jono Balsio iš Užsienių kaimo, Onos Jablonskienės iš Šakių, Otto Kyno iš Daugėlišio kaimo,

A. Noliaus iš Lukšių kaimo, Antaninos Spurgienės iš Šunkarių kaimo, Šakių bendrovės „Vienybė“ malūnų projektų ar brėžinių. Jo brėžiniai ne itin geros kokybės, tačiau projektai būdavo greitai suderinami, matyt, dėl to, kad jis buvo ir Šakių apskrities statybos komisijos technikas.

Susisiekiimo ir statybos technikas Borisas Lenčevskis Vidaus reikalų ministerijos Statybos inspekcijoje įregistruotas 174 numeriu. Jis rengė Lukšių miestelio P. Gudiškio motorinio malūno (1927 m.), Bridžių kaimo J. Mockeliūno motorinio malūno (1932 m.), Bliuviškių kaimo M. Lango motorinio malūno (1936 m.), Birštonų kaimo A. Rinkevičiaus vėjo malūno (1938 m.), Šukėtų kaimo B. Didžbalio garinio malūno su linamyne, Tupikų kaimo Kazio Skinkio motorinio malūno brėžinius. Borisas Lenčevskis 1937 m. buvo Šakių apskrities savivaldybės statybos technikas.<sup>149</sup> Apie jį daugiau duomenų tiriamosiose bylose nepavyko rasti.

Keletą projektų parengė civilinis inžinierius S. Fedoravičius, diplomuotas Belgijoje, įregistruotas Vidaus reikalų ministerijos Statybos inspekcijoje numeriu 8933, diplomuotas statybos inžinierius A. Aleksandravičius, gyvenęs Šakiuose, po vieną projektą – inžinierius Adolfas Abromavičius, inž. Karolis Andersenis, inž. Kantautas ir architektas Karlas Augustas (Karl Augustus). Brėžinius braižė keletas technikų – B. Draugelis, V. Puskunigis, Tamašauskas. Reikia pažymėti, kad inžinierių projektai parengti geriau nei technikų, tačiau jie jų parengė mažiau, galima spėti, kad savo darbą jie vertino brangiau. Beje, Fedoravičius projektavo abu elektrinius malūnus. Dar į akis krito tai, kad minėti technikai ir inžinieriai buvo vietiniai, matyt, ne tik dirbo, bet

Iruošia ir pastato valcinius, paprastus ir kruopų malamuosius  
**malūnus**  
 lentpiuves stalių ir stalių mek.  
 dirbtuves ir fabrikus  
 Elektros stotis  
 Turbinas  
 Sustato projektus ir samatus Darbus priima Inžinerių Biuras  
 V. J. Valdenbergas, KAUNAS, Laisvės aleja 5  
 133 b. II. 3-3

72 pav. Malūnų ir kt. reklama. Iš tarpukario Lietuvos spaudos

KARALIAUČIUJE  
 nuo 1922 m. vasario 19 iki 24 d.  
 auf der **OSTMESSE** Königsberg i/Pr.  
 vom 19—24 Februar 1922.

STACIONARIŲ IR JUDAMŲJŲ VARIKLIŲ, VISŲ RŪŠIŲ BŪT, kuriams kurui. Motorinių lokomobilių, motorinių lokomotyvų, motorinių traktorių, gazogeneratorių malkoms, dūrpėms ir t. t.

**TEPAMŲJŲ ALIEJŲ** varikliams, mašinoms.

**Motorų Fabrikas DEUTZ**  
 Akcinė B-vė  
 Skyrius Karaliaučiuje  
 Įgaliotinis p. **WALTER DULTZ**

yra Kaune ir priima visus, kas domis tuo reikalu  
 Lietuvoj M. Navratil, Kaune, Laisvės al. N. 3 b. 26, k.

73 pav. Variklių fabriko reklama. Iš tarpukario Lietuvos spaudos

<sup>149</sup> LCVA, f. 388, a. 2<sup>a</sup>, b. 2015, l. 4.



74 pav. Akcinės bendrovės „Nemunas“ reklama. Iš tarpukario Lietuvos spaudos

ir gyveno Šakių apskrityje. Tuo jie irgi išsiskiria iš kitų Lietuvos vietovių, kur būdavo pasitelkiami inžinieriai ir iš kitų, didesnių, miestų.

### Malūnų meistrai

(informacija iš pateikėjų, dokumentais nepatvirtinta)

Daugelis meistrų turėjo savo malūnus ir, užsakovų pakviesti, eidavo statyti ar remontuoti kitus malūnus. Pagalbiniai darbininkai statant ar remontuojant malūnus buvo paprasti valstiečiai.

Apskritai malūnininkai buvo žmonės, linkę prie meistrystės.

Ne visų meistrų ar malūnininkų vardai (ar pavardės) išsaugoti žmonių atmintyje. Suminėsim nors dalį jų – tai tie, apie kuriuos pasakojo pateikėjai, arba tie, kuriuos dar teko laimė apklausti.

**Karolis Benderis** iš Pilviškių statė malūnus Pentiškiuose, Griškabūdyje, Tilčiuose, Paluobiuosė (pirmasis Paluobių malūnas ~1923 m. buvo parduotas Miliušiu, gyvenusiam už Sutkų). **Albertas Briuderis** iš Žemių kaimo – universalus meistras, jauniausias iš keturių brolių. Tie trys broliai – **Juozas, Jurgis** ir **Jonas** – irgi buvo malūnininkai ir meistrai. Juozas turėjo malūną Bridžių kaime, Jurgis – Bridžių kaime, Jonas – Naumiestyje. **Grigutis** nuo Griškabūdžio, **Kuncaitis** iš Plynių, **Maksvytis** – Paluobių malūno savininkas, **Matusevičius** – įrangos meistras, **Pušas** Šakiuose, **Senkevičius**, statęs Stepėnkiškio malūną, **Staugaitis, Rožanskis** – meistras iš Kriūkų, **Vasiliauskas** iš Paluobių, **Vosylius** nuo Griškabūdžio.

### Pateikėjai

Pagrindiniai pateikėjai – **Sintautų malūnininkas Juozas Bubilaitis** iš Bališkių kaimo, gimęs ~1916 m., žinojęs plataus arealo malūnų būklę ir istoriją, inspektavęs daugelį malūnų.

**Albertas Briuderis**, gim. 1903 m., malūnininkas ir malūnų meistras, Žemių kaimas.

**Irma Čepulienė**, gim. 1960 m., malūnininko Juozo Murausko giminaitė.

**Antanas Dovydaitis**, gim. 1907 m. Nuo 1945 m. malūnininkas, gyv. Griškabūdyje. Užrašė E. J. Morkūnas 1977 m. liepos mėn.

**Juozas Eidukaitis**, Varnašilio kaimas netoli Liepalotų.

**Antanas Grigaitis**, malūnininkas, Šakiai.

**Jokūbas Jankūnas**, gyv. Miliškių k. Užrašė E. J. Morkūnas 1988 m.

**Marcelė Ona Maksvytienė**, gim. 1899 m. Užrašė E. J. Morkūnas 1979 m.  
**Juozas Matusevičius**, gim. ~1908–1909 m., malūnininkas.  
**Mickevičius**, malūnininkas.  
**Aleksandras Rubikas**, gim. 1908 m., malūnininkas, Sintautai.  
**Irena Saulutė Špakauskienė**, gim. 1928 m., gyv. Kaune.  
**Antanas Vedegys**, gim. 1902 m., malūnininkas, Vedegiškių kaimas.  
**Petras Venys**, gim. 1907 m., malūnininkas, Liepalotų kaimas.

## Pabaigai

Apžvelgus tyrinėjamojo arealo archyvinę medžiagą, galima padaryti išvadą, kad patentus malūnams malūnų savininkai išsiimdavo stiprėjant Lietuvos valstybei, kai dažniau ir griežčiau buvo tvarkomas leidimų išdavimas. Atsikūrus Lietuvos valstybei, Atstatymo komisija, siekdama pramonės augimo, iš pradžių ne taip reikliai žiūrėjo į projektuojamų ar veikiančių malūnų darbo saugą, priešgaisrinę apsaugą ar higieną. Iki 1925–1926 metų verslininkai nelabai kreipė dėmesį į palyginus silpnos ir net keliais frontais kovojančios valstybės administracijos nurodymus. Administracija buvo priversta imtis griežtesnių priemonių, net iki įmonės sustabdymo<sup>150</sup>, kol nebus išsiimti reikiami dokumentai, atliktos reikiamos procedūros.

Procedūros buvo paprastesnės nei Rusijos imperijos. Reikėjo parašyti pareiškimą, užpildyti Klausimų lapą ir pateikti tris projekto egzempliorius apskrities Statybos komisijai. Apsvarsčiusi dokumentus, Komisija pateikdavo savo sprendimą Prekybos ir pramonės departamentui. Pareiškėjams sumokėjus rinkliavas, Departamentas išduodavo leidimą, kartais nurodydamas ir leidimo išdavimo sąlygas, pavyzdžiui, įsakmiai drausdamas valcų statymą. Pradedant statybas ir paleidžiant malūną, turėdavo būti Statybos komisijos atstovas. Legalizavus malūno veiklą, tekdavo mokėti verslo mokesčius. Matyt, tie mokesčiai atgrasindavo malūnų savininkus susitvarkyti leidimą malūno eksploatacijai. O pastačius malūną, kartais būdavo pateikiami formalūs malūno „projektai“.

Iki 1925 m. išduotų leidimų rasta tik trys. 1925–1935 m., t. y. per dešimtmetį, jų padaugėjo iki dvidešimt, po 1935 m. per 5-erius metus jų išduota aštuoni. Jei ne karo nuojauta, tikriausiai leidimų būtų išduota daugiau.

Informaciniuose leidiniuose malūnų rasime kur kas daugiau nei pavyko rasti archyvinių bylų (žr. 3 priedą). Bet net ir informaciniuose leidiniuose malūnų ar kitų pramonės įmonių buvo mažiau nurodyta nei realiai jų buvo, nes adresų knygose savininkų duomenys skelbiami laisvanoriškai. Lyginant su rastomis archyvinėmis bylomis, malūnų daugiau nurodyta ir topografinėje medžiagoje (žr. 2 priedą). Remiantis topografinė medžiaga, sunkiau nustatyti malūno adresą ir savininką, todėl, lyginant duomenis, gali atsirasti nesutapimų.

Archyvinių bylų iš tiriamojo arealo pavyko rasti 27, iš jų 9 vėjo malūnai: Juozo Domeikos, Prano Kuro, Augusto Cakryzos, Otto Kyno, Antano Rinkevičiaus, Martyno Rinkevičiaus, Antaninos Spurgienės, Alberto Ešiaus ir Adomo Vosylaičio. Visi šie vėjo malūnai vieno tipo – kepuriniai, apgręžiami krumpliaratine pavara, išskyrus Martyno Rinkevičiaus, kuris buvo apgręžiamas gražulu, dauguma šių malūnų su dvejomis girnomis, su pikliais ar kruopinėmis. Iš rastų ir peržiūrėtų 27 bylų aiškėja, kad leidimų kepuriniams malūnams daugėja – jų buvo

<sup>150</sup> LCVA, f. 388, a. 2<sup>a</sup>, b. 288, l. 26.

per 10. Be to, iš jų buvo keli, pritaikyti dirbti su motoru ir įvardijami kaip vėjo motoriniai malūnai. Iki 1925 m. rastas vienas veikiantis didelis malūnas, varomas garo mašina. Po 1925 m. nebenaudojamos garo mašinos, daugėja motorinių malūnų. 1925–1940 m. buvo išduoti 28 leidimai malūnams veikti. Vėjo malūnai tobulėjo. Kepurės apgręžiamos jau ne gražulu, bet krumpliaratine pavara. Krumpliaratinės pavaros plito, nes joms pagaminti reikėjo ir mažiau miško medienos, o pati kepurė buvo lengviau apgręžiama.

Jau nuo 1916 m. malūnus bandoma naudoti elektros gamybai. Elektra pirmiausia buvo naudojama malūnams, artimiausiems kaimynams, kaimams, miesteliams apšviesti, galiausiai malūnų girnoms sukti. Pažymėtina, kad 1938 m. tiriamajame areale jau buvo du elektra varomi malūnai. Pirmasis priklausė R. Milerienei, ant-rasis – I. Skrinupskiui. Taigi daugiausia rasta motorinių malūnų bylų. Motoriniai malūnai būdavo su vieneriomis girnų staklėmis arba su stacionariai įtaisytomis girnomis, kurių skaičius svyravo nuo 1 iki 3. Populiariausios šiame areale 4 pėdų (~1,22 m) girkos. Jas liedavo keliaujantys meistrai ar patys malūnininkai, arba malūno savininkai pirkdavo lietines girkas Kaune ar Karaliaučiuje, arba pirkdavo visas malūno girnų stakles, kaip kad būdavo reklamuojama tarpukario spaudoje. Malūnų varikliai, priklausomai nuo atliekamų darbų, buvo nuo 16 AJ iki 50 AJ galingumo. Ne visų variklių nurodomos firmos, tikslus galingumas, gamybos metai. Vienas variklis pažymėtas, kad pirktas ne naujas. Nurodomas kuras, kuro išlaidos, tačiau dažnai nenurodoma, per kurį laiką sunaudotas vienas ar kitas kuro kiekis. Keistas atvejis, kai nurodoma, kad 8 AJ garo mašina pakeičiama kelis kartus galingesne (45 AJ), o kuro sunaudojimas pateikiamas toks pat. Gal tai tik klaida. Kai kurie motoriniai malūnai kombinuoti su kitomis verslo rūšimis – lentpjūvėmis, aliejinėmis ir panašiai.

Architektūriniu požiūriu vėjo malūnai buvo Suvalkijos lygumų puošmena, ką vargu ar būtų galima pasakyti apie motorinius malūnus. Motoriniai malūnai neturi kokių nors ryškesnių bruožų, tai dažniausiai dviejų aukštų pastatas, aplipintas priestatėliais, neaptikta turimoj medžiagoj statinių su prielipais antrajame ar trečiajame aukšte maišams užkelti. Čia maišų užkėlimo mechanizmai virviniai (*lenciūginiai*), įrengti malūno viduje, maišų užkėlimai su platformomis – taipogi malūno viduje. Šiame regione jau esama elevatorių. Iš išorės malūnas skiriasi nuo kitų pastatų tik stogo paaukštinimais tose vietose, kur įrengtas plokščiasietis. Šiame areale buvo daugiau malūnų su ertikiais. Bet ertikiai šiame regione būdingi ir gyvenamiesiems namams. Langai gamybiniuose pastatuose dažniausiai būna daugiarūčiai. Motoriniai malūnai dažnai paskęsta tarp kitų sodybos pastatų. Prie malūnų esančios lentpjūvės išsiskiria neaukštomis ilgomis stoginėmis, po kuriomis yra gateriai, obliavimo staklės, diskiniai pjūklai.

Ketvirtajame dešimtmetyje malūnuose daugėjo technikos, buvo labiau rūpinamasi darbo sauga, didesnis dėmesys kreipiamas į sanitariją ir higieną, gerinamos darbo sąlygos.

Sovietų Sąjungos visa naikinanti Lietuvos okupacija ir prasidėjęs karas sulėtino malūnininkystės vystymąsi. Tačiau amerikiečių 1944 m. žemėlapyje dar pažymėti 75 malūnai.



Šiame straipsnyje išnagrinėti malūnai sudaro nedidelį visų malūnų procentą, tačiau jie pakankamai ryškiai parodo nagrinėjamojo laikotarpio malūnų statybą ir malūnininkystę.

## 1 priedas

„Карты Ковенской, Виленской, Сувалкской губ. и смежных территорий“, Москва, 1913, 12 eilė, 2 lapas

Vieta	Malūnų skaičius
Ašmoniškių k. Būblelių vls.	1
Bliuviškių k. Būblelių vls.	1
Tupikų k. Žvirgždaičių vls.	1
Ažuolupio k. Šakių vls.	2
Baltkojų k. Šakių vls.	1
Bridžių k. Šakių vls.	2
Gotlybiškių k. Slavikų vls.	2
Mažųjų Gotlybiškių k. Slavikų vls.	1
Naudžių k. Sintautų vls.	2
Ožkinių k. Lukšių vls.	1
Panovių k. Būblelių vls.	1
Pusdešrių k. Šakių vls.	2
Rėžgalių k. Slavikų vls.	2
Skaistgirių k. Sintautų vls.	3
Šakiai	1
Šilgalių dv. Slavikų vls.	1
Totorviečių k. Būblelių vls.	1
Ūsų k. Lukšių vls.	2
Zyplių dv. Lukšių vls.	1
Iš viso	28

## 2 priedas

Vėjo malūnai tirtame ariale 1944 m. žemėlapyje „Naumiestis Lithuania“\*

Vieta	Malūnų skaičius
Ašmoniškiai	1
Ažuolupiai	1
Barokai	1
Bridžiai (Išdagai)	3
Balseliškiai	1
Bliuviai	2
Buktiškiai	4
Duobiškiai	1
Gabartai	1
Griškabūdis	2
Gabijoniai	1
Janukiškiai	1

\* [http://www.mapy-wig.org/m/allied/ams\\_gsgs\\_central\\_europe\\_100k/ams\\_m651s\\_gsgs\\_4416\\_poland\\_100k\\_h-17\\_naumiestis\\_1944.jpg](http://www.mapy-wig.org/m/allied/ams_gsgs_central_europe_100k/ams_m651s_gsgs_4416_poland_100k_h-17_naumiestis_1944.jpg)

(tęsinys)

Vieta	Malūnų skaičius
Jurbūdžiai	1
Juškakaimiai	1
Kampiniai	1
Katiliai	2
Kaukokalnis	5
Keturnaujiena	1
Kiaulupiai	4
Kubilėliai	1
(Kubiliškiai) Ožkiniai	1
Pakorbūdžiai	1
Panoviai	2
Paspirgėliai	1
Pentiškiai	1
Piečiškiai	1
Plyniai (Švediškiai)	3
Pranskabūdžiai	3
Rogupiai	2
Skaistgiriai	4
Skardupiai	1
Skirkiškė	1
Skrynupiai	1
Suodžiai	2
Suopiai	1
Striupai	1
Šakiai	4
Šukėtai	2
Trakiniai	1
Vaitikai	1
Žardeliai	4
Žvediškiai	2
Iš viso	75

## 3 priedas

Tyrineto arealo malūnai ir jų savininkai 1931 metų duomenimis  
(iš statistinio leidinio „Visa Lietuva“)\*

Garo malūnai:	
Jablonskienė Ona	Šakiai
Motoriniai malūnai:	
Feldšteinas A.	Meištu k. Būblelių vls.
Garborskis Dovydas	Sintautų k. Sintautų vls.
Grigaitis Juozas	Janukiškių k. Žvirgždaičių vls.
Kaptainis Eduardas	Vyšpinių k. Žvirgždaičių vls.
Kaptainis Gustavas	Barzdų k. Barzdų vls.

\* *Visa Lietuva*, Informacinė knyga 1931 m., Kaunas, 1932, p. 365–366.

*(tęsinys)*

---

Kleišteinas D. ir Zimzonas J.	Meištų k. Būblelių vls.
Krikštolaitis Jonas	Išdagų k. Sintautų vls.
Nolius Albertas	Lukšių k. Lukšių vls.
Norilaitis Adomas	Pentiškių k. Griškabūdžio vls.
Rinkevičius Viktoras	Kampinių k. Griškabūdžio vls.
„Siesartis“ B-vė	Striūpų k. Šakių vls.
„Vienybė“ B-vė	Šakiai
Vosylaitis Adomas	Griškabūdžio k. Griškabūdžio vls.
Žibas Juozas	Tarpučių k. Būblelių vls.
Žukaitis V.	Žvirgždaičių k. Žvirgždaičių vls.

---

**Vėjo malūnai:**

---

Adomaitis Juozas	Suodžių k. Būblelių vls.
Aleksas Antanas	Plynių k. Lukšių vls.
Bacevičius Pranas	Suodžių k. Būblelių vls.
Baltrušaitis Antanas	Rogupių k. Griškabūdžio vls.
Cakryzas Augustas	Pranskabūdžių k. Žvirgždaičių vls.
Dailidė Justinas	Giedraičių k. Šakių vls.
Dėdinas P.	Mureikių k. Griškabūdžio vls.
Domeikis Juozas	Išdagų k. Sintautų vls.
Duoba Juozas	Veršių k. Sintautų vls.
Elys Gustavas	Duobiškių k. Sintautų vls.
Ešius Albertas	Briedžių k. Sintautų vls.
Isokaitis Jurgis	Blukiškių k. Būblelių vls.
Jasiutynas Juozas	Bliuviškių k. Griškabūdžio vls.
Kalvaitis Juozas	Katilių k. Šakių vls.
Kerutis Juozas	Meištų k. Būblelių vls.
Kriauba Juozas	Nartų k. Šakių vls.
Kromas Adomas	Bliuviškių k. Griškabūdžio vls.
Kuras Jonas	Vinkšnupių k. Griškabūdžio vls.
Kuras P.	Kiaulupių k. Sintautų vls.
Kutas Antanas	Skardupių k. Sintautų vls.
Kynas Otto	Daugeliškių k. Šakių vls.
Maksvytis Antanas	Paluobių k. Griškabūdžio vls.
Marcinkevičius Juozas	Verpikų k. Griškabūdžio vls.
Matusevičius J.	Švediškių k. Lukšių vls.
Mercaitis Juozas	Kuprių k. Lukšių vls.
Murauskas Juozas	Griškabūdis
Staugaitis Jonas	Valių k. Žvirgždaičių vls.
Sutkus Stasys	Užsienių k. Būblelių vls.
Uogintas Vincas	Skaistgirių k. Sintautų vls.
Valaitis Juozas	Katilių k. Griškabūdžio vls.
Vanagaitis Juozas	Katilių k. Griškabūdžio vls.

---

## Liaudies medicina

*Justinas Kasparaitis*

Gydymas žolelėmis eina iš kartos į kartą. Štai Kirmiškių kaime gyvenusi Onelė Bakaitytė galėdavo išgydyti trūkį. Vaistažolių nuo trūkio ji kartu su sūnėnu Juozu Burkšaičiu keliaudavo prisirinkti net į už aštuonių kilometrų esantį Skařdupių kaimą. Ta vaistažolė vadinama *mostažole*. Iš mostažolės virėdavo arbatą. Į tą arbatą reikia pridėti kiaulės taukų, medaus ir tada gerti. Trūkis, arba patrūkimas, praeidavo.

Nuo sumušimų dėdavo trauklapius. Juos rišdavo ir ant nedidelių pjautinių žaizdų.

Nuo nepakeliamo dantų skausmo žmonės mūsų krašte naudojo *žalzerį*, arba *šilvaserį*. Tik labai slėpdavo nuo vaikų. Danties skausmas praeidavo, bet paskui ištrupėdavo ir sveiki dantys. Tas skystis tikriausiai buvo natrio šarmas ar druskos rūgštis.

Vitaminams džiovindavo vyšnias, obuolius, slyvas, šermukšnius. Spausdavo aviečių sultis (*sunką*).

Vasaromis kiekviena mama bėgdavo pasirinkti arbatų žiemai. Populiariausios buvo liepžiedžių (*liepukų*), kmynų (*kimelių*), aviečių su žiedais ir vaisiais, šalpusnių ir šalmėčių arbatos. Arbatžolių iš parduotuvės nepirkdavo.

Nuo kirmėlių ir pilvo skausmų duodavo česnako, o jei nepraeidavo, padėgindavo vištos plunksnų ir jas nurydavo.

Nuo pilvo skausmų duodavo rūtos šakelių, sutrintų su druska.

Populiariausias vaistas buvo *trejanka*. Tai trijų žolelių – puplaiškio, pelyno (*metėlės*) ir ajero (*totorkos*) šaknies – antpilas su namine degtine. Šis vaistas tikrai geras nuo tulžies, kepenų, skrandžio, žarnyno sutrikimų.

Neramius vaikus gydydavo *juodgalvėliais* – jie geriau miegodavo.

Nuo pirštų sukimo, peraugų rišdavo lašinių, nuo galvos skausmo – šalto vandens kompresus.

Vaistažoles vartoju ir aš pats. Domiuosi jomis jau nuo 1970 metų. Apie jas rašau Šakių rajono laikraštyje „Draugas“ ir Sintautų kalendoriuose.

## Sveikatos aruodai pavasari

**Beržas.** Labai dažnas medis Lietuvoje. Nerasime kaimo, miestelio ar vienkio, kuriame neaugtų beržas. Daug apie beržą poetai eilių sudėjo. Ypač beržą mėgo lietuvių poetas Paulius Širvys, rusų poetas Sergejus Jeseninas. Daug poetų posmų keliavo iš kaimo į kaimą ir dažnai virsdavo liaudies dainomis.

Kodėl beržui tokia garbė? Žemėje priskaičiuojama 120 beržų rūšių. Ne visi jie baltakamieniai. Pasitaiko beržų su geltona arba tamsia, beveik juoda žieve.

Lietuvoje paplitę baltakamieniai beržai, kurių pumpurai, lapai, sula ir mediena turi gydomųjų savybių.

Beržai mėgsta drėgmę. Kuo toliau į pietus – beržai retėja, tad jau Ukrainoje, Moldovoje jie visai neauga. Nemačiau beržų nei Kaukaze, nei Kryme. Jų vietą užima topoliai, kiparisai, ažuolai. Tiesa, Nikitos botanikos sodo mokslininkams prie

Juodosios jūros pavyko išauginti tris berželius. Tai didžiausias ir kruopščiausias jų darbas, viliojantis visus, kad pamatytų beržą.

Vėl sugrįžkime į Lietuvą, kad ir į mūsų rajono apylinkes, kur gausybė beržų.

Pavasariį apniukusią, dar geriau lietingą dieną galima pasisodinti berželiu. Beržų sula – nepamainoma atgaiva ir kūnui, ir sielai. Tai žmogaus organizmą stiprinantis gėrimas. Suloje tyrinėtojai randa kalcio, magnio, kalio, vitamino C. Natūrali beržų sula tirpdo inkstų, pūslės akmenis. Patartina sulą gerti sergant mažakraujyste (anemija), angina, podagra, egzema.

Iš sulos galima pasigaminti *sulynės*. Sulą reikia supilstyti į indus, įdėti razinų, keletą griežinėlių citrinos. Vienam litrui sulos įpilti šaukštą degtinės. Indus sandariai uždaryti. *Sulynę* reikia laikyti vėsioje vietoje, o gerti galima po 2–3 mėnesių.

Labai populiarūs beržų šluotelės pirtyse. Ir labai gerai! Nuo senovės žmonės pastebėjo, kad beržo lapai per 2–3 valandas sunaikina odos ligas sukeliančius mikrobus.

Beržų lapų nuoviru galima perplauti ištrinktus plaukus. Nuoviras dezinfekuoja odą, gydo nuo pleiskanų, stiprina plaukų šaknis.

Beržų jaunų lapų ar pumpurų nuoviras yra puikiausias vaistas nuo viduriavimo.

Vaistai, paruošti iš beržo pumpurų ir lapų, turi antiseptinių ir priešgrybelinių savybių.

Iš beržo medienos gaminamas tamsus, tirštas skystis – degutas. Jo šaukštas pagadina medaus statinę, bet gydo žaizdas ir nudegimus. Beržo anglis – pirmas vaistas nuo skrandžio apsinuodijimo.

**Šalpusnis.** Labai mėgsta priemolio žemes. Tarmėse šalpusnis vadinamas močekka, močelapiu, šaltapusniu.

Apatinė šalpusnio lapo pusė šilta, lyg pūkuota antklodė, todėl vadinama *mama*, o viršutinė pusė šalta, tad vadinama pamote (*močekka*). Slavų kalbose šalpusnis vadinamas labai tiksliai ir paprastai – „motina ir močekka“.

Šalpusniui žydint, galima prisirinkti jo žiedų. Skinti reikia saulėtą dieną. Apsiniaukusią ar lietingą dieną, artėjant vakarui šalpusnio žiedai užsimerkia ir užmiega.

Šalpusnio lapai ir žiedai vartojami atsikosėjimui palengvinti, o lapų nuoviru plaunami slenkantys plaukai. Tai stabdo jų slinkimą.

**Pušis.** Pavasariį reikia prisirinkti pušų pumpurų. Liaudies medicina pataria gerti jų arbatą nuo reumato, plaučių ligų. Pušies spygliuose yra daug vitamino C. Sibire visais laikais vartojami pušų spygleliai dantims ir dantenoms stiprinti. Spyglių galima paprasčiausiai pakramtyti.

Sergantiems plaučių džiova patariama dažniau būti pušynuose. Pušų skleidžiamas aromatas gerina medžiagų apykaitą. Vartojamos pušų vonios pagerina ligočių savijautą.

Korėjoje labai populiarūs pušų spyglių arbatos. Jų manymu, pušų spyglių arbata išvalo sielą ir kūną, atgaivina, pašalina nuovargį.

Tokia arbata vartojama sąnarių ligoms, artritui, neurastenijai, net paralyžiui gydyti. Pušų spyglius reikia užplikyti verdančiu vandeniu, uždengti ir po 15 minučių arbata paruošta.



Pušis – jautrus medis. Tai geriausias medis radiacijai nustatyti. Nuo padidėjusios radiacijos pušynai lieka pliki, numeta spyglius.

Iš pušų gaminamas terpentinas, pušų degutas, kanifolija.

## Sveikatos aruodai vasarą

Vasara yra neišsenkantis natūralių vaistų šaltinis gamtoje. Kiekvieną dieną gamta dovanoja mums vis naujus ir naujus žiedus. Žmogus – neatskiriama gamtos dalelė, todėl turėtų suvokti jos harmoniją ir dėsnius. Žmogaus paskirtis – kurti gėrį, lavinti protą, *„mylėti savo artimą kaip pats save“*.

Deja, dabar pasitaiko labai pikto žmonių, ieškančių tiktai blogio, apkalbančių bendradarbius ir kaimynus, juos žeminančių, besišvaistančių šmeižimais, grasinimais ir keiksmis. Tokiems žmonėms didžiausia „palaima“ pakenkti kitam, siekti, kad kolega ar kaimynas nieko neturėtų, o tik sėdėtų ant kelmo.

Aišku, tokie žmonės nėra sveiki. Tibeto medicina jau nuo seno vadovaujasi šiuo dėsniu: *„Jeigu žmogus pyksta ant kito žmogaus, jis yra ligonis.“*

Daktaras Kenetas Džeferis rašė:

*„Nėra nepagydomų ligų, yra tik nepagydomi žmonės, kurie nesi-  
stengia suvokti gamtos dėsnių ar neturi valios save sudrausminti  
ir pasinaudoti pačios gamtos suteikiamomis galimybėmis.“*

Žymiausias pasaulio pranašas prancūzas Mišelis Nostradamus tokius žmones vadino *tartarais* – pragaro žmonėmis. Bulgarų aiškiaregė Vanga blogio ir apkalbų skleidėjas įvardijo kaip žmones, praradusius ryšį su žeme, ir patarė jiems daugiau būti gamtoje ir būtinai vaikščioti basiems.

**Jonažolės šlovė.** Kaip duonos neiškepsi be miltų, taip žmogaus neišgydysi be jonažolės. Tai žolėlė nuo devyniasdešimt devynių ligų.

Lietuvoje jonažolės vadinamos įvairiai – *joniukai, laurinžolėmis, strudenėlėmis, šventjoniais*.

Gydamosios jonažolių savybės buvo žinomos jau nuo senų laikų. Juk ir medicinos tėvas Hipokratas jas vartojo. Jonažolių šlovė nublanko iki šių dienų.

Tai daugiametis augalas. Jonažolės stiebas užauga iki 30–80 cm, žydi aukso spalvos žiedeliais nuo šv. Jono iki šv. Onos. Mūsų krašte jonažolės labai paplitusios. Mėgsta kalkingą, prastai įdirbtą dirvožemį. Auga pamiškėse, dirvonuose.

Jonažolių rauti nereikia. Jos pjaunamos žydėjimo metu 15–30 cm ilgio nuo viršūnės. Liaudies medicinoje jonažolės vartojamos labai plačiai. Avicena jonažolėm gydė žaizdas, auglius, mažino skausmus, varė šlapimą.

Jonažolių arbata dezinfekuoja, slopina uždegimus, spazmus, stabdo kraujavimą, todėl ja gydomos skrandžio žaizdos, žarnyno uždegimai, viduriavimas, plaučių, širdies, kepenų, skrandžio, šlapimo pūslės, prostatos, inkstų ligos. Ypač tinka kenčiantiems nuo enurezės – nevalingo šlapinimosi į lovą miego metu. Jonažolės gydo odos žaizdas, išbėrimus, uždegimus. Jonažolių nuoviras tonizuoja, išvaiko liūdnas mintis. Tinka perplauti plaukus, kurie riebaluojasi. Plaukai bus purūs visą savaitę. Nuo seno nuoviras vartojamas burnai skalauti, nes stiprina dantenas. Bet su jonažolėm reikia elgtis atsargiai. Jose esantis hipericinas didina

jautrumą ultravioletiniams spinduliams. Tad nereikia piktnaudžiauti jonažolių arbata. Jos negali gerti žmonės, turintys aukštą kraujospūdį – hipertenziją ir hipertrofiją.

**Paprastasis čiobrelis.** Tarmėse čiobrelis vadinamas *čėbru*, *čėbruku*, *šilažole*, *šiluku*.

Mūsų krašte auga lengvoje, smėlingoje dirvoje. Ypač mėgsta Šešupės, Jotijės, Nóvos lankas ir pakrantes, sausus pušynėlius ir kalveles.

Ši kvapnioji vaistažolė paprastai žydi liepos–rugpjūčio mėnesiais. Čiobrelis reikia pjauti arba kirpti žirkklėmis, rauti jų negalima, nes auga labai lėtai, o augimvietės paprastai išnyksta.

Dėl malonaus aromato vartojami nuo neatmenamų laikų. Čiobrelių lapais galima paskaninti mėsiskas sriubas. Suvalkijoje jų dedama į verdamą juką.

Čiobreliuose yra timolio, kuris naikina bakterijas.

Naudojamas burnos ryklės gleivinės dezinfekcijai. Vaistažolė vartojama kirmėlėms vartyti, mažina pilvo pūtimą – meteorizmą.

Vaistinėse yra pertusino ekstrakto. Jo sudėtyje vartojami čiobrelių lapai. Pertusinas mažina ir lengvina kosulį, bronchitą. Vaistas malonaus skonio.

Čiobrelių arbata ramina ir malšina galvos, pilvo skausmą, ypač padeda peršalus. Taip pat vartojama radikulito, neuralgijos, sąnarių skausmams mažinti. Čiobrelių nuoviru gydomi pūliniai, daromos kvapnios vonios, sergant nervų ligomis, odos išbėrimais, reumatu.

**Juodasis serbentas.** Juodasis serbentas savo gydomosiomis savybėmis aplenkia daugybę augalų.

Vaistams ir vitaminams naudojami tiek juodųjų serbentų vaisiai, tiek jų lapai. Juodųjų serbentų uogos – geriausias natūralaus vitamino C šaltinis visą žiemą ir pavasarį. Sveikiems žmonėms užtenka suvalgyti 20 gramų šviežių uogų, kad visai parai pakaktų vitamino C.

Juodųjų serbentų sultys su medumi tinka gerti sergant bronchitu, laringitu, atsikosėjimui palengvinti. Taip pat naudingos esant vitaminų trūkumui, mažakraujystei, gastritui, kraujagyslių sutrikimams.

Juodųjų serbentų lapai yra priešreumatinė ir tonizuojanti priemonė. Lapų antpilą liaudies medicinos žinovai pataria vartoti sergant reumatu, podagra, sąnarių uždegimu.

Uogos ir lapai vartojami sergant ateroskleroze, hipertenzija, padeda nuo stiprių galvos skausmų, stiprina dantis. Džiovintos juodųjų serbentų ir laukinės erškėtrožės uogos yra nepakeičiamas vitaminų šaltinis žiemą ir pavasarį. Kad išliktų daugiau vitaminų, juodųjų serbentų uogas patariama laikyti užšaldytas šaldiklyje. Galima nevirintus serbentus užpilti cukrumi, tik reikia daugiau cukraus. Negalintiems vartoti cukraus uogas reikėtų džiovinti arba užšaldyti.

**Sukatžolė.** Tarmėse vadinama *liaudiga* ir *širdgloba*.

Tai daugiametis augalas. Auga senose sodybose, patvoriuose, mėgsta derlingą dirvožemį, užauga pusanthro metro aukščio.

Sukatžolė galima atskirti iš keturbriaunio stiebo. Jos žiedai rausvi, melsvi. Karščiai pagreitina sukatžolės žydėjimą. Žydi ilgai – visą vasarą.

Vaistams renkamos augalo viršūnės. Iš gražaus ir tikslaus tarmiško pavadinimo *širdgloba* suprantama, kad sukatžolė tikrai globoja širdį ir nervus. Visose vaistinėse yra sukatžolės ekstrakto. Lotyniškas pavadinimas – *leonurus*.

Sukatžolė nuo seno vartojama kraujospūdžiui mažinti, širdies veiklai normalizuoti. Ja gydoma stenokardija, lėtinamas širdies ritmas. Sukatžolė ramina nervus, lengvina strumos priepuolius.

Gaminami nuovirai, ekstraktai kartu su valerijono šaknimi ir gudobelės vaisiais. Yra posakis: „*Jeigu žmogų susuks sukata – padės tik sukatžolė.*“

## Sveikatos aruodai rudenį

**Balinis ajeras.** Mūsų tarmėje dažniausiai vadinamas *totorka*.

Balinio ajero tėvynė yra Indija ir Kinija. Augalas mėgsta kūdras, tvenkinius, ežerus, stovintį vandenį, kurio dugne yra nemaža dumblo. Į Europą, o ir į Lietuvą, jis buvo atvežtas klajojančių totorių genčių. Totoriai labai vertina balinį ajerą, nes jis išvalo kūdras, tvenkinius, ežerus, pelkes. Kur auga baliniai ajerai, tą vandenį galima be baimės gerti žmonėms ir juo girdyti arklius.

Klajoklių totorių gentys visada vežiojosi ajero šaknų, o pamatę prie kelių ar kaimuose kūdras, pelkes – jas sumesdavo. Ajero šaknys greitai prigydavo.

Totorių gyventa ir mūsų rajone. Į vakarus nuo Sintautų, už penkių kilometrų, yra Totōrviečių kaimas, bylojantis, kad čia gyventa totorių. Kaimas pavadintas paprastai ir tiksliai – totorių vieta.

Totoriai padovanojo mums ne tik vandenį valantį augalą, bet ir vaistą. Vaistams rudenį kasamos ajerų šaknys. Jas reikia gerai nuplauti, supjaustyti gabalėliais ir gerai išdžiovinti.

Šakniastiebiai ir iš jų paruošti vaistai gerina apetitą, atpalaiduoja skrandžio spazmus, padeda išsiskirti tulžiai ir šlapimui. Vartojami sergant gastritu, skrandžio ir dvylikapirštės žarnos opalige.

Ajero šakniastiebio yra vikalino, vikairo, olimetino sudėtyje.

Ajerų šaknų nuoviras vartojamas skausmui mažinti, parodontozei ir burnos uždegimams gydyti. Jis stiprina gleivinę, dantenas, balso stygas, naikina blogą burnos kvapą. Balinių ajerų nuoviru nuo seno stiprinami plaukai.

**Vitaminai ir miškinis erškėtis.** Miškinio erškėčio tėvynė yra Kinija ir Indija. Vėliau buvo pradėtas auginti Egipte ir Graikijoje. Laukinis erškėtis yra tikrosios rožės protėvis.

Erškėčių vaisiai sunoksta rugsėjį ir laikosi ant šakelių iki pat žiemos. Vitaminų kiekiu erškėtrožės aplenkia visus kitus augalus ir vaisius. Jų vaisiuose yra daug vitaminų C, A, E, B, P, K. Pavyzdžiui, vitamino C erškėčių vaisiuose yra dešimt kartų daugiau negu juoduosiuose serbentuose ir šimtą kartų daugiau negu obuoliuose. Dvi erškėčio uogos turi visą žmogui reikalingą vitamino C dienos normą. Kaupia daugybę mineralų – nuo geležies iki cinko.

Erškėčių vaisius galima rinkti visą rudenį. Surinktus vaisius reikia išdžiovinti orkaitėje ar krosnyje.

Laukinių erškėčių vaisiai gydymui buvo vartojami dar prieš Kristų. Senovėje Dioskūridas žinojo erškėčių gydomąsias savybes ir sėkmingai gydė nusilpusius ligonius.

Erškėčių vaisių arbata slopina uždegimus, gerina medžiagų apykaitą. Gydo mažakraujystę, nes turi daug geležies. Labai naudinga dirbantiems protinį darbą, taip pat ilgai sėdintiems prie kompiuterių ar televizorių.

Erškėčių vaisiai vartojami kaip vitaminai. Savo verte jie gali konkuruoti su sintetiniais „Multitabs“, „Centrum“, „Grindevit“ ir kitais.

Laukinių erškėčių uogos tinka nusilpus organizmui, taip pat gripo profilaktikai. Labai naudingos vyresnio amžiaus žmonėms, nes puikiai gydo atminties sutrikimus, normalizuoja cukraus kiekį kraujyje, mažina cholesterolį. Vitamininės erškėčių vaisių arbatos tinka ir vaikams, palankiai veikia jų organizmą, didina atsparumą peršalimo ligoms.

Dėl vitaminų ir mineralinių medžiagų gausos erškėčių vaisių arbatos naudingos kenčiantiems nuo vidinių kraujavimų, prostatos išvesėjimo. Nuo seno vartojamos tulžies, kepenų, inkstų, šlapimtakių ligoms gydyti, šalina šlakus.

Negalintieji prisirinkti erškėčių uogų jų ras vaistinėse, kaip ir šermukšnių ar juodųjų serbentų uogų. Jų arbatos ypač vertingos pavasarį, kai žmogui trūksta vitaminų.

**Gudobelė.** Tai erškėčių šeimos krūmas, užaugantis iki 7 metrų aukščio. Tinkamiausias metas pasirinkti smulkučių raudonų gudobelės vaisių yra rudenį.

Liaudies medicinos žinovai jau seniai pastebėjo, kad gudobelės vaisių arbata gerina širdies darbą, gydo artritą, skatina kraujo apykaitą širdies ir galvos smegenų kraujagyslėse, mažina kraujo spaudimą, atitolina senatvę.

Gudobelę vertina ir šiuolaikinė medicina, nes valo kraują nuo blogojo cholesterolio. Vaistinėse yra gudobelės ekstrakto lotynišku pavadinimu *crataegus*. Farmacijos fabrikas gamina širdies lašus, kurių sudėtyje yra gudobelės, sukatžolės ir valerijono. Vaistus iš gudobelės nesunku pasigaminti ir patiems. Imamas vienas šaukštas gudobelės vaisių, užpilamas stikline degtinės, laikoma savaitę sandariai uždarytame inde, geriama po 20–30 lašų 3–4 kartus per dieną prieš valgį. Galima gerti ir vaisių arbatą: vienas valgomas šaukštas gudobelės vaisių, trys šaukštai erškėtrožės vaisių užpilami verdančiu vandeniu ir dar dvi valandas palaikoma ant karštos viryklės nevirinant. Geriama po pusę stiklinės.

## Kalvystė

*Liudvina Kutkaitienė*

Šalia kitų amatų sintautiečiams buvo labai svarbi kalvystė. Visi gerai dar prisimena kalvių kalvį Simijoną Valaitį. Tam darbui savo sodyboje jis buvo pasistatęs kalvę, kurioje buvo kalvystei reikalingi įrengimai. Kai nebuvo elektros, kalviams reikėjo daug sumanumo, kad savo darbo vietoje galėtų patogiai dirbti. Vienas iš tokių įrengimų buvo priekalas. Tai buvo didelės geležies keturkampis gabalas, viename gale nusmailėjęs lyg nosis. Priekalas buvo naudojamas kaip padėklas, ant kurio su kūju buvo kalama geležis. Kitas įrengimas – žaizdras. Tai iš akmenų sumūryta pakyla, o viršuj aptiesta geležimi. Jos aukštis priklauso nuo kalvio ūgio. Ant jo buvo pilamos ir kūrenamos anglys, o ant žarijų iki raudonumo buvo kaitinama geležis. Senais laikais žarijas išgaudavo iš kūrenamų seno beržo tošių, tik vėliau buvo pradėta naudoti akmens anglis. Jis buvo padėtas ant reikiamo aukščio didelio kelmo. Kad žaizdras kuo karščiau įkaistų, padėdavo dumplės, kurios buvo lyg maišas, pagamintas iš odos su dviem angomis. Dumplėmis buvo pučiamos oras į žaizdrą, taip aktyvindavo didesnę žarijų degimą. Tada ant žaizdro būdavo dedamas reikiamas geležies gabalas, o pakankamai įkaitęs (iki raudonumo), jis būdavo padedamas ant priekalo ir plakamas kūju (dideliu plaktuku). Taip iš geležies gabalo išgaudavo norimą daiktą – kuolelį gyvulių grandinei į žemę įsmeigti, kablį durims užkabinti, vyrų durims, kaupertuką daržams ravėti ir labai daug kitų daiktų. Įdomu tai, kad kalvėje nebūdavo lango, o žaizdras būdavo tolimesnėje kalvės dalyje nuo durų. Visa tai suteikdavo kalviui galimybių reikiamai nustatyti geležies įkaitimo laipsnį, kad ji būtų įkaitusi nei per mažai, nei per daug. Kalvio amatas buvo reikalaujantis daug sveikatos, kantrybės, sumanumo, atkaklumo ir netgi meninių sugebėjimų, nes kalviai mokėdavo pagaminti ne tik žemės ūkiui reikalingus gaminius, bet ir meninės vertės turinčius daiktus – kryžius, įvairius puošybos elementus vartams, varteliams, tvoroms, tvoreles kapams. Prisimenant kalvį Simijoną Valaitį, reikia pasakyti, kad jis, be jau minėtų darbų, dirbo ir sunkų, daug sumanumo reikalaujantį darbą – kaustė vežimus. Račiai (medžio apdirbimo meistrai) padarydavo medines vežimo dalis, o kalvis jas turėdavo „aprengti“ geležimi. Kadangi vežimai kaimiečiams buvo svarbiausia susisiekimo priemonė, tai kalvis savo darbą privalėjo atlikti labai kruopščiai, kad vežimai būtų gražus, patogūs ir tvirti. Lygiai taip pat gerai jis apkaustydavo ir rogių pavažas. Todėl Simijonas buvo kalvis, plačiai žinomas visoje apylinkėje.

Kitas svarbus kalvių darbas buvo arklių kaustymas. Kadangi arklių nagos augdavo, todėl jiems reikėdavo padaryti savotišką manikiūrą. Plačiai užaugusias arklių nagas reikėdavo apipjaustyti. Tai būdavo padaroma su labai aštriu specialiu peiliu. To proceso metu arklio šeimininkas laikydavo pakeltą arklio koją, o kalvis apipjaustinėdavo nagą. Kitas darbo etapas buvo pasagos prikalkimas prie arklio kanopos. Pasagas pagal arklio nagos ypatumus pasigamindavo pats kalvis. Pasaga buvo lanko pavidalo geležinė juostelė su viduryje išgręžtomis skylutėmis, per kurias pasagvinėmis prikaldavo pasagą prie kanopos. Pasagvinė – tai keturkampė metalo juostelė, nusmailėjanti į vieną galą. Su tokiomis pasagvinėmis





Kalvis Kazimieras  
Kasparaitis. 2003 m.  
D. Perkausko nuotr.

ir prikaldavo pasagas prie arklio kanopos. Išlindę į paviršių jų galiukai buvo kruopščiai užlankstomi viršutinėje nagos dalyje, tam, kad pasaga prie kanopos laikytųsi ilgai ir tvirtai. Apatinėje pasagos dalyje buvo išgręžtos skylutės (apie 1,5 cm skersmens) su sriegiais, į kurias buvo įsukami keturkampio metalo apie 4 cm ilgio metaliniai gabaliukai (*gripai*), kurių viename gale buvo sriegiai, turėję įsisukti į pasagos skylutes, o kitas galas buvo išaštrintas. Jų buvo sukama nuo keturių iki penkių. Kai *gripai* nudildavo, tai šeimininkas atvažiuodavo pas kalvį ir šis juos pakeisdavo – į senųjų vietą įsukdavo naujus. Dabar gali kilti klausimas, kam iš viso arkliams buvo reikalingos pasagos. Atsakymas paprastas – su arkliais buvo dirbama ir vasarą, ir žiemą, o žiemos metu arkliams būdavo slidu. Norint išvengti nelaimių, arkliai ir būdavo kaustomi.

Kiti žinomi Sintautų krašto kalviai buvo Vincas Gečkaitis iš Skařdupių kaimo, Vitas Kamaitis iš Starkų kaimo, Algis Antanaitis iš Sintautų, Antanas Jarašius iš Santakų kaimo, Kazimieras Kasparaitis iš Veršių kaimo. Turėjo ir Išdagų kaimas du savo kalvius: Karolį Elvį ir Antaną Keblinską. Klientų pas juos niekada netrūkdavo. Atvažiuodavo ne tik iš Išdagų, bet ir iš aplinkinių kaimų. Šie kalviai kaustydavo arklius, gamindavo ir remontuodavo žemės ūkio padarvus. Prasidėjus kolektyvizacijai, žmonės neteko savo žemių, neteko arklių, tai ir kalvių poreikis sumažėjo. Be to, daug kalvių gamintų daiktų jau buvo galima įsigyti parduotuvėse. Tuo metu kalviai buvo reikalingi tik kolūkio mechaninėse dirbtuvėse remontuoti žemės ūkio techniką. Išnykus kolūkiams, išnyko ir kalvių poreikis. Neliko ir žmonių, užsiimančių kalvio darbu.

Kalvystės amatas Sintautuose aprašytas remiantis Sigitu Duobos bei Antano Bylaičio prisiminimais.

## Kalvis Simijonas Valaitis

*Justinas Kasparaitis*

Kalvis Simijonas Valaitis gimė 1903 m. vasario 5 d. Bliuviškių kaime, Griškabūdžio valsčiuje.

Kalvystės amato mokėsi pas kelis Griškabūdžio valsčiaus kalvius. Kaip jis pats pasakojo, kalvystės amato pas vieną kalvį neįmanoma išmokti:

*„Aš kalviaut pradėjau 1928 m., – ėjau mokytis kalvio amato. Liepė eit ir mano nabašninkė motina mokytis kokio amato. Sakė, kad eičiau kriaučiaut<sup>1</sup>. Kriaučiaus darbas, matai, lengvas ir pelningas amatas. Jie per kaimą eidavo, už maistą da gaudavo. Ale kriaučius, aba<sup>2</sup> šiaučius, tai vis daugiausia invalidai būdavo. O aš, matai, sveiks virs eisiu kriaučiaut. Kalvėje amatas tai drūto vyro darbas. Aš tai visą laiką buvau drūts. Kriaučystės tai aš nenorėjo. Per daug kalvių perėjau to amato mokytis. Pas vieną kalvį to amato niekaip neišmoksi. Per kelis, kai eini, tai daug išmoksti. No<sup>3</sup> vieno išmoksti vieno daikto, no kito kitko. Aš perėjau penkias kalves. Eidavau mokytis pas aplinkinius kalvius. Už mokslą per metus reikėjo mokėt 100 litų. Tai daug! Ir dar visus metus reikėjo dykai dirbt. Penkiasdešimt litų reikėjo išsyk įmokėti, kitus gale metų. Ale aš dirbau, dirbau. Man tas mokslas gerai sekėsi. Paskui pabaigoje metų jau neėmė tų kitų 50 litų. Tai buvo Sparvinių kaime. Kalvė būdavo kiekviename kaime, o Bliuviškiuos buvo keturi kalviai. Kur mesi su plytgaliu, tai į kalvę pataikysi!“*

Į žentus pas Gaisrių kaimo Kasparėlį atsikėlė 1938 m. Nuo to laiko iki mirties gyveno Gaisriuose ir dirbo kalvėje. Visiems jis buvo Simijonas. Kalvio pavardę tik nebent koks valdininkas žinojo.

1939 m. pasistatė kalvę Gaisriuose, pradėjo kalviauti. Apie elektrą tais metais buvo galima tik pasvajoti. Viską reikėjo dirbti rankomis. Taip ir pradėjo traukti žmonės su savo bėdomis į Simijono kalvę.

Daug jam teko nukalti metalinių įrankių statyboms. Žmonės Sintautų krašte jau buvo prasigyvenę, daug statė, kiti taisė savo pastatus. Niekas nesuskaičiuotų, kiek kalvis Simijonas nukalė vyrių durims, kablių, vinių, kampainių. Padarydavo ir pastatytoms krosnims dureles, kurios niekuo nesiskirdavo nuo *fabričnu*<sup>4</sup>. Tokių durelių krosnyse, darytų prieš 60 metų, yra išlikusių iki mūsų dienų.

Žaizdro dūmelis iš kalvės kildavo kiekvieną dieną. Reikėjo suspėti nusikalti *padkavų*<sup>5</sup> ir *uknorių*<sup>6</sup> arklių kaustymui, uždėti ratlankius vežimų ratams, prilenkti naujus dalgius, taisyti ir aštrinti žagres bei kauptukus, padaryti *matikus*<sup>7</sup> daržams ravėti, nukalti šakes bulvėms kasti, o gospadinėms ne vie-

<sup>1</sup> *Kriaučiaut* – siūti.

<sup>2</sup> *Aba* – arba.

<sup>3</sup> *No* – nuo.

<sup>4</sup> *Fabričnas* – fabrikinės gamybos.

<sup>5</sup> *Padkava* – pasaga.

<sup>6</sup> *Uknoriai* – viny pasagai tvirtinti.

<sup>7</sup> *Matikas* – kauptukas.



*Simijonas Valaitis  
sintautiečių  
vakaronėje.  
Prisiminimais dalijasi  
kolūtkio pirmininkas  
Antanas Bosas.  
1989 m.  
Iš R. Daniliausko  
archyvo*

na *skoradą*<sup>8</sup> yra padaręs. Gyvulių rišimui yra nukalęs šimtus kuolelių, sukučių *lenciūgams*<sup>9</sup>, sujungimų. Sau pasidarė vežimą, šlajas, akėčias, *drapaką*<sup>10</sup>.

Kolūtkio laikais buvo pastatyta nauja didelė kalvė, atvesta elektros jėgos linija. Čia ir kalviavo Simijonas. Turėjo ne vieną *gizelį*.<sup>11</sup> Kalviauti pas Simijoną Gaisriuose mokėsi Antanas Jarašius, Gustas Cibaitis, Kazimieras Kasparaitis, Vitas Kemžiūra, Antanaitis iš Sintautų. Prieš 15 metų kalvė sudegė. Taip ir neliko Gaisrių kaimo kalvės.

Simijonas buvo nepaprastai stiprus žmogus. Žinojo daugybę mįslių, žaidimų, pajuokavimų. Jo užminta mįslė: *Ateina ribakas ant dviejų kriukių. Jo sermėga šimto stukių, burna vieno kaulo, barzda vienos mėsos.* (Gaidys)

Buvo nepamainomas Kalėdų Senelis Mockupių pradinėje mokykloje. Įkopęs į aštuntą dešimtį, dar puikiai vaikščiojo „ant rankų“, o susilažinęs su kaimo vyrais laisvai pakeldavo arklį.

Sulaukęs 97 metų amžiaus Simijonas mirė 2000 m. rugpjūčio 1 d. Palaidotas Sintautuose.

Sodyba, kurioje Simijonas gyveno ir kalviavo 60 metų, yra išlikusi. Čia dabar gyvena Daivos ir Raimondo Šuopių šeima. Čia auga du būsimi kalviukai – Vakarė ir Jaunius. Už lango dar tebeošia galiūnas jovaras ir iš jo šaknų išaugęs didžiulis uosis. Pavasariais iš Simijono ir jo žmonos Petronėlės sodintų klevo ir beržo vis dar laša sula.<sup>12</sup>

<sup>8</sup> *Skoradas* – keptuvė.

<sup>9</sup> *Lenciūgas* – grandinė.

<sup>10</sup> *Drapakas* – kultivatorius.

<sup>11</sup> *Gizelis* – mokinys, padėjėjas.

<sup>12</sup> Pasakojimas apie garsųjį Gaisrių kaimo kalvį parengtas pagal šio straipsnio autoriaus surinktus duomenis ir Simijono Valaičio pasakojimą. S. Valaičio pasakojimą Juozas Jacevičius kartu su žmona Jadvyga įrašė į garso kasetę 1995 m. Šių žmonių dėka išliko kalvio Simijono balsas.

## Sintautų amatininkai

*Antanina Klimaitienė*

XX a. tarpukario ir pokario laikotarpiu Sintautų apylinkėje ir miestelio gyventojai, be žemdirbystės, vertėsi amatais. Kol dar nebuvo siuvyklų pokaryje, siuvimo amatu vertėsi keletas gyventojų. Žymiausi Sintautų siuvėjai buvo Račiūnai, vyras Feliksas siuvo vyriškus rūbus, Marytė Račiūnienė – moteriškus. Gyveno jie vakarinėje miestelio pusėje, prie pat pieninės, turėjo vieną sūnų. Račiūnai ne tik patys siuvo, bet ir turėjo mokinių, pagalbininkų. Žmonės džiaugėsi jų pasiūtais rūbais.

Kita siuvėjų šeima buvo Juozas ir Biruta Martišiai. Vyras ir žmona buvo geri siuvėjai. Gyveno jie Sintautų miestelio vidury, netoli bažnyčios ir mokyklos. Augino sūnų ir dukterį, bet jie nė vienas nepasirinko tėvų amato.

Gerbiama žmonių buvo ir siuvėja Agota Lukštienė, jos vyras dirbo Sintautų pieninės buhalteriu, o moteris siuvo moteriškus rūbus. Netoli Sintautų miestelio, Santakų kaime, gyveno Jonas Dyva, ūkininkas, bet labiau visų minimas kaip talentingas vyriškų rūbų siuvėjas. Jeigu sekmadieniais pamatydavo kokį ūkininką ar šiaip parapijietį nauju kostiumu, gražiai gulančiu ant žmogaus, klausdavo: „Ar ne Dyra Jonas tave taip išpuošė?“

Be šių paminėtų sėslių siuvėjų, per kaimus siūdami keliavo ateinantys siuvėjai. Visų gerbiama ir laukiama buvo Antanina Piečiukaitytė, truputį neigali, bet puiki organizatorė, pavasarininkė, dainininkė ir puiki pasakotoja. Ji šiek tiek primena Valančiaus aprašytą Palangos Juzę. Be jos neapsieidavo nė vienas jaunimo susirinkimas, neskambėjo daina ar juokas. Kur ji apsistodavo siūti, tai aplink spiesdavosi ne tik jaunimas, bet ir pagyvenę žmonės. Turėjo čia pat ir brolius Piečiukaičius, kurie garsėjo gerais balsais, muzikalumu ir išmone. Garsėjo savo gerais darbais ir seserys Dagiliūtės, gyvenančios Santakų kaime. Elena Dagiliūtė keliaudavo per žmones siūdama, gražiai giedodama, nes turėjo gražų balsą, priklausė Sintautų parapijos Švč. Mergelės Marijos Dangun ėmimo bažnyčios chore, buvo pavasarininkė, giedodavo visur šermenyse. Mokėjo kiekvienam pasakyti taiklų žodį. Motina kai kada dėl savo gyvenimu pasididžiudavo. Velionę, kaip ir visada, batais rūbeliais ir gėlėmis pripuošė.

Buvo ir jaunesnių mergaičių ir moterų siuvėjų. Iš jų paminėtinos Dalė Matižošaitienė (Lopetaitė), Teresė Piečaitienė (Viržaitytė), Teresė Kvederavičienė. Vėliau, apie 1980-uosius metus, susijungė į Sintautų buitinio aptarnavimo siuvyklą, kuri, prasidėjus sąjūdžiui, išsiskirstė. Įdomus buvo keliaujantis kailinių siuvėjas Petravičius. Jis eidavo pas tą žmogų siūti, kuris turėjo jam daugiau darbo. Kailinius siuvo rankomis, jokios siuvamosios mašinos neturėjo. Ateidamas pas žmogų, atsinešdavo žirkles, gerų drobinių siūlų, adatų, metrą ir gerą ūpą. Išgyvendavo pas tą žmogų tik tol, kol pasiūdavo visiem kailinius. Šeimininkė stengėsi geriau pamaitinti siuvėją, o šeimininkas kai kada ir „patepdavo“. Jeigu vyno buteliuką su šeimininku ištuštindavo, tada pradėdavo deklamuoti ir dainuoti. Mėgo deklamuoti poetą Praną Vaičaitį. Mintinai mokėjo visus jo humoristinius eilėraščius ir šiaip daug ką. Kai rimtai dirbdavo, tada deklamuoti nenorėdavo. Garsėjo visoje apylinkėje Sintautų

kulinarės. Viena iš jų – Agota Sakalauskaitė, Agute vadinama. Kilusi ji iš Kiaulupių kaimo. Sakalauskų šeima buvo gausi. Nors tėvai buvo stambūs ūkininkai, bet buvo didelė šeima – du sūnūs ir šešios dukros. Paprastai žemę skirdavo sūnams, o dukterys, nors augalotos, gražios ir protingos, liko netekėjusios. Dvi iš jų, Agota ir Veronika, išmokusios šeiminkavimo, išėjo tarnauto į klebonijas. Agota 40 metų ištarnavusi Kauno kunigų seminarijos klebonijoje, nusipirko Sintautuose namelį ir čia, kepdama raguolius ir visokius skanumynus, prižiūrėdama kai kurių Sintautų vidurinės mokyklos mokytojų vaikus, atgulė Sintautų kapinėse šalia savo seserų. Antroji Sakalauskaitė buvo gera kulinarė ir šeiminkė, ilgus metus gyveno ir dirbo pas Griškabūdžio parapijos kleboną Juozą, poeto Prano Vaičiaičio brolių. Palaidojusi kunigą, ir pati prisiglaudė Griškabūdžio kapinėse.

Agutė Sakalauskaitė buvo nepaprasto sugebėjimo žmogus. Kepdavo įvairių formų ir skonio tortus, gamindavo saldžius ir mėsiškus patiekalus. Ypač garsėjo raguolių (šakočių) kepimu. Kepdavo juos primityviu būdu. Užsakytojas turėjo vidutiniam raguoliui atnešti šių produktų: kiaušinių 1 kg, cukraus 1 kg, sviesto 1 kg, litrą grietinės.

Turėjo tokią apvalų kočėlą, kurį pamaudavo ant ašies, ir du stovus, kad laikytų ašį. Ant žemės patiesdavo skardos lapą, ant jo stovą su paruoštu „instrumentu“. Po stovu kurdavo laužą iš sausų beržinės ar alksninių malkų ir sudarytą produktų masę pildavo ant to kočėlo, kuris buvo sukamas rankena. Čia pat ugnis, dūmai, čia pat du žmonės: vienas suka rankeną, kitas pila masę. Darbas trukdavo apie 2,5 val. Ragiai būdavo skanūs. Pokario metais toks skanėstas buvo kepamas vestuvėms, retkarčiais kokiai didelei šventei. Agutė labai mylėjo savo darbą ir dirbdavo taip, kad apie ją gerai kalbėtų.

Kita talentinga kulinarė, gyvenusi šiaurinėje Sintautų miestelio dalyje, buvo taip pat Agota Kudirkaitė. Ją žmonės vadino pavarde, gal todėl, kad toje pat miestelio dalyje dvi Agutės klaidindavo užsakovus.

Agutė Kudirkaitė kepė įvairius gardžius ir gražius saldumynus, bet geriausiai jai sekėsi tortai. Visokių formų ji sugalvodavo! Čia puikavosi briedžiai ir kiškiai, vilkai ir lapės, kelmai ir nuolaužos, smuikai ir kitokie daiktai. Vestuvėms kepdavo tortus su jaunųjų figūromis, auksiniais žiedais. Tokių gražumynų žmonės gailėdavo pjaustyti ir valgyti. Tai tikri meno kūriniai, tik pagaminti iš maisto produktų. Štai stalą puošia tikras smuikas, meškiukai, zuikiai. Tą patį padarydavo ir iš mėsos patiekalų. Tai tikro menininko talentas. Ji eidavo šeiminkauti į įvairius ruošiamus balius – vaišes, vestuves, krikštynas, metines ir kitas šventes. Jos papuošti vaišių stalai buvo tikri meno kūriniai.

Vėliau iš jų mokėsi ir kitos moterys, bet Agutės Kudirkaitės ir Agutės Sakalauskaitės darbo nepasiekė. Raguolius kepė Ona Auštrienė, Bartkaitienė, jos duktė, Vida Kasiulaitienė ir kitos. Veikė Sintautuose duonos kepykla, duoną kepė vyras su žmona Lažauninkai, jiems talkino Cimbolaičiai. Įsikūrus kolūkiams ir MTS (mašinų traktorių stočiai), reikėjo vairuotojų. Buvo steigiami vairuotojų kursai. Vairuotojų teises išgijo Algimantas Dėdinas, Jonas Piečaitis, Antanas Bylaitis, Nijolė Pocijienė, Juozas Mockaitis, Vytautas Kuraitis, Albinas Bosas.

Vairuotojai aptarnavo Sintautų kolūki, pienines ir MTS. Vėliau vairuotojų padaugėjo. Turėjo Sintautai savo statybininkus. Žinomiausias buvo Kajetonas Duo-



ba, du kartus tremtas su šeima į Sibirą, bet grįžęs, vėl dirbo kolūkyje statybos brigadininku. Be Kajetono Duobos, buvo ir daugiau statybininkų, kurie kolūkyje sudarė statybininkų brigadą. Tai Juozas Kučinskas, Antanas Petkevičius. Tenka paminėti talentingą moterį Antaniną Kučiauskiene, kuri sugebėjo velti veltinius, gydyti vaikus, verpti ir austi, siūti, išaugino keturis sūnus ir juos išmokusi išleido gyveniman, nors Sibire atidavė daug sveikatos.

Buvo kalvių, dailidžių. Be minėtų specialybių, Sintautai turi savo medžiotojų ratelį, kuriam vadovauja Algimantas Stepulaitis ir Zigmąs Pikčilingis.

## Krikštynos

*Liudvina Kutkaitienė*

Vaikeliui gimus, tėvų pirmoji jam skirta dovana – vardo parinkimas ir suteikimas. Ši dovana žmogų lydi nuo gyvenimo pradžios iki pabaigos. Nuo gilios senovės kūdikėliams buvo parenkami šventųjų vardai. Sakoma, kad toks vardas žmogų saugo nuo nelaimių ir bėdų. Jų sąrašai pagal metų dienas buvo surašyti maldaknygėse, todėl jauni tėvai, parinkdami vardus, jomis pasinaudavo. Dar tėvai krikštydavo ir savo bei senelių vardais. Prieškariu dažniausiai buvo įvardijama Agotos, Onos, Marijos, Teresės, Magdelenos, Kotrynos, Marcelės, Anastazijos, Jono, Antano, Vinco, Juozo, Justino, Kazimieros, Petro, Povilo, Juozo ir kitų šventųjų vardais. Vėliau atsirado kiti vardai, kurie buvo vadinami tautiniais. Tai Rūta, Roma, Rasa, Dalė, Vida, Romas, Gintas, Sigitas, Virginijus, Valdas ir kiti. Tėvai, norėdami duoti tautišką vardą, šalia jo turėjo parinkti ir antrąjį, šventąjį. Dar buvo krikštijama ir Lietuvos istorinių įžymybių vardais. Tai Mindaugas, Kęstutis, Algirdas, Birutė, o minint Vytauto Didžiojo 500-ąsias mirties metines, 1930 m. gimusius berniukus daug kas krikštijo Vytauto vardu.

Tuo laikotarpiu šeimoje buvo auginama nemažas būrys vaikų. Jų priežiūra ir sveikata, iki kol užaugdavo, rūpinosi patys tėvai. Kūdikėliams ateiti į pasaulį padėdavo moterys, turėjusios šokią tokią patirtį ir vadinamos pribuvėjomis. Mažyliai buvo guldomi į lopšelius arba vyges, šalia mamos lovos. Šie baldai buvo gaminami iš medžio ir lininio audeklo, austu namuose. Dabar juos galima pamatyti Zanavykų muziejuje Šakiuose ir Teresės Durstinienės įsteigtame Panovių kraštotyros muziejuje, kuriame surinkti daiktai iš aplinkinių kaimų.



*Vygė šalia mamos lovos. Panovių kraštotyros muziejus. 2012 m. J. Kliučiaus nuotr.*



*Unikalus pokario metų  
vežimėlis. Panovių kraštotyros  
muziejus. 2012 m.  
J. Kliučiaus nuotr.*



*Jūratės Brundzaitės krikštynos.  
Stovi kūmai Izabelė Lopetaitė,  
Jonas Brundza. 1958 m.  
Iš Jūratės Navickienės  
(Brundzaitės) albumo*



*Doynukų Juozuko ir Danutės Kutkaičių krikštynos. Sintautų klebonijoje. Iš kairės stovi kūma Birutė Demikytė, kūmas Jonas Kutkaitis su mažuoju Juozuku ant rankų, kūma Julija Demikienė su mažąja Danute ant rankų, kūmas Jonas Demikis, Sintautų klebonas Jonas Palukaitis. 1958 m. Iš L. Kutkaitienės albumo*

Kadangi žmonės buvo tikintys į Dievą, tai, susilaukę vaikų, kuo greičiau skubėjo suteikti jam vieną iš septynių sakramentų Dievo malonei įgyti – krikštą, o taip pat ir vardą. Kūdikius pakrikštyti į bažnyčią veždavosi kūmai (podžiai, krikštatėviai). Tėvai juos parinkdavo iš kaimynų ar giminių. Naujagimį aprengdavo baltais drobiniais apdarais. Kūmai rankose laikė balta, vadinamą krikštine, suknelę, kuria po krikšto apvilkdavo kūdikėlį. Tai reiškė, kad jam panaikinta gimtoji nuodėmė. Krikštinant berniuką, jį laikydavo kūmas, o mergaitę – kūma. Taip pat ant berniuko krikšto suknelės būdavo rišamas mėlynas kaspinas, o ant mergaitės – rožinis.

Grįžus į namus, laukdavo kūmams pagaminti pietūs. Kartais būdavo pakviečiama ir daugiau svečių. Kūmus sodindavo už stalo pačioje garbingiausioje vietoje. Net ši vieta buvo vadinama krikštasuole. Dar yra pasakojama, kad pietaujant už stalo, kūmai turėdavo sėdėti labai arti vienas kito, nes priešingu atveju vaiko dantys gali retai sudygti, ypač priekiniai. Buvo tokia tradicija, kad augančius krikštavaikius kūma bent vieną kartą per metus turėdavo aplankyti. Dažniausiai susitikdavo Velykų dieną su dovanėlėmis ir margučiais.

Pakrikštyti kūdikį tėvai visuomet labai skubėjo. Žinomas toks pasakojimas, kad jeigu atsitiktų nelaimė – numirtų pakrikštytas vaikas, tai jis taptų angeliuku



*Pirmųjų vardynų organizatoriai laukia atvykstančių tėvų ir vardatėvių su kūdikiu. Pirmoje eilėje (iš kairės): moksleivės Laima Mickevičiūtė, Roma Rudzevičiūtė, Ramutė Jurgilaitė, Gražina Mickevičiūtė, Jonas Pauža, mokytoja Liudvina Kutkaitienė, moksleivis muzikantas Vytautas Partikas. Antroje eilėje iš kairės: tarpduryje stovi Jonas Kutkaitis, sekretorė Zosė Išganaitienė, apylinkės pirmininkė Roma Ūsienė, kolūkio pirmininkas Juozas Jakaitis, muzikantas Juozas Klimaitis ir Sigitas Lopeta. 1965 m. Iš L. Kutkaitienės albumo*



*Povilaičių Jonuko vardynų momentas – tėvai ir vardatėviai eina prie stalo. Apie 1980 m. Iš L. Kutkaitienės albumo*



ir nueitų į dangų, o jeigu nekrikštytas, tai taptų velniuku ir tarnautų pragare. Todėl visada buvo skubama krikštyti. Vaikeliui susirgus, pirmiausiai jis buvo vežamas krikštyti, o tik po to pas daktarus. Nuvežti vaiką į bažnyčią buvo nelengva, nes susisiekimo priemonės tada buvo tik vežimai ar rogės, traukiamos arklių. Ypač buvo sudėtinga šaltuoju metų laiku, kai paskubėti nebuvo galimybių, nes reikėjo nuvažiuoti keletą kilometrų užpustytais ar šlapiais kaimo keliais. Žiemos metu naujagimį suvystydavo į lino drobės palutes, uždėdavo kepurėlę. Tada būdavo paimama didelė iš namuose augintų žąsų pūkų pagalvė, kurios vienas šonas buvo išspaudžiamas vidun prie kito šono, tada pagalvė pasidarydavo lyg lopšelis ir į vidų būdavo paguldomas vaikelis. Pagalvė būdavo apjuosiamama namuose austa tautine juosta, vaikelis buvo uždengiamas balta šilkinė skarele ir dar visa tai buvo uždengiama didele šilta languota skara, vadinama didskepete. Nors kiekvienoje bažnyčioje yra krikšto suteikimo vieta, bet šaltuoju metu buvo krikštijama klebonijoje.

Krikšto faktas būdavo įregistruojamas bažnyčios knygose.

Prasidėjus sovietų okupacijai, gimusius vaikus pirmiausiai reikėjo įregistruoti valsčiaus raštinėje ir tik vėliau buvo galima krikštyti bažnyčioje. Vis labiau pradėjus diegti ateistinių auklėjimą, krikštas buvo draudžiamas. Ypač turėjo prisitaikyti tos šeimos, kurios dirbo atsakingus darbus. Tačiau žmonės surasdavo galimybių tai padaryti slapčiomis. Net buvo drausta rengti vardinių šventes. Prisimenu, kai draugas Albinas vardinių proga pakvietė visą klasę atvykti į jo namus, į vakarėlį. Nupirkome dovanėlę – kaklaraištį ir visą vakarą šokom, dainavom. Apie tai sužinojo mokykla, todėl Albinui sumažino vieno trimestro elgesio pažymį iki trejeto, o kiti turėjome atsivesti tėvus pokalbiui, kurio metu jiems buvo pasakyta, kad daugiau nerengtų vardinių patys ir į jas neleistų vaikų.

1965 m. kaip atsvarą krikštijimui valdžia nurodė, kad apylinkių vykdomųjų komitetų pirmininkai organizuotų vardo suteikimo iškilmes apylinkių būstinėse. Tada pradėta vardo suteikimo ceremoniją vadinti ne krikštynomis, o vardynomis, ne kūmais ar krikštatėviais, o vardatėviais. Pirmosios tokios vardynos Sintautuose įvyko senosiose apylinkės patalpose, vadovaujant apylinkės pirmininkei Romai Ūsienei.

1965 m. spalio 30 d. pirmam vaikeliui, Liepuonių sūnui, buvo suteiktas Rolando vardas.

Kadangi senosiose patalpose vietos buvo mažai, tai vėliau vardynos vykdavo Sintautų kultūros namų salėje. Kūdikius atveždavo tėvai ir vardatėviai. Įeinantiesiems į salę muzikantai grodavo maršą, mokiniai deklamuodavo eiles. Apylinkės pirmininkė pasakydavo sveikinamuosius žodžius, linkėdama, kad vaikas augtų sveikas ir laimingas. Perskaitydavo gimimo liudijimą, kurį vėliau įteikdavo tėvams. Tėvai ir vardatėviai pasirašydavo albume (vardynų albumai iki šių dienų yra saugomi seniūnijos raštinėje). Vardynose dažniausiai dalyvaudavo tėvų darbo kolektyvų atstovai su dovanomis šiai svarbiai dienai atminti.

Iškilingiausiai vyko vardynos, kai buvo pastatytas naujas apylinkės pastatas. Čia erdvioje salėje buvo tvarkinga ir jauku, nors apeigos buvo tos pačios, bet apylinkės pirmininke pradėjus dirbti Genovaitei Plaušinitienei ir sekretorei Jūratei Navickienei, atsirado ir naujovių. Tėvai ir vardatėviai scenos link eidavo



*Eilės skaitomos Milių sūneliui Regimantui. Iš kairės stovi vardatėviai, tėvai Vitalija ir Romas Miliai, apylinkės sekretorė Jūratė Navickienė, apylinkės pirmininkė Genovaitė Plaušnaitienė ir pasveikinti atvykęs Keturnaujienos kolūkio pirmininkas Petras Jurkšaitis. Apie 1980 m. Iš L. Kutkaitienės albumo*



*Genutės ir Gintauto Lenkų sūnelio Tautvydo krikštynos. Krikštatėviai – Rasa ir Virginijus Duobai. 1997 m. Iš R. ir V. Duobų albumo*

raudonu kilimu, juos praleisdavo tautiniais rūbais apsirengusios mergaitės, iškėlusios tautines juostas.

Genovaitė Plaušinitienė, būdama poetė, sukūrė eiles, kurias ir perskaitydavo prieš įteikdama tėvams gimimo liudijimą:

*„Kaip gležnas pumpurėlis  
Į saulę stiebias kelias,  
Taip tu, mažas vaikuti,  
Į žemę ateini.  
Tebūna visad giedras  
Tavo vaikystės kelias,  
Telydi tave laimė –  
Jos linkime visi.*

*Tebus tau šitas vardas,  
Kaip skautus gėlės žiedas,  
Tegul per visą žemę,  
Jis išdidžiai skambės.  
Mes linkim, kad surastum  
Gyvenime sau vietą,  
Tegul sėkmė ir laimė,  
Tavo žingsnius lydės.*

*Tėvelių geros širdys  
Tave augins ir mokys.  
Ir gyvenimo kelią  
Surasti tau padės,  
O tavo mažos rankos  
Ne kartą gal nušluostys  
Mamytei švelnų skruostą,  
Kai ašara riedės.*

*Tu neįžeiski niekad  
Tėvų veide raukšlėlės,  
Kuri tave auginant,  
Kas metai vis gilės.  
Auk sveikas ir laimingas,  
Kaip Lietuvos Berželis,  
Kaip pats gražiausias žiedas  
Pražydytosios gėlės.“*

Lietuvai atgavus nepriklausomybę, vardynas rengti seniūnijos salėje buvo atsisakyta. Gimęs vaikas su jam parinktu vardu pirmiausiai užregistruojamas rajono metrikacijos skyriuje, o paskui padaromi įrašai ir seniūnijos registracijos knygoje. Vėliau tėvai, jiems palankiu laiku, kartu su krikšto tėvais veža vaikeli į bažnyčią pakrikštyti.

Šiais laikais kūdikį krikštyti neskubama. Būna atvejų, kai krikštijami 2–3, o kartais net ir 10 metų vaikai.

## Vestuvės ir jų papročiai

*Liudvina Kutkaitienė*

Ikikariniu laikotarpiu vestuvių tradicijos mūsų krašte nesiskyrė nuo vysk. Motiejaus Valančiaus ir daugelio rašytojų aprašomų vestuvinių apeigų. Dažniausiai buvo tuokiamasi dėl turtinių išskaičiavimų. Kadangi Sintautų kraštas buvo žemdirbių kraštas, tai didžiausias žmonių turtas buvo žemė, todėl ūkininkai tuokdavosi su ūkininkaitėmis. Po kaimus važinėdavo piršliai su jaunikiais pas iš anksto numatytas merginas. Jeigu šeimoje buvo trys dukters, tai atvykęs jaunikis negalėjo pasirinkti, kuri jam patiko, bet turėjo pirštis tai merginai, kuri buvo paskirta tėvų. Pagal paprotį dukters turėjo tekėti iš eilės, jaunesnė negalėjo lenkti vyresnės.

Jaunimas nuo vaikystės buvo pratinamas daug dirbti, taip pat ir ruošiamas sukurti šeimą. Merginos turėjo rūpintis kraičio sukrovimu, tad privalėjo mokėti linus rauti, verpti, austi. Išautos drobės buvo kraunamos į skrynias. Skrynios – tai didelės, medinės uždaromos dėžės, išpuoštos gražiausiais padabinimais. Tada visi audiniai buvo gaminami kiekvienuose namuose, nes parduotuvėse pirktiniai



*Valės Ružinskaitės vestuvės. Sėdi (iš kairės) svočia Valė Masevičienė, jaunieji, piršlys: antroje eilėje stovi pamergės Ona Vasiliauskaitė, Dalė Lopetaitė, Teresė Gendrikaitė, Julija Vasiliauskaitė, Teresė Ružinskaitė; trečioje eilėje stovi pabroliai Jonas Gendrikas, Vitas Matijošaitis, Vitas Dailidė, Jonas Ružinskas, Vitas Gendrikas. 1962 m. iš D. Matijošaitienės albumo*



*Laimos Kybartaitės (Jakienės) vestuvės. Stovi iš kairės Česė Kažemėkaitytė, Aldona Pikčilingytė, Elena Povilaitytė, jaunoji, Birutė Valaitytė, Regina Vaivadaitė, Teresė Dovydaitytė. 1957 m. Iš R. Dėdinienės albumo*

buvo brangūs ir todėl ne visi galėjo jų įsigyti. Buvo audžiamos lininės drobės, iš kurių buvo siuvami vasariniai drabužiai, patalynės užvalkalai. Ypač gražiais raštais būdavo išaudžiamos staltiesės ir rankšluosčiai. Labai buvo svarbu, kad jaunamartė į vyro namus atvyktų gyventi su daug kraičio pripildytais skryniomis.

Vaikinai nuo mažens buvo pratinami prie žemės ūkio darbų: arti, sėti, akėti, dalgiais pjauti žolę ir javus, nupjautą derlių iškulti, gyvulius prižiūrėti bei kitus darbus dirbti.

Vestuvių dieną visi svečiai buvo apsirengę rūbais, pasiūtais iš namuose išaustų audinių. Jaunoji turėdavo apdovanoti vestuvininkus. Tos dovanos – tai gražiai išausti rankšluosčiai.

Iki šių dienų audimo meno yra nepamiršusi Nijolė Kamaitienė (Tumosaitė). Ji gražiais raštais yra išaudusi daug rankšluosčių, lovatiesių, takų (ant grindų patiesti), pagalvėlių užvalkalų ir pati sukrovusi sau kraitį.

Pokariu, kai buvo sukurti kolūkiai, o žemė, didžiausias žmonių turtas, nacionalizuota, tai jaunimas jau nekreipė dėmesio į vienos ar kitos pusės turtus. Nereikėjo ir pilnų kraičio skrynių, nes nebuvo iš ko jas pripildyti. Nereikėjo ir piršlybų, jaunuoliai dažniausiai susipažindavo vakarėlių (*rabaksų*), gegužinių (vakarėliai vasaros metu gamtoje), darbų pabaigtuvių metu. Tuokėsi tų pačių ar gretimų kaimų jaunuoliai. Taip tuometines šeimas sukūrė Teresė Viržaitytė ir Jonas Piečaitis, Rūta Duobaitė ir Gintas Orintas, Irena Mozūraitytė ir Sigitas Duoba, Dalė Lopetaitė ir Vitas Matijošaitis, Česė Knezevičiūtė ir Antanas Venys, Danguolė Balčiukaitytė ir Antanas Gudaitis ir daugelis kitų.

Vestuvės buvo švenčiamos pagal papročius jaunosios namuose. Kaimo šeiminkes kviesdavo paruošti vaises. Be maisto gaminių, buvo daromas ir naminis alus. Tuoj po karo buvo vartojami smulkiai supjaustyti džiovinti cukriniai runkeliai. Juos išvirdavo, gautą sultinį supildavo į bidonus, įdėdavo mielių. Gamybos proceso pradžioje bidonus laikydavo atvirus ir šiltai, o paskui uždarydavo. Po kiek laiko padėdavo atvėsti (vasaros metu į šaltą vandenį). Prieš vaišinimą bidonus reikėdavo atidaryti. Būdavo juokingų atsitikimų, kai atidarant bidoną, alus išpurkšdavo



dėl per šilto laikymo, apliedamas šalia esančiuosius. Alus buvo ir gaivinantis, ir svaiginantis gėrimas.

Po karo, kada žmonės gyveno skurdžiai, tai tik jaunoji vilkosi balta suknele, ant galvos dėjosi baltą veliumą, ant kurio buvo dedamas iš rūtų nupintas vainikas, simbolizuojantis nekaltybę. Pamergės rengėsi tautiniais rūbais, o svočia juoda ar kitokia vienspalvio audinio suknele, iki žemės ilgumo. Vėliau ir pamergės rengėsi baltomis suknelėmis, nors jos buvo ir iš pigaus audinio.

Į jaunosios namus susirinkusios pamergės ir svečiai laukdavo atvykstant jaunojo, piršlio ir pabrolių. Kol gyventojai turėjo savo arklius, palyda važiuodavo vežimais, papuoštais iš ąžuolo lapų nupintais vainikais. Gėlių žiedais buvo puošiami ne tik vežimai, bet ir arkliai. Vėliau, kolūkiuose atsiradus sunkvežimiams, vestuvininkai važiuodavo mašinos kėbule, kuris būdavo įvairiai puošiamas, o jaunoji sėdėdavo kabinoje šalia vairuotojo.

Jaunasis atveždavo nuotakai puokštę gėlių, su kuria ji eidavo į sutuoktuvių ceremoniją. Pamergės savo pabroliui į švarko atlapą įsegdavo gelės žiedelį. Piršlys svočiai įteikdavo dovanėlę, o svočia piršliui užrišdavo austą tautinę juostą. Tada jaunųjų tėvai palaimindavo juos ir išlydėdavo į sutuoktuvių ceremoniją. Prieš karą ir tuoj po karo sutuoktuvės vykdavo bažnyčiose, o vėliau – santuokų rūmuose ar rajono metrikacijos skyriuose, nes bažnytinė santuoka buvo draudžiama, tačiau daugelis porų slapčiomis priimdavo Santuokos sakramentą kitų, tolimesnių, parapijų bažnyčiose.

Po santuokos įtvirtinimo jaunieji su palyda vykdavo į fotoateljė įamžinti savo laimingas valandas.

Jauniesiems išvykus tuoktis, vestuvių puotos patalpas puošdavo likę vestuvininkai. Svarbiausias darbas buvo gražiai papuošti jaunavedžių sėdėjimo už stalo vietą. Virš jų galvos ant sienos buvo kabinamas pats gražiausias austas lininis rankšluostis, o ant jo vainikėliu išpintos jų vardų pirmosios raidės.

Pakeliui vestuvininkus, užstodami kelią, stabdydavo persirengę vaikai ir kaimo gyventojai, prašydami lauktuvių. Vestuvininkai kartais buvo stabdomi net keliose vietose. Vaikai dažniausiai gaudavo saldainių ir pyragų, o suaugusieji – alkoholinių gėrimų.

Grįžus pulkui į namus, juos maršu sutikdavo muzikantai, o tėvai – su duona ir druska. Buvo linksmas ir įdomus vestuvių momentas, kai vaišių stalai kitų



*Nijolės Būdaitės ir Jono Kutkaičio vestuvės. Kairėje – piršlys Jonas Kutkaitis, dešinėje – svočia Liudvina Kutkaitienė. 1978 m. Iš L. Kutkaitienės albumo*



*Dalės Lopetaitės ir Vito Matijošaičio vestuvės. Sėdi iš kairės svočia Elena Dailidienė, jaunieji, piršlys Juozas Matijošaitis; antroje eilėje stovi pamergės Danutė Dailidaitė, Teresė Jurgilaitė, Teresė Ružinskaitė, Teresė Lopetaitė, Ona Matijošaitytė, Romutė Lopetaitė; trečioje eilėje stovi pabroliai Edmundas Dailidė, Sigitas Kuncaitis, Juozas Mozūraitis, Vitas Mozūraitis, Algimantas Žukauskas, Justinas Matijošaitis. Šioms vestuvėms besiruošdama jaunoji Dalė Lopetaitė pasisiuvo vestuvinę suknelę ne tik sau, bet ir visoms pamergėms. 1963 m. Iš Dalės Matijošaitienės albumo*

vestuvininkų, persirengėlių, buvo užsėsti. Tada jaunieji ir palyda vietas prie stalų turėjo išsipirkti parvežtomis dovanomis. Susėdus už stalo tikriesiems svečiams, vaišės prasidėdavo, kai piršlys perskaitydavo jaunųjų santuokos liudijimą, kaip įrodymą, kad jaunieji tapo vyru ir žmona. Po to svečiai sveikindavo jaunuosius, jiems įteikdami įvairias atminimo dovanas. Vaišių metu muzikantai užveddavo gražias vestuvines dainas, o šokius pradėdavo vestuviniu valsu, kurio metu jaunieji turėdavo sušokti pirmąjį savo šeimyninį šokį. Būdavo tokių atvejų, kai jaunieji nelabai mokėdavo šokti, tai piršliui su svočia tekdavo aiškintis, kodėl tuo nepasirūpino. Lygiai taip pat piršlys su svočia buvo atsakingi, kai svečiai dainomis reikalavdavo pirmą kartą pasibučiuoti. Jeigu jaunieji nedrįsdavo ir iš karto nepasibučiuodavo, tai apdainuodavo piršlį: „Piršleli, mokyk, ženotas buvai, tai viską žinai“, o jaunuosius dar apdainuodavo ir taip: „Jau jaunasis nor bučiuot, o jaunoji nesiduot.“ Vestuvininkai tol dainuodavo, kol išreikalavdavo pasibučiavimo. Dar kartais prašydavo pakartoti dainuodami: „Negerai pabučiavai – reik bučiuot į lūpytes, pažiūrėt į akytes.“ Kitas linksmas vaizdelis būdavo, kai šokių metu kriukininkai (nekviesti svečiai) nukreipę jaunojo ir pabrolių dėmesį, „pavogdavo“ jaunąją, o kartais ir svočią su pamergėmis. Pagrobtas merginas paslėpdavo, tada pabroliai ir



Seserų Irenos ir  
Vilijos Matijošaitičių  
vestuvėse. Iš dešinės  
su dideliu sūriu  
rankose svočia Dalė  
Matijošaitienė, su  
riestainiais ant  
kaklo – Ona  
Valaitienė. 1983 m.  
Iš D. Matijošaitienės  
albumo

jaunikis su piršliu jų ieškodavo, o suradę turėjo išsipirkti. Išpirka būdavo įvairi – degtinė, šampanas, saldainiai ir kitkas. Būdavo atveju, kai jaunikis ir pabroliai nenorėdavo duoti išpirkos ir ilgai derėdavosi dėl išlaisvinimo. Labiausiai būdavo gerbiamas tas pulkas, kurie greitai atsiskaitydavo su pagrobėjais.

Iki vėlaus vakaro pasilinksminę, vestuvininkai skirstydavosi miegoti. Jauniesiems mamos guolį paklodavo gražiausioje namo vietoje – seklyčioje. Ryte muzikantai ir svečiai su muzika ir dainomis eidavo žadinti jaunųjų ir pulko. Kartais, pulkui miegant, muzikantai pavogdavo jų rūbus. Kad atsikėlę turėtų kuo apsirengti, pagrobėjams jie taip pat turėjo mokėti išpirką. Pasitaikė atveju, kai žioplies muzikantams vestuvininkai pavogė instrumentus, tuomet jau muzikantai turėjo mokėti išpirką, kas nebuvo įprasta ir sukeldavo svečiams juoką.

Svočia su piršliu dažniausiai buvo apnakvydinami pas kaimynus. Prikeltuvininkai, prikėlę piršlį ir svočią, gabendavo juos į pasilinksminimo vietą. Tuomet dėmesio centre atsidurdavo svočia. Ji buvo vežama įvairiomis transporto priemonėmis – papuoštais mėsloviais, vežimais, karučiais, rogėmis – kurias traukdavo pabroliai. Atvežta svočia į vaišių vietą, už parodytą dėmesį atsidėkodavo įvairiomis dovanomis, vestuvininkams būdavo daug juoko ir įdomybės.

Rytojaus dieną pirmą patiekalą šeiminkės paruošdavo kuo paprastesnę – kopūstų ar barščių sriubas, tarkuotų bulvių plokštainį (*kugelį*) arba šaltibarščius (priklausomai nuo metų laiko). Atėjus pietų metui, svečiai ir pulkas sėsdavo prie vaišių stalo. Šitas momentas buvo vadinamas marčpiečiu. Už stalo jaunieji ir svočia su piršliu, pamergės su pabroliais ateidavo sėsti nešini vaisėmis. Moterys atsinešdavo įvairių tortų ir kitokių skanumynų, o vyrai – degtinės buteliuką.

Prasidėjus vaisėms, svočia jaunajai nuimdavo rūtų vainikėlių, įdėdavo į lėkštutę, pripiltą spirito, o piršlys padėgdavo. Degant vainikėliui, dažniausiai buvo dainuojama daina: „*Stok ant akmenėlio, sėski ant žirgelio, josim mudu į ganyklą ganyti žirgelių. Žirgelius ganysim, ugnelę kūrensim, žalią rūtų vainikėlių ugnį sudeginsim.*“ Sudegus vainikėliui, svočia jaunajai ant galvos užrišdavo skarelę, apjuosdavo prijuoste, o piršlys jaunikiui ant galvos uždėdavo šiaudinę skrybėlę. Tai reiškė, kad jaunoji jau tapo šeimininke, o jaunasis – šeiminku.

Toliau, vykstant vaišėms, ateidavo muzikantai ir su kitais šventės dalyviais pradėdavo iš pulko vilioti lauktuvių. Tos vilionės buvo dainuškos: „Girdėjom jaunieji kelionėj buvot, kelionėj buvot, pyrago pirkot, pyrago pirkot ir mums parvežėt.“ Kartais muzikantams reikėdavo pakartoti arba dainuoti naujas daineles, kol jaunieji įteikdavo lauktuves. Panašiai būdavo apdainuojami ir svočia su piršliu, ir visas pulkas.

Išdalijus lauktuves, muzikantai vėl kviesdavo šokti. Šokių metu pasirodydavo vadinamieji „budeliai“ su prastais rūbais, turėdami rankose virvę su kilpa, kurie vestuvių metu buvo

išsiaiškinę, jog piršlys yra melagis, jaunajai prikalbėjęs, kad jaunikis labai geras žmogus, labai turtingas, išmintingas, darbštus, mokantis atlikti visus darbus. Tačiau buvo išsiaiškinta, kad piršlys viską melavo, skaudžiai apgavo jaunąją. „Galvažudžiai“, sučiupe piršlį, uždėdavo ant kaklo virvės kilpą, ruošdamiesi įvykdyti mirties bausmę – pakarti. Tada prie kartuvių ateidavo jaunoji, nešina lininiu rankšluosčiu. Uždėdavo jį piršliui ant pečių, tuo paskelbdama, kad jaunikis jai yra geras, juos vienija meilė, ant piršlio nepyksta ir bausmės nuosprendžio prašo nevykdyti. „Korikai“ pakludavo jaunosios prašymui. Išlaisvintas piršlys, išreikšdamas pasitenkinimą, kad nebuvo pakartas, vestuvininkus vaišindavo „piršlio krauju“ (degtine, paskaninta įvairiais aštriais priedais). Po šios ceremonijos svečiai iš vestuvių baliiaus išsiskirstydavo, o jauna šeima likdavo gyventi pas vienus ar kitus tėvus. Tada ir kraičių nebuvo prikrautos pilnos skrynios. Jaunavedžiai, pradėję bendrą gyvenimą nuo nulio, sunkiai dirbdami kolūkio laukuose ir fermose, stengėsi prasigyventi.

Kaime, gerėjant gyvenimo aplinkybėms, pamažu keitėsi ir vestuvių papročiai. Dirbti į kolūkį ateidavo mokslus baigę ir paskyrimą gavę jauni specialistai iš įvairių Lietuvos vietų. Tarp jaunuolių mezgėsi draugystės. Taip sintautiškis Vitas Duoba vedė kolūkio ekonomistę Vidą Tamašauskaitę, Algirdas Šuopys – agronomę Joaną Tamulytę, Rimutė Ūsaitė ištekėjo už inžinieriaus Juozo Bagdono, Antanas Petravičius vedė statybininkę Jovitą Razmaitę, Saulena Gudaitytė ištekėjo už veterinarijos gydytojo Vito Vaščėgos, Algis Dėdinas vedė mokytoją Reginę Šarkauskaitę, ir daug kitų tokių santuokų buvo.

Kaimuose, vykdant melioraciją, gyventojai turėjo iš vienkiamų išsikelti ir gyvenvietėse pasistatyti namus. Naujai pasistatytuose nedideliuose namuose ruošti vestuvines vaišes buvo nepatogu, tai paplito nuomojami iš faneros (medžio plokštės lakštų) pagaminti nameliai, kurie buvo surenkami. Juos turėjo susimeistravę kai kurie gyventojai ir už atlyginimą pagal pageidavimą atveždavo į sodybas, juos sumontuodavo, todėl vestuvių šventė vykdavo erdviose patalpose. Keitėsi ir rūbų mados, pamergės baltomis suknelėmis jau nesirengė, jas pakeitė vienspalvio



*Ketrunaujienos aštuonmetės mokyklos pradinių klasių mokytoja Ona Endzelytė (Rainienė) savo vestuvių dieną. 1978 m. Iš L. Kutkaitienės albumo*





*Joanos Tamulytės ir Algirdo Šuopio vestuvės. Kairėje sėdi piršlys Jonas Piečaitis, jaunoji Joana su persegta į dešinę pusę vainikėliu, jaunasis Algirdas su persegta gėlyte į dešinę pusę švarko atlape, svočia Regina Dėdinienė. Antroje eilėje stovi pamergės Aldona Tamulytė, Elena Dumčiūtė, Birutė Dumčiūtė, Zita Šuopytė. Trečioje eilėje stovi pabroliai Feliksas Čiulkinys, Stasius Šuopys, Algimantas Stepulaitis, Jonas Dyra. 1968 m. Iš R. Dėdinienės albumo*

audinio rūbai. O vėliau jau pradėta rengtis ir gėlėtomis suknelėmis. Svočios ir toliau rengėsi ilgomis vienspalvėmis ar margomis suknelėmis. Rūbus siūdavo pas kaimo siuvėjas. Daugiausiai vestuvinių suknelių yra pasiuvusi Dalė Matijošaitienė (Lopetaitė), taip pat siuvėjos Teresė Piečaitienė (Viržaitytė) bei Irena Duobienė (Mozūraitytė).

Keitėsi ir veliumų mada. Jeigu anksčiau buvo ilgi su ant galvos pritvirtintu rūtų vainiku, tai vėliau buvo prieita prie pečius dengiančio ilgio ir tik nedidelis rūtų vainikėlis buvo segamas kairėje pusėje prie veliumo skruosto aukštyje. Gavus santuoką, ją patvirtinantį dokumentą ir sumainius aukso žiedus, kuriuos vienas kitam užmaudavo jaunieji, pirmoji pamergė vainikėlį persegdavo į dešinę pusę, o pirmasis pabrolis jaunikio gėlę švarko atlape persegdavo taip pat į dešinę pusę. Dar vėliau atėjo mada veliumą pritvirtinti prie baltos, gėlėmis papuoštos plačiabrylės skrybėlaitės. Ši mada laikėsi neilgai.

Stiprėjant kolūkio ekonomikai, žmonės pradėjo gyventi turtingiau, ir vestuvės tapo įmantresnės, nors ir toliau buvo laikomasi senųjų tradicijų, tačiau su kai kuriais pasikeitimais. Dovanos buvo brangesnės, vaišės gausesnės, įvairesnės. Jau niekas negamino naminio alaus. Vietoj jo šeiminkės gamindavo gaivą, daugiau buvo geriama šampano, limonado ir pirktinio alaus. Buvo kepama tortų, raguolių ir „eglių“. Jeigu svočia būdavo turtingesnė, tai marčpiečiui būtinai kepdavo karvojų. Tai daugmaž 30 × 40 cm tortas, kuris būdavo gražiai papuoštas, jame buvo





*Jaunasis Jonas  
Kutkaitis, lydimas  
svočios Liudvinos  
Kutkaitienės  
(kairėje) ir pulko  
svečių, neša per tiltą  
savo žmoną Nijolę  
Būdaitę (Kutkaitienę).  
1978 m.  
Iš L. Kutkaitienės  
albumo*

padarytos vietos šampano, konjako, likerio buteliams įstatyti. Ši pyragą padėdavo ant gražių medinių neštuvėlių, kuriuos keturi pabroliai, papuošti svočios dovanotomis tautinėmis juostomis, atnešdavo prie vaišių stalo ir padėdavo ties svočia ir piršliu. Svočia, supjausčiusi karvojų, jį padalydavo visiems vestuvininkams, o piršlys vaišindavo svaigiaisiais gėrimais, kurie buvo padėti ant karvojaus.

Vestuvių svita tuoktis pradėjo važiuoti lengvaisiais automobiliais. Vestuvių vežėjai pradininkai buvo Antanas, sintautiečių vadintas Algiu, Dėdinas ir Jonas Kutkaitis, turėję po lengvajį automobilį „Pobieda“. Vėliau, kai vis daugiau kolūkiečių įsigijo savo lengvuosius automobilius „Žigulius“ ar „Moskvičius“, tai, reikalui esant, juos panaudodavo vestuvininkams vežti. Laikui bėgant, važiuoti tuoktis buvo pradėta baltos arba juodos spalvos „Volgomis“. Vestuvinio pulko poras sodindavo jau į atskirus automobilius.

Šalia senųjų tradicijų atsirasdavo ir naujų. Štai piršlys, jausdamas, kad artėja su juo susidorojimo metas, stengdavosi pasislėpti nuo „budelių“. Būdavo visokių sumanymų – persirengti šeimininke ir sėsti virtuvėje skusti bulvių, apsirengti šeiminkės rūbais ir ravėti daržą, eiti pašerti gyvulius ir pan. Tai sukeldavo svečių juoką, kai „korikai“ neatpažindavo persirengusio piršlio.

Kita naujovė buvo ta, kad po jaunųjų sutuokimo vestuvių pulkas nesku-bėdavo grįžti namo. Dažniausiai važiuodavo prie tilto, per kurį jaunasis nešdavo jaunąją, tuo įrodydamas meilę ir ištikimybę. Taip pat, būdami gamtoje, žaisdavo įvairius svočios ir pamergių organizuojamus žaidimus, gėrė šampaną, valgė sumuštinis.

Grįžus pulkui į namus, tuoj pat nebuvo leidžiama įeiti į pokylio patalpą. Buvo tikrinama, ar jaunasis moka pjauti ir skaldyti malkas, o jaunoji – prausti ir vystyti lėliuką. Tik gerai atlikę darbus, galėjo sueiti į patalpas. Marčpiečio metu muzikantai pulko neapdainuodavo, būdavo skelbiamas „pageidavimų koncertas“. Jo metu galima buvo užsakyti kūrinį, už kurį buvo sumokami pinigai, kurie vėliau atiduodami jaunesiems.

Kadangi pirmiausiai buvo tuokiamasi metrikacijos skyriuje, tai į ceremoniją atvažiuodavo ir sveikintojai – draugai, giminės. Taip pat atvykdavo ir kolūkio bei



*Dvejos vestuvės. Pirmoje eilėje (iš kairės): Salomėja Venskaitė, svočia Dalė Virkėtienė, piršlys Paulius Virkėtis, jaunieji Vida Kelertaitė (Domeikienė) ir Vitas Domeika, jaunojo tėvai Regina ir Antanas Domeikai sidabrinių vestuvių dieną, svočia Valė Ambrazaitienė, piršlys Vitas Matijošaitis. 1979 m. Iš D. Matijošaitienės albumo*

kitų kolektyvų atstovai su dovanomis, kurias nupirkdavo už darbovietės lėšas. Dažniausiai tai būdavo patalynė, indai, buitinė technika ir kiti daiktai, kurie buvo reikalingi jaunavedžių gyvenimo pradžiai.

Po vestuvių jauna šeima dažniausiai buvo aprūpinama gyvenamuoju plotu, nes kolūkio nariams jauniems darbininkams buvo suteikiami arba butai daugiabučiuose, arba pastatomi individualūs namai. Turėdami darbą, gaudami 60 arų žemės sodybinį sklypą, ganyklą karvei, nors ir sunkiai dirbdami, jauni žmonės galėjo gyventi nepatirdami nepriteklių.

Dar atsirado paprotys, kai vienu metu vykdavo dvejos vestuvės. Tokiu pavyzdžiu gali būti Domeikų šeima. Kai sūnus Vitas Domeika vedė Vidą Kelertaitę, jo tėvai Antanas ir Regina Domeikai šventė savo sidabrines vestuves, nes jau buvo kartu pragyvenę 25-erius metus. Tai buvo didelės iškilmės su gausia vaikų ir vaikaičių palyda, dviem piršliais ir dviem svočiomis. Jaunieji kaip paprastai sumainė aukso žiedus, taip pat ir tėvai pasikeitė aukso žiedais. Kolūkio atstovai pirmininko pavaduotoja Liudvina Kutkaitienė ir profsajungos komiteto narys Jonas Piečaitis abi poras pasveikino ir įteikė dovanų. Kartojant santuoką bažnyčioje, klebonas Antanas Maskeliūnas palinkėjo tėvams sulaukti auksinių vestuvių, o jaunavedžiams – sidabrinių. Šiuo metu Regina ir Antanas Domeikai nepraranda vilties po dviejų metų švęsti deimantines vestuves, tai reiškia, kad santuokoje pragyventa 60 metų.



*Antanina ir Domininkas Sukackai auksinių vestuvių dieną su savo vaikais Vitu ir Veronika Sukankiene (kairėje), Ona Povilaitienė, Petru ir Antanu (dešinėje). 1982 m. Iš V. Grybauskienės albumo*



*Elenos ir Justino Matijošaičių auksinių vestuvių šventė kartu su vaikais ir vaikaičiais. 1972 m. Iš D. Matijošaitienės albumo*



*Sigutę Knezevičiūtę  
prie altoriaus atveda  
brolis Aidas (kadangi  
jos tėvas miręs), kur  
laukia jos išrinktasis  
Artūras Kučiauskas  
su visa palyda.  
2005 m.  
Iš R. Knezevičienės  
albumo*



*Jaunavedžiai Sigutė  
ir Artūras Kučiauskai,  
paruošę skrydžiui  
baltus balandžius.  
2005 m.  
Iš R. Knezevičienės  
albumo*

Poros, kartu pragyvenusios 50 metų, švęsdavo auksines vestuves. Išskilmėse, be „auksinės“ poros, dažniausiai dalyvaudavo vaikai su savo šeimomis, giminės ir kiti artimi asmenys. Sintautuose iš tų senų laikų prisimenama Antaninos ir Domininko Sukackų auksinės vestuvės. Po penkiasdešimties metų jie pirmiausiai susituokė Šakių rajono metrikacijos skyriuje, kur buvo įteikti ne tik santuokos dokumentai, bet ir medžio drožėjų meniškai padaryta lazda, kuri simbolizavo gražiai kartu nugyventą vedybinį gyvenimą.

Įspūdinga buvo ir Elenos ir Justino Matijošaičių auksinių vestuvių šventė. Apie jas daug gražių prisiminimų pasakoja marti Dalė Matijošaitienė (Lopetaitė). Nepamirštamai įdomu ir gražu buvo, kai auksinių vestuvių dieną atvyko dešimt užaugintų vaikų su savo antrosiomis pusėmis, o kur dar dvidešimt vienas vaikaitis! Gražią ceremoniją lydėjo didelis būrys vestuvininkų. Vėl buvo sumainyti aukso žiedai ir taip pat įteikta po specialią lazda, kaip auksinių vestuvių simbolį. Auksines vestuves dar šventė Elena ir Jonas Bacevičiai, Sofija ir Justinas Kurai, Nijolė ir Vitas Kamaičiai.





*Jaunavedžiai Sigutė ir Artūras Kučiauskai Sintautų bažnyčioje, priėmę santuokos sakramentus. Už jaunosios stovi klebonas Antanas Maskeliūnas, 2005 m. Iš R. Knezevičienės albumo*



*Dalės ir Vito Matijošaičių auksinės vestuvės Sintautų bažnyčioje. Draugų rate seniūnas Kęstutis Birbilas, klebonas Donatas Rolskis, artimieji ir miestelio gyventojai. 2013 m. birželio 2 d. Iš Matijošaičių šeimos albumo*



Peržvelgiant visą pokarinį krašto gyvenimą, prisimenant vestuvių papročius, negalima pamiršti ir baisiojo tremties laikotarpio, kai daugybė žmonių prievarta, be kaltės turėjo palikti gimtuosius namus ir patirti tremtinio dalią Sibiro platybėse. Ši sunki našta užgulė ir jaunų žmonių pečius ir širdis, tačiau gyvenimas nesustojo. Gyvendami nenusakomai sunkiomis sąlygomis, lietuviai vieni su kitais bendravo ir draugavo. Taip Teresė Kramiliūtė susipažino su Jonu Stroku, o grįžę sukūrė šeimą. Jų pavyzdžiu pasekė Teresės sesuo Juzė ir Jono brolis Juozas. Kiti iš Sibiro platybių siųsdavo laiškus draugams. Atėjus laikui, kai buvo leista grįžti į namus, čia kūrėsi šeimos. Dažnai vienas buvo patyręs tremtinio dalią, o kitas ištikimai laukęs grįžtančiųjų. Taip Algis Pociėjus vedė Nijolę Janušaitytę, Vitas Kamaitis – Nijolę Tumosaite, Ona Kamaitytė ištekėjo už Viktoro Antanavičiaus, Aldona Skaisgirytė ištekėjo už Vytauto Martišiaus, Algimantas Maumevičius parsivedė iš Vilkijos žmoną Vidą. Visi buvo labai darbštūs ir, tiesiai eidami sunkiu gyvenimo keliu, pasistatė namus, pasodino medžius, užaugino vaikus. Jie yra gerbiami ir vertinami kaimynų ir draugų.

Dabartinio laikotarpio vestuvių ceremonijos, lyginant su praeitimi, labai pasikeitusios, su naujais motyvais. Vestuvės daugiausiai rengiamos užieigose, turizmo sodybose arba kavinėse. Jos būna dažniausiai vienadienės, be daugelio dalykų, kurie buvo praeitais laikais (marčpiečio, vežamų ant ratelių svočių, „vagysčių“, piršlio korimo). Tuoktis jaunieji dažniausiai vyksta prabangiais automobiliais. Ceremonija vyksta bažnyčioje, kur prie altoriaus išsirikiuoja jaunasis su pulku, o jaunąją atveda tėvas. Po sutuoktusių iš bažnyčios išėję jaunieji paleidžia į dangų skristi po balandį, kaip poros amžino bendravimo ir meilės bei ištikimybės simbolį. Po to vykstama švęsti. Būna ir taip, kad jaunieji su svečiais nueina į restoraną ar kavinę, pavalgo užsakytas vaišes, o paskui išvyksta į povestuvinę kelionę.

Šiuo metu Sintautuose vestuvių būna mažai, nes mažai gyvena jaunų žmonių. Paskutiniai vestuves šventė Ramunė Petravičiūtė su Antanu Kinderiu iš Tauragės, Sigutė Knezevičiūtė su Artūru Kučiausku, Bernadeta Garmutė su Gintautu Gaule iš Kataučiznos, Lina Petravičiūtė su Aidu Stankaičiu, Kristina Duobaitė su Raimundu Zakarausku iš Šilalės.

## Laidojimo tradicijos

*Liudvina Kutkaitienė*



*Taip atrodė sovietinis katafalkas. 1987 m. Iš L. Kutkaitienės albumo*

Pokario metais laidotuvių tradicijos kaime keitėsi. Prasidėjus kolektyvizacijai, nacionalizavus arklius ir visą ūkių inventorių, mirusius žmones veždavo kolūkio mašinomis, jas padabinus pintais vainikais. Jeigu būdavo vasaros metas, tai mašinos kėbulo priekyje, kampuose, pastatydavo po berželių. Karstą padėdavo ant kėbulo grindų. Prie karsto ant suolų sėsdavo 4 vyrai, pasipuošę tautinėmis, bet gedulingomis juostomis. Laidotuvių palydą veždavo kitos mašinos. Vėliau buitinio aptarnavimo paviljonai išgijo specialius automobilius karstams vežti. Automobilius buvo galima išsinuomoti. Kadangi buvo uždrausta giedoriams laidotuvių eisenose giedoti, tai buvo pradėti kviesti dūdų orkestrai. Sintautuosė buvo susikūręs dūdų orkestras, tai sintautiečiams buvo nesunku jį susirasti. Už muzikavimą laidotuvėse pinigėlių orkestras neimdavo. Vėliau, orkestrui pabirus, mirusį lydėdavo tylomis. Karstų daryti nereikėjo, nes, išikūrus buitinio aptarnavimo paviljonams, juos buvo galima ten išigyti. Kartu su karstais buitinio aptarnavimo paviljonuose buvo galima nupirkti ir medinių kryžių, kuriuos išmeigdavo į supilto kapo kauburėlį. Prie kryžiaus pritvirtindavo lentelę, kurioje užrašydavo mirusiojo vardą, pavardę, gyvenimo metus. Blogiau gyvenantiems kolūkiečiams už karstus apmokėdavo kolūkis. Taip pat ir siuvėjams nereikėjo skubiai siūti mirusiajam laidoti rūbų. Anksčiau daugeliui žmonių, ypač moterims, tokius drabužius buvo pasiuvusi siuvėja Dalė Matijošaitienė. Rūbus buvo galima išigyti taip pat buitinio aptarnavimo paviljonuose. Sovietmečiu atėjo dar viena mada: padėti mirusiojo

nuotrauką ant pakylėlės už karsto galvūgalio. Paskui, lydint mirusįjį į kapines, jį nešdavo eisenos priekyje.

Mirusiuosius šarvodavo namuose. Sovietmečiu mada tapo atvykusiuosius į šermenis pavaišinti, o po laidotuvių suruošti gedulingus pietus. Visi tie rūpesčiai buvo varginantys, neleidžiantys saviesiems tinkamai susikaupti atsisveikinti, išleidžiant amžinybėn artimą žmogų. Kad būtų lengviau, padėti buvo kviečiamos šeimininkės. Sintautų šeimininkės buvo Salomėja Ūsienė, Liudvika Jonikaitienė, Marcelė Kuržentaitienė, Aldona Paspirgėlienė, Anelė Rūgienė, Violeta Šimkevičienė. Tas laikotarpis buvo sunkus, trūko maisto produktų, tai kolūkis, pradėjus gerėti ekonominei padėčiai, nusprendė kolūkio nariams šermenų vaisėms paskersti kiaulę. Vaisių mada pasibaigė, kai, atstačius bažnyčią, senoji bažnytėlė tapo laisva ir buvo leista čia šarvoti mirusiuosius. Žmonėms liko daug mažiau rūpesčių. Dabar tik palaidojus artimąjį pavalgomi gedulingi pietūs. Juos ilgus metus savo kavinėje ruošdavo Danutė Šimkevičienė, o dabar – jos marti Violeta Šimkevičienė.

Šiais laikais pasikeitė ir laidotuvių laikas. Laidojimo dieną rožinis giedamas 10 val., o 12–13 val. išlydima į kapines.

Jeigu prieškarui, einant į laidotuves, buvo nešamos darželiuose išaugintos gėlės, tai pokariu paviljonuose buvo galima nusipirkti gėlių visais metų laikais. Pasidarė madinga pirkti vainikus. Iš pradžių buvo daromi vainikai iš vielos ir skardos, bet vėliau jų buvo atsisakyta, nes nebuvo kur juos dėti po laidotuvių. Tada pereita prie vainikų, kurie buvo nupinti iš tujų arba eglų šakelių, papuošiant juos kaspinu su užrašu kam ir nuo ko. Kolūkiniais laikais į šermenis, nešini vainikais, ateidavo ir darbo kolektyvų atstovai. Kai kuriuose šermenyse vainikų prinešdavo tiek daug, kad net nebūdavo kam pagarbiai juos nuvežti į kapines. Kita bėda – artimiesiems sutvarkyti kapavietę, kai vainikai jau suvysdavo ir juos reikėdavo pašalinti. Nors dabartiniais laikais vis labiau vainikų atsisakoma, bet lieka krepšeliai, paprastai tik iš baltai žydinčių gėlių, už kuriuos išleidžiama daug pinigėlių, o didelės pagarbos jie nesuteikia. Lietuvai tapus nepriklausoma, į kapines vėl palydi giedodami giedoriai. Dabar vis dažniau žmonės, ateidami į šermenis, atsineša gėlės žiedelį arba žvakele, o pinigėlius įdeda į vokelį arba į aukų dėžutę. Šiais laikais, kai taip brangiai reikia sumokėti už žmogaus palaidojimą, pinigėliai yra didelė parama. Atėjo tas geras laikas, kai mirusiuoju nereikia rūpintis artimiesiems – juo pasirūpina Šakių laidojimo namai, kuriems vadovauja savo darbui atsidavusi, jautrios širdies Janina Dėdinienė.

## Przegląd rozdziału „Kultura etniczna”

Rozdział zatytułowany „Kultura etniczna” składa się z 15 artykułów o różnej tematyce. W nich zostały omówione tematy, które nie były poruszane we wcześniejszej książce zatytułowanej „Sintautai. Žvirgždaičiai” wydanej w 1996 roku ze względu na brak specjalistów lub z innych powodów, albo niniejsze publikacje uzupełniają badania o nowe dane.

Kulturze materialnej mieszkańców Syntowt (lit. *Sintautai*) poświęcono kilka obszernych artykułów. Sofija Dielininkaitienė szczegółowo opisuje zagrodę swoich rodziców – mieszkańców Auksztoty (lit. nazwa mieszkańców – *zanavykai*). Artykuł ma wysoką wartość historyczną, ponieważ wojny, okupacje i zmiana ustrojów w XX wieku przyczyniły się do zniszczenia ostatnich zagrod mieszkańców Auksztoty. Wraz z tym zanika i tradycyjna kultura wiejska. Pracownik naukowy Litewskiego Muzeum Budownictwa Ludowego (lit. *Lietuvos liaudies buities muziejus*) Vingaudas Baltrušaitis w bogato ilustrowanym artykule analizuje dom mieszkalny, jego rozwój.

Spośród nowych artykułów objętością i szczegółowymi badaniami wyróżnia się publikacja doktora nauk humanistycznych Eligijusa Juvencijusa Morkūnasa poświęcona młynom jako dziełu tradycyjnej myśli inżynierskiej oraz jako początkom przemysłu. Publikacja zawiera bogaty materiał ikonograficzny.

Zagadnienia z zakresu kultury materialnej również analizuje krajoznawca Teresė Durstinienė, która omawia potrawy z okresu powojennego (po II wojnie światowej). Lata powojenne, to przede wszystkim czas wielkiej biedy, gdy brakowało pieniędzy, artykułów spożywczych, bydła i zwierząt domowych. Domy większości mieszkańców spłonęły, dlatego potrawy były skromne, ale ciekawe i pomysłowe. T. Durstinienė w innym artykule przedstawia portrety najwybitniejszych pszczelarzy z okolic Syntowt.

Oddzielny dział tematyczny stanowią artykuły poświęcone rzemiosłom oraz rzemieślnikom. Lituanistka Antanina Klimaitienė opisuje rzemiosła, które były uprawiane w okolicach Syntowt w okresie międzywojennym oraz po II wojnie światowej. Kowalstwu – jednemu z podstawowych rzemiosł w kulturze – agrarnej są poświęcone aż dwa artykuły: Liudviny Kutkaitienė i Vidy Girininkienė. Autorki zachowały od zapomnienia sztukę kowalską wybitnych kowali z okolic Syntowt. Artykuły te zostały uzupełnione wspomnieniami owych mistrzów, przez co tekst staje się bliższy czytelnikowi.

Kolejne artykuły zostały poświęcone tradycjom, obyczajom i wierzeniom ludowym. Etnolog Libertas Klimka na podstawie fragmentów kalendarzy rekonstruuje dawny cykl roczny świąt kalendarzowych. Tradycje kultury agrarnej w poszczególnych regionach Litwy się różnią. Zależy to od gleby, rodzajów płodów rolnych, narzędzi rolniczych itp. Tradycyjne święta kalendarzowe, obrzędy i wierzenia są elementem pamięci zbiorowej, w której zachowało się doświadczenie rolnicze ludu. W pamięci tej zachowały się doświadczenia z obserwacji przyrody, również ukazane są związki między zjawiskami fenologicznymi. W litewskiej tradycji kalendarzowej można dostrzec zarówno przejawy archaicznego kalendarza lunarne, jak i elementy magii agrarnej w ukształtowanych później cyklach prac

sezonowych. Jest to najważniejsza część etnowiedzy, stanowiąca podstawę stylu życia, mająca również wpływ na duchowe przejawy kultury narodowej.

Mieszkanka Syntowt Liudvina Kutkaitienė opisuje obyczaje rodzinne (wesela, chrzty, pogrzeby) znane jej z dzieciństwa, próbuje prześledzić zmiany w obrzędach. Ten cykl artykułów uzupełnia publikacja Teresė Durstinienė o śpiewakach, bez których pieśni nie sposób wyobrazić tradycyjnego pogrzebu. Autorka zauważa również, iż w różnych regionach nawet tak niedużego kraju jakim jest Litwa, obrzędy pogrzebowe się różnią, dlatego badania tego typu są ważne.

Przyrodnik Justinas Kasparaitis opisuje znane rośliny, które leczą różnorodne choroby, są bogate w witaminy i są źródłem zdrowia. Rośliny te autor dzieli w oparciu o okresy ich wegetacji i obrazowo nazywa wiosennym, letnim i jesiennym spichlerzem zdrowia. Poruszany w artykule temat, zdaniem autora, pozostaje aktualny do dzisiaj, bowiem ziołolecznictwo dzisiaj jest żywym obyczajem przekazywanym z pokolenia na pokolenie.

*Venantas Mačiekus*



# KALBA

## Sintautų apylinkių šnektos ypatybės\*

Giedrė Čepaitienė

Šiaulių universitetas

*Esminiai žodžiai:* tarmė, vokalizmas, kirčiavimas, morfologija, sintaksė.

Sintautų apylinkių žmonės – zanavykai, moksliskai tariant, vakarų aukštaičiai kauniškiai. Ši tarmė iš kitų išsiskiria tuo, kad ji artimiausia bendrinei kalbai. Tai lėmė sudėtinga mūsų tautos istorija. Daugelio Europos šalių bendrinėmis kalbomis tapo sostinės gyventojų kalba. Ir tai suprantama: sostinės nuo seno buvo kultūros centrai, jos diktavo įvairias krašto gyvenimo madas, taigi ir kalbėseną. Ir lietuvių kalbos istorija rodo, kad jau XVII a. formavosi Vilniaus krašto tarme paremta raštija. Tai geriausiai atspindi XVII a. lietuviškos knygos, ypač – Konstantino Sirvydo darbai. Deja, XVIII a. lietuviai didikai, dalis bajorijos persiėmė lenkų papročiais bei kultūra, drauge pradėdami vartoti lenkų kalbą. Lietuvių kalba imta vertinti kaip nekrikščioniška, „pagonių“ kalba, tinkanti tik žemiausiems visuomenės sluoksniams. Taip silpo lietuvių raštija, nebeliko vilnietiškos rašto tradicijos. Vėl lietuviški raštai suklesti XIX a., ypač – spaudos draudimo metais. Būtent šiuo laikotarpiu atsiranda visą lietuvių tautą vienijanti periodinė spauda – „Aušros“ (1883–1886) ir „Varpo“ (1889–1905) laikraščiai. Jų redaktoriai rašto kalbos pagrindu pasirinko vakarų aukštaičių tarmę. Tai susiję bent su keliais dalykais: dauguma redaktorių buvo kilę būtent iš šios tarmės ploto (Jonas Basanavičius, Jonas Šliūpas, Vincas Kudirka, Juozas Bagdonas ir kt.), šiai tarmei labai artimi Mažosios Lietuvos (Prūsijos) raštai jau turėjo ilgametę tradiciją: jau XVI–XVII a. pasirodė šia tarme paremtos ir kalbos istorijai itin svarbios knygos (Jono Bretkūno, Danieliaus Kleino darbai), reikšminga tai, kad šios tarmės pagrindu Augustas Šleicheris (Schleicher) parašė pirmąją mokslinę lietuvių kalbos gramatiką (1856), ja paremta ir Fridricho Kuršaičio gramatika (1876). Ne mažos reikšmės norinant lietuvių kalbą turėjo ir tai, kad apie šią tarmę, kaip geriausiai atspindinčią senąją lietuvių kalbą, drauge – net indoeuropiečių prokalbės reliktus,

---

\* Straipsnis „Versmės“ leidyklai įteiktas 2012 05 11, serijos „Lietuvos valsčiai“ Lietuvos lokalinių tyrimų mokslo darbų komisijos įvertintas 2013 02 18, čia skelbiamas pirmą kartą.

kalbėjo Maskvos universiteto profesoriai Filipas Fortunatovas ir Fiodoras Koršas<sup>1</sup>, kurių paskaitų klausėsi ir Jonas Jablonskis. Vakarų aukštaičių tarme paremta raštų kalba ilgainiui tapo ir mūsų bendrinės kalbos, ir rašytinės, ir sakytinės, pagrindu. Taigi sintautiškių šnektą labai artima dabartinei bendrinei lietuvių kalbai.

Šio straipsnio tikslas – aptarti sintautiškių šnektos ypatumus. Dėmesys kreipiamas į tarmės fonetikos, kirčiavimo, morfologijos ir žodžių darybos, sintaksės bei leksikos pagrindines skirtynes nuo bendrinės lietuvių kalbos, kur įmanoma paryškinant tarminių faktų atsiradimo laiką.

Bene labiausiai bendrinė kalba susijusi su vakarų aukštaičių fonetikos ir kirčiavimo ypatybėmis. Šia tarme kalbantys žmonės aiškiai taria visus ilguosius ir trumpuosius balsius, dvibalsius *uo* ir *ie*, nekeičia balsių tarties dvigarsiuose *-en*, *-em*, *-um*, *-un*, iš esmės kirčiuoja taip, kaip bendrinėje kalboje.

Vis dėlto esama tokių ypatybių, kurios skiria šią šnektą nuo bendrinės kalbos. Sintautų apylinkių kalbėseną rodo, kad šis kraštas priskirtinas šiauriniams zanavykams.<sup>2</sup> Todėl dera aptarti ir tas šnektos ypatybes, kurios jungia visus zanavykus, ir tas, kurios skiria šiaurinius zanavykus nuo jų kaimynų pietuose.

Kaip ryškiausia kauniškių ypatybė paprastai nurodoma tai, kad veiksmožodžių bendratyse ir iš jų padarytose formose priesagų *-enti*, *-inti* dvigarsiai atliepiami ilgaisiais balsiais *e*, *i*.<sup>3</sup> Rima Bacevičiūtė pastebi, kad taip elgiamasi ir kai kurių veiksmožodžių šaknyse.<sup>4</sup> Pavyzdžiai rodo<sup>5</sup>, kad ši ypatybė yra sisteminė, būdinga visoms veiksmožodžių formoms, turinčioms baigmenyse dvigarsius *-en*, *-in*, nepriklausomai nuo to, ar tai priesagų, ar šaknų garsai, pvz.: *sėti* 'senti', *sėzdavau* 'sendavo', *sėzdavæ.s* 'sendavęs', *sės'u* 'sensiu', *sėsk* 'senk', *givėti* 'gyventi', *givėdavau* 'gyvendavo', *givės'u* 'gyvensiu', *givėk* 'gyvenk', *míti* 'minti', *mídavau* 'mindavau', *mís'u* 'minsiu', *mík* 'mink', *gabėti* 'gabenti', *gabės'u* 'gabensiu', *gabėk* 'gabenk'. Taip elgiamasi ir priesagos neturinčiose veiksmožodžių *skinti*, *pinti*, *trinti*, *tinti* ir pan. bendratyse bei iš jų padarytose formose. Zigmo Zinkevičiaus teigimu, tai sena kalbos ypatybė, kai būsimąjo laiko formose junginiai *-ens*, *-ins* buvo pakeisti į *-ęs*, *-įs*.<sup>6</sup> Taip bendrinėje kalboje ir daugelyje tarmių pakitę vadinamieji *-sta* kamieniai veiksmožodžiai (plg.: *bręsta*, *brendo*, *bręsti*; *vysta*, *vyto*, *vysti*), o zanavykų tarmėje toks kitimas palietęs ir kitus veiksmožodžius, turėjusius kamiene *-en*, *-in*. Pagal būsimąjo laiko pavyzdį čia pakitę ir kitos formos. Beje, „Lietuvių kalbos atlaso“ medžiaga šios tarmės ypatybės visai neatspindi.<sup>7</sup> Dvigarsių *-en*, *-in* veiksmožodžių formose vertimą ilgaisiais balsiais zanavykų šnektoje rodo ir 1851 m. išėjęs Antano Tatarės

<sup>1</sup> Zinkevičius Z. *Bendrinės kalbos iškilimas*, Vilnius, 1992, p. 83, 84; Sabaliauskas A. *Lietuvių kalbos tyrinėjimo istorija*, Vilnius, 1979, p. 123; Palionis J., Sabaliauskas A. *Rytų slavų kalbininkai lituanistikos baruose*, Vilnius, 1990, p. 28; Palionis J. *Lietuvių rašomosios kalbos istorija*, Vilnius, 1995, p. 228.

<sup>2</sup> *Zanavykų šnektos žodynas* (toliau – ZŠŽ), Vilnius, 2003, t. 1, p. 7, 8.

<sup>3</sup> Žr. Zinkevičius Z. *Lietuvių kalbos dialektologija*, Vilnius, 1994, p. 29; Pabrėža J. *Dialektologija, Lietuvių kalba*, Vilnius, 1995, t. 1, p. 258.

<sup>4</sup> *Vakarų aukštaičiai kauniškiai ir Klaipėdos krašto aukštaičiai*, sud. R. Bacevičiūtė, D. Mikulėnienė, V. Salienė, Vilnius, 2005, p. 40.

<sup>5</sup> Dauguma pavyzdžių yra iš „Zanavykų šnektos žodyno“ (ZŠŽ). Sintautų valsčiaus kalbos ypatybes atspindi dviejų vietovių – pačių Sintautų ir Žaltynų kaimo – pavyzdžiai. Prie pavyzdžių nurodomas žodyno tomas ir puslapis, pvz.: *apsimínæ.s* (ZŠŽ, Vilnius, 2004, t. 2, p. 202). Tie pavyzdžiai, kurie nuorodos neturi, yra iš pačios autorės tarminių užrašų.

<sup>6</sup> Zinkevičius Z. *Lietuvių kalbos dialektologija*, p. 29.

<sup>7</sup> Žr. *Lietuvių kalbos atlasas, Fonetika*, ats. redaktorius K. Morkūnas, Vilnius, 1982, t. 2, p. 86, 87, žemėl. Nr. 70.

pasakojimų rinkinys „Pamokslai išminties ir teisybės“, pvz.: *skitie* ‘skinti’, *paskan-dikime* ‘paskandinkime’, *artitusi* ‘artintųsi’ ir pan.<sup>8</sup>

Dar viena fonetinė ypatybė ta, kad žodžio pradžios balsį *a* neretai atliepia *e*. Toks atliepimas nėra sisteminis (tarkim, *aš* nesakoma *eš*), būdingas tik kai kuriems žodžiams, pvz.: *elksnis* ‘alksnis’, *ert* ‘arti’, *ekēt* ‘akėti’, *ekselis* ‘akselis, smulkiai supjauti šiaudai pašarui’, nors pasitaiko ir atvirkštinės kaitos: *e* verčiamas į *a*, pvz., *akšie* (iš *ekšie* – *eik šen*). Tokią vartoseną patvirtina tokie Sintautuosė užrašyti sakiniai: *su tuo fajetonū nej érsi / nej ekési / jiz gražūs / vīsas išmuštas*<sup>9</sup> ‘su fajetonu nei arsi, nei akėsi, jis gražus, visas išmuštas’; *lāīkrōdi[s] skāūdžei krītu / ešūki nulūžu*<sup>10</sup> ‘laikrodis skaudžiai krito, ašiuokė nulūžo’; *apsitvėrdavom elksnīna*<sup>11</sup> ‘apsitverdavam alksnyną’ *jo rāñkos kaj erīmai / o jōs’os kai rāštininkes*<sup>12</sup> ‘jo rankos kaip arimai, o josios kaip raštininkės’; *akšič pas māne*<sup>13</sup> ‘ekšie pas mane’.

Šnektai būdinga ir tai, kad neretai tariamas pridėtinis *j*, kai į vieną vietą susibėga du *i* tipo balsiai arba balsiai *e* ir *i*, pvz.: *dúog bīski. jī dīrsinā*.<sup>14</sup> ‘duok biskį (=truputį) į dirsinę (=burną)’; *kitī nēždavosi jī tašēz dikčei [géraly]*<sup>15</sup> ‘kiti nešdavos į tašes (=krepšius) dikčiai (=nemažai, daugokai)’; *sēnā bóba bē dantūr / nejīká.nda riešūtūr*<sup>16</sup> ‘sena boba be dantų, neįkanda riešutų’, *kāži kudē dāīna: nējima*<sup>17</sup> ‘kažin kodėl dainą neima (=nepradeda)’.

Susidarę hiatai – du skirtinguose skiemenyse susidūrę balsiai – paprastai naikinami, pvz.: *tik trēče nišdúok* ‘tik trečią neišduok’, *pōne geradāri / mes ubagāi nē tō vertī nēsam* ‘pone geradari, mes, ubagai, nė to verti nesam’.

Balsis *e* prieš minkštąjį priebalsį tariamas labai siauras, uždaras, o prieš kietąjį – atviras, platus, pvz.: *nāšā* ‘neša’, *nēš’u* ‘nešiu’, *nāšū* ‘nešu’, *nēši* ‘nešė’. Platusis *æ* tariamas dvibalsyje *au* po minkštojo priebalsio, pvz.: *pjā.uju* ‘pjauju’, *nešāū* ‘nešiau’, *č’uč’ūr č’uč’æu / kur bē: gi*<sup>18</sup> ‘čiučiū čiučiau, kur bėgi’.

Išsiskiria šio krašto žmonių tariami tvirtagalimai dvigarsiai: čia balso spūdis padalijamas per abu dėmenis, taip dvigarsis tarsi išdainuojamas, pvz.: *vāřgas, kēřta, vāīkas, vēīkia* ir pan.

Nuo artimiausios pietinių zanavykų, Griškabūdžio, šnektos sintautiškių tartis skiriasi tuo, kad jie trumpina visus ilguosius nekirčiuotus žodžio galo balsius, o žodžio galo vidurinio pakilimo balsius *o* ir *é* siaurina, verčia atitinkamai balsiais *u* ir *i*.<sup>19</sup> Tai ypač ryšku veiksmažodžio trečiojo asmens galūnėse. Sakoma: *tó:kæ. puōkštæ*. ‘tokią puokštę’, *ī kāmbari*. ‘į kambarį’, *sā’ku* ‘sako’, *bēgu* ‘bėgo’, sutampa su *bėgu, rāši* ‘rašė’ ir pan.

Atkreiptinas dėmesys ir į kirčiavimo skirtumus. Priesagų *-aitė, -ybe, -ytis, -ytė* dariniai bendrinėje kalboje yra tvirtapradžiai, kirčiuojami pagal pirmąją kirčiuotę. Sintautiškaiai, kaip ir kiti kauniškiai, daugumą šių darinių kirčiuoja tvirtagaliskai pagal antrąją kirčiuotę, pvz.: *mergaitė – su mergaitė, daugybė – daugybės, mažytis – mažyčiu, mažytė – mažytė*. Tvirtagaliską priesagą *-aitė* kirčiavimą rodo bet kuris šių

<sup>8</sup> Žr. Zinkevičius Z. Apie A. Tatarės „Pamokslų išminties ir teisybės“ (1851) kalbą, *Baltistica*, 1981, t. 17 (2), p. 173.

<sup>9</sup> ZŠŽ, Vilnius, 2003, t. 1, p. 22.

<sup>10</sup> *Ten pat*, p. 386.

<sup>11</sup> *Ten pat*, p. 380.

<sup>12</sup> *Ten pat*, p. 56.

<sup>13</sup> *Ten pat*, p. 29.

<sup>14</sup> *Ten pat*, p. 292.

<sup>15</sup> *Ten pat*, p. 282.

<sup>16</sup> *Ten pat*, p. 159.

<sup>17</sup> *Ten pat*, p. 544.

<sup>18</sup> *Ten pat*, p. 219.

<sup>19</sup> *Ten pat*, p. 7.

darinių linksnių. Tai lemia tvirtagalių dvigarsių tarties ypatumai, plg.: *næturėjū bóbba bėdōs/ nusipīrku kəulāitə*<sup>20</sup> ‘neturėjo boba bėdos, nusipirko kiaulaitė’, *prė dá.iktu juōdu gūli tośə kapināitəśə*<sup>21</sup> ‘prie daikto juodu guli tose kapinaitėse’. Tik vyriškosios giminės daiktavardžiai su priesaga *-aitis* kirčiuojami tvirtapradiškai<sup>22</sup>, pvz.: *qžuoláitis – qžuoláičiu, bernáitis – su bernáičiu, jaunikáitis – su jaunikáičiu*. Dera pažymėti, kad taip kirčiuojamos ir vyrų pavardės *Jucáitis – su Jucáičiu; Kalváitis – su Kalváičiu*, tačiau merginų pavardės su priesaga *-aitė* yra tvirtagalės: *Kudirkaītė – su Kudirkaītė; Domeikaītė – su Domeikaītė*.

Dviskiemenės asmeninių ir sangražinio įvardžio vienaskaitos kilmininko ir galininko formos kirčiuojamos ne žodžio gale, bet priešpaskutiniame skiemenyje, pvz.: *mànəś ‘manęs’, tāvəś ‘tavęs’, sāvəś ‘savęs’, mənə ‘manė’, tavnə ‘tavė’, savnə ‘savė’*. Kitaip kirčiuojama nemažai įvardžių *jis, ji, tas, ta, anas, ana* formų. Vienaskaitos įnagininko ir daugiskaitos galininko žodžio gale jie turi ne tvirtagalę, bet tvirtapradę priegaidę, pvz.: *júo, já, túo, anúo; júos, túos, anúos; jáś, táś, anáś*.<sup>23</sup> Tokį kirčiavimą rodo pasakymai: *tik paspá.us’u gaidūka. / i tāvəś nər* ‘tik paspausiu gaiduką ir tavęs nėra’; *jėi tu mənə nəvarpīsi / aś vė jeis lakstīs’u* (apynys) ‘jei tu mane nevarpysi, aš vėjais lakstysiu’.

Skiriasi vieno kito žodžio kirčiavimo paradigmos. Antai bendrinėje kalboje žodis *zuikis* kirčiuojamas pagal antrąją kirčiuotę (*zuikių – zuikiūs*), pietinių zanavykų – ir pagal ketvirtąją kirčiuotę (*zuikių – zuikiūs*), bet sintautiškių šnekte šis žodis kirčiuojamas pastoviai pagal pirmąją kirčiuotę (*zūikių – zūikiūs*): *paró-di zúik’u. bažnīčə*. ‘parodė zuikių bažnyčią’; *kelī[s] zúik’us nušóvi* ‘kelis zuikius nušovė’.<sup>24</sup> Kitą darybos afiksą turi ir kitaip kirčiuojamas žodis *aūkštelninkas*, *-a* (bk.: *aukštīelninkas*), pvz.: *paskūj epvėčə aūkštelninka. pīlva. / kóje[s] svilina*<sup>25</sup> ‘paskui apverčia aukštīelninką pilvą, kojas svilina’. Žodis *kōjinė* tariamas ne tvirtapradiškai, kaip bendrinėje kalboje, bet tvirtagališkai: *če ne tōz draugēs kōjini*<sup>26</sup> ‘čia ne tos draugės kojinė’. Dėl darybos ypatumų žodžiai *atdrėkys, atkampys* kirčiuojami pagal 3<sup>b</sup> kirčiuotę: *ka vá.rna tūpi aukštāi / i ž’ūri i. žiem’ūs/ tai šāl.s/ o and žēmės vá.ikšč’orjə/ sakīdavu/ bus adrėkīs*<sup>27</sup> ‘kad varna tupi aukštai ir žiūri į žiemius, tai šals, o ant žemės vaikščioja, sakydavo, bus atdrėkys’; *šičə atkampīs lietuvōz\* būvu/ tiēsei kel’ ū nəbūvu šičə/ tiktāi nəmunu\* ka galėjet*<sup>28</sup> ‘šičia atkampys Lietuvos buvo, tiesiai kelių nebuvo šičia, tiktai Nemunu kad galėjai [keliauti]’.

Nors žodžio galas paprastai kirčiuojamas taip, kaip bendrinėje kalboje, tačiau vieno kito žodžio kirčiavimas skiriasi. Pirmiausia tai pasakytina apie kai kuriuos vienskiemenius žodžius. Dalelytė *net* kauniškių, taigi ir Sintautų žmonių, tariama

<sup>20</sup> *Ten pat*, p. 670.

<sup>21</sup> *Ten pat*, p. 228.

<sup>22</sup> Iki šiol dialektologų darbuose teigiama, kad ir šie dariniai kirčiuojami tvirtagališkai (žr. Zinkevičius Z. *Lietuvių kalbos dialektologija*, p. 29, 30; Pabrėža J. *Dialektologija, Lietuvių kalba*, p. 258). Bacevičiūtė kaip išimtį nurodo tik pavardžių su *-aitis* kirčiavimą (*Vakarų aukštaičiai kauniškiai ir Klaipėdos krašto aukštaičiai*, sud. R. Bacevičiūtė, D. Mikulėnienė, V. Salienė, p. 40).

<sup>23</sup> Žr. *Vakarų aukštaičiai kauniškiai ir Klaipėdos krašto aukštaičiai*, sud. R. Bacevičiūtė, D. Mikulėnienė, V. Salienė, p. 68.

<sup>24</sup> „Zanavykų šnektos žodyne“ šis kirčiavimo variantas nenurodytas, tačiau jame nėra nė vieno vienaskaitos įnagininko ar daugiskaitos galininko pavyzdžio, kurie iš tiesų patikslintų kirčiavimo paradigmą. Teigdama, kad *zuikis* šnekte kirčiuojamas pagal pirmąją kirčiuotę, remiuosi savo užrašais.

<sup>25</sup> ZŠŽ, t. 1, p. 80.

<sup>26</sup> *Ten pat*, p. 305.

<sup>27</sup> *Ten pat*, p. 66.

<sup>28</sup> *Ten pat*, p. 67.

su ilguoju balsiu, kirčiuojama tvirtapradiškai *nét*, pvz.: *kai búmtelęju / nét isiž'ójæu* 'kai bumptelėjo, net išsižiojau'; įvardžio *jie* priegaidė tvirtapradė, pvz.: *bìski. dá pašá.udi / jíe nesipriéšinu*<sup>29</sup> 'biskį (=truputį) dar pašaudė, jie nesipriešino'.

Vienskiemeniai (rečiau – dviskiemeniai) žodžiai šnektoje tariami be bendrinėje kalboje esančio paskutinio priebalsio, antrojo mišriųjų dvigarsių sando, priebalsių *r, n, l*, pvz.: *a* 'ar', *i* 'ir', *dá* 'dar', *má* 'man'; *šã* 'šen', *tã* 'ten', *aukštĩ* 'aukštn', *žemĩ* 'žemyn', *kudė* 'kodėl', *tudė* 'todėl'. Būdinga tokia šių žodžių vartosena: *dá paklá.usi / a nežinãu / ka[s]samagòna. dãru*<sup>30</sup> 'dar paklausė, ar nežinau, kas samagoną (=naminę) daro'; *aš i senĩ / i kvailĩ*<sup>31</sup> 'aš ir senyn, ir kvailyn'; *kudė vãkar negrĩžãĩ* 'kodėl vakar negrįžai'. Žodžiuose *vėl, dėl* vietoj siaurojo balsio *é* tariamas platusis *e* (susidaro dvigarsis *el*), pvz.: *ji[s] suvaikėje.z del sãnumu*<sup>32</sup> 'jis suvaikėjęs dėl senumo', *nutrũku vãdž'os / ir vel no prãdž'os*<sup>33</sup> 'nutrūko vadžios ir vėl nuo pradžios'. Bendrinės kalbos prievoksmį *irgi* tarmėje atitinka trumpesnė forma *ir* (kartais tariama *i*), pvz.: *tai ponė ír teip ji. paklá.usæ* 'tai ponia irgi taip jį paklausia'.

Esama vieno kito morfologijos skirtumo. Veiksmažodžio bendratis paprastai tariama be galinio balsio *i*, su kietuoju galiniu priebalsiu *t*, pvz.: *ẽit* 'eiti', *no'rét* 'norėti' ir kt. Nors priebalsis tariamas kietai, ši šnektos ypatybė negali būti labai sena, nes A. Tatarė raštuose dar vartojo ilgąsias bendraties formas, kurios baigėsi *-tie*, pvz.: *prisitaikitie, skitie, wadintie*.<sup>34</sup> Beje, kartais tokias formas ir dabar pavartoja sintautiškiei, paprastai sekdami pasakas ar pasakodami apie praeities laikus. Kartais dainuodami, sekdami pasakas sintautiškiei pavartoja ilgąsias liepiamosios nuosakos vienaskaitos 2-ojo asmens formas su *-kie*, pvz.: *nėškĩe* 'nešk', *uždėkie* 'uždek', *pasakĩkie* 'pasakyk' ir pan., nors šiaip jau šnekamajai kalbai būdingos trumposios formos.

Šnektoje gyva veiksmažodžio (drauge ir įvardžio) dviskaita. Ji vartojama visose asmenuojamose formose, pvz.: *mũdu ẽinava* 'mes du einame', *jũdu ẽinata* 'jūs du einate', *ẽjova* 'mes du ejome', *ẽjota* 'jūs du ejote', *ẽidavova* 'mes du eidavome', *ẽidavota* 'jūs du eidavote', *ẽisiva* 'mes du eisime', *ẽisita* 'jūs du eisite', *ẽĩkiva* 'mes du eikime', *ẽĩkita* 'jūs du eikite', *ẽĩtova* 'mes du eitume', *ẽĩtota* 'jūs du eitumėte'. Turimos įvardžio dviskaitos formos trečiajam asmeniui įvardyti: *jiẽdu, juõdu* 'jie du', *jiẽdvi, juõdvi* 'jos dvi', *anuõdu* 'anie du', *anuõdvi* 'anos dvi'. Tai rodo tokia vartosena: *atẽina kaiminkã / tai bárškava bárškava*<sup>35</sup> 'ateina kaimynė, tai barškava barškava (=dviese plepam)'. Daiktavardžio dviskaita labai reta, kartais tokių formų esama dainose, pvz.: *augín tẽvaz du sunaitẽl'ũ* 'augina tėvas du sūnaitėlius'.

Kai kurių veiksmažodžių esamojo laiko kamienai gali turėti kitą priebalsį negu bendrinėje kalboje. Tokios yra veiksmažodžių *bũti, pũti, griũti* formos. Sakoma, pvz.: *burvũ* 'būnu, esu', *burvĩ* 'būni, esi', *bũva* 'būna, yra'; *gr'ũna* 'griūva', *pũsta* 'pūva'. Tai rodo tokie vartosenos pavyzdžiai: *murs lãĩškininkes kėĩčesi ji kėĩčesi / næapsibũva*<sup>36</sup> 'mūsų laiškinkės keičiasi ir keičiasi, neužsibūna', *vaikėli / jæu toz baisĩbes / nẽ pagalvõt nægal'ũ / vĩskas gr'ũna grĩnãĩ*

<sup>29</sup> *Ten pat*, p. 224.

<sup>30</sup> *Ten pat*.

<sup>31</sup> *Ten pat*.

<sup>32</sup> *Ten pat*, p. 259.

<sup>33</sup> ZŠŽ, Vilnius, 2006, t. 3, p. 616.

<sup>34</sup> Žr. Zinkevičius Z. Apie A. Tatarės „Pamokslų išminties ir teisybės“ (1851) kalbą, p. 173, 174.

<sup>35</sup> ZŠŽ, t. 1, p. 114.

<sup>36</sup> *Ten pat*, p. 199.



‘vaikeli, jau tos baisybės [karo] nė pagalvot negaliu, viskas griūva grynai (=visiš-kai)’, *galvā dž’ūrsta / kójos pūrsta / o āki.s ašarója*<sup>37</sup> ‘galva džiūsta, kojos pūva, o akys ašaroja (namas)’.

Būtojo kartinio laiko trečiojo asmens formose neretai numetamas skiemuo -jo. Patys sintautiškiečiai, pastebėję šią ypatybę, juokauja: *ẽ ẽ i nuẽ / jó jó i nujó* ‘ėjoėjo ir nuėjo, jojo jojo ir nujojo’.

Tariamasis nuosakos vienaskaitos pirmojo asmens galūnė yra -(i)a, pvz.: *ẽičæ* ‘eičiau’, *būrčæ* ‘būčiau’, *no’rėčæ* ‘norėčiau’ ir pan. Tai rodo tokia vartoseną: *būrčæ švāgz būvæ.s/ næbūrčæ tók’u á.mžæu[s] sulá.ukæ.s*<sup>38</sup> ‘būčiau silpnas buvęs, nebūčiau tokio amžiaus sulaukęs’.

Įvardžiai *jis, ji* turi daug įvardžiuotinių formų: *jisai, jinai, jijė, jijė*. Jų linksnių formos neretai tebeatspindi įvardžiuotinių formų atsiradimo istoriją. Tokios yra vienaskaitos naudininko (*jāmjam, jāijai*), įnagininko (*júojuo*), daugiskaitos naudininko (*jĕmsiems, jómšioms*) formos. Šią tarmės ypatybę parodo tokie pavyzdžiai: *kas te. jė.ijei pasidāri/ tik nukāitu visā/ i nigr’ ūvu* ‘kas ten jai pasidarė, tik nukaito visa ir nugriuvo’; *kai ẽmi su plĕtom lé.ist jĕmsiems*<sup>39</sup> ‘kai ėmė su plytomis leisti jiem’.

Linksniuojamųjų kalbos dalių galūnės linkę trumpėti. Sintautiškiečiai netaria vadinamojo judriojo -a- vyriškosios giminės vienaskaitos vardininko galūnėje, pvz.: *bāc* ‘batas’, *vāīks* ‘vaikas’, *gé.rs* ‘geras’, *vīrc* ‘virtas’, *ketvīrc* ‘ketvirtas’. Vienaskaitos vietininkų dviskiemenių galūnių paskutinis skiemuo yra numetamas<sup>40</sup>, pvz.: *žal’ ō lankō* ‘žalioje lankoje’, *pakelē* ‘pakelėje’, *dulkė to* ‘dulkėtoje’, *ketvirtō* ‘ketvirtoje’, *kæptō dūono* ‘keptoje duonoje’, *kelĕ* ‘kelyje’, *avilĕ* ‘avilyje’. Nors tokios vartosenos esama A. Tatarės raštuose (pvz., *to duobe* ‘toje duobėje’<sup>41</sup>), šis reiškinys negali būti labai senas, nes žodžio gale atsidūrę nekirčiuoti ilgieji balsiai *o, é* nėra trumpinami ar siaurinami. Vyriškosios giminės žodžiai, linksniuojami kaip būdvardžiai, vienaskaitos vietininke paprastai tariami be galinio balsio *e*, pvz.: *gražēm* ‘gražiamė’, *pænkām* ‘penktamė’ ir pan. Taip elgiamasi ir daugiskaitos vietininke, pvz.: *snapuōs* ‘snapuose’, *dá.iktuos* ‘daiktuose, t. y. daiktais’, *kel’ uōs* ‘keliuose’, *šlap’ uōs tārlĕsv’ uos* ‘šlapiuose tarplysviuose’ ir pan.

Trumpinamos ir daugiskaitos naudininko bei įnagininko formos, todėl neretai sutampa šių linksnių moteriškosios giminės formos, jų reikšmę neretai išryškina tik priegaidė ir pats pasakymas, pvz.: *mærgóm* ‘mergomis’ ir *mærgōm* ‘mergomis’, *žmonā.m* ‘žmonėms’ ir *žmonā.m* ‘žmonėms’, *gr’ ūš’om* ‘griūšioms ir griūšiomis (=kriaušėms ir kriaušėmis)’.

Šnektoje esama žodžių, kurių kaitymo paradigma kita nei bendrinėje kalboje. Greta bendrinės kalbos žodžio *amarynas* vartojama *amarynė* (2): *būlvės nurūdus’os / amarĕni tókæ ušpūolus* ‘bulvės nurudusios, amarynė tokia užpuolusi’. Vietoj bendrinės kalbos žodžio *nulis* tarmėje turima forma *nulius*, pvz.: *nul’uz bernistā būvu*<sup>42</sup> ‘nulis bernystė buvo’, o žodžio *žvyras* tarminė forma *žovyrius*, pvz.: *kitūr bārstu*

<sup>37</sup> ZŠŽ, Vilnius, 2004, t. 2, p. 509.

<sup>38</sup> ZŠŽ, t. 1, p. 131.

<sup>39</sup> *Ten pat*, p. 129.

<sup>40</sup> Kartais teigiama, kad taip elgiamasi tik su moteriškosios giminės daiktavardžiais (žr. *Vakarų aukštaičiai ir Klaipėdos krašto aukštaičiai*, sud. R. Bacevičiūtė, D. Mikulėnienė, V. Saliėnė, p. 45).

<sup>41</sup> Zinkevičius Z. Apie A. Tatarės „Pamokslų išminties ir teisybės“ (1851) kalbą, p. 173.

<sup>42</sup> ZŠŽ, t. 1, p. 131.

*plonai žvīr'u. / vėjes išpūstu*<sup>43</sup> 'kitur barsto plonai žvyra, vėjas išpusto', *āki.s kaib žvīræus pripīltos* 'akys kaip žvyro pripiltos', *žvir'ù ēīnant / šeši kilòmætraī* 'žvyru einant šeši kilometrai'.<sup>44</sup>

Kartais tarminis žodis skiriasi ne vien linksniavimo paradigma, bet ir daryba. Tarmėje vietoj bendrinės kalbos priesagos *-ystė* vartojama *-ysta*, pvz.: *nūl'uz bernīstà ma. bùvu*<sup>45</sup> 'nulis man bernystė buvo'; *kvailīstà i daugæū niēku*<sup>46</sup> 'kvailystė ir daugiau nieko', *to karalīsto visī laimīngi bùvu* 'toje karalystėje visi laimingi buvo'; *jém namāī nærupė ju/ tig draugīstos visók'os* 'jam namai nerūpėjo, tiktai draugystės visokios'. Greta priesaginės darybos žodžio *abejonė* tarmėje turimas neįprastos darybos (galūnės vedinys) žodis *ābejis*<sup>47</sup> (1), pvz.: *ižgīs ar nižgīs / didelis ābejis* 'išgis ar neišgis, didelė abejonė'. Šnekoje turimi prievoksmio *apčiuopom* variantai *apīčiupāī* ir *apīčīupi*, pvz.: *vīsku če nišpāsakosi / tik tēp / apīč'upāī no vīsko*<sup>48</sup> 'visko čia neišpasakosi, tik taip, apčiuopom apie viską', *bùvu tamsù / ta ēju / ēmi apīč'upi*<sup>49</sup> 'buvo tamsu, ta ėjo, ėmė apčiuopom'. Bendrinės kalbos prievoksmis *apčiuopom* kilęs iš daugiskaitos įnagininko formos (arba pagal jos analogiją), o tarminės formos sietinos su vienaskaita (*apīčiupai*) ir dviskaita (*apīčīupi*).

Daug pakitimų esama naujažodžiuose, į tarmę atėjusiuose iš raštų ar bendrinės kalbos. Viena kitą pokytį rodo šie pavyzdžiai: *akspáltas* 'asfaltas' (*dabār visà[m] mieste akspá.ltas*<sup>50</sup> 'dabar visam mieste akspaltas'); *benzinà* 'benzinas' (*benzinà labāī bīrdavu brangi*<sup>51</sup> 'benzina labai būdavo brangi'; *kai nevė.rdi/ niēku/ o kaj išvė.rdi tikrà benzinà*<sup>52</sup> 'kai neverdi, nieko, o kai išverdi, tikras benzinas [užteršto šulinio vandens]'); *dórelis* 'doleris' (*paródīs'u dórel'u*.<sup>53</sup> 'parodysiu dorelių'); *kaštanas* 'kaštonas' (*kaštānai no kandž'ī / ĩdæda ĩ kišēn'u. / a kur / kāñdi.s nē da / kvāpas netīnka*<sup>54</sup> 'kaštonai nuo kandžių, įdeda į kišenių ar kur, kandys neėda, kvapas netinka').

Sintautiškių šnekoje esama įvairių leksikos skirtumų nuo bendrinės kalbos. Dalis jų laikytini etnografiškai, įvardijančiais tik šiam kraštui būdingas realijas. Šiai grupei priklausytų vienas kitas valgio pavadinimas, pvz.: *ausėlė*<sup>55</sup> (2) *žagarėlis* *auselėz darīdavu mielinės/ kelīs kæušīn'ūs ĩmūždavu/ griētīnez bīski./ rú'kpien'u*<sup>56</sup>; *cibulāinē*<sup>57</sup> (2) *gavėnios valgis, šalta sriuba su daug svogūnų ir silkės galva*: *lāšīnius ėdæ.s* kaip kadà ĩ cibulāīnes pasīlksti // piemenīms užvā. Igitī atnēždavu padarītos cibulāīnes<sup>58</sup>; *margāblynis*<sup>59</sup> (1) *tam tikroje specialioje formoje kepami stori blynai; kitaip – čīrvīniai blynai*: *āš tu margāblīn'u. nespėju kēpt / dá ká.rštu[s] sušvēiče // ar kadà margāblīn'u. vā.lgēt*<sup>60</sup>; *rasamōkai*<sup>61</sup> (2)

<sup>43</sup> *Ten pat*, p. 112.

<sup>44</sup> ZŠŽ, t. 3, p. 775.

<sup>45</sup> ZŠŽ, t. 1, p. 131.

<sup>46</sup> *Ten pat*, p. 820.

<sup>47</sup> Žodis *abejis* turi veiksmazodžio *abejoti* šaknį, tačiau nustatyti, iš kurios veiksmazodžio formos jis padarytas, nelengva, nes visose pagrindinėse formose veiksmazodis turi priesagą *-o-*, kurios vedinyje nėra.

<sup>48</sup> ZŠŽ, t. 1, p. 49.

<sup>49</sup> *Ten pat*.

<sup>50</sup> ZŠŽ, t. 1, p. 29.

<sup>51</sup> *Ten pat*, p. 129.

<sup>52</sup> *Ten pat*.

<sup>53</sup> *Ten pat*, p. 297.

<sup>54</sup> *Ten pat*, p. 635.

<sup>55</sup> LKŽ nėra.

<sup>56</sup> ZŠŽ, t. 1, p. 81.

<sup>57</sup> LKŽ pavyzdžiai tik iš zanavykų ploto: Griškabūdžio ir Sintautų.

<sup>58</sup> ZŠŽ, t. 1, p. 205.

<sup>59</sup> LKŽ nėra.

<sup>60</sup> ZŠŽ, t. 2, p. 124.

<sup>61</sup> LKŽ pavyzdžiai tik iš zanavykų ir kapsų ploto. ZŠŽ pavyzdžių iš Sintautų apylinkių nėra, tačiau iš tiesų šis žodis šnekoje gyvas.

*rauginti burokėliai su aliejumi ar grietine, pipirais, kartais – pakepinti; sausgārė*<sup>62</sup> (2) *sausai troškintos virtos bulvės su raugintais kopūstais ir mėsa: sakėū / virk sauzgāres / tai má: skanù // ankščėū má patįgdavu sauzgāri*<sup>63</sup>.

Etnografizmams priskirtini ir kai kurie kiti sintautiškių vartojami žodžiai, įvardijantys tokias realijas, kurių kitos tarmės neturi arba jas pavadina visai kitais žodžiais, pvz.: āvinas (3<sup>b</sup>) *toks kortų žaidimas, žaidžiamas poromis keturiese*<sup>64</sup>: je.j ankstì kurie subėgdavu/ tai dá.r ir kó.ki. āvina. padarí.davu<sup>65</sup>; bābkis (2) *sudžiūvęs mėšlo gabalas: tas višč'ūks matít jəu stips/ uodægà bābkeis aplìpus/*<sup>66</sup>; bembrà (2) *savanaudis: jie visi tóki bėmbros*<sup>67</sup>; bėzdė (2) (*žmogaus*) *užpakalis, sėdynė: kō: čə atkišu[s] sàvu bėzdə./ pasitrà.uk// vāikai/ š'ūkštu su nagāis apė: bėzdə.*<sup>68</sup>; bliovynà (2) *verksnys, rėksnys: nē jī nuramísi/ nē žō'di. pasakísi/ jəu tógz bl'ovinà*<sup>69</sup>; bobėlė (2) *prietaisas dalgiui plakti: plaktūgz gērs / tig bobėli nətikus*<sup>70</sup>; bųpsas (2) *gumbas: kójə susìmušəu / ž'urėk / i pasidāri kəgz bųpsas*<sup>71</sup>; bųžis (4) *duona su ašakomis, vikiais: paskuj iškepi ta bųži.*<sup>72</sup>; dvikartė (2) 1. *dviguba paklodė, skirta užsikloti* 2. *dvigubas prastas audeklas, skirtas šienui, šiaudams nešti: dvikārti / tai kur šiēna. nēždavu*<sup>73</sup>; kriūkininkas (1) *neprašytas vestuvių svečias: kr'ūkininkaj [vyrai] ēīdavu i vəstūve. nəprašiti / mērgos nə*<sup>74</sup>; lióga (1) *odos išbėrimas: pər tār júosmeni. l'óga tókə pasidāri / tie púlei tókie*<sup>75</sup>; saūskė<sup>76</sup> (2) *bevaikė moteris: āš nemi'l'ù tók'o[s] sāūskes / nę vīenu vaikēl'u nətūri*<sup>77</sup>.

ZŠŽ medžiaga rodo sintautiškių naujų žodžių darybos polinkius. Čia vartojami tokie LKŽ nefiksuoti sudurtiniai žodžiai, pvz.: atžagarpluńksnis, -ė (2) 1. *kas turi atžagariai sugulusias plunksnas: ta[s] žas'ūkas adžagarpluń.ksnis//* 2. *kas neklauso, nepaklusnus: nuēik i tū/ nəbúk adžagarpluń.ksnis*<sup>78</sup>; baĩsbuožė (1) *didelis turtuolis: tokì baĩzbuožes / tikrì suvalkiēčei/ kat ju. sprandū niēks nəpalėnkə*<sup>79</sup>; bažnyttakis (1) *takas, kuriuo einama į bažnyčią: čə bėvu tik tógz bažnítakis/ to'kēl'u / žinókit/ nəbėvu*<sup>80</sup>; linksmaklėnis, -ė (2) juok. *kuris linksmo būdo: diėvu\* muzikāntas / linksmaklėnis / mùdu pasižinójom*<sup>81</sup>; saūsmetis<sup>82</sup> (1) *sausas, be lietaus metas: šimə[t] tók[s] sāūsmetis / pər krúmu búl'v'u. mažāi*<sup>83</sup>; saūspapis<sup>84</sup> (1) *kūdikio žindukas, čiulptukas: sāūspapiz bėvu / dúonos / cūkraus / i urā i búrna*<sup>85</sup>.

Leksikos ypatumas yra ir greta bendrinės kalbos įvardžių *kuris, kuri* dažniau vartojami tarminiai žodžiai *katras, katra*, pvz.: *o katrī būdavu druti / tai tie ēīdavu pė kšti*<sup>86</sup> 'o kurie būdavo drūti, tai tie eidavo pėsti', *o tarnāi katriē pavogi / ž ūri, ka. jiz dāru i kā vėikə* 'o tarnai, kurie pavogė, žiūri, ką jis daro ir ką veikia', *jei katrá.m kas pasidāri / tai abūdu vėrki* 'jei kuriam kas pasidarė, tai abudu verkė'.

<sup>62</sup> LKŽ pavyzdžiai tik iš Skirsnemunės ir Sintautų.

<sup>63</sup> ZŠŽ, t. 3, p. 24.

<sup>64</sup> LKŽ šis žodis aiškinamas klaidingai, kaip kortų žaidimas asilas. Zanavykuose žaidžiamas avinas – sudėtingas porinis žaidimas, kai pralaimintys gali pelnyti katę ar bulių. Žaidžiama iki 12 taškų.

<sup>65</sup> ZŠŽ, t. 1, p. 86.

<sup>66</sup> Ten pat, p. 88.

<sup>67</sup> Ten pat, p. 128.

<sup>68</sup> Ten pat, p. 133.

<sup>69</sup> Ten pat, p. 153.

<sup>70</sup> Ten pat, p. 159.

<sup>71</sup> Ten pat, p. 192.

<sup>72</sup> Ten pat, p. 202.

<sup>73</sup> Ten pat, p. 352.

<sup>74</sup> Ten pat, p. 777.

<sup>75</sup> ZŠŽ, t. 2, p. 80.

<sup>76</sup> LKŽ – tik iš Sintautų.

<sup>77</sup> ZŠŽ, t. 3, p. 24.

<sup>78</sup> ZŠŽ, t. 1, p. 73.

<sup>79</sup> Ten pat, p. 96.

<sup>80</sup> Ten pat, p. 120.

<sup>81</sup> ZŠŽ, t. 2, p. 78.

<sup>82</sup> LKŽ pavyzdžiai iš zanavykų ir kapsų ploto.

<sup>83</sup> ZŠŽ, t. 3, p. 25.

<sup>84</sup> LKŽ šis žodis nefiksuotas.

<sup>85</sup> ZŠŽ, t. 3, p. 25.

<sup>86</sup> ZŠŽ, t. 1, p. 637.

Sintautiškių sintaksė beveik netirta. Pasiklausius kalbančių tarmės atstovų, paanalizavus užfiksuotus tarmės tekstus, galima pastebėti vieną kitą skirtumą nuo bendrinės kalbos. Pirmiausiai į akis krenta dažnas parodomųjų įvardžių *tas, ta* vartojimas. Bendrinėje kalboje jie paprastai atlieka sakinių siejimo funkciją, kai pakeičia ankstesnio sakinio žodį.<sup>87</sup> Tarmėje šių įvardžių funkcija pabrėžiamoji, pvz.:

*Kitąsyk gyveno du broliai, artimi kaimynai. Viens buvo turtin-  
gas, o kits biednai gyveno. Tas bagočius mažai ką skaitė tą savo  
brolių. Kartą buvo pas tą bagočių koks tai bankietas. Pasprašo  
ir tą brolių vis tik.*

Galbūt tokiai parodomųjų įvardžių vartosenai įtakos turėjo gretimai (Mažojoje Lietuvoje) vartotos vokiečių kalbos artikeliai.

Prielinksniai *iki, po, ligi* neretai vartojami su naudininku. Tai būdinga ir laiko, ir vietos, ir kiekio reikšmėms, pvz.: *šinkor'us usilipu an sūolu / jəu i tæ vandēns iki bārdzai* 'šinkorius užsilipo ant suolo; jau ir ten vandens iki barzdai', *na tai jāū iki vakariēnei sekē jəu kīek* 'na tai jau iki vakarienei sekė jau kiek [pasakų]', *iki dvīlikai kār'v' u. būdavu*<sup>88</sup> 'iki dvylikos karvių būdavo'; *po vakariēnei* 'po vakarienės', *pripila alāūs ligi dugnui*<sup>89</sup> 'pripila alaus iki dugno', *ka norē jei žinót / tai klausīk ligi gālui*<sup>90</sup> 'kad norėjai žinot, tai klausyk ligi galo'.

Laikui ir tikslui reikšti neretai vartojama svetima, veikiausiai iš lenkų kalbos atėjusi konstrukcija su prielinksniu *ant* (tarminė forma – *an*), pvz.: *jəu aštúonezdēšim septīni / an aštuntū*<sup>91</sup> 'jau aštuoniasdešimt septyni, [prasadėjo; eina] aštunti', *dāvi pārsko'la. an dūonos*<sup>92</sup> 'davė paskolą duonai', *an ritójəus pāliepi ta. komēdininka. iš to[s] šaliēs išvarīt visa.i* 'rytojaus dieną paliepė tą komedininką iš tos šalies išvaryt visai', *tai amerikōnai usiprāšu ateiv'ūs an piētu*. 'tai amerikoniai užsiprašo ateivius drauge papietauti'. Ši konstrukcija veikiausiai pasiskolinta iš lenkų kalbos.

Veiksmožodis *liepti* tarmėje gali reikalauti ne bendrinėje kalboje įprasto naudininko (*liepė man*), bet galininko, pvz.: *o mənæ daktarāi liēpi nərukīti*.<sup>93</sup>

## Išvados

Taigi sintautiškių tarmė, nors ir artima bendrinei kalbai, turi išlaikiusi savitų bruožų. Kai kurie jų rodo senesnių fonetikos ir morfologijos ypatybių išlaikymą. Vienas kitas sintaksės bruožas rodo svetimų kalbų įtaką. Vokiečių kalba sintautiškių kalbą galėjo paveikti tiesiogiai per nuolatinius kontaktus su Mažojoje Lietuvoje gyvenusiais vokiečiais. Lenkų kalbos poveikis veikiausiai reiškesi per bažnyčią, kur XVIII–XIX a. vartota lenkų kalba. Vargu, ar lenkų kalbos poveikį sintautiškiečiai būtų galėję pajusti per dvarus: lenkiškų dvarų Sintautų valsčiaus teritorijoje nebūta.

Iš fonetikos skirtybių ryškiausios šios: kaip ir visi kauniškiai, sintautiškiečiai veiksmožodžių bendratyse ir iš jų padarytose formose priesagų *-enti*,

<sup>87</sup> Vaskelienė J. *Trumpas teksto lingvistikos žodynas*, Šiauliai, 2007, p. 91.

<sup>88</sup> ZŠŽ, t. 1, p. 539.

<sup>89</sup> ZŠŽ, t. 2, p. 67.

<sup>90</sup> *Ten pat.*

<sup>91</sup> ZŠŽ, t. 1, p. 38.

<sup>92</sup> *Ten pat.*

<sup>93</sup> *Ten pat*, p. 63.

*-inti* dvigarsiai atliepiami ilgaisiais balsiais *e, i*, žodžio pradžios balsį *a* neretai atliepia *e*, tačiau šis reiškinys nėra sisteminis; šnektai būdingas pridėtinis *j*, kai į vieną vietą susibėga du *i* tipo balsiai arba balsiai *e* ir *i*; trumpinami visi ilgieji nekirčiuoti žodžio galo balsiai, o žodžio galo vidurinio pakilimo balsiai *o* ir *é* siaurinami, verčiami atitinkamai balsiais *u* ir *i*.

Ryškus šie kirčiavimo skirtumai: priesagų *-aitė, -ybė, -ytis, -ytė* kirčiuojami tvirtagališkai pagal antrąją kirčiuotę; tvirtagaliai yra ir priesagos *-aitė* dariniai, tačiau priesaga *-aitis* yra tvirtapradė.

Svarbiausios morfologijos skirtybės yra šios: linksniuojamųjų kalbos dalių galūnės linkę trumpėti. Tai pasakytina apie dviskiemenių žodžių vienaskaitos vietininką, daugiskaitos naudininko ir įnagininko formas, vyriškosios giminės vienaskaitos vardininką su galūne *-as*, šios giminės žodžių daugiskaitos vietininką; gyva veiksmažodžio (drauge ir įvardžio) dviskaita; įvardžiai *jis, ji* turi daug įvardžiutinių formų: *jisai, jinai, jijis, jijė*. Jų linksnių formos neretai tebeatspindi įvardžiutinių formų atsiradimo istoriją.

Tarmėje nemažą leksikos grupę sudaro etnografizmai, gausia iš jų – valgių pavadinimų semantinė grupė.



## Sintautų valsčiaus vandenvardžiai\*

Dalia Sviderskienė

Lietuvių kalbos institutas

### Įvadas

Lietuvių kalbos institute (toliau – LKI) saugomi unikalūs tarpukario Lietuvoje ir po karo sukaupti vietovardžių išteklių. Viena vertingiausių moksliniu požiūriu medžiaga – ketvirtajame praėjusio šimtmečio dešimtmetyje sukaupti vietovardžiai. Tai Švietimo ministerijos Valstybės archeologijos komisijos iniciatyva užrašyti vietų vardai pagal K. Alminauskio sudarytą „Instrukciją Lietuvos žemės vardynui surašyti“. Instrukcijoje yra apibūdinta vietovardžių svarba, aiškinama, kokių vietų vardus užrašyti, teigiama, kas tai turėtų daryti, ir mokoma, kaip rinkti ir užrašyti vietovardžius (plačiau žr. Alminauskis 1934). Visos Lietuvos pradžios mokyklų mokytojams bei girininkams (manant, kad kaip tik šių profesijų asmenys geriausiai galės atlikti numatytą darbą) buvo išsiuntinėti specialiai šiam reikalui parengti ir išspausdinti žinių lapai (anketos) „Žemės vardai“ ir instrukcija. Kelerius metus (ypač 1935–1937 m.) minėtų profesijų atstovai užrašinėjo vietovardžius iš gyvosios kalbos, užpildytus „Žemės vardu“ lapus gražino Valstybės archeologijos komisijai. Šie yra išlikę iki mūsų dienų ir saugomi LKI Vardyno skyriaus fonduose.

Šio straipsnio tyrimo objektas – Sintautų valsčiaus vandenvardžiai, tarpukariu iš gyvosios kalbos užrašyti „Žemės vardu“ anketose. Straipsnio tikslas – darybos ir kilmės požiūriu ištirti ir aprašyti pasirinkto valsčiaus vandenu vardus. Be to, tikimasi patikslinti esamus hidronimijos duomenis: gretinant publikuotų šaltinių teikiamą informaciją<sup>1</sup> bei remiantis papildoma, užrašyta „Žemės vardu“ anketose (lokalizacijos, upių, upelių, ištakų, intakų nuorodomis, pastabų skilties užrašymais), identifikuoti jau esamus vandenu vardus, pastebėti dar neužrašytus (naujus) ar susieti su jau žinomais jų variantais, vartotais gyvojoje kalboje Sintautų apylinkėse tarpukariu. Atliekant lingvistinį tyrimą, neišleistina iš akių geografinių duomenų pasikeitimo galimybė. Atkreiptinas dėmesys ir į tai, kad vandenvardžių tekėjimo teritorija gali būti kur kas platesnė ir didesnė, apimanti kelis kaimus, o ne viena, kaip gali pasirodyti perteikiant tarpukario medžiagos duomenis.

Siekiant išsiaiškinti Sintautų valsčiaus vandenvardžių darybą, straipsnyje laikomasi Aleksandro Vanago šiai vietovardžių klasei tirti sudarytos struktūrinės-gramatinės klasifikacijos.<sup>2</sup> Pagal ją vandenvardžiai darybos požiūriu yra pirminiai<sup>3</sup>, t. y. sutampantys su bendriniais žodžiais, ir antriniai, t. y. sudaryti panaudojus papildomas darybos priemones. Straipsnyje pirmiausia pateikiami pirminiai, po jų – visi antriniai galūnių, priesagų vediniai (priešdėlių vedinių neužrašyta), sudurtiniai ir sudėtiniai<sup>4</sup>. Vandenvardžiai pateikiami

\* Straipsnis „Vermės“ leidyklai įteiktas 2012 06 21, serijos „Lietuvos valsčiai“ Lietuvos lokaliųjų tyrimų mokslo darbų komisijos įvertintas 2013 02 18, čia skelbiamas pirmą kartą.

<sup>1</sup> Oficialūs publikuoti vandenvardžių sąrašai yra du: „Lietuvos TSR upių ir ežerų vardynas“ (toliau – LUEV) ir A. Vanago „Lietuvių hidronimų etimologinis žodynas“ (toliau – LHEŽ).

<sup>2</sup> Žr. Vanagas 1970, p. 25.

<sup>3</sup> Dėl šio termino, taikomo vandenvardžiams, dar žr. *ten pat*, p. 24.

<sup>4</sup> Dėl sudėtinųjų vandenvardžių tipų žr. *ten pat*, p. 258, 259, 273; dar žr. Savukynas 1963, p. 235–246.

abėcėlės tvarka, brūkšneliu atskiriant darybos formantą (galūnių, priesagų vediniuose) ar vieną sandą nuo kito (dūriniuose).

Kilmės požiūriu vietovardžiai skiriami į kilusius iš bendrinių žodžių, kitų vietovardžių ir asmenvardžių. Pagal tai ir išdėstyti straipsnio skyriai.

Kildinant vandenvardžius iš bendrinių žodžių ir ieškant pamatinio žodžio kilmei pagrįsti, dažniausiai naudotasi „Lietuvių kalbos žodyno“ elektroniniu leidimu. Siekiant išvengti dažno šio šaltinio santrumpos (LKŽe) vartojimo, pateikiant bendrinius žodžius bei nurodant jų reikšmes, jos buvo atsisakyta. Iš kitų vietovardžių padarytų tiriamų vietų vardų kilmei paaiškinti naudotasi norminiu, oficialiajai vartosenai skirtu leidiniu „Lietuvos TSR administracinio-teritorinio suskirstymo žinynu“, d. 2 (toliau – ATSŽ II). Kildinant vandenvardžius iš asmenvardžių, pastarųjų pirmiausia ieškota „Lietuvių pavardžių žodyne“, t. 1, 2 (toliau – LPŽ I, II), prireikus naudotasi ir abėcėline istorinių asmenvardžių kartoteka, saugoma LKI Vardyno skyriaus fonduose (toliau – IAK)<sup>5</sup>. Asmenvardinės kilmės upėvardžių pamatiniams žodžiams pagrįsti buvo panaudoti ir asmenvardžiai iš lenkų, vokiečių asmenvardžių šaltinių, kurių santrumpos taip pat nurodytos ir įtrauktos į sutrumpinimų sąrašą.

Sintautų valsčiaus vandenvardžių analizė remiasi 60 vietovardžių užrašymais. Straipsnyje skelbiami iš gyvosios kalbos užrašyti autentiški upių, jų dalių, sietuvų<sup>6</sup>, upelių, griovio vardai. Jeigu tarpukariu užrašytas vietovardis nesukirčiuotas arba jo kirčiavimas neaiškus, nepatikimas, straipsnyje jis nekirčiuojamas. Prie kiekvieno vietovardžio pateikiamos įvardijamų objektų ir kai kurios jų lokalizacijos nuorodos.<sup>7</sup> Remtasi jau sudarytais „Lietuvos vietovardžių žodyno“, t. 1 (toliau – LVŽ I) sutrumpinimų sąrašais. Po jų, paaiškinus vietovardžių kilmę, pateikiamos atitinkamos jau minėtų šaltinių nuorodos.

Kaip žinia, vandenvardžių klasės reprezentantai iki šiol yra sulaukę nemažo tyrėjų dėmesio. Todėl aiškinant Sintautų apylinkių vandenų vardų darybą ir kilmę, dažniausiai remiamasi A. Vanago darbais. „A“ ir „B“ raidėmis prasidedančių vietovardžių aiškinimai minėtais požiūriais taip pat remiasi į tikrinių žodžių tyrėjų fundamentinį darbą – LVŽ I, bei kitų autorių (Vytauto Mažiulio, Laimučio Bilkio) atskiruose darbuose keltas vietovardžių aiškinimo versijas. Kita dalis straipsnyje aprašytų vietovardžių darybos ir kilmės aiškinimų skelbiama pirmą kartą. Tikimasi, kad jie pravers tolesniems lietuvių toponimikos tyrimams.

## I. Iš bendrinių žodžių kilę vandenvardžiai

### 1. Pirminiai vandenvardžiai

Darybos procese jie nėra įgiję jokių darybos formantų ir yra adekvatūs bendriniais žodžiams, iš kurių kilę:

*Gilióji* 2 stv. (Aukspirtoje ir Pentoje): lie. *gilióji*, plg. *gilus*, -i „toli einantis nuo paviršiaus į dugną, dubus“.

<sup>5</sup> Kartoteką sudaro apie 300 000 vnt. iš įvairių XVI–XIX a. istorijos dokumentų surinktų ir į lapelius išrašytų asmenvardžių.

<sup>6</sup> Lie. *sietuvà* „gili, plati upės vieta tarp dviejų rėvų arba tarp staigių vingių“.

<sup>7</sup> Manoma, kad po kiekvieno vandenvardžio užrašymo kartoti lokalizacijos nuorodą *Snt* yra netikslinga, nes visi vietovardžiai užrašyti to paties administracinio vieneto – Sintautų valsčiaus – tikslumu. Lokalizacijos nuorodos pateikiamos tais atvejais, jeigu jos yra kitokios, jau nusistovėję oficialiuose vietovardžių sąrašuose.

**Ilgóji** up. (Pentos) dalis: lie. *ilgóji*, plg. *ilgas*, -à „kas tęsiasi į ilgumą, toli <...>“.

**Kreivóji** up. (Pentos) dalis: lie. *kreivóji*, plg. *kreivas*, -à „netiesus, nukrypęs, nukreiptas, sukrypęs“.

**Plačióji** stv. (Pentoje): lie. *plačióji*, plg. *platus*, -i „didelis per skersį“.

**Šlapióji** grv.: lie. *šlapióji*, plg. lie. *šlāpias*, -à „skysčio (ppr. vandens) prisigėres, sumirkęs“. Juškakaimio kaimo „Žemės vardų“ anketos duomenimis, griovys *Šlapióji* yra apie 700 m ilgio, teka rytine kaimo dalimi, A. Naujokaičio lauke įteka į Blusupį, vasarą išdžiūsta.

## 2. Vediniai

### 2.1. Galūnės -a vedinys:

**Nóv-a** up. – siejamas su sen. ind. *nāvya* „upė, tėkmė“, pers. *nav* „kanalas“: ide. *nāu-*. Esama bandymų sieti ne su sen. ind. *nāvya*, o su ide. *\*nāu-* „mirtis, lavonas“: rus. *нав, навье* „lavonas“, sen. ček. *nav* „kapai, anas pasaulis“, *naviti* „išvanginti“, pr. *nowis* „kūnas“, lat. *nāve* „mirtis“, lie. *nōvyti*, -ija, -ijo „naikinti, žudyti, galabyti; kamuoti, kankinti“. Vandenvardžių tyrėjui A. Vanagai kalbamojo upėvardžio siejimas su sen. ind. *nāvya* atrodo priimtinesnis dėl motyvacijos. Jo teigimu, artimose teritorijose nesunku rasti vandenų vardų, kilusių iš tekančius arba ir stovinčius vandenį reiškiančių nomenklatūrinių terminų. Pavyzdžiui, gretimai su *Nóva* teka ir *Siesartīs*, kurią tyrėjas laiko reduplikuotiniu dariniu iš *siesart-* ir sieja su sen. ind. *sísarti* „skubiai bėga, teka“ (dėl pastarojo upėvardžio plačiau žr. Ne visai aiškios kilmės ir darybos vandenvardžių skyriuje V.). Antra, kas turėtina galvoje, mokslininko teigimu, aiškinant *Nóvos* bei kitų lietuvių vandenvardžių (*Novenà* up. Lkm, *Navà* ež. Auk ir kt.) kilmę, yra tam tikros vandenvardžių su *\*nāu-* paralelės dideliame Vakarų Europos plote. Jų ryšys su lietuvių vandenvardžiais abejonių nekelia. Taigi kildindami kalbamuosius lietuvių vandenų vardus iš lat. *nāve* „mirtis“ ir pan., ir minėtiems Vakarų Europos vandenvardžiams suponuotume panašų kilmės aiškinimą. O tai, matyt, būtų sunkiai įrodoma versija (dėl tokio vv. kilmės aiškinimo dar žr. Vanagas 1977, p. 146, 147; LHEŽ 232–233).

### 2.2. Priesagų vediniai

**-ainė: Apskrit-ainė** stv. (Pentoje): lie. *āpskritas*, -à „kuris apskritimo, rato, žiedo formos; kuris rutulio formos, apvalus“.

**-inė: Rubež-inė** upl.: lie. *rubėžius* „teritorijos riba, siena“. Tarpučių kaimo „Žemės vardų“ anketos duomenimis, tai upelis Duobos lauke, jis įteka į Pentą, teka tik daugiau palijus.

**Kumel-inė** stv. (Pentoje): lie. *kumėlė* „naminis darbinis gyvulys – patelė (*Equa*)“.

**Lap-inė** stv. (Pentoje) – galėtų būti sietinas su lie. *lāpė* „plėšrus šunų šeimos žvėrelis (*Vulpes*)“.

**Šiekšt-inė** stv. (*Novoje*): lie. *šiekšta*, *šiekštas* „žemėje ilgai gulėjęs ar vandenyje mirkstantis išvirtusio medžio kamienas su kelmu“;

**Ubag-inė** stv. (*Novoje*): lie. *ūbagas* „elgeta“.

- ynė: *Blus-ŷnė* stv. (Pentoje) – greičiausiai sietinas su lie. *blusà* „parazitinis šokuojantis vabzdelis (*Pulex irritans*)“.
- inis: *Drebul-ìnis* upl.: lie. *drebulė* „toks medis drebančiais lapais, epušė (*Populus tremula*)“. Šurpaulių kaimo „Žemės vardu“ anketos duomenimis, upelis teka kaimo rytų dalimi, įteka į Novą.
- Vilkt-ìnis* up. – sietinas su lie. *vīlkti* „traukti taip, kad šliaužtu“ (dėl tokio vv. kilmės aiškinimo žr. LHEŽ 384).
- Ving-ìnis* upl. – matyt, sietinas su lie. *vīngis* „lanko pavidalo krypties pakeitimas, posūkis, linkis“, plg. Sintautų apylinkėmis tekančios upės vardo *Vingelupis* kilmės aiškinimą (žr. Iš bendrinių žodžių kilusių vandenvardžių skyriuje I., Sudurtinių vv. poskyryje 3.). Braškių kaimo „Žemės vardu“ anketos duomenimis, tai išdžiūvantis upeliukas, jis prasideda Braškių sodybose, įteka į Pentą.

### 3. Sudurtiniai vandenvardžiai (dūriniai)

Sudurtiniais vadinami vandenų vardai, sudaryti dviejų žodžių sandūros būdu (plg. Vanagas 1970, p. 225). Didžiosios dalies Sintautų apylinkių sudurtinių vandenvardžių (beje, kaip ir visos Lietuvos)<sup>8</sup>, antrasis sandas *-upė*, *-upis*, *-upys*, *-upelis* yra iš bendrinių žodžių *ùpė* (*ùpis*, *upỹs*) „didelė natūrali vandens tėkmė, srovė, tekanti sausumos paviršiumi savo pačios išgraužta vaga“, *upėlis* „maža upė“. Šiame poskyryje kalbant apie sudurtinius vandenvardžius, kurių antrasis sandas turi *-up-* arba *-upel-*, nurodoma, iš kokio bendrinio žodžio yra pirmasis sandas.

*Blūs-upis* up. Šk – matyt, iš lie. *blusà*<sup>9</sup> (dėl tokio vv. kilmės aiškinimo žr. LHEŽ 68).

*Diėl-upis* up.: lie. *dielė* „krauju mintanti gėlųjų vandenų kirmėlė, siurbėlė (*Hirudo medicinalis*)“ (dėl tokio vv. kilmės aiškinimo žr. LHEŽ 85).

*Gýv-upis* up.: lie. *gývas*, -à „judrus, vikrus, smarkus, greitas“ (dėl tokio vv. kilmės aiškinimo žr. LHEŽ 117).

*Kamš-upis* up.: lie. *kamšà* „žabais, virbais iškimštas, išklotas kelias; prikimšta, užtaisyta duobė; perkolas, persėda (upėje)“ (dėl tokio vv. kilmės aiškinimo žr. LHEŽ 145).

*Kiaūl-upė* up.: lie. *kiaūlė* „naminis gyvulys, auginamas mėšai, riebalams (*Sus domesticus*)“ (dėl tokio vv. kilmės aiškinimo žr. LHEŽ 155).

*Kreiv-a-krañtis* up.: lie. *kreĩvas*, -à „netiesus, nukrypęs, nukreiptas, sukrypęs“ (dėl tokio vv. pirmojo sando kilmės aiškinimo žr. LHEŽ 164) ir *krañtas* „žemės pakraštys prie upės, ežero, jūros; skardis“.

*Mėšk-upelis* up.: lie. *meškà* „lokys“. Upelio vardas užrašytas Žaltynų kaimo „Žemės vardu“ anketoje, nurodomas jo ilgis – 150 m, Novos intakas, vasarą išdžiūsta.

*Mešk-upỹs* of. || *Mėšk-upis* up.: lie. *meškà* (dėl tokio vv. kilmės aiškinimo žr. LHEŽ 212). Tarpukario duomenimis, of. upės vardo *Meškupỹs* variantas *Mėškupis* užrašytas Kiaulupių ir Naudžių kaimų „Žemės vardu“ anketose.

Naudžių kaimo anketoje rašoma, kad *Mėškupis* įteka į Aukspirtą (plg. *Meškupỹs* (3<sup>b</sup>) Sintautai, Kiaulupių k., Aukspirtos 1 int. (LUEV 102).

<sup>8</sup> Plg. Vanagas 1970, p. 279.

<sup>9</sup> Pasikartojančių žodžių reikšmės straipsnyje nenurodomos.

**Plaut-upis** up. – yra dvi vietovardžio kilmės aiškinimo versijos: pirmoji teigia, kad upės vardas padarytas iš lie. *plaūtas* „keltas, plaustas, sielis“ (dėl tokio vv. kilmės aiškinimo žr. LHEŽ 261), antroji – iš lie. *plāustyti* „plauti, skalbti, prausti“, *plāusti, plāuti* „mazgoti, skalbti, prausti“ (dėl tokio vv. kilmės aiškinimo žr. Bilkis 2006, p. 57). Neišleistina iš akių tai, kad Sintautų apylinkių upėvardžio priegaidė nėra aiški. Tarpukariu iš gyvosios kalbos užrašytas vietovardis sukirčiuotas ir tvirtapradiškai (*Plāūtupis*), ir tvirtagališkai (*Plaūtupis*).

**Raudón-upė** up.: lie. *raudónas, -a* „rusvas į rausvumą“ (dėl tokio vv. kilmės aiškinimo žr. LHEŽ 274).

**Rūd-balis** up.: lie. *rūdà* „gamtinė mineralinė medžiaga, iš kurios gaunami metalai; prasta, pelkėta žemė su durpių priemaiša, rūdynė; žemė su rūdos priemaiša“, *rūdas* „rūdys“ (dėl tokio vv. pirmojo sando kilmės aiškinimo žr. LHEŽ 274) ir *balà* „klampi vieta, dažniausiai su stovinčiu joje vandeniui, pelkė, raistas; klanas, valka“.

**Skařd-upis** up. Šk: lie. *skařdis* „status šlaitas, krantas, stati atkalnė“. Upės vardas iš gyvosios kalbos užrašytas Skardupių kaime (VK)<sup>10</sup>.

**Skrŷn-upis** up. Grš – galbūt sietinas su lie. *skrynė* „kaimo bendrai naudojamas žemės sklypas“, *skrynià* „ketvirtainas žemės plotas“ (dėl tokio vv. kilmės aiškinimo žr. LHEŽ 305).

**Šik-upelis** upl. – galbūt iš lie. *šikti* „tuštintis, laukinėtis“ ir *upėlis* (dėl kitų šios šaknies reprezentantų kilmės aiškinimo žr. LHEŽ 331). Totorviečių kaimo „Žemės vardu“ anketos duomenimis, *Šikupelis* – išdžiūvantis upelis, apie 100 m ilgio, teka per Totorkalnį, teka tik pašlapus, šiaip tik sunkiasi vanduo, bet ne šaltinis.

**Širš-upis** up.: lie. *širšė* „klostinių vapsvų šeimos vabzdys (*Vespa crabro*)“ (dėl tokio vv. kilmės aiškinimo žr. LHEŽ 332).

**Šun-skendà** stv. (Pentoje): lie. *šuō, šūnes* „gyvulys, laikomas namams saugoti, medžioklei ir kt.“ ir lie. *skęsti (-ta, skeñdo)* „žūti vandenyje, prigerti“.

**Vingel-upis** up. – šio upės vardo kamienas *vingel-* yra mažiabūtinės priesagos *-el-* vedinys iš *ving-*, kuris, matyt, sietinas su lie. *vingis* „lanko pavidalo krypties pakeitimas, posūkis, linkis“, *vingiuoti* „judant kaitalioji kryptį, daryti vingius“ (dėl tokio vv. kilmės aiškinimo žr. LHEŽ 385).

**Viráng-upis** up. – galbūt konfigūracinės reikšmės hidronimas, sietinas su lie. *varangóti, varañgoti* „rangytis, vyniotis“ (dėl tokio vv. kilmės aiškinimo žr. LHEŽ 386–387).

Demšių kaimo „Žemės vardu“ anketoje užrašyti du to paties hidroobjekto vardai: *Vařlupis* ir *Vil̄kupis*. Toliau rašoma, kad tai išdžiūvantis upelis, teka rytiniu kaimo pakraščiu. Jis išteka iš pievos, įteka į Pentos upę. Anketoje rašoma, kad buvęs gilus upelis ir statūs jo krantai, bet, laikui bėgant, užslinkęs.

**Vařl-upis** || **Vil̄kupis** upl.: lie. *varlė* „varliagyvių klasės gyvūnas su ilgomis užpakalinėmis kojomis (*Rana*)“.

**Vil̄k-upis** || **Vařlupis** upl.: lie. *vil̄kas* „panašus į šunį plėšrus miško žvėris (*Canis lupus*)“.

<sup>10</sup>Ši santrumpa reiškia *vietovardžių kartoteka*, t. y. vietovardžių, įvairiais laikotarpiais užrašytų iš gyvosios kalbos, sandaupa, saugoma LKI Vardyno skyriaus fonduose. Siekiant gauti kuo išsamesnius Sintautų apylinkių vandenvardžių analizės rezultatus, straipsnio medžiaga buvo papildyta keliais vandenvardžių reprezentantais iš kartotekos. Šių vandenvardžių lokalizacija nurodoma pagal apylinkę.



## 4. Sudėtiniai vandenvardžiai

Sudėtinis kvalifikacinis<sup>11</sup> upėvardis užrašytas vienas:

*Žemóji Aukspírta* || *Aukspírta* of. up. Pirmasis jo dėmuo – įvardžiutinis būdvardis lie. *žemóji*, plg. *žēmas*, -à „nesiekiantis įprasto lygio, slėnus“, antrasis – tikrinis daiktavardis, t. y. upės vardas *Aukspírta*. Oficialaus upės vardo *Aukspírta* variantas *Žemóji Aukspírta*, užrašytas praėjusio amžiaus devintajame dešimtmetyje Pusdešrių kaime (VK).

## II. Iš asmenvardžių kilę vandenvardžiai

### 1. Sudurtiniai vandenvardžiai (dūriniai)<sup>12</sup>:

*Aňsk-upis* (t. *Aňkupis*) up.: avd. *Ánskis* (LPŽ I 109), plg. avd. *Anckýs* (*ten pat*, p. 97) (dėl tokio vv. kilmės aiškinimo žr. LHEŽ 43; LVŽ I 111). Upėvardis užrašytas Žaltynų kaimo „Žemės vardų“ anketoje.

*Garánt-upis* up. – galbūt asmenvardinės kilmės upėvardis, plg. le. pvd. *Garanta*, *Garanty*, *Garańty* (SNP III 253), vok. avd. *Horand* (Gottschald 1954, p. 337) (dėl upės vardo pirmojo sando asmenvardinės kilmės aiškinimo dar žr. LHEŽ 106).

*Jūs-upis* up.: avd. *Jusýs*, *Júsius* (LPŽ I 872, 873) (dėl tokio vv. kilmės aiškinimo žr. LHEŽ 140).

*Mōck-upis* 2 up.: avd. *Mockà*, *Mōckus* (LPŽ II 262, 263) (dėl tokio vv. kilmės aiškinimo žr. LHEŽ 219).

*Vaitiēk-upis* up.: avd. *Vaitiēkus* (LPŽ II 1140) ar pan. (dėl tokio vv. kilmės aiškinimo žr. LHEŽ 360).

### 2. Sudėtiniai vandenvardžiai

Visi užrašytieji yra kilmininkiniai<sup>13</sup>. Jie sudėti iš dviejų žodžių, kurių pirmasis – asmenvardžio kilmininkas, antrasis – žemės paviršiaus objekto pavadinimas (*upėlis*):

*Bakūčio upėlis* upl. Bbl: avd. *Bakūtis* (LPŽ I 164) ir *upėlis* (dėl tokio vv. kilmės aiškinimo žr. LVŽ I 314). Upelio vardas iš gyvosios kalbos užrašytas Žaltynų kaime (VK).

*Pėtriko upėlis* upl. Bbl: avd. *Pėtrikas* (LPŽ II 440) ir *upėlis*. Upelio vardas iš gyvosios kalbos užrašytas Apirbiškių kaime (VK).

*Vėnio upėlis* upl.: avd. *Venýs* (LPŽ II 1190) ir *upėlis*. Upelio vardas iš gyvosios kalbos užrašytas Murinų kaime (VK).

Kaip rodo šio (II.) skyriaus tyrimo medžiaga, aptartieji vandenvardžiai turi posesyvumo (priklausymo) reikšmę, t. y. tam tikrą hidroobjektų apibūdinimą. Posesyvinės reikšmės vandenų vardai rodo, kam jie prikauso (priklausė).

<sup>11</sup>Kvalifikaciniais vadinami sudėtiniai vandenų vardai, kurių abu žodžiai yra vardininko linksnio (plg. Vanagas 1970, p. 273).

<sup>12</sup>Juos analizuojant, laikomasi I skyriaus 3 poskyryje (žr.) nurodytos tvarkos.

<sup>13</sup>Kilmininkiniais vadinami sudėtiniai vandenvardžiai, sudėti iš dviejų savarankiškų žodžių, kurių pirmasis, apibrėžiantysis, yra bendrinio ar tikrinio žodžio kilmininkas (plg. Vanagas 1970, p. 258).

Jų pirmieji sandai bei dėmenys (dūrinių ir sudėtinių darinių) yra kilę, kaip matyti, iš asmenvardžių. Asmenvardžiai, sudarantys kalbamojo skyriaus vietovardžių pamatą, patys yra nauji, dažniausiai – pavardės, susidarę iš krikšto ar kokių kitokių vardų. Taigi šie vandenu vardai laikytini aiškios inovacijos (dar žr. Vanagas 1981, p. 48, 49).

### III. Iš kitų vietovardžių kilę vandenvardžiai

Sudurtinis upės vardas *Dieljūn-upis* kildintinas iš balos vardo *Dieljūnė*. Tiek vandenvardis, tiek balos vardas užrašyti Demšių kaimo „Žemės vardu“ anketoje. Čia rašoma, kad *Dieljūnupis* – išdžiūvantis upelis, jis teka kaimo rytinėje pusėje, išteka iš balos *Dieljūnė*, įteka į Pentą, sudarydamas žiotyse lankutę.

Remiantis VK duomenimis (dėl jų dar žr. 10 išnašą), papildžiusiais ir praplėtusiais ši tyrimą, buvo atkreiptas dėmesys į praėjusio amžiaus devintajame dešimtmetyje užrašytus visų trijų upių vardu *Pentà* tris skirtingus variantus: *Gaisrūnė Pentà*, *Sintautūnė Pentà* ir *Starkūnė Pentà*. Darybos požiūriu visi šie vandenvardžiai padaryti sudėjimo būdu ir skirtini sudėtinių vietovardžių grupei. Pirmieji jų dėmenys – priesagos *-inė* vediniai iš kaimų, per kuriuos šios trys upės teka, vardų; antrieji dėmenys – upės vardas *Pentà*:

*Gaisrūnė Pentà* || *Pentà* of. up.: *Gaisrūnė* < *Gaisriai* k. (ATSŽ II 75)  
ir *Pentà* up.

*Sintautūnė Pentà* || *Pentà* of. up.: *Sintautūnė* < *Sintautai* mstl. (ATSŽ II 277) ir *Pentà* up.

*Starkūnė Pentà* || *Pentà* of. up.: *Starkūnė* < *Starkai* k. (ATSŽ II 289)  
ir *Pentà* up.

### IV. Galimos dvejopos kilmės vandenvardis

Užrašytas vienas sudurtinis upės vardas *Pūr-upis*, kuris, manoma, galėtų būti kilęs iš bendrinio žodžio lie. *pūrė* „koks papuręs, pasipūtęs minkštas daiktas (ppr. minkšta kopūsto galva); spurgas (apynio)“; kita vertus, galima kilmė iš avd. *Pūras*, *Purjys* (LPŽ II 537, 538) (dėl vv. kilmės aiškinimo dar žr. LHEŽ 268). Atkreiptinas dėmesys į tai, kad asmenvardžio, kaip spėjamo pamatinio žodžio, paplitimo plotas ir etimologizuojamojo vandenvardžio tekėjimo vieta nesutampa. LPŽ duomenimis, pvd. *Pūras* užrašytas Antalieptėje, Kaune, Pernaravoje, Rumšiškėse ir Žiežmariuose, pvd. *Purjys* – Pabaiske, Tytuvėnuose ir Ukmergėje. Tik turimi istorinės antroponimijos užrašymai paliudijo, kad netolimose apylinkėse XVII a. šis asmenvardis dar funkcionavo: *Joannem Pura* 1622 m., *Zophiam Puraicia* 1655 m., *Geduiģis Puraycia* 1676 m. (IAK). Asmenvardžiai užrašyti iš Lankeliškių parapijos (Vilkaviškio r.) jungtūvių registracijos knygos 17, 65, 95 lapų (dėl šaltinio apibūdinimo plačiau žr. Maciejauskienė 2008, p. 138–140).

Aptartųjų Sintautų valsčiaus vandenvardžių tyrimo duomenys apibendrinami lentelėje.

Vandenvardžiai pagal kilmę	Vandenvardžiai pagal darybą						Iš viso
	Pirminiai			Sudurtiniai (dūriniai)			
	Galūnių	Priesagų	Priešdėlių				
Iš bendrinių žodžių	8	1	10	–	21	1	41 (~75%)
Iš asmenvardžių	–	–	–	–	6	3	9 (~16%)
Iš kitų vietovardžių	–	–	–	–	1	3	4 (~7%)
Galimos dvejetainės kilmės	–	–	–	–	1	–	1
Iš viso	8 (~16%)	1	10 (~18%)	–	29 (~52%)	7 (~12,5%)	55

Iš jos matyti, kad darybos ir kilmės požiūriu įvertinti ir aprašyti pavyko didžiąją dalį (55 vnt. (~93%) Sintautų valsčiaus vandenų vardų.

Daugiau nei dešimtadalis (8 vnt. (~16%) šio valsčiaus vandenvardžių yra pirminiai, t. y. adekvatūs bendriniam žodžiui, iš kurių vedami. Kita dalis (47 vnt. (~84%) Sintautų apylinkių vandenvardžių darybos požiūriu yra antriniai, t. y. padaryti naudojant papildomas darybos priemones. Apie pusę iš jų (29 vnt. (~52%) padaroma sudūrimo būdu. Mažiau produktyvūs yra priesagų vediniai (10 vnt. (~18%). Nedidelė dalis (7 vnt. (~12,5%) vandenų vardų čia padaroma sudėjimo būdu. Užfiksuotas vienas galūnės vedinys; priešdėlių vedinių šiame plote neužrašyta.

Kilmės požiūriu kiek daugiau nei du trečdaliai (41 vnt. (~75%) tirtų vandenvardžių padaryta iš bendrinių žodžių. Likusi dalis (13 vnt. (~23%) kalbamųjų vietovardžių kilusi iš tikrinių žodžių: 9 vnt. (~16%) – iš asmenvardžių ir 4 vnt. (~7%) – iš kitų vietovardžių. Užrašytas vienas upėvardis, kurio tiek apeliatyvinė, tiek oniminė kilmės galimybė laikomos lygiavertėmis.

## V. Ne visai aiškios kilmės ir darybos vandenvardžiai

Nedidelė dalis (5 vnt. (~7%) Sintautų valsčiaus apylinkėmis tekančių upėvardžių liko tik iš dalies įvertinti svarbiausiais tikrinių žodžių analizės požiūriais. Šių vietovardžių darybos ir kilmės galimybės straipsnyje aptariamos remiantis esamais tyrimais, tačiau galutinės išvados minėtais požiūriais nepateikiamos.

*Aukspirta* up.; *Aukspirta* of. || *Žemoji Aukspirta* up. – kilmė ne visai aiški. Kalbant apie upėvardžio kilmę, kaip įtikimiausias pateikiamas siejimas su lie. *aukúoti* „supti, linguoti, liūliuoti“, lat. *aukāt* „bėgti“, galbūt ir su lat. *aūka* „audra, viesulas“, o kaip mažiau įtikimas vertinamas upės vardo siejimas su lie. *aukà* (dėl tokio vv. kilmės aiškinimo žr. LHEŽ 52–53). Esama bandymų *-spirt-* sieti su lie. *spirti* „sparčiai, greitai eiti, bėgti; ginti, varyti tolyn“, plg. lie. *spartūs, -ì* „greitai dirbantis, darantis“ (dėl tokio aiškinimo žr. LVŽ I 219).

*Pentà* of. 3 up. (*Pentà* of. || *Gaisrinė Pentà*, *Pentà* of. || *Sintautinė Pentà*, *Pentà* of. || *Starkinė Pentà*) – matyt, sietinas su pr. *pintis*,

*pentēs* „kelias“, plg. gr. *πάτος* „takas, žingsnis“, skr. *pánthāh*, arm. *hun* „brasta, kelias“: ide. \**pent-* „eiti, žengti“ (dėl tokio vv. kilmės aiškinimo žr. LHEŽ 253).

*Siesartīs* up. Šk: – laikomas reduplikuotiniu<sup>14</sup> dariniu, kurio pirmasis narys yra *sie-*, o antrasis – *sart-* (dėl tokio aiškinimo žr. LHEŽ 297). Pagal reduplikacinio elemento pobūdį ir poziciją upės vardas priklauso regresyvinio (kai reduplikacinis elementas yra prieš šaknies skiemenį) dalinio pakartojimo tipui (dėl tokio aiškinimo dar žr. Jakulis 2004, p. 63, 64).

Manoma, kad pirmojo nario *sie-* kilmė ne visai aiški, pateikiamas lyginimas su *sie-* turinčiais kitais lietuvių vandenvardžiais – upių vardais *Siēsrautas* Pn, *Siēstruvas* Pmp. Toliau *sie-* lyginamas su sen. ind. *siñcati*, *secate* „liejasi, laistosi; neriasi (į vandenį)“, le. *śczać* „šlapintis“ ir pan. Pateikiamas lyginimas ir su *sart-*, *sar-* turinčiais lietuvių upėvardžiais *Sartė* Grk, *Sarià* Švnč. *sart-* kildinama iš lie. *sařtas*, -à „raudas, šviesiai bėras“. Šaknis *sar-* vedama iš ide. \**ser-*, \**sor-* „tekėti, bėgti“, plg. sen. ind. *saráh* „skystas, takus“, *sará* „upė, upokšnis“ ir pan. (dėl tokio aiškinimo žr. LHEŽ 291).

Kalbamasis upės vardas *Siesartīs* siejamas ir su sen. ind. *sísarti* „skubiai bėga, teka“ (dėl tokio vv. kilmės aiškinimo žr. Vanagas 1977, p. 147; LHEŽ 297–298).

Dar vienas upėvardis padarytas sandūros būdu. Jo antrojo sando aiškinimas abejonių nekelia: *-up-* iš bendrinio žodžio *upė*. Šaknies *šeš-* kilmė – ne visai aiški.

*Šeš-ùpė* up. Mrj – upės vardas siejamas su lie. *šėšėlis* „nuo šviesos užstojama tamsi vieta“; manoma, kad upėvardžio šaknis gali būti išlaikiusi senesnę reikšmę „šaltas, vėsus“ (dėl tokio vv. kilmės aiškinimo žr. LHEŽ 329–330). Kita vertus, *šeš-* galėtų būti kildinama iš ide. (dial.) \**kes-* > \**kes-* „blizgėti (neryškiai)“ > balt. \**šes-* „t. p.“ (dėl tokio vv. kilmės aiškinimo dar žr. Mažiulis 1991, p. 60; PKEŽ IV 68). „Žemės vardų“ anketų duomenimis, upė teka per Panovių kaimą.

## Išvados

Straipsnyje apžvelgta autentiška Šakių apskrities Sintautų valsčiaus vandenvardžių visuma: 49 upių, jų dalių, upelių, griovio vardai ir 11 Aukšpirtos, Novos, Pentos upių sietuvų vardai. Visi seniausio vietovardžių sluoksnio reprezentantai išnagrinėti dviem svarbiausiais tikrinių žodžių analizės požiūriais – darybos ir kilmės. Nustatyta, kad didžioji dalis (~84%) Sintautų apylinkių vandenvardžių darybos požiūriu yra antriniai, t. y. padaryti naudojant papildomas darybos priemones. Apie pusę iš jų (~52%) padaroma sudūrimo būdu. Mažiau produktyvūs (~18%) yra priesagų vediniai. Tik nedidelė dalis (~12,5%) vandenu vardų čia padaroma sudėjimo būdu. Užfiksuotas vienas galūnės vedinys. Priešdėlių vedinių šiame plote neužrašyta.

<sup>14</sup>Reduplikuotiniais vadinami tokie hidronimai, kurie sudaryti, du kartus pakartojant tą patį skiemenį (skiemeni su balsių kaita arba tik skiemens priebalsį). Jų lietuvių vardyne yra palyginti nedaug – iš viso gal kokia dešimtis (žr. Vanagas 1970, p. 257–258).

Daugiau nei dešimtadalis (~16%) kalbamojo valsčiaus vandenvardžių yra pirminiai, t. y. adekvatūs bendriniais žodžiams, iš kurių jie vedami.

Kilmės požiūriu kiek daugiau nei du trečdaliai (~75%) tirtųjų vandenvardžių padaryta iš bendrinių žodžių. Likusi dalis (~23%) vandenu vardų kilusi iš tikrinių žodžių: ~16% – iš asmenvardžių ir ~7% – iš kitų vietovardžių.

Užrašytas vienas upėvardis, kurio tiek apeliatyvinė, tiek oniminė kilmės galimybė laikomos lygiavertėmis.

Remiantis A. Vanago išdėstytomis nuostatomis dėl hidroobjektų atsiradimo laiko, manoma, kad didžioji dalis (51 vnt. iš 60) aptartų Sintautų valsčiaus vandenvardžių priklauso vėlyvajam lietuvių hidronimų sluoksniui – jų kilmei paaiškinti pakanka lietuvių kalbos žodžių. Tai ir vadinamosios posesyvinės reikšmės hidronimai. Jie padaryti 1) iš asmenvardžių a) sudurtiniai *Añskupis*, *Jùsupis*, *Mōckupis*, *Vaitiēkupis*; b) sudėtiniai *Bakūčio upėlis*, *Pėtriko upėlis*, *Vėnio upėlis*; padaryti 2) iš gyvenamųjų vietų vardų *Gaisrìnė Pentà*, *Sintautinė Pentà*, *Starkinė Pentà*. Šiai grupei priskirtini ir iš balos vardo, iš kurios išteka hidroobjektas, padarytas vandenvardis *Dieljñnupis*, iš vietų nomenklatūrinių terminų padaryti kiti Sintautų apylinkių vandenu vardai *Rūdbalis*, *Skařdupis*, *Skrjñnupis* ir kt. Savarankiškos svarbos hidronimikai, anot vandenvardžių tyrėjo A. Vanago, jie neturi.

Iš kitų kalbų žodžių kilusių vandenvardžių kilmės šaltinis yra slavų kalbos; šiam sluoksniui priskirtinas upėvardis *Garántupis*.

Pirminiam, archajiškajam, klodui priklauso vandenvardžiai *Nóva*, *Pentà* (3 up. Snt), *Siesartis*, *Šešūpė*. Kilmės požiūriu jie skirtini indoeuropietiškojo sluoksnio vietovardžiams. Šių upių vardų kilmei aiškinti buvo pasitelkti daugelio kitų, ypač archajiškų ide. kalbų bendriniai žodžiai.

Bendrabaltiškųjų vandenvardžių grupei, kurių kilmę galima aiškinti lietuvių kalbai artimos baltų kalbos (latvių) duomenimis, priskirtinas upėvardis *Aukspirta* (2 up. Snt).

Be nustatytų produktyviausių darybos būdų ir kilmės šaltinių, tyrimas leido patikslinti ir esamus hidronimijos duomenis. Šiuo straipsniu atkreiptas dėmesys į 12 Sintautų apylinkėse iš gyvosios kalbos užrašytų upėvardžių, kurie iki šiol nepublikuoti, neįtraukti į oficialius vandenvardžių sąrašus, netirti. Straipsnyje nustatytas kiekvieno jų darybos būdas, kilmės šaltinis.

Iš iki šiol neužfiksuotų oficialiuose vandenu vardų sąrašuose ir lingvistiškai neanalizuotų galima paminėti šiuos upėvardžius: *Bakūčio upėlis*, *Dieljñnupis*, *Drebulinis*, *Mėškupelis*, *Mėškupis* (|| *Meškupjys* of.), *Pėtriko upėlis*, *Rubežinė*, *Šikupelis*, *Vařlupis*, *Vėnio upėlis*, *Viļkupis*, *Vinginis*. Kaip matyti iš sąrašo, vieno upės vardo rastas nežinomas variantas. Šiuo atveju (*Mėškupis* || *Meškupjys* of.) tas pats vandenvardis turi dvi antrojo dėmens formas – yra tos pačios giminės, bet turi skirtingus kamiengalio balsius. Taigi Šakių apskrities Sintautų valsčiaus tarpukario „Žemės vardų“ anketų medžiaga ne tik patikslino esamus hidronimijos duomenis, bet ir papildė Lietuvos upių vardyną naujais vardais.

Iš Sintautų valsčiaus „Žemės vardų“ anketų pirmą kartą buvo išrinkti bei darybos ir kilmės požiūriu įvertinti Aukspirtos, Novos, Pentos upių sietuvų vardai.



## *Post scriptum*

Sintautų valsčiaus „Žemės vardų“ anketose 1935–1937 m. vietovardžių skaičius svyruoja nuo 1 iki 26. Užrašinėtojus ir pateikėjus užmarštin nusinešė laikas, tačiau gausiausiai užpildžiusius anketas norėta prisiminti: Demšių kaime 26 vietovardžius užrašė Totorviečių pradžios mokyklos mokytojas Silvestras Bulotas, žinias teikė Marija Bunikienė (amžius nenurodytas); Braškių kaime 23 vietovardžius užrašė Totorviečių pradžios mokyklos mokytojas Silvestras Bulotas, žinias teikė Elena Šuopienė (25–40 m.)<sup>15</sup>; Ežeriūkų kaime 23 vietovardžius užrašė Sintautų pradžios mokyklos mokytoja Zuzana Počvaitienė, žinias teikė Antanas Palteris (60–80 m.); Totorviečių kaime 21 vietovardį užrašė Totorviečių pradžios mokyklos mokytojas Silvestras Bulotas, žinias teikė Antanas Endriukaitis (60–80 m.) ir Zalijušas Vikšraitis (per 80 m.); Juškakaimio kaime 20 vietovardžių užrašė Šilgalių pradžios mokyklos mokytoja Marija Vilutytė ir Griškabūdžio pradžios mokyklos mokytoja Marija Martinėnienė, žinias teikė Jonas Endriukaitis (25–40 m.) ir Juozas Markuza (60–80 m.); Mockupių kaime 17 vietovardžių užrašė Sintautų pradžios mokyklos mokytoja Julija Žilinskaitė, žinias teikė Juozas Ūsas (40–60 m.), Agota Venienė (40–60 m.) ir Antanina Dubininkienė (25–40 m.); Panovių kaime 16 vietovardžių užrašė Kisielių pradžios mokyklos mokytojas Simanas Zokas, žinias teikė Juozas Kudirka (25–40 m.); Kiaulupių kaime 15 vietovardžių užrašė Vaitiekupių pradžios mokyklos mokytoja Magdalena Kudirkienė, žinias teikė Jonas Riauba (40–60 m.) ir Pranas Augustaitis (40–60 m.); Balseliškių kaime 11 vietovardžių užrašė Sintautų pradžios mokyklos mokytoja Ona Lidkaitė, žinias teikė Romutė Kaunaitė, Agutė Naujokaitytė, Gediminas Kaunas (visiems iki 15 m.); Gyliškių kaime 11 vietovardžių užrašė Valakbūdžio pradžios mokyklos mokytojas Simanas Lokas, žinias teikė Juozas Bakas (60–80 m.); Sintautų kaime 11 vietovardžių užrašė Sintautų pradžios mokyklos mokytojas Antanas Černevičius, žinias teikė Juozas Rudzevičius (40–60 m.); Vaitiekupių ir Vilkeliškių kaimuose po 11 vietovardžių užrašė Vaitiekupių pradžios mokyklos mokytoja Magdalena Kudirkienė, žinias teikė Jonas Bacevičius (60–80 m.), Jonas Dėdinas (60–80 m.) ir Jonas Liudžius (40–60 m.); Žaltynų kaime 11 vietovardžių užrašė Totorviečių pradžios mokyklos mokytoja Marija Martišauskaitė-Bakienė, žinias teikė Kutas (60–80 m.), Kudirkienė (40–60 m.), Kudirkaitė (iki 15 m.), Kudirka (25–40 m.) (pateikėjų vardai neužrašyti).

Visi šie šviesuoliai vietų vardus užrašė 1935 metais.

Be paminėtų darbščiausiųjų, gyvenusių Sintautų apylinkėse, ir šio straipsnio nebūtų.

### Lokalizacijos nuorodų sutrumpinimai

*Auk* – Aukštādvaris (Aukštadvarys) (Trakų r.)

*Bbl* – Būblėliai (Šakių r.)

*Grk* – Giřkalis (Rasėinių r.)

*Grš* – Griškabūdis (Šakių r.)

*Lkm* – Liņkmenys (Ignalinos r.)

*Mrj* – Marijāmpolė

*Pmp* – Pūmpėnai (Pāsvalio r.)

*Pn* – Panevėžys

*Snt* – Sintautai (Šakių r.)

*Šk* – Šakiai

*Švnc* – Švenčionys

<sup>15</sup>Skiaustuose nurodomas pateikėjo amžiaus intervalas metais, t. y. kokiai amžiaus grupei jis priklausė.

### Kiti sutrumpinimai

<i>a.</i> – amžius	<i>grv.</i> – griovys	<i>plg.</i> – palygink	<i>skr.</i> – sanskrito
<i>arm.</i> – armėnų	<i>ide.</i> – indoeuropiečių	<i>pers.</i> – persų	<i>stv.</i> – sietuva
<i>avd.</i> – asmenvardis	<i>ind.</i> – indų	<i>pr.</i> – prūsų	<i>t. p.</i> – taip pat
<i>balt.</i> – baltų	<i>k.</i> – kaimas	<i>pod.</i> – pavardė	<i>up.</i> – upė
<i>ček.</i> – čekų	<i>le.</i> – lenkų	<i>r.</i> – rajonas	<i>upl.</i> – upelis
<i>dial.</i> – dialektizmas	<i>lie.</i> – lietuvių	<i>rus.</i> – rusų	<i>vak.</i> – vokiečių
<i>ež.</i> – ežeras	<i>mstl.</i> – miestelis	<i>sen.</i> – senovės, senoji	<i>vv.</i> – vietovardis
<i>gr.</i> – graikų			

### Sutartiniai ženklai

~ – apytiksliai

|| – atskiria vietovardžių variantus

### Šaltiniai

- ATSŽ II – Lietuvos TSR administracinio-teritorinio suskirstymo žinynas, d. 2, parengė Z. Noreika, V. Stravinskas, Vilnius, 1976.
- IAK – Istorinių asmenvardžių kartoteka, Lietuvių kalbos instituto Vardyno skyriaus fondas.
- LHEŽ – Vanagas A. *Lietuvių hidronimų etimologinis žodynas*, Vilnius, 1981.
- LKŽ\* – *Lietuvių kalbos žodynas*, autoriai G. Naktinienė, J. Paulauskas, R. Petrokienė, V. Vitkauskas, J. Zabarskaitė, vyr. red. G. Naktinienė, elektroninis variantas www.lkz.lt, Vilnius, 2008.
- LPŽ – *Lietuvių pavardžių žodynas*, t. 1–2, autoriai V. Maciejauskienė, M. Razmukaitė, A. Vanagas, atsak. red. A. Vanagas, Vilnius, 1985–1989.
- LUEV – *Lietuvos TSR upių ir ežerų vardynas*, atsak. red. E. Grinaveckienė, Vilnius, 1963.
- LVŽ I – *Lietuvos vietovardžių žodynas*, t. 1, autoriai L. Bilkis, V. Maciejauskienė, M. Razmukaitė, Vilnius, 2008.
- PKEŽ – *Prūsų kalbos etimologinis žodynas*, t. 4, autorius V. Mažiulis, Vilnius, 1997.
- SNP – *Słownik nazwisk współczesnie w Polsce używanych*, t. 1–10, Kraków, 1992–1994.
- VK – *Vietovardžių iš gyvosios kalbos kartoteka*, Lietuvių kalbos instituto Vardyno skyriaus fondas.

### Literatūra

- Alminauskis K. *Instrukcija Lietuvos žemės vardynui surašyti*, Klaipėda, 1934.
- Bilkis L. Dėl kai kurių liet. vandenvardžių kilmės, in Laimutis Bilkis, Alma Ragauskaitė, Daiva Sinkevičiūtė (sud.), *Baltų onomastikos tyrimai. Aleksandriui Vanagai atminti*, Vilnius, 2006, p. 47–62.
- Gottschald M. *Deutsche Namenkunde*, Berlin, 1954.
- Jakulis E. *Lietuvių kalbos tekėti, teka tipo veiksmažodžiai*, Vilnius, 2004.
- Maciejauskienė V. Dėl asmenvardžių su priesaga *-(i)ūnas* paplitimo XVII amžiuje, *Archivum Lithuanicum*, Vilnius, 2008, t. 10, p. 137–156.
- Mažiulis V. Dėl pr. *cassoye* „žalvaris“ ir liet. *Šešupė* kilmės. IV Tarptautinis baltistų kongresas, 1991 m. spalio 2–4 d. Pranešimų tezės, Vilnius, 1991, p. 60.
- Savukynas B. Kilmininkiniai lietuvių vietovardžiai, *Lietuvių kalbotyros klausimai*, Vilnius, 1963, t. 6, p. 235–246.
- Vanagas A. *Lietuvos TSR hidronimų daryba*, Vilnius, 1970.
- Vanagas A. Dėl požiūrio į senuosius lietuvių hidronimus, *Lietuvos TSR Mokslų akademijos darbai*, Vilnius, 1977, A serija t. 3(60), p. 141–150.
- Vanagas A. Lietuvių hidronimų semantika, *Lietuvių kalbotyros klausimai*, Vilnius, 1981, t. 21, p. 4–153.

## Sintautų valsčiaus gyvenamųjų vietų vardai: kilmė ir daryba\*

Veronika Adamonytė

Lietuvių kalbos institutas

Straipsnyje bus aptartos oficialiosios ir neoficialiosios buvusio Sintautų valsčiaus gyvenamųjų vietų vardų lytys kilmės ir darybos aspektais. Vieno arealo vietovardžių (pateikiamas tarpukario Lietuvos (1935–1939 m.) vardyno pjūvis) tyrimas leidžia nuosekliau ir giliau iširti tiriamos vietos lingvistinę situaciją, o vėliau ir palyginti ją su kitais, jau iširtais ir aprašytais, regionais, teikia medžiagos apibendrinamiesiems vardyno darbams.

Tyrimų, skirtų regionų vietovardžiams aptarti, pastaruoju metu publikuojama vis daugiau: apgintos kelios disertacijos, daug dėmesio arealiniam gyvenamųjų vietų vardų tyrimams skiria Marija Razmukaitė, nuosekliai Marijampolės valsčiaus vietovardžius tiria Dalia Sviderskienė. Nemažai arealinės toponimikos darbų paskelbiama tam tikrą valsčių ar kitą administracinį vienetą įvairiais aspektais aprašančiuose leidiniuose.<sup>1</sup>

Straipsnio pradžioje minėto laikotarpio vardyno įvairovę ypač tikslinga atspindėti ir dėl netrukus prasidėjusios kaimų ir vienkiemų nykimą paskatinusios kolektyvizacijos ir melioracijos, be to, šiuo laikotarpiu buvo organizuotas vietovardžių rinkimas valstybės mastu (surinkta medžiaga saugoma Lietuvių kalbos instituto Vardyno fonduose). Šiam straipsniui duomenys rinkti iš Lietuvos žemės vardyno Žemės vardų anketų, kurias 1935–1939 m. apklausdami vietinius gyventojus pildė daugiausia pradžios mokyklų mokytojai ir girininkai, bei iš Pavardžių ir vietovardžių komisijos vietovardžių kartotekos (PKK; duomenys rinkti 1935–1937 m.). Kai kuriuos duomenis atrodė tikslinga papildyti 1901 m. išleistu E. Volterio Suvalkų gyvenamųjų vietų gubernijos gyvenamųjų vietų sąrašu<sup>2</sup>, laikant, kad jame esančios nuorodos apie oficialiąsias ir neoficialiąsias (žmonių vartojamas) gyvenamųjų

\* Straipsnis „Vermės“ leidyklai įteiktas 2012 06 20, serijos „Lietuvos valsčiai“ Lietuvos lokalinių tyrimų mokslo darbų komisijos įvertintas 2013 02 18, čia skelbiamas pirmą kartą.

<sup>1</sup> Mickienė I. Telšių rajono toponimų daryba, Daktaro disertacija, Kaunas, 2001; Endzelytė R. Šiaurės vidurio Lietuvos vietovardžiai, Daktaro disertacija, Kaunas, 2005; Razmukaitė M. Papilės apylinkių gyvenamųjų vietų vardai, *Papilė*, d. 2, 3, Vilnius, 2006, p. 250–252; Razmukaitė M. Seinų ir Suvalkų valsčių lietuviškų formų gyvenamųjų vietų vardai (darybos ir kilmės bruožai), *Gwary i onomastyka pogranicza polsko-wschodniostowiańskiego i slowiańsko-bałtyckiego*, Białystok, 2006, p. 283–291; Sviderskienė D. Marijampolės apskrities drimonimų darybos ir kilmės polinkiai, *Acta linguistica lithuanica / Lietuvių kalbotyros klausimai* 54, Vilnius, 2006, p. 49–62; Sviderskienė D. Marijampolės apskrities gyvenamųjų vietų vardai, *Acta linguistica lithuanica / Lietuvių kalbotyros klausimai* 57,

Vilnius, 2007, p. 99–122; Bartkutė N. Jonišio rajono teritorijos toponimija: darybos ir raidos polinkiai, Daktaro disertacija, Šiauliai, 2008; Razmukaitė M. Laukuvos apylinkių gyvenamųjų vietų vardai (darybos ir kilmės aspektu), *Laukuva*, d. 2, 2008, p. 395–398; Razmukaitė M. Šilalės apylinkių gyvenamųjų vietų vardai (kilmė ir daryba), *Šilalės kraštas*, Vilnius, 2008, p. 617–620; Sviderskienė D. Tarpukariu užrašytų Marijampolės apskrities vietovardžių tyrimo pradiniai rezultatai ir perspektyvos, *Respectus Philologicus* 22 (27), 2012, p. 232–243. Išsamesnius literatūros sąrašus galima rasti Lietuvių kalbos instituto interneto svetainėje ir „Lietuvos vietovardžių žodyno“ (Vilnius, 2008, t. 1) literatūros sąrašė.

<sup>2</sup> Žr. Вольтер Э. А. Списки населенных мест Сувалкской губернии, как материал для историко-этнографической географии края, Санкт-Петербург, 1901.

vietai pavadinimų formas, yra ypač vertingos – neoficialiosios formos yra trapus ir saugotinas gyvosios kalbos turtas, jas linkę užgožti oficialieji pavadinimai.

Sintautų valsčiuje užfiksuotos 63 gyvenamosios vietos, turinčios oficialius pavadinimus. Vietovių vardams būdingas variantiškas – su pasikartojančiais jų užfiksuota 81.

Didžiausias dėmesys šiame straipsnyje skiriamas gyvenamųjų vietų vardų kilmės analizei, kurios metu gauti duomenys padės pateikti keletą išvalgų apie minėtojo arealo vietovardžių darybą.

## I. Sintautų valsčiaus gyvenamųjų vietų vardų kilmė

Šiame skyriuje pateikiamas abėcėlinis Sintautų valsčiaus gyvenamųjų vietų sąrašas. Pirmiausia nurodoma oficiali tarpukaryje vartota vietovardžio forma, jei esama paraleliai vartotų ir neįteisintų aprašomos vietovės pavadinimų, šios lytys pateikiamos greta, o prie oficialaus pavadinimo pateikiama santrumpa *of.*

Tiriant gyvenamųjų vietų pavadinimų kilmę ir nustatinėjant galimus pavadinimų etimonus, pasitelkti Lietuvos ir Prūsų Lietuvos vietovardžių ir asmenvardžių sąrašai, remiamasi ir gretimų kalbų duomenimis. Nurodant bendrinių žodžių reikšmes, naudojamosi Lietuvių kalbos žodyno internetine versija (LKŽe)<sup>3</sup>, ir nuorodų apie tai atskirai nepateikiama.

Jei neturima duomenų apie neoficialiosios formos kirčiavimą, ji paliekama nekirčiuota.

Nagrinėjant vietovardžių kilmę, kartais neišvengta pastabų apie vietovardžių darybą, tačiau bendra valsčiaus gyvenamųjų vietų pavadinimų darybos apžvalga bus pateikta vėliau.

**Apīrbiškiai** k. Lietuvos vietovardžių žodyno autoriai mano, jog šis vietovardis su priesaga *-išk-* sietinas su *\*apirbas*<sup>4</sup>, *\*apirbė* ar *pan.*, plg. *apīrubė* 'vietovė, kuri skiriasi kuo nuo supančios ją aplinkos, pvz., miškas tarp balų, laukų ir pan.', *apīrubas* 'apskritas plotas, sritis', *apīrubis* 'viensėdis'.<sup>5</sup> Vis dėlto greičiausiai dabartinė vietovardžio forma sutrumpėjusi gana neseniai, ilgesnį jos variantą liudija E. Volterio gyvenamųjų vietų sąrašė pateikiama *Аперубишкiai of. (Aperubiszskiai* žmonių kalboje)<sup>6</sup>, vadinasi, įmanomas ir tiesioginis siejimas su jau minėtaisiais hibridais *apīrubė*, *apīrubas*, galbūt *\*apierubė*.

**Balsėliškiai** of. || **Kaunai** k. Oficialioji lytis kildinama iš avd. *\*Balsėlis* ar *pan.*, plg. pvd. *Balsjys*, *Balsėikis*, *Balsiūkas*, *Balsiūnas*.<sup>7</sup> Neoficialusis pavadinimas *Kaunai* yra iš avd. *Kaūnas*.<sup>8</sup>

**Barandai** k. Ši daugiskaitinio vietovardžio forma siejama su slavų kilmės asmenvardžiais, plg. le. pvd. *Baranda*, *Barandowski*, *Borond*.<sup>9</sup>

<sup>3</sup> LKŽe – Lietuvių kalbos žodyno elektroninis variantas (interneto prieiga: [www.lkz.lt/startas.htm](http://www.lkz.lt/startas.htm)).

<sup>4</sup> Žvaigždutė prieš žodį žymi, jog tas žodis ar vardas nėra užfiksuotas autorei žinomuose šaltiniuose, jis tėra rekonstruotas.

<sup>5</sup> Lietuvos vietovardžių žodynas (toliau išnašose – LVŽ), Vilnius, 2008, t. 1, p. 150.

<sup>6</sup> Žr. Вольтер Э. А. Списки населенных мест Сувалкской губернии, как материал для историко-этнографической географии края, Санкт-Петербург, 1901, с. 274.

<sup>7</sup> Žr. LVŽ I 336.

<sup>8</sup> Asmenvardžiai, su kuriais siejami nagrinėjami vietų vardai, jei nenurodyta kitaip, pateikiami iš „Lietuvių pavardžių žodyno“ (Vilnius, 1985, d. 1; 1989, d. 2) ir K. Kuzavinio, B. Savukyno „Lietuvių vardų kilmės žodyno“ (Vilnius, 1994).

<sup>9</sup> Słownik nazwisk współczesnie w Polsce używanych, I, Kraków, 1992, p. 169, 437; dar žr. LVŽ I 364.

- Braškiai** k. Asmenvardinės kilmės vietovardžio pavadinimas, siejamas su avd. *Braškā, Brāškis, Braškȳs, Brāškus*, dar plg. pvd. *Braszky* fiksuojamą ir Prūsijos lietuvininkų pavardžių sąrašuose.<sup>10</sup>
- Bridžiai** k. Iš avd. *Briđzius*, plg. pvd. *Briđzus* iš vadinamosios Prūsų Lietuvos.<sup>11</sup>
- Demšiai** k. Asmenvardinės kilmės, galbūt iš avd. \**Demšys, Demšis*, dar plg. pvd. *Demšė*. Informacijos teikėjai Žemės vardyno anketoje kaimo pavadinimą siejā su *Dumš-* šaknies pavarde<sup>12</sup>, tačiau neaišku, kodėl kaimo pavadinime turimas *-e-*.
- Dúobiškiai** k. Iš avd. *Dúoba*.
- Ežeriūkai** k. Netipiškos priesagos *-(i)ūkas* vedinys<sup>13</sup>, plg. lie. *ėžeras* ‘pastoviai pripildyta vandens natūrali loma’.
- Gabartai** k. Iš avd. *Gābartas, Gābartas, Gabārtas, Gabařtas*.
- Gaisriai** k. Iš avd. *Gaisrȳs*.
- Gỹliškiai** of. || **Būdviečiai** k. Oficialusis pavadinimas kildinamas iš avd. *Gylȳs*. Antrasis kaimo pavadinimas siejamas su lie. *būdā* ‘palapinė, pastogė, namelis (sargo, piemens ar kt.)’ ir *vietā* ‘neapibrėžta teritorija, kurioje gyvenama, gyvenvietė’.
- Išdagaĩ** k. Pavadinimas siejamas su lie. *išdaga, išdagā, išdagas* ‘išdegusi ar saulės išdeginta vieta pievoje, miške, durpyne, degimas’.
- Jōniškiai** k. Kildinama iš avd. *Jōnas*.
- Jundilai** k. Siejama su avd. *Jūndila*.
- Jūškakaimiai** of. || **Juškakaimis** k. Kaimo pavadinimas sudurtas iš avd. *Juškā* ir *káimas* ‘valstiečių gyvenvietė, sodžius, soda’.
- Kasikėnai** k. Greičiausiai iš avd. \**Kasikėnas*, plg. pvd. *Kasikaitis, Kasikáuskas, Kasikėvičius*, Prūsų Lietuvoje paliudytą *Kasikatis*<sup>14</sup>, dar plg. XVI a. Jurbarko valsčiuje užfiksuotą asmenvardį kilmininko linksniu *Ivorka Košikiena*.<sup>15</sup>
- Kaukakalniai** of. || **Kaukakalnis, Naujienaĩtė** k. Oficialusis kaimo pavadinimas kildinamas iš kalno vardo *Kaukakalnis*. Neoficialusis *Naujienaĩtė* siejamas su lie. *naujiena, naujienā* ‘naujai išarta žemė; plėšinyš’.
- Kaupšikiai**<sup>16</sup> of. || **Dragūnai** k. Pirmojo pavadinimo kilmė nėra visiškai aiški, gali būti traktuotinas kaip iškraipyta *Kaūpiškių* forma, tuomet vietovardis laikytinas priesaginiu ir lygintinas su avd. *Kaūpas* ar pan. Jei *Kaupšikių* pavadinimas yra autentiškas, tuomet hipotetiškai galima jį kildinti iš avd. *Kaup-š-ikis*, kurio šaknis *Kaup-* turi pridėtinį š. Neaiškumų kelia ir vietovardžių sąrašuose įvairuojančios minėtojo vietovardžio formos: *Kauišku*<sup>17</sup>, *Kapszyszki*<sup>18</sup>. Neoficialiojo pavadinimo *Dragūnai* kilmė aiški – iš avd. *Dragūnas, Dragūnas*.
- Kiaūlupiai** k. Iš upėvardžio *Kiaūlupė* (Snt).<sup>19</sup>

<sup>10</sup>Kalwaitis W. *Lietuviszkų Wardų Klėtele*, Tilžė, 1910, p. 8; dar žr. LVŽ I 551.

<sup>11</sup>Kalwaitis W. *Lietuviszkų Wardų Klėtele*, Tilžė, 1910, p. 8; dar žr. LVŽ I 562.

<sup>12</sup>„Visā Demšių kaimo žemė valdė kadaisė Demšienė... Nuo tada ir atsiradęs kaimo pavadinimas Demšiai (nuo Demšienė).“

<sup>13</sup>*Lietuvių kalbos gramatika*, Vilnius, 1965, t. 1, p. 355.

<sup>14</sup>Kalwaitis W. *Lietuviszkų Wardų Klėtele*, Tilžė, 1910, p. 11.

<sup>15</sup>Žr. XVI a. Lietuvos inventoriai, *Istorijos archyvas*, sud. K. Jablonskis, Kaunas, 1934, t. 1, p. 633.

<sup>16</sup>Pavardžių ir Vietovardžių Atlieutinimo Komisijos 1936 m. birželio 5 d. protokole Nr. 87 nutariama, kad *Kaupšikiai* „kaip neestetiskas pakeičiamas jau vartojamu pusiau oficialiu vardu“ (*Kaūpiškiais*) (Vidaus reikalų ministerija. Pavardžių ir vietovardžių atlieutinimo komisijos protokolų knyga, 1936, 1937, 1938, 1939, 1940). Tokia forma išlikusi ir iki šiol (Lietuvos TSR administracinio-teritorinio suskirstymo žinynas, t. 2, 1976, Vilnius, p. 127).

<sup>17</sup>Žr. Вольтер Э. А. *Списки населенных мьст Су-валкской губернии, как материал для историко-этнографической географии края*, Санкт-Петербург, 1901, с. 274.

<sup>18</sup>Žr. *Słownik geograficzny Królestwa Polskiego i innych krajów słowiańskich*, III, Warszawa, 1882, p. 825.

<sup>19</sup>Lietuvos TSR upių ir ežerų vardynas, Vilnius, 1963, p. 73.



**Kirmiškiai** k. Vietovardžio kilmė ne visai aiški, šiek tiek abejojant galėtų būti kildinama iš avd. \*Kirmis, \*Kirmys, \*Kirmė ar pan., plg. avd. *Kirmela*, *Kirmelaitis*, *Kirminas* ir pan.

**Klepaĩ** k. Iš avd. \*Klepas, plg. pvd. *Klepónis*.

**Kuodžiaiĩ** k. Iš avd. *Kuōdis*, *Kuōdỹs*, *Kuōdžius*.

**Kušlikiaiĩ** k. Iš avd. *Kùšlikis*.

**Leopòlė**<sup>20</sup> || **Bybartinai** vs. *Leopòlė* – sudurtinis vietovardis, kurio modelis sudarytas mėgdžiojant antiką, pirmasis jo sandas asmenvardinės kilmės, plg. avd. *Lēonas*, *Leōnas*, *Leonāvičius* ir pan., antrasis sandas sietinas su s. gr. *polis* ‘miestas, pilis’.<sup>21</sup> Antrasis pavadinimas *Bybartinai*, paliudytas 1901 m. E. Volterio sąrašė<sup>22</sup>, yra kildinamas iš avd. *Býbartas*.

**Menčikiaiĩ** k. Iš avd. \*Menčikis, plg. pvd. *Menčĩnskas*.

**Meñkiniai** k. Kilmė neaiški: galima kildinti iš avd. \*Menkinis, plg. pvd. *Menkatis*<sup>23</sup>, kita vertus, įmanoma siejimas ir su būdvardžiu *meñkas*, plg. *menkinėlis* ‘labai menkas, neturtingas’, *menkiniñkas* ‘prastas, menkas ūkininkas’.

**Mōckupiai** of. || **Jagamasciaiĩ** k. Oficialusis vardas kildinamas iš upėvardžio *Mōckupis* (Snt)<sup>24</sup>; neoficialusis – iš avd. *Jagamastis*<sup>25</sup>.

**Naudžiaiĩ** k. Iš avd. *Naūdžius*.

**Naujėji Sintautaiĩ** of. || **Griebčiai** k. *Naujėji Sintautaiĩ* yra vietovardinės kilmės pavadinimas, kildinamas iš *Sintautaiĩ* bk., k. Antrasis neoficialusis pavadinimas galėtų būti kildinamas iš avd. \*Griebčius, \*Griebtis, \*Griebtys ar pan., plg. lie. *griēbti* ‘čiupti, stverti, gauti’.

**Pakōrbūdžiai** k. Sudurtinis vietovardis, kurio antrasis sandas itin būdingas Vakarų Lietuvos oikonimijai, sietinas su apeliatyvu *būdà*. Pirmojo sando kilmė nėra visiškai aiški, tačiau greičiausiai asmenvardinė, plg. pvd. *Pakarys*.<sup>26</sup>

**Panóviai** of. || **Ožkinė** k. Oficialioji vietovardžio lytis iš upėvardžio *Nóva* (Gršk).<sup>27</sup> Neoficialusis pavadinimas sietinas su lie. *ožkà* ‘nedidelis raguotas atrajojantis (ppr. naminis) gyvulys, laikomas pienui ir mėšai’.

**Parėibiai** k. Pavadinimo kilmė nevisai aiški, galbūt verta sieti su kitais šaknį *rieb-* turinčiais žodžiais: *riebūs*, *-i* ‘turintis gausiai maisto medžiagų augalams, trąšus, įtręštas (apie žemę)’. Neatmestina, o gal ir įtikinamesnė, asmenvardinė kaimo pavadinimo kilmė – iš avd. \*Pariebis, plg. lie. *pariebūs*, *-i*, *pāriebus*, *-i* ‘nesulysęs, apyriebis, riebokas’.

**Pavilkťiniaiĩ** k. Iš upėvardžio *Vilkťinis* (Snt).<sup>28</sup>

**Pikžĩrniai** k. Iš avd. *Pikžĩrnis*.

**Pliorišiaiĩ** k. Iš avd. *Pliorišis*.

**Pusdešriaiĩ** k. Iš avd. *Pūsdešris*.

**Ragožiaiĩ** k. Iš avd. *Ragožius*, dar plg. Prūsų Lietuvos pvd. *Ragožius*.<sup>29</sup>

**Rūgiaiĩ** k. Iš avd. *Rūgỹs*.

<sup>20</sup> Pavardžių ir Vietovardžių Atlieuvinimo Komisija 1936 m. birželio 5 d. protokole Nr. 87 buvo nusprendusi viensėdžio pavadinimą pakeisti į *Pāpentĩ* (< upės pavadinimo *Pentà*). Greičiausiai šiuo, taip ir neįgyvendintu keitimu siekta viensėdžio vardą sulietuvinti (Vidaus reikalų ministerija. Pavardžių ir vietovardžių atlieuvinimo komisijos protokolų knyga, 1936, 1937, 1938, 1939, 1940).

<sup>21</sup> Plačiau žr. Vanagas A. *Lietuvas miestų vardai*, Vilnius, 1996, p. 144.

<sup>22</sup> Žr. Вольтер Э. А. *Списки населенных мьст Сувалкской губернии, как материал для историко-этнографической географіи края*, Санкт-Петербург, 1901, с. 266.

<sup>23</sup> Kalvaitis W. *Lietuviszkų Wardų Klėtele*, Tilžė, 1910, p. 14.

<sup>24</sup> Lietuvos TSR *upių ir ežerų vardynas*, Vilnius, 1963, p. 104, 105.

<sup>25</sup> Kalvaitis W. *Lietuviszkų Wardų Klėtele*, Tilžė, 1910, p. 13.

<sup>26</sup> *Ten pat*, p. 14.

<sup>27</sup> Lietuvos TSR *upių ir ežerų vardynas*, Vilnius, 1963, p. 111.

<sup>28</sup> *Ten pat*, p. 196.

<sup>29</sup> Kalvaitis W. *Lietuviszkų Wardų Klėtele*, Tilžė, 1910, p. 16.

**Rukšniai** k. Iš avd. *Rukšnys*.

**Santakai** k. Iš lie. *sántakas, sántaka, santakà* 'dviejų upių sutekėjimo vieta'.<sup>30</sup>

**Sintautai** bk., k. Remdamasis 1561 m. Jurbarko ir Naujosios Valios inventoriumi, J. Totoraitis sieja šiuolaikinių *Sintautų* pavadinimą su minėtame dokumente paliudytu Suntautaičių kaimu (*Siolo Svntowtaiczie*), kuris įkurtas prie Aukspirtos ir Šešupės upių. Vėliau, pasak minėtojo autoriaus, kaimas išsikėlęs gilyn į Veliuonos girią, o pavadinimas pakitęs į Sintautus.<sup>31</sup> Pasak K. Misiaus, inventoriuje minėti Sintautaičiai dabar yra Šilgalių kaimas (1724 m. vadintas Sintautais arba Šilgaliais, o vėliau tik Sintautais).<sup>32</sup> Tai, jog tėvavardinės priesagos (šiuo atveju – *-aičiai*), asmenvardžiams virtus pavardėmis, gali būti numetamos, nėra neįprasta<sup>33</sup>, tačiau atstumas tarp dabartinių Sintautų ir anuometinių Suntautaičių leidžia suabejoti, ar iš tiesų tarp šių kaimų būta tiesioginės tšos, nors, žinoma, griežtai šio kilmės aiškinimo negalima atmesti, taip pat nelabai aišku, kaip *u* virto *i*. Lietuvos teritorijoje užfiksuota variantų tiek su *u* (*Süntautai* k. Krinčino apylinkėse), tiek su *i* (be tiriamų *Sintautų*, dar *Sintautai* k. Skiemonių apylinkėse).<sup>34</sup> Kriūkų vls. fiksuojama pvd. *Siñtauta*, todėl tame pačiame regione esančius *Sintautus*, straipsnio autorės nuomone, būtų galima tiesiogiai kildinti iš užfiksuoto dvikamienio asmenvardžio (*Sin-tauta*).

**Skaistgiriai** k. Iš avd. *Skaĩsgiris, Skaisgirys*.

**Skařdupiai** k. Iš *Skařdupis* up. (Šk).<sup>35</sup>

**Skrŕnupiai** k. Iš *Skrŕnupis* up. (Gršk).<sup>36</sup>

**Smĩlgiai** of. || **Siratai** k. Iš asmenvardžio *Smĩlgis, Smĩlgys, Smĩlgius*.

Neoficialusis pavadinimas kildinamas iš *siratà* 'našlaitis; visiškas skurdžius'. Kita vertus, negalima atmesti kildinimo galimybės iš avd. \**Sirata*, \**Siratas*, nors kilmė iš apeliatyvo gal įtikinamesnė.

**Starkaai** k. Iš avd. *Stařkas, Starkys, Stařkus*.

**Šilgaliai** dv., k. Iš avd. *Šilgalis*.

**Šlamai** k. Sietinas su avd. *Šlamà, Šlãmas*, dar plg. *Šlamĩškis*.

**Šuopiai** k. Iš avd. *Šuopyjs*.

**Šurpauliai** of. || **Šũdpauliai** k. Šurpaulių kilmė nėra aiški. Greičiausiai ji sietina su XIII a. fiksuotu sũduvių (jotvingių?) avd. *Šiurpa* (vakarų baltams nebūdingas š < \*sj), kuris rekonstruojamas ir Suvalkų apskrityje Jeleniavo valsčiaus vietovardyje *Szurpity* < sũd. \**Šur(pã)pilis*, pavardė *Szurpa* minima ir Prūsų Lietuvos plote.<sup>37</sup> Tačiau neaišku, kaip traktuoti formantą *-auliai*. Vietovardžiuose ši priesaga itin reta, pasitaiko bemaž tik skoliniuose iš slavų kalbų.<sup>38</sup> Neoficialusis variantas *Šũdpauliai* tikriausiai yra antrinis pavadinimas, iškraipytas dėl liaudies etimologijos – pirmasis sudurtinio vietovardžio sandas iš lie. *šũdas* 'išmatos; kas niekam

<sup>30</sup> Šiame kaime susilieja trys *Pentos* – *Sintautinė, Gairinė, Starkinė*.

<sup>31</sup> Totoraitis J. *Sũduvos Suvalkijos istorija*, 1938, Kaunas, p. 217.

<sup>32</sup> Misius K. *Sintautų miestelio istorinė raida, Sintautai–Žvirgždaičiai*, 1996, Vilnius, p. 19, 20.

<sup>33</sup> Dar žr. Maciejauskienė V. *Lietuvių pavardžių susidarymas XIII–XVIII a.*, Vilnius, 1991, p. 151–169; Vanagas A. *Lietuvos miestų vardai*, Vilnius, 1996, p. 105, 106.

<sup>34</sup> Lietuvos TSR administracinio-teritorinio suskirstymo žinynas, 1976, Vilnius, t. 2, p. 277, 294.

<sup>35</sup> Lietuvos TSR upių ir ežerų vardynas, Vilnius, 1963, p. 147.

<sup>36</sup> *Ten pat*, p. 150.

<sup>37</sup> Kalwaitis W. *Lietuviszkų Wardų Klėtele, Tilžė*, 1910, p. 5; Salys A. *Baltų kalbos, tautos bei kultys*, Vilnius, 1995, p. 118, 119.

<sup>38</sup> Dar žr. Bilkis L. *Lietuvių helonimų daryba: priesaginiai ir priesagėtieji helonimai*, Vilnius, 2008, p. 257. Straipsnio autorė taip pat dėkoja anonimiam recenzentui už pasiūlymą laikyti šį vietovardį sudurtiniu, kurio antrasis dėmuo sietinas su lie. *aulys* 'avilyš'. Šios hipotezės negalima atmesti.

tikęs, niekam vertas, labai prastas' ir avd. *Paūlius*, plg. lietuvių pravardes *Šūd-mažrimis*, *Šūd-šmatāvičius*, *Šūd-venckis*.<sup>39</sup>

**Tarpūčiai** k. Galimas dvejetainis šio kaimo pavadinimo kilmės aiškinimas. Gal įtikinamesnė versija, kad kaimo pavadinimas kildinamas iš apeliatyvo *tarpūtis*, plg. *tárpas* 'daiktus skirianti erdvė, vieta', neatmestina tikimybė, kad kilmė galima iš asmenvardžio \**Tarputis*, plg. pvd. *Tarpons*.<sup>40</sup>

**Tilvikai** of. || **Steļmokiškė** k. Oficialusis pavadinimas kildinamas iš avd. *Tilvikas*, antrasis kaimo pavadinimas yra asmenvardinės kilmės – sietinas su avd. *Steļmoka*, *Steļmokas*, dar plg. germanų kilmės slavizmą *steļmokas* 'račius'.

**Totōrviečiai** k. Sudurtinis kaimo pavadinimas, pirmasis sandas sietinas su avd. *Totōrius*, plg. tose vietose paplitusią pavardę *Totoráitis*, neatmestina vietovardžio kilmės galimybė ir iš apeliatyvo *totōrius* 'totorių tautų ar genčių žmogus' ir *vietà*.

**Tūmosišké** of. || **Naujienaitė**, **Tabōkiškė**, **Kūšnaujienė** k. Oficialusis pavadinimas iš gausiai nagrinėjamame plote paliudyto avd. *Tūmosa*. Vienas neoficialiųjų variantų *Naujienaitė* siejamas su lie. *naujiena*, *naujienà*; **Tabōkiškė** gali būti tiek apeliatyvinės (*tabokà* 'bot. bulvinių šeimos augalas (*Nicotiana*); to augalo gaminy rūkyti, kramtyti, uostyti ar gerti'), tiek asmenvardinės (plg. lie. pvd. *Taboka*, *Tābokas*, le. pvd. *Tabak*, *Tabaka*)<sup>41</sup> kilmės. Variantas **Kūšnaujienė** traktuotinas kaip suvulgarintas vieno iš kaimo pavadinimų *Naujienaitė* variantas, plg. *kūšys* 'plaukai apie lyties organą; *cunnus*', dar plg. K. Būgos *nomina propria* kartotekoje, saugomoje Vardyno skyriuje, užfiksuotą pavardę *Kūš-petris*.

**Vaišvilai** k. Iš avd. *Vaišvilà*, *Vaišvila*, *Vaišvilas*, *Vaišvilas*.

**Vaitiėkūpiai** k. Iš *Vaitiėkupis* up. (Snt).<sup>42</sup>

**Valākbūdžiai** of. || **Valākbūdis**, **Šunkariai** k. Iš lie. *valākas* 'LDK 1547 m. žemės reformos įstatymu valstiečiams iš dvaro skiriamas prievolinis žemės vienetas; žemės sklypas apie dvidešimt dešimtinių' ir *būdà*. Kaimo variantas **Šunkariai** greičiausiai yra asmenvardinės kilmės, siejamas su rekonstruotiniu avd. \**Šunkara*, \**Šunkaris*, \**Šunkarys* ar pan., plg. lie. *šūnkara*, *šūnkariys* 'šunų korikas; nenaudėlis, niekšas, padauža, valkata; lupikautojas'.

**Veršiai** k. Iš avd. \**Veršis*, *Veršys*.

**Vilkėliškiai** k. Iš avd. *Vilkėlis*, kita vertus, neatmestina ir galimybė sieti vietovardį su avd. *Vilkėliškis*, tuomet tai – *pluralia tantum* forma.

**Vitrakas**<sup>43</sup> of. || **Keinys** vs. Oficialusis pavadinimas siejamas su le. *wiatrak* 'vėjinis malūnas'. Neoficialusis pavadinimas yra asmenvardinės kilmės ir siejamas su avd. *Keinys*.

**Voveriai** k. Iš avd. *Vóveris*, *Voveris*, *Voverys*.

**Zypliai** k. Kilmė nevisai aiški. Tai, kad vietovardis galėtų būti asmenvardinės kilmės, liudija Kauno senosiose knygosė (XVI–XVII a.) užrašyta pavardė *Zypla*, tačiau greta yra ir *Zypla*.<sup>44</sup> Taigi greičiausiai kaimo pavadinimas kildinamas iš avd. \**Zyplys*, \**Zyplis*, *Zypla*.

**Žaltynai** k. Kaimo pavadinimas aiškinamas dvejetainis: jis gali būti sietinas su lie.

<sup>39</sup>Butkus A. *Lietuvių pravardės*, Kaunas, 1995, p. 413.

<sup>40</sup>Kalvaitis W. *Lietuviszkų Wardų Klėtele*, Tilžė, 1910, p. 18.

<sup>41</sup>*Słownik nazwisk współczesnie w Polsce używanych*, Kraków, 1992, t. 1; 1994, t. 9, p. 471.

<sup>42</sup>*Lietuvos TSR upių ir ežerų vardynas*, Vilnius, 1963, p. 184.

<sup>43</sup>PKK kortelėje esama pastabos, kad žmonės šio pavadinimo beveik nevartoja, vadina *Bridžiu*.

<sup>44</sup>Abėcėlinė istorinių asmenvardžių kartoteka, saugoma Lietuvių kalbos instituto Vardyno skyriuje.

žaltys 'nenuodingas į gyvatę panašus roplys (*Natrix*)', tuomet jis būtų traktuojamas kaip priesagos vedinys, arba *pluralia tantum* forma iš žaltynas 'jauniklis žaltys, žalčiukas; vieta, kur daug žalčių', pasak M. Razmukaitės, tokios priesagos (ar priesagėtieji) vietovardžiai itin būdingi Prūsų Lietuvos plotui.<sup>45</sup>

Aptarus Sintautų valsčiaus gyvenamųjų vietų vardų kilmę, matyti, kad vyrauja asmenvardinės kilmės vietovardžiai: *Balsėliškiai, Barandai, Bybartinai, Braškiai, Bridžiai, Demšiai, Dragūnai, Dúobiškiai, Gabartai, Gaisriai, Gylėškiai, Griebčiai, Jagamasčiai, Jōniškiai, Jundilai, Jūškakaimiai (Juškakaimis)*<sup>46</sup>, *Kasikėnai, Kaupšikiai (?)*<sup>47</sup>, *Kaunai, Kirmiškiai, Klepai, Kuodžiai, Kušlikiai, Leopòlė, Menčikiai, Meškiniai, Naudžiai, Pakorbūdžiai, Pikžirniai, Pliorišiai, Pusdešriai, Ragožiai, Rūgiai, Rukšniai, Sintautai, Skaistgiriai, Smilgiai, Starkai, Stełmokiškė, Šilgaliai, Šlaimai, Šūdpauliai (?), Šunkariai, Šuopiai, Šurpauliai, Tabōkiškė, Tilvikai, Totōrviečiai, Tūmosiškė, Vaišvila, Veršiai, Vilkėliškiai, Voveriai, Zypliai*, gerokai mažiau esama apeliatyvinės kilmės gyvenamųjų vietų vardų: *Apėrbiškiai, Būdviečiai, Ežeriūkai, Išdaga, Naujienaitė, Ožkinė, Parėbiai, Santakai, Siratai, Tarpučiai, Valākbūdžiai (Valākbūdis), Vitrakas, Žaltynai*. Panašią nedidelę dalį sudaro ir vietovardinės (*Kaūkakalniai (Kaukakalnis), Kiaūlupiai, Kūšnaujienė, Mōckupiai, Naujėji Sintautai, Panōviai, Pavilktniai, Skařdupiai, Skrėnupiai, Vaitiėkupiai*) kilmės gyvenamųjų vietų pavadinimai. Taigi iš 77 (jau buvo minėta, kad bendras jų skaičius 81, tačiau aiškinant kilmę galūnės variantai, pvz., *Jūškakaimiai* ir *Jūškakaimis* skaičiuojami kaip vienetas) nesikartojančių pavadinimų 54 (~70%) sudaro asmenvardinės kilmės vietovardžiai (atkreiptinas dėmesys, kad nemažai asmenvardžių kildinamų etimonų turi atitikmenų vadinamosios Prūsų Lietuvos plote) iš bendrinių žodžių (apeliatyvinės kilmės) – 13 (~17%), mažiausiai vietovardžių kildinama iš kitų vietovardžių – 10 (13%).

## II. Sintautų valsčiaus gyvenamųjų vietų vardų daryba

Sintautų valsčiaus gyvenamųjų vietų darybos bruožai aprašomi remiantis Aleksandro Vanago vandenvardžiams tirti naudota struktūrine-gramatine klasifikacija<sup>48</sup>, kiek kitaip traktuojant daugiskaitinius (*pluralia tantum*) gyvenamųjų vietų vardus, kurie remiantis paskutiniaisiais mokslininkės Marijos Razmukaitės, išsamiausiai ištyrusios Lietuvos gyvenamųjų vietų vardus, straipsniais, priskiriami antriniam vietovardžiams.<sup>49</sup> Antriniam vietovardžiai, pagal A. Vanago klasifikaciją, dar skirstomi į vedinius (priešdėlių, priesagų, galūnių), sudurtinius (arba dūrinčius), sudėtinius vietovardžius. Pirminiais laikytini pavadinimai, kurie darybos (arba toponimizacijos) procese nėra įgiję darybinių formantų.

Aptarus Sintautų valsčiaus vietovardžių kilmę, neapsieita be tam tikrų

<sup>45</sup>Razmukaitė M. Kelios pastabos apie Prūsų Lietuvos priesaginės darybos (ir priesagine) oikonimiją, *Lietuvių kalbotyros klausimai*, Vilnius, 1996, t. 36, p. 78, 79.

<sup>46</sup>Šiuo atveju vienaskaitiniai ir daugiskaitiniai pavadinimų variantai skaičiuojami kaip vienas vienetas.

<sup>47</sup>Jei kyla abejonių dėl vieno ar kito vietovardžio priskirties tam tikrai grupei pagal kilmę ar galimas dvejopas jos aiškinimas, straipsnio autorė remiasi subjektyviais kriterijais ir prie vietovardžio pateikia klausuką.

<sup>48</sup>Žr. Vanagas A. *Lietuvos TSR hidronimų daryba*, Vilnius, 1970, p. 21–27.

<sup>49</sup>Pagal anksčiau minėtąją A. Vanago klasifikaciją jie buvo priskirti pirminiams.

pastabų apie jų darybą. Kadangi dauguma išaiškintų etimonų laikytini vietovardžio darybos pamatu, atskirai šiame skyriuje prie vietovardžių jie nepateikiami.

Prie **pirminių** Sintautų valsčiaus gyvenamųjų vietų vardų, kurie toponimizacijos metu neįgijo papildomų darybos formantų, priskirtinas tik *Kaukakai* kaimo pavadinimo variantas *Kaukakai* ir vienkiemio vardas *Vitrakas*.

Iš **antrinių** didžiausią vietovardžių dalį sudaro *pluralia tantum*, arba daugiskaitinės asmenvardžių ar vietovardinės kilmės, gyvenamųjų vietų vardų formos, – *Barandaĩ, Braškiaĩ, Bridžiaĩ, Demšiaĩ, Dragūnaĩ, Gabartaĩ, Gaisriaĩ, Griebčiaĩ, Išdagai, Jundilai, Kasikėnai, Kaukakai*, *Kaunaĩ, Kaupškiai, Kiaulupiai, Klepai, Kuodžiaĩ, Kušlikiai, Menčikiai, Meņkiniai, Mōckupiai, Jaġamasčiaĩ, Naudžiaĩ, Pariebiai, Pikžirniai, Pliorišiai, Pusdešriai, Ragožiaĩ, Rūgiaĩ, Rukšniaĩ, Santakai, Sintautai, Skaistgiriai, Skaŗdupiai, Skŗņnupiai, Smilgiai, Sirataĩ, Starkai, Šilgaliai, Šlamaĩ, Šuopiaĩ, Šunkariaĩ, Tilvikai, Vaisvilai, Vaitiekupiai, Veršiai, Voveriai, Zypliai*.

**Priešdėliniai** pavadinimai: *Pa-noviai, Pa-vilktniai*. Esama pagrindo šiuos vietovardžius priskirti ir prie daugiskaitinių (*pluralia tantum*) formų. Kadangi šiuo atveju darybos pamatas (upėvardžiai) yra patikimas, autorė nusprendė tradiciškai juos priskirti priešdėlinių vietovardžių grupei.

**Priesaginiai** vietovardžiai: *Apĩrb-iškiai, Balsėl-iškiai, Bybart-inai, Dúob-iškiai, Ežer-iūkai, Gỹl-iškiai, Jōn-iškiai, Kĩrm-iškiai, Naujien-aitė, Ožk-inė, Steľmok-iškė, Šurp-auliai* (?), *Tabōk-iškė, Tarp-ūčiai, Tūmos-iškė, Vilkel-iškiai* (?), *Žalt-ynai* (?). Matyti, kad pati populiariausia priesaga *-išk-* (su įvairiais baigmenimis). Iš 17 priesaginių vietovardžių ji būdinga 10 (58,8%). Kitų priesagų (*-aitė, -auliai, -inai, -inė, -iūkai, -ynai, -učiai*) esama tik po vieną (kiekviena sudaro po 5,88%).

**Sudurtiniai** vietovardžiai: *Būd-viečiai, Jūšk-a-kaimiai* (*Jušk-a-kaimis*), *Leo-pòlė, Pakōr-būdžiai, Šūd-pauliai, Totōr-viečiai, Kūš-naujienė, Valāk-būdžiai* (*Valāk-būdis*).

**Sudėtinis** kaimo pavadinimas – *Naujėji Sintautai*.

Iš nagrinėtų 78<sup>50</sup> pavadinimų, didžiausią dalį sudaro *pluralia tantum* formos – 48 (61%), 17 vietovardžių priskirtini priesaginiams (22%), 8 – sudurtiniams (10%), 2 – priešdėliniams (3%), 2 (3%) – pirminiams, tik 1 (1%) priskiriamas sudėtiniam vietovardžiams.

## Apibendrinimas

Išnagrinėjus 77 nesikartojančius Sintautų valsčiaus gyvenamųjų vietų pavadinimus kilmės aspektu, matyti, kad didžiąją jų dalį – 54 (~70%) sudaro asmenvardinės kilmės vietovardžiai, iš apeliatyvų (bendrinių žodžių) kildinama 13 (~17%), 10 (13%) yra kilę iš kitų vietovardžių. Darybiniu požiūriu didžiąją vietovardžių dalį sudaro daugiskaitinės (*pluralia tantum*) formos (48 (61%), maždaug penktadalis priskirtinas priesagų vediniams (17 (22%)), kitų darybos būdų esama dar mažiau (sudurtinių 8 (10%), priešdėlių vedinių 2 (3%)), pirminių be papildomų darybos priemonių – 2 (3%), esama tik 1 (1%) sudėtinio vietovardžio).

Apibendrinant išnagrinėtą medžiagą matyti, kad didžiąją pavadinimų dalį darybiniu požiūriu sudaro *pluralia tantum* formos, o didžioji pastarųjų vietovardžių dalis yra asmenvardinės kilmės. Asmenvardinės kilmės *pluralia tantum*

<sup>50</sup> Aiškinant kilmę bendras nesikartojančių pavadinimų skaičius buvo 77. Skaičių skirtumą sąlygojo tai, kad darybiškai *Kaukakai* ir *Kaukakai* traktuojami skirtingai.



formų gausa patvirtina, kad gyvenamųjų vietų vardų formavimasis glaudžiai susijęs su vietovėje gyvenusių asmenų įvardijimu, jam būdinga kuopinė reikšmė. Tokių formų gausa rodo, jog daugelis tiriamosios vietos gyvenviečių kūrėsi palyginti vėlai.<sup>51</sup> Ištirti Sintautų valsčiaus vietovardžiai leidžia kalbėti apie arealinį kai kurių asmenvardžių, užfiksuotų vietovardžiuose, paplitimą, esama medžiagos tėvavardinių priesagų numetimo reiškiniui tirti.

Derėtų pabrėžti, kad pateiktų vietovardžių etimologijas ar darybos interpretacijas galima tikslinti, radus naujų duomenų ar kitaip interpretuojant jau turimus, todėl kai kurie straipsnyje keliami klausimai lieka atviri diskusijoms.

### Lokalizacijų sutrumpinimai

*Snt* – Sintautai

*Šk* – Šakiai

*Gršk* – Griškabūdis

### Sutrumpinimai

*avd.* – asmenvardis

*bk.* – bažnytkaimis

*k.* – kaimas

*le.* – lenkų

*lie.* – lietuvių

*of.* – oficialus, oficialiai

*plg.* – palygink

*pvd.* – pavardė

*s. gr.* – senovės graikų

*sūd.* – sūduvių

*up.* – upė

*v.* – vardas

*vl.* – valsčius

*vs.* – viensėdis

*žr.* – žiūrėk

<sup>51</sup>Dar žr. Razmukaitė M. Laukuvos apylinkių gyvenamųjų vietų vardai (darybos ir kilmės aspektu), *Laukuva*, d. 2, Vilnius, 2008, p. 395–398; Sviderskienė D. Tarpukariu užrašytų Marijampolės apskrities vietovardžių tyrimo pradiniai rezultatai ir perspektyvos, *Respectus Philologicus* 22 (27), 2012, p. 232–243.

## Przegląd rozdziału „Język”

Rozdział został przygotowany w oparciu o materiały przechowywane w zbiorach Instytutu Języka Litewskiego: kartoteki nazw miejscowości, kartoteki ojkonimów oraz materiały zebrane na Litwie w okresie międzywojennym w postaci ankiet, przykładów wziętych ze „Słownika Gwary Auksztockiej” (lit. „Zanavykų šnektos žodynas”) oraz różnorodnych zapisów tekstów gwarowych zebranych przez Giedrę Čepaitienė.

Niniejszy rozdział składa się z czterech publikacji, napisanych specjalnie do tej książki, które nigdy przedtem nie były publikowane. Ponieważ seria „Lietuvos valsčiai” jest adresowana do czytelników o różnorodnych zainteresowaniach, teksty w rozdziale starano się przedstawić w ten sposób, by spełniały one wymogi stawiane badaniom naukowym oraz zaspokoiliły potrzeby czytelnika poszukującego codziennej informacji. Celem niniejszego rozdziału jest pokazanie najważniejszych cech szczególnych języka z okolic Syntowt (lit. *Sintautai*). Różnice te pokazuje naukowy opis cech szczególnych gwary oraz analiza ojkonimów i hydronimów (te artykuły uzyskały aprobatę Komisji ds. Prac Naukowych serii „Lietuvos valsčiai”), a także lista nazw niektórych mniejszych miejscowości i wsi. Cenne jest to, że artykuły zawierają bibliografię załącznikową w postaci literatury przedmiotu, która będzie pomocna czytelnikowi poszukującemu bardziej dokładnych informacji.

W artykule wstępny Giedrė Čepaitienė omawia gwara mieszkańców Syntowt. Chociaż ta gwara jest bardzo podobna do języka ogólnolnego, jednak zachowała ona cechy swoiste. Autorka nie zadowolona się opisami tej gwary opublikowanymi w różnorodnych pracach dialektologicznych i przytacza nowe wnioski. G. Čepaitienė zwraca uwagę na pojawienie się niektórych szczegółów fonetycznych i morfologicznych. Autorka porównuje formy używane obecnie z tymi, które zostały zarejestrowane w pismach Antanasa Tatarė. Jako dawną cechę szczególną charakterystyczną dla gwary mieszkańców Syntowt wskazuje się systematyczne przekształcenie się cząstek *-enti*, *-inti* występujących w temacie czasowników używanych w języku ogólnym w odpowiednio długie samogłoski oraz wymowę form bezokolicznika bez końcowej samogłoski *i*, z twardą spółgłoską *t*, co jest uważane za względnie nowe zjawisko. Cenną uwagą autorki artykułu jest to, że w tekstach folklorystycznych informatorzy stosunkowo często używają długiej formy bezokolicznika z końcówką *-tie*, chociaż, gdy mówią o zwykłych rzeczach używają tylko krótkich form. Istotne są uwagi na temat twardej wymowy sufiksu *-aitis* podczas używania antropimów (na równi z twardą wymową sufiksu w rzeczownikach rodzaju żeńskiego zakończonych na *-aitė*) oraz akcentowania niektórych wyrazów gwarowych (*zuikis* (lit. *zajęc*), *kojinė* (lit. *skarpeta*) i in.). W artykule zwraca się również uwagę na to, że poszczególne cechy składni świadczą o wpływie języków obcych. W wyniku stałych kontaktów mieszkańców Syntowt z Niemcami mieszkającymi na Małej Litwie język niemiecki mógł mieć bezpośredni wpływ na gwara, o czym świadczy używanie wyrazów *tas* (*ten*), *tai* (*to*) w charakterze rodzajnika. Wpływ języka polskiego widzimy na przykładzie zmian, jakie zaszły w używaniu przypadków. Zmiany te na pewno pojawiły się w wyniku oddziaływania Kościo-

ła, tekstów religijnych, ponieważ w XVIII i XIX wieku w kościołach katolickich używano języka polskiego. Istnieje małe prawdopodobieństwo, że wpływ języka polskiego mieszkańcy Sintautai mogli odczuć przez dwory: dworów polskich na terytorium gminy Syntowty nie było.

Cenny jest artykuł Veroniki Adamonytė z tytułowany „Nazwy miejscowości z terenu gminy Syntowty: pochodzenie oraz uwagi dotyczące słowotwórstwa”. W oparciu o toponimie okolic Syntowt z okresu międzywojennego (przytoczone przykłady toponimii zebrane na Litwie w latach 1935-1939), dokładnie zbadano pochodzenie nazw miejscowości i słowotwórstwo. Niektóre dane zostały uzupełnione w oparciu o rzadkość bibliograficzną – „Listę nazw miejscowości gubernii suwalskiej” (lit. „Suwałkų gyvenamųjų vietų gubernijos gyvenamųjų vietų sąrašas”). Odsyłacze w tym słowniku pomagają ustalić oficjalne i nieoficjalne (używane przez mieszkańców) formy nazw miejscowości. Wszystko to ukazuje bardziej rozpowszechnione tendencje wśród mieszkańców Syntowt w zakresie używania nazw miejscowości. Wybrany okres (lata 1935-1939) jest uważany za bardzo ważny, ponieważ z powodu postępującej w okresie sowieckim kolektywizacji oraz melioracji następował proces zanikania wsi i przysiółków. Część z nich po prostu zniknęła. Analiza materiału wykazała, że z 77 zapisanych niepowtarzających się nazw miejscowości, w gminie Syntowty zdecydowanie większą część – 54 (~70%) stanowią nazwy miejscowości tworzone od podstaw ojkonimicznych (np.: *Balsėliškiai*, *Leopėlė*, *Pakėrbūdžiai*), 13 (~17%) - od wyrazów pospolitych, t. j. o pochodzeniu apelatywnym (np.: *Įsdaigai*, *Naujienaitė*, *Ožkėnė*), najmniej – 10 (13%) nazw miejscowości ma pochodzenie od nazw innych miejscowości (np.: *Kaukakalniai* (*Kaukakalnis*), *Kiaulupiai*, *Kūšnaujienė*, *Mockupiai*). Analiza morfologiczna nazw miejscowości wykazała, że większość z nich są to względnie nowe wyrazy pochodzenia ojkonimicznego, które otrzymały liczbę mnogą. Sytuacja lingwistyczna przedstawiona w niniejszym artykule jest cenna dla wszystkich badaczy, którzy mogą porównać tendencje występujące w zakresie nazewnictwa w gminie Syntowty do tendencji w innych regionach.

Dalia Sviderskienė w artykule „Hydronimy gminy Syntowty” dokonuje przeglądu całości autentycznych nazw: 49 rzek, ich części, rzeczek oraz kanału. Analizy dokonano w oparciu o dwa najważniejsze z punktu widzenia toponimii czynniki – morfologię i pochodzenie. Nazwy rzek – najstarsza warstwa nazw miejscowości. Tłumacząc ich pochodzenie często się zdarza porównywać nazwy współczesne z danymi pochodzenia od języka praindoeuropejskiego. Do najstarszej warstwy należą hydronimy *Nóva*, *Pentą*, *Siesartės*, *Šėšųpė*. Autorka nazwę rzeki *Novos* wywodzi nie od praindoeuropejskiego (sen. ind.?) *nāvyā*, a od ide. \**nāu-* „śmierć, trup”: ros. *навь, навье* „trup”, staroczeskiego *nav* „groby, tamten świat”, lecz od praindoeuropejskiego (sen. ind.?) *nāvyā* „rzeka, nurt”, pers. *nav* „kanał”. Do bałtyckiej grupy hydronimów, których pochodzenie można wytłumaczyć bliskością języka łotewskiego (bałtyckiego) zaliczono nazwę rzeki *Aukspērta* (2 up. Snt).

Ze względu na pochodzenie ponad dwie 2/3 zbadanych hydronimów utworzono od wyrazów ogólnych (~72i). Pozostała część używanych nazw własnych (~27i) została utworzona od nazw pospolitych: od nazw osobowych (~18i) oraz od nazw innych miejscowości (~8i).

W oparciu o założenia A. Vanagasa dotyczące czasu powstania obiektów wodnych, uważa się, że większość (43 nazwy z 49) omówionych hydronimów należy do późnej warstwy hydronimów litewskich – aby wyjaśnić ich pochodzenie wystarczą wyrazy litewskie: nazwy osobowe (*Jūsupis, Mōckupis, Vaitiēkupis; Bakūčio upelis, Vēnio upelis*), toponimy (*Sintautėnė Pentė*) lub inne powszechnie używane wyrazy (*Skrūnupis, Dielūnupis*). Warto zaznaczyć, iż w okolicach Syntowt prawie nie występują hydronimy pochodzenia obcego, pochodzenia słowiańskiego jest tylko *Garantupis*.

Analizując cechy szczególne słowotwórstwa hydronimów autorka ustaliła, że najczęściej są one tworzone na zasadzie łączenia (~65%), tylko czasami są wyrazami pochodnymi (~14%). Jeszcze mniej produktywne są pochodne przyrostków i końcówek (oba – po ~6%).

Oprócz ustalenia najbardziej rozpowszechnionych sposobów słowotwórstwa i źródeł pochodzenia, badania pozwoliły udokładnić dane na temat posiadanej hydronimii. Artykuł zwraca uwagę na nazwy rzek zapisane z żywego języka, które dotychczas nie były publikowane, nie zostały zanesione do oficjalnych list hydronimów, nie były badane. Ważne jest to, że w artykule ustalono sposób powstania każdego z nich, źródło pochodzenia. Materiał pochodzący z ankiet „Nazw ziemi/posiadłości/Zemes vardu anketu“ z gminy Syntowty sporządzonych w okresie międzywojennym nie tylko uzupełnia posiadane dane z zakresu hydronimii, lecz także wzbogaca nazewnictwo rzek Litwy o nowe nazwy.

W artykule są wymienieni wszyscy, którzy wypełnili ankietę „Nazw ziemi“ w latach 1935-1937 oraz respondenci, którzy wypełnili najwięcej punktów w ankiecie. Jest to więc z osobami, które już odeszły z tego świata, lecz pozostawiły swój ślad w historii gminy. I to jest właśnie prawdziwe przeznaczenie serii „Lietuvos valsčiai“.

*Giedrė Čepaitienė*

# TAUTOSAKA

## Šimtmečio derlius

Povilas Krikščiūnas

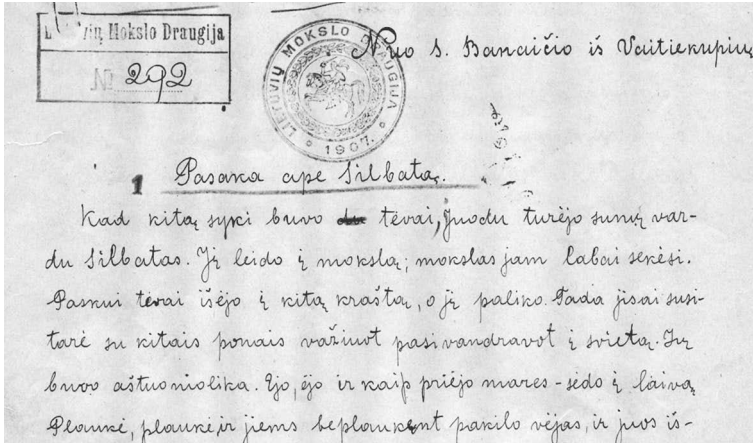

*Saliamono Banaičio rankraščio faksimilės fragmentas. LMD*

*I 292*

Šiame straipsnyje apžvelgiami sintautiškių tautosakos šaltiniai. Medžiagos ieškota Lietuvių literatūros ir tautosakos instituto Lietuvių tautosakos rankraštyne, Lietuvos muzikos ir teatro akademijos Etnomuzikologijos instituto Muzikinio folkloro archyve, Lietuvos liaudies kultūros centre. Žvalgytasi ir po Lietuvių literatūros katedros studentų rinkinius, kurie dabar saugomi Vilniaus universiteto bibliotekos Rankraščių skyriuje, 213 fonde. Deja, tautosakos iš mums rūpimų vietovių juose nerasta.

Anksčiausiai užrašyti tautosakos tekstai dažnai randami Lietuvių mokslo draugijos rankraščių kolekcijose, saugomose Lietuvių literatūros ir tautosakos institute. Taip nutiko ir šiuo kartu, tik vietoje įprastesnių devynioliktajam amžiui dainų rankraštyje rastos keturios pasakos, užrašytos 1890 m. Tai Saliamono Banaičio rinkinys.<sup>1</sup> Deja, nei apie užrašinėtoją, nei apie pasakų sekėją žinių rankraštyne neturima. Kaip matome iš faksimilės, ne itin konkreti ir metrika prie pasakos, prirašyta tikriausiai ta pačia ranka, tik kitu rašalu, pagal kurią ne visiškai aišku, ar S. Banaitis pasakas užrašė, ar pasekė, ar galbūt užrašė pats iš savo atminties.

Tikriausiai panašiu laiku užrašytos dvi A. Vailoko pasakos.<sup>2</sup> Jų metrika taip pat neaiški. Prie rašalu rašyto teksto pieštuku prirašyti Antano Vailoko duomenys: kalbą tik

<sup>1</sup> LMD I 292.

<sup>2</sup> LMD I 100.



lietuviškai, 50 metų, gyvenęs Sintautų parapijos Piktžirnių<sup>3</sup> kaime. Lietuvių pasakojamosios tautosakos katalogo, sukurto Bronislavos Kербelytės, kartotekoje šis žmogus nurodomas kaip pasakos sekėjas.

Sugretinti su vėliau užrašytais pasakų variantais, visi šie tekstai liudija Sintautų apylinkėse nuo seno buvus gają ne tik kai kurių pasakų tipų, bet ir apskritai pasakų sekimo tradiciją.

XIX a. pradžioje dainos dar retai užrašinėsotos iš karto su melodijomis. Sintautai šia prasme yra išimtis. Kunigo Vinco Dumčiaus kolekcijoje<sup>4</sup> jų yra daugiau negu pusė – 366 iš 657. Rašyta į specialiai tam reikalui pasiruoštas knygeles. Antai ant vienos nugarėlės knygrišykloje išspausintas pavadinimas „Dainos“ ir savininko monograma „VD“. Šalia liaudies dainų čia rasime autorinių (pvz., Juozo Naujalio) kūrinių, vieną kitą giesmę, eilėraščių ar literatūrinės kilmės dainų. Užrašinėta 1906–1907 m. gimtajame Mōckupių kaime, Seinuosė, Veisiejų ir Mirōslavo apylinkėse. LTR 3970–3973. Rankiota tikriausiai savo reikmėms ir malonumui, tad metrikos prirašytos tik kai kur ir tik kaip priminimas pačiam sau, kur, kada ir kokiomis aplinkybėmis išgirsta: „*Kiauleikytės padainavo per vakacijas 1908 m.*“, „*per inauguraciją*“, „*padainavo tėtė Mockupiuose*“, „*Seinuose iš Motiejaus D. laiško*“. Kai kurios dainos padainuotos šeimynykščių (tėvo, brolių Motiejaus ir Juozo), pasitaiko išrašų iš kitų kunigų (Budrevičiaus, Laukaičio, Juozo Montvilos<sup>5</sup>) sąsiuvinių.

Tokių sąsiuvinių Lietuvių tautosakos rankraštyne yra ne vienas, tačiau re-tame užfiksuota tiek daug melodijų. Kaip V. Dumčius suvokė melodijos svarbą, rodo ir tai, kad melodijos jo užrašuose prirašytos net prie spausdintų tekstų. Štai trečiasis jo sąsiuvinis yra įrištas kartu su 1905 m. Rygoje išleistu dainynėliu „*Vieversėlio dainos, visokiuose kraštuose užrašytos*“. Čia natos įkomponuotos paraštėse, netilpus kartais nukeliamos net į kitą puslapį.

Su Sintautų apylinkėmis tikriausiai sietinos ir kai kurios kunigo Juozo Vaičiailio (poeto Prano Vaičiailio brolio) rinkinio<sup>6</sup> dainos. Šis rankraštis rasta po kunigo mirties 1961 m., betvarkant jo rašytinį palikimą. Jį išsaugojo ir Institutui įteikė buvęs Griškabūdžio vargonininkas Jonas Puidokas. Pasak tautosakininkės Bronės Kazlauskienės, gavusios rinkinį ir perdavusios jį tuometiniam Lietuvių kalbos ir literatūros institutui, dainos greičiausiai užrašytos paties J. Vaičiailio.

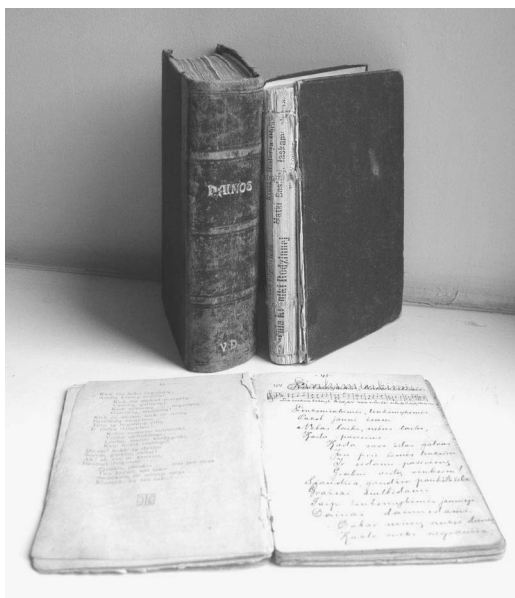

Vinco Dumčiaus rašytos dainų knygelės. LTR 3970–3972

<sup>3</sup> Dabar vartojama forma – Piktžirniai.

<sup>4</sup> LTR 3970–3973.

<sup>5</sup> Kalbama apie kunigą, 1912 m. nuskenusį kartu su „Titaniku“.

<sup>6</sup> LTR 4704.

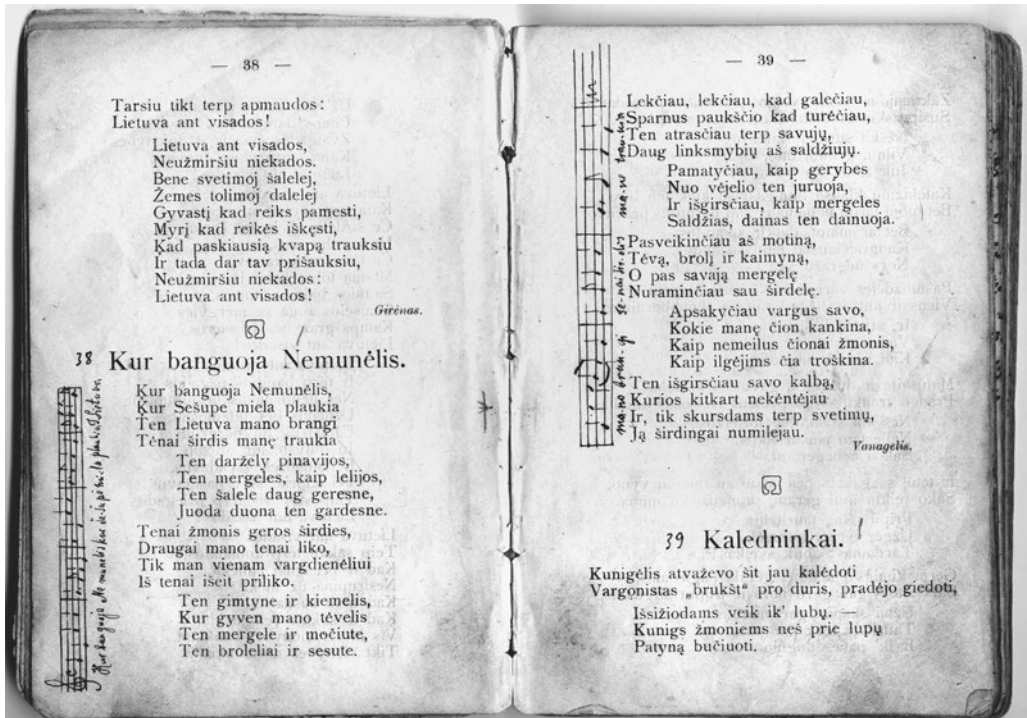

V. Dumčiaus prirašyta melodija „Vieversėlio dainų“ knygelėje. LTR 3972

Kaip matyti iš datų, esančių prie kai kurių dainų, užrašinėta 1909–1910 metais. Dalis dainų, atrodo, užrašytos Suvalkijoje (Sintautų ar Griškabūdžio apylinkėse). Kitos, kaip rodo pažymėta jų metrika ir dainų specifika, užrašytos Dzūkijoje (Rūmbonių apyl., Alytaūs r.). Deja, rankraščiu naudotis nėra paprasta jis rastas išsibarstęs, daugelio lapų trūksta, tad dirbant svarbu vienu dainų su kitų nuotrupomis. Juk rinkinio būta tikrai nemažo – paskutinė čia esanti daina pažymėta 173 numeriu.

Panašių problemų nekelia J. Pikčilingio 1911 m. sudarytas rinkinys. Jame – 16 įvairių žanrų dainų.<sup>7</sup> Ne vieną jų skaitytojas ras toliau dedamoje dainų publikacijoje, tad išsamesnių komentarų šiam rinkiniui nereikia.

Po dešimtmečio pauzės nuo šio rinkinio, apie 1921–1923 m., sintautiškių dainas pradėjo užrašinėti Jonas Kaunas. Kaip aiškėja iš vėliau Lietuvių tautosakos archyvui siųsto rinkinio lydraščio, kai kurias savo užrašytas dainas jis 1923 m. davė prof. Juozo Būgos studentams. Taip septynios Kiaulupių ir Balsėliškių kaimuose nugirstos dainos ir eiliuota pasaka apie velnią ir bobą, supykdžiusią porą, atsidūrė tuomet veikusios Tautosakos komisijos archyve.<sup>8</sup> 1927 m. iš savo atminties



Jonas Kaunas apie 1939 m.  
Fotografas nenurodytas.  
LTRFt 15052

<sup>7</sup> LMD I 384.

<sup>8</sup> LTR 119.

jis užrašė vaikystėje girdėtas pasakas. 1939 m., dirbdamas Rōkiškio geležinkelio stoties viršininku, jau minėtam archyvui jis pasiuntė 19 pasakojamųjų kūrinių ir 16 dainų kartu su išsamiais metrikomis ir trumpu savo gyvenimo aprašymu<sup>9</sup>, dėl visa ko ten pridėtos ir anksčiau užrašytos dainos.

1938–1939 m. tautosaką aktyviai rinkti ėmėsi Vincas Sližys, gyvenęs Pakorbūdžių kaime. Trijuose jo rinkiniuose, dabar saugomuose Lietuvių tautosakos rankraštyne, yra beveik 120 dainų su ranka užrašytais melodijomis ir 22 pasakos.<sup>10</sup> Čia tenka pridurti, kad nors visa tautosaka yra suvalkietiška, tik menka dalis užrašyta Sintautų apylinkėse. Užrašinėtojo daugiau dirbta Marijampolėje, Lukšių, Kudirkos Naumiesčio valsčiuose, Griškabūdžio senelių namuose.

Kleopo Gudavičiaus rinkinyje situacija visiškai atvirkščia. Rankraščio apyraše teigiama, kad jame yra 257 dainos su melodijomis iš Tauragės apskrities<sup>11</sup>, tačiau keletas dainų užrašyta tame pačiame Pakorbūdžių kaime. Keletas Matildos Mockevičienės ir Jono Kuro dainų iš šio rinkinio atrinktos dainų publikacijai.

Iš tarpukario rinkinių dar minėtinas Kazės Vaitkūnaitės rankraštis.<sup>12</sup> 1936 m. ji Gaisriusė iš M. Kušlikienės užrašė 22 dainų tekstus. Dauguma jų – tradicinės vestuvinės ir karinės istorinės. Daugiau informacijos nei apie užrašinėtoją, nei apie pateikėją neturima.

Vėliau vietinių žmonių pastangos rinkti tautosaką atslūgo – bent straipsnio autoriaus žvalgytose saugyklose tokių šaltinių nerasta. Šią tylą tik 1965 m. sudrumstė žinomas tautosakos rinkėjas Jurgis Dovydaitis. Sintautuose jis apsilankė bent porą kartų – 1965 ir 1984–1986 metais. Pirmą kartą ilgėliau stabtelėta pas Nastutę, Teresę ir Margaritą Mockevičiutes. Seserys jam padainavo per 90 dainų.<sup>13</sup> Beveik visos jos vėlyvojo klodo – karinės istorinės, literatūrinės kilmės dainos, meilės romansai. Vėliau šis užrašinėtojas aptiko Juozą Tutlį. Iš jo, be kita ko, užrašyta ir instrumentinės muzikos – J. Tutlys grojo smuiku. Deja, ir šių kelionių tautosaka liko tik garso įrašuose<sup>14</sup>. Užrašinėtojas skubėjo kuo daugiau apkelti ir užrašyti, suvokdamas, jog fiksuotas įrašas nebepradings ir jį galima apdoroti vėliau.

Menkai dėmesio Sintautų apylinkėse skirta mažiesiems tautosakos žanrams. Šią spragą gal aplopytų Jono Jurevičiaus užrašai.<sup>15</sup> Tačiau šio rinkinio



*Jurgis Dovydaitis su Juozu Tutliu Sintautuose. Nežinomo fotografo nuotr. LTRFt 2751*

<sup>9</sup> LTR 2096.

<sup>10</sup> LTR 1641, 1711, 2097.

<sup>11</sup> LTR 1682.

<sup>12</sup> LTR 2548.

<sup>13</sup> Dainų įrašai saugomi LTRF mg. 4170, 4171, rankraštinis rinkinys nesudarytas.

<sup>14</sup> Iš jo užrašytos tautosakos yra LTRF mg. 5077, 5080, 5085, 5094, 5140.

<sup>15</sup> LTR 4662.



*Studentiškos ekspedicijos kasdienybė: „Duonos davė žentas, o dainų gal ten rasit“... Vacius Mališauskas žvalgosi pateikėjų. G. Meilutytės nuotr. LTRFt 10576*

pateikėjai nėra visiškai vietiniai žmonės, tik keletą dešimtmečių gyvenę Sintautų apylinkėse. Pasak rinkėjo,

*„ši smulkioji tautosaka užrašyta 1974 m. vasarą Vilkiškių kaime iš mano tėvų: Vinco Jurevičiaus, kil. iš Būdviečių k., Lukšių vls., ir Antaninos Jurevičienės (Baltrušaitytės), kil. iš Mozūriškių k., Gelgaudiškio vls. Vilkiškiuose gyvena nuo 1939 m.“*

Rinkinyje – 250 nugirstų pokalbių fragmentų. Galima įtarti, kad pašnekovai kartais galbūt net suvokė, jog klausytojas gauda įdomesnius momentus ir stengėsi tuos lūkesčius pateisinti. Nemažai užrašyta palyginimų, pvz., „*Akys kai žiburiai*“ LTR 4662(12). Kai kurie gana netikėti – „*Lyja, net katės kniaukia*“ LTR 4662(50).

Tai matydamas paremiologas Kazys Grigas, aptardamas rinkinį prieš primant jį į Lietuvių tautosakos rankraštyną, pastebėjo, jog prie patarlių, priežodžių ir frazeologizmų galima priskirti apie 137 tekstus, tačiau tarp jų dominuoja frazeologizmai, kurių forma kontekste dar labai nepastovi. Tokius posakius kaip pastovų tautosakinį elementą daugeliu atvejų dar sunku užčiuopti. Ar tai bus frazės folklorėjimo pradžia, gali parodyti tik ilgesni stebėjimai.

Pačiu reikšmingiausiu įvykiu sintautiškių tautosakos rinkimo istorijoje, be abejonės, reiktų laikyti 1987 m. organizuotą Vilniaus universiteto kraštotyrininkų ramuvos kompleksinę ekspediciją.<sup>16</sup> Ekspediciją organizavo klubo vadovas dėstytojas Venantas Mačiekus. Joje buvo išskirta tautosakininkų grupė, kuriai vadovavo daugkartinė klubo ekspedicijų dalyvė mokytoja lituanistė Gražina Meilutytė. Minėtinai, kad ekspedicijoms klubo nariai ruošdavosi iš anksto. Neretai tautosaką rinkdavo lituanistai, jau išklausę tau-

<sup>16</sup>LTR 5588, 5589, 5592, 5687–5689, 5695, 5787, 5788, 5960.



tosakos kursą ir atlikę praktiką, kitų specialybių studentai klubo susirinkimuose klausydavo kviestinių lektorių paskaitų. Tokia saviruoša tikrai pasiteisindavo. Juk vien šios ekspedicijos metu užrašyta beveik pusantro tūkstančio įvairių žanrų kūrinų. Tiesa, kai kurie ekspedicijos dalyviai nuklydo į tolimesnius kaimus, buvusius Būblelių ar Griškabūdžio valsčiuose,<sup>17</sup> tačiau didžioji medžiagos dalis pateikta sintautiškių. Toks medžiagos gausumas reikalauja jau atskiro straipsnio. Kai kurie tuomet užrašytos tautosakos ypatumai analizuojami straipsnyje „Sintautiškių tautosakos savitumai: keletas išvalgų“, nemažai sakytinių tekstų skelbiama publikacijoje „I daba pasakoju, kaip buvo“. Tačiau patį tikriausią vaizdą galima susidaryti tik peržiūrėjus pačius rinkinius.

Matome, kad sintautiškių tautosaka domėtasi įvairių žmonių ir įvairiomis progomis. Išpūdinga ankstyviausio rinkinio data rinkimo istoriją praplečia iki 120 metų. Deja, įvykių šioje istorijoje nėra labai gausu. Iš dalies tai gal atspindi bendrą tendenciją – folkloristų dėmesys dažnai krypo į dzūkus, Suvalkija labiau susidomėta tik XX a. pabaigoje. Tuo labiau verti pagarbos žmonės, kurie ją dar gyvą fiksavo ar negailėjo savo laiko ir jėgų dalytis su užrašinėtojais.

---

<sup>17</sup>LTR 5589, 5687, iš dalies 5788.



## Dainos iš senųjų rinkinių

*Atrinko ir tekstus parengė Povilas Krikščiūnas*

*Melodijas parengė Audronė Vakariniene*

© Lietuvių literatūros ir tautosakos institutas

Čia skelbiamos dainos, užrašytos su melodijomis Sintautų valsčiuje XX a. pradžioje ir ketvirtajame dešimtmetyje. Publikacija skiriama praktinėms reikmėms, dėl to tekstų be melodijų čia atsisakyta. Atsirenkant medžiaga, pirmiausia ieškota Suvalkijai būdingesnių pavyzdžių, tačiau neatsisakyta ir plačiai žinomų dainų, ypač aptikus jose kūrybingų variavimų. Didžioji dalis dainų skelbiama iš kun. Vinco Dumčiaus užrašų.<sup>1</sup> Deja, ne visada aišku, kaip konkretus kūrinys atsidūrė jo sąsiuvinuose, kieno ir kur padainuotas. Kai kas nugirsta Seinų, Mirėslavo apylinkėse, nusirašyta iš kitų klierikų ar vyresniojo brolio Juozo, tuomet jau kunigo, užrašų. Tikėtina, kad brolis užrašė ne vieną savo krašto dainą, tačiau niekur to nenurodė. Dėl to gali būti, kad paskelbtos ne visos iš šiuos rankraščius patekusios sintautiškių dainos. Publikacijoje apsiribota tomis, kurios turi aiškių liudijimų apie savo pateikėjų gyvenamąją vietovę. Kai kurios užrašinėtojo tėvo Motiejaus Dumčiaus dainos siųstos laiškais ar padainuotos Seinuosė – matyt, lankant besimokantį sūnų kunigų seminarijoje. Kadangi šeima Mockupiuose gyveno pastoviai, šie variantai taip pat pateko į publikaciją. Atrinktieji variantai papildyti 1911 m. J. Pikčilingio, taip pat Kleopo Gudavičiaus ir Vinco Sližio vėliau užrašyta medžiaga.

Nemažai dainų su melodijomis užrašyta 1987 m. Vilniaus universiteto kraštotyrininkų ramuvos ekspedicijoje. Keliolika studentų užrašytų dainų jau paskelbta pirmajame monografijos apie Siñtautus leidime.<sup>2</sup> Per pusantro šimto raudų ir ratelių, Jauniaus Vyliaus užrašytų visoje Suvalkijoje 1980–2011 m., galima rasti neseniai

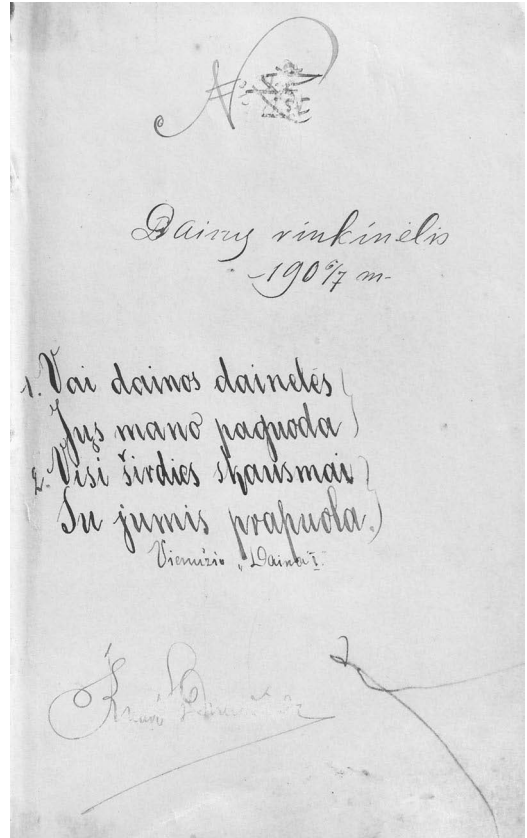

*Vinco Dumčiaus dainų rinkinio faksimilė.*

*Iš Lietuvių tautosakos rankraštyno fondų.*

*LTR 3970*

<sup>1</sup> Lietuvių tautosakos rankraštyne iš viso saugomi keturi jo užrašytų dainų sąsiuviniai (LTR 3970–3973).

<sup>2</sup> Tautosakos tekstai, atrinko ir parengė P. Krikščiūnas, melodijas šifravo ir parengė Ž. Ramoškaitė, *Sintautai. Žvirgždaičiai*, Vilnius, 1996, p. 391–410.

išleistoje regiono tautosakos rinktinėje<sup>3</sup>, o kaimyninio Griškabūdžio valsčiaus tautosakai šis užrašinėtojas yra paskyręs atskirą leidinį.<sup>4</sup> To paties laiko netolimų vietovių repertuaras paprastai menkai skiriasi, todėl šioje knygoje nuspręsta susitelkti tik ties senaisiais sintautiškių dainų šaltiniais, taip tikintis bent apytikriai parodyti ankstesniosios dainų ir dainavimo tradicijos kontūrus.

Peržvelgus atsirinktą medžiagą, paaiškėjo, kad žanriniu ir funkcinu požiūriais ji gana marga. Todėl dainoms grupuoti pasitelktas Lietuvos literatūros ir tautosakos instituto darbuotojų sukurtas Lietuvos liaudies dainų tekstų katalogas (toliau – *LLDK*). Tai mokslinė klasifikacija, tačiau ji paranki ir populiariuose leidiniuose: neturintiems ypatingų poreikių po kūrinio metrikų nurodomas konkrečios dainos žanras ir funkcija (pvz., vestuvinė (jaunojo sutiktuvių) daina), o besidomintiems platesniu dainos kontekstu po katalogo santrumpos *LLDK* nurodomas konkretus tipo numeris (pvz., *D 202, V 1703*).<sup>5</sup> Jei daina yra kelių tipų ar motyvų junginys, tai parodoma ženkliuku + (pvz., *LLDK V 677 + V 811*). Susidūrus su improvizuotu tekstu, tik apytikriai atitinkančiu tam tikrą tipą ar jų grupę, pasinaudojama ženkliuku ≈ (pvz., *LLDK Š ≈ 187–200*). Pagal šias nuorodas susiradus dainą spausdintuose *LLDK* katalogo arba „Lietuvių liaudies dainyno“ tomuose, su pristatomų dainų paplitimo arealais ir varijavimo ypatumais susipažinti visiškai paprasta.

Čia pastebėtina, kad skaitmeniu galima įvardyti tik tų katalogo skyrių tipus, kurie yra galutinai sutvarkyti ir išleistas spausdintas katalogo variantas<sup>6</sup> arba Lietuvos liaudies dainyno tomas<sup>7</sup>. Jei galutinės tipų nomenklatūros dar nėra, po raidinio indekso nurodomas dainos tipo pavadinimas. Bet kuris tipas apima visas, kartais įvairiai prasidedančias tos dainos versijas, tad su spausdinamo varianto pavadinimu jis gali nesutapti. Jei daina yra literatūrinės kilmės, prieš pavadinimą dar nurodomas jos teksto autorius.

Melodijos transponuotos į vieną tonacinį lygį, realia ar numanoma tonika laikant garsą „g<sup>1</sup>“. Prieraktiniai alteracijos ženklai rašomi tie, kuriais alteruojami realiai melodijoje esantys garsai. Atsitiktiniai chromatizmai žymimi prie natų. Melodijos varijavimas posmuose žymimas laikantis jau įprastos variantų žymėjimo sistemos.

Kaip matyti iš metrikų, užrašinėta ranka XX a. pirmoje pusėje. Redaguojant kartais kildavo abejonių, ar jos tiksliai užrašytos. Tuomet ieškota vėliau užrašytų ir patyrusių etnomuzikologų su derama kvalifikacija iššifruotų tų dainų atitikmenų. Taisyta tik radus analogišką ar nežymiai varijuotą atitikmenį. Dažniausiai redakciniai pataisymai yra šie:

- melodijos pertaktuotos pajutus, jog yra sumaišyti natūralūs muzikiniai kirčiai;
- pakeistas metras, nevengiant mišrių, nesimetriškų, sudėtinių metrų;

<sup>3</sup> *Paklausykite mane, jauno bernelio*, Jauniaus Vyliaus užrašytos suvalkiečių tautosakos rinktinė, tekstus parengė P. Krikščiūnas, melodijas parengė A. Žičkienė ir R. Žarskienė, Vilnius, 2011.

<sup>4</sup> *Išsirpo vasarėlė. Griškabūdžio apylinkių tautosaka*, sud. J. Vylius, Marijampolė, 2004.

<sup>5</sup> Raidinių indeksų reikšmes žr. knygos santrumpų sąrašą.

<sup>6</sup> Jokimaitienė P. *Lietuvių liaudies vaikų dainos*, Vilnius, 1970; Misevičienė V. *Darbo dainos. Kalendorinių apeigų dainos*, Vilnius, 1972; Kazlauskienė B. *Vestuvinės dainos jaunosios pusėje*, Vilnius, 1976; Kazlauskienė B. *Vestuvinės dainos jaunojo pusėje*, Vilnius, 1977; Jokimaitienė P., Kazlauskienė B. *Istorinės-socialinės dainos*, Vilnius, 1980; Misevičienė V. *Šėmos dainos*, Vilnius, 1982; Mažulienė E. *Jaunimo dainos. Meilės dainos*, Vilnius, 1986; Ivanauskaitė-Šeibutienė V. *Vaišių dainos*, Vilnius, 2010.

<sup>7</sup> *Lietuvių liaudies dainynas*, t. 1–23, Vilnius, 1980–2011.

• melodijose pažymėti pakartojimai suderinti su tekste pažymėtais pakartojimais;

• pridėti trūkstanti tonaciniai derminiai-ženklai;  
• kai kuriais atvejais pridėtos ar nuimtos lygos, siekiant kalbinio ir muzikinio kirčio atitikimo, sunormintos posmų pabaigos.

Kai kurios melodijos atrodė tiesiog mechaniškai išpraustos į tam tikro taktų skaičiaus schemą. Tuo tarpu tiek metro schemas, tiek takto brūkšniai suvalkiečių dainuojamojoje tradicijoje kai kuriais atvejais esti sąlyginiai. Ypač rūpėjo „išvaduoti“ laisvesnės metroritmikos, *tempo rubato* melodijas, nesprausti jų tradicinių taktų schemas. Tokių dainų melodijos perrašytos, takto brūkšnį dedant tik posmo eilutei pasibaigus.

Faktai skelbiami beveik neredaguoti. Paliktos visos vietinei tarmei būdingos sintaksinės konstrukcijos (pvz., „nepalaužė savo širdelę“). Taisyti imtasi tik akivaizdžias atsitiktines rašybos klaidas ir dabartinių normų neatitinkančią skyrybą. Rečiau pasitaikantys lietuviški žodžiai ir svetimžodžiai paaiškinami išnašose tame pačiame puslapyje. Juos aiškinant beveik visais atvejais remtasi internetine „Lietuvių kalbos žodyno“ versija<sup>8</sup>, parengta Lietuvių kalbos instituto darbuotojų.

### 1. Oi, šalo šalo

Oi, ša - lo ša - lo ir pa - šal - no - jo  
dar - že ža - lios rū - te - lės.

1. Oi, šalo šalo  
ir pašalnojo  
Darže žalios rūtelės.

2. Darže rūtelės,  
Sode vyšnelės,  
Gale lauko liepelės.

3. Oi, užaugs užaugs  
Mūsų broleliai,  
Iškirs žalias liepeles.

4. Iškirs liepeles,  
Išskels lenteles,  
Dirbdys naujas stakles.

5. Oi, taisys taisys  
Naujas stakles –  
Seselė audėjėlė.

6. O ir peraudė  
Nendrės skietelį<sup>9</sup>,  
Misingio<sup>10</sup> šaudyklėlę<sup>11</sup>,

7. Tik nepalaužė  
Savo širdelę  
Ant bagočiaus bernelio.

<sup>8</sup> <http://www.lkz.lt>

<sup>9</sup> Skietas – audimo staklių prietaisas, į kurį suveriami metmenys ir kuriuo sumušami ataudai.

<sup>10</sup> Misingis – vario, alavo ir cinko lydinys; žalvaris.

<sup>11</sup> Šaudyklė – audimo staklių prietaisas šėvai įdėti ir ataudų siūlui prašauti.

8. *Jis nemokėjo  
Darbelio dirbti,  
Lankoj šienelio pjauti.*

9. *O tik jai tiko,  
Širdelė linko  
Vargdienužis bernelis.*

Padainavo Matilda Mockevičienė, 69 m., gyv. Pakorbūdžių k.

Užrašė K. Gudavičius 1938 m. LTR 1682(203).

Darbo (arimo) daina. LLDK D 20.

## 2. Oi varge varge

① — ② — ③

Oi var - ge var - ge, va - r - ge - li ma - no,

šian - dien die - ne - lę var - ge - ly bu - vau.

① 5,4,13 ② 11 ③ 2,5-7,10,13-15

1. *Oi varge varge,  
Vargeli mano,  
Šiandien dienele  
Vargely buvau. (2x2)*

6. *– Tai už tai, dėl to  
Be pentinėlių,  
Kad nemylėjau  
Bėro žirgelio. (2x2)*

2. *O aš nušalau  
Kojas rankeles,  
Užkrito rasa  
Už kepurelės. (2x2)*

7. *Kad sugrižčia  
Į tas dieneles,  
O tai mylėčia  
Bėrą žirgelį. (2x2)*

3. *Kad Dievas duotų  
Giedrą dienele,  
Eičia į lanką  
Šienelio pjauti. (2x2)*

8. *Aš tankiai šerčia  
Ir pagirdyčia,  
O kur norėčia,  
Čia nusijočia. (2x2)*

4. *O man bepjaunant  
Lankoj šienelį,  
O ir ateina  
Jauna mergelė. (2x2)*

9. *Oi varge varge,  
Vargeli mano,  
Šiandien dienele  
Vargely buvau. (2x2)*

5. *– Padėk Diev[as],  
Jaunas berneli,  
Oi, kodėl, dėl ko  
Be pentinėlių<sup>12</sup>? (2x2)*

<sup>12</sup> *Pentinas* – geležinis lankelis su ratuku, pritašomas prie raitelio bato arklui paraginti.

10. O aš nušalau  
Kojas rankeles,  
Užkrito rasa  
Už vainikėlio. (2x2)
11. O, kad Dievas duotų  
Giedrą dienele,  
Eičia į lanką  
Šienelio grėbti. (2x2)
12. O man begrėbiant  
Lankoj šienelį,  
O ir atėjo  
Jaunas bernelis. (2x2)
13. – Oi, padėk Dievs,  
Jauna mergele,  
Oi, kodėl, dėl ko  
Be vainikėlio? (2x2)
14. – Tai už tai, dėl to  
Be vainikėlio,  
Kad nemylėjau  
Žalias rūteles. (2x2)
15. O kad sugrįžčia  
Į tas dieneles,  
O tai mylėčia  
Žalias rūteles. (2x2)
16. Tankiai laistyčia  
Ir nuravėčia,  
Sau vainikėlį  
Iš jų nupinčia. (2x2)

Padainavo Motiejus Dumčius, 66 m., gyv. Mōckupių k.  
Užrašė V. Dumčius 1908 m. LTR 3970(281).  
Darbo (šienapjūtės) daina. LLDK D 186.

### 3. Oi, toli toli, labai toli

① ————— ② —————

Oi, to - li to - li, la - bai to - li

③ ————— ④

pen - ki bro - le - liai šie - na pjo(vė).

① 8      ② 2,5,6      ③ 7      ④ 6

1. Oi, toli toli,  
Labai toli  
Penki broleliai  
Šieną pjovė. (2x2)
2. Aš viena seselė  
Vienturtėlė  
Nešiau broliams  
Pusrytė(lius). (2x2)



3. Vienoj rankelėj  
Pusrytėliai,  
Antroj rankelėj  
Abrūsė(liai)<sup>13</sup>. (2x2)

6. Susėdo bajorai  
Pietų valgyt,  
Davė man jaunai  
Žirgus laikyt. (2x2)

4. O ir sutinku  
Ponaitėlius,  
Nelabai puikius  
Bajorėl(ius). (2x2)

7. – Oi, laikyk laikyk  
Labai drūčiai,  
Mes tau užmokėsim  
Labai bran(giai). (2x2)

5. Atėmė iš rankos  
Pusrytėlius,  
Iš antros rankos  
Abrūsėl(ius). (2x2)

8. Ne šeštokais<sup>14</sup>,  
Ne trečiokais<sup>15</sup>,  
Tik šiais muštiniiais<sup>16</sup>  
Doreliais<sup>17</sup>.

Padainavo Motiejus Dumčius, 66 m., gyv. Mockupių k.

Užrašė V. Dumčius 1908 m. LTR 3970(275).

Darbo (šienapiūtės) daina. LLDK D 193.

#### 4. Gerkim, broleliai

Ger - kim, bro - le - liai, gė - rė u - lia - vo - kim,  
ar ne lius - tau - ni šven - ti va - ka - rė - liai?

① 8      ② 2,3,5-7,9-11      ③ 3,6,9      ④ 8      ⑤ 2,3,7,8,11

1. Gerkim, broleliai,  
Gėrė uliavokim<sup>18</sup>,  
Ar ne liustaunī<sup>19</sup>  
Šventi vakarėliai? (2x2)

3. Ne tiek jis pjovė,  
Ką gailiai verkė  
Ant plieno dalgelio  
Pasiremdamas. (2x2)

2. Eisism, broleliai,  
Į žalią lanką,  
Į žalią lanką  
Šienelio pjauti. (2x2)

<sup>13</sup> Abrūsas – rankšluostis.

<sup>14</sup> Šeštokas – senovinė šešių grašių moneta.

<sup>15</sup> Trečiokas – trijų grašių moneta.

<sup>16</sup> Muštinis – senovinis sidabrinis ar auksinis pinigas.

<sup>17</sup> Dorelis – doleris.

<sup>18</sup> Uliavoti – linksmintis, pramogauti.

<sup>19</sup> Liustaunas – linksmas, keliantis linksmumą.

4. – O ar tau gaila  
Lanko(je) šienelio,  
O ar plieninio  
Baltojo dalgelio? (2x2)
5. – O nė man gaila  
Lankos šienelio,  
O nė plieninio  
Baltojo dalgelio, (2x2)
6. O tik man gaila  
Tėvo močiutės:  
Nėr tėvo močiutės,  
Nėra kam užtarti. (2x2)
7. Mesčia dalgelį  
Į pradalgėlę,  
O aš jaunasis  
Į karčemėlę. (2x2)
8. Ten špeiliuj<sup>20</sup>, ten špeiliuj  
Du jaunu broleliu,  
Ten barė, ten barė  
Senas uošvelis. (2x2)
9. Uošvelis barė,  
Nieks neužtarė,  
Nėr tėvo močiutės,  
Nėra kam užtarti. (2x2)
10. Mano tėvelis  
Aukštam kalnelį,  
Aukštam kalnelį  
Po siera<sup>21</sup> žemele. (2x2)
11. Atėmei tėvą  
Ir motinėlą,  
Atimk ir mane,  
Vargo bernelį. (2x2)

Padainavo Marijona Dumčiuvienė, amžius nenurodytas., gyv. Mockupių k.  
Užrašė V. Dumčius 1907 m. LTR 3970(149).  
Darbo (šienapjūtės) daina. LLDK D 202.

### 5. Tėvyti mano

Tė - vy - ti ma - no, se - na - sis ma - no,  
pa - sėk gels - vos li - nu - žius ša - lia pa - vieš - ke - lu - žio.

1. Tėvyti mano,  
Senasis mano,  
Pasėk gelsvos linužius  
Šalia pavieškelužio. (2x2)
2. Linelius roviau,  
Rankas mazgojau,  
Ir nuleidau žiedužį  
Į jūrų gilumužę. (2x2)
3. Atėjo bernytis  
Per žalią lanką  
Bėrų žirgų girdyti,  
Pentinėlių nušveistie. (2x2)
4. – Mergyte mano,  
Jaunoji mano,  
Te, palaikyk žirgužį,  
Plauksiu išimt žiedužį. (2x2)

<sup>20</sup> Žaidžia. Užrašinėtojo paaiškinimas.

<sup>21</sup> Siera – pilka.

5. *Neplauk, berneli,  
Neplauk, jaunasis,  
Užkils šiaurus vėjužis,  
Išneš aukso žiedužį. (2x2)*
6. *Ei, kilo kilo,  
O ir iškilo  
Iš Kirijos miestužio  
Su kadugio laivužiu. (2x2)*
7. – *Tėvyti mano,  
Senasis mano,  
O kur kreipsim laivužį,  
Kur statysim žėglužėl(i)?*
8. *Ar ant jūrelių,  
Ar ant marelių,  
Ar an tėvo dvaružio,  
Kur aug mano mergužė?*
9. *Nė ant jūrelių,  
Nė ant marelių,  
Tik an tėvo dvaružio,  
Kur aug mano mergužė.*

Padainavo Paulina Dambrauskienė, amžius nenurodytas, gyv. Jōniškių k.  
Užrašė J. Pikčilingis 1911 m. LMD I 384(12).  
Darbo (linų darbu) daina. LLDK D 679.

### 6. Aukšti kalnai, žalios lankos

*Auk - ti kal - nai, ža - lios lan - kos, po - ni Ka - sė jau - čius ga - nė.  
Ten ji ga - nė, u - lia - vo - jo be - ga - ny - da - ma už - mi(go).*

1. *Aukšti kalnai, žalios lankos,  
Poni Kasė jaučius ganė.  
Ten ji ganė, uliavojo,  
Beganydama užmigo.*
2. *Ir ateina ponas Jasius,  
Ir parvarė palšus jaučius,  
Ir parvarė palšus jaučius,  
Ir suvarė į stadalą<sup>23</sup>.*
3. *Ir ateina poni Kasė  
Atvaduoti palšų jaučių:  
– Ateik, Jasiau, vakarėlį,  
Rasi mane pakajėly<sup>24</sup>.*
4. *Nebarškykit patkavomis<sup>25</sup>,  
Neskambykit pentinomis<sup>26</sup>,  
Kad nišgirstų motinėlė,  
Nebudytų tėvužėlio.*
5. *Jau tėvelis iš svirnelio,  
Ponas Jasius pro langelį:  
– Liki sveika, poni Kase,  
Aš jaunikis, a tu našlė.*

Padainavo Matilda Mockevičienė, 69 m., gyv.  
Pakorbūdžių k. Užrašė K. Gudavičius 1938 m.  
LTR 1682(212).  
Darbo (ganymo) daina. LLDK D 1225.

<sup>22</sup> Žėglis – laivo burė su stiebu  
<sup>23</sup> Stadala – kluonas, klojimas, daržinė.  
<sup>24</sup> Pakajus – gerai įrengtas kambarys.  
<sup>25</sup> Patkava – pasaga.  
<sup>26</sup> Pentina – pentinas.

## 7. Augo girioj klevelis



*Au - go gi - rioj kle - ve - lis, la - bai gra - žus me - de - lis, la - bai gra - žus me - de - lis.*

- |   |   |
|---|---|
| 1. <i>Augo girioj klevelis,<br/>Labai gražus medelis,<br/>Labai gražus medelis.</i>         | 7. <i>– Liksi sveika, mergele,<br/>Gauk ir kitą bernelį,<br/>Gauk ir kitą bernelį.</i>      |
| 2. <i>O aš, jaunas bernelis,<br/>Pakirsdyčia klevelį,<br/>Pakirsdyčia klevelį,</i>          | 8. <i>– Kad ir gausiu, pergausiu,<br/>Tik aš tokio negausiu,<br/>Bet aš tokio negausiu.</i> |
| 3. <i>Pakirsdyčia klevelį,<br/>Išskeldyčia lenteles,<br/>Išskeldyčia lenteles,</i>          | 9. <i>Jis pypkutę kūrijo,<sup>27</sup><br/>Tabokėlę uostijo,<br/>Tabokėlę uostijo.</i>      |
| 4. <i>Išskeldyčia lenteles,<br/>Padirbdyčia laivelį,<br/>Padirbdyčia laivelį,</i>           | 10. <i>Tabokėlę uostijo,<br/>Arielkėlę liūbijo<sup>28</sup>,<br/>Arielkėlę liūbijo.</i>     |
| 5. <i>Padirbdyčia laivelį<br/>Ant jūrelių marelį,<br/>Ant jūrelių marelį.</i>               | 11. <i>Aš pypkutę sudaužiau,<br/>Tabokėlę išbarsčiau,<br/>Tabokėlę išbarsčiau.</i>          |
| 6. <i>Tas bernytis skęsdamas,<br/>Aukštyn rankas keldamas,<br/>Aukštyn rankas keldamas:</i> | 12. <i>Tabokėlę išbarsčiau,<br/>Arielkėlę išgėriau,<br/>Arielkėlę išgėriau.</i>             |

Padainavo Motiejus Dumčius, 65 m., gyv. Mockupių k.  
Užrašė V. Dumčius 1907 m. LTR 3970(279).  
Darbo (žvejų) daina. LLDK D 1572.

<sup>27</sup>Kūryti – rūkyti.

<sup>28</sup>Liūbyti – mėgti.

## 8. Kad aš jojau per girelę

Kad aš jo - jau per gi - re - lę,  
 pil - na gi - ria paukš - čių čiul - ba, // paukš - čių čiul(ba).  
 žiū - ré - siu.

- |   |  |
|---|--|
| 1. Kad aš jojau per girelę,<br>Pilna giria paukščių čiulba. (2) | 9. Sodin mane nuo žirgelio,<br>Ėmė mane už rankelės, (2)                               |
| 2. Nė man joti, nė sustoti,<br>Nė paukštelių paklaudyti. (2)    | 10. Ėmė mane už rankelės,<br>Vedė mane į svirnelį, (2)                                 |
| 3. Kai prijojau uošvės dvarą,<br>Garsiai šoviau į mūrelį. (2)   | 11. Vedė mane į svirnelį,<br>Sodin mane už stalelio. (2)                               |
| 4. Garsiai šoviau į mūrelį,<br>Kad išgirstų panelaitė, (2)      | 12. Kai atsisėdau už stalelio,<br>Ir užgėrė ariekėlę. (2)                              |
| 5. Kad išgirstų panelaitė<br>Ir atkeltų man vartelius, (2)      | 13. Gerkit, broliai, uliavokit,<br>O aš pro langą žiūrėsiu, (2)                        |
| 6. Ir atkeltų man vartelius,<br>Ir įvestų ant dvarelio. (2)     | 14. Kad susiedai <sup>29</sup> nematyti<br>Ir tėveliui nesakytų. (2)                   |
| 7. Kai atkėlė man vartelius<br>Ir įleido ant dvarelio, (2)      | 15. Kai susiedai jau pamatė,<br>Ir tėveliui tuoj pasakė. (2)                           |
| 8. Ir įleido ant dvarelio,<br>Sodin mane nuo žirgelio. (2)      | 16. Baudė mane, muštravojo, <sup>30</sup><br>Beržo rykšte kutavojo <sup>31</sup> . (2) |

Padainavo Motiejus Dumčius, 66 m., gyv.  
 Mockupių k. Užrašė V. Dumčius 1908 m.  
 LTR 3973(39).  
 Vestuvinėms (piršlybų) dainoms artimiausias  
 variantas. LLDK ≈ V 110.

<sup>29</sup>Susiedas – kaimynas.

<sup>30</sup>Muštravoti – kamuoti šiukščiais įsakinėjimais,  
 raginimais, gainiojimais.

<sup>31</sup>Kutavoti – kankinti, bausti.



9. Devynias naktis miego nemigau

De - vy - nias nak - tis mie - go ne - mi - gau,  
 mez - giau tink - le - lį ža - lių šil - ku - žė - lių, // ku - žė(lių).  
 2, 4-7

- |  |   |
|--|---|
| 1. Devynias naktis (2x2)<br>Miego nemigau,<br>Mezgiau tinkelį<br>Žalių šilkužėlių. (2x2)     | 5. Turbūt neleido<br>Tėvas, motinėle<br>Ar nevelijo <sup>32</sup><br>Broliai, sesužėlė? (2x2) |
| 2. Mezgiau tinkelį (2x2)<br>Žalių šilkužėlių,<br>Spendžiau mergele<br>Pavieškelužėliu. (2x2) | 6. – O kad ir leido (2x2)<br>Tėvas, motinėle<br>Kad ir velijo<br>Broliai, sesužėlė, (2x2)     |
| 3. O kad ir spendžiau, (2x2)<br>Bet nepagavau –<br>Nėjo mergelė<br>Pavieškelužėliu. (2x2)    | 7. Aš pati nėjau (2x2)<br>Pavieškelužėliu,<br>Lenkiaus bernelio<br>To girtuoklužėlio. (2x2)   |
| 4. – Oi už ką, dėl ko, (2x2)<br>Mano mergužėle,<br>Nėjai, mergele<br>Pavieškelužėliu? (2x2)  |   |

Padainavo Petronė Dumčiuvienė, amžius nenurodytas, gyv. Mockupių k.  
 Užrašė V. Dumčius 1912 m. LTR 3973(34).  
 Vestuvinė (piršlybų) daina. LLDK V 336.

<sup>32</sup>Nevelyti – neleisti.

## 10. Plauk plauk, laiveli

Plauk plauk, lai-ve - li, per Ne - mu - nė - lį su bran-giais ta - vo - rė - liais.

- |  |  |
|--|--|
| 1. Plauk plauk, laiveli,<br>Per Nemunėlį<br>Su brangiais tavorėliais <sup>33</sup> . (2) | 4. Teip retai sėjau,<br>Tankiai sudygo,<br>Teip gražiai pumpuravo. (2) |
| 2. Ne su rugeliais,<br>Ne su kvieteliais,<br>Su žaliais mērūnėliais <sup>34</sup> . (2)  | 5. Aukso strėlėlės,<br>Sidabro lapel(iai),<br>Deimanto viršūnėlė. (2)  |
| 3. Eisim, seselės,<br>Mērūnėlių pirk(ti),<br>Sėsim tėvo dvarely. (2)                     | 6. Iš viršūnėlės<br>Vainiką pyčia,<br>Aš pati padabyčia. (2)           |

Padainavo Motiejus Dumčius, 65 m., gyv. Mockupių k.

Užrašė V. Dumčius 1907 m. LTR 3970(144).

Vestuvinė (sutartuvių) daina. LLDK V 533.

## 11. Eisim į darželį

Ei - sim į dar - že - lį, skį - sim po kviet - ke(li):  
vie - ną Jur - giui, an - tą Jo - nui, tre - čią Pran - ciš - kė(liui.)

- |  |  |
|--|--|
| 1. Eisim į darželį,<br>Skįsim po kvietkėlį <sup>35</sup> .<br>Vieną Jurgiui, antrą Jonui,<br>Trečią Pranciškėliui. (2x2) | 4. Eisim į turgelį,<br>Pirksim po žirgelį:<br>Vieną Jurgiui, antrą Jonui,<br>Trečią Pranciškėliui. (2x2) |
| 2. Jurgiui jurginėli,<br>Jonui bijūnėli,<br>O šiam šelmiui Pranciškėliui<br>Žalią dilgėlėl(ę). (2x2)                     | 5. Jurgiui juodbėrėli,<br>Jonui širmonėli,<br>O šiam šelmiui Pranciškėliui<br>Aklą kumelėl(ę). (2x2)     |
| 3. Jurgiui pauostyti,<br>Jonui pakrapyti,<br>O šiam šelmiui Pranciškėliui<br>Nosį pabady(ti). (2x2)                      |  |

<sup>33</sup>Tavoras – prekė.

<sup>34</sup>Mērūnas – mairūnas (majorana hortensis, lūpažiedžių šeimos augalas, vartojamas vaistams ir prieskoniams).

<sup>35</sup>Kvietkelis – gėlė.

6. *Jurgiui jodinėti,  
Jonui muštravoti,  
O šiam šelmiui Pranciškėliui  
Po plynės klajo(ti). (2x2)*

Padainavo Martišiūtė (vardas ir amžius nenurodyti), gyv. Veršių k. Užrašė V. Dumčius 1908 m. LTR 3970(280).  
Vestuvinė (sutartuvių) daina. LLDK V 539.

## 12. Oi broli broli

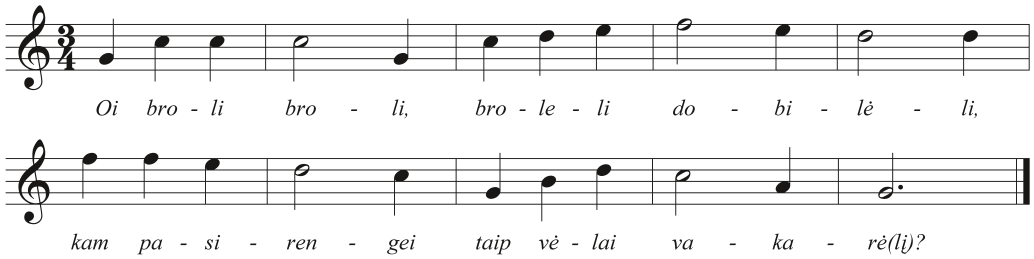

*Oi bro - li bro - li, bro - le - li do - bi - lė - li,  
kam pa - si - ren - gei taip vė - lai va - ka - rė(li)?*

- |  |   |
|--|---|
| 1. <i>Oi broli broli,<br/>Broleli dobilėli,<br/>Kam pasirengi<br/>Taip vėlai vakarė(li)?</i>                           | 5. <i>Ko tu atjojai,<br/>Didžturtuži berneli,<br/>Juk tu žinojai<br/>Kad aš vargo pane(lė)?</i> |
| 2. <i>Kam užsidėjai<br/>Kresinę<sup>36</sup> kepurėlę,<br/>Kam užsimovei<br/>Aukselio žiedužė(li)?</i>                 | 6. <i>Ne motinėle<br/>Mą kraitelį sukrovė,<br/>Ne tėvužėlis<br/>Mą dalelę atsky(rė),</i>        |
| 3. <i>Kam apsilvilkai<br/>Pilkąją sėmėgėlę,<br/>Kam apsiavei<br/>Vaksuotus<sup>37</sup> čėbatė(lius)<sup>38</sup>?</i> | 7. <i>Ne seserėlės<br/>Mą suolely sėdėjo,<br/>Ne brolužėlis<br/>Per laukelį lydė(jo).</i>       |
| 4. <i>O ar tu josi<br/>Per šilą pas mergelę,<br/>Ar tu nakvosi<br/>Šilužy po puše(le)?</i>                             | 8. <i>Mėnuo tėvelis<br/>Mą dalelę atskyrė,<br/>Saulė močiutė<br/>Mą kraitelį sukrovė,</i>       |

Padainavo Matilda Kurienė, 76 m., gyv. Pakorbūdžių k. Užrašė V. Sližys 1938 m. LTR 1711(89).  
Dviejų vestuvinių (jaunojo išleistuvių ir mergvakario) dainų junginys. LLDK V 677 + V 811.

9. *Žvaigždės seselės  
Mą suolely sėdėjo,  
Sietyns brolelis  
Per laukelį lydė(jo).*

<sup>36</sup> *Kresinė* tikriausiai apvali. Kresas – apskritimas.

<sup>37</sup> *Vaksuotas* – blizgintas batų tepalu.

<sup>38</sup> *Čėbatai* – ilgi auliniai batai.

## 13. Kalne berželis stovėjo

Kal - ne ber - že - - lis sto - vė - jo,  
ber - že - lio la - - - pai mir - gė - jo,  
ber - že - lio la - - - pai mir - gė - jo.

- |  |  |
|--|--|
| 1. Kalne berželis stovėjo,<br>Berželio lapai mirgėjo. (2)      | 7. – Močiute mano širdele,<br>Ką mą padarė sveteliai: (2)                    |
| 2. Brolis ant žirgo sėdėjo,<br>Kardelį rankoj turėjo, (2)      | 8. Išmynė rūtas iš šaknų,<br>O lelijėles iš laiškų. (2)                      |
| 3. Kardelį rankoj turėjo,<br>Su mergužėle kalbėjo. (2)         | 9. – Dukryte mano jaunoji,<br>Ne keno – tavo sveteliai. (2)                  |
| 4. Atjojo ponai septyni<br>Ir jų tarneliai devyni, (2)         | 10. Tavo prašyti, maldyti,<br>Už balto stalo sodyti, (2)                     |
| 5. Išmynė rūtas iš šaknų<br>Ir lelijėles iš laiškų. (2)        | 11. Rinsku <sup>39</sup> vyneliu girdyti,<br>Meiliais žodeliais kalbyti. (2) |
| 6. Bėgčiau per durą tekina,<br>Skųsciau močiutei verkdama: (2) |  |

Padainavo Paulina Dambrauskienė, amžius nenurodytas, gyv. Joniškių k.  
Užrašė J. Pikčilingis 1911 m. LMD I 384(3).  
Vestuvinė (jaunojo sutiktuvių) daina. LLDK V 934.

<sup>39</sup>Rinskas – darytas prie Reino.

## 14. Aš dainorius, aš dainorėlis



1. Aš dai - no - rius, aš dai - no - rė - lis,

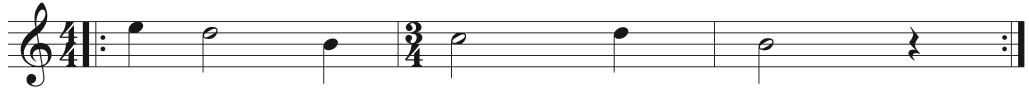

aš dai - nu špil - mo - nė(lis).



2-10. Aš at - da - ry - čia dai - nu skry - ne - lę,

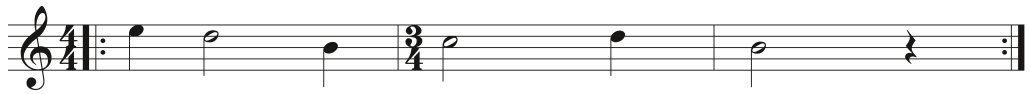

pa - leis - čia į lius - te(lį).

- |  |  |
|--|--|
| 1. Aš dainorius,<br>Aš dainorėlis,<br>Aš dainų špilmonė(lis) <sup>40</sup> . (2) | 6. Giružėj kirto,<br>Pagirij virto,<br>Ant vieškelėlio ta(šė). (2) |
| 2. Aš atdaryčia<br>Dainų skrynelę,<br>Paleisčia į liustelį <sup>41</sup> . (2)   | 7. O ir pastatė<br>Margą dvarėlį<br>Ant aštuonių kampil(ių). (2)   |
| 3. Akmuo be kraujo,<br>Vanduo be sparnų,<br>Papartis be žiedel(io). (2)          | 8. O kas kampilis<br>Raiba gegelė<br>Kukuo ryts vakarėl(is). (2)   |
| 4. Oi, didi didi<br>Girios medeliai,<br>Maži mūsų brolel(iai). (2)               | 9. Tolei kukavo,<br>Kol iškukavo<br>No matušės dukrel(ę). (2)      |
| 5. Oi, užaugš užaugš<br>Mūsų broleliai,<br>Iškirs girios medel(ius). (2)         | 10. No matušėlės<br>Jauną dukrelę,<br>No brolelio žirgel(i). (2)   |

Padainavo Motiejus Dumčius, 65 m., gyv. Mockupių k.  
Užrašė V. Dumčius 1907 m. LTR 3970(282).  
Vestuvinė (išvažiavimo pas jaunąjį) daina. LLDK V 1700.

<sup>40</sup> Špilmonas – dainininkas, muzikantas.

<sup>41</sup> Liustas – čia laisvė.



## 15. Ir atvažiavo, ir atkeliavo

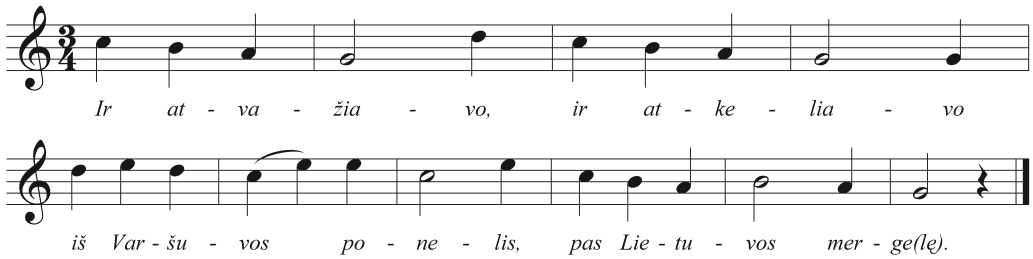

Ir at - va - žia - vo, ir at - ke - lia - vo  
iš Var - šu - vos po - ne - lis, pas Lie - tu - vos mer - ge(le).

- |  |  |
|--|--|
| 1. Ir atvažiavo,<br>Ir atkeliavo<br>Iš Varšavos ponelis<br>Pas Lietuvos mergel(ę):     | 4. Tu negirdėsi,<br>Mano mergele,<br>Tėvelio dūsaujancio,<br>Močiutės graudžiai verk(iant).              |
| 2. – Mergyte mano,<br>Jaunoji mano,<br>Sėsk į mano vežimą,<br>Į margą karietl(ę).      | 5. Tu negirdėsi,<br>Mano mergele,<br>Brolelių špėliuojan(čių) <sup>42</sup> ,<br>Sesučių dainuojan(čių). |
| 3. Mudu važiuosiv,<br>Mudu keliausiv<br>Už jūrių, už marelių,<br>Už žaliųjų girel(ių). | 6. Tik tu girdėsi,<br>Mano mergele,<br>Mareles užuojančias,<br>Lendresles siūbuojan(čias).               |

Padainavo Paulina Dambrauskienė, amžius nenurodytas, gyv. Joniškių k.  
Užrašė J. Pikčilingis 1911 m. LMD I 384(14).  
Vestuvinė (išvažiavimo pas jaunąjį) daina. LLDK V 1703.

## 16. Močiute mano



Mo - čiu - te ma - no, se - no - ji ma - no,  
leisk ma - ne va - lioj šį ru - de - nē(lij).

- |  |   |
|--|---|
| 1. Močiute mano,<br>Senoji mano,<br>Leisk mane valioj<br>Šį rudenl(i). (2x2) | 2. Aš atsikelčiau<br>Anksti rytelį,<br>Aš nusišluočiau<br>Margą dvarl(i). (2x2) |
|--|---|

<sup>42</sup> Špėliuojantis – grojantis.

- |  |  |
|--|--|
| <p>3. <i>Aš nusišluočiau</i><br/><i>Margą dvarėlį,</i><br/><i>Nusimazgočiau</i><br/><i>Baltai stalė(i).</i> (2x2)</p>      | <p>9. <i>Nenuvažiavom</i><br/><i>Pusės dvarelio,</i><br/><i>O ir išėjo</i><br/><i>Pulkas mošel(ių)</i><sup>43</sup>. (2x2)</p>     |
| <p>4. <i>Da nenušlaviau</i><br/><i>Pusę dvarelio,</i><br/><i>O ir prijogo</i><br/><i>Pilna svetel(ių).</i> (2x2)</p>       | <p>10. <i>Da nenuėjau</i><br/><i>Nė į svirnelį,</i><br/><i>O ir išaudė</i><br/><i>Ko jų žingsnel(ius).</i> (2x2)</p>               |
| <p>5. <i>Nenumazgojau</i><br/><i>Baltai stalėlio,</i><br/><i>O ir prisėdo</i><br/><i>Pilni suolel(iai).</i> (2x2)</p>      | <p>11. <i>Da netsisėdau</i><br/><i>Margą kreselę</i><sup>44</sup>,<br/><i>Oi, bara baudžia</i><br/><i>Jau anytėl(ė).</i> (2x2)</p> |
| <p>6. <i>Brolyčiai mano,</i><br/><i>Jaunieji mano,</i><br/><i>Kinkykit greitai</i><br/><i>Bėrus žirgel(ius).</i> (2x2)</p> | <p>12. <i>Brolyčiai mano,</i><br/><i>Jaunieji mano,</i><br/><i>Kinkykit greitai</i><br/><i>Bėrus žirgel(ius),</i> (2x2)</p>        |
| <p>7. <i>Kinkykit greitai</i><br/><i>Bėrus žirgelius,</i><br/><i>Vežkite mane</i><br/><i>Pas anytėl(ę).</i> (2x2)</p>      | <p>13. <i>Kinkykit greitai</i><br/><i>Bėrus žirgelius,</i><br/><i>Vežkite mane</i><br/><i>Pas motinėl(ę).</i> (2x2)</p>            |
| <p>8. <i>Vežkite mane</i><br/><i>Pas anytėlę,</i><br/><i>Daugiau negrįšiu</i><br/><i>Pas motinėl(ę).</i> (2x2)</p>         | <p>14. <i>Vežkite mane</i><br/><i>Pas motinėlę,</i><br/><i>Daugiau negrįšiu</i><br/><i>Pas anytėl(ę).</i> (2x2)</p>                |

Padainavo Paulina Dambrauskienė, amžius nenurodytas, gyv. Joniškių k.  
Užrašė J. Pikčilingis 1911 m. LMD I 384(16).  
Vestuvinė (marčios sutiktuvių) daina. LLDK V 1851.

<sup>43</sup>Moša – vyro sesuo.

<sup>44</sup>Kresė (krasė) – krėslas, kėdė.

## 17. Oi tu kleveli

- Oi tu kle - ve - li, ža - lia - sis me - de - li,  
dau - giau ne - ža - liuo - si nuo šio ru - de - nė - lio.

1. - Oi tu kleveli,  
Žalasis medeli,  
Daugiau nežaliuosi  
Nuo šio rudenėlio.

2. Žada tave, keta<sup>45</sup>  
Jau tave pakirsti,  
Žada nugenėti  
Žaliąsias šakeles.

3. - O ką jūs darysit  
Iš mano šakelių,  
O ką išmislysit<sup>46</sup>  
Lygaus liemenėlio?

4. - Iš tavo šakelių  
Naująją vygelę<sup>47</sup>,  
Lygaus liemenėlio -  
Margąją lovele.

5. - O ką jūs vygiuosit  
Naujojoj vygelėj,  
O ką jūs guldysit  
Margojoj lovele?

6. - Naujojoj vygelėj  
Vygiuosiu mergele,  
Į margą lovele  
Aš pats atsigulsiu.

Padainavo Motiejus Dumčius, 65 m., gyv. Mockupių k.  
Užrašė V. Dumčius 1907 m. LTR 3970(176).  
Vestuvinė (sugultuvių) daina. LLDK V 1948.

## 18. Oi tu kregždele

Oi tu kregž - de - le, tu la - kū - nė - le,  
ką gir - dè - jai be - la - kio - da(ma)?

<sup>45</sup> Keta - ketina.

<sup>46</sup> Išmislyti - išgalvoti.

<sup>47</sup> Vygė - ant lenktų pavazų supamas lopšys.

- |  |  |
|--|--|
| 1. – Oi tu kregždele, tu lakūnėle,<br>Ka girdėjai belakiodam(a)? (2)     | 5. O aš prigulčiau prie jo šalelės<br>Kaip lydekėlė prie lytel(ės). (2)    |
| 2. – Tai aš girdėjau belakiodama<br>Bernužėlį atjojant. (2)              | 6. Aš užsakyčia raibiems gaideliams,<br>Kad negiedotų anksti rytel(i). (2) |
| 3. Kad aš<br>nočiau, kad mano būtų,<br>Tai aš kločia jam patalėl(i). (2) | 7. O kad aš gaučiau išsigulėti,<br>Su bernužėliu išsikalbė(ti). (2)        |
| 4. Tai aš kločia jam patalėlį<br>Trijų eilių vis priegalvėl(ių). (2)     | ži-  |

Padainavo Motiejus Dumčius, 66 m., gyv. Mockupių k.  
Užrašė V. Dumčius 1908 m. LTR 3973(43).  
Vestuvinė (sugultuvių) daina. LLDK V 1967.

### 19. Močiutė dukrelę savo išleisdam(a)

Mo - čiu - tė duk - re - lę sa - vo iš - leis - da - ma, tai gra - žiai mo - ky - da(ma).

- |  |  |
|--|--|
| 1. Močiutė dukrelę<br>Savo išleisdama,<br>Tai gražiai mokydama:  | 5. Ir plaukte plaukiau,<br>Ir skriete skriejau,<br>Nepriplaukiau dvarėl(io).                             |
| 2. – Netankiai lankyk<br>Mane, dukružėle:<br>Į metus kartą, į antrus antrą,<br>Į trečius nei kartel(io). | 6. O aš pasiversčiau<br>Į raibą gegelę,<br>Lėkčiau žalioms girelėms.                                     |
| 3. O da nesulaukiau<br>Devynių dienelių,<br>O jau išsiilgau močiut(ės).                                  | 7. Ir lėkte lėkčiau,<br>Ir skriete skriejau,<br>Nepriplėkiau dvarėl(io).                                 |
| 4. O aš pasiversčiau<br>Į raibą antelę,<br>Plaukčiau jūrėms marel(ėms).                                  | 8. O aš nusilėkčiau į vyšnių sodelį,<br>O aš įsitūpčiau linkstančią šakelę –<br>Nieks manęs negirdėj(o). |

9. O ir išgirdo  
Jauniausias brolelis,  
Stainioj žirgus šerdamas.
10. – Ei močiut močiut,  
Motinėle mano,  
Kas sode per viešnel(ė)?
11. O ant jos balselio,  
Ant jos alaselio<sup>49</sup>  
Būtų mūsų sesel(ė),
12. O ant jos plunksnelių,  
Ant jos parėdelių  
Būtų girios gegel(ė).
13. Ei, metė skriejo mane motinėle  
Aukselio obuolėl(iu).
14. – Ei, nemesk nemesk  
Mane, motinėle,  
Nedaug iškados<sup>50</sup> dar(au):
15. Ant vienos tupėjau, ant kitos rymoju,  
Nuo trečios uogas rin(kau).

Padainavo Paulina Dambrauskienė, amžius nenurodytas, gyv. Joniškių k.  
Užrašė J. Pikčilingis 1911 m. LMD I 384(2).  
Vestuvinė (grįžtuvų) daina. LLDK V 2857.

## 20. Augino tėvelis

I variantas:

①  
Au - gi - no tė - ve - lis du sū - nu - žė - liu,  
②

① du sū - nu - žė - liu kai do - bi - lė - liu.  
②

① 2-7,9-13 ② 2,6,9,12  
ki - n

<sup>48</sup> *Stainia* – arklių tvartas, arklidė.

<sup>49</sup> *Alasas* – balsas, rėksmas, klegesys.

<sup>43</sup> *Iškada* – žala, nuostolis.



## II variantas:

Au - gi - no tė - ve - lis du sū - nu - žė - liu, du sū - nu - žė - liu  
 kai do - bi - lė - liu, du sū - nu - žė - liu kai do - bi - lė - liu.

① 2-7,9-13

- |  |   |
|--|---|
| 1. Augino tėvelis<br>Du sūnužėliu,<br>Du sūnužėliu<br>Kai dobišėliu. (2x2)                 | 7. – Kad ir girdėjom,<br>Ale <sup>51</sup> nekėlėm,<br>Nuo tėvužėlio<br>Garbės norėjom. (2x2) |
| 2. Jis augindamas<br>Ir mokindamas<br>Abiem paskyrė<br>Po vyšnių sodą. (2x2)               | 8. Augino močiutė<br>Dvi dukružėles,<br>Dvi dukružėles<br>Kai lelijėles. (2x2)                |
| 3. O iš kraštelio<br>Žalios vyšnelės,<br>Per vidurėlį<br>Vis obelėlės (2x2)                | 9. Ji augindama<br>Ir mokindama<br>Abiem paskyrė<br>Po rūtų daržą. (2x2)                      |
| 4. Aušta aušrelė<br>Per vyšnių sodą,<br>Teka saulelė<br>Per obelėles. (2x2)                | 10. O iš kraštelio<br>Žalios rūtelės,<br>Per vidurėlį<br>Vis lelijėlės. (2x2)                 |
| 5. Eina tėvelis<br>Per didį dvarą,<br>Per didį dvarą<br>Sūnelių kelti: (2x2)               | 11. Eina močiutė<br>Per rūtų daržą,<br>Per rūtų daržą<br>Dukrelių kelti: (2x2)                |
| 6. – Kelkit, sūneliai,<br>Kelkit, jaunieji,<br>Ar negirdėjot<br>Paukštelių čiulbant? (2x2) | 12. – Kelkit, dukrelės,<br>Kelkit, jaunosios,<br>Ar negirdėjot<br>Gaidelių giedant? (2x2)     |

<sup>51</sup> Ale – bet.

13. – Kad ir girdėjom,  
Ale nekėlėm,  
Nuo motinėlės  
Garbės norėjom. (2x2)

Padainavo Motiejus Dumčius, 65 m., gyv. Mockupių k.  
Užrašė V. Dumčius 1907 m. LTR 3970(143).  
Šeimos daina. LLDK Š 42.

## 21. Oi, liūdna liūdna

Oi, liūd - na liūd - na ma - no šir - de - lė  
ši mie lą ru - de - nė(li).  
tol - ką su - ver(psiu).

1. Oi, liūdna liūdna  
Mano širdelė  
Šį mielą rudenėlį. (2)

2. O ir prijautė  
Mano širdelė  
Mergelę tinginėle. (2)

3. Rūteles sėjo,  
Nenuravėjo,  
Žolynužiais apleido. (2)

4. Ant švento Jono,  
Ant jomarkelio<sup>52</sup>  
Mergelę išmainyčia. (2)

5. Oi, nemainykie  
Mane, berneli,  
Aš pati pastaisys(iu). (2)

6. Aš anksti kelsiu  
Ir vėlai gulsiu,  
Kasdien po tolka<sup>53</sup> suverpsiu. (2)

7. Oi, liūdna liūdna  
Mano širdelė  
Šį mielą rudenėlį. (2)

8. O ir prijautė  
Mano širdelė  
Bernelį tinginėli. (2)

9. Rugelius sėjo,  
Nišvarinėjo,  
Vandenėliu aplei(do). (2)

10. Kur palomėlis,  
Juods purvynėlis,  
Nežaliavo rugel(iai). (2)

Padainavo Motiejus Dumčius, 65 m.,  
gyv. Mockupių k. Užrašė V. Dumčius 1907 m.  
LTR 3970(283).  
Šeimos daina. LLDK Š 279.

<sup>44</sup>Jomarkas – atlaidų prekymetis.

<sup>45</sup>Tolka – ant lankčio nuvyti siūlai, paprastai  
20 ar 40 posmų.

## 22. Augo kieme, augo kieme

Au - go kie - me, au - go kie - me, au - go kie - me mer - gu - žė,  
 \*  
 kaip kal - ne - ly, kaip kal - ne - ly sal - di gar - di uo - gu - žė.

\* 9 posmą melodija nuo pažymėtos vietos pakartojama.

1. Augo kieme, augo kieme,  
 Augo kieme mergužė,  
 Kaip kalnelį, kaip kalnelį  
 Saldi gardi uogužė.
2. – Mergužėle, mergužėle,  
 Lelijėle, tu palauk,  
 Dvejus trejus, dvejus trejus  
 Metužėlius pamergauk.
3. Laukiaiu metus, laukiaiu metus,  
 Laukiaiu antrus ir trečius,  
 Bernužėlio bernužėlio,  
 Bernužėlį išbaidžiau:
4. – Bernužėli bernužėli,  
 Dobilėli, pasikark,  
 Metus kitus, metus kitus  
 Pakybojės pasileisk.
5. Bėgčia bėgčia, bėgčia bėgčia  
 Per dvarėlį tekina,  
 Skųščiaus skųščiaus, skųščiaus skųščiaus  
 Motinėlei verkdama.
6. – Motinėle motinėle,  
 Širdužėle tu mano  
 [...]
7. Ir prijogo, ir prijogo  
 Pilnas dvaras kazokų.  
 Ir suėmė, ir suėmė,  
 Mano mielą surišo.
8. Man negaila, man negaila,  
 Kad ir jį surišo,  
 Tik man gaila, tik man gaila,  
 Kad nedrūčiai surišo.
9. Pasileis, pasileis,  
 Tas pagonas pasileis,  
 Da ne syki, da ne syki  
 Man galvelę sudaužys,  
 Da ne syki, [da ne syki]  
 Man skūrelę ištaisys.

Padainavo Motiejus Dumčius, 65 m., gyv. Mockupių k.  
 Užrašė V. Dumčius 1907 m. LTR 3970(175).  
 Šeimos daina. LLDK Š 414.

\* Rankraštyje tekstas surašytas neposmuotas, viena po kitos einančiomis eilutėmis. Panašu, kad šioje vietoje dvi eilutės nepadainuotos ar neužrašytos. Rengėjo pastaba.

## 23. O kad aš augau

① — ②

O kad aš au-gau pas sa-vo mo-čiu-tę, po ma-no lan-gu ro-žės žy-dė(jo).

① 2,3,5,6 ② 3,5,6

1. O kad aš augau  
Pas savo močiutę,  
Po mano langu  
Rožės žydėj(o).

4. O kad prilygau  
Tą šelmį bernelį,  
Po mano langu  
Rožė palin(ko).

2. Po mano langu  
Rožės žydėjo,  
O ant galvelės  
Vainikas žaliav(o).

5. Po mano langu  
Rožė palinko,  
O ant galvelės  
Vainikas pavy(to).

3. Ant balto kaklo  
Perlai žėrėjo,  
O ant rankelių  
Žiedeliai žibėj(o).

6. Ant balto kaklo  
Perlai pelijo,  
O ant rankelių  
Žiedeliai rūdij(o).

Padainavo Paulina Dambrauskienė, amžius nenurodytas, gyv. Joniškių k.  
Užrašė J. Pikčilingis 1911 m. LMD I 384(10).  
Šeimos daina. LLDK Š 497.

## 24. Krito uodas iš aržuolo

① — ② —

Kri - to uo - das iš ar - žuo - lo, kri - to uo - das iš ar - žuo - lo,

③ —

kri - to uo - das iš ar - žuo - lo, iš - si - mu - šė šon - kau - lį.

① 2-7 ② 2-7 ③ 2-7

1. Krito uodas iš aržuolo<sup>54</sup>,  
Krito uodas iš aržuolo,  
Krito uodas iš aržuolo,  
Išsimušė šonkaulį. (2x2)
2. Kai muselė girdėjo,  
Kai muselė girdėjo,  
Kai muselė girdėjo,  
Uodo lankyt atėjo. (2x2)
3. – Oi uodeli uodeli,  
Oi uodeli uodeli,  
Oi uodeli uodeli,  
O ar tau reik liekoriaus<sup>55</sup>? (2x2)
4. – O ar tau reik liekoriaus,  
O ar tau reik liekoriaus,  
O ar tau reik liekoriaus,  
Ar vokiečių šviesoriaus<sup>56</sup>? (2x2)
5. – O nė mą reik liekoriaus,  
O nė mą reik liekoriaus,  
O nė mą reik liekoriaus  
Nė vokiečių šviesoriaus. (2x2)
6. Nė lūpelių netveriu<sup>57</sup>,  
Nė lūpelių netveriu,  
Nė lūpelių netveriu,  
Nė krupninko<sup>58</sup> negeriu. (2x2)
7. Eikit uodą pakavot<sup>59</sup>,  
Eikit uodą pakavot,  
Eikit uodą pakavot  
Ir jį graudžiai apraudot. (2x2)

Padainavo Matilda Kurienė, 76 m., gyv. Pakorbūdžių k.  
Užrašė V. Sližys 1938 m. LTR 1711(86).  
Vaikų daina. LLDK Vk 445.

## 25. Ant kalno liepa



*Ant kal-no lie-pa, pa-kal-nėj van-duo, tę vaikš-čio-jo gra-ži pa-na pa-ti sau vie-na.*

1. Ant kalno liepa,  
Pakalnėj vanduo, (2x2)  
Tę vaikščiojo graži pana  
Pati sau viena.
2. Pana nuo vandens,  
Kazoks prie vandens: (2x2)  
– Palūkėkie, graži pana,  
Duok žirgui vandens.
3. – Nė aš lūkėsiu,  
Nė aš stovėsiu: (2x2)  
Šalta rasa, o aš basa,  
Nušalau kojas.
4. – Te tau ploščiuok<sup>60</sup>,  
Vyniok kojeles, (2x2)  
Mažu dievs duos gerus metus,  
Pirksim čebatus.

<sup>54</sup> Aržuolas – ažuolas.

<sup>55</sup> Liekorius – gydytojas.

<sup>56</sup> Šviesorius (šveicorius) – bažnytinių apeigų ir iškilmių tvarkytojas.

<sup>57</sup> Netverti – neatverti.

<sup>58</sup> Krupninkas – krupnikas (saldi degtinė, virta su prieskoniais).

<sup>59</sup> Pakavoti – čia palaidoti.

<sup>60</sup> Ploščius – lietpaltis; čia paltukas.



5. – *Nepirk dėl manęs,  
Pirkis dėl savęs: (2x2)  
Da aš turiu seną tėvą,  
Nupirks dėl manęs.*

7. – *Aš vis mislijau,  
Kad tu panelė, (2x2)  
Kai pažiūriu ant akelių –  
Tai čigonkėlė.*

6. *Aš vis mislijau,  
Kad tu didis pons: (2x2)  
Puikus tavo majestotas<sup>61</sup> –  
Lopytas žiupons<sup>62</sup>.*

Padainavo Paulina Dambrauskienė, amžius nenurodytas, gyv. Joniškių k.  
Užrašė J. Pikčilingis 1911 m. LMD I 384(9).  
Meilės daina. LLDK M 29.

## 26. Ku kū gegutė vyšnelių sodely

Kū kū ge-gu-tė vyš-ne-lių so-de-ly, ver-kė mer-ge-lė rū-tų dar-že-ly.  
Oi ly-lia ly-lia, oi-lia ly-lia lia lia

1. *Ku kū gegutė vyšnelių sodely,  
Verkė mergelė rūtų daržely,  
Oi lylia lylia, oilia lylialia,  
Verkė mergelė rūtų daržely.*

4. – *Oi tu berneli, velnias tave prašė,  
Kam tu cukierkas pas mane neši,  
Oi lylia lylia, oilia lylialia,  
Kam tu cukierkas pas mane neši?*

2. – *Neverk, mergele, verkia širdis tavo,  
Po trijų dienų būsi tu mano,  
Oi lylia lylia, oilia lylialia,  
Po trijų dienų būsi tu mano.*

5. – *Oi tu mergyte, tu nebijoki,  
Baltą rankelę man gi paduoki,  
Oi lylia lylia, oilia lylialia,  
Baltą rankelę man gi paduoki.*

3. *Oi tu mergyte, ką tu padarei,  
Suvalgei cukierkų<sup>63</sup> dvidešimt svarų<sup>64</sup>,  
Oi lylia lylia, oilia lylialia,  
Suvalgei cukierkų dvidešimt svarų.*

Padainavo Jonas Kuras, 40 m., gyv. Pakorbūdžių k. Užrašė K. Gudavičius  
1938 m. LTR 1682(138).  
Meilės daina. LLDK M 531.

<sup>61</sup> *Majestotas* – didybė.

<sup>62</sup> *Žiuponas* (žiponas) – ilgas susagstomas viršutinis drabužis.

<sup>63</sup> *Cukierka* – saldainis.

<sup>64</sup> *Svaras* – XIX a. svorio vienetas (358–409 g).

## 27. Vai, sakyk sakyk, grožybe mano

– Vai, sa - kyk sa - kyk, gro - žy - be ma - no, ka - da su - dė - sim mes del - nus sa - vo?

O tai tu ma - no tu - ri būt, o tai tu ma - no tu - ri būt.

- |  |   |
|--|---|
| 1. – Vai, sakyk sakyk, grožybe mano,<br>Kada sudėsim mes delnus savo?<br>O tai tu mano turi būt,<br>O tai tu mano turi būt. (2x2)  | 7. – Pas mumis yra toki kirveliai,<br>Kurie pakerta aukštą medelį,<br>O tai tu mano turi būt,<br>O tai tu mano turi būt. (2x2)          |
| 2. – Aš pasiversiu aukso žiedeliu,<br>O aš ten risiuos tu vieškelėliu,<br>O tai aš tavo nebūsiu,<br>O tai aš tavo nebūsiu. (2x2)   | 8. – Aš pasiversiu šviesia žvaigždele,<br>O aš nešviesiu tamsioj naktelėj,<br>O tai aš tavo nebūsiu,<br>O tai aš tavo nebūsiu. (2x2)    |
| 3. – O aš užrišiu akis žirgeliui,<br>O aš ten josiu, kur ris žiedelis,<br>O tai tu mano turi būt,<br>O tai tu mano turi būt. (2x2) | 9. – Aš paprašysiu mielaširdystės,<br>Kad Dievs nuleistų šviesią žvaigždę,<br>O tai tu mano turi būt,<br>O tai tu mano turi būt. (2x2)  |
| 4. – Aš pasiversiu maža žuvele,<br>O aš panersiu dugnan mareliu,<br>O tai aš tavo nebūsiu,<br>O tai aš tavo nebūsiu. (2x2)         | 10. – Aš pasiversiu balta lelija,<br>Aš aprėdysiu Paną Mariją,<br>O tai aš tavo nebūsiu,<br>O tai aš tavo nebūsiu. (2x2)                |
| 5. – Pas mumis yra toki tinkleliai,<br>Kurie pagauna mažą žuvele,<br>O tai tu mano turi būt,<br>O tai tu mano turi būt. (2x2)      | 11. – Aš atsiklaupsiu prieš altorėlį,<br>Paimsiu tave į paveikslėlį,<br>O tai tu mano turi būt,<br>O tai tu mano turi būt. (2x2)        |
| 6. – Aš pasiversiu pilku karveliu,<br>O aš nutūpsiu aukštan medelin,<br>O tai aš tavo nebūsiu,<br>O tai aš tavo nebūsiu. (2x2)     | 12. – Ak, Dieve mano, kas gi tai yra,<br>Kad aš nuo tavęs išbėgt negaliu?<br>O tai aš tavo turiu būt,<br>O tai aš tavo turiu būt. (2x2) |

Padainavo Motiejus Dumčius, 65 m., gyv. Mockupių k.  
Užrašė V. Dumčius 1907 m. LTR 3970(147).  
Meilės daina (romansas). LLDK M „Oi, sakyk, grožybe mano“.

## 28. Oi, kad mes ėjom

Oi, kad mes ė - jom, kad mes van - dra - vom, su lend - ru - žem švy - ta(vom).

- |   |  |
|---|--|
| 1. Oi, kad mes ėjom,<br>Kad mes vandrav(om) <sup>65</sup> ,<br>Su lendružem švyta(vom), | 7. Laukai nearti,<br>Šienai nepjauti,<br>Žagrelės netaisy(tos).        |
| 2. O ir priėjom,<br>Ir privandravom<br>Kadažužių girel(ę).                              | 8. – Tu nesirūpink,<br>Mūsų sesele,<br>Mūsų sunkiais darbel(iais).     |
| 3. Toje girelėj,<br>Toje žaliojoj<br>Nauja karčeml(ė).                                  | 9. Laukus užarsim,<br>Šienus nupjausim,<br>Žagreles pataisy(sim).      |
| 4. Toj karčemlėj,<br>Toje naujojoj,<br>Ger trys jauni brolel(iai).                      | 10. Mes nusidirbsim<br>Sunkius darbelius<br>Dienužems, ne naktel(ėms), |
| 5. Oi, siuntė siuntė<br>Tėvas dukrelę<br>Parvadyti brolel(ių).                          | 11. Mes išmiegosim<br>Saldų miegelį<br>Šventos dienos rytel(i).        |
| 6. – Oi, namo namo,<br>Broliukai namo,<br>Namo darbelių dir(bt)i:                       |  |

Padainavo Matilda Mockevičienė, 69 m., gyv. Pakorbūdžių k.  
Užrašė K. Gudavičius 1938 m. LTR 1682(206).  
Vaišių daina. LLDK Vš 558.

<sup>65</sup> Vandrauti – keliauti.

## 29. Oi Jonai Joneli

— Oi Jo - nai Jo - ne - li, ka - m šė - rei ži - r - ge - lį, ar tu ke - ti ša - lin jo (ti)?

① 2-4,6    ② 4    ③ 2-5,7,8

- |   |  |
|---|--|
| 1. – Oi Jonai Joneli,<br>Kam šėrei žirgelį,<br>Ar tu keti šalin jo(t)?            | 5. – O kur tu ten skalbsi,<br>Azdabni panele,<br>Svetimaj šalelėj?       |
| 2. Kai josi šalin,<br>Imk mane su savim,<br>Mano mielas Joneli.                   | 6. – Ant marių krantelio,<br>Ant baltos lentelės,<br>Mano mielas Joneli. |
| 3. – O ką tu veiksi,<br>Azdabni <sup>66</sup> panele,<br>Svetimaj šalelėj?        | 7. – O kur tu džiaustysi,<br>Azdabni panele,<br>Svetimaj šalelėj?        |
| 4. – Žlugtelį <sup>67</sup> skalbsiu,<br>Po šimtelį imsiu,<br>Mano mielas Joneli. | 8. – Ant tėvo dvarelio,<br>Ant šilkų raištelio,<br>Mano mielas Joneli.   |

Padainavo Matilda Mockevičienė, 69 m., gyv. Pakorbūdžių k.

Užrašė K. Gudavičius 1938 m. LTR 1682(202).

Karinė istorinė (feodalinės Lietuvos laikotarpio) daina. LLDK K 134.

Dar viena grupelė panašių dainų, užrašytų Panevėžio ir Pakruojo rajonuose, išskirta į darbo (skalbimo) dainos tipą LLDK D 1447.

## 30. Aukšti kalnai, lygios lankos

Au - kšti kal - nai, ly - gios lan - kos, bal - ti do - bi - lė - liai, bal - ti do - bi - lė(liai).

- |   |   |
|---|---|
| 1. Aukšti kalnai,<br>Lygios lankos, (2x2)<br>Balti dobilėliai,<br>Balti dobilėl(iai). | 3. Ir atlėkė<br>Juodvarnėlis, (2x2)<br>Gudrusis paukštelis,<br>Gudrusis paukštel(is). |
| 2. Uliavojo<br>Dvi seselės (2x2)<br>Šienelį grėbdamos,<br>Šienelį grėbdam(os).        |   |

<sup>66</sup> Azdabni – graži, puošni.

<sup>67</sup> Žlugtas – vienu metu skalbiami ar išdžiaustyti skalbiniai.

- |  |   |
|--|---|
| <p>4. <i>Atsineša</i><br/> <i>Baltą ranką (2x2)</i><br/> <i>Su aukso žiedeliu,</i><br/> <i>Su aukso žiedel(iu).</i></p> <p>5. – <i>O tu varne</i><br/> <i>Juodvarnėli, (2x2)</i><br/> <i>Gudrusis paukšteli,</i><br/> <i>Gudrusis paukštel(i),</i></p> <p>6. <i>Kur tu gavai</i><br/> <i>Baltą ranką (2x2)</i><br/> <i>Su aukso žiedeliu,</i><br/> <i>Su aukso žiedel(iu)?</i></p> <p>7. – <i>Už jūrelių,</i><br/> <i>Už marelių</i><br/> <i>Didi kova buvo,</i><br/> <i>Didi kova buv(o),</i></p> <p>8. <i>Ten aš gavau</i><br/> <i>Baltą ranką (2x2)</i><br/> <i>Su aukso žiedeliais,</i><br/> <i>Su aukso žiedel(iais).</i></p> | <p>9. <i>Ten ne vienas</i><br/> <i>Tėvužėlis (2x2)</i><br/> <i>Sūnelio ieškojo,</i><br/> <i>Sūnelio ieškoj(o),</i></p> <p>10. <i>Ten ne viena</i><br/> <i>Motinėlė (2x2)</i><br/> <i>Dukrelės ieškojo,</i><br/> <i>Dukrelės ieškoj(o).</i></p> <p>11. <i>Ten nutvėrė</i><br/> <i>Tvoružėles (2x2)</i><br/> <i>Šviesiųjų kardelių,</i><br/> <i>Šviesiųjų kardel(ių).</i></p> <p>12. <i>Ten iškimšo</i><br/> <i>Kamšužėles<sup>68</sup> (2x2)</i><br/> <i>Jaunųjų brolelių,</i><br/> <i>Jaunųjų brolel(ių).</i></p> |
|--|---|

Padainavo Motiejus Dumčius, 66 m., gyv. Mockupių k.

Užrašė V. Dumčius 1908 m. LTR 3973(38).

Karinė istorinė (feodalinės Lietuvos laikotarpio) daina. LLDK K 232.

### 31. Oi broli broli

Oi bro-li bro - li, bro - ly - ti ma - no, šerk man bė - ra žir - ge - li.  
 pe - r

<sup>68</sup> *Kamša* – kuo nors išklotas kelias.



1. *Oi broli broli,  
Brolyti mano,  
Šerk man bėrą žirgelį, (2x2)*
2. *O kai nušersi  
Man bėrą žirgelį,  
Uždėk tymo<sup>69</sup> balnelį, (2)*
3. *O kai uždėsi  
Tymo balnelį,  
Prisek aukso kilpeles<sup>70</sup>. (2)*
4. *O kai prisegsi  
Aukso kilpeles,  
Sėsk ir patsai ant žirgo. (2)*
5. *Į kilpą stojau,  
Ant žirgo sėdau,  
Pasidirgė<sup>71</sup> plintelė<sup>72</sup>, (2)*
6. *O kai pasidirgė  
Aukso plintelė,  
Volungėlę nušoviau. (2)*
7. – *Oi broli broli,  
Brolyti mano,  
Kam tu šovei volungėlę? (2)*
8. *O ar tu neturėjai  
Girios lakūno  
Ar marelių narūno<sup>73</sup>? (2)*
9. – *Lakūns palėkė,  
Narūns panėrė,  
Volungėlė tupėjo. (2)*
10. *Per tiltą jojau,  
Iš žirgo puoliau,  
Purvynėly gulėjau. (2)*
11. *O ir atlėkė trys  
Raibos gegelės,  
Apie mane ulbavo<sup>74</sup>. (2)*
12. *Viena gegelė  
Gale kojelių –  
Tai ta mano seselė. (2)*
13. *Antra gegelė  
Gale galvelės,  
Tai ta mano mergelė. (2)*
14. *O ši trečioji  
Šalia šalėlės –  
Tai ta mano močiutė. (2)*
15. *Seselė verkę  
Trejus metelius,  
O mergelė tris dienas. (2)*
16. *O motinėle  
Augintojėle  
Visą savo amželį. (2)*

Padainavo Motiejus Dumčius, 65 m., gyv. Mockupių k.

Užrašė V. Dumčius 1907 m. LTR 3973(38).

Karinė istorinė (feodalinės Lietuvos laikotarpio) daina. LLDK K 360.

<sup>69</sup>Tymas – išdirbta ožio oda.

<sup>70</sup>Kilpa – čia balno grandis ar virvė kojai įstatyti.

<sup>71</sup>Pasidirgti – čia galimos dvi reikšmės: sudrėgti arba pagesti, išsiderinti.

<sup>72</sup>Plinta – šautuvas.

<sup>73</sup>Narūnas – gerai nardantis vandens paukštis.

<sup>74</sup>Ulbuoti – čiulbėti.

## 32. Užgimiau Lietuvoj

Už - gi - miau Lie - tu - voj, už - au - gau Var - ša - voj,  
 kur že - ny-siuos tai ne - ži - nau, ar Lie - tu - voj, ar Mask-voj, // ar Mask-voj.

① 4-10    ② 2,4-10    ③ 10    ④ 5|1,6    ⑤ 9    ⑥ 9

- |   |   |
|---|---|
| 1. Užgimiau Lietuvoj,<br>Užaugau Varšavoje,<br>Kur ženyšiuos <sup>75</sup> tai nežinau,<br>Ar Lietuvoj, ar Maskvoje. (2x2)                            | 6. Juk tu mane mylavai<br>Ir ženyti ketinai,<br>Glostei mano skaisčius veidus,<br>Taisei gelsvas kaseles. (2x2)                         |
| 2. Iš visos Lietuvos<br>Nišsirinkau sau panos,<br>Kad nors viena būt į širdį,<br>Aš nenoriu turtingos. (2x2)  | 7. Kalbant meilūs žodelius<br>Pakavojai raktelius<br>Nuo plonųjų drobelių,<br>Nuo margųjų skrynelių. (2x2)                              |
| 3. Tėveliai kapeliuos,<br>Broleliai vaiskely <sup>76</sup> ,<br>O seselės ištekėjo<br>Į svetimą šalę. (2x2)   | 8. – Neverk, pana, žiedelio<br>Nė sidabro raktelių,<br>Verk, panele, vainikėlio,<br>Savo jaunų dienelių. (2x2)                          |
| 4. Man nemiela panelės,<br>O nė jaunos dieneles,<br>Man nemiela vainikėlis<br>Nė žaliosios rūtelės. (2x2)   | 9. Mano širdy tau vieta,<br>Atvažiuokie karieta,<br>Mano širdy tau yr vieta,<br>Atvažiuokie su karieta. (2x2)                           |
| 5. Anksti žirgą balnojau,<br>Saulei tekant išjojau.<br>Atsiliepė mergelė,<br>Atsiliepė jaunoji:<br>– Atsiminkie, jaunikaiti,<br>Ką kalbėjai svirnely: | 10. Šėšiais žirgais žvengiančiais<br>Su skambučiais skambančiais.<br>Chodž tutaj, moja liuba,<br>My pójdziemy do szluba <sup>77</sup> . |

Padainavo Motiejus Dumčius, 65 m., gyv.  
Mockupių k. Užrašė V. Dumčius 1907 m.  
LTR 3970(150).

Literatūrinės kilmės daina. LLDK L K. Stiklelis  
„Aš užgimiau Lietuvoj“.

<sup>75</sup> Ženytiš – apsviesti.

<sup>76</sup> Vaiskas – kariuomenė.

<sup>77</sup> Lenkiškas dveilis: „Eik šen, mano miela, mes eisime į šliubą“.

## 33. Užrašė tėvelis sūneliui dvarelį

Už - ra - šė tė - ve - lis      sū - ne - liui dva - re - lį:  
 tad - ri - tum ta - tum,      ta - dra i lia - lia - lia,

tu gy - ven - kie,      sū - nu - žė - li,      ir ant to dva - re - lio,  
 tad - rai tad - rai      tad - ra i lia,      tad - ra i lia lia - lia.

① 3-6,8,10,12-14      ② 3,4      ③ 10,12      ④ 2

1. Užrašė tėvelis sūneliui dvarelį:  
 Tu gyvenkie, sūnužėli, ir ant to dvarelio, (2)  
 Tadrimum tatum, tadra i lialialia,  
 Tadrai tadrai tadra i lia, tadra ilia lialia. (2)
2. Apsirink, sūneli, sau vieną mergele,  
 Ne iš puikaus kaimužėlio, iš to paties kaimelio, (2)  
 Tadrimum tatum, tadra i lialialia,  
 Tadrai tadrai tadra i lia, tadra ilia lialia. (2)
3. O nė bagotą<sup>78</sup>, o nė patogią<sup>79</sup>,  
 Apsirinkie mergužėlę skaisčios išmintėlės, (2)  
 Tadrimum tatum, tadra i lialialia,  
 Tadrai tadrai tadra i lia, tadra ilia lialia. (2)
4. Stovi eglaitė, stovi pušaitė,  
 Stovi mano mergužėlė rankeles nuleidus, (2)  
 Tadrimum tatum, tadra i lialialia,  
 Tadrai tadrai tadra i lia, tadra ilia lialia. (2)
5. Drykso kaselės per jos liemenėlį,  
 Krinta byra ašarėlės per skaisčius veidelius, (2)  
 Tadrimum tatum, tadra i lialialia,  
 Tadrai tadrai tadra i lia, tadra ilia lialia. (2)

<sup>78</sup> Bagota – turtinga.

<sup>79</sup> Patogi – graži, daili, tinkama.

6. *Imkie, bernyti, spragilą į ranką,  
Eik, berneli dobilėli, į skūnelę<sup>80</sup> kulti, (2)  
Tadritum tatum, tadra i lialialia,  
Tadrai tadrai tadra i lia, tadra ilia lialia. (2)*
7. *Jis nuėjo kulti, žadė atsigulti,  
O tas mano bernužėlis baltas dobilėlis, (2)  
Tadritum tatum, tadra i lialialia,  
Tadrai tadrai tadra i lia, tadra ilia lialia. (2)*
8. *Imkie, bernyti, skaptelį į ranką,  
Eik, berneli dobilėli, šliurelių skaptuoti, (2)  
Tadritum tatum, tadra i lialialia,  
Tadrai tadrai tadra i lia, tadra ilia lialia. (2)*
9. *Jis nėjo skaptuoti, žadė pabučiuoti,  
O tas mano bernužėlis baltas dobilėlis, (2)  
Tadritum tatum, tadra i lialialia,  
Tadrai tadrai tadra i lia, tadra ilia lialia. (2)*
10. *Imkie, bernyti, dalgelį į ranką,  
Eik, berneli dobilėli, šienelio pjauti, (2)  
Tadritum tatum, tadra i lialialia,  
Tadrai tadrai tadra i lia, tadra ilia lialia. (2)*
11. *Jis neįėjo<sup>81</sup> pjauti, žadė pasipjauti,  
O tas mano bernužėlis baltas dobilėlis, (2)  
Tadritum tatum, tadra ilia lialia,  
Tadrai tadrai tadra i lia, tadra ilia lialia. (2)*
12. *Imkie, bernyti, žagrele į ranką,  
Eik, berneli dobilėli, laukelį arti, (2)  
Tadritum tatum, tadra ilia lialia,  
Tadrai tadrai tadra i lia, tadra ilia lialia. (2)*
13. *Jis nėjo arti, žadė pasikarti,  
O tas mano bernužėlis baltas dobilėlis, (2)  
Tadritum tatum, tadra ilia lialia,  
Tadrai tadrai tadra i lia, tadra ilia lialia. (2)*
14. *Imkie, bernyti, vadeles į ranką,  
Eik, berneli dobilėli, laukelį akėti, (2)  
Tadritum tatum, tadra ilia lialia,  
Tadrai tadrai tadra i lia, tadra ilia lialia. (2)*

---

<sup>80</sup> *Skūnė* – daržinė, kluonas.

<sup>81</sup> *Neįėjo* – nėjo.

15. Išėjo akėti, nemoka pradėti,  
 O tas mano bernužėlis baltas dobilėlis, (2)  
 Tadritum tatum, tadra ilia lialia,  
 Tadra tadra tadra ilia, tadra ilia lialia. (2)

Padainavo Motiejus Dumčius, 65 m., gyv. Mockupių k.  
 Užrašė V. Dumčius 1907 m. LTR 3970(227).  
 Humoristinės dainos variantas, papildytas šeimos ir darbo (ganymo)  
 dainų motyvais. LLDK Š ≈ 187-200 + D 1216 + H „Davė Dievas vyrą“.

### 34. Važiavau lauką

Va - žia - vou lau - ką, va - žia - vou ant - rą,  
 ė ė ė džium džium džium, va - žia - vou an(trą).

- |   |   |
|---|---|
| 1. Važiavau lauką,<br>Važiavau antrą,<br>Ė ė ė džium džium džium,<br>Važiavau an(trą).  | 6. – Ei tu, Perlase,<br>Tekėk už mane,<br>Ė ė ė džium džium džium,<br>Tekėk už man(e).                        |
| 2. Ir privažiavau<br>Margą karčemą,<br>Ė ė ė džium džium džium,<br>Margą karčem(a).     | 7. – Atvažiuk, Jonai,<br>Subatos <sup>82</sup> dieną,<br>Ė ė ė džium džium džium,<br>Subatos dien(a),         |
| 3. Toje karčemoj<br>Žydelka našlė,<br>Ė ė ė džium džium džium,<br>Žydelka naš(lė).      | 8. Subatos dieną<br>Prieš pačius pietus,<br>Ė ė ė džium džium džium,<br>Prieš pačius pie(tus),                |
| 4. Žydelka našlė,<br>Jos duktė graži,<br>Ė ė ė džium džium džium,<br>Jos duktė gra(ži), | 9. Prieš pačius pietus<br>Trimis padvadoms <sup>83</sup> ,<br>Ė ė ė džium džium džium,<br>Trimis padva(doms), |
| 5. Jos dukra graži<br>Vardu Perlasė,<br>Ė ė ė džium džium džium,<br>Vardu Perlas(ė).    |   |

<sup>82</sup> Subata – šeštadienis.

<sup>83</sup> Padvada – arklys su vežimu.



10. *Kada tėveliai  
Bus iškalojė<sup>84</sup>,  
Ė é é džium džium džium,  
Bus iškaloj(e).*
11. – *O ką tu dėsi  
Į tris padvadas,  
Ė é é džium džium džium,  
Į tris padva(das)?*
12. – *Į vieną dėsiu  
Aukšą sidabrą,  
Ė é é džium džium džium,  
Aukšą sida(brą).*
13. *Į antrą dėsiu  
Skrynias, perynas<sup>85</sup>,  
Ė é é džium džium džium,  
Skrynias, peryn(as).*
14. *O į šią trečią  
Aš pati sėsiu,  
Ė é é džium džium džium,  
Aš pati sės(iu).*
15. *Važiavau lauką,  
Važiavau antrą,  
Ė é é džium džium džium,  
Važiavau an(trą)*
16. *Ir privažiavau  
Gilų Dunojų<sup>86</sup>,  
Ė é é džium džium džium,  
Gilų Dunojų(ų).*
17. – *Oi tu, Perlase,  
Tai tavo smertis<sup>87</sup>,  
Ė é é džium džium džium,  
Tai tavo smer(tis).*
18. *Graži žydelka  
Į dugną nėrė,  
Ė é é džium džium džium,  
Į dugną nēr(ė),*
19. *O jos kaselės  
Viršumis plaukė,  
Ė é é džium džium džium,  
Viršumis plau(kė).*
20. – *O kad tu, Jonai,  
Būtum prapuolęs,  
Ė é é džium džium džium,  
Būtum prapuol(ęs),*
21. *Ne mane jauną  
Čion atviliojęs,  
Ė é é džium džium džium,  
Čion atvilioj(ęs).*
22. *Mano tėveliai  
Iškaloj švenčia,  
Ė é é džium džium džium,  
Iškaloj šven(čia).*
23. *Iškaloj švenčia,  
Kugelį<sup>88</sup> renčia,  
Ė é é džium džium džium,  
Kugelį ren(čia).*

Padainavo Paulina Dambrauskienė, amžius nenurodytas, gyv. Joniškių k.  
Užrašė J. Pikčilingis 1911 m. LMD I 384(1).  
Baladė. LLDK B „Dunojaus mieste žydelka našlė“.

<sup>84</sup> *Iškala* – sinagoga.

<sup>85</sup> *Peryna* (pėryna) – patalai.

<sup>86</sup> *Dunojus* – galimos dvi šio žodžio reikšmės: Dunojaus upė arba bet kuris didelis vandens telkinys.

<sup>87</sup> *Smertis* – mirtis.

<sup>88</sup> *Kugelis* – tarkuotų bulvių kepinys, plokštainis.

## 35. O kad aš ėjau šimtąjį mylelių

O kad aš ė - jau šim - tą - jį my - le - lių, aš ir pa - ma - čiau so - de o - be - lė(ę).

- |  |  |
|--|--|
| 1. O kad aš ėjau šimtąjį mylelių,<br>Aš ir pamačiau sode obelėl(ę).                            | 4. – O aš nenoriu griūšių, obuolėlių,<br>Prašau, Ievute, lipk iš obelėl(ės).               |
| 2. Aukselio žiedeliai, deimanto lapeliai,<br>O viršūnėlėj Ievutė sėdėj(o).                     | 5. – Junkis, Adomai, palšus jautelius,<br>Eikie, Adomai, pūsto <sup>90</sup> lauko ar(ti). |
| 3. – Ek šen, Adomai, pirmas vyre mano,<br>Aš tau pakrėsiu griūšių <sup>89</sup> , obuolėl(ių). | 6. Eikie, Adomai, pūsto lauko arti,<br>O aš, Ievutė, vindą <sup>91</sup> kuodelėl(i).      |

Padainavo Matilda Kurienė, 76 m., gyv. Pakorbūdžių k.

Užrašė V. Sližys 1938 m. LTR 1711(85).

Tekstas artimas religinėms giesmėms. LLDK ≈ Rg „Iš Rojaus linksmo miesto“.

<sup>89</sup> *Griūšia* (*grūšia*) – kriaušė.

<sup>90</sup> *Pūstas* – čia tuščias, neįdirbtas.

<sup>91</sup> *Vindas* – verpimo ratelis.

## Žaidimai, rateliai, šokiai

*Parengė Audronė Vakariniene*

Čia skelbiami žaidimai, rateliai ir šokiai rasti Lietuvos liaudies kultūros centro choreografinio folkloro archyve. Dalis jų čia pateko iš Lietuvos muzikos akademijos Muzikologijos instituto Etnomuzikologijos skyriaus Muzikinio folkloro rankraštyno, dalis užrašyta aukštųjų mokyklų choreografijos studentų vasaros ekspedicijų metu. Visi jie užrašyti tarpukariniam Sintautų valsčiui priklausiusiose vietovėse. Konkretūs šaltiniai nurodomi po kiekvieno kūrinio metrikų. Jei centre turima kitur saugomo ratelio ar žaidimo kopija, pirma nurodomi originalo ir tik tada LLKC archyvo laikmenų šifrai. Jų raidinių indeksų reikšmės paaiškintos bendrame knygos santrumpų sąrašė.

Ratelių ir žaidimų judesiams iliustruoti šalia aprašų papildomai pasitelkti piešiniai. Naudojami choreografinėje literatūroje seniai įprasti ženklai, tad jų reikšmės atskirai neaiškinamos.

\* \* \*

Turbūt nerastume leidinio, kuriame nebūtų Jauniaus Vyliaus, žymiausio Suvalkijos regiono tautosakos rinkėjo, užrašytos medžiagos. Ne išimtis ir ši knyga – dalis ratelių užrašyta būtent šio savojo krašto patrioto. Verta paminėti ir jo pagalbininkę Nijolę Černevičienę, daugelyje tautosakos ekspedicijų lydėjusią J. Vylių. Ji ne tik renka, bet ir prikelia naujam gyvenimui kitų rinkėjų užrašytą muzikinį folklorą. Gyvendama gretimoje, Griškabūdžio, apylinkėje ši folklorininkė, kanklininkė, folkloro ansamblio vadovė dar kartą nuvykta pas pateikėjus ir papildė kadaise ekspedicijų metu surinktą medžiagą trūkstantomis detalėmis – melodijomis ar papildomais judesių detalių ir variantų aprašais. Tad šiandien šio krašto muzikinis folkloras nedūlėja archyvuose: dainos skamba Sintautų ir Patašinės kaimo folkloro ansamblių programose, rateliai ir šokiai smagiai trypiami vakaronėse ir šventėse.

Sintautų choreografiniame pavelde neaptikome unikalių, tik šiam Suvalkijos kraštui būdingų šokių, ratelių ar žaidimų, tačiau čia būta įdomių, savitų visoje Lietuvoje paplitusių šokių – krakoviako, padispano, grasytinio



*Jauniui Vyliui ratelius rodė ir sintautiškė Juzė Kliučinskienė. J. Dovydaičio nuotr. LTRFt 3265*

(gražokėlio), ratelių apie radastėlę, bijūnėlį ar čigonėlį variantų. Čia ratuoti keli įdomūs Suvalkijoje labai populiarus ratelio „Žydi klesčia radastėlė/bijūnėlis“ variantai. Du Jūsų dėmesiui ir pateikiame. Išskirtina tai, jog čia ne nuolat kartojama vieno posmo ir dviejų choreografinių figūrų kompozicija, bet kelių posmų tekstą lydi vis kiti tekste minimus veiksmus iliustruojantys judesiai.

Išskirtinis šios apylinkės šokių bruožas – variantiškumas. Daugelis šokių turi po du, kartais net po tris šokimo būdo ir pridainuojamo teksto variantus. Beveik visi šokiai turi tuos pridainavimus. Ir ne po vieną (ar tik pusę) posmo, kaip dažniausiai esti, bet kelių posmų. Tiesą sakant, tai net trumpi siužetėliai apie tai, kaip „kartais gyvenime būna“...

\* \* \*

## Žaidimai

### 1. Ridikas (Ropė)

Visi susėda ant grindų į eilę. Vienas turi rankoje lazduotę, eina aplink ir kalba:

– Ėjau per žalią girelę, pakando margas šunelis kojelę. Pašlubikšt, pašlubikšt! Ką randu, tą randu – nieko nerandu.

Prieina prie kraštinio vaiko:

– Kur pons?

– Anam gale (arba: „Aš pats pons“).

– Ar tu pons?

– Aš pats pons akamons<sup>1</sup>, mano pati Rožė, sūnus Sakalėlis, dukterė Aguonėlė ant pečiaus aguonas trina.

– Ar neturi Rymo<sup>2</sup> ridiko?

– Dar tik pasėjau.

Lazduote pasiremdamas, klausinėtojas vis eina aplink ir klausinėja. Kiekvieną kartą visą kalbą ir visus klausimus kartoja nuo pradžių. Paklaustasis atsako, kad ridikas (ropė) išdygo, antru lapu lapoja, užaugo... Einantis kartais pakiša savo lazduotę kuriam nors žaidėjui po koja ir bando kelti jo koja. Jei pakelia, tai sako, kad supuvęs ridikas (ropė).

Kai paklaustasis pasako, kad ridikas (ropė) jau užaugo, tada rauja – liepia išikibti į lazduotę ir traukia. Jei išrauja, klausia:

– Kur gulėjai?

– Ant akėčių.

– Ką pasiklojai?

– Šiaudų kūlį.

– Kuo užsiklojai?

– Sena skranda.

Abu, vis dar išikibę į lazduotę, pakraipo ją į šonus. „Rovėjas“ vėl klausia:

– Kas čia bėga?

– Vabaliukas.

– Kas čia raitas?

– Kumeliukas.

– Kur dangus?

<sup>1</sup> Akamonas – dvaro prievaizdas, ekonomas.

<sup>2</sup> Rymas – Roma.

- Aukštai.
- Kur pekla<sup>3</sup>?
- Po pečka<sup>4</sup>.

„Ridikui“ liepia triskart šokt, bet nesijuokt. Visi žaidėjai stengiasi jį prajuokinti. Jei nesusijuokia, eina į dangų, jei susijuokia – į peklą. Tada vėl žaidžia iš naujo.

Parodė Kunigunda Malskienė (Mockevičiūtė), 55 m., gyv. Ūžsienių k. Užrašė J. Augutytė 1981 m. LLKC ChFR R83-35(2).

## Rateliai

### 2. Lenciūgėlis

1

Šok - sim šok - sim len - ciū - gė - lį, ne - pa - mes - kim vai - ni - kė - lį.

2

Sas - raz - gyk, sus - maz - gyk, auk - so len - ciū - gė - li.

Ratelių gali eiti visi norintieji. Geriau, kad ratuotojų būtų daugiau. Muzika dviejų dalių: pirmoji – aštuonių, antroji – keturių taktų. Melodija kartojama tiek, kiek reikia, kol visi „susiraizgo“ arba „at-siraizgo“. Metras – 2/4.

### Ratelio eiga

Visi sustoja į ratą ir susikabina paprastai žemai. Išrenkamas vedlys (-ė).

I

#### 1. Ratas (8 taktai)

1–8 taktai:

Šoksim šoksim lenciūgėlį<sup>5</sup>,  
Nepameskim vainikėlį. (2x2)

Ratuotojai suka ratą paprastuoju žingsniu dešinėn (1 pieš.).

#### 2. Lenciūgėlio „suraizgymas“ (n taktų)

1–n taktai:

Susrazgyk, susmazgyk,  
Aukso lenciūgėli. (2xn)



1 pieš

<sup>3</sup> Pekla – pragaras.

<sup>4</sup> Pečka – vieta po krosnimi, pakrosnė.

<sup>5</sup> Lenciūgėlis – grandinėlė.



Ratas nutrūksta. 1-oji pora pakelia sukabintas rankas, o visi kiti, vedami vedlės, paprastuoju žingsniu lenda pro 1-osios poros sudarytus vartelius (2 pieš.). Praleidusi visus ratuotojus, 1-oji pora rankų nepaleidžia ir neperkelia jų sau per galvą, o atsisuka veidu vienas į kitą. Merginos kairė ranka lieka sukabinta su vaikinų dešine, o dešinė – užkryžiuota iš viršaus ir sukabinta su 2-ojo vaikinų kaire ranka (3 pieš.). Dabar vartelius sudaro 2-oji pora. Vedlė, apvedusi visus ratuotojus, vėl lenda pro vartelius ir veda paskui save kitus ratuotojus (3 pieš.). Pralindus paskutiniam ratuotojui, 2-oji pora atsistoja taip, kaip 1-oji pora (4 pieš.). Toliau vedlė praveda visus pro 3-iojos poros vartelius (4 pieš.), 4-osios ir t. t. Landžiojama, kol visi ratuotojai sustoja į eilę (5 pieš.).

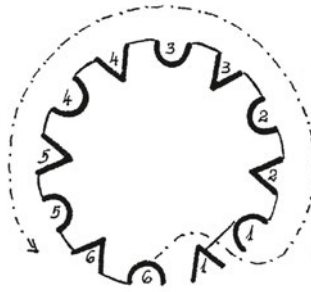

2 pieš



3 pieš



4 pieš



5 pieš

II

1. Rankų supimas (8 taktai)

1–8 taktai:

Kartojamas I posmo tekstas. Ratuotojai, stovėdami vietoje, kas ketvirtinė supa sukabintas rankas (merginų rankos sudėtos kryžmiškai, o vaikinai su merginomis susikabinę paprastai).

2. Lenciūgėlio „išraizgymas“ (n taktų)

1–n taktai:

*Išrazgyk, išmazgyk,  
Aukso lenciūgėli. (2xn)*

Ratuotojai pakelia sukabintas rankas. Vedlė pasisuka ketvirtadalį rato per dešinę petį ir paprastuoju žingsniu pradeda lįsti pirmyn pro pakeltas ratuotojų rankas (6 pieš.). Taip pat, pasisukdamas ir perkeldamas dešinę ranką sau per galvą, lenda visos merginos. Vedlė, pralindusi pro visų ratuotojų rankas, suka dešinėn ir suveda visus ratuotojus į ratą (7 pieš.).



6 pieš

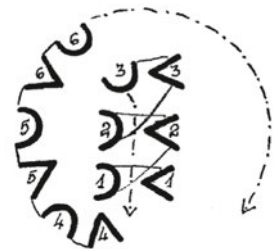

7 pieš

Parodė Juzė Kliučinskienė (Šakūnaitė), 78 m., gyv. Sintautuosė. Užrašė  
J. Vylius 1983 m., iššifravo J. Vylius ir J. Petrikaitė 1987 m. KTR 350(54);  
LLKC ChFR L66-35(2).

## 3. Oi radasta

1  
Oi ra - das - ta ra - das - tē - le, iš ra - das - tos vai - ni - kė - li!  
Kam lenks gal - vą ra - das - tē - lė, iš ra - das - tos vai - ni - kė - lis?

2  
Žiū - riu šiaip, žiū - riu teip, ko tu ieš - ki - nė - ji?  
Iš - si - rink - siu sau ber - ne - lį, sė - siu ant ke - lių.

3  
Pa - so - di - nus pa - my - luok, pa - my - la - vus pa - bu - čiuk!

4  
Eik ša - lin, at - si - trauk, o aš vie - nas lik - siu.

5  
O aš, vie - nas pa - si - li - kęs, ki - tą iš - si - rink - siu.

Ratelių gali ratuoti neribotas žmonių skaičius. Muzika penkių dalių.  
Pirmoji, lėtesnė, trunka aštuonis taktus, metras – 6/8. Kitos keturios  
taip pat aštuonių taktų, tačiau greitesnio tempo, metras – 2/4.

## Ratelio eiga

Jaunimas sustoja ratelin, o viduryje ratelio pastato kėdę. Aplink kėdę  
vaikšto mergina (ar bernelis).

## 1. Ratelis (8 taktai)

1–8 taktai:

Oi radasta<sup>6</sup> radastėle,  
Iš radastos vainikėli!

<sup>6</sup> Radasta – erškėtrožė.

*Kam lenks galvą radastėlė,  
Iš radastos vainikėlis?*

Jaunimo ratelis dainuodamas eina dešinėn. Mergina vaikšto aplink kėdę priešinga rateliui kryptimi.

## **2. Poros pasirinkimas (8 taktai)**

1–4 taktai:

*Žiūriu šiaip, žiūriu teip,  
Ko tu ieškinėji?*

Visi sustoja, mergina vaikštinėdama renkasi patinkantį bernelį iš rato.

5–8 taktai:

*Išsirinksiu sau bernelį,  
Sėsiu ant kelių.*

Mergina ima už rankos pasirinktąjį, vedasi į ratelio vidurį, sodina jį ant kėdės, o pati sėdasi jam ant kelių.

## **3. Pasimeilinimas (8 taktai)**

1–8 taktai:

*Pasodinus pamylyuk,  
Pamylavus pabučiuok! (2x2)*

Mergina ir vaikas, sėdėdami ant kėdės rato viduryje, „nuduoda“<sup>7</sup> darantys tai, kas minima tekste.

## **4. Mergaitės „pavarymas šalin“ (8 taktai)**

1–8 taktai:

*Eik šalin, atsitrauk,  
O aš vienas liksiu. (2x2)*

Vaikinas stojasi ir kelia merginą sau nuo kelių, mergina eina į jaunimo ratelį.

## **5. Bernelis lieka vienas (8 taktai)**

1–8 taktai:

*O aš, vienas pasilikęs,  
Kitą išsirinksiu. (2x2)*

*Pasodinęs pamylyuk,  
Pamylavęs pabučiuok! (2x2)*

*Eik šalin, atsitrauk,  
O aš viena liksiu. (2x2)*

*O aš, viena pasilikus,  
Kitą išsirinksiu. (2x2)*

<sup>7</sup> Nuduoti – čia vaizduoti.

Vaikinas lieka viduryje, ratelis vėl sukasi į dešinę. Kartojant ratelį su vaikinu viduryje, dainuojami tokie žodžiai:

<i>Oi bijūne bijūnėli,</i>	<i>Žiūriu šiaip, žiūriu teip,</i>
<i>Iš bijūno vainikėli!</i>	<i>Ko tu ieškinėji?</i>
<i>Kam lenks galvą bijūnėlis,</i>	<i>Išsirinksiu gražią paną,</i>
<i>Iš bijūno vainikėlis?</i>	<i>Sodysiu ant kelių.</i>

Parodė Kunigunda Malskienė (Mockevičiūtė), gim. 1926 m., gyv. Užsienių k. Užrašė J. Vylius (metai nenurodyti). LLKC ChFR R3-35(1).

#### 4. Ir ant kalno

1  
Ir ant kal - no, ant aukš - to - jo, ir iš - dy - go bi - jū - nas.

2  
Skin - siu nu - pin - siu iš bi - jū - no vai - ni - ką.

Jaunimo pasilinksminimų, poros pasirinkimo ratelis. Reikalingas porinis ratuotojų skaičius. Muzika dviejų dalių, metras – 2/4. Pirmoji muzikos dalis trunka keturis taktus, antroji – aštuonis.

#### Ratelio eiga

Jaunimas sustoja ratelin, susikabina paprastai nuleistomis rankomis.

I

#### 1. Ratas (4 taktai)

1–4 taktai:

*Ir ant kalno, ant aukštojo,  
Ir išdygo bijūnas.*

Paprastuoju žingsniu kas ketvirtinė visi suka ratelį dešinėn.

#### 2. Žilvitis ir sukimasis (8 taktai)

1–4 taktai:

*Skinsiu nupinsiu  
Iš bijūno vainiką. (2x2)*

Ratuotojai poromis pasisuka vienas į kitą ir, paduodami vienas kitam tai dešinę, tai kairę ranką (plaštaka į priekį, alkūnėmis žemyn), pina ratu žilvitį paprastuoju žingsniu kas ketvirtinė.

5–8 taktai:

Visi kartoja 1–4 taktų tekstą ir sukasi vietoje, susikabinę dešinėmis rankomis (plaštaka į priekį, alkūnėmis žemyn).

II

**1. Ratas** (4 taktai)

1–4 taktai:

*Šitam mūsų jaunimėly  
Yra gražių panelių.*

Ratuotojai vėl suka ratą dešinėn.

**2. Pasimeilinimas** (8 taktai)

1–8 taktai:

*Imsiu, myluosiu,  
Į veidelius bučiuosiu. (2x2)*

Visi du kartus „apsikabina“, du kartus „pasibučiuoja“ į skirtingus skruostus, vėl apsikabina ir vėl pasibučiuoja.

III

**1. Rankų supimas** (4 taktai)

1–4 taktai:

*Sudiev, tamsta, nepuikuok,  
Sau meilesnę paieškok.*

Ratuotojai susikabina dešinėmis rankomis ir supa atsisveikindami jas į šonus kas ketvirtinė.

**2. Atsisveikinimas** (8 taktai)

1–4 taktai:

*Skirsimės skirsimės,  
Sau gražesnės(-io) ieškosim.*

Poros išsiskiria ir visi eina į priešingą rato pusę ieškoti sau kito porininko.

5–8 taktai:

Ratuotojai, kartodami tekstą, sukasi su naujai surastais porininkais, susikabinę dešinėmis parankėmis.

Parodė J. Didžlalis, 54 m., gyv. Starkū k. Užrašė F. Sinkus (metai nenurodyti). LLKC ChFR R3-35(4).



## 5. Čigonėlis

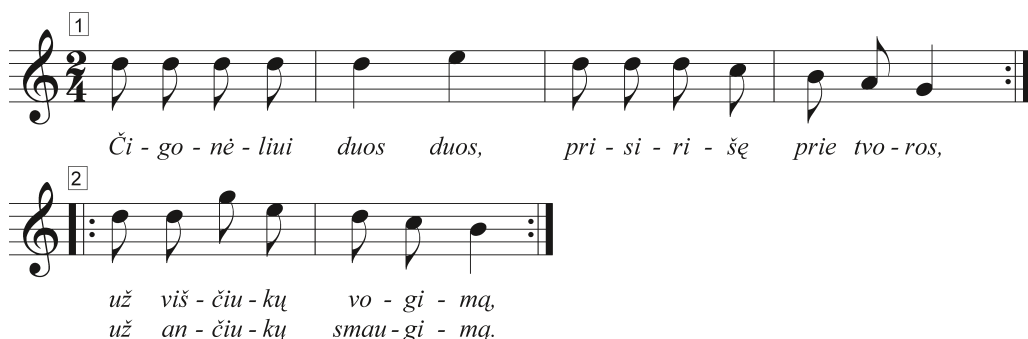

1

Či - go - nė - liui duos duos, pri - si - ri - šę prie tvo - ros,

2

už viš - čiu - kų vo - gi - mą,  
už an - čiu - kų smau - gi - mą.

Ratuodavo neribotas porų skaičius. Melodija dviejų dalių: pirmoji trunka aštuonis taktus, antroji – keturių taktų. Melodija kartojama kelis kartus, metras – 2/4.

## Ratelio eiga

Merginos sustoja į vieną eilę, vaikinai – į kitą. Eilėse ratuotojai susikabina paprastai nuleistomis rankomis.

## 1. Vaikščiojimas eilėse (8 taktai)

Čigonėliui duos duos,  
Prisirišę prie tvoros. (2x2)

1–2 taktai:

Ratuotojai eina pirmyn tris paprastuosius žingsnius, ketvirtą pristatytami. Eilės suartėja (8 pieš.).

3–4 taktai:

Visi žengia du paprastuosius žingsnius atbuli atgal ir sutrepsi („viens–ir–du“).

5–8 taktai:

Ratuotojai pakartoja 1–4 taktų tekstą ir judesius.

## 2. Pasikeitimas vietomis (n taktų)

Už viščiukų vogimą,  
Už ančiukų smauginą. (2xn)

1–2 taktai:

Visi paleidžia sukabintas rankas. Žengdami paprastuoju žingsniu kas ketvirtinė (tris žingsnius, ketvirtą pristatydami), vienos eilės šokėjai

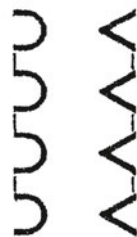

8 pieš.

pasikeičia pro rankų tarpus su kitos eilės šokėjais vietomis (9 pieš.). Žengdami pirmąjį žingsnį, visi suploja rankomis.

3–4 taktai:

Eilės taip pat sugrįžta į savo vietas. Taip kaskart suplodami rankomis, keičiasi vietomis, kol atsibosta.

Parodė Kunigunda Martišiūtė, 78 m., gyv. Menčikių k. Užrašė G. Četkauskaitė, Vl. Motiejūnas 1971 m. Tekstą iššifravo D. Krištopaitė, melodiją G. Razmukaitė ir G. Četkauskaitė. *KTR* 183(52); *LLKC ChFR* Č10-35(2).

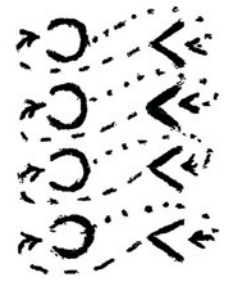

9 pieš.

## Šokiai

### 6. Oi Motiejau Motiejau

1

*Oi Mo - tie - jau Mo - tie - jau, aš pas ta - ve a - tē - jau.*

2

*Aš ne tuš - čias a - tē - jau, sil - kės gal - vą at - ne - šiau.*

3

*At - ne - šiau, at - ne - šiau ir ant sta - lo pa - dē - jau.*

①

Tai vienas iš lokalinių populiaraus nuotaikingo šokio Grasytinio (Gražokėlio, Klumpakojo) porinių grupinių variantų. Jį šoka Patašinės laisvalaikio salės folkloro ansamblis „Nova“. Muzika trijų dalių: pirmoji ir antroji dalys aštuonių, antroji – keturių taktų. Metras – 2/4.

### Šokio eiga

Poros sustoja ratu.

I

#### 1. Sukimasis už parankių (8 taktai)

1–4 taktai:

*Oi Motiejau Motiejau,  
Aš pas tave atėjau.*

Pora susikabina dešinėmis parankėmis ir sukasi vietoje lengvu paprastuoju, beveik bėgamuoju žingsniu kas ketvirtinė.

5–8 taktai:

Šokėjai sukasi vietoje, susikabinę kairėmis parankėmis. Visi pakartoja dainuojamą tekstą.

## 2. Paėjimai į šonus (4 taktai)

*Aš ne tuščias<sup>8</sup> atėjau,  
Silkės galvą atnešiau.*

1–2 taktai:

Pora pasisuka vienas į kitą ir kiekvienas paeina du žingsnius kas ketvirtinė dešinėn (10 pieš.). Susitikę priešais ateinantį šokėją iš kitos poros, sutrepsi vietoje („viens–ir–du“).



10 pieš.

3–4 taktai:

Šokėjai, pasisukę per kairius pečius pusę rato, paeina du žingsnius į kairę (t. y. sugrižta atgal prie savo porininko) ir vėl sutrepsi vietoje.

## 3. Grasymas ir apsisukimas (8 taktai)

1–4 taktai:

*Atnešiau, atnešiau  
Ir ant stalo padėjau.*

Stovėdami vienas priešais kitą, poros šokėjai graso dešinės („viens–ir–du“), po to taip pat kairės rankos smiliumi ir keturiais paprastaisiais žingsniais kas ketvirtinė apsisuka vietoje per dešinią petį. Žengdami pirmąjį apsisukimo žingsnį, visi suploja rankomis.

5–8 taktai:

Šokėjai pakartoja 1–4 taktų tekstą ir judesius.

II

## 1. Visi į rato vidurį ir atgal (8 taktai)

1–4 taktai:

Šokėjai susikabina per pečius ir atsisuka veidais į rato centrą. Kartodami I posmo žodžius, visi šoka keturis polkos žingsnius į priekį (11 pieš.). 4-ame takte, nepaleisdami sukabintų rankų, šokėjai, trepsėdami polkos žingsniu, apsisuka per dešinią petį pusę rato ir pasirengia žengti priešinga kryptimi.



11 pieš.

<sup>8</sup> Ne tuščias – ne tuščiomis rankomis.

5–8 taktai:

Visi pakartoja 1–4 taktų tekstą ir judesius, tik priešinga kryptimi, t. y. grįžta į savo vietas.

## 2. Merginos į rato vidurį, vaikinai – į išorę ir atgal (4 taktai)

*Aš ne tuščias atėjau,  
Vyno bonką<sup>9</sup> atnešiau.*

1–2 taktai:

Merginos paleidžia sukabintas rankas ir, pasisukusios per kairį petį pusę rato, paeina tris žingsnius, ketvirtą pristatydamos ir pasisukdamos pusę rato (dabar jau per dešinį petį), į rato vidurį. Tuo tarpu vaikinai paeina tris žingsnius, ketvirtą pristatydami ir pasisukdami per kairį petį pusę rato, priešinga merginų judėjimui kryptimi, t. y. į rato išorę (12 pieš.).



12 pieš.

3–4 taktai:

Trimis žingsniais, ketvirtą pristatydami, visi sugrįžta atgal.

## 3. Grasymas ir apsisukimas (8 taktai)

Visi pakartoja I posmo 3-ios figūros tekstą ir judesius.

III

1. Paėjimai (8 tkt.)

*Oi Motiejau Motiejau,  
Aš pas tave atėjau.*

1 taktas:

Šokėjai sustoja poromis vienas priešais kitą, susikabina šaudykle (ištiestos į šalis rankos neįtemptos). Visi juda polkos žingsniu, truputį pasisukdami ir suglausdami dešinius pečius (13 pieš.); abu šokėjai pradeda dešine koja, mergina žengia atbula, vaikinai – į priekį.

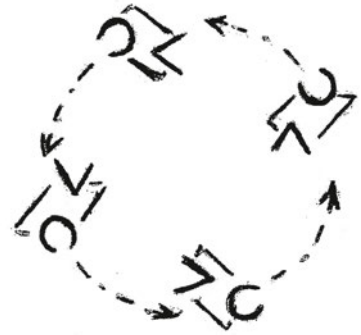

13 pieš.

2 taktas:

Truputį pasisukdami į kitą pusę, t. y. suglausdami kairius pečius, šokėjai pakartoja 1 takto judesius, tik pradeda kita koja.

3 taktas:

Visi vėl pakartoja 1 takto judesius.

<sup>9</sup> Bonka – butelis.

4 taktas:

Toliau judėdami polkos žingsniu ir nepaleisdami sukabintų rankų, šokėjai pasisuka pusę rato per dešinį petį (takto pabaigoje mergina bus atsisukusi veidu, o vaikinai – nugarą judėjimo krypties atžvilgiu).

5–7 taktai:

Šokėjai pakartoja 1–3 taktų tekstą ir judesius, tik dabar atbulas juda vaikinai, o pirmyn – mergina (14 pieš.).

8 taktas

Visi pakartoja 6 takto judesius.



14 pieš.

## 2. Paėjimai į šonus (4 taktai)

1–4 taktai:

*Aš ne veltui atėjau,  
Tavo dukrą mylėjau.*

Visi pakartoja I posmo atitinkamus judesius ir figūras.

## 3. Grasymas ir apsisukimas (8 taktai)

1–8 taktai:

*Mylėjau, mylėjau,  
Tavo dukrą mylėjau (2x2)*

Visi pakartoja 1 posmo 3-ios figūros judesius.

Parodė Alena Bacevičienė (Tėvelytė), 77 m., gyv. Jundilū k. Judesius aprašė A. Žukauskaitė 1994 m., melodiją ir žodžius užrašė N. Černevičienė (metai nenurodyti). LLKC ChFR G95-35(3).

## 7. Krakoviakas

1

Šo - kit, mer - gos, kad ir ba - sos, čia ne pur - vas, nè ne ra - sos.  
Pa - si - kiš - kit kei - de - les, ne - su - šlap - kit ko - je - les.

2

Kad ir kaip būtų keista, be polkos ir valso – kone labiausiai Lietuvojė žinomas ir mėgstamas šokis prieškarinio vakarėliuose buvo... krakoviakas. Beveik kiekviena apylinkė turėjo savitą variantą. Šio visoje



Lietuvoje paplitusio šokio pateikiamas variantas – neįprastas, mat šokamas trejetukais: vaikas ir dvi merginos. Muzika dviejų dalių po aštuonis taktus, metras – 2/4.

## Šokio eiga

Šokėjai sustoja trejetukais: dažniausiai vaikas vidury, iš šonų merginos, bet nebūtinai – gali ir vien merginos. Trejetuko šokėjai įsikabina į parankę viduriniajam (15 pieš.). Šokama paprastai ratu, trejetukas paskui trejetuką, bet galima ir laisvai rinktis kryptį.

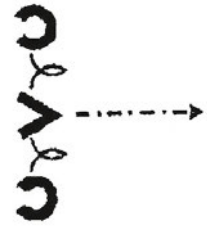

15 pieš.

### I

#### 1. Pasivaikščiojimas (8 taktai)

1–8 taktai:

*Šokit, mergos, kad ir basos,*

*Čia ne purvas, nė ne rasos.*

*Pasikiškite keideles<sup>10</sup>,*

*Nesušlapsit kojeles.*

Trejetukai šoka aštuonis polkos žingsnius į priekį (jei šokama ratu trejetukas paskui trejetuką, – ratu į dešinę). Merginos šoka visą laiką truputį pasisukinėdamos tai į dešinę, tai į kairę.

#### 2. Pynutė (8 taktai)

1–4 taktai:

2-oji mergina ir vaikas pakelia sukabintas rankas. 1-oji mergina šoka pro sudarytus vartelius keturis polkos žingsnius aplink vaikiną ir grįžta į savo vietą. Vaikas tuo metu šoka vieną polkos žingsnį vietoje, po to trimis polkos žingsniais apsisuka per dešinę petį, nepaleisdamas merginos rankos. 2-oji mergina šoka polkos žingsnį vietoje arba sukasi vietoje po pakelta vaikiną ranka per kairią petį (16 pieš.).



16 pieš.

5–8 taktai:

Šokėjai pakartoja 1–4 taktų judesius, tik vartelius vaikas sudaro su 1-ąja mergina, o pralenda pro juos 2-oji mergina. 1-oji mergina arba šoka polkos žingsnį vietoje, arba sukasi po pakelta vaikiną ranka per dešinę petį.

### II

#### 1. Ratukas (8 taktai)

1–8 taktai:

*Šok, merga lelija,*

*Pasikaišius marginę<sup>11</sup>:*

*Vienoj rankoj vaikelis,*

*Antroj rankoj samtelis.*

<sup>10</sup>Keidelė – tikriausiai kedelys – apatinis sijonas, pasijonis.

Susikabindami paprastai nuleistomis rankomis, šokėjai sudaro ratuką ir suka jį polkos žingsniu dešinėn (17 pieš.).

## 2. Pynutė (8 taktai)

1–8 taktai:

Šokėjai pakartoja I posmo 2-osios figūros judesius. Šoki kartojant, dainuojamas ir trečias posmas:

*Šokit, ponai, ubagai<sup>12</sup>,  
Tegul dulka skarmalai.  
Šok, mergyt vainikuota,  
Kol dar vargo nežinai.*



17 pieš.

Parodė J. Didžlalis, 54 m., gyv. Starkų k. Užrašė F. Sinkus. LLKC  
ChFR KS50-35(1).

## 8. Diržablis

*Rup-ke rup-ke, lipk ant pe-čiaus, ap-siauk kel-nes, bū-si tik-ras vel-nias.*

Tai labai simpatiškas lokalinis folkloro vakaronėse paplitusio dirižablio variantas. Poromis šokamo šokio muzika dviejų dalių: pirmoji trunka šešiolika, antroji – dvylika taktų. Metras – 2/4.

### Šokio eiga

Šokėjų pora susikabina kaip suktiniui, t. y. vaikas apkabina dešine ranka merginą per juosmenį, o sukabintos kairės rankos – maždaug sulig merginos krūtine. Dešinė merginos ranka yra ant jos pačios juosmens vaikino rankoje.

### 1. Paėjimai pirmyn ir atgal (8 taktai)

*Rupke<sup>13</sup>, rupke,  
Lipk ant pečiaus, (2x2)  
Apsiauk kelnes,  
Būsi tikras velnias.*

1–2 taktai:



18 pieš.

Šokėjai šoka du pristatomojus žingsnius pirmyn (18 pieš.). Kuria koja pradėti, susitaria patys.

<sup>11</sup> *Marginė* – čia raštuotas sijonas.

<sup>12</sup> *Ubagas* – elgeta.

<sup>13</sup> *Rupkė* – rupūžė arba nenaudėlis, bjaurybė.

3–4 taktai:

Šokėjai šoka du pristatomočius žingsnius atgal atbulomis.

5–6 taktai:

Šokėjai šoka vieną pristatomąjį žingsnį pirmyn, kitą – atgal.

7–8 taktai:

Šokėjai paleidžia sukabintas dešines rankas. Vaikinas šoka keturis paprastuosius žingsnius pirmyn, apsuksdamas merginą po kaire ranka per dešinią petį.

9–16 taktai:

Visi pakartoja 1–8 taktų tekstą ir judesius. 16 taktą šokėjai baigia sustoję vienas priešais kitą ir paleidę rankas.

## 2. Vaikščiojimai su patrepsėjimais (12 taktų)

1–2 taktai:

Šokėjai šoka vieną pristatomąjį žingsnį į dešinę, t. y. nutolsta (19 pieš.), kitą – į kairę.



19 pieš.

3–4 taktai:

Šokėjai du kartus sutrepsi pagal ritmą („viens–ir–du, viens–ir–du“).

5–8 taktai:

Visi pakartoja 1–4 taktų judesius.

9–10 taktai:

Šokėjai, suplodami vieną kartą priešais save, keturiais žingsniais pasikeičia pusėmis, prasilenkdami dešiniaisiais pečiais (20 pieš.).



20 pieš.

11–12 taktai:

Mergina keturiais paprastaisiais žingsniais, apsisukdama du (galima vieną) kartus per dešinią petį, grįžta į savo vietą vaikinui iš dešinės, praeidama jam pro priekį. Vaikinas pasisuka kiek dešinėn ir pora vėl susikabina kaip suktiniui.

Parodė J. Didžlalis, 54 m., gyv. Starkų k. Užrašė F. Sinkus. LLKC  
ChFR DS10-35(1).

## 9. Padispanas

Vai - ki - ne vai - ki - ne, ne - ves - ki pa - čios -  
 ve - dęs, vai - ki - ne, ne - tek - si liuo - sos. No - rė - si, vai - ki - ne, pa - s  
 mer - gas nu - vei, pa - ti su - si - rau - kus pra - dės ta - ve bart.

Šis nelietuviškos kilmės porinis šokis taip pat yra mėgstamas ir žinomas visoje Lietuvoje, turi daugybę variantų. Patašinės laisvalaikio salės folkloro ansamblis „Nova“ siūlo išmokti sintautiškį.

Šokio muzika dviejų dalių po aštuonis taktus, metras – 6/8.

## Šokio eiga

Pora susikabina per pečius: vaikinai kaire ranka paima merginą kaire, o dešinė apkabina per petį ir paima jos dešinę ranką.

I

## 1. Šokimas pirmyn-atgal (8 taktai)

1–8 taktai:

Vaikine vaikine,  
 Neveski pačios –  
 Vedęs, vaikine,  
 Neteksi liuosos.

Norėsi, vaikine,  
 Pas mergas nuveit,  
 Pati susiraukus  
 Pradės tave bart.

1 taktas:

Pradėdami kaire koja, šokėjai šoka du paprastuosius žingsnius pirmyn (21 pieš.).

2 taktas

„Viens“ – visi žengia pirmyn kaire koja;  
 „du“ – šokėjai pristato ant pirštų dešinę koja;  
 „trys“ – pauzė;  
 „keturi“ – visi žengia pirmyn kaire koja;

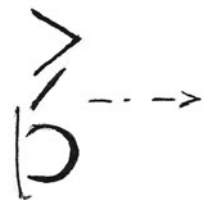

21 pieš.

„penki“ – pauzė;

„šeši“ – šokėjai pasisuka ant kairės kojos pusę rato per dešinią petį, veidais į priešingas puses; sukabintos rankos dabar ant kairio merginos peties.

3–4 taktai:

Visi pakartoja 1–2 taktų judesius, tik pradeda dešine koja ir šoka atbuli atgal (22 pieš.).

5–8 taktai:

Šokėjai pakartoja 1–4 taktų judesius; dabar visi žengia priešinga kryptimi, t. y. grįžta atgal (23 pieš.).

## 2. Merginos sukimas po ranka (8 taktai)

1–4 taktai:

Šokėjai lieka susikibę tik dešinėmis rankomis. Mergina valso žingsniu sukasi per dešinią petį po pakelta vaikinio ranka ir apsisuka keturis kartus. Vaikinas, sukdamas merginą po ranka, eina ta pačia kryptimi aštuonis paprastuosius žingsnius (24 pieš.).

5–8 taktai:

Visi pakartoja 1–4 taktų judesius į priešingą pusę. 8 takto pabaigoje šokėjai paleidžia sukabintas dešines rankas, pasisuka nugara vienas nuo kito ir vėl susikabina į šonus ištiestomis rankomis – išvirkščia šaudykle.

II

### 1. Paėjimai į šonus (8 taktai)

1 taktas:

Šokėjai žengia du pristatomojus žingsnius pagal merginą į kairę (25 pieš.). Žengdami šokėjai truputį siūbuoja ištiestomis rankomis ir liemeniu aukštyn ir žemyn.

2 taktas:

Visi žengia du pristatomojus žingsnius priešinga kryptimi, t. y. pagal merginą į dešinę. Rankomis ir liemeniu vėl truputį siūbuoja aukštyn ir žemyn.

3 taktas:

Šokėjai žengia vieną pristatomąjį žingsnį pagal merginą į kairę. Antrą – paprastąjį žingsnį šoka ta pačia kryptimi, tik jį baigdami paleidžia sukabintas mergina kairę, vaikinas dešinę rankas ir pasisuka ant atraminės kojos pusę rato į vidų (26 pieš.). Pasisukdami pritraukia laisvąją koją prie atraminės,

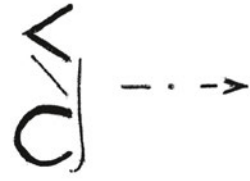

22 pieš.

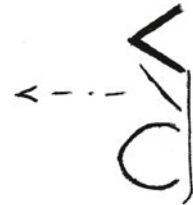

23 pieš.

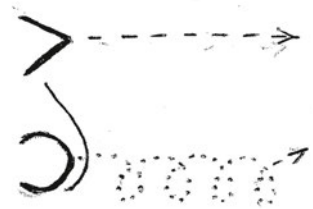

24 pieš.

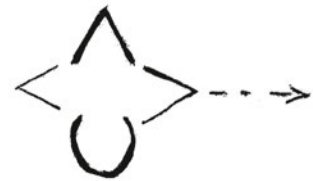

25 pieš.



26 pieš.



o sukabintas rankas moja pro apačią į pusiau šaudyklę. Taip jie atsisuka vienas į kitą veidais.

4 taktas:

Vėl susikabinę šaudykle, visi žengia du pristatomojus žingsnius pagal merginą į dešinę.

5 taktas:

Visi žengia du pristatomojus žingsnius priešinga kryptimi, t. y. pagal merginą į kairę.

6 taktas:

Šokėjai pakartoja 4 takto judesius.

7 taktas:

Nuleidę sukabintas rankas, šokėjai žengia vieną pristatomąjį žingsnį pagal merginą kairėn ir vieną pristatomąjį žingsnį dešinėn. Žengdami moja sukabintomis rankomis judesio kryptimi, t. y. pagal merginą į kairę, vėliau – į dešinę.

8 taktas:

Šokėjai paleidžia sukabintas mergina kairę, vaikinai – dešinę rankas. Dviem valso žingsniais mergina apsisuka po kaire vaikinų ranka per kairį petį. Vaikinai pavedėja merginą dviem pristatomaisiais žingsniais (27 pieš.).

## 2. Valsas (8 taktai)

1–8 taktai:

Visi susikabina kaip valsui ir šoka valsą.

Šokio judesius parodė Kunigunda Martišiūtė, 78 m., gyv. Menčikių k. Užrašė G. Četkauskaitė ir V. Motiejūnas 1971 m. *KTR* 183(87). Melodiją 2004 m. užrašė ir pritaikė N. Černevičienė.

## 10. Greitpolkė

Šok, mer-gy - te, štar - kiai, mink ko - je - les tan - kiai,  
 žiū - ri - sto - vi trys ber - ne - liai, vi - si trys kaip vie - nas.

Smagus porinis šokis. Muzika dviejų dalių po aštuonis taktus, metras – 2/4.

## Šokio eiga

Pora susikabina per pečius: vaikas kaire ranka paima merginos kairę, o dešine apkabina per petį ir paima jos dešinę ranką.

## 1. Šokis vietoje (8 taktai)

Šok, mergyte, štankiai<sup>14</sup>,  
 Mink kojeles tankiai<sup>15</sup> –  
 Žiūri, stovi trys berneliai,  
 Visi trys kaip vienas.

1 taktas:

„Viens“ – stovėdami ant dešinės atraminės kojos, šokėjai tiesia kairę koją pusiau kairėn; „du“ – visi pristato kairę koją prie dešinės.

2 taktas:

Šokėjai sutrepsi („viens-ir-du“), pasisukdami pusę rato per dešinį petį (pradedama kaire koja). Sukamasi nekeičiant susikabinimo, tik perkeltiant rankas ant kito peties. Dabar mergina atsiduria vaikinui iš kairės.

<sup>14</sup> Štankiai – šauniai, energingai.

<sup>15</sup> Tankiai – greitai, mikliai.

3–4 taktai:

Pradėdami dešine koja ir sukdamiesi per kairį petį, šokėjai pakartoja 1–2 taktų judesius.

5–6 taktai:

Pradėdami kaire koja, šokėjai šoka vieną pristatomąjį žingsnį pirmyn, kitą – atgal.

7–8 taktai:

Šokėjai paleidžia sukabintas dešines rankas. Vaikinas šoka keturis paprastuosius žingsnius pirmyn, apsukdamas merginą po kaire ranka per dešinį petį.

## 2. Polka (8 taktai)

1–8 taktai:

Susikabinę kaip valsui, visi šoka polką.

Dainuojant kitus posmus, šokis kartojamas nuo pradžios:

*Vieną užkalbino,*

*Kitą pašokdino,*

*O šį trečią bernužėlį*

*Už vyrą vadino.*

*Atsisėdau dailiai,*

*Apsiverkiau gailiai,*

*Kad į mane, mergužėlę,*

*Šnairiai pažiūrėjo.*

*Nei tu puikavoki,*

*Nei tu mandravoki<sup>16</sup>,*

*Šiokis tokis bernužėlis,*

*Bile<sup>17</sup> artojėlis.*

Parodė Alena Bacevičienė (Tėvelytė), 77 m., gyv. Jundilū k.  
Užrašė A. Žukauskaitė 1994 m. LLKC ChFR P233-35 (4).

<sup>16</sup> *Mandravoti* – būti išdidžiam, puikuotis.

<sup>17</sup> *Bile* – kad tik.

## „I daba pasakoju, kaip buvo...“

### Sintautiškių sakinė tautosaka

Parengė Povilas Krikščiūnas

© Lietuvių literatūros ir tautosakos institutas

Šis pluoštas tekstų atrinktas iš Lietuvių literatūros ir tautosakos instituto Lietuvių tautosakos rankraštyne saugomų rinkinių. Pasakų aptikta jau pačiuose anksčiausiuose, dar XIX a. pradžioje sudarytuose, šių vietovių tautosakos rankraščiuose. Ganėtinais turtinga pasakų sekimo tradicija publikacijoje atspindima beveik visų žanrų tekstais – neskelbiama tik pasakėčių. Jų rengėjo turėtoje medžiagoje neaptikta, kaip, deja, ir daugelio sakmių siužetų.

Atsirenkant skelbtiną medžiagą, siekta ne tik atspindėti tekstų žanrinę įvairovę, bet ir pagerbti užrašinėtojų darbą, pristatyti ryškesnius vietovės sekėjus ir įdomesnius jų sektus kūrinius. Tačiau, taupant vietą, sąmoningai atsisakyta tekstų, skelbtų pirmojoje knygos apie Siñtautus laidoje.<sup>1</sup> Rengėjas tikisi, kad Sintautų apylinkėse šis leidinys netapo bibliografinė retenybe ir visi jame skelbti kūriniai sintautiškiams lieka prieinami.

Grupuojant skelbiamus tekstus, naudotasi Bronislavos Kerbelytės sukurta lietuvių pasakojamosios tautosakos klasifikavimo sistema. Pasiremta spausdintu keturtomiu šio katalogo (toliau – *LPTK*) variantu.<sup>2</sup> Kadangi mūsų leidinys skiriamas plačiai auditorijai, po kūrinių metrikų teikiamos ir elementariųjų siužetų nuorodos, ir Antti Aarne's ir Stith'o Thompsono katalogo (toliau – *AT*) tipų numeriai.<sup>3</sup> Apibūdinant pasakas, nurodomas kūrinio žanras ir tipo numeris, o po *LPTK* santrumpos rašoma pagrindinio elementariojo siužeto nuoroda. Jei kuriame nors kataloge kūrinys konkrečiu numeriu nepažymėtas, rašoma *AT* arba *KLPTK*.

Sakmių ir pasakojimų tarptautinio katalogo kol kas nesama, tad po jų siužetų rašomos tik *LPTK* nuorodos. Aiškinant šių tekstų priklausomybę, pirmiausia aprašomas žanras (Ets – etiologinė saktmė, MtS – mitologinė saktmė, Pd – padavimas, Psk – pasakojimas), žanrinis poskyris (Ets: Žmogus; MtS: Vėlės. Numirėliai. Vampyrų), ir tada nurodomas elementarusis siužetas. Vienintelė išimtis – saktmė „Atimta kepurė“ (nr. 27). Jos siužetas aprašytas abiejuose kataloguose, tad teikiamos abi nuorodos. Turėdamas visus minimus duomenis, suinteresuotas skaitytojas kataloguose nesunkiai susiras reikalingų kūrinių variantų nuorodų spausdintuose leidiniuose arba archyvų saugyklose.

Tekstai beveik neredaguoti. Rengiant juos, visur šalinti tik aiškūs apsirikimai, siužetui nereikšmingi ilgesni įterpiniai ar nukrypimai, pakartojimai, dažnesni beprasniai pertarai. Išlaikytos vietinei šnektai būdingos, tačiau bendrinės kalbos normų neatitinkančios sintaksinės konstrukcijos bei morfologinės

<sup>1</sup> Tautosakos tekstai, tekstus parengė Povilas Krikščiūnas, melodijas – Živilė Ramoškaitė, *Sintautai. Žvirgždaičiai*, V., 1996, p. 413–415.

<sup>2</sup> Kerbelytė B. *Lietuvių pasakojamosios tautosakos katalogas: Pasakos apie gyvūnus. Pasakėčios. Stebuklinės pasakos*, Vilnius, 1999, t. 1; *Pasakos-legendos. Parabolės. Novelinės pasakos. Pasakos apie kvailą vėlinį. Buitinės pasakos. Melų pasakos. Formulinės pasakos. Pasakos be galo*, Vilnius, 2001, t. 2; *Etiologinės saktmės. Mitologinės saktmės. Padavimai. Legendos*, Vilnius, 2002, t. 3; *Pasakojimai. Anekdotai. Oracijos*, Kaunas, 2009, t. 4.

<sup>3</sup> The Types of Folktales. A Classification and Bibliography. A. Aarne's Verzeichnis der Märchentypen. Translated and enlarged by S. Thompson, *FF Communications*, Nr. 184, Helsinki, 1961.

formos, palikti gausiai pasitaikantys svetimžodžiai. Visi jie, publikacijoje parašyti pirmą kartą, paaiškinami išnašose to paties puslapio apačioje. Taip pat elgtasi su kitais retesniais ir tarminiais žodžiais. Juos aiškinant pasiremta elektronine „Lietuvių kalbos žodyno“ versija, parengta Lietuvių kalbos institute ir skelbiama internete.<sup>4</sup>

Rašyba ir skyryba sutvarkyta pagal šiuolaikines bendrinės kalbos normas, tačiau kai kur gali būti remiamasi ne įprastomis skyrybos taisyklėmis, o numanoma pasakotojo intonacija. Taip norima išryškinti pasakotojo kalbėsenos ypatumus ar pabrėžti sakinio loginį kirtį.

Pasakotojų ar užrašinėtojų pavadintiems kūriniams palikti jų sugalvoti pavadinimai, laužtiniuose skliaustuose rašomos rengėjo duotos antraštės. Taip pažymėti ir kupiūruoti fragmentai bei rengėjo paaiškinimai (pvz.: Jons kaip [davė] su lazda, tai tuoj dvi galvos smako nusirito).

\* \* \*

### 1. Veršelio trobelė

Kad kitąsyk gyveno veršelis. Žinai, kad žiemą būna šalta, tai jis susimislinęs<sup>5</sup> susibudavot<sup>6</sup> stubutę<sup>7</sup>. Jis budavoja tą stubutę, eina pro šalių avins:

– Tai padėk Dieve, veršeli!

– Dėkui, – sako, – padėk man stubutę budavot, kai bus šalta žiema, ir tave priimsiu pasišildyt.

Tai tas avins sako:

– Man nereik tos stubutės. Aš su viena vilna pasikloju, su kita užsikloju, man nešalta.

Ir nuėjo sau palikęs. Paskui ateina kuilyš.<sup>8</sup> Tai tas kuilyš:

– Padėk Dieve, veršeli!

– Dėkui, – sako, – padėk man, kuileli, stubelę pabudavoti, kai bus šalta, ir tave priimsiu pasišildyt.

– Man nereik, aš su vienu šeriu užsikloju, su kitu pasikloju.

Man tos stubos nereik.

Ir nuėjo palikęs. Paskui ateina žąsins. Tai tas žąsins:

– Padėk, Dieve!

– Dėkui. Padėk man stubutę, žąsinėli, budavoti, kai bus šalta, ir tave priimsiu pasišildyt.

– Man nereik. Aš su viena plunksna užsikloju, su kita pasikloju, man nešalta.

Ir tas nuein palikęs. Paskui ateina gaidys:

– Padėk Dieve, veršeli!

Tas veršelis:

– Dėkui.

– Padėk man, gaideli, stubutę budavoti, kai paliks šalta, ir tave priimsiu pasišildyt.

Tas gaidys sako:

– Man nešalta. Aš viena plunksna užsikloju, su kita pasikloju, man nereik tos stubutės. Visai nereik.

Paskui ateina ruduo, jau šalta. Ateina ir žiema. Jau žiema atėjo, ateina tas avins:

<sup>4</sup> <http://www.lki.lkz.lt>

<sup>5</sup> *Susimislyti* – susigalvoti.

<sup>6</sup> *Susibudavoti* – pasistatyti.

<sup>7</sup> *Stuba* – gyvenamasis namas, pirkia, troba.

<sup>8</sup> *Kuilyš* – kiaulės patinas, tekis.



– Priimk, veršeli, pasišildyt, teip man šalta.  
 – O, – sako, – ko nepadėjai stubutės budavot? Tai dabar nepriimsiu jau tavi.

– O kai nepriimsi, tai aš, – sako, – išibėgėjęs su ragais išgriausiu sienas, tu sušalsi.

Tai ką, reik išileist. Išileido tą aviną. Jau paskui ateina ir tas kuilyš:

– Priimk, veršeli, pasišildyt, teip man šalta.

– O ko nepadėjai budavot stubutės? Neišileisiu.

Tai tas ir sako:

– O aš nuknisiu nuo pamatų žemes, ir tu sušalsi.

Reikia tą jau išileist. Paskui ateina tas žąsins. Ir tas jau:

– Veršeli, veršeli, priimk pasišildyt, teip man šalta!

– O ko nepadėjai budavot stubutės? Nepriimsiu.

Tada žąsins sako:

– O aš išpašiosiu<sup>9</sup> tau iš sienų samanas, ir tu sušalsi.

Nu tai reik išileist, ką darysi. Ir tą išileido. Paskui ateina gaidys:

– Veršeli veršeli, leisk pasišildyt.

– O ko nepadėjai stubutės budavot? Neleisiu.

Sako:

– Neišileisi, aš užlėksiu ant aukšto, nukasiu nuo lubų visas žemes, ir tu sušalsi.

Nu reik ir tą išileist. Teip ir gyvena visi. Visi gyvena, jau pavasaris atėjo, veršelis jau nori žolės pagrauzt. Tai jis išėjo tos žolės pagrauzt į mišką, o šitie pasiliko čia, pas tą stubutę. Gi užpuolė vilkas tą veršeli. Tas veršelis kad bėgo namo! Tai greit atidarė jie duris, tas veršelis įbėgo visas nusigandęs. Tai tuojau tas avins įrėmė tą vilką, prie sienos prirėmė su ragais. O tas žąsins kad skvirbin<sup>10</sup> į subinę tam vilkui, kad skvirbin! Tas gaidys užlėkęs tik drasko kuprą tam vilkui:

– Kad tu padūktum, kad tu padūktum!

O tas kuilyš:

– Kur kriukis<sup>11</sup>, kur kriukis, kur kriukis?

Tai kad sutasė tą vilką visi ir paleido gyvą. Paleido, ale<sup>12</sup> jau sutasytą. Ir teip buvo veršelis išgelbėtas už savo tokį gerą darbą, kad priėmė visus pasišildyt. Visi jį išgelbėjo, o tai būt tas vilkas jį sutasęs.

Tai ir viskas.

Pasekė Elena Dagiliūtė, 82 m., gyv. Sintautuosė.

Užrašė G. Dagyte ir D. Ščeponytė 1987 m. *LTR* 5688(102).

Pasaka apie gyvūnus. *LPTK* 1.1.1.18, *AT* 130 A.

## 2. [Karklų veršelis]

Gyveno diedukas su bobute. Bobutė buvo darbinykė, ruošdavos po kambarius ir valgyt gamydavo, o tas diedukas buvo toks tinginėlis. Jis atsigulęs prie krosnies ir gulėdavo. Tai ta bobutė vieną kartą sako:

– Dieduk, nueik į mišką, parsinešk karklų, surišk mą šluotelių.

– Nu tai gerai, – sako, – nueisiu.

Nueina į mišką, parsineša karklų, ir vis pina pina ir moliu lipina, pina pina ir moliu lipina. Paskui išmeigia šluotražį i dá

<sup>9</sup> *Pašioti* – traukiojant, pešant lesinėti.

<sup>10</sup> *Skvirbinti* – sukiojant kišti, smeigti.

<sup>11</sup> *Kriukis* – lazda riestu galu.

<sup>12</sup> *Ale* – bet.

pina pina i moliu lipina. Ir tas pynimas pavirto į veršelį ir išbėgo į mišką. Susitiko lapę tas veršelis, sako:

- Lapute, aš tave pjausiu.
- Veršelėli, tik tu mane nepjauk, aš tau atvarysiu vištų kaimenę.
- Nu tai gerai. Ale nepameluok, atvaryk.
- Gerai, už porą dienų aš tau atvarysiu visko.

Nu tai tas veršelis dá bėga per tą mišką i susitinka vilką:

- Vilkeli vilkeli, aš tave pjausiu!
- Nepjauk, veršelėli, mane, aš tau atvarysiu kiaulių bandą.
- Nu tai gerai, ale nepameluok.
- Ne ne, – sako, – už porą dienų atvarysiu.

Tai bėga tas veršelėlis toliau, susitinka mešką:

- Meška meška, aš tave pjausiu!
- Veršelėli, tik tu mane nepjauk, aš tau atvarysiu kiaulių ir avių, visko.

- Nu tai nepameluok!

Tai tas veršelėlis jau bėga namo. Parbėga namo, palaukia porą dienų – lapė atvaro vištų, vilkas atvaro avių, meška atvaro kiaulių i dá bačką<sup>13</sup> medaus. Nu tai ką dabar daryt, ka čia visko tiek daug yr? Tai reikia balių<sup>14</sup> daryt. Tai pripjauja visko, pripjauja, padaro balių ir jau tę šoka, dainuoja.

Ir aš tę buvau. Ir mane išvedė ožys šokt. O kaip tę buvo visko daug, tai aš pasilokamijau<sup>15</sup> – prisirišau čia užpakaly puodą taukų. Tai bešokant atsimušė va taip į kampa pečiaus<sup>16</sup> tas puodas, sutrūko, i mą pasidarė sarmata<sup>17</sup>. Tai ką aš darysiu? Nubėgau ant aukšto, išilindau į tokias pakulas ir guliu. Nu pagulėjau, pagulėjau. Tie visi užsimanė, kaip ponai, šaudyt, tai nubėgę atsinešė, išigrūdo mane į tą šautuvą su tom pakulom kartu. Kaip šovė, ir aš atlėkiau šičia, i daba pasakoju, kaip buvo, kaip man nutiko.

Pasekė Ona Buikuvienė (Tamašauskaitė), 72 m., gyv. Ūžsienių k.

Užrašė G. Meilutytė ir V. Mališauskas 1987 m. LTR 5788(87).

*Sekėjos pastaba:* „Vaikams kai seku, tai jiems juokai, ka mane atšovė...“

Čia mano sesuo ją papasakojo.“

Pasaka apie gyvūnus. KLPTK 1.1.2.13, AT 159.

### 3. [Vilko giedojimas]

Gyveno diedukas ir bobutė. Jie turėjo vištelių penketelę, avelių penketelę, kačiukę Rainiukę i šuniuką Margiuką, i mergelę geltonkasę, i berniuką raudonveidį. Ir vienąkart išėjo senelis į mišką malkelių parinkt, o senelė pasiliko viena. Ir į tą sykį atėjo vilkelis po langeliu i dainuoja:

- Buvo senukė ir senukas,
- Turėjo vištelių penketelę
- Ir avelių penketelę,
- Ir kačiukę Rainiukę,
- Ir šuniuką Margiuką,
- Ir mergaitę geltonkasę,
- Ir berniuką raudonveidį.
- Tai dabar, senele,

<sup>13</sup> Bačka – statinė.

<sup>14</sup> Balius – pokylis, puota.

<sup>15</sup> Pasilokamyti – panorėti, užsigeisti.

<sup>16</sup> Pečius – krosnis patalpai šildyti, maistui virti, kepti; duonkepys.

<sup>17</sup> Sarmata – gėda.

Išmesk man vieną vištelę,  
 Tai negriausiu tau trobelę,  
 Neplėšiu dureles  
 Ir išeisiu sau.

Tai senelė ką darys. Jinai bijo viena,  
 tai išmeta vieną vištelę, ir vilkas nusineša  
 į mišką, suėda, atbėgęs ir vėl dainuoja:

– Gyveno senukas ir senukė,  
 Turėjo vištelių penketelę  
 Ir avelių penketelę,  
 Ir kačiukę Rainiukę,  
 Ir šuniuką Margiuką,  
 Ir mergaitę geltonkasę,  
 Ir berniuką raudonveidį.  
 Išmesk senele, mą vieną vištelę,  
 Ir išbėgsiu, negriausiu tau trobelės  
 I neplėšiu durelių.

Nu tai ką darys senukė, išmeta vėl  
 vieną vištelę. Nusineša į mišką, suėda ir  
 vėl atbėgęs dainuoja. Ir taip dainavo, kol  
 išdainavo visas višteles i visas avelės. Ir jau  
 paskui turėjo kačiuką išmest, ir šuniuką, ir  
 mergaitę, ir berniuką. O tas berniukas turėj  
 peiliuką, ėmė ir perrėžė tam vilkui pilvą,  
 ir viskas iškrito. I tas vilkas turėjo bėgt į  
 mišką. Tai jis nubėgęs į mišką susišaukė daug vilkų. Ir tas berniukas  
 mato, ka čia bus blogai. Tai jisai įsilipo į aukštą medį, o tie vilkai  
 visi viens an kito, an viens kito, i netoli to berniuko. Tai ką jis darys?

– O, – sako, – beuodegi tu, aš tau perrėžiau pilvą i dá nupjau-  
 siu uodegą!

Tai tas vilkas kaip šoko išsigandęs, šitie visi vilkai nugriuvo  
 ir užsimušė. Tas berniukas prisilupo kailių, parsinešė namo ir vėl  
 gyveno laimingai.

Pasekė Ona Buikuvienė (Tamašauskaitė), 72 m., gyv. Ūžsienių k.  
 Užrašė G. Meilutytė ir V. Mališauskas 1987 m. LTR 5788(86).  
 Sekėjos pastaba: „Mano močiutės pasaka, paseku anūkams, kai prašo pasakėlę.“  
 Pasaka apie gyvūnus. KLPTK 1.2.3.3 + 1.1.1.19, AT 163 + 121.

#### 4. Apie karaliaus tris dukteris

Kad kitąsyk gyveno karalius ir turėjo tris gražias dukteris, katras  
 neleisdavo nė į lauką. Išleisdavo tik ant stiklinių gonkų<sup>18</sup> prasivė-  
 dyt. Vieną kartą duris atidarė, ir jos išėjo ant dvaro ir prapuolė  
 visos trys. Jis [karalius] davė apgarsyt į visas žemes, ar jų kur  
 nėra. Paskui tas karalius išrado iš viso  
 savo vaisko<sup>19</sup> du viernus<sup>20</sup> apicierus<sup>21</sup>, ale  
 trečio negalėjo rast. Tada viens prastas  
 kareivis sako:



*Pasakų su dainuojamais intarpais sekė ir Albina  
 Kameneckienė. G. Meilutytės nuotr. 1987 m.  
 LtrFt 10575.*

<sup>18</sup> Gonkos – priebutis, prienamė, veranda.

<sup>19</sup> Vaiskas – kariuomenė.

<sup>20</sup> Viernas – ištikimas.

<sup>21</sup> Apicieras – karininkas.

– Šviesiausias karaliau, leiskit mane, aš jums surasiu.

Karalius apicierams davė po penkis šimtus, o Jonui tik vieną šimtą. Tas Jons nuėjęs į karčėmą<sup>22</sup> ir gėrė tam pačiam mieste. Tuodu apicieru ir<sup>23</sup> padėjo jam gert, kad tik greičiau pragertų.

Paskui jie išėjo. Ėjo ėjo ir užtiko tokią daržinę, o to[j] daržinė[j] dešimt jaučių stovėjo. Tas Jons sako:

– Kur mes eisim, čia radom jaučių, būkim čia. Pasipjaukim jaučius.

Paskui vakare vieną jautį pasipjovė ir užsikaitė virt. Viens pasiliko kurstyt ugnį, o du nuėjo į miestą parsinešt druskos. Bekurstant ugnį atėjo senelis, atsinešė dešimt pundelių šieno ir dešimt viedrų<sup>24</sup> vandens. Viens pundelis ir viens viedras liko jam.

– Kas čia dabar yra? – sako ir, pamatęs, kad kareivis ugnį kūrena, senelis nuėjęs užsiklaupė ir sumušė kareivį, o ugnį išdraskė. Sumuštasis tylėjo ir nieko nesakė. Paskui, ant rytojaus, kitą jautį pasipjovė ir pas ugnį paliko kitą. Vėl atėjo senelis, atsinešė devynis pundelius šieno ir devynis viedrus vandens. Ir vėl liko viens pundelis ir viens viedras. Senelis vėl nuėjęs išpylė kailį ir ugnį išdraskė, ale šitas ėmė, sutaisė ugnį ir vėl verda.

Paskui tuodu parėjo iš miesto, o dá rado neišvirta.

– Kodėl teip ilgai neišverdi?

– Na aš tik verdu, o tu nė ugnies vakar nesukūrei kaip reik.

Ant rytojaus jie kitą jautį papjovė ir paliko Joną prie ugnies. Apicierai eidami šneka:

– Joną pareidami rasiva užmuštą.

Atėjo vėl tas senelis ir atsinešė aštuonis pundelius ir aštuonis viedrus vandens. Ir vėlei viens pundelis ir viens viedras liko.

– Na dabar, – sako, – nuėjęs tą kareivį užmušiu.

Nuėjęs užsitūpė Jonui ant sprando ir pradėjo duoti. Jons sako:

– Tu, seni, pasiliauk, taip smarkiai nečiupinėk.

Jonas atsistojo, nusitvėrė seniui už barzdos ir pradėjo duoti į kailį. Paskui tas senis sako:

– Paleisk, aš tau pasakysiu, kur karaliaus dukters.

Jons paleido, ir senis pasakė:

– Kai prieisi tokį šulinį, tai išileisk į tą šulinį. Tu tam vandeny neprigersi. Leiskis vis gilyn, ir tenai tu rasi pakabytą raktą. Jeigu tą raktą pakelsi, tai įeisi, o jei nepakelsi, tai neįeisi pas jauniausiąją dukterį.

Apicierai kai parėjo, rado išvirta valgyt. Paskui Jons sako:

– Kur judu buvota, kad taip ilgai neparėjota? Judu toki vyrai, nė valgyt neišvirėta.

Kada pavalgė, tai Jons sako:

– Eisim toliau ieškot, jau čia mums gana.

Paskui jie nuėjo pas tą šulinį. Tada apicierai tuoju nupilpo karnų, nusipynė lopšį, nusivijo virvę ir vieną iš jų leido į šulinį, ale tas toj pradėjo šaukt, kad trauktų aukštyn, ba<sup>25</sup> negali trivot<sup>26</sup> šalčiu. O kai antrąjį įleido, tai tas prašė traukt, ba jis negali trivot karščiu. Ant galo įleido į šulinį Joną. Jonas apsigrabinėdamas susijieškojo raktą ir atsirakinęs duris pamatė jauniausiąją karaliaus dukterį. Ta dukტė sako:

<sup>22</sup> *Karčema* – smuklė.

<sup>23</sup> *Ir* – čia irgi, taip pat.

<sup>24</sup> *Viedras* – kibiras.

<sup>25</sup> *Ba* – nes.

<sup>26</sup> *Trivoti* – kęsti, tverti.

– Kaip tu čia, Jonai, atklydai? Dabar parlėks mano pats su dviem galvom ir tave praris.

Tam palociuj<sup>27</sup> kabojo dvi šoblės<sup>28</sup>: viena atšiuپusi<sup>29</sup>, o kita aštri. Ėmė ta pana ir permainė vietas tuodviejų šoblių: ant vietos atšiuپusiosios padėjo aštriąją, o ant vietos aštriosios atšiuپusiąją.

Smakas<sup>30</sup> parlėkęs sako:

– Kas čia, kad mą lyg žmogaus mėsa atsiduoda<sup>31</sup>?

Ta pana sako:

– Kai žmones rijai, tai mažu kokia kulšis užsiliko burnoje?

Smakas, paėmęs geležinę kačergą<sup>32</sup>, pamaišė po snukį, ir, radęs dá biskį žmogienos, tuojau ją suėdė. Pana jam sako:

– Sėsk, aš tau galvą pajieškosiu<sup>33</sup>.

Galvą beiėskant išėjo Jonas iš užpečkio<sup>34</sup> ir sako:

– Padėk Dievs, pons smake!

Smakas atsakė „dėkui“ ir tuojau šoko prie Jono, ale Jons išskėtė rankas, ir smakas negalėjo apžiot. Tada smakas sako:

– Eikiva ant vainos<sup>35</sup>, Jonai!

Ir pasiėmė smakas atšiuپusiąją, o Jonas aštriąją šoblę. Jonas kai kirto, tai ir nusirito smako galva. Smakas suriko:

– Jonai, sustok, juk karaliai ir sustoja ant pusės vainos!

Kaip tik Jonas sustojo, smakas paėmęs nedrūto vyno butelį išgėrė, o Jonui drūto<sup>36</sup> vyno butelį [davė]. Kaip tik sukibo antrašyk, Jons ėmė ir nukirto paskutinę smako galvą. Po tam<sup>37</sup> dukterį išvedė ir pasodino į lopšį, kuriame ją ir ištraukė, o Jonas įėjo į antrąjį pakajuką<sup>38</sup> ir rado antrąją dukterį. Ta duktė sako:

– Pareis mano pats su keturioms galvoms ir praris tave.

Ale Jons sako:

– Aš mažu<sup>39</sup> tik apgalėsiu.

Ta pana vėlei sumainė šobles ir vyną. Tuojau parlėkė smakas ir įėjęs suriko:

– Kas čia žmogiena smirdi?

– Žiūrėk, mažu, kai žmones rijai, dá už dantų liko žmogienos.

Smakas pasižiūrėjo ir rado dá už žando žmogienos, kurią tuojau supuškinio. Pana sako:

– Sėsk, pajieškosiu galvą.

O Jons, išėjęs iš užpečkio, sako:

– Padėk Dieve, pons slibine.

Smakas kaip šoko prie Jono, ale jis išskėtė rankas ir iškėlė lazda. Smakas, negalėdamas praryt, sako:

– Eiva, Jonai, ant vainos.

Ir smakas, paėmęs atbukusią šoblę, o Jonas aštriąją, susikirto. Jonas apsisuko ir susyk dvi galvas nunešė. Smakas sako:

– Jonai, sustokiva. Juk ir karaliai ant pusės vainos sustoja.

Tuom tarpu smakas pasigriebęs išgėrė nedrūtąjį vyną, o Jonui padavė drūtąjį. Ir po tam kaip sukibo, tai tuojau Jonas abi galvas nukirto, o tą paną vėl pasodino į tą lopšį ir išvindavo<sup>40</sup> iš šulinio. Paskui jisai įėjo į trečiąjį pakajų ir randa trečiąją besėdinčią dukterį.

<sup>27</sup> *Palocius* – rūmai.

<sup>28</sup> *Šoblė* – kardas, kalavijas.

<sup>29</sup> *Atšiuپusi* – atšiuپusi.

<sup>30</sup> *Smakas* – slibinas.

<sup>31</sup> *Atsiduoti* – skleisti kvapą.

<sup>32</sup> *Kačerga* – žarsteklis.

<sup>33</sup> *Paiėskoti galvą* – išrinkti utėles.

<sup>34</sup> *Užpečkis* – užkrošnis.

<sup>35</sup> *Vaina* – karas.

<sup>36</sup> *Drūtas* – čia teikiantis jėgos.

<sup>37</sup> *Po tam* – po to.

<sup>38</sup> *Pakajus* – gerai įrengtas kambarys.

<sup>39</sup> *Mažu* – gal.

<sup>40</sup> *Išvinduoti* – iškelti sukant vindą. Vindas – prietaisas su skridiniu sunkumams kelti.



- Kas tave, Jonai, čia atvedė? – užklausė pana.  
 – Aš pats čia pakliuvau, beieškodamas jus, – atsakė Jonas.

Ir ta pana permainingai šobles ir vyną, ir sako:

- Kai parlėks mano pats, tai bus tau šlėktai<sup>41</sup>.

Po valandėlei parlėkė smakas su šešiomis galvoms.

- Kas čia mą lyg žmogiena atsiduoda? – sako smakas.

- Žiūrėk, – sako karalaitė, – mažu už žandų liko žmogienos?

Paėmęs geležinį smaigą, smakas pamaišė ir, radęs beveik čiela<sup>42</sup> žmogų, tuojau tik triukšt triukšt suėdė. Pana sako:

- Sėsk, aš tau galvą pajieškosiu.

Bejieskant Jons išėjo iš užpečkio ir sako:

- Padėk Dievs, pons smake!

Smakas kaip šoko ant jo išsižiojęs, o Jons kaip [davė] su lazda, tai tuoj dvi galvos smako nusirito. Smakas sako:

- Eiva, Jonai, ant vainos.

Juodu pasigriebė po šoblę. Smaks kaip davė Jonui per šoną, tai tas apsvirtė keliais kūliais, bet Jons atsikėlęs kaip kirto, tai dvi galvos nusirito. Smakas sako:

- Visi karaliai ant pusės vainos pasils, ir mudu pasilsėkiva.

Įsimetė juodu po butelį vyno. Po tam Jons sako:

- Pirmas kirtis buvo tavo, tegul bus dabar pirmutinis mano.

Ir kaip tik Jons kirto, tuojau smako nusirito abidvi galvos. Jonas ir tą paną išodino į lopšį, ir tuodu aficieru ištraukė ją iš šulinio. O kada nuleido dėl jo, tai Jons ėmė, prikrovė pilną lopšį akmenų, ir kada ištraukė netoli viršaus, tai paleido, viršuj būdami, mislydami<sup>43</sup>, kad Jonas tame lopšyje sėdi. Ir tokiu būdu Jonas liko gyvas.

Apicierai parėjo namo su toms panoms ir pradėjo rengti veselijas<sup>44</sup>, o Jons, pasilikęs tam palociuj, visur vaikščiojo, žiūrinėjo, ir rado tokią geležinę šėpą<sup>45</sup>. Ale jis niekaip negalėjo į ją įeiti. Tai jis, paėmęs šoblę, kaip davė su ja į spintos duris, ir šėpa atsidarė. Viduje šėputės jis rado skripką<sup>45</sup>.

Ta skripka jis paskambino, ir tuojau atsirado tas senis, katram Jonas kailį išpylė.

- Ko nori, pons Jonai?

- Aš noriu, kad tu mane išneštum ant kranto šulinio, – atsakė Jonas.

Jons vėl paskambino. Senis tuojau atsiliepė:

- Ko nori, pons Jonai?

- Išnešk mą pinigų ir prikrauk, kur tik mą telpa, – atsakė Jonas.

Senis išnešė tuojau pinigų ir prikimšo kur tik jam tilpo. Paskui jis vėl ta skripkute paskambino, ir senis atsiliepė:

- Ko nori, pons Jonai?

- Nunešk, – sako, – mane į tą miestą, kur aš tarnavau.

Senelis tuojau nunešė Joną į tą miestą ir paleido, o Jonas pradėjo sau gertie po senovei.

Prieš šliūbą<sup>47</sup> tos panos pareikalavo, kad joms tokias kleidas<sup>48</sup> pasiūtų, su kokiom jos nešiojo pas smakus būdamos. Nė vienas siuvėjas nevaliojo išmislyt. Sykį Jonas, karčemoj išgirdęs apie tai kalbant siuvėjus, apsiėmė jiems pasiūt už miera<sup>49</sup> šnapso<sup>50</sup>.

<sup>41</sup> Šlėktai – blogai.

<sup>42</sup> Čielas – nepaliestas, sveikas.

<sup>43</sup> Mislyti – čia manyti.

<sup>44</sup> Veselijos – vestuvės.

<sup>45</sup> Šėpa – spinta.

<sup>46</sup> Skripka – smuikas.

<sup>47</sup> Šliūbas – bažnytinės sutuoktusių apeigos.

<sup>48</sup> Kleida – suknelė.

<sup>49</sup> Miera – taurelė svaigiesiems gėrimams.

<sup>50</sup> Šnapsas – degtinė.

Siuvėjai tuojau jam pastatė mierą šnapso, o Jonas išsigėręs pasilindo po stalą.

– Matai, – sako, – jam tik šnapso reikė...

Bet Jons tuoj išlindo iš po stalo ir sako:

– Einam laukan.

Kaip tik jie išėjo į lauką, Jonas paskambino, ir tuojau pasirodė senuks ir klausė, ko nori.

Jonas sako:

– Parnešk tu man tas kleidas, katras tos panos nešiojo.

Ir senis tuoj parnešė. Tos panos suprato, kad jau Jonas parėjo, bet kad tikrai pasitikryt, tai jos sako:

– Pasiūdykyt tokius čeverykus<sup>51</sup>, su kokiais tenai nešiojome.

Tuojau visi miesto kurpiai buvo sukviesti, bet nė vienas neapsiėmė pasiūti. Kurpiai taipgi kreipėsi prie Jono. Jonas vėl vieną išsivedė, paskambino su ta skripkute, ir senis kaip bematom atnešė čeverykus ir nusiuntė panoms. Paskui panos sako:

– Tai jau Jonas tikrai namie.

Jonas tą vakarą nuėjo į tą veseliją visas sudrįskęs, atsėdėjo ant suolo. O anuodu jau buvo karalaičiai, ba karalius padalino karalystę. Viens karalaitis dalino šnapšą, ir kada pamatė Joną, tai pradėjo jo rankos drebėti, o kai priėjo prie Jono, tai jis pagriebęs šnapšą iš jo rankų išgėrė. Už tai nuvedė Joną į kozą<sup>52</sup>. Tame koze sėdėdamas, Jonas paskambino, ir tuojau senukas pagal prisakymą koze pastatė stalą, o ant stalo visokių gėrimų ir valgių. Karalaitis parbėgęs pasakė, kad koze toks didelis balius. Karalius nuleido tarną pažiūrėt, bet iki tarnas atėjo, buvo viskas subaigta. Po tam Jonas pareikalavo, kad jam puikius rūbus atneštų. Apsirėdęs nuėjo į dvarą. Tos panos jį pažino, pabučiavo, ir su viena iš jų apsivedė.

Pasekė nenurodytas sekėjas, gyv. Vaitiėkupių k. Užrašė Saliamonas

Banaitis 1890 m. LMD I 292(2).

Stebuklinė pasaka. LPTK 1.1.1.24, AT 301 A.

## 5. [Prisišauktas vyras]

Numiršta jaunos [moters] vyras. Tai ji tiek verkia, tiek verkia, ka jau baisiausiai, jau to vyro gaila. Tai jai prisispnuoja, kad tu nusiprausk vakare vėlai i nešk į aukštį, liek tą vandenį, tai aš tada atjosiu. Tai ji nusiprausia, tą vandenį išliejai žiūri, kad atjoja baisiausias pulkas. Jau ten baisiausiai, kai sako, jau tie velniai. Tik žiba, merkias, jau jų akys baisiausias.

Jau ji įeina į savo kambarį, tas įeina vyras. A ji vaiką dá turėjo, teisybė. Viena koja kai arklio, o kita kai žmogaus. Tai tas vaikas atbėga pas ją, o ji valgyt daro virtuvėj. Sako:

– Mamyte, ale tėvelio viena koja kai arklio, o kita kai žmogaus!

Jau ji matė.

– Tylėk, vaikyti, tylėk, vaikyti, – sako.

Tai paskui jie tą vaiką palieka namie, o jai liepia jau eit pasijodyt. Ji nueina, ją užsodina ant to žirgo, jau ji joja. Vis sako:

– Šviesi diena, mėnesiena,

A nebijai, Ona?

Tai jis:

<sup>51</sup> Čeverykai – batai.

<sup>52</sup> Kozas – kalėjimas, arešto namai.

– Ką aš bijosiu su savo koja?

A ji:

– Ką aš bijosiu su savo jupyte<sup>53</sup>?

Paskui vėl joja joja:

– Tai mesk skarą!

Numeta tą skarą. Tai paskui:

– Nusivilk, mesk bliuzką<sup>54</sup>!

Šiteip ją nurėdo beveik nuoga visą i palieka. Tai paskui ji bėga bėga, pamato laukuos žiburėlių kokį. Ji nubėga, ten guli pašarvotas žmogus. Tai įeina – nė vieno savo nėra, visi išvažiavę jau ten kur į miestą. Tai ji pāsima rožančių, knygas<sup>56</sup>, ir už mašinos<sup>57</sup>, kaip sako, užlenda i tupi. I tas paskui atbėga, jau tas velnias, kur ją jodino, tas jos vyras:

– Negyvėli negyvėli, paduok gyvėli!

Negyvėli negyvėli, paduok gyvėli!

Jau to negyvėlio ranka lept! Ji ka bijo, ka bijo. Vėl jisai šauk. Jau jisai atsisėdo. Jau jis ateina pas tą mašiną, zelikę<sup>58</sup>, jau jis ją ims... Gaidys užgiedojo, i jisai sugriuvo, smala pasiliko, i viskas.

Parvažiuoja jau visi tie giminės:

– Kas čia dabar, ka nėra nieko?

Ta merga išlenda nuoga:

– Nenusigąskit manęs, – sako.

Tai viską nusipasakojo ta merga, viską. Ją nuvežė į josios namus. Už kiek laiko i numirė išsigandus.

Pasekė Stasė Benokraitienė (Kentnerytė), 80 m., gyv. Tarpūčių k. Užrašė G. Meilutytė ir V. Mališauskas 1987 m. LTR 5788(217). Stebuklinė pasaka. LPTK 1.2.1.8, AT 365.

## 6. [Du broliai]

Gyveno du broliai. Vienas labai turtingas, o kits vargšas. Tas turtingas, labai jo žmona buvo puiki, išdidi. Dą tuodu broliai būt mažu sugyvenę, bet tuodvi brolienės tai visiškai jau.

Tas neturtingas turėjo labai daug vaikų, skurdžiai gyveno, neturėjo visai ko valgyt. Tai eina tą, kai jau netenka visai nei duonos, nieko. Eina pas tą bagočių<sup>59</sup>, prašo:

– Jau nors kiek duok, tę kokį pūrą<sup>60</sup> rugių, tai susimalsim nors kiek duonos. Jau visai vaikai miršta iš bado.

Na tai duoda jisai, tas brolis, o ta brolienė pyksta:

– Kad dabar tu šelpi elgetas, čia niekad nebus galo to davimo.

Ir vėl jau nebus ką valgyt. Ta žmona sako:

– Aik, mažu vis duos nors kiek parsinešti.

Tai prišneka jam:

– Už dyka neduok, – sako.

– Tai ką jau dabar, ką jau iš jo gali prašyt?

– O tegu akį atiduoda vieną.

Tai tas ir sako:

– Nu jeigu duosi akį vieną išlupt, tai duosiu maišą rugių, galėsi parsinešt.

<sup>53</sup> *Jupa* – ilgas su rankovėmis per galvą velkamas viršutinis moteriškas (senovėje ir vyriškas) drabužis; suknelė.

<sup>54</sup> *Bliuzka* (bliuzė) – trumpas moteriškas apdaras, trumpikė.

<sup>55</sup> *Rožančius* – rožinis.

<sup>56</sup> *Knyga* – čia maldaknygė.

<sup>57</sup> *Mašina* – čia viryklė.

<sup>58</sup> *Zelikė* (žėlikas, zelikis) – šiltasuolis, suolo pavidalo primūryta krosnies dalis.

<sup>59</sup> *Bagočius* – turtuolis.

<sup>60</sup> *Pūras* – javų kiekio matas, 24 gorčiai (beveik 72 litrai).

Jis pagalvoja – dá vis su viena akia kaip nors gyvensiu. Ale vaikai badu miršta. Duoda jis tą akį. Išlupa. Parsigabena. Jau padeda jam ir parsigabėt, kai jis čia su viena akia. Tai ką, jie jau apsidžiaugia, rodos, nė to skausmo nejaučia. Susimalė, pavalgė kiek šeimyna – vėl pasibaigė. Eina vėl prašyt. Jis jau visai įniršęs ir sako:

- Jeigu duodi kitą akį išlupt, tai jau.
- Ale, – sako, – aš jau nė nepaeisiu.
- Tai jie jau nugabens tuos grūdus, o tave parves.

Tai nuvežė tuos grūdus:

- Pareis tėvas paskiau.

O jie (buvo kokios tų kartuvės, kardavo kokius tų nusikaltėlius) nuvedė po tom kartuvėm, pasodina tų prie to stulpo i palieka. Ima lyt, naktis ateina, jau ateis tie korikai. Susitraukia jau jisai, sėdi. Atleikia varnai trys, sutupia ant tų kartuvių, dá pakranksi ir prašneka žmogaus balsu:

- Nu kas pas jus gero?

– Ai, – sako, – pas mus labai dabar vargas. [...] Visai sausra užpuolė, nėra vandens, už pinigą negali gaut. Dar bagoti, tie ponai tai nuvažiuoja kur, nusiperka, o neturtingi žmonės tikrai iškritę visai, virsta iš troškulio. Karšta, vandens nėra.

Kiti atsiliepia:

– Tai tik nežino pas jus, o sostinės mieste, ten prie turgavietės, yra didelis akmuo. Reik tą akmenį atverst, ir tų šaltinis po juojuo. Prapliups vandens daugybė, visur bus vandens.

Tas viską girdi.

– Tai, – sako, – kas tų jiem praneštų, kad kas žinotų. Jau tų žmonės baigia išmirt.

O kits sukranksi, sako:

– Pas mus ir labai labai blogai. Vienintelė karaliaus duktė apsirgo. Jau kiek tų daktarų suvažiavo, nieks nepagyde.

Kits vėl atsiliepia:

– Tų visai mažas dalykas. Ji valgė skaniai, jai iškrito iš burnos duonos trupinys, i rupūžė paėmė tą, prarijo i pasilindo po grindžia<sup>61</sup>. Jau ta vos išsitenka, tunka, o šita džiūsta. Kad kas išimtų, perkirstų, išimtų duonos trupinį, ji suvalgytų ir pagytų.

- Ale, – sako, – ar nieks čia negirdėjo, kai mes šnekėjom?

O tas trečiasis sako:

– Ot, dabar šitas lietus tai labai stebuklingas. Kad žinotų kas, jojo akys ar skaudamos, ar visai nemato, su ta rasa nusipraustų, tai tuoj praregėtų ir visas būtų sveikas.

Tai tas sako:

- A nieks kažį čia negirdėjo?

Jie pasidairė – nieko nēr. Pasiplumpšėjo ir nulėkė. Tas senuks tik parėpliojo biskį<sup>62</sup>, pasieškojo balutę, nusiprausė – prašvito viskas, akys viską mato! Tai jis nekeliauja jau nė į namus, jis atsimens tą valstybę ir važiuoja ten, kur to vandens nėra, į tą sostinės miestą. Mato jau jis, pėkščias<sup>63</sup> eina. Paskui jį kas tų pavėžina, kas kaip, jau jis nukeliauja. Ojetus, baisu pamislyt:

visur dulkės, sausra baisiausiai. Jis užėina, pasiprašo:

- Duokit atsigert.

<sup>61</sup> Po grindžia – po grindimis.

<sup>62</sup> Biskį – truputį.

<sup>63</sup> Pėkščias – pėščias.

– Vajetus, už kažį kokius pinigus mes neturim vandens, kaip mes duosim?

Nu dabar jisai stebisi, lyg nieko nežino:

– Tai, – sako, – aš padaryčiau jum vandens.

Oje, kad pasklido žinia po visą miestą! Susieina, ale kad toks vargšas atrodo, nelabai tiki:

– Ale jeigu bus to vandens, tai ką jau čia, tau atlyginsim.

Jis liepia pakviest stiprių vyrų, atsinešt buomas<sup>64</sup>.

– Eisim, – sako, – ieškot.

Tai paeina jie, pavaiškčioja, dá kad ne taip tiesiai. Paskui prieina prie to akmens, sako:

– Dabar kiek jėgos jūs čia turit, tą akmenį apverskit ant kito šono, nuriskit.

Na tai rito, nurito tą akmenį. Kad pradėjo vanduo bėgt skaidrus! Bėga visi vaikučiai ir moterys su puodeliukais, su saujom! Nu ką tie bagočiai, tais laikais to aukso būdavo daug, pripila jam maišus, pakinko arklius, jam pačiam duoda – važiuok jau, negrįžk su ta padvada<sup>65</sup>, su viskuo parsivežk.

Tai jis pravažiuodamas dá užvažiuoja tą dukterį pagydyt, tą karaliaus dukrą. Ir tų pasisekė, jau jis pagydė: išėmė varlę, tą trupinį suvalgydino jajai, bet niekam nesirodė. Visiem liepė išeit iš kambario. Nežinojo, kuo tų pagydė. Ir tų dá davė jam turto.

Parvažiuoja su tuo auksu. Ojetus, jau jis apraudots tų visų [...], né negalvojo, ka jis parvažiuos ir sveiks. Išėjo su viena akia, dabar su abiem, visas pasirengęs (jau jį tų i aprenge puikiai), ir važiuots. Ir jis jau pasiunčia vyriausiąjį savo sūnų, sako:

– Nueik pas dėdę, paprašyk puskartę<sup>66</sup>.

Senovės laikais nesverdavo nieko, o matuodavo.

– Tai jau parnešk tą puskartę, pamatuosim, aukso kiek parsivežiau.

Tai dabar tas sako:

– Nu tai ką čia matuosit, a utėles?

– Ne, – sako, – tėvelis parsivežė kažį ką, liepė nepasakyt ko.

Tai būdavo kubiliukai su tokiais graižais<sup>67</sup>. Tą graižą pritepė smalos<sup>68</sup> – nagį ką jau jis matuos?... Jau vis tiek išsipaustai jis matys, kas tų mieruota. O tas senukas pastebėjo, kas tų yr, tai jis tyčia išpaudė tuos auksinius, kelis pinigus, tegu jau jis nešasi. Parneša.

– Ojetus, – nustebo, na dabar! Toks ubags buvo, vargšas, i akis išlupom, kur gi jis to aukso [gavo]?

Ta brolienė pirmiau bėga, o jis paskui paklausinėt, kas čia dabar atsitiko. Jis geros širdies senukas buvo, norėjo, kad broliškai. Jis viską papasakojo, kaip tų buvo, kaip tų pasodino:

– Aš nežinojau, kur randuosi.

Bet išgirdo jis tą naktį, atlėkė tie varnai... Pasakoj viską, kokie atsitikimai, kad tas lietus dabar stebuklingas. Sako:

– Aš tik apsidžiaugiau, kaip tie nulėkė, aš tuoj nusiprausiau ir praregėjau, akys mano sveikos. Ir visus tuos, ką jie pasakė, padariau: ir vandenį suradau, ir dukrą išgydžiau to karaliaus, tai va mane apdovanojo dabar. Matot, kas čia tų turtų.

Tai [tegu] jis tenai jį parodys. Tas:

<sup>64</sup> *Buoma* (buomas) – storoka kartis sunkiems daiktams kelti, dalba.

<sup>65</sup> *Padvada* – arklys au vežimu.

<sup>66</sup> *Puskartė* – senovinis pusės karčio talpos saikas biralamis matuoti (beveik 48 litrai).

<sup>67</sup> *Graižas* – rėčio (sieto) krijuos, šonai.

<sup>68</sup> *Smala* – derva.



– Ojetus, negaliu aš šitokio darbo daryt!

Niekaip neatsikrato jisai, vis tiek išlupk tas akis ir nuvesk. Jau jis bagots buvo, bet tų turtų vis tiek neužteko. Tai ką jau, išlupa tas akis jam teip nenorėdams, nuved jį į tą vietą. Bet giedra naktis, nė nelyja. Ir tie varnai kaip mat atlekia, krunksi jieji:

– Apsižiūrėkim, mažu kas nors klauso, ką mes šnekėsime. O, čia sėdi kas nors!

Tai jie tik puolė ant to senio užkapojo, užlesė visą, jojo galvą, tai jis tuoj užsibaigė. A jie paskui šnekėjo a nešnekėjo, nieks nežino.

Jie dá anei neina žiūrėt, tie namiškiai, rokuoja<sup>69</sup>, jis dabar išvažiavo į tuos miestus tų laimių susirast, jau bagots parvažiuos. O kelintą dieną kas ateina, sako:

– Nu a ne jūsų tę žmogus sutąsyts, suvalkiots, kruvins negyvas? Nuveina – teisybė. Jis tų turtų daug troško, ir nieko neteko.

Pasekė Kunigunda Žukauskaitė, 78 m., gyv. Veršių k. Užrašė D. Stonytė ir N. Kiaugaitė 1987 m. LTR 5787(36).  
Stebuklinė pasaka. LPTK 1.1.2.12, AT 613.

## 7. Pasaka apie vieną jauną Joną

Kitąsyk gyveno pons i poni. Juodu turėjo sūnų vardu Jonas. Tuodu ponai teip buvo šykštūs, kad ubagams<sup>70</sup> nieko neduodavo almužnos<sup>71</sup>. Tas vaikas buvo labai geras ir kada tėvai ubagams almužnos [neduodavo], tai vaiks imdavo slapčia duonos ir duodavo ubagams. Vieną sykį atėjo ubagas, o tas ubagas buvo Dievas. Tasai ubagas papoteriavo, ir, kada negavo almužnos, tai Jonas sūnus slapčia nuriekė duonos ir davė tam ubagai. Tada tas ubagas sakė:

– Kad tu mane pamylėjai, tai eiva pas mane, aš ir tave pamylėsiu.

Ir tada juodu išėjo. Pirmiausia juodu eidami pamatė du žmones, tveriančius tvorą, ir vienas traukė ant savęs, kitas ant savęs. Toliau paėjus Jonas klausė:

– Kas čia yra?

Ubagas atsakė:

– Juodu jau yra numirę, ir kada juodu buvo gyvi, tai už rubežiu<sup>72</sup> pykosi visada ir provojosi<sup>73</sup>, ir dėl to numirę taip mūčijasi<sup>74</sup>.

Toliau paėję pamatė ežere dvi bobas geriančias ir vis dar prašančias gerti. Nuėjus toliau, Jonas klausia:

– Kodėl jos prašo gerti, kad ir galva beveik jau apsemta?

Tada Dievas atsakė:

– Juodvi, kada buvo gyvos, tai buvo tokios pijokės<sup>75</sup>, kad jau ir per burną liejos, vis rėkė, kad būtų arielkos<sup>76</sup>.

Ir tada, juodviem einant toliau, pasitiko piemuo, ganantis avis ant dirvos, kurioje nėra jokios žolelės, o tos avys ir piemuo visi linksmi, avys šokinėja, o tas piemuo gieda gražias giesmeles. Jonas klausia:

– Kodėl ant tokio nuplikyto nuo saulės molio tokios linksmos avys?

Tada Dievas atsakė:

– Tos avys tai znočija<sup>77</sup> dūšios<sup>78</sup> ščestlyvos<sup>79</sup> danguje.

<sup>69</sup> Rokuoti – kalbėti, šnekėti.

<sup>70</sup> Ubagas – elgeta.

<sup>71</sup> Almužna – išmalda.

<sup>72</sup> Rubežius – čia žemės sklypų riba.

<sup>73</sup> Provoiti – teistis, bylinėtis.

<sup>74</sup> Mūčytis – kankintis.

<sup>75</sup> Pijokė – girtuoklė.

<sup>76</sup> Arielka – degtinė.

<sup>77</sup> Znočyti – reikšti.

<sup>78</sup> Dūšia – siela.

<sup>79</sup> Ščestlyvas – laimingas.

Paėję dá gerą galą, pamatė žaliuojančias lankas, o tose lankose ganė piemuo avis. Tos avys smūtnos<sup>80</sup> bliauja, negal išlipti iš žolės, o tas piemuo jas keikia, muša, ir visi pikti. Jonas klausia:

– Kodėl tos avys tokioj žolėj, o tokios kūdos<sup>81</sup>?

Dievas atsakė:

– Avys tai znočija dūšios negerų žmonių.

Ant galo priėjo dvarą, į katrą parodęs, Dievas sakė:

– Tai mano dvaras.

Tam dvare buvo labai didelė trioba, į katrą juodu ėjo. Įėję į pirmutinę stubą, pamatė du labai didelius ir labai baisius šunis, stovinčius pas langą. Nuo to lango nukrito du obuoliai, ir kožną<sup>81</sup> obuolį tuodu šunes per pusę pertraukė ir suėdė. Kada juodu įėjo į antrą stubą, tai Jonas klausė:

– Kodėl tuodu šunys teip baisūs?

Dievas atsakė:

– Tuodu šunys tai velniai, o tuodu obuoliai – tai tavo tėvų dūšios.

Kada įėjo į trečią pakajų, tai Dievas liepė atsisėst ir atnešė vyno ir kitokių visokių gerų daiktų. Pavalgius pietus, Dievas palydėjo Joną, ir Jonas išėjo namo. Kada jau Jons parėjo namo, tai tē nieko nepažino: viskas persimainė, jau buvo visai kiti žmonės, kitos triobos ir t. t.

Praėjus kelioms dienoms, Jonas apsirgo ir numirė.

Pasekė nenurodytas pateikėjas, gyv. Pikžirnių k. Užrašė A. Vailokas XIX a. pab.–XX a. pr. LMD I 100(1).

Pasaka legenda. KLPTK 3.2.0.10, AT 471.

*Rengėjo pastaba:* Rankraštyje pasakos tekstas užrašytas juodu rašalu, metrikos duomenys – kita ranka pieštuku. Kaip A. Vailokas susijęs su šia pasaka, nenurodyta.

## 8. [Žmogaus kryžius]

Žmogus nuėjo pas Dievą, sako:

– Aš taip vargstu, jau tokį didelį kryželį uždėjai, kad nepanešu.

Tai tas Dievas (ten prikabyta tų kryžių, žinot, kambary) sako:

– Tai eik ir pasirink, kuris tau lengvesnis, pasiimk tą ir neškis.

Tas žmogus vieną paima – nepakelia, kitą paima – nepakelia.

O jau tie kryžiukai visai mažiukai, ale nepakelia – mat buvo tē ne jojo. Jis kėlė kėlė tuos kryžius, nē vieno nepakelia. Ogi pasiėmė savąjį ir pakėlė. Sako:

– Et, Dieve, kokį davei, tokį nešiu. Pasiimsiu savąjį, tas lengvesnis už kitų.

Tai teip išeina, kad kryželis katram duotas, tai jam ir lengvesnis, kito paimtų – nepaneštų.

Pasekė Salomėja Tautkevičienė (Ulinskaitė), 62 m., gyv. Ūžkertulių k.

Užrašė G. Meilutytė ir V. Mališauskas 1987 m. LTR 5788(140).

Siužetas primena religinius tekstus, žanro bruožais artimiausias parabolėms. LPTK kartotekoje šio siužeto nėra. AT.

## 9. [Žmogus be rūpesčio]

Gyveno kitąsyk toks žmogelis ir neturėjo rūpesčio. Jokio rūpesčio. Jisai gyveno, pasirašė tokį raštą, kad gyvenu be jokio rūpesčio.

<sup>80</sup> *Smūtnas* – liūdnas.

<sup>81</sup> *Kūdas* – liesas.

<sup>81</sup> *Kožnas* – kiekvienas.

Važiuoja pro šalį ponas i mato tą raštą. Kaip gali žmogus gyvent be jokio rūpesčio? Tai jis pasigalvojo pasigalvojo, kad reik jam duot rūpestį.. A jis tą rūpestį jam uždavė paskui:

– Ateik tokią ir tokią valandą, mą pasirodyk nei raitas, nei pėsčias, nei nuogs, nei apsirėdęs.

Tai tas žmogus galvoja galvoja, ką dabar čia daryt, ka jau teip reik ateit. Tai jis maršką apsisiautė – nei nuogs, nei apsirėdęs, o lazda apsižergė – tai nė raitis, nė pėsčias. I pas tą poną pasirodė.

– A jau tu dabar, – sako perpykęs, – kad teip padarei, tai tu labai kytras<sup>83</sup>. Tai turi dabar teip padaryt, kad tokią ir tokią valandą aš ateisiu į bažnyčią pažiūrėt, kad viena pusė bažnyčios rėktų, o kita juoktųsi, teip turi padaryt.

A tai vėl anam galvosūkis, kaip čia dabar padaryt. Jisai galvojo galvojo, musėt<sup>84</sup> jį kas ir pamokino teip padaryt. Čia pasakoją toki pamokslą, kad rėktų – tai į peklą<sup>85</sup> papulsit, visaip kaip, o kita pusė, teip padarė, kad juoktųsi\*. Tai viena pusė juokėsi, kita verkė. Jau jis, tas pons, vėl nieko negali. Tai sako:

– Jeigu jau tu toks kytras, tai tu, kai aš numirsiu, galėsi imt mano dukterį ir mano vietoje gyvėt, ka tu teip jau padarai. I, – sako, – turėsi dabar toki rūpestį, kaip gaut mano dukterį.



*Užkertuliškės Matildos Petrauskienės sakmėse velnias buvo klastingasis.  
G. Meilutytės nuotr. 1987 m.  
LTRFt 10577*

Pasekė Antanina Unguvaitienė (Gudmantaitė), 67 m., gyv. Urbantų k. Užrašė G. Meilutytė ir V. Mališauskas 1987 m. LTR 5689(7).  
*Pateikėjos pastabos:* Pasaką išmoko iš savo tėvo pasakoriaus. Pabaigusį pateikėja sakė: „Kaip gali gyvėt be jokio rūpesčio?“  
Novelinė pasaka. LPTK 3.1.0.9, AT 922.

## 10. Kaip žmogus velnią nugalėjo

Buvo stipruolis, susirokuoja<sup>86</sup> su velniu. Tai jisai su velniu susiginčija, kad jis už velnią drūtesnis<sup>87</sup>, o velnias sako:

– Aš stipresnis už tave!

– Nu gerai, – sako, – tai imkiva rankon po akmenį, suspauskiva.

Velnias paėmė akmenį, tai pasidarė miltai. O šits buvo pasiėmęs varškės – išvoliojo į pelenus. Tai suspaudė – bėga vanduo.

– Ot, – sako, – šitep turi suspaust.

Tai paskui juodu dá vieną bandymą daro: mest į aukštį akmenį. Šits pasigavo žvirblį, tas žmogus, o velnias pasijėmė akmenį. Tas kad paleido –tas akmuo švilpė ir nušvilpė, kitą dieną tik nukrito. O šits paleido žvirblį. Tas švilpė i nušvilpė, nematė nė kur. Tas akmuo ant rytojaus nukrito, o žvirblis ne-nutūpė jau. Sako:

– Va!

Tai jį išgalėjo velnią, pralošė velnias. Iš ko čia juodu buvo susiginčiję, nežinau. A čia iš rublių kokių, a iš ko. I velnią nugalėjo.

Pasekė Simonas Rudžinskas, gyv. Kirmiškų k. Užrašė D. Lukšytė ir L. Samuolytė 1987 m. LTR 5689(46).

<sup>83</sup> *Kytras* – gudrus, suktas, klastingas.

<sup>84</sup> *Musėt* – turbūt.

<sup>85</sup> *Pekla* – pragaras.

\* Pirmą kartą pateikėja pasakojo, kad bažnyčioje žmogus padaręs taip: graudus pamokslas – tai žmonės verkia, o kitai pusei atsagstė kelnes, tai tie juokėsi. Įrašant to nepasakojo, matyt, gėdijosi.  
*Užrašytojų pastaba.*

<sup>86</sup> *Susirokuoti* – susitarti.

<sup>87</sup> *Drūtesnis* – čia stipresnis.

*Pateikėjo pastaba:* A, čia vis senesnių žmonių pasakos būdavo...  
Pasaka apie kvailą velnią. LPTK 3.1.0.14, AT 1060 + 1062.

## 11. Apie tabaką

Senovėj velnias pasisodino tabako, i nieks nežinojo, kaip jis vadinasi. Tai vieną kartą bobutė, ėjo ji ko tai ieškot – a ji grybų, a ko, ir užtikto. Į tą tabaką išilindusi ji tę ir skabo. Velnias atėjęs pamatė:

– A škuč, – sako, – iš tabako! Ko tu čia įlindai? Aš tau kailį nuvilksiu nuo nugaros, ka tu šitep darai, man tabaką laužai! Aš auginu, kad būtų daugiau, o tu nori išnaikyt jį!

Tai bobutė supykusi ir ėjo. Eidama ji pasakojo, kai sutiko žmones. Sako:

– Velnias pasisodino tabako, ir aš užtikau, tai jis mane išvijo!

Ji nežinojo, kas tas tabakas yr. Tabaką rūkydavo. Dabar cigaretės rūko, i deda tabaką į cigaretes. Tuosyk rūkydavo jį. Paskiau apčiuopė daugiau žmonių. Prinoko sėklos, tai jie tų sėklų nusiskabė, pasisėję pavasarį, prisiaugydavo savo, jau nereikėjo eit į velnio daržą.

Nuo to sykio paskui paplito po visą pasaulį tabakas, ir rūkė visi. Ir boba išrado, bobos išradimas buvo tabakas.

Pasekė Simonas Rudžinskas, gyv. Kirmiškių k. Užrašė D. Lukšytė ir L. Samuolytė 1987 m. LTR 5689(52).  
Pasaka apie kvailą velnią. LPTK 1.1.2.12, AT 1091 A.

## 12. [Visažinis paukščiukas]

Kitąsyk tarnaudavo kariuomenėj ilgai, dvidešimt penkis metus. Tai dabar atitarnavęs kareivis eina namo. Dabar jis eina per tokį alksnyną. Paukščiukas sulytas, sušalęs visai jau, purpsi, pypsi. Nu jis pagailęs įsideda į kišenių – tegu sudžius. Priglaudė jau jis jį. Ėmė jau netoli vakaras būti, jau reikia eit nakvynės prašyt.

Užaina pas tokį žmogelį. Šeimininkė ženota<sup>88</sup> jau turi kavaliერიų<sup>89</sup> tenai. Prisikepus blynų, kiaušinienes, tabokos, šnapsos pasidėję juodu. Mylis jau. Prisiprašiau, sako (man tep pasakojo), į nakvynę. Leido. Nu kur jau, vakaras jau netoli. Kareivis, žinot... Man jau pas pečių padėjo.

Juodu valgo kiaušiniene, šnapsą ger. Pamatė, kad gaspadorius<sup>90</sup> parvažiuoja. Tai dabar tą kiaušiniene ant pečiaus padėjo, tą šnapsą tai vėl kažkur pakišo po stalų, o tą vyrą paslėpė spintoje. Drabužinėj spintoj. Dabar įėjo tas gaspadorius, nusikinkęs arklį.

– O, – sako, – čia svečias yra.

Tai sako:

– Apsinakvojau, leido man šeimininkė.

– O tai kodėl ne pas stalą?

– Bile jau priima mane.

Kaži kaip aš tą paukštuką su alkūne...

– Ką tu čia, – sako, – turi?

– A čia toks paukščiukas kalba man čia.

– Ką jis šneka?

– Kaži, ar man čia sakyti, ar ne...

– Pasakyk, pasakyk.

Sako:

<sup>88</sup> Ženota – ištekėjusi.

<sup>89</sup> Kavaliarius – besimerginantis vyras.

<sup>90</sup> Gaspadorius – šeimininkas.

– Ant pečiaus kiaušininės yra bliūdas<sup>91</sup>.  
 Tas nueina:  
 – Teisybė! Oi, – sako, – gers paukščiukas tavo.  
 Nu gerai, pasidėjo, valgo. Aš vėl čerkšt!  
 – O ką dar jis kalba?  
 – Sako, kad tę po suolu bonka šnapso yr neišgerta dá.  
 Tas:  
 – Yra! Ale, – sako, – gers tas paukščiukas!  
 Nu gerai. Geriam jau mudu. Jau aš pajudėjau biskį, besilankstydamas spustelėjau su alkūne. Čiarkš tiktai!  
 – Ką jis dá, – sako, – šnek?  
 – Ką gi aš, paniliuk, pasakysiu?  
 – Pasakyk, pasakyk! Ką jis sako?  
 – Jis kalba, kad spintoje vyrs yra.  
 Tai tas atidaro spintą:  
 – Teisybė!  
 Tai duot tam į kailį paskui gerai. Išmušė gerai kailį. Išbėgo.  
 Na ką jau, paguldė mane gerai, pernakvojau. Rytą jau šeimininkas sako:  
 – Parduok tu man tą paukščiuką! Aš tau brangiai mokėsiu.  
 – Nu tai kad taip, jis viską tau papasakos.  
 Matai, tokia neištikima ta jo šeimininkė, tai jis nor tą paukščiuką turėt. Tai jis jam brangius pinigų sumokėjo.  
 Paskui parėjo namo [kareivis] jau bagots. Paskui apšvedė. Aš pats toj vestuvėj buvau, gėriau uliavojau<sup>92</sup>.

Pasakė Bronius Bartkus, 72 m., gyv. Sintautuose. Užrašė D. Ščeponytė ir G. Dagytė 1987 m. *LTR* 5688(171).  
 Buitinė pasaka. *LPTK* 1.1.2.13, *AT* 1358 C.

### 13. Vartas

Senis vařtas<sup>93</sup> turėjo jauną žmoną. Ta mylėjo vieną ponaitį. Senis galvoja, kaip atsikratyt nuo to ponaičio. Vieną dieną jam pasisekė medžiot. Parėjęs jis giriasi pačiai:

– Žiūrėk, pačiute, kiek zuikių parnešiau. Radau tokią liepą. Ką tik iš jos paprašysi, tas ir bus.

– Kur yra ta liepa?

– Negaliu sakyti.

– Pasakyk, pasakyk!

Kai ji labai prašė, jis pasakė, kur yra ta liepa.

Ant rytojaus senis nuėjo ir išilindo į tą liepą. Ateina jo žmona:

– Liepa liepele!

Senis atsiliepė:

– Na, o ką sakysi?

– Kad mano pats nematytų.

– Iškepk bulvinių plyskų<sup>94</sup> ant aliejaus. Jis užvalgys ir nematys.

Žmona buvo beeinanti namo, bet atsiminė daugiau ką ir sugrižo pas liepą.

– Liepa liepele!

– Na, o ką sakysi?

– Kad mano pats nė negirdėtų.

<sup>91</sup> *Bliūdas* – dubuo.

<sup>92</sup> *Uliavoti* – linksmintis, pramogauti.

<sup>93</sup> *Vartas* – miško sargas, eigulys.

<sup>94</sup> *Plyskas* (plyckas) – plokščias pyragas, paplotis; sklindis.



– Papjauk riebią vištą ir išvirk. Kai užvalgys, negirdės.

Žmona bėga tekina namo. Senis išsialkino ir tą dieną vėlai parėjo. Žmona jam ant stalo padėjo bulvinių plyskų. Jis užvalgė ir ėmė grabinėtis pirštais kaip aklas. Žmona jau šokinėja iš džiaugsmo ir sako:

– Kas čia vienai vištai pasidarė? Kvarksi ir kvarksi.

– Tai reikėjo papjaut.

– Aš ir papjoviau.

– Reikėjo išvirt.

– Aš ir išviriau.

– Na tai duok šen.

Jam paduoda vištieną. Kai jis užvalgė, žmona jį pašnekino. Jis kaip kurčias nieko jai neatsako. Tada ji parodė jam subinę:

– Še tau, kvaily, še tau, kvaily!

Jis paprašė, kad jį nuvestų ant pečiaus. Ten jis užsilipo ir prašo:

– Pačiuote, paduok man ir karabiną<sup>95</sup>. Aš taip esu prie jo papratęs.

Ta atnešė jam karabiną ir pasikvietė mylimąjį ponaitį. Juodu valgo, geria, džiaugiasi. Kažin ko žmona išėjo atnešt. Tuo tarpu senis nutaikė, pykšt iš karabino, ir nušovė ponaitį. Pasišlapino jis pantį, kad ėmė duot bobai, kad ėmė duot! Išlupo, išlupo kailį. Ta kad ims prašytis:

– Širdžiuk, dovanok! Širdele, daugiau teip nedarysiu.

Senis nunešė negyvėlį pas vieną kiemą, pastatė prie vartų, o pats šalia atsitūpęs ėmė šaukt:

– Noriu gert, noriu gert!

Žmonės sako:

– Kad nori gert, tai atiek arčiau.

– Noriu gert, noriu gert!

Žmonės priėję kaip davė negyvėliui, tas ir parvirto. Žmonės nuvilko jį tolyn ir girioj pametė. Rytą ėjo žalnierius<sup>96</sup> pro šalį. Jis nuo ponaičio nusikabino ziegorėlį<sup>97</sup>, pasiėmė pinigų ir pabandė numaut čebatus<sup>98</sup>. Kraujas čebatuos buvo sukrekėjęs, numaut nėjo, tai jis nupjovė kojas su čebatais ir nuėjo sau.

Apsinakvojo žalnierius pas tokius senokus. Tie laikė prie savęs karvę. Žalnierius neva nusigando karvės sakydamas:

– Kas čia per žvėris? Jis mane suės.

– Čia labai gera karvutė. Nebijok, nieko nedarys.

Senukas dar paglostė karvę, o žalnierius nusiramino. Naktį žalnierius tykia atsikėlė, ponaičio debatus apklojo, išėjo lauk ir barškina į langą sakydamas:

– Soldat soldat, vstavai! Soldat soldat, vstavai!<sup>99</sup>

Senukas pabudo ir jį išleido. Žalnierius sako:

– Prielk žalnierių, kur pas tave apsinakvojo.

Eina prie guolio, atklojo – vieni čebatai. Kad užsipuolė:

– Kas čia pas tave? Tai tas žvėris jį suėdė! Tu tam žvėriui

žmones sušeri!

Senukas išsigando ir atidavė žalnieriumi pinigų, kiek turėjo.

Toliau žalnierius priėjo aptiekorius<sup>100</sup> prūdą<sup>101</sup>. Mergos ten skalbė. Jis patykojo, kada tos parėjo namo, ir pakišo čebatus po lieptu. Kai mergos grįžo, žalnierius maišė maišė su kultuve po lieptu ir ištraukė čebatus. Kad užsipuolė:

<sup>95</sup> *Karabinas* – šautuvas trumpu vamzdžiu.

<sup>96</sup> *Žalnierius* – kareivis.

<sup>97</sup> *Ziegorius* – laikrodinis.

<sup>98</sup> *Čebatai* – ilgi auliniai batai.

<sup>99</sup> Kareivi kareivi, kelkis! Kareivi kareivi, kelkis! (rus.)

<sup>100</sup> *Aptiekorius* – vaistininkas.

<sup>101</sup> *Prūdas* – tvenkinys.

– Ką jūs padarėt! Žmogų užmušėt, apiplėšėt ir po lieptu pakavojot!  
Atbėgo pats aptiekorius ir užmokėjo jam, kad tik tylėtų.

Paskui žalnierius nuėjo pas tokį poną. Tam jis patiko. Juodu, pasiėmę šunį, įsisėdo į vežimą ir išvažiavo. Naktį važiuoja pro triobą. Ponas sako:

– Eik į vidų, pažiūrėk, kas ten yra

– Kad aš bijau.

Įėjo pats ponas. Guli ant lentos nabašninkas<sup>102</sup>. Atsistojo ir užpuolė poną. Tas jį įveikė, sugrūmdė ir į maišą įkišo.

Privažiavo juodu kitą triobą. Ponas ragina:

– Nueik ten į vidų, pažiūrėk, kas ten yra.

– Kad aš bijau.

– Pasilik čia, eisiu ten aš pats.

– Bijau ir čia.

Eina juodu abu ir šunį vedasi. Ten gulėjo kits nabašninkas ant lentos. Kaip tik įėjo, nabašninkas strakt! – atsistojo. Ponas šoko jį permušt – neįveikia. Prišoko žalnierius – nieko nepadaro nė abudu. Prišoko šuo – tą kaip stvėrė nabašninkas ir pasmaugė. Besiimant nabašninkas paslydo ir parvirto. Jį sugrūmdė ir įkišo į maišą drauge su šunim.

Girioj juodu privažiavo razbaininkų<sup>103</sup> dvarą. Gyveno ten kokia keturiasdešimt vyrų. Drąsiai jiedu pas juos nuėjo ir pareikalavo valgyti. Tie davė kuo didžiausią katilą. Sako:

– Mažesnio neturim.

– Mums tokio ir reikia.

Užkūrė juodu ugnį. Razbaininkai žiūri, ką čia darys juodu. Ponas siunčia žalnierių:

– Eik, atnešk zuikį.

Tas atnešė vieną negyvėlį. Ponas tą pasidėjo ant kalados<sup>104</sup>, šmaukšt šmaukšt sukapojo ir įvertė į katilą. Razbaininkai ėmė bijot ir šnabždas:

– Tegul juodu galas! Žmones ėda!

Ponas pavirinęs iš katilo pasisėmė kaušą, neva ragauja ir siunčia:

– Dar skysta. Atnešk kitą.

Kitą atnešė, sukapojo, įvertė.

– Dar skysta! Atnešk kitą.

– Kad nebėra zuikių.

– Tai atnešk stirną.

Atnešė šunį. Kai tą įmetė į katilą, ponas siunčia:

– Atnešk kitą.

– Kad jau nėra ko nešt.

Ponas parodė pirmutinį razbaininką:

– Griebk šitą!

Razbaininkai kad persigando ir išbėgiojo visi. Juodu dvare rado daug turto. Viską susikrovė ir išsivežė, o tą dvarą uždegė.

Pasekė Jurgis Kaunas, gim. 1877 m., gyv. Balsėliškių k.

Užrašė Jonas Kaunas 1921–1925 m. *LTR* 2096(19).

Buitinė pasaka. *KLPTK* 1.1.1.2, *AT* 1380.

<sup>102</sup> *Nabašninkas* – numirėlis.

<sup>103</sup> *Razbaininkas* – plėšikas, žmogžudys.

<sup>104</sup> *Kalada* – kaladė, trinka.

## 14. Pasaka apie kvailą žmoną

Gyveno kartą jau pora: vyras ir žmona. I ta žmona tai tokia buvo nieku netaupi. Jau ji viską tiktai žiūrėdavo, kad tik greit atlikt. Nu ir teip vyras pradėjo ant tos žmonos bartis:

– Jau tu, žmonele, pasičėdyk<sup>105</sup>. Ateis rugiapjūtė, mėšlavežis ir šienpjūtė. Ką jau paskui mes valgysim? Jau nebus kas nei valgyt, ka tu teip greit viską atlieki.

I tas vyras išvažiavo keliom dienom. A jis į mišką, a kur, i paliko tą žmoną vieną. Kaip tik tas išvažiavo, an rytojaus ir ateina tie trys: Šienpjūtė, Rugiapjūtė i Mėšlavežis. I pasisako, ka jie jau tokie, jau čia jie ateina. Ta žmona kaip nudžiugo, tai ką tik turėjo, an stalo sukrovė viską. Tai jie prisivaišino, dá ką nesuvalgė, ir įsidėjo, ir išėję juokias, kad apgavo tokią moteriškę. Parvažiuoja tas vyras po dienos a po dviejų, tai ta vėl jį pasitikus lauke:

– Vyrelī, gerai sakei, kad ateis. I atėjo ta Šienpjūtė, i mėšlavežis, i Rugiapjūtė. Atidaviau viską, ką turėjau: i skilandis dá buvo. Jau čėdijaus tai Rugiapjūtei.

Tas vyras teip jau visai nusivylęs sako:

– Va, kad jau tu tokia, jau tu žinokis – eik, kur tu išmisliji. Jau su tavim gyvent neina.

Ji apsigėngė tē kuo turi ir išėjo. Nuėjo į dvarą ir vaikščioja. Žiūri, kad tam žarde<sup>106</sup> yr kiaulių – didelių, gražių, jau nupenėtų. Ji vieną pasirinkusi ir vaikščioja. Vaikščioja paskui tą ir vis linkčioja, vaikščioja ir linkčioja. Tas ponas pamatęs:

– Ir ko tu, moteriške, – sako, – čia nori, ko tu čia vaikščioji?

– A, gimė vaiks, tai noriu, kad į kūmas<sup>107</sup> leistung man kiaulę šita.

– A, kad jau į kūmas, tai varykis tu tą.

Tai dar tē turbūt padėjo kas ir išvart! Ir parsivarė tą kiaulę.

Tas vyras žiūri, ka ji parsivaro tą kiaulę:

– Tai iš kur tu dabar, kaip tu čia ją?

– A tai, – sako, – iš dvaro parsivarau.

Tas vyras apsidžiaugė. Juodu tą kiaulę pasipjovė ir ilgai turėjo kuo maitytis. Ir gyveno labai laimingai.

Pasekė Bronė Baukuvienė (Grybaitė), 73 m., gyv. Urbantų k. Užrašė D. Lukšytė ir L. Samuolytė 1987 m. LTR 5689(33). Buitinė pasaka. LPTK 1.2.1.27 + 1.1.2.11, AT 1541 + 1540 A\*.

## 15. [Pupa]

Gyveno senelis ir senelė, i jie turėjo vištelę. Ta vištelė kuitė kuitė<sup>111</sup>, kasė kasė ir iškasė pupelę. Senukė paėmė tą pupelę, pasodino po lovele. Ta pupelė augo augo ir užaugo iki tai lovelei.

– Dieduk, – sako, – praplėšk, pupelei nēr kur augt, praplėšk lovele.

Praplėšė senukas lovele. Ta pupelė augo augo, augo iki lubelių. Nu, jau nēr kur augt pupelei.

– Dieduk, praplėšk lubeles.

Ta pupelė augo augo iki pat stogeliui, ir nēr kur augt pupelei jau.

– Praplėšk stogelį.

Ta pupelė augo augo, į dangų nuaugo. Tuodu senukai susigalvojo lipt į dangų pas

<sup>105</sup> *Pasičėdyti* – pasitaupyti.

<sup>106</sup> *Žardas* – statinys iš karčių.

<sup>107</sup> *Kūma* – krikšto motina.

<sup>111</sup> *Kuisti* – atsigulus kapstyti, purinėtis žemėse, smėlyje (apie paukščius).



„Kaip šovė, ir aš  
atlėkiau šičia...“

Ona Buikuvienė  
su G. Meilutyte  
1987 m.

V. Mališausko nuotr.  
LTRFt 10581

Dievulį prašyt dovanų a pinigų, kuo jau čia juos galėtų pašelpt. Tai jiem Dievulis davė pinigų, ir jie išlipo, jau gyvena turtingai. Žmonės pamatė:

– Iš kur jūs teip prasigyvenot?

– Nugi še, – sako, – pupelė. Lipom pas Dievulį, prašėm dovanų, ir davė mums pinigų, dabar jau gyvenam turtingai.

Nu, tai kaimynai viens nuo kito susižinojo, pradėj visi lipt taj pupelė į dangų pas Dievulį prašyt dovanų. Visi prašė prašė, Dievulis davė davė, išbaigė tuos pinigus. Jau neteko tų pinigų i sako:

– Jau mą pabodo čia tuos pinigus dalyt, jau netekau pinigų, neturiu, lipkit atgal visi.

Tai kai atgal lipo visi kartu, pupelė traukšt nulūžo, ir vieni susižeidė, kiti sveiki išliko. O daug dabar yra invalidų, ir viens be kojos, kits be rankos, šlubuoja, kiti ant kriukių eina.

Ir pasibaigė jau visa pasaka.

Pasakė Ona Buikuvienė (Tamašauskaitė), 72 m., gyv. Užsienių k. Užrašė G. Meilutyte ir V. Mališauskas 1987 m. LTR 5788(88).

Sekėjos pastaba: „Mes kai augom, tai sesuo vyresnioji pasakojo.“

Formulinė pasaka. KLPTK 1.2.1.7. AT 804 A.

## 16. Marga viščiukė

A kad buvo tokia marga viščiukė, tai ji kasė kasė mėšlyne, rado pupelę, pasisodino po girnom. Tai pusę pelė nukando, pusę jai paliko. Ji iš to piktumo kuodą nusipešė. Atlėkė šarka, klausia:

– Viščiuke viščiuke, kodėl tu be kuodo?

Sako:

– Kasiau kasiau mėšlyne, radau pupelę, pasisodinau po girnom, pusę pelė nukando, pusę man paliko. Tai aš iš to piktumo kuodą nusipešiau.

Ta šarka šako:

– Kad tu nusipešei kuodą, tai aš koja nusilaušiu.

Dabar ta šarka nusilaužė koją ir nulėkė į beržą. Tas beržas sako:

– Šarka šarka, kodėl tu be kojos?

– Kad buvo tokia marga viščiukė, tai ji kasė kasė mėšlyne, pasisodino po girnom. Pusę pelė nukando, pusė jai paliko. Tai ji iš to piktumo kuodą nusipešė, o aš koją nusilaužiau.

– Tu koją nusilaužei, o aš lapus nusipurtysiu.

Nusipurtė visus lapus tas beržas. Paskui atėjo jautis. Tas jautis sako:

– Berže berže, kodėl tu be lapų?

Tai jis sako:

– Kad buvo tokia marga viščiukė, tai ji kasė kasė mėšlyne, pasisodino po girnom. Pusę pelė nukando, pusė jai paliko. Tai ji iš to piktumo kuodą nusipešė, šarka koją nusilaužė, o aš lapus nusipurčiau.

– Kad tu lapus nusipurtei, tai aš ragus nusidaužysiu.

Tas jautis nusidaužė ragus. Paskui nuėjo į marios gert tas jautis.

– Jauti jauti, – tos marios sako, – kodėl tu be ragų?

– Buvo tokia marga viščiukė, tai ji kasė kasė mėšlyne, pasisodino po girnom. Pusę pelė nukando, pusė jai paliko. Tai ji iš to piktumo kuodą nusipešė, šarka koją nusilaužė, beržas lapus nusipurtė, o aš ragus nusidaužiau.

Tai pavirto marios į kraują. Paskui atėjo mergina vandens, sako:

– Marios marios, kodėl jūs į kraują pavirtot?

Tos marios sako:

– Vo kad buvo tokia marga viščiukė, tai ji kasė kasė mėšlyne, pasisodino po girnom. Pusę pelė nukando, pusė jai paliko. Tai ji iš to piktumo kuodą nusipešė, šarka koją nusilaužė, beržas lapus nusipurtė, jautis ragus nusidaužė, o mes į kraują pavirtom.

Tai ta merga sako:

– Kad jūs į kraują pavirtot, tai aš sudaužysiu viedrus ir naščius.

Ir sudaužė viedrus ir naščius, parėjo namo be tų viedrų, be to vandens, kad marios į kraują pavirtusios.

Paskui atvažiavo puodžius su puodais. Tas puodžius klausia tos merginos:

– Kodėl tu sudaužei naščius ir viedrus?

Ta sako:

– Kad buvo tokia marga viščiukė, tai ji kasė kasė mėšlyne, pasisodino po girnom. Pusę pelė nukando, pusė jai paliko. Tai ji iš to piktumo kuodą nusipešė, šarka koją nusilaužė, beržas lapus nusipurtė, jautis ragus nusidaužė, marios į kraują pavirto, o aš naščius ir viedrus sudaužiau.

Tas puodžius sako:

– Tai aš eisiu, visus puodus sudaužysiu.

Tas puodžius visus puodus sudaužė. Parvažiavo gaspadorius. Tas gaspadorius sako:

– Kodėl tu tuos puodus sudaužei?

Tai tas puodžius sako:

– Kad buvo tokia marga viščiukė, tai ji kasė kasė mėšlyne, pasisodino po girnom. Pusę pelė nukando, pusė jai paliko. Tai ji iš to piktumo kuodą nusipešė, šarka koją nusilaužė, beržas lapus nusipurtė, jautis ragus nusidaužė, marios į kraują pavirto, mergina naščius ir viedrus sudaužė, tai aš puodus sudaužiau.

Tas gaspadorius sako:





*Antosė Gudiškienė ir Vytautas Gudiškis tikrai turėjo kam sekti pasakas...  
G. Meilutytės nuotr.  
Fotografuota 1987 m.  
Kubilėliuose LTRFt  
10574*

– Tai gerai, aš nueisiu pavėjui ir uždegsiu gyvenimą<sup>109</sup>. Tegu sudega tas gyvenimas.

Sudegė tas gyvenimas. Atvažiavo žiemskiai<sup>110</sup>, tą gospadorių suraštavojo<sup>111</sup> ir į kalėjimą uždarė, už ką namus uždegė. Teip ir pasibaigė pasaka.

Pasekė Elena Dagilūtė, 82 m., gyv. Sintautuose. Užrašė G. Dagyte ir D. Ščeponytė 1987 m. LTR 5688(104).  
Formulinė pasaka. LPTK 1.2.1.25, AT 2022 B.

### 17. [Seku seku pasaką]

Seku seku pasaką, vilks iššiko ašaką. Aš ant tos ašakos atsistojau, i pamačiau prūsų bažnytužę: plyskais dengta, dešra užrakyta. Aš tą dešrą pukšt, į kišenių šmukšt, įeinu į bažnyčią – kunigužis<sup>112</sup> iš smetoninių knygų mišias laiko. Aš lyžt, jis mą plyšt. Aš už viškų<sup>113</sup>, jis mą už kiškų<sup>114</sup>, aš ant vargonų, jis mą už pasamonų<sup>115</sup>, aš bėgt, jis mane vytis. Bėgu bėgu, žiūriu – kiaulė guli, ikištas peilis į užpakalį. Aš tą peilį triukt, ta kiaulė kriukt, aš tą peilį kyšt, ta kiaulė myžt!...

Pasekė Antosė Gudiškienė (Žvirblytė), 65 m., gyv. Kubilėlių k. Užrašė G. Meilutytė ir V. Mališauskas 1987 m. LTR 5788(177).  
Melų pasaka. KLPTK –, AT 1932.

### 18. [Bėgo meška aplink balą]

Vienąsyk gyveno vienas vokietis ilgu jaksu<sup>116</sup>, trumpu botagu. A graži mano pasaka?

– Graži.

– Ka tau graži, i mą graži. Vienąsyk gyveno vienas vokietis ilgu jaksu, trumpu botagu. A graži mano pasaka?

– Nelabai.

– Tau nelabai, i mą nelabai. Vienąsyk gyveno vienas vokietis ilgu jaksu, trumpu botagu. A graži mano pasaka?

<sup>109</sup> *Gyvenimas* – sodyba, ūkis, pastatai.

<sup>110</sup> *Ziemskis* (zemskis) – kaimo pareigūnas, policininkas carinėje Rusijoje.

<sup>111</sup> *Suraštavoti* – areštuoti.

<sup>112</sup> *Kunigužis* – protestantų ar liuteronų kunigas.

<sup>113</sup> *Viškos* – bažnyčios galerija ant įėjimo vargonams ir giedotojams.

<sup>114</sup> *Kiška* – koja.

<sup>115</sup> *Pasamonas* – pasaitas, raištis, diržas.

<sup>116</sup> *Jaksas* – liemenė.

- Negraži.
- Ka tau negraži i mą negraži.

Pasekė Salomėja Tautkevičienė (Ulinskaitė), 62 m., gyv. Užkertulių k.  
Užrašė G. Meilutytė ir V. Mališauskas 1987 m. LTR 5788(81).  
Pasaka be galo. KLPTK, AT 2275.

### 19. [Seku seku pasaką]

Seku seku pasaką, vilkas šiko ašaką per galinį langą i pašiko skrandą. An tos skrandos visokių vabzdžių, kirminų. Kas pirmutinis žodį ištars, tas viską suvalgys...

Pasekė Ona Buikuvienė (Tamašauskaitė), 72 m., gyv. Užsienių k.  
Užrašė G. Meilutytė ir V. Mališauskas 1987 m. LTR 5788(92).  
Pasaka be galo. KLPTK, AT 2320.

### 20. [Varna]

Vienas žmogus ėjo ir pamatė nušautą varną. Paėmė jis, ėmetė į balą, ir ta varna mirko mirko, mirko mirko, mirko mirko. Ėjo kitas žmogus i išgriebė tą varną iš tos balos ir pametė ant kranto. Ta varna džiūvo džiūvo, džiūvo džiūvo, džiūvo džiūvo.

Jau ėjo kits žmogus, ėmetė tą varną į balą. Ta varna mirko mirko, mirko mirko, mirko mirko. Ėjo kits žmogus, išgriebė tą varną, pametė ant kranto. Ta varna džiūvo džiūvo, džiūvo džiūvo. Nu taip džiūvo ir džiūvo džiūvo, ir sudžiūvo visai ta varna, nieko ten nebliko. I pasaka pasibaigė.

Pasekė Ona Buikuvienė (Tamašauskaitė), 72 m., gyv. Užsienių k. Užrašė G. Meilutytė ir V. Mališauskas 1987 m. LTR 5788(89).  
Pasaka be galo. KLPTK, AT 2320.

### 21. [Žmonės nebežino, kada mirs]

Nu, anksčiau žmonės žinojo, kada mirs, tai jie nieko stipraus nedarė, tik taip, atmetinai. Vieną kartą žmogus tveria tvorą. Ogi Dievas pro šalį eina. Tas žmogus tvėrė labai silpną tą tvorą. Sako:

- Žmogau, kodėl jau tokią silpną, jau tik rytojui laikys?
- Tai, – tas žmogus sako, – kad aš rytoj mirsiu.

Ogi kaip tas Dievas nueina, i žmogus nežino, kada mirs. Jau užsimiršo, kad rytoj mirs, i pradėjo tvert stiprią stiprią tvorą. I nuo to laiko dabà žmonės nežino, kada mirs. O taip tai žinodavo i nieko gero nepadarydavo. Dabar matot, kokius mūrus pastato!

Papasakojo Salomėja Tautkevičienė (Ulinskaitė), 62 m., gyv. Užkertulių k.  
Užrašė G. Meilutytė ir V. Mališauskas 1987 m. LTR 5788(139).  
LPTK EtS: Žmogus, 3.2.0.7.

### 22. [Nekrikštytas vaikas]

Tarnaitė buvo pas tą ūkininką, to ūkininko vaikas buvo nekrikštytas [mireš]. Tai toj tarnaitė vieną kartą įeina, nieko troboj nėra, tai jai ėmė i pasirodė tas vaikas, ka tupi ant pečiaus. Sako:

- A tu čia tupi, Antanuk?

Sako:

– Aš, – sako. – Aš visą rudenį tai obely tupėjau, ale dabar labai lyja, šalta, tai aš atbėgau ant pečiaus.

Tai sako:

– A dá tau ilgai reiks tupėt?

– O, – sako, – kol mišias užpirks už mane, tai aš tol tupėsiu pas jus.

Tai paskui užpirko tas mišias, i jau jo nematė tų tupint.

Papasakojo Salomėja Tautkevičienė (Ulinskaitė), 62 m., gyv. Užkertulių k. Užrašė G. Meilutytė ir V. Mališauskas 1987 m. LTR 5788(154).

LPTK Mts: Vėlės. Numirėliai. Vampyrų, 1.1.2.9.

### 23. [Mirusio kunigo mišios]

Buvo Visų šventųjų<sup>117</sup>, Visų šventųjų naktis. Sako, jau kitąsyk būdavo nevalia šokiai daryt. Na, tai suzimagaroj<sup>118</sup> prie bažnyčios, tai daro šokį. Ir zakristijonas tam šoky buvo. Tai jie tų šoko šoko, nusibodo šokti, išalko, valgyti jau jie panorėjo, tai zakristijonas sako:

– Žinot ką, – sako, – aš žinau, kur klebonijoj yr kiaušinių. Aš nueisiu atnešt. Po bažnyčia, – sako, – yra.

Tai dabar tas nuėjo tų kiaušinių. Įkišo ranką į tą sklepa<sup>119</sup> ir tuos kiaušinius ims. Tik jam čiupt šalta ranka už rankų ir nepaleidžia. Nepaleidžia, laiko. Dabar tas jau nusigando, sako:

– Ko tu? Paleisk mane – sako.

– Nepaleisiu, – sako. – Tu eisi. Aš esu kunigas numiręs, tai tu eisi man prie mišių patarnaut.

Na tai jau prisizadėjo. Tai nuėjo į kitą koplyčią, į tą bažnyčią, tą, kur jau buvo tas sklepas. Tai, sako, priėjo priėjo, atėjo tokia... baltas nusidriekė it šniūras. Baltas, sako, kaulai, tik tokie kaulai. Priėjau aš jį, prie tų mišių pritarnavau. Ir priėjo pilna ta bažnyčia dūšių, tik vieni kaulai. Atlaikė tas mišias, nurengiau aš jį, ir jis vėl prapuolė, tik kaulai subiro.

Tai tas zakristijonas parbėgo namo, nei jis tų kiaušinių parnešė, nei nieko. Parbėga jau į tą šokį. Sako:

– Na kur tu taip ilgai, – sako, – buvai?

Ir visas pražilęs parėjo.

– Nu, – sako, – kunigui turėjau pritarnaut prie mišių Kad nuėjau kiaušinių iš sklepo išimt, tai man už rankos nutvėrė ir nepaleido. Tad turėjau aš jam pritarnaut. Kada mišias jau atlaikė ir aš jam pritarnavau, jis mane paleido. Tik man nereik nei tų kiaušinių, nei nieko.

Papasakojo Salomėja Petrauskienė (Abraitytė), 67 m., gyv. Tarpučių k.

Užrašė G. Meilutytė ir V. Mališauskas 1987 m. LTR 5788(200).

*Pateikėjos pastaba:* Čia močiutė pasakojo.

LPTK Mts: Vėlės. Numirėliai. Vampyrų, 1.1.2.9.

### 24. [Pamatė aitvarą]

[...] Šeimininkas labai pertekęs visko buvo, labai viskas sekdavos, labai gerai užderėdavo. Nu ir ta šeiminykė irgi kartu dirbdavo laukuose viską. Ir pareina namo pietų pagamint. Tik pareina namo, ir jau atneša viską šeimynai į lauką.

<sup>117</sup> Visų šventųjų – lapkričio 1 d., liturginė visų šventųjų atminimo šventė.

<sup>118</sup> *Suzimagaroti* – čia užsiimti netinkamu reikalu. Žimagoru šiuo atveju vadinami nenaudėliai.

<sup>119</sup> *Sklepas* – rūsys.

Dabar vieną kartą bernas tas pagalvoj:

– Kaip čia dabar, atneša, i šilta, i išvirta karšta, nu kaip ji teip greitai padaro?

Tai jinai parėjo namo, ir tasai pasekė ją pasislėpęs. Daba žiūri, kas čia bus, kaip ji čia virs, kaip ji tą ugnį kurs, kaip ką. Anksčiau nei dujinės, nei nieko buvo. Nugi jisai žiūri – tik atskrenda aitvaras! Tik ta padėjo puodą, tas privėmė privėmė tą puodą, ir jau ji neša šeimynai...

Papasakojo Birutė Jakaitienė (Pranaitytė, 56 m., gyv. Užsienių k. Užrašė G. Meilutytė ir V. Mališauskas 1987 m. LTR 5788(104).  
LPTK MtS: Namų dvasios; Aitvaras/Kaukas, 1.1.2.12.

## 25. Špūkai

Iki Sintautų būdavo vis špūkais<sup>120</sup>, iki Santakų tilto. [...] Kai pasibaigdavo Sintautų miestelis, panašiai iki klebonijos daržo, kur dabar zakristijons gyvena, tai panašiai nuo tos vietos. Tai sakė, kad karvė vedėsi žmogus iš jomarko<sup>121</sup>, žmonės tokie, Martišiai vardu. Tai sakė, prisistatė grabėj toks kaip ir jautis, su ragais, ant dviejų kojų eina kaip velnias. Kaip velnias – su uodegom, ant dviejų kojų. Tai, sako, tas ėjo ėjo su mudviem iki to Santakų tilto, iki to Santakų tilto atėjo ir prapuolė.

Tai teip sakydavo, kad nuo čia prasideda špūks koks tai.

Papasakojo Elena Dagiliūtė, 82 m., gyv. Sintautuose. Užrašė G. Dagytė ir D. Ščeponytė 1987 m. LTR 5688(108).  
LPTK MtS: Velnias, 1.2.1.8.

## 26. [Velniai mergas šokdina]

O velniai tai žmogų gundo gundo, kol sugundo. Kada sugundo, tai šokt vedasi mergas vakarėliuose. Veda šokt gražūs jaunikaičiai. Tos mergos eina, viską. Šoka šoka šoka, nu reik biskį apsikabyt, biskį šiaip, biskį teip... Ant čebato užmynė, žiūri – tuščias! Tos mergos persigando, kad bėgo! Kas tę ką kur žinojo, kur velnias, kur ne velnias...

O tas velnias vytiš. Tos mergos bėgt. Išsigando tos mergos velnio ir paskui bijojo visų vyrų.

Papasakojo Antanina Unguvaitienė (Gudmantaitė), 67 m., gyv. Urbantų k. Užrašė L. Samuolytė ir D. Lukšytė 1987 m. LTR 5689(9).  
*Pateikėjos pastaba:* O galėjo taip būt. Kitąsyk būdavo, kitąsyk vaidydavos!  
LPTK MtS: Velnias, 1.1.3.7

## 27. [Šuniukas po kojomis]

Nu tai kitąsyk, žinot, vaikinai eidavo į šokius. Tad palydi tę merginą ar ką. Nu, sako, aš dabar einu, šuniukas toks mažiuks. Matau po kojų. O vejasi, o vejasi. Aš visaip jį veju ir veju, ir nieko labai. Kitąsyk būdavo, špukuoja<sup>122</sup>. Ir niekaip aš jo neatsiginu. Paskui, sako, tik pasakiau:

– A tave velnias čia pristoj? Tu čia velnio padarytas!

<sup>120</sup> Špūkas – vaiduoklis, šmėkla, pamėklė.

<sup>121</sup> Jomarkas – prekybos; vieta, kur būna jomarkas.

<sup>122</sup> Špukuoti – vaidentis.

Tik, sako:

– Ki, ki, ki, ki, ki...

I šmakšt po kojų, po kojų...

Papasakojo Angelė Mažeikienė ((Šalnaitytė), 81 m., gyv. Tarpučių k. Užrašė G. Meilutytė ir V. Mališauskas 1987 m. LTR 5788(209).  
LPTK MtS: Velnias, 1.1.3.7.

## 28. [Sumainė kriukiais]

Iš bažnyčios ėjo žmogus. Tai paskui jį prisivijo koks tai, tai kriukiais mainyt. Nu tai ką, jojo puikus kriukis, sako, mano prastas. Tai nieko, vistiek mainyt jau.

Susimainė, parėjo namo, ar ant rytojaus rytą pasižiūr, ka tik šaka kokia. Tai jis paskui nuėjo į tą vietą, rado tą savo kriukį. O kaip tą buvo viskas, tai šunes žino...

Pasekė Česlovas Naumavičius, 78 m., gyv. Santakų k. Užrašė G. Meilutytė ir V. Mališauskas 1987 m. LTR 5788(111).  
LPTK MtS: Velnias, 3.2.0.8.

## 29. [Avinas ant Santakų tilto]

Seniau, būdavo, vaidydavosi. Kai yra ten, kur būdavo tiltas Santakų kaimo, tai seni žmonės pasakodavo, kad jeigu kuris grįždavo iš turgaus ar iš kur žmogus vėlai, pavyzdžiui, dvyliktą valandą, tai ten vis tiek kas nors atsitikdavo.

Vienas žmogus ir važiuoja vėlai, iš turgaus parvažiuoja ar iš kur jisai, žiūri – ant to tilto avinukas guli surištom kojom. Nu žmogus pagalvojo, sako:

– Reikia įsidėt į vežimą, gal kas atsišauks, o jei ne, tai jau bus tokia laimė.

Žmogus paima, įsikelia į vežimą ir patenkintas važiuoja toliau. Bet jis ima jaust, kad arkliai šyla, taip sunkiai veža, nu ir vežimas jau lyg tai ima braškėt. Dabar jis tuos arklius dar pavaro stipriau, jau arkliai visai nepaveža, sušilo. Jis atsisukęs pasižiūri, kas čia dabar jo vežime. Pasižiūri – baisinis akmuo. Ir jis net nepagalvojo, kaip jis jį įkelt galėjo.

Papasakojo Valentinas Murauskas, 60 m., gyv. Santakų k. Užrašė G. Meilutytė ir V. Mališauskas 1987 m. LTR 5788(232).  
LPTK MtS: Velnias, 1.3.0.6.

## 30. [Pasiulė aviną ant Pentos tilto]

Tėtės tėvukas pasakojo, kad senų senovėj, gilioj senovėj, dá jis mažas buvo, važiavo koksai žmogus per tiltą Pentos. Su arkliais važiavo.



„Nugi jisai žiūri – tik atskrenda aitvaras!“  
Birutė Jakaitienė 1987 m. G. Meilutytės nuotr.  
LTRFt 10582



Ir pasiūlė aviną. Pasiūlė aviną. Parsiveža namo. Tas žmogus nusidžiaugė. Parvažiuoja namo – akmuo vežime.

Nu ir tiek.

Pasekė Eugenija Lieponienė (Šuopytė), 61 m., gyv. Santakų k. Užrašė G. Meilutytė ir V. Mališauskas 1987 m. LTR 5788(114). LPTK MtS: Velnias, 1.3.0.6.

### 31. Pasaka apie kunigą, bažnyčią stačiusį

Kitąsyk kunigs norėjo bažnyčią pastatyti. Nebuvo kaip labai. Velnias prisistato prie jo.

– Aš tau, – sako, – padėsiu.

Tai pastatė tą vieną bažnyčią, ir kitą bažnyčią pastatė. Ant kiek laiko tę jiedu sutarė. Jau atėjo ta diena, tą naktį reiks mirt. Jau velnias ateis dūšią pasiimt. Tai kučierių pasiėmė, pasikinkė arklius ir išvažiavo. Į tą mišką nuvažiavo, prisikirto medžio, pasidarė kryžių. Paskui sako:

– Dabar mane prikalk.

Prikalė. Sako:

– Pažiūrėk į viršų, kas atskrenda.

– Juodvarnių, – sako, – pulkas. Ale toliau matyt balti karveliai, ir tie balti karveliai, matyt, kad jau pralenks. Pralenkė! – sako.

Ir velniam neteko dūšia.



Pasekė Jonas Grybas, 74 m., gyv. Sintautuose. Užrašė G. Dagtė ir D. Ščeponytė 1987 m. LTR 5688(70). Legenda. LPTK Leg: 3.1.0.6.

„Kitąsyk, būdavo, špukuoja...“

Angelė Mažeikienė 1987 m.G. Meilutytės nuotr. LTRFt 10580

### 32. [Palaikė velniu]

Nu buvo taip. Mano tėtis grįžta nuo draugo. Ménesiena, rūkas žemai. Nu ir aidamas per pievas žiūri – nu tikrai, tikras velnias matyt. Ką dabar darysiu? Lazdą turiu. Nu reik tam velniui į ragus suduot, kitokios išėitios nēr. Ainu ainu artyn – kaip jau griuvau! Pamačiau, kad po kojomis guli arklys. Per tą arklį persiverčiau, o tas velnias suprunkštė ir pasirodė, kad čia arklys stovėjo, o ne velnias...

Papasakojo Juozas Valencevičius, 65 m., gyv. Sintautuose. Užrašė G. Dagtė 1987 m. LTR 5688(175). Pasakojimas. LPTK Psk 6.6.25.

### 33. [Plerpintis vežimas]

Parvažiuoja popas iš kažin kur. Važiuoja pro kapus. Nu ir pradėjo į ratą toks plerpimas darytis. Kai tik ratas sukas, ir plerpia:

– Pliur pliur pliur...



Valentinas Murauskas  
su Eugenija  
Murauskiene ir  
Brigita Petravičiene  
(Murauskaite).  
1987 m.  
G. Meilutytės nuotr.  
LTRFt 10578

Popas iš baimės miršta, o jau kučierius<sup>123</sup> bėriams botago, kad tik greičiau parvažiuot. Juo greičiau važiuoja, juo labiau plerpia. Tiesiog pridusę parvažiavo abu. Iškinkė arklius, atsigulė ir miega. Rytą žiūri, kad karklas į ratą įsivyniojęs. Jokios špuko, jokios dūšios ten nebuvo tam vežime.

Papasakojo Juozas Valencevičius, 65 m., gyv. Sintautuose.  
Užrašė G. Dągytė 1987 m. LTR 5688(176).  
Pasakojimas. LPTK Psk 6.8.19.

<sup>123</sup> Kučierius – vežikas.

## Pasakoja Pranas Kudirka

Giedrė Čepaitienė

Šiaulių universitetas

Tautosakos rinkimu susidomėjau gal 1968 m., kai mokiausi Kudirkos Naumiesčio Vinco Kudirkos vidurinėje mokykloje. Suprantama, kad rinkau ją iš savo gimtųjų apylinkių žmonių. Dažniausiai tai buvo mėgstančios dainuoti moterys, tuo metu Panóviuose gyvenusios Agota Gužaitė, Marijona Jakštinė (visų aplinkinių vadinta Mariute), Išganaitienė, Žievienė. Iš visų tautosakos pateikėjų būta tik vieno vyro – mano tėvelio dėdės, nuo mažens aklo ir prie sesers Marijonos Meškaitienės besiglaudžiančio Prano Kudirkos. Gimė jis Žaltynuose 1891 m. Čia, tėvų, vėliau sesers ir brolio sodybose, prabėgo visas jo gyvenimas. Mirė 1977 m., palaidotas Kudirkos Naumiesčio kapinėse. Iš jo dar būdama mokinė (veikiausiai apie 1967 m.) užrašiau ir dainų, ir pasakų ar pasakojimų, vieną kitą mįslę, patarlę.

Po daugybės metų atsivertusi tą tautosakos sąsiuvinį prie dėdės Praniuko pavardės radau tokį pirmąjį įrašą: „*Akys kaip sagtys, nieko nemato*“. Galima suprasti, kad, viena vertus, neregio dalia jam buvusi skaudi, kad dėl šios negalios jo labai išgyventa. Tai ir suprantama: mažystoj apakęs visą gyvenimą glaudėsi prie kitų – tėvų ar sesers, niekad nesukūrė savo šeimos, o svetimųjų neretai buvo pašiepiamas, net apgautas, kai paskolino savo dalies pinigus. Kita vertus, dėdė aiškiai suvokė, kad vien regėjimas dar nieko apie žmogų nepasako – net ir regintis gali nieko apie pasaulį neišmanyti.

Patį esu ne kartą patyrusi jo nepaprastai išlavėjusias klausą, uoslę, iš tolo atpažindavusias žmogų. Kartą atėjom į svečius būrelis namiškių (galėjau būti kokia šeštokė), be mūsų, dar ir mano tėvelio sesers ir brolio šeimos. Kai atėjom, Praniuko nebuvo. Atsimenu, kad oras buvęs prastokas, visi susėdom pongaly<sup>1</sup>. Sutarėm, kad Praniukui grįžus aš tylėsiu. Taigi troba pilna svečių ir balsų, visi klega, juokauja, o aš tyliu. Praniukas kiek palaukęs ir sako:

– Giedrute, o ko tu vis tyli, ar atsitiko kas?



*Pranas Kudirka apie 1955 m. su seserimi Marijona Meškaitiene, dukterėčia Ona Meškaityte, sesers vaikais Juozu Meškaičiu ir Danute Leščevičiute. Iš G. Čepaitienės albumo*

<sup>1</sup> *Pongalis* – kaimo trobos svečių kambarys, seklyčia.

Visi nustebom, klausiam, iš kur jis žinaš, kad aš esu. O jis vėl:

– Vaikeli, kaip aš galėčiau tavęs nepažinti?

Tada visa širdim suvokiau, kas esu jam brangi, o ir jis tapo man labai svarbus žmogus. Beje, mano tėvelio artimieji Praniuką gerbė, tik taip jį visi šaukė, tai ir mes, vaikai, į jį žvelgėm pagarbiai, bet be jokios baimės. Net tai, kad veidas buvo kitoks (raupų pėdsakai ir senatvėj matėsi), kad atmerktoji akis drumsta, nereginti buvo, mūsų nebaidė, nė vienas Praniuko nesibaikštinom.

Gal todėl, kad buvo savas, ir prisikalbinau jį padainuoti, pasakų pasekti. Iš rašysenos matau, kad tautosaką iš Praniuko turėjau užrašinėti kokius penkis kartus. Tik dabar pastebėjau, kad greta tikrų tautosakinių tekstų atsidūrę pora sintautiško Antano Tatarės kūrybinių perdirbinių. Žinoma, anuomet, kai Tatarės raštai nebuvo išleisti, jų kilmės mano nežinota. Šiais laikais tie užrašai – paliudijimas, kad per šimtą metų kunigo skelbti tekstai gimtojoje parapijoje tebebuvo gyvi, perduodami iš lūpų į lūpas.

Čia pateikiu pasakas\* ir mįsles, kurias saugo mano tautosakos sąsiuvinis. Tekstuose gausu svetimžodžių. Visi jie, kaip ir dabartinėje kalboje menčiau žinomos morfologinės formos ir sintaksinės konstrukcijos, paaiškinami to paties puslapio išnašose.

\* \* \*

## 1. Turtuolis ir vargšas

Kitąsyk gyveno du broliai, artimi kaimynai. Viens buvo turtingas, o kits biednai<sup>2</sup> gyveno. Tas bagočius<sup>3</sup> mažai ką skaitė<sup>4</sup> tą savo brolių. Kartą buvo pas tą bagočių koks tai bankietas<sup>5</sup>. Pasprašo ir tą brolių vis tik. Tas neturėjo kviečių, išsikėpė miežinio pyrago. Ateina jau, atsineša tą pyragą ir sako:

– Tai še, broli, atsinešu nors miežinį pyragą, kad kviečių neturiu.

– Į peklą<sup>6</sup> eik tu su savo miežiniais pyragais.

Tai tas žmogus ir nuėjo į tą peklą. Pasiėmė katiliuką švęsto vandens. Nuėjęs ėmė tų jau tuos špierrezus<sup>7</sup> šventyt, tie išbėgiojo. Tas grįžta atgal jau. Ir seka pulkas avių paskui jį didelis. Susitinka jis senuką. Tas ir prašo:

– Parduok man tas avis.

– Ale<sup>8</sup> tik tu pirk, ba<sup>9</sup> aš einu pro javus žmonių, tai tos būriu bėga.

Tai kiek tų jam tų pinigų davė, ale kad jis paėjęs pasižiūri – tų pinigų daugiau. Parėjo namo, o tie pinigai augo ir augo jam, ir augo. Tai jau tų pinigų baisiai daug, tai siunčia vaiką pas brolių, kad kokią pusšėpelę<sup>10</sup> pažiūtyt<sup>11</sup>. Tai tas bagočius klausia:

– Tai ką tas tėtis seikės?

– Pinigus.

Tam bagočiui net smilktelėja, kad ans teip biednai gyveno, kur jis dabar tų pinigų gavo, kad net seikės. Jau jam baisus pavydas. Tai jis ima ir pasmaluoja dugną

\* „Turtuolis ir vargšas“ yra stebuklinė pasaka, AT 480 C\*, LPTK 3.1.0.8. „Ubagėlio dalia“ – buitinė pasaka, AT 1641, LPTK 3.1.0.15. Paskutiniame tekste – sakmiškos situacijos, jungiamos vieno elementariojo siužeto (LPTK MtS: Maginių savybių turintys žmonės; *Burtininkai/Raganos/Raganiai*, 1.2.1.10).

<sup>2</sup> *Biednai* – vargingai, neturtingai.

<sup>3</sup> *Bagočius* – turtuolis.

<sup>4</sup> *Mažai ką skaitė* – nevertino.

<sup>5</sup> *Bankietas* – puota, vaisės.

<sup>6</sup> *Pekla* – pragaras.

<sup>7</sup> *Špierrezus* – velniukas.

<sup>8</sup> *Ale* – bet.

<sup>9</sup> *Ba* – nes.

<sup>10</sup> *Puššėpelė* – pusės šėpelio saikas. Šėpelis – biralų matas.

<sup>11</sup> *Pažiūtyti* – paskolinti.

pusšėpelės, žiūrės, ar teisybė. Nugi atneša jam atgal tą pusšėpelį, žiūri – prilipęs auksinis pinigas. Tai bėga pas brolių.

– Ei, broļau, kur tu tiek pinigų gavai, kad net su pusšėpele seiki?

– Nugi peklo, už tuos miežinius pyragus.

Na, tai jau rokuoja, kad jei už miežinius gavo tiek, tai jis išsi-keps kvietinio, tai da daugiau gaus. Eina į tą peklą. Nuėjo. Sako:

– Čia aš kvietinių pyragų atsinešiau.

– Mes ir laukiam tokio, kur su kvietiniais pyragais...

Paėmė jį, šmukšt į katilą, ir šiandien jis tę gyvena.

## 2. Ubagėlio dalia

Kitąsyk viens senuks vaikščiojo po svieta žebrovodams<sup>12</sup>. Jau nusibodo jam žebrovot ir jis norėjo mirti, ale prašė Dievą, kad prieš mirtį leistų bent tris dienas gerai pagyvėt.

Kartą užėjo jisai į karaliaus dvarą, o į tą sykį buvo pavogė karalaitei žiedą. Tai ten kilo škandalas<sup>13</sup>, o viens iš tarnų lyg išjuokdams sako:

– Tėvai, gal tu žinai, kur tas žiedas dingo?

– Na, – o sako, – gal sužinočia, ale reik nors tris dienas pagalvot.

Na, tai duoda jam kambarį ir valgių, ir gėrimų, ir gerai atsigult. Na, tai praėjo viena diena, jau reikia eit gult, tai tas senuks ir sako:

– Ačiui<sup>14</sup> Dievui, jau vieną turiu.

O tarnai, katrie pavogė, žiūri, ką jis daro ir ką veikia. Praėjo kita diena, jau vel gult eidams jis ir sako:

– Ačiui Dievui, jau du turiu.

Tai jau čia tie tarnai jam sako:

– Tik trečią nišduok.

Tai tas senuks ir sako:

– Tai ateik, pasišnekėsiva, kaip nišduot.

Na, tai jis [senukas] sako, kad atneštų tą žiedą, ir gaidį pagavė atneškit. Atnešė tą žiedą, atnešė tą gaidį, aplipino žiedą tešla, igrūdo gaidžiui, tas prarijo. Jau paskui ant rytojaus ateina karalius ir klausia:

– Na, tėvai, gal jau žinai, kur tas žiedas?

Tas ir sako:

– Gal sužinosiu, – ir paliepė visus paukščius išleist ant dvaro.

Tą gaidį jis jau įsitėmijo<sup>15</sup>, o pats vaikščioja po paukščius ir įsakė:

– Pagaukit ir papjaukit tą gaidį.

Papjauja, išmėsinėja tą gaidį ir randa tą žiedą.

Na, jau paskui karalius apdovanoja ir karietą pakinko vežt. O į tą sykį karalius pagauna svirplį.

– Na, tėvai, – sako, – pasakyk, ką ranko<sup>16</sup> turiu. O jei nepasakysi, tai bus blogai.

– Oi Svirpleli Svirpleli, matai, visą pasaulį apvaikščiojai, o dabar čia turėsi galvą padėt.

Jo, matai, tokia pravardė buvo; nė jis žinojo, kas to ranko, nei ką.

Tada karalius nevezė jo niekur, pasiliko čia ir paskyrė vyriausiu dvaro gaspadorium<sup>17</sup>. O tarnai bijojo ką nors bloga daryt, bijojo, nes senis viską žino, tai kad ko nepasakytų karaliui.

<sup>12</sup> Žebrovoti – elgetauti.

<sup>13</sup> Škandalas – skandalas.

<sup>14</sup> Ačiui – ačiū.

<sup>15</sup> Įsitėmyti – įsidėmėti.

<sup>16</sup> Ranko – rankoje.

<sup>17</sup> Gaspadorius – dvaro vyresnysis darbininkas, ūkvedys.





„Kitąsyk viens žmogus mokėjo daug visokių baiku...“ P. Kudirka apie 1947 m. su artimaisiais linarūtėje. Iš G. Čepaitienės albumo

### 3. Apie tokį baikininką

Kitąsyk viens žmogus mokėjo daug visokių baiku<sup>18</sup>. Viena kartą užėjo į karčema<sup>19</sup> ir pasakoja, kad prileido daug vandens. Šinkorius<sup>20</sup> užsilipo ant suolo: jau ir tų vandens iki barzdai. Paskui lipo ant pečiaus, ir tų iki barzdai. Tas rokuoja<sup>21</sup>:

– Kam man reik prigert, ar aš negaliu plaukt?

Ir kad davė nuo pečiaus ant aslos:

– Givolt<sup>22</sup>!

Išėjo tas žmogus į kaimą. Arti vakaras – užėjo pas žmogų prašytis į nakvynę. O tas gaspadorius, kur užėjo, sens jau buvo, tai rokuoja:

– Jegu moki pasakų gerai sekt, tai gali gulėt.

– Šiek tiek, – sako, – moku.

Na tai jau iki vakarienei sekė jau kiek, po vakarienei. Tai tur da eit gult pas tą senį, vel<sup>23</sup> da sekt pasakų. Susigulė ant pečiaus juodu abudu ir seka tas pasakas. Seka tų visokias:

– Kitąsyk atsigulė du, teip kaip mudu kad, pradėjo sekt pasakas apie visokius žvėrius, ale seka seka, pasižiūri, kad abudu apžėlė kai žvėrys. Žiūrėk, mažu<sup>24</sup> ir mudu apžėlėva? Čiupinėjas – apžėlė kai meškos.

– Tai kur mudu dabar dingsiva? Žinai ką, bėkiva į girią. Kur toki dingsiva?

Na, tai tas baikininks<sup>25</sup> bėga pirma, o ans senis paskui.

– Ale jei mane nušaus, tai tu per mane verskis.

Štai ir eigulys. Tik pūpt!

Tas senis kad jau versis kūliais! Ir nukrito nuo pečiaus. Vaikai jau šaukia, kas tam tėvui pasidarė. Senis rėkia:

– Ojezau, vaikai, nuo pečiaus nukritau!

Komedininke, komedininke, kone neužsimušiau!

Sužinojo apie tas baikas karalius. Įsakė surast jį ir atgabėt. Na tai surado jau, atvedė pas jį, tai karalius rokuoja:

<sup>18</sup> *Baika* – čia juokai, išdaigos.

<sup>19</sup> *Karčema* – smuklė.

<sup>20</sup> *Šinkorius* – smuklininkas.

<sup>21</sup> *Rokuoti* – čia sakyti.

<sup>22</sup> *Givolt* (gvalt) – Oje! Gelbėkit!

<sup>23</sup> *Vel* – vėl.

<sup>24</sup> *Mažu* – gal.

<sup>25</sup> *Baikininkas* – pokštininkas, išdaigininkas.

– Tamsta, – sako, – visokių baikų moki padaryt.

Tas sako, kad šiek tiek moka.

– Tai gal ir mažalėtum kokią parodyt?

– Galėsiu, ale turiva eit į vieną kambarį gult.

Karaliui lyg neuronors<sup>26</sup>, ale ką jau darysi, kad nor.

Na tai atsigulė juodu, da kiek palaukė. Rodos, kad nuvažiavo į kitą šalį, į koki didelį miestą ir taip išalko, kad netrivoja<sup>27</sup>. O pinigų netur. Ką jie darys dabar? O ten gal žydelka, ar boba kokia parduvinėja bulkas<sup>28</sup>. Tai jis taikės taikės, pasivogė vieną bulką. Pasikišo po skvernu ir jau tūtina<sup>29</sup> jis į koki užkampį, kad pavalgytų. Išsiima iš po skverno – ogi ne bulka, o žmogaus galva. Tai vienur, tai kitur kiša tą galvą – o štai ir policija. Na tai tas ir pradėjo šaukt.

– Na na, šviesiausias karaliau, kas daros?

– O tu komedininke, komedininke. Kad tu šitaip mane išgąsdinai!

Ant rytojaus paliepė tą komedininką iš tos šalies išvaryt visai. Dabar nežinau, ar jis tas baikas vis varinėja.

## Mįslės

4. Jei tu manęs nevarpysi<sup>30</sup>, aš vėjais lakstysiu (*Apynys*).
5. Keturi lapatuoja<sup>31</sup>, penki šimtai žemę šluoja (*Arklys bėga*).
6. Balta karvė dangų laižo (*Diena aušta*).
7. Šėmas jautis dangų laižo (*Dūmai*).
8. Žala karvė dangų laižo (*Krosnis*).
9. Tėvs neužgimė, sūnus į karą išjojo (*Kai liepsnos nēr, o dūmai jau kyla*).
10. Dvi sesutės sviestą laižo (*Rogės*).
11. Trys žaselės lėkdamos su mediniai snapais sako: tai mes, tai mes, tai mes (*Su spragilais trise kulia*).
12. Balta panelė, raudona suknelė (*Svogūnas*).
13. Gumuoja<sup>32</sup> gumutis<sup>33</sup> su devyniom skrandutėm<sup>34</sup> (*Svogūnas*).

<sup>26</sup> *Neunoras* (ne onaras) – čia negarbė.

<sup>27</sup> *Netrivoti* – netverti.

<sup>28</sup> *Bulka* – banda, pyragas.

<sup>29</sup> *Tūtinti* – iš lėto tapenti, vilktis.

<sup>30</sup> *Varpyti* – čia prismaigsčius virpčių rišti, vynioti (vijoklinius augalus).

<sup>31</sup> *Lapatuoti* – čia šuoliais bėgti ar joti.

<sup>32</sup> *Gumuoti* – čia tikriausiai gumutis, rangytis į gumulą.

<sup>33</sup> *Gumutis* – tikriausiai gumuliukas.

<sup>34</sup> *Skranda* – nemušti (neaptraukti audiniu) kailiniai.

## Užmysiu mįslę...

*Povilas Kriščiūnas*

Šioje publikacijoje – sintautiškių mįslės, garsų mėgdžiojimai, po keletą erzinimų ir skaičiuočių. Visi tekstai užrašyti 1987 m. vykusioje Vilniaus universiteto kraštotyriminkų ramuvos kompleksinėje ekspedicijoje. Gaila, bet daugiau mažųjų tautosakos kūrinių iš tarpukarinio Sintautų valsčiaus Lietuvių tautosakos rankraštyne aptikti nepavyko. Esama medžiagos iš netolimų Griškabūdžio ir Žvirgždaičių valsčių kaimų, tačiau jie pagal leidyklos pasirinktą teritorinės apimties principą šiai knygai netinka ir galės būti paskelbti kituose „Lietuvos valsčių“ serijos leidiniuose.

Atsirenkant tekstus, nusistatyta nekartoti pirmojoje monografijos apie Siñtautus laidoje skelbtų kūrinių ir neskelbti plačiai žinomų ar jau išpopuliarintų spaudoje. Kaip ir rengiant pasakojamąją tautosaką, nevengota pristatomose vietovėse populiariesnių to paties tipo mįslių atmainų, varijuojančių ir užminimuose, ir įminimuose. Visos jos pateikiamos abėcėlės tvarka sugrupuotos pagal įminimus.

\* \* \*

### Mįslės

1. Dryži paršeliai po lapais miega (*Agurkai*). LTR 5689(145).
2. Pilvai su pilvais, plaukai su plaukais, o vidury kyšuoja (*Arkliai pakinkyti*). LTR 5688(69).
3. Mano tėvo sūnus, o man ne brolis (*Aš pats*). LTR 5787(96).
4. Eina mėsos šmotas<sup>1</sup>, vinių prikaišiotas (*Ežys*). LTR 5787(68).
5. Keturšakis keturlapis, ant viršūnės saulė teka (*Jurginas*). LTR 5589(14).
6. Kas dirba – ne sau, kas perka – tam nereikia, kam perka – tas nežino (*Karstas*). LTR 5589(9).
7. Keturi broliai pakliuvo į nelaisvę, penktas atėjo vaduot ir pats pakliuvo (*Kojinę kai mezga*). LTR 5688(39).
8. Dudutis dudena, žilabarzdis kretena, su dviem kumščiom į užpakalį muša (*Mala su girnom*). LTR 5688(165).
9. Su medžiu lygus, niekad saulės nemato (*Medžio šerdis*). LTR 5589(15).
10. Jautuks įėjo į didelį liūną. Barzda įklimpo, o ragai išlindo (*Svogūnas*). LTR 5689(144).
11. Švyst pašvyst – pazara<sup>2</sup> po suolu (*Šluota*). LTR 5688(20).
12. Užmysiu mįslę: per pilvą gyslė. Kad nemys, tai pilvas iškir-mys (*Žibalinės lempos dagtis*). LTR 5689(138).
13. Ateina bakuliorius, išsigaudo gaspadorius<sup>3</sup>, o namai per langą išlindo (*Žuvų brėda*<sup>4</sup>: namai – vanduo, gaspadorius – žuvis, o tas bakuliorius – kuris brėda žuvis). LTR 5688(86).
14. Aplinkui takai, vidury plaukai (*Žvakė*). LTR 5589(11).

<sup>1</sup> Šmotas – gabalas.

<sup>2</sup> Pazara – pašvaistė.

<sup>3</sup> Gaspadorius – šeiminkas.

<sup>4</sup> Brėsti – čia žvejoti, gaudyti.

15. Balta mundieraitė, aukso kepuraitė, pakulinis pilvas (*Žvakė*).  
LTR 5589(19).
16. Pana nuoga, baltiniai aňtyje (*Žvakė*). LTR 5689(139).

## Garsų mėgdžiojimai

17. [*Kregždė*]:  
– Tai mė dyvai,  
Tai mė dyvai,  
Per kur mergos meža:  
Nei akutės, nei skylutės,  
Nei jokios nočynos<sup>5</sup>! LTR 5688(90).
18. [*Kregždė*]:  
– Vyrai aria, moters kiaušiniene kepa,  
O man galvelę skauda. Pačirvykšt! LTR 5688(112).
19. [*Kregždė*]:  
– Vagis, vagis! Vyt, vyt!... LTR 5589(35).
20. [*Kregždė*]:  
– Anksti rytą atsikėlęs, susivėlęs,  
Snarglys nutišęs, nutišęs!... LTR 5589(38).
21. [*Paršelis ir gaidys*]  
Kitąsyk būdavo ilgos veselijos<sup>6</sup>, per visą kaimą eidavo teip nuo vieno pas kitą. Ir kaimas veseliodavo. Tai ilgai tęsdavosi. O neturėdavo kada pašert gyvulių. [...] Tai paršelis jau rėkia:  
– Kada pasibaigs veselija?  
Tai gaidys ant mėšlyno, jam ten gardžių trupinių išneša, kai šluoja, tai tas atsiliepia:  
– Po dviejų nedėlių!<sup>7</sup>  
Tam jau smagu, kad gardūs trupiniai, tai tas jau taip atsiliepia. LTR 5688(51).
22. [*Pempė*]:  
– Gyvis gyvis,  
Barkulys,  
Senas didas nepavys!... LTR 5788(208).
23. – Pasipjausiu, pasipjausiu! Duok peilį, duok peilį!  
– Kokį, kokį?  
– Baltkriaunį, baltkriaunį! LTR 5788(78).

Pateikėjos pastaba: „*Mano močiutė sakė, kad šitai varlės kalbasi.*“

<sup>5</sup> *Nočyna* – įnagis, įrankis.

<sup>6</sup> *Veselijos* – vestuvės.

<sup>7</sup> *Nedėlia* – čia savaitė.

24. Višta, padėjusi kiaušinį:  
– Padėjau dešimt, padėjau dešimt! *LTR* 5589(40).
25. Vyturėlis:  
– Čyru vyru pavasaris,  
Palikau vaikučius nelesusius!  
Duosiu sviesto,  
Duosiu sūrio,  
Duosiu saldžios smetonėlės!<sup>8</sup> *LTR* 5788(138).

### Erzinimai

26. Garny garny,  
Ga ga gu,  
Atnešk lėlę su batu,  
Bus krikštynos nedėlio!<sup>9</sup> *LTR* 5788(205).

Pateikėjos pastaba: „*Vaikai rėkdavo.*“

27. Garny garny,  
Pasuk ratą,  
Gausi vištą į čebatą,  
O viščiuką į čepčiuką!<sup>10</sup> *LTR* 5788(206).

Pateikėjos pastaba: „*Taip dainuodavo vaikai.*“

### Skaičiuotės

28. Entė mentė, delile pentė,  
Visodys vilkopys,  
Duku duku kubiliukų,  
Čenčik čenčik čebatukų,  
Lizar gargar vanagargar,  
Šniokšt peliukė, šniokšt! *LTR* 5788(202).
29. Vienarbi dvarbi  
Dvi gegužės raibos,  
Eckus meckus  
Rūmas krūmas,  
Vidupiti pašmakšt! *LTR* 5788(203).
30. Iki piki gramaštiki,  
Eini kleini zund! *LTR* 5788(204).

### Pasakė

Bubilaitė Janina, 69 m., g. Kudirkos  
Naūmiestyje, gyv. Sintautuose: 7, 11;  
Dagilūtė Elena, 82 m., gyv. Sintautuose: 13,  
17, 21;  
Grybas Jonas, 74 m., gyv. Sintautuose: 2;

<sup>8</sup> *Smetona* – grietinė.

<sup>9</sup> *Nedėlia* – čia sekmadienis.

<sup>10</sup> *Čepčius* – tikriausiai minima taip vadinta ištekėjusių moterų seniau nešiota kepuraitė.



Grybienė (Staninkaitė) Marija, 74 m., gyv. Sintautuose: 18;  
Levickytė Elena, 76 m., gyv. Sintautuose: 8;  
Nenurodyti pateikėjai, gyv. Sintautuose: 5, 6, 9, 14, 15, 19, 20, 24;  
Petrauskienė (Abraitytė) Salomėja, 67 m., gyv. Tarpūčių k.: 22, 26, 27–30;  
Stankūnas Antanas, 80 m., Veršių k.: 4;  
Šniokaitienė (Štrimaitytė) Ona, 65 m., g. Šlamū k., gyv. Veršių k.: 3;  
Tautkevičienė (Ulinskaitė) Salomėja, 62 m., gyv. Užkertulių k.: 23, 25;  
Žukauskienė (Dailydaitė) Matilda, 71 m., gyv. Klepū k.: 1, 10, 12, 16;

#### Užrašė

Dagytė G., Ščeponytė D.: 2, 7, 8, 11, 13, 17, 18, 21;  
Meilutytė G., Mališauskas V.: 22, 23, 25–30;  
Minelgaitė E., A. Judžentytė A.: 5, 6, 14, 15, 19, 20, 24;  
Samuolytė L. ir Lukšytė D.: 1, 9, 10, 12, 16;  
Stonytė D., Kliaugaitė N.: 3, 4.

## „Tik nekraipykit gaidų“

Grażina Mališauskienė (Meilutytė)

Visai beišnykstančiame Užkertulių kaime vos kelios sodybos, todėl nesunkiai suradome kaimynų nurodytos dainininkės Salomėjos Tautkevičienės namus, pritūpusius prie duobėto vieškelio. Sodybėlė menka, langai beveik paskendę darželio žieduose. Sodelyje tupinėjantis senukas (daug vyresnis Salomėjos vyras) mažai kreipė dėmesio į mus, neprašytus svečius, užtat su šypsena pasitiko maloni, energinga, linksmų akių moterėlė. Matant jos gyvumą, sunku vadinti ją senute...

Užklausta apie dainas, tuoj ėmė galvoti ir pakvietė į vidų. „Aš mėgstu dainas“, – prisipažino. Tik paklausė, ar mes neperdirbinėsime jos dainų, nes „senovišką dainą taip perdirbt, kaip estradinę, nuodėmė“.

„Gražios tos senobinės dainelės, jos tiesioginės, tokios švelnios“, – tarsteli geroji namų šeimininkė, sodindama mus už baltutėlę staltiese užtiesto stalo mažame jaukiame kambarėlyje. Čia net tris kartus buvome užėję, nes matėme iš Salomėjos akių, jog ir jai malonu sutikti žmones, kuriems patinka tai, ką ji pati vertina.

Antrą kartą užėję radome ilgą sąrašą dainų, kurias per tris dienas ji prisiminė ir užsirašė (net 61). „Galėsiu dainuot, kol da nenumirsiu, da biskį gyva. Aš iš linksmesnių žmonių. Kas gražu, kas kur kalbėta, tai visa prisimenu. Tokių šlykštynių, blevyzgų visokių nenoriu išleisti į svetą, geriau gražių dainų išleisti.“

Vaikystę ir jaunystę Salomėja Ulinskaitė praleido Būblėlių valsčiaus Tarpūčių kaime, baigė keturias klases Tarpučių mokykloje. „Mūs buvo trylika vaikų. Būt buvę, bet užaugom penkios seserys.“ Gyvenimas vėtės ir mėtės. Tarnavo pas ūkininkus, o paskui, karo metais, net ir Berlyne buvo (1941 m.). „Laikas toks baisus buvo – brolis ant brolio ėjo. Bet kaip laikas, taip ir dainos kitos – ir karo, ir liaudies gynėjų... Aš tai visą gyvenimą buvau nei prieky, nei užpakaly, visą gyvenimą vidury...“

Daug karčių dūmų galėtų atgaivinti Salomėjos atmintis, tačiau kam to reikia. „Gera prisimink, sena nepamiršk. Lėkštę prisidergt neina, ba reiks iš jos valgyt...“ – tokia išmintis padeda jai ir senatvėje, ir vienatvėje.

Grožėjomės ne tik Tautkevičienės optimizmu, sugebėjimu atsiminti ilgiausias dainas, bet ir pasakorės talentu. Kokios įdomios jos pasakos, pasakėlės, pasakaitės! Taip ir girdi varles prūde kurkiant, kai Salomėja jas mėgdžioja, prašydama paskolinti peilį baltkriauni, baltkriauni...

Gyvas ir gražus jos žodis, kurį mums dar tyčia parenka, pataiko – juk tokie brangūs svečiai, „linksčiau kai ateinat“. Dainą prieš dainuodama būtinai pakartoja, pasirepetuoja. „Arklys ant keturių kojų, o žmogus tik ant vieno liežuvio – suklypt gali“, – teisinasi pamiršusi kokį posmą.

Paklausta, ar neliūdna, nesunku vienai su senu ligotu vyru gyventi, kodėl nesikelia į miestą pas vaikus, juk ten patogiau, lengviau, šitaip atsako: „Kai neįeini į gilumą šeimos, atrodo, kad ten auksu tepta. O visur gyvenimas nelengvas. Mieste mano akims ploto per mažai, čia visi laukai mano.“

Taip ir atsiveikinome su gerąja Užkertulių kaimo ištikima gyventoja, padovanojusia mums keliasdešimt dainų, pasakų, mįslių. „Tik nekraipykit gaidų“, – mojuodama ranka, išpėja mus...

## „Mes dar tokie vaikai buvom, o ji jau dainuodavo“

Doneta Stanžienė, Levutė Karčiauskienė\*

Nedidelė, jau menkai beprižiūrima sodybėlė įsikūrusi gražioje vietoje prie Nóvos. Tik ji viena belikusi iš buvusio Klepū kaimo. Kitapus sodybos – laukai. Tiesa, netoliese išlikusios Barandū kaimo sodybos. Arti ir vieškelis. Tai patogu senajai sodybos šeimininkei Matildai Žukauskieni ir šiuo metu pas ją viešiniai šešiametei vaikaitei Daivai. Šitą sodybą mums nurodydavo žmonės, paklausti apie dainininkus ir pasakotojus. Antanina Unguvaitienė iš Urbantū kaimo sakė: „Mes dar tokie vaikai buvom, o ji jau dainuodavo.“

Šeimininkė išties ir dainų, ir pasakų moka, ir mielai svečius priima. Juk dabar čia mažai kas beužsuka, o į bažnyčią, į Siñtautus, sunku išsiruosti. Ir kiek beužsukdavom čia, visada būdavome laukiamos. Neretai sutikdavome ir kitų kraštotyrininkų, jei tik jų neatbaidydavo trys kieme belakstantys šunys. Mat šeimininkė užsišnekėjusi ne visada išgirdavo jų lojimą. Mes, beje, irgi...

Gimė pateikėja 1916 m. Ūžsienių kaime ūkininkų šeimoje. Tėvai grįžo iš Amerikos („Mamytė su tėtuku Amerike gyveno kiek metų, Amerike ir apsivedė“) ir nusipirko apie 15 ha žemės. Šeimoje augo dvylika vaikų: „Susėsdavom, būdavo, dvylika kaip apaštalai. Ale kiti numirė, mes aštuoni užaugom“, – sako pateikėja.

Tėvas buvo mokėsis: „Mūs tėtukas prie caro eidavo į mokyklą“. Broliai baigė po keturis skyrius, o jai mokytis teko nedaug. Mat Matilda buvo vyriausia duktė ir jai teko auginti jaunesnius.

Apie savo mokslus ji tiek prisimena: „...pradėdavai eit po Kalėdų, kai jau viską iškūlei. Nėr kada mokytis: ir išskalbt palutes<sup>1</sup>, ir sutvarkyt...“ Geru žodžiu M. Žukauskienė mini tuomet Ūžsieniuose mokytojavusį Naujokaitį, prisimena, jog „viename skyriuje dikčiai<sup>2</sup> tų vaikų daug, apie penkiasdešimt būdavo“.

M. Žukauskienės vaikystė buvo nelengva, teko daug dirbti: „Kaimynų mergaitės dar per mažos ganyt, o aš ir šieną grėbiau, ir rugius kroviau.“ Taip savame ūkyje ji dirbo, kol mergauti išėjo. Šešiolikos metų pradėjo tarnauti ir ištarnavo aštuonerius metus.

Ištekėjo M. Žukauskienė 26 metų: „Galvojau būt panelė, turėt namuką... Ne galvojau eit už vyro.“ Tačiau su vyru pagyveno vos dvejus metus ir tris mėnesius. Prasidėjo karas, vyras išėjo į frontą. Tuomet jų sūnui Antanukui buvo vos penki mėnesiai. M. Žukauskienės sesuo tuo metu išvežta tarnavo Vokietijoje. Ji pati su sūnumi glaudėsi pas žmones, viena gyventi bijojo – vyras kare žuvo.

Po karo M. Žukauskienė grįžo į savąją sodybą. Daugelio daiktų neberado, net ir tų, kuriuos buvo užkasusi. Gyventi buvo sunku, nuvargindavo darbas kolūkyje. Kadangi šeima buvo laikoma

„pusžemiais“, brigadininkas atėmė pasakutinę karvutę: „Išvežė į kolkozą, tai ta karvė tris kartus parėjo namo iš bandos.“

Dėl savo linksmo, šnekaus būdo ji buvo labai mėgiama kaimynų, jos

\* Apybraiža parašyta 1987 m. kaip papildoma medžiaga tautosakos tekstų rinkiniui. Originalas saugomas LTR 5689, p. 6–10. Tuometinės autorių pavardės – D. Lukšytė ir L. Samuolytė. Sk. redaktorius pastaba.

<sup>1</sup> Pala – vystyklas.

<sup>2</sup> Dikčiai – labai, smarkiai.

pasigesdavo susirinkę šventėse. Mat ji buvo puiki dainininkė, pasakorė, ir šiaip žodžio neieškodavo. Ir dabar ji nevengia prisiminti ankstesnių laikų, papasakoti.

Šiandien Klepų kaime belikusi ši viena sodyba. Močiutė gyvena viena, tik vasarą sulaukia sūnaus, anūkės atvažiuojant. Nors sunkiai bepaieina, dar laiko karvutę – kaipgi kaimo žmogus be pieno? Buvome nustebintos, pamačiusios, kaip močiutė vaikšto. Remdamasi į... dviratį! Pati sako, kad taip lengviau, negu su lazda: dviratis pats rieda, pasiremi, o ir ką nors ant vairo pasikabinti gali.

Kol pajėgia, senoji negali nekrutėti. Dabar ruošiasi važiuoti gyventi į Vilnių pas sūnų, kol dar gali paeiti, prižiūrėti vaikaičę. Vis ne viena bus. Tai gal šį rudenį ir kelsis. Klepuosė žmonių nebeliks...

## „Sintautai yra nuo amžių pagirti“

*Parengė Povilas Krikščiūnas*

Ižanginiame skyriaus straipsnyje aprašyti Vinco Dumčiaus dainynėliai teikia žinių ne tik apie tuomet populiarias suvalkiečių ir dzūkų dainas. Atėję į madą XIX a., jie fiksavo tuo metu tipišką populiariąją kūrybą, dažnai ne tik žinomų lietuvių, lenkų poetų, bet ir vietinių eiliuotojų ar keliaujančių muzikantų. Pasak lietuvių didaktinių dainų tyrinėtojos Jurgos Sadauskienės, tokie tekstai, kaip ir patys dainynėliai, yra

*„savitas XIX a. rankraštinės literatūros reiškiny, turintis literatūrinei ir folklorinei tradicijoms bendrų bruožų ir tirtinas kaip atskira reikšminga tradicija, veikusi ir individualiosios poezijos raidą, ir vėlyvojo folkloro kaitą.<sup>1</sup>*

Pastebėsime tik, kad ši tradicija neslūgo ir XX a., išsilaikydama praktiškai iki pačios amžiaus pabaigos įvairiose gyventojų grupėse. O XIX–XX a. sandūroje laikmetis šalia patriotinių idėjų diktavo didaktines užmačias, kurios dažnai būdavo švelninamos humoristinėmis intonacijomis, ypač kai tekstas būdavo kuriamas nedidelei bendrijai ir atspindėdavo jos gyvenimą. Tokių pavyzdžių randame ir V. Dumčiaus užrašuose. Keletas sintautiškiams skirtų tekstų eiliuota akivaizdžiai to paties žmogaus, gerai pažinojusio vietinius gyventojus, jų socialinę padėtį, gyvenimo būdą ir įpročius. Tai rodo ta pati eiliavimo maniera, itin panašūs vaizdo ir personažų charakterio kūrimo būdai. Tokia medžiaga gali būti įdomi ne tik folkloristams ar istorikams, bet ir vietiniams gyventojams, tad porą tekstų skelbiame ištiesai. Kadangi jie aptariami šio skyriaus straipsnyje apie dainuojamąją tautosaką, čia atskirai nebekomentuojami. Neskelbtas lieka vienas su melodija užrašytas tekstas apie Sintautų bažnyčios chorą.<sup>2</sup> Jame vyresni nariai gana tiesmukai, kartais net vulgarokai smerkiami kaip nebepajėgiantys giedoti, ieškantys statuso teikiamų patogumų, netinkamai besielgią per parapijos renginius ir raginami užleisti vietą jaunimui.

Atrinktus tekstus rengiant spaudai, laikytasi tų pačių principų, kaip ir skelbiant dainas ar sakytinius tekstus. Teikiami pavadinimai pridėti rengėjo, redaguota minimaliai, paliekant nekeistą leksiką, sintaksines konstrukcijas ir neliečiant būdingų morfologinių formų. Prireikus koreguota tik skyryba ir kai kuriais atvejais rašyba. Neįskaičius kupiūruota keletas trumpų fragmentų ir atsisakyta keleto nepolitkorektiškų posmų.

<sup>1</sup> Sadauskienė J. *Didaktinės lietuvių dainos. Poetinių tradicijų sandūra XIX–XX a. pradžioje*, Vilnius, 2006, p. 65.

<sup>2</sup> LTR 3972(100).



\* \* \*

## [Apie Sintautus ir jų gyventojus]

1. *Sintautai buvo mažas kaimelis,  
O dabar yra diktas<sup>3</sup> miestelis.*
2. *Idant neklaidžiot, kur ką surasti,  
Ant šito rašto galit suprasti.*
3. *Nesu toks paikas, kad jus išduočiau  
Ir jūsų vardus čia išdrukuočiau<sup>4</sup>,*
5. *Tiktai į kožno<sup>5</sup> noriu namelius,  
Kur kam nueiti, parodyt kelią.*
6. *Dabar pradėsiu visus rašytie,  
Ausis pastatę prašau klausytie.*
- \* \* \*
7. *Čia bažnytėlė gražiai statyta  
Ir grynu auksu yr išdabyta.*
8. *Priešais ją stovi sena špitolė<sup>6</sup>,  
Kurią pamatai riogsant iš tolo.*
9. *Kampe šventoriaus stovi varpnycia,  
Kur varpai šaukia vis į bažnyčią.*
10. *Skersai per plentą gražus sodelis,  
Ten mokintojaus yra namelis.*
11. *Maži vaikeliai ten mokslą ima,  
Užaugę žmonės tur apšvietimą.*
12. *Toliau per rinką<sup>7</sup> matyt upelis,  
Stov ant krantelių mažas kromelis<sup>8</sup>.*
13. *Gale jo yra stuba<sup>9</sup> statyta,  
Jeruzalimu yra vadinta.*
14. *Permainyts stijos raudonas stogas,  
Tai katalikų ten yra kromas.*
15. *Prie kampo rinkos yr pamūrytas  
Ant doiejų prantų<sup>10</sup> butas statytas.*
16. *Alų degtinę ten pirma varė,  
Dabar ant galo bankrot padarė.*
17. *Naują krautuovę pradėjo vestie,  
Ir ta greit ėmė jiems nesisekti.*
18. *Kožnas žmogelis lenkės iš tolo,  
Kur prisidėjus turto špitolė.*
19. *Skersai per plentą reik aukštyn liptie,  
Ne vienam tinkas<sup>11</sup> smarkiai surikti.*
20. *Ten raštininkai sėdi kaip ponai,  
Aplink juos stovi žmonių milijonai.*
21. *Vaitai<sup>12</sup> per ūsus savo kai pučia,  
Kožnas nuo galvos sau griebia mučę<sup>13</sup>.*
22. *Ten kaltininkai yr apsūdinti<sup>14</sup>,  
Už nedorybes koze<sup>15</sup> sodinti.*
23. *Kanceliarija dėl to vadinas,  
Kad raštus tenai visiem dalina.*

<sup>3</sup> Diktas – stambus, didelis.<sup>4</sup> Išdrukuoti – išspausdinti.<sup>5</sup> Kožnas – kiekvienas.<sup>6</sup> Špitolė – galimos dvi reikšmės: parapijos elgetų, senelių prieglauda, arba namai, kuriuose gyveno bažnyčios tarnai.<sup>7</sup> Rinka – turgavietė, prekyvietė; miestelio aikštė.<sup>8</sup> Kromas – krautuovė, parduotuvė.<sup>9</sup> Stuba – čia namo viduje įrengta patalpa.<sup>10</sup> Prantas – čia galas, dalis.<sup>11</sup> Tinkas – tinkasi, tenka.<sup>12</sup> Vaitas – valsčiaus vadovaujantis pareigūnas, viršaitis.<sup>13</sup> Mučė – kepurė.<sup>14</sup> Apsūdintas – nuteistas.<sup>15</sup> Kozas – kalėjimas, arešto namai.

24. Už kelių žingsnių matyt namelis,  
Tenai Joškano yra kromelis.
- [...] <sup>16</sup>
27. Dar šiapus plento yr du žydėliai,  
Kur tankiai griebias sau už barzdelių.
28. Už jų ten yra prūso stubelė,  
Navatnios <sup>17</sup> tenai gyven mergelės.
29. Po jų ten langu reiktų gojelio,  
Kur būt vadintu rojaus darželiu.
30. Ten puikus butas yr išdabytas,  
Dėl to ir rojum yra vadytas.
31. Po langu kalvis barzdotas kala,  
Rodos, kad paukščiai dantims kalena.
32. Toliaus ant pievos nauja stubelė,  
Vieną pristatė tenai kedelį <sup>18</sup>.
33. Už jos ten kamins aukštas stovėjo,  
Kur ugniai degant triobos pleškėjo.
34. Čionai matyti kriaučiaus stubelė,  
Kur ceikius <sup>19</sup> karmo vis po šmotelį <sup>20</sup>.
35. Už jo gyvena ten sargas didis,  
Kur ceikius nešti visiems užvydi.
36. Ne vieną bobą jisai nurėdė,  
Ta gvoルト šaukė „dovanok, Dieve!“
37. Dormiai <sup>21</sup> jis savo šoblę <sup>22</sup> nešioja,  
Kad bobos ceikius vis užkavoja <sup>23</sup>.
38. Už jo gyvena tai sargas miesto,  
Ant kokios bėdos visus sukviečia.
39. Nakty tamsioje miego nustoja  
Ir visą miestą gerai saugoja.
40. Grįžkim atgal kokį mastą <sup>24</sup>,  
Rasim namelį gražų neprastą.
41. Dailus sodelis ir naujos tvoros,  
Bevaisės yra ten kelios poros.
42. Matyt palociai <sup>25</sup> už to namelio,  
Tai puikūs rūmai visai prie kelio.
43. Raudoną stogą davė aptrauktie,  
Kad tiktai žmonių daugiau pritrauktie.
44. Iš tolo žiūrint nēr tokio buto,  
Vidury, sako, yra velniukų.
45. Kožnas jie turi ten savo landą,  
Nuo vieno greitai prie kito lenda.
46. Iš tolo žiūrint rodos pragaras,  
Per duris eina pekliškas <sup>26</sup> garas.
47. Ne viens paliko ten savo skarbą <sup>27</sup>,  
Už jį nupelnė sau blogą darbą.
48. Už to palociaus naujos stubelės,  
Tai kantorėlio <sup>28</sup> yra namelis.
49. Dar čionai yra pora triobelų,  
Kurios neturi gerų vardelių.
50. Už tų stubelių matyt stubelka,  
Tenai gyvena žvaira žydelka.

---

<sup>16</sup> Kupiūruota pora posmų.

<sup>17</sup> Navatnas – keistas.

<sup>18</sup> Kedelis (kedys?) – LKŽ įvairias šio žodžio formas aiškina keletu žodžio kėdė sinonimų.

<sup>19</sup> Ceikis – audinys.

<sup>20</sup> Šmotas – gabalas.

<sup>21</sup> Dormiai – veltui, be reikalo.

<sup>22</sup> Šoblė – kardas, kalavijas.

<sup>23</sup> Užkavoti – užslėpti.

<sup>24</sup> Mastas – senovinis ilgio matas (0,6669 metro), uolektis.

<sup>25</sup> Palociai – rūmai.

<sup>26</sup> Pekliškas – pragariškas.

<sup>27</sup> Skarbas – turtas; pinigai.

<sup>28</sup> Kantorius – giedotojas, giedorius.

51. Taip ir žydėlis, vadyts trumpkoju,  
Dėl to, kad dirba vilnas pakojas<sup>29</sup>.
52. Už tos stubelkos gyven žmonelė,  
Kuri vienturtę turi dukrelę.
53. Po jų ten langu yr grabė<sup>30</sup> dikta,  
Ten pažiūrėtie net yra pikta,
54. Nes arti tenai yr monopolė<sup>31</sup>,  
Kur stov degtinė vis su bendrolėms<sup>32</sup>.
55. Tenai degtinės kiek nor kas gauna,  
O toje grabėj sau plaukus rauna.
56. Nė viens įėjęs per duris  
Užmiršt nusinti savo kepurės.
57. Kaip tik ponulis storas užriko,  
O tas ne savo balsu sukliko.
58. Ko greičiaus griebė sau už kepurės  
Ir atgal žiūri, ar toli durys.
59. Ant kiemo tenai dar stubos yra,  
Bet ir iš tenai nieko neiškyla.
60. Už monopolės gyven mergina,  
Kuri tekėti jau neketina.
61. Ant galo miesto kaip koks gurelis<sup>33</sup>  
Gyvena tenai geras prūsėlis.
62. Visiems namelius budavot<sup>34</sup> duoda,  
Kad į delmoną<sup>35</sup> jam gerai duoda.
- \* \* \*
63. Už bažnytėlės yra klebonija,  
Po langais žydi baltos lelijos.
64. Tenai gyvena du kunigėliai,  
Abu taip šventi kaip aniuolėliai.
65. Priešais ten stovi sodas, darželis,  
Nuo seno laiko yra namelis.
66. Iš ten davatkos mat prasidėjo,  
Į visą svieta<sup>36</sup> tuzinais ėjo.
67. Dabar jau įsias nieks neįveikia,  
Visa pasaulė Sintautus keikia.
68. Toliau matytie ten gražus gojus,  
Kur yr statytas ten naujas rojus.
69. Už to gojelio naujos stubelės,  
Tenai gyvena vienos mergelės.
70. Tuojaus per grabę gražus sodelis,  
Tai mūs klebono yra namelis.
71. O jau ant galo šito miestelio  
Neregėt niekur jokio gurelio.
72. Tik akmenuotas plentas čia tvokso<sup>37</sup>  
Ir da kur kokia stubelka riogso.
73. Už kelių varsnų<sup>38</sup> matyt beržynas,  
Sako, ten yra didis molynas.
74. Keliukim dorai per šitą svieta,  
Kad gerą gauti sau tenai vieta.

LTR 3972(106)

<sup>29</sup> Pakojos – menkavertės vilnos nuo užpakalinių kojų, paslėpsnių.

<sup>30</sup> Grabė – griovys.

<sup>31</sup> Monapolė (monopolis) – valstybinė degtinės parduvė.

<sup>32</sup> Bendrolė – tikriausiai banderolė.

<sup>33</sup> Gurelis – trupinėlis.

<sup>34</sup> Budavoti – statyti.

<sup>35</sup> Delmonas – kišenė.

<sup>36</sup> Svieta – pasaulis.

<sup>37</sup> Tvoksoti – gulėti išsitiesus, tekšoti.

<sup>38</sup> Varsna – senovinis tiksliai neapibrėžtas ilgio matas (apie 100 metru).

## [Apie sintautiškius ir bažnyčią]

1. *Sintautai yra nuo amžių pagirti  
Ir visoj Lietuvoj yra pašlovinti.*
2. *Sintautų miestelis gražiai išrėdintas,  
Netoli Varšavai yra prilygintas.*
3. *Daug namų nešioja viršūnes raudonas,  
O gyventojai išrodo kaip ponai.*
4. *Nors gerai išrodo, bet vėjus vaiko,  
Sakos, apšvietimui<sup>39</sup> neturi jie laiko.*
5. *Per visą žiemelę nuo Gerškio kalnelio  
Drožė per čiuožynę<sup>40</sup>, net skauda sėdyne.*
- 6–7. [...] <sup>41</sup>
8. *Grišim prie miestelio, nuo toliau varysim,  
Kokia čia grožybė, mes ją pamatysim.*
9. *Keliai akmenėliais yra muliavoti<sup>42</sup>,  
Takeliai visokiais žolynais iškloti.*
10. *Jovarai didi, net matyt iš tolo,  
Rodos, milžinai vidur miesto stovi.*
11. *Skamba karietos per miestelio vidų,  
Stotis prirengta ties krautuve žydo.*
12. *Viena po kitai jos greitai atbraukia,  
Rodos, kad trūkis per Varšavą traukia.*
13. *Čia žalios lankelės, sraunus tek upelis,  
Čia kukuoj gegelė, dainuoja mergelės.*
14. *Čia gražiai gieda giedorkos mergaitės,  
Galim sakyti, Marijos tarnaitės.*
15. *Kai kurios palieka metelius giedojusios,  
Savo dorybes nešiot nenustojusios.*
16. *Bet ant to netbokit<sup>43</sup>, burnos  
n'uždarykit,  
Gerai savo šnitą<sup>44</sup> ir toliau varykit.*
17. *Už tai jums atlygys Panelė  
Švenčiausia,  
Nupjįs vainikėlį gėlelių gražiausių.*
18. *Gaunate lonkoj<sup>45</sup> gražiai pasėdėti  
Ir prie altoriaus arčiau patupėti.*
19. *Einant per bažnyčią jums taką padaro  
Ir gumbine<sup>46</sup> lazda žmones šalin varo.*
20. *Ir kitos merginos Sintautų doringos,  
Nors ir turtingos, betgi išmintingos.*
21. *Rėdiklius<sup>47</sup> jos dėvi pagal luomą savo  
Ir kuodų nedaro, rėdos, kaip išmano.*
22. *Plisinės<sup>48</sup> jupkaitės<sup>49</sup>, šilko skepetaitės,  
Kaselės supintos, rūtelėms sagintos.*
23. *Andarokai<sup>50</sup> kirpti Širvintoje pirkti,  
Juodi kamašiukai<sup>51</sup>, ant jų kaliošiukai.*
24. *Sintautų merginos, nors gyven padoriai,  
Betgi apsišviesti jos suvis nenori.*

---

<sup>39</sup> Apšvietimas – čia mokymasis, savišvieta.

<sup>40</sup> Čiuožynė – čiuožykla.

<sup>41</sup> Kupiūruotas fragmentas.

<sup>42</sup> Muliavotas (maliavotas) – dažytas, čia – puoštas.

<sup>43</sup> Netboti – neatboti.

<sup>44</sup> Šnitas – Lietuvių kalbos žodyne nepaaiškintas žodis. Apie Alvitą žinomas tik ištiktukas šnit perpjovimui, nupjovimui nusakyti.

<sup>45</sup> Lonka – suolas bažnyčioje klūpoti ir sėdėti, klauptas.

<sup>46</sup> Gumbinė – gumbuota.

<sup>47</sup> Rėdiklis – LKŽ tokio žodžio nėra. Galima spėti, kad kalbama apie rūbus.

<sup>48</sup> Plisinė – klostyta.

<sup>49</sup> Jupka (jupelė) – moteriškas švarkas.

<sup>50</sup> Andarokas – sijonas.

<sup>51</sup> Kamašas – nevarstomas pusbatis su auliukais.

25. *Ledviai*<sup>52</sup> trys merginos laikraščius  
teskaito,  
O kitų mintis tai vėjas ir vaiko.
26. Nors esi graži, gera ir doringa,  
Bet be apšvietimo esi n'išmintinga.
27. Žinokit, sesutės, jog žmogus be mokslo  
Yra palygintas, najleipše<sup>53</sup>, be koto<sup>54</sup>.
28. Sintautų vaikinai, nors nēr pagirčiausi,  
Betgi ir nēra patys paskučiausi.
29. Sekmadieniais eina jie į bažnytelę,  
Betgi ir atlanko velnio kopytelę.
30. Tę geria alutį ir degtinę varo,  
Ne vienas ant galo [...] pasidaro.<sup>55</sup>
31. Sintautiečiai broliai, visi susitarę  
Meskim alutį ir degtinę varę,
32. Nors kelis metelius ant Dievo namelių  
Tas aukas sudėkim, save pagailėkim.
33. Norint Sintautai pasaulėj šlovingi,  
Betgi dėl savęs suvis n'išmintingi.
34. Kaip siratėlės<sup>56</sup> yr be motinėlės,  
O mes vargdienėliai taip be bažnytelės.
35. [...]<sup>57</sup>
36. Sintautų bažnyčių kaip ugnis užliejo  
Ir visų veidus ašaros apliejo.
37. Kunigas Švenčiausią<sup>58</sup> kad nešti pradėjo,  
Žmonės su ašaroms paskui jį lydėjo.
38. Prastoj kopytelėj kada ten pastatė,  
Žmonės per ašaras kunigo nematė.
39. Vargo nusiminę per visą žiemelę,  
Kol klebons pastatė ten tokią šiopelę<sup>59</sup>.
40. Atgal grįždami giesmeles giedojo,  
Dievui ir klebonui už tai dėkavojo.
41. Ale<sup>60</sup> žinok, žmogau, jog dar čia  
ne vieta  
Dėl jo majestoto<sup>61</sup> Atpirkėjo svieto.
42. Juk dar reik namelius dėl Dievo statyti,  
Aukso ir sidabro gražiai išdabyti.
43. Mes nesigailėkim darbo ir sveikatos  
Namelius dėl Dievo daryt iš ukvatos<sup>62</sup>.
44. Broliai sintautiečiai, visi susipratę  
Imkimės darbo, kaip jau papratę.
45. Kaip skruzdėlės [...] pergalėsime,  
Jeigu tik vienybę tarp savęs turėsime.
46. Jei tik visi pulsime, kaip tos bitelės  
Pasidaro vašką iš juodos žemelės,
47. Sienas nulipdysime raudonų plytelių,  
Vidurį išpuošime iš aukso gėlelių.
48. Altorių statysime iš aukso tyriausio,  
Žemelę išklosime marmulu<sup>64</sup> puikiausiu.
49. Kad altorių naują pirmąkart išvysime,  
Su ašaroms džiaugsmo jį pasveikysime.

<sup>52</sup> *Ledviai* – vos.

<sup>53</sup> *Najleipše* – geriausiu atveju.

<sup>54</sup> *Be koto* – tikriausiai niekam tikęs. Plg. *į kotą* – kaip tik, kaip reikiant.

<sup>55</sup> *Praleidžiamas neįskaitytas vienskiemnisis žodis.*

<sup>56</sup> *Siratėlė* – našlaitėlė.

<sup>57</sup> *Kupiūruota*. Keletas žodžių neįskaitomi, be jų posmas darosi nesuvokiamas.

<sup>58</sup> *Kalbama apie monstranciją*. Į ją įdėta *Ostija* – Švenčiausiasis Sakramentas.

<sup>59</sup> *Šiopa* – pašiūrė, stoginė.

<sup>60</sup> *Ale* – bet.

<sup>61</sup> *Majestotas* – didybė.

<sup>62</sup> *Ukvata (akvata)* – noras.

<sup>63</sup> *Neįskaitytas žodis.*

<sup>64</sup> *Marmulas* – marmuras.



50. Rūbai nuskurėjo, rankos nušiupėjo<sup>65</sup>  
Nuo sunkių darbelių dėl Dievo namelių.
51. Plyš širdis iš džiaugsmo, juk dėl Dievo darėm,  
Sąžinė mums prabilis, jog gerai padarėm.
52. Kada jau užgrajys naujieji vargonai,  
Susigraudys širdys žmonių ir klebono.
53. Apie tokią laimę nėra ko kalbėti,  
Nes da dabar suvis josios neregėti.
54. Kada jau aš bokštus naujuosius išvysiu,  
Tada ši raštelį jumis permainysiu.

Iš Kudirkyčių užrašų. 1909 m. liepos 6 d. Mockupiai (Jagamasciai).  
LTR 3970(289)

---

<sup>65</sup> Šiupėti – suskeldėti; pleiskanoti, luptis.

## Sintautiškių dainuojamosios tautosakos savitumai: keletas išvalgų\*

Povilas Krikščiūnas

Lietuvių literatūros ir tautosakos institutas

Rengiant tekstų publikacijas, paprastai peržiūrima kur kas daugiau kūrinų, negu paskelbiama. Aptikus gausesnės medžiagos, nesunkiai pastebimi populiariesni kūriniai, ryškėja repertuaro žanrinė sudėtis, tų žanrų bendrieji ir vietiniai ypatumai. Skelbiant daugiau medžiagos, skaitytojui ne visada pavyksta vien iš publikacijų visą jos įvairovę ir savitumus be rengėjų komentarų pajusti. Šiame straipsnyje kaip tik siekiama aptarti sintautiškių dainuojamojo repertuaro ypatumus, ryškiau išsirežusius autoriaus dėmesin dirbant su archyviniais šaltiniais ir rengiant tekstų publikacijas.

Vietinio kolorito pirmiausia tikėtasi rasti mažųjų formų tautosakoje – šiam reikalui ji dažnai būna pati dėkingiausia medžiaga. Deja, viltys nepasiteisino, ir dėmesys buvo sukoncentruotas į kai kuriuos dainų turinio, stilistikos savitumus, geografinio dainų paplitimo ypatumus. Pirmiausia žvalgytasi, ar įgavo kokių vietinių bruožų visoje Lietuvoje žinomos dainos, kaip ir kodėl jos perprasminamos, ieškoma čia fiksuotų baladžių sąsajų su kitų tautų analogais.

Tautosaka pristatomose apylinkėse rinkta gana ilgą laiką, tačiau netolygiai. Dėl to apsispręsta laikytis sinchroninės analizės principų, antraip rastusi rizikos pritrūkti vietinės medžiagos kai kurių procesų tęstinumui argumentuoti. Repertuaro geografinis klausimams spręsti pasitelktas statistinis metodas.

### Sintautiškių gyvenimo realijos dainose ir folklorizuotoje poezijoje

Tautosakininkai jau ne kartą pastebėjo, kaip manipuliuojant vietovardžiais ar asmenvardžiais daina priartinama prie tam tikros vietovės, situacijos, konkretaus vyksmo ar asmens.<sup>1</sup> Bene geriausiu tokio priartinimo pavyzdžiu gali būti vaikiško kykavimo „Josim josim į turgelį“ (Vk 161) versija „Kius kius kius į Šakius“, žinoma ne tik gretimose Šakių rajonui apylinkėse, bet ir Žemaitijoje. Priminsime – rytinėje Aukštaitijoje šis žaidinimas dažniausiai prasideda „Kuckuc Kamajuos“, Suvalkijai artimesnėse vietovėse minimi Stakiai, Šilalė, Krāžiai, Kėdāiniai, net Ragainė.<sup>2</sup> Toks teksto aktualizavimas iš tikrųjų kuria „savos“ dainos iliuziją, tačiau iš esmės nekeičia turinio. VU kraštotyriminkų 1987 m. ekspedicijos medžiaga rodo, jog sintautiška mėgo panašiai jaukintis ir kitų dainų variantus:

\* Straipsnis, leidyklai įteiktas 2013 01 17, serijos „Lietuvos valsčiai“ Lietuvos lokaliųjų tyrimų mokslo darbų komisijos įvertintas 2013 05 08, pirmą kartą paskelbtas 2013 07 16 elektroninio serialinio leidinio „Lietuvos lokaliniai tyrimai“, ISSN 2029-0799 visatekstėje svetainėje [www.llt.lt](http://www.llt.lt).

<sup>1</sup> Jokimaitienė P. *Lietuvių liaudies vaikų dainos*, Vilnius, 1970, p. 126; Krikščiūnas P. Keletas potėpių dainų portretui, *Panemunėlis*, Vilnius, 2011, d. 2, p. 1374–1377; Башарин А. С. Актуализация и «деактуализация» песенного текста (к вопросу о локальных песнях и локальных вариантах), *Ruthenia*, bendras Maskvos Jungtinės humanitarinės leidyklos ir Tartu universiteto Rusų literatūros katedros projektas, prieiga per internetą: <<http://ruthenia.ru/folklore/basharin3.htm>>.

<sup>2</sup> Jokimaitienė P. *Lietuvių liaudies vaikų dainos*, p. 192; *Lietuvių liaudies dainynas*, parengė P. Jokimaitienė, melodijas parengė Z. Puteikienė, Vilnius, 1980, t. 1, p. 139–143.

*Eikš, Maryte, gryčion,  
Sėski už stalelio,  
Pasakyk Joneliui,  
Kad skauda galvelę. (2 × 2)*

*Jonelis vadino  
Ją pasivaikščioti,  
Į Kauno miestelį  
Pasiuliavoti<sup>3</sup>. (2 × 2)<sup>4</sup>*

*Per Naumiesčio miestą Šešupė tekėjo,  
Ten plaukė valtėlė žvejų,  
O toje valtėlėj mergaitė sėdėjo  
Ir laukė sugrižtančio jo.<sup>5</sup>*

Matome, kad aktualizacijos mechanizmas veikia tas pats, kaip ir klasikinio klodo tautosakoje. Buvęs neutralus fragmentas keičiamas į artimesnį objektą ar kitokią pragmatiškai tinkamesnį dėmenį. Šiuo atveju vietoje Vilniaus minimas Kaūnas, o mažas kaimelis ir upelis įvardijami konkrečiais vardais. Taip pat elgtasi visoje Lietuvoje apdainuojant konkrečius įvykius Antrojo pasaulinio karo, partizanų ir pokario dainose, šiuo principu pasinaudojama ir dabar, ypač kuriant įvairių bendrijų himnus. Daug kuo šiuolaikinių himnų stiliistiką primena ir Klepū kaimo gyventojos Matildos Žukauskienės padainuota „šio krašto daina“:

*Šešupė, Penta,  
Lietuva šventa,  
Apie ją Nova  
Liūliuoja. (2 × 2)*

*Turčinai mūsų,  
Noviškiei prūsų,  
Didi beržynai  
Demšiuose. (2 × 2)*

*Lietuvos kraštas  
Ne taip išrastas  
Skamba senolių  
Dainele. (2 × 2)<sup>6</sup>*

Žvelgdami į himnams būdingą vietovės aprėminimą konkrečiais toponimais, negalime apeiti jau minėtoje ekspedicijoje fiksuotų kupletų apie vietinius gyventojus. Keblu juos būtų apibūdinti žanriškai. Panašių variantų rastume talalinėse ir ganymo dainoms

<sup>3</sup> *Pasiuliavoti* (pasiulioti) – pasilinksminti, papramogauti.

<sup>4</sup> LTR 5788(238).

<sup>5</sup> LTR 5788(194).

<sup>6</sup> LTR 5689(129).

skiriamuose piemenų erziniuose. Nemaža grupė tokių dainų, Lietuvių liaudies dainų tekstų katalogo<sup>7</sup> Moralistinių dainų skyriuje pavadinta „Vietovių apdainavimas“, tebelaukia sistemintojų dėmesio. Kaip bebūtų, visas jas jungia humoristinė gaida, kartais pereinanti į satyrinius tonus:

*Račkauskas turi  
Vėjo malūną,  
Butkerė turi  
Bobą kaip striūną<sup>8</sup> [...].<sup>9</sup>*

*Palypėjęs ant kalnelio,  
Atsidursi pas Kleimelį,  
Ir paėjęs kelią kreivą  
Atsidursi pas Kareivą.<sup>10</sup>*

Tęsiant antrąjį variantą, dainuojama apie kitus kaimo gyventojus ir jų ydas. Pasak dainininkės, „...apie kaimą viskas teisybė, taip eik ir rasi“.

Minėjome, kad cituoti pavyzdžiai užrašyti 1987 m. Panašiai eiliuojama ir kur kas anksčiau, apie 1907 m., į Vinco Dumčiaus dainynėlį įrašytame tekste, vaizduojančiame Sintautų miestelį ir jo gyventojus. Manytina, kad kalbame apie anonimizuotą eilėraštį: nors jo autorystė nenurodoma, autorius pats kūrinio pradžioje nurodo teikiąs savo kūrybą, keletu posmų nusakydamas jos tikslus:

*Sintautai buvo mažas kaimelis,  
O dabar yra diktas<sup>11</sup> miestelis.*

*Idant neklaidžiot, kur ką surasti,  
Ant šito rašto galit suprasti.*

*Nesu toks paikas, kad jus išduočiau  
Ir jūsų vardus čia išdrukuočiau<sup>12</sup>,*

*Tiktai į kožno<sup>13</sup> noriu namelius,  
Kur kam nueiti, parodyt kelią.<sup>14</sup>*

Toliau aprašomi valdininkai, jų kontoros, kai kurie gyventojai su savo namais, bažnyčia ir netgi „monopolis“ – smuklė. Sumanytas planas realizuojamas gana detalai – tam prireikia 75 dvielių posmų, taigi tokį ilgą tekstą sunku įsivaizduoti dainuojamą. Tiesa, tai gali būti įmanoma viešai koncertuojant. Būtent šitaip elgdavosi garsusis Pupų Dėdė (Petras Biržys), savo koncertus pradėdamas panašiu kupletu:

<sup>7</sup> Toliau – LLDK. Katalogas sudarytas ir jo kartoteka saugoma Lietuvių literatūros ir tautosakos instituto Dainyno skyriuje.

<sup>8</sup> *Striūna* – styga.

<sup>9</sup> LTR 5788(150).

<sup>10</sup> LTR 5689(4).

<sup>11</sup> *Diktas* – stambus, didelis.

<sup>12</sup> *Išdrukuoti* – parašyti, išspausdinti.

<sup>13</sup> *Kožnas* – kiekvienas.

<sup>14</sup> LTR 3972(106).

*Pupų Dėdė kai prabyla,  
Tuoį iš maišo lenda yla,  
Visi miesto žvirbliai klega:  
Ant vagies kepurė dega...*<sup>15</sup>

Čia verta prisiminti, kad XIX–XX amžių sandūroje ir vėlesniais metais rašytuose dainynėliuose būta ne vien dainų. Juose randame ir eilėraščių, atminimų – visko, kas tenkino jų savininkų skonį ar buvo susieta su artimesniais tiems savininkams žmonėmis bei konkrečiais įvykiais. Ne veltui V. Dumčiaus dainų knygelėse po skaitomais tekstais dažnai šmėkščioja pastabos apie kopijas iš Kudirkų, brolio Juozo, kun. Juozo Montvilos ir kt. užrašų.

Vienareikšmiškai teigti, kad tokie tekstai yra tik literatūrinė kūryba, būtų rizikinga. Pirmiausia tai yra anoniminiai ar anonimizuoti kūriniai. Ieškodami aptariamam tekstui kaip galimai folkloriniam kūriniumi būdingų variantų, jų randame kitame V. Dumčiaus dainynėlyje. Miestelio gyventojams bei jų gyvenimo būdui paskirtas dar vienas, kiek trumpesnis (54 posmų) eilėraštis, prasidedantis iškilmingais odei tinkamais posmais:

*Sintautai yra nuo amžių pagirti  
Ir visoį Lietuvoį yra pašlovinti.*

*Sintautų miestelis gražiai išrėdintas,  
Netoli Varšavai yra prilygintas.*<sup>16</sup>

Panašios struktūros yra ir tekstas „Sintautų bažnyčia puikiai įstatyta“<sup>17</sup>. Tiesa, jis turi analogų šiaurinėje ir rytinėje Aukštaitijoje, kai kuriose Žemaitijos vietovėse. Tai rodo jau minėta LLDK kartoteka. Variantuose minimi Daujėnai, Pasvalys, Alantà, Skiemónys, Šiaulėnai, iš artimesnių vietovių randame Alvità ir Šunskūs. Tokie ir panašūs pamokslams tinkamos formos tekstai galėjo būti ne tik dainuojami, bet ir skaitomi iš sakyklų. XIX a. pabaigoje ir pirmojoje XX a. pusėje jie ne tik pratino klausytoją prie naujai besiklostančių etinių imperatyvų, kėlė pilietinę ir religinę savimonę, bet buvo ir gana veiksnus ginklas Motiejaus Valančiaus ir jo šalininkų vykdytoje kovoje prieš alkoholizmą ar telkiant žmones bendruomenei aktualioms problemoms spręsti. Sintautuose tokia bendruomenės problema galėjo tapti 1907 m. sudegusi bažnyčia. Tai liudija ne tik pastaba kun. V. Dumčiaus dainynėlyje po teksto apie Sintautų bažnyčią, bet ir kitų eiliuotų tekstų fragmentai. Po gyventojų pašlovinimų, papeikimų ir pagraudenimų viename eilėraštyje primenamas gaisras ir į tekstą komponuojami raginimai prisidėti prie naujos bažnyčios statybos:

*Norint Sintautai pasaulėj šlovingi,  
Betgi dėl savęs suvis n'išmintingi:  
Kaip siratėlės yr be motinėlės,  
O mes vargdienėliai taip  
be bažnytėlės.*

<sup>15</sup> Danilevičius E. *Pupų Dėdė kraipo ūsą...*, Vilnius, 1992, p. 9.

<sup>16</sup> LTR 3970(289).

<sup>17</sup> LTR 3972(100).



[...]

*Mes nesigailėkim darbo nei sveikatos  
Nameliūs dėl Dievo daryti iš cnatos*<sup>18</sup>.

*Broliai sintautiečiai, visi susipratę  
Imkimės darbo kaip jau papratę.*<sup>19</sup>

Matyti, kad šių eilučių autorius buvęs vietinis bažnyčios stovyba suinteresuotas žmogus, turintis neabejotinų retorinių gebėjimų, taip pat ir puikiai jautęs tuomet besiformavusią folklorinę didaktinės poezijos tradiciją. Kadangi apie kleboną kaip veikiantį asmenį nekalbama, spėtina, kad tai buvęs kuris nors iš Sintautų parapijos kilęs ar joje dirbęs kunigas, klierikas ar kitas bažnyčiai artimas asmuo, gerai pažinojęs vietos žmones, jų ipročius ir polinkius. Tačiau, kas jis bebuvo, aptariamasis kūrinys rodo, kaip folklorinė tradicija, sumišusi su literatūriniais normatyviniais imperatyvais, gali būti perprasminama ir veikti tam tikro sociumo veiklos prioritetus. Žinoma, tokie procesai vyko visoje Lietuvoje, tačiau cituojami tekstai rodo konkrečias minimų vyksmų apraiškas pačiuose Sintautuose, tad gali būti įdomūs ir tautosakos, ir istorijos specialistams.

### Šis tas apie sintautiškių balades

Kalbėdami apie vietovardžių kaitą dainų tekstuose, be kita ko, rėmėmės ir vienos baladės citata. Natūralu, kad visai žodinei tradicijai bendri procesai paliečia konkrečioje vietovėje nugirstą kūrinį. Tačiau pastebėtina, kad dar prieš pusę amžiaus tautosakininkė Pranė Jokimaitienė teigė, jog „<...> iš visos dainuojamosios tautosakos baladės yra labiausiai tarptautiškos“<sup>20</sup>. Prisimenant, kad Sintautai yra paribinio rajono dalis, verta pasižiūrėti, ar geografinė vietovės padėtis turėjo didesnės įtakos vietiniam repertuarui ir tekstų turiniui.

Mums rūpimų pavyzdžių sintautiškių tautosakos rinkiniuose randame jau nuo XX a. pradžios. Antai šio skyriaus dainų publikacijoje skelbiamą baladę „Važiavau lauką“ (nr. 34) ir baladėms artimą epišką ganymo dainoms skiriamą „Aukšti kalnai, lygios lankos“ (nr. 6) J. Pikčiligis užrašė dar 1911 m. Kadangi straipsnis rašomas laikantis sinchroninių principų, žanro raidos apraiškas paliksime kitiems galimiems tyrimams, o čia pastebėsime, jog ne viena baladė fiksuota ir 1987 m. ekspedicijoje. Antai užrašyti du gerai prisiminti visoje Lietuvoje buvusios populiarios meilės baladės „Eik, Onyte, gryčion“ variantai<sup>21</sup> ir šeimos baladė „Ponia poną nudaigojo“. Besimokydamas Seinuose šią dainą iš Motiejaus Dumčiaus užrašų yra persirašęs ir kun. Vincas Dumčius.

Pastebėtina, kad mūsų turimi tekstai, kaip ir kiti pagrindinės šios dainos versijos<sup>22</sup> variantai, pradėdami iš karto, be jokios įžangos. Tiesa, kai kurių kitose vietovėse užrašytų versijų pradžios išsamesnės ir primena sakytinių kūrinų užuomazgas. Antai apie

<sup>18</sup> *Cnata* – dora.

<sup>19</sup> LTR 3970(289).

<sup>20</sup> Jokimaitienė P. Lietuvių liaudies baladės, *Literatūra ir kalba*, Vilnius, 1968, t. 9, p. 309.

<sup>21</sup> LTR 5788(238, 267).

<sup>22</sup> Versija folkloristai vadina grupę kitaip prasidedančių tos pačios dainos tekstų.

Ignalina, Švenčionis, Zārasus iš pradžių paaiškinama, kad „*Pati vyro nemylėjo*“<sup>23</sup>, ar situacija detalizuojama keliomis eilutėmis: „*Aš girdėjau didelę navyną*“<sup>24</sup>, „*Vakar buvau čiuzajam šonely, girdėjau didelę navyną*“<sup>25</sup>. Alytaūs, Lazdijų, Šalčininkų apylinkėse ir apie Seinūs aptikti variantai, prasidedantys posmu „*Didi vaina pas mus stojo*“<sup>26</sup>. Visos šios versijos, išskyrus antrąją, nėra tokios gausios kaip pagrindinė, jų tekstų LLDK rasta po 5–7. Trečioji versija tautosakos rinkėjų aptikta 27 kartus. Įdomu, kad net 21 jos variantas rastas Ignalinos rajone – netoli Tverėčiaus, Mielagėnų ar Vidiškių. Tačiau, kad taip pat pasitaikiusi Šilalės, Šilutės, Telšių, Jurbarko, Kėdaiinių, Joniškio, Utenės, Zarasų rajonuose, dažniausiai ši baladė vis dėlto užrašinėta Dzūkijoje (Varėnės, Alytaūs, Trakų, Kaišiadorių, Lazdijų rajonuose, iš viso 86 var.) ir Suvalkijoje (Marijampolės, Šakių, Vilkaviškio rajonuose, iš viso 53 var.), t. y. artimiausiuose slavams paribiniuose rajonuose. Tokia statistika dar kartą patvirtina P. Jokimaitienės spėjimą, jog balades, vaizduojančias patriarchalinės šeimos tragedijas, lietuviai perėmė iš slavų. Pasak mokslininkės,

*„Šių baladžių tekstai pasižymi svetimesne lietuvių liaudies dainų dvasiai poetika, šiurkštesniu, buitiškesniu vaizdu, slaviškų žodžių priemaišomis, slavuose populiariais vaizdais ir pavadinimais.“*

Apie mūsų aptariamą dainą priduriama:

*„Ši baladė ypač paplitusi lenkų repertuare. Manoma, kad iš lenkų ji pasiekė kitas slavų šalis, o taip pat ir Lietuvą.“*<sup>27</sup>

Iš tikrųjų, kaip kai kurios Lietuvos pietrytinių rajonų dainos turi beveik identišku baltarusišku analogu, mūsų analizuojamos baladės tekstas itin artimas lenkiškiems. Palyginkime kad ir pradžias:

*Ponia poną nudaigojo,  
Rūtų darže pakavojo*<sup>28</sup>,

*Žalioms rūtelėms apsejo,  
Lelijėlėms apsodino:*

*– Auk, lelija, ir bujokie,  
Pono kapą pakavokie.*

*Aukie, rūta, ko didžiausia,  
Kaski poną ko giliausia.*<sup>29</sup>

*Pani pana zabiła,  
W ogródku go schowała,  
Drobnej rutki nasiąła.  
Rośnij, rutko, lilija,  
Jeszcze wyżej niśli ja.*

<sup>23</sup> Pvz., LMD III 164(217), LTR 1997(113).

<sup>24</sup> Kad ir LMD III 164(82), LTR 3077(32), 4169(105).

<sup>25</sup> LMD I 1065(58), LTR 807(1618, 1388), VUB RS, f. 213-106(17).

<sup>26</sup> LTR 807(1618), 3517(67).

<sup>27</sup> Jokimaitienė P. *Lietuvių liaudies baladės*, p. 322.

<sup>28</sup> *Pakavoti* – paslėpti; čia palaidoti.

<sup>29</sup> LTR 3970(240).

*Rošnij, rošnij niemata,  
Bym grobu nie widziała.*<sup>30</sup>

Baladėje nenurodomos jokios vyro nužudymo priežastys, tik aiškinama, kaip nusikaltusioji slepia savo piktadarystę. Panašiai kaip pasakose, kituose variantuose kelis kartus kartojama ta pati situacija – atjoję broliai žmoną vis klausinėja, kur galīs būti jų artimasis, kol niekur neradę, ją pačią įtaria žmogžudyste ir nužudo nukirsdami galvą arba sudegindami pririštą prie sauso medžio. Kad daina Suvalkijoje buvusi populiari ir išsilaikė gana ilgai, liudija gerai žinomo šio krašto tautosakos entuziasto Jauniaus Vyliaus užrašai: Igliaukos apylinkių gyventoja Marija Navikienė 1985 m. jam padainavo 23 posmų variantą, baigiamą deginamos marčios monologu:

*Oi galva galva,  
Mano durnoji*<sup>31</sup>,

*Kam nutrotijai*<sup>32</sup>  
*Savo bernelį? (2 × 2)*

*Kam nutrotijai  
Savo bernelį  
Ir pakavojai  
Rūtų daržely, (2 × 2)*

*Kam pakavojai  
Rūtų daržely  
Ir apsodinai  
Baltom lelijom? (2 × 2)*<sup>33</sup>

Mūsų teksto siužetas lakoniškesnis: panašu, kad broliai iš karto kažką įtaria, nes tik atjoję kartais sukapoja vartus, o atjojusiems broliams žmona tik paaiškina nežinanti, kur jos vyras dingęs. Kad variantas aptrupėjęs, pripažino ir dainininkė, teigdama, kad daina buvusi ilgesnė, tačiau, nors išmokusi ją iš mamos, daugiau neprisimenanti ir dainuoti baigė taip:

*– Dievas žino, aš nežinau,  
Ar girelėje medžioja,  
Gal vainelėj*<sup>34</sup> *vajavoj(a)*<sup>35</sup>?

*Nei girelėje medžioja,  
Nei vainelėj vajavoja,  
Nei vainelėj vajavoj(a).*<sup>36</sup>

Toks pat nebaigtas variantas apie 1939 m. užfiksuotas netolimame

<sup>30</sup>Cit. pagal: Jagiełto J. Polska ballada ludowa, *Poetyka. Zarys encyklopedyczny*, Wrocław, Warszawa, Kraków, Gdańsk, 1975, t. X, zs. 1, p. 10.

<sup>31</sup>*Durnoji* – kvailoji.

<sup>32</sup>*Nutrotyti* – pražudyti.

<sup>33</sup>*LTR* 5509(777), *LTRF* mg. 3029(163) ir 5393(70), paskelbta: *Paklausykite mane, jauno bernelio. Jauniaus Vyliaus užrašytos suvalkiečių tautosakos rinktinė*, sudarė Jaunius Vylius, tekstus parengė Povilas Krikščiūnas, melodijas parengė Aušra Žičkienė ir Rūta Žarskienė, Vilnius, 2011, p. 220–223.

<sup>34</sup>*Vaina* – karas.

<sup>35</sup>*Vajavoti* – kariauti.

<sup>36</sup>*LTR* 5689(85).

Ketūrnaujienos kaime, tik čia, neišgaunant atsakymo, pridėdamas toks ne itin sklandus paskutinis posmas:

*O kad jau nežinai,  
Kirsim galvas kaip kopūstą.<sup>37</sup>*

LLDK kartotekoje taip pat galima pastebėti dvi ryškesnes versijas: šalia išsamių variantų esama kondensuoto turinio tekstų, besibaigiančių padaryto nusikaltimo išaiškinimu. Gali būti, kad čia suveikia ir skirtingi anksčiau minėti lietuvių ir slavų dainuojamosios tradicijos poetiniai prioritetai. Tarsi pratęsdama P. Jokimaitienės mintis, apie tai rašo ir Modesta Liugaitė (Černiauskienė):

*„Panagrinėjus lietuvių baladžių giminystės ryšius su baltarusių ir ukrainiečių baladėmis, ypač plėtojančiomis šeimos tematiką, darytina išvada, kad kai kurie motyvai (pavyzdžiui, santuokinė neištikimybė, įvairūs žiaurumai) lietuvių baladėse slopinami ar sušvelninami. [...] Prašmatnus epiškumas čia aukojamas lyrizmui.“<sup>38</sup>*

\* \* \*

Tokie sintautiškių dainų bruožai autoriui pasirodė ryškiausi. Apibendrinant iš karto galima konstatuoti, kad jie nulemti ir subjektyvių, ir objektyvių veiksnių, veikiančių įvairiuose lygiuose nuo kaimo bendruomenės iki tarptautinio repertuaro. Jau minėjome, kad pirmiausia aprašyta asmenvardžių ir toponimų kaita paremta tekstų aktualizacija yra ne tik lietuviams būdingas reiškinys, stebimas įvairių bendruomenių (kaimo, rajono, etninio regiono) repertuaruose. Toks tekstui tarsi neesminis perprasminimas leidžia pabrėžti ir suvokti save kaip tam tikro sociumo narį. Čia pabrėžtina, kad kuo gausesnė bendrija, kuriai aktualus konkretus tekstas, jų grupė ar ištisas žanras, tuo labiau tikėtina galima jo ekspansija gretimose teritorijose. Antai cituotuose kupletuose apie kaimo gyventojus ryškus improvizacinis pradai, dažnai lemiamas konkrečių bruožų, situacijų, čia nesukuriamas universalių modelių, tad variantai nesugula į jokiais gausesnes klasifikacijai pasiduodančias grupes, nors puikiausiai atspindi apdainuojamų bendrijų savitumus.

Minėtas sociumo bendrumo siekis ypač pastebimas literatūrinės tradicijos veikiamuose kūriniuose. Į tautosaką apčiuopiamiau įsiveržusi kartu su nacionalinio išsivadavimo idėja, ši kūryba nešė naujas etines nuostatas, imperatyviau diktavo naujus elgesio modelius tiek apskritai visuomeniniame ir asmeniniame gyvenime, tiek ir tam tikrose situacijose. Tai puikiai iliustruoja tekstai, susiję su Sintautų miesteliu, gyventojais, bažnyčia ir ypač jos gaisru. Autorius, būdamas tam tikros ideologijos ar konkrečių pragmatinių siekių skleidėju, savo tikslus realizuoja folklorinei tradicijai būdingomis formomis. Tipologiškai tokie kūriniai gali būti jungiami tematinių bendrumų.

Įdomų tarptautinių folklorinių sąsajų atvejį demonstruoja Sintautų apylinkėse fiksuota baladė „Ponia poną nu-daigojo“. Pateiktuose statistiniuose duo-

<sup>37</sup> LTR 2291(240).

<sup>38</sup> Liugaitė (Černiauskienė) M. Lietuvių baladžių giminystės beiškant, *Homo narrans: folklorinė atmintis iš arti*, Vilnius, 2012, p. 268.

menyse matome labai aiškų dainos paplitimą paribiniuose rajonuose, artimuose lenkų gyvenamoms teritorijoms. Manoma, kad ir kitas slavų tautas ji pasiekė būtent iš lenkų, tad turime progą stebėti, kaip ji išikomponavo į lietuvišką repertuarą pačiu artimiausiu keliu, be jokių tarpininkų. Remdamiesi turimais tekstais, galime teigti, kad slavams būdingas ištisais žanrais realizuojamas dainuojamasis epiškumas pas mus silpsta, paklusdamas lietuvių dainoms būdingesnei lyrinei tradicijai. Tai jau ne vietovės ar žanro, o viso lietuviškos tautosakos masyvo lemiamas ypatumas.

Baigiant lieka konstatuoti, kad sintautiškių tautosaka, nors užrašinėta ir fragmentiškai, bet veikiama iš karto kelių tradicijų, yra dėkinga medžiaga lokaliams tyrimams. Tikėsimės, kad prie to, kaip ir viso suvalkiečių tautosakos klodo, dar ne kartą bus grįžta.



## Przegląd rozdziału „Folklor“

Rozdział został przygotowany w oparciu o materiały przechowywane w Dziale Rękopisów Instytutu Literatury Litewskiej i Folkloru, archiwum Folkloru Muzycznego w Instytucie Etnomuzykologii Litewskiej Akademii Muzyki i Teatru oraz archiwum Twórczości Ludowej Litewskiego Centrum Kultury Ludowej. Dodatkowe materiały znajdujące się w Litewskim Centrum Kultury Ludowej udostępniła profesor Uniwersytetu Szawelskiego Giedrė Čepaitienė.

W drugim wydaniu monografii opublikowano dziewięć artykułów napisanych przez sześciu autorów (jedna publikacja uzyskała aprobatę Komisji ds. Prac Naukowych serii „Lietuvos valsčiai“). Wszystkie artykuły zostały specjalnie przygotowane do niniejszego wydania i przedtem nigdzie nie były publikowane. We wszystkich artykułach autorzy celowo nie przytaczają interesujących materiałów, które już zostały opublikowane w pierwszym wydaniu monografii. Przygotowując niniejsze opracowanie starano się uwzględnić interesy wszystkich czytelników, dlatego też są w nim informacje, które się przydadzą w życiu codziennym, odsyłacze do innych źródeł oraz rozważania nad poszczególnymi zagadnieniami. Mamy nadzieję, że przedstawiona w ten sposób panorama życia folklorystycznego mieszkańców Sintautai zostanie ukazana wszechstronnie i zainteresuje czytelników o różnorodnym wykształceniu.

W artykule wstępnym zatytułowanym „Urodzaj stulecia“ Povilas Krikščiūnas dokonuje przeglądu wszystkich źródeł folklorystycznych dotyczących mieszkańców Sintautai, które zostały odnalezione i wykorzystane przez autorów książki, zaczynając od pierwszego (zdaniem autorów) zbioru sporządzonego w 1890 r. aż do źródeł współczesnych. W artykule są przedstawieni autorzy notatek, opisane okoliczności odnalezienia rękopisów i innych źródeł, zaprezentowano stosowaną metodykę pracy, znaczenie zbiorów sporządzonych przez nich dla historii zbierania folkloru w okolicach Sintautai i całej Suwalszczyzny. W niniejszej książce nie udało się opublikować całego zapisanego materiału, dlatego też w artykułach podsumowuje się zasługi osób badających dla folklorystyki. Dla czytelnika o szerszych zainteresowaniach artykuł pozwala na wybór i indywidualną analizę konkretnego źródła, które go interesuje.

Publikacja „Pieśni z dawnych zbiorów“ zawiera folklor śpiewany, zapisany do 1938 r. Pieśni z terenu Suwalszczyzny zanotowane w ostatnich dziesięcioleciach można znaleźć w niedawno wydanej publikacji Jauniusa Vyliusa\*. Repertuar z tego samego okresu pochodzący z pobliskich miejscowości zazwyczaj niewiele się różni, dlatego w niniejszej książce postanowiono się skupić tylko nad dawnymi źródłami pieśni śpiewanych przez mieszkańców miasteczka Sintautai i w ten sposób usiłowano pokazać granice rozpowszechniania się dawnych pieśni oraz dawnej tradycji śpiewania. Zgodnie z tradycją przestrzeganą przez serię „Lietuvos valsčiai“, wybrano pieśni, które zostały zapisane wraz

\* Zbiór *Paklausykite manę, jauno bernelio. Jaunius Vylius užrašytos suvalkiečių tautosakos rinktinė (Postuchajcie mnie, młodego chłopca. Zbiór utworów folklorystycznych z Suwalszczyzny zebrany przez Jauniusa Vyliusa)* został sporządzony przez Jauniusa Vyliusa. Opracowanie tekstów: P. Krikščiūnas, opracowanie melodii: Aušra Žičkienė i Rūta Žarskienė, Wilno 2011 r.

z melodią. Pieśni zostały wybrane przez P. Krikščiūnasa. Teksty tych pieśni podzielono na grupy w oparciu o system tekstów pieśniowych stosowany w folklorystyce litewskiej. Pod metrykami wskazany został gatunek pieśni oraz numer rodzaju. Osoby zainteresowane będą mogły odnaleźć w literaturze folklorystycznej opublikowane archiwalne wersje pokrewne tego samego rodzaju oraz dodatkowe informacje na temat konkretnych utworów. Melodie pieśni zostały zapisane nutami i załączone do tekstu. Melodie do druku opracowała Audronė Vakarinienė.

A. Vakarinienė opracowała także zabawy, kółka i tańce. Niniejsza publikacja została uzupełniona nie tylko melodiami i opisami słownymi ruchów tanecznych, lecz także schematami przedstawiającymi ruchy. W literaturze choreograficznej zastosowano tradycyjne znaki, które nie zawierają dodatkowych komentarzy.

W publikacji poświęconej folklorowi ustnemu odnajdziemy utwory prawie wszystkich rodzajów. Teksty są opracowane w podobny sposób jak teksty pieśni, tylko zostały one podzielone w oparciu o system klasyfikacji folkloru ustnego stworzony przez Bronislavę Kerbelytę.

Swoistą kontynuacją niniejszej publikacji są warianty bajek opowiedziane przez Pranasa Kudirkę i zanotowane przez Giedrę Čepaitienė. Są to teksty, które przypominał krewny autorki publikacji, mieszkaniec wsi Žaltynai. Teksty te zostały poprzedzone wstępem autorki. Zdecydowanie mniej zanotowano małych form folkloru. P. Krikščiūnas publikuje 30 takich utworów, w tym najwięcej zagadek i naśladowań dźwięków.

Publikacje źródeł zostały zakończone dwoma anonimowymi wierszami o miasteczku Sintautai, o kościele, mieszkańcach i ich obyczajach. Teksty zostały odnalezione w śpiewnikach księdza Vincasa Dumčiusa i są publikowane jako swoisty przykład tradycyjnej literatury rękopiśmiennej, który dostarcza informacji nie tylko badaczom folkloru, lecz także literaturoznawcom oraz historykom.

Zazwyczaj mamy niewiele materiału na temat informatorów, ich stosunku do przedstawianego utworu folklorystycznego, okoliczności funkcjonowania danego utworu. Te luki usiłuje wypełnić publikacja Gražiny Mališauskienė, Donety Stanžienė i Levutė Karčiauskienė, która powstała w wyniku wyprawy studentów Uniwersytetu Wileńskiego do okolic Sintautai przeprowadzonej w 1987 r.

Myśli, które powstały w trakcie przygotowania wydania utworów folklorystycznych lub redagowania artykułów znalazły się w artykule P. Krikščiūnasa „Sintautiškių dainuojamosios tautosakos savitumai: keletas įžvalgų“ („Cechy szczególne folkloru śpiewanego przez miekszańców Sintautai: uwag kilka“) zaprobowanym przez Komisję ds. Prac Naukowych z serii „Lietuvos valsčiai“. Autor analizuje kilka na pierwszy rzut oka samodzielnych szczegółów krajobrazu folklorystycznego, które występują na jednym obszarze terytorialnym: zostały omówione realia życia gminy przedstawione w pieśniach pochodzenia tradycyjnego i sfolkloryzowanych pieśniach pochodzenia literackiego, wskazano obszary na które rozpowszechniały się poszczególne ballady (np. O Jasiu i Kasi), możliwe wpływy międzynarodowe. Autorzy starają się wskazać specyficzne cechy repertuaru, które być może pojawiły się ze względu na położenie geograficzne regionu. Chociaż folklor Sintautai był zapisywany fragmentarycznie, jednak ulegał

jednocześnie wpływowi kilku tradycji i stanowi wdzięczny materiał do badań lokalnych. Uwzględniając fakt, iż „Lietuvos valsčiai“ jest serią monografii lokalnych, ten ostatni akcent jest szczególnie ważny.

*Povilas Krikščiūnas*

# LAIKAS IR ŽMONĖS

## Antanas Tatarė ir 1863–1864 metų sukilimas

Vida Girininkienė

### Sintautų klebonas Antanas Tatarė

„*Svietas yra įjunkęs neteisybės pildytie, reiktų jį pamokintie, ale ar priims jis pamokslus teisybės?*“ – klausia rašytojas ir kunigas A. Tatarė 1851 m. Suvalkuose išleisto veikalą „Pamokslai išminties ir teisybės, išguldinėti prilyginimais galvočių visų amžių dėl Lietuvos vaikelių“ išangoje „Prisišnekėjimas“. Ir pats savo gyvenimu daug kartų tam pačiam pasauliui įrodė, kaip dar šiam toli iki teisybės.

Vienas pirmųjų lietuvių beletristų, rašytojas, švietėjas ir didaktas kunigas A. Tatarė aukštino teisybę, gėrį ir gailestingumą, vaizdžiai mokė gyvenimiškų dorybių bei išminties tais neramiais laikais, kai nelaimę pranašavo per anksti paskridę ir nerandantys kur lizdų Užnemunės dirvose susikrauti vieversiai.

Sintautuose Antanas Tatarė kunigavo nuo 1855 metų. Radęs apgriuvusią bažnyčią, sutrūnijusią kleboniją, senus trobesius, ėmėsi statybos darbų. Gavęs iš Zyplių dvaro savininkės medžių, 1856 m. pastatė naują kleboniją, vėliau – varpinę, suremontavo bežnyčią. Užveisė šilkmedžių sodą, kad paskui,

„<...> *pargabenus šilkakirmių, žmonės galėtų šilkų verpimu versties ir pelnyties.*“<sup>1</sup>

Sintautų bažnyčioje kunigas A. Tatarė 1863 m. pavasarį, tikriausiai kaip ir visada, mokė vaikus rašto, tvarkė ūkį ir sodą, gal ir piešė. Sukilimo aidai, kaip kitų rašoma, tiesiogiai jo neveikė. Argi? Su ginklu rankose, kaip kunigas Antanas Mackevičius ar kiti jis nekovojo, tačiau buvo ir kitų būdų sukilimą remti. Ypač katalikų kunigui.

Pasak istorikų, Augustavo gubernijoje pirmosios gedulo Mišios už Varšuvos aukas įvyko vėliau nei Gar-



Memorialinė lenta kunigui Antanui Tatarėi  
jo 1856 m. pastatytoje klebonijoje. 1989 m.  
Dail. Vytautas Duoba

<sup>1</sup> Gustaitis M. *Kunigas Antanas Tatarė pirmutinis Suvalkų gubernijos švietėjas. Jo gyvenimas, eilės, laišakai ir dokumentai*, Vilnius, 1913, p. 27.

dino, Vilniaus, ar Kauno gubernijose.<sup>2</sup> Tačiau čia dvasininkija į patriotinį sąjūdį galėjo įsitraukti drąsiau, nes Lenkijos karalystės bažnytinė valdžia nesmerkė patriotiškai nusiteikusių dvasininkų. Jau nuo 1861 m. birželio mėnesio čia paplitos manifestacijos, kurių organizatoriai dažnai buvo bažnyčia.<sup>3</sup> Manifestacijos dažnai buvo bendros su manifestacijomis Kauno, Vilniaus, Gardino gubernijose. Ypač išpopuliarėjo religinės patriotinės procesijos. Dvasininkijos veikla suaktyvėjo, kai Centrinis tautinis komitetas 1862 m. rugsėjo mėnesio pradžioje iškėlė uždavinį prie sukilimo organizavimo pritraukti valstiečius ir dvasininkus. Seinų vyskupystėje įkurta dvasininkijos sukilimo organizacija nors aktyvios veiklos ir neišvystė, tačiau įtakos turėjo, nes

*„<...> Augustavo gubernijos dvasininkai atviriau ir labiau rėmė sukilimą nei Vilniaus, Kauno, Gardino gubernijų dvasininkija, nes pastarosiose tokių organizacijų neįkurta“.<sup>4</sup>*

Čia, kaip ir Kauno gubernijoje, dvasininkijos dėka sukilime gausiai dalyvavo valstiečiai.<sup>5</sup> Nėra duomenų, ar A. Tatarė galėjo būti tokios organizacijos narys, tačiau nemažas būrys Užnemunės kunigų, baustų už sukilimo palaikymą, liudytų bendrą aktyvią poziciją.

Motiejus Gustaitis 1913 m. Vilniuje išleistoje apybraižoje apie A. Tatarę, remdamasis vietinių gyventojų atsiminimais, pateikia jo suėmimo 1863 metais istoriją.<sup>6</sup> Ji buvo skandalinga. A. Tatarę iškundęs Sintautų kaimo šaltyšius Furmanas. Tų metų rugpjūčio 14 d. kareiviai Tatarę suėmė ir išgabeno į Šakius, o vėliau – į Kauną. Kitą naktį maištininkai be jokio teismo tą šaltyšių ant kryžkelės į Lukšius ir į Šakius keliarodės pakorė, prisegdami kortelę su lietuviškais žodžiais: „Už išdavimą mūsų brolio, kunigo Totorevičiaus. Kas jį nuims, ir tas bus pakartas.“ Valdžia, aišku, to grasinimo nepabūgo ir išdaviko lavoną nukabino. Priešais kleboniją gyvenusį ūkininką Juozapą Zičkauską kareiviai nagaikomis nuplakė – pasakyk, kas Furmaną pakorė? Iškentėjęs 300 smūgių, Zičkauskas neišdavė nei kunigo, nei jo išdaviko teisėjų. Žmonės A. Tatarėi 1863 m. priskyrė ir šiuos maištingus žodžius:

*„O, girdi, kad tu ir kiti toki jauni vyrukai, prisitaisę iš dalgių ant ilgų kotų durtuvus, eitumėt, o prie to, kad Dievas padėtų, tai būtų galima ir apvojavoti.“*

M. Gustaičio knygoje pateikti pasakojimai atspindi ne visai taikų kunigo charakterį.

Nieko daugiau apie A. Tatarę ir nežinotume, jei ne jo tardymo byla (rusų kalba), saugoma Lietuvos valstybės istorijos archyve.<sup>7</sup> Ji labiau panaši į neblogai suregztą detektyvą, negu į rimtą ir išsamų tardymo

<sup>2</sup> Šenavičienė I. Seinų vyskupijos katalikų dvasininkija 1863 m. sukilimo išvakarėse, *Dvasininkija ir 1863 m. sukilimas buvusios Abiejų Tautų Respublikos žemėse*: straipsnių rinkinys, Vilnius, 2009, p. 57.

<sup>3</sup> Šenavičienė I. *Lietuvos katalikų dvasininkija 1863 metų sukilimo išvakarėse*, Vilnius, 2010, p. 153.

<sup>4</sup> *Ten pat*, p. 165.

<sup>5</sup> Šenavičienė I. *Seinų vyskupijos katalikų dvasininkija...*, p. 71.

<sup>6</sup> Gustaitis M. *Kunigas Antanas Tatarė...*, p. 130, 131.

<sup>7</sup> Laikinojo karo lauko auditoriato prie Vilniaus karinės apygardos kariuomenės štabo byla apie Kauno gubernijos kunigą Antaną Tatarę, LVIA, f. 1248, ap. 1. b. 18, l. 1-47.



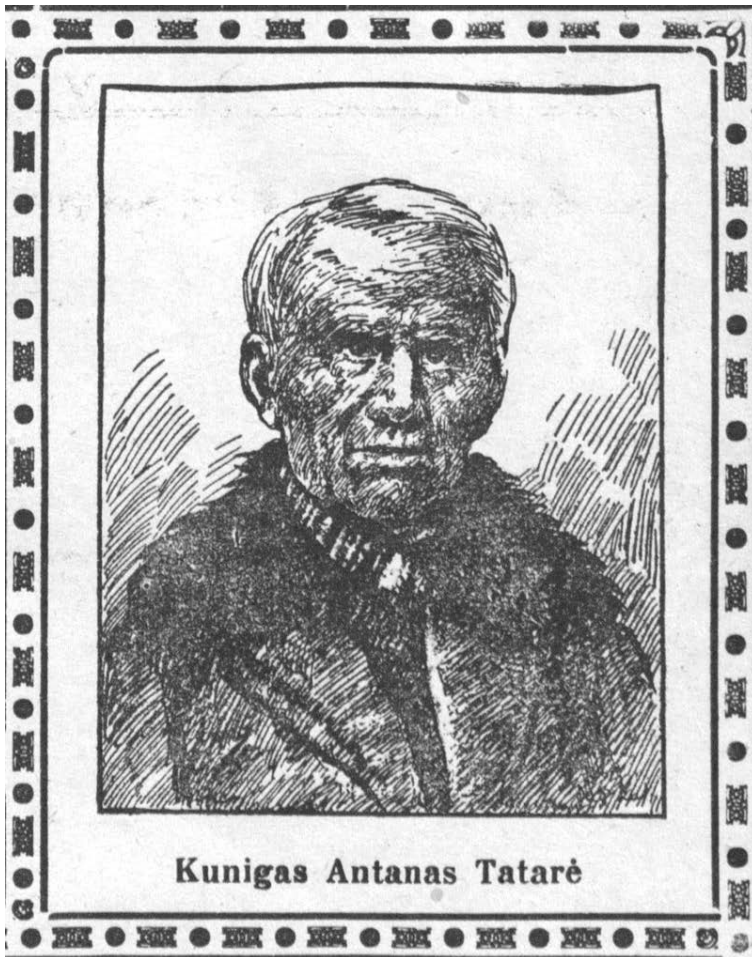

Antano Tatarės  
portretas. 1932 m.  
(„Mūsų rytojaus  
kalendorius  
1932 metams.  
Vasaris“)

procesą, kurio iš esmės ir nebūta. Ši byla papildo bei patikslina M. Gustaičio knygoje pateiktus faktus, leisdama daryti prielaidą, jog A. Tatarė skatino vietinius gyventojus dalyvauti sukilime ir rėmė sukilėlius maistu. Šioje tardymo byloje nėra išsamių apibendrinančių dokumentų, tad pateiksime jos santrauką, nurodydami originalo lapus. A. Tatarės pavardė joje kai kur rašoma Tatarėvičius, kai kur – Tatarė. Jis pats tuo metu pasirašinėjo Tatarė. Tačiau tai, ko gero, vienintelė byla; kurioje nuteistas ne asmuo, kurio kaltė tiesiogiai neįrodyta, tačiau visa katalikų dvasininkija, aktyviai dalyvavusi „nusikalstamuose veiksmuose prieš vyriausybę vykusiame maište“.

Pateiktame dokumento aprašyme datos nurodomos Julijaus kalendoriumi, t. y. senuoju, tuo metu vartotu stiliumi, o skliaustuose – Grigaliaus, tai yra dabar vartojamu, vadinamu naujuoju, stiliumi. Rusijoje XIX a. (1800 03 12–1900 03 12) skirtumas tarp senojo ir naujojo stilių buvo 12 dienų. Lenkijos karalystėje visą laiką galiojo Grigaliaus, tai yra dabar vartojamas stilius, todėl to meto dokumentuose dažnai nurodomos abi datos.

## Antano Tatarės tardymo byla

1863 m. liepos 19 (31) d. Kauno–Virbalio geležinkelio karinio sargybos posto Pilviškiuose viršininkas majoras Jefrejinovas pranešė Kauno gubernijos ir Marijampolės apskrities 1-ojo skyriaus kariuomenės vadui, jog jis suėmė Zyplių dvaro vyresnįjį kunigą Tatarėvičių ir nusikaltimo vietoje surašė kaltinimo aktą. Klausia, kaip pasielgti su kunigo nuosavais dviem arkliais ir vežimu, kuriuo buvo vežmas maištininkams maistas? Kariuomenės vadas liepos 21 d. (rugpjūčio 2 d.) to paties pranešimo antroje pusėje nurodė Kauno politinių bylų tardymo komisijai pradėti kunigo Tatarėvičiaus tardymą (1.7). Vėliau paaiškės, jog A. Tatarės ten nebūta, jis buvo suimtas namie, o tarnas vežikas Andrius Kutas Pilviškiuose su vežimu buvo areštuotas liepos 8 (20) d. (1.11).

Liepos 15 (27) d. aštuoni Zyplių kaimo valstiečiai skunde rašė, jog kunigas Tatarėvičius visokiais būdais nuolat rėmė sukilimą, saikdino naujokus, tiekė ir rinko iš kitų sukilėliams maistą, kurį jiems pristatyti pavedė savo vežikui A. Kutui. Skundo pabaigoje priduriama, jog J. Mackevičius girdėjęs šiuos kunigo žodžius: „*Imkite kirvius, marskinius ir viską, ir eikite į mišką.*“ Visas skundas ir kaltintųjų pavardės surašytos vienu, sunkiai išskaitomu braižu (1.8). Vėliau A. Tatarė paliudys, jog jį surašė majoras Jefrejinovas (1.28). Po minėtu aktu pirmasis pasirašė Dovydas Bormanas (ar tai ne tas pats M. Gustaičio knygoje minimas išdavikas šaltyčius Furmanas?), Tatarės liudijimu, jo kaimynas, pykęs už tai, kad prieš metus kunigui šalia bažnyčios buvo paskirta žemės (1.28).

Liepos 20 (rugpjūčio 1) d. Kaune įkalintas sukilėlis Adomas Jakubovskis teigė, jog eiti į sukilimą, naudodamas net smurtą, valstiečius vertė taip pat tuo metu Kaune kalėjęs Zyplių dvaro gyventojas Kaminskis. Tatarėvičius jį (A. Jakubovskį) net 4 kartus išpėjo, ir jam buvo pavykę pasislėpti nuo sukilėlių. Tatarėvičius esąs iškūstas visai nekaltai (1.10).

Liepos 22 (rugpjūčio 3) d. A. Tatarė (jis pats rašosi ir vadina save ne Tatarėvičium, o Tatarė) atsakė (lenkų k.) į Kauno politinių bylų tardymo komisijos klausimus. Jis paneigė visus faktus skunde, paramą sukilėliams, paaiškindamas, jog jo skundikai, kurių daugelis liuteronų tikėjimo, yra girtuokliai ir bažnyčioje nesilanko. Ne visus jis juos pažįstąs. Jie nuolat sėdi karčiamoje. Skundikai pavydi jam prie bažnyčios paskirtos žemės, tad, norėdami atkeršyti ir dar gauti už skundą degtinei pinigų, apgavo majorą Jefrejinovą, kuris ir surašė jų vardu šį skundą. A. Tatarė prašo apklausti Zyplių kaimo gyventojus, kurie pasakys teisybę (1.11–12).

Liepos 23 (rugpjūčio 4) d. Kauno politinių bylų tardymo komisija pavedė Jefrejinovui apklausti Zyplių gminos gyventojus (1.17). Jefrejinovas liepos 26 (rugpjūčio 7) d. komisijai pranešė, jog sukviėtė daugiau kaip šimtą vietinių gyventojų, kurie, vieningai gindami kunigą, išrinko šešis savo atstovus A. Tatarės teisinimo aktui surašyti (1.17).

Liepos 25 (rugpjūčio 6) d. šeši Zyplių valstiečiai pateikė aktą, kuriame išdėstė, kad jie, seniūnijos išrinkti atstovai, sąžiningai liudija, jog A. Tatarė maištingų kalbų nesakė, į maištą nekurstė ir maišto nerėmė. Kunigo skundikus jie pažįsta kaip negarbingus žmones. Po šiuo aktu pasirašė: Jonas Sokolovskis, Jonas Kubilinskis, Jurgis Kružas, Jonas Voicekovskis, Antanas Šuopis, Mateušas Žukovskis (1.16).

Rugpjūčio 14 (26) d. A. Kutas komisijai pareiškė, jog negirdėjo kunigą Tatarevičių sakant maištingas kalbas (1.20).

Rugpjūčio 21 (rugsėjo 2) d. A. Kutas Kauno politinių bylų tardymo komisijai paaiškino, jog pas Tatarevičių tarnauja jau 11 metų, ir iš jo jokių maištingų ar prieš vyriausybę nukreiptų kalbų negirdėjo. Bažnyčioje prieš valdžią jis nekalbėjo, o priešingai – ragino parapijiečius būti ištikimais valdiniais. Tą dieną, kai kariuomenė atvyko į Senąjį Zyplių kaimą, kunigas jį kartu su 5 darbininkais ir 2 darbininkėmis išsiuntė dviem dienoms šienauti į savas pievas, tad ir maisto ilgesniam laikui davė jiems, o ne sukilėliams (1.22).

Rugsėjo 2 (14) d. A. Kutas su 7 darbininkais: vyrais Juozu Barštučiu, Jonu Poškukevičiumi, Juzefu Podcenka, Sebastijonu Žemavičiumi, Mykolu Ižgenaičiu ir moterimis Barbora Zemolaitis ir Marijona Lukšis paliudijo, jog rengėsi dvi dienas šienauti kunigo pievoje prie Miškūrų kaimo, tad ir turėjo pasiėmę dviem dienoms maisto (1.24).

Spalio 6 (18) d. A. Tatarės tardymo byla perduota Kauno karo teismo komisijai (1.26).

Spalio 10 (22) d. Kauno karo teismo komisijoje vyko A. Tatarės tardymas. Komisijoje, trūkstant įrodymų, buvo suabejota dėl A. Tatarės kaltės (1.27–29). Spalio 12 (24) d. komisija nutarė dėl juridinių įkalčių trūkumo įtarti A. Tatarę tik prijautus sukilimui (1.30).

Spalio 14 (26) d. Kauno karinės ligoninės ordinatorius Cyrnas pateikė minėtai komisijai A. Tatarės sveikatos pažymėjimą. Jame nurodoma, jog kunigas serga džiova, yra silpno kūno sudėjimo ir nieko dirbti negali (1.5).

Spalio 19 (31) d. Kauno gubernijos ir Marijampolės apskrities 1-ojo skyriaus kariuomenės vadas pateikė Vilniaus karinės apygardos kariuomenės vadui M. Muravjovui A. Tatarės tardymo protokolą su išvada. Jis siūlė ištremti A. Tatarę iš gyvenamosios vietos griežtoje policijos priežiūroje (1.2–4).

Spalio 22 (lapkričio 3) d. A. Tatarės tardymo byla perduodama Laikinajam karo lauko auditoriatui prie Vilniaus karinės apygardos kariuomenės štabo (bylos titulinis lapas su data).

Lapkričio 10 (22) d. A. Tatarės tardymo byla pateikta M. Muravjovui (1.2–4).

Lapkričio 12 (24) d. M. Muravjovas jam pateikto pranešimo apie A. Tatarę pirmojo lapo kairėje pusėje savo ranka užrašė konfirmaciją:

*„Kunigą Tatarę išsiųsti gyventi policijos priežiūroje į Penzos guberniją“ (1. 31).*

## Tremtyje

Lapkričio 28 (gruodžio 10) d. Kauno gubernijos ir Marijampolės apskrities 1-ojo skyriaus kariuomenės vadas pranešė Vilniaus karo apygardos kariuomenės štabo viršininkui, jog M. Muravjovo konfirmacija įvykdyta – A. Tatarė ištremtas į Penzos guberniją (1. 38). Gyveno Gorodiščės miestelyje, susirašinėjo su Sintautų klebonu Juozapu Vasiukevičiumi, kuris tremtyje jį rėmė pinigais, siuntė knygas, reikalingus daiktus.

„Atsiėmiau baltinių siuntinį, Kunigo Geradario ranka man adresuotą: dvejus marškinius, dvejas apatines kelnes, dvi mantinines skepetaites; Antuano „Teologiją“ ir rubricelę, skubu pareikšti padėką <...>“ – rašo J. Vsiukevičiui 1866 m. balandžio 7 d. (data naujuoju stiliumi).<sup>8</sup>

1867 m. lapkričio 28 (gruodžio 10) d. caro vietininkas Lenkijos karalystėje (Varšuvoje) kreipėsi į Vilniaus generalgubernatorių E. Baranovą, prašydamas tarpininkauti sprendžiant jam pateiktą Marijampolės apskrities Sintautų parapijos valstiečių, daugiau kaip dviejų šimtų asmenų, ir dvarininko Kupčinskio prašymą atleisti kaltę buvusiam šios parapijos vikarui Tatarėi, ištremtam į Penzos guberniją. Penzos gubernatorius jam, tai yra minėtam vietininkui, atsakė, jog tremtyje kunigas Tatarė gyvena kukliai, atsiskyres ir dėl senatvės jis galėtų būti išleistas į tėvynę.

1868 m. sausio 20 (vasario 1) d. caro vietininkui Lenkijos karalystėje Vilniaus generalgubernatoriaus pavedimu atsakytą:

„...Nors buvęs vikaras kunigas Antanas Tatarė ir nebuvo karo lauko teisme juridiskai apkaltintas įvykdęs politinį nusikaltimą, tačiau teismas, turėdamas galvoje tardymo bylomis įrodytą Romos katalikų dvasininkijos dalyvavimą nusikalstamuose veiksmuose prieš vyriausybę vykusiame maište, savo ruožtu mano, jog šiuo metu kunigo Tatarės grįžimas į Lenkijos karalystę yra nepageidaujamas.“<sup>9</sup>

Visą laiką domėjosi gyvenimu Sintautų parapijoje.

„Tamošius, mano sesrėčios Viktorijos Pavalkienės iš Barzdų kaimo sūnus, labai gerai mokėsi Sintautų prdinėje mokykloje. O Kutas man parašė, kad tėvai laiko tą vaikelį pas save ir neatiduoda į apskritis mokyklą...“, – rašo savo globėjui 1867 m. gegužės 1-osios naktį.<sup>10</sup>

1869 m. sausio 1 d. (data naujuoju stiliumi.) A. Tatarė dėkoja: „Gerbiamo Kunigo Geradario š. m. rugsėjo 17 dienos laiškas pasiekė mano rankas š. m. lapkričio 1 dieną nauj. st. (spalio 20 sen. st.), o kartu 110 rublių sidabru (žodžiu – šimtas dešimt), be to, ir siuntinį, įvertintą penkiolika rublių sidabru, su baltiniais: šešeri marškiniai, šešerios apatinės kelnės, dvi paklodės ir du rankšluosčiai, gavau viską. Esu dėkingas Gerbamam Kunigui Geradariui už tokią didelę malonę. Tegul Tau šimteriopai atlygina viešpats dievas, niekada šito neužmiršiu ir maldausiu dievą Gerbiamam Kunigui Geradariui aveikatos ir laimingos kloties.“

O čia pat ir sveikinimas naujiesiems 1869 metams<sup>11</sup>:

<sup>8</sup> Tatarė A. *Pamokslai išminties ir teisybės*, parengė J. Pilypaitis ir B. Vanagienė, Vilnius, 1987, p. 462.

<sup>9</sup> LVIA, f. 1248, ap. 1. b. 18, l. 46, 47.

<sup>10</sup> Tatarė A. *Pamokslai išminties ir teisybės...*, p. 471.

<sup>11</sup> *Ten pat*, p. 473–474, 480.

*„Kada, Tave išvydęs, būsiu vėl laimingas,  
Pajusiu aš tada, kad džiaugsmas širdį man užlieja,  
Juk šitai bus įrodymas patsai teisingas,  
Kad išsipildė viskas, ką aš Tau linkėjau.“*

## Lomžoje

Po aštuonerių metų A. Tatarės tremtis baigėsi.

*„Jūsų Šventenybe!*

*Imperatoriaus valia aš grįžtu į tėvynę, tačiau neturiu pinigų kelionei, todėl nuolankiai Jus prašau, gavus šį laišką, išsiųsit man pinigų p. kunigo kanauninko J. Lizinskio adresu, iš kurio aš pasiskolinau šešiasdešimt rublių sidabru. Be to, nuolankiai Jus prašau pridėti mano gerajam bičiuliui obligacijų“, – rašo J. Vasiukevičiui iš Gorodiščės 1871 m. lapkričio 14/26 dieną.<sup>12</sup>*

1871 m. gruodį A. Tatarė pasiekė Lomžą. Kaip kunigas emeritas buvo įkurdintas prie šv. Benedikto seserų vienuolyno, atskirame namelyje, kur turėjo 2 kambarėlius. Už butą privalėjo kasdien laikyti šv. mišias vienuolių bažnyčioje. Maistą jam teikė vienuolės.

*„Kai dėl manęs, tai esu per dievo malonę sveikas ir šloviniu dievą Lomžoje. Gimnazijos bei pradinės mokyklos mokiniai labai uoliai mokosi, neturi laiko man patarnauti prie šv. mišių. Aš prisišnekinau neturtėlių tėvų vaikus ir mokau juos patarnauti šv. mišioms.“<sup>13</sup>*

Mokė pavargėlių vaikus ir rašto, o

*„<...> didesiems dargi pats darydavęs klumpaites, siūdavoęs drabužėliū; net, kaip jau minėta, buvo jiems įtaisęs pas save mažą amatų dirbtuvėlę.“<sup>14</sup>*

Lomžoje gyveno 18 metų. Keleri metai prieš mirtį buvo itin sunkūs, nes buvo suparalyžiuotas. Mirė 1889 m. gruodžio 25 d. Vietiniai kunigai jį palaidojo senosiose Lomžos kapinėse. Tų metų Lomžos parapijos krikšto, vedybų ir mirties metrikų knygoje yra išsamus įrašas rusų kalba apie A. Tatarės mirtį:

*„1889 m. gruodžio 14 (26) diena. Dešimtą valandą ryto pas Lomžos bažnyčios patarnautojus atėjo 45 metų amžiaus Stanislovas Dombrovskis ir 40 metų Janas Makovskis, gyvenantys Lomžoje, ir pranešė, kad vakar pirmą valandą po pietų Lomžoje mirė 83 metų kunigas emeritas Antanas Tatarė (Antoni Tatarė), kurio tėvų vardai nežinomi. Šis paliudijomo apie Antano Tatarės mirtį aktas dalyvaujantiems nerაštingiems [parapijiečiams] perskaitytas, mes jį tik pasirašėme“<sup>15</sup>*

<sup>12</sup> Ten pat, p. 485.

<sup>13</sup> Ten pat, p. 486.

<sup>14</sup> Gustaitis M. Kunigas Antanas Tatarė..., p. 38.

<sup>15</sup> Lomžos parapijos archyvas, Nr 24.





Antano Tatarės kapas  
senosiose Lomžos  
kalinėse. Iš XX a. pr.  
spaudos

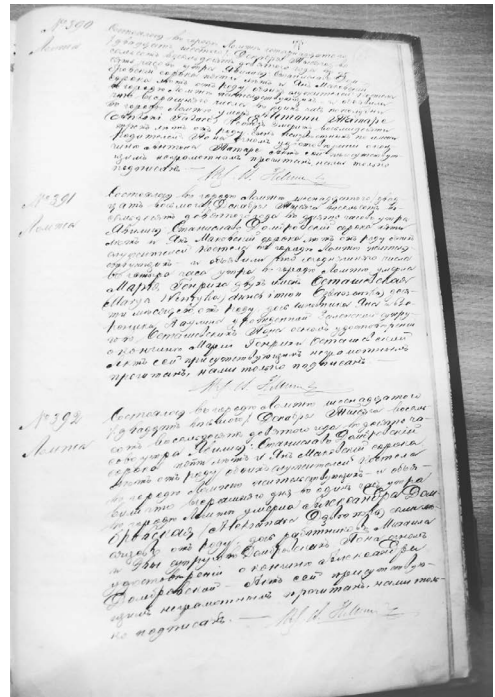
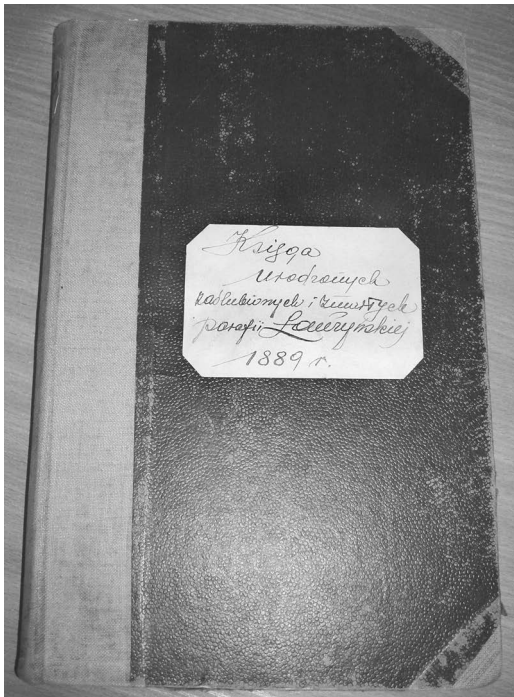

Lomžos parapijos 1889 metų metrikų knygos viršelis ir įrašas (lapo viršuje) apie Antano Tatarės mirtį. V. Girininkienės nuotr.



*Senujų Lomžos kapinių, kuriose buvo palaidotas Antanas Tatarė, vartai. 2012 m. V. Girininkienės nuotr.*



*Benediktinių vienuolių laidojimo kapavietė senosiose Lomžos kapinėse. 2012 m. V. Girininkienės nuotr.*



*Benediktinių vienuolynas Lomžoje. 2012 m. V. Girininkienės nuotr.*

Tatarės palikimas tesudarė vos 40 rublių, jokio testamentu nepaliko. 1890 m. „Aušroje“ buvo paskelbtas trumpas nekrologas (Nr. 32). Jo kapą aplankęs poetas Ksaveras Sakalauskas – Vanagėlis 1897 m rašė:

*„Aplankęs Lomžos kapinyną, mačiau ten kapą su gražiu pamnklu Bernatavičiaus, kuris parašė keturių tomų apysaką „Pojatą“ („Pajautą“); ten taipogi radau kapelį ir kun. Ant. Totoriaus, autoriaus „Pamokslų išminties ir teisybės“ ir kitų lietuviškų knygelijų. Kapelis kun. Totoriaus apleistas, be jokio aptvėrimo, apaugęs krūmais; stovi ties jo kapu menkutis kryžius su parašu, padėtu drebančia ranka: „Ks. Tatory i Ks. Pugilewicz“<sup>16</sup>*

1974 m. tas kuklus antkapėlis dar buvo.<sup>17</sup> Šiandien niekas nebežino jo kabo vietos. Kalbama, jog buvęs palaidotas vienuolynui skirtoje vietoje senosiose Lomžos kapinėse. Seserys benediktinės tuo metu buvo laidojamos vienuolyno katakomboje ir savo laidojimo kvartalo kapinėse neturėjo. 1939 m. mūrinė (pastatyta 1856–1863 m.) bažnyčia buvo sugriauta ir sudeginta. 1946 m. ji atstatyta pagal architektų Uršulės ir Adolfo Ciborovskių (Ciborovskich) projektą. Šiuo metu vienuolės benediktinės laidojamos atskiroje kapavietėje senosiose Lomžos kapinėse, prie pagrindinio tako. Galimas dalykas, kad kur nors netoli yra ir Antano Tatarės kapas, nes kunigai anuomet būdavo laidojami centrinėse kapinių dalyse, dažniausiai prie pagrindinių takų.

Yra žinoma vienintelė Antano Tatarės nuotrauka, daryta Gorodiščėje 1871 m. 1932 m. „Mūsų rytojaus“ kalendoriuje (vasario mėnesį) atspausdinta nenurodyto autoriaus trumpa Antano Tatarės biografija ir portretas. Biografijoje teigiama, jog Lomžoje,

*„<...> nebeturėdamas lėšų net padoriai kunigiškai sutanai pasisiūdinti, jis vilkėdavo ilgus avies kailio kailinius, arba naminio milo sermėgą, ir buvo labiau panašus į pavargusį kaimo juodadarbį, negu į kunigą.“<sup>18</sup>*



*Antanas Tatarė Gorodiščėje apie 1871 m.  
Iš XX a. pr. spaudos*

<sup>16</sup> Šaltinis, 1897 m., Nr. 17.

<sup>17</sup> Puodžiukaitienė M. Rašytojas ir švietėjas kunigas Antanas Tatarė, Kaunas, 2005, p. 27.

<sup>18</sup> Mūsų rytojaus kalendorius 1932 metams. Vasaris.



## Daktaras Juozapas Rugis

*Justinas Kasparaitis*

Rūgių kaimas išsikūręs senojo Sintautų valsčiaus pietrytiniame pakraštyje. Visa pietine puse kaimas glaudžiasi prie Nóvos. Už Novos esantys Žėglių ir Murinų kaimai, su kuriais ribojasi Rūgiai, priklausė Žvirgždaičių ir Būblelių valsčiams. Kaimas nuo Sintautų pusės ribojasi su Mōckupiais, Skařdupiais, Šurpauliais ir Veršiais. Per kaimą nuo Kirmiškių pusės Novos pakrante vingiavo senasis Panovinis takas, rodęs kelią žmonėms nuo paprūsės iki pat Griškābūdžio. Rūgiuose buvo Panovinio tako pusiaukelė. Čia keliauninkai sustodavo pailsėti, nusiprausti, pagirdyti arklius, pasimelsti koplyčioje.

### Aušrininkas, varpininkas, knygnešys

Lyg nujausdama Rūgių kaimo likimą, gyvendama tolimoje Čikagoje, Juozapo Rugio duktė Alicija Rūgytė išleido istorinį dvitomį „Zanavykija“. Knygos pratarmėje ji rašo:

*„Išleidusi monografiją apie Švėkšnā, kur visā gyvenimā dirbo mano a. a. tėvas Juozapas Rūgys, zanavykas, nusprendžia išleisti ir jo gimtojo krašto monografiją.“*

Dabar ir seniausi Rūgių kaimo gyventojai jau neatmena dr. Juozapo Rugio. Sutinku, žmogaus atmintis ribota, senelių nebeprikelsime iš kapų milžinų, o ir pats daktaras gimtinę paliko prieš 123 metus.

Šiomet sukako 155 metai, kai 1858 m. gegužės 23 d. Rūgiuose gimė Juozapas Rugis (Rugys), medicinos daktaras, aušrininkas, varpininkas, knygnešys.<sup>1</sup> Šie prasmingi Žmogaus vardai Sintautų parapijoje buvo pamiršti. Nepamiršo daktaro gimtinės tik gervės, apsigyvenusios Novos žemupyje dar nuo Novaraisčio durpyno gaisro. Jos klykė ir klykė, sukdamos ratus apie dar gyvā Didžiąją Rūgynę, pranašaudamos didelius karščius, o gal kvietė žmones atsitraukti nuo projektų, kompiuterių ar madingiausio pasakymo – „Neturiu laiko“? Tiesa, žmonių Rūgių kaimo sodybose netrūksta, čia kasmet nušienaujamos lankos, tvarkomos kaimo kapinaitės. Ši vieta traukia ir jauną, ir seną. Sodybose išlikusi kaimavietės aikštė, šimtamečiai ažuolai, kelvietė, senasis tiltas, istorinė koplyčia – šešiakampė, medinė, dabar apgriuvusi. Iki 1964 m. čia būdavo Šv. Jurgio ir Magdalenos Atgailotojos atlydai. Dabar nebereikia... Kitoje keliuko pusėje išlikęs kraštelis nespėjo sunaikinti prancūzų karių kapinaičių.

### Rugiai iš Rūgių kaimo

Daktaro duktė Alicija, rašydama monografiją Rūgių kaimui ir sodybai, šiai vietai skyrė pirmojo tomo dalį, parengė kruopštų šeimos vienkiemio planą, o šviesaus atminimo rašytoja

<sup>1</sup> Apie knygnešį Juozapą Rugį dar žr. V. Girininkienės str. „Iš Sintautų valsčiaus ir dabartinės seniūnijos kilę lietuviškos spaudos platintojai“ (sk. Istorija. XIX amžius).

Peronėlė Orintaitė iš netolimo nuo Rūgių Liepalotų kaimo, tą pačią giminę apibūdino taip:

*„Jacinto Rūgio dukters Marijos Rūgytės-Martišienės sūnus kanauninkas Feliksas Martišius, sūnus M. D. Juozapas Rūgys, sūnus kunigas Jonas Rūgys, dukters Onos Rūgytės-Valaitienės du sūnūs kanauninkai Juozas ir Feliksas Valaičiai. Tikriausiai nemažas nuopelnas tenka šeimų motinoms, jei paprasto žemės artojo kiemas išdaigina visą pulką mokslo viršūnes pasiekusių šviesuolių. Aušrininkas, vartininkas ir knygnešys dr. Juozapas Rūgys telkia pinigą ir jėgas dvarų žemėms išpirkti – pavesti lietuviams, įkurdamas „Artojo“ bendrovę.“*



Juozapas Rugis

Juozapas Rugis 1870–1878 m. mokėsi Marijampolės gimnazijoje kartu su Vincu Kudirka, su kuriuo artimai susidraugavo. 1880 – 1885 m. Maskvos universiteto studijavo mediciną, bendradarbiavo su dr. V. Kudirka, kuris lankėsi Rūgiuose. Baigęs mokslus 1886 m. apsigyveno Švėkšnoje, Šilutės rajone ir pradėjo privačią gydytojo praktiką. Be gydytojo darbo, organizavo knygnešius lietuviškų knygų gabenimui per sieną, bendravo su spaustuvininku Martynu Jankumi, rašė straipsnius „Varpe“, „Ūkininke“, „Lietuvos laikraštyje“, „Vilniaus žiniose“. Anot prezidento dr. Kazio Griniaus, lietuvišką spaudą Juozapas Rūgys rėmė ne tik plunksna, bet ir didelėmis aukomis. Tilžėje pirktas knygas bei laikraščius dideliais kiekiais laikydavo namuose ir pas kaimynus. 1894 m. varpininkų suvažiavime Mintaujoje pas J. Jablonskį daktaras paaukojo 100 rublių. Tuo metu tai buvo didžiulė suma, nes arklys kainavo 15–20 rublių.

Atvykus J. Rugiui ir ėmus bendrauti su žmonėmis lietuviškai, kai kam atrodė, kad jis esąs mažo mokslo, tik felčeris. Tačiau netrukus ir Švėkšnoje jį ligoniai pamilo už gerumą. O kai 1904 m. kilo rusų-japonų karas, jis buvo mobilizuotas. Daktarą susirinkusi minia išlydėjo ašarodama. Laimei, J. Rugiui neteko vykti į frontą dėl akių ligos. Pulkas, į kurį daktaras J. Rugis turėjo būti paskirtas, Mandžiūrijoje buvo sunaikintas, o po kurio laiko žmona gavo pranešimą apie vyro žuvimą ir jai buvo paskirta pašalpa. Pirmojo pasaulinio karo metus su šeima gyveno Mogiliove, dirbo apskrityje, o vėliau ir gubernijos gydytoju. 1918 m. grįžo į Švėkšną.

Medicinos daktaras Juozapas Rugys buvo žinomas visoje Žemaitijoje, skubias operacijas darydavo pats, sunkesnius ligonius veždavo į Karaliaučiaus ligonines, su kurių chirurgais palaikydavo nuolatinį ryšį. Ne vienam carinės valdžios persekiojamam žmogui padėjo pereiti sieną. Organizavo ūkininkų ratelius, 1910 m. Švėkšnoje įsteigė vartotojų bendrovę. Atgavus spaudą, organizavo skaityklėles ir knygynėlius.

Mirė daktaras 1919 m. rugsėjo 16 dieną. Užgeso kaip profesinio pareigingumo auka, nes



„<...> sirgdamas, slaptai nuo namiškių, nuvyko pas gimdyvę ir, išgelbėjęs motinos ir dviejų kūdikių gyvybes, gavo pakartotinį priepuolį ir nepasveikęs mirė.“<sup>2</sup>

Jo laidotuvėse dalyvavo tūkstančiai žmonių. Palaidotas Švėkšnos miestelio kapinėse. Paminkle iškalti žodžiai: „Daktaras Juozapas Rūgys – Aušrininkas Varpininkas Knygnešys 1858–1919.“ Miestelio muziejuje taip pat įamžintas jo atminimas. 1991 m. viena Švėkšnos miestelio gatvė pavadinta Juozapo Rugio vardu.

### Prie Novos upės

Gimtajame J. Rugio kaime lankydavosi šio krašto šviesuoliai – kunigai Demikiai, knygnešiai Stikliai iš Liepalótų kaimo, Būblelių valsčiaus, teologijos profesorius Pranas Kuraitis ir knygnešys Antanas Stankūnas iš Pavasijū, daraktorius ir mokytojas Jonas Kaunas iš Murinū, knygnešys Jonas Orentas iš Žėgliū. Daktaro gimtinę yra aplankę vyskupas J. Staugaitis, prelatas M. Krupavičius, kanauninkas V. Vizgirda, rektorius prelatas F. Bartkus, profesorius Pr. Dovydaitis. Visi jie lankydavo garsiąją koplyčią, ilsėdavosi Didžiojoje Rūgynėje.

Sintautų akademija 2008 m. surengė medžio meistrų stovyklą. Skulptoriai Andrius Bieliukas ir Zigmas Sederevičius sukūrė koplytstulpį, skirtą įamžinti aušrininką, varpininką, knygnešį, gydytoją Juozapą Rugį. Skulptūra pastatyta Rūgių kaimo sodybose prie Novos upės, kelių Veršiai–Žvirgždaičiai ir senojo Panovinio tako į Griškabūdį sankirtoje. Ši kalvelė sutikdavo visus ateinančiuosius ir palydėdavo išeinančiuosius. Rugpjūčio 23 d. žmonės vėl rinkosi į Rūgių kaimą. Skulptūrą pašventino Sintautų parapijos klebonas, Garbės prelatas Antanas Maskeliūnas. Kaimo giedoriai sudainavo dainą apie Novą (žodžius parašė Rygiškių kaimo šviesuolė poetė Bronė Špakauskienė).

Įspūdinga ažuolo skulptūra traukia kiekvieną, vilioja savo grožiu ir didybe. Ažuolo kamiene pavaizduotoje atverstoje knygoje skulptoriai A. Bieliukas ir Z. Sederevičius išdrožė žodžius: „Aušrininkui. Varpininkui. Knygnešiui. Daktarui J. Rūgiui.“ Virš knygos pavaizduotas varpas, tarsi skamba mums, kviesdamas nepamiršti Daktaro ir visų šio gražaus Novos kampelio išėjusiųjų.



*Koplytstulpis Rūgių kaime, skirtas įamžinti čia gimusį aušrininką, varpininką, knygnešį, gydytoją Juozapą Rugį. 2008 m. Skulpt. Audrius Bieliukas ir Zigmas Sederevičius. J. Kasparaičio nuotr. 2011 m.*

<sup>2</sup> Švėkšna: žmonės, kraštas, įvykiai. Enciklopedinis žinynas. Antroji laida. Parengė Petras Čeliauskas, Švėkšna, 2012, p. 343-344

## Vasario 16-osios Nepriklausomybės Akto signataras Saliamonas Banaitis

*Kazys Misius*

Apie lietuvių visuomenės veikėją, spaustuvininą, Lietuvos Nepriklausomybės Akto signatarą Saliamoną Banaitį rašoma įvairiose enciklopedijose (išskyrus sovietines), paskelbta atsiminimų, įvairių proginių straipsnių. Jis rankraščiu buvo palikęs ir savo gyvenimo aprašymą, kurio dalis iki 1916 m. yra paskelbta.<sup>1</sup> Susidaro įspūdis, kad kai kurie autoriai, rašę apie S. Banaitį, naudojosi tuo jo gyvenimo aprašymo rankraščiu. Tyrinėta ir S. Banaičio spaustuvė.<sup>2</sup> Šis rašinys pateikia tikrai reikšmingesnius S. Banaičio gyvenimo ir veiklos faktus, o jo gyvenimas ir darbai verti atskiros monografijos.

Pats S. Banaitis nurodo gimęs 1866 m. liepos 15 d. Tai kartojama ir visuose rašiniuose apie jį. Tačiau krikšto metrikų įrašas liudija, kad Vaitiekupių kaimo ūkininkų Simono ir Ievos Banaičių sūnus gimė 1866 m. liepos 12 d. ir tą pačią dieną kun. Tomas Pečiliauskas kūdikį pakrikštijo Saliamono Ambraziejaus vardais. Įdomu, kad šio kūdikio krikštateviu buvo pats Sintautų klebonas Juozapas Vasiukevičius. Saliamono motina Leverytė buvo kilusi iš prancūzų išeivių, kurių protėviai apsigyveno Mažojoje Lietuvoje, o 1830 m. persikėlė į Marijampolės apskritį.<sup>3</sup>

Vadovaujantis 1864 m. kovo 4 d. įsaku, Simonas Banaitis, kaip ir visi Užnemunės valstiečiai, tapo žemės, už kurią iki tol mokėjo nuomą, teisėtu savininiku be išpirkos, Vaitiekupių kaimas išbrauktas iš Zyplių dvaro priklausomybės. Po 1864 m. sudarytame Vaitiekupių kaimo ūkininkų sąrašė tarp aštuonių žemės savininkų nurodytas ir Simono Banaičio ūkis, tačiau nepažymėtas turimos žemės kiekis. Jo pavardė užrašyta nesulenkinga (Симон Банайтис).<sup>4</sup>

Saliamonui nesulaukus nė trejų metų, mirė tėvelis, gyvenęs apie 56 metus. Našlaičiais liko dvi sesutės ir du broliukai. Saliamonas lietuviškai skaityti pramoko pas daraktorių, vėliau lankė Sintautų pradžios mokyklą. Šakių vikaro Antanas Radušio parengtas Saliamonas 1879 m. įstojo į Marijampolės gimnaziją. S. Banaičio vienas dėdė buvo kunigas, kitas – diplomuotas agronomas, abu buvo pasivadinę Banevičiais. Saliamono motina palaikė ryšius su 1863–1864 m. sukilėliais. 1883 m. vasarą susirgo ir mirė Saliamono brolis. Paaiškėjo, kad gimnazisto sveikata irgi silpna, gydytojai įtarė prasidėjus džiovą. Mama Saliamono mokytiis į Marijampolę nebeleido.

1883 m. rudenį kun. A. Radušis S. Banaičiui duodavo paskaityti „Aušrą“. Išvykdamas į Dzūkiją, 1884 m. kun. A. Radušis pasiūlė S. Banaičiui organizuoti lietuviškos spaudos platiniimą. 1885 m. knygoms nešti jis pasamdė vaikinuką Joną Kalvaitį. Tų pačių metų rudenį J. Kalvaitis, iš vokiečių sužinojęs, kas gresia už Rusijos valdžią peikiančios literatūros gabenimą, šio pavojingo darbo atsisakė. 1886 m. S. Banaitis įstojo

<sup>1</sup> Curriculum vitae, *Žaltvykslė*, 1992, nr. 9/10, p. 12–18.

<sup>2</sup> Merkys V. Lietuvos Poligrafijos įmonės 1795–1917 m., *Spauda ir spaustuvės*, Vilnius, 1972, p. 66–67; Užtupas V. *Saliamono Banaičio spaustuvė* (toliau – Užtupas V.), Vilnius, 1996; *Lietuvos spaustuvės, 1522–1997*, Vilnius, 1998, p. 149–153.

<sup>3</sup> S. Banaičio krikšto metrikų įrašas, *LVIA*, f. 1236, ap. 3, b. 754, l. 49; Curriculum vitae, p. 12;

<sup>4</sup> Vaitiekupių kaimo likvidacinis tabelis, *LVIA*, f. 1009, ap. 1<sup>a</sup>, b. 311, l. 1.

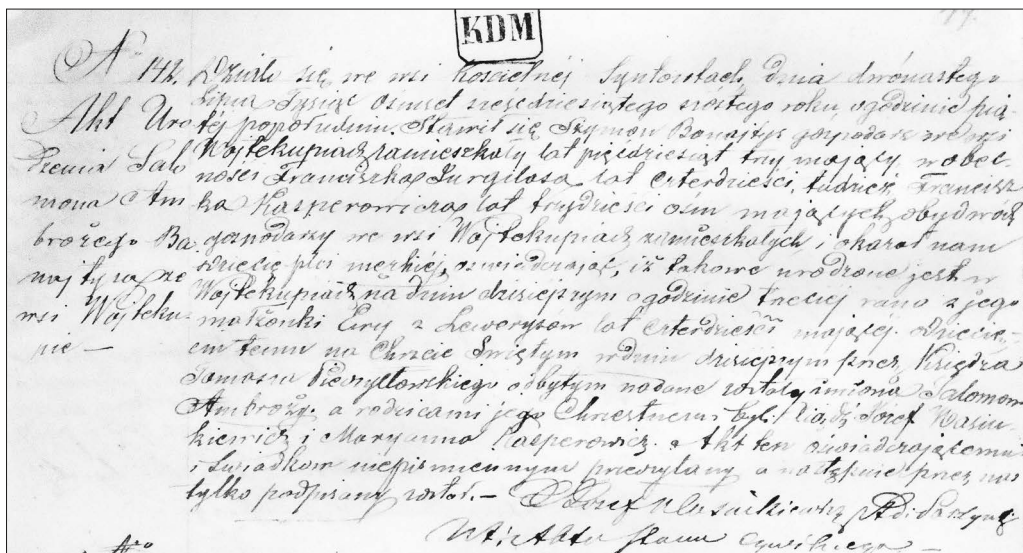

Saliamono Banaičio krikšto metrikų įrašas. LVIA, f. 1236, ap. 3, b. 754, l. 49

į Mažojoje Lietuvoje veikusią „Birutės“ draugiją, 1888 m. susipažino su Šakiuose apsigyvenusiu gydytoju Vincu Kudirka.

Dar 1888 m. S. Banaitis kreipėsi į Joną Kriauciūną padėti jam pasirengti egzaminams bent iš keturių gimnazijos klasių. J. Kriauciūnas tam neturėjo laiko, ruošėsi vykti į Tilžę, tačiau jie liko pažįstami. J. Kriauciūnui gyvenant Tilžėje, jį aplankė S. Banaitis. Redaguodamas „Varpą“, „Ūkininką“, J. Kriauciūnas ne kartą lankėsi Vaitiekupiuose, Banaičių namuose. Apie S. Banaitį J. Kriauciūnas yra paskelbęs atsiminimų.<sup>5</sup>

Ragaiinėje apsigyvenęs lietuvių spaudos bendradarbis, vienas iš „Varpo“ iniciatorių Juozas Adomaitis-Šernas 1889 m. pradžioje dėl vokiečių policijos persekiojimų turėjo grįžti į Lietuvą. Jis apsigyveno Šakiuose, o vėliau – pas Banaičius Vaitiekupiuose. Kai 1889 m. pavasarį J. Adomaitis-Šernas lankėsi savo tėviškėje Šmuliškiuose, Šakių valsčiuje, S. Banaitis jo rankraščius vežiojo V. Kudirkai. Prireikus J. Adomaičiui-Šernui trauktis iš Lietuvos, S. Banaitis padėjo jam pereiti sieną.

1889 m. žiemą V. Kudirka panorą aplankyti Mažosios Lietuvos laikraščių redaktorius, tačiau nesitikėta lengvai gauti leidimą pereiti sieną. Tada jis Kudirkos ir savo vardu nupirko po du arklius ir kaip „pirkliai“ lengvai gavo reikiamus dokumentus išvykti į Mažąją Lietuvą. Ragainėje pardavę arklius ir aplankę M. Janų, abu pėsti nuėjo į Tilžę ir aplankė ten gyvenusius lietuvių kultūros veikėjus, Mauderodės ir Vejerio spaustuves.

Sergant V. Kudirkai, 1890 m. susidarė sunkumų leisti „Varpą“ ir „Ūkininką“, trūko pinigų. Todėl tais metais S. Banaitis padėjo tvarkyti minėtų laikraščių redakcinius ir administracinius reikalus.

S. Banaitis anksti pradėjo domėtis kooperacija. Dar 1885 m. bandė steigti prekybos bendrovę. Nors bendrovės

<sup>5</sup> Kriauciūnas J. Iš mano atsiminimų apie Saliamoną Banaičių, *Rytas*, 1933, liepos 10, nr. 153, p. 3; rugpj. 4, nr. 175, p. 3; rugs. 12, nr. 203, p. 3.

suorganizuoti nepavyko, tačiau buvo įsteigta lietuvių privačių parduotuvių Sintautuose, Griškabūdyje ir kitur. Ragino ūkininkus rūpintis pienininkyste. 1891 m. ėmėsi statybų verslo, iki 1899 m. statė namus pasienio kareiviams.<sup>6</sup>

1900 m., jau būdamas penkių vaikų tėvas, S. Banaitis prašo Peterburgo universiteto studentą Praną Vaičaitį padėti jam pasirengti eksterneu išlaikyti gimnazijos baigimo egzaminus, vėliau S. Banaitį egzaminams rengė Feliksas Martišius. Laikyti brandos atestato egzaminų 1901 m. S. Banaitis išvyko į Peterburgą. Šiame mieste jo pažįstamas patarė atsisakyti sumanymo, nes vien brandos atestatas be aukštojo mokslo nedaug suteikia galimybių gauti valstybinę tarnybą. Tada S. Banaitis Peterburge įstojo į komercijos kursus, kuriuos baigus, jam pasiūlyta tarnyba Viatkos gubernijoje. Dirbti toli nuo gimtojo krašto Saliamonas nesusigundė ir grįžo į Lietuvą.<sup>7</sup>

Gyvendamas Peterburge S. Banaitis domėjosi Peterburgo labdaringosios lietuvių ir žemaičių draugystės veikla. 1901 m. buvo nuėjęs į jų viešą vakarą, kur vaidinta Z. Pšibilskio pjesė „Ant keršto“, o po dviejų mėnesių, jau 1902 m., žiūrėjo tos pačios draugijos vaidintą J. Koženiovskio dviejų veiksmų komediją „Pabaigtuvės“, klausėsi Juozo Zaukos vadovaujamo choro dainų. Rusijos sostinėje, iš kurėjo pavergtų tautų spauda, buvo leidžiami vieši lietuviški vakarai, o Suvalkų ir Kauno gubernijose tada tai buvo neįmanoma. Grįžęs į gimtinę, S. Banaitis apie minėtos draugijos veiklos ir vakarų išpūdžius parašė platų straipsnį, kuris 1904 m. paskelbtas JAV lietuvių spaudoje. Tame rašinyje daugiausia yra autoriaus kritinių išpūdžių, ir mažoka žinių apie to laikotarpio Peterburgo lietuvių kultūrinį gyvenimą.<sup>8</sup>

Grįžęs į Lietuvą, S. Banaitis bando savo ūkyje steigti pieninę. Varšuvoje Nobelio firmoje, kur dirbo ir Jonas Kriaučiūnas, jis pirko separatorių. Pienininkystėje valdžia jo neparėmė, neprisidėjo vietos ūkininkai. Dėl pigių pieno produktų iš mažo kiekio pieno mušti sviestą arba slėgti sūrius buvo nuostolinga, todėl teko šio verslo atsisakyti. Netrukus S. Banaitis gavo tarnybą Kaune Roko Šliūpo įsteigtame kooperatyve „Nemunas“.

1904 m. gegužės 7 d. panaikinus lietuvių spaudos draudimą, susidarė sąlygos įgyvendinti seną Saliamono svajonę – turėti nuosavą spaustuvę. Jis dar 1887 m. savo lėšomis buvo pasiuntęs jaunuolį į Martyno Jankaus spaustuvę Ragainėje mokytis rinkti raides, o netrukus dirbti toje spaustuvėje su S. Banaičio rekomendacija išvyko dar trys vaikinai.

S. Banaičio spaustuvės steigimo bylos nepasitaikė aptikti. Jis pats apie tai rašo:

*„Atidarius krautuve susipažinau su Daukša ir su juo nutarėm leisti laikraštį ir įsigyti spaustuve. Atsitraukiau iš kooperatyvo ir pradėjom rengti spaustuve, bet dar praėjo metai laiko, kol gavome leidimą spaustuvei ir laikraščiu. Turėjau važiuoti Petrapilin pas švietimo viceministerį ir ten gavau leidimą leisti „Lietuvos balsą“ ir steigti spaustuve.“<sup>9</sup>*

<sup>6</sup> Curriculum vitae, p. 13–14.

<sup>7</sup> Ten pat, p. 15.

<sup>8</sup> Vaitiekupinas Solomonas. Paskutiniai metai tautiško gyvenimo pirmo dešimtmečio Peterburgo lietuvių, *Žvaigždė*, 1904, nr. 15, p. 234, nr. 16, p. 250; nr. 17, p. 267; nr. 19, p. 300, nr. 20, p. 316; nr. 21, p. 332.

<sup>9</sup> Curriculum vitae, p. 15.



Viliaus Užtupo teigimu, į Peterburgą S. Banaitis vyko su A. Daukša.<sup>10</sup>

Pats leidimas Antanui Daukšai leisti lietuvišką laikraštį iš pradžių nebuvo siejamas su spaustuvės įsteigimu. Kilęs iš Švėkšnos valsčiaus A. Daukša buvo baigęs tikrai valdinę pradžios mokyklą ir aukštų Kauno gubernijos pareigūnų laikytas ištikimu valdžiai. Dar 1904 m. lapkričio mėn. pabaigoje, turėdamas formalų A. Daukšos prašymą leisti jam dukart per savaitę spausdinti lietuvių kalba laikraštį „Balsas Lietuvos“, arba „Žvakė“, Kauno gubernatorius pritarė tokio laikraščio leidimui ir, net nepranešęs Vilniaus generalgubernatoriui, pasirašė teikimą Vyriausiajai spaudos reikalų valdybai. Valdyba atsiklausė Vilniaus generalgubernatoriaus. Biurokratinis susirašinėjimas užtruko ir leidimas leisti laikraštį „Balsas Lietuvos“ buvo išduotas tikrai 1905 m. birželio 19 (liepos 2) d.<sup>11</sup>

Kadangi panaikinus lietuvių spaudos draudimą Kaune nebuvo nė vienos spaustuvės, turinčios lietuvišką šriftą, A. Daukša neturėjo kur spausdinti laikraštį, kuriam leidimas buvo gautas. Tai galėjo būti svarus argumentas S. Banaičiui prašant valdžios leidimo spaustuvei.

Gavęs leidimą, S. Banaitis spaustuve kūrė savo lėšomis. Patalpos įrengtos Kauno senamiestyje, Rotušės aikštės ir Karaliaus dvaro gatvės kampe Cibavičiaus namo pirmajame aukšte. To paties namo antrajame aukšte gyveno ir S. Banaičio šeima. Pirmoji rankinė spausdinimo mašina atsigabenta iš Peterburgo. Nurodoma, kad spaustuvė pradėjo veikti 1905 m. rudenį. Spaustuvei vadovavo iš Mažosios Lietuvos pakviestas J. Užkuraitis. Iš pradžių dirbo du raidžių rinkėjai ir jaunas mokinyš sintautietis poetas Edmundas Steponaitis. Spaustuvelyje dar dirbo mašinistas, darbininkas ir kiemsargis.

V. Užtupo žiniomis, pradėjus spaustuvei veikti, buvo spausdinami įvairūs lapeliai, pakvietimai, o 1905 m. pabaigoje atspausdinta knygelė „Žemės sklypelis“, nors joje pažymėti 1906-ieji leidimo metai.<sup>12</sup>

1905 m. A. Daukšos „Balsas Lietuvos“ nepasirodė. A. Daukša Kauno gubernatoriui teigė, kad S. Banaitis nenorėjo spausdinti valdžiai lojalų laikraštį ir tam tyčia trukdė. S. Banaitis „Lietuvos balso“ leidėjo teises perleido A. Daukšai ir 1906 m. pasirodė to laikraščio pirmasis numeris. Pirmuosius tris numerius redagavo Pranas Klimaitis, vėliau – žandarų agentas Pranas Petrusevičius, dar spaudos draudimo metais šnipinėjęs lietuvių atgimimą Vilniaus vyskupijoje. Iš Sintautų parapijos kilęs gydytojas Juozapas Rūgys 1906 m. kovo 22 ir birželio 25 d. „Vilniaus žinių“ numeriuose atkreipė visuomenės dėmesį į A. Daukšos asmenybę ir jo leidžiamo laikraščio dvasią. Apie tai rašė ir Jonas Basanavičius ir kiti autoriai. A. Daukša kreipėsi paramos į Kauno gubernatorių. Kauno gubernijos valdybos spaustuvei nupirkta lietuviško šrifto ir ten pradėtas spausdinti „Lietuvos balsas“, kuris netrukus nustojo ejęs, nes beveik nebeturėjo skaitytojų.<sup>13</sup>

Iš pradžių spaustuvelyje atspausdinti knygų lankai buvo vežami įrišti kitur. 1908 m. išigyta knygrišystės įranga, atsirado sava knygrišykla. Joje kurį laiką dirbo Kazys Pakštas, vėliau žinomas geografais, visuomenės veikė-

<sup>10</sup>Užtupas V. *Ten pat*, p. 12.

<sup>11</sup>Byla dėl A. Daukšos prašymo leisti Kaune laikraštį lietuvių kalba, LVIA, f. 378, BS, 1904, b. 323.

<sup>12</sup>Užtupas V. *Ten pat*, p. 13–14.

<sup>13</sup>Biržiška V. Antanas Daukša ir „Lietuvos balsas“, *Mūsų senovė*, Kaunas, 1922, kn. 4/5, p. 538–543; Švėkšniškis J. [Rūgys]. Apie Ant. Daukšą ir jo „Liet. balsą“, *Vilniaus žinios*, 1906, birž. 25, nr. 136, p. 2–3.





S. Banaitis (antroje eilėje centre) su savo spaustuvės darbuotojais apie 1909 m. Pirmoje eilėje iš dešinės S. Banaičio sūnus Vytautas, trečioje eilėje pirmas iš kairės spaustuvės vedėjas Bronius Bauža. Iš leid. „1918 m. vasario 16. Lietuvos Nepriklausomybės Akto signatarai“, LNB, 2006

jas. 1914 m. pavasarį spaustuvė turėjo 4 spausdinimo mašinas, iš jų 3 varomas elektra, eilučių rinkimo mašiną (linotipą), dirbo 30 darbininkų.

Iki 1915 m. S. Banaičio spaustuvėje buvo spausdinami šie periodiniai leidiniai: „Nedėldienio skaitymas“ (1907), „Vienybė“ (1907–1914), „Draugija“ (1908–1915), „Garnys“ (1910–1914), „Lietuvaitė“ (1910–1914), „Ateitis“ (1911–1914), „Pavasaris“ (1912–1914), „Bažnytinė apžvalga“ (1913–1914), „Viensėdis“ (1913–1914) ir kt. 1914 m. buvo spausdinama 10 periodinių leidinių.

Be periodikos, šioje spaustuvėje iki 1914 m. buvo išspausdinta 1,3 mlj. egz. knygų ir brošiūrų, o iš laikraščių per 6 metus vien „Vienybės“ atspausdinta 1,7 mlj. egzempliorių. 1906 m. išspausdintos 24, 1907 m. – 34, 1908 ir 1909 m. – po 29, 1910 m. – 43 lietuviškos knygos ir brošiūros.<sup>14</sup>

Pasirodžius 1905–1917 m. knygų lietuvių kalba, bibliografijai galima pateikti ir vėlesnę S. Banaičio spaustuvėje išleistų knygų ir brošiūrų statistiką. Ši spaustuvė 1911 m. išleido 40, 1912 m. – 39, 1913 m. – 59, 1914 m. – 45, 1915 m. – 10, 1916 m. – 14, 1917 m. – 16 lietuviškų knygų ar brošiūrų.<sup>15</sup> Tarp S. Banaičio spaustuvės leidinių dominuoja Šv. Kazimiero draugijos knygos ir brošiūros.

<sup>14</sup>Merkys V. *Ten pat*; Užtupas V. *Ten pat*, p. 14–17; A. K. [Aleksna A.] Saliamono Banaičio spaustuvė Kaune, *Vienybė*, 1914, bal. 22, nr. 17, p. 260–261.

<sup>15</sup>Statistika parengta pagal leidinį: *Lietuvos bibliografija. Serija A. Knygos lietuvių kalba*, Vilnius, 2006, t. 3, kn. 1–2.



S. Banaitis su Maskvos lietuvių studentų ateitininkų draugijos „Rūta“ vakaro (1914 01 06) rengėjais. 1914 m. Sėdi (iš kairės): E. Miežiniūtė-Grudzinskienė, A. Nezabitauskaitė-Galaunienė, S. Banaitis, M. Griškaitė-Vaičkienė, J. Naujalis, A. Gustaitytė-Šalčiuvienė, K. Bizauskas, Liudas Gira; stovi antroje eilėje: L. Bistras, D. Kizlauskas, J. Banaitis, K. Avižienis, S. Banaitytė-Nasvytienė, V. Čarneckis, R. Dulskis, B. Kiukytė, T. Irtmanaitė; stovi paskutinėje eilėje: B. Draugelis, Z. Starkus, Dailidonis, A. Milčius, L. Ragaišis, Jankevičius. „Židinys“, 1933, nr. 5/6, įklija tarp p. 480–481

Joje buvo spausdinami ir Lietuvių katalikų blaivybės draugijos leidiniai, kalendoriai ir kt.

Matome, kad mažiausiai leidinių išspausdinta 1915 m. Tais metais spaustuvė kurį laiką neveikė. Užėmę Kauną, vokiečiai pareikalavo spausdinti vokiečių karinės valdžios atsišaukimus. Rodos, kad toje spaustuvėje buvo spausdinamas ir laikraštis „Kauno apskelbimai“ lietuvių, lenkų ir vokiečių kalbomis, vėliau tomis pat kalbomis buvo spausdinamas laikraštis „Kauno žinios“. Vokiečių valdymo metais dėl sunkių gyvenimo sąlygų spaustuvė mažai turėjo užsakymų. S. Banaitis nebegalėjo daug laiko skirti spaustuvės veiklai. Jis buvo pasinėręs į visuomeninę veiklą, todėl 1918 m. lapkričio 1 d. už 25 tūkstančius Oberosto rublių spaustuvę pardavė Šv. Kazimiero draugijai.

Pirmojo pasaulinio karo metais spaustuvės vedėju dirbęs Bronius Bauža teigė, kad S. Banaičio nurodymu kai kurie vokiečių duoti atspausdinti įsakymai būdavo nuslepiami ir sunaikinami, nes nereikalauta registruoti įteikiamus rankraščius. S. Banaitis išsyrūpino leidimą iš vokiečių valdžios ir įsteigė nemokamus buhalterijos kursus. Per Nukentėjusiems nuo karo šelpiti komitetą S. Banaitis gavo vokiečių leidimą ir 1915 m. rugsėjo mėn. Kaune įsteigė lietuvišką gimnaziją, o netrukus – net 12 pradžios mokyklų. 1915 m. lapkričio mėn. S. Banaitis pasikvietė

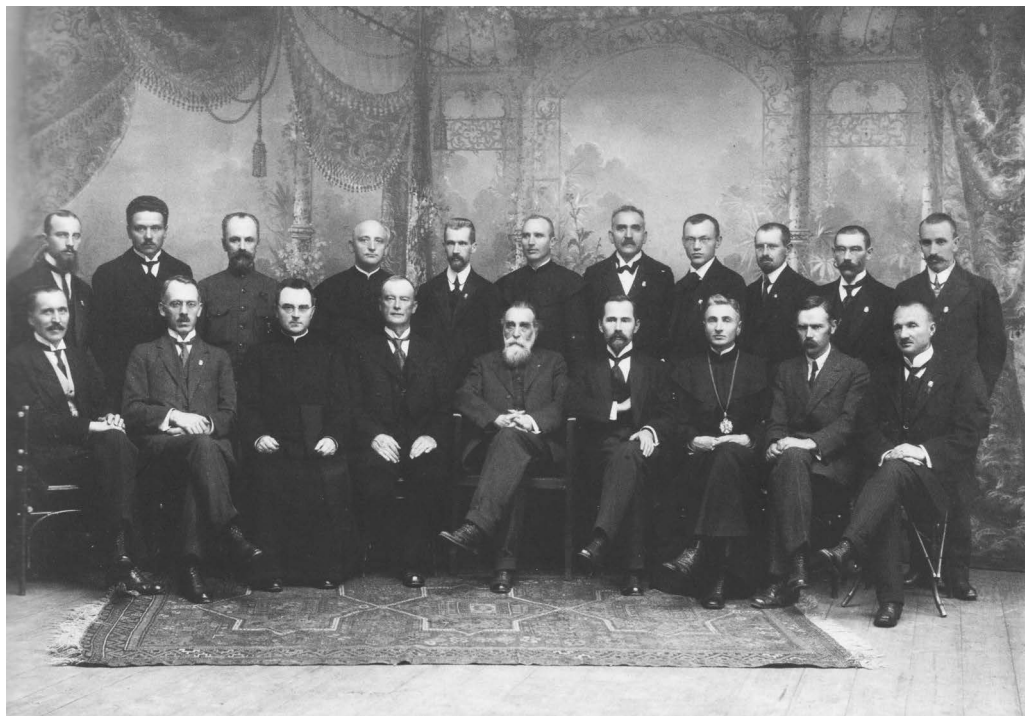

*Lietuvos Valstybės Tarybos nariai, Lietuvos Nepriklausomybės atkūrimo akto signatarai. Sėdi (iš kairės): Jonas Vileišis, Jurgis Šaulys, Justinas Staugaitis, Stanislovas Narutavičius, Jonas Basanavičius, Antanas Smetona, Kazimieras Šaulys, Steponas Kairys, Jonas Smilgevičius; stovi: Kazimieras Bizauskas, Jonas Vailokaitis, Donatas Malinauskas, Vladas Mironas, Mykolas Biržiška, Alfonsas Petrulis, Saliamonas Banaitis, Petras Klimas, Aleksandras Stulginskis, Jokūbas Šernas, Pranas Dovydaitis. A. Jurašaitytės nuotr. 1918 m. VUB*

kanklininką Praną Puskunigį suorganizuoti spaustuvės kanklininkų ansamblį. Jo sūnus Kazimieras Banaitis suorganizavo chorą. 1916 m. sausio 5 d., dalyvaujant chorui, įvyko pirmasis kanklininkų koncertas, apie ką rašė ir vokiečių spauda.

Vokiečiai Kaune buvo įsteigę ir savo „Dabarties“ spaustuve. S. Banaitis susipažino su tos spaustuvės darbuotoju V. Šaulinsku, kuris buvo susipratęs lietuvis. Norėdamas spausdinti nelegalius atsišaukimus, S. Banaitis prašė parūpinti tos leidyklos šrifto. V. Šaulinskas beveik kasdien atnešdavo po dvi saujas šrifto. Kai raidžių prisirinko užtekintai, slapta buvo surinktas atsišaukimo tekstas, kurio atspausdinta apie 800 egzempliorių. Atsišaukimus spausdino pats S. Banaitis su spaustuvės vedėju. Teigiama, kad tokių atsišaukimų 1916 m. buvo išleista 5 laidos. Atsišaukimai daugiausia platinti Suvalkijoje. Dėl atsišaukimų vokiečiai įtarė S. Banaičio spaustuve, buvo suimtas jos vedėjas B. Bauža ir Šv. Kazimiero draugijos knygyno vedėjas A. Kniūkšta, tačiau, neradus daiktinių įkalčių, byla nutraukta.<sup>16</sup>

1905 m. S. Banaitis dalyvavo Didžiajame Vilniaus Seime. Nuo 1907 m. jis buvo Sąjungos pagražinimui tiesių lietuviškai kalbai Rymo-Katalikų bažnyčios Lietuvoje narys, įėjo į jos valdybą.<sup>17</sup> Nurodoma, kad jis rūpinosi, jog Že-

<sup>16</sup>Bauža B. Atsiminimai apie a. a. Saliamoną Banaitį, *Naujoji Romuva*, 1934, nr. 178/179, p. 447–448.

<sup>17</sup>Merkys V. *Tautiniai santykiai Vilniaus vyskupijoje 1798–1918 m.*, Vilnius, 2006, p. 373.





**LIETUVOS AIDAS**

Elek. Vilniaus antspaustuose, atsivertėdama ir išstambindama su  
nuotaka „Lietuvos Valstybės“ spauda. Spaudos nutariai  
2 rub. 12 metr., vėsel metį 3 rub. 12 metr., pirmas mėnuo  
1 rub. 20 metr., 3 metr. per mėnuį 20 metr. (1 metr.). Atskirame  
mėnuo — 5 rub. 12 metr. 3 metr. per mėnuį — 10 metr. per  
mėnuį 8 d. 2. Lietuvos Valstybės Valstybės Aktai su  
Prezidentu 20. Okt. 1918 d. „Lietuvos Aidas“ Spaudos  
dirbtuvė 180.

Skelbimų kainos bei darbai skaičiuojami šitaip: 10 kop.  
(30 f.) būtų ir darbe skaičiuojami tikrai jūt patalpa 50 kop.  
(30 f.) tridedu skaitai rašomi 75 kop. (1,50 metr.)  
Skelbimams pakartojant mažesniais procentais. Skelbimai pirmame  
laikraštyje Adm. valdybai, Vilniaus, Kauno ir t. t. ir t. t. su  
ryngsty ir visose šalims įrašyti.

Vilniaus redaktorius A. Smetona, artimiaji bendradarbiai: M. Biržiška, P. Ruzgailis, P. Klimas, kun. dr. J. Stankaitis, agr. A. Stulginis, dr. J. Saulys  
ir A. Žemaitė.

---

№ 22 (70)
Vilnius, antradienis, 1918 m. vasario mėn. 19 d.
II metai

## LIETUVOS TARYBA skelbia

### Lietuvos nepriklausomybę

Lietuvos Taryba savo posėdyje vasario m. 16 d. 1918 m. vienu balsu nutarė kreiptis: į Rusijos, Vokietijos ir kitų valstybių vyriausybės šiuo pareiškimu:

Lietuvos Taryba, kaip vienintelė lietuvių tautos atstovybė, remdama pripažintą tautų apsisprendimo teisę ir lietuvių Vilniaus konferencijos nutarimu rugsėjo m. 18—23 d. 1917 metais, **skelbia atstatanti nepriklausomą, demokratinius pamatais sutvarkytą Lietuvos valstybę su sostine VILNIUJE** ir tą valstybę atskiranti nuo visų valstybinių ryšių, kurie yra buvę su kitomis tautomis.

Drauge Lietuvos Taryba pareiškia, kad Lietuvos valstybės pamatus ir jos santykius su kitomis valstybėmis privalo galutinai nustatyti kiek galima greičiau susauktas Steigiamasis Seimas, demokratiniu būdu visų jos gyventojų išrinktas.

Vilnius, vasario 16 d. 1918 m. Lietuvos Tarybos nariai:

Dr. J. Basanavičius, K. Bizauskas, M. Biržiška, S. Banaitis, P. Dovydaitis, St. Kairys, P. Klimas, D. Malinauskas, V. Mironas, St. Narutavičius, A. Petrulis, Dr. J. Šautys, K. Saulys, J. Sernas, A. Stulginskis, A. Smetona, J. Smilgevičius, J. Staugaitis, J. Vaišokaitis, J. Vileišis.

*Lietuvos  
Nepriklausomybės  
atkūrimo aktas,  
išspausdintas  
„Lietuvos aida“  
1918 m. vasario  
19 d., Nr. 22.  
Parašėję  
J. Basanavičiaus  
ranka įrašyta pastaba,  
jog aktą Lietuvos  
Tarybos posėdyje  
„viešai perskaitė  
J. Basanavičius“*

maičių vyskupystės katedroje Kaune ir kunigų seminarijos bažnyčioje būtų įvesti lietuviški pamokslai ir giedojimai.

1916 m. vasario 2 d. S. Banaitis kartu su Jonu Kriaučiūnu ir kun. Antanu Dambrausku parengė Lietuvos Didžiosios Kunigaikštystės deklaraciją su konstitucijos projektu, kurį slapta atspausdino savo spaustuvelyje, tačiau atgimstančios Lietuvos veikėjai tam nepritarė.

Į 1917 m. rengiamos lietuvių konferencijos organizacinį komitetą buvo pakviestas ir S. Banaitis. Jis dalyvavo 1917 m. rugpjūčio 1–4 d. įvykusiame to komiteto posėdyje ir nemažai prisidėjo prie konferencijos surengimo, su Tadu Daugirdu buvo įpareigotas pakviesti į konferenciją žymiausius Suvalkijos atstovus. 1917 m. rugsėjo 18–22 d. Vilniuje įvykusi konferencija į 20 asmenų Lietuvos Valstybės Tarybą išrinko ir S. Banaitį. Taryboje jis priklausė krikščionims demokratams. Sprendžiant iš paskelbtų protokolų, Lietuvos Tarybos darbe S. Banaitis kalbėdavo palyginti nedaug. Taryboje 1918 m. sausio 16 d. jis išrinktas į trijų

asmenų komisiją valsčių organizavimo reikalui. 1918 m. vasario 16 d. pasirašė Lietuvos Nepriklausomybės aktą. 1918 m. pabaigoje S. Banaitis buvo aktyvus kariuomenės organizatorius. Vilniuje buvo steigiamas pirmasis pulkas, o Kaune jis organizavo antrąjį kariuomenės pulką, rinko karininkus, savanorius, jam aktyviai talkininkavo buvęs spaustuvės vedėjas B. Bauža ir darbininkas Baguckis. Tolesnį antrojo pulko organizavimą S. Banaitis 1918 m. gruodžio mėn. perdavė karininkui Vincui Glovackiui-Grigaliūnui.<sup>18</sup>

1919 m. S. Banaitis buvo paskirtas Šakių apskrities viršininku, organizavo apskrities administraciją, policiją, steigė valsčių komitetus, tačiau šias pareigas ėjo tik apie 2 mėnesius.<sup>19</sup>

Mažiau rašoma apie politinę S. Banaičio veiklą. Nesuradus dokumentų, nežinia, kuriais klausimais S. Banaitis nesutarė su Lietuvos krikščionių demokratų partijos vadovybe. Pasak kun. Mykolo Krupavičiaus,

*„nesutinką su krikščionių demokratų partijos programa turi išeiti iš partijos. Bet žodžiai nieko negelbėjo. Reikėjo imtis griežtesnių priemonių. Ir partija galutinai įsitikinusi, kaip yra pavojinga partijai laikyti savo tarpe buržuazinių pažiūrų dešiniuosius, nutarė juos pašalinti. Taip buvo Centro komiteto pašalintas S. Banaitis ir kiti.“<sup>20</sup>*

S. Banaitis su bendraminčiais imasi steigti naują partiją – Ekonominę ir politinę Lietuvos žemdirbių sąjungą (toliau – Žemdirbių sąjungą). 1919 m. balandžio 28 d. Kaune, S. Banaičio bute, įvyko tos sąjungos steigiamasis susirinkimas. Dalyvavo 13 atstovų. Išrinkta draugijos valdyba: J. Gavėnas, Saliamonas Banaitis, A. Žilinskas ir J. K. Skinkis. 1919 m. gegužės 14 d. ši sąjungą įregistruota.<sup>21</sup>

1919 m. spalio mėn. ši sąjungą pradėjo leisti laikraštį „Žemdirbių balsas“, kurio pirmuosius numerius redagavo redakcinė komisija, o nuo 1920 m. vasario mėn. – S. Banaitis. Minėtame straipsnyje M. Krupavičius puolė ir Žemdirbių sąjungą, į kurią, anot jo,

*„įstojo visi iš krikščionių demokratų partijos pašalinti ar kandidatai į pašalinimą nariai, neskaitant tų žmonių, kurie prie jokios partijos pritilpti negalėjo.“*

Krikščionys demokratai, prie kurių išpopuliarinimo daug prisidėjo ir S. Banaičio spaustuvė, įsteigė savo padalinį – Ūkininkų sąjungą, sėkmingai žlugdžiusią Žemdirbių sąjungą. 1923 m. vasario mėn. „Žemdirbių balsas“ nustojo ejęs. 1924 m. Žemdirbių sąjungą susijungė su Tautos pažangos partija ir pasivadino Tautininkų sąjungą.

1928 m. gegužės 15 d. S. Banaitis apdovanotas Ldk Gedimino IV laipsnio ordinu.<sup>22</sup>

1928 m. S. Banaitis pradėjo leisti ir redaguoti tautinės minties laikraštį

<sup>18</sup> Lietuvos Valstybės Tarybos protokolai, Vilnius, 1991, p. 31, 182; Bauža B. *Ten pat*.

<sup>19</sup> A. a. S. Banaitis, *Rytas*, 1933, geg. 5, nr. 101, p. 2; geg. 6, nr. 102, p. 3–4.

<sup>20</sup> Keršys M. [Krupavičius J.]. Iš kairės ir iš dešinės, *Laisvė*, 1919, rugpj. 7, nr. 92, p. 2.

<sup>21</sup> 1919 04 28 Ekonominės ir politinės Lietuvos žemdirbių sąjungos byla, LCVA, f. 394, ap. 1, b. 1412.

<sup>22</sup> Apdovanotųjų LDK Gedimino ordinais sąrašas, LCVA, f. 391, ap. 8, b. 242, l. 14.



KAINA 15 CENTŲ



**SAVAITINIS ŪKIO, POLITIKOS IR VISUOMENĖS LAIKRAŠTIS**

V metal | Vasario 5 d. 1923 m. | Nr. 2

**Žemdirbių Sąjungos Konferencija.**

Šių metų vasario 15 ir 16 d. įvykę Žemdirbių Sąjungos metinė konferencija Kaune Miesto Saleje (Rotušėje) Parodų Aikštėje, prie Katedros bažnyčios.

11 valandą ryto bus pamaldos Katedros bažnyčioje. Po pamaldų Miesto Saleje, lygiai 3 valandą registrūsios skyrū atstovai ir svečiai, 4 valandą pradedis posėdis sekančia dienotvarkė:

- 1) Centro Valdybos pranešimai;
- 2) Pranešimai iš vietų;
- 3) Įstatų patikslimas;
- 4) Naujos Centro Valdybos rinkimai;
- 5) Javų ir gyvulių užsienin išvežimo organizavimo klausimas;
- 6) Ūkio produktų išvežami muitai ir jų kenksmingumas dabartiniam ūkio stoviai;
- 7) Miškų išvežimo užsienin žalingumas dėteli žemdirbių naujakurių ir kitų gyventojų;
- 8) Nemormalūs pigumas ūkio produktų sulyginant su miesto išdirbimais;
- 9) Sugrįžusiųjų iš Rusijos Samaros rėdybos lietuvių tremtinių-kolonistų klausimas;
- 10) Žibalo, druskos, cukraus monopolio klausim.;
- 11) Rekvizicijos šieno ir grūdų panaikinimo klausimas;
- 12) Klausimai ir sumanymai.

Meldžiame viršnurodytus klausimus apsarstyti skyriuose ir atsivežti žinių iš savo apylinkėse.

Ekonominės bei Politinės Lietuvos Žemdirbių Sąjungos  
Pirmininkas *J. Gaidelis*  
Vice Pirmininkas *S. Banaitis*.

○○○

**Žemdirbių organizacija.**

Venta. 1923 m. gruodžio 1 dieną žemdirbių ūkininkai susirinko iš apylinkės į Bugėnų sodžių (kaime) apsarstyti savo padėtį.

Susirinkimas ėjo labai gyvai ir pakeitė ūpu. Savo pralabose žemdirbiai reikė reikalingumą organizuoti ir savsvoje ekonomine ir politine organizacija, neprigalminga nuo kitų partijų; kaip kad „Ūkininkų Sąjunga“ priguli nuo krikščionių demokratų, o „Valstiečių Sąjunga“ nuo socialistų liaudininkų. Kalbėjai įrodinėjo, kad tievi žemdirbių grupės, neturėdamos politinio nusistatymo išrenka ne savo atstovus ir negali kaimo gyventojams padėti, delo kas kart jų išrinktieji sunkina žemdirbių padėtį visokiais būdais: naujais mokesčiais, rekvizicijomis ir stolkomis. Žemdirbių gi Sąjunga yra organizuojama kaip kad Daniijos žemdirbiai susiorganizavę, kurie supranta reikalingumą turėti įtekme politikos gyvenime, nes be politinio nusistatymo negalima pakeičti kaimo gyventojų gerovę.

Po prakalbų nutarė įsteigti Ekonominės ir Politinės Žemdirbių Sąjungos *Bukėnų skyrių*.  
Į valdybą išrinko:  
Pirmininku *Kazį Rudnickį*,  
Sekretorium gydytoja *B. Kaunackį*,  
Išdirninu p-lę *A. Liubikaitę*,  
Narius: Antaną Maliauskį, Joną Mockų, P. Skobeiką ir M. Skobeikaitę. *Bukėniškių kaimynas.*

**Klaipėdiečiai vienbalsiai prisidėjo prie Lietuvos.**

E. KLAIPEDA. Sausio 10 d. Šilutėje įvyko Gedimino Komiteto atstovų suvažiavimas skaičiujė 120.

Saliomono Banaičio redaguoto laikraščio „Žemdirbių balsas“ paskutinis numeris. 1923 m.

**TAUTOS GARBĖ - VALSTYBĖS GEROVĖ**

# TAUTOS KELIAS

Eina du kartus per mėnesį.

Redakcijos ir Administracijos adresas: Kaunas, Gedimino g. 40a Nr. Kaltakamienos valandos 16 - 18 val.

Prenumeratės metams — 4 lit. Pusei metų — 2 lit. 50 ct. Uždėmoseis — viršuje.

**Atskiras numeris 20 centų.**

**1 Metal | 2170 | Kaunas, 1928 m. vasario mėn. 15 d. | 2170 | 1 Nr.**

**Tautiečiai! Vasario 16 d. mūsų Tauta šventiškai savo laisvę ir nepriklausomą gyvenimą došimtmetį. Tą dieną visi prisiekime ginti iškovotą Laisvę ir per ją atgauti Lietuvos Sostinę, Žilajį Vilnių.**

**Tėvynės Sūnūs! paklausykite, kaip staigia Gedimino kalne Geležinis Vilkas ir šaukiasi tautos sūnų sutrupinti lenkų pančius.**

**Tautišku keliu.**  
Dailidės metų sukako, kai Lietuva buvo pakadėta nepriklausoma valstybė. Dabur metams to patikimo neakivaiva. Joo buvo peraugtas siekti, kad iš vergovės laisvę, dėl to ir geru metu stovint ta cartogioji valanda. Visa lietuvių tauta sudavus, visi vintni džiaučiai, kad mūsų Tarybė, turė sklausmą arbi į garbe.

Be, kaip yra dšimogoms be išdėsto žmocių gyvenime, taip nėra tautai garbė, be sklausm. Mūsų tautos laisvę laisvę buvo ir tebėra oršičiausia išliktas. Kas joo šio tas sustindė, koats, tas tautišku keliu. Tautišku keliu, kaip nšribūčiai ir vartojimui, visi švircio, visi sklausm, kad mūsų tauta, kas beate iš mūzo ir lenkų garbės kalne. Praceis ir lietuvių ir ama dšimogis per raudos laisvę. Gyvas lietuvių žodis ir jo raudos pobudis savo darbe.

Užties dšimogis kaim, padėk visa pasauli, savirpimo ir Lietuvos Tautai, per

**Didžiulė Tautos Šventė.**

Sukaktuvės. Prieš 10 metų. L. Tarybos Aktas.

Šių metų vasario 16 d. viso pasaulio Lietuvos iškilmingai šventiškai dešimtmetį nepriklausomo Lietuvos gyvenimo.

Lygti prieš dešimt metų Lietuvos Taryba su a. a. Dr. J. Basanavičium pritaly savo posėdyje vienu balsu nutarė kreiptis į Rusijos, Vokietijos ir kitų valstybių vyriausybes šiuo aktu:

„Lietuvos Taryba, kaip vienintelė lietuvių tautos atstovybė, remdamasi pripažintąja tautos apsisprendimo teise ir lietuvių Vilniaus konferencijos nutarimu 1917 metais rugšėjo m. 18 — 23 d. išleista atstautai nepriklausoma demokratiniams pamatais sutvarkyta Lietuvos Valstybė su sostine Vilniuje ir tą Valstybę atskiriant nuo visų valstybių ryšių, kurie yra buvę su kitomis tautomis.

„Lietuvos Taryba, kaip vienintelė lietuvių tautos atstovybė, pamatas iš tos sąlytos su kitomis valstybėmis privalo galutinai nustatyti šioje galima greičiau susitaikius Steigiamasis Seimas, demokratini būdu visus jos gyventojų šiektais.

Vilnius, 1918 m. vasario 16 d.“

**Lietuvos Tarybos nariai (paraiši).**

beilko ir kitais intencijomis, koatsmą patikima šioje susivertę, pasidavė. Tuo tarpu laisvę tautos gyvenimas nuolat ir nuolat pasiekta susivertimo ir šauks. Jeigu reikalinga aišk laisvę atgauti, tad normaliai reikia sutv ir laisvę apsarstyti — laisvę, nepriklausomą valstybę išlaikyti. Mūsų kaimo ūkio dšimogis — tautos laisvę ir didi arabiogija — laisvę apsarstyti, valstybės savivartymus, nepriklausomą, apsarstyti, tautos moralinę ir materialinę metų padėjimais.

Via šio gali būti padaryta tik savo tautos gerovės ir garbės vardan. Ir tas laisvės dšimogis, kas nebeįėjimas laisvės dšimogis, kas eilijai padėjimui ir mūso laisvę sąjunga, turė išlaikyti tautos padėjimoms ašvina, turė palaikyti tautos šventę, o kartais ir gyvybę namok, nes žana yra tie, eilij, kas ir oš bendros praeitis ir ateities anok, ir tik ta tauta, kurios morali nebūdo didi per morali, gali gyvenę, gali būti šlopi, Nes tik tas valsty gyvenimo, kuris nebūdo

Saliomono Banaičio redaguoto „Tautos kelio“ pirmasis numeris. 1928 m.

## Skaitytojams pranešimas.

Svarbių aplinkybių verčiamas, turiu perleisti vadžias,—iki šiol manim redaguojamo laikraščio „Tautos Kelio“,—p. A. Sliesoraičiui. Esu susirūpinęs ir drauge nu-  
būdęs, negalėdamas toliau tęsti savo pradėtoji darba, ir, per laikraštį, viena mintimi gyventi su mylimais, tautiškai nusiteikusiems skaitytojais bei benradarbiais. Vienok, tvirtai tikiu, kad šis darbas ne be jėgų paliks! Taip pat tvirtai tikiu, kad šis tautiškai nusiteikusių lietuvių organas iš savo kelio nepakryps ir nusmaigyti savo darbo gairių nepakreips.

Griežtai kovoti su netiesa, kelti piliečiuose tautiškos sąmonės jausmą bei Tėvynės meilę, gulti iš gyvenimo politines partijas, ardancias mūsų valstybės būklę ir, pagaliau, kovoti su valdininkų korupciją bei svetimu elementu mūsų vals-

tybėje — rodos, būtų kiekvieno lietuvių pareiga, mylinčio savo tautą.

Tą jausdamas ir ėmiau šį, gal būt, ne visai dėkingą mano asmens interesams, darbą per „Tautos Kelią“ vartyti.

Baigdamas šiuos kelius žodžius norėčiau atsiprašyti gerb. skaitytojų, kad gal kartais nevisai tinkamai buvo paliesti klausimai ir žinios, tačiau linkiu, o drauge išreiškiu didžiausią įsitikinimą, jog ir ateityje šio mano pradėto laikraščio kryptis bus stropiai saugojama, o patsai darbas bus dar smarkesniu tempu gyvenime varomas bei vykdomas.

Su tikra pagarba

*Saliamonas Banaitis,*  
buv. „Tautos Kelio“  
redaktorius.



*S. Banaičio atsisveikinimas su „Tautos kelio“ skaitytojais. 1929 m.*

*Saliamonas Banaitis. Iš kn. „Lietuvos albumas“, Kaunas, 1921*



*Paminklinis akmuo Saliamono Banaičio tėviškėje Vaitiekupiuose. 1995 m.*

„Tautos kelias“. Iš pradžių ėjęs nereguliariai laikraštis tapo savaitraščiu, tačiau nuo 12 numerio S. Banaitis pasitraukė iš redaktoriaus pareigų ir perdavė jas Algirdui Sliesoraičiui. 1929 m. laikraštis nustojo ėjęs.

S. Banaitis dalyvavo steigiant Lietuvos pramonės ir prekybos banką, jis buvo vienas Lietuvos garlavių akcinės bendrovės steigėjų ir visą laiką darbavosi jos valdyboje. Paskutiniaisiais gyvenimo metais dirbo Kauno užmiesčio autobusų stoties



*Namas Kaune  
(Rotušės a. 23),  
kuriame veikė  
Saliamono Banaičio  
spauštuvė. 1996 m.  
Vaideviučio Budvyčio  
nuotr.*

viršininku. Mirė 1933 m. gegužės 4 d. Kaune. Jo palaikai ilsisi Kauno Petrašiūnų kapinėse.

S. Banaitis nesiekė aukštų valstybės tarnybos postų, neieškojo garbės, nepataikaudavo ir neveidmainiaudavo, nutylėdavo nuoskaudas, užsipuolimus spaudoje.<sup>23</sup>

Be minėtų jo redaguojamų laikraščių, spaudoje rašė nedaug. 1907 m. išleido jo paties iš rusų kalbos išverstas „Japonų pasakas“.

Po S. Banaičio mirties pasirodė šiltų nekrologų tiek krikščionių demokratų, tiek tautininkų spaudoje.

Buvo susituokęs su Marijona Pranaityte. Visi penki šios šeimos vaikai baigė aukštuosius mokslus. Duktė Salomėja buvo baigusi Maskvos universitetą, ištekėjo už gydytojo Motiejaus Nasvyčio. Sūnus Justinas Salomonas, ilgametis Zyplių žemės ūkio mokyklos direktorius, buvo baigęs agronomijos studijas. Sūnus Kazimieras Viktoras – žinomas kompozitorius ir dirigentas. Sūnus Bronius baigė aukštąją technikos mokyklą Vokietijoje. Jauniausias sūnus Vytautas buvo agronomas, mokslininkas, Lietuvos žemės ūkio akademijos dėstytojas.

S. Banaičio tėviškėje Vaitiekiupiuose 1995 m. atidengtas paminklinis akmuo. 1996 m. vasario 15 d. Kaune (Rotušės a. 23) prie namo, kur gyveno S. Banaitis ir veikė jo spaustuvė, atidengta paminklinė lenta (skulpt. Kazimieras Švažas). 1997 m. viena Kauno gatvė pavadinta S. Banaičio vardu.



*Paminklinė lenta prie namo, kur veikė  
Saliamono Banaičio spaustuvė. Skulpt.  
K. Švažas. 1996 m. V. Budvyčio nuotr.*

<sup>23</sup>A. a. Saliamonas Banaitis, *Židinys*, 1933, nr. 5/6, p. 478–483.



## Pirmieji Prano Vaičičio rankraščiai

*Audronė Matijošienė*

2008 m. buvo surastas pirmojo tautinio lietuvių laikraščio „Auszra“ archyvas.

Jis buvo surastas namo Dionizo Poškos gatvėje Kaune 2008 m. gegužės 7 d. Pasak Domo Kauno, tą dieną jam paskambino vyriškis ir papasakojo apie mišlingą radinį. Jis praėjusį savaitgalį talkinęs tetai taisyti po nedidelio gaisro nukentėjusį medinio namo stogą ir, ardant senas pakraigės lentas, netikėtai išvirto popieriai. Jis su darbininkais juos surinko, apžiūrėjo ir radęs, kad jie visi iš XIX a. ir adresuoti Martynui Jankui, susiradęs Martyno Jankaus muziejaus Bitėnuose internetinę svetainę, paskambino profesoriui Domui Kaunui. Dar tą patį vakarą gavęs elektroniniu paštu kelis skanuotus rankraščių lapus, profesorius netrukus atsirado Kaune. Radėjas buvo UAB „Kauno švara“ šiukšlių išvežimo mašinos vairuotojas Pranas Matijošaitis.

2011 m. Vilniaus universiteto leidykla išleido leidinį „Auszros archyvas. Martyno Jankaus rinkinys“.<sup>1</sup> Rengiant leidinį, transkribuojant laiškus, buvo aptiktas 24 puslapių siūlu suvertas rankraščių sąsiuvinis. Jame buvo rasti keturi eilėraščiai: „Pavasaris Sintautuose 1882 m.“, „Smertis mažo“, „Tėviškė“ ir vienas ketureilis be pavadinimo. Be to, sąsiuvinyje buvo prozos kūrinėlis „Naktis prieš Kalėdas“. Nustatyta, kad tai Nikolajaus Gogolio apysakos „Kalėdų naktis“ laisvas sutrumpintas vertimas.

Sąsiuvinis, kaip ir kiti archyvo rankraščiai, buvo apgadintas, kraštai nutrupėję, tekstai išblukę, ypač eilėraščio „Tėviškė“ dalies teksto nelikę. Tačiau šio eilėraščio išlikusios įskaitomos eilutės „*Kas smagesnis už Sintautėlius – kaimelėli / Kur manoji stubužėli mano nameliu*“ leido manyti, kad taip galėjo rašyti tik Pranas Vaičaitis. Abejones sukėlė eilėraščių parašymo data – 1883 metai. Ar galėjo septynerių metų vaikas taip eiliuoti? Nors P. Vaičaitis prieš mokyklą jau du metus buvo mokėjęs pas Sintautų daraktorių, tačiau rašysena rodė, kad tai jau gimnazisto braižas.

Patys pirmieji P. Vaičičio eilėraščiai periodinėje spaudoje išspausdinti 1896 metais. Žurnale „Varpas“ buvo publikuoti trys P. Vaičičio eilėraščiai: „Kad pažinti miestą bloga...“, „Pūskit vėjai, pūskit šiaurūs...“ ir „Vargdienėlis“. Povilas Višinskis, atsiuntęs eilėraščius į „Varpą“, rašė:

*„aš turiu keles dešimts eilių pradedančio poeto; išgavau aš nuo jo jas ir gavau daleidimą apgarsinti. Pagal mano nuomonę jos beveik visos geros, nekuriu tikrai puikios poetiškos.“<sup>2</sup>*

Redakcija į tai atsakė, kad „eilės išrodo mums silpnoms“.<sup>3</sup>

Visa P. Vaičičio kūryba buvo išspausdinta 1897–1902 m. Amerikos lietuvių laikraštyje „Vienybė lietuvninkų“.

P. Vaičičio brolis kunigas Juozas rašė, kad

<sup>1</sup> „Auszros“ archyvas: Martyno Jankaus rinkinys, sudarė ir parengė Kaunas D. ir Matijošienė A., Vilnius, 2011, 492 p.

<sup>2</sup> Višinskis P. Reikaluose lietuviškos poezijos, *Varpas*, 1896, nr. 6, p. 89. Parašas A-s. (Straipsnyje cituojamų tekstų kalba neredaguota. *Kalbos red. pastaba.*)

<sup>3</sup> *Ten pat.*

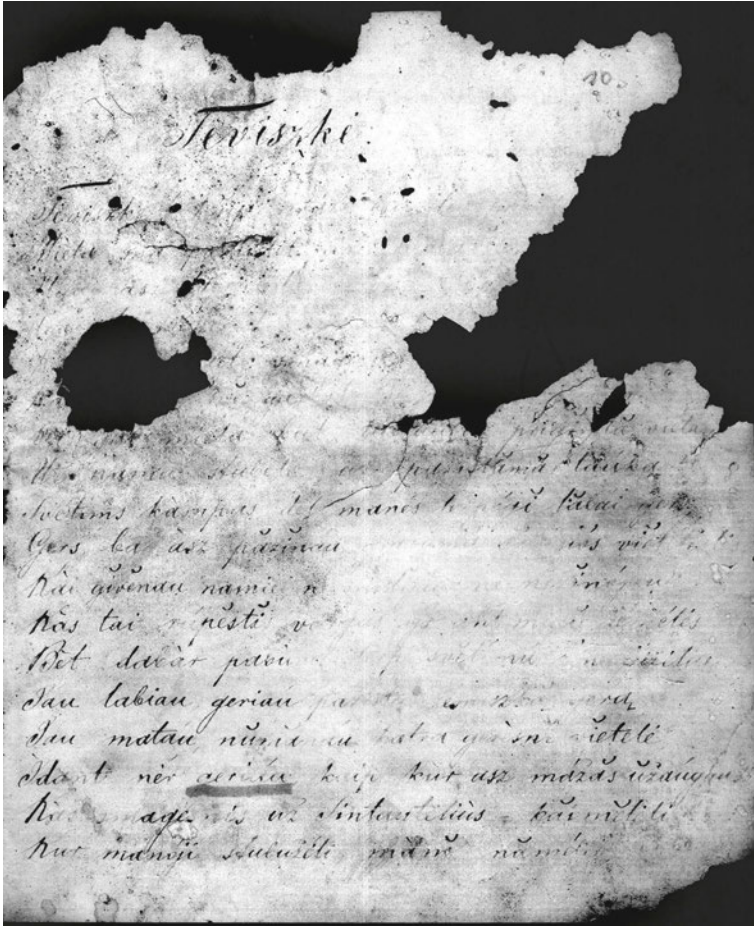

Prano Vaičiaičio eilėraštis „Tėviškė“. Lietuvos literatūros ir tautosakos instituto bibliotekos rankraščių skyrius

„Pranas pradeda jau 4–5 klasėje eiles statyti. Menka jų vertė – tai pirmi bandymai... Pranas mėgo eiles; iliudavo sau vienas ar prie vieno-dviejų draugų, jam palankių.“<sup>4</sup>

Pirmosios P. Vaičiaičio kūrybos rinktinės „Eilės Pranciškaus Vaičiaičio (Sekupasakos)“ išanginiame straipsnyje rašoma, kad „eiles Pranciškus Vaičaitis pradėjo rašyti vos 13 metų budamas, trečioje gimnazijos klasioje.“<sup>5</sup> Kadangi pirmosios knygos išleidimu rūpinosi P. Vaičiaičio gimnazijos laikų draugas, tuo metu jau dirbęs antruoju „Vienybės lietuvininkų“ redaktoriumi Pranas Matulaitis manoma, kad „jis parašė ir išanginį straipsnį.“<sup>6</sup> Tame pačiame išanginiame straipsnyje nurodoma, kad

„teip vienus ir kitus metus jis prisiuntė po pluokštą, bet kartą jau turint perrašius pluokštą eilių ir rengentis jas į Ameriką siųsti, pavojui gresiant įmetęs į ugnį ir teip per metus rašytos eilės pražuvo“.<sup>7</sup>

Manoma, kad pats pirmasis pluokštas – siūlu suvertas rankraščių sąsiu-

<sup>4</sup> Vaičaitis V. Prie Prano Vaičiaičio biografijos, Athenaeum, 1934, t. 5, p. 77.

<sup>5</sup> Matulaitis P. Pranciškus Vaičaitis, *Eilės Pranciškaus Vaičiaičio (Sekupasakos)*, Plymouth, 1903, p. 5.

<sup>6</sup> Šileris Z. Žvilgsnis į Vaičaitianą, *Raštai*, Vilnius, 1966, p. 384.

<sup>7</sup> Matulaitis P. Pranciškus Vaičaitis, *Eilės Pranciškaus Vaičiaičio (Sekupasakos)*, Plymouth, 1903, p. 7.



vinis – buvo nusiųstas į „Auszros“ redakciją. Be abejo, į „Ausrą“ atkeliavusieji kūriniai buvo parašyti per ilgą laiką. Spėtina, kad dar vaikas būdamas pradėjo eiliuoti. Kaip mini biografai<sup>8</sup>, P. Vaičaitis buvo uždaro būdo vienišius, pradžios mokykloje mokytis nemėgo, dargi bėgdavęs iš pamokų ir vienas klaidžiodavęs idiliško Sūduvos kampelio paupiais. Galbūt tokį vieną pavasarį ir sueiliavo „Pavasaris Sintautuose 1882 metais“? Dar vaiko parašytos eilės buvo surinktos ir perrašytos daug vėliau, taip pat ne vienu prisėdimu. Galėjo tai būti apie 1890–1891 metus, nes tame sąsiuvinyje rastą vertimą „Naktis priesz Kalėdas“ M. Jankus išspausdino 1892 m. savo leistame ir redaguotame laikraštyje „Nauja aušra“.<sup>9</sup> Vertimo tekste rusų pavardės pakeistos lietuviškomis: Vaitiekupių Banaitienė, kunigas Kundrotas. Vaitiekupių Banaitienė tai ir bus paminėta P. Vaičaičio kaimyno ir bičiulio, Vasario 16-tosios Akto signataro, žinomo spaustuvinininko Saliamono Banaičio (1866–1933) motina. Be to, kad eilės buvo rašytos per ilgą laiką, liudija eilėraščio „Tėviškė“ rašysena. Eilėraštis jau sukirčiuotas. Tiesa, tai pirmieji kirčiavimo pavyzdžiai, bet tokius diakritinius ženklus jau randame P. Vaičaičio išverstos A. Puškino dramos „Šykštusis riteris“ rankraštyje. Rankraštis saugomas Lietuvių literatūros ir tautosakos instituto bibliotekos rankraštyne (F 1-2119). Eilėraštyje „Tėviškė“ trumpuosius balsius žymėjo pusrutuliu [ã, ě, ũ], ilguosius kirčiuotus skiemenis – akūtu [-], o trumpuosius – graviu [˘].

„Auszros“ archyve rastos P. Vaičaičio eilės ir vertimas parašyti vakarų aukštaičių dialektu. Yra keletas žodžių, kurie, kaip ir vėlesnėje autoriaus kūryboje, skiriasi nuo dabartinės bendrinės kalbos, pvz.: archaiška bendratis (žiūretie, verktie), iš tarmės pasitaikantis morfologinių formų trumpinimas (dieno, ma, ik, yr, maž, moters, no, nēr, ranko, žmoneli), nedėsningų fonetinių reiškinių (da, ba, te), vienaskaitos vietininko (dieno, naujojo stubo, ranko, viso šali) vartojimas. Pasitaikiosios svetimybės yra atėjusios iš vokiečių kalbos (biski, mantelis, stubužėli) ir iš šnekamosios kalbos (palomis).

Knygos „Auszros“ archyvas: *Martyno Jankaus rinkinys* publikacijos skyriuje „Pranas Vaičaitis“<sup>10</sup> rankraščių tekstai pateikiami taip, kad jie kuo mažiau skirtųsi nuo originalo. Transkribuojant stengtasi išsaugoti individualias rašybos ypatybes: digrafus, raides su diakritikais, trumpinimus ir kitus rašybos ypatumus. Tie autentiškai pateikiami kūriniai pasitarnaus P. Vaičaičio biografams, literatūrologams, kalbininkams ir visiems, kas domisi poeto kūryba. Pateikiame dviejų P. Vaičaičio eilėraščių faksimiles.

<sup>8</sup> Zalatorius A. Poeto dalia ir dainos, *Raštai*, Vilnius, 1966, p. 5–22.

<sup>9</sup> Gogolis N. Naktis priesz Kalėdas, *Nauja aušra*, 1892, Nr. 1, p. 7–8.

<sup>10</sup> „Auszros“ archyvas: *Martyno Jankaus rinkinys...*, p. 176–188.

## Tėviszkė

Tėviszke, kaip graži <...>  
 Miela ma pasa<...> apei <...>  
 Ilgai rasz<...>  
 <...>  
 <...> miela but <...> prigimtā vieta,  
 Už namus, stubele, už pažistāmā lauka?  
 Svetims kāmpas del manes teipōgī lābai gers,  
 Gers, ba āsz pāžīnau gražumā sāvosiós viētelēs  
 Kāi gīvēnau namie, nē mislījāu, nē nežīnōjau  
 Kās tai rūpēstīs, vargas yr ant musū žemēlēs  
 Bēt dabār pabūves terp svētīmū žmogužēliu  
 Jau labiau geriau pažīstu žemīszkā gerą  
 Jau matāu, nūmānāu katra gerēsni viētelē  
 Idant nēr geriau, kaip kur asz māžas užaugau.  
 Kās smagesnis už Sintautēliūs – kāimēlēli,  
 Kur manōji stubužēli mānō nāmēliu  
 //  
 <...>  
 Koks gra[ž]us esi <...>  
 Kai sniegai pavirte į upelī <...>  
 Sūnesza i drauge no visokiū kālneliu  
 Sāvo dauguma vandens i tāvō pālōmi  
 Tu tadā net upē didelē pāšīrōdai  
 Rytys <...> kriuszaz <...> jūdīnā <...>  
 Pērēina diena ir vanduo nūsīžēmīnā tāvo  
 Po porōs dienēliu <...> vandēns nūsłūgsta  
 Ir krantuos tu nei žaltys pāmāži vėl rāitōjies  
 ir t. t.

## Pavasaris

Sintautuose 1882 mete

Jau senei iszdilo visur sniegai  
 Jau pradžiuvo vėleik visi takai,  
 Vaikai basi lauke begineje,  
 Ant kuolu ir tvoru lipineje  
 Zmones pajute sziltas dieneles,  
 Jau pamete neszioti skrandeles;  
 Givulėlei vel pamate pievas  
 Zmones <...> garbint <...>  
 Artojei senei laukuos dirba  
 Mergu <...> staklēse <...>  
 //  
 Zmoniu džiaugsmas neiszpasakitas,  
 Gražums pavasario ne matitas.  
 Anksti užgiedojo viturėlis  
 Anksti iszėjo lauk galvijėlis.  
 ... Ne visos džiaugės tik moterėlės,  
 Isz daug akiu liejos aszarėlės  
 Pavasaris rodos labai gražus,  
 Bet del motinėliu per daug asztrus.  
 Ne vienai isztraukė kudikėli,

Ta miela, nekalta mažiutėli ...  
 Waikelei pamate saulės szviesa,  
 Mislijo kad jau szilta užtiesa,  
 Bėgo lauk visi palike szliures,  
 O kiti kelines ir kepures.  
 Motinos ju labai nedabojo,  
 Apė sveikata vaiku nedbojo;  
 Kitos džiaugės kad ju nēr stubose,  
 Ba mažo paliaus oszims galvose.  
 Perėjo dieneliu sziltu pora,  
 <...> vaikai nē bėginėjo po ora,  
 //

Maž katras saule matit norėjo  
 Bet iszeit lauk jau ne galėjo  
 „Mat! sakeu neik lauk, o tu ne klausei,  
 Dabar matai, ar gerai padarei?  
 Matisi kas bus toliau apsirgsi!  
 O iszeik da syki ... ir numirsi!“  
 O vaikui snukis tik iszsižiojo,  
 Ant žodžiu motinos jis žiopsėjo,  
 Ba nē suprato, maž nē girdėjo,  
 Vis tikt net senas diedas kriunėjo.  
 Praeina diena jau ir nedėle,  
 Waiks ne ima nē valgi nē lėle,  
 Waiks ne pirago jau ne ikanda,  
 Skauda gerkle, galva, szonus, spranda.  
 Motina virina ramunėles,  
 Liepos žiedus, kitas liekarstėles,  
 O kad vaikui gulēt ne but szalta,  
 Po kojom kisza jam plyta karszta.

Nors didi apė vaika storonė,  
 Bet jau visai arti jo k<...>  
 Greit ant kapiniu k<...>  
 O stubose vaikelei m<...>  
 //  
 Nēr tos dienos, kad pas bažnytėle  
 Ne matitum verkent motinėle,  
 Kad ne giedotu ant kapinėliu  
 Kad ne klausitu te pamokslėliu ...

Sraunus upelie per lankas bėga  
 Vaikelei linksmai namuose auga  
 Ant kapinėliu jau kvietkos žydi  
 Ne vienai ... žiurint te skauda szirdį  
 Paliaukit moters dusaut namuose,  
 Jus vaikai garbin Dieva danguose;  
 Neuzilgio ir jus te nueisit  
 Pas Dieva linksmiau su jeis sueisit.  
 O dabar pakol busit da gyvos,  
 Bukit motinos geros ir szczyros,  
 Kas iszbuvo gyvas živate jus,  
 Tegul auga gers Dievui ir del mus.

## Poeto Prano Vaičiaičio giminės sodyba

*Rūta Vaičiaitė*

Poeto Prano Vaičiaičio giminės sodyba – Vaičiaitynė – yra Santakų kaime, prie Sintautų, Šakių rajone. 1970 m. ji įtraukta į Respublikinės reikšmės istorijos paminklų sąrašą („IR 223“), o atkūrus Lietuvos nepriklausomybę, įrašyta į Lietuvos Respublikos kultūros paveldo registrą (unikalus objekto kodas: 10553). Šiandien sodyba priklauso artimiausiems poeto giminėms.<sup>1</sup>

Pavardė Vaičaitis – priesagos vedinys iš Vaičius. O Vaičius – greičiausiai kilusi iš krikšto vardo Vaitiekus (liet.), arba Wojciech (lenk.). Vaičiaičio pavardė dažniausiai sutinkama Sūduvoje (Šakiuose, Vilkaviškyje, Virbalyje).

Kazimieras Vaičaitis (poeto Prano Vaičiaičio senelis) į Sántakus iš Rūgių kaimo atėjo į Duobų namus žentu apie 1830 m., ir visą savo amžių pragyveno prie kaimo rėžiuose (rėžis – neišskirstyto kaimo valstiečio ilgas siauras žemės ruožas; kaimo laukai ankščiau buvo padalyti rėžiais).

Mirdamas Kazimieras Vaičaitis (1871) paliko ūkį sūnui Juozui ir paskyrė, kad šis išmokėtų dalis dviem ištekejusioms savo seserims pinigais. Juozas pats 1873 m. vedė kaimynų merginą Marijoną Urbaitytę, augusią pas patėvį Joną Vaiciekauską. Marijona Urbaitytė mergaudama puikavosi dailia juodaplaukės išvaizda ir tikėjosi sulaukti piršlių iš tolimų parapijų. Bet išvaizda – ne kraitis, piršliai nesirodė, ir nebe pirmos jaunystės Marijona ištekėjo už kaimyno, kurio seserys priekaištaudavo broliui, kad šis paėmė neturtingą. Marijona turėjo gražų balsą ir visą jaunystės laiką giedojo bažnyčioje, mokėjo skaityti iš maldaknygės. Marijonos motinos senelė buvusi evangelikų, ir tik mirusi tapo katalike. Galimas daiktas, kad ir kilmė buvo maišyta su vokiečiais, nes Marijona prisimindavo vieną motinos artimą giminę su vokiška ar suvokietinta pavarde Kriūgas. Dalis giminių buvo Prūsijoje, bet kad tikėjimas skyrė, pažintis su tėvų mirtimi pasibaigė.

Poeto Prano Vaičiaičio tėvas Juozas Vaičaitis išvaizda – tikras lietuvių tipas, buvo lėtas, kantrus darbe ir nelaimėse. Juozas buvo linksmo būdo, turėjo gerą atmintį. Mėgdavo daug kalbėti, atsimindavo senų atsitikimų, iškrėsdavo pokštų. Girdėtus bažnyčioje pamokslus pakartodavo po keleto metų. Mokyti žmonės tada buvo retenybė. Juozas nei skaityti, nei rašyti nemokėjo, bet mokslo stoką visą amžių jautė ir stengėsi nepalikti vaikų bemoksliais.

Poeto Prano Vaičiaičio motina Marijona Vaičaitienė (Urbaitytė) buvo karšto gyvo būdo, iš visų jėgų dirbanti. Labai geros širdies, jautri, mokėjo daug pasakų ir jas sekdamo mažajam Pranukui. Ypač dažnai sekdamo „Seku seku pasaką“. Ir poeto slapyvardis Sekupasaka yra kilęs iš pagarbos motinai.

Kai 1872 m. Santakų kaimo gyventojai pradėjo keltis į vienkiemius, imantieji geresnės žemės sklypus turėjo varžytinėmis pridėti menkesnių dalių ūkininkams. Vaičiaičiams atiteko prasta žemė, tačiau teko ir daug Pentos upelio lankų, todėl turėjo kaimui primokėti 400 rublių. Tais laikais didelė suma. Vaičiaičiai iš sodybų nesiskubino keltis. Iš senosios Santakų gyvenvietės į 43 margų (25 ha) sklypą dabartinėje vietoje būsimo poeto tėvai

<sup>1</sup> Straipsnyje panaudoti amžininkų atsiminimai, publikuoti knygoje: Pranas Vaičaitis, *Raštai*, sudarė Z. Šileris, Vilnius, 1996





*Svečius priima ir sodybą globoja Salomėja Vaičaitienė su dukra Rūta Vaičaityte.  
2006 m. V. Venslovaičio nuotr.*



*Prano Vaičiūčio sodybos gyvenamasis namas. 2006 m. R. Vaičaitytės nuotr.*

Juozas ir Marijona Vaičičiai trobesius persikėlė apie 1882 m. Nors žemė čia buvo nelabai derlinga, bet vieta – viena iš gražesnių. Iš dviejų pusių juosė upeliai su aukštais krantais, visu sklypo šonu tęsėsi medžiais apaugusios sodybos. Vaičičiai naujojoje vietoje pirma trobų prisiodino medžių ir užveisė sodelį, kuriame vyšnių plotas buvo didžiausias. Po keleto metų kuklios, paprastutės medinių rąstų trobelės šiaudiniais stogais su zanavykiška klėtele paskendo medelių pavėsyje. Senoji Vaičių gryčia buvusi nedidelė. Ten buvę tik keturi kambariai. Geresniame kambaryje buvo slaugomas senukas – poeto motinos patėvis J. Vaicieuskas, o kituose kambariuose gyveno patys Vaičičiai. Sako, kad namuose pas Vaičius prabangos nebuvo. Pranas paprastai gyvendavęs klėtyje.

Išsikėlus į vienkiemį, naudos padaugėjo, bet ir darbo padvigubėjo. Vaičiams, kaip ir kaimynams, prireikė samdyti darbininkus. Tada eidavo tarnauti vedę. Berno (bernas – metams samdomas ūkio darbininkas) žmona, vadinama berniene, atlikdavo antros tarnaitės darbą ir abu samdiniai imdavo bendrai atlyginimą. Vaikams buvo nevalia berną ar bernienę pravardžiuoti – buvo dėdė, teta ir vienam, ir antram reikėdavo ko nors prašant ranką pabučiuoti. Užtat dėdė, teta, būdavo tarsi tikri giminės: ir lauktuvių vaikams parnešdavo ir verkiančius tildydavo ir nuo motinos rykštės gelbėdavo. Tikra patriarchališka šeima. Ar ištikdavo dviem šeimom, viename name gyvenant, daug vaidų, nežinia. Šeimininko žodis taikiu būdu išsprendavo ginčą, nes su namų nesantaika garsintis būdavo labai negražu. Todėl nejučiomis iškilę kivirčiai tyliai nuslūgo.

Vaičių kaimynai daugumoje buvo giminės. Tarpusavio santykiai buvo labai kaimyniški. Kilus bet kokiam nesusipratimui, viskas būdavo išsprendžiama taikiai, ir kaimyniškos magaryčios baigdavo ginčą.

Pranas mėgęs savo tėviškę. Prie namų jis pasodinęs nedidelį ažuolynėlį, prisodinęs eglaičių ir alyvų. Sodyboje saugomas ažuolas, kurį, kaip spėjama, Pranas su tėvu pasodino dar būdamas vaikas. Kiek toliau nuo namų, kur augo jo paties pasodintos eglaitės, Pranas praleisdavo vasaros laisvalaikius. Jis turėjo nusipirkęs birbynaitę (birbynė – pučiamasis lietuvių liaudies muzikos instrumentas, gaminamas iš medžio, žievės, rago, šiaudo ar žąsies plunksnos). Laukuose ir klėtyje jis su ja švilpudavęs įvairias melodijas.

Būdamas studentu, grįžęs iš Peterburgo, poetas tėvų sodyboje praleisdavęs vasaros atostogas. Tuomet gyvendavęs klėtyje. Čia gyveno ir kūrė paskutiniai gyvenimo metais, jau sunkiai sirgdamas džiova. Pas Vaičius piemenavęs kaimynas pasakojo, kad klėtyje buvo medinė lova, staliukas, užtiestas balta staltiesėle, ruda, poliruota, išpinta kėdė. Buvo dar ir didesnis stalas. Klėtyje buvo gražiai sudėtos Prano knygos, tvarkingai sukabinti drabužiai. Jis turėjo nedidelį medinį kuparą (*kuparas* – skrynja dėžės formos, lenktu antvožu), kuriame veždavo savo daiktus, važiuodamas į Vilkaviškio geležinkelio stotį. Pranas rašydavo užsidaręs klėtelėje. Jis prašydavo – jeigu pamatys policiją, kad jam praneštų. Jis visada klėtelėje turėjo pasidėjęs degtukų. Jei kas įtartinas pasirodydavo, draudžiamus raštus sudegindavo. Pas jį atvažiuodavo draugai, bet jis nesakydavo, kas jie.

1864–1904 m., kai buvo draudžiama lietuviška spauda. Vaičičiai lietuvišką spaudą slėpdavę didžiulėje išpuvusioje kriaušėje, kuri augo prie pat namo, toje vietoje, kur dabar šulinys. Kartais slėpdavo perinčių vištų ar žąsų gurbuose



(gurbas – naminių paukščių narvas). Keletą kartų, caro žandarams darant kratą Vaičiaičių namuose, spaudą pavyko paslėpti darže.

Saugojantis nuo kratų, kurias uoliai vykdė Marijampolės žandarų viršininkas Vonsiackis, 1897 m. tėviškėje buvo užkasti į žemę poeto Prano Vaičičio rankraščiai. Vykusios kratos metu jie nebuvo rasti, bet vėliau, kai eilėraščiai pasiekė redakcijas, poetas viename laiške iš Peterburgo davė nurodymą paslėptuosius rankraščius sunaikinti. Poeto brolis Jonas sudėjo juos į odinius krepšius ir paslėpė senosios Santakų kaimvietė sodyboje po medžiais. Po kelerių metų ieškojo, kasinėjo, bet nerado. Po 1897 m. Pranas Vaičaitis tėviškėje rankraščių nebelaikė. Jų likimas nežinomas.

Kai 1946 m., sodyboje šeiminkaujant sovietų valdžiai, griovė klojimą (klojimas buvo pastatytas dar poetui gyvam esant), rado už sienų atramos po šiaudais užkištą pluoštelį rankraščių. Pasakojama, kad buvo apie dešimt, o gal daugiau popieriaus lapų. Popieriai buvo labai seni. Tame rankraštyje buvo minimas Vincas Kudirka, kaip bendramintis. Daugiau darbininkai nespėjo perskaityti, nes Sintautų stribai, tai pastebėję, paėmė išsiaiškinti, kokie tai raštai. Spėjama, kad tai buvo Prano Vaičičio rankraščiai.

1901 m. rugsėjo 21 d. tėvų sodyboje užgeso poeto gyvybė. Pranui tebuvo 25 metai. Liko tik jo eilės apie gimtąjį kraštą, mielus jo žmones, jausmus, kupinos pilietinio ryžto, atsispindinčios to laiko dvasią. Dar poetui gyvam esant zanavykai dainuodavo „Lakštingalėle, gražus paukšteli...“, „Yra šalis, kur upės teka...“, „Oi užia, švilpia blogas oras...“, „Ant kalno Ramaujos ugnelė tvaskėjo...“ Poetinis palikimas: 98 originalūs eilėraščiai ir 21 vertimas, alegorinis apsakymas „Vyrail Ar neatsitiko kam pamatyt Teisybę?“. Apylinkės žmonės ilgai atsiminė gaudžias iškilmingas laidotuves, į kurias atvyko iš Peterburgo poeto draugai ir nešė karštą iš pat namų į Sintautų bažnyčią ir kapines.

Poeto motina Marijona po kelių mėnesių pasekė į kapus savo mylimą vyriausią sūnų Praną (mirė 1902 m. sausio 7 d.). Šeimos skolos, išsiskirstę vaikai, vyro išgėrinėjimai, nesibaigiantys darbai, kuriuos ji atlikdavo, nesigailėdama savęs, anksti palaužė Marijonos sveikatą, ji susirgo nesulaukusi 50 metų. Poeto tėvas gyveno su sūnaus Jono šeima, sulaukė senatvės, mirė 1916 m., būdamas 77 metų.

Jauniausias poeto brolis Juozas (1881–1961) baigė Seinų kunigų seminariją, 1905 m. buvo iššventintas į kunigus ir paskirtas vikaru (vikaras – klebono padėjėjas) į Šilavotą (kaimas Prienuj rajone). Čia jis 1910 m. parašė atsiminimus apie brolių poetą. Vėliau buvo vikaru Sintautuose, o nuo 1922 m. iki mirties klebonavo Griškabūdyje (miestelis Šakių rajone).

Jonas Vaičaitis (1878–1937), vidurinysis Vaičiaičių sūnus, poeto brolis, baigė Sintautų pradžios mokyklą. Nuo 1899 m. ketverius metus tarnavo caro kariuomenėje. Paveldėjęs tėvų ūkį, Jonas Vaičaitis pavyzdingai jį tvarkė. Jis buvo lėtas, mažai kalbėdavo, bet panašiai kaip poetas, jeigu ką nors sakydavo, tai nei pridėsi, nei atimsi. Kartais iškėsdavo kokį pokštą. Dažnai prisimindavo mirusį brolių. Namuose buvo skaitomi Prano eilėraščiai, ant sienos kabėjo poeto laidotuvių fotografija.

Jono Vaičičio žmona Ona Radušytė buvo gera ir išmintinga moteris. Pasakojo, kad ji rūpestingai slaugė poeto tėvą. Vaičaitienė mokėjo skaityti, giedojo

bažnyčios chore. Jonas turėjo du sūnus ir dvi dukras, kurios dar mažos mirė. Abu sūnus leido mokyti.

Jonas Vaičaitis, Amerikoje išmokęs statyti ir daryti plytas, grįžęs, remiamas jauniausiojo brolio kunigo Juozo ir žmonos Onos Radušytės giminių, apie 1911–1912 m. pastatė sodyboje naują raudonų plytų namą, užsodino didelį sodą, perstatė senąją klėtelę, kurioje poetas mėgdavo būti. Senoji medinė troba su šiaudiniu stogu buvo nugriauta 1913 m. ir iš jos rąstų buvo pastatyta vadinamoji bulvinė (statinys daržovėms laikyti). Klėtis sudegė per 1941–1945 m. karą. Po karo, sovietmečiu, naujų sodybos šeiminkų buvo nugriauta bulvinė ir kluonas, statytas dar poetui gyvam esant.

Po tėvų mirties sodybą paveldėjo Jono ir Onos Vaičiaičių sūnūs, vyresnysis Pranas, gavęs dėdės poeto vardą, ir Juozas. Tačiau baigiantis karui, 1945 m. sovietų valdžia Vaičičius iš sodybos iškeldino. Čia išikūrė NKVD (rus. НКВД, Народный комиссариат внутренних дел – Vidaus reikalų liaudies komisariatas) – Sovietų Rusijos ir Sovietų Sąjungos represinė žinyba, oficialiai laikyta kovos su nusikalstamumu ir viešosios tvarkos palaikymo organu. Tada buvo iškirstos sodybą juosusios eglės ir maumedžių giraitė (iš viso apie šimtas medžių).

Vyresnysis poeto brolio Jono sūnus Pranas Vaičaitis (1911–1986) 1946 m. buvo areštuotas neva už agitaciją prieš bolševikų santvarką. 1950 m. sugrįžus iš Chabarovsko krašto lagerių į gimtąjį kaimą, tėvo puoselėtoje sodyboje buvo įsikūrusi MTS (Mašinų–traktorių stoties) kontora. Teko apsigyventi gretimame Voverių kaime. Lietuvos nepriklausomybės jam neteko sulaukti.

Jaunesnysis poeto brolio Jono sūnus Juozas (1917–2000), 1945 m. baigęs elektrotechnikos mokslus Kauno universitete, buvo areštuotas, apkaltintas agitacija prieš sovietų valdžią ir nuteistas dešimčiai metų, sėdėjo kalėjime, vėliau bausmę atliko Magadano lageryje (Tolimieji rytai, taiga Ramiojo vandenyno pakrantėje). Kai po reabilitacijos 1960 m. su šeima grįžo į Lietuvą, tėviškėje vietos nebebuvo, valdžia buvo apgyvendinusi kitas šeimas. Ilgai negavo darbo, pagaliau pavyko įsidarbinti Marijampolės elektrinėje.

1965 m. sodyboje, mokytojos Marijos Puodžiukaitienės pastangomis, buvo įsteigtas nedidelis poeto memorialinis muziejus, vėliau perkeltas į Sintautų vidurinę mokyklą. Mokytoja M. Puodžiukaitienė kartu su mokiniais rinko atsiminimus apie Praną Vaičaitį ir kitus iškilus kraštiečius, vadovavo ekskursijoms, rašė straipsnius apie Sintautų praeitį. Tuo laikotarpiu senojo medinio Vaičiaičių namo, kuriame gyveno poetas, vietoje buvo pastatyta paminklinė lenta.

Lietuvai atgavus nepriklausomybę, 1993 m. poeto brolio Jono sūnus Juozas Vaičaitis susigrąžino gimtąją sodybą. Sodyboje buvo išlikę šimtamečiai ažuolai, Juozo Vaičičio tėvo – poeto brolio Jono – 1911 m. statytas mūrinis namas, dalis sodo medžių. Sekdamas tėvo pavyzdžiu, Juozas Vaičaitis su šeima stengėsi suteikti sodybai ankstesnę grožį ir jaukumą.

Puoselėjant poeto atminimą, 1995 m. iš Sintautų mokyklos muziejaus ekspozicija buvo perkelta į Vaičiaičių sodybą. Nuo to laiko Prano Vaičičio atminimo kambaryje, jo brolio statytame name, saugomi pirmieji ir paskutiniai leidiniai bei knygos, kur buvo spausdinama poeto kūryba, fotonuotraukos, poeto portretai, biustas, suvenyrai, albumai, rankšluosčiai su įrašais, senoji spauda. Priimamos

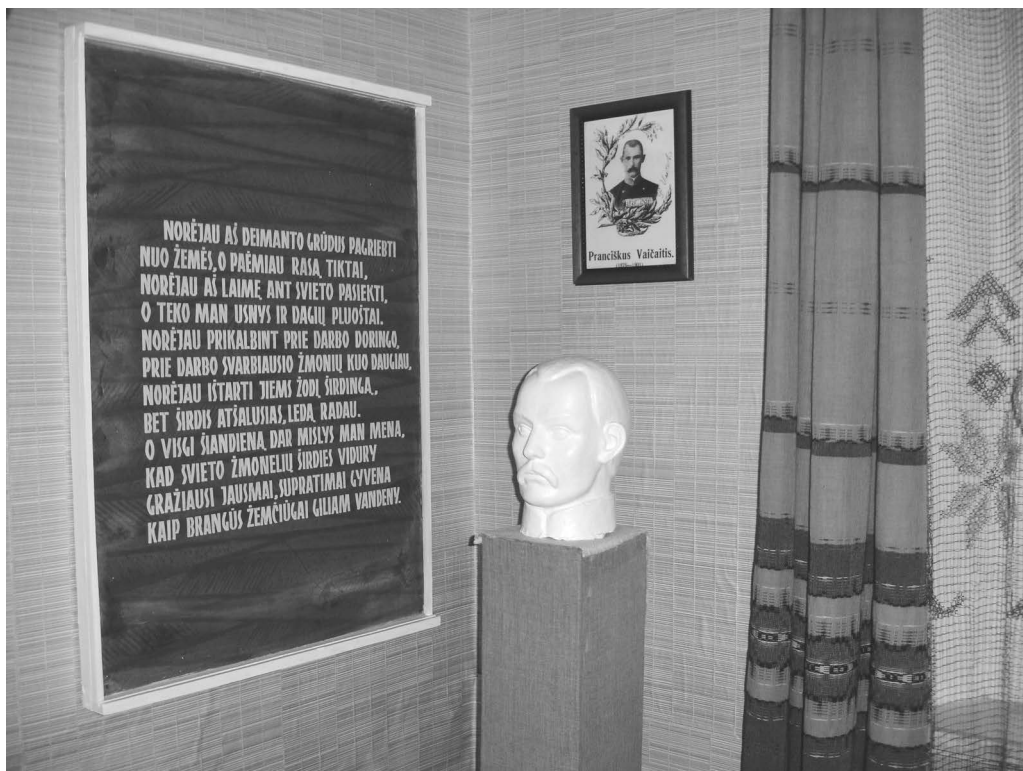

*Prano Vaičaičio  
atminimo kambario  
kampelis. Poeto biusto  
autorius dail. Vytautas  
Kajetonas Duoba. 2006 m.  
R. Vaičaitytės nuotr.*

turistinės grupės. Svečiai taip pat kviečiami apžiūrėti sodybą, pasigrožėti gamtovaizdžiu. Vyksta poezijos renginiai.

Po Juozo Vaičiaičio mirties 2000 m. sodyba toliau rūpinasi jo žmona Salomėja Vaičaitienė (Adomaitytė) ir dukra Rūta. Salomėja Vaičaitienė gimė 1921 m. gretimame Suodžių kaime. 1944 m. ji baigė Marijampolės mokytojų seminariją ir ištekėjo už Juozo Vaičiaičio. Jauna šeima persikėlė gyventi į Kauną. 1945 m., tik gimus pirmagimiui sūnui Rymantui, Juozas Vaičaitis buvo areštuotas ir išvežtas iš Lietuvos. Salomėja liko viena su kūdikiu, todėl jos tėvas Juozas Adomaitis abu parsivežė į tėviškę Suodžių kaime. Ūkininkų Adomaičių šeimą ištiko tas pats likimas kaip ir daugelį Suvalkijos ūkininkų. 1945 m. jie buvo ištremti į Rusijos Federacijos Chabarovsko kraštą. Salomėjai su sūnumi pavyko išsigelbėti nuo tremimo, kartu ji išgelbėjo ir savo mamą Petronėlę. Prasidėjo neramus gyvenimas pokario Lietuvoje. Bijodama persekiojimo, Salomėja su sūneliu ir mama nuolat keitė gyvenamąją vietą; gyveno tai viename, tai kitame kaime, ar miestelyje, o kadangi dirbo mokytoja, tai dažniausiai gyvendavo tame pačiame pastate, kur būdavo ir mokykla. Juozas Vaičaitis 1952 m. paleistas iš lagerio, tačiau jam buvo palikta tremtis Rusijos Tolimuose Rytuose, Magadano srityje, Kolymos rajone. Vienintelis ryšys su Lietuva ir šeima tapo laiška. Abiems nusprendus, kad šeima turi būti kartu, Salomėja Vaičaitienė paliko brolio šeimai globoti mamą, o pati su sūnumi išvažiavo pas vyrą į jo tremties vietą. Kelionė truko keletą parų traukiniu per visą Rusiją, Sibirą, iki pat Ramiojo vandenyno pakrantės. Taip Salomėja su sūnumi Rymantu savo noru išvažiavo į tremtį, iš kurios į Lietuvą jau visa šeima grįžo tik po aštuonerių metų – 1960 metais.

Būtent čia, Vaičiaičių sodyboje, 2011 metų vasarą Salomėja Vaičaitienė atšventė savo 90-ąją gimtadienį. Garbaus amžiaus poeto Prano Vaičiaičio brolio Jono marti vis dar pasitinka sodybos lankytojus, parodo poetui skirtą atminimo kambarį ir mielai dalinasi prisiminimais.

Šiandien visi laukiami Vaičiaičių sodyboje, kur įstabi gamta ir aplinka prieš šimtmetį subrandino jautrią poeto širdį.

Prano Vaičiaičio draugijos rūpesčiu 1996 m. pavasarį, poeto 120-mečio proga, sodyboje pastatytas medinis paminklas. Tai tuomet dar jauno skulptoriaus Kęstučio Krasausko bakalauro darbas. K. Krasauskas 1987 m. baigė Kauno Stepo Žuko taikomosios dailės technikumą, įgydamas meninio medžio apdirbimo specialybę. 1996 m. baigė Vilniaus dailės akademijos skulptūros bakalauro studijas, 2002 m. įgijo menų magistro laipsnį. Šiuo metu gyvena ir užsiima kūrybinio darbu nuosavoje sodyboje Pasvalio rajone.

Aplankyti poeto gimtinę – sodybą Santakuose (Sintautuose) užsuka žmonės iš visos Lietuvos. Šeimomis, su giminėmis ar draugais čia per metus apsilanko iki 200 žmonių. Sodybos svečių knygoje lieka įrašai, bylojantys, kokius jautrios ir taurios sielos žmonės traukia ši vieta:

*„Poeto dvasia ošia ažuolų giesmę“* (dailininkė iš Druskininkų).

*„Įstabi gamta ir aplinka subrandino jautrią poeto širdį, šios vietos ypatinga aura ilgam liks atmintyje“* (šeima iš Kėdainių).

„Ačiū Viešpačiui už Praną Vaičaitį, lietuvių tautos dvasios žadintoją“ (svečias iš Vilniaus).

„Dėkingi ir laimingi, nes čia į mūsų širdis prabilo vienas lyriškiausių Suvalkijos dainių“ (Sintautų pagrindinės mokyklos mokiniai).

Atvažiavusiuosius išlydi jausmingos poeto eilės, parašytos gimtąja XIX a. pabaigos zanavykų šnektą:

Lakštingale, gražus paukšteli,  
Pas mano langą nečiulbėk,  
Į mano gimtinių namelį,  
Linksmi giedodamas, nulėk.  
Tenai mamelę nuramykie,  
Palinksmink baltą galvą jos,  
Jai apie mane pasakykie,  
Lai apie mane ką žinos.  
Tenai kuplioji liepužėlė  
Dejuoja, vėjo pučiama,  
Tenai mamelė sengalvėlė  
Vaitoja, manęs laukdama.  
Sakyk – sulauksi tuo sūnelį,  
Laiminga būsi ir linksma.



## Prie poeto Prano Vaičiaičio kapo

Rimantas Dichavičius

Vienas iš ryškiausių vaikystės ir paauglystės stebklų įvyko Sintautuose, prie poeto Prano Vaičiaičio kapo, kai aš, dvylikametis, vos vakar sugrįžęs iš Sibiro, kur liko visų artimųjų kaulėliai, kur nei karto nebuvau turėjęs rankose lietuviškos knygelės, kur aplink tik rusiška šneka... Ir staiga, po penkerių metų, esu Lietuvoje. Ačiū Apvaizdai, broliui Jonui su šeima ir tetai Elenai Karalaitienei, kuri 1950 m. iš taigos glūdumos sugebėjo parvežti mane ir dar du lietuvių vaikus – Aldoną ir Kazimierą Kalesinskus – į Lietuvą iš vaikų namų – kolonijos, kur visi buvome patekę po artimųjų mirties.

Sugrįžus buvo daug nustebimų, o labiausiai, kad Lietuvoje dar yra lietuvių ir girdima lietuviška kalba, kad ant sienų lietuviški pavadinimai greta rusiškų, kad pamačiau lietuvišką knygą. Pamaščiau, kad turbūt ir kažkokie rašytojai ir poetai yra, kurių nei vienos eilutės, nei vieno vardo nebuvau girdėjęs... Ir staiga, vaikštant Sintautuose, skaitau ant P. Vaičiaičio kapo iškaltą ketureilį, po vieną lietuvišką raidę dėliodamas:

*„Vai lėkite dainos iš vargo nupintos  
Iš kaimo į kaimą pas jaunus, senus  
Paguoskite širdis nelaimių sutrintas  
Nušluostikit ašaras, kelkit jausmus.“*

Nustebęs ir užburtas skaitau dar, ir dar kartą, kol išmokstu mintinai tas vaizdžias ir gaudžias eilutes. Mane apėmė neapsakomas, nepatirtas jausmas – ir nustebimas, ir susižavėjimas, tarsi stebuklingo lobio atradimas, savos kalbos poetiškas skambėjimas ir gaudumas, ir pasididžiavimas, ir ašaros pačios byrėjo.

Tas keturias eilutes aš nešiojuos atminty ir širdy iki šiol kaip talismaną, kaip burtažodžius, kaip raktą į gimtuosius kalbos lobius, jos grožį ir galią, jos surakintą esimą manyje, kuris buvo, bet aš iki šios akimirkos nesusimąščiau, nes nežinojau, negirdėjau, nejutau ir nejutau jos galių. Tai buvo tarsi naujas gimimas, praregėjimas.



*Poeto Prano Vaičiaičio kapas Sintautų miestelio kapinėse. Antkapinis paminklas pastatytas 1902 m. rugsėjo 12 d. J. Kliučiaus nuotr. 2012 m.*

## Poeto Prano Vaičiaičio atmintimui

Vida Girininkienė

### Jonas Mačys-Kėkštas ir Pranas Vaičaitis

Poeto Prano Vaičiaičio mirtis Sintautuose 1901 metais rugsėjo 21 dieną nebuvo netikėta. Intelektualų pripažintas poetas sunkiai sirgo džiova, tuomet klastinga ir nepagydoma liga. Poetas pats žinojo, jog jo „*liga staigiai pasuko atgal*“. „*Gyvenimo mano saulutė jau leidžia/ Kas kartą šešėlius ilgyn ir ilgyn; / Jausmai bekovodami pasilsio geidžia, / Kas dieną prie karsto slenku jau artyn,*“ – iki skausmo kiekvienam žinomos eilutės, publikuotos Amerikos lietuvių laikraštyje „Vienybė lietuvininkų“ 1901 m. jo laidotuvių našta prisiėmęs Saliamonas Banaitis sukvietė visus jį pažinojusius, o iš Šakių atsivežė fotografą lietuvi Radzevičių. Laidotuvėse dalyvavo ir pamokslą pasakė vikaras Izidorius Keblaitis. Jis ir vaizduojamas atviruke, kuris 1911 m. dideliu tiražu buvo išleistas Onos Vitkauskytės knygyne Kaune.

Mirus P. Vaičiaičiui, „Vienybėje lietuvininkų“ be autorystės paskelbtas nekrologas<sup>1</sup>, kuris 1961 m. publikuotas J. Mačio-Kėkšto „Raštuose“.<sup>2</sup> Tai vienas pirmųjų nekrologų lietuvių periodikoje. J. Mačio-Kėkšto autoryste Albertas Zalatorius suabejojo dar 1975 m., poeto 100-sioms gimimo metinėms rengdamas jo eilėraščių rinktinę.<sup>3</sup> Pagrindinis argumentas, kad J. Mačys-Kėkštas poeto nepažinojęs ir tai paskelbė jam skirto eilėraščio posmelyje („Brolau nepažįstams! iš tolimo krašto <...>“). Tačiau, kaip teigia Prano Vaičiaičio biografas Zenius Šileris,

*„Tiek Pranas, tiek ir Jonas Mačys lankydavęsi Jonučiuose pas žinomą Kauno gubernijos teisininką Andrių Keturakį (apie 1860–1911), kurio gražiame. ligi mūsų dienų išlikusiame ūkyje galėjo susitikti, kaip, beje, ir su ten besilankiusiais Jonu Basanavičiumi bei kai kuriais knygnešais. Tačiau daugelio dalykų, ypač susietų su laidotuvių realijomis, Amerikoje tuomet gyvenęs J. Mačys-Kėkštas negalėjo žinoti.“<sup>4</sup>*

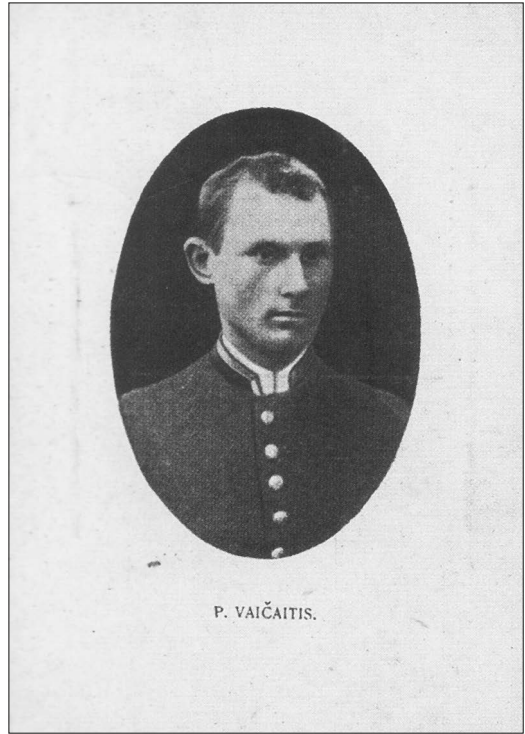

P. VAIČAITIS.

*Pranas Vaičaitis. Atvirukas. Išleido Liet. Centro Kom. Igaliotinis Kopenhagoje. 1917 m. Algimanto Miškinio kolekcija. LNM*

suabejojo dar 1975 m., poeto 100-sioms gimimo metinėms rengdamas jo eilėraščių rinktinę.<sup>3</sup> Pagrindinis argumentas, kad J. Mačys-Kėkštas poeto nepažinojęs ir tai paskelbė jam skirto eilėraščio posmelyje („Brolau nepažįstams! iš tolimo krašto <...>“). Tačiau, kaip teigia Prano Vaičiaičio biografas Zenius Šileris,

<sup>1</sup> *Vienybė lietuvininkų*, 1901, Nr. 42.

<sup>2</sup> Mačys-Kėkštas J. *Raštai*, Vilnius, 1961, p. 263–265.

<sup>3</sup> Vaičaitis P. *Lėkite, dainos*, paruošė A. Zalatorius, Vilnius, 1975, p. 273.

<sup>4</sup> Šileris P. *Pranas Vaičaitis: epocha, gyvenimas, kūryba*, Marijampolė, 2001, p. 151.



*Prano Vaičiaičio laidotuovės Sintautų kapinėse. 1901 m. rugsėjo 23 d. Atvirukas. Išleido O. Vitkauskytės knygynas Kaune. 1911 m. Iš V. Girininkienės asm. archyvo*

Z. Šileris nekrologo autoriumi laiko buvusią „Vienybės lietuvių“ redaktorių Joną Kauną, negalėjusio nurodyti nekrologe savo pavardės, nes buvo žandarų įtariamas, kad platina atsišaukimus.<sup>5</sup> Tačiau tame pačiame laikraštyje Kėkšto slapyvardžiu paskelbtas ir eilėraštis poeto mirties proga „Pranciškui Vaičiaičiui (Sekupasakai)“. Ir nekrologe, ir eilėraštyje dėl ankstyvos poeto mirties, suprantama netiesiogiai, kaltinamas tėvas. Šis konfliktas buvo išgarsintas ir kartotas ne vienoje publikacijoje. P. Vaičiaičio brolis kun. Juozas Vaičaitis savo atsiminimuose tą situaciją neigia:

*„Kaltinti tėvų tamsumą už ankstyvą Pranciškaus mirimą, kaip rašinėjama buvo Amerikoje, paminėta kartą „Vilniaus Žinių“ – tai melas, užgaunąs teisybę, geriau sakant, savotiškas išvedimas, ištempimas ant seniai nukalto kurpaliaus: mat tėvai geidė Pranciškų į kunigus leisti – tai žymė būk tamsuolių eilės“<sup>6</sup>*

Kaip yra žinoma, tėvas surado sūnui gydytis pinigų (1 200 rublių), bet buvo jau per vėlu.

J. Mačys-Kėkštas rūpinosi pirmosios P. Vaičiaičio poezijos knygos rengimu. Tačiau jis pats 1902 m. mirė. Tolesniu P. Vaičiaičio knygos leidimu rūpinosi Pranas Matulaitis, tuo metu dirbęs antruoju „Vienybės lietuvių“ redaktoriumi. Manoma, kad būtent jis galėjo parašyti įžanginį straipsnį pirmajam P. Vaičiaičio eilių rinkiniui „Eilės Pranciškaus Vaičiaičio (Sekupasakos)“, išleisto Amerikoje 1903 metais. Tačiau neatmetama, kad šios įžangos autoriumi galėjo būti ir J. Mačys-Kėkštas.

<sup>5</sup> *Ten pat*, p. 152.

<sup>6</sup> *Pranas Vaičaitis, Raštai*, sudarė Z. Šileris, Vilnius, 1996, p. 276.



Jonas Biliūnas, Petras Arminas, Vincas Kudirka, Pranas Vaičaitis, Povilas Višinskas:  
*Jeigu apils sunkiam darbe savo...* (posmas iš V. Kudirkos „Labora“). Atvirukas.  
 Išleido O. Vitkauskytės knygynas Kaune. 1913 m. Iš Šiaulių „Aušros“ muziejaus fondų

Ir nekrologas, ir J. Mačio-Kėkšto eilėraštis yra labai poetiški, jautrūs. M. Mačys-Kėkštas, poetas, pirmasis pripažino Prano Vaičiaičio talentą, jo poezijos prasmę ir savarankišką jo eilių gyvenimą, prilygstantį „laurų nevystančiam lapui“. Jis „<...> žavisi poeto grynojo grožio pasauliu, grynai estetinė kūrėjo saviraiška.“<sup>7</sup>

## Jonas Mačys-Kėšėtas

Pranciškui Vaičiaičiui (Sekupasakai)

*Parnaso dievaitės tave numylėjo,  
 Tau paslaptis savo atskleido gamta;  
 Tau srovės ir girios meilingai šnabždėjo,  
 Kur eina, ko trokšta godi žmonija.*

*Ir tu, Aukštadvasi, mokėjai pažinti  
 Ir kalbą gamtos, ir žmonių troškimus!  
 Giesmių vainikėlį mokėjai supinti,  
 Kur viešpats aukščiausias – gamta ir žmogus!*

<sup>7</sup> *Lietuvių literatūros istorija. XIX amžius*, sudarytojas ir vyriausiasis redaktorius Juozas Girdzijauskas, Vilnius, 2001.



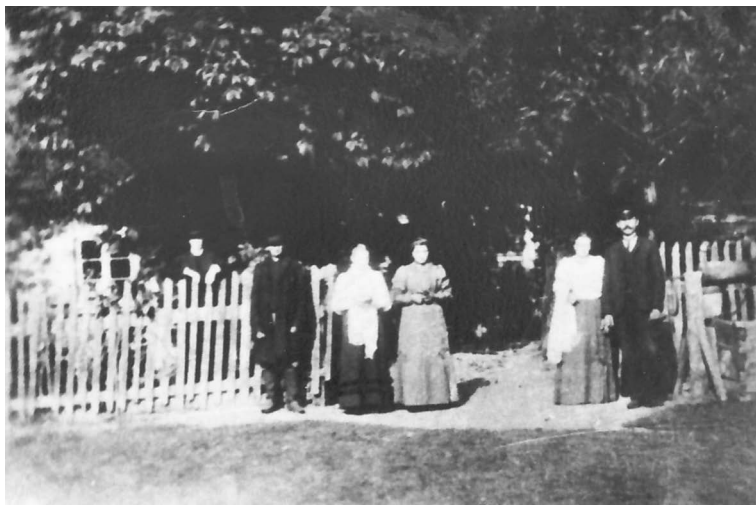

Prano Vaičiaičio  
90-ųjų gimimo  
metinių minėjimo  
suvenyro antrasis  
lapas. SMM

*Tu – mistras harmonijos rimų gausios –  
Mums saldinai gyvastį, tverdamas naują:  
Tad rojui, kur grožė viena viešpatauja,  
Tau dvasės bekūnės himnus užgiedos.*

*Kentei tu gyvenimą žiaurų ant sviesto:  
Tau tėvas, tau broliai širdies pavydėjo...  
Bet tau, priverstam prie kentėjimo kieta,  
Nešt dovanas žmogui širdies ištesėjo...*

*Brolau nepažįstams! iš tolimo krašto  
Tegu graudus balsas pasieks tavo kapą:  
Už giesmes, už meilę lietuviško rašto  
Gražinam tau laurų nevystantį lapą...*

(1901)

### Nekrologas Pranui Vaičiaičiui

*Sintautai, Naumiesčio pav., Suvalkų gub. Rugsėjo 21 d., subatoje persiskyrė su šia pasaule Pranciškus Vaičaitis iš Santakų kaimo, to pat Sintautų valsčiaus, o ponedėlyje buvo laidotuvs. Velionis negavo nė paragaut geresnių dienų po tiek metų skurdaus vargo. Jis tik pernai pabaigė Petrapilio universitetą ant juridiško skyriaus ir, pagyvenęs per vasarą ir pradžioj rudens pas tėvus, išvažiavo vėl į Petrapilį, kur profesorius Volteris išrūpino jam vietą prie kokio ten (nepakaltinkit mane: negavau taip greit patirti) archyvo. Čia, bevartydamas dulkėtus lapus, visai užgavo ir taip nedrūtus plaučius ir tuojau po kalėdų, paklausęs daktarų, sugrįžo namo jau su neišgydoma džiovos pradžia. Ir ta pradžia buvo taip stipri, kad į tą trumpą laiką baisiai jį atmainė. Teisybė, neišrodė jis labai sveiku nei praeitą vasarą, ir pats tankiai skųsdavosi ant nedrūto, „studentiškais pietumis“ pagadinto pilvo, bet raudonis ant veido gana dar žymus buvo (kas pas džiova sergančius nematoma).*



Ir nors pat jautėsi, kad greitai pasibaigti gali jo gyvastis, vienok taip buvo ramus, kad, lankant jį, drąsiai tvirtino, būk pas jį ne džiova, tik uždegimas kraujo gyslelių. Bet ar tikėjo jis pats į tai, – neabejoju, kad retas kas galėjo atspėti, pasižiūrėjus į jį. Jau trumpai prieš pabaigą savo gyvasties neprisipažino savo draugams, kad jis „tikrai, turbūt, džiova sega“.

Savo eilėse, kurias rašė po vardu „Pranciškus Sekupasaka“, daug sykių beveik stačiai išsitarė, kad jau trumpas jo amžius. Kas skaitė jo eiles, turėjo tą patėmyti. O draugiškoje pašnekoj nedaug ką galėjai išgirsti nuo jo apie ateinantį jo gyvenimą. Norėjo jis kaip šiais metais, pramokęs kiek vokiškos kalbos, važiuot į Belgiją ir baigt prekystės iškalą, ant ko ir pinigiska pagalba buvo žadėta jo dėdės kun. Vaičekausko, kuris jį prie to kalbino, bet ir apie tai ne ką daug šnekėjo. O kas tiesa, jis ir išvis nemėgo daug šnekėt.

Kalboje labai atviras buvo. Paslėpti nieko nemokėjo. Ar pasakojo ką iš studentiško gyvenimo, ar apie gimnazijos atsitikimus, – neslėpė savęs. Neužmiršiu aš niekad, kiek širdies skausmo atkėlė jis bestudentaudamas. Ašara nenoroms veržėsi iš akių, kad jis nusipasakojo vieną kartą, kokia pradžia jo studentiško gyvenimo buvo. Tėvai, mat norėjo, kad jis, pabaigęs aštuonias klases Senapilės gimnazijos, važiuotų į kunigišką Seinų seminariją. Jis nesipriešino tėvams. Atėjus egzamino laikui, nuvežė jį jo tėvas į Seinus. Jau tėvas džiaugėsi, kad už kelių metų jo sūnelis bus kunigu. Bet Pranciškus visai ką kitą turėjo ant mislies. Ant egzamino pasirodė daugelį dalykų mokslo užmiršęs ir nebuvo priimtas. Dasižinojęs tėvas nuo seminarijos mokytojų, kad jo sūnus tik tyčia taip padarė, supyko, paliko jį Seimuose ir išvažiavo viens sau, atėmęs dar šunelį, kurį, gimnaziją einant, buvo įtaisęs. Liko Pranciškus viens. Gerai, kad ir jo draugas X taip pat neišdavė egzamino į seminariją ir važiavo tą pačią dieną su savo tėvu namon. Nedaug buvo laiko ilgam mislijimui, nes, ir į universitetą norint pastoti, negalima buvo ilgai ką laukt. Sutarė juodu važiuoti į Petrapilį. Pinigų velionis nedaug turėjo, o tėvas nė nemislėjo gelbėti. Ir taip su keliais rubliais nuvažiavo į Petrapilį ir įstojo į universitetą. Pradžia neišpasakytai buvo sunki. Už lekcijas gaudavęs apie penkiolika rublių ant mėnesio, o už kambarį reikdavo dvylika užmokėt; iš likusių pinigų – maistas, drabužiai ir knygos. O ant lekcijų reikdavo iki 6 verstų suvaikščioti kas dieną.



Prano Vaičičiaio biografas Zenius Šileris (dešinėje) ir rašytojas Aloyzas Sušinskas Prano Vaičičiaio tėviškėje. Apie 2000 m. SMM

*Žinoma, kad prie tokių sąlygų ir sveikata sunkiai kentė, ir visai nedyvai, kad džiova linksmai galėjo savo sėklą sėti. Tėvams visai nė ant mislies tas, matyt, neatėjo. Bet ką čia šnekėti apie tą laiką, kad juo šiuosmet, parvažiauos jų sūneliui tikru ligoniui, tėvas nesiskubino gelbėti. Velionis gi neišdrįsdavo pats šnekėt, kad nors dabar pagelbėtų jį. Jis tylėjo ir geso tartum žvaigždė. Tiktai kada jau visai nusilpo, susimylėjo tėvas ir šoko gelbėti. Bet po laiku. Jau jų Pranciškui neilgai lemta buvo gyventi.*

*Ant kapų kun. Keblys pasakojo pamokslą, paaukštindamas velionio mokslą, sutaikintą jo paties su bažnytiniu mokslu (!) ir nubaudė tuos keturklasius ir baigusius žemesnius mokslus, kurie neklauso kunigų ir žemina tikėjimą.*

*Ant kranto duobės kapuose ir namieje paguldytą grabe p. R. atfotografavo.*

*Velionio grabą nešė ant abūsų iš bažnyčios į kapus šeši mokslo draugai.*

## Prano Vaičičio šimtmečio minėjimas

Prano Vaičičio šimtmečio minėjimas Sintautų mokyklos salėje 1976 m. vasario 7 d. buvo išskirtinis renginys ne tik Sintautų, bet ir apskritai Lietuvos kultūriniam gyvenime. Didžiulė ilga eiseną į kapines, gausybė žmonių iš visos Lietuvos Sintautus pavertė kultūros sostine. Rinkosi rašytojai, kritikai, poetai, mokslininkai. Pagrindinė šio renginio organizatorė mokytoja Marija Puodžiukaitienė rašė, kad po dainos prie P. Vaičičio kapo „Yra šalis“ visi skubėjo į mokyklą, nes spaudė šaltukas.

*„Renginio organizatoriai iš kapinių išėjo paskutiniai. Nors kojos nuo šalčio buvo sustingusios, bet sieloje viešpatavo šiluma ir pakilimas. Tuo pačiu tvyrojo kažkoks nerimas, gal baimė. Jie žingsniavo susikaupę ir tylėdami. Ne vienas mąstė: apie tą „rusišką spalvą“. Galvojo, ką pasakys rajono valdžia, ką pamanytys svečiai iš Vilniaus, ar nenukentės mokyklos direktorius Algirdas Maksvytis, kuris buvo atsakingas už renginį. Bet nė vienas neišdrįso garsiai prabilti“<sup>8</sup>*

Bet viskas baigėsi gerai. Pranas Vaičaitis, savo poezijoje užjautęs dirbantį ir kenčiantį žmogų, carinės valdžios baustas, sovietmetyje nebuvo uždraustųjų sąrašė. Tačiau atvirai kalbėti apie jo Tėvynės įvaizdį, suprantama, nebuvo galima. Pasak A. Zalatoriaus,

*„Tik tėvynėje buvo laiko perspektyva, tik tėvynė turėjo praeitį, dabartį ir ateitį ir tik per jos likimą buvo galima prakirsti savo sąmonėje platesnį langą į istoriją ir pasaulį“<sup>9</sup>*

Sovietmetyje tas langas buvo uždaryta, nes tėvynė buvo viena, visiems privaloma – Sovietų Sąjunga.



Prano Vaičičio 100-ųjų gimimo metų minėjimo jubiliejinis ženklelis. 1976 m. SMM



Prano Vaičičio biustas. 1976 m. Skulpt. Vytautas Duoba

<sup>8</sup> Puodžiukaitienė M., Stanulis V. *Muziejus, kultūros vertybės, žmogus*, Kaunas–Sintautai, 2009, p. 15.

<sup>9</sup> Vaičaitis P. *Raštai...*, p. 19.



*Prano Vaičiaičio  
100-ųjų gimimo  
metinių minėjimo  
metu kalbasi Juozas  
Vaičaitis, literatūros  
istorikas Albertas  
Zalatorius, poetas  
Sigitas Geda.  
1976 m. SMM*



*Jubiliejinės šventės  
akimirka. 1976 m.  
SMM*

Išsaugotas šio minėjimo aplankas šiandien yra neįkainojamas šaltinis literatūros ir istorijos tyrinėtojiui. Jis atspindi to laikmečio dvasią. Galima tik dėkoti šviesios atminties Anapilin išėjusiai mokytojai M. Puodžiukaitienei už to aplanko išsaugojimą tuo metu, kai viskas buvo naikinama.

Į minėjimą buvo sukviesta visa rajono ir Sintautų apylinkės partinė valdžia. Programoje buvo numatyti 2 pranešimai: Vilniaus universiteto dėstytojo Prano Naujokaičio ir Lietuvių kalbos ir literatūros instituto vyr. mokslinio bendradarbio filologijos mokslų kandidato Alberto Zalatoriaus. Po šių pranešimų buvo rodomas mokinių montažas „Yra šalis“. A. Zalatoriaus kalba ir mokslevių montažas yra gana iškalbingi.

Lietuvių kalbos ir literatūros instituto vyr. mokslinio  
bendradarbio filologijos mokslų kandidato A. Zalatoriaus  
100-osioms Pr. Vaičičiaus gimimo metinėms

*Įvairiai mes pagerbiame savo poetus. Vienus didelėse salėse, su ilgom kalbom, iškilmingais koncertais, kitus mažose mokyklų ir bibliotekų saliuokėse, truputį skubėdami ir pritilę, bet tai tik forma. Turinys ne visada su ja sutampa. Didelėje salėje negali būti daug meilės ir todėl turime uždegti šviesius siekimus, kad ją pamatytume, o mažoje salėje gali sutilpti didelė meilė, kurios nebereikia apšviesti. Jinai šviečia iš mūsų akių. Taigi neverta liūdėti, kad Pr. Vaičaitis minimas ne operos teatre, filharmonijos rūmuose, o čia, Sintautuose, kur švenčiausiai saugomas jo atminimas. Nuo jūsų širdies šilumos pasikels žemi salės skliutai, ir jūsų vaizduotė uždegs tokie sietynai, kokių tik norėsite. Nevienodai poetai ateina į savo tautą ir nevienodai tauta eina prie savo poeto. Prie vienu einame su smalsumu, triukšmu, prie kitų su tyliu pamaldumu, pasirenkę išpažinti savo skausmą, o prie trečių su slepiama baime, kaip prieš aiškiaregių, galinčių pamatyti mūsų nuodėmes, prie ketvirtų, norėdami pasisemt tvirtybės ir aiškumo. Su koku jausmu susirinkome čia, nesimu spręsti. Skirdamiesi savo amžiumi, interesais, mes, kiekvienas turbūt puoselėjome kiek kitokį jausmą. Bet gal neapsiriksiu pasakęs, kad visus mus jungia pagarba savo kultūrai ir padėka tiems, kurių pasiaukojimas ir kūryba išsaugojo ir išmaitino. Šis minėjimas ne eilinis, nes iš karto minime tris jubiliejus, tegul ne tą patį mėnesį, ne tą pačią dieną. Bet vis dėlto tais pačiais 1976 metais, kai sukanka 100 m. nuo Vaičičiaus gimimo, 80 metų nuo jo kūrinių pasirodymo ir 75 metai nuo jo mirties. Deja, tas sutapimas ir jį galėtume kelis kartus kartoti, jei truputį negniaužtų gerklės paprasčiausias supratimas, kad tos datos per arti viena kitos 75–80 ir 100. Tik 25-eri gyvenimo metai ir tik 5-eri kūrybos darbo metai. Pagalvojus graudu darosi. Tiesą sakant, ne vien graudu. Kažkoks geras pavydas apima, žmogus pragyveno 25 metus ir įėjo į nacionalinę kultūrą. Ne vien kaip istorinis faktas, bet ir kaip gyva, atsinaujinanti jos dalelė. Pasirodo, ir tiek amžiaus pakanka, tik reikia jį garbingai nugyventi. Likimas daugiausia mėgsta taikius, tradicinio galvojimo žmones, neprovokuojančius jo ir nenorinčius padaryti daugiau, negu likimas leidžia. Tokius žmones jis apdovanojo sėkme ir vidutiniška garbe, kurios tik jie verti. Didelės vertės jiems neduodama, nes likimas jų nemyli ir negerbia. Gerbia jis tik tuos, kurie su juo galinėjasi ir rizikuoja, statant fortus. Su tokiu likimu ir Pr. Vaičaitis. Savo įsitikinimus jis vertina daugiau negu šimtametę galvojimo inercija, dvasios harmoniją brangino labiau negu masinį stalą, patogią ir prabangią buitį. Gyvendamas socialinės teisybės ir tautos laisvės siekimu, tais idealais, kuriems reikėjo aukoti patį save, kūrybą ir laiką. Jis tiesiog neturėjo kada, o gal ir malonumo nejauti reikalo rūpintis žemiškais patogumais. Tik tada, kai pradėjo kraujuoti džiovos apimti plaučiai ir kai iki amžino gyvasčio slenksčio liko tik 2 mėnesiai, jam išsprūdo trapus maldavimas: „Ar nežinote, kur būtų galima susirasti nebrangią sanatoriją?“ Netgi Daukanto ir Kudirkos, tų didžiųjų pasišventėlių likimai, neatrodo tokie graudūs, kaip Pr. Vaičičiaus. Vis dėlto jiems neteko susitaikyti su likimu ir, nespėjus pasinaudoti aukšto mokslo diplomu, mirti. Vaičaitis pirmasis iš mūsų rašytojų maksimalistų, bandžusių įveikti storą socialinių ir tautinių skriaudų sieną, jaunatvišką entuziazmą, nenuolankia dvasia. Tokie rašytojai maksimalistai buvo Višinskis, Gurauskis, Janonis. Kaip plaštakės į ugnį jie skrido į savo tiesą, degė ir sudegė. Jų mirtis sukrečia ir apvalo vos nemažiau negu jų kūryba. Bet, laikui bėgant, ir*



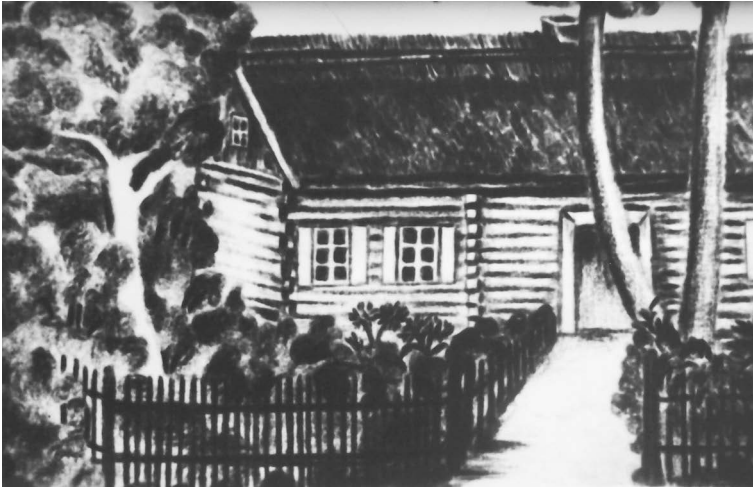

Poeto Prano  
Vaičiaičio giminės  
namas „Bakūžė  
samanota“.  
P. Matusaitės pieš.  
Prano Vaičiaičio  
gimtinės memorialinis  
muziejus



Poeto tėviškėje prie klėties. Iš kairės: brolis kun. Juozapas, tėvas Juozapas (sėdi), brolis Jonas, brolienė Ona, viešnia Rudaitytė. Apie 1890 m.

tragiškiausi likimai neatrodo tokie tragiški, o ypač mūsų amžiuje, kai jų gyvybė ir kūryba nutrūko. Kiek jų begailėtume, kiek jų beraudotume juos praradusiomis aplinkybėmis, mūsų akys vis dažniau krypta į jų darbus. Visa tai, ką jie pozityvaus paliko, o pasinaudojo kiti, tuo mes naudojames. Tai nėra joks mūsų egoizmas, tai natūralus santykis su praeitimi, nes ir po mūsų liks tik mūsų atminimas ir darbai. Skaudžių likimų buvo daug, bet jei neliko darbu, tai ir tų likimų tartum nebuvu. Vaičiaičio darbai, jo poezija, visuomeninė veikla ir asmeninis pavyzdys ne vienam įkvepia šviesos, drąsos. Apie tuos darbus nemažai kalbėta ir rašyta. Apie juos kalbama ir šiandien ir apie juos bus kalba-





*Prie Prano Vaičiaičio paminklo. Dešinėje (baltu švarku) stovi prof. Eduardas Volteris, šalia (dešinėje) – Julija Pranaitytė*



*Poeto Prano Vaičiaičio apie 1888 m. gimtinėje pasodintas ažuolas 2012 m. R. Vaičiaitytės nuotr.*

*ma rytoj. Vienių bus kalbama atsakingai, kvalifikuotai, populiariai arba mėgėjiškai. Apie šiuos darbus yra tekę šiek tiek rašyti ir man paskutiniu laiku jo rinkinyje „Vai, lėkite, dainos“, todėl aš manau, kas norės, pasiskaitys ir kartoti visa tai nėra tikslo. Aš norėčiau apibūdinti Vaičiaitį, šį drovų, šakotų interesų, šiek tiek melancholiškų bruožų žmogų ir nenegarinti jo kūrybos, stovinčios anuometinėje talento rikiuotėje tuojau po Maironio, atsirėmusios vienu kraštu į romantizmo, kitu kraštu į realizmo modelius ir vienodomis tiesėmis integravusius nacionalinius ir socialinius motyvus. Aš norėčiau tik pakalbėti apie tai, tuos klausimus ir uždavinius, kurie kilo dabar ir kurie kils vėliau tiems, kurie norės tarti naują žodį Vaičiaičio gyvenimo ir kūrybos tyrinėjimui. Be to, gyvenimą ir kūrybą dar čia papasakos mums kiti.*



Poeto Prano Vaičiaičio 25-ųjų mirties metinių minėjimas gimtineje. 1926 m. Prano Vaičiaičio gimtinės memorialinis muziejus



Lietuvos Prezidentas Antanas Smetona prie Prano Vaičiaičio kapo. 1927 m. Prano Vaičiaičio gimtinės memorialinis muziejus

## Sintautų vidurinės mokyklos moksleivių montažas „Yra šalis“

(Mintys apie P. Vaičiaičio poeziją)

*Yra šalis... Yra tik viena šalis, kuri brangi žmogaus širdžiai. Ta šalis – Tėvynė. Prano Vaičiaičio poezijoje gražiausi ir skambiausi posmai skirti gimtinei. Per jo gimtinį kaimą vingiuoja trys upeliai, pavasarį jie pasipuošia baltai baltai ievomis, o jose suokia lakštinalos rytais ir vakarais.*

*Yra tokia šalis...*

(„Yra šalis“)

*Būdamas toli nuo gimtinės, poetas tyliais vakarais savo mintimis skrisdavo į Lietuvą:*

(„Atsimenu, kada...“)

*Poetas mylėjo darbščius savo kaimo žmones, užjausdavo juos sielvartuose ir varguose. Ypač gailėjosi jie mažų piemenukų.*

(„Per tvorą į sodą“)

*Visi Vaičiaičiai mylėjo medžius. Kur tik rasdavo gražesnę medelį nešdavo į savo sodybą. Pasodino ir poetas keletą ažuolaičių. Vienas iš jų, šimtametis, plačiašakis, ir šiandien ošia gimtinės sode, pasakodamas apie protėvių vargus.*

*Samanota bakūžė, sena, palinkusi prie jos kriaušė, kurioje poetas slėpdavo savo eilėraščius, knygas – patys mieliausi gimtinėje. Labai artimas visų širdžiai ir, rodos, poeto tėviškę apdainuojantis eilėraštis, verstas iš lenkų kalbos.*

(„Kur bakūžė samanota...“)

*Visada sunku skirtis su gimtaisiais namais, su tėvais, broliais. Ypač sunku palikti verkiančią motiną. Bet gyvenimo keliai išveda vaikus iš namų.*

(„Kad pažinti miestą blogą“)

*Motinos sielvartas, jos ašaros jaudina kiekvieno vaiko širdį. O Pranas Vaičaitis visada sielojosi dėl sergančios motinos. Kaip būtų gera, kad nors lakštingalos daina galėtų paguosti ją liūdinčią.*

(„Lakštingalėlė...“)

*Daug sunkių dienų teko išgyventi dainiui. Dažnai juodas debesys buvo pakibęs virš jo galvos. Todėl jo poezija kupina sielvarto.*

(„Ši pavasarį derlinga...“)

*Pavasariį gimtinei sode pražysdavo vyšnios. Čia, žaliajame vyšnių sodely, jis rašė savo eiles. Jaunutės vyšnaitės, pasipuošusios baltais žiedais, atrodo, kaip jaunos mergaitės, kaip nuotakos, o senoji grūšia kaip motina žiūri į jas ir sergsti nuo šiauriųjų vėjų.*

(„Pavasaris“ („Jaunutės vyšnaitės“)

(„Pūskit vėjai“)

*Muzika – geriausias nusiramminimas sielvarte. Sodo pakraštyje ošia žaliaskarės eglės. Tai čia poetas apimtas sielvarto, prisiglaudęs prie jų, grodavo fleita. Apie savo ramintoją vamzdį jis sukūrė eilėraštį:*

(„Vamzdi mielas“)

*Visada žmogus pasigenda artimųjų, kai yra toli nuo jų.*

(„Iškeliavęs, atsiskyres...“)

*Viską žmogus atiduotų, kad galėtų gyventi savam krašte. Čia ir vakaras mielesnis ir lakštingalos giesmė skambesnė.*

(„Svetimam krašte“)

*Kaip daugumai nacionalinio judėjimo dainų, taip ir Pranui Vaičičiui Tėvynė buvo ta skaisti žvaigždė, kuri švietė jo gyvenimo kelyje.*

(„Du dainiu...“)

*Už tėvynę vargti, kentėti – yra kilniausias žygdarbis, didžiausia žmogaus gyvenimo prasmė. Nesunkios tada ir kalinio dienos.*

(„Kalinio daina“)

*Tėvynės gyvenimas – šventa kiekvieno žmogaus pareiga. Poeto žvilgsnis krypo į praeitį, ieškant joje narsumo ir patriotizmo pavyzdžių. Jis apdainavo didvyrišką lietuvių tautos kovą su amžiniais priešais – kryžiuočiais.*

(„Oi, ūžia, švilpia...“)

*Pranas Vaičaitis kaip gražiausias žiedas pražydo 19 a. lietuvių literatūroje. Visą savo poetinį talentą, savo jautrią širdį jis atidavė tėvynei, liaudžiai. Jausdamas, kad gyvenimo saulutė jau leidžias ir krečia ant amžino gyvasčio slenksčio keleivio lazdele padėt, savo dainas jie paliko kaip gražiausią dovaną, kad jos guostų, ramintų žmones, nušluostytų ašaras.*

*Tėvynei jis skyrė visas savo jėgas, savo dainas.*

(„Man vis taip pat“)

*Pranas Vaičaitis dirbo tėvynei, pats atsižadėdamas savęs. Jis tikėjo, kad didžiausi išminties ir dvasios lobiai slypi liaudyje.*

(„Norėjau aš deimanto...“)

*Mylėjo poetas liaudį, ir liaudis pamilo jo dainas. Dar jam gyvam tebeesant, buvo dainuojamos jo dainos. Mėgiama buvo jaunimo daina.*

(„Ant kalno Ramaujos...“)

*Ir poetas, ir lakštingala mėgsta dainuoti gražiajame vyšnyne. Bet jų likimas nacionalinės priespaudos laikais buvo panašus: kaip lakštingalą išvaro į šaltus kraštus šiauriniai vėjai, taip dainių suima žandarai, bet jie sugrįš ir abu dainuos Tėvynei.*

(„Gyvenimo mano saulutė“)

S. Čiurlionienė Praną Vaičaitį vertino kaip talentingą poetą, tėvynės meilės dainių.

*„Užgeso ne laiku, parodęs tik, kiek daug kentėjo, kaip mylėjo ir ko troško, bet nesuskubęs duoti visą tvirtą savo dvasios išreiškimą, nesuskubęs sujungti visas tas neapmokamas vertės stygas – į vieną himną. Bet vis dėlto reikia pasakyti, jog Vaičaitis ne paprastas eilininkas, bet tikras dainius, kurio širdis – tėvynės aukuras“.*



## Kunigas Juozas Vaičaitis

*Juozas Jacevičius*

Juozas Vaičaitis gimė 1881 m. lapkričio 20 d. Santakų kaime netoli Sintautų ūkininkų Marijonos ir Juozo Vaičiaičių šeimoje. Yra poeto Prano Vaičiaičio (1876–1901) ir teisininko Jono Vaičiaičio (1878–1937) jauniausias brolis.

Iš mažens buvo silpnos sveikatos, bet išgyveno, sustiprėjo. Sulaukęs septynerių metų, pradėjo lankyti Sintautų pradžios mokyklą, vėliau mokėsi Kaletninko (Mozūrija) ir Bařtninkų mokyklose, nes tose vietovėse klebonavo mamos bolis kunigas Pranciškus Vaicekauskas, kuris globojo mažąjį Juozuką. Tie metai nepraėjo veltui, nes pramoko lenkų kalbos, matė įvairių žmonių. Įstojo į Marijampolės gimnaziją, kurioje jau mokėsi vyresnis brolis Pranas. Gimnazijos nebaigė, nes buvo pašalintas už antirusišką nusiteikimą.

Užsispyręs ir gabus jaunuolis nepasidavė ir įstojo į Seinų kunigų seminariją, kuri tuo metu nereikalavo gimnazijos baigimo. Juozui besimokant seminarijoje, 1901 m. tėviškėje, Santakuosė, mirė vyriausiasis brolis Pranas, kuris, baigęs Peterburgo universitete teisės mokslus, sunkiai sirgdamas paskutines dienas praleido tėvų namuose. Būsimasis kunigas labai pergyveno dėl brolio, kuris jau buvo spėjęs pagarsėti savo eilėmis, mirties. Čia likimas sudavė dar vieną smūgį – netrukus mirė mama, kuri taip svajoto pamatyti savo jauniausiąjį sūnų kunigu. Šiaip taip įveikęs prasidėjusią ligą, vis dėlto sėkmingai užbaigė seminariją. 1905 m. kovo 19 d. išventintas kunigu, primicijos įvyko Vilniaus Aušros vartų koplyčioje.

Pastoracinį darbą dirbo įvairiose Seinų vyskupijos parapijose. Vikaraudamas Šilavóte, sveikos aplinkos (pušynai) veikiamas, pakankamai sustiprėjo, kad galėjo be vargo eiti kunigo pareigas.

1918 m. Lietuva paskelbė savo Nepriklausomybę, kurią kunigas J. Vaičaitis entuziastingai pasitiko ir labai aktyviai talkino ją įtvirtinant, nevengdamas net politikos, nors buvo dvasininkas. Apie tą laikotarpį savo prisiminimuose parašė:

*„Triukšmingiausias tarpas – tai Lietuvos nepriklausomybės gynimas ir Steigiamojo Seimo rengimas, rinkimas. Keistai atrodė, kad po pamaldų kunigas šventoriuje ar aikštėje pasistojęs ant bet ko kalba*

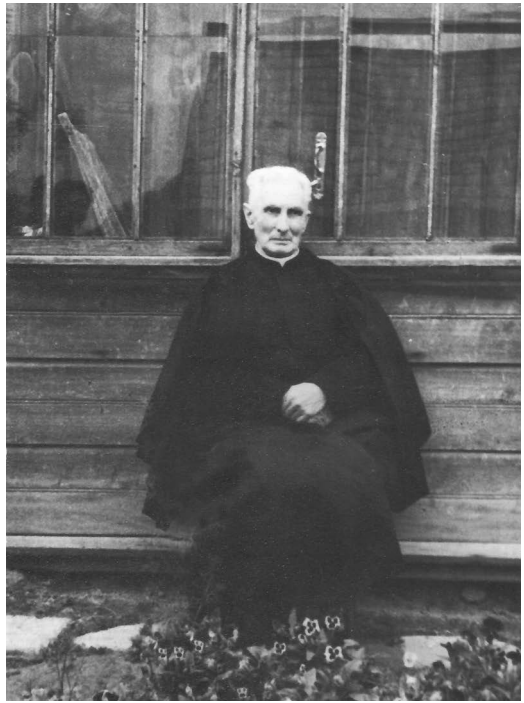

*Kunigas Juozas Vaičaitis prie savo namų Griškabūdyje. Sintautų mokyklos muziejus*

žmonėms apie piliečių katalikų pareigas savo valstybėje. Priešai dergė kunigus, kam politikuoja, kam kišasi ne į savo reikalą (politika lyg būtų priešų netikėlių monopolis). Gerieji žmonės, nesusivokdami kas darosi, kam tie naujūnai, kraipė galvas, tylėjo, nesiryžo kunigo žodžių remti, bet nedrįso nė peikti. Bobučių kalba plito: kam to reik, kam kunigėlis su piemengaliais ginčijasi, save tik žemina. Paskesnis gyvenimas parodė, kad jei kunigai būtų paisę kairiųjų ir mūs neišmanėlių urzgimo, būtų Steigiamasis Seimas išėjęs raudonas, Konstitucija raudona. Ir po metų žmonėms nė neatsikurtėjus, savos inteligentijos neprisiauginus, mūs kraštas būtų tikrai sutarybėjęs. Šiandien apie Lietuvą retas kuris būtų galvojęs, dar retesnis būtų apie mūsų kraštėlį užsiminęs tarptautinėse konferencijose, posėdžiuose. Tų triukšmų metu aš atsidūriau Sintautuos vikaru. Patekau į rinkimų valsčiaus komisiją. Rengiau aiškinimo mitingus Sintautuos ir aplink kaimuos. Gyvas reikalas buvo – greitomis organizuoti „Ūkininkų“ ir „Moterų“ Sąjungas, jaunimo „Pavasari“. Tai tylūs geri talkininkai katalikų darbui. Kairiųjų balsų skaičiai toli atsiliko nuo krikščioniškųjų. Laiku viešas kunigo žodis daug svėrė, nes daugelis nesusigaudė, kas darosi, kas bus. Neskaitlingas tikinčiųjų inteligentų būrelis ir kaimo žmonės atlaikė nuo pražūtingos klaidos, davė valstybei susikurti.”<sup>1</sup>

Iš Sintautų 1922 m. perkeliamas į Griškabūdį klebonu. Klebono pareigas ėjo iki 1942 m., nes, susilpnėjęs sveikatai, jas perdavė kun. Pr. Riaubai, kuris, deja, 1945 m. sausio 11 d. tragiškai žuvo bombardavimo metu. Klebonai keitėsi, tačiau J. Vaičaitis pasiliko Griškabūdyje emeritu ir čia gyveno iki mirties.

Kunigystės Griškabūdyje periodas labai svarbus J. Vaičaičio gyvenime. 1923 m. Lietuvos gyventojų surašymo duomenimis, Griškabūdyje buvo 70 sodybų su 779 gyventojais, Naujajame Griškabūdyje – 17 sodybų su 130 gyventojų, t. y. miestelis turėjo per 900 gyventojų. Griškabūdžio parapija viena didžiausių Zana-vykijoje, nusileido tik Sintautams, todėl pastoraciniam darbui buvo dėkinga dirva.

Naująjį kleboną Griškabūdis pasitiko apšėpusia bažnyčia, apleistais kitais pastatais, todėl, pasiraityjęs rankoves, jis griebėsi įvairių su statyba bei remon-tu susijusių darbų. Klebonaudamas Griškabūdyje, pirmiausia rūpinosi unikalios, 1796 m. statytos medinės bažnyčios gražinimu ir 1929 m. kapitaliai ją suremontavo. Atstatė per Pirmąjį pasaulinį karą sudegusią kleboniją, pastatė parapijos namus.

Griškabūdyje rado dar ankstesnio klebono Juozo Marmos nupirktus tris didelius varpus. Tuo metu norėta pastatyti specialią varpinę prie centrinių bažnyčios durų, tačiau prasidėjus Pirmajam pasauliniam karui, nespėta. Per karą du mažesnius varpus konfiskavo vokiečiai, liko tik didysis varpas, vadinamas Juozapo vardu. Klebonas J. Vaičaitis, lankydamasis Lurde (Prancūzija), davė įžadus pastatyti Griškabūdyje specialią koplyčią. Tai ir buvo įvykdyta – 1933 m. pagal kauniečio inž. Antano Bistricko

<sup>1</sup> Vaičaitis J. Griškabūdis senovėje ir dabar, *Lietuvių katalikų mokslo akademijos metraštis*, 2011, t. 33, p. 233–282. (Straipsnyje citatų iš ankstesnių šaltinių kalba autentiška, neredaguota. *Kalbos red. pastaba.*)

projektą šventoriuje pastatė grakščios architektūrinės formos betoninę varpinę, į kurią ir buvo ikeltas didysis varpas. Varpinė papuošta statulėlėmis ir kun. Jono Bosko skulptūrine kompozicija, kurią sukūrė ir iš cemento išliejo savamokslis Sintautų skulptorius Juozas Dobkevičius.<sup>2</sup> Ši varpinė-koplyčia ir šiandien džiugina akį, griškabūdiečių vadinama Liurdu.

Kaip rašė Zenius Šileris straipsnyje „Griškabūdžio klebonas Juozas Vaičaitis“, per visą jo klebonavimo Griškabūdyje laiką (1922–1942) buvo atlikta per dvidešimt stambių remonto bei statybos darbų.<sup>3</sup>

Kunigas J. Vaičaitis pasižymėjo pavyzdine sielovada ir aktyvia visuomenine veikla. Parapijoje įsteigė įvairių organizacijų skyrių, ypač aktyviai veikė šauliai ir pavasarininkai. Griškabūdžio choras išgarsėjo jau pirmojoje Zanavykų dainų šventėje, kuri vyko 1930 m. liepos 19–20 d. Šakiuosė. Labai daug dėmesio skyrė blaivybės draugijos veiklai (subūrė per šimto narių blaivininkų vyrų būrį), buvo nepakantus išgeriantiesiems, kunigo pasirodymo užėjoje bijojo visi miestelio ir aplinkinių kaimų stiklelio mėgėjai. Buvo be galo darbštus, aktyviai bendradarbiavo katalikiškojoje spaudoje, ypač daug rašė į „Vadovą“. Apie kunigo J. Vaičaičio veiklą, nuveiktus darbus dažnai rašė „Šaltinis“.

Dėl radikalių pasisakymų katalikiškųjų organizacijų veiklos klausimais oficialios pasaulietinės valdžios nebuvo mėgiamas, buvo net apskustas teismui, nubaustas pinigine bauda, tačiau Naūmiesčio apygardos teismas, tenkindamas apeliacinį skundą, baudą panaikino.<sup>4</sup>

Kunigas Juozas neblogai valdė plunksną – parašė savo brolio poeto Prano Vaičaičio biografiją, kuri buvo atspausdinta leidžiant poeto raštus (1912, 1921). Kaip paaiškėjo vėliau, paliko ir rankraštinių įvairių rašinių.

Niekada nepamiršo savo gimtinės, įvairiomis progomis dažnai lankydavosi Sintautuose. Būta ir skaudžių dalykų – 1937 m. mirė brolis Jonas. Šią netektį pergyveno kartu su giminėmis ir kitais kunigais. Kartu su Sintautų klebonu Pranciškumi Radžiūnu, vikaru Klemensu Pusdešriu palydėjo jį į Sintautų kapines, parašė trumpą nekrologą.

Juozas Vaičaitis turėjo nemažai įtakos kitų žmonių likimams, kai kurie

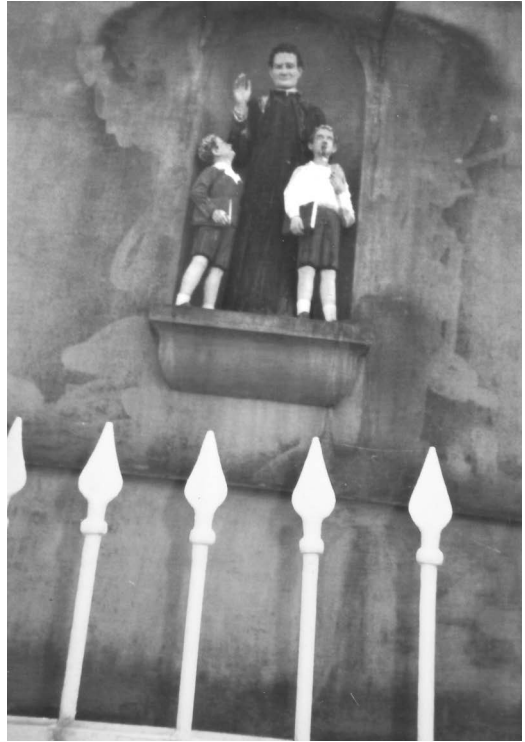

*Juozo Dobkevičiaus skulptūrinė kompozicija Griškabūdžio bažnyčios varpinėje. 2011 m. J. Kasparaičio nuotr.*

<sup>2</sup> Apie Juozą Dobkevičių žr. J. Kasparaičio str. „Skulptoriaus Juozo Dobkevičiaus gyvenimo pėdsakais“ (sk. „Laikas ir žmonės“)

<sup>3</sup> *Suvalkija*, 2001, Nr. 2, p. 23–26.

<sup>4</sup> *Šaltinis*, 1931, Nr. 10, p. 130; Nr. 20, p. 275.

iš jų tapo išymiais žmonėmis. Jis pakrikštijo būsimąjį vyskupą Juozą Žemaitį, kurį baigus Šakių gimnaziją, rekomendavo į Kauno tarpdiecezinę kunigų seminariją, taip nukreipdamas į kunigystės kelią. Dar du klierikai iš Griškabūdžio parapijos buvo klebono pasididžiavimas. Tai Juozas Preikšas – Pānevėžio vyskupas ir Juozas Užupis – monsinjoras, Priėnų dekanas. 1955 m., J. Vaičiūčiui švenčiant savo kunigystės 50-metį, Vilkaviškio vyskupijos valdytojas kan. dr. Juozas Stankevičius labai aukštai įvertino jo nuopelnus ne vien savo parapijai, bet ir visai Zėnavykijai.

Vyskupas J. Preikšas, paklaustas apie kunigystės kelio pasirinkimą, taip prisiminė:

*„Šeimoje vyravo religinė ir patriotinė atmosfera. Kambarių sienas puošė kryžiai ir šventųjų paveikslai. Sekmadienis visada buvo Viešpaties diena, o vakarais buvo praktikuojama bendra malda, spalį – kalbamas rožinis. Šiek tiek paaugę visi patarnaudavome šv. Mišioms, sesuo barstė gėles eucharistinėje procesijoje, giedojome bažnyčioje. Tokioje aplinkoje brendo pašaukimas tapti kunigu. Be to, apsisprendimą nulėmė ir tuo metu Griškabūdyje dirbęs kun. Juozas Vaičiūtis, kuris buvo išradingas sielovadoje. Jo akyse aš užaugau ir išvykau į seminariją.“<sup>5</sup>*

Juozas Vaičiūtis artimai bendravo su dar vienu iškilu kunigu – iš Griškabūdžio parapijos kilusiu Antanu Skelčiu. Šis kunigas visiems laikams įėjo į Lietuvos istoriją kaip saleziečių pradininkas savo gimtinėje, o Griškabūdis pagrįstai laikomas saleziečių idėjos gimimo Lietuvoje širdimi. A. Skeltys mirė 1960 m. liepos 28 d. Lazdijų ligoninėje. Vykdamas velionio valią, jis buvo palaidotas Griškabūdžio kapinėse. Į paskutinę kelionę savo bendražygį palydėjo ir J. Vaičiūtis.

Marijampolietis kultūrininkas ir literatūrologas Zenius Šileris (1950–2007), ieškodamas medžiagos savo studijai apie poetą Praną Vaičiūtį, 1994 m. aplankė vyskupą Juozą Preikšą, kuriam Griškabūdžio parapijos altarista ir Kudirkos Nau miesčio dekanas J. Vaičiūtis prieš mirdamas paliko visą savo rašytinį palikimą. Vyskupas kun. J. Vaičiūčio rankraščius perdavė naudotis tyrinėtojiui, kuris, išleidęs monografiją<sup>6</sup>, 1996 m. juos perdavė Vilkaviškio vyskupijos muziejui.

Kunigo J. Vaičiūčio kūrybinį palikimą sudaro: 73 puslapiai rankraščio „Griškabūdis senovėje ir dabar“, 18 mokyklinio sąsiuvinio puslapių rankraščio „Konstanty – Ireneus Lubenski, grafas, Seinų vyskupas 1863–1869“, 53 puslapiai pamokslų (pradedant pirmuoju, sakytu 1905 m. Šilavote, baigiant paskutiniu, sakytu 1960 m. Kudirkos Naumiestyje), 6 puslapiai rankraščio „Paskutinis mano žodis parapijiečiams, skaitomas man mirus“, 4 puslapių raštas architektui Makarevičiui „Turimos žinios apie Griškabūdžio bažnyčią“, 3 puslapiai rankraščio „Šis tas apie Griškabūdį“, keli kurijos raštai.

Bene svarbiausias iš J. Vaičiūčio kūrybinio palikimo yra rankraštis „Griškabūdis senovėje ir dabar“ ne tik dėl savo apimties, bet ir dėl istorinių faktų, pastoracinės bei visuomeninės veiklos prisiminimų.

<sup>5</sup> Vertelka B. Iškilus zanavyko gilūs pėdsakai Aukštaitijoje, XXI amžius, 2001, Nr. 88 (997).

<sup>6</sup> Šileris Z. *Pranas Vaičiūtis*, Kaunas, 1996.

Gyvenimo pabaigoje buvo Griškabūdžio parapijos altaristas, tačiau visada domėjosi parapijos gyvenimu, politika. Nors buvo kritiškas sovietų valdžios atžvilgiu, tačiau pokario represijų išvengė.

Eidamas aštuoniasdešimtuosius metus, 1961 m. vasario 07 d. mirė. Gyvenimo pabaigoje velionio parašytą „Paskutinį žodį parapijiečiams“ prie jo karsto perskaitė Kudirkos Naumiesčio klebonas Juozas Jakaitis. Palaidotas Griškabūdžio bažnyčios šventoriuje prie jo statytos garsiosios varpinės. Laidotuvėse dalyvavo daug kunigų ir gausi minia tikinčiųjų.

Nors kun. Juozo Vaičiailio jau senokai nėra tarp mūsų, jo atminimas gyvas, ypač griškabūdiečių atmintyje. 1996 m. Griškabūdis minėjo bažnyčios 200 metų jubiliejų. Ruošiantis šiam įvykiui, buvo atnaujinta bažnyčios išorė ir vidus. Pagal tarpukario laikų nuotraukas pakeisti visi langai, restauruotas vitražas, sienų taptyba. Atstatyta ir klebonija. Unikalus, kadaise basiesiems karmelitams priklausęs ansamblis dabar parapijiečius ir svečius pasitinka atsinaujinęs, traukdamas žmones bažnytinio meno vertybėmis ir vaičaitišku dvasingumu.



## Juozas Augustaitis

*Albinas Vaičiūnas*

Žymus lietuvių vienuolis salezietis, kunigas, pedagogas ir keliautojas Juozas Augustaitis gimė 1886 m. vasario 12 d. Voverių kaime, Sintautų parapijoje dabartinėje Sintautų seniūnijoje, Agotos Baltrušaitytės-Augustaitienės ir Juozo Augustaičio šeimoje. Jų šeimoje augo ir daugiau būsimų dvasininkų – brolis kunigas ilgametis Gelgaudiškio klebonas Konstantinas, (1890–1954) ir sesuo vienuolė Antanina Augustaitytė, mirusi Marijampolėje 1931 m. Nors niekur nerašoma, bet galima manyti, kad būsimasis kunigas Juozas Augustaitis pradžios mokyklą baigė Sintautuose, nes ją yra baigęs ir jo brolis Konstantinas. Tikrai yra žinoma, kad jis, būdamas 18 metų, 1904-ųjų spalio mėnesį pakviestas kunigo, vienuolio saleziečio Antano Skelčio, išvyko į Italiją, į Turino saleziečių centrą. Ten mokėsi apie porą metų, kol vienuolino vyresniųjų siūlymu išvyko misijoms į Pietų Ameriką, Peru valstybę, prie Ramiojo vandenyno. Ten jis priklausė Peru saleziečių provincijai (inspektūrai). Per porą metų tobulai išmoko ispanų kalbą. Kaip pridera vienuoliškam pašaukimui, kiekvienam jaunuoliui būtina buvo įstoti ir atlikti noviciatą. Juozas Augustaitis į noviciatą įstojo Montevideo mieste, Urugvajaus sostinėje, 1910 m. balandžio 8 d. Ten po metų jis davė pirmuosius vienuoliškus įžadus trejiems metams. Urugvajaus universitete studijavo filosofiją. Grįžo į Peru, apsigyveno Arekvipos (Arequipa) mieste ir 1915 m. kovo 15 d. antrąjį kartą dar trejiems metams davė vienuoliškus įžadus saleziečių kongregacijai. Ten ruošdamasis tapti kunigu 1916–1919 m. studijavo teologiją ir 1919 m. sausio 29 d., per šv. Pranciškaus Salezo dieną, davė amžinuosius vienuoliškuosius įžadus, ir tų pačių metų rugpjūčio mėn. 10 d. jam buvo suteikti diakono šventimai. Arekvipos vyskupas Holginas kunigą Juozą Augustaitį iššventino 1920-ųjų metų kovo 14 dieną.

Baigęs studijas ir tapęs kunigu, J. Augustaitis apie 25-erius metus dirbo pastoracinį darbą tarp ten gyvenusių katalikų, o svarbiausia vykdė misijas tarp Kusko (Cuzco) mieste gyvenusių indėnų, kurie ten sudarė gyventojų daugumą. Apie 20 metų dirbo mokytoju Kusko mokykloje. Jo dėstomi dalykai buvo biologija, matematika ir bendroji geografija. Su vyresnių klasių mokiniais keliautojais sporto klubo „Andino Bon Bosco“ dalyviais Andų kalnuose yra įkopus į 6 580 metrų aukštį. Kitose išvykose buvo pasiekęs viršūnes Paschatusen – 4 850 m, Senka – 4 000 m ir Sacra 3 500 metrų. Viršūnės būdavo padengtos amžinuoju sniegu ir ledynais. Nuo 1946-ųjų jam teko vadovauti nedideliame Yucay mieste saleziečių vienuolynui, būti vyresniuoju.

Peru saleziečiai prie Titicacos ežero, Puno mieste buvo įsteigę Aukštesniąją žemės ūkio mokyklą. Joje kun. J. Augustaitis nuo 1950-ųjų apie 18 metų dirbo dėstytoju, o pasiekęs garbų amžių liko tos žemės ūkio mokyklos dvasios tėvu.

Peru švietimo ministerija 1967 metais lietuvių kunigą, vienuolį salezietį, pagerbė aukštu apdovanojimu. Už darbą įvairiose Peru valstybės mokyklose jam buvo įteiktas „La Oalmas Magisteriales“ ordinas.

Praeito amžiaus viduryje tolimojoje Peru valstybėje yra gyvenę tik du lietuviai, abu buvo misionieriai saleziečiai. Antrasis buvo taip pat iš Sūduvos kilęs kunigas Kazimieras Inkrata. Jis kunigą J. Augustaitį yra vadinęs dvasios milžinu.

Gyvenimo pabaigoje (1970) kun. J. Augustaitis atšventęs savo kunigystės auksinį jubiliejų dėl atšiauraus kalnų klimato iš Puno persikėlė į saleziečių įstaigą prie Ramiojo vandenyno Arekvipos mieste. Po trejų metų (1973) išvažiavo į Peru sostinę Lima, kur apsigyveno vienuolių seselių aptarnaujamoje senelių prieglaudoje.

Limos mieste sulaukęs 88-erių, 1974 m. vasario 20 dieną J. Augustaitis išėjo Amžinybėn. Kitą dieną Marijos Krikščionių pagalbos Bazilikoje buvo aukotos iškilmingos šventosios Mišios už velionį Juozą Augustaitį. Jo palaikai iškilmingai buvo palaidoti Limos miesto kapinėse dalyvaujant gausiai saleziečių bendruomenei. Ant jo kapo buvo pastatytas paminklas su įrašu:

*„Sac. Jose Augustaitis-Baltrušaitis Salesiano 21 Febrero 1974“.*

## Jono Vailokaičio, signataro ir verslininko, veiklos bruožai

Vladas Terleckas

### Pratarmė

Šiandien pripažįstame ir džiaugiamės 1918–1940 metų Lietuvos Respublikos laimėjimais įvairiausiose gyvenimo srityse. Prie Lietuvos pažangos ir modernėjimo daug prisidėjo signataro Jono Vailokaičio daugiašakė veikla. Jam, jo kartos šviesuoliams teko spręsti sudėtingiausius uždavinius – telkti ir brandinti tautą, skiepyti jai laisvės ir nepriklausomybės troškimą, žadinti jos kūrybines galias, sukurti savo valstybę, kelti jos ūkį, plėtoti kultūrą, švietimo sistemą. Šią misiją jie garbingai vykdė. Tačiau tuos valstybės kūrėjus, ypač Joną Vailokaitį ir jo brolių Juozą, menkai pažįstame, retai prisimename. Paskui juos tebesivelka politinių priešininkų, Maskvos penktosios kolonos Lietuvoje ir sovietinių ideologų surupytų kaltinimų šleifas. Teisingai yra sakoma, kad žmogus miršta, kai jis užmiršamas, išbraukiamas iš atminties. Užmarštis – ne tik atminties praradimas, bet ir išsigynimas, išdavystė tų, kurie brangino ir kūrė Lietuvą.

Džiaugsmo teikia tai, kad daugėja leidinių, kuriuose paminimas Jonas Vailokaitis, jo nuveikti darbai.

Šio straipsnio autorius neturėjo galimybių susipažinti su kitų valstybių archyvuose galbūt saugoma signataro biografine medžiaga. Straipsnyje siekia kiek įmanoma surankioti visas žinias, biografijos skeveldras ir jas sujungti pasakojimu apie Jonui ir Juozui Vailokaičiams priklausiusio Ūkio banko, įmonių veiklą. Autoriui labai artima viename žurnale pareikšta mintis, kad:

*„Žymaus žmogaus gyvenimas, pažintas iš aprašymo, mūsų sielą pakelia ir padaro tauresnę, veikia mus auklėjamai.“*

### Užmaršties dulkėmis padengta vaikystė ir jaunystė

Ilgus metus Suvalkiją buvo ne tik Lietuvos grūdų aruodas, bet ir derlus mūsų inteligentijos, visuomenės veikėjų sodas. Čia išaugo, sulapojo penki Vasario 16-osios Akto signatarai, septyniolika 1918–1940 metų ministrų, vienas Prezidentas.



*Koplytstulpis Jono Vailokaičio gimtosios sodybos vietoje Pikžirnių kaime. 2003 m. J. Kasparaičio nuotr.*

Jonas Vailokaitis gimė 1886 m. birželio 25 d. pasiturinčių Pikžirnių kaimo ūkininkų daugiavaikėje šeimoje. Tėvas Motiejus Vailokaitis (1838–1916) su žmona Petronėle (Macevičaitė) (1849–1903) išaugino penkis sūnus – Antaną (1877–1958), Juozą (1880–1953), Joną (1886–1944), Viktorą (1889–1956), Praną (1892–1921) ir tris dukteris – Oną, Agotą, Petronėlę.<sup>1</sup> Tėvai buvo giliai tikintys, sumanūs, darbštūs, sugebėjo ūkį išplėsti nuo 45 margų (25 ha) iki 130 margų. Tėvas bičiuliavosi su kaimynu Juozu Uogintu, veržliu ūkininku. Juodu vykdavo į Žemaitiją, kur supirkinėdavo jaučius parduoti savo krašte.<sup>2</sup>

Tėvai labai gerai suprato mokslo svarbą, mylėjo vaikus ir rūpinosi jų ateitimi. Todėl keturis iš penkių sūnų leido į mokslus, trys baigė aukštąsias mokyklas. Daugiausia pasiekė ir Vailokaičių vardą išgarsino kunigas Juozas<sup>3</sup> ir signataras Jonas.

Maždaug nuo 1910 m. prasidėjo Juozo ir šešeriais metais už jį jaunesnio brolio Jono sutelktas veikimas ūkiniuose baruose, kuris, išskyrus Pirmojo pasaulinio karo laikotarpį, tęsėsi iki Lietuvos nepriklausomybės laidotuvių. Šitai galėtų būti jūdvių sielų, pažiūrų artumo įrodymas.

Kunigystei ruošėsi ir sūnus Viktoras, tačiau jis kunigų seminarijos nebaigė. Gal jaunuolis neturėjo pašaukimo, o gal suviliojo kunigo darbui savaip artima mokytojo profesija. Pasitraukęs iš seminarijos, Maskvoje studijavo pedagogiką, mokytojavo Pūnske, Tambòve (1916–1918), nuo 1918 m. – Šakių „Žiburio“ gimnazijoje. Studijų metais priklausė Maskvos lietuvių studentų ateitininkų draugijai „Rūta“<sup>4</sup>, vėliau gana aktyviai reikėsi spaudoje. Pirmaisiais nepriklausomybės metais Viktoras Vailokaitis pasuko į verslą.

Jaunėlis Pranas studijavo teisę Maskvos universitete, jį baigęs dirbo advokatu. Buvo vienas pirmųjų ateitininkų organizatorių, bendradarbiavo „Ateityje“, „Šaltinyje“. Pastarajame 1913–1914 m. paskelbė 21 straipsnį. Publikacijos apie žiaurų vokiečių elgesį su civiliais Suvalkijos gyventojais per Pirmąjį pasaulinį karą rodo neabejotiną Prano Vailokaičio publicisto talentą. Deja, jį anksti pakirto liga.

Tuo pasakojimą tektų nutraukti, palikti keletą baltų, neprirašytų lapų. Istoriografijoje Jonas Vailokaitis pasi-



Broliai Jonas ir Juozas Vailokaičiai Peterburge 1905 m. LNM

<sup>1</sup> B. Aleknavičius, V. Aleknavičius, *Novužės krašto vaikai*, Marijampolė, 1999, t. 1, p. 41; t. 2, p. 132.

<sup>2</sup> *Zanavikija*, Čikago, 1979, t. 2, p. 45.

<sup>3</sup> Apie jo gyvenimą ir darbus žr. Sakas-Sakevičius J. *Kunigas Juozas Vailokaitis*, Čikago, 1985.

<sup>4</sup> *Nepriklausomos Lietuvos valstybės atkūrimas 1917–1922 m.*, Vilnius, 1998, p. 47.

rodo tik 1908 m., kuomet jis baigė studijas Peterburgo prekybos ir pramonės institute. Salomėja Nasvytytė-Valukas liudija, kad institutą Jonas Vailokaitis baigė aukso medaliu.<sup>5</sup> Jo pasirinkta ekonomisto specialybė buvo nauja, mažai žinoma. Jei neklystu, Rusijoje pirmosios aukštosios mokyklos ekonomistams rengti pradėtos steigti tik XX a. pradžioje. Pastaraisiais metais signataro biografija papildoma nauju faktu – baigė Marijampolės gimnaziją. Deja, nežinoma kuriais metais joje mokėsi. Remiantis analogijomis, galima daryti prielaidą, kad maždaug 1896–1904 metais. Dar vienas neatsakytas klausimas – kurią lankė pradžios mokyklą – ar artimiausią Zyplių, ar tolimesnę Sintautų. Žinoma, kad brolis Juozas mokėsi Sintautų pradžios mokykloje. Ten jį prižiūrėjo, auklėjo vietinio klebono rekomenduota moteris.<sup>6</sup> Tik papildomi tyrimai gali atsakyti į klausimą, ar tėvai nepasinaudojo šia patirtimi, leisdami į mokslus Jonuką.

Dar prasčiau, jog nežinome, ar Jonui Vailokaičiui teko spręsti tautinio apsisprendimo uždavinį. Pagrįstai manytina, kad jam tapti sąmoningu lietuviu, suprasti Lietuvos išsilaisvinimo būtinumą padėjo brolis Juozas, kuris, būdamas klieriku, aktyviai dalyvavo nelegalioje lietuviškoje veikloje.

## Veiklos patirtys Marijampolėje ir Kaune

1910 m. Jonas Vailokaitis pradėjo dirbti Marijampolėje veikusioje Lietuvių krikščionių ūkio draugijoje „Žagrė“ buhalteriu. Šis jo biografijos faktas taip pat užmena ne vieną mįslę: ką po studijų veikė pusantrų ar dvejus metus, ar per tą laiką nesėkmingai ieškojo darbo, kodėl, būdamas kvalifikuotas ekonomistas, tenkinosi kukliomis buhalterio pareigomis. Galima tik paspėlioti, kad galbūt Jonas troško gyventi arčiau tėvų, o gal jo apsisprendimą nulėmė išvalgusis brolis Juozas, su kooperacija siejęs dideles viltis ir gerai suvokęs įvairių sričių gerų specialistų rengimo svarbą brandinant modernią tautą.

1907 m. įsteigta „Žagrė“ buvo pirmasis Suvalkijos pažangių, tautiškai susipratusių ūkininkų ir jaunų kunigų suburtas kooperatyvas. Iš pradžių „Žagrė“ daugiausia užsiėmė tik prekyba: mažesnėmis kainomis pardavinėjo ūkininkams mineralines trąšas (vien 1910 m. jų pardavė 84 vagonus), žemės ūkio mašinas ir padargus, padėjo kaimiečiams parduoti savo gaminius. Tai vertė privatininkus atpiginti prekes, pavyzdžiui, geležies svoro kaina nukrito nuo 4,5 iki 4 kapeikų.<sup>7</sup>

1912 m. valdžiai patvirtinus naujus įstatus, draugija daugiau dėmesio skyrė ūkininkavimo kultūrai kelti. Pradėjo steigti javų valymo, žemės ūkio mašinų ir padargų nuomojimo punktus, rengė trumpalaikius žemės ūkio kursus, išlaikė agronomą, kuris vietoje konsultavo ūkininkus, sudarinėjo sėjomainos planus. 1912 m. atidarė 5 grūdų valymo punktus, 1914 m. turėjo 10 žemės ūkio technikos nuomos punktų<sup>8</sup>, kur už nedidelį mokesį nuomojo techniką ūkininkams. Kad žemdirbiai galėtų įsitikinti naujų trąšų ir sėklų naudingumu, „Žagrė“ pagal išgales veltui dalijo jas ūkininkams. Draugijos įstatuose buvo numatyta padėti ūkininkams gerinti gyvulių veisles, organizuoti ekskursijas į pažangias žemės ūkio šalis, rūpintis skirstymu į

<sup>5</sup> Iš Salomėjos Nasvytytės-Valukas atsiminimų, minint Jono Vailokaičio 120-ąsias gimimo metines. Vaizdo įrašas, 2006 m., LNM Signatarų rūmai.

<sup>6</sup> Aldonos Vailokaitytės-Pakalėnienės laiškas autoriui 2001 12 19. *Autoriaus asmeninis archyvas*.

<sup>7</sup> *Šaltinis*, 1908, Nr. 21, p. 330.

<sup>8</sup> Miškinis A. *Marijampolės miestas iki 1940 m.*, Vilnius, 1995, p. 113.



vienkiemius ir grūdų sandėlių (*magazinų*) sutvarkymu, parūpinti pigesnių paskolų.<sup>9</sup> Karo išvakarėse draugija nupirko Gižų dvarą žemės ūkio mokyklai steigti. Buvo planuojama veiklą išplėsti visoje Lietuvoje.

Per trumpą laiką „Žagrė“ pasiekė gerų rezultatų: narių skaičius padidėjo iki 1 100, per 1908–1913 m. laikotarpį prekių apyvarta išaugo keturis kartus ir siekė 302 tūkst. rublių (1908 m. – 76 tūkst. rublių), dirbta pelningai. 1914 m. draugija turėjo septynias parduotuves.<sup>10</sup> Jos buvo tapusios ūkininkų traukos centrais, žemės ūkio kultūros skleidimo židiniais. Išpūdingai vykdavę metiniai draugijos narių susirinkimai, į kuriuos net per darbymetį iš toliausiai suvažiuodavo daugybė vežimų, nariai netilpdavo miesto salėje. Susirinkimai visuomet būdavo karšti, triukšmingi, anksčiau vidurnakčio nesibaigdavo, nes ūkininkams labai rūpėjo draugijos reikalai; anot to meto spaudos, „žiūrėdamas į tuos susirinkimus, rodos, matai sraunų pavasario upelį“.<sup>11</sup> Urbanistikos istorikas Algimantas Miškinis pabrėžia, kad „esminį poveikį ūkinei ir ekonominei veiklai Marijampolėje, o ypač apskrityje, plėtoti turėjo „Žagrės“ [...] draugija.“<sup>12</sup> Tą patį teigia ir ekonomistas prof. Petras Šalčius, analizuodamas pirmųjų žemės ūkio organizacijų veiklą Lietuvoje: „Žagrė“ išvarė mūsų ūkininkų organizacijų istorijoje stiprią vagą.“<sup>13</sup> Pasak jo, „Žagrės“ veikla – tai svarbiausias ūkininkų ikikarinių laikų darbas, ji padarė perversmą žemės ūkio kultūroje, parengė daug būsimų lietuvių verslininkų. „Žagrė“ atlaikė stiprią Kauno sindikato konkurenciją. Spaudoje buvo nusiskundžiama: „Žydai ir galinga Kauno dvarininkų draugija įmanydami šaukšte vandens „Žagrę“ paskandintų.“<sup>14</sup> Šie stiprūs žodžiai neturėjo nieko bendra su antisemitizmu ar jo kurstymu. Svarbiausias ir išskirtinis draugijos bruožas – organiškasis ūkinės ir kultūrinės, politinės veiklos ryšys. Manoma, kad toks veiklos pobūdis buvo perimtas iš Belgijos katalikiškųjų organizacijų patirties.

Neabejotina, kad prie „Žagrės“ veiklos sėkmės, naujovių sklaidos daug turėjo prisidėti diplomuotas ekonomistas Jonas Vailokaitis ir jo brolis Juozas. Sprendžiant iš to, kad paprastai draugijos narių susirinkimams pirmininkaudavo Juozas, o sekretoriaudavo Jonas, galima numanyti apie jų turėtą autoritetą. Juozas spaudoje propagavo panašių draugijų svarbą ir naudingumą, Jonas supažindindavo su „Žagrės“ veiklos rezultatais, ragino stoti į ją ir paremti pinigais.

Tiesa, paprastai buhalterio darbas lieka nepastebėtas, neįvertintas. Gal taip yra dėl to, kad jį sudėtinga apibūdinti. Buhalteris padaro tvarką, įveda drausmę, pirmiausiai užčiuopia ūkinio vieneto veiklos pulsą ir gali nustatyti diagnozę, apskritai stipriai padeda, kad organizacija tiksliai veiktų. Tai, kad buhalteris Jonas Vailokaitis gana greitai buvo išrinktas į „Žagrės“ revizijos komisiją, teikia pagrindą manyti, jog jis buvo pastebėtas ir įvertintas. Remiantis spaudos publikacijomis, 1913–1914 m. jis dirbo revizijos komisijoje, 1914 m. kovo 13 d. vykusiame visuotiniame narių susirinkime aiškino komisijos ataskaitą.<sup>15</sup>

Dar vienas reikšmingas „Žagrės“ nuveiktas darbas – kartu su „pirmėiviška“ Marijampolės ūkininkų draugija surengta Marijampolės ūkio paroda.

<sup>9</sup> Šaltinis, 1912, Nr. 43, p. 674.

<sup>10</sup> Lietuviškoji tarybinė enciklopedija, Vilnius, 1984, t. 12, p. 462; Šaltinis, 1913, Nr. 9, p. 123.

<sup>11</sup> Šaltinis, 1912, Nr. 8, p. 113.

<sup>12</sup> Miškinis A. *Ten pat*, p. 110.

<sup>13</sup> Šalčius P. *Žemės ūkio organizacijos Lietuvoje iki 1915 metų*, Kaunas, 1937, p. 120.

<sup>14</sup> Šaltinis, 1909, Nr. 45, p. 708.

<sup>15</sup> Šaltinis, 1914, Nr. 13, p. 197.



„Žagrės“ ir Marijampolės ūkininkų draugijų surengta ūkio paroda. Marijampolė, 1911 m. rugsėjis. LNM

Pagrindinė parodos organizatorė buvo „Žagrės“ draugija. Tad ir Jonas Vailokaitis, kaip draugijos tarnautojas, neturėjo likti nuošalyje nuo parodos reikalų. Paroda vyko 1910 m. rugsėjo 28–spalio pirmosiomis dienomis. Vienas jos tikslų buvo parodyti „ūkininkams [...], kad ir sėmėgiai pataiko bendrai veikti ir savo reikalais patys pasirūpinti“<sup>16</sup>. Tai buvo pirmas toks renginys Suvalkijoje, svarbiausia – suorganizuotas ne dvarininkų, kaip kitur, o ūkininkų.

Visa Suvalkija sujudusi laukė parodos kaip šventės. Į ją privažiavo prigužėjo minios žmonių, per pirmas dvi dienas buvo parduota 10 tūkstančių bilietų. Buvo atvesta keli šimtai brangių arklių, paviljonai linko nuo vaisių, daržovių, grūdų, sėklų.<sup>17</sup> Nestigo žemės ūkio technikos, padargų. Akis vėrė didelis „Žagrės“ paviljonas, kuriame buvo visa, kas reikalinga ūkininkui: mineralinės trąšos, mašinos, sėklos. Turtingiausiu ir gražiausiu laikytas moterų rankdarbių skyrius, iš kurio ypač išsiskyrė Petronėlės Uogintaitės mokyklos moksleivių darbeliai. Būsimam Lietuvos kooperacijos tėvui Petruį Šalčiui didžiausią išpūdį padarė puikūs arkliai ir didelė žmonių spūstis.<sup>18</sup>

Marijampolės ūkio paroda buvo ir tebėra svarbi lietuvių ekonominio ir tautinio atgimimo istorijos dalis. Ji parodė išaugusį ūkininkų ekonominį pajėgumą, išryškino pažangaus ūkininkavimo privalumus, sustiprino kaimo žmonių pasitikėjimą savo jėgomis. Anot paro-

<sup>16</sup> Marijampolės 1910 metų ūkio paroda, Marijampolė, 1910, p. 4.

<sup>17</sup> Lukoševičius V. Marijampolės ūkio paroda, *Pinigų studijos*, 2004, Nr. 3, p. 69.

<sup>18</sup> *Ten pat.*



Marijampolės vaidintojų kuopa. Trečioje eilėje ketvirtas iš dešinės Jonas Vailokaitis. 1909 m. LNM

dos rezultatus aptarinėjusių, ji parodė, kad Lietuvos ūkininkas yra rimtas, gana turtingas, jam žinomos geresnės gyvulių veislės, našesni žemės dirbimo įrankiai ir būdai, paliudijo, kad lietuvis – jau ne baudžiauninkas.<sup>19</sup>

Jonas Vailokaitis dalyvavo ne tik ūkiniame, bet ir kultūriniame Marijampolės gyvenime, Vinco Mykolaičio-Putino žodžiais tariant, „*tai buvo epocha, kada kiekvienas norėjo kur nors dalyvauti, kuomi nors pasireikšti*“<sup>20</sup>. Jonas Vailokaitis priklausė Marijampolės vaidintojų mėgėjų kuopai, vaidino jos pastatytame spektaklyje „*Ūkanose*“, kuris miesto žiūrovams pirmąkart buvo parodytas 1909 m. birželio 20 d.<sup>21</sup> Tais metais spektaklis iš viso rodytas keturis kartus. Pjesės autorius – ukrainietis dramaturgas Aleksejus Suchodolskis atskleidė skaudžią visuomenės opą – turto godulį.

Vaidintojai turėjo dainuoti ir chore. Choristai atlikdavo muzikinę vaidinimų dalį. Pasak choro vadovo A. Iešmantos, profesionalumo stygių kompensavo tai, kad vaidintojai buvo idealistai, degantys meile teatrui, besistengiantys atskleisti savo išgyvenimus, jausmus, požiūrį į gyvenimą ir išsakyti visuomeninę poziciją.<sup>22</sup> Plėtėsi vaidintojų ir orkestro repertuaras. Minint Žalgirio mūšio 500-ąsias metines, buvo pastatyta Miko Petrausko opera „*Birutė*“, Keturakio komedijos „*Amerika pirtyje*“ pastatymu paminėtas pirmojo lietuviškojo spektaklio dešimtmetis, žiūrovams parodyta A. Svenko komedija „*Intelligentai*“.

1910 m. vaidintojų kuopa persiorganizavo į muzikos, literatūros ir

<sup>19</sup> Šaltinis, 1911, Nr. 45, p. 449.

<sup>20</sup> Mykolaitis-Putinas V. *Raštai*, Vilnius, 1968, t. 7, p. 378.

<sup>21</sup> Iešmanta A. *Sūduvos laiptai į sceną* (saviveiklininko atsiminimai), Vilnius, 2007, p. 61.

<sup>22</sup> Iešmanta A. *Ten pat*, p. 74.

dramos draugiją „Gabija“, turėjo apie 40 narių. 1911 m. rengtos Marijampolės žemės ūkio parodos komitetas paprašė draugiją parodos dienomis keturis kartus parodyti vaidinimus ir koncertą. Tai buvo vaidintojų ir choristų pripažinimas ir iššūkis jiems. Parodos lankytojams gabijiečiai parodė Gabrieliaus Landsbergio-Žemkalnio „Blindą“, Kazio Puidos „Rūtų vainiką“, minėtą spektaklį „Ūkanose“ ir koncertą. „Gabijos“ ir Jurbarko choro atlikta meninė dalis daug prisidėjo prie parodos sėkmės. Vaidinimus vainikuodavo populiarių patriotinių dainų koncertai.

1912 m. Jonas persikėlė į Kauną ir kartu su Juozu įkūrė Brolių Vailokaičių ir bendrovės prekybos ir pramonės draugiją (pavadinimas ne kartą keitėsi). Galima numanyti, kad Vailokaičiai Marijampolėje nematė perspektyvos savo verslo sumanymams įgyvendinti, todėl savo vietos ieškojo Kaune. Draugijos tikslas buvo padėti paskolomis lietuviams, ketinantiems pirkti parceliuojamų dvarų žemės, kad mažiau jos patektų į rusų ir lenkų rankas. Draugijai vadovavo Jonas Vailokaitis. Neretai draugija vadinama banku, tačiau tokio oficialaus statuso ji neturėjo, nėra minima nė viename oficialiame bankų ir kitų kredito įstaigų sąrašė.

Iš draugijos skelbimo matyti, kad buvo ketinama priiminėti indėlius (už juos mokant 4,5–5 proc. palūkanų), teikti paskolas už įkeistą nekilnojamoji turtą, pirkti ir pardavinėti dvarus, kitą nekilnojamoji turtą, surasti žemės pirkėjams tinkamą vietą, tarpininkauti žemės pirkimo sandoriuose.<sup>23</sup> Taigi buvo numatyta vykdyti ir bankines operacijas (indėlių priėmimo, skolinimo), ir nebankinę veiklą (pirkimo, pardavimo, tarpininkavimo). Iki Pirmojo pasaulinio karo draugija nupirko keletą dvarų (atrodo, vien Suvalkijoje) ir jų žemę išpardavė lietuviams valstiečiams. Kazys Grinius prisimena, kad vietiniai lenkintojai norėję išparceliuoti šalia Ochotnikų esantį Jonavičių dvarą ateiviams iš Lenkijos, bet brolių Vailokaičių bankas jį nupirkęs, todėl lenkų kolonistai negalėjo jo gauti. Teisus buvo K. Grinius, sakydamas, kad tokia Vailokaičių veikla „*buvo tikras kovos būdas su Lietuvos parceliuotojais*“<sup>24</sup>.

Vailokaičių draugijos veiklos mastai amžininkų vertinami prieštarinčiai. Vieni teigė, kad draugija neišplėtojo prekybos žemė. Yra pareikšta ir priešinga nuomonė, esą Vailokaičių draugija „*pradėjo rimtai konkuruoti su Valstiečių banku ir tuo būdu išgelbėjo daug žemės*“<sup>25</sup>. Šis teiginys labai abejotinas: antai 1913 m. draugija vertėsi 115 tūkst. rublių kapitalu, tuo tarpu Valstiečių žemės bankas turėjo daug didesnes finansines galimybes, tais pačiais metais buvo suteikęs 4,4 mln. rublių paskolų.<sup>26</sup>

1914 m. rugpjūčio 29 d. Juozo Vailokaičio laiškas broliui Jonui, 1915 m. vasarą spaudoje keletą kartų pasirodęs draugijos skelbimas liudytu, kad dėl karo veiksmų draugija buvo perkelta į Panevėžį, o vėliau – į Vilnių.<sup>27</sup> Perkėlimas į Vilnių (Senoji g. 8) buvo motyvuotas karo aplinkybėmis ir patogumu. Tikriausiai norėta išsiveržti iš dvasiškai troškaus gyvenimo provincijos mieste į sostinę, būti arčiau visuomeninės veiklos. Viena aišku – Jonas Vailokaitis gyveno ne tik Kaune, bet ir Panevėžyje bei Vilniuje, kur sutiko ir savo meilę, būsimą žmoną Aleksandrą Jurašaitę.

Karo metais pristatydamą rusų kariuomenei reikalingas prekes, draugija išplėtė savo veiklą. Jos reikalais rūpinosi Jonas Vailokaitis, nes brolis Juozas buvo pasitraukęs į Rusiją.

<sup>23</sup>Sakas-Sakevičius J. *Ten pat*, p. 230.

<sup>24</sup>Grinius K. *Atsiminimai ir mintys*, Chicago, 1962, t. 2, p. 209–210.

<sup>25</sup>Sakas-Sakevičius J. *Ten pat*, p. 31.

<sup>26</sup>Rimka A. *Lietuvos ūkis prieš Didįjį karą*, Vilnius, 1918, p. 84.

<sup>27</sup>*Šaltinis*, 1915, birž. 12, p. 137.



Kaizerinei kariuomenei užėmus Lietuvą, draugija ėmėsi vokiečių įstaigoms tiekti javus. Brolių Vailokaičių draugija veikė maždaug iki 1920 m. vasaros, kada Ūkio bankas perėmė jos išipareigojimus ir turtą.

Karo metais rašytame dienoraštyje Jonas Vailokaitis registravo kaizerinių okupantų gyventojams padarytas skriaudas. Informacijos apie tai galėjo gauti ir iš brolio Prano, kuris spaudoje daug rašė apie vokiečių kareivių žiaurų elgesį, moterų prievartavimą Suvalkijoje. Jo rašinių tonas buvo labai griežtas. Į vokiečių rankas patekęs Jono Vailokaičio dienoraštis užtraukė bėdų jo autoriui. Jis buvo suimtas, kalintas, vėliau sekamas kaip politinis nusikaltėlis.

Gyvendamas Vilniuje, Jonas Vailokaitis išitraukė į Lietuvos draugijos nukentėjusiems dėl karo šelpti veiklą, buvo draugijos maisto sekcijos narys. Tuo metu vis aktyviau ėmė reikštis veikloje dėl Lietuvos laisvės.

## Siekiant Lietuvos laisvės

1917 m. po ilgų ir atkaklių derybų gavus vokiečių leidimą rengti Lietuvos konferenciją ir sudaryti krašto patikėtinių tarybą, jai pasirengti iš žinomų veikėjų buvo sudarytas organizacinis komitetas. Jis numatė konferencijos vietą, laiką, dienotvarkę ir dalyvių skaičių bei jų sušaukimo būdą. Esant griežtiems gyventojų judėjimo ir susirinkimų suvaržymams, nebuvo galimybės rengti dalyvių rinkimus, todėl jie buvo kviečiami. Stengtasi parinkti skirtingų politinių pažiūrų atstovus. Norėta, kad būtų atstovaujami visi luomai ir regionai, politinės srovės. Parenkant atstovus, vadovautasi principu, kad jie iš savo darbų būtų žinomi kaip aiškūs lietuvių tautos ir krašto gerovės šalininkai. Atstovai turėjo būti dori, susipratę, inteligentiški.

Kai kuriose apskrityse vokiečiai leido viešus susirinkimus, todėl dalis atstovų buvo išrinkta. Buvo pakviesti ar išrinkti 264 asmenys, atvyko 222, tarp jų ir Jonas Vailokaitis. Į konferenciją susirinko įvairaus amžiaus, išsilavinimo ir profesijų žymesni žmonės. Anot Justino Staugaičio, suvažiavo „*visa, kas buvo likę Lietuvoje šviesesnio ir įtakingesnio*“<sup>28</sup>. Didumą (per 61 proc.) sudarė inteligentai, iš jų 69 dvasininkai; įvairiems verslams atstovavo 86 dalyviai, iš kurių 67 buvo ūkininkai.<sup>29</sup>

1917 09 18 prasidėjusios konferencijos svarbiausi dienotvarkės klausimai buvo politinė Lietuvos ateitis, santykiai su Vokietija ir krašto tautinėmis mažumomis, Lietuvos Tarybos išrinkimas. Aktualiausias, ilgiausiai diskutuotas klausimas buvo santykiai su Vokietija. Rugsėjo 21 d. konferencija entuziastingai priėmė programinį politinį nutarimą, kuris skelbė:

*„Liuosam Lietuvos plėtojimui reikalinga yra sudaryti iš jos nepriklausoma, demokratiškai sutvarkyta valstybė etnografinėmis ribomis su būtinais reikalingomis ekonominiam gyvenimui korektyvomis.“*<sup>30</sup>

Anot Antano Tylos, Lietuvos konferencija „*buvo forumas, kuris demokratizavo ir padarė politinį nepriklausomos Lietuvos valstybės kūrimo tikslą viso krašto*

<sup>28</sup>Staugaitis J. *Mano atsiminimai*, Vilnius, 1995, p. 227.

<sup>29</sup>Tyla A. *Lietuva prie Vasario 16-osios slenksčio*, Vilnius, 2004, p. 19.

<sup>30</sup>*Lietuvos Valstybės Tarybos protokolai. 1917–1918*, Vilnius, 1991, p. 76.



siekimu [...]“<sup>31</sup> Daugeliui žmonių ji pažadino lietuviškumo dvasią, juos atgrėžė į Vakarus, ardė psichologinį ryšį su Rusija.

Konferencijos nutarimams įgyvendinti slaptu balsavimu buvo išrinkta Lietuvos Taryba, kurios nariu tapo ir Jonas Vailokaitis. Tai reiškė pirmąją viešą Jono Vailokaičio kaip politikos pripažinimą ir turėjo aukštojo ekonominio išsilavinimo, taip reikalingo atkuriant Lietuvos valstybingumą, įvertinimą. Į Tarybą buvo išrinkti dar du ekonomistai – Jonas Smilgevičius ir Jurgis Šaulys. Jonas Vailokaitis buvo vienas jauniausių iš 20 Tarybos narių (31 m.), jaunesni buvo tik Kazimieras Bizauskas (25 m.) ir Jokūbas Šernas (29 m.), vienmetis – Pranas Dovydaitis. Jono Vailokaičio likimas galėjo susiklostyti ir kitaip.

Paaškęjus, kad į Tarybą pateko tik du kairiųjų kandidatai (Mykolas Biržiška ir Steponas Kairys), kairiojo sparno veikėjai reiškė nepasitenkinimą, pasipylė kaltinimai dešiniųjų blokui paisymu vien partinių interesų. S. Kairys ir M. Biržiška pareiškė ketinimą pasitraukti iš Tarybos. Vardan santaikos ir didesnio vieningumo dešinė ir kairė pasiekė kompromisą. Buvo sutarta, kad iš Tarybos pasitrauks bent du kunigai ir juos pakeis kairiųjų atstovai. Tarp pasirengusių užleisti Taryboje savo vietas kairiesiems buvo ne tik du kunigai, bet ir Jonas Vailokaitis, P. Dovydaitis, Justinas Staugaitis, Kazimieras Šaulys.<sup>32</sup> Pastarieji buvo paprašyti pasilikti, su širdgėla atsisveikinta tik su kunigais. Tai buvęs kilnus momentas, pakėlęs ūpą, atgaivinęs dvasią. Kompromiso sujaudintas P. Eidukevičius pasakė įkvepiančius žodžius: „[...] istorijos momente reikia užmiršti vaidus. Mes prieš akyse būsime kaip uola, kurios niekas nesuskaldys.“<sup>33</sup> Konferencija ramiai baigė darbą, su džiaugsmo ašaromis kartodama S. Kairio šūkį: „Lai gyvuoja laisva, demokratiška, nepriklausoma Lietuva!“ Lietuvos Taryba buvo toji institucija, kuri turėjo Lietuvą atvesti į nepriklausomybę.

Tarybos narius užgulė didžiulė atsakomybė ir sunkūs uždaviniai bei darbai. P. Klimas dienoraštyje pažymėjo: „Toliau eina kasdieninis darbas, Tarybos posėdžiai. [...] o darbo, darbo!“<sup>34</sup> Iš pradžių tam neturėta elementariausių sąlygų – patalpų, lėšų, techninio personalo, žodžio, spaudos ir susisiekimo laisvės. M. Biržiška taip apibūdino Tarybos padėtį: „Mūsų padėtis buvo labai keista: kabojom tarp dangaus ir žemės. Buvom atskirti nuo Lietuvos [...], vokiečiai griežtai mus sekė ir kontroliavo darbą.“<sup>35</sup> Tarybos nariai lankė Lietuvos miestus ir bažnytkaimius, susirinkimuose aiškino Lietuvos konferencijos nutarimus, kvietė kurti savo valdžią ir tvarką. Jonui Vailokaičiui buvo pavesta kuruoti Naumiesčio ir Vilkaviškio apskritis. Tarybos nario svarbiausia pareiga buvo dalyvauti Tarybos posėdžiuose ir dirbti komisijose. J. Vailokaičiui teko darbuotis įvairiose komisijose: Tarybos darbo sąlygų reglamentavimo, amnestijos, memorandumo Vokietijai dėl rekvizicijų panaikinimo parengimo, prekybos ir pramonės, vadovauti finansų ir amnestijos komisijoms, rengti dokumentus. Į darbą Taryboje žiūrėjo labai rimtai ir atsakingai. Kaip Tarybos narys, turėjo priiminėti interesantus, bent kartą per mėnesį priskirtose apskrityse surengti susitikimus su žmonėmis.

Jono Vailokaičio vadovaujama Amnestijos komisija 1918 m. sausio

<sup>31</sup> Tyla A. *Ten pat*, p. 22.

<sup>32</sup> Klimas P. *Lietuvos diplomatinėje tarnyboje*, Vilnius, 1991, p. 6.

<sup>33</sup> *Lietuvos Valstybės Tarybos protokolai*, p. 123.

<sup>34</sup> Klimas P. *Dienoraštis, 1915 XII 1–1919 I 19*, Chicago, p. 190.

<sup>35</sup> Cit. pagal: *Vasario 16-oji – Lietuvos valstybės atkūrimo diena*, p. 284–285.

29 d. svarstė, kokius palengvinimus reikėtų padaryti, skelbiant Lietuvos nepriklausomybę. Siūlyta skelbti visišką politinių kalinių ir baustų už ginklų laikymą amnestiją, iš nelaisvės paleisti Rusijos kariuomenėje tarnavusius Lietuvos vyrus, likviduoti darbo batalionus, o į juos paimtuosius paleisti namo, gražinti išvežtuosius į Vokietiją darbams, atleisti gyventojus nuo archajiško pagalvės mokesčio. Taip pat pasisakyta reikalauti iš Vokietijos sustabdyti miškų kirtimą ir medienos išvežimą užsienin, gyvulių, grūdų ir maisto rekvizicijas, atleisti nuo pieno ir sviesto prievolės šeimoms, turinčias tik vieną karvę, už rekvizuojamus daiktus mokėti ne mažesnes nei rinkos kainas.<sup>36</sup>

1918 m. sausio 30 d. Tarybos posėdyje J. Vailokaitis dalyvavo diskusijoje dėl krašto administravimo perėmimo. Buvo nutarta pareikalauti iš vokiečių, kad kuo greičiau perduotų apskričių ir valsčių, valstybės turto administravimą. Tarybos posėdžius drausmingai lankė iki 1918 m. liepos pabaigos, neretai juose pasisakydavo. J. Vailokaitis ne kartą ragino Tarybą spausti Vokietiją, kad būtų sustabdytos Lietuvos turto rekvizicijos, miškų kirtimas, gyventojų išvežimas priverstiniais darbais. Rūpinosi pramonės kūrimu, lėšų Tarybos veiklai finansuoti paieška, apskaita, sąmatos sudarymu. Kad Taryba nebūtų priklausoma nuo vokiečių, 1918 m. liepos 23 d. J. Vailokaitis siūlė imti vidaus paskolą (10 mln. rublių) išleidžiant procentinius jos lakštus.<sup>37</sup> Tačiau šis pasiūlymas susilaukė A. Smetonos, Juozo Purickio, J. Šaulio pasipriešinimo. J. Vailokaitis oponavo jiems tokiais argumentais:

*„Tokią sunkenybę jau esame jam [kraštui – V. T.] uždėję. Skelbdami jo nepriklausomybę, rinkdamies karalių. Tai nebėra ko bijoti [...] nei paskolos. [...] Vis dėlto netikėti Lietuvos nepriklausomybe [...] mes neturime pamato. [...] Kas patriotas ir tiki Lietuvos ateitimi, pirks paskolos lapų.“*

Ir kartu pažadėjo: *„Mūsų Vailokaičių bankas prisiima realizuoti pusę milijono.“* Tąsyk Taryba nusprendė sudaryti komisiją šiam reikalui ištirti. Kažkodėl pats sumanyto autorius nebuvo į ją pasiūlytas. Sunku spręsti, kas – J. Vailokaitis ar jo oponentai – buvo teisūs. Galbūt 1918 m. vasarą, Lietuvos Tarybai neturint realios valdžios, jos aparato, toks pasiūlymas buvo per ankstyvas. Tačiau nė viena valstybė neapsiėjo be paskolų, ypač sunkmečiu.

Nors pagal ideologines nuostatas J. Vailokaitis priklausė Lietuvos Tarybos dešiniajam sparnui, bet, priimant pamatinius dokumentus dėl santykių su Vokietija ir Lietuvos ateities, ne kartą užėmė nuosaikią vidurio poziciją. 1917 m. gruodžio 10 d. vokiečių Vyriausioji karinė vadovybė Rytuose išreikalavo iš Tarybos Prezidiumo narių pasirašyti pareiškimą dėl Lietuvos nepriklausomybės, susaistytos išipareigojimais amžiniams ryšiams su Vokietija, paskelbimo. Anot S. Kairio, kaizeriniai okupantai *„su prūsišku žiaurumu juos išprievartavo“*. Lietuva išipareigojo sudaryti su Vokietija konvencijas dėl bendros gynybos, susisiekimo, muitų ir pinigų. Už tai Vokietija žadėjo pripažinti Lietuvos nepriklausomybę. Po ilgų diskusijų ši pareiškimą gru-

<sup>36</sup>Lietuvos Valstybės Tarybos protokolai, p. 201.

<sup>37</sup>Ten pat, p. 202.

džio 11 d. pasirašė 15 Tarybos narių, tarp jų ir J. Vailokaitis, nepaisydamas savo neigiamo nusistatymo muitų sąjungos su Vokietija atžvilgiu. J. Vailokaitis teisingai kritikavo muitų sąjungą, kadangi ji iš Lietuvos atimsianti galimybę laisvai dėl jų derėtis su Skandinavijos šalimis, Vokietija įgysianti monopolį priverstinėmis kainomis supirkinėti Lietuvos prekes.<sup>38</sup> Vienas Tarybos narys – Jonas Vileišis – buvo prieš pareiškimą, trys – susilaukė. Šio kertinio dokumento priėmimas skaldė gana vieningai dirbusią Tarybą, kėlė savitarpio nepasitikėjimą. Pareiškimas blogą išpūdį padarė ir visuomenei.

Ir šiandien gruodžio 11-osios dokumentas, jo priėmimo motyvai ir pavojai vertinami kontroversiškai. Atkreiptinas dėmesys į du gana priešingus aiškinimus. Teigiama, kad dauguma Tarybos narių laikėsi nuomonės, kad, jai nepriėmus išipareigojimų, Vokietija nesutiksianti atkurti Lietuvos valstybę.<sup>39</sup> Tuo tarpu Tarybos narys J. Šaulys pateisino balsavimą už šį dokumentą tokiu motyvu:

*„Mums buvo jau tuomet aišku, kad Vokietija karo nelaimės ir kad nuo tų mums primetamų konvencijų tolimesni įvykiai mus savaimė atpalaiduos.“<sup>40</sup>*

Pagaliau jei gruodžio 11 d. pareiškimas ir buvo Tarybos klaida, ji ją greitai ištaisė, 1918 m. vasario 16-ąją priimdama Lietuvos Nepriklausomybės Aktą.

1918 m. sausio 7 d. tęsiant diskusijas dėl to, kada ir kokiomis sąlygomis skelbti nepriklausomybę, J. Vailokaitis nurodė, kad turėtų būti gauti tvirti Vokietijos išipareigojimai dėl valdžios – iš pradžių bent teismų, švietimo, ūkio, miškų pramonės ir prekybos – perdavimo Tarybai, kad Nepriklausomybės paskelbimo Akte aiškiai būtų pabrėžtas jos tikslas.<sup>41</sup>

1918 m. sausio 26 d. balsuojant dėl A. Smetonos ir J. Šaulio parengto Nepriklausomybės Akto projekto su 1917 m. gruodžio 11 d. išipareigojimais, J. Vailokaitis, J. Smilgevičius ir J. Staugaitis susilaukė. Iš Tarybos pasitraukus kairiesiems ir kilus jos krizei, kitame posėdyje J. Vailokaitis, J. Smilgevičius ir S. Banaitis pareiškė nebalsuosiantys už A. Smetonos ir J. Šaulio projektą. J. Vailokaitis ir P. Klimas ėmėsi iniciatyvos krizei įveikti. Taryba tam pritarė ir pavedė jiems ir J. Šauliui tartis su išėjusiais „maištininkais“ dėl jų grįžimo. Derybos buvo sunkios ir užsitęsė beveik tris savaites, apie jas taikintojai ne kartą referavo Tarybai. Nepriklausomybės skelbimo „vežimas“ buvo užvažiuavęs ant didelio akmens: ar deklaruoti nepriklausomybę, prisiimant išipareigojimus Vokietijai (dešiniųjų siūlymas), ar be jokių išipareigojimų (kairiųjų siūlymas), numatant, kad santykius su kitomis valstybėmis nustatys sušauktas Steigiamasis Seimas. Dalies Tarybos narių pasitraukimas buvo skaudus smūgis. Kokios buvo Tarybos narių nuotaikos, patiriame iš P. Klimo dienoraščio 1918 m. vasario 1 d. įrašo: „*Naktys nemiegamos. Stovis it pakarto.*“<sup>42</sup> Tiesa, po daugelio metų rašytuose atsiminimuose jis į demonstratyvų keturių kairiųjų išėjimą iš Tarybos žvelgė optimistiškiau, vadino neabejotinai gaiviu reiškiniu „*dialektiniame įvykių raidos procese*“, laikė ne tiek pasipiktinimu savaisiais, kiek

<sup>38</sup> *Ten pat*, p. 150.

<sup>39</sup> Čepėnas P. *Naujųjų laikų Lietuvos istorija* (fotografuotinis leidinys), Vilnius, 1992, t. 2, p. 198.

<sup>40</sup> Cit. pagal: Kairys S. *Tau, Lietuva*, Bostonas, 1964, p. 276.

<sup>41</sup> *Lietuvos Valstybės Tarybos protokolai*, p. 166.

<sup>42</sup> Klimas P. *Dienoraštis*, p. 221.

protestu prieš aneksionistines Vokietijos užmačias.<sup>43</sup> Kadangi pasitraukėliai sugrįžo į Tarybą, jos daugumai sutikus su reikalavimu nepriklausomybę skelbti pagal jų formuluotę, išeitų, jog dėlei bendro tikslo nusileido dešinieji. Taigi J. Vailokaitis su savo kolegomis taikintojais daugiausia turėjo tartis su pastaraisiais, juos įtikinti keisti savo nuostatas. Ne šiaip sau S. Kairys su dideliu pasitenkinimu yra pareiškęs: dauguma pasidavė mažumai. 1918 m. vasario 15 d. posėdyje vienuolikos narių balsais, nė vienam neprieštaraujant, buvo pritarta S. Kairio, M. Biržiškos, S. Narutavičiaus ir J. Vileišio siūlytai nutarimo dėl nepriklausomybės skelbimo formuluotei. Vienbalsiai balsuota ir už „paklydėlių“ kvietimą grįžti į Tarybą.

Visas kliūtis įveikusi, Taryba nutarė vasario 16 d. rinktis į posėdį ir svarstyti nutarimo dėl Lietuvos nepriklausomybės paskelbimo projektą. Ne dėl vasario 16-osios ryto žvarbos Tarybos narių nuotaika buvusi labai rimta, net kiek prislėgta. J. Staugaičio žodžiais, Tarybos nariai daug kuo rizikavo: „*Ji galėjo būti išardyta, panaikinta, nariai sugrūsti į koncentracijos stovyklas ir t. t.*“, bet labiausiai slėgė atsakomybė, „*kaip tokios grandiozinės reikšmės Aktą neįveikiamomis sąlygomis ir taip silpnomis pajėgomis realizuoti*“.<sup>44</sup> M. Biržiška net nebuvo tikras, ar išvakarėse vokiečiai jo nesulaikys ir ar galės pasirašyti Vasario 16-osios Aktą.<sup>45</sup>

Momento svarbą ir signatarų pasiryžimo rimtumą, didžiulę atsakomybę yra pabrėžęs ir Jonas Vailokaitis pokalbyje su žurnalistu Vasario 16-osios devynioliktųjų metinių proga. Jis sakė:

*„Pasirašyti Nepriklausomybės Aktą nebuvo sunku, bet kitas dalykas, kaip tą deklaruotą laisvę išlaikyti, kaip tą tartą žodį paversti kūnu, įvykdyti politinę Lietuvos nepriklausomybę. Visi suėjo rimtai nusiteikę, buvo mažai kalbūs, pasirašymas buvo atliktas be jokių prakalbų. Visiems pasirašius, vėl tylą.“*<sup>46</sup>

Visi buvę susirūpinę, kaip veikti, ką daryti toliau. Baimintasi kratų ir areštų. Ir J. Vailokaitis turėjo karčios asmeninės patirties.

Vasario 16-osios Nepriklausomybės Aktas reiškė, kad išsipildė aušrininkų ir varpininkų, knygnešių svajonės, liudijo jaunų signatarų gerą teorinį pasirengimą, diplomatinis sugebėjimas. Paskelbus nepriklausomybę, ją reikėjo įkūnyti. Signatarų laukė daugybė darbų: rūpintis nepriklausomos valstybės pripažinimu, tiesiog atakuojant Vokietijos valdžią memorandumais, pareiškimais, stabdyti Lietuvos turtų plėšimą, sukurti Lietuvos Tarybos struktūras, rengti įstatymų projektus, rūpintis pabėgėlių iš Rusijos ir belaisvių iš Vokietijos gražinimu ir t. t. Tiems uždaviniams spręsti Taryba neturėjo galimybių ir jėgų. Kaip taikliai pažymėjo M. Biržiška, prie lošimo stalo tada sėdėjo du nelygiaverčiai partneriai: vienoje pusėje – saujelė žmonių, faktiškai bejėgių, pusiau belaisvių, stiprių tik moraliniu ryžtu; kitoje pusėje – okupacinė valdžia, už kurios stovėjo galingoji Vokietija.<sup>47</sup>

Taryba gavo 1 253 skundus dėl 1 808 faktų, kuriais remdamasi išsiuntė Vokietijos ir vietos okupacinei valdžiai 517 įvairių raštų, iš jų 133 visiškai arba iš

<sup>43</sup>Klimas P. *Iš mano atsiminimų*, Vilnius, 1990, p. 117.

<sup>44</sup>*Vasario 16-oji – valstybės atkūrimo diena*, p. 327.

<sup>45</sup>*Ten pat*, p. 285.

<sup>46</sup>*XX amžius*, 1937, vas. 15.

<sup>47</sup>Pagal: Pšibilskis V. B. *Mykolas Biržiška*, Vilnius, 2009, p. 153.

dalies buvo patenkinti.<sup>48</sup> Daugiausia žmonės skundėsi dėl turto rekvizicijų, užkrautų baudų, privalomųjų darbų, žiauraus valdininkų elgesio. Okupanto nesiskaitymas su Tarybos reikalavimais labai kenkė jos prestižui, sudarė jos neveiklumo išpūdį.

1918 m. kovo 21 d. Tarybai svarstant memorandumą dėl vokiečių daromų žmoniems skriaudų, buvo priimtas J. Vailokaičio pasiūlymas reikalauti, kad lietuviams būtų leista pirkti arklius Vokietijos kariuomenės naujai užimtoje Rusijos teritorijoje.<sup>49</sup> Balandžio 27 d. J. Vailokaitis, J. Smilgevičius ir J. Vileišis buvo išrinkti į Tarybos prekybos ir pramonės komisiją. Šis faktas svarbus tuo požiūriu, kad J. Smilgevičius buvo patyręs pramonės vilkas, J. Vileišis – gabus advokatas, taigi tokį Tarybos pasitikėjimą galima vertinti kaip J. Vailokaičio patirties versle pripažinimą. Tuo pačiu metu J. Vailokaitis ėjo Finansų komisijos pirmininko pareigas. Finansų komisija buvo parengusi statuto projektą, kuriame buvo apibrėžta komisijos kompetencija ir pareigos. Tačiau projektą Prezidiumas atmetė, argumentuodamas tuo, kad komisija pretenduoja į pernelyg plačias teises (Tarybos biudžeto sudarymą ir kontrolę, kasos operacijų atlikimą ir priežiūrą).<sup>50</sup>

1918 m. balandžio 25 d. Tarybai kilo sumanymas surengti Nepriklausomybės paskelbimo šventę, kad visuomenė būtų geriau supažindinta su Vasario 16-osios Akto reikšme, kad žmonės labiau susivienytų, susitelktų. Renginys turėjo tapti visos Lietuvos švente. S. Kairiui, Alfonsui Petruliui ir A. Stulginskiui buvo pavesta parengti atitinkamą programą. Atsiliepdami į tai, J. Basanavičius, J. Vailokaitis, M. Biržiška, S. Kairys, P. Klimas, A. Stulginskis birželio 8 d. raštu kreipėsi į Prezidiumą dėl paankstinto Tarybos 9-osios sesijos sušaukimo, kad iki numatytų iškilnių būtų suspėta apsvarstyti svarbiausius klausimus.<sup>51</sup> Siūlyta apsvarstyti Lietuvos politinę padėtį ir Tarybos artimiausius uždavinius, gyvulių ir tų metų derliaus rekvizavimo, tremtinių ir belaisvių grįžimo, kovos su banditizmu klausimus. Ir šį kartą krikščionis demokratas J. Vailokaitis, kuriam Lietuvos reikalai buvo svarbiau už partiškumą, dėjosi su kairiaisiais ir nepartiniais Tarybos nariais. Jį palaikė bendrapartietis A. Stulginskis. Deja, šventė, turėjusi trukti tris dienas, neįvyko – vokiečių valdžia, pabijojusi lietuvių patriotizmo ir antivokiškų nuotaikų proveržio, nedavė leidimo.

1918 m. liepos 11 d. posėdyje A. Smetonai pasiūlius konstitucinės monarchijos modelį ir kandidatų į Lietuvos karalius Viurtembergo hercogą Wilhelmą von Urachą, kilo karštos diskusijos, besitęsusios ir kitą dieną. Kairieji pasisakė prieš tokį siūlymą. Kaip visuomet nuosaikus J. Vailokaitis kląsė, kokia galia monarchas remsis, matė galimybę jį rinkti tik iš Lietuvos išėjus vokiečių kariuomenei. Jis pabrėžė:

*„Aš pats – už monarchą. Bet šiandien, kol dar nežinia, kas bus iš pačios Tarybos, mes neturime teisės kviesti monarchą. O jei tuo žingsniu užtraukiame ant Lietuvos amžiną vargą? [...] Palikime tai spręsti Lietuvos Konstituantui [Konstitucijai – V. T.]“<sup>52</sup>*

J. Vailokaičiui oponavo A. Smetona. Kokias aistras sukėlė šis klausimas,

<sup>48</sup>Tyla A. *Ten pat*, p. 28.

<sup>49</sup>*Lietuvos Valstybės Tarybos protokolai*, p. 225.

<sup>50</sup>*Ten pat*, p. 245.

<sup>51</sup>Ilgūnas G. *Steponas Kairys*, Vilnius, 2002, p. 114.

<sup>52</sup>*Lietuvos Valstybės Tarybos protokolai*, p. 272.



sužinome iš P. Klimo atsiminimų. Pasak jo, demokratizmo šalininkas J. Vileišis „klausėsi ant kelių maldaudamas naujagimius monarchistus atsižadėti jų sumanymo, nes jam pritrūko kitų argumentų“<sup>53</sup>. Trylikos Tarybos narių balsais W. von Urachas buvo išrinktas Lietuvos karaliumi. J. Vailokaitis ir A. Stulginskis nuo balsavimo susilaikė. Prieš balsavo P. Klimas, S. Kairys, M. Biržiška, S. Narutavičius ir J. Vileišis atsisakė svarstymuose dalyvauti. Išrinkus karalių, keturi pastarieji Tarybos nariai pareiškė Tarybos darbe nedalyvausią. Po balsavimo J. Vailokaitis, prieš priėmiant P. Klimą, pajuokavęs: „Tave Urachas pakars...“ Bet tai tik parodė jo praktišką nusistatymą.<sup>54</sup> Iš Tarybos pasitraukus antiurachininkams, į ją buvo kooptuoti nauji nariai: Jurgis Alekna, Eliziejus Draugelis, Martynas Yčas, Juozas Purickis, Stasys Šilingas ir Augustinas Voldemaras. Tarybos intelektualinis potencialas turėjo sustiprėti. Tarybos dauguma, savarankiškai išrinkdama Lietuvos karalių, tikėjosi sužlugdyti Vokietijos aneksinius siekius, užkirsti kelią Lietuvos unijai su Saksonija ar Prūsija. 1918 m. liepos 11 d. Lietuvos Taryba, norėdama priimti Konstituciją ir nustatyti Lietuvos valdymo modelį, pakeitė savo pavadinimą – pasivadino Lietuvos Valstybės Taryba.

1918 m. liepos 24 d. posėdyje J. Vailokaitis dalyvavo diskusijose dėl Tarybos departamentų sudarymo, kritikavo, kad Finansų departamentui numatoma priskirti per daug jam nebūdingų funkcijų, priekaištavo dėl neaiškiai apibrėžtos kompetencijos, siūlė sudaryti Prekybos ir pramonės departamentą.<sup>55</sup> Nuo tada J. Vailokaitis ilgai nelankė posėdžių, pasirodė tik lapkričio 28 d., o po dviejų dienų įteikė paklausimą dėl Lietuvos turto naikinimo, kurį Taryba pripažino skubiu.<sup>56</sup> Vėliau posėdžius lankė nereguliariai, jų metu aktyviai nesireiškė. To priežasčių galėjo būti įvairių: rūpinimasis drauge su iš Rusijos grįžusiu broliu Juozu banko steigimo reikalais, galbūt net tam tikras nusivylimas Tarybos veikla, nematant jos rezultatų. Galiausiai Vailokaitį politiką galėjo nugalėti Vailokaitis ekonomistas, verslininkas.

Petras Klimas yra pavadinęs J. Vailokaitį, A. Stulginskį ir S. Banaitį mažaisiais politikais.<sup>57</sup> Paskubėjo vertinti, nes nuo Tarybos veiklos pradžios nebuvo praėję nė trijų mėnesių. Ne visi gali per tokį trumpą laiką atsiskleisti. Vėliau P. Klimas išplėtė „mažųjų“ politikų sąrašą, be J. Vailokaičio ir A. Stulginskio, įrašė K. Bizauską, P. Dovydaitį, A. Petrulį ir J. Smilgevičių, kurie Tarybos laikais „nevaicino per daug žymios rolės“.<sup>58</sup> Dėl vieno apsiriko, kitus įvertino teisingai, o kai kuriuos, pavyzdžiui, M. Biržišką, pamiršo įrašyti. Ką padarysi, kad P. Dovydaitis ir M. Biržiška buvo gimę mokslininkais. Tuo tarpu vertindamas A. Stulginskį, P. Klimas stipriai apsiriko – „mažasis“ politikas vėliau tapo Steigiamojo Seimo pirmininku, Lietuvos Respublikos Prezidentu. Vertinant Tarybos laikų J. Vailokaitį kaip politiką, nereikėtų pamiršti jauno jo amžiaus, kuklumo, visuomeninės veiklos patirties stokos ir to, kad jis buvo ne teisininkas, o ekonomistas. Pirmiausia jam rūpėjo ekonominiai klausimai: dirbo šioje srityje, ekonomikos požiūriu vertino politinius Tarybos dokumentus, gerai jautė savo kompetencijos ir pašaukimo ribas. Neįkainojamas J. Vailokaičio nuopelnas yra tas, kad jis savo taktu,

<sup>53</sup> Klimas P. *Lietuvos diplomatinėje tarnyboje*, p. 7.

<sup>54</sup> Klimas P. *Ten pat*, p. 17.

<sup>55</sup> *Lietuvos Valstybės Tarybos protokolai*, p. 299.

<sup>56</sup> *Ten pat*, p. 424.

<sup>57</sup> Klimas P. *Dienoraštis*, p. 211.

<sup>58</sup> Klimas P. *Lietuvos diplomatinėje tarnyboje*, p. 7.

nuosaikumu daug prisidėjo prie kairiųjų sugražinimo į Tarybą, jos vienybės. Kaip jau minėjome, Nepriklausomybės Akto projektas buvo įklimpęs diskusijose. 1918 m. vasario 11 d. Tarybos posėdžio protokole nurodoma, jog „*pasišnekėjimas su išstojusiais dar neprivedė prie kokio nors rezultato*“, vasario 14 d. posėdyje pusantros valandos deramasi su kairiaisiais, bet „*iškyla diskusija dėl bendros formulos*“<sup>59</sup>. Vėliau J. Vailokaitis yra pasakęs: „*Pats Nepriklausomybės Aktas, tas tekstas [...] yra susitarimo vaisius. Dėl jo buvo ilgai ir kartais gana aštriai ginčytasi, ilgokai privačiai tartasi!*“<sup>60</sup> Jam antrina ir P. Klimo įrašas dienoraštyje (1918 m. vasario 16 d. vakare): „*Yra tai diena, kai L. Taryba vėl suėjo į krūvą. Komisijai (iš manęs, Šaulio ir Vailokaičio) per galus ir negalus pasisekė privesti prie vienybės.*“<sup>61</sup> Iš viso to galime padaryti bent dvi išvadas: pirma, siekiant Tarybos vienybės ir formuluojant Vasario 16-osios Akto tekstą, J. Vailokaičio vaidmuo neabejotinas; antra, Akto tekstas nėra tik kairiųjų narių nuopelnas. Pamatuoti tai įrodinėja istorikas Raimundas Klimavičius.<sup>62</sup>



Jonas Vailokaitis. Apie 1918 m. LNM

Labai vertintinas ir kitas J. Vailokaičio bruožas – sudėtingais momentais ne klausymas daugumos, o elgimasis pagal savo moralines nuostatas ir sąžinę.

Priešingai P. Klimui, Juozas Gabrys-Paršaitis vadino J. Vailokaitį, A. Smetoną, A. Stulginskį, J. Šaulį ir S. Kairį išbandytais, nusistovėjusiais to meto politikais.<sup>63</sup> Pranas Čepėnas išskiria J. Vailokaitį ir A. Stulginskį iš konservatyvios dešiniųjų daugumos, kadangi jie „*nenorėjo nusižengti Vilniaus konferencijos priimtoms rezoliucijoms dėl Steigiamojo Seimo ir Lietuvai rinkti karalių.*“<sup>64</sup>

Veiklos Vilniuje laikotarpiu sunkiausiomis sąlygomis Taryba atliko daug darbų: pasiekė, kad Vokietija pripažintų Lietuvos nepriklausomybę, Lietuvos valstybės klausimą iškėlė į tarptautinį lygmenį, padėjo grįžti ir įsidarbinti pabėgėliams iš Rusijos, registravo grįžtančius inteligentus ir aukštos kvalifikacijos darbininkus, perėmė iš vokiečių sanitarinę priežiūrą ir gydymą, padėjo kurti lietuviškas mokyklas ir švietimo draugijas bei rengti vadovėlius, aptarė valstybės sienų, vėliavos, herbo, himno klausimus, stengėsi į savo pusę patraukti tautines mažumas, trukdė okupantams skriausti gyventojus. Vienas iš didžiausių Tarybos darbų – Vilniaus universiteto statuto priėmimas 1918 m. gruodžio 5 d. ir rengimasis nuo kitų metų sausio 1 d. jį atgaivinti. Prie

<sup>59</sup> Lietuvos Valstybės Tarybos protokolai, p. 203, 205–206.

<sup>60</sup> XX amžius, 1937, vas. 15.

<sup>61</sup> Klimas P. Dienoraštis, p. 223.

<sup>62</sup> Klimavičius R. Neįminta XX amžiaus Lietuvos istorijos mįslė, Vilnius, 2003, p. 97–120.

<sup>63</sup> Gabrys-Paršaitis J. Tautos sargyboje, Vilnius, 2007, p. 329.

<sup>64</sup> Čepėnas P. Ten pat, p. 220.

tokių darbų priklausytų ir Laikiniosios Lietuvos Valstybės Konstitucijos priėmimas 1918 m. lapkričio 2 d.

Ne vienas lenkų ir vokiečių istorikas, ypač po Antrojo pasaulinio karo, pripažino, kad Lietuvos Valstybės Tarybos veikla buvo lanksti, reali ir atsargi, lietuvių politikai buvę išprusę, gerai informuoti, pažangūs.<sup>65</sup> Tuo tarpu kai kurie mūsų istorikai žeria Tarybai vien priekaištus:

*„Stebina visuotinio laukimo pozicija. Lietuvos Taryba laukia, kol vokiečių okupacinė administracija leis formuoti lietuviškąją administraciją, miliciją ar kariuomenę, [...] kada vokiečiai duos ginklų, bet nieko nedaro, kad ginklų įsigytų ir juos kauptų.“<sup>66</sup>*

Esą lenkų daliniai Vilniaus krašte iki 1918 m. pabaigos kažkoku būdu apsiginklavo, nors oficialiai ginklų negavo. Tačiau Lietuvos ir Lenkijos padėtis buvo visiškai skirtinga: dar 1916 m. lapkričio 5 d. Vokietijos ir Austrijos–Vengrijos imperatoriai paskelbė Lenkiją nepriklausoma valstybe, leido jai organizuoti kariuomenę. Lietuvos aneksijos tikslais Lenkija siuntė į Vilniaus kraštą savo ginkluotus legionierius. Vilniaus krašto lenkams vokiečiai davė ginklų, vokiečių okupacinės valdžios pritarimu jiems leista užimti Vilnių. Lenkijos administracijai išlaikyti Vokietija skyrė milijonus markių iš krašto pajamų.<sup>67</sup> Tie priekaištai yra užgaulūs daugeliui signatarų, dirbusių negailint jėgų. Antai P. Klimas paliko mums tokius liudijimus:

*„Tai aš tada virtau darbo asketu, atsidėdamas mažos lietuvių tautos išsilaisvinimui. Darbo galimybė netesėjo to jausmo [vieniškumo – V. T.] nustelbti. Apie asmeninį gyvenimą tada betgi negalvota. Nerūpėjo nei turtai, nei patogumai.“<sup>68</sup>*

Ne mažiau atsidavę darbavosi M. Biržiška, P. Dovydaitis, K. Bizauskas, J. Vileišis ir kiti.

1918 m. paskutinėmis dienomis Vilniuje prasidėjus valdžių kaitai ir ėmus vėžtis Sovietų Rusijos kariuomenei, buvo priimtas sprendimas Lietuvos įstaigas evakuoti į Kauną. 1919 m. sausio 2 d. paskutiniu traukiniu iš Vilniaus išvyko Lietuvos Valstybės Tarybos ir Vyriausybės nariai. Tačiau neaišku, ar tarp jų buvo Jonas Vailokaitis. Jo žmonos nekrologe rašoma, jog ji persikėlė į Kauną, Vilnių užėmus Lenkijos kariuomenei<sup>69</sup>, t. y. 1919 m. kovo 19 dieną. Be to, ir brolis Juozas buvo pasilikęs Vilniuje, vasario 17 d. buvo bolševikų suimtas. Taigi galima manyti, jog ir Jonas nepasitraukė su visais, tai padarė vėliau. 1919 m. vasarį jis tikrai buvo Kaune, to mėnesio 15 d. dalyvavo Lietuvos Valstybės Tarybos pasėdyje, kuriame iškėlė klausimą dėl įgaliojimų dalyvauti taikos derybose atėmimo iš A. Voldemaro. Vasario 17 d. kamantinėjo Finansų ministerijos valdytoją dėl vidaus paskolos sąlygų.<sup>70</sup> Po

<sup>65</sup> *Ten pat*, p. 227–228.

<sup>66</sup> Jegelevičius S. Lietuvos laikinųjų konstitucijų ištakų klausimu (1917–1919 m.), *Mūsų konstitucionalizmo raida* (straipsnių rinkinys), Vilnius, 2003, p. 42.

<sup>67</sup> Čepėnas P. *Ten pat*, p. 366.

<sup>68</sup> Klimas P. *Lietuvos diplomatinėje tarnyboje*, p. 13, 15.

<sup>69</sup> *Draugas*, 1957, kovo 2.

<sup>70</sup> *Lietuva*, 1919, vas. 21.

dviejų dienų kartu su S. Banaičiu, Vladu Mironu, Vytautu Petručiu ir J. Šernu buvo išrinktas į Tarybos bendrąją komisiją, kuri turėjo rūpintis gynybos, vidaus, teisingumo ir švietimo reikalais.<sup>71</sup> Be to, jis dirbo ir vasario 22 d. atnaujintoje biudžeto komisijoje. J. Vailokaitis buvo aktyvus, matomas ir vėlesniuose Tarybos posėdžiuose: vasario 20 d. pasisakė Valstybės kontrolės kompetencijos klausimu, prieštaravo, kad ji kontroliuotų akcines bendroves, kuriose nedalyvauja valstybė; kovo 3 d. Tarybai svarstant Rusijos pinigų apyvartos Lietuvoje tvarką, prieštaravo siūlymui uždrausti caro ir Rusijos Dūmos pinigų vartojimą.<sup>72</sup> Esą Lietuvos žmonės Rusijos pinigų turi daug, todėl draudimas juos naudoti atneštų nuostolių. Toks supratimas buvo moksliskai neteisingas, nes pinigų įvairovė didino chaosą rinkoje, stiprino spekuliaciją, lengvino bolševikinei Rusijai žvalgybinės agentūros, įsiveržusios kariuomenės finansavimą. Todėl buvo būtina uždrausti visų rusiškų pinigų apyvartą, gyventojų turėtus rublius iškeisti į auksinus.

1919 m. Jonas Vailokaitis buvo ištrauktas į finansų ministro J. Vileišio sudarytą Finansų komisiją, kuri turėjo koordinuoti finansinių įstaigų veiklą.<sup>73</sup> Komisijoje buvo sutelktos stipriausios pajėgos – ekonomistas Vladas Jurgutis, finansininkas Adomas Prūsas, ekonomistas mokesčių specialistas Antanas Vėryha-Darevskis ir kiti. Komisija nagrinėjo kredito įstaigų kūrimo, Lietuvos piniginių ženklų spausdinimo, užsienio kapitalo investicijų ir panašius klausimus.

1919 m. rugpjūtį vyko vadinamieji privatūs Tarybos narių pasitarimai, susitikimai su Prezidentu A. Smetona, Ministrų kabinetu, Valstybės kontrolės vadovais.<sup>74</sup> Juose dalyvavo ir J. Vailokaitis. Prasidėjus rinkimų į Steigiamąjį Seimą kampanijai, nuo 1920 m. kovo 23 d. Tarybos posėdžiai nutrūko.

1919 m. rugpjūčio 7–10 d. Kaune, Lietuvos Valstybės Tarybos salėje, vyko ikikarinių kredito įstaigų atstovų suvažiavimas, į kurį susirinko 84 atstovai. Suvažiavime buvo nuspręsta atgaivinti senąsias trumpalaikio kredito įstaigas, prašyti Vyriausybės leidimo joms veikti pagal caro laikų įstatymus, pasisakyta už tai, kad Vyriausybė normuotų palūkanų dydį.<sup>75</sup> Neturėtų kilti abejonių dėl Jono Vailokaičio aktyvaus dalyvavimo suvažiavime.

1919 m. liepos 23 d. Jonui Vailokaičiui teko vadovauti Sovietų Rusijos kalėjimuose kaip politinių įkaitų laikytų lietuvių veikėjų iškeitimui į Kaune kalintus bolševikus. Tarp šešiolikos lietuvių įkaitų buvo ir signataro brolis Juozas, Povilas Dogelis, Liudas Gira, Mečislovas Reinys. Apsikeitimas įvyko netoli Daugailių (Utenos apskr.). Išlaisvintieji Kaune buvo sutikti iškilmingai, su paradu ir orkestru.

## Su Ūkininkų sąjunga į Steigiamąjį Seimą

Nei į pirmąją, nei į vėlesnes vyriausybes Jonas Vailokaitis nebuvo pakviestas, neužėmė kokių nors kitų atsakingų pareigų. 1919 m. kovo 26 d. atsistatydinus Prano Dovydaičio vyriausybei, Jonas Vailokaitis buvo pakviestas į tarppartinę komisiją, kuri turėjo susitarti dėl naujo Ministrų kabineto sudarymo.<sup>76</sup> Komisijos nariams pavyko pasiekti susitarimą dėl koalicinės Vyriausybės

<sup>71</sup> *Lietuva*, 1919, vas. 22.

<sup>72</sup> *Lietuva*, 1919, kovo 07.

<sup>73</sup> Aničas J. *Jonas Vileišis. 1872–1942*, Vilnius, 1995, p. 267.

<sup>74</sup> *Lietuva*, 1919, rugpj. 30.

<sup>75</sup> *Lietuva*, 1919, rugpj. 17.

<sup>76</sup> Čepėnas P. *Ten pat*, p. 387.

suformavimo, Laikinosios Lietuvos Valstybės Konstitucijos pakeitimo, Prezidento institucijos įvedimo. Taigi J. Vailokaitis prisidėjo ir prie Lietuvos konstitucinių pagrindų kūrimo. Tačiau kodėl patyrusiam politikui ir ekonomistui nebuvo lemta dirbti vykdomojoje valdžioje, galima būtų tik svarstyti. Gali būti, kad didesnę prasmę, naudingumą Lietuvai jis matė ne politinėje, o ūkinėje veikloje.

1919 m. Jonas Vailokaitis buvo užsiėmęs Lietuvos ūkio banko steigimo reikalais, rūpinosi, kaip padėti kaimui kuo greičiau prisikelti iš karo griuvėsių. Tais pačiais metais jis kartu su broliu Juozu, Mykolu Krupavičiumi, Aleksandru Stulginskiu ir Juozu Žebrausku ėmėsi kurti Ūkininkų sąjungą. Iš pradžių sąjunga kėlė vien ekonominius tikslus: gerinti ūkininkų ekonominę padėtį ir dvasinę būklę remiantis krikščioniškomis nuostatomis, ginti privatinę žemės nuosavybę, plėtoti žemės ūkio gamybą, jos produkcijos perdirbimą ir pardavimą, aprūpinti ūkininkus žemės ūkio mašinomis, padargais, trašomis, teikti paskolas. Aiškiai matyti, kad, steigiant Ūkininkų sąjungą, buvo remtasi „Žagrės“ draugijos partitimi, o pagrindiniai jos organizatoriai buvo broliai Vailokaičiai. Matyt, todėl 1919 m. gruodžio 28–29 d. vykusiame pirmajame Ūkininkų sąjungos atstovų suvažiavime Juozas buvo išrinktas į centrinę valdybą, Jonas – į revizijos komisiją. Jonas Vailokaitis prie Sąjungos veiklos plėtros prisidėjo ir materialiai – paaukojo 5 000 auksinų.<sup>77</sup>

Suvažiavime svarstant Sąjungos įstatus, Jonas Vailokaitis nurodė jos skyrių veiklos trūkumus, perspėjo, kad steigiant įvairias įmones ir dirbtuves, reikia būti atsargiems, rekomendavo pirkti tik naują techniką, mašinas.<sup>78</sup> 1919 m. birželį sušauktas Sąjungos skyrių igaliojinių suvažiavimas parengė atsišaukimą į Antantės valstybes, kuriame ragino kuo skubiau pripažinti Lietuvos nepriklausomybę, išreikškė protestą dėl Lenkijos okupuojamų Lietuvos žemių. Suvažiavimas taip pat reikalavo, kad Vyriausybė neatidėliodama uždraustų degtinės gamybą.<sup>79</sup> Visa tai rodo šios organizacijos rūpinimąsi gležnos valstybės likimu. Pirmaisiais metais Sąjungos veiklą plėtoti trukdė sunki valstybės padėtis, lėšų stygius ir tai, kad jos centras buvo Marijampolėje.

1921 m. ir dirbdamas atsakingą darbą Steigiamajame Seime, Jonas Vailokaitis nepaliovė rūpintis Ūkininkų sąjungos reikalais, su kitais rengė antrojo Ūkininkų sąjungos suvažiavimo (vadinto ir konferencija) dokumentus, buvo išrinktas į suvažiavimo organizacinę komisiją. Jos parengtoje rezoliucijoje artimiausiais uždaviniais buvo pripažinti kredito kooperatyvų steigimas, rūpinimasis gyvulių veislių gerinimu, ūkio parodų organizavimas.<sup>80</sup>

1922 m. naujuose Sąjungos įstatuose numatyta užsiimti ir politine veikla. Nuo tada Lietuvos ūkininkų sąjunga formaliai tapo politine partija, nors ir toliau rūpinosi ekonominiais reikalais. Kaip žinoma, Sąjunga ir anksčiau dalyvavo šalies politiniame gyvenime: kartu su Lietuvos krikščionių demokratų partija ir Darbo federacija sudarė bloką ir dalyvavo 1920 m. rinkimuose į Steigiamąjį Seimą. Dėl įtakos kaime ji varžėsi su Valstiečių liaudininkų sąjunga.

Ūkininkų sąjunga išipareigojo politikoje remtis demokratijos principais.<sup>81</sup> Jos leidžiamo laikraščio „Ūki-

<sup>77</sup> *Ūkininkas*, 1920, Nr. 1, p. 4.

<sup>78</sup> *Ten pat*, p. 7.

<sup>79</sup> *Laisvė*, 1919, birž. 29.

<sup>80</sup> *Ūkininkas*, 1921, Nr. 8, p. 7.

<sup>81</sup> *Ūkininkų sąjungos įstatai*, [Kaunas], 1924, p. 3.



ninkas“ vedamajame aiškinta, kad Sąjungos politika yra „*priešinga revoliucinio pobūdžio žygiams*“, jos tikslas – „*siekimas kultūrinio susitarimo su kitomis klasėmis, valstybės stiprinimas ir ūkio kultūros kėlimas*“.<sup>82</sup> Savo forumuose Sąjunga visuomet kėlė šaliai aktualiausius klausimus. Ne išimtis buvo ir trečiasis Ūkininkų sąjungos atstovų suvažiavimas, vykęs 1922 m. sausio 15–18 dienomis. Priimtoje rezoliucijoje Ūkininkų sąjunga įpareigojo savo frakciją Steigiamajame Seime siekti, kad kuo greičiau būtų įsteigtas universitetas (su Teologijos fakultetu), uždraustas neapdirbtos medienos eksportas, žemės ūkio produktų rekvizicijos pakeistos piniginiu mokesčiu, karo padegėliai aprūpinti miško medžiaga.<sup>83</sup>

1922 m. Jonas ir Juozas Vailokaičiai tapo Lietuvos ūkininkų sąjungos centrinės valdybos nariais.<sup>84</sup> Tais metais Sąjungos ūkinė ir politinė veikla įgavo pagreitį: jos skyrių skaičius padidėjo iki 192, ūkininkams parūpinta trąšų, iki tol nereguliariai ejęs „Ūkininkas“ nuo 1921 m. vidurio tapo reguliariai pasirodančiu savaitraščiu, sėkmingai dalyvauta rinkimuose – į Pirmąją Seimą išrinkta 12, į Antrąją – 14 Sąjungos atstovų. Tuo metu ji turėjo apie 4 tūkst. narių.<sup>85</sup>

1923 m. Sąjungos nariams išsiuntinėtame aplinkraštyje buvo išdėstytas politinis tikslas:

*„Sekantys rinkimai į Seimą bus laimėti tų, kurie turės daugiau savo ekonominių organizacijų ir patys jas ves. Reikia į bendrovių valdybas rinkti savo žmones, o svarbiausia – patekti į Lietuvos kooperacijos bendrovių valdybą.“*<sup>86</sup>

Nuo pat pradžių sąjungos nariai padėjo kaimo žmonėms steigti kooperatyvus, konsultavo ir teikė metodinę pagalbą. 1922 m. balandžio 9 d. Kaune buvo įsteigta Ūkininkų sąjungos centralinė kasa, kuri užsiėmė kredito kooperatyvų organizavimu. 1923 m. kasa buvo pertvarkyta į Ūkininkų sąjungos centralinį liaudies banką, vėliau pervadintą Centraliniu ūkininkų banku. Jis buvo tapęs krikščioniškųjų kooperatyvų finansiniu centru.

Laikotarpi nuo 1923 iki 1926 m. vasaros galima vadinti Ūkininkų sąjungos klestėjimo metu. Didžiausiu organizacijos ir jos vadovų nuopelnu laikytinas kaimo žmonių aktyvumo pažadinimas, jų įtraukimas į kooperatinį judėjimą, visuomeninę veiklą. Iki 1928 m. daugiausia Ūkininkų sąjungos ir jų konkurentų liaudininkų pastangomis buvo įsteigti net 624 kredito kooperatyvai, padėję ūkininkams pigiau skolintis. 1924 m. Ūkininkų sąjunga užbaigė didelio elevatoriaus statybą Kaune, kainavusią 1,4 mln. litų, nupirko žemės ūkio mašinų, 10 tūkst. tonų trąšų ir kt.<sup>87</sup> Deja, dėl partinės Ūkininkų sąjungos ir Valstiečių liaudininkų sąjungos konkurencijos kooperatinis judėjimas susiskaldė, ideologiškai susipriešino.

Istorikė Petronėlė Žostautaitė argumentuotai ir įtikinamai įrodė, kad tautininkų valdžia, siekdama sužlugdyti ir sukompromituoti pagrindinį savo politinį varžovą – Lietuvos krikščionių demokratų partiją su jos sąjunginin-

<sup>82</sup> *Ūkininkas*, 1922, Nr. 11, p. 1.

<sup>83</sup> *Ūkininkas*, 1922, Nr. 3, p. 1.

<sup>84</sup> *Ūkininkas*, 1925, Nr. 9, p. 3.

<sup>85</sup> *Klasės ir politinės partijos Lietuvoje 1919–1926 metais*, Vilnius, 1978, p. 71.

<sup>86</sup> Cit. pagal: Šalčius P. *Partinė ar neutralinė kooperacija*, Kaunas, 1924, p. 13.

<sup>87</sup> *Ūkininkas*, 1925, Nr. 9, p. 3.



*Steigiamojo Seimo Ūkininkų sąjungos frakcija. Antroje eilėje antras iš kairės Jonas Vailokaitis. Pirmoje eilėje antras iš kairės Aleksandras Stulginskis; trečioje eilėje pirmas iš dešinės Julius Kaupas. Kaunas, 1920 m. LNM*

kėmis Darbo federacija ir Ūkininkų sąjunga – iškelė Ūkininkų sąjungos ir jos skyrių vadovams baudžiamąsias bylas.<sup>88</sup> Jai ir Centraliniam ūkininkų bankui buvo paskelbtas bankrotas.

Jonas Vailokaitis kaip Ūkininkų sąjungos atstovas dalyvavo 1920 m. balandžio 14–15 d. vykusiuose rinkimuose į Steigiamąjį Seimą. Jis balotiravosi Kauno rinkimų apygardoje, į sąrašą buvo įrašytas pirmuoju. Rinkimų kampanija buvo gana gyva, agitacija arši, nestokota demagogijos, prasimanymų.

Ūkininkų sąjunga blokavosi su Lietuvos krikščionių demokratų partija ir Darbo federacija. Aštriausia kova vyko tarp geriau organizuotų socialistų ir krikščionių demokratų. Pastarieji konkurentų vaizduoti kaip dvarininkų atstovai ar Vokietijos šalininkai, pravardžiuoti juodaisiais. Tuo tarpu Ūkininkų sąjunga prikaišiojo kairiesiems, kad šie ribotai pripažįsta privatinę nuosavybę, pasisako už žemės, fabrikų suvalstybinimą.<sup>89</sup> Rinkimus, kuriuose dalyvavo per 90 proc. visų teisę balsuoti turėjusių gyventojų, laimėjo krikščionių demokratų blokas. Jis surinko 52,7 proc. balsų ir Steigiamajame Seime gavo 59 vietas, iš jų Ūkininkų sąjunga – 18. Tarp Ūkininkų sąjungos atstovų buvo ir Jonas Vailokaitis, o Juozas Vailokaitis pateko į Seimą pagal Krikščionių demokratų partijos sąrašą. Steigiamojo Seimo narys J. Purickis šio bloko pergale aiškino taip:

<sup>88</sup> *Lietuvos TSR Mokslų Akademijos darbai, serija A, Vilnius, 1986, t. 3, p. 71.*

<sup>89</sup> *Ūkininkas, 1920, Nr. 2, p. 26.*

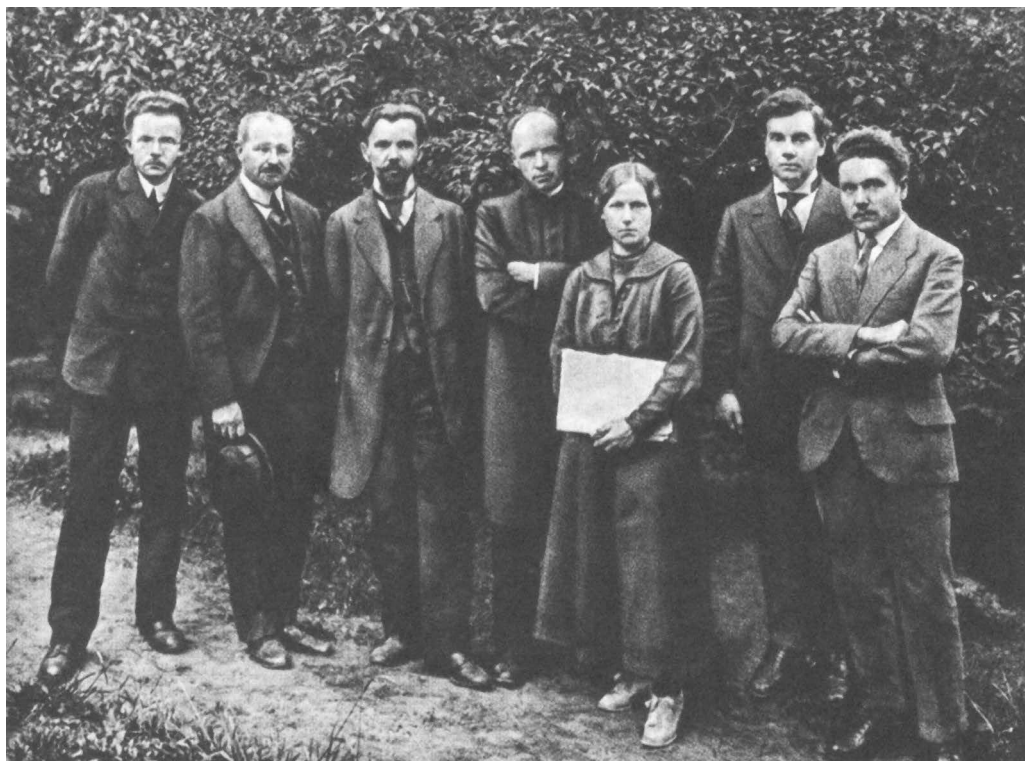

*Steigiamojo Seimo Krikščionių demokratų frakcijos prezidiumas. Iš dešinės: Jonas Vailokaitis, trečia Marija Galdikienė, penktas kunigas Mykolas Krupavičius, šeštas Aleksandras Stulginskis. Kaunas, 1920 m. LNM*

*„Šitas krikščionių srovės laimėjimas buvo socialinio bei ekonominio radikalizmo, bažnyčios įtakos ir ypač veiklios agitacijos padaras.“<sup>90</sup>*

Esą Lietuva buvusi pagauta to radikalizmo ir ultrademokratiškų tendencijų.

Didžiulis rinkėjų aktyvumas paneigė svetimųjų prasimanymus apie lietuvių tautos politinį nebrandumą. Didžiuma šalies gyventojų demokratišku būdu išreiškė pritarimą Lietuvos nepriklausomybei. Steigiamojo Seimo iškilmingas atidarymas 1920 m. gegužės 15 d. tapo visos tautos švente, džiaugsmo diena. Ją krikščionių demokratų dienraštis sutiko šūkais: „Sveikas, šalies šeimininke – Steigiamasis Seime! Sveikas laukiamasis – amžių amžiais svajotasis!“<sup>91</sup>

1920 m. gegužės 17 d. Steigiamasis Seimas pradėjo kasdieninį darbą. Jonas Vailokaitis buvo išrinktas į krikščionių demokratų bloko prezidiumą, jam patikėta vadovauti Steigiamojo Seimo vienai svarbiausių – Biudžeto ir finansų komisijai, kurioje dirbo Vladas Jurgutis, Juozas Purickis, Albinas Rimka, Nachmanas Rachmilevičius. Komisijai vadovauti buvo patikėta ne V. Jurgučiu, bet J. Vailokaičiui, jau turėjusiam valstybininko patirties. Biudžeto ir finansų komisija rengė jos kompetencijai priskirtų teisės aktų projektus, kuriuos *ex officio* Seimui pristatydavo Jonas Vailokaitis. Todėl jis buvo vienas aktyviausių bloko kalbėtojų. Pasi-sakydavo trumpai, aiškiai, dalykiškai,

<sup>90</sup> *Pirmasis nepriklausomos Lietuvos dešimtmetis* (fotografuotinis leidinys), Kaunas, 1990, p. 103.

<sup>91</sup> *Laisvė*, 1920, geg. 15.

politiškai neangažuotai, neužgaudamas oponentų. Kalbose svarbiais valstybės klausimais atsiveria signataro ekonominės, socialinės pažiūros, jo ir krikščionių demokratų bloko ekonominės bei socialinės politikos nuostatos, įgyvendinamų reformų principai ir tikslai. 1921 m. balandžio 29 d. kalbėdamas žemės reformos klausimu, J. Vailokaitis siūlė sumažinti kompensacijų už nusavinamą dvarų žemę dydį, kadangi tokių, kokios buvusios numatytos, nepajėgsią pakelti naujakuriai. Be to, nurodė priemones, kurios padėtų naujakuriams išikurti jų gautoje žemėje. Tuo tikslu jis ragino steigti emisijos banką, įvesti savus pinigus, organizuoti Žemės banką, valstybės ar privačia iniciatyva įkurti bent dvi statybos bendroves, kad būtų atpiginta statybos, ypač vidaus įrengimo, darbai.<sup>92</sup>

Dauguma šių pasiūlymų buvo įgyvendinti: 1922 m. pabaigoje įsteigtas Lietuvos bankas ir išleistas litas, 1924 m. vasarą pavyko įsteigti Žemės banką. Abu bankai lengvatinėmis sąlygomis kreditavo naujakurius, pieninių ir kitų žemės ūkio produkcijos perdirbimo įmonių statybas.

Žemės reforma, jos finansinis aprūpinimas J. Vailokaičiui buvo vienas kertinių klausimų dirbant Steigiamajame Seime. 1921 m. gruodžio 20 d. svarstant valstybės biudžetą, jis atkreipė dėmesį, kad valstybės valdomi dvarai yra nuostolingi, iš šios padėties matė vienintelę išeitį – paspartinti žemės reformą. Todėl siūlė laikytis griežtos taupymo, valstybės išlaidų mažinimo politikos, sutaupyto lėšų didžiąją dalį skirti žemės reformai.<sup>93</sup>

Ir šiandien turėtų būti aktualus J. Vailokaičio požiūris į užsienio investicijas, šalies ekonominės nepriklausomybės vaidmens suvokimas. Nors jis pripažino, kad neįmanoma Lietuvos ūkio atkurti be užsienio kapitalo, bet reikalavo iš Steigiamojo Seimo ir Vyriausybės kontroliuoti ateinantį kapitalą, pasisakė už tai, kad užsieniečių steigiamų akcinių bendrovių, ribotos atsakomybės įmonių vadovai būtų tik Lietuvos piliečiai. Šias nuostatas motyvavo taip:

*„Šalies politinė nepriklausomybė pirmiau reikalinga ekonominei nepriklausomybei iškovoti. Šalis, nesirūpinanti ekonomine nepriklausomybe, gali priėti prie to, kad iš politinės nepriklausomybės liks tik vardas.“<sup>94</sup>*

Kaip Biudžeto ir finansų komisijos pirmininkas, J. Vailokaitis siūlė koreguoti valstybės finansų, taip pat ir mokesčių politiką. Jis reiškė didelį susirūpinimą tuo, kad valstybės biudžeto pajamose didžiąją dalį sudaro netiesioginiai mokesčiai (muitai, akcizai) ir mažai surenkama tiesioginių mokesčių.<sup>95</sup> Vadinasi, signataras žinojo ekonominį postulata, kad netiesioginiai mokesčiai yra socialiai neteisingiausi, neproporcingai daugiau slegiantys neturtingiausius vartotojus. Dėl tokios padėties stipriai kritikavo Finansų ministeriją, kuri turėtų pertvarkyti mokesčių sistemą, apmokestinti jų nemokančiuosius. Komisijos pirmininko teigimu, beveik jokių mokesčių nemoka laisvųjų profesijų asmenys, per mažus mokesčius moka miestų ir miestelių nekilnojamojo turto savininkai. Pastariesiems šio mokesčio dydis buvo nustatytas 1919 metais.

<sup>92</sup> *Steigiamojo Seimo darbai*, Kaunas, 1921 04 29, posėd. 86, p. 10–11.

<sup>93</sup> *Ten pat*, 1921 12 20, posėd. 154, p. 39.

<sup>94</sup> *Ten pat*, 1921 07 01, posėd. 112, p. 24.

<sup>95</sup> *Ten pat*, 1921 12 20, posėd. 154, p. 38.



Iki 1921 m. pabaigos pinigams nuvertėjus maždaug 4,5 karto, mokesčio tarifas nesikeitė, todėl už turimą turtą savininkai mokėjo, galima sakyti, simbolinį mokestį. Įdomu, kad J. Vailokaitis pasisakė ir už tai, kad būtų padidinti mokesčiai visoms privačioms įmonėms, taigi ir jam su broliu priklausiusiam Ūkio bankui, jų valdomoms įmonėms. Peikė ūkininkų apmokestinimo tvarką, pagal kurią jie turėjo mokėti muitą už išvežamus žemės ūkio produktus ir už įvežamus pramonės gaminius, siūlė didinti linų kainą. Kaip matome, J. Vailokaitis kartu su bendraminčiais siekė, kad Lietuvoje būtų nuosekliai įgyvendinamas krikščioniškas socialinio teisingumo principas, apėmęs turtą, ypač žemės, ir pajamų perskirstymą, turtinės atskirties mažinimą. Kokia svarbi jam buvo žemės reforma, bežemių ir mažžemių aprūpinimas žeme, rodo ir tai, kad signataras pasisakė už išlaidų krašto apsaugai mažinimą, kad būtų galima daugiau pinigų skirti reformai kaime. Jis suprato, kad krašto saugumas priklauso ne vien nuo kariuomenės dydžio, jos parengimo, bet ne mažiau ir nuo kaimiečių aprūpinimo žeme. Tai esmingai turėjo sustiprinti žmonių pasitikėjimą sava valstybe ir patriotizmą, pažadinti tautos kūrybines galias. Broliai Vailokaičiai į žemės reformą žiūrėjo plačiau, kompleksiščiau negu, pavyzdžiui, Žemės ūkio ministerijos valdininkai, kuriems terūpėjo parengti matininkus ir išdalyti žemę. Vailokaičiams buvo svarbu, kad naujakuriai gautų materialinę (statybinėmis medžiagomis) ir finansinę paramą. Iš čia kilo jų iniciatyva suorganizuoti plytų gamybą.

Jonas Vailokaitis reikalavo, kad valstybės finansai būtų tvarkomi remiantis taupumo ir skaidrumo principais. To siekiant buvo restruktūrizuota Krašto apsaugos ministerija, pertvarkyti jos etatai. Kritikavo ministerijas už tai, kad gautų pajamų neįmoka į biudžetą, o laiko savo kasose.<sup>96</sup> Dėl to sutrikdavo pinigų apyvarta, sudėtinga buvo kontroliuoti ministerijų operacijas, susidarydavo sąlygos piktnaudžiauti. 1921 m. gruodžio 20 d. Steigiamojo Seimo posėdyje daug priekaištų pažėrė krašto atkūrimo komisijai, kuri, padariusi beveik 0,6 mln. auksinų išlaidų, nepajėgė parengti net miestų ir miestelių atkūrimo planų, brėžinių.<sup>97</sup> Visa tai rodo tikro valstybininko laikyseną. Taip pat dėmesio verta J. Vailokaičio pozicija dėl savų pinigų įvedimo. Nors biudžeto ir finansų komisijos pirmininką, kaip ir daugelį kitų, gąsdino Lenkijos, Latvijos ir Estijos pinigų prasta padėtis, spartus jų nuvertėjimas, 1921 m. balandžio 29 d. posėdyje jis pasisakė už savus pinigus: „Mes patys turime eiti prie savų pinigų.“<sup>98</sup> J. Vailokaičio nuomone, nacionaliniai pinigai tvirtumo atžvilgiu nebūsią blogesni nei krašte cirkuliuavę vokiški pinigai – auksinai. Optimizmo teikė didelės JAV dolerių įplaukos – vien Kaune per dieną jų buvo gaunama po 10–20 tūkstančių. O tam, kad nacionalinė valiuta būtų tvirta, būtina mažinti išlaidas kariuomenei, didinti gamybą, subalansuoti užsienio prekybą.

1922 m. kovo 3 d., neišdirbęs visos kadencijos, Jonas Vailokaitis iš Seimo pasitraukė ir vėliau niekada daugiau jo atstovu nebuvo. Šiuo požiūriu jis nebuvo išimtis, iš Steigiamojo Seimo pasitraukė net 38 atstovai, arba beveik 34 proc. viso jų skaičiaus.<sup>99</sup> Vieni susiviliojo civiline ar karine tarnyba, kiti – verslu, tretį tiesiog neturėjo polinkių politikai. J. Vailokaičio išėjimas iš Steigiamojo

<sup>96</sup> *Steigiamojo Seimo darbai*, 1921 12 20, posėd. 154, p. 40.

<sup>97</sup> *Ten pat*, p. 39.

<sup>98</sup> *Ten pat*, 1921 04 29, posėd. 86, p. 11.

<sup>99</sup> Blažytė-Baužienė D., Tamošaitis M., Truska L. *Lietuvos Seimo istorija*, Vilnius, 2009, p. 54.



Seimo tyrinėtojų paprastai yra aiškinamas dideliu užimtumu savo versle, noru atsidėti vien verslui. Kažin ar tai buvo vienintelė priežastis. Juk galėjo prisidėti nusivylimas politiko duona, kairiųjų Steigiamojo Seimo atstovų nuolatiniai demagogiški kaltinimai, sodriai atmiešti bolševikine retorika. Galbūt tokį apsisprendimą nulėmė ekonomisto pašaukimas ir išsąmoninimas, kad Tėvynei galima padėti kuriant bei stiprinant jos ekonomines galias. Pagaliau apsisprendimui įtakos galėjo turėti ir tai, kad Steigiamasis Seimas jau buvo nuveikęs didžiuosius darbus – priėmęs Žemės reformos ir kitus svarbiausius įstatymus, patvirtinęs Lietuvos universiteto statutą, buvo baigiama rengti Lietuvos Valstybės Konstitucija. Čia neprošal būtų prisiminti kai kuriuos Steigiamojo Seimo ir krikščionių demokratų bloko veiklos vertinimus. Turbūt tiksliausiai yra pasakęs Rapolas Skipitis. Anot jo,

*„tas krikščioniškas blokas Steigiamajame Seime parodė daug politinės išminties. Turėdamas daugumą nesiėmė vienas valdyti, o sudarė koaliciją su [...] Socialistų liaudininkų ir Valstiečių sąjungos grupe“, toji koalicija „kiekvienam Lietuvos patriotui kėlė ūpą, nes jis matė, kad mes valstybės reikalui mokame sutartinai dirbti, [...] pats vaisingiausias reikšmingais mūsų valstybei darbais buvo [...] tas krikščionių ir liaudininkų koalicijos laikotarpis.“<sup>100</sup>*

Prie tos darnos prisidėjo ir nuosaikusis Jonas Vailokaitis.

## Nepriklausomybės ekonominius pamatus klojant

Jono Vailokaičio nuveiktų darbų analizė leidžia teigti, kad jis anksti suprato, jog neįmanoma užbaigti modernios tautos formavimosi, neturint lietuvių verslininkų sluoksnio, jog šalies politinė nepriklausomybė negalima be ekonominės nepriklausomybės. Kaip matėme, tai jis nuosekliai darė nuo Marijampolės „Žagrės“ laikų.

Vienas svarbiausių darbų, klojant nepriklausomos valstybės ekonominius pamatus, buvo Lietuvos ūkio banko (vėliau oficialiai vadintas Ūkio banku) įsteigimas. Veikiausiai neatsitiktinai banko įstatai buvo patvirtinti 1919 m. vasario 16 d., jo steigėjai – Vasario 16-osios Akto signatarai Jonas Vailokaitis ir Aleksandras Stulginskis bei aktyvus tautinio sąjūdžio dalyvis teisininkas, pedagogas Andrius Dubinskas ir Pijus Grajauskas.

Ilgainiui 98 proc. Ūkio banko akcijų susikauptė brolių Vailokaičių rankose. Jonas vadovavo banko valdybai, Juozas – tarybai, todėl pagrįstai bankas vadintas Vailokaičių banku. Tai buvo pirmasis bankas Kaune per visą bankininkystės Lietuvoje istoriją ir antrasis atkurtos valstybės nacionalinis bankas – kiek anksčiau, 1918 m. gruodį, Vilniuje veiklą pradėjęs Lietuvos prekybos ir pramonės bankas žlugo 1926 m. Nuo 1922 m. Vailokaičių bankas – didžiausias Lietuvos komercinis bankas, rimtas konkurentas užsienio kapitalo valdytiems bankams – Centraliniam žydų ir Lietuvos komercijos bankams. Negana to, pagal turėtą akcinį kapitalą (15 mln. Lt) Ūkio bankas visą laiką lenkė Lietuvos banką (12 mln. Lt) ir iki 1926 m. – Žemės banką (10,1 mln. Lt).

Jis turėjo didžiausią skyrių tinklą (27), steigė ne tik apskričių centruose, bet

<sup>100</sup> Skipitis R. *Nepriklausomą Lietuvą statant*, Chicago, 1961, p. 376.



Ūkio banko valdybos  
pirmininkas Jonas  
Vailokaitis. 1930 m.  
LNM

ir miesteliuose (Kalvarijoje, Garliavoje, Pilviškiuose), iki 1925 m. savo skyrius turėjo Berlyne, Londone ir Niujorke. Taigi rūpintis užmegzti tarptautinius bankinius ryšius, norėta padėti mūsų išeiviams saugiai pervesti pinigus į Lietuvą ir gausinti savo išteklius. Steigdamas skyrius provincijoje, Ūkio bankas palengvino smulkiems verslininkams atlikti bankines operacijas, gauti paskolas vietoje. Bankui buvo sudėtinga išsivirti kredito rinkoje, nes versle dominavo kitataučiai. Jie naudojosi savo tautiečiams priklaususių bankų paskolomis, juose laikė savo lėšas. Kitų klientų buvo mažai. Vailokaičių strateginis tikslas buvo savo banko investicijomis kurti lietuviškas pramonės įmones, joms padėti ir paskolomis. Kitaip sakant, Ūkio bankas daugiausia rėmė pramonę, kai kiti bankai – prekybą, kuri infliacijos laikais duodavo didesnę pelną. Siekdamas minėto tikslo, Ūkio bankas pirko įmones, pastatus, žemę. Taip norėta apsaugoti nuo nuvertėjimo kapitalą, indėlius. Veiklos pradžioje bankas stengėsi padėti ir ūkininkams (daugiausia naujakuriams, padegėliams), jų organizacijoms, amatininkams. Smulkiesiems amatininkams 1921 m. bankas buvo numatęs paskolinti 1 mln. auksinų darbo įrankiams įsigyti.<sup>101</sup> Pažymėtina, kad, pavyzdžiui, 1923 m. ūkininkams skolino pigiausiai (už 6 proc.). Ne kartą bandyta Ūkio banką sužlugdyti. Anot J. Sako-Sakevičiaus, kitataučiams bankininkams Vailokaičių bankas „buvo rakštis ir labai nepageidaujamas konkurentas, kurį bandė įvairiais būdais sulikviduoti.“<sup>102</sup> Vienas iš išmėgintų būdų bet kuriam bankui sunaikinti – sukelti indėlininkų paniką. Aldona Vailokaitytė-Pakalenkienė pasakojo iš dėdės Juozo girdėjusi, kad konkurentai ne sykį to griebėsi, norėdami pašalinti iš kelio Ūkio banką.<sup>103</sup> Vailokaičių politiniai varžovai, Seime ir spaudoje eskaluodami pramanytus kaltinimus, talkino konkurentams, gal net nesuvokdami pasekmių. Jei būtų pavykę paskandinti vieną didžiausių Lietuvos bankų, paskui save jis būtų nutempęs į dugną ir kitus, to būtų neatlaikęs litas, o valstybės pamatai būtų buvę pavojingai išklabinėti. 1932 m. pradžioje Ūkio bankui priklausė 49 proc. komercinių bankų turėto turto, 46,4 proc. – visų jų indėlių.<sup>104</sup> 1925 m. bankas buvo at-

<sup>101</sup> Terleckas V. *Lietuvos bankininkystės istorija: 1918–1941*, Vilnius, 2000, p. 51.

<sup>102</sup> Sakas-Sakevičius J. *Ten pat*, p. 125.

<sup>103</sup> Aldonos Vailokaitytės-Pakalenkienės laiškas autoriui.

<sup>104</sup> Terleckas V. *Ten pat*, p. 118.

sidūręs ties kritine riba – gyventojai atsiėmė 45 proc. indėlių, jis nebeteikė naujų paskolų.<sup>105</sup> To meto pasaulinė patirtis rodė, kad, praradę 25–30 proc. indėlių, bankai žlunga. Ūkio bankas atsilaiškė. Nuolatinis banko kompromitavimas labai kenkė jo įvaizdžiui užsienyje, mažino banko ir Lietuvos valstybės galimybes skolintis svetur. Gandus skleidė ne tik Vailokaičių konkurentai, bet ir užsienio tarnybos. 1923–1938 m. banko turtas (balansas) padidėjo nuo 23,5 mln. iki 60,1 mln. litų, priimti indėliai – nuo 3 mln. iki 28,7 mln. litų, suteiktos paskolos – nuo 0,8 mln. iki 23,6 mln. litų.<sup>106</sup>

Visą tą laiką Ūkio bankas buvo komercinių bankų lyderis, 1938 m. jis turėjo 60,1 mln. litų turto, o likusieji penki bankai kartu sudėjęs – 115,7 mln. litų turto. Tačiau paskutiniaisiais metais jo pozicijos ėmė silpnėti, jam ant kulnų lipo gausiomis Vokietijos bankų paskolomis maitintas Lietuvos komercijos bankas, kurio savininkai buvo didieji vokiečių bankai. Galimas daiktas, kad Ūkio banko stagnaciją galėjo sukelti ir vadybos problemos. Pasak J. Sako-Sakevičiaus, apie 1935 m. bankas ėmė atsilikti modernizavimo požiūriu.<sup>107</sup> 1937 m. imtasi reorganizuoti banko administravimą, į vadovaujamas pareigas paskirti diplomuoti ekonomistai. Nuo tada Vailokaičiai galėjo daugiau laiko skirti savo įmonėms.

1922 m. pabaigoje Ūkio banko vadovai kartu su Kooperacijos ir Kredito bankais buvo sumanę steigti Lietuvos hipotekos banką, kuris turėjo teikti ilgalaiškes paskolas.<sup>108</sup> Šio banko įstatų tvirtinimas Seime užsitęsė, nes nepavyko surinkti reikiamo kapitalo, todėl bankas nebuvo įsteigtas. Šis pavyzdys dar kartą parodo, kad Vailokaičiai gerai jautė ūkio reikmes ir stengėsi greitai reaguoti į kylančius poreikius.

Ūkio bankas buvo Vailokaičių ūkinės veiklos finansinis ir administracinis centras, daugiausia jo pinigais buvo nupirktos, modernizuotos pramonės ir prekybos įmonės.

Ne vienoje verslo srityje Vailokaičiai buvo pradininkai, gerai matę Lietuvos ekonomikos perspektyvas ir nesibaidę rizikos. Jie pirmieji susirūpino šaldytuvų, skerdyklų, būtinų žemės ūkio gaminių eksportui, statyba, cukrinių runkelių auginimu. Vailokaičiai patys įsteigė ar nupirko akcines bendroves „Palemonas“, „Metalas“, „Maistas“, „Medis“, „Venta“, „Spėka“, „Linas“, „Eksimportas“, „Urmās“. Reikšmingiausios iki 1940 m. okupacijos veikusios akcinės bendrovės buvo „Palemonas“ ir „Metalas“.

„Palemoną“ apie 1922 m. įsteigė Juozas Vailokaitis, finansininkas, teisininkas Romas Dulskis, Pijus Grajauskas, inžinierius Silvestras Grinkevičius ir kalnakasybos inžinierius Vladas Geiga. Dauguma šios bendrovės akcijų priklausė Jonui ir Juozui Vailokaičiams bei jų Ūkio bankui. Juozas buvo bendrovės valdybos pirmininkas, Jonas – valdybos narys.<sup>109</sup> „Palemonas“ buvo įkurtas strategiškai geroje vietoje – arti geležinkelio ir durpyno, sparčiai augančiame Kauno priemiestyje. Iškastomis durpėmis kūrentos plytų džiovinimo krosnys.

Didžiausia moderni, aukštos kokybės plytas ir čerpes gaminusi įmonė „Palemonas“ padėjo „sumūryti“ Lietuvą, nes per metus jų pagamindavo po

<sup>105</sup> *Ten pat*, p. 55.

<sup>106</sup> *Ten pat*, p. 53–54.

<sup>107</sup> Sakas-Sakevičius J. *Ten pat*, p. 155.

<sup>108</sup> *Lietuvos centrinis valstybės archyvas* (toliau – LCVA), f. 923, ap. 1, b. 242, l. 884, 887.

<sup>109</sup> Sakas-Sakevičius J. *Ten pat*, p. 135.



Jonas Vailokaitis (sėdi pirmos eilės viduryje) su akcinės bendrovės „Metalas“ darbininkais. Kaunas, 1929 m.

7–8 mln., dar 4,5 mln. pridėdavo Vailokaičių plytinės Garliavoje, Kuršėnuose ir Panevėžyje.<sup>110</sup> Manoma, kad „Palemono“ plytomis pastatyta didesnioji Kauno mūrinių pastatų dalis. Palyginimui pasakysime, kad 1931 m. Lietuvoje buvo pagaminta 54,4 mln. plytų<sup>111</sup>, o 1938 m. – jau 85 mln., iš jų 20 mln. Kauno apskrityje.<sup>112</sup> Teigiama, kad „Palemonas“ ir brolių Vižanskių plytinė Virbalyje plytas eksportavo į užsienį.<sup>113</sup> „Palemono“ ir kitų plytinių plėtrą sustabdė 1931–1935 m. ūkio krizė. Plytų gamybos nuosmukis tęsėsi 1932–1936 m., jų pagaminta 12,2 mln. vienetų, arba 22,4 proc. mažiau.<sup>114</sup> Sumažėjus statybų mastui, mažėjo plytų ir čerpių paklausa. Krizės metais „Palemonas“ patyrė 587,6 tūkst. litų nuostolį, 1937 m. gavo vos 1,2 tūkst. litų pelno.<sup>115</sup> Vadinasi, 1937 m. įmonė ėmė lėtai atsigauti. Labiau „Palemono“ gamyba ūgtelėjo 1938 m. – per metus balanso suma padidėjo 1,8 mln. litų, arba 18 proc. Šalies ūkiui įveikus krizę, statybų mastas tiek išaugo, kad plytų pramonė nespėjo plėsti jų gamybos. Teigiamos įtakos turėjo ir Vailokaičių įmonių administravimo pertvarka, pradėta dar 1937 metais. 1939 m. pradžioje buvo pakeistos „Palemono“ ir „Metalas“ bendrovių valdybos, ieškota naujų specialistų.<sup>116</sup>

Vailokaičiai jautė poreikį modernizuoti įmones, jų vadybą, diegti kokybiškai naujus gamybos metodus. Pirmiausia imtasi įmonių administravimo pertvarkos, kvalifikuotų ir sąžiningų tarnautojų paieškos.

Plytų, iš dalies ir čerpių, gamyba padėjo tausoti šalies miškus, sumoderinti pastatus, mažinti importą ir taip

<sup>110</sup> *Lietuvių enciklopedija*, Boston, 1960, t. 21, p. 401.

<sup>111</sup> *Lietuvos pramonė ikisocialistiniu laikotarpiu*, Vilnius, 1976, p. 391.

<sup>112</sup> *Tautos ūkis*, 1939, Nr. 16, p. 353.

<sup>113</sup> *Lietuvos eksportas ir eksporteriai = Lithuanian exports and exporters = Litauens Export und Exporteure*, Kaunas, 1927, p. 43.

<sup>114</sup> *Lietuvos ūkio paskutinis dešimtmetis*, Kaunas, 1938, p. 54.

<sup>115</sup> *Vyriausybės žinios*, 1938, birž. 18, p. 12.

<sup>116</sup> Sakas-Sakevičius J. *Ten pat*, p. 156.



taupyti valiutą. Buvo skaičiuojama, kad, skardinius stogus keičiant čerpiniais, kasmet skardos importui sutaupoma 3–4 mln. litų valiutos.<sup>117</sup> Čerpių buvo gaminama vis daugiau: 1936 m. – 1,5 mln., 1938 m. – 3,75 mln. vienetų.<sup>118</sup>

Maždaug 1920 m. pabaigoje–1922 m. pradžioje Vailokaičiai palankiomis sąlygomis nupirko brolių Šmidų fabriką. Atkūrus Lietuvos valstybę, fabrikas prarado pagrindinę savo gaminių rinką Rusijoje, turėjo sunkumų apsirūpinant reikalingomis žaliavomis. Savininkai nesugebėjo prisitaikyti prie pakitusių ekonominių sąlygų, todėl nusprendė fabriką parduoti. Vailokaičiai jį reorganizavo, pertvarkė gamybą, pritaikė ją Lietuvos rinkai, nenaudojamus pastatus išnuomojo. Ne vėliau kaip 1935 m. fabrikui suteiktas naujas vardas – AB „Metalas“. Bendrovės valdybos pirmininku visą tą laiką dirbo Jonas Vailokaitis. Jis laikomas „Metalos“ bendrovės steigimo idėjos autoriumi ir jos igyvendintoju. Dauguma įmonės akcijų formaliai priklausė Ūkio bankui, šiek tiek jų turėjo abu broliai, taip pat tarnautojai, kurie buvo renkami į bendrovės valdybą ir revizijos komisiją.<sup>119</sup>

„Metalas“ gamino įvairių metalų liejinius, žemės ūkio mašinas, jų atsargines dalis, padargus, grandines, vielą, vinis, skardą, kibirus ir kitus metalo gaminius. Tai buvo vienintelė Lietuvos įmonė, turėjusi temperuoto ketaus liejyklą. Žaliavas pirko Vakaruose, ketvirtajame dešimtmetyje, atrodo, daugiausia Anglijoje, o didžiausią dalį savo produkcijos realizuodavo Lietuvoje. „Metalas“ buvo svarbus mūsų šaliai: darbu ir pragyvenimo šaltiniu aprūpino 340–400 darbininkų, nereikėjo eikvoti užsienio valiutos metalo gaminių importui, o tai galų gale reiškė bendrovę prisidėjus prie lito stabilumo palaikymo. 1938 m. „Metalas“ pagal turimą kapitalą (7,5 mln. Lt) buvo didžiausia privati įmonė Lietuvoje, svarbiausia žemės ūkio mašinų gamintoja. 1937 m. šalyje veikusios aštuonios metalo ir mašinų gamybos įmonės turėjo 16 mln. litų kapitalą.<sup>120</sup>

Daug pinigų, pastangų ir darbo iš Vailokaičių pareikalavo sumanymas organizuoti žemės ūkio produktų eksportą. Tam tikslui pasiekti reikėjo sukurti materialinę bazę – pastatyti mėsos produktų gamybos fabriką, įrengti šaldytuvus, atlikti kitus infrastruktūros darbus. Nei iki Pirmojo pasaulinio karo, nei po jo Lietuvoje nebuvo nė vienos bent kiek moderniau įrengtos skerdyklos, ką jau kalbėti apie mėsos perdirbimo įmones. Tik didesniuose miestuose veikė primityvios skerdyklos.

1923 m. kovo 28 d. buvo įregistruota Lietuvos kiaušinių ir valgomųjų daiktų akcinė bendrovė „Maistas“. Jos įstatuose buvo numatyta rūpintis paukščių ūkio plėtra, supirkinėti ir eksportuoti kiaušinius, paukštieną, pieno produktus, organizuoti prekybą kiaušiniais, paukščiais ir pieno produktais Lietuvoje. Daugiausia kapitalo įnešė Jonas ir Juozas Vailokaičiai – abu po 247 tūkst. litų, 1,5 tūkst. pridėjo brolis Viktoras, kiti keturi akcininkai – po tūkstantį litų, K. Malinauskas – 500 litų.<sup>121</sup> Iš 0,5 mln. litų kapitalo 99 proc. priklausė Vailokaičiams. Nepaisant to, į valdybą buvo išrinkti ir du smulkūs akcininkai (F. Mikšys, J. Siemaška), jai vadovauti ėmėsi Juozas Vailokaitis. 1923 m. buvo nuspręsta įsteigti „Maisto“ skyrius Klaipėdoje, Jōniškyje, Mažeikiuose, Rasėiniuose, Tauragėjė ir Ukmergėjė.

<sup>117</sup> Lietuvos pramonė ir jos gamyba, Kaunas, 1930, p. 140.

<sup>118</sup> Tautos ūkis, 1939, Nr. 16, p. 353.

<sup>119</sup> Sakas-Sakevičius J. *Ten pat*, p. 131.

<sup>120</sup> Lietuvos ūkio paskutinis dešimtmetis, p. 32.

<sup>121</sup> Sakas-Sakevičius J. *Ten pat*, p. 137.



1923 m. gruodžio 5 d. steigėjų sprendimu buvo pakeisti bendrovės įstatai, kuriais išplėstos jos veiklos kryptys, pakeisti prioritetai. Bendrovė pervadinta Pirmąja Lietuvos eksporto, skerdyklų ir šaldytuvų bendrove „Maistas“. Pagrindiniu jos tikslu tapo mėsos produktų ir gyvulių eksportas, nors neatsisakyta paukštienos išvežimo. Tada atsirado šmaikštus posakis, kad „Maistas“ išsiritu iš kiaušinio. Keisti bendrovės veiklos profilį padiktavo pats gyvenimas – paukštienos eksportas pasirodė per siaura veiklos sritis. Iš Kinderiškių dvaro (Garliavos vls.) buvo nupirkta apie 40 hektarų žemės skerdyklai, mėsos produktų gamybos fabrikui statyti, šaldytuvams įrengti ir pavyzdiniam paukštininkystės ūkiui įkurti. Mėsos fabriką statyti buvo pradėjusi anglų firma „Fleming and K“<sup>122</sup>, iš kurios ji nupirko „Maistas“. 1924 m. lapkričio 28 d. Seimo posėdyje Juozas Vailokaitis, atsikirsdamas opozicijai, priekaištavusiai dėl Ūkio banko investicijų į šaldytuvus, džiaugėsi:

*„Ūkio bankas – tai savo pramonės pionierius. Jis pirmas išdrįso statyti tokį dalyką kaip šaldytuvai, [...] ir užsienio finansininkai kitaip žiūri į Ūkio banką, nes kitaip [...] nebūtų gavęs užsienyje paskolos.“<sup>123</sup>*

Dideli užmojai vertė daug skolintis. 10 mln. litų buvo pasiskolinta iš Ūkio banko, 0,8 mln. – iš Valstybės taupomųjų kasų, 0,5 mln. – iš Britų užsienio prekybos banko (*British Overseas Bank*).<sup>124</sup>

Per nepilnus 1923 m. „Maistas“ išvežė į užsienį daugiausia paukštienos, už ją gavo 154,7 tūkst. litų, kiaulienos pardavė už 89,7 tūkst., jautienos bei veršienos – už 84,7 tūkst. litų.<sup>125</sup> 1924 m. eksportas smarkiai padidėjo: už kiaulieną „Maistas“ gavo jau 634,3 tūkst. litų, už jautieną ir veršieną – net 1,1 mln., už paukščius – 442,4 tūkst. litų. Į užsienį vežė daugiausia žąsis ir viščiukus, šiek tiek kalakutų. Nepaisant didėjusio eksporto, iki 1924 m. liepos 1 d. „Maistas“ patyrė 463,2 tūkst. litų nuostolį.<sup>126</sup> Nuostoliai turėjo dar labiau išaugti 1925 m., kuomet eksportas smarkiai sumažėjo: kiaulienos – 3,9 karto, paukščių – 6,3, galvijienos – 1,1 karto.

1925 m. kovo 12 d. vykusiame akcininkų susirinkime valdybos pirmininkas Viktoras Vailokaitis aiškino, kad nuostoliai susidarė dėl to, jog vadinamajame Lenkijos koridoriuje buvo konfiskuota keletas vagonų į Čekoslovakiją gabentų prekių, užsienyje krito žemės produktų kainos, buvo parinkti nepatyrę gyvulių iš ūkininkų supirkėjai.<sup>127</sup> Iš tiesų, Vakaruose atsigavus žemės ūkio gamybai, jos produktų kainos sumažėjo, pavyzdžiui, 1923 m. už kilogramą kiaulienos „Maistas“ gavo po 3,5, o 1926 m. – tik po 2,67 lito.<sup>128</sup> Nėgana to, daugelis valstybių (Anglija, Austrija, Latvija, Vokietija ir kt.) pradėjo gintis nuo žemės ūkio produktų įvežimo didindamos muitus. 1928 m. apie sunkią „Maisto“ pradžią rašte Kredito įstaigų ir kooperatyvų inspekcijai Jonas Vailokaitis pripažino:

*„Pirmus takus praminti visuomet yra sunku, tuo labiau kad mes patys šioje srityje neturėjome ganėtino patyrimo. [...] dirbome*

<sup>122</sup> *Pirmas Maisto dešimtmetis: 1923–1933 metai*, Kaunas, 1933, p. 33.

<sup>123</sup> *Seimo stenogramos*, Kaunas, 1924 11 28, posėd. 139, p. 7.

<sup>124</sup> *Pirmas Maisto dešimtmetis...*, p. 30, 33.

<sup>125</sup> *Ten pat*, p. 68.

<sup>126</sup> *Ten pat*, p. 29.

<sup>127</sup> Sakas-Sakevičius J. *Ten pat*, p. 139.

<sup>128</sup> *Pirmas Maisto dešimtmetis...*, p. 73.



Lietuvos ūkio banko įmonių paviljonas Kaune. 1924 m. LNM

*taip, kaip išmanėme, prisižiūrėdami ir mokydami sietimuose kraštuose, daugiausia Danijoje ir Anglijoje.*<sup>129</sup>

Buvo nuspręsta parduoti bendrovės turtą. 1925 m. „Maistą“ nupirko Ūkininkų sąjunga, Lietuvos žemės ūkio kooperatyvų sąjunga, kooperatinė bendrovė „Lietuvos eksportas“ ir kiti smulkūs akcininkai, tarp jų buvo ir Vailokaičiai. Į bendrovės valdybą atėjo nauji žmonės, iš senosios liko tik Viktoras Vailokaitis ir F. Mikšys. 1930 m. bendrovę perėmus valstybei, „Maisto“ istorijoje buvo atverstas naujas puslapis. Nuo tada „Maistas“ tapo pagrindiniu gyvulių mėsos produktų eksportuotoju, Lietuvos žemės ūkio pažangos veidrodžiu. Praverė Vailokaičių patirtis ir klaidos, padarytos kertant langą į Vakarų rinkas Lietuvos žemės ūkio produktams.

Vailokaičiai neišlaikė savo rankose ir daugelio kitų minėtų įmonių. Tiesiog stebina jų užmojai išvirtinti daugelyje Lietuvos ūkio segmentų. Akcinės bendrovės „Medis“ ir „Venta“ vertėsi medžio apdirbimu ir prekyba, „Spėkos“ verslo sritis buvo žuvininkystė, „Linai“ užsiėmė linų ir sėmenų supirkimu bei eksportu, „Urmas“ prekiaavo tekstilės pluoštu ir audiniais, „Eksportas“ vertėsi kai kurių prekių eksportu ir importu, „Medaus“ veiklos sfera buvo medaus ir jo produktų eksportas. Po kurio laiko Vailokaičiai visas savo įmones, išskyrus „Urma“, kuriam vadovavo Jonas Vailokaitis, likvidavo. Visai tikėtina, kad taip buvo pasielgta stokojant jėgų jas visas aprėpti ir pinigų.

Vailokaičiai ėmėsi ir žemės ūkio gamybos perprofilavimo: apie 1924 m.

<sup>129</sup> *Ten pat*, p. 33.

pradėjo organizuoti cukrinių runkelių auginimą ir jų tyrimus. Iš užsienio atsivežė sėklų, susitarė su ūkininkais dėl jų auginimo, įsteigė tyrimo laboratoriją. Tyrimai patvirtino, kad Lietuvos gamtinės sąlygos tinkamos šioms daržovėms auginti. Naujos žemės ūkio kultūros įdiegimas Lietuvoje Vailokaičiams kainavo 50 tūkst. litų.<sup>130</sup> Brolių iniciatyva ir pinigais atlikti darbai padėjo pamatus Marijampolės cukraus fabrikui. Kaip matome, Vailokaičiai buvo daugelio ūkio sričių pionieriai, imlūs naujovėms.

Žemės ūkio parodose Ūkio bankas buvo apdovanotas aukso medaliu už Lietuvos pramonės kėlimą, Vailokaičių įmonės taip pat gavo ne vieną apdovanojimą.

Ketvirtojo dešimtmečio pabaigoje broliai ėmėsi naujų iniciatyvų. Kaune, jaučiant butų stygių, jie sumanė organizuoti kooperatinių butų statybą. Gautomis iš Žemės banko ilgalaikėmis paskolomis Linksmadvaryje pastatė keliolika namų.<sup>131</sup> Buvo rengiamasi statyti didelį (5–6 aukštų) modernų prekių sandėlį, kokio Lietuvoje neturėta. Šių sumanymų įgyvendinimą nutraukė okupacija.

Istoriografijoje išvirtinės požiūris, kad idėjas, sumanymus generavo Juozas, kuris „*mėgo statistikos ir skaičių kombinacijas*“, kurį žavėjo varžybos, pats darbas ir mažai asmeninė nauda. Juozo Vailokaičio nuveikti ūkiniai darbai lyginami su Antano Tyzenhauzo nuopelnais XVIII a.<sup>132</sup>, jis vadinamas Lietuvos Fordu. Sunku įsivaizduoti, kad ekonomistas Jonas Vailokaitis nepadėjo tuo Lietuvos Fordu tapti teologijos mokslus baigusiam broliui, nesidomėjusiam ekonomine literatūra. V. Jurgutis laiške M. Vaitkui rašė, kad ant Juozo Vailokaičio stalo matydavęs vienintelę knygą – Friedricho Nietzsche's „Norą daryti“<sup>133</sup>. Negi klydo P. Klimas, sakydamas, kad 1920 m. Juozas Vailokaitis buvo labiau nuodėmklausys negu bankininkas?<sup>134</sup>

Toks Jono Vailokaičio stūmimas į šešėlį abejotinas. Juk Jonas Vailokaitis vadovavo banko, įmonių valdyboms, todėl be jo palaikymo, parėmimo jokia būdu neapsieita. Jo dukterė Ramutė liudija, kad tėvas ir dėdė Juozas visuomet aptardavę Ūkio banko bei įmonių reikalus, jokių svarbių sprendimų nepriimdavę vienas be kito.<sup>135</sup> Be to, Jonas reprezentavo banką ir įmones daugelyje užsienio šalių, buvo gana žinomas svetur. Dukters žiniomis, tėvas buvo įrašytas į knygą „*Who's Who*“. Neįmanoma teisingai paskirstyti nuopelnų tarp brolių, net neetiška taip elgtis, tad nesiimkime mums neskirtos misijos.

Broliai Vailokaičiai, jų Ūkio bankas, kaip nė vienas kitas, sunkiausiais momentais ne kartą skubėjo į talką Lietuvos valstybei. Jie padėjo išsaugoti iš Sovietų Rusijos gautą auksą (kaip kompensaciją už karo metais išvežtą turtą), įvestam Lietuvos pinigui litui atsistoti ant kojų, svariai parėmė Klaipėdos sukilimą ir Lietuvos universitetą. 1920 ar 1921 m. Vyriausybė, labai stokodama lėšų, ketino dalį aukso parduoti į užsienį. Vailokaičiai pasisiūlė paskolinti reikiamą pinigų sumą už įkeistą aukso dalį. Pasiūlymas buvo priimtas, auksas išsaugotas.

Lietuvos pinigai buvo išleisti nepasitikėjimo atmosferoje, prekeiviai skleidė įvairius gandus, nepriiminėjo litų. Šiuo lemtingu momentu Vailokaičių bankas, niekieno neprašomas,

<sup>130</sup> Sakas-Sakevičius J. *Ten pat*, p. 114.

<sup>131</sup> *Ten pat*, p. 144.

<sup>132</sup> *Apžvalga*, 1998, vas. 13–19.

<sup>133</sup> Laumenskaitė E. *Vladas Jurgutis*, Vilnius, 1994, p. 157.

<sup>134</sup> Klimas P. *Iš mano atsiminimų*, p. 249.

<sup>135</sup> Ramutės Vailokaitytės-Backer laiškas autoriui, 2011 03 18. *Autoriaus asmeninis archyvas*.

ėmė keisti litus į markes ir dolerius Lietuvos banko nustatytu kursu. Matant, kad užsienio valiutos paklausa tenkinama, ažiotažas atslūgo, spekuliacija galimu lito nuvertėjimu liovėsi.

Vailokaičiai svariai prisidėjo ir prie Lietuvos banko įkūrimo. Steigiant jį, Ūkio bankas nupirko 2 500 jo akcijų, tam išleisdamas 12,5 tūkst. JAV dolerių, be to, abu broliai asmeniškai įsigijo po 100 akcijų ir tiek pat jų nupirko akcinė bendrovė „Br. Smidt“<sup>136</sup>. Iš viso Vailokaičiai ir jų įmonės išleido 28 tūkst. JAV dolerių (280 tūkst. Lt) Lietuvos banko akcijoms pirkti. Taip jie padėjo Lietuvos bankui sukaupti kapitalą ir užsienio valiutos atsargas. Tuo metu investicijos į Lietuvos banko akcijas ekonomiškai nebuvo naudingos. Mat Lietuvos banko akcininkai galėjo gauti ne daugiau kaip 8 proc. dydžio dividendus, tuo tarpu kitos investicijos, suteiktos paskolos duodavo keleriopai didesnes pajamas. Todėl Lietuvos banko akcijų pirkimas traktuotinas daugiau kaip patriotizmo poreiškis. Nemažos šių bankų investicijos į Lietuvos banko akcijas paskatino valdžią atsisakyti sumanymo parduoti 20 tūkst. banko akcijų Prancūzijos kapitalistams ir taip išvengti galimos jų įtakos Lietuvos banko pinigų ir kredito politikai. Didžiulis Vailokaičių nuopelnas, jų nesavanaudiškumo ir valstybinės laikysenos įrodymas – pasipriešinimas pernelyg liberalių pažiūrų ministro pirmininko Ernesto Galvanausko projektui Lietuvos banką paversti paprasta, valstybės nekontroliuojama akcine bendrove. Be to, Jono Vailokaičio pastangomis buvo sutrukdyta įteisinti kontroversiškai vertinamų pinigų kontorų veikimą.

Istoriografijoje nurodoma, kad Klaipėdos sukilimui Vailokaičiai skyrė 25 tūkst. litų ir kelis vagonus maisto.<sup>137</sup> Tuo tarpu istorikas P. Čepėnas teigia:

*„Lėšų reikalas buvo palankiai išspręstas, nes bankininkas J. Vailokaitis pažadėjo sukilimui skirti didesnę pinigų sumą – ligi dvidešimt dviejų su puse tūkstančio dolerių, arba [...] beveik 17 milijonų markių!“<sup>138</sup>*

Jeigu šis pažadas buvo ištesėtas, tai Klaipėdos kraštui atgyti Vailokaičiai paaukojo 225 tūkst. litų.

## Ekonomikos plėtros paieškos

Reikšminga Jono Vailokaičio veikla Prekybos ir pramonės rūmuose, į kuriuos buvo renkami stambiausi ir autoritetingiausi Lietuvos pramonininkai, prekybininkai atstovauti verslininkų interesams. Rūmų tikslai buvo kelti šalies pramonę, prekybą, amatus, propaguoti šių ūkio šakų svarbą, Seime, Vyriausybėje, valdžios institucijose ir savivaldybėse atstovauti verslininkams. Vyriausybė teikdavo rūmams apsvarstyti svarbiausių ekonominių gyvenimą reguliuojančių įstatymų projektus, jų atstovai įeidavo į ministerijose sudarytas nuolatines komisijas. Sprendžiant iš fragmentiškos informacijos, J. Vailokaitis buvo renkamas Prekybos ir pramonės rūmų nariu nuo jų įsteigimo 1925 m. iki likvidavimo 1940 m. vasarą. Iš pradžių jis dirbo anglų–lietuvių ir lietuvių–vokiečių sekcijose, t. y. daugiausia rūpinosi Lietuvos prekyba su Anglija ir Vokietija. Šios valstybės pirko iš Lietuvos daugiausia prekių.

<sup>136</sup> LCVA, f. 755, b. 11, l. 14–15.

<sup>137</sup> Sakas-Sakevičius J. *Ten pat*, p. 152.

<sup>138</sup> Čepėnas P. *Ten pat*, p. 771.

1924–1926 m. į Vokietiją Lietuva eksportavo 43–50 proc., į Angliją – 24–25 proc. visų prekių.<sup>139</sup> 1925 m. Prekybos ir pramonės rūmams buvo pavesta kontroliuoti linų ir kiaušinių eksportą, rūpintis Lietuvos užsienio prekybos balansavimu. Jau 1927 m. informaciniame leidinyje buvo pabrėžiama, kad, nepaisant trumpo veikimo laiko, Rūmai įgavo svarbią reikšmę tvarkant šalies ūkio reikalus.<sup>140</sup>

Apie 1929 m. Prekybos ir pramonės rūmų struktūra buvo pakeista – sudarytos nuolatinės komisijos. Keitėsi ir J. Vailokaičiui patikėtos veiklos sritys. J. Vailokaitis kartu su L. Bernšteinu, P. Janulaičiu ir G. Volfu dirbo Susisiekimo komisijoje, 1929 m. buvo jos pirmininkas.<sup>141</sup> Taip pat jis buvo deleguotas į Susisiekimo ministerijos nuolatinę transporto tarifų komisiją, dalyvaudavo įvairiuose kituose transporto klausimais rengiamuose pasitarimuose. Verslininkams ėmus kelti pasų ir vizų gavimo problemą, Susisiekimo komisijos pirmininko iniciatyva, tariantis su Vyriausybe, teikiant jai paaiškinimus, buvo surastas sprendimas, kaip palengvinti keliones į užsienį skubiais verslo reikalais.<sup>142</sup>

1933 m. pradžioje J. Vailokaitis buvo išrinktas į Mokesčių komisiją, kurioje dirbo iki 1934 m. spalio pabaigos. Ši komisija teikė pasiūlymus mokesčiams tobulinti, nagrinėjo mokesčių mokėtojų skundus, daugiau nei pusę jų iš dalies ar visiškai patenkino.<sup>143</sup>

1934 m. spalio 24 d. signataras pradėjo dirbti bankų komisijoje, kuri ieškojo atsakymų į tuo metu iškilusius sudėtingus ir Lietuvai skaudžius klausimus – kaip neutralizuoti Vokietijos taikytas Lietuvai ekonomines sankcijas: prekybos nutraukimą, lietuviškų prekių tranzito jos teritorija uždraudimą, skolų Lietuvos eksportininkams ir bankams mokėjimo blokavimą ir kt. Ne kartą Rūmų posėdžiuose J. Vailokaitis pasisakė užsienio prekybos reikalais, teikė pasiūlymus, pavyzdžiui, padidinti užsienio prekybos komisijos techninių darbuotojų skaičių, kad ji pajėgtų sklandžiau tvarkyti eksporto ir importo licencijų išdavimą, licencijas labiau panaudoti Lietuvos Užsienio prekybos balansui išlyginti su tomis šalimis, su kuriomis turėtas nenaudingas (per daug aktyvus) balansas.<sup>144</sup> 1935 m., dalyvaudamas Rūmų ir Ekonominių studijų draugijos surengtose diskusijose tema „Mūsų pramonės finansavimas ir kreditavimas“, jis išdėstė originalią ir įdomią mintį, kad ūkio krizės metu bankai turi skolinti pramonei, nepaisydami įmonių kreditingumo, turimos rinkos, nes antraip beveik neliksia ką kredituoti.<sup>145</sup> Taigi J. Vailokaitis išvelgė, kad ūkio sistemoje prioritetas priklauso pramonei. Žlugus pramonei, kitiems ūkio segmentams, toks pats likimas ištiksias ir bankus.

Ypač reikšmingas ir dabar aktualus J. Vailokaičio požiūris į valstybės vaidmenį ūkyje, gamybos kontrolės stiprinimą – tuo tikslu jis siūlė įvesti mišrią valdžios ir pramonininkų kontrolę.<sup>146</sup> Čia ir vėl išryškėja valstybininko, o ne vien verslininko pozicija.

1936 m. Prekybos ir pramonės rūmai buvo iš esmės pertvarkyti: jie įpareigoti rūpintis ir amatininkų reikalais, todėl pervadinti Prekybos, pramonės ir amatų rūmais, pasikeitė jų statusas, veiklos kryptys. Pasikeitė rūmų struktūra, jos pagrindu tapo korporacijos: buvo

<sup>139</sup> *Lietuvos eksportas ir eksporteriai*, Kaunas, 1927, p. 8.

<sup>140</sup> *Ten pat.*

<sup>141</sup> *Prekybos ir pramonės rūmų biuletėnis*, 1930 m. gegužės mėn., p. 24.

<sup>142</sup> *Prekybos ir pramonės rūmų biuletėnis*, 1929 m. balandžio mėn., p. 7.

<sup>143</sup> *Tautos ūkis*, 1934, Nr. 2, p. 50.

<sup>144</sup> *Tautos ūkis*, 1934, Nr. 3, p. 84.

<sup>145</sup> *Tautos ūkis*, 1935, Nr. 11, p. 307.

<sup>146</sup> *Tautos ūkis*, 1934, Nr. 4, p. 119.



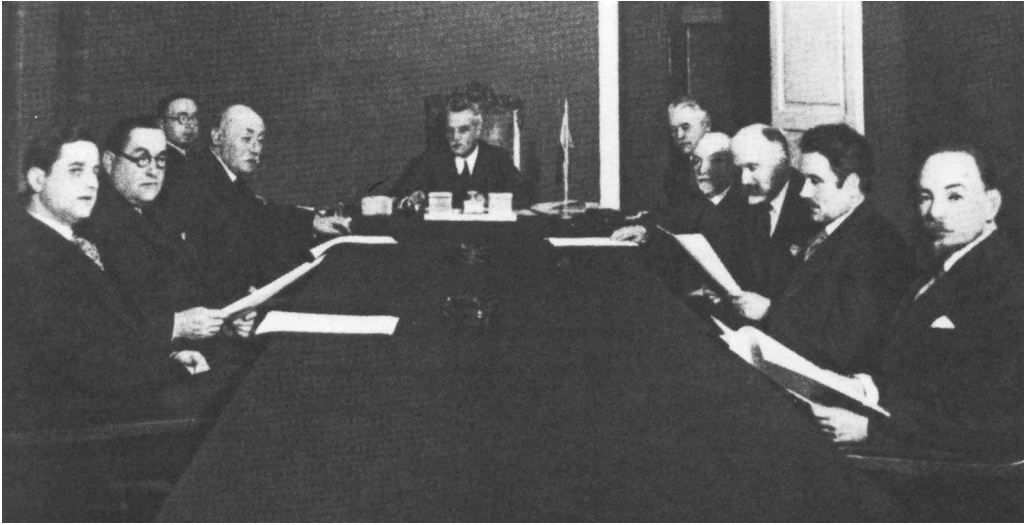

Jonas Vailokaitis (antras iš dešinės) Prekybos ir pramonės rūmų posėdyje. Kaunas, XX a. 3-iasis dešimtmetis. LNM

sudarytos prekybos, pramonės, amatų, kooperatyvų ir kredito korporacijos. Jie tapo valstybine institucija. Nuo tada Rūmai privalėjo teikti Vyriausybei pasiūlymus dėl pramonės, prekybos ir amatų plėtros, derinti įvairių ūkio sektorių veiklą, padėti rengti ūkį reguliuojančius teisės aktus. J. Vailokaitis priklausė pramonės korporacijai. Taigi jam teko padirbėti keturiuose Rūmų struktūriniuose padaliniuose, padėti spresti kuo įvairiausias ekonomines problemas. Didėjo signataro kompetencija, jis brendo kaip makroekonomikos specialistas.

Jonas Vailokaitis buvo išrinktas ir prie Prekybos ir pramonės rūmų sudaryto Tautinei pramonei kelti komiteto pirmininku. Komitetui pavyko sustiprinti Lietuvos pramonės, jos gaminių propagavimą spaudoje, per radiją, išjudinti ekonomistų diskusijas šia tema. Tais laikais dar teko įrodinėti, kad pramonė Lietuvos ūkiui ne mažiau svarbi negu žemės ūkis, kad darbas joje ne mažiau garbingas negu raštinėje. J. Vailokaičio vadovaujamam komitetui pavyko įtikinti jaunimą rengti susirinkimus, kuriuose būtų propaguojami savosios pramonės gaminiai. Tuo tikslu buvo išleista reklaminių plakatų, knygelių. Komiteto iniciatyva Švietimo ministerija pradžios mokyklose ir gimnazijose įvedė pamokas pramonei propaguoti.<sup>147</sup>

Lietuvos prekybos ir pramonės rūmai ne vėliau kaip 1928 m. tapo Tarp-tautinių prekybos rūmų – vienos didžiausios pasaulio organizacijos – nariu. Tarp-tautinių prekybos rūmų kongresuose dalyvaudavo ir Lietuvos atstovai. 1938 m. Berlyne vykusiai tarptautinei amatų parodai Lietuvos prekybos ir pramonės rūmai parengė nacionalinį paviljoną, rinko eksponatus.<sup>148</sup> Įspūdinga, kad beveik 90 proc. parodoje rodytų mūsų amatininkų dirbinių buvo apdovanoti medaliais ir garbės dovanomis. Vien medalių gauta penkiolika.

Lietuvos prekybos ir pramonės rūmai palaikė ryšius su analogiškoms užsienio institucijomis, nuo 1929 m. kartu su Latvijos ir Estijos prekybos ir pramonės rūmais kasmet rengė ekonomines

<sup>147</sup> *Tautos ūkis*, 1930, Nr. 4, p. 105.

<sup>148</sup> *Vyriausybė kapitalo tarnyboje*, Vilnius, 1984, p. 71.

konferencijas, ypač daug dėmesio skyrė kontaktams su didžiųjų valstybių verslo organizacijomis. 1935 m. Anglijos prekybos rūmų kvietimu Lietuvos delegacija, vadovaujama J. Vailokaičio, lankėsi Londone.<sup>149</sup> Svarbiausias kelionės tikslas buvo susipažinti su Anglijos pramonės ir prekybos centrais ir išsiaiškinti prekybos su šia šalimi plėtros galimybes.

Rūpinimasis Lietuvos ūkio ateitimi ir savo įmonių padėtimi atvedė Joną Vailokaitį į Ekonominių studijų draugiją, į kurią įstojo 1934 metais. Draugija siekė dviejų tikslų – pažinti Lietuvos ūkio padėtį ir ieškoti būdų bei priemonių, remiantis ekonomikos mokslo pagrindais, kelti ūkį, gerinti visuomenės gyvenimą.

Draugijos nariams Jonas Vailokaitis skaitė pranešimus apie šalies pramonę ir galimybes ją apsaugoti nuo krizės. Draugijos pasitarimuose bei Prekybos ir pramonės rūmų plenuose kalbėjo apie gamybos administratorių stygių, nehigieniškas darbo sąlygas, pasisakė už tai, kad būtų uždraustas pasenusios technikos įvežimas, palaikė pasiūlymą įkurti ūkį reguliuojančią instituciją – Ūkio tarybą, įėjo į šios tarybos įstatymo rengimo komisiją.<sup>150</sup> 1934 m. gegužės 25 d. Ekonominių studijų draugijos kartu su Tautinei pramonei kelti komitetu surengtose diskusijose J. Vailokaitis supažindino dalyvius su komiteto siekiamais tikslais ir išdėstė savo credo. Jis sakė būsiąs laimingas, jei pavyks pasiekti, jog plačiausiame sluoksniuose išivyratų suvokimas, kad nuo Lietuvos gamybinio pajėgumo, jo augimo priklauso visų gerovė:

*„Laikas gi mums pramonės reikaluose atsikratyti to nelemto prietaro, kad tik svetimšaliai ir svetur gali vertingesnių gaminių duoti.“<sup>151</sup>*

Tokią mintį bus padiktavusi bendravimo su Vakarų verslininkais patirtis, Lietuvos pramonės ir pačių Vailokaičių įmonių padaryta pažanga. Pavydėtinas optimizmas, tikėjimas Tėvynės ateitimi tokiu metu, kai vis labiau išsismarkavo pasaulinė ūkio krizė!

## Diplomatijos verpetuose

Jono Vailokaičio diplomatiniai gebėjimai išryškėjo jau dirbant Lietuvos Taryboje, taikant dešiniojo ir kairiojo sparnų narius. Diplomatijos, derybų patirties jis įgijo pirmaisiais nepriklausomybės metais derėdamasis su Vakarų bankais ir kompanijomis dėl paskolų Ūkio bankui bei nuosavoms įmonėms. Ne sykį spaudoje, iš Seimo tribūnos džiaugėsi dėl užsienyje gautų paskolų.<sup>152</sup>

Kai kurie Lietuvos istorikai mano, kad, šalį valdant krikščionių demokratų blokui, Jonas Vailokaitis darė didelę įtaką vidaus ir užsienio politikai. Antai Vytautas Žalys spėlioja: *„Atrodo, jog už Ministro Pirmininko kėdę V. Petrulis [Vytautas Petrulis Ministrų kabinetui vadovavo 1925 m. vasario 4–rugėsio 25 d. – V. T.] turėjo būti dėkingas įtakingajam Jonui Vailokaičiui“<sup>153</sup>*, ir laiko signatarą varomąja santykių su Lenkija normalizavimo jėga, iniciatoriumi 1925 m. sausio 5 d. Berlyne įvykusio V. Petrulio (tuomet dar finansų ministro) slapto susitikimo su Lenkijos

<sup>149</sup> *Ten pat*, p. 64.

<sup>150</sup> *Tautos ūkis*, 1931, Nr. 4, p. 105, 119.

<sup>151</sup> *Tautos ūkis*, 1934, Nr. 5, p. 132.

<sup>152</sup> *Seimo stenogramos*, 1924 11 28, p. 7.

<sup>153</sup> Žalys V. *Lietuvos diplomatijos istorija (1925–1940)*, Vilnius, 2007, t. 1, p. 50.

užsienio reikalų ministerijos Politikos departamento direktoriumi Juliuszu Lukasiewicziumi. Antrajame V. Petručio ir J. Lukasiewicziaus susitikime buvo sutarta pradėti šalių derybas dėl miško plukdymo Nemunu, pašto, telegrafo ir telefono ryšių, abiejų šalių piliečių kelionių tranzitu. Į Kopenhagą 1925 m. rugpjūčio 30 d. vykusi Lietuvos derybininkų delegacija gavo instrukciją, kad derybos turi vykti tik dėl miško tranzito ir su juo susijusių pašto, telegrafo ir telefono ryšių. V. Petručiui atsistatydinus, Lugane pratęstos derybos baigėsi be rezultatų. Jų sėkmės atveju buvo galima tikėtis Lietuvos ūkio padėties pagerėjimo. 1925 m. Lietuva išgyveno nemažus ekonominius sunkumus dėl 1924 m. užklupusio nederliaus ir dėl daugelio Europos valstybių vykdytos protekcionizmo politikos, muitų didinimo. Dėl to Lietuva buvo priversta iš užsienio įsivežti daug grūdų, eksportas sumažėjo beveik 40 mln. litų, prekybos balansas tapo pasyvus (10 mln. litų), tirpo Lietuvos banko užsienio valiutos atsargos, o tai reiškė pavojų lito stabilumui.<sup>154</sup> Ypač nepavydėtina padėtis buvo susiklosčiusi Klaipėdos krašte: medžio apdirbimo pramonė, negaudama žaliavos, tiesiog duso, daugėjo bedarbių ir stiprėjo nepasitenkinimas Lietuvos valdžia. Valdžia patyrė didelį minėto pramonės sektoriaus įmonininkų spaudimą. Buvęs Lietuvos užsienio reikalų ministerijos referentas Rudolfas Valsonokas teigė, kad „*Klaipėdos miško pramonei spiriant, Lietuvos Vyriausybė pasiryžo pradėti su lenkais derybas miško plukdymui Nemunu sutvarkyti*“.<sup>155</sup> Tikėtina, kad ekonomistas Jonas Vailokaitis, gerai suvokdamas Lietuvos išgyvenamus sunkumus, galėjo palaikyti derybų su Lenkija idėją neišsižadant principinės nuostatos dėl Vilniaus krašto. Kadangi Vyriausybėje ir valdančiose partijose nebuvo sutarimo derybų klausimu, signataro argumentai galėjo paveikti abejojančiuosius derybų tikslingumu. Apskritai priekaištauti J. Vailokaičiui už spėjamą iniciatyvą derėtis su Lenkija kaltinti tų laikų Lietuvos vadovus, užsienio politikos formuotojus už diplomatinį nelankstumą santykiuose su Lenkija, užsispyrimą Vilniaus krašto klausimu ir dėl to išlikusią įtampą su šia kaimyne yra nerimta.

Prie 1925 m. Lenkijos ir Lietuvos derybų nesėkmės daug prisidėjo Vokietija ir SSRS. Vokietijai Kopenhagos derybos buvusios netikėtos, išgašdinusios susitarimo galimybe, todėl imtasi priemonių joms sutrukdyti:

*„Vokietijos atstovas Schrotter, susitaręs su Rusijos atstovu Aleksandrovskiu, drauge padarė demaršą pas užsienio reikalų ministrą Čarneckį, lyg primindami jam Lietuvos pareigą ginti savo teises į Vilnių!“<sup>156</sup>*

Demaršas padaręs didelį išpūdį Lietuvos Vyriausybei. Be to, Vokietija ir SSRS nutekino Lietuvos opozicijai informaciją apie Lietuvos derybas su Lenkija, skleidė prasimanymus. Opozicijos lietuviškoje spaudoje skelbtos publikacijos su atitinkama tonacija, apeliavimas į patriotinius jausmus sukėlė žmonių pasipiktinimo audrą, kuri privertė V. Petručį trauktis iš premjero pareigų. A. Voldemaras plyšavo:

<sup>154</sup> Terleckas V. *Pinigai Lietuvoje: 1915–1944*, Vilnius, 1992, p. 101.

<sup>155</sup> Valsonokas R. *Klaipėdos problema* (fotografuotinis leidinys), Vilnius, 1989, p. 180–181.

<sup>156</sup> Žepkaitė R. *Diplomatija imperializmo tarnyboje: Lietuvos ir Lenkijos santykiai 1919–1939 m.*, Vilnius, 1980, p. 180.

*„Negali būti nė mažiausios abejonės, kad lenkiškaisi gaivalas lengvai gali sustiprėti, [...] užmezgus santykius su Lenkija.“<sup>157</sup>*

Maskvos penktoji kolona – Lietuvos komunistų partija – lietuvių tautą nu-teikinėjo prieš derybas su Lenkija, primityviausiai melavo:

*„Nemunas atiduodamas lenkų spekuliantams, [...] galės plukdyt Lietuvos miškus. [...] Vailokaičio bankas jau derasi su Lenkijos kapitalistais dėl pelno pasidalinimo iš sielių plukdymo Nemunu.“<sup>158</sup>*

LKP Centro komitetas 1925 m. rugpjūtį išleistame atsišaukime „Parduoda Lietuvą lenkams!“ kvietė darbininkus ir valstiečius reikalauti tuoj pat nutraukti derybas su Lenkija, o 1925 m. spalio 8 d. atsišaukime ragino rengti protesto demonstracijas prieš Kopenhagos–Lugano derybas.<sup>159</sup> Peršasi išvada, kad visi politikai, tarp jų galimai ir Jonas Vailokaitis, kurie buvo linkę derėtis su Lenkija ekonominiais klausimais, gal net nenujausdami trukdė Maskvos ir Berlyno kėslams.

1926 m. Lietuvai sunkiai derantis su SSRS dėl Nepuolimo sutarties sudarymo ir prekybos sutarties, Maskva savo politiniams tikslams, įtakai Lietuvoje sustiprinti bandė panaudoti ekonominius svertus ir „nupirkti“ Joną Vailokaitį. 1926 m. kovo 25 d. Kaune sovietų pasiuntiniu dirbęs Sergejus Aleksandrovskis susipažino su Juozu Vailokaičiu, pakvietė jį pietų, per kuriuos suokė apie suartėjimo su SSRS ekonominę naudą, tačiau kunigas tuo nesusidomėjęs, nereagavęs.<sup>159</sup> Tik pasiuntiniui užsiminus apie Maskvos ketinimą duoti Kurto Tilmanso metalo fabrikui didelį užsakymą, Juozo Vailokaičio laikysena pasikeitusi, jis leidęs S. Aleksandrovskiui suprasti, kad nuo jo ir brolio nusistatymo priklausysianti Vyriausybės pozicija sutarčių atžvilgiu.

1926 m. spalio 19 d. atnaujintose derybose su SSRS dėl prekybos sutarties dalyvavo ir Jonas Vailokaitis kaip metalo pramonės ekspertas. Jo asmeniui buvo skiriamas didelis dėmesys. S. Aleksandrovskis informavo savo viršininkus:

*„Į Maskvą atvyko Vailokaitis, nuo jo pranešimų į Kauną labai daug kas priklausys dėl ratifikacijos. Aš siūlau Vailokaičiui skirti ypatingą dėmesį.“<sup>160</sup>*

Jis vadintas „stambiausia ekonomine figūra“ Lietuvoje. Beje, ir brolis Juozas Maskvai buvo pristatomas kaip „protingas, tvirtos valios ir charakterio“. Taigi buvo nuspręsta brolių Šmidtų fabriko gaminių užsakymu už 0,5 mln. rublių įsiteikti Jonui Vailokaičiui, kad jis palengvintų Nepuolimo sutarties ratifikavimą ir prekybos sutarties pasirašymą. SSRS prekybos liaudies komisariatas esą sudarė su Jonu Vailokaičiu konsignacinę sutartį dėl metalo gaminių pirkimo. Už tai šis pažadėjęs paveikti Ūkininkų sąjungą, kad jos atstovai Seime balsuotų už

<sup>157</sup> Lietuvos komunistų partijos atsišaukimai, Vilnius, 1962, t. 2, p. 43, 71.

<sup>158</sup> Ten pat, p. 156–157.

<sup>159</sup> Kasparavičius A. *Didysis X Lietuvos užsienio politikoje*, Vilnius, 1996, p. 136.

<sup>160</sup> Kasparavičius A. *Ten pat*, p. 270.



*Jono Vailokaičio šeima savo namuose Vienybės aikštėje 8, žmonos Aleksandros salone. Iš kairės: vaikai Danutė, Birutė, Ramutė, Jonas, Aleksandra Vailokaitienė, Jonas Vailokaitis. Kaunas, apie 1935 m. LNM*

Nepuolimo sutarties ratifikavimą.<sup>161</sup> Panašiai buvę pamaloninti K. Tilmansas ir Frenkelis. Tarp kitko, po Trečiojo Seimo rinkimų premjeru tapęs Mykolas Sleževičius, 1926 m. rugsėjo 14 d. kalbėdamasis su S. Aleksandrovskiu dėl minėtos sutarties ratifikavimo, pabrėžė, kad Lietuvai reikalingi SSRS užsakymai, ir siūlė iš Jono Vailokaičio pirkti atsargines dalis žemės ūkio mašinoms bei smulkius geležies gaminius. SSRS diplomato dienoraštyje užfiksuota, esą latvių ir estų diplomatai šaiposi, kad sovietai, norėdami išiteikti Jonui Vailokaičiui, nupirko net surūdijusius, niekam tikusius raktus, kurių nepavykę išsiūlyti estams ir latviams.<sup>162</sup> Labiau reikėtų stebėtis, kad SSRS stigo net tokių prekių.

1926 m. lapkričio 5 d. Seime balsuojant dėl Nepuolimo sutarties, prieš jos ratifikavimą pasisakė Krikščionių demokratų partijos, Darbo federacijos ir Ūkininkų sąjungos atstovai, o Ūkininkų partijos atstovai balsavime nedalyvavo. Tad Maskvos pastangos paveikti Ūkininkų sąjungą nepavyko. Veltui prieš tai S. Aleksandrovskis džiūgavo, kad J. Vailokaitį ir jo partiją lengvai galima nupirkti nedideliu užsakymu. Šia tema rašiusieji istorikai Joną Vailokaitį laiko ypač nepaperkamu. Antai Zenonas Butkus pabrėžia, kad Lietuvoje, priešingai nei Estijoje ir Latvijoje, sovietų naudoti ekonominiai svertai netapo lemiami savo įtakai įtvirtinti, daugiausia jie pasiekė politiniais grasinimais, veidmainiškais pažadais apginti Lietuvą nuo Lenkijos, intrigomis<sup>163</sup>, jų kėsłams labiausiai besipriešinusių politikų kompromitavimu. Principinga signataro J. Vailokaičio laikysena ypač reikšminga tuo, kad tai

<sup>161</sup> *Ten pat*, p. 271.

<sup>162</sup> Butkus Z. SSRS intrigos Baltijos šalyse (1920–1940), *Darbai ir dienos*, 1998, t. 7 (16), p. 146.

<sup>163</sup> Butkus Z. *Ten pat*, p. 146.





*Jono Vailokaičio palaikų perlaidojimas Paštuvos kapinėse šalia brolio kunigo Juozo Vailokaičio. 2007 m. rugpjūčio 18 d. LNM*

sutrukdė Maskvai sukiršyti krikščionis demokratų ir Ūkininkų sąjungą, susilpninti dešiniųjų politikų įtaką Lietuvoje.<sup>164</sup>

1934 m. Lietuvos valdžia Jonui Vailokaičiui patikėjo sureguliuoti nesutarimus su Anglija ir jos verslininkais, iškilusius vykdamt su šia šalimi 1934 m. liepos 6 d. pasirašytą Lietuvai palankią prekybos sutartį. Anglija Lietuvai priekaištavo, kad ši nesilaiko sutarties, mažai perka medvilnės verpalų, džiuoto ir mašinų. Savo ruožtu Lietuva, ypač Vailokaičiai, turėjo nemažai pretenzijų Anglijos firmoms dėl „Metalui“ tiekiamos geležies ir plieno kokybės, standartų nesilaikymo, vėluojančių tiekimų ir kt.<sup>165</sup> 1934 m. gruodį aptarti atsiradusių nesklandumų į Angliją vyko Jono Vailokaičio vadovaujama delegacija, tąkart jis atstovavo Lietuvos geležies importininkų sąjungai (buvo jos pirmininkas). Deja, derybų rezultatai nežinomi. Tikėtina, kad kompromisai buvo rasti, antraip 1935–1936 m. nebūtų įvykęs didžiulis šuolis prekiaujant su šia valstybe. Per tuos metus Lietuvos eksportas (skaičiuojant tonomis) išaugo 2,4 karto, importas – net 14 kartų.<sup>166</sup> Importas didėjo sparčiau todėl, kad Lietuva mainais už išsiderėtas dideles išvežimo į Angliją kvotas išpa-reigojo sumažinti savo aktyvų prekybos balansą su šia šalimi. Pavyzdžiui, 1933 m. Lietuvos eksportas į Angliją siekė 71,5 mln. litų, o importas iš Anglijos sudarė 24,3 mln. litų. Lietuvos diplomatai sumaniai pasinaudodavo balanso aktyvumu ir Anglijos siekiu, kad jis mažėtų, kaip svertu palankių kompromisų paieškai.

Apibendrinant pasakytina, kad Jonas Vailokaitis buvo žymiausias Lietuvos (1918–1940 m.) verslininkas,

<sup>164</sup> Plačiau žr. Terleckas V. Ar sovietai pirkė iš Vailokaičių metalo gaminius? *Voruta*, 2011, kovo 12.

<sup>165</sup> Gaigalaitė A. *Anglijos kapitalas ir Lietuva: 1919–1940*, Vilnius, 1986, p. 116.

<sup>166</sup> *Ten pat*, p. 98.

vienas kvalifikučiausių bankininkų ir ekonomistų, kuris aukščiau visko kėlė valstybės interesus.

1944 m. gruodžio 16 d. Jono Vailokaičio gyvybė užgeso. 1944 m. gegužės 17 d. Getingene (miestas Žemutinėje Saksonijoje, Vokietija) rašytame laiške vaikams prašė:

*„Jei būčiau palaidotas ne mieloje mano Tėvynėje Lietuvoje, bet svetimam krašte, tai ant kapo užrašą galima padėti dviem kalbom: mano gimtąja lietuvių kalba ir kalba tos šalies, kuri mane, didžios nelaimės prispaustą, priglaudė.*

*Laikams aprimus norėčiau, kad mano kūno palaikai būtų pervežti mano mielon Tėvynėn Lietuvon, kur ir žemelė, ir berželis svyruonėlis, ir žilvitis vis mieliau kvepi nei svetur“.*

Signataras buvo palaidotas svetimoje žemėje – Blankenburgo kapinėse Vokietijoje. Jose ilgus dešimtmečius teko laukti svajonės išsipildymo, testamentinės valios būti palaidotam Lietuvoje įvykdymo. Tik 2007 m. rugpjūčio 18 d. urna su Jono Vailokaičio palaikais perlaidota Kauno rajono Raudondvario seniūnijos Paštuvos kaimo kapinėse, šalia brolio kunigo Juozo Vailokaičio.

## Svarbiausios gyvenimo datos

- 1886 m. birželio 25 d. Jonas Vailokaitis gimė Pikžirnių kaime, Sintautų valsčiuje, Šakių apskrityje.
- 1908 m. baigė studijas Peterburgo prekybos ir pramonės institute.
- 1910 m. pradėjo dirbti Marijampolėje veikusioje Lietuvių krikščionių ūkio draugijoje „Žagrė“ buhalteriu.
- 1912 m. kartu su broliu kun. Juozu Vailokaičiu Kaune įkūrė Brolių Vailokaičių ir bendrovės prekybos ir pramonės draugiją, supirkdavusią ir lietuviams parduodavusią parceliuojamą dvarų žemę. Draugija veikė iki 1920 m. vidurio.
- Pirmojo pasaulinio karo metais dirbo Lietuvių draugijoje nukentėjusiems dėl karo šelpti, buvo maisto sekcijos narys.
- 1917 m. rugsėjo 18–22 d. dalyvavo Lietuvių konferencijoje Vilniuje, buvo išrinktas į Lietuvos Tarybą.
- Nuo 1917 m. rugsėjo mėn. dirbo Lietuvos Tarybos amnestijos, darbo sąlygų reglamentavimo, memorandumo Vokietijai dėl rekvizicijų panaikinimo parengimo, prekybos ir pramonės komisijose, vadovavo Finansų ir Amnestijos komisijoms.
- 1918 m. vasario 16 d. pasirašė Lietuvos Nepriklausomybės Aktą.
- 1919 m. sausio mėn. vedė Aleksandrą Jurašaitę.
- 1919 m. vasario 16 d. kartu su Aleksandru Stulginskiu, Andriumi Dubinsku, Pijumi Grajausku įsteigė Lietuvos ūkio banką, dirbo jo valdybos pirmininku.
- 1919 m. liepos 23 d. vadovavo Sovietų Rusijos kalėjimuose kalintų lietuvių veikėjų iškeitimui į Kaune kalintus bolševikus.
- 1919 m. gruodžio 28–29 d. pirmajame Ūkininkų sąjungos atstovų suvažiavime buvo išrinktas į revizijos komisiją, vėliau į centrinę valdybą.

- 1920 m. kaip Lietuvos ūkininkų sąjungos narys buvo išrinktas į Steigiamąjį Seimą, vadovavo Seimo biudžeto ir finansų komisijai.
- 1922–1923 m. broliai Vailokaičiai įsteigė plytų ir čerpių gamybos bendrovę „Palemonas“, akcinę bendrovę „Maistas“.
- 1922–1926, 1928–1929 m. – Lietuvos banko tarybos vicepirmininkas, 1926–1928 m. – narys.
- 1925–1940 m. – Prekybos ir pramonės rūmų narys.
- 1940 m. liepos 3 d. pasitraukė į Vokietiją.
- 1944 m. gruodžio 16 d. Jonas Vailokaitis mirė Blankenburge, Vokietijoje.
- 2007 m. rugpjūčio 18 d., palaikai perlaidoti Paštuvos kaimo (Kauno rajonas) kapinėse, šalia brolio Juozo kapo.

## Juozas Kamaitis – mokytojas ir muzikas

*Marija Puodžiukaitienė*

Juozas Kamaitis (1893 09 28 Sintautuose–1957 09 14 Marijampolėje; palaidotas Marijampolės miesto centrinėse kapinėse), mokytojas, vargonininkas, muzikas, chorvedys, kompozitorius. Jo tėvas Juozas Kamaitis jokio nekilnojamojo turto neturėjo, butą nuomojo, o pats buvo batsiuovys. Jis domėjosi lietuvių kultūrine veikla, mokėjo skaityti. Pas jį dažnai prisiglausdavo iš Paprūsės grįždami knygnešiai Kostas Stiklius, Bovelninis, nes buvo pakeliui. Jie palikdavo čia knygas, kad paslėptų, o namo grįždavo tuščiomis. Lietuviškai skaityti mažasis Juozukas ir mokėsi iš draudžiamų lietuviškų knygų namuose. Kai jam buvo dveji metai – mirė mama. Tėvas vedė antrą kartą. J. Kamaitis mokėsi Sintautų pradžios mokykloje. Visa šeima kiekvieną sekmadienį eidavo į bažnyčią. Tėvas pastebėjo, kad sūnus nepaprastai susidomėjęs klausosi vargonų muzikos. Pasitaręs su vargonininku J. Domeika, leido sūnų mokytis pas jį. Gavęs pirmąsias muzikos pamokas Sintautuose, giminių remiamas, 1905 m. išvyko į Kauną mokytis Juozo Naujaliao vargonininkų-chorvedžių kursuose ir 4 metus ten mokėsi. Per vasaros atostogas vargonininkavo Sintautuose, susitaupė šiek tiek pinigų, dar parėmė tėvas, ir 1910 m. išvyko į Varšuvą. 1910–1914 m. vargonavimo ir kompozicijos mokėsi Varšuvos muzikos institute. Baigęs studijas, vėl sugrįžo į Sintautus. Dėl sunkių gyvenimo sąlygų Varšuvoje, nuolatinių nepriteklių, susilpnėjo sveikata, be to, prasidėjo karas, ir J. Kamaitis pasiliko pas tėvą Sintautuose, dirbo vargonininku. Turėdamas gerą muzikinį išsilavinimą, greitai subūrė chorą, pats harmonizavo lietuvių liaudies dainas. 1918 m. Sintautuose įvyko pirmasis dviejų dalių jo surengtas koncertas. Pirmoji dalis – Paporonio drama „Rytojaus diena“, antroji – J. Kamaičio diriguojamos lietuvių liaudies dainos. Choras buvo išmokęs net V. Kudirkos „Tautišką giesmę“. Koncertas žiūrovų buvo entuziastingai sutiktas. J. Kamaitis vadovavo ir bažnyčios chorui.

Pasiklausyti gražiai giedamų giesmių į Sintautų bažnyčią susirinkdavo daug žmonių. Atvykdavo ir iš kitų parapijų. Jis buvo pirmasis rimtosios muzikos pro-

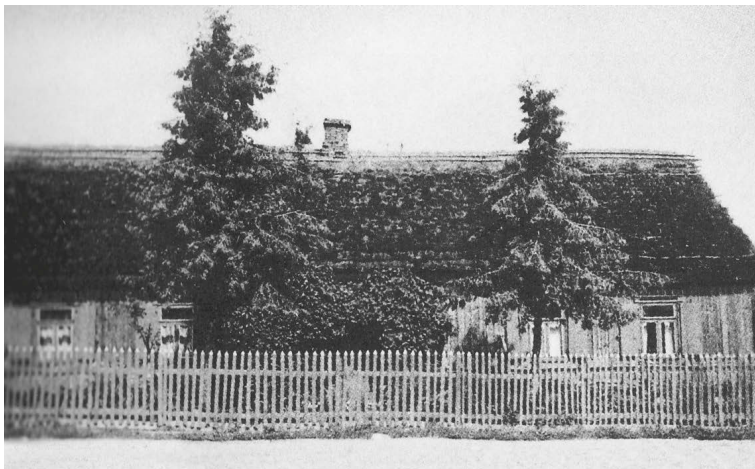

*Juozo Kamaičio  
gimtinis namas  
Sintautų miestelyje.  
Iš leid.: „Juozas  
Kamaitis muzikas-  
pedagogas“, Kaunas,  
1999*



*Juozas Kamaitis (dešinėje) su tėvu Juozu savo tėviškėje Sintautuose. 1926 m. Sintautų mokyklos muziejus*

paguotojas Sintautuose. Neapsiribojo tik vargonininko darbu. Jam rūpėjo supažindinti nedidelio miestelio žmones su žymiųjų pasaulio kompozitorių kūriniais. Jis sintautiškiams 1920 m. vakarėlyje pagrojo F. Šopeno, L. V. Bethoveno kūrinius.

Antanas Daniliauskas, Sintautų ūkininko sūnus, studijavęs Peterburgo ir Kazanės universitetuose, žandarų persekiojamas už lietuviškos spaudos platinimą, atkūrus nepriklausomybę, pasinėrė į kultūrinį šviečiamąjį darbą. 1918 m. Naūmiestyje jis įsteigė gimnaziją. Muziką dėstyti pasikvietė savo kaimyną, gyvenusį kitapus Pentės, Juozą Kamaitį.

Nuo 1919 m. J. Kamaitis dėstė muziką ir dainavimą Naūmiesčio (dabar Kudirkos Naūmiestis) „Žiburio“ gimnazijoje, vadovavo chorui ir vokaliniais ansambliams, rengė vakarus – koncertus, kuriuose pasirodydavo ir kaip pianistas. Tačiau jaunąjį muziką traukė dar tolimesnės studijos Vakarų pasaulyje. Padirbėjęs trejetą metų, susitaupęs lėšų, 1921 m. išvyko studijuoti į Leipcigo konservatoriją. Ten praleisti dveji metai praturtino jo žinias, dvasinį pasaulį. Jis čia susipažino su garsiausiais pasaulio muzikais, klausėsi puikiausių koncertų. Konservatorijos profesūra, kultūrinė atmosfera taip pat labai veikė Juozo Kamaičio asmenybę, turėjo įtakos jo charakterio ir pažiūrų formavimuisi. Leipcige jis susitiko Joną Bendorių, Gražiną Matulaitytę, Juozą Gruodį, žemietį Kazimierą Viktorą Banaitį.

Nelepino gyvenimas ir Leipcige. Bet zanavykiškas atkaklumas, darbštumas padėjo įveikti visas kliūtis. 1923 m. jis atvyko į Kauną. Vadovavo Šaulių sąjungos





*Juozas Kamaitis su Marijampolės mokytojų seminarijos kanklininkų ansambliu.  
1933 m. Sintautų mokyklos muziejus*

chorui. Tačiau J. Bendorius jam patarė persikelti į Marijampolę. Nuo 1925 m. jis – Marijampolės Rygiškių Jono gimnazijos muzikos mokytojas ir chorų vadovas. Daug metų dirbo ir Marijampolės mokytojų seminarijoje, vadovavo vakariniams muzikos kursams. 1926 m. lankėsi JAV, Vokietijoje ir Nyderlanduose, aktyviai dalyvavo Lietuvos muzikų draugijos veikloje.

J. Kamaitis savo pamokose naudojo naujus mokymo metus. Jo nuomone, mokiniai turi išmokti skaityti muzikos raštą, kaip skaito grožinės literatūros kūrinį. Jis teigė, kad neklausių mokinių nėra, reikia juos tik lavinti. Ypač didelį dėmesį skyrė solfedžiui. J. Kamaitis Marijampolės visuomenei surengdavo išsimintinus koncertus didiesiems žmonėms paminėti. Nepaprastą įspūdį darė jungtinis mokytojų seminarijos ir Rygiškių Jono gimnazijos choras, diriguojamas J. Kamaičio. Jis susibičiuliavo su kanklininkų draugijos įkūrėju P. Puskunigiu. 1933 m. J. Kamaitis taip pat įkūrė mokytojų seminarijoje kanklininkų ansamblį. 1928 m. abu chorai, seminarijos ir gimnazijos, dalyvavo antrojoje dainų šventėje Kaune, kur jis, kaip dirigentas, buvo apdovanotas šventės ženkleliu. 1936 m. Kaune vyko gimnazijos chorų koncertas. Dienraštyje „Lietuvos aidas“ apie J. Kamaičio vadovaujamą chorą taip atsiliepta:

*„Ypač kultūringo įspūdžio padarė Marijampolės Rygiškių Jono gimnazijos mišrus choras, J. Kamaičio diriguojamas: išlygintas, niuansuotas skambesys, gražus „piano“, daug švelnios nuotaikos.“*

Jo parengtas Marijampolės berniukų choras 1937 m. Lietuvos gimnazijų baigiamosiose varžybose Klaipėdoje pelnė antrąją vietą. 1938 m. Klaipėdoje vykusiai dainų šventei jis parengė Marijampolės jaunalietuvių 38 dalyvių chorą.

J. Kamaičiui buvo pavesta recenzuoti gimnazijoms parengtus muzikos vadovėlius 1940 m. Liaudies komisariato Meno reikalų valdyba jam pavedė parengti muzikos mokymo programas. Jis paskirtas vadovauti muzikos konkursams Marijampolėje. Antrojo pasaulinio karo metais J. Kamaitis ramiai dirbo Marijampolės berniukų gimnazijoje ir mokytojų seminarijoje. Pokariu drauge su mergaičių gimnazijos mokytojais J. Kvederaičiu (J. Kamaitis dirbo ir berniukų gimnazijoje) ir E. Karlikauskaite pastatė spektaklį „Eglė žalčių karalienė“ pagal S. Nėries poemą, kuriam parašė ir muziką. Šis spektaklis Marijampolės teatre buvo suvaidintas keliolika kartų.

Nuo 1950 m. J. Kamaitis Marijampolės I vidurinės mokyklos mokytojas, berniukų choro vadovas. Jis vienas pirmųjų muzikų Marijampolėje organizavo chorus ir orkestrus, rengė koncertus ir dainų šventes, buvo jų dirigentas. Chorus parengdavo ir respublikinėms dainų šventėms, gerai pasirodydavo apžiūrose ir konkursuose.

J. Kamaičio vadovaujamo choro dainos visada palikdavo neišdildomą įspūdį. Choro repertuare, be sovietinių dainų, visada būdavo keletas liaudies dainų, J. Kamaičio mėgiamų dar tarpukario metais. Nuostabiai skambėdavo juvelyriškai nušlifluota „Čiūto“, S. Šimkaus „Oželis“, Č. Sasnausko „Karvelėli mėlynasis“. Sukūrė dainų ir giesmių chorams, harmonizavo lietuvių liaudies dainų, parašė muziką lietuvių liaudies pasakai „Eglė žalčių karalienė“, išleido rinkinius „Dainos chorui“ (1929 m.), „Trys Kalėdų giesmės“ (1926), harmonizavo lietuvių liaudies dainų. Įvairiais muzikos klausimais paskelbė nemaža straipsnių, buvo aktyvus Lietuvių muzikos draugijos narys. 1955 m. jam suteiktas nusipelnusio mokytojo vardas.

Įspūdinga buvo ir dirigento figūra: aukštas, tiesus, juodu kostiumu, baltais kaip sniegas marškiniais su kokardėle pasmakrėje jis ramiai, neskubiais žingsniais įeidavo į sceną, nusilenkdavo labai santūriai publikai ir pradėdavo diriguoti. Stovėdavo tiesus ir tvirtas kaip ažuolas, jausdamas savo vertę, pasitikėjimą vadovaujama chorą. Atrodo, kad choras visada dainuodavo taip, kaip jis norėjo.

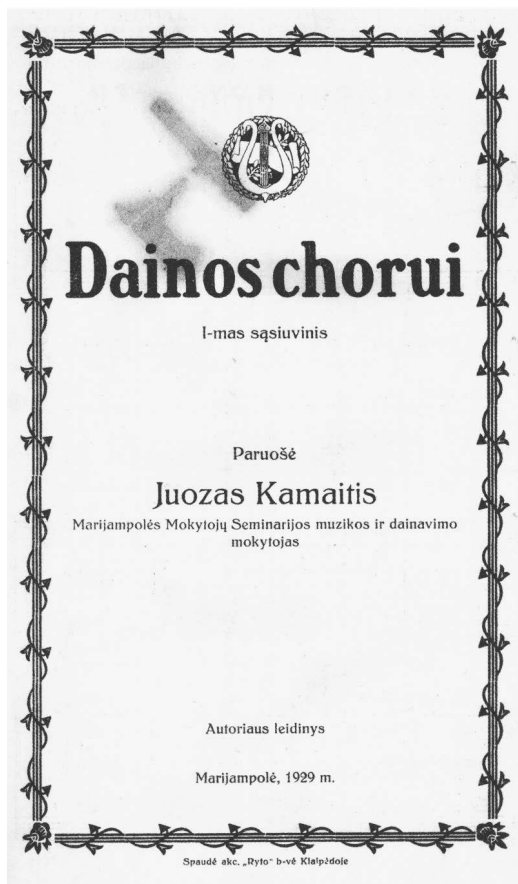

*Juozo Kamaičio parengto leidinio „Dainos chorui“ viršelis. 1929 m.*

Chore išmoktas dainas gimnazistai dainuodavo pavasarį ir vasarą, atėję į Pāšešupį maudytis. Tai, matyt, teikdavo jiems dvasinį pasitenkinimą. To ir siekė J. Kamaitis. Jo nuomone, choras turįs teikti jaunimui ne tik estetinį pasigėrėjimą, bet ir ugdyti solidarumą, drausmę, pareiagingumą.

J. Kamaičio mintys apie muzikos reikšmę žmogaus gyvenime, metodiniai straipsniai ir šiandien yra aktualūs. Jis dar tarpukariu suformulavo moksleivių muzikinio auklėjimo tikslą daug aiškiau ir paprasčiau už dabartinius naujosios mokyklos reformos muzikos programos autorių išvedžiojimus. J. Kamaitis buvo nepaprastai reiklus mokiniams, taip pat ir sau. Norėdamas išgauti dainos skambėjimą, jis daug dirbdavo su choru. Pats būdamas aukštos kultūros, to reikalavė ir iš choristų. Buvo gerbiamas ir žinomas žmogus Marijampolėje. Jo iškili asmenybė imponavo visus. Gatvėje jis išsiskirdavo savo inteligentiška laikysena ir apranga:

geros medžiagos paltas, skrybėlė, juodas portfelis su sidabrinėmis monogramomis. Sutikęs pažįstamą, ar sveikinant jį mokiniui, kilstelėdavo skrybėlę, mandagiai linktelėdavo galvą ir vėl tiesus žingsniuodavo toliau. Žiemą visada vilkėjo juodu kostiumu, vasarą, pavasarį – pilku. Visada rimtas, išdidus.

J. Kamaitis parašė nemažai straipsnių muzikos dėstymo metodikos klausimais. Įdomūs jo straipsniai apie V. Kudirką, M. K. Čiurlionį, Stasį Šimkų. Jam, kaip pedagogui, rūpėjo jaunimo dvasinė kultūra, moksleivio asmenybės ugdymas. Nuoširdžiai ir paprastai išdėstytos jo mintys apie mandagumą straipsniuose „Kas yra mandagumas?“, „Kodėl turime būti mandagūs?“ Tai amžinosios tiesos, kuriomis žmogus turi vadovautis kasdieniniame gyvenime. Jo nuomone, „be mandagumo ir mokyčiausias žmogus atrodo kaip nešlifuotas brangakmenis.“

### Literatūra

1. Juozas Kamaitis muzikas–pedagogas. Metodiniai darbai, straipsniai. Buvusių mokinių atsiminimai. Parengė Vytautas Pučinskas, Kaunas, 1999.
2. Muzikos enciklopedija, t. 2, Vilnius, 2003, p. 100.
3. Zubrickas B. Pasaulio lietuvių chorvedžiai: enciklopedinis žinynas, Vilnius, 1999.
4. Aleknavičius B., Aleknavičius V. Novužės krašto vaikai, Klaipėda, t. 6, p. 200.

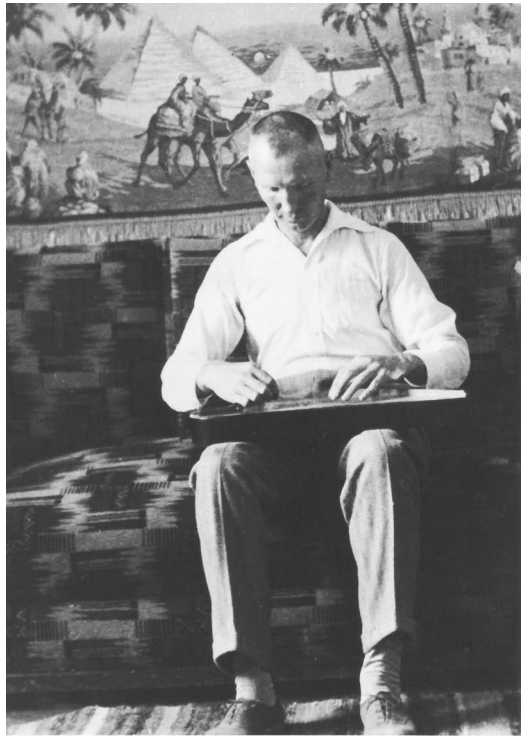

*Juozas Kamaitis groja savo pamėgtu muzikos instrumentu – kanklėmis. 1934 m. Sintautų mokyklos muziejus*

## Skulptoriaus Juozo Dobkevičiaus gyvenimo pėdsakais

*Justinas Kasparaitis*

Skulptorius Juozas Dobkevičius gimė 1894 m. kovo 13 d. Šūklių dvare, Vilkaviškio apskrityje. Būdamas 14 metų, Naūmiestyje pas Pr. Penčylą pradėjo mokytis staliaus ir kitų amatų. Čia prasidėjo didžioji skulptoriaus gyvenimo kelionė.

Iš Naūmiesčio J. Dobkevičius iškeliavo į Vilnių. Likimas jį nuvedė į Šv. Mikalojaus bažnyčią, kur mokytis priėmė bažnyčių dailininkas lenkas Milošas. Po ketverių bažnytinės dailės mokslo ir darbo metų Šv. Mikalojaus bažnyčioje pasirodė pirmieji J. Dobkevičiaus darbai.



*Skulptorius Juozas Dobkevičius. Iš J. Kasparaičio asm. archyvo*

### Sintautuose

Pirmojo pasaulinio karo metais skulptorius persikėlė į Siñtautus, o po metų, būdamas 21-erių, pasipiršo gretimo Voverių kaimo merginai Agotai Kairaitytei. Su žmona skulptorius gyveno Sintautuose, ten pasistatė namus, dviejų aukštų dirbtuves. Juozas ir Agota Dobkevičiai užaugino keturis vaikus – Eliutę, Alfonsą, Reginą ir Anele.

Vyresniosios kartos sintautiečiai gerai prisimena Alfonsą Dobkevičių – Šiaulių dramos teatro aktorių. Kraštiečiai nekantriai laukdavo jo pasirodymo per Lietuvos televiziją. Vaikystę aktorius praleido Sintautuose, ten baigė pradžios mokyklą. Sintautai ir tapo Alfonso aktorystės pradžia. Jau mokykloje jis dalyvaudavo vaidinimuose, o jo tėvelis J. Dobkevičius skaitė scenarijus ir pagal juos jaunesiems artistams gamino kaukes. Vaidinimai Sintautuose be tėvo ir sūnaus neapsieidavo. Paprašytas patalkinti, meistras niekad neatsisakydavo – gamindavo perukus, grimuodavo aktorius, piešdavo nuostabias dekoracijas.

Skulptoriaus sūnus Alfonsas Dobkevičius gimė 1919 m. gegužės 19 d. Sintautuose. Prabėgus vaikystei, gražiausiais jaunystės metais, užėjus karo audrai, atsiduria Kazlų Rūdės miškuose, tėviškė Sintautuose sudega, dviaukštės modernios tėvo baldų dirbtuvės virsta pelenais. Alfonsas nepalūžta, o nuo 1945 m. jau mokėsi Kauno dramos teatro studijoje ir vaidino Jaunojo žiūrovo teatre. Nuo 1954 m. jau Šiaulių dramos aktorius. Sukūrė Karlsono vaidmenį pjesei „Karlsonas, kuris gyvena ant stogo“, Franco vaidmenį B. Sruogos „Pajūrio kurortas“. Lietuvos kino studijoje vaidino filmuose „Akmuo ant akmens“, „Virto ažuolai“. Apie aktorius Alfonsą sukurtas ir dokumentinis filmas.

Aktorius, teatralas, režisierius Alfonsas Dobkevičius mirė 1978 m. balandžio 17 d. Šiauliuose, palaidotas Donelaičio kapinėse.

Šiandien jau būtų sunku suskaičiuoti skulptoriaus J. Dobkevičiaus darbus. Įsirengęs pavyzdines staliaus dirbtuves, jis kūrė autentiškus baldus šio krašto jaunamartėms. Ypač puošnius baldus pagamino Dumčių Magdutei iš Mōckupių kaimo.

J. Dobkevičius buvo ir stalius, ir bažnytinių reikmenų meistras, ir skulptorius. Pats projektuodavo, pats ruošdavo brėžinius. Buvo meno vertybių kūrėjas ir darbų atlikėjas.

Amžininkai pasakodavo, kad J. Dobkevičius tik „vieno daikto“ negalėjo padaryti ir nedarė – nepjaudavo kiaulės ir gaidžio. Kai jo ūkyje kiaulę pjaudavo, meistras net namuose negalėjo būti.

*„Kardauskas ateina kiaulės pjauti, tai tėtukas – pro duris ir į parduotuvę, kur visokių reikalų atsiranda. Reikia butelį parnešti, juk prie skerstuvių teks darbą aplaistyti, kad lašiniai nerūdytų“, – prisimena jo šeimos nariai.*

## Skulptoriaus darbų lentynoje

Prabėgus daugeliui metų, sunku ir suskaičiuoti skulptoriaus darbus. Griškabūdžio šventoriaus nišoje stovi J. Dobkevičiaus sukurta ir pagaminta šv. kun. J. Bosko statula. Ją pats skulptorius gražiai nudažė. Šią statulą užsakė Girškabūdžio klebonas Juozas Vaičaitis, šioje bažnyčioje dirbęs nuo 1922 metų. Vėliau statulą nelabai skoningai kažkas perdažė, tai ji nepatiko ir pačiam kūrėjui.

Griškabūdžio bažnyčiai J. Dobkevičius nutapė ir kun. J. Bosko paveikslą.

1934 m. Klepū kaime iškilo didinga Švč. Marijos statula, kurią užsakė Pranas Sederevičius. Tai vėlgi J. Dobkevičiaus darbas. Skulptūra iškelta ant aukšto postamento, jame yra išlikę sunkiai įskaitomi žodžiai: „Sveika Marija, daržu lelijų paversk Lietuvą“ ir apačioje data – 1934 m. Kitoje postamento pusėje yra įrašas: „Statulos skulptorius J. Depkevičius“.

Valākībūdžio bažnyčia taip pat neapsiėjo be J. Dobkevičiaus rankų.

*„Altorių statė Sintautuose gyvenęs meistras Juozas Dobkevičius. Jis buvo laikomas talentingu meistru. Jo kūrinii yra ir kapinėse. Mokėjo iš medžio ir gipso daryti įvairius lipdinius bei drožinius“, – rašoma knygoje „Valākībūdžio parapija“ (2001).*

Sintautū, Kudirkos Naūmiesčio, Ažuolū Būdōs, Valākībūdžio, Nemirū kapinėse yra skulptoriaus sukurtos Švč. Marijos ir Kristaus Karaliaus statulos.

Skulptorių ir dailininką J. Dobkevičių galima vadinti Lietuvos bažnyčių altorių meistru. Jo sukurtais altoriais papuoštos Barzdū, Žvirgždaičių, Nemirū, Nemaniūnų, Sutkū, Pažerū, jau minėto Valākībūdžio bažnyčios.

Jis dekoravo ir dažė Garliavōs, Krosnōs, Slāviku, Lekėčių bažnyčias. Plōkščių bažnyčią puošė medžio raižiniais. Sintautuose klebono Prano Radžiūno užsakymu visą bažnyčios šventorių aptvėrė tinkuota tvora su vazomis.





*Švč. Mergelės Marijos skulptūra Klepų kaimo laukuose. 2012 m. J. Kliučiaus nuotr.*



*Valakbūdžio bažnyčios altorius. Iš J. Kasparaičio asm. archyvo*

Laisvalaikiu Sintautų kalviui Avižiui J. Dobkevičius padėdavo puošti fajetonus. Avižius fajetonus apkaustydavo, o skulptorius juos nudažydavo skoningai parinktais dažais.

Meno darbams reikėjo daugybės įrankių bei medžiagų. Teptukus skulptorius nešdavosi iš tuometinės Vokietijos, pokostą ir klijus virdavosi pats.

## Karo negandos

1944 m. vasarą, kai prie Sintautų iš rytų pusės priartėjo Antrojo pasaulinio karo frontas, miestelio ir aplinkinių kaimų gyventojai buvo evakuoti į saugesnes vietas – Kazlų Rūdos miškus. Palikę namus, gyventojai virtinėmis traukė miškų link. Ten išikūrė pas vietos gyventojus – Paluobiuosė, Jankuosė, Nemiruosė.

Nemiruose atsidūrė ir Dobkevičių šeima. 1945 m. ten mirė skulptoriaus žmona Agota. Ją priglaudė Nemirū kapinės. Jos kapą vyras papuošė skulptūra.

Praūžus frontui sugrįžęs į Sintautus, J. Dobkevičius iš savo namų ir dirbtuvių rado tik vėjo plaikstomą pelenų saują. Nugalėjęs baisų gyvenimo smūgį, skulptorius nepalūžo ir vėl ėmėsi darbo. Jėgų negailėjo, dirbo nuo aušros iki sutemų. Dirbo jau ne savo, o skolintais įrankiais.



*Juozo Dobkevičiaus antkapinė skulptūra. Iš J. Kasparaičio asm. archyvo*

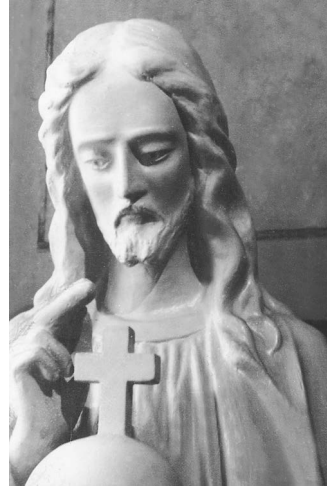

*Prie Juozo Dobkevičiaus skulptūros. Iš J. Kasparaičio asm. archyvo*

## Kauno laikotarpis

Vėliau skulptorius persikėlė į Kauną. Ten Dailės kombine jis užsiėmė lagetais (paveikslų rėmeliais). Užsakymų gaudavo iš Leningrado, nemažai sukurtų autorinių lagetų iškeliavo į Rusijos platybes.

Išėjęs į pensiją, J. Dobkevičius vėl atsidėjo Lietuvos bažnyčioms.

Skulptorius J. Dobkevičius mirė 1976 metų lapkričio 1 dieną. Palaidotas Nemirų kapinėse greta žmonos.

Šiuos atsiminimus apie Sūduvos krašto menininką J. Dobkevičių padėjo atkurti jo duktė Regina Mykolaitienė (Dobkevičiūtė), dabar gyvenanti Kaune, ir mokytoja Regina Bakienė iš Sintautų. Tai jos atskleidė sunkų užmaršties šydą nuo kūrėjo ir skulptoriaus Juozo Dobkevičiaus neįkainojamų darbų.



## Sintautai senosiose nuotraukose

*Parengė Vida Girininkienė*



*Poeto Prano Vaičiaičio 25-ųjų mirties metinių paminėjimas gimtinėje.  
1926 m. Kopija SMM*



*Prie poeto Prano Vaičiaičio paminklo stovi prof. Eduardas Volteris  
(baltu švarku), šalia jo, centre, – Julija Pranaitytė. 1923 m.  
Kopija SMM*

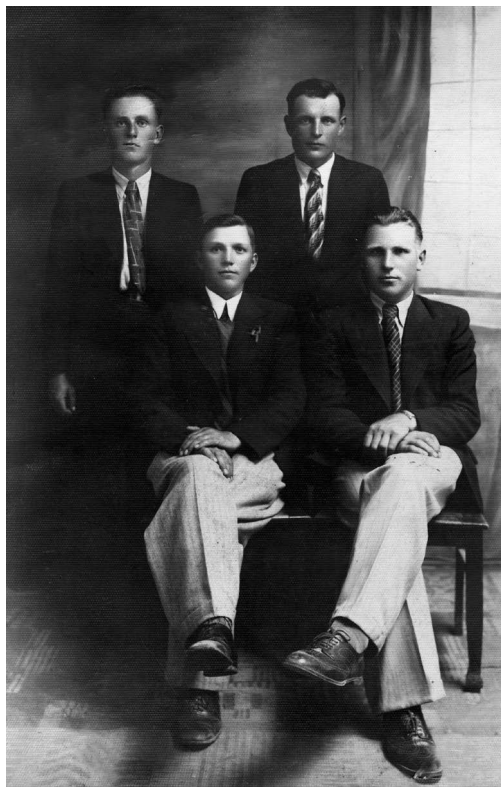

*Tarpučių kaimo jaunimas.  
Pirmoje eilėje sėdi (iš kairės):  
Valaitis, Kajetonas Duoba,  
Mikas Dailidė*

*Jonas Duoba iš Tarpučių  
kaimo*

*Sintautų jaunimas.  
Iš kairės: Vincas Kaunas  
ir Pranas Duoba iš Tarpučių  
kaimo. Apie 1931–1932 m.  
J. Kliacko nuotr.*





*Tarpučių kaimo jaunimas. Antroje eilėje stovi (iš kairės):  
Kajetonas Duoba, Mikas Dailidė, Pranas Duoba. Apie 1930 m.*

*Duobų šeima. Iš kairės: nenustatyta, Jonas Duoba, Ona Duobienė,  
Ona Duobienė su Pranuku ant rankų, Juozas Duoba, Marijona  
Duobienė, nenustatyta. Nuotraukos – iš V. K. Duobos albumo*





*Salomėjos ir Vaclovo Mažrimo vestuvės.  
Apie 1958 m.*

*Duobų šeima prie senojo gyvenamojo namo.  
Nuotraukos – iš V. K. Duobos albumo*





*Senasis Novos tiltas.  
Apie 1930 m.*



*Tiltas per Novą. Apie 1930 m.  
Nuotraukos – iš D. Bagdonavičienės albumo*





*Pirmoji Komunija.  
Apie 1923 m.  
Iš D. Matijošaitienės  
albumo*

*Prie senosios bažnyčios.  
1927 m. spalio 12 d.  
Iš Vidos Lukštaitės albumo*



*Sintautų pavasarininkai. 1932 m. gegužės 22 d.  
Iš N. Kamaitienės albumo*



*Leopolės kaimo gyventojai.  
Apie 1935 m.*



*Sintautietis Kazimieras Stepulaitis.  
Iš A. Stepulaičio albumo*





*Sintautų jaunimas.  
1932 m. gegužės 16 d.*



*Sintautų puodžiai. Apie 1935 m.  
Nuotraukos – iš A. Stepulaičio albumo*



*Senieji Apirbiškių kaimo gyventojai  
Kutai (sėdi priekyje) su šeima. 1934 m.  
Iš Teresės Durstinienės albumo*



*„Žagrės“ ūkio paskaitos Sintautuose.  
1910 m. „Šaltinis“, Nr. 27*



*Jundilų kaimo jaunimas. 1927 m. Iš V. K. Duobos albumo*



*Onos Adomaitytės ir Antano Jakaičio (sėdi viduryje) vestuvės. Pirmoje eilėje (iš kairės): jaunosios sesuo svočia Petrė Dubickienė (Adomaitytė), jaunojo brolis klierikas Juozas Jakaitis, Vilkaviškio kunigų seminarijos rektorius Feliksas Bartkus, piršlys Juozas Sakalauskas; stovi: jaunosios sesuo Kunigunda Adomaitytė, brolis Juozas Adomaitis, sesuo Nina Adomaitytė, Antanas Dumčius, jaunosios sesuo Salomėja Adomaitytė ir Juozas Kuncaitis. 1943 m. Stanaičio fotostudija Naumiestyje. Iš Onos Jakaitienės albumo*





*Jurgis Tamašauskas iš Jundilų kaimo.*

*Apie 1895 m. T. Grašinskio nuotr.*

*Iš V. K. Duobos albumo*



*Brigita Petravičienė (Murauskaitė; sėdi) ir Brigita Stankaitienė (Grybaitė). Apie 1936 m. Povilaičio foto studija Šakiuose*

*Brigita Stankaitienė (Grybaitė) su broliu Viktoru Grybu. Apie 1937 m. Povilaičio foto studija Šakiuose*



*Ananas Jakaitis iš Santakų kaimo. Stanaičio fotostudija Naumiestyje. 1934 m. Nuotraukos – iš P. Petravičiaus albumo*





*Baltrušaičių šeima iš Demšių kaimo palydi sūnų Antaną (sėdi pirmoje eilėje antras iš kairės) į kariuomenę. Apie 1959 m.*

*Kunigunda Bacevičiūtė (Vaičaitienė) ir Brigita Murauskaitė (Petravičienė). 1939 m. Povilaičio fotostudija. Nuotraukos – iš P. Petravičiaus albumo*



*Sintautų pavasarininkų ekskursija Palangoje  
prie Birutės kalno. 1939 m.*



*38 pav. Braškių ir Sintautų kaimų jaunimas. Iš kairės: Kunigunda  
Vaičaitienė (Bacevičiūtė), Justinas Murauskas, Brigita Stankaitienė  
(Grybaitė), Juozas Grybas, Jonas Murauskas, Brigita Petravičienė  
Murauskaitė). Apie 1939 m. Povilaičio foto studija.  
Nuotraukos – iš P. Petravičiaus albumo*



*Sintautų parapijos vaikų  
Pirmoji Komunija. Apie 1942 m.  
Iš P. Petravičiaus albumo*



*Valentinas Murauskas iš Braškių  
kaimo. Juozo Blionskio nuotr.  
Iš P. Petravičiaus albumo*





*Tarpučių kaimo panelės. Pirmoje eilėje pirma iš dešinės – Anastazija Mockaitytė, antros eilės viduryje stovi Elena Mockaitytė. 1938 m. K. Levino nuotr.*



*Onos Adomaitytės ir Antano Jakaičio  
vestuvės. 1943 m. Stanaičio fotostudija  
Naumiestyje. Iš O. Jakaitienės albumo*



*Brigitos Murauskaitės (sėdi pirmoje eilėje viduryje)  
ir Antano Petravičiaus vestuvės. Šalia jauniųjų  
jaunosios tėvai Antanina ir Juozas Murauskai.  
1947 m. Iš J. Petravičiaus albumo*





*Memorialinės lentos atidengimas  
Antano Tatarės gimtinėje  
Rygiškiuose, Kazlauskų sodyboje.  
1979 m. birželio 15 d. SMM*

*Gaisrių kaimo panelės.  
Iš kairės: Nijolė Dailidaitė,  
Ramutė Lopetaitė, Dalė Lopetaitė.  
1957 m. F. Račiūno nuotr.  
Iš D. Matijošaitienės albumo*



*Profesoriaus Juozo  
Pikčilingio tėvai  
Juzė (Stulgaitytė) ir  
Antanas Pikčilingiai*



*Prof. J. Pikčilingis  
gimtojo Joniškių  
kaimo laukuose*



*Prof. J. Pikčilingio  
pasisveikinimas.  
Nuotraukos – SMM*



*Petronėlės Orintaitės tėviškės „stuba“- gyvenamasis namas Liepalotuose. Apie 1970 m. Nuotraukos – SMM*



### Lietuvai Tėvynei

*Vai, myliu aš Tave –  
Žalių dirvonų krašte,  
Už motiną labiau,  
Už pumpurus radastų...*

*Užaugau tėviškėj  
Su liepomis ir uosiais  
Ir Tau – tiktai vienai  
Skambias dainas dainuosiu!*

*Tokia mažutė Tu  
Su juodžemiais ir plyniom,  
O man – vienintelė  
Esi, mano Tėvyne!*

Petronėlė Orintaitė, 1936 m.

*Karai čia kraujo daug  
Į Nemuną supylė,  
O jis – kaip veidrodis,  
Kaip spindinti mėlynė!*

*Dangoraižiai kitur,  
Auksinių turtų bokštai –  
Vis tiek aš čia gyvent  
Ir čia numirti trokštu...*

*Vai myliu aš Tave,  
Žalių dirvonų krašte,  
Už motiną labiau,  
Už pumpurus radastų...*



## Agronomas Edvardas Počvaitis ir mokytoja Zuzana Počvaitienė

*Kazys Misius*

Edvardas Počvaitis gimė 1899 m. lapkričio 29 (gruodžio 11) d. Kaune darbininkų šeimoje. Tėvas netrukus išvyko uždarbiauti į Peterbūrgą. Matyt, šiek tiek prasigyvenus, 1906 m. pas jį persikėlė ir likę šeimos nariai. Edvardas Počvaitis Rusijos sostinėje baigė pradžios mokyklą ir 4 klasių progimnaziją. 1917 m. eksternu išlaikė gimnazijos egzaminus ir gavo brandos atestatą. 1921 m. Počvaičių šeima grįžo į Kauną. Edvardas gavo tarnybą Krašto apsaugos ministerijoje. 1922 m. įstojo į Lietuvos universitetą, kur studijavo agronomiją. Kas lėmė jaunuoliui, gimusiam ir augusiam mieste, pasirinkti su žemės ūkiu susijusią profesiją, neaišku. 1924 m. įsteigus Žemės ūkio akademiją, perėjo į šią aukštąją mokyklą Dotnuvės dvare. Įsitraukė į studentų meno saviveiklą, subūrė muzikantų orkestrą. Mokymasis tik grynai rusiškose mokyklose E. Počvaičiui nebuvo kliūtis studijuoti gimtąja kalba aukštuosius mokslus. 1926 m. jis sėkmingai baigė agronomijos studijas.<sup>1</sup>

Baigęs studijas, atliko metų trukmės praktiką Žemės ūkio akademijos dvare. Tas dvaras turėjo apie 540 ha žemės, tris traktorius, 36 darbinius arklius, 120 galvijų. Daugiau kaip metus E. Počvaičiui teko padirbėti laukininkystėje, gyvulių ūkyje ir garinėje pieninėje. Dvaro administratoriaus liudijimu, „*E. Počvaitis visus jam pavestus darbus stengėsi atlikti sąžiningai, noriai ir stropiai.*“<sup>2</sup>

Atlikęs praktiką, E. Počvaitis dėl agronomo tarnybos kreipėsi į Žemės ūkio rūmus ir nuo 1927 m. lapkričio 11 d. buvo paskirtas Šiaulių rajono agronomu. Čia dirbo neilgai. Nuo 1928 m. sausio 26 d. paskirtas Šakių apskrities agronomu. 1929 m. balandžio mėn. įstojo į Šaulių sąjungą. 1929 m. liepą dalyvavo Pabaltijo agronomų sąjungos konferencijoje Estijoje. 1931 m. balandžio mėn. perėjo dirbti nebe pavaldžiu Žemės ūkio rūmams Šakių ir Vilkaviškio apygardos agronomu inspektoriumi.<sup>3</sup>

1931–1937 m. E. Počvaitis buvo Šakių apskrities šaulių rinktinės valdybos nariu, kontrolės komisijos pirmininku. 1931 m. gruodžio mėn. susituokė su Šakių pradžios mokyklos mokytoja Zuzana Puodžiukaityte. Ji gimė 1903 m. balandžio 27 d. Sintautuosė. Lankė Sintautų pradžios mokyklą, mokėsi Šakių „Žiburio“ gimnazijoje. Baigusi keturias tos gimnazijos klases, įstojo į Marijampolės mokytojų seminariją, kurią baigė 1925 m., ir paskirta praktikante į Tauragės komercinę gimnaziją. Gal gimnazijoje nesijautė tvirtai, o gal kitais sumetimais 1926 m. liepos mėn. atsisakė tų pareigų ir tarnybos pasiprašė Pradžios mokyklų departamente. Nuo 1926 m. rugsėjo 1 d. paskirta Smurgių (Šiaulių apskrities) pradžios mokyklos vedėja. Po poros mėnesių toms pačioms pareigoms buvo perkelta į Kuršėnų pradžios mokyklą. Nuo 1928 m. rudens pačios prašymu paskirta Šakių pradžios mokyklos mokytoja.<sup>4</sup>

<sup>1</sup> 1955 08 23 E. Počvaičio laiškas J. Paleckiui, *LYA VRM*, f. V-5, ap. 1, b. 33526, l. 110–112.

<sup>2</sup> 1927 11 04 Žemės ūkio akademijos dvaro administratoriaus liudijimas, *LCVA*, f. 392, ap. 3, b. 969, l. 6.

<sup>3</sup> Dokumentai E. Počvaičio asmens byloje, *LCVA*, f. 392, ap. 3, b. 969.

<sup>4</sup> Z. Počvaitienės tarnybos kortelė, *LCVA*, f. 391, ap. 10, s. v. 11796.

1932 m. spalio mėn. gimė dukra Nijolė. Z. Počvaitienė pasiprašė perkeliama mokytojauti į gimtuosius Sintautus, 1932 m. pabaigoje jos prašymas buvo patenkintas. Rodos, kad jaunieji apsigyveno Zuzanos tėvų, turėjusių 20 ha ūkį, namuose.

E. Počvaitis aktyviai dalyvavo Sintautų šaulių būrio veikloje. Rodos, kad nuo 1935 m. E. Počvaitis buvo Sintautų šaulių būrio valdybos pirmininku, taip pat vietos šaulių ugniagesių komandos valdybos nariu. 1937 m. birželio mėn. apdovanotas Šaulių žvaigžde. 1939 m. vasario 16 d. apdovanotas Estijos ugniagesių sąjungos Sidabro kryžiumi. Nuo 1938 m. balandžio 5 d. paskirtas Sintautų šaulių būrio vadu, tačiau 1939 m. vasario mėn. tą pareigų atsisakė. Išrinktas to būrio valdybos pirmininko pavaduotoju.<sup>5</sup> Apie 1938 m. įsi-steigus Sintautų moterų šaulių būriui, Z. Počvaitienė paskirta pirmąja to būrio pirmininke.

E. Počvaitis kaip šaulių veikėjas ir žmogus šiltais žodžiais minimas ir straipsnyje apie visuomenines organizacijas perspausdintuose Jono Švarplaičio prisiminimuose apie Sintautų šaulių būrį.

Marija Puodžiukaitienė rašo, kad mokytoja Z. Počvaitienė „*pamokas vesdavo kūrybingai. Per skaitymo, dainavimo pamokas inscenizuodavo kūrinius. Paruošdavo ansamblius, duetus. Buvo nuoširdi, mylima mokinių. Ruošdavo koncertus.*“<sup>6</sup> Zuzana Počvaitienė turėjo seserį Salomėją Juodkūnaitienę ir brolių mokytoją, vertėją Benediktą Puodžiukaitį.

Lietuvoje pradėjus šeiminkauti svetimiesiems, M. Počvaitienė toliau mokytojavo Sintautuose. Jos vyras neteko tarnybos ir dirbo Pilviškių kooperatyve. Matydamas dorų lietuvių patriotų suiminėjimus vien už tai, kad priklausė Lietuvos Respublikos teisėtoms organizacijoms, E. Počvaitis persikėlė į kitą apskritį. 1941 m. pradėjo dirbti Vilkaviškio mašinų-traktorių stoties vyriausiuoju inžinieriumi, o žmona, kaip ir anksčiau, gyveno Sintautuose.

1941 m. birželio 7 d. Šakių apskrities sovietų saugumo operatyvinis įgaliotinis leitenantas Tiškinas surašė nutartį areštuoti Edvardą Počvaitį, o po poros dienų surašoma nutartis ištremti E. ir Z. Počvaičių šeimą. Lemtingąją birželio 14 d. į Z. Počvaitienės namus atvyko trijų asmenų operatyvinė grupė: Končakova, Meščeriakovas ir Aponavičius. Šeiminko jie nerado, tačiau, be žmonos ir dukros, dar rado svetimą mergaitę, vardu Zita. Nieko nesiaiškindami jie mergaitę įtraukė į šeimos narius ir visus išgabeno į Vilkaviškio geležinkelio stotį, kur suvarė į vagoną. Kažkaip sužinojęs apie tremiamą šeimą, prie vagono atvyko ir E. Počvaitis. Aišku, jis buvo įgrūstas į tremtinių vagoną ir išvežtas kaip stovėjo, su lengvais vasariniais drabužiais. Jam vis dėlto pavyko įrodyti, kad mergaitė Zita ne jų šeimos narys, ir ji buvo išleista iš tremiamųjų vagono.

Počvaičių šeima buvo ištremta į Altajaus kraštą, Solonešnojės rajono

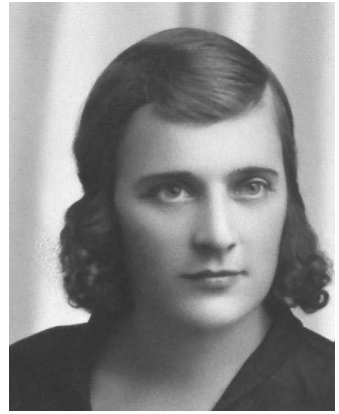

Zuzana Počvaitienė 1940 m.  
LCVA, f. R762, ap. 2, b. 701,  
l. 72

<sup>5</sup> Išrašai iš E. Počvaičio tarnybos lapo Šaulių sąjungoje, LVA VRM, f. V-5, ap. 1, b. 33526, l. 5–6.

<sup>6</sup> Puodžiukaitienė M. *Sintautų mokyklos šviesa*, Kaunas, 2004, p. 38.



Čuguno gyvenvietę. Tremtyje E. Počvaičiui iš pradžių teko fiziniai darbai, vėliau dirbo apskaitininku. 1942 m. gruodžio mėn. viena moteris paprašė Edvardo padėti nuvežti į malūną grūdų. Neaišku, ar tai įvyko atsitiktinai, ar buvo surengta agentūrinė kombinacija, tačiau tuoj buvo pareikšta, kad vežė vogtus grūdus. E. Počvaitis buvo nuteistas penkeriems metams pataisos darbų lagerio.

Kadangi bausmė buvo ne dėl politinių kaltinimų, ją atlikęs E. Počvaitis gavo pasą. Tuo pasinaudojusi, Počvaičių šeima 1946 m. grįžo į Lietuvą. E. Počvaitis suprato, kad gali būti vėl ištremti, todėl šeimos nariai apsigyveno atskirai. Tikėtina, kad dorų žmonių padedamas, 1947 m. E. Počvaitis gavo mokslo darbuotojo tarnybą Dotnuvos selekcijos stotyje. Dukra apsigyveno Kaune pas dėdę, o pas kokius giminaičius ir kur prisiglaudė žmona, liko nesužinota.<sup>7</sup>

1951 m. Dotnuvos rajone buvo steigiama Valstybinė sėklų kokybės inspekcija. Tos inspekcijos viršininku buvo pasiūlytas E. Počvaitis. Eidamas šias pareigas 1951 m. vasarą jis pasiunčiamas į Maskvoje vykusių tobulinimosi kursus.

Tuoj pasibaigus kursams, gal iš agento LSSR MGB (Valstybės saugumo ministerija) sužinojo, kad Maskvoje kursuose buvęs E. Počvaitis yra tremtinys. 1952 m. liepos 2 d. LSSR MGB viršininko pavaduotojas Gavrilovas įsakė Šiaulių srities MGB skyriui skubiai nustatyti, kuo vadovaujantis 1941 m. tremtiniui E. Počvaičiui buvo leista apsigyventi Šiaulių srityje, pareikšti nuomonę dėl ištremimo atgal, pranešti, kur gyvena kiti E. Počvaičio šeimos nariai.

1952 m. liepos 21 d. Šiaulių srities MGB pranešė, kad E. Počvaitis turi pasą, išduotą 1949 m. lapkričio mėn. Kėdainių apskrities vidaus reikalų skyriaus, ir dirba Dotnuvos rajono sėklų inspekcijos viršininku. E. Počvaitis su žmona negyvena ir jos gyvenamoji vieta nenustatyta. Duktė Nijolė Počvaitytė Kaune mokosi pedagoginėje mokykloje.

Po trijų dienų LSSR MGB Šiaulių MGB skyriui nurodė, kad už pabėgimą iš tremties vietos E. Počvaitis turi būti patrauktas baudžiamojon atsakomybėn. Todėl reikalinga patikrinti, ar nėra jį kompromituojančios medžiagos, patvirtinti, kad praeityje buvo buožė, pasiteirauti Altajaus krašto MGB, ar paskelbta Počvaičių, kaip bėglių iš tremties, paieška, jų Sovietų Lietuvoje paieškomų asmenų sąrašuose nėra. Pateikti išvadą apie jų ištremimo tikslingumą.

1952 m. rugpjūčio 14 d. Šiaulių srities MGB pranešė, kad Dotnuvos rajono MGB jokios E. Počvaitį kompromituojančios medžiagos neturi. Iš Altajaus krašto MGB gautą medžiagą apie Počvaičius persiunčia LSSR MGB. Ar E. Počvaitis buvo buožė, nustatyti negali, nes jis anksčiau gyveno Kauno srityje. Dėl tolesnio E. Počvaičio likimo palieka spręsti LSSR MGB.

Gavusi nurodymą surinkti žinių apie buožinę E. Počvaičio praeitį, Kudirkos Naumiesčio MGB 1952 m. rugsėjo mėn. apklausė du Sintautų gyventojus. Justinas Šopys liudijo, kad E. Počvaitis dirbo valsčiaus agronomu, turėjo 20 ha žemės, buvo aktyvus šaulys. Teigė, kad su samdiniais elgėsi blogai, jam mokėjęs mažai – už parą po litą. J. Šopys negalėjo nežinoti, kad tai buvo ne E. Počvaičio, o Puodžiukaičių ūkis. Žinant žmogiškąsias E. Počvaičio savybes, neįtikėtina, kad jis būtų blogai elgėsi su samdiniais.

Garbingiau elgėsi apklausta Sintautų gyventoją Petronėlė Petraitienė. Ji teigė,

<sup>7</sup> 1955 08 23 E. Počvaičio laiškas J. Paleckiui, LYA VRM, f. V-5, ap. 1, b. 33526, l. 110–112.

kad apie Počvaičio dalyvavimą antisovietinėse organizacijose nieko nežinanti, nes esanti bemokslė. Iš Totōrviečių kaimo kilęs Justinas Endriukaitis, baigęs 6 gimnazijos klases, E. Počvaitį apibūdino kaip aktyvų antisovietinės šaulių organizacijos veikėją, agitavusį žmones stoti į šaulių būrį.<sup>8</sup>

Kadangi E. Počvaitis su šeima buvo grįžęs gavęs Altajaus krašte pasą, o kitas pasas E. Počvaičiui išduotas LSSR Kėdainių apskrities milicijoje, LSSR MGB E. Počvaičio teismui neperdavė. 1952 m. gruodžio 24 d. LSSR MGB įsakė E. Počvaitį su dukra vėl ištremti į Altajaus kraštą.

1953 m. sausio 28 d. E. Počvaitis iškrėstas ir suimtas, paimti 8 asmens dokumentai. Sausio 31 d. jis ištardytas. Klausinėtos 1941 m. jo ir šeimos ištremimo aplinkybės. Žmonos neišdavė, teigė, kad su ja nuo 1946 m. kartu negyvenantis ir nežinantis, kur ji galėtų būti. Sausio 30 d. iškrėsta ir sulaikyta Nijolė Počvaitytė. Nijolė parašė prašymą pusmečiui atidėti jos ištremimą, nes norėjo baigti pedagoginę mokyklą. Jai buvo atsakyta, kad galės mokytis ir tremtyje.

E. Počvaitis su dukra vėl ištremiami į Altajaus kraštą, Bijsko miestą. Iš pradžių priimtas dirbti Bijsko tarybinio ūkio agronomu. Po kurio laiko į tremtį savanoriškai atvyko ir žmona Zuzana Počvaitienė. Motyvuojant, kad E. Počvaitis neturi sovietinio diplomo, jis nuo 1954 m. lapkričio mėn. atleistas iš agronomo pareigų, pradėjo dirbti veršelių fermos brigadininku.

1955 m. liepos mėn. E. Počvaitis dėl jo šeimos paleidimo iš tremties kreipėsi į SSRS generalinį prokurorą, SSRS MVD. E. Počvaitis taip pat parašė ilgoką laišką LSSR AT pirmininkui J. Paleckiui. Laiške jis pateikė platoką savo gyvenimo aprašymą, o laiško pabaigoje rašė:

*„Nepaprastai skaudus tremtinio vardas man asmeniškai, nes jo užsitarnauti nesitikėjau. <...> Aš labai prašau mane suprasti, mano prašymą išklausyti ir mane nuo tremtinio vardo atleisti.“<sup>9</sup>*

Tikėtina, kad tą laišką LSSR AT Prezidiumo raštinė persiuntė LSSR MVD. 1956 m. gegužės mėn. E. Počvaitis dėl jo šeimos paleidimo iš tremties antrą kartą kreipėsi į SSRS MVD. Jis priminė, kad rašęs prašymą dar 1955 m. liepos mėn., tačiau atsakymo negavęs. 1956 m. vasario mėn. gydytojų komisija jį pripažinusi trečios grupės invalidu. Darbo pagal specialybę negaunąs. Prašė paleisti iš tremties. Prašymas buvo persiustas LSSR MVD. 1956 m. lapkričio 29 d. ministras Alfonsas Gailevičius patvirtino išvadą – E. Počvaičio prašymą atmesti, nes tam nesą pagrindo. Tačiau tuo metu E. Počvaičio šeima jau buvo paleista ir be LSSR pareigūnų malonės. Ši šeima iš tremties paleista 1956 m. spalio 26 d., vadovaujantis SSRS MVD 1955 m. gruodžio 2 d. įsakymu. Grįžus į Lietuvą, LSSR AT prezidiumas leido E. Počvaičiui, jo žmonai ir dukrai gyventi Lietuvoje.<sup>10</sup>

Počvaičių gyvenimas antrąkart grįžus į Lietuvą nesužinotas. E. Počvaitis mirė 1985 m. Akademijoje (Dotnuvoje), o Z. Počvaitienė išėjo amžinybėn 1987 m. Kaune<sup>11</sup>.

<sup>8</sup> 1952 07 09 LSSR MGB susirašinėjimas su Šiaulių srities MGB ir kitos žinios apie E. Počvaitį, *ten pat*, l. 72–77, 219.

<sup>9</sup> 1955 08 23 E. Počvaičio laiškas J. Paleckiui, *LYA VRM*, f. V-5, ap. 1, b. 33526, l. 110–112.

<sup>10</sup> 1955–1956 m. E. Počvaičio prašymai paleisti iš tremties ir nutarimai šiuo reikalu, *ten pat*, l. 108, 115–125.

<sup>11</sup> *Lietuvos gyventojų genocidas*, Vilnius, 1999, t. 1, p. 656.

## Kitoks Pranas Sederevičius

*Marytė Rastupkevičiūtė*

Pranas Sederevičius – savamokslis tapytojas ir skulptorius. Savamokslis tikraja to žodžio prasme, nes net vaikystėje nelankė mokyklos. Gimė jis 1903 (ar 1905) m. spalio 29 dieną Dúobiškiuose, Sintautų valsčiuje. Anksti mirus tėvams, liko našlaitis. Tarnaudamas pas ūkininkus, pradėjo drožinėti iš medžio, vėliau – tapyti, lipdyti. Jaunystėje dirbo Sintautų bažnyčios zakristijonu, išmoko groti vargonais, stebėjo, kaip skulptorius Vincas Grybas kūrė bažnyčios Didįjį altorių. Apie 1935 (?) m. sukūrė šeimą, žmona Petronėlė (Petre) Miščikaitė, gimusi 1915 m., ūkininkaitė nuo Zyplių. Abu apsigyveno Klepų kaime. Sodyboje stovėjo Marijos statula, sukurta 1934 m. skulptoriaus Juozo Dobkevičiaus (Depkevičiaus).

1937 m. gimė dukra Elena, 1941 m. – dukra Irena. Karo metu teko patirti evakuaciją. Slenkant frontui, 1944 m. pabaigoje vokiečiai gaudė vyrus kasti apkasų, tarp jų pateko ir Sederevičius. Karo keliai jį nuvedė iki Karaliáučiaus, į karo laivyną, plaukiantį link Skandinavijos krantų. Ne kartą bombarduodavo rusų lėktuvai, kiti laivai skendo, o šis išplaukė. Grįžęs į Lietuvą 1945 m. vasarą, rado sugriautą Sintautų bažnyčią, todėl „išėjo į žmones“. Po karo darbų netrūko – mūrijo, statė krosnis, kaminus, liejo pamatus. 1951 m. atsikėlė gyventi į Kudirkos Naumių miestą. Su šeima išikūręs laikiname būste, žydo Felšteino malūno griuvėsių vietoje pradėjo statyti išskirtinį mūrinių pagal savo sukurta projektą su originaliais, spalvotu stiklu puoštais langais, netipišku stogu, balkonėliu. Viduje iš medžio (o ne iš cemento, kaip ne kartą rašyta spaudoje) pats sukūrė, pagamino reikalingiausius baldus – lovas, spintas. Tik stalas buvo iš cemento, apvalus, bet neilgai patiko, nes buvo tiesiog nepatogus, kietas, duždavo indai. Kambariai buvo neperkrauti baldais, dukrų lovos buvo paslėptos nišose, už širmos, žmonos lova šilčiausioje vietoje – prie krosnies. Virš stalo kabėjo žibintas – vežimo ratas, iš kurio stebulės švietė lemputė, ant sienų paveikslai – žirgai. Namų galas liko neįrengtas. Atstatė ūkinį pastatą, po juo palikdamas senuosius rūsius. Ir aišku, kad išmaitintų šeimą,



*Prano Sederevičiaus  
suprojektuotas ir  
pastatytas namas  
Kudirkos  
Naumiestyje.  
2001 m.  
M. Rastupkevičiūtės  
nuotr.*

toliau „ėjo per žmones“, liedamas pamatus, mūrydamas krosnis, kaminus, vasarines virtuvėles ne tik Būblėlių, Sintautų valsčiuose, bet ir kaimyniniame Vilkaviškio rajone, vieną kitą ir už Širvintės išikūrusiems kaimynams rusams. Kudirkos Naumiesčio ir Sintautų bažnyčioms yra padėjęs sukurti kalėdines, velykines dekoracijas, taip pat yra sukūręs antkapinių paminklų. Apsitvarkęs buitį, pradėjo įgyvendinti savo slaptą svajonę – kurti skulptūras. Pirmiausia ant stogo patupdė du liūtus, iš kurių nasrų, vakare įjungus elektrą, sklisdavo raudona šviesa. Kitus du liūtus, dar nebaigtus, kažkas pavogė, juos rado išmestus Lekėčių miškuose prie kelio. Dar, sako, buvo stirniukų, ožiukų, juos kažkas nupirko. Ir arkliai. Arklys Pranui Sederevičiui buvo pats gražiausias ir protingiausias padaras žemėje. Jo tvarte keletą žiemų „žiemavojo“ kaimynų Jurkšaičių kumelė Bėrukė. Antanas Jurkšaitis dirbo milicininku ir arklių gaudavo kaip susisiekimo priemone apvažiuoti apylinkę. Kadangi Jurkšaičių tvarte vietos buvo mažoka, tai jie paprasė kaimyno priglausti žiemai jų Bėrukę, parūpino jai šieno. Pranukas buvo laimingas, jis kumelę prižiūrėjo – girdė, šėrė, šukavo, glostė, bučiavo. Net žmona kartais pasibardavo, kad troboj mažai būna ir grįžta iš tvarto, persmirdęs arkliu. O Bėrukė jam buvo ir draugė ir modelis kuriant arklio skulptūras. Kai jos neliko, „pozuotoją“ meistras keletui dienų tiesiog pasiskolindavo. Visą arklių formuodavo „iš rankos“, o jo galvą išliedavo. Pirmiausia nulipdydavo arklio galvą iš molio, ją išdžiovinęs, apliedavo gipsu, o kai tas sustingdavo – perpjaudavo, išdaužydavo molį, ir likdavo forma, į kurią pildavo cemento skiedinį. Nudaužius gipsą, cementinę galvą užkeldavo ant metalinio karkaso ir iš cementinio skiedinio formuodavo visą arklio kūną. Smėlį veždavosi karučiu iš už kapinių esančių karjerų, akmenis, geležis, plytgalius iš patvorių taip pat susiveždavo karučiu. Skulptūrų griaučiams sueidavo viskas, kas kitiems atlikdavo – dviračių rėmai, ratai, vielos. Kartais dviračiu numindavo į Kudirkos Naumiesčio tarybinio ūkio dirbtuves ir ten „geležyne“ pats atsirinkdavo, kas jam reikalinga. O gipsą pirkdavo iš vietinės vaistinės, nupirkdavo visą, kiek būdavo...

Kai cementinis žirgas išikurdavo kieme, atsirasdavo norinčiųjų jį įsigyti. Pirmąjį arklių 1969 m. nupirko Šilgalių kolūkis, antrasis iškeliavo į Lukšiūs, kitas sustojo prie Vilkaviškio veterinarinės tarnybos, dar vienas – papuošė Marijampolės veterinarijos tarnybą. Pats eikliausias, stambiausias nušuoliavo net iki Kalvarijos ir sustojo ant kalniuko, prie tuometinio „Gintaro“ kolūkio kontoros. Visi jie, kur buvo pastatyti, stovi iki šiol.

Apie 1970 m. Pranas Sederevičius Kudirkos Naumiesčio bažnyčiai padarė šv. Pauliaus statulą. Sutikęs mieste mokytoją Povilą Piešina, jam apie tai pasipasakojo ir pasibėdavojo, kad norėtų nulipdyti lakūnų Dariaus ir Girėno skulptūras, bet neturi iš ko pasižiūrėti. Paaiškino, kad kai lipdė šventojo veidą, rūpesčių neturėjo, jo niekas nematęs, o lakūnų veidai turi būti panašūs į tikrus. Mokytojas pasigyrė, kad turi 1935 m. Čikagoje išleistą knygą „Sparnuoti lietuviai“, kurioje yra abiejų lakūnų nuotraukos per visą puslapį ir, jei reikia, gali ją paskolinti. Pranas Sederevičius labai apsidžiaugė tą knygą gavęs. Taip buvo sukurti Dariaus ir Girėno biustai. Iš kito naumiestiečio, Jurgio Kazlausko, buvo pasiskolinęs „Veislinių arklių kilmės knygą“, kurioje buvo ne tik žirgų nuotraukos, bet ir veislių aprašymai. Kieme kaupėsi skulptūros – stovintis žirgas, žirgas Pegasas, besiilsintis žirgas,



*Pranas Sederevičius prie žirgo Favoritas.  
1977 m. R. Vikšraičio nuotr.*



*Garsusis Favoritas. Šalia stovi knygos  
„Sintautai“ redaktorius Kristupas Tolkačevskis.  
2012 m. P. Jonušo nuotr.*

šuoliuojantis žirgas, kuri bando sulaikyti atletai, išdidūs elniai, Lietuvos didžiavvyrių – Vytauto Didžiojo, Vinco Kudirkos, Prano Vaičičio, Vinco Grybo biustai. Mažai kam žinomi Prano Sederevičiaus tapyti paveiksliukai. Kudirkos Naumiestyje jų nelikę, bent neteko girdėti, kad kas nors jų turėtų. Keletą paveikslų yra išsigijęs Anykščių arklio muziejus, keletą turi išsaugoję artimieji. Paveikslus menininkas tapė aliejumi, ir dažniausiai piešė arklius. Danutė Aukštikalnienė (Adomaitytė) prisimena mačiusi galiniame kambaryje nutapytą drobę per visą sieną – didelį žirgą, kurio dydis ją, dar vaiką, net baugino. Šio paveikslo likimas nežinomas.

Apie arklius jis kaupė ir rinko viską – atvirukus, nuotraukas, žurnalų iškarpas. Nauja, nematyta žirgo nuotrauka jam būdavo didžiausia dovana, jis ją dažnai pakoreguodavo, pataisydavo gvašiu pagal savo skonį. Nors mokyklos nebuvo lankęs, bet mokėjo rašyti, skaityti, turėjo sukaupęs knygų, meno albumų. Rinko medžiagą ir apie save, viską dėjo į aplankėlį.

Paskutinis Prano Sederevičiaus darbas – išpūdingiausias, didžiausias žirgas Favoritas (jo pirmtakas stovi prie Kalvarijos). Apie 1977–1979 m. artimai su skulptoriumi bendravęs Albinas Bilinskas (šiuo metu gyvena Vilniuje) prisimena šios skulptūros sukūrimą. Meistras ne kartą minėjo, kad žirgas Favoritas nebus parduotas, tai jo dovana Kudirkos Naumiesčiui. Albinas pažadėjo iškalti lentelę su užrašu „Žirgas Favoritas. Dovana Kudirkos Naumiesčiui nuo Prano Sederevi-





*Kūrėjai (iš kairės): Alfonsas Zokas, Albinas Bilinskas, Pranas Sederevičius. Apie 1978 m. Iš A. Bilinsko albumo*

čiaus“. Šis neištesėtas pažadas jį slegia iki šiol. Na bet geriau vėliau, negu niekada. Albinas dar prisimena, kad jam Pranas gyrėsi, jog kažkokiam rusų poetui taip patikę jo arkliai, kad net eilėraščių sukūręs rusų kalba, tą eilėraščių ir parodė Albinui. Šis pasisiūlė jį išversti į lietuvių kalbą, tai padaryti jam padėjo Algimantas Krapavickas, tuomet dirbęs Šakių rajono laikraštyje „Draugas“. Eilėraščio vertimas ir buvo išspausdintas viename iš „Draugo“ numerių.

Jonui Kašiubai Pranas Sederevičius sumūrijo kamina, taip jiedu ir susipažino. Už darbą pinigų neėmė, sakė, kai reiks – pavėžėsi. O tų „reikaliukų“ buvo ne vienas – meistras nebuvo namisėda, jam reikėdavo tai į Kauną, kur Žaliakalnyje susieidavo su draugais skulptoriais, tai į Pažaislių pažiūrėti, kaip remontuojami bažnyčios vargonai, tai už Kalvarijos Mindaugų parapijoje aplankyti pažįstamą kleboną.



*Pranas Sederevičius. 1978 m. R. Vikšraičio nuotr.*



*Prano Sederevičiaus skulptūrų parkas. 2012 m. P. Jonušo nuotr.*

Dar viena Prano Sederevičiaus aistra buvo muzikos instrumentai. Važinėdavo per kaimus su Jonu Kašiuba ir rinkdavo nereikalingas, sugedusias armonikas, fisharmonijas, jas veždavosi namo, remontuodavo, klijuodavo, perdažydavo, derindavo. Keletą fisharmonijų yra parsivežę net iš Kaliningrado srities.

Tautodailininkas Simanas Kudirka prisimena, kaip kūrė Šilgalių septynmetę mokyklą Pliorišiuosė. 1952 m. ji buvo kuriama į Sibirą išvežto ūkininko Zubricko sodyboje, o 1958 m., pritrūkus klasių, dvi papildomas klases įruošė klėtyje. Ten kamina ir krosnį mūrijo Pranas Sederevičius, darbai buvo atlikti greitai ir gerai. Krosnį Pranas nutinkavo, nušlifavo, blizgėjo kaip marmurinė. Dar Simanas Kudirka pamena betoninę masyvią „Garbės lentą“, stovėjusią Kudirkos Naumiestyje, Varpo aikštės kampe, puoštą ornamentais, ji taip pat buvo Pranuko sukurta.

Klepų kaime, kur Sederevičiai gyveno iki atsikeliant į Kudirkos Naumiestį, sodybos jau nelikę, ją su žemėm sulygino melioracija. O Marija stovi. Simanas prisimena, kad po karo ji stovėjo nukentėjusi gal nuo karo skeveldrų, gal nuo žmonių, apšėpusi. „Šešupės“ tarybinio ūkio vyrai, dažydami fermas, nusprendė pajuokauti ir „atnaujinti“ Marijos skulptūrą – jie ją nubalino, ta švietė iš tolo, kilo nemažas triukšmelis. Tuometinis ūkio direktorius gavo pylos iš vyresnės valdžios.

Praną Sederevičių dėl jo gero būdo visi vadindavo Pranuku, jį pažinojusieji prisimena su neklusnia garbanotų plaukų kupeta, su akiniais, nedidelio ūgio, smulkaus sudėjimo, bet fiziškai stiprų, vikrų. Rankoje nešinas dviem sunkiais, sklidiniais skiedinio kibirais, jis, tiesus kaip strėlė, užlipdavo iki arklio viršaus.

Nerūkė, nevartojo alkoholio, nesikeikė, valgė kukliai, neriebiai. Visada būdavo geros nuotaikos, šnekus, turėjo sodrų balsą, kalbėjo lėtai, apgalvotai, pats užkalbindavo pro šali einantį kaimyną, pakviesdavo užeiti. Labai mylėjo vaikus,

atnešdavo jiems kopėtėles, kad šie galėtų ant žirgų „pajodinėti“. Aišku, ne visų ir ne visada buvo suprastas, būdavo tokių, kurie jį pašiepdavo, sakydavo, kad daro tai, ko niekam nereikia. Stengėsi nekreipti dėmesio į tokias kalbas ir toliau dirbdavo, save realizuodamas skulptūrose. Buvo labai darbštus, krutėdavo kieme nuo tamsos iki tamsos. Mirė staiga, insulto pakirstas, beveik nesirgęs, baiginėdamas savo „Favoritą“ 1979 m., palaidotas Kudirkos Naumiestyje.

Žmona Petronėlė Sederevičienė daug metų sirgo sąnarių ligomis, artritu, gulėdavo arba sėdėdavo lovoje, visada švari, prižiūrėta. Buvo žvirių akių, plaukai iki pečių, susegti lenktom šukom. Nors buvo ligota, niekada nesiskundė, buvo maloni, šneki, dažnai lankoma kaimynių, pažįstamų. Laisvu nuo darbo laiku ją aplankydavo ir Olga Čiurlionytė-Adomaitienė. Jie buvo susigiminiavę – Olgos brolis Vytautas vedė Sederevičių dukrą Ireną. Olga prisimena, kad Pranas mažai valgė mėsos, gal net visai nevalgė, jam skaniausi būdavo blynai, kepti iš ruginių miltų, arba ruginė košė. Pats kepėsi, virėsi, o žmonai valgi gamindavo atskirai, labai ja rūpinosi, lepino. Kai kas nors ateidavo, Pranas padėdavo savo žmonai atsisėsti lovoje, kojas, apautas šiltom vilnonėm kojine, nuleisdavo ant kilimėlio. Petrutė gyrė savo vyrą, didžiavosi dukromis Elena ir Irena.

Elenutė buvo labai gabi, geriausia mokinė klasėje, turėjo skambų balsą, dainavo mokyklos ansamblyje, grojo fisharmonija. Gražina Šuopytė-Ižganaitienė buvo Elenos klasės draugė, besimokydamos paskutinėse klasėse jos artimai bendravo. Kadangi Gražina gyveno Daržiniūkuose, tai ne kartą nakvojo Sederevičių namuose ir jokių cementinių lovų niekada nematė. Grįžusios vakare iš šokių, susirinkdavo kelios draugės, Sederevičius grodavo fisharmonija, jaunimas šokdavo, dainuodavo. Elena taip pat pagrodavo, padainuodavo solo. „*Sederevičiai buvo malonūs, geranoriški, pas juos visada būdavo labai linksma*“, – prisimena Gražina. Baigusi mokyklą, Elena įstojo į Vilniaus universitetą, studijavo chemiją, dainavo universiteto chore solo partijas. Baigusi universitetą, liko gyventi Vilniuje, dirbo mokslinį darbą chemijos srityje, dažnai važinėdavo į komandiruotes po visą Sovietų Sąjungą ir užsienin. Sukūrė šeimą su bendradarbiu Misiūnu, bet gyveno su juo neilgai, išsiskyrė, vaikų neturėjo. Net ir baigusi Vilniaus universitetą, dar kurį laiką, jau dirbdama, dainavo universiteto chore, vėliau giedojo bažnyčios chore solo partijas.

Po tėčio Prano Sederevičiaus mirties Elena ligotą mamą pasiėmė savo globon į Vilnių, taip pat iš tėvų namų atsivežė fisharmoniją. Kai dirbdavo, mamą prižiūrėti padėdavo vienuolės, kartais į Kauną ją pasiimdavo sesuo Irena. Mirė Petronėlė Sederevičienė 1990 m. Vilniuje, palaidota Kudirkos Naumiestyje. Neilgai trukus, 1993 m., apsigusi kraujo vėžiu, mirė ir Elena, choro pargiedota į Kudirkos Naumiestį, palaidota Meiščių kalnelyje šalia tėvų.

Dukra Irena Sederevičiūtė sukūrė šeimą su Vytautu Čiurlioniu (M. K. Čiurlionio tolimu giminaičiu), gyveno Kaune, užaugino du sūnus – Rimą (gim. 1959 m.) ir Darių (gim. 1969 m.). Rimas Čiurlionis, baigęs Kauno Stepo Žuko taikomosios dailės technikumė tapybą ir grafinį dizainą, vienuolika metų dirbo freskų restauratoriumi Pažaislio vienuolyne. Vėliau, sukūręs šeimą su lietuve išėive, 1992 m. išvyko gyventi į Čikagą. Šiuo metu ten ir gyvena, yra vienas žinomiausių lietuvių menininkų Amerikoje, dažnai su parodomis grįžta į Lietuvą. Kitas sūnus, Darius, gyvena ir dirba Kaune. Irena Sederevičiūtė-Čiurlionienė taip pat gražiai piešė, mezgė. Mirė 2011 m., palaidota Kaune.

1980 m. Sederevičių sodybą nupirko Justinas Jasiukynas.

1992 m., dukrų Elenos ir Irenos rūpesčiu ant gyvenamojo namo sienos atidengta atminimo lenta, kurioje parašyta: „Čia 1951–1979 metais gyveno savamokslis skulptorius ir tapytojas Pranas Sederevičius“.

Nuo 2003 m. sodyboje gyvena ir gražiai tvarkosi pedagogai Aldona ir Kazimieras Vizbarai. Jų dėka nuo pavasario iki vėlyvo rudens namo palangės ir kiemas skendi gėlynuose.

2008 m. tautodailininkė Birutė Jakštienė sutiko restauruoti visą Prano Sederevičiaus palikimą, esantį sodyboje. Restauravimo darbai baigti 2010 m. rudenį ir įvertinti puikiai. Birutė prisimena savo pirmąją pažintį su skulptūromis – jai tada buvo vos dešimt metų. Su mama atvažiavusi į Kudirkos Naumiestį, apvaikščiojo miestelį, viskas labai patiko, bet didžiausią išpūdį paliko arkliai, todėl mamai pasakė: „Kai užaugsiu, gyvensiu Kudirkos Naumiestyje.“ Jos svajonės išsipildė – ji ne tik gyvena Kudirkos Naumiestyje, bet ir turėjo galimybę savo rankomis prisiliesti prie primityviojo liaudies menininko darbų, juos restauruoti, atnaujinti, apsaugant nuo laiko ir aplinkos ardomojo poveikio.

Jau daugiau kaip trisdešimt metų Prano Sederevičiaus nėra tarp mūsų, mažėja žmonių, jį pažinousių. Bet mažėja ir skeptikų, tvirtinančių, kad tai, ką jis paliko Kudirkos Naumiesčiui ir Lietuvai – ne kūryba, ne menas. Sustoja ekskursijos, pavieniai turistai ir grožisi, aptarinėja, fotografuojasi. Buvę naumiestiečiai, sugrižę aplankyti gyvų arba jau anapilin išėjusių artimųjų, taip pat nors trumpam stabteli, prisimena... Prano Sederevičiaus sukurtas unikalus skulptūrų muziejėlis po atviru dangumi jau seniai yra tapęs Kudirkos Naumiesčio simboliu, neatsiejama miestelio dalimi. Ir pavyzdžiu, kaip svajonę paversti tikrove...



*Memorialinė lentelė prie namo, kurį pasistatė ir kuriame gyveno Pranas Sederevičius. 2012 m.*

*P. Jonušo nuotr.*



*Prano Sederevičiaus bareljefas-autoportretas po restauracijos. Iš asm. B. Jakštienės archyvo*



## Petronėlės Orintaitės laiškas Kazimierui Senkui

*Parengė Rasa Kašėtienė (Senkutė)*

*„...per erdvių tolumas atskirti giminės  
bent geru žodžiu susisiekti ilginės“*

Petronėlė Orintaitė

Šiuos žodžius Petronėlė Orintaitė 1978 m. knygoje „Liepalotų medynuose“ užrašė savo giminaičiui kunigui Kazimierui Senkui, kuris, kaip ir pati rašytoja, 1940 m. buvo priverstas pasitraukti iš Lietuvos ir tuo metu gyveno Vokietijoje, Štutgarte. Tokių sovietų okupacijos ir karo audrų išblaškytų giminių, šeimų daugybė, kiekvienos iš jų istorija unikali ir savaip skaudi. Vienių išgyvenimai, pasakojimai yra užrašyti, publikuoti, kitose šeimose tie įvykiai tik kaip prisiminimai likę juos patyrusiųjų atminty ir gal bent žodžiu perduodami jaunesniajai kartai, o kiek tokių, apie kurias jau niekada nieko nesužinosime...

Liepalotuose (Šakių apskr.) gimusios žinomos prieškario, o vėliau – lietuvių išeivijos rašytojos Petronėlės Orintaitės gyvenimas ir kūryba dabar gerai žinoma ir Lietuvoje. 2002 m. išėjo P. Orintaitės biobibliografinė rodyklė, apimanti 1925–2000 metus, kurią sudarė Dalia Striogaitė, o išleisti padėjo rašytojos sūnus Donatas Januta. Čia pateikiama visa P. Orintaitės kūryba: knygos, poezijos ir prozos publikacijos, kūriniai vaikams, memuarai, literatūriniai ir publicistiniai straipsniai, publikacijos lietuvių kalbos klausimais. Ir vien tai – daugiau kaip 600 pozicijų!

Apie P. Orintaitę pirmą kartą išgirdau apie 1980 metus iš savo tetos Anastazijos (visų mūsų meiliai vadintos Nastute) Pileckienės (mano tėčio Juozo Senkaus sesers), Sibiro tremtinės, išleidusios atsiminimų knygelę „Ilgas trumpas gyvenimas“ (1996), tuometinio Vilniaus pedagoginio instituto dėstytojos, kuri susirašinėjo su, kaip ji pati sakė, tolima giminaite Petronėle Orintaite. Visą jų laiškų pluoštą po tetos mirties (mirė 1999 m.) jos pačios man dar prieš mirtį išsakytu pageidavimu atidaviau Vilniaus universiteto bibliotekai. Dabar lieka tik apgailestauti, kad tuomet daugiau nepaklausinėčiau apie tą jų susirašinėjimą, giminytę...

Mirus tetai Nastutei, iš tėčio brolių ir seserų liko vienintelis brolis – kunigas Kazimieras Senkus (gim. 1917 m. Teiberiuosė, Vilkaviškio apskr.). Baigęs Vilkaviškio gimnaziją, 1935 m. jis įstojo į Vilkaviškio kunigų seminariją. 1940-aisiais buvo priverstas pasitraukti iš Lietuvos. Į kunigus iššventintas 1942 m. jau Vokietijoje, Miunsteryje. 1947–1950 m. K. Senkus Romoje Popiežiškajame bažnytinės muzikos institute studijavo grigalinį choralą ir kompoziciją. Magistro laipsnį gavo už darbą apie lietuvių liaudies giedojimą. Kun. Senkus parašė studiją apie lietuvių liaudies dainų formą, parengė giesmynėlį „Giedanti Bažnyčia“, giesmyną „Garbė Dievui“, sukūrė nemažai giesmių. Būdamas Vokietijoje, rūpinosi ten gyvenančių lietuvių dvasiniais reikalais, buvo ilgametis Vokietijos lietuvių bendruomenės veikėjas, daug padėjo ir Lietuvos žmonėms, organizuodamas humanitarinę labdarą ir paramą. 1996 m. grįžo į Lietuvą, gyvena Kaune. 2012 m. kunigas K. Senkus atšventė garbingą 95-erių metų sukaktį ir 70 metų kunigavimo jubiliejų. Būdamas tokio amžiaus, jis vis dar veiklus, darbingas, turintis įvairių sumanymų (2006 m.



parengė ir išleido „Naujojo Liturginio Giesmyno palydovą“, 2008 m. – „Skambėkite giesmės“, 2010 m. – „Gyvenimas – Mirtis – Amžinybė“). Kunigo K. Senkaus nuopelnai Lietuvai 2008 m. buvo įvertinti Lietuvos didžiojo kunigaikščio Gedimino ordino Karininko kryžiumi.

Prieš keletą metų dėdė Kazimieras tvarkęs ir peržiūrėjęs savo archyvą. Man pas jį Kaune svečiuojantis, dėdė padavė segtuvą popierių ir pasakė norintis, kad tai liktų pas mane. Grįžusi namo, atidžiai peržiūrėjau – ten buvo viskas, kas susiję su 1980 m. JAV, Bruklina, išėjusia knygele apie mano tėtį „Kalbininkas Juozas Senkus“. Tarp įvairių raštų, dokumentų buvo ir Petronėlės Orintaitės laišakai kun. Kazimierui Senkui bei jo rašyti laišakai P. Orintaitei. Iš to judviejų susirašinėjimo sužinojau, kaip nelengvai, tik rašytojos išmanumo, atkaklumo, užsispyrimo ir mano tėčio brolio K. Senkaus nuoširdaus rūpesčio dėka, radosi ši knygelė. Dabar mums sunku net įsivaizduoti, kaip skirtingose šalyse (viena JAV, kitas – Vokietijoje) gyvenę žmonės, bendraudami tik laiškais, nuveikė tokį darbą. Juk reikėjo surinkti medžiagą, nuotraukas iš Lietuvoje gyvenusių giminių, bendradarbių (o tai tuo metu buvo labai sudėtinga), surasti ir prikalbinti parašyti apie Juozą Senkų jo studijų draugus bei artimiau jį pažinojusiųs, išsisklaidžiusius po visą pasaulį. Reikėjo rasti ir redaktorių, kuris imtųsi visos atsakomybės leidžiant knygą. O ir leidybos darbus reikėjo išmanyti, surasti tinkamą spaustuve...

Pirmasis P. Orintaitės laiškas iš Amerikos, Los Angeles, kun. K. Senkui į Štutgartą (Vokietija) rašytas 1978 m. balandžio 30 d. Tai tarsi atsargus pasiteiravimas: „<...> *juk tikriausiai būsi tas pats nuo Didvyžių, ar ne?*“, tačiau iš karto išsakomas ir rūpestis, raginimas:

*„Man vis dingsi smulkiau ką sužinot, kodėl taip dar nepasenęs mirė Juozas? Buvo rimtas kalbininkas, nemažai atliko svarbių darbų. Laukiu, kad bus mūsų spaudoj išsamesnis paminėjimas, bet – nieko. Turėtum surašyt bent pagrindines žinias ir paskelbt („Darbininke“ arba „Tėviškės Žiburiuose“).“*

Baigdama savo pirmąjį laišką, ji rašo:

*„Matai, senatvėj ir nesveikatoj, vien po namus krutam, man yra daugiau laiko praeitį ir gimines atsiminti. Gal bent vieną laišką atrašytum, būtų lyg svetingai pasikalbėta.“*

Netrukus ateina laiškas iš Vokietijos. K. Senkus rašo:

*„Labai ačiū, kad parašėte! Jau senokai pagalvodavau ir vis neišdrįsau teirautis, ar Jūs būsite ta pati, kurią kaip per miglas prisimenu...“*

Užsimezga nuoširdus, šiltas dviejų skirtingo charakterio, bet panašaus likimo, stiprų dvasinį ryšį jaučiančių žmonių bendravimas laiškais, trukęs iki pat rašytojos mirties. Savo laiškuose jie vienas į kitą kreipiasi „Sveikas, mano Kunigėli!“, „Miela Petronėle, mano Giminėle!“, išreiškia rūpestį dėl pablogėjusios vieno ar kito sveikatos, duoda patarimų. P. Orintaitė rašo:

d. Angeles, 1978. V. 25  
Sveikas mano Kunigeli!

Dėkui greitai atsiliepęs, o laiškas tikrai malonus, tiek įvairūs žinios, nors ir nelinksmus. Kol gyvenimas švelni skrieja ir žmogus daug ko sieki - nebūna laiko stabtelėti ir pasidairyti aplink arba atgal. Tik šenatui, kai visko jau gana gali ramiai išvalgyti - ir surandi dar daug svarbių idėjų, kurioms, deja, nepakaks laiko nei jėgų. O ty artimų draugų, ir gimičių, jau daugiau yra ten. Anapus negu čia tikisus...

X Apie juos... Kaip kalbininkas jo kolegos diktuvį, manau, pakankamai išsiskirs, ten kalbininkai gana darbuoti ir sąžiningi („kinizmo“ įkėis tik tiek kiek neįsivengs). Gal tik pasiteirautum nevykęs gal jo paliko ką dar nespausdinta? Šiaip spaudėj, kas įskelbtą jau neprisistatė, tik specialiai, tai masinėja. Tik verta susintinti antraštes temas. Gali tai Mastute pabandyti, pnieit. O šio pareiga durti tie asmenims - kibnes, šeimos būdo, spocų, aplinkumės žinias, t.y. tai ko kiti negali. Ir čia nereikia mokslininkų, tik mūsų daus paprastumo - artimo žmogų jautriai prisiminti, kasdienišku stilium papasakoti.

X "O, gao ždama detales, smelkeus momentai. Dvz. kada jo palinko į tų oritų?"  
Kuo jau domėjosi tėvis? Koki pokalbrai buvo, juokavimai, šaichimai? Kaip jo jauteri gromasista? Pameniu buvo švelnus būdo, vis optimistas. Tai turbūt į imėms? Tėvo Jū gal neprišimė? Pabesk plačiau tėvų gimine, t.y. kibnės šaknis. Māme iš kur kibusi? O močiute Jieva ši palatė (ar taip?) Senkūnė buvo passerere Jono Jablonskio tėvo (ar motinos?). Tavo tėvas ir kalbininkas J. Jablonskis - pušbroly vaikai. Įsiskaityk atsiminimų knygy, poz permai išėp Putno sesers apie poetas: apie tėvisų gimine - labai gerai, bet visai be reikalo apie pačią polsijį, nes tai vertinti tegali tik specialistai, o čia ne vieta. Be to, jos per daug išstesta, su „padailinimais“, geriau trumpiau, paprasčiau, atš jau rimtų dalyb negalim galva muskau dėtā - sklerozė, atmintis silpna, nebent tik patikrinti galėtiau jei kiek parasytum. Pamėgink pamatu, po trumpų kada ką atmintis, atš iš šiu su žavo knygy tuos, bet nerisai turim (kitas išparduoto). Di rekt V. Natkevičium manė knygyt, daugumų (jo inči vilkaviškis mano mokinyš buvęs).

X Mes dikturos nelankėm, tik žvintimus surėtam. Māno 2 seserų kaimė, žemaičiai (vienas šiaulius, kitas Sedaj).

Waterbury gimines? Galbūt Maurukai? Neturū vyšis, pasintis māre Buvau 6 klase, gimnazistė Vilkavišky kai Maurukiene su diokra ir manė aplankė, paraišino. Dar paskiau su kaskuo mėjusi radau ja pas Balamies. Ir Vokietijos kai reikėjo įvykti, pagalvojau ir apie Maurukiene, bet buvo tos pavardės D.P. stovyklose, pamaniau, tai jų diktimesis, tad nesusišau. Afonditus padarė seselė Augusta (Putnam), bet pnieiki darbe ir buto garantijų, tada atirado vyro dediene Eikagj, ten vykom ir 10 metų gyvenę Sveikatos ieskant, po 10 metų išvykom į L. Angeles.

Dar tema į išmak voliai staugotis sveikats! Dabar ypai nemasai mūsų kumgy peranksti šeimā... Ir šiaip D.P. vyrai krinta nepasens, daug metų liko našlės. Tai modernus māstas su chemikalais papiauna! Vānduo visur vsterstas. „Satavi“ valgrai musdija. Kol aš tai supratau vos nežlugau, ir sugadintų sveikats tik didelem pastangom atlaikei, jau ir Amerikėj čia šūkis: neimt į burgy šlamsto! Tai g, nevalqyt nieko →

„<...> išmok uoliai saugotis sveikata! Dabar ypač nemažai mūsų kunigų per anksti išeina... Ir šiaip D. P. vyrai krinta nepasenę, daug moterų liko našlės. Tai modernus maistas su chemikalais papiauna! Vanduo visur užterštas. „Gatavi“ valgiai nuodija. Kol aš tai supratau, vos nežlugau, ir sugadintą sveikata tik didelėm pastangom atlaikau. Jau ir Amerikoje eina šūkis: neimt į burną šlamšto! Taigi, nevalgyt nieko su cukrum, su baltais miltais, jokios kavos–arbatos, „pagerintų“ valgių. Sako, kunigus pakerta žmonių gera širdis: dažnos vaisės (riebios, saldžios). O gal Tu viską jau žinai?“

Vis dėlto tai nėra vien asmeniškąs, bičiuliškąs bendravimas, norint sužinoti, kaip kas gyvena.

„O dar Tu nežinai, kad aš laiškų vien dėl asmeninio malonumo – pasikalbėjimo jau seniai nerašau. Taigi į laiškus neatsakinėju, su šventėm nesveikinu! Rašau tik tada, kai yra koks reikalas, kokia nors intencija, mintis reikalinga išreikšt ir panašiai“, – rašo P. Orintaitė.

O tų reikalų veikliai, visuomeniškai rašytojai niekada netrūko. Kun. K. Senkui užsiminus, kad galėtų atsiųsti Vokietijoje išleistų plokštelių „Kur bėga Šešupė“, P. Orintaitė atsako:

„Plokštelių tai man gal 2–3, aš jau į žmones neišeinu, o visi draugai liko Čikagoje, kai ten gyvenom. Bet toki gerą dalyką reikia duoti jaunimui, pasiūlyk LB Švietimo tarybai, tegu duoda visom mokyklom po vieną. Ir Kanadoje Toronte daug moksleivių. Be to, Pietų Amerikoje labai laukia tokių dalykų (valiuta menka, jie neįperka), ten yra jaunimo lietuviško (S[an] Paulo, Buenos Aires, Medellin). Šią vasarą netrukus bus Europoje Jaunimo Kongresas, susižinok su ruošos komisija (rodos Vas[ario] 16 gimnazijoje), tegu duos dovanų dalyviams iš Australijos ar Brazilijos, tai bent džiaugsis. Plokštelės lietuviškos yra viena geriausių priemonių jaunimą prie lietuviybės įpratinti. Tik netingėk susižinot su jaunimo vadovais, jų veiklos centrais ir padarysi didelę paslaugą [pabraukta mano – R. K.]“

Apie intensyvų rašytojos P. Orintaitės visuomeninį gyvenimą, veiklą galime spręsti ir iš jos laiškuose minimų garsių to meto rašytojų, visuomenės veikėjų, su kuriais ji bendravo, pavardžių: Antanas Vaičiulaitis, Alfonsas Šešplaukis-Tyruolis, Julija Švabaitė-Gylienė, Vincas Natkevičius, Jonas Grinius, Kazys Karuža, Vladas Kulbokas, Aleksandras Žirgulys, Pranas Naujokaitis. Tai tie žmonės, kurie, pasak P. Orintaitės, pažinojo kalbininką Juozą Senkų ir galbūt būtų galėję parašyti apie jį prisiminimų ar pagelbėti leidžiant knygelę apie jį. Ne viename laiške K. Senkui skatina jį kreiptis į šiuos žmones:



„A. Vaičiulaičiui tuoj parašyk, manau, neatsisakys (nors jis truputį tingus – moka darbais neapsikrauti, ir neskubus). Šiuo atveju jis labai svarbus: jo žinios autentiškos, o minčių išraiška, stilius puikus“; „Galima būtų prašyti dr. A. Šešplaukį (poetą Tyruolį) apsiimti redaguoti, jis daug ką jau redagavęs, o ir paslaugus žmogus. Tik, manau, susidarytų įvairių kliūčių dėl nuotolio (raštu, nuotraukų, korektūrų persiuntinėjimo), jeigu jis ir apsiimtų, nors nežinau“; „Rusų k. pasitikslink pas ką nors vyresnių, gal ir Stuttgarte yra tokių. Gal Tau „netoli“ dr. A. Rukša (Augsburge), klasikinis filologas, jau 79 m., labai malonus žmogus.“

Tokių patarimų yra kiekviename P. Orintaitės laiške. Jos užsidegimas, noras padėti, kad ta knygelė išeitų, didžiulis. „Aš lyg ta vėlė be vietos (nors tupiu vietoj) Tave gaišinu, bandau sunkiai pareigai įkurstyti“, – rašoma viename iš jos laiškų. P. Orintaitės atkaklumą, pasiryžimą įgyvendinti tai, kas sumanyta, nepaisant visų sunkumų, liudija šie jos žodžiai:

„Manau, vis tiek verta ruošti knygą, nors nedidelę, bet nuotraukų įvairių įdėtum (daugiau negu prie straipsnio laikrašty), viršelį gražų – būtų bent paminklas „už varį stipresnis“. Gal ir Lietuvon knyga patektų?“

Toks rašytojos P. Orintaitės palaikymas, tokia jos pagalba rengiant knygelę apie kalbininką Juozą Senkų buvo labai reikalinga jo broliui Kazimierui. Viename laiške jis rašo:

„Ruošiant knygelę apie Juozą, viena man yra aišku: aš galėsiu būti tik „ašimi“ ir kai ką atlikinėti, o Pati, miela Petronėle, būsi ta vėlė judintoja. Gerai?“; „Bandykim toliau kaupti medžiagą bent kukliam paminklui kalbininko Juozo Senkaus garbei. Gal tai bus įdomu ne tik mudviems...“

Šių dviejų žmonių darbas nenuėjo veltui. 1980 m. Bruklina išėjo knygelė „Kalbininkas Juozas Senkus“. 1981 m. balandžio 8 d. kun. K. Senkui rašytame laiške P. Orintaitė tarsi reziumuoja jų nuveiktą triūsą:

„Kai knyga apie Juozą išėjo, tas dalykas ramus, galim energiją kitur nukreipti. O ta knyga – geras paminklas, tiesa? Ir svarbu turinys, nors išvaizda kukli. Padaryta kas galima. Ilgam laikui išliks ženklas.“

Už tai jiems esu labai dėkinga.

Gal šie laiškai ir būtų likę mano archyve, jei ne atsitiktinumas. Rengiant monografiją „Sintautai“, P. Orintaitės sūnus Donatas Januta jos sudarytojai Vidai Girininkienei užsiminė apie mane. Netrukus po mūsų pokalbio, jos įkalbėta, para-



*Prie savo namo  
laiptų Los Angeles.  
Iš kairės: sūnus  
Donatas Januta su  
vaikaite Viltute ant  
rankų, Petronėlė  
Orintaitė, vaikaitė  
Dainelė, vyras Kazys  
Januta. 1969 m.  
Iš R. Kašėtienės asm.  
archyvo*



*Petronėlė Orintaitė su  
vaikaitėmis Dainele  
(kairėje) ir Viltute  
(dešinėje) Los  
Angeles. 1972 m.  
Iš R. Kašėtienės asm.  
archyvo*



ginta sutikau parengti tuos laiškus ir drįstu čia pateikti juos skaitytojams. Laiškų tekstų kalba ir rašyba šiek tiek redaguota.

Los Angeles, 1978 IV 30

*Būk sveikas, kun. Kazimierai!*

*Kai randu spaudoj paminėta, vis pagalvoju: juk tikriausiai būsi tas pats nuo Didvyžių<sup>1</sup>, ar ne? O dabar štai radau ir adresą. Sveikinu, kad turi gražų balsą, tai puiki Dievo dovana.*

*Man vis dingsi smulkiau ką sužinot, kodėl taip dar nepasenęs mirė Juozas?<sup>2</sup> Buvo rimtas kalbininkas, nemažai atliko svarbių darbų. Laukiu, kad bus mūsų spaudoj išsamesnis paminėjimas, bet – nieko. Turėtum surašyt bent pagrindines žinias ir paskelbt („Darbininke“ arba „Tėviškės Žiburiuose“).*

*Su Juozu šen ten susitikdavau, nors retai. Paskutinis kartas – 1944 m. vasarą Kybartuose, prieš paliekant Lietuvą (kodėl jis grįžo atgal į tėviškę?). O koks likimas jauniausios, rodos, Anastazija<sup>3</sup> vardu? Ir vyresnieji, Justinas<sup>4</sup> ir Anelė<sup>5</sup> mano tėviškėje svečiavosi kažkada per atlaidus, ir mes lankydavomės Tėberiuose [Teiberiuose<sup>6</sup>]. Anelė užsukdavo ir Vilkavišky, kai ten 1943–1944 m. gyvenom, taip pat teta Viltrakienė<sup>7</sup> ir jos Magdutė<sup>8</sup> (kažkokiais reikalais). Ir Balanius<sup>9</sup> mėgau, ji tai smarki, o Motiejus švelnutis.*

*Matai, senatvėj ir nesveikatoj, vien po namus krutam, man yra daugiau laiko praeitį ir gimines atsiminti. Gal bent vieną laišką atrašytum, būtų lyg svetingai pasikalbėta.*

*Viso labo! P. Orintaitė*

*Mano adresas:*

*P. Januta*

*2818 Avenel st.*

*L. Angeles, CA, 90039*

*U.S.A.*

*P. S. Gal ten apie Stuttgartą<sup>10</sup> turit lietuviško jaunimo, atsiųsčiau kokią savo knygelę, suradusi dar savo archyve.*

*P. O.*

Stuttgart, 1978 V 13

*Maloni Ponia Janutiene,*

*su dideliu nustebimu ir džiaugsmu skaičiau Jūsų laiškutį, kuris mane pasiekė prieš keletą dienų. Labai ačiū, kad parašėte! Jau senokai pagalvodavau ir vis neišdrįsau teirautis, ar Jūs būsite ta pati, kurią kaip per miglas prisimenu... Juk aš labai seniai iš Lietuvos ir neturėjau galimybės giminiškas bei draugiškas pažintis atnaujinti, išskyrus*

<sup>1</sup> Didvyžiai, Vilkaviškio r.

<sup>2</sup> Juozas Senkus (1907–1970) – kun. Kazimiero Senkaus brolis.

<sup>3</sup> Anastazija Senkutė-Pileckienė (1918–1999) – kun. Kazimiero Senkaus sesuo.

<sup>4</sup> Justinas Senkus (1903–1990) – kun. Kazimiero Senkaus brolis.

<sup>5</sup> Anelė Senkutė-Brazaitienė (1910–1996) – kun. Kazimiero Senkaus sesuo.

<sup>6</sup> Teiberiai – Senkų gimtinė.

<sup>7</sup> Ona Viltrakienė.

<sup>8</sup> Magdė Viltrakytė-Skiragienė.

<sup>9</sup> Agota (?–1945) ir Motiejus (?–1954) Balaniai.

<sup>10</sup> Štutgartas, miestas Vokietijoje.

per nuvykimą trumpam į Vilnių; tenai buvau tris kartus vis po penketą dienų. Jeigu duos vizą, ir būsiu sveikas, planuoju liepos pradžioje vėl būti Vilniuje.

Labai gailėjau savo brolio Juozo. Nedrįsau apie jį rašyti. Per mažai turėjau žinių apie jį, kaip kalbos žinovą. Be to, ir rašovas iš manęs menkas. Gal Jūs tai padarytumėte? Būčiau labai dėkingas. Kai kuo bandyčiau Jums patalkinti... Parašykite man klausimus, kuriuos galėčiau pergaltoti, kad ką nors reikalingo surasčiau. Kodėl mano brolis Juozas mirė nepasenęs, rodos, esą keletas priežasčių. Apie tai bandysiu pamąstyti, gal ir savo sesutę Anastaziją paklausti; ji gyvena Vilniuje.

Taip, Anastazija (Nastutė<sup>11</sup>) yra mano jauniausioji. Du kartu tremta į Sibirą. Po Stalino mirties sugrįžusi su palaužta sveikata, bet dar gaji. Justinas su žmonele ir dviem vaikais gyvena Kaune. Anelė (Brazaitienė) vargsta Andriškių kaime, prie Žaliosios. Mama<sup>12</sup> apleido šį pasaulį 1944. 1963, Šešupėje skęsdamas, mirė mano brolis Vincas<sup>13</sup>, o paskui jį ir jo žmonelė... Jau seniai pasimirę ir Balaniai, mieli mano geradariai, kai lankiau Vilkaviškyje gimnaziją.

Daug kas pasikeitė mūsų giminių pasaulyje, ir tik mažą dalelę tesužinau, kas artimiausia ir svarbiausia. Norėčiau, retkarčiais laiko turėdamas, kai ką daugiau sužinoti. Gal Jūs man čia pagelbėsite?

Jums ačiū už komplimentą! Kitus drąsinu ir patsai bandau puoselėti mūsų giesmes bei dainas ir tuo padėti pratęsti lietuviškai kultūrinės gyvybės siūlą išėivijos tarpe V[akaru] Vokietijoje...

Stuttgarto krašte lietuviškų tautiečių mažai ir tie patys išskaidyti. Tik retkarčiais susieina būreliais tai vienur tai kitur. Jaunimo taip gi nedaug. Gausesnių šeimų tik keletas. Yra keletas jaunų žmonių, mokačių ir mėgstančių paskaityti lietuviškai. Jeigu atsiųstumėt kokią savo knygelę, manau, tikrai nenumestume nepaskaitę. Ir kitiems pasiūlytume.

Trumpai pridursiu apie save. Kaip žonglierius ant karties, bandau darbuotis ir savo sveikatą prižiūrėti, kad ji man bent ketvertą metelių tarnautų, jeigu bus tokia Dievo valia. Birželio 6 noriu važiuoti – geriau sakant, reikėsią – sveikatą sustiprinti. Vėl bandysiu pagal Kneippo<sup>14</sup> metodą. Jį jau pažįstu. Anais metais pagelbėdavo, tikiuosi, kad šiemet nebus veltui.

Dabar turiu vykti pas L[ietuvių] Moterų klubo pirmininę pasitarti, pasiinformuoti dėl ateities darbelių. Jų nedaug, bet dažnokai gana kieti...

Tiesa, ar atsimenate gimines Amerikoje, Waterbury?

Tikėdamasis per laiškus su Jumis dar pasikalbėti, nuoširdžiai Jus sveikinu ir linkiu Jums viso geriausio! Sudiev!

Jūsų .....

L. Angeles, 1979 V 25

Sveikas, mano Kunigėli!

Dėkui greitai atsiliepeš, o laiškas tikrai malonus, tiek įvairių žinių, nors ir nelinksmų. Kol gyvenimas šuoliu skrieja ir žmogus daug ko sieki – nebūna laiko stabtelėti ir apsidairyt aplink arba atgal.

<sup>11</sup> Anastazija Senkutė-Pileckienė visi vadino Nastute.

<sup>12</sup> Ona Grinkevičiūtė-Senkuvienė (1881–1944).

<sup>13</sup> Vincas Senkus (1913–1963) – kun. Kazimiero brolis.

<sup>14</sup> Kneipp Sebastian (1821–1897) – vokiečių hidro- ir fitoterapeutas, kunigas, natūropatinės medicinos populiarintojas, vadinamojo gydymo pagal Kneippą pradininkas.

Tik senatvėj, kai visko jau gana, gali ramiai žvalgytis – ir surandi dar daug svarbių įdomybių, kuriom, deja, nepakaks laiko nei jėgų... O tų artimų draugų ir giminių jau daugiau yra ten Anapus, negu čia likusių...

Apie Juozą... Kaip kalbininką jo kolegos Lietuvoj, manau, pakankamai išaiškins. Ten kalbininkai gana darbštūs ir sąžiningi („leninizmo“ įkiša tik tiek, kiek neišvengiama). Gal tik pasiteirautum nuovykęs, gal jis paliko ką dar nespausdinta? Šiaip spaudoj, kas įskelbta jau, neprąžus, tegu specialistai nagrinėja. Tik verta sužinoti antraštes, temas. Gali tai Nastutė pabandyt, prieit. O Tavo pareiga duoti tik asmenines – kilmės, šeimos, būdo, įpročių, aplinkumos žinias, t. y. tai, ko kiti negali. Ir čia nereikia mokslingumo, tik nuoširdaus paprastumo – artimą žmogų jautriai prisiminti, kasdienišku stilium papasakoti. Ypač įdomu detalės, smulkūs momentai. Pvz., kada jis palinko į tą sritį? Kuo jau domėjosi tėviškėj? Koki pokalbiai buvo, juokavimai, žaidimai? Kaip jis jautėsi gimnazistu? Pamenu, buvo švelnaus būdo, vis optimistas. Tai turbūt į mamą? Tėvo<sup>15</sup> Tu gal neprisimeni? Paliesk plačiau tėvų giminę, t. y. kilmės šaknis. Mama iš kur kilusi? O močiutė Jieva Šipailaitė (ar taip?) Senkuvienė buvo pusseserė Jono Jablonskio tėvo (ar motinos?). Tavo tėvas ir kalbininkas J. Jablonskis – pusbrolių vaikai. Įsiskaityk atsiminimų knygų, pvz., pernai išėjo Putino<sup>16</sup> sesers apie poetą: apie tėviškę, giminę – labai gerai, bet visai be reikalo apie pačią poeziją, nes tai vertinti tegali tik specialistai, o čia ne vieta. Be to, jos per daug išžėsta, su „padailinimais“, geriau trumpiau, paprasčiau. Aš jau rimtų darbų negaliu, galva nuskaudėta – sklerozė, atmintis silpna. Nebent tik patikrinti galėčiau, jei kiek parašytum. Pamėgink pamažu, po truputį kada ką atminęs. Aš išsiųsiu savo knygų tuoj, bet ne visas turiu (kitos išparduotos). Direkt. V. Natkevičius<sup>17</sup> turi mano knygų daugumą (jis irgi vilkaviškietis, mano mokinys buvęs).

Mes Lietuvos nelankėm, tik siuntinius siunčiam. Mano 2 seserys kaime, sesers duktė su šeima Kaune. Vyro 2 broliai grįžę iš Sibiro su šeimom, žemaičiai (vienas Šiauliuos, kitas Sedoj).

Waterbury giminės? Galbūt Maurukai? Neturiu ryšių, pažintis maža. Buvau 6 klasės gimnazistė Vilkavišky, kai Maurukienė su dukra ir mane aplankė, pavaišino. Dar paskiau su kažkuo nuėjusi radau ją pas Balanius. Iš Vokietijos kai reikėjo išvykti, pagalvojau ir apie Maurukienę, bet buvo tos pavardės D. P.<sup>18</sup> stovyklose, pamaniau, tai jų artimesni, tad nesusirišau. Afidevitus<sup>19</sup> mums padarė seselė Augusta (Putman), bet prirėikė darbo ir buto garantiją, tada atsirado vyro dėdienė Čikagoj, ten vykom ir 10 metų gyvenom. Sveikatos ieškant, po 10 metų išvykom į L[os] Angeles!

Dar tema: išmok uoliai saugotis sveikatą! Dabar ypač nemažai mūsų kunigų per anksti išėina... Ir šiaip D. P. vyrai krinta nepasenę, daug moterų liko našlės. Tai modernus maistas su chemikalais papiuona! Vanduo visur užterštas. „Gatavi“ valgiai nuodija. Kol aš tai supratau, vos nežlugau, ir sugadintą sveikatą tik didelem pastangom atlaikau. Jau ir Amerikoj eina šūkis: neimt į burną šlamšto! Taigi, nevalgyt nieko su cukrum, su baltais mil-

<sup>15</sup>Justinas Senkus (1872–1923).

<sup>16</sup>Vinco Mykolaičio-Putino.

<sup>17</sup>Vincas Natkevičius (1918–1999) – lituanistas, pedagogas, literatūros tyrinėtojas, egzodo lietuvių visuomenininkas.

<sup>18</sup>DP (angl. displaced persons), perkeltieji asmenys, tarptautinio teisės termino, apibūdinančio asmenis, kurie buvo priversti palikti savo šalį ir negali saugiai grįžti, santrumpa. Taip vadinti ir per Antrąjį pasaulinį karą Vakarų Europoje atsidūrę žmonės (atvežti į Vokietiją priverčiamiesiems darbams, kalinti koncentracijos stovyklose, pabėgę nuo sovietų režimo vykdytos priverčios).

<sup>19</sup>Raštiškas parodymas su priesaika.

tais, jokios kavos–arbatos, „pagerintų“ valgių. Sako, kunigus pakerta žmonių gera širdis: dažnos vaisės (riebios, saldžios). O gal Tu viską jau žinai? Kneippo gydymas tikrai geras, verta kasmet naudotis.

Tuo tarpu jau pakaks. Nuo birželio, kaip visad, vasarai atostogų pas mus atvyksta anūkės (Daina 13 ir Viltis 8 metų), tai užsiėmimo bus gana, o dar karščiai, tai visi rašymai ir laiškai sustoja.

Linkiu gerai sveikatą pataisyti, Lietuvą pamatyti!

P. Orintaitė

Stuttgart, 29 VIII 1978

Sveika, miela Giminėle!

Sugrižęs iš Vilniaus, negalėjau ilgokai Tau, Petronėle, parašyti. Mane apspito visoki darbeliai ir rūpestėliai. Be to, suvažiavimas šen, suvažiavimas ten... Dabar išleidau savo tautiečiams šiame krašte laikraštuką–aplankraštį ir galiu sėsti laiškų rašyti.

Ačiū Tau už antrąjį laiškutį! Jį gavau pačiu laiku. Paskaičiau savo sesutei Anastazijai ir brolio Juozo žmonai<sup>20</sup>. Jodvi ėmėsi ieškoti medžiagos ir geroką pluoštą surado. Atsivežiau į Stuttgartą, pakeliui mažai tikrino. Yra nemaža nuotraukų iš Juozo darbuotės laikų. Jojo žmona tikisi surasti vieną kitą jo buvusių bendradarbių, kad ir jie ką nors papildytų...

Brolis Justinas jau truputį atsiuntė apie tėviškę Teiberiuose. Iš Juozo draugų suminėjo Ant[aną] Vaičiulaitį<sup>21</sup>, kuris dabar gyvena JAV; jo dukrą neseniai mačiau Liet[uvijų] Studijų Savaitėje Freisinge prie Miuncheno ir gavau Vaičiulaičio adresą. Galėčiau jam parašyti, o gal dar veiksmingiau reikalą pajudintume, jeigu jam ir Tu parašytum...? Jeigu jisai sutiktų savo atsiminimus apie Juozą Senkų parašyti, būtų puikus dalykas, ar ne?

Su iš Vilniaus atsivežta medžiaga bandysiu arčiau susipažinti, bet šiuo metu turiu dar per maža laiko, per daug išsiblaškęs... Be to, turiu paruošti referatą liet[uvijų] kunigų suvažiavimui Bad Woerishofene<sup>22</sup>, pas vyskupą Deksnį<sup>23</sup>, rugsėjo 11–14 dd. Spalio 7–8 dd. rengiamas suvažiavimas Kiolne<sup>24</sup>; ir jam turiu talkinti...

Čia siunčiu vieną nuotraukėlę iš 1978 liepos 2 dienos: Senkų ir jų giminių susitikimas Vilniuje mano viešnamės proga.

Ant pievos sėdi, iš dešinės:

Mano brolio Justino žmona Eugenija<sup>25</sup>, mano sesuo Anelė Brazaitienė, mano sesuo Anastazija Pileckienė...

Paskutinėje eilėje sėdi, iš kairės:

Mano brolio Juozo sūnus Linas<sup>26</sup> (studijuoja filologiją), Juozo žmona Marytė, o priešais Liną sėdi Juozo duktė Rasa<sup>27</sup>.

Visų užpakalyje stovi, iš kairės:

Mano sesers Anelės žentas Lenkevičius<sup>28</sup>, mano brolis Justinas (pasilenkęs), Justino sūnus Gintas<sup>29</sup>, manoji menkystė (su tamsiu kaklaraiščiu) ir mano sesers (antrasis) vyras Anatolijus<sup>30</sup>.

Kitų neišskaičiuosiu šį kartą, nes jų vardus primiršau, galėčiau sumaišyti...

<sup>20</sup> Marijai Senkuvieni (gim. 1931).

<sup>21</sup> Antanas Vaičiulaitis (1906–1992 JAV) – Lietuvos diplomatas, rašytojas, vertėjas.

<sup>22</sup> Miestas Vokietijoje (Bavarijoje).

<sup>23</sup> Antanas Deksnys (1906–1999) – 1969 m. paskirtas vyskupu, rūpinosi Vakarų Europoje gyvenančių lietuvių sielovada; rezidavo Bad Wörishofene.

<sup>24</sup> Miestas Vokietijoje.

<sup>25</sup> Eugenija Aleksaitė-Senkuvienė (1909–1995).

<sup>26</sup> Linas Senkus (gim. 1958).

<sup>27</sup> Rasa Kašėtienė (Senkutė) (gim. 1960).

<sup>28</sup> Jonas Lenkevičius – Anelės Senkutės-Brazaitienės žentas.

<sup>29</sup> Gintautas Senkus (1943–2002) – Justino Senkaus sūnus.

<sup>30</sup> Anatolijus Venglinskis (1898–1982).

Justinas ir Anastazija dar prisimena Tave ir prašė mane Tau perduoti širdingų sveikinimų, ką čia vykdu.

Lietuvoje mano giminės laikosi vidutiniškai. Justinas dažnai negaluoja. Ši vasara tenai buvo gan lietinga, kaip ir pas mus Vokietijoje. Per maža šilumos ir saulutės spindulėlių...

Tavo pakietuką su knygomis gavau seniai. Labai ačiū! Manau, skaitytojų surasiu. Gal ir man atsiras laiko...

Man nieko neparašei plačiau apie save... Kaip priauglis?...

Tau linkiu gausios Dangaus palaimos ir visokios stiprybės.

Liki sveikutė! Sudiev!

Tavo kunigėlis .....

L. Angeles, 1978 09 13

Sveikutis!

Dėkui už įdomią visos giminės nuotrauką iš Vilniaus. Tikrai smagu, kad galėjai saviškius aplankyti. Dėkoju ir už sveikinimus tiems, kurie dar mane atsimena. Ir džiaukis, kad dabar esi taip darbais užgultas, kad visur reikalingas – tai ir asmeniškai malonu, ir palaiko dvasinę jaunystę tas judrumas, teikia patyrimo.

Aš vasarą lig pat rugsėjo nusilakščiau su anūkėm, kai jas išvežė (į mokyklą reikia), tai bandau palengva pailsėti, po namus apsitovarkyti. Koją nelabai gera, nelinksta, akys vis pastreikuoja, bet mėginu dar laikytis.

Kaip gerai, kad apie Juozą jau žinias renki. Ir nelauk, kada daug laiko turėsi (gal niekad to nesulauksi), bet pamažu žiūrėk, rikiuok, galvok, kartais netyčia ateina gera mintis ar išvada. Taip, neskubant, savaime eis reikalas pirmyn.

A. Vaičiulaičiui tuoj parašyk, manau, neatsisakys (nors jis truputį tingus – moka darbais neapsikrauti, ir neskubus). Šiuo atveju jis labai svarbus: jo žinios autentiškos, o minčių išraiška, stilius puikus. Bet manęs jam neminėk. Kaip bendro rašytojų luomo nariai, mes esam geruoju (seni pažįstami!), bet... iš jo pusės nedidelė meilė... Mat jo kūryba daugiau estetizmo linkmės, o man – prie dailios formos nemažiau svarbu ir turinys, žmogiška gyvenimo realybė, idėjos. Taip jam mano raštai per vulgarūs, šiurkštūs (o man jo atrodo „per lengvi“, turinys negana gilus ir platus, atsijęs nuo realybės). Kaip tikras estetas, jis save laiko aukštesniu už realistus ir panašius, o aš laikau visas literatūros kryptis lygiavertėm, nes pasauly visur Dievo duota įvairybė – tai grožis ir turtas. Todėl mano „protekcija“ čia šiuo atveju gal būtų nenaudinga. O Tu esi neutralus (visai kito luomo), be to, vilkaviškiečiai (A. Vaičiul[aitis], Bradūnas<sup>31</sup>, Švabaitė<sup>32</sup>) gana mėgsta savuosius kapsus ir globoja. Todėl, manau, Tau pasiseks A. Vaičiulai]-tį prisikalbinti. Šiaip kiek surinksi, tiek pakaks, svarbu, kad neliktų visai tuščia vieta. O apie Juozo kalbinius darbus Lietuvoje gal viską išsamiai surašys, nes ten kalbininkų nemažai, jie darbštūs ir skrupulingi, neapsileidę.

Pas mus jau lietaus sulaukėm (nuo gavėnios nebuvo), tai džiaugiamės, rudenį dabar pasėti burokai ir svogūnai gerai digs. Amerikoj ruduo smagesnis negu pavasaris. Spaly bus parapijos „bazaras“, tai vėl mergaitės atskris visam savaitgaliui į pramogą. Šį mėnesį iš S[an] Francisco irgi atskris sūnus Donatas<sup>33</sup> – čia L[os] Angeles turi

<sup>31</sup> Kazys Bradūnas (1917–2009) – poetas, publicistas.

<sup>32</sup> Julija Švabaitė-Gylienė (gim. 1921) – poetė, prozininkė.

<sup>33</sup> Donatas Januta (gim. 1941).



vesti kažkokią bylą (jis yra valdžios tarnautojas, attorney atlaw, ir protarpiais atvyksta su valdiškom bylom).

Lik sveikas ir gerai darbingas

P. Orintaitė

Stuttgart, 31 V 1979

Miela Petronėle, mano Giminėle!

Sieninis kalendorius iš Anglijos man šiandien priminė Tave. Nors pavėluotai, širdingai sveikinu su vardinėmis! Raštu pavėluoju, bet dvasia dar ne. Tai gi mintimis esu pas Tave. Ir kartu atsiprašau, kad taip ilgai tylėjau. Ne tingėjau, bet negalėjau. Sveikatėlė man negamino užtenkamai spēkų...

Po praeitų Velykų pora savaitių gulėjau ligoninėje. Man operavo išsiplėtusias, susirangiusias venas, jos man buvo pradėjusios kelti nerimą... Dabar jau galiu vėl gerai vaikščioti, bet dar vis turiu kojas apvynioti. Tikiuosi, kad žaizdos palengva gerai užgis. Už poros savaitių noriu poilsiauti pagal kneipišką metodą. Tada tikiuosi vėl gerai sustiprėti.

Pati rašai (1978 09 13), kad kovoji su negalavimais. Atrodo, pasiekei sidabrinio amželio. Gal parašytum man savo gimimo datą? Kitiems apie ją nepasakosiu...

Tavo padėsinimo paklauses, pernai rašiau A. Vaičiulaičiui. Jis gan greitai atsiliepė. Bet apie Juozą Senkų rašyti, sako, negalys, nes tai labai seni laikai, labai maža ką prisimenas... Na, pažiūrėsim.

Iš savo sesers Nastės gavau pluoštą prisiminimų. Juos perrašinėjau. Užvakar gavau iš jos Juozo draugo parašytą straipsnį, gan gerą, jo 60-ties metų proga. Ir šitą reikės perrašyti mašinėle, nes man jį atsiuntė laiško „formoje“. Reikės žiūrinėti, ką toliau pirmiausia daryti. Lauksiu ir Tavo patarimų.

Prisimenu, praeitą vasarą, mano trumpo Vilniuje apsilankymo proga, mano sesutė svajojosi surasti ką nors iš Juozo bendradarbių, kad tasai imtųsi ir parašytų prisiminimus, bet atrodo, kad čia jai nesiseka taip, kaip kad norėtų. Rašyti į užsienį kokį nors straipsniuką, atrodo, niekas iš jų nedrįsta...

Jeigu gerai seksis, tai surankiosim medžiagos apie mūsų kalbininką Juozą Senkų... Tada reikės dar vėl pasvarstyti, ką su jaja daryti. Publikuoti atskiru leidiniui? Ar paleisti straipsniukais? Kokiame laikraštyje?... Ar aš tai mokėsiu tinkamai atlikti?...

Pas mus užėjo šiltos dienos, iki 30 Celsijaus. Šiandien nėra didelio noro ką nors sunkesnio atlikti. Nors „šiluma kaulų nelaužo“, bet ūpą man aptingina. Be to, šiandien 37-ji meteliai nuo mano primicijų, tai sumislinau truputį „patinginiauti“...

Žinai, Petronėle, plokštelių „Kur bėga Šešupė“ dar turiu kelis šimtus, galėčiau giminėms ar pažįstamiems padovanoti, bet neturiu adresų. Gal per Tave ar Tavuosius būtų galima...? Atsiųsčiau nors ir pora „desėtkų“, jei pageidautum. Mes jų pagaminom antroje laidoje su kaupiu.

Jei kas mane prisimena, prašau perduoti mano sveikinimus.

Tau ir Taviesiems linkiu gausios Dievulio palaimos ir visus širdingai sveikinu!

Liki sveikutė ir džiugi!

Tavo .....

L. Angeles, 1979 VI 08

*Sveikas, mano mielas kunigėli Kazimierai!*

*Dėkui atsiliepęs, o aš skubu atrašyt, nes už savaitės iš S[an] Francisco atvyks anūkėlės, Daina ir Viltis, vasarai atostogų, tai būsiu užimta labai namų triūsais ir triukšmais, visi skaitymai ir rašymai, laiškai sustoja lig rudens. Net linksma, sveikini dar su vardinėm, tai man egzotika (dar iš bičiulių šeimos Brazilijoj tokį sveikinimą gavau), o šičia pas mus mada tik gimtadieniai, kurių mes visai neįpratę. O Tave aš sveikinu su 37 metų primicijos sukaktim – gražaus darbo kelias nueitas.*

*Net labai įdomu ta operacija, ir mano kairė bloga, o po Velykų staiga trūko vena, iššoko guzas lyg kiaušinis, daktaras nieko, pailsėk ir sugis. Bet gyslos iššokę, blauzda mėlyna, vėl pavojus. Gal aš per sena operacijai? Pas mus gal nė nemoka. Vokietijoj geresnė medicina. Ir vyniot – mada su gumos kojine, bet kitur rašo, kad guma išvis negerai kūnui.*

*Mano data: 1905 m. vasario 18 d., tad kuone įpusėjau 8-tą dešimtį, nesitikejau tiek sulaukt. O čia jokia paslaptis, ta data yra Liet[uvijų] Enciklopedijoj, beletrist[ikos] ir poezijos antologijose, metraščiuose ir kitur. Ir jau tam amžiu, kai garbė būti senu, nereikia slėpt.*

*Dėl Antano V[aičiulaičio]<sup>34</sup> kaip tiksliai atspėjau! Jis tik savo liter[atūrinei] kūrybai tauposi, o kam pašaliniam savo energijos neatiduos! Todėl jis dar visai sveikas, darbų nenuvoargintas, galėtų parašyt, juk mes atsimenam kaip tik daugiau jaunas dienas. O dabarties žmonės ir įvykiai darosi blankesni. Bet jis čia tik mandagiai „pasiteisino“. Paprašyk dar kartą, gal bent truputį, ką nors? Tik jis išdidus, su savo raštais tik puikiuose leidiniuose rodosi, o nė į visuomenės darbus neina, su „liaudimi“ nesimaišo.*

*Iš okup[autos] Lietuvos raštams visiems pažadėk paslaptį – tik su inicialais dėt (irgi netikrais, fiktyviais), nes ten jie turi visko saugotis, nežinia, kur užkliūsi.*

*Ne str[aiapsnis] į spaudą (nors tai nieko nekaštuotų), išsimėto ir tuoj užmiršta, kaip nebūta. Pvz., aš tebeieškau savo novelės 1938 m. „Liet[uvos] Aide“ spausdintos, nerandu. Lėšų gal surinktum (spaudoj paskelbęs) iš jo buv[usių] draugų, mokslo kolegų arba vilkaviškėčių. Man pora knygų spaudė Saleziečiai Romoj, kai ką Argentinoj Marijonai (ten pigiau, tik ilgai truko, darbininkų nėra). Gal ir Nidos spaustuovė Londone? Beje, prašyk Pr. Naujokaičio<sup>35</sup> („Darbininko“ redaktorius, zanavykas), gal parašys iš studijų laikų Kaune arba nurodys, kas galėtų ką duoti (jis draugiškas, paslaugus, o daug žino). Pats parašyk kuo smulkiau apie tėviškę, šeimos narius, apylinkę, gimines (vieną kitą), tai bus pagrindas. Šitą galėsi man atsiųst patikrint. Išvis reik duot kam peržiūrėti, manau, kai paruoši viską, gal V. Natkevičius paskaitytų, o jei gautum Dr. J. Grinių<sup>36</sup> – tikras žinovas, daug knygų išleidęs.*

*Plokštelių tai man gal 2–3, aš jau į žmones neišeinu, o visi draugai liko Čikagoj, kai ten gyvenom. Bet tokį gerą dalyką reikia duoti jaunimui, pasiūlyk LB Švietimo tarybai, tegu duoda visom mokyklom po vieną. Ir Kanadoj Toronte daug moksleivių. Be to, Pietų Amerikoje labai laukia tokių dalykų (valiuta menka, jie neįperka), ten yra jaunimo lietuviško*

<sup>34</sup> Antano Vaičiulaičio.

<sup>35</sup> Pranas Naujokaitis (1905–1984 JAV) – literatūros istorikas, rašytojas, Bruklino lietuvių šeštadieninės mokyklos vienas steigėjų, žurnalų „Eglutė“, „Ateitis“ redaktorius, Lietuvos Rymo katalikų federacijos sekretorius, Lietuvių žurnalistų sąjungos valdybos narys, Fordhamo universiteto lituanistikos dėstytojas, 1961 m. Lietuvių rašytojų draugijos pirmininkas.

<sup>36</sup> Jonas Grinius (1902–1980) – lietuvių rašytojas, menotyrininkas, literatūros kritikas ir istorikas, estetikos tyrinėtojas.

(S[an] Paulo, Buenos Aires, Medellin). Šią vasarą netrukus bus Europoj Jaunimo Kongresas, susižinok su ruošos komisija (rodos Vas[ario] 16 gimnazijoj<sup>37</sup>), tegu duos dovanų dalyviams iš Australijos ar Brazilijos, tai bent džiaugsis. Plokštelės lietuviškos yra viena geriausių priemonių jaunimą prie lietuviybės įpratinti. Tik netingėk susižinot su jaunimo vadovais, jų veiklos centrais ir padarysi didelę paslaugą. Tuo tarpu viso labo!

1979 VII 05

Sveikas, mano kunigėli Kazimierai!

Aš lyg ta vėlė be vietos (nors tupiu vietoj) Tave gaišinu, bandau sunkiai pareigai įkurstyti. Susirašiau su kai kuo. Vilkaviškietė Sofija Danilevičiūtė (Jurkynienė, dabar Girdauskienė) rašo apie lituanistą J. Senkų taip:

„Jis buvo vyresnėje klasėje, neidavo į vakarėlius, nelankydavo pasilinksminimų, nesportuodavo, nečiuoždavo klebonijos sode, nedainavo gimnazijos chore ir t. t. Jeigu reikėtų apie jį parašyti nekrologą, žinoma, bandyčiau.“

Ji Čikagoj ieškojo daugiau vilkaviškiečių, nieko nelaimėjo (pas mus Karuža Kazys<sup>38</sup>, sakosi pažinęs, bet nieko neprisimenęs ypatingo). Sofija dar priduria: „Tikrai gaila, kad tiek metų lankėme tą pačią gimnaziją, vaikščiojom ta pačia žalumynų gatve, svajodavom po verkiančių gluosnių šakom ant Vilkaujos tilto, bet vieni kitų arčiau nepažinojom.“ Antras vilkaviškietis Vladas Kulbokas<sup>39</sup>, liter[atūros] kritikas (jo knyga dabar leidžia Romoje), buvęs aukštesnėj klasėj, Juozą pažinęs tik Kaune studentu – gyveno Benediktinų bendrabuty su juo trise kambary (dar Pr. Krasnickas<sup>40</sup>): „Tai buvo malonus, kuklus ir tylus draugas, niekam neužkliuvo.“ 1929 m. vasarą jis su broliu ir Pr. Krasnicku visi 3 aplankė Juozą tėviškėj, „kur jo mamytė mus vaišingai priėmė.“ To apsilankymo nuotrauką turįs Floridoj, kur grįšiąs rudenį (vasarą 4 mėn. gyvena šiaurėj).

Rašytojas A. Šešplaukis Tyruolis<sup>41</sup> atsiliepė taip: „Labai gerai, kad jį nori pagerbti jaunesnis brolis... kurį prisimenu... ruošiant giesmyną „Garbė Dievui“, bet nežinojau, kad jis Juozo brolis. Aš pats su Juozu esu sėdėjęs Teol[ogijos] Filosofijos fak-to lituan[istikos] studijų auditorijose, bet žinių nedaug teturėčiau. Gal ir galėčiau koki puslapį parašyti... O kas redaguos, kam siųsti? Iš likusių gyvų kolegų geriausiai jį galėtų prisiminti kalb[ininkas] Aleks[andras] Žirgulys<sup>42</sup> Kaune Kęstučio 23a, bet mano ryšys su juo nutrūko prieš 10 metų.“

Manau, vis tiek verta ruošti knygą, nors nedidelę, bet nuotraukų įvairių idėtum (daugiau negu prie straipsnio laikrašty), viršelį gražų – būtų bent paminklas „už varį stipresnis“. Gal ir Lietuon knyga patektų? (neseniai per Lenkiją 2 mano knygas įvežė ir atidavė kam reikia). Tą Žirgulį verta išprašyti, o pasirašyti gali bet kaip kitaip, jei nepatogu. Pats ar jau pradėjai rašyt apie tėviškę, šeimą, gimines? Pamažu susidėlios įdomių dalykų, Didvyžių bažnyčia, gal ir pašėsupiai, Grigaičių giria arba Žalioji (grybaudavot gal ar uogavot?). Labai gerai, kad surastum pagalbininkų,

<sup>37</sup> Vasario 16-osios gimnazija – Vokietijoje, Hiutenfelde (Lampertheimo miesto dalyje) įsikūrusi, Vokietijos valstybės pripažinta lietuviška gimnazija, vienintelė tokio pobūdžio lietuviška mokykla Vakarų pasaulyje.

<sup>38</sup> Kazys Karuža (1908–2005) – literatas, žurnalistas, visuomenės veikėjas.

<sup>39</sup> Vladas Kulbokas (1908–2000 JAV) – pedagogas, literatūros tyrinėtojas.

<sup>40</sup> Turbūt Pranas Krasnickas (1906–1982) – teisininkas.

<sup>41</sup> Alfonsas Šešplaukis-Tyruolis (1909–2006 JAV) – pedagogas, poetas, literatūros kritikas, vertėjas, spaudos darbuotojas.

<sup>42</sup> Aleksandras Žirgulys (1909–1986) – vertėjas, tekstologas.

ne tik suredaguoti, bet daugiau asmenų įtraukus, tvirčiau viskas eina, ir sekasi geriau. Paklausinėk, gal V. Natkus gali (ar ką kitą patars), gal dr. A. Rukša<sup>43</sup> turi laiko (lotynistas, Vergilijų vertęs), jis Augsburgė<sup>44</sup>. Romoj yra gabių kunigų, profesorių. Reikia turėti su kuo pasitart vietoj, daug lengviau ir tobuliau darbas seksis. Beje, ar gerai moki lotynų k., man kartais būna kokia smulkmena patikrinti, kai mirė J. Tininis<sup>45</sup>, neturiu patarėjo. O visi autoriai pasitaria su kitais (ir Vaičiulaitis rankraštį leidžia per kolegų rankas – laukia pastabų, tik taip ištobulina).

Pas mus jau karščiai, proto darbai turi sustoti. Kaip visada vasarą pas mus atosogauja anūkėlės iš Berkeley (S[an] Francisco), tai esu užimta namų triūsais.

Geriausi linkėjimai – P. Orintaitė

Stuttgart, 1979 VIII 03

Sveika, miela Petronėle!

Ačiū Tau už du gražiai margu laiškeliu! Žinutės ir sugestijos labai naudingos bus dabar ir vėliau. Bandysiu pasinaudoti ir šiame savo laiške.

Trumpai pasiteisinsiu negalėjimu anksčiau Tau parašyti. Iš kurorto sugrįžęs, perrašinėju (laisvalaikiais) laiškus, gautus iš savo sesers Nastės. Ji neplačiai, bet gan pilnai papasakojo savo atsiminimus apie brolių Juozą. Po to sėdausi prie giesmių perrašinėjimo bei studijavimo. Mat ruošiu naują giesmyną...

Džiaugiuosi, kad pasivadinau „vėle be vietos“ ..., kuri ir mane judina, kad neaptingčiau. Paskutiniame savo laiške (liepos 5) mini Sofiją Danilevičiūtę-Girdauskienę; jeigu ji apie Juozą S. parašytų nekrologą, manau, būtų labai puiku! Kai Juozas Vilniuje pasiekė 60 metus, apie jį rašė Ant[anas] Lyberis<sup>46</sup>, išspausdino LITUANISTAS; šitą straipsnį man nurašiusi atsiuntė Nastė. Ji nurašiusi atsiuntė ir Juozo darbų sąrašą, tik man kai kur neįskaitoma rusų kalba... Seniau, rodos, Tau rašiau, kad pernai gavau visą eilę nuotraukų iš Juozo mokslo metų ir darbuotės.

Man rodos, kad iš jau turimos medžiagos išeitų brošiūrėlė. Knygai jos dar nebeužtektų. Reikėtų dar visokių papildymų, prisiminimų, aprašymų... Tai suorganizuoti reikėtų Tau su talkininkais!

Bandykim toliau kaupti medžiagą bent kukliam paminklui kalbininko Juozo Senkaus garbei. Gal tai bus įdomu ne tik mudviems...

Aš per daugelį metų (nuo 1940 vasaros) buvau nuo savo tėvynės ir brolių bei kitų giminių tarsi visai atskirtas... Dabar man sudaro įdomumo teirautis ir gilintis į tai, ko seniau negalėjau pasiekti. Ir dabar ne viską pasieksiu... Kai ko visai nežinojau; pavyzdžiui, kiek iš tikrųjų turėjau brolių...

Ruošiant knygelę apie Juozą, viena man yra aišku: aš galėsiu būti tik „ašimi“ ir kai ką atlikinėti, o Pati, miela Petronėle, būsi ta vėle judintoja. Gerai?

Savo laiške klausiu mane, ar „gerai moku lotynų kalbą“. Tuo negaliu pasigirti, nes nebuvau „specas“, o laikui bėgant, daug primiršau. Bėdoje bei reikale bandau gelbėtis... ar kitiems padėti.

Ačiū Tau, kad ankstesniame laiške prisimini mano primicijų 37-sias metines! Tai gi ir mane metų našta spaudžia vis labiau. Tai jaučia ypač mano galva ir kojos...

<sup>43</sup> Antanas Rukša – vertėjas.

<sup>44</sup> Miestas Vokietijoje.

<sup>45</sup> Juozas Tininis (1907–1971 JAV) – prozininkas, vertėjas.

<sup>46</sup> Antanas Lyberis (1909–1996) – kalbininkas.

Operuotos kojos dabar kiek lengvesnės, bet reikalauja judinimo, kad „neaptingtu“... Rašei, kad Tau „trūko vena, iššoko guzas...“ Man atrodo, kad tai ne juokai... Reikia ne tik poilsio! Kaip dabar? Venų ligotų operacijas daro ne visi gydytojai, ir šiems ne visuomet pavyksta gerai. Aš turėjau laimės pas specialistą, plačiai žinomą net Stuttgarte, prieiti, ir pavyko gerai. Turiu prisižiūrėti, kad kojos nepervargtų: per ilgai nesėdėti, nestovėti..., o vis judėti...

Plokštelių pasiunčiau Tau, rodos, tris. Galėčiau dar pasiųsti.

Sveikinu Tave ir tavuosius ir taip baigiu šį laišką.

Sudiev! Tavasis .....

1979 VIII 07

Labas!

Pas mus karščiai, taip alsu, net valgyt tingu, net galvot sunku. Dėkui už plokšteles (gal netruks ateiti), bet jų duok jaunimui – mokykloms, organizacijoms, ypač kurie toliau – jie trūksta labai kultūros dalykų. Ruoši giesmyną – tai originalu, Tau malonus užsiėmimas, kad mėgsti tą sritį.

Apie Juozą aš jau atlikau, kiek galėjau, nebežinau, ar čia ką nors dar galėčiau surasti. Tie mano pakalbintieji maždaug sutiko ką nors parašyti, tai reikia vėl kreiptis konkrečiu prašymu ir nurodyti, kur siųsti. Aišku, visą medžiagą turi telkti pas save ir pamažu rikiuoti. Galima būtų prašyti dr. A. Šešplaukį (poetą Tyruolį) apsiimti redaguoti, jis daug ką jau redagavęs, o ir paslaugus žmogus. Tik, manau, susidarytų įvairių kliūčių dėl nuotolio (raštų, nuotraukų, korektūrų persiuntinėjimo), jeigu jis ir apsiimtų, nors nežinau. Geriausia Tau telktis viską vietoj. O žinai, didysis darbas paskui spausdinant, klišės, korektūros, laužymas, reikia būti vietoj ir turėti viską po ranka. O dar nesusiradai sau pagalbininko, bent patarėjo, dviese daug lengviau eina, nes būna painių smulkmenų, reikia nuspręst. Rusų k. pasitikslink pas ką nors vyresnių, gal ir Stuttgarte yra tokių. Gal Tau „netoli“ dr. A. Rukša (Augsburge), klasikinis filologas, jau 79 m., labai malonus žmogus. O aš Tau nieko jau padėt negaliu. Kad greit viską darau, gal manei, dar tokia veikli? Atbulai: savijauta prasta, tai skubu, nes galiu jau nesusipėt, t. y. tuojau visai negalėt. Ir dėl tos sklerozės, ir galvos nuolat sopėjimo atmintis bloga, laiškus turiu atsakyti tuoj, nes ryto jau bus viskas užmiršta. Kai anūkėlės išvyks į mokyklą eit, tai norėsiu tik poilsio. Ir sveikatą tikrintis (daktarai – didelė gaisatis ir nuovargis). Venos kojų vargina gana, šonkauliai lūžę duria, širdis po infarkto lepinti reikia, dėl diabeto vis rūpintis, akys abi su katarakta silpnos, diverticulitis įkyrus, alergijų daugybė (jau mažai ką galiu valgyt). Niekur į žmones neišeinu ir svečių nebepriiminėju, nė pas vaikus keliaut (S[an] Francisco) nepajėgiu. Net rankos mašinėlė rašyt negabios pasidarė. Tad iš manęs darbų jau nelauk. O pats padirbėk – tai ir intelektui nauja mankšta. Susidaryk smulkų planą, kada kas atliktina, ko dar kur teirautis ir tt. Atrodo, dar pats savo rašinio neparasęs? Puslapių gana užims ir nuotraukos. Iš saviškių tegu ir kiti ką nors parašo (kokią detalę atsimine), bent po puslapį ar pora, ne tik viena Nastutė. Dabar tik tiek: ar pats tiesiog rašysi tiems mano surastiems (Sofijai D[anilevičiūtei]-G[irdauskienei], A. Šešplaukiui, V. Kulboku), ar man dar į juos kreiptis su konkrečiu prašymu ir duot Tavo adresą, kad medžiagą tiesiog siųstų?



*Ai, karščiai nualsino ilgą vasarą, net žodžiai pailso.*

*Viso labo! P. Orintaitė*

*P. S. O kokią spaustuotę apsispręsi, reikia su lietuvišku šriftu? Manau, bus apie 100 pusl. knygelė.*

Stuttgart, 1979 rugs. 7

*Sveika, miela Petronėle!*

*Taipgi sveikinu visus, kurie arti aplinkui Tave sukinėjasi! Mažuosius galbūt vėl išsivežė į savus namus...? Rašei rugpjūčio 7, kad pas jus dideli karščiai. Visgi įstengei man gražų laišką sudėstyti, nors skundeisi, kad „galva sunki“. Širdingai ačiū! Viliuosi, kad karščio „dievaitis“ tavęs dar pasigailėjo ir ne visai sutirpdė Tavo sąnarius. O venoms karštis niekad nėra buvęs draugiškas... jei gali, stenkis atsisėdusi kojas kiek aukščiau ištiesti, o šiaip ilgai nestovėti vietoje; joms reikia nuolatinio mankštinimo. Žinoma, tai visa padeda, kol dar ne per vėlu; aš šitus patarimus praktikuojau, ir jie man padeda.*

*Dėl Juozo S. tikrai daug padarei, išjudinai! Paskutiniame laiške rašai aiškiai apie savo sveikatą. Būčiau nežinojęs, kad daug persirgusi ir negali nieko didesnio pradėti. Tau linkiu visokios stiprybės su Dievo palaima, kad dar eilę metelių galėtum pajudėti, nors ir kaip tas braškantis ratas.*

*Dr. A. Šešplaukiui parašiau ir užklausu, užprašiau talkos. Gal jis apsiims redaguoti. Ačiū Tau, kad man parašei jo adresą!*

*Sofijai Girdauskienei ir Vl. Kulbokui dar neparrašiau. Noriu pirma sulaukti atsakymo iš dr. Šešplaukio. Jeigu jis redaguoti nesutiktų, bandysiu redaktoriaus ieškoti čia, Vokietijoje. Man pačiam toks darbas neįprastas, lyg svetimas... Man patinka vaidinti talkintoją.*

*Iš Tavo man rašytų laiškų gavau įspūdį, kad tavo atmintis veikia dar labai gerai, palyginus su manąja... Todėl, nenorėdamas Tavęs per daug apsunkinti, prašau Tavęs:*

*1. prisiminti anuos laikus ir bent kiek nors parašyti apie kalbininką Juozą S., iš savo pusės žiūrint.*

*2. toliau padėti man šį reikalą judinti, iki galėsime pasakyti, kad jis „išdegs“ tikrai.*

*Šiomis dienomis, visa kita padėjęs į šalį, turėsiu ruošti lietuvių kunigų Vokietijoje suvažiavimui. Mat nešu pirmininko našta. Prieš tai turiu atlikti pora kelionių: vieną pas senokus, o kitą toliau – kai ką aplankyti ir pasitarti.*

*Tarpais turėsiu paruošti ir išspausdinti, išsiuntinėti savo „parapijos“ žmonėms aplinkraštį, laikraštuką su pranešimais-kvietimais, su žinutėmis ir „pamokymais“... Šešių mašinėle rašytų puslapių ilgumo aplinkraštis – tai man nelengvas užsiėmimas, bet jis priklauso prie mano „duonos“. Kitaip savo tautiečius pasiekti galėčiau tik labai retai. Išskyrus vasaros karštą laiką, tai darau kas mėnesį, jeigu turiu jėgų. Taigi darbuojusi, kiek spėkos leidžia.*

*Prisimink pas gerąjį Dievulį ir mane, kad mokėčiau Jam tinkamai tarnauti! Melskimės vienas už kitą!*

*Liki sveikutė! Tavo .....*

Stuttgart, 04 12 1979

*Sveika, miela Giminaite!*

*Ačiū už laišką, kurį gavau rugpjūčio viduryje! Papasakojai, kad Tavoji sveikatėlė su „skylėmis“. Labai gerai Tave atjaučiu. Tau širdingai linkiu dar ilgai išsaugoti savo sveikatėlę, kokią dar turi, ir ją kaip nors „sulopyti“.*

*Ačiū už gerus patarimus! Bandau juos vykdyti.*

*Redaguoti Juozo Senkaus biografiją prašiau pirmiausia prof. Šešplaukį, bet jis atsisakė. Klausiau dr. J. Grinių Miunchene; jis atsisakė, bet tuojau nurodė Praną Naujokaitį, 243 Monroe Avenue, River Edge, N. J. 07661, USA. Šitam parašęs, gavau teigiamą atsakymą. Todėl dabar galime, jo vadovybėje, drąsiau daryti tolimesnius žingsnius. Pranas Naujokaitis yra Juozo Senkaus studijų draugas; jis pats žada kitų parašytus prisiminimus papildyti savais.*

*Dabar kartu su juo maloniai prašau ir Tave jam pasiųsti savus prisiminimus. Atsimenu, seniau viename laiške man minėjai, kad gausianti nuotrauką su Senkų tėviške Teiberiuose. Gal Tau pasiseks ją gauti, tai ir ją pasiųsk P. Naujokaičiui. Kitas nuotraukas aš pasiųsiu, gal dar prieš Kalėdas; jeigu nesusėsiu jas perstudijuoti prieš Kalėdas, tai tik po Kalėdų. Šiuo laiku turiu gan daug darbelių ir, be to, važinėju lankyti tautiečių.*

*Dar šį tą gavau iš Lietuvos, bet tai turėsiu mašinėle perrašinėti, nes neaiškiai parašyta.*

*Seniau mane raginai prašyti prisiminimų Sofiją Girdauskienę ir Vl. Kulboką. Dar neprisirengiau šitiem parašyti. Ar manai, kad jiedu būtų reikalingi? Gal šiuo tuo papildyti...*

*Apie spaustuovę Pranas Naujokaitis mano, kad praktiškiausia būtų Liet[uvių] Pranciškonų spaustuovė Brooklyne, nors pigesnė būtų L[ietuvių] Saleziečių Romoje. Pagalvosime, šis klausimas dar „nedega“.*

*Adventas. Artėja kalėdinės šventės. Širdingai linkiu Tau visokios stiprybės, ypač sveikatos su Dievo palaima!*

*Iki Trijų Karalių man teks gerokai pasistengti, dirbuojantis su išsisklaidžiusiais tautiečiais, nors gydytojas įspėjo, kad nepersistengčiau. Neseniai tikrino mano sveikatą ir kažką surado esant netvarkoje. Liepė po Naujų metų vėl ateiti, naujam patikrinimui.*

*Miela Petronėle, prisiminki mane savo maldoje, o aš Tave irgi prisimenu.*

*Nieko neatsimenu, ar man kada rašei apie poną Janutą<sup>47</sup>, savo vyrą...*

*Baigdamas širdingai sveikinu dar kartą Tave su visais giminėmis!*

*Sudiev! Tavo .....*

1979 XII 06

*Sveikutis, mano mielas Kunigėli! Linkiu šventai gražių Kalėdų ir dvasiniais darbais turtingų N[aujų] Metų!*

*Aš šiaip taip krutu. Ir pramogauju bent laiškais. Įdomu, kas pas Tave naujo? Šešplaukis rašė Tau pasiūles pagalbon Kulboką. Kaip toliau viskas eina? Prisiminiau, ten turi pašonėj labai patyrusį ir žmoniškai bičiulišką kun. P. Celiešių, gal jis padės? Girdauskienės ar jau prašei? (jos I vyras buvo kalbininkas Jurkynas<sup>48</sup>, miręs dar Lietuvoje, ji pati lituanistė). Aš neilgą straipsnelį lyg parašiau, reikia poros žodžių*

<sup>47</sup>Kazys Januta (1912–2006 JAV) – teisininkas, žurnalistas.

<sup>48</sup>Matas Jurkynas (1909–1944) – kalbininkas.

patikrinti, dar tas asmuo neatsiliepė. Mano tema ribota: J. Senkaus giminystė su zana-vykais. Beletristiniam (pusiau) stiliui mėgstu minorinius rėmus.

Kaip tik gavau laišką iš Kauno, bičiulė (mano kartos lituanistė, dar lig šiol vis dirbo, visus lituanistus gerai pažįsta) – į ją kreipiausi, kad užprašytų A. Žirgulių, kurį minėjo Šešplaukis. Ji apie Juozą taip rašo:

„Aš jį pažinau, dar prieš mirtį susitikau Vilniuj, tai mane palydėjo Žvėryne iki Aldonos, dramaturgės. Skambinau Al. Žirguliui, žadėjo ką nors iš kalbininkų „išpešti“, gal ir parašys. Aš tik prisimenu, kad jis buvo labai kruopštus, darbštus; bet dėl kažko liūdėjo, ar dėl bendradarbių sugebėjimo pasinaudoti svetimu darbu, ar dėl šeimos aplinkos, gerai nesupratau. Jis buvo toks sportininkas, ir taip anksti išvyko iš šios „ašarų pakalnės“ (jis ir tenisą žaidė, ir čiuožė)“.

Čia du nauji dalykai (mano bičiulė drąsiai reali ir užmena oficialiai neskelbiamus faktus). Pirmas: galbūt Juozo darbus kiti „puikesni“ kolegos pasisavindavo, arba jį išnaudojo, skriaudė, stūmė užpakalin, ar netiksliai vertino ir t. t.

Geriausi linkėjimai šventėms!

P. Orintaitė

Stuttgart, 11 02 1980

Sveika, miela Petronėle!

Man dovanodama savo parašytų knygelių, 1978 V 24 „Liepalotų medynuose“ pirmame puslapyje įrašė:

„...per erdvių tolumas atskirti giminės bent geru žodžiu susisiekti ilgimės“.

Negalėdamas su savo ištiesta ranka Tave pasiekti, noriu rašytu žodeliu Tave pasveikinti. Šį kartą atsiminiau: vasario 18-ją. Būki širdingiausiai pasveikinta! – su: Ilgiausių, sveikiausių, gražiausių metų linkėjimais! Šioje aukštoje pakopoje tesuteikia Tau gerasis Viešpats visokios stiprybės su savo gausiomis malonėmis. Tą dieną stengsiuosi prie Dievo altoriaus prisiminti Tave ir gimines. Prašau atsidusk į Viešpatį ir už mane.

Pranui Naujokaičiui pasiunčiau medžiagos, kiek tik buvau gavęs. Ir visą pluoštą nuotraukų, jas šiek tiek pastudijavęs ir suskirstęs. Dr. Grinius rekomenduodamas jį man nupiešė kaip uolų ir patikimą žmogų... Todėl viliuosi, kad jis pasiimtą uždavinį gerai atliksiąs.

Pr. Naujokaičiui parašiau paskutinį kartą šių metų sausio 9, pasiųsdamas pluoštą prisiminimų apie Senkų tėviškę Teiberiuose.

Jį prašiau rūpintis tolimesniais reikalais. Aš nebežinau, ką dabar turėčiau dar padaryti.

Profesoriui Šešplaukiui antrą kartą neberašiau. Taip pat ir į prof. Vaičiulaitį nesikreipiau antrą kartą. Tai palikau Pr. Naujokaičio nuožiūrai.

Nerašiau nė S. Girdauskienei su V. Kulboku. Nežinau, ar apsimoka...

Ar, Petronėle, Tavo nuomone, toje knygelėje apie Juozą Senkų reikėtų talpinti ir Juozo S. kapo nuotrauką?

Kas link spaustuovės, Pr. Naujokaitis galvoja apie Pranciškonus Bruklinė; jam pažįstami, lengvai pasiekiami... Tik esąs vienas sunkumas – kainuotų kiek daugiau negu pas Seleziečius Romoje. Jį prašiau, kad teirautųsi pirmiausia pas Pranciškonus.

Jau seniau norėjau Tave klausti, ar negalėtum atsiųsti man savo atvaizdą nuotraukoje? Taip galėčiau Tave konkrečiau, gyviau įsivaizduoti...

Gyvuok ir liki sveika!

Tavasis .....

1980 IV 06

Būk pasveikintas lietuviškoj Velykų šventėj!

Dėkui Tau už sveikinimus ir linkėjimus, bet Lietuvoj buvom įpratę vardadienį švęsti, o gimtadienių nė nežinjom (aš irgi savo tėvų ar seserų gimtadienių visai nežinau). O miniu ir meldžiuos už visus saviškius (ir draugus, pažįstamus), gimines mėgstu prisiminti, taip ir Tave susiradau. Tavo tetos Viltrakienės jaun. sūnus buvo nesveikas (rods, epileptikas), kai gyvenom per karą Vilkavišky, jos įprašyta jam vaistų Kaune ieškojau. Ir Magdutė Skiragienė ar iš Sibiro grįžo? Aš dažnai prisimenu tuos, kurie kuo nelaimingi, padūsauju dėl jų kančių, kad Dievulis siųstų spindulėlį visiems vargstantiems. Mūsų pasaulis liūdesio pilnas...

Pr. Naujokaitis sunkiai sirgo, dėkui Dievui jau iš ligoninės grįžo ir imasi darbų. Jis paruoš viską sąžiningai, o ir patyręs, gali pasitikėti. Bet neliepk skubėti, tegu ramiai pamažu tvarko. Gal dar iš Lietuvos koks raštas ateis? Tyruolis dar neparašė, nes žiemos atostogų buvo išvykęs Floridon. Kulboko ir Gird[auskie]-nės raštų būtinai reikia, apie tą įspūdingą gimnazisto laikotarpį niekas kitas neaprašys. Taip pat įvairesnių raštų įtraukti – tuoj knyga įdomesnė, vertingesnė. O patsai ar surašei jau viską nuodugniai su smulkiais faktais, detalēm – apie tėviškę, brolius, seseris, gimines, artimus kaimynus, Geištarių [Geištarių]<sup>49</sup> bažnyčią ir t. t. Dar mėgink papildyti, ką nors atsiminęs.

Dėl spaustuovės nežinau ką patarti. Redaktoriui spaustuovė ten pat vietoje po ranka – daug patogiau korektūras, knygos išvaizdą, nuotraukas ir viską suderinti. Gal pasiderėt dėl kainos. O sužinok, ar Romoj tikrai pigiau – maždaug knyga 100–130 psl., paprastu viršeliu (nedėk kieto įrišimo, brangus, o knyga tampa sunki, brangu ir persiūsti, manau, čia tas viršelio puikumumas nesvarbu). Ką dėt ant viršelio, tegu Pr. N[aujokai]-tis nusprendžia. Taip pat ir viską: ar dėti kapo nuotrauką, kiek ir kurias nuotraukas ir kur įrikiuoti. Jis matys, kokia susidaro knyga ir kas kur tinka. Ir jei Pranciškonų ten spaustuovėj bus daroma, tai jis galės pasitarti su patyrusiais žmonėm.

Romoj jie irgi gražiai padaro, gera spaustuovė, V. Aleksandravičius ten seniai dirba, pats dailininkas (broliukas), rūpestingai ir išmaniai viską atlieka, aš ten keletą knygų spausdinau.

Kai paprašei mano nuotraukos, tai taip ir laiško ilgai neparašiau. Jau iš tų metų išaugau, kada einama pas fotografus, o ankstesnių, kiek turėjau, išdalinau spaudai, kai prireikia įvairiom literatūrinėm antologijom arba knygų išleidimo progom. Tai išgriozdusi stalčius ir pastales neva radau čia pora tokių smulkių (aš jau nelabai jas įmatau dėl kataraktos).

Beje, aš jau kaip tik straipsnelį Pr. Naujokaičiui išsiunčiau. Noriu dar iš Tave pasitikrinti: ar teisingai vardus pažymėjau, būtent, Tavo tėvas Justinas, o jo motina Jieva Šipailaitė, taip? Aš ten temą dėstau apie Senkų susigiminių su zanavykais ir mano šiokius tokius atsiminimus apie tą ryšį, dar apie kapsų ir zanavykų kraštus ir gentis apskritai imant.

<sup>49</sup>Geištariais seniau vadinosi Augalai, Didvyžiai (Vilkaviškio r.).

Mano vyras išvykęs šventes leidžia pas vaikus, tai aš viena sau gražiąja pavasario švente lepinuos.

Siunčiu geriausius linkėjimus! P.

Stuttgart, 19. V. 1980

Mieļoji Petronėle,

ačiū Tau už laišką su Velykų sveikinimu! Gavau balandžio 12. Džiaugiuos, kad savo maldose prisimeni ir mane. Taip, šitas dvasinis ryšys yra pats geriausias.

Klausi, ar Magdūtė Skiragienė sugrįžo iš Sibiro. Gaila, aš tokios pavardės neprisimenu. Galėčiau paklausti savo seseris ar brolių, gal jie žinos. Taipgi neatsimenu, ar mano tėvo Justino mama Jieva Šipailaitė. Šitą pavardę prisimenu kaip per miglas. Gal kitą kartą žinosiu.

Pr. Naujokaitis labai patenkintas Tavuoju prisiminimų parašymu. Aš atskirai nerašiau, prisidėjau prie Nastutės ir Justino, juos papildydamas. Nesu rašytojas ir per maža turėčiau medžiagos... P. Naujokaičio laiško padrąsintas, kreipiausi į Girdauskienę ir Kulboką. Jų prisiminimai galėtų būti įdomūs.

Kaslink knygos formos, popieriaus ir pan., palieku nuspręsti P. Naujokaičiui. Spaudos darbus, manau, geriausiai atliktų Liet[uviai] Pranciškonai. Jeigu jie sutiks ir išleista knygą platinti, manau, kad reiktų jiems duoti knygą spausdinti.

Kaip geriausia turėtume atsiskaitymo reikalus pramatyti ir iš anksto dėl visako susitarti su spaustuve..., dar nesu nė rimčiau pagalvojęs. Gal čia turi praktikos ir patartum?

Atrodo, kad knyga vargu pasieksianti 100 puslapių.

P. Naujokaitis žada netrukus rankraštį atsiųsti man perskaityti. Nuotraukose jis ne visus galėjo atpažinti, kaip ir aš... Kas čia galėtų daugiau prisiminti ir atpažinti, turėsime dar pagalvoti.

Įdomias savo nuotraukes man atsiuntei su savo laišku. Jeigu nebūtumei nieko parašius, nebūčiau galėjęs Tave atpažinti, tokia „smulkutė“ pasidariusi... Sakyk, ar neturi nuotraukos su savim patim iš anų Juozo Senkaus laikų? Manychiau, kad galėtume tokią gerai įrikiuoti.

Man norėtysi šių ateinančių vasarą vėl pasiekti Vilnių. Nežinau, ar sekančiais metais iš viso būsią įmanoma. Gal liepos mėn. viduryje ar antroje pusėje tiktų man tenai nuvykti, jeigu gausiu leidimą...

Tai tiek šį kartą. Liki sveikutė!

.....

1980 VI 04

Būk sveikatingas, mano Kunigėli.

Aš visokių darbėlių kupina, o kvaila senatvė stabdo, koja niekai (kompresai nuolat, aukštyn laikyt, į batą neina), akis dar lyg atlaiko žuvų taukai kasdien (skanu ar ne?). O atmintis, viskas čia pat po akių dingsta, peilio ar šaukšto ieškau, laiškai tuoj prapuola, knygų nerandu... O dabar bus dar judresnių reikalų, tėvukas šiąnakt išvažiuos mergaičių parsivežt vasarai, vos tik mokyklos baigiasi, tai močiutė turės jas palepinti.

Žadi į Lietuvą? Gerai saviškiai ten laukia pasiilgę, dovanų gal nuveši (ar ir knygų vežies? Sako, per Lenkiją, ne per Maskvą, lengviau eina). Paklausk brolio, ar Tavo



močiutės vardas Jieva? O Magdė Skiragienė – Viltrakių (Starkų kaime) vyriausia (ar jų vaikų nieks iš Lietuvos nepabėgo į laisvę?). Ar jau turi, jei dar ne, tai užprašyk padaryt (ar suieškot) Didvyžių bažnyčios nuotrauką būtinai. Aš tai jokių nuotraukų neturiu. Aš dar užprašiusi parašyt apie Juozą tą pažįstamą (Onutę Dabrilaitę), kuri prieš mirtį jį susitiko ir nuoširdžiai kalbėjosi, kaip tik iš jos laukiu laiško, ji Kaune; gal ten jie taip bijo, kad neišdrįsta...

Turiu širdgėlą, vyriausia mano sesuo Cilė<sup>50</sup> jau menka, iš Šakių ligoninės perkėlė į Gelgaudiškį, seniai nepaeina, jau nė nepavalgo pati. Jaun. sesuo iš Kauno ją lanko kartais, o aš nieko pagelbėt negaliu. Ji padėjo mus jaunesnius auginti, nė mokyklos negavo, tik vargeliai visą laiką, o dabar tiek kentėti...

Pranciškonų N.Yorke spaustuvė gera, patikima, gražiai prižiūrės, ypač Pr. Nauj[okaitis] ten pat vietoj. Dėl kainų reiktų derėtis, amerikoniai visi bizniški, dolerį griebia, kiek gali, o Pr. N[aujokaitis] yra jų žmogus, tai nežinai, ar Tau ką išderės. Įgyk bent didesnę supratimą apie tai (pvz., kokio popierio nori? kiek už lanką spaudos kaina? kokios viršelių kainos? Aš patariu ne kietu viršeliu, jis brangesnis, bet ypač plonai knygai būtų gremėzdiškas, simpatiščiau paprastas), išsiklausinėk ką iš patyrusių pažįstamų. Arba nusibelsk į Romą pas saleziečius ir viską išklausinėk, kun. Burba labai paslaugus. Beje, sugalvok, ką dėsi į viršelį? Aš turiu įvairių patyrimų, laišku čia visko neišpasakosi. Argentinoj Marijonų spaustuvė labai kuklus, teisingas vedėjas P. Gudelevičius, tai aš visai nesideru, pasitikiu (tik jų spaustuvė silpnoka). O Saleziečiai Romoj trūksta žmonių, administracija nesuspėja viską, o valiuta nepastovi, vis smunka, tai buhalterija sunku balansuoti (ir jie, ir aš – sąskaitybės profesijai ne specialistai, tai tik šiaip taip sutariam maždaug, be smulkmenų). Pazonduok Pr. N[aujokai]-tį jau dabar dėl kainų (tik atsargiai, kad nesupyktų) ir sužinok Saleziečių kainas, palygink ir žinosi: pagal formatą, kiek lankų, t. y. kiek už lanką, ir koks viršelis, taipogi maždaug kiek nuotraukų klišių reikės daryti). Arba pasitikėk Pr. N[aujokai]-čiu, tai nereikės pačiam rūpintis, nors ir kiek dolerių bus viršaus. Bet vis tiek išmanyti apie spaustuvės darbus knygai pravartu (aš ilgai vengiau, taip atrodė painu, ne mano galvai, ir nuobodu, bet galop prisiverčiau).

Na, tai tuo tarpu. Dieve duok Tau geriausių pasisekimų!

P. Orintaitė

1981 IV 08

Sveikutis, mano Kunigėli!

Labai dėkui už žodelį. Ir už tą labai gražų paveiksluką – atiduosiu Viltutei, kai Velykom atvyks. Ir aš Tau linkiu šviesaus Velykų džiaugsmo.

Pas mane jėgų mažyn, o darbų nemažėja. O dar Tu nežinai, kad aš laiškų vien dėl asmeninio malonumo – pasikalbėjimo jau seniai nerašau. Taigi į laiškus neatsakinėju, su šventėm nesveikinu! Rašau tik tada, kai yra koks reikalas, kokia nors intencija, mintis reikalinga išreikšti ir panašiai. Kai knyga apie Juozą išėjo, tas dalykas ramus, galim energiją kitur nukreipti. O ta knyga – geras paminklas, tiesa? Ir svarbu turinys, nors išvaizda kukli. Padaryta kas galima. Ilgam laikui išliks ženklas. Man tik įdomu, kiek leidėjui užmokėjai? Ir ar redaktoriui reikėjo kiek duoti? Mat domisi ir kiti, kas turi ką parašę ir nori spausdinti, tai maždaug kainom rūpinasi, manęs teiraujasi.

<sup>50</sup>Marcelė.

Aš vis turiu rūpesčių su tėviške. Vyr. sesuo eilė metų tik lovoj, ligojis, žiemai pervežė ją kitur (prie plento), dabar vėl į tėviškę namo – nuo plento 4 kilometrai klampaus kelio, maistą vis reik pristatyt, malkų ir kitko, ją neva prižiūri pusprotė mergina, tai jaun. sesuo iš Kauno nuolat turi atvykti ir visko atvežti, žodžiu, vargas ten, o mano siuntinys ėjo beveik 1/2 metų.

Šičia namie irgi man galva pilna. Tėvukas vis turi važiuot pas vaikus, kai mergaitės paaugo, puikesnių pramogų nori, tai tėvukas veža į kalnus slidinėti (3 dienos savaitgaly ten būna, kai kada per daug sninga arba šlabdriba; dar juodvi pasiima po draugę – 4 merginas reikia globoti!). Kalėdom vaikai čia visi buvo, į Kaziuko mugę mažoji (11 metų) atvyko, o Velykom lauksiu vėl, tėvukas važiuos tuos ilgus vieškelius per kalnus ir dykumas į S[an] Francisco – parsivežti atostogom. Tai man vis judrus malonumas viešniais guldyt ir vaišint. Taip eina laikas, vis nesuspėju daug ko (Kaune 2 draugės bara, kad per retai parašau). O Tu pas popiežių buvai? Kaip iš arti, turbūt patiko? Toks iš išvaizdos ir būdo – lyg lietuviškas, gal tikrai mūsiškos kilmės? Tik labai darbštus ir sumanus, o mes lėtesni.

Tai lik sveikas ir darbuokis, kol Dievulis leidžia.

P. Orintaitė

Stuttgart, 1981 V 18

Sveika, miela Petronėle!

Tavo visad malonų laiškutį gavau balandžio 16. Taigi jis pakeliui užtruko 8 dienas. Širdingas ačiū, kad manęs nepamiršti!

Ir aš vengiu rašinėti grynai asmeniškus laiškus. Nėra laiko. Klausei, kiek sumokėjau už „paminklą“ spaustuvei. Reikalavo ir sumokėjau 1 400 dolerukų. Redaktorius prašė tik jam susidariusias išlaidas sumokėti, bet aš jam pasiunčiau su priedu – 300. <...>

Taigi buvau pas popiežių kovo 5. Turiu ir keletą nuotraukų iš tos audiencijos ir pamaldų. Gal norėtum pamatyti tenai mane? Man rodos, patiko visiems. Kad šis popiežius lietuviams rodo simpatijų daugiau už ankstesniuosius, tai jau visi žinom. Kiek jis turi „lietuviško kraujo“, aš nežinau. Gal iš senelių senelės... Prašykim Aukščiausiąjį, kad jam iš naujo suteiktų sveikatą ir stiprybę, kad jis galėtų toliau gerai darbuotis žmonijos ir lietuvių dvasinei gerovei...

Aiškind savo artimiesiems, kad daugiau melstųsi už nusidėjėlių ir ateistų atsivertimą, ypač Lietuvoje... Bedievejanti žmonių masė nežada nieko gero. Rašai laiške, kad „tėvukas veža (mergaites) į kalnus slidinėti (3 dienas savaitgaly ten būna)“. Spėju, kad tada nenuėina į bažnyčią, į pamaldas... Tai blogai...

Tave užjaučiu, kad tau tenka „šokinėti“ apie mergaites... Linkiu, kad jas neišlepintumėt.

Vakar ir užvakar buvau Bad Woerishofene ir „padėjau“ švęsti vyskupo Deksnio 75-ji gimtadienį ir 50-ties metų kunigystės jubiliejų. Buvo didelės iškilmės su daug svečių iš Vokietijos ir kitų kraštų. Ar vyskupas Deksnys yra pasiryžęs dar toliau su lietuviomis darbuotis, neklausiau, nepatyriau.

Apie save galiu pasisakyti, kad jau pradėjau galvoti apie savo spėkų atnaujinimą. Manau važiuoti į gydyklą Bad Woerishofenan birželio 9, jeigu viskas gerai seksis.

Tau, miela Petronėle, ir visiems Taviesiems linkiu visokios stiprybės su Dievo palaima.

Tavasis .....



*Petronėlės Orintaitės perlaidojimo eisena Kudirkos Naumietyje. 2001 m. birželio 16 d.  
Iš R. Kašėtienės asm. archyvo*



*Prie Petronėlės Orintaitės giminės kapo Kudirkos Naumiesčio kapinėse. Stovi (iš kairės): Birutė Senkutė, Jonas Lenkevičius, kun. Kazimieras Senkus, Sigitas Viltrakis, Donatas Januta, Julija Lenkevičienė. 2001 m. birželio 16 d. Iš R. Kašėtienės asm. archyvo*

## Keli atsiminimai apie mamą Petronėlę Orintaitę

*Donatas Januta*

### Paskutiniai metai Lietuvoje

Mano mama Petronėlė Orintaitė-Janutienė. Savo kūryboje mama pasirašinėjo tikrai Orintaitė, nors dokumentuose buvo Janutienė, bet dėl to, kad aš čia pradėdau apie ją kaip savo motiną ir toliau pereinu kaip apie rašytoją, pateikiu abi pavardes. Toliau rašysiu tik Orintaitė, nes jokios Janutienės, kaip rašytojos, nėra buvę. Ji visą gyvenimą ypač mylėjo Zanavykijos kraštą; tai atsispindėjo ir jos kūryboje.

Petronėlė Orintaitė gimė 1905 m. vasario 18 d. Liepalotų kaime, Būblėlių valsčiuje (šiuo metu ši teritorija priklauso Sintautų seniūnijai) ūkininko Juozo ir Agotos (Šipailaitės) Orintų šeimoje. Iš septynių vaikų – keturių dukrų ir trijų sūnų – tikrai dukros ir sūnus Saliamonas sulaukė pilnametystės. Saliamonas išėjo mokslus Petrapilyje (Sankt Peterburgas), mokytojavo, savanoriu kovojo su lenkais Vilniaus krašte, mirė 24 metų amžiaus, susirgęs tada nepagydoma liga – džiova.

Aš gimiau Vilniuje 1941 m. birželio 5 d., kur mano mama mokytojavo Vilniaus „Birutės“ ir IV gimnazijose. 1943 m. mano tėvas Kazys Januta buvo paskirtas į Vilkaviškį prokuroru, ir mūsų trijų žmonių šeima persikėlė ten.

1944 m. liepos mėnesį, artėjant karo frontui, mamos tėvas Juozas Orintas savo arkliais ir vežimu mus tris nuvežė į Kybártus, kur trumpam apsistojome pas mamos dėdę Adomą Orintą. Tik po dešimt metų, jau po Stalino mirties, sužinojome, kad po kelių dienų mus nuvežus, ties Šešupe vyko didelis mūšis tarp



*Petronėlė Orintaitė, baigusi  
Vilkaviškio gimnaziją. 1925 m.  
Iš D. Janutos albumo*



*Petronėlė Orintaitė  
ir Kazys Januta  
Liepalotų pievose.  
Apie 1940 m.  
Iš D. Janutos asm.  
archyvo*



vokiečių ir rusų. Mūšio metu bomba pataikė tiesiai į vežimą, mamos tėvas buvo užmuštas vietoje, o arklių mėsgaliai ištaškyti ant medžių šakų.

Mano atmintyje iki šiandien yra išlikę keli labai ryškūs vaizdai iš Kybartų. Atsimenu, buvo šiltos vasaros dienos ir darželiuose raudonai žydėjo aguonos. Prieš lipant į traukinį, teko nakvoti lauke šalia subombarduotos Kybartų geležinkelio stoties. Patekome į paskutinį traukinį, vykusį į Vokietiją.

## Vokietijoje

Apie metus klaidžiojome po Vokietiją pėsti, kartais pavėžinti ūkininko vežimu, sunkvežimiu ar prekinio traukinio vagonu. Traukėmės į Vakarų. Prie vienos kryžkelės sunkvežimis, kuris mus tada vežė, sustojo šalikelėje ir visi bėgome atsigulti kuo toliau nuo plento gretimose pievose. Keli JAV naikintuvai skraidė, apšaudydami vokiečių priešlėktuvinę patranką, ir vienas naikintuvas buvo nušautas. Likę naikintuvai dar kelis kartus apšaudė patranką, paskui, šaudydami į viską, kas tik krito jiems į akį – mašinas ant kelio, sunkvežimius, žmones, – nuskrido tolyn.

Karo metu Vokietijoje nakvojome arba ant grindų kokioje nors subombarduotoje traukinių stotyje, kartais ir be stogo, arba kur nors rūsyje ar palėpėje. O jeigu pasitaikydavo pernaktoti pas kokį ūkininką kluone ant šieno, tai buvo tikra prabanga. Vienu laiku, kai mano tėvas buvo vokiečių paimtas priverstiniais darbams, aš ir mama kuriam laikui buvome apsistoję buvusios mokyklos salėje, kur su kitais pabėgėliais miegojome ant grindų.

Pagaliau 1945 m., karui pasibaigus, atsiradome Augsburg-Hochfeldo lietuvių dipukų stovykloje. Mama mokytojavo gimnazijoje, tėvas redagavo ir spausdino kasdieninį laikraštuką „Dienos Žinios“. Mokyklai trūko vadovėlių, tai mama gimnazijai parengė lietuvių literatūros ir visuotinės literatūros konspektus-vadovėlius, kurie buvo atspausdinti rotatorium, viršelyje pavadinti „konspektas“, ir gimnazijoje buvo naudojami kaip vadovėliai, nes kitokių vadovėlių tada nebuvo.

Mama visą gyvenimą buvo stipraus ir ryžtingo charakterio. Jai mokytojaujant Augsburg gimnazijoje, keli tėvai pasiskundė, kad ji per griežta ir jų vaikai parsineša pernelyg blogus pažymius. Direktorius paklausė mamos, ar ji negalėtų mokinius vertinti truputį švelniau. Mama atsakė, kad kaip daktaras negali būti pusė daktaro ir gydyti tikrai pusę ligonio, taip ir ji negali būti tik pusė mokytojos. Kalba apie pažymius taip ir baigėsi.

## Į Ameriką

1949 m. sėdome į laivą plaukti į Ameriką. Kai Bremenhaveno uoste laivas atsitraukė nuo krantinės, daugybė emigrantų ant „General M.B. Stewart“ laivo denio atsisveikino su Europa ir su Lietuva. Plaukiant sąsiauriu pro Angliją, dar buvo matyti išsikišę karo metu paskandintų laivų stiebai. Buvome nemokamai vežami JAV kariuomenės transporto laivais, kurie, atvežę armijai maistą ir kitus reikalingus daiktus, šiaip tušti grįždavo Amerikon. Šiame laive iš viso buvo 827 keleiviai, priklausę vienuolikai tautų. Daugiausia buvo žydų – 238, mes, 200 lietuvių, pagal skaičių buvome antroje vietoje. Su mumis keliavo rašytojas Juozas Balčiūnas-Švaistas su žmona ir kalbininkas Petras Jonikas su žmona. Laivo įgula ragino keleivius nenuobodžiauti. Taip susibūrė šokių grupė ir dainininkų būrelis. Vykdavo



programėlės. Davė popieriaus, rotatorių ir žinių iš pasaulio santraukų. Lietuviai išspausdino tris laikraščelio „Per Atlantą“ numerius – 1949 m. gegužės 26, 27 ir 28 dieną. Laive parašytas mano mamos eilėraštis „Mes užgrūdinti“ buvo išspausdintas gegužės 28 dieną. Po dešimties dienų, pasiekę Niujorko uostą, sėdome į traukinį ir atvažiavome į Čikagą, kur apsigyvenome mano tėvo dėdienės Mortos Janutienės bute.

## Čikagoje

Mano mamos ryžtingas charakteris nepradingo ir Čikagoje. Vokietijoje buvau baigęs 3-iają lietuviškos mokyklos klasę, bet, atvykus į Čikagą, mane vėl pasodino į tą pačią klasę, pažadėję, kad perkels, kai gerai išmoksiu angliškai. Bet perkelti vis delsė. Pagaliau, man pradėjus 4-ąją klasę, mama atėjo išsiaiškinti. Mano mokytoja visaip aiškinosi, kol pagaliau išsitarė: „*Jeigu jis nebūtų toks nepaklusnus, būtume galėję jį seniai perkelti, bet...*“ (Nieko ypatingai blogo nebuvau padaręs, bet buvau judrus ir energingas vaikas ir, atrodo, nesilaikydavau „drausmės“.)

Mama atrėžė: „*Jeigu jis neklauso jūsų, tai muškit jį, bet netrukdykite jam mokytis.*“ (Aš būčiau pasirinkęs atvirkščiai, bet manęs niekas neklausė.) Mama griebė mane už rankos, liepė pasiimti savo knygas ir pieštukus ir nuvedė į netolimą kitą mokyklą, kur tą pačią dieną ten įrašė į jų 5-ąją klasę. Rudenį perkėlė mane į dar kitą mokyklą, ir, kad „*neriekėtų toliau aiškintis ir terliotis*“, mama mane be niekur nieko įrašė į 7-ąją klasę. Taip aš 6-osios klasės negavau net paragauti.

Mūsų namuose dažnai lankydavosi rašytojai, mokslo žmonės, įvairūs visuomenininkai. Tai Marius Katiliškis, Juozas Balčiūnas-Švaistas, Benediktas Babrauskas, Gražina Tulauskaitė ir kiti. Dažnai užeidavo istorikė Vanda Daugirdaitė-Sruogienė, nes mama tvarkė kalbą kelioms jos knygoms. Atsimenu, ir prelatas Mykolas Krupavičius yra buvęs mūsų namuose.

Vienu laiku Čikagoje vyko smarkūs ginčai spaudoje tarp rašytojų Aloyzo Barono ir Stasio Tamulaičio. Jie vis šaipydavosi vienas iš kito kūrybos. Mano mama tada, pasitarusi su savo buvusia mokine rašytoja Sone Pipiraite-Tomariene, pakvietė abu rašytojus ir dar kelis kolegas į mūsų namus, kad tie du išsiaiškintų. Užkandžiaujant ir kalbantis Marius Katiliškis pasakė: „*Vyrai, reikia taikos.*“ Tada abu padavė vienas kitam ranką, ir ginčai spaudoje baigėsi.

Čikagos lietuvių gyvenimas tada buvo labai gyvas ir turiningas – rudenį ir žiemą vyko koncertai, vaidinimai ir kitokie renginiai, o vasaromis – organizacijų



*Petronėlė Janutienė (Orintaitė), Donatas Januta, Kazys Januta Vokietijoje, laukdami laivo plaukti į Ameriką. 1949 m. Iš D. Janutos albumo*

surengti piknikai, vasarojimas ant smėlėto Mičigano ežero kranto Beverly Shores vasarvietėje, kur visas paplūdimys buvo pilnas tik lietuviškai kalbančiųjų. Ten buvo lietuvių vasarnamiai, Kalvaičio restoranas su vakaro muzika šokiams ir seni draugai. Vaikščiojant palei krantą tarp lietuviškos minios, mama sakydavo, kad tai jai labai primena Palangos pajūrį, po kurį, rodos, dar tik vakar vaikščiojusi – nors jau 10 metų buvo praėję nuo tų dienų.

## Los Andželas

1959 m. mūsų šeima persikėlė į Los Andželo miestą, kur radome lietuvių parapiją ir gana gausią lietuvių bendruomenę. Mama ten draugavo su Kaune buvusiu jos profesoriumi Mykolu Biržiška ir jo broliu Viktoru, kuris čia atvykdavo vasaromis. Draugavo ir su kitais, ir su Bernardu Brazdžioniu, su kuriuo kartu studijavo ir kartu dalyvavo literatūrinėje veikloje Lietuvoje, nors jis už mamą buvo keliais metais jaunesnis.

Draugystė su B. Brazdžioniu tęsėsi iki tol, kol mama atsisakė jo kvietimo stoti į Ateitininkų organizaciją ir į vadinamąjį Dailiųjų menų klubą. To klubo nariai susirinkdavo vis į kito nario namus, o namų šeimininko pareiga buvo parengti programą ir suruošti vaišes. Viena klubo narė, kviesdama į susirinkimą, net reklamavosi – „*Kepsime pusę jaučio.*“ Atsakydama Brazdžioniui į jo kvietimą stoti į šį klubą, mama sakė:

*„Kai pas tave vyksta susirinkimas, tu gali programą sekti, nes tavo žmona virtuvėje jums vaišes ruošia. O kai pas mane būtų susirinkimas, tai aš negalėčiau programoje dalyvauti – turėčiau virtuvėje dirbti. Jūsų klubas nėra dailiųjų menų, bet dailiųjų valgių klubas.“*

Brazdžionis buvo gana diktatūriško charakterio ir nebuvo pratęs, kad kas nors atsisakytų jo siūlymų ar pageidavimų. Taip mamos ir Brazdžionio bičiulystė atšalo.

Kaip matyti iš Brazdžioniui tartų žodžių, mama, kai tik pajusdavo visuomenėje išnaudojamą nelygybę tarp vyrų ir moterų, nesivaržydavo komentuoti. Dar kol tas žodis nebuvo plačiai vartojamas, nuo pat jaunystės jos pažiūros buvo, kaip šiais laikais vadinama, feministinės. Savo knygoje „Kviečiai ir raugės“ (1938, Kaunas) apie moterų vaidmenį visuomenėje ji, atsiliepdama į vokiečių posakį, kad moterų vieta yra tikrai „*vaikai, virtuvė, bažnyčia*“ („*Kinder, Küche, Kirche*“), pareiškė, kad, siaurinant pusės tautos gyventojų – moterų – dalyvavimą visuomenėje, yra siaurinama ir tautos branda:

*„<...> yra būtina, kad visa tautos visuma lygiai kūrybiškai visur dalyvautų ir galėtų pasireikšti, o degradavimas moteris į siauresnę ar žemesnę vietą – siaurina ir tautos kūrybines galias, ir kultūros darbe ima rasti stambių spragų.“*

Iki pat gyvenimo pabaigos mama sekė spaudą, daug skaitė ir rašė. Jos straipsniai, recenzijos, literatūros kritika, nuomonės dažnai pasirodydavo JAV



*Lietuvių gegužinė Los Angeles mieste Kalifornijoje. Iš kairės: Bernardas Brazdžionis, Petronėlė Orintaitė, neatpažintas, Juozas Tininis, neatpažinta, Aleksis Rannit, Mykolas Biržiška, Alfonsas Gricius, Algirdas Gustaitis, Danutė Mitkienė, Jurgis Gliauda, Gasparas Velička. 1959 m.*

*Iš D. Janutos asm. archyvo*



*Iš kairės: priekyje sėdi: rašytojas Juozas Tininis, Neringa Railaitė, estų poetas Aleksis Rannit. Stovi: Kazys Januta, Bronys Raila, antropologė Marija Gimbutienė, Bernardas Brazdžionis, Petronėlė Orintaitė, Daniela Railienė. 1962 m. Railų namuose, Los Angeles, Kalifornija*

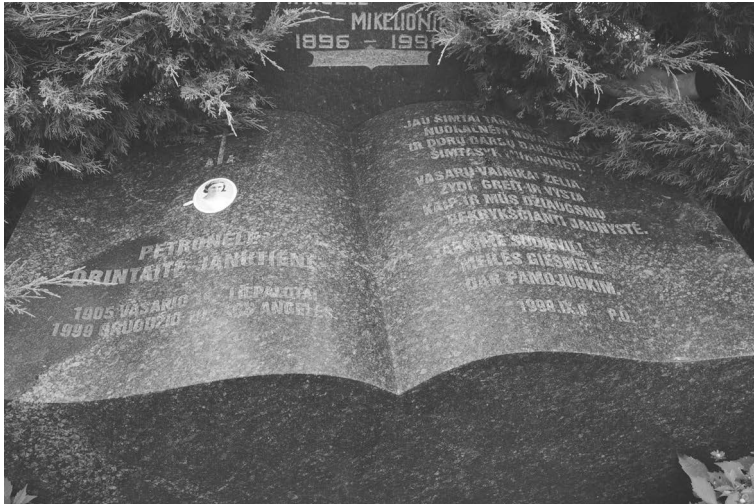

*Petronėlės Orintaitės antkapinio paminklo Kudirkos Naumiesčio kapinėse detalė. 2012 m. P. Jonušo nuotr.*



*Petronėlės Orintaitės sūnus Donatas Januta Kudirkos Naumiesčio kapinėse. 2012 m. P. Jonušo nuotr.*

lietuvių spaudoje. Kurį laiką JAV lietuvių laikraščiuose ji turėjo ir savo nuolatinę skiltį. Beveik visą savo kūrybą laikraščiuose skelbė tik slapyvardžiais, kurių mokslininkė Dalia Striogaitė yra nemažai iššifravus, nors ir ne visus. Pavyzdžiui, „Laisvosios Lietuvos“ laikraščio redaktorius Jonas Vaičiūnas 1966 m. taip rašė mano mamai apie jos straipsnius, pasirašytus slapyvardžiu J. Rutkus:

*„<...> pas mus Čikagoje ne ant vieno liežuvio sukasi Rutkaus vardas, ir jo straipsniai yra apsvarstomi ir nagrinėjami. <...> nematau, jog bent kas spėtų, kas slepiasi po Rutkaus kauke. Dauguma galvoja (ir aš pats anksčiau), jog pavardė yra tikra.“*

„Dirvos“ redaktorius Vytautas Gedgaudas 1971 m. rašė mamai apie jos skiltį „Šis bei tas“:



„<...> vis negaliu atsigėrėti jūsų puikiais straipsniais. Dėl jų gau-  
nu daug komplimentų. Daug kas sako, kad pirmiausiai „Dirvoje“  
ieškąs „Šis bei tas.“

Dėl prastos sveikatos ir klausos praradimo paskutiniaisiais gyvenimo metais  
mama visuomenėje mažai dalyvavo, bet palaikė plačią korespondenciją su senais  
draugais ir kolegomis visame pasaulyje. Kai ji mirė, sulaukusi beveik 95 metus,  
aš ir tėvas, jos pageidavimu, vežėme kūną laidoti į jos gimtąją Zanavykiją, kur  
ji dabar ilsisi Kudirkos Naumiesčio kapinėse tarp savo šeimos narių, ir tik keletą  
žingsnių nuo garsaus varpininko kapo.

### MES UŽGRŪDINTI

*Petronėlė Orintaitė*

*Ak, mes alpstam ilgesiu tėvynės,  
O banguojame kaskart dar vis tolyn...  
Bremenas – sudiev Europa! – žvilgsnis paskutinis...  
Kas pamils mus, tremtinius, svečio šaly?*

*Tamsiomis vilnim Atlantas šiaušias –  
Sielvartas dar sklinda rūko tolumoje...  
Baltijos bangų puta – mūs pasaka mieliausia...  
Sentėvių kapai lyg šaukia vis: namo, namo!*

*Newjorkas, Los Angeles, Rochester –  
Pakeliui bus mums tik laikinosios stotys.  
Blaško širdgėla, tačiau viltis negęsta –  
Nemuno laukuos dar himną užgiedoti!*

*„Stewart“ neša mus į naujo uosto kraštą,  
Vieniša žuvėdra moja balzganais sparnais...  
Per pasaulį velkame nelemtą DP naštą,  
Mes užgrūdinti žygiuot erškėčių ir kovų keliais...*

Eilėraštis parašytas 1949 m. gegužės 26 d. Atlanto vandenyne,  
„General M. B. Stewart“ laive. Išsaugotas sūnaus Donato.



## Rokas Stepulaitis – Zanavykijos berželis

*Parengė Vida Girininkienė*

Rokas Stepulaitis gimė 1916 m. spalio 28 d. Leopoldės vienkiemyje. Buvo pats jauniausias iš gausios Viktorijos ir Simano Stepulaičių šeimos. Mokėsi Sintautų pradžios mokykloje, Šakių „Žiburio“ gimnazijoje. 1936 m. įstojo į Kauno karo mokyklą, kurią baigęs dirbo Vievio muitinėje, prekybos ir kitose įstaigose. Iš vaikystės turėjo gabumų menui: piešė, grojo klarnetu, puikiai dainavo (atlikdavo net solo partijas), rašė eilėraščius.

1938 m. įstojo į Vytauto Didžiojo universitetą, bet jo nebaigė. Artėjant frontui, 1944 m. pasitraukė į Vakarų. 1948 m. persikėlė į Barrie miestą Kanadoje, kur ir gyveno iki paskutiniųjų savo gyvenimo dienų. Gyvendamas Kanadoje, darė medines skulptūras, drožė bareljefus, tapė. rengė savo darbų parodas.

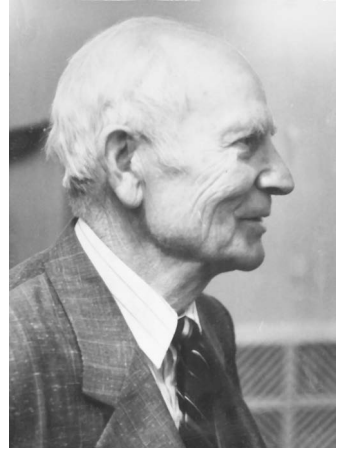

*Rokas Stepulaitis. ZKM*

Ekonominės blokados metu Stepulaičių šeima dalį savo santaupų atidavė Lietuvai. Lemtingas jo gyvenimo posūkis įvyko 1992 metų vasarą atvykus į gimtinę. Pažintis su Šakių rajono Zanavykų krašto valstybinio muziejaus (dabar – Zanavykų krašto muziejus, sutrumpintai – ZKM) direktore Brone Sakalauskiene buvo lemtingas. 1993 m. balandžio 21 d. buvo sudaryti pirmieji perdavimo–priėmimo aktai, pagal kuriuos muziejui buvo perduota 16 medžio skulptūrų, 7 paveikslai skulptūros, 7 tapybos darbai, o netrukus ir dar 2 medžio skulptūros bei jo pieštas Lietuvos žemėlapis (viso 33 darbai). Šie darbai buvo eksponuoti tam tikslui įrengtoje tautodailininko Roko Stepulaičio darbų ekspozicijoje. Kai kuriuos darbus vėliau jis atsiuntė paštu. 1994 m. R. Stepulaičiui suteiktas Zanavykų krašto muziejaus Garbės nario vardas. o 1996 m. ir Šakių miesto Garbės piliečio vardas. 1996 m. muziejuje buvo 37 R. Stepulaičio darbai.

*„Negaliu pasakyti tikrosios kūrinių vertės, galiu pasakyti tik tiek, kad tik vienas iš šių daiktų Kanadoje buvo įvertintas 5000 JAV dolerių. Be to, ponas Rokas muziejų remia ir materialiai,“* – kalbėjo Zanavykų muziejaus direktorė.

1995 m. R. Stepulaitis savo gimtinėje, Prano ir Agotos Stepulaičių sodyboje, pastatė tris didelius medinius kryžius, kurie buvo pašventinti tų pačių metų birželio 17 d.

Rokas Stepulaitis mirė 1998 m. liepos 27 d. Kanadoje, palikdamas liūdinčias žmoną Giedrę ir dukterį Marijaną. Dovana savo kraštui, draugystė su B. Sakalauskiene gaivino jo atsiminimus, šildė širdį. 1998 m. rašytame eilėraštyje „Ji motina mūs visų“ rašė:

*Ir aš buvau tas mažas vaikas,  
atklydęs čia iš šalies tolimos.  
Seniai girdėjau mamos širdies  
plakimą,  
seniai jaučiau alsavimą iš jos burnos.*

*Mane jos meilė užaugino,  
žavėjo švelnūs žodžiai iš širdies,  
jos rankos mane laikė ir maitino  
ir rodė kelius geresnės ateities.*

*Man liūdna čia – čia svetima  
padangė,  
nėra sodybų, nei lietuviškų dainų.  
Prisimėnu aš tėviškėlę brangia,  
ji mus užaugino – ji motina  
mūsų visų.*

Šioje publikacijoje skelbiami Zanavykų muziejaus direktorės Bronės Sakalauskienės ir Roko Stepulaičio laišakai, du B. Sakalaukienės pranešimai. R. Stepulaičio laiškuose atsispindi jautrios širdies menininko jausmai savo kraštui, požiūris į Lietuvą nelengvu jos istorijos periodu. Laiškų tekstų kalba palikta tokia, kaip parašė jų autoriai. Šie laišakai, saugomi Zanavykų krašto muziejuje, čia skelbiami pirmą kartą.

...

*Gerb. p. Vedėjai  
1992 m. lapkričio 2 d., Kanada*

*Mano apsilankymo metu Šakiuose š. m. spalio mėn. pabaigoje aš turėjau progos apsilankyti ir pamatyti Jūsų suorganizuotą Zanavykų Muziejų. Tai didelis ir gražus Jūsų pastangų rezultatas.*

*Grįžęs atgal į Kanadą, rimtai dar karta pergaltvoju Jūsų pasiūlymą ir esu linkęs prisidėti ir paremti Jūsų planą.*

*Kadangi šiuo metu beveik nėra galimybės kur kitur persiųsti mano eksponatus – o toji sena mokykla Sintautuose gali ilgai užtrukti su remonto darbais, o čia Jūsų pasiūlymas yra realus. Sintautai yra ne taip toli.*

*Aš turiu maždaug 30 gerų medžio skulptūrų, reljefų ir paveikslų kuriuos galėčiau persiųsti Jums į Lietuvą ir patalpinti į Jūsų suorganizuotą Zanavykų muziejų Šakiuose. Aš tikiu Jumis, būtų galima viską gražiai sutvarkyti. Mano noras yra palikti tuos meno darbus ateinančioms kartoms Lietuvoje.*

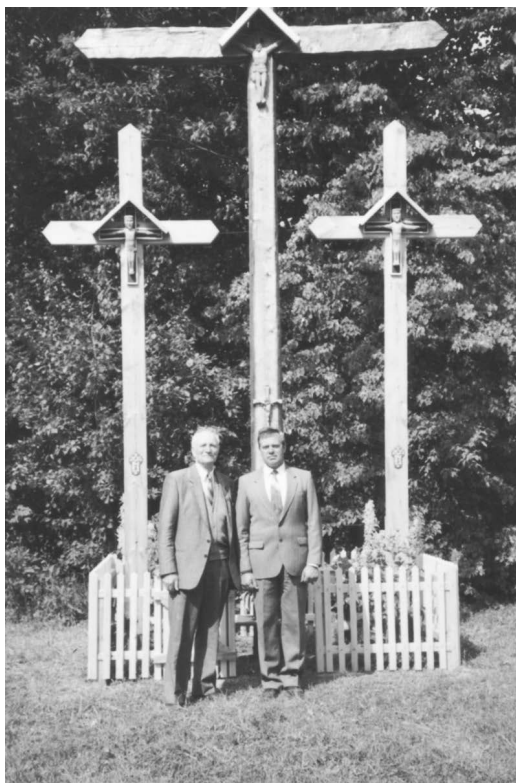

*Trijų kryžių autorius Rokas Stepulaitis (kairėje) su Antanu Stepulaičiu prie savo pastatytų kryžių gimtajame Leopolės kaime. 1995 m. birželis. Iš A. Stepulaičio albumo*

*Prašau parašyti man maždaug kada Jūs tikitės užbaigti tuos remonto darbus ir maždaug kada aš galėčiau pradėti persiuntimo organizavimą.*

*Vėliau galėčiau parašyti mano, kaip karo pabėgėlio, gyvenimo aprašymą – apie gyvenimą Vokietijoje ir Kanadoje.*

*Nežiūrint nuolatinių pasikeitimų visame pasaulyje – mes esame su tvirta viltimi, kad Lietuva viską pergyvens ir ištesės. Su pagarba. Rokas Stepulaitis.*

...

*1992 m. lapkričio 26 d.  
Zanavykų krašto muziejus  
Girėnų km. Šakių rajonas  
Lietuvos Respublika*

*Gerbiamam Rokui Stepulaičiui*

*Širdingai dėkoju Jums už laišką ir labai gerus atsiliepimus apie Zanavykų krašto muziejų.*

*Džiaugiuosi Jūsų sprendimu dalį savo širdies ir rankų švelnumo perkelti į mūsų muziejų. Manau, kad Jūsų sprendimas yra teisingas, nes muziejus yra visos Zanavykijos atspindys, tame tarpe ir Sintautų. Į šį muziejų apsilanko žymiai daugiau žmonių negu į Sintautus, todėl man bus labai malonu apie prasmingą mūsų krašto žmonių gyvenimą užsienyje papasakoti ne tik žodžiais, bet supažindinti ir su darbais. Kad neliktų nepažymėta Jums labai brangi mokykla ir gimtas kaimas, apie tai papasakosime stende, kuriam gal atsiras nuotraukų ir pas Jus. Mums labai svarbus yra Jūsų nueitas gyvenimo kelias, tai papildys ekspoziciją ir suteiks jai gilesnę prasmę, todėl lauksiu aprašymo.*

*Kambarys bus užbaigtas įrengti iki Naujųjų Metų.*

*Žinodama Jūsų gerą valią persiųsti mums eksponatus, nors gerai suprantu, kad tai nėra lengva, aš jau nuo dabar pradėsiu ruošti eksponatų priėmimui, o taip pat ruošti planus bei projektus ekspozicijos įruošimui. Tuo reikalu tariuosi su Jums žinomais žmonėmis, kad ekspozicija geriau atspindėtų Jūsų meilę Gimtinei.*

*Iš visos širdies linkiu Jums ir Jūsų Šeimai laimės ir didelės sėkmės gyvenime.*

*Su nuoširdumu ir didele pagarba Jums . Bronė Sakalauskiene*

...

*1993 m. rugsėjo 4 d.  
Zanavykų kraštotyros muziejui Šakuose*

*Gerb. p. Sakalauskiene,*

*labai dėkoju už Jūsų laišką, kurį gavau š. m. rugpjūčio mėn.. Buvau maloniai nudžiugintas gražia vardine kortele ir linkėjimais ir gražiu eilėraščiu.*

*Mums čia Kanadoje visuomet malonu gauti žinių iš Lietuvos ir dar nuo artimų žmonių. O Jūs man pasidarėte viena artima, giliai suprantanti nuoširdumą, patriotinį pasiaukojimą, meno ir poezijos pomėgi – toki panašūs ir mano jausmai.*

*Vis paskaitau „Valsčių“ ir zanavykų žinias, kurias man prisiuntėte. Tikrai gražus p. V. Seredžiuvienės Jūsų darbų aprašymas ir įvertinimas. Ir aš buvau nudžiugintas p. G. Didžiapetrienės mano darbų aprašymu.*



Roko Stepulaičio  
medžio skulptūra  
„Pabėgėlė“.  
J. Kliučiaus nuotr.  
ZKM



Roko Stepulaičio  
medžio skulptūra  
„Vandens nešėja“.  
J. Kliučiaus nuotr.  
ZKM



Roko Stepulaičio  
paveikslas „Žemaitė“.  
J. Kliučiaus nuotr.  
ZKM



Roko Stepulaičio  
medžio skulptūra  
„Gedimino sapnas“.  
J. Kliučiaus nuotr.  
ZKM

Aš esu ir liksiu Jums dėkingas už visas pastangas kad man sudarėte progos prisidėti prie to kultūrinio darbo, kurį Jūs suorganizavote Zanavikijoje – Šakiuose.

Aš esu tvirtai įsitikinęs, kad mūsų tėvynė atsigaus ir sustiprės – o jaunoji karta užaugs su nauja viltimi ir nauju ryžtumu.

Prieš porą mėnesių aš pasiunčiau dar vieną siuntinį, kuriame yra viena medžio skulptūra ir vienas paveikslas Jūsų muziejui. Turėtumėte gauti spalio mėn. viduryje.

Tame siuntinyje yra dar vienas mažas siuntinėlis, kurį mano žmona įdėjo Jums asmeniškai.





Roko Stepulaičio  
medžio skulptūra  
„Rūpintojėlis“,  
J. Kliučiaus nuotr.  
ZKM

Roko Stepulaičio medžio  
skulptūra „Saliut“.  
J. Kliučiaus nuotr.  
ZKM

Mes taip pat norėtume turėti Jūsų gyvenamos vietos adresą, Ir dar norėtume žinoti, kokis yra Zanavykų muziejaus banko numeris. Gal čia atsirastų daugiau zanavykų, kurie norėtų Jums finansinei padėti arba turėtų muziejui tinkamų senienų atsiųsti.

Lauksiu Jūsų atsakymo. Su pagarba  
R. Stepulaitis.

...

1993 m. gruodžio 27 d. Muziejaus direktorės Bronės Sakalauskienės pranešimas įrašant Roką Stepulaitį į Zanavykų muziejaus Garbės knygą.

Rokas Stepulaitis. Kaip gera prisiminti žmones, kurių gerumas ir meilė savo gimtajam kraštui liejosi iš širdies ne žodžiais, bet darbais. Kai tik atsirado galimybė laisvai atvykti į Lietuvą, Rokas, nieko nelaukdamas, pasinaudojo ta galimybe – 1992 m. vasarą atvyko į tėviškę Sintautuosė ne šiaip sau, bet su planais praturtinti gimtinę savo darbais.

Man buvo pranešta, kad į Siñtautus atvažiuoja milijonierius. Vyks susitikimas su juo, kuriame reikia ir man dalyvauti (tada dirbau Zanavykų krašto muziejaus direktore). Nuvykau, susitikome, pasikalbėjome. Jo planas buvo nupirkti senąjį Sintautų mokyklos pastatą ir jame įkurdinti savo, kaip tautodailininko, darbų muziejų. Kadangi už tą pastatą buvo paprašyta didelė pinigų suma, jis savo plano atsisakė, nes milijonierius buvo širdies gerumu, o ne pinigais. Tada aš jam pasiūliau įruošti jo darbų ekspozicijos kambarį Zanavykų krašto muziejuje. Paprašiau atvykti pasižiūrėti. Po keleto dienų jis atvyko. Parodžiau kambarį, kuriame įrengtume sutartą ekspoziciją. Deja, ta patalpa tuomet ne kažin kaip atrodė, tik sienos ir stogas, net langai tik kiaurymės. Pasižadėjau kambarį užbaigti įrengti, o jis pasižadėjo parvykęs į namus pagalvoti ir apie sprendimą pranešti man.





Roko Stepulaičio ekspozicijos atidarymas Zėnavykų krašto muziejuje. Dešinėje stovi muziejaus direktorė Bronė Sakalauskienė, šalia jos darbų autorius Rokas Stepulaitis. 1993 m. gegužė. Iš A. Stepulaičio albumo

Ilgai laukti nereikėjo. Gal po mėnesio ar dviejų gaunu laišką, kad sutinka ir jau pradeda pakuoti eksponatus. Susitikimas buvo ne tuščias – prie jo pridėta 1000 dolerių čekis, skirti kambariui įrengti.

Yra žmonių, turinčių talentą bet kurioje vienoje meno ar kitos veiklos srityje. Rokas gi buvo apdovanotas daug kuo: medžio skulptūra, medžio ir šaknų kompozicija, tapyba, grafika, bareljefas, poezija... Ir viską darė ne sau, ne dėl savo garbės, bet Lietuvai, kad ji būtų gražesnė, turtingesnė. Visa tai atsispindi jo darbuose.

Norėdamas kuo greičiau įgyvendinti susitarimą, R. Stepulaitis gražiai supakavo į dėžes visus numatytus dirbinius, sukrovė juos į laivą ir išleido keliauti per jūrą į Rygos uostą. Tik va, bėda, laivas įstrigo ledynuose ir teko išlaukti beveik iki pavasario.

Tik kovo mėnesį laivas atplaukė į Rygos uostą, iš čia, irgi pono Roko rūpesčiu, krovinyms autotransportu buvo pristatytas į muziejų Girėnuose.

Govę eksponatus, nedelsdami jau įrengtame kambariulyje išdėstėme tautodailininko R. Stepulaičio darbų ekspoziciją, kuri puošia muziejų ir šiuo metu.

Neilgai teko laukti ir paties pono Roko atvykimo, o jis atvyko ne tik pasižiūrėti, bet ir dirbti, nes kelionėje kai kurie daiktai buvo šiek tiek nukentėję. Teko man matyti įvairius darbus dirbančių žmonių, bet taip, kaip dirbo Rokas, nemačiau. Būčiau neteisi, jei sakyčiau, kad Rokas tik taisė sugadintas vietas. Ne. Jis tuo metu suaugo su tais daiktais, jis nematė, kas yra šalia jo, negirdėjo, kas jam sakoma. Ir tik baigęs darbus, švelniai,

rankų lietimu, perbėgo visus daiktus. Nežinau, kas vyko jo širdyje. Gal džiaugsmas, kad darbas baigtas, kad gražiai atrodo, o gal tai buvo atsisveikinimas su jais?

1993 m. gegužės mėn. buvo oficialiai atidaryta tautodailininko Roko Stepulaičio darbų ekspozicija. Atidarymo metu dalyvavo pats darbų autorius, papasakojo, kaip buvo kuriami tie eksponatai. Po to R. Stepulaitis dar keletą kartų lankėsi Zanavykų krašto muziejuje, savo ekspoziciją papildydamas naujais darbais.

...

1994 m. lapkričio 4–6 d.

Gerbiama p. B. Sakalauskiene!

Pirmiausia noriu padėkoti už malonius sveikinimus vardo ir gimimo dienos progomis – taip pat už knygas – poeziją – siuntinį kurį gavau irgi neseniai. Didelis ačiū.

Taip pat noriu pranešti, kad pasiunčiau dar vieną siuntinį į muziejų – irgi šaunų kompoziciją, tikiuosi, kad gausite nesulaužytą, o jeigu kas atsitiks, tai kitą vasarą parvažiuoęs pataisysiu.

Šiaip pas mus viskas tvarkoje – dar vis abu dirbame ir ruošiamės žiemai – laikas bėga greitai. Skaitome visas žinias laikraščiuose apie Lietuvos politinį ir ekonominį gyvenimą – tikimės ir laukiam, kada viskas pagerės. Atrodo, kad pinigai – litas – laikosi geriau negu rublis, o su tuo ir ekonomika daug susieta.

Taip pat noriu palinkėti Jums geros sėkmės, sveikatos ir gerų ir laimingų Kalėdų Švenčių.

Su pagarba Rokas Stepulaitis, Kanada.

Paliko Rokas ir man vietos prirašyti porą žodžių. Šiandien suruošėm mažą siuntinuką ir už poros dienų vešime į Torantą, kad išsiųstume jį. Turėtų jis ateiti prieš pat šv. Kalėdas. Ten įdėjau truputį visokių smulkmenų, o taip pat rankinuką. Jame yra nosinaitė, o joje įdėjo Rokas 20 dol. Tikiuosi, kad ateis iki Jūsų. Tai bus saldiniams šventėm.

Linkiu Jums pirmiausiai sveikatos ir geros nuotaikos. Bučiuoju stipriai: Giedrė.

...

1995 m. rugpjūčio 28 d., Kanada

Gerbiama p. Sakalauskiene,

Jau beveik mėnesis, kaip aš grįžau namo į Kanadą. Sakau namo, nors jaučiu, kad čia ne mano tėvynė, ne mano namai. Jaučiu, kad čia gyvenu laikinai ir vis galvoju ir labai dažnai, kad reikės vieną dieną sugrįžti į savo gimtinę – Lietuvą. Toks jau prigimties normalus traukimas. Jau vis daugiau atsiranda lietuvių, kurie nori grįžti į savo tėviškę – galvojame ir mes.

Aš vis prisimenu ir galvoju apie tokį malonų priėmimą, kurį jūs suruošėte mūsų Zanavykų muziejuje man ir kitiems meno žmonėms liepos mėn. pabaigoje. Tai labai didelis ačiū Jums ir visiems. Giedrutė dėkoja nuo savęs taip pat.

Tuo pačiu metu buvau nuvežtas į Klaipėdą – ten pamačiau ir aplankiau Jūrų muziejų ir kitas vietas ir pajūrį. Kas man patiko ir liko atmintyje – tai ten netoli sodyba – senovės laikus primenanti tikra senoviška šiaudiniu stogu pirkia, gyvenamasis

*namas su vidaus įrengimais ir baldais ir kiti pastatai – lietuviškas kaimas, aš manau, jūs irgi esate jį matę.*

*Būtų labai gražu tokį kaimą – viensėdį – kada nors pastatyti prie Jūsų muziejaus. Man atrodo, kad žemės tam būtų ten užpakaly už dabartinių pastatų.*

*Šiaip pas mus nieko naujo – eina vasaros pabaiga – šiltas ir gražus oras.*

*Linkime Jums visiems geros sėkmės, sveikatos ir laimės. Jūsų Rokas Stepulaitis*

...

*1996 m., be datos*

*Miela p. Brone!*

*Pirmiausia noriu Jums nuoširdžiai padėkoti už visas dovanas, knygą, staltiesę ir nuostabią atvirutę su visais sveikinimais ir gražiausiais linkėjimais. Uždengėm Jūsų staltiesę ant Šv. Kalėdų stalo. Tiek džiaugsmo Jus suteikėt Rokui, kai atsiuntėt visus gerus atsiliepimus apie muziejų. Rokas nesėdi be darbo, jis vėl naują skulptūrą drožinėja. Pavadino ją „Eglė žalčių karalienė“. Jau eina skulptūra į pabaigą ir pavasarį ruošiasi Jums išsiųsti į muziejų.*

*Džiaugėmės mes abu, kad prieš šventes spėjo jums ateiti mūsų dovanėlė. Ruošiamės abu gegužės gale ar birželio pradžioje skristi į Lietuvą. Bus labai malonu iš arčiau su jumis susipažinti. Įdedu Jums porą paskutinių nuotraukų. Baigiu šį trumpą laiškėlį. Bučiuoju jus stipriai už visas dovanas ir palieku vietos Rokui, kad parašytų nuo savęs. Giedrė.*

*Tikiuosi, kad Jūs gavote nuo mūsų Šventinius linkėjimus ir laiškus. Kadangi mano žmona jau viską aprašė, tai man nelieka daug ką pridėti. Laukiame pavasario – gal teks vėl atvažiuoti į Sintautus ir Šakius. Linkiu Jums geros sėkmės, sveikatos, o Lietuvai ištvėmės.*

*R. Stepulaitis, Kanada*

...

*1996 m., be datos*

*Miela p. Sakalauskienė!*

*Pirmiausia buvau nustebinta, kad gavau tokį gražų pasveikinimą Vardinių proga. Didelis ačiū! Laukiau abu su Roku, kad kuo greičiau ateitų pavasaris. Taip malonu bus su jumis arčiau susipažinti ir aplankyti mielą mums abiems Lietuvą. Galvojame ir planuojame pradžioje birželio skristi į Vilnių na ir tuo pačiu būtinai atvažiuosim ir į Šakius. Baigiu šį trumpą laiškėlį ir linkiu Jums geros nuotaikos, sveikatos ir energijos. Su pagarba – Giedrė.*

*Miela p. Brone, aš irgi čia noriu parašyti kelis žodžius. Mes galvojame už poros mėnesių atvažiuoti, Lietuvą – dar turiu neužbaigtą projektą Sintautuose – tai linkiu, kad pasimatysime.*

*Dėl pirkimo skulptoriaus Grybo tėviškės ir steigimo dar kito Muziejaus – aš sutinku su jūsų nuomone per greitai būtų – ekonominiai gal geriau plėsti čia Šakiuose – tai mano nuomonė. Jūs ten geriau viską suprantate. Aš įdedu kito laikraščio iškarpa. R. Step.*

...

Muziejaus direktorės Bronės Sakalauskienės kalba, pasakyta suteikiant Rokui Stepulaičiui Šakių miesto Garbės piliečio vardą.

1996 m. liepos 6 d.

Šiandien aš noriu kalbėti ne lūpomis, bet širdimi, todėl, kad pirmą kartą kalbu bažnyčioje, ir todėl, kad kalbėsiu apie labai taurios sielos žmogų.

Kiekvienas žmogus turi savo Tėvynę ir savo gimtinę, tik retas iš mūsų mokame ją mylėti taip, kaip myli mūsų gerbiamas ir mylimas Rokas Stepulaitis.

Rokas Stepulaitis gimė ir augo Leopoldės vienkiemyje, 7 brolių ir 5 seserų šeimoje. Iš vaikystės mažojo Roko akį ir širdį jaudino Pentos pakrančių žaluma ir lakštingalų giesmė. Jautri jo širdis mokėjo pažinti gamtos grožį, o grįžęs į namus, supokavo savos kūrybos daiktus ir pasiuntė į Zanavykiją. Dabar ZMK jau yra 37 jo darbai. Negaliu pasakyti tikrosios kūrinių vertės, galiu pasakyti tik tiek, kad tik vienas iš šių daiktų Kanadoje buvo įvertintas 5000 JAV dolerių. Be to, ponas Rokas muziejų remia ir materialiai.

Bet pasirinko kitokį gyvenimo kelią, mokėsi karinių mokslų, įsigijo karininko specialybę ir dirbo tos paskirties įstaigose. Ilgiausiai dirbo Vievyje pereinamo punkto viršininku. Vėliau dirbo prekybos ir kitose įstaigose. Karo metu su šeima pasitraukė į Vakarus. Keletą metų gyveno Vokietijoje, o vėliau nuvyko į Kanadą, kur ir dabar gyvena.

Teko dirbti įvairius darbus, nugalėti įsikūrimo svetimoje valstybėje sunkumus, o kai jau atėjo laikas ir susidarė galimybės pasinaudoti užtarnautu poilsiu, ponas Rokas nesėdėjo rankas sudėjęs. Jis prisiminė savo polinkį vaikystėje į meną. Pirmiausiai pamėgino ant drobės perkelti gamtos vaizdelį. Pavyko! Tada pradėjo tapyti ir daugiau. Paskui pamėgino medį ir medis, liečiamas jo rankų, pasidavė. Meno kūriniams po jo prisilietimo tapo medžio šaka, paprasčiausias medžio kelmas, akmuo. Daug parodų apkeliavo Kanadoje jo rankomis sukurti darbai ir visur buvo labai gerai vertinami.

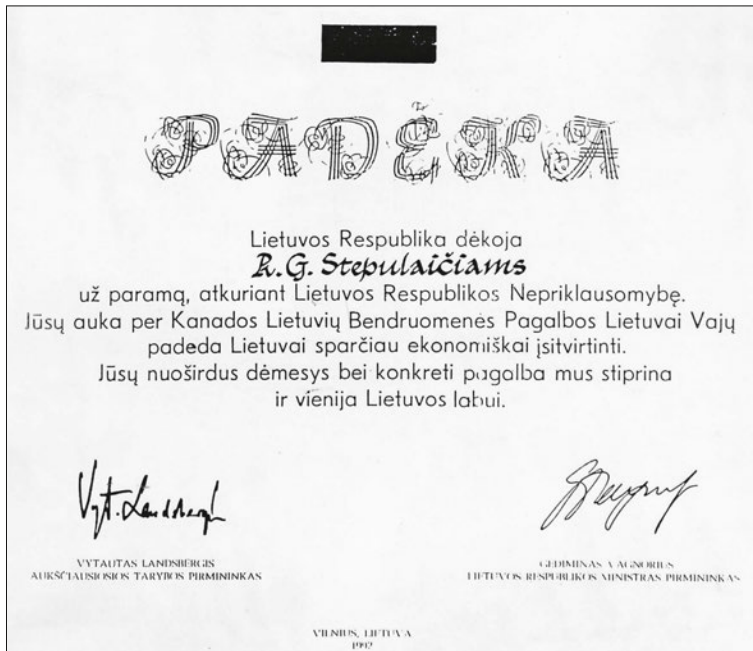

Aukščiausiosios  
Tarybos Pirmininko  
Vytauto Landsbergio  
ir Lietuvos  
Respublikos Ministro  
Pirmininko Gedimino  
Vagnoriaus padėka  
Rokui ir Giedrei  
Stepulaičiams už  
paramą atkuriant  
Lietuvos Respublikos  
Nepriklausomybę.  
1992 m. ZKM

Įaugo Stepulaičių gyvenimo šaknys į Kanados žemę, bet mintys vis skriejo į Lietuvą, į gimtinę. Kai atsivėrė keliai į Tėvynę, nieko nelaukęs atvyko čia ir ieškojo galimybės, kaip padėti kylančiai tautai. Ekonominės blokados metu Stepulaičių šeima dalį savo santaupų atidavė Lietuvai, o grįžęs į namus, supokavo savos kūrybos daiktus ir pasiuntė į Zanavikiją. Dabar ZMK jau yra 37 jo darbai. Negaliu pasakyti tikrosios kūrinių vertės, galiu pasakyti tik tiek, kad tik vienas iš šių daiktų Kanadoje buvo įvertintas 5000 JAV dolerių. Be to, ponas Rokas muziejų remia ir materialiai.

Gyvendamas Kanadoje dalyvauja lietuvių klubo veikloje, daug rašo į lietuvišką spaudą. Kiekvienais metais atvyksta į gimtinę ir palieka joje savo pėdsakus. Praeitais metais gimtinėje pastatė kryžių. Susitinka su buvusiais mokslo draugais ir tautodailininkais, dalinasi mintimis apie meną, apie žmonių gyvenimą. Jo kalbos visuomet pilnos optimizmo. Lietuvą jis nori matyti, ir mato, pakilusią iš ekonominių ir dvasinių sunkumų. Visuomet su skaudama širdimi kalba apie išvykimą iš Tėvynės, apie skolą gimtinei.

Mielas ponas Rokai, ne Jūs skolingi Tėvynei, o mes, priėmę iš Jūsų tokias brangias dovanas, skolingi Jums. Jūsų Vardą mes įrašysime Zanavikijos istorijoje šalia garbingiausių vardų. Jūsų pėdos, giliai įmintos šioje žemėje, visuomet primins mums apie Jūsų karštą meilę tėvynei.



## Kunigas Augustinas Rubikas

*Vida Girininkienė*

Kunigas Augustinas Rubikas gimė 1915 m. rugpjūčio 19 d. Skaistgirių kaime. Tėvai jam davė Augustino vardą ir pakrikštyti nuvežė į Griškabūdį, nes tai buvo arčiau ir mieliau. Šioje bažnyčioje jis buvo ne tik pakrikštytas, bet ir ėjo prie Pirmosios komunijos, vėliau tarnavo mišioms. Mokėsi Marijonų gimnazijoje Marijampolėje. Buvo labai gabus jaunuolis. Ne tik gerai mokėsi, bet taip pat labai gražiai piešė, o dar gražiau rašė. Buvo sukūręs ne vieną poezijos posmelį. Pasitaręs su Griškabūdžio klebonu kun. Juozu Vaičiaičiu, baigęs gimnaziją išstojo į Vilkaviškio kunigų seminariją. 1940 m., kai seminarija buvo uždaryta, nuvyko į Kauną ir ten tęsė studijas. 1941 m. Vilkaviškyje, vėl atidarytoje kunigų seminarijoje, buvo iššventintas diakonu, o 1942 m. gegužės 10 d. Vilkaviškio katedroje priėmė kunigystės šventimus. Prinicijas laikė Sintautuose.

Dar studijuojant į jį buvo atkreiptas vadovybės dėmesys ir nutarta vėliau jį siųsti studijuoti lietuvių kalbos ir literatūros, nes Kunigų seminarijoje trūko lituanistų. Tačiau pradžiai kun. Augustinas buvo pasiūstas dvejiems metams vikarauti į Kaimelio parapiją prie Nemuno. 1944 metų pavasarį buvo perkeltas į Aleksotą, kad galėtų lankyti Kauno universitetą, tačiau tuo perkėlimu jau negalėjo pasinaudoti. Liepos mėnesį, artėjant rusams, daug lietuvių pasitraukė į Vakarus, tarp jų ir jaunas kun. Augustinas Rubikas. Pakeliui jį sugavo vokiečiai ir pristatė kasti apkasų. Taip jaunas kunigas tapo juodu darbininku, persišaldė ir sunkiai susirgo. Tiesa, vėliau išgijo, tačiau toji liga (džiova) jį persekiojo visą gyvenimą.

1945 m., pasibaigus karui, nemažai jaunų kunigų iš Vokietijos išvyko į Romą, tarp jų ir kun. Augustinas Rubikas. Gregorianumo universitete jis ėmė studijuoti filosofiją. Pirmuosius metus baigė labai sėkmingai, bakalauro laipsnį įgijo pačiais geriausiais pažymiais. Pasibaigus pirmiesiems metams, kun. Augustinas išvyko atostogauti į Merano miestą. Ten susirgo ir toji liga tęsėsi keletą metų. Kolegijos rektorius nenorėjo, kad ligotas kunigas gyventų kolegijoje, taip iškilo konfliktas, kuris nebuvo užmirštas iki pat mirties.



*Gimnazistas Augustinas Rubikas tėviškėje Skaistgirių kaime. Apie 1935 m. Iš Rubikaitės-Dulskienės albumo*



*Augustinas Rubikas Vilkaviškio kunigų seminarijoje. 1936 m. liepos 5 d. Iš Rubikaitės-Dulskienės albumo*



*Kunigo Augustino Rubiko primicija Skaisgiriuose. 1942 m. Iš Rubikaitės-Dulskienės albumo*

Vėliau kun. Augustinas ėmėsi talkininkauti lietuviškoje Vatikano radijo valandėlėje, bet visą laiką buvo benamis. Susidraugavo su tos valandėlės vedėju, vėliau monsinjoru, dr. Vytautu Kazlausku ir toji draugystė jam padėjo nugalėti pačius sunkiausius gyvenimo smūgius. Kurį laiką buvo vysk. Brazio Romoje sekretorius ir patarėjas. Vėliau sugalvojo vykti į Vokietiją ir čia pradėjo iš lėto atsigauti. Kai iš Memingeno (Bavarijos kraštas) išsikėlė ilgalaikis kapelionas kun. dr. Jonas Petraitis, į jo vietą buvo paskirtas kun. Augustinas. 15 metų jis buvo Augsburgio vyskupijos lietuvių kapelionu. Ten užsiėmė ne tik sielovada, bet ir tautine lietuviška veikla. Jokios lietuvių bendruomenės šventės Memingene neįvykdavo be kunigo Augustino talkos, tiek ją planuojant, tiek tuos planus įgyvendinant. Rašė parapijiečiams gražius lietuviškus laiškus:

*„Gerb. Ponui Aleksandrui Tiškauskui,  
Gerbiamasis!*

*Kalėdų švenčių proga lietuvių klebonas norėtų Jus aplankyti. Kuri gi diena ir kuris laikas būtų Jums patogiausias? Ar nesusitiktume dar prieš Kalėdas? Nežinau, ar praėjusiais metais būdavo organizuojamos lietuviškos pamaldos? Koki būtų Jūsų pageidavimai dabar? Gal galėtumėte tuo reikalu pasitarti su Gerb. Ošurkų šeima, gyvenančia taip pat Ulme, bei su kitais apylinkės lietuviais-kaimynais ir man pranešti. Būčiau labai dėkingas. Stengsiuosi patenkinti visus Jūsų norus bei pageidavimus, Su geriausiais linkėjimais. K. A. Rubikas.“*

Kai 1983 m. mirė Miuncheno lietuvių kapelionas kun. dr. Jonas Aviža, miuncheniškiai prašyte prašėsi, kad kapelionauti pas juos atvyktų kun. Rubikas. Jis buvo ilgą laiką Miuncheno lietuvių studentų kapelionu.

Šalia šių darbų, kun. Augustinas daug skaitė, rašė daugiausia į „Draugo“ kultūrinį priedą teologinėmis temomis, taip pat bendradarbiavo vyskupo Deksnio leidžiamoje „Kriūvelėje“. „Kriūvelė“ išleido kai kuriuos jo straipsnius atskiru leidiniu. Savo straipsnius dar spausdino „Aiduose“, „Tėviškės žiburiuose“, „Laiškuose Lietuviams“. Daug paskaitų perskaitė Lietuviškųjų studijų savaitėse. Dalyvavo Katalikų mokslų akademijos veikloje, skaitė paskaitą jos suvažiavime Floridoje. Supažindino lietuvius su demokratiškais II Vatikano susirinkimo nutarimais, į mišias įvestą bendruomenišką meldimosi būdą. Pasak kun. Broniaus Liubino,

*„Kartu buvo iškelta, kad ir krikščioniška dvasia reikalauje reikalauja iš tikinčiųjų vis labiau jungtis ne tik su Dievu, bet ir tarp savęs. Štai kodėl – aiškina kun. Rubikas – liturginė reforma, kuri kunigą su altorium atsuko į žmones, tarpusavio Dievo Tautos ryšiai buvo sustiprinti ir tuo pabrėžtas bendruomeninis Bažnyčios pobūdis“.*

Tada jis pirmą kartą aplankė JAV gyvenančius savo draugus. Į JAV dar nuvyko ir antrą kartą, kai ten buvo konsekruojamas vyskupu Paulius Baltakis. Jau žinojo, kad serga vėžiu, tačiau niekam apie tai nieko nesakė, mėgino gydytis, buvo operuotas, atsigavęs vėl griebdavosi darbų.

Prisidėjo prie Lietuvos katalikų bažnyčios kronikoms leisti sąjungos veiklos:

*„Mielas kunige Augustinai, Širdingiausiai dėkoju Jums už malonų laišką ir 1000 DM – 469,90 dol. Auką Kronikos knygoms leisti. Įrašysime Kronikos šeštame tome, kad Memingeno lietuviai paaukojo 469,90 dol.“*, – rašo kun. K. Kuzminskas iš Lietuvos 1921 m. balandžio 8 dieną.



Augustinas Rubikas (kairėje) su seseria Adele ir tėvu Aleksandru Rubiku. 1935 m. vasario 5 d. Iš Rubikaitės-Dulskienės albumo



Kun. Augustinas Rubikas – Augsburgų vyskupijos lietuvių kapelionas. Šakių dekanato muziejus



*Kun. Augustinas  
Rubikas (viduryje)  
su bičiuliais katalikų  
mokslų akademijoje.  
Šakių dekanato  
muziejus*

*„Jo Ekscelencijai Vyskupui Antanui Deksnui  
Ekscelencija!*

*Šiais metais Verbų sekmadienį Memingene per lietuvių pamaldas buvo daroma rinkliava – Lietuviškasis Misereor – Bažnyčios Lietuvoje naudai. Buvo surinkta 220 (du šimtai dvidešimt) rublių. Tuos pinigus nutarėm įteikti Jums, kad panaudotumėt savo nuožiūra <...>“, – rašo 1973 m. birželio 26 dieną.*

Mirė kun. Augustinas Rubikas 1985 m. liepos 22 dienos 21.50 valandą, Memingeno miesto ligoninėje. Prie jo tuo metu buvo kun. A. Bunga ir dar apie 20 asmenų. Jį aplankė ir vysk. Antanas Deksnys.

Laidotuves organizavo Memingeno apylinkės lietuvių valdyba. Laidojimas vyko ketvirtadienį, liepos 25 dieną, 9 valandą ryto. Laidotuvėse dalyvavo nemažai lietuvių, daugiausia iš Memingeno ir Miuncheno, taip pat ir didelis būrys vokiečių. Laidotuvių apeigoms vadovavo Memingeno katalikų dekanas kun. Michael Walsh. Kalbėjo visa eilė asmenų, išskeldami mirusiojo asmenį į jo nuveiktus darbus. Palaidotas Memingeno kapinėse, tame pačiame kape, kur prieš daugiau negu 20 metų buvo palaidotas kun. Stasys Lisauskas. Tą vietą pasirinko jis pats.

Dešimtą valandą St. Ulricho koplyčioje, kur velionis daugiau kaip 15 metų laikė lietuviams pamaldas, 18 dvasiškių laikė šv. mišias už jo vėlę. Mišioms vadovavo vysk. dr. Antanas Deksnys, kartu su juo dar buvo 11 lietuvių kunigų, po vieną iš Italijos ir Austrijos, kiti visi iš Vokietijos. Iš Vokietijoje gyvenančių lietuvių kunigų tik keli negalėjo atvykti į laidotuves. Kalbėjo kun. K. Gulbinas, prof. V. Natkevičius, prof. V. Bieliauskas ir kt. Šv. Mišių metu vysk. Deksnys pasakė pamokslą lietuviškai.

Per šv. Mišias vargonais grojo prof. Vytenis Vasiliūnas, o Lilija Šukytė pagiedojo dvi giesmes. Buvo giedama vokiškai ir lietuviškai. Po šv. Mišių buvo bendri pietūs, į kuriuos pakvietė pats velionis, žinoma, dar būdamas gyvas.

Kunigui A. Rubikui pokaryje nepavyko aplankyti gimtinės. Jau buvo minėta, kad jis rašė eilėraščius. Vieną jų pavyko rasti Šakių dekanato muziejuje. Eilėraštis

„Lietuva“ parašytas vokiečių kalba su lietuviškais intarpais. Ypač išraiškinga šio eilėraščio pabaiga.

### *Lietuva*

*Ich sagte: „Su Dievu! gražus kraštas!  
Tavo kalba kalbėsiu, neužmirštas bus tavo raštas.“  
Und fragt mich heut jemand: „Wo kommen sie her?“  
So antwort ich stolz: „Vom Baltischen Meer!  
Litauen heißt dieses weite Land,  
gelegen am schönen Memelstrand.  
Wir hatten Wälder, so groß und so schön.  
Ach, könnt ich das alles mal wiedersehen!“  
Ihr litauischen Kinder, die ihr in Deutschland geboren,  
denkt an die Heimat, die eure Eltern verloren.  
Kalbėkit ta kalba, kuria kalba močiutė.  
Ja kalbėkit su broliu, su savo sesute.  
Ehret das Land, in dem ihr wollt leben,  
Lietuva mylėti – danach sollt ihr streben.*

Pažodinis vertimas:

*Aš pasakysiu: „Su Dievu! gražus kraštas!  
Tavo kalba kalbėsiu, neužmirštas bus tavo raštas.“  
Ir jei šiandien manęs kas paklaus „Iš kur aš kilęs?“  
Aš atsakysiu išdidžiai: „Nuo Baltijos jūros!  
Lietuva vadinasi šis tolimas kraštas,  
esantis gražiame Klaipėdos pajūryje  
Mes turėjome miškus, tokius didelius ir tokius gražius.  
Och, jei galėčiau visa tai dar kartą pamatyti!“  
Lietuvių vaikai, kurie gimėte Vokietijoje,  
galvokite apie savo gimtinę, kurią jūsų tėvai paliko,  
Kalbėkit ta kalba, kuria kalba močiutė.  
Ja kalbėkit su broliu, su savo sesute.  
Gerbkite šalį, kurioje norėtumėte gyventi,  
Lietuva mylėti – to turėtumėte geisti.*



## Mūsų profesorė Angelė Vyšniauskaitė

*Rasa Paukštytė-Šaknienė*

Angelė Vyšniauskaitė gimė 1919 m. gegužės 15 d. Marijampolės apskrities, Veiverių valsčiaus Skriaudžių kaime. Darbštūs tėvai nuo pat vaikystės skiepijo pareigingumą, išmokė iki galo padaryti kiekvieną ūkio darbą. Jau nuo šešerių metų ganė žąsis. Tačiau mergaitė nuo jaunų dienų linko prie mokslų. Baigus keturis pradžios mokyklos skyrius Sintautuose, nors motinai atrodė, kad dukrai daug mokslo nereikia, tačiau senelei užtarus, jai buvo leista laikyti egzaminus į antrąją gimnazijos klasę. Gabi mokinė tęsė mokslus Šakiuose. Besimokant išryškėjo gabumai kalboms, literatūrai, o kartu atsikleidė jos tvirtas būdas – atkakliai siekti užsibrėžto tikslo. Dvylikametė pati sau susirado butą, o penkiolikos ėmėsi korepetitorės darbo. Turėjo didžiulį norą ir mokėjo bendrauti su bendraamžiais ir net vyresniais gimnazistais. Pramokusi groti pianinu, buvo kviečiama į vakarėlius pagroti šokiams. Dalyvavo literatų būrelio veikloje, rašė feljetonus ir eiles. Vėliau dvejus metus mokėsi Marijampolės Rygiškių Jono mergaičių gimnazijoje. Gimnazijoje atsikleidęs polinkis į humanitarinius mokslus gabią mokinę pastūmėjo tolimesnėms studijoms. 1939 m. įstojo į Vytauto Didžiojo universiteto, Teologijos ir filosofijos fakulteto, Filosofijos skyrių. 1940 m. studijas tęsė Vilniaus universiteto, Humanitarinių mokslų fakulteto Filologijos skyriuje, kol 1943 m. jį uždarė. Mokslus baigė pogrindyje. Mokydamasi klausėsi pasakaitų įžymių profesorių, kaip Paulius Galaunė, Ignas Jonynas, Vincas Krėvė-Mickevičius, Vincas Mykolaitis-Putinas. Tačiau sovietų valdžiai nepripažinus šio diplomo, teko naujai perlaikyti per 40 egzaminų Vilniaus pedagoginiame institute, kur 1952 m. eksternu įgijo lietuvių kalbos ir literatūros mokytojos diplomą.



*Prof. Angelė Vyšniauskaitė savo darbo kabinete Lietuvos istorijos institute. Apie 1995 m. SMM*

Gabi mokinė tęsė mokslus Šakiuose. Besimokant išryškėjo gabumai kalboms, literatūrai, o kartu atsikleidė jos tvirtas būdas – atkakliai siekti užsibrėžto tikslo. Dvylikametė pati sau susirado butą, o penkiolikos ėmėsi korepetitorės darbo. Turėjo didžiulį norą ir mokėjo bendrauti su bendraamžiais ir net vyresniais gimnazistais. Pramokusi groti pianinu, buvo kviečiama į vakarėlius pagroti šokiams. Dalyvavo literatų būrelio veikloje, rašė feljetonus ir eiles. Vėliau dvejus metus mokėsi Marijampolės Rygiškių Jono mergaičių gimnazijoje. Gimnazijoje atsikleidęs polinkis į humanitarinius mokslus gabią mokinę pastūmėjo tolimesnėms studijoms. 1939 m. įstojo į Vytauto Didžiojo universiteto, Teologijos ir filosofijos fakulteto, Filosofijos skyrių. 1940 m. studijas tęsė Vilniaus universiteto, Humanitarinių mokslų fakulteto Filologijos skyriuje, kol 1943 m. jį uždarė. Mokslus baigė pogrindyje. Mokydamasi klausėsi pasakaitų įžymių profesorių, kaip Paulius Galaunė, Ignas Jonynas, Vincas Krėvė-Mickevičius, Vincas Mykolaitis-Putinas. Tačiau sovietų valdžiai nepripažinus šio diplomo, teko naujai perlaikyti per 40 egzaminų Vilniaus pedagoginiame institute, kur 1952 m. eksternu įgijo lietuvių kalbos ir literatūros mokytojos diplomą.

Visą savo gyvenimą talentinga mokslininkė pašventė Lietuvos etnologijai ir Lietuvos istorijos institutui. 1948 m. A. Vyšniauskaitė pradėjo dirbti Mokslų akademijos Istorijos institute. Jau 1955 m. Maskvoje apgynė kandidatinių (dabar daktaro) darbą „Lietuvių kolūkiečių šeimos butis“. Šiame darbe daug vietos buvo skirta šeimai. Tai davė pradžia tolimesniems lietuvių šeimos tyrinėjimams Lietuvoje. O 1964 m. A. Vyšniauskaitė redagavo ir kartu su kolegomis rašė „Lietuvių etnografijos brožuš“. Parašė šeimos, jos buties ir papročių, bendruomeninių ir kalendorinių papročių tradicijoms skirtus šios knygos skyrius – apie trečdalį bendro darbo teksto. Leidinys buvo pastebėtas ir užsienio mokslininkų, todėl susilaukė nemažai recenzijų. Ši knyga siejama su etnologijos gimimu ir iki šiol cituojama etnologų, folkloristų, istorikų, mielai skaitoma studentų. Žvelgiant iš laiko perspektyvos, ir

šiandien „Lietuvių etnografijos bruožų“ vertė etnologijos mokslui neginčijama.

Daug energijos A. Vyšniauskaitė atidavė vadovaudama MA Istorijos instituto Archeologijos-etnografijos sektoriuje etnografų grupei, o nuo 1961 m. iki 1971 m. – atskiram Etnografijos (dabar Etnologijos) skyriui.

Lietuvių šeimos tyrinėjimams profesorė paskyrė ne vieną darbą. 1965 metais „Soviet Anthropology and Archeology“ leidinyje išleista jos studija „Lietuvių kolūkiečių šeima“. 1967 m. buvo publikuota knyga „Lietuvių šeimos tradicijos“. Tai pirmoji knyga, skirta lietuvių gyvenimo ciklo papročiams. Šeimos papročių tyrinėjimus autorė tęsė

publikuodama darbus knygų serijoje „Iš lietuvių kultūros istorijos“ bei atskiruose Lietuvos regionų kaimo kultūrai skirtuose regioniniuose leidiniuose. 1981 m. pasirodė studija „Vestuvės Suvalkijos kolūkiniame kaime“ knygoje „Šiuolaikinis Suvalkijos kaimas“, o 1985 m. vėl nauja studija – „Žemaičių vestuvės“ knygoje „Šiuolaikinis Žemaitijos kaimas“ (šių leidinių bendraatoriai I. Butkevičius, V. Kulikauskienė, M. Miliuvienė). Šiose studijose A. Vyšniauskaitė išsamiai ir kvalifikuotai išnagrinėjo minėtų etnografinių regionų vestuvių papročius. Čia analizuojami XX a. 6–8 dešimtmečių papročiai, o tyrinėjant Žemaitijos papročius, daug dėmesio skirta ir XVIII a. pabaigos–XX a. pradžios vestuvinių papročių ištakoms atskleisti.

Kita profesorės Angelės Vyšniauskaitės pasirinkta mokslinių interesų sritis – lietuvių linininkystės tyrinėjimai. Jau pirmoji studija „Lietuvių valstiečių linininkystė“ pasižymėjo kaip mokslškai gana brandi (knygoje „Valstiečių linininkystė ir transportas“, 1977 m.). Savo verte nenusileidžia ir linininkystės papročiams skirta studija „Lietuvių linininkystės papročiai“ (knygoje „Valstiečių verslai“, 1985). Tarptautinį linininkystės tyrimų pripažinimą lėmė gerai Europos etnologų bendruomenės įvertintas „Pabaltijo žemdirbystės atlasas“ (1985). A. Vyšniauskaitė buvo skyriaus apie linininkystę pagrindinė autorė ir redkolegijos narė. Šia tema 1993-iais metais balandžio 16 d. buvo apginta habilituoto daktaro disertacija („Lietuvos linininkystė – XVIII–XX a. pirmojoje pusėje: Inventorius ir papročiai“).

1995 m. vėl grįžta prie vestuvių papročių. Profesorė kartu su dviem autoriais (P. Kalniu ir R. Paukštyte) išleido šeimos tyrinėjimams skirtą monografiją „Lietuvių šeima ir papročiai“. Didelė dalis šios knygos parašyta A. Vyšniauskaitės. Nuo pirmojo leidimo praėjus trylikai metų (jau po profesorės mirties), 2008 m. išėjo antrasis šios knygos leidimas.

Lietuvos visuomenei svarbi knyga yra kalendorinių papročių studija „Mūsų metai ir šventės“ (1993). Joje aptariamos kalendorinės ir valstybinės šventės. Lietuvos etnologijos istorijai vertingas ir iškilus istoriografinis darbas „Lietuviai IX a.–XIX a. vidurio istoriniuose šaltiniuose“ (1994). Populiari savo informatyvumu



*Po 70 metų susitinka Sintautų pradinės mokyklos bendraklasiai prof. Angelė Vyšniauskaitė ir mokytojas Jonas Augustaitis. 2001 m. birželio 9 d. SMM*



29-osios Kalbos dienos dalyviai Prano Vaičiaičio tėviškėje Santakų kaime. Penktoji iš kairės prof. Angelė Vyšniauskaitė. 2001 m. SMM

ir įtaigumu tapo 1999 m. išleista knyga „Lietuvio namai“, skirta liaudies architektūros tyrinėjimams. Šioje knygoje, neišskiriant dvasinės ir materialiosios kultūros sričių, atskleidžiamas visas namuose vykstantis žmogaus gyvenimas.

Tačiau profesorės gyvenimo kelias – ne tik mokslinė, bet ir pedagoginė veikla. Savo mokytoja ją gali vadinti net kelios etnologų kartos. Jos vadovaujami mokslines disertacijas apsigynė Izidorius Butkevičius (1956), Antanas Daniliauskas (1965), Irena Regina Merkienė (1966), Marija Mastonytė-Miliuvienė (1967), Vitalis Morkūnas (1968), Giedrė Tallat Kelpšaitė-Niunkienė (1968), Elena Morkūnienė (1972), Rasa Paukštytė (1997), Rasa Račiūnaitė (1997). Profesorė taip pat buvo daugelio disertacijų oponentė ir doktorantūros bei habilitacinių komitetų narė. Daug energijos ir meilės A. Vyšniauskaitė atidavė etnologijos mokslui atgimstančiame Vytauto Didžiojo universitete.

A. Vyšniauskaitė buvo dažna viešnia ir Lietuvos nacionaliniame muziejuje. Atsakingai dirbo puoselėdama lietuvių etninę kultūrą, dalyvaudama Etninės kultūros globos taryboje prie Lietuvos Respublikos Seimo. Rengė ekspertizes kuriant naujus etninės kultūros globos įstatymus. Buvo šios tarybos leidinio „Etninė kultūra“ redakcinės kolegijos pirmininkė. Taip pat Lietuvos kultūros ministerijos ir Lietuvos liaudies kultūros centro leidžiamo žurnalo „Liaudies kultūra“ redakcinės kolegijos narė.

Graži bei prasminga profesorės visuomeninė veikla buvo skirta ir Tėviškei pagražinti draugijai. Buvo aktyvi Lietuvių katalikų mokslo akademijos narė. 2000 m. balandžio 15 d. jos mokslinė kompetencija buvo patvirtinta Lietuvių ka-

talikų mokslo akademijos akademikės vardu. Buvo viena pirmųjų moterų, tapusi LKMA akademike.

Kruopštus, prasmingas ir profesionalus A. Vyšniauskaitės darbas neliko nepastebėtas. 1996 m. ji buvo apdovanojama Lietuvos didžiojo kunigaikščio Gedimino 4-ojo laipsnio ordinu, o 1998 m. profesorei suteikta Jono Basanavičiaus premija.

Daug visuomeninių darbų profesorė yra nuveikusi būdama „Žinijos“ draugijos lektorė, įvairių žiuri, tarybų, komisijų narė, Liaudies teismo tarėja, Respublikinės ir Vilniaus miesto tradicijų tarybos narė, Pavadinimų komisijos narė, „Ethos“ draugijos prezidiumo narė. Kvalifikuotos profesorės pagalba prireikė ir kuriant filmus „Senovinės kupiškėnų vestuvės“, „Vakar ir visados“, „Žolės šaknys“. Aktyviai reiškėsi spaudoje ir visur kur – nenuilstamai puoselėdama mūsų tautos etninę kultūrą.

Visus nuveiktus darbus sunku ir išvardyti, nes profesorė daug dirbo visą gyvenimą. Mums paliko didelį rašytinį palikimą, 11 monografijų ir daugiau kaip 700 mokslinių publikacijų. Daug unikalios, jos ranka užrašytos, lauko

tyrinėjimų medžiagos saugoma Istorijos instituto bibliotekos Etnografijos fonde. Tai gausi, per kelis dešimtmečius ekspedicijų metu surikta etnografinė medžiaga.

Profesorės gyvenimas ir mokslinis darbas vyko nuolatiniame šurmulyje tarp pokalbių, susitikimų, aktyvaus dalyvavimo visuomeninėje veikloje. O išėjusi į pensiją, mėgdavo pajuokauti, kad dabar darbų tik padaugėjo. Savo begaliniu darbštumu rodė pavyzdį. Daugeliui mūsų ji buvo ne tik mokslininkė, bet ir mokytoja. Sugėbėdavo pastebėti jauno žmogaus polinkį bei gabumus mokslui. Profesorė turėjo daug mokinių bei pasekėjų, su kuriais dalijosi savo žiniomis, patirtimi. Vėliau džiaugėsi jų darbų rezultatais. Pilna pasiaukojimo ir optimizmo ji bendravo su galybe žmonių. Profesorė Angelė Vyšniauskaitė amžinybės keliu išėjo 2006 metų liepos devintą dieną. Mano atmintyje išliko – iškilios mokslininkės, talentingos mokytojos, garbingos ir nuoširdžios moters prisiminimas.



*Memorialinė lenta prie namo Vilniuje  
Antakalnio g. 83, kur gyveno profesoriai  
Juozas Pikčilingis ir Angelė Vyšniauskaitė.  
2006 m. rugsėjo 23 d. SMM*

## Literatūra:

- Merkienė R. Mūsų jubilatai, *Lietuvos istorijos metraštis 1994*, Vilnius, 1995, p. 322–324.
- Grigaitytė M., Milius V. *Angelė Vyšniauskaitė. Bibliografinė rodyklė, 1949–2004*, Vilnius, 2004.
- Paukštytė-Šaknienė R. Profesorei Angelei Vyšniauskaitei – 85, *Lietuvos etnologija: socialinės antropologijos ir etnologijos studijos*, Vilnius, 2004, Nr. 4(13), p. 9–13; Profesorė Angelė Vyšniauskaitė, *Tautosakos darbai*, XXXII, 2006, t. 32, p. 286–288.
- Šaknys Ž., Vyšniauskaitė A. *Lietuvos etnologijos ir antropologijos enciklopedija*, Vilnius, 2011, p. 474–476.



## Juozas Lingys: „Šokis – matematika...“

Vida Girininkienė

Juozas Lingys gimė 1919 m. sausio 1 d. Gyliškių kaime Jono Lingio (1858–1926) ir Antaninos Lingienės (Puodžiukaitytės) (1879–1946) šeimoje. 1925–1930 m. mokėsi Totōrviečių pradžios mokykloje, 1931–1938 m. – Šakių „Žiburio“ gimnazijoje. 1938–1940 m. studijavo prancūzų kalbą ir literatūrą Vytauto Didžiojo universitete Kaune, 1940–1943 m. – lietuvių kalbą ir literatūrą Vilniaus valstybiniame universitete. 1941 m. spalio 16 d. pradėjo šokti J. Švedo vadovaujamame ansamblyje, kuris tuomet vadinosi Vilniaus filharmonijos liaudies ansambliu. 1943 m. sukūrė savo pirmąjį šokį – polką „Apgavikas“. 1945 m. tarnavo Raudonojoje armijoje, grįžęs iš ten, nuo 1945 m. gruodžio 1 d. vėl šoko tame pačiame ansamblyje. 1946 m. vasario 16 d. paskirtas šito ansamblio, pavadinto Valstybiniu dainų ir šokių liaudies ansambliu (nuo 1965 m. vadinosi „Lietuva“), vadovu (baletmeisteriu). 1948 m. išleido pirmąją savo knygą „Lietuvių liaudies šokiai“ (d. 1). 1946 m. sukūrė pirmąjį savarankišką darbą – lietuvių liaudies šokio „Sadutė“ sceninę kompoziciją.

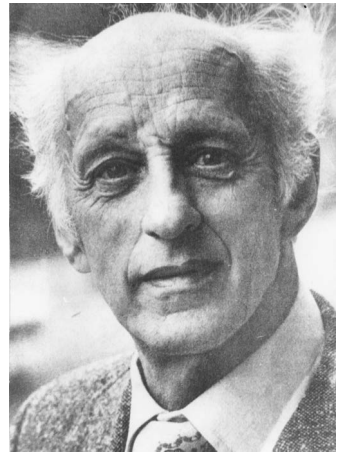

Juozas Lingys. Apie 1975 m. Panovių kraštotyros muziejus

Kurdamas šokius, laikėsi liaudies tradicijų. Choreografas Kazys Poškaitis rašys:

*„Reikia pasakyti, kad J. Lingys dažnai remiasi liaudies papročiais <...>. Pavyzdžiui, kad ir Veliuoniečių aplinkinis – galima pradėti šokti tik po to, kai pašoka piršlys su svočia, Zanavykų aplinkinis – piršliui bausmė pašokti su merginomis.“*

1952–1979 m. dėstė Vilniaus M. K. Čiurlionio menų mokykloje, Vilniaus kultūros mokykloje, Vilniaus pedagoginiame institute, Lietuvos konservatorijoje. 1978 m. – profesorius. Sukūrė apie 200 choreografinių vaizdelių, šokių, daug liaudies šokių pritaikė scenai (muzikiniams pastatymams, dramos spektakliams). Išleido knygas: „Lietuvių liaudies žaidimai“, „Šokiai ir žaidimai“, „Greitpolkė“, „Šok mergelės vainikuotos“, „Sceninis lietuvių liaudies šokis“, „Lietuvių šokių pynė“. 1950, 1970 m. – SSRS valstybinės premijos, 1965 m. – LTSR valstybinės premijos laureatas. 1957 m. jam suteiktas Šakių rajono garbės piliečio vardas.

J. Lingio dėka „Lietuvos“ ansamblis tapo žinomas visoje Sovietų Sąjungoje, o sukurti šokiai nepraranda populiarumo ir šiandien. Mirė J. Lingys 1984 m. gruodžio 16 d. Vilniuje, nesulaukęs nė 70 metų.

Didelė dalis jo palikimo (asmeniniai ir darbo dokumentai, šokių užrašymai, koncertų libretai, scenarijai, rankraščiai) saugomi Lietuvos literatūros ir meno archyve (f. 393). Daugelis šių dokumentų buvo publikuoti 1996 m. choreografo Kazio Poškaičio parengtoje ir 1996 m. Lietuvos liaudies kultūros centro išleistoje

monografinėje apybraižoje „Padarykit aslužėj ruimužį... J. Lingys gyvenime ir kūryboje“. Knygos įvade K. Poškaitis (1922–2001), buvęs „Lietuvos“ ansamblio šokėjas, respublikinių Dainų švenčių baletmeisteris ir režisierius, choreografas teigia, jog:

*„Juozo Lingio kelias ir paprastas, ir sudėtingas, Jis paprastas, nes anksti surado save, niekada nesiblaškę ir tarnavo tik vienai mūzai – Terpsichorei. Ir sudėtingas, kartais net prieštaringas, nes gyveno menininkams keliamų ortodoksiškų, reglamentuotų, neretai kūrybiškos minties polėkį varžančių reikalavimų metu, ėjo daug kur nepramintų ieškojimų takais.“*

Apie J. Lingio kūrybą Vytautas Jakelaitis, buvęs kultūros ministras, rašys:

*„Kai kuriuos šokius J. Lingys paleido į gyvenimą serijomis. Tai jonkeliai ir kadriliai. Daug metų jis rinko begales jų variantų, grupavo ir šimtus kartų charakteringiausias figūras apmąstė. Išvydo sceną ir gausūs rateliai, daugybė polkų, dargi šokių sutartinių...“*

Kazys Poškaitis apie J. Lingio palikimą rašo:

*„<...> visuose sceninės lietuvių liaudies choreografijos baruose yra toks žymus ir reikšmingas, kad jį pagrįstai galima laikyti sceninio lietuvių liaudies šokio tėvu. Taip jį choreografai ir vadina. Tai buvo fantastiškai savo profesijai atsidavęs žmogus. Lietuvių šokyje jis matė visą savo gyvenimo prasmę ir šokiui atidavė visą save. Šokyje jis matė menų sintezę:*

*Šokis – muzika. Jo tonai jautresni ir įtaingesni negu tobuliausio instrumento melodija.*

*Šokis – poezija. Juo mes kartais pasakome daugiau negu gražiausiais ir prasmingiausiais žodžiais,*

*Šokis – skulptūra. Dar daugiau – tai visa galerija meistriškai sukurtų skulptūrų.*

*Šokis – tarptautinė kalba. Jis visiems suprantamas.“*

Lietuvių literatūros ir meno archyve saugomas lapelis, kuriame J. Lingio ranka užrašyta: „Šokis – matematika. Šokti reikia ne maždaug, o tiksliai.“

Šokis – matematika... Tuo viskas pasakyta. Apie J. Lingio matematišką šokių kūrimą yra daugybė pasakojimų. V. Jakelaitis atsimena:

*„Tą vasaros naktį Palangoje kaip visuomet ramiai siūbavo gatvės žibintas, vos judėjo medžių šešėliai.*

*Tyly. Tamsu. Vasarotojai, per dieną kepę saulėje, dabar miega.*

*Tolimųj plačiam šaligatvy pasirodo žmogus, keistas žmogus – tai šonu eina, tai straksi pirmyn, sustoja, apsisuka. Kažką rankomis rodo, sukioja. Plaukus perbraukia plačiu mostu. Ir vėl strykt strykt.*

- Žiūrėk, ką ten tas žmogus išdarinėja?
- Vai, nagi Lingys!.. Namo eina.
- Praėjo, prastraksėjo nepažindamas.
- Jau bus naujas šokis.“

Kaip jau buvo minėta, Juozo Lingio kūrybinis kelias, pažintis su šokiu ir muzika prasidėjo ankstyvoje vaikystėje. Visiškai atsitiktinai likimas jį suvedė su tais, kurie sugebėjo pažadinti jo kūrybinę prigimtį ir rasti viso gyvenimo kelią. Čia skelbiama K. Poškaičio parengtų J. Lingio atsiminimų ištraukos ir jo atminimo įamžinimo šventės giminėje aprašymas.

## Juozas Lingys

### Kertinis akmuo (pagrandukas)

„Turėdamas šešerius metus, pradėjau eiti pirmuosius šokių „mokslus“. Tarnavo pas mano tėvus namų darbininkė (tarnaitė, mergina) Antanina Tumosaitė (arba kaip mūsų krašte žmonės sakydavo Antosė Tumosiukė). Ji buvo vyresnio amžiaus, šių laikų jaunimo akimis žiūrint, senmergė, neprigirdėjo. Vyrai iš jos gerokai pasišaipydavo, sakydavo, kad ji negraži (turėjo mažą karpą ant nosies), nors man tas jos negražumas neužkliūdavo. Ji labai mėgo dainuoti ir šokti. Į „rabaksus“ (taip vadindavo mūsų krašte pasišokimus) ji neidavo, matyt, dėlto, kad jos nė vienas vyras nevedavo. Taigi aš, kai pramokau, buvau vienintelis jos partneris šokiuose. Ji tarnavo pas mano tėvus keletą metų. Išmokė mane šokti suktinį, klumpakojį, noriu miego, polką, valsą, aleksandrą, krakoviaką, dirižablį, šocą, drebulinį, vengierką.

Šokdavome sekmadienio popiečiais. Šiokiomis dienomis ji neturėdavo laiko per darbus, o sekmadienio rytais eidavo į bažnyčią. Pavasarį aš jai padėdavau ravėti gėles. Ji mane išmokė nemažai dainų ir giesmių.

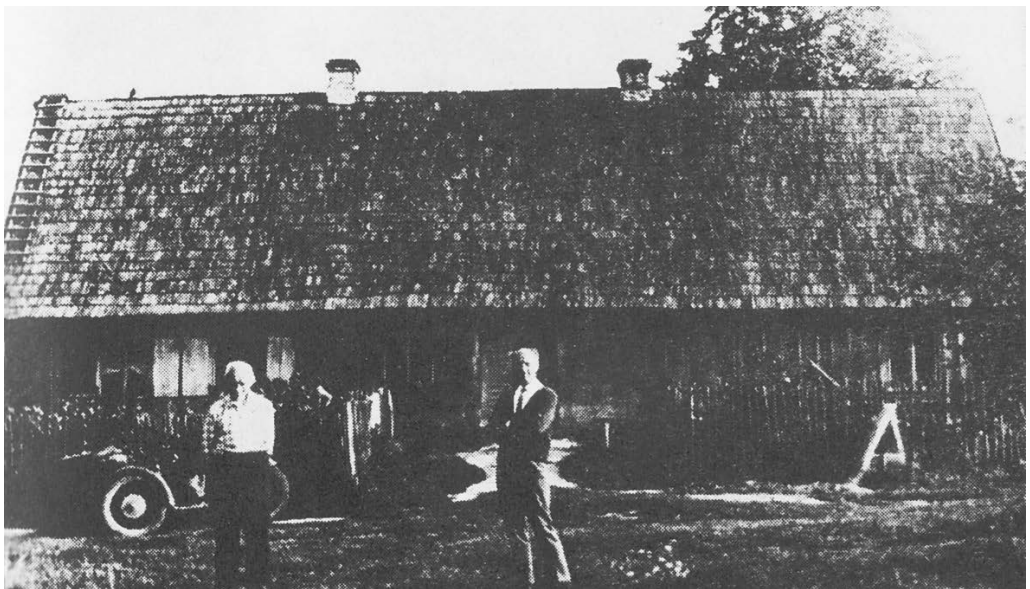

Juozo Lingio giminė Gyliškių kaime. 1964 m. Lietuvių literatūros ir meno archyvas

1925 m. pavasarį nuvedė mane mama į Totorviečių pradžios mokyklą, kuri buvo gretimame Jundilų kaime pas P. Mačiulaitį. Mokytojas Salamonas Vizgirda buvo neaukšto ūgio, šviesiais, smulkiai garbanotais plaukais, viena koja šlubas.

Su „bezdukais“ (taip tada vadindavo paruošiamojo skyriaus mokinius, kurie rudenį bus pirmajame skyriuje) man nebuvo ką veikti. Rašyti, skaityti ir skaičiuoti, kiek reikėjo, aš jau mokėjau. Buvau ir vieną elementorių iki pusės „suskaitęs“. Prieš pradėdant lankyti „bezdukų universitetą“, tėvai man tą žiemą buvo nupirkę Esmaičio „Sakalėlį“. Skaityti buvo visiškai nesunku. Išmokau iki pusės beveik visą knygą atmintinai. Taigi vieną dieną nutariau, kad tai, ką aš moku, man nebereikalinga. Taip ir atsidūrė keliolika „Sakalėlio“ lapų „mašinoje“. Taip mūsų krašte vadino viryklę. <...>

Baigęs Totorviečių pradžios mokyklą, aš prašiau savo mamos, kad ateinančiais metais samdytų tik vieną piemenį karvėms ir avims ganyti, o kiaules ir žąsis pasiryžau ganyti aš. Mama sutiko, netgi pažadėjo mokėti algą. <...>

Susitarėme, kad aš būsiu leidžiamas į „mokslus“. Kadangi pusė mokslo metų jau buvo praėję, tai reikėjo kaip nors juos „atgriebti“. Mama kreipėsi į Valakbūdžio pradžios mokyklos mokytoją Simaną Zoką (brolių Prano Zoko, kurio šeimoje aš „šildydavausi“, lankydamas pirmojo skyriaus aukštuosius mokslus), kad šis man padėtų privačiai pasiruošti egzaminams į antrąją klasę

Simanas Zokas mano prisiminimuose išliko kaip neaukšto ūgio, bet gyvas ir energingas žmogus. Tuo metu jam galėjo būti apie 35 ar 40 metų. Mokytojas S. Zokas per porą ar trejetą mėnesių paruošė egzaminams į antrąją klasę. Apie atlyginimą „už mokslą“ jis nenorėjo ir kalbėti, mano mama, matyt, nujuosdama, kas „mokytojukas“ jokio užmokesčio neima, kartkartėmis įduodavo „mokytojui“ nunešti dovanų: ar kiaušinių kokių porą desetkų, ar kokių sūrį, ar kumpio gabalą, ar kokių kilogramą sviesto, ar kokių žuvį...

1931 metų pavasarį laikiau egzaminus į antrąją Šakių „Žiburio“ gimnazijos klasę. Nepasisėkė tik su vokiečių kalba. O nepasisėkė todėl, kad mano „mokytojukas“ S. Zokas nemokėjo nė vieno žodžio vokiškai. Gavau pataisą. Mano sesuo Nina per vasarą mane išmokė pakankamai vokiškai, o aš savo ruožtu tas žinias ir su pasididžiavimu demonstruodavau „baltosioms“ ir „keršosioms“ (kiaulėms ir žąsims). Ganymo aistra buvo jau praėjusi, bet neišvengiamai reikėjo su mama laikyti sutartį. Vokiečių kalbos pataisą išlaikiau sėkmingai ir 1931 metų rugsėjo 1 dieną aš jau sėdėjau Šakių „Žiburio“ gimnazijos antros klasės suole, pirmajam prie lango dešinėje pusėje, prie pat mokytojų katedros.



Juozo Lingio tėvai – Antanina ir Jonas Lingiai.  
Lietuvių literatūros ir meno archyvas



O, kokie didingi man atrodė tada Šakių gimnazijos rūmai!

Kokie nepasiekiamai mokyti, kokie garbingi mokytojai! <...>

Beje, tą pačią žiemą, ne tik mokiausi pats, bet jau pamėginau ir šokių mokytojo darbo. Brolis Juozas kelis metus iš manęs kaip iš šokėjo šaipėsis, staiga dvidešimtais savo gyvenimo metais pajuto didelį norą ir pats pramokti šokti. 1930–1931 metų žiemą aš, dvylikametis „profesorius“, ėmiausi drąsaus žygio – pradėjau mokyti savo brolių, aštuoneriais metais už save vyresnį, valso, polkos, dirizablio, krakoviako ir kitų šokių. <...>

Esant antroje klasėje, į Šakių gimnaziją buvo paskirtas matematikos mokytojas Antanas Vaitkevičius. Tai buvo vienas iš pačių energingiausių Šakių gimnazijos mokytojų. Jam buvo viskas įdomu. Viskuo jis žavėjosi. Šalia tiesioginių savo pareigų (aritmetikos, algebros, geometrijos, trigonometrijos ir fizikos disciplinų dėstymo) jis atrasdavo laiko ir sportui (mėgo čiuožti, žaisti stalo tenisą, neblogai lošdavo šachmatais, šaškėmis).

Po kokių poros metų (man atrodo, kad aš buvau užkopęs į ketvirtą klasę) mokytojas A. Vaitkevičius pradėjo organizuoti styginių muzikos instrumentų orkestrėlį. Priėmė visus, kas turėjo gerą norą ir kokį nors muzikos instrumentą. Gimnazija turėjo tikrai kažkokį pučiamųjų instrumentų komplektėlį, o styginių – neturėjo, taigi instrumentus reikėjo susimedžioti patiems. Po truputį atsirado keletas smuikų, keletas mandolinų, gitarų, balalaidžių. Panūdau groti ir aš. Išsiprašiau iš sesers Ninos mandoliną, kurią jai kažkada krikšto tėvai buvo nupirkę, ir pasisiūliau į orkestrą, nors muzikos instrumento nemokėjau net į rankas paimti. O apie natų skaitymą nebuvo nė kalbos. Panašių „dievo muzikantų“ buvo ir daugiau. Ir reikia stebėtis mokytojo Antano Vaitkevičiaus kantrybe, kuris be jokio atlyginimo apmokė mus pažinti natas, šiek tiek apvaldyti instrumentus ir svarbiausia – mokė mus muzikuoti...

Jis suskirstydavo instrumentus į grupes (pirmieji smuikai, antrieji, pirmosios mandolinos, antrosios, pirmosios gitaros, antrosios ir t. t.), atskiroms grupėms paruošdavo partijas ir mus išmokydavo groti. Paskui jungdavo po kelias grupes kartu.

Repeticijas ruošdavo savo bute, į kurį mes, moksleiviai, prinešdavome labai daug purvo. Stebėtiną kantrybę turėjo ir A. Vaitkevičiaus žmona Antanina Vaitkevičienė, kuri pasirūpindavo, kad per naktį vėl būtų tvarka. Šiandien, nuo anų laikų praėjus daugiau negu pusšimčiui metų, aš nuoširdžiai dėkoju mokytojui Antanui Vaitkevičiui už tai, kad jis įvedė mane į muzikos pasaulį, kad aš, jo globojamas, išmokau ne tik natas pažinti, bet ir šiaip taip muzikuoti. Muzikavimo aukštybių nepasiekiau, bet vis tiek įgavau šią tokį supratimą apie šį meną.

Kartu dėkoju Jo žmonai Antaninai Bacevičiūtei-Vaitkevičienei, kilusiai iš Vilkeliškių kaimo, už tai, kad Ji stropiai ir kantriai valydavo mūsų prineštus purvus.

Pamažu išmokome keletą valsų („Miško džiaugsmas“, „Plaukia sau laivelis“, „Ant bangų“, „Dunojaus bangos“, „Žydrasis Dunojus“, „Miškas ir lietuviai“ ir kitus), keletą polkų („Į koją“, „Senelio polka“), išmokome ir sunkesnių kūrinių, tokių kaip Šuberto



Gimnazistas Juozas Lingys.  
1938 m. Lietuvių literatūros  
ir meno archyvas



„Serenadą“, Šumano „Svajonę“, Dvoržako „Humoreską“ ir kt., kuriuos pagrodavome koncertų metu.

Šakių gimnazijos orkestrėlyje grojau iki pat gimnazijos baigimo visą laiką tuo pačiu instrumentu-mandolina. Mano pasiektieji rezultatai, man atrodė, menkoki <...>“

Jo mokyklos draugas Jonas Augustaitis 1981 m. liepos 28 d. savo atsiminimuose prisimins:

„Būdami penktoje klasėje, grįžtame pavasarį vieną sekmadienį po privalomų mokinių pamaldų. Juozas užsivadina pas save. Jis turi iš mokyklos parsinešęs mandoliną ir jau paskambina „Suktinį“ ir „Noriu miego“. Pagauna ir mane jaunuoliškas įkarštis skambinti. Juozas pamoko. Širdį užlieja šiltas jausmas, kad ir iš po mano pirštų suskamba pirmi tyri suktinio melodijos garsai.“

Antanas Vaitkevičius Šakiuose rašytuose savo atsiminimuose 1981 m. kovo 7 d. apie šį laikotarpį rašys:

„J. Lingys pakankamai gerai buvo įsisavinęs grojimą mandolina, noriai lankė užsiėmimus. Šiaip buvo atidus, drausmingas, visuomet geros nuotaikos, jautėsi dėkingumas. Šie jo charakterio bruožai lydėjo J. Lingį ir ateityje: praėjus daug metų nuo gimnazijos laiku, kiekviena proga su nuoširdžiu dėkingumu atsiliepdavo apie buvusius mokytojus ir visus, kurie gyvenime yra jį kuo nors parėmę. <...> Manau, kad J. Lingio dalyvavimas Šakių gimnazijos styginių orkestre šiek tiek prisidėjo prie jo pasirinktos specialybės tobulesnio įsisavinimo ir bent iš dalies palengvino kopti į meno viršūnes.“

## Vytautas Jakelaitis Preliudai Juozo Lingio temomis

„Didysis Juozo Lingio pagerbimas įvyko tada, kai jau šito didžiojo žmogaus nebeturėjome. Prieš dešimtį metų buvo ruošiamas jo šešiasdešimtmečio minėjimas su dideliu autoriniu koncertu ir iškilmėmis, bet vis atidėliotas – gal pasveiks, gal sustiprės, kad galėtų į sceną išeiti ir žodį tarti. Taip ir neįvyko, kiti žodį tarė prie jo kapo.

O dabar, 1989 m. sausio 16 dieną – tai jau septyniasdešimtmečio minėjimas prasidėjo nuo to momento, kur anos iškilmės nutrūko – jo artimieji, draugai, bičiuliai, mokiniai – visos Lietuvos delegacijos ėjo ir ėjo į Antakalnio kapines su gėlėmis ir žvakėmis. Dabar čia jau užbaigtas juodo akmens antkapis, sūnaus Vytenio projektuotas, o prisidėjo prie jo visa Lietuva: Lietuvos vyriausybė, „Lietuvos“ ansamblis ir daugybė draugų bei mokinių iš visos Lietuvos. Paskui visi nuėjome į dramos teatrą, ten buvo iškilmingas „Lietuvos“ ansamblio koncertas iš geriausių J. Lingio kūrinų, o į tarpus – prof. J. Gudavičius, prof. J. Jakelaičio, doc. K. Poškaičio ir šakiečių pasisakymai. Fojė buvo atmintinų fotografijų parodėlė, čionai šalia Juozo Lingio daugelis ir savo biografijos dalelę atradome. Bene pusė salės – liaudies šokių veteranai, seni ansambliciai, o kita pusė – mokiniai ir gerbėjai. Tai buvo visiems džiugi ir graudi, ilgai laukta susitikimo šventė.



Prie skulptūros Juozo Lingio atminimui Gyliškių kaime. Skulpt. Vidas Cikana. 1989 m.  
Panovių kraštotyros muziejus

Kitą dieną kartu su „Lietuvos“ ansambliu nuriedėjome į Šakius, į dar vieną didelę šventę J. Lingio tėviškėje.

O tos tėviškės, manyk, dabar jau lyg nėra. Praėjo baisus vienkiemių naikinimo viesulas, Suvalkijos lygumos tapo dar lygesnės. Dabar jau nematyt sodybų, akį sulai-ko nebent medžių guotai, nebent skaisčių baltaliemenių beržų gojeliai, niekur nema-tēm tokio balto beržų skaistumo. Čia prisiminėm šakietės poetės Janinos Martišienės posmą:

Linų švelnumo ramuma,  
Kita lyg delnas lyguma.  
Suvalkija, Suvalkija,  
Gimtasis slenkstis kelyje.

Juozas Lingys irgi tokios išdraskytos tėviškės, išmirusios šeimos žmogus. Iš gimos sodybos čia nė vieno pastato neliko, tik seni jovarai, ažuolai ir liepos aukštumėleje išsi-rikiavę, apjuosti mažos upelės tokiu savitu vardu – Aukspirta. Tačiau dar liko žmonės, branginantys savo istoriją, savo žemės išymius veikėjus. Tai jie ir pasistengė – dabar čionai, į buvusį Gyliškių kaimą veda rodyklė ir nužvyruotas kelias.

Tokia dabar šiemet keista žiema: be šalčių ir be sniego, tai ritamės iš mašinų tą vėjuotą aštuonioliktą sausio dieną, nustebę ir pradžiugę, žiūrime į tą zanavykų meilės

kūrinį. Sodybos vietoje gražus liaudies meistro Vido Cikanos darbo ažuolinis paminklas su prasmingais žodžiais:

Jievaro tiltu  
Atėjai į meną.  
Aleliumai rūtele,  
Menas tas gyvena.

Ir dailūs vartai, atsiveriantys į.. niekur, o tik pažymintys vietą, kur kadaise buvo tikri vartai, Juozo daug kartų varstyti pareinant ir išeinant. Kada tu juos paskutinį sykį užvėrei? Vėjas verčia nuo kojų, plėšo birbynių melodiją, o mes maknojam po paplitusią pievą, sodinam tris ažuoliukus (tai sausio vidury!). Būblelių apylinkės pirmininkas J. Valaitis sako – čia norim pasodyt medžių, gal poromis ažuoliukas – liepaitė, kaip tautiniame šokyje. Apie Juozo jaunas dienas pasakoja Lingių buvęs kaimynas Jonas Šiaulaitis, toks labai rimtas, prakaulus, žilas, vėjo nugairintas, pagarbiai kepurę nusiėmęs paminklo papėdėje. Dar kalba Pranas Budrius, „Lietuvos“ ansamblio meno vadovas.

Ir dabar atsitinka didžiausia staigmena: mus supažindina su Antanina Tumosaite! Taigi su ta pačia pirmąja Juozuko šokių mokytoja, apie kurią iki šiol taip nieko ir nežinojom – nei kur ji, nei ką. O ji buvo čia pat visą gyvenimą, tykiai ramiai triūsė, ir tiek. Kai išsikalbam, tada ir klausiu: „Kiek gi tamstai metų?“ „Septyniasdešimt keturi“, – atsako šypsodamasi. Tai matot, kai šokdino Juozuką, tai ta mokytoja tik keturiais metais tebuvo už mokinį vyresnė. Šitaipos išėina... Tai Juozo jautri pagarba ją taip išaukštino, į pirmąsias mokytojas pakėlė, tą vienuolikmetę samdinę mergaitę. Paskui, kai vėl galiuką pavažiavę, ėjom į Panovių kaimo kultūros namus, šeimininkės moterys iš pintinių dalino kaimišką duoną – tai buvo Antaninos kepimo ruginė duona.

O Panovių naujam parke vėl V. Cikanos didelė skulptūra J. Lingio atminimui – mergaitė su šiaudine skrybėle rankoje, lyg sveikina visus atėjusius. Iš veido ji labai į Antaniną panaši. Čia į visus kreipėsi ūkio vadovas Bernardas Vainius, svarbiausias J. Lingio atminimo įamžinimo organizatorius. Visi gražiai dėkojom V. Cikanai, pagarbos rankšluosčiu jo pečius merginos apjuosė. Kažkas tada taikliai pasakė: „Ne kokia milo rankovė tas mūsų Cikana“. Taigi teisybė, gabų meistrą turi Šakiai.

O vakare scenoje vėl pamatėme seną Juozo Lingio mokytoją, matematiką ir muziką Antaną Vaitkevičių. Toks malonus, toks šilto jaukumo pilnas žmogus tas mokytojas; nepasakysi, kad jam jau aštuoniasdešimt treji metai ir kad būtų šitiek daug vargo pakėlęs. Tai jo styginių instrumentų orkestre gimnazistas Lingys lavino klausą, ritmą, ansamblio



Pirmoji Juozo Lingio šokių mokytoja Antanina Šiaulaitienė (Tumosaite). 1989 m. Panovių kraštotyros muziejus



Padėkos žodžius skulptūros autoriui Vidui Cikanai sako Šakių rajono kultūros skyriaus vedėja Janina Martišienė ir ūkio direktorius Bernardas Vainius. 1989 m. Panovių kraštotyros muziejus



Juozas Lingys prie Šakių „Žiburio“ gimnazijos moksleivių pasodinto ažuolo. 1958 m. Iš kairės: J. Augustaitis, A. Gudaitis, S. Maksvytytė, L. Gudaitytė, J. Lingys, A. Jazbutis. Lietuvių literatūros ir meno archyvas

pajautimą, – šitie įgūdžiai labai pravertė būsimam baletmeisteriui. Prisimenate iš autobiografijos: juk stojant į Valstybinį liaudies ansamblį 1941 metais, J. Švedas visai nebuvo sužavėtas Juozo baritonu, užtat kai pliaukštelėjo delnais ritmo pratimus, tas nustebeš antakius pakėlė ir tuoj priėmė. O paskui mokytoją A. Vaitkevičių išvežė mirtin prie Laptevų jūros. Tik nepražuvo jis tenai. Baisiausiai suvargęs, nuo visų negandų gynėsi „slaptuoju ginklu“, kaip pat sako – muzika. Ir ten sudarė orkestrėlį, lietuviškom melodijom guodė badmirius vaikus. Kai grįžo, jau kitaip bendravo su savo mokiniu Juozu, tada jau žymiu žmogumi. Tų Lingio mokytojų likimas, tai kaip ir daugelio tėvynės Lietuvos žmonių: Antanina gūdžiam kaime įstrigusi, M. Baronaitė į tolimą Australiją nublokšta, A. Vaitkevičius į Sibirą... Tokie likimai. Tai tik dabar visus už vienu skobnių susodinam.

Gal visai neatsitiktinai šitame nepaprastame J. Lingio pagerbime kas žingsnis vis ažuolo tema nuskamba. Dar svarbu pasakyti, kad Šakiuose yra ir Jono Švedo sodintas ažuolas, to didžiojo žmogaus, to tikro žemaičio šaknys irgi čia, Znanovkijoje. O Šakių miesto parke yra atmintinas ažuolas, kurį sodino gimnazistas Lingys su savo klasės draugais, gražia atminimo lenta pažymėtas. Tai čionai, po šituo ažuolu norėjo amžino poilsio atsigulti ir pats nenuilstantis šokėjas. Bet susiklostė kitaip. Šitą jo norą per iškilmes pagarsino V. Buterlevičius.“

Ir dar vienas V. Jakelaičio preliudas apie Juozą Lingį:

*„Didžiausias pokštas – tai Juozo Lingio gimtadienis. Karo metais dingo visi Juozo dokumentai. Dabar tokia tvarka – jo gimimo metus, mėnesį ir dieną turi nustatyti liaudies teismas. Ir tik jis. Tam reikia dviejų liudininkų. Juozas paprašo, kad tie sakytų – gimė 1919 metų sausio pirmą dieną, taip įdomiau. Kas, kad dešimt dienų pasendintas, taip įdomiau. O tiem kas – jei nori, prašom. Taip ir užrašė.*

*Atėjo patys pirmi Nauji metai, ir Juozas pajuto, ką pridirbęs, kaip nubaudė pats save:*

*– Dabar niekur negaliu išeit, turiu svečių laukt...*

*O tų sveikintojų, tų draugų visados nemaža. Vieni atsitrenkia jau po vidurnakčio, kiti išsimiegoję – apypiečiu pas Lingius atsigaiivinti. Kaipgi tokio gero draugo nepasveikinsi, ypač kai žinai, kad visados rasi namie.“*



## Juozas Pikčilingis buvo daugiau negu mokslininkas

Regina Koženiauskienė

Vilniaus universiteto stilistikos profesorius Juozas Pikčilingis buvo viena ryškiausių Filologijos fakulteto asmenybių, labai romantiškai ir poetiškai mylėjęs gimtąjį žodį. Kito tokio dėstytojo ir kolegos tikrai neturėjome ir neturime ligi šiol. Profesorius net propagavo Žodžio kultą, o baigiantiems universitetą filologams lituanistams ragino prisiekti Jo šventenybei, Jo didenybei Žodžiui:

*„Ar nepraverstų ir mums priesaika, kurią, palikdami Almae matris slenkstį, duoda medikai? Lituanisto, filologo priesaika: gerbsiu ir mylėsiu tave, gimtasai žodi... O tuo tarpu: reikia kalbos kulto, reikia, reikia. Visur!“<sup>1</sup>*



Juozas Pikčilingis.  
Apie 1946 m.\*

Mes, Lietuvių kalbos katedros kolegos, prisimename J. Pikčilingį ne tik kaip mokslininką, paklojusį lietuvių kalbos stilistikos pamatus, dėstytoją, disertacijų vadovą, ne vieną mūsų vedusį šio mokslo takais ir takeliais. Prisimename jį ne tik kaip autorių fundamentinės „Lietuvių kalbos stilistikos“, kurios mintys yra pagrindinis visų Lietuvos stilistų darbo šaltinis. Su didžiausia pagarba ir dėkingumu Filologijos rūmuose prisimename Profesorį kaip taurią asmenybę, ištikimą gimtojo žodžio sargą, atsidavusį žodžio puoselėtoją, gynėją ir nešėją. Tikrai ne mažesnės pagarbos šis mokslininkas vertas kaip dvasinės kultūros kūrėjas.

Prieš porą metų pasirodžiusioje knygoje „Juozas Pikčilingis. Stilistikos darbų rinktinė“<sup>2</sup> mes ir stengėmės parodyti jį ne tik kaip VU profesorių, stilistikos mokslo kūrėją, bet ir patriotą, visuomenininką, žmogų, kuris per gražų stilingą žodį savo gausiais straipsniais ir knygomis, taip pat gyvu žodžiu kalbėjo apie visuotinius didelius dalykus, apie skaudžią tėvynės praeitį ir dabartį. Ir apie ateitį, kokios visa širdimi troško, daug padarė, kad toji ateitis priartėtų.

Profesorius J. Pikčilingis buvo populiaris asmenybė – jį pažinojo turbūt visi Lietuvos kultūros žmonės, jį adoravo mokytojai, gerbė ir mylėjo studentai. Būdamas zanavykas iš pašaknų, jis buvo labai prisirišęs prie savo krašto ir jo žmonių, tačiau rūpinosi ne tik zanavykų reikalais, ne tik Sintautų padange. Į atmintį krito Profesoriumi skirtoje Albinos Šiupienienės knygoje „Per žodžio gyvastį ir dvasią“<sup>3</sup> įrašyti buvusios VU studentės Gemos Padribonienės žodžiai. Kilusi iš Lazdijų rajono, Laibagalių sodžiaus, esančio prie pat Lenkijos sienos, mokanti gražiai kalbėti dzūkų tarme, Gema savo kalboje (*Vilniaus savivaldybė*, 2001 01 19) įtaigiai

\* Visos šio straipsnio nuotraukos paimtos iš J. Pikčilingio asmeninio archyvo, saugomo VU bibliotekos Rankraščių skyriuje (F. 137).

<sup>1</sup> Pikčilingis J. *Žodžio interviu*, Vilnius, 1982, p. 96–97.

<sup>2</sup> Koženiauskienė R. ir kt. *Juozas Pikčilingis. Stilistikos darbų rinktinė*, Vilnius, 2010, 703 p.

<sup>3</sup> Šiupienienė A. *Per žodžio gyvastį ir dvasią*, Vilnius, 2001.

parodė, kad J. Pikčilingis labai gerbė visomis Lietuvos tarmėmis šnekančiuosius, girdavo ir dėkodavo

*„ką mes šėnavojam lietuviškų žodžių ir sanų lietuvių būdų... Vėdlug jo, tas dar negimė, kas acivožytų acimc jūs gimtų šnektų“.*

Buvusi Profesoriaus auklėtinė Gema taip pat kalbėjo apie savo kuratoriaus (visi lituanistų kursai tais laikais turėjo savo kuratorių, panašiai kaip vidurinėse mokyklose klasės auklėtoją) J. Pikčilingio dvaisios kilnumą ir toleranciją, apie nuoširdumą, pagalbą mažesniai broliui – studentui.

Ir mes, jo kolegos, ne tik studentai, visi esame patyrę jo nuoširdumą ir žmoniškumą. Ypač jautrus jis buvo vargingesniems, valdžios puolamiems, likimo nuskriaustiems. Visu savo garbingu gyvenimu Profesorius liudijo atjautą ir teisingumą. J. Pikčilingis, dvi kadencijas išbuvęs Lietuvių kalbos katedros vedėju ir dar vieną kadenciją Filologijos fakulteto dekanu, buvo mums ne viršininkas, nors ėjo tokias aukštas pareigas ir turėjo visus akademinis titulus, jis buvo mūsų mūras, saugantis nuo negandų. Štai ką pasakoja mūsų katedros profesorė A. Paulauskienė, viena pirmųjų jo aspirančių. Kai ji gynė kan-



*Juozas Pikčilingis kariuomenėje. 1945 m.*



*Juozas Pikčilingis (antroje eilėje šeštas iš kairės) su kurso draugais. 1950 m.*



*Juozo Pikčilingio šeima prie gimtųjų namų verandos: sėdi tėvai (iš kairės): Juzė ir Antanas Pikčilingiai; stovi: brolis Zigmas, Juozas, brolio Antano žmona, brolis Antanas. Apie 1962–1963 m.*



*Šakių „Žiburio“ gimnazija, kurioje mokėsi Juozas Pikčilingis. Apie 1940 m.*

didatinę disertaciją ir dėkojo savo vadovui, J. Pikčilingis tepasakęs: „*Et, įmečiau kaip kačiuką į balą ir žiūrėjau, ar išsikaptys.*“ O ši atsakiusi: „*Bet jūs saugojot mane, kad niekas specialiai nepaskandintų.*“ Kai baigėsi jo kaip katedros vedėjo kadencijos, A. Paulauskienė gailėjosi, kad katedroje jau nebus taip gera. O jis, mėgęs vaizdžią frazeologiją, pasakęs: „*Nenusimink, eržilo skūra ir ant balkio žvengia.*“

Ir kaip dažnai kad būna, J. Pikčilingis, visiškai altruistas, be galo doras žmogus, sau kokių nors lengvatų nesiekė, savo reikalais nemokėjo, o gal dėl įgimto kuklumo ir drovumo nediršo pasirūpinti. Visiems, kurie buvo pajėgūs ir siekė daktaro laipsnio ir profesoriaus vardo, jis sugebėjo išrūpinti doktorantūros laiko, laiku sutvarkyti ir pasirašyti jiems teikiamų laipsnių ir vardų dokumentus, o pats nepasinaudojo nei doktorantūros atostogomis, nei ragino valdžios vyrus laiku sutvarkyti popierius. Pasirodo, tie J. Pikčilingio popieriai galėjo išgulėti „užmaršių“ viršininkų stalčiuose kelerius metus! Kaipgi čia dabar eisi ir raginsi dėl savęs... Ir nėjo, tylėjo. „*Et!*“ – graudžiai numodavo ranka paklaustas apie tai, bet niekada tų reikalų nekomentuodavo, neapkalbinėdavo, garsiai nesipiktindavo.

Vienintelis dalykas, dėl kurio Profesorius nerimdavo ir šviesiai tiesiai išrėždavo teisybę į akis, buvo aplinkinių nepagarba ir abejingumas gimtajam žodžiui. Tą abejingumą jis negailestingai vadino metaforomis – kalbos mažakraujyste, negalia, paliegiu, luošumu, išsigimimu, kurtumu, apakimu, atrofija, apatija ir kitais baisiausių ligų terminais. Būdamas akylas, itin pastabus lietuviško žodžio sargas, J. Pikčilingis pastebėdavo net smulkiausias kalbos klaidas, buvo gana griežtas, dažną, ne tik studentą, bet ir mus, kolegas, pabardavo už kalbos darkymą. Dabar tik su dėkingumu jo buvę studentai prisimena, kaip Profesorius per pratybas ar seminarus net piktokai pataisydavo nelietuvišką konstrukciją, netaisyklingai ištartą žodį arba kaip suraukdavo kaktą, kai kas nors ne taip sukirčiuodavo kokį žodį. Su švelnia šypsena prisimenu, kad Profesorius, iki žaibų įkaitus atmosferai, netekęs

kantrybės dėl kurio nors studento negebėjimo perkąsti stilistikos subtilybių, kartais žaibolaidžio pareigas patikėdavo man, tuo metu tik 17 metų antrakursei. Iš reto skiemenuodamas trečiuoju asmeniu tardavo: „*Re-peč-kai-tė* (mano mergautinė pavardė – R. K.) *pa-tai-sys pa-dė-tj.*“ Sunku būtų pakartoti tą pikčilingišką šneką, nors ir dabar girdžiu suvalkietiška išvinguriuotą kiekvieną jos gaidą ir intonaciją, pabrėžtas priegaides, ištęstus ilguosius balsius. Man, aukštaitei, toks tarimas buvo neįprastas. Bet Profesorius buvo visiems pavyzdys, dėl to niekas už griežtas jo pastabas nepykdavo, visi pamažu mokėmės taisyklingos gyvos kalbos ir gero, o ne pliko/pilko stiliaus. „*Varyk plikį iš kiemo*“..., „*Taisyk žodžiui vietą kaip svečiui patalą*“, – vaizdžiai subardavo studentą Profesorius, labai nemėgęs glebnos, monotoniškos, valdiškos šnekos.

Profesorius nesitenkino VU auditorija. Kaip didis autoritetas jis buvo kviečiamas į įvairiausias renginius, yra kalbėjęs visoje Lietuvoje, dideliuose ir mažuose miestuose, kaimuose ir miesteliuose. Be jo neapsieidavo nė viena Kalbos šventė, nė vienas Lietuvos krašto garsaus literato ar kalbininko minėjimas, jubiliejus. Visur jis buvo laukiamas, jo mielai klausydavo didžiulės auditorijos. Klausytojai jautė, kad J. Pikčilingis kalba iš širdies, tikėdamas tuo, ką sako. Jo kalbos būdavo kupinos patoso, bet dažniau vidinio jaudulio, sielvarto. Juk ir kalbėdavo svarbiais žmogui, tautai klausimais – apie žmogaus pareigą Tėvynei, apie šviesias praėjusių epochų asmenybes, blaivybę, dorovę, bet daugiausia apie savo rūpesčių rūpestį – gimtąjį žodį. Turint galvoje, kad taip atsidavusiai lietuvių kalba buvo rūpinamasi okupa-



*Juozas Pikčilingis per savo 50-mečio jubiliejų su VU Filologijos fakulteto dekanato darbuotojais. 1976 m.*





*Juozas Pikčilingis  
(pirmas iš dešinės)  
po P. Repšio  
freskomis Vilniaus  
universitete su  
kolegomis.  
Apie 1984 m.*

cijos metais, tos J. Pikčilingio pasakytos kalbos (po to dažniausiai išspausdintos kaip straipsniai) buvo dvasios laisvės pavyzdys šimtams tautiečių, po visą Lietuvą pasklidusiems Vilniaus universiteto auklėtiniams. Man labiausiai įstrigo į atmintį jo krašto žmogaus, buvusios Profesoriaus studentės, ištarti žodžiai: „*Jis mums buvo pats tikriausias, pats didžiausias politikas ir valstybininkas.*“ Taip prieš keletą metų sakė mokytoja lituanistė, tuo metu Šakių rajono savivaldybės Švietimo skyriaus inspektorė Romutė Vyšneveckienė J. Pikčilingio 75-ųjų gimimo metinių proga Vilniaus savivaldybės Didžiojoje salėje 2001 m. sausio 19 dieną.

Kad J. Pikčilingis buvo didis visuomenininkas, įsikūnijusi tautos garbė ir sąžinė, labai pastabi, jautri asmenybė, atskleidė artimai su juo bendravęs ir itin gerai jį pažinęs studijų kurso draugas, taip pat VU profesorius, Vladas Žukas.<sup>4</sup> Iš tiesų tarnystė gimtajam žodžiui buvo jo darbas ir laisvalaikis, ir pašaukimas, ir šeima, kurios neturėjo, – visas jo gyvenimas. Ta tarnystė nebuvo tik profesinė. „*Dažniausiai kalbėdavo apie kalbą, jos likimą, bet visi suprasedavo daug gilesnę potekstę*“, – rašo V. Žukas.

Profesorius sulaukė Nepriklausomybės, bet, deja, pasidžiaugti ja beveik nespėjo. Jau daugiau kaip 20 metų, kai jo netekome. Daugelis prisimename, kaip dar 1991 metų gegužę jis Gelgaudiškyje dalyvavo Kalbos šventėje, o kitais metais Sintautuosė vykusioje Kalbos šventėje čia jau būta be jo, lankytas tik jo kapas po galingu ažuolu. Labai aiškiai, net fiziškai jutome, kad be jo likome tarsi našlaičiai, tą jautė ne tik mūsų katedros kolegos, bet ir po visą Lietuvą išsibarstę jo studentai, jo dvasia išauginti kultūros žmonės. O kokia baisi desperacijos skylė dėl netikėtai greitos mirties atsivėrė Sintautų danguje, netekus savojo Švyturio, kokia tuščia liko niša Profesoriaus brolių šeimose, kurios užpildyti negalėjo niekas. Reikėjo nemaža laiko apsiprasti su netektimi, išmokti blaiviai mąstyti.

Po Profesoriaus mirties, perėmusi likusius jo dėstytus kursus, pradėjau vis labiau gilintis į jo palikimą. Su pripažinimu galiu pasakyti, kad visa tai, ką pati esu parašiusi, sudėjusi į paskaitų konspektus, straipsnius ir knygas, pastatyta ant jo darbų pamatų. Atėjus metui ir

atsiradus sąlygoms, kartu su bendraau-

<sup>4</sup> Žukas V. *Gyvenimas gimtajai kalbai*, Vilnius, 2001.



toriais išleidau jau minėtą solidžią per 700 puslapių Profesoriaus „Stilistikos darbų rinktinę“ (tai tik straipsniai, joje nėra knygų, iš jų ir fundamentinio veikalo – dvitomės „Lietuvių kalbos stilistikos“ ir daugelio kitų knygų!), kurios įvade pamėginau įvertinti ir apibendrinti jo nuveiktus darbus ir galop metaforiškai (pats Profesorius labai mėgo metaforinį kalbėjimą), bet atsakingai ir drąsiai jį pavadinau stilistikos mokslo tėvu. Iš tiesų ir ligi jo buvo šis tas nuveikta stilistikos mokslo srityje, todėl šis aukštas titulas lyg ir prašosi paaiškinimo: jis tinka J. Pikčilingiui ne tik dėl tvirtai išlieto lietuvių kalbos stilistikos mokslo fundamento, bet ir dėl išskirtinės tarnystės Lietuvai, kuriai J. Pikčilingis buvo daugiau negu mokslininkas. Panašiai jo mokytojas ir kraštietis J. Jablonskis dėl didelio autoriteto ir ypatingų nuopelnų lietuvių kalbai pelnytai vadinamas bendrinės kalbos tėvu, nors taip pat turėjo pirmtakų, juk negalima teigti, kad rašomosios kalbos kūrimas prasidėjo tik nuo jo. Tai didžios asmenybės, tikri gimtosios kalbos, o per ją ir valstybės politikai, kurių nuopelnai peržengia profesijos ir universiteto ribas. Jų netekusi Lietuva ilgisi kaip savo tėvų. Ir iš tiesų, nors jau praėjo daugiau kaip 20 metų, atvažiavę prie J. Pikčilingio kapo jo numylėtuose Sintautuose, ligi šiol visi jo buvę mokiniai jaučiame, kad jis brangus mums kaip tėvas, mes esame didelės jo dvasinės šeimos nariai.



*Paskutinė Juozo Pikčilingio nuotrauka: išėjimas pro Lietuvių kalbos katedros duris. 1991 m.*

## Sintautų krašto sūnus Juozas Pikčilingis

*Albinas Vaičiūnas*

Su kraštiečių kalbininku profesoriu Juozu Pikčilingiu artimiau pradėjau bendrauti nuo 1983 m. vasaros, kai pradėjau dalyvauti Šakių rajono Kalbos ir literatūros dienose. Tais metais Kalbos diena vyko Kudirkos Naumiestyje ir buvo skirta Vinco Kudirkos 125-osioms ir Prano Mašiotų 120-osioms gimimo metinėms paminėti. Kartu važiuojome į Jono Jablonskio gimtinę Kubilėlius, kur profesorius pasakė kalbą, skirtą įžymiam kalbininkui. Profesorius prisiminė, kad Kubilėlių kaimas garsus ne tik tuo, kad čia kryžiuosiai knygnešiai takai, bet svarbiausia tuo, kad čia gimė didysis lietuviškojo žodžio normintojas, ugdytojas ir puoselėtojas. Atėjome čia nusilenkti šiai sodybai, šitiems jovarams ir beržams. Tada čia buvome pavaišinti šviežia rupia lietuviška duona, medumi, pienu ir sūriu.

Vėliau jau kiekvienais metais kartu su profesoriu ir kraštiečiu Jonu Jurevičiumi dalyvaudavau visose Šakių rajono Kalbos šventėse, o vasaromis, kai būvodavau savo tėviškėje Gegužių kaime aplankydavau ir profesorių jo gimtinėje Joniškių kaime, kur gyvena brolio Antano šeima. Visada buvau pavaišintas medumi ir obuoliais.

Kartą, beviešint Joniškių kaime, atėjo laikas grįžti į Vilnių. Besišnekučiuodamas aš susivėlinau ir profesorius pasisiūlė pavėžėti mane į Šakių autobusų stotį. Jis pats vairavo lengvąjį automobilį. Išvažiavome jų kaimo keliu ir pasukome į Kudirkos Naumiesčio–Šakių plentą. Kairėje kelio pusėje ošia didžiulis Šakių tarybinio ūkio sodas. Pakelėje stovėjo kokių septyniolikos metų mergina. Ji pakėlė ranką ir profesorius sustabdė savo mašiną. Mergina pasiprašė, kad ją pavėžėtų į Šakius. Profesorius pasiūlė sėsti į automobilį. Bet mergina pasakė, kad sodo pakraštyje turinti maišą slyvų ir norinti jas parsivežti. Aš padėjau merginai tą maišą atnešti prie mašinos ir įkelti į bagažinę. Bevažiuojant profesorius merginos paklausė, kiek mokėjusi už slyvas. Mergina atsakė, kad nieko nemokėjusi. Profesorius vėl paklausė, tai kaip ji gavusi tas slyvas. Mergina paaiškino, kad pati prisiskynė. Juk čia valdiškas sodas. Čia visi taip daro – atvažiuoja ir prisiskina augančių vaisių. Tada profesorius dar paklausė: „*Tai tos slyvos vogtos?*“ Mergina tylėjo. – „*Tai aš jų nevešiu*“, – pridūrė profesorius ir sustabdė automobilį. Aš padėjau jai iškelti

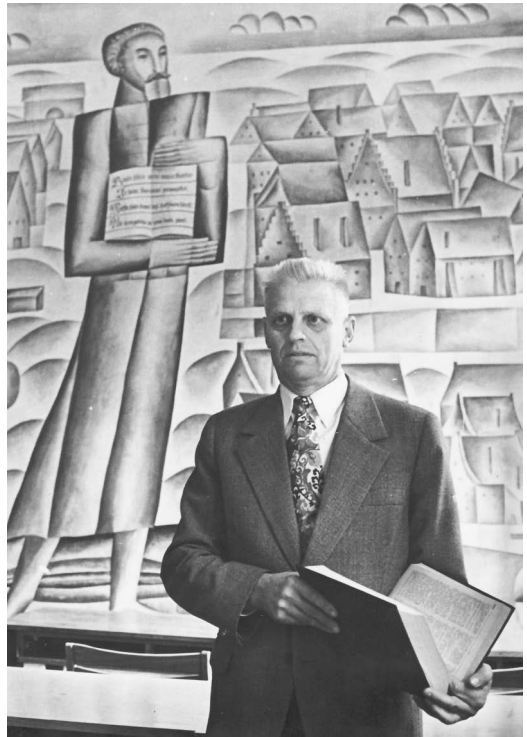

*Prof. Juozas Pikčilingis Vilniaus universitete.*

*Apie 1990 m. SMM*



*Prie poeto Viktoro Valaičio kapo pirmosios Kalbos dienos dalyviai. Iš kairės: J. Augustaitis, J. Pikčilingis, J. Koederaitis, B. Laukaitis, poeto sesuo M. Piečiukaitienė, poeto kovos draugas A. Kazlauskas. 1973 m. birželio 13 d. SMM*

maišą iš bagažinės. Buvome prie pat Šakių miesto ribos. Mes nuvažiovome, o ji liko laukti prie kelio kitos mašinos. Šis atsitikimas akivaizdžiai parodė profesoriaus dorovines nuostatas, kad ne savo vaisių savavališkai imti negalima.

Man viešint profesoriaus gimtinėje 1988 m. rugpjūčio mėnesį, prie arbatos puodelio ėmėme kalbėti apie kraštiečių susibūrimą į visuomeninę organizaciją. Sutarėme, kad po atostogų grįžę į Vilnių, suorganizuosime kraštiečių klubą. Taip ir padarėme. Vilniuje tų pačių metų rudenį subūrėme 5 asmenų iniciatyvinę grupę ir 1989 m. sausio 13 d. buvusiuose Vilniaus menininkų rūmuose (dabar Prezidentūra) sukvietėme kraštiečius, gyvenančius Vilniuje, į steigiamąjį susirinkimą. Žmonių prisirinko tiek daug, kad netilpo į didžiąją salę. Susirinkimą vedė profesorius. Jis pasiūlė kraštiečių klubą pavadinti Jotijos vardu (ši pavadinimą prieš tai buvome aptarę). Pasiūlius šį vardą, Šakių rajono vykdomojo komiteto pirmininkas Henrikas Zaremba paklausė, kodėl turime vadintis Jotijos vardu? Klubas turėtų vadintis Zanavykų klubu. Dauguma tam pritarė, ir šis klubas, vėliau pavadintas bendrija, taip vadinasi iki šių dienų. Steigiamajame susirinkime buvo išrinkta ir klubo valdyba, kurioje darbavosi ir Juozas Pikčilingis. Profesorius dar keletą kartų tuose pačiuose Meno darbuotojų rūmuose vedė kraštiečių susirinkimus, o balandžio mėnesį 1989-aisiais ten pat buvo surengta etnografinė vakaronė. Profesorius kalbėjo apie zanavykų šnekamosios kalbos grožį, pateikė šios tarmės vaizdingų frazeologizmų, posakių, patarlių ir priežodžių. Dar tų pačių metų gruodžio 8 d. įvyko ir pirmojo Sūduvos rašytojo Antano Tatarės mirties 100-ųjų metinių minėjimas. Platų minėjimo scenarijų parašė profesorius

J. Pikčilingis. Jis parinko ir minėjimo sentenciją – „*Tebūnie pagerbti garsingi vyrai.*“ Pagrindinį pranešimą perskaitė pats profesorius. Buvo papasakoti ne tik rašytojo gyvenimo ir veiklos bruožai, bet ypač išryškinta šviečiamoji kunigo veikla.

Kitais, jau 1990 m., švenčiant kalbininko Jono Jablonskio gimimo 130-ąsias metines, profesorius parengė ir išleido 24 klausimų kalbos viktoriną apie Jono Jablonskio mokslinę veiklą, parinko kalbininko mintis apie kalbą, redagavimą, vertimus. 1990 m. sausio 25 d. Vilniuje A. Šiupienienės surengtame Jonui Jablonskiui skirtame vakare „Už Lietuvą – per žodžio gyvastį ir dvasią“ platų pranešimą apie didįjį kalbininką perskaitė ir Juozas Pikčilingis.

Profesorius nuo 1986 m. aktyviai įsijungė į blaivybės veiklą. Jis buvo išrinktas Vilniaus universiteto Filologijos fakulteto Kovos už blaivų gyvenimo būdą draugijos pirmininku. Sudarė draugijos veiklos planą. Jis priklausė Vyskupo Motiejaus Valančiaus blaivybės sąjūdžio iniciatyvinei grupei, kuri 1988 m. organizavo mitingus ir pikečius, leido laikraštį „Blaivioji Lietuva“. Profesorius buvo iškėlęs šūkį – „*Per blaivystę į nepriklausomybę.*“ Jis buvo aktyvus ir blaivybės sąjūdžio steigiamojo suvažiavimo dalyvis, ir kalbėtojas, pirmininkavo redakcinei komisijai. Buvo išrinktas į Motiejaus Valančiaus blaivybės sąjūdžio tarybą ir jos prezidiumą. Per ekonominę blokadą 1990 m. vasarą buvo surengta eisena su kryžiumi per Lietuvą nuo Vilniaus arkikatedros iki Kryžių kálno prie Šiaulių. Kryžių nuo Vilniaus iki Trākų Vókės nešė ir profesorius Juozas Pikčilingis.

Profesorius iki mirties beveik trejetą metų buvo Zanavykų bendrijos val-

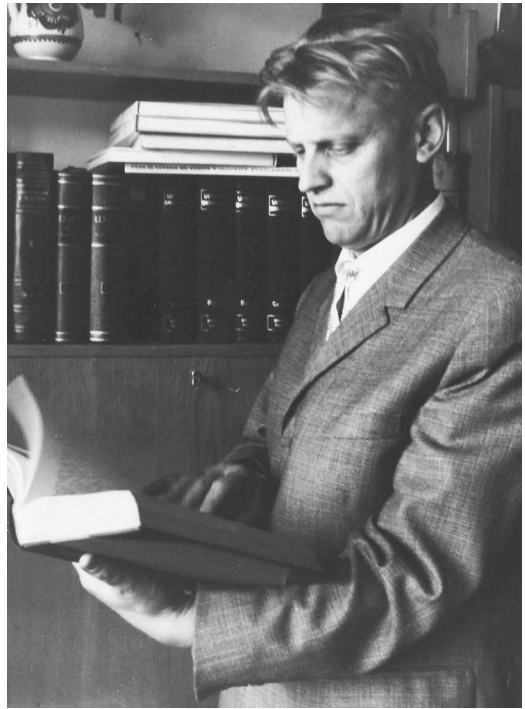

*Prof. Juozas Pikčilingis savo darbo kabinete. Apie 1975 m. SMM*



*Prof. Juozas Pikčilingis Griškabūdyje, minint 130-ąsias J. Jablonskio gimimo metines. 1990 m. SMM*





*Prof. Juozo Pikčilingio 80-ųjų gimimo metinių minėjimo Sintautų pagrindinėje mokykloje dalyviai. Iš kairės: akademikas Zigmas Zinkevičius, „Valsčiaus“ redaktorė Giedrė Didžiapetrienė, prelatas kun. Antanas Maskeliūnas, kultūros skyriaus vedėja Augenija Kasparevičienė, Šakių rajono meras Juozas Bertašius. 2006 m. SMM*

dybos narys. Jis buvo, sakyčiau, šios bendrijos siela. Dalyvaudavo ne tik šventėse, bet ir valdybos posėdžiuose bei susirinkimuose. Visada teikė pasiūlymų, patarimų.

Netekome profesoriaus 1991 m. spalio 17 dieną. Pašarvotas buvo universiteto Šventų Jonų bažnyčioje. Kraštiečių rūpesčiu jis buvo palaidotas gimtojoje žemėje Sintautų kapinėse. Ant jo kapo pastatytas išpūdingas skulptoriaus Vido Cikanos sukurtas granito paminklas.

Juozas Pikčilingis gimė 1926 m. sausio 3 d. Jōniškių kaime, Sintautų valsčiuje, Šakių apskrityje. Tėvas Antanas vertėsi ne tik žemės ūkiu, bet buvo ir, kaip dabar priimta sakyti, verslininkas – turėjo plytinę. Jo plytomis buvo pastatyta nemažai mūrinių namų Šakiuose ir Sintautuose. Motina Juzė Pikčilingienė buvo dvidešimčia metų jaunesnė už savo vyrą Antaną, turėjo audimo stakles, ausdavo milus ir drobes, pati susiverpdavo lininius ir vilnonius siūlus. Šeimai numegzdavo pirštines ir kojines, augindavo daug daržovių.

Pikčilingių šeimoje užaugo keturi vyrai – Vytautas, Juozas, Zigmas ir Antanas. Šeima buvo religinga, namuose giedodavo gegužines ir birželines giesmes. Pakiliai švėsdavo Velykų ir Kalėdų šventes. Į Pikčilingių sodybą užsukdavę Trys Karaliai.

Per sodybą teka Šešupės intakas Aukšpirtà. Prie ūkio buvo didelis vaisių sodas, daug gerų veislių obelų, kriaušių ir vyšnių. Prie sodybos – hektaro dydžio miškelis. Jame perėdavo įvairūs paukščiai. Šeima ypač mėgdavo pasiklausyti lakštingalų čiulbėjimo. Paukščiams Pikčilingių vaikai prieš karą buvo iškėlę daug inkilų. Ant kluono buvo ir gandrulizdis. Vėliau gandrai susisuko lizdą medyje.

Būsimasis profesorius 1933 m. rudenį pradėjo lankyti Naudžiū pradžios mokyklą. Kiek vėliau mokslą tęsė Sintautuose. Baigęs pradžios mokyklos 6 sky-



rius, 1939 m. rudenį įstojo į Šakių „Žiburio“ gimnaziją. Karo pabaigoje 1944 m. vokiečiai, pasitraukdami iš Lietuvos, Juozą ir brolių Zigmą išsivare kasti apkasų. Jau Vokietijos teritorijoje Juozas buvo susirgęs. Prie Įsruities užėjęs rusams, abu brolius mobilizavo į sovietų armiją. Juozas buvo pasiūstas į frontą. Prie Karaliaučiaus 1945 m. kovo 15 d. buvo sužeistas ir išvežtas gydyti iš pradžių į Kauną, vėliau į Rusijos miestą Riazanę. Jam buvo suteiktas antros grupės karo invalidumas. Gavęs pažymėjimą, 1945 m. liepos pabaigoje išvažiavo Lietuvon. Nutaria tęsti mokslus Šakių gimnazijoje, kuri laikinai buvo įsikūrusi Lukšiuosė. Baigęs gimnaziją, įstojo į Kauno universiteto Istorijos-filologijos fakultetą. Po trijų kursų studentai lituanistai buvo iškelti į Vilniaus universitetą.

Baigęs studijas, J. Pikčilingis buvo paskirtas į Šilutės vidurinę mokyklą. Bet vėliau gavo kitą pasiūlymą – stoti į aspirantūrą. Jo disertacijos tema buvo pavadinta „Žodžių vartojimas perkeltine reikšme P. Cvirkos kūryboje“. Darbas buvo apgintas 1956 metais. Jam dirbant Lietuvių kalbos katedroje, universitete buvo įvykdytas lituanistų „valymas“. Kelios dėstytojos buvo atleistos iš užimamų pareigų. J. Pikčilingiui buvo siūloma užimti katedros vedėjo pareigas, bet su sąlyga, kad stotų į partiją. Jis nenorėjo, dvejojo. Prašė patarimo savo bičiulio, taip pat jauno dėstytojo, Vlodo Žuko ir savo dėdės, grįžusio iš lagerio, Jono Pikčilingio. Ir vienas, ir kitas patarė stoti į partiją ir gelbėti padėti. Taip naujasis rektorius Jonas Kubilius 1959 m. lapkričio mėn. paskyrė Juozą Pikčilingį Lietuvių kalbos katedros vedėju. Po ketverių metų buvo perrinktas dar kartą. Vėliau, 1973-ųjų birželį, išrinktas Filologijos fakulteto dekanu. Minint Vilniaus universiteto 400 metų jubiliejų, 1979-aisiais metais profesorius didžiojoje auloje (Čiurlionio 21) skaitė pranešimą „Filologija Vilniaus universitete“. 1980-ųjų metų vasario 19 d. J. Pikčilingis apsigynė filologijos mokslų daktaro disertaciją, o habilituoto daktaro laipsnis jam buvo suteiktas 1980 m. balandžio mėnesį.

Profesorius yra parašęs ir išleidęs keletą lietuvių stilistikai reikšmingų knygų: „Žodžio aiškumas ir tikslumas“ (1965), „Žodžio vartojimas perkeltine reikšme: tropai“ (1967), „Leksinė ir gramatinė sinonimika“ (1969), „Lietuvių kalbos stilistinė sintaksė: kalbos figūros“ (1969), „Kas yra stilius“ (1971), „Lietuvių kalbos stilistikos pratimai“ (1973), „Žodžio interviu“ (1982). Didžiausias ir reikšmingiausias jo darbas yra „Lietuvių kalbos stilistika“, išleista dviem tomis (1971 ir 1975). Už



*Prof. Juozo Pikčilingio kapas Sintautų miestelio kapinaitėse. Skulpt. Vidas Cikana. 2012 m. J. Kliučiaus nuotr.*

ši darbą profesorius 1977 m. yra gavęs valstybinę premiją. Jis taip pat yra buvęs keletos kitų knygų bendraautoris, prisidėjo rengiant IX–XII klasių lietuvių kalbos vidurinių mokyklų vadovėlius. Jau po profesoriaus mirties, 2010 m., buvo išleistas straipsnių rinkinys, pavadintas „Stilistikos darbų rinktinė“. Jį sudarė profesorė Regina Koženiauskiė. Apie Juozą Pikčilingį yra išleistos dvi knygos – Albinos Šiupienienės „Per žodžio gyvastį ir dvasią“ (2001) ir tais pačiais metais profesoriaus bičiulio Vlodo Žuko „Gyvenimas gimtajai kalbai“.

## Kunigas Vytautas Palubinskas

*Antanas Maskeliūnas*

2008 m. spalio 8 d. Sintautų Švč. Mergelės Marijos parapijos bažnyčios šventoriuje palaidotas, 2008 m. spalio 6 d. miręs Santariškių ligoninėje Vilniuje, kunigas Jubilias Vytautas Palubinskas.

Kunigas Vytautas Palubinskas gimė 1926 m. liepos 3 d. Sintautų parapijoje, Vilkeliškių kaime. Būdamas trejų metų, gausioje šeimoje emigravo iš Lietuvos į Argentina. Buenos Airėse baigė pradinę mokyklą, įstojo į Buenos Airės kunigų seminarijos parengiamuosius kursus. 1949 m. ją paliko ir įstojo į būsimojo vyskupo, tada dar kunigo, daktaro Pranciškaus Brazio prie lietuvių Aušros Vartų įkurtą marijonų naujokyną. Po metų būsimąjį kunigą Vytautą, vienuolyno vyresnįjį, išsiuntė į Romą studijuoti teologiją. 1954 m. liepos 4 d. čia jis buvo iššventintas kunigu, tačiau dar vieneriems metams pasiliko studijuoti teologijos magistro laipsniui įgyti.

1971 m. priėmė kvietimą darbuotis Los Andželo vyskupijoje Kalifornijoje. Kunigas Vytautas darbavosi JAV Niujorko Bruklino parapijoje, ten klebonavo ir gyveno iki 2000-ųjų metų. Kunigas Vytautas gražiai bendravo ne tik su lietuviais, bet ir su kitų tautų tikinčiaisiais, nes mokėjo devynias kalbas. Po Lietuvos Nepriklausomybės atgavimo labai daug kartų lankėsi Lietuvoje. 2000-aisiais metais apsigyveno Vilniuje Šv. Juozapo kunigų seminarijoje, kur savo talento dėka gražiai bendravo su klierikais ir stengėsi jiems perduoti savo žinias. Jis ėmė lankytis šalia esančiame Gerontologijos ir reabilitacijos centre, tapo šio centro kapelionu. Nebegalėdamas eiti kapeliono pareigų, šiame centre apsigyveno.

Nepamirštamas Kunigo Vytauto rūpestis savo gimtinės Švč. Mergelės Marijos Ėmimo į dangų bažnyčios atstatymo reikalais. Remdamas statybas nemažomis lėšomis, 1996 m. finansavo atminimo lentą „Kunigai, kilę iš Sintautų parapijos“, esančią Sintautų bažnyčios vidinėje sienoje, paaukojo gražią Švč. Mišių taure.

Savo kunigystės 50-ties metų sukaktį kun. Vytautas šventė tėviškėje, Sintautų bažnyčioje, nes čia buvo pakrikštytas. Jubiliejnėse šv. Mišiose gausiai dalyvavo parapijiečiai, artimieji. Pamokslą ta proga pasakė Vilkaviškio vyskupas emeritas Juozas Žemaitis, kuris savo turininga kalba išsakė gražius kunigo Vytauto darbus tėvynėje ir emigracijoje.

Kunigas Vytautas Palubinskas buvo pašarvotas Gerontologijos ir reabilitacijos centro koplyčioje, čia buvo aukojamos šv. Mišios. 2008 m. spalio 8 d. jis buvo atlydėtas į savo gimtąją parapiją, Sintautų Švč. Mergelės Marijos Ėmimo į dangų bažnyčią, kur buvo atliekamos laidojimo apeigos. Jose dalyvavo vyskupas Juozas Preikšas ir vyskupas Juozas Žemaitis, kurie gražiais pamokslo žodžiais atsisveikino su velioniu kunigu Vytautu. Laidotuvėse taip pat dalyvavo ir prie kapo duobės

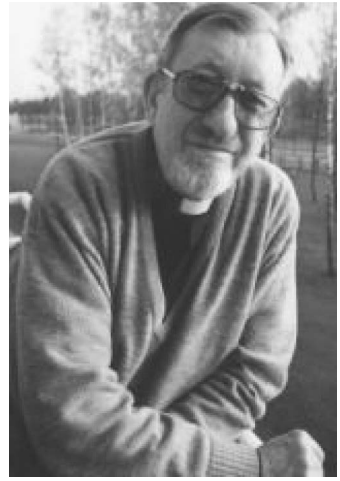

*Kunigas Vytautas Palubinskas.  
Iš A. Maskeliūno asm.  
archyvo*



Kunigo Vytauto Palubinsko funduota Atminimo lenta iš Sintautų parapijos kilusiems kunigams pagerbti. 2012 m. J. Kliučiaus nuotr.

pasakė pamokslą Vilkaviškio dekanas Popiežiaus garbės prelatas Vytautas Gustaitis bei keliolika kunigų iš Vilniaus arkivyskupijos ir Šakių dekanato.

Dievas pasiėmė pas save kunigą Vytautą Palubinską ir pasakė: „gyvent, aukotis ir kentėt gana.“



## Mokytoja lituanistė Marija Puodžiukaitienė

*Juozas Jacevičius*

Marija Rasiukevičiūtė gimė 1933 m. gruodžio 20 d. Onos ir Stasio Rasiukevičių keturių vaikų šeimoje, Marijampolėje. Šeima gyveno labai kukliai, nes tuo metu buvo sunku rasti darbo. Tėvas vertėsi atsitiktiniais darbais mieste, o mama dirbo plytinėje, šeiminkavo namuose, kad išmaitintų šeimą, nedideliame žemės sklypelyje prie namelio, kuris glaudėsi ant Šešupės kranto, augino daržoves.

Sesuo Stanislova tapo anglų kalbos mokytoja, mirė gana anksti. Kita sesuo, Janina, tapo chemike, mirė prieš 8 metus. Brolis Juozas, jaunystėje netekęs kojos, iš visos šeimos dabar jau vienintelis likęs gyvas, gyvena tame pačiame namelyje, kuriame visi ir užaugo.

Tėvai nebuvo labai išsimokslinę, tačiau suprato mokslo reikšmę ir vertino, stengėsi tai iškiepyti vaikams. Marija mokėsi Marijampolės mergaičių gimnazijoje, po to įstojo į Marijampolės mokytojų seminariją. Dar vaikystėje labai mėgo knygas, jas skaitydavo prie žibalinės lempos, nes namuose elektros nebuvo. Mokslai nei gimnazijoje, nei seminarijoje nebuvo lengvi: trūko pinigų, knygas dalydavosi, taupydavo sąsiuvinius, egzaminams ruošdavosi dažniausiai ne po vieną, o su keliomis bendramokslėmis, jos dalydavosi žiniomis, viena kitą klausinėdavo, keisdavosi užrašais. Kad sąsiuviniai būtų tvarkingi ir informacija tinkamai išdėstyta, konspektus perrašinėdavo dailia rašyba.

1952 m. sėkmingai baigus mokytojų seminariją jaunutė mokytoja atvyko dirbti į pirmąją savo darbovietę – Sintautų vidurinę mokyklą. Darbas mokykloje sekėsi, mokiniai pamilo savo mokytoją, nes mokė ne tik lietuvių kalbos gramatikos, kartu diegė jiems tokias vertybes kaip sąžiningumas, dora ir darbštumas. Paskatinta sėkmės, o galbūt prisimindama tėvų pamokymus dėl mokslo naudos, Marija nutarė siekti aukštojo mokslo. Sėkmingai įstojo į Vilniaus pedagoginio instituto lietuvių kalbos ir literatūros neakivaizdinį skyrių, mokytojaudama ir mokydamasi studijas pabaigė įgydama aukštojo mokslo pedagogės kvalifikaciją.

Mokytojaudama Sintautuose ir bendraudama su miestelio inteligentais, susipažino su Albinu Puodžiukaičiu, kilusiu iš Barzdų, kuris tuo metu dirbo Sintautų kolūkio pirmininku. Kaip



*Marija ir Albinas Puodžiukaičiai. 1955 m.  
Iš Puodžiukaičių šeimos archyvo*

<sup>1</sup> Asmeninis J. Jacevičiaus susirašinėjimo su G. Raškevičiūte archyvas.



teigia Marijos Puodžiukaitienės vaikaiė Gabrielė, močiutė pasakojo, kad „*Tai buvo gražaus stoto vyras, aukštas ir labai protingas žmogus, vėliau dirbęs buhalteriu RTS'ose (remonto technikos stotis), ekonomistu*“.<sup>1</sup>

Draugystė truko neilgai, 1953 m. ji tapo Albino Puodžiukaičio žmona. Jauna šeima siekė sukurti savo židinį, iš pradžių glaudėsi viename kambaryje dabartinės mokyklos pastate, kur tuo metu gyveno ir kiti mokytojai. Vėliau persikraustė į RTS'ą, kur kartu su kaimynais Paspirgėliais įsikūrė viename name. RTS'o gyvenvietėje gyveno iki 1972 m., kai pasistatė savo namą miestelyje, jau visam laikui įsikūrė Sintautuose.

Puodžiukaičiai užaugino sūnų Raimundą (gim. 1958) ir dukrą Ritą (gim. 1967). Abu mokėsi Sintautuose, toje pačioje mokykloje, kur mokytojavo mama.

Vyresnėlis sūnus Raimundas Puodžiukaitis, tapęs energetiku, sukūrė šeimą su Vilija (rusų kalbos mokytoja) ir apsigyveno Lekėčiuose, užaugino vaikus Igną, Liudą ir Laimutę. Jaunesnė dukra Rita tapo medike (KMU), ištekėjo už energetiko Artūro Raškevičiaus, apsigyveno Kaune, užaugino dvi dukras – Gabrielę ir Austėją.

Visa darbinė Marijos Puodžiukaitienės veikla yra susijusi su Sintautų vidurine mokykla. Beveik šešias dešimtis metų mokė vaikus lietuvių kalbos ir literatūros, kaupė istorinę medžiagą, puoselėjo tautines vertybes.

Vaikaitė Gabrielė prisimena:

*„Ne vienas jos buvęs mokinys turbūt pasakytų, kad Marija buvo griežta mokytoja, tai turbūt dėl to, kad ji ir pati viską pasiekė tik sunkiu darbu, idėdama daug pastangų, nuolat kartojo, kad „karčios mokslo šaknys užaugina saldžius vaisius“. Marija gal ir buvo griežta, bet jeigu matydavo, kad kam nesisekdavo, visuomet stengėsi padrauginti, paskatinti žmogų, padėti jam atrasti gerųjų savybių ar parodyti, kad jis yra gabus ir tereikia tik įdėti šiek tiek pastangų tam, kad kažką pasiektų.“<sup>2</sup>*

Sužavėta Sintautų dainiaus poeto Prano Vaičiūčio kūrybos, 1965 m. Sintautuose įkūrė literatūrinį Prano Vaičiūčio muziejų. Iš pradžių muziejus buvo Vaičiūčių klėtyje: įrengti padėjo „Lietžemūktechnika“ Šakių skyriaus dirbtuvių vedėjas Zigmąs Pikčilingis, eksponatus sutvarkė mokyklos literatės R. Jurgilaitė, L. Rūškytė, L. Liepuonytė. 1965 m. gegužės 31 d. pirmieji muziejaus duris pravėrė Vilniaus universiteto studentai lituanistai. 1967 m. pastačius Sintautų mokyklos priestatą, muziejus buvo perkeltas į mokyklą.

Įsimintini 1976 m., kai buvo minimos P. Vaičiūčio 100-osios gimimo



*Marija Puodžiukaitienė, sūnus Raimundas, dukra Rita. 1978 m. Iš Puodžiukaičių šeimos archyvo*

<sup>2</sup> Ten pat.



*Sintautų vidurinės mokyklos mokytojų kolektyvas. Pirmoje eilėje (iš kairės): matematikė Laima Kuklieriūtė, lituanistė Genovaitė Ulienė, direktorius istorikas Zigmas Norkaitis, pradinė klasių mokytoja Aldona Stankaitienė, lituanistė Marija Puodžiukaitienė; antroje eilėje: lituanistė Antanina Klimaitienė, matematikė Valė Jušinskaitė, chemikė Regina Dėdinienė, fizikė Marija Šlapikaitė-Norkaitienė, geografė Liudvina Kutkaitienė, geografė Petrutė Vaitiekaitytė; trečioje eilėje: muzikas Leonidas Kebleris, pradinė klasių mokytoja Bronė Malskienė, fizinio lavinimo mokytojas Juozas Adomavičius, fizinio lavinimo mokytoja Regina Adomavičienė, rusistas Juozas Ulys. 1962 m. Leonido Keblerio nuotr. Iš Puodžiukaičių šeimos archyvo*

metinės. Į Sintautus vasario 9 d. suplaukė žmonių iš visos Lietuvos. Kapinėse kalbėjo mokiniai, mokytojai, svečiai, o Kauno rezistentai skaitė: „*Numesk, tėvyne, rusišką tu spalvą, /Kurią uždėjo svetimi!*“. Mokyklos muziejų tą dieną aplankė beveik 400 svečių, pranešimus skaitė VU docentas Pranas Naujokaitis, dr. Albertas Zalatorius, naujausius eilėraščius – Sigitas Geda. Labai patriotiškai nuskambėjo koncertas „Šalis ta Lietuva vadinasi“, kai kas nusistebėjo sintautiškių drąsa.

Muziejus mokytojos M. Puodžiukaitienės nuolatinių pastangų dėka augo ir plėtėsi, kol tapo Sintautų pagrindinės mokyklos krašto istorijos ir literatūros muziejumi. Muziejaus fonduose šiuo metu yra beveik penki šimtai eksponatų. Ekspozicijoje lankytojai susipažįsta su žymiais Sintautų krašto žmonėmis: Pranu Vaičiaičiu, prof. Juozu Pikčilingiu, 1918 m. Vasario 16-osios Nepriklausomybės Akto signataru Saliamonu Banaičiu, žymių zanavykų iš Pikžirnių kaimo Vailokaičių šeima, rašytoja Petronėle Orintaite, etnologe prof. Angele Vyšniauskaite ir kitais nusipelnusiais veikėjais. Taip pat pateikiama mokyklos ir Sintautų krašto istorija, yra keletas etnografinių eksponatų. Muziejaus eksponatų pagrindą sudaro knygos, spaudos leidiniai, fotonuotraukos, garsajuostės, paveikslai, portretai, prisiminimų aprašymai, mokinių rašiniai. Muziejuje vedamos pamokos, vyksta mokytojų me-



*Aštuntosios klasės mokiniai su savo auklėtoja Marija Puodžiukaitiene. 1988 m.  
Iš Puodžiukaičių šeimos archyvo*

todiniai užsiėmimai, priimamos įvairios sudėties ekskursijos. Moksleiviai renka ir užrašinėja atsiminimus, tautosaką ir pan.

Ši muziejų aplankė daug išymių žmonių, kurie svečių knygoje paliko ne vieną prasmingą įrašą: aktoriai Monika Mironaitė, Laimonas Noreika, rašytojai Justinas Marcinkevičius, Juozas Baltušis, Bronius Radzevičius, Algirdas Verba, Martynas Vainilaitis, Sigitas Geda, Paulius Širvys, Alma Karosaitė, Jonas Jurevičius, mokslininkai Adolfas Sprindis, Albertas Zalatorius ir daug kitų žmonių iš įvairių Lietuvos vietų.

Be Marijos Puodžiukaitienės neapsiejo nė vienas kultūrinis renginys Sintautuose. Labai svarbus įvykis Sintautuose buvo 2000 m. įvykęs I pasaulio sintautiškių suvažiavimas. Į suvažiavimą buvo kviečiami pagal 1923 m. surašymą Sintautų valsčiui priklausiusių kaimų gyventojai paminėti Sintautų parapijos 200 metų ir Švč. Mergelės Marijos Ėmimo į dangų bažnyčios atstatymo 5-ųjų metinių jubiliejus. Šiame suvažiavime dalyvavo labai daug sintautiškių iš gretimų parapijų, didmiesčių, sostinės, Vokietijos, JAV, Kanados ir kitų užsienio šalių.

Suvažiavimo metu įvykusioje mokslinėje konferencijoje „Sintautai amžių sandūroje“ Marija Puodžiukaitienė perskaitė pranešimą „Literatūriniai Sintautai. Sintautiškių menas“, o antrąją suvažiavimo dieną Sintautų vidurinėje mokykloje esančiame Literatūros muziejuje atidarė sintautiškių poetų ir prozininkų kūrinijų parodą, kurioje buvo eksponuojama beveik 100 knygų, parašytų įvairių profesijų žmonių, taip pat buvusių šios mokyklos mokinių dailininkų paveiksłai, drožiniai. Į parodą atvykę autoriai kalbėjo apie savo darbus, skaitė eiles. Parodoje pažymėta,

kad Sintautų žemė pagimdė ir užaugino net 23 poetus ir prozininkus. Tą dieną parodą aplankė keli šimtai suvažiavimo dalyvių.

Nenuilstanti mokytoja vadovavo moksleivių ekskursijoms, periodikoje paskelbė per šimtą straipsnių apie Sintautų praeitį ir šio krašto žmones. Surinko atsiminimus apie Praną Vaičaitį, Praną Liukaitį, pasirūpino pastarojo poezijos išleidimu. Brolių Bernardo ir Vincento Aleknavičių leidžiamai daugiatomei enciklopedinio pobūdžio knygai „Novužės krašto vaikai“ parengė beveik 30 straipsnių, surinko ir perdavė daug šio krašto įžymių žmonių fonuotraumų.

Paskatinta savo mokinio ir knygų leidėjo Vidmanto Staniulio sėdo prie rašomojo stalo. Greitai pasaulį išvydo knygos: 256 puslapių apimties, gausiai iliustruota istorinė apybraiža „Sintautų mokyklos šviesa“ (2004), 104 puslapių apimties biografinė apybraiža „Rašytojas ir švietėjas kunigas Antanas Tatarė“ (2005), 160 puslapių apimties kraštotyros studija „Sintautų krašto keliais: istorijos, kultūros, gamtos paminklai, rašytojai, signatarai ir jų tėviškės“ (2006), 118 puslapių apimties, kartu su Vidmantu Staniuliu parašyta, Sintautų mokyklos muziejaus istorijos studija „Muziejus. Kultūros vertybės. Žmogus“ (2009).

Įsimintinos buvo pirmosios M. Puodžiukaitienės knygos „Sintautų mokyklos šviesa“ sutiktuvės, kurios įvyko 2004 m. rugsėjo 25 d. Sintautų pagrindinės mokyklos salėje ir buvo skirtos Sintautų mokyklos 165 metų jubiliejui. Suvažiavo labai daug svečių iš visos Lietuvos – Lietuvos Respublikos Prezidento patarėjas dr. Gitanas Nausėda, Šakių savivaldybės atstovai, XXVII knygos mėgėjų draugijos, P. Vaičiūčio draugijos atstovai, knygos leidėjas V. Staniulis, knygos dailininkas Gediminas Pempė, buvę mokyklos mokiniai – etnologė prof. Angelė Vyšniauskaitė, teisininkai Justinas Vasiliauskas ir Juozas Jacevičius, garsus sportininkas Kęstutis Orentas, dr. Juozas Kaunas, dr. Jonas Jurevičius ir daug daug kitų. Renginyje gausiai dalyvavo buvę ir dabar dirbantys mokytojai, mokiniai, Sintautų miestelio inteligentai. Salė nesutalpinė visų norinčių, pavėlavusieji būriavosi vestibulyje.

Nors buvo kalbama apie mokyklos istoriją, jos nueitą kelią per 165 metus, visų dėmesį traukė visa švytinti, spinduliuojanti kažkokia nematoma šviesa, laiminga, šiek tiek sutrikusi ir nedrąsi knygos autorė Marija Puodžiukaitienė. Džiaugtis tikrai buvo kuo, nes mokytojos kelerių metų kruopštus darbas po kruopelytę renkant faktus, ieškant senų nuotraukų buvo apvainikuotas puikiai parašyta, nepriekaištingai išleista pirmąja Sintautų mokyklos istorijos knyga.

Energinga moteris 2003 m. kartu su kitomis sintautiškėmis mokytojomis Regina Dėdiniene ir Liudvina Kutkaitiene įsteigė gimtojo žodžio bičiulių draugiją „Aidija“, kurios pagrindinis tikslas – puoselėti prof. Juozo Pikčilingio idėjas – rūpestį gimtinės kalba, savo krašto istorija.

Nuostabiai tiksliai 2003 m. „Sintautų kalendoriuje“ ją apbūdino Sintautų kultūros centro direktorė Laima Girdauskienė:

*„Kokia ji, ta mūsų mokytoja, asmeniniame gyvenime? Tai daugumai mūsų ištis paslaptis! Visi mato tik energingą, nuolat beskubančią, patarimų nestokojančią, idėjomis besišvaistančią moterį.*





*Dar spaustuvės dažais kvepianti knyga „Sintautų mokyklos šviesa“ autorės Marijos Puodžiukaitienės rankose. 2004 m. A. Andrijono nuotr.*

*Su mokytoja be galo malonu bendradarbiauti, nes idėjų jos galvoje – ištisas skruzdėlynas. Reikia tik užsiminti apie būsimą renginį ar sukaktį, ir tuoj pat šauna nė neprašytas atsakymas: „o aš jau žinau, kaip tai atrodys.“*

*Mokytojos galva ištisai užimta visokiais darbų darbeliais. Kai jos rankos dirba vieną, galva derina jau kitą. Taip dažniausia gimsta straipsniai spaudai, renginių scenarijai... Dažniausia tos mintys galvoje susirikiuoja ravint, tvarkantis namuose. Po to lieka tik skubiai išdėstyti mintis popieriuje. Ką tik „iškeptų“ straipsnių mokytoja neduoda spaudai. „Tegul susiguli“, – sako ji. O po to jau permeta kritiška akimi ir paredaguoja. Tik toks straipsnis turi teisę išvysti pasaulį!*

*Ši moteris turi vieną puikią savybę, kuria ne dažnas lietuvis gali pasigirti – matyti žmonėse gera! Rodos jau kartais toks pilietis, kad pavyzdžiu gink Die negali kelti, o ji ima ir tik su jai vienai būdingu bei nuojauta „atkapsto“ jame nė neįtariamą gerąsias savybes. Nuostabus išvalgumas!<sup>3</sup>*

Ypač vaisingi nuveiktais darbais buvo 2005-ieji metai. Knygnešio dienos paminėjimo proga Sintautų pagrindinėje mokykloje įvyko pirmasis mokinių dailiajame rašyme dalyvių skaičius kasmet auga, jau perkopė per tris dešimtis. Ypač džiugina, kad labai stropiai stengiasi pradinėjų klasių mokinukai, kuriems rašysenos lavinimas yra kaip tik. Įsimintini Marijos Puodžiukaitienės žodžiai:

<sup>3</sup> *Sintautų kalendorius-2003.*



*„Graži rašysena yra didelė žmogaus vertybė. Gal šie mokinukai netaps rašytojais, bet knygą pamils – tai tikrai.“*

Kažkas pajuokavo, ar tik ne sintautiškių pavyzdys paskatino 2011 m. pirmą kartą organizuoti visos šalies mastu dailia rašymo konkursą „Rašom“.

2005 m. Sintautuose įvyko kunigo Antano Tatarės 200-ųjų gimimo metinių minėjimas, kuriame dalyvavo Vilkaviškio vyskupas Rimantas Norvila, Sintautų klebonas Popiežiaus Garbės prelatas Antanas Maskeliūnas, daug parapijiečių. Iškilmingą pranešimą skaitė Vilniaus pedagoginio universiteto dėstytoja Vida Girininkienė. Ta pačia proga Sintautų pagrindinės mokyklos mokytoja Marija Puodžiukaitienė pristatė savo išleistą knygą „Rašytojas ir švietėjas kunigas Antanas Tatarė: biografinė apybraiža“ (Kaunas, 2005).

Tais pačiais metais LRT žurnalistė Nijolė Baužytė serijoje „Mūsų miesteliai“ sukūrė videofilmą „Sintautai“, kuriame papasakota Sintautų istorija nuo seniausių laikų iki nūdienos. Marija Puodžiukaitienė taip vaizdingai papasakojo apie kunigo A. Tatarės lietuvių kalbos ir rašto pamokas mažiesiems, net galima būtų pagalvoti, ją pačią toje klasėje buvus ir mokytojo žodžius girdėjus.

Apie A. Tatarę išgirdo ir Lenkijos lietuvių kalbos mokytojai, kai 2005 m. gruodžio 11 dieną mokytojų konferencijoje Punske savo pranešimą perskaitė mokytoja Marija Puodžiukaitienė iš Sintautų.

2008 m. Marijampolės apskrities viršinininko administracijos apdovanota simboliniu „Didžiuoju angelu“ už krašto kalbos ir literatūros, istorinės atminties puoselėjimą, tais pačiais metais buvo kandidatė į „Lietuvos Metų moters-2008“ titulą.

Vienas iš paskutiniųjų susitikimų su mokytoja Marija Puodžiukaitiene įvyko pirmojo vasaros mėnesio paskutiniųjį sekmadienį (2011 06 26), kai gimtojo žodžio bičiulių draugija „Aidija“ ir Sintautų pagrindinė mokykla Sintautų krašto visuomenę pakvietė į poezijos rinkinio „Sužydėjo 11 alyvų“ sutiktuves.

*„Šventės organizatoriai, dalyviai ir garbūs svečiai rinkosi į jaukią sodybą ant ežero kranto. Čia juos atviliojo ištįsusiose birželio dienose svaigiai kvėpiančios... eilės, apklostytos alyvomis...“*

*Lygiai prieš penkerius metus Sintautų krašto kūrėjai, suburti mokytojos Marijos Puodžiukaitienės, jos rūpesčiu sudarė ir išleido knygėlę „Alyvom sužydėk“. Kasmet susitikimuose dalindavęsi žodžio švytėjimu, šiemet nutarė išleisti poezijos rinkinį ir dedikuoti jį savo mokytojai p. Marijai. Ši dovana – tai lyg padėka mokytojai. Už*

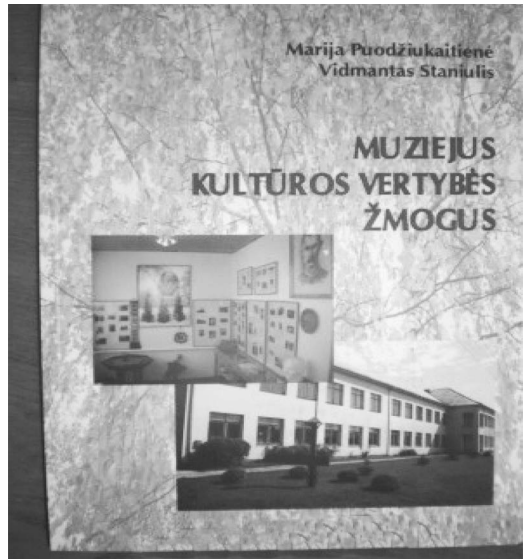

*Paskutinė M. Puodžiukaitienės knyga. 2009 m.*

*Iš V. Staniulio archyvo*

*suiškotus ir suburtus savo mokinius – vienminčius. Už atvertas meninio žodžio duris. Už palaikymą, kurio sušildytos sielos susitelkia ir išdrįsta pražydyti.*<sup>4</sup>

Be abejo, Marija nebūtų viena nuveikusi tiek reikšmingų darbų, jei ne jos bendraminčiai ir talkininkai. Viena iš tokių ir artimesnių buvo mokytoja Liudvina Kutkaitienė. Viską iškalbingai pasako Marijos ranka užrašyta dedikacija ant vienos knygos:

*„Gerbiamai Liudvainai, visų Sintautų renginių išradinėjai, kūrybinėjai organizatorei ir vedėjai, Sintautų kultūrinio gyvenimo entuziastei – su pagarba Marija Puodžiukaitienė. Sintautai, 2004 09 25“.*

Tai ne tušti žodžiai.

Nekviesta atėjo ta nelemtingoji diena – 2012 m. balandžio 4-oji, kai Marija ryte pasijuto blogai. Pirmasis žmogus, į kurį ji kreipėsi pagalbos, buvo Liudvina. Nedelsiant buvo iškviesta greitoji medicininė pagalba, vis blogiau besijaučiančią ligonę išgabeno į Šakių centrinę ligoninę. Deja, medikų pastangos nuėjo perniek – tos pačios dienos vakare jos gyvybė užgeso.

Mokytoja mirė eidama 79-uosius metus. Jos mirtis buvo netikėta visiems ją pažinojusiems, su ja bendravusiems.

Palaidota Sintautų, kuriuos ji taip mylėjo, kapinėse. Į paskutinę kelionę velionę palydėjo gausiai susirinkę ne tik miestelio gyventojai, Sintautų mokyklos mokytojai ir moksleiviai, „Aidijos“ bendražygiai, bet ir jos buvę mokiniai, kiti garbūs žmonės iš visos Lietuvos. Atsisveikinant su mokytoja M. Puodžiukaitiene kalbėjo ir kapą pašventino Sintautų parapijos klebonas Donatas Rolskis, apie velionės nuveiktus darbus ir visuomeninę ir kultūrinę veiklą žodį tarė mokyklos direktorius Vytautas Strolys, Šakių rajono savivaldybės kultūros skyriaus vedėja Augenija Kasparevičienė, „Aidijos“ pirmininkas Juozas Kaunas. Kadangi Mokytoja daug savo gyvenimo paskyrė poeto P. Vaičiūčio įamžinimui, 2012 m. įsteigto „Paminklo poetui Pranui Vaičiūčiui fondo“ pirmininkas V. Staniulis savo atsisveikinimą pabaigė žodžiais, kad paminklas ne tik poetui, bet ir knygai bus atidengtas Sintautuose 2013 m. rugsėjo 21 d., kurią stebės mokytoja Marija nuo vėlių suolelio.

Šakių lietuvių kalbos puoselėtojų klubas „Žodžio tėviškė“ nekrologe rašė:

*„Mokytojos netektis – be galo skaudus praradimas visai mūsų krašto kultūrai, jau nekalbant apie Sintautus, kur liko daugybė padarytų darbų ir nebaigtų sumanymų. Mokytoja, ką nors sumaniusi, vis kartodavo, kad šitie darbai tai jau tikrai bus paskutiniai, bet visi žinojome, ką reikšdavo šis jos pasakymas... Paskui vėl būdavo darbas po darbo, renginys po renginio. Sustojo kelias. Per anksti sustojo. Ir jau tik atminties šviesa primins žinojimą, kad čia kažkada „būta mano lūpų ir akių, čia mano rankų klaidžiota...“<sup>5</sup>*

<sup>4</sup> www.voruta.lt/alyvos-zydi-ir-birzely/

<sup>5</sup> Gimtoji kalba, 2012, Nr. 4, p. 26–27.

Nenuvysta gėlės ant Mokytojos kapo, tačiau geriausias paminklas yra jos pradėtų darbų tęsimas. 2012 m. gegužės 15 d. Sintautų pagrindinės mokyklos muziejininkai buvo pakviesti į Vilniaus mokytojų namus, kur vyko nacionalinė mokinių ir jaunimo kraštotyros darbų paroda-konferencija. 2010–2012 m. buvo organizuota mokinių ir jaunimo kraštotyros ekspedicija, skirta Lietuvos Nepriklausomybės atkūrimui (1990–2010) ir Lietuvos muziejų metams paminėti. Ekspedicijos tikslas – mokinių ir jaunimo tautinio orumo, pilietiškumo ir tautiškumo bei saviraiškos ugdymas, orientuojantis į gimtojo krašto istorijos, gamtos ir etnokultūros pažinimą. Joje dalyvavo ir sintautiečiai kartu su savo šį pavasarį Anapilin išėjusia vadove mokytoja Marija Puodžiukaitiene. Buvo pristatyti keturi kraštotyriminiai darbai šiomis temomis: „Sintautų parapijos kapinės“, „Sintautų miestelio gatvių istorija“, „Didžioji zanavykų rašytoja Petronėlė Orintaitė“, „Sintautų krašto išėivija“. Juos kartu su mokytoja parengė mokyklos muziejininkės Olivija Rimkutė, Aušrinė Rūškytė, Ieva Duobaitė, Vaida Rasimaitė, Monika Gudaitytė, Ieva Gudaitytė, Agnė Jakaitytė. Mokyklos muziejininkės konferencijos metu buvo apdovanotos LR švietimo ir mokslo ministro G. Steponavičiaus garbės raštais ir atminimo dovanėlėmis. Sintautiečiai įsitikinę, kad šviesus mokytojos atminimas ir jos geri darbai lydės dar ilgus metus.

## Prelatas kunigas Antanas Maskeliūnas

*Vida Girininkienė*

Su Antanu Maskeliūnu susipažinau 2003 metų vasarą, būsimos knygos „Sintautai“ rengėjų ekspedicijos metu. Buvo pavakarė, lynojo. Sintautų akademijos, kurioje gyvenome, kambario raktus su kitais daiktais buvau palikusi pas Mariją Puodžiukaitienę. Visi dalyviai ir jiems prijauciantieji, vedini Antano Andrijono ir Justino Kasparaičio, buvo išvykę kažkur vakaroti, su jais kartu ir Marija, tad eiti neturėjome kur. Vaikštinėjau su savo dešimtmečiu sūnumi Povilu tai šen, tai ten, jau ir šaltoka. Netikėtai iš kažkur pasirodo gražus linksmas vyras ir pakviečia užėiti į kleboniją. Be jokių atributų, pagalvojau, koks tai kunigo draugas ar patarnautojas. Tuoj moteriškė atnešė arbatos, vaisių, Povilui padavė gerokai aptrintą „Dėdės Tomo trobelę“. Suprantama, greitai suvokiau, kad kalbu su Sintautų bažnyčios statytoju klebonu Antanu Maskeliūnu. Truputį pakalbėję apie šį bei tą, nukrypome į architektūrą, istoriją. Supratau, jog klebonas kritiškai vertina teorinius tyrimus ar kokius atradimus, bet jo žinios, išprusimas stebino. Šmėkštelėjo mintis, jog jis, ko gero, studijavo architektūrą, gal ir statybą. Vėliau nustebau, kad taip tuomet manė daugelis ir ne vienas taip tebemano iki šiol. Atstatyti bažnyčią savo jėgomis, be jokių iš anksto parengtų ir suderintų planų...

Išėjome tąkart iš klebonijos jau sutemus. Labai geras vakaras, pagalvojau. Tą patį pasakė ir sūnus, šiaip jau nemėgęs vaikščioti pas ką nors į svečius, ir dar pridūrė: „Koks tas kunigas gražus.“

Tą savaitę pas A. Maskeliūną lankėmės dar kelis kartus. Vieną vakarą kalbėjome apie Antaną Tatarę. Lyg ir pasigirdama sakau, kad pirmoji Istorijos archyve radau jo tardymo bylą, kuri labai išsami, įdomi. Klebonas tuoj paprašė ją nukopijuoti ir atvežti. Ko gero, jis vienintelis iš visų sintautiškių skaitė šią bylą. Ji dabar yra A. Tatarės ekspozicijoje laikinojoje bažnyčioje. Paskui, jo pakviesta, dalyvavau su pranešimu A. Tatarai skirtoje konferencijoje.

Tai viena šviesiausių asmenybių, kurią sutikau savo gyvenime.

Prieš porą metų grįžusi į Sintautus rengti knygos, vos ne iš kiekvieno sutiktojo išgirdavau: „Ar bus straipsnis apie Antaną Maskeliūną?“ Deja, pirmasis apsilankymas Marijampolės specialiuosiuose socialinės globos namuose buvo nesėkmingas – su kolega Kęstučiu Vaičiūnu, lyg nujausdami, atvykome tą dieną, kai kunigą ištiko insultas.

Prieš kelias savaites su Vilkaviškio krašto muziejaus direktoriumi Antanu Žilinsku kunigą aplankėme. Buvo žvalus, pasikalbėjome, pasiskolinau pasižiūrėti jo filmuotų renginių kasetes apie Sąjūdį, pirmąsias Lietuvoje tikybos pamokas Sintautų



*Šakių dekanato dekanas kun. prelatas Antanas Maskeliūnas. 2004 m. Iš V. Girininkienės asm. archyvo*

mokykloje, kurios vyko A. Maskeliūno iniciatyva ir palaiminimu, įvairius to meto renginius. Sutarėme, kad jų vieta turėtų būti kuriame nors Suvalkijos muziejuje. A. Žilinskui tarpininkaujant, iš Vilkaviškio kurijos gavau A. Maskeliūno rašytą biografiją su tiksliai išvardintomis vietovėmis, kuriose jis kunigavo. Dabar jau žinau, klebonas architektūros niekada nestudijavo, gyvenimas išmokė, kaip pats sakė. Ir vėl stebėjau jį jo išmintimi, humoru, gromis, tiesiai į širdį žiūrinčiomis, akimis. Ilgai dar gyvenkit, Kunige.

Rengdama šį straipsnį, perverčiau visą periodiką. Su dabartiniu Sintautų bažnyčios klebonu Donatu Rolskiu peržiūrėjome Sintautų bažnyčioje saugomus A. Maskeliūno rašytus pamokslus, daugiau kaip 200 jo filmuotos medžiagos kasečių. Svarbiausias jo gyvenimo darbas, be abejo, buvo atstatyti Švč. Mergelės Marijos Ėmimo į dangų bažnyčią Sintautuose.<sup>1</sup> Tai ir įvyko per penkerius metus. Klebonas visada buvo dėkingas sintautiškiams, aktyviems šio įvykio dalyviams. Todėl, manau, šioje publikacijoje ne vienas prisimins tuos reikšmingus metus, o istorikai patikslins kunigo A. Maskeliūno gyvenimo faktus.



*Sintautų parapijos klebonas Antanas Maskeliūnas Sintautų bažnyčioje. 1995 m. Šakių kurijos muziejus*

## Bažnyčios atstatymo darbai laikraščių puslapiuose

1990 m. gegužės 26 d. Šakių rajono laikraštis „Draugas“ rašė: *„Kovo šešioliktąją padėję pirmąją plytą, mūrininkai kopia tiesiai į kalną – kasdien sienos kyla vis aukštin.“* Tai buvo antrasis šio laikraščio straipsnis iš ciklo „Kada sugaus bažnyčios varpas?“. Šis laikraštis iki pat pabaigos stebėjo Sintautų bažnyčios atstatymo eigą.

1990 m. lapkričio 24 d. „Draugas“ rašė: *„Klebonas beveik išmoko inžinieriauti. Domisi kiekviena statybų kertele, kaip ir meistras, kasdien jį slegia aibės statybos rūpestių rūpestėlių.“*

Darbų meistrais buvo Vladas Virbickas, Antanas Šergalis.

Tuo metu viename savo susitikime su deputatais A. Maskeliūnas kalbėjo:

*„Taip išėjo, kad Sintautų bažnyčią atstato visi Šakių rajono žmonės, ūkiai, organizacijos. Ir čia prisimenu mūsų kardinolą Eminenciją Sladkevičių, kai jis pokario metais, Kauno kunigų seminarijos dėstytojas, mums, teologijos studentams, kalbėjo: „Ar jūs žinote, mieli broliai, kad jūs mokotės šitoje seminarijoje, kurią išlaiko ir ta vargšė kukli kaimo močiutė, atrišanti nosinaitės kampe esantį*

<sup>1</sup> Plačiau apie Sintautų bažnyčios atstatymą žr. J. Jacevičiaus ir V. Girininkienės str. „Sintautų parapija“ (Istorija. Sintautų parapija (XIX–XX amžius).





*Kunigas prelatas  
Antanas Maskeliūnas  
šventina senąsias  
Ežeriūkų kaimo  
kapinaites. 2004 m.  
SMM*

*rublį ir aukojanti bažnyčioje rinkliavos metu mūsų visų išlaikymui,  
o jos anūkėlis gal nesulaukė jos su lauktuvėmis.”<sup>2</sup>*

1993 m. gruodžio 31 d. Antanas Maskeliūnas buvo išrinktas „Valsčiaus“ Metų žmogumi. Ta proga buvo atspausdintos Giedrimės Didžiapetrienės parengtos klebono mintys apie kunigystę ir gyvenimą<sup>3</sup>:

#### IDĖJA

*...Idėja?...Ką tai reiškia idėja? Mano idėja – tai yra objektyvus gyvenimas... galiu pasakyti, kad čia, šalia gyvenu jau dvidešimt treji metai. Gyventi šalia bažnyčios griuvėsių ir nieko nedaryti? Viešpaties valia man padėjo. Dirbk, žmogau, ir Dievas tau padės, ir nieko daugiau nereikia...*

#### BAŽNYČIA

*...Bažnyčia beveik pusę amžiaus stovėjo neatstatyta, neatrestauruota. Bokštai sugriauti, sienos išgriuvusios. Likusi tik altoriaus vieta, vadinama presbiterija. Bažnyčia – tai baisus karo paminklas. Kodėl tiek metų ji čia stovi? Nejau nėra žmonių, nėra gyvenimo?..*

*Rodos, kažkoks kirminas neleido naktimis miegoti. Kai buvo gautas leidimas, reikėjo ir jėgų, kai pagalvoji, ir pasišventimo, ir nujautimo, kažkokios intuicijos, kad reikia skubėti, pirkti ir dar kartą pirkti pagrindines statybines medžiagas, reikėjo važiuoti, daryti, skubėti, nes dienos yra per trumpos. Dabar jau statybom būtų sudie...*

*Taip ir kilo mūras ant senų pastatų. Iš pradžių reikėjo viską gerai apvalyt. Ypač daug vargo buvo su bokštais, nes ant jų augo jau stori berželiai. Reikėjo juos išraut. Dar ir dabar bijau, kad nebūtų šaknelės likę, griūti nepradėtų...*

<sup>2</sup> Rankraštis, Sintautų bažnyčios archyvas.

<sup>3</sup> Valsčius, 1993, gruodžio 31 d., Nr. 100 (171).

*Pats sunkumas dabar, rodos, praity. Liejamos grindys, esant tinkamai temperatūrai bus baigiamas ir altorius, kurio projektas yra autentiškas ir skulptūros nulietos pagal Vinco Grybo autentiškus darbus.*

#### KUNIGYSTĖ

*...Mes negalėjom pasirinkti savo gyvenamosios epochos, savo lyties, ūgio, plaukų spalvos, nei tėvų, nei tautybės. O mes galvojame, kad viską galim...*

*...Yra specialus Dievo pakvietimas. Dievas kviečia gyventi, Dievas kviečia dirbti. Jis ir mane pakvietė dirbti šitą darbą. Ir aš nežinau, negaliu atrasti jokios mokslinės argumentacijos, kodėl taip gyvenu. Ir noriu gyventi, ir renkuosi šitą profesiją, ir esu patenkintas tikrai čia...*

#### GYVENIMAS

*Rudenį, kai lyja ir pliaupia lietus, man norisi išeiti į lauką ir pabūti po tuo lietumi, kovoti su šita gamtos stichija ir žinoti, kad jos visai nebijau. Po to ateiti į šiltą kambarį, sušilti ir, pažiūrėjus pro langą, kad vėl lyja, vėl išeiti po lietumi.*

*O kai suaktyvėja pavasarį gamta, kol medžiai nesužaliuoja, mane slegia. Kažkokioj mokslinėj literatūroj skaičiau, kad žmogus dažniausiai miršta mėnesį prieš arba po savo gimimo dienos, nes organizmas ir vienu, ir kitu atveju pereina iš vieno būvio į kitą. Aš gimiau 1931-ųjų metų kovo 19-ąją... O mirtis – tai visų pergale. Gyvenimo uždavinius atlikome, ką Kūrėjas paskyrė, išgyvenome, ir – triumfas, kuomet išlydimas žmogus, kuomet šaukia didžioji realybė Amžinam gyvenimui. Mums atrodo, kad gyvenimas – šitas. O iš tikrųjų, gyvenimas tas, kuris nesibaigia...*

Bažnyčios atstatymu domėjosi vyskupas Juozapas Žemaitis. Finansiškai statybas rėmė kolūkiai, įvairios organizacijos, pavieniai žmonės. Vitražus kūrė vitražistai Aleksas Garbauskas, Vitalijus Naumavičius, Antanas Garbauskas. Triūsė skulptorius Rytas Belevičius ir restauratorė Rūta Čigriejūtė. 1995 m. balandžio 27 d. (sekmadienį) buvo iškelti į bokštą ir į savo vietą pastatyti 3 varpai. Du varpai buvo išsaugoti (užkasti žemėje) vokiečių okupacijos metais zakristijono Juozo Liudžiaus ir Justino Kaminicko iš Gaisrių kaimo. Trečiasis buvo surastas Žvirgždaičiuose. Jis jau buvo iškeliavęs į metalo laužą, bet, žmonėms padedant, sugrižo į Sintautus. Varpai buvo pakabinti ant pastolių, o 1981 m. visi trys perkelti į medinę varpinę prie laikinosios bažnyčios.

Atstatyta Sintautų bažnyčia buvo pašventinta 1995 m. rugpjūčio 26 d. 14 valandą. Ją pašventino J. E. Vilkauskio vyskupas Juozas Žemaitis. Šventėje dalyvavo J. E. Panevėžio vyskupas Juozas Preikšas, J. E. vyskupas Romualdas Krikščiūnas, daug svečių prelatų, kanauninkų, kunigų. Duris atrakino klebonas prelatas A. Maskeliūnas. Tuomet vyskupas J. Žemaitis kalbėjo:

„Jis mokėjo surasti lėšų, beveik neprašė paramos iš kurijos, bet daug sugebėjo rasti rėmėjų ir Lietuvoje, ir užsienyje, ir savo parapijoje.“<sup>4</sup>

Bažnyčios konsekrovimo dieną šventoriuje buvo pastatyta Lukšių tautodailininko Vido Cikanos sukurta medžio skulptūra „Atmintis“, kurioje iškalti Justino Marcinkevičiaus žodžiai: „Kiek rovė – neišrovė, kiek skynė – nenu-skynė, dėl to, kad tu šventovė...“ Tai ne tik skulptoriaus, bet ir Kriūkų, Sintautų seniūnijų, Sintautų žemės ūkio bendrovės dovana klebonui prelatui A. Maskeliūnui ir visiems Sintautų parapijos žmonėms. Šį įvykį aprašė Giedrimė Didžiapetrienė ir Viktoras Vilčinskas „Valsčiuje“:

„Ne visada ir visur lydėjo sėkmė – reikėjo pakęsti lengvo ar greito atlygio ieškančius, taurele susigundančius, mokinti dirbti ne planamams, o šimtmečiams, pakęsti klydusius ar klaidinusius, klebonas privalėjo atsirinkti, bet neatstumti.“<sup>5</sup>

Tai buvo pirmoji atstatyta bažnyčia nepriklausomoje Lietuvoje. Tokia bažnyčia būtų galėjęs didžiuotis bet kuris didmiestis. Kunigui tai buvo didžioji Lemtis, Džiaugsmas, Paskyrimas, Dievo dovana ir palaima.

## 1 priedas

### Kunigo Maskeliūno Antano, Sangrūdodos klebono, autobiografija

Gimęs 1931 metų kovo mėnesio 19 dieną Vainiūnų kaime Lazdijų rajone darbininko–valstiečio šeimoje.

1937 metais tėvai persikėlė gyventi į Seirijų miestelį, tad kartu su jais teko gyventi Seirijuose ir ten lankiau Seirijų pradžios mokyklą, nors teko pradžios mokyklą lankyti ir kaime – Vainiūnuose, kur gimiau ir kur gyveno seneliai Maskeliūnai, tačiau pagrindinai Seirijų pradžios mokyklą lankiau ir 1943 metais baigiau jos penkis skyrius.

1943 metais rudenį, išlaikęs konkursinius egzaminus, įstojau į Alytaus valstybinės gimnazijos antrąją klasę. 1945 metais tėvai persikėlė gyventi į Alytaus miestą, ten ir man teko toliau tęsti mokslą Alytaus I vidurinėje mokykloje, kurią 1950-aisiais, jubiliejiniais metais, baigiau, išlaikęs brandos atestato egzaminus.

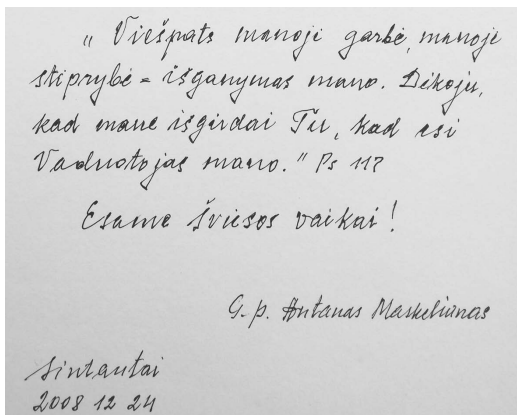

Garbės prelado kunigo Antano Maskeliūno įrašas laikraščio „Valsčius“ Metų žmonių knygoje. 2008 m. Iš „Valsčiaus“ redakcijos archyvo

<sup>4</sup> Draugas, 1995 rugsėjo 2 d., Nr. 70.

<sup>5</sup> Valsčius, 1995 rugpjūčio 29 d., Nr. 65.

1950 metų rudenį įstojau į Tarpdiecezinę Kauno kunigų seminariją. 1954 metų gruodžio mėnesio 19 dieną Kauno katedroje Vyskupo Paltaroko buvau išventintas kunigu.

Pagal Kauno Arkivyskupijos Kaišiadorių ir Vilkaviškio vyskupijų kurijos paskyrimą nuo 1955 m. sausio mėn. ėjau vikaro pareigas Šiaulėnų bažnyčioje (Radviliškio rajone).

1956 metų sausio mėnesį tos pačios kurijos buvau paskirtas Sangrūdos (Kapsuko rajone) bažnyčios ir parapijos klebonu. Čia dirbau iki 1956 m. spalio mėn. 1 d., nes 1956 m. spalio 1 d. buvau užregistruotas Kaune kaip šv. Juozapo bažnyčios altariaista ir gyvenau Kaune iki 1957 m. kovo mėnesio. 1957 metais kovo mėnesį kurija vėl grąžino į Sangrūdą, kur iki šiai dienai tenka eiti klebono pareigas.

Kun. Maskeliūnas

Sangrūda,

1966.X.30

## 2 priedas

### A. Maskeliūno užpildytas tarnybos lapas „Kokiu laiku, kur ir kokias ėjo kunigo pareigas“

1. 1955.I.20–1956.I.26 – Šiaulėnų parapijos vikaras.
2. 1956.I.26 paskirtas Sangrūdos parapijos klebonu.
3. 1967.VII.7 paskirtas Kudirkos Naumiesčio parapijos klebonu.
4. 1970.VII.25 paskirtas Aleksoto parapijos klebonu ir dekanu.
5. 1971.VI.16 Balbieriškio bažn. administratoriumi.
6. 1971.VI.24 Sintautų bažn. administratoriumi.
7. 1992.03.23 – Sintautų parapijos klebonu ir Šakių dekanato dekanu.
8. 1992.05.08 – popiežiaus Garbės Prelatu.
9. 1994.01.14 – KKC įvertinimo komisijos nariu.
10. 1994.09.10 – Kunigų tarybos nariu.
11. 1994.09.10 – Konsultacijų kolegijos nariu.
12. 1997.02.03 – LR Kultūros ministerijos KVAD [Kultūros vertybių apsaugos departamento] komisijos nariu.
13. 1999.11.23 – Kunigų tarybos nariu.
14. 1999.11.23 – Konsultorių (?) tarybos nariu.
15. 2002.04.09 – Kunigų tarybos nariu.
16. 2006.06.14 – atleidžiamas iš Šakių dekanato dekanato pareigų.
17. 2010.08.26 – atleidžiamas iš Sintautų Švč. Mergelės Marijos Ėmimo į dangų parapijos klebono pareigų.

## Valentinas Antanavičius: asambliužai arba gyvenimas paveiksluose

Vida Girininkienė

Dailininko Valentino Antanavičiaus dirbtuvėje Bokšto gatvėje pasijauti kaip sendaikčių parduotuvėje. Paskui apsižvalgai, sendaikčių ten nėra, o iš visų pusių į tave žvelgia būtybės, su kuriomis gali kalbėtis, bendrauti, pyktis. Tačiau nugara į tave atsukęs vienuolis pranciškonas į kalbas nesileidžia, norisi į jį sviesti ką nors, kad atsisuktų. Visa jėga, atrodo, raištyje apie liemenį ir tose pilnose įtampojose kojose. „Pavogsiu aš jį“, – sakau dailininkui. Žinau, nepavyks, duktė Ieva (dailėtyrininkė Ieva Pleikienė) neleis.

Iš senų daiktų, žaislų, įvairių lūžėnų, senų audinių, drabužių sukurti personažai sukelia įvairius jausmus. Į sukurtą estetišką naują kūną, kupiną melo ir prievartos, išsiliesia Siela, ji sumenkinusi ir iškėlusį Gyvenimą kaip vertybę. Groteskas, ironija, absurdas kursto aistras. Pagrindinis personažas – figūra liudija vienatvę, skausmą, neviltį, kartais sukelia juoką. Geležis, plastika, guma, medis, gipsas, kartais kiek nudažytas, pritvirtintas ant stačiakampės plokštumos, įgauna paveikslų rėmą. Iš suniokotų, sulaužytų daiktų gražiai sukomponuotas ir užtapytas pasaulis, pateiktas tam tikrame kontekste, intriguoja priešintis rutinai, abejingumui. Ironija, gailestis, sarkazmas gali ir skaudinti, ir padrašinti. Pažįstami daiktai įgauna naują prasmę. Žmogaus pavidalas kaip simbolis yra toks pat tikras kaip ir pats žmogus. Menotyrininkas Alfonsas Andriuškevičius, pavadinęs V. Antanavičių labiausiai „tragikomišku“, rašo:

*„Žiūrėdamas į jo paveikslus (ypač sukurtus asambliužo technika) ir paklaustas, ką jie šneka apie gyvenimą, galėtum atsakyti: gyvenimas yra kančia, pastangos, nerimas, blaškymasis, viltis; arba: jis yra tuštumbė, pretenzijos, pseudodrama, savęs bei kitų mulkinimas; o teisingiausiai: jame lig soties esama ir vieno, ir kito.“<sup>1</sup>*

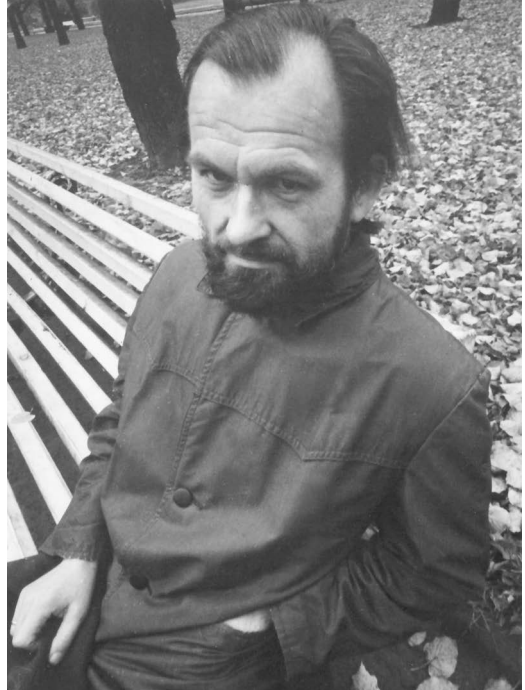

Dailininkas Valentinas Antanavičius. 1968 m.  
J. Budraičio nuotr.

<sup>1</sup> Andriuškevičius A. Susidūrimai, *Nemunas*, 1986, Nr. 5, p. 36.





Valentino Antanavičiaus tėvas, Kušlikių kaimo ūkininkas Pranas Antanavičius. 1928 m.



Valentino Antanavičiaus mama, Gabartų kaimo ūkininkaitė Kunigunda Martišiūtė (dešinėje). Apie 1934 m.

Didingos sovietinės tikrovės nemokėjęs, o ir nesiekęs atspindėti dailininkas, 1967 metais sukūrė pirmuosius asambliažus. Kaip jis pats prisimena:

*„Kažkas padovanojo senovinį paaukuotą rėmą. Mano tapybai per gražus. Įkišau kažkokį skudurą, kažkokią kaukę, dar prisegiau savo aukštojo mokslo rombiuką – išėjo monstras su aukštuoju mokslu. Paskui atsirado dar vienas balvonėlis iš vokiškos skaičiavimo mašinėlės...“*

Įtakos jam turėjo Vincas Kisarauskas, negalėdavęs ramiai praeiti pro numestą įdomesnės formos daiktą. Visa tai jis kaupė ir gal tuo užkrėtė savo kolegą, M. K. Čiurlionio meno mokyklos, kurioje ir pats dėstė, mokytoją V. Antanavičių. Asambliažas V. Antanavičiui tapo ne tik kūrybos, bet ir asmeninės laisvės sinonimu. Nepataikaujantys žiūrovui darbai sovietmečiu, pasak V. Antanavičiaus, „buvo didelė erezija, didelis modernizmas, kad net į parodas tų darbų nepriimdavo.“

Pastaraisiais metais V. Antanavičius savo asambliažus komponuoja iš senovinių kaimo buities daiktų: darbo įrankių, baldų, pakinktų, lovatiesių, kalvystės dirbinių. Tų daiktų jis ieško senosiose sodybose. 2001 metais spalio 16 dieną pirmą kartą Sintautų kultūros namuose eksponavęs savo darbus prisibijojo „atvežęs bjaurastį“. Tačiau buvo išgirstas ir suprastas.



*Valentino Antanavičiaus tapybos ir asambliažų parodos atidarymo akimirka Vilniaus Dailės parodų rūmuose. Iš kairės: duktė Ieva, žmona Regina, skulptorius Alfonsas Vincintas Ambraziūnas, Valentinas Antanavičius. 1986 m. S. Šimkaus nuotr.*

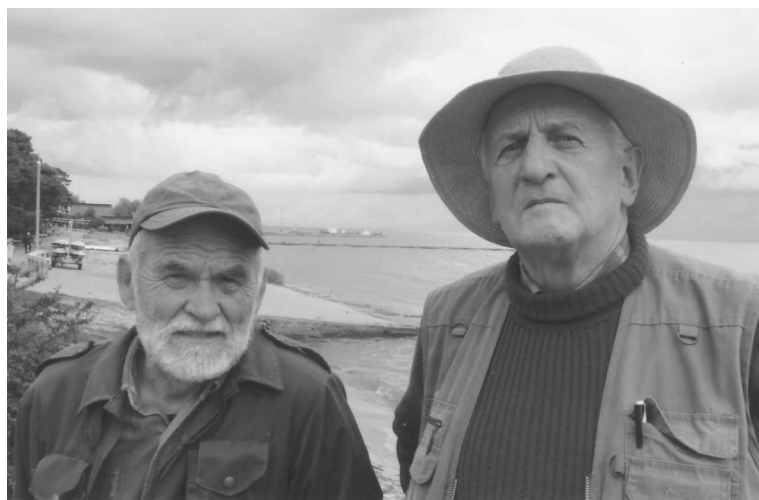

*Valentinas Antanavičius (kairėje) su draugu dailininku Romualdu Kunca Nidoje. 2006 m. A. Vasiliauskaitės nuotr.*

Vienas žymiausių asambliažo kūrėjų Lietuvoje, Nacionalinės premijos laureatas V. Antanavičius 1992 metais įteikiant Nacionalinę kultūros ir meno premiją kalbėjo:

*„Mano kartai, gimusiai nepriklausomoje Lietuvoje, teko augti ir bręsti sovietizmo metais ir atlaikyti didelę propagandinės narkozės*



Valentino  
Antanavičiaus  
asambližas  
„Autoportretas su  
tamsiais akiniais ir  
vado kakta“. 1972 m.

dalį. Naujo sovietinio žmogaus – klusnaus sistemos sraigtelio – mitas nepasitvirtino. Didžiausią vaidmenį čia turbūt suvaidino prieškarinės Lietuvos mokytojai ir inteligentai. Reikia dėkoti likimui, kad ne visi emigravo ar buvo represuoti. Lietuvoje liko Antanas Gudaitis, Petras Aleksandravičius, Česlovas Kontrimas, Liudas Truikys, Vincas Mykolaitis-Putinas, Juozas Grušas, Juozas Miltinis ir daugelis kitų mažiau žinomų, kurie dirbo savo taurų darbą. Ujami ir persekiojami, nuolatinės baimės atmosferoje jie bandė perduoti mums tikrų moralinių ir estetinių vertybių estafetę.

Nemanau, kad dabar jauniems menininkams būtų lengva. Mes buvome verčiami būti ideologijos tarnais, o dabar meninė kūryba tampa komercijos objektu, ir menininkui kyla pagunda tapti aukso veršio garbintoju.

Visais laikais menininkas kuria vienas ir dažniausiai yra vienišas su savo svajonėmis, nerealiomis fantazijomis, abejonėmis



Valentinas  
Antanavičius. Toks  
gyvenimas. 2010 m.

*ir liūdesiu. Tai ir jo džiaugsmas, ir tragedija. Iš tos vienatvės ir liūdesio visi menai gimsta.*<sup>2</sup>

O dar po kelerių metų, 1996 metais balandžio 6 dieną, Šiuolaikinio meno centre atidarant jubiliejinę, šešiasdešimtmečiui skirtą parodą, išsakė visą savo kūrybos esmę:

*„Mielieji bičiuliai! Visada norisi atrodyti geresniam ir gražesniam, negu esi. Pasenau, pasikeitė meno mados, iš naujoviško tapau senovišku, bet vis dar žaidžiu savo žaidimą, kurį vieni laiko menu, kiti – ne. Mane tas žaidimas dar intriguoja, ir gal bežaidžiant bus lengviau pereiti prie senatviško suvaikėjimo. Man, sovietinių laikų dekadentui, nejauku pasirodyti prieš jus visa savo dvasios nuogybe. Dailininkas, išsivadavęs iš jam primestų ideologinio kareivio pareigų ir privilegijų, vėl atsidūrė tikroje savo vietoje, kurioje buvo*

<sup>2</sup> Antanavičius V. *Gyvenimas be parado*, Vilnius, 2011, p. 91.



nuo amžių: tarp amatininkų, klounų, poetų, pats dažnai tapdamas vienu jų (nors aš tapti poetu šansų neturiu).

Paroda visuomet yra žvilgsnis į praeitį, mano atveju – į gan tolimą praeitį. Žvelgdami į ateitį svajojame įmūryti savo kūrybos plytą į statinį, vadinamą lietuvių kultūra. Tik neaišku, kaip toji plyta atlaikys laiko išbandymus. Mano plytos medžiaga – lietuviškas (konkrečiau – suvalkietiškas) molis. Taigi – nebloga medžiaga. Tačiau degimas, grūdinimas yra sovietinis. O jeigu molis grūdinamas kaip plienas – jo vietoj gali telikti skylė ar pelenų krūvelė.<sup>3</sup>

Prieš daugelį metų, dar 1975-aisiais, dailininkas yra sakęs:

*„Noras tvarkyti pasaulį pagal savo modelį gimdo diktatorius: dailininkai nuo to gelbstisi darydami savo tvarką nors popieriaus lakšte arba drobėje.“<sup>4</sup>*

Todėl stovėti prieš jo kūrinius nėra lengva, reikia ir atvirumo, ir drąsos. Pasak Gabrieliaus Gailio,

*„<...> kovoti su savo ir aplinkos chimeromis, tai pavaizduoti ir žinoti, kad dėl to jų nesumažės. Ir pačiam nepalengvės – nes jei kada nors ir palengvės, tai amžiams.“<sup>5</sup>*

<sup>3</sup> Ten pat, p. 92.

<sup>4</sup> Ten pat, p. 58.

<sup>5</sup> Gailius G. Valentinas Antanavičius, Ekspozicija, 7 meno dienos, 1996 balandžio 12.



## Kęstutis Orentas

*Juozas Jacevičius*

**Biografinė įžanga.** Gimė 1939 m. kovo 15 d. Sintautuosė Bronislavos ir Vinco Orentų šeimoje. Šeimoje užaugo trys vaikai – sūnus Kęstutis, seserys Birutė ir Genovaitė. 1958 m. baigė Sintautų vidurinę mokyklą. Išvyko studijuoti į Vilnių, 1968 m. baigė Vilniaus pedagoginį institutą. Bėgikas, daugkartinis Lietuvos čempionas ir rekordininkas, penkiskart Sovietų Sąjungos čempionas. 1964 m. pasiekė geriausią pasaulio žiemos sezono rezultata (5 000 metrų nubėgo per 14:05,4), Tokijo olimpiados dalyvis. Vedęs, žmona Liudytė, turi sūnų Vytautą ir dukrą Ulą. Gyvena Paažuolių kaime (Molėtų r. Mindūnų sen.).

**Jaunystės ieškojimai.** Mokslas Kęstučiui visada sekėsi, vidurinėje mokykloje turėjo tik vieną ketvertą, visi kiti pažymiai – penketukai. Meniškos prigimties jaunuolis jau tada domėjosi filosofija, rašė mokyklinius eilėraščius. Kaip dauguma to meto jaunuolių, Kęstutis ilgai ieškojo savęs profesijos prasme. Jaunystėje svajotoji tapti chirurgu, buvo įstojęs į Vilniaus universiteto Medicinos fakultetą, tačiau greitai turėjo šį fakultetą palikti, nes dėl gausybės sporto renginių praleido daug paskaitų, o kaip žinia, medicinos studijos yra labai rimtos. Mediciną teko iškeisti į biologiją, šiame fakultete paskaitų lankomumas buvo ne toks griežtas. Biologiją studijavo trejus metus, tačiau nepabaigė, nes dėl varžybų užsienyje 1967 m. negalėjo laikyti valstybinių egzaminų. Egzaminai buvo nukelti kitiems metams, tačiau po metų (o likimo ironija!) biologijos specialybės nebeliko. Kęstutis atkakliai siekė aukštojo mokslo, todėl perėjo studijuoti į Vilniaus pedagoginį institutą, kurį baigė 1968 metais. Taip kišenėje atsidūrė kūno kultūros specialybės diplomas, pradėjo dirbti kūno kultūros dėstytoju Vilniaus universitete. Matyt, viską nulėmė nuo mokyklos laikų pamėgtas bėgimas. Puikiai prisimena savo pirmąsias primityvias treniruotes, kai bandydamas išvermę ir grūdindamas valią keletą kilometrų nubėgdavo išikabinęs ranka į dulkėtą vieškelį važiuojančio sunkvežimio bortą. Vairuotojai žinojo šio vaikinuko keistenybę ir nebevaikė nuo judančio automobilio.

Lemtingi buvo 1958-ieji metai, kai jaunuolis dalyvavo jaunimo varžybose Vilniuje ir jas laimėjo. Tada Kęstutis ir susipažino su vienu geriausių to meto SSRS trenerių Viktoru Barkalaja, kuris suvaidino labai svarbų vaidmenį Kęstučio sportiniame gyvenime.



*Sportininkas Kęstutis Orentas. SMM*



*Kęstutis Orentas (stovi ketvirtas iš kairės) Naumiesčio rajono komandoje lengvosios atletikos zoninėse varžybose. 1959 m. birželio 17 d. SMM*

**Kelias į Olimpą.** Stajerio Kęstučio Orento sėkmės žvaigždė švietė 1959–1967 metais. Mėgiamiausias buvo pusantrų, trijų ir penkių kilometrų bėgimo atkarpos. Jis 37 kartus gerino 3 000, 5 000 ir 10 000 metrų kliūtinio bėgimo šalies rekordą. Keturiskart tapo buvusios Sovietų Sąjungos krosų ir daugelio tarptautinių varžybų nugalėtoju. 1962 m. 3 000 m kliūtinio bėgimo rungtyje pasiekė ketvirtą rezultatą pasaulyje. 1964 m. dalyvavo Tokijo olimpinėse žaidynėse, yra Tokijo olimpiados tryliktos vietos laimėtojas. Brolių Znamenskių lengvosios atletikos memorialo nugalėtojas, penkiskart SSRS čempionas, Universiados čempionas, geriausio pasaulio 1964 m. žiemos sezono 5 000 m distancijoje rezultato (14:05,4) autorius, SSRS–JAV mačo antrosios vietos nugalėtojas, SSRS–Prancūzija mačo prizininkas – tai svarbiausių Kęstučio Orento sportinių laimėjimų sąrašas, o kiek dar kitų, mažiau reikšmingų rungtynių, prizų...

Kodėl dabar Lietuvoje nėra tokių ryškių bėgikų?

*„Pasaulio sprinto ir ilgų nuotolių bėgimuose varžybas dažniausiai laimi Afrikos sportininkai. Jų geografinėse platumose sportuoti sunkiau. Ir buvusios Sovietų Sąjungos sportininkai dažnai treniruodavomės Vidurinės Azijos aukštikalnėse, ten mažiau deguonies. Todėl, kai nusileidi į įprastas geografines platumas, rezultatai būna geresni. Mes dar įveikdavome afrikiečius, nes jų fizinis pasirengimas buvo prastesnis. Dabar juos treniruoja žymiausi pasaulio treneriai,*

*pasitelkdami modernias metodikas, tad jie tampa neįveikiami. Ko gero, net jų kraujo sudėtis kitokia“, – mano sporto veteranas. Pasak Kęstučio, iki 1970-ųjų metų sportas buvo be dopingu. Dabar sportininkų sėkmė labai daug priklauso nuo sporto medicinos. Deja, dėl atitinkamų preparatų perdozavimo būta ir mirčių...*

### **Sporto patriotas ir pedagogas.**

Profesionalaus sportininko karjerą Kęstučiui teko pabaigti 1965 metais, kai per treniruotę prieš itin svarbias rungtynes Bukarešte, kuriose planavo pagerinti pasaulio rekordą, trūko Achilo sausgyslė. Bėgikui tai buvo katastrofa, tačiau užsispyręs zanavykas jau nebegalėjo gyventi be sporto. Nustojęs aktyviai sportuoti, Kęstutis tapo pedagogu – 20 metų dėstė fizinę kultūrą Vilniaus universitete. Sekdamas savo



*Kęstutis Orentas (4-tas numeris) sportinėse varžybose. SMM*

trenerio V. Barkalajos pėdomis, pats ėmėsi treniruoti jaunus sportininkus. Reikia pripažinti, tas darbas Kęstučiui sekėsi – jo auklėtiniai patekdavo į SSRS geriausių komandų šešetuką. Sporto pasaulyje žinomos jo auklėtinių Jūratės Urbonavičiūtės, Josefo Mazurkevičiaus, Meilės Latakaitės pavardės. Treniravo pagal savo sukurtą metodiką, labai pergyvendavo, kai per pasaulio čempionatus Lietuvos atstovai atbėgdavo paskutiniai. Jo nuomone, per daug yra garbinamas krepšinis, todėl dėl lėšų trūkumo geriausi lengvaatlečiai neturi pakankamų sąlygų treniuotis tėvynėje, yra priversti išvykti treniuotis svetur. Kęstutis tvirtai įsitikinęs, kad sporte, kaip ir kitose gyvenimo srityse, yra būtinas patriotizmas ar net savotiškas fanatizmas, ne viskas turi būti matuojama tik pinigais.

Baigęs dėstytojo darbą universitete, nenutraukė ryšio su sportu. Vilniaus Biržiškos, Žemynos gimnazijose dirbo kūno kultūros mokytoju, kartu vadovavo ir skulptūros, drožybos būreliams. Daug buvusių jo mokinių su meile ir dėkingumu prisimena šį reiklų kūno kultūros mokytoją, tačiau kuris ne vienam išiebė ir pirmąją meno pajautos kibirkštį.

Su didžiule pagarba ir meile Kęstutis mini kolegas, kitus lengvosios atletikos tenerius Algimantą Kukštą, Janą Gadovičių, Algimantą Vilką, Rimantą Plungę, Rimantą Kalibatą, sutuoktinius Karoblius, Vytautą Jarą, ypač Algirdą Karpavičių, kuris ir subūrė minėtus trenerius.

Nors praėjo daug metų, kai Kęstutis, baigęs vidurinę mokyklą, išvyko iš Sintautų, tačiau ryšių su gimtąja mokykla nenutraukė, padovanojo vieną savo 1962 m. gautų medalių, kuris tapo pereinamuoju prizu geriausiam metų mokyklos sportininkui.

**Mediniai stebuklai.** Kaip sako pats Kęstutis, potraukį menui, fantaziją ir darbštumą tikriausiai paveldėjo iš tėtės Vinco, kuris buvo nagingas žmogus, išskobęs iš medžio daug gražių ir smagių klumpių. O ir senelis (taip pat Vincas) turėjo polinkį *šposams* [išdaigoms], paprastu peiliuku iš griežčio ne vienam kaimo vaikui yra išpjaustinėjęs juokingų figūrėlių. Mama mokėjo gražiai siuvinėti ir megzti. Taigi, prigimtis. Kaip ir kada jis pabandė drožinėti?

*„Nuo vaikystės mylėjau gamtą. Bėgiodamas miškais, pajūriu, pradėjau rinkti gamtos grožybes – įdomesnes šakas. Kartą vienoje pamačiau žmogų, pakrapščiau peiliuku, padrožinėčiau, padariau skulptūrą. Nuo tada viskas ir prasidėjo“,* – sako Kęstutis.

Likimas buvo dosnus Kęstučiui, leisdamas prisiliesti prie didžiojo meno. Jau būdamas garsus sportininkas, dažnai išvykdamas į užsienį, turėjo galimybę apsilankyti garsiausiuose pasaulio muziejuose, savo akimis pamatyti meno šedevrus. Visam gyvenimui įstrigo atmintyje apsilankymas Paryžiaus muziejuje ir netikėtas susitikimas su pasaulinio lygio dailininku Salvadoru Dali.

*„Kas tuo metu lengvai išvykdavo į užsienį? Tik sportininkai. Aš lankiausi JAV, Prancūzijoje, Anglijoje – apvažiavau visą Europą, Paryžiuje buvau 5 kartus. Užsienyje vaikščiojau ne po parduotuves, o muziejus“,* – ne kartą pasakoję žurnalistams sporto veteranas.

Jis puikiai prisimena tą nuostabų apsilankymą Paryžiaus muziejuje, kur buvo tuo metu eksponuojamas S. Dali paveikslas „Žvejai“. Kai Kęstutis išsitraukė fotoaparata, norėdamas nufotografuoti milžinišką, per visą sieną paveikslą, priėjo kažkoks žmogelis su ilgais ūsais ir prancūziškai nekalbančiam Kęstučiui rankos mostais parodė, koku rakursu geriau fotografuoti. Tik vėliau, skaitydamas knygą apie šį žymų menininką, Kęstutis atpažino keistąjį senelioką – tai buvo pats Dali.

Na, o Lietuvoje Kęstas plastikos mokėsi iš žymių lietuvių skulptorių Stasio Kuzmos, Vlado Vildžiūno, Vladislavo Žilias, dailininkų Antano Mončiaus, Leono Gasiulio, Stasio Krasausko, Algio Švažo, menininko Rimanto Dichavičiaus ir kitų.

K. Orentui patinka abstraktūs drožiniai.

*„Sėkti vien tradicija man paprasčiausiai neįdomu. Man menas yra tada, kai, žvelgiant į drožinį, kyla įvairių minčių, ne tik klausimas, ar žmogaus kūnas tiksliai pavaizduotas. Visada labiau domėjausi moderniu, o ne tradiciniu menu, klasika“,* – žurnalistams ne kartą yra aiškinęs Kęstutis.

Drožyba Kęstutis užsiima jau per 40 metų, yra surengęs 4 personalines parodas Vilniuje, Molétuose, Labanóre ir Mindūnų žvejybos muziejuje. Daug savo skulptūrų išdovanojo, viena medžio skulptūra įteikta ir tarptautinio Olimpino komiteto sporto departamento direktoriui Gilbertui Felli. Šis autorinis darbas da-





*Kęstutis Orentas  
prie savo skulptūrų.  
2012 m.  
Iš K. Orento  
albumo*

bar eksponuojamas TOK sporto muziejuje Lozanos mieste Šveicarijoje. Ar negaila skirtis su skulptūromis?

*„Dovanoti paprastai negaila. Tik po kurio laiko kartais dingteli mintis – vis dėlto tikrai įdomi, gerai būtų ją parodyti ir parodoje. O skulptūros neturiu, padovanojau. Tada dažnai bandau padaryti kopiją. Lygiai taip pat padaryti nepavyksta. Bet kartais padarau dar geriau“, – sako menininkas.*

O ar jį domina, kaip žiūrovai vertina jo skulptūras?

*„Suvokiu, kad man patinkantys darbai nebūtinai turi būti įdomūs lankytojams. Štai žiūrinėja kas nors mano abstraktų darbą ir klausinėja: o kur akys, ausys, kojos, burna? Ogi ne detalėse yra esmė.“*

Tik meniškios prigimties žmogus sugeba pamatyti tai, kas kūrinyje lyg ir užšifruota, kiti žiūri, tačiau nemato, kaip ir su muzika – klauso, bet negirdi. Pasiklausius tokių menininko samprotavimų, galima drąsiai teigti, kad Kęstutis yra ne tik medžio poetas, bet ir meno filosofas.

Didelį išpūdį menininkui daro žymaus zanavyko Roko Stepulaičio (taip pat kilusio iš Sintautų, gyvenusio ir kūrusio Kanadoje) medžio skulptūros darbai, kurie eksponuojami Zanavykų muziejuje Šakiuose. Tikėtina, kad geriausi Kęsto darbai irgi kada nors užims garbingą vietą muziejuje, kad ilgai ilgai džiugintų mus savo įtaigumu ir neįprasta menine išraiškos forma.

**Namai.** Šiuo metu Kęstutis su žmona Liudyte gyvena išsigytoje kaimo sodyboje prie Stirnių ežero Paažuolių kaime netoli Mindūnų Molėtų rajone. Anksčiau keletą metų gyveno Žydiškių kaime netoli Trākų. Tačiau tik Paažuoliuose gali visa siela atsiduoti kūrybinei fantazijai, tą skatina ne tik rami aplinka, pakankama erdvė,



marios laisvo laiko, bet ir ramiai stebintys savo kūrėją mediniai kunigaikščiai, žinomi ir nežinomi angelai, velniūkščiai, raganos, šelmiškos fantastiškos būtybės. Vakaro prietemoje jie pritariamai linksi galvomis, stebėdami, kaip darbščios Kęsto rankos iš pirminio ir dar bedvasio medžio gabalo „gimdo“ naują „kolegą“. Per keletą dešimtmečių Kęstutis prakalbino ir daugiausiai iš beržo išdrožė daugybę medinių būtybių, kurių dauguma neužsibuvo pas savo „tėvą“, o palydėtos draugiškos rankų ir širdies šilumos iškeliavo pas draugus ir pažįstamus, kurių menininkas turi begalę. Nepamiršta menininkas ir savo gimtinės, dvi skulptūros stovi gimtųjų Sintautų bažnyčioje.

Kęstučio ir Liudytės Orentų sodyboje stovi kunigaikštis Mindaugas, keli Nukryžiuotieji ir karžygiai. Troboje – kiek mažesni bėgikai, krepšininkai, šventasis Kristoforas ir keliolika įvairių moterų skulptūrų, raganų. Daug skulptūrų išryškina natūralius įdomius medžių kamienų išsiraitymus. Specialistai sako, kad K. Orento skulptūrų negalima vadinti tradicinėmis – net jo Rūpintojėliai ir šventieji kažkuo nustebina, netelpa į liaudies kūrybos rėmus. Jei veidai tradiciniai, tai rankos, kojos – neįprastos, kūnai tarsi išnyra iš gumbuoto medžio postamento, įsiremindami jame.

**Ką apie Kęstutį sako kiti.** Jubilias turi labai daug draugų, pažįstamų, bičiulių. Prieš dešimt metų senas Kęstučio draugas Gediminas Astrauskas savo eiles, kurios buvo atspausdintos „Lietuvos sporte“ (1999 03 13), pavadino „Kęstui Orentui – 60“. Paprastos, nuoširdžios eilės pasakė viską:

*„Valio Tau, Kęstai, Tavo dieną šitą  
Tikrai minės draugų būrys.  
Sulaukus... Na, ne tiek, kiek parašyta,  
O tiek, kiek iš tiesų, jauties turįs.  
Te niekad metų perteklius negraso –  
Laimėti galima ne tik bėgimo trasoj.“*

Apie Kęstutį puikias apybraižas parašė šuolininkas į toli ir sporto žurnalistas Antanas Vaupšas („Olimpinė panorama“, 2003), žurnalistė Jolanta Matkevičienė („Vilnis“, 2004 08 10), žurnalistė Monika Rybelienė („Vilnis“, 2005 08 16), Marytė Marcinkevičiūtė („Sporto veidas“, 1998 11 17, „Lietuvos sportas“, 1999 03 13), Jūratė Žemaitytė („Respublika“, „Sporto kurjeris“, 1999 03 31), Giedrė Milkevičiūtė („Respublika“). Specialus skyrelis Kęstučiui Orentui skirtas M. Puodžiukaitienės knygoje „Sintautų mokyklos šviesa“ (Kaunas, 2004).

Kai Kęstučio paklausia, kokie metai jam buvo geriausi, jis atsako: „*Tie – sportiškieji.*“ Prisipažįsta, jaunystėje buvęs garbėtroška, o dabar šlovės nebenoriš. Stengiasi daryti tai, kam anksčiau neturėjo laiko. Ir savo kasdienybės nekeikia – pagaliau lig valios turi laiko pomėgiams. Ką duoda drožinėjimas? „*Kūrybinę ugnį ir ramybę*“. Keista, atrodo tai du nesuderinami dalykai, tačiau Kęstutyje šios savybės suranda savąją harmoniją.

Lietuvos tautinio olimpinio komiteto nutarimu už nuopelnus Lietuvos sportui 70-mečio proga olimpietis Kęstutis Orentas apdovanotas Olimpine žvaigžde, o Kūno kultūros ir sporto departamentas 2009 m. kovo 24 d. už svarų indėlių į

lengvosios atletikos plėtrą apdovanojo Sporto Garbės Komandoro ženklų. 2012-ųjų metų išvakarėse komiteto būstinėje sveikindamas Lietuvos olimpiečius LTOK vadovas Artūras Poviliūnas pasakė, kad Olimpiniis komitetas yra jo namai, į kuriuos jis gali bet kada ateiti.

**Kęstutis nevengia ir visuomeninės veiklos – yra Vilniaus olimpiečių klubo,** kuris įkurtas 1991-aisiais metais, narys. Šio klubo pirmąją klubo prezidentę buvo žinoma sportininkė Genovaitė Ramoškienė, o pirmasis Lietuvos olimpiniis čempionas boksininkas Danas Pozniakas klubo prezidentu buvo išrinktas ne vieną kadenciją. Yra apie ką pakalbėti sporto veteranams, yra proga prisiminti ir savo, ir draugų, kurių jau nebėra, kelią į didįjį sportą, pasiektus laimėjimus. Kaip sako Kęstutis, medalių už dyką niekas nedalija, medalis olimpiadoje gali būti iškovotas tik geležinės valios ir pastangų dėka. O ir dabar, pabaigus aktyvųjį sportą, įgytoji ištvėrmė ir energija reikalinga kituose gyvenimo ir veiklos baruose. Kęstučio atgaiva – medžio drožyba.

## Žymiojo Lietuvos bėgiko pėdos mene ir žiniasklaidoje

*Daiva Červokienė*

Bliūkiškių kaime greta Sintautų gimęs ir užaugęs lengvaatletis, daugkartinis Lietuvos ir buvusios Sovietų Sąjungos čempionas ir rekordininkas, 1964 m. pasiekęs geriausią pasaulio žiemos sezono rezultatą (5 000 metrų nubėgo per 14:05,4), Tokijo olimpiados dalyvis Kęstutis Orentas abejoja, ar tautiečiai kada bepasiuks tokių aukštumų – dabar lengvojoje atletikoje konkurencija itin didelė, reikia labai gerų trenerių ir sąlygų treniruotėms, ko Lietuva, deja, neturi.

Aštuntą dešimtį įpusėjęs Kęstutis Orentas savo laiką ir jėgas skiria skulptūroms, neabejodamas, kad šių darbų niekas nepakartos: kiekvienas medis, kiekviena jo šaka skirtingi, ką bekalbėti apie žmogaus kūrinį.

### Kunigaikščių, sportininkų ir mistinių formų apsuptyje

Su Sintautais K. Orentas atsisveikino baigęs vidurinę mokyklą ir ištojęs studijuoti į Vilniaus universitetą. Kone pusę savo amžiaus praleidęs sostinėje, sporto veteranas dabar gyvena Paažuolių kaime netoli Mindūnų (Molėtų r.), kuriame išsirengė dirbtuves. Anksčiau jas turėjo tik darbe, vadovaudamas skulptūros, drožybos būreliams sostinės Biržiškos, „Žemynos“ gimnazijose, vaikų ir jaunimo klube „Liepsnelė“. Žymusis sporto veteranas neslepia, kad į kaimą jį nuvedė pomėgiai žvejoti bei drožinėti.

Per savo amžių žymus lengvaatletis sukūrė daugiau kaip penkis šimtus skulptūrų. Ir didesnių, ir mažų, kurias gali ant delno pasidėti, sporto veteranas jų nė neskaičiuoja. Šiltuoju metų laiku Kęstučio ir žmonos Liudytės sodybos kieme stovi kunigaikštis Mindaugas, keli nukryžiuotieji ir karžygiai. Troboje – kiek mažesni bėgikai, krepšininkai, šventasis Kristoforas, kelios abstrakčios moterų skulptūros, raganos, verandos pakraigėje vasarą stovi aštuonios skulptūrėlės. Po kelias dešimtis skulptūrų turi ir Kęstučio dukra Ula, sūnus Vytautas, draugai ar artimieji. Pasak K. Orento, „*trys ketvirtadaliai skulptūrų išdalintos, vaikšto po pasaulį*“.

Paklaustas, ar nebuvo gaila skirtis su skulptūromis, K. Orentas atsakė, kad jaunystėje negailėjo. Tik po kurio laiko kartais dingtelėdavo mintis – gerai būtų skulptūrą parodyti ir parodoje. O jos nėra. Tada padarydavo skulptūros kopiją. Pastarąjį dešimtmetį sumanęs dovanoti skulptūrą iš karto daro ir jos kopiją. Ir savo darbų nepardavinėja.

Viena labiausiai žinoma K. Orento skulptūra yra „Šokėjai“, įteikta tarptautinio Olimpino komiteto sporto departamento direktoriui Gilbertui Felli, eksponuojama

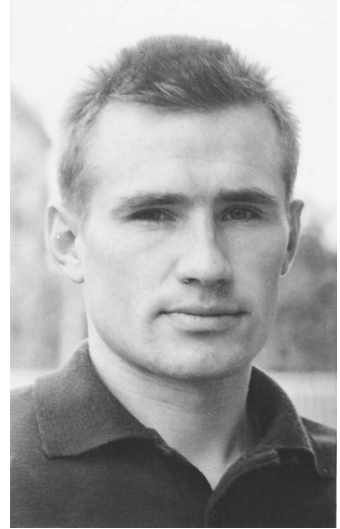

*Bėgikas Kęstutis Orentas. SMM*

TOK sporto muziejuje Lozanos mieste Šveicarijoje (šiam muziejuje stovi ir Stanislovo Kuzmos skulptūra „Šaulys“). Nepamiršo savamokslis menininkas ir savo gimtinės, dvi jo skulptūros stovi Sintautų bažnyčioje.

## Vis savamokslis

Taip K. Orentas apibūdino savo kelią į didįjį sportą ir dailę. Bėgioti jis pradėjo labai atsitiktinai: penktoje klasėje mokėsi Kudirkos Naumiestyje, fizinio lavinimo pamokos dažnai vykdavo iš karto dviem klasėms. Kartą jaunas kūno kultūros mokytojas Rimas Sukanka sustatė penktokėlius bėgti su vienuoliktokais. Kęstutis finišavo antras, mokytojas paragino jį treniruotis. Tie žodžiai nepraėjo pro ausis – pradėjo pirkti sporto metodikos knygelį, skaityti apie žymius sportininkus.

Mokydamasis vidurinėje mokykloje, domėjosi ir literatūra, rašė eilėraščius, kuriuos spausdino ir rajono laikraštis, mėgo skaityti grožinę literatūrą. Įstojęs studijuoti į Vilniaus universitetą, pradėjo domėtis ir menu. Pasak K. Orento, „*kaip nenueisi į parodas, spektaklį, jeigu kasdien vaikštai pro teatrus ar Parodų rūmus*“. Mėgo skaityti meno istorijos knygas, žymių skulptorių ir menininkų biografijas. Šioms laiko atrodavo ir važiuodamas į sporto stovyklas, ir būdamas jose.

Pirmąją skulptūrą Kęstutis taip pat padarė atsitiktinai. Treniruodamasis bėgiojo miškais, pajūriu ir pradėjo rinkti gamtos grožybes – įdomesnių formų šakas, šaknis. Dvidešimtmetis kartą rastoje šakoje „pamatė“ žmogų, prisėdęs pakrapštinėjo peiliuku, padrožinėjo ir padarė žmogaus figūrėlę, savo pirmąją skulptūrą.

Išbandęs drožybą, keletą metų K. Orentas kalė metalą. Pabandė vėl atsitiktinai. 1962 m. Parodų rūmuose (dabar Šiuolaikinio meno centras) susipažino su Vladislavu Žiliumi, dabar JAV gyvenančiu grafiku, kuris padavė jam metalo plokštę pabandyti kalti. K. Orentas mintyse nusipiešė abstraktus piešinius kontūrus ir pradėjo kalinėti metalą. Patiko. Pasak K. Orento, grafikos ir metalo darbai turi panašumą. Tiesa, padaręs grafikos antspaudą, gali atspausti daug darbų, o metale nukalsi tik vieną.

Taip per trejus metus sukūrė per trisdešimt paveikslų, tarp jų ir ciklus apie Lietuvos didžiuosius kunigaikščius ir paukščius.

Kalti metalą K. Orentui buvo labai įdomu ir todėl, kad darbus reikėjo oksiduoti, apdoroti įvairiais chemikalais. Jam pravertė Vilniaus universitete įgytos biologijos ir chemijos žinios. Norėdamas geriau perprasti šiuos procesus, Kęstutis konsultavosi su Vilniaus universiteto chemikais, kurie surašė jį dominančias chemines reakcijas ir joms reikalingus cheminius elementus.

Kęstutis mano, kad būtent didysis sportas ir kurstė jo menines ambicijas bei sudarė sąlygas jas įgyvendinti. Tuo metu tik sportininkai lengvai išvykdavo į užsienį. Lankydamasis žymiausiuose Europos miestuose, K. Orentas vaikščiojo ne po parduotuves, o po muziejus. Didelį išpūdį paliko pirmas apsilankymas Paryžiuje 1962 metais. Kęstutis apsilankė šio daugiausia turistų Europoje sutraukiančio miesto Modernaus meno muziejuje, kuris paliko neišdildomą išpūdį.

Gana greitai K. Orentas susibičiuliavo su menininkais. Lietuvoje susipažino su skulptoriais Stanislovu Kuzma, Vladu Vildžiūnu, Antanu Monkumi, Aleksu Kazlausku, dailininku Aloyzu Smiliniu, Stasiu Krasausku, Algii Švažiu, Rimantu

Dichavičiumi. Į varžybas užsienyje vykstančiam Kęstučiui Lietuvos dailininkai davė svetur gyvenančių tautiečių adresų, šis su jais susisiekė. Taip K. Orentas susipažino su Paryžiuje gyvenusiu Vytautu Kasiuliu, kurio privačioje studijoje netoli prie Luvro aptarinėjo ten kabančius Rembranto darbus, vėliau – Antanu Mončiu, kurio darbų buvo matęs ir Modernaus meno muziejuje Paryžiuje. Daug užsienyje gyvenančių tautiečių buvo labai patenkinti, galėdami pasikalbėti lietuviškai, mielai priimdavo svečią savo namuose ir vaikštinėdavo su juo po muziejus.

Pasak K. Orento, domėtis menu jam labai palankios buvo 1968 m. Grenoblyje (Prancūzija) vykusios žiemos olimpinės žaidynės. Turėjo beveik mėnesį laiko, važinėjo po visą šalį.

Tada Kęstutis jau žinojo, kad modernistai jį domina labiau negu klasikai, formų proporcijos, siluetai, ritmas ir faktūra labiau negu piešinio kompozicija ir spalvų deriniai. Jis puikiai prisimena apsilankymą Salvadora Dali muziejuje Paryžiuje. Jame Kęstutis išsitraukė fotoaparata, norėdamas nufotografuoti milžinišką, per visą sieną paveikslą „Žvejai“. Tada iš kažkur priėjo žmogelis su ilgais ūsais ir prancūziškai nekalančiam Kęstučiui rankos mostais parodė, iš kurio kampo fotografuoti. Tik vėliau, skaitydamas knygą apie Salvadorą Dali, Kęstutis suprato, kad tada buvo susitikęs su šiuo žymiu modernistu. S. Dali turbūt mėgdavo stoviniuoti salėje ir stebėti lankytojų reakciją.

## Kūrybos etapai ir bruožai

K. Orentas drožinėja maždaug nuo 1960 metų. Žymusis sporto veteranas sako, kad iki 1968 m., kol aktyviai sportavo, „iš gamtinės medžiagos „tik baikas“ darydavo“ – šaką ar šaknį padailindavo, padrožinėdavo, kam nors padovanodavo ir tiek. Neturi nė vienos iš tų trečių savo gyvenimo dešimtmetį sukurtų skulptūrų.

1965–1968 m. kalinėjo metalą, iškalė apie 30 paveikslų, kurių kelis tebeturi namuose.

Nuo 1968 m. drožė rimtesnes skulptūras iš medžio.

1976–1981 m. dirbdamas VU Sporto katedroje, nebedrožinėjo ir netekino medžio, tačiau po šios šešerių metų pertraukos nuo 1982 m. tai daro nuolat.

1982–1990 m. K. Orento kūryboje buvo kunigaikščių metai. Buvo sumanęs sukurti visų Lietuvos didžiųjų kunigaikščių skulptūras, bet šio sumanymo nebaigė įgyvendinti, sukūrė tik Mindaugo, Gedimino, Algirdo, Kęstučio, Vytauto skulptūras. Dirbo pasidėjęs prieš akis labiausiai žinomus istorinius šių Lietuvos veikėjų portretus ir jam padovanotus keramikos paveikslus, neleisdamas vaizduotei laisvai vedžioti rankos.

1989–1992 m. K. Orento kūryboje buvo istorinių įvykių ir asmenybių, visuomeninių temų įamžinimo metas. 1989 m. sporto veteranas iš medžio išskaptavo Sąjūdžio Seimo Tarybos pirmininko, Lietuvos Respublikos Aukščiausiosios Tarybos pirmininko Vytauto Landsbergio, jam grūmojančio priešpaskutinio Sovietų Sąjungos generalinio sekretoriaus Michailo Gorbačiovo skulptūras, po 1991 m. sausio įvykių – nedidelę omonininkų skulptūrinę grupę.

Tais metais jis sukūrė ir kelias žinomų sportininkų skulptūras: žymaus lengvosios atletikos trenerio Viktoro Barkalajaus su būriu bėgikų, tarptautinės klasės teisėjo, rankinio federacijos atsakingojo sekretoriaus Janio Grinbergo skulptūrą,



skirtą jo 70-mečiui, bei kelių VU dėstytojų skulptūras. Jas užsakė Lietuvos tautinio olimpinio komiteto darbuotojai arba Kęstučio draugai.

Tarp K. Orento skulptūrų daugiausia abstrakčių kompozicijų be pavadinimų – žymus lengvaatletis tarsi tik pateikia užuominą, palikdamas teisę skulptūros pavadinimą sugalvoti jas žiūrinėjančiam žmogui.

Įdomi sportininko gyvenimo detalė – susitikimai Dailės akademijoje 1968–1969 m., kuriuose lengvaatletis dalijosi savo kelionių išpūdžiais apie Paryžių ir Grenoblį, pasakojo išpūdžius apie aplankytus muziejus, rodydamas išymių kūrėjų darbų nuotraukas, su klausytojais vartydamas užsienyje pirktus meno albumus, kuriems išleisdavo visą savo stipendiją, gaunamą už sportą.

K. Orentas apibūdino su aktoriais ir menininkais bendravęs daugiau negu su sportininkais. Radęs laisvą valandėlę, mielai užsukdavo į jų dirbtuves pasižiūrėti, kaip šie dirbo, išgerti kavos.

Baigęs sportininko karjerą, K. Orentas apvažinėjo beveik visą Lietuvą kaip „Žinijos“ draugijos lektorius, sporto vakaruose kalbėjo ir apie savo didžiuosius startus, ir sporto įtaką žmogaus sveikatai, asmenybės formavimuisi, darbingumui, organizuotumui.

### Žvilgsnis į medį ir kūrybinį procesą

Sporto veterano, kaip ir daugumos skulptorių, svajonė yra kaldinti ažuolą, kurio mediena labai kieta ir tvirta, skulptūros puikiai laikosi lauke. Tačiau ne-liūdi negaudamas šio medžio – jam reikėtų specialios džiovyklos arba natūraliai džiovinti apie aštuonerius metus. Mėgsta dirbti ir su beržu, kurio mediena nėra pernelyg minkštas, svarbu nulupti žievę, kad skulptūros greitai nesutrūnytų.

Daug K. Orento skulptūrų išryškina natūralius įdomius medžių kamienų išsiraitymus. Pasak savamokslio skulptoriaus, tai ypač būdinga Paažuolių kaime sukurtoms jo skulptūroms – aplinkui auga daug beržų, kurie šioje vietoje yra išskirtinai gumbuoti. Pašnekovas pastebi, kad iš aukšto išlakaus medžio gali išskobti bet ką, bet gumbuotas medis jam daug įdomesnis. Už tokių ne tik akis miške ilgiau sustoja, bet ir įdomesnės skulptūros gimsta – tarsi pati gamta padeda žmogui fantazuoti. Molėtų rajono miškuose tokių medžių yra išskirtinai daug.

K. Orento skulptūrų negalima vadinti tradicinėmis – net jo rūpintojėliai ir šventieji kažkuo nustebina, netelpa į liaudies kūrybos rėmus. Štai, žiūrėk, vienas rūpintojėlis ar šventasis tarsi išnyra iš gumbuoto medžio postamento arba iširėmina jame, kitas žvelgia netradicine veido išraiška. O jeigu veidas tradicinis, tai nors rankos, kojos neįprastos, netikėtos, stebinančios.

Sporto veteranas neslėpė, kad jį nelabai domina, kaip žiūrovai vertina jo skulptūras. Jam svarbiausia, kad drožinys būtų įdomus pačiam. Suvokia, kad jam patinkantys darbai nebūtinai turi būti įdomūs kitiems. Štai parodoje žiūrinėdavo kas nors jo abstraktų darbą ir klausinėdavo: o kur akys, ausys, kojos, burna? Tada jam net pikta būdavo – juk svarbu ne detalės, o visumos išpūdis.

Žymusis sporto veteranas neslėpė, kad jam sumanyti skulptūros eskizą yra daug sunkiau negu ją nukalti ar išdrožti. Mintys, ką imsis daryti, paprastai ateina netikėtai: kartais gulint, kartais net sapne, žvejojant ar vaikščiojant miške.

Stengiasi jas pasižymėti, nusipiešti, kad neišnyktų. Pradėdamas dirbti, Kęstutis pirmiausia pasidaro eskizą, po to, prieš imdamasis kaltų, ilgai varto medžio gabalą rankose. Sunku ryžtis pradėti – pirmi smūgiai yra labai rizikingi: reikia gerai apskaičiuoti, kad medžio gabale sumanymas išsitektų, pieštuku jį pasižymėti (mat medžio paprastai trūksta), tinkamai įbesti kaltą, kad medžio nesutrupintų. O tada jau darbas tarsi savaime rankose tirpsta.

Pasak K. Orento, sportininkui ir skulptoriui reikia panašių savybių: ištvermės, kantrybės, darbštumo. Ir, žinoma, valios, azarto. Dažnai jis tekina ir drožinėja visą naktį.

Iš ko K. Orentas paveldėjo atkaklumą, fantaziją, domėjimąsi menu ir darbščias rankas? Sporto veteranas neabejoja, kad viskas – iš vaikystės ir gimtųjų namų. Jo tėtis Vincas buvo sportiškas ir nagingas žmogus, išskobęs daug gražių klumpių. Senelis, taip pat Vincas, nemėgo dirbti žemės, buvo amatininkas, vaikiaičiams sumeistravo kelis dviračius, padarydavo įvairių žaislinių figūrėlių. Mama gražiai siuvinėjo ir audė. Tai tikriausiai ir sužadino jo poreikį meistrauti, drožinėti, kalinėti, tekinti.

Pašnekovas neabejoja, kad jam nemažai įtakos turėjo visų namiškių darbštumas ir senovės Graikijos žmogaus idealas, žmogaus, kuris vienu metu įstengė būti poetas, filosofas, valdininkas, žynys, teisėjas, mokėjo mankštinti savo protą, ugdyti skonį ir kūną, kad jie tarp savęs harmoningai sugyventų, savo kūną stengėsi padaryti kiek galima stipresnį, sveikesnį, gražesnį, protą ir valią nuolatos tikrino drąsiais veiksmais, laikė pilietine pareiga visose šiose srityse pasirodyti kuo geriau, net rungtyniauti.<sup>1</sup>

## Daugiausia džiaugsmo teikia darbas

Pasiteirautas, kokie metai jam buvo geriausi, sporto veteranas neslėpė, kad tie – sportiškieji. Sakė, tada buvęs garbėtroška, labai džiaugdavėsis pergalėmis. Jis neslepia, kad kartais jam kyla minčių, kad gimė per anksti. Dabar tokios pergalės duotų ne tik šlovės, bet ir didelius pinigus, užtikrintą materialinę gerovę, o didžiausia jo stipendija buvo 180 rublių. Netrukus stipendijos pakilo dvigubai, sportininkams pradėta mokėti už pasiektus rezultatus.

Su didžiuoju sportu K. Orentas atsisveikino 1968 m. – pačioje fiziinių jėgų viršūnėje. Tai lėmė traumos.



*Kęstutis Orentas savo namų Paąžuolių kaime kieme, prie savo skulptūros. 2007 m.*

*Iš K. Orento albumo*

<sup>1</sup> Orentas K. Heraklis ieško Melpomenės. Apie fizinės ir dvasinės kultūros harmoniją, *Kultūros barai*, 1968, Nr. 7, p. 3.



*Kęstutis Orentas su M. Biržiškos vidurinės mokyklos drožėjų būrelio nariais.  
Iš K. Orento albumo*

1967 m. jam trūko Achilo sausgyslė, sugijo, bet skausmas liko. 1968 m. galėjo važiuoti į Meksikos olimpiadą, jai ruošėsi, buvo įveikęs atranką, bet susilaužė kojos pirštą. Kai sugipsavo koją, tapo aišku, kad olimpiadoje nedalyvaus. O laikas, pasak Kęstučio, buvo labai palankus jam siekti pergalių: ką tik su sportu atsisveikino žymūs Sovietų Sąjungos ilgųjų nuotolių bėgikai Nikolajus Dutovas, Aleksandras Baidiukas, Piotras Bolotnikovas – galėjo lengvai kelerius metus skinti laurus. Tačiau žymus lengvaatletis, savo laiku atsisveikinęs su didžiuoju sportu, nepakenkė savo sveikatai.

Dirbdamas treneriu ir mokytoju K. Orentas labai norėjo neakivaizdžiai Dailės mokykloje pasimokyti piešti, tačiau tam laiko taip ir neatrado.

Kas dabar sporto veteranui teikia daugiausia džiaugsmo? K. Orentas neabejoja, kad daugiausia džiaugsmo jam teikia valandos, kai kuria skulptūrą. Paąžuolių kaime gyvena gana užsidaręs: maždaug po tris kartus per metus išsiruošia į olimpiečių susitikimus, kiek dažniau – į įvairius jubiliejus, skulptūrų parodas ar operos spektaklius, kuriuose dainuoja žymūs atlikėjai. Kelis kartus per metus nuvažiuoja į Sintautus aplankyti giminaičių ar į kraštiečių renginius.

Tačiau toks atsiskyrėliškas gyvenimai sporto veteranui patinka, jam geriau, kai aplinkiniai kuo mažiau jį trukdo. Kaimynai kartais jam sako: „Jums liūdna, niekas neaplanko.“ Kęstutis nesutinka – liūdniau, kai ateina nelauktų svečių. Juk dažniausiai ateina pasiskolinti pinigų, sėdi laukdami, kol atveš alaus, tada dar porą valandų kalbina jį gurkšnodami. Todėl kaimynus įpratino, kad dažnai dirba namuose užsirakinęs duris. Kai reikia pagalbos, pats talkininkų susiranda.

Kasmet sporto veteranas sukuria po 5–10 skulptūrų. Darbingiausias metų laikas jam yra žiema. Kitu metu daug pagundų: kažką sodina, daro, nori išplaukti į ežerą pasiirstyti, grybauti.

Kas svarbiausia, kad žmogus jaustųsi prasmingai gyvenęs? „*Darbas*“, – neabejojo sporto veteranas. Pasak jo, žmogui neįmanoma nieko nedaryti. O drožinėjimas jam teikia ir ramybę, ir kūrybinį džiaugsmą. Nemėgsta spoksoti į televizorių, todėl beveik kasdien randa laiko drožybai, miškui ir ežerui.

## Pėdsakai spaudoje

K. Orentas paliko ryškų pėdsaką ne tik mūsų šalies lengvosios atletikos istorijoje, bet ir dailėje, žiniasklaidoje. Rašyti straipsnius spaudoje K. Orentas su bičiuliais sportininkais pradėjo pajutęs poreikį išsakyti pilietinę poziciją, kai jų šviesios atminties treneris V. Barkalaja buvo kritikuotas iš aukštų tribūnų, esą vieną sportininką „iškelia“, o kitus „nuvaro nuo kojų“.<sup>2</sup>

Įsiveržęs į sporto viršūnes, K. Orentas ne tik trenirudavosi, bet ir domėjosi menu, rašydavo reportažus iš sporto stovyklų, grįžęs iš varžybų – kelionių išpuodžius. Šių rašinių ciklus dažniausiai spausdino laikraštis „Sportas“. Žymaus bėgiko reportažai pasižymėjo vaizdingumu, taikliomis detalėmis, puikiai nusakančiomis visą stovyklų ar varžybų atmosferą, sportininkų charakterius.

Štai paskaitykime jo reportažų ciklo iš „Dinamo“ treniruočių stovyklos pradžią:

*„Gagra šiuo metu – bene pats karščiausias Tarybų Sąjungos kampelis... Dar visiška prieblanda. 6 val. 30 min. Maskvos laiku ir 7 val. 30 min. – vietos laiku, o greičiausi ir ištvermingiausi šalies sportininkai jau baigia nubėgti po 8–10 kilometrų. Po lengvo bėgimo ant jūros kranto pradedama savo kūrybos „gimnastika“: kas stengiasi sumesti visus akmenis į jūrą, kas šuoliuoja ant vienos kojos per smėlį. Galima pamatyti ir vieną kitą „izometrinių“ pratimų šalininką, kurie tingiai rąžosi, bet daugiausiai lavinančių savo pilvo presą. Juk bėgikas privalo turėti ypač stiprius pilvo juostos raumenis. Olimpinis čempionas P. Bolotnikovas bevelija atlikti varžybinio pobūdžio mankštą. Piotras pasikviečia kokį nors bėgiką į dvikovą ant skersinio. Neseniai jis tik vienu prisitraukimu nugalėjo kitą olimpinį čempioną – ėjiką Vladimirą Golubničį. O prisitraukta buvo 24 kartus.“<sup>3</sup>*

Jo straipsnių spausdino ir vaikams, moksleiviams, jaunimui skirti leidiniai, kuriuose žymusis lengvaatletis mokė fizinių pratimų kompleksų, pasakojo apie ilgų nuotolių bėgimo ypatybes, savo treniruočių principus, sporto svarbą sveikatai, charakterio ir disciplinos formavimui, asmenybės vystimuisi.

Atsiveikinęs su didžiuoju sportu, K. Orentas rašė apie trenerio darbo

<sup>2</sup> Orentas K. Bendradarbiauti, o ne skaldyti. Atviras laiškas vieno trenerio kritikams, *Sportas*, 1962, sausio 27, p. 2.

<sup>3</sup> Orentas K. Laiškas iš Gagrų (Apie lengvaatlečių treniruotes), *Sportas*, 1964, vasario 8, p. 4.

užduotis ir ypatumus, pareigą nuolat skatinti jauną žmogų tobulėti ne tik fiziškai, bet ir dvasiškai, sporto vietą žmogaus gyvenime.

## Asmenybės įvairiapusiškumas

Žymusis stajeris dažnai pabrėždavo, kad sportas ugdo drąsą, atkaklumą, discipliną, reiklumą, kolektyviškumo jausmą, atitraukia jaunimą nuo įpročio tuščiai leisti laiką, ragindavo tėvus bendrauti su treneriais, pasidomėti, ar vaikas, vykdamas į varžybas, pasiėmė vadovėlius bent tų dalykų, kurie sunkiau sekasi, o grįžus pasiteirauti, ar atžala neleido vėjais laiko. Pasak K. Orento, dažnai vaikas, atėjęs treniruotis, pasitempia, pripranta prie disciplinos. Diplomuoti sportininkai dažnai dirba aktyviau, geriau organizuoja gamybą.

Dažniausiai žymus lengvaatletis rašė laikraštyje „Sportas“.

Buvęs stajeris labai diferencijavo sporto ir fizinės kultūros sąvokas. Pasak jo, sportas yra aukštesnė žmogaus fizinės ir psichinės veiklos pakopa (tarytum profesionalus menas), o fizikultūra – aktyvi žmogaus poilsio forma, nesiekianti aukštų sportinių rezultatų (ją vaizdumo dėlei lygino su meno saviveikla). Sportas žiūrovui ir pačiam sportininkui teikia daugiau vidinių išgyvenimų, estetinio pasitenkinimo, leidžia geriau išreikšti savo moralinius, fizinius sugebėjimus, negu fizikultūrininkų organizuojamos varžybos. Pastarosiose, kad pajustų malonumą, žmogus pats turi dalyvauti, o sekant žymių sportininkų kovas tai nėra būtina. Tarsi apie save ir visiems sportininkams bei bet kokios siauros specializacijos asmenims išskylančias dilemas jis rašė:

*„Kas vadovaujasi principu „sportas – sportui“, o ne „sportas – žmogui“, gali pasiekti neblogų rezultatų bėgimo take, bet išmintingu, gilios kultūros žmogumi vargu ar kada taps. Tik tuomet, kai sportininko interesų ratas neapsiriboja vien sporto aikštele, kada jis imlus žinioms, sulaukiame įdomios asmenybės, gero specialisto.“<sup>4</sup>*

Siūlome perskaityti žiupsnelį K. Orento minčių apie sportininko ir trenerio darbo misiją, jų triūsą sėkmę:

*„Praktika parodė, kad tik sėkmingai kaitaliodami protinį darbą su sportu, žmonės gali pasiekti gerų rezultatų. Sporte, ypač varžybose, daug nervinės įtampos, o smegenis geriausiai treniruoja mokslas. Sportas pasiteirauja mokslui, išmokydamas jauną žmogų prisiversti dirbti net tada, kai esi pervargęs, kai tau labai sunku. Ir treneriui lengviau dirbti su aukštesnio intelekto žmonėmis. Jie kūrybingesni, iš pusės žodžio supranta trenerio patarimus, o tai skatina ir jį pasitempti, plėsti savo žinių diapazoną. Gero trenerio netenkina vien sportinė literatūra. Dažnai į talką tenka kviestis Dostojevskį, Hegelį, Makarenką.*

*Svarbu, kad treneris galėtų tinkamai auklėti sportininkus, ruošti ne vien rekordų šturmuotojus, bet ir gilios kultūros žmones,*

<sup>4</sup> Orentas K. Heraklis ieško Melpomenės Apie fizinės ir dvasinės kultūros harmoniją, *Kultūros barai*, 1968, Nr. 7, p. 5–6.



tikrus inteligentus.... Juk kaip aktorių, dailininką, poetą žmonės stebi ir sportininką, jaunimui neretai jis imponuoja ir kaip pavyzdys. Todėl būti sportininku – didelė atsakomybė. Jeigu sužavėjai stadione žaibišku startu, grakščiu judesiu, atkaklumu, lieka ir gyvenime siekti kūno ir sielos harmonijos.“<sup>5</sup>

Pateiksime ir kelias K. Orento išvalgas apie estetinį sporto ir įvairių varžybų poveikį, įdomias ir neįdomias rungtynes, žiūrovų vietą ir vaidmenį jose.

„Ne kartą teko išvysti pilką, be braižo, taktinio plano mūsų krepšinio ir futbolo reprezentacinių komandų žaidimą. Žinoma, tada pyksti, jaudinies, netgi širdies dalele pritari „švilpiančių sirgalių kaukimui“. Tačiau pagalvojęs supranti, kad ir aikštėje yra žmonės su savo charakteriais, fiziniais ir dvasiniais negalavimais, ne visada jie gali būti puikios formos...“

Filosofiškai nusiteikęs sakau sau: „Juk ir geras aktorius ne kiekvieną spektaklį suvaidina labai gerai, ir ne kiekvienas naujas spektaklis yra kūrybinė pergalė. Kaip visur, taip ir čia būna kūrybinių pralaimėjimų...“

Sportas vis dėlto yra kultūros dalis, dar senovės graikų statyta šalia filosofijos, literatūros, meno... Stadionuose ar sporto aikštėse vyksta spektakliai, daugiau ar mažiau meniški, specifiniai, emocionalūs, bet daug kuo priklausą nuo paties žiūrovo, jo intelekto, kultūros, nuo to, koks jis atėjo žiūrėti rungtynių.

Ir jeigu jo kišenėje kliuksi tikrai skaidriosios buteliukas, kurią jis drąsiai gurkšnoja su draugu, beprasmiška leisti į tolesnius apmąstymus. Gerai, jeigu šalia šio „sirgالياus“ tribūnose matai mąstančius, nuoširdžiai pergyvenančius žmones, kurie žino, ko atėjo į tą didelį vaidinimą. Čia susikerta varžovų charakteriai, atsiskleidžia sportininkų individualybės. Tik čia sportininkai be dramaturgo pagalbos kuria iš anksto nenumatyta (kad ir kiek buvo mąstyta su treneriu) siužetą... Krepšinio, rankinio ar futbolo aikštėse dažnai išvysti tikrą melodramą: čia komiškas pinasi su rimtumu, kilnumas su grubumu, čia daugeliui žiūrovų konfliktas rutuliojasi tarp „gėrio“, kuriam atstovauja sava komanda, ir „blogio“, kurio tvirtovę gina priešininkai. Čia visa žmogiškų jausmų gama: džiaugsmas ir nusivylimas, gudrumas, gausiai atlyginamas aplodismentais, ir „nedovanotinos klaidos“ tuoj pat pasmerkiamos spengiančiu švilpimu. Taip, tai panašu į senovės masinius spektaklius aikštėse, kada nevaržomai reiškiami tūkstančių jausmai: džiaugsmas, pyktis, pasigėrėjimas, nusivylimas, bjaurėjimasis.

Rungtynių grožis – tai jų nepakartojamumas, kad ir kaip norėtum tai padaryti. Teatre aktoriai atlieka vaidmenis, paruoštus iš anksto, o čia, aikštėje, kiekvienas vaidina save. O suvaidinti save taip, kad įtikintum

<sup>5</sup> Ten pat.

*tūkstančius, reikia visų pirma būti asmenybe, reikia o tam neužtenka vien fizinės jėgos, nuovokos, ištvermės – reikalingas dar ir grožio pajautimas, intelektas. Sporto aikštėje bailyš nesuvaidins drąsuvolio. O karštakošis – šaltakraujo užsispyrėlio, tuoj pat pro plonytį apsimitėlio šydą prasišviečia tikrasis charakteris, išsiauklėjimas.”<sup>6</sup>*

Apie K. Orentą daugiausia rašyta jo sportinės karjeros viršūnėje. Vėliau neliko be dėmesio jo kaip trenerio ir pedagogo veikla, pomėgis drožinėti. Daugiausia rašinių apie K. Orentą parašė žurnalistais tapę sportininkai Marytė Marcinkevičiūtė, Antanas Vaupšas, V. Volingevičius, pastarąjį dešimtmetį daugiausia jų spausdinta žurnale „Olimpinė panorama“.

Nemažai dėmesio sporto veteranui skirta knygoje „Lietuvos lengvoji atletika: XX amžius“, „Sintautų mokyklos šviesa“, jo sportiniai rezultatai surašyti „Sportininkų žinyne“.

Keista, kad K. Orento skulptūros nesulaukė rimto dailėtyrininkų dėmesio. Buvo tik pastebėta, kad jos yra per daug profesionalios, kad galėtų būti laikomos liaudies menu. Dar netikėčiau, kad sovietmečiu leistos enciklopedijos šio žymaus šalies lengvatlečio net neminėjo.

Tačiau kraštiečiai K. Orento nepamiršo – Sintautuose 2009 m. pastatytas paminklinis akmuo jo asmeninei ir dalyvavimo Tokijo olimpinėse žaidynėse su-kaktims paminėti.

### K. Orento biografija

1939 03 15 gimė Bliūkiškių kaime, Kudirkos Naumiesčio vls., Šakių apskr.  
 1946–1950 m. mokėsi pradinėje mokykloje Keturnaujienos kaime.  
 1950–1951 m. baigė penktą klasę Kudirkos Naumiestyje.  
 1951–1958 m. mokėsi Sintautų vidurinėje mokykloje.  
 1958 m. įstojo studijuoti į Vilniaus universitetą medicinos.  
 1959–1963 m. Vilniaus universitete studijavo biologiją ir chemiją.  
 1968 m. atsisveikino su didžiuoju sportu.  
 1968 m. baigė Vilniaus pedagoginį institutą ir pradėjo dirbti kūno kultūros dėstytoju Vilniaus universiteto Kūno kultūros katedroje.  
 1976–1981 m. – Olimpinio rezervu sporto mokyklos direktorius.  
 1981–1992 m. – Vilniaus universiteto Kūno kultūros katedros vyr. dėstytojas.  
 1992–1998 m. – Vilniaus 57-osios vidurinės mokyklos mokytojas.  
 1998–2001 m. – Vilniaus Mykolo Biržiškos gimnazijos mokytojas metodininkas.  
 2001–2003 m. – Vilniaus „Taikos“ pagrindinės mokyklos mokytojas ir būrelio vadovas.  
 2003–2005 m. – Vilniaus „Žemynos“ gimnazijos mokytojas metodininkas.

### K. Orento kūrybinės veiklos datos

Nuo 1972 m. – Tautodailininkų sąjungos Vilniaus skyriaus narys  
 1978–1985 m. įvairiose liaudies meno parodose eksponavo po keletą darbų.  
 1985 m. – paroda Lietuvos nacionaliniame muziejuje.  
 1991 m. rugpjūčio mėn. – paroda Dainavos restorane, skirta Pasaulio lietuvių žaidynėms.  
 2002 m. rugpjūčio mėn. – paroda Ežerų žvejybos muziejuje Mindūnuose.  
 2002 m. rugpjūčio mėn. – paroda Sintautuose.  
 2005 m. rugsėjo–lapkričio mėn. – paroda Vilniaus sporto istorijos muziejuje, skirta Maskvos ir Romos olimpiinių žaidynių jubiliejams.  
 2006 m. rugsėjo mėn. – paroda Labanore.  
 2008 m. liepos–rugpjūčio mėnesį – paroda Molėtų

etnografiniame muziejuje.

<sup>6</sup> Ten pat.

## Reikšmingesnė K. Orento bibliografija

- Orentas K. Bendradarbiauti, o ne skaldyti. Atviras laiškas vieno trenerio kritikams, *Sportas*, 1962, sausio 27, p. 2.
- Orentas K. Sieksiu pergalių ir medalio, *Sportas*, 1963, gegužės 23.
- Orentas K. Šešios dienos svetingoje Sofijoje (apie socialistinių šalių „Dinamo lengvaatlečių pirmenybes), *Sportas*, 1963, rugsėjo 10.
- Orentas K. Žvaigždės iš arti (įspūdžiai iš tarptautinių lengvaatlečių pirmenybių Bukarešte), *Sportas*, 1963, spalio 24.
- Orentas K. Laiškas iš Gagrų (apie lengvaatlečių treniruotes), *Sportas*, 1964, vasario 8.
- Orentas K. Olimpinę ugnį prisiminus (Nuo „L/Humanite“ XXVII cross iki „Pravda“ tarptautinio kroso), *Sportas*, 1964, gegužės 14.
- Orentas K. Olimpinę ugnį prisiminus (Tokijo olimpiados dalyvio įspūdžiai), *Lietuvos pionierius*, 1964, lapkričio 28.
- Olimpija „Moksleivio svečias – TSRS sporto meistras, Tokijo olimpinių žaidynių dalyvis, daugkartinis tarptautinių varžybų dalyvis ir prizinininkas K. Orentas, *Moksleivis*, 1966, nr. 5, p. 36–37.
- Orentas K. Bėgimas turi tapti malonia reikme (bėgiko patarimai pradedantiems sportininkams), *Sportas*, 1967, liepos 8.
- Orentas K. Atletizmas – jėga, sveikata, grožis (pratimų su svarsčiu kompleksas), *Moksleivis*, 1968, nr. 3, p. 46–47.
- Orentas K., Aleksiejūnas A. Ačiū, gydytojau, *Komjaunimo tiesa*, 1968, gegužės 19.
- Orentas K. Išmesčiau šimtą kamuolių (apie vaikų sporto būklę respublikoje), *Jaunimo gretos*, 1968, nr. 8, p. 30–31.
- Orentas K. Heraklis ieško Melpomenės (apie fizinės ir dvasinės kultūros harmoniją), *Kultūros barai*, 1968, nr. 7, p. 3–7.
- Orentas K. Nors nuostatai buvo įdomūs (apie respublikos lengvaatlečių varžybas Kaune), *Sportas*, 1976, gegužės 6.
- Orentas K. Kodėl netobulėja bėgikai, *Sportas*, 1976, balandžio 13.
- Orentas K., Vaupšas A. Medaliai ir prizai – ištvermingiausiems (apie LTSR lengvosios atletikos pirmenybes), *Sportas*, 1976, spalio 1.

## Mokytoja Ona Zokaitė-Samuilienė\*

*Živilė Lembutienė*

Savo autobiografiją svajonėmis, siekiais ir darbais turėtų rašyti ji pati – Ona Zokaitė-Samuilienė, nes jos Gyvenimo pradžia dar taip netoli – 1941 m. sausio 22 diena. Jos pačios atminties veidrodyje labai ryškiai tebešvietė reikšmingos, džiugios datos: 1947 m. tampa Sintautų vidurinės mokyklos pirmokėle, 1958 m. – jau abiturientė. Jau tada vidinio gyvenimo erdvė ima ieškoti raiškos galimybių. Onutė piešė, kūrė eilėraščius, todėl Sintautuose vadinama poete, savąja Salomėja Nėrimi.



*Ona Zokaitė-Samuilienė*

*Nušniokščia, nualma vaikystės upeliai,  
Nužydi purienos po aukštu dangum,  
Jaunystės gegutė nutyla beržely,  
Tik lieka tikėjimas meile, žmogum.*

Ona Zokaitė

1958 m. įstojo į Vilniaus valstybinį pedagoginį institutą studijuoti rusų kalbos ir literatūros. 1963 m. baigė ir Nemakščių vidurinėje mokykloje pradėjo Mokytojos kelią.

Turtinga, kūrybiška prigimtis atsiveria kaip dosni versmė. Mokykla yra ta vieta, kurioje sugerama visa, kas tvinsta iš žmogaus dvasios. Todėl Onutė mokyklai buvo šviesa, neįkainojamas turtas.

Mylėjo mokinius tikrai, nuoširdžiai. Apie juos galvojo, kalbėjo, džiaugėsi savitu, darbščiu, gabiu. Jie, mokinukai, gyvena ir Mokytojos poezijoje.

Nemakščių vidurinėje Onutė tampa stipriu traukos centru: įdomiu gyvenimu išsiskiria ta klasė, kurios auklėtoja – Mokytoja Zokaitė. Ji suburia įvairaus amžiaus mokinius ruošdama puikias poetines kompozicijas šventiniams vakarams. Šie tampa populiarūs, nes pedagogai ir moksleiviai žino: bus įdomu, gražu. Mačiusiems jos puikiai režisuotą J. Grušo tragikomediją „Meilė, džiazas ir velnias“ profesionalių aktorių spektaklis pasirodo blankesnis už mokinių suvaidintąjį. Kolegoms jos renginiai tampa intelektualumo, emocionalumo, estetikos etalonu. Mokytoja stebina išradingumu, darbštumu. Jos dėka formuojasi tradicijos. Imta pirmauti rajone, todėl mokykloje ruošiami rajoniniai ir respublikiniai renginiai. Didžiausias krūvis – išradingajai pedagogei Onutei.

Daug kam prireikdavo poetiškos jos minties ir žodžio: vyksiantiems į konkursus, olimpiadas,

\* 1941 01 22, Starkai, Sintautų sen. – 1996 04 15, Nemakščiai, Raseinių raj.

pirmokėliams ir abiturientams. Visus ypač džiugino šmaikštus humoras – ir šita prigimties dovana Mokytoja turėjo.

Mokiniai ir inspektoriai džiaugėsi turiningomis, vaizdžiomis pamokomis. Grįžta iš taip mėgstamų kelionių – parsiveža išpūdžių aprašus, suvenyrų pluoštą. Štai baltame voke sudžiovintos lauko gėlytės ir įrašas: „*Barklajus de Tolis. 1990 m.*“ Lankytas karvedžio kapas. Kai nagrinės „Kara ir taiką“, susiras tą voka.

1972 m. Onutė sukuria šeimą. Gimsta sūnūs Minijus ir Vilijus. Ta pati brangiausia oazė reikalavo moters širdies, rankų, laiko. Onutė ir Vladas Samuilos kuria jaukius namus, augina gabias, darbščias atžalas. Septynetą metų iš mokyklos buvo pasitraukusi: dirbo Nemakščių apylinkės vykdomajame komitete bei Raseinių kraštotyros muziejuje. Nuo 1987 m. Onutė Samuilienė – Nemakščių vidurinės mokyklos direktoriaus pavaduotoja popamokiniam ugdymui. Stengėsi ne nurodinėti, bet skatinti veikla, pavyzdžiu.

Žavėjo jos kuklumas: padaro daug, o pati tarsi pasislepia už to darbo, savo triūso nereklamuoja. Pedagogai labai vertino jos taktiškumą, toleranciją. Tai žmogaus – demokrato elgesio modelis, tikroji inteligencija.

Subūrė moksleivius į vaidybinį-muzikinį kolektyvą „Alfa“, mokyklą išdabino savo karpiniais, kurie verti atskiro leidinio. Norėjo, kad kasdienybės tėkmėje pedagogai pajustų ir šventes – pradžiugindavo labai gražiu sveikinimu – siurprizu. Tai jos kūrybinės minties, savo laiko aukojimo, pagarbos žmonėms ženklas. Būreliui auklėtinių buvo nurodąs kryptį, skatinąs iniciatyvą, jei reikia – vedantis žmogus. Vaikai atsiliepė pagarba ir meile.

Ligos užklupta vis galvojo apie darbus mokykloje, užrašų knygelėje fiksavo idėjas, kurias norėjo realizuoti. Sunkias tirpstančio gyvenimo valandas skaidrino artimųjų meilė, auklėtinių ir bendradarbių dėmesys.

Lemtis Gyvenimo pašyktėjo.

*„Mūsų šešiolika. Jei būtų buvę leista kiekvienam po vienerius gyvenimo metus atiduoti Auklėtojai...“* – kalbėjo klasės vardu Regina Masiulytė.

*„Onute, kur prisilietė Tavo mintis ir rankos, ten gimė Grožis. Jis skaidrino mūsų kasdienybę, žaižaravo šventėse, tauriai skambėjo sielvarto valandomis. Kokių įvairių Tu radai Grožio raiškos formų!*

*Išėjai, bet Tavo darbai tebegyvena. Juose – Tavo dvasia. Tu – su mumis. Žiūrime į Tavo gražų, taurų Gyvenimą. Iš jo į mus sklinda šviesa. Ačiū. Kolegos.“*

*Pavykit svajonę, kuri jums žadėta,  
Brandi bus mintis – lyg koapai obuolių.  
O kiek dar keliauti – keliauti į tiesą  
Ir vėliau nešti duobėtu keliu.*



*Išlyginkit kelią vaikams ir anūkams,  
Dalinkite širdį – lyg derlių rudens,  
O sau pasilikit tik teisę mylėti –  
Lyg duonos riekelę ar gurkšnį vandens.*

*Pavirskite medžiais, žaliais ir galingais, –  
Bus žmogui pavėsis ir paukščiui gūžta,  
Tegul tokiais medžiais pavirs ir jūs atžalos  
Ir amžiais siūbuos po padange aukšta!*

Ona Zokaitė-Samuilienė

## Teisininkas Justinas Vasiliauskas

*Juozas Jacevičius*

1942 m. lapkričio 15 d. Turčinų kaime Petronėlės ir Juozo Vasiliauskų šeimoje gimė jauniausias jų sūnus Justinas. Šeimoje jau augo Juozas (gim. 1930 m.), Jonas (gim. 1932 m.), Valerija (gim. 1933 m.), Antanas (gim. 1935 m.) ir Ona (gim. 1939 m.). Turčinai – tipiška Lietuvos pasienio gyvenvietė, įsikūrusi dešiniajame Šešupės krante 5 km į pietus nuo Panóvių. Kaimas garsus tuo, kad jo teritorijoje ant pat Šešupės kranto yra piliakalnis (dar kitaip vadinamas Ročkų piliakalniu), datuojamas I tūkstantmečiu–II tūkstantmečio pradžia. Kairiajame Šešupės krante buvo Rytų Prūsija, vietos gyventojų vadinama Vokietija.

Nepriklausomos Lietuvos laikais siena su Rytų Prūsija nebuvo labai saugoma, patekti į ją buvo nesudėtinga, reikėdavo tik persikelti per upę. Vasiliauskų ūkis buvo nedidelis (5 ha), tad gyveno kukliai. Pagelbėdavo darbai Rytprūsioose, vietiniai vokiečiai mielai priimdavo padirbėti žemės ūkyje kaimynus lietuvius iš kito Šešupės kranto. Padėtis iš esmės pasikeitė Sovietų Sąjungai 1940 m. okupavus Lietuvą. Šešupe ėjo valstybinė siena tarp Sovietų Sąjungos ir Vokietijos, gretimuose Panóviuose įsikūręs sovietų pasienio kardonas akylai ją saugojo. Gyvenimas iš karto pasunkėjo, nes apie buvusį uždarbiavimą buvo galima tik pasvajoti.

Prasidėjus karui, vokiečiai tiesiai per upę persigabeno pabūklus ir kitą amuniciją. Sovietų pasieniečiai bandė priešintis, daug vokiečių žuvo ties Turčinais. Atėjus pastiprinimui, pasipriešinimas greitai buvo palaužtas, vokiečių kariuomenė, surinkusi iš pašėšupio ūkininkų arklius, sparčiai nužygiavo tolyn į rytus. Baigiantis karui, 1944 m. vasarą frontas priartėjo prie Sintautų, sovietų armija užėmė Siñtautus ir jų apylinkes, o pašėšupio gyvenvietėse – Turčinuose, Panóviuose dar iki spalio mėn. buvo vokiečių kariuomenė. 1944 m. spalio mėn., kai frontas pasiekė pasienį, visi gyventojai buvo evakuoti. Ties Turčinais vyko labai aršūs mūšiai, vokiečiai įnirtingai priešinosi, nes visas pašėšupio ruožas buvo paverstas įtvirtinimais. Tik frontui persiritus į Rytprusių teritoriją, iš evakuacijos grįžo ir Vasiliauskai. Savo namų neberado, viskas sudegė iki pamatų. Teko glaustis pas svetimus žmones, šeima persikėlė į netoli esantį Bliūkiškių kaimą.

Nors pokario metai buvo sunkūs, septynmetis Justinas 1949 m. pradėjo lankyti pradžios mokyklą Ketūrnaujienoje. Šią mokyklą pertvarkius į aštuonmetę, baigė visas jos aštuonias klases. Toliau mokslus tęsė Kudirkos Naūmiesčio vidurinėje mokykloje, ją pasiekdavo dviračiu, kasdien nuvažiuodamas 10 km, tik žiemą apsistodavo pas savo dėdę Joną Vasiliauską Kudirkos Naumiesčio priemiestyje Meištuosė. Matyt, tai užgrūdino Justinuką – 1959 m. tapo Kudirkos Naumiesčio rajono dviračių lenktynių 25 km distancijos čempionu.

Tais pačiais 1959 m. mokslą tęsė Sintautų vidurinėje mokykloje, nes į ją buvo perpus arčiau – tik 5 km. Ten toliau bendravo su savo kaimynu, trejais metais vyresniu Kęstučiu Orentu, kuris jau tada visame Šakių rajone buvo žinomas kaip perspektyvus lengvaatletis. Nusižiūrėjęs į vyresnįjį draugą, Justinas taip pat rimtai užsidegė sportu. Kęstutis treniravosi bėgimo rungtyse, o Justinas pasirinko labai artimą rungtį – sportinį ėjimą. Beje, Kęstutis Orentas, baigęs Sintautų vidurinę

mokyklą, tapo Lietuvos bėgimo rungties rekordininku, o dar vėliau, 1964 m., Tokijo olimpinį žaidynių dalyviu.

Baigęs Sintautų vidurinę mokyklą, Justinas 1961 m. įstojo į Vilniaus pedagoginį institutą, pasirinkdamas istorijos ir fizinio lavinimo pedagogikos studijas. Atėjęs laikui atlikti karinę tarnybą, studijas teko nutraukti.

Atlikęs karinę tarnybą, galėjo pradėti mokytojauti, tačiau, paveiktas šeimos ir draugų, 1964 m. įstojo į Vilniaus universiteto Teisės fakultetą. Didelį išpūdį jaunuoliui iš Zanavykijos lygumų darė žymių Lietuvos teisininkų doc. Alfonso Klimkos, doc. Alfonso Žiurlio, doc. Petro Danisevičiaus, prof. Jono Žeruolio paskaitos. O tokios disciplinos kaip kriminalistika, kriminologija, teismo fotografija tiesiog sužavėjo, galėjo valandų valandas praleisti kriminalistikos laboratorijoje. Studijuodamas teisės disciplinas, visgi sporto nepamiršo. Likęs ištikimu sportiniam ėjimui, treniravosi pas žinomą trenerį Antaną Mikėną (1924–1994), Melburno

(1956) olimpinį žaidynių 20 km sportinio ėjimo rungties sidabro medalininką. Mokykloje ir karinėje tarnyboje įgyta ištvėrmė pravertė – Justinas tapo Lietuvos lengvosios atletikos rinktinės nariu, 1967 m. dalyvavo SSRS tautų IV spartakiadoje.

1968 m. sėkmingai baigė Vilniaus universitetą, įgydamas teisininko kvalifikaciją. Prasidėjo profesinė teisininko karjera. Turėdamas įgimtą pastabumą, studijose išlavintą loginį mąstymą, gal šiek tiek paveiktas perskaitytų kriminalinių romanų ir pamatytų detektyvinių kino filmų, pasirinko sunkų, bet labai įdomų tardytojo darbą. Savo profesinę karjerą pradėjo Vilniaus miesto vidaus reikalų valdybos tardytoju, greitai buvo paaukštintas vyresniuoju tardytoju, dar vėliau – paskirtas Tardymo poskyrio viršininku.

Visose bylose, kurias teko tirti Justinui, jau buvo pastebimas ypatingas šio tardytojo braižas – buvo tiriamas ne tik pats nusikaltimas, ieškomas ir nustatomas nusikaltėlis, bet ir gilinamasi į nusikaltėlio asmenybę, nusikaltimo padarymo priežastis bei sąlygas. Niekada nevengė daryti tardymo eksperimentų, dar ir dar kartą tikrindavo tardomųjų parodymus, kurie kartais būdavo taip gudriai supainioti, kad perprasti prirėkdavo ne vienos bemiegės nakties.

Sąžiningas ir kruopštus teisininkas neliko nepastebėtas – 1981 m. jis paskiriamas Vidaus reikalų ministerijos Tardymo valdybos viršininku. Eidamas šias pareigas ir jau vadovaudamas nemažam kolektyvui, vis dažniau susimąstydavo



*Pirmoji Justino Vasiliausko darbo diena Vilniaus miesto vidaus reikalų valdyboje. 1968 m.*

*Iš J. Vasiliausko albumo*

apie dalykus, kurių nemokė universitete. Kas yra teisinė valstybė? Kas yra aukščiau – teisė ar moralė? Ar teisė sutampa su teisingumu? Kas yra nekaltumo prezumpcija? Ar turi teisę tardomasis meluoti, pakeisti savo parodymus teisme? Į šiuos ir daugybę panašių klausimų atkakliai ieškojo atsakymo, pradėjo rašyti publicistinius straipsnius šia tematika. Tokiais koncepciniais rašiniiais būtų galima pavadinti straipsnius „Teisinė valstybė ir parengtinis tardymas“<sup>1</sup>, „Melagingi parodymai: kaip su jais kovoti?“<sup>2</sup>, polemines pastabas „Nukentėjusysis suinteresuotas, bet ar visada neobjektyvus?“<sup>3</sup>

1988 m. Justinui Vasiliauskui suteikiamas pulkininko laipsnis, 1989 m. paskiriamas vidaus reikalų ministro pavaduotoju tardymo klausimais.

Lietuvoje prasidėjus pertvarkos judėjimui, Justinas neliko nuošalyje, neužėmė lūkuriavimo pozicijos, o pats pradėjo kurti viziją apie permainas tardymo srityje. Parašė ir paskelbė probleminių straipsnių „Tardymas: vakar, šiandien, rytoj“, kuriuo pabandė pažvelgti į ateitį. Tardytojams buvo keliami nauji uždaviniai, ypač rūpėjo teisėtumas, kaip rašė Justinas, griežtas, nenuklystantis, nepasiduodantis jokiai įtakai, jokiam spaudimui nei „iš viršaus“, nei „iš šalies“.<sup>4</sup> Šias bei kitas problemas kėlė ir teisininkų spaudoje, paskelbdamas straipsnių „Mintys apie baudžiamojo proceso reformą“.<sup>5</sup>

Atkūrus Lietuvos Nepriklausomybę, Justinas be išlygų prisiekė tarnauti jaunai valstybei. 1991 m. Tardymo valdyba buvo pertvarkyta į Tardymo departamentą, Justinas paskiriamas jo direktoriumi.

Gyvenimas padiktavo naujas sąlygas: šalyje atsirado nauji nusikaltimai – turto prievartavimas, kontrabanda, prekyba vogtais automobiliais ir pan. Ypač sunkios ir garsios buvo ekonominių ir finansinių nusikaltimų bylos, ne vienam atmintyje dar ilgam išliks „Sekundės“, „Nidos“, „Aurabanko“ ir į jas panašių firmų, kurios, rinkdamos indėlius ir žadėdamos pasakiškas palūkanas, apgavo šimtus lengvatikių piliečių, pavadinimai. J. Vasiliauskas pasirinko savo taktiką – ne teisinosi ar išsisukinėjo, o apie darbo sunkumus per žiniasklaidą atvirai kalbėjo visuomenei.<sup>6</sup>

Darbo krūviai buvo milžiniški, tačiau Justinas, be įprasto tardytojo darbo, dar dėstė tuometinėje Lietuvos policijos akademijoje. Kartu su kitais baudžiamosios teisės specialistais rengė naująjį Baudžiamąjį kodeksą, nes kaip profesionalus tardytojas puikiai suprato, kaip jo reikia kolegoms tardytojams, prokurorams, teisėjams, na, ir visai visuomenei.

1997 m. išėjo į statutinių pareigūnų pensiją, tačiau sėdėti sudėjus rankas ir nieko neveikti negalėjo. Jaunai valstybei labai trūko profesionalių teisininkų, ir Justinas be dvejonų tapo tuometinės Lietuvos teisės akademijos (dabar Mykolo Romerio universitetas) Policijos fakulteto prodekanu. Dėstė baudžiamojo proceso kursą Baudžiamojo proceso katedroje, perduodamas per ilgametį darbą sukauptas praktines žinias studentams. Čia jam suteiktas vyresniojo policijos komisaro laipsnis.

Vaisingą pedagoginę veiklą baigė 2003 m., palikdamas nemažai gabių

<sup>1</sup> *Vakarinės naujienos*, 1989, sausio 6.

<sup>2</sup> *Ten pat*, 1989, birž. 23.

<sup>3</sup> *Ten pat*, 1989, liepos 21.

<sup>4</sup> *Ten pat*, 1990, Nr. 132–133.

<sup>5</sup> *Justitia*, 1991, Nr. 12 (23).

<sup>6</sup> Užburtas ratas: nusikaltėliai išūlėja, visuomenė piktinasi ir laukia, *Gimtas kraštas*, 1995, Nr. 29 (1475).



*Mokslo draugai Sintautų pagrindinės mokyklos šventėje. Iš kairės trečias: Justinas Vasiliauskas, Liuda Orentienė, Kęstutis Orentas, Juozas Kaunas. 2004 m. rugsėjo 25 d. Iš J. Vasiliausko albumo*

savo mokinių, kurie įsiliejo į naujos kartos teisininkų gretas, sėkmingai darbuojasi įvairiuose postuose policijoje.

Gal tai sutapimas, tačiau teisininko profesija tapo populiari Vasiliauskų giminėje. Vyresnieji broliai Juozas, Jonas ir sesuo Valerija yra mirę. Brolis Antanas gyvena Šakiuosė, sesuo Ona Jasaitienė (Vasiliauskaitė) – Ketūnaujienoje, abu pensininkai. Tačiau brolio Antano sūnus Raimondas Vasiliauskas yra Šakių rajono vyr. prokuroras, sesers Onos sūnus Kęstutis Jasaitis tapo Vilkaiviškio rajono vyr. prokuroru, o sesers Valerijos vaikaitė Loreta Masevičiūtė yra Šakių rajono apylinkės teismo teisėja. Giminės susitikimuose Justino autoritetas neginčijamas, o jaunesnieji nevengia pasiklausti, pasitarti.

Pažymėtina, kad J. Vasiliauskas niekada, nei dirbdamas labai aiškų ir konkretų tardytojo darbą, nei dėstydamas baudžiamojo proceso teisę būsimiesiems policininkams, nepamiršo sporto. 1993 m. išrinktas Lietuvos sportinio ėjimo asociacijos prezidentu, šias pareigas ėjo penkerius metus. Labai džiaugėsi, kai Sintautų vidurinėje mokykloje atsirado aktyvus sportinio ėjimo specialistas fizinio lavinimo mokytojas Vytautas Strokus. Šie du vyrai susitikę turi apie ką pasišnekėti sportine tema, pasidalyti patirtimi. Sintautuose jau išugdytas ne vienas jaunas sportinio ėjimo sportininkas, tapęs Lietuvos čempionu ar prizininku. Tarp jų ir sesers Valerijos vaikaitė Vitalija Šuopytė.

Niekada nenutrūko draugystė su mokyklos laikų draugu Kęstučiu Orentu. Justinas yra dažnas svečias jo sodyboje Molėtų rajone, abu kartu lankosi Sintautuose.





*Turi apie ką  
pasikalbėti trys  
Sintautų vidurinės  
mokyklos auklėtiniai,  
tarnybos ir  
mokslo viršūnes  
pasiekę teisininkai  
Juozas Jacevičius,  
Justinas Pečkaitis,  
Justinas Vasiliauskas.  
2004 m.  
Iš J. Vasiliausko  
albumo*

Sportas Justiną lydi ir šeimoje. Matyt, neatsitiktinai Justinas 1976 m. sukūrė šeimą su Vitalija Paulauskaite, buvusia Lietuvos šuolių į aukštį rekordininke. Vasiliauskai užaugino dvi dukras – Ievą ir Akvilę, kurios jau sukūrė savo šeimas.

Justinas niekada nevengė visuomeninės veiklos – buvo Lietuvos visuomeninės policijos tarybos, teisininkų draugijos nariu. Nepamiršta savo zanavykiškų šaknų – yra Zanavykų bendrijos Vilniuje narys, 2004 m. išrinktas į bendrijos valdybą. Nepamiršta ir gimtinės – yra Sintautų pagrindinės mokyklos literatūrinio muziejaus edukacinės programos dalyvis, Pasaulio sintautiškių suvažiavimo (2000), M. Puodžiukaitienės knygos „Sintautų mokyklos šviesa“ (2004) vienas rėmėjų.

## Inžinierius ir tapytojas Algis Augustaitis

*Juozas Jacevičius*

Algis Augustaitis gimė 1942 m. liepos 10 d. Kiaulupių kaime Marcelės ir Juozo Augustaičių šeimoje. 1949 m. kartu su mama ištremtas į Sibirą, tėvelis vargo Vorkūtoje jau nuo 1946 metų. 1958 m. visa šeima grįžo į Šakius. 1961 m. baigė Šakių vidurinę mokyklą, 1967 m. – Kauno politechnikos institutą. Dirbo tuometinio Kapsūko (dabar – Marijampolė) gelžbetoninių konstrukcijų gamykloje vyriausiuoju mechaniku, po to specializuotos kilnojamosios mechanizuotos kolonos vyriausiuoju inžinieriumi. 1973 m. persikėlė į Kėdainius, dirbo kilnojamosios mechanizuotos kolonos viršininko pavaduotoju.

Yra neblogas šachmatininkas, 1980 m. tapo Kėdainių sporto mokyklos šachmatų vyriausiuoju treneriu, o 1987 m. laimėjo SSRS vaikų komandinį šachmatų čempionatą „Baltasis bokštas“. Yra išugdęs ne vieną Lietuvos šachmatininką, žymiausias auklėtinis – didmeistris Šarūnas Šulskis iš Kauno.

Vėliau atsirado potraukis tapybai, yra surengęs darbų parodas Vilniuje, Kaune, Kėdainiuose, Sintautuose.<sup>1</sup>

Vedęs, žmona Janina, buvusi vadybininkė, šiuo metu namų šeimininkė. Užaugino du sūnus – Arvydą (1963), kuris yra verslininkas, gyvena Kėdainiuose, ir Algirdą (1973), kuris pasirinko teisininko profesiją.

Algio tėvelis Juozas Augustaitis (1921–2005) neeilinė asmenybė. Gimęs Kiaulupių kaime, mokėsi Sintautų pradžios mokykloje. Ūkininkavo, tačiau 1946 m. buvo suimtas, tardytas ir ištremtas į Vorkūtą. Į Lietuvą grįžęs, dirbo įvairiose statybos organizacijose. Parašė ir išleido atsiminimų knygas „Kančių keliu“ (1994, 1998), „Gyvieji liudininkai“ (2002), eilėraščių rinkinį „Kur gimtinė numylėta“ (2000).<sup>2</sup> Gyveno Šakiuose, paskutiniu metu – Kėdainiuose.

Algis Augustaitis taip pat neeilinė asmenybė. Dailės mokslų neragavęs, tačiau pašaukimo ir darbštumo atvestas į tapybą, į didžiąsias parodų sales. Algis šiandien menotyrininkų jau vadinamas brandžiu tapytoju. Pradžiamokslio sėmėsi iš žemaitiškos Viliaus Orvydo garsiosios sodybos, nors pats yra tikras zanavykas. Jam svarbu ne tik idėja, bet ir spalva, šviesa, šešėliai, potėpio faktūros, o svarbiausia – paveikslas dvasia. Algio



*Algis Augustaitis*

<sup>1</sup> *Kas yra kas, Lietuvoje*, Kaunas, 2010, p. 131.

<sup>2</sup> Jacevičius J., Vilčinskienė V. *Sintautų parapija*, Marijampolė, 2003, p. 112.

paveikslai nutapyti klasikinio peizažo ir mitologijos temomis.

Kaip tapytojas gerai yra žinomas Lietuvos parodų lankytojams, nes yra surengęs autorines dailės parodas Kaunė, Kėdaičiuose, Ignalinoje, Šiauliuose, Klaipėdoje, Vilniuje, na, ir žinoma, ne vieną kartą savo gimtuosiuose Sintautuose.

Pradėjęs savo tapybos darbus eksponuoti parodose, Algis Augustatis iš karto atkreipė į save dėmesį, nes uždavė daug mįslių profesionalams.

Menotyriminkas Ignas Kazakevičius savo straipsnyje „Barbariškos interpretacijos“ taip apibūdino šį zanavyką ir jo darbus:

*„Klaipėdos galerijoje“ eksponuoti vilniečio tapytojo Algio Augustaičio darbai. Jo kūryba gana paradoksali, tarsi pakibus tarp sveiko barbariško primityvizmo ir profesionalios dailės. Vaizdas A. Augustaičio paveiksluose sustingęs, juose nerasime profesionaliai tapybai būdingo gesto, teptuko šliuožimo, dėmių slinkties. Jo tapiniai žioruoja spalvų (kurių nėra daug) langeliais, asimetriška jų mozaika. Konstruojant ją, labiau praverčia užsispyrimas nei intucija. Savęs įrėminimas kainuoja laisvę, tačiau paieškos atveria galimybę. Galimybę pasirinkti vieną ar kitą motyvą, spalvų derinį ir kita. Džiugu, kad oficialiose parodų salėse debiutuojantis dailininkas mąsto ne tik apie išraiškos objektą, bet ir apie stilių. Žiūrovas tuo tarpu meno kūrinių suvokia atvirkštine tvarka. Jis visų pirma mato vaizdą ir tik vėliau stengiasi suvokti, kodėl dailininkas pasirinko norimą išraišką.*

*A. Augustaitis naudoja išbandytą ir startuojančiam menininkui, ko gero, labiausiai tinkantį metodą – laužytos, ekspresyvos formos ir impresionistinės paletės derinį. Iš tiesų skubančiam, norinčiam aprėpti šiandieną ir sykiu diskutuoti su istoriniu dailės palikimu tai – visų parankiausia. Jei natūralios gamtos spalvos nėra pakankamai paveikios, dailininkas nesivaržydamas jas aktyvina. Perspektuva atrodo pernelyg lyriška, netinkama materijos masei išreikšti? Šalin, pakeiskime ją efektingesne deformacija! A. Augustaitis supaprastina vaizdą. Tai aktualu plenere niekada nedirbančiam, iš atminties realybę perkuriančiam menininkui. Tačiau pasakojimo nuoseklumą jis visgi vertina. Neatsitiktinai paveiksluose regimas linijiniam piešiniui būdingas reportažinis planų išdėstymas. Antai kaip jausmingai ir sykiu sunkiai ištapyta Kėdainių šv. Jurgio bažnyčios architektūrinė aplinka – pastatai tarsi sustumiami, akcentuojami mūru slystančių saulės spindulių raibuliai. Ar tai Monet „Ruano*

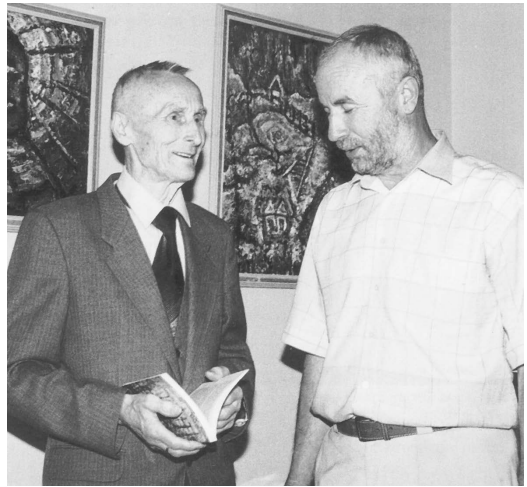

*Juozo Augustaičio knygos „Gyvieji liudininkai“ ir sūnaus Algio parodos pristatymo akimirka. 2002 m.*

katedros" interpretacijos? „Esama, panašumo esama, – pripažįsta pats dailininkas, – tik laiko stinga dienos tarpinių šviesos efektams perteikti”.

Ant daugelio vaizduojamų namų sienų įvairialypės nuotaikos plieskia aktyviomis spalvų dėmėmis. Kaitriame kolorite, išpjaustytuose languose, namų frontonuose vienodai aktyviai žaidžia ir vakaro žaros, ir vidurdienio šešėliai (jau minėtas statikos elementas). Būtent jie, suaktyvinti šiurkščios tapyosenos, plokštumoje sukuria linijinės perspektyvos ir trijų matų iliuziją. Vaizdo reljefą autorius lipdo pastoziniais sluoksniais, kruopščiais (netgi kukliais) potėpiais. Tapybinė maniera nustelbia temą, palikdama jai antraeilės svarbos vaidmenį. Miestas, medis ar sakralus motyvas suabstraktinamas, o dekoratyvus visumos audinys modeliuojamas kontrastuojančiais atspalviais, vienodai aktyviais ploteliais. Tas kūriniams teikia viduramžiško, a la G. Rouault (taigi kovojančio!) monumentalumo, uždarumo, emocinio stabilumo. Kita vertus, išduoda A. Augustaitį turint atsargoje bent kelis ėjimus. Pirmasis panaudotas, betgi ekspresionizmo galimybių dar yra daug.<sup>3</sup>

O pasak dailininkės A. J. Krasauskaitės, menininko kūriniuose

„šviesa, slysdama gruoblėtu paviršiumi, pulsuoja, kaupiasi ir išsiliesja spalvų sąskambiais. Paveiksluose nesijaučia daiktų tūrių – jie skaidosi į šviesias ir tamsias dalis, išlikdami vieningoje įtampoje”.

Patys klaidėdiškiai šiltai priėmė Algį ir negailėjo gerų žodžių nei pačiam autoriui, nei jo kūrybai. ELTA, kviesdama į parodą, pažymėjo, kad

„<...> išpažįstantis meilę klasikinei lietuvių tapybai A. Augustaitis ištikimai jai atnašauja – mąslūs, filosofiški siužetai, subtilus koloritas, melancholiška nuotaika liejasi iš drobių, į kurias autorius su meile perkelia ne tik savo asmeninę, bet ir tautos patirtį, istoriją, santykį su pasauliu.

Augustaičio peizažas, natiurmortas netelpa į materijos rėmą – turinys perauga formą. Ši kūrybos aspektą nuolat akcentuoja pats autorius, kalbėdamas ne tik apie savo vizualiąją, bet ir apie literatūrinę kūrybą: svarbiausia – dvasia”.<sup>4</sup>

Tačiau labiausiai Algis su paroda ir bendra su tėvu Juozu parašyta knyga „Palikimas – tremties laiškai“ buvo laukiamas Sintautuose. Deja, atvyko vienas, tėvelis mirė 2005 m. Sintautų kultūros centro direktorė Laima Girdauskienė taip aprašė Algio viešnagę:

„Pirmąją knygą „Kančių keliu“ (1998 m.) ir antrąją „Gyvieji liudininkai“ (2002 m.)

<sup>3</sup> Literatūras ir menas, 2003, Nr. 2936.

<sup>4</sup> ELTA, 2011 04 21.

# Laikas ir žmonės

*Parengė Vida Girininkienė*



*Į Sintautus vingiuojanti Penta. 2010 m.  
Vytauto Kajetono Duobos nuotr.*

## Sintautai

*Prie Išdaugų sustoji ir matai –  
Pietinėj pusėj spindi Sintautai.*

*Nedidelis miestelis, nežymus,  
Palaiminęs keliu lydėjo mus.*

*Aukšpirta, Nova, Siesartis, Penta,  
Tyli rami gimtinės valanda.*

Jonas Jurevičius

*Varnėnas, pempė, mielas vyturys  
Rytis daina atverdavo duris.*

*Vaičiaičio žeme amžinai šviesi,  
Elementorius visada esi.*

*Lai žydi tavo obelys baltai,  
Ir skamba aidi vardas – Sintautai.*





*Inesos Viliūšienės (Markevičiūtės)  
paveikslai iš odos:  
Beržas*



*Skrydis naktį.*  
Gedimino Jokubaičiaus  
nuotraukos





*Birutės Matijošaitytės darbai:  
Vilnius. Skapo gatvė.  
1980 m. Ofortas*

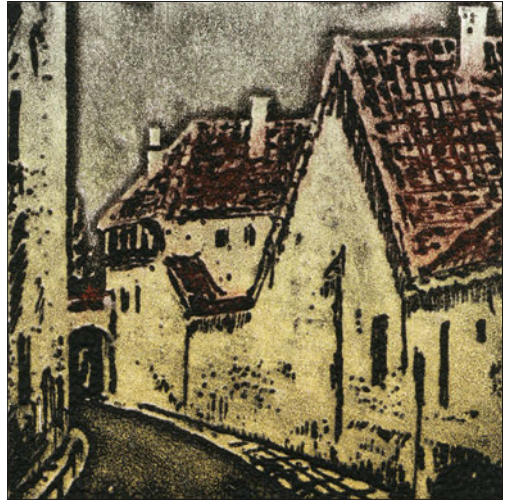

*Vilnius. Pilies skersgatvis.  
1984 m. Ofortas*

*Vilnius. Aušros vartai.  
1980 m. Ofortas*





B. Matijošaitytės ekslibrisai









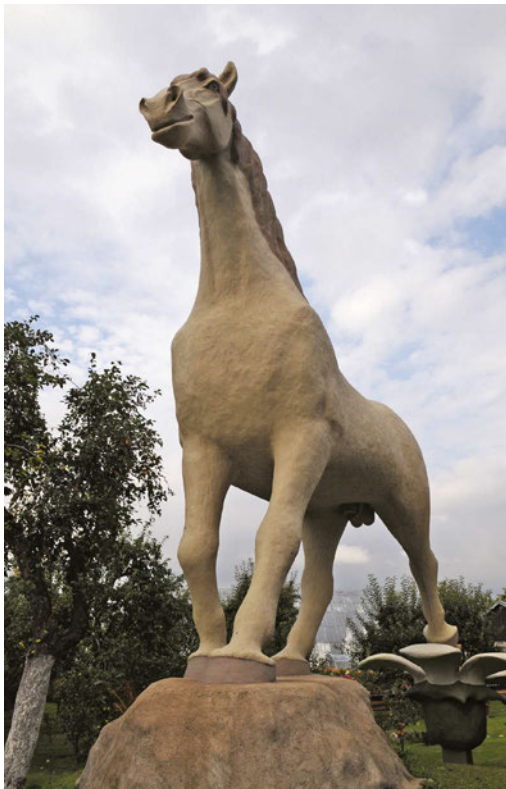

*Prano Sederevičiaus  
skulptūros Kudirkos  
Naumiestyje.  
2012 m.  
Petro Jonušo nuotr.*



*Roko Stepulaičio skulptūros iš medžio: Suktinis (kairėje); Solo šokėja*

*Romėnų kautynės*







*Barboros Radvilaitės sapnas*

*Dvi veidis*

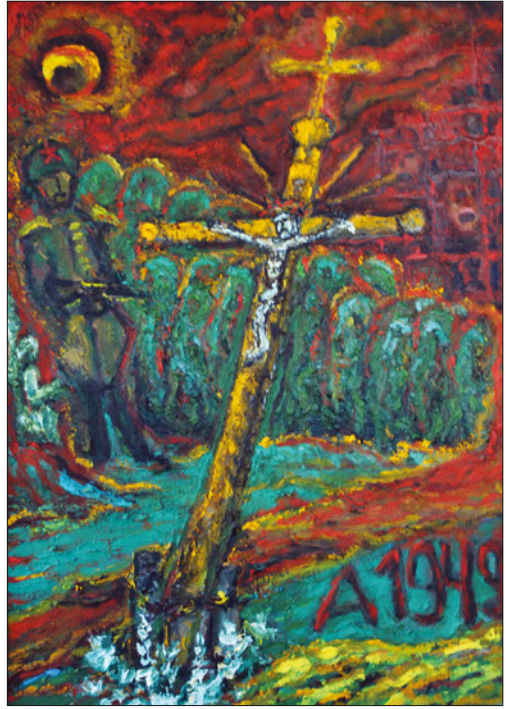

*Algio Augustaičio  
tapybos darbai:  
Mėlyna paukštė*

*Prie kryžiaus*

*Pieta. 2009 m.*





*Kalnas. 2012 m.*



*Su kūdikiu*





*Giedrimės Didžiapetrienės darbai:  
Kunigundos Dagilaitienės portretas.  
Aliejus*

*Penta.  
Drobė, aliejus*





Vytauto Kajetono Duobos darbai:  
Sodyba su kryžiumi. Akvarelė

Šulinys. Akvarelė









*Ritos Mockeliūnienės airiški nėriniai  
jubiliejinėje parodoje Zyplių dvaro  
galerijoje. 2009 m. rugsėjo 14 d.  
Vido Venslovaičio nuotr.*







*Dailininkas Valentinas Antanavičius  
savo dirbtuvėje. 2002 m.  
K. Stoškaus nuotr.*





*Išskalbtas.*

*1982 m. Kartonas, aliejus.*

*Dail. V. Antanavičius.*

*V. Balčyčio nuotr.*





*V. Antanavičiaus darbai:  
Pirmajai meilei atminti.  
2000 m. Asambliažas*



*Kareivio motina.  
2000 m. Asamblijažas.  
V. Balčyčio nuotraukos*





*V. Antanavičiaus darbai:  
Gulage. 1989 m.  
Asambliažas*



*Lentis. 1991 m.  
Asambliažas*



*Sūnus paklydėlis.  
2010 m. Asamblijažas.  
V. Balčyčio nuotraukos*





*Sintautų akademijos delegacija tarptautiniame ISCA kultūros ir sporto festivalyje Prancūzijoje, Villeneuve d'Asc. 1999 m.*

*Kunigas Antanas Maskeliūnas šventina Juozo Pikčilingio memorialinį kambarį Sintautų akademijoje. 2002 m.  
Nuotraukos – iš Sintautų akademijos archyvo*





Ekspedicijos Sintautuose dalyviai Valakbūdžio kaimo kapinaitėse. Iš kairės: Birutė Matijošaitytė, Antanas Andrijonas, Juozas Augustaitis, Vytautas Kajetonas Duoba, Marija Puodžiūkaitienė, Juozas Kaunas, Zita Maksovytienė, Valerija Vilčinskienė, neatpažinta, neatpažinta, Antanina Klimaitienė, Antanas Pikčilingis, Zigmas Pikčilingis. 2003 m. SMM

Jubiliejinėje miestelio šventėje „Versmės“ leidyklos vadovas Petras Jonušas pristato monografijos „Sintautai“ projektą. Iš kairės: Laima Girdauskienė, Vitas Girdauskas, Raimondas Daniliauskas, Ona Valiukevičiūtė, Vida Girininkienė. 2012 m. rugpjūčio 15 d.







*„Sintautų“ monografijos autoriai. Pirmoje eilėje stovi (iš kairės): Vida Čeplevičienė, Aldona Danutė Narkūnienė, Nijolė Kamaitienė, Daiva Orintienė, Rūta Galinskienė, Audronė Birgelienė; antroje eilėje stovi Laima Girdenskienė; sėdi: Antanina Klimaitienė, Emilija Petravičienė, Antanas Stepulaitis, Vida Girininkienė, Kęstutis Birbilas, Juozas Kaunas; trečioje eilėje stovi: Vytautas Duoba, Vitas Girdauskas. 2012 m. spalio*



Algio Augustaičio tapybos darbų parodos ir bendros su tėvu knygos „Palikimas – tremties laišakai“ pristatymas Sintautų kultūros centre. Iš kairės: Algis Augustaitis, renginio vedėja Laima Girdušienė, mokytoja Marija Puodžiukaitienė

Sintautų žmonėms pristatė pats Juozas Augustaitis. Trečiosios knygelės „Likimo kryžkelėse“, išleistos 2006 m., autorius, deja, nesulaukė. Sunkus gyvenimas ir garbus amžius sutvarkė savaip. Daug paskutiniosios knygos rankraščių buvo parengęs pats Juozas Augustaitis. Tačiau visko užbaigti nespėjo – negailestingas likimas pasiūkė į amžinybę. Sibiro lageriuose dešimt metų be kaltės kalėjęs Juozas Augustaitis išėjo vėlyvą 2005-ųjų rudenį, palikęs kelias savo prisiminimų ir tremties laiškų knygas. Bet jo rankraščiai niekur nedingo. Tėvo pradėtą darbą užbaigė sūnus Algis Augustaitis.

Ketvirtoji Juozo ir pirmoji Algio Augustaičių bendra knyga „Palikimas – tremties laišakai“ susideda iš dviejų dalių. Pirmoje tėvo Juozo atsiminimai ir laišakai iš tremties: kalinio išgyvenimai, žiaurūs tardymo procesai, kvailas stalinistinis teismas, visos siaubingos dvidešimt trejuose etapuose bei septyniolikoje lagerių patirtos kančios... Antroje – sūnaus Algio, šešiamečio vaiko, išpūdžiai iš tremties, pamąstymai apie šeimą, tėvynę, savo vietą gyvenime, sąsajos su šiandiena. Antroji knygos dalis – tai pirmasis Algio Augustaičio bandymas drąsiai atverti duris ir įsiveržti į plunksnos brolių bendruomenę.

Pats autorius apie savo knygą epilogė rašo: „Parašiau vienu prisėdimu: tarsi Tėtė vedžiojo mano ranką, tarsi kažkas rikiavo mano mintis, tarsi pasijungė praeities protas, tarsi pabudo miegoję jausmai. Rašiau savimi: byrėjo ašaros skaitant kalinio ir tremties laiškus, braukiau ašaras, bandydamas prie jų prisiliesti širdimi. Parašiau!“<sup>5</sup>

Didelį pasisekimą turėjo 2011 m. kovą įvykusi A. Augustaičio darbų paroda Seimo III rūmų parodų galerijoje, kurios metu taip pat buvo pristatyta Juozo ir Algio Augustaičių knyga „Palikimas – tremties laišakai“. Ši knyga – tai sovietiniuose lageriuose kalėjusio Juozo Augustaičio susirašinėjimas su artimaisiais, kalinio

<sup>5</sup> [www.sintautai.lt/index,lt,12948.html](http://www.sintautai.lt/index,lt,12948.html)



*Algį Augustaitį,  
tapytoją ir  
rašytoją, sveikina  
Šakių rajono meras  
Juozas Bertašius.  
2011 m. balandžio  
8 d. G. Jokūbaičio  
nuotr.*

išgyvenimai, žiaurūs tardymo procesai, stalinistinis teismas, visos siaubingos dvidešimt trejuose etapuose bei septyniolikoje lagerių patirtos kančios ir Sibiro tremtyje užaugusio jo sūnaus Algio Augustaičio šiandienos apmąstymai, kuriuose ieškoma atsakymo, kokia kalinio ir tremtinio ilgesio, meilės ir kančios prasmė. Knyga iliustruota A. Augustaičio tapybos darbais.

Paklaustas ką nors pasakyti apie save, savo kūrybos ištakas, tapybos mokymą, Algis kukliai pasakė:

*„Esu tautodailininkas, Kėdainių dailininkų draugijos narys. Garbinu teptuką, pradžia iš Dievo, idėjos tapybai – iš V. Orvydo. Pradėjau vėlai, bet dar ne vakaras. Kūrybingai skolinuosi tapybos paslapčių iš vėlesnės kartos klasikų A. Gudaičio, A. Martinaičio, A. Petrulio ir kitų, šiuolaikinių – S. Teitelbaumo, R. Bičiūno. Teptuko potėpis – tai stebuklas, paveikslų pamatas – Dvasia. Esu tarpininkas tarp didžiojo ir liaudies meno.“*

Iš tikrųjų, tapyba atrado Algį Augustaitį gana vėlai, specialių mokslų nebaigė. Kaip teigia pats tapytojas, pats pirmasis jo mokytojas buvo dėdė Pranas Antanaitis, tikras liaudies menininkas. Juokaudamas sako, kad jo nepripažįsta tikrieji dailininkai, tautodailininkai taip pat nelaiko savu. Tačiau ir vieni, ir kiti pripažįsta, kad jo paveikslų kalba yra labai subtili, įvaldyta tapybos technika ir maniera išduoda, kad teptukas yra ne naujoko rankose. Ko gero, galima teigti, kad įgimtas pašaukimas ir darbštumas jau subrandino A. Augustaičio kūrybą iki profesionalaus lygio, tad viskas dar prieš akis.

Be tapybos, savyje netikėtai atrado ir rašytojo gyslelę.

2011 m. balandžio 8 d. Vilniaus mokytojų namų svetainė lūžo nuo susirinkusiųjų gausos. Buvo pristatyta A. Augustaičio tapybos darbų paroda ir nauja knyga „Kitur yra manyje“. Tai gana sėkmingas bandymas sunkiame eseistiniame žanre. Ši knyga yra sudėtingesnė, negu iš pradžių atrodo: šalia filosofinių apmąstymų gausu lyrinių, poetinių ekskursų.



„O nuostabūs rytai, kai eini parsivesti arkliuko iš ganyklų, kai apkabini jį kaip didžiausią prietelį, kai glostai ir negali sustoti. O jis tau linksi galva, sutikdamas su visais tavo sumanymais, su visais tavo darbais ir netgi su visais paklydimais. Ne tokie slegiantys tampa gyvenimo rūpesčiai, pranyksta skausmas sieloje, į pasaulį žvelgi lyg naujai gimęs. Kieme jau laukia geriausias žmogaus draugas Kudlius, kurio akys spindi tokiu pasitikėjimu, tokia meile, atsidavimu, gyvenimo džiaugsmu, tarsi išminčiaus, suprantančio gyvenimo esmę ir prasmę, pasiryžusio savo šeimnininko vargus ir rūpesčius prisiimti sau ir netgi nugyventi gyvenimą už savo šeimnininką.“

Taip apie savo gimtąjį vaikystės kaimą gali parašyti tik be galo savo tėviškę mylintis žmogus, su natūralia poetiška pasaulėjauta. Visa knyga – lyg atvira išpažintis skaitytojui, apnuoginanti skausmus ir praradimus, tačiau be pykčio ir keršto troškulio. Skaudžios tremtinio dalios, pavogtos vaikystės aprašymus keičia filosofinės, paties sukurtos maksimos, apskritai visa knyga kupina optimizmo ir išminties. Parašyta drąsiai ir nuoširdžiai, nesibijant, kad gal kas ir pasišaipys iš atvirų prisipažinimų.

„Dešimt Dievo įsakymų – mūsų alfa ir omega. Norėčiau skaitytojui pateikti septynias Mahatma Gandi mirtinas socialines nuodėmes. Politika be principų, turtas be darbo, malonumas be sąžinės, žinios be asmenybės, komercija be moralės, mokslas be žmoniškumo, pridėčiau be dvasios, garbinimas be aukojimosi. Čia priešų anūkas ir pridėjo: teisės be pareigų. Su viskuo sutinku, kaip sakoma, be komentarių. Nedrįstu netgi pradėti ką nors analizuoti, teigti ar neigti. Viešpatie, kaip toli mums iki tobulumo, gal iki elementaraus padorumo.“

Teisus, labai teisus esi, Algi.

Šiuo metu (2013 metų liepą–rugsįjūtį) senajame Zyplių dvare veikia Algio Augustaičio tapybos darbų paroda „Kitur yra manyje“.

„Tapau sau, tapau savo malonumui, esu laisvas tapytojas, neskau menininkas, tapytojas nuo žodžio „teptukas“, tiesiog teptuko garbintojas. Labai gerai jaučiuos galerijose su senovės atributais. Zyplių dvaro arklidės – fantastika, ten gerai jaučiuosi aš, gerai jaučiasi ir mano darbai“.

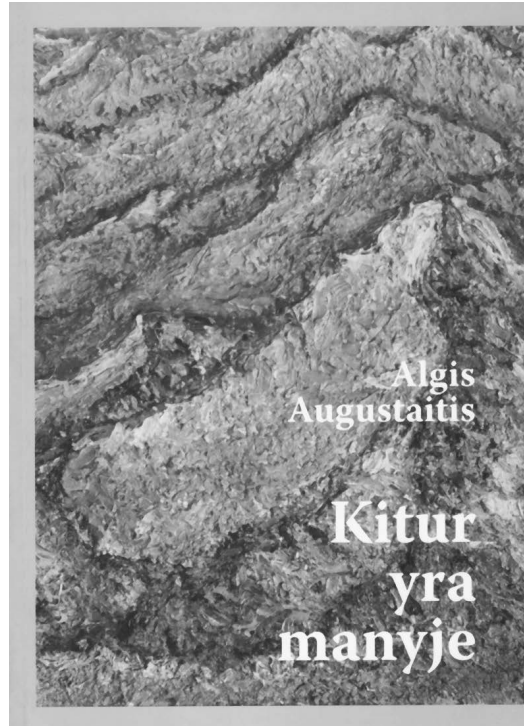

Algio Augustaičio naujausios knygos „Kitur yra manyje“ viršelis

## Poetas ir mokslininkas Jonas Jurevičius

Juozas Jacevičius

Gimė 1943 m. lapkričio 11 d. Vilkėliškiuose valstiečių Antaninos Jurevičienės (Baltrušaitytės) ir Vinco Jurevičiaus šeimoje. Jie užaugino tris sūnus – Antaną, Praną ir Joną.

Antanas (gim. 1941), baigęs Kauno politechnikos institutą, visą laiką dirbo Kauno šilko kombinate. Brolis Pranas (gim. 1942) baigė Kauno medicinos institutą, gydytojas, dirba ir gyvena Drūskininkuose.

Jonas mokėsi Vaitiekupių pradinėje (1951–1955) ir Šakių vidurinėje (1955–1962) mokyklose. Galbūt pirmieji mokytojai Vaitiekupiuose Anelė Baltrušaitienė, Kleopas Kisielius, Sofija Bosienė ne tik išmokė rašto, bet ir suformavo tylaus ir nedrąsaus Jonuko poetinį požiūrį į supančią gamtą, žmones. Šakiuose išsiminė mokytojai Ina Baniulytė, Balys Laukaitis, Juozas Kazlauskas, Jonas Augustaitis, Danutė Vaitkevičienė ir kt., kurie paskatino siekti aukštojo mokslo.

Su nedideliu lagaminėliu vakarykštis abiturientas išvyko į Kauną ir pasibeldė į Lietuvos žemės ūkio akademijos duris. Sėkmingai išlaikyti stojamieji egzaminai, po to studijos. Semestrai keitė vienas kitą, 1968 m. jau laikė rankose aukštojo mokslo baigimo diplomą. Darbinę veiklą pradėjo agronomu, tačiau traukė ir kūryba – tapo žurnalo „Žemės ūkis“ redaktoriumi. Nuo 1973 iki 2011 m. dirbo Botanikos institute, yra biomedicinos mokslų daktaras. Tokios yra oficialios žinios, kurias galima rasti žinynuose.<sup>1</sup>

Pažįstame Jono darbštumą: mums jis yra daugiau žinomas kaip kultūros veikėjas, poetas, spaudos bendradarbis. Dėl asmeninio kuklumo mažiau žinoma jo mokslinė veikla, nors yra nuveikęs reikšmingų darbų ir šioje srityje.

Yra surinkęs keletą tūkstančių žodžių su sakiniais „Zanavykų šnektos žodynui“, kuriame pateikiama XIX a. II pusės–XX a. vakarų aukštaičių kauniškių tarmės zanavykų šnektos leksika. Šis žodynas parengtas pagal išsamiųjų tarminių žodynų principus, į jį dėti visi iš gyvosios kalbos ir rašytinių šaltinių surinkti žodžiai, jie iliustruoti užrašytais sakiniais. Šiame darbe taip pat galima rasti žinių apie zanavykų šnektą, jos plotą bei ypatybes.

Tylus, kuklus kultūros ir mokslo darbininkas, net Jono moto „*Kitų žiūrėk labiau negu save*“ iškalbingai charakterizuoja šį taurų zanavyką. Jo asmenybė atsiskleidė pirmuose eilėraščiuose ir straipsniuose periodikoje – „Kauno tiesoje“, „Literatūroje ir mene“, „Kultūros baruose“, „Mūsų kalboje“, žurnale „Nemunas“ ir kt.

1994 m. išleido pirmąjį eilėraščių rinkinį „Rugpjūčio dangus“<sup>2</sup> (tituliniame puslapyje neteisingai išspausdinta data 1993). Rinkinį puikiai apipavidalino kraštietė dailininkė Birutė Matijošaitytė. Poezija skirta gimtinei, jos gamtos grožiui, apie tai liudija rinkinio skirsnų pavadinimai – „Tėviškės alksniai“, „Upės vardas“, „Tyliai želia žolė“.

Parengė ir išleido Antano Tatarės kūrybos ir raštų bibliografiją (1994)<sup>3</sup>, kuriai išanginį straipsnį „Pirmasis Sūdovos rašytojas ir švietėjas Antanas

<sup>1</sup> *Kas yra kas Lietuvoje*, Kaunas, 2010, p. 174.

<sup>2</sup> Jurevičius J. *Rugpjūčio dangus*, Vilnius, 1994.

<sup>3</sup> Antanas Tatarė (1805–1889), Kūrybos ir raštų bibliografija, „Tėvynės sargas“, Vilnius, 1994.

Tatarė (1805–1889)“ parašė Bronė Kazlauskienė ir Jonas Jurevičius. Knygelę nedideliu 200 egz. tiražu išleido Vilniaus zanavykų bendrija, ji iš karto tapo bibliografinė retenybė.

A. Tatarės pavyzdys, jo gyvenimo ir kūrybos tyrinėjimas paliko nemažą pėdsaką Jono sieloje. Apie tai liudija šios didžiajam zanavykų švietėjui atminti skirtos eilės eilėraštyje „Prakuros“:

*Feci, quod potui, faciant meliora potentes  
Padariau, ką galėjau, tepadaro, kas gali, geriau*

*„Mažiau meldžiuos, daugiau obliu darbuojuos.  
Padvelkia baldai Rygiškių alksniu.  
Tuoju ruda užgrius. Rūstus, abuoja.  
Kaskart arčiau prie žemės palinkstu.*

*O atminty lyg apleistam dirvone  
Našliukė skleidžiasi. Pirmi žiedai.  
Darbe vargai nuskęsta ir galvoju,  
Kiek daug per juodą dieną pamatai.*

*Per mano sapną, tolimą ir nykų,  
Teškena mylimų laukų Penta.  
Nebežinau rytoj kas laukia, tyko,  
Gal grubiai nuobliuota ši lenta.*

*Gal mano žodžiai kaip ir drožlės menkos  
Tik židinį prakurs ir pelenu pavirs.  
Ko saulė taip smegčia į žemę smenga,  
Ir spurda spindulys tarsi tinkle žuvis?  
Mažiau meldžiuos...”*

Jono žvilgsnis nukrypo į istoriją. Ilgai ir kantriai rinkęs medžiagą, parengė ir išleido žinyną „Žymesnieji Šakių krašto žmonės“ (1998)<sup>4</sup>, kurį teko greitai papildyti ir pavadinimu „Žymesnieji šakiečiai“ išleisti antrą kartą (1999)<sup>5</sup>, toks buvo jo populiarumas.

Kas paskatino domėtis istorija, žymesniais savo krašto žmonėmis? Atsakymą duoda pats autorius, kuris žinyno pratarėje „Prie Novos, Šešupės ir Nemuno“ parašė:

*„Sugrįžtame iš istorinės užmaršties į savo gimtinę – kur teka Nova,  
Siesartis, Jotija, Šešupė, Nemunas... Tas kraštas yra didesnis nei buvusi Šakių apskritis: Barzdai, Griškabūdis,  
Žvirgždaičiai, Kudirkos Naumiestis, Sintautai, Šakiai, Lukšiai, Sudargas, Kiduliai,  
Gelgaudiškis, Plokščiai, Kriūkai, Lekėčiai,*

<sup>4</sup> Jurevičius J. *Žymesnieji Šakių krašto žmonės*, Vilnius, 1998.

<sup>5</sup> Jurevičius J. *Žymesnieji šakiečiai*, Marijampolė, 1999.

Braziūkai, Pavilkijys... Ir visai greta – Višakio Rūda, Zapyškis, Pilviškiai, Žalioji. Daugelio kaimų ir vienkienių jau nebėra, tačiau jie išliko atmintyje. Daug gražių žmonių užaugino ši žemė. Kai kuriuos jau buvome pamiršę ir juos mums priminė užjūriuose rūpestingai išleista „Zanavykija“<sup>6</sup>, kurią redagavo knygnešio dukra Alicija Rūgytė. Ši knyga ir paragino sudaryti leidinį, kuriame būtų trumpai aprašyti Šakių krašto žymesnieji žmonės.<sup>7</sup>



Poetas Jonas Jurevičius.  
Iš J. Jacevičiaus albumo

Žinyną išleido leidykla „Ramona“ kaip Marijampolėje leidžiamo etninės kultūros žurnalo „Suvalkija“ priedą.

2004 m. išleido antrąjį eilėraščių rinkinį „Amžinoji žemė“<sup>8</sup>, kurį vėl apipavidalino dailininkė Birutė Matijošaitytė. Joje yra ir posmų, įkvėptų Antano Tatarės, Prano Vaičiaičio, Vinco Grybo, taip pat vertimų iš Anos Achmatovos, Johano Becherio, Bertoldo Brechto, Jevgenijaus Dolmatovskio, Johano Wolfgango Goethes, Nikolajaus Gumiljovo, Heinricho Heinės, Miečyslavo Jastruno, Sergejaus Jesenino, Aleksandro Mežirovo, Juozo Skinkio, Stepano Ščipačiovo, Mirzos Tursun-zade, Jevgenijaus Vinokurovo kūrybos.

Be jokios abejonės, šiuo rinkiniu J. Jurevičius įsitvirtino zanavykiškoje poezijoje ne tik kaip savitas kūrėjas, bet savo, kaip poeto, įvaizdį dar sustiprino subtiliais kitų autorių kūrinių vertimais.

Sintautų mokyklos mokytoja Marija Puodžiukaitienė Joną Jurevičių vaizdingai pavadino „amžinosios žemės“ poetu, paskyrė daug šiltų žodžių zanavykų dainiui.<sup>9</sup> Ir ne be reikalo, nes Jono kūriniai „Ilguva“, „Zanavykija“, „Kriūkai“ tapo dainomis, o eilėraštis „Sintautai“, kompozitoriui Valentinui Bagdonui sukūrus muziką, netgi – Sintautų krašto himnu. Sintautiškiams labai gerai žinomi jo žodžiai:

*„Prie Išdagų sustoji ir matai –  
Pietinėj pusėj spindi Sintautai,  
Nedidelis miestelis, nežymus,  
Palaiminęs keliu lydėjo mus.*

*Vaičiaičio žeme, amžinai šviesi,  
Elementorius visada esi.  
Lai žydi tavo obelys baltai  
Ir skamba, aidi vardas –  
Sintautai.“*

Jonas rankų nenuleidžia, vienas paskutinių jo darbų yra 2006 m. kartu su K. Aleksynu parengtos ir išleistos P. Užupio „Lietuviškos dainos“.<sup>10</sup>

<sup>6</sup> Monografija „Zanavykija“, Čikaga, 1978–1979, t. 1, 2.

<sup>7</sup> Jurevičius J. *Žymesnieji šakiečiai*, Marijampolė, 1999, p. 3.

<sup>8</sup> Jurevičius J. *Amžinoji žemė*, Vilnius, 2004.

<sup>9</sup> Puodžiukaitienė M. *Sintautų krašto keliais*, Vilnius, 2006, p. 141–143.

<sup>10</sup> *Lietuviškos dainos*, surinko Naumiesčio paviete, Suvalkų gubernijoje P. Užupis 1867–1889; parengė Aleksynas K., Jurevičius J., Vilnius, 2006.

Rašinio pradžioje minėjome, kad Jonas, 1968 m. baigęs Lietuvos žemės ūkio akademiją, nuo 1973 m. pasuko mokslininko keliu: 1973–1978 m. – Botanikos instituto aspirantas, 1978–1985 m. – jaunesnysis mokslinis bendradarbis, nuo 1985 m. – mokslo darbuotojas: apgynė biomedicinos mokslų kandidato laipsnį, disertacijos tema „Veiksniai, sąlygojantys lateralinio  $\beta$ -indolilacto rūgšties gradiento formavimąsi fototropinio išlinkimo fazėje“ (1993 m. nostrifikuotas mokslų daktaru).

Jonas, būdamas gamtos vaiku, ją puikiai pažinodamas ir mylėdamas visa savo poetiška siela, neatsitiktinai pasirinko Botanikos institutą (įkurtą 1959 m., reorganizavus nuo 1945 m. veikusį Lietuvos mokslų akademijos Biologijos institutą). Empyriškai pažindamas gamtą, stengėsi perprasti ją ir moksliniu pagrindu atskleisti jos paslaptis. Jaunojo mokslininko tyrinėjimų sritimi tapo augalų fiziologija. Svarbiausios šios publikacijos: „Imobilios  $\beta$ -IAR fondo reikšmė fototropinio išlinkimo metu“ (1981), „Faktoriai, lemiantys  $\beta$ -IAR lateralinį gradientą“ (1985). Vėliau nuo fundamentalių tyrinėjimų pasuko tyrinėjimų, turinčių praktinę-taikomąją vertę, keliu. 1989 m. paskelbė darbą „Cukringumo didinimo galimybės cukriniuose runkeliuose“, skaitė pranešimus šia tema Lvove, Kijeve, Lietuvos žemdirbystės institute Dotnuvoje ir Rumokų bandymų stotyje.

Nepaisant įgimto kuklumo, Jonas paliko savąjį pėdsaką moksle, nes šiuo metu Botanikos institutas yra viena didžiausių botanikos mokslo institucijų Lietuvoje, atlieka fundamentinius ir taikomuosius botanikos, mikologijos, bakteriologijos ir virusologijos mokslo tyrimus, rengia mokslininkus ir aukštos kvalifikacijos specialistus universitetams. Institute atliekami aktualūs šiuolaikiniai fundamentiniai tyrimai, kurie atitinka prioritetines mokslo kryptis. Tiriama biologinės įvairovės komponentų (induočių augalų, samanų ir dumblių, grybų ir mikroorganizmų, jų bendrijų ir buveinių) struktūros, funkcijos – augimo, vystymosi bei adaptacijų fiziologiniai mechanizmai ir dėsningumai globalios klimato kaitos ir antropogeninio poveikio sąlygomis; mikroorganizmų biologiniai ir ekologiniai ypatumai bei funkcionavimas; augalų ligos, identifikuojant jas sukeliančius mikroorganizmus ir virusus.

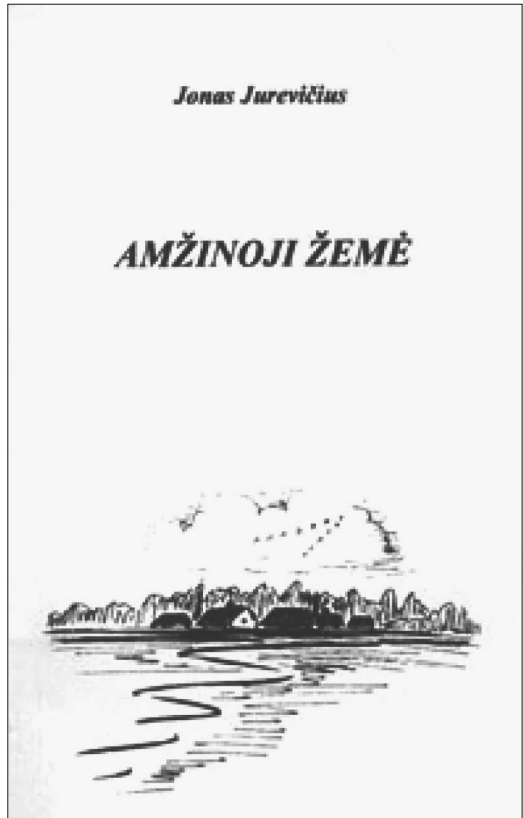

*Jono Jurevičiaus poezijos knyga „Amžinoji žemė“.  
Dailininkė Birutė Matijošaitytė. 2012 m.  
Iš J. Jacevičiaus albumo*



Šiek tiek apie Jono šeimą. Žmonos Elvyros (1940–1993), deja, nebėra. Ją priglaudė kapinių žemelė. Sūnus Darius (gim. 1971) 1993 m. baigė Kauno technologijos universitetą, yra inžinierius. Vedęs, žmona Aistė dirba reklamos srityje.

Antras sūnus Mantas (gim. 1973) mokėsi Vilniaus universitete, tačiau studijų nebaigęs pasuko verslo keliu. Žmona Jurgita, būsimoji teisininkė, taip pat dirba verslo srityje. Augina dvi dukras – Emiliją (gim. 2003), kuri jau moksleivė, ir Austėją (gim. 2006).

Pastaruoju metu J. Jurevičius atsideda daugiausia visuomeninei veiklai. Yra Lietuvos mokslininkų sąjungos, Augalų fiziologų draugijos, Prano Vaičiūčio draugijos, S. Šilingo draugijos ir Vilniaus miesto savivaldybės visuomeninės kalbos komisijos narys.

Ilgai vakarais negėsta šviesa jaukaus Jono buto Vilniuje lange. Tai vis mūzos nepamiršta ir aplanko kūrėją. Visko gali būti, kad netrukus savo gerbėjus ir visą visuomenę vėl pradžiugins nauju savo poezijos rinkiniu. Ko jau ko, bet valios ir darbštumo šiam zanavykui niekada netrūko. O įkvėpimas juk ateina bedirbant.

## Dailininkė ir literatė Birutė Matijošaitytė

Juozas Jacevičius

*„Mano gimtinės sodyboje visados buvo gandralizdis. Į jį kas pavasarį sugrįždavo gandrai. Tai jie mane atnešė giedrą pavasario rytą, tekant saulei, į zanavykų lygumas. Buvo polaidis, laukai tyvuliavo lyg ežerai, o grioviai, čia vadinami grabėmis, išsiliejo upeliais. Kitą dieną kaimynės, sėdusios į lovius, atplaukė aplankyti Mamos ir naujagimės.*

*Pasaulį išvydau 1942 m. balandžio 3 d. Kuodžių kaime, Sintautų parapijoje ir valsčiuje, Onos Matijošaitinės (Bajerčiūtės) (kilusios iš Kregždančių kaimo, Gelgaudiškio parapijos) ir Juozo Matijošaičio šeimoje. Namuose jau bėginėjo vyresnis broliukas Antanas, o aš buvau antroji ir mažiausioji.*

*Vaikystė prabėgo gamtos prieglobstyje: liepomis ir gluosniais apaugusiame dideliame, paslaptingame sode ir erdviame, plačiame, baltaisiais dobiliukais žydinčiame kieme. Mus supantis augalų, medžių, paukščių ir vabalėlių pasaulis buvo ir mūsų, vaikų, gyvenimo dalis. Dažnai patys su broliu sau kurdavome pasakas, kartais jas iliustruodavome, čia pat nupiešdami vaizdus ir tų pasakų veikėjus. Daugiausiai pasakas sugalvoti ir sekti tekdavo man, nes buvau mažesnė ir pakludavau brolio „įsakymui“. Niekada dėl to nepasislundžiau tėvams, nes eksromptu sugalvoti ir sekti pasakas nebuvo sunku, todėl nesijaučiau skriaudžiama. Mažoje tašytų rąstų stubutėje visi buvome labai laimingi, nes tebebuvome savo namuose. Mūsų laimei, traukiniai į Sibirą „pravažiavo pro šalį“, nesustoję prie mūsų slenksčio.*

*Pirmąsias knygeles mums su broliu skaitė močiutė, tėtės mama Marija Greičaitytė-Matijošaitienė, kurią vadinome Mamutyte. Išmoko skaityti ir brolis, pradėjęs lankyti mokyklą Vaitiekupių kaime. Išmokau pažinti raides ir labai pamėgau pieštuką – piešiau visur, kur tik įmanoma piešti.”*

Taip pati apie save rašo Birutė Matijošaitytė.<sup>1</sup> Birutės mama Ona Matijošaitienė (Bajerčiūtė, 1911–1982) gimė ir augo Gelgaudiškio valsčiaus Kregždančių kaime Anastazijos Bajerčienės (Čelkytės) ir Kazimiero Bajerčiaus šeimoje. Mokėsi Valenčiūnų pradžios mokykloje. Mama Anastazija išmokė visų ūkio darbų, taip pat verpti, megzti, austi, labai gražiai piešė.

Tėtė – Juozas Matijošaitis (1898–1978) buvo antrasis iš septynių užaugusių vaikų Marijos Matijošaitienės (Greičaitytės) ir Petro Matijošaičio šeimoje. Mokėsi tėvo, kaimo seniūno<sup>2</sup>, organizuotoje kaimo mokykloje rusų kalba. Lietuviškai skaityti ir rašyti išmokė jaunesnis brolis Jonas, lankęs Sintautų pradžios mokyklą. Juozas tėvai norėjo leisti mokytis į Veiverių

mokytojų seminariją, tačiau sutrukdė

<sup>1</sup> Matijošaitytė B., *Autobiografija*, 2002 (rankraštis).

Pirmasis pasaulinis karas, tad jam paskyrė ūkį, o į mokslus išleido jaunesnius vaikus. Kaime buvo laikomas labai raštingu žmogumi, teko padirbėti tuometiniame kolūkyje ir brigadininku, sandėlininku, žiemą talkinti kontoroje.

Matijošaičių šeima buvo laikoma apsišvietusia, visada prenumeruodavo laikraščių. Namuose buvo didelė biblioteka, kuri žuvo, kai karui baigiantis atitraukianti vokiečių kariuomenė sudegino visus trobesius.

Senelė Anastazija iš mamos pusės, kilusi iš Gelgaudiškio parapijos Narkūnų kaimo buvo knygnešio Stasio Čelkio duktė. Knygnešiu tapo ir jos brolis Mykolas.

Senelis iš tėvo pusės Petras Matijošaitis (1857–1940), kilęs iš Naumiesčio parapijos Urbantų kaimo, daug metų buvo renkamas Kuodžių seniūnu. Ne vienam yra padėjęs išsisukti nuo tarnybos caro kariuomenėje, o 1905 m. rudenį už anticarinę veiklą buvo suimtas ir kalintas Kalvarijos kalėjime.

Dėdė Jonas Matijošaitis surinko medžiagą, užrašė giminių ir Sudarge gyvenusių bei kitų žmonių prisiminimus apie knygnešį kun. Martyną Sederevičių, parašė ir 1932 m. išleido monografiją „Knygnešių Tėvas kunigas Martynas Sederevičius“, buvo antkapinio paminklo žymiajam knygnešiui sukūrimo bei pastatymo iniciatorius. Spaudos gražinimo 100 metų sukakties proga Birutė kartu su broliu Antanu Matijošaičiu 2004 m. pakartotinai išleido Jono Matijošaičio monografiją ir ją meniškai apipavidalino, parašė ir pridėjo trumpą autoriaus biografiją.<sup>3</sup> Šios knygos leidimas pakartotas du kartus.

*„1949 m. rudenį pradėjau savo mokslus: abu su broliu ėjome beveik 5 kilometrus į Valakbūdžio septynmetę mokyklą. Pradinėse klasėse visam laikui įsiminė miela ir reikli mokytoja Teresė Bartkaitytė ir 3-oje klasėje mokiusi Sofija Zdanavičienė. 5-oje, 6-oje klasėse dėstė puiki lituanistė, tuometinė mokyklos direktorė Marija Palukaitytė.*

*Pirmus eilėraščius parašiau 3-oje klasėje, bet niekam jų nerodžiau ir neskaičiau, nes niekada jokia mokytoja neuždavė tokio namų darbo. Piešdavau mokykloje ir namuose, taip, kaip mokėjau, kaip pasisekdavo. „Pavarvindavau seilę“ žiūrėdama į meno kūrinių reprodukcijas žurnaluose.*

*Šakių vidurinėje mokykloje lietuvių kalbą ir literatūrą dėstė lituanistė anykštėnė Valerija Indrelytė. Ji vadovavo literatūrų būreliui, organizuodavo literatūrinius konkursus ir ekskursijas. Tai paskatino domėtis literatūra ir šį tą rašyti. Mokyklos sienlaikraštyje pasirodydavo mano eilėraščiai ir satyriniai straipsniai. Tuo laikotarpiu kartkartėm rašydavau žinutes į rajoninį laikraštį „Draugas“. Eilėraščių taip pat išspausdino „Draugas“ ir žurnalas „Moksleivis“.*

*Mokantis 9-oje klasėje, Šakiuose įsikūrė muzikos mokykla, kurią lankiau trejus metus, pakol baigiau vidurinę mokyklą ir palikau Šakius.*

*Norėjau studijuoti dailę, bet mokyklos išduotoje charakteristikoje rekomendavo man lietuvių kalbą ir literatūrą. Rajono komjaunimo komitetas „spaudė“, kad visa*

<sup>2</sup> Apie Petrą Matijošaitį plačiau žr. B. Matijošaitytės str. „Kuodžių kaimo seniūnas Petras Matijošaitis ir jo šeima“ (sk. „Istorija. Miestelis ir kaimai (XX–XXI amžius)“).

<sup>3</sup> Matijošaitis J., *Knygnešių tėvas kunigas Martynas Sederevičius*, Vilnius, 2004.



*Mykolo Romerio universiteto rektorius prof. Aloydas Pumputis ir S. Šilingo draugijos pirmininkė dailininkė Birutė Matijošaitytė perkerpa Stasio Šilingo auditorijos juostą. 2010 m. Jono Česnavičiaus nuotr.*

abiturientų laida išeitume dirbti į kolūkį ir sudarytume komjaunonišką brigadą (prieš metus taip padarė Kidulių vidurinės mokyklos abiturientai ir nuskambėjo pagyrimai per visą Lietuvą). Nebuvome tokie „sąmoningi“, į kolūkį nėjome, tad sužinojome, kad komjaunimo komitetas nepasirašys rekomendacijų į aukštąsias mokyklas, išskyrus Šiaulių pedagoginį institutą (komjaunimo komiteto parašas buvo būtinas, be jo nepriimdavo dokumentų, visa tai pasitikrinau Vilniaus universitete).

Pasiprašiau darbo Šakių rajono švietimo skyriuje, greitai prabėgo vieneri metai mokytojaujant Sudargo septynmetėje mokykloje. Kitą vasarą, turėdama puikią charakteristiką su visais parašais, nuvažiavau į Vilniaus Dailės institutą, išlaikiau egzaminus, įstojau ir rudenį pradėjau studijuoti. Tuo laiku dailės instituto rektoriumi buvo prof. Jonas Mackevičius. Anatomiją, šriftą ir grafikos istoriją man dėstė legendinis Vilniaus istorijos žinovas dailininkas Vladas Drėma (daugiau žinomas kaip dailėtyrininkas). Pirmame kurse tapybą dėstė J. Švažas, o nuo II-ojo kurso pasinėčiau į grafikos pasaulį. Grafikos technikų ir kompozicijos mokė R. Gibavičius, E. Jurėnas, prof. A. Kučas. Dviejų mėnesių kasmetinės vasaros praktikos prabėgo Veisiejuose, Anykščiuose, Aukštadvaryje ir Merkinėje piešiant gamtą ir to krašto žmones – taip apie savo kelią į mokslo ir meno pasaulį pasakoja Birutė.<sup>4</sup>

Studijas pabaigė 1967 m. įgydama grafikės diplomą. Dešimt metų dirbo Meninio konstravimo biure Vilniuje, taikomosios grafikos srityje. Dar vienas dešimtmetis skirtas vien kūrybiniam darbui. Nuo 1986 m. dirbo Vaikų ir jaunimo centre.

Dailės parodose Lietuvoje ir užsienyje (Australija, Bulgarija, Čekoslo-

<sup>4</sup> Matijošaitytė B., *Autobiografija*, 2002 (rankraštis).

vakija, Danija, Jugoslavija, Latvija, Lenkija, Vokietija ir kt.) dalyvauja nuo 1967 m. Daugiausia naudoja oforto ir lino raižinio techniką. Sukūrė lino raižinių ciklą lietuvių liaudies dainų tema, ofortų senojo kaimo ir Vilniaus temomis, spalvotų miniatūrų iš ciklo „Senasis Vilnius“, per 200 ekslibrisų, beveik 100 autorinių atvirukų. Dalis šių kūrinių buvo ekponuojama personalinėse parodose Vilniuje, kituose miestuose. Birutės kūriniai neliko nepastebėti, pvz. laimėta II vieta tarptautiniame ekslibrisų konkurse „Vydūnui –125“ (1993), parodoje „Ekslibrisai Šventajam Tėvui“, specialiu prizu apdovanotas ekslibrisas „Popiežius Jonas Paulius II. Vilnius. Aušros vartai“ (1993), II premija tarptautiniame ekslibrisų konkurse, skirtame M. K. Čiurlionio ir M. Dobužinskio 120-osioms gimimo metinėms (1995), diplomai konkursuose „Lietuvos sportas ekslibrise“ (1995), konkurse „Lietuvos mokyklai – 600“ (1997), konkurse „M. K. Čiurlioniui – 125“ (2000) ir t. t. Tų parodų buvo daug. Vienas paskutiniųjų dailės darbų – akvarelė „Sintautų pasveikinimas“ (2011 m. pleneras, skirtas Sintautų 450 metų sukakčiai paminėti) ir šventiniai atvirukai.

Pasireiškė kaip talentinga knygų iliustratorė ir apipavidalintoja: dvi kraštiečio Jono Jurevičiaus eilėraščių knygos<sup>5</sup>, Jono Dėdino poezijos knyga<sup>6</sup>, Antano Ižganaičio prisiminimų knyga<sup>7</sup>, R. Dranseikaitės knyga apie St. Šilingą<sup>8</sup> ir kt.

Labai daug pastangų įdėjo baigiant parašyti, sutvarkant, apipavidalinant ir parengiant išleisti kraštietės Z. Žievytės-Kulvietienės pradėtą rašyti knygą „Valakbūdžio parapija“.<sup>9</sup> Tik Birutės Matijošaitytės dėka ši labai vertinga ir unikali knyga išvydo pasaulį. Kartu su broliu Antanu J. Jacevičiaus knygai „Sintautų parapija“ (2003) parašė apie Duobiškių, Gabartų, Kuodžių, Pariebių, Paspirgėlių, Tumosiškės ir Vaitiekupių kaimus.<sup>10</sup>

Būdama profesionalia grafike, Birutė niekada nenutraukė draugystės su savo antrąja mūza – lyrine poezija. Pluoštas jos eilėraščių yra įdėti menininkų poezijos almanachuose „Į vakaro tylą (2002)“<sup>11</sup> ir „Pro ryto vaiskumą“.<sup>12</sup>

Birutė ne tik pati rašo eilėraščius, tačiau puoselėja ir kitus kūrėjus. Jos pasiūlyta idėja surinkti ir išleisti kraštiečių poetų kūrinius pirmą kartą buvo įgyvendinta 2009 m.: išėjo pirmasis sintautiškių poezijos almanachas „Sintautų vyturiai“.<sup>13</sup> Almanache pateikiami įvairaus laikotarpio keturiolikos sintautiškių poetų kūriniai (sudarytoja, dailininkė ir bendraautorė Birutė Matijošaitytė). Pagrindiniai eilėraščių motyvai – gimtinė ir jos gamta, artimi ir brangūs žmonės, nuotaikos ir išpūdžiai.

2010 m. poezijos mylėtojus pasiekė antrasis sintautiškių poezijos almanachas „Sintautų padangėj“.<sup>14</sup> Jame spausdinama jau šešiolikos autorių kūryba. Ir ši rinkinį sudarė ir iliustravo Birutė Matijošaitytė.

Birutė almanacho išangoje labai išžvalgiai, geranoriškai, su didele pagarba kūrėjams rašė:

„Parengdama 2009 m. almanachą „Sintautų vyturiai“ ir šiemetinį – „Sintautų

<sup>5</sup> Jurevičius J., *Rugpjūčio dangus*, Vilnius, 1993; Jurevičius J., *Amžinoji žemė*, Vilnius, 2004.

<sup>6</sup> Dėdinas J., *Laiko domės*, Vilnius, 2005.

<sup>7</sup> Ižganaitis A., *Esu zanavykas*, Vilnius, 2007.

<sup>8</sup> Dranseikaitė R., *Stasio Šilingo politinė ir visuomeninė veikla (1885–1962)*, Vilnius, 2010.

<sup>9</sup> Žievytė-Kulvietienė Z., *Valakbūdžio parapija*, Vilnius, 2001.

<sup>10</sup> Jacevičius J., Vilčinskienė V., *Sintautų parapija*, Marijampolė, 2003, p. 160–163, 173–175, 181–183, 192–196.

<sup>11</sup> *Į vakaro tylą*: poezijos almanachas, Vilnius, 2002.

<sup>12</sup> *Pro ryto vaiskumą*: poezijos almanachas, Vilnius, 2004.

<sup>13</sup> *Sintautų vyturiai*: poezijos almanachas, sud. B. Matijošaitytė, Vilnius, 2009.

<sup>14</sup> *Sintautų padangėj*: poezijos almanachas, sud. B. Matijošaitytė, Vilnius, 2010.



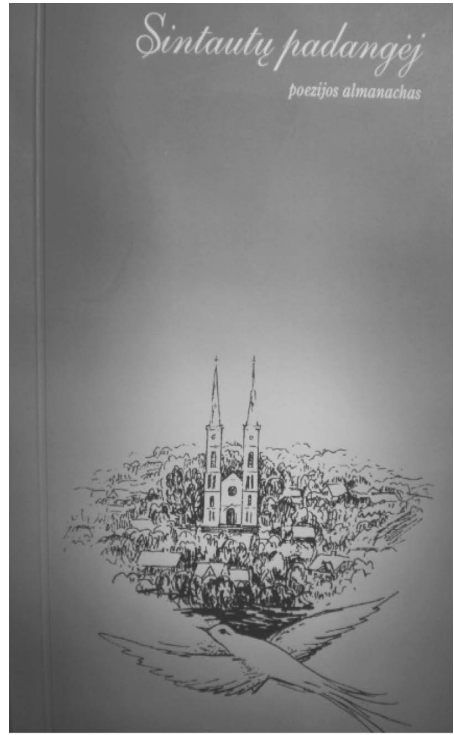
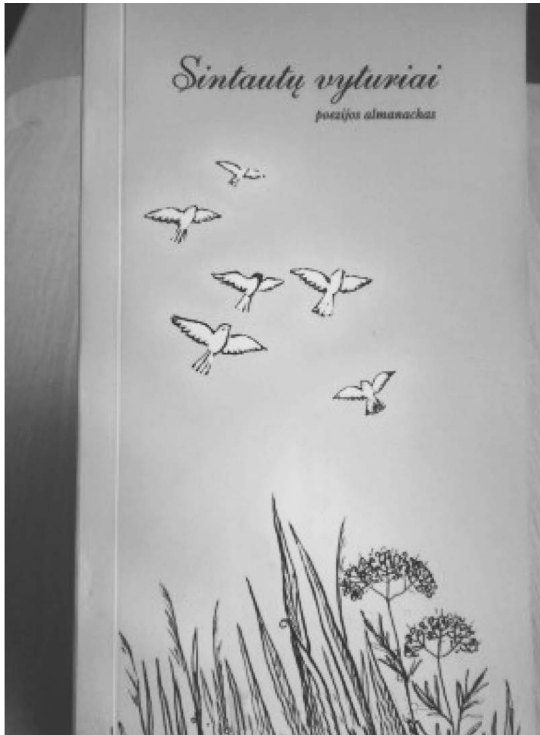

Dailininkės Birutės Matijošaitytės piešti poezijos almanachų viršeliai

padangėj" spėjau pajauti kiekvieno autoriaus išskirtinumą, gebėjimą mintis, nuotaikas ir įspūdžius išreikšti poetine kalba. Supratau, jog sintautiškiečiai gali rašyti, rašo ir turi ką pasakyti. Poetiniam žodžiui ir formai tobulinti nėra ribų, todėl kalbėjimasis, pasidalijimas mintimis apie kūrybą, jos prasmę ir išraiškos formas suteiktų dar daugiau žodžio darnos būsimiems kūrėjų posmams."<sup>15</sup>

Per II pasaulio sintautiškių suvažiavimą, kuris įvyko 2012 m. rugpjūčio 25–26 d. Sintautuose, visuomenei buvo pristatytas trečiasis Birutės Matijošaitytės sudarytas bei iliustruotas, Sintautų 450 metų sukakčiai pažymėti skirtas almanachas „Mano Sintautai“<sup>16</sup> (leidinys išleistas VŠĮ „Sintautų akademija“, kredito unijos „Zanavykų bankelis“ ir privačių rėmėjų – kraštiečio tapytojo Valentino Antanavičiaus bei ūkininkų Zitos, Antano bei Juozo Matijošaičių lėšomis). Jame beveik 200 gimtajam Sintautų kraštui ir jo žmonėms skirtų eilėraščių, kuriuos publikuoja net 24 iš šio krašto kilę, čia lančę mokyklą, jame gyvenantys, gyvenę ar jo labai dirbantys autoriai.

Birutės Matijošaitytės dėka pasaulis sužinojo naujus talentingų žmonių vardus, nes, pasak almanacho sudarytojos,

„<...> eilės paprastos, nuoširdžios ir verčiančios susimąstyti, dažniausiai rašytos tik sau ar savo artimiesiems. Keletas au-

<sup>15</sup> *Sintautų padangėj*: poezijos almanachas, sud. B. Matijošaitytė, Vilnius, 2010, p. 5.

<sup>16</sup> *Mano Sintautai*: poezijos almanachas, sud. B. Matijošaitytė, Vilnius, 2012.

*torių savo kūrybą pirmą kartą patikėjo šio almanacho puslapiams, kiti – jau išleidę po kelias eilėraščių knygeles, dar kiti – rašo visą gyvenimą, ber retai kur spausdina”.*<sup>17</sup>

Birutė Matijošaitytė priklauso ne vien menininkų sluoksniui. Nuo mažens išauklėta zanavykiška patriotiška dvasia, ji puikiai orientuojasi meilės savo kraštui, nesavanaudiškų darbų Lietuvai vertybėse. Visiškai neatsitiktinai ji 1999 m. kartu su bendraminčiais įsteigė Stasio Šilingo draugiją, buvo išrinkta pirmininke. Ją žavėjo šio teisininko ir iškilaus valstybės veikėjo nuveikti darbai ir gyvenimas. Draugija rūpinasi St. Šilingo (1885–1962) atminties išsaugojimu ir jo TESTAMENTO LIETUVAI vykdymu. Pilną Testamento tekstą galima rasti V. Urbono monografijoje „Stasys Šilingas. Gyvenimas tautai ir valstybei“.<sup>18</sup>

Iki šiol nelabai visuomenei žinomas St. Šilingas atranda savo vietą naujųjų laikų Lietuvoje. Šiam išyzmiam valstybės veikėjui atminti ne vieną kartą surengtos konferencijos Lietuvos Respublikos Seime, minėjimai Vilniuje ir Iguvoje (Šakių r.). 2010 m. vasario 11 d. Mykolo Romerio universitete vienai jo auditorijų suteiktas St. Šilingo vardas.

Vienas paskutiniųjų įvykių yra susijęs su Sudargu. Kaip rašė dienraštis „Respublika“<sup>19</sup>, nedaug trūko, kad vienoje gražiausių Sudargo vietų (Šakių r.) stovinti XIX a. statyta klebonija, kurios istorija siejama su lietuvių skatinusia Užnemunės knygnešių veikla ir jos vadovu kunigu Martynu Sederevičiumi, būtų nugriauta, kol Kultūros paveldo vertinimo taryba priėmė sprendimą pastatą įtraukti į Kultūros vertybių registrą. Klebonijos išsaugojimu susirūpinusi grupė sudargiečių ir su šiuo kraštu susiję kultūros veikėjai nepraranda vilties klebonijoje įsteigti knygnešystės muziejų.

*„Man ne tas pats, ar Sudargo klebonija išliks, ar ji bus nušluota. Sudargo senoji klebonija, kurioje buvo rengiamos spaudai lietuviškos knygos, jos kiemas, kuriame susieidavo knygnešių keliai spaudos draudimo metais, yra labai svarbi vieta visai Lietuvai“, –*

laikraščiu sakė knygos „Knygnešių tėvas kunigas Martynas Sederevičius“ autoriaus Jono Matijošaičio dukterėčia, muziejaus steigimo iniciatyvinės grupės narė Birutė Matijošaitytė. Pasak jos, Sudargui turėti knygnešystės muziejų su išlikusiu to laikotarpio eksponatu – klebonija, tai stebuklas. Sprendimas išsaugoti kleboniją yra didžiulis laimėjimas ne tik Sudargui, bet ir tautos istorijai.

Birutė – tikra Zanavykijos patriotė, aktyvi „Sintautų kalendoriaus“ (VšĮ „Sintautų akademija“ leidžia nuo 2000 metų) bendradarbė, monografijai „Sintautai“ (serija „Lietuvos valsčiai“) parašė beveik dvi dešimtis straipsnių apie kai kuriuos senojo Sintautų valsčiaus kaimus, valsčių išgarsinčius žmones.

Birutė vis grįžta prie savo profesijos.

*„Yra tokia patarlė, kad savam krašte pranašu nebūsi, bet ir nebūtina būti tuo pranašu. Aš turiu Sintautus, o Sintautai turi mane“, –* sako profesionali grafikė, akvarelistė.

## Vytautas Kajetonas Duoba: Sintautai iš žemės ir iš skraidyklės

*Kalbino Vida Girininkienė*

*Pradėjusi rengti knygą apie Jūsų miestelį ir apie Jus, turintį savo nuosavą lėktuvą, vadinamą skraidyklę, su kuria esate pranašesnis už kitus: galite į miestelį ir į žmones pažvelgti iš aukštai. O iš ten, kaip sakoma, geriau matyti. Bet norėčiau pradėti ne nuo lėktuvo, o nuo Jūsų šaknų. Tai kur Jūsų gimtinė?*

Gimiau 1945 m. rugpjūčio 15 d. Tarpūčių kaime. Tik pradėjęs eiti į Braškių pradinę mokyklą, 1951 m. spalio mėnesį su tėvais Kajetonu ir Anastazija Duobais, broliais Algimantu ir Geriminu buvome ištremti į Sibirą. Ten baigiau keturias klases. Grįžęs į Lietuvą, 1956 m. tęsiau mokslus Sintautų vidurinėje mokykloje. 1966 m. baigiau meninį medžio apdirbimą Kauno Stepo Žuko taikomosios dailės technikume. Po privalomosios tarnybos sovietų armijoje 1969 m. įsidarbinau dailininku Šakių autotransporto įmonėje, kurioje dirbau beveik visą gyvenimą.

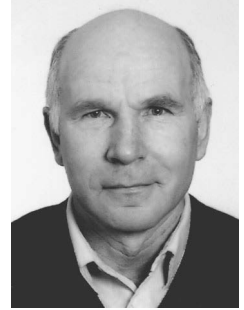

*Vytautas Duoba*

*Labai jau trumpai viską išdėstėte. O Sibiras, taiga, miškai, ar išliko kokių nors gerų vaikystės atsiminimų iš to laikotarpio? Juk ten ir mokyklą lankėte.*

Atsimenu pusės mėnesio kelionę traukinio vagonu. Viršuje, palubėje, buvo mažas langelis, pro kurį, užsilipus ant dėžių, buvo galima žvilgtelėti. Iš tėvų nuotaikos matėsi, jog vykstame ne į svečius. Jauniausią brolių išvežė turintį 40 laipsnių temperatūros. Mama tuomet iš kažkur gavo manų kruopų ir išvirė košės, tai buvo skaniausias patiekalas mano gyvenime, iki šiol atsimenu jos skonį. Sustojome Krasnaja Sopka, o ten sniego iki pažastų... Išmetė iš vagonų ir ilgai turėjome laukti „pirklių“, neskubėjusių mūsų „pirkti“. Šeimos su trimis mažamečiais vaikais, o dar vienu sergančiu, niekas nenorėjo imti. Tik išaušus atvyko „palutarka“ ir nuvežė į Siutiko gyvenvietę. Tai buvo Krasnojarsko kraštas, Beriozovkos rajonas. Apgyvendino pas rusę našlę su dviem vaikais, mažyčiame kambarėlyje mes, keturi, vos tilpome. Tėvas turėjo pasiėmęs visą maišą saldžių obuolių. Sibire tai buvo skanėstų skanėstas, už vieną obuolį gaudavome pusę kibiro bulvių. Turėjome pasiėmę miltų, kelias rūkytas žąsis, pradžiai tiek pakako, o vėliau, kai baigėsi atsargos, buvo visko, teko ir pabadauti. Mama sargavo fermose, tėvas vergavo statybose. Likdavome vieni su rusų vaikais, susidraugavome, žaisdavome, greitai išmokome rusų kalbą. Baigiau pradinę mokyklą. Ten pradėjau piešti ir drožinėti, labiausiai arklius, nes su jais tekdavo jodinėti ir dirbti prie šienapjūtės. O arkliai buvo labai protingi, per pūgą, kai jau nieko aplink nebesimatydavome, patys surasdavo kelią namo.

*O grįžimas namo? Ar jis buvo išpūdingas?*

1956 m. leido grįžti namo. Mes, vaikai, pripratę prie aplinkos ir draugų, nepajutome tokio didelio džiaugsmo kaip tėvai. Tėvas jau buvo pastatęs šiltą rąs-



*Sibire prie savo pasistatyto namo stovi Anastazija ir Kajetonas Duobos. Priekyje vaikai Gediminas, Algimantas ir Vytautas Kajetonas. 1953 m. Iš V. K. Duobos albumo*

tinį namelį, viename dideliame kambaryje visi tilpome. Namą buvo gaila palikti, bet negi tempsi rąstus į Lietuvą. Grįžome keleiviniu traukiniu kaip tikri Sovietų Sąjungos piliečiai. Įsikūrėme mamos tėviškėje, Tarpūčių kaime, tik kiek vėliau kaimynas atidavė tėvo statytą namą, mano gimtinę. Sintautuose baigiau privalomas aštuonias klases ir pradėjau studijuoti dailę.

*Kodėl pasirinkote studijuoti dailę. Gal Jūsų giminėje buvo dailininkų?*

Mano teta Margarita Mockaitytė (Kuncaitienė) kiek anksčiau tame pačiame technikume buvo baigusi tekstilę, bet to aš tuomet nežinojau. Kaunas buvo arčiau. Be to, traukė drožyba ir medžio darbai, o ten tokia specialybė buvo.

*Kas Jums yra kūryba? Ar tai darbas, pomėgis, ar hobis?*

Kūryboje nesu labai pasižymėjęs. Turbūt dėl to, kad blaškiausi savo pomėgiuose. Domino ir tapyba, ir drožyba, ir fotografija, ir pagaliau aviacija. Esu nutapęs keliasdešimt paveikslų, daugiausia akvareles, išdrožęs koplytstulpių, kryžių, bareljefų. Prano Vaičiaičio 100-osioms gimimo metinėms iš gipso nuliejau jo biustą ir bareljefą. Su savo darbais dalyvavau parodose Šakiuose ir Sintautuose.

*O medžio restauravimo darbai? Buvau pas Jūsų žemietį Antaną Matijošaitį, jam restauravote prabangų rašomąjį stalą. O dabar, kaip spėjau pamatyti, Jūsų dirbtuvėje išsitiesęs Jūsų paties gamintas didžiulis kryžius iš Sintautų bažnyčios šventoriaus, jam irgi reikalinga pagalba. Tai kas Jūs, dailininkas ar restauratorius?*

Esu, kaip minėjau, blaškymosi meistras. Įdomu ir tai, ir tai. Technikume gavau restauravimo pagrindus, na o savarankiškai, kaip sakoma, galima tobulintis ir tobulintis.

*O fotografija? Sintautiečiai rodė Jūsų vaizdus, fotografuotus iš skraidyklės. Turite senų fotoaparatus kolekciją. Taigi esate ir kolekcionierius.*

1968 m. nusipirkau fotoaparata „Zenit“. Pradėjau domėtis fotografija. 1973–1980 m. priklausiau Šakių foto klubui „Akimirka“, dalyvavau klubo rengiamose



*Vytauto Kajetono Duobos fotoaparatu kolekcija*

parodose. Vėliau iš Sintautų fotografo Račiūno išigijau porą prieškarinių fotoaparatu: 1932 m. gamybos vokišką plokštelinį „Nagel 30“, 9–12 cm negatyvo formato, 1934 m. gamybos plokštelinį rusišką „Fotokor 1“, 9–12 cm negatyvo formato. Užvaldė aistra kolekcionuoti. Įvairiais keliais išigijau dar kelis dumplinius-plokštelines fotoaparatus, tarp jų ir vokišką plokštelinį „Agfa standard“, 6–9 cm negatyvo formato, anglišką kasetinį „Contax zeiss ikon“, 35 mm negatyvo formato, anglišką kasetinį „Icurette“, 6–9 cm negatyvo formato. Kolekcija palaiapsniui vis didėjo ir dabar turiu 32 fotoaparatus. Šėšiasdešimtmečio proga savo gimtinėje buvau surengęs fotoaparatu ir piešinių paroda.

*Tarpučių kaime turite savo gimtinę, kurią sutvarkėte ir išpuoselėjote, apsodinate vietinių veislių medžiais – eglėmis, klevais, uosiais, beržais, liepomis. Sodyboje yra Jūsų padarytas stogastulpis, kuriame išraižytos čia gyvenusių žmonių pavardės. Ar pažinote tuos žmones?*

Tiek ankstyvoje vaikystėje, tiek grįžęs pažinojau 9 šeimas, nė vienos šiame kaime neliko. Melioracija viską nušlavė. Mano gimtinę, buvusią pakraštyje prie Pentos, pavyko išgelbėti. Kurį laiką joje gyveno tėtės brolis, kurio žmona Ona testamentu ją paliko man.

*Kokios tai buvo šeimos?*

Galiu išvardyti, puikiai juos visus atsimenu. Tai Jasaičiai, Mockaičiai, Stankevičiai, Pranaitytė, Duobai, Petkevičiai, Povilaičiai, Didžbaliai, Ūsai. Žmonės, praeidami pro mano sodybą, sustoja, perskaito pavardes, pagalvoja, geru žodžiu prisimena čia gyvenusiuosius, kai kas ir gėlių padeda.



*Gerai. O dabar grįžkime prie Jūsų lėktuvėlio. Kada Jūs pasukote į aviaciją?*

Apie 1983 m. susidomėjau aviacija, o tiksliau – skraidyklių sportu. Tuo metu Lietuvoje jau buvo kultivuojama ši sporto šaka, leidžiami specialūs žurnalai. Rusiškuose žurnaluose buvo brėžinių, veikė šią sporto šaką propaguojanti sąjunga, apėmusi vadinamuosius ultra lengvuosius skraidymo aparatus. Pagal žurnaluose rastus brėžinius pasigaminau pirmąją primityvią skraidyklę, vadinamąjį deltaplaną. Padedamas draugų, tempiamas automobilio ir sklęsdamas nuo šlaito, mėginau su ja pakilti, bet sekėsi nekaip, buvo visokių traumų. Tačiau noras skraidyti nepraėjo, o be to, šiuo sportu susidomėjo ir keletas bendradarbių.

*Na o toliau?*

Autotransporto įmonės profsąjunga nupirko mokomąją skraidyklę „Slavutič“. Su ja nuo Nemuno šlaitų nusklęsdavom gal kokį 100–150 m ir vėl ją reikėdavo užsinešti ant šlaito. Skrydis neilgas, o prakaito daug, taigi su draugu Jonu Klimu nutarėm pasigaminti motorizuotą skraidyklę. Norėjosi pakilti aukštai ir skristi ilgai. Važinėjom į skraidyklininkų saskrydžius, stebėjom, klausėmės patarimų, domėjomės labiausiai vykusiomis skraidyklėmis. Taip brėžiniuose atsirado mūsų motorizuota skraidyklė. Savo patarimais mums noriai talkino Romas Liekis – skraidūnas iš Kauno. Pasigaminti šį skraidymo aparatą prirėkė beveik trejų metų. Medžiagų gavom iš Prienų aviacijos gamyklos. Pirmas pakilimas buvo nesėkmingas, kritau iš kelių metrų, bet gana laimingai. Kaulai nelūžo – sulūžo skraidyklė. Suremontavom maždaug per pusmetį. Pakeitėm kai kurias dalis, pritvirtinom naują variklį, išdrožėm tobulesnį propelerį, ir vėl aukštyn. Su ta pačia skraidykle skraidom ir dabar. Prie sodybos turiu išsirengęs pakilimo taką, todėl labai patogų – pakilęs paskraidei ir vėl sugrįžti.

*Iš kokio aukščio Sintautai geriausiai matyti?*

Buvau pakilęs į 850 m aukštį, bet aukščio nesiekiau. Įdomiausi Sintautai iš 100 m ar net iš dar žemiau – ir kitus pamatai, ir save parodai.

*O kaip dažnai pakylate į aukštį?*

Vasarą vieną ar du kartus per mėnesį. Reikia ir laiko, ir oro. Reikėtų ir kompanijos, vienam ne itin įdomu.

*Kodėl kartu nepasiimate žmonos Vidos ir dukrų Gintarės ir Audronės. Būtų ne tik smagiau, bet ir drąsiau.*

Gerai, artimiausiame šimtmetyje sukursiu didelę skraidyklę, keturvietę, su sėsime visa šeima su globotine pelėda ir pakilsime. Visų džiaugsmui.

*Na o Sintautai? Ar esate aktyvus visuomenininkas? Tiksliau sakant, koks Jūsų asmeninis indėlis į Sintautų kultūrinį lauką?*

Nors nesu aktyvus visuomenininkas, bet Atgimimo laikotarpiu buvau ištraukęs į Sąjūdžio veiklą. Autotransporto įmonėje subūriau Sąjūdžio iniciatyvinę grupę, buvau išrinktas į rajono Sąjūdžio tarybą, dalyvavau laikraščio „Žiburyš“



*Iš viršaus geriau  
matyti*



*Trečioji Vytauto  
Kajetono Duobos  
skraidyklė pasirengusi  
startui. Šalia – Jonas  
Klimas. Apie 2007 m.*



*Vytautas Kajetonas  
Duoba su Jonu  
Klimu prie savo  
skraidyklės*

redkolegijoje. Kaip ir tūkstančiai Lietuvos patriotų, 1991 m. sausio mėn. budėjau prie Seimo rūmų, prie Lietuvos radijo ir televizijos, Juragiuose. Buvo įsimintini laikai, todėl smagu prisiminti, kad ir pats nebuvo pasyvus tų įvykių stebėtojas. Dabar nežiūrint kai kurių sunkumų ir nesklandumų, džiaugiuosi, kad esam laisvos, nepriklausomos valstybės piliečiai.

*Dėkoju už pokalbį, už Jūsų išsaugotas puikias Tarpučių kaimo nuotraukas, už viešnagę Jūsų puikiuose namuose, o labiausiai už nuotrauką iš skraidyklės, kuri puošia mūsų knygos antrosios dalies viršelį.*

Dėkui... man tai didelė garbė.

## Teisininkas Justinas Sigitas Pečkaitis

*Juozas Jacevičius*



*Prof. Justinas  
Pečkaitis. 2007 m.  
Iš J. Pečkaičio albumo*

Justinas Sigitas Pečkaitis gimė 1946 m. spalio 13 d. Apirbiškių kaime daugiavaikėje Petronėlės ir Juozo Pečkaičių šeimoje.

Apirbiškių kaimas išsidėstęs labai gražioje vietoje abipus Nóvos, ribojosi su Kaūpiškių, Vaišvilų, Žaltynų, Panóvių ir Gýliškių kaimais. Netoliese vakarų pusėje tekanti Šešupė buvo siena su kita valstybe (anksčiau Rytų Prūsija, vietos gyventojų vadinama Vokietija, dabar Rusijos Kaliningrado sritis). Ta kaimynystė kaimui buvo naudinga, nes daugelis uždarbiavo pas vokiečius ūkininkus, kai kas pasiekdavo ir Tilžę, Ragainė, nukakdavo ir iki paties Karaliáučiaus.

Kaip pamena Justinas, kaime buvo 9 sodybos su 65 gyventojais. Kairiajame krante gyveno Jonas Petrikas (sodyboje stovėjo didelis kryžius), Juozas Sapetka, Antanas Kutas, Juozas Pečkaitis, Agota Lingienė ir Pranas Pusdešris. Dešiniajame krante gyveno Dominykas Gylys, Lukoševičiai ir Andriuškevičiai.

Artimiausias Pečkaičių kaimynas buvo Pranas Pusdešris, kuris vienintelis kaime turėjo ir nedidelę kalvę bei vėjo malūną. Geri kaimyniški santykiai padėdavo vieni kitiems išgyventi ne vieną sunkią valandą.

Anksti mirus šeimos galvai, vienai mamai Petronėlei Pečkaitienei buvo sunku išmaitinti aštuonių vaikų šeimą, todėl vos paaugę ir sustiprėję Pečkaičių vaikai anksti pradėdavo dirbti. Ir jauniausiojo vaiko Justino vaikystėje niekas nepelino: teko patirti, kokia nepaprastai gaudi sušalusi morka, paties surasta žalia bulvė, nekalbant jau apie kaimynės atneštą namuose keptos duonos gabalėlį. O ir nelengvus darbelius nudirbti reikėdavo tiek namuose, tiek vasarą ir rudeni tuometiniame „Šešupės“ tarybiniame ūkyje. Ir šiandien Justinas puikiai prisimena, ką reiškia ūkvedžio paskirtos cukrinių runkelių ravėjimo ar linų rovimo normos, rugiapjūtė su javų pėdų rišimu. Justino mama buvo labai darbšti, ji suspėdavo visur – ir paskirtus valdiškus darbus nudirbti, ir rūpintis šeima, ir kaimynams pagelbėti, o jos išsiuvinėti ar vašeliu nerti darbai lig šiol puošia ne vieno buvusio kaimyno namus.

Deja, gražusis Apirbiškių kaimas iki mūsų dienų neišliko, sunku surasti netgi buvusias sodybvietes. Nors kaimo nebėra, tačiau bet kuria pasitaikiusia proga profesorius apsilanko gimtinėje, su širdgėla žiūri į užžėlusius takelius ir keliukus, mena ant Novos kranto buvusias, o dabar iškiristas šimtametes liepas, mena tą nuostabų beržynėlį, kur žaisdavo vaikų karą, kur būdavo gausu įvairiausių uogų ir grybų.

Kaip ir visi vaikai, sulaukęs septynerių metų, mokytiš Justinas pradėjo gretimame Totōrviečių kaime esančioje pradinėje mokykloje. Nedidukui, tačiau stipriam iš prigimties vaikui buvo vieni niekai sukarti tą puskilometrį iki mokyklos, parbėgus namo ir greitai padarius namų užduotis, likdavo dar laiko ir pažaisti, ir mamai padėti. Mokslas sekėsi nepaprastai gerai, nes šis vaikas turėjo iš kažkur paveldėtą labai gerą atmintį. Besimokydamas antroje ar trečioje klasėje, pasiskolinęs iš draugų aukštesnės klasės vadovėlius, palengva juos perskaitydavo, o rudenį atėjęs į aukštesnę klasę, Justinui nelabai būdavo ką veikti, nes vos tik mokytojas ką nors paklausdavo, Justinas visada galėdavo atsakyti, nors apie tai dar nebuvo klasėje kalbėta.

Baigęs Totōrviečių pradinę mokyklą, mokslą tęsė Šilgalių aštuonmetėje, kurią laiką Kudirkos Naūmiesčio vidurinėje, o nuo dešimtos klasės – Sintautų vidurinėje mokykloje. Visur, kur mokėsi, pasižymėjo puikiais atmintimi, greita orientacija, smalsumu. Mokykliniame portfelyje šalia vadovėlių visada glausdavosi grožinės literatūros knygos iš bibliotekos, nes skaitė labai daug ir godžiai. Ir dabar visada su didžiausia pagarba prisimena minėtųjų mokyklų mokytojus, skiepijusius meilę savo kraštui, jo istorijai, kalbai, papročiams ir pagarbą žmogui.

1966 m. labai gerais pažymiais pabaigęs Sintautų vidurinę, iš karto buvo pašauktas į karinę tarnybą. Tarnauti teko toli, net prie Uralo. Grįžęs iš tarnybos ir metus padirbėjęs gimtinėje – Šilgalių aštuonmetėje mokykloje matematikos mokytoju, 1969 m. įstojo į Vilniaus universiteto Teisės fakultetą. Tuo metu fakultete dirbo visas būrys puikių pedagogų ir žymių mokslininkų – profesoriai Jonas Žeruolis, Stasys Vansevičius, docentai Alfonsas Žiurlys, Mindaugas Maksimaitis, Albinas Cirtautas, Kęstutis Lapinskas, Andrius Bulota, Pranas Rasimavičius, Martynas Apanavičius, Ipolitas Nekrošius, Vytautas Nekrašas, Stasys Vėlyvis, Kęstutis Damoševičius, Marcelis Kazlauskas, Petras Danisevičius ir kt., iš kurių sėmėsi teisinės išminties ir mąstymo.

Mokydamasis vien labai gerais pažymiais, 1974 m. su pagyrimu baigė studijas, įgydamas teisininko kvalifikaciją. Pastebėjusi neeilinius šio studento gabumus, universiteto vadovybė pakvietė dirbti dėstytoju tame pačiame fakultete. Dirbdamas Vilniaus universitete, parašė ir 1979 m. apgynė teisės mokslų daktaro disertaciją.

1982 m. kaip baudžiamosios teisės specialistas buvo pakviestas dirbti į ką tik Vilniuje atidarytą Minsko aukštosios milicijos mokyklos fakultetą. Čia prasidėjo jo profesinė karjera: iš pradžių dirbo vyr. dėstytoju, vėliau docentu, dar vėliau – Baudžiamosios teisės katedros vedėju.

Atkūrus Lietuvos Nepriklausomybę ir įsteigus Lietuvos policijos akademiją (1990–1997), vėliau ją reorganizavus į Lietuvos teisės akademiją (1997–2000), dar vėliau – į Lietuvos teisės universitetą (2000–2004), galiausiai į Mykolo Romerio universitetą, J. Pečkaitis buvo renkamas šios aukštosios mokyklos studijų prorek-



toriumi. Jo pareigos labiausiai buvo susijusios su studijų proceso organizavimu, studijų kokybės užtikrinimu, naujų studijų programų kūrimu ir jų realizavimu. Jam aktyviai dalyvaujant, o neretai ir tiesiogiai vadovaujant, paruošta visa norminė bazė, kuri reikalinga normaliam aukštosios mokyklos funkcionavimui. Profesorius ypač prisidėjo prie Bolonijos deklaracijos, kurią 1999 m. birželio 19 d. Bolonijoje (Italija) pasirašė 29 Europos šalių aukštojo mokslo ministrai, įgyvendinimo. Šia deklaracija prasidėjo Europos šalių nacionalinių aukštojo mokslo sistemų susiejimas į bendrą Europos aukštojo mokslo erdvę.

Prof. J. Pečkaičiui vadovaujant, per trumpą laiką parengta ir pilnai įdiegta pakopinė studijų sistema, sukurta studijų kokybės užtikrinimo sistema, įdiegti lankstūs studijų būdai, orientuoti į studentų ir darbo rinkos poreikius.

Be administracinio darbo, J. Pečkaitis sėkmingai dirbo mokslinį darbą. Lietuvos mokslų taryba 1993 m. nostrifikavo docento vardą, 1994 m. jam suteiktas profesoriaus vardas. Yra žinomas teisės mokslininkas, parašė per 60 mokslinių straipsnių baudžiamosios teisės istorijos ir teorijos klausimais. Knygų „Teisė ir persitvarkymas“ (1989 m.), „Teisiniai medicininiai smurto aspektai“ (2002 m.), „Nuotolinių studijų organizavimas: strategijos ir technologijos“ (2003 m.), „Nusikalstamumas Lietuvoje ir jo prognozė iki 2015 m.“ (2008 m.), „Lietuvos teisės istorija“ (2002 m.) vienas autorių.

Nuo 2010 m. yra Mykolo Romerio universiteto baudžiamosios teisės ir kriminologijos profesorius, skaito baudžiamosios teisės kursą. Studentų mėgiamas už žinias, objektyvumą ir nuoširdumą.

J. Pečkaitis kelė kvalifikaciją JAV Teisingumo departamento Federalinio tyrimų biuro akademijoje (1994 m.), Belgijos, Čekijos, Italijos, Lenkijos, Suomijos, Švedijos Vengrijos, Vokietijos universitetuose. Miuncheno ir Romos forumų (2006–2009) aukštojo mokslo kokybės klausimais dalyvis, Lietuvos mokslų tarybos Studijų komisijos narys. Ilgametis MRU projektų priežiūros komisijos pirmininkas, dalyvavo rengiant ir įgyvendinant projektą „Inovacijų plėtra MRU magistrantūros ir doktorantūros studijose“.

Už nuopelnus Lietuvai 1995 m. apdovanotas Ldk Gedimino ordino Riterio kryžiumi.

Nepaisant didelio užimtumo, prof. J. Pečkaitis aktyviai dalyvauja visuomeninėje veikloje – yra Lietuvos teisininkų draugijos narys, advokatų kvalifikacinių egzaminų komisijos pirmininkas. Laisvalaikiu domisi istorija, literatūra, numizmatika. Namuose turi gausią biblioteką, kurioje šalia teisės knygų puikuoja šiuolaikinės literatūros kūriniai. Kaip juokauja profesorius, susigaudyti knygų jūroje padeda žmona Sigita, kuri baigusi Vilniaus universitetą įgijo bibliotekininko-bibliografo kvalifikaciją. Beje, Sigita į darbą skuba kartu su vyru, nes dirba Mykolo Romerio universiteto bibliotekoje.

Ypatingas pomėgis yra mėgėjiška žūklė, nors, paklausus apie didžiausią pagautą žuvį, profesorius tik šelmiškai nusišypso. Bet mėgėjiška sodininkystė yra jau visos šeimos užsiėmimas. Nepriekaištinga tvarka sodo sklype, prižiūrėti vaismedžiai, išpuoselėti gėlynai... „*Tai ne darbas, o atgaiva po universiteto*“, – sutartinai tvirtina Sigita ir Justinas. Tikriausiai taip ir yra, nes pasireiškia zanavykiška prigimtis, išlikusi meilė žemei.



*Prof. Justinas Pečkaitis Mykolo Romerio universitete per diplomų įteikimo šventę. 2007 m.  
Iš J. Pečkaičio albumo*

Gal neatsitiktinai vaikai pasekė tėvo pėdomis – sūnūs Vilius ir Povilas baigė studijas MRU teisės magistrantūroje. Vilius dirba praktinį teisininko darbą finansinių nusikaltimų tyrimo tarnyboje prie LR vidaus reikalų ministerijos, Povilas gyvena ir dirba Anglijoje.

Jaunėlė dukra Justė mokosi Vilniaus Abraomo Kulviečio vidurinėje mokykloje, yra 2010 m. „Dainų dainelės“ konkurso su grupe „Mini Jazz“ (vadovė G. Rimšaitė) laureatė. Kol kas, kaip ji sako, vyriška profesija – teise, nesidomi. Kaip ir dera romantiškai ir iš prigimties švelniai mergaitei, laisvalaikiu skaito knygas, groja pianinu bei smuiku, rašo eilėraščius. Tėvai neabejoja, kad Justė dar parodys, ką sugeba, nes savo charakteriu ir užsispyrimu nė kiek nenusileidžia broliams, o darbštumą paveldėjo iš mamos.

## Teisininkas Juozas Vytautas Jacevičius

*Raimondas Daniliauskas*

Visiškai nesvarbu, kad Juozas gyvena Vilniuje, kad paskendęs vilnietiškuose rūpesčiuose ir darbuose, jis liko zanavykas iki gyvasties gelmių, neužmiršo savo šaknų, darbščių, taupių ir išdidžių Zanavykijos krašto žmonių. Juozas tebekalba gražia tarme.

Tačiau Juozo gyvenimo kelias vertas idėmesnio žvilgsnio, nes jo gyvenimiškoji patirtis, nuveikti darbai gali būti pavyzdys ne vienam sintautiškiui.

Juozas gimė valstiečių šeimoje. Tėvas Juozas Pusdešris buvo žinomas visoje apylinkėje dailidė, mamos Antaninos Dailidaitės broliai Pijus ir Kazimieras garsėjo kaip universalūs medžio meistrai, galėjo ne tik namą pastatyti, bet ir jį įrengti, pagaminti baldus, kitus namų apyvokos reikmenis.

Juozui besimokant Mockupių pradinėje mokykloje, mokytoja Onutė Steiblienė iš karto atkreipė dėmesį į judrų, viskuo besidomintį nediduką berniuką. Tik išmokęs skaityti, vieną po kitos perskaitė visas mokykloje buvusias vaikiškas knygeles. Gerai, kad Gaisrių kaime, kaimynystėje, buvo klubas-skaitykla su didele spinta įvairių knygų. Kaip dabar prisimena pats Juozas, jam ypač patiko pokaryje leidžiama populiari knygų serija „Pažinkime visatą“.

Baigus pradinę mokyklą ir pradėjus mokytis Sintautų vidurinėje mokykloje, pažinimo procesas įgijo kitą greitį ir kokybę. Mokytojai Zigmas Norkaitis, Petrutė Vaitiekaitytė, Juozas Ulys, Antanina Klimaitienė, Genovaitė Ulienė, Marija Puodžiukaitienė, Juozas Arlauskas, Regina Dėdinienė ir kiti išmokė ne tik mylėti knygą, bet ir gerbti žmones, jų darbus, suformavo požiūrį į šios žemės vertybes.

Juozas vidurinę mokyklą baigė 1966 m., tačiau į Vilniaus universitetą įstojo tik 1968 m., nes pagal tuo metu galiojusią tvarką į teisės studijas priimdavo tik su dvejų metų darbo stažu. Kadangi Juozo brandos atestate buvo daug gerų pažymių, jam pavyko įsidarbinti Šakių rajono socialinio aprūpinimo skyriuje. Taip Juozas tapo sąskaitininku, vėliau kolūkietišku pensijų poskyrio inspektoriumi. „Dirbdamas su poskyrio vadovu Vytautu Liubinu daug ko iš jo išmokau, – pasakoja Juozas. – Taip mano gyvenimo neatsiejama dalimi tapo neįgalų žmonių problemos.“<sup>1</sup>



*Juozo Jacevičiaus tėvai Antanina ir Juozas Pusdešriai. 1939 m. Iš J. Jacevičiaus albumo*

<sup>1</sup> Baskas L. Šviesuolis iš Zanavykų žemės, *Bičiulis*, 2008, Nr. 9, p. 34–44.

1973 m. gerais ir labai gerais pažymiais Juozas baigė Vilniaus universitetą ir įgijo teisininko kvalifikaciją. Studijuodamas teisės disciplinas, paragavo ir filosofijos, kuri iš karto jį patraukė. Neblogą išpūdį filosofijos dėstytojams padarė dar 1970 m. Juozo parašytas referatas „Ar gali mąstyti mašina“, nes tuo metu kibernetika žengė tik pirmuosius žingsnius, o iki dabartinių kompiuterių buvo labai toli. Specializavosi ūkinės ir civilinės teisės srityje. Juozo parašyti darbai studentų mokslinėje draugijoje užimdavo prizines vietas.

Baigęs teisės studijas, iš karto gavo paskyrimą dirbti juridinės tarnybos vadovu didelėje pramonės įmonėje Vilniuje. Įmonėje, kurioje dirbo beveik 4 tūkst. darbininkų, netrūko problemų beveik iš visų teisės sričių, todėl šis laikotarpis, kaip sako pats Juozas, tapo antruoju ir labai rimtu gyvenimo universitetu.

1987 m., kai prasidėjo vadinamasis „gorbačiovinis atšilimas“, Juozas nors ir nebūdamas partijos nariu, kaip geras ūkinės teisės specialistas buvo pakviestas dirbti į tuometinį Lietuvos TSR valstybinį arbitražą, kuris kaip ūkinis teismas nagrinėjo ginčus tarp įmonių. Pramonės įmonėje įgyta patirtis ir darbštumas greitai sulygino su kitais, jau ne vienus metus ar dešimtmetį dirbančiais profesionaliais arbitrais. Išnagrinėtų bylų skaičiumi jis niekuo nesiskyrė nuo kitų kolegų. Juozas išlaikė ir šį egzaminą, nors retkarčiais tekdavo arbitražines bylas neštis į namus, kad spėtų laiku parašyti priimtą sprendimą.

Lietuvai atgavus nepriklausomybę, kaip gabus ir doras teisininkas, paskirtas Lietuvos Respublikos valstybinio arbitražo vyriausiojo valstybinio arbitro pavaduotoju. Daug nuveikė stiprinant jaunos valstybės savarankiškumą, ginant jos ekonominius interesus. Prasidėjęs savų įstatymų rengimas įtraukė Juozą į kūrybinį darbą: buvo darbo grupių, kūrusių Prekybos, Vartotojų teisių apsaugos, Bankroto įstatymų projektus, aktyvus dalyvis.

Jauna nepriklausoma valstybė kūrė savo institucijas ir Juozas Jacevičius buvo pakviestas dirbti į Lietuvos muitinę, 1992–1996 m. dirbo Muitinės departamento direktoriaus pavaduotoju.

Sovietų Sąjungoje nė viena respublika savo muitinės neturėjo, buvo tik viena sąjunginė institucija. Kaip sako Juozas, nepriklausomos Lietuvos muitinė savo kelią pradėjo nuo trijų nulių: nulis žmonių, nulis patalpų, nulis įstatymų. Juozas, profesionalus teisininkas, pasireiškė kaip aktyvus teisėkūros proceso dalyvis. Per 1993–1996 m. Muitinės departamente parengta 11 įstatymų, per 200 Vyriausybės nutarimų, beveik 300 žinybinių teisės aktų.

Paklaustas, kurie darbai muitinėje jam labiausiai įsidėmėtini, pamini su grupe bendraminčių sukurtą pirmąjį Lietuvos istorijoje Muitinės kodekso projektą. Lietuvos Respublikos Seimas, 1996 m. priėmęs šį kodeksą, pažymėjo jo modernumą ir esminį atitikimą Europos Sąjungos teisės normoms. Lygiai tokie pat svarbūs ir reikalingi buvo Muitų tarifų įstatymas, pirmasis Lietuvos muitinės statusas.

Labai svarbi muitinės raidai buvo 1996 m. atlikta šios institucijos organizacinė reforma. Jos esmė buvo ta, kad iš pradžių Lietuvos pasienyje įkurta 14 muitinių. Tai buvo tam tikri valstybingumo simboliai. Visi gerai prisimename, kaip buvo deginami pirmieji muitininkų vagonėliai, ypač skaudi Medininkų pasienio posto muitinės ir policijos pareigūnų išžudymo tragedija. Tačiau, pasikeitus ekonominei situacijai ir atsiradus tikrųjų muitinės procedūrų sampratą, pribrendo muitinės



*Muitinės  
departamento  
direktoriaus  
pavadootojas Juozas  
Jacevičius viduryje  
su žurnalistais.  
1995 m.  
Iš J. Jacevičiaus  
albumo*

struktūrinė reforma, nes pasienio muitinės savo pirminį joms keliamą uždavinį jau buvo įvykdžiusios. Reformos pasiūlymas – 14 pasienio muitinių pertvarkyti į 10 teritorinių muitinių, po vieną kiekvienoje apskrityje. Muitinių būstinės buvo atitrauktos nuo pasienio į krašto gilumą, į apskričių centrus, t. y. ten, kur vyksta prekių gamyba, didžiausia prekių sanauja. Būtent tuo metu buvo įvesta muitinės deklaracija – kaip vienintelis šaltinis žinoti užsienio prekybos balansą. Visi šie darbai buvo sėkmingai įvykdyti.<sup>2</sup>

Norėdamas padaryti tam tikrą pertrauką ir atitrūkti nuo rimtesnių dalykų, paklausiau, ar jis galėtų prisiminti kokių nors įdomesnių žmonių ar įvykių iš darbo muitinėje. Juozas susimąstė, tačiau vėliau sutiko papasakoti porą epizodų.

Tai buvo apie 1994 m., kai Čėčėnijoje vyko karas. Jauna nepriklausoma Lietuvos valstybė nutarė paremti kovojančią čėčėnų tautą. Greitai buvo surinkta humanitarinė pagalba drabužiais, medikamentais, maisto produktais. Šią brangią visos Lietuvos žmonių surinktą siuntą, kuri vos tilpo į du vagonus, buvo nutarta siųsti geležinkeliu su Lietuvos pareigūnų palyda. Visai pilietinei akcijai vadovavo tuometinio Lietuvos Atkuriamojo Seimo deputatai Romualdas Ozolas ir Algirdas Endriukaitis, o siuntos apsauga buvo patikėta aviacijos pulkininkui, asmeniniam Čėčėnijos prezidento Džocharo Dudajevio draugui, zanavykui Vytautui Eidukaičiui. Krovinio kelias buvo tolimas ir pavojingas, vagonai turėjo kirsti net kelių valstybių teritorijas. Juozui Jacevičiui, kaip Lietuvos muitinės atstovui, teko konsultanto misija, reikėjo gerai žinoti ir lydintiems asmenims išaiškinti krovinų gabenimo tranzitu subtilybes, apsirūpinti reikiama dokumentais. Abu vagonai sėkmingai kirto Baltarusijos ir Ukrainos valstybines sienas, nes neoficialiai talkino šių valstybių kolegoms muitininkais. Problemos prasidėjo Rusijos teritorijoje. Buvo stabdoma net nedidelėse stotelėse, vis reikalaujama ir reikalaujama vadinamųjų „dozvolų“. Čia labai pravertė praktiniai patarimai, nes V. Eidukaitis turėjo pasidareš išties šūsnį gautų oficialių Rusijos valdžios leidimų kopijų, tai gavęs į rankas reikalaujamą popierių vargšas rusų biurokratėlis nesugalvodavo nieko daugiau, kaip tik mostelti ranka – „Važiukite!“

<sup>2</sup> Arlauskienė A. *Asmens kodas: Lietuvos muitinė*, Vilnius, 2009, p. 98–102.



Šis Lietuvos humanitarinis kroviny s sėkmingai pasiekė Gрозną, o Juozo Jacevičiaus patarimai buvo įvertinti Seimo padėka. Kaip jis pats sako, tai brangiausia padėka, gal kad buvo pirmoji ir ne už oficialiųjų pareigų atlikimą.

Praėjus metams, gyvenimas Juozas suvedė su žinoma kultūros veikėja Beatričė Kleizaite-Vasaris. Tuo metu ji buvo paminklo kunigaikščiui Gediminui pastatymo komiteto pirmininkė. Užėjusi pas Juozą Jacevičių, Beatričė papasakojo apie didįjį sumanymą ir pasiguodė, kad niekur neranda paminklui išlieti reikalingos bronzos. Tuo metu ypač klestėjo metalų biznis, iš Rytų į Vakarų legaliais ir neteisėtai būdais buvo gabenami didžiuliai jų kiekiai. Juozas žinojo, kad muitinėje kaip tik saugomas nemenkas kiekis iš kontrabandininkų konfiskuoto spalvotojo metalo, todėl patarė kreiptis į Vyriausybę, kad ši paremtų paminklo statybą. Tai buvo įmanoma padaryti tik specialiu Vyriausybės sprendimu, kurio juodraščių pats ir parašė.

Vyriausybės sprendimas po visų žinybinių suderinimų buvo teigiamas, komitetas paminklui išliedinti gavo reikiamą bronzos kiekį. Bet čia vargai nesibaigė, nes Vilniaus meistrai labai brangiai užsiprašė už paminklo išliedimą, todėl buvo nutarta kreiptis į Taliną. Čia vėl prireikė Juozo konsultacijų išvežant iš Lietuvos metalą ir atgal pargabenant jau Gedimino skulptūrą. Visas pastangas apvainikavo 1996 m. Vilniuje prie Katedros iškilmingai atidengtas kunigaikščio Gedimino paminklas, sukurtas pagal išeivio skulptoriaus V. Kašubos projektą. Paminklą atidengė filosofas Romualdas Ozolas. Visi, prisidėję prie Gedimino paminklo pastatymo, buvo apdovanoti specialiu atminimo medaliu. Juozas ypač didžiuojasi savo medaliu, pažymėtu Nr. 5.

Kurį laiką Juozas padarė pertrauką valstybės tarnyboje, 1997–1999 m. dirbo vadovaujamaį teisinių darbų Lietuvos–Vengrijos statybos bendrovėje „Lithun“. Tuo pačiu metu gilino savo teises žinias, buvo patvirtintas Vilniaus tarptautinio komercinio arbitražo arbitru, išlaikęs egzaminus įgijo advokato kvalifikaciją.

Tačiau greitai vėl pašauktas valstybės tarnybon. 1999 m. Lietuvos Respublikos Prezidento Valdo Adamkaus dekretu paskirtas valstybės kontrolieriaus pavaduotoju. Valstybės kontrolėje jis dirbo tai, ką labai gerai išmanė. Jo vadovaujama darbo grupė 2001 m. parengė naują Lietuvos Respublikos valstybės kontrolės institucijos koncepciją bei ilgalaikį strateginį plėtros planą, 2002 m. – naujos redakcijos valstybės kontrolės įstatymo projektą, kuris pirmą kartą nacionalinėje teisėje Valstybės kontrolę įteisino kaip aukščiausiąją valstybinio audito instituciją.



*Valstybės kontrolieriaus pavaduotojas Juozas Jacevičius savo darbo kabinete. 2005 m.  
Iš J. Jacevičiaus albumo*

Kai Juozo paklausiau, kurią savo gyvenimo atkarpa labiausiai vertina, minutėlę patylėjęs, ramiai pasakė:

*„Žinoma, darbas valstybės kontrolieriaus pavaduotoju buvo prasmingiausias. Man dirbant valstybės kontrolėje pavyko kasmet pareikalauti iš valstybės biudžetą sugrąžinti šimtus milijonų neteisėtai panaudotų lėšų, nuslėptų mokesčių, pritaikant ekonomines sankcijas sugrąžinti dešimtis milijonų vertės turto, drausminėn atsakomybėn patraukti šimtus pareigūnų, iškelti ne vieną dešimtį baudžiamųjų bylų valstybinių lėšų grobstytojams.“*

O kai paklausiau, ar dirbant Valstybės kontrolėje nebuvo kokių įdomesnių nutikimų, nusišypsojęs papasakojo:

*„Netyčia sužinojau, kad prasidėjus Atgimimui šioje įstaigoje (Valstybės kontrolėje) dirbę patriotai nuo Valstybės saugumo komiteto pastato 1990 m. slapčia nukabino ir paslėpė visas saugumiečių įstaigos iškabas. Tuo metu tai buvo tikras žygdarbis, galėjęs ir gyvybę kainuoti. Iškabų paslėpimo vieta buvo žinoma tik porai žmonių, paslaptis buvo patikimai saugoma. Labai tuo susidomėjau ir pradėjau paieškas. 2005 m. šios paslėptos iškabos buvo surastos, po to perduotos Genocido aukų muziejui, kad primintų ateities kartoms apie kovos už laisvę ir valstybės nepriklausomybę nueitą kelią.“*

Ši Juozo nuopelną istorijai primena muziejaus padėka, kuri užėmė garbingą vietą lentynoje tarp kitų gautų įvairių apdovanojimų. Beje, už nuopelnus ginant autorių teises 2008 m. Lietuvos autorių teisių gynimo asociacijos agentūros (LATGA-A) apdovanotas Aukso žvaigžde.

2005–2008 m. dirbo Lietuvos Respublikos Seime, pablogėjęs sveikatai nuo 2009 m. atsidėjo teisiniam darbui – ginti neįgaliųjų interesus ir jiems atstovauti. Yra Lietuvos epilepsija sergančiųjų integracijos asociacijos (LESIA) teisės konsultantas, retkarčiais neįgaliųjų reikalais apsilanko ir Šakiuosė. Jo netenkina, kad iki šiol Lietuvoje visu pajėgumu neveikia Seimo ratifikuota Jungtinių Tautų Neįgaliųjų teisių konvencija, nes šios tarptautinės konvencijos nuostatas reikia perkelti į nacionalinių teisės aktų bazę.

Nors buvo teisininkas, tačiau visą laiką domėjosi istorija – parašė ir išleido knygą „Sintautų parapija“ (2003), apybraižą apie savo gimtąjį kaimą „Gaisriai“ (2008). Yra parašęs nemažai straipsnių leidiniui „Sintautų kalendorius“. Jam ypač rūpi, kad nebūtų užmiršti lietuvybės puoselėtojai. Ne vienas sintautietis ar šakietis leidinyje suras savo giminės šaknis, sužinos apie istorinę praeitį, papročius, žymius žmones. Knygos „Gaisriai“ pratarmėje Juozas rašo:

*„Patikėkite, galvoju apie Gaisrius, matau ir Sintautus. Mąstau apie Sintautus, išivaizduoju Zanavykų kraštą, jo lygumas, gojus ir*

*miškus. Girdžiu gražią šneką, skambią, iki sielos gelmių jaudinančią dainą.*<sup>3</sup>

Taip giliai jausti gali tik tikras zanavykas patriotas.

Be istorijos, visam gyvenimui išliko literatūros pomėgis. Turi gausią privačią biblioteką, kurioje sukaupta nemažai Lietuvos rašytojų ir kitų valstybės veikėjų autografų. Greta grožinės literatūros kūrinių lentynose puikuoja filosofų Platono, Sokrato, I. Kanto, G. Hegelio, A. Šopenhauerio, F. Nyčės, Vydūno, A. Maceinos, A. Šliogerio kūriniai, daug teisės knygų, enciklopedijų ir kitų informacinės literatūros leidinių. Ypač didžiuojasi Lietuvos prezidentų A. Brazausko, V. Adamkaus, R. Pakso autografais ant jų metinių pranešimų, skaitytų Seime, parašytų ir išleistų knygų.

Juozas Jacevičius aktyviai dalyvauja visuomenės gyvenime: yra Zanavykų bendrijos Vilniuje narys, buvo renkamas Sintautų valsčiaus seniūnu, valdybos nariu. Yra Lietuvos teisininkų draugijos narys, XXVII knygos mėgėjų draugijos revizorius, Vilniaus krašto žmonių su negalia sąjungos valdybos narys, LESIA valdybos narys, Stasio Šilingo draugijos vicepirmininkas. Yra Šakių rajono laikraščio „Draugas“ bendradarbis. Glaudžius ryšius palaiko su viešąja įstaiga „Sintautų akademija“, talkina jai savo patarimais, teisės klausimais, taip pat leidžiant Sintautų kalendorių.

Juozo žmona Jadvyga – filologė, kilusi iš Vilniaus krašto bajorų (herbas *Odrowąż*) šeimos. Juozas kasdien jaučia ne tik pritariamąjį jos žvilgsnį, bet, esant reikalui, ir petį, į kurį galima sunkiausiomis akimirkomis atsiremti. Juozas sako, kad be jos būtų sunkoka visur suspėti. Vienas kitą supranta iš pusės žodžio, kartu santuokoje pragyventi jau 40 metų, atrodo, prabėgo kaip viena diena.

Kartu su savo neišskiriamu draugu, taip pat sintautiečiu, Vidmantu Staniuliu kasmet savo gimtojoje Sintautų mokykloje rengia knygų šventes, įvairias viktorinas, yra įsteigę savo vardines Dailiojo rašymo konkursines premijas. Organizuoju šias Knygos šventes, talkina jų žmonos: Danutė parengia literatūrinių viktorinų klausimus, scenarijus, o Jadvyga – mielas dovanėles mažiesiems kaip priedą prie įteikiamų knygų. Mano paklausti, kodėl buvo pasirinktas dailyraščio konkursas, o ne, pavyzdžiui, chemijos, fizikos ar matematikos, abu sutartinai pasakė:

*„Graži rašysena yra didelė žmogaus vertybė. Gal šie mokinukai netaps rašytojais, bet knygą pamils – tai tikrai“.*<sup>4</sup>

#### Naudota literatūra

*Kas yra kas Lietuvoje. Kraštiečiai. Šakiai*, Kaunas, 2010.

Puodžiukaitienė M. *Sintautų mokyklos šviesa*, Kaunas, 2004.

Daniliauskas R. *Knygiai iš Sintautų* (sud. Vidmantas Staniulis), Kaunas, 2010.

Baskas L. *Šviesuolis iš Zanavykų žemės, Bičiulis*, 2008, Nr. 9.

Arlauskienė A. *Asmens kodas: Lietuvos munitinė*, Vilnius, 2009.



*Juozo Jacevičiaus ekslibrisas*

<sup>3</sup> Jacevičius J. *Gaisriai*, Kaunas, 2008, p. 5.

<sup>4</sup> Daniliauskas R. *Knygiai iš Sintautų* (sud. Vidmantas Staniulis), Kaunas, 2010, p. 131–135.

## Bibliofilas Vidmantas Staniulis

*Juozas Jacevičius*

Vidmantas Staniulis gimė 1950 m. gegužės 13 d. Kiaulupiuose (Šakių r., Sintautų vls.). Mokėsi Sintautų vidurinėje mokykloje, vėliau Kaune. Baigęs mokslus, sukūrė šeimą ir apsigyveno Kaune. Kurį laiką dirbo fotografu.

Dar besimokydamas vidurinėje mokykloje, garsėjo kaip „knygų graužikas“, nes, perskaitęs daugumą mokyklos ir Sintautų miestelio bibliotekoje buvusių knygų, pasibeldė į Šakių rajoninės bibliotekos duris. Šis jau mokykloje susiformavęs knygų pomėgis ypač sustiprėjo Kaune. Tais laikais, kaip sako pats Vidmantas, bibliofilų Meka buvo Kauno antikvarinis knygynas Liepos 21-osios (dabar Vasario 16-osios) gatvėje prie Laisvės alėjos. Ten rinkdavosi jauni ir jau solidūs knygos mėgėjai, kolekcininkai.

*„Užėjęs į šį knygyną, dažnai galėdavai sutikti poetą ir vertėją Vaclovą Šiugždinį ir rašytoją Praną Mikalauską-Antalkį, filosofujančius apie Oskarą Milašį, pasiklausyti tyliai šnekučiuojančių Juozo Žlabio-Žengės ir Petro Matkevičiaus, bukinistų vadinto tėvu Don Pedro. Čia galėjai išgirsti brolius Juozą ir Joną Bulotas, subtiliai pasakojančius anekdotus. Be kauniečių, šiame knygynne dažnai viešėdavo ne tik bibliofilai, atvykę iš įvairių Lietuvos kampelių, bet ir kiti garbūs žmonės, iškilūs literatai, išties neabejingi lietuviškos knygos likimui, Lietuvos istorijai ir ateičiai. Tad tokioje aplinkoje pradėjau rimtą, dabar galiu drąsiai teigti, bibliofilinę ir bukinistinę veiklą“, – viename savo straipsnių rašo Vidmantas Staniulis.<sup>1</sup>*

Taigi Vidmantui, dažnai sukinėjantis tarp literatų, gaudant antikvarinių knygų kvapus (o jos tokį turi), turbūt ir gimė svajonė turėti savo knygyną.

### Vidmanto Staniulio knygynas

Lietuvai atkūrus Nepriklausomybę, svajonė tapo kūnu, kai 1993 m. pavyko įkurti knygyną-saloną Kauno profsąjungų kultūros rūmų bibliotekoje. Įsigijus patalpas Vytauto pr. 58, 1999 m. knygynas buvo reorganizuotas į knygyną-antikvariatą. Tai ir lėmė knygyno suklestėjimą. Pamažu kaupėsi knygos, vis daugiau žmonių užsukdavo į šį knygyną. Taigi jis virto tuo, ką šiandien paprastai vadiname Staniulio antikvariniu knygynu, žinomu visoje Lietuvoje ir už jos ribų. Lietuvos verslo įmonių kataloge nurodoma tokia knygyno vizitinė kortelė:

*„Vidmanto Staniulio antikvariatą-knygyną perka ir parduoda retas knygas, senus popierinius pinigus ir monetas, ordinus ir medalius, atvirukus, garso plokšteles, paveikslus, liaudies meno skulptūras, sidabrinus ir bronzinius meno dirbinius bei kitus antikvarinius daiktus, teikia leidybos paslaugas. Konsultuojame,*

<sup>1</sup> XXVII knygos mėgėjų metraštis, Kaunas, 2004, t. 3, p. 195–198.



*Vidmanto Staniulio antikvarinis knygynas Kaune. 2013 m. V. Staniulio nuotr.*

*įkainojame knygas ir antikvarinius dirbinius. Klientui pageidaujant, mūsų knygyno ekspertas gali atvykti į namus.<sup>2</sup>*

Galėjo Vidmantas tuo metu sėkmingai susikrauti kapitalą prekiaudamas metalais ar pieno milteliais. Tam gabumų netrūko, bet užkietėjęs knygius pasirinko kultūrinę veiklą ir, manau, neapsiriko.

Drąsiai galiu teigti, kad šiuo metu V. Staniulio knygynas tapo visos Lietuvos bibliofilų šiuolaikine Meka, nes kiekvieną dieną knygyno duris praveria dešimtys lankytojų, kurie tyliai rausiasi lentynose, pagarbiai ima į rankas didžiulius odiniais viršeliais foliantus ar miniatiūrinę knygelę. Kiekvieną dieną čia pajaučiama meilė knygai.

## Bibliofilinė veikla

Bibliofilas Petras Jakštas rašė:

*„Prieškario Lietuvoje buvo įvairių įvairiausių politinių, ekonominių, mokslinių ir kultūrinių draugijų, ilgiau ar trumpiau gyvavusių, daugiau ar mažiau narių turėjusių, plačiau ar siauriau veikusių, daugiau ar mažiau veiklos pėdsakų palikusių. Tarp kultūrinių draugijų buvo viena, trumpiausiai gyvavusi, mažiausiai narių turėjusi, siauriausiai*

<sup>2</sup> [www.rekvizitai.lt/.../vidmanto\\_staniulio\\_knygynas](http://www.rekvizitai.lt/.../vidmanto_staniulio_knygynas)



veikusi, bet žymių pėdsakų palikusi. Tai buvo išskirtinas bibliofilų sambūris, oficialiai vadinamas XXVII knygos mėgėjų draugija. Ji gyvavo tik nuo 1931 iki 1940 m., narių galėjo turėti ne daugiau kaip 27, puoselėjo dailiąją knygą, rengė parodas, paskaitų ciklus, susitikimus. 1940-ieji metai išbraukė ją iš veikiančiųjų draugijų, bet neišbraukė iš Lietuvos kultūros istorijos.<sup>3</sup>

Šios garbingos XXVII knygų mėgėjų draugijos įkūrimo idėjos pradininkai buvo iš Sintautū kilęs pulkininkas leitenantas Vytautas Steponaitis (tuo metu dirbo Kariuomenės štabo Spaudos ir švietimo skyriuje Kaune) ir žinoma kultūros veikėja Marija Urbšienė-Mašiotaitė (žinomo Lietuvos diplomato Juozo Urbšio žmona). Įkurtos draugijos pirmieji nariai buvo rašytojas Juozas Tumas-Vaižgantas, Lietuvos Nepriklausomybės Akto signatarai Petras Klimas, Kazys Bizauskas, profesoriai broliai Biržiškos, menotyrininkas Petras Galaunė, bibliofilas Vytautas Steponaitis ir kiti to meto nusipelnę Lietuvos kultūrai žmonės. Draugija išleido du savo „Metraščio“ tomus (1933 ir 1937 m.), originalius leidinius, kaip antai: J. Biliūno „Liūdna pasaka“, pasakas „Gulbė karaliaus pati“ ir „Marti iš jaujos“, Vaižganto „Milžinų dvasios“. Dalyvavo tarptautinėse parodose, kur pelnė aukščiausius apdovanojimus.

Po Lietuvos Nepriklausomybės atkūrimo imta rimtai galvoti apie šios draugijos atkūrimą. 1993 m. Kaune susibūrė iniciatyvinė grupė XXVII knygos mėgėjų draugijai atkurti, kuriai vadovauti ėmėsi bibliofilas ir bukinistas Vidmantas Staniulis. Jis kartu su kitu iniciatyvinės grupės nariu R. Adomavičiumi parengė atkurtosios draugijos įstatus. 1993 m. birželio 27 d. Kauno viešojoje bibliotekoje įvyko atkuriamasis XXVII knygos mėgėjų draugijos posėdis. Atkurtosios draugijos pirmininku buvo išrinktas Lietuvos teisės istorikas iš Vilniaus Vytautas Raudeliūnas, vicepirmininku – Vidmantas Staniulis.

Pabaigus visus draugijos atkūrimo formalumus, Vidmantas, pasiraityjęs rankoves, kibo į bibliofilinį darbą. Draugija rengė retų knygų parodas (viena pirmųjų – „V. Staniulio asmeninės bibliotekos XVII–XX a. leidiniai“, 1993 m., Kaune). 1994 m. Lietuvoje masiškai uždarinėjant nedideles bibliotekas, draugija birželį paskelbė Knygų gelbėjimo mėnesiu ir surengė specialią parodą „Ir knygos turi savo likimus“. Atkurtoji draugija kasmet per Spaudos dieną (gegužės 7-ąją) organizuoja visuomenei skirtus Knygos šventės renginius. Nuo 1993 m. Kaune įvyko penkiolika tokių švenčių. Prieš renginį yra paskelbiamas geriausiai parengto ir išleisto bibliofilinio leidinio konkursas, o jo rezultatai paskelbiami šventės metu. Draugijos narys V. Staniulis yra šio konkurso organizatorius ir rėmėjas. Konkurso nugalėtojai yra pripažinti: Pasvalio M. Katiliškio biblioteka, Kėdainių M. Daukšos, Jonavos, Kauno rajono, Panevėžio ir Šiaulių apskrities bibliotekos, pristatę konkursui savo leidinius. Konkurse dalyvauja ne tik bibliotekos, bet ir leidyklos, pavieniai asmenys. Įvairiais metais laureatais tapo žurnalistas Vilius Kavaliauskas, poetė Dalia Teišerskytė, muziejininkas Virgilijus Poviliūnas, knygotyrininkas Domas Kaunas, „Atminties“, „Naujojo lanko“, „Šviesos“ leidyklos ir kt.

1994 m. pabaigoje V. Staniulis įsteigė specialią vardinę premiją. Pirmą

<sup>3</sup> XXVII knygos mėgėjų metraštis, Kaunas, 2004, t. 3, p. 18.

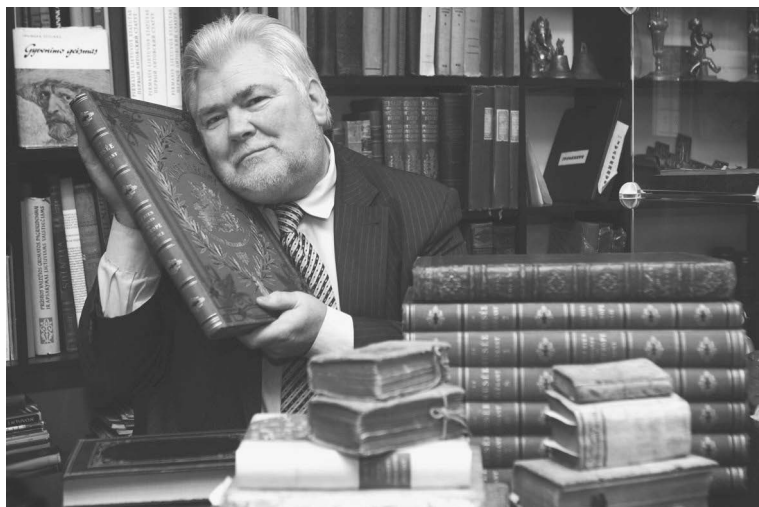

*Brangiausias turtas –  
knyga. 2012 m.  
Iš V. Staniulio  
albumo*

kartą 1995 m. ji buvo įteikta mokslininkei bibliografei Adelei Ubeikaitei (Lietuvos mokslų akademijos biblioteka). Vėlesniais metais šia premija buvo apdovanotos bibliotekininkės Jūratė Dudkienė ir Alma Stočkuvienė (Marijampolės P. Kriaučiūno viešosios bibliotekos darbuotojos, 2003), Aldona Šukienė (Lazdijų r. savivaldybės viešosios bibliotekos Teizų filialo vyr. bibliotekininkė, 2002), Audronė Berezauskienė (Anykščių r. savivaldybės viešosios bibliotekos Kraštotyros ir leidybos skyriaus vedėja, 2001), Zita Civilkaitė (Kėdainių M. Daukšos viešosios bibliotekos direktorės pavaduotoja, 2000), Laima Lapinienė (Utenos A. ir M. Miškinų viešosios bibliotekos Informacijos skyriaus vedėja, 1999), Rima Giržadienė (Šiaulių savivaldybės bibliotekos vyriausioji bibliografė, 1997).

Asmeninė V. Staniulio biblioteka – tai ištisas retų knygų lobynas, vien iš jo rinkinių organizuojamos įvairios parodos. 1997 m. Lietuva minėjo pirmosios lietuviškos knygos M. Mažvydo „Katekizmo“ 450-ąjį jubiliejų, Vidmantas pats su paroda „Lietuviškam kalendoriui – 150 metų“ keliavo po Lietuvos miestus. Pabuvojo Varėnoje, Pasvalyje, Lazdijuose ir kitur. Kita iš asmeninių rinkinių surengta ekspozicija „Autografai ne tik knygose“ pabuvojo Vilniuje, Rokiškyje, Šiauliuose, Jonavoje, Kupiškyje. 1998 m. surengta paroda „Lietuviški kontrafakciniai leidiniai“, kurioje buvo parodytos 102 kontrafakcinės knygos, išleistos 1684–1904 m. Tais pačiais metais eksponuota paroda A. Mickevičiui atminti, paroda „Aušros kelias“, skirta pirmojo lietuviško periodinio leidinio „Aušra“ 120-osioms metinėms paminėti, ir kitos.“

2003 m., minint atkurtosios XXVII knygų mėgėjų draugijos 10-metį, buvo nuspręsta pratęsti draugijos tradicijas ir parengi bei išleisti trečiąjį „Metraščio“ tomą. Šio tomo redaktoriumi buvo patvirtintas Vidmantas Staniulis.

Vidmantas su šiuo iššūkiu sėkmingai susidorojo – 2004 m. puikios poligrafijos kokybės trečiasis „Metraščio“ tomas pasiekė skaitytojus, o kartu pakartotinai išleisti ir pirmieji du tomai, kurie jau seniai buvo tapę bibliografinė retenybe. Pažymėtina, kad Vidmantas ne tik užsikrovė tritomio „Metraščio“ išleidimo rūpesčius, bet ir pats trečiajam tomui parašė šiuos straipsnius: „Pradžia pamokslo dėl mažų vaikelių“ apie pirmuosius lietuviškus elementorius, taip pat straipsnį

„Habent sua fata libelli“ („Knygos turi savo likimus“), pasakojantį apie savo kelią į bibliofilijos ir bukinistikos pasaulį, apie asmeninės bibliotekos raritų.

XXVII knygų mėgėjų draugija ketvirtajame „Metrašcio“ tome įamžino savo narį, įdėdama didelį straipsnį apie patį V. Staniulį.<sup>4</sup>

## Kolekcininkas ir mecenatas

Daug kas Lietuvoje žino V. Staniulio knygyną Vytauto prospekte Kaune. Tai unikalus antikvarinis knygynas, savo fonduose sukaupęs per 30 tūkst. knygų. Su senaisiais leidiniais galima susipažinti pačiame knygyne kasdien. Jau kuris metas Kauno pedagoginiame muziejuje veikia iš bibliofilo V. Staniulio asmeninio rinkinio ir knygyno fondų sudaryta spaudos draudimo laikais į Lietuvą gabentų knygų paroda. Daug dešimtmečių senas knygas „medžiojantis“ Vidmantas sako, kad griežčiausiai, jo nuomone, buvo persekiojami lietuviški elementoriai. Jų mažiausiai yra išlikę. Tiesa, vaikai juos „suskaitydavo“, tačiau nesunku nuspėti, kad elementoriai kėlė didžiausią pavojų dėl to, kad vis naujas kartas mokė pažinti raides, vadinas, nepamiršti lietuviško rašto. Pavojingais leidiniais buvo laikomi „Šviesa“, „Aušra“, „Varpas“ ir kiti periodiniai leidiniai.

Vidmantas savo kolekcininko veikla yra padaręs didžiulę paslaugą VU bibliotekai, kuriai perdavė itin retą leidinį – Danieliaus Kleino „Grammatica Litvanica. 1653. Compendium Litvanica – Germanicum. 1654“. Tai buvo konvoliutas, nes po odiniu viršeliu slėpėsi dvi Danieliaus Kleino knygos: 1653 m. lotynų kalba išleista pirmoji žinoma spausdinta lietuvių kalbos gramatika ir metais vėliau – vokiška gramatikos santrauka. Abi šios tilžėno lietuvių kunigo D. Kleino (1609–1666) knygos buvo išspausdintos Karaliaučiuje. Nepervertinant galime pasakyti, kad D. Kleino „Gramatika“ – tai XVII a. lietuvių tautos orumo ir savigarbos ženklas. Šio leidinio yra išlikę tik 5 egzemplioriai, kurių vienas saugomas Tiūbingene (Vokietija), kitas – Sankt Peterburge (Rusija), trečias – Čikagos Newberry bibliotekoje (JAV), ketvirtas – Volfenbutelyje (Vokietija), penktas – VU bibliotekoje. D. Kleino „Gramatika“ buvo perduota VU, kai šis minėjo savo 420-ąsias įkūrimo metines. Dabar konvoliutas saugomas bibliotekoje kartu su M. Mažvydo „Katekizmu“ ir kitais raritais.

Lietuvoje nėra kultūros mecenavimo tradicijų, tad ir kalbėti tegalima apie pavienius mecenavimo atvejus. Lietuvos Didžiosios Kunigaikštystės valdovų rūmų Interjerų ir ekspozicijų skyriaus vedėjas Vydas Dolinskas, komentuodamas kultūros mecenavimo situaciją Lietuvoje, pabrėžia, kad dažnai turtingi žmonės, galintys paremti kultūrą, arba neturi supratimo, kad tai verta daryti, arba neturi nuovokos apie meno kūrinius ir jų vertę, o nuovoką turintieji (pavyzdžiui, menotyrininkai) retai turi pinigų ir negali kaupti meno kolekcijų. Kolekcininkas, antikvarinio knygyno savininkas V. Staniulis, paklaustas, kaip sugalvojo tapti mecenatu, vienoje Lietuvos radijo laidų paaiškino: „Gyvenime yra taip, kad daug maloniau duoti, negu gauti. Tai jums gali patvirtinti kiekvienas boksinkeris“, – šelmiškai užbaigė frazę pašnekovas.

V. Staniulis sostinėje atkuriamiems Lietuvos didžiųjų kunigaikščių rūmams padovanojo vertingą ir retą knygą – teologo jėzuito Mykolo Radau retorikos paskaitų leidinį „Orator extemporaneus, seu artis oratoriae breviarum bipartitum...“, išleista Leipcige 1664 m.

<sup>4</sup> XXVII knygos mėgėjų metraštis, Kaunas, 2010, t. 4, p. 265–274.

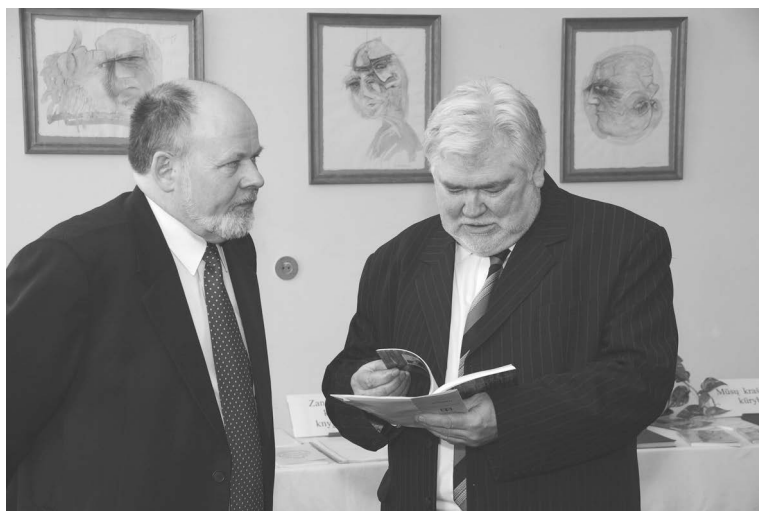

*Turi apie ką  
pasikalbėti Juozas  
Jacevičius (kairėje) ir  
Vidmantas Staniulis.  
2008 m. kovo 9 d.  
G. Jokubaičio nuotr.*

*„Internete pasižiūrėjau, ką yra nusipirkę Valdovų rūmai, ir man pasidarė labai liūdna, kad jie nesugeba nusipirkti to, ko reikia, tad nusprendžiau padovanoti“, – pasakoja jis.*

V. Staniulis sako, kad mecenavimas yra susijęs su gražos aspektu. *„Yra tokia lotyniška patarlė: „Duodu, kad gaučiau.“ Tame yra tiesos“, – įsitikinęs V. Staniulis. Tačiau jis kalba ne apie piniginius dalykus.*

*„Pirmiausia reikia išsiugdyti supratimą, kad tai verta daryti, nes, pavyzdžiui, dovanotas daiktas amžiams lieka kažkurioje institucijoje (aišku, jeigu nebus sunaikintas karų ar pan.) ir visada liudys tą žmogų.“<sup>5</sup>*

Pažymėtina, kad Vidmanto sūnus Nerijus seka tėvo pėdomis. Jis Valdovų rūmams padovanojo vieno žymiausių vokiečių Švietimo epochos istorikų ir filologų, Getingeno universiteto prof. Augusto Liudviko von Schlözerio monumentalią knygą – *„Lietuvos, Kuršo ir Livonijos istoriją“*, išleistą Halėje 1785 metais.

Daug kam žinomas Kauno karilionas (carillon) – specifinis atvirame lauke skambantis muzikos instrumentas, kurį sudaro chromatiškai suderintų varpų komplektas. Kaune 35 varpų karilionas (diapazonas nuo *as1* iki *as4*) atlietas Belgijoje 1935 m., Michiels jr. Tornau liejykloje, 1937 m. gen. Vlodo Nagevičiaus ir kompozitoriaus Juozo Tallat Kelpšos rūpesčiu įrengtas Vytauto Didžiojo karo muziejaus bokšte (architektūrinio ansamblio architektas V. Dubeneckis, 1936 m.). Tačiau mažai kam žinoma, kad vienas iš naujų kariliono varpų (44 dis) yra mecenato V. Staniulio dovana.

2009 m. kovo 14 d. Lietuvos dailės muziejaus Vilniaus paveikslų galerijoje įvyko labdaringas senųjų knygų aukcionas *„Auctio bonitatis librorum antiquorum“*, kurio organizatoriumi buvo nepailstantis V. Staniulis. Prasadėjus ekonominei

<sup>5</sup> *Ten pat*, p. 270.

krizei, jam kilo mintis padėti A. Adamkienės paramos ir labdaros fondui (Fondas remia Lietuvos kaimo mokyklas). Pasirodo, aukcionų organizavimas jam buvo ne naujiena, nes antikvarinių knygų aukcioną buvo tekę rengti 1988 m. Kaune, ir ne vieną. Visi Vidmanto rengti aukcionai – tai labdara įvairiomis intencijomis. Šį kartą aukcione buvo parduodamos labai retos ir vertingos knygos, pavyzdžiui: Petro Dusburgo „Chronicon Prussiae“, 1679 m. (pradinė kaina 18 000 Lt), Konstantino Sirvydo „Dictionarium trium lingvarum“, 1713 m. (pradinė kaina 4 500 Lt), Erazmo Deziderijaus Roterdamičio „Libellus“, 1529 m. (pradinė kaina 30 000 Lt). Tikėtina, kad tokios retenybės buvo išsaugotos ir V. Staniulio dėka.

## Knygų leidėjas

Vidmantas yra ne tik bibliofilas ir kolekcininkas, bet ir pats leidžia knygas. Pasak jo, norėjęs atgaivinti tarpukario Lietuvos knygynų tradicijas. Pirmoji jo išleista knyga buvo „Trečdalis atskilusio mėnulio virš Lietuvos“ (1994). Tai padėka jaunystės laikų mokytojui, šios knygos autoriui Pranui Antalkiui. Jau minėjome apie jo pastangomis išleistą bibliofilų draugijos „Metraščio“ puikų tritomį.

Jo knygynas yra išleidęs per 30 įvairių knygų, iš kurių paminėsime svarbesnes. Tai galėtų būti Chuano V. Spitrio „Pirmieji pasaulio tautų spausdinti leidiniai“ (2002), ar Akselio Miuntės „Knyga apie žmones ir žvėris“ (1995), R. Tagorės „Paklydę paukščiai“, susilaukusi ypatingo skaitytojų dėmesio...

Svarbi ir „Lietuvių kalbos istorija“ (2008). Šis „Mažųjų pasakojimų apie Lietuvą“ serijos leidinys skiriamas lietuvių kalbos ir jos tyrimų istorijai. Skaitytojas glaustai supažindinamas su lietuvių kalbos istorijos raida, glaudžiai susijusia su Lietuvos valstybės gyvavimo laikotarpiais. Pateikiama žinių nuo lietuvių raštijos atsiradimo iki lietuvių kalbos, kaip valstybinės kalbos, statuso atkūrimo.

Gan savotiška ir patraukli knyga (albumas) „Moterys, arba *cherchez la femme*“ (2007). Šiame albume skaitytojui pateikiami moterų portretai nuo XIX a. paskutinio dešimtmečio iki Antrojo pasaulinio karo. Greta ano meto žinomų Europos aktorių, fotografijos modelių ir žvaigždžių, kurių stiliumi žavėjosi ir sekė daugelis to laikotarpio moterų, albume pateikiama ir mažai žinomų ar visai nežinomų moterų nuotraukų, išskirtinį dėmesį teikiant lietuviams, Lietuvoje įvairios tautinės kilmės fotografų sukurtiems ar kitose carinės Rusijos miestuose garsių fotografijos meistrų užfiksuotiems lietuvių kilmės moterų portretams, Nepriklausomos Lietuvos moterų siluetams. Žinomas meno kritikas Skirmantas Valiulis apie šį leidinį pasakė taip:

*„Darbai įvairūs ir vaizdų atrankos požiūriu: rasime ir atvirukų, ir fotoateljė daugintų darbų, meistro ir nežinomo mėgėjo nuotraukų. Fotografijos meno gerbėjui, ypač jaunam, svarbiausia gal bus laiko mados dvelksmas ir senosios prieškarinio mokyklos fotografų gebėjimas išryškinti moters grožį švelniais akcentais – šviesa, pustoniais, pozomis, kompozicija, atsivėrimu objektyvui. Albumą pavairina ir nuotraukų formatai: maži kabinetiniai portretai, didelės nuotraukos visu ūgiu, grupinės, romantiškos ovalinės šalia griežtų stačiakampių, apsuptos šešėlių ir pasibaigiančios griežta linija.*



*Vartant albumą, dėmesį išsyk patrauks bateliai, nėriniai, suknelių modeliai, įmantrios ano meto šukuosenos – detalės, kurio-  
mis moterys visada veria akį. Kartais nuotrauka ne tik vilioja, bet  
ir pamoko, kaip motina su dukrele sename atviruke: „Eik tėvynės  
art dirvonus, tikrą tiesą sėti. Nepaliaus tave mylėjus Motina ir  
svietas.“ Pasaulio moterų šioje knygoje nemažai, bet ar lietuviškos  
ne gražiausios...*

*Tačiau ir po įdėmaus žvilgsnio lieka kažkas nepaaiškinama,  
neapčiuopiama, ką galima įvardinti tik paslaptinga fraze – „Cher-  
chez la femme“. Taip. Ieškokite moters... Jos siluetas, šypsena, akys  
pasakys jums apie prarastą epochą daugiau nei tūkstantis knygų.“<sup>6</sup>*

Nuostabus fotografijų albumas „Tarpukario šeimos“ (2008), kuriame surink-  
tos šeimų fotografijos iš įvairių tarpukario Lietuvos vietovių. Leidinys įdomus  
visiems, kurie domisi lietuvių fotografijos istorija ir tarpukario Lietuvos kultūra.

Negalima praeiti pro knygą „Šventiniai atvirukai“ (2007). Šis albumas ski-  
riamas vienam gražiausių tarpukario Lietuvos filakartijos tipui – šventiniams at-  
virukams. Čia publikuojama retų, įvairioms progoms adresuotų atvirukų kolekcija,  
išlikusi ligi šių dienų. Šventiniai atvirukai laikytini tam tikra epistoliarinio žanro  
atmaina. Juose lakoniška forma adresatui perduodamas palinkėjimas varduvių,  
Kalėdų, Velykų ar kitomis progomis. Sveikinimo efektą sustiprina originalus at-  
viruko vaizdas. Šie išpūdingi, gausiai iliustruoti lediniai išleisti bendradarbiaujant  
su „Šviesos“ leidykla.

2010 m. vasarą Lietuvos knygų mylėtojų pasaulyje įvyko neeilinis įvykis,  
išgarsinęs ir Siñtautus.

*„Diagnozė: bibliofilija – pats sau nustatė garsiausias Lietuvos bu-  
kinistas, bibliofilas, knygų leidėjas sintautiškis Vidmantas Staniulis  
ir išleido knygą tuo pačiu pavadinimu“, – taip apie šį įvykį rašė  
Lietuvos spauda, ne vienas internetinis portalas.<sup>7</sup>*

Knygos „Diagnozė: bibliofilija“ pristatymas įvyko 2010 m. rugpjūčio 27 d.  
Nacionalinio M. K. Čiurlionio dailės muziejaus M. Žilinsko dailės galerijoje Kaune,  
2010 m. rugsėjo 4 d. Trākų salos pilies didžiojoje menėje, 2010 m. spalio 15 d.  
Šakių kultūros centre. Iš tikrųjų knygos „Diagnozė: bibliofilija“ pasirodymas –  
neeilinis įvykis knygų mylėtojų, kultūros darbuotojų pasaulyje.

Ši knyga – tai didelio formato, puikios tipografinės kokybės 320 puslapių  
leidinys, iliustruotas per 700 retomis spalvotomis iliustracijomis, daugiausiai tai –  
senųjų knygų viršelių ir atskirų puslapių, žemėlapių faksimilėmis. Pirmasis šimtas  
knygos egzempliorių – numeruoti, pa-  
ženklinti specialiu spaudu ir sudarytojo  
autografu. 1–27 numeriais pažymėtos  
knygos tradiciškai skiriamos XXVII  
knygos mėgėjų draugijos nariams.

<sup>6</sup> Voruta, 2011, Nr. 2(716), p. 13.

<sup>7</sup> sintautai.eu/archyvas/0/113; www.dienosnau-  
jienos.lt/218382-kaune-knygos-diag; www.ka-  
mane.lt/comment/list/34661; www.lrytas.lt/-  
12834044741282387128-trakų-istorij; www.drg.  
lt/.../4203-knyg-mylojams-diagnoz-biblio.

Tai pirmas tokio pobūdžio leidinys Lietuvoje, turintis didelę išliekamąją vertę dėl gausių istorinių žinių apie senas ir retas knygas, vertingas kolekcijas, bibliotekas, knygų tyrinėtojus, knygų mylėtojų draugijas, pristatantis visuomenei garsius ir iki šiol nežinomus ar mažiau žinomus bibliofilus. Knygos leidėjas ir sudarytojas V. Staniulis pratarmėje viliasi, kad ši knyga galbūt paskatins domėjimąsi knyga apskritai, o gal ir susargdins reta ir tauria liga – bibliofilija.

Knygos turinys – tai autoriaus ir sudarytojo Vidmanto Staniulio esė ir 49 bendraautorių straipsniai, atskleidžiantys bibliofilijos esmę, jos filosofiją, lietuviškąsias bibliofilijos tradicijas.

Autorių kolektyvas tikrai didelis ir labai įvairus. Šalia žinomų mokslo ir kultūros veikėjų akademiko Antano Buračo, profesoriaus Liberto Klimkos,

socialinių mokslų daktarų Gitano Nausėdos ir Jauniaus Gumbio, menotyrininko Skirmanto Valiulio, rašytojo ir vertėjo Vytauto Visocko garbingą vietą užima jaunosios mokslininkės Ievos Rievaltaitės, istoriko Zenono Vasiliausko straipsniai.

Žinoma, daugiausiai apie save ir kolegas rašo patys bibliofilai. Tai Algimantas Antanavičius, Rimgaudas Banys, Antanas Ivinskis, Žilvinas Januška, Aurimas Labinas, Andrius Liakas, Romualdas Mankus, Aleksandras Mažrimas, Algimantas Muzikevičius, Aloyzas Petraitis, Tomas Petreikis, Gintautas Černeckis, Valdas Sasnauskas, Šarūnas Šimkevičius, Šarūnas Toliušis, Gintautas Trumpis, Nerijus Ulčinas, Kęstutis Vaitkus. Atsirado vietos ir a. a. Romo Adomavičiaus straipsniui apie maironiečius (maironiečiai tyrinėja ir kolekcionuoja visa, kas susiję su žymaus lietuvių poeto Maironio gyvenimu ir kūryba).

Daug dėmesio skirta bibliotekoms, šių straipsnių autoriai – bibliotekininkai: Genovaitė Astrauskienė, Jurga Bardauskienė, Benjaminas Kaluškevičius, Nijolia Kasparavičienė, Dalia Poškienė, Vytautas Rimša, Rita Vaitilavičienė.

Mintimis apie knygą, kultūrą apskritai dalijasi kultūros šviesuliai – Kazimieras Dobkevičius, Regina Zofija Dragunskienė, Dalia Ešteinitė, Raimondas Daniliauskas, Remigijus Grėbliūnas, Algirdas Žemaitaitis, Ingrida Matusevičiūtė, Vitalijus Vėteris, Vitas Volungevičius, žurnalistai – Violeta Klimaitė, Modestas Patašius, Janina Razmytė, Gediminas Zemlickas, muziejininkai – Virgilijus Poviliūnas, Aldona Ruseckaitė.

2010 m. visa Lietuva minėjo žinomo kūrinio „Metai“ autoriaus Kristijono Donelaičio 230-ąsias ir kalbininko, „Metų“ leidėjo bei vertėjo į vokiečių kalbą Liu-

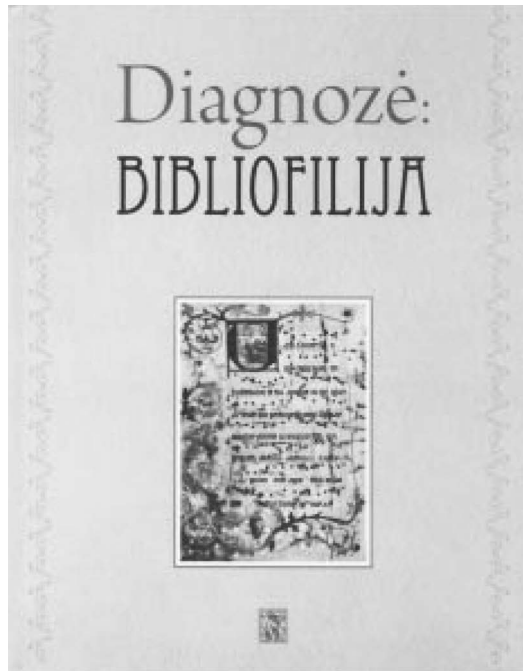

*Knygos „Diagnozė: bibliofilija“ viršelis. 2010 m. Iš J. Jacevičiaus albumo*

dviko Rėzos 170-ąsias mirties metines. Vidmantas Staniulis vėl nustebino Lietuvą, išleisdamas faksimilinį 1818 metų K. Donelaičio „Metų“ leidinį.

Knygos pratarinėje akademikas A. Buračas parašė:

*„K. Donelaičio kūrinys savo sodria kalba žavėjo Adomą Mickevičių, jį skaitė Gėtė ir kiti to meto Europos šviesuoliai, nes jis kėlė prigimtines žmonių lygybės idealą, o kartu žadino bundančią Europoje tautinę savimonę lietuvininkų (būrų) pavyzdžiu. Iš šio Metų leidimo visą XIX amžių buvo mokomasi gražios kalbos, jame glūdi daugelio mūsų literatūrinių tradicijų ištakos.*

*Faksimilinis leidimas buvo sumanytas bibliofilo Vidmanto Staniulio dar 1998 m., atkūrus XXVII knygos mėgėjų draugiją. L. Rėzos leidimo Metų originalas Lietuvoje retas: profesorius Domas Kaunas teigia, kad prieš penkiolika metų pasaulyje buvo užregistruota vos trylika žinomų šios knygos egzempliorių (vėliau pasirodė dar 3), iš jų tik šeši – Lietuvoje. Pasak V. Staniulio, pastaraisiais metais Lietuvoje atrasti dar du Metų egzemplioriai, nors jis savo rankose turėjęs tik vieną iš jų. Leidėjas nuoširdžiai dėkoja Vytauto Didžiojo karo muziejiaus vadovybei, sudariusiai galimybę reprodukuoti žemiau pateikiamą Metų leidimą.*

*Faksimilinis L. Rėzos Metų leidinys neabejotinai sudomins ne tik lietuvių ir vokiečių kalbų mokytojus, studentus ir moksleivius, bet ir platesnius inteligentijos sluoksnius.“<sup>8</sup>*

Iš tikrųjų tai buvo labai reikšmingas įvykis Lietuvos kultūroje. Knyga, kaip įprasta V. Staniuliui, vėl labai gražiai išleista. Jei ne šviežias spaustuvės dažų ir įrišimo klijų kvapas, būtų galima pagalvoti, kad rankose laikome autentišką 1818 metų leidimą. Išspausdinta šimtas numeruotų egzempliorių įrištų oda ir pasirašytų leidėjo, iš kurių 27 egzemplioriai skirti XXVII knygos mėgėjų draugijos nariams. Nuoširdžiai padirbėjo spaustuvės „Morkūnas ir Ko“ kolektyvas, nes knyga – tiesiog be priekaištų.

Tačiau įstabiausia yra tai, kad Danutė ir Vidmantas Staniuliai po vieną K. Donelaičio „Metų“ knygą padovanojo visoms pagrindinėms, vidurinėms mokykloms ir gimnazijoms, kurių Lietuvoje yra daugiau kaip tūkstantis. Ši knyga moksleivių rankose tapo gyvu susitikimu su Mažąja Lietuva, su Kristijonu Donelaičiu.

2011 m. gegužės 9 d. Lietuvos Respublikos Prezidentūroje pirmą kartą per atkurto Nepriklausomybės laikotarpį įvyko Spaudos atgavimo, kalbos ir knygos dienos šventė. Paminėti šią dieną į Prezidentūrą gausiai susirinko leidėjai, rašytojai, spaustuvininkai, žurnalistai, mokslininkai, bibliotekininkai, kalbininkai, muziejininkai, studentai bei visuomeninių organizacijų atstovai.

Pranešimus apie gimtosios kalbos ir spausdinto žodžio reikšmę valstybės gyvenimui skaitė VU Knygotyros ir dokumentotyros instituto direktorius prof. Domas Kaunas, Spaustuvininkų asociacijos prezidentė dr. Erika Furman, Leidėjų asociacijos prezidentė Lolita Varanavičienė, Bibliotekininkų draugijos pir-

<sup>8</sup> K. Donelaitis, *Metai*, Kaunas, 2010, p. 5.



*Vidmantas Staniulis  
su žmona Danute  
Lietuvos Respublikos  
Prezidentūroje po  
jo apdovanojimo  
Lietuvos Respublikos  
Prezidentės Dalios  
Grybauskaitės  
vardiniu atminimo  
medaliu. 2011 m.  
gegužės 9 d.  
Iš J. Jacevičiaus  
albumo*

mininkė Alina Jaskūnienė, Valstybinės lietuvių kalbos komisijos pirmininkė doc. Irena Smetonienė, žurnalų „Verslo klasė“ ir „Iliustruotasis mokslas“ redaktorius Aurelijus Katkevičius, Rašytojų sąjungos pirmininkas Antanas A. Jonynas, VU Leidybos magistro studijų programos pirmojo kurso studentas Mantas Bražiūnas.

Visų dėmesį patraukė žinomo bibliofilo ir kolekcininko Vidmanto Staniulio spaudos draudimo metų spaudinių paroda „Žemėlapių“ salėje, kurioje buvo eksponuojami itin reti ir vertingi to meto leidiniai. Tai ir knygos, spausdintos kirilica (M. Valančiaus „Kantičkos“ (1865), „Evangelijos“ (1865), „Senas aukso altorius“ (1866) ir kt., tai ir lietuviška periodika (nuo „Aušros“ iki „Vilniaus žinių“), tai ir spaudos draudimo laikotarpio knygos, išleistos užsienyje (oficialūs leidiniai lotyniškais raidėmis, leisti Rusijoje, arba gavus cenzūros leidimą, to meto leidiniai, spausdinti JAV), tai ir Mažosios Lietuvos leidiniai, spausdinti gotikiniu šriftu ir skirti protestantų bendruomenėms.

Ypatingą ir gausiausią vietą parodoje užėmė kontrafakciniai leidiniai (kontrafakciniais (suklastotais) vadinami tokie leidiniai, kai tyčia neteisingai nurodomi knygos išleidimo metai, vieta, kartais autorius ir kiti duomenys). Lietuvoje jie atsirado dėl konkrečių istorinių aplinkybių. Sąmoningai nurodant ne tikruosius knygos išleidimo duomenis, buvo stengiamasi apsaugoti nuo persekiojimų jos platintojus ir skaitytojus. Dažniausiai rašyti metai iki spaudos uždraudimo, nes anksčiau išleistas knygas platinti nebuvo uždrausta.

Už unikalią parodą V. Staniulis apdovanotas Lietuvos Respublikos Prezidentės vardiniu atminimo medaliu.



## Savas giminės miškuose: Justinas Sigitas Kasparaitis

*Antanas Andrijonas*



*Justinas Kasparaitis prie savo namų Voverių kaime. 2004 m. A. Andrijono nuotr.*

Guminio aukštaulio bato galu spiria Justinas į dar neatleisto šylančio pašalo grumstą, spiria į kitą, trečią... Žiūrėk, iš po vieno ar kito išvirsta ruda puodo ar ašočio šukė, keistos formos akmenėlis...

„Kažkada čia buvo pirmosios Sūduvos krašto gyvenvietės, gal net seniausios“, – nepakeldamas galvos lipa Justinas Kasparaitis į smėliu švystelėjančią kalvą ir šneka toliau, lyg sau, lyg man, lyg kažkam negirdinčiam, bet stovinčiam šalia ir nuolatos, kai šis žmogus čia ateina vienas. O taip dažniausia ir būna:

*„Čia būta gatvinio kaimo. Štai šioje vietoje buvo jų dirbtuvės, kur žiesdavo puodus – labai daug jau šukių pridaužyta. O ten – ne tik šukės, bet ir kitos buitinės atliekos, matyt, gyvenamo būsto būta. O už jo dar vieno ir dar vieno – visa gatvė...“*

Archeologo Vygando Juodagalvio aprašytos radimvietės Voverių kaime<sup>1</sup> – J. Kasparaičio tėviškė, žemė, kurioje Justinas pažįsta kiekvieną grumstą ar smėlėtą kalvelę.

<sup>1</sup> Apie tai žr. V. Juodagalvio str. „Archeologinis Sintautų apylinkių palikimas“ (sk. „Istorija. Archeologija ir istorijos šaltiniai“)



## Laukais iki koplytėlės Rūgių kaime

Štai ir vaikšto po tuos Voverių kaimo laukus J. Kasparaitis ankstyvą pavasarį ir vėlų rudenį, aukštaauliais guminiiais batais braido pažliugusiam Nóvos šlaite ir akylai stebi kiekvieną kauburėlį ar daugybės upelėlių išplautus akmenėlius ir šukeles. Ir nueina, visai netikėtai atsiduria už Gaisrių kaimo, Veršių apylinkėse, jau keliolika kilometrų nuo Voverių, ažuolų giraitės slėpiniuose nykstančios keistos šešiakampės medinės koplyčios vietoje. Koplytėlė jau be stogo, be langų, su į vidų įgriuvusiais papuvusiais rąstais, tačiau joje yra kažkas gyvo, kas verčia Justiną dar ir dar kartą į šią vietą sugrįžti. Prie bažnytelės, aptvertos medine tvora, supilti kapai, kurie pražysta gyvomis gėlėmis, o išpurenta žemė patvirtina, kad čia ateina žmonės. Įsikalbėjus Justinas papasakos apie tuos kapus, juose atgulusius žmones, apie medinę koplytėlę, į kurią vaikščiojo greta esančio Rūgių kaimo, Veršių žmonės. Pokariu tame ažuolyne vykdavo aplinkinių kaimų šventės, panoviais, per Dublankę čia ateidavo ir Voverių, Gaisrių, Murinų kaimų žmonės. Čia išlikusi senojo kelio brasta per Nóvą, vedanti Kudirkos Naumiesčio link, menanti karų su švedais laikus, prancūzmetį, Pirmąjį ir Antrąjį pasaulinius karus, sovietmetį. Toje vietoje dar išlikusios betoninio tilto liekanos, iš praeities šimtmečių atėjęs kelias ilgai buvo naudojamas.

Kartą, kai užsukau į jaukų J. Kasparaičio namų kiemėlį prie Novos, pastebėjau į malkinės sieną atremtą apvalų medinį stulpelį su stogeliu. Man pasirodė, kad tai liaudiškas stogastulpis. Ir iš tikrųjų po stogeliu buvo kryželis, keletas figūrėlių. „Šiandien užbaigiau. Rytoj vešiu į Rūgius“, – paaiškino Justinas. Kitą kartą apsilankęs Rūgiuose, tą stogastulpį mačiau jau ten.

Alicija Rūgytė iš Rūgių kaimo, gyvendama JAV, išleido šio krašto istorijos dvitomę monografiją „Zanavykija“. Pirmasis tomas Čikagoje pasirodė 1978, o antrasis – 1979 metais. Justinas šias knygas turėjo padaugintas dar rotoprintu ir išmoko jas beveik mintinai. Kartą besikalbant su juo, mums parūpo tos knygos autorės gyvenimas – kuo ji užsiima, ar gyva? Po kiek laiko Justinas priminė tą pokalbį:

*„Išsiaiškinau. Alicija gimė 1902 metais, jau mirus, 1985-aisiais. Ji buvo žymi pedagogė, istorijos mokslų daktarė. Alicijos Rūgytės vardu pavadinta Švėkšnos gimnazijos skautininkų draugovė. O mūsų krašte apie ją niekas nešneka, gal niekas nieko ir nežino...“*

A. Rūgytė susijusi su Rūgių kaimu, kuris visai šalia Rūgių koplytėlės. Be minėto dvitomio, A. Rūgytė išleido monografiją apie Švėkšną, kur visą gyvenimą dirbo jos tėvas – aušrininkas, varpininkas dr. Juozapas Rūgys. 2008 m. rugpjūtį netoli Rūgių koplytėlės, šalia kelio Veršiai–Žvirgždaičiai, kraštiečiai pastatė medinį koplytstulpį (autorai – Andrius Bieliukas ir Zigmąs Sederevičius), kuriame įrašyti žodžiai: „Varpininkui, aušrininkui, knygnešiui daktarui J. Rūgiui.“ Ir prie šio darbo įdėta J. Kasparaičio rūpesčio. Praėjusiais metais, kai nuvažiuovom prie to gal 4 metrų aukščio paminklo dr. J. Rūgiui, visai neseniai Justinas jį buvo nudažęs.

Nuo Rūgių koplytėlės per ažuolyną einant į rytus, tenka perkirsti naująjį Veršių–Žvirgždaičių kelią, po kurio betoniniu tiltu prateka Nóva. Už to tilto paėjėjus palauke, vėl patenki į mišką. Jame yra iš betono išlietas gal dviejų me-

trų aukščio paminklas, kuriame iškalta 1927 m. data. Justinas žino to paminklo istoriją. Pavasariį, kai sušvinta saulutė, jis čia ateina, padažo paminklą, paryškina jo detales. Ir Milžinų kapus, apie kuriuos rašo V. Juodagalvis, J. Kasparaitis surado ne vienus, prie Novos jų pažymėjo keletą. Į tas vietas per Vėlines jis ateina su krepšeliu žvakelių, uždega jas prie senųjų medžių, prie kryžių. Tą dieną jis aplanko ne tik Milžinų kapus, bet ir prancūzkapius, senąsias kaimų kapinaites, kurios daug kam visai nežinomos. Apeina jas pėsčiomis arba važiuotas dviračiu.

## Senųjų kaimų kapinaičių paieškos

Prieš keletą metų, kad įamžintų apleistas, užmirštas kaimų kapinaites, Vito Girdausko, „Sintautų akademijos“ vadovo, pastangomis pradėta rengti skulptorių vasaros stovyklas.<sup>2</sup> Į Sintautus suvažiavę skulptoriai kūrė kryžius, statė juos senosiose kapinaitėse. Per keletą metų atgijo seniau lankytos vietos, jose sužibo žvakelės. J. Kasparaitis buvo tarp tų, kurie surasdavo vis naujas senųjų kapinaičių vietas.

*„Praeidami pro kapinaites tėvų buvome išmokyti būtinais persišėgnoti ir nusiimti kepures, ypač eidami pro Milžinų kapus. Gaila, kad ši graži protėvių tradicija baigia išnykti“*, – apgailestauja J. Kasparaitis.

J. Kasparaitis surinko išsamią medžiagą apie skulptorių Juozą Dobkevičių (1894–1976). Jis surado šio skulptoriaus darbus ne tik Sintautų kapinėse, bet ir Nemiruose netoli Jankų, Žaliojoje (Vilkaviškio r.), Gražiškiuose, Griškabūdyje (varpinės skulptūros), Kudirkos Naumiestyje (skulptūra prie Urbaičių giminės šeimos kapo). Išsamią medžiagą apie J. Dobkevičių J. Kasparaitis išspausdino „Lietuvos aide“. Viena J. Dobkevičiaus skulptūra stovi javų lauke netoli Sintautų, pakeliui į Totōrviečių kaimą. Suvarpyta Antrojo pasaulinio karo kulku, bet prižiūrima ji tebeprimena talentingą skulptorių, kuris gyveno Sintautuose.

Paminėjau Gražiškius ir prisiminiau vieną istoriją. Gal 2010 m. rugsėjį, atostogaudamas Gelgaudiškyje, sumaniau susirasti ir aplankyti Sūduvos senosios Olekų giminės kapus Gražiškiuose. Su J. Kasparaičiu nutarėm važiuoti pasidairyti po Vilkaviškio rajoną, aplankyti senąsias dvarvietes, piliakalnius, totorių kapines ir užsukti į Gražiškius. To miestelio kapinėse aplankėme kito Šakių krašto ūkininkų nuo Išdagų sūnaus – kunigo Antano Uoginto (1878–1962) kapą (Lietuvos kariuomenės pulkininko J. Uoginto brolio). Kun. A. Uoginto mirties metus daugelio straipsnių ir knygų autoriai nurodydavo 1964-uosius. O Justinas sakė:

*„Ne, tai klaida. Vienas rašydamas padaro tokią klaidą, o kiti paskui jau nusirašinėja ir ją kartoja...“* Tačiau Olekų šeimos kapų ten nebuvo. *„Reikėtų pasidairyti apie Barzdus, Žvirgždaičių link būta Gražiškių kaimo, mokykla ten veikė“*, – sakė Justinas. Ir tikrai, į vakarus nuo Barzdų išties būta Gražiškių kaimo. Dabar jo nebėra, bet prižiūrimos kapinaitės ir koplytėlė tenai išliko. Ir Olekų kapai. *„Kiekvieną rudenį su dukrele ten nuvažiuoju“*, – prisiminiau architekto, mokslų daktaro, automobilių sporto meistro Vikio Olekos žodžius.

<sup>2</sup> Apie tai plačiau žr. V. Girdausko str. „Senosios Sintautų kaimų kapinaitės“ (sk. „Laikas ir žmonės“).

Aišku, galėjau apie tuos Gražiškius pasiklausti paties V. Olekos, bet tą atostogu rudenį atrodė, kad Gražiškiai yra tik Vilkaviškio rajone...

## Kunigo J. Augustaičio tėviškė Voveriuose

2003 m., kai rengė „Lietuvos valsčių“ serijos „Sintautų“ monografiją, vyko „Versmės“ leidyklos tiriamoji ekspedicija šiame krašte. Buvo rugpjūtis. Neseniai, liepos mėnesį, buvome baigę tokią ekspediciją Gelgaudiškyje. Ten, prie Nemuno, XX a. pirmaisiais dešimtmečiais ir iki jo vidurio parapijos klebonu dirbo Justinas Augustaitis. Iš Lietuvos nepriklausomybės pirmųjų dešimtmečių Gelgaudiškyje visi gerai žinojo dvi asmenybes – kunigą J. Augustaitį ir mokytoją Mariją Zubrytę. Todėl ekspedicijoje mums labai rūpėjo sužinoti kuo daugiau šių miestelyje gyvenusių žmonių biografinių duomenų. Apie mokytoją M. Zubrytę jos buvę mokiniai (N. Manikienė, A. Isevičienė, V. Kriauza, J. Grikielis, V. Červinskis) jau rinko atsiminimus atskiram leidiniui. Tokiais atvejais dažnai būna, kad žymesnius savo miestelio žmones visi gerai pažįsta, labai gražiai apie juos atsiliepia, bet jų biografijų detalių papasakoti negali, jų nežino. Taip buvo su kun. J. Augustaičiu. Gelgaudiškyje jį visi gerbė, daug apie jį pasakojo, bet niekas negalėjo pasakyti, iš kur jis kilęs.

Tik Sintautų ekspedicijos dienomis iš J. Kasparaičio sužinojom, kad kun. Konstantinas Justinas Augustaitis gimė ir augo Voveriuosė, Kasparaičių kaimynystėje. Voverių Augustaičiai buvo stiprūs ūkininkai, šeimoje išaugo du kunigai – Juozas ir Konstantinas Justinas. Jų dėdė Pranas Augustaitis buvo Seinų kunigų seminarijos profesorius, prelatas. Augustaičių šeimą 1948 m. ištrėmė į Sibirą. K. J. Augustaitis tuo sunkiu pokario metu klebonavo Gelgaudiškyje. Tais 2003 m. Augustaitynėje gyveno Marceliukė Burksaitienė. Augustaičių sodyba Voveriuose išlikusi iki šių dienų.

Ekspedicijoje Sintautuose dalyvavo nenuilstantis mūsų krašto ekosistemų tyrinėtojas dr. Rimvydas Kuskas. Jis nuo anksčiausio ryto pasileisdavo į Sintautų apylinkių kaimų tolimas ir aulinais batais be kelių takelių klampodavo paupiais, laukų platybėmis. Kartais išvažiuodavo dviračiu. Svarbiausia Rimvydui būdavo nusigauti iki Voverių (5 km nuo Sintautų), ten prie jo žygių jau prisijungdavo J. Kasparaitis, kuris visuose kaimuose būdavo ne tik vedlys, bet ir neišsenkantis įvairiausių istorijų pasakorius. Po ilgų kelionių vakarais jie susėsdavo J. Kasparaičio sodyboje ir medžių vėsoje iki išnaktų kalbėdavosi apie to krašto istorijos turtus.

Sintautų mokytoja Marija Puodžiukaitienė, kalbėdama apie J. Kasparaitį, kažkada sakė:

*„...Čia mokytojas užaugo, iš čia kiekvieną dieną žingsniavo į Sintautų vidurinę mokyklą, o baigęs mokslus, pradėjo dirbti mokytoju. Jau daugelį metų jis dviračiu važiuoja į anapus Novos esančią Keturnaujienos pagrindinę mokyklą. Mokytojas pažįsta kiekvieną gimtojo kaimo kampelį, gali papasakoti čia gyvenančių ir jau išėjusių Anapilin ar kitur išvykusių gyventi kaimo žmonių istorijas. Daugelį jų mokytojas užrašęs. Jis saugo savo kaimo „atmintį“, jis prižiūri Voverių kaimo kapinaites. Tik jo dėka turime garsiojo Voverių beržo*

*nuotrauką. Mokytojas ištyrinėjęs ir kaimyninį Mockupių kaimą, Klepų piliakalnį. Viskas jam čia žinoma, viskas taip sava, artima ir miela... Daug mokytojas visko žino, daug rašo. Jis – šio kaimo širdis, šio kaimo metraštininkas...“*

## Giminės šaknys veda į Pagernavės dvarą prie Bartninkų

Justinas pasakojo, kad Ūsai gyvenę Bartninkų apylinkėse. Kai vaikštinėjome po šio miestelio kapines, jis ilgam stabelėjo prie Juozo Ūso (1860–1937) kapo. J. Ūsas – Justino senelio brolis. Ten amžinam poilsiui atgulę Justino proseneliai. Justino mama Kunigunda Ūsaitė gimė šalia dabartinės Kasparaitynės, J. Kasparaičio tėviškės – vingiuotoje Novos kilpoje, kur ošiančio pušyno ir jaukios laukymės dar nebuvo, o žaliavo sodrios pievos. Ten nuo seno buvo ir tebėra tik dvi sodybos...

Kad šią idiliją prisimintume, turėtume sugrįžti 115 metų. Prieš tiek metų dvariškis Antanas Ūsas iš Pagernavės dvaro Bartninkų vietovėje į žmonas nusižiūrėjo Agotą Urbaitytę iš Būblelių valsčiaus, Urbantų kaimo. Kaip tik tuo metu iš dvarų, kaimaviečių žmonės skirstėsi į vienkiemius. Kadangi Antanas ir Agota buvo iš turtingų šeimų, tai iš caro valdžios jie nusipirko 17 ha žemės. Laisvos žemės jie gavo gražiausioje Sintautų valsčiaus vietoje – Voverių kaime, kur Nova lyg vaivorykštę išlenkia didelę kilpą, o aukštuose šlaituose slūgso prancūzų karo žygį į Maskvą liudijantys kapai ir skaidrus šaltinėlis. Toje Novos kilpoje statėsi didelį namą, kluonus, tvartus, klėtį. Net šulinį išsikasė, nors Nova buvo visai šalia.

Iki pat mirties (1920 m.) A. Ūsas buvo Voverių kaimo seniūnas. Jam mirus, Agota viena Voveriuose išaugino 7 vaikus. Užaugę kiekvienas gavo savo dalį ir gražiai gyveno.

Kasparaičiai kilę iš Endrikių kaimo, Slavikų valsčiaus. Senelis Pranas vedė Marijoną Naujokaite. Nusižiūrėjo sodybą arčiau Sintautų, arčiau bažnyčios. Taip jie XIX a. pabaigoje atsikėlė į Gaisrių kaimą, nusipirko Raudonauskienės sodybą, 6 margus žemės. Užaugino tris sūnus ir tris dukteris.

Kunigunda Ūsaitė (Justino mama) ištekėjo už gretimo Gaisrių kaimo vaikino Vinco Kasparaičio (Vincio brolis Pranas 1919 m. savanoriu kovojo už Lietuvos nepriklausomybę, apdovanotas Vyčio kryžiaus ordinu) ir savo namus pasistatė toje pat Novos kilpoje, kur gyveno Ūsai. Šeimoje gimė 5 vaikai. Justinas prisimena, kad jam buvo 4 metukai, kai į namus įžengė vyras ir jį pasisodino ant kelių. „*Tai buvo mano pirmoji atmintis*“, – sakė Justinas. Tas vyras buvo tėvas, sugrįžęs iš Macikų lagerio Šilutės rajone. Ėjo 1953-ųjų pavasaris, neseniai buvo miręs Stalinas. Tėvas lageryje sėdėjo su kaimynu Simanu Piečaičiu (Vyčio Kryžiaus ordininko Petro Andriulaičio sesers vyru). Kaip kolūkio kenkėjai V. Kasparaitis buvo nu-teistas 4 metams, S. Piečaitis – 6. Lageryje tėvas prarado sveikatą. Justinui buvo 15 metų, kai 1965-aisiais tėvas mirė.

Pro Justino langą ar iš kiemo, pro storakamienės liepas šiaurės rytų pusėje už 400 metrų, jau kitame laukymės pakraštyje, matosi jo mamos tėviškė. Ten ji užaugo ir ištekėjo. Mamos tėviškėje gyvenama, ji išlikus.

Kai J. Kasparaitis mokytojavo Ketūrnaujienos pagrindinėje mokykloje, jo tėviškėje dažnai lankydavosi tos mokyklos moksleiviai. Jiems įdomu būdavo iš





*Justinas Kasparaitis (kairėje) su Antanu Andrijonu prie išlikusio šulinio buvusioje Ūsų sodyboje. 2004 m. Iš J. Kasparaičio albumo*

mokytojo lūpų išgirsti tiesiogiai su šia vieta susijusių istorijų, paieškoti lapių olų ir paukščių lizdų, paiškylauti paupyje prie laužo, naktį klausytis tylaus gamtos šnabždesio. Vieną žiemą čia apsilankiusios moksleivės nupiešė keletą Kasparaičių sodybos eskizų. Jie pateko Šakiuose gyvenančiai tautodailininkei Elenai Ruzgienei. Elena nutapė paveikslą – J. Kasparaičio tėviškę žiemos peizaže: maži pirkelės langai, sniegu spindintys sodybos stogai ir baltakamieniai beržai, šulinio rentinys, lauko erdvė, pušynėlių ir eglynų guotai. Suradę progą, moksleiviai paveikslą padovanojo savo mokytojui J. Kasparaičiui. Dabar jis kabo viename iš pirkios kambarėlių, nuoširdžiais potėpiais šildo jaukią ir svetingą šių namų dvasią...

Sintautų krašto kaimuose ir miesteliuose jau gyvena šeštoji Kasparaičių giminės karta. Gaila, bet dalis jos atstovų savo lizdus suka Norvegijoje, Anglijoje, Airijoje.

### Šaltiniai, kurie gaivina dvasią ir kūną

Justinas išvaikščiojo ir ištyrinėjo ne tik Voverių kaimo ar Sintautų krašto takelius. Atrodo, kad pirmąjį archeologinės ar geologinės reikšmės akmenį dar 1966 m. jis surado prie Tuapsės, Juodosios jūros pakrantėje. Tą akmenį jis saugo lig šiol. Ieškojimai ir radiniai Justiną viliojo nuo vaikystės.

Tačiau brangiausios jam – gimtųjų Sintautų apylinkės. Šio krašto istorijos keliais jis žingsniavo šimtus kartų, užsirašinėjo įdomesnius pastebėjimus, kalbėjosi



su vietiniais gyventojais, ieškojo atsakymų knygose, rašė laikraščių redakcijoms. Domėjosi Turčinų senkapiais, Joniškių pilkapiu, Šilgalių, Kiaulupių, Naudžių, Jundilų, Braškių, Tarpučių, Kirmiškių, Pavasijų, Liepalotų, Murinų, Urbantų, Žvirgždaičių, Žėglių, Rūgių, Mockupių, Gaisrių, Santakų, Sintautų, Braškių, Jundilų, Skaistgirių kaimų istorijomis.

Kybartuose domėjosi dailininko Isaako Levitano (1860–1900) pėdsakais, paminklu knygnešiams, Šūklių dvaru, Žaliosios kapais, prancūzų „Normandija-Nemunas“ pulko lakūnų likimais, totorių kapais, Paežerių dvaro muziejum, Slabadais, Žynių kaimu.

Įvairios paieškos J. Kasparaitį vedė į Kudirkos Naumiestį, Putinų dvarą (Lesnistvo), Kataučiznos dvarą (Welky Dvor), P. Mašiotų gimtinę Pūstelninkuose, Bajoraičius, Gluobius. Jis domėjosi Novos tiltais, užtvanka Gustainiškiuose, skubėjo į Griškabūdį, Rygiškius.

J. Kasparaitis rašė arba apie jį buvo rašoma knygose ir periodiniuose leidiniuose: „Sintautų mokyklos šviesa“ (M. Puodžiukaitienė, 2004), „Sintautų krašto keliais“ (M. Puodžiukaitienė, 2006), „Šakių kronika“, „Lietuvos aidas“, „Užnemunės priešistorė“ (V. Juodagalvis, 2010), „Sintautų kalendorius (2001–2010)“, Kudirkos Naumiesčio parapijos leidinys „Mūsų parapija“, „Lietuvos karžygiai“, 3 t. (V. Kavaliauskas, 2011).

## Net ir dainoj ne viskas sudėta...

Turėčiau dar papasakoti, kaip su J. Kasparaičiu važiuojame į Bartninkus (Vilkaviškio r.), kur stovėjome prie paminklo žuvusiems Lietuvos kariuomenės lakūnams: jaun. leitenantui Jonui Vidūnui ir jaun. puskarininkui Juozui Vilkaičiui, kurie atskrido į Juozo tėviškę. Tėvų sodybos kiemelyje J. Vilkaitis norėjo mamai palikti laiškėlį. Tačiau lėktuvas nusileido per daug žemai ir sparnu kliudė prie Juozo gimtojo namo augusį jovarą...

Paminkle iškalti žodžiai:

*„Čia žuvo 1938 VI. 2. lėktuvo avarijoje Lietuvos karo lakūnai j. ltn. Jonas Vidūnas ir j. psk. Juozas Vilkaitis.“*

Bartninkų kapinėse J. Vilkaičiui supiltas smėlio kapas, jį žymi antkapinis paminklas. J. Vidūno palaikus artimieji išsivežė į savo kraštą, palaidojo Leipalingio kapinėse.

O Lankeliškių parapijos kapinėse tą dieną prisiminėm karį Juozą Vitkauską (1897 11 03–1919 05 26), kuris žuvo fronte nuo savųjų, grįždamas į Tėvynę iš Rusijos. Reikėtų papasakoti, kaip keliavom į gen. V. Vitkausko tėviškę prie Lankeliškių (Vilkaviškio r.), žvalgėmės į Šukių piliakalnį. Iš ten jau netoli Stolaukėliai (Gražiškių link), kur gimė Nemuno krašto lakštingala Beatricė Grincevičiūtė. Dabar Sodėnų gyvenvietėje įamžintas jos atminimas.

Su Justinu aplankėme Budavonės girią, kur pirmąją karo dieną, 1941 m. birželio 22-ąją, buvo žiauriai nukankinti 3 kunigai: Vaclovas Balsys, vikaras Jonas Petrika, dr. Justinas Dabrila (atminimo paminklas jiems pastatytas Lankeliškiuose). Paminklas šiems kankiniams pastatytas ir prie Vilkaviškio katedros, ir Budavonės

girioje. Apie šią šturpią istoriją Justinas išgirdo dar ankstyvoje vaikystėje, iš artimųjų, kurie buvo to laikmečio liudininkai.

Turėčiau prisiminti, kaip kartu su kun. Antano Tatarės giminės palikuoniu Vladu Tatariu iš Vilniaus ieškojome didžiojo Sūduvos krašto švietėjo pėdsakų prie Sintautų ir Vilkaviškyje. Turiu pripažinti, kad jeigu ne Justinas, tai monografijos „Sintautai“ straipsnis apie šio krašto savanorius bei karininkus būtų gerokai kuklesnis. O ir rengdamas monografiją „Gelgaidiškis“ (1–2 dalys, 2011) dažnai skubėdavau į Voverius pas J. Kasparaitį ko nors pasiklausti, ką nors sužinoti.

Dar reikėtų kai ką pasakyti apie Justino bibliotekos knygas, darbus, draugus, jo pamąstymus apie šiandieną, buitį, gamtą ir jos tyrinėjimus, bendravimą, geranorišką pasidalinimą savo sukauptomis žiniomis. Šioje knygoje ne vienas autorius dėkoja Justinui. Už savo kasdienę veiklą ir triūsą J. Kasparaitis apdovanotas Šakių rajono savivaldybės „Aitvaru“, o Respublikos Prezidentas Valdas Adamkus žodžiais „Su geriausia linkėjimais“ jam užrašė dvi knygas – „Be nutylėjimų“ (2009 02 16) ir „Prezidento Valdo Adamkaus misija 2004–2009“ (2010 08 15). Tačiau, ar viską surašysi? Net į dainas ne viską sudeda...



*Justinas Kasparaitis – Šakių rajono „Aitvaro“ nominantas už 2005 m. kraštotyrinį darbą.*

*V. Venclovaičio nuotr.*

## Operos dainininkas Vytautas Bakula

*Juozas Jacevičius*

Vytautas Bakula gimė 1951 m. lapkričio 12 d. Kudirkos Naumiestyje Elenos ir Vytauto Bakulų keturių vaikų šeimoje. Vyriausias vaikas buvo sesuo Romutė (1947), po jos gimė Vytautas, dar vėliau – sesuo Genovaitė (1956), na, ir pagrandukas Rimantas (1961).

Kai Vytautui buvo 7-eri metai, šeima persikėlė į Veršių kaimą (Sintautų seniūnija). Tėtė ir mama turėjo pradinių klasių išsilavinimą. Mama buvo namų šeimininkė ir rūpinosi šeima, augino vaikus. Tėtė buvo fermos vedėjas kolūkyje, vėliau tapo statybininku.

Vytautas mokėsi Veršių aštuonmetėje mokykloje, kurią baigė 1967 metais. Labai dėkingas savo pirmiesiems mokytojams Bielskiams, su kuriais bendrauja ir dabar, nors jie gyvena Utenoje. Kaimo vaikas norėjo kuo greičiau tapti savarankiškas, todėl ištojo į Smaliniškų žemės ūkio technikumą, kurią baigė 1970 m., įgydamas ne tik vidurinį išsilavinimą, bet ir mechaniko specialybę. Atlikęs privalomąją karinę tarnybą, grįžo gimtinėn ir tęsė pradėtą darbą vyriausiuoju inžinieriumi mechaniku. Žinių troškulys nedavė ramybės, todėl ištojo į Lietuvos žemės ūkio akademijos neakivaizdinį skyrių ir baigė 3 inžinerijos specialybės kursus.

Bakulų giminėje profesionalių muzikantų nebuvo, bet senelis mokėjo groti armonika, smuiku, vis žadėdavo nupirkti armoniką ir Vytukui. Gal tai persidavė nuo senelio, nes Vytautas ir dirbdamas sunkų darbą kaime neliko abejingas muzikai, niekada nepamiršo dainos. Nors ir būdamas pavargęs, skubėdavo į Veršių gyvenvietėje esančius kultūros namus repetuoti. Jo lyrinis bosas džiugino ne tik gimtojo kaimo žmones, bet ir išgarsino jį visame Šakių rajone. Vėliau prasidėjo saviveiklinės išvykos ir toliau. Profesionalios scenos jam niekas tada nesiūlė, o ir pats nelabai tikėjo tokia drąsia mintimi. Ir štai 1976 m. po saviveiklinio „Sidabrinių balsų“ konkurso, kuriam pasirengti padėjo šviesios atminties šakietis muzikos mokytojas Vladas Leparskas, prie jo priėjo salėje buvęs ir dainavimą girdėjęs prof. Zenonas Paulauskas ir paklausė, ar norėtų mokytis ir tapti tikru solistu. Pasiūlymas buvo gana netikėtas, tačiau pati mintis profesionaliai pažinti muziką ir išlavinti balsą vertė rimtai pagalvoti. Taip paskatintas profesoriaus ir paviliotas muzikos, dar tais pačiais metais išvyko į Vilnių ir pravėrė Lietuvos valstybinės konservatorijos duris. Stojamieji egzaminai, priėmimo komisijos sprendimas ir rankose studijų knygelė. Naujas, triukšmingas studentiškas gyvenimas įtraukė savo verpetan. Laikas tekėjo mėnesiais, semestras keitė semestrą. Vytautas sėkmingai gilinosi į muzikos gelmes, įgijo daug puikių teorinių žinių. Kaip ir pridera konservatorijos studentui, dalyvavo koncertinėje veikloje, kuri buvo sėkminga: 1980 m. – Kalninio vokalistų konkurso (Ryga) diplomantas, o 1981 m. – jaunųjų vokalistų konkurso (Minskas) laureatas. Vytauto darbštumas, zanavykiškas užsispyrimas bei augantis meistriškumas neliko nepastebėtas – 1982 m. baigęs konservatoriją iš karto buvo pakviestas į Lietuvos nacionalinę operos ir baleto teatrą operos solistu.

1983 m. artėjant Vilniaus konservatorijos 50-mečiui, žurnalistas Valdas Valiukevičius išsirinko Vytautą Bakulą ir parašė apie jį puikų straipsnį „Mefistofelis nuo



V. Bakula barono  
Mirko Zeta  
vaidmenyje  
F. Leharo operetėje  
„Linksmoji našlė“.  
Michailo  
Raškovskio nuotr.  
(LNOBT archyvas)

Šakių“. Straipsnyje šiltais žodžiais buvo papasakota šio paprasto vaikinuko istorija, jo kelias nuo saviveiklinės scenos iki operos solisto, atskleista Vytauto prigimtis.

*„Taip atsirado Šakių rajono Veršių kaime dar niekieno nepripažintas dainininkas. Traukė jis visokiausias dainas. Ant senelio stalo stovėjo „radijušas“ – senas, su didelėmis baterijomis, tad ir visos Vilniaus radijo transliuojamos dainos jo buvo atmintinai išmoktos. Daug mokytojų turėjo Vytautas, bet daugiausia jam davė mama – savamokslė kaimo dainininkė, išugdžiusi meilę liaudies menui, padėjusi suprasti paprastas, bet labai turtingas kaimo melodijas. Tik tada mažasis Vytukas nesvajoto apie sceną, daina buvo jo draugė, padedanti ruošti pamokas, dirbti namų darbus.“*

Studijos konservatorijoje nebuvo lengvos, atsiliepė amžius, taip pat chorinio, o ne solinio dainavimo patirtis. Apie tai V. Valiukevičius parašė:

*„Nuostabu, kad nepagadinau savo balso dainuodamas chore, – sako Akademinio operos ir baleto teatro solistas Vytautas Bakula. – Juk chore balsas slopinamas ir dažnai jo jau nebeįmanoma atstatyti.*

*Jeigu ne dėstytojai Vytautas Kairiūkštis, Ramutis Čepinskas, profesorius Zenonas Paulauskas, vargu ar būčiau įveikęs tuos sunkumus. Juk dėl manęs vieno, nemokšos, dėstytojas negalėjo aiškinti kitiems seniai žinomų tiesų. O šie aiškino, skirdami tam savo brangų laisvalaikį.*

*Taip praėjo penkeri metai – iš pradžių sunkiai, vėliau jau įprato, įsivažiavo... Bet nepakeitė keleri metai jo vidinio pasaulio. Dabar jau būdamas pilnateisis Operos ir baleto teatro kolektyvo narys ir gaudamas vis naujus ir naujus vaidmenis, skatinančius kūrybiniams ieškojimams, viduj jis liko toks pat: gerbiamas žmonių, visada savas, paperkantis atviru mėlynų akių žvilgsniu...“*

Pranašiški buvo Valdo Valiukevičiaus žodžiai, parašyti apie Vytautą Bakulą 1983 metais minėtame straipsnyje. Visus žavėjo sodrus Vytauto Bakulos bosas, jis sukūrė daug operos vaidmenų. Tai Mefistofelis Š. Guno operoje „Faustas“, Pimenas Varlamas M. Musorgskio operoje „Borisas Godunovas“, Figaro vaidmuo V. A. Mozarto operoje „Figaro vedybos, Bartolo vaidmuo Dž. Rosinio operoje „Sevilijos kirpėjas“, Greminas P. Čaikovskio operoje „Eugenijus Onieginas“, Kolerio Dž. Pučinio operoje „Bohema“, Ferrandas Dž. Verdžio operoje „Trubadūras“, Ulrichas V. Klovos operoje „Pilėnai“, vyriausiasis žynys Zacharijus Dž. Verdžio operoje „Nabucco“, Monteronė Dž. Verdžio operoje „Rigoletas“, Rokas L. van Bethovenas operoje „Fidelijus“, Ramfis Dž. Verdžio operoje „Aida“ ir dar daug daug kitų vaidmenų.

Pažymėtina, kad Vytautas dainuoja ne tik nacionalinio operos teatro scenoje, bet ir Olandijoje, Suomijoje, Rusijoje, Latvijoje, Estijoje, Belgijoje, Ukrainoje, Baltarusijoje, Vokietijoje, Taivanyje.

Vytautas, be tiesioginio operos solisto darbo, nesibaidė ir visuomeninio darbo – buvo Lietuvos nacionalinio operos ir baleto teatro solistų seniūnas, Atgimimo metais – aktyvus Lietuvos sąjūdžio dalyvis. Teko bendrauti ir tebebendrauja su daugeliu iškilų mokslo, kultūros ir meno pasaulio žmonių. Tai ir šviesios atminties kalbininkas profesorius Juozas Pikčilingis, su kuriuo vienas iš nedaugelio nebijojo suklysti tardamas žodį, ir profesorius Antanas Tyla, istorikė (zanavykė) docentė Genovaitė Kirkienė, šakietis chirurgas Vidmantas Dailidė, biologas Sigutis Obelevičius, dailininkas Henrikas Ciparis, režisierius Eligijus Domarkas, primadona Violeta Urmana, bosas Eugenijus Nesterenko... Vytautas galėtų vardinti ir vardinti, nes draugų jam tikrai netrūksta. Pats mėgsta žmones ir yra kitų mėgiamas.

Nepamiršta ir savo zanavykiškųjų šaknų, mielai bendrauja su kraštiečiais. O šie nelieka skolingi savo balsingajam bičiuliui. Kompozitorius Valentinas Bagdonas pagal poeto Algimanto Baltakio žodžius sukūrė romaną „Metai–paukščiai“, kurį paskyrė Vytautui Bakulai. Kūrinio natų faksimilė 1999 m. specialiai išspausdinta kultūros istorijos žurnale „Suvalkija“ (Nr. 6 (20), p. 77-80). Vytautas visada aktyviai dalyvaudavo Zanavykų bendrijos organizuojamuose renginiuose Vilniuje ir zanavykų krašte.

Išsibarstė Bakulų šeima po pasaulį: mama mirė 2002 m., tėtė – 2003 m. Tėviškėje liko vyriausioji sesuo Romutė, ištekėjusi už Endriukaičio, užaugino vaikus Daivą ir Vidmantą.

Antra sesuo, Genovaitė, taip pat neprarado ryšio su kaimu, ištekėjo už Jono Rožaičio, abu ūkininkauja Vilkaviškio rajone, Piliakalnių kaime. Užaugino du pagalbininkus – Arūną ir Raimondą.

Brolis Rimantas, nors ir gyvena Kudirkos Naumiestyje, su žmona Vilija ūkininkauja ir turi gražų būrį puikių pagalbininkų – Ramūną, Birutę, Mindaugą ir Dianą.

Nors Vytautas yra garsus operos solistas, profesionalus muzikantas, tačiau žemės trauka neaplenkė ir jo. Šeima išigijo puikią sodybą ir visas vasaras praleidžia Mačionių kaime prie Rubikių ežero. Anksčiau buvęs aistringas medžiotojas, dabar nagingasis zanavykas daugiau laisvalaikio praleidžia namuose ką nors bemeistraudamas, arba žuvauja savo paties įrengtame tvenkinyje.



Žmona Algina germanistė, visi jos darbai visuomet buvo ir tebėra susiję su vokiečių kalba. Dukra Milda studijuoja psichologiją Mannheim'o universitete (Vokietija), laisvalaikiu muzikuoja (baigusi fortepijono studiją prie tuometinės Vilniaus konservatorijos) ir domisi keramika.

Dabartinis Vytauto užsiėmimas ir tikslas – puoselėti meną Mačionių kaimo bendruomenėje, nes kolegų dainininkų ir muzikantų tame kaime jau yra daug. Pasitelkęs kolegas į pagalbą, vasarą rengia koncertus. Kaip sako Vytautas, savo jėgomis galėtų ir operą pastatyti, nes jau yra pristatę Vytauto Klovos operos „Pilėnai“ koncertinį atlikimą. Prisidėti prie kaimo bendruomenės veiklos buvo nesudėtinga, nes vietos gyventojai aktyvūs, puoselėja tradicijas. Vienas iš tradicinių šios bendruomenės renginių – „Mačionių metų ratas“ yra skiriamas jubiliečiams nuo jauniausio iki seniausio pagerbti. Vytautas rūpinasi šio renginio koncertine programa.

## Giedrė Čepaitienė: biografija ir veikla

*Regina Kvašytė*

*Šiaulių universitetas*

### Biografiniai duomenys

Giedrė Čepaitienė (Kudirkaitė) gimė 1953 m. rugsėjo 8 d. Šakių rajono Pliorišių kaime mokytojų Onos ir Simo Kudirkų šeimoje. 1959 m. pradėjo mokytis Šakių rajono Šilgalių septynmetėje mokykloje, 1963–1967 m. lankė Šakių rajono Panovių aštuonmetę mokyklą, o 1970 m. baigė Kudirkos Naumiesčio Vinco Kudirkos vidurinę mokyklą. 1970–1976 m. Vilniaus universiteto Filologijos fakultete studijavo lietuvių kalbą ir literatūrą, 1977–1981 m. – Lietuvos mokslų akademijos Lietuvių kalbos ir literatūros instituto aspirantė. 1984 m. apgynė humanitarinių mokslų daktaro disertaciją.

1973 m. G. Čepaitienė dirbo Šakių rajono Panovių aštuonmetės mokyklos mokytoja. Po studijų pradėjo dirbti LMA Lietuvių kalbos ir literatūros instituto Žodyno sektoriaus vyriausiąja laborante (1976–1977), po studijų aspirantūroje 1981 m. – Šiaulių pedagoginio instituto (nuo 1997 m. Šiaulių universitetas) dėstytoja. 1987 m. išrinkta Lietuvių kalbos katedros docente, 2002 m. tos pačios katedros (nuo 2005 m. Lietuvių kalbotyros ir komunikacijos katedra) profesore. 1990–1993 m. buvo Šiaulių miesto savivaldybės Švietimo skyriaus vedėja, o 1993–1995 m. dirbo Juliaus Janonio gimnazijos lietuvių kalbos mokytoja (KKL 2008, 520; LKE 2008, 109).

### Mokslinė ir pedagoginė veikla

G. Čepaitienės kaip filologės pagrindinės mokslinės veiklos kryptys: lietuvių rašto istorija, lietuvių kalbos etiketas ir jo raida, dalyko didaktika, dialektologija, etnolingvistika, sociolingvistika.



*Profesorė Giedrė Čepaitienė. 1997 m. gruodžio 9 d. Iš G. Čepaitienės albumo*

Domėjimasis senaisiais lietuvių raštais susijęs su tariamosios nuosakos tyrinėjimais – 1984 m. Vilniaus universitete apginta disertacija „Lietuvių kalbos tariamosios nuosakos formų istorija“. Šia tema G. Čepaitienė paskelbė nemažai straipsnių, o apgintos disertacijos pagrindu parengė konspektą studentams (1985). Šiuo metu Šiaulių universiteto Humanitarinio fakulteto studentams dėsto kursą „Lietuvių raštų kalbos istorija“. Parengė mokymo priemonę „Lietuvių raštijos pradžia“, kuri artimiausiu metu turėtų būti išleista.

*„Mokomosios knygos tikslas – padėti studijuojantiems lietuvių kalbos ir raštijos istoriją geriau suprasti rašto ir knygų lietuvių kalba atsiradimo priežastis, išsiaiškinti, kurios kalbos sistemos ypatybės, būdingos XVI–XVII a. raštams, dabar jau nunykę, kas jau anuo metu turėjo variantų, vienaip ar kitaip kito. Bet kurios tautos raštas atsiranda ne tuščioje vietoje, tai lemia daugelis politinių, ideologinių, socialinių, kultūrinių reiškinių. Todėl šiame darbe kalbama apie įvairių kalbų vartojimą Lietuvos valstybės kūrimosi pradžioje ir aiškinamasi, kada ir kodėl prireikė raštų, vėliau – knygų lietuvių kalba. Darbe remiamasi Jono Palionio, Zigmo Zinkevičiaus, Petro Joniko studijomis, taip pat istorikų, literatūrologų, kultūrologų darbais, atskleidžiančiais sudėtingos lietuvių raštijos raidos problemas.“ (LRP).*

Gilindamasi į rašto kalbos istorijos bei tautinio identiteto dalykus, G. Čepaitienė dažnai sieja juos su kalbos etiketo tyrinėjimais. Kalbos etiketas kaip „kalbinės bendruomenės dialoginėje kalboje vartojamos kalbos formulės (paprastai – sustabarėjusios), kurios parodo mandagius/ nemandagius pašnekovų santykius ir atspindi jų socialinį bendrumą ar atskirtį, dažnai įvardijamas kaip kalbinis mandagumas“.<sup>1</sup> 1996 m. pasirodė pirmoji G. Čepaitienės knyga šiais klausimais – „Kalbos etiketas ir mokykla“. Kaip teigė ją recenzavęs Šiaulių universiteto profesorius Vytautas Sirtautas,

*„ji parašyta specialiai mokytojams, čia plačiausiai aptariamos įvairios teksto rūšys <...> Ypač reikėtų pasidžiaugti, kad doc. G. Čepaitienės knygoje kalbos etiketas jungiamas į platesnį Lietuvos bendrąjį kultūros foną ir filosofškai įprasminamas. Autorė išsamiai nagrinėja sakytinės ir rašytinės kalbos aspektus ir jų skirtynes <...> Pavyzdžiai imami iš mūsų kultūros istorijos, tai didina knygos vertę.“<sup>2</sup>*

Dar vienas leidinys etiketo tematika patengtas kartu su buvusia studente Donata Steigvilaite-Urbietiene „Pokalbių telefonu etiketas“, kuriame aptariami svarbiausi pokalbių telefonu etiketo dalykai. Tai mokiniams ir plačiajai visuomenei skirtas

*„praktinio pobūdžio leidinys, kuriame skaitytojas ras patarimų, kaip skambinti į įstaigas, organizacijas (ir kaip atsiliepti, jei*

<sup>1</sup> Čepaitienė G. *Lietuvių kalbos etiketas: semantika ir pragmatika*, Šiauliai, 2007, p. 11.

<sup>2</sup> *Kalbos etiketas mokykloje*, Šiauliai, 1996, p. 2.

ten dirbate), kas žinotina norint gauti informacijos, kaip skambinti pagalbos telefonais (gaisrinė, policija, greitoji pagalba)“ (PTE 2003).

Remiantis didžiuliu įdirbiu, šia tema 2007 m. išleista mokslo monografija „Lietuvių kalbos etiketas: semantika ir pragmatika“. Jos įvade autorė teigia:

*„Kalbos etiketas yra ta kalbinės veiklos sfera, kur kalbos sistemoje bei jos vartosenoje esančių įvairių variantų pasirinkimas ypač priklauso nuo adresanto ir adresato socialinių ir asmeninių pozicijų bei ryšių, pokalbio laiko, vietos ir kitų aplinkybių.“<sup>3</sup>*

Taip pat akivaizdus etiketo vertinimas etnolingvistiniu požiūriu:

*„Kalbos etiketas atspindi tam tikros bendruomenės (tautos, kurios nors sociumo) verbalinio bendravimo normas, kai šnekos akto dalyviai užmezgą kontaktą, jį palaiko ir baigia, atsižvelgdami į savo socialinius vaidmenis, statusą bendruomenėje bei tarpasmeninius santykius, taigi sudaro pasaulio vaizdo kalboje dalį. Būdamas susijęs su etika, jis parodo, kurias etines vertybes įtvirtina kiekviena tauta savo kalboje. Taigi šiuo aspektu kalbos etiketas yra bendrosios tautos kultūros dalis.“<sup>4</sup>*

Reikia pastebėti, kad pastaruoju metu vis daugiau studentų kursiniams ir baigiamiesiems (bakaluro ir magistro) darbams renkasi profesorės siūlomas kalbos etiketui, jo pragmatikai ir sociolingvistikai skirtas temas, pavyzdžiui, parašyti ir sėkmingai apginti tokie darbai: „Kalbos etiketas Jolitos Skablauskaitės romane „Žolių kartumas“ (2000); „Kreipimosi žodžių lyginamoji analizė (Juozo Baltušio romaną „Sakmė apie Južą“ ir jo vertimas į prancūzų kalbą)“ (2000); „Lietuvių kalbos etiketas registrų teorijos požiūriu“ (2002); „Kalbos etiketo atspindžiai lietuvių liaudies vaikų dainose“ (2003); „Salomėjos Nėries laiškų etiketas“ (2004); „Tėvo Stanislovo pamokslų kalbos etiketas“ (2006); „Jaunimo kalbos etiketas interneto pokalbių svetainėse“ (2005); „Kalbos etiketo raiška moterų ir vyrų žurnaluose“ (2005).

Kalbant apie etiketo tyrimus, dar vertėtų atkreipti dėmesį, kad šiam veiklos barui priskirtinos ir G. Čepaitienės įvairiose Lietuvos vietovėse skaitytos paskaitos ar vesti seminarai tiek mokiniais, tiek suaugusiems.

Dar viena svarbi mokslinės ir praktinės veiklos kryptis – dalyko didaktika (tiksliau – lietuvių kalbos mokymo metodika). Išleisti šiai veiklai vykdyti skirti praktiniai leidiniai – programos, vadovėliai, pratybų sąsiuviniai ir pan. G. Čepaitienė su kitais parašė vadovėlį pradinio mokymo specialybės studentams „Lietuvių kalba I: Leksikologija, fonetika, akcentologija, dialektologija, rašyba“ (1995), kuriuo sėkmingai gali naudotis visi, studijuojantys lietuvių kalbą. Savo ruožtu mokyklai su bendraautore Vilniaus Martyno Mažvydo pagrindinės mokyklos mokytoja eksperte Elena Palubinskiene parengė lietuvių kalbos vadovėlius VII ir VIII klasei (išleisti atitinkamai 1999 ir

<sup>3</sup> Čepaitienė G. *Ten pat*, p. 13.

<sup>4</sup> *Ten pat*, p. 12.



*Lietuvių kalbos vadovėlių autoriai. Iš kairės: prof. Vytautas Sirtautas, mokytoja ekspertė Jūratė Sirtautienė, prof. Giedrė Čepaitienė, doc. Kęstutis Urba. Iš G. Čepaitienės albumo*

2000 m.), o pasikeitus programoms, naujus tų pačių klasių vadovėlius išleido 2008 ir 2009 metais. 2008 m. išleido mokytojo knygą, kurioje supažindinama su dviejų vadovėlio „Lietuvių kalba VII klasei“ knygų koncepcija, aiškinami kai kurie sudėtingesni kalbos teorijos klausimai, pateikiama pasiūlymų, kaip parengti lietuvių kalbos pamokų planą. Parengtos ir dvi „Lietuvių kalbos pratybų sąsiuviniai“ VII klasei dalys.

Kartu su Lietuvių kalbotyros ir komunikacijos katedros kolega profesoriumi Kazimieru Župerka parašytas „Lietuvių kalbos vadovėlis XI–XII klasei“ (2005); skyrių „Teksto suvokimas ir kūrimas“ rašė K. Župerka, o skyrius „Retorika ir rašytinės kalbos ugdymas“ – G. Čepaitienė. Bendraautoriai parengė ir mokytojo knygą dirbantiems su šiuo vadovėliu – pateikiami keturių filologijos mokslo šakų (sociolingvistikos, retorikos, stilistikos ir teksto lingvistikos) mokymo pagrindai bei jų taikymas praktikoje. Rekomendacinio pobūdžio leidinys mokytojams turėtų padėti spręsti lietuvių kalbos mokymo problemas, nustatyti mokymo principus, metodus, mokomosios medžiagos išmokimo dėsningumus.

Nors ir nebedirba mokytoja, G. Čepaitienė nepraranda ryšio su mokykla – be to, kad rengia programas, rašo vadovėlius, taip pat aktyviai dalyvauja mokytojų seminaruose visoje Lietuvoje, dėsto Kvalifikacijos institute (dabar Tęstinių studijų institutas), dalyvauja mokinių mokslinių darbų konferencijų vertinimo komisijose ir pan. Beje, ji yra ir švietimo vadybos ekspertė bei mokytoja ekspertė.

Mokymo metodikos dalykai G. Čepaitienei rūpi ir kaip universiteto dėstytojai – šiuo metu ji bakalauro ir magistro studijų pakopų studentams dėsto ir privalomuosius, ir pasirenkamuosius kursus: be jau minėtos rašto kalbos istorijos, dar kalbos etiketą, kalbos etiketo sociolingvistiką, retoriką, pokalbių technologijas, universitetinę kalbos didaktiką (yra vadovavusi studentų pedagoginėms praktikoms). Per aukštojoje mokykloje dirbtus metus dėstyta taip pat lietuvių kalbos fonetika, akcentologija bei lietuvių kalba rusakalbiams studentams. 1986 m. išleista mokymo priemonė studentams „Lietuvių kalbos garsų klasifikacija“.



Labai reikšminga G. Čepaitienės mokslinės ir praktinės veiklos kryptis – dialektologija ir leksikografija. Tai atsispindi žodynuose: pradedant „Lietuvių kalbos žodyno“ teksto rašymu (parašyti XIII tomo žodyno straipsniai nuo žodžio *staunė* iki žodžio *steklenti*) ir baigiant su bendraautoriais parengtu „Zanavykų šnektos žodynu“ (1–3, 2003–2006). Darbas prie šio žodyno truko daugelį metų:

*„Organizuotai rinkti „Zanavykų šnektos žodyno“ duomenis pradėta 1987 m. tuometinės Paminklų apsaugos ir kraštotyros draugijos Respublikinės kalbos komisijos pastangomis. Šį darbą dirbo Vilniaus universiteto ir Šiaulių pedagoginio instituto (dabar universitetas) dėstytojai ir studentai, taip pat Šakių rajono kalbos sekcijos nariai, daugiausia mokytojai lituanistai. Pirmoji ekspedicija įvyko 1987 m. birželio 26 – liepos 6 d. Jos metu rinkti žodžiai Barzdų, Būbelių ir Griškabūdžio apylinkėse. Iš viso surengta 10 ekspedicijų (1987–1993 ir 1998 m.) į Jankų, Lekėčių, Lukšių, Slavikų, Sintautų, Šakių, Žvirgždaičių apylinkes, rinkėjų grupėms vadovavo Giedrė Čepaitienė, Aldonas Pupkis, Giedrius Subačius, Janina Švambarytė ir Arvydas Vidžiūnas. Vilniaus universiteto Lietuvių kalbos katedroje kaupiamai kartotekai duomenis perdavė 1987 m. Sintautų apylinkėje dirbusios Vilniaus universiteto Romuvos klubo kraštotyrininkų grupės vadovė Birutė Jasiūnaitė, Šakių rajono kraštotyrininkai, kiti rinkėjai“ (ZŠŽ 2003).*

Vakarų aukštaičių kauniškių tarmės zanavykų šnektos leksika pateikiama pagal išsamiųjų tarminių žodynų rengimo principus. Žodynas atspindi bendrinės kalbos pamatu tapusios šnektos leksiką ir gramatinę sistemą (ZŠŽ 2003).

G. Čepaitienė yra vadovavusi studentų dialektologinėms ekspedicijoms, kurių metu rinkta tarmių medžiaga. Remdamiesi savo ir kitų surinkta medžiaga, studentai rašo darbus iš tarmių – šios temos ypač populiarios, o jų tematika įvairi. Tai ir tarmių etiketas (*Rokiškio rajono Juodupės apylinkės keiksmai ir palinkėjimai* (1998); *Panėvėžio rajono Vadoklių apylinkės kalbos etiketo išraiška* (1999); *Vilkijos šnektos etiketas* (2006), ir tarmių kalbinės ir/ar kultūrologinės ypatybės (*Alovės šnektos leksika* (1994); *Pasvalio rajono Vaškų vestuvių ir laidotuvių papročiai bei leksika* (1997); *Griškabūdžio ir Papilės seniūnijų naminių gyvulių vardai* (2005).

Dar vienas labai svarbus G. Čepaitienės veiklos baras – aktyvus dalyvavimas mokslinėse konferencijose. Ši veikla pradėta 1980 m. Į 2003 m. išleistą darbų bibliografiją įtrauktos 59 konferencijų pranešimų tezės<sup>5</sup>, tačiau reikia atkreipti dėmesį, kad ne visada pranešimų tezės reikalaujamos ar išleidžiamos, todėl pranešimų skaityta gerokai daugiau. Pranešimai skaityti tiek vietinėse, tiek tarptautinėse konferencijose Lietuvoje, taip pat užsienyje: Vitebske, Minske (Baltarusija), Žešuve, Poznanėje, Liubline (Lenkija), Sankt Peterburge (Rusija), Stokholme (Švedija), Frauenfelde (Šveicarijoje), Budapešte (Vengrija). Gana dažnai mokslininkę keliai veda į Latviją – Rygą, Liepoją, Daugpilį. Net kelis kartus yra dalyvavusi tarptautiniuose baltistų kongresuose ir Pasaulio lituanistų bendrijos konferencijose, taip pat Lietuvių katalikų mokslų akademijos suvažiavime bei Dialektologų ir

geolingvistų kongrese (2000). O kvalifikacijai kelti 2007 m. buvo išvykusi stažuotis į Vroclavą (Lenkija).

G. Čepaitienės vadovaujama įvairių Lietuvos mokslo institucijų mokslininkus jungianti darbo grupė parengė projektą „Lyčių studijos ir tyrimai: sąvokų žodynas“, kuriam įgyvendinti lėšų skyrė Valstybinis mokslo ir studijų fondas, taip pat laimėjo ir įgyvendino projektą „Jono Jablonskio diena Šiauliuose“, kurį rėmė Lietuvos mokslo taryba.

G. Čepaitienė yra ir leidinių redaktorė bei sudarytoja, ir konferencijų redakcinių kolegijų narė. Kaip pripažinta Lietuvoje mokslininkė, yra kviečiama į disertacijų gynimus (ji yra buvusi ir gynimo tarybų narė, ir oponentė) ir į habilitacijos procedūrų komitetus (iš viso 15).

Svarbu taip pat paminėti, kad G. Čepaitienė dalyvauja įvairių mokslinių, tarp jų ir tarptautinių organizacijų, tokių kaip Dialektologų ir geolingvistų draugija, Lietuvių katalikų mokslo akademija, veikloje, be to, yra Lietuvos mokslininkų sąjungos ir Lietuvių kalbos draugijos narė.

Visai netikėtas posūkis – 2002 m. parašyta, o 2003-ųjų vasarą išleista autobiografinė apysaka „Kornelija“, sulaukusi palankaus vaikų literatūros specialistų įvertinimo. Literatūrologė, humanitarinių mokslų daktarė Džiuljeta Maskuliūnienė šios knygos pratarinėje pastebi, kad „apysaka, parašyta per vieną vasarą, – labai netikėtas kūrybinis posūkis mokslininkės biografijoje. Tai įvykis, keliantis ir nuostabą, ir džiugesį...“ Knygos leidybą rėmė Šiaulių miesto ir Šakių rajono savivaldybės. Ir tai dėsninga, nes atspindi ryšius tarp miesto, kuriame daug metų gyventa, ir gimtojo krašto. Dž. Maskuliūnienė pastebi, kad apysakoje

*„autorei pavyko perteikti Zanavykų krašto koloritą, to krašto žmonių žodyną, intonacijas (iš karto matyti, kad tekstas parašytas suvalkietės ranka), čia esama netgi detalių etnografinių aprašymų.“<sup>6</sup>*



*Profesorė Giedrė Čepaitienė su poetu Bernardu Brazdžioniu. 1988 m. vasara. Iš G. Čepaitienės albumo*

<sup>5</sup> Čepaitienė G., Steigvilaitė-Urbietienė D. Pokalbių telefonu etiketas, Kaunas, 2003, p. 26–32.

<sup>6</sup> Maskuliūnienė Džiuljeta. Jaukus vaiko dienu paveikslas, Čepaitienė G. Kornelija (apysaka), Šiauliai, 2003, p. 5.



Profesorė Giedrė  
Čepaitienė  
Panoviuose. 2003 m.  
rugsėjo 8 d. Panovių  
kraštotyros muziejus

## Gimtojo krašto garsinimas

G. Čepaitienė – savo krašto patriotė, kuri garsino ir tebegarsina ir gyvendama Šiauliuose: rūpinosi kalbininko Jono Jablonskio auditorijos įkūrimu Šiaulių universiteto Humanitariniame fakultete (įkurta 1996 m. – ją puošia Menų fakulteto studentų diplominis darbas, o dabar ir kartu su Šiaulių „Aušros“ muziejumi parengti kalbininko jubiliejui ir eksponuoti muziejuje informaciniai standai „Jonas Jablonskis ir Šiauliai“), organizuoja tradicines Jablonskio dienas Šiauliuose – konferencijas, kurių įvyko jau penkios (pirmoji 1990 m.). Penktoji buvo skirta 150-osioms J. Jablonskio gimimo metinėms (2010 m.), o pats jubiliejus paminėtas renginių ciklu – tai ir ekslibrisų paroda, ir viktorina miesto visuomenei, ir konferencija, ir edukacinis vakaras muziejuje. Įgyvendintas taip pat ilgai brandintas sumanymas J. Jablonskio vardu pavadinti gatvę Šiauliuose. Tokia veikla neliko nepastebėta: 2011 m. G. Čepaitienė įvertinta Šakių rajono skiriama Jono Jablonskio premija. Labai svarbus ir išliekamąją vertę turintis darbas – knyga „Atsiminimai apie Joną Jablonskį“, sudaryta kartu su Panevėžio Mykolo Karkos pagrindinės mokyklos mokytoja eksperte Lione Lapinskiene. Ji pasirodė 2011 m. ir tapo reikšmingu įvykiu tiek pačių kalbininkų, tiek kultūros ir visuomenės gyvenime.

*„Dvi šaunios moterys, profesorė Giedrė Čepaitienė iš Šiaulių ir dr. Lionė Lapinskiene iš Panevėžio, atliko tai, ko nesiėmė daryti turintys pretenzijų vairuot lietuvių kalbą ir mokslą Vilniaus kalbininkų sambūriai <...> Ir štai dvi ryžtingos pedagogės, paremtos finansinių sunkumų nepabūgusios leidyklos „Gimtas žodis“, pateikė visuomenei išliekamosios vertės leidinį.“<sup>7</sup>*

<sup>7</sup> Piročkinas A. Apie Joną Jablonskį kalbėti niekada ne vėlu, *Mokslo Lietuva*, 2011 12 22, Nr. 22 (466).

Didžiulę mokslinę ir kultūrinę vertę turinčios knygos pristatymai surengti Kaune, Vilniuje, Šiauliuose ir Panevėžyje.

G. Čepaitienei priklauso ir pirmojo Lietuvos sociologo Prano Dielininkaičio knygos vertimo ir leidimo iniciatyva. Šiaulių pedagoginio instituto prancūzų ir lietuvių kalbų specialybės studentės Dainoros Jakaitytės pastangų ir jos darbo vadovės patarimų rezultatas – puikiai išversta ir gražiai išleista knyga „Mokyklos laisvė ir valstybė“ (2000).

Dėmesio verti taip pat savo krašto leidiniuose paskelbti įvairūs populiarūs straipsniai (arba apie jį kitur). G. Čepaitienė dalyvauja ten vykstančiuose renginiuose ir veikiančiose organizacijose, pavyzdžiui, Kalbos dienoje, Sintautų akademijoje. Kaip savo mokyklos XIX laidos abiturientė, kai 2008 m. mokykla šventė 50-metį, su Vinco Kudirkos gimnazijos direktoriumi pasirašė nuostatus dėl Kudirkų ir Čepaičių šeimos premijos skyrimo geriausiam abiturientui kudirkaičiui.

## Visuomeninė veikla

Visuomeninių pareigų per visus darbo aukštojoje mokykloje metus būta įvairių. G. Čepaitienė sėkmingai vadovavo universiteto darbuotojų profsajungai, buvo Humanitarinio fakulteto tarybos narė, Šiaulių universiteto senato narė. Buvusi Šiaulių pedagoginio instituto Sąjūdžio skyriaus pirmininkė – už šią veiklą G. Čepaitienei įteiktas padėkos raštas Sąjūdžio įkūrimo 15-mečio proga, taip pat Moters studijų centro direktorė (1993 m.), Lietuvos universitetinės moterų asociacijos (LUMA) Šiaulių skyriaus narė, buvo ir Lietuvių kalbos draugijos pirmininko pavaduotoja, darbuojasi įvairiose komisijose, komitetuose, pavyzdžiui, respublikinėje Karalienės Mortos premijos skyrimo komisijoje, kultūros fondo Šiaulių skyriuje, Šiaulių apskrities Kultūros taryboje. 2007 m. Tėvynės sąjungos (konservatorių, politinių kalinių ir tremtinių, krikščioniškųjų demokratų) sąrašė kandidatavo į Šiaulių miesto savivaldybę.

## Literatūra

1. *Atsiminimai apie Joną Jablonskį*, sud. Giedrė Čepaitienė ir Lionė Lapinskienė, Vilnius, 2011.
2. Čepaitienė G. *Lietuvių kalbos etiketas: semantika ir pragmatika*, Šiauliai, 2007.
3. *Giedrė Čepaitienė. Bibliografijos rodyklė*, Šiauliai, 2004.
4. *Kalbos etiketas mokykloje*, Šiauliai, 1996.
5. *Kas yra kas Lietuvoje*, Kaunas, 2008.
6. *Lietuvių kalbos enciklopedija* (antrasis patikslintas ir papildytas leidimas), sud. Kazys Morkūnas, Vilnius, 2008.
7. Čepaitienė G. *Lietuvių raštijos pradžia* (mokomosios knygos rankraštis).
8. Maskuliūnienė Džiuljeta. Jaukus vaiko dienų paveikslas, Čepaitienė G. *Kornelija* (apysaka), Šiauliai, 2003, p. 3–6.
9. Piročkinas A. Apie Joną Jablonskį kalbėti niekada ne vėlu, *Mokslo Lietuva*, 2011 12 22, Nr. 22 (466).
10. Čepaitienė G., Steigvilaitė-Urbietienė D. *Pokalbių telefonu etiketas*, Kaunas, 2003.

## Fotomenininkas Rimaldas Vikšraitis

*Juozas Jacevičius*

1954 m. kovo 18 d. Sintautuose gimė fotomenininkas Rimaldas Vikšraitis. Žmona Danutė (gim. 1958) auklėtoja. Vaikai – Lina (gim. 1985), Giedrius (gim. 1995). Gyvena Kudirkos Naumiestyje.

1961–1963 m. mokėsi Turčinų pradinėje mokykloje, 1963–1965 m. – Valakbūdyje, 1966–1970 – Sisaretėnų aštuonmetėje mokykloje, 1970 m. pradėjo lankyti Sintautų vidurinę mokyklą, kuria baigė 1973 m. 1973–1975 m. mokėsi Vilniuje, baigė 47-tąją technikos mokyklą įgydamas fotografo specialybę. Dešimt metų dirbo Šakių fotoateljė fotografu. Nuo 1985 m. Lietuvos fotomenininkų sąjungos narys. 1997 m. jam suteiktas Tarptautinės meninės fotografijos federacijos FIAP (The international Federacion of Photographe Art) fotografo menininko vardas.

Surengė daug personalinių parodų, laimėjo I vietą Čikagoje (1995), gavo diplomus fotofestivaliuose Belgijoje, Bulgarijoje, Lenkijoje, Vokietijoje, Čekijoje, Italijoje, Austrijoje. Jo darbams būdingas šiurkštokas realizmas.

Svarbiausi darbai: „Skerstuvės“ (1982–1986); „Kelio pabaiga“ (1988–1995); „Laukimas“ (1988–1998); „Aktas – negyvenamoje sodyboje“ (1991); „Pieva vienuoliktą valandą“ (1995); „Deganti kaukė“ (1996–1997). „Beprotiškas pasaulis“ (1995); „Pavasario išdaigos“ (1996); „Pavargusio kaimo grimasos“ (1998); „Vienkiemio godos“ (2002).

Personalinės parodos: Kultūros namai, Šakiai, 1983; Fotografijos galerija, Panevėžys, 1994; Fotografijos galerija, Marijampolė, 1995; bendrijos Atgaja salė, Kaunas, 1996; Fujifilm fotografijos galerija, Kaunas 1998; Fotografijos galerija, Klaipėda, 1998; Krašto muziejus, Rokiškis, 1999; Fotografijos galerija, Panevėžys, 2000; „Pavargusio kaimo grimasos“, Vilniaus fotografijos galerija, Vilnius, 2001; Dailės galerija, Šiauliai, 2002.

Kitos parodos: „Kaip gyveni, žmogau?“, fotografijos galerija „Prospektas“, Vilnius, 2001; „Lietuviškos išvalgos: fotografija nuo 1960 m. iki dabar“, Leinwandhaus galerija, Frankfurtas prie Maino, Vokietija, 2002. Apdovanojimai: 1997 – Tarptautinės meninės fotografijos federacijos (FIAP) fotografo menininko (AFIAP) garbės vardas; Grand Prix ir kt.

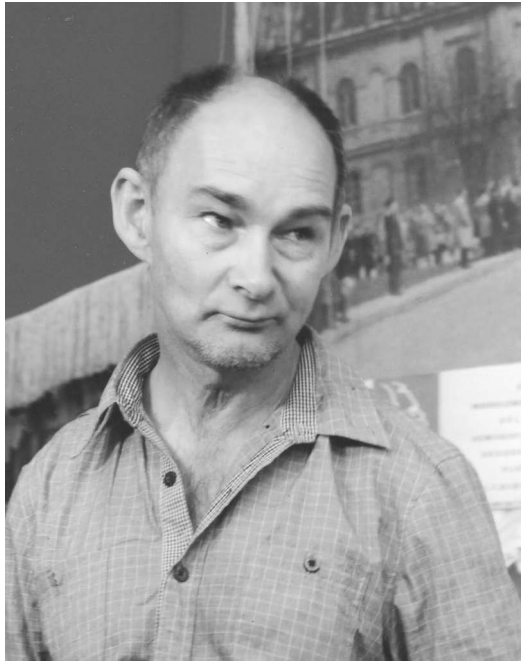

*Rimaldas Vikšraitis. 2011 m. Iš R. Vikšraičio albumo*



R. Vikšraičio fotografijos kolekcijose: Lietuvos fotomenininkų sąjunga, Vilnius; FIAP kolekcija, Lozana, Šveicarija. Išleido fotoalbumą „Pavargusio kaimo grimasos“ (Kauno meno fondas, 2002).

Kaunietis fotomenininkas Aleksandras Macijauskas apie R. Vikšraitį taip pasakė:

*„Yra kvaila drąsa, kai išdrįstame susireikšminti, vaidinti žanro ar temos pionierius, neigti savo mokytojus ir jų kūrybos įtaką. Ši kvaila drąsa išduoda paprasčiausią neapsiskaitymą, fotografijos istorijos neišmanymą. Tikroji drąsa pasireiškia tuomet, kai fotografas negali elgtis kitaip, kai visa savo esybe jaučia, kad bet kokiomis sąlygomis fotografuos pasirinktą temą.“*

Kauniečio fotomenininko nuomone, drąsiausias Lietuvos fotografas dabar – Rimaldas Viokšraitis, kuriantis degradavusio kaimo nuotraukų ciklą.

*„Ateidamas į prasigėrusių kaimiečių namus, jis pirmiausiai atidaro langus ir duris. Kad turėtų pro kur pabėgti, kai jo herojai pasieks „baltų arklių“ stadiją, – kolegų darbo užkuliusius praskleidė A. Macijauskas – Net ir žinodamas, kad rizikuoja savo gyvybe, R. Vikšraitis toliau fotografuoja šiuos žmones. Ne dėl pasirodymo ar sensacijų troškulio, bet kad yra įsitikinęs: šie portretai įtaigiau veikia žmones nei policijos įvykių kronika.“*

Fotomenininkas Antanas Sutkus:

*„Kilusio iš provincijos menininko fotografijos kalba apie niekam nerūpimą mažą žmogų – į jokias kultūros upes neįsiliejantį, tik nematomai globalizacijos rūke išgaruojantį lašą. O kai žiūri į tą visų pamirštą, skurdo, nevilties ir alkoholio nustekentą nelaimėlį, akies pakraštį taip pat susikaupia „lašas“, tik, deja, simbolizuojantis ne gražaus ir ne tobulo gyvenimo pajautas.“*

2007 m. gegužės 21–27 dienomis Goldape (Lenkija) ir Sintautuosė (Šakių r.) buvo surengtas tarptautinis fotomenininkų pleneras „Pilnatis“. Plenero darbe dalyvavo trys Lenkijos Goldapo savivaldybės menininkai – Katarzyna Puczylovska, Jaroslav Jozef Jasinski ir Tadeusz Krzywicki bei keturi Lietuvos fotomenininkai – Edvardas Mažeika iš Kazlų Rūdės, Mykolas Petrauskas iš Pagėgių, R. Vikšraitis iš Kudirkos Naumiesčio bei Vidus Venslovaitis iš Šakių. Dešimt dienų dirbdami abipus sienos – Lietuvos ir Lenkijos pasienio teritorijose jie akylai stebėjo žmones ir aplinką. Sukurtuose fotodarbuose menininkai pateikė savo žvilgsnį ir požiūrį į vietos bendruomenių gyvenimą „kaimyno žvilgsniu“.

2009 m. liepos 11 d. Arlyje (Prancūzija), didžiausiame Europos fotografijos festivalyje „Rencontres d’Arles“ lietuvių fotografo R. Vikšraičio darbai įvertinti prestižiniu metų atradimo apdovanojimu. Šiam apdovanojimui iš viso nominuoti



*Totorviečių ežeras. Rimaldo Vikšraičio nuotr. Apie 1990 m. Iš R. Vikšraičio albumo*

penkiolika fotografų iš įvairių pasaulio šalių, kuriuos atrinko buvę festivalio direktoriai ir du Nacionalinės fotografijos mokyklos Arlyje dėstytojai. R. Vikšraičio darbus „atradimų“ konkursui nominavo garsus fotografas iš Jungtinės Karalystės Martinas Parras.

Svarbiausio Europoje fotografijos festivalio prizą R. Vikšraitis pelnė už 1976–2005 m. darbus iš serijų „Skerstuvės“, „Pavargusio kaimo grimasos“ ir „Vienkiemio godos“. Arlyje eksponuojamos R. Vikšraičio fotografijos reprezentuoja ryškiausią jo kūrybos bruožą – atvirą Lietuvos provincijos materialinio skurdo ir dvasinio nuosmukio dokumentaciją, neprisidengtą „meninės“ fotografijos estetika, rašoma Lietuvos fotografų sąjungos Kauno skyriaus pranešime spaudai.

Tačiau tarptautiniame kontekste buvo akcentuojamas kitas, mums ne visada pastebimas, R. Vikšraičio kūrybos bruožas – žvilgsnis į fotografuojamą socialinę tikrovę „iš vidaus“, leidžiantis ateičiai išsaugoti nykstančio, vartotojiškos kultūros mažai paliesto gyvenimo vaizdus.

Pristatydamas lietuvių fotografo darbus Arlyje, M. Parras pastebėjo, kad R. Vikšraičio fotografijos žiūrovams tartum suteikia „vietą už stalo, fotografuojamuose vakarėliuose“ ir taip pat „leidžia patirti visas emocijas, alkoholio sukeltą siautulį“. Visa tai R. Vikšraičio fotografijose, pasak M. Parro, atrodo kaip savotiška vertybė, kaip modernaus gyvenimo būdo nesutrauktųjų šeimyninių ryšių išraiška.

„Jei mokėčiau lietuvių kalbą, tikrai norėčiau dalyvauti tokia vakarėlyje“, – prisipažino M. Parras.

Nors lietuviškas ir vakarietiškas požiūris į R. Vikšraičio fotografijas gali nesutapti, tačiau skirtinga sociokultūrinė patirtis fotografijas vertinusiems spaudos atstovams nesutrukdė jose atrasti sau aktualius ir tarptautinėje fotografijos scenoje išskirtinius lietuvių fotografo kūrybos aspektus.

Jubiliejinio, keturiasdešimtojo, kasmetinio festivalio „Rencontres d'Arles“ atidarymo savaitės metu savo nuomonę iš viso pareiškė apie tūkstantis fotografijos kritikų, meno žinovų, garsių fotografų, į Arlį susirinkę iš įvairių šalių, ir didesnė dalis jų balsų teko kaip tik lietuvių fotografui. R. Vikšraitis – jau trečiasis lietuvių autorius, kurio kūryba buvo pristatyta ir pelnė pripažinimą Arlio fotografijos festivalyje: 1977 m. Romualdas Požerskis čia laimėjo Kritikos prizą, o 1990 m. solidžiai pristatyta Aleksandro Macijausko kūryba.

2010 m. Rimaldas dalyvavo Pekine vykusiuose fotografijos parodų-apdovanojimų „Photospring“ atidarymo renginiuose, kur Kinijos kultūrinei publikai buvo pristatyta ir autoriaus fotografijų kūrybos paroda iš ciklo „Pavargusio kaimo grimasos“. Tarptautinį pavasario fotografijos festivalį, kasmet pritraukiantį ne tik Kinijos, bet ir viso pasaulio žymiausius menininkus, organizavo Pekino Three Shadows meno centras, kvietinis parodos kuratorius „Rencontres d'Arles“ festivalio direktorius François Hébel. Fotografijų ciklas sulaukė išskirtinio Kinijos žiniasklaidos ir galerijos lankytojų dėmesio, ypač buvo stebimasi tuo, kaip autorius sugebėjo atsidurti taip „arti“ ir taip intymiai integruotis į savo šalies marginalios bendruomenės kasdienybę, atrasti autoironiškas, tačiau neižeidžiančias, estetiškos tikrovės persmelktas fotografijos formas.

Garbingiausios Europos premijos laimėtojas Rimaldas Vikšraitis savo aštriai atvira kūryba Lietuvoje yra prieštaringiausiai vertinamas autorius. Vienus piktina amoralios nešvankybės ir žmogiškojo dvasingumo griuvėsiai, kitus džiugina skaudi tiesa ir fotografo drąsa. Tų pirmųjų gal ir daugiau, bet tarptautinis įvertinimas suteikia solidžią apsaugą, apramina nepatenkintuosius, siūlo įdėmiau įsigilinti į keliamų problemų sudėtingumus. 2010 m. fotomenininkui už nuopelnus Lietuvos kultūrai ir menui įteikta Vyriausybės kultūros ir meno premija.

Rimaldas su savo parodomis tęsia pergalingą pripažinimo žygį per pasaulį. 2011 m. kovą įvyko jo darbų paroda ANZENBERGER galerijoje Vienoje, kuri sulaukė didžiulio visuomenės susidomėjimo, apie ją rašė visi didžiausieji Austrijos dienraščiai, išsamų interviu su autoriumi išspausdino tarptautinis fotografijos ir medijų žurnalas „Eikon“, reportažą apie parodą parodė televizijos programa „Sat-3“ kultūros laidoje „Kulturzeit“.

Jau 40 metų fotografuojantis Rimaldas sako visada tikėjęsis, kad žmonės supras, ką jis norėjo savo fotografijomis pasakyti, tačiau prisipažįsta – nesitikėjęs išgarsėti. „Neveltui gyvenau“, – taip paprastai savo kūrybinę sėkmę apibūdina Rimaldas.

## Rimaldo Vikšraičio kūrybos originalumas

*Tomas Pabedinskas*

Rimaldo Vikšraičio kūryboje galima išvelgti dvi kryptis: akivaizdžiai surežisuotą, paties fotografo sugalvotą situaciją fotografavimą natūralioje gamtos ar kaimo aplinkoje ir socialinei dokumentikai artimesnius darbus, rodančius Lietuvos kaimo tikrovės nuosmukį. Kaip tik pastaroji autoriaus kūrybos dalis pelnė jam pripažinimą užsienyje ir ypatingą vietą mūsų šalies fotografijos scenoje. Viena vertus, žinomiausiuose savo darbuose R. Vikšraitis tęsia Lietuvos fotografijos tradicijas, kita vertus, jas interpretuoja labai savitai ir vadinamosios „Lietuvos fotografijos mokyklos“ kontekste išsiskiria originalumu. Autoriaus kūryba taip pat ryškiai skiriasi nuo vyraujančių šiuolaikinės fotografijos tendencijų.

R. Vikšraitis savo darbuose įamžina kaimo žmonių gyvenimą, kurio fiksavimas Lietuvos fotografijoje turi senas tradicijas. Kaimo fotografavimas ypatingą svarbą įgijo dar tarpukario Lietuvoje, kai provincijoje gyvavusi liaudies kultūra ir tradicijos buvo suprantamos kaip valstybingumo pagrindas. Vėliau mūsų šalies kaimo ir jame išlikusią tradicinės gyvenamosios fotografavimo tendenciją tęsė „Lietuvos fotografijos mokyklos“ atstovai. Ši mokykla, kaip humanistinės pasaulėžiūros ir modernios fotografijos sampratos vienijamų autorių kuriama stilistinė kryptis, susiformavo XX a. septintajame dešimtmetyje. Patyrę Vakarų humanistinės fotografijos įtaką, „Lietuvos fotografijos mokyklos“ atstovai universalias žmogiškąsias vertybes perteikė ekspresyvios estetikos darbuose. Tačiau tuo pat metu jie išsiskyrė užsienio autoriams nebūdingu dėmesiu kaimui ir liaudies tradicijoms, kurių lėmė noras bent netiesiogiai pasipriešinti tuometinei sovietinei ideologijai ir okupacinei valdžiai.

„Lietuvos fotografijos mokyklos“ klasikais Antanas Sutkus ir Aleksandras Macijauskas palaikė R. Vikšraičio kūrybinius siekius ir norą fiksuoti nepagražintą Lietuvos kaimo gyvenimą. Padrąsintas vyresniųjų kolegų, fotografas įamžino kaimo, kuriame pats gyveno, kasdienybę. Tačiau „Lietuvos fotografijos mokyklai“ būdingą kaimo tematiką R. Vikšraitis plėtoja individualia, daugeliui šios mokyklos atstovų nebūdinga linkme. Jei „Lietuvos fotografijos mokyklos“ branduolį sudarę autoriai (A. Sutkus, A. Macijauskas, Romualdas Rakauskas, Algimantas Kunčius ir kt.) buvo linkę savo darbuose Lietuvos kaimą daugiau ar mažiau idealizuoti (išimtis yra gal tik A. Macijauskas), tai A. Vikšraitis elgiasi priešingai – fotografijose jis stengiasi išryškinti moralinį, ekonominį ir socialinį dalies Lietuvos kaimo gyventojų nuosmukį.

Žinoma, šiam tikslui pasiekti reikalingi ir kitokie fotografinės raiškos būdai nei tie, kuriais rėmėsi daugelis vyresnių „Lietuvos fotografijos mokyklos“ kūrėjų. R. Vikšraičio darbuose neišvelgsime „Lietuvos fotografijos mokyklai“ būdingos ekspresyvios, įtaigios vaizdinės formos. Ją šio autoriaus darbuose keičia fotografijos kanonų nesuvaržytas, spontaniškas žvilgsnis į degraduojančio kaimo tikrovę. „Lietuvos fotografijos mokykloje“ vyravusią metaforinę vaizdinę kalbą, polinkį kasdienybės vaizdais perteikti apibendrintą, humanistines vertybes teigiančią mintį, R. Vikšraičio darbuose pakeičia labai konkretūs, neretai netgi pabrėžtinai buitiški

kaimo gyvenimo fragmentai. Jie byloja ne apie visiems bendrą žmogiškumą, bet apie tokias gyvenimo aplinkybes, kuriose nelieka vietos jokioms humanistinėms vertybėms. Kitaip nei žmonių vidinius išgyvenimus siekusių perteikti „Lietuvos fotografijos mokyklos“ atstovus, R. Vikšraitį labiausiai domina ne psichologiniai žmonių charakterių ir būsenų niuansai, bet jų išorinė ekspresija, veiksmas, prieš fotokamerą besiplėtojantys siužetai ar paties autoriaus provokuojamos situacijos.

Toks kūrybinis braižas R. Vikšraitį skiria ne tik nuo „Lietuvos fotografijos mokyklos“ tradicijų, bet ir nuo vyraujančių Lietuvos šiuolaikinės fotografijos tendencijų. Šiuolaikinės fotografijos kūrėjai taip pat neretai savo meninių tyrimų objektu pasirenka bendruomenes ar socialinius sluoksnius, dėl vieno ar kitų priežasčių atsidūrusius „normalios“ visuomenės paribiuose (pavyzdžiui, lietuvių kilmės fotografas Andrew Miksys fotografavo Lietuvoje gyvenančius romus, Ugnius Gelguda – netradicines šeimas, Tadas Šarūnas – tokius „keistus“ asmenis kaip ekstrasensas, komunistas, nacionalistas ir t. t.). Tačiau šiuolaikinės fotografijos kūrėjai fotografiją dažniausiai naudoja kaip objektyvaus stebėjimo ir fiksavimo įrankį, kuris autoriui leidžia atsiriboti nuo savo subjektyvaus matymo ir asmeninio santykio su įamžinama tikrove. Visa tai perteikia iš XIX a. dokumentinės fotografijos paimta pabrėžtinai neišraiškinga fotografijų vaizdinė forma. R. Vikšraičio fotografijos priešingai – perteikia momentinį išpūdį, neslepia autoriaus asmeninio požiūrio, ironijos ar net tam tikro netiesioginio dalyvavimo fiksuojamoje situacijoje.

Kaip tik ypatingas R. Vikšraičio santykis su fiksuojama tikrove, šalia jau aptartų jo kūrybos bruožų, yra vienas svarbiausių jo darbų originalumo garantų. R. Vikšraičio fotografijose žmogus dalyvauja groteskiškoje gyvenimo dramoje, kurią neretai išprovokuoja pats fotografas, o kaimo gyventojai sąmoningai ją suvaidina. Autoriaus nuotraukos dokumentuoja ne „tikrą“ gyvenimą, bet atvirai vaidinamas visiškos degradacijos scenas, nesivaržant atliekant vaidmenis, kuriuose nebėra jokių žmogiškojo orumo pėdsakų. Kaip tik šis neadekvataus savo padėties suvokimas, būdingas daugeliui R. Vikšraičio fotografuotų žmonių, labiausiai ir sukrečia žiūrovą. Žmonių, kurie savanoriškai inscenizuoja savo pačių nuosmukio spektaklį prieš fotokamerą, atvaizdai yra ne mažiau išraiškingas fotografijos kūrinys, o kartu ir socialinis dokumentas, nei labiau įprasta nesurežisuotos tikrovės dokumentacija. Kaip tik dėl šio fotografo gebėjimo fiksuoti intensyviausius, teatrališkus tikrovės atsivėrimus, nepridengiant jų fotografijos estetikos kanonais, humanistinėmis idėjomis ar šiuolaikinės fotografijos tariamu objektyvumu, jo darbai tuo pat metu *„traukia ir keistenybėmis, ir tikroviškumu“*.<sup>1</sup>

Išskirtinumo R. Vikšraičio darbams suteikia ir tai, kad autorius fotografuoja kaimo, kuriame pats gyvena, žmones. Todėl fotografas turi galimybę į fotografuojamą socialinę tikrovę pažvelgti tartum iš vidaus. Toks žiūros taškas nebuvo pasiekiamas nei žymiausiems „Lietuvos fotografijos mokyklos“ atstovams, nei šiuolaikinės fotografijos kūrėjams, kuriuos domina socialinio „užribio“ tematika. Be to, priklausymas fotografuojamai socialinei aplinkai išsprendžia ne tik svarbias kūrybines, bet iš dalies ir sudėtingas etines problemas, kurios kyla fiksuojant viešumoje paprastai nematomą žemiausių socialinių sluoksnių privatų gyvenimą. R. Vikšraitis socialinėje terpėje, kurioje

<sup>1</sup> Valiulis S. Drašos maksima, *Nemunas*, 2004 07 29–08 04, Nr. 15.





*Skerstuvės. 1983 m.  
Valakbūdis*

*Skerstuvės. 1982 m.  
Valakbūdis*



*Skerstuvės. 1999 m. Valakbūdis*



*Vienkiemio gados. 2003 m. Būbleliai*





*Pavargusio kaimo gyventoja.  
1991 m. Valakbūdis*



*Vienkiemio godos. 2003 m.  
Kudirkos Naumiestis*



*Vasaros grimasos. 1998 m. Keturnaujiena*



*Pavargusio kaimo gyvenimas. 2004 m. Kudirkos Naumiestis*



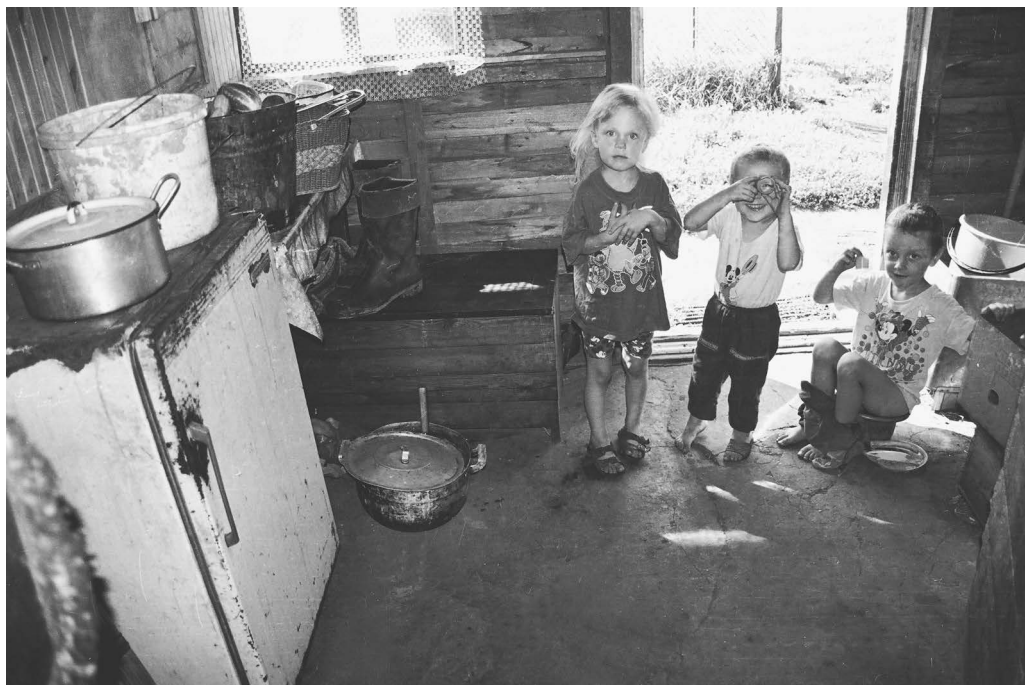

*Vienkiemio godos. 2003 m. Kudirkos Naumiestis*

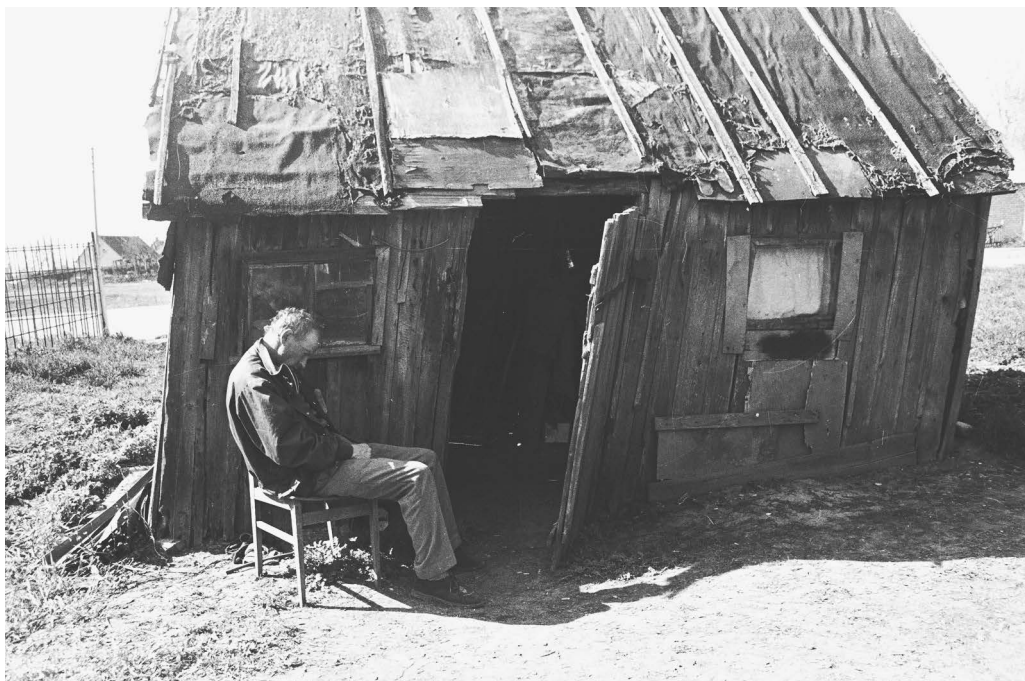

*Vienkiemio godos. 2004 m. Kudirkos Naumiestis*



fotografuoja, nėra pašalietis, taigi šiuo atveju negalima teigti, kad autorius tiesiog panaudoja fotografuojamus žmones savo kūrybiniams tikslams. Fotografas dokumentuoja ne tik kitų žmonių, bet taip pat savo paties socialinę aplinką ir tai suteikia jam teisę būti ypač atviram ir (savi)ironiškam, nerizikuojant pažeminti nuotraukose įamžintų asmenų.

R. Vikšraičio kūrybos originalumas neliko nepastebėtas ir globalioje fotografijos scenoje. 2009-aisiais metais Prancūzijoje, Arlio fotografijos festivalyje „Arlio susitikimai“ (pranc. – „Rencontres D’Arles“), lietuvių autorius pelnė „Metų atradimo“ apdovanojimą. Vėliau R. Vikšraičio kūrybos parodos buvo surengtos Londone, Pekine, Poznanėje, Glazge, Vienoje, Madride ir Hagoje.

## Rita Mockeliūnienė: tarp poezijos ir dailės

*Kalbino Vida Girininkienė*

*Gerbiama Rita, esate žinoma Šakių rajono poetė ir tautodailininkė. Norėčiau, kad apie Jus žinotų visa Lietuva, papasakokite apie save.*

Gimiau 1962 metais rugsėjo 13 dieną nuošaliame Šakių rajono kampelyje – Naudžiuose. Buvau pirmagimė Danutės ir Sigito Juškevičių šeimoje. Mažas kaimas anuomet turėjo savo mokyklą – Naudžių pradinę. Ją ir lankiau 1969–1972 metais. Vėliau, 1972–1976 metais, mokiausi Sintautų, o 1976–1980 metais – Šakių Z. Angariečio vidurinėse mokyklose.

1982–1989 metais studijavau Vilniaus valstybiniame universitete. Įgijau bibliotekininkės specialybę. 1982–1985 metais dirbau Šakių centrinėje bibliotekoje Komplektavimo ir vaikų literatūros skyriuje. Nuo 1997 metų su vyru Beniumi ūkininkaujame mano gimtinėje, Naudžių kaime. Užauginome dukrą Eveliną. Ji su vyru Tomu taip pat turi nemažą nuosavą ūkį. Šiuo metu mūsų šeimos medis pasipuošęs pačiais gražiausiais anūkių Medėjos ir Estėjos žiedais.

Esu priimta į Lietuvos kaimo rašytojų sąjungą. Priklausau Lietuvos tautodailininkų sąjungai. Esu Šakių rajono tautodailės sambūrio „Dailius“ ir literatūrinio klubo „Lygumų šaltinis“ narė. Dalyvauju profesoriaus Juozo Pikčilingio idėjas puoselėjančioje Gimtojo žodžio bičiulių draugijos „Aidija“ veikloje. 2002 metais už kūrybinę veiklą apdovanota Šakių rajono savivaldybės „Aitvaro“ nominacija. 2008 metais – respublikinio rašinių konkurso „Nepabūgę likimo kirčių“ laureatė, 2009 metais – Suvalkijos regiono literatūrinio konkurso „Meilės laiškas“ laureatė, 2008 metais – literatūrinio konkurso, skirto S. Nėries 100-osioms metinėms, prizininė. 2010 m. – Žalgirio mūšio 600-osioms metinėms paminėti P. Vaičiaičio poezijos skaitymuose – laureatė.

Mano literatūriniame kraityje – trys knygos: „Jau nušalnojo Paukščių takas: eilėraščiai, miniatiūros“ (Marijampolė, 2002), „Žvaigždėm ant šalto stiklo: eilėraščiai“ (Kaunas, 2004), „Po balta vidudienio saule: eilėraščiai, miniatiūros, esė“ (Kaunas, 2012).



*Nauja poezijos knyga.  
2012 m. G. Jokūbonio  
nuotr.*

Su tekstilės darbais ir fotografijomis esu surengusi apie 20 personalinių parodų, pravedusi seminarų. Esu išbandžiusi daugybę rankdarbių rūšių: siuvinėjimą, floristiką, nėrimą, mezgimą, pynimą, tapymą ant šilko, dekupažą, vilnos vėlimą, gobelenų pynimą, o visų labiausiai pamėgau airišką nėrimą. Dalyvauju Amatų dienose, Margučių margintojų šventėse, menininkų pleneruose. Rankdarbių piešiniai spausdinti žurnaluose „Rankdarbių kraitelė“, „Mezginių pasaulis“, „Šeimininkė“. Ne kartą esu tapusi gražiausių rankdarbių konkursų nugalėtoja.

*Įdirbis ir pasiekimai nemaži. Kas jums artimiau: poezija ar tautodailė?*

Atsakymą norėčiau pradėti eilutėmis:

*Saulėkaitoje žodžių takas  
Baltuma nuklotas...  
Langinės veriasi...  
Sukrito vasara dryžuotais obuoliais  
Į gelstelėjusių rugpjūčio žolę.  
Aš tiltais ateinu.  
Iš rytmečių, saulėlydžių.  
Iš rūpesčio, šventadienių.  
Savo metus  
Į baltus nėrinius subėrusi...  
Dar neišsivadėjo šiluma...  
Dar teka vandenai po balta saule...  
Dar irstos žiedlapiai  
Gyvenimo upe vagota...*

Ačiū likimui, kad po balta vidudienio saule dienoms verčiant lapus galiu kurti. Kabliukais. Virbalais. Siūlais. Nėrinių raštais. Kad galiu kalbėti. Žodžius dėlioti. Mintį popieriui patikėti. Su skaitytoju pasidalyti. Ir vargiai ar galėčiau pasakyti, kuri iš šių aistrų – rašymas ar rankdarbiai – man svarbesnė..

Kai kasdienybės karuselėje sielą pakutena nuojauta, tuomet stabteli... Suklūsti... Atsiveri... Imi... Ir dalini... Dalini... Ir imi... Šitaip klojasi raštų kilimai... Rikiuojasi spalvos... Šitaip kaupiasi posmams žodžiai... Šitaip gulasi sielon atminimai... Kiekvieną jų išmyluoju. Kiekvienam geriausią vietą parenku. Kiekvienam gražiausią vardą duodu. Užauginu. Ir išleidžiu. Su viltimi ir tikėjimu – suras naujus namus... Galgi suras...

*Kaip žinoma, poetais gimstama, o štai dailės pradmenis reikia iš kažkur išmokti. Tai kas gi buvo Jūsų dailės mokytojai ar mokytojas?*

Aš nuolat dėkoju likimui. Už dovaną būti. Girdėti, kaip gaudžiai anapus griovio braidžioja gervės po ražienomis susmaigstyta lauką. Matyti, koks gilus ir akinančiai baltas žiedlapių takas per mano vaikystės sodą...

Lenkiuosi ir dėkoju tėvams – už neužgniauztą norą matyti, imti ir pateikti savaip... Už patį pirmąjį tėvelio rankomis iš storos aliuminio vielos nudildžiuotą kabliuką (jį saugau kaip brangenybę). Už pirmą išnertą akį, iš mamos išmoktą.



Rita Mockeliūnienė (trečia iš kairės) savo darbų parodoje Zyplių dvare su vyru Beniumi, dukra Evelina, vaikaičiais ir kitais artimaisiais. 2012 m. rugsėjo 14 d. G. Jokūbonio nuotr.

Už džiaugsmo ir nuostabos kupinas akimirkas vakarojant visai šeimai ir garsiai skaitant Žemaitės, Nėries knygas. Už moteriškos trijulės nuolat skambančias liaudies dainas (sykiu su seserimi Estera ir mūsų mama), tėčiui akordeonu pritariant. Ir ne vien prie mamos elegantišku skoniu serviruoto kasdienos stalo (mama taip daug dirbo, o, žiūrėk, estetiniams dalykams rankų kažin kokių stebuklingu būdu visgi užtekdavo). Dar – važiuojant automobiliu, prie šienapjūtės darbų, šalia sodo vartelių pienių žieduosna sukritus ar vakaro ramumoj sūpuoklėse, virš kiemo liepų mėnuliui užkibus...

Dėkoju savo vyrui Beniui. Už kadais ištartus žodžius: „Aš ne viską suprantu, ką tu sukuri, bet man tai patinka.“ Už paskatinimą ir galimybę kurti. Už supratimą, kad namai ne vien duona, o ir širdies nėrinuotais žiedais kvėpinami.

Dėkoju savo artimiausiems – už palaikymą ir patarimus. Už kritiką ir pakantumą.

*Apsilankiusi Jūsų sodyboje supratau, kad Jums poezija ir dailė yra ir kasdieninio gyvenimo, buities dalis. Sodybos aplinka liudija skonį, taip pat ir ramybę. Ar grožio supratimą paveldėjote iš tėvų, ar pati jį sau susikūrėte?*

Aš nuolat džiaugiuosi. Kiekviena akimirka. Mane supančiais artimais ir mylimais žmonėmis. O prie širdies glaudžiu nemenką praeitų dienų pundelį. Ir kai kartais gražinu mintis atgal, šios ramiai nušlepsi vaikystės takeliu... Paglosto didžiagalves ramunes palei kluoną, gluosnio pavėsyje perbėga lenktu tilteliu, ant kurio susėdusios ir kojomis vandens lelijų siekdamos su seserimi dainas

dainuodavom... Paskui slėpynių pažaišti po raudonomis uogomis apsikaišiusiu kukmedžiu sugalvoja...

Jau seniausiai gluosnio nelikę ir kūdra beveik užako. Tik aš lig šiolei vis dar trokštu pažinti kuo daugiau augalų, kuo daugiau akmenų savam delne sušildyti noriu... Ir jau žinau – meilę gamtai būsiu atsinešusi iš savo labai darbščių tėvų namų, iš savo senelių paveldėjusi. Kaip ir meilę literatūrai. Kaip ir polėkį kūrybai.

*Kūrybingi žmonės dažnai mėgsta vienatvę, ne vienam sunku kolektyve ar net šeimoje. Kokia Jūsų nuomonė ir patirtis šiuo klausimu?*

Gyvenant kaime ne tiek jau daug laiko kūrybai lieka, tačiau tai buvo ir tebėra didysis mano pomėgis. Rankdarbiams stengiuosi paskirti ilgus trumpas žiemos vakarus. Kai buities darbai jau nudirbti, kai nieko niekuo skriaudžianti nesijauti. Kai priekaištams ar nepasitenkinimui paprasčiausiai nepalieki vietos. Syki apžiūrinėjant naują airiškų nėrinių kompoziciją dukra džiūgaujama nusistebėjo: „*Ir vėl naujas kūrinys... Kada tik spėjai, kad net nematėm prie jo dirbančios?*“ O ir mes juk laimingi ne tada kai džiaugiamės, bet tik tada, kai mūsų džiaugsmas vienišas nebūna... Išmoksti dalintis... Netgi vienatvė tai supranta... Juk nieko vertingesnio už šeimą neturiu...

*Įdomu būtų pasmalsauti apie patį kūrybinį procesą.*

Vis manau, kad neužtenka vien tik gimus gauti kraitį – kūrybinius sugebėjimus. Žmogaus asmenybę formuoja ir socialinė aplinka, ir perskaitytos knygos, ir tautinis paveldas, ir šeimos tradicijos... Todėl kone nuodėmė man būtų nepasakyti, jog jei ne pozityvus vyro požiūris į mano menišką prigimtį, jei ne mamos pamėgta, nuo pat kūdikystės mane lydėjusi balta spalva, kas žino, ar mano kūryboje, o ir visame gyvenime, būtų buvę tiek daug šviesių tonų. Balta spalva tarsi suaugusi su manimi. Lyg simbolis. Ramybės, taikos, tvarkos, švaros... Toji spalva tiesiog lipne limpa man prie rankų.

Tikra palaima širdį apima, kai mūsų sodyboje samanotas šakas, žiedų svorio ir didumo neatlaikančias, lig pažemių nulenkia gulbinai, kadais dar tėvelių pasodinti... Kai pavasariais baltai sužysta tulpės, kai sodo pašonėje pakvimpa senių seniausiai iš miško pargabentos pakalnutės ar kai kekinis šermukšnis palei kluoną nulenkia savo pieno spalvos žibintus... O kai prasiskleidžia laukinės baltosios plukės, net bebaigianti užpelkėti senoji kūdra trumpam pasipuošia baltais šešėliais... Rinkdama augalams kaimynystę, mėgstu pasikliauti pastebėjimais gamtoje ir nuojauta. Daug skaitau pažintinės literatūros. Džiaugiuosi, kad visada, prireikus patarimo, gelbsti tėvų patirtis ir išmintis.

Ne vieną parodą esu nudažiusi šviesos atspalviais. Kaip antai, tekstilės ir fotografijų paroda „Tenai, užu balto šešėlio“ ar jubiliejinė tekstilės darbų paroda Zyplių dvaro rūmuose 2012-ųjų rugsėji–spalį „Po balta vidudienio saule“. Į pastarąją surinkau brandžiausius paskutinių dvejų trejų metų rankdarbius. Pristačiau rūbų kolekciją. Dominavo airiški nėriniai.

Tai ypač man brangi ir miela atlikimo technika, apimanti begalines kūrybines fantazijas. Nors kiek ir sudėtinga. Reikalaujanti ypatingesnio kruopštumo. Jei



nunerti suknutę paprastai, kad ir pačiai susigalvojus silueta, raštą (o dairytis į knygas ir akiai sekti schemomis nemėgstu), yra vieni niekai, tai šis būdas visai kitoks. Iš atskirai nunertų, išgairintų ir išlygintų detalių jas sujungiant bandai gauti nėrinio motyvus. Tada juos perkeli į bendrą visumą. Gražu, kai detalės neriamos šilko siūlais. Tinka ir medvilnė, ir vilna gražiai gula. Jungimui naudoju kur kas plonesnį siūlą. Beje, jungiama iš blogosios nėrinio pusės, todėl reikia pasistengti, kad ir ji ne ką prastesnė už gerąją būtų. Kad nekyšotų mazgai. Kad siūlės dailiai „priliptų“. Dar reikia turėti viziją, kaip darbas atrodys, kai bus baigtas ir nuimtas nuo iškarpos, prie kurios tvirtai buvo prisiūtas detalėmis. Dar reikės pasiūti pamušalą – posuknę...

Kiekvienas mano darbas turi savo istoriją. Idėjos atsiradimo, kuri gali kilti visai netikėtai, vos dirstelėjus į dangų ir nusprendus, jog labai noriu tokio rašto... Plunksnų... Siūlų parinkimo istoriją, kai atvėrus rankdarbių spintos duris, akis iškart užkliūva už lino kamuoliukų... Likučių, išgulėjusių nuo pat mano paauglystės metų, kuomet mama abiem su seserimi buvo numezgusi po dailią suknutę. Iš kaimynės senučiukės suverptų plonyčių it plaukas, natūraliais augaliniais dažais mamos rankomis nudažyto naminio verpalo. Tuomet atlikęs ir, rodėsi, daugiau nebūsiantis reikalingu linas dabar ir vėl žydi, sugulęs į mano praeities dienų plačiabrylius pievų žolynus... Ne atmintyje. Drabužyje...

Sykį ieškojau audinio jubiliejiniam plenero „Zyplių žiogai“ darbeliui. Galvojau, ką nors siuvinėsiu... Gal dvaro palangę, gal prūdelį... Parduotuvėje aptikau plonučių angoros siūlų kamuoliukus. Vanilės spalvos. Ir pasakiau sau – iš jų nersiu pano. Pavadinysiu jį galbūt „Būties begalybe“... Gėlių žieduose skendinčia... Kai ėmiau ilgus, siaurus lapus ir katilėlių rykštes dėlioti ant pagrindo, tarp jų tarsis savaime ranka įspraudė... veidų kontūrus...

Arba – panorau ta pačia technika nerto skėčio. Visi juk mezga juos gėlėtus, ažūrinius. O aš nenoriu kopijuoti. Todėl manasis darbas pasidabino ant šakų tupinčiais paukščiais. Dabar juokauju, jog turiu čiulbančią baltą priedangą...

Būna, susimodeliuoji rūbą ir jau tvirtai žinai, iš kokio siūlo nerti norėtum. Būna, kol nerandi siūlo, tol rašto nesukuri. O būna žinai, kam gatavą darbą dovanosi... Tuomet pačias gražiausias mintis apie tą žmogų imi ir suneri... Vėliau padovanoji... Didelis džiaugsmas tai daryti...

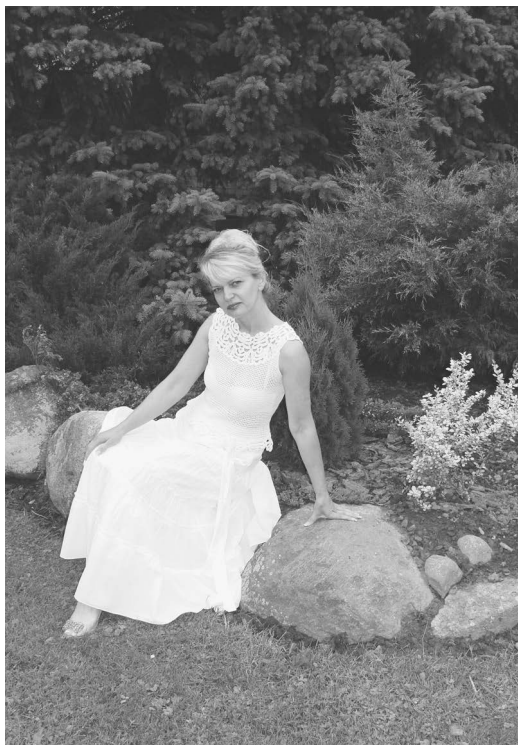

*Rita Mockeliūnienė savo sodyboje Naudžių kaime. V. Venclovaičio nuotr.*

*Ar turite savo mėgstamiausią poetą, dailininką?*

Justinas Marcinkevičius ir Mikalojus Konstantinas Čiurlionis.

*Kas Jums yra Sintautai? Ar tai Jūsų gimtasis kraštas? Ar netraukia kokia kita Europos šalis ar egzotiški kraštai?*

Tik išiklausykim į Justino Marcinkevičiaus žodžius... Argi ne šiam klausimui atsakyti jie labiausiai ir tiktų: „Šiandieną širdį pasivaikščioti išleisiu./ Aš tai neisiu, aš tai niekur neisiu...“

Džiaugiuosi, kad gimiau, augau ir mokslus pradėjau toje žemėje, kurioje kadais knygnešiai vaikščiojo, kur iš tolo baltuoja Sintautų bažnyčios bokštai, kuri mena Vinco Kudirkos varpą ir spaustuvininką Saliamoną Banaitį, kur gyva poetinė Prano Vaičiailio dvasia ir gyvas profesoriaus Juozo Pikčilingio rūpestis gimtąja kalba...

Mano kaimelis – toli nuo didelių miestų ir nuo gero kelio nearti, tačiau įleidau tenai šaknis, užsibuvau ir savo gimtinės į jokią kitą, kad ir gražiausią pasaulyje, vietą neiškeisčiau. Todėl, kad čia – skaniausia mamos, kaip tik ji viena temoka, kepama duona, ajerais kvepianti... Čia – skambiausias gandrų klegėjimas vežimo rate, tėvelio ikeltame ažuolo viršūnėn... Čia kadaise dukros Evelinos vystyklus džiovinęs vėjas, tais pačiais laukais atskriejęs, jau taršo anūkių Medėjos ir Estėjos plaukus...

*Ar Jūsų poezijoje atsispindi Sintautai?*

Čia dirbusi mokytoja Marija Puodžiukaitienė, lietuviškiausios Lietuvoje sintautiškių kalbos saugotoja, išmokė mane išgirsti žodį... Pamilti jį... Poezijos svaigulį pajauti...

Čia klebonavęs prelatas Antanas Maskeliūnas – santūrios ir kuklios esybės pavyzdys – vedė taupios ir gilios minties keliu. Uždegė manyje tikėjimo ugnį.

Aš nuolat turiu už ką dėkoti likimui. Už sutiktus mano kelyje žmones: tolimus, artimus. Už kadais tik iš knygų pažintus. Probėgšmais matytus. Netikėtai sutiktus. Kasdien kalbintus ir šiandien šnekinamus. Tai iš jų aš vis dar gaunu pačias tikriausias patirties ir pažinimo pamokas. Tai iš jų aš vis dar mokausi. Gerbti. Puoselėti. Vertinti. Saugoti. Ir vis jaučiuosi prasiskolinusi, nes mamą girdėdavau sakant: „Ką atidavei – tai tavo, o ką gavai – pasiskolinai.“ Gal todėl aš ir rašau. Gal šitai noriu spėti pasidalyti širdingu žodžiu... Iš šio krašto išaugusiu. Šio krašto žmonėms skirtu. Juk užvis labiausiai gera – dalintis.

*Kokios ateities linktumėte savo vaikams?*

Aš vis dar tikiu. Neišsakytų pačių tikriausių žodžių šuliniu giliausiu. Tylos kalbėjimu. Ilgu būsimu laiku. Nuojauda ir vidine ramybe grįstu, teisingu, tik mums vieniems žinomu keliu. Švelnia likimo ranka. Angelo sargo globa. Tėvynės vienatine meile. Gera juk jausti ir žinoti, kad viskas, kas brangiausia, su tavimi... Ir su vaikais tavo...

Tik tegul šitai ir būna.

## Televizijos prodiuseris Rolandas Skaisgirys

Juozas Jacevičius

Skaisgirių giminės šaknų reikėtų ieškoti Gaisrių kaime, kurie pirmą kartą paminėti Sintautų parapijos 1697–1707 m. bažnyčios metrikose. Senovėje šiose vietose plytėjo didžiuliai miškai, todėl pirmieji žmonės įsikurdavo upių ir upelių pakrantėse. Pagal legendą, du broliai Bakiai ir du broliai Bandzai, kurdamiesi sodybas palei Pentos upelį, degino miškus, o atsiradusiose tuščiose vietose statė būstus. Manoma, kad dėl nuolatinių gaisrų ir atsirado toks kaimo pavadinimas.



Rolandas Skaisgirys. A. Solomino nuotr.

1963 m. Gaisrių kaime vyko intensyvūs melioravimo darbai. Tiesinant Pentos upelio vagą ir kasant žemę ties Aušiūros ir Bandzos sodybomis, 11,5 metro gylyje ekskavatorius iškasdavo suanglėjusių žemių, kuriose buvo galima rasti prieš daugelį metų augusių gilių ir riešutų liekanų. Šie radiniai tik patvirtino spėjimą kadaise šiose vietose buvus miškų, o galbūt ir miškų gaisrų.<sup>1</sup>

Tikriausiai Skaisgiriai buvo vieni pirmųjų besiformuojančio kaimo gyventojų, įsikūrusių dešiniajame Pentos upelio krante, nes, kaip teigiama istoriniuose šaltiniuose, 1827 m. Gaisriuose jau buvo 7 kiemai su 70 gyventojų.<sup>2</sup> Kaimams pradėjus skirstytis į viensėdžius, Skaisgiriai įsikūrė visai greta buvusio gatviniorežinio kaimo, Zanavykijoje vadinamų *sodybomis*.

Rolando Skaisgirio senelis ūkininkas Pranas Skaisgirys buvo vidutiniokas, 1931 m. duomenimis, turėjo 30,8 ha žemės, vieną samdinį, kuris gyveno *butėlyje*. Butėlis, tai nedidelis pastatas, pastatytas paties ūkininko ant savos žemės, jame apsigyvendavo samdiny su šeima.<sup>3</sup> Pasibaigus Antrajam pasauliniam karui, sovietų valdžia pradėjo atiminėti iš ūkininkų žemę ir dalyti ją naujakuriams, tada prasidėjo ir antroji (pokarinė) trėmimų banga. 1948 m. į Sibirą buvo išvežta Prano Skaisgirio šeima: abu senieji Skaisgiriai, vaikai Valė, Albina, Aldona ir Antanas. Tremties laimingo atsitiktinumo dėka išvengė vyriausiasis sūnus Vytautas, kuris trėmimo metu nebuvo namuose.

Skaisgiryneje vienas po kito keitėsi svetimi gyventojai. Iš pradžių neleista tėviškėje apsigyventi ir iš tremties grįžusiems Skaisgiriams; jie buvo priversti apsistoti Kuodžiuosė. Tik daug vėliau tėviškėje apsigyveno už Vito Kemžiūros ištekėjusi Albina Skaisgirytė. Abiems Kemžiūroms mirus, jų dukra Vida sodybą perleido pusbroliui Rolandui Skaisgiriui. Taip Skaisgirių giminės palikuonis Rolandas atsirado Gaisriuose, nors čia neapsigyveno. Kaip sako pats Rolandas:

„Prie sodybos atgaivinimo daugiausia prisidėjo mano mama ir buvusi žmona Val-

<sup>1</sup> Jacevičius J. *Gaisriai*, Kaunas, p. 15.

<sup>2</sup> *Ten pat*, p. 15.

<sup>3</sup> *Ten pat*, p. 24.



*Rekonstruota  
Rolando Skaisgirio  
sodyba Gaisriuose.  
Iš asm. R. Skaisgirio  
albumo*

*donė. Toje žemėje mano giminė gyveno apie 200 metų. Po Antrojo pasaulinio karo ji buvo ištremta į Sibirą. Vėliau grįžo atgal. Kai mano pusseserė sodybą nusprendė parduoti, mama užsiminė, ar nenorėčiau nupirkti tėvų giminės. Ji ir įkalbėjo išsigyti žemę ir kažką joje daryti. Buvo svarbu, kad čia daugelį metų gyveno mano šeima, o įgyvendinti svajones ir sutvarkyti sodybą ėmėsi buvusi žmona. Mano indėlis labai mažas, išskyrus tai, kad finansavau ir šiek tiek prižiūrėjau. Tokia buvo priešistorė. Namą sodyboje stačiausi ne sau, o šeimai. Nors sodyba nėra labai didelė, tačiau čia gali atvažiuoti visi norintys šeimos nariai. Sodyba skirta ne tik šeimai, ji gali priklausyti visai kaimo bendruomenei. Bet kuris bendruomenės narys joje gali rengti susirinkimus ar organizuoti sueigas. O tokie susirinkimai čia ir vyksta, rengiami dailės plenerai.”<sup>4</sup>*

Rolandas gimė 1969 m. vasario 19 d. Kuodžiuose Danutės ir Vytauto Skaisgirių šeimoje. Tėvai dirbo Šakių tarybiniame ūkyje: tėvas – traktorininku, mama – melžėja. Mokėsi Šakių vidurinėje mokykloje. Atlikęs privalomąją karinę tarnybą, įstojo į Vilniaus universitetą studijuoti ekonomiką, tačiau studijų nebaigė, nes pradėjo intensyviai sportuoti, o sportas, kaip žinia, atima labai daug laiko.

Duodamas vieną iš gausių savo interviu, apie savo vaikystę ir kaimiškas šaknis pasakė:

<sup>4</sup> Sabeckis T. „R. Skaisgirys: ūkininku netapsiu, bet tėviškę myliu“ [interaktyvus] prieinamas per priegą: < <http://verslas.delfi.lt/kaimas/rskaisgirys-ukininku-netapsiu-bet-teviske-myliu.d?id=41152755> > [žiūrėta 2012 05 15]



*„Kartais tėvams padėdavau dirbti darbus, bet niekada nebuvo tas žmogus, kuris mokosi melžti karves, vairuoti traktorių ar arti žemę. Padėdavau atlikti kai kuriuos žemės ūkio darbus, bet visa tai stengdavausi daryti greitai ir „neskausmingai“, mat šie darbai niekada nežavėjo. Tačiau bendravimas su kaimo žmonėmis visada buvo geras ir šiltas. Toks jis išliko iki šiol. Baigęs karjerą, senatvėje, neįsivaizduoju savęs ūkininkaujančio, tegul tai lieka žmonėms, kurie tuo užsiima profesionaliai ir iš tikrųjų moka tai daryti. Turiu kitą tikslą – puoselėti Zanavykų kraštą, garsinti savo gimtinę Lietuvoje. Tai yra tai, ką galiu padaryti, darysiu ir darau. O žemę tegul dirba tie, kas išmano.“<sup>5</sup>*

Apie Rolandą pradėta kalbėti ir rašyti gana anksti, kai tik pradėjo žaisti krepšinį. Šis 191 cm ūgio krepšininkas, karjerą pradėjęs 1994 m. Alytaus „Savy“, vėliau žaidė Vilniaus „Sakalų“, „Statybos“ (vėliau tapusi „Lietuvos rytu“), Kauno „TOPO centras–Atletas“ komandose. Karjerą pabaigė Prienu „Rūdupio“ komandoje 2007 m. 1998 m. – LKAL (Lietuvos krepšinio A lyga) čempionas, 1999 m. – LKL (Lietuvos krepšinio lyga) bronzos laimėtojas, 2003 m. – Pasaulio gatvės 3x3 čempionas. Nuo 2007 m. pasinėrė į televiziją, tačiau sporto nepamiršo, 2009–2010 m. dar žaidė Vilniaus „Sakalų“ komandoje. Yra Vilniaus futbolo klubo „Prelegentai“ narys.

Vis dar sportuodamas, tačiau, kaip pats sako, nuo vaikystės *„žiauriai mėgęs televiziją, serialus ir kino filmus“*, tapo televizijos prodiuseriu. R. Skaisgirys su savo prodiuserine kompanija „Videometra“ neabejotinai jau paliko gilų pėdsaką Lietuvos kino ir televizijos istorijoje. „Gedimino 11“ (2001, BTV), „Prokurorai“ (2002–2003, LTV), „Garbės kuopa“ (2007, LNK, „Videometra“, 16 serijų), „Moterys meluoja geriau“ (2008, TV3, „Videometra“, 78 serijos), „Garbės kuopa-2“ (2008, LNK, „Videometra“, 16 serijų), „Emilija“ (2009, TV3, „Videometra“, 90 serijų), „Gedimino 11–2“ (2010, „Videometra“, 16 serijų), „Drąsos kaina“ (2010, TV3, „Videometra“, 86 serijos), „Nekviesta meilė“ – tai toli gražu nepilnas sąrašas jo sukurtų serialų.

Atskirai reikėtų paminėti draminių televizijos serialų „Nekviesta meilė“, kuriama nuo 2007 metų. Šis serialas rodytas per LNK, per 2007-uosius metus – 109 serijos, per 2008-uosius metus – 102 serijos. 2009 m. birželio 26 d. buvo parodyta paskutinė ketvirtojo serialo sezono 381 serija per LNK, o 2010 m. sausio 4 d. prasidėjo penktasis sezonas per TV3 nauju pavadinimu „Amžini jausmai“. 2008 m. šis serialas laimėjo „Sidabrinės gervės“ apdovanojimą kaip geriausias metų TV filmas, o serialo režisierius ir scenaristas Alvydas Šlepikas gavo „Sidabrinę gervę“ kaip geriausias metų scenaristas.

Žiūrovų dėmesį taip pat patraukė pagal Edvino Kalėdos knygas pastatyta trilogija: „Nemylimi“ (2009), „Svetimi“ (2010), „Pasmerkti“ (2011). Be kita ko, trečioji dalis „Pasmerkti“ buvo filmuojama Gaisriuose.

R. Skaisgirio pergalingą žygį Lietuvos televizijose vieni sveikina, kiti piktinasi. Žiniasklaidoje netrūksta nei kritikos, nei panegyrikos, kai kas jo kurtus serialus lygina su vadinamomis Lotynų Amerikos muilo operomis, kiti prieš-

<sup>5</sup> Ten pat.



gai – su populiariausiais, pasaulyje pripažintais, JAV serialais. Pats serialų kūrėjas į tai žvelgia atlaidžiai, su tam tikra ironija, nes, pasak jo, blogiausia kas galėtų būti – tai tylą. O jeigu kalbama, giriama ar peikiama, vadinasi, palieka tam tikrą pėdsaką žiūrovų širdyse, vadinasi, tai nebuvo niekalas.

Ko gero, kompanijos „Videometra“ produktyvumą lemia puikus kūrėjų – scenaristų, aktorių, operatorių, režisierių kolektyvas. Tai Daiva Vaitkevičiūtė, Edvinas Kalėda, Alvydas Šlepikas, Raimondas Banionis, Saulius Balandis, Sigitas Račkus, Aidas Žiliukas ir kiti. Žurnalistė Meilė Jančorienė vienoje savo publikacijų pastebi:

*„Šiuo metu visus geresnius, gebančius taisyklingai papasakoti istoriją scenaristus po savo vėliava yra subūręs būtent R. Skaisgirys. Naujai ateinantieji į rinką susiduria su didele problema būtent šioje, scenarijų rašymo, srityje“, – apie buvusio krepšininko pasiekimus su aiškiai girdima pavydo gaidelė rašo spauda.“<sup>6</sup>*

Be abejo, asmeniniam Rolando tobulėjimui didelę įtaką turėjo ir turi artimiausias kompanionas, beveik bendraamžis Alvydas Šlepikas (gim. 1966). Tai spalvinga, kūrybinga asmenybė: poetas, režisierius, aktorius, scenaristas, Lietuvos rašytojų sąjungos ir PEN klubo narys.

Rolandas su didžiule pagarba žiūri į kino menininkus, kartu su bendraminčiais Arūnu Mateliu, Audriumi Stoniu, Gražina Arlickaite yra inicijavę „Sidabrinės gervės“ apdovanojimo įsteigimą, kuriuo nuo 2008-ųjų kasmet pagerbiami geriausi televizijos ir kino filmai, taip pat kino menui nusipelnę žmonės – scenaristai, režisieriai, aktoriai, operatoriai, kompozitoriai, dailininkai kt. Labai greitai šis apdovanojimas tapo prestižiniu, „Sidabrinės gervės“ dėka visai Lietuvai tapo žinomi aktoriai Marius Jampolskis, Rasa Samuolytė, Nelė Savičenko, Dainius Gavenonis, Oksana Borbat, Ramūnas Rudokas, Kęstutis Jakštas, Klaudija Koršunova, Andrius Bialobžeskis, Elžbieta Latėnaitė, Marius Repšys, režisieriai Kristijonas Vildžiūnas, Saulius Balandis, Saulius Vosylius, Šarūnas Bartas, Kristina Buožytė, Jūratė Samulionytė, Audrius Stonys, Giedrė Beinoriūtė, Donatas Ulvydas, Algimantas Puipa ir daug daug kitų, su kinu susijusių, asmenų. O „Auksinės gervės“ laureatais yra operatorius Jonas Gričius (2008), režisierius Marijonas Giedrys (2008), aktorius Donatas Banionis (2008), aktorė Eugenija Pleškytė (2009), kino režisierius, scenarijų autorius Arūnas Žebriūnas (2010), aktorius Regimantas Adomaitis (2011), aktorė Vaiva Mainelytė (2012).

2010 m. buvo žengtas dar vienas žingsnis – įsteigta „Lietuvių kino akademija“ (LiKA). Jos steigėjais greta Rolando Skaisgirio yra kinotyryninkė, humanitarinių mokslų daktarė, Lietuvos muzikos ir teatro akademijos docentė, Europos kino akademijos narė Gražina Arlickaitė, pirmasis režisierius iš Rytų ir Centrinės Europos, pelnęs vieną svarbiausių kino industrijos įvertinimų – Amerikos režisierių gildijos apdovanojimą „Už išskirtinius nuopelnus režisūrai“ – Arūnas Matelis, Lietuvos operatorių asociacijos ir Europos kino akademijos narys Ramūnas Greičius, Nacionalinio dramos teatro aktorius, režisierius, Lietuvos rašytojų sąjungos narys Alvydas Šlepikas, Lietuvos radijo

<sup>6</sup> www.valstietis.lt, 2009-02-28, Meilė Jančorienė, „Rolandas Skaisgirys: krepšininkas, okupavęs televizijas“.

ir televizijos vadovas Audrius Siaurusevičius, kino režisierius ir prodiuseris, Nacionalinės premijos laureatas, Europos kino akademijos ir „European Documentary Network“ narys Audrius Stonys.

Kaip teigia steigėjai, LiKA rengs įvairius projektus, kurie susiję su kinu politiniais, ekonominiais, meniniais ir edukaciniais aspektais, ir dalyvaus juose. Aktyviai bendradarbiaus su Europos kino akademija ir atskirų Europos šalių nacionalinėmis kino akademijomis ir kino institucijomis. Lietuviško kino kūrėjams atsivers daugiau kelių į tarptautinius vandenis, atsiras daugiau galimybių pristatyti savoosius darbus užsienio festivaliuose.

Rolandas Skaisgirys neabejingas įvairiems kultūros žanrams, jis kartu su bendraminčiais: nepamirštamos grupės „Antis“ lyderiu Algirdu Kaušpėdu, TV laidų vedėju, dainininku bei dainų kūrėju Marijumi Mikutavičiumi, legendiniu grupės „BIX“ lyderiu, TV prodiuseriu Sauliumi Urbonavičiumi (Samu), Lietuvos hip hopo grupės „G&G Sindikatas“ lyderiu Gabrieliumi Liaudansku (Svaru), pramogų verslo įmonės „Promo Star“ vadovu Gyčiu Jagminu, koncertų ir renginių organizatoriumi, žinomų dainininkų vadybininku Martynu Tyla 2011 metais įsteigė „Metų muzikos apdovanojimų“ asociaciją, kuri greitai tapo populiari ne tik dainininkų, muzikos kūrėjų, bet ir muzikos mylėtojų tarpe. Šios asociacijos įsteigti pirmieji lietuviškos muzikos apdovanojimai M.A.M.A. buvo įteikti 2012 metų sausį Kauno „Žalgirio“ arenoje. Žiniasklaidoje paskelbta:

*„Lietuvos muzikos gerbėjų dėmesį prikaustanti apdovanojimų ceremonija kitų metų pradžioje vėl bus surengta Kaune, „Žalgirio“ arenoje. Jau žinoma ir tiksliai jos data – 2013-ųjų sausio 11-oji. Kaip teigė vienas ceremonijos rengėjų prodiuseris Martynas Tyla, Kaunas labai šilintai priėmė M.A.M.A. debiutą, salėje buvo beveik 10 tūkstančių žiūrovų, todėl nutarta muzikos žvaigždes šiame mieste suburti ir antrą kartą“<sup>7</sup>.*

Tikėtina, kad kaip ir „Sidabrinės gervės“, M.A.M.A. ceremonija ateityje bus organizuojama kasmet.

„Sidabrinė gervė“ 2012 m. šventė penktąjį jubiliejų. Ta proga pakalbintas „Lietuvos ryto“ vienas iš Lietuvių kino akademijos (LiKA) steigėjų, prodiuseris R. Skaisgirys pasakė:

*„Jei ne „gervės“ – ir toliau didžiutumą praities kinu, kuris buvo gerbiamas sovietmečiu. Daugeliui atrodė, kad lietuviškas kinas baigė savo epochą prieš 20–40 metų – kiek buvo sukurta, tiek ir liko. Bet per 5 metus daug kas pasikeitė, „Gervė“ dėka jau visi – nuo mažiausių šalies rajonų iki didžiausių politinių sluoksnių – žino apie šiandieninę lietuviško kino situaciją. Sujudimas šioje srityje – aktyvaizdus. Šiuolaikiniai lietuvių filmai eina į priekį, renka pilnas sales. Priimamas kino įstatymas, gimsta Kino centras. Man tik*

<sup>7</sup> <http://www.lrytas.lt/pramogos/mp3/m-a-m-a-apdovanojimu-ceremonija-pasipildys-naujomis-nominacijomis.htm> [žiūrėta 2012 10 23]



*Rolandas Skaisgirys  
su mama Danute  
Skaisgiriene.  
L. Balandžio nuotr.*

*apmaudu, kad mūsų valstybiniai kultūros sektoriai nekonstruktyviai bendradarbiauja su kitomis šalimis. Lietuviško kino komunikacija su pasaulio kinu yra apgailėtina.“<sup>8</sup>*

Kartu jis pasidžiaugė, kad kasmetiniais tapę apdovanojimais augina kitą svarbią tradiciją – vasaros kino festivalį „Sidabrinės gervės naktys“, kuris populiarina šiuolaikinį kiną mažesniuose šalies miestuose.

2012 metų rugpjūtį Sintautų miestelis šventė savo 450 metų įkūrimo sukaktį, ta proga į savo II pasaulio sintautiškių suvažiavimą sugužėjo čia gimę, užaugę, mokslus baigę kraštiečiai. Vienas šventės „Sintautai-450“ rėmėjų Rolandas Skaisgirys pasakė:

*„nors iš pirmo žvilgsnio Sintautai – tai mažas, paprastas, tiesiog eilinis miestelis prie kelio Šakiai–Kudirkos Naumiestis, tačiau taip atrodo tik iš pirmo žvilgsnio. Iš tiesų jis anaipol ne paprastas: ir savo 16 amžiaus pradžių siekiančia istorija, ir bažnyčia, ir herbu, ir žmonėmis... O svarbiausia – Sintautai yra tėvo gimtinė. Kas gali būti gražiau iš protėvių žemę. Iš ko susideda Lietuva – iš tokių nedidelių miestelių, gyvenviečių“<sup>9</sup>.*

Iš tikrųjų Rolandas yra didelis savo krašto patriotas, yra vienas pagrindinių paminklo zanavykų poetui P. Vaičiui, kuris bus atidengtas 2013 metų pabaigoje Sintautuose, fundatorius.

O darbas darbą veja. Neseniai Gruzijoje nufilmuotas TV3 serialas „Vyno kelias“ sulaukė didelio tarpautinio dėmesio. Neseniai TV3 eteryje

<sup>8</sup> <http://www.lrytas.lt/-13330979171330959440-prodiuseris-r-skaisgirys-sidabriniiC5iB3-gerviiC5iB3-diiC4i97ka-visi-ic5iBEino-apie-lietuviiC5iA1ko-kino-situaciiC4i85.htm> [žiūrėta 2012 05 15]

<sup>9</sup> <http://pilietis.delfi.lt/yrakaveikti/sintautai-450-metu-jubileeju-dainuos-naujas-fontanas-su-miestelio-heraldikos-zenklais.d?id=59378895> [žiūrėta 2012 08 24]

įvyko dar viena premjera – Gruzijoje filmuotas originalus išlikimo šou „Pilis“. Filmo prodiuseris R. Skaisgirys sako:

*„Pasaulis dabar toks kosmopolitiškas, viskas artima. Bet kultūros vis vien išlieka savitos, ir žmonės, nublokšti į kitas šalis, aiškiai pajaučia didžiulius skirtumus. Kai pamačiau įstabiąją pilį, kuri stūkso kryžkelėje tarp Gruzijos, Armėnijos ir Turkijos, buvau pakerėtas. Kilo mintis išbandyti, kaip mūsų kultūros žmonės – lietuviai – išsilaikytų visiškai kitų tradicijų šalyje, juo labiau – kitame laikotarpyje, turėdami šansą kliautis tik savimi, savo instinktais ir charakteriu.“<sup>10</sup>*

Kalbėdamas apie ateitį, Rolandas nenori sustoti vietoje. Jo kūrybiniuose planuose yra vaidybinių pilnametražinių filmų, skirtų rodyti didžiuosiuose kino teatruose, statymas. Paradoksalu, tačiau paklaustas: kas jis – sportininkas ar verslininkas, nedvejodamas atsako esąs nei krepšininkas, nei menininkas, nei verslininkas, o labai laisvas žmogus.

<sup>10</sup><http://pramogos.delfi.lt/eteris/gruzijoje-filmuojamas-lietuviu-islikimo-sou-pilis-sudominio-ir-uzsienio-ziniasklaida.d?id=59852137> [žiūrėta 2012 10 26]

## Sintautų Povilaičiai

*Parengė Vitas Girdauskas ir Ramutė Vyšneveckienė*



*Bičiulių susitikimas.  
Iš kairės: Edvardas  
Šiužda, Vilius  
Bražėnas, Stasys  
Povilaitis. 2010 m.  
Iš S. Povilaičio  
albumo*

Ši publikacija – tai dalis dailininko, kraštotyrininko ir žurnalisto Stasio Povilaičio, gimusio 1943 m., memuarinės medžiagos „Povilaičių giminės šaknų beiškant“. Straipsnio autorius – garsios ir gausios Povilaičių giminės atstovas, pats kilęs iš Juniškių kaimo.

Zanavykų krašte, dabartiniame Šakių rajone, Povilaičių giminė žinoma nuo seno. Jos šaknys, kaip sakė karininkas, bibliotekininkas ir kraštotyrininkas Kazys Povilaitis (1906–2000) siekia 1707–1709 metus, kai į šiapus Šešupės, į dabartinę Zanavykijos etnografinę sritį atsikėlė iš anuometinės Prūsijos, po joje siautusio bado ir maro, Antano ir Baltraus Povilaičių tėvas. Dauguma Povilaičių buvo stambūs ūkininkai, leidę vaikus į mokslus. Spaudos draudimo laikotarpiu – tautos atgimimo žadintojai, kovotojai prieš carizmą, knygnešiai. Vėlesniais laikais – visuomenės veikėjai, inteligentai, kaimo šviesuoliai. Kai kurie karo audrų nublokšti atsidūrė užsienyje, dar kiti išgyveno Sibiro tremtį. Dalis Povilaičių giminės išsisklaidė Lietuvoje – Kaune, Vilniuje, Šakiuose. Šios knygos apimtis ir tikslas neleidžia pristatyti visų Stasio Povilaičio aprašomų šios giminės šakų. Čia išskirtinai kalbame tik apie pagrindinio Povilaičių kamieno svarbiausius žmones, kurie gimė ir gyveno ar dirbo senajame Sintautų valsčiuje ar šiam valsčiui bent vienu laikotarpiu priklausiusiuose kaimuose – Šunkariuose (Valākbūdyje), Juškakaimiuose. Visiškai neprisimenami kitų valsčių kaimuose, pavyzdžiui, netoliese esančiuose Juniškiuose, kur gimė ir minėto straipsnio autorius, gyvenę Povilaičiai. Dėl šios priežasties ir apie patį straipsnio autorių čia nerašoma. Visa tai jau būtų kito leidinio, gal ir šiai garsiai šeimai skirtos monografijos tema. O štai straipsnio autoriaus Stasio Povilaičio prosenelė Pranė Švelnytė-Povilaitienė ir senelė Ona Martišiūtė-Povilaitienė yra kilusios iš Šunkarių kaimo. Šiame kaime gimė, gyveno ir daugelis kitų giminių. Šunkarių kapinėse palaidoti Stasio Povilaičio senelis knygnešys Pranas Povilaitis su žmona Ona,



dėdė fotografas Jonas, maži mirę jo tėtės Vlado broliai ir seserys, taigi dalis Povilaičių giminės – tikri sintautiškiečiai.

Rašant apie Povilaičių giminę, kartais rašoma ne tik pavardė, vardas, bet ir tėvavardis, mat yra keletas žymių, pavyzdžiui, Pranų ar Jonų Povilaičių. Vietovių, kaimų pavadinimai, administraciniai suskirstymai kai kur palikti kaip dokumentinės medžiagos originaluose. Gali būti ir pasikartojimų, nes kai kurių Povilaičių kai kurie gyvenimo faktai yra panašūs ar net tie patys. Apie Povilaičius, kuriuos pažinojo autorius, dažnai aprašo parodydamas savo santykį su jais. Kaip jis pats sako, kai kur tas santykis gali būti atradėjiškas, įdomus, kitur – vaikiškas, paaugliškas ar net kiek naivus.

Dokumentų kalba, stilius ir gramatika netaisyta, t. y. palikta kaip pirmiame šaltinyje.

## Knygnešys, daktaro Vinco Kudirkos patikėtinis Jonas Povilaitis

Knygnešys Jonas Povilaitis gimė 1855 m. Šunkarių kaime. Jis buvo šviesi asmenybė – tautinio atgimimo žadintojas, aušrininkas, varpininkas, sargininkas. Lankė vietines pradžios mokyklas ir pramoko vokiečių, lenkų bei rusų kalbų, tai jam vėliau labai pravertė tautinėje, patriotinėje veikloje. Būdamas 20 m. jaunuolis, iš tėvo Baltraus paveldėjo 70 ha ūkį. Buvo darbštus, pažangus, imlus ūkininkavimo naujovėms. Jis atkakliai priešinosi carinės Rusijos administracijos savivalei. Anksti pradėjo platinti Tilžėje spausdintas lietuviškas maldaknyges, buvo vienas pirmųjų „Aušros“ platintojų, ja aprūpindavo ir kitus knygnešius. 1890–1894 m. J. Povilaitis, drauge su dėde Antanu ir pusbroliu Pranu Povilaičiais iš Juniškių kaimo, buvo daktaro Vinco Kudirkos patikėtiniai ir ryšininkai su Tilže ir to miesto spaustuviomis. Ten pristatydavo rankraščius, telkė „Varpo“ platinimui ir kitus knygnešius. Jonas Povilaitis pats rašė trumpas žinutes į „Varpą“, o vėliau į „Tėvynės sargą“ ir kt. Jo bendraminčiai ir draugai buvo didieji knygnešiai Jonas, Juozas ir Pranciškus Petras (vėliau vyskupas) Būčiai, Petras Andriukaitis, kun. Silvestras Petrika, Slavikų zakristijonas Pučiliauskas, Dabravolskiai ir kt. Palaikė lietuviybės ryšius tarp V. Kudirkos ir Varšuvos lietuvių, su Seinų kunigų seminarijos lietuviams, Kauno klierikais ir kt. 1900 m. rinko eksponatus pasaulinei parodai Paryžiuje, ten rengiamai lietuvių ekspozicijai, kuri parodė pasauliui, kad Rusijos imperijoje tebėra gyva ir lietuvių tauta. 1905 m. dalyvavo Didžiajame Vilniaus Seime, savo krašte padėjo steigti lietuviškas pradžios mokyklas, dirbo pirmosiose lietuvių viešosiose organizacijose. Už lietuvišką patriotinę veiklą daug kartų buvo kratytas, suimtas, bet nuteistas, neištremtas. Mirė 1910 metais.

Knygnešys Jonas Povilaitis, daugiavaikės šeimos galva, buvo vedęs tris kartus. Su pirma žmona Antanina Mockaityte turėjo šešis vaikus – sūnų Andrių, kuris tapo kunigu, dukras Oną (vėliau Dėdiniene), Mariją (vėliau Žemaitaitienę) ir Mortą. Pastaroji liko netekėjusi. Pirmoji žmona ir du vaikai mirė. Su antrąja žmona Antanina Račiūnaite užaugino šešis vaikus – sūnų Joną (vėliau tapusį gydytoju), sūnų Praną, tapusį karininku, teisininku ir vertėju, dukras Marcelę (Naujokaitienę), Juzę (Pečkaitienę), Eleną (Martišienę), Antaniną (Spurgienę). Mirus antrai žmonai,

Jonas Povilaitis vedė trečią – M. Grosaitytę. Su ja vaikų nesusilaukė. Pastaroji buvo gera pamotė, kuri užaugino visus vyro Jono vaikus.

## Spurgų šeima

**Antanina Spurgienė (Povilaitytė)** buvo bene stambiausia Šunkarių kaimo ūkininkė. Jai priklausė apie 80 ha žemės. Tai knygnešio Jono Povilaičio ir antros jo žmonos Antaninos Račiūnaitės dukra. Be dirbamos žemės, A. Spurgienei priklausė per dvi vietas augę alksnynai ir uosynai. Sodyba buvo didelė, apšodinta liepomis, ažuolais ir beržais, didelis sodas, kuriame augo įvairių veislių obelys, kriaušės, slyvos. Sodo pakraščiais vingiavo smėliu nubarstyti takai, prie jų buvo suolai poilsiui. Trobesiai buvo seni, bet tvarkingi. Viduryje kiemo buvo apvalus aptvertas gėlynas. Daugiametės ir vienmetės gėlės jame žydėjo nuo pat ankstyvo pavasario iki vėlyvo rudens. Antanina liko gyventi tėvo, knygnešio Jono, namuose. Ištekėjo už Antano Spurgos, kilusio iš Aržuolupių kaimo. Spurgai sugyveno tris vaikus – dukras Antaniną, Eleną ir sūnų Vytautą. Ketvirtasis sūnelis mirė kūdikystėje. Šeimnininkas Antanas Spurga mirė jaunas, kai Elytei buvo vos treji metukai. Ne ką didesni buvo ir kiti vaikai.

Spurgienei tvarkyti didelį ūkį buvo labai sunku. Geranoriškumu ir gerumu ji vis tik susirasdavo samdinius ir gyveno neblogai. Apie Spurgų šeimos draugiškumą prisimena Spurgų ūkyje dirbusio Jono Paukščio duktė Albina Gurgždaitienė. Beje, Jonas Paukštys dirbo Spurgų vėjo malūne. Jis buvo vienas iš tų, kurie tą malūną pastatė. Šiame malūne A. Povilaitytės Spurgienės tėvas, knygnešys Jonas Povilaitis, apie 1890–1904 m. slėpdavo draudžiamas knygas. Jonas Paukštys gyveno Spurgų butelyje. Tai maža sodybėlė, kurioje buvo gyvenamas namas ir ūkinis pastatas, o ir darželis daržovėms bei gėlėms sodinti. Čia apsigyvendavo šeimos, neturinčios nuosavų namų ir žemės. Atsikeliantys gyventi į butelį, kuris priklausė ūkininkui, susitardavo, kiek dienų reikės atidirbti ūkininkui per metus. Tai būdavo atlyginimas už suteiktą pastogę ir žemę daržui, už sodą, ganyklas.

Povilaičių, vėliau Spurgų, gyvenamasis namas buvo pritaikytas gyventi net keturioms šeimoms. Jo gyventojai dažniausiai būdavo darbingos šeimos – vyrai, kurie dirbdavo pas ūkininkę įvairius sunkius darbus, o moterys verpdavo, ausdavo bei atlikdavo kitus, lengvesnius ūkio darbus.

Be pagalbininkų, gyvenančių butelyje, dar samdydavo porą tarnaičių ir porą bernų, piemenį. Šeimnininkai su samdiniais sutardavo. Spurgaitės mėgdavo bendrauti ir su butelio gyventojų vaikais. A. ir E. Spurgaitės mokėsi Marijampolės mergaičių gimnazijoje. Sūnų Vytautą Spurgą rusai paėmė į Raudonąją armiją ir jis nežinia kur žuvo, spėjama, kad Karaliaučiaus krašte, dabartinėje Kaliningrado srityje. Žuvus sūnui Vytautui, Spurgų šeima, t. y. jo motina ir 2 seserys, tapo žuvusio sovietų kario šeimos nariai. Tai jas išgelbėjo nuo išvežimo į Sibirą. Po karo Spurgų šeima gyveno ypač sunkiai, trūko net maisto. Motina Antanina ne ką begalėjo padėti gimnazijoje besimokančioms dukroms. Elena, būdama silpnos sveikatos iš mažens, sunkiai susirgo.

Beje, dar karo pradžioje, sudegus Šunkarių bažnyčiai, šv. Mišios buvo laikomos Spurgų sodybos klėtyje. Antaninos Spurgaitės iniciatyva pokariu jų name buvo atidaryta pradinė mokykla, Antanina joje kurį laiką dirbo mokytoja.

A. Spurgienė daug gero padarė Valākībūdžio parapijai. Ji prisidėjo prie šios parapijos ikūrimo, bažnyčios statybos, bažnytinių švenčių organizavimo, garbių parapijos svečių priėmimo, neatsakė nė vienam, prašančiam pagalbos.

A. Spurgienė nugyveno ilgą gyvenimą, mirė 1973 metais. Kadangi Valākībūdyje neliko jos artimųjų ir jaunystės draugų, A. Spurgienė buvo palaidota ne jos dovanotoje žemėje kapinėms, o Kaune, Petrašiūnų kapinėse, kur ilsisi ir jos brolis vertėjas Pranas.

Vertėtų atskirai prisiminti knygnešio Jono Povilaičio vaikaite, gydytoją stomatologę ir vaikų rašytoją **Eleną Spurgaitę** (1924–1971). Gimusi 1924 m. rugpjūčio 18 d. Šunkarių kaime, jau minėtų ūkininkų Antano ir Antaninos Spurgų šeimoje, ji augo drauge su metais už ją jaunesniu broliu Vytautu ir trimis metais vyresne

seserimi Antanina. Kai Elytei buvo vos treji metukai, pasimirė jos tėvas Antanas. Visa gerokai padidėjusi stambaus ūkio darbų ir buities rūpesčių našta gulė ant Elytės motinos, sesers, o kiek paūgėjęs ir ant būsimos gydytojos ir vaikų rašytojos, pečių. E. Spurgaitė baigė Šunkarių pradžios mokyklą. Toliau mokėsi Marijampolės mergaičių gimnazijoje, kurią baigė 1941 metais. Netrukus išstojo į Kauno Vytauto Didžiojo universitetą studijuoti mediciną. Prieškario, o ypač karo ir pokario laikų nepritekiai, gausūs darbai, rūpesčiai, vargai, o ir jos jautrumas pakirto Elytės sveikatą. Beje, jos sveikata buvo silpnoka nuo vaikystės. Ji susirgo plaučių tuberkulioze. Studijas universitete teko nutraukti ir pradėti rimtai gydytis, nes liga buvo toli pažengusi. Gydyti buvo paguldyta į Jūrbarko ligoninę. Medikai patarė, kad geriausi vaistai minėtai ligai gydyti būtų streptomicino ampulės. Tai buvo naujaisi vaistai, kurie tuo metu buvo gaminami tik JAV. Minimų, nors sunkiai ir brangiai, vaistų vis tik pavyko gauti. Po gydymo streptomicino ampulėmis kurso E. Spurgaitės sveikata kiek pagerėjo. Toliau ji gydėsi anuometinėje Domaševičiaus TBC sanatorijoje, kuri buvo įsikūrusi vešliuose Panemunės pušnyuose Kaune.

Pokariu, dėl nacionalizacijos praradusi didelę dalį žemės, apkrauta nepakeliamais mokesčiais, A. Spurgienės šeima 1948 m. nutarė savo namus palikti ir apsigyveno vertėjo ir teisininko Prano Povilaičio name Jūrės geležinkelio stoties gyvenvietėje Kazlų Rūdos miškuose. Šį namą bibliofilas, vienas pirmųjų Lietuvos vertėjų profesionalų, vertęs žymiųjų rašytojų (A. Dode, F. Dostojevskio, V. Hugo ir kt.) grožinius prozos kūrinis, Pranas Povilaitis (1900–1958) pasistatė Jūrėje 1936 m. ir čia gyveno iki mirties 1958-aisiais. Taip Elytė persikėlė gyventi pas mamos Antaninos brolių, savo dėdę, į erdvius, gražius, tvarkingus jo namus, o ypač svarbu, kad aplink – graži gamta, vešlūs pušynai, švarus oras. Ten gyventi labai palanku sergantiems plaučių ligomis. Atsiradus Jūrės kaimo bibliotekoje laisvai darbo vietai, 1952 m. Elena tapo jos vedėja. Bibliotekoje ėmė rengti knygų aptarimus, organizavo vaidinimus, pritraukė daug naujų, jaunų skaitytojų. Kai 1955 m. pagerėjo sveikata, ji išstojo į Kauno medicinos institutą ir studijavo stomatologiją. Gydytojos stomatologės diplomą gavo 1959 m. ir iki gyvenimo pabaigos



*Elena Spurgaitė. Apie 1945 m.  
Iš J. Naujokaičio albumo*

dirbo dantų gydytoja Kazlų Rūdos vidurinėje mokykloje. O likimas, deja, nebuvo Elytei palankus. Kai tuberkuliozė buvo pagydyta, užpuolė klastingoji onkologinė liga. Gydėsi Kauno onkologiniame dispanseryje, buvo du kartus operuota, tačiau... Pasimirė 1971 m., sulaukusi vos 47 metų. Buvo palaidota Kaune, Petrašiūnų kapinėse, šalia dėdės Prano Povilaičio. Tiek Jūrėje, tiek čia, amžinojo poilsio vietoje, kur pasakas seka pušynai...

Apie 1955 m. dėdei vertėjui Pranui grįžus gyventi į Jūrę, jo ir pusbrolio Kazio Povilaičio name Amaliuose liko gyventi Elytės sesuo Antanina Brūzgienė. Ji ir jos vyras Vladas dirbo mokytojais, turi du vaikus. Tai miškininkė Sigita Subačienė ir inžinierius Pranas Brūzga. Sigita paveldėjo dėdės Prano namus Jūrėje ir su vyru Algiu juose gyvena.

Gyvendama šalia žinomo vertėjo, publicisto ir rašytojo dėdės Prano Povilaičio, Elytė užsikrėtė literatūrine jo aura. Ji ėmė rašyti. Dėdė, paskaitęs nedrašius pirmuosius dukterėčios literatūrinius bandymus, paskatino ir padrašino ją rašyti toliau. Geriausiai pradedančiai literatei sekėsi rašyti pasakas. Pirmieji smalsiausi, jautriausi ir imliausi jos pasakų skaitytojai bei klausytojai buvo mažieji Jūrės bibliotekos lankytojai. Ji labai mylėjo vaikus ir džiaugėsi suradusi daug savo kūrybos gerbėjų.

Geriausius Elytės pasakų rankraščius P. Povilaitis patarė pasiūlyti anuometinei Valstybinei grožinės literatūros leidyklai Vilniuje. Beje, rašytoja Aldona Liobytė, paskaičiusi Elytės pasakų rankraščius, taip pat skatino rūpintis jų leidyba.

Taip ir buvo padaryta. Rankraščiai buvo pasiūsti į leidyklą. Jaunos autorės pasakoms atsivėrė žalia gatvė. Viena po kitos buvo išleistos keturios jos pasakų knygelės ikimokyklinio ir jaunesniojo mokyklinio amžiaus vaikams. Jose pasakoms būdinga metaforika buvo kalbama apie atsakomybę, pagarbą kovojantiems su blogiu („Kiaunės dvaro nebėra“, 1958) apie draugiškumą ir meilę silpniesiems („Žaliapūkė“, „Ligonėliai“, 1959), buvo supažindinama su gražia Lietuvos gamta ir gyvūnija („Jūreivis Baltrukas“, 1969). Jų tiražai, žvelgiant iš dabarties, buvo labai dideli, netgi nuo 25 iki 50 tūkst. egzempliorių. Dailininkai – J. Matulytė, R. Ulbikaitė, K. Juodikaitis, T. Balčiūnienė ir I. Žemaitytė-Geniušienė Elytės pasakų knygeles papuošė optimistiškais, spalvingais, taikliais, vaikams suprantamais piešiniais. Šimtai tūkstančių vaikų, net kelios kartos, užaugo skaitydami jos žavias pasakas. Daugelis vaikų jas skaito ir dabar. Vaikai mokėsi iš jų gerumo, tiesos, artimo meilės, meilės gamtai, tikėjimo, optimizmo, gavo kovos už laisvę pamokas.

1981 m., E. Spurgaitės išėjimo amžinybėn 10-mečio proga, „Vagos“ leidykla išleido jos pasakų rinktinę „Žaliapūkė“. E. Spurgaitės pasakos „Skruzdėliukas“ ir „Jūreivio Baltruko“ II dalis, paruoštos spaudai, deja, liko neišleistos. Skaitytojai nesulaukė ir „Jūreivio Baltruko“ III dalies, „Uolinukų“ ir „Florijono“ bei poemėlės „Jonelis ir Onutė“. Pastarieji keturi kūrinėliai liko ne visiškai parengti spaudai. Nespausdintų E. Spurgaitės pasakų rankraščiai šiuo metu yra saugomi pas jos pusbrolių Zigmą Naujokaitį Kaune. Į rinktinę buvo įtraukta penktoji, anksčiau nebuvusi spausdinta pasaka „Lapkus serga“. Nepriklausomos Lietuvos laikotarpiu, 1996 m., buvo išleista „Kiaunės dvaro nebėra“. Tai buvo antrasis, pakartotinas šios knygelės leidimas. Beje, pagal minėtą pasaką „Kiaunės dvaro nebėra“, dar Elytei gyvai esant, Lietuvos radijas sukūrė to paties pavadinimo radijo vaidinimą. Jis

buvo daug kartų transliuotas per Lietuvos radiją laidų vaikams metu. Šių eilučių autorius paskutinį kartą jį girdėjo per Lietuvos radiją, berods, prieš 5 ar 7 metus. Norisi padėkoti ir leidyklai „Gimtasis žodis“. E. Spurgaitės 80-mečio proga 2004 m. jie išleido „Jūreivį Baltruką“. Tiražas 1 500 egz. Tai antroji knygelės laida.

Norisi tikėti, kad E. Spurgaitė bus atrasta iš naujo. Jos knygelės būtų ypač naudingos skaityti dabartiniams ikimokyklinio ir jaunesniojo mokyklinio amžiaus vaikams. Mūsų visuomenėje išgali susvetimėjimas, vartotojiškumas, materializmas. Elytės pasakos mokė ir tebemoko, kaip su tuo kovoti.

Beje, E. Spurgaitė parašė ir apie 30 eilėraščių, kurių keletas buvo atspausdinti žurnale „Nemunas“ ir leidinyje „Poezijos pavasaris“. Tai buvo jau po jos išėjimo Amžinybėn. Pati Elytė savo eilėraščių, deja, nevertino ir nesirūpino jų spausdinimu periodikoje.

Šis tas apie E. Spurgaitės laisvalaikį. Didžiausias jos pomėgis buvo keliauti valtimis Ignalinos ežerais. Vargu ar ten liko koks ežeras ar užutekis jos neaplankytas, neapžiūrėtas. Tose vietovėse ji iškylaudavo ne šiaip irstydama. Tai būdavo didelės kūrybinės įkrovos, sveikatos stiprinimo turizmas. Po to Jūrėje, prie darbo stalo, ilgais žiemos vakarais Ignalinos apylinkių ežerais valtele keliaudavo jau kiškėlis Baltrukas ir ančiukas Ramunis – pasakos „Jūreivis Baltrukas“ herojai. Ši pasaka – unikalus vaikų literatūros reiškiny. Pasakos veikėjais tapo nuostabi Ignalinos vietovių gamta su tikrais ežerais, įlankomis, kalvomis, su tenykšte augalija ir gyvūnija. Pasakos buvo kuriamos vaizdingos tikrovės pagrindu.

P. Povilaičio ir E. Spurgaitės namai, jiems čia gyvenant Jūrėje, buvo tapę savotišku vietos kultūros centru, lankomu aplinkinių ekskursijų. Namuose buvo apie 4 tūkst. vertingų knygų biblioteka. Abu minėti literatai daug skaitė ir stropiai prižiūrėjo, tvarkė minėtą biblioteką. Aplinkinių vietovių mokyklų mokytojai, kaip į muziejų, čia atveddavo mokinių ekskursijas. Su mokiniais, mokytojais ar kitais svečiais mielai bendraudavo tiek P. Povilaitis, tiek E. Spurgaitė, tiek jie abu drauge. 1997 m. viena Jūrės gatvė pavadinta Prano Povilaičio, kita Elenos Spurgaitės vardu. Dabar šis namas yra P. Povilaičio ir Sodų gatvių kampinis namas, P. Povilaičio g-vė Nr. 4. Jis gyvenamas, prie jo – lentelė, kurioje nurodyta, kad čia gyveno Pranas Povilaitis ir Elena Spurgaitė. Parkas prie Jūrės miestelio geležinkelio stoties pasodintas ir rašytojos Elenos Spurgaitės iniciatyva.

Beje, prisimenant Povilaičius ir Spurgas, verta pastebėti, jog Šunkariuose dar yra likę vis labiau senstantys Spurgų sodybos trobesiai. Svarbiausia – gyvenamasis namas, tarmiškai vadinamas *stuba*, kuris galėtų būti įrašytas į Valstybės saugotinių pastatų sąrašą. Būtų galima įrengti čia visuomeninį muziejėlį, Šakių zanavykų muziejaus filialą. Šiame name, šitoje sodyboje gimė, augo, gyveno ir dirbo vienas iš veikiausių Lietuvos knygnešių, daktaro Vinco Kudirkos pagalbininkas, draugas ir patikėtinis Jonas Povilaitis (1885–1910), jo sūnūs – Lietuvos kariuomenės kūrėjai ir savanoriai – vertėjas, karininkas ir teisininkas Pranas Povilaitis (1900–1958 m.), nusipelnęs gydytojas Jonas Povilaitis (1895–1963 m.), kunigas Andrius Povilaitis (1876–1953 m.), rašytoja Elena Spurgaitė (1924–1971 m.)



## Knygnešio Jono Povilaičio sūnus vertėjas Pranas Povilaitis

Pranas Povilaitis gimė 1900 m. liepos 13 d. Sintautų valsčiaus Šunkarių (Valakbūdžio) kaime. Kai kuriuose biografiniuose P. Povilaičio aprašymuose minima, kad jis gimė 1900 m. liepos 3 d. Ši klaidinga gimimo data pateikiama ir abiejose sovietinėse enciklopedijose. Pats P. Povilaitis rašo, kad jis gimė Valakbūdžio kaime 1900 m. liepos 13 d., pažymėdamas, kad tai – nauju stiliumi.

Pirmąsias literatūrinio darbo ir profesionalaus vertimo iš užsienio kalbų pamokas jis gavo iš didžiojo kalbininko J. Jablonskio dar būdamas gimnazistu.

1918 m. rudenį, besimokydamas Marijampolės „Žiburio“ gimnazijoje, buvo aktyvus ateitininkas. P. Povilaitis drauge su kitais jaunais ateitininkais vaikščiojo, jodinėjo, važinėjo po Marijampolės apylinkes, telkdamas savanorius besikuriančiai Lietuvos kariuomenei. 1919 m. baigė „Žiburio“ gimnaziją ir tą pačių metų sausio mėn., dar būdamas gimnazistas, pats savanoriu

įstojo į Lietuvos kariuomenę ir tuoj pat buvo pasiūstas į karo mokyklą Kaune. 1919 m. liepos mėn. baigė jos pirmąją laidą. P. Povilaitis, kaip jaunas profesionalus karys ir karininkas, dalyvavo daugelyje kautynių su bolševikais ir lenkais, tarp jų ir lemiamame Lietuvai Zarasų mūšyje. Už drąsą, narsumą ir sumanumą kovose buvo apdovanotas Vyčio kryžiaus su kardais ordinu.

1923 m., dar vis tebetarnaudamas kariuomenėje, įstojo į Vytauto Didžiojo universiteto Teisės fakultetą. Dalyvaudamas daugelyje mūšių, nuo priešo kulku besislapstydamas drėgnuose apkasuose, P. Povilaitis smarkiai peršalo ir susirgo. 1924 m. išėjo į dimisiją. Keletą mėnesių gydėsi ligoninėje. Jam buvo diagnozuota sunki plaučių TBC ligos forma. 1924–1932 m. su pertraukomis gydėsi Šveicarijos, Prancūzijos, Vokietijos ir Italijos sanatorijose. Ten P. Povilaičiui buvo atlikta sunki ir sudėtinga plaučių operacija. Kai sveikata pagerėjo, grįžo į Lietuvą, vėl įstojo į VDU ir 1936 m. baigė Teisės fakulteto kursą. Dėl silpnos sveikatos baigiamųjų egzaminų laikyti nesiryžo. Studijuodamas universitete, jis dirbo ir kaip literatas, ir kaip vertėjas. Dar besigydydamas užsienyje, iš prancūzų kalbos išvertė A. Dodė knygą „Laiškai iš malūno“, kuri buvo išleista 1930 m. Tai pirmoji jo išversta knyga. Užsienyje P. Povilaitis gerai išmoko vokiečių ir prancūzų kalbas, pramoko italų. Tai vėliau labai padėjo vertėjauti.

Kaip savanoris Kauno mieste, Žaliakalnyje, jis gavo žemės sklypą, bet jį pardavė. Už gautas lėšas nusipirko kitą sklypą, pasistatė namą ir užveisė sodą netoli Kauno, Kazlų Rūdos valsčiaus, Jūrės miestelyje. Aplinkui spygliuočių miškai – švarus oras, kas ypač reikalinga tuberkulioze sergančiam ligoniui, arti geležinkelio stotis. Jūrėje jis gyveno nuo 1936 m. iki pat mirties – iki 1958 metų.

Ir tarpukariu, ir sovietmečiu P. Povilaitis buvo pavyzdys kitiems, vadinamas darbščiausiu, kruopščiausiu, sąžiningiausiu ir reikliausiu sau vertėju. Atsižvelgiant



*Vertėjas Pranas Povilaitis.*

*Apie 1950 m. Iš J. Naujokaičio albumo*

į išverstų knygų skaičių ir gerą vertimų kokybę, jis vadinamas „vertėjų vertėju“. Kiekvieną kartą pakartotinai leidžiant, P. Povilaitis savo verstus kūrinius iš naujo peržiūrėdavo, tobulindavo ir pateikdavo leidyklai gerokai pataisytus, pagerintus.

Į gyvenimo pabaigą paramos reikalingam darbštuoliui talkino jo dukterėčia, vaikų rašytoja Elena Spurgaitė. Ji perrašinėjo dėdės vertimų rankraščius, palaikė ryšius su redakcijomis ir „Vagos“ leidykla, tvarkė jo biblioteką. P. Povilaičio verstų knygų su naujais jų leidimais šiuo metu bus jau daugiau nei pusšimtis. Vertė jis iš rusų, vokiečių, prancūzų ir italų kalbų. Tarpukariu išvertė A. Dodė apsakymų rinkinį „Laiškai iš mano malūno“ (1930 m.), romaną „Taraskono Tartarenas Alpėse“ (1936 m.), M. Barresso romaną „Sodas prie Orono“ (1934 m.), V. Hugo romaną „Vargdieniai“ (su V. Kamantausku), 5 t. (1935–1936 m.), A. Miunte's prisiminimų knygas „San Mikelės knyga“, 2 d., „Knyga apie žmones ir žvėris“ (1937 m.), A. Fogacaro romaną „Senovinis pasaulėlis“, 2 t. (1939 m.), F. Dostojevskio romaną „Idiotas“, 4 t. (1939 m.), M. Šolochovo romaną „Tykasis Donas“, 4 t. (1945–1947 m.), J. Roto „Radeckio maršą“, 3 t. (1940 m.), B. Franko „Servantesą“ (1941 m.) ir kt.

Antrojo pasaulinio karo metais okupuotoje Lietuvoje vertė M. Šolochovo „Tykųjį Doną“, kuris buvo išleistas tuoj po karo. Tai buvo jo protestas prieš Lietuvos okupaciją ir karą apskritai. Pokariu išvertė L. Tolstojaus „Aną Kareniną“, 2 t. (1948 m.), M. Gorkio romanus „Artamonovai“ (1948 m.) ir „Klimo Samgino gyvenimas“, 4 t. (1950–1951 m.), L. Leonovo „Sotę“ (1957 m.) ir kt.

Daug P. Povilaičio vertimų išėjo po kelis leidimus. Jis taip pat rašė straipsnius grožinės literatūros klausimais, reiškėsi „Literatūroje ir mene“.

Tarpukariu rašė Lietuvos karinėje spaudoje, dirbo literatūros kritiku. Jo straipsniai buvo spausdinami žurnaluose „Ateitis“, „Rytas“, „Židinytis“, „Naujoji Romuva“, „XX amžius“.

Pokariu, 1952 m. P. Povilaitis buvo išrinktas Jūrės apylinkės tarybos deputatu, buvo nuolatinės kultūros švietimo komisijos pirmininku. Už gerą darbą ir visuomeninę veiklą jis gavo du sovietinius vyriausybinus apdovanojimus, o 1953 m. jam paskirta personalinė pensija. JAV lietuvių bendrijos iniciatyva išleistoje P. Naujokaičio „Lietuvių literatūros istorijoje“ (Čikaga, 1976, t. 3) kritiškai rašoma, kad P. Povilaitis bolševikų okupacijoje derinosi prie okupantų, vertė sovietinių autorių veikalus. Tačiau pasidžiaugiama ir didžiaisiais šio vertėjų vertėjo nuopelnais – juk tai jis, būdamas vienas geriausių vertėjų, praturtino lietuvių literatūrą gausiais ir gerais vertimais, o visą lietuvių kultūrą – pažintimi su pasaulinės kultūros šedevrais.

Tai vienas ryškiausių ir aktyviausių Sintautų krašto šviesuolių. Jis ir ateitininkas, Kauno karo mokyklos pirmosios laidos absolventas, Lietuvos kariuomenės kūrėjas savanoris, artilerijos baterijos vadas, kapitonas, teisininkas ir aukščiausio karinio apdovanojimo – Vyčio kryžiaus su kardais ordino kavaliereus. Jis ir vienas pirmųjų bei vienas produktyviausių profesionalių vertėjų, meninių vertimų meistras, geriausios pasaulinės literatūros populiariojas Lietuvoje, literatūros kritikas, literatūrologas, Lietuvos rašytojų sąjungos narys nuo 1940 m.

Vertėjo P. Povilaičio gyvenimas – tai gyvenimo žygdarbio pavyzdys. Jis Nepriklausomybės kovų karžygys. Nepaisant labai sunkių ligų, visus jis stebino

labai dideliu darbštumu, produktyvumu, nuoširdumu, draugiškumu. Jo gyvenimas buvo neįgalus žmogaus galia, didingas žygdarbis.

## Lietuviško patriotizmo pamokos

Stasys Povilaitis pasakoja:

*„Apie 1953 ar 1954 m., būdamas IV klasės mokiniu, neklausdamas šeimininko, vertėjo Prano Povilaičio leidimo, įsidrąsinau uždeinti į dėdės Prano, po Jūrės, jo antrųjų namų Amaliuose kambarį, kuriame, palinkęs prie knygų, nuolat darbavosi vertėjas. Stebėdavau jo kūrybą tylomis ir išeidavau. Vieną atmintiną kartą dėdės bedirbančio neradau. Smalsiai dairiausi aplinkui. Dėmesį patraukė lyg ir nedidelė knyga ant didelio apvalaus stalo. Ji buvo kietais viršeliais, o ant pirmojo, didelėm raidėm puikavosi pavadinimas „LIETUVA“. Ėmiau tą knygelę vartyti. Atmintin įstrigo joje spausdinamas Lietuvos himnas, didžiųjų mūsų bažnyčių, pilių nuotraukos, M. K. Čiurlionio tapybos darbų reprodukcijos ir kita. Varčiau tą knygą ir stebėjausi, koks dėdė drąsus, kad atvirai laiko knygas, dėl kurių turėjimo kai kurie mūsų tautiečiai pakliuvo į kalėjimus ar buvo ištremti. Tai buvo viena iš pirmųjų, viena iš geriausių ir labiausiai mane paveikusių lietuviško patriotizmo pamokų.“*

## Knygnešio Jono Povilaičio sūnus savanoris, gydytojas Jonas Povilaitis

Gydytojas Jonas Povilaitis buvo vienas geriausių, uoliausių, savo profesijai labiausiai atsidavusių Lietuvos gydytojų.

J. Povilaitis gimė 1895 m. sausio 22 d. Šunkarių kaime, daugiavaikėje stambaus ūkininko, knygnešio Jono Povilaičio šeimoje. Pradžios mokyklą lankė Slavikuose, o „Žiburio“ gimnaziją – Marijampolėje. Prasidėjęs Pirmajam pasauliniam karui, išvyko į Maskvą. Ten įstojo į Maskvos universiteto Medicinos fakultetą. Nebaigęs mokslų, 1918 m. grįžo į Lietuvą ir pradėjo dirbti felčerių Šakiuose bei Šakių apskrityje. J. Povilaitis buvo Lietuvos kariuomenės kūrėjas ir savanoris. 1918 m. rudenį kaip karo felčeris dalyvavo lietuvių savanorių kovose prieš bermontininkus Žemaitijoje. Nuo 1919 m. birželio 20 d. iki 1920 m. sausio 1 d. tarnavo 7-ajame pėstininkų pulke, o nuo 1920 m. sausio 1 d. iki kovo mėn. – karo ligoninėje Kaune. 1920 m. dėl sveikatos iš kariuomenės buvo paleistas. 1921 m. J. Povilaitis gavo leidimą verstis gydytojo praktika. Vedęs slavikietę Zofiją Jasevičiūtę, apsigyveno Slavikuose. Dirbdamas gydytoju, mediciną studijavo toliau Kauno Aukštųjų kursų medicinos skyriuje (vėliau re-

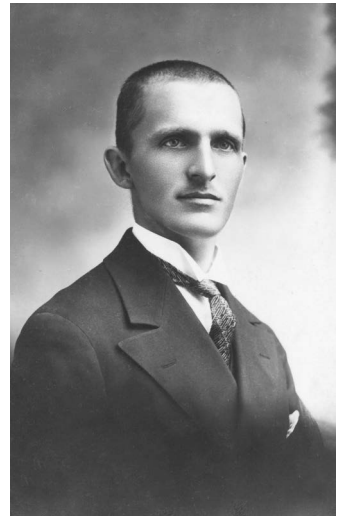

Jonas Povilaitis. Apie 1925 m. Iš J. Naujokaičio albumo



*Brolių Povilaičių susitikimas. Pirmoje eilėje sėdi (iš kairės): Aldona Povilaitytė, neatpažinta, neatpažinta; antroje eilėje sėdi: Slavikų klebonas Inkratas, Jasevičienė, kun. Andrius Povilaitis; trečioje eilėje stovi: Jonas Povilaitis, Jurgis Žemaitaitis, Zofija Povilaitienė (Jasevičiūtė), Pranas Povilaitis, ūkininkas Riauba. Apie 1932 m. Iš J. Naujokaičio albumo*

organizuotą į Vytauto Didžiojo universitetą) ir gavo gydytojo diplomą. Sudėtingą ir atsakingą gydytojo darbą dirbo daugiau nei keturis dešimtmečius, iki išėjimo amžinybėn 1963 metais. Jis buvo kviečiamas dirbti Kaune, kituose miestuose, kur gydytojų trūko, bet mandagiai atsisakydavo. Jis ypač mylėjo kaimo žmones, gyveno jų rūpesčiais, tad labiausiai stengėsi jiems padėti. Su visais jų rasdavo bendrą kalbą. Ligonius jis priimdavo ir nedarbo dienomis. Esant reikalui, eidavo, važiuodavo, net jodavo pas ligonius bet kuriuo paros metu. Darbavosi beveik niekad neatostogaudamas. Jis buvo beveik visų ligų ir beveik visų aplinkinių bei tolimesnių kaimų kaimelių ir miestų miestelių, taipogi kaimynų iš Kaliningrado srities, gydytojas. Pas jį atvykdavo ligoniai iš gretimų rajonų, miestelių ir miestų. J. Povilaitis buvo gydytojas iš pašaukimo. Sergančių žmonių gydymas buvo ne vien jo profesija, o gyvenimo būdas. Į keliones pas sunkius ligonius, kartais tolimas, kartais vidury nakties, leisdavosi gana dažnai. Buvo geras akušeris, rūpinosi gimdyvėmis, nes dauguma jų kūdikių susilaukdavo namuose. Kaimo ambulatorija anais laikais neturėjo beveik jokios, tuo labiau sudėtingesnės, medicininės aparatūros. Reikėjo vadovautis gausiomis savo medicininėmis žiniomis, gera patirtimi ir nuojauta.

Daktaras mylėjo visa, kas gyva, ypač žirgus bei arklius, triušius, balandžius. Jis rūpestingai prižiūrėdavo savo vaismedžių sodą. Prabanga jam buvo svetima. Jo dukra Aldona (1923–2011), medicinos sesuo, buvo ilgametė jo pagalbininkė. Po karo ypač sunkiomis darbo sąlygomis rūpinosi apylinkės vaikų sveikata.

Daug vargo daktarui, jo žmonai Zofijai ir jų dukrai Aldonai teko patirti paskutiniaisiais karo metais ir pokariu. 1944 m. rudenį juos, kaip ir kitus pasienio gyventojus, vokiečiai išvarė į Vokietiją. Toje šalyje daktaras buvo atskirtas nuo šeimos ir turėjo gydyti apkasų kasėjus, o praėjus frontui – sovietinius karius.

Medikų darbo sąlygos pokario metais buvo labai sunkios. Apskirtyje buvo tik du gydytojai – Šakiuose ir Kudirkos Naumiestyje. Labai trūko vaistų, tvarsliaivos, susisiekimo priemonių. Tuo metu prasidėjo dar ir epidemijos – šiltinė, dizenterija, difteritas. Jaunas medikas felčeris, kaip įmanydamas, grūmėsi su siaučiančiomis ligomis. Jis varganu arkleliu važinėjo pas daugelį ligonių, teikė jiems būtiną neatidėliojamą medicininę pagalbą.

Dar prieš Antrąjį pasaulinį karą J. Povilaitis, kaip ambulatorijos vedėjas, išrūpino Slavikams akušerę, o sovietmečiu pasiekė, kad Slavikai gautų ir stomatologą.

Prieškario ir vokiečių okupacijos metais iš vargingesnių kaimo žmonių daktaras beveik niekada neimdavo užmokesčio. Didelei bėdai užgriuvus ir pats kai ką sušelpdavo.

*„Tą kartą susirgo mano dvejų metų drelė. Neturėjau prie dūšios nė cento. Nors žinojau apie gydytojo jautrumą, bet nediršau kreiptis veltui. Kai naktį mergytė apmirė, nubėgau pas kaimyną Kunstą, pasiskolinau penkis litus ir nunešiau dukrelę pas gydytoją. Apžiūrėjęs jis pasakė: „difteritas, ligonis mirties agonijoje, bėkite į vaistinę, pamėginsime, vaistai kainuoja dešimt litų. Ar turėsit pinigų?“. Pasakiau, kad turiu tik penkis litus. Prie manų pinigų daktaras pridėjo savo penklitį. Nupirkau vaistų, kurių davėm dukrelei. Daktaras nesitraukė nuo ligonės, kol jos veidukuose pražydo gyvybė.“*

Tai O. Skėraitienės straipsnis „Neblunkantis paminklas“ iš Šakių rajono laikraščio „Draugas“ (1967, Nr. 135).

Už ilgametį, uolų ir pasiaukojantį darbą sveikatos apsaugos srityje J. Povilaitis buvo pagerbtas rajono ir šalies apdovanojimais, tarp jų ir aukščiausiu sovietiniu Lenino ordinu.

## Slavikų daktaras mano atmintyje

Stasys Povilaitis pasakoja:

*„Apie Slavikų Daktarą, dėdę Joną Povilaitį, daug kartų, daug gerų žodžių iš tėvų Vlado ir Antosės Povilaičių, girdėjau jau vaikystėje, ypač paauglystėje. Akivaizdžiai jo nebuvo matęs, su Daktaru nebuvo susitikęs iki 1960 m. vasaros. Daktarą įsivaizdavau solidų, t. y. apystorį, aukštą, stambų, plačių pečių, storu, garsiu įsakmiu balsu, kiaurai perveriančiu žvilgsniu.“*

*Tą atmintinę 1960 m. vidurvasarį, mūsų sodelyje Šakiuose, užderėjo daug serbentų. Tėvai Vladas ir Antosė pririnko jų visą kibirą ir liepė nuvežti Daktarui Povilaičiui į Slavikus. Beje, pareigybė, paaukštinimas Daktaras buvo jam kaip vardas, o ir kaip*



*titulas drauge. Žodį Daktaras šioje medžiagoje rašau iš didžiosios raidės. Uogas Daktarui vežiau su dviračiu 21 ar 22 km atstumu. Nuo mūsų namų V. Grybo gatvėje, Šakiuose iki Daktaro Slavikuo-  
se važiauvau daugiau nei 2 valandas. Didelėje, gražioje lietuviškai  
zanavykiškoje sodyboje, tarp daugybės balandžių, sutikau nedidutį,  
prakaulų, liesą, kumptelėjusią nosimi vyriškį. Jo paklausiau, kur  
pamatyti Daktarą. Paaiškinau, kas aš esu ir kieno siūstas. Atsakė,  
kad jis už Daktarą, o ir pats būna tas Daktaras... Iš tolimesnės  
kalbos supratau, kad sutiktasis smulkus, neaukštas žmogus ir yra  
didysis Daktaras... Jis klausinėjo apie tėtę, mamą, brolių Algimantą,  
o ir mane patį. Atsakinėjau.“*

## Knygnešio Jono Povilaičio sūnus kunigas Andrius Povilaitis

Knygnešio Jono Povilaičio ir pirmosios jo žmonos Antaninos Mockaitytės sūnus Andrius Povilaitis gimė 1876 m. spalio 22 d. Šunkarių kaime. Baigė Seinų kunigų seminariją. Kunigu išventintas buvo 1904 m. kovo 2 d. Darbavosi Prienuose, Lankėliškiuose, Vilkaviškyje, buvo Alvito klebonas ir Kalvarijos dekanas. Alvito bažnyčia Pirmojo pasaulinio karo metu buvo apgriauta. Pamaldos 1925 m. buvo perkeltos į Gauronskių koplyčią, kuri buvo šventoriaus gale. Kun. Petras Maslauskas 1921–1924 m. atstatė bažnyčią, o kitiems klebonijos pastatams atstatyti ir naujiems statyti vadovavo kun. Andrius Povilaitis. Kartais pasisvečiuoti jis atvažiuodavo ir į Slavikus, kur viešėdavo pas to bažnytkaimio kleboną ir pas brolių gydytoją Joną. Kun. Andrius mėgo meistrauti ir stačiokiškai juokauti. Jis pats sau pasidarė baldus – spintą, puošnų bufetą ir kt. Parapijiečiai juo pasitikėjo, vertino.

Karo metu, vokiečiams traukiantis, kun. Andrius buvo pasislėpęs Alvito bažnyčioje ir niekur kitur nenorėjo judėti. Vokiečiai, iš pasienio evakuodami visus žmones, 1944 m. rudenį privertė išvykti į Vokietiją ir kun. Andrių. 1953 m. sausio 12 d. Vokietijoje jis išėjo amžinybėn.

## Knygnešio Jono Povilaičio vaikaitis redaktorius ir vertėjas Juozas Naujokaitis

Knygnešio Jono Povilaičio vaikaitis, tremtinės Marcelės Naujokaitienės (Povilaitytės) sūnus Juozas Naujokaitis gimė 1923 m. sausio 1 d. Jūškakaimiuose. 1954 m. baigė Vilniaus pedagoginio instituto, Lietuvių kalbos ir literatūros fakultetą. 1948–1960 m. dirbo Pedagoginės literatūros leidykloje, o 1960–1961 m. – Lietuviškos tarybinės enciklopedijos redakcijoje. Nuo 1961 m. – grožinės literatūros leidyklos „Vaga“ redaktorius, vertėjas. Vertė iš prancūzų ir rusų kalbų. Išvertė: Ž. Bedjė „Romanas apie Tristaną ir Izoldą“ (1967 m.), Gi de Mopasano „Mont Oriolis“ (1970 m.),

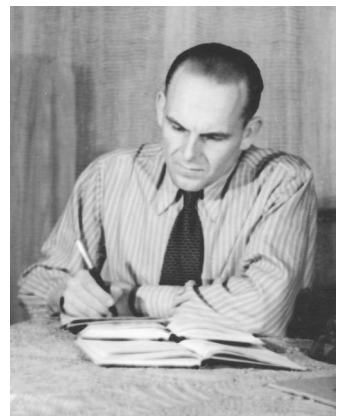

Juozas Naujokaitis. 1957 m.  
Iš J. Naujokaičio albumo

„Stipri kaip mirtis“ (1983 m.), P. Vialaro „Nėra laiko nė mirti“ (1973 m.), Truoja „Egletjerų šeima“ (1974 m.), B. Klavelio „Žiemos vaisiai“ (1977 m.), V. Blansko Ibanjes, N. Kazandzakio, I. Krutilino, L. Pirandelio, Ž. Rumeno prozos kūriniai, istorijos, geografijos, pedagogikos vadovėliai mokykloms.

## Knygnešio Jono Povilaičio vaikaičiai inžinierius mechanikas profesorius Steponas Naujokaitis

Knygnešio Jono Povilaičio vaikaičiai, tremtinės Marcelės Naujokaitienės (Povilaitytės) sūnus Steponas Naujokaitis gimė 1921 m. lapkričio 22 d. Juškakaimiuose, netoli Slavikų bažnytkaimio. 1947 m. baigė Kauno universitetą ir iki 1950 m. jame dėstė. Nuo 1951 m. dėstė Kauno politechnikos institute. Technikos mokslų disertaciją apgynė 1962 m., o 1966 m. gavo docento vardą. Nuo 1987 m. – profesorius. Parašė mokslinių straipsnių apie apdirbto paviršiaus kokybę, taškinių suvirinimą, kumštelinius ir svirtinius mechanizmus, vadovėlį „Mechanizmų ir mašinų teorija“ (1966 m., 2-asis leidimas 1978 m.) ir knygą „Mašinų detalių paviršiaus švarumas“ (1995 m.).

## Knygnešio Jono Povilaičio vaikaičiai technikos mokslų daktaras Zigmas Naujokaitis

Knygnešio Jono Povilaičio vaikaičiai, tremtinės Marcelės Naujokaitienės (Povilaitytės) sūnus Zigmas Naujokaitis gimė 1929 m. spalio 1 d. Juškakaimiuose. Apsigyvenęs Kaune, dirbo laikrodininku Laisvės alėjoje iki 1960 m. 1964 m. baigė Kauno politechnikos instituto Mašinų gamybos fakulteto vakarinių skyrių, jame dėstė. Buvo inžinierius konstruktorius, parašė ir apgynė disertaciją iš kėlimo ir transportavimo mašinų. Apie 20 metų dirbo Kauno pramoninės statybos institute nuo techniko iki konstruktorių grupės vadovo. Iš anglų kalbos į lietuvių kalbą išvertė Džozefo Konrado romaną „Lordas Džimas“, kuris buvo išleistas 1964 metais.

Prieškario Lietuvoje Juškakaimiuose, ant Šešupės kranto, buvo didelis gražus Naujokaičių ūkis. Vokiečiams traukiantis į Vakarus, visi pastatai buvo sudeginti, o vėliau, vykdant melioraciją, nugriauti ir jų pamatai. Zigmo tėvai Jonas ir Marcelė bei brolis Jonas Naujokaičiai buvo ištremti į Sibirą. Z. Naujokaitis 1994 m. netoli Šešupės, savo tėviškės žemėje, įkūrė dendrologinį parką, vienintelį tokį Zėnavykijoje. Tada jis vadinosi Kurynės parkas su ūkine sodyba, vėliau pervardintas į Kurynės dendrologinį rinkinį.

Nuo 2011 m. Z. Naujokaitis rengia monografiją „Slavikai“. Už aktyvią kultūrinę veiklą 2010 m. buvo išrinktas Šakių rajono metų kraštotyrininku. Jo sodybos klėtelėje Juškakaimyje įrengtas Slavikų istorijos stendas, šių vietovių žemėlapių ir nuotraukų ekspozicija.

Zigmo žmona – pedagogė Jadvyga Gečaitė. Su ja susilaukė dukros Živilės ir sūnaus Edmundo. Živilė, dabar Vasiliauskienė, gamtosaugininkė, jos dukra, Zigmo vaikaičiai, moksleivė Vildė. Edmundas – kunigas ir religinės literatūros vertėjas. Šiuo metu jis darbuojasi Lenkijoje. Yra Pijaus X kunigų brolijos bažnyčios prioras Gdynėje.

## Knygnešio Prano Povilaičio vaikaitis Pranas Povilaitis

Apie Praną Povilaitį, Vinco sūnų, vieną iškiliausių Povilaičių giminės asmenybių, 2014 m. švęsiantį garbingą 90-metį, papasakojo jo seserys Monika Kablyauskienė, Česė Veleckienė ir Teresė Kučienė. Su pusbroliu Pranu bendravau jo viešnagių metu Lietuvoje. Remiuosi straipsniais, išspausdintais apie jį „Lietuvos aide“, „Apžvalgoje“, „XXI amžiuje“, „Drauge“, enciklopediniame leidinyje „JAV lietuviai“. Su pusbroliu bendravau mano 2008 m. viešnagės metu JAV, Čikagoje.

Pranas yra vienas iš keturių Vinco Povilaičio ir Antaninos Povilaitienės (Dėdinaitės) vaikų, gimęs 1924 m. gruodžio 8 d. Šakių apskrityje, Sintautų valsčiuje, Šunkarių kaime. Povilaičiai užaugino ir išmokslino keturis vaikus – Teresę, Praną, Česlavą ir Moniką. Prano tėvai buvo stambūs ūkininkai – šimtamargiai. Tėvas Vincas buvo baigęs gimnaziją Petrapilyje. Gyvenant ir besimokant, ten jį globojo giminaitis vyskupas Pranciškus Petras Būčys, tuometinis Petrapilio katalikų dvasinės akademijos profesorius, prorektorius, ėjęs ir rektoriaus pareigas. Prano tėtis mėgo skaityti, domėjosi astronomija ir turėjo palinkimą į meną – piešė ir skutinėjo margučius. Mama Antanina buvo religinga, tvirto charakterio ir geros širdies, kukli. Namuose gyveno ir mamos tėtis Jonas Dėdinas. Jis buvo felčeris. Esant reikalui, suteikdavo pirmąją medicinos pagalbą, mokėjo ir turėjo teisę išrašyti receptus. Tai buvo bažnytkaimio „patriarchas“, žmonės kreipdavosi į jį visokiais reikalais. Povilaičių sodyba buvo prie pat kapinių ir bažnyčios. Keliukas pro kapinių vartus vedė tiesiai į storų jovarų apsuptą vienuolikos trobesių ūkį. Čia Pranas praleido vaikystę. Pradžios mokyklos 4 skyrius jis baigė Šunkariuose (Valakbūdyje), o penktą ir šeštą – Šakiuose. Baigęs 6 skyrius, 1937 m. įstojo į Šakių „Žiburio“ gimnazijos reformuotą pirmąją klasę. Jo senelis knygnešys Pranas Povilaitis buvo vienas iš Šakių „Žiburio“ gimnazijos statybos pradininkų. Jis su gimnazijos direktoriumi kunigu Ignu Starkumi važinėdavo pas stambesnius ūkininkus, rinkdami gimnazijos statybai aukas. Gimnazijos statybai jis dovanojo keletą vežimų rąstų, davė pinigų.

Gimnazijoje Pranas įsijungė į moksleivių ateitininkų veiklą. Ši organizacija buvo prezidento nemalonėje dėl jos opozicinių demokratinių pažiūrų. Ateitininkai slapta susirinkdavo privačiuose namuose arba pas gimnazijos kapelioną kun. Švelnį. Moksleivių tautinė veikla nenutrūko iki karo pabaigos. Ateitininkai veikdavo mažomis grupelėmis, o viešai reiškėsi kaip religinis būrelis. Pranas paskutinius dvejus metus buvo išrinktas moksleivių ateitininkų pirmininku. Slaptumas jaunuolius intrigavo ir žadino kovai.

Vasaros atostogas Pranas praleisdavo savo tėviškėje, kaime, kartkartėmis pasikviesdamas draugų – Šunkarių apylinkėje buvo ir daugiau gimnazistų. Šunkariai (Valakbūdis) buvo pažangi parapija, turėjusi apie 1 200 gyventojų, turtinga. Tėvai buvo nuoširdūs žmonės, aktyviai prisidėjo prie parapijos gyvenimo. Tėvas Vincas priklausė mokyklos tėvų komitetui ir padėdavo egzaminuoti pradžios mokyklą baigiančius mokinius. Didžiausia parapijos šventė buvo Parcinkulės atlaidai. Suplaukdavo daug kunigų ir žmonių iš kitų parapijų. Povilaičių namuose tada būdavo tikras giminių suvažiavimas.

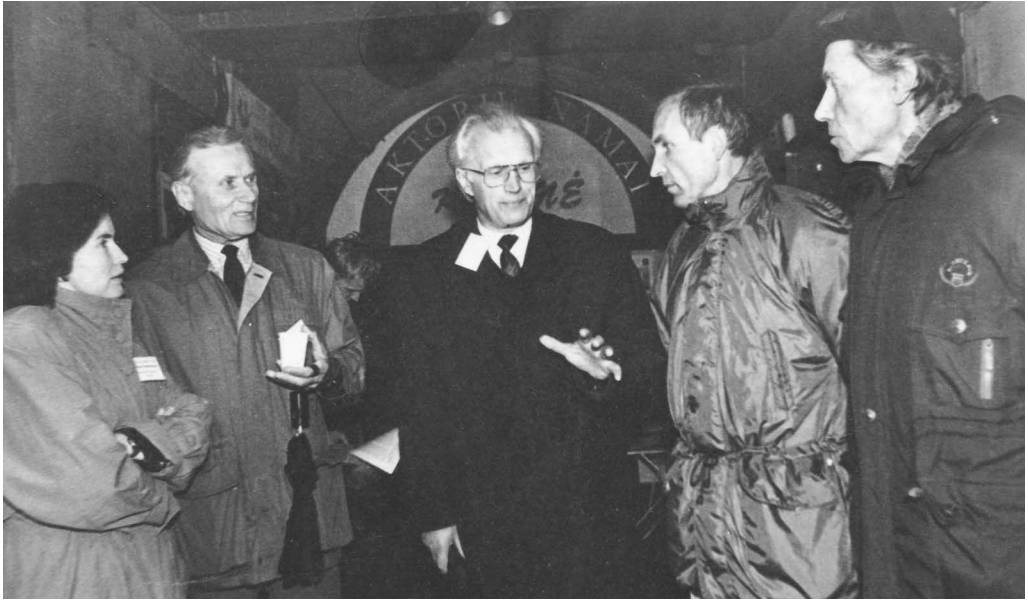

*Krikščionys demokratai Vilniuje. Iš kairės: Janina Brundzienė, Pranas Povilaitis, Jurgis Zabilius, Petras Miškinis, neatpažintas. 1997 m. A. Tumėno nuotr.*

Valakbūdžio Povilaičių ramų gyvenimą nutraukė pirmoji sovietinė okupacija. Prasidėjo persekiojimai, trėmimai. Jų šeima buvo tremiamųjų sąraše. Prasidėjus rusų okupacijai, gimnazija buvo sovietinama. Vietoj kryžių klasėse buvo pakabinti Stalino ir Lenino portretai. Mokinius vertė stoti į komjaunimą, platinti sovietinę spaudą ir dalyvauti mitinguose. Ypač atsargūs turėjo būti turtingesniųjų ūkininkų vaikai. Įtampa buvo be galo didelė.

1941 m. birželyje vokiečių kariuomenė ėjo tiesiai per Valakbūdžio bažnytkaimį, kur sudegino bažnyčią, kleboniją ir Povilaičių ūkį. Jie tapo benamiai. Buvo dėkingi Dievui, kad visi išliko gyvi. Kurį laiką jie gyveno repatriavusių kaimynų ūkininkų sodyboje.

Šakių „Žiburio“ gimnazija buvo pavadinta tik Šakių gimnazija. Laikai buvo įtempti, nors gal ir ne taip kaip prie sovietų. Vokiečiai mėgino panaudoti Lietuvą savo reikalams. Kilo pasipriešinimas. Pranui ir kitiems vyresnių klasių gimnazistams reikėjo slapstytis, kad išvengtų mobilizacijos į vokiečių kariuomenę ar priverstinių darbų Vokietijoje. Pranui vis dėlto pasisėkė baigti gimnaziją ir 1944 m. gauti atestatą. 1944 m. vasarą, rusams atstūmus vokiečius atgal, karo audra vėl grįžo į Valakbūdį ir vėl išdraskė vos beatsigavusį Povilaičių ūkį. Atsitraukdami vokiečių kareiviai plėšė vietinius gyventojus. Pranas, jo tėtės prašymu, tą vasarą negrįžo namo, nes jau artėjo frontas ir vokiečiai gaudė aplinkinių kaimų žmones apkasams kasti. Frontui priartėjus, Vinco ir Antaninos šeima nutarė keltis į mūsų namus, t. y. pas Prano dėdę, jo tėtės Vinco brolių Vladą Povilaitį į Juniškių kaimą. Po poros mėnesių gyvenimo pas tėvo brolių, dėdę Vladą, Valakbūdžio Povilaičiai nutarė vykti į Vakarų. Jie susikrovė reikalingiausius daiktus bei maistą į didelį vežimą ir išvyko Vokietijos link, tikėdamiesi netrukus, karui pasibaigus, sugrįžti namo. Ties Slavikais, kai buvo atidaryta siena į Vokietiją, pervažiavo Šešupe.

Iš paskos tėvams ir seserims skubėjo Pranas. Slavikų link jis ginė savo gyvulių bandą – dvi karves, keletą kiaulių, avių, kt. Viena iš kiaulių buvo paršinga. Jos pilvas vilkosi žeme. Matydamas, kad minimas gyvulys nepajėgs nueiti iki Slavikų, tuo labiau iki Vokietijos, Pranas ją paslėpė krūmuose, manydamas, kad ją ras kas nors iš vietinių valstiečių. Pasiėkė Vokietiją, visi gyvuliai iš jaunojo piemens ir emigranto buvo atimti. Netrukus Pranas pasivijo kiek anksčiau į Vokietiją pasitraukusius tėvus ir seseris. Besivejantis rusų frontas juos stūmė tolyn ir tolyn į vakarus. Kelionė vežimu buvo sunki ir pavojinga. Reikėjo ne tik saugotis apšaudymų iš lėktuvų, bet ir vokiečių kareivių, kad šeimos vyrų – Vinco ir Prano – nepaimtų kasti apkasų. Pabėgėlių buvo pilni visi keliai. Jų kelionė arkliais kinkytu vežimu pasibaigė pravažiavus Karaliaučių – Marienwerderio miestelyje. Čia turėjo atiduoti arklius ir vežimą. Visus laikinai apgyvendino pabėgėlių stovykloje. Iš ten 1945 m. sausio mėn. nuvežė į Berlyną, apgyvendino tuščiaame name ir paskirstė įvairiems pagalbiniam darbams. Berlyną nuolatos bombardavo. Kiekvieną dieną jie gyveno mirties pavojuje. Ankstyvą pavasarį vis garsiau buvo girdėti Rytų frontas. Iš Berlyno nebeleisdavo išvažiuoti. Iš ten buvusios Lietuvos atstovybės vis tik gavo politinių pabėgėlių pažymėjimą. Taip „apsiginklavę“ bėgo į pietinę Vokietiją – į Bavariją. Su daugybe kitų pabėgėlių apsistojo Bayreuth'o miestelyje. Buvo paskirstyti dirbti pas vietinius ūkininkus. Ten jie išbuvo iki karo pabaigos. Tenyščiai vokiečiai jiems buvo draugiški. Įvairių tautų pabėgėlius surinko ir apgyvendino Bayreuth'o pabėgėlių stovykloje. Povilaičių šeima pateko į pabaltijiečių stovyklą, drauge su latviais ir estais. Iš pradžių buvo pavojus, kad jie gali būti gražinti rusams. Tačiau Vyriausiojo Lietuvos išlaisvinimo komiteto (VLIK), Amerikos lietuvių tarybos (ALT) ir Lietuvos atstovybės prie Šventojo sosto dėka pasisekė įtikinti amerikiečius, anglus ir prancūzus, kad jie – ne Rusijos piliečiai, kad jų tėvynė okupuota, kad jų gyvybėms ten gresia pavojus. Pabaltijiečių stovykloje buvo daug lietuvių. Prasidėjo organizacinis gyvenimas – kūrėsi parapijos, mokyklos, ansambliai. Netrukus minima stovykla tapo šiltu, šviesiu Lietuvos kampeliu, kur skleidėsi tautiška kultūra.

Karas nutilo. 1946 m. gyvenimas stovykloje pasidarė beveik normalus. Vaikai grįžo į mokyklas. Pranas pradėjo studijuoti Friedricho Alexanderio universitete Erlangene humanitarinius mokslus. Gilinosi į istoriją, filosofiją ir literatūrą. Erlangene apsigyveno ten esančioje pabaltijiečių stovykloje. Lietuvių studentų ten buvo apie 1 000. Pranas ir čia prisidėjo prie ateitininkų studentų draugijos steigimo, buvo išrinktas pirmininku, dirbo ir studentų valdyboje. Atostogas praleisdavo pas tėvus Bayreuth'o stovykloje, padėdavo dirbantiems Bendrame Amerikos lietuvių fonde tautiečiams. Laisvalaikiu sportavo, buvo krepšininkas.

1948–1949 m. prasidėjo emigracija į užjūrius. Sugrįžti į Lietuvą vilčių nebuvo. Pranui reikėjo apsispręsti dėl tolesnių studijų – iki mokslo baigimo Erlangene buvo likęs tik semestras. Jam buvo suteikta stipendija studijuoti Amerikoje ir skirtas bilietas laive į JAV. Baigęs 2 mėn. pagreitintus anglų kalbos kursus, 1949 m. rudenį jis išvyko į Ameriką. Ten pradėjo naujas studijas Helenos mieste, Montanos valstijoje. Kibo į naują mokslo sritį – ekonomiką ir administravimą. Už studijas Erlangene gavo įskaitas ir 1951 m. baigė Helenos universitetą bakalauro diplomu.



Universitete Pranas su ten studijuojančiu V. Žvirgždžiu pradėjo organizuoti lietuvius studentus ir išleido bene pirmą pokarinį lietuvių studentų Amerikoje leidinį. Tolesnį organizavimą perėmė Čikagos studentai.

Baigęs mokslus, Pranas kurį laiką gyveno Bostone. Ten gyveno ir jo tėvai bei sesuo Monika. Vėliau jie persikėlė į Čikagą, kur, baigusi studijas, buvo išikūrusi Prano sesuo Česlava ir kita sesuo, Teresė, su vyru teisininku Antanu Kučiu. 1952 m. Pranas Čikagoje pradėjo dirbti stambioje plieno pramonės įmonėje finansininku. Vakarais gilino studijas North Western universitete, kur lankė seminarus ir konferencijas. Į pensiją išėjo, plieno įmonėje išdirbęs net 37 metus.

Čikagoje Pranas išitraukė į ateitininkų veiklą. Vos tik atvykęs, buvo išrinktas Čikagos studentų ateitininkų skyriaus pirmininku. Atsikūrus „Kęstučio“ korporacijai, tapo aktyviu jos nariu, kurį laiką pirmininkavo. Vėliau įstojo į draugų organizaciją, kur vienu metu užėmė sekretoriaus pareigas. Pranas aktyviai dalyvavo Amerikos lietuvių Romos katalikų federacijos veikloje. Daug pasidarbavo įkuriant Pasaulio lietuvių katalikų bendriją, buvo jos vykdomasis pirmininkas. VLIK'e darbavosi 10 metų. Daug pastangų įdėjo VLIK'o tarybą perkeltiant iš Niujorko į Čikagą.

Į Krikščionių demokratų sąjungos eiles įstojo 1962 m., o nuo 1989 m. buvo jos generalinis sekretorius. Jis buvo vienas iš iniciatorių įkuriant Krikščioniškosios demokratijos studijų klubą, kad pritrauktų daugiau jaunimo į politinę veiklą. Kurį laiką buvo Jaunųjų krikščionių demokratų vadovu. Šis klubas išaugino būrelį jau Amerikoje mokslus baigusiu politikų. Nuo 1979 m. rašė ir redagavo Lietuvos krikščionių demokratų sąjungos biuletinį, kuriame atsispindėjo lietuvių ir pasaulio KDP darbai, politinė Lietuvos padėtis, lietuvių politinių ir kultūrinių organizacijų įnašai siekiant Lietuvos nepriklausomybės. Biuletenis buvo mėgiamas įvairių politinių pažiūrų skaitytojų. 1989 m. atstovavo LKDP pasaulio krikščionių demokratų suvažiavime Gvatemaloje. Suredagavo paskutinį išėivijoje „Tėvynės sargo“ numerį ir 1992 m. perdavė tęsti jo leidimą Lietuvoje. Keletą kartų lankėsi išsvajotoje laisvoje Lietuvoje. 1994 m. dalyvavo senosios Šakių gimnazijos buvusio kryžiaus atstatymo į senąją vietą iškilmėse. 1996 m. talkino Seimo rinkimuose, 1997 m. dalyvavo LKDP suvažiavime Vilniuje, buvo išrinktas tarybos nariu. Buvo ilgametis Tautos fondo tarybos narys, nuo 2001 m. vicepirmininkas, nuo 1993 m. įgaliotinis Čikagoje. Tam skirdavo daug laiko, atlikdamas ne tik išdininko pareigas, bet ir organizuodavo pokylius lėšoms rinkti. Prano tėtis Vincas ir neprašomas padėdavo sūnui išdininkauti, neretai pridėdamas ir savo piniginę auką.

Pirmas Prano ir Monikos apsilankymas Lietuvoje po 50 m., 1994 m., buvo labai išpūdingas. Labiausiai jie ilgėjosi savo gimtųjų namų – tėviškės laukų ir tų senųjų, storųjų jovarų. Giminaičio Daliaus Gimžiūno dėka jiems pasisekė ne tik nuvažiuoti į gimtuosius Šunkarius, bet ir skersai išilgai pervažiuoti, savo akimis pamatyti tą išsvajotą ir numylėtą kraštą. Žavėjo graži Lietuvos gamta. Nerimą kėlė kiek akys užmato tušti laukai, išdraskyti, sunykę ūkiai ir iškirsti medžiai. Ypač klaiku jiems buvo matyti sunaikintą ir apleistą gimtavietę. Jau iš laiškų žinojo, kad ten nieko nelikę, tačiau nesitikėjo rasti tokį apgailėtiną vaizdą – tuščius, neatpažįstamus, aukšta žole apžėlusius laukus. Jei ne kapinės, būtų buvę sunku atpažinti jų gimtinę – nei šulinio, nei jovarų, jokio medžio, kalvelės... Aplankė



Jonas Jurevičius. 1995 m.  
Dailininkas Stasys  
Povilaitis



Kalbininkas Juozas  
Pikčilingis. 1979 m.  
Dailininkas Stasys  
Povilaitis



Choreografas Juozas  
Lingys. 1982 m.  
Dailininkas Stasys  
Povilaitis



Knygnešys Jonas  
Povilaitis. 1999 m.  
Dailininkas Stasys  
Povilaitis

artimųjų, tolimesnių giminių ir pažįstamų kapus. Buvo išpūdinga kapinėse sutikti Šunkarių kapinių tvarkytoją Kvederį ir po 50 metų jį atpažinti.

Pranas... Jis yra pasišventęs Dievui ir artimui, stiprių krikščioniškų principų žmogus. Būdo draugiško, malonaus, teisingas, stiprios valios, griežtas sau. Religinas nuo pat jaunumės, tai jo mamos įtaka. Nuoširdumas, paslaugumas, neišsemiama energija, skubėjimas, kai „darbams nėra galo“, buvo ryškūs ir jo mamos Antaninos charakteryje.

Pranas yra idealistas ir beveik optimistas. Jis į ateitį žiūri viltिंगai, pozityviai. Nepasisekimus priima, bet nenuleidžia rankų, kaip skruzdėlė tęsia darbą toliau. Jis nemėgsta „pompos“ ir dėmesio. Pagiriamas atkerta, kad tai esanti jo pareiga. Kai, atsikūrus laisvai Lietuvai, išeivijoje turėjo rašyti prašymus atgauti pilietybę, užsienio lietuvius tai labai papiktino. Išeivijoje, ypač jaunystėje, visi jų darbai buvo dėl laisvos Lietuvos, tuo jie tik ir tegyveno. Pranas visa tai mėgino suprasti ir pateisinti. Laikas gydė žaizdas.

Čikagoje, be idėjinių darbų (ateitininkų, LKDP, Kęstučio korporacijos, ALT'o, Amerikos lietuvių katalikų federacijos, Pasaulio lietuvių katalikų bendrijos, Tautos fondo ir kt.), Pranas turėjo visą būrį bendradarbių, noriai aukojusių Lietuvos laisvinimo reikalams ir jau reikalingų įvairios pagalbos. Jis su jais visur – baž-

nyčiose, ligoninėse, krautuvėse, susirinkimuose. Jų globa Pranui – lyg ir skolos Lietuvai atidavimas. Taip apie P. Povilaitį buvo rašoma JAV lietuvių ir laisvosios Lietuvos spaudoje.

Dar ir dabar tiek pats Pranas, tiek jo seserys Teresė, Česlava, Monika, jų vyrai Evaldas, Henrikas, Antanas (pastarasis jau amžinybėje), o ir jų jaunimas, kaip Linda, Andrėja, norėjo ir tebenori, kad Lietuva ir toliau klestėtų, būtų sėkminga, laiminga, pažangi, blaivi, dora, neišsivaikštanti.

## Sintautų Kudirkos

*Milda Kudirkaitė*

### Iš Prancūzijos – į Sūduvos žemę

Istoriniai šaltiniai teigia, kad Kudirkų giminė į Lietuvą atkeliavo XVI–XVII a. iš Prancūzijos. Pirmosios šios giminės šaknys Lietuvoje buvo „įleistos“ Sūduvos krašte – Šakių bei Vilkaviškio apylinkėse.

Žmonių migracija iš Centrinės bei Pietų Prancūzijos į Rytų Europą vyko religinių karų ir marų laikotarpiu. Tuo metu į Prūsiją bei Lietuvą plūstelėjo ateiviai ne tik iš Prancūzijos, bet ir Vokietijos bei Šveicarijos. Pirmieji Kudirkos (Couderc) Prūsijos teritorijoje apsigyveno apie Gumbinę, Stalupėnus, Dažkiemį (dabar Kaliningrado sritis), iš ten su šeimomis kėlėsi į Lietuvą. Pirmieji kaimai, kuriuose apsistojo Kudirkos, buvo Lindikai, Šapalai, Nemirai, Stugučiai, Ramoniškiai, Žvirgždaičiai, Ambrasai. XVII a. rašytiniuose šaltiniuose užfiksuota, kad

*„atėjūnas prancūziška pavarde Cristoup Couderc iš Prūsijos, Lindikų kaimo, atsikraustė į Šapalų vietovę, kur 1692 m. jam gimė sūnus Jonas, o kitas jo sūnus, Simonas, apsigyveno Griškabūdžio parapijoje“.*

Daug Kudirkų gimė ir gyveno Šakių apylinkėse, Sintautų valsčiuje: Apirbiškių, Kiaulupių, Panovių, Sintautų, Skařdupių, Slavikų, Starkų, Skaistgirių, Skařdupių, Šlamų, Totorviečių, Turčinų, Veršių, Vyžpinių, Žaltnų kaimuose. Laikui bėgant, Kudirkos išplito visoje Užnemunėje, XIX–XX a. šeimos tokia pavarde gyveno 150 kaimų. Šiuo metu Kudirkų esama visoje Lietuvoje, taip pat nemažai yra išvykusių į JAV, Kanadą bei įvairias Europos valstybes. Prancūzijoje taip pat tebegyvena daug Kudirkų (Couderc), ir tai yra viena seniausių giminių, kilusi iš Provanso regiono.

Ne vieną mūsų krašto tyrinėtoją domino Kudirkų giminės šaknys, mat Lietuvai ji padovanojo daug ryškių asmenybių – mūsų tautinės savimonės žadintoją, Tautinės giesmės autorių daktarą Vincą Kudirką, nemažai švietėjų, mokslo, kultūros, meno žmonių, medikų, dvasininkų, pedagogų, krašto gynėjų. Saliamonas Oleka, Jonas Totoraitis, Petras Būtėnas, Vytautas Grinius, Rimvydas Butautas-Kudirka bei daug kitų Lietuvos istorijos tyrinėtojų ieškojo Kudirkų giminės ištakų, surinko daug vertingos informacijos. Lingvistai Juozas Bukota bei Paryžiaus universiteto profesorius Albertas Doza (Albert Dauzat), analizavę Kudirkų pavardės kilmę, nustatė ir pagrindė, kad ji yra ne lietuviškos kilmės. Prof. A. Doza 1934 m. laiške J. Bukotai rašo, kad pavardė Couderc (Kuderk) yra paplitusi vidurio Prancūzijoje (Centrinio masyvo–Alpių kalnų sandūroje) ir yra kilusi iš senovės provansalų pavardės Coderc. Genealoginių tyrinėjimų specialisto Rimvydo Butauto-Kudirkos teigimu, Couderc pavardė Prancūzijoje aptinkama nuo Liono apylinkių iki Provanso regiono Viduržiemio jūros pakrančių. Taip pat nuo seno Kudirkų gyventa abipus Ronė upės bei vaizdingame kalnuotame Ardešo (Ardeche) regione. Ši pavardė sutinkama ir Limožo, Bordo apylinkėse, kur yra net ir vietovardis Couderc.



*Vaizdinguose Prancūzijos Ardešo (Ardeche) regiono kalnuose yra vietovių, kur tebegyvena Kudirkos (Couderc). 2012 m. Mildos Kudirkaitės nuotr.*

Apie Kudirkų pavardės prancūzišką kilmę byloja ir tas faktas, kad iš Prūsijos į Lietuvą ši giminė atkeliavo su pavarde, kuri buvo rašoma prancūziškai – Couderc ir tariama Kuderck. Vėliau ji buvo visai iškraipoma įvairiais laikais – caro, lenkų, sovietų raštuose, dokumentuose, bažnytiniuose įrašuose. Kol Lietuvoje nusistovėjo visiems žinoma pavardė Kudirka, jai teko patirti įvairiausių interpretacijų – Kuderka, Kudyrka, Kuderkewicz, Kuderkowicz bei kt. Beje, dr. V. Kudirka gerai žinojo savo pavardės kilmę – iš kur ir kokiomis aplinkybėmis Kudirkai atėjo į Lietuvą. Faktą patvirtina ir jo susigalvoti prancūziškos tarties parašai V. Q., QD ir kt. Yra išlikę prisiminimų, kad dr. V. Kudirkos tėvas bei senelis, kurie minimi 1697 m. Sintautų bažnytinėse metrikų knygose, dar gerai kalbėjo prancūziškai.

Ieškant Kudirkų giminės ištakų, 2012 m. birželio mėn. buvo surengta ekspedicija į Provansą, kurioje dalyvavo keletas šios giminės atstovų, gyvenančių Lietuvoje. Pačioje šio regiono širdyje Aix en Provence – senojoje šio regiono sostinėje – pavyko išgirsti patvirtinimą apie tai, kad Couderc pavardė, kurią patys prancūzai aiškiai taria „kuderck“, yra čia labai sena ir gerbiama, kad nemažai būta ir esama šiame regione merų, mokslo, verslo, kultūros žmonių šia pavarde. Prancūzijos katalikų bažnyčia turi ir šventąją – Theresa Couderc, gimusią 1805 m. Provanso Ardešo regione, Sablieres vietovėje, kurios įkurta Cenacle seserų vienuolių kongregacija gyvuoja ir šiuo metu, veikia jos vardo vienuolynas, daugelyje Provanso bažnyčių galima išvysti Theresą Couderc vaizduojančių paveikslų. Būtent orientuojantis į šios šventosios giminę ir į faktą, kad ji kilusi iš gausios šeimos, kalnų serpantinais, gėrintis nuostabiais gamtovaizdžiais, pasiekėme aukš-





*Sablieres miestelis  
ir šiandien išlikęs  
toks, koks buvo  
prieš keletą amžių.  
2012 m.*

*M. Kudirkaitės nuotr.*

tai kalnuose esantį miestelį Sablieres. Daugybę amžių skaičiuojantis akmeninių pastatų miestelis su dailia senovine bažnyčia šiuo metu beveik negyvenamas. Pirmas objektas, paliudijęs jo sąsajas su Kudirkomis, buvo ties bažnyčia pastatytas obeliskas kovotojams, 1914–1918 m. kritusiems už Prancūziją, kuriame buvo įamžinti ir keturi broliai Couderc pavarde. Paaiškėjo, kad ilgametis Sablieres miestelio meras buvo taip pat Couderc pavarde. Teko garbė susitikti su jo 94 m. našle Teresa Couderc, kuriai yra patikėtas saugoti miestelio bažnyčios raktas. Ji mielai sutiko mums atverti bažnyčios duris, kur išvydome ir šventajai Theresai Couderc skirtą altorėlį bei didžiulį jos paveikslą. Aplink bažnyčią keli jau seniai negyvenami pastatai kadaise, pasirodo, taip pat priklausė Couderc giminei. Tai

*Altorius Sablieres miestelio bažnyčioje. Theresa Couderc – Prancūzijoje garbinama šventoji, kuri 1805 m. gimė Sablieres vietovėje. 2012 m.*

*M. Kudirkaitės nuotr.*



mena ir senoviniai įrašai ant šių pastatų sienų. Atokiau ant kalnelio esančiose kapinaitėse aptikome daug Couderc giminės kapaviečių, kur vis dar laidojami šiose apylinkėse gyvenantys Kudirkos. Įdomu buvo ir tai, kad senoviniame gėlių darželyje, kitapus Sablieres miestelio bažnyčios, išvydome tas pačias gėles, kurios puošia ir senąsias Kudirkynes bei Kudirkų kapus Lietuvoje. Tai prancūziškosios lelijos, mūsų krašte vadinamos viendienėmis.

Kiek aukščiau pakilus į kalną, tebestovi šventosios Theresos Couderc šeimos namas, kur ji gimė ir augo su 7 savo broliais ir seserimis. Dabar jis negyvenamas, tačiau pastatu ir aplinka rūpinasi vienuolės. Pastatas gan didelis ir išpūdingas, pastatytas iš kalnų akmenų, čia pat kieme trykšta šaltinėlis. Šią vietą lanko piligrimai, užsuka pavieniai turistai. Ardešo kalnuotasis regionas – vienas gražiausių Provanse. Manoma, jog prieš keletą amžių iš šių žaliuojančių kalnų į Lietuvos lygumas atkeliavo Couderc giminės žmonės.

Kudirkų šeimos, apsigyvenusios Sūduvos krašte, buvo labai gausios, turėdavo po 10–15 vaikų, kai kuriose yra gimę net 18 vaikų. Deja, ne visi jie išgyvendavo ir užaugdavo. Kai kurie Kudirkų giminės vyrai gausias šeimas turėjo ne iš vienos santuokos. Kudirkai savo giminę priskirdavo „baltiesiems“ ar „juodiesiems“ Kudirkoms, o kad paprasčiau būtų orientuotis tarp gausiai Zonavų krašte paplitusių giminaičių, vieni kitus vadindavo nurodydami ir vietovardį. Kudirkos ir tarpusavyje ne kartą persipynė – Lietuvoje net 15 Kudirkaičių yra ištekėjusių už Kudirkų vyrų. Prieš 100 metų yra buvęs tikras nutikimas, kai Grīškabūdžio bažnyčioje tuokėsi Kudirkų pora, o visų juos atlydėjusių vestuvinių pavardė buvo ta pati. Juos į knygą registravęs vargonininkas pamanė, kad vestuvinkinai tikriausiai sumanė iš jo pasišaipyti, visi prisistatydami ta pačia pavarde, tačiau klebonas Juozapas Marma jam paaiškino, kad šioje parapijoje labai gausu Kudirkų – „*ką nepašauksi – Kudirkos atsilies*“... Ir dabar gausiausia Kudirkų tebegyvena Sūduvos krašte – ten, kur kadaise kūrėsi pirmieji iš tolimos šalies atkeliavę giminaičiai.

Sūduvoje Kudirkos kūrėsi prie upelių, ežerų, giriose. Išsikirtę jose lopinėlius žemės, dirbo ją – augino javus, daržoves, bitininkavo. Kūrėsi kompaktiški kaimeliai. Nemaža dalis Kudirkų tapo didelių ūkių šeiminkais. Ir dabar dar yra išlikę senųjų Kudirkynių su išpūdingo dydžio senoviniais statiniais, apsuptais šimtamečių medžių.

Kudirkų būta ne tik ūkininkų – šioje giminėje daug dvasininkų, pedagogų, meno bei kultūros žmonių, knygnešių, Lietuvos kariuomenės savanorių, karininkų, partizanų ir jų rėmėjų. Daug Kudirkų patyrė tremtinio dalį – kai kurie sugrįžo į Lietuvą, bet nemažai jų galvas paguldė Sibiro žemėje. Gana daug Kudirkų dar iki Pirmojo Pasaulinio karo išvyko gyventi į JAV, Kanadą, Australiją. Rimvydo Butauto-Kudirkos surinktais 1998 m. duomenimis, apie 200 Kudirkų pavardę turinčių žmonių gyveno užsieniuose, iš jų apie 100 JAV. Lietuvoje Kudirkų 1999 m. genealogas suskaičiavo arti 700, o Šakių rajone – 66, tačiau po dešimties metų savo išleistoje knygoje konstatavo liūdną faktą, kad Kudirkų pavardė Lietuvoje sparčiai nyksta dėl to, kad šeimos yra labai nedidelės, be to, giminės mergaitės ištekėjusios keičia savą pavardę į vyrų. R. Butauto-Kudirkos skaičiavimu, 2009 m. Lietuvoje gyveno 550 žmonių, turinčių Kudirkų pavardę.

## Sintautų Kudirkos

Sintautų valsčiuje R. Butautas-Kudirka, ieškodamas duomenų įvairiuose šaltiniuose, atrado keletą Kudirkų giminės lizdų. Jo išleistoje knygoje „Kudirkai“ (2009 m.) minimi **Kiaūlupių kaime** gyvenę Motiejus Kudyрка (gim. 1845 m.), kuris buvo vedęs Petronėlę Kaušūtę. 1882 m. gruodžio 25 d. gimęs **Matas Kuderka**, kuris 1924 m. vedė Marijoną ir susilaukė dukters Magdalenos ir sūnaus Albino. Būta ir daugiau jų vaikų, tačiau apie juos duomenų knygos autoriui nepavyko rasti. **Veršių kaime Juozas Kudyрка** (gyv. 1875–1962 m.) vedęs Marcelę Adomaitytę (gyv. 1880–1936 m.) iš Veršių kaimo susilaukė trijų sūnų ir keturių dukterų: Juzefos (1906 m.), Antaninos (1907 m.), Agotos (1910 m.), Salomėjos (1912 m.), Prano (1915 m.), Jono (1919 m.), Valentino (1921 m.). Veršiuose tebegyvena Valentino Kudirkos ir Genės Lopetaitės sūnus Vytautas (gim. 1957 m.), kuris vedė Elena Skaisgirytę iš Veršių kaimo ir susilaukė 5 vaikų – Viktorijos, Vitalijos, Virginijos, Vyto ir Egidijaus. **Žaltynų kaime** gyveno **Matas Kuderka, Adomas Kuderka, Baltramiejus Kuderka** (gim. 1807 m.). Baltramiejus vedė Ievą Degutytę (gim. 1836 m.) iš Žvirgždaičių ir susilaukė 5 vaikų – Vincento, Antano, Juozo, Baltramiejaus, Petro. **Juozas Kudirka** (1889 m.) 1919 m. vedė Agotą Grinčinitytę (gim. 1892 m.), kuriai Juozas sužalojo ranką, ir vesdamas tarsi išpirko kaltę. Žaltynuose susilaukė Juozo (1923 m.), Vinco (1925 m.), Antaninos (1927 m.), Agotos (1928 m.) Justino (1933 m.). Be šių vaikų, buvo dar du, kurie mirė visai maži. Juozas besibaigiant karui žuvo. Vincas po karo buvo išminuotojas, vėliau plačiai apylinkėje garsėjo kaip puikus kalvis. Vincas su žmona Antanina Žievyte susilaukė dviejų dukterų – Nijolės ir Dalės (Liucijos). Agota ištekėjo už Jono Povilaičio. Deja, gyvenimo keliai išsiskyrė, tad viena užaugino du sūnus – Joną ir Kęstutį. Abu sūnus teko pačiai ir palaidoti: Jonas (tuo metu Plokščių girininkas) žuvo 1985 m. motociklo avarijoje, Kęstutį, vairuojantį automobilį, ištiko širdies smūgis. Antanina šeimos nesukūrė: likimas skaudžiai nuskriaudė – 1944 metų spalį, eidama pas kaimynus į talką, užlipo ant minų, kurios nutraukė abi kojas. Seserys sulaukė garbaus amžiaus, abi garsėjo kaip puikios audėjos, Antanina buvo šauni siuvėja, kepė egles, net šakočius. Nei vienas darbas nebuvo jai per sunkus ar neįveikiamas. Jauniausiojo sūnaus Justino Kudirkos ir Gražinos Grinčaitytės šeimoje gimė dukros Virginija ir Daiva, tad nei vienas Juozo Kudirkos palikuonis neišsaugojo, nepratęsė šios pavardės.

**Vincentas Kudyрка** atėjo žentu į buvusią Kuncaitynę – vedė Mariją Kuncaitytę. Jiems gimė sūnūs Vincas ir Jonas bei dukros Petronėlė Marija ir Antanina. Jauniausias sūnus **Jonas** (gyv. 1883–1967 m.) vedęs Mariją Agotą Kuncaitytę iš Žaltynų kaimo susilaukė 10 vaikų: Juozo (1913 m.), Jono (1915 m.), Justino (1917 m.), Augustino (1919 m.), Vinco (1921 m.), Salomėjos (1923 m.), Elenos (1925 m.), Simano (1927 m.), Agotos (1929 m.) ir Marijos (1931 m.). Vincas ir Agota mirė dar mažučiai. Iš Jono ir Marijos Agotos vaikų Lietuvoje liko gyventi tik Simanas, o visi kiti emigravo ir gyveno JAV. **Simanas Kudirka** vedė Oną Lapinskaitę. Pliorištų kaime jiems gimė duktė Giedrė ir sūnus Arūnas. Šiuo metu Simanas Kudirka su žmona gyvena Kudirkos Naumiestyje (Šakių r.)

## Dvasininkai

Sūduvos krašte buvo daug Kudirkų dvasininkų, vien tik dr. V. Kudirkos gyvenimo laikotarpiu kunigų seminariją baigė ir įvairias bažnytines pareigas (vikarų, administratorių, rezidentų, klebonų) ėjo 14 Kudirkų. Genealogas R. Butautas-Kudirka tvirtina, kad jokioje kitoje giminėje nėra aptikęs tiek daug kunigų, kaip Kudirkų – dvasininko kelią pasirinko net 25 šios giminės vyrai. Sintautuose taip pat yra dirbę 4 dvasininkai Kudirkų pavarde.

**Kazimieras Kudirka** gimė 1775 m., vikaravo Sintautuose 1801–1807 m. **Juozapas Kudirka** gimė 1840 m., į kunigus buvo išventintas 1865 metais. Jis vikaravo Alvitė, Sintautuosė 1874 m., Léipalingyje dirbo 1878–1885 m. Leipalingyje, dar būdamas vikaru, J. Kudirka įkūrė „Gyvojo Rožančiaus“ broliją. Ši brolija turėjo savo knygyną, kuriame iki 1910 m. buvo sukaupta net 800 knygų. J. Kudirka dirbo Plókščiuose, Liškiavoje, Lomžoje, Lukšiuosė, Smalėkuose. Mirė 1901 m.

**Jonas Juozapas Kudirka** gimė 1843 m. Lypkų kaime, Šakių apskrityje. Mokėsi Seinų kunigų seminarijoje. Į kunigus buvo išventintas 1865 m. Pirmoji darbo vieta – Sintautų bažnyčia, kur ilgus metus vikaravo. Mirė Sintautuose 1874 metais.

**Kazimieras Kudirka** gimė 1906 m. Murinų kaime, Šakių apskrityje. Nuo 1926 m. mokėsi Vilkaviškio kunigų seminarijoje. Išventintas į kunigus 1931 m., dirbo Vilkaviškyje, Pažėruose, Krosnoje, Prienuose, Kalvarijoje, klebonavo Akmenynuose, Gerdašiuose. 1935–1936 m. bei 1960–1961 m. vikaravo Sintautuose. Kunigas buvo aukšto ūgio, prakaulus, gražiai mokėjo griežti smuiku, skambinti gitara, groti armonika. Buvo nelabai kalbus, tačiau pamokslus sakydavo ilgus. Kun. K. Kudirka užbaigė Bučiūnų bažnyčios statybą, iš Marijampolės 1958 m. parvežė fisharmoniją. 1960 m. išvyko į Paežerius. Jis drauge su kitais šio krašto dvasininkais rūpinosi šalies atgimimu, išsivadavimu iš sovietinio režimo – pasirašė Vilkaviškio vyskupystės dvasininkų protesto laiškus-pareiškimus sovietų valdžiai 1985–1987 metais.

## Kūrėjai, švietėjai, kultūrininkai, krašto gynėjai

**Antanas Kudirka** (gim. 1895 m. Veršių k., kitais duomenimis, Murinų k.) tautosakos rinkėjas. Jo užrašyti kaimo papročiai, posakiai, mįslės yra VU kraštotyros klubo „Romuva“ archyve, saugomi Lietuvos tautosakos rankraštyne.

A. Kudirka baigė mokyklą Pilviškiuose ir Veiverių mokytojų seminariją. Mokytojavo Šakiuose, Prienuose bei Marijampolėje. Tarnavo caro kariuomenėje 1914–1917 m. puskarininkiu. Įgijo teisės mokslus. 1918–1922 m. buvo Šakių apskrities pirmasis policijos vadas – suorganizavo apskrities policiją. 1922–1924 m. dirbo Marijampolės apygardos teismo tardytoju, 1921–1943 m. Šakių apskrities teisėju, taip pat yra dirbęs ir notaru. Buvo Vilniui vaduoti sąjungos ir Šakių šaulių sąjungos narys. Šakių nuovados taikos teisėju išbuvo iki pasitraukimo į Vakarus 1944 m., vėliau į JAV.

**Gražina Kudirkienė (Grinčinaitytė)** (gim. 1934 m. Suodžių k., Šakių apskr.) 10 metų kartu su tėvais ir broliu praleido tremtyje Irkutsko krašte. Gyveno Kasikėnų, Turčinų kaimuose. Visą gyvenimą daug skaitė, domėjosi krašto istorija, mėgo keliauti, aktyviai dalyvavo tremtinių veikloje. Tautosakos rinkėja – užrašė nemažą pluoštą tremtinių dainų, žaidimų, šokių muzikos. Pomėgi ji perėmė iš savo senelių ir tėvų. Šias tradicijas pratęsė ir neabejinga savo krašto praeičiai jos duktė mokytoja **Daiva Orientienė (Kudirkaitė)**, taip pat kraštotyrininkė, tautosakos rinkėja ir gimtojo žodžio puoslėtoja.

**Simanas Kudirka** (gim. 1927 m. Žaltynų k.) pedagogas, Pliorišių pradžios mokyklos steigėjas ir vadovas, Panovių mokyklos istorijos, fizikos, darbų mokytojas. Panovių saviveiklinio teatro „Ožkinė“ įkūrėjas, režisierius, saviveiklos organizatorius, tautodailininkas, kryždirbys.

**Ona Kudirkienė (Lapinskaitė)** (gim. 1929 m. Bedalių k.) pedagogė, meno, literatūros žinovė. Gyvena Kudirkos Naumiestyje.

**Giedrė Čepaitienė (Kudirkaitė)** (gim. 1953 m. Pliorišių k.) mokslų daktarė, profesorė. Studijavo VU. Dirbo Lietuvių kalbos institute, mokytojavo Šakių rajone. Nuo 1981 m. dėsto Šiaulių pedagoginiame universitete. Daugelio knygų bei mokslinių straipsnių autorė ir bendraautorė. Gyvena Šiauliuose.

### Pedagogas, meno mylėtojas ir tautodailininkas Simanas Kudirka

Simanas Kudirka, vienas iš garsiosios Kudirkų giminės Žvirgždaičių šakos palikuonių, gimė 1927 m. kovo 3 d. Žaltynų kaime, Sintautų valsčiuje. Šeimoje buvo 10 vaikų. Simanas turėjo penkis brolius – Juozą (gim. 1913 m.), Joną (gim. 1915 m.), Justiną (gim. 1917 m.), Augustiną (gim. 1919 m.), Vincą (gim. 1921 m.) bei 4 seseris – Salomėją (gim. 1923 m.), Eleną (gim. 1925 m.), Agotą (gim. 1929 m.) ir Mariją (g. 1931 m.). Užaugo jie aštuoniese, broliukas Vincas ir sesutė Agota mirė



*Simanas ir Onutė  
Kudirkos. 2012 m.  
Redos Brazytės  
nuotr.*





*Simano Kudirkos šeima (viršuje).  
Pirmoje eilėje (iš kairės): mama Marija  
Agota Kudirkienė, sesuo Marytė, tėvas  
Jonas Kudirka; antroje eilėje: brolis Juozas,  
sesuo Elena, brolis Jonas, Simanas Kudirka,  
sesuo Salomėja, brolis Augustinas, brolis  
Justinas. 1938 m.*

*Marija Agota Kuncaitytė ir Jonas Kudirka  
susituokė 1911 m. Amerikoje, Nju Džersio  
valstijoje, Fort Elizabeth mieste. 1911 m.  
Iš asm. Kudirkų šeimos archyvo*

mažučiai. Lietuvoje gyventi liko tik Simanas, dar buvo likusi sesuo Elena ir brolis Jonas, o visi kiti broliai ir seserys emigravo į Ameriką.

Simano Kudirkos šeimos istorija ne vieną kartą „keliavo“ už Atlanto ir vėl grįžo atgal į Lietuvą. Jo tėvai Jonas Kudirka ir Marija Agota Kuncaitytė, abu kilę iš Žaltynų kaimo, susipažino Lietuvoje. Prieš Pirmąjį pasaulinį karą Jonas su broliais išvyko į Ameriką, tikėdamiesi užsidirbti. Ten jam teko dirbti anglies kasyklose ir metalo fabrikuose. Jonas savo mylimajai netrukus išsiuntė „šipkartę“, kviesdamas taip pat atvykti į Ameriką. Marija Agota ryžosi iškelti iš gimtojo sodžiaus į tolimą šalį. Nju Džersio valstijoje Fort Elizabeth mieste 1911 m. rugsėjo 7 d. Jonas ir Marija Agota susituokė. Tačiau moteris Amerikoje nepritapo, tad abu 1912 m. grįžo į Lietuvą. Keletą metų gyveno Marijos Agotos tėvų sodyboje Žaltynuose ant Šešupės kranto (dabar ten yra Panovių pagrindinė mokykla). Ten gimė sūnūs Juozas, Jonas ir Justinas. Vėliau Kudirkos nusipirko sodybą tame pačiame kaime, greta Jono tėvų sodžiaus. Sodyba buvo apleista, sunykus, tad teko gerokai įdėti pastangų ją atstatant. Čia gyvenant vienas po kito gimė visi kiti Kudirkų vaikai.

Mokslus, kaip ir jo broliai bei seserys, Simanas pradėjo eiti netoliese esančioje pradinėje Totorviečių mokykloje, kuri buvo Jundiluosė, Jono Mačiulaičio sodyboje (šis pastatas tebestovi ir dabar). Ten dirbo puiki to krašto mokytoja Marija Bakienė, kuri sugebėjo vienu metu mokyti net 60 kelių klasių mokinių. Vyresnieji iš mažų dienų buvo pratinami pagelbėti vieni kitiems, mokytojai vyresnieji mokiniai padėdavo tikrinti jaunesniųjų darbus. Kasdien pusantra kilometro per balas ir sniegus, prastai teapsiavęs, Simanas noriai traukdavo į mokyklą. Mokėsi jis puikiai – vien penketais. Totorviečių mokyklą baigė 1938 m. ir labai didžiavosi, gavęs knygelę su prezidento Antano Smetonos nuotrauka.

Vasaromis Simanas piemenaudavo dėdės Justino ūkyje. Mamos brolis Justinas Kuncaitis buvo Lietuvos savanoris, kariškis, turėjo majoro laipsnį, o jo žmona buvo mokytoja. Jie gyveno Kaune. Susitaupe pinigų, Kuncaičiai įsigijo sodybą Turčinų kaime ir 47 ha žemės. Dideliame ūkyje reikėjo darbininkų. Simano tėtis čia įsidarbino ūkvedžiu, o Simanas bei jo broliai ūkyje pagelbėdavo ganydami karves, kiaules, avis bei žąsis. Simanas iš vaikystės prisimena ne vieną istoriją, nutikusią ganymo metu.

*„Man, esant kokių septynerių metų vaikiui, teko ganyti pas dėdę avis ir kiaules. Avys labiau paisė lazdos, o kiaulės – botago. Būdavo, keli ūkininkai sutaria, kad drauge ir jų avis paganysiu, o už tai duodavo po keliolika centų. Vieną vasarą taip užsidirbau net 2 litus. Sutaupytus pinigėlius įdaviau tėčiui, kad šis saugiai padėtų. Per Visų šventų dieną jis, išėmęs iš komodos stalčiuko, iškilmingai man įteikė vasaros uždarbį, o brolis ta proga pinigine padovanojo. Netvėriau džiaugsmu – nuskuodžiau per lauką, per miškelį pasišokinėdamas, vis pabarškindamas pinigine pinigėlius. O kai perbėgau pelkaitę, staiga užčiuopiau jog kišenėje tuščia. Supratau, kad piniginę su visu savo uždarbiu būsiu pametęs. Kad ir kaip ieškojau, nepavyko rasti. Baisiausiai susikrimitęs grįžau į pamiškę, kur brolis ganė karves ir paprašiau, kad padėtų pinigines*

*ieškoti, už tai net pusę lito pažadėjau. Tačiau nieko nepesčiau. Vakare sugrįžus visi šaipėsi, dantis galando, kad algą pamečiau, o aš verkiau – skaudu buvo. Broliai pasiūlė iš naujo užsidirbti – kasdien man kokių nors užduočių pramanydavo: lygintuvą žarijomis pakrauti, klėtį darganotą naktį užrakinti, batus valyti, dviratį į vietą pastatyti... Už kiekvieną paslaugą iš jų gaudavau po keletą centų. Kartą pastebėjau, kad jie man idavė pinigėlį lygiai tokį, kokį buvau iš vienos moteriškės už avių ganymą vasarą užsidirbęs. Tuomet suvokiau brolių klastą. Paaiškėjo, kad dėdė išvykdamas rado pamiškėje mano piniginę ir paprašė, kad broliai ją man perduotų. Kur jie tau perduos! Visą žiemą jie mane išnaudojo. Ilgai dar dėl to ant jų pykau. Kai suaugom, aš jiems tai ne kartą priminiau“.*

Buvo ir dar vienas nutikimas, kai Simanas teturėjo dešimtį metų. Jo ganomos žąsys įsisuko į dėdės miežius. Tuomet vaikas, nebesumojęs, kaip jų visą pulką iš javų išginti ir bijodamas už tai nuo tėvo į kailį gauti, pasislėpė. Tūnojo visą dieną miežiuose ir nedrįso namo eiti. Tėvas pats parsivareš žąsis niekaip nesuprato, kur dingo sūnus. Kažkas prasitarė matęs, kaip Simanas Novoje žąsis girdė. Tuoj buvo nutarta, kad jis galėjo upėje prigerti. Kaimiečiai čiupo tinklus ir suskubo upėje graibyti. Simanas supratęs, kad reikalai tapo pernelyg rimti, parskuodė į sodą, kur jį išvydę namiškiai labai apsidžiaugė. Tačiau vaikas ne tik lupt negavo, bet mama dar ir gardžių blynų jo atsiradimo proga prikepė.

Baigus mokslus Totorviečiuose, Simanui dar teko metus piemenauti. Tik vėliau, Valakbūdyje atsidarius 5 ir 6 skyriui, čia jis galėjo tęsti mokslus. Paskui jis sėkmingai išlaikė egzaminus į Kybartų gimnazijos antrąją klasę, kurią 1942 metais baigė. Kaip pats sako, būdamas ne visai gluosnagalvis, sumanė iš karto persokti dar vieną klasę, bet tai buvo įmanoma tik pakeičiant ir gimnaziją. Tad 1943 m. jis sėkmingai eksternu išlaiko 3 klasės stojamuosius egzaminus Šakių „Žiburio“ gimnazijoje ir ten mokosi iki 1944-ųjų. Deja, mokslo metams pasibaigus, vasarą svarbiausi tampa visai kiti dalykai.

Kartu su suaugusiais septyniolikmečiui Simanui 1944 m. tenka kasti Aržuolupių kaimo molį rengiant vokiečių armijai prieštankinius griovius. Vėliau vokiečiai visus pagalbininkus išsivarė. Laukė ilgas, sunkus ir pavojingas kelias per pafrontės Lietuvą ir toliau – per karo niokojamą Lenkiją bei Vokietiją. Perėjus pantoninį tiltą ties Slavikais, bombarduojamais ir apšaudomais keliais septyniolikmetis pasiekė Insterburgą, vėliau Frauenburgą. Gotenhafene (Gdynė) jis pakliuvo į SD kalėjimą. Čia teko kęsti baimę, šaltį ir badą. Kasdienis maisto davinytis tebuvo 100 gramų avižinės duonos ir kopūstai. Iš ten vaikinukui pavyko pabėgti ir, išvengus galimos liūdnos baigties, jam pasisėkė pasiekti Štralzundą prie Greifsvaldo. Būdamas sumanus ir darbštus, jis neliko vokiečių nepastebėtas ir buvo paskirtas net vietos dvarininko vežėju, vėliau atsakingu dvaro darbininku. Deja, negailestinga karo šmėkla dar kartą šiurpiai pasišaipė iš jaunuolio – vokiečių be mūšio atiduotas ir taip nuo bombardavimų ir sugriovimų išsaugotas Greifsvaldas atitenka į rusų rankas. Vietos rusų lauko karinis komisariatas jauną vaikną mobilizuoja į rusų armiją. Simanas pateko į 326 Roslavsko diviziją, 1902 Dancigo pulką. Sunkūs

ir sekinantys po 60 kilometrų kasdieniai žygiai baigiasi pasiekus Elbę. Kitapus jos – jau anglų postai. Beje, visi pabaltijiečiai kaip, matyt, nelabai patikimi buvo išsiųsti į SSRS gilumą. Vėliau, vėl pusbadžiu, tenkinantis keliais šimtais gramų duonos, Simanas keliauja į Berlyną, o iš ten į Krokuvą, Brianską, kur pakliūna į lietuvišką atsarginį pulką. Jam tenka saugoti rusų traukinių stotį prie Ugra upės. Išbadėjusiam kareivėliui nugvelbus 1,6 kg cukraus, jis nuteisiamas 2 metams nelaisvės. Simanas išsiunčiamas į Kalugos lagerį – pataisos ir darbų koloniją. Simanas prisimena, kad ten turėjo vienus kariškus baltinius. Marškiniai buvo šilti, tad iš jų vaikinai sumanė pasisiūti berankovius marškinėlius. Tačiau kaip tai padaryti neturint nei siūlo, nei adatos?

*„Adatą pasidariau pats – be dildės ir be gražtelio – su stiklu ją nusidrožiau iš varinės vielos. Išsipešęs brezentinio siūlo pasisiuvau tai, ką buvau sumanęs. Ten ir šaukštus pasidirbdinau – aliuminį nusiliečiau, o medinį labai dailų išsiskaptavau. Buvau kūrybingas – ne koks užaušėlis“, – tikino Simanas.*

Amnestavus anksčiau laiko, Simano dar laukė pusės metų tremtis. Kadangi jau nebebuvo kalinys, nepriklausė ir maitinimas. Vežant į tremtį Pulmano vagonais, vanduo – tik nuo metalinių detalių nugramdytas šerkšnas, o šildytis pavyko vagone deginant suolus. Rusui kaliniui įskundus už šį šildymosi būdą, Simanas buvo žiauriai sumuštas metaliniu kūju. Atvežtas į statybas pamaskvėje, išbadėjęs ir sergantis vaikinai negalėjo dirbti, tad buvo paskirtas ganyti arklius. Maistas tebuvo sušalusių iš lauko bulvienoje prisirankiotų bulvių buiza. Be to, dar apniko utėlės ir blakės. Matydami, kad jau nieko naudingo iš sergančio ir išsekusio jaunuolio nebegaus, rusai leido pranešti giminaičiams, jog šie gali atvažiuoti Simano atsiimti. Taip 1947 m. liepą traukiniu Simanas pasiekė Kybartus, o iš ten nukako pas seserį į Miestlaukį. Vėliau apsisustojo pas tetą gimtuosiuose Žaltynuose. Svarbiausia tuomet buvo pagyti ir atsigausti. Simanas net pats stebėjosi didžiuliu savo apetitu ir tuo, kad kasdien priaugdavo apie kilogramą svorio. Kiek prakutusiam jaunam vyrui 1947 m. spalį pasiūloma pradinių klasių mokytojo vieta Kudirkos Naumiesčio pradinėje mokykloje.

Kudirkos Naumiesčio pradinėje mokykloje Simanas ima dirbti kartu neakivaizdžiai studijuodamas Kauno mokytojų seminarijoje, vėliau pervadintoje į pedagoginę mokyklą. Su pagyrimu ją baigęs, tapo diplomuotu pradinių klasių mokytoju. Jo pagrindinis mokomas dalykas – darbai, bet iki septintos klasės moksleivius jis taip pat mokė istorijos bei fizikos. Dirbdamas Kudirkos Naumiestyje, Simanas susipažino ir pamilo jauną, žavią pradinių klasių mokytoją Oną Lapinskaitę, kilusią iš Bedalių kaimo. Netrukus buvo atšoktos vestuvės. Tuo metu daug kur kaimuose imta steigti septynmetes mokyklas. Švietimo skyrius jaunai pedagogų šeimai taip pat pasiūlė vykti į Pliorišius kurti mokyklos ir švietimo sistemos.

*„Mokyklą įkūrėme ūkininkų Zubrickų sodyboje, dviejų galų troboje. Ten ir patys kurį laiką gyvenome bei dirbome. Penkerius metus buvau šios mokyklos direktoriumi. Varganai vertėmės – čia ne-*

*buvo elektros, iki rajono centro – 20 km, kuri pasiekti tegalėjome pėsčiomis. Nelengvas tai buvo laikotarpis. Pliorišiuose mums gimė duktė Giedrė ir sūnus Arūnas. Netoliese Panovių kaime tuo metu susikūrė tarybinis ūkis „Šešupė“, aplinkui kūrėsi gyvenvietė. Apylinkės pirmininkas ten buvo pastatydinęs kontorą. Ją panaikinus, buvo nuspręsta čia įkurti mokyklą. Prie nedidelio kontoros namelio buvo prilipdytas priestatas – kitaip tariant, prie lopo švarkas prisūtas – ir ten įsikūrė mokykla. Pradžioje ji buvo septynmetė, paskui aštuonmetė, vėliau devynmetė. Ten mokytojauju daug metų.“*

Taip mokyklų kūrimo bei pedagoginio darbo seką prisiminė Simanas.

Panóviuose su žmona Onute jiedu pasistatė ir savus namus, augino vaikus, abu mokytojavo. Dirbęs Kudirkos Naumiesčio, Pliorišių, Panovių pradinėje, vėliau Šilgalių aštuonmetėje (paskiau pavadinta Panovių) mokyklose, Simanas Kudirka sukaupe 50 metų pedagoginio darbo stažą. Buvę jo mokiniai prisimena Simaną kaip puikų, išmintingą mokytoją, niekada nestokojantį geros nuotaikos. Tačiau vien tik mokytojavimu Simanas Kudirka neapsiribojo – jis buvo ir didelis meno saviveiklos entuziastas.

Dar dirbant Kudirkos Naumiestyje, pasireiškė Simano Kudirkos meniniai gabumai. Susibūręs saviveiklinio meno kolektyvas, kuriam jis vadovavo, pastatė spektaklį A. Puškino „Taikos armija“.

*„Rajoninėje apžiūroje užėmėme pirmąją vietą. Tuomet mus pakvietė dalyvauti Kauno srities saviveiklinių kolektyvų konkurse. Kad geriau pasiruoštume, mums atsiuntė konsultantą – aktorių Antaną Gabrėną. Jis mus labai išgyrė už pastatymą, bet pareiškė, kad porą repeticijų vis tik nori su mumis padaryti. A. Gabrėnas iš pagrindų viską perdarė savaip – iš mūsų spektaklio nieko nebeliko. Tačiau apžiūroje, vykusioje Kauno dramos teatre, užėmėme trečią vietą tarp visų srities kolektyvų. Gavome garbės raštą, kurį iki šiol esu išsaugojęs“, – pasakojo apie pirmuosius žingsnius meno saviveikloje Simanas.*

Mokantis Kauno pedagoginėje mokykloje, kupletų ir dainų studentus mokė Vladas Žirgulis. Žinodamas apie Simano vykdomą saviveiklinę teatrinę veiklą, jis atidavė spektaklio „Gyvasis lavonas“ dekoracijas – ant tiulio sukurtą miško vaizdą ir peizažą, kabinamą scenos gilumoje. Taip pat padovanojo dvylikos padėčių scenos apšvietimo aparatą, daug butaforinių reikmenų. Visa tai buvo pargabenta į Panóvius, kur jau buvo pastatyti kultūros namai ir veikė Simano įkurtas saviveiklinis teatras „Ožkinė“. Pasiteiravus, iš kur gimė toks teatro pavadinimas, Simanas aiškina, kad Panovių kaimas susidėjo tarsi iš dviejų dalių – vienu gyvenimo stambūs ūkininkai, o kitur vargani, smulkūs, tą dalį ožkine vadindavo. Todėl ir teatrui kliuvo toks pavadinimas. Simanas Kudirka ilgą laiką buvo šio teatro vadovas, režisierius ir aktorius.



„Mūsų teatras pastatė nemažai spektaklių, su kuriais apvažiavome visą Šakių rajoną, svečiavomės ir toliau. Esame gavę daugybę apdovanojimų už laimėtas pirmąsias vietas įvairiose peržiūrose. Mūsų repertuare buvo Žemaitės „Petras Kirmelis“, kuriame suvaidinau pagrindinį vaidmenį, P. Cvirkos „Žemė maitintoja“, A. Vienuolio „Prieblandoje“, V. Miliūno „Vidurdienio debesys“, R. Mackonio „Ulijona“ bei visa eilė kitų lietuvių autorių kūrinių. Deja, ne viskas klostosi kaip sviestu tepta. Kai statėme vieną pirmųjų spektaklių „Petra Kirmelį“, Panaviuose tuomet kolūkio pirmininku dirbo vos kelias klases baigęs žmogus, kuris nemėgo saviveiklos, tad iš jo nesulaukdavome jokios pagalbos. Kartą kai su spektakliu reikėjo vykti į Kudirkos Naumiestį, kreipėmės į jį prašydami, kad duotų kokį transportą. Nedavė. Teko visiems aktoriams pėstute pėdinti keliolika kilometrų, nešiniems visu rekvizitu ir dekoracijomis. Beje, spektakliams dekoracijas dažniausiai kurdavome patys, kartais par-siveždavome pasiskolinę iš Kauno teatro“, – pasakojo Simanas.

Žmona Onutė į aktorystes nesiveržė – teatrui talkino pardavinėdama bilietus. Neseniai „Ožkinės“ teatras atšventė savo 50-metį. Jo steigėjas ir ilgametis vadovas Simanas Kudirka buvo iškilmingai pagerbtas, papuoštas jubiliejine juosta.

Simano Kudirkos medžio drožėjo talentai pasireiškė dar vaikystėje. Piemenaudamas pas dėdę ūkyje, Simanas paėmęs į rankas peiliuką, drožinėjo švilpynes, dailiais ornamentais išmargindavo lazdas. Yra net medinius šachmatus padaręs. Padirbdino ir ne vieną lėktuvėlį, prie kurio tvirtindavosi ritė, kurią patraukus šie gan toli skrisdavo. Kartą tokio paleisto lėktuvėlio propeleris taip kirto Simanui į ranką, kad randas liko visam laikui. Nuo įvairių meistrų Simano rankos ne kartą nukentėjo.

Dirbdamas mokykloje darbų mokytoju, Simanas Kudirka su vaikais prasima-nydavo iš medžio pagaminti daug gražių dalykų. Sovietmečiu Lietuvą pasiekdavo rusiškas žurnalas „Jaunasis technikas“, iš kurio spausdinamų brėžinių ne vieną modelį su berniukais mokytojas sumeistravo. Kartą padirbdino ir medinį traktorių, kuris net pateko į parodą Maskvoje. Deja, iš ten modeliukas nesugrįžo, tad buvo pagaminta jo kopija, kuri ilgus metus puošė mokyklos dirbtuves.

Nuostabiausių raštų verpsčių, prieverpsčių, rankšluostinių Simanas yra pa-dirbdinęs bene daugiausia. Didžiausią paklausą šie darbai turėjo Lietuvai atkūrus nepriklausomybę. Tautiniais motyvais dekoruoti suvenyrai keliavo į tolimiausias šalis – Ameriką, Australiją, Kanadą, Švediją... Simanas juokavo, kad vienais metais net karvę už uždirtbus pinigų galėjo nusipirkti. Tačiau dažniau meistras savo darbus mėgo tiesiog padovanoti, norėdamas pradžiuginti ar už ką nors padėkoti. Daugiausia rankdarbiams meistras rinkosi liepą, mat jos mediena minkšta, galima sukurti gražių raštų. Sages, karolius, apyrankes dažniausiai dirbdino iš obels, aka-cijos, kriaušės ar beržo gumbo. Yra dailiai išdrožęs drebulinių ir beržinių lazdu. Ažūriniais paveikslėliams išpjaustyti Simanas rinkosi pačią kiečiausią – ažuolo, klevo ar beržo medieną, mat trapios detalės neišlūžinėja, gražiai atrodo. Meistras tikino, kad sunkiausia yra susikurti būsimo rankdarbio vaizdą, nusipiešti raštus,



*Simano Kudirkos rankų darbo rankšluostinėse raštai sukurti pagal senąsias tradicijas. 2012 m. R. Brazytės nuotr.*

mat nesinori kartotis, o drožinėjimas ar pjaustymas tai jau tik malonus užsiėmimas. Iš Amerikos Simanui sesuo vis atsiųsdavo žurnalą, skirtą medžio meistrams. Nemažai idėjų jis sėmėsi būtent iš jų, tačiau prieverpsčių ar rankšluostinių raštus kūrė tokius, kokie atkeliavo iš tolimos mūsų tautos praeities. Simanas prasiitarė, kad Amerikoje gyvenantys jo broliai taip pat labai mėgo drožinėti – tai daug metų buvo jų laisvalaikio pomėgis. O štai jauniausia sesuo Marija, gyvenanti Kalifornijoje, kūrė vitražus. „Visa jų šeima – tikri auksarankiai, nuostabūs kūrėjai“, – neslepia susižavėjimo Kudirkoms Simano žmona Onutė. O pats Simanas į tai porino, kad tikra bėda turėti vyrą meistrą – namai visada pilni drožlių. Antai Panoviuose Simano dirbtuvės buvo virtuvėje, o telefonas koridoriuje, tai per kambarį kasdien nusidriekdavo drožlių takas. Sugrįžus gyventi į Kudirkos Naumiestį, Simanas medžio dirbtuvėles išikūrė namo rūsyje prie katilinės, kur mėgo šį tą padrožinėti.

Simano ir Onutės namuose Kudirkos Naumiestyje visi kambariai tarsi vientisas nuostabių medžio darbų muziejus. Onutė iki šiol brangina ir yra išsaugojusi pirmąją rankšluostinę, kurią jai padova-

*Simanas Kudirka prie savo sukurto kryžiaus Bagdonavičių sodyboje. 1985 m. Iš Panovių kaimo buities muziejaus fondų*



nojo vyras. Iš viso jų kokia dvidešimt puošia vieno kambario sienas. Taip pat čia išeksponuota ir daugybė prieverpsčių – regis visos panašios, tačiau nei vienos nėra tokios pačios. Daugybę įvairiausių darbų, paveikslų iš medžio galima pamatyti Kudirkų namuose. Ne viena šių darbų paroda buvo surengta įvairiose Lietuvos salėse. Meistras turi begales apdovanojimų, garbės, pagyrimo, padėkos raštų. Tačiau liaudies meistro vardo taip ir nėra gavęs – to net ir nesiekė. *„Nenoriu tų garsių vardų“*, – tikino kuklumu ir ramybe stebinantis, tiesiog tautodailininku save vadinantis, Simanas. Jis didžiavosi esąs šakiečio menininko Vido Cikanos klubo „Dailius“ narys.

Be įvairių smulkių medžio darbų, Simanas Kudirka savame krašte garsėjo dar ir kaip kryždirbys. Jo ažuoliniais, dailiai išskobtais, gausiai ornamentuotais kryžiais pasipuošęs ne vienas kaimas, žymios istorinės vietos, sodybos, kaimų kapinaitės. Simanas Kudirka 1985 m. Ketūrnaujienos kaime, senojoje Bagdonavičių sodyboje, sukūrė kryžių, 1990 m. pastatė koplytstulpį savo tėviškės sodyboje, 1992 m. sukūrė kryžių Kudirkos Naumiestyje, 1994 m. iškilo koplytstulpis, skirtas Šakių „Žiburio“ gimnazijai, taip pat prie „Aukuro“ pagrindinės mokyklos, 2000 m. pastatomas savanoriui pulkininkui Justinui Kuncaičiui skirtas kryžius gimtinės sodyboje Žaltynuose, 2001 m. – Bliuviškių kaimui, 2004 m. pastatė paminklą Degutinėje, skirtą Urvinių pavasarininkų kuopai. Simano padirbdinti kryžiai taip pat iškilo Plokščiuose, Panoviuose, Plieniškių kaimo kapinaitėse, Skardupiuose, Kirmiškiuose (2005 m.), Žaltynuose (2006 m.) senosioms kaimų kapinėms atminti. Simanas yra atkūręs ne vieną jau besunykstantį kryžių. Jo rankos naujam gyvenimui prikėlė 1912 m. Gaisrių kaimo kryžių. Tautodailininkas atkūrė koplytėlę, kuri buvo įkelta į medį dainininkės Beatricės Grincevičiūtės gimtojo kaimo kapinaitėse Valākībudyje. Kudirkos Naumiesčio Vinco Kudirkos gimnazijoje veikianti Kudirkaičių organizacija surinko išsamią medžiagą apie tautodailininko Simano Kudirkos kryžius bei koplytstulpius, drauge su autoriumi vyko į vietas, kur jie yra pastatyti, užrašė kiekvieno kryžiaus ir koplytstulpio atsiradimo istoriją. Ši gimnazistų surinkta medžiaga yra saugoma gimnazijos muziejuje.

Simano Kudirkos šeimos istorija tarsi pasidalijo į dvi puses – tolimąją Ameriką ir Lietuvą. Simanas Kudirka vienintelis iš brolių lig žilos senatvės liko gyventi Lietuvoje. Vyriausias brolis Juozas, baigęs pradžios mokyklą, ėmė mokytis siuvėjo amato. Buvo apsiskaitęs, priklausė Šaulių sąjungai. Tarnavo kariuomenėje Alytuje, turėjo puskarininkio laipsnį. Vėliau emigravo į Ameriką ir ten liko. Dirbo siuvėju. Juozas kartą yra pareiškęs: *„Tėvas įdavė man adatą ir aš ją kaip vėliavą visą gyvenimą nešiau tiek Lietuvoje, tiek Amerikoje“*. Brolis Jonas tikėjosi likti tėviškėje ir ūkininkauti, tačiau karas pakreipė jo gyvenimą kitaip. Vedęs jis apsigyveno Keturkaimyje. Ši brolių traumos persekiojo visą gyvenimą, vienas įvykis buvo lemtingas – Jonas tragiškai žuvo dirbdamas su kukurūzų nuėmimo kombainu. Brolio Justino likimas susiklostė kur kas sėkmingiau. Jį į mokslus leido pasiturintis dėdė Justinas Kuncaitis. Baigęs Šakių „Žiburio“ gimnaziją, Justinas įstojo į karo mokyklą, vėliau į Vytauto Didžiojo universiteto Medicinos fakultetą. Tapo gydytoju. Baigiantis karui, pasitraukė į Vokietiją, vėliau į JAV. Ten dirbo gydytoju, o laisvalaikiu labai mėgo drožinėti. Brolis Augustinas buvo linkęs į prekybą, jis taip pat emigravo į Užatlantę ir įsikūrė Kanadoje, buvo verslininkas. Jis, kaip ir Simanas bei Justinas, labai mėgo kurti rankdarbius iš medžio. Sesuo Salomėja





*Simanas Kudirka prie senojo Bliuviškių kaimo kryžiaus. Apačioje – naujojo kryžiaus viršūnė. 2001 m. Iš Panovių kaimo buitės muziejaus fondų*

jaunystėje buvo mamos dešinioji ranka – gražiai verpė, audė, dainavo. Per karą išvyko į Vokietiją, o vėliau su šeima persikėlė gyventi į JAV. Sesuo Elena savo vaikystę praleido pas krikšto tėvus Matulaičius, kurie ją labai mylėjo ir lepino. Paaugusi grįžo pas tėvus. Vėliau gyveno Kaune. Jauniausia sesuo Marija, kaip ir kiti broliai ir sesuo, išvyko gyventi į JAV, šiuo metu gyvena Kalifornijoje ir palaiko glaudžius ryšius su Simano šeima. Simano tėvai – Jonas ir Marija Agota Kudirkos, kurie kadaise Amerikoje sumainė žiedus, savo auksines vestuves taip pat šventė už Atlanto. Ten, nuvykę pas vaikus, gyveno lig gilios senatvės. Jonas Kudirka mirė JAV sulaukęs 85 m., o Marija Agota išgyveno iki 98 metų.

Simanas buvo ne kartą nuvykęs aplankyti į Ameriką savo tėvų, brolių, seserų, pusbrolių. Ten jam lankantis pirmą kartą 1969 m., giminaičiai gailėjo, kad iš vergijos vėl teks jam į ją sugrįžti, kalbino likti. Tačiau Simanas atsakė, kad jei visi iš Lietuvos būtų išvykę kaip jie, tai dabar nebebūtų Lietuvos. Simanas Kudirka visada pabrėžė, kad yra savo krašto patriotas. Simanas Kudirka su žmona Onute ilgus metus gyveno Kudirkos Naumiestyje, čia atšventė sidabrinės ir auksines vestuves. Jų šeima buvo darnos, abipusės pagarbos ir meilės pavyzdys.

Dukra Giedrė – Čepaitienė (Kudirkaitė) yra Šiaulių universiteto profesorė, lietuvių kalbos specialistė, mokslininkė, gyvena Šiauliuose<sup>1</sup>, o sūnus Arūnas Kudirka geodezijos specialistas, gyvena Kaune. 2013-ųjų birželio 11 dieną Simanas Kudirka mirė, palikdamas apie save šviesų atminimą ir prasmingus darbus.

Apie savo gyvenimą Simanas Kudirka pasakoja 2012 m. išleistoje atsiminimų knygoje „Mano odisėja“, kurą sudarė Giedrė Čepaitienė (Kudirkaitė).

<sup>1</sup> Apie tai plačiau žr. R. Kvašytė str. „Giedrė Čepaitienė: biografija ir veikla“ (sk. „Laikas ir žmonės“).



## XXI amžiaus pradžios statybos Sintautuose

*Vitas Girdauskas*

Vieni svarbiausių yra 8 įgyvendinti arba baigiami įgyvendinti šio amžiaus pradžios projektai Sintautuose.

### Viešojo sektoriaus projektai

**1. „Mažųjų miestelių turizmo galimybės. Sintautai“.** Šiuo kompleksišku projektu ne tik rekonstruotas ir atnaujintas bei modernizuotas kultūros centro pastatas, pastatytas jo priestatas, skirtas parodų salei, įrengta lauko scena, bet ir sutvarkytas privažiavimas, žaliosios vejos bei centrinė miestelio aikštė prieš kultūros centrą, įrengti takai, šaligatviai, apšvietimas. Restauruotame senosios XIX–XX a. pradžios mokyklos pastate numatoma įkurti Sintautų bendruomenės centrą, parengti ūkininkų muziejaus ekspoziciją. Projektas finansuotas iš Europos Sąjungos Sanglaudos skatinimo veiksmų programos bei Šakių rajono savivaldybės lėšų. Bendra investicijų vertė daugiau nei 2,86 mln. litų, projekto vadovas V. Girdauskas. Projektą įgyvendino UAB „Vilungė“.

**2. „Sintautų bendruomenės užimtumo gerinimas įrengiant sporto salę“.** Sintautiškiams jau daugelį metų trūko normaliai įrengtos vietos sportuoti. Todėl šiuo aktualių projektu siekta prie Sintautų pagrindinės mokyklos pastatyti priestatą – sporto salę ir taip sudaryti sąlygas tenkinti bendruomenės narių kultūrinius, švietimo, sveikatinimo bei kitus socialinius poreikius. Įrengta per 200 m<sup>2</sup> sporto salė ir apie 100 m<sup>2</sup> antra salė mokyklos renginiams. Naujojoje bendruomenės sporto salėje vyksta ne tik kūno kultūros pamokos, bet ir neformalaus ugdymo užsiėmimai, jaunimo ir suaugusių treniruotės, sporto varžybos, kultūriniai, sveikatinimo ir kt. pobūdžio renginiai. Daugiau nei 800 000 Lt vertės projektas įgyvendintas 2011–2013 m. pagal Šakių krašto integruotos vietos plėtros strategijos „Gyvensenos



*Restauruota senoji  
Sintautų pradžios  
mokykla. 2013 m.  
V. Venclovaičio  
nuotr.*



*Vienintelis Šakių rajone muzikinis fontanas, vakarais švytintis įvairiomis spalvomis. 2013 m. V. Venclovaičio nuotr.*

kokybės gerinimas Šakių rajono kaimo vietovėse“ tikslus ir finansuojamas Europos žemės ūkio fondo kaimo plėtrai bei Šakių rajono savivaldybės lėšomis. Projekto vadovas V. Girdauskas. Darbus vykdė UAB „Rūdupis“.

3. „Sintautai–Goldap 2“. Šakių rajono savivaldybės administracija kartu su Lenkijos Goldapo savivaldybe bei Labdaros ir paramos fondo Šešupės euroregiono Šakių biuru įvykdė projektą „Sintautai–Goldap 2“. Projektas papildė bei pratęsė anksčiau vykusius tarptautinio bendradarbiavimo, turizmo ir kultūrinio turizmo projektus ir jo metu ne tik vyko bendri renginiai – dailininkų, skulptorių, muzikiniai plenerai, bet ir įrengtas Sintautų kultūrinis-rekreacinis parkas. Miestelio centre sutvarkyta beveik 1,4 ha ploto teritorija, kurioje įrengtas fontanas, riedutininkų aikštelė, turgelis, nutiesti pasivaikščiojimo takai, pastatyti lauko baldai, medžio bei akmens skulptūros, kiti dekoratyviniai akcentai. Įrengtos žaliosios bei poilsio



*Riedutininkų aikštelės Sintautų kultūriniame-rekreaciniame parke atidarymas. 2013 m. birželio 1 d. A. Šlakaičio nuotr.*

zonos, jaunimo ir vaikų, renginių vietos, pasodinta keli šimtai įvairių medžių ir krūmų. Be infrastruktūrinių darbų, nepamiršti ir kultūriniai renginiai. Pasibaigus plenerams, Lietuvoje ir Lenkijoje surengtos parodos, išleistas jungtinis plenerų metu sukurtų darbų katalogas bei enciklopedinis leidinys „Sintautai–Grabovo“, kurio vienoje iš dalių – monografijoje „Sintautai“ ir skelbiamas šis straipsnis. Parką papuošė lietuvių ir lenkų skulptorių miestelio jubiliejaus tema sukurti darbai. Muzikinių plenerų dalyvių jungtiniu koncertu net trimis kalbomis 2012 m. rugpjūčio 25 dieną gėrėjosi miestelio 450 metų jubiliejaus ir oficialaus Sintautų parko atidarymo šventės dalyviai. Daugiau nei 2,32 mln. Lt vertės projektas įgyvendintas 2011–2012 metais. Projekto vadovas – V. Girdauskas. Darbus vykde UAB „Rekreacinė statyba“.

**4. „Šakių rajono savivaldybės susisiekimo infrastruktūros modernizavimas. (II etapas)“.** Įgyvendinant šį projektą, 2012–2013 m. rekonstruotos ir asfaltuotos Liepų ir Specialistų gatvės Sintautuose. Projektas finansuojamas Ekonomikos augimo veiksmų programos lėšomis iš Europos Regioninės plėtros Sanglaudos fondų bei Šakių rajono savivaldybės lėšų. Bendra Sintautuose atliekamų darbų vertė yra daugiau nei 680 000 Lt. Projekto vadovas – V. Mauza. Darbus vykdo UAB „Alkesta“.

5. Įgyvendinant projektą „**Žvyrkelių asfaltavimo programa. I etapas. Rytų Lietuvos (Alytaus ir Marijampolės) regionai**“, Regioninės plėtros fondo Ekonomikos augimo veiksmų programos lėšomis 2007–2008 m. asfaltuota 4,05 km **kelio Sintautai–Veršiai–Šlamai** ruože nuo 0,65 iki 4,70 km. Įvykdytų darbų vertė per 1,5 mln. litų. Darbų rangovas UAB „Alkesta“.

## Privataus sektoriaus projektai

**1. Paminklo poetui Pranui Vaičiaičiui statyba** – įgyvendinta sena dar XX a. tarpukario laikų kultūrininkų svajonė, kai granitiniam–bronziniam monumentui, kuris būtų pastatytas poetui Pranui Vaičiaičiui Sintautų miestelio centre, aukojo net pats prezidentas A. Smetona. Šis kad ir viešojo intereso srities projektas įgyvendintas daugiausia privačių asmenų, verslo subjektų ir nedidelės dalies biudžetinėmis lėšomis. Projekto organizatorius ir vykdytojas – privačių asmenų suburta asociacija „Paminklo poetui Pranui Vaičiaičiui fondas“. Bendra projekto vertė viršija 80 000 litų. Asociacijos prezidentas – Vidmantas Staniulis.

**2. UAB „MediResta“ investicijos.** Buvusioje mašinų ir traktorių stoties (MTS) dirbtuvių teritorijoje 1993 m. įsikūrė AB „Šakių agroservisas“. 1997 m. perėjus prie klijuotų medienos ruošinių gamybos, įmonėje įrengta medienos perdirbimo linija, pastatyta medienos džiovinimo įranga. 2003 m. sėkmingai įgyvendino PHARE programos projektą. Atsiradus naujoms galimybėms, UAB „Šakių agroservisas“ apie 570 000 Lt vertės projektu papildė džiovinimo įrangos pajėgumus ir įrengė naują plačiąjuostį gaterį, kuris leido sumažinti medienos išėgą. PHARE programos

*Paminklo poetui Pranui  
Vaičiaičiui fondo logotipas*

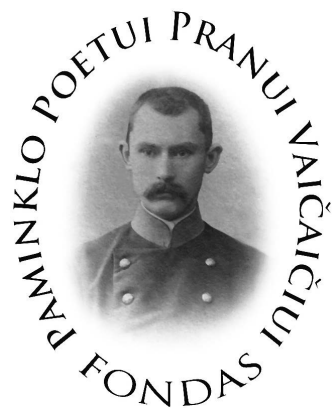



*Naujosios Sintautų  
parduotuvės pastatas.  
2013 m.  
L. Girdauskienės  
nuotr.*

pinigais įdiegti ir kokybės vadybos bei aplinkosaugos sertifikatai. Nauja įranga padvigubino įmonės gamybos pajėgumus, leido padidinti apyvartą apie 30 procentų. Gaminami klijuotos medienos ruošiniai – tašai ir medienos masyvo plokštės. Įmonė pati prisidėjo prie projekto daugiau nei 40 proc. lėšų, o projektui vadovavo pats jos vadovas Juozas Medveckas.

2007 m. įmonė investavo per 2 milijonus savo lėšų ir pastatė naują du kartus našesnę tašo gamybos liniją. Įrangai atnaujinti taip pat kasmet investuojama apie 300 000 litų. Produkcija iš Sintautų dabar eksportuojama į Olandiją, Daniją, Norvegiją, Švediją bei kitas šalis. Šiuo metu UAB „MediResta“ vardu pavadintoje įmonėje darbuojasi daugiau nei 110 vietinių ir kitų Šakių rajono vietovių gyventojų.

**3. UAB „Gulbelė“ investicijos.** 2013 m. Sintautuose statoma „Aibės“ tinklo parduotuvė „Sintautų Gulbelė“. Jos prekybos salės plotas – 160 m<sup>2</sup>. Investicijų vertė daugiau kaip 500 000 litų. Objektą finansuoja UAB „Gulbelė“, darbams vadovauja įmonės direktorius ir valdybos pirmininkas Arūnas Tarnauskas. Statybos darbus vykdo UAB „Alytaus rentiniai“.

Visos šios aštuonios daugiau nei 11 mln. vertės investicijos atjaunino ir išgražino Sintautus.

## Sintautų kapinės

Vida Girininkienė

Sprendžiant iš šioje knygoje paskelbtos 1703 m. Sintautų bažnyčios vizitacijos<sup>1</sup>, XVIII a. pradžioje bažnyčios šventorius dar nebuvo aptvertas ir jame dar nelaidota. Kadangi nebuvo įsteigtos parapiinės kapinės, laidota kaimų kapinaitėse, sprendžiant iš vizitacijos – dažnai be kunigo. Minėtame inventoriuje raginama aptverti šventorių ir jame laidoti: „Šventorius su iš aplinkui sušauktų parapijiečių pagalba tegul bus aptvertas, jame mirusieji veltui tebus laidojami.“

Iš vėlesnio laikotarpio dokumentų žinoma, kad šventorius buvo aptvertas ir jame buvo laidojami mirusieji. 1837 m. birželio 27 d. Sintautų bažnyčios generalinės vizitacijos akte<sup>2</sup> rašoma, jog kapinės apie bažnyčią, šventoriuje, yra kvadrato formos, iš trijų pusių aptvertos mūro, o iš ketvirtos – statinių tvora, yra treji gerai užrakinami vartai. Kapinėse yra 3 mūrinės koplytėlės, kuriose yra paveikslų ir vyksta pamaldos.

Tolėliau nuo bažnyčios, pietinėje pusėje, prie Pentos, tame pačiame 1837 m. akte minimos apkastos grioviu ir aptvertos nauja statinių tvora parapiinės kapinės. Tų kapinių vakarinėje dalyje buvo grioviu atskirta kapinių dalis, kurioje laidoti mirę be kunigo palaiminimo ar nuo užkrečiamųjų ligų. Rūsiuose nelaidota, jų netgi nebuvo. Dokumente rašoma, jog beveik kiekviename kaime yra aptvertos ir medžiais apsodintos kapinaitės, kuriose pastatyta ornamentuotų kryžių.

Išsamiai Sintautų parapijos kapinės aprašytos 1849 m. Augustavo gubernijos valdybos dokumentuose. Ten konkrečiai nurodyta, jog parapiinės kapinės (apie jas rašyta aukščiau) įsteigtos 1798 m., o praplėstos 1847 m. Jos apsuptos grioviu ir pylimu, apsodintos gyvatvore ir viena beržų ir gluosnių eile. 1847 m. jose pastatyta koplytėlė, be laidojimo rūšio. Minima 40 mirusiųjų, palaidotų tose kapinėse, o atskirtoje dalyje mirusiems be kunigo palaiminimo – dar 20. Pažymėta, kad Sintautų parapijoje nėra seniems papročiams būdingų mirusį lydinčiųjų karavanų: čia laidoti ne atneša, o atveža vežimuose. Nėra ir kolumbariumų. Kadangi parapija didelė, valdžios leidimu nuo seniausių laikų laidojama kaimų kapinaitėse. Jos visos aptvertos ir apsodintos medžiais, visos prižiūrimos klebono, be kurio leidimo ir be atitinkamo mokesčio laidoti negalima.<sup>3</sup>

1849 m. kovo 13 (1) minimos šios kaimų kapinaitės<sup>4</sup>:

1. Striūpų kaime: katalikų kapinės 4 250 uolekčių<sup>5</sup> pločio, nuo kaimo nutolusios 530 žingsnių;  
Evangelikų kapinės 1 608 uolekčių pločio, nuo kaimo nutolusios 190 žingsnių;
2. Bridžių kaime: katalikų kapinės 5 000 uolekčių, nuo kaimo – 320 žingsnių;  
Evangelikų kapinės 1 401 uolekčių, nuo kaimo – 50 žingsnių;
3. Skaistgirių kaime katalikų kapinės 5 226 uolekčių, nuo kaimo – 270 žingsnių;
4. Šlamų kaime katalikų kapinės 2 470 uolekčių, nuo kaimo – 508 žingsniai;

<sup>1</sup> *Sintautai*, Vilnius, 2013, d. 1, p. 300.

<sup>2</sup> 1837 m. birželio 27 d. Sintautų bažnyčios generalinės vizitacijos aktas, *Lonišos vyskupijos archyvas*, Nr. 526.

<sup>3</sup> LVIA, f. 1073, ap. 1, b. 446, l. 422.

<sup>4</sup> *Ten pat*, l. 424, 425.

<sup>5</sup> Lietuviška uolektis XIX amžiuje buvo 64,967889 cm. Mulevičius L. *Kaimas ir dvaras Lietuvoje XIX amžiuje*, Vilnius, 2003, p. 54.



5. Veršių kaime katalikų kapinės 2 206 uolekčių, nuo kaimo – 550 žingsnių;
6. Šurpaulių kaime katalikų kapinės 966 uolekčių, nuo kaimo – 70 žingsnių;
7. Menkinių kaime katalikų kapinės 864 uolekčių, nuo kaimo – 430 žingsnių;
8. Katilių kaime katalikų kapinės 2 544 uolekčių, nuo kaimo – 215 žingsnių;
9. Paspirgėlių kaime katalikų kapinės 1 050 uolekčių, nuo kaimo – 600 žingsnių;
10. Kuodžių kaime katalikų kapinės 1 200 uolekčių, nuo kaimo – 650 žingsnių;
11. Vilkeliškių kaime katalikų kapinės 2 500 uolekčių, nuo kaimo – 550 žingsnių;
12. Kiaulupių kaime katalikų kapinės 1 150 uolekčių, nuo kaimo – 400 žingsnių;
13. Vaitiekupių kaime katalikų kapinės 1 000 uolekčių, nuo kaimo – 660 žingsnių;
14. Išdagų kaime katalikų kapinės 2 000 uolekčių, nuo kaimo – 560 žingsnių;
15. Ragožių kaime katalikų kapinės 1 188 uolekčių, nuo kaimo – 340 žingsnių;
16. Šuopių kaime katalikų kapinės 1 080 uolekčių, nuo kaimo 205 žingsniai;
17. Skardupių kaime katalikų kapinės 1 020 uolekčių, nuo kaimo – 500 žingsnių;
18. Rūgių kaime katalikų kapinės 2 250 uolekčių, nuo kaimo 85 žingsniai;
19. Mockupių kaime katalikų kapinės 1 350 uolekčių, nuo kaimo – 130 žingsnių;
20. Novinų (Novos) kaime katalikų kapinės 1 950 uolekčių, nuo kaimo – 580 žingsnių;
21. Tarpučių kaime katalikų kapinės 1 450 uolekčių, nuo kaimo 75 žingsniai;
22. Klepų kaime katalikų kapinės 972 uolekčių, nuo kaimo – 500 žingsnių.

Taigi pačios didžiausios kapinaitės (daugiau kaip 5 000 uolekčių) 1849 m. buvo Skaistgirių ir Bridžių kaimuose. Kopolyčios buvo Paspirgėlių, Rūgių ir Sintautų kapinėse.

### Sintautų katalikų kapinės

Sintautų katalikų kapinės įsteigtos vykdant XIX a. Rusijos administracinės ir religinės valdžios įsakus, draudusius laidoti prie bažnyčių ar jų rūsiuose, ir raginusius steigti kapines toliau nuo miestų ir miestelių ribų. 1798 m. liepos 6 d. Vilniuje buvo labai iškilmingai pašventintos pirmosios kapinės už tuometinės miesto ribos – prie Šv. Stepono bažnyčios. Kitose Europos šalyse šie įsakai įsigaliojo

kiek anksčiau. Lenkijoje 1790 m. buvo įsteigtos garsiosios Varšuvos Povonzkų (Powązki) kapinės. Taigi Sintautų parapiinės kapinės galėjo būti vienos pirmųjų ar net pirmosios lietuviškoje Užnemunėje.

Senieji mediniai kryžiai neišliko. Pats seniausias įrašas yra ant išlikusio metalinio kryžiaus 1857 m. Jame užrašyta: „*Tu / spoczywa / s. p. Jan / Jodkowski / b Podrewiz / o r D. S. T./ urodzony / w r. 1800 / zmarł w r / 1857. / Fundatorka / Barbara / Jodkowska / żona / zmarłego / prosi o zmo / wienie 3 / Z. / Marya.*“

Lietuviškai: „*Čia ilsisi š. a. Jonas Jodkovskis, buvęs (?), gimęs 1800 m., miręs 1857 m. Fundatorė – mirusiojo žmona Barbora Jodkovska, prašo sukalbėti 3 Sveika Marija.*“

Kapinėse buvo daug lietuviškų įrašų. Tai liudytų, jog čia nuo seno gyveno lietuviai. 2003 m. ekspedicijos metu šio straipsnio autorė nurašė šiuos spaudos draudimo laikų lietuviškus įrašus:

A. A.

*Czion ilsisi Vieszpatyje  
Juozapas – Pranciszkus  
Kaunas,  
gim. 8 lapkriticzio 1836  
num. 4 liepos 1901 m.  
Geram tėvui  
suntūs*

...

A. T. A.

*Daktaras  
Jonas  
Jonikaitis  
Gimė 19 liepos 1879  
Mirė 22 liepos 1922 M.*

...

D. O. M.

*ANTANAS  
† 1884  
ir Barbora  
isz Skajstgiriū  
RUBIKAI  
1888  
Amžiną atilsį*

...

A. A.

*Simonas Naujokaitis  
† 1877 m.  
ir jo moteris Agota*



*Bendras kapinių vaizdas.  
2012 m.  
J. Kliučiaus nuotraukos*



isz giminės Duobų  
† 1898 m. kaimo Katilių

...

S. P.  
Jonas Dedynckas isz Klepiu ir  
Gendruते Endzelenie  
Naudziu

...

Cze  
ilsis  
kunaj  
s. p. Marcyonos Gerulajtienes  
ir jos sunaus Ignacyuszo mire 1887 m.

...

Cze kapas  
Jurgis ir Onos  
Pikszylingiu  
m. 1888  
Fun. A. Dajlide

...

A. T. A.  
Bindokų gimini

...

Jewa Klimaitene  
1886

...

Czonaj silsis kunaj  
Antanu su Marijona  
Bacewicziēs  
isz Pariebiu 1878. III. 2 [pažymėti du taškeliai]

...

Juzapas  
Bacevicze  
mire 13 Birželo 1902  
gyveno 23 m.  
Praszo sukalbeti  
Amžina Atilsi  
Paminklas nu Motinos

...

*Grabaj Duodu*  
*isz kajmo Santako*  
*amžina atilsi duok*  
*duszioms ju wieszpatie*

...

*Czion silsisi S. P.*  
*Sebestionas*  
*Banajtys*  
*gime 25 lie. 1864 m.*  
*† 18 lie. 1882 m.*  
*Praszau sukalbiet S. M.*

...

*A. T. A.*  
*Ona Paulanis*  
*gimi 20 sausio 1819 m.*  
*miri 24 rugpjūčio 1903 m.*  
*Gerai motinai*  
*sūnus kunigas*

...

*A. T. A*  
*Jewa*  
*Wasiukiewiczzenie*  
*ir duktė*  
*Ona Kaunienie*  
*† 17 wasario 1908 m.*

...

*Cze silsi kunigas*  
*Juozas Vasiukewiczius*  
*gimė 14 balandžio 1830 m. mire*  
*20 spalio 1898 m.*  
*o buves klebonu prie szios bažnyczios 33 m.*  
*Meldzia sukalbet už jo duszią*  
*„Svejka Marija“*  
*Pastate sesuo Ona Kauneckiene*

*Kun. Juozas Vasiukevičius*  
 1830–1898

*Teodoras Vasiukevičius*  
 1876–1932



...

A. A.

*Jacintas**Baltramiejus**Rugis*

20 rugp. 1827 m.

9 rugs. 1895 m.

[šone iškalta: *Graniton Kaune*]

...

*Če guli**Petronelė Deveckienė**Isz Szlamu**Prašo sukalbėti**sweika Marija**Pastatė kryžių sūnus Juozas*

Šiose kapinėse palaidoti knygnešiai Andrius Kutas, Simonas Rakickas, Adomas Kamaitis, daraktorė Petrė Die-lininkaitytė, Pranas Jurgilas<sup>6</sup>, poetas Pranas Vaičaitis, po Antano Tatarės Sintautuose net 35 metus klebonavęs Juozapas Vasiukevičius, profesorius Juozas Pikčilingis, mokytoja, kraštotyrininkė, daugelio knygų apie Sintautus autorė Marija Puodžiukaitienė ir kiti iškilūs žmonės. Kapinėse yra Sintautuose gyvenusio tautodailininko Juozo Dobkevičiaus skulptūrų, iš kurių geriausiai išsilaikiusi skulptūra „Kristus“.

Gražiausias kapinėse yra Petronėlės Vailokaitienės (Macevičaitės; 1849 m. kovo 2 d.–1903 m. vasario 16 d.) ir Motiejaus Vailokaičio (1839 m. vasario 11 d.–1916 m. gegužės 16 d.) antkapinis paminklas. Tai prie centrinio tako esantis didingas juodo marmuro memorialas – kryžius ir Švč. Mergelės Marijos skulptūra. Pasak M. Puodžiukaitienės, mirus žmonai, Vailokaitis ir jo sūnūs susipažino su italų skulptoriumi ir paminklą užsakė Italijoje. Tačiau paminklo šone iškaltas įrašas „Galvanoplastik U G U, Geislingen“ liu-



*Petronėlės ir Motiejaus Vailokaičių antkapinis paminklas. Apie 1917 m. 2012 m. J. Kliučiaus nuotr.*

<sup>6</sup> Puodžiukaitienė M. *Sintautų krašto kelias. Istorijos, kultūros, gamtos paminklai, rašytojai, signatarai ir jų tėviškės*, Vilnius, 2006, p. 47.



*Sintautų kapinių vartai.  
2012 m. J. Kliučiaus nuotr.*



*Seniausias Sintautų kapinėse antkapinis  
paminklas. 1857 m. Ievos Daniliauskaitės nuotr.*

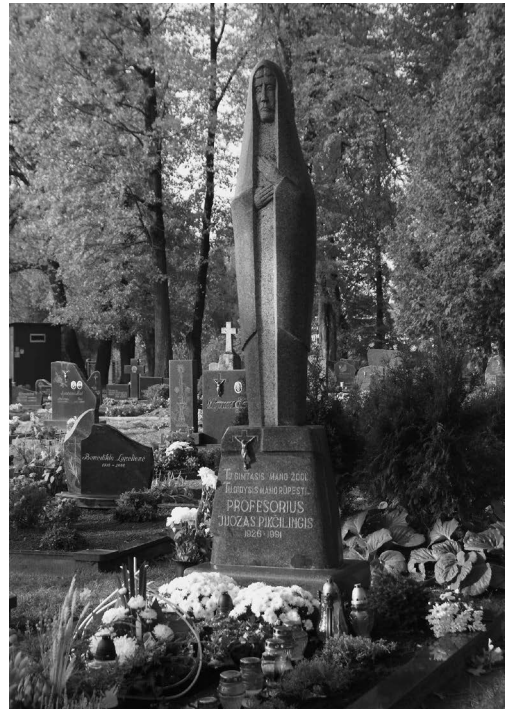

*Profesoriaus Juozo Pikčilingio antkapinis  
paminklas. 1991 m. J. Kliučiaus nuotr.*





*Sintautų evangelikų  
kapinių vartų  
liekanos*



*Senieji evangelikų  
kapinių antkapiai*



*Pirmojo pasaulinio  
karo dalyvių, vokiečių  
karių kapavietė  
evangelikų kapinėse.  
2012 m. J. Kliučiaus  
nuotraukos*

dytų, kad paminklas pagamintas Vokietijoje. Paminkle iškaltas tėvų palaiminimas vaikams: „*Kas bijo Viešpaties, gerbia savo tėvus. / Tėvų palaiminimas stiprina vaikų namus. / vaikeliai mano, ne žodžiais rodykime meilę, bet darbais.*“

## Evangelikų kapinės

Iki Pirmojo pasaulinio karo Sintautuose gyveno nemažai vokiečių. Kairiajame Pentos krante, Sintautų pakraštyje, yra evangelikų kapinės. Šiose kapinėse buvo palaidoti Pirmojo pasaulinio karo metu žuvę vokiečių kariai. 2003 m. apžiūrėjau išlikusius antkapinius paminklus. Seniausias rastas yra 1899 m. mirusio L. Bormano: „*Hier ruht in Gott / Lopoalt / Borman / geboren den 25 / Juli 1826 / gestorben / 1 August 1899*“. Lietuviškai: „*Čia ilsisi Dievuje Lopoaltas Bormanas, gimęs 1826 m. liepos 25 d., miręs 1899 m. rugpjūčio 1 d.*“

Kapinėse palaidoti šešiolika 1915 m. gegužės 17 d. žuvusių vokiečių karių: Erick Voigt, Karl Goette, Uhh (?), Bermann Hoppafiz, Jakob Neananus, Joseb Dorn, Karl Ftelitz, Rir (?), Drac (?), Willt Stoske, Peter Kiet... (?), Mann, Gefb (?) Jeb (?). Trijų tą dieną žuvusių karių pavardės neįskaitomos.

Šiose kapinėse dar palaidota Kühn, mirusi 1913 m. rugsėjo 8 d., 60 metų amžiaus, Dorothea Reichert, Jan Bek, Jakob Muth, 1915 m. birželio 14 d. žuvęs karys (pavardė neįskaityta).

Pasak M. Puodžiukaitienės, paskutiniai savo šeimos narius šiose kapinėse apie 1958 m. palaidojo Puknaičiai.

Ir katalikų, ir evangelikų kapines prižiūri Sintautų seniūnija. Prie katalikų kapinių vartų yra informacinė lenta, kurioje pateiktas kapinių planas ir užrašytos mirusiųjų pavardės. Planą parengė Zita Jurgilaitė. Šiuo metu šią paminklinę lentą rengiamasi atnaujinti.

## Senosios Sintautų kaimų kapinaitės

Vitas Girdauskas

Savo kapinaites praeityje turėjo kone kiekvienas kaimas. Iš 1923 m. gyventojų surašymo metu prie Sintautų valsčiaus priskirtų 55 kaimų ne mažiau 40 turėjo kapinaites, o kai kurie turėjo net dvejas (pvz., Bridžiai, Naudžiai, Sintautai, Santakai). Bet negailestinga laiko ir civilizacijos srovė nuplovė užmarštin ir ten gyvenusius žmones, ir kaimus, ir paskutinę jų atramą – amžinojo poilsio vietas. Užmirštos, apleistos, dažnai išniekintos, visiškai išdilusios iš atminties ir iš raštų. Jas dar kartais mena kaimų senoliai, primena piliakalnių formos kauburėliai laukuose, medžių guotai, akmenų ar cemento nuolaužos arime. Kaip sakė A. Počiulpaitė,

*„toks (beje, natūralus) procesas trina nuo žemės paviršiaus čia gyvenusių žmonių pėdsakus, svarbius krašto istorijos ir kultūros liudytojus. Todėl svarbu tuos pėdsakus, kartais vos įžiūrimus, išsaugoti, o esant galimybei sustabdyti ir patį nykimo procesą“.*

Tokių intencijų vedama viešoji įstaiga Sintautų akademija keletą metų kaupė informaciją apie senuosius Sintautų valsčiaus kaimus, rengė stovyklas, kartu su vietos bendruomenėmis tvarkė senąsias kapinaites, įgyvendino projektą „Kryždirbystės tradicijų tąsa senajame Sintautų valsčiuje“ (toliau – Projektas. *Aut. pastaba*).<sup>1</sup>

Čia glaustai pristatysime pačius kaimus, prisiminsime kapinaites, jų užmaršties ir atradimo, jas vėl paženklusius paminklų istorijas. Daugumą šių paminklų kūrė menininkai 2004–2007 metais vykusią vasaros stovyklų metu. Straipsnyje nurodoma paminklo (kryžiaus, skulptūros ar kt.) sukūrimo metai, autorius, o skliausteliuose jo aukštis metrais ir puslapis spalvotų fotografijų lanke „Senosios kapinaitės“.

Vienas svarbiausių šaltinių po kruopelę rankiojant šias žinias, be žmonių atminties, buvo Respublikinio žemėtvarkos projektavimo instituto 1980–1983 m. vykdyti tyrinėjimai ir po jų išleisti kapinių apskaitos žiniaraščiai. Šakių rajone tokių veikiančių ir neveikiančių kapinaičių kartografavimą atliko šio instituto Kauno geodezijos skyrius pagal 1981 m. „Kapinių apskaitos ir kartografavimo nurodymus“. Vykdam šią apskaitą, kartu atlikti ir rastų kapinaičių atribojimai gelžbetoniniais riboženkliais. Kai kurios kapinaitės buvo aptvertos arba apkastos pylimais, teritorijos pažymėtos laikiniais kuolais. Senkapių – archeologinių paminklų ribas nustatinėjo dar solidesnė Kultūros ministerijos Mokslinės metodinės kultūros paminklų apsaugos tarybos ekspedicija, vadovaujama archeologų R. Olišausko ir B. Daukanio, tačiau ji mūsų aptariamoje teritorijoje beveik neturėjo ko veikti. Patys kapinių žemių naudotojai tuo metu buvo liaudies deputatų tarybų vykdomieji komitetai. Jie sudarinėjo planus, skirstė kapinaites prie istorijos paminklų, vietinės ar respublikinės reikšmės dailės paminklų arba kažkodėl priskirdavo prie komunalinių įmonių kombinatams priklausančių kapinių.

<sup>1</sup> Plačiau apie projektą žr. V. Girdausko str. „Sintautų akademija: 16 veiklos žingsnių (1997–2013 metai)“ (sk. „Istorija. Iš kultūros gyvenimo (XX–XXI amžius)“.



Pastariesiems priklausančios kapinės buvo aprašomos paprasčiau, sudaryti tokių kapinių žiniaraščiai pagal turimus gamtos ir kultūros paminklų kartografavimo duomenis<sup>2</sup> (toliau – Žiniaraščiai). Tokių kapinių planai M 1:10 000 nesudarinti. Šakių rajone atliekant žemės ūkio naudmenų inventorizaciją, tokioms kapinėms sudaryti M 1:2 000 kapinių planai, kurie dabar tapo vienu svarbių senųjų kapinaičių identifikavimo šaltinių. Straipsnyje naudojami Šakių rajono kaimų kapinių planai ir žiniaraščiai sudaro Šakių rajono kapinių apskaitos ir kartografavimo bylą, kuri šiuo metu yra saugoma Valstybės įmonėje Valstybės žemės fondo archyve (toliau – *VIVŽFA*).<sup>3</sup>

Kadangi archeologijos paminklams priskiriamos tik kapinaitės iki XVII a., tai įvairūs archeologiniai paminklai – vėlesnio laikotarpio senkapiai, pilkapiai ar kt. irgi laikyti kaip kapinaitės (pvz., statant gyvenvietę sunaikintas Veršių senkapis, vadintas „Prancūzų kapinaitėmis“).

Deja, vykdant šiuos darbus, ne visos kapinaitės surastos, o gal ir nenorėta kelti pavojingų klausimų dėl sovietinės melioracijos ar kolūkių sunaikintų kapinaičių.

Taip senojo Sintautų valsčiaus teritorijoje iš dokumentinės atminties buvo ištrintos net 9 mūsų protėvių atminties vietos (iš viso Šakių rajone prie nerastų priskirta 35 kapinaitės). Tai Balsėliškių, Demšių, Ežeriūkų, Kirmiškių, Naudžių (dvejos), Pavilktnių, Santakų, Totōrviečių kapinaitės. Vykdant aukščiau minėtą projektą, 8 jų pavyko surasti ir įamžinti. Nebuvo surastos tik dirbtinio tvenkinio rengimo metu užtvindytos arba šiaip sunaikintos Totōrviečių kapinaitės. Straipsnyje abėcėlės tvarka keletu sakinių pristatomi tie senojo valsčiaus kaimai, kurių kapinaitės ištyrinėtos aukščiau minėtos ekspedicijos arba buvo įtrauktos į 2004–2007 m. vykdytą projektą „Kryždirbystės tradicijų tąsa senajame Sintautų valsčiuje“.

Pateikama informacija apie patį kaimą, kur jis yra, kuo išskirtinis, apie senąsias jo kapinaites, nurodoma jų buvimo vieta, kartografinė medžiaga (jei tokia buvo), kapinaičių vietos suradimo, kryžių ar koplytstulpių pastatymo istorijos. Iš 1923 m. gyventojų surašymo metu nurodytų 55 senojo Sintautų valsčiaus kaimų aptariamais 35, įtraukiant su Sintautų valsčiumi vienaip ar kitaip susijusius Bukinių, Juškakaimio, Papartynų ir Šilgalių kaimus.

Iš viso aptiriamos 47 kapinaitės. 1980–1983 m. Respublikinio žemėtvarkos projektavimo institutui vykdant tyrinėjimus ir vėliau leidžiant kapinių apskaitos žiniaraščius bei rengiant kapinaičių schemas, deja, surastos ne visos iš šių kapinių. Tyrejai nerado ir neidentifikavo 15 iš gyventojų surašyme aprašytų kaimų bei jų kapinaičių (surasta 17). Projekto vykdytojams nepavyko rasti tik tyrėjų aprašytų Apirbiškių kaimo kapinių. Manome, kad jos gali būti supainiotos su greta esančiu Vaišvilų kaimu. Be to, šiame straipsnyje neaptarti Projekte nepalieti arba beveik nežinomi dar 18 kaimų: Gabartai, Išdagai, Joniškiei (labai mažas kelių gyventojų kaimas), Kaupiškiai, Klepai, Kuodžiai, Leopole (viensėdis), Menčikiai, Pakorbūdžiai, Ragožiai, Tarpučiai I, Tarpučiai II, Tilvikai, Totōrviečiai, Tumosiškės, Vaišvilai, Vaitrako (viensėdis) ir Voveriai. Dalyje iš jų senosios kapinės yra buvusios. Tai Gabartai, Išdagai, Kuodžiai, Menčikiai, Pakorbūdžiai, Ragožiai, Tarpučiai, Totōrviečiai, Vaišvilai, Voveriai. Jos ži-

<sup>2</sup> *Kapinių apskaitos ir kartografavimo nurodymai*, Vilnius, 1981.

<sup>3</sup> Šakių rajono kapinių apskaitos ir kartografavimo byla. 1982 m. *Valstybės įmonė Valstybės žemės fondo archyvas* (toliau – *VIVŽFA*).

nomos ir gerai prižiūrimos, tad į vykdytą Projektą nebuvo pakliuvusios. Tai prie gyvenamos sodybos esamos ir gyventojų prižiūrimos Kuodžių, net dvejose krašto-tyrininko Justino Kasparaičio globojamos Voverių ar buvusių gyventojų lankomos Menčikių ir Ragožių. Kitos visiškai sunaikintos ir nerandamos. Tai Gabartų, Išdagų, Pakorbūdžių, Tarpučių, Totorviečių. Trečioji dalis – neaiškios, netiksliai nurodomos. Tai ir Vaišvilų, ir Apirbiškių vardu vadinamos kapinaitės. Dar kituose kaimuose jokių kapinaičių neaptikta. Tai Joniškiei (labai mažas kaimas), Kaupšikiai, Klepai, Leopolė, Tarpučiai II, Tilvikai, Tumosiškės, Vaitrakas. Šios gyvenamosios vietos buvo arba per mažos, arba jų laidojimo vietos pamirštos. Visos šios 17 kapinaičių taip pat nebuvo surastos 1980–1983 m. Respublikinio žemėtvarkos projektavimo instituto tyrimų metu.

Straipsnyje pateikiamos visos 23 rastų kapinaičių schemos, o kitų Projekto metu išaiškintų kaimų kapinaitės tik aprašomos kaip ir jų kaimai, pristatomas jose vykdytas Projektas.

Rengiant straipsnį, naudotasi „Suvalkijos gubernijos gyvenamųjų vietų sąrašu“<sup>4</sup>, 1808 m. Zyplių dvaro savininko Juzefo Poniatovskio 1793 m. valdas nurodančiu žemėlapiu<sup>5</sup>, Lenkijos karalystės ir kitų slavų kraštų geografiniu žodynu<sup>6</sup>, 1923, 1970 bei 2001 ir (jei randami) 2011 m. gyventojų surašymų duomenimis bei Šakių rajono seniūnijų seniūnų pateikta informacija.

## 1. Apirbiškiai

Tai 12 km nuo Kudirkos Naumiesčio ir beveik 3 km nuo Panovių gyvenvietės nutolęs kaimas prie Aukšpirtos, išsidėstęs abipus Novos upės. Jau 1773 m. karmelitų vienuolijos dokumentuose jis minimas Aperubiškių (Aperubiszkiei) vardu. Tuo vardu kaimas yra ir Suvalkų gubernijos gyvenamųjų vietų sąrašė, kur priskirtas Šilgalių gminai ir nurodomas kaip turintis 38 gyventojus. 1923 m. gyventojų surašymo metu šiame Sintautų valsčiui priskirtame kaime 9 sodybose gyveno 65 asmenys, vėliau kaimas priskirtas Būblelių apylinkei, o 2001 m. gyventojų surašyme tai jau Kudirkos Naumiesčio seniūnijos kaimas, kuriame neužfiksuota nei vieno gyventojų. Čia kairiajame krante gyvenusios Petrikų, Sepetkos, Kuto, Pečkaičio, Lingio, Pusdešrių, o dešiniajame Gylių, Lukoševičių, Andriuškevičių šeimos. Tai pasiturinčios ūkininkų šeimos. Pusdešrių ūkyje stovėjo vėjo malūnas. Kaimas žymesnis tuo, jog jame 1946 m. spalio 13 d. gimė teisėtyrininkas Mykolas Romeris universiteto profesorius Sigitas Justinas Pečkaitis. Čia ir Pusdešrių (teisėtyrininko Juozo Jacevičiaus-Pusdešrio) giminės šaknys. Respublikinio žemėtvarkos projektavimo instituto 1980–1983 m. vykdyti tyrinėjimai čia, 2,7 km į pietryčius nuo Panovių, 1 metro pakilime dar surado 0,06 ha ploto ir 101 m perimetro kaimo kapinaitės, kurių šiaurinė pusė ribojosi su sodyba, o rytinė ir vakarinė su ariama žeme. Pietinėje buvo šlaitas. Kapinaitės

<sup>4</sup> Волтер Э. А. Списки населенных мест Сувальской губернии, как материал историко-этнографической географии края, Санктпетербург, 1901, с. 264–267.

<sup>5</sup> Mapa Starostwa Wielońskiego w Xięstwie Zmuydzkim położonem w possessyi dożywotniey J.OXJMSCI Teressy z Kińskich Poniatowskiey Generałowey Woysk Austryackich znayduiącego się, za prawem emfiteutycznym Tekcin JMCI Józefowi Poniatowskiemu generałowi woysk Rzpltey po kiey [...] przynależnego, przezemnie niżej podpisanego w roku 1793 Dele[...]eowanwa. Michał Grabowski, komornik Wdztwa Mińskiego. *Kauno istorijos muziejus*.

<sup>6</sup> *Słownik geograficzny Królestwa Polskiego i innych krajów słowiańskich*, t. 1–14, Warszawa, 1880–1914.



*Apirbiškių kaimo kapinių planas.  
1982 m. Šakių rajono kapinių apskaitos ir kartografavimo byla.  
VIVŽFA*

apaugusios alyvų krūmais, išlikęs 1 cementinis kryžius, jokių laidojimo pėdsakų nėra. Jos ne tik apleistos, bet ir pamirštos. 2004–2006 m. vykdant Projektą, jokių pėdsakų rasti nepavyko, arba jos galėjo būti painiojamos su gretimo Vaišvilų kaimo kapinaitėmis.

## 2. Balseliškiai

Nedidelis 7 ūkininkų kaimas greta Sintautų (už 1 km), įkurtas jaunų bajoraičių kareivių brolių Baltraus ir Motiejaus Kaunų, kai kur vadintų ir Balsiais, apie 1697 metus. Manoma, jog broliai buvo kilę iš Kauno, todėl kaimas dar vadintas Kaunais. Kaimas pažymėtas Zyplių dvaro savininko Juzefo Poniatovskio 1793 m. Zyplių rakto valdas nurodančiame žemėlapyje (w. Balceliszki), nurodomas Suvalkų gubernijos gyvenamųjų vietų sąrašė. Šiame Sintautų gminai priskirtame kaime nurodomas 81 gyventojas, Lenkijos Karalystės ir kitų slavų kraštų geografiniame žodyne (t. 14, p. 707, lenk. k.) rašoma Balceliszki mr. 425 (taip nurodytas kaimo plotas margais), 1923 m. gyventojų surašymo metu 7 ūkiai (kiemai) su 87 gyventojais. 2001 m. jų terandami 9. Senosios ant kalvelės prie Barankeliu vadinto kelio kapinaitės sunaikintos melioracijos. Respublikinio žemėtvarkos projektavimo instituto 1980–1983 m. vykdyti tyrinėjimai ir po jų išleisti kapinių apskaitos žiniaraščiai šių kapinių nebuvo. Buvusią kapinaičių kalvelės vietą plikuose ir ariamuose plotuose padėjo nustatyti Sintautų eigulys Viktoras Girdauskas ir senieji kaimo gyventojai. Kapinaitėms atminti Projekto metu 2005 m. Andrius Bieliukas sukuria kryžių (H 4,0 m; p. 2618).



### 3. Barandai

Kaimas išsidėstęs abipus Pentos upelio, kuris dabar sudaro dirbtinį Totorviečių ežerą. Jame buvę 17 sodybų. Žymesnės yra su iš čia kilusiais kunigais Antanu ir Juozu Dailidėmis. Kaimo kapinaitės 0,5 km į vakarus nuo Sintautų gyvenvietės, ant Pentos upelio kranto. Minimos Žiniaraštyje kaip turinčios 0,18 ha plotą, 170 m perimetro, esančios lygioje vietoje ir apjuostos 0,6 m aukščio tokio paties perimetro pylimu. Iš rytinės pusės ribojasi su tvenkiniu, iš kitų trijų pusių apjuostos ariama žeme. Apleistos, jokių antkapinių paminklų ar laidojimo vietų nėra, viduje auga medžiai. Šiuo metu jau ir beišnykstančiu pylimu paženklintą, beveik nežymią jų vietą Projekto metu 2006 m. įamžino tautodailininko Valdo Paukščio sukurtas modernus ažuolinis kryžius (H 5,0 m; p. 2618).



*Kryžių statytojai V. Čeplevičius, W. Perkowski, R. Stankevičius (viršuje) ir R. Jakaitis (apačioje) Barandų kapinaitėse*

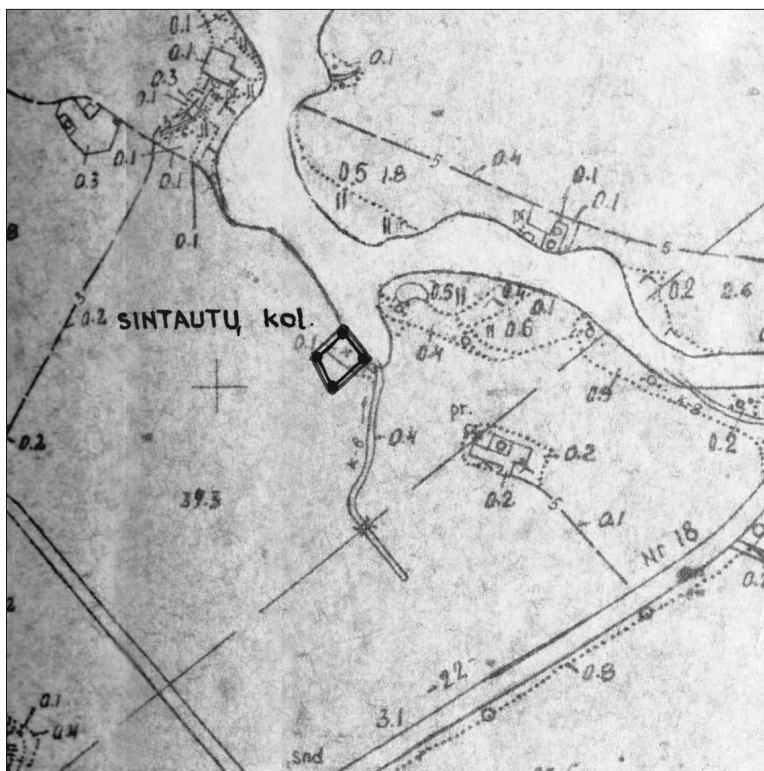

*Barandų kaimo kapinių planas. 1982 m. VĮVŽFA*

## 4. Braškiai

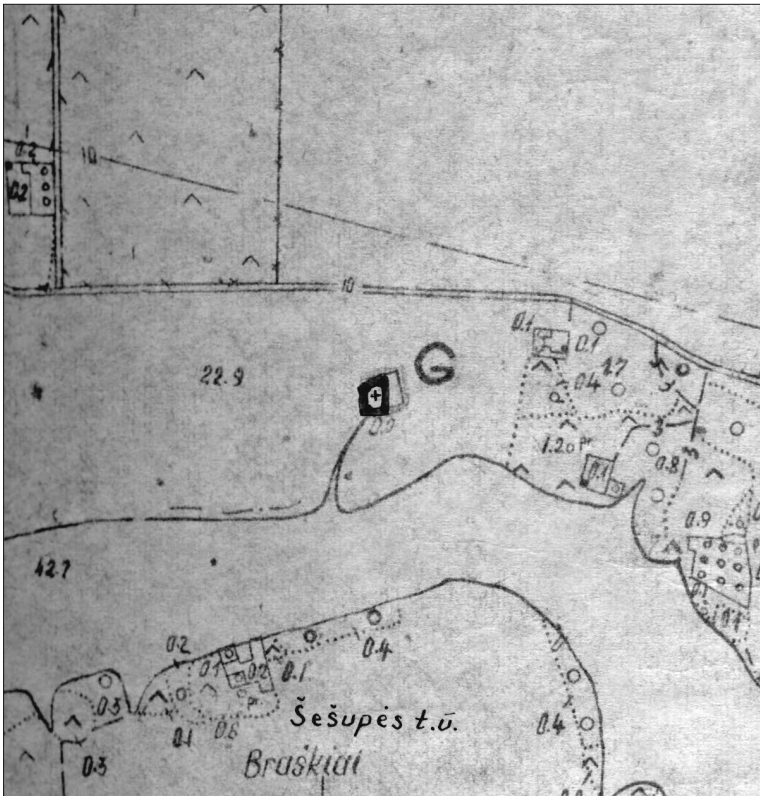

*Braškių kaimo  
kapinių planas.  
1982 m. VĮVŽFA*

Nuo XVII a. pabaigos rašytiniuose šaltiniuose minimas apie 20 sodybų ir per 100 gyventojų turintis kaimas 2 km nuo Sintautų. Jis driekėsi abipus Pentos upelio, dabar sudarančio dirbtinį Totorviečių ežerą. Tuo vardu kaimas yra ir Suvalkų gubernijos gyvenamųjų vietų sąrašė, kur priskirtas Šilgalių gminai ir nurodomas kaip turintis 39 gyventojus. 1923 m. gyventojų surašymo metu šiame Sintautų valsčiui priskirtame kaime 17 sodybų gyveno 109 asmenys, o 2001 m. gyventojų surašyme tai jau Kudirkos Naumiesčio seniūnijos kaimas, kuriame telikęs 1 gyventojas. Ant naujojo tvenkinio kranto, 0,6 km į rytus nuo Braškių kaimo, dar liko pėdsakai ir senųjų nedidelių 0,04 ha ploto ir 86 m perimetro kaimo kapinaičių, įkurtų lygioje vietoje ir apjuostų dirbama žeme. Jų viduje auga lapuočių medžių. Čia laidota gal tik XX a. pradžioje. Išlikęs vienas betoninis kryžius. Anksčiau jos buvo apleistos ir neprižiūrėtos, o dabar globojamos Sintautų bendruomenės centro. Iš čia kilęs menininkas Vytautas Duoba vykdant Projektą kapinaičių vietą įamžino 5 m ažuoliniu kryžiumi-vartais.

## 5. Bridžiai

Didelis per 40 sodybų lietuvių ir vokiečių apgyventas kaimas yra 7 km nuo Sintautų.

Suvalkų gubernijos gyvenamųjų vietų sąrašė Sintautų gminai priskirtame kaime nurodoma 265 gyventojai, 1923 m. gyventojų surašymo metu 36 ūkiuose



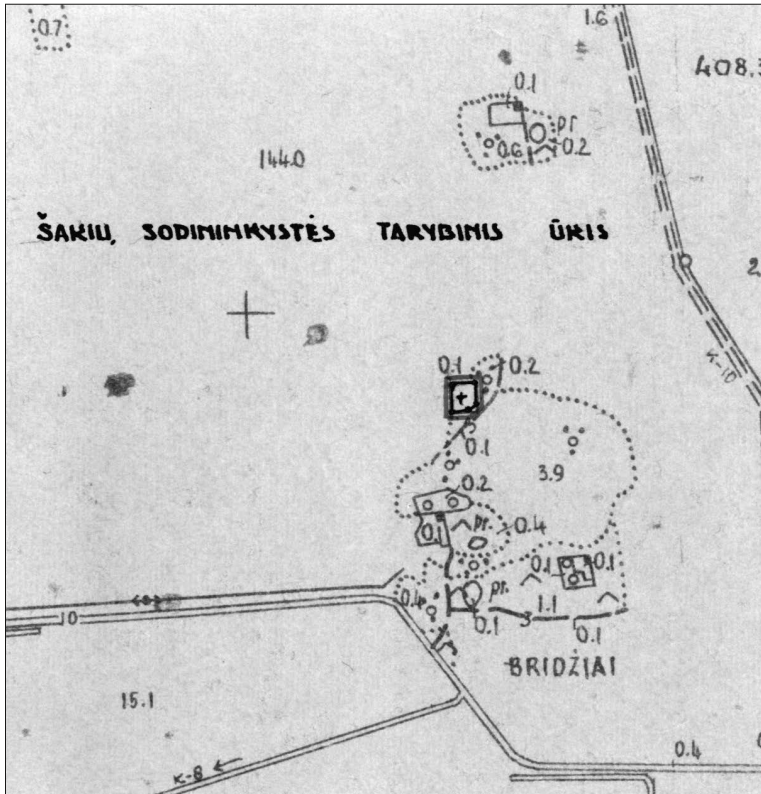

*Bridžių kaimo  
kapinių planas.  
1982 m. VĮVŽFA*

(kiemuose) gyveno 213, o 2001 m. gyventojų surašyme užfiksuoti 88 jau Šakių seniūnijai priskiriami kaimo gyventojai. Senųjų visiškai sunaikintų katalikų kapinaičių vietoje gyventojų iniciatyva pastatytas kryžius, o ties Mačiulaičiais išlikusios evangelikų liuteronų kapinaitės yra 1,7 km į vakarus nuo Išdagų gyvenvietės, 0,14 ha ploto ir 144 m perimetro, lygioje vietoje, apaugusios alksniais. Jose laidota iki Antrojo pasaulinio karo, išlikę keli prižiūrimi kapai, tačiau antkapinių paminklų nėra, kapinaitės beveik neprižiūrimos. Projekto metu 2006 m. amžinojo protėvių poilsio vietą pažymėjo Vytauto Apučio ažuolinė skulptūra „Viešpats valdovas“ (H ~3,7 m; p. 2619).

## 6. Bukšniai

Kaimas abipus Novos upės, besiribojantis su Gustainiškių, Klepų, Vaišvilų kaimais, minimas nuo 1697 m. XIX a. kaimas priklausė Būblelių dvarui. Suvalkų gubernijos gyvenamųjų vietų sąrašė Lesnictvos gminai priskirtame kaime (Bukšnezj) nurodoma 116 gyventojų, 1923 m. gyventojų surašymo metu 9 ūkiuose (kiemuose) gyveno 77, 2001 m. gyventojų surašyme užfiksuota 12, o 2011 m. jau tik 7 Kudirkos Naumiesčiui priskiriami kaimo gyventojai. Kaimas turėjo dvi kapinaites. Senosios katalikų kapinaitės, Žinyne vadinamos I kapinės, yra lygioje vietoje, greta sodybos, apjuostos ariama žeme, 0,04 ha ploto ir 77 m perimetro, greta Sintautų–Turčinų kelio. Jos priaugusios lapuočių medžių ir krūmų, kurie Projekto vykdymo metu buvo išgenėti, anksčiau apleistos kapinės pradėtos tvarkyti. Čia laidota gal tik XX a. pradžioje. Kapinės žymi čia iš gretimo Klepų kaimo apie

1958–1960 m. perkeltas betoninis pavasarininkų kryžius ir A. Teresiaus 2007 m. sukurtas koplytstulpis „Šv. Veronika“ (H 4,0 m). Kitapus Novos, prie Gustainiškių kaimo, yra evangelikų liuteronų dar vietos bendruomenės prižiūrimos 0,04 ha ploto ir 80 m perimetro kapinaitės (Žinyne pavadintos II kapinėmis). Jos yra taip pat lygioje vietoje, apjuostos ariama žeme. Išlikę tvoros cementiniai stulpai, o kapinių viduje – kapų kauburėliai. Čia laidota net ir po Antrojo pasaulinio karo. Projekto metu 2007 m. šią protėvių poilsio vietą įamžino Valdo Eimanavičiaus sukurta ažuolo skulptūra „Rūpintojėlis“ (H ~2,5 m; p. 2617).

## 7. Demšiai

Nedidelis, bet senas kaimas prie Pentos ir Aukšpirtos, besiribojantis su Totorviečiais, Klepais, minimas jau nuo 1697 metų. Suvalkų gubernijos gyvenamųjų vietų sąrašė Šilgalių gminai priskirtame kaime (Demszai) nurodomi 57 gyventojai<sup>7</sup>, 1923 m. 2 ūkiai (kiemai) su 25 gyventojais. Demšius nuo Totorviečių skiria Penta. Respublikinio žemėtvarkos projektavimo instituto 1980–1983 m. vykdyti tyrinėjimai ir po jų išleisti kapinių apskaitos žiniaraščiai kapines įvardija kaip nerastas. Projekto metu 2007 m. jas surasti padėjo aplinkinių kaimų gyventojai. Dabar šias senąsias, miške jau beveik visų pamirštas, kapines mena tik Projekto metu 2007 m. tautodailininko Andriaus Bieliuko sukurtas ažuolinis kryžius (H 5,0 m; p. 2622).

## 8. Duobiškiai

1697–1706 m. Sintautų parapijos metrikų knygoje minimas kaimas kelio Šakiai–Slavikai 6-ajame kilometre. Suvalkų gubernijos gyvenamųjų vietų sąrašė Šilgalių gminai priskirtame kaime nurodomas 271 gyventojas, 1923 m. gyventojų surašymo metu šiame Sintautų valsčiaus kaime 32 sodybose gyveno 193, o 1985 m. – 168 žmonės. 2001 m. gyventojų surašyme, dabar jau Šakių seniūnijai priskirtame kaime, užfiksuoti 154 gyventojai. Čia gyveno ūkininkai Bacevičiai, Birgiolai, Kasparaičiai, Liepuoniai, Martišiai, vėjinį malūną turėjęs vokietis Elvis. Iš čia kilęs garsus savamokslis kūrėjas primityvistas Petras Sederevičius, kurio betoniniai žirgai ir žymių žmonių figūros tebežavi Kudirkos Naumiesčio gyventojus ir svečius. Visų jų giminaičius ir protėvius priglaudė buvusio „Tiesos“ kolūkio ribose Duobiškių gyvenvietės šiaurės rytų pusėje įkurtos senosios kaimo kapinaitės. Jos kitapus kelio, vedančio pro gyvenvietę, ant Siesarties upelio kranto, nedideliame kalnelyje, apaugusios retais lapuočiais medžiais bei krūmais. Kapinės pietų pusėje ribojasi su ariama žeme, o iš šiaurės rytų supamos miško. Nors ir gerokai sunykusios, čia dar žymu vienas kitas kapas, galima skaityti senus vokiškus užrašus. Matyt, kartu laidoti ir lietuvių kilmės katalikai, ir vokiečių kilmės protestantai. Vykdamas Projektą, kapinės tvarkytos, joms 2006 m. lenkų skulptorius Wiesław Perkowski sukūrė ir kartu su sintautiškais pastatė skulptūrą (H 6,0 m; p. 2619).

## 9. Ežeriūkai

Tarp Sintautų ir Išdagu, prie šiuometinio kelio iš Sintautų į Šakius, įsikūręs apie 20 sodybų turintis kaimas. Jis nurodomas jau Zyplių dvaro savininko

<sup>7</sup> Волтер Э. А. Списки населенных мест Сувалкской губернии, как материал историко-этнографической географии края, Санктпетербург, 1901, с. 266.



Demšių kaimo kapinaitėse jaunimo organizacijos „Penta“ vadovės Vidos Čeplevičienės lydymas Sintautų jaunimo desantas

Duobiškių kaimo I kapinių planas.  
1982 m. VĮVŽFA

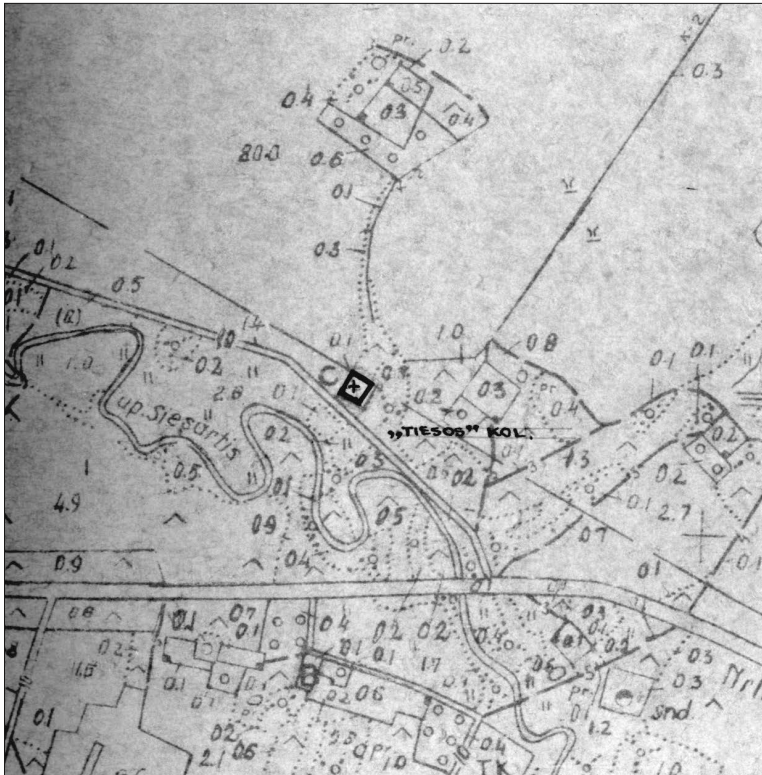





*Wiesław Perkowski  
kuria skulptūrą  
Duobiškių  
kapinaitėms*



*Duobiškių kryžiaus  
autorius  
W. Perkowski su  
Sintautų akademijos  
savanoriais statytojais  
(iš kairės): Remigijus  
Stankevičius,  
Rimantas Jasevičius,  
Saulius Bingelis,  
W. Perkowski,  
Andrius Bieliukas,  
Sigitas Bakšys,  
Valdas Paukštys*

Juzefo Poniatovskio 1793 m. valdas nurodančiame žemėlapyje (w. Ezeruki), kuris buvo sudarytas 1808 m., o vėliau naudotas žemių paveldėtojos **Marijos Teresės Tiškevičienės apeliacinėse bylose**. (Originalas saugomas Kauno istorijos muziejuje.) XIX a. pab.–XX a. pradžioje čia buvo 17 sodybų ir apie 70 gyventojų. Suvalkų gubernijos gyvenamųjų vietų sąrašė Sintautų gminai priskirtame kaime nurodoma 130 gyventojų, 1923 m. gyventojų surašymo metu šiame Sintautų valsčiaus kaime 16 ūkių (kiemų) su 113 gyventojų, o 2001 m. jau Šakių seniūnijai priklausančiame kaime teliko 10 gyventojų. Prie senojo vieškelio, Vinco Stulgaičio žemėje, buvo kaimo kapinaitės, kuriose laidota iki Antrojo pasaulinio karo. Melioracijos metu visiškai sunaikintos. Respublikinio žemėtvarkos projektavimo instituto 1980–1983 m. vykdyti tyrinėjimai ir po jų išleisti kapinių apskaitos žiniaraščiai tokių kapinių nebesurado. 2004 m. Projekto vykdymo metu jos, padedant aplinkiniams kaimo senbuviams, buvo surastos viduryje laukų. Vietos gyventojų pasakojimu, kiekvieną pavasarį, ariant šias dirvas, buvo randama kaulų, akmens ir betono nuolaužų. Ežeriūkų protėvių amžino poilsio vieta pažymėta vilniško menininko Dominyko Čiapo sukurta akmenine 3 m aukščio skulptūra (p. 2622).

## 10. Gaisriai

Du kilometrus į pietus nuo Sintautų, nusidriekęs rytų–vakarų kryptimi maždaug 3 kilometrus abipusiai Pentos upelį, pirmą kartą 1697–1706 m. minimas Gaisrių kaimas. Rytuose jis ribojasi su Skardupių, pietryčiuose – su Mockupių, pietuose – su Voverių, vakaruose ir šiaurėje – su Santakų ir Starkų kaimais. Pirmą kartą paminėtas Sintautų parapijos 1697–1707 m. bažnyčios metrikose. Rašytiniuose šaltiniuose randame duomenų, kad 1738 m. Gaisriuose buvo 1 kiemas, 1827 m. – 7 kiemai su 70 gyventojų, 1887 m. – 6 kiemai su 76 gyventojais. Pažymėtas kaimas ir Zyplių dvaro savininko Juzefo Poniatovskio 1793 m. valdas nurodančiame žemėlapyje (w. Gaistry). Suvalkų gubernijos gyvenamųjų vietų sąrašė Sintautų gminai priskirtame kaime randami 89 gyventojai, o 1923 m. gyventojų surašymo metu 15 ūkių (kiemų) su 97 gyventojais, 1998 m. – 8 sodybos su 20, o 2001 m. – 28 gyventojais. Žvelgiant iš rytų į vakarus, kairiajame krante buvo Antano Kušlikio sodyba (išsikūrusi prie pat vadinamųjų Gaisrių krūmų), Augustino Zubricko sodyba, nuo jo truputį piečiau – Vinco Murausko ir Prano Kasparaičio (Kasparėlio), vėliau Simijono Valaičio sodybos, vakarų kryptimi – Antano Sakalausko (Stumbro), Prano Paukščio, Pranciškaus Kamaičio sodybos, pačiame kaimo vakariniame pakraštyje – Juozo Kasperavičiaus (Kasparo) sodyba. Iš čia kilę kunigas Pranas Aušiūra, teisininkas Juozas Jacevičius.<sup>8</sup> 1912 m. gale savo lauko J. Aušiūra pastatė iki dabar išlikusį kryžių, o P. Bandzos 1916 m. statytas kryžius per melioraciją buvo nuniokotas. Ant Pentos kranto prie Skaisgirio buvusios senosios kaimo kapinaitės naudotos tik XIX a. Šių kapinaičių nesurasta 1980–1983 m. Respublikinio žemėtvarkos projektavimo instituto vykdytų tyrinėjimų metu, tad ir kapinių apskaitos žiniaraščiai jokios kapinių schemos nepristato. 2004 m. vykdyto Projekto metu Sintautų akademija ne tik surado prie dabar jau prodiuseriui Rolandui Skaisgiriui priklausančios protėvių sodybos ir tvenkinio virtusios Pentos pri-

<sup>8</sup> Plačiau apie Gaisrių kaimą žr. J. Jacevičiaus str. „Gaisrių kaimas“ (sk. „Istorija. Miestelis ir kaimai (XX–XXI amžius)“).



siglaudusias Gaisrių protėvių kapinaites, bet ir kartu su šeiminkais jas sutvarkė, vietą pažymėjo ažuoliniu tautodailininko J. Videikos sukurtu kryžiumi (H ~6,0 m; p. 2620). Šiuo metu kapinaites prižiūri ir tvarko, net ir Vėlinių žvakelių nepamiršta uždegti, greta esančios Skaisgirių sodybos šeiminkai.

## 11. Gyliškiai (Būdviečiai, Stelmokiškiai)

Tai pietinėje parapijos pusėje prie Aukšpirtos esantis kaimas, besiribojantis su Pusdešrių, Tilvikų ir Jundilų kaimais. Suvalkų gubernijos gyvenamųjų vietų sąrašė Šilgalių gminai priskirtame kaime (rašomas Gyliszskiai) prie Aukšpirtos randami 76 gyventojai, ten pat nurodomas šios gminos Būdviečių (Budwieczai) kaimas su 22, ir Stelmokiškių (Stelmokiszskiai) – su 31 gyventoju.<sup>9</sup> 1923 m. gyventojų surašymo metu nurodytame Sintautų valsčiaus Gyliškių (Būdviečių, Stelmokiškių) kaime 12 ūkių (kiemų) su 107 gyventojais, o 2001 m. – čia jau tik 1 Kudirkos Naumiesčio seniūnijai priklausantis gyventojas, 2012 m. teliko tik viena nebe gyvenama sodyba. Čia garsaus baletmeisterio, šokių ansamblio „Lietuva“ vadovo choreografo Juozo Lingio gimtinė. Prie Aukšpirtos išlikusios kaimo katalikų kapinaitės, kuriose laidota gal tik XX a. pradžioje. Jos, kaip nurodoma Žiniaraštyje, yra 2,5 km į šiaurės rytus nuo Panovių, 0,11 ha ploto ir 139 m perimetro, lygioje vietoje, apsuptos ariama žeme. Viduje auga pavieniai medžiai ir krūmai, kurie kertami ir retinami. Čia tarpukariu Gyliškių kaimo gyventojai rinkdavosi giedoti per Kryžiaus dienas, tačiau šiuo metu, nors ir neapleistos, jokių laidojimo žymių nėra. Kapinaites prižiūri ir Vėlinių žvakeles uždega Panovių bendruomenės centro

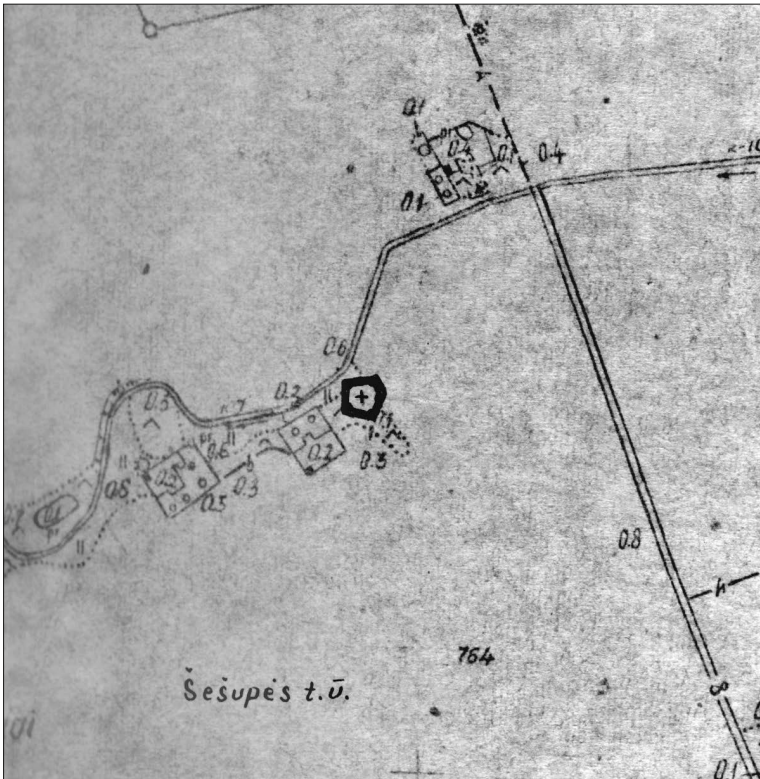

Gyliškių kaimo  
kapinių planas.  
1982 m. VĮVŽFA

<sup>9</sup> Волтер Э. А. Списки населенных мест Сувалкской губернии, как материал историко-этнографической географии края, Санктпетербург, 1901, с. 266.

žmonės. Šią protėvių amžino poilsio vietą žymi 2007 m. Projekto metu surašytoje kapinių vietoje skulptoriaus Vytauto Apučio sukurta ažuolinė skulptūra „Dabarties rūpintojėlis“ (H 4,0 m; p. 2621).

## 12. Jundilai

Rašytiniuose šaltiniuose minimi nuo 1690 metų. Kaimas pažymėtas Zyplių dvaro savininko Juzefo Poniatovskio 1793 m. Zyplių rakto valdas nurodančiame žemėlapyje (w. Jundilly), nurodomas Suvalkų gubernijos gyvenamųjų vietų sąrašė, šiame Šilgalių gminai priskirtame kaime (Juodyliai) nurodoma 160 gyventojų, Lenkijos karalystės ir kitų slavų kraštų geografiniame žodyne (t. 14, p. 707, lenk. k.) rašoma Jundziły mr. 643 (taip nurodytas kaimo plotas margais), 1923 m. gyventojų surašymo metu Sintautų valsčiaus kaime – 13 ūkių (kiemų) su 127 gyventojais. 2001 m. jau Kudirkos Naumiesčio seniūnijai priklausančiame kaime jų terandama 8. Prie Aukspirtos upelio senosiose kapinėse paskutinį kartą laidota 1925 metais. Kapinaitės sunaikintos XX a. 7-ajame dešimtmetyje. Greta tekėjęs upelis ir kapai – sovietinės melioracijos auka. Respublikinio žemėtvarkos projektavimo instituto 1980–1983 m. vykdyti tyrinėjimai ir po jų išleisti kapinių apskaitos žiniaraščiai šių kapinių jau nebenurodo. 2006 m. kaimo senbuvų Endriukaičių giminės iniciatyva kapinaičių vieta aptverta, jų vietoje pastatyta ažuolo skulptūra „Prisikėlęs Kristus“. Organizatorius – Pranas Endriukaitis, atlikta už T. Endriukaičio (Vilnius) lėšas, remiant Jonui Endriukaičiui (tėvui), padedant V. Olencevičiui (Šakiai). Autoriai – profesionalūs skulptoriai Mindaugas Būga ir Algirdas Vaištaras (H 6,0 m; p. 2622).

## 13. Juškakaimiai

Kaimas 2 km nutolęs nuo Slavikų. Suvalkų gubernijos gyvenamųjų vietų sąrašė Šilgalių gminai priskirtame kaime (rašomas Juszkokaimis) prie Šešupės ir Siesarties (Cesarke) randamas didelis 530 gyventojų kaimas, Lenkijos karalystės ir kitų slavų kraštų geografiniame žodyne (t. 3, p. 642, lenk. k.) vadinamas Juszkokajmie ir teigiama, jog čia 1827 m. buvo 33 dūmai (toliau tekste – dm.)<sup>10</sup> ir 278 gyventojai, o dabar (t. y. ne vėliau 1880 m.) – 54 dm., 501 gyventojas. 1923 m. gyventojų surašymo metu nurodytame Slavikų valsčiuje (4-ajame dešimtmetyje jį panaikinus, kaimas kurį laiką buvo priskirtas Sintautų valsčiui) Juškakaimių kaime – 55 ūkiai (kiemai) su 366 gyventojais, o 2001 m. – čia tebegyvena 55 Slavikų seniūnijai priklausantys gyventojai.

Respublikinio žemėtvarkos projektavimo instituto 1980–1983 m. vykdyti tyrinėjimai ir po jų išleisti kapinių apskaitos žiniaraščiai nurodo dvejas kaimo kapinaites. Abejos kapinaitės neprižiūrimos ir apleistos, į Projektą nebuvo įtrauktos. Tai 1,3 km į pietvakarius nuo Slavikų senosios gyvenvietės esančios evangelikų kapinės. Jos 0,09 ha ploto ir 123 m perimetro, lygioje vietoje, apaugusios pavieniais medžiais – ažuolais, beržais. Išlikęs vienas geležine tvorele aptvertas kapas, iš vakarų pusės – Juškakaimių kaimo senkapiai, iš kitų pusių ariama žemė. Kitos kapinaitės – 0,42 ha ploto, 268 m perimetro. Juškakaimių kaimo senkapiai (kapinių istorijos ir kultūros paminklų šifras – AR-998), esantys taip pat 1,3 km į pietvakarius nuo senosios Slavikų

<sup>10</sup> *Dūmas* – seniau vartotas terminas mokesčių sistemoje kaimo trobai ar kiemui apibrėžti.

gyvenvietės, 480 m į pietryčius nuo Siesarties ir Šešupės upių santakos ir 450 m į pietus nuo tilto per Siesarties upę kelyje Slavikai–Kudirkos Naumiestis. Tai 58 mūsų eros amžiaus senkapiai, kurie yra apie 3 m aukščio lėkštoje smėlio kalvelėje, apaugę menkaverte žole. Žinyne nurodoma, jog juose rasta vėlyvos keramikos ir degintinių žmonių kaulų.

#### 14. Kasikėnai

Nedidelis, 12 km nuo Kudirkos Naumiesčio nutolęs, šiuo metu išnykęs kaimas prie Novos, besiribojantis su Vaišvilais, Bukšniais. Suvalkų gubernijos gyvenamųjų vietų sąrašė Šilgalių gminai priskirtame kaime (rašomas Kasikėnai) randama 50 gyventojų. 1855 m. kaimas priklausė Būblelių dvarui. 1886 m. nurodoma jame buvus 62 gyventojus. 1923 m. gyventojų surašymo metu nurodytame jau Sintautų valsčiaus Kasikėnų kaime 9 ūkiai (kiemai) su 60 gyventojų, kurių 1959 m. sumažėjo iki 30, 1970 m. rasti 23, 1979 m. surašyme – 11, 1985 m. – tik 5, o 2001 m. čia jau niekas nebegyveno. Čia kunigo J. Palukaičio tėviškė. Ant Novos kranto senosios kapinaitės, kuriose, anot žmonių pasakojimų, slapta palaidota ir pokario partizanų. Respublikinio žemėtvarkos projektavimo instituto 1980–1983 m. vykdyti tyrinėjimai ir po jų išleisti kapinių apskaitos žiniaraščiai šių kapinių jau nebenurodo, nepamini net prie nerastų. Kapinaičių vietą žymi senas akmeninis paminklas, o įgyvendinant Projektą ir suradus kapinaites, 2007 m. lenkų skulptorius Wiesław Perkowski sukūrė skulptūrą „Angelas“ (H 5,0 m; p. 2625). 2011 m. gegužės 21 d. čia pastatytas ir pašventintas kryžius 1948 m. gegužės 24 d. žuvusiam ir čia slapta palaidotam Tauro apygardos Žalgirio rinktinės Prano Vaičiaičio kuopos (vėliau pavadinta 35-ąja) partizanui Vladui Rimkui-Aidui (gim. 1923 m. rugsėjo 28 d., Sintautų vls. Ežeriūkų k.) atminti.

#### 15. Kiaulupiai

Keturi kilometrai į šiaurės vakarus nuo Sintautų išsidėstęs Kiaulupių kaimas. Jis ribojasi šiaurėje su Vaitiekupių kaimu, vakaruose – su Naudžių, Joniškių, pietryčiuose – su Vilkeliškių ir Ežeriūkų, o pietinėje pusėje – su Sintautų ir Balseliškių kaimais. Kaimas Sintautų bažnyčios metrikų knygose minimas dar 1697–1706 metais. Jis pažymėtas Zyplių dvaro savininko Juzefo Poniatovskio 1793 m. valdas nurodančiame žemėlapyje (w. Kiałupie), o Lenkijos karalystės ir kitų slavų kraštų geografiniame žodyne (t. 14, p. 707, lenk. k.) rašoma Kiałupie mr. 1266. Suvalkų gubernijos gyvenamųjų vietų sąrašė, kur priskirtas Šilgalių gminai ir nurodomas kaip prie Aukspirtos ir Kiaulupės esantis kaimas su 260 gyventojų. 1923 m. gyventojų surašymo metu šiame Sintautų valsčiui priskirtame kaime 31 ūkis (kiemas) su 214 asmenų, o 2001 m. gyventojų surašyme tai jau Šakių seniūnijos kaimas tik su 56 gyventojais. Kaimo kapinaitės pačiame jo viduryje, prie Išdagų–Valakbūdžio kelio, senųjų kaimo sodybų pakraštyje, buvusioje Šakių sodininkystės tarybinio ūkio teritorijoje. Jos apaugusios lapuočiais medžiais, išlikę keletas kryžių ir maža stačiakampė, tikriausiai XIX a. pradžioje statyta, jau prastos būklės koplytėlė. Kapinaitės 1,5 km nutolusios į šiaurės vakarus nuo Naudžių gyvenvietės, gal todėl ir koplytėlė, ir kapinės kai kur klaidingai vadintos Naudžių koplyčia. Iš tikrųjų tai Kiaulupių kaimo viduryje nedidelės, tik 0,10 ha ploto ir 126 m perimetro,



Kiaulupių kaimo kapinių planas.  
1982 m. VĮVŽFA

Kiaulupių kaimo kapinaičių koplytėlė





lygioje vietoje esančios ir apjuostos ariama žeme kapinaitės. Kapines ir koplytelę prižiūri Šakių seniūnija, jos neapleistos, koplytelė ir tvora kartkarčiais vis pataisomi ir paremontuojami.

## 16. Kirmiškiai

Nedidelis, bet vienas seniausių Sintautų valsčiaus kaimų, pažymėtas Zyplių dvaro savininko Juzefo Poniatovskio 1793 metais Zyplių rakt valdas nurodančiame žemėlapyje (w. Kiermiszki), 1923 m. gyventojų surašymo metu Sintautų valsčiaus kaime 6 ūkiai (kiemai) su 48 gyventojais. 2001 m. Sintautų seniūnijai priklausančiame kaime jų terandama 8. Čia žymios etnologės Angelės Vyšniauskaitės tėviškė. Ant Novos upelio kranto buvusios kaimo kapinaitės išnyko. Respublikinio žemėtvarkos projektavimo instituto 1980–1983 m. vykdyti tyrinėjimai ir po jų išleisti kapinių apskaitos žiniaraščiai šių kapinių jau nebeurodo, pamini tik prie nerastų. 2005 m. vykdyto projekto metu kapinaitės buvo ne tik surastos, bet ir kartu su Sintautų seniūnija ir kultūros centru sutvarkytos. Dabar jų vietą žymi tautodailininko Simano Kudirkos sukurtas ažuolinis kryžius (H 5,3 m; p. 2623). Kapinaitės neapleistos, kasmet jas tvarko ir Vėlinių žvakeles uždega Sintautų kultūros centro darbuotojai.

## 17. Kušlikiai

Nedidelis kaimas, 9 km nuo Šakių nusidriekęs abiejose plento Šakiai–Slavikai pusėse. Ribojasi su Gabartais, Duobiškiais, Liepalotais, Slišais ir Nartais. Jis minimas Lenkijos karalystės ir kitų slavų kraštų geografiniame žodyne (t. 14, p. 707, lenk. k.), rašoma Kuszlejki nr. 333 (nurodomas kaimo plotas margais) Suvalkų gubernijos gyvenamųjų vietų sąrašė, kur priskirtas Šilgalių gminai ir nurodomas kaip kaimas Kuszlekiai su 59 gyventojais. 1923 m. gyventojų surašymo metu šiame Sintautų valsčiui priskirtame kaime buvo 5 ūkiai (kiemai) su 63 asmenimis, o 2001 m. gyventojų surašyme tai jau Šakių seniūnijos kaimas tik su 22 gyventojais. Ūkininko Dumčiaus lauke XX a. 7-ajame dešimtmetyje po siautusios melioracijos buvo visiškai sunaikintos kaimo kapinaitės. Respublikinio žemėtvarkos projektavimo instituto 1980–1983 m. vykdyti tyrinėjimai ir po jų išleisti kapinių apskaitos žiniaraščiai šių kapinių jau nebeurodo, pamini tik prie nerastų. O kaimas garsus ne tik kunigo knygnešio M. Sideravičiaus bendražygiu Juozu Antanavičiumi, bet ir jo bendrapavardžiu iš čia kilusiu žymiu dailininku, Nacionalinės premijos laureatu, sovietinių laikų menininku disidentu Valentinu Antanavičiumi ir daugeliu kitų. Tai jų protėvių vėlėms ir neduoda ramybės amžinojo poilsio vietas ariantys modernūs *Džondyrai*<sup>11</sup>. Vykdamas Projektą 2007 m., padedant kaimo senbuviams Dumčiams, pavyko nustatyti buvusią kapinaičių kalvelės vietą. Ji pačiame ariamų laukų viduryje. Dabar išėjusius kaimo protėvius gina viduryje šių laukų iškilusi senųjų laikų tikėjimu alsuojanti Kęstučio Pranculio ažuolo skulptūra „Gyvybės medis“ (H 6,0 m; p. 2624).

## 18. Menkiniai

Senas nedidelis, jau 1697 m. minimas, kaimas, išsidėstęs abipus Pentos upelio tarp Pakorbūdžių, Zyplių,

<sup>11</sup>*Džondyras* – žemės ūkio mašina. Pavadinimas kilęs nuo žemės ūkio mašinų kompanijos įkūrėjo Džono Dyro (John Deere).



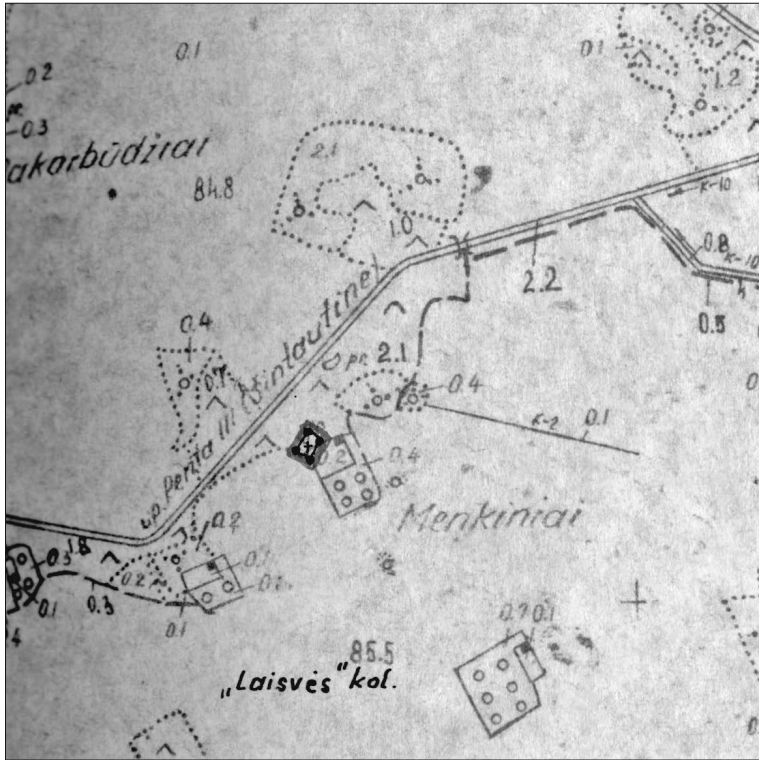

Menkinių kaimo  
kapinių planas.  
1982 m. VĮVŽFA

Ragožių, Skaistgirių ir Šuopių kaimų. 1827 m. čia minimi 6 kiemai. Greta brolių ūkininkų Keručių prie Pentos buvo senosios kaimo kapinaitės, dabar jau visai sunykusios, neprižiūrimos, priaugusios lapuočių medžių. Čia buvusio „Laisvės“ kolūkio teritorija, 2,6 km į šiaurės vakarus nuo Veršių gyvenvietės. Plotas 0,14 ha, perimetras 77 m. Kapinaitės lygioje vietoje, apjuostos ariama žeme. Jokių laidojimo žymių nėra. 2005 m. dar buvo išlikęs vienas senas ažuolinis kryžius, kurį 2005 m. minimo projekto metu atkūrė tautodailininkai A. Bieliukas ir G. Jėčys (H 4,5 m; p. 2625). Tuo metu kiek aptvarkyta aplinka ir vėliau tvarkoma ir Sintautų seniūnijos iniciatyva.

## 19. Mockupiai

Vienas seniausių Sintautų valsčiaus kaimų (anksčiau, anot pasakojimų, nuo po kaimus važinėjusio žydėlio Jagamasčio, vadintas Jagamasčiais) minimas nuo 1697 metų. 1923 m. Mockupiuose buvo 20 sodybų su 134 gyventojais. Mockupiuose ilgą laiką veikė pradžios mokykla. Iš Mockupių kilę kunigai Jonas ir Vincas Dumčiai. Čia gyveno Augustaitis, Dumčius, Ižganaitis, Treinys, Venys, Žukauskas. Augustaičio žemė vadinta Zuikyne, nes, pasak žmonių, šeimnininkai nederbė žemės, tad buvo privisę zuikių (plačiau apie kaimą J. Jacevičiaus straipsnyje „Mockupiai“). Buvusio Sintautų kolūkio teritorijoje, ant Mockupio upeliuko kranto, lygioje vietoje yra kaimo kapinaitės su paskutiniu jose 1935 m. palaidotu J. Kudirka. Jos nutolusios 1 kilometrą į rytus nuo senosios Mockupių kaimavietės. Pasak Žinyno, kapinaitės apjuostos 0,6 m aukščio pylimu, yra 0,14 ha ploto ir 167 m perimetro. Nors jose nebelaidoja, vieta dar žmonių neužmiršta, ją mena ir buvusios tvorelės likučiai,

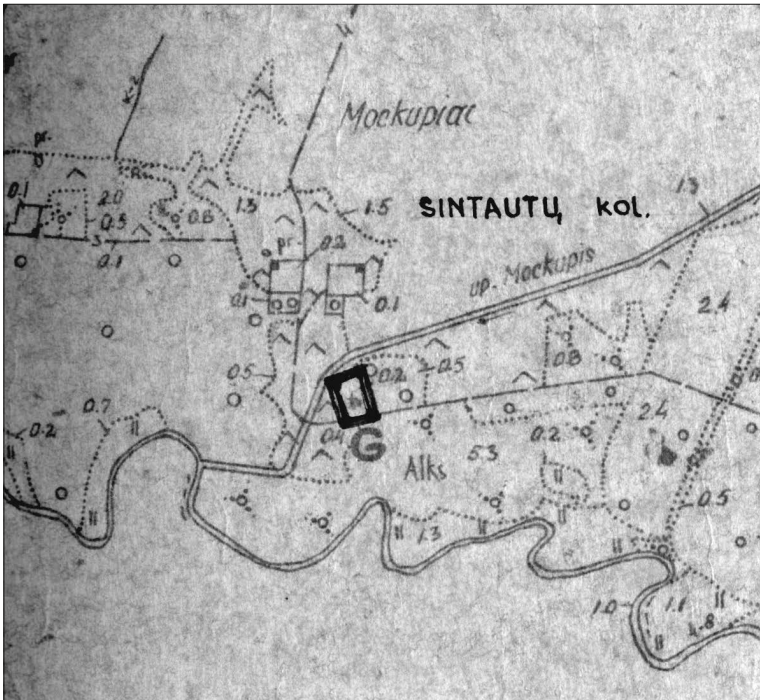

*Mockupių kaimo  
kapinių planas.  
1982 m. VĮVŽFA*

*Kunigas prelatas Antanas Maskeliūnas šventina  
Mockupių kaimo kapinaičių koplytstulpį. 2004 m.*





nors teritorija jau apaugusi lapuočiais medžiais. 2004 m., vykdant projektą, jos kiek aptvarkytos, teritorijos savininkas išretino medžius. Tais pat metais V. Eimanavičius kapinaitėms atminti sukūrė ažuolinį koplytstulpį (H ~3,0 m; p. 2626).

## 20. Naudžiai

1793 m. Veliuonos seniūnijos Zyplių rako žemėlapyje pažymėtas kaimas, besiribojantis su Kiaulupių, Barandų, Braškių, Jundilų kaimais. Lenkijos karalystės ir kitų slavų kraštų geografiniame žodyne (t. 14, p. 707, lenk. k.) rašoma Naudzie mr. 601 (taip nurodytas kaimo plotas margais). Suvalkų gubernijos gyvenamųjų vietų sąrašė priskirtas Šilgalių gminai ir nurodomas kaip prie Aukspirtos esantis kaimas su 118 gyventojų. 1923 m. gyventojų surašymo

metu šiame Sintautų valsčiui priskirtame kaime 10 ūkių (kiemų) su 89 asmenimis, o 2001 m. gyventojų surašyme tai jau Šakių seniūnijos kaimas tik su 105 gyventojais.

Kaimas turėjo dvejas kapinaites. Šių kapinaičių nesurasta 1980–1983 m. Respublikinio žemėtvarkos projektavimo instituto vykdytų tyrinėjimų metu, tad ir kapinių apskaitos žiniaraščiai jokios kapinių schemos nepristato. Vienos jų buvo ūkininko Sutkaičio lauke prie Aukspirtos, kur paskutiniai 1941 m. palaidoti rusų kareiviai. Kapinaitės sunaikintos apie 1970 m. ir atstatytos tik atgavus Nepriklausomybę apie 1990 m. Antaninos Grikietienės (1928 09 08–2008 07 26) iniciatyva. Kartu su sūnumis ji ne tik sutvarkė ir berželiais apsodino anksčiau išartas kapinaites, bet ir pastatė metalinį kryžių su užrašu.

Pačios seniausios kaimo Romos katalikų, liuteronų evangelikų bei, anot pasakojimų, prancūzų kapinaitės buvo ūkininko Petriko lauke. Čia laidota tik XIX a. Jų vietą pievų viduryje, dar vadinamą Pilkalniu ir nurodytą tos pačios savojo krašto patriotės Antaninos Grikietienės, žymi Projekto metu 2006 m. tautodailininko Valdo Eimanavičiaus sukurtas ažuolinis kryžius (H ~4,5 m; p. 2627).

## 21. Papartynai

Prie pat Šakių esantis, 7 km nuo Sintautų ir tik 4 km nuo Šakių nutolęs kaimas. Šiaurinė jo riba – Siesarties upė, pietų ir pietryčių kaimynai Vaitiekupių, Vilkeliškių ir Daugėliškių kaimai. Riba – nedidukas Vaitiekupio upelis. Vakariniėje pusėje Papartynai ribojasi su Paspirgėlių kaimu ir dideliu Pariebių kaimo alksnynu, vietinių vadinamu Pariebių krūmais. Jo priklausomybė Sintautų valsčiui abejotina, nors iš šio kaimo kilęs visuomenės ir karinis veikėjas, organizavęs lietuvių karinius dalinius Rusijos kariuomenėje ir dalyvavęs kovose su Lenkijos kariniais daliniais, pedagogas, žurnalistas, redaktorius Pranas Klimaitis savo kilmę nurodo iš Sintautų valsčiaus.



*Antanina Grikietienė rodo senųjų Naudžių kaimo kapinaičių vietą*

Ir šiaip kultūriniais ir istoriniais ryšiais su Sintautais kaimas glaudžiai susijęs. Iš čia kilę knygnešys, spaudos darbuotojas Antanas Antanėlis Baltrušaitis, poetas, prozininkas, literatūros istorikas Pranas Naujokaitis, kitos Sintautų kultūriniame gyvenime išsisknijosios asmenybės.

1793 m. Veliuonos seniūnijos Zyplių raktų žemėlapyje pažymėtas kaimas Papartynų, besiribojantis su Vaitiekupių, Vilkeliškių, Pariebių, Paspirgėlių, Striūpų kaimais. Suvalkų gubernijos gyvenamųjų vietų sąrašė, priskirtas Šilgalių gminai ir nurodomas kaip prie Siesarties (Cesarka) esantis kaimas su 249 gyventojais, Papartynų mr. 959, 2001 m. gyventojų surašyme tai jau Šakių seniūnijos kaimas tik su 71 o 2011 m. – su 65 gyventojais. Senos apleistos ir neprižiūrimos kaimo kapinaitės prisiglaudusios prie Siesarties vingio. Šių kapinaičių 1980–1983 m. Respublikinio žemėtvarkos projektavimo instituto vykdytų tyrinėjimų metu nesurasta, tad ir kapinių apskaitos žiniaraščiai jokios kapinių schemos nepristato. Nors priaugusios lapuočių medžių ir krūmų, tačiau padedant seniesiems kaimo gyventojams jas pavyko surasti Projekto metu 2006 m. Dabar jas saugo ne tik medžių miškelis, bet ir ažuolinė Andriaus Bieliuko skulptūra „Angelas“ (H 5,5 m; p. 2628).

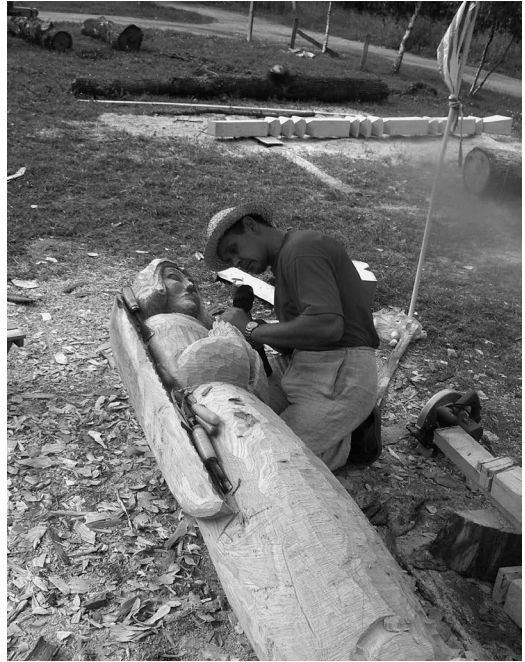

*Skulpt. Andrius Bieliukas prie Papartynų kapinaičių angelo*

## 22. Pariebiai

Į pietvakarius nuo Šakių besidriekiantis Pariebių kaimas ribojasi su Duobiškiais ir Papartynais. 1793 m. Veliuonos seniūnijos Zyplių raktų žemėlapyje pažymėtas kaimas Pariewie, besiribojantis su Tumosiškių, Vaitiekupių, Papartynų, Paspirgėlių kaimais. Suvalkų gubernijos gyvenamųjų vietų sąrašė jis priskirtas Šilgalių gminai ir nurodomas su 49 gyventojais, 1923 m. gyventojų surašymo metu čia jau Sintautų valsčiui priklausantis 5 ūkių (kiemų) kaimas su 78 gyventojais. 2001 m. tai Šakių seniūnijos kaimas tik su 11, o 2011 m. – su 5 gyventojais. Iki 1965 m. kaime veikė net pradinė mokykla. Netoli ūkininko J. Duobos sodybos buvo senos kaimo kapinės, kurias jis 1939 m. aptvėrė, pastatė kryžių. Nors ir keista, tačiau 1980–1983 m. Respublikinio žemėtvarkos projektavimo instituto vykdytų tyrinėjimų metu ir šių gerai prižiūrimų kapinaičių nerasta, kapinių apskaitos žiniaraščiuose jų nėra ir jokių kapinių schemų nenubraižyta. Dabar kaimo gyventojų prižiūrimas kapinaitės, kuriose laidota dar tarpukariu, apie 1928 m., saugo Projekto metu 2004 m. tautodailininko Gedimino Jėčio sukurta ažuolo skulptūra „Laiminantis angelas“ (H 4,5 m; p. 2629).

## 23. Pavilkčiai



*Sintautiškis  
Viktoras Girdauskas  
rodo senųjų  
Pavilkčių  
kapinaičių vietą*

Kaimas išsidėstęs abipus Pentos intako Vilkės–Vilkčio upelio, ribojasi su Skardupių, Veršių, Šuopių, Smilgių ir Starkų kaimais. Jis minimas jau Zyplių dvaro savininko Juzefo Poniatovskio 1793 m. valdas nurodančiame žemėlapyje (w. Pawilktyne), sudarytame 1808 m. Suvalkų gubernijos gyvenamųjų vietų sąrašė Sintautų gminai priskirtame kaime (Pavilktynej) nurodoma gyvenant 89 gyventojus, Lenkijos karalystės ir kitų slavų kraštų geografiniame žodyne (t. 14, p. 707, lenk. k.) sakoma Powylktynie nr. 296 (taip nurodomas kaimo dydis). 1738 m. čia gyveno 3 šeimos, 1931 m. – 9. 1923 m. gyventojų surašymo metu šiame Sintautų valsčiaus kaime 8 ūkiuose (kiemuose) – 54 gyventojai. Deja, 2001 m. gyventojų surašymo duomenimis, čia gyveno 5, o 2011 m. – jau tik 1 gyventojas. Iš šio kaimo yra kilusių žymių asmenybių. Tai Telšių kunigų seminarijos profesorius, rektorius, vyskupijos valdytojas, kanauninkas ir politinis kalinys Justinas Juodaitis (1899–1969), mokytojas, politikas, pirmasis Jonavos burmistras Juozas Kaunas (1870–1936) ir kiti.

Tarp J. Tumosos ir Keručių sodybų buvo kaimo kapinaitės. Antrojo pasaulinio karo metais jose palaidoti du kaimo gyventojai, tačiau melioracijos metu kapinaitės sunaikintos. Jos 1980–1983 m. Respublikinio žemėtvarkos projektavimo instituto vykdytų tyrinėjimų metu irgi nebuvo rastos, todėl ir kapinių apskaitos žiniaraščiuose jų nėra, jokių kapinių schemų nenubraižyta. Taip buvę kaimai ir jų gyventojus priglaudusios kapinaitės trinamos iš žmonių ir dokumentinės atminties. Padedant gretimų sodybų gyventojams ir Sintautų eiguliui Viktorui Girdauskui buvusi kapinaičių vieta buvo nustatyta ir dabar ją žymi vidury laukų iškilęs menininko Algimanto Sakalausko 2007 m. sukurtas ažuolinis stogastulpis „Protėviams“ (H 7,63 m; p. 2629).



## 24. Pikžirniai

Pusiaukelėje tarp Šakių ir Griškabūdžio prie Pentos yra Pikžirnių kaimas. Jis ribojasi su Skaistgiriais, Kampiniais, Švediškais, Lauciškiais, Bridžiais ir Senaisiais Zypliais. Kaimas minimas jau Zyplių dvaro savininko Juzefo Poniatovskio 1793 m. valdas nurodančiame žemėlapyje (w. Pikszyrnie), sudarytame 1808 m. Suvalkų gubernijos gyvenamųjų vietų sąrašė Sintautų gminai priskirtame Pikžirnių kaime nurodoma gyvenant 153 gyventojus, Lenkijos karalystės ir kitų slavų kraštų geografiniame žodyne (t. 14, p. 707, lenk. k.) minimas Pikžurpie (Pikrzyrnie, Pikrzywnie – mr. 712 kaimo dydis nurodomas margais). XIX a. pirmojoje pusėje jame buvo 19 sodybų. 1923 m. gyventojų surašymo metu šiame Sintautų valsčiaus kaime 20 ūkių (kiemų) gyveno net 145 gyventojai. Deja, 1998 m. čia 8 sodybos su 18 gyventojų, 2001 m. – 16, o 2011 m. užfiksuojama vėl 18. O juk tai visoje Lietuvoje žymių žmonių kraštas. Iš čia kilęs ir kunigas, leidėjas, verslininkas, bankininkas Juozas Vailokaitis (1880–1955), ir knygnešys, visuomenės ir politinis veikėjas Pranas Lingys (1881–1953), ir pedagogas, visuomenininkas, kraštotyrininkas Viktoras Vailokaitis (1887–1956), ir garsus filologas antikos kalbų ir literatūros žinovas Jonas Dumčius (1905–1986), ir Nepriklausomybės akto signataras, finansininkas, visuomenės ir politikos veikėjas Jonas Vailokaitis (1886–1944) bei daugelis kitų, kiek mažiau žymių šio krašto vyrų ir moterų. Visų jų giminės ir artimieji ilsisi prie Pentos upelio esančioje kalvelėje. Kapinaitės tik aplinkiniams žmonėms žinomos, tad Respublikinio žemėtvarkos projektavimo instituto vykdytų tyrinėjimų 1980–1983 m. jos, kaip ir daugelis kitų, nebuvo rastos, į kapinių apskaitos žiniaraščius neįtrauktos, jokių kapinių schemų nenubraižyta. Įgyvendinant projektą 2005 m., padedant jau šviesios atminties Pranui Širvaičiui, senosios kapinaitės buvo nesunkiai surastos ir dabar išėjusius protėvius saugo Andriaus Bieliuko sukurtas ažuolinis kryžius (H ~4,0 m; p. 2630).

## 25. Rūgiai

Kaip teigia Bronius Babušis, kaimas minimas jau nuo 1697 m.<sup>12</sup>, nors, pasak Jono Kauno, kapinaičių pirmoji koplyčia pastatyta dar 1641 metais<sup>13</sup>. Šiaip ar taip, tai tikrai XVII a. kaimas, kuriame, 1827 m. surašymo duomenimis, gyveno 121 gyventojas, o po šimto metų, 1923 m., minimi 16 ūkių su 137 gyventojais. Deja, dabar, 2013 m., kaime išlikusios dvi sodybos ir tik 1 gyventojas. O šiame prie Novos įsikūrusiame kaime gyveno gausios Juodviršių, Paužų, Balčių, Vaičiaičių, Duobų, Rūgių, Kalvaičių, Giedraičių, Jucaičių, Kantautų ir kitos šeimos. Kaip teigiama aukščiau minėtame straipsnyje, Rūgių šeima buvo įtakingiausia apylinkėje. Kadaisė Rūgiai būrė garsius lietuviybės puoselėtojus, didžiuosius Lietuvos patriotus. Čia ne tik Vinco Kudirkos bendražygio, garsaus varpininko, knygnešio daktaro Juozapo Rūgio<sup>14</sup>, karininko Antano Rūgio giminė. Čia lankėsi ir pats Vincas Kudirka, ir šeštasis Lietuvos premjeras, ir trečiasis Lietuvos Respublikos Prezidentas Kazys Grinius, vyskupas J. Staugaitis, prelatas M. Krupavičius,

<sup>12</sup>Babušis B. Rūgių kaimas ir Rūgių sodyba, *Zanavykija*, t. 1, Čikaga, 1978, p. 319.

<sup>13</sup>Kaunas J. Zanavykų upės, *Zanavykija*, t. 1, Čikaga, 1978, p. 242.

<sup>14</sup>Plačiau apie Juozapą Rūgį žr. J. Kasparaičio str. „Daktaras Juozapas Rūgys“ (sk. „Laikas ir žmonės“).

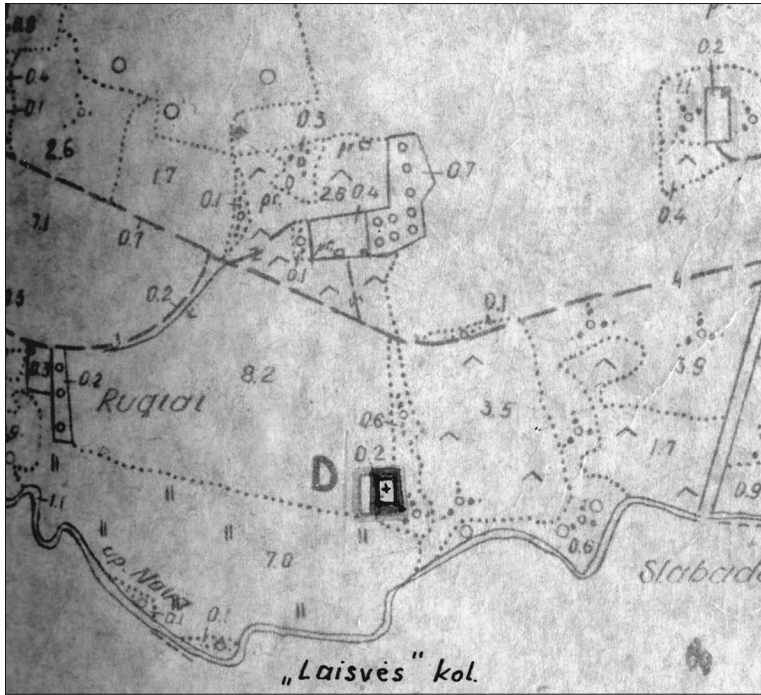

Rūgių kaimo kapinių  
planas. 1982 m.  
VIVŽFA

Senoji koplyčia Rūgių kaimo kapinaitėse



garsūs dvasininkai kunigas V. Vizgirda, seminarijos rektorius prelatas F. Bartkus. Iš čia kilusi ir poeto Prano Vaičiaičio giminė (poeto senelis Kazimieras Vaičaitis – Rūgių gyventojas).

Čia, už buvusių kaimo sodybų, 3,2 km į pietvakarius nuo Veršių, jau išnykusio „Laisvės“ kolūkio teritorijoje išlikusios senosios kaimo kapinaitės su baigiančia griūti koplyčia.<sup>15</sup> Pati koplyčia, kaip teigia Jonas Kaunas, statyta 1641 m., o laidojimai kapinaitėse, aišku, atsirado gerokai anksčiau, tikėtina, kad jau tame pat XVII a. Pasak Žinyno, kapinaitės 0,05 ha ploto ir 94 m perimetro, su jau gerokai apgriuvusia tvora. Apjuostos mišku, supamos Novos vingio su šimtamečiais ažuolais, liepomis, lankomis ir aikštele. Pačiose kapinaitėse auga pavieniai lapuočiai medžiai, tebestovi vienas kitas teracinis paminklas, žymūs kapų kauburėliai.

Kaip pasakoja Justinas Kasparaitis<sup>16</sup>, apie 1989–1990 m. Veršių ir aplinkinių kaimų gyventojai surinko pinigų kapinaitėms sutvarkyti. Medžiagas skyrė Sintautų apylinkė. Kapinaitės tvora aptvėrė Edvardas Sinkevičius ir Edvardas Preikša. Medieną traktoriuku suvežė Anelė Kriauciūnienė (Vaičaitytė). Čia jos tėvelio Juozo Vaičiaičio amžino poilsio vieta. Buvo įsigyta ir medienos koplyčios remontui, tačiau ji buvo panaudota tuo metu atstatomos Sintautų bažnyčios statybai. Čia palaidoti Motiejus Bartkus, Eugenija Kvašaitytė, Murinų kaimo Mozuraitis, taip pat per karą mirę vaikai – Stankūnaitė, Paužaitė, Giedraitytė, Juodviršis. Vietos meistrai Antanas Valaitis ir Jonas Kriauciūnas 1994 m. pastatė prasmingą kryžių „Rūgių kaimo gyvųjų ir mirusiųjų atminimui“. Poetės Teresės Kaziliūnienės (Stankūnaitės) seseriai dar neseniai taip pat pastatytas paminklas. Kapinaitės tvarkydavo ir atminimo žvakes uždegdavo dabar jau šviesios atminties Marytė Makaravičienė, taip pat Algis Kriauciūnas, Anelė Kriauciūnienė bei Žvirgždaičių Lozuraičiai. Dabar, be vietos žmonių, kasmet jas tvarko bei griūnančia koplyčia rūpinasi Sintautų kraštotyrininkas Justinas Kasparaitis. Jis teigia, jog vyresnio amžiaus žmonės dar prisimena garsius Šv. Jurgio ir Šv. Magdalenos Atgailotojos atlaidus. Mišias šioje koplyčioje aukodavo Sintautų parapijos kunigai. Atlaidai dar buvę iki 1970 m., kai visos šventos relikvijos ir paveikslai buvo surinkti ir perkelti į Sintautų bažnyčią. Priešais senąsias kapinaites tik žmonių atmintyje gyva Napoleono armijos karių kapavietė, kiek toliau – jokiuose šaltiniuose neminimi Rūgių senkapiai, kurie taip pat baigia visiškai sunykti. Tik kolūkių laikotarpiu, pradėjus tose vietose kasti ir vežti smėlį, atidengti žmonių kaulai. Nors netrukus kasimas buvo sustabdytas, didžioji taip ir netyrinėtų archeologinių vertybių dalis, deja, jau buvo sunaikinta.

## 26. Santakai

Pietvakariniame Sintautų pakraštyje, trijų Pentų (Sintautinės, Gaisrinės ir Starkinės) santakoje, išsikūręs nuo XVIII a. minimas Santakų kaimas. XIX a. pabaigoje gyventojai išsiskirstė į viensėdžius. Tada čia gyveno 13 ūkininkų. Suvalkų gubernijos gyvenamųjų vietų sąrašė Sintautų gminai priskirtame kaime nurodomi 96 gyventojai, 1923 m. gyventojų surašymo metu 13 sodybų gyveno 134, o 2001 m. gyventojų surašyme užfiksuoti 68 gyventojai. Iš šio kaimo yra kilę kunigai Pranas Duoba, Juozas

<sup>15</sup>Plačiau apie Veršių kaimo kapinaičių koplyčią žr. M. Rupeikienės str. „Sintautų valsčiaus sakralinių pastatų ir parapijos trobesių architektūra“ (sk. „Istorija. Sintautų parapija (XIX–XXI amžius)“).

<sup>16</sup>Iš Justino Kasparaičio rinktos medžiagos.





*Santakų kaimo  
kapinių kryžiaus  
kūrėjams (iš dešinės)  
Audriui Kaukui ir  
Gediminui Jėčiui  
talkina jaunas  
Viktoras Grybas*

Vaičaitis, Juozas Jakaitis, poetas Pranas Vaičaitis. Prie Pentos yra visiškai sunaikintos katalikų kapinės. Jas 2006 m. įamžino ažuolinis G. Jėčio kryžius (H 4,0 m; p. 2630). Greta kaimo, šiaurės vakarų pusėje, ant stataus Pentos kranto, dar XX a. pirmojoje pusėje veikusių liuteronų kapinės. Paskutiniai evangelikai Endriukaičiai laidoti dar po Antrojo pasaulinio karo. Kapinaitės žymi dar likę antkapių likučiai ir A. Kauko 2006 m. sukurtas ažuolinis kryžius (H 4,0 m; p. 2630). Abejų kapinaičių 1980–1983 m. vykdyti Respublikinio žemėtvarkos projektavimo instituto tyrinėjimai nesurado, tad ir kapinių apskaitos žiniaraščiai tokių kapinių nenurodo ir schemų nepateikia.

## 27. Sintautai

Sintautų kaimas įsikūrė XVI a. viduryje prie kelio Šakiai–Kudirkos Naumiestis. Apie 1641 m. pastatyta pirmoji bažnyčia. Sintautai miesteliu tapo 1744 m., o nuo 1804 m. parapijos centru. Bažnyčios šventorių, kur galėję būti ir vienos pirmųjų Sintautų kapinaičių, puošia Z. Sederevičiaus sukurtos ažuolo skulptūros. 2005 m. – skirta Mergelės Marijos Ėmimo į Dangų bažnyčios konsekravimo dešimtmečiui (H 6,0 m) ir 2006 m. – „Angelas Gabrielius“ (H 3,5 m; p. 2631). Dabartinės Sintautų kapinės yra miestelio pietinėje pusėje, apie 1,9 ha ploto. Jos įkurtos kalvelėje, šiaurės pusėje ribojamos gyvenvietės, o iš kitų pusių pieva, netoli teka Pentos upelis. Čia palaidotas kunigas Vytautas Palubinskas (1926–2008), o šventorių puošia 1995 m. pastatyta išpūdinga Vido Cikanos iš Lukšių skulptūra „Atmintis“, simbolizuojanti šventovės tragediją ir jos prisikėlimą.

Antrosios, vadinamos vokiečių, kapinaitės (sakoma – prūskapinės) pietvakariniame gyvenvietės kampe, taip pat netoli Pentos upelio, apjuostos 0,8 m pylimu. Jos 0,3 ha ploto ir 221 m perimetro, nebeveikia nuo 1940 m., prižiūrimos, neapleistos. Apsuptos pievų ir dirbamų laukų. Plačiau apie Sintautų miestelio kapines žr. V. Girininkienės straipsnyje „Sintautų miestelio kapinės“ (sk. „Laikas ir žmonės“).



*Zigmo Sederevičiaus skulptūra (2005 m.; kairėje), skirta Mergelės Marijos Ėmimo į Dangų bažnyčios konsekrovimo dešimtmečiui ir skulptūra „Angelas Gabrielius“ (2006 m.; dešinėje) Sintautų bažnyčios šventoriuje*

*Skaistgiriečiai susirinko į senąsias kapinaites*





## 28. Skaistgiriai

Kaimas prie Pentos, 7 km nuo Sintautų, abipus Šakių–Griškabūdžio kelio, ribojasi su Zyplių, Pikžirnių, Kaupiškių, Katilių, Šlamų, Veršių, Menkinių kaimais. Gatvinis Skaistgirių kaimas istoriniuose šaltiniuose minimas nuo 1693 m. Jis pažymėtas Zyplių dvaro savininko Juzefo Poniatovskio 1793 m. valdas nurodančiame žemėlapyje (w. Skaizgiry), 1923 m. buvo 27 sodybos su 204 gyventojais, 1998 m. – 26 sodybos su 44 gyventojais<sup>17</sup> (plačiau žr. p. 333–356). 1,6 km į šiaurės rytus nuo Veršių gyvenvietės, prie Pentos, greta seno ažuolo, nedideliame 0,6 m aukščio pylimu apjuostame pakilime – senosios kaimo kapinaitės. Čia buvusio „Laisvės“ kolūkio ribos. Iš visų pusių juosiamos pievos, tik šiaurinėje pusėje greta – miškelis. Kapinaitės, Žinyno teigimu, 0,04 ha ploto, jų perimetras – 84 m. Nors jokių laidojimo žymių nėra, tačiau neužmirštos, aptvertos vielos tvora, o 2007 m. pastačius A. Kauko ažuolinį koplytstulpį (H ~6,0 m), kasmet aplink nupjaunama žolė, per Vėlines dega žvakės. Kaimas turi ir antrąsias kapines, pasak Žinyno, 1,5 km į šiaurės rytus nuo Veršių, lygioje vietoje ir apjuostos ariama žeme. Jų plotas 0,1 ha, perimetras 128 m. Kapinaitės dažnai ir gausiai lankomos, dar neseniai turėjo ir į jas vedusį lauko kelelį, kuris dabar, deja, išartas. Prieš Antrąjį pasaulinį karą kaime stovėjo 5 kryžiai, o kapinaitėse – šeštas, prie kurio giedodavo kaimo žmonės. Čia palaidoti daugelio kaimo gyventojų artimi žmonės, tad kapinaitės nuolat prižiūrimos. Jose išlikę keli teraciniai antkapiniai paminklai, keli kapų kauburėliai. Šiuo metu jose nelaidojama. Senujų gyventojų atminimą saugo 2007 m. Projekto metu sukurta ažuolinė G. Jėčio skulptūra „Angelas“ (H ~5,0 m; p. 2632).

## 29. Skardupiai

Kaimas istoriniuose šaltiniuose minimas XVIII a. pradžioje, išsidėstęs abiejose Pentos pusėse, ribojasi su Veršių, Rūgių, Mockupių, Gaisrių, Pavilktnių kaimais. Jis nurodomas Zyplių dvaro savininko Juzefo Poniatovskio 1793 m. valdas nurodančiame žemėlapyje (w. Skardupie), sudarytame 1808 m. Suvalkų gubernijos gyvenamųjų vietų sąrašė Sintautų gminai priskirtame kaime prie Pentos sakoma gyvenant 111 gyventojų, 1923 m. gyventojų surašymo metu šiame Sintautų valsčiaus kaime 12 ūkių (kiemų) ir tiek pat gyventojų, 2001 m. tai pačiai Sintautų seniūnijai priklausančiame kaime gyventojų teliko 15. Kaimas turėjo kapinaites netoli J. Kramiliaus sodybos. Prie didžiojo kaimo kryžiaus per Kryžiaus dienas rinkdavosi giedotojai. Deja, Respublikinio žemėtvarkos projektavimo instituto tyrinėjimai 1980 ir 1983 m. jokių kapinaičių nesurado, tad ir kapinių apskaitos žiniaraščiai tokių kapinių nenurodo, schemų nepateikia. Projekto vykdymo metu, paklausus vietos gyventojų, jos buvo nesunkiai atrastos netoli Pentos esančiame miškelyje, kalvelėje, apaugusios didžiuliais jovarais. Dabar buvusių kapinaičių vietą žymi 2004 m. tautodailininko Simano Kudirkos išdrožtas ažuolinis kryžius (H 5,5 m; p. 2633).

## 30. Smilgiai

Mažutis Sintautų valsčiaus Smilgių kaimelis, išsikūręs prie Sintautų–Veršių kelio tarp Leopolės ir Pavilktnių

<sup>17</sup>Plačiau apie Skaistgirių kaimą žr. K. Vaičiūno str. „Skaistgiriai istoriniuose dokumentuose“ (sk. „Istorija. Archeologija ir istorijos šaltiniai“).

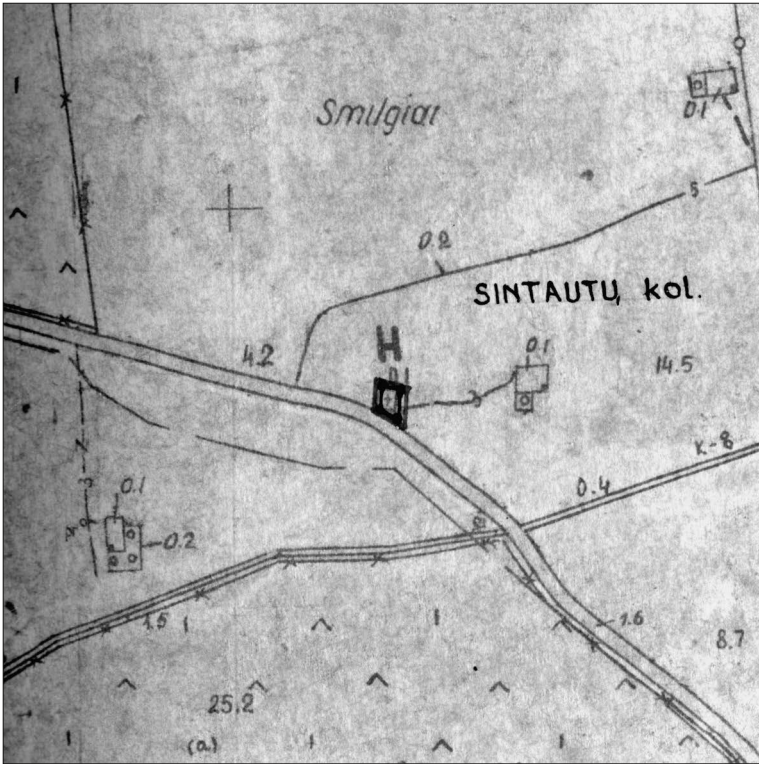

*Smilgių kaimo  
kapinių planas.  
1982 m. VĮVŽFA*



*Kunigas prelatas  
Antanas Maskeliūnas  
šventina Smilgių  
kaimo kapinaičių  
kryžių*

kaimų. Per kaimą teka Starkine vadinama Pentos upė. 1827 m. kaime buvo 3 kiemai su 23 gyventojais, o 1923 m. – 5 ūkiai su 28 gyventojais. Tarp jų – į Ameriką išvykęs Eidukaitis, į Vokietiją karo metu repatriavęs Lietuvos vokiečių Frydrichas Petraitis. Kaime buvę nagingų žmonių – kalvių, medžio drožėjų, stalių. Vienas jų, stalius Dailidė, irgi žuvęs karo audrose. Vienu metu čia gyveno tik A. Matulaitis, Sirata vadinamas, tad ir kaimas buvo gavęs antrą – Siratų vardą. Savo dukrą pastarasis buvo ištekinęs už turtingo J. Pocijaus, bet sovietų valdžia ištrėmė į Sibirą. Šiandien kaimas jau visiškai išnykęs, išlikusios tik 1,9 km į pietryčius nuo Sintautų gyvenvietės senosios vadinamos Pocijų kapinaitės. Jų plotas 0,04 ha, perimetras – 101 m, apjuostos 0,5 m aukščio pylimu. Jokių laidojimo žymių nėra, tačiau neapleistos, savaime išdygę medžiai išretinti. Čia auga lapuočiai, antkapinių paminklų nėra, iš 3 pusių dirbami laukai, o iš pietų pusės ribojasi su Sintautų–Veršių keliu. Vykdamt kryždirbystės projektą, čia 2005 m. pastatyta G. Jėčio ažuolo kompozicija „Besimeldžianti“ (H 4,0 m; p. 2634). Kapines kiekvieną rudenį sutvarko Sintautų bendruomenės centras.

### 31. Starkai

Ilga siaura juosta abipus Starkinės Pentos besidriekiantis kaimas. Rytuose ribojasi su Skardupių, Pavilktnių, Smilgių, pietuose – su Gaisrių, vakaruose – su Santakų, šiaurėje – su Griebčių kaimais. Kaimas pažymėtas jau Zyplių dvaro savininko Juzefo Poniatovskio 1793 m. Zyplių rakto valdas nurodančiame žemėlapyje (w. Starky). XIX a. 7-ajame dešimtmetyje Starkai išsiskirstė į viensėdžius, o prieš Pirmąjį pasaulinį karą kaime buvo 14 sodybų. 1923 m. gyventojų su-



Starkų kaimo  
kapinių planas.  
1982 m. VĮVŽFA



rašymas taip pat užfiksavo 14 sodybų su 86 gyventojais. (Išsamiau apie kaimą – E. Girduškaitės straipsnyje „Starkai mano atmintyje“.) 0,5 km į pietus nuo Sintautų gyvenvietės senosios kapinaitės. Jos yra ant dirbtiniu tvenkiniu paversto Pentos upės kranto, Girduškų sodybos kampe, nemažo 0,09 ha ploto ir 148 m perimetro. Apjuostos nuo tvenkinio pusės 1,0 m aukščio pylimu, priaugusios lapuočių medžių. Kaip manoma, tai XVIII a. Prūsijoje siautusiai ir Starkų kaimą pasiekusio maro aukų amžino poilsio vieta. Jokių laidojimo žymių nėra, tačiau sodybos šeiminkų nuo seno tvarkomos. Senojo kaimo gyventojams atminti 2004 m. sukurta tautodailininko Zigmo Sederevičiaus skulptūra „Vienuolė“ (H 4,5 m; p. 2635).



*Skulptūros „Vienuolė“ statymas Starkų kaimo kapinaitėse. Skulpt. Z. Sederevičius. 2004 m.*

## 32. Šilgaliai

Tai kaimas dešiniajame Šešupės krante, prisiglaudęs prie sienos su Karaliaučiaus kraštu, 5 km į pietryčius nuo Slavikų ir 6 km į šiaurės vakarus nuo Panovių. Įkurtas XVII a. pabaigoje. XVIII a. jau buvo dvaras. Baudžiava panaikinta XIX a. pradžioje, o 1842 m. gyventojai pirmieji visoje Sūduvoje išsikraustė į viensėdžius. Tai buvo vidutinio dydžio kaimas, priskirtas Šilgalių gminai. Nuo XIX a. iki 1914 m. kaimas buvo Šilgalių valsčiaus centras. Lenkijos karalystės ir kitų slavų kraštų geografiniame žodyne (t. 12, p. 109, lenk. k.) kaimas Szyłgale 1827 m. nurodomas kaip turintis 21 dūmą ir 190 gyventojų, tačiau 1842 m. – 38 gyventojai, 1886 m. – 137 žmonės, o amžiaus pabaigoje, kaip nurodo rusų kalba išleistas Suvalkų gubernijos gyvenamųjų vietų sąrašas, jau 153. Gyventojų skaičius nurodomas skirtingas, matyt, ir dėl to, jog kartais įskaičiuojami, kartais neįskaičiuojami Šilgalių dvaro gyventojai. Per pirmąjį Lietuvos gyventojų surašymą 1923 m. – čia 15 ūkių (kiemų) ir 175 gyventojai kaime bei 11 ūkių (kiemų) ir 55 gyventojai Šilgalių dvare. 1970 m. gyventojų surašymas nurodo 207, o 2001 m. – 216 gyventojų. Kaimo priklausomybė taip pat daug kartų keitėsi. 1940–1941 m. ir 1944–1950 m. priklausė Šakių apskrities Sintautų valsčiui, 1950–1959 m. jau Kudirkos Naumiesčio rajonui, 1959–1963 m. – Šakių, o dabar (2012 m.) – Slavikų seniūnijos kaimas.

Vakarinėje gyvenvietės dalyje, ant Šešupės kranto, yra likęs buvusio dvaro kompleksas: smarkiai perstatyti pagrindiniai rūmai, karvidė ir svirnas. Rūmai primena vidutinio dydžio medinį gyvenamąjį namą, pastatytą tarpukariu ar net pokario metais. Nors pastatas ir tvarkingas, bet jame likę tik senųjų rūmų pamatai ir galbūt rūšiai. Kiti du pastatai mūriniai – plytų buvo nesunku atsigabenti iš

Prūsijos. Deja, kolūkių laikais karvidė, paversta ferma, sulopyta baltomis plytomis ir kitais svetimkūniais. Į rytus nuo dvaro yra kolūkių epochos statinių, kuriuose matyti ir dvaro ūkinių pastatų pėdsakų. Į šiaurę nuo dvaro, už maždaug 100 metrų, miškelio pakraštyje, senosios dvaro kapinės. Mėtosi puikios kalvystės pavyzdžių kryžių liekanų – čia palaidoti ilgiausiai kraštą valdę Pavlovskiai. Geriausiai išsilaikęs Andžejaus Pavlovskio (1744–1837) kapas. Yra ir ne kartą išplėštas giminės laidojimų rūsys (dabar užrakintas). Tai vieni seniausių dvarininkų palaidojimų Sūduvoje – siekia XVIII a. Ši dvarininkų giminė turėjo dvarų ir Vilnios krašte bei pietų Lenkijoje, ieškojo ūkininkavimo naujovių; net naikindavo baudžiamą savo valdose. Paties kaimo kapinaitės yra jo vakarinėje dalyje, mažoje kalvelėje, 0,28 ha ploto ir 202 m perimetro, apaugusios miško tipo želdiniais. Neveikiančios, tačiau išlikę keletas betoninių paminklų, iš rytų pusės – keliukas, kitos pusės apaugusios mišku. Vietovė ir dvaras labai glaudžiai susijęs su Sintautų istorija, nes per jį vingiavo daugelio sintautiškių knygnešių takai, dažnai minimi knygnešių pasakojimuose, vyskupo P. Būčio (jis gimęs Šilgaliuose) prisiminimuose, istoriko J. Totoraičio knygoje.

### 33. Šlamai

Šlamai – tai pats kraštiniškas, 9 km nuo Sintautų nutolęs valsčiaus kaimas, besiribojantis su Griškabūdžio valsčiaus Katilių kaimu. XVIII a. garsėjo savo plytine. Suvalkų gubernijos gyvenamųjų vietų sąrašė Sintautų gminai priskirtame kaime nurodomi 199 gyventojai, 1923 m. gyventojų surašymo duomenimis – 15 ūkių (kiemų) su 115 gyventojų, tarpukariu minimos 22 gyvenamos sodybos, deja,

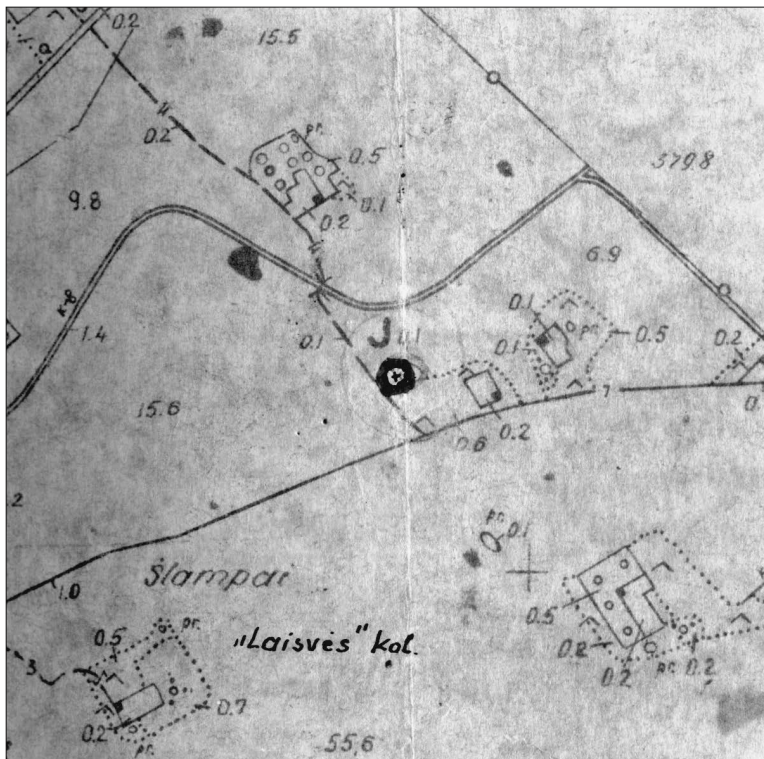

Šlamų kaimo  
kapinių planas.  
1982 m. VĮVŽFA



2001 m. sąrašuose – tik 19 gyventojų (5 šeimos). Kaip prisimena iš čia kilusi Aldona Kašiubaitė<sup>18</sup> – tai vieškelio kairėje pusėje buvusioje Liepuonyneje – Liubinai, J. Pantelaitis, A. Leveckis, Stanaitis (vėliau – Pantelaitis), V. Duoba, S. Sadauskas, J. Jonikaitis, M. Leveckytė, V. Valaitis, Kriaučiūnas. Kitoje vieškelio pusėje išsidėstę P. Duobos, Dėdino, Daugėlos sodybos, o anapus Pentos – Jakščio, Daugėlos, Kudirkienės, Duobos, J. Endriukaičio, J. Štrimaičio, Kauno, J. Leveckio, Joniškaičio sodybos. Deja, kaip sako ta pati Kašiubaitė, visagalė melioracija apie 1965–1978 m. išnaikino sodybas. Žmonės buvo priversti persikelti į gyvenvietes. O XVIII–XIX a., kaip ir daugelis kaimų Lietuvoje, Šlamų kaimas turėjo savąias kapines. Jos 2 km į rytus nuo Veršių gyvenvietės. Dabar tai tik 0,02 ha ploto ir 71 m perimetro, 0,8 m aukščio kalnelis, be jokių laidojimo žymių, apjuostas ganyklų ir arimų. Jame auga dabar jau gerokai iškirsti lapuočiai medžiai, išlikęs ir vienas senas metalinis kryžius. Buvę kaimo gyventojai kapinaites dar mena ir kartas nuo karto jas sutvarko. 2002 m. buvusių šio kaimo gyventojų Pranciškos ir Seliarono Sadauskų anūkės rūpesčiu pastatytas bei pašventintas kryžius kiekvienam primena senuosius Šlamų kaimo protėvius.

### 34. Šunkariai

Kaimas, įsikūręs iki 1773 m. vietovėje, kuri iki šiol vadinama ir Valakbūdžio, ir Šunkarių vardais, dažniau Valakbūdžiu vadinant jo centrą. Ribojasi su Kuodžių, Pusdešrių kaimais. Per jį teka Aukšpirtos upelis. Čia Suvalkų gubernijos gyvenamųjų vietų sąrašė Šilgalių gminai priskirtame kaime nurodoma 80 gyventojų, o 1923 m. gyventojų surašymo metu teigiama, kad Šunkarių (Valakbūdžio) kaime 15 ūkių (kiemų) ir 140 gyventojų. 1970 m. gyventojų surašymas čia rado 107, o 2001-ųjų – 69 gyventojus. 0,5 km į vakarus nuo Menčikių gyvenvietės, netoli Aukšpirtos, medžių giraitėje yra senosios 0,03 ha ploto ir 77 m perimetro Šunkarių kapinaitės. Kapinių apskaitos žiniaraštis jas nurodo kaip esančias Menčikių kaimo ribose. Palaidojimų čia jau niekas neatmena, nes kaimas turi vėlesnes kapinaites miestelio centre. Kapinaitės atokiau nuo kelio, nedidelėje ariama žeme apjuostoje kalvelėje, apleistos, neprižiūrimos ir nelankomos, priaugusios pavienių medžių. Projekto metu 2006 m. šiek tiek sutvarkytos, įamžintos Sigito Bakšio sukurtu ažuoliniu stogastulpiu (H 6,0 m; p. 2636).

### 35. Šuopiai

Pentos dešinėje pusėje įsikūręs gatvinis kaimas, kuris ribojasi su Smilgių, Ragožių, Menkinių ir Veršių kaimais. 1739 m. jame buvo tik 5 kiemai, o Suvalkų gubernijos gyvenamųjų vietų sąrašė jau nurodomi 139 gyventojai<sup>19</sup>, 1923 m. – jau 15 ūkių (kiemų) su 115 gyventojų. Šiuo metu kaimas išnyko. Bet kaimas liko žinomas. Jį garsina Lietuvos kariuomenės savanoris Jonas Jurgilas, jo dukra kraštotyrininkė Zita Jurgilaitė-Subačienė, poetas Pranas Liukaitis, mokytojas, poetas, vertėjas Jonas Rudzevičius. Zita Jurgilaitė-Subačienė, rinkusi medžiagą apie savo kaimą ir ją skelbusi knygoje „Nova – Zanavykų upė“, mini 20 čia gyvenusių ūkininkų, tarp jų Šuopius, Vizgirdas, Bakus,

<sup>18</sup>Kašiubaitė A. Šlamų kaimas seniau ir dabar, *Sintautų kalendorius*, Sintautai, 2010, p. 36.

<sup>19</sup>Волтер Э. А. Списки населенных мест Сувалкской губернии, как материал историко-этнографической географии края, Санктпетербург, 1901, с. 266.

## Senosios kapinaitės

*Parengė Vitas Girdauskas*



*Rūpintojėlis Bukšnių kaimo  
evangelikų kapinaitėse.  
Skulpt. V. Eimanavičius. 2007 m.*



*Kryžius Balseliškių kaimo kapinaitėse  
(viršuje kairėje). Skulpt. A. Bieliukas.  
2005 m.*

*Kryžius Barandų kaimo kapinaitėse.  
Skulpt. Valdas Paukštys. 2006 m.*

*Kryžius Braškių kaimo kapinaitėse.  
Skulpt. Vytautas Duoba. 2004 m.*





*Angelas Bridžių kaimo evangelikų kapinaitėse. Skulpt. Vytas Aputis. 2006 m.*

*Stogastulpis „Šv. Veronika“ Bukšnių kaimo kapinaitėse. Skulpt. Adolfas Teresius. 2007 m.*

*Koplytstulpis Duobiškių kaimo evangelikų kapinaitėse. Skulpt. Wieslaw Perkowski. 2006 m.*





*Kryžius Gaisrių kaimo kapinaitėse.  
Skulpt. Juozas Videika. 2004 m.*





*Koplytstulpis Gyliškių  
kaimo kapinaitėse.  
Skulpt. V. Aputis.  
2007 m.*



*Kryžius Jundilų  
kaimo kapinaitėse.  
Skulptoriai  
Mindaugas Būga,  
Algirdas Vaištaras.  
2006 m.*



*Kryžius Demšių kaimo kapinaitėse.  
Skulpt. A. Bieliukas. 2007 m.*



*Skulptūra sunaikintų Ežeriūkų kaimo  
kapinaičių vietoje.  
Skulpt. Domininkas Čiapas. 2004 m.*





*Kryžius Kirmiškių  
kaimo kapinaitėse.  
Skulpt. S. Kudirka.  
2005 m.*



*Skulptūra „Gyvybės medis“  
sunaikintų Kušlikų kaimo  
kapinaičių vietoje.  
Skulpt. Kęstutis Pranculis.  
2007 m.*





*Kryžius Kasikėnų kaimo kapinaitėse.  
Skulpt. W. Perkowski. 2007 m.*



*Kryžius Menkinių kaimo kapinaitėse.  
Skulptoriai A. Bieliukas, G. Jėčys.  
2005 m.*





*Koplytstulpis Mockupių kaimo kapinaitėse.  
Skulpt. Valdas Eimanavičius, 2004 m.*



*Koplytstulpis Naudžių kaimo  
kapinaitėse, vadinamose Pilkalniu.  
Skulpt. V. Eimanavičius. 2006 m.*





*Angelas Papartynų kaimo kapinaitėse.  
Skulpt. A. Bieliukas. 2006 m.*



*Skulptūra „Angelas“  
Pariebių kaimo kapinaitėse.  
Skulpt. G. Jėčys. 2004 m.*



*Koplytstulpis sunaikintų  
Pavilkinių kaimo kapinaičių  
vietoje. Skulpt. Algimantas  
Sakalauskas. 2007 m.*





*Koplytstulpis Pikžirnių kaimo kapinaitėse.  
Skulpt. A. Bieliukas. 2006 m.*



*Kryžius sunaikintų Santakų kaimo  
katalikų kapinaičių vietoje.  
Skulpt. G. Jėčys. 2006 m.*

*Kryžius Santakų kaimo evangelikų  
kapinaitėse.  
Skulpt. Audrius Kaukas. 2006 m.*





*Angelas Gabrielius Sintautų bažnyčios  
šventoriuje. Skulpt. Zigmąs Sederevičius.  
2006 m.*



*Stogastulpis senųjų Skaistgirių  
kaimo kapinaičių vietoje.  
Skulpt. A. Kaukas. 2007 m.*

*Skulptūra „Angelas“ vėlesnėse  
Skaistgirių kaimo kapinaitėse.  
Skulpt. G. Jėčys. 2007 m.*





*Kryžius Skardupių kaimo kapinaitėse.  
Skulpt. S. Kudirka. 2004 m.*





*Kompozicija „Besimeldžianti prie pakelės kryžiaus“  
Smilgių kaimo kapinaitėse. Skulpt. G. Jėčys. 2005 m.*





*Skulptūra „Vienuolė“  
Starkų kaimo kapinaitėse.  
Skulpt. Z. Sederevičius.  
2004 m.*





*Koplytstulpis Šunkarių kaimo kapinaitėse.  
Skulpt. Sigitas Bakšys. 2006 m.*

*Kryžius Šuopių kaimo kapinaitėse.  
Skulpt. V. Paukštys. 2004 m.*





*Skulptūra Šurpaulių kaimo kapinėse.  
Skulpt. Z. Sederevičius. 2007 m.*



*Koplytstulpis Vaitiekupių kaimo kapinaitėse. Skulpt. A. Bieliukas. 2006 m.*

*Kryžius Vilkeiškių kaimo kapinaitėse. Skulpt. V. Eimanavičius. 2005 m.*





*Koplytstulpis Veršių kaimo  
kapinaitėse.  
Skulpt. A. Bieliukas. 2004 m.*





*Angelas Zyplių  
kaimo kapinaitėse.  
Skulpt. Albinas  
Bilinskas. 2006 m.*



*Kryžius sunaikintų Žaltynų kaimo kapinaičių  
vietoje. Skulpt. Simanas Kudirka. 2006 m.  
Visos nuotraukos – Vido Venslovičiaus*



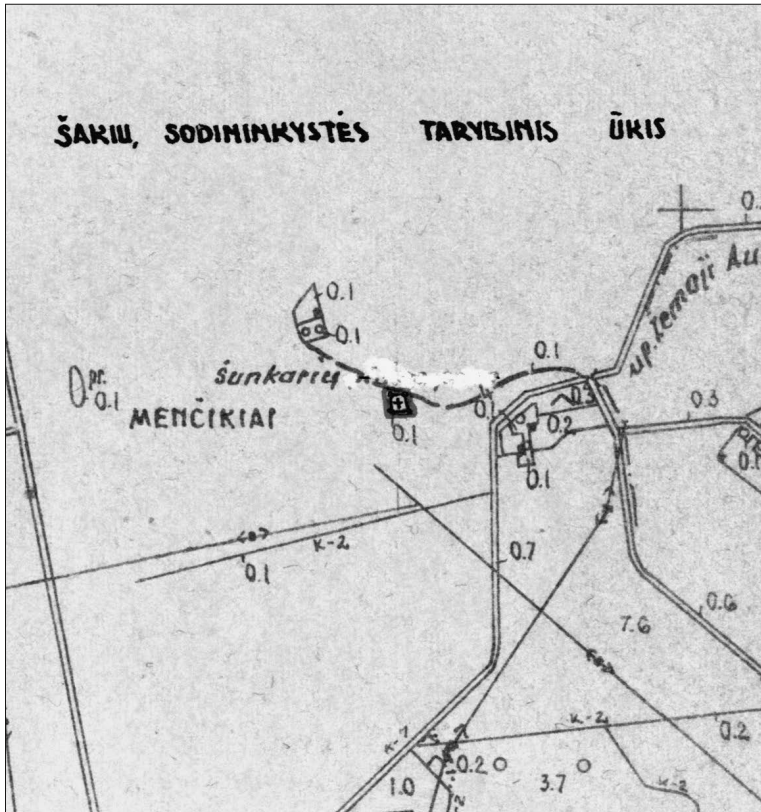

Šunkarių kaimo  
kapinių planas.  
1982 m. VĮVŽFA

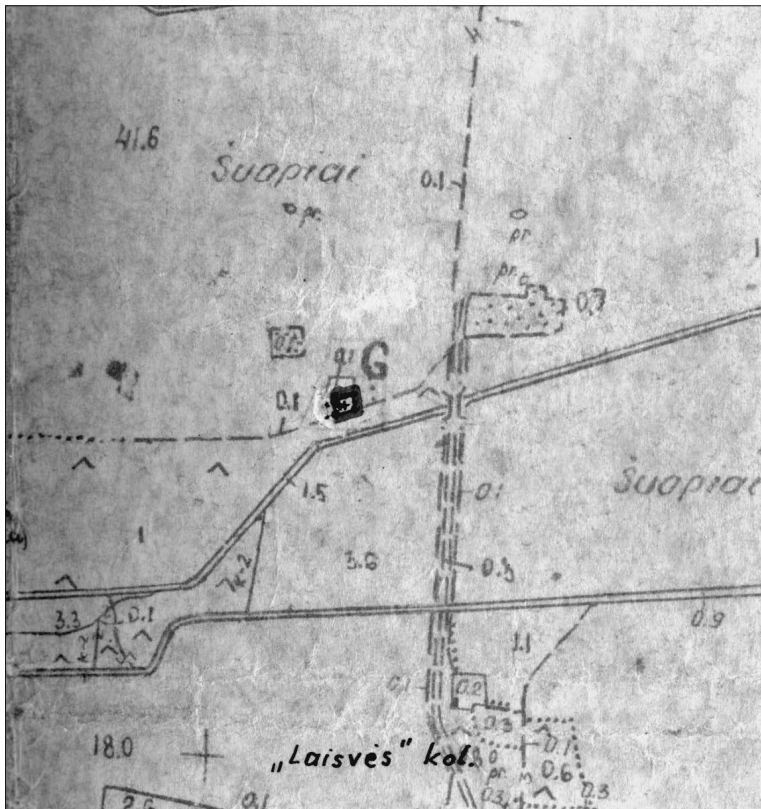

Šuopių kaimo  
kapinių planas.  
1982 m. VĮVŽFA

Liepuonius, Gylius, Cvirkas, Vaitiekaičius, ištremtus Simonaičius, iš caro rekrūtų grįžusio ir iš Simonaičio žemės nusipirkusio savanorio Jono Jurgilo tėvą. Vėliau į kaimą atsikėlė Antanas Vaitekūnas, evangelikų mukarių papročių besilaikę ir vėliau į Ameriką išvykę kolonistai Vokneriai (Wagner), iš Skardupių atsikėlę Rudzevičiai, poeto Jono Rudzevičiaus tėvai. Taip pat ji prisimena turtingą našlę Martišienę, ištekėjusią už daug jaunesnio senbernio Didžbalio, bei turtingus ūkininkus Petravičius, pokariu į Šuopius nuo Lukšių atsikėlusias seseris Liukaitytes, su kuriomis užaugo kitas šios žemės poetas Pranas Liukaitis. Tai daugumos šių žmonių tėvai, seneliai ir protėviai ir atgulė senosiose Šuopių kaimo kapinaitėse. O jos vos už 2,2 km į šiaurės vakarus nuo Veršių gyvenvietės, lygioje vietoje, apjuostoje ariama žeme. Jokių laidojimo žymių nebelikę, visos kapinaitės apleistos, neprižiūrimos, apaugusios lapuočiais medžiais. Vykdamt straipsnio pradžioje minėtą Projektą, jos buvo šiek tiek aptvarkytos. Buvusias kapinaites žymi V. Paukščio 2004 m. restauruotas senasis kapinių kryžius (H 6,0 m; p. 2636).

### 36. Šurpauliai

Tik 1,8 kv. km užimantis kaimas tarp Veršių, Skrynupių ir Rūgių kaimų. Kai kuriuose šaltiniuose vadinamas Šiurpauliais, pirmoji ir vienintelė kaimo sodyba minima 1738 m. O jau 1827 m. kaime buvo 5 kiemai, kuriuose gyveno 63 gyventojai. Maždaug iki 1889–1890 m. visi kiemai buvo viena kolonija. Tais metais kilo didelis gaisras, kurio metu sudegė visas kaimas. Naujuosius trobesius kaimiečiai statėsi jau pasidalinę žemes, kiekvienas savo lauke. Taip atsirado dvi kolonijos – pietinė ir šiaurinė. Pietinėje buvo trys ūkiai, šiaurinėje – du. 1923 m. – jau 5 sodybos su 50 gyventojų (plačiau apie kaimą skaitykite Dalios Bagdonavičienės

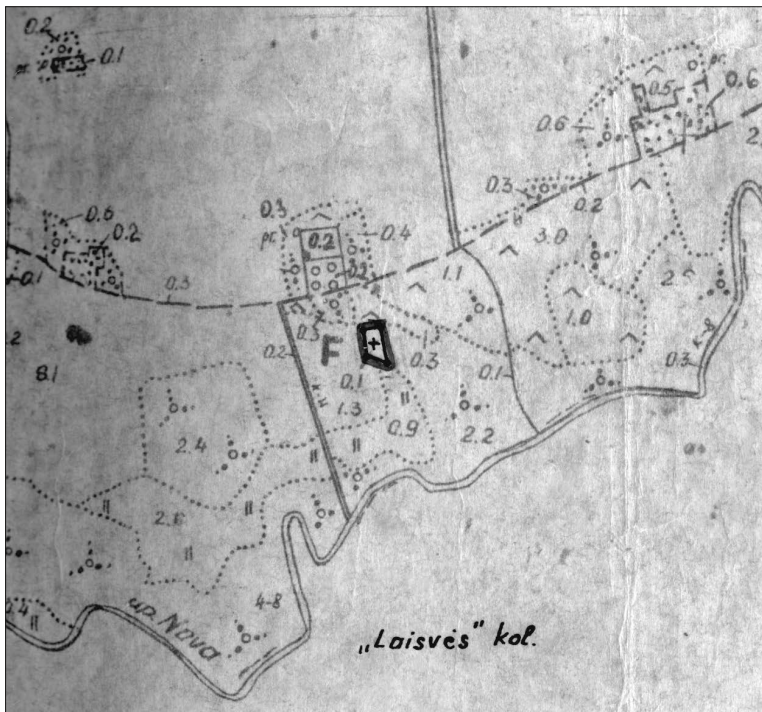

Šurpaulių kaimo  
kapinių planas.  
1982 m. VĮVŽFA

užrašytus Onos Tumosienės (Liepuonytės) atsiminimus). Dabar kaimo nebėra, o prie buvusios Liepuonių sodybos miškelyje likusios tik senosios kapinaitės.

Tai jose amžino poilsio atgulę čia gyvenę Apanavičiai, Leveckiai, Liubiniai, Liepuoniai, Lukoševičiai, Račiūnai, Ramockevičiai, Stanaičiai, Tumosai. O dabar už 1,9 km į pietryčius nuo Veršių žemumoje netoli Novos upelio 0,5 metro pakilime mišku apsuptos kapinaitės ne tik apleistos, bet ir visų užmirštos. Respublikinio žemėtvarkos projektavimo instituto tyrinėjimai 1980–1983 m. kapinaites surado ir kapinių apskaitos žiniaraščiuose pateikė jų schemą, tačiau 2007 m. jau niekas jų vietos neprisiminė. Tai buvo vienos iš sunkiausiai surandamų senojo valsčiaus kapinių, jų vietos nustatyti nepavyko keletai vietos senbuvių ir tik vienintelė, greta gyvenusios Tumosų giminės palikuonė Danutė Valavičienė (Tumosaitė), tuo metu sugrįžusi iš Vokietijos, tegalėjo jas parodyti.

Visoje 0,09 ha 124 m perimetro teritorijoje auga lapuočiai, jokių laidojimo žymių nebelikę. Prisimenama, kad už kapinaičių, Novos upelio link, buvo palaidota daug Antrojo pasaulinio karo metu žuvusių kareivių, kurių kaulų buvo iškasta greta kasant smėlį. 2007 m. vykdant Projektą, kapinaitės buvo kiek aptvarkytos, tautodailininko Zigmo Sederevičiaus sukurtas ir sintautiškių bei veršiškių pastangomis pastatytas ažuolinis paminklas (H 5,0 m; p. 2637).

### 37. Vaitiekupiai

4 km nuo Sintautų ir 5 km nuo Šakių prie Aukšpirtos intako Vaitiekaus esantis kaimas minimas nuo 1773 metų. Jis nurodomas 1808 m. sudarytame Zyplių dvaro savininko Juzefo Poniatovskio 1793 m. valdų žemėlapyje (w. Waitiekupie), Suvalkų gubernijos gyvenamųjų vietų sąrašė. Nurodoma, kad Šilgalių gminai priskirtame kaime gyvena 84, 1923 m. gyventojų surašymo metu Sintautų valsčiaus kaime 19 ūkių (kiemuose) 121.

Kaimas garsus savo šviesuoliais. Čia ir Nepriklausomybės Akto signataro, spaustuvaininko, leidėjo Saliamono Banaičio (1866–1933), jo sūnaus kompozitoriaus, pedagogo ir dirigento Kazimiero Viktoro Banaičio (1896–1963), kunigo, draudžiamos spaudos platintojo Vincento Jurgilo (1861–1939) ir kitų šviesuolių tėviškės.

1928 m. S. Banaičio rūpesčiu J. Dėdino sklype prie vieškelio pastatytas Lietuvos Nepriklausomybės dešimtmečiui paminėti skirtas akmeninis kryžius. Respublikinio žemėtvarkos projektavimo instituto tyrinėjimai 1980–1983 m. jokių kapinaičių nesurado, tad ir kapinių apskaitos žiniaraščiai tokių kapinių nenurodo, schemų nepateikia. Projekto įgyvendinimo metu 2005 m. vietos gyventojai parodė mažą ir dėl greta esančių arimų nuolat mažėjančią medžių giraitę, kurioje šiuo metu jau telikę keli maži medeliai. Čia beveik nelankomose garsių šviesuolių protėvių atminimą saugančiose kapinaitėse parimo tik ažuolinis tautodailininko Andriaus Bieliuko koplytstulpis (H 5,5 m; p. 2638).

### 38. Veršiai

Vienas didžiausių Sintautų valsčiaus kaimų, esantis 5 km į pietryčius nuo Sintautų, minimas 1697 m. vizituojančio žemaičių vyskupo. 1738 m. jame buvo jau 8 kiemai, o 1827 m. čia gyveno per 200 gyventojų. Suvalkų gubernijos gyvenamųjų vietų sąrašė Sintautų gminijoje esančiame kaime nurodomas net 321 gyventojas,



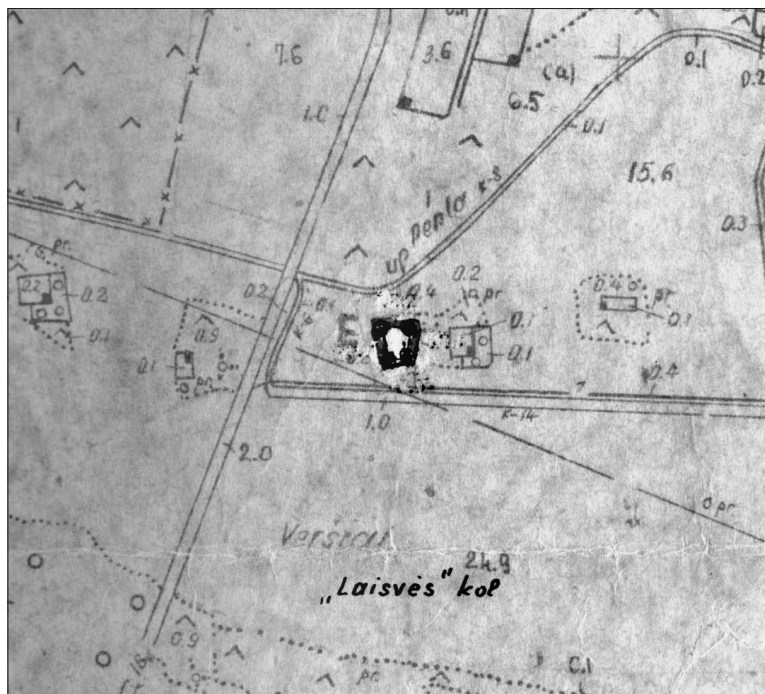

Veršių kaimo  
kapinių planas.  
1982 m. VĮVŽFA

tačiau 1923 m. gyventojų surašymo metu randamos 37 sodybos su 258 gyventojais. 1998 m. jau gyveno net 630 gyventojų, 2001 m. – 589, 2011 m. – 501. Tai garsiu Dėdinų, Duobų, Kudirkų šeimų tėviškės. Kaip pasakoja šio kaimo gyventojas, jo istorijos žinovas Algirdas Jurkevičius, čia buvo dvi kapinaitės. Vienos netoli Baltrynės (Jono Martišiaus ūkio). Čia augo didžiuliai medžiai, kur senovėje kaimo žmonės laidojo savo artimuosius. Kai po 1812 m. prancūzų pralaimėto karo prieš Rusiją Napoleono kariai traukdamiesi laidojo savo sušalusius karius, kaimo žmonės tuo pasipiktino ir į vakarus nuo Vailokynės (Vincio Jurkevičiaus) sodybos įkūrė naujas kaimo kapinaites. Senosios Veršių kapinės, vietinių žmonių vadintos Prancūzkapinėmis, sunaikintos melioracijos. Kai Kauno žemėtvarkos projektavimo instituto žmonės atvažiavo pažymėti kapinių, jos jau buvo sunaikintos, buldozeeriais išversti medžiai.

Taip ir liko tik vėlesnės, 0,3 km į pietus nuo Veršių gyvenvietės lygioje pievų ir arimų apjuostoje vietoje, netoli Pentos upelio įkurtos kapinaitės. Pasak Žinyno, jos 0,07 ha ploto, perimetras 123 m. Kapinėse auga nemažai medžių, jose buvo laidojami karo metu mirę žmonės, vėliau pervežti į Sintautų kapines. Čia buvo palaidota ir keletas karo metu žuvusių kareivių, kurie taip pat perlaidoti į Sintautų karių kapines. Dabar šios kapinaitės prie Veršių–Žvirgždaičių kelio pažymėtos geodeziniais ženklais, prižiūrimos Sintautų seniūnijos ir Veršių bendruomenės žmonių. Projekto metu 2004 m. jas kruopščiai sutvarkė Veršių gyventojai, o prie įėjimo jose pastatytas tautodailininko Andriaus Bieliuko sukurtas koplytstulpis „Veršių kaimo gyvųjų ir mirusių gyventojų atminimui“ (H 3,5 m). Miestelio centre rymo tais pat metais gyventojų pageidavimu menininko V. Žarkovo sukurta ažuolo skulptūra „Popiežiaus malda“, skirta išnykusiems kaimams ir jų gyventojams atminti (H 4,0 m; p. 2639).

### 39. Vilkiškiiai

Kaimas 2 km nuo Šakių prie Šakių–K. Naumiesčio plento minimas 1697–1706 metais. Jis išsidėstęs lygumose, supamas Daugėliškių, Edvarnų, Išdagų, Kiaulupių, Vaitiekupių, Papatynų. Jis nurodomas 1808 m. sudarytame Zyplių dvaro savininko Juzefo Poniatovskio 1793 m. valdų žemėlapyje (w. Wilkialiszki), Suvalkų gubernijos gyvenamųjų vietų sąrašė. Ten nurodoma, kad Sintautų gminai priskirtame kaime (Wilkielyszkej) gyvena 213, Lenkijos karalystės ir kitų slavų kraštų geografiniame žodyne nurodoma 1827 m. buvus 29 dūmus, 268 gyventojus (t. 13, p. 475, lenk. k.), ten pat nurodoma Wilkieliszki mr. 1084 (t. 14, p. 707, lenk. k.). Tai greičiausiai kaimo žemių plotas margais). 1923 m. gyventojų surašymo metu šiame Sintautų valsčiaus



*Vilkiškių kaimo kapinaičių kryžiaus statytojai*

kaime buvo 30 ūkių (kiemų) su 215 gyventojų. Nuo 1995 m. Šakių seniūnijai priklausančiame kaime 2001 m. užfiksuota 18, o 2011 m. – 16 gyventojų.

Tai garsių kunigų ir savanorių, teisininko ir poeto J. Sakalo, rašytojo J. Jurevičiaus tėviškė. Per kaimą pajstrižai teka mažas Aukšpirtos intakas Kiaulupė, rytinėje dalyje senos kapinaitės. Jų Respublikinio žemėtvarkos projektavimo instituto tyrinėjimai 1980–1983 m., deja, nesurado, tad ir kapinių apskaitos žiniaraščiuose tokios kapinės nenurodomos, schemų nepateikiama. Jas pagal vietos žmonių prisiminimus nebuvo sunku surasti, kadangi nebuvo nuniokotos. Tad Projekto metu 2005 m., padedant Šakių seniūnijai, kapinaitės sutvarkytos, jose pastatytas tautodailininko Valdo Eimanavičiaus sukurtas ažuolinis kryžius (H ~4,5 m; p. 2638). Šiuo metu jas kasmet lanko, tvarko ir Vėlinių žvakeles uždega rajono savivaldybės kultūros ir švietimo skyrius.

### 40. Senieji Zypliai

Senieji Zypliai – tai pirmiausia Lietuvos didžiajam kunigaikščiui priklausęs Senujų Zyplių dvarelis, kaip teigiama įvairiuose istorijos šaltiniuose, galėjęs stovėti jau 1697 metais. Kai po Žalgirio mūšio Sūduvos (Suvalkijos) žemės tapo Lietuvos didžiojo kunigaikščio valdomis, šiose žemėse ne tik vykdavo karališkosios medžioklės, XVII a. prasidėjo ir jų kolonizacija. 1795 m., po trečiojo Abiejų tautų respublikos padalijimo, Užnemunė ir Sūduva atiteko Prūsijai, o vėliau šios žemės atiteko Napoleonui, įkūrusiam čia Varšuvos kunigaikštystę. Šiaip ar taip, 1806 m. birželio 30 d. Napoleonas Veliuonos seniūnijos dalį (kairiajame Nemuno krante), t. y. Lukšių, Sintautų, Plokščių bei Ilguvos parapijas, o kartu ir Zyplių dvarelį padovanoja paskutiniojo Lenkijos ir Lietuvos karaliaus Stanislovo Au-





*Prie Senųjų Zyplių  
kapinaičių angelo.  
Kunigas prelatas  
Antanas Maskeliūnas  
Zyplių kaimo  
kapinaitėse*

gusto Poniatovskio brolio Andžejaus sūnui kunigaikščiui Juozapui Poniatovskiui. Bet Senieji Zypliai nemato savo šeimininko, nes šis tęsė karo žygius, Zypliuose neturėjo laiko būti, kol tapo maršalu, bet, deja, 1813 m., keldamasis per Elsterio upę ties Leipcigū, buvo sužeistas ir nuskendo. Po jo mirties kaimelis ir dvaras testamentu valia atiteko seseriai Marijai Teresei Tiškevičienei (1760–1834), kuri vėlgi savo turto net nematė. Prabangiai gyvendama Paryžiuje, iššvaistė turtus ir dvarelį bei žemes pusvelčiui pardavė Polocko gubernijos dvarininkui Jonui Bartkovskiui (1782–1855). Štai tada Zypliai galų gale igijo tikrą šeimininką. Deja, naujasis savininkas iškėlė dvarelį iš Sintautų valsčiaus, pastatydamas netoliese esančiuose vadintuose Palankiuose dvaro centrą, kuri imta vadinti Naujaisiais Zypliais. O senasis kaimelis kelių Sintautai–Lukšiai ir Šakiai–Pilviškiai sankryžoje gyvena savo gyvenimą. Nors čia 1827 m. buvo tik 13 kiemų su 31 gyventoju, tačiau dvarui priklausė net 155 kaimai Sintautų, Lukšių, Plokščių ir Ilguvos parapijose ir apie 300 valakų girios. 1923 m. čia buvo 7 sodybos su 67 gyventojais. Caro laikais veikė pradžios trijų klasių mokykla. Per kaimą teka Pentutė, pietinėje kaimo dalyje įtekanti į Pentą. Greta jų santakos, 2,4 km į šiaurę nuo Veršių gyvenvietės, lygioje, ariama žeme apjuostoje, vietoje, mažoje medžių giraitėje yra Senųjų Zyplių kaimo kapinaitės. Jos 0,04 ha ploto, 81 m perimetro, viduje priaugusios krūmų ir lapuočių medžių. Jokių laidojimo žymių nėra, stovi vienas senas metalinis kryžius. Kapinaitės visiškai neprižiūrimos, apleistos. Projekto metu kiek aptvarkytos ir pažymėtos akmeniniu skulptoriaus A. Bilinsko sukurtu angelu (H 2,0 m; p. 2640).

Respublikinio žemėtvarkos projektavimo instituto 1980–1983 m. vykdyti tyrinėjimai ir po jų išleisti kapinių apskaitos žiniaraščiai nurodo ir antrąsias Senųjų Zyplių kapines, esančias tik 100 m atstumu nuo pirmųjų, 0,11 ha ploto ir 132 m perimetro kapinaites. Vienose, taip pat aprašytose, nurodoma stovint seną betoninių, kitose – metalinių kryžių. Deja, vykdant Projektą, jokių kitų didesnių ir su betoniniu kryžiumi kapinaičių nepavyko aptikti.

## 41. Žaltynai



*Tautodailininkas  
S. Kudirka gimtojo  
Žaltynų kaimo  
sunaikintų kapinaičių  
vietoje, kur iškilis jo  
sukurtas koplytstulpis*

Tai nedidelis, 10 sodybų kaimas, išsikūręs abipus Novos, prie Novos ir Šešupės santakos. 1855 m. kaimas priklausė Būblelių dvarui. Suvalkų gubernijos gyvenamųjų vietų sąrašė Šilgalių gminai priskirtame kaime (Žaltiniai) prie Šešupės ir Novos upių nurodoma gyvenus 75 asmenis, 1923 m. gyventojų surašymo metu šiame Sintautų valsčiaus Žaltinos kaime 10 ūkių (kiemų) su 78 gyventojais. Nuo 1995 m. Šakių seniūnijai priklausančiame kaime 2001 m. užfiksuota 26, o 2011 m. – 23 gyventojai.

Iš Žaltynų kaimo kilęs žymus gydytojas Justinas Kudirka. Kaimelis turėjo senąsias kapines, kurios sovietmečiu sunaikintos ir išbrauktos iš žmonių ir dokumentų atminties. Žemėtvarkos projektavimo instituto tyrinėjimai 1980–1983 m. jų nesurado, todėl ir kapinių apskaitos žiniaraščiuose tokios kapinės nenurodomos, schemų nepateikiama. Jas pagal vietos žmonių prisiminimus, padedant čia augusiam Simanui Kudirkai ir jo seseriai, surasti nebuvo sunku. Kapinaitės aukštumėlėje, pievos viduryje, netoli Novos upės. Nuo 2006 m. jas žymi pievų viduryje iškilęs jau šviesios atminties žemiečio tautodailininko Simano Kudirkos sukurtas ažuolinis kryžius (H 4,0 m; p. 2640), jo paties gražiai aptvertas medine tvorele.



*Statant Žaltynų kaimo kryžių.  
Visos str. nuotraukos – iš SAA*

## Biografijų sąvadas

Sudarė Vitas Girdauskas

Šis daugiau nei 300 sintautiškių biografijų sąvadas parengtas naudojantis Jono Jurevičiaus sudarytu biografiniu žinynu „Žymesnieji Šakių krašto žmonės“<sup>1</sup> bei vėlesniu „Žymesnieji šakiečiai“<sup>2</sup>, Kazio Misiaus straipsniu „Šimtas išymiųjų sintautiškių“<sup>3</sup>, taip pat Sintautų akademijos 14 metų leidžiamo „Sintautų kalendoriaus“ duomenų baze. Medžiaga papildyta ir patikslinta naudojantis Amerikos lietuvių kultūros archyvu ALKA (parengė Kristina Ūsaitė, 2009, Lietuvos Respublikos generalinis konsulas Niujorke), „Žurnalistikos enciklopedija“<sup>4</sup>, leidiniais „Novužės krašto vaikai“<sup>5</sup>, „JAV lietuviai“<sup>6</sup>, „Zanavykija“<sup>7</sup>, „Lietuvių enciklopedija“<sup>8</sup>, monografijos „Sintautai“ autorių straipsniais – Marijos Puodžiukaitienės, Juozo Jacevičiaus, Birutės Matijošaitytės, Antano Matijošaičio, Benjamino Kondrato, Vidos Girininkienės, Raimondo Daniliausko ir kt. (pavardės nurodomos). Pasinaudota Sintautų mokyklos muziejuje (SMM) sukauptomis nuotraukomis, kurias atrinko Vida Girininkienė, informacija interneto portaluose, elektroninėmis duomenų bazėmis, Vikipedija ir kt. Dalis straipsnių yra autoriniai (autorius nurodomas straipsnio pabaigoje). Sąvade pristatomi ir aktyvūs šiuo metu Sintautuose gyvenantys ar iš čia kilę sintautiškiečiai, šios monografijos straipsnių autoriai. Nesiimame spręsti, ar tai žymiausi ir verčiausi paminėtini sintautiškiečiai. Antikos literatūros tyrinėtojo sintautiško Jono Dumčiaus kapo paminkle iškalti Sofoklio žodžiai: „Tik vienas laikas teparodo, kas teisus.“ Taigi, ir palikime tai spręsti laikui. Sąvadą rengė Vitas Girdauskas, Vida Girininkienė, Kšištofas Tolkačevskis.

ABROMAVIČIUS Pijus (1870 09 10 Kuodžių kaime, Sintautų parapijoje, Naumiesčio apskr.–1927 06 25), kunigas. Tėvai valdė per 45 ha žemės. Šeimoje užaugo dvi seserys, būsimasis kunigas Pijus ir brolis Nikodemas (gim. apie 1878 m.), kuris liko ūkininkauti ir paveldėjo tėvų ūkį. P. Abromavičius mokėsi Marijampolės gimnazijoje. 1887 m. įstojo į Seinų kunigų seminariją. Į kunigus išventintas 1895 m. sausio 27 d. Po seminarijos baigimo paskirtas į Lomžos apskritį. Ten 1895–1900 m. dirbo Jedwabno parapijos vikaru. Po to grįžo į Lietuvą ir 1900–1903 m. buvo Lukšių parapijos vikaras. Nuo 1903 m. skiriamas Gražiškių (dabar Vilkaviškio r.) parapijos vikaru, o vėliau – klebonu. Įsikūrus Bartninkų dekanatui, paskirtas pirmuoju dekanato dekanu. Per Pirmąjį pasaulinį karą kun. P. Abromavičius aptarnaudavo ir Vištyčio bei Pajevonio parapijas.

Artimųjų prisiminimais, kunigas ilgą laiką turėjo bėdų dėl sveikatos. Mirė 1927 m. birželio 25 d. Palaidotas Gražiškių kapinėse. Prie kapo tebestovi akmens paminklas.

Šalt.: Katilius A. *Seinų vyskupijos kunigų biografijos* [rankraštis]; Matijošaičių šeimos prisiminimai (Kuodžių k.).

Birutė Matijošaitytė

<sup>1</sup> *Žymesnieji Šakių krašto žmonės*, sud. J. Jurevičius, Marijampolė, 1998.

<sup>2</sup> Jurevičius J. *Žymesnieji šakiečiai*. Marijampolė, 1999.

<sup>3</sup> Misius K. Šimtas išymiųjų sintautiškių, *Sintautai. Žvirgždaičiai*, Vilnius, 1996, p. 71–95.

<sup>4</sup> *Žurnalistikos enciklopedija*, sud. G. Burneikienė, D. Dirvonaitė, J. V. Urbonas, Vilnius, 1997.

<sup>5</sup> *Novužės krašto vaikai*, sud. B. Aleknavičius, V. Aleknavičius, Klaipėda, 1999–2010, t. 1–8.

<sup>6</sup> *Jungtinių Amerikos Valstijų lietuviai*, Vilnius, 1998–2002, t. 1, 2.

<sup>7</sup> *Zanavykija*, red. Alicija Rūgytė, Čikaga, 1978–1979, t. 1, 2.

<sup>8</sup> *Lietuvių enciklopedija*, Boston, 1953–1985, t. 1–37.

ANTANAITIS Saliamonas (1894 01 12 Suodžių k.–1973 Vokietijoje), mokytojas, publicistas, prozininkas. Mokėsi Marijampolės ir Vilniaus gimnazijoje, matematiką ir fiziką studijavo Karaliaučiaus, Leipzigo ir Friburgo universitetuose. Mokytojavo Kauno „Saulės“, Jurbarko „Saulės“ gimnazijose, Panevėžio ir Šiaulių mokytojų seminarijose. Paprūsės Beržo ir kt. slapyvardžiais bendradarbiavo „Aušrinėje“, „Ateityje“, „Lietuvos Mokykloje“, „Kosmose“, „Kariškių žodyje“, „Panevėžio Balse“ ir kt. Tartu (Estija) universitete studijavo mediciną. Prieš Pirmąjį pasaulinį karą išvyko į JAV. Išleido apysaką „Per kovą į laisvę“ (1920), „Knyga apie Archimedą“ (1955). Žuvo autoavarijoje.



*Ūkininkas Juozas  
Antanavičius*

ANTANAVIČIUS Juozas (apie 1831 m. Kušlikių k.–po 1898), knygnešys, „Aušros“ platintojas, Martyno Sederavičiaus bendradarbis. Daugiau žr. V. Girininkienės parengtą straipsnį „Iš Sintautų valsčiaus ir dabartinės seniūnijos kilę lietuviškos spaudos platintojai“ (sk. „Istorija. XIX amžius“).

ANTANAVIČIUS Juozas (1962 12 24 Skardupių k.), ūkininkas, Sintautų bendruomenės renginių rėmėjas. Tėvai valstiečiai (kolūkiečiai). Tėvas stalius, mama namų šeimininkė. Baigė Beržynų aštuonmetę mokyklą. 1978 m. – Jonavos profesinę mokyklą. Vėliau įgijo staliaus-dailidės specialybę. Dirbo rajono statybos organizacijoje. Vedė Žydrutę Vedeckaitę. Susilaukė trijų sūnų ir vienos dukros. Atkūrus nepriklausomybę, įkūrė valstiečių ūkį savo tėvų gražintinoje žemėje, pradėjęs nuo 15,53 ha. Per dešimtmetį ūkį išplėtė iki 700 ha dirbamos žemės. Atsisakė gyvulininkystės ir daržininkystės. Per šį laikotarpį kėlė kvalifikaciją tiek Lietuvoje, tiek užsienyje. Šiuo metu – tai šeimos ūkis, plėtojantis augalininkystę. Aktyviai dalyvauja ir remia Sintautų bendruomenės renginius.

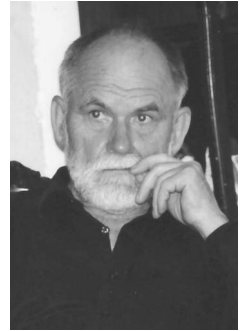

*Valentinas  
Antanavičius*

ANTANAVIČIUS Valentinas (1936 05 02 Kušlikių k.), dailininkas, vienas septintojo dešimtmečio jaunųjų modernistų kartos atstovų, asambliažo meistrų, scenografas. 1951–1956 m. mokėsi Kauno vidurinėje dailės mokykloje, 1956–1962 m. studijavo Vilniaus dailės institute. Dar neturėdamas aukštojo mokslo diplomo, 1961 m. pradėjo dirbti Vilniaus M. K. Čiurlionio meno mokykloje (dabar Menų gimnazija). Nuo 1989 m. – Vilniaus dailės akademijos vyr. asistentas, nuo 1994 m. – docentas. Sukūrė išimenančių tapybos darbų, ekslibrisų, apipavidalino septynis spektaklius Klaipėdos dramos teatre, surengė daugybę personalinių parodų Vilniuje, Panevėžyje, Klaipėdoje, Rygoje, Šakiuose. Valentino kūrinių siužetai fantastiški, tolimi nuo vadinamojo „sovietinio realizmo“, spalvų sąskambis intensyvus, kuria asambliažo, koliažo technika. 1992 m. suteiktas Nacionalinės kultūros ir meno premijos kūrėjo vardas. Aktyviai reiškiasi Vilniaus zanavykų bendrijos veikloje, domisi gimtojo Sintautų krašto gyvenimu. Gyvena Vilniuje. Daugiau apie jo kūrybą žr. V. Girininkienės



str. „Valentinas Antanavičius: asambliažai, arba gyvenimas paveikluose“ (sk. „Laikas ir žmonės“).

ARDICKAS Aleksandras (1892 09 03 Sintautuose–1936 06 05 Kaune), karininkas, visuomenės veikėjas. 1919 01 13 savanoriu stojo į Lietuvos kariuomenę. Nuo 1922 m. dirbo Generaliniame štabe, nuo 1931 m. Kariuomenės tiekimo valdyboje. Yra buvęs Lietuvos lengvosios atletikos sąjungos pirmininku. Turėjo majoro laipsnį.

AUGAITIS Simas (1916 Šunkarių k.), liaudies menininkas, drožėjas, lietuvių liaudies meno propaguotojas JAV. Mokėsi Šakių „Žiburio“ gimnazijoje, kurioje labiausiai domėjosi piešimu. Po karo priverstinai emigravo į Ameriką ir apsigyveno mažame Watertown miestelyje apie 100 mylių nuo Niujorko. Dirbo vienoje vario įmonėje, laisvalaikiu domėjosi menu, ypač menine fotografija, dalyvaudavo amerikiečių fotografų klubų parodose. Įsigijęs nedidelį namelį, jį išpuošė lietuvių liaudies ornamentais ir medžio drožiniais. Savo namo rūsyje įsirengė dirbtuvę, įsigijo įvairių įrankių ir gamino dekoratyvinius stalo gaminius, rankšluostines, kryžius, brangenybių dėžutes, įvairias statulėles. Dirbdamas metalo apdirbimo įmonėje, pradėjo domėtis ir įsisavino gamtos vaizdelių gamybą iš vario.

Išdirbęs 26 metus metalo fabrike, 1974 m. išėjo į pensiją ir visą savo laiką paskyrė jaunystės pomėgiams – skulptūros ir grafikos darbams, o prieš Velykas neiškęsdavo nepaskutinėjęs ar vašku nepamarginęs kiaušinių. Daug jo numargintų margučių pateko į įvairių muziejų kolekcijas, pradedant Čikagoje esančiu Balzeko lietuvių kultūros krašto muziejumi ir baigiant Šakių zanavykų krašto muziejumi. Surengė daug parodų, mokė marginti margučius ir amerikiečius, taip propagavo lietuvių liaudies meną diaugiakultūroje Amerikoje, skaitė paskaitas pensininkų klubuose, savo pavyzdžiu demonstravo sveiką ir prasmingą zanavykų gyvenimo būdą. Sukūrė kryžių prie Šv. Juozapo bažnyčios, žmonių kiemuose, koplytėles namuose, liaudiško stiliaus sietynus, rankšluostines. Pirmą kartą S. Augaitį kaip menininką pastebėjo amerikiečių reporteriai ir 1976 m. vieno dienraščio kultūrinis priedas „The Sunday Republican“ jo spalvotai nuotraukai paskyrė žurnalo viršelį ir tris puslapius, kuriuose aprašė jo darbus bei atliko meninę analizę. Vienas iš daugiau žinomų jo darbų yra vyskupo P. Baltakio ganytojiškoji lazda. Kunigą P. Baltakį 1984 m. Niujorke konsekrovus vyskupu, S. Augaitis pagamino meistrišką ganytojiškąją lazda, kuri buvo įteikta vyskupui P. Baltakiui 1985 m. Niujorko lietuvių suruoštoje iškilmėse, įvykusiose Kultūros židinio patalpose.

AUGUSTAITIS Algis (1942 07 10 Kiaulupių k.), inžinierius mechanikas, šachmatų ir kalnų slidinėjimo treneris, tautodailininkas, tapytojas, rašytojo Juozo Augustaičio sūnus. Gyvena Vilniuje. Šiuo metu yra tapytojas, rašytojas ir kalnų slidinėjimo treneris savo anūkams. Surengęs kūrybos parodų Vilniuje, Kaune, Kėdainiuose,



Šakiuose, Zyplių dvare, Klaipėdoje, Ignalinoje, Sintautuose. Išleidęs bendrą su tėvu Juozu Augustaičiu knygą „Palikimas – tremties laišakai“. Naujausia 2013 m. knyga „Tamošynės vaikai“.

Dienraščio „Respublika“ skaitytojų kartu su tarptautinės moterų organizacijos „Zonta International“ organizuojamame Nacionalinių vertybių rinkimų 2012 m. konkurse 2013 06 07 jo kūrybinė veikla įvertinta nominacija „Žmogus amžininkas“ ir apdovanotas specialiai šiam projektui skulptoriaus Viktoro Tunkevičiaus sukurta statulėle „Šakelė“. Daugiau apie jį žr. J. Jacevičiaus str. „Inžinierius ir tapytojas Algis Augustaitis“ (sk. „Laikas ir žmonės“).



*Jonas Augustaitis*

AUGUSTAITIS Antanas (1895 Voverių k.–1942 03 10 Rešiotų lageryje, Krasnojarsko krašte, Rusijoje), karininkas, politkalinys. 1912 m. baigė Marijampolės gimnazijos 5 klases, studijavo Seinų kunigų seminarijoje, bet 1915 m. išstojo ir nuo 1916 m. mobilizuotas į carinės Rusijos armiją. 1918 m. grįžo į Lietuvą, 1919 m. savanoriu įstojo į Lietuvos kariuomenę, baigė Lietuvos karo mokyklos 1-ąją laidą. 1922–1924 m. tarnavo 1-ajame pasienio pulke, buvo 3-iojo bataliono 3-iosios kuopos vadas. Grįžęs iš kovų, ūkininkavo, vadovavo Šaulių sąjungos Griškabūdžio šaulių būriui. 1932 m. išrinktas Griškabūdžio valsčiaus viršaičiu. 1941 06 14 ištremtas į Sibirą, kur ir mirė.

Šalt.: gen. Kubiliūno 1932 m. atestacija ir 1941 m. Rešiotų lagerio mirties aktas Nr. 209.

AUGUSTAITIS Jonas (1919 02 14 Kiaulupių k.–2010 10 17, palaidotas Šakiuose), mokytojas, kalbininkas. 1931 m. baigęs Sintautų pradžios mokyklą, Šakių „Žiburio“ gimnazijoje išlaikė egzaminus į antrąją klasę. 1938 m. pradėjo studijuoti pedagoginius mokslus Kauno Vytauto Didžiojo universitete. Klausėsi žymiųjų pedagogų, profesorių, rašytojų – V. Mykolaičio-Putino, V. Krėvės-Mickevičiaus, M. Biržiškos, B. Sruogos, P. Skardžiaus, V. Vabalo-Gudaičio, V. Biržiškos, A. Salio, P. Joniko ir kitų dėstytojų paskaitų. Mokėsi ir dalyvavo „Šatrijos“ korporacijoje drauge su aktyviais literatais, rašytojais – Kaziu Umbrasu, Alfonsu Čipkum (Nyka-Niliūnu), Gediminu Jokimaičiu, Bronium Krivicku, Mamertu Indriliūnu ir kt. 1942 m. baigęs universitetą, grįžo į savo buvusią „Žiburio“ gimnaziją ir pradėjo dėstyti lietuvių kalbą ir literatūrą. Išgyveno audringus karo ir pokario metus dirbdamas Šakiuose, Lukšiuose, Kudirkos Naumiestyje ir vėl Šakiuose. Mokytojavo Šakių „Žiburio“ gimnazijoje, buvo jos direktorius. 1952 m. auklėtiniams virš vandentiekio bokšto iškėlus Trispalvę, iš mokyklos vadovų atleistas. 1965 m. dirbdamas Šakių vidurinės mokyklos mokytoju, parašęs diplominį darbą ir išlaikęs egzaminus, gavo antrąjį (jau sovietinį) aukštojo mokslo diplomą. Pedagoginiam darbui atidavęs 56-erius metus, mokytojas Jonas Augustaitis nesėdėjo sudėjęs rankų. Dar 1973 m. pradėjo organizuoti Zanavykų krašto kalbos ir literatūros dienas, kurių iki jo mirties surengta 38-ios. Su mokiniais rinko tautosaką,

vietovardžius ir kitus kalbos faktus. Parašė autobiografinę apybraižą „Gyvenimo keliu“ (1998). Parengė ir išleido šias knygas: „Įkalinta jaunystė“ (2000 m., kartu su Danute Stalgyte-Matusevičiene), „Žiburiečiai svetimoje padangėje“ (2002 m., kartu su Natalija Manikiene ir Danute Stalgyte-Matusevičiene), „Kalbos ir literatūros dienos Šakių krašte (1973–2007)“ (2007 m., kartu su Antanu Andrijonu). Jo mokiniais yra buvę rašytojai, kalbininkai ir kiti visuomenės veikėjai. „*Garbę palieku Jums, garbusai ir mielasai Mokytojau, kursai esate tikras priveizdėtojas tėviškos kalbos gimtoje Zanavykų žemėje ir Lietuvoje. Garbė Jums ir palaima! Iš tyros širdies*“, – Juozas Pikčilingis. Tokius žodžius profesorius savo dovanotoje knygelėje „Sparnuotu žodžiu apie žodį“ įrašė mokytojui Jonui Augustaičiui. Tai pačios prasmingiausios ir taikliausiai pasakytos mintys, skirtos Mokytojui. Ilgas ir tiesus šio sąžiningo, teisingo, tikro Lietuvos inteligento kelias.

Ramutė Vyšneveckienė

AUGUSTAITIS Juozas (1886 02 12 Voverių k.–1974 02 29, palaidotas Limoje, Peru), vienuolis salezietis, kunigas, misionierius, pedagogas ir keliautojas. Biografijos faktai patikslinti pagal 2012 m. A. Vaičiūno iš Peru gautus saleziečių E. Bosco vienuolijos inspektoriaus P. Emilio-Vallebuonos dokumentus – kunigo Juozo Augustaičio nekrologą. Jį, VŠĮ Sintautų akademijos rūpesčiu parengus vertimą, pirmą kartą pateikiame lietuvių kalba.

### Nekrologas Kunigui Juozui Augustaičiui

*Tėvas Emilio-Vallebuona M.*

*Lima, 1974 m. balandžio mėn.*

*Brangūs Broliai,*

*Mirtis iš mūsų atėmė mylimą Tėvą Juozą (Chosė) Augustaitį.*

*Jo gyvenimas buvo skirtas tarnavimui Viešpačiui. Dangiškas Tėvas pasikvietė jį pas save po ilgos kelionės Peru keliais, mokant jaunimą, lankant mūsų mokyklas ir koplytėles. Nors saleziečiai dar nebuvo atvykę į jo gimtąją žemę, tačiau garsas apie švento Bosko šventumą ir jo sūnų darbus privertė jį priimti sprendimą vykti į Italiją, kad galėtų suburti didžiojo auklėtojo pasekėjų gretas. 1904 m. spalio 21 d. Tėvas Chosė Augustaitis įstojo į Ivrėjos aspirantūrą netoli Turino. Čia jis pajunta misionieriaus pašaukimą ir vyresnieji jį paskiria į Peru. Atvykęs į Peru paplūdimmis, per dvejus metus dar labiau sustiprina ispanų kalbos žinias ir 1910 m. išvyksta į Urugvajų noviciatui. Nuo 1911 m. pradžios jis pasižada trejus metus rūpintis parapijiečiais.*

*Dvejus metus jis intensyviai Mangoje (Urugvajus) studijavo filosofiją ir studijų metu aiškiai suvokė, kokie darbai jo laukia, gyvenant saleziečių gyvenimą plačiuose laukuose.*

*1913–1915 m. jis atlieka mokymo praktiką Arekipoje, o 1916–1919 m. ten pat studijuoja teologiją. Tais laikais trūko darbuotojų, reikėjo intensyviai ir be pertraukų dirbti. Tačiau niekas nesukliudė geriems Tėvo*

Juozo darbams, o jo energija ir valia leido įveikti nuovargį ir natūraliai pasireiškiančią depresiją.

Jis niekada neabejojo savo pašaukimu ir visada norėjo pasišvęsti švento Bosko saleziečių bendruomenei. Todėl 1919 m. sausio 29 d. švento Pranciškaus Saleziečio šventės metu jis davė amžinus įžadus. Kaip vienuolis jis pasiekė savo tikslus, tačiau jis vis dar siekė kunigystės. 1920 m. kovo 14 d. Arekipos vyskupas monsinjoras Holguin jį visam laikui išventino į Kristaus tarnus.

### Jo gyvenimas

Jo gyvenime nebuvo didelių nuopuolių ir pakilimų. Jis vertino paprastumą ir tylų darbą. Žinoma, kad jis buvo užėmęs svarbias pareigas inspekcijoje: 1926–1928 m. buvo Kusko namų prefektas, o nuo 1929 m. iki 1946 m. su meile vykdė mokymo veiklą ir dirbo religiniame skyriuje šiame imperatoriškame mieste. 1946–1949 m. jis buvo Yucay indėnų ūkio direktorius, o 1950 m. pasirinko Puno aukštąją mokyklą, kad visiškai atsiduotų mokymui ir išklaustų mokinių bei parapijiečių išpažinčių.

Jis buvo puikus biologijos, matematikos, bendrosios geografijos ir vaizduojamojo meno dėstytojas. Už pasiaukojamą darbą, pasišventimą mokslui ir didelį atsidavimą vyriausybė jam skyrė apdovanojimą.

Kol turėjo jėgų, tol dirbo. Sustojo tik tada, kai jau nebeleido fizinės jėgos ir nebeliko energijos. Paskutiniaisiais metais jis gailėjosi dėl vangumo, dėl negalėjimo dirbti. Todėl dar daugiau laiko skyrė maldoms.

1970 m. kovo 19 d. jis atšventė kunigystės auksinį jubiliejų, kurį su meile prisiminė ir Puno saleziečių bendruomenė.

Tėvas Juozas Augustaitis buvo geras žmogus, kupinas energijos ir tvirtybės. Laikas ir įvykiai jį pavertė kovotoju, nesustojančiu, kai susiduriama su sunkumais. Bet kokio nepalankaus įvykio metu jis turėjo parengęs konkretų atsakymą, kuris kartais galėdavo būti ir agresyvus. Toks elgesys galėjo sudaryti šiurkštumo ir abejingumo įspūdį, tačiau Tėvas Chosė kasdien stengėsi būti geras ir nuolat tarnauti tiems, kam jo reikėjo.

Jis mylėjo tikinčiuosius, bažnyčią, visus jam Dievo apvaizdos paskirtus asmenis ir ši meilė jam kiekvienu gyvenimo etapu suteikė jėgų.

Negalima nepastebėti beveik herojiško fakto, kad jis niekada negrįžo į tėvynę po to, kai įžengė į Amerikos žemę. Pasiaukojimas idealams buvo toks pat besąlygiškas, kaip ir atsidavimas Dievui.

Tik aukšti idealai gali lemti herojiškus sprendimus.

Be to, reikia paminėti, kad 1950–1971 m. jis gyveno Pune. Susipažinusieji su Peru topografija žino, kad šis regionas yra labai aukštai virš jūros lygio, todėl gyventi čia sunku.

Salcedo ūkis, kuriame jis praleido daugiau nei 20 metų, yra keturių tūkstančių metrų aukštyje. Jis įveikė ne tik šį atstumą, bet ir maloniai gyveno šio šalto klimato sąlygomis, pademonstruodamas geležinį būdą. Jį galima būdavo pamatyti vėjuotu ir speiguotu oru tikrinant metereologinius, seismologinius aparatus. Tai būtina priminti, nes, be kitos veiklos, jis dirbo ir valstybės labui. Centrinė vyriausybė jam nusiuntė šiuos aparatus kad Lima būtų nuolat informuojama apie atmosferinius svyravimus ir seisminių judėjimų intensyvumą šalies pietuose.

*Paskutiniais metais aukštis jam tapo per sunkus, todėl jis turėjo nusileisti į Arekipą, kur klimatas švelnesnis. Čia jis gyveno nuo 1971 m. iki 1973 m., besirūpindamas visais namų broliais.*

*Negalavimai ir negalėjimas pasirūpinti tėvu kaip priklauso privertė vyresniusius priimti sprendimą paskutiniaisiais 1973 m. mėnesiais pasiūlyti Juozui Augustaičiui apsistoti Limos pagyvenusių žmonių prieglaudoje, esančioje Brazilijos prospekte, šalia saleziečių švietimo komplekso. Šios įstaigos seserys – neseniai kanonizuotos motinos Teresės dukros – juo nuoširdžiai rūpinosi ir padėjo kovoti su stipriai pablogėjusia sveikata. Joms reiškiamas dėkingumą.*

*Limoje jis buvo trumpai. Visada dirbo kalnuose ir į Peru sostinę persikraustė tik gyvenimo pabaigoje, iš kur ir išėmė į Danguos karalystę.*

*Tikime, kad Viešpats atvėrė savo glėbį nesavanaudžiam Jo tarnui, kuris paaukavo viską, kad mokytų žmones ir nuoširdžiai bei nusižeminęs tarnautų savo broliams.*

*Mes stipriai meldžiamės už jį ir dažnai jį prisimename, aukodami šventas mišias, nes jis turėjo įveikti žmogiškąsias silpnynes, kad Dievas jį gražintų į Tėvynę ir kartu su šventu Bosku, kurį taip mylėjo, džiaugtųsi palaimingu reginiu.*

*Vasario 21 d. vakare Marijos Gelbėtojos bazilikoje buvo surengtos iškilės, kuriose dalyvavo daug kunigų ir saleziečių šeimos narių.*

*Pasirašiusysis suteikė eucharistiją ir pasinaudojo galimybe atskleisti velionio vertybes ir geradarystes. Jis papasakojo, kaip šis paskutiniu metu kovojo su savo amžiaus ligomis, kurias kantriai ir nuolankiai pakėlė, tvirtai tikėdamas, kad Dievas jo niekada nepaliks.*

*Mūsų inspekcijai reikia pašaukimo, nes vyresni žmonės išėina ir juos reikia kažkuo pakeisti. Derlius nuolat auga, o darbininkų labai nedaug. Meldžiame Viešpaties, kad geros sielos neprarastų drąsos būti pašauktomis, turėtų tvirtybės ir įveiktų kliūtis, visą savo gyvenimą paverstų nuolatiniu darbu ir pasiaukojimu savo brolių labui.*

*Nuoširdžiai tikintis šventu Bosku*

*Tėvas Emilio-Vallebuona M., inspektorius*

AUGUSTAITIS Juozas (1921 02 11 Kiaulupių k.–2005 11 30, palaidotas Sintautų kapinėse greta artimųjų), politkalinys, atsiminimų autorius. Baigęs pradžios mokyklą, ūkininkavo. NKVD areštuotas 1946 m., lageriuose ir tremtyje išbuvo iki 1958 m. Grįžęs dirbo Šakių rajono statybos organizacijose. Išleido atsiminimų knygas – „Kančių keliu“ (1994), „Kančių keliu“ (antrasis leidimas, 1998), eilėraščių rinktinę „Kur gimtinė numylėta“ (2000), „Gyvieji liudininkai“ (2001). Penktoji J. Augustaičio knyga „Likimo kryžkelėse“ (2006) buvo išleita po autoriaus mirties kartu su sūnumi Algiu Augustaičiu. 2009 m. pasirodo knyga „Palikimas – tremties laišakai“.

AUGUSTAITIS Pranciškus (1848 02 05 Voverių k.–1915 05 25, palaidotas Marijampolės kapinėse), Seinų kapitulos kanauninkas ir prelatas, bažnyčios istorikas, mokėsi Sintautuose pas kunigą Antaną



Rašytojas Juozas Augustaitis

Tatare, po to Marijampolėje baigė 4 klases ir 1865 10 01 įstojo į Seinų seminariją, kurią baigė 1869 m., vėliau studijavo Peterburgo dvasinėje akademijoje. Kunigu buvo išventintas 1871 m. liepos mėnesį ir iš karto po Sankt Peterburgo dvasinės akademijos baigimo, t. y. 1873 m., įgijęs teologijos magistro laipsnį, paskirtas Seinų kunigų seminarijos profesoriumi. Tai pirmasis iš Seinų kunigų seminarijos auklėtinių, visą aukštąjį teologinį išsilavinimą įgijęs Sankt Peterburge. 1871–1908 m. Seinų dvasinės seminarijos profesorius, dėstė filosofiją, istoriją, kuri laiką ir rusų kalbą. 1892–1903 m. – vicerektorius. Vyskupo Antano Baranausko paskirtas Seinų katedros kapitulos kanauninku, 1908–1911 m. Seinų kapitulos atstovas, asesorius Peterburgo dvasinėje kolegijoje, kuri rusų valdžios buvo įsteigta katalikų reikalams Rusijos imperijoje tvarkyti. Profesoriaudamas Seinuose, 1872 m. vasarą aptarė Sintautų parapiją, nes parapijos kunigai buvo išvykę į vyskupystės rekolekcijas. Vyskupas P. Būčys savo atsiminimuose rašė, kad jį Sintautuose 1872 m. rugpjūčio 21 d. pakrikštijo Seinų seminarijos profesorius Pranciškus Augustaitis (Vyskupo P. Būčio atsiminimai, Čikaga, 1966, t. 1, p. 24–25). Seinų kunigų seminarijoje dėstė įvadą į Šventąjį Raštą, Bažnyčios istoriją, bažnytinę teisę, filosofiją ir net rusų kalbą bei literatūrą. Regioninės istoriografijos pradininkas, parašęs knygas „Vygrių ir Seinų kanceliarijos istorija“ ir „Seinų kanceliarijos bažnyčių monografija“ (pasirašyti kriptonomu „Kun. P. A.“), kurios 1909–1912 m. išspausdintos Seinuose leistame žurnale „Vadovas“. Bendradarbiavo 1904 m. Varšuvoje pradėtoje leisti „Parankinėje Bažnyčios enciklopedijoje“ (Podręczna Encyklopedia Kościelna), kur savo straipsnius pasirašinėjo kriptonomu X. F. A. Enciklopedijai parašė straipsnį „Augustavo vyskupija“, vyskupų Antano Baranausko, Ignoto Stanislovo Čiževskio, Mykolo Karpavičiaus, Konstanto Irenėjaus Lubensio ir Juozapo Olekos biografijas. Parašė bažnyčios istoriją, kurios rankraštis padovanotas Marijampolės marijonų bibliotekai.

Jis vienas pirmųjų kunigų suprato lietuvių atbudimo svarbą. Po lietuviškos spaudos laisvės atgavimo susidomėjo lietuvių kalba. Mėgo lietuviškas dainas, pritarė klierikų lietuviškai veiklai. Pasipriešino rektoriaus Jalbžikovskio nurodymui sunaikinti seminarijos bibliotekos lituanistines knygas. Į senatvę rašė lietuviškai. Pasak V. Strimaičio (Lazdijai, 1977 06 30), P. Augustaitis buvo ramus žmogus, be didesnių užmojų. Turėjo labai gerą atmintį: galėjo be klaidų išvardyti visų Romos popiežių viešpatavimo metus chronologine tvarka, žinojo dvarų istorijas bei išymiausių didikų genealogijas. Grįžęs į Lietuvą, 1911 m. pabaigoje buvo paskirtas Marijampolės parapijos klebonu ir juo išbuvo iki savo gyvenimo pabaigos.

Parengė Vitas Girdauskas

AUGUSTAITYTĖ Jurga (1973 02 11 Šakiuose), dailininkė, mokytoja, kalbininkė, visuomenės veikėja Jono Augustaičio, kilusio iš Kiaulupių kaimo, vyriausiojo sūnaus Arūno duktė. Mokėsi J. Vienožinskio dailės mokykloje, 1990–1996 m. studijavo Vilniaus dailės



akademijoje. Religinį paveikslų tapytoja, siužetų ieškojo lietuviškose (ir ne tik) kaimo bažnytelėse, iš jose esančių altorinių kompozicijų, Kryžiaus stočių ir koplyčių paimdama temas bei motyvus. Jos kūrybos sakralumo esmė (ne tik ikonografijoje, bet ir pačioje plastikoje) grynajoje formų žaismėje. Religinis jausmas eksponuojamas ekspresyviai sureštuose pavidaluose ir dinamiškuose piešinio kontūruose, ryškiuose spalvų deriniuose. Dalyvavo pleneruose Alantoje (JAV), Birštone, Sintautuose, Pavilnyje, Alauše, Nemunaityje. Parodos Šakiuose, Vilniuje, Sintautuose. Nors gyvena ir kuria Vilniuje, palaiko ryšius su Sintautais ir sintautiečiais.



*Laimina Auštrienė*

AUŠIŪRA Pranas (1904 02 11 Gaisrių k.–1967 05 07, palaidotas Sintautų mstl. kapinėse), kunigas, politkalinys. Mokėsi Sintautų pradžios mokykloje, progimnazijoje, baigė Seinų kunigų seminariją, kunigu išventintas 1927 07 10. Iš pradžių vikaras Sudarge, po to Višakio Rūdoje, Balbieriškyje. 1932 m. paskirtas Patilčių klebonu, 1942 m. perkeltas į Paveisininkus (7 km į pietvakarius nuo Veisiejų miestelio). Karo pabaigoje bendradarbiavo su partizanais, siekdamas išvengti suėmimo, perėjo į pogrindį, 1946–1951 m. slapstėsi Paveisininkų klebonijoje. Įskustas ir apkaltintas antisovietine veikla, nuteistas 10 metų tremties į Sibirą ir iki 1959 m. kalintas Sibire. Kunigo bylai reikšmės turėjo ir tai, kad 1945 m. į Sibirą jau buvo ištremtas kunigo brolis – stambus Gaisrių kaimo ūkininkas (56 ha žemės) Juozas Aušišūra su šeima. Nuo 1959 m. (kituose šaltiniuose nurodoma 1965) grįžo į Lietuvą (brolis Juozas Sibire mirė) ir trumpai buvo Vištyčio klebonas. Tremtyje praradęs sveikatą, susirgo reumatu. Negalint eiti klebono pareigų, paskirtas Seirijų altaristu, kur išbuvo iki mirties.

Juozas Jacevičius

AUŠTRIENĖ Laimina (1959 12 22 Išdagų k.), mokytoja, visuomenininkė. 1977 m. baigė Sintautų vidurinę mokyklą, 1985 m. – VVPI ir įgijo matematikos mokytojo specialybę. Nuo 1978 m. dirbo mokytoja Slavikų aštuonmetėje mokykloje. Nuo 1979 m. dirba Beržynų pagrindinėje mokykloje (dabar Sintautų pagrindinės mokyklos Beržynų skyrius). Suteiktos matematikos vyr. mokytojos, fizikos vyr. mokytojos ir informacinių technologijų vyr. mokytojos kvalifikacinės kategorijos. Nuo 2003 m. – Veršių bendruomenės centro narė ir pirmininkės pavaduotoja, o nuo 2008 m. – pirmininkė. Bendruomenės centro rengiamų projektų vadovė ir vykdytoja. Aktyviai dalyvauja įvairiuose mokymuose, seminaruose. Įteiktos „Dobilo“ (2010) ir „Bendruomenės lyderio“ (2011) nominacijos.

BABUŠIENĖ (Rūgytė) Ona Elena (1911 Rūgių k.), šaulė, visuomenininkė. Mokėsi Sintautuose ir žemės ūkio mokykloje Balbieriškyje. 1932 m. gyveno Šakiuose, vėliau išvyko į Vokietiją. Nuo 1949 m. gyveno JAV. Aktyvi chorų, katalikių moterų organizacijos narė.

Šalt.: *Zanavykija*, red. Alicija Rūgytė, Čikaga, 1979, t. 2., p. 291.

BAKIENĖ Irmanta (1972 06 04 Šakiuose), mokytoja, visuomenininkė. Mokėsi Šakių Z. Angariečio vidurinėje mokykloje. 2002 m. baigė Kauno aukštesniąją katechetų mokyklą, 2008 m. – VPU. Sintautų mokykloje pradėjo dirbti 1999 m. tikybos mokytoja, nuo 2000 m. vadovauja valančių organizacijai.

BAKIENĖ Regina (1955 06 30 Juškakaimių k.), mokytoja, visuomenininkė. Nuo 1977 m. gyvena Sintautuose, į kuriuos atvyko pagal paskyrimą, baigusi ŠPI ir įgijusi rusų kalbos ir literatūros mokytojo specialybę. 2002 m. baigė VDA persikvalifikavimo kursą ir įgijo dailės mokytojo specialybę. Per tris su puse dešimtmečio Sintautai tapo gimtaisiais namais: pamėgo darbą mokykloje, pamilo Sintautų krašto žmones. Su mokiniais rengia kasmetines kalėdines piešinių parodas Sintautų bažnyčioje, savo darbus mokiniai eksponuoja ir Sintautų kultūros centre. Mokiniai dalyvauja rajono, respublikos ir tarptautinėse piešinių parodose. Iliustravo Sintautų poezių A. Klimaitienės ir T. Kaziliūnienės poezijos knygas. Dalyvavo Gimtojo žodžio bičiulių bendrijos „Aidija“ veikloje. Vadovauja Sintautų pagrindinės mokyklos muziejui.

BAKULA Vytautas (1951 11 12 Veršių k.), operos dainininkas. Daugiau žr. J. Jacevičius str. „Operos dainininkas Vytautas Bakula“ (sk. „Laikas ir žmonės“).

BALTRUŠAITIS Antanas – Antanėlis (1865 06 10 Paparty-nų k.–1949 12 15 Biberasche, Vokietija), knygnešys, spaudos platinimo organizatorius, spaudos darbuotojas. Augo gausioje šeimoje, nuo 6 m. piemenavo, nuo 10 m. amputuota koja, todėl vaikščiojo su ramentais, kuri laiką elgetavo. Nuo 1885 m. apsigyveno Meištuose prie Naumiesčio. A. Rudaitis pamokė skaityti ir rašyti. Užmezgė ryšius su tuo metu Tilžėje gyvenusiais knygnešiais P. Mikolainiu ir J. Angrabaičiu. Pats iš Prūsijos spaudos nenešė, bet buvo platinimo organizatorius, administratorius. Dėl kratų pavojaus savo namuose spaudos nelaikydavo, slėpdavo ją pas patikimus žmones, taip pat miestelio bažnyčioje. Per jo rankas perėjo spaudinių, kainavusių 40 000 rublių. Bendradarbiavo su daugeliu žymių Sūduvos knygnešių – iš vienu pats imdavo spaudinius, kitiems perduodavo platinti toliau, siųsdavo paštu į Rusiją. Glaudūs ryšiai su gretimo Sintautų krašto knygnešiais. Retkarčiais pats veždavo knygas į Kauną, Garliavą, platindavo prie bažnyčios, jam padėdavo knygnešė Ona Ryklytė, nuo 1891 m. tapusi jo žmona. Įstojo į spaudos platinimo draugiją „Artojas“. Policijai įkliuvo 7 kartus. Mokėjo baudas, buvo paskiriama policijos priežiūra, baudžiamas areštu valsčiaus areštinėse, 1902 m. kalėjo Kalvarijos kalėjime. 1901 m. Kudirkos Naumiestyje įsteigė smulkių prekių parduotuvę, kurioje po spaudos draudimo panaikinimo pardavinėjo ir knygas. Rašė laikraščiams „Ūkininkas“ (1900–1901 m.), „Kova“ (1906 m.), „Žarija“. Pasirašinėjo Mindaugo,

Antanėlio, Zigmantino slapyvardžiais. 1944 m. pasitraukė į Vakarų, gyveno Vokietijoje. Kudirkos Naumiestyje, prie namo, kur buvo įsteigęs knygyną, 1990 m. atidengta atminimo lenta.

Vitas Girdauskas

BALTŪSIENĖ (Stikliūtė) Pranė (apie 1881 Liepalotuose), knygnešė, visuomenininkė, lietuvių tautinio judėjimo 1905 m. dalyvė. Daugiau žr. V. Girininkienės parengtą straipsnį „Iš Sintautų valsčiaus ir dabartinės seniūnijos kilę lietuviškos spaudos platintojai“ (sk. „Istorija. XIX amžius“).

BANAITIS Bronius (1898 02 13 Vaitiekupių k.–1967 01 11 Bruklinas, JAV), inžinierius, visuomenininkas, Saliamono Banaičio sūnus. 1919 m. baigė Kauno „Saulės“ gimnaziją, 1926 m. – Darmstado (Vokietija) aukštąją technikos mokyklą. Nuo 1919 m. rašė leidiniams „Lietuvoje“, „Kariškių žodis“, „Lietuvos mokykla“, „Savivaldybė“. Dirbo Lietuvos susisiekimo ministerijoje, dėstė Kauno aukštesniojoje technikos mokykloje, su kitais įkūrė Lietuvos diplomuotų inžinierių ir architektų sąjungą, dalyvavo įkuriant lietuvių studentų tautininkų korporaciją „Neo-Lithuania“. Antrojo pasaulinio karo pabaigoje pasitraukė į Vokietiją. Mokytojavo lietuvių gimnazijoje Vokietijoje.

BANAITIS Justinas Saliamonas (1894 04 09 Vaitiekupių k.–1948 10 23 Miunchene, Vokietijoje), pedagogas, agronomas, žemės ūkio specialistas. Baigęs Kaune „Saulės“ draugijos mokytojų seminariją ir 1911 m. Rygoje išlaikęs valstybinius egzaminus, įgijo pradžios mokyklos mokytojo teises. Tęsė žemės ūkio mokslus Dotnuvoje ir Rusijoje. 1919–1921 m. tarnavo Lietuvos kariuomenėje. 1921–1923 m. Antalieptės žemės ūkio mokyklos direktorius. 1924–1944 m. liepos mėn. Zyplių žemės ūkio m-klos direktorius ir dvaro administratorius. J. S. Banaitis apdovanotas Ldk Gedimino ordinu. Karui baigiantis, pasitraukė į Vokietiją. Nuo 1945 m. spalio gyveno Miunchene ir mokytojavo pabėgėlių lietuvių gimnazijoje.

BANAITIS Kazimieras Viktoras (1896 03 05 (kt. 1896 05 04) Vaitiekupių k.–1963 12 25 Bruklina, JAV), kompozitorius, pedagogas, publicistas, Saliamono sūnus. 1908–1914 m. mokėsi Kauno gimnazijoje, 1911–1914 m. – Ipo-Gechtmano muzikos mokykloje Kaune. 1915 m. baigė gimnaziją Roslavlyje. 1919–1921 m. Lietuvos kariuomenės savanoris. Nuo 1922 m. Leipcige studijavo filosofiją, meno istoriją. 1928 m. baigė Leipcigo konservatoriją ir dėstė Kauno muzikos mokykloje, nuo 1933 m. konservatorijoje (1937–1940 m. jos direktorius), nuo 1938 m. profesorius. Sukūrė operą „Jūratė ir Kastytis“ (1955), daug kantatų, sonetų, chorų, solo dainų, instrumentinių pjesių. Harmonizavo apie 500 lietuvių liaudies dainų. Išleisti jo 4 dainų sąsiuviniai. 1944 m. pasitraukė į Vokietiją, kur vadovavo lietuvių chorui. 1949 m. atvyko į JAV. Minint Kazimiero Viktoro Banaičio gimimo 100-ąsias

gimimo metines, Sintautų bažnyčioje pirmą kartą Kauno valstybinis choras, vadovaujamas dirigento P. Bingelio, atliko iki tol nežinomą K. V. Banaičio kūrinį „Agnus Dei“. Tą dieną Sintautų bažnyčioje buvo pašventinta memorialinė lenta „Iškiliosios Lietuvos asmenybės, pakrikštytos Sintautų bažnyčioje“, kurioje pirmosiomis įrašytos K. V. Banaičio ir jo tėvo, 1918-ųjų metų Nepriklausomybės Akto signataro Saliamono Banaičio, pavardės. Šiam kompozitoriui skirta muzikologės Onos Narbutienės monografija „Kazimieras Viktoras Banaitis“ (1996). Banaičių tėviškėje Vaitiekupių kaime 1996 07 06 buvo atidengtas paminklinis akmuo Kazimierui Viktorui ir Saliamonui Banaičiams. Paminklinį akmenį pašventino Sintautų klebonas prelatas A. Maskeliūnas.

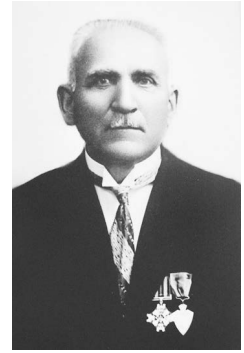

*Vasario 16-osios  
Nepriklausomybės  
Akto signataras  
Saliamonas Banaitis*

BANAİTIS Saliamonas (1866 07 15 arba 07 12 Vaitiekupių k.–1933 05 04 Kaune), spaustuvininkas, leidėjas, spaudos bendradarbis, vertėjas, visuomenės veikėjas, Lietuvos Nepriklausomybės Akto signataras. Surastas ir Saliamono Banaičio brolio Sebastijono kapas Sintautų kapinėse, atnaujintas kryžius. Vertėtų nuolat prisiminti S. Banaičio žodžius: „*Jei rūbai suplyš – susilopykite, jei batai prakiurs – susitaisykite, bet Lietuvai pinigų negailėkite.*“ Daugiau žr. Kazys Misius „Vasario 16-osios Nepriklausomybės Akto signataras Saliamonas Banaitis“ (sk. „Laikas ir žmonės“).

BANAİTIS Sigitas (1936 09 22 Kaune), verslininkas, kultūros mecenatas, Sintautų mokyklos ir kultūrinių renginių rėmėjas. Vaikystę praleido Vaitiekupiuose. Su tėvais pasitraukęs į Vakarus, pabėgėlių stovykloje prie Miuncheno baigė 4 klases, o tėvui mirus 1948 m., persikėlė į Klivlendą (JAV), vėliau į Čikagą. Ten baigė katalikų berniukų aukštesniosios mokyklos 12 klasę. 1952 m. įsidarbino chemijos laborantu firmoje „3MCo“, vakarais studijavo chemiją, dalyvavo lietuvių skautų sąjūdžio veikloje, dvejus metus buvo jo pirmininkas. Atlikęs tarnybą JAV armijoje, grįžo atgal į „3MCo“, studijavo chemiją ir baigė studijas bakalauro laipsniu. Dirbo chemijos pramonės srityje, studijavo finansų ir vadybos srities studijas Indianos universitete ir jas sėkmingai baigęs magistro diplomu 1973 m. buvo pakviestas į Čikagos nacionalinio banko tarptautinį skyrių žaliavų finansavimo specialistu Europai, Afrikai ir Artimiesiems Rytams. Vėliau dirbo bankininku ir banko „Merchant“ vicedirektoriumi Ženevoje. Po naftos krizės grįžo į Dalasą Teksaso valstijoje, dirbo maisto prekybos ir naftos paieškos įrengimų srityje. 1980 m. pakviestas į Kalifornijos banką Portlende (Oregono valstija) vadovauti tarptautinės prekybos ir žaliavų siuntų į Azijos kraštus skyriui. 1989 m. įsteigė techninę firmą „Prolong Systems Inc.“, kuri suprojektavo specialias azoto gamybos sistemas šaldymo konteineriams (išradimas patentuotas net 7 patentais). Dirbdamas keliavo ir skaitė paskaitas finansų, tarptautinės prekybos ir rinkodaros srityje visame pasaulyje – Briuselyje, Atėnuose, Niujorke ir Roterdame, Kembridže, Japonijoje ir kt. Nepamiršdavo Lietuvos,

lankydavosi Kaune ir Sintautuose. Jis nepagailėjo 25 000 litų, kad Sintautų mokykla turėtų gerą sporto aikštyną. Sigitui rūpi, kad mokiniai išmoktų užsienio kalbų, patys galėtų įsitraukti į gamybą, užsidirbtų ir mokslui, ir pragyvenimui, patys ieškotų savo ateities kelių, nepasiklystų globalizacijos apimtame pasaulyje.

BANAITIS Vytautas (1900 05 02 Vaitiekupių k.–1980 07 17 Kaune, ten ir palaidotas), teisininkas, pedagogas, jauniausias Nepriklausomybės Akto signataro Saliamono Banaičio sūnus. Marijonas Banaitienės (Pranaitytės) ir Saliamono Banaičio šeimoje buvo 5 vaikai: vyriausioji ir vienintelė duktė Salomėja (1892 06 13–1971 06 13), sūnūs Justinas Saliamonas (1894 04 09–1948 10 23), Kazimieras Viktoras (1896 03 05–1963 12 25), Bronius (1898 02 13–1967 01 11) ir Vytautas skaityti ir rašyti išmoko pradžios mokykloje, kuri veikė Banaičių namuose Vaitiekupiuose. Lietuvai paskelbus nepriklausomybę, jo tėvas Saliamonas Banaitis 1919 m. paskirtas Šakių apskrities viršininku, pradėjo kurti savanorių kariuomenę. Vytautas Banaitis kartu su trimis vyresniaisiais broliais įstojo į savanorius. Šis pavyzdys, kai į savanorių kariuomenę įstojo visi keturi vienos šeimos sūnūs, labai stipriai paveikė kitų kaimų žmones, todėl tais metais savanoriais užsirašė daug Zanavykijos kaimų jaunuolių. 1919 m. pabaigoje Saliamonas Banaitis savo suorganizuotų 120 vyrų savanorių būrį atvedė į Kauną ir įjungė į Lietuvos kariuomenę. Vytautas 1919–1923 m. Lietuvos kariuomenės savanoris. Tėvams persikėlus gyventi į Kauną, Vytautas mokėsi Kauno gimnazijoje, kurią baigė 1922 m. Dar besimokydamas gimnazijoje įstojo į Lietuvos karo mokyklą, kurią baigė 1923 m. ir gavo jaunesniojo leitenanto laipsnį. Kariškio karjera neviliojo, todėl 1924 m. išvyko į JAV, įstojo į Vartono finansų ir komercijos mokyklą, greitai pradėjo studijuoti Pensilvanijos (kt. Filadelfijos) universitete. Studijuodamas JAV, 1924–1925 m. aktyviai dalyvavo lietuvių išėivijos veikloje, buvo Lietuvos universiteto studentų tautininkų korporacijos „Neo-Lithuania“ atstovas Amerikoje, tvarkė korporacijos finansus. Susipažino su Amerikoje gyvenančiu ir dirbančiu kunigu bei literatu Antanu Miluku, kuris rėmė jaunojo V. Banaičio studijas, skatino jį švietėjiškam darbui. Tikriausiai A. Miluko paskatintas, 1925 m. rudenį grįžo į Lietuvą. Čia metus dirbo revizoriaus padėjėju Valstybės kontrolėje, 1927–1940 m. – Vidaus reikalų ministerijoje pilietybės referentu. 1932 m. už nuopelnus Lietuvai apdovanotas Ldk Gedimino ordinu. 1940 m. Vilniaus universitete įgijo teisininko specialybę. Deja, prasidėjusi sovietų okupacija nutraukė V. Banaičio veiklą, greitai jis liko be darbo. Banaičių šeimos materialinę padėtį gelbėjo žmona Jadvyga Banaitienė, kuri dirbo Kauno „Aušros“ gimnazijoje fizikos ir matematikos mokytoja. Išvengti represijų padėjo draugų pastangomis gauti nesveikatingumo pažymėjimai. Prasidėjus karui, V. Banaitis dirbo metrikacijos inspektoriumi ir kitus įvairius atsitiktinius darbus. Baigiantis Antrajam pasauliniam karui, vienintelis iš Banaičių pasiliko Lietuvoje (jo broliai Justinas Saliamonas, Kazimieras Viktoras, Bro-



nus ir sesuo Salomėja su šeimomis pasitraukė į Vakarus). Po karo dėstė rusų kalbą Kauno dailės institute, Kauno muzikos mokykloje, mokytojavo įvairiose mokyklose. Nuo 1953 m. Lietuvos žemės ūkio akademijoje dėstė anglų kalbą, kartu ją studijavo (1949–1955) Vilniaus pedagoginiame institute. Dirbdamas Žemės ūkio akademijoje, parengė žemės ūkio terminų žodyną, kuris dėl nežinomų priežasčių taip ir nebuvo išleistas. Po karo dėstė rusų kalbą Kauno dailės institute, Kauno muzikos mokykloje, mokytojavo įvairiose mokyklose. Sovietų okupacijos metu pavyko išvengti represijų, nes jo žmona Jadvyga Banaitienė, kaip puiki pedagogė, turėjo nemažai užtarėjų Kauno miesto švietimo skyriuje, o pats Vytautas Banaitis buvo ramus, dėstė tik kalbas ir į politiką nesikišo. Būdamas teisininkas ir gerai suprasdamas dokumentų svarbą, Vytautas Banaitis parašė atsiminimus apie savo tėvo Saliamono Banaičio spaustuvės įkūrimą, kuriais pasinaudojo Vilius Užtupas rašydamas monografiją apie Saliamoną Banaitį. 1976 m. savo ranka perrašė S. Banaičio autobiografijos tekstą (spėjama, kad autentiškasis tekstas buvo blogai įskaitomas), kuris ir dabar yra saugomas Vilniaus universiteto bibliotekos Rankraščių skyriuje, o perrašyto dokumento faksimilę galima išvysti Viliaus Užtupo knygoje „Saliamonas Banaitis“. Žmona Jadvyga mirė 1992 m., palaidota greta vyro Vytauto Banaičio.

Juozas Jacevičius

BANDZA Algimantas (1937 05 24 Kudirkos Naumiestyje–1992 08 10 Panevėžyje), gydytojas, fotomenininkas, šviesuolis, taurios sielos žmogus, daktaras Aiskauda.

Kilęs iš senos Sintautų valsčiaus Bandzų giminės. Senelis Pranas Bandza buvęs Sintautų seniūnu ir viršaičiu, o jo vienas sūnus, Antanas, šaunus Lietuvos kariuomenės ulonas buvo paskirtas Kudirkos Naumiesčio policininku. Gyveno pasiturinčiai, tačiau, Rusijai okupavus Lietuvą, neteko darbo ir su visa šeima sugrįžo į gimtąjį Gaisrių kaimą. Čia Pentos pakrantėse augo ir Algimantas. Iš čia šeima ištremta. Tėvas pakliuvo į Rešiotų lagerį Krasnojarsko krašte, o kiti šeimyniškiei kartu su vaikais atsidūrė Altajaus krašte. Mokėsi vietos pradžios mokykloje, 1945 m. sugrįžusią motiną su vaikais vėl areštavo, bet vaikai liko augti Sintautų valsčiaus Murinų kaime. 1955 m. Algimantas baigė Šakių vidurinę ir įstojo į Krasnojarsko medicinos institutą. Atsiradus galimybei, perėjo į Vilniaus universiteto Medicinos fakultetą ir, 1961 m. baigęs studijas, paskirtas dirbti vaikų gydytoju į Panevėžio vaikų ligoninę. Po dviejų mėnesių tapo miesto kūdikių namų gydytoju, o nuo 1964 m. – vyriausiuoju gydytoju. Algimantas Bandza buvo ilgametis Panevėžio kūdikių namų vadovas. Po jo mirties 1996 m. šie namai pavadinti jo vardu. 2000 m. sujungiant 1951 12 31 įkurtus kūdikių namus ir 1967 02 15 įkurtus Panevėžio vaikų globos namus, jie pavadinti Panevėžio Algimanto Bandzos vaikų globos namais, o nuo 2003 12 17 reorganizuoti į Panevėžio Algimanto Bandzos kūdikių ir vaikų globos namus. Čia

iš 11 šeimynų gyvena 132 našlaičiai, likę be tėvų globos kūdikiai, vaikai ir jaunuoliai iki 18 metų.

Bendradarbiai prisimena, jog Algimantas Bandza buvo žmogus, puoselėjęs bendrystės, atjautos ir supratimo bruožus. Nebuvo nė vieno veiksmo, kurio neatliktų iki galo, nė vieno darbo, kurio neišmanytų arba neišsigilintų, visus uždegdavo naujovėms, skatino suprasti ir tobulėti. Iš profesijos jis buvo gydytojas, iš prigimties – menininkas. Aistringas fotografas, per anksti užgesęs, bet palikęs šviesų atminimą. 1965 m. įkūrė fotografų klubą Panevėžyje. Apdovanotas Budapešto tarptautinio medikų mėgėjų fotokonkurso medaliu (1973 m.) ir kt. apdovanojimais. Nuo 1970 m. tapo Lietuvos TSR fotografijos meno draugijos (nuo 1989 m. – Lietuvos fotomenininkų sąjunga) nariu. Dalyvavo liaudies meno parodose Panevėžyje ir Vilniuje, fotografijos parodose Čekoslovakijoje, Turkijoje, Ispanijoje, Japonijoje, Vokietijoje ir kt. Buvo Panevėžio skyriaus meno tarybos nariu, Panevėžio zonos medikų pedagoginės komisijos pirmininko pavaduotoju. Apie jį Regina Bandzienė išleido knygą „Aš, Algimantas Bandza“.

Šalt.: R. Bandzienė „Aš, Algimantas Bandza“, Panevėžys, 2002.  
J. Jacevičiaus str. „Bandžų giminė“ rankraštis.

BAUKUS Juozapas (Banks) (1909 07 03 Sintautuose–1994 12 18 Melburne), dailininkas. Gimęs Agnieškos ir Valentino Baukų šeimoje, mokėsi Sintautų pradžios mokykloje, vėliau amatų mokykloje Šiauliuose (religinio meno restauravimo amato). 1931 m. grįžo į Sintautus ir dirbo pas Juozą Dapkevičių baldų meistrų. 1941 m. vedė ir susilaukė dviejų dukrų. Karui baigiantis, J. Baukus su mažosiomis dukromis pasitraukė į vakarus, žmona liko Lietuvoje. Dukrom mirus, J. Baukus atsidūrė Augsburgėje. Lankė grafiko Vaclovo Rato „Studiją“ ir 1946 m. įstojo į Štutgarto meno mokyklą studijuoti tapybos. Nuo 1949 m. gyveno Australijoje. 1956–1959 m. lankė „Melbourne Roynal Technical College“ vakarinį meno kursą, norėdamas pagilinti plastinio meno žinias. Pirmieji J. Baukaus meno darbai buvo realistiniai. Būdamas toli nuo gimtinės, labai jos ilgėjosi. Tėviškės ilgesys itin atsispindi jo paveiksluose. Tai vis daugiausia jaunystės prisiminimų vaizdai – „Anupro trobelė“, „Ruduo“, „Žiema Santakų kaime“ ir gausybė panašių paveikslų. 1963 m. J. Baukus tapo Viktorijos meno draugijos nariu (Victorian Art Society) ir palaipsniui nukrypo prie abstraktaus meno. Dailininkas tapybai rinkosi įvairius objektus, tačiau daugiausia tapė peizažus. Čia labiausiai atsiskleidė lyriškas jo talentas. Dažnai jo žvilgsnis krypo į kosmosą („Dalinis užtemimas“, „Stebuklas atmosferoje“). Vėliau jis pradėjo domėtis šiuolaikinėmis technologinėmis problemomis („Komunikacija“). Kartais tapydavo realistinius portretus. Jo kūrybai būdinga ryškios linijos bei dėmės ir aiški kompozicija. Dirbo aliejumi, akrilu ir akvarele. Jo darbų koloritas gana tamsokas ir ribotos skalės. J. Baukus nuo vaikystės buvo silpnos sveikatos, bet stiprios valios. Paskutinį dešimtmetį, sveikatai sušlubavus, kai dažnai ir paeiti būdavo sunku, jis tirs-

tančiais pirštais tapė, nepasidavė jį apimančiai negaliai. Būdamas darbuotojas ir užsispyręs, jis gerai įvaldė techniką, jo paveikslai kabėjo reguliariai ruošiamose „Victorian Art Society“ rudens ir pavasario meno parodose. Jis taip pat dalyvavo ir lietuvių dienų meno parodose. Surengė kelias personalines parodas įvairiose Australijos vietose: Melburne 1962, Bribonėje 1972, Sidnėjūje 1983 ir Adelainėje 1984 m. Paskutinį dešimtmetį pasirašinėjo Joseph Bauks. Žymiausi jo kūriniai yra „Žiema Santakų kaime“, „Pavasario vėjelis“, „Dalinis užtemimas“, „Stebuklas atmosferoje“. Jam neužteko 85 metų savo užmojams įvykdyti dėl įvairių priežasčių. Pirmiausia dėl to, kad visą gyvenimą jautėsi esąs neįvertintas. Tas kartumas pasireiškėdavo santykiuose su žmonėmis ir net trumpuose pasikalbėjimuose telefonu. Draugysčių užmezgti jis nemokėjo ir liko vienišas iki pat mirties. Ryšius su Lietuva jis palaikė ir nuoširdžiai rėmė savo gimines. Padėjo suorganizuoti personalinę parodą Vilniuje. Svajojęs į Lietuvą pargabenti visus savo paveikslus. Galvojo šiuos reikalus sutvarkyti apsilankęs gimtinėje. Bet, deja, šie lūkesčiai dėl silpnos sveikatos taip ir liko pažadais. J. Baukaus darbai puošia Lietuvių namus Australijoje. Sidnėjaus lietuvių bibliotekoje kabo jo nutapyti visi trys Lietuvos prezidentai, kūryba apžvelgta „Gimtajame krašte“ (1980, nr. 35), 5 abstrakčios tapybos darbai reprezentuoja jo kūrybą Vilniuje, Radvilų rūmuose, Australijos lietuvių dailininkų skyriuje, juos išsigijęs Lietuvos dailės muziejus, o vienas natiurmortas, padovanotas jo pusseserės Danutės Baukaitės, puikuoja Sintautų akademijoje.

Pagal Danutės Baukaitės surinktą medžiagą parengė  
Laima Girdušienė

BINDOKAS Vytautas (1918 08 03 Sintautuose–2011 01 28 Geelonge, Australija), visuomenės veikėjas. Jauniausias šeimos narys, kurį sunkiai besiverčianti šeima leido mokytis. Prasidėjęs Antrajam pasauliniam karui, mokėsi paskutinėje Šakių „Žiburio“ gimnazijos klasėje. 1944 m. frontui traukiantis į Vakarus, pasitraukė ir Bindokų šeima. Vytautą vokiečiai paėmė kasti apkasus. Paimtas į amerikiečių nelaisvę, apsigyveno pabėgėlių stovykloje, o 1949 m. išplaukė į Australiją. Darbo sutartį atliko kirsdamas cukranendres. Vėliau dirbo žemės ūkio mašinų gamykloje Geelonge, kur vedė Meilutę Jurkutę, susilaukė trijų sūnų. Vaikai kalba lietuviškai ir dirba lietuvių bendruomenei. Vytautas padėjo statyti pirmuosius Australijos lietuvių namus, dirbo šeštadieninės mokyklos tėvų komitete, buvo Geelongo lietuvių sporto klubo pirmininkas, Geelongo lietuvių bendruomenės apylinkės valdybos pirmininkas. Vadovavo Australijos lietuvių sporto šventei. Už nuopelnus tapo Geelongo lietuvių bendruomenės garbės nariu.

Pagal informaciją spaudoje parengė Vitas Girdušas

BIRBILAS Kęstutis (1969 10 16 Urvinių k., Griškabūdžio sen.), žemėtvarkininkas, visuomenininkas. 1978 m. baigė Degutinės pradžios

mokyklą, 1987 m. – Griškabūdžio vidurinę, 1993 m. – Žemės ūkio universiteto žemėtvarkos studijas. Dirbo specialistu žemės reformai Sintautų seniūnijoje, 1995–1997 m. – Sintautų agrarinės reformos tarnybos vadovas. Tarnybą reorganizavus, nuo 1997 m. dirbo specialistu žemės reformai Sintautų seniūnijoje, nuo 2005 m. – Sintautų seniūnas. Laisvalaikiu mėgsta medžioklę, dirba nuosavame žemės ūkyje. Aktyviai dalyvauja Sintautų bendruomenės kultūriniame gyvenime, kiekvienais metais organizuoja gražiausių seniūnijos sodybų ar jų kampelių apžiūras. Pažįsta kiekvieną seniūnijos gyventoją, suranda rėmėjų ir pats prisideda organizuojant kultūrinius renginius.



*Seniūnas Kęstutis  
Birbilas*

BIRBILAS Vaclovas Algimantas (1936 01 04 Sintautuose), liuanistas, teisininkas, publicistas. 1951 m. baigė Sintautų septynmetę mokyklą, 1956 m. – Griškabūdžio vidurinę mokyklą. 1956–1961 m. studijavo Vilniaus pedagoginiame institute lietuvių kalbą ir literatūrą, 1973 m. baigė Vilniaus universiteto Teisės fakultetą. 1961–1963 m. Šiaulių 2-osios internatinės mokyklos lietuvių kalbos ir literatūros mokytojas, 1963–1964 m. – Šiaulių J. Janonio vidurinės mokyklos lietuvių kalbos ir literatūros mokytojas, 1964–1970 m. – Šiaulių 29-osios profesinės technikos mokyklos direktoriaus pavaduotojas, 1970–1980 m. – Šiaulių miesto teismo teisėjas, 1980–1995 m. – šio teismo pirmininkas. 1995–2000 m. Šiaulių apygardos teismo pirmi­ninkas. Nuo 2001 m. – advokatas. Lietuvos nusipelnęs teisininkas (1986), Teisėjų tarybos narys. Aktyviai dalyvauja Lietuvos teisininkų draugijos veikloje, yra šios draugijos tarybos narys. 2001 m. apdo­vanotas Ldk Gedimino ordinu. Lietuvių kalbos studijos išryškino literatūrinius gabumus. Dirbdamas teisininku, neven­gė paimti plunksnos – yra straipsnio „Teismų reforma ir jos problemos“ („Justitia“, 1996) autorius. Vėliau išbandė jėgas publicistikoje, išleido knygas „Kas bylose nesudėta“ (2000), „Penktasis Dievo įsakymas: apybraiža apie Rainių tragediją“ (2001). Gyvena ir dirba Šiauliuose.

BRAZAITIS Zenonas (1944 09 29 Ragožių k.), ekonomistas, socialinių mokslų daktaras, profesorius. Mokėsi Sintautuose, vėliau 1961 m. Kudirkos Naumiesčio Vinco Kudirkos vidurinėje mokykloje ir Maskvos ekonomikos ir statistikos institute. 1978 05 25 Maskvos ekonomikos statistikos institute apgynė daktaro disertaciją „Darbo išteklių valdymo informacinės ir matematinės įrangos tobulinimas“, dirbo Vilniaus universitete. 1979–1988 m. – VVU docentas, nuo 1988 m. – katedros vedėjas, Ekonomikos fakulteto Ekonominės infor­matikos katedros docentas. Mokslininkas yra Atviros Lietuvos fondo vadovėlių konkurso laureatas, ekonominių tyrimų Rytų Europos kooperavimo biuro ekspertas, vadovėlių aukštosioms mokykloms „Duomenų mašininio apdorojimo projektavimo pagrindai“, „Tiesinio programavimo ir statistinės analizės uždavinių kompiuterizuotas sprendimas“ bendraautoris, knygos „Verslo vadybos informacinės sistemos“ ir per 100 mokslinių publikacijų autorius.

BULOTA Silvestras (1914 11 07 Braškių k.–1943 Sibire), mokytojas, karininkas, šaulys, tremtinys. Baigęs Marijampolės mokytojų seminariją ir tapęs pradžios mokyklos mokytoju, 1934 09 18 pašauktas į Lietuvos kariuomenę. Nukreiptas į Karo mokyklą, kurią baigė 1935 m. Suteikęs jaunesniojo leitenanto laipsnį, paleistas į atsargą. Nuo 1936 m. Šaulių sąjungos narys. 1938 m. dalyvavo karinėse pratybose ulonų pulke, o 1939 02 06 paskirtas Sintautų šaulių būrio vadu. 1939 10 21 tapo Valakbūdžio šaulių būrio vadu. 1940 m. pradėjo dirbti Braziūnų pradžios mokykloje (Lekėčių valsčiuje). 1941 06 14 suimtas ir įkalintas Rešiotų lageryje, Krasnojarsko srityje. 1943 01 02 Ypatingojo pasitarimo nuteistas 8 metams lagerio. Mirė nuo išsekimo.



Vida Čeplevičienė

ČEPLVIČIENĖ Vida (1970 11 14 Simanėliškių k., Vilkaviškio rajone), kultūros darbuotoja, visuomenininkė. Sintautuose nuo 1978 m. 1989 m. baigė Sintautų vidurinę mokyklą. 1993 m. su pagyrimu baigė Smalininkų aukštesniąją žemės ūkio mokyklą ir įgijo buhalterio specialybę, o 2003–2007 m. studijavo Vilniaus kolegijoje, Menų fakultete ir baigė aukštųjų neuniversitetinių teatro studijų krypties šokio pedagogikos studijų programą, kur buvo suteiktas teatro profesinio bakalauro kvalifikacinis laipsnis ir mokytojo profesinė kvalifikacija. 1989–2013 m. dirbo Sintautų kultūros centre kultūrinių renginių organizatore. Nuo 1995 m. Sintautų kultūros centre vadovauja vyresniųjų liaudiškų šokių kolektyvui „Sintuola“, kuris yra Pasaulio lietuvių dainų švenčių, respublikinių ir tarptautinių festivalių bei konkursų dalyvis. 1989–1990, 1992–1993, 2004–2012 m. dirbo Sintautų pagrindinėje mokykloje šokių būrelio vadove. Nuo 2007 m. dirba Beržynų pagrindinėje mokykloje muzikos ir choreografijos mokytoja, būrelių vadove. Nuo 2010 m. dirba Griškabūdžio gimnazijoje kūno kultūros mokytoja ir šokių būrelio vadove, o nuo 2013 m. rugsėjo eina Griškabūdžio gimnazijos direktoriaus pavaduotojos neformaliai ugdymui pareigas. 1999 m. apdovanota Marijampolės apskrities viršininko padėkos raštu už sąžiningą, nuoširdų ir svarų indėlį į Sūduvos krašto kultūrą. 2004 m. įteikta nominacija „Aitvaras“ už nuopelnus Šakių rajono kultūrai „Metų kultūrinių renginių organizatorius 2003“. 2011 m. apdovanota Lietuvos liaudies kultūros centro padėkos raštu už ilgametį vadovavimą šokių kolektyvui „Sintuola“ kolektyvo kūrybinės veiklos 15-mečio proga. 2008, 2012 m. Tarptautinės mokytojų dienos proga apdovanota Šakių rajono savivaldybės administracijos švietimo ir sporto skyriaus padėkos raštais už tautiškumo puoselėjimą Beržynų pagrindinėje mokykloje ir už šokio meno populiarinimą, dalyvavimą neformaliojo ugdymo veikloje, puikų Griškabūdžio gimnazijos mokinių parengimą moksleivių dainų ir šokių šventei. Nuo 1980 m. gieda Sintautų bažnyčios chore, yra ilgametė Sintautų kultūros centro moterų vokalinio ansamblio „Mozaika“ narė. 1989–2003 m. – Sintautų kultūros centro folkloro ansamblio „Santaka“ dalyvė, 2002–2005 m. Sintautų kultūros centro kaimo kapelos vokalistė. Nuo 2008 m. dainuoja kultūros centro ro-



mansų muzikos grupėje „Radasta“. 2003–2010 m. dalyvavo Sintautų bendruomenės centro veikloje. Nuo 2003 m. yra Sintautų jaunimo klubo „Penta“ sekretorė, finansininkė ir projektų vadovė. Laisvalaikiu mėgsta giedoti, dainuoti, nerti vąšeliu, megzti, kurti šokius.

**DAILIDĖ** Antanas (1888 12 19 Barandų k.–1949 03 31, palaidotas Kudirkos Naumiesčio kapinėse)\*, kunigas, pedagogas, spaudos bedradarbis. 1899–1904 m. mokėsi Marijampolės gimnazijoje, 1904–1909 m. – Seinų kunigų seminarijoje. Friburgo universitete (Šveicarija) gavo teologijos licenciatu laipsnį. 1911 05 07 išventintas kunigu. Nuo 1913 m. vikaravo Grajeve (Lenkija), vėliau – Virbalyje. 1918–1921 m. dėstė lietuvių kalbą Vilkaviškio „Žiburio“ gimnazijoje, 1921–1926 m. – Marijampolės gimnazijos mokytojas, vicedirektorius. Nuo 1926 m. Vilkaviškio kapitulos kanauninkas, Vilkaviškio kunigų seminarijos vicedirektorius, nuo 1944 m. – Kudirkos Naumiesčio klebonas. Nuo 1907 m. aktyviai reiškėsi publicistikoje, bendradarbiavo „Ateityje“, „Draugijoje“, „Viltyje“, „Tiesos kelyje“. Pasirašinėdavo A. Jonučio, A. Lakūnėlio slapyvardžiais.

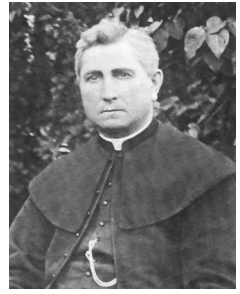

*Kunigas Antanas  
Dailidė*

**DAILIDĖ** Bronius Edmundas (1892 12 10 Tarpučių II k.–1981 10 20 Čikagoje), diplomatas, Prano Dailidės brolis. 1912 m. baigė Marijampolės gimnaziją, 1918 m. – filosofijos mokslus Peterburgo universitete. 1918–1921 m. mokytojavo Kauno „Saulės“ bei „Aušros“ gimnazijose. Kurį laiką dirbo Švietimo ministerijoje, nuo 1921 m. perėjo diplomatinėn tarnybon, 1921–1923 m. – Užsienio reikalų ministerijos Europos centro departamento direktorius. 1923–1928 m. – Ministrų kabineto reikalų vedėjas, 1928–1933 m. Lietuvos nepaprastasis pasiuntinys ir įgaliotasis ministras Latvijai, 1929–1930 m. ir Švedijai, 1933–1940 m. Estijai. Pasitraukė į Vakarų, nuo 1940 m. gyveno Čikagoje.

**DAILIDĖ** Juozapas (1859 10 10 Barandų k.–1909 09 11 Sudarge), kunigas, katalikiškos spaudos rengėjas. Baigė Sintautų pradžios mokyklą. Kunigu išventintas 1888 m. (kt. 1883). Iki 1889 m. Liudvinavo vikaras, iki 1894 m. – Punsko, 1889–1890 m. – vikaras Sintautuose. Kunigavo apie 4 metus Punske, apie 5 metus Slaviuose. Nuo 1899 m. vasario pabaigos – Sudargo klebonas. Čia atstatė griūvančią bažnyčią, sutvarkė parapijos trobesius. Parapijiečių padedamas pastatė naują kleboniją. Šelpė mokslus einantį būsimą vyskupą Pranciškų Būčį. Bendradarbiavo katalikiškoje spaudoje, uoliai propagavo blaivybę ir švietimą. Kartu su kun. P. Martišiumi į lietuvių kalbą išvertė F. Coselio „Išpažintis arba spaviednė“ (1906) ir „Yra Dievas“ (1907).

Šalt.: leidinys „Vadovas“, 1909 m. Nr. 11, t. 3, 306 p. kun. Felikso Martišiaus straipsnis „AA kun. Juozapas Dailidė“. Kituose leidiniuose nurodomos 1909 10 11 arba 1909 09 12 mirties datos. Iš karto po mirties tos pat bažnyčios vikaro Felikso Martišiaus nurodyta mirties data tikėtina yra patikimesnė.

\* Antkapiniame paminkle nurodyta netiksli gimimo data.

DAILIDĖ Juozas Izidorius (1903 01 29 Barandų k.–1941 09 13 Jarcevo lageryje, Archangelsko sr., Rusijoje), matematikas, filosofijos mokslų daktaras. Baigė Sintautų pradžios mokyklą, 1922 m. – Marijampolės gimnaziją. Studijavo Miuncheno ir Heseno universitetuose. 1929 m. apgynė filosofijos daktaro laipsnį. Dėstė Marijampolės gimnazijoje, 1935–1936 m. – Vilkaviškio kunigų seminarijoje, vėliau – Šiaulių berniukų, nuo 1940 m. Kauno gimnazijoje. Parašė matematikos vadovėlių mokykloms. 1941 06 14 (kt. 1940) kartu su žmona Orintaite ir sūnumi ištremti. Atskirtas nuo šeimos.

DAILIDĖ Jurgis (1838 05 11 Sintautuose–1864 04 01; perlaidotas į Vygrių parapijos kapines), kunigas, 1863–1864 m. sukilimo dalyvis, nuteistas ir sušaudytas. Vyskupo M. Valančiaus 1862 m. išventintas kunigu. Rudaminos klebonas. Bažnyčioje po mišių perskaitė 1863 m. sukilimo manifestą. Už tai caro valdžios suimtas, tardytas, nuteistas mirties bausme ir sušaudytas netoli Vygrių (Lenkija).

Šalt.: *Zanavykija*, red. Alicija Rūgytė, Čikaga, 1979, t. 2., p. 216.

DAILIDĖ Pranas (1888 09 29 Sintautuose–1965 09 01 Sirakūzuose, JAV), matematikas, teisininkas, diplomatas ir publicistas. 1907 m. (kt. 1898) aukso medaliu baigė Marijampolės gimnaziją, 1911 m. – Petrapilio universiteto Matematikos fakultetą. 1911–1912 m. dėstė matematiką Marijampolės mergaičių gimnazijoje ir „Žiburio“ progimnazijoje. Caro valdžios išpėtas už lietuvišką veiklą iš Lietuvos išvyko, iki 1918 m. gyveno ir mokytojavo Čenstachavoje (Lenkija), Tbilisyje (Gruzija). 1918 m. Lietuvos Valstybės Taryba paskyrė Lietuvos atstovu Kaukazo valstybėse, ten rūpinosi tautiečių grįžimo į tėvynę reikalais. Grįžęs į Lietuvą, 1921–1939 m. su pertraukomis dirbo Užsienio reikalų ministerijoje. 1921 m. vadovavo Ypatingajam skyriui, kuris vykdė sutartį su Rusija. Už brošiūrą „Bažnyčios padėtis valstybėje“ (1925) valdančioji LKDP jam pasiūlė pasitraukti iš tarnybos. 1925–1926 m. dirbo Lietuvos banke. Nuo 1926 m. Valstiečių liaudininkų sąjungos centro komiteto narys. 1926–1927 m. Lietuvos III Seimo atstovas nuo Valstiečių liaudininkų partijos, ėjo Finansų ir biudžeto bei Ekonomikos komisijų pirmininko pareigas, pritarė Bažnyčios atskirymui nuo valstybės. Per 1926 m. valstybės perversmą suimtas, netrukus paleistas. 1926 m. laikraščio „Lietuva“, 1927–1928 m. faktinis laikraščio „Lietuvos žinios“ redaktorius. 1935 m. Kauno Vytauto Didžiojo universitete įgijo teisininko specialybę. 1935–1939 m. – Lietuvių tautininkų sąjungos narys, 1934–1939 m. – Eltos direktorius. 1939–1940 m. Lietuvos nepaprastasis pasiuntinys ir įgaliotasis ministras Latvijai. 1940–1941 m. vertėsi advokato praktika. 1941 06 14 sovietų valdžios suimtas, bet paleistas. Per Antrąją pasaulinį karą mokytojavo Kaune, šiek tiek užsiėmė advokato praktika. Baigiantis karui, 1944 m. pasitraukė į Švediją. Stokholmo universitete dėstė slavų kalbas. 1947 m. išvyko į JAV, apsigyveno Sirakūzų mieste, jo universitete nuo 1951 m. dėstė rusų kalbą. Lietuvių tremtinių draugijos

veikėjas, 1947 m. – pirmininkas, 1948 m. – BALF-o Čikagos apskrities pirmininkas. Išleido 3 matematikos vadovėlius, knygą „Lietuvos sutartys su svetimomis valstybėmis“ (t. 2, 1930–1939), „Margučio“ žurnale paskelbė atsiminimus. Aktyvus spaudos bendradarbis: nuo 1903 m. pradėjęs bendradarbiauti spaudoje, Lietuvoje atspausdino per 3 tūkst., o JAV – per 400 straipsnių matematikos, teisės ir politikos klausimais. Bendradarbiavo „Sandaroje“, „Margutyje“, „Drauge“, „Darbininke“, „Vienybėje“, „Švietimo darbe“.

Juozas Jacevičius



*Raimondas*

*Daniliauskas*

DANILIAUSKAS Antanas (1876 01 02 Sintautuose–1942 01 01 Rešiotuose, Krasnojarsko kr.), mokytojas, draudžiamos spaudos platinotojas, švietėjas, Prano Vaičiūčio bičiulis. Baigęs Marijampolės gimnaziją, 1895 m. įstojo į Peterburgo universitetą. 1897 m. caro žandarų suimtas už lietuviškų knygų platinimą, kalintas, pašalintas iš universiteto. Tik 1901 m. gavo leidimą tęsti mokslus Kazanės universitete, kur 1901–1903 m. studijavo filosofiją. 1918 m. grįžo į Lietuvą. 1918 m. Naumiestyje įkūrė gimnaziją, jo rūpesčiu 1919 m. įsteigiama Marijampolės mokytojų seminarija. Iki 1923 m. buvo jos direktoriumi. 1923–1928 m. Marijampolės Rygiškių Jono gimnazijos direktorius. 1928–1934 m. dirbo Švietimo ministerijoje. Nuo 1934 m. – Marijampolės gimnazijos direktorius. 1941 06 14 išstremtas iš Lietuvos. Daugiau apie jo veiklą „Sietyno“ draugijoje žr. K. Misiaus str. „Draudžiama lietuviška spauda ir jos platintojai Sintautų apylinkėse 1864–1904 metais“ (sk. „Istorija. XIX amžius“).

DANILIAUSKAS Jonas (1885 01 17 Sintautuose–apie 1957–1958 Kaune), majoras, matininkas. 1903 m. baigė Veiverių mokytojų seminariją, 1906 m. – Gori Gorkų matininkų mokyklą. Dirbo žemėtvarkininku Volynės gubernijoje. Prasidėjęs Pirmajam pasauliniam karui, mobilizuotas į rusų kariuomenę ir pasiūstas į Karo mokyklą, tapo artilerijos karininku ir dalyvavo kare. Grįžęs į Tėvynę, tarnavo Lietuvos kariuomenės Ginklavimosi valdyboje. 1924 m., turėdamas majoro laipsnį, demobilizavosi. Nuo 1925 m. buvo Žemės reformos departamento direktorius, vėliau – Žemės reformos valdybos valdytojas.

DANILIAUSKAS Raimondas (1965 07 16 Vyšpinių k., Šakių r.), žemės ūkio specialistas, visuomenininkas, kraštotyrininkas. 1974 m. baigė Šakių rajono Antabūdžio pradinę mokyklą, 1983 m. – Griškabūdžio vidurinę mokyklą, 1988 m. – Lietuvos žemės ūkio akademijos (LŽŪA) Agronomijos fakultetą. Baigęs LŽŪA, dirbo agronomu Šakių rajono „Jaunosios Gvardijos“ kolūkyje (Žvirgždaičių žemės ūkio įmonėje). Nuo 1998 m. dirba Šakių rajono savivaldybės Sintautų pagrindinėje mokykloje direktoriaus pavaduotoju ūkio reikalams ir papildomai nuo 2004 m. Šakių rajono savivaldybės Sintautų seniūnijos žemės ūkio specialistu. Aktyviai dalyvauja visuomeninėje

veikloje. Nuo 2007 m. – Sintautų bendruomenės centro pirmininkas. 2007–2011 m. – Šakių rajono savivaldybės tarybos narys. 2011 m. išrinktas Šakių rajono savivaldybės tarybos nariu, atsisakė mandato dėl pareigų nesuderinamumo. Ūkininkauja, domisi istorija, žemės ūkio raida, periodika. Šios monografijos pirmosios dalies sudarytojas, redaktorius, knygos straipsnių autorius. Laikraščio „Valsčius“ skyriaus „Ižvalgos“ pradininkas ir straipsnių autorius.

DANILIAUSKAS Vincas (1890 Sintautuose–1974 Monrealyje, Kanada), mokytojas, karininkas. Baigęs Veiverių mokytojų seminariją, 1911–1915 m. mokytojavo Padovinio pradžios mokykloje. Mobilizuotas į rusų armiją, baigė Čugajevio karo mokyklą ir buvo rusų kariuomenėje iki 1918 m., o 1919 02 03 išstojo į Lietuvos kariuomenę. Tarnavo 2-ajame pėstininkų pulke Kaune, 1920 02 16 paskirtas Alytaus karo komendantu, vėliau – Šakių, Vilkaviškio ir Klaipėdos stoties ruožo ir uosto komendantu, 1923 04 17 komandiruotas į Klaipėdą formuoti komendantūrą. 1924 04 01 demobilizavosi turėdamas kapitono laipsnį ir grįžo mokytojauti. Paskirtas Vilkaviškio apskrities pradžios mokyklų inspektoriumi. Dirbo iki 1944 m. su pertrauka sovietų okupacijos laiku (1940 07 21–1941 08 01). 1944 m. pasitraukė į Vieną (Austrija), vėliau gyveno Bamberge, Augsburgėje (Vokietija). Iš ten 1950 m. emigravo į Kanadą, įsikūrė ir iki mirties gyveno Monrealyje. Mokytojas V. Daniliauskas apdovanotas Lietuvos didžiojo kunigaikščio Gedimino ordinu.

DEMIKIS Juozapas (1876 08 28 Liepalotų k., Būblelių vls., dabar Sintautų seniūnija–1937 08 13 Kaune), kunigas, švietėjas. Baigė Sankt Peterburgo dvasinę akademiją. Į kunigus išventintas 1897 m. Dirbo Latvijoje, Sibire. Tomske išbuvo 25 metus. Priklausė „Artojo“ draugijai. Sibire mokė lietuvius tremtinius. 1925 m. grįžo į Lietuvą. Buvo Dubingių, nuo 1926 m. – Kernavės klebonas.

DEMIKIS Motiejus (1877 08 25 Liepalotai–1902 07 16 Tomskas), lietuviškos spaudos platintojas, moksleivių kuopelės „Vadas“ įkūrėjas Rygoje 1898 m., „Ūkininko“ ir kt. laikraščių bendradarbis (slap. „Ožkanagis“), literatas. Buvo geležinkelio tarnautojas. Bendradarbiavo „Ūkininke“. Parašė scenos vaizdelį („Kunigas, tai kunigas“ ir kt). Žuvo traukinio katastrofoje. Daugiau žr. V. Girininkienės parengtą straipsnį „Iš Sintautų valsčiaus ir dabartinės seniūnijos kilę lietuviškos spaudos platintojai“ (sk. „Istorija. XIX amžius“).

DĒDINAS Jonas (1923 01 10 Veršių k.–2011 01 06 Hepenheime, Vokietija, palaidotas Hiutenfeldo kapinaitėse), kunigas, pedagogas. Pasakojama, kad Jonukas nuo pat mažumės svajojo tapti kunigu. Besimokydamas Veršių pradžios mokykloje, vieną kartą sumanė laikyti pirmąsias mišias tėvų sodyboje, skaitydamas iš brolio lotynų kalbos vadovėlio, apsigaubęs sesės atlaidų skara, su mamos svečių staltiese

ir tėtės šventiniu vynu. Už tokį „kunigavimą“ jis nebuvo pagirtas, tačiau Sintautų bažnyčios zakristijonas priėmė patarnauti tikroms mišioms. Nors iki Sintautų buvo penketas kilometrų, patarnautojas nesunkiai įveikdavo šį atstumą. Kai baigė Veršių pradžios mokyklą, tėvai neišgalėjo sūnaus leisti į gimnaziją, bet pagelbėjo teta Teresė, kuri nupirko Jonukui eilutę, keletą marškinių ir parengė kun. Antano Skelčio saleziečių gimnazijon Vytėnuose, Jurbarko rajone. Saleziečiai kaimo išdykėlių išmokė sistemingai mokytis. Bolševikams uždarius saleziečių mokyklą, Jonas Dėdinas mokslus tęsė Šakių „Žiburio“ gimnazijoje, kurią baigė aukščiausiais įvertinimais.

Per karą tarnavo gen. P. Plechavičiaus vadovaujamoje Vietinėje rinktinėje, karui baigiantis, 1944 m. pasitraukė į Vakarų. Apsistojo Bavarijoje, mokėsi Eichšteto kunigų seminarijoje. Teologijos mokslų pagilinti vyskupas pasiuntė į Mecheleno seminariją (Belgija), ten 1949 07 31 (kt. 1950 07 31) iššventintas kunigu. Studijas tęsė Belgijos Liuveno universitete, studijavo psichologiją, pedagogiką ir žurnalistiką. Dar studijuodamas leido informacinį leidinį „Gimtoji šalis“. Įgijęs licenciato diplomą, kuri laiką dirbo pastoracinį darbą tarp Belgijos lietuvių. 1959 m. grįžo į Vokietiją ir dr. Jono Griniaus pakviestas pradėjo dirbti Vasario 16-osios gimnazijoje, kurioje trūko lietuvių mokytojų, kapelionu. Pasižymėjo kaip didelės erudicijos pedagogas: 38 metus dėstė tikybą, filosofiją, lotynų, lietuvių, prancūzų kalbas, matematiką, biologiją, fiziką, istoriją ir net darbelius. Vienu laiku, būdamas gimnazijos kapelionu, turėjo dar 38 pamokas. Įkūrė ir vadovavo įvairiems būreliams: fotografų, vaidintojų, modeliuotojų, skraidytojų, radijo mėgėjų trumpabangininkų, greitosios pagalbos, šachmatininkų, dviratininkų, filmuotojų. Jo metodika buvo labai praktiška ir paprasta – stebėk, užsirašyk, išnaudok kiekvieną laiko trupinėlį savišvietai ir mokymuisi bei pasidžiauk tuo, ką išmokai. Nors turėjo gimnazijoje daug pamokų, bet dar parengė visuomenės mokslų vadovėlių „Lietuvių kalbos pratybų užduotis“.

Amžininkų liudijimu, jis buvo puikus mokytojas, į pamokas ateidavo visada puikiai pasirengęs. Sugebėdavo ne tik įdomiai pasakoti, naudojo ir visokias vaizdines priemones – vaizdajuostes, magnetofonus, skaidres, spalvotą kreidą ir pan. Buvo pats parašęs ir padauginęs visuomenės mokslų ir lietuvių kalbos vadovėlių. Nors lietuvių gimnazijos algos tuomet buvo labai vargingos, bet ir tas mažas algas kunigas panaudojo gimnazijai. Jis, nusipirkęs radijo priimtuvą, televizorių, magnetofoną, leido jais naudotis visiems mokytojams ir net mokiniams. Jis mokiniams nupirkdavo muzikos instrumentų, kartu su jais darydavo lėktuvų ir laivų modelius, kitus ragindavo rašyti straipsnius, leisti mokinių laikraštėlius, vesti minėjimus. Jis pats ilgus dešimtmečius kasdien fotografuodavo ir filmuodavo gimnazijos gyvenimą. Buvo įstojęs į Heidelbergo universitetą, tačiau dėl amžiaus ir sveikatos studijų atsisakė.

Nors kun. J. Dėdinas buvo griežtas mokytojas, bet mokinių labai mylimas. Jį visą laiką supo mokinių būrys. Su išėjusiais



mokiniais palaikė nuoširdų ryšį. Išėjęs į pensiją ir sulaukęs gilaus amžiaus, jis ir toliau laikė mišias Vasario 16-osios gimnazijos mokiniais, Romuvos, Švecingeno ir Frankfurto apylinkių katalikams.

Buvo dažnas svečias Zanavykijoje, 2000 m. rugpjūtį dalyvavo I pasaulio sintautiškių suvažiavime Sintautuose. VŠĮ Sintautų akademijai įgyvendinant projektą „Kryždirbystė senajame Sintautų valsčiuje“, atvykęs kunigas Jonas Dėdinas kartu su iš JAV į Lietuvą sugrįžusiu kunigu Vytautu Palubinsku Floridoje pašventino pirmųjų sutvarkytų kapinaičių kryžius, tuo suteikdamas joms naują prasmę.

Per 50 metų iki paskutinio atodūσιο jis paskyrė savo jėgas lietuvių jaunimui bei Hiutenfeldo ir apylinkių lietuviams išeiviams. Visi pabrėžė Jono Dėdino nepaprastą pasišventimą, gailingumą, kantrumą, kuklumą ir darbštumą.



Poetas Jonas Dėdinas

DĖDINAS Jonas (1929 08 22 Pariebių k.–2004 03 12 JAV, palaidotas Sintautų kapinėse), poetas, chemijos mokslų daktaras, išradėjas, ateitininkas, visuomenininkas. Mokėsi Vaitiekupių pradžios mokykloje, o penktą ir šeštą skyrius baigė Sintautuose. Įstojo į Šakių „Žiburio“ gimnaziją, bet mokslą nutraukė karas. 1944 m. su tėvais pasitraukė į Vakarų. Hochfeldo lietuvių stovykloje Vokietijoje leido laikraštėlį „Dienos žinios“. 1949 m. Augsburgėje (Vokietija) baigė gimnaziją. Vėliau išvyko į Ameriką, apsigyveno Baltimorėje. Čia studijavo dviejuose universitetuose, vėliau – Karnegio technologijos institute, Pitsburge gavo filosofijos daktaro laipsnį už darbą iš fizinės chemijos. Dirbo įvairiose gamybose, padarė išradimų naftos produktų gamyboje, paskelbė apie 40 mokslinių straipsnių, skaitė paskaitas, padarė atradimų naftos produktų gamybos srityje. Priklausė Amerikos chemikų sąjungai.

1963 m. gavo fizinės chemijos srities filosofijos daktaro laipsnį. Tyrinėjo organinių junginių fotochemines reakcijas, dirbo chemijos gamybose. Jau nuo gimnazijos laikų jis buvo lietuviybės puoselėtojas. Baltimorėje vadovavo Lietuvių sąjungos skyriui. Lietuvai atgavus nepriklausomybę, nuo 1995 m. lankydavosi Lietuvoje, gėrėjosi iš griuvėsių prikelta Sintautų bažnyčia, pasidžiaugė senąja mokykla, kurioje su broliu kartu mokėsi. J. Dėdinas buvo taurus žmogus, domėjosi muzika, literatūra, mėgo piešti. Eilėraščius pradėjo rašyti dar besimokydamas. Jo eilėraščiai buvo spausdinti JAV laikraštyje „Draugas“, o Lietuvoje – leidiniuose „Šiaurės Atėnai“, „Literatūra ir menas“. 2005 m., jau poetui mirus, žmonos Nijolės Bogutaitės-Dėdinienės rūpesčiu Vilniuje išleista Jono Dėdino poezijos knyga „Laiko domės“, kurioje išspausdinti eilėraščiai, sukurti 2000–2003 m. Kūryba buvo dvasinė atgaiva ligos metu: „Rašai, kad suprastum, kas esi ir kur esi, kur tavo kelias“ (eil. „Poezija“). Jo poezijoje dominuoja gimtinės vaizdai: sena sodyba, senos kapinės, „plaukiantys rugių laukai su rugiagėlėmis pakrašty“. Visa tai išlikę atminty iš vaikystės, jam labai artima, sava, nes, kaip pats rašė, „antroji tėvynė nėra brangesnė – gimimo šaknys įaugo pirmojoj ir jų pasiimti negali“. Paskutinis jo

noras – sugrįžti į gimtinę. Čia jis ir sugrįžo – jį priglaudė Sintautų kapinių smėlis. Iš JAV 2004 m. atvežta urna su palaikais palaidota jo gimimo dieną – rugpjūčio 22-ąją – greta dėdės gydytojo Jono Jonikaičio kape.

Marija Puodžiukaitienė, Benjaminas Kondratas

DĒDINAS Juozapas (1810 Vaitiekupių k.–1863 10 21), kunigas, visuomenininkas. Save vadino Dydynskiu. Artimai bendravo su zanavykais kun. A. Tatare ir kun. P. Martinaičiu-Marcinskiu. 1832–1834 m. Seinų kunigų seminarijoje mokėsi kartu su kun. A. Tatare. 1834 m. išventintas kunigu, dirbo Seinų vyskupijoje, 1835 m. Sintautų vikaras prie kun. J. Vasiukevičiaus. Jo vardu ir lėšomis 1852 m. Vilniuje M. Zymelovičiaus spaustuvėje išleistas elementorius „Mokslas lietuviszko skajtimo ir Katechizmas“. Kun. P. Martinaitis-Marcinskis nurodo, kad elementorius buvo parašytas jo, o Vaclovas Biržiška teigė, kad Dėdinas šiame leidinyje neparašė nė vieno žodžio, tik davė lėšų leidybai. Antraštiniame puslapyje pavardė Dydynski atsiradusi be Dėdino žinios. Vėliau, gavęs išspausdintą elementorių, jis pats pavardę ištrindavęs.

Šalt.: Biržiška V., *Aleksandrynas*, t. 3, Čikaga, 1965, p. 212; *Zanavykija*, red. Alicija Rūgytė, Čikaga, 1979, t. 2., p. 217.

DĒDINAS Juozas Vytautas (1927 12 14 Pariebių k.), karininkas, aviacijos pulkininkas, leitenantas, ateitininkas, spaudos bendradarbis, pedagogas, inžinierius, visuomenininkas. Mokėsi Vaitiekupių pradžios mokykloje, o 5-ąją ir 6-ąją skyrius baigė Sintautuose. 1944 m. Šakių „Žiburio“ gimnazijoje baigęs 4 klases, su tėvais pasitraukė į Vokietiją. Tris mėnesius dirbo Rytprūsiose pas ūkininkus, o 1945 m. persikėlė į Bavariją, kur buvo išlaisvinti amerikiečių. 1945–1949 m. gyveno Augsburgėje, pabėgėlių stovykloje. 1948 m. Augsburgėje lietuvių gimnazijoje įgijo atestatą. Besimokydamas lietuvių gimnazijoje, sudarė ateitininkų kuopos branduolį, redagavo laikraštį „Žiburiai“. 1949 m. emigravo į JAV, gyveno Baltimorėje, Merilendo valstijoje. Užsidirbęs pinigų fabrike, 1950–1954 m. studijavo ekonomiką, lankė Merilendo universitetą, studijavo ekonomiką, komerciją, lankė aviacijos karininkų fakultetą. 1955 m. Merilendo universiteto JAV Karinio oro fakultete įgijo bakalauro ir leitenanto laipsnius. 1953–1954 m. įsteigė ir vadovavo Baltimorės ateitininkų skyriams. 1955–1983 m. tarnavo JAV kariniame oro laivyne, įskaitant NATO vienetus Europoje, tarnybą Šiaurės Atlanto Sąjungos naikintuvų daliniuose, ir Vietnamo karą, dirbo vyriausiajame štabe, buvo reguliariosios kariuomenės karininkas, pasiekęs pulkininko leitenanto laipsnį. Šaltojo karo metu dirbo lėktuvų ir kosminių laivų planavime ir gamyboje. Ilgiausiai dirbo ginklų aprūpinimo lėktuvų, raketų, palydovų (satelitų) skyriuje. Vadovavo įvairiems daliniams, dėstė karininkų mokykloje. Dirbo JAV karo ministerijoje, įgijo magistro laipsnį. Tarnaudamas aviacijoje, Marijonų universitete (Teksasas) įgijo magistro laipsnį, baigė avia-

cijos technologijos universitetą ir Menedžerių fakultetą Kalifornijos universitete. Už pasiekimus JAV kariniame oro laivyne apdovanotas 23 medaliais ir ordinais. Užbaigęs karinę tarnybą, perėjo į civilinę pramonę ir 1983–2003 m. dirbo civilinėje industrijoje, pirmiausia „Hughes aircraft“ (lėktuvų) firmos, o vėliau „Boeing“ firmoje bei kosminių laivų gamyboje (palydovų gamybos menedžeriu). 2003 m. išėjo į pensiją ir gyvena Los Andžele, Kalifornijos valstijoje.

Pagal M. Puodžiukaitienės straipsnį ir kitų šaltinių medžiagą parengė V. Girdauskas

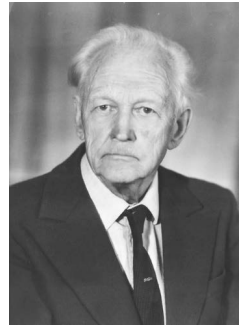

*Istorikas Valentinas  
Dėdinas*

DĖDINAS Justinas (1918 11 10 Vaitiekupių k.), gydytojas, visuomenininkas. Nuo 1932 m. – ateitininkas. 1944 m. pasitraukė į Vokietiją. 1956 m. medicinos studijas baigė Kelno universitete. Vienerius metus dirbo šio universiteto Patologijos instituto asistentu. 1958 m. gyveno JAV. Vertėsi privačia gydytojo praktika. Visuomeninėje lietuviškoje veikloje dalyvavo nuo 1950 m. JAV lietuvių bendruomenės narys, LF, Lietuvių studentų ateitininkų sąjungos rėmėjas.

DĖDINAS Ksaveras (1905 11 12 Vaitiekupių k.–1945 02 07 NKVD kalėjime), girininkas, visuomenininkas, politinis kalinys. 1930 m. baigė Alytaus aukštesniąją miškų mokyklą ir buvo paskirtas į Seirijų girininkiją, kur dirbo girininko padėjėju. 1931–1940 m. dirbo Varėnos miškų urėdijos Bingelių girininkijos girininku. 1940 m. paskirtas Kaišiadorių miškų urėdijos urėdo pavaduotoju, o vėliau – urėdu. 1943 m. perkeltas į Ukmergės miškų urėdijos Širvintų girininkiją, kur girininku išdirbo iki arešto 1944 08 19. Nuo 1932 m. priklausė Šaulių sąjungai. Jam buvo suteiktas valstybinis apdovanojimas. 1944 08 19 buvo suimtas sovietų. Kalintas Vilniaus ir Kauno NKVD kalėjimuose. 1944 09 17 nuteistas mirti, nuosprendis įvykdytas 1945 02 07.

DĖDINAS Valentinas (1904 02 04 Vaitiekupių k.–1990 06 20, palaidotas Šakiuose), istorikas, atsiminimų autorius. Mokėsi Sintautų pradžios mokykloje, tačiau prasidėjęs Pirmasis pasaulinis karas sujaukė mokymosi planus. 1918 m. įstojo į Marijampolės gimnaziją, 1919 m. Šakiuose atidarius „Žiburio“ gimnaziją, nedvejodamas perėjo į ją, kad būtų arčiau namų. 1925 m. gimnaziją baigė su pirmąja abiturientų laida: 22 mokiniai – penkios merginos ir septyniolika vaikinių. Tarp jų daug išymių žmonių – būsiami kalbininkai Jonas Dumčius, Kajetonas Žievys, ilgametis gimnazijos mokytojas Juozas Kazlauskas, buvęs gimnazijos direktorius Pranas Keblinskas, mokytoja Kunigunda Keblinskienė (Užupytė) ir kt. Tais pačiais metais įstojo į Kauno Vytauto Didžiojo universitetą, kurį baigė 1929 m. įgydamas istoriko specialybę. Kartu su kitais jaunais istorikais sumanė parašyti monografiją apie Lietuvos didįjį kunigaikštį Vytautą, nes artėjo jo mirties 500-osios metinės. Tą sumanymą pavyko įgyvendinti, ir 1930 m. Lietuva išvydo monografiją „Vytautas Didysis“. 1931 m. mokytojavo Švėkšnos gimnazijoje, po to išvyko gilinti prancūzų kalbos

žinių į Paryžių. Nuo 1936 m. pradėjo dėstyti istoriją ir prancūzų kalbą Pilviškių gimnazijose. Prieš karą buvo Pilviškių ūkio banko direktorius. 1941 06 14 sovietų valdžios buvo suimtas ir ištremtas į Altajų (Sibiras). 1953 m. pabėgo į Lietuvą, 1958 m. gavo asmens dokumentus, dirbo miškotvarkininku. 1964 m. išėjo į pensiją. Parašė atsiminimų, paliko istorinio romano apie Vytautą Didįjį rankraštį. Tokios oficialios žinios apie šį nepaprastą žmogų. Man teko asmeniškai susipažinti su šiuo tauriu patriotu. Tai įvyko 1989 m. pavasarį. 1988 m. Vyriausioji enciklopedijų leidykla išleido monografijos „Vytautas Didysis“ 2-ąjį fotografuotinį leidinį. Nesunkiai radau Dėdinų jaukų namelį Taikos gatvėje Šakiuose. Namų duris atidarė maloni moteriškė, kuri, sužinojusi vizito tikslą, pasakė, kad Valentinas yra namie, ir pakvietė užeiti. Nusirengus apsiaustą prieškambaryje, buvau palydėtas į šviesų kambarį pas šeimnininką. Istorikas domėjosi, kas aš toks, iš kur, kuo domiuosi, ką esu skaitęs. Pamatęs iš lagaminėlio ištrauktą monografiją apie Vytautą Didįjį, susigraudino. Trumpai palaikęs rankoje fotografuotinį leidinį, tarstelėjo: „*Ir aš tokią turiu.*“ Ilgai vartė rankose 1930 m. originalų leidimą, stebėjosi, kad knyga taip gerai išsilaičiusi. Atsargiai padėjęs knygą ant stalo, leidosi į prisiminimus, kaip ir su kuo monografiją 1929 m. rašė. Stebėjausi jo puikia atmintimi, nes laisvai, labai vaizdžiai pasakojo apie įvykius, buvusius prieš 60 metų. Pamatęs mano nustebusį žvilgsnį, gudriai prisimerkė ir paklausė: „*O kiek, Tamsta, man duotumėt metų?*“ Sutrikęs kažką sumurmėjau, kad gal septyniasdešimt ar septyniasdešimt penkerius. Jaunatviškai nusijuokęs, pasakė: „*O aš pradėjau aštuoniasdešimt šeštuosius.*“ Paaiškino, kad jis iš tikrųjų yra gimęs 1904 m. vasarį Vaitiekupiuose. Mintyse greitai sumečiau, kad šeimnininkas iš tikrųjų kalba tiesą, nes lankiausi pas jį 1989 m. gegužės pirmąją. Pamatęs nuostabą mano akyse, tapo labai patenkintas padarytu išpūdžiu. Papasakojo apie tremtį, prisiminimų aprašymus, prisipažino, kad parašęs romaną apie Vytautą Didįjį, nes ši asmenybė jam esą imponavo visą gyvenimą. Sakė skaitęs K. Puidos knygą „Magnus Dux“ apie Vytautą Didįjį, bet jo (Dėdino) romanas esąs apie paskutinius didžiojo kunigaikščio Vytauto gyvenimo metus ir mirtį. Ypač įdomiai pasakojo apie laukiamą, bet taip ir neįvykusį Vytauto karūnavimą. Pasakojo taip vaizdžiai ir įtikinamai, kad buvo galima pamanyti patį pasakotoją ten buvus ir įvykiuose dalyvavus. Apgailestavo, kad nėra lėšų šiam romanui išleisti, nors apie rankraštį yra sakęs ne vienam iš žinomų Šakiuose žmonių. Prieš atsisveikindamas paprašiau autoriaus autografų. Tvirta ranka, gražiu braižu ant originalios 1930 m. leidimo monografijos „Vytautas Didysis“ Valentinas Dėdinas užrašė: „*Lietuva – didvyrių žemė. Tai ne tušti žodžiai.*“ Vėliau nusprendęs, kad ši knyga su autoriaus autografu turi būti prieinama daugeliui, o ne būti privačioje kolekcijoje, ją padovanojau Sintautų pagrindinės mokyklos literatūriniam muziejui, kur ji saugoma ir dabar. Ant fotografuotinio monografijos leidinio garbusis istorikas užrašė: „*Nėra to darbo, kurio lietuvis negalėtų padaryti. Sintautiečiui – V. Dėdinas.*“

1989 05 01.“ Šie autografai liudija, koks dvasios milžinas ir patriotas buvo Sintautų žemės sūnus Valentinas Dėdinas.

Juozas Jacevičius

DĖDINIENĖ (Šarkauskaitė) Regina (1934 04 12), mokytoja, visuomenininkė. Baigusi Vilniaus pedagoginį institutą, įgijo biologo ir chemiko specialybę, metus dirbo Griškabūdyje. Sintautuose nuo 1960 m. Nuo 1962 m. pavaduotoja gamybiniam mokymui, vėliau užklausinio darbo organizatorė, direktoriaus pavaduotoja ugdymui. Ketverius metus buvo Sintautų vid. mokyklos direktorė, vėliau vėl pavaduotoja ugdymui. Aktyvi moterų klubo „Bičiulės“, Gimtojo žodžio draugijos „Aidija“, „Carito“ organizacijos narė.



Regina Dėdiniene

DIELININKAITIS Juvencijus (1903 Ežeriūkų k.–1937 03 10 Ežeriūkuose), visuomenininkas, Šakių apskrities tautininkų organizatorius. Mokėsi Vilkaviškio, Kudirkos Naumiesčio gimnazijose. Vienas pirmųjų Sintautų šaulių būrio steigėjų ir ilgametis pirmininkas. 1927–1928 m. dirbo smulkaus kredito draugijų Šakių apskrities instruktoriumi. Organizavo Šakių apskrities tautininkų skyrius. Palaidotas Sintautų kapinėse.

DIELININKAITYTĖ Petronėlė (1887 05 Veršiai), lietuviškos spaudos platintoja, daraktorė. Daugiau žr. K. Misiaus str. „Draudžiama lietuviška spauda ir jos platintojai Sintautų apylinkėse 1864–1904 metais“ (sk. „Istorija. XIX amžius“).

DOBILAITIS Andriejus (1839 10 18 Gaisrių k.–1888 07 22 Slavikuose), kunigas. Marijampolės apskrities mokykloje baigė 4 klases. 1859 m. įstojo į Tikocino kunigų seminariją. Kunigu išventintas 1863 m. liepos 25 d. Po seminarijos baigimo paskirtas į Zambruvo parapiją vikaru. 1866–1873 m. Slavikų parapijos vikaras. 1874 m. Slavikų parapijos vikaras, valdė parapiją prie kurato Pranciškaus Andriejausko. 1875–1887 m. Slavikų parapijos vikaras. Nuo 1887 m. iki mirties – Slavikų parapijos klebonas.

Juozas Jacevičius

DOBKEVIČIUS Alfonsas (1919 05 19 Sintautai–1978 04 17 Šiauliai, palaidotas Donelaičio kapinėse), aktorius. 1945–1947 m. mokėsi Kauno dramos teatro vaidybos studijoje. 1944–1951 m. vaidino Kauno jaunojo žiūrovo, nuo 1954 m. Šiaulių dramos teatre. Teatre sukūrė daugiau kaip 90 vaidmenų.

Svarbiausi vaidmenys teatre: Respoleženskis – Aleksandras Ostrovskis, „Savi žmonės – susitarsime“ (1950), Olegas – Viktoras Rozovas, „Džiaugsmo beieškant“ (1958), Vabalas – Kazys Saja, „Jo ekselencija Vabalas“ (1965), Gžegožas – Aleksandras Fredas, „Damos ir husarai“ (1968), Karlsonas – „Mažylis ir Karlsonas, kuris gyveno ant stogo“, pagal Astridą Lindgren (1968), Tėvas – Žanas Anužis,



„Euridikė“ (1972), Fortūnatas – Karlas Goldonis, „Kivirčiai Chioggiuje“ (1974), Fransas – Balys Sruoga, „Pajūrio kurortas“ (1975) ir kt.

Vaidmenys kine – „Kalakutas“ (1958 m., rež. Vytautas Mikalauskas), „Akmuo ant akmens“ (1971 m., rež. Raimondas Vabalas), „Ties riba“ (1972 m., rež. Raimondas Vabalas), „Naktibalda“ (1973 m., rež. Arūnas Žebriūnas), „Virto ažuolai“ (1976 m., rež. Gytis Lukšas), „Riešutų duona“ (1978 m., rež. Arūnas Žebriūnas).

Vitas Girdauskas

DOMEIKA Vincas (1887 Išdagų k.–1969 Ročesteryje, JAV), darbštus, pavyzdingas ūkininkas, visuomenininkas. 1944 m. pasitraukė į Vokietiją, gyveno Landshuto stovykloje. 1949 m. atvyko į JAV, apsigyveno Ročesteryje. Su žmona Juze (Liudžiūte) išaugino dvi dukteris ir du sūnus, aktyviai veikė įvairiose lietuvių organizacijose. Šalt.: *Zanavykija*, red. Alicija Rūgytė, Čikaga, 1979, t. 2., p. 293.

DOMEIKIENĖ (Liudžiūtė) Juzė (1887 Išdagų k.–1969 Ročesteryje, JAV), ūkininkė, visuomenininkė. 1944 m. pasitraukė į Vokietiją, gyveno Landshuto stovykloje. 1949 m. atvyko į JAV, apsigyveno Ročesteryje. Su Vincu Domeika išaugino dvi dukteris ir du sūnus, aktyviai veikė įvairiose lietuvių organizacijose.

Šalt.: *Zanavykija*, red. Alicija Rūgytė, Čikaga, 1979, t. 2., p. 293.

DUMČIUS Jonas (1870 11 10 Mockupiuose (Jagamasčiuose)–1943 09 11, palaidotas Garliavos (Kauno r.) bažnyčios šventoriuje), kunigas, garbės kanauninkas. Jis ir jo brolis Vincas buvo du iš šešių vaikų šeimoje, tapę kunigais. Kunigu iššventintas 1894 04 15. Vikaravo Porite, Kudirkos Naumiestyje, vėliau Lomžos kalėjimo kapelionas. Nuo 1905 m. iki 1928 m. gyveno ir dirbo tai Lietuvoje, tai Amerikoje, pablogėjęs sveikatai, grįžo į Lietuvą, apsistojo Kazimieravoje, kur iš parsivežtų 1200 medelių užveisė didžiulį sodą. Dalį medelių padovanojo Dotnuvos žemės ūkio akademijai, Vilkaviškio kunigų seminarijai, broliams į Pikžirnius, Jukneliškius, Kušlikius. Kadangi vaismedžius gavo 1930 m. – Vytauto Didžiojo metais – tai obuolius jis vadindavo vytautiniais. Tų obelių ir dabar yra soduose. J. Dumčius buvo labai dosnus. Jo brolis Vincas Dumčius (gim. 1886 02 11) irgi buvo kunigas. Išmokslino savo brolio sūnų Joną Dumčių, kuris vėliau tapo profesoriumi, pasaulinio lygio antikinės literatūros žinovu.

DUMČIUS Jonas (1905 03 20 Pikžirniuose–1986 04 28 Vilniuje), klasikinės filologijos tyrinėtojas, antikinės literatūros profesorius, vertėjas, pedagogas, mokslininkas, rašytojas. Mokėsi Šakių „Žiburio“ gimnazijoje. 1929 m. baigė Kauno Vytauto Didžiojo universiteto Humanitarinių mokslų fakultetą, kur studijavo lotynų ir graikų kalbas bei lyginamąją indoeuropeistiką. Po to trejus metus stažavosi Šveica-

rijoje, Bazelio universitete, pas žymų klasikinės filologijos specialistą Vilhelmą Vackernagelį, gilinosi sanskrito, indologijos srityse. Grįžęs į Lietuvą, 1932–1940 m. Kauno universitete dėstė graikų kalbą ir literatūrą. Nuo 1940 m. Vilniaus universitete dėstė graikų ir lotynų kalbas, antikinės literatūros istoriją. 1945–1960 m. Klasikinės filologijos katedros vedėjas; filologijos mokslų kandidatas (1958); docentas (1961). Vedė specialiuosius kursus iš graikų dramaturgijos ir mitologijos. Jo paskaitos pasižymėjo moksline kompetencija, erudicija, faktografiniu tikslumu. Ypač domėjosi graikų tragedija, ta tema paskelbė keliasdešimt straipsnių, kai kurias dramas pirmą kartą išvertė į lietuvių kalbą. Paskelbė studiją „Antikiniai tikriniai vardai lietuvių kalboje“, parašytą filologijos mokslo kandidato (dabar humanitarinių mokslų daktaro) laipsniui gauti. Disertaciją apgynė 1958 m. Ši disertacija – vienintelis Lietuvoje bandymas plačiame istoriniame kontekste patyrinti antikinį vardų tarimo, rašybos bei norminimo tradicijas Europoje nuo Renesanso epochos iki mūsų dienų, aptarti jų vartojimo lietuvių kalboje problemas. Su Leonu Valkūnu vidurinėms mokykloms parengė rinkinį „Iš antikinės ir renesanso literatūros“ (1958), aukštosioms mokykloms – „Graikų literatūros chrestomatiją“ (1963), „Ištraukas iš romėnų autorių“ (1970), su Kazimieru Kuzaviniu ir Ričardu Mironu parengė vadovėlius „Lotynų kalba“ (1960), „Lectiones Latinae“ (1969), „Elementa latina“ (1978), parašė mokomąją priemonę „Kaip nagrinėti lotyniškus tekstus“ (1961), aukštosioms mokykloms skirtą „Įvadą į antikinę literatūrą“ (1969), „Trumpą istorinę graikų kalbos gramatiką“ (1975). J. Dumčius – vadovėlio IX kl. „Literatūros medžiaga“ (1963) vienas autorių. Mokslininkas paskelbė straipsnių apie antikinius vardus lietuvių kalboje, apie antikinę dramą. Šie ir kiti jo darbai skelbti Vilniaus universiteto „Mokslo darbuose“ (t. 13, 18, 31). J. Dumčius išvertė Hesiodo „Darbai ir dienos“ (1963), Herodoto „Žmonės ir žygius“ (1974), Platono „Valstybę“ (1981), Petronijaus „Satyrikoną“ (1984), Aristofano, Menandro, Plauto komedijų ir kitų antikos autorių kūrinių. Jau po mokslininko mirties išleista Aischilo „Orestėja“ (1988), Herodoto „Istorija“ (1988), Aristotelio „Kategorijos“ (1990), Nikomacho „Etika“ (1990), monografija „Sofoklis“ (1992), Senekos dramos „Trojietės“ (1992), „Saidra“, „Pamišęs Herkulis“ (1996).

Gyvenime J. Dumčius buvo asketiškas žmogus: laikėsi dietos, visiškai nevartojo alkoholio, buvo nevedęs. Beveik visą gyvenimą pragyveno su seserimi. Ji rūpinosi brolio buitimi, maitinimu, finansiniais reikalais. Tai leido J. Dumčiui atsidėti darbui ir mokslui.

Prie J. Dumčiaus kapo Vilniaus Antakalnio kapinėse stovi kuklus paminklas iš lietuviško akmens, ant kurio graikų kalba iškalti Sofoklio žodžiai iš tragedijos „Karalius Edipas“: „*Tik vienas laikas teparodo, kas teisus.*“ Per 50 metų XX a. Lietuvos universitetinis jaunimas klausėsi J. Dumčiaus kantriai ir išsamiai dėstyto antikinės literatūros paskaitų, kurios skatino pažinti tą literatūrą sukūrusių senovės graikų ir senovės romėnų tautų istoriją. Net paskaitos metu, kalbėdamas apie slėpingiausias senosios literatūros herojų nutiki-

mus, į jauną auditoriją mokslininkas žiūrėjo su atlaidžia šypsena, suprasdamas, kad ne kiekvienam užteks studentiška maksimalistinė vaizduotės suprasti bent tiek, kiek jis spėjo pasakyti. „*Ne kiekvienam, ne kiekvienam*“, – sakė jo lengva šypsena lūpų kampučiuose. Su tokia pat šypsena jis leido studentui nepakeliamą antikos krūvį išdėstyti per du kartus: dar semestro metu su juo kalbantis iškloti autorių kūrybą, o sesijos dienomis jau pasimurkdyti istorinėje dalyje. Ir neduok Die, jei to krūvio studentas nepadalino ir tempė iki sesijos. Ne, ne J. Dumčiaus tėviškai nesuprantačio žvilgsnio ar nepritarimo sulaukdavo paklydėlis – studentiška vaikystė neištrindavo šypsenos iš jo lūpų. Tiesiog knygų klodai užgriūdavo visu antikinės literatūros periodizacijos svoriu. Labiausiai – gal trečiuoju, helenistiniu laikotarpiu, kuris buvo vadinamas degradaciniu ir išties tapdavo studentiška degradacija. „*Ne kiekvienam, ne kiekvienam...*“ Po romėniškų ar graikiškų nesėkmių atrodė, kad jau amžiams užsitraukei amžina antikos dievų rūstybę.

Antanas Andrijonas

DUMČIUS Vincentas (1886 02 28 Mockupiai (Jagamasčiai)–1986 02 07 Veiveriuose (Prienu r.), palaidotas bažnyčios šventoriuje), kunigas, tautosakos rinkėjas, kanauninko Jono Dumčiaus brolis. Dumčių ūkis nebuvo labai didelis (60 ha), tačiau tėvai buvo ragavę mokslo, nes kaimas jau 1857 m. turėjo savo daraktorių – J. Treinelį. Šeimoje buvo šeši vaikai, du iš jų – Vincentas ir jo vyresnis brolis Jonas – tapo kunigais (kanauninkas Jonas Dumčius 1870 11 10–1943 09 11). Vienas iš brolių – Motiejus (1880–1940), liko tėviškėje, sesuo persikėlė į Jukneliškius, brolis Juozas – į Pikžirnius, brolis Antanas – į Kušlikius. Dumčiai seniai suprato mokslo reikšmę, į mokslą leido ne tik savo vaikus, tačiau ir savo erdviame name nuo seno laikė pradžios mokyklą. Mokykla užėmė beveik pusę namo, buvo pietiniame gale, turėjo atskirą įėjimą. Yra išlikusių kai kurių žinių apie Dumčynėje dirbusius mokytojus, pavyzdžiui, 1920 m. čia mokytojavo J. Cimbolaitis, 1927 m. – J. Baltrušaitis, 1940 m. – J. Kebleris, pokario metais – V. Urbonavičius, J. Gedvilas, A. Monastirskienė, A. Žilaitytė, O. Steiblienė, M. Žiugždienė. Mokykla veikė iki 1967 m., po to perkelta į Kuodžius. Pats pastatas 1969 m. nugriautas. Dumčių sodyba buvo gana didelė, nemaža ūkinių pastatų, gyvenamasis namas, dengtas skardiniu stogu, dviejų dalių, su atskirais įėjimais per du priebučius. Šeimininkaujant Motiejui, sodyba buvo apšodinta medžiais, ties vakariniu įvažiavimu į kiemą augo galingi ažuolai, šiauriniame sodo pakraštyje net atskira maumedžių giraitė. Prie rytinio kelio, vedančio pas kaimyną Rūgį (Samuolį), iš kairės buvo didelė ir gili, niekada neišdžiūstanti kūdra, iš dešinės – dideli ūkiniai pastatai, sudeginti per karą. Centrinėje sodybos dalyje buvo nemažas sodas, jam vaismedžių 1928 m. iš Amerikos yra pargabenęs ir pasodinęs brolis kun. Jonas Dumčius. Apylinkėje šių obelų vaisiai buvo vadinami vytautiniais, mat pirmasis derlius užaugo Vytauto

Didžiojo metais. Broliai kunigai ir kitaip padėjo ūkininkaujantiems Motiejui – nupirko pirmąjį apylinkėje traktorių.

Vincentas mokėsi Slavikų ir Griškabūdžio pradžios mokyklose. Marijampolės gimnazijoje baigęs 4 klases, 1903 m. įstojo į Seinų kunigų seminariją. Kunigu išventintas 1909 03 28 ir paskirtas vikaru į Liubavą, tais pačiais metais perkeltas vikaru į Veisiejus. 1910–1918 m. vikaras Miroslave, 1919–1922 m. – vikaras Aukštojoje Panemunėje. 1923 m. įkūrus Naujosios Ūtos parapiją, paskirtas jos klebonu. Parapija neturėjo savo bažnyčios, todėl veiklusis klebonas ėmėsi jos statybos. Darbai vyko sparčiai, 1924 m. jau buvo švenčiamos įkurtuvės naujoje Naujosios Ūtos parapijos medinėje bažnyčioje. 1927 m. paskirtas Sudargo parapijos klebonu. Čia rado ankstesnio klebono Mykolo Brundzos (1884–1938) dar 1923 m. pradėtą statyti mūrinę bažnyčią, tačiau dėl įvairių priežasčių nepabaigtą. Energingas klebonas V. Dumčius vėl kibo į darbą ir 1929 m. statybą pabaigė. Naujai mūrinei bažnyčiai suteiktas Šv. Jono Krikštytojo titulas. Parapija tuo metu jungė apie 2 tūkst. katalikų. Gaila, tačiau per Antrąjį pasaulinį karą ši bažnyčia sudegė, pokariu visiškai nugriauta. 1945 m. šalia tos vietos, kur buvo mūrinė bažnyčia, pastatyta nedidukė medinė bažnytelė, turinti tą patį vardą.

Sudarge buvo labai gyvas anksčiau čia klebonavusio Martyno Sederevičiaus (1829–1907), dar vietos žmonių vadinamo Zanavykijos knygnešių karaliumi, prisiminimas. Klebonas Vincentas Dumčius, žinodamas M. Sederevičiaus nuopelnus lietuviškajai spaudai ir pats labai gerbdamas knygą bei mokslą, darė žygius tinkamiau pagerbti žymiojo švietėjo bei knygnešio atsiminimą pastatant iškilmingesnį paminklą. Klebono paraginti, ateitininkai ir pavasarininkai surinko lėšų ir paminklą užsakė Kaune pas skulptorių D. Rusecką. Paminklas buvo pabaigtas 1932 m. ir tais pačiais metais pastatytas ant M. Sederevičiaus kapo. Paminklas išties buvo meniškas: bareljefe pavaizduotas kunigas į toli nukreiptu žvilgsniu ir su keliomis knygomis rankoje, vykusiai įprasmino šį žmogų ir jo nuveiktus darbus. Išbuvęs Sudarge septynerius metus ir dar spėjęs įrengti erdvią parapijos salę, 1934 m. V. Dumčius paskirtas Pakuonio parapijos klebonu. Čia vėl užsiėmė statybomis – Pakuonio mūrinei bažnyčiai pristatė bokštą. 1940 m. perkeltas į Veiverius, čia kunigavo visą Antrąjį pasaulinį karą. Veiveriuose jį aplankė netektys – 1940 m. mirė tėviškėje Mockupiuose ūkininkavęs, vos sulaukęs 60 metų, brolis Motiejus (palaidotas Sintautų kapinėse). 1943 m., eidamas septyniasdešimt trečiuosius gyvenimo metus, Garliavoje mirė kitas brolis – kanauninkas Jonas Dumčius (palaidotas bažnyčios šventoriuje). Vincentas dalyvavo jų laidotuvėse. Vincentui pavyko pokariu išvengti represijų, vėliau dėl amžiaus užleido parapiją kitam klebonui. Pats pasiliko Veiveriuose, buvo altaristas iki mirties.

V. Dumčius mokėjo aštuonias kalbas, buvo plačiai apskaitęs, garsėjo kaip puikus giesmininkas ir pamokslininkas. Jaunystėje domėjosi tautosaka, jo užrašyti dainų tekstai saugomi Lietuvių literatūros

ir tautosakos institute. Kartu su broliu kanauninku Jonu Dumčiumi rėmė brolio Juozo, gyvenančio Pikžirniuose, sūnaus Jono Dumčiaus (1905–1986) studijas Kauno Vytauto Didžiojo ir Bazelio (Šveicarija) universitetuose. Šis gabus jaunuolis tapo pasaulinio lygio klasikinės filologijos mokslininku, profesoriumi, antikos žinovu. Vincentas Dumčius buvo labai darbštus ir energingas, mylimas ir gerbiamas parapijiečių, gyveno beveik 100 metų.

Juozas Jacevičius

DUOBA Antanas (Veršių k.), Zanavykijos kultūrininkas. Tėvai – ūkininkai, abu buvo geri katalikai ir ypač išgarsėjo labdarystės darbais. Dievulis Duobų šeimą laimino: susilaukė jie 12-kos vaikų. Pradžios mokslą ėjo pas kaimo daraktorius ir Sintautų mokykloje. Jį mokė kun. M. Krupavičiaus seserėnas J. Jarumbavičius, didelis lietuvybės kėlėjas. Pradžios mokslu nesitenkino. Dėl amžiaus negalėdamas įstoti nei į Marijampolės gimnaziją, nei į Veiverių seminariją, nuvyko į Galiciją, į saleziečių vienuolyną. Į vienuolyną padėjo Antanui įstoti kun. Skeltys ir klierikas Birbilas. Apsistojo Antanas Dašavos vienuolyne. Dašavoje dirbo jis visus paprasčiausius darbus, norėdamas lenkams parodyti lietuvių darbštumą. Dašavoje Antanui teko nuo lenkų didelės nuoskaudos patirti. Po metų paprasčiausių rankų darbų Antanas įstojo į Dašavos gimnaziją. 1914 m. karas užklupo Antaną atostogaujantį Lietuvoje. Karui siaučiant, negalėjo jis grįžti pas saleziečius tęsti mokslo. Karui pasibaigus, įstojo į Žemaičių kunigų seminariją Kaune, bet dėl akių ligos seminarijos kurso baigti negalėjo. 1925 m. pradžioje Šakių dekanas kun. I. Čižauskas jį pakvietė vadovauti kooperatyvui „Uola“. Kooperatyvą rado sunkias dienas begyvenanti. Per dvejus metus kooperatyvą sutvarkė ir padarė turtingą. 1927 m. vasario 13 d. A. Duoba pakviestas vadovauti smulkaus kredito draugijai „Banga“. Indėliai į „Bangą“ plaukė ne tik iš Zanavykijos, bet iš Kapsijos ir net tolimos Aukštaitijos („Bangoje“ siekė beveik 100 000 litų). Antanas Duoba visai Zanavykijai ir toli už Zanavykijos buvo pažįstamas ne tik kaip tvirtas „Bangos“ vedėjas, bet ir kaip nenuilstamas katalikiškos akcijos darbininkas. Buvo Šakių „Pavasario“ rajono sekretorius, Šakių blaivybės skyriaus pirmininkas, ūkininkų užtarėjas ir jų teisių bei reikalų gynėjas, didžiausias Zanavykijos katalikiškos spaudos platintojas.

Šalt.: *Pavasaris*, 1933 m. rugpjūčio 6 d., Nr. 14.

DUOBA Jonas (1922 03 08 Veršių k.–1983, palaidotas Čikagoje), kunigas, marijonas, spaudos darbuotojas. Mokėsi Marijampolės marijonų ir Vilniaus Vytauto Didžiojo gimnazijose, Kauno kunigų seminarijoje, Eichstaetto (Vokietija) aukštesniojoje filosofijos-teologijos mokykloje. Kunigu išventintas 1946 07 21 Romoje. Baigęs bibliinius mokslus, keletą metų dėstė Rosarijo (Argentina) kunigų seminarijoje ir dirbo pastoracinį darbą Rosarijo bei Avelanedos lietuvių parapijose. Argentinoje padėjo įsteigti Šv. Kazimiero parapiją, ten pastatė



bažnyčia. Trejus metus dirbo Avelanedos parapijos klebonu. 1960 m. persikėlė į JAV, keletą metų dėstė kalbas Marianapolio paruošiamosiose mokyklose, buvo marijonų generalinis sekretorius ir patarėjas Romoje, dirbo „Draugo“ spaustuviėje Čikagoje, bendradarbiavo vaikų laikraščeliuose, marijonų spaudoje. Suredagavo keletą knygų, tarp jų ir monografijos „Zanavykija“ antrąjį tomą (Čikaga, 1979).

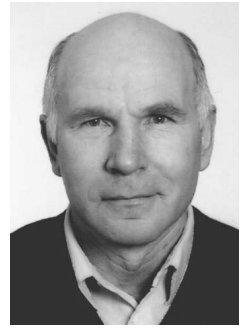

*Vytautas Kajetonas  
Duoba*

DUOBA Kajetonas Vytautas (1945 08 15 Tarpučių k.), tautodailininkas. V. Duoba daug padėjo įrengiant mokykloje P. Vaičičiaus muziejų: nupiešė P. Vaičičiaus portretą, padovanojo poeto biustą. Mokyklos muziejų puošia trys jo akvarelės: „Ruduo“, „Bažnyčios bokštai“, „Šienapjūtė“. Jo kopyltulpis A. Tatarei – viena gražiausių skulptūrų visoje Sintautų apylinkėje. 2003 m. jis pastatė stogastulpį ir savo gimtajame kaime. Jo darbai – tai meilės gimtajam kraštui pavyzdys. Apie V. K. Duobą daugiau žr. V. Girininkienės pokalbyje „Vytautas Kajetonas Duoba: Sintautai iš žemės ir iš skraidyklės“ (sk. „Laikas ir žmonės“).

DUOBA Pranas (1858 11 21 Santakų k.–1931 09 20 Slavikuo-se), kunigas. Mokėsi Sintautų pradžios mokykloje, Seinų kunigų seminarijoje. Kunigu išventintas 1882 02 23. Klebonaudamas Ilguvoje, kviesdavosi pavišėti Turkestano misionierių Justiną B. Pranaitį, Bartninkų kleboną Praną Vaicieuską ir kt. šviesuolius. Per Prano Vaičičiaus laidotuves Sintautuose kun. P. Duoba kalbėjo, jog džiova būtų pasitraukusi, jeigu poetą būtų atvežę pas jį į Ilguvą. Vėliau klebonavo Šakiuose. Jo rūpesčiu 1906 m. buvo nutarta Šakiuose statyti naują mūrinę bažnyčia, tačiau ji nebuvo pastatyta. Nuo 1915 m. – Slavikų klebonas.

Šalt.: *Zanavykija*, red. Alicija Rūgytė, Čikaga, 1979, t. 2, p. 219.

DUOBA Pranas (1904 02 11 Santakų k.–1983 Anglijoje), teisininkas, aviacijos leitenantas. Gimė 7 vaikų šeimoje ūkininko, turinčio 40 ha žemės prie Šakių–Kudirkos Naumiesčio vieškelio. Mokėsi Sintautų pradžios mokykloje, Naumiesčio progimnazijoje ir Marijampolės gimnazijoje. Tėvo brolis Pranas buvo Slavikų klebonas, todėl tėvai norėjo, kad pasirinktų kunigo profesiją. Pranas pasuko kito giminaičio – poeto Prano Vaičičiaus keliu ir įstojo į Kauno universiteto Teisės fakultetą. 1930 11 04 pašauktas į karinę tarnybą ir paskirtas į 5-ąjį pėst. pulką, priimtas kandidatu į kariūnus aspirantus. 1931 10 29 baigus Karo mokyklą (VI asp. laid.), jam suteiktas atsargos jaun. leitenanto laipsnis ir jis paleistas į aviacijos karininkų atsargą. 1935 m. baigęs Kauno Vytauto Didžiojo universiteto Teisės fakultetą, dirbo Alytaus 1-osios apylinkės teismo teisėju, tuo pat metu nuo 1925 03 20 buvo Šaulių sąjungos narys, nuo 1936 02 05 paskirtas Alytaus šaulių būrio vadu, o 1937 04 25 – Alytaus 1-osios Šaulių kuopos vadas. 1939 03 27 persikėlė į Kauną, dirbo Kauno apygardos teismo teisėju. Vokiečių okupacijos metais dirbo Žemės

ūkio banke, gyveno kukliai, neturėjo net automobilio. 1944 m. pasitraukė į Vakarų, apsigyveno Anglijoje, tikėdamas kuo greičiau grįžti į Tėvynę.

ENDRIUKAITIS Jonas (1939 07 05 Šilgalių k.) filologas, ekonomistas, visuomenininkas. Tėvas ūkininkas, buvęs šio kaimo seniūnas, vienas Slavikų kooperatyvo organizatorių, ilgametis valdybos narys. Motina kilusi iš Jundilų kaimo. 1949 m. baigė Vaitiekupių pradinę mokyklą, 1956 m. – Šakių vidurinę, 1962 m. Vilniaus universitetą. Nuo 1956 m. gyvena Vilniuje. Beveik 30 metų dirbo didžiausio šalies susivienijimo „Sigma“ mokslo organizacijų ekonominių skyrių vedėju. Nepriklausomybės metais dirbo Vilniaus savivaldybėje, tris kadencijas buvo išrinktas sostinės tarybos nariu. Buvo Vilniaus apskrities viršininko patarėjas, apskrities Švietimo tarybos pirmininkas, vadovavo valstybinės kalbos rėmimo Vilniaus apskrityje fondui, kuris rūpinosi lietuviškų mokyklų steigimu ir finansavimu nutautintame krašte. Šiuo metu yra valdybos pirmininkas aktyvaus „Cingų“ labdaros fondo, kuris taip pat rūpinasi krašto mokyklomis, kultūrine ir švietėjiška veikla, remia meno veikėjų, chorų išvykas į Vilnijos gyvenvietes, mokyklų kultūrinių priemonių finansavimą.

Aktyviai dalyvavo Sąjūdžio veikloje, o už sėkmingų pavykdimų įvykdymą ekonominės blokados metu gavo Vyriausybės apdovanojimą. Buvo pasiūstas su grupele Sąjūdžio aktyvistų į trečią pagal dydį Rusijos miestą Nižnij Novgoradą. Ten aiškino lietuvių siekius ir situaciją Lietuvoje gamybiniuose kolektyvuose, sakė kalbą ir dalyvavo diskusijose Mokslininkų namuose Demokratinės Rusijos įvairaus lygio deputatų ir aktyvo susirinkime. „Nižnij Novgorade mus suprato“, – rašė „Respublika“. Buvo įkurtas Solidarumo su Lietuva komitetas. Jo nariai organizavo Lietuvos rėmimo piketus savo mieste, siuntė protestus, Lietuvą remiančius raštus šalies AT, Prezidentui, Vyriausybei. Sausio pasipriešinimo dienomis komiteto įgalioti atstovai atvyko į Vilnių. Jie surinko įvairių miestų ir šalių deputatų parašus ir AT perskaitė „Liudininkų deklaraciją“, kuriai mūsų deputatai plojo stovėdami. Aktyvus Sintautų bendruomenės ir Sintautų akademijos renginių, žygių zanavykų patriotų takais, žymių sintautiškių atminimo pagerbimo renginių organizatorius, dalyvis ir rėmėjas.

ENDRIUKAITYTĖ Pranė (1967 Totorviečiai–po 1944), knygnešė, daraktorė. Daugiau žr. V. Girininkienės parengtą straipsnį „Iš Sintautų valsčiaus ir dabartinės seniūnijos kilę lietuviškos spaudos platintojai“ (sk. „Laikas ir žmonės“).

ENDRIUŠKEVIČIUS-ENDRIŪNAS Vincas (1909 10 18 Išdagų k.–1964 05 19 Čikagoje), kunigas salezietis, kalbininkas. 1925 m. stojo mokytis pas saleziečius, išvyko į Italiją. Kunigu iššventintas 1936 m. Grįžęs 1938 m. į Lietuvą, dirbo Vytėnų vienuolyne. 1940–1944 m. buvo saleziečių parapijos Raseiniuose klebonas. Po karo pasitraukė į

Vakarus, 1950 m. atvyko į JAV. Dirbo Elizabete, Niujorke, o 1956 m. kartu su kunigu A. Sabaliausku įkūrė lietuvių saleziečių vienuolyną Sidar Leike (JAV). Būdamas Italijoje, parengė ir 1933 m. išleido, manoma, pirmąją italų kalbos gramatiką lietuvių kalba, bendradarbiavo „Saleziečių balse“.

GARBŠTIENĖ (Alksninytė) Ona (1906 08 15 Giraitėje netoli nuo Šventežerio, Seinų apskrityje–1986 Kaune), Vaitiekupių pradžios mokyklos mokytoja, memuaristė.

1930 m. baigusi Marijampolės mokytojų seminariją mokytojavo Būdviečiuose, iš ten atvyko į Vaitiekupius, dirbo Išdagų mokyklos vedėja. 1941 06 17 buvo išvežta į Sibirą. Grįžusi 1956 m. iš tremties, mirė 1986 m. Kaune, palaidota Karmėlavos kapinėse. Skaudūs tremties išgyvenimai – jos Sibiro kančių dienoraštyje, rašytame 1942–1956 m. Iš pradžių trūko popieriaus, rašė tik ant jo skiautelių, net tošies. „*Gavau iš mokytojos sąsiuvinį. Tai brangus labai daiktas, nes čia popieros ir už pinigą negausi. O aš taip noriu rašyti. Pati nežinau kodėl. Tiesiog mėgstu, geriau nevalgyčiau, bet įrašyčiau mūsų nematytai skurdaus gyvenimo įvykius, faktus. Mano kišenėje dažnai pieštukas ir popieros gabalėlis. Dažniausiai miške, pjaudama malkas, sėdžiu ant kelmelio ir rašau, kažkam pasakau karčių mano dalių, ir man tampa lyg lengviau. Rašydama dažnai galvoju apie vaikus. Nežinau jų likimo. Manau, gal aš čia mirsiu, kas tada apsakys jiems jų tėvų – tremtinių gyvenimą.*“ Mat vaikai išvežti dar maži – sūnus 16 mėnesių, duktė – 6 savaičių, o suaugę turi žinoti, kad jie – lietuviai. Sibiro tremtyje mokytoją lydėjo badas, skurdas, vaikų ligos. Sužeidė vyrą – jis ilgai sirgo ir mirė dar nė keturiasdešimties nesulaukęs.

1956 m. grįžusi į Lietuvą, kaip pasakoja V. Daujotytė, O. Garbštienė išsaugoto dienoraščio „*niekam – net vaikams – neparodė. Nenorėjo užkrauti atsakomybės*“. Juk buvo sovietmetis. Jis jau po Atgimimo išleistas 1993 m. ir pavadintas „Sibire... tremtinių žemėje“. Knygos ištraukos įdėtos į mokyklų lietuvių literatūros skaitinius. Knyga išversta į anglų kalbą.

Nepriklausomybės metais Vaitiekupių pradžios mokykla, kur dirbo O. Alksninytė, buvo ūkininko V. Sandargo troboje. 1944 m. Sandargai pasitraukė į Vakarus. Po karo pradžios mokykla dar kurį laiką veikė Sandargynėje. Daugiau apie O. Garbštienės švietėjišką veiklą žr. K. Misiaus str. „Iš buvusio Sintautų valsčiaus švietimo praeities iki 1940 metų“.

Benjamins Kondratas



Birutė Garmuvienė

GARMUVIENĖ (Diržiūtė) Birutė (1954 08 31 Kudirkos Naumiestyje), poetė. Kudirkos Naumiestyje baigė vidurinę mokyklą ir Šakių muzikos mokyklą. Vėliau muzikos mokėsi privačiai. Nuo 1974 m. dirba Sintautų bažnyčioje vargonininke ir choro vadove. Eilėraščiai ir poemėlės vaikams išspausdinti sintautiškių poezijos almanachuose „Sintautų vyturiai“ (2009), „Sintautų padangėj“ (2010),

„Mano Sintautai“ (2012), Sintautų pagrindinės mokyklos mokytojų ir buvusių mokinių poezijos rinkinyje „Sužydėjo 11 alyvų“ (2011). Parašė giesmes – žodžius ir muziką – „Šlovė Jam“, „Kalėdinė giesmė“, „Kalėdų Kūdikėli“, „Kėlės Kristus garbėje“ ir sukūrė muziką „Mišios šv. Antano garbei“.

Birutė Matijošaitytė

GIRDAUSKAS Vitas (1959 08 15 Starkų k.), filologas, projektų vadovas, visuomenininkas. 1966–1977 m. mokėsi Sintautų vidurinėje mokykloje, 1977–1982 m. studijavo Vilniaus universitete, 1992–1994 m. Henriksono (JAV) universiteto magistratūroje. 1994 m. įgijo marketingo magistro laipsnį. 1982–1990 m. – Vilniaus 32-osios, 58-osios vid. mokyklų mokytojas, 1990–1994 m. – Vilniaus Senvagės vid. mokyklos direktorius. 1994–1998 m. – IĮ „Vigirda“ ir „Šakių Vigirda“ savininkas, 1998–2000 m. – UAB „Vijuota“ vadybininkas, 2000–2003 m. – Šakių rajono savivaldybės administratoriaus patarėjas verslo plėtros ir ryšiams su užsieniu, nuo 2003 iki 2013 metų – Regioninės plėtros skyriaus vedėjas.

Domisi etnine kultūra ir kraštotyra. Jam vadovaujant Vilniaus Senvagės vidurinei mokyklai, buvo suformuotas ir pradėtas įgyvendinti vienas pirmųjų Lietuvoje etninės kultūros profilio mokyklos modelis.

Išklausė Šiaurės šalių lyderių mokymo programą, Kanados aukštų valdininkų tarnybos, turizmo paslaugų komisijų specialistų mokymo, ES projektų vadybos ir kitus kursus. Dalyvavo PHARE projekto „Socialinių įmonių steigimo metodika“ mokymuose ir Lietuvos socialinių įmonių koncepcijos kūrimo bei steigimo darbo grupėje. Rengė ir įgyvendino daugiau nei penkiasdešimt ES PHARE MPF, Baltijos Amerikos programos, ES PHARE, ES INTERREG, ES struktūrinės paramos, ES Regioninės plėtros, Socialinio ir Sanglaudos fondų, Grundtvig, Pasaulio aplinkosaugos fondo mažųjų projektų programos, Šiaurės šalių ministrų tarybos ir kitų programų bei fondų nacionalinių ir tarptautinių projektų Šakių rajono savivaldybėje bei Sintautų akademijoje. Svarbiausi iš jų – tarptautiniai projektai „Euroregionas Šešupė“, „Dviračių trasa Goldap–Krasnoznamensk–Ilguva“, „Sūduvos namų dizainas“, „Nemuno dviračių žiedas“ (2001–2002), „Sintautai 2002“, „Sintautai 2003“, „Sintautai–Goldap 2“ ir kt. Gimtojo zanavykų krašto ateities kūrimui skirtas kaimo diversifikavimo programos projektas Sintautų miestelio centrai sutvarkyti „Mažųjų miestelių turistinės galimybės. Sintautai“, sporto salės įrengimo projektas „Sintautų bendruomenės užimtumo gerinimas įrengiant sporto salę“, Gelgaudiškio dvaro sodybos restauravimo ir kompleksiško pritaikymo turizmo reikmėms 1 ir 2 etapo projektai, kelių infrastruktūros projektai „Šakių rajono savivaldybės susisiekimo infrastruktūros modernizavimas. (I etapas)“, kompiuterinio raštingumo mokymų, strateginių planų rengimo bei daugelis kitų projektų.



Vitas Girdauskas

Aktyvus visuomenininkas. Lietuvos persitvarkymo Sąjūžio grupės 58-ojoje vid. mokykloje grupės iniciatorius ir pirmininkas, Vilniaus mokytojų sąjūdžio tarybos narys, labdaros ir paramos fondo Šešupės euroregiono Šakių biuro direktorius, VŠĮ Sintautų akademijos steigėjas ir projektų vadovas, Šešupės euroregiono valdybos, nevyriausybinių organizacijų Zanavykų ir švedų draugijos pirmininkas, Sūduvos kultūros fondo ir asociacijos „Paminklo poetui Pranui Vaičiūčiui fondas“ steigėjas ir valdybos narys. Domisi, renka medžiagą, rengia ir įgyvendina projektus neformalaus suaugusiųjų švietimo ir kraštotyros srityse. Monografijos „Sintautai“, Sintautų kalendorių ir kitų leidinių sudarytojas, redaktorius, straipsnių autorius.

Juozas Jacevičius



*Laima Girdauskienė*



*Virginija Gylienė*

GIRDAUSKIENĖ (Šniukaitė) Laima (1959 06 09 Šiauliuose), kultūros darbuotoja, visuomenininkė. 1977 m. baigė Šiaulių 9-ąją vidurinę mokyklą, 1982 m. – Kauno politechnikos institutą (dabar Kauno technologijos universitetas). Dirbo Klaipėdos GKĠ–2 (gelžbetoninių konstrukcijų gamykla) ir Vilniaus GKĠ–3 inžiniere technologe ir konstruktore. 1989–1991 m. – Vilniaus GKĠ–3 Sąjūdžio grupės pirmininkė. 1994 m. pradėjo dirbti ir dirba iki šiol Sintautų kultūros namų (dabar centro) direktore. 1998–2005 m. – VŠĮ Sintautų akademijos direktorė. 2001–2006 m. mokėsi ir baigė Vilniaus kolegiją. Įgijo kultūrinės veiklos vadybos specialybę (specializacija – teatrinės veiklos vadyba). 2003–2005 m. Šakių rajono bendruomenių centrų asociacijos administratorė, 2004–2006 m. – Sintautų bendruomenės centro pirmininkė, 2006–2010 m. – Šakių krašto VVG (vietos veiklos grupės) valdybos narė. Tradicinių renginių (bažnytinių chorų šventė „Giesmė“, Sintautų miestelio šventė, Sausio 13-osios bėgimas Sintautuose), jaunimo šiuolaikinės muzikos grupių festivalio „Sinta“ viena iš iniciatorių ir organizatorių. 2002–2004 ir 2008–2009 m. režisavo suaugusiųjų ir vaikų teatrus. Ilgametė (15 metų) Sintautų kultūros centro folkloro ansamblio „Santaka“ narė. 1998, 2003, 2007 ir 2009 m. dainų švenčių dalyvė.

Kiekvienas veršiškis randa vietos metraštyje. Sukauptos medžiagos dažnai pririekia mokyklos vaikams, laisvalaikio salės darbuotojams organizuojamų renginių metu. Apie gimtuosius Veršius ir jo žmones rašo „Sintautų kalendoriui“. Labai mėgsta keliauti ir išpūdžiais dalijasi su aplinkiniais.

GYLIENĖ (Mockaitytė) Virginija (1962 01 29 Panovių k.), poetė, pedagogė. Mokėsi Panovių aštuonmetėje ir Sintautų vidurinėje mokyklose. Dirba vaikų darželyje Panoviuose ir čia gyvena. Eilėraščiai išspausdinti sintautiškių poezijos almanache „Mano Sintautai“ (2012).

Birutė Matijošaitytė



GYLYS Jonas (1906 04 04 Pusdešrių k.–1967 02 11 Smalvose, palaidotas bažnyčios šventoriuje), kunigas, tremtinys. Mokėsi vietos pradžios mokykloje, Šakių gimnazijoje. Baigė Vilkaviškio kunigų seminariją Gižuose, kunigu išventintas 1932 05 21. 1930 m. įstojo į marijonus. Iš pradžių vikaravo Žemaičių Kalvarijoje, po to Patašinėje, Marijampolėje, Varėnoje. Ilgą laiką kunigavo Gervėčiuose, grįžęs į Lietuvą, kunigavo Smalvose (Zarasų r.). Sovietų valdžios represuotas, ištremtas į Vorkutą. Į Lietuvą grįžo 1956 m., dar 11 metų kunigavo Smalvose.

Juozas Jacevičius

GYVIS Juozas (1881 Skardupių k.–1934 04 Šakiuose), lietuvių kultūros skleidėjas. Baigė Skardupių pradžios mokyklą, Maskvoje buhalterijos kursus. Dalyvavo 1904 m. Japonijos–Rusijos kare ir buvo sužeistas. 1912 m. išvyko į Čiorną Padiną (Samaros gub.) ir ten dirbo lietuvių parapijos vargonininku. Jis vadovavo vietos lietuvių chorui, organizavo vaidinimus. Po 1917 m. grįžo į Lietuvą, dirbo apskrities įstaigose.

GUDIŠKIS Algimantas Antanas (1949 08 10 Balseliškių k.), sportininkas, pedagogas, nusipelnęs treneris, nacionalinės kategorijos sporto teisėjas. 1956–1960 m. mokėsi Bajoraičių pradinėje mokykloje, 1960–1967 Kudirkos Naumiesčio Vinco Kudirkos vidurinėje mokykloje. 1967–1972 m. studijavo VPI geografią ir fizinę kultūrą. 1971–1973 m. dirbo Vilniaus miesto kūno kultūros ir sporto instruktoriumi, 1973–1974 m. tarnavo sovietų armijoje. 1974–1978 m. Vilniaus jaunimo sporto mokyklos mokymo dalies vedėjas, 1978–1982 m. Vilniaus kūno kultūros ir sporto komiteto pirmininko pavaduotojas, 1982–1990 – Vilniaus „Žalgirio“ irklavimo olimpinio rezervo spec. vaikų ir jaunių mok. direktorius, 1990–1993 m. – Vilniaus „Žalgirio“ irklavimo sporto klubo pirmininkas, 1993–1994 – LR Vyriausybės kanceliarijos konsultantas kūno kultūros ir sporto klausimais, 1994–1996 m. LR valstybės konsultantas kūno kultūros ir sporto klausimais, 1994 m. – Lietuvos olimpinio fondo direktorius, 2001–2004 m. Lietuvos tautinio olimpinio komiteto švietimo programų vadovas, nuo 2004 m. – olimpinių programų direktoriaus pavaduotojas. Lietuvos gimnastikos federacijos prezidentas.

Vitas Girdauskas

GUSTAINIS Valentinas (1896 07 15 Skardupių k.–1971 Griškabūdyje), žurnalistas, sociologas, publicistas, vertėjas, filosofas, rašytojas, politikas, „Lietuvos Aido“ vyr. redaktorius. Tarnavo savanoriu Lietuvos kariuomenėje. Po Pirmojo pasaulinio karo nuo 1921 m. studijavo filosofiją Heidelbergo universitete, Lietuvos ir Sorbonos universitetuose. 1922 m. vienas „Neo-Lithuania“ korporacijos steigėjų, 1925–1926 m. – jos pirmininkas. Nuo 1928 m. vasario 1 d. iki 1932 m. – „Lietuvos aido“ redaktorius, po jo šias pareigas ėjo Ignas

Šeinius. Kaip šio laikraščio užsienio korespondentas dirbo Lenkijoje, Prancūzijoje ir kitur. 1932 m. apdovanotas Trijų žvaigždžių 3-jojo laipsnio ordinu. 1934 m. deleguotas į Lenkiją kaip žurnalistas ir diplomatas. 1939–1940 m. Eltos direktorius. Kurį laiką buvo žurnalo „Jaunoji Lietuva“ faktiškasis redaktorius. Bendradarbiavo leidiniuose „Vairas“, „Naujoji Romuva“, „Židinyas“, „Tautos ūkis“. Išvertė grožinių kūrinių iš vokiečių ir prancūzų kalbų. Anksti pradėjo rašyti. Jau 1918 m. jis rašė į „Lietuvos aidą“, kuriame buvo išspausdinti pirmieji V. Gustainio politinio pobūdžio straipsniai. Juos autorius pasirašinėdavo slapyvardžiais ir kriptonimais. Pirmasis jo straipsnis „Patriotizmo svarba“ buvo išspausdintas 1918 m. vasario 2 d. redakcinio straipsnio vietoje. Į „Lietuvos Aidą“ jis rašė įvairiomis temomis: „Lietuva ir bolševizmas“, kuriame pasisakė už nepriklausomą Lietuvą, „Mūsų artimiausios ateities mokykla“, „Rūpinkimės kuriamuoju Seimu“, „Partingumas ir vienybė“, kuriame teigė: *„Sveikas protas bei gyvenimo pavyzdžiai rodo mums vienybės galybę ir partingumo pragaištį.“* Tokios nuostatos laikėsi ir brandžioje kūryboje. Studijuodamas užsienyje, rašė oficiozui „Lietuva“ bei įvairiais pavadinimaisėjusių tautininkų srovės laikraščiuose, kuriuos redagavo Juozas Tumas-Vaižgantas. 1924 m. grįžęs į Lietuvą, gyveno Kaune ir dažnai rašė laikraščiams, ypač tuometiniam oficiozui „Lietuva“, nes nuo 1919 m. balandžio 19–21 d. iki 1939 m. Vilnių buvo užėmusi Lenkijos kariuomenė. Gyvendamas Kaune, V. Gustainis neapsiribojo vien žurnalistine veikla, o kartu ėmėsi ir diplomatijos. Jis priiminėdavo įvairius iš užsienio atvykstančius žurnalistus, užmegždavo pažintis su jais. Bendradarbiavo tautininkų srovės laikraščiuose ir buvo palankus šiai politinei srovei. A. Smetonos įvykdytą šalyje perversmą V. Gustainis taip pat vertino. Jis ir toliau rašė tautininkų laikraščiuose: – tai „Lietuvoje“, tai „Lietuvyje“. 1927 m. lapkritį V. Gustainį paskyrė oficiozo „Lietuvius“ faktiškuoju redaktoriumi. Palaikyti nuolatinį ryšį su vyriausybe, ypač su Ministru Pirmininku Augustinu Voldemaru, jam buvo visai lengva. Be jokių oficialumų jį priimdavo ir prezidentas Antanas Smetona, kurį V. Gustainis lankydavo kartą per savaitę. Jį, kaip oficiozo redaktorių, be jokio vargo priimdavo pasikalbėti ir bet kuris ministras. 1928 m. pradėtam leisti „Lietuvos aidui“ V. Gustainis pats parašė pirmąjį programinį straipsnį „Laisvės ir tiesos keliais“.

Iš „Lietuvos aido“ redakcijos V. Gustainis išėjo po konflikto su tuometiniu ministru pirmininku Juozu Tūbeliu. Tada keletą metų dirbo Varšuvoje, važinėjo po Europos valstybių sostines, susitikinėjo su aukštais diplomatais, kurį laiką gyveno Paryžiuje, rašė politologinius straipsnius „Naujamai Romuvai“, „Vairui“, „Židiniui“, „Tautos ūkiui“. V. Gustainis buvo ne tik žurnalistas, bet ir diplomatas. Su šia misija jis buvo paskirtas ir į Varšuvą, kada pietinę Lietuvos dalį buvo okupavę lenkai. 1934 m. vėlu rudenį savo žurnalistą, diplomata pasiuotė ir Lietuva. Juo tapo V. Gustainis. Jis Antrojo pasaulinio karo išvakarėse buvo vienintelis žinomas korespondentas, dirbęs užsienyje su Lietuvos vyriausybės žinia. Parašė knygą „Lenkai ir Lenkija“ (1937).

Grįžęs dirbti Eltos direktoriumi, V. Gustainis 1939 m. išleido knygas „Prancūzija“ ir „Lithuania: The First Twenty Years“ („Lietuva: Pirmasis dvidešimtmetis“). Išvertė grožinių kūrinių iš vokiečių ir prancūzų kalbų. 1940 m. Sovietų armijai okupavus Lietuvą, V. Gustainis buvo pašalintas iš Eltos direktoriaus pareigų, nes, valdžios nuomone, jis kėlė grėsmę sovietinei ideologijai. 1941 m. garsus Lietuvos žurnalistas NKVD suimtas, kalintas Bijsko, Barnaulo, Krasnojarsko kalėjimuose, ištremtas į Sibirą, į Altajaus kraštą – Siblago, Karagandos lagerius. Iš Sibiro grįžo 1956 m., apsigyveno Griškabūdyje. Čia parašė knygą „Be kaltės: Sibiro tremtyje ir lageriuose“. Prasidėjus Atgimimui, jau po rašytojo mirties, buvo išleisti V. Gustainio memuarai „Be kaltės“ (1989 m.). 1991 m. išleista dar viena memuarinė knyga „Nuo Griškabūdžio iki Paryžiaus: Atsiminimai apie Lietuvos spaudą, jos darbuotojus (1915–1940) ir Lietuvos rašytojus (1924–1966)“.

Vitas Girdauskas

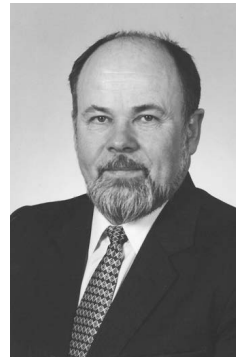

Juozas Vytas  
Jacevičius

JACEVIČIUS (Pusdešris) Juozas Vytas (1948 07 24 Gaisrių k.), teisininkas, Lietuvos teisėkūros dalyvis, kraštotyrininkas. Aktyviai dalyvauja visuomenės gyvenime: yra Zanavykų bendrijos Vilniuje valdybos narys, Lietuvos teisininkų draugijos narys, XXVII knygos mėgėjų draugijos narys, Vilniaus krašto žmonių su negalia sąjungos valdybos narys, LESIA valdybos narys, prof. A. Makštučio valstybės ir visuomenės darnios raidos fondo valdybos narys, Stasio Šilingo draugijos vicepirmininkas, „Paminklo poetui Pranui Vaičiaičiui Fondo“ vienas steigėjų, valdybos narys. Domisi istorija, literatūra, filatelija, numizmatika. Vienas pagrindinių „Sintautų parapijos“ (2003) autorių, parengė ir išleido knygą „Gaisriai“ (2008), per 50 straipsnių periodikoje. Monografijos „Sintautai“, „Sintautų kalendoriaus“, Šakių rajono laikraščio „Draugas“ bendradarbis. Gyvena Vilniuje. Daugiau žr. R. Daniliausko str. „Teisininkas Juozas Vytas Jacevičius“. Yra asociacijos „Paminklo poetui Pranui Vaičiaičiui fondas“ valdybos narys.

Vitas Girdauskas

JAKAITYTĖ–ERETIENĖ Ona (1898 01 12 Pakorbūdžių k.–1954 05 20 Bazelyje, Šveicarija), mokytoja, visuomenininkė. 1920 m. baigė Marijampolės gimnaziją, 1922–1926 m. studijavo vokiečių ir prancūzų kalbas Kaune, 1926 m. baigė studijas Kauno universitete. Gilino studijas Grenoblyje (Prancūzija). Mokytojavo Kauno suaugusiųjų „Pavasario“ gimnazijoje ir „Žiburio“ gimnazijoje Šakiuose. Gimnazija buvo klasikinio tipo. Joje buvo dėstoma tikyba, lotynų, lietuvių, vokiečių, prancūzų, graikų (iki 1927 m.) kalbos, filosofija, matematika ir kiti dalykai. 1940 m. gimnazijoje įsivyravo baimė, įtarumas. Mokytojams buvo prikaišiojama, kad lanko bažnyčioje pamaldas. Įvestas rusų kalbos mokymas, jau nedėstoma tikyba. 1941 m. birželį prasidėjo žmonių trėmimai, todėl vokiečių kariuomenė iš pradžių buvo sutikta palankiai. Vokiečių okupacijos metai gimnazijai buvo sunkūs. Dažnai užgesdavo elektra, trūkdavo žibalo, ne visada mokiniai paruošdavo

pamokas. Pamokoms ruošti buvo skirta klasė, vadinama „Židinys“, kur budėdavo mokytojas. 1943 m. buvo paskelbtas vyrų ėmimas į vermachtą, todėl jaunesni mokytojai ir vyresnių klasių mokiniai apie porą mėnesių nesirodė mokykloje, nes slapstėsi. 1944 m. vasarą karo frontas daugiau kaip du mėnesius sustojo prie Šakių. Sudegė gimnazijos rūmai: turtinga biblioteka, fizikos kabinetas, visos mokymo priemonės. Sudegė ir gimnazijai palikta profesoriaus Juozo Ereto biblioteka. Artėjant frontui, dalis gimnazijos mokytojų pasitraukė į Vakarų. 1941 03 22 su vyru Juozu Eretu ir šeima išvyko į vyro gimtinę – Šveicariją. Dalyvavo Šveicarijos lietuvių veikloje.

JAKAITIS Jonas Jeronimas (1886 06 24 Bridžių k.–1965 03 04 Čikagoje), kunigas, blaivybės platintojas, lietuvių parapijų organizatorius Amerikoje, spaudos bendradarbis. Pradinį mokslą ėjo Griškabūdžio mokykloje, vidurinį – Peterburgo progimnazijoje prie Šv. Stanislovo bažnyčios ir Mintaujos gimnazijoje. 1903 m. įstojo į Seinų kunigų seminariją, bet jos nebaigė. Nuo 1906 m. išvyko į JAV ir teologijos mokslus tęsė Monrealio sulpicijonų seminarijoje. Kunigu išventintas 1909 12 18. Kunigavo Amerikos lietuvių parapijose – 1913–1929 m. Vorčesterio (JAV) Šv. Kazimiero lietuvių parapijos klebonas: pastatė bažnyčią, mokyklą, įkūrė Maironio parką. J. J. Jakaitis parūpino žemės antrajai Vorčesterio lietuvių parapijai. 1930 m. įstojo į marijonų vienuoliją. 1931 m. Tompsone (JAV) nusipirko žemės, į kurią iš Hinsdalo perkėlė berniukų kolegiją, pavadindamas ją Marianapolio vardu. 1933–1939 m. marijonų provinciolas, marijonams rengti įkūrė privačią marijonų seminariją. 1939 m. išvyko į Argentiją, ten įkūrė dvi lietuvių parapijas, pastatė dvi bažnyčias (Avellanedoje ir Rosario), mokyklą, salę, planavo įsteigti trečią lietuvių parapiją Beriso mieste. J. J. Jakaitis aktyviai skleidė lietuviybę ir blaivybę, prisidėjo prie Lietuvos valstybės kūrimo. Jis įsteigė mėnesinį blaivybės laikraštį. Spaudoje aktyviai bendradarbiavo nuo 1906 m. – „Šaltinyje“ ir kitoje katalikiškoje spaudoje. Už nuopelnus Lietuvai 1935 m. apdovanotas Ldk Gedimino ordinu.

Juozas Jacevičius

JAKAITIS Juozas (1923 04 25 Santakų k.–1988 08 27), kunigas, politkalinys, tremtinys. Gimė ūkininkų Marijonos ir Juozo Jakaičių šeimoje. Šeima nebuvo gausi, užaugo du sūnūs – Antanas ir Juozas, trečiasis, Jonukas, mirė būdamas mažas. Šeima buvo gana religinga, visada rėmė bažnyčią. Sintautuose pastačius mūrinę bažnyčią ir pradėjus jos įrengimo darbus, senasis Juozas Jakaitis (kunigo tėvas) savo lėšomis įrengė puikią sakyklą, po to davė lėšų šoniniam Šv. Antano altoriui bei šv. Pranciškaus statulai. Turėjo medžio dirbtuves ir kalvę, todėl jo ūkyje 1930–1940 m. meistras altorių ir gamino. Mažasis Juozukas iš pradžių mokėsi Sintautų pradžios mokykloje, baigęs tris skyrius sėkmingai išlaikė stojamuosius egzaminus į Marijampolės gimnaziją. 1934–1940 m. mokėsi Marijampolės marijonų gimnazijoje.

Gimnaziją baigė 1941 m. Šakiuose. Tuo metu jau buvo spėjęs pagarsėti taip pat iš Santakų kaimo kilęs kunigas Juozas Vaičaitis (1881–1961), todėl jo paveiktas Juozas Jakaitis taip pat pasirinko kunigystės kelią. Nors vyko karas, J. Jakaitis 1941 m. rudenį išstojo į Vilkaviškio kunigų seminariją, kurią sėkmingai baigė. Kunigu išventintas 1945 m. gruodžio 21 d. Kaišiadoryse. Iš pradžių neilgai (po kelis mėnesius) kunigavo Barzduose, Žvirgždaičiuose. Paskirtas į Vilkaviškį, išbuvo čia trejus metus. Čia įvyko pirmas labai rimtas konfliktas su sovietų valdžia. Už tikybos dėstymą mokiniams 1949 m. rugpjūčio 19 d. areštuotas ir nuteistas 10 metų laisvės atėmimo bausme. Bausmę atliko Kardijos, Intos, Krasnojarsko lageriuose prie Šiaurės poliarčio (Komija). Dirbo sunkų darbą akmens anglių kasyklose. Ten pramoko medicinos ir dirbo felčerių. Susipažino su kitais dvasininkais kaliniais iš Lietuvos – Algirdu Mykolu Dobrovolskiu (1918–2005), mums daugiau žinomu Tėvo Stanislovo vardu, monsinjoru Kazimieru Vasiliausku (1922–2001). Tarpusavio bendravimas sustiprino dvasią, padėjo išgyventi. Ši trijų dvasininkų draugystė, sutvirtinta bendromis kančiomis, išliko iki jų gyvenimo pabaigos. 1955 m. iš įkalinimo stovyklos paleistas, tačiau pasuko ne Lietuvon, o į Sibirą aplankyti ištremtą brolių Antaną su šeima. Irkutsko srities Alarsko rajono Baltujo kaime kankinosi Antanas Jakaitis, jo žmona Ona ir dukra Roma, taip pat 1949 m. Jakaičiams gimęs sūnus, kurį senelio ir dėdės garbei taip pat pavadino Juozu. Tremtinių gyvenvietėje gyvenantys lietuviai su dėkingumu sutiko savą lietuvių dvasininką. Kunigas Juozas užsiliko svečiuose ilgėliau, nes ėmėsi pastoracinių pareigų. Tremtiniais iš Lietuvos teikė sakramentus, kitus ganytojiškus patarnavimus. Tai labai nepatiko sovietinei valdžiai, todėl po kelių savaičių iš tremtinių gyvenvietės buvo prievarta išsiųstas. Nelabai svetingai pasitiko vietinė valdžia, neleido apsigyventi tėviškėje, todėl bažnytinės valdžios 1955 m. paskirtas iš pradžių į Sutkus, vėliau klebonu į Bartininkus. Čia rado per Antrąjį pasaulinį karą, kaip ir gimtuose Sintautuose, labai apgriautą bažnyčią, todėl kibo į ūkinį darbą: suremontavo bažnyčią, pastatė naują kleboniją. 1958 m. į Bartininkus atvyko ir brolis Antanas Jakaitis su šeima, nes, grįžus į Lietuvą, ir jiems nebuvo leista apsistoti tėviškėje, kurioje sovietų valdžia apgyvendino visiškai svetimus žmones. Kunigas Juozas padėjo įforminti dokumentus ir įsikurti kol kas Bartininkuose, su viltimi grįžti į tėvų namus.

Išbuvęs Bartininkuose devynerius metus, kunigas Juozas 1964 m. perkeltas į Alytų. Jam sėkmingai kunigaujant Alytuje, visiškai kitokie įvykiai klostėsi gimtuosiuose Sintautuose. 1965 m. sovietų valdžia sugalvojo visiškai nugriauti per karą sužalotą mūrinę bažnyčią, nes neva pririekė vietos kultūros namams. Griovimo darbai buvo pasitelkta galinga melioratorių technika, tačiau visiškai nugriauti bažnyčios nepavyko: altorinė siena ir abu bokštai prieš „staliniecius“ atsilaikė. Visus griovimo darbus mėgėjišku aparatu nufotografavo kunigo Juozo Jakaičio sūnėnas, Sintautų vidurinės



mokyklos moksleivis Juozas Jakaitis (Antano Jakaičio šeima jau buvo grįžusi į Santakus). Jam talkino klasės draugas Romas Pusdešris. Bažnyčios griovikai iš pradžių į aplink lakstančius vaikus nekreipė dėmesio, tačiau vėliau, prisiminę fotografavimą, susigriebė ir ėmė ieškoti mažųjų fotografų. Kratos nedavė rezultatu, nes negatyvai per dėdę kunigą Juozą buvo perduoti kitam dvasiškiui (Dobrovolskiui) ir sėkmingai iškeliauvo į Vatikaną. Taip visas pasaulis sužinojo apie Sintautų bažnyčios tragediją ir triumfą, nes nugriauti nepavyko.

Sūnėnas Juozas Jakaitis ne tik savotiškai gelbėjo bažnyčią ją griauinant, vėliau 1990–1995 m., labai aktyviai talkino ją atstatant. Apie tai mena nuoširdi Sintautų klebono Popiežiaus Garbės prelado Antano Maskeliūno padėka visai Jakaičių šeimai. Kunigas J. Jakaitis savo ganytojiška veikla priartėjo prie gimtinės, nes 1970 m. paskirtas Kudirkos Naumiesčio klebonu. 1982 m. Šakių dekanate organizavo ir pats pasirašė garsųjį Lietuvos vyskupysčių kunigų pareiškimą Sovietų Sąjungos ATP pirmininkui L. Brežnevui dėl valdžios pasisavintų katalikų bažnyčiai priklausančių teisių sugražinimo. Kun. Juozas Jakaitis buvo aukšto intelekto ir plačios erudicijos, todėl turėjo ir kitų pareigų: buvo Vilkaviškio vyskupijos kancleris, bažnytinio Tribunolo notaras. 1979 m. atleidus iš notaro pareigų, paskirtas Vilkaviškio vyskupijos bažnytinio Tribunolo prosinodaliniu teisėju. Iki gyvenimo pabaigos gyveno Kudirkos Naumiestyje, buvo ne tik šios parapijos klebonas, bet ir Šakių dekanato vicedekanas. Visą laiką pasižymėjo pavyzdine sielovada, savo principingumu nenusileido garsiajam Griškabūdžio klebonui Juozui Vaičiūčiui. Pastarajam mirus, Juozas Jakaitis atliko paskutinį patarnavimą savo draugui, prie jo karsto perskaitė velionio parašytą „Paskutinį žodį parapijiečiams“. Palaidotas Kudirkos Naumiesčio kapinėse, šalia buvusio Kudirkos Naumiesčio klebono kanauninko Antano Dailidės (1888–1949).

Juozas Jacevičius

Šalt.: *Zanavykija*, red. Alicija Rūgytė, Čikaga, 1979, t. 2, p. 221.

JAKAITIS Pranas (1904 Sintautuose–1954 09 19 Jakutske), tarnautojas, jaunalietuvių veikėjas. Buvo Šakių jaunalietuvių skyriaus sekretorius. 1941 06 14 su žmona, sūnumi ir dukra ištremtas į Altajų.

JAKAITIS Pranas (1933 m. Sintautų vls.), partizaninio judėjimo dalyvis, politkalinys. Mokydamasis Šakių vidurinėje mokykloje, priklausė 1951 m. kovo mėn. įkurtai pagrindinei antisovietinei moksleivių organizacijai Lietuvos laisvės kovotojų sąjungai. Organizacija aktyviai veikė vienerius metus. Ji įkurta partizanų iniciatyva. Partizanai, baigiantis ginkluotam pasipriešinimui, rengė sau pamainą – neginkluoto pasipriešinimo jaunimo (moksleivių) antisovietines grupes. Lietuvos laisvės kovotojų sąjungos nariai platino partizanų leidžiamus spaudos leidinius „Laisvės žvalga“, „Partizaną“, kovojo prieš komjaunimo plėtrą, grasino mokytojams nustoti jaunimą auklėti komunistine dvasia, siuntė komjaunuoliams aktyvistams išpėjamuosius raštus, nuplėsdavo

Lietuvą okupavusios SSRS vėliavas, iškeldavo nepriklausomos Lietuvos vėliavas (trispalves). Turėjo rašomąją mašinėle, kuria atspausdino per 200 įvairių atsišaukimų, kurie narius pasiekdavo per specialias slėptuves. Dalyje parengtų tekstų buvo pateikiami „Amerikos balso“ svarbiausieji pranešimai. Organizacijos nariai nusprendė susprogdinti Šakiuose stovinį J. Stalino-Kobos paminklą. Išigijo sprogmenis. Šią užduotį atlikti pavedė Pranui Jakaičiui ir Pranui Bučiui. Užduoties įvykdyti nespėta dėl prasidėjusių areštų. Pranas Jakaitis areštuotas 1952 m. vasario 16 d. 1952 m. gegužės 23 d. MGB kariuomenės karinis tribunolas Kaune organizacijos narius nuteisė po 25 metus. Be Prano Jakaičio, nuteista dar 10 Šakių moksleivių – pagrindinės organizacijos narių: 6 vaikinai ir 4 merginos. Tai pirmasis organizacijos vadovas Antanas Karalius, gimęs 1934 m., antrasis organizacijos vadovas Vytautas Tirlikas, gimęs 1933 m., Pranas Bučys, gimęs 1934 m., Bronius Pošiūnas, gimęs 1931 m., Danutė Baukytė, gimusi 1932 m. Ona Vinterytė, gimusi 1932 m., Elena Baltrušaitytė, gimusi 1932 m., Elena Grybinaitė, gimusi 1933 m., Augustinas Staniulis, gimęs 1931 m., Kazimieras Valaitis, gimęs 1931 m.

Pranas Jakaitis kalintas Džezkazgane, dirbo prievartinį darbą vario kasyklose, dalyvavo politinių kalinių protesto akcijose.

Pagal Gintaro Šidlausko str. „Būta kovingo jaunimo“ parengė Vitas Girdauskas

Šalt.: LYA, f. K-1, ap. 58, b. 24923/3.

JAKIMAVIČIUS Juozas (1902 11 01 Išdagų k.–1996 04 05 Sintautuose, palaidotas Sintautų kapinėse), savamokslis vėjo malūnų konstruktorius ir statytojas. Dvejus metus pasimokė Sintautų pradžios mokykloje, dėl lėšų stygiaus toliau mokytis negalėdamas ėmėsi žemdirbio darbo. Šis darbas jo neviliojo. Pramokęs staliaus amato, pasigamino įvairių padargų, įrankių. Pasisiuvo kailinius, sukonstravo ir pasigamino girnoms sukti vėjo jėgainę. Antrojo pasaulinio karo pabaigoje darbams išvarytas į Vokietiją. Grįžęs į Lietuvą, sodybą rado sudegusią. Sodybą atstatė, o ir vėją vėl įkinkė į darbą. Apie 1970 m. laukų melioravimas J. Jakimavičiaus šeimą privertė keltis į Išdagų kolūkinę gyvenvietę.

JOKŪBAITIS Gediminas (1942 10 01 Sintautuose), fotografas ir žurnalistas, ilgametis Šakių rajono laikraščio „Draugas“ fotokorespondentas. Tėvas dirbo kooperatyve, mama – namų šeimininkė. Be Gedimino, šeimoje dar užaugo brolis Vidimantas (1943–1998) ir sesuo Genovaitė (gim. 1947), kuri šiuo metu gyvena Klaipėdoje. Artėjant frontui, Jokūbaičiai iš Sintautų išsikėlė, į gimtąsias vietas grįžo tik karui pasibaigus, nuo 1946 m. apsistojo Šakiuose. Baigė Šakių vidurinę mokyklą, po to mokėsi Kauno proftechninėje mokykloje, kurią 1960 m. baigė ir įgijo kino mechaniko specialybę. Atlikęs privalomąją karinę tarnybą, grįžo į Šakius. 20 metų dirbo Šakių buitinio aptarnavimo kombinate fotografu, dar kita tiek – Šakių rajono laikraštyje „Draugas“.



Gediminas Jokūbaitis

Sukūrė šeimą, žmona Janina – prekybos ekonomistė. Sūnus Ričardas gyvena Utenoje, turi savo verslą. Dukra Loreta gyvena Šakiuose, dirba savivaldybės Žemės ūkio skyriuje. Fotografavimu pradėjo domėtis ankstyvoje vaikystėje. O su fotoaparatu jo gyvenimą susiejo atsitiktinumas. Pokario metais, eidamas per laukus, rado fotoaparata ir juo susidomėjo. Šakiuose vėl kaimynas daug fotografavo ir jį uždegė. Na, o vidurinėje mokykloje veikė fotobūrelis. Čia Gediminas galutinai ir susiformavo kaip fotomenininkas. Pirmąsias nuotraukas padarė iš kaimyno pasiskolintu primityviu fotoaparatu „Liubitel“, pirmąjį nuosavą fotoaparata „Maskva“ įsigijo būdamas vienuolikos metų. Vėliau atsirado kiti aparatai, jie vis tobulėjo. Šiandien jų Gediminas turi ne vieną dešimtį. Visos išfotografuotos juostos sudėtos į spintą. O toje spintoje ne tik Sintautų istorija. Ten juostų juostelių, apie 200, nuotraukų nuotraukėlių prikrauta pilna didžiulė spinta. Ten visa Šakių rajono istorija vaizduose. Kas krauna į spintas knygas – Gediminas videokasetes. Čia jo didžiausias lobis. Čia jo gyvenimas.

1988 m. parašęs reportažų ciklą iš Vietnamo, išbandė save kaip žurnalistą. Vėliau susidomėjo filmavimu. Šakiuose subūręs kino entuziastus I. Zotovą, S. Kuzmiene, R. Kaškauską, G. Vilkeiški, J. Maskolaitį 1969 m. susuko net tris vaidybinius trumpametražinius filmus – „Gaudynės“, „Klastingas numirėlis“, „Medžiotojo pasakojimas“. Didelę įtaką Gedimino kūrybai padarė režisierius Regimantas Kaškauskas, Šakių rajono kultūros skyriaus vedėjas Zigmas Klimaitis. Mėgėjiškų filmų festivaliuose „Kauno pavasaris“ yra pelnęs ne vieną prizą. Daugiausia yra nuveikęs kino dokumentikoje, be jo filmavimo kameros neapsiejo nė vienas žymesnis kultūros, meno ar šiaip jubiliejinis renginys Šakių rajone. Yra nufilmavęs per 200 dokumentinių filmų. Jo nuotraukos dažnai panaudojamos knygų, albumų leidyboje.

Gediminas skiria nemažą dėmesį savo gimtinei – Sintautams. Jam priklauso dokumentinis filmas „Sintautų kolūkio 20-metis“ (1969), „J. Bingelio koncertas Sintautų bažnyčioje“ (1997), „S. Kudirkos 70-metis“ (1997), „Poeto Juozo Pavalkio kūrybos popietė Sintautuose“ (1998), „Sintautų saviveiklininkų koncertas“ (1998), „Pasaulio sintautiškių suvažiavimas Sintautuose“ (2000), „Folkloro šventė „Stuba“ Sintautuose“ (2000), „Ritos Mockeliūnienės darbų paroda Zanavykų muziejuje“ (2001), „Joninių šventė Sudarge“ (2011), „Danieliai Šakių miškuose“ (2011), kino pasakojimas apie sintautišką menininką Vytautą Duobą „Skrendu, skrendu“ ir kt. Išsamesnė G. Jokūbaičio darbų apžvalga pateikta knygelėje „Vieškeliu mano dienu“ (Šakiai, 2002). Gyvena Šakiuose.

Juozas Jacevičius

JONIKAITIS Jonas (1879 07 19 Pariebių k., Sintautų vls.–1922 07 22 Berlyne, palaikai buvo pargabenti į Lietuvą, palaidotas Sintautų kapinėse), gydytojas, visuomenininkas. 1901 m. baigė Veiverių mokytojų seminariją, aktyviai dalyvavo visuomeninėje veikloje. Mokytojaudamas Lietuvoje, dalyvavo 1905 m. anticariniame judėjime.

Kartu su broliu rudenį grįžus į tėviškę Pariebiuose, dalyvavo Šilgalių valsčiaus sueigoje, kur buvo sakomos anticarinės kalbos, o Petras Matijošaitis numušė žandarui kepurę. Kitą dieną caro kazokams pradėjus ieškoti sueigos dalyvių, norėdamas išvengti suėmimo, pabėgo į Prūsiją, o 1906 m. pradžioje išvyko į JAV. 1914 m. Čikagoje baigė aukštuosius medicinos mokslus Lojolos universitete, vertėsi gydytojo praktika. Pirmojo pasaulinio karo metu buvo „Ateities“ laikraščio bendradarbis, bendradarbiavo žurnale „Medicina“, rašė straipsnius medicinos etikos klausimais, siekė gydytojo idealo. 1916 m. ištojo į Amerikos lietuvių daktarų draugiją (ALDD), 1917 m. pradžioje išrinktas jos pirmininku. 1920 m. grįžo į Lietuvą, dirbo Kauno karo ligoninėje. 1922 m. dalyvavo gydytojų suvažiavime Berlyne, kur, atlikus nosies operaciją, atsirado komplikacijų ir 1922 m. liepos 20 d. mirė.

JONIKAITIS Juozas (1851 Putriškės vnk. Lukšių vls.), Pariebių kaimo šviesuolis, visuomenininkas. Baigęs dvi gimnazijos klases, buvo kaimo „raštininkas“, parašydavo laiškus, surašydavo teisinius dokumentus. 1928 m. Vaitiekupiuose įsteigus Vilniui vaduoti sąjungą, buvo jos garbės narys ir mokėjo 50 litų mokesčių. Prenumeravo daug laikraščių ir juos skaitydavo kaimynams. Išaugino du gydytojus tapusius sūnus – Juozą ir Joną. Jo žmona Šuopytė padėjo daugeliui knygnešių ir emigrantų pereiti Vokietijos sieną. Jų namai buvo kaip užkeigos namai studentams ir pakeleiviams.

JONIKAITIS Juozas (1881 Pariebių k., Sintautų vls.–1945 Detroit), jaunesnysis Jono Jonikaičio brolis, irgi gydytojas, visuomenininkas. 1902 m. baigė Veiverių mokytojų seminariją, mokytojavo Lietuvoje. Dalyvavo 1905 m. anticariniam judėjime. Rudenį grįžo į tėviškę Pariebiuose. Kaip ir brolis Jonas, dalyvavo Šilgalių valsčiaus sueigoje, kur buvo sakomos anticarinės kalbos. Norėdamas išvengti suėmimo, pabėgo į Prūsiją, o 1906 m. pradžioje išvyko į JAV. 1916 m. baigė Lojolos universitete mediciną. Praktikavo Bostone, o nuo 1922 m. Detroito. Dalyvavo daugelyje lietuvių organizacijų, daug aukojo Lietuvos reikalams, rėmė spaudą, šelpė moksleivius. 1918 m. buvo Lietuvos nepriklausomybės fondo narys. Antrojo pasaulinio karo metu aktyviai dalyvavo Lietuvai vaduoti sąjungos darbuose, buvo s-gos vicepirmininkas ir Detroito skyriaus pirmininkas. Gyveno Bostone, Detroito. 1918 m. buvo Lietuvos nepriklausomybės fondo narys. Bendradarbiavo Amerikos lietuvių spaudoje. Rašė „Tėvynei“, „Vienybei“, „Jaunai Lietuvai“, „Medicinai“ ir kitiems. Dariui ir Girėnui ruošiantis skristi per Atlantą, visose Amerikos lietuvių kolonijose buvo suorganizuoti komitetai ir renkamos aukos. Dr. Juozas Jonikaitis parėmė tą žygį, paaukodamas didelę sumą pinigų ir tapdamas garbės rėmėju. 1935 m. Kaune buvo sušauktas pirmasis Pasaulio lietuvių kongresas. Prieš kongresą Užsienio lietuviams remti draugijos pirmininkas adv. R. Skipitis buvo atvykęs į JAV ir lankėsi visose

lietuvių kolonijose. Detroitė jis susitiko su dr. Juozu Jonikaičiu ir savo atsiminimuose rašo: „*Tai buvo labai mielas žmogus, visuomeniškas, lietuvis patriotas... Labai aukštai vertino Miko Petrausko veiklą Amerikoje. Mums apie Miką Petrauską besikalbant, dr. Juozas Jonikaitis išsiėmė iš savo piniginės pusėtinai apsitrynusį raštelį – Miko Petrausko 15-kos tūkstančių dolerių paskolos raštelį... Sužinojęs, kad M. Petrauskas yra pasenęs, nusilpęs ir nekaip besiverčiąs, dr. Juozas Jonikaitis atsiduso ir kiek patylėjęs pareiškė – tegul tie mano pinigai būna Mikui už jo gražius darbus Amerikoje.*“



Regina Jucaitiene

JUCAITIENĖ Regina (1946 11 02 Šunkarių k., Jankų apyl., Šakių r.), gydytoja, visuomenininkė. 1965 m. baigė Kazlų Rūdos vid. mokyklą, 1971-aisiais – Kauno medicinos institutą. Gavusi gydytojo stomatologo diplomą atvyko dirbti į tuometinę Sintautų ambulatoriją. Panaikinus čia stomatologo etatą, dirbo Šakių rajono poliklinikoje, vėliau – Sintautų žemės ūkio bendrovės ir Sintautų apylinkės finansuojamame stomatologo kabinete Sintautuose. 1998 m. įkūrė individualią įmonę ir atidarė Reginos Jucaitienės stomatologijos kabinetą. Čia teikia odontologijos paslaugas sintautiškiams ir iš toliau atvykstantiems pacientams. Aktyvi visuomenininkė. Šakių ligoninės ir Sintautų moterų ansamblių narė, Sintautų bendruomenės, Gimtojo žodžio bičiulių draugijos „Aidija“ renginių dalyvė ir organizatorė. Daugiau žr. V. Girdausko str. „Verslas ir verslumas Sintautuose“.

JUCAITIS Antanas (1868 10 30 Kiaulupių k.–1943 Paryžiuje), skulptorius, tapytojas. Iš mažens turėjo potraukį menui, paaugęs dekoravo bažnyčias Zanavykijoje. Atitarnavęs 8 metus caro kariuomenėje, negalėdamas prasimušti Lietuvoje, laimės ieškoti išvyko į Rusiją. Susipažinęs su meno aplinkos žmonėmis, apsistojo Odesoje, bandė studijuoti meną. Šiek tiek prasigyvenęs išvyko į Vokietiją, skulptūrą ir tapybą studijavo Miuncheno meno akademijoje. Europoje buvo garsi Paryžiaus meno mokykla, todėl jaunas menininkas svajonė kada nors pamatyti ir mokytis pas garsius to meto Paryžiaus skulptorius. Svajonė išsipildė tik 1897 m., tada persikėlė į menininkų sostinę Paryžių, ten gyveno iki gyvenimo pabaigos. Gyveno skurdžiai, neturėjo pinigų studijoms, o pragyventi užsidirbdavo atlikdamas namų pagražinimo darbus iš akmens iškaldamas kariatides ir kitokius ornamentus. Gabus ir darštus jaunuolis nepasidavė, kūrė ir savo darbus. Nuo 1912 m. dalyvaudavo beveik visose Paryžiaus meno parodose. Daugiausia kūrė įvairius biustus – G. Kučinsko marmurinį biustą, dekoratyvinę figūrą „Medis“, statuetes „Elzasiet“, „Diena“, „Petit bas-rouge“ ir eksponavo Paryžiaus parodose „Societe Nationale de Beaux-Arts“ (1912, 1920, 1922). Žymesni kūriniai buvo biustai, vaizduojantys visas žmonių rases, Kristaus ir Dievo Motinos bareljefai iš balto marmuro. Sukūrė dvi skulptūras lietuviškais motyvais – „Birutė“ ir „Knygnešys“. Jo kūriniais buvo išpuošta Lietuvos ambasada Paryžiuje, kurią vėliau užgrobė Sovietų Rusija. Antanas Jucaitis gyveno nepasiturinčiai, nuo 1937 m. šelpiamas Lietuvos



pasiuntinybės. Buvo suplanavęs aplankyti gimtinę, tačiau prasidėjęs Antrasis pasaulinis karas tuos planus sugriovė. 1940 m. Sovietų Rusijai aneksavus Lietuvą, įvykių banga pasiekė ir Paryžių. Lietuvos ambasados pastate ėmė šeiminkauti kiti, A. Jucaičio pasirodymas ten buvo ne tik nepageidaujamas, bet ir pavojingas. Netrukus Paryžiaus gatvėmis jau marširavo nacistinės Vokietijos kareiviai. Visiškai prislėgtas, eidamas 75 gyvenimo metus, 1943 m. Paryžiuje mirė. Jo kūrinų liko užgroboje Lietuvos ambasadoje, išlikęs filmas, kur jis pristato ambasados puošybą Lietuvos Prezidentui A. Smetonai. Tapybos darbų yra privačiose Italijos meno kolekcijose.



*Juozas Jucaitis*

JUCAITIS Juozas (1947 11 18 Griškabūdžio k., Šakių r.), inžinierius, žemės ūkio specialistas, visuomenininkas. Gimė staliaus šeimoje. 1965 m. baigė Griškabūdžio vidurinę ir įstojo į Lietuvos žemės ūkio akademijos Mechanizacijos fakultetą, kurį baigė 1970 m. Tais pačiais metais pradėjo dirbti Sintautų kolūkyje inžinieriumi mechaniku. Vienerius metus atitarnavęs, sugrįžo į buvusią darbovietę ir iki 1976 m. dirbo ūkio vyriausiuoju inžinieriumi mechaniku. Kaip pažangus, naujovėmis besidomintis inžinierius 1976 m. rajono valdžios buvo paskirtas eiti Šakių rajono žemės ūkio valdybos Žemės ūkio technikos valstybinės priežiūros inspekcijos viršininko pareigas. Šias, o vėliau rajono vyriausiojo inžinieriaus mechaniko pareigas ėjo iki 1987 m. Dirbdamas mėgstamą darbą, Šakių rajoną garsino žemės ūkio mechanizacijos naujovėmis diegiant saulės energijos panaudojimą, gaminant kokybišką šieną. Pakeitė linų galvenų bei šiaudelių dorojimą, įdiegdamas karuselines džiovyklas ir ruloninę technologiją. Tuo metu pradėjo neakivaizdžiai tęsti mokslus aspirantūroje – Lietuvos žemės ūkio mechanizacijos mokslinio tyrimo institute (Raudondvaryje). 1987 m. išrinktas tuometinio „Paryžiaus komunos“ kolūkio pirmininku. Šio ūkio teritorija „apglėbė“ Šakių miestą, o dėl neapgalvoto rajono valdžios žingsnio jungiant ūkius, 1989 m. šis ūkis skilo į du buvusius ūkius. Juozui Jucaičiui Sintautų kolūkio žmonės patikėjo savo ūkio vairą. Lietuvai atkovojus nepriklausomybę, Sintautų kolūkio žmonės po kelių išbandymų sukūrė žemės ūkio bendrovę, kuriai iki likvidacijos paskelbimo vadovavo J. Jucaitis. Nuo 2000 m. Juozas Jucaitis dirbo Lietuvos Respublikos žemės ūkio rūmų savivaldos organizatoriumi Šakių rajone. Eidamas šias pareigas, aktyviai propagavo kooperatinį judėjimą ir kartu su bendraminčiais sukūrė ir įregistravo linų augintojų kooperatyvą „Za-navykų Linas“, kurio veiklai vadovavo iki 2003 m. 2003 m. Šakių rajono savivaldybės taryba jį išrinko savivaldybės administracijos direktoriaus pavaduotoju, vėliau, laimėjęs konkursą, iki išėjimo į užtarnautą poilsį 2013 metais. dirbo savivaldybės administracijos vyriausiuoju specialistu. Mokydamasis Lietuvos žemės ūkio akademijoje, dainavo jos chore „Daina“, dalyvavo Pabaltijo respublikų bei užsienio šalių chorų šventėse. Pastaruoju metu dalyvauja Šakių kultūros centro vyrų vokalinio ansamblio „Akordas“ bei kartu su

žmona Regina „Aidijos“ veikloje, kituose Sintautų bendruomenės visuomeniniuose renginiuose.

JUCAITIS Pranas (1896 12 05 Kiaulupių k.–1986), chemikas, pedagogas. Pradžios mokslus išėjo Sintautų mokykloje, kur 1905 m. revoliucijos metu mokslas buvo lietuvių kalba, vadovėliai buvo Amerikoje išleisti „rankvedėliai“. 1907 m. įstojo į Vilkaviškio gimnaziją, o 1913 m. perėjo į Suvalkų gimnaziją. Ją 1915 m. baigė medaliu Varšuvoje, kur gimnazija buvo perkelta dėl prasidėjusio Pirmojo pasaulinio karo. 1915 m. dirbo Lietuvių draugijos nukentėjusiems dėl karo šelpti Vilniaus komitete, Greitosios pagalbos sekcijoje. 1915 m. vasarą išleido į Voronežą keletą ešalonų lietuvių gimnazistų, pats drauge su A. Gyliu, P. Grajausku ir kt. pasiliko Vilniuje. Tų pačių metų rudenį mokytojavo M. Biržiškos įsteigtoje lietuvių gimnazijoje Vilniuje, o 1916 m. pradžioje kunigo dr. J. Galdiko suorganizuotoje gimnazijoje Šiauliuose, kurią dėl lietuviškos veiklos vokiečiai 1917 m. uždarė. Tų pačių metų rudenį A. Stulginskis atkvietė Jucaitį į Vilnių Lietuvos Tarybos Tremtinių ir belaisvių gražinimo sekcijos sekretorium. Kiek vėliau dirbo Vidaus reikalų ministerijos kanceliarijos viršininku Vilniuje, 1919 m. Lietuvos pasiuntinybės Šveicarijoje sekretorius. Studijavo Berno, Fribūro, nuo 1920 m. Miunsterio universitetuose. 1923 m. pradžioje Lietuvos universiteto profesoriaus P. Butkevičiaus pakviestas neorganinės ir analizinės chemijos asistentu, Jucaitis buvo komandiruotas Vokietijon ir Šveicarijon, kur Fribūro universitete įgijo gamtos mokslų licenciato diplomą. Tuoju pradėjo eksperimentinį darbą chemijos srityje, kad įgytų daktaro laipsnį Miunsteno universitete. Tai truko beveik 5-erius metus: darbas buvo baigtas 1928 m., o patsai daktaro diplomats atsiųstas 1930 m. Tais pat 1930 m. įgijo filosofijos daktaro laipsnį Miunsteno universitete. 1924 m. P. Jucaitis buvo paskirtas į Žemės ūkio akademijos profesūros branduolį. Po išžanginės paskaitos apie sintetines ir natūralias numines rūgštis jis pradėjo skaityti neorganinės, analizinės ir organinės chemijos kursus agronomijos ir miškininkystės studentams. Suorganizavo bei įrengė chemijos ir technologijos laboratorijas. Jis buvo tos nuomonės, kad profesorius turi būti ne vien tik geras savo dalyko dėstytojas, bet turi imtis ir mokslinio tyrimo. 1932 m. pakeltas ekstraordinariniu profesoriumi. 1941–1942 m. Vytauto Didžiojo universiteto Fizikinės chemijos katedros vedėjas ir Technologijos fakulteto dekanas. Sunku buvo tvarkyti reikalus vokiečių okupacijos metu. 1944 m. pasitraukė į Vakarus. Vokietijoje 1946–1947 m. buvo Pabaltijo universiteto chemijos profesorius ir Chemijos fakulteto prodekanas. 1948 m. P. Jucaitis atvyko į JAV dėstyti fizinę ir analitinę chemiją „Gannon“ kolegijoje. Turėjo sutartį su JAV laivynu pradėti tyrimus, bet, išdėstęs 7 semestrus, 1951 m. vasarą gavo kvietimą į Čikagos mokslinių cheminių tyrimų centrą „Illinois Institute of Technology Research Institute“ tapti Biochemijos ir maisto technologijos skyriaus projekto vedėju.

Išvyko Čikagon ir čia darbavosi iki 1958 m. Už savo darbus 1955 m. apdovanotas „Award of Scientific Merit“. Tuo metu patentavo 12 patentų. 1958 m. pavasarį, panorėjęs įgyti ir pramonės patyrimo, nuėjo dirbti mokslinių tyrimų chemiku į tirpiosios kavos fabriką TINCO Lindene. Sulaukęs 65 metų, iš čia 1961 m. pabaigoje išėjo pensijon. Nuo 1962 m. persikraustė į Toledą, Ohajų. Nepaisant jau senyvo amžiaus, ten 1961–1970 m. buvo pakviestas į „Owens-Illinois Co“ Mokslinių tyrimų centrą chemijos laboratorijos patarėju.

Savo specialybės straipsnių paskelbė vokiečių žurnale „Zeitschrift für anorganische und allgemeine Chemie“ (1930 ir 1934). Daugelį straipsnių išspausdino Žemės ūkio akademijos „Metraštyje“ apie termometrinę tūrio analizę, Lietuvos kviečių kepamąją vertę, gyvsidabrio organinius junginius, beicis ir kt. Nuo pat pradžios buvo žurnalo „Kosmos“ bendradarbis. Iš žurnale išspausdintų straipsnių stambiausias yra apie aliuminio deginio hidratus (1926, 1–16; 1928, 549–570). 1938 m. Žemės ūkio rūmų prašomas, suredagavo veikalą „Pašaro rauginimas ir raugyklos“ (jo, B. Špokevičiaus ir J. Juškos straipsniai). Be to, yra dar rašęs „Žemės ūkyje“, „Veterinarijoje ir zootechnikoje“ ir kt., bendradarbiavo Lietuviškojoje enciklopedijoje, buvo jos Chemijos skyriaus redaktorius. Daugelio tyrimų rezultatai liko Lietuvoje dar nepaskelbti. Prof. P. Jucaitis yra Amerikos mokslo draugijos „Sigma Xi“, Amerikos chemikų draugijos, egzilų „Academie Internationale des Sciences et des Lettres“ (Paryžiuje), LKMA, Lietuvių profesorų draugijos Amerikoje ir kt. narys.

Kaip visuomenininkas profesorius veikė šaulių ir ateitininkų organizacijose, Vilniui vaduoti sąjungoje, buvo knygų leidyklos „Žinijos“ b-vės valdybos narys, Linden, N. J. ALTos skyriaus garbės narys. JAV 1952–1954 m. pirmininkavo Amerikos lietuvių profesorių draugijai. 1954–1957 m. buvo ateitininkų sendraugių sąjungos pirmininkas. Vienas pirmųjų ateitininkų. 1910 m. Vilkaviškio gimnazijoje drauge su kitais mokiniais skaitydavo ir komentuodavo „Aušrinę“. 1911 m. pradžioje pradėjo skaityti „Ateitį“ ir įsijungė į ateitininkų veiklą. Saugumo sumetimais posėdžiauti kartais tekdavo ir miškuose. 1913 m. Suvalkų gimnazijoje įsteigė ateitininkų kuopą, o 1922 m. Miunsteryje – studentų ateitininkų kuopelę.

Šalt.: *Zanavykija*, red. Alicija Rūgytė, Čikaga, 1979, t. 2, p. 258.

JUREVIČIUS Jonas (1943 11 11 Vilkeliškų k.), mokslininkas, gamtos mokslų daktaras, rašytojas ir poetas, publicistas ir kraštotyrininkas, Sintautų himno autorius. Pastaruoju metu Jonas Jurevičius atsideda daugiausia visuomeninei veiklai. Yra Lietuvos mokslininkų sąjungos, Augalų fiziologų draugijos, Prano Vaičiailio draugijos, St. Šilingo draugijos ir Vilniaus m. savivaldybės visuomeninės kalbos komisijos narys. Bendradarbiauja periodinėje spaudoje. Jis Sintautų bendruomenės renginių dalyvis ir svečias, domisi zanavykų krašto kultūriniu gyvenimu, yra visų svarbiausių renginių aktyvus dalyvis. Kalbos ir literatūros dienose yra perskaitęs daugybę pranešimų. Gy-

vena ir dirba Vilniuje. Daugiau apie jį žr. J. Jacevičiaus str. „Poetas ir mokslininkas Jonas Jurevičius“ (sk. „Laikas ir žmonės“).

JURGILAS Vincentas (1861 01 02 Vaitiekupių k.–1939 06 11 Meteliuose, palaidotas bažnyčios šventoriuje), kunigas, draudžiamosios lietuviškos spaudos platintojas. Mokėsi Marijampolės gimnazijoje, kur baigė 4 klases, vėliau Seinų dvasinę seminariją. 1884 m. iššventintas į kunigus. Kunigai buvo ir trys jo broliai. Kurį laiką V. Jurgilas vikaravo Šunskuose, po to paskirtas Metelių parapijos administratoriumi, vėliau – klebonu. Meteliuose kunigavo iki mirties. Ilgą laiką buvo Seirijų dekanato dekanas, garbės kanauninkas. Buvo aktyvus lietuviškos spaudos platintojas, visuomeninių reikalų rėmėjas. 1907 m. Meteliuose įkūrė „Žiburio“ draugijos biblioteką, kurioje 1910 m. jau buvo apie 700 knygų. Dosniai rėmė ne tik spaudą, bet ir kitus visuomeninius reikalus.



Zita Jurgilaitė-Subačienė

JURGILAITĖ-SUBAČIENĖ Zita (1942 05 05 Šuopių k.), pedagogė, kraštotyrininkė, žurnalistė, keliautoja. Mokėsi Zyplių pradinėje mokykloje, 1959 m. baigė Sintautų vidurinę mokyklą, studijavo Vilniaus universitete, kur buvo aktyvi profesoriaus Česlovo Kudabos pagalbininkė, tyrinėjo Lietuvos kraštovaizdį. Mokytojaudama Šiauliuose, keliavo po Lietuvą, Urąlą, Vidurinę Aziją, lankėsi JAV, Vokietijoje, o savo mylimą Lietuvą išvaikščiojo skersai ir išilgai. Išleido kraštotyrinio pobūdžio knygas „Dubysos slėniais“ (1997), „Nova – Zanavykų upė“ (1998), „Geografinis Šakių rajono žinynas“, „Mūsų istorijos“ (1999), „Užrašai kryžkelėje“ (2001). Išvaikščiojo visas Šakių rajono kapinaites. Aprašė, nufotografavo, nupiešė užrašus, kryžius. Reikšmingas mažosios architektūros darbas „Senieji Šakių rajono kapų kryžiai ir užrašai“ įvertintas kaip vienas geriausių pastarojo dešimtmečio kraštotyros darbų. Už kraštotyros darbus daug kartų pagirta ir apdovanota. Gyvendama Palangoje, parengė pažintinę knygą apie Palangą ir jos apylinkes „Išvykos nuo Palangos tilto“ (2010). Aktyviai dalyvavo periodinėje spaudoje kaip žurnalistė. Parašė daugiau kaip 200 straipsnių į „Dialogą“, „Literatūrą ir meną“, Šakių rajono laikraštį „Draugas“ ir kt. Mokytojaudama Šiauliuose, buvo „Šiaulių krašto“ ir „Šiaulių balso“ nuolatinė korespondentė, pastarajame turėjo savo nuolatinį skyrelį. Gyvena Palangoje.

Marija Puodžiukaitienė

JURKEVIČIUS Algirdas (1937 12 20 Veršių k.), mokėsi Veršių pradžios mokykloje, 1952 m. baigė Sintautų septynmetės mokyklos 7 klasę. Mokslus tęsė Griškabūdyje ir 1956 m. baigė Griškabūdžio vidurinę mokyklą. Įstojo į Žemės ūkio akademijos Mechanizacijos fakultetą studijuoti žemės ūkio gamybos procesų mechanizavimo ir tapo diplomuotu inžinieriumi mechaniku. 1962 m. pagal paskyrimą pradėjo dirbti Raseinių rajono Lapgirių (1962 m. priskirta Jurbarko rajonui) tarybiniame ūkyje ir dirbo iki 1975 metų. Tada sugrįžo į

gimtuosius Veršius. „Laisvės“ kolūkyje dirbo inžinieriumi energetiku iki 1998 m. Nuo 1980 m. pradėjo domėtis savo kaimo istorija, kraštotyra. Laisvalaikiu mėgsta įamžinti tai, kas svarbiausia kaimo gyvenime. Pas jį rasime storą šūsnį rankraščių, kuriuose pažymėti gimimų ir mirčių datos, nykstančios sodybos, su jų istorijomis, šeiminkų likimais. Jis saugo dar seną lenkų laikmečio Veršių kaimo žemėlapi, braižytą 1793 m., tik su 6 sodybomis.

JURKUVIENĖ (Tamulevičiūtė) Zosė (1905 Sintautuose), mokytoja, visuomenininkė. Baigusi namų ruošos ir virimo kursų Kaune, dirbo Žemės ūkio rūmų žinioje. Važinėjo po kaimus ir organizavo moterų namų ruošos kursus. Vėliau dirbo „Maisto“ fabriko administratore. Buvo muzikali. Dalyvavo chorinėje ir dramos ratelių veikloje. Šalt.: *Zanavykija*, red. Alicija Rūgytė, Čikaga, 1979, t. 2., p. 276.

JUODAITIS Justinas (1899 11 02 Pavilktnių k.–1969 02 03 (kt. 1969 02 02) Kražiuose, palaidotas Kražių bažnyčios rūsyje), kunigas, prelatas, kanauninkas, Telšių kunigų seminarijos profesorius, rektorius, teologijos daktaras, pedagogas, politinis kalinys. Buvo vyskupo Justino Staugaičio, gimusio Žvirgždaičių valsčiuje, Tupikų kaime, sesers Petronėlės Juodaitienės sūnus. 1909–1913 m. mokėsi Sintautų pradžios mokykloje, po to Vilkaviškio gimnazijoje, kurios penktą klasę 1915 m. baigė Voroneže. 1918–1923 m. mokėsi Seinų kunigų seminarijoje. Kunigų seminariją baigė Gižuose. 1923 m. išventintas kunigu. Vikaravo Aukštojoje Panemunėje. 1926 m. baigė Kauno Vytauto Didžiojo universiteto Teologijos-filosofijos fakultetą, 1927–1931 m. Telšių kunigų seminarijos dėstytojas ir dvasios vadovas. 1931–1933 m. studijavo Romoje ir apgynė teologijos daktaro laipsnį. Nuo 1926 m. gyveno Telšiuose. 1933–1946 m. vėl dėstė Telšių kunigų seminarijoje, 1941–1943 m. inspektorius, nuo 1943 m. – rektorius. 1946 m. sovietų valdžiai suėmus vyskupą P. Ramanauską, kanauninkas J. Juodaitis buvo Telšių vyskupijos valdytojas. Sovietams okupavus Lietuvą, bažnyčių ir kunigų veikla Žemaitijoje, kaip ir visoje Lietuvoje, buvo ribojama. 1946–1961 m. sovietų valdžia trukdė normaliam Telšių vyskupystės darbui, todėl vyskupystė valdyta kapitulinio vikaro teisėmis. Pirmuoju vyskupystės valdytoju tokiomis sąlygomis dirbo J. Juodaitis. Vienaip ar kitaip J. Juodaičio gyvenimas susijęs su bolševikine ir fašistine okupacijomis. Kanauninkas padėjo ir iš Hitlerio užimtos Klaipėdos plūstantiems pabėgėliams, ir nuo vokiečių besitraukiantiems rusų kareiviams, ir persekiojamiems žydams bei sovietų aktyvistams, partizanams ir persekiojamiems kunigams. Jis mylėjo visus žmones vienodai, prieš Dievą jam buvo visi lygūs. Tačiau po karo bet kokia kanauninko veikla buvo vertinama kaip antisovietinė. J. Juodaitį įkyriai persekiojo MGB pareigūnai. Persekiojo provokacijomis, šantažu, kol galop suėmė ir nuteisė kalėti. Po kaltinimų, grasinimų, tardymų J. Juodaitis 1945 m. rugpjūčio 26 d. buvo įformintas NKGB agentu ir jam suteiktas Telšiškio slapyvardis. Formaliai šis faktas lyg ir meta



didžiulę dėmę kanauninko biografijoje, tačiau NKGB archyvai sako ką kita. Saugumiečiams iš kanauninko pranešimų nebuvo jokios naudos. Per penkerius metus nuo užverbavimo jis parašė 8 visiškai neturintys jokios operatyvinės reikšmės pranešimus. J. Juodaitis stengėsi nieko neiškūsti, nesukompromituoti, vengdavo provokacijų. Čekistams nebeliko nieko kito, kaip kaupti kompromituojančią medžiagą apie J. Juodaitį, siekiant jį arba priversti realiai bendradarbiauti, arba susidoroti. Išlikę keletas agentų, sekusių J. Juodaitį, pranešimai, leidžia teigti, jog kanauninkas nebuvo lojalus sovietų valdžiai. Kanauninkas kaltintas ir saugumo ieškomų kunigų slėpimu. Justiną Juodaitį suėmė 1949 m. gruodžio 20 d. Jį išvežė į Vilnių, o čia suimtąjį tardė MGB papulkininkis Čelnokovas. Kanauninkui sunku buvo paneigti, jog padėjo slapstytis ieškomiesiems kunigams, nes kai kurie jau buvo suimti ir prisipažinę. Beje, kai kurių kunigų parodymai J. Juodaičiui labai pakenkė. Ypač kenksmingi buvo Telšių katedros varpininko Orlausko parodymai. Iš tardymo protokolų medžiagos matyti, kad J. Juodaitis nieko neišdavė. 1950 m. rugsėjo 6 d. MGB Ypatingasis pasitarimas paskyrė J. Juodaičiui 25 metų bausmę. 1951 03 26 išvežtas į Mordovijos Dubravlagą. Į Lietuvą, kai jam buvo sutrumpinta bausmė, bet kaltinimas nepanaikintas, sugrįžti negalėjo. Tremtyje išbuvo 5 metus. Paleistas 1956 11 09, grįžo į Lietuvą. Grįžęs dirbo altaristu Palangoje, Šiauliuose, Šiaulėnuose, Kražiuose. Įvertinus nuopelnus, 1965 m. pakeltas į prelatus. Prelatui Justinui Juodaičiui teko dalia Telšių vyskupystę valdyti sunkiais pokario metais. Daugiau žr. knygą „Prel. Justinas Juodaitis, „Praeities šešėliai (Atsiminimai)“, parengė vysk. dr. Jonas Boruta SJ, dr. Elena Neniškytė, Vilnius, 2006.

JUODAITIS Juozas Vytautas (1917 04 15 Pavilkinių k.), kari-ninkas, gydytojas, tremtinys, rašytojas. Sintautuose baigęs pradžios mokyklą, mokėsi Marijampolės marijonų gimnazijoje, kurią baigė 1936 metais. Padedant dėdei Telšių vyskupui Justinui Staugaičiui, su Lietuvos krašto apsaugos ministerijos stipendija pradėjo studijuoti Kauno Vytauto Didžiojo universiteto Medicinos fakultete ir rengėsi būti karo gydytoju. Bet prieš 1939 m. rugsėjo 18 d. baigė Karo mokyklos XIV aspirantų laidą ir, gavęs jaun. leitenanto karinį laipsnį, buvo paskirtas į Alytaus ruožą internuoti lenkų kariškius. Vėliau su generolo V. Vitkausko rinktine žygiavo į Lietuvos sostinę Vilnių. 1940 m. bolševikams okupavus Lietuvą, iš kariuomenės pasitraukė ir tęsė medicinos studijas. 1941 m. dalyvavo Kauno sukilime. 1943 m. baigęs studijas ir gavęs gydytojo diplomą, buvo verčiamas stoti į vokiečių kariuomenę. Slapstėsi. 1944 m. net du kartus stengėsi pasitraukti į Vakarų. Nepavykus dirbo Telšiuose gydytoju, buvo vyskupo Vincento Borusevičiaus asmeniniu gydytoju. Įsitraukė į pagrindinę veiklą. Gydė sužeistus partizanus. 1948 m. iš Sibiro parvežė keletą išbadėjusių vaikų ir už tai jam buvo atseikėta 10 metų lagerio ir tiek pat tremties. Bausmę atliko Archangelsko lageriuose. Grįžęs į Lietuvą, įsidarbino Šiauliuose. Lietuvai atgavus nepriklausomybę,

vertėsi privačia praktika. Parašė romaną „Gyvenimas prie septynių valdžių“ (rankraštis).

JUŠKIENĖ (Plioplytė) Roma (1961 10 26 Kiaulupių k.), mokėsi Naudžių pradžios ir Sintautų vidurinėje mokyklose, kur pradėjo rašyti eilėraščius. Eilėraščiai išspausdinti sintautiškių poezijos almanachuose „Sintautų vyturiai“ (2009); „Sintautų padangėj“ (2011); „Mano Sintautai“ (2012) ir poezijos rinkinyje „Sužydėjo 11 alyvų“ (2011).



*Roma Juškienė*

KAMAITIENĖ (Tumosaitė) Nijolė (1941 07 07 Gaisrių k.), šakoto talento moteris: puiki audėja, kulinarė, augalų žinovė, visuomenininkė. Meilė gamtai, žemei gebėjusi perduoti visiems keturiems savo vaikams – miškininkui, biologei ir ūkininkams. Vargu, ar yra augalas, kurio Kamaitienė neatpažintų, neapibūdintų. Aktyvi moterų veiklos grupės „Bičiulės“, bažnyčios komiteto narė.

KAMAITIS Juozas (1855 Zypliuose–1935 Sintautuose, palaidotas Sintautų kapinėse), lietuviškos spaudos platintojas. Žmoniu vadintas Adomėliu. Daugiau žr. V. Girininkienės parengtą straipsnį „Iš Sintautų valsčiaus ir dabartinės seniūnijos kilę lietuviškos spaudos platintojai“ (sk. „Laikas ir žmonės“).



*Nijolė Kamaitienė*

KAMAITIS Juozas (1893 09 28–1957 09 17 Marijampolėje, ten ir palaidotas, kt. 1893 01 28–1957 09 14), mokytojas, vargonininkas, muzikas, chorvedys, kompozitorius. Mokėsi Sintautų pradžios mokykloje, Juozo Naujalio vargonininkų-chorvedžių kursuose Kaune, 1910–1914 m. vargonavimo ir kompozicijos Varšuvos muzikos institute. Baigęs studijas, grįžo į Sintautus. Dirbo Naumiesčio „Žiburio“ gimnazijoje. Jis sintautiškiams 1920 m. vakarėlyje grojo F. Šopeno, L. V. Bethoveno kūriniais. 1921 m. žinias gilino Leipcigo konservatorijoje. 1923 m. atvyko į Kauną. Vadovavo Šaulių sąjungos chorui. Nuo 1924 m. – Marijampolės Rygiškių Jono gimnazijos muzikos mokytojas ir chorų vadovas. J. Kamaitis Marijampolės visuomenei suruošdavo išimintinus koncertus didiems žmonėms paminėti. 1933 m. įkūrė mokytojų seminarijoje kanklininkų ansamblį. Nuo 1950 m. – Marijampolės I vidurinės mokyklos mokytojas. Parengdavo chorus respublikinėms dainų šventėms, gerai pasirodydavo apžiūrose ir konkursuose. Parašė nemaža straipsnių muzikos dėstymo metodikos klausimais, rašė apie V. Kudirką, M. K. Čiurlionį, S. Šimkų.

Daugiau žr. M. Puodžiukaitienės str. „Juozas Kamaitis – mokytojas muzikas“ (sk. „Laikas ir žmonės“).

KAMAITIS Valentinas (1924 04 15 Skardupių k.), kanau-ninkas. Baigusį Šakių gimnazijos šešias klases 1944 m. vokiečiai išvežė darbams į Vokietiją. Po karo baigė Oldenburgo gimnaziją, 1946 m. įstojo į Eichšteto kunigų seminariją, nuo 1949 m. studijavo teologiją Airijoje, 1953 06 21 iššventintas kunigu. 1953 m. persikėlė į Angliją, buvo Mančesterio St. Chad's parapijos vikaru, aptarna-

vo ir Lankišyro apskrities lietuvius. 1979 m. Saldorfo vyskupas Thomas Hollandas kunigui Valentinui Kamaičiui suteikė garbės kanauninko vardą.

Šalt.: *Zanavykija*, red. Alicija Rūgytė, Čikaga, 1979, t. 2, p. 223.

KANCLERIS Juozas (1859 11 03 Veselavos k., Igliaukos apyl., Marijampolės r.–1936 07 21 Kalvarijoje), knygnešys, vienas žymiausių knygų platintojų Sintautuose. Daugiau žr. K. Misiaus str. „Draudžiama lietuviška spauda ir jos platintojai Sintautų apylinkėse 1864–1904 metais“ (sk. „Istorija. XIX amžius“).

KASIULAITIS Juozas (slap. Kluonius), knygnešys, daraktorius. Daugiau žr. V. Girininkienės parengtą straipsnį „Iš Sintautų valsčiaus ir dabartinės seniūnijos kilę lietuviškos spaudos platintojai“ (sk. „Istorija. XIX amžius“).

KASPARAITIS Justinas (1949 01 06 Voverių k.), kraštotyrininkas, pedagogas. Baigė Mockupių pradinę (1956–1960), Sintautų vidurinę (1967) mokyklas. Tarnavo sovietų armijoje, po kariuomenės dirbo VRM Kauno miesto valdyboje, studijavo rusų kalbą ir literatūrą Vilniaus pedagoginiame institute. 1973 m. grįžo į Voverius ir mokytojavo greta esančioje Ketūrnaujienos mokykloje. Užsiėmė kraštotyra, archeologija, tyrinėjimais sudomino mokinius. Už pedagoginį darbą apdovanotas garbės raštais, padėkomis, 2006 m. Šakiuose įvertintas aitvarų „Metų kraštotyrininko“ nominacija. Rašo straipsnius kraštotyros tematika vietos spaudoje, vienas „Sintautų kalendoriaus“ bendradarbių. Daugiau žr. A. Andrijono str. „Sintautų krašto metraštininkas Justinas Kasparaitis“ (sk. „Laikas ir žmonės“).

KASPARAVIČIUS Jonas (1939 05 01 Išdagų k.), radiotechnikos inžinierius, technikos m. daktaras, kraštotyrininkas. Mokslo sritis – medicinos prietaisų konstravimas ir gamyba. Mokėsi Vaitiekupių pradinėje ir Sintautų septynmetėje mokyklose. Ją baigęs 1953 m. pradėjo mokytis Šakių darbo jaunimo vidurinėje mokykloje. Dienomis dirbo kolūkyje. Baigęs 10 klasę, perėjo į dieninę mokyklą, nes norėjo geriau pasiruošti egzaminams į aukštąją mokyklą. Nors ir išlaikęs egzaminus į Veterinarijos akademiją, neturėdamas darbo stažo ir komjaunimo bilieta, turėjo grįžti namo. Tarnaudamas sovietų armijoje įgijo radijo-telegrafisto specialybę. Gavo pagyrimo raštų, todėl 1961 m. kaip pavyzdinę karį išleido stoti į aukštąją mokyklą – tapo Kauno politechnikos instituto Elektrotechnikos fakulteto studentu. Trečiame kurse perėjo į vakarinių skyrių ir pradėjo dirbti Kauno radijo matavimo technikos mokslinio tyrimo institute.

1967 m. baigė KPI ir gavo radijo inžinieriaus diplomą. Institute medicininės radioelektroninės technikos skyriuje dirbo nuo 1964 iki 1992 m. Greta tiesioginio pagrindinio darbo – konstruoti įvairius medicininės elektronikos prietaisus ir monitorines sistemas,

dirbo mokslinį tiriamąjį darbą, t. y. rašė straipsnius moksliniams techniniams žurnalams, skaitė pranešimus mokslinėse konferencijose, vadovavo Kauno politechnikos instituto bei Kauno politechnikumo studentams ruošiant diplominius darbus bei juos recenzavo. Palaiškė glaudžius ryšius ir vykdė bendrus darbus su Kauno medicinos instituto biofizikais ir medikais. Su neurochirurgais kūrė naują kompleksinio tyrimo metodą, kuriuo galima nustatyti stomatinius ryšius tarp galvos smegenų kraujotakos sutrikimų ir bioelektroninio aktyvumo, taip pat centrinės ir periferinės kraujotakos priklausomybę. 1977 m. įstojo į Kauno medicinos instituto neakivaizdinę aspirantūrą, biofizikos specialybę. Čia įgytas žinias sėkmingai panaudojo kurdamas sudėtingas monitorines sistemas operacinėms bei intensyvosios terapijos palatomis. Važinėjo į komandiruotes Maskvon, Peterburgan, Kijevan, Novosibirskan, skaitė užsienio mokslininkų darbus, tobulino vokiečių bei anglų kalbos žinias. Humanitariniai dalykai, kultūra, menas, literatūra visada labiau patiko už techninius. Nebuvo abejingas ir visuomeniniam darbui, nors niekad nesiveržė į viešas tribūnas, mieliau diskutuodavo bendraminčių būrelyje, aptardavo naujausius spektaklius ar literatūros kūrinius, ypač viešai nepropaguojamus. 1989–1990 m., keičiantis buvusio mokslinio tyrimo instituto struktūrai, susikūrė bendra Lietuvos–JAV įmonė „Medical Technologies LBI“, kuri užsiėmė stomatologijos ir medicinos aparatūros gamyba bei prekyba, todėl 1992 m. perėjo ten dirbti. Atgimimo laikotarpiu iš karto išjungė į Sąjūdžio veiklą – iš pradžių Kauno medicinos institute, po to, susikūrus Sąjūdžio grupei, dalyvavo jos darbe. Čia iš tiesų darbų buvo kalnai, nes iki tol ne tik visa dokumentacija buvo rengiama rusų kalba, bet ir visuose susirinkimuose, posėdžiuose, pasitarimuose taip pat buvo kalbama rusiškai. Todėl, lietuvių kalbai suteikus valstybinės kalbos statusą, viskas iš esmės turėjo keistis ir institute. Daugelis net vadovaujančių darbuotojų visai nemokėjo lietuvių kalbos, kildavo daugybė klausimų dėl įvairių techninių terminų vartojimo, pareigybinių instrukcijų ir daugelio kitų dalykų. Organizavo lietuvių kalbos kursus kitataučiams, rengė kalbos valandėles per instituto radijo mazgą, leido biuletenį „Gimtoji kalba“, kuriame buvo pateikti įvairūs terminai ir posakiai, vartotini žinybinėse instrukcijose ir techninėje dokumentacijoje, įrengė standus kalbos klausimais, dalyvavo Lietuvių kalbos draugijos, Kauno miesto Sąjūdžio, vyskupo M. Valančiaus blaivybės draugijos, Zanavykų klubo veikloje. Renka medžiagą apie atskirus žymesnius zanavykų žmones, palaiko ryšį su senaisiais išeiviais iš Lietuvos, šiuo metu gyvenančiais užsienyje, bendradarbiauja su Čikagoje leidžiamu dienraščiu „Draugas“, sudarė savo šeimos genealoginį medį, gilina anglų kalbos žinias, renka informaciją apie Išdagų kaimo gyventojus. J. Kasparevičius aktyviai dalyvauja Kauno zanavykų, gimtojo žodžio bičiulių draugijos „Aidija“ veikloje. Jis rūpinasi išvykomis į teatrą, fotografijose įamžina „Aidijos“ veiklą, prisideda prie renginių organizavimo.

Marija Puodžiukaitienė

KASPERAVIČIUS Juozas (1860 03 12 Pakorbūdžiuose–1939 01 04 Keturnaujienoje, palaidotas Kudirkos Naumiestyje), mokytojas, visuomenės veikėjas, spaudos bendradarbis. Pradžios mokslą įgijo savo tėvo Jokūbo slaptoje mokykloje. 1880 m. baigė Veiverių mokytojų seminariją. Mokytojavo Igliaukos, Bardauskų, Gelgaudiškio, Naumiesčio, Pagirių, Švėkšnos, Briedžių mokyklose. Už revoliucinę veiklą 1905 m. mokytojauti neleista. 1907 m. paskirtas mokytojauti Lenkijoje, Verčiuokuose (Suvalkų gub.), 1908 m. persikėlė į Kauno guberniją, 1913 m. – atgal į Užnemunę. 1913 m. įsteigė Lietuvos mokytojų Šakių skyrių. Išsikėlė į Vilnių. Nuo 1915 m. gyveno Rusijoje, dirbo Kozlove (Tambovo gub.), vėliau Ufoje, Irkutske. 1921 m. grįžo į Lietuvą, dirbo mokytoju ir gyveno Keturnaujienoje. Artimai bendradarbiavo su V. Kudirka, J. Basanavičiumi. Apdovanotas Ldk Gedimino IV laipsnio ordinu. Bendradarbiavo „Vilniaus žiniose“, „Lietuvos žiniose“ ir kt.

KASPERAVIČIUS (KASPONIS) Romanas (1939 04 23 Vaitiekupių k.–1972 12 naktį iš 3 d. į 4 d. žuvo autokatastrofoje Los Andželo greitkelyje; palaikai atvežti ir palaidoti Klivlendo Kalvarijos kapinėse), kunigas, visuomenininkas.

Motina Antanina Sandargaitė (1904–1998), gimusi ir augusi tame pačiame Vaitiekupių kaime, buvo baigusi šešias Šakių „Žiburio“ gimnazijos klases, apsišvietusi, išsilavinusi ūkininkaitė. Ji aktyviai dalyvavo pavasarininkų organizacijos veikloje, buvo Vaitiekupių Vilniaus vadavimo sąjungos pirmininkė. Romano tėvas Antanas Kasperavičius (1902–1971) – knygnešio ir leidėjo kunigo Martyno Sederevičiaus jauniausios sesers Marijos Sederevičiūtės (atitekėjusios iš Plėgų kaimo, Lukšių parapijos į Vaitiekupius už Kasperavičiaus) sūnaus Vinco Kasperavičiaus sūnus (trumpiau – Marijos Kasperavičienės (Sederevičiūtės) anūkas. Lietuviškos spaudos draudimo metais jų namuose buvo slepiamos ir platinamos knygos, kurias atveždavo į sesers namus pats kunigas Martynas Sederevičius. Antaninos ir Antano Kasperavičių šeimoje augo 6 vaikai – Jonas, Vida, Juozas, Romanas, Virginijus ir Livija. Kasperavičių šeima, baigiantis Antaram pasauliniui karui, 1944 m. rugpjūtį traukėsi į Vakarų. Du vyriausieji sūnūs, Jonas (gim. 1934 m.) ir Juozas (gim. 1936 m.), važiavo kaimynų vežime, o kiti vaikai – kartu su tėvais. Netoli Karaliaučiaus tankų kolona kirto pabėgėlių vartinę ir du vyresnieji sūnūs liko atskirti nuo tėvų. Tada abu broliukai toliau nekeliavo, o pėsti nuo pat Karaliaučiaus ėjo namo į Vaitiekupius. Kelis kartus juos pavėžino kareiviai, kas nors pasidalindavo duonos kąšniu, ir vėly rudenį berniukai sugrįžo į Vaitiekupius. Iš pradžių prisiglaudė pas tetą Pranę Sperauskienę (Kasperavičiūtę) Papartynų kaime.

Pavasari, 1945 m. gegužę, Jonas ir Juozas ėjo pasižiūrėti į tėviškę Vaitiekupiuose. Netoli namų po tilteliu buvo likusi priestankinė mina. Vyresnysis, Jonas, ją pradėjo apžiūrinėti, sukinėti detales. Mina sprogo, berniukas žuvo. Juozas buvo gerokai toliau, tad išliko gyvas. Jis užaugo pas gimines Lietuvoje ir tik 1964 m. gavo leidimą



išvykti į JAV pas tėvus, brolius ir seseris. Brolis Romanas tą pavasarį jau buvo išventintas kunigu.

R. Kasperavičius pradžios mokyklą baigė Vokietijoje, kur Kasperavičių šeima iki 1950 m. gyveno Difolco lietuvių pabėgėlių stovykloje. 1950 m. šeima atvyko į JAV ir apsigyveno Klivlende. Ten Romanas mokėsi benediktinų gimnazijoje, o ją baigęs, 1956 m. išvyko į Romą studijuoti teologijos. Ten savo pavardę sutrumpino ir tapo Kasponiu. Baigęs studijas, 1964 m. kovo 14 d. išventintas į kunigus. Dar metus kunigavo Šv. Jurgio lietuvių parapijoje Schenendoach (JAV), 1966–1968 m. vėl gyveno Romoje ir studijavo sociologiją. Grįžęs į JAV, nuo 1969 m. dirbo vikaru Los Andžele lietuvių Šv. Kazimiero parapijoje.

R. Kasperavičius (Kasponis) visą laiką aktyviai dalyvavo skautų ir ateitininkų veikloje, rūpinosi lietuviybės išsaugojimu tarp lietuvių jaunimo. Daug pastangų skyrė šeštadieninei lietuvių mokyklai organizuoti, jai vadovavo ir dirbo su moksleiviais. Mama Antanina Kasperavičienė (Sandargaitė) sulaukė Lietuvos nepriklausomybės atkūrimo, mirė 1998 m. būdama 94 metų.

Birutė Matijošaitytė, Antanas Matijošaitis

KAUNAITĖ Roma (1924 03 02 Balseliškių k.), mokytoja, tremtinė. 1936 m. baigė Sintautų pradžios mokyklą ir įstojo į Šakių „Žiburio“ gimnaziją, kurią baigė 1943 m. Mokytojavo Sintautų progimnazijoje 1945–1947 m. R. Kaunaitę su mama 1948 05 ištrėmė į Sibirą. Reabilitavo 1957 m. ir tų pačių metų rugsėjį grįžo į Lietuvą. Apsistojęs Kėdainių rajono Pajieslio septynmetėje mokykloje pas seserį. 1960 m. persikėlė į Šiaulius. 1971 m. baigė Šiaulių pedagoginio instituto Ikimokyklinio auklėjimo pedagogikos ir psichologijos skyrių.

KAUNAS Antanas (1887 04 09 Balseliškių k.–1973 12 23, palaidotas Šventosios kapinėse), mokytojas, matematikos vadovėlių autorius. Baigęs Sintautų pradžios mokyklą, mokėsi Veiverių mokytojų seminarijoje, o ją baigęs mokytojavo Papilės pradžios mokykloje. Eksternu išlaikė gimnazijos baigimo egzaminus ir išvyko mokytis į Maskvą, kur baigė Maskvos universiteto Fizikos-matematikos fakultetą. 1913 04 25 buvo priimtas Lietuvių mokslo draugijos nariu. Po Pirmojo pasaulinio karo grįžo į Lietuvą, buvo Kauno „Saulės“ gimnazijos mokytojas, nuo 1927 m. – „Aušros“ gimnazijos vicedirektorius, nuo 1928 m. – Švietimo ministerijos egzaminų komisijos mokytojų cenzui suteikti narys. 1944 m. pasitraukė į kaimą prie Šventosios. Pokariu atidarius Šventosioje progimnaziją, dirbo joje mokytoju, 1946–1948 m. – Šventosios vidurinės mokyklos direktorius. Parašė vadovėlius „Aritmetikos uždavinynas“ (1924–1933), „Skaiciavimo vadovėlis“ (1934), „Algebros uždavinynas“ (1941), „Plokštumos trigonometrija“ (1941).

Marija Puodžiukaitienė

KAUNAS Antanas Jonas (1899 09 24 Murinų k., Būbėlių vls.–1981 12 Čikagoje), mokytojas. Tėvai buvo ūkininkai, o mokytojo tėvas dar ėjo Murinų kaimo seniūno pareigas. Šeimoje augo penki vaikai – keturi broliai ir sesuo. Gyvendamas Čikagoje, dažnai prisimindavo savo gimtinę prie vingiuotos Novos krantų. Ypač prasmingai savo išgyvenimus, netekus tėviškės, aprašo „Zanavykijoje“. Šioje knygoje yra mokytojo autorinis skyrius – atsiminimai apie 1911–1922 m. švietimo būklę Zanavykijoje. Pirmoji mokytojo mokykla buvo pas mamą prie ratelio iš maldaknygės. Per dieną tekdavo išmokti pusę puslapio, žinoma, mintinai, o kitą dieną jau nieko vaikiškoje galvelėje nelikdavo. Kitais metais tėvai pasamdė daraktorių Jurgį Girdauską iš gretimo Jurgbūdžių kaimo. Tai jis išmokė būsimą šviesuolį lietuviškai skaityti ir rašyti. Kitai žiemai tėvai pasamdė naują daraktorių Antaną Kulikauską iš Užnemunių kaimo. Naujas mokytojas mokė lietuviškai ir rusiškai. Baigęs mamos mokyklą, pradėjo lankyti Žėglių pradžios mokyklą, įsikūrusią už dviejų kilometrų nuo tėviškės Žvirgždaičių kryptimi. Ją baigė 1914 m. Tuoj prasidėjo Pirmasis pasaulinis karas. Sekmadienį su tėvais Jonukas nuvyko į artimiausią už penkių kilometrų esančią Sintautų bažnyčią. Kunigas, atlaikęs mišias, pasakė graudų pamokslą. Visa Sintautų bažnyčia balsu verkė ir meldėsi, prašė Dievą atitolinti tą baisią karo rykštę. Visur prasidėjo vokiečių tvarka, mokyklose buvo skiriami vokiečių kilmės mokytojai. Tokių mokyklų vengė katalikų vaikai. Vėl prasidėjo daraktorių gdynė. Tokiu daraktoriumi tapo jau pats Antanas Jonas Kaunas. Jis mokė Murinų, Žėglių ir Pavasijų kaimų vaikus. Vaikai vėl mokėsi iš maldaknygių, rašomoji lenta – kluono durys. Laimei, 1917 m. pradėjo eiti laikraštis „Lietuvos aidas“, kurį mokytojas Kaunas naudojo vietoj vadovėlio.

1918 m. mokytojas baigė pedagoginius kursus Kaune ir buvo paskirtas į Valenčiūnų pradžios mokyklą Gelgaudiškio valsčiuje. Gavęs paskyrimą į Valenčiūnus, mokytojas Kaunas prisistatė tėvų komitetui ir Gelgaudiškio klebonui Būčiui, kuris per sekmadienio mišių pamokslą paskelbė, kad į Valenčiūnus atkeltas jaunas mokytojas katalikas. Pirmadienį susirinko 120 mokinių, dalis jų buvo vyresni už mokytoją, nes pačiam mokytojui buvo 19 metų. Buvo įsteigti keturi skyriai. 1918 m. pabaigoje Gelgaudiškyje po pamaldų bažnyčioje įvyko pirmas viešas mitingas prieš vokiečių tvarką, buvo išrinktas penkių narių parapijos komitetas. Kalbas sakė kun. Stasys Mikelkevičius, karininkas Vasiliauskas, viršaitis Šimeliūnas, Jonas Tamulis. Kalbą apie mokyklų tvarkymą pasakė Valenčiūnų mokyklos mokytojas A. J. Kaunas. Visi kalbėtojai ragino jaunus vyrus rašytis savanoriais į Lietuvos kariuomenę, o tuoj po Kalėdų didokas savanorių būrys su karininku Vasiliausku išvyko į Kauną. Gražias išleistuves mokytojas Kaunas suorganizavo ir Valenčiūnų mokykloje. Buvo pakviesti muzikantai, vyrai iškraustė suolus, klasę pavertė šokių sale. Vakare susirinko aplinkinių kaimų jaunimas, mokytojas pasakė prasmingą kalbą savanoriams, vakarinių kursų mokiniai pa-

deklamavo eilėraščių, padainavo dainų, merginos savanorius papuošė gėlėmis. Atsisveikinimo vakarėlis vyko iki antros valandos nakties. Valenčiūnuose mokytojas Kaunas dirbo iki 1920 m. rudens, o rugsėjo 15 d. perkeltas į Vidgirių pradžios mokyklą Plokščių valsčiuje. Jis yra šios mokyklos įkūrėjas. 1944 m. Kaunas pasitraukė į Vokietiją, vėliau gyveno Čikagoje. Mokytojo gimtinės, kaip ir viso Murinų kaimo, jau nebėra. Atminimą saugo paminklas su įrašu: „*Viešpatie, būk gailestingas Murinų kaimo atminimui.* 1997 07 27.“

Parengė Justinas Kasparaitis

KAUNAS Bronius (apie 1876 m. Pavilktniuose), lietuviškos spaudos platintojas, mokytojas, vienas iš slaptos Lietuvių tarnų draugijos steigijų Veiverių mokytojų seminarijoje 1896 m. Daugiau žr. V. Girininkienės parengtą straipsnį „Iš Sintautų valsčiaus ir dabartinės seniūnijos kilę lietuviškos spaudos platintojai“ (sk. „Istorija. XIX amžius“).

KAUNAS Gediminas Feliksas (1920 08 28 Balseliškių k.), inžinierius, tremtinys, atsiminimų autorius. Baigęs Sintautų pradžios mokyklą, 1935 m. įstojo į Zyplių žemesniąją žemės ūkio mokyklą. 1941 m. baigė mokyti Šakių „Žiburio“ gimnazijoje ir pradėjo studijuoti Kauno Vytauto Didžiojo universitete. Antrą kartą bolševikams okupavus Lietuvą, studijas tęsė, bet 1947 05 22 buvo čekistų suimtas ir nuteistas dešimčiai metų. Kalėjo Permės srities lageriuose. 1954 m. atgavo laisvę ir grįžo į Lietuvą. Kaune dirbdamas „Litekso“ fabrike elektriku, studijavo neakivaizdžiai ir 1961 10 30 tapo diplomuotu inžinieriumi. Parašė „Atsiminimus“, sudarė Kaunų giminės medį.

KAUNAS Jonas (1873 05 12 Pavilktnių k.), pedagogas, kultūros veikėjas, redaktorius ir karininkas. Mokėsi Sintautuose, 1891 m. baigė Veiverių mokytojų seminariją. Mokytojavo Suvalkuose, 1893 m. išvyko į JAV. 1895–1897 m. redagavo „Vienybę lietuvninkų“. Joje buvo išspausdinta S. Daukanto „Lietuvos istorija“, J. Šliūpo „Mitai, pasakos ir legendos žemaičių“, P. Vaičiaičio eilėraščių. 1897 m. grįžo į Lietuvą, mokytojavo. 1919 m. tapo Lietuvos kariuomenės savanoriu, baigė Karo mokyklą, dalyvavo Lietuvos Nepriklausomybės kovose, išsitaravo iki pulkininko leitenanto laipsnio. 1931 12 31 išėjo į atsargą. Bendradarbiavo „Vilniaus žiniuose“, „Lietuvos ūkininke“, „Karde“, „Lietuvos žiniuose“ ir kt. Mirties data ir palaidojimo vieta nežinomi.

KAUNAS Jonas (1904 08 18 Balseliškių k.–1992 12 20, palaidotas Čikagos lietuvių tautinėse kapinėse), karininkas, mokytojas, geležinkelietis. Gimė ūkininkų šeimoje, 1922 m. baigė Marijampolės Rygiškių Jono gimnaziją. Studijavo teisę Lietuvoje, bet nebaigė. Pašaukus atlikti karinės prievolės, buvo nukreiptas į Karo mokyklą. 1927 02 16 baigė mokyklos I laidą, jam buvo suteiktas atsargos leitenanto laipsnis, išleistas į atsargą. Mokytojavo, nuo 1936 m. dirbo

Šilutės geležinkelio stoties viršininko pavaduotoju, vėliau Radviliškio geležinkelio stotyje. 1944 m. pasitraukė į Vakarų, 1948 m. atvyko į JAV, 1955 m. gavo JAV pilietybę. Daug padėjo okupuotoje Lietuvoje gyvenantiems giminaičiams.

KAUNAS Juozas (1870 06 13 Pavilktnių k.–1936 08 26, palaidotas Skarulių kapinėse), mokytojas, savivaldybininkas, visuomenės veikėjas. Privačiai pasimokęs, 1886 m. įstojo į Veiverių mokytojų seminariją, kurią baigė 1890 metais. Mokytojavo Marijampolės apskrityje, Lenkijoje. 1915 m. pasitraukė į Rusiją, apsigyveno Tambove. 1918 m. grįžo į Lietuvą, mokytojavo Žemojoje Panemunėje. 1919 01 28 įsidarbino Savivaldybių departamente, prisidėjo prie apskričių sudarymo. Nuo 1926 pensininkas. Buvo išrinktas Jonavos burmistru.

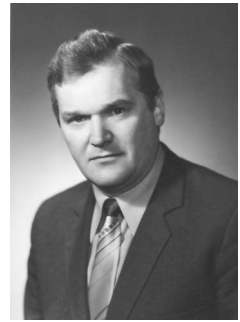

*Agronomas ir mokslininkas Juozas Kaunas*

KAUNAS Juozas (1943 02 16 Sintautuose), mokslininkas, agronomas, agrarinių mokslų daktaras ir ekonomistas. Gimė Antosės ir Jurgio Kaunų šeimoje, Balseliškių kaime, kuris dėl jame gyvenusių Kaunų, net vadinamas buvo Kaunais. Visi čia gyvenę Kaunai buvo pasiturintys ūkininkai, todėl natūralu, kad savo vaikus leido į mokslus. Ir taip pasauliui tapo žinomi Antanas Kaunas – matematikos vadovėlių autorius, Izidorius Kaunas – gydytojas, Ksaveras Kaunas – statybos inžinierius, Vitalijus Kaunas – elektros inžinierius, Pranas Kaunas – Lietuvos kariuomenės kūrėjas, pulkininkas, 1939 m. Vilniaus karo komendantas, Kunigunda ir Romutė Kaunaitės – garsios pedagogės. Juozas iš pradžių mokėsi Sintautų pradžios mokykloje, po to – vidurinėje mokykloje, kurią baigė 1961 metais. Iš savo tėvų paveldėjęs darbštumą, pareigingumą ir atkaklumą, Juozas pasirinko studijas Lietuvos žemės ūkio akademijoje Kaune. Studijuojant aukštojoje mokykloje buvo pašauktas karinėn tarnybon, ją atlikęs, tęsė studijas toliau. 1970 m. baigė mokslus įgydamas ekonomisto kvalifikaciją ir grįžo į gimtąjį Šakių rajoną dirbti pagal paskyrimą viename kolūkių prie Sudargo.

Nuo tada visas Juozo gyvenimas bei veikla tapo susieti su žemės ūkiu. Jaunas ekonomistas atkreipė į save dėmesį polinkiu į tyrinėjimus laukininkystėje. Kadangi rimtam moksliniam darbui buvo reikalinga platesnė erdvė, perspektyvus mokslininkas 1981 m. buvo perkeltas dirbti į Lietuvos agrarinių ir miškų mokslų centro filialą Rumokų bandymo stotį kaimyniniame Vilkaviškio rajone. Labai greitai, jau 1983 metais, Juozas Kaunas apgynė agrarinių mokslų daktaro disertaciją „Herbicidų, jų mišinių bei derinių naudojimas bulvių pasėliuose“. Sėkminga buvo ir tarnybinė karjera: 1984 m. paskirtas Rumokų bandymo stoties direktoriumi ir buvo juo iki 2011 m.

Kadangi Sūduva nuo seno garsėjo plačiai paplitusios žemės ūkio kultūros – cukrinių runkelių auginimu, atitinkamai pasikeitė mokslinių tyrinėjimų sritis. Dr. J. Kauno iniciatyva pradėta bendra-

darbiauti su tuometine danų cukrinių runkelių sėklininkystės firma „Maribo“. Buvo siekiama pradėti auginti cukrinius runkelius be rankų darbo, panaudojant vakarietiškas vienadaiges cukrinių runkelių sėklas ir naują vakarietišką dirvos dirbimo, sėjos, purškimo ir derliaus nuėmimo techniką. Taip 1986–1989 m. kartu su kolega A. Bagdonu tyrė vienasėklių cukrinių runkelių sėklos išdėstymą eilutėje, siekiant auginti cukrinius runkelius neretinant. 1986–1990 m. atliko išsamius cukrinių runkelių sėjos laiko, sėklos normų bandymus. 1988–1993 m. tyrė cukrinių runkelių tręšimą ir dirvos kalkinimą defekatu, tyrimu nustatyta, kad cukrinius runkelius patręšus visai sėjomainai reikiamu kalcio karbonato kiekiu, defekato formos tręšti fosforo trąšomis nereikėjo, o azoto buvo galima išberti mažiau.

Vadovaujant dr. J. Kaunui, Rumokų bandymų stotis užmezgė tarptautinius mokslinius ryšius su analogiškoms institucijoms Vokietijoje, Švedijoje, Danijoje, Olandijoje ir Latvijoje. Šalies mastu glaudžiausiai bendradarbiaujama su Lietuvos žemės ūkio universitetu, Agrarinės ekonomikos ir Botanikos institutais, žemės ūkio verslų korporacija „ArvišCo“ bei kitais partneriais.

Dr. Juozas Kaunas yra paskelbęs per 30 mokslinių straipsnių periodikoje („Žemės ūkis“, „Mano ūkis“, „Ūkininko patarėjas“ ir kt.). Jis daugelio mokslinių konferencijų cukrinių runkelių auginimo klausimais Lietuvoje ir užsienyje dalyvis. Kartu su kolegomis dr. I. Deveikyte, dr. B. Petkevičiene 2009 m. išleido monografiją „Cukriniai runkeliai. Agrobiologija, tyrimai, technologijos“, kurioje apibendrina dirvožemių tinkamumo, meteorologinių sąlygų, genotipo, cheminės augalų apsaugos, tręšimo tyrimus ir įvertino jų poveikį cukrinių runkelių šakniavaisių technologinėms savybėms.

Dr. Juozas Kaunas niekada nenutraukė ryšio su gimtais Sintautais. Būdamas agrarinės srities mokslininku, domėjosi ir istorija: 2000 m. per I pasaulio sintautiškių suvažiavimą vykusioje mokslinėje konferencijoje „Sintautai amžių sandūroje“ perskaitė pranešimą „XX a. pabaigos–XXI a. pradžios Sintautų gyvenimo problemos ir perspektyvos“, buvo ir yra dažnas svečias visuose kultūros centro ar mokyklos renginiuose.

Išėjęs į užtarnautą poilsį, gyvena Sintautuose, užsiima aktyvia visuomenine veikla. Jis – Sintautų vidurinės mokyklos mokytojų Reginos Dėdinienės, Liudvinos Kutkaitienės ir Marijos Puodžiukaitienės iniciatyva 2003 m. įkurtos gimtojo žodžio bičiulių draugijos „Aidijos“ pirmininkas. „Aidijos“ narius sutiksime įvairiuose renginiuose ne tik Sintautuose ar Šakiuose, jie dažni svečiai Vilniuje, išvyksta ir toliau.

Juozas Jacevičius

KAUNAS Jurgis (1908 04 19 Balseliškių k.–1972 12 30 Kaune), inžinierius. 1927 m. baigė Marijampolės mokytojų seminariją, 1937 m. – aukštuosius technikos mokslus Kaune. Dirbo VDU, vėliau KPI Elektros mašinų katedroje. Technikos mokslų kandidatas (1954), docentas (1956). Paskelbė 25 mokslinius straipsnius.



KAUNAS Ksaveras (1915 07 29 Balseliškių k.–1972 10 10 Čikagoje), spaudos bendradarbis, inžinierius statybininkas. 1933 m. baigė Šakių „Žiburio“ gimnaziją, 1941 m. – VDU Statybos fakultetą, 1941–1944 m. dirbo Šiauliuose. 1944 m. pasitraukė į Vakarų, 1946–1948 m. dėstė Vokietijoje aukštesniojoje technikos mokykloje. 1949 m. atvyko į JAV. Dirbo statybos inžinieriumi Čikagoje. Buvo Amerikos lietuvių inžinierių ir architektų sąjungos narys. Nuo 1936 m. bendradarbiavo periodinėje spaudoje. Surinko nemažą lietuvių veiklos fotoarchyvą. Rašė „Lietuviškajai enciklopedijai“. Žuvo tarnyboje po pravažiuojančiu traukiniu.

Lit.: *JAV lietuviai*, Vilnius, 1998, t. 1, p. 467.

KAUNAS Pranas (1891 06 11 Balseliškių k. (Kaunai)–1954 04 16 Toronte, Kanadoje), Lietuvos kariuomenės savanoris kūrėjas, pulkininkas. Mokėsi Seinų mokykloje, Veiverių mokytojų seminarijoje, Sankt Peterburge, vėliau – Čugujevo karo mokykloje. Nuo 1911 m. mokytojavo Rusijoje. Pašauktas į kariuomenę, baigė karo mokyklą. Dalyvavo Pirmojo pasaulinio karo kovose. 1918 m. grįžo į Lietuvą. Organizavo Sintautų savanorius, dvejus metus vadovavo puskarininkių mokyklai. Dalyvavo kovose prieš vokiečius, iki 1920 m. gruodžio 1 dienos – Nepriklausomybės kovose su lenkais prie Seinų, Vievio, Utenos. Buvo paskirtas 7-ojo pėst. pulko vadu, Vilniaus XXIII šaulių rinktinės vadu. Nuo 1923 m. dirbo karo mokykloje, nuo 1928 m. tarnavo kariuomenės štabe, vėliau dirbo karo komendantu Mažeikių, Biržų, Panevėžio apskrityse. P. Kaunas dalyvavo Klaipėdos išvadavimo žygyje (1923 01 09–22), aktyviai reiškėsi Šaulių sąjungos darbe. Nuo 1939 m. – karo komendantas Vilniuje. 1940 m. liepos 26 d. sovietų suimtas Kaune. Kalintas 8 mėn., kilus karui išlaisvintas. Karui baigiantis, pasitraukė į Vokietiją, iš ten 1949 m. atvyko į Kanadą. Apdovanotas Ldk Gedimino 3 laipsnio (1932), Šaulių žvaigždės (1932) ordinais, Savanorių (1929), Lietuvos nepriklausomybės (1928), Klaipėdos krašto išvadavimo sidabro (1936), Šaulių žvaigždės ordino (1939) medaliais, Latvijos Aizsargų nuopelnų kryžiumi (1940). Toronte suorganizavo Lietuvos kariuomenės atsargos karių sąjungą, buvo jos pirmininkas. Bendradarbiavo spaudoje – „Karyje“, „Karde“, „Mūsų Žinyne“ ir kt.

Daugiau žr. A. Andrijono str. „Sintautų valsčiaus savanoriai“ (sk. „Istorija. XX amžius“).

KAUNAS Simonas (1906 07 18 Balseliškių k.–1948 12 08 Vorkutos lageryje, palaidojimo vieta nežinoma), inžinierius, politkalinis. Baigęs gimnaziją, mokėsi Dotnuvos aukštesniojoje kultūrtechnikų mokykloje. Dirbo pagal specialybę Žagarėje. Nuo 1941 m. dirbo Žagarėje pirmininko pavaduotoju ūkio reikalams. Prieš suimant dirbo Alsėdžiuose (Plungės apskr.) inžinieriumi melioratoriumi. Karo tribunolo 1947 06 10 nuteistas 20 metų lagerio ir 5 metams tremties.

KAZILIŪNIENĖ (Stankūnaitė) Teresė Bernadeta (1942 10 25 Menkinių k.), teisininkė, pedagogė, visuomenininkė, renginių vedėja, poetė. 1950–1957 m. mokėsi Veršių pradinėje ir septynmetėje mokyklose, 1958–1961 m. – Sintautų vid. m-kloje. 1963–1970 m. neakivaizdžiai studijavo VU Teisės f-te. 1961–1962 dirbo Lukšių bibliotekos vedėja, 1963–1968 m. – Kauno tarprajoninėje ir lietuokopasungos bazėse skaičiavimo mašinų operatore. Nuo 1968 m. dirbo juriste Kauno pieno kombinate, Skirstomajame šaldytuve, lietuokopasungos bazėje, 1971–1983 m. – tyrėja VRM sistemoje, vėliau dėstė LŪSTI darbo teisę, R. Jezukevičienės ir Riešės vid. m-klose vokiečių kalbą. Išleido poezijos knygą „Iš širdies į širdį“ (Vilnius, 2008, 108 p.), spausdino savo kūrybą almanachuose „Sintautų vyturiai“ (2009), „Sintautų padangėj“ (2010), poezijos rinkinyje „Sužydėjo 11 alyvų“ (2011), „Tūkstantmečio žiedas. Vilties ir meilės laišakai Lietuvai“ (2012), bendradarbiavo VŠĮ „Sintautų akademijos“ leidžiamuose kalendoriuose. Vyras Adolfas Kaziliūnas (habil. dr., VU ir M. Romerio universiteto prof.), sūnus Vidas (1965, inžinierius).



*Teresė Kaziliūnienė*



*Antanina Klimaitienė*

KAŽEMĖKAITIS Viktoras (1915 02 09 Sintautuose–2004 01 19 Racine, Viskonsino valst., JAV. Palaidotas Šv. Kazimiero kapinėse), karininkas. Mokėsi Marijampolės Rygiškių Jono gimnazijoje. 1936 m. stojo į Karo mokyklą kariūnu aspirantu, vėliau perėjo į kariūnų 2-ąją kuopą. 1936 09 16 suteiktas artilerijos jaun. leitenanto laipsnis. Tarnauti paskirtas į 4-ojo artilerijos pulko 7-ąją bateriją, kuri buvo dislokuota Varniuose. Likviduojant Lietuvos kariuomenę, 1940 10 03 buvo Raudonosios armijos 29 ŠTK 179 šaulių divizijos 619 haubicų artilerijos pulko ugnies būrio vadu. Kilus Vokietijos–SSRS karui, pasitraukė iš Raudonosios armijos ir grįžo į tėviškę. 1944 m. pasitraukė į Vokietiją. 1950 m. emigravo į JAV. Gyveno Racine, Viskonsino valstija. Dirbo „American Motors“ bendrovėje.

Lit.: Aleknavičius B., Aleknavičius V. „Novužės krašto vaikai“, Klaipėda, 2008, t. 6, p. 47.

KEBLINSKAS Pranas (1902 Skaistgirių k.–1992?), pedagogas, visuomenininkas, spaudos bendradarbis. Baigė Šakių „Žiburio“ gimnaziją, Kauno universitetą (1930). Mokytojavo įvairiose gimnazijose. 1940–1944 m. su nedidele pertrauka Šakių gimnazijos direktorius. 1944 m. pasitraukė į Vakarus, 1949 m. atvyko į JAV. Ateitininkų veikėjas. Bendradarbiavo katalikiškoje spaudoje.

KLIMAITIENĖ (Kukuraitytė) Antanina (1925 10 16 Mažulių k., Šeduvos vls., Radviliškio r.), lietuvių kalbos ir literatūros mokytoja, poetė. Gimė Nepriklausomos Lietuvos savanorio Antano ir Elžbietos Kukuraičių darbščioje ir darnioje giedotojų ir dainininkų šeimoje. Be jos, šeimoje augo dar penki vaikai. Tėvas buvo labai išprusęs žmogus – mokėjo rusų, vokiečių, serbų, chorvatų, lenkų kalbas, o motina didelė liaudies dainų mylėtoja ir dainininkė. Lankė

už 5 kilometrų esančią Pakalniškių pradžios mokyklą, okupacijos metais – Šeduvos gimnaziją, kurią baigė 1948 m. Mama ir brolis 1945 m. buvo įkalinti, vėliau išvežti į Vorkutos ir Intos lagerius. Tėvas slapstėsi. Antanina 1949 m., gerų dėstytojų padedama, įstojo į Šiaulių mokytojų instituto Lietuvių kalbos ir literatūros fakultetą. Baigusi dirbo Griškabūdžio ir Sintautų vidurinėse mokyklose. Besimokant gimnazijoje, vėliau Šiaulių ir Vilniaus pedagoginiame institute, Antanina Kukuraitytė dalyvavo šokių kolektyvų veikloje. 1954 m. atvyko dirbti į Sintautus. 1956 m. rudenį suorganizuoja tautinių šokių kolektyvą. Jos vadovaujami šokėjai dalyvavo Respublikinėse dainų ir šokių šventėse Vilniuje, respublikinėse moksleivių dainų šventėse, rajone vykstančiuose festivaliuose, respublikiniuose šokių konkursuose. Sintautų vidurinėje mokykloje dėstydamą lietuvių kalbą, ji plėtojo choreografinę veiklą. Čia subūrė tautinių ir pramoginių šokių ratelius. Ją sintautiečiai vadina Sintautų krašto šokio motina. Jos mokiniai šoka „Lietuvos“ ansamblyje, tampa šokių kolektyvų vadovais, choreografijos specialistais.

Antroji, o gal ir pirmoji, Antaninos meilė – poezija. Eilėraščius rašo nuo 1946 m., juos skelbia periodinėje spaudoje. Jų yra 1991 m. išėjusiame šeduvių literatūros almanache „Rankoje – rudens paletė“, jų leidinyje „Šeduvių poezijos ruduo – 93“, radviliškėčių almanache „Takai prie šaltinio“ (1995), Šakių „Lygumų šaltinio“ literatūros klubo almanachuose „Lygumų šaltinis“ (2000), „Šaltinėlio srovė“ (2001), „Ilgesio gija“ (2002), „Šeduvos“ almanache“ (2001), „Sintautų padangėj“ (2010), „Sužydėjo 11 alyvų“ (2011). A. Klimaitienė išleido savo poezijos rinkinius „Ramunių laukas“ (2001 ar 2000), „Laiko tėkmė“ (2002), „Rudens voratinkliai“ (2006). Priklauso Lietuvos kaimo rašytojų sąjungai.

49 metus išdirbusi mokykloje, mokytoja ir dabar aktyvi – dainuoja Sintautų folkloriniame ansamblyje „Santaka“, gieda bažnyčios chore, yra Sintautų valančiųukų organizacijos įkūrėja ir globėja.

Pagal Benjamino Kondrato, Vidos Čeplevičienės ir Valerijos Vilčinskienės straipsnius parengė Vitas Girdauskas

KLIMAITIS Juozas (1908 01 07 Starkų k.–Kaune), mokytojas ir publicistas. 1929 m. baigęs mokytojų seminariją, mokytojavo Vandžialogoje, Čekiškėje, Garliavoje. Mokytojaudamas neakivaizdžiai studijavo Vilniaus pedagoginiame institute. Kūrybą spausdino „Metų“ žurnale, „Gimtinėje“, „Tremtynėje“ ir kt. 1994 m. išleido dokumentinę apysaką „Prano Vaičiūčio gyvenimo pėdsakais“, ištyrinėjo, parengė ir publikavo leidinyje „Sintautai. Žvirgždaičiai“ straipsnį „Starkų kaimo praeitis ir dabartis“.

KLIMAITIS Pranas (1885 01 05 (kt. 01 08) Papartynų k.–1940 02 01 Vilniuje, palaidotas Rasų kapinėse), Lietuvos visuomenės ir karinis veikėjas, mokytojas, žurnalistas, Lietuvos kariuomenės savanoris kūrėjas, majoras. Baigęs Sintautų pradžios mokyklą, 1903 m.

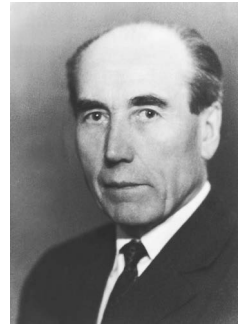

Juozas Klimaitis

įstojo ir baigė Veiverių mokytojų seminariją. Įsisteigus „Vilniaus žinioms“, nuo 1904 m. dirbo jų redakcijoje. 1905 m. pabaigoje vienas Didžiojo Vilniaus Seimo Organizacinio komiteto ir Seimo sekretorių. 1905 m. su kitais įsteigė Lietuvių mokytojų sąjungą. Nuo 1906 m. mokytojavo. 1906–1907 m. Vilniuje redagavo laikraštį „Lietuvis“. Vėliau, įgijęs matininko kvalifikaciją, dirbo Kauno žemės tvarkymo komisijoje. 1916 m. sausio mėn. mobilizuotas į Rusijos kariuomenę. 1916 m. baigė Aleksejaus karo mokyklą Maskvoje praporščiko laipsniu. 1917 m. tapo papuručikiu. 1917 m. dalyvavo Rusijos lietuvių seime Petrograde. Rusijos kariuomenėje organizavo lietuvių karinius dalinius. Bolševikų suimtas, 1918 m. sausio–gegužės mėn. kalintas. 1918 m. liepos mėn. Sibire mobilizuotas į A. Kolčiako armiją. Nuo 1919 m. įstojo į besikuriantį lietuvių batalioną ir 07 19 tapo atskirojo Vytauto Didžiojo lietuvių bataliono kuopos vadu. 1919 m. lapkričio mėn. batalioną bolševikams nuginklavus, pateko į Sovietų Rusijos kariuomenės nelaisvę, kalintas. 1920 m. rugpjūčio mėn., pasikeitus belaisviais ir įkaitais, grįžo į Lietuvą. 1920 09 03 P. Klimaitis buvo mobilizuotas į Lietuvos kariuomenę, paskirtas į atsargos batalioną jaunesniu juo karininku. Dirbo kariuomenės štabe. 1920 10 02 jam suteiktas vyr. leitenanto laipsnis. P. Klimaitis dalyvavo kovose su pilsudskininkais. 1921 06 08 vyr. ltn. P. Klimaitis ėmė dirbti generalinio štabo Žvalgybos skyriuje, juridinėje dalyje, vėliau buvo žvalgų punktų viršininku. 1922 01 06 jam suteiktas kapitono laipsnis. 1922 10 12 kpt. P. Klimaitis buvo paskirtas Lietuvos šaulių sąjungos vadu. Juo buvo iki 1925 m. Klaipėdos sukilimo metu buvo sukilėlių vado pavaduotojas, su kitais parengė Klaipėdos užėmimo operaciją ir 1923 01 09–22 dalyvavo išvaduojant Klaipėdą. 1925 08 24 P. Klimaičiui suteiktas majoro laipsnis ir išleistas į atsargą. Dirbo žurnalistu, buvo aktyvus 1926 12 17 perversmo dalyvis. Nepatenkintas tautininkų veiksmais, 1928 01 bandė rengti naują perversmą, buvo suimtas.

Aktyvus spaudos darbuotojas. Išleido keletą knygų: „Lietuvos istorija“ (1918, (kt. 1922), Voroneže, vadovėlis pr. mokykloms), „Trumpa mūsų kalbos gramatika“ (1922), „Lietuvių spauda“ (1933), „Publicistika“ (1933), „Kova dėl pajūrio“ (1935), redagavo leidinį „Kražių skerdynės“ (1933). Išvertė knygų iš rusų kalbos. Bendradarbiavo leidiniuose „Vilniaus žinios“, „Lietuvos ūkininkas“, „Viltis“, „Santara“ ir jo priede „Laisvės karininkas“, „Trimitas“, „Tautos valia“, „Kardas“, „Karys“, Klaipėdos krašto lietuvių laikraščiuose. Išvertė knygų iš rusų kalbos. Pasirašinėjo Prano slapyvardžiu.

Už nuopelnus P. Klimaitis 1939 m. apdovanotas Šaulių žvaigždės ordino medaliu. Daugiau žr. A. Andrijono str. „Sintautų valsčiaus savanoriai“ (sk. „Istorija. XX amžius“).

KLIMAITIS Pranas (1905 Starkų k.–1945 03 01 lageryje), savi-valdybininkas, politinis kalinys. Mokėsi Sintautų pradžios mokykloje. P. Klimaitis 1921 m. tapo Sintautų valsčiaus savivaldybės raštininku. Po 7-erių metų (1928) Pranas – Žvirgždaičių valsčiaus savivaldybės

sekretorius. 1933–1938 m. dirbo Lekėčių, Igliškėlių valsčiaus savivaldybių sekretoriumi. 1941 m. kaip nepatikimas okupacinei valdžiai buvo atleistas iš darbo. Grįžo į Sintautus, dirbo Sintautų valsčiaus savivaldybėje ir pieninėje. 1944 m. P. Klimaitis buvo suimtas ir įkalintas Marijampolės kalėjime. Iš ten išvežtas į Kalininą. Kalintas lageryje N-140. Pranas Klimaitis mirė 1945 03 01 lageryje.

**KLIMAITIS** Vytautas (1930 09 30 (kt. 09 10) Sintautuose–2010 05 18) kelių statybos inžinierius, spaudos bendradarbis, visuomenininkas. Tėvas Pranas Klimaitis 1944 m. gruodžio mėnesį suimtas ir išvežtas į filtracijos lagerį, kur netrukus ir mirė. Vytautas mokėsi Sintautų pradžios mokykloje, 1947 m. baigė Sintautų progimnaziją, 1951 m. – Kauno politechnikumą. 1951 m. pradėjo dirbti Tauragės KER kelio meistru. 1952 m. grįžo į Šakius. 40 metų dirbo Šakiuose kelių statybos organizacijoje kelio meistru, darbų vykdytoju, kelių skyriaus vedėju, inžinieriumi, vyriausiuoju inžinieriumi, viršininko pavaduotoju, net 14 metų – Šakių autokelių valdybos viršininku.

Tiesė plentą Šakiai–Kaunas. Nuo 1983 iki 1993 m. – Vilkaviškio autokelių valdybos viršininko pavaduotojas. Buvo humanitarinio polinkio žmogus, domėjosi krašto praeitimi ir kultūriniu gyvenimu, gimtųjų Sintautų istorija, rinko medžiagą apie krašto praeitį. Jis surinko medžiagą ir parašė „Sintautų bažnyčios istorija“ (rankraštis), įkūrė Šakiuose Vytautų klubą. V. Klimaitis priklausė Lietuvos veteranų kelininkų klubui „Kelininkas“. Visą gyvenimą domėjęs keliais, rašo Lietuvos kelių istoriją. Ne vieną straipsnį iš kelių istorijos yra paskelbęs klubo leidžiamame žurnale „Mūsų keliai“, 1985 m. 100 egz. tiražu išleido knygą „Kelių istorija“, kur daug medžiagos apie zanavykų kelius, o 1997 m. – apybraižą „Šakių autokelių valdybos istorija“, „Suvalkijos kelininkų metraščių“, publikavo straipsnius rajono spaudoje. Aktyvus kultūrinių renginių organizatorius ir dalyvis Sintautuose ir Šakiuose. Neabejingas sportui – nuolatinis šaškių varžybų dalyvis, ne kartą yra tapęs varžybų nugalėtoju. Su žmona Angele užaugino du sūnus.

**KUBILIENĖ** (Sinkevičiūtė) Eugenija (1935 02 18 Gotlybiškių k., Šakių apskrityje), poetė. Nuo 1947 m. gyveno Kiaulupių ir Naudžių kaimuose. Lankė Sintautų mokyklą. Dabar gyvena Gotlybiškiuose. Poezijos almanache „Mano Sintautai“ (2012) išspausdinta 10 jos eilėraščių.

**KUDIRKA** Antanas (1895 02 05 Murinų k.–1960 09 05 Varterburjje), teisininkas. Jo brolis Justinas tapo mokytoju, o jaunylis Kazimieras kunigu. Baigęs teisės mokslus, 1921–1940 m. dirbo Šakių apskrities teisėju. Bolševikams okupavus šalį, iš pareigų atleistas. 1944 m. pasitraukė į Vakarų.

**KUDIRKA** Feliksas (1901 08 28 Ramoniškių k., Žvirgždaičių vls.–1967 05 07 Los Andžele, JAV), pedagogas, leidinių re-



*Eugenija Kubilienė*



daktorius. Mokėsi Vilkaviškio ir Marijampolės gimnazijose. Kaune baigė lituanistikos studijas. 1927–1940 m. dėstė lietuvių kalbą Telšių gimnazijoje ir kunigų seminarijoje. 1942–1944 m. Raseinių gimnazijos direktorius. 1944 pasitraukė į Vakarus, 1949 m. atvyko į JAV. Redagavo lietuviškas knygas ir kitus leidinius.

KUDIRKA Justinas (1917 08 18 Žaltynų k.), gydytojas. 1925 m. pradėjo lankyti Jundulų pradžios mokyklą. Gavęs Šakių „Žiburio“ brandos atestatą, 1937 m. pradėjo studijuoti mediciną Kauno Vytauto Didžiojo universitete. Baigęs pirmą kursą, pašauktas į Lietuvos kariuomenę atlikti karinę prievolę. Nukreiptas į Karo mokyklą, kurią baigė 1939 09 18 gaudamas atsargos jaun. leitenanto laipsnį, ir išleistas į artilerijos karininkų atsargą. 1943 12 02 baigė Vytauto Didžiojo universiteto Medicinos fakultetą. Dirbo gydytoju praktikantu Kauno ir Vilkaviškio ligoninėse. 1949 m. emigravo į JAV, įsikūrė Baltimorėje. 1954 m. išlaikęs reikiamus egzaminus ir gavęs praktikos teisę, 33-ejus metus vertėsi privačia gydytojo praktika. Gyvendamas toli nuo Lietuvos, niekada nepamiršo gimtinės.

Šalt.: *Zanavykija*, red. Alicija Rūgytė, Čikaga, 1979, t. 2., p. 262.

KUDIRKA Simanas (1927 03 03 Žaltynų k., Būblelių vls.–2013 06 11), mokytojas, meno mylėtojas, tautodailininkas. Kilęs iš garsiosios Kudirkų giminės Žvirgždaičių šakos palikuonių, augo gausioje 8 vaikų šeimoje. Mokslus Simanas pradėjo eiti Totorviečių pradžios mokykloje, ją baigė 1938-aisiais. Būdamas 8 metų, jis jau piemenavo, baigus mokslus teko dar metus piemenauti ir tik Valakbūdyje atsidarius 5 ir 6 skyriui, galėjo čia tęsti mokslus. Jau Lietuvą užėmus vokiečiams, Simanas sėkmingai išlaikė egzaminus į 2-ąją Kybartų gimnazijos klasę ir 1942 m. ją baigė. 1943 m. jis sėkmingai eksternu išlaikė trečios klasės kurso stojamuosius egzaminus Šakių „Žiburio“ gimnazijoje ir čia sėkmingai mokėsi 1943–1944 mokslo metais. Karui traukiantis į Vakarus, Simano irgi laukė ilgas, sunkus ir pavojingas kelias per pafrontės Lietuvą karo niokojamos Vokietijos keliais. Perėjęs pantoninį tiltą ties Slavikais, pasiekė Insterburgą, Frauenburgą, pakliuvo į SD kalėjimą Gotenhafene (Gdynė), pabėgo ir pasiekė Štralzundą prie Greifsvaldo. Mobilizuotas į rusų armiją, pakliuvo į 326 Roslavsko diviziją, vėliau į lietuvišką atsarginį pulką. Čia buvo nuteistas 2-jiems metams ir pakliuvo į Kalugos Tichonovo pustynį lagerį, o 1947 m. liepą sugrįžo į Žaltynus. Dirbo pradinį klasių mokytoju Kudirkos Naumiesčio pradinėje mokykloje, pradėjo kurti Šilgalių (Pliorišių) pradžios mokyklą, apsigyveno Panoviuose. Dirbo Panovių pradinėje, vėliau Šilgalių aštuonmetėje mokyklose. 50 metų pedagoginio darbo – darbų, istorijos, fizikos mokytojas. Bet tuo Simanas neapsiribojo. Buvo aktyvus meno saviveiklos dalyvis ir organizatorius – Panovių, vėliau Šešupės tarybinio ūkio teatro kūrėjas, vadovas ir aktorius. Nuo 1968 m. pradėjo drožinėti – iš pradžių prieverpstes, rankšluostines iš liepos, vėliau seges, karo-

lius, apyrankes iš obels, akacijos, kriaušės ar beržo gumbo, dar vėliau – drebulines ir beržines lazdas. 1985 m. Keturnaujienoje, senojoje Bagdonavičiaus sodyboje, sukūrė kryžių, 1990 m. pastatė koplytstulpį savo tėviškės sodyboje, kūrė kryžius Šakių „Žiburio“ gimnazijai, Kudirkos Naumiesčiui, savanoriui pulkininkui J. Kuncaičiui, Bliuviškių kaimui, Urvinių pavasarininkų kuopai, vėliau kryžius Plokščiuose, Plieniškių kaimo kapinaitėse, senųjų kaimų kapinių atminimui – Skardupių, Kirmiškių (2005), Žaltynų (2006). Atkūrė ir seną 1912 metų Gaisrių kaimo kryžių, sukūrė koplytelę Valakbūdyje. Daugiau žr. Mildos Kudirkaitės str. „Sintautų Kudirkos“ (sk. „Laikas ir žmonės“).

Vitas Girdauskas

KUNCAITIS Justinas (1900 01 05 Žaltynuose, Būblelių vls.–1970 11 18 Melburne), pulkininkas leitenantas. 1918 m. gruodžio mėn. iš Marijampolės gimnazijos išėjo savanoriu į Lietuvos kariuomenę. Dalyvavo Nepriklausomybės kovose. Apdovanotas Gedimino ordinu. Baigė Aukštesniuosius karininkų kursus. Dirbo Kauno policijos viršininku, vyr. kariuomenės štabe, Šakių apskrities komendantu. Karui baigiantis, pasitraukė į Vokietiją. Nuo 1949 m. gyveno Australijoje. Daugiau žr. A. Andrijono str. „Sintautų valsčiaus savanoriai“ (sk. „Istorija. XX amžius“).

KUNIGĖLIENĖ (Mačiokaitė) Birutė (1962 06 24 Bliūkiškių k.), poetė. Mokėsi Keturnaujienos aštuonmetėje ir Sintautų vidurinėje mokykloje. Baigė Marijampolės kolegijoje ikimokyklinės pedagogikos studijas, dirba Šakių vaikų globos namuose. Eilėraščiai išspausdinti sintautiškių poezijos almanachuose: „Sintautų vyturiai“ (2009), „Sintautų padangėj“ (2010), „Mano Sintautai“ (2012) ir Sintautų pagrindinės mokyklos mokytojų ir buvusių mokinių poezijos rinkinyje „Sužydėjo 11 alyvų“ (2011).

Birutė Matijošaitytė

KUPCIKEVIČIENĖ (Stikloraitytė) Irma (1974 12 18 Kaune), poetė. Mokėsi Sintautų vidurinėje mokykloje. Pirmąsias eiles išspausdino Šakių rajono laikraštis „Draugas“, vėliau spausdintos sintautiškių poezijos almanachuose: „Sintautų vyturiai“ (2009), „Sintautų padangėj“ (2010), „Mano Sintautai“ (2012), Sintautų mokyklos mokytojų ir buvusių mokinių poezijos rinkinyje „Sužydėjo 11 alyvų“ (2011), knygelėje „Vaikiškos maldelės“ (2011), eilės apie gamtą – laikraštyje „Žalias pasaulis“. Gyvena Jurbarke.

Birutė Matijošaitytė

KURAITIS Pranas (1883 07 04, Pavasijų k., dab. Sintautų sen.–1964 12 18 Kaune, palaidotas Aukštosios Panemunės kapinėse), kunigas, filosofas, tremtinys. Pradžios mokyklą baigė Naumiestyje, po to mokėsi Marijampolės gimnazijoje. 1907 m.

baigė Seinų kunigų seminariją, kunigu išventintas 1907 m. sausio 5 d. Studijavo Petrapilio dvasinėje akademijoje, kurią baigė 1909 m. įgydamas teologijos magistro laipsnį. 1909–1911 m. Leveno (Belgija) universitete studijavo filosofiją, 1911–1912 m. Mюнsterio (Vokietija) universitete teologiją. 1911 m. suteiktas filosofijos daktaro laipsnis. Grįžęs į Lietuvą, nuo 1917 m. dėstė Seinų kunigų seminarijoje. Prasidėjus Pirmajam pasauliniam karui, su seminarija išsikėlė į Rusiją. Po karo, 1922–1940 m. – Kauno universiteto Teologijos-filosofijos fakulteto docentas, 1929–1937 m. – dekanas. Profesorius (1927), ateitininkų vyriausiasis dvasinis vadovas. Universitete dirbo, kol bolševikų valdžia Teologijos-filosofijos fakultetą uždarė. Antrojo pasaulinio karo metu liko Kaune, dėstė kunigų seminarijoje. 1950 m. areštuotas ir nuteistas 10 metų kalėti Sibire. Grįžęs gimtinėn, apsigyveno Kaune, Aleksote. Nors sveikata buvo palaužta, daug rašė filosofijos klausimais.



*Liudvina Kutkaitienė*

KURAS Juozas (1905 09 15 Kiaulupių k.–1976 03 04 Kaune, palaidotas Eigulių kapinėse), atsargos karininkas, mokytojas. Šakių „Žiburio“ gimnazijoje baigęs keturias klases, 1923–1926 m. mokėsi Meno mokykloje. Mokyklos rekomenduotas su Švietimo ministerijos stipendija 1926–1929 m. studijavo Valašcki Mezižiči valstybinėje medžio apdirbimo mokykloje Čekoslovakijoje. Nuo 1929 m. dirbo Panevėžio amatų mokyklos mokytoju. Pašauktas į armiją 1930 m., 1931 10 29 baigė Karo mokyklos VI aspirantų laidą, suteiktas atsargos jaunesniojo leitenanto laipsnis ir išleistas į karininkų atsargą. 1931–1940 m. dirbo Ukmergės, Klaipėdos ir Panevėžio amatų mokyklų mokytoju, dirbtuvių vedėju. 1933 m. stažavosi Čekoslovakijoje, 1938 m. – Vokietijoje. 1940–1944 m. – Alytaus amatų mokykloje. Su šeima 1944 m. išvežtas priverstiniais darbais į Vokietiją. Po karo 1948 m. grįžo į Kauną. J. Kuras apdovanotas Lietuvos didžiojo kunigaikščio Gedimino 5-ojo laipsnio ordinu.

KUTKAITIENĖ Liudvina (1936 03 14 Patamošupių k., Griškabūdžio vls.), mokytoja, visuomenininkė. Sintautuose nuo 1963 m. 15 gyvenimo metų atidavė mokyklai. Greta pagrindinio darbo mokykloje, kolūkyje visada rado laiko visuomeninei veiklai – organizuodavo keliones, rengdavo vakarėlius, dalyvavo folkloriniame ansamblyje. Aktyvi „Bočių“ organizacijos narė, moterų veiklos grupės „Bičiulės“ iniciatorė, vadovė.

KUŠLIKIS Stasys (1905 11 13 Kušlikių k., –1942 12 12 Norilsko lageryje), karininkas, tremtinys. Baigęs Šakių „Žiburio“ gimnaziją, 1927 09 10 įstojo į Karo mokyklą. Baigus 11 laidą jam suteiktas artilerijos leitenanto laipsnis. Paskirtas į 4-ojo artilerijos pulko 1 bateriją jaunesniuoju karininku, nuo 1931 m. pradžios – baterijos vyriausiuoju karininku. 1933 09 09 baigė Vytauto Didžiojo karininkų artilerijos skyriaus 5 laidą. 1936 04 01 paskirtas 9 baterijos vadu, o

tų pat metų pabaigoje suteiktas kapitono laipsnis. 1939 m. paskirtas mokomosios artilerijos grupės 2-osios baterijos vadu. Sovietams okupavus Lietuvą ir likviduojant Lietuvos kariuomenę, paskirtas RA 29 ŠTK 184 šaulių divizijos 617 haubicų artilerijos pulko diviziono vadu. 1941 06 14 Pabradės poligone suimtas ir išvežtas į Norilsko lagerį (Krasnojarsko kr.), 1942 09 05 Ypatingojo pasitarimo nuteistas 8 metams lagerio, ten ir žuvo.

LAPINSKAS Adolfas (1844 10 29 Sintautuose–1903 07 05 (kt. 09 09, 11 05) Račiuose, Lenkija), poetas, kunigas, tautosakos rinkėjas. Mokėsi tėvo vadovaujamoje Sintautų pradžios mokykloje, Marijampolės progimnazijoje, Seinų kunigų seminarijoje. Kunigu išventintas 1868 03 07. Visą laiką kunigavo lenkiškose parapijose – vikaravo Lomžoje, Raigarde, Tikocine, klebonavo Liubotinė ir Račkose. Prof. Jamialkovskio paragintas, kaip ir kiti klierikai, jis užrašinėjo Suvalkų Kalvarijos krašto dainas (jų užrašė per 150), gražiai sutvarkė šį rinkinį. Rusų valdžiai neleidus spausdinti rinkinio lotyniškais raidėmis, rankraštis dingo. Dingo ir jo sukurtas eilėraščių rinkinys „Garsas jaunystės“ (1866), pasirašytas Lauro Šekšnapelvio slapyvardžiu.

LIEPUONIUS Arvydas (1958 11 07 Šakiuose), pedagogas, psichologas. Augo Santakų kaime, mokėsi Keturnaujienos, Kudirkos Naumiesčio mokyklose. 1981 m. baigė VU. Leningrado universiteto aspirantas. Manheimo apklausų, metodų ir analizės centro, Heidelbergo aukštosios pedagogikos mokyklos stažuotojas. 1988 m. apgynė socialinių mokslų daktaro disertaciją. Nuo 1995 m. – VPU Psichologijos katedros vedėjas, Dailės akademijos profesorius, dėsto psichologijos įvadą, reklamos ir meno psichologiją. Moksliniai interesai yra orientuoti į dvasinės ar komunikacinės psichologijos studijas bei jų taikymą. Tarptautinės psichoanalitinės pedagogikos draugijos narys. 1992 12 29 įkūrė individualią įmonę IES („Image Effect Studio“), kuri teikia įvaizdžio kūrimo ir valdymo paslaugas.

Daugiau žr. V. Girdausko str. „Verslas ir verslumas Sintautuose“ (sk. „Istorija. Agrarinė krašto raida ir verslas“).

LINGIS Antanas (1869 05 23 Pikžirnių k.–1900 Samsoniškiuose, Vilkaviškio r.), prozininkas, vertėjas, gydytojas. Studijavo mediciną Maskvos universitete. Dirbo gydytoju Rusijoje, Marijampolėje. A. Veliuoniškio slapyvardžiu išspausdintos jo apysakos „Namų sūdas“ (1892), „Kas kaltas?“ (1894). Išvertė L. Tolstojaus pjesę „Pirmutinis degtinės varytojas“ (1892). Bendradarbiavo „Varpe“, „Ūkininke“, „Garse Amerikos lietuvių“ ir kt.

LINGYS Juozas (1919 01 01 Gyliškių k.–1984 12 16 Vilniuje, palaidotas Antakalnio kapinėse), choreografas. Baigęs Šakių „Žiburio“ gimnaziją, 1938–1943 m. studijavo filologiją Kauno Vytauto Didžiojo,

vėliau Vilniaus universitete. Aukštojo mokslo diplomą įgijo gyvenimo pabaigoje Klaipėdoje. 1946–1982 m. dirbo ansamblio „Lietuva“ baletmeisteriu. 1952–1979 m. dėstė Vilniaus M. K. Čiurlionio meno mokykloje, Kultūros mokykloje, Vilniaus pedagoginiame institute, Lietuvos konservatorijoje. Nuo 1950 m. jis respublikinių dainų švenčių vyriausiasis baletmeisteris ir meno vadovas. Sukūrė daugiau kaip 170 šokių, ratelių, šokių kompozicijų („Saulutė“, „Gaidys“, „Pakeltkojis“, „Aštuonnytis“). Kūrė šokius kino filmams, dramos spektakliams. Išleido keliolika lietuvių liaudies šokiams skirtų knygų. Visuomenininkas – kultūrinių ryšių su tautiečiais užsienyje draugijos „Tėviškė“ prezidiumo narys, daugelio meninių komisijų pirmininkas, jam suteiktas TSRS liaudies artisto vardas, tapo valstybinės konservatorijos Klaipėdos fakultetų profesoriumi.

Daugiau žr. V. Girininkienės str. „Juozas Lingys – šokis – matematika...“ (sk. „Laikas ir žmonės“).

LINGYS Pranas (1881 03 09 Pikžirnių k.–1953 02 02 Gižuose), knygnešys, visuomenės veikėjas. 1907–1918 m. dalyvavo Lietuvių socialistų sąjungos veikloje. Marijampolėje leido „Darbininkų žodį“. Priešinosi kaizerio okupantams. Už tai nuteistas sušaudyti, bet bausmė buvo pakeista kalėjimu. Nuo 1946 m. – Gižų valsčiaus tarybos pirmininkas. Kurį laiką dirbo kolūkio pirmininku.

LINGYS Pranas (1904 06 17 Veršių k.–1975 08 23 Kaune, palaidotas Sintautų kapinėse), kunigas, tautiškumo žadintojas. Pasimokęs Švediškių pradžios mokykloje, nuo 1918 m. mokėsi Šakių „Žiburio“ gimnazijoje. Buvo ateitininkas, aktyviai dalyvavo visuomeninėje kultūrinėje veikloje, dramos sekcijos pirmininkas, literatas, rinko tautosaką, ypač daug jos užrašė iš savo močiutės. Baigęs gimnaziją, 1925–1929 m. mokėsi Kauno universiteto Teologijos-filosofijos fakultete, studijavo filosofiją ir lietuvių literatūrą, rengėsi tapti gimnazijos mokytoju. 1931 m. įstojo į Vilkaviškio kunigų seminariją, ją baigęs 1934 06 17 išventintas kunigu. Buvo Pakuonio klebonas, remontuodamas miestelio bažnyčią ant pilorių leido nupiešti Gedimino stulpus ir už tai buvo persekiotas.

Šalt.: *Zanavykija*, red. Alicija Rūgytė, Čikaga, 1979, t. 2, p. 227.

LIUDŽIUS Konstantinas (1863 05 14 Vilkeliškių k.–1917 09 18 Tikocine, Lenkija), kunigas. Mokėsi Seinų kunigų seminarijoje, į kunigus išventintas 1887 m. Pštuly (Mozūrai). Buvo Seirijų, Alvito bažnyčių vikaras. 1901 m. – Tikocino bažnyčios rektorius. Žinios apie patį kunigą Konstantiną Liudžių gana skurdokos, bet jis pats yra reikšmingas dėl labai glaudžių ryšių su sūnėnu Juozu Bliūdžiumi, kuris Maskvoje 1916 m. baigė teisės mokslus, vėliau tapo žymiu teisininku. Galime drąsiai tvirtinti, kad jei ne kunigas Konstantinas Liudžius, Lietuva neturėtų iš Zanavykijos kilusio garsaus teisininko Juozo Liūdžiaus.



LIŪDŽIUS Juozas (1891 03 10 Vilkeliškių k.–1960 05 21 (kt. 05 31) Klivlende, JAV), teisininkas, teisėtyrininkas, aktyvus visuomenės bei politikos veikėjas išeivijoje. Gimė stambaus ūkininko (80 margų žemės) šeimoje. Juozas buvo vyriausias sūnus, todėl tėvai norėjo, kad jis taptų kunigu, nes tėvo brolis Konstantinas kunigavo Lenkijoje, o Juozas palaikė ryšius su dėde. 1911 m. baigė Marijampolės gimnaziją, tačiau pareiškė nestosias į kunigų seminariją, o sieksias aukštojo mokslo. Kilo konfliktas su tėvais, kurie atsisakė teikti paramą. Čia išikišo dėdė Konstantinas, kuris nepriekaištavo dėl tokio apsisprendimo ir finansiškai parėmė sūnėno siekį mokslo. Nepaisant visų sunkumų, 1916 m. baigė Maskvos universitetą įgydamas teisininko specialybę. Čia jį pasiekė žinia apie dėdės Konstantino mirtį, galbūt tai paskatino grįžti iš Maskvos savan kraštan. 1918 05 15 grįžo į Lietuvą. Tų pačių metų lapkričio mėnesį paskirtas Šakių apskrities tardytoju, kartu buvo ir Šakių apskrities komiteto pirmininku. 1919 m. liepos mėnesį paskirtas Marijampolės apygardos teismo prokuroro padėjėju, vėliau svarbesniųjų bylų tardytoju. Nuo 1921 m. – advokatas. 1920–1925 m. dėstė Marijampolės realinėje gimnazijoje politinę ekonomiją, teisę bei istoriją.

1940 m. Lietuvai atgavus Vilnių, paskirtas Vilniaus apygardos teismo teisėju. Lietuvą okupavus sovietams, 1941 m. kovo mėnesį iš teismo pasitraukė ir buvo priimtas dėstyti civilinę teisę Vilniaus universitete. Prasidėjus karui, J. Liūdžius grįžo teisėjauti į Vilniaus apygardos teismą, teisėju dirbo iki 1944 m. liepos mėnesio. Prie Vilniaus artėjant rusų kariuomenei nusprendė pasitraukti į Vokietiją. 1944 07 04 ruošiantis išvykti, Vilniaus geležinkelio stotyje per bombardavimą žuvo devyniolikametis sūnus Viktoras. Liepos pabaigoje J. Liūdžius su žmona ir dukra atvyko į Vokietiją ir apsistojo Pietų Bavarijos Passau mieste. 1945 m. rudenį persikėlė į lietuvišką stovyklą Landshute netoli Miuncheno. 1949 m. išvyko į JAV ir apsigyveno Klyvlende. Gyvendamas JAV, aktyviai bendradarbiavo lietuviškoje spaudoje: „Naujienose“, „Keleivyje“, „Darbe“, „Teisininkų žiniuose“. Dalyvavo politinėje veikloje, rėmė VLIK'ą.

1961 m. Čikagos Lietuvių literatūros draugija išleido Juozo Liūdžiaus „Raštus“ (redaktorius Jonas Valaitis) bei jo žmonos Petronėlės Baltrušaitytės-Liūdžiuvienės knygą „Prisiminimai apie Juozą Liūdžių“. J. Liūdžiaus prisiminimuose apie vaikystę (maždaug 1896–1897 metus) yra įdomi detalė apie Sintautų bažnyčią ir A. Tatarės knygą „Pamokslai išminties ir teisybės“: „*Man beeinant 5–6 metus, į Sintautų bažnyčią atėjo naujas zakristijonas, vardu Jonas Pikčilingis. Jis tuoj išuostinėjo, kur kas yra, ir ant bažnyčios aukšto rado pundus senų lietuviškų spausdintų lapų. Perskaitęs suprato, kad tai gražios istorijos iš gyvulių ir paukščių gyvenimo ir kad jas mėgtų skaityti parapijiečiai.*

*Kai mano tėvas arčiau susipažino su zakristijonu, tai jis davė pluoštą nesulankstytų spaudos lankų, kaip būsimą knygą. Jis neapsivylė tikėdamasis, kad mano tėvas jam už tai duos ką nors gardaus. Taip*

*Jonas Pikčilingis daugelį ūkininkų apdovanojo „Pamokslais išminties ir teisybės.“*

Šalt.: Liūdžius J., *Raštai*, Čikaga, 1961, p. 227.

Juozas Jacevičius

LIUKAITIS Pranas (1930 09 18 Naikų k.–1977 08 21 Kaune), poetas, žurnalistas. Motina dirbo pas kaimyną, o kai šis nusipirkio žemės dar ir Šuopių kaime ir persikėlė ten gyventi, prikalbino ir Liukaičių šeimą persikelti į Šuopius. Leido savo žemėje ir trobas pasistatyti. Taip nuo penkerių metų Pranukas augo Šuopiuose. Visa namų aplinka spindėte spindėjusi švara ir pavyzdinga tvarka. Arti kaimynų nebuvo, tai savo amžiaus draugų Pranukas neturėjo. Augo motinos ir mylimos senelės globoje, lakstydamas vienas prie Pentos, iš karklo žievės pasidirbęs švilpynę ir svajojo. Dar septynerių metų neturėdamas peržengė Sintautų pradžios mokyklos slenkstį. Labai norėjo mokytis – kasdien iš Šuopių klampojo 3 kilometrus į mokyklą ir atgal. 1947 m. baigė Sintautuose pokario metais įsteigtą progimnaziją, lankytą jau nuo trečios klasės: mat buvo baigęs šešis pradžios mokyklos skyrius. Jau septynmetėje rašė gražius rašinius, o kai kuriuos užbaigdavo ir eilėraščių posmu. Mokykloje buvo tylus, ramus, atokiau laikėsi nuo mokytojų, tai ir lietuvių kalbos mokytoja, nors buvo ir klasės auklėtoja, neįtarė, kad jis – poetas.

Baigęs Sintautuose progimnaziją, toliau mokėsi Šakiuose. Kai mokėsi jau Šakių gimnazijos penktoje klasėje, 1948 m. rajono laikraštyje buvo išspausdintas pirmasis jo eilėraštis „Mūsų dienos“. Tada visi ir sužinojo apie jauną poetą. Besimokydamas vienuoliktos klasėje, išgyveno skaudžią netektį: mirė jo mylima močiutė, prie kurios lovos, grįžęs iš gimnazijos į Šuopius, pirmiausia prisėsdavo ir išpasakodavo visas Šakių naujienas.

Mokymąsi teko Pranui nutraukti, kai jį 1950 m. iš paskutinės gimnazijos klasės paėmė į sovietų kariuomenę. Dar vaikas svajojo tapti lakūnu, tad pateko į Saratovo aviacijos mokyklą. Jau skraidė, tikėjosi tapti lakūnu, bet sušlubavo sveikata ir teko tenkintis darbu radistų grupėje. Namuose vėl nelaimė: motina darbo metu susižalojo ir negalėjo vaikščioti. 1953 m. iš kariuomenės Pranas grįžo į Šakius ir ėmė dirbti „Socialistinio kelio“ laikraščio korespondentu: važinėjo po kaimus, rašė korespondencijas.

Šakių darbininkų jaunimo vidurinėje mokykloje įstojo į vienuoliktąją klasę ir 1954 m. ją baigė. Po 1959 m. P. Liukaitis gyveno ir dirbo Šiauliuose, Kaune „Drobiečių žodžio“ laikraščiuose, Pravieniškių pataisos darbų kolonijoje. Penkeri P. Liukaičio darbo metai laikraštyje buvo gana kūrybingi: „Socialistiniame kelyje“ išspausdino daug eilėraščių, kurių tik nedidelė dalis buvo proginiai arba publicistiniai. „Jo talentas atsiskleidė lyrikoje. Švelnūs, melodingi, gamtos ir meilės tema eilėraščiai, paliečiantys jautriausias žmogaus sielos stygas, neatitiko ano meto dvasios, todėl buvo aštriai kritikuojami. Tokios kritikos susilaukė ir P. Liukaitis. Tuo pačiu laiku, kai E. Miežėlaitis gynė

savo „pilką lakštingalą“ („turi knygoje teisę gyventi ir lakštingala mano pilka“), P. Liukaitis turėjo ginti savo „baltas ramunes“. P. Liukaičio eilėraščiai 1956–1959 m. buvo spausdinami almanache „Jaunieji“ greta E. Mieželaičio, A. Bernoto, J. Jakšto, J. Degutytės ir kitų jauniųjų kūrybos“ (M. Puodžiukaitienė). Jo kūryba skelbta „Kauno tiesoje“, „Nemune“. Poeto duktė Lilijana Navickienė (Liukaitytė) 2000 m. išleido tėvelio poezijos knygą „Leiskite kreiptis“.

Benjaminas Kondratas

LUKOŠEVIČIŪTĖ-SKUČIENĖ Irena (1932 05 25 Šurpaulių k.), tautodailininkė, terapeutė, rentgenologė. 1938 m., susirgus mamai, tėvai paliko ūkį, išsikėlė. Vaikystė prabėgo Birštono priegiose prie Nemuno. Grįžus į zanavykų kraštą, baigė vidurinę Šakiuose. Mėgo piešti. 1957 m. baigė Kauno medicinos institutą ir daugiau nei 40 metų dirbo Kazlų Rūdos ligoninėje terapeute, vėliau rentgenologe. 1973 m. namuose įsirengė dirbtuves. Kuria gobelenus, karpinius, juostas, batikos darbus, audžia audimus. Aktyvi visuomenininkė – Sąjūdžio iniciatyvinės grupės iniciatorė ir dalyvė, kultūrinių renginių dalyvė, nuostabi pasakotoja. Apdovanota raštais už Sūduvos krašto tautodailės tradicijų puoselėjimą, aktyvią visuomeninę veiklą ugdant tautinę savimone, 2007 07 30 jai suteiktas nusipelnusio Lietuvos gydytojo vardas. Nuo 1999 m. – Lietuvos tautodailininkų sąjungos Kauno bendrijos narė.

LUKŠTAITĖ Vida (1936 04 11 Sintautuose), fotomenininkė. 1950 m. baigusi Sintautų progimnaziją, toliau mokėsi Kudirkos Nau miesčio, Šakių vidurinėje mokykloje, studijavo Kauno politechnikos instituto Vilniaus filialo vakariniame skyriuje. Dirbo Vilniaus statybos trešte, vėliau Vilniaus komunalinio ūkio projektavimo institute.

Nuo pat mokyklinio suolo domisi daile, mėgsta piešti. 1957 m. pradėjo fotografuoti. Daug keliavo. Važinėjo po Lietuvą, pabuvojo ne tik Vidurinėje Azijoje, bet ir Kamčiatkoje. Kelionėse niekada nesiskyrė su fotoaparatu. Jos dėmesį patraukia gamtos vaizdai. Ji moka pastebėti grožį kasdieninėje aplinkoje. Jos nuotraukose matome kieme augančią gėlę, Sintautų ežerą, šimtametį jovara, prie kurio bėgiojo vaikystėje.

2001 m. Vilniaus televizijos bokšte dalyvavo tarptautinėje turizmo ir kelionių fotoparodoje. 2003–2004 m. Vilniaus technikos bibliotekoje surengė antrąją parodą. Žurnalo „Kelionių magija“ organizuotame fotografijų konkurse už nuotrauką „Sintautų ežeras“ Vidai Lukštaitei paskirta paskatinamoji premija. 2000 m. menininkė padėjo surengti knygų ir dailės darbų parodą mokykloje. 2004 m. padovanojo Sintautų jovaro fotografiją mokyklos muziejui. Palankaus įvertinimo susilaukė ir 2005 m. surengta fotografijų paroda Šakių savivaldybės patalpose. Su savo sukurtomis akvarelėmis Vida dalyvauja Vilniaus senamiesčio tautodailininkų rengiamose parodose.

Marija Puodžiukaitienė, 2008

MACKEVIČIŪTĖ–STANKEVIČIENĖ Joana (1936 12 08 Kriaučiškių k., Kaišiadorių r.), poetė. Jai gimus, tėvai persikėlė į Radviliškio rajono Palonų kaimą, ten Joana 1954 m. baigė septynmetę, o 1957 m. – Baisogaloje vidurinę mokyklą. Po trejų metų Kaune baigė sodininkystės-daržininkystės technikumą ir gavo agronomo diplomą. Paskyrimo vieta – Šakių rajono „Šešupės“ tarybinis ūkis. Panovių kaime išdirbo tris dešimtmečius, kol išėjo pensijon.

1989 12 08 – ne tik pačios, bet ir jos kūrybos gimtadienis: „*Išlaušus gražiam, šerkšnu padabintam gimtadienio rytui, sukūriau du savo pirmuosius eilėraščius „Žiema“ ir „Gimtinė“.*

Kūrinius spausdino rajono laikraštyje „Draugas“, „Lygumų šaltinio“ almanache (2000, 2001), neigaliųjų kūrybos almanache „Žodis – žvakė naktį“. O per porą metų išleistos ir keturios poezijos knygos: „Iš širdies į širdį“ (2000), net trys 2001: „Pagavau ją naktyje“, „Nepaklyskit kely“ ir „Lyg vėjo gūsis“. 2002 m. išleido dar dvi eilėraščių knygeles: „Lyg vėjo gūsis“ ir „Tai ne sapnas“. Jas puošia autorės piešiniai. 2003 m. – eilėraščių ir prozos knygelė „Baltu paukščiu nepakilau“, 2004 m. – eilėraščių ir prozos knygelė „Kas buvo – tai buvo“, 2005 m. – eilėraščių knyga „Pro atvertus vartus“, 2007 m. – eilėraščių rinkinys „Kai danguj išsižiebia žvaigždės“.

Benjamins Kondratas

MAČIULAITIS Feliksas–Vytyrys (1924 Smilgių k.–1946), partizanas. Mokėsi Griškabūdžio pradžios mokykloje. Antrosios sovietų okupacijos metu prievarta paimtas į sovietinę armiją, pabėgo ir tapo partizanau. 1946 m. susirgo, gydėsi namuose, bet pastebėtas ir sužeistas susišaudymo metu. Nuo sužeidimo mirė (kt. – žuvo Kiduliuose).

MAČIULAITIS Jonas (1899 06 12 Jundilų k.), Lietuvos kariuomenės savanoris, dalyvavęs Nepriklausomybės kovose, Lietuvos kariuomenės štabo pulkininkas leitenantas, apdovanotas Vyčio kryžiumi, kooperatininkas. 1919 01 19 įstojo savanoriu į kariuomenę. Iki išformavimo 1923 m. ėjo Vietinės kariuomenės brigados vado pareigas. Išėjęs į atsargą, dirbo Šakiuose ir Jurbarke kooperatyvų vedėju, vėliau – Sintautų pieninėje kooperatinės pieninės kasininku. 1944 m. pasitraukė į Vakarus, 1949 m. atvyko į Kanadą.

MAKSVYTIENĖ (Valiukevičiūtė) Zita (1941 11 23 Šukėtų k., Griškabūdžio vls.), mokytoja, visuomenininkė. Iki 1975 m. gyveno, mokėsi, dirbo medike Griškabūdyje. Sintautuose nuo 1975 m. Dirbo mokytoja, mokyklos bibliotekoje. Visą gyvenimą mokytoją lydi daina, giesmė. Viena folklorinio ansamblio, kuriam vadovavo ištisą dešimtmetį, įkūrimo iniciatorių. Meilę dainai skiepija dukroms, auklėtiniams, anūkams, jos dėka folkloriniame ansamblyje dalyvavo daug jaunimo. Aktyvi Nepriklausomos Lietuvos įvykių dalyvė, renginių iniciatorė.

MAKSIVYTIS Algirdas (1940 01 19 Antabūdžio k., Griškabūdžio vls.), pradinę mokyklą baigė Degutinėje, 1960 m. – Griškabūdžio vidurinę mokyklą ir tais pačiais metais pradeda studijuoti KKI. Paimamas į sovietų armiją. 1963 m. spalio mėnesį grįžta ir pradeda dirbti Griškabūdžio kultūros namų direktoriumi. Dirba iki 1964 m. rugsėjo mėn., vėliau mokytojauja Pakalniškių aštuonmetėje mokykloje. 1966 m. pradeda dirbti Griškabūdžio vidurinės mokyklos fizinio lavinimo mokytoju, 1969 m. neakivaizdžiai baigia institutą ir nuo 1971 m. dirba direktoriaus pavaduotoju. Sintautuose nuo 1975 m. iki 1980 m. sausio mėn. buvo Sintautų vidurinės mokyklos direktorius. 1980–1982 m. – švietimo skyriaus inspektorius. 1983–1984 m. – Sintautų vidurinės mokyklos direktoriaus pavaduotojas. 1984–1986 m. – Keturnaujienos aštuonmetės mokyklos direktorius. Pedagogu dirbo 25-erius metus. 1986–2004 m. – Sintautų seniūnijos apylinkės pirmininkas, viršaitis ir seniūnas. Vienas Sintautų herbo bei vėliavos sukūrimo iniciatorių. Jo seniūnavimo laikotarpiu du kartus atnaujinta pagrindinės miestelio gatvės danga, išasfaltuotos trys gatvės (A. Tatarės, Pentos dalis ir Lauko). Seniūnijos ir pieninės lėšomis pastatytas šešių butų namas, išasfaltuotas kelias į stotelę Šakiai–Kudirkos Naumištis kelyje. Algirdas – muzikantas, grodavo Griškabūdžio mokyklos šokiams, kapeloje, šoko tautinius šokius, nuo 1960 m. iki 2004-ųjų dalyvavo visose Dainų šventėse kaip kapelos, choro ar folklorinio ansamblio narys. Greta muzikos atranda laiko sportui, kurio „virusu“ užkrėtė ne vieną mokinį.



*Vaiva Markevičiūtė*

MARKEVIČIŪTĖ Vaiva (1990 06 11 Sintautuose), prozininkė. 1997–2004 m. mokėsi Sintautų pagrindinėje mokykloje, nuo 2004 m. – Šakių „Žiburio“ gimnazijoje. Ją baigė 2009 m. Tais pačiais metais įstojo į Klaipėdos universitetą, į socialinio darbo studijų programą, tačiau greitai šias studijas metė. 2010 m. įstojo į Vilniaus universiteto Filologijos fakultetą, lietuvių filologijos studijas, kur pasirinko literatūros šaką. Literatūrinį kelią pradėjo rašydama trumpąją prozą. 2006–2012 m. buvo aktyvi literatūrinės svetainės [www.zaliazole.lt](http://www.zaliazole.lt) ir kūrėjų klubo „Žalia žolė“ narė, čia publikavo pirmuosius savo tekstus. 2009–2012 m. šioje svetainėje buvo prozos moderatorė, o 2011–2012 m. vyriausioji moderatorė. Šioje svetainėje ji pasivadino Rykštės slapyvardžiu. Pirmieji literatūros tekstai publikuoti Šakių rajono laikraštyje „Draugas“ dar besimokant gimnazijoje. Novelė „Keturiadešimt trys“ buvo publikuota žurnale „Naujoji Romuva“ (2009/2), novelės „Keturiolika Emilijos kelio stočių“, „Katinas“, „Reikia“ bei „Vargšė, ji nemyli“ publikuotos mėnraštyje „Metai“ 2010 Nr. 5–6 (gegužė–birželis), novelės „Žaidimas“ ir „Citrina“ publikuotos savaitraštyje „Literatūra ir menas“ 2011 04 22, nr. 3328. Po novelę publikuota Literatūrinių Vilniaus slinkčių almanachuose 2011 m., 2012 m., 2013 m. 2012 m. išleido trumposios prozos rinkinį „Paliktainiai“, kuriame sudėtos ankstyvosios novelės. „Paliktainiai“ – tai skirtingos, jausmingos istorijos apie jaunas merginas, ieškančias savęs



ir savo vietos pasaulyje, svarstančias apie laimę, meilę, vienvatę ir vienumą, ieškančias artumo, puolančias ir vėl prisikeliančias, klystančias ir savaip priimančias gyvenimo metamus iššūkius.

MARTIŠIUS Pranas (1905 02 20 Gabartų k.–1975 05 10 Kamberoje, Australija), teisininkas, visuomenės veikėjas. Baigęs Jurbarko „Saulės“ gimnaziją, 1927 m. pradėjo studijuoti Lietuvos universiteto Teislių fakultete, kurį baigė 1932 m. įgydamas teisininko specialybę. 1932 m. rudenį pašauktas į Lietuvos kariuomenę ir pasiūstas į Karo mokyklą. 1933 09 15 baigė Karo mokyklos 8 aspirantų laidą ir gavo artilerijos atsargos jaunesniojo leitenanto laipsnį. Paleistas į atsargą. 1935–1940 m. ir 1941–1944 m. dirbo Alytaus I apylinkės teismo tardytoju, Lietuvos šaulių sąjungos Alytaus kuopos narys ir būrio vadas. 1944 m. pasitraukė į Vokietiją, 1949 m. emigravo į Australiją. Dirbo Muitinės departamente, aktyviai dalyvavo Kamberos lietuvių išeivių veikloje, LKVS Ramovė pirmininkas.



*Kunigas, garbės  
prelatas Antanas  
Maskeliūnas*

MASKELIŪNAS Antanas (1931 03 19 Vainiūnuose, Seirijų vls., Alytaus apskr.), kunigas, garbės prelatas. Mokėsi Kauno kunigų seminarijoje. 1954 m. gruodžio 19 d. išventintas į kunigus. Nuo 1971 m. iki 2010 m. rugsėjo 1 d. kunigavo Sintautuose, klebonas, Šakių dekanato dekanas. 1990 m. kovo 16 dieną A. Maskeliūno pastangomis buvo įmūryta pirmoji Sintautų bažnyčios atstatymo plyta. 1992 m. suteiktas Popiežiaus garbės prelato titulas. Tais pačiais metais klebonas buvo paskirtas ir Šakių dekanu. 1993 m. už didelius nuopelnus Sintautų parapijai ir pastangas atstatant bažnyčią laikraščio „Valsčius“ skaitytojai A. Maskeliūną išrinko Šakių rajono Metų žmogumi. Ir jau 1995 m. rugpjūčio 26 d. įvyko bažnyčios konsekravimo iškilmės. Dėkingi parapijiečiai už šventovės prikėlimą tądien dovanojo gausybę gražių žodžių, tačiau nei pareigos, nei titulai nė kiek nepakurstė prelato išdidumo. Prelato pastangomis Sintautų vidurinė mokykla įėjo į naujausių laikų istoriją kaip pirmoji mokykla Lietuvoje, atgaivinusi tikybės dėstymą. Jo rūpesčiu senojoje bažnytėlėje įrengtas kunigo A. Tatarės muziejus. Šiuo metu gyvena Marijampolėje.

Daugiau žr. V. Girininkienės str. „Prelatas kunigas Antanas Maskeliūnas“ (sk. „Laikas ir žmonės“).

MATIJOŠAITIS Antanas (1906 08 14 Kuodžių k.–1993 05 23 Joniškėlyje, palaidotas Joniškėlyje), miškininkas. Gimė ūkininkų Marijos Matijošaitienės (Greičaitytės) ir Petro Matijošaičio šeimoje. Būdamas 6–7 metų amžiaus, Antanas kartu su seserimis žiemą namuose pradėjo mokytis skaityti ir rašyti. Jų „mokytojas“ buvo vyresnis brolis Jonas, jau baigęs pradžios mokyklą Sintautuose ir mokėjęs ne tik lietuviškai, bet ir rusiškai. Vasarą vaikai ganydavo gyvulius ir padėdavo triūstis namuose. Buvo prasidėjęs Pirmasis pasaulinis karas, duoklių išvarginti ūkininkai skurdo, todėl negalėjo samdyti nei darbininkų, nei piemenų, tad visus ūkio darbus padėjo atlikti vyresnieji vaikai.

Baigiantis Pirmajam pasauliniam karui, 1917 m. Papartynų kaime, ūkininko Pečiukaičio namuose, buvo atidaryta pradžios mokykla. A. Matijošaitis iškart priimtas į antrą skyrių, nes mokėjo skaityti ir rašyti. 1919 m. rudenį išlaikęs egzaminus, įstojo į Šakių „Žiburio“ gimnazijos I klasę. 1928 m. baigė Šakių „Žiburio“ gimnaziją ir įstojo į Alytaus aukštesniąją miškų mokyklą, kur teorinis mokslas tęsėsi dvejus metus. Be dendrologijos ir miškininkystės, buvo dėstomos tokios disciplinos kaip geodezija, durpininkystė, melioracija, žvėrininkystė, paukštininkystė, žvėrių ir paukščių biologija, medžioklė, meteorologija, statyba, karinis parengimas ir kt. Dėstė žymūs pedagogai – doc. A. Rukuiža, doc. J. Rautkys, Z. Vidugiris, prof. T. Ivanauskas, inž. Taujenis. Geodezijos mokė miškininkas M. Daujotas, vėliau tapęs žinomu pajūrio kopų smiltynų apželdintoju. 1930 m. A. Matijošaitis, baigęs šią mokyklą, buvo paskirtas dirbti miško žvalgu Kauno miškų urėdijoje. 1931 m. paaukštintas pareigose – paskirtas į Pakruojo urėdiją girininku, čia atliko praktiką. Darbas buvo įvairus: daugiausia reikėdavo tikrinti girininkų darbus, kirtimui skirtų biržių tūrio apskaičiavimus bei įkainavimą, rašyti raštus girininkams, važiuoti į girininkijas patikrinti įvairius darbus, daryti pavasarinės revizijas, pavaduoti urėdą ar girininką, išėjus jiems atostogų. Išdirbęs Pakruojo urėdijoje apie pusantrų metų, miškininkas A. Matijošaitis 1932 m. spalio 1 d. gavo iš Miškų departamento paskyrimą vykti į Joniškėlio girininkiją, ją perimti ir tvarkyti tos girininkijos miškus.

A. Matijošaitis apie naująją darbovietę savo prisiminimuose rašo: *„Joniškėlio girininkijos vaizdas bei aplinka buvo nekokia. Trobesiai paveldėti iš Joniškėlio dvarininko B. Karpio. Tai buvęs dvaro kumetynas. {...} Gyvenamasis namas, kuriame dabar talpinasi buvęs girininkas su šeima, ir kartu – vienas nedidukas kambarys girininkijos raštinei. Kitas namo galas buvo paskirtas vištoms, kurias girininkas ir laikydavo čia. {...} Girininkijos miškai, daugumoje savo laiku nusavinti iš B. Karpio, buvo išmėtyti aplink Joniškėlį 4–10 kilometrų atstumu.“* Zanavykų krašto sūnui miškininkui A. Matijošaičiui Joniškėlis tapo kūrybingo darbo vieta ir namais visam gyvenimui. Prie Girelės miško, Girelės vienkiemyje, pagal Miškų departamento projektą iki 1939 m. jis pastatė naują Joniškėlio girininkiją, užsodino nemažą vaismedžių sodą. Girininkas profesionaliai dirbo miško priežiūros ir kitus darbus, sąžiningai atliko savo pareigas, globojo žvėris, paukščius ir visus miško gyvius. Niekada nepriklausė jokiai partijai, nesiekė aukštesnės karjeros. Buvo gerbiamas bendradarbių ir visų jį pažinojusiųjų. Su žmona Valerija užaugino sūnus Joną ir Kazimierą. Užaugo ir 4 anūkai. Už nuopelnus puoselėjant miškus A. Matijošaičiui 1967 m. suteiktas nusipelnusio miškininko garbės vardas. Joniškėlio girininkijos girininku jis dirbo 46-erius metus, iki 1978 m. gruodžio 1 d. Išėjo į užtarnautą poilsį, bet neilgam, tik vienam mėnesiui, nes Eksperimentinio ūkio miškeliams ir Joniškėlio parkui reikėjo profesionalaus prižiūrėtojo – eigulio. Taip prabėgo dar vienas prasmingo darbo dešimtmetis.

Birutė Matijošaitytė

MATIJOŠAITIS Antanas (1939 10 20 Kuodžių k.), ūkininkas, visuomenininkas. Pirmąją klasę baigė Vaitiekupių pradinėje mokykloje, o toliau kartu su sesute Birute lankė Valakbūdžio septynmetę mokyklą. Nuo mažens domėjosi technika, skaitė daug knygų, ypač mėgo istorinę literatūrą. Baigė Viešvilės žemės ūkio mechanizacijos (ŽŪM) mokyklą ir įstojo į Smalininkų ŽŪM technikumą. 1961 m. pavasarį buvo pašauktas į privalomąją karinę tarnybą, kur išbuvo 3,5 metų. Grįžęs iš kariuomenės, užbaigė Smalininkų ŽŪM technikumą ir Šakių vidurinę mokyklą (vakarinį skyrių). Keletą metų dirbo Paveliuonos tarybiniame ūkyje inžinieriumi mechaniku pareigose, vėliau – Kauno elektros tinklų Šakių skyriuje, po to – Šakių rajono žemės ūkio valdyboje, dar vėliau – Šakių autokelių valdyboje ėjo kelių meistro pareigas. Dar 1961 m., išlaikęs egzaminus, buvo priimtas į Šakių medžiotojų draugiją, kurioje lig šiol rūpinasi miško žvėrių globa, kartais pamedžioja. 1971 m. vasarą buvo pakartotinai pašauktas į karinę tarnybą 4 mėnesiams: Altajaus krašte teko rūpintis kviečių derliaus išvežimu iš laukų, o Ukrainoje – cukrinių runkeliais.

1970–1972 m. lankė Jurbarko sklandymo mokyklą, kur išmoko skraidyti sklandytuvu. 1970–1977 m. turėjo ir antraeiles pareigas Kapsuko (Marijampolės) auto-moto mokyklos Šakių filiale, kur per metus būdavo paruošiamos dvi laidos I klasės vairuotojų. 1978 m. Antanas susituokė su Zita Sabalyte, kilusia iš Kupiškio rajono, Mičiūnų kaimo. Šeimoje užaugo duktė Aistė ir sūnus Juozas.

Visą laiką Antanas domėjosi savo krašto istorija ir kaupė kraštotyrinę medžiagą.

Atgimimo metais su šeima dalyvaudavo Sąjūdžio renginiuose, mitinguose, rašė straipsnius į laikraščius „Draugas“, „Zanavykas“. Susigražinęs tėvų žemę Kuodžių kaime, nuo 1992 m. ūkininkauja. Tėviškės atstatyti nebuvo galimybės, bet sutvarkė sodybvietę, pasodino jaunų medelių, įkėlė gandrąlįzdį. 1999–2001 m. su seserimi Birute daug laiko skyrė kraštietės Z. Kulvietienės (Žievytės) sudarytai knygai „Valakbūdžio parapija“ papildyti, patikslinti ir išleisti.

Kartu su seserimi Birute parašė J. Jacevičiaus ir V. Vilčinskienės knygai „Sintautų parapija“ apžvalginę Dúobiškių, Gabartų, Kuodžių, Pariebių, Paspirgėlių, Tumosiškės ir Vaitiekupių kaimų istorijas. Du kartus organizavo nugriauto Vaitiekupių kaimo kryžiaus atstatymo darbus: pirmą kartą 1991 m., kai buvo atstatytas apytikriai prieš dešimtmetį kažkam užkliuvęs ir nuverstas, ir 2000 m., kai netoliese laukuose dirbė moksleiviai iš Šakių nugriovė kryžių ir išvartė tvorelę. Uoliai darbuojasi 1999 m. įkurtos Stasio Šilingo draugijos veikloje, atstovaudamas E. ir S. Šilingo dukterų reikalams Lietuvoje.

Pabuves Australijoje, Afrikoje, keletą Azijos ir Europos šalių, Antanas laisvalaikiu savo bičiuliams, giminėms ir artimiesiems rangia pažintines ekskursijas po Lietuvą. Jo vairuojamas automobilis su bendraminčiais „turistais“ pasiekia Upýnos apylinkes, D. Poškos Baublius Šilalės rajone, Bitėnus, Rūsnę ir Ventės rągą arba nurieda



*Ūkininkas Antanas  
Matijošaitis*

Zanavykų knygnešių keliais per Kaimelį, Sudárgá, Slavikùs ir Kùdirkos Naumiestį. Aplanko ir vilkų augintoją Dzùkijoje, „Tauro“ apygardos partizanų ir tremties muziejų Marijampolėje, ir J. Basanavičiaus ar J. Jablonskio tėviškes.

A. Matijošaitis gyvena Šakių priemiestyje – Girėnų kaime.

Birutė Matijošaitytė

MATIJOŠAITIS Jonas (1901 08 17 Kuodžių k.–1971 08 16 Vilniuje, palaidotas Rokantiškių kapinėse Vilniuje), mokytojas, žurnalistas. Mokėsi Sintautų pradžios mokykloje, o 1925 m. baigė Šakių „Žiburio“ gimnazijos pirmąją laidą.

Studijavo Kauno universitete matematiką, 1933–1936 m. Vytauto Didžiojo universitete – istoriją. Dirbo „Lietuvos ūkininko“, „Ryto“, „Mūsų laikraščio“ redakcijose administracinį darbą ir rašė straipsnius. Bendradarbiavo jaunimo žurnale „Pavasaris“. Lietuvai atgavus Vilnių, persikėlė ten gyventi ir dirbo archyvuose. Išleido kn. „Knygnešių tėvas kun. Martynas Sederevičius“ (Kaunas, 1932), buvo ir antkapio paminklo knygnešiui kun. Martynui Sederevičiui pastatymo iniciatorius.

Birutė Matijošaitytė

MATIJOŠAITIS Petras (1857 Urbantų k.–1940 02 09 Kuodžiuose, palaidotas Sintautuose), ūkininkas, visuomenininkas. Už anticarinę veiklą (organizavo mitingus prieš carą) 1905 m. suimtas, kalintas Kalvarijos kalėjime. Ilgametis Kuodžių kaimo seniūnas.

MATIJOŠAITYTĖ Birutė (1942 04 03 Kuodžių k.), dailininkė, grafikė, literatė, knygų leidėja. Mokėsi Valakbūdžio septynmetėje ir Šakių vidurinėje mokyklose (baigė 1960). 1961–1967 m. mokėsi Vilniaus dailės institute (dabar Dailės akademija). Talentinga dailininkė dirba estampo, ekslibriso ir taikomosios grafikos srityse. Sukūrusi per 200 ekslibrisų. Parodose Lietuvoje ir užsienyje dalyvauja nuo 1967 m., surengusi keletą personalinių parodų, pelniusi apdovanojimų tarptautinėse parodose. Visame pasaulyje pasklidusios jos spalvoto oforto technika sukurtos miniatiūros senojo Vilniaus tema. Nuo mokyklos laikų rašo eilėraščius, kurie tuo metu spausdinti laikraščiuose „Draugas“ ir žurnale „Moksleivis“. Pluoštas eilėraščių spausdintas menininkų almanachuose „Vakaro tyla“, (Vilnius, 2002 m.), „Pro ryto vaiskumą“ (Vilnius 2004 m.). 2009 metais pasiūlė idėją išleisti sintautiškų poezijos almanachą. Jau išspausdinti almanachai „Sintautų vyturiai“ (2009), „Sintautų padangėj“ (2010) ir „Mano Sintautai“ (2012), kurių sudarytoja, dailininkė ir bendraautorė, pasirūpinusi visa leidyba yra Birutė Matijošaitytė. Ypač daug laiko ir energijos skyrė užbaigti, papildyti (apie 100 p.) ir parengti spaudai Z. Žievytės-Kulvietienės surinktą medžiagą – knygą „Valakbūdžio parapija“. Kartu su broliu Antanu parašė per 12 senojo Sintautų valsčiaus kaimų istorijų (Duobiškių, Gabartų, Kuodžių, Kušlikių,



Jonas Matijošaitis



Birutė Matijošaitytė

Pariebių, Paspirgėlių, Tumosiškės, Vaitiekupių ir kt.). Iš užmaršties prikėlė daugelį gimtojo krašto atmintinų žmonių biografijų. Birutė yra iliustravusi ir parengusi ir daugiau draugų, kraštiečių poezijos, prisiminimų knygu. Turi parengusi dar nespausdintą savo eilėraščių knygelę. Nuo 1999 m. – politiko ir visuomenės veikėjo Stasio Šilingo (1885–1962) draugijos pirmininkė. Gyvena ir kuria Vilniuje, tačiau nuolat lankosi Znavykijoje, Sintautuose, talkininkauja „Sintautų kalendoriaus“ leidyboje, padeda puoselėti gimtojo krašto kultūrą. Apie ją daugiau žr. J. Jacevičiaus str. „Dailininkė ir literatė Birutė Matijošaitytė“ (sk. „Laikas ir žmonės“).

MATIJOŠAITYTĖ-GAVĖNIENĖ Marcelė (1907 12 02 Kuo-džių k.–1996 07 01, palaidota Adelaidėje), medikė, Australijos lietuvių visuomenės veikėja. Baigusi Šakių „Žiburio“ gimnaziją ir Kauno akušerių mokyklą, dirbo Pašvitinyje, Veiveriuose. Karui baigiantis, pasitraukė į užsienį. Nuo 1948 m. gyveno Adelaidėje, dalyvavo lietuvių visuomeninėje veikloje. Ilgą laiką buvo renkama moterų ateitininkų pirmininke.

MATIJOŠAITYTĖ-MARTINKIENĖ Laimutė (1953 05 12 Un-der Chuano kaime, Irkutsko krašte tremtyje), dailininkė, keramikė. 1971 m. baigė vidurinę mokyklą Kudirkos Naumiestyje, 1971–1976 m. studijavo Valstybiniame dailės institute (dabar Vilniaus dailės aka-demija), Keramikos fakultete, įgijo keramiko kvalifikaciją. Baigusi dirbo mokytoja Palangoje. Nuo 1981 m. gyvena ir kuria Vilniuje. Surengė personalinių parodų Kudirkos Naumiestyje (1993, 1996), Vilniuje (1999). Nuo 1992 m. – Lietuvos dailininkų sąjungos narė. Daugiausia dirba dekoratyvinės keramikos srityje. Kuria ir gyvena Vilniuje.

Šalt.: [http://www.tdaile.lt/Autoriai/L\\_Martinkiene/L\\_Martinkiene.htm](http://www.tdaile.lt/Autoriai/L_Martinkiene/L_Martinkiene.htm)

MIŠČIKAS Edmundas (1938 Zyplių k.), gydytojas. Motina – Zyplių pradinės mokyklos mokytoja. Gražioje Miščikų sodyboje nuo 1936 m. įkurta pradžios mokykla ir čia buvo būsimojo gydytojo mokslų pradžia. 1952 m., baigęs Sintautų septynmetę mokyklą, gydėsi Romainių sanatorijoje ir čia baigė vidurinės mokyklos kursą, eksternu išlaikė egzaminus. Įstojo į Kauno medicinos institutą. Kaip pats sakė, studijuoti buvo nesunku, nes per ketverius gydymosi sanatorijoje metus daug ko buvo išmokęs. Baigęs institutą, 1964 m. buvo paskirtas į Kretingos ligoninę. Per keturis darbo dešimtmečius teko eiti įvairias pareigas: jis buvo vyr. gydytojo pavaduotoju poliklinikos reikalams, Plungės invalidumo komisijos, kurios centras buvo Kretingoje, pir-mininku, 1969–1972 m. vadovavo Kretingos poliklinikai; iki 1996 m. buvo Kraujo perpylimo skyriaus vedėjas. Gydytojų dermatologų ir darbo medicinos komisijos pirmininkas, Etikos komisijos pirmininkas. Gydytojų sąjungos Kretingos skyriaus pirmininkas Edmundas Miščikas turi aukščiausią gydytojo dermatologo kategoriją. Už sąžiningą



darbą apdovanotas garbės, padėkos raštais. 2009 m. buvo suteiktas nusipelnusio Lietuvos gydytojo vardas.

Jis nepamiršta gimtosios Zanavykijos, domisi jos istorija, kultūriniu gyvenimu.

Marija Puodžiukaitinė

MIŠKINIENĖ-LEVECKYTĖ Martyna (1915 Šlamų k.), medikė. Mokėsi Šakių „Žiburio“ gimnazijoje, o ją baigusi studijavo Vytauto Didžiojo universiteto Medicinos fakultete. 1940 m. įgijo gydytojos diplomą. Artėjant antrajai bolševikų okupacijai, 1944 m. pasitraukė į Vokietiją – dirbo Drezdeno vaikų ambulatorijoje, o 1945–1949 m. – Vurcburgo-Šveinfurto pabėgėlių stovyklų gydytoja. 1949 m. emigravo į JAV. Apsigyveno Detroite. Stažavosi Veine valstijos universiteto Medicinos mokykloje Detroite. Nuo 1953 m. pradėjo verstis privačia praktika. 1989 m. 50-ties metų darbo sukakties proga Mičigano valstijos Medicinos draugijos apdovanota aukso medaliu.

MOCKELIŪNIENĖ (Juškevičiūtė) Rita (1962 09 13 Naudžių k.), menininkė, poetė, tautodailininkė, bibliografė ir bibliotekininkė. Mokėsi Šakiuose, baigusi Vilniaus universitetą, įgijo bibliografo specialybę. Dirbo Šakių centrinėje bibliotekoje, dabar ūkininkauja. Rašo eiles ir miniatiūras. Ji pati sakosi turinti įvairiausių pomėgių ir aistrų: knygos, rankdarbiai, augalai, floristika ir, be abejo, POEZIJA! Rita – aktyvi Šakių rajono literatų klubo „Lygumų šaltinis“ narė, literatūrinių konkursų laureatė, poezijos gerbėjams padovanojusi dvi eilėraščių knygas – „Jau nušalnojo Paukščių takas“ (2002) ir „Žvaigždėm ant šalto stiklo“ (2004). Ji – jauki darbštuolė, subtili kūrėja, visur suspėjanti, niekuomet niekuo nesiskundžianti. Piešia, audžia gobelenus, yra surengusi savo darbų parodų. Gyvena Naudžiuose.

Daugiau žr. V. Girininkienės pokalbyje su R. Mockeliūniene „Rita Mockeliūniene: tarp poezijos ir dailės“ (sk. „Laikas ir žmonės“).

MORKŪNIENĖ (Skaisgirytė) Genovaitė (1943 01 10 Skaistgirių k.), dailininkė, puokščių komponavimo, mažosios grafikos ir margučių marginimo meistrė, aktyvi Kauno Zanavykų bendrijos narė, skaitovė. Mokėsi Zvylių ir Katilių pradinėse mokyklose, Veršių aštuonmetėje, o 1962 m. baigė Griškabūdžio vidurinę mokyklą. 1967 m. baigė Kauno Stepo Žuko taikomosios dailės technikumą dailiosios tekstilės skyrių ir įgijo dailininko išpildytojo specialybę. Nuo 1962 m. dalyvauja parodose, rengiamose mokslo įstaigose, darbovietėse. Be meninio audinio, G. Morkūniene kuria sodus, yra pasižymėjusi puokščių komponavimo mene, kuria mažąją grafiką, puiki margučių marginimo meistrė. Nuo 1964 m. G. Morkūniene – Lietuvos tautodailininkų sąjungos narė. Dirbo Kauno „Dailės“ kombinate liaudies meno meistrų skyriuje. Darbai garsėja ne tik Lietuvoje, bet ir Rusijoje, Vokietijoje, Švedijoje. Gyvena ir kuria Kaune.

Laima Girdauskienė



Rita Mockeliūniene

MUREIKIENĖ Liucija (1945 10 10 Višakio Rūdoje, Marijampolės apskr.), poetė. Sintautuose gyvena nuo 1972 m. Rašyti pradėjo po artimo žmogaus netekties. Eilėraščiai spausdinti sintautiškių poezijos almanachuose: „Sintautų vyturiai“ (2009), „Sintautų padangėj“ (2010), „Mano Sintautai“ (2012) ir Sintautų mokyklos mokytojų ir buvusių mokinių poezijos rinkinyje „Sužydėjo 11 alyvų“ (2011).

Birutė Matijošaitytė



*Aldona Danutė  
Narkūnienė*

NARKŪNIENĖ Aldona Danutė (1948 06 12 Kulnistų k., Būblelių vls., Šakių r.), visuomenininkė. Gimė kolūkiečių šeimoje, kur augo keturi vaikai. Keturnaujienoje baigė 8 klases, vidurinį išsilavinimą gavo Sintautuose. Baigė Kauno medicinos mokyklą. Įgijo medicinos felčerio specialybę. Dirbo Šakių MSV medicinos punkte Gelgaudiškyje. Ištekėjo, susilaukė vaikų – Dariaus ir Loretos. Prieš 30 metų grįžo atgal į Keturnaujieną ir dirba Keturnaujienos medicinos punkte, yra pensininkė. Visuomenininkė iš prigimties, 10 metų vadovauja Keturnaujienos bendruomenei – dirba su projektais, organizuoja renginius, šventes, keliones. Visą laiką mokėsi ir mokosi: seminarai, kursai. Jos darbuose ir visuomeninėje veikloje pagrindinis pagalbininkas yra vyras Jonas, be kurio patarimo ir pagalbos gyvenimas nebūtų toks įdomus, spalvingas ir turiningas.

NAUJOKAITIS Antanas (1873 05 08 Balseliškiai–1944 07 Bijske, Rusija), farmacininkas, spaudos bendradarbis. Daugiau žr. V. Girininkienės parengtą straipsnį „Iš Sintautų valsčiaus ir dabartinės seniūnijos kilę lietuviškos spaudos platintojai“ (sk. „Istorija. XIX amžius“).

NAUJOKAITIS Juozas (1901 12 05 Klepų k.–1984 03 23, palaidotas Sintautuose), mokytojas, švietėjas. 1926 m. paskirtas Keturnaujienos pradžios mokyklos vedėju. Dirbo iki 1944 m. Buvę jo mokiniai prisimena kaip veiklų, gabų pedagogą. Rūpinosi Keturnaujienos ir aplinkinių kaimų švietėjiška veikla. Mokiniam duodavo daug laikraščių: „Mūsų laikraštis“, „Skautų aidas“, „Darbininkas“. Veikė šaulių, pavasarininkų, ateitininkų, skautų būreliai. 1938 m. prie mokyklos pastatė puošnų Šaulių kryžių, pasodino daug medelių. Kiekvieną pavasarį organizuodavo sporto šventes „Sportą pamylėsim – augsim ir stiprėsime“. Mokytojo J. Naujokaičio ir prof. Petro Vasinausko iniciatyva pastatė pieno priėmimo-separavimo punktą Bliūkiškiuose (per karą sugriautas). Vėliau dirbo Šakiuose, Kriukuose, Vilkijoje ir Kaune. Nuo 1967 m. gyveno Vilniuje.

NAUJOKAITIS Juozas (1923 01 01 Juškakaimiuose), redaktorius, vertėjas, knygnešio Jono Povilaičio anūkas. 1954 m. baigė Vilniaus pedagoginį institutą, Lietuvių kalbos ir literatūros fakultetą. 1948–1960 m. dirbo Pedagoginės literatūros leidykloje, o 1960–1961 m. – Lietuviškos tarybinės enciklopedijos redakcijoje. Nuo

1961 m. – grožinės literatūros leidyklos „Vaga“ redaktorius, vertėjas. Vertė iš prancūzų ir rusų kalbų. Išvertė Ž. Bedjė „Romanas apie Tristaną ir Izoldą“ (1967), Gi de Mopasano „Mont Oriolis“ (1970), „Stipri kaip mirtis“ (1983), P. Vialaro „Nėra laiko nė mirti“ (1973), Truaja „Egletjerų šeima“ (1974), B. Klavelio „Žiemos vaisiai“ (1977), V. Blanskio Ibanjeso, N. Kazandzakio, I. Krutilino, L. Pirandelio, Ž. Rumeno prozos kūrinius, istorijos, geografijos, pedagogikos vadovėlius mokykloms.

NAUJOKAITIS Pranas (1905 01 25 Klepuose–1976 06 24, palaidotas Kaune), pedagogas, mokslininkas, vadovėlių autorius. Mokėsi Sintautuose pas mokytoją Jarumbavičių. Baigęs pradžios mokyklą, įstojo į Šakių „Žiburio“ gimnazijos antrąją klasę. Baigė Marijampolės mokytojų seminariją (1933), Klaipėdos (1939) ir Vilniaus (1952) pedagoginius institutus.

Pirmoji darbovietė – Marijampolės Pavengrupių pradžios mokykla. 1933–1935 m. dėstė Marijampolės mokytojų seminarijoje, 1935–1939 m. mokytojavo Klaipėdos pedagoginio instituto pavyzdinėje pradžios mokykloje, Marijampolėje, bazinėje mokytojų seminarijos mokykloje, po to pakviestas į Klaipėdos pedagoginį institutą vadovauti studentų pedagoginei praktikai. 1945–1949 m. Marijampolės mokytojų seminarijos direktorius, 1949–1957 m. – Kauno pedagoginės mokyklos dėstytojas, 1957–1963 m. – Kauno 4-osios vidurinės mokyklos direktorius. 1963–1976 m. – Vilniaus universiteto Kauno vakarinio fakulteto dėstytojas.

P. Naujokaitis baigė aukštąjį mokslą, dalyvavo įvairiuose kursuose ir turėjo 16 diplomų. Parašė 16 knygų, o į mokytojų seminariją įstojo taip pat 16 metų. Matydamas lietuviškų vadovėlių trūkumą, ėmėsi mokslinio darbo. Rašė pedagoginiais klausimais. Parengė 6 dalių „Aritmetikos uždavinyną“ (1936–1940) 1–5 pradinės mokyklos skyriams, drauge su M. Martynaičiu, J. Budzinskiu parašė dviejų dalių knygą „Lietuvių kalbos dėstymas pradinėse klasėse“ (1960–1963), parengė du toms bibliografinių rodyklių – „Pedagogikos ir metodikos bibliografija nuo 1940 iki 1970 m.“, „Pradinio skaitymo ir rašymo mokymas“ (1979), metodinių vadovėlių.

Tai nepaprastai darbštus, kūrybingas žmogus, būdamas entuziastingas mokytojas, buvo keliamas vis į didesnes mokyklas. Jis rūpinosi savo gimtine, ją rėmė, pats svajoto turėti sodybą ant gražaus Novos kranto. 1976 m. P. Naujokaitis rūpinosi, kad 100-ųjų Prano Vaičiaičio metinių proga Sintautų mokyklai būtų suteiktas Prano Vaičiaičio vardas, o prie senosios mokyklos pritvirtinta memorialinė lenta. Jis skaitė pranešimą minėjime, aplankė tėvų kapus Sintautų kapinėse. 1976 m. liepos mėnesį pats atgulė amžino poilsio Romainių kapinėse (Kaune), nors jo noras buvo amžiams likti gimtinės žemėje. Toks šio darbštaus, sąžiningo pedagogo kelias – nuo Klepų piliakalnio iki universitetinių aukštumų.

Marija Puodžiukaitienė

NAUJOKAITIS Pranas (1905 10 02 Papartynuose–1984 08 12 Petersone, JAV, palaidotas Bruklino kapinėse), prozininkas, poetas, literatūros istorikas, pedagogas. Baigęs Šakių „Žiburio“ gimnaziją, 1927 m. įstojo į Kauno universiteto Teologijos-filosofijos fakultetą. Studijavo lietuvių ir vokiečių kalbas bei literatūrą, vėliau ir pedagogikos bei psichologijos mokslus, gilino vokiečių kalbos žinias 1930 m. vasaros semestrą Berlyno universitete. Studijų metais pradėjo bendradarbiauti spaudoje. Nuo 1927-ųjų šešetą metų buvo žurnalo „Tiesos kelias“ redakcijos narys ir administratorius. Aktyviai veikė ateitininkų organizacijoje, 1930 m. buvo „Šatrijos“ studentų korporacijos pirmininkas.

Baigęs VDU, išvyko į Ukmergę, kur nuo 1934 m. mokytojavo miesto gimnazijoje, o karo metais (1941–1944) buvo tos gimnazijos direktorius. Prieškario metais veikė Vilniui vaduoti sąjungoje, buvo šios organizacijos Ukmergės apygardos pirmininkas. Frontui artėjant prie Ukmergės, 1944-ųjų vasarą kartu su kitais tautiečiais pasitraukė į Vokietiją. Ten nuo 1945-ųjų vienerius metus dirbo Detmoldo lietuvių gimnazijos direktoriaus pavaduotoju, o vėliau mokytojavo Augustdorfo lietuvių gimnazijoje. Gyvendamas Vokietijoje, buvo vienas laikraščio „Lietuvių žodis“ redaktorių.

Iš Vokietijos 1949 m. persikėlęs į JAV, apsigyveno Bruklinė ir dirbo įvairius darbus cukraus fabrike bei farmacijos bendrovėje. Ten įsijungė į visuomeninį darbą Lietuvių Rymo katalikų federacijoje. 1950 m. jis įsteigė lituanistinę mokyklą ir joje mokytojavo. Yra buvęs ir šios mokyklos vadovu. Nuo 1951 m. ketverius metus buvo vaikų žurnalo „Eglutė“ redaktorius, vėliau porą metų redagavo „Ateities“ žurnalą.

Gyvendamas Vokietijoje, o vėliau ir Amerikoje, buvo Lietuvių rašytojų bei lietuvių žurnalistų draugijos valdybos narys. Ilgus metus veikė lietuvių Krikščionių demokratų sąjungos centro komitete. Nuo 1959-ųjų – Fordhamo universiteto lituanistikos kursų dėstytojas.

Savo kūrybą nepriklausomoje Lietuvoje pradėjo spausdinti „Ateities spinduliuose“, „Židinyje“, „Ryte“ ir kituose laikraščiuose bei žurnaluose, literatūros kritikos straipsnius – „Naujojoje Romuvoje“ bei „Židinyje“. Pirmoji jo eilėraščių knyga „Prie svyruojančių beržų“ buvo išleista 1930 m. Kiti poezijos leidiniai išspausdinti JAV. Be eilėraščių, sukūrė ketvertą romanų, pasakojimų jaunimui, apybraižą apie kalbininką Juozą Senkų. Didžiausias rašytojo darbas – 4 tomų veikalas „Lietuvių literatūros istorija“ (1973–1976), apimantis visą mūsų raštijos praeitį nuo M. Mažvydo iki XX a. aštuntojo dešimtmečio vidurio.

Daug įvairių leidinių recenzijų, kultūros įvykių apžvalgų paskelbė JAV lietuvių laikraštyje „Darbininkas“ ir Kanados „Tėviškės žiburiuose“.

Albinas Vaičiūnas

NAUJOKAITIS Stasys (1925 10 14 Klepų k.), pedagogas, poetas. Mokėsi Sintautų mokykloje ir Šakių „Žiburio“ gimnazijoje.

Baigė Vilniaus pedagoginį institutą. Dirbo pedagoginį darbą, atleistas ideologiniu pretekstu, dirbo žemės ūkio srityje, paskutinius 5 metus darbavosi žemės ūkio ekonomikos institute. Parašė viso gyvenimo atsiminimus „Ką protu ir jausmais suvokiau“ (2010 m. išspausdinta kompiuteriu 20 egz.). Poema „Tėviškė“ ir du eilėraščiai išspausdinti sintautiškių almanache „Sintautų padangėj“ (2010). Pluoštas atsiminimų išspausdinta knygoje „Grinkiškio kraštas“ (2011). Poemos „Močiutei Barbarai“ ir „Žvirblių alus“ bei du eilėraščiai išspausdinti poezijos almanache „Mano Sintautai“ (2012). Gyvena Vilniuje.

Birutė Matijošaitytė

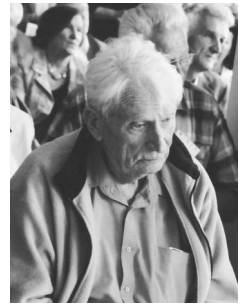

*Stasys Naujokaitis*

NAUJOKAITIS Steponas (1921 11 22 Juškakaimiuose), inžinierius mechanikas, profesorius, knygnešio Jono Povilaičio anūkas. 1947 m. baigė Kauno universitetą ir iki 1950 m. jame dėstė. Nuo 1951 m. dėstė Kauno politechnikos institute. Technikos mokslų disertaciją apgynė 1962 m., o 1966 m. gavo docento vardą, nuo 1987 m. – profesoriaus. Parašė mokslinius straipsnius apie apdirbto paviršiaus kokybę, taškinį suvirinimą, kumštinius ir svirtinius mechanizmus. Parašė vadovėlį „Mechanizmų ir mašinų teorija“ (1966 m., 2-asis leidimas 1978 m.) ir knygą „Mašinų detalių paviršiaus švarumas“ (1995).

NAUJOKAITIS Viktoras (1920 06 18 (kitur – 02 23) Sintautuose–1982 12 02 Garliavoje, palaidotas Kudirkos Naumiestyje), kunigas, salezietis, politinis kalinys, tremtinys. Gimęs Antaninos Naujokaitienės (Keblaitytės) nuo Išdagų ir batiševio Jono Naujokaičio šeimoje, vaikas nuo pirmų dienų liko našlaitis, nes motina mirė gimdydama. Jį globojo tėvo motina Naujokaitienė ir dėdė Vincas Keblaitis iš Išdagų kaimo. Kaip gabus vaikas, pateko į Vytėnuose Antano Skelčio renkamų Šv. Pranciškaus Salezo draugijos gabių vaikų grupę ir pakliuvo pas saleziečius. Patekęs kun. A. Skelčio globon, baigęs Šakių gimnaziją galėjo studijuoti Kauno Vytauto Didžiojo universitete. Susižavėjo A. Maceinos idėjomis. Manoma, jų paveiktas, 1943 m. įstojo į Vilkaviškio kunigų seminariją, vėliau mokėsi Kauno kunigų seminarijoje. Ją baigęs, 1947 04 27 išventintas į kunigus ir pradėjo vikarauti Kudirkos Naumiestyje. Ten jis entuziastingai griebėsi darbo: ignoruodamas valdžios draudimus bei trukdymus, remontavo kapienių koplyčią, bendravo su žmonėmis, sakė pamokslus, mokė vaikus katekizmo. Dėl to pateko valdžios nemalonėn, perkeltas į Pilviškius, paskui į Balbieriškį. 1949 04 20 suimtas ir ištremtas į Sibiro lagerius. Po Stalino mirties 1956 m. amnestuotas, grįžo į Lietuvą, buvo altaristas Šventežeryje, klebonavo Gerdašiuose (čia sutvarkė bažnyčią). Dar po 8 metų – Būdviečio klebonas, 1970 01 20 perkeliamas į Kalvariją. Susirgęs sąnarių uždegimu, nebegalėjo atlikti kunigo pareigų, todėl 1979 persikėlė į Garliavą.

NAUJOKAITIS Zigmas (1928 Juškakaimiuose), technikos mokslų daktaras, kraštotyrininkas, vertėjas, dendrologinio parko kūrėjas,



knygnešio Jono Povilaičio anūkas. Apsigyvenęs Kaune dirbo laikrodininku Laisvės alėjoje, kol nusilpo regėjimas. 1964 m. baigė Kauno politechnikos instituto Mašinų gamybos fakulteto vakarinių skyrių, jame dėstė. Apie 20 metų dirbo Kauno pramoninės statybos institute nuo techniko iki konstruktorių grupės vadovo. Iš anglų į lietuvių kalbą išvertė romaną „Lordas Džimas“, kuris buvo išleistas 1964 m., įkūrė dendrologinį parką, vienintelį tokį Zėnavykijoje. Tada jis vadinosi Kurynės parku su ūkine sodyba, vėliau pervardintas į Kurynės dendrologinį rinkinį.

Nuo 2011 m. Z. Naujokaitis rengia monografiją „Slavikai“. Už aktyvią kultūrinę veiklą buvo išrinktas 2009 m. Šakių rajono kraštotyriminku.

NAUJOKAS Antanas (1889 Juškakaimių k.–19??), poetas, advokatas, nuo 1944 m. Vakaruose, Deitone, JAV. A. Kiliūko slapyvardžiu išleido knygą „Trupinėliai“.

Benjamins Kondratas

NAVICKIENĖ Jūratė (1958 08 27 Vinkšnupių k., Šakių r.), savivaldybininkė, visuomenininkė. Dirba Šakių rajono savivaldybės administracijos Sintautų seniūnijoje sekretore ir vadovauja Sintautų kultūros centro folkloriniam ansambliui „Santaka“. Ištekėjusi, vyras Tadas dirba vairuotoju, sūnus Audrius studentas. 1965–1969 m. mokėsi Pašilupių (Šakių r.) pradinėje mokykloje, 1969–1973 m. – Paluobių (Šakių r.) aštuonmetėje mokykloje, 1973–1976 m. – Griškabūdžio (Šakių r.) vidurinėje mokykloje, 1978–1981 m. – Vilniaus kultūros mokykloje. 1976–1977 m. dirbo Sudargo (Šakių r.) aštuonmetės mokyklos mokytoja pavadavimo reikalams, 1977–1982 m. – Keturnaujienos (Šakių r.) kultūros namų direktore, 1977–1978 m. – Keturnaujienos aštuonmetės mokyklos mokytoja, 1982–1990 m. – Sintautų apyl. (Šakių r.) tarybos vykdomojo komiteto sekretorė, 1990–1995 m. – Sintautų apylinkės viršaičio pavaduotoja, nuo 1995 m. – Sintautų seniūnijos sekretorė, nuo 1998 m. – Sintautų kultūros namų folklorinio ansamblio „Santaka“ vadovė. Kartu su E. Petravičiene 1987 m. įkūrė folklorinį ansamblį, kuris vėliau pavadintas „Santaka“, ir vienerius metus jam vadovavo. Nuo 1998 m. vėl vadovauja kolektyvui, kuris kasmet atnaujinama savo koncertines programas. Dainuoja Sintautų kultūros centro moterų vokaliniam ansamblyje „Mozaika“, gieda Sintautų bažnyčios chore, dalyvauja moterų veiklos grupės „Bičiulės“, gimtojo žodžio bičiulių „Aidija“ veikloje, vadovauja kultūros centro romansų muzikos grupei „Radasta“ ir moterų ansambliui „Bičiulės“.

Apdovanota pasaulio lietuvių dainų šventės „Mes“ (2003), Lietuvos dainų šventės „Būties ratu“ (2007), Lietuvos tūkstantmečio dainų šventės „Amžių sutartinė“ (2009) medaliais, mero padėkos raštais (2002, 2003, 2007, 2011, 2012), Marijampolės apskrities viršrinko nominacija – Mažuoju angelu (2009).



Jūratė Navickienė

NEVERAUSKAS Augustinas (1887 07 09 Išdagų k.–1964 05 05 JAV, palaidotas Čikagoje), kunigas, pedagogas. Mokėsi Mintaujos gimnazijoje, 1903–1908 m. Seinų kunigų seminarijoje, 1909–1912 m. – Friburge (Šveicarija), kur gavo teologijos licenciato laipsnį. Kunigu išventintas 1910 07 17. 1913–1919 m. dirbo sielovados darbą lenkiškose parapijose, 1919–1920 m. vikaravo Meteliuose. 1921–1929 m. – kunigų seminarijos Zypliuose ir Gižuose profesorius. 1929–1943 m. – Marijampolės berniukų ir mergaičių gimnazijos ir mokytojų seminarijos kapelionas. 1921–1929 m. buvo seminarijos profesorius Gižuose. Karo pabaigoje 1944 m. vasarą pasitraukė į Vokietiją, 1951 m. atvyko į JAV ir apsistojo prie Šv. Kryžiaus bažnyčios Čikagoje. Aktyvus katalikiškų organizacijų veikėjas.

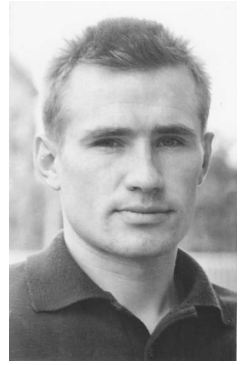

Kęstutis Orentas

ORENTAS Kęstutis (1939 03 15 Sintautuose), bėgikas, daugkartinis Lietuvos čempionas ir rekordininkas, penkis kartus Sovietų Sąjungos čempionas, tautodailininkas.

Daugiau žr. Daivos Červokienės str. „Žymiojo Lietuvos bėgiko Kęstučio Orento pėdos mene ir žiniasklaidoje“ ir Juozo Jacevičiaus „Kęstutis Orentas“ (sk. „Laikas ir žmonės“).

ORINTAITĖ-JANUTIENĖ Petronėlė (1905 02 18 Liepalotų k.–1999 12 16 JAV, palaidota Kudirkos Naumiesčio kapinėse), rašytoja, pedagogė, visuomenininkė. Mokėsi Keturnaujienos pradžios mokykloje, Kudirkos Naumiesčio ir Vilkaviškio gimnazijose. Filosofiją ir pedagogiką studijavo Kauno universitete. 1929–1944 m. mokytojavo įvairiose Lietuvos gimnazijose. 1945–1949 m. dėstė lietuvių kalbą ir literatūrą Augsburgio lietuvių gimnazijoje Vokietijoje. Nuo 1949 m. apsigyveno JAV. Gyveno ir kūrė Vokietijoje, JAV.



Petronėlė Orintaitė

P. Orintaitė – poetė, beletristė, pedagogė, spaudoje pradėjo reikštis nuo 1926 m. Rašė eilėraščius, romanus, apybraižas, apsakymus. Atgavus nepriklausomybę, jos kūrybos išleidimu rūpinosi „Varpo“ leidykla, o jos redaktorius Juozas Kundrotas parašė monografiją „Gyvenimas kaip legenda“. P. Orintaitė visą laiką palaikė ryšius su gimtine. Keturnaujienos mokyklos lietuvių kalbos mokytoja Angelė Jasaitienė susirašinėjo su P. Orintaite, rinko medžiagą ir 1990 m. įkūrė muziejų. Čia buvo sukaupta daug laiškų, atsiminimų, rankraščių, nuotraukų, visi rašytojos kūriniai. Kas penkeri metai mokytoja organizavo iškilmingus minėjimus, kuriuose visada dalyvauja „Varpo“ leidyklos darbuotojai, P. Orintaitės draugė rašytoja M. Macijauskienė, mielai juose dalyvavo keturnaujieniškiai. Ir jauni, ir pagyvenę skaito jos kūrinius. Nieko neliko tėvų sodyboje. 2004 m. rudenį nugriauta senoji Keturnaujienos mokykla, kurioje mokėsi rašytoja. Bet didelė meilė Liepalotų medynams, mielai mokyklai liko jos knygose. Liko ir P. Orintaitės atminimas mokytojos A. Jasaitienės gražiai įrengtame ir rūpestingai prižiūrimame muziejuje Keturnaujienos mokykloje.

P. Orintaitė visą gyvenimą ilgėjosi gimtojo krašto, Keturnaujienės (taip vadino rašytoja): „Aš kiekvieną dieną su tavim kalbuosi...“, –

prisipažįsta rašytoja. „*Kaip alyvos žiedas... kvepia tavo vardas svetimuos laukuos*“ ... Savo mylimą pradžios mokyklą, prie kelio švietusių nuo XX a. pradžios, įamžino knygoje „Nardžio pulkas“, o savo gimtąjį kaimą, jo papročius – „Viltrakių vaikai“ ir apybraižoje „Liepalotų medynai“.

Daugiau žr. Rasos Kašėtienės str. „Nežinomi Petronėlės Orintaitės laišakai Kazimierui Senkui“ ir Donato Janutos „Keli atsiminimai apie mamą Petronėlę Orintaitę“ (sk. „Laikas ir žmonės“).

ORINTIENĖ (Kudirkaitė) Daiva (1963 09 05 Kasikėnų k.), mokytoja, visuomenininkė, kraštotyrininkė. Baigusi Turčinų pradinę mokyklą, 1978 m. baigė Panovių aštuonmetę, o 1981 m. – Sintautų vidurinę mokyklą. Dirbo Barzdų aštuonmetėje mokykloje. 1987 m. baigė VVPI, įgijo rusų kalbos ir literatūros mokytojo specialybę ir grįžo dirbti į Sintautus. 1997 m. baigė Šiaulių pedagoginį institutą ir įgijo lietuvių kalbos ir literatūros mokytojo kvalifikaciją. Vykde įvairius švietimo ministerijos ir jaunimo reikalų tarybos finansuotus kultūrinius, sveikos gyvensenos bei jaunimo problemų sprendimui skirtus projektus. Domisi kraštotyra ir genealogija. Sintautų kalendorių ir monografijos „Sintautai“ bendradarbė. Didžiausi mokytojos laimėjimai – prizinės mokinių vietos įvairiuose konkursuose bei olimpiadose.



Daiva Orintienė

PALUBINSKAS Vytautas (1926 07 03 Vilkeliškių k., Sintautų vls.–2008 10 06 Vilniuje, palaidotas Sintautų Švč. Mergelės Marijos parapijos bažnyčios šventoriuje), kunigas. Daugiau žr. Antano Maskeiliūno str. „Kunigas Vytautas Palubinskas“ (sk. „Laikas ir žmonės“).

PALUKAITIS Jonas (1904 04 29 Kasikėnų k.–2003 04 06 Vilniuje, palaidotas Kudirkos Naumiesčio kapinėse), kunigas, politinis kalinsys. Mokėsi Kudirkos Naumiesčio pradžios mokykloje, privačiai ir Šakių bei Kudirkos Naumiesčio gimnazijose. 1921 m. įstojo į kunigų seminariją Gižuose, ją baigęs 1927 06 05 vyskupo A. Karoso buvo iššventintas kunigu. 1927–1928 m. buvo Šventežerio, 1928–1932 – Seirijų, 1932–1933 – Žemosios Panemunės, 1933–1938 – Šakių, 1938–1940 – Vilkaviškio katedros, 1940 05–1941 09 – Virbalio vikaras. 1941 09–1950 08 buvo Zapyškio klebonas, 1950 08 perkeltas į Vilkaviškį eiti parapijos klebono ir dekanı pareigas. 1952 04 iškeltas į Karmėlavos parapiją, 06 01 buvo suimtas. 1952 07 11 Kauno srities teismo nuteistas už antisovietinę agitaciją 25 m. lagerio. Bausmę iki 1954 10 atliko Šiaurės Kuzbaso lageryje. 1956 m. grįžęs į Lietuvą, buvo paskirtas Sintautų altaristu, 1959 m. – 2 mėnesiams Alytaus šv. Angelų Sargų parapijos altaristu (aptarnavo ir Punia), po to grįžo į Sintautus laikinu klebonu, gydėsi Kaune. 1960 m. paskirtas Veisiejų vikaru, 1962 – Krosnos klebonu. Po metų už vaikų katekizavimą prarado kulto tarnautojo registracijos pažymėjimą. 1964 m. buvo paskirtas altaristu į Leipalingį, 1965 – Kalvarijos vikaru, 1966 – Marijampolės vikaru. Nuo 1967 m. buvo Sangrūdų klebonas, nuo 1970 – Alksninės

klebonas. 1975 m. paskirtas altaristu į Kalvariją, 1976 – į Prienus, kur šias pareigas ėjo su vikaro teisėmis ir pareigomis. Dėl sveikatos (amputavus iš pradžių vieną, po to ir kitą koją) nuo 2001 m. iki mirties buvo globojamas giminaičių.

Juozas Jacevičius

PAULIONIS Vincentas (1860 08 25–1931 12 10 Marijampolėje), kunigas, teologijos daktaras, spaudos darbuotojas, vertėjas, kultūrininkas. Mokėsi Marijampolės gimnazijoje, Seinų kunigų seminarijoje, teologiją studijavo Romoje. Kunigu išventintas 1884 02 10. Vikaru buvo Vilkaviškyje, Vladislavove (Kudirkos Naumiestyje). 1897 m. paskiriamas Sintautų parapijos klebonu. Dr. Vincentas Paulionis Sintautams paskyrė 24 gražiausius savo gyvenimo metus. Atkeltas tuo metu, kai senasis Sintautų klebonas Juozas Vasiukevičius jau sunkiai sirgo, o nepraėjus metams ir mirė. Klebonaujant Sintautuose buvo medinė 1788 m. pastatyta bažnyčia. Jam klebonaujant įvyko didžiausia nelaimė parapijoje – 1907 m. rugsėjo 9 d. sudegė bažnyčia. *„Klebono V. Paulionio rūpesčiu, labai greitai buvo pastatyta nauja, vėl medinė bažnytelė, kurioje 1909 m. birželio 13 dieną jau aukotos šv. Mišios, o 1913 metų birželio 15 dieną klebono rūpesčiu buvo pašventintas naujos mūrinės bažnyčios kertinis akmuo ir pamatai. Bažnyčios statyba tęsėsi beveik 10 metų. Pirmosios mišios buvo aukotos tik 1922 12 08. Klebonas Sintautuose įsteigė skaityklą. Sekmadieniais čia buvo skaitomi laikraščiai ir knygos. Buvo įsteigtas net knygynas. 1907 m. Sintautuose Sulietuvino Tusento „Šv. Pranciškaus 12 žodžių“ (1907). T. K. Molios „Ramybę nuliūdime“ (1907).“* Kunigas rūpinosi kryžių statymu. Seniausias parapijoje yra Aušiuros kryžius Gaisrių kaime, 1912 m. pašventintas kun. V. Paulionio. 1922 m. klebonas paliko Sintautus. Tais metais jis paskirtas Miroslavo, o 1926 m. – Igliaukos klebonu.

Justinas Kasparaitis

PAVALKIS Juozas (1914 10 22 Skaistgirių k.–1949 05 16 Romainiuose, palaidotas Sintautuose), mokytojas, poetas. Kauno Vytauto Didžiojo universitete studijavo filologiją. Po Antrojo pasaulinio karo Šakių „Žiburio“ gimnazijoje dėstė lietuvių kalbą ir literatūrą. Turėjo ir lotynų kalbos pamokų. Laisvalaikiu kūrė eiles, bet jos liko rankraštyje, dalis pasklido tarp mokinių ir tapo dainomis. Po poeto mirties jo kūrinius perrašė tuometinis Šakių gimnazijos septintokas Vytautas Rimkevičius (1930–1991), vėliau tapęs žinomą rašytoju. Zanavykų kalbos ir literatūros dienų pradininkas mokytojas Jonas Augustaitis išsaugojo šiuos rankraščius ir 1998 m. išleido atskiru leidiniu „Baltu žiedu baltos obelies“.

PECKUS Stasys (1901 Sintautuose–1920), kovotojas už Lietuvos laisvę. Baigė mokytojų kursus Marijampolėje. Savanoriu stojo į karo mokyklą ir baigė pirmąją laidą. Žuvo kautynėse su lenkais.

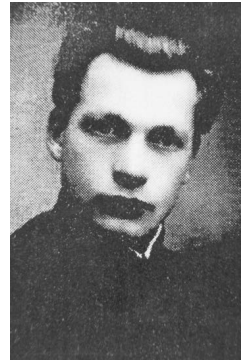

Juozas Pavalkis

PEČKAITIS Justinas Sigitas (1946 10 13 Apirbiškių k., Sintautų vls.), teisininkas. Lietuvos mokslo tarybos narys, vertinimo bei studijų komisijų narys. Laisvalaikio domisi istorija, literatūra, numizmatika, mėgėjiška sodininkyste. Vienas iš M. Puodžiukaitienės knygos „Sintautų mokyklos šviesa“ (2004) rėmėjų. Gyvena Vilniuje.

Daugiau apie jį žr. J. Jacevičiaus str. „Teisininkas Justinas Sigitas Pečkaitis“ (sk. „Laikas ir žmonės“).



*Emilija Petravičienė*

PETKŪNAS-PERKŪNAS Jonas (1883 Sintautų vls.–1932 09 20 Gerovės saloje, JAV), Amerikos lietuvių veikėjas. Į JAV išvyko 1902 m., vargoninkavo Baltimorėje. Priklausė Lietuvos socialistų sąjungai. Bendradarbiavo „Kovoje“, „Vienybėje lietuvininkų“. Fanatikų sumuštas liko invalidu ir 18 metų gyveno prieglaudoje.

PETRAVIČIENĖ Emilija (1951 Ivoškų kaime, Lazdijų r.), 1958–1969 m. mokėsi Sintautų vid. mokykloje, 1971–1974 m. – Kudirkos Naumiesčio ŽŪT. 1988–1990 m. – Sintautų apylinkės vykdomojo komiteto darbuotoja, nuo 1990 iki 2010 m. – Sintautų miestelio bibliotekininkė. Svarbiausi kraštotyros darbai – surinkta medžiaga apie krašto įžymių žmonių biografijas, išnykusius Sintautų parapijos kaimus (2006), senosios Sintautų bibliotekos istoriją (2008). Ekspedicijoje Sintautuose surinko medžiagą apie Sintautų biblioteką nuo jos įsikūrimo pradžios (2003). Rengė knygų parodas per tradicinius kasmetinius renginius (Sausio 13-osios, Vasario 16-osios, Kovo 11-osios), Sintautų krašto poetų naujai išleistų knygų pristatymus, įžymių žmonių bei poetų sukakčių minėjimus ir kt. Dalyvavo konkurse „Žinių meistras“. Sintautų kultūros centro folklorinio ansamblio „Santaka“ narė (nuo 1987). Su folkloriniu ansambliu „Santaka“ koncertavo tautinėje dainų šventėje (Vilnius, 1990), Pasaulio lietuvių dainų šventėse (1994, 1998, 2003), tarptautiniuose festivaliuose „Skamba skamba kankliai“ (Vilnius, 1998), Marijampolėje (2000), „Baltica“ (Vilnius, 2002), „Dožynki“ (Lenkija, 2002, 2004), „Parbėg laivelis“ (Klaipėda, 2004), dainų šventėse Vilniuje (2007–2009), visose rajono dainų šventėse. Kartu su ansambliu dalyvavo LTV laidoje „Gero ūpo“ (2005). Apdovanota Šakių rajono savivaldybės padėkos raštu už bibliotekinę ir kultūrinę veiklą (2007), Nacionalinės Martyno Mažvydo bibliotekos padėkos raštu. Mėgsta skaityti knygas, dainuoti liaudies dainas, romansus, dirbti rankdarbius.

PIEČIUKAITIS Antanas (1929 07 25 Vilkeliškių k.–1988 06 29, palaidotas Kiduliuose), pedagogas, kalbininkas, gamtos mokslų žinovas, istorikas, metodininkas, psichologas, filosofas. Mokėsi Šakių „Žiburio“ gimnazijoje, bet brandos atestatą gavo jau pokario metais Šakių suaugusiųjų vidurinėje mokykloje. Neakivaizdžiai vokiečių kalbą ir literatūrą studijavo Vilniaus pedagoginiame institute, kurį baigė 1959 m. Nuo 1956 m. Kidulių vid. mokykloje buvo vokiečių



kalbos mokytoju, vėliau direktoriaus pavaduotoju, 1963–1984 m. direktoriumi. Mokė vokiečių kalbos. Išugdė ne vieną garsų Lietuvos germanistą. 1984 m. buvo pakviestas į Mokytojų tobulinimosi institutą, Filosofijos katedrą, vyr. dėstytoju. Dėstė filosofiją ir pedagoginę psichologiją. Tyrinėjo J. Šliūpo biografiją. „Žinijos“ draugijos lektorius. Tolerantiškas, geranoriškas, reiklus ir labai gerbiamas už mokėjimą bendrauti su mokiniais, mokytojais ir mokinių tėvais, už žinių bagažą, smarkiai viršijantį mokyklos vadovo statusą. Kaip kalbininkas, gamtos mokslų žinovas, istorikas, metodininkas, psichologas, filosofas būdamas reiklus sau, to reikalavo iš mokytojų ir mokinių. Įsiklausydavo į kitų mokytojų, aptarnaujančio personalo ir mokinių pareikštą nuomonę. Net į mokinius kreipdavosi žodeliu „Jūs“. Visada buvo punctualus. Skatino mokytojus daug skaityti, keliauti, domėtis visuomeniniu gyvenimu, plėsti akiratį, neužsidaryti savo siaurame asmeniniame pasaulyje. Jis buvo pagarbus mokytojams, nuotaikingas, inteligentiškas.

Pagal Kidulių mokyklos mokytojų A. Kviečiūnienės, Z. Abraitienės ir A. Šventoraitienės atsiminimus parengė Vitas Girdauskas.

PIKČILINGIS Jonas (1889 01 13 Kiaulupiuose–1976 02 04 Kaune, palaidotas greta žmonos Pranciškos Eigulių kapinėse), teisininkas, valstybės veikėjas, savivaldybininkas, spaudos bendradarbis. Vaikystę praleido tėvų ūkyje. 1906 m. balandžio mėnesį išvyko į Kauną, pradėjo dirbti kaimyno Saliamono Banaičio įsteigtoje spaustuvėje. Gabus jaunuolis greitai įgavo S. Banaičio pasitikėjimą ir jam buvo paskirta tvarkyti kai kuriuos spaustuvės dokumentus. Prieš pat Pirmąjį pasaulinį karą 1913 m. išvyko į Maskvą laikyti keturių gimnazijos klasių egzaminus. Lietuvą okupavus vokiečiams, 1915 m. S. Banaičio iniciatyva Kaune buvo sudaryta miesto gyventojų atstovybė. Joje aktyviai dalyvavo ir J. Pikčilingis. Tuo metu jis vedė spaustuvėje dirbusią Prancišką Bartkevičiūtę, kuri vėliau yra buvusi žymi Lietuvos moterų organizacijos veikėja. Jiems 1916 m. rugsėjo 26 d. gimė sūnūs dvyniai – Algimantas ir Jonas. Tais pačiais metais J. Pikčilingis įsijungė į Nukentėjusiems dėl karo šelpti organizaciją. Atkūrus Lietuvos nepriklausomybę, 1919 m. buvo pakviestas dirbti į valstybės tarnybą. Darbavosi Užsienio reikalų bei Žemės ūkio ministerijose. 1922 m. eksternu išlaikęs Kauno „Aušros“ gimnazijos egzaminus, įstojo į tuo metu Kaune įsteigtą Lietuvos universitetą. Dirbo Lietuvos Seimo kanceliarijos direktoriumi, o 1927 m. baigęs universitetą – Kauno taikos teisėju, Kauno apygardos teismo teisėju. 1925 m. steigiant Lietuvos kanklininkų draugiją, tarp steigėjų randame ir J. Pikčilingio pavardę. 1931 m. Stasiui Šilingui pasiūlius, J. Pikčilingis buvo išrinktas Kauno miesto viceburmistru. Jis šias pareigas ėjo iki pat Lietuvos okupacijos 1940-aisiais metais. Nuo 1934 m. – Valstybės Tarybos narys. Ketvirtajame dešimtmetyje J. Pikčilingis buvo ne kartą išvykęs į užsienio valstybes susipažinti su miestų savivaldybių darbo organizavimu.

Rašė straipsnius savivaldybių darbo klausimais į „Vairą“, „Lietuvos aidą“ ir kitus laikraščius. Dirbdamas valstybės tarnyboje, padėjo parengti keletą Lietuvos valstybės įstatymų. 1938 m. buvo apdovanotas Ldk Gedimino 2-ojo laipsnio ordinu. Vokiečių okupacijos metais suimtas ir keletą metų kalėjo Kaune. Dėl ligos nebuvo išvežtas į Vokietiją. Karo pabaigoje į Lietuvą sugrįžus sovietams, 1944 m. rugsėjo 21 d. vėl, šį kartą komunistų, buvo suimtas. Iš pradžių kalėjo Kauno, po to Vilniaus kalėjimuose. 1945 m. gegužės 10 d. buvo nuteistas 8 metams lagerio ir 3 mėnesiams tremties. Atlikęs paskirtą bausmę, buvo paleistas iš lagerio, bet grįžti į Kauną pas šeimą nebuvo leista. Apie metus gyveno Druskininkuose, bet vis dėlto pavyko grįžti į Kauną. Jau būdamas pensinio amžiaus dar dirbo Politechnikos instituto buhalterijoje.

Albinas Vaičiūnas

Šalt.: *Zanavykija*, red. Alicija Rūgytė, Čikaga, 1979, t. 2, p. 299–300.

PIKČILINGIS Juozas (1926 01 03 Joniškiuose–1991 10 17 Vilniuje, palaidotas Sintautuose), kalbininkas, profesorius, stilistikos mokslo kūrėjas. 1951 m. baigė Vilniaus universitetą ir liko jame dėstytoju. 1959–1968 m. Lietuvių kalbos katedros vedėjas, 1973–1979 m. – Filologijos fakulteto dekanas. Žymiausias darbas – „Lietuvių kalbos stilistika“, (dvi dalys 1971–1975). Už tai paskirta Respublikinė premija. Išleido keletą knygų apie kalbos kultūrą, stilistiką. Akademinės lietuvių kalbos gramatikos, mokyklinio lietuvių kalbos vadovėlio, frazeologizmų žodyno vienas iš autorių. Paskelbė mokslinių ir populiarių straipsnių.

Daugiau žr. Reginos Koženiauskiėnės str. „Juozas Pikčilingis buvo daugiau negu mokslininkas“ ir Albino Vaičiūno str. „Sintautų krašto sūnus Juozas Pikčilingis“ (sk. „Laikas ir žmonės“).

PIKČILINGIS Zigmąs (1927 08 01 Joniškių k.), atsiminimų autorius, kraštotyrininkas. Mokėsi Sintautų pradžios mokykloje. 1942–1944 m. dirbo tėvo ūkyje. 1944 09 15 kartu su broliu Juozu vokiečių lauko žandarmerijos sulaikyti ir pasiūsti į Rytprūsius įvairiems pafrontės darbams. 1945 01 15 buvo mobilizuoti į sovietinę armiją. Pasibaigus karui, demobilizuotas. Grįžęs į Lietuvą, dirbo Sintautų MTS traktorininku, brigadininku, mechaniku. 1955 m. pasiūstas į Vilniaus žemės ūkio mechanizacijos technikumą, kurį baigęs dirbo Vaičiūnynėje dirbtuvių vedėju, santechniku, meistru. Prie MTS įsikūrus traktorininkų kursams, tapo jų vedėju. Mirus broliui profesoriui Juozui, parašė apie jį atsiminimus. Yra Gimtojo žodžio bičiulių draugijos „Aidija“ narys. Parašė prisiminimus apie Sintautų pradinę mokyklą.

PIVOVARAS Petras (1931 07 18 Mospanovo k., Čuhujivo r., Charkovo srt., Ukrainoje) inžinierius mechanikas, prozininkas. Anks-tyvoje vaikystėje mirus mamai patyrė našlaičio dalią – būdamas



*Juozas Pikčilingis*



*Zigmąs Pikčilingis*

5 metų jau ganė karvę bei kiaules ir iki Antrojo pasaulinio karo baigė 3 klases. Prasidėjus karui būdamas 12 metų išėjo į frontą ir iki jo pabaigos tarnavo ryšininku. Po karo išmoko šaltkalvio amato ir 1954 m. išvyko į plėšinius Kazachstano šiaurėje, dirbo traktorininkų brigadininku stepių kolūkyje. Čia susipažino su tremtine lietuvaitė Stefanija Pamakšyte ir 1955 01 01 susituokė. 1956 m. grįžo į Lietuvą, bet 1958 m. išvyko į Kubanę, kur baigė Žemės ūkio institutą ir pragyveno 20 metų. 1976 m. vėl persikėlė į Lietuvą, o 1978 m. apsigyveno Sintautuose. Čia sukūrė 2 romanus – „Žlugimas“ („Распад“, 2001) ir „Stichija“ („Стихия“, 2006).

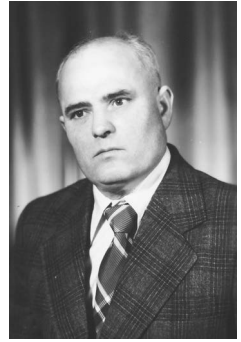

*Petras Pivovaras*

PLAUŠINAITIENĖ-NEVERAUSKAITĖ Genovaitė (1930 03 16 Kudirkos Naumiestyje), poetė, ilgametė Sintautų apylinkės Liaudies deputatų tarybos vykdomojo komiteto apylinkės pirmininkė. Kudirkos Naumiestyje baigė šešis pradžios mokyklos skyrius ir tris progimnazijos klases, vėliau (1968) Vilniaus finansų ir kredito technikumą. 1955–1968 m. dirbo Šakių rajono Liaudies švietimo skyriuje buhalterė. Nuo 1969 iki 1972 m. – Keturnaujienos kolūkio pirmininko pavaduotoja kultūriniam-masiniam darbui. 1977 m. birželio mėnesį išrinkta Sintautų apylinkės Liaudies deputatų tarybos vykdomojo komiteto pirmininke, kur dirbo iki 1986 06 01. Iš pareigų buvo atleista sukakus pensiniam amžiui. Vadovaujant Genovaitei Plaušinitienei ir vykdant Šakių rajono Liaudies deputatų Tarybos VK sprendimą, pagal parengtą Sintautų karių kapinių kapitalinio remonto projektą 1978 m. buvo suremontuotos karių kapinės. Šakių BGAK pagamino paminklines plokštės, Vilniaus „Žalgirio“ gamykla pagamino 120 metalinių lentų, ant kurių kiekvienos iš metalo buvo išlieta 8 karių pavardės, karinis laipsnis, gimimo ir žuvimo datos. Apylinkės jėgomis, baigus karių kapinių remontą, visa teritorija buvo apsodinta tujų gyvatvore. 1985 m. pradėtos remontuoti Sintautų civilinės kapinės. Nudažyti betoniniai kapinių vartai. Fasadinė kapinių pusė naujai aptverta medine tvora ir nudažyta. Kelias, vedantis į civilines kapines, buvo išpiltas žvyru. Pirmininkės G. Plaušinitienės ir sekretorės J. Navickienės rankomis buvo pasodinti jauni berželiai. Į kapines įvestas vandentiekis. Sintautų ir Žvirgždaičių gyvenvietės gatvėms suteikti pavadinimai ir namų numeracija. Suremontuotos apylinkės vykdomojo komiteto patalpos. Iš Kazlų Rūdos Medžio apdirbimo įmonės buvo parvežta presuoto medžio plokštės, iš kurių pagaminti stendai apylinkės vykdomajam komitetui, o iš kitos dalies Sintautų vidurinėje mokykloje mokytojos M. Puodžiukaitienės rūpesčiu pagaminti stendai mokyklos muziejui.

Kasmet buvo rengiamos teminės apylinkės kultūros dienos, kuriose dalyvaudavo visi apylinkės meno saviveiklos kolektyvai, rankų darbų parodos. Kultūros diena susidėdavo iš dviejų dalių: teminio renginio ir koncerto.

Išėjusi į pensiją, Genovaitė atsidavė kūrybai ir 2004 m. savo kūrybos eiles sudėjo į rankraštį „Minčių pūgoj“, išleistą 2005 m. 2008 m. išėjo antroji poezijos knyga „Neužpūski, vėjau“.

Genovaitė dažna viešnia Sintautų kultūros renginiuose.

Laima Girdušienė

**PLAUŠINAITIS** Antanas Vytautas (1898 09 25 Kuodžių k.–1954 02 07, palaidotas senosiose Marijampolės miesto kapinėse, Chmieliauskų šeimos kapavietėje), karininkas, spaudos darbuotojas. Mokėsi Marijampolės ir M. Yčo gimnazijoje Voroneže (Pirmojo pasaulinio karo metu). 1920 m. baigė Karo mokyklą, gavo pėstininko leitenanto laipsnį, tarnavo Lietuvos kariuomenėje. 1925 m. mokėsi Aviacijos kursuose, nuo 1926 m. pradžios perkeltas į karo aviaciją. Parašė ir išleido knygele „Oro žvalgyba“ (1931) ir „Priešlėktuvinė krašto apsauga“ (1934). 1935–1937 m. redagavo žurnalą „Lietuvos sparnai“.

Vokiečių okupacijos metais apsigyveno Marijampolėje. Iš ten buvo kilusi A. Plaušinaičio žmona Matilda Chmieliauskaitė. Dirbo Marijampolės cukraus fabrike. Nuo 1944 m. dėstė rusų kalbą Marijampolės I gimnazijoje ir bendradarbiavo Marijampolės rajono laikraštyje „Naujasis kelias“. Mirė susirgęs džiova.

Birutė Matijošaitytė

**POVILAITIS** Adomas Simonas (1869 11 21 Sintautų parapijoje–1948 03 05 (kt. 1947), palaidotas Barzdų bažnyčios šventoriuje), prelatas. Kunigu išventintas 1892 12 28. Buvo Vilkaviškio parapijos klebonas, Vilkaviškio vyskupijos generalvikaras. Antrojo pasaulinio karo pabaigoje bandė pasitraukti į Vakarus, tačiau nespėjo, iš Rytprūsių buvo sugražintas į Lietuvą.

**POVILAITIS** Andrius (Andriejus) (1876 10 22 (kt. 1878) Šunkarių k., Slavikų vls.–1953 01 12), kunigas, knygnešio ir vertėjo Prano Povilaičio (1900) brolis. Baigė Seinų kunigų seminariją ir 1904 03 02 išventintas kunigu. Vikaravo įvairiose parapijose. Pirmojo pasaulinio karo metu buvo Prienų parapijos vikaru, einančiu klebono pareigas. Dirbo Vilkaviškio ir Alvito bažnyčiose, buvo Vilkaviškio dekanato dekanas. 1944 m. rudenį pasitraukė į Vakarus.

**POVILAITIS** Jonas (1895 01 22 (kt. 01 21) Šunkarių k.–1963 10 22), gydytojas, savanoris, knygnešio Jono Povilaičio sūnus. Pradžios mokyklą lankė Slavikuose, vėliau „Žiburio“ gimnaziją Marijampolėje. Prasidėjus Pirmajam pasauliniam karui, išvyko į Maskvą. Ten įstojo į Maskvos universiteto Medicinos fakultetą. Grįžęs tapo Lietuvos kariuomenės kūrėju savanoriu. 1918 m. rudenį dalyvavo kovose prieš bermontininkus. Apsigyveno Slavikuose. Dirbdamas gydytoju, mediciną studijavo toliau Kauno aukštųjų kursų medicinos skyriuje (vėliau reorganizuotą į Vytauto Didžiojo universitetą). Dirbo gydytoju.



*Antanas Vytautas  
Plaušinaitis*

POVILAITIS Pranas (1900 07 13 d. Šunkarių (Valakbūdžio) k.), vertėjas, knygnešio Jono Povilaičio sūnus. 1918 m. rudenį, besimokydamas Marijampolės „Žiburio“ gimnazijoje, buvo aktyvus ateitininkas. P. Povilaitis drauge su kitais jaunais ateitininkais važinėjo po Marijampolės apylinkes telkdamas savanorius ir pats savanoriu įstojo į Lietuvos kariuomenę ir tuoj pat buvo pasiūstas į Karo mokyklą. 1919 m. liepos mėn. baigė jos pirmąją laidą. Įstojo į Kauno Vytauto Didžiojo universiteto Teisės fakultetą. 1936 m. baigė Teisės fakulteto kursą Marijampolės apskr., Kazlų Rūdos vls., Jūrės miestelyje. Jūrėje jis gyveno nuo 1936 m. iki pat mirties – 1958 m.

POVILAITIS Pranas (1924 12 08 Šunkarių (Valakbūdžio) k.), visuomenės veikėjas. Vienas iš keturių Vinco Povilaičio ir Antaninos Povilaitienės (Dėdinaitės) vaikų. Baigęs Šunkariuose (Valakbūdyje) pradžios mokyklą, 1937 m. įstojo į Šakių „Žiburio“ gimnazijos reformuotą pirmąją klasę. Gimnazijoje Pranas įsijungė į moksleivių ateitininkų veiklą. 1944 m. baigė gimnaziją ir tais pat metais pasitraukė į Vakarų. Gyveno Bavarijoje, Bairoito miestelio pabaltijiečių stovykloje, pradėjo studijuoti Friedricho Alexanderio universitete (Erlangenas) istoriją ir vokiečių kalbą. 1949 m. rudenį jis išvyko į JAV. Ten pradėjo naujas studijas Helenos mieste, Montanos valstijoje. Pradėjo organizuoti lietuvių studentus. Baigęs mokslus, kuri laiką gyveno Bostone. Vėliau persikėlė į Čikagą, kur 1952 m. baigęs studijas, pradėjo dirbti stambioje plieno pramonės įmonėje finansininku. Buvo vienas iš 7 bendrovės direktorių. Vakarais gilino studijas „Šiaurės Vakarų“ universitete. Čikagoje Pranas išitraukė į ateitininkų veiklą. Vos tik atvykęs, buvo išrinktas Čikagos studentų ateitininkų skyriaus pirmininku. Aktyviai dalyvavo Amerikos lietuvių Romos katalikų federacijos veikloje, daug pasidarbavo įkuriant Pasaulio lietuvių katalikų bendriją, buvo jos vykdomasis pirmininkas. VLIK'ė darbavosi 10 metų. 1962 m. įstojo į Krikščionių demokratų sąjungos eiles, o nuo 1989 m. buvo jos generalinis sekretorius.

Daugiau žr. Vito Girdausko ir Ramutės Vyšneveckienės parengtą str. „Sintautų Povilaičiai“ (sk. „Laikas ir žmonės“).

POVILAITIS Stasys (1943 12 11 Juniškių k.), piešiantis, rašantis, žurnalistaujantis, fotografuojantis, filmuojantis, vaidinantis, režisieriaujantis, lektoriaujantis, gydovaujantis, kraštotyriminkaujantis, sportuojantis, eilėraščius bei dainas kuriantis ir jas dainuojantis... inžinierius. Dalyvauja sveikuolių judėjime. Stasys Povilaitis – knygnešiu, kovotoju prieš carizmą, tautinio atgimimo žadintoju Povilaičių giminaitis – Antano Povilaičio proanūkis, Prano Povilaičio anūkas, stambaus ūkininko, Vorkutos lagerio Sibire politkalinio Vlodo Povilaičio sūnus. Tėvas kalėjo Sibire, Vorkutoje, o daugybei stambaus ūkio darbų vadovavo mama. Šeima slapstėsi nuo išvežimo. Pirmas dvi klases besislapstant lankė mokykloje, kuri buvo už keleto kilometrų nuo gimtinės. Nuo 1952–1953 m. apsigyveno dėdės Kazio Povilaičio



vasarvietės sodo ūkiniame pastate Kauno rajone, Amalių kaime. Mokėsi Petrašiūnuose esančioje Kauno XV vidurinėje mokykloje, vėliau, sugrįžus į Šakius, Šakių vidurinėje mokykloje. 1962 m. baigė Šakių darbininkų jaunimo vidurinę mokyklą ir įstojo į radiotechnikos specialybę Elektrotechnikos fakultete KPI. Baigė 1967 m. ir paskirtas dirbti inžinierium konstruktorium KMI. Nuo 1970 m. dirbo dailininku metalo dirbinių gamykloje „Metalistas“, Lampėdžių poilsio namuose, Žemės ūkio ministerijoje, susivienijimo „Sigma“ APSKTB, net Jonavos chemijos gigante „Azotas“. Nuo 1968 m. pradėjo ruošti personalines dailės darbų parodas, eksponavo geriausias grafikos darbus. Piešinius, plakatus, iliustracijas, karikatūras, draugiškus šaržus, grafikos darbus spausdino laikraščiai „Tiesa“, „Komjaunimo tiesa“, „Valstiečių laikraštis“, „Kauno tiesa“, „Tarybinė Klaipėda“, „Lietuvos žvejys“, „Lietuvos jūreivis“, „Tarybinis mokytojas“, „Šakių Draugas“ ir kt.

1976 m. balandžio mėn. kosminės tematikos darbų paroda surengta net Kosmonautų ruošimo centre – Žvaigždžių miestelyje. Vėliau susidomėjo kraštotyra, memuaristika, poezija, publicistika. 2009–2011 m. dirbo korespondentu laikraštyje „XXI amžius“, renka medžiagą apie įžymiuosius giminės Povilaičius. Šie atsiminimai, interviu su įdomiais, įžymiais žmonėmis ir giminaičiais, probleminiai straipsniai, kelionių dienoraščiai, kraštotyrinė medžiaga, eilėraščiai, dainos, piešiniai, portretai, grafikos darbai, nuotraukos dedami į 70-mečio progą numatomą išleisti knygą. Aktyviai dalyvauja visuose Sintautų bendruomenės renginiuose.

Vitas Girdauskas

PRANAİTIS Juozas Liudvikas (1911 Suodžių k.), veterinarijos gydytojas. Studijas baigė Vienoje. Parašė knygą apie kumeliukų priežiūrą. Dirbo Kauno veterinarijos akademijoje.

PRANAİTYTĖ Julija (1881 m. Panenupių k., Griškabūdžio vls.–1944 01 29 Filadelfijoje), rašytoja, knygų leidėja, poeto P. Vaičiaičio sužadėtinė, pirmoji lietuviška moteris rašytoja, keliautoja. Ji B. Pranaičio, senųjų kalbų žinovo sesuo. Baigusi Šv. Kotrynos gimnaziją Peterburge, brolio Justino buvo išsiųsta į Prancūziją, kur dvejus metus studijavo prancūzų kalbą ir literatūrą. 1901 m., mirus sužadėtiniui P. Vaičiaičiui, išvyko studijuoti į Šveicariją. Gedėdama trumpam buvo įstojusi į vienuolyną. Šveicarijoje susipažino su kunigu A. Miluku ir, pritardama jo spaudos sumanymams, 1903 m. atvyko į JAV ir perėmė „Žvaigždės“ redagavimą. 1909 m. su „Žvaigžde“ atsikėlė į Filadelfiją. Iki mirties tapo ištikimiausia kun. A. Miluko bendradarbe. Savo lėšomis išspausdinusi 35 leidinius, tarp jų 1912 m. ir P. Vaičiaičio „Eiles“. Ilgėdamasi Lietuvos, tris kartus buvo atvykusi jos aplankyti – 1911 m., 1922–1923 m. ir 1931–1932 m., kada jai Kaune buvo suruoštas 30 m. literatūrinio darbo jubiliejus. Už nuopelnus lietuviškai spaudai Lietuvos Vyriausybė jai mokėjo 250 Lt

mėnesinę pensiją. Gyvenimo pabaigoje atsidūrė dideliame varge. Buvo sukaupusi didelį archyvą, kuris 1943 m., mirus kun. A. Milukui, buvo papildytas ir jo dalimi. Visas šis archyvas po jos mirties žuvo. Apkeliavusi ir aprašiusi didžiulius Europos, Azijos ir Afrikos plotus. Jos kelionių aprašymai gyvi, vaizdūs, paliečiami lankytų kraštų socialiniai, politiniai ir kultūriniai bruožai, iliustruoti jos pačios padarytomis nuotraukomis. Pasirašinėjo slapyvardžiais Pranaičių Julė, J. P., J. Paryžietė.



*Vaida Prapuolenienė*

PRAPUOLENIENĖ (Ščiučkaitė) Vaida (1977 07 13 Voverių k.), mokytoja, poetė. Su tėvais iš gimtinės persikėlė gyventi į Sintautus. Baigusi Sintautų vidurinę mokyklą, studijavo Marijampolės aukštesniojoje pedagogikos mokykloje, įgijo pradinių klasių mokytojo specialybę. Eilėraščiai išspausdinti sintautiškių poezijos almanachuose „Sintautų vyturiai“ (2009), „Sintautų padangė“ (2010), „Mano Sintautai“ (2012) ir Sintautų mokyklos mokytojų ir buvusių mokinių poezijos rinkinyje „Sužydėjo 11 alyvų“ (2011).

Birutė Matijošaitytė

PUSDEŠRIS Klemensas (1897 02 22 Jokeliškių k., Kidulių vls.–1953 10 06 Kizelio lageryje, Molotovo sr., palaidojimo vieta nežinoma), kunigas, pasipriešinimo dalyvis, tremtinys. Baigė Marijampolės gimnazijos 4 klases, vyskupystės seminariją Gižuose. 1923 07 15 išventintas kunigu. 1923–1926 m. buvo Kalvarijos, 1926–1931 m. – Slavikų, 1931–1937 m. Sintautų vikaras. Kunigaudamas Sintautuose, paliko gilų pėdsaką parapijos gyvenime, apie tai daug parašyta knygoje „Sintautų parapija“ (2003). 1937–1942 m. Ažuolų Būdos, 1942–1947 m. – Žemosios Panemunės klebonas. Ten 1949 12 30 buvo suimtas, už antisovietinę agitaciją (vokiečių okupacijos metais skaitė vyskupų ganytojų laiškus, vėliau laikė pamaldas už žuvusius partizanus) nubaustas 10 m. pataisos darbų bausme ir išsiųstas į Kizelio lagerį, kur ir mirė.

Juozas Jacevičius

PUSDEŠRIS Pranas (1917 05 31 Menčikių k.–1991 03 09 Adelaidėje, Australija), poetas, dramaturgas. Mokėsi Šakių „Žiburio“ ir Jurbarko gimnazijose, Vilkaviškio kunigų seminarijoje. 1944 m. pasitraukė į Vokietiją. Studijavo Eichšteto (Vokietijoje) kunigų seminarijoje. 1949 m. persikėlė į Australiją. Bendradarbiavo užsienio lietuvių spaudoje. Savo kūrybą skelbė periodikoje ir antologijose („Terra Australis“, „Tretieji vainikai“, „Po Pietų kryžiumi“ (1990, Vilnius). Paskelbė dramas „Šviesa nuo kalno“ (1977), „Ne žemės horizontai“ (1983), „Vardan Dievo“ (1987). Pomirtiniu leidiniu išėjo kūrybos rinktinė „Eukalpto pavėsyje“ (1994, Vilnius).

PUSDEŠRYTĖ-DIELININKAITIENĖ Sofija (1922 06 08 Menčikių k.–2004 04 20 Šakiuose, ten ir palaidota), mokytoja, tremtinė.

Baigusi Valakbūdžio pradžios mokyklą, pradėjo mokytis Šakių „Žiburio“ gimnazijoje. 1939 m. gyventi persikėlė į Pasvalį, kur 1940 m. baigė P. Vileišio gimnaziją. Spausdinosi „Ateities spinduliuose“ ir kituose šios organizacijos leidžiamuose leidiniuose. 1944 m. pradėjo studijuoti Eichšteto universitete (Vokietijoje). Karo audra su tėvais nubloškė į Pomeraniją (dabar – Lenkija). Kadangi mokėjo rusų ir vokiečių kalbas, rusų armijos buvo mobilizuota į užfrontės karinį štabą, o 1945 m. nuskraidinta į Ukrainą, kur baigė pienininkystės kursą, o grįžus į Pomeraniją dirbo pieninėje. 1948 m. įdarbinta Šakių „Žiburio“ gimnazijoje pradinių klasių mokytoja. 1952 01 23 išstremta į Krasnojarsko kraštą, ten dirbo statybose. 1958 06 11 reabilituota, grįžo į Lietuvą. Išėjus į pensiją, bendradarbiauja spaudoje, aprašė pavyzdinį tėvų ūkelį ir Šakių žydų gyvenimą.



*Marija  
Puodžiukaitienė*

PUSKUNIGIS Pranas (1883 Sintautų vls.–1941 07 06 Šiaurės Graftone (Masačusetso valstija, JAV), gydytojas, visuomenės veikėjas. Baigė Marijampolės gimnaziją, studijavo mediciną Maskvos universitete. Aktyviai dalyvavo 1905 m. sukilime Užnemunėje. Šakių ir Vilkaviškio valsčiuose steigė savivaldybes. 1906 m., persekiojamas rusų valdžios, pabėgo į Vokietiją, vėliau į JAV. Ten baigė medicinos studijas. Aktyvus socialdemokratų veikėjas. Bendradarbiavo lietuvių socialistų spaudoje, paskelbė daugiau kaip šimtą mokslinių, publicistinių straipsnių.

PUODŽIUKAITIS Benediktas (1915 03 23 Sintautuose–1995 08 16 Panevėžyje, ten ir palaidotas), pedagogas, vertėjas, redaktorius. 1935 m. baigė Vilkaviškio gimnaziją, 1937 m. Klaipėdos mokytojų, o 1951 Vilniaus pedagoginį institutą. Mokytojavo Telšiuose, Vilniuje. Nuo 1944 m. dėstė lietuvių kalbą ir literatūrą Panevėžio mokyklose. Iš prancūzų ir rusų kalbų išvertė apie 20 knygų, tarp kurių A. Diuma „Ševalje d’Armantalį“ (1971), G. Nikolajevo „Pjūtį“ (1952), M. Gorkio „Matvejaus Kožemiakino gyvenimą“ (1955), M. Stelmacho romanus „Duona ir druska“ (1961), „Teisybė ir neteisybė“ (1963), olandų rašytojo S. Vestdijko romaną „Keturiasdešimt trečiųjų metų pastorale“ (1976), A. Pisemskio, L. Seifulinos apysaką, apsakymą ir kitų autorių kūrinių. Panevėžio apskrities G. Petkevičaitės-Bitės viešosios bibliotekos rankraščių skyriuje saugomas B. Puodžiukaičio rankraštinis palikimas: vertimų juodraščiai, įvairių vertimų redaguoti rankraščiai, korespondencija, nuotraukos.

Benjamins Kondratas

PUODŽIUKAITIENĖ Marija (1933 12 20 Marijampolėje–2012 04 04, palaidota Sintautų kapinėse) mokytoja, lituanistė, kraštotyrininkė, muziejaininkė, Prano Vaičiailio kūrybos populiarintoja. Paruošė ir išspausdino periodinėje spaudoje per šimtą straipsnių apie Sintautų praeitį ir šio krašto žmones, talkininkams padedant įruošė tris muziejus. Surinko atsiminimus apie Praną Vaičiailį, Praną Liukaitį,

pasirūpino pastarojo poezijos išleidimu. Brolių Bernardo ir Vincento Aleknavičių leidžiamai daugiatamei enciklopedinio pobūdžio knygai „Novužės krašto vaikai“ parengė beveik 30 straipsnių, surinko ir perdavė daug šio krašto išymių žmonių nuotraukų. 2003 m. kartu su kitomis sintautišėmis mokytojomis Regina Dėdiniene ir Liudvina Kutkaitiene įsteigė Gimtojo žodžio bičiulių draugiją „Aidija“, kurios pagrindinis tikslas – puoselėti prof. Juozo Pikčilingio idėjas – rūpestį gimtinės kalba, savo krašto istorija. Daugiau žr. J. Jacevičiaus str. „Mokytoja lituanistė Marija Puodžiukaitienė“ (sk. „Laikas ir žmonės“).



*Gailutė Teresė  
Ragainienė*

RAGAINIENĖ (Kregždytė) Gailutė Teresė (1938 06 12 Kybeikių k., Kybartų vls., Vilkaviškio apskr.), poetė. Gimė mokytojo Petro Kregždžio šeimoje. Po dvejų metų tėvai grįžo į mamos gimtinę – Vaitiekupių kaimą, kur P. Kregždys mokytojavo Vaitiekupių pradžios mokykloje. 1948 m., norėdama išvengti tremties, šeima pasitraukė į Užnemunę, o vėliau grįžo į Zanavykią ir apsigyveno Lukšiuose. Eilėraščiai išspausdinti sintautiškių poezijos almanache „Mano Sintautai“ (2012). Šiuo metu autorė gyvena Šiauliuose.

Birutė Matijošaitytė

RAKAUSKAS Antanas (1895 12 17 Liepalotuose, dabartinė Sintautų sen.–1966 07 12 Bele Vernone, Pensilvanijos valstija, JAV), kunigas, gydytojas, spaudos bendradarbis. 1910 m. išvyko į JAV. 1918 m. lankė Šv. Tomo karo akademiją, 1924–1929 m. Čikagos Šiaurės rytų universitete studijavo mediciną. 1929 m. gavo medicinos bakalauro, 1930 m. – medicinos daktaro laipsnį. Vertėsi gydytojo praktika Čikagoje, dirbo vikaru, kapelionu. 1933–1940 m. Amerikos lietuvių Romos katalikų federacijos pirmininkas, 1937–1940 m. – Amerikos lietuvių Romos katalikų moterų sąjungos vyr. gydytojas. Lietuvių periodikoje pradėjo bendradarbiauti 1914 m. Rašė į leidinius „Moksleivis“, „Giedra“, „Garsas“ ir kt. 1919 m. laikraščio „Lietuva“ redaktoriaus pavaduotojas, 1921–1922 m. „Tėvynės balso“, ėjusio Vilks Bare, redaktoriaus, 1923–1924 m. vienas iš dienraščio „Draugas“ redaktorių, 1932–1938 m. – sveikatos skyriaus redaktoriaus, 1946–1948 m. Pitsburge laikraščio „Lietuvių žinios“ redaktoriaus.

RAUBA Vytautas (1899 09 09 Pusdešrių k.–1920 05 12 Kaune, palaidotas miesto kapinėse, Vytauto pr., 1958 m. palaikai perkelti į Eigulių kapines), karo lakūnas, leitenantas savanoris.

1919 01 28 savanoriu įstojo į 1-ąją raitelių pulką Kaune. 1919 12 01 baigė aviacijos mokyklą, po dviejų savaičių gavo leitenanto laipsnį. Jis sukūrė 34 Karo aviacijos mokyklą baigusiu I laidos absolventų ženklą, kuris buvo pagamintas Vokietijoje. V. Rauba buvo perspektyvus ir drąsus lakūnas. Jam pirmajam suteikta teisė savarankiškai pakilti į orą. 1920 05 12 pratybų metu žuvo imituodamas oro kautynes. 1934 m. Aleksoto mikrorajone viena Linksmadvario gatvė buvo pavadinta ltn. V. Raubos vardu (Kauno m. valdybos

1934 06 07 potv. Nr. 726. 2000 11 17 Aleksote atidarytame Lietuvos karo aviacijos memoriale (Veiverių g. 132) atidengta atminimo lenta: „Av. ltn. Vytautas Rauba 1899 09 09–1920 05 12, karo lakūnas, pirmasis lietuvis, žuvęs Kauno aerodrome“ (archit. Algimantas Mikėnas).

REIKENIS Evaldas (1890 12 22 Sintautuose–1972 06 17 Hamiltone, ten ir palaidotas Šv. Jono kapinėse), Lietuvos kariuomenės pulkininkas leitenantas. Šio vokiečių kilmės karininko ankstesnė pavardė buvo Reichertas. Be abejonės, jo tėvai buvę liuteronų tikėjimo. Karo mokyklą baigė 1915 m. carinėje Rusijoje. Į Lietuvą grįžo štabskapitono laipsniu. Lietuvos kariuomenėje karo tarnybą pradėjo 1920 m. 12-ajame pėstininkų pulke kuopos vadu. Kapitono laipsnis suteiktas 1921 m. pradžioje. Šiam pulkui persiformavus į 4 pasienio pulką, jame tarnavo kuopos ir bataliono vadu. 1923 m. pabaigoje pulkas buvo išformuotas. 1924–1925 m. E. Reikenis tarnavo 4-ajame pėstininkų pulke taip pat kuopos ir bataliono vadu. Iš čia buvo perkeltas į 7-ąjį pėst. pulką, kur bataliono vadu dirbo ilgiausią savo tarnybos laiką. Nuo 1928 m. vasario 16 d. majoras. 6-ajam pėst. pulkui pakeitus Klaipėdoje 7-ąjį, E. Reikenis dar daugiau kaip metus tarnavo 6-ajame, o 1935 m. buvo perkeltas į 9-ąjį pėst. pulką (Marijampolėje) bataliono vadu pulkininko leitenanto teisėmis (tai reiškė, kad karo metu, kai pagal mobilizacijos planą taikos meto pulkas tapdavo divizija, karininką galėjo skirti pulko vadu). Tarnaudamas Marijampolėje, E. Reikenis priklausė skautams, buvo jų tuntininkas. Šiame pulke jis baigė savo karinę karjerą – 1939 m. vasario 16 d. išėjo į atsargą. Jam buvo palikta teisė dėvėti karinę uniformą.

Į Vokietiją pasitraukė 1944 m., su kitais likimo draugais gyveno stovykloje anglų zonoje. Tuo laikotarpiu su skautininku Krausu išleido knygelę „Tau, skiltininke“. Iš Vokietijos emigravo į JAV, į New Haveno miestą. Ten trumpai mokytojavo šeštadieninėje mokykloje. 1961 m. persikėlė gyventi į Kanadą, Hamiltono miestą. Ten įsteigė LVS (Lietuvai vaduoti sąjungos) Ramovės skyrių, kuriam iš pradžių vadovavo. Vėliau buvo to skyriaus garbės narys. E. Reikenis buvo pavyzdingas karininkas: darbštus, tvarkingas, mandagus, bet reiklus pavaldiniams. Vadovybė jį rengė į Aukštųjų karininkų kursų bendrąją ir aukštesnių karininkų laidą, kad galėtų užimti aukštesnes pareigas. Karininkas domėjosi sportu, priklausė Karių sporto sąjungai, buvo Klaipėdos skyriaus valdybos narys.

Daugiau žr. A. Andrijono str. „Sintautų valsčiaus savanoriai“ (sk. „Istorija. XX amžius“).

Antanas Andrijonas

RĖKLAITIS Kazimieras, MIC. (1887 10 22 Sintautuose–1967 10 21 Romoje, palaidotas Campo Verano kapinėse (Italija), šalia marijonų vyskupo P. Būčio, vyskupo P. Brazio, kunigo J. Vaišnoros), kunigas marijonas, pedagogas, spaudos bendradarbis. Pradžios



ir vidurinį mokslą baigė Marijampolėje. 1904 m. įstojo į Peterburgo kunigų seminariją. Mokėsi Peterburgo dvasinėje akademijoje, kuria baigęs 1908–1914 studijavo Šv. Grigaliaus universitete Romoje. Ten jis gavo filosofijos ir teologijos daktaro laipsnį (disertacija: „Dievo karalystė Jėzaus pamokiniuose“, jos dalis spausdinta „Vadove“). 1913 10 28 išventintas kunigu. Grįžti į Lietuvą sutrukdė prasidėjęs Pirmasis pasaulinis karas. Per karą K. Rėklaitis buvo Petrogrado kunigų seminarijos profesorius, aktyviai dalyvavo vietos lietuvių visuomeninėje veikloje, bendradarbiavo lietuviškoje spaudoje. Nuo 1917 m. vadovavo lietuvių Liaudies sąjungai, surinko 70 tūkstančių rublių, kuriuos sunaudojo lietuviams pabėgėliams šelpti ir grįžti į Lietuvą. 1917 m. dalyvavo Peterburgo lietuvių seime. 1918 m. grįžo į Marijampolę ir įstojo į marijonų vienuolyną. 1918–1923 m. globojo Nekalto Prasidėjimo seserų kongregaciją. 1923 m. išvyko į JAV. Išvykęs į JAV, 1923–1925 m. vadovavo marijonų naujokynui, redagavo „Laivą“, prisidėjo prie „Draugo“ redagavimo. Nuo 1924 m. buvo kazimieriečių ir jų akademijos kapelionas. 1925 m. arkivyskupo Jurgio Matulaičio pavedimu apsigyveno Romoje, ėjo įvairias pareigas Marijonų vienuolijoje. Jam buvo pavesta suorganizuoti tarptautinę marijonų kolegiją. Buvo marijonų kongregacijos vyr. sekretorius, prokuratorius, ekonomas, patarėjas. 1940–1947 m. gyveno Jungtinėse Amerikos Valstijose, vėliau – vėl Romoje, Marijonų centre. Čia ėjo ekonomo, 1953–1967 generalinio postuliatoriaus pareigas. Vedė Dievo tarną J. Matulaičio, Stanislovo Papczyński MIC ir Kazimiero Wyszyński beatifikacijos bylas. Tuo pačiu metu Lietuvos vyskupų pavedimu sėkmingai rūpinosi Lietuvos bažnytiniais reikalais Romos kurijoje. Vėl persikėlęs į JAV, 1940–1947 m. K. Rėklaitis buvo Amerikos marijonų provincijos generalinis vizitatorius, provinciolas. Grįžęs į Romą, dirbo Marijonų centre, 1952 m. buvo paskirtas generaliniu postulatoriumi. Jis pradėjo arkivyskupo Jurgio Matulaičio beatifikacijos bylą. 1930 m. popiežiaus Pijaus XI apdovanotas sidabriniumi Bene merenti medaliu. Bendradarbiavo lietuviškoje spaudoje: „Tiesos kelyje“, „Praeityje“, „Studentų žodyje“, „Drauge“, „Laive“, „Lux Christi“ išleido keletą religinio turinio knygelių („Trumpas mąstymo būdas“ (1919), „Vienuolių įžadų katekizmas“ (1924), „Vargdienių seselių vienuolija“ (1924)). Rankraščiuose liko „1887–1927 metų atsiminimai“, „Atsiminimai iš Petrapilio veiklos“.

Juozas Jacevičius

RIAUBA Pranas (1904–1945) kunigas, Sintautų vikaras. Mokėsi Šakių gimnazijoje, Vilkaviškio seminarijoje, 1933 m. kovo 11 d. išventintas kunigu. Vikaravo Pakuonio, Virbalio, Sintautų, Griškabūdžio parapijose. Nuo 1942 m. dirbo Griškabūdžio parapijos klebonu. Žuvo sproguos bombai.

ROLSKIS Donatas (1979 11 23 Maštaičių k., Gelgaudiškio par.), Sintautų klebonas. Augo Kidulių miestelyje, Kaimelio parapijoje. Mokėsi Kidulių vidurinėje mokykloje. 1999 m. įstojo į



*Kunigas Donatas  
Rolskis*

Marijampolės Palaimintojo Jurgio Matulaičio seminariją. 2005 m. gegužės 8 d. išventintas kunigu Vilkaviškio katedroje ir paskirtas vikaru Šakių šv. Jono krikštytojo parapijoje. 2006 m. birželio 29 d. išleistas į Lenkiją, į Elko vyskupystę, ir paskirtas į Punsko Švč. Mergelės Marijos Ėmimo į dangų parapiją vikaru. 2010 m. rugpjūčio 26 d. išleistas iš Elko vyskupystės ir paskirtas Vilkaviškio vyskupystės Sintautų Švč. Mergelės Marijos Ėmimo į dangų bažnyčios klebonu.

RUBIKAS Antanas (1898 07 03 Skaistgiriuose–1981 02 14 Vilniuje), miškininkas, tyrinėtojas. Mokėsi Vilkaviškio, Marijampolės gimnazijose, baigė gimnaziją Voroneže. 1918 m. grįžo į Lietuvą. 1928 m. baigė Žemės ūkio akademijos Dotnuvos miškininkystės skyrių. Dirbo miškų urėdijose, nuo 1931 m. dėstė Alytaus aukštesniojoje miškų mokykloje. Nuo 1939 m. tos mokyklos direktorius. Nuo 1937 m. Miškų tyrimo komisijos narys. Tyrimo rezultatus skelbė „Mūsų giriose“. 1944 m. suimtas, nuteistas 10 m. lagerio ir 5 m. tremties. Grįžo į Lietuvą 1958 metais. Dirbo Nemenčinės girininkijoje. Jo žmona ir 4 sūnūs ištremti į Sibirą, grįžo 1958 m.

RUBIKAS Augustinas (1915 08 19 Skaistgiriuose–1985 07 22 Memingene (Vokietija), palaidotas Memingeno kapinėse), kunigas, spaudos bendradarbis. Nuo 1971 m. buvo Augsburgų vyskupijos, nuo 1981 m. rudens – ir Miuncheno archiepuskupijos lietuvių katalikų klebonas. Bendradarbiavo Vatikano radijuje, „Aiduose“, „Krivulėje“, „Drauge“, „Tėviškės žiburiuose“ ir kituose katalikiškuose laikraščiuose bei Europos lietuviškųjų studijų savaitėse. Paskelbė straipsnių teologijos klausimais, stengėsi supažindinti su bažnytinėmis naujovėmis, įvestomis II Vatikano susirinkimo, bei apžvelgti aktualesnes religines problemas straipsniais studijomis. Daugiau apie jį žr. V. Girininkienės str. „Kunigas Augustinas Rubikas“ (sk. „Laikas ir žmonės“).

RUBIKAS Vincas (1869 Skaistgiriuose–1927 04 10 Kaune), kunigas, bibliofilas, rašė eilėraščius. Mokėsi Sintautų pradžios mokykloje, vėliau Marijampolės gimnazijoje. 1893 m. baigė Lucko-Žitomiro kunigų seminariją, tais pat metais išventintas į kunigus. Dvejus metus vikaravo Dubne, trejus metus – Aleksandravoje ir apie 24 metus – Ukrainos Palūnuose. Caro žandarų persekiojamas, o bolševikų pasmerktas sušaudyti, tačiau lietuvių teisėjo išpėtas, išvengė mirties. Kovojo dėl tikėjimo laisvės, besipriešinant stačiatikų puolimui, vietos spaudoje išspausdino motyvotą ir drąsų laišką tikintiesiems. 1925 m. grįžo į Lietuvą. Dirbo Pilviškių, Slabadų, Žvirgždaičių parapijose, buvo Žvirgždaičių klebonu. Ukrainoje rašė eilėraščius, kupinus Lietuvos meilės ir ilgesio. Surinko vertingų lituanistinių knygų, kurias padovanojo Kauno universitetui.

Juozas Jacevičius

RUDZEVIČIUS Jonas, slap. Vaidotas (1903 08 24 Šuopiuose–1962 03 10 Šakiuose, palaidotas Sintautuose), poetas, vertėjas, muzikas, pedagogas. Tai šakota, įdomi asmenybė. Pradžios mokyklą lankė Sintautuose. Toliau mokėsi Naumiesčio „Žiburio“ progimnazijoje. Dirbo korespondentu „Šaltinyje“ ir rašė eiles, kurias publikavo „Ateityje“, „Šaltinyje“, „Naujojoje vaidilutėje“, „Pavasaryje“, bendradarbiavo „XX amžiuje“. 1939 m. Kauno universitete Humanitarinių mokslų fakultete studijavo lietuvių kalbą. Po to Virbalyje, Lukšiuose, Šakiuose dėstė lietuvių kalbą ir muziką. Šakių vidurinėje mokykloje jis dėstė ir vokiečių kalbą. Buvo labai muzikalus, atsinešdavo į pamokas smuiką. *„Mokydavo mus vokiškų dainų pritardamas smuiku. Ir šiandien moku vokišką dainą „Tylių naktį“*, – pasakojo jo mokinė sintautietė Zita Martišiūtė. Gerai paruošdavo chorus, dažnai su mokiniais koncertuodavo. Rengdavo vaidinimus. Labai gražiai pastatė K. Binkio „Atžalyną“. *„Su šiuo spektakliu buvome atvažiuavę ir į Sintautus. Vaidinome parapijos namų salėje,“* – pasakojo mokytojas S. Kudirka.

1948 m. įstojo į konservatorijos Dirigavimo fakultetą. Baigęs konservatoriją ir gavęs dirigento diplomą, Kauno dailės mokykloje dėstė muziką ir lietuvių kalbą. Dirbo pedagoginėje leidykloje redaktoriumi, studijavo vokiečių kalbą. Baigęs šias studijas, Kauno 12-ojoje vidurinėje mokykloje dėstė vokiečių kalbą ir vadovavo „Skudučiams“. Dirbo vertėju. Išvertė į lietuvių kalbą „Vėliavnešius“, „Vampyro naguose“, „Romeo ir Džuljeta“, „Jaunasis kunigas Bosco“, H. Federerio romaną „Kalnai ir žmonės“ (1–2, 1939–1940). Jonas Rudzevičius – poetas, pasirašinęs Vaidoto slapyvardžiu. Parengė eilėraščių rinktinę „Saulės ašaros“ (slp. Vaidotas, apie 200 nepublikuotų J. Rudzevičiaus eilėraščių pluoštas buvo saugomas Zanavykų krašto muziejuje Šakiuose), tačiau pats savo eilėraščių atskira knyga neišleido. Juos spaudai parengė Gintautas Iešmantas, knygą pavadinęs „Devynios saulės“ (Vilnius, 2004).

Marija Puodžiukaitienė



Jonas Rudzevičius



Antanas Rumelaitis

RUMELAITIS Antanas (1906 08 18 Griškabūdyje–mirties data nežinoma), Sintautų valsčiaus policijos nuovados viršininkas, tremtinys. Gyveno Sintautuose, ten vedė, gimė vaikai. Policijoje tarnavo nuo 1929 07 16. Už gerą darbą buvo apdovanotas Lietuvos Nepriklausomybės medaliu. Iš Sintautų buvo paskirtas dirbti Kapčiamiesčio pasienio viršininku. Rusams okupavus Lietuvą pasiūlyta tarnauti Raudonajai armijai, tačiau Rumelaitis atsisakė. Tada buvo išrengtas, atimta uniforma ir 1940 09 16 atleistas iš darbo. Grįžo pas žmonos tėvus į Pavilktnius. 1941 06 14 rusų milicija atvažiavo suimti. Spėjo pasislėpti įlipęs į medį. Suėmė žmoną su 6 metų dukrele, 2 metų sūnumi ir 10 mėnesių kūdikiu. Kitą rytą Antanas pats nuėjo pasiduoti rusams, nusprendęs, kad be šeimos negalės gyventi. Visi išvežti į Altajų. Ten dirbo miške, o 1942 m. rugpjūčio mėn. išvežė į Laptevų jūros salą, kuri neturėjo net pavadinimo. Čia gyveno 6 metus. Pasistatė jurtas, šunų kinkiniais važiuodavo žvejoti, o žuvį turėjo

atiduoti valdžiai. Vėliau traukdavo iš Lenos upės praplaukiančius medžius. Vaikai 1948 m. pabėgo iš Sibiro, bet 1953 m. buvo suimti ir nuteisti. Kalėjo Maskvos ir 8 kituose kalėjimuose, buvo vėl iš-tremti iki 1962 metų. Kol vaikai slapstėsi, Antanas Rumelaitis mirė 1955 m. neaiškiais aplinkybėmis ir buvo palaidotas Laptevų jūros lede. Rumelaitienės brolius irgi suėmė ir nuteisė apkaltinę ryšiais su partizanais. Antanas Rumelaitis buvo meniškos sielos žmogus, grojo smuiku, kurį pasiėmė net į Sibirą, drožinėjo iš medžio. Tremtiniams buvo išdrožęs Marijos skulptūrą, prie kurios visi galėjo melstis. Antano Rumelaičio gyvenimas sintautiškiams lieka pasiaukojimo šeimai ir Tėvynei pavyzdys.

Pagal Elenos Rumelaitytės-Stakionienės informaciją parengė  
Vitas Girdauskas

RŪGYS Antanas (1901 10 10 Rūgių k.–1984 09 22 Petersone, JAV), karininkas, visuomenės veikėjas. 1919 m. iš 5-tos klasės išėjo savanoriu į Lietuvos kariuomenę. 1923 m. dalyvavo Klaipėdos krašto išvadavime. Iki 1940 m. buvo Gedimino pulko švietimo vadovu. Pasitraukė į Vakarų, 1949 m. atvyko į JAV. Dalyvavo Petersono lietuvių bendruomenės veikloje, rėmė BALF-ą (Bendrajį Amerikos lietuvių fondą).

RŪGYS Jonas (1864 04 09 Rūgių k.–1920 12 08, palaidotas Krokialaukio kapinėse), kunigas, tremtinių kapelionas. Baigęs keturias gimnazijos klases, įstojo į Seinų kunigų seminariją. Ją baigęs buvo išventintas kunigu. Iki Pirmojo pasaulinio karo dirbo įvairiose Sūduvos parapijose. Prasidėjęs karui, pasitraukė į Rusiją. Gyveno Mogiliove, buvo lietuvių tremtinių kapelionu. Grįžęs į Lietuvą, dirbo Krokialaukio parapijoje.

Šalt.: *Zanavykija*, red. Alicija Rūgytė, Čikaga, 1979, t. 2, p. 236.

RŪGYS Jonas (1901 01 27 Rūgių k.–1974 06 08 Šilalėje, kur ir palaidotas), kunigu išventintas 1927 06 05, klebonavo Paežeriuose, rūpinosi bažnyčios statyba, tačiau sutrukdė prasidėjęs karas. Sovietmečiu nebaigta bažnyčia buvo paversta sandėliu. Dirbo Garliavos dekanate, buvo altaristas Šilalėje.

RŪGYS Juozapas (1858 05 23 Rūgių k., Sintautų vls.–1919 09 16 Švėkšnoje, Šilutės r., ten ir palaidotas), gydytojas, aušrininkas, varpininkas ir knygnešys. Mokėsi Marijampolės gimnazijoje, ten susipažino su Vincu Kudirka, kuris lankėsi pas Juozapą ir Rūgiuose, ir vėliau Švėkšnoje. Baigęs mokslus įstojo į Maskvos universitetą, studijavo mediciną. 1885 m. gavęs gydytojo diplomą grįžo į Lietuvą ir apsigyveno Švėkšnoje. Būdamas apsišvietusiu žmogumi, išitraukė į aktyvią veiklą, puoselėjo lietuvių, įsteigė „Saulės“ gimnaziją, bendradarbiavo su spaustuviniu Martynu Jankumi, talkino knygnešiams, suartėjo su varpininkais. Aktyvus „Varpo“, „Ūkininko“, „Lietuvių laikraščio“

bendradarbis, pasirašinėjo įvairiais slapyvardžiais. 1894 m. dalyvavo varpininkų suvažiavime Mintaujoje. Globojo gabius jaunuolius, skatino juos siekti mokslo, padėdavo išvykti į užsienį. Užsiėmė ne tik švietėjiška veikla, rūpinosi ir ūkio pažanga – labai aktyvus žemės reformos rėmėjas, skatino kėlimąsi į viensėdžius. 1910 m. kartu su kitais įsteigė vieną pirmųjų žemės ūkio kooperatyvų, o 1911 m. – bendrovę „Artojas“, kuri supirkinėjo nusigyvenusius dvarininkų žemes, skirstė jas į sklypus ir pardavinėjo valstiečiams. Prasidėjus Pirmajam pasauliniam karui, buvo priverstas pasitraukti į Rusiją. 1915–1918 m. gyveno Mogiliove, dirbo karo ligoninės gydytoju. Padėjo lietuvių pabėgėliams įkurti ambulatoriją. Po bolševikų revoliucijos grįžo į Švėkšną, užsiėmė visuomenine veikla, gydytojavo. 1991 m. viena Švėkšnos gatvė pavadinta Juozapo Rūgio vardu. Apie jį dar žr. Justino Kasparaičio str. „Daktaras Juozapas Rūgys“ (sk. „Laikas ir žmonės“).

SAKALAS-SAKALAUSKAS Juozas (1896 12 14 Vilkiškiuose–1984 03 14 Miunchene), teisininkas, poetas. Mokėsi Sintautų pradžios mokykloje, gimnaziją baigė 1917 m. Voroneže, studijavo Berlyno universitete, 1924 m. įgijo teisės mokslų daktaro laipsnį. 1924–1925 m. Seimo narys, mokytojas, Užsienio reikalų ministerijos tarnautojas, Klaipėdos gubernatūros patarėjas. Buvo įvairių Lietuvos derybinių delegacijų sekretorius, pirmininkas. 1932 m. apdovanotas Vytauto Didžiojo 3-iojo laipsnio ordinu. Karui baigiantis (1944), pasitraukė į Vokietiją, apsigyveno Miunchene. Dirbo įvairių švietėjišką darbą lietuvių stovyklose, „Amerikos balso“ redakcijoje. Dalyvavo visuomenės veikloje, bendradarbiavo lietuvių spaudoje. Kartu su Dasičium (Domu Jasaičium) išleido eilėraščių rinkinį „Padangėse“ (1921). Emigracijoje išspausdintas jo eilėraščių rinkinys „Saulėtekio skrydis“ (1966). Eilėraščius bandė rašyti dar Sintautuose. Pranas Jucaitis prisiminimuose apie Sintautus rašė: *„Aš atsimenu, kai Sintautų bažnyčia degė 1907 metais, vasarai baigiantis... Mokinys, vėliau istorijos daktaras bei poetas Juozas Sakalauskas savo pirmaisiais eilėraščiais labai išpūdingai aprašė tą Sintautų bažnyčios gaisrą.“*

Šalt.: *Zanavykija*, red. Alicija Rūgytė, Čikaga, 1979, t. 2, p. 104–106.

SAKALAUSKAS Leonas (1960 03 21 Sintautuose–2009 08 25 Kaune), lakūnas, akrobatinio skraidymo čempionatų prizininkas, instruktorius. Šeimoje buvo jauniausias, ketvirtas vaikas. 1978 m. baigė Sintautų vidurinę mokyklą ir tais pačiais metais įstojo į Lietuvos žemės ūkio akademijos (dabar Aleksandro Stulginskio universitetas) Mechanizacijos fakultetą ir 1983 m. jį baigė, įgydamas inžinieriaus-pedagogo kvalifikaciją. 1983–1986 m. dirbo Akademijos studentų profsąjungos pirmininku, 1986–1988 – Kauno aeroklubo inžinieriumi, 1988 m. grįžo į Žemės ūkio akademiją ir iki 1996 m. dirbo dėstytoju Traktorių-automobilių katedroje. Vienus metus Leonas dirbo mokytoju, dėstė technologijas ir choreografiją Noreikiškių vidurinėje mokykloje, 1996–1998 m. – Kauno alaus darykloje „Ragutis“ prekybos



skyriuje vyr. vadybininku, 1998–2000 m. UAB „Kautra“ atsarginių dalių vadybininku, o 2000 m. grįžo į Kauno aeroklubą. Čia dirbo inžinieriumi, įgijo lakūno instruktoriaus kvalifikaciją. Aviacijos inžinieriaus paslaugas teikė įvairiose šalyse: Australijoje, JAV, Švedijoje, Danijoje, Italijoje, Šveicarijoje, Kazachijoje ir kt. Nors Leonas žavėjosi ir šoko pramoginius (sportinius) šokius, dalyvavo konkursuose, įgijo šokių vadovo kvalifikaciją ir net dirbo Kauno rajono Noreikiškių ir Karmėlavos vidurinėse mokyklose šokių vadovu, svarbiausia aistra buvo skraidyti. Jis nuo vaikystės svajėjo skraidyti, bet galvojo, kad jam, kaimo vaikui, tai yra nepasiekiamo. Sukūrus šeimą 1981 m. ir apsigyvenus Kaune, tokia galimybė atsirado. Tikroji pažintis su aviacija prasidėjo 1984 m. Šeimos draugas, aukštojo pilotažo sporto meistras Romas Piktys, paskraidino pilotažiniu lėktuvu – ir tai buvo Leono svajonės išsipildymo pradžia. Kauno aeroklube jis pradėjo teorinį ir praktinį pasirengimą, įsidarbines Kauno aeroklube skraidė Pociūnuose. Dirbdamas įvairius darbus, visą laiką domėjosi aviacija ir skraidė sportiniais akrobatiniais lėktuvais, buvo Kauno aeroklubo narys.

L. Sakalauskas dalyvavo Lietuvos akrobatinio skraidymo čempionatuose, kuriuose yra laimėjęs prizines vietas. Buvo akrobatinio skraidymo rinktinės narys, mokė skraidyti įvairaus tipo lėktuvais. Paskutinius trejus savo gyvenimo metus daugiau skraidė ultralengvaisiais lėktuvais. Jis buvo bendrovės „Vilkas Avia“ vyr. pilotas instruktorius. 2009 m. rugpjūčio 25 d. buvo lemiama. Oras skraidymui buvo nuostabus, niekas nenujautė tragedijos. Leonas, kartu su LŽŪU docentu Gintautu Mozgeriu atliko mokslinę užduotį – specialia aparatūra fotografavo miškų masyvus. Baigdamas skrydį, artėjo prie Aleksoto aerodromo, tačiau jame nusileisti nebuvo lemta. Leonas Sakalauskas žuvo, ultralengvas lėktuvas sudegė, keleivis sužeistas. Ikteisminio tyrimo metu buvo nustatyta avarijos priežastis – užsparnių gedimas. To meto „Kauno diena“ rašė: *„Pilotas L. Sakalauskas buvo labai patyręs lakūnas, turėjo akrobatinių skrydžių kvalifikaciją ir instruktoriaus reitingą įvairių tipų orlaiviais, ore praleidęs 1200 val. Tai yra išties nemažai aviacijos mėgėjui.“*

Leonas, kurį Sintautuose vadino Linu, buvo žmogus, kuris siekė savo svajonės skraidyti ir ją pasiekė. Buvo užsispyręs, darbštus, tvarkingas. Kiekvienas darbas jo rankose tirpte tirpdavo. Dar vaikas būdamas Sintautuose bėgdavo į kiemą pažiūrėti skrendančio „lėktuvėlio“. Kitaip jis jų ir nevadino. Kartais, grįžęs namo, sakydavo: *„Skridau virš Sintautų“*. Gal norėjo, kad koks nors vaikas Sintautuose žiūrėtų į dangų ir sakytų *„lėktuvėlis skrenda“*.

Nijolė Sakalauskienė

SANDARGAS Jonas (1908 02 27 Vaitiekupių k.–1992 02 21 Floridoje, JAV), gydytojas. Tėviškėje, kurioje ūkininkavo Vincas Sandargas, buvo pradžios mokykla. Vėliau mokėsi Šakių „Žiburio“ ir Jurbarko gimnazijose. Įstojo į Kauno Vytauto Didžiojo universiteto

Teisių fakultetą, bet perėjo į Medicinos fakultetą ir 1935 m. baigė universitetą, įgydamas gydytojo diplomą. Gydytojavo Skuode, buvo paskirtas Kretingos apskrities gydytoju. Karui baigiantis, pasitraukė į Vokietiją, 1949 m. išvyko į JAV. Vertėsi privačia gydytojo praktika. Už nuopelnus medicinos srityje 1973 m. įrašytas į žymiųjų žmonių knygą „Kas yra kas“, jo darbai aprašyti Anglijoje leidžiamame leidinyje „Man of Achievement“.

Šalt.: *Zanavykija*, red. Alicija Rūgytė, Čikaga, 1979, t. 2, p. 266.



*Gediminas Sapetka*

SAPETKA Gediminas (1932 04 27 Bridžių k.–1994 03 22, palaidotas Šakiuose), medikas, literatas. Mokėsi Zyplių pradžios mokykloje pas mokytoją Oną Misčikienę, kuri puoselėjo meilės lietuvių kalbai ir literatūrai daigą, vėliau Sintautuose, Šakių vakarinėje mokykloje. 1962 m. baigė Kauno medicinos mokyklą. Tarnavo sovietinėje armijoje Tolimojoje šiaurėje. Grįžęs iš armijos, dirbo Šakių rajono ligoninėje, o neakivaizdžiai baigęs medicinos sanitarijos mokslus – Šakių rajono sanitarijos ir epidemiologijos stotyje. 1987 09 19 mirus sūnui Dariui, dėl depresijos keletą metų negalėjo rašyti. Kūrė eiles, priimtas į Kauno rašytojų sekciją. Dažnai dalyvaudavo literatūriniuose renginiuose, medikų poezijos šventėse. Ne kartą apdovanotas diplomais, tapęs medikų poezijos pavasario laureatu. Eilėraščius skelbė Šakių rajono ir respublikinėje spaudoje, 1991 m. išleistoje medikų poezijos rinktinėje išspausdino „Skrenda paukštė baltaplunksnė“. 1977 m. buvo parengęs spaudai poezijos rinkinį „Prigimtis“, tačiau „Vagos“ leidykla jo neišleido. Po mirties šeimos rūpesčiu išleistos dvi knygos – „Mėlynos kryžkelės“ (1998) ir „Vienišas medis“ (1999).

SAPETKAITĖ-KRENCIENĖ Eugenija (1929 09 20 Briedžių k.), kraštotyrininkė. Mokėsi Senujų Zyplių, Sintautų pradžios mokyklose, Šakių gimnazijoje. Pokariu – vidurinėje ir vakarinėje mokyklose. Paskui studijos. Apsigyveno Skaudvilėje, dirbo Skaudvilės vidurinėje mokykloje, daug laiko skyrė kraštotyrai. Parengė ir išleido knygas „Mūsų būtis vieta – Skaudvilė“ (2004) ir „Iš Skaudvilės krašto žmonių gyvenimo“ (2007). 2008 m. LTV laida „Mūsų miesteliai“ parengė ir parodė dviejų dalių filmą „Skaudvilė“. Eugenijai Sapetkaitei-Krencienei teko konsultantės, muziejininkės, filmo dalyvės vaidmuo.

SEDEREVIČIUS Pranas (1903 10 29 Duobiškių k., Sintautų vls.–1979 06 07, palaidotas Kudirkos Naumiesčio kapinėse), savamokslis dailininkas, skulptorius. Mokyklos nė dienos nelankė. Tarnavo pas ūkininkus. Jaunystėje dirbo Sintautų bažnyčios zakristijonu. Stebėjo skulptoriaus Vinco Grybo kuriamą bažnyčios Didįjį altorių. Po Antrojo pasaulinio karo zakristijonas išėjo į žmones, mūrijo virykles, statė krosnis, kūrė antkapinius paminklus, dirbo statybininku – suprojektavo ir pastatė penkis namus. 1951 m. apsistojo Kudirkos Naumiestyje,

pasistatė namą. Dar vaikystėje pradėjo drožinėti. Vėliau ėmė tapyti, lipdyti, o gyvendamas Kudirkos Naumiestyje, sukūrė visą skulptūrų kiemą: milžiniško dydžio arklių, žymių žmonių biustų, žvėrių ir kt. Kiemelyje prie namų „išaugo“ Vytautas Didysis, greta – iškilieji zanavykai: poetas Pranas Vaičaitis, kanauninkas Antanas Dailidė, skulptorius Vincas Grybas, Steponas Darius ir Stasys Girėnas, Juozas Tumas-Vaižgantas, poetas Maironis, JAV prezidentas D. Kenedis ir paties meistro skulptūrinis autoportretas. Didžioji meistro svajonė žirgai. Prie šio tikro skulptūrų muziejaus triūsė 14 metų. Jo keli paveiksiai, daugiausia žirgų tematika, perduoti Anykščių arklio muziejui. Jo darbų yra išgiję kaimyniniai ūkiai, Marijampolės veterinarijos stotis. Daugiau žr. Marytės Rastupkevičiūtės str. „Kitoks Pranas Sederevičius“ (sk. „Laikas ir žmonės“).



*Vilma Simanavičienė*

SIMANAVIČIENĖ (Bendžiūtė) Vilma (1975 05 28 Totorviečių k.), poetė. Mokėsi Sintautų vidurinėje mokykloje. Eiliuoti pradėjo besimokydama mokykloje. Eilėraščius spausdino sintautiškių poezijos almanache „Mano Sintautai“ (2012). Autorė gyvena Panovių kaime. Birutė Matijošaitytė



*Vytautas Jonas Sinkevičius*

SINKEVIČIUS Vytautas Jonas (1942 10 10 Alytaus apskr., Merkinėje). 1944 m. grįžo į mamos tėviškę, Sintautus, čia užaugo ir baigė Sintautų vidurinę mokyklą. Studijavo Lietuvos žemės ūkių akademijoje Mechanizacijos fakultete. Dirbo Kauno sodininkystės-daržininkystės technikume dėstytoju, kartu baigė pedagogikos mokslus neakivaizdžiai. Nuo 1992 m. perėjo dirbti į Lietuvos kariuomenę. Eilėraščiai išspausdinti sintautiškių poezijos almanachuose „Sintautų padangėj“ (2010) ir „Mano Sintautai“ (2012). Birutė Matijošaitytė

SKAISGIRYS Kazys Jonas (1927 02 28 Sintautuose–2005 03 29, palaidotas Čikagoje, JAV), muzikas. Tėvas buvo vargonininkas, todėl nuo mažens bendravo su muzika. Mokėsi Sintautų pradžios mokykloje, po to – Šakių gimnazijoje. Baigiantis Antrajam pasauliniam karui, 1944 m. septyniolikmetis jaunuolis buvo išvežtas darbams į Vokietiją, ten sugebėjo pabaigti gimnaziją. 1949 m. atvyko į JAV, apsigyveno Čikagoje. Studijavo technikos koledže, privačiai mokėsi muzikos pas V. Dvarioną ir Aleksandrą Kučiūną (fortepijonas, dirigavimas), Vladą Jakubėną (harmonija), Joną Butėną (dainavimas), Juozą Žilevičių (muzikologija). Nuo 1956 m. – Čikagos lietuvių operos narys. Operai rengė natas, 18 metų dainavo operos chore, 1957 m. pats atliko sargybos viršininko partiją G. Verdi operoje „Rigoletas“, 10 sezonų dirbo operos valdyboje, tvarkė statistiką. Buvo Švč. Mergelės Marijos gimimo parapijos vargonininkas, K. Donelaičio lituanistinės mokyklos dainų mokytojas. Nuo 1981 m. J. Žilevičiaus ir J. Kreivėno Lietuvių muzikologijos archyvo vedėjas. Nuo 1987 m. redagavo žurnalą „Muzikos žinios“. Parašė straipsnių ir recenzijų

apie muziką, parengė kompozitorių A. Mikulskio kūrybinių tritomių, Jeronimo Kačinsko „Ateities giesmė“, Vlado Jakubėno „Mano pasaulį“, T. Navicko, K. V. Banaičio, G. Gudauskienės kūrybinių natų ir tekstų. Jo dėka 1999 m. buvo pratęstas Juozo Žilevičiaus pradėtas darbas – išleista solidi knyga „Lietuviai muzikai Vakaruose“ (Žilevičiaus vardynas). Profesiniu požiūriu, Kazys Skaisgirys buvo nepaprastai atidus ir kruopštus. Jis daug prisidėjo rengiant veikalą „Lietuvos muzikos istorija. Tautinio atgimimo metai (1883–1918)“ pirmąją knygą. Sukūrė muzikinių kūrybinių.

Juozas Jacevičius

SKAISGIRYS Rolandas (1969 02 19 Kuodžių k.), krepšinininkas, prodiuseris, verslininkas. Svarbiausia veikla – prodiuserinė. Per 10 metų – daugiau nei 100 televizijos projektų. Jis – prodiuserinės kompanijos „Videometra“ steigėjas ir savininkas. Vienas iš Lietuvos teatro ir muzikos akademijos (2008), Lietuvių kino akademijos (LiKA, 2010) bei Metų muzikos apdovanojimų asociacijos (2011) steigėjų, kultūrinio projekto Lietuvos kino ir televizinio kino apdovanojimų „Sidabrinė gervė“ iniciatorius.

Vienas sėkmingiausių jo projektų yra teleserialas „Nekviesta meilė“. Tai kino ir televizijos filmų kūrėjas, prodiuseris, neabejotinai jau palikęs gilų pėdsaką Lietuvos kino ir televizijos istorijoje. Prisimindamas savo giminės šaknis ir protėvius, ne tik išikūrė savo senelių sodyboje Gaisrių kaime, bet dalyvauja ir remia kultūrinius sintautiškių renginius.

Daugiau žr. Juozo Jacevičiaus str. „Televizijos prodiuseris Rolandas Skaisgirys“ (sk. „Laikas ir žmonės“).

SKINKYS Juozas (1870 12 01 Gižų vls., Antupių k.–1943 01 25 Žemojoje Panemunėje, ten ir palaidotas šalia 1937 m. mirusio brolio Simono), kunigas, poetas ir tautosakos rinkėjas. Baigė Seinuose dvasinę seminariją. Kunigavo Igliaukoje, o iš ten buvo paskirtas kunigu į Sintautus. Dar dirbo Garliavoje, Keturvalakiuose, Lukšiuose, Zapyškyje, Žemojoje Panemunėje. Parapijose, kuriose jis kunigavo, steigė „Žagrės“ ir kitokias draugijas. Rašė eilėraščius lietuvių ir lenkų kalbomis. Iš lenkų kalbos jo eilėraščių išvertė Jonas Jurevičius. Rinko liaudies dainas ir pats jas kūrė. Kompozitoriui Stasiui Šimkui padainavo apie šimtą dainų, kurių dalį pats sukūrė. Parašė poemą „Šv. Cecilija“ ir knygą „Žemosios Panemunės istorija“.

Benjamins Kondratas

SKAISGIRYTĖ Ona (1945 10 09 Skaistgiriuose), architektė. Pradžios mokyklą lankė Katiliuose, septynmetę – Veršiuose. 1963 m. baigė Griškabūdžio vid. mokyklą. 1968 m. baigė Kauno politechnikos instituto Statybos fakultetą, įgydama architektūros specialybę. Dirbo Vilniuje Techninės estetikos institute (dabar Dizaino institutas). Suprojektavo skverų, parkų ir kt. Gyvena Vilniuje.

SPERAUSKAS Jurgis Vincentas (1799 04 16 Kuodžių k.–1873 02 23 Plokščiuose), kunigas, vienuolis. Krikšto vardas Jurgis Vincentas, o vienuolinis – Patricijus. Į senosios observancijos karmelitų vienuolyną įstojo Vilniuje. Vienuolio įžadus davė 1821 m. Kunigu išventintas 1824 m. kovo 22 d. 1831–1833 m. Višakio Rūdos filijos kapelionas, 1834 m. – Plokščių parapijos administratorius. 1837–1873 m. buvo Plokščių parapijos kuratas (klebonas).

Juozas Jacevičius

SPURGA Valentinas (1929 04 25 Aržuolupių k.), pedagogas, pedagogikos mokslų kandidatas (1979). 1953 m. baigė Vilniaus pedagoginį institutą. 1953–1954 m. Šiaulių pedagoginio instituto direktorius, 1954–1977 m. – mokyklų direktorius Marijampolėje, 1977–1983 m. – švietimo ministro pavaduotojas, 1983–1988 – ministras.

SPURGAITĖ Elena (1924 08 18 Šunkarių k.–1971 04 02 Jūrėje prie Kazlų Rūdos, palaidota Kaune), gydytoja, rašytoja. Baigė Kauno medicinos institutą, dirbo gydytoja Kazlų Rūdoje. Išleido knygų vaikams „Kiaunės dvaro nebėra“ (1958), „Žaliapūkė“ (1959), „Ligonėliai“ (1959), „Jūreivis Baltrukas“ (1959). Jos knygų metaforika kalba apie atsakomybę, pagalbą kovojantiems su blogio jėgomis, apie draugiškumą ir meilę silpnesniam, supažindina su gamta ir gyvūnija.

SRIUOGINYS Juozas (1867 05 07 Suodžių k., Būblelių vls.–1943 Sintautuose), kunigas, knygnešys, spaudos talkininkas. 1890 m. išventintas kunigu, vikaravo Vilkaviškyje, klebonavo Igliaukoje. 1915–1918 m. išbuvo Rusijoje. Grįžęs vėl klebonavo Igliaukoje. 1922–1932 m. – Sintautų klebonas, vėliau – altaristas. Steigė „Žiburio“ draugijos skyrius, bendradarbiavo „Šaltinyje“, „Vadove“. Pasirašinėjo J. Laumės slapyvardžiu.

STANAITIS Juozas (1892 08 13 Skaistgirių k.–1945 09 19 Leipalingyje, ten ir palaidotas), kunigas, Sintautų bažnyčios statytojas. Mokėsi Sintautuose, baigė Seinų kunigų seminariją. Į kunigus išventintas 1915 08 01. Vikaravo Lukšiuose, čia darbavosi prie bažnyčios remonto. 1919 m. – Vilkaviškio seminarijos prokuratorius, vienas iš seminarijos statytojų. Nuo 1923 m. – vikaras Sintautuose, kur labai daug prisidėjo prie Sintautų mūrinės bažnyčios statybos ir įrengimo: pastatė bokštus, sudėjo langus ir duris, rūpinosi bažnyčios vidaus dekoru. Jo pastangomis 1922 12 08 naujoje bažnyčioje buvo aukotos pirmosios mišios. 1926 m. paskirtas Leipalingio klebonu. Per karą gelbėjo parapijiečius nuo tremties į Vokietiją, padėjo persekiojamiems žydams.

Juozas Jacevičius

STANIULIS Vidmantas (1950 05 13 Kiaulupiuose), bibliofilas, kolekcininkas, verslininkas, knygų leidėjas. Niekada nepamiršo savo



gimtųjų Sintautų, yra dažnas svečias mokykloje, rengia Knygų šventes, literatūrinės viktorinas, padeda kraštiečiams leisti savo knygas. Daugiau žr. Juozo Jacevičiaus str. „Bibliofilas Vidmantas Staniulis“ (sk. „Laikas ir žmonės“).

STASKEVIČIENĖ (Mackevičiūtė) Joana (1936 12 08 Kaišiadorių r., Kriaučiškių k.), poetė. Tėvai persikėlė į Radviliškio r. Palonų k., ten Joana 1954 m. baigė septynmetę, o 1957 m. – Baisogaloje vidurinę. Po trejų metų Kaune baigė Sodininkystės-daržininkystės technikumą ir gavo agronomo diplomą. Paskyrimo vieta – Šakių r. „Šešupės“ sovchoze. Jame išdirbo tris dešimtmečius, kol išėjo pensijon.

*„1989 m. pradėjau rašyti ir iki šiol po truputį rašau. Gyvenu gražiamame gamtos kampelyje – Šakių rajono Panovių kaime. Šis gamtos kampelis ir jo žmonės – mano kūrybos tema. Galbūt mano eilėraščiai nėra tokie stiprūs kaip kitų, bet aš rašau, mane žmonės supranta ir laukia mano knygų. Mano eilėse – žmonių skausmas, meilė, džiaugsmas, nusivylimas, jų ryšys su gamta, gamtos grožis, žmonių likimai, netektys mylimų žmonių ir savo artimųjų.“*

Joana mano, kad 1989 m. gruodžio atšuntų – ne tik pačios, bet ir jos kūrybos gimtadienis: *„Išaušus gražiam, šerkšnu padabintam gimtadienio rytui, sukūriau du savo pirmuosius eilėraščius „Žiema“ ir „Gimtinė“ – tai buvo didelis įvykis mano gyvenime, nes iki tol nerašiau, nors kartais bandydavau, bet veltui. Kol neįstojau į „Lygumų šaltinio“ literatų klubą, tos eilės gulėjo sąsiuvinyje. Mano Panovių kaimo žmonės žinojo, kad aš rašau, nes suejimuose savo eiles ir jiems skaitydavau. Kai kurie mane ragino jas siųsti į rajoninį laikraštį „Draugas“, taip ir padariau. Ten buvo išspausdinti keli mano eilėraščiai – tas mane padrąsino. Impulsą išleisti nors mažos apimties knygeles davė „Lygumų šaltinio“ literatų klubo pirmininkė A. Povilaitienė. Ėmiausi darbo: peržiūrėjau sąsiuvinį, braukiau, taisau.“*

Taip 2000 m. „Lygumų šaltinio“ almanache atsirado ir Joanos eilėraščių. O per porą metų išleistos ir keturios poezijos knygos: 2000 m. – „Iš širdies į širdį“, 2001 m. – net trys: „Pagavau ją naktį“, „Nepaklyskit kely“ ir „Lyg vėjo gūsis“.

Į 2001-ųjų metų Poezijos pavasarėlio šventę Šakiuose nemažas būrys kūrėjų atėjo su „Lygumų šaltinio“ rūpesčiu išleistu almanachu „Šaltinėlio srovė“. Jame yra Joanos eilių. Dalyvavo su savo eilėmis „Ilgesio gijos“ (2002) almanache.

*„Kadangi esu antros grupės invalidė, 2001 m. gruodžio 13 d. Vilniuje dalyvavau neįgaliųjų kūrybos almanacho „Žodis – žvakė naktį“ pristatyme. Almanache yra ir mano eilių.“*

Poetė turi daug kūrybinių sumanymų. Eilėraštyje „Nulūžusi obels šaka...“ apie tai sako:

*„Nulūžusi obels šaka –  
Mano ranka!  
Su ja dar reikia  
Daug ką parašyti...“*

2002 m. išleido dar dvi eilėraščių knygeles – „Lyg vėjo gūsis“ ir „Tai ne sapnas“. Jas puošia autorės piešiniai. 2003 m. – eilėraščių ir prozos knygelę „Baltu paukščiu nepakilau“, 2004 m. – eilėraščių ir prozos knygelę „Kas buvo – tai buvo“, 2005 m. – eilėraščių knygą „Pro atvertus vartus“, 2007 m. – eilėraščių rinkinį „Kai danguj išsižiebia žvaigždės“.

Benjamino Kondratas

STATKEVIČIUS Algirdas-Klajūnas (1923 04 01 Pusdešrių k.), gydytojas, filosofas, rašytojas, laisvės kovotojas, disidentas, politinis kalinys. Pradžios mokyklą baigė Valakbūdyje, o gimnaziją – Kaune. 1943 m. pradėjo studijuoti VDU mediciną, tačiau studijas nutraukė. Antrojo pasaulinio karo metais dalyvavo antinacinio ir antibolševikinio judėjimo gretose, buvo pasikėsintojų į Hitlerį, kurį 1944 m. įvykdė plk. Klausas fon Štaufenbergas, patikėtiniu Lietuvoje. 1944 m. Neuhofo prie Karaliaučiaus baigė parašiutininkų mokyklą. Dalyvavo slaptoje organizacijoje, siekiančioje pirma sunaikinti Hitlerį ir hitlerizmą, o po to – Staliną ir stalinizmą. Tuo tikslu kaip žvalgas radistas parašytu buvo nuleistas į Rytų fronto užnugarį. (Apie tai 1995 m. buvo išleista knyga, pavadinta „Kelias į laisvę“.) Jam vadovavo kpt. Viktoras Vilkutaitis. Šamokslui nepavykus, kovą tęsė padėdamas organizuoti Vietinę rinktinę. Patartas V. Vilkutaičio, ruošėsi kovoms už Lietuvos laisvę Karaliaučiuje, kur įgijo radisto specialybę. 1944 m. spalio 23 d. nusileidęs su parašytu Kazlų Rūdos miškuose, paslėpė siųstuvą ir nuvyko į Kauną tęsti medicinos studijų. Supratęs, kad yra sekamas, su fiktyviu pasu dirbo ambulatorijose Biržų, Rokiškio rajonuose, kol atsikėlė į Vainutą ir 1947 m. tęsė medicinos studijas VU svetima pavarde. Gydytojavo Skaistgiriuose, Kuršėnuose, Suvainiškyje, Kamajuose, Biržuose, Vainute. 1951 m. suimtas kaip Vokietijos šnipas. Nuteistas 25 metams katorgos. Kalintas Kemerovo srities Olžoro politinių kalinių lageryje, Irkutsko srities lageryje, po to Altajuje, tačiau 1956 m. nuosprendis buvo peržiūrėtas ir jis paleistas į laisvę. Grįžo į Lietuvą, apsigyveno Vilniuje, 1958 m. baigė medicinos studijas Vilniaus universitete. Nuo 1958 m. dirbo Rumšiškių ambulatorijos vedėju, vėliau 9 metus Finansų ministerijoje, Vyriausiojoje valstybinio draudimo valdyboje vyriausiuoju gydytoju ekspertu. Laisvą laiką skyrė pogrindžio spaudai, rašydamas jai, gilinosi į filosofiją. Būdamas tremtyje prie Lenos, ant skiaučių ir tošių parašė eilių knygą „Balsas iš laisvės kapo“, kuri, slaptai pasiekusi Čikagą, 1984 m. ten išspausdinta. KGB nustačius straipsnių pogrindinėje spaudoje autorystę ir suradus jo knygos „Bendražmoniškumo manifestas“ rankraštį, prieštaravusį marksistinėms dogmoms, 1970 m. gegužės mėn. buvo antrą kartą suimtas ir nuteistas 12 m. kalėjimo. Kadangi SSKP slėpė politinių kalinių egzistavimą, A. Statkevičius paguldytas į Lukiškių kalėjimo gydymo, o viešai paskelbus, kad serga „*sunkia šizofrenijos forma*“, perkeltas į Vasaros gatvės psichiatrinę ligoninę, iš kurios paleistas 1972 m. 10 metų dirbo Vilniaus miesto greitosios medicininės pa-

galbos stotyje. Įsidarbinęs greitosios pagalbos stotyje, vėl atnaujino ryšius su disidentais, platino „Katalikų bažnyčios kroniką“, 1976 m. įsijungė į Lietuvos laisvės lygą, nuo 1979 m.

Lietuvos Helsinkio visuomeninės grupės narys. Nesitaikstė su esama santvarka, leido savo žurnalą „Šalin vergiją“, intensyviai kovojo prieš augantį lietuvių girtavimą. Buvo tarp pagarsėjusių 45 pabaltijiečių, pasirašiusių po kreipimusi į Jungtines Tautas ir Vakarų vyriausybes. KGB pripažintas pavojingu sovietinei sistemai ir tvarkai, 1980 m. vasario 14 d. buvo trečią kartą suimtas ir nuteistas 7 metus kalėti. Bausmę atliko 3 metus uždarytas Černiachovsko (buvo Įsruotis) psichiatrinėje ligoninėje, perkeltas į „gydyklą“ Taškente, apkaltinus rankraščio „Žmogaus gebėjimas. Sofiokratija ir geodoroviniai jos pagrindai“ autoryste (išleista Čikagoje 1990 m.). Spaudžiant tarptautinei bendruomenei 1988 m. vėl suimtas, paleistas saugumui pareikalavus išvykti, 1988–1991 m. gyveno JAV, kur skaitė paskaitas, parašė ir išleido knygą „Psichiatrijos inkvizicijos siautėjimas Lietuvoje“. JAV psichiatrų komisija jį pripažino absoliučiai sveiku. 1989 m. grįžo į Lietuvą, LSSR Aukščiausiasis teismas jį reabilitavo. Parengė 50 puslapių „Moralinį ultimatumą SSRS vyriausybei“, kuris buvo išsiųstas į Kremlių ir Vakarų vyriausybėms. 1988–1990 m. organizavo parašų rinkimo akciją už Lietuvos laisvę ir per keturis mėnesius penkiuose kontinentuose po peticija surinko 5 milijonus 177 tūkstančius parašų. Šis unikalus rezultatas buvo įrašytas į Gineso pasaulinių rekordų knygą. Išleido knygų dorovės ir kultūros temomis, kurios pateikiamos bibliografijoje. Čikagoje slapyvardžiu Klajūnas išleido eilėraščių rinkinį „Balsas iš laisvės kapo“ (1984), kuriame reiškiami politinio kalinio išgyvenimai. Poezija racionalistinė, publicistiška. Kito poezijos rinkinio „Svečiu šiame pasaulyje viešėjau“ rankraštis buvo kratos metu konfiskuotas. Dienoraštyje „Vergijoje prie Lenos“ (knygoje „Kelias į laisvę“, 1995) gausu visuomeninių politinių svarstymų, atskleista sovietinė žmonių išnaudojimo sistema. Nuo 1991 m. gyvena Vilniuje. Nepartinių judėjimo „Rinkimai 96“ kandidatas į Lietuvos Respublikos Seimo narius. 1999 m. apdovanotas Vyčio kryžiaus ordino Komandoro kryžiumi.

Juozas Jacevičius

STAUGAITIS Justinas (1866 11 14 Tupikų k., Žvirgždaičių vls.–1943 07 08 Telšiuose, palaidotas Telšių katedros rūsyje), vyskupas, visuomenės veikėjas, Nepriklausomybės Akto signataras. Mokėsi Naumiesčio pradžios mokykloje, Marijampolės gimnazijoje. Į kunigus išventintas 1890 m.

1905 m. atvyko į Marijampolę. Kunigaudamas Marijampolėje, 1905 m. įkūrė pirmąjį Lietuvoje vaikų darželį, o 1906 m. įsteigė „Žiburio“ draugiją neturtingiems moksleiviams bei studentams remti, galėjusią veikti visoje Suvalkų gubernijoje. 1906 m. paskirtas pirmuoju Lekėčių klebonu, 1912–1916 m. – klebonas Pakuonyje, vėliau – Aukštosios Panemunės klebonas, Garliavos dekanas. Telšių

vyskupas (1926–1943) bei Telšių kunigų seminarijos (1927) ikūrėjas. Jo pagalba Telšių vyskupystėje buvo įsteigta 12 naujų parapijų ir bažnyčių, 5 vyrų, 11 moterų vienuolynų. „Žagrės“ draugijos Marijampolėje steigėjas, Lietuvių mokslo draugijos narys (nuo 1911 m.), „Vadovo“ žurnalo redaktorius (1909–1912). Jis – aktyvus Lietuvos Nepriklausomybės atkūrimo dalyvis, 1917 m. rugsėjo 18–22 d. dalyvavo Lietuvių konferencijoje Vilniuje, buvo išrinktas į konferencijos prezidiumą, Lietuvos Tarybos narys. Nuo 1918 m. sausio mėnesio buvo Lietuvos Tarybos vicepirmininkas. 1918 m. vasario 16 d. pasirašė Lietuvos Nepriklausomybės Aktą. Vėliau tapo Lietuvos Valstybės Tarybos vicepirmininku. Išrinktas į Steigiamąjį Seimą, tapo vicepirmininku. Vadovavo I ir II Seimui (buvo Seimo vicepirmininku ar Seimo Pirmininku). Nuo 1923 m. rugpjūčio 10 d. iki 1925 m. sausio 27 d. buvo Seimo Pirmininkas II Seime. Kaip Seimo Pirmininkui, jam kartais tekdavo pavaduoti Respublikos Prezidentą. Po 1926 m. perversmo J. Staugaitis iš politinio gyvenimo tyliai pasitraukė. Vienas Lietuvos krikščionių demokratų partijos vadovų. Kartu su A. Smetona ir J. Vileišiu dalyvavo derybose su Vokietija, kurių metu buvo gautas Lietuvos Nepriklausomybės pripažinimas de facto. 1920 m. vadovavo Steigiamojo Seimo delegacijoms, pasiūstoms į Londoną, Paryžių ir Romą, siekiant Lietuvos tarptautinio politinio pripažinimo. Mokėjo 7 užsienio kalbas, o tai ir padėjo jam operatyviai užmegzti dalykinius, draugiškus kontaktus su užsienio šalių diplomatais. 1926 04 25 konsekruotas Telšių vyskupu. Darbus tikybos, moralės, politikos tematika spausdino „Šviesoje“, „Ūkininke“, „Šaltinyje“, „Viltyje“, „Vilniaus žiniuose“, „Bažnytinėje apžvalgoje“, „Spindulyje“, „Tiesos kelyje“, „Švietimo darbe“, „Naujojoje Romuvoje“. Išleido 17 knygų ir parašė daugiau kaip 350 straipsnių. 1934–1935 m. parašė ir J. Gintauto slapyvardžiu išleido V. Mykolaičio-Putino romanui oponuojančią trijų dalių apysaką „Tiesiu keliu“ (1934–1935). „Švietimo darbe“ paskelbė straipsnį apie zanavykus. Išleido keliolika knygų. Išlikęs jo apysakos „Tarp jausmų ir pareigos“ 170 puslapių rankraštis.

Nors tiesiogiai Staugaitis nebuvo sintautiškis, tačiau jo gimtasis Tupikų kaimas, o ir paties Staugaičio gyvenimas glaudžiai susijęs su Sintautais. Patys kaimo gyventojai priklausė Sintautų parapijai, čia, savo parapijos centre, turėdavo daug reikalų. Daugelio Tupikų kaimo gyventojų giminės gyveno gretimame Sintautų valsčiuje. Čia ir Justino Staugaičio sesers Petronėlės sūnus Justinas Juodaitis (kunigas, prelatas, kanauninkas, Telšių kunigų seminarijos profesorius, rektorius, teologijos daktaras, pedagogas, politinis kalinys) buvo gimęs ir augo Pavilktnių kaime, Sintautų valsčiuje, tad ir Justinas Staugaitis nebuvo retas svečias sesers namuose. Lietuvių katalikų mokslo akademija drauge su vyskupo giminaičiais išleido (2006) Telšiuose parašytą J. Staugaičio knygą „Mano atsiminimai“. Šioje knygoje aprašomas ir vyskupo lankymasis Sintautuose.

Juozas Jacevičius

STEPONAITIS Edmundas (1892 02 28 Sintautuose–1908 08 19 Šakiuose, ten ir palaidotas), jauniausias lietuvių literatūros istorijoje poetas, naujosios lietuvių literatūros pradininkas, vertėjas. Edmundui gimus, po trejų metų tėvai persikėlė gyventi į Naumiestį, o 1898 m. – į Šakius. 1904 m. baigė Šakių dviklasę pradžios mokyklą, gerai išmoko rusų kalbą. Vėliau būsimasis poetas tarnavo pas Šakių matininką raštininku, savarankiškai lavinosi, skaitė lietuvišką spaudą („Aušrą“, „Varpą“), rusų rašytojų knygas. Prisiskaitęs įvairiakalbės literatūros, jaunas mąstytojas nepakluso namiškių valiai stoti mokytis į Veiverių mokytojų seminariją. Jis 1905 m. persikėlė gyventi į Kauną, ten pradėjo dirbti raidžių rinkėju S. Banaičio spaustuvėje. Jis ir toliau savarankiškai lavinosi, ypač domėjosi L. Tolstojaus propaguojamu moralistiniu-asketišku gyvenimo būdu. Kaune jis nuolat lankydavosi A. Balošerio knygyne, kur domėjosi rusų ir kitų užsienio autorių kūriniais. Vėliau susidomėjo rusų filosofu V. Solovjovu. Perskaitęs Porembskio knygą „Ar reikia maitintis mėsa?“, tapo vegetaru. E. Steponaičio literatūriniuose užrašuose atsirado citatų iš F. Dostojevskio, L. Tolstojaus. Dž. Bairono, V. Hugo, P. Šelio kūrinių. Jis daug skaitė, labai mėgo Buniną, Oskarą Vaildą, žavėjosi jaunojo Jurgio Baltrušaičio poezija. Domėjosi ir daile. Bendradarbiavo spaudoje, rašė eilėraščius, vertė kūrinius iš rusų kalbos. Yra išlikę jo rašytų laišku didžiajam rusų rašytojui grafiui L. Tolstojui. Nemažos įtakos Edmundui turėjo jo vyresnysis brolis Aleksandras Steponaitis (1884–1948). Šis taip pat rašė eilėraščius, 1904 m. išvyko gyventi į Ameriką. Iš ten pinigais rėmė Edmundą, taip pat kito brolio Vytauto Steponaičio mokslą Kauno komercinėje mokykloje.

E. Steponaitis buvo tvirtos valios jaunikaitis. Jis griežtai laikydavosi dienotvarkės. Kiekvieną dieną tuo pačiu laiku keldavosi, eidavo į darbą, pietų pertraukos metu dar šį bei tą skaitydavo ar rašydavo. Po pietų vėl eidavo į darbą. Grįžęs iš darbo išgerdavo pieno ar arbatos, o paskui skaitydavo ar rašydavo visą vakarą. Kartais eidavo pasivaikščioti į Aleksoto kalnus. Jis grūdino save: gulėdavo kietai, šiltai neapsiklodavo, žiemą ilgai sėdėdavo prie atviro lango, į miestą eidamas šiltai nesirengdavo.

E. Steponaitis buvo mažai kalbus, linkęs daugiau mąstyti. Didelių susibūrimų nemėgo, jokioms draugijoms nepriklausė.

Rašyti jis pradėjo 1906 m., tad kūrė tik 2 metus. Eilėraščius skelbė „Viltyje“, „Draugijoje“, siuntė „Lietuvos ūkininkui“. Vertė A. Puškino, E. Tiutčevo, N. Nekrasovo, N. Gogolio kūrinius. Pasirašinėdavo slapyvardžiais S. T. Ponaitis, Simas Stepas. Rašė ir proza, bandė rašyti rusiškai. Buvo reiklus savo kūriniams. Juos daug kartų taisydavo. Labai graži kaligrafiška buvo jo rašysena. Bet viską rašydavo juodraštyje, net ir laiškus, o paskui perrašydavo. Iš paliktų rankraščių matyti, kad ruošėsi išleisti savo eilėraščių rinkinėlį. Antraštiniame puslapyje užrašęs „Per aspera ad astra“. Tačiau tik 1912 m. L. Gira išleido E. Steponaičio eiles, o 1988 m. „Vagos“ leidykla išleido „Rinktinę“. Už giminių, moksleivių ir inteligentijos

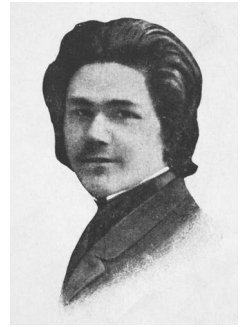

*Edmundas Steponaitis*



lėšas apie 1910 m. pastatytas paminklas, kurio akmenyje iškalti keli jauno poeto posmai:

*„Kad aš turėčiau tvirtą valią,  
Kad širdį degintų ugnis, –  
Kaip švelniai vesčiau aš į kelį  
Tuos, ką pakliuvo į usnis!..*

*Kad mane mūzos numylėtų,  
Kad lyros akordus, –  
Su kokia meile jie auklėtų  
Žmogaus geruosius jautimus!“*

Šie posmai – tai jo kūrybos credo. Jie liudija, kad E. Steponaitis turėjo savo kūrybos ir gyvenimo tikslą.

Marija Puodžiukaitienė

STEPONAITIS Justinas (1912 09 01 Skaistgirių k.–1994 11 29 Vestbruke, JAV, ten ir palaidotas), kunigas, emigrantų lietuvių dvasios ganytojas. Baigęs vietos pradžios mokyklą, toliau mokėsi Šakių „Žiburio“ gimnazijoje, kurią baigė 1932 m. ir įstojo į Vilkaviškio kunigų seminariją. 1937 06 13 iššventintas į kunigus. Vikaravo Plutiškėse, Vilkaviškio katedroje. 1944 m. pasitraukė į Vokietiją, kunigavo Hamburge, Kylio, Regensburgo pabėgėlių stovyklose. Buvo S. Daukanto gimnazijos Mažajame Vitvensėje (Klein Witensee) kapelionas ir mokytojas. 1948 m. išvyko į Angliją. Dirbo pastoracinį darbą Liverpulio, Mančesterio lietuvių emigrantų stovyklose. Iš Anglijos emigravo į JAV. Čia buvo Vorčesterio, Meso (Mass), Aušros Vartų lietuvių parapijos vikaras. Vėliau ten pat Šv. Kazimiero lietuvių parapijos vikaras ir Etolo (Athol), Meso lietuvių parapijos klebonas. 1971–1991 m. – Šv. Pranciškaus Asyžiečio ir Šv. Morkaus parapijų kunigas.

STEPONAITIS Vytautas (1893 03 24 Sintautuose–1957 10 12 Kaune, palaidotas Petrašiūnų kapinėse), bibliografas, pulkininkas leitenantas, karinės spaudos redaktorius. Jis Edmundo Steponaičio, jauniausiojo lietuvių poeto, įėjusio į literatūros istoriją, brolis. Tėvas buvo pasienio tarnautojas. 1898 m., metęs tarnybą, persikėlė į Šakius ir laikė alinę-ūžkandinę. Mokėsi Sintautų pradžios mokykloje, 1914 m., remiamas Amerikoje gyvenančio brolio Aleksandro, baigė Kauno prekybos mokyklą ir įstojo į Maskvos prekybos institutą. 1916 m. paimtas į kariuomenę. Baigė Odesos karo mokyklą. 1918 m. grįžo į Lietuvą, 1919 m. buvo mobilizuotas į Lietuvos kariuomenę ir paskirtas į kariuomenės štabo Spaudos ir švietimo skyrių. 1926 m. baigė aukštuosius karininkų kursus. Redagavo įvairius karinius leidinius. 1919–1940 m. – Lietuvos kariuomenės karininkas. 1927–1931 m. studijavo teisę ir ekonomiką Kauno universitete. Iki 1940 m. buvo

kariuomenės štabo Spaudos ir švietimo skyriaus viršininkas, išsitarnavo iki pulkininko leitenanto laipsnio. Apdovanotas Vyčio kryžiaus ordinu. Bolševikams okupavus Lietuvą, dirbo Knygų rūmuose, Centrinėje valstybės bibliotekoje, bendradarbiavo spaudoje. Garsėjo kaip bibliofilas, su kitais 1930 m. įkūrė „XXVII knygos mėgėjų“ draugiją, buvo jos vadovas. Rinko retai pasitaikančius spaudinius ir sudarė kolekciją, kurioje yra nemažai unikumų. Jis rasdavo retų leidinių ten, kur niekas nerasdavo, kur niekas nežinodavo. Jis buvo vienas geriausių bibliografijos žinovų. Sukaupė vertingą (apie 20 tūkst. tomų) biblioteką, kurią padovanojo Kauno miesto viešajai bibliotekai.



Rokas Stepulaitis

1941–1957 m. – Respublikinės bibliotekos bibliografas. Dar mokydamasis Kaune, daug skaitė, rašė korespondencijas į laikraščius. Žinutes pradėjo rašyti nuo 15 metų. Nuo 1902 m. buvo nuolatinis „Lietuvos žinių“ korespondentas. Per mėnesį uždirbdavo apie 10 rublių. Nuo 1910 m. bendradarbiavo „Aušrinėje“. Iki Pirmojo pasaulinio karo rašė taip pat „Vilniaus žiniuose“, „Viltyje“, „Lietuvos ūkininke“. Pasirašinėdavo įvairiais slapyvardžiais: Julu, Nemo, Stepukas, Taigiti. Kartais tik raidėmis: V. S., Vt. St., T-S. Tų slapyvardžių turėjo apie 16. Vėlesnėse korespondencijose pasirašinėdavo tikrąja pavarde. 1921–1940 m. redagavo karybos ir istorijos žurnalus „Mūsų žinyną“, „Karo archyvą“. Yra paskelbęs keletą istorinių tyrinėjimų. 1931 m. išleido studiją „Vilniaus lietuvių spauda 1919–1928 m“. „XXVII knygos mėgėjų“ draugijos metraščiuose išspausdino tekstologinio pobūdžio darbų – „Kunigo Gailevičiaus „Metay szwenti“ (1933), „Leidiniai ir variantai“ (1937). Parašė daug bibliografijos darbų, iš kurių pažymėtini „Lituanica“ (1943), „Tarybinė Lituanica“ (1–3, 1948–1949). Nuo 1951 metų bendradarbiavo „Tarybinės lituanikos metraštyje“. Turtinga jo retų ir senų spaudinių kolekcija saugoma Lietuvos nacionalinėje M. Mažvydo bibliotekoje.

Knygas skaitė visur. Be knygos nežengdavo nė žingsnio. Dirbo iki paskutinės gyvenimo dienos. Jis sakė: „*Jei nedirbi, tai man nėra ko gyventi.*“

Benjaminas Kondratas

STEPULAITIS Rokas (1916 10 28 Leopoldės vieniemyje, Sintautų vls.–1998 07 27 Baryje, Kanadoje), tautodailininkas. Iš mažens buvo linkęs prie meno. Gyvendamas Kanadoje, darė medines skulptūras, drožė bareljefus, tapė. Ypač buvo gabus drožėjas, surengęs daug savo darbų parodų Kanadoje ir kitur. Gyvendamas svetur, ilgėjosi gimtinės, todėl daug savo darbų padovanojo Zanavykų krašto muziejui Šakiuose. Jo lėšomis muziejuje įrengtas atskiras kambarys, kuriame eksponuojama gausi medžio drožybos, akmens darbų, paveikslų padovanotoji kolekcija. Muziejus suteikė Zanavykų krašto muziejaus garbės nario vardą, o 1996 m. buvo suteiktas ir Šakių miesto garbės piliečio vardas. Būdamas išėivijoje labai aktyviai rėmė Lietuvos nepriklausomybės atkūrimą 1990 m., vėliau rūpinosi jaunos valstybės stiprinimu. Lietuvoje tėvų sodyboje pastatė tris didelius

medinius kryžius. Kasmet, grįždamas tėviškėn, atveždavo po mažą kryželį su išdrožta Kristaus kančia ir prikaldavo prie didžiųjų.

Daugiau žr. V. Girininkienės parengtą str. „Rokas Stepulaitis – Zanavykijos berželis“ (sk. „Laikas ir žmonės“).

STEPŠYS Juozas (1936 08 03 Pusdešrių k.), literatūros tyrinėtojas, kritikas, nuo 1987 m. – Lietuvos rašytojų sąjungos narys. Pradinę mokyklą lankė Šilainukuose, Slavikuose, o septynmetę baigė Kiduliuose. Mokėsi Jurbarko vidurinėje mokykloje ir ją baigė 1954 m. Vilniaus universiteto Istorijos-filosofijos fakultete studijavo lietuvių kalbą ir literatūrą. Baigęs 1959 m. studijas, iki 1964 m. jame dirbo dėstytoju. Humanitarinių mokslų daktaras. Baigė Visuomeninių mokslų akademiją Maskvoje. 1964–1970 m. dirbo Lietuvos komunistų partijos Centro komitete, 1973–1976 m. – Lietuvių kalbos ir literatūros institute. Buvo „Vagos“ leidyklos redakcijos vedėjas 1976–1984 m., o dar penkerius metus – vyriausiasis redaktorius. Nuo 1993 m. vertėsi vadovėlių ir įvairių knygų leidyba, redagavo laikraštį „Lietuvos profsąjungos“.

Parašė straipsnių ir recenzijų knygą „Poezijos socialumas“ (1986), suredagavo rinkinį „Šiuolaikinės kritikos problemos“ (1975), yra vienas šio rinkinio autorių.

Benjamins Kondratas

STIKLIORIUS Jonas (1846 Baranduose–1934 12 01 Kudirkos Naumiestyje), knygnešys, Vinco Kudirkos nuolatinis „laiškanešys“. Daugiau žr. V. Girininkienės parengtą str. „Iš Sintautų valsčiaus ir dabartinės seniūnijos kilę lietuviškos spaudos platintojai“ (sk. „Istorija. XIX amžius“).

STIKLIUS Kostas (1880 12 25 Liepalotų k., Sintautų vls., dabar Sintautų sen.–1962 02 24 Krekenavoje, ten ir palaidotas), spaudos darbuotojas, knygnešys, literatas. Stikliaus šeima – ne tik knygnešiai. Jų namuose veikė slapta daraktorių mokykla, o mokytojas buvo jaunas Kostas, pats čia pramokęs rašyti ir skaityti. Beskaitydamas pats susidomėjo spauda. Rinko pasakas, jų yra pasiuntęs J. Basanavičiui į Bulgariją. Dalis jų pateko į pasakų rinkinį, išleistą JAV. Spaudos draudimo metais rašė į „Varpą“, „Ūkininką“, „Naujienas“, vėliau – į JAV lietuvių spaudą. Parašė ir išleido apie 50 nedidelių knygelių – feljetonų, eilių ir apsakymėlių rinkinių: „Davatų gadzinkos“ (1903), „Girtuoklių gadzinkos“, „Lietuvos lenkų gadzinkos“, „Laisva valandėlė“, „Juokų maišelis“, „Šešupė“ (1906), „Linksmi žiedeliai“, „Gyvenimo gabalėliai“ (1908).

Kai Vilniuje po spaudos draudimo panaikinimo pasirodė laikraštis „Vilniaus žinios“, K. Stiklius pradėjo dirbti jo redakcijoje ir spaustuviėje, persikėlė gyventi į Vilnių. 1907–1909 m. redagavo ir leido satyros ir humoro laikraštį „Ežys“. 1909 m. persikėlė į Rygą ir ten dirbo „Rygos naujienų“ laikraščio redakcijoje korektoriumi.

Po karo Kaune dirbo korektoriumi Valstybinėje spaustuvėje. Dvejus metus gyveno ir dirbo Marijampolėje (1925–1927). Leido ir redagavo savaitraštį „Šešupės bangos“. Jame spausdinti Marijampolės gimnazistų, būsimųjų rašytojų Antano Venclovos, Vinco Žilionio ir kitų pirmieji literatūriniai bandymai. 1930 m. K. Stikliui paskirta 100 litų mėnesinė knygnešio pensija. Jis apsigyveno Krekenavos miestelyje, bendradarbiavo spaudoje, dirbo pokario metais Krekenavos skaityklos vedėju, vėliau jam išrūpino personalinę pensiją. Šioje knygoje skelbiami Kosto Stikliaus (slap. Liepukas) atsiminimai apie spaudos draudimo laikotarpį „Seniau ir dabar“ (sk. „Istorija. XIX amžius“). Daugiau apie jį dar žr. K. Misiaus str. „Draudžiama lietuviška spauda ir jos platintojai...“ (sk. „Istorija. XIX amžius“).



Vytautas Strokas

STIKLIUS Pranas, spaustuvininkas, Kosto Stikliaus brolis. Turėjo savo spaustuvę Kaune. Išleido P. Orintaitės knygą „Vingių vingiai“ ir kt. 1971 m. parašė ir išleido knygą „Mano rudens derlius“. Benjamins Kondratas

STROKAS Vytautas (1962 10 02 Sintautuose), mokytojas, sportininkas, visuomenininkas. 1980 m. baigė Sintautų vidurinę mokyklą, įstojo į Vilniaus pedagoginį institutą studijuoti matematiką, 1982–1984 m. tarnavo sovietinėje armijoje. 1988–1993 m. studijavo Lietuvos valstybiniame kūno kultūros institute, įgijo kūno kultūros dėstytojo kvalifikaciją. Nuo 1985 iki 1997 m. dirbo Šakių rajono Keturnaujienos pagrindinės mokyklos matematikos ir kūno kultūros mokytoju, nuo 1997 m. – Šakių vaikų ir jaunimo sporto mokyklos (dabar – Šakių rajono jaunimo kūrybos ir sporto centro) lengvosios atletikos treneris ir kūno kultūros mokytojas. Nuo 1996 m. – Šakių sportinio ėjimo klubo valdybos pirmininkas.

Sprinteris, vidutinių nuotolių bėgikas (treneriai A. Maksvytis, J. Jaseliūnas, V. Ulinskas), rajono varžybų nugalėtojas ir prizininkas (100 m, 800 m), respublikos varžybų prizininkas, rajono (1977–1980 m.) ir sporto draugijos „Nemunas“ lengvosios atletikos rinktinių narys (1978–1980 m). Sportinio ėjimo treneris. 1996 m. jam suteikta kūno kultūros mokytojo metodininko kvalifikacinė kategorija. Jo treniruojami auklėtiniai 1994 m. pirmą kartą atstovavo Lietuvai tarptautinėse sportinio ėjimo varžybose Vranove (Slovakija). 1995 m. vienas iš auklėtinių įvykdė I suaugusiųjų atskyrio, kandidato į sporto meistrus reikalavimus. 1999 m. treniruojama sportininkė pateko į I pasaulio jaunių lengvosios atletikos čempionatą Bydgoščiuje (Lenkija). Žymiausi auklėtiniai yra ėjikai Irma Piečaitytė, Vilma Plyčiuvaitytė, Gražina Mačaitytė, Vitalija Šuopytė, Darius Tamošiūnas, bėgikas Audrius Šimkevičius, metikai Audrius Ščiučka, Vaidas Miščikas, Tomas Čeplevičius, Viktorija Motiejūnaitė. Nuo 2005 m. – Šakių krepšinio klubo „Zanavykas“ direktorius. Šakių krepšinio klubo „Zanavykas“ komanda Lietuvos regionų krepšinio lygoje 2006–2007, 2011–2011 m. užėmė III vietą, 2008–2009 m. laimėjo sidabro meda-

lius. Nuo 2012 m. žaidžia Lietuvos nacionalinėje krepšinio lygoje. Vytautas Strokas – Lietuvos lengvosios atletikos federacijos, Lietuvos krepšinio federacijos, Lietuvos sportinio ėjimo asociacijos, Lietuvos regionų krepšinio lygos valdybos narys.

Apdovanotas LR Kūno kultūros ir sporto departamento padėkos raštais (1999, 2002, 2005, 2008), Lietuvos krepšinio federacijos padėka (2009), Marijampolės apskrities viršininko administracijos padėka (2008), Šakių rajono mero ir Šakių rajono savivaldybės švietimo ir sporto skyriaus padėkos raštais (1995–2009), 2012 m. Lietuvos lengvosios atletikos federacijos bronzos atminimo medaliu „Už Lietuvos lengvosios atletikos plėtrą“. Žmona – Irena, mokytoja. Laisvalaikiu mėgsta skaityti, vairuoti automobilį, klausytis roko muzikos.



*Irena Strokienė*

STROKIENĖ (Brazytė) Irena (1959 03 10 Griškabūdyje, Šakių r.), mokytoja, visuomenininkė. 1978 m. baigė Griškabūdžio vidurinę mokyklą, 1978–1980 m. dirbo Sintautų vidurinėje mokykloje, 1980 m. įstojo į Vilniaus pedagoginį institutą studijuoti istoriją ir teisę. Baigusi institutą, pradėjo dirbti Sintautų vidurinės mokyklos užklausinio darbo organizatore, nuo 1990 m. – direktoriaus pavaduotoja ugdymui. 1995 m. jai suteikta istorijos vyr. mokytojo kvalifikacinė kategorija, 2008 m. – II vadybinė kategorija. Jos parengti mokiniai dalyvauja miestelio renginiuose, gerai pasirodo rajono istorijos olimpiadose, apskrities ir respublikos konkursuose. Rašo straipsnius „Sintautų kalendoriui“, monografijai „Sintautai“. Apdovanota Lietuvos Respublikos švietimo ir mokslo ministerijos, Marijampolės apskrities viršininko, Šakių rajono mero padėkos raštais. Laisvalaikiu mėgsta skaityti, klausytis roko muzikos, keliauti. Vyras – Vytautas, mokytojas.

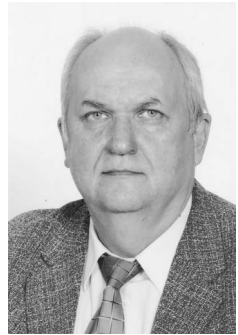

*Vytautas Strollys*

STROLYS Vytautas (1956 09 24 Šakiuose), pedagogas, visuomenininkas. 1963–1974 m. mokėsi Šakių Zigmo Angariečio vidurinėje mokykloje, 1974–1979 m. – Vilniaus valstybiniame pedagoginiame institute (dabar Edukologijos universitetas), Fizikos ir matematikos fakultete. 1979 m. įgijo darbinio mokymo ir fizikos mokytojo specialybę. Tais pačiais metais pradėjo dirbti Šakių rajono Sintautų vidurinėje mokykloje darbų ir fizikos mokytoju. 1983–1984 mokslo metais dirbo Šakių rajono liaudies švietimo skyriaus mokyklų inspektoriumi. Nuo 1984 m rugsėjo mėn. 1 d. iki 2001 m. sausio 9 d. – Sintautų vidurinės mokyklos fizikos mokytojas. Nuo 2001 sausio 10 d. dirba Sintautų vidurinės, o po reorganizacijos – Sintautų pagrindinės mokyklos direktoriumi.

Jam vadovaujant, kasmet gerėja mokyklos materialinė bazė. Mokykla gerai apsirūpinusi šiuolaikinėmis informacinėmis technologijomis, ugdymo priemonėmis. Mokiniam ir mokytojams sudaromos sąlygos dalyvauti tarptautiniuose projektuose, didelis dėmesys skiriamas neformaliai ugdymui, mokytojų kompetencijos kėlimui, įrengta sporto salė. Sintautų pagrindinė mokykla jau daug metų žinoma rajone ir respublikoje kaip aktyvi pilietinių, socialinių, prevencijos



projektų dalyvė. Mokyklos veikla ir vadovavimas buvo gerai įvertinti išorės auditorių. Ypatingo pagyrimo susilaukė mokinių pilietiškumo ugdymas, puoselėjant krašto istoriją, tradicijas.

Apdovanotas LR švietimo ir mokslo ministro padėkos raštu (2003), Lietuvos Respublikos Seimo padėka (2012), Marijampolės apskrities viršininko administracijos padėka (2009), Šakių rajono mero (2003, 2005, 2006, 2012) ir Šakių rajono savivaldybės švietimo ir sporto skyriaus padėkos raštais (2002–2012).

Aktyvus visuomenininkas. 2003–2004 m. Sintautų bendruomenės centro pirmininkas. Nuo 2006 m. renkamas Šakių rajono mokyklų vadovų tarybos pirmininko pavaduotoju, nuo 2010 m. – rajono mokyklų vadovų tarybos pirmininkas. Domisi filatelija, knygomis, kelionėmis.



*Kristina Šneiderytė*

ŠNEIDERIENĖ (Zubrickaitė) Teresė (1934 Braškių k.), medikė, poetė. Baigė Kauno medicinos mokyklą, dirbo įvairiose gydymo įstaigose. Grįžusi į vienintelę išlikusią Braškių kaimo sodybą, prižiūri kaimo kapinaites ir rašo eilėraščius.

ŠNEIDERYTĖ Kristina (1982 05 20 Sintautuose), poetė. Baigė Sintautų vidurinę mokyklą ir studijavo Klaipėdos universiteto Humanitarinių mokslų fakultete lietuvių filologiją ir bibliotekininkystę. Rašyti pradėjo mokydama mokykloje. Eilėraščiai spausdinti Šakių rajono literatų klubo „Lygumų šaltinis“ almanache „Saulės keliu“ (2008), sintautiškių poezijos almanachuose „Sintautų vyturiai“ (2009), „Sintautų padangėj“ (2010) ir „Mano Sintautai“ (2012), Sintautų mokyklos mokytojų ir buvusių mokinių poezijos rinkinyje „Sužydėjo 11 alyvų“ (2011), „Žydi 11 alyvų“, Neringos miesto poetų almanache „Dorė“. Gyvena Klaipėdoje.

Birutė Matijošaitytė

ŠNEKAITIS Antanas (1903 10 18 Totorviečių k.), mokytojas, spaudos bendradarbis. Pradžios mokyklą baigė Sintautuose, o gimnaziją – Naumiestyje. Dvejus metus Lietuvos universitete studijavo humanitarinius mokslus, o vėliau studijuoti išvyko į Miuncheno universitetą. Studijų nebaigė. 1938 m. grįžo į Lietuvą. Dirbo Sintautų valsčiaus savivaldybės raštininku. Rašė „Lietuvos žinioms“, „Suvalkiečiui“, „Lietuvos aidui“ ir kitiems laikraščiams. Lietuvą okupavus vokiečiams, dirbo Šakių apskrities darbo tarnybos raštininku. 1945 m. pradėjo mokytojauti Kriūkų progimnazijoje. Dėstė vokiečių kalbą. 1950 m. buvo atleistas iš mokytojo pareigų. 1960 m. atsikėlė į Vilnių ir 20 metų dirbo Knygų prekybos valdyboje.

ŠATEIKA Jeronimas (?–1813), kunigas, karmelitas, Sintautų vikaras. 1798 m. tapo Griškabūdžio karmelitų vienuolyno vienuoliu. 1805 m. – ten pat bažnyčios rektorius, 1807 m. – Griškabūdžio filijinės bažnyčios vikaras, 1808 m. – Sintautų vikaras. Mirė būdamas Griškabūdžio filijos vikaras.

ŠUKYS Antanas (1899 08 08 Vilkeliškiuose–1985 10 18 Katerinos mieste, palaidotas Šv. Jono lietuvių kapinėse Mičigane, JAV), Lietuvos kariuomenės savanoris, šaulys, atsiminimų autorius. 1919 01 23 stojo savanoriu į 2-ąjį pėstininkų pulką, dalyvavo kautynėse. Apdovanotas dviem Vyčio kryžiais. Baigė karo mokyklą. Įgijo viršilos laipsnį. 1921 m. iš kariuomenės pasitraukė, tačiau 1923 m. dalyvavo Klaipėdos išvadavime. 10 metų buvo Nepriklausomybės kovų savanorių sąjungos Šakių skyriaus pirmininkas, ilgametis Šakių šaulių būrio vadas. Gyveno ir dirbo Klaipėdoje, Kudirkos Naumiestyje, Kaune, Šakiuose. 1944 m. pasitraukė į Vakarų. Anglijoje išleido atsiminimų knygą „Du mediniai ir trys geležiniai kryžiai“ (1964). 1966 m. išvyko į Kanadą. Dalyvavo lietuvių veikloje.

ŠUKYS Pranas (1903 06 28 Vilkeliškiuose–1977 12 10 Nemiruose, Jankų apyl., palaidotas prie savo vienuolės sesers Juzefos), kunigas, Gerdašių bažnyčios statytojas, politkalinys, tremtinys. Baigė Šakių „Žiburio“ gimnaziją ir 1930 m. Vilkaviškio kunigų seminariją Gižuose. Vyskupo A. Karoso 1930 06 22 išventintas į kunigus. 1930–1932 m. vikaravo Žemojoje Panemunėje, 1932–1935 m. Leipalingyje, vėliau perkeltas į Gerdašius, kur 1935 m. įkūrė naują parapiją, o 1936 m. pastatė bažnyčią. Pasibaigus Antrajam pasauliniam karui, 1947 03 09 dirbo Vilniaus arkivyskupystės Tilžės parapijoje (Zarasų r.), ten suimtas ir „už kontrrevoliucinį sabotажą“ nuteistas 10 m. Septynerius metus išbuvo Sibiro tremtyje, 1955 m. (kai kuriuose šaltiniuose nurodoma 1953 m.) grįžo į Lietuvą. Paskirtas Nemirų altaristu (Jankų vls.). Čia užsiėmė ne tik pastoraciniu darbu, bet ir liaudies medicina.

ŠVARPLAITIS Albertas Gustavas (1911 04 19 Ežeriukuose–1941 06 24), karininkas, aviacijos kapitonas, spaudos bendradarbis. 1930 m. baigęs Marijampolės Rygiškių Jono gimnaziją, įstojo į Karo mokyklą, kurios 14 laidą baigė 1932 m. ir buvo paskirtas į septintąjį pėstininkų pulką. Lietuvos sporto istorijoje jis buvo žinomas kaip trumpų nuotolių bėgikas, jo pasiekti 100 m ir 400 m bėgimo rekordai Lietuvoje pagerinti tik pokario metais. Jis gerai mokėjo vokiečių kalbą, vertė iš vokiškų karinių žurnalų, nemažai vertimų išspausdino „Karyje“ ir „Karde“. 1936 m. komandiruotas į Karo aviacijos mokyklą, kurią baigė 1937 m. Netrukus jam suteikiamas II eilės karo lakūno vardas ir jis paskiriamas į trečiąją eskadrilę. 1940 m. pradžioje jis paskiriamas III aviagrūpės žinių karininku, kitaip tariant, grupės štabo viršininku, grupės vado adjutantu. Bendradarbiauja spaudoje – „Karyje“, „Skautų aide“, „Trimite“. 1940 m. okupavus Lietuvą ir pradėjus naikinti kariuomenę, išleistas į atsargą. Sužinojęs, kad bus areštuotas, pasitraukė į Vokietiją. Čia dalyvavo Lietuvos aktyvistų fronto veikloje, buvo rezistencijos ryšininkas. Pasiūstas į okupuotą Lietuvą nugabenti instrukcijas ir užmegzti ryšį su Vilniaus ir Kauno LAF skyriais, bet sėkmingai atlikęs užduotį, grįžtant 1940 10 15 (kt. 1940 12 13) buvo išduotas giminaičio ir

pasienyje netoli Šešupės suimtas. Kalinamas Kaune, sužeistas ir iškentęs visus kankinimus, neišdavė nei ryšio, nei draugų. 1941 04 NKVD nuteistas sušaudyti. Prasidėjus karui, 1941 06 23 su kitais kaliniais išvežtas į Minską, kur kalėjimo kieme 1941 m. birželio 24 d. sušaudytas (kt. šaltiniai teigia jog nuteistieji mirti buvo atskirti ir sušaudyti pakeliui į Minsko kalėjimą).

Šalt.: Navaitis A. *Karo lakūnai, kovoję dėl Tėvynės laisvės*. Vilnius, 2003 [prieinamas per internetą] <<http://www.nemokamosknygos.lt/uploads/files/Antanas120Navaitis.pdf>>

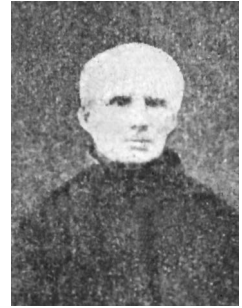

*Antanas Tatarė*

TAMULIS Juozas (1902 02 02 Sintautuose), mokytojas, techninių knygų autorius, amatų propagotojas, spaudos bendradarbis. 1926 m. baigė dvejų metų mokytojų kursų, 1935 m. – keramikos mokyklą Čekoslovakijoje. Dirbo Prekybos, pramonės ir amatų rūmuose, amatų mokyklose. 1944 m. pasitraukė į Vakarus, 1949 m. atvyko į JAV. Dalyvavo Amerikos lietuvių mokytojų sąjungos veikloje. Išleido knygą „Taupykite kurą“. Yra vienas knygos „Kaimo statyba“ autorių.

Šalt.: Misius K. Šimtas išymiųjų sintautiškių, *Sintautai. Žvirgždaičiai*, Vilnius, 1996, p. 93.

TARNAUSKAS Antanas (1892 05 14 Menkinių k.), savanoris. Į Lietuvos kariuomenę įstojo 1919 01 11, tarnavo 2-ajame pėstininkų pulke, o 1919 07 07 buvo perkeltas į 6-ąjį pėstininkų pulką, kuriame ir baigė savo karinę tarnybą. Eilinis A. Tarnauskas dalyvavo kautynėse prieš bolševikus prie Žiezmarių, Daugpilio, Zarasų. Pasižymėjo narsumu ir drąsa, apdovanotas Vycio kryžiaus 3-iojo laipsnio ordinu. Į atsargą išėjo 1920 04 11.

TATARĖ Antanas (1805 05 17 Rygiškiuose, Griškabūdžio vls.–1889 12 25 Lomžoje, palaidotas Lomžoje, senosiose kapinėse, vidurinio tako gale, dešinėje pusėje, Šv. Benedikto seserims vienuolėms priklausiusioje vietoje), kunigas, pirmasis Suvalkijos rašytojas, švietėjas. Gimė Totoraičių (Totorių) šeimoje. Iš pradžių mokėsi pas kaimo daraktorių Griškabūdyje, o vėliau lankė Vladislavovo (Naumiesčio) pradžios mokyklą. 1826 m. įstojo į Seinų vaivadinę šešių klasių mokyklą, o 1932 m. – į Seinų dvasinę seminariją. Čia jis savo lenkišką Tatar suprancūzino – Tatarė. Baigė Seinų dvasinę seminariją. Vikaravo Balbieriškyje, vėliau du metus Ilguvoje, 15 metų Lukšiuose, o nuo 1855 m. paskirtas klebonu į Sintautus. Čia pastatė naują kleboniją, kuri 1945–1995 m. pertvarkyta į bažnyčią, mokyklą, naują varpinę, o prie klebonijos pasodino didelį sodą. Špitolėje ir klebonijoje mokė vaikus. 1863 m., įtarus prisidėjus prie sukilimo, buvo suimtas ir ištremtas į Penzos guberniją, Gorodiščės miestelį. Po tremties neleidus grįžti, nuo 1871 m. gyveno Lomžoje. Užsiimdamas švietimu ne tik mokė vaikus ir suaugusiuosius, bet ir parengė kunigystei keletą vėliau išgarsėjusių kunigų: kun. Stanevičių – Smalėnų reformatą, kun. A. Paškauską – dominikonų priorą Gidliuose,

kun. Januševičių – Liublino seminarijos profesorių, kun. Baltramiejū Pavalkį ir kun. J. Rugienių – Varšuvos vyskupijoje, kun. Petrą Baltrušaitį ir kun. Bartkų – Seinų vyskupijoje, kun. Jurgį Zubricką, kun. Bongartą, kun. Žemantauską, kun. Liorentą – Žemaičių vyskupijoje, kunigą, knygnešių tėvą Martyną Sederevičių.

Rankraščiuose liko jo apsakymų rinkinys „Pamokslai gražių žmonių“ (profesoriui Volteriui radus rankraštį, išleista 1900 m.). Išleido pasakėčių ir apsakymų knygą „Pamokslai išminties ir teisybės“ (1836 m. Suvalkuose, vėliau antrasis leidimas ten pat 1851 m., trečiasis – 1887 m. Niujorke, ketvirtasis – 1899 m. Čikagoje). Beveik pilnas raštų leidinys „Pamokslai išminties ir teisybės“ pasirodė Vilniuje 1987 m. Jo gimtojoje sodyboje Rygiškių kaime 1979–1995 m. veikė muziejėlis, kurio eksponatai vėliau perkelti į Sintautus. Daugiau žr. V. Girininkienės str. „Antanas Tatarė ir 1863–1864 metų sukilimas“ (sk. „Laikas ir žmonės“).

TAUTKUS Laurynas (1790 01 08 Sintautų par.–1858 11 01 (kt. 08 14) Slavikuose, palaidotas bažnyčios šventoriuje, spėjama, kad netoli kun. R. P. Aleknavičiaus kapo; nepastčius paminklo, kapo vieta pamiršta), kunigas, poetas. Baigęs pradžios mokyklą, 1813 m. gruodžio 30 d. priimtas į Vilniaus bernardinų vienuolyno noviciatą (kai kur minima dominikonų vienuolija), 1817 m. rugsėjo 30 d. išventintas į kunigus. 1821 m. kovo 4 d. iš Vilniaus sugrįžo į Lenkijos karalystę kaip į savo gimtąjį kraštą. 1823 m. – Sintautų parapijos kapelionas, 1824 m. – Sintautų parapijos vikaras. 1828 m. Slavikų parapijos vikaras, 1829–1858 m. buvo Slavikų parapijos klebonas. 1858 m. ir Marijampolės dekanato vicedekanas. 1835 m. Slavikuose pastatė iki dabar išlikusią medinę Šv. Onos bažnyčią ir kleboniją. Rašė lietuviškai eilėraščius, tačiau jie neišliko.

TĖVELIS Vytautas (1940 12 05 Jundilų k.), zootechnikas, agrarinių mokslų daktaras. 1964 m. baigė Lietuvos veterinarijos akademiją. Dirbo Šalčininkų rajone vyr. zootechniku, vėliau – Juodiškių paukštyno vyr. zootechniku, direktoriumi.

TOTORAITIS Jonas MIC (1872 12 24 Bliuviškiuose, Griškabūdžio vls.–1941 06 21 Bliuviškiuose, palaidotas Marijampolės kapinėse), kunigas, Sintautų vikaras, pedagogas, profesorius, istorikas. Baigė Seinų dvasinę seminariją, kunigu išventintas 1895 12 25, studijavo Šveicarijoje, Fribūre, čia įgijo filosofijos daktaro laipsnį. Grįžęs į Lietuvą, vikaravo Daukšiuose. Rašė straipsnius iš Lietuvos istorijos. 1906 m. redagavo „Šaltinį“. Paskirtas vikaru į Šunskus, redagavo „Žiburio“ kalendorių, dalyvavo spaudoje. Jo rašiniai paskatino steigti Pavasario sąjungą. 1910 m. įstojo į marijonų vienuolyną. Dvasines studijas gilino Petrapilyje. 1911 m. vikaravo Sintautuose. Iš ten paskirtas į Seinų dvasinę seminariją dvasios vadu. Karo metu buvo Mogiliove, Petrapilyje. 1917 m. grįžo į Lietuvą. Buvo vienas

Marijampolės ir Seinų „Žiburio“ gimnazijų steigėjų. Rašė istorijos vadovėlius gimnazijoms. 1921 m. Marijampolėje įsteigė marijonų gimnaziją, buvo jos direktorium. Po to Vilniaus kunigų seminarijos rektorium ir profesorium. 1923–1937 m. Vytauto Didžiojo universiteto Teologijos-filosofijos fakulteto istorijos profesorius. Bendradarbiavo spaudoje, parašė istorijos veikalų. Išleido „Zanavykų istoriją“ (1929), „Sūduvos Suvalkijos istorija, 1 d.“ (1938). Antros dalies nespėjo išleisti.

TUMOSA Antanas (1909 11 19 Pavilktnių k.), inžinierius. 1929 m. baigė Marijampolės Rygiškių Jono gimnaziją, 1937 VDU Technikos fakulteto mechanikos skyrių. Krašto apsaugos ministerija siuntė į Prahą prižiūrėti užsakytų ginklų užsakymus. 1941 m. grįžo į Lietuvą, paskirtas degtukų fabriko direktoriumi. 1943 m. dirbo Lietuvos ūkio rūmų pramonės skyriuje. 1949 m. išvyko į JAV.

Šalt.: *Zanavykija* 2, p. 302.

TUMOSAITĖ-PRŪSAITIENĖ Agota (1897 02 02 Duobiškių k.–1972 12 14, palaidota Abromiškių kapinėse prie Elektrėnų), dainų atlikėja, kraštotyrininkė. Nuo vaikystės Agota mokėjo daug dainų apie knygnešius. Ji rinko dainas apie partizanus, publikuotos. Gyveno Jurbarke, vėliau pas dukrą Elektrėnuose. 1958 m. A. Tumosaitės-Prūsaitienės atliekamas dainas užrašinėti pradėjo jos dukra Sofija Aganauskienė. Iš viso užrašytos 59 dainos, o 1991 m. Kaišiadoryse išleistame leidinyje „Knygnešių dalia“ yra 26 jos dainos.

Šalt.: Aleknavičius B., Aleknavičius V. *Novužės krašto vaikai*, Marijampolė, 2002, t. 3, p. 43.

TUREVIČIUS Kastytis (1975 05 10 Sintautuose), fotografas. 1982–1992 m. mokėsi Prienų specialiojoje mokykloje internate, 2006 m. – Radviliškio profesinėje mokykloje siuvėjo amato. 2008 m. buvo pakviestas į Lietuvos neįgaliųjų draugijos surengtą fotoplenerą Šventojoje ir nuo tada pradėjo fotografuoti. Dalyvavo ir 2009 m. neįgaliųjų foto pleneroje Nidoje. Grupinės fotoparodos surengtos plenero dalyvių miestuose. Sukurtas fotografijas eksponuoja interneto svetainėje [www.efoto.lt](http://www.efoto.lt). Mėgsta peizažo fotografiją, yra Sintautų benruomenės gyvenimo fotometraštinių, fiksuojantis svarbiausius bendruomenės gyvenimo įvykius ir žmones. Internetu pristato ir svarbesnius viso rajono gyvenimo momentus, ypač susijusius su gimtaisiais Sintautais. Yra aktyvus Sintautų kultūrinio gyvenimo dalyvis – dalyvauja bendruomenės renginiuose, nuo 1998 m. gieda bažnyčios chore, nuo 1999 m. dainuoja etnografiniame ansamblyje „Santaka“.

UOGINTAS Antanas (1878 04 11 Išdagų k.–1964 03 20, palaidotas pirmosios Gražiškių bažnyčios Didžiojo altoriaus vietoje), kunigas, pedagogas. Mokėsi Marijampolės gimnazijoje ir Seinų kunigų seminarijoje. Kunigų seminarijoje priklausė slaptai lietuvių klierikų organizacijai „Šaltinis“. Kunigu išventintas 1905 09 21. Dirbo vika-



ru Lankeliškiuose, Vištytyje. 1906 m. įkūrė parapijos bibliotekėlę, kurioje buvo apie 150 knygų ir apie 50 skaitytojų. Vėliau paskirtas Marijampolės lietuvių mergaičių progimnazijos kapelionu. Pasibaigus Pirmajam pasauliniam karui, kun. Antanas Uogintas dirbo Gižuose, kur laikinai buvo įsikūrusi ir Seinų kunigų seminarija. Vėliau, nuo 1934 m., klebonavo Gražiškiuose. Gražiškiuose pastatė klebonijos kluoną, klėtį, aptvėrė parapijos kapines, padarė naujus centrinius laiptus. Vadovavo katalikių moterų organizacijai, dėstė tikybą pradžios mokyklos aukštesniuosiuose skyriuose.

Bolševikai, terorizuodami didelį autoritetą turintį kunigą, išvarė jį iš klebonijos.

Šalt.: J. Eretas, Išdagų Uogintai, *Zanavykija*, Čikaga, 1979, t. 2, p. 248.

UOGINTAS Juozas (1875 Išdagų k.–1965, palaidotas Sintautų kapinėse), diplomais apdovanotas ūkininkas, pavyzdinio ūkio savininkas. Mokėsi Naumiesčio pradinėje mokykloje. Kaip vyriausias sūnus šeimoje, paveldėjo tėviškę. Ūkį tvarkė pavyzdingai, ypač prižiūrėjo veislinius arklius, už kurių auginimą ne kartą buvo apdovanotas diplomais. Juozas Uogintas priklausė Ūkininkų sąjungai, dalyvavo Suvalkijos ūkininkų streike, bet nenukentėjo. 1944 m. vasarą, antrą kartą sovietams okupuojant Lietuvą, Juozas Uogintas traukėsi į Vakarų, bet iš Karaliaučiaus krašto buvo sugražintas. Karo metais ūkis sudegė, todėl teko glaustis pas svetimus žmones. Vėliau J. Uogintą priglaudė Kudirkos Naumiesčio klebonas, pas kurį ir dirbo iki gilios senatvės.

UOGINTAS Pranas (1887 07 03 Išdagų k.–1978 06 20, palaidotas Kauno Romainių 1-osiose kapinėse), artilerijos pulkininkas leitenantas, rašytojas.

Uogintų sodyba buvo rytinėje Išdagų kaimo pusėje, netoli karo metais pastatyto gynybinio dzoto. Tai stambių Sūduvos krašto ūkininkų žemė. Uogintai turėjo 80 ha žemės. Prieškario metų pulkininko veiklą išsamiai tyrinėjo žinomi žurnalistai A. Andrijonas, B. Aleknavičius ir V. Kavaliauskas. Šveicarų kilmės profesorius Juozas Eretas buvo vedęs Uogintų giminaitę Onutę Jakaitę iš Bridžių. Profesorius domėjosi Uogintų gimine ir Čikagoje išleistame dvitomyje „Zanavykija“ išspausdino straipsnį „Išdagų Uogintai“. Ankstesniuose Sintautų krašto istorijos šaltiniuose buvo žinoma, kad pulkininkas leitenantas P. Uogintas gimė 1890 m. Tai neteisingi duomenys. Pulkininko biografiją tyrinėję A. Andrijonas ir J. Kasparaitis visus duomenis patikslino.

Pranas baigė Marijampolės gimnaziją, studijavo gamtos mokslus. Pirmojo pasaulinio karo metais mobilizuotas į rusų kariuomenę, ten baigė karo mokyklą ir tapo artilerijos karininku. 1918 m. sugrįžo į Lietuvą, trumpai mokytojavo Marijampolės gimnazijoje. 1919 m. sausį atėjo į Lietuvos kariuomenę. Tų metų kovo 1 d. Aukštojoje Panemunėje Kaune P. Uogintas pradėjo kurti artilerijos 2-ąją bateriją.

Kovo 31 d. 2-osios baterijos 1-asis būrys paskirtas 2-ojo pėstininkų pulko 1-ojo bataliono žinion ir išvyko į Vilniaus frontą kovoti su bolševikais, ir po dviejų dienų jau dalyvavo kautynėse ties Strošiūnų kaimu ir Žasliais, vėliau prie Gurklių ir Pakalniškių kaimų. Kovojo Panevėžio, Dauguvos, Vilniaus, Suvalkų frontuose. Už pasižymėjimą Nepriklausomybės kovose 2-ojo artilerijos pulko vadas mjr. Pranas Uogintas apdovanotas 1-ojo laipsnio Vyties kryžiumi (I rūšies 5 laipsnio Vyčio kryžiumi). 1940 m. plk. P. Uogintas išėjo į atsargą. Išleido knygą „Perkūnija ir perkūnsargiai“. Vėlesnių metų jo veikla ir likimas nėra tyrinėti. Pulkininko leitenanto sesuo Kunigunda dirbo mokytoja Šakių gimnazijoje. Seserys Antanina ir Marytė mirė nuo džiovos. Karininko sesuo Petronėlė buvo vienuolė Marijampolėje, ten ir palaidota. Pulkininko tėvai, seserys ir brolis ilsisi Sintautų parapijos kapuose. Brolio Juozo duktė Onutė karo metais papuolė į Lenkiją ir 1944 m., sulaukusi tik 16-os metų, mirė. Ten ir palaidota. Pulkininko leitenanto P. Uoginto brolis Antanas dirbo Seinų kunigų seminarijoje Gižuose. Iki mirties klebonavo Gražiškių bažnyčioje.

Išsamiau apie Praną Uogintą žr. A. Andrijono str. „Sintautų krašto savanoriai“ (sk. „Istorija. XX amžius“).

UOGINTAITĖ Kunigunda (1893 Išdagų k.–1970, palaidota Gražiškių kapinėse), mokytoja, švietėja, moterų emancipacinio judėjimo žadintoja. Aštuoneriais metais jaunesnė Petronėlės Uogintaitės sesuo. Profesorius J. Eretas ją pavadino „Šakių gimnazijos Pečkauskaite“. Prieš Pirmąjį pasaulinį karą lankė kursus Petrapilyje, o Nepriklausomybės metais patobulinti vokiečių kalbos vykdavo į Vokietiją. Mokytoja buvo išprususi, apsiskaičiusi, mokiniams keldavo didelius reikalavimus. 1937 m. dėl sveikatos paliko mokyklą.

UOGINTAITĖ Petronėlė (1885 Išdagų k.–1944), vienuolė, Kryžiuočių kongregacijos, Ingenbolio (Šveicarija) kryžiečių centro atstovė. Jos atstovaujamas kapucino Teodozijaus Florentinio 1856 m. įkurtas vienuolynas Kristus vardu ėjo į žmones, slaugė ligonius, globojo našlaičius, senelius, prižiūrėjo vaikus, mokė ir auklėjo jaunimą, lankė vargšus ir šelpė bedarbius. Nuo 1903 m. ji Ingenbolyje lankė vokiečių kalbos kursus, rengėsi ir 1906 m. grįžo į Lietuvą. Marijampolėje atidarė Rankų darbo ir namų ruošos mokyklą, skirtą kaimo mergaitėms, norinčioms tapti susipratusiomis bei geresnėmis šeiminkėmis. 1911 m. rudenį Marijampolės namų ūkio mokyklos savininkė P. Uogintaitė kvietė padėjėjas iš Ingenbolio. 1918 m. ji tampa Švč. Mergelės Marijos Nekaltojo Prasidėjimo Vargdienių seserų vienuolijos, įkurtos palaimintojo arkivyskupo Jurgio Matulaičio 1918 m. spalio 15 d. Marijampolėje, vyresniąja. Užsiėmė švietimu, įsteigė pradžios mokyklą ir keturklasę mergaičių mokyklą su bendrabučiu. Veikė ir sava spaustuvė. Taip namų ruošos mokykla išaugo į visuomenės ruošos mokyklą.

Šalt.: J. Eretas, Išdagų Uogintai, *Zanavykija*, Čikaga, 1979, t. 2, p. 47–53.

URBAITIS Juozas-Bovelninis (1861 03 19 Naikuose, Lukšių vls.). Pagrindinis Šakių krašto knygnešys. Nuo 1899 m. gyveno Menkiniuose, Sintautų valsčiuje, kur turėjo 8 margus žemės. Nuo 15 metų įtrauktas į knygnešių veiklą. Žandarų buvo ne kartą suimtas ir kalintas. Knygoms per sieną gabenti pasitelkdavo iki 30 nešikų. Jo paimtos knygos buvo platinamos Kauno ir Vilniaus apylinkėse. J. Urbaitį žmonės buvo praminę Bovelniniu, mat jo tėvas buvo siuvėjas ir siūdavo išėiginius drabužius iš bovelnos (medvilnės). 1926 m. su žmona gyveno Naumiestyje.

Daugiau žr. K. Misiaus str. „Draudžiama lietuviška spauda ir jos platintojai Sintautų apylinkėse 1864–1904 metais“ (sk. „Istorija. XIX amžius“).



*Algirdas Ūsas*

ŪSAS Algirdas (1955 10 29 Irkutsko sr., Rusijoje, tremtinių šeimoje), žurnalistas. Tėvų Antano iš Mockupių kaimo ir Salomėjos iš Bliūkiškių šeima iš tremties grįžo 1959 m. Apsigyveno pas gimines – Antano brolių Juozą – Sintautuose, 1973 m. Algirdas baigė Sintautų vidurinę mokyklą, 1973–1978 m. studijavo Vilniaus universiteto Istorijos fakultete, kur įgijo žurnalisto specialybę. Baigęs universitetą pradėjo dirbti Lietuvos nacionaliniame radijuje, ten dirba iki šiol. Per tą laiką buvo korespondentu, spaudos apžvalgininku, laidų vedėju, žinių vedėju, Informacijos redakcijos vyriausiuoju redaktoriumi. Šiuo metu dirba Naujienų tarnybos dienos redaktoriumi. Po 1991 m. sausio 13 d. įvykių dirbo radijo studijoje Lietuvos Respublikos Seime, transliavo Seimo plenarinius posėdžius, rengė laidas iš Seimo. Tomis dienomis radijo žurnalistai ištisomis paromis nepalikdavo studijos Seime, tiesiogiai į eterį siuntė naujausias žinias iš posėdžių, susitikimų su įvairiausių šalių politikais, tarptautiniais klausimais rašančiais žurnalistais. 1993–1998 m., Lietuvos Prezidento Algirdo Brazausko kadencijos metais, su šalies vadovu A. Ūsas rengdavo savaitinius radijo interviu aktualiausiomis politikos ir ūkinės veiklos temomis. Žurnalistas Prezidentą lydėdavo vizitų užsienyje metu. Kelionių metu buvo renkama ir kita informacija, pasakojanti apie tų šalių gyvenimą, jų piliečių požiūrį į nepriklausomybę atkūrusią Lietuvą.

A. Ūsas ir šiandien aktyvus Lietuvos nacionalinio radijo eterio darbininkas, ankstų rytą ar vėlyvą vakarą prabylantis į Lietuvos radijo klausytojus. Ne vien eteryje jis dalyvauja šalies kultūriniame gyvenime, Suvalkijos krašto istorijos ir dabarties tyrinėjimuose – A. Ūsą sutiksi renginiuose Sintautuose ir tolimuose Lietuvos kampeliuose. Po apsilankymų įvairiuose renginiuose Lietuvos nacionalinio radijo eteryje vėl pasigirsta naujausios žinios ir išsamesnės jo apžvalgos. Algirdas aktyvus sintautiškių pagalbinkas rengiant, viešinant ir pristatant kraštiečių renginius.

Jo žmona Jūratė – žurnalistė, dukra Vestina – turizmo vadybininkė, Rūta – moksleivė.

Antanas Andrijonas, Vitas Girdauskas

ŪSIENĖ Regina (1953 07 31 Kupiškio r.), bibliotekininkė, zanavykų krašto kultūros puoselėtoja.

Vilniaus universitete įgijusi bibliotekininko-bibliografo specialybę, dirbo Šiauliuose, vėliau atvyko į Šakių r., Sintautus. Čia sukūrė šeimą, kartu su vyru užaugino dvi dukras Giedrę ir Vilmą, kurios, baigusios Sintautų vidurinę mokyklą, tęsė mokslus aukštosiose mokyklose, šiuo metu jau gyvena savarankiškai. Pati būdama darbšti, pareiginga ir valinga, to mokė ir savo vaikus.

Nuo 1985 m. R. Ūsienė vadovauja Šakių viešajai bibliotekai. Direktorė rūpinasi šios įstaigos ir miestelių bei kaimų padalinių kultūrine, informacine veikla, naujų modernių technologijų diegimu, naujų svarbių projektų įgyvendinimu. Jos atkaklumo, tolerancijos dėka biblioteka atgavo savo senąjį pavadinimą, įgavo savarankiškumą, įdiegta LIBIS programa, įkurta interneto skaitykla, parengtas ir įgyvendintas ne vienas projektas. Bibliotekoje nuolat gausu žmonių, siekiama lankytojus sudominti, ieškoma naujų veiklos formų. Bibliotekos direktorė mielai dalyvauja ir Sintautų krašto renginiuose, padeda juos organizuoti. Kai parapija šventė 200 metų jubiliejų, R. Ūsienė parengė išsamų lankstinuką apie Sintautų parapiją, bažnyčios kelią ir joje dirbusius dvasininkus. Taip pat ji parengė leidinį „Šakių kraštas“ (2001). R. Ūsienė buvo išrinkta Šakių rajono laikraščio „Valsčius“ Metų žmogumi, 2012 m., minint Šakių bibliotekos 75-metį, jai įteikta kultūros ministro A. Gelūno padėka už puikius vadovaujamo darbo rezultatus kuriant šiuolaikišką biblioteką.

Rima Grušienė

UŽUPIS Pranas (1895 Advernu k.–1939 04 01, palaidotas Mūro Strėvininkuose, Kaišiadorių r.), mokytojas. Baigė Sintautų pradžios mokyklą. Mokėsi Marijampolės ir Vilkaviškio gimnazijose, kartu ir mokytojaudamas. Prasidėjus Pirmajam pasauliniam karui, buvo mobilizuotas į rusų kariuomenės aprūpinimo gurguolę ir arkliais vežiojo amuniciją iki Gumbinės. Prie Mozūrų ežerų pateko į vokiečių nelaisvę. Iš lagerio grįžo po dvejų metų. Įsteigus Šakių „Žiburio“ gimnaziją, buvo vienas pirmųjų jos mokytojų. 1921–1926 m. studijavo mediciną Miunchene.

VAIČAITIS Jonas (1878–1937), ūkininkas, poeto Prano Vaičiaičio brolis, paveldėjęs tėviškės sodybą – poeto Prano Vaičiaičio gimtinę. Apie 1911–1912 m. sodyboje iš vietinio molio pastatė naują raudoną plytų namą, pasodino didelį sodą. Kartu su poetu augo toje pačioje sodyboje medinių rąstų namelyje. Baigė Sintautų pradinę mokyklą. Nuo 1899 m. ketverius metus tarnavo caro kariuomenėje. Paveldėjęs tėvų ūkį, Jonas Vaičaitis pavyzdingai jį tvarkė. Amerikoje išmokęs statyti ir daryti plytas, grįžęs, remiamas jauniausiojo brolio kunigo Juozo ir žmonos Onos Radušytės giminių, pastatė naują namą. Dažnai prisimindavo mirusį brolių. Namuose buvo skaitomi Prano eilėraščiai, ant sienos kabėjo poeto laidotuvių fotografija. Po mirties

namą ir sodybą paveldėjo sūnūs Jonas ir Juozas. Namas 1945 m. sovietų valdžios buvo atimtas, ėjo iš vienu rankų į kitas. Nuo 1993 m. namas priklauso Juozo Vaičiaičio šeimai. Tai vienintelis išlikęs iš vietinio molio plytų pastatytas gyvenamasis namas Sintautuose (Ežero g. Nr. 1), kuriam 2012 m. jau buvo 100 metų. Palaidotas Sintautų kapinėse Vaičiaičių šeimos kapavietėje šalia poeto Prano Vaičiaičio kapo.

VAIČAITIS Juozas (1881 11 20 Santakų k., Sintautų vls.–1961 02 07 Griškabūdyje, palaidotas bažnyčios šventoriuje prie paties statytos varpinės), kunigas, aktyvus visuomenininkas, jaunesnysis poeto ir teisininko Prano Vaičiaičio (1876–1901) bei Jono Vaičiaičio (1878–1937) brolis. Parašė poeto Prano Vaičiaičio biografiją, kuri buvo atspausdinta leidžiant poeto raštus (1912, 1921). Dažnai lankydavosi Sintautuose. 1937 m. skaudžiai pergyveno savo brolio Jono Vaičiaičio mirtį, kartu su kunigais – Sintautų klebonu P. Radžiūnu, vikaru K. Pusdešriu palydėjo jį į Sintautų kapines, parašė trumpą nekrologą. Daug rašė katalikų spaudoje, skleidė blaivybę, rūpinosi įvairių parapijos organizacijų veikla. Paskatino ir nukreipė į kunigystę būsimąjį vyskupą Juozą Žemaitį, Juozą Preikšą, Panevėžio vyskupą, ir Juozą Užupį – monsinjorą, Prienų dekaną. Artimai bendravo su saleziečių pradininku Antanu Skelčiu, kuris 1960 m. rugpjūčio 1 d. buvo palaidotas Griškabūdžio kapinėse. Griškabūdis pagrįstai laikomas saleziečių idėjos gimimo Lietuvoje širdimi. Gyvenimo pabaigoje buvo Griškabūdžio parapijos altaris. Nors buvo kritiškas sovietų valdžios atžvilgiu, išvengė pokario represijų.

Daugiau žr. Juozo Jacevičiaus str. „Juozas Vaičaitis“ (sk. „Laikas ir žmonės“).

VAIČAITIS Juozas (1917 08 27 Santakų k.–2000 Sintautuose), visuomenininkas, tremtinys, poeto Prano Vaičiaičio brolio Jono sūnus. Lietuvai atgavus nepriklausomybę, 1993 m. susigrąžino tėviškės sodybą – poeto Prano Vaičiaičio gimtinę. Gimė Onos Radušytės-Vaičaitienės ir Jono Vaičiaičio šeimoje, augo toje pačioje sodyboje, kur gyveno poetas. 1929 m. baigęs Sintautų pradžios mokyklą, mokėsi Marijampolės privačioje marijonų klasikinėje gimnazijoje. 1937 m. gavęs brandos atestatą, savanoriu įstojo į Lietuvos kariuomenę atlikti karinę prievolę. 1940 m. išėjęs į atsargą, pradėjo studijuoti Vytauto Didžiojo universiteto Technologijos fakulteto Elektrotechnikos skyriuje. ir 1945 m. baigė elektrotechnikos mokslus. Vedė

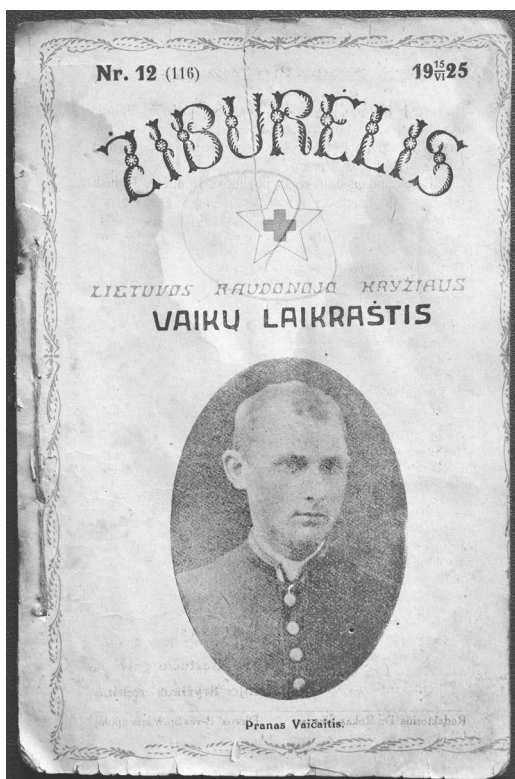



Salomėja Adomaitytė, kilusią iš to paties krašto. 1945 m. buvo areštuotas, 1945 m. rugsėjo 25 d. Karo tribunolo nuteistas dešimčiai metų lagerio ir penkeriems metams tremties, taip pat ir už tai, kad buvo studentų korporacijos „Grandis“ narys. Nuo 1953 m. lapkričio 30 d. – tremtis Magadano sritin (Rusijos Tolimieji rytai). 1960 m. su šeima grįžo į Lietuvą. Ilgai negavo darbo, pagaliau pavyko išdaryti Marijampolės elektrinėje. Nuo 1963 m. su šeima persikėlė į Alytų, pradėjo dirbti Alytaus elektros tinkluose skyriaus viršininku. Čia sulaukė ir pensijos. Siekdamas sutvarkyti apleistą tėvų sodybą ir tinkamai pagerbti savo dėdės poeto Prano Vaičiaičio atminimą, 1991 m. kreipėsi į teismą dėl tėviškės sodybos grąžinimo. 1993 m. teismo sprendimu sodyba buvo grąžinta Juozui Vaičiaičiui. Juozas Vaičaitis su žmona Salomėja, sūnumi Rymantu ir dukterimi Rūta grąžino sodybai ankstesnį vaizdą, įrengė poeto atminimo kambarį, į kurį iš Sintautų mokyklos buvo perkelti mokytojos M. Puodžiukaitienės surinkti eksponatai, su Šakių muziejinių pagalba įrengė ekspoziciją. Palaidotas Sintautų kapinėse Vaičiaičių šeimos kapavietėje šalia poeto Prano Vaičiaičio kapo.

VAIČAITIS Pranas (1876 02 10 Santakuose–1901 09 21 Sintauose, palaidotas Sintautų miestelio kapinėse), poetas, vertėjas, teisininkas. Mokėsi Sintautų pradžios mokykloje, Marijampolės gimnazijoje. 1895–1900 m. studijavo Peterburgo universiteto Teisės fakultete. Baigęs studijas, E. Volterio rūpesčiu, kuri laiką dirbo Peterburgo Mokslų akademijos bibliotekoje, tačiau susirgęs džiova grįžo tėviškėn. Parašė eilėraščių, elegijų, eiliuotų satyrų, epigramų. Pirmas eilėraščių rinkinys išleistas 1903 m. Amerikoje. Pasirašinėjo slapyvardžiu Pranciškus Sekupasaka. Jausmo gilumu pranoko visus „Varpo“ ir „Vienybės lietuvininkų“ poetus. Pasak A. Zalatoriaus, *„nė vieno mūsų XIX amžiaus poeto dainose nėra taip glaudžiai susipynusios ir kartu tokių skirtingų interpretacijų įgijusios sąvokos – tėviškė ir tėvynė. Tai lyg du poliai, kurie negali vienas be kito egzistuoti, bet negali ir sutapti. Su tėviške susiję visa, kas jauku, paprasta, šilta ir buitiška; su tėvyne – visa, kas didingas, komplikuota, tragiška ir neaišku“* (P. Vaičaitis, Raštai, Vilnius, 1996, p. 19). Daugiau apie Prano Vaičiaičio kūrybą žiūrėkite A. Matijošienės str. „Pirmieji Prano Vaičiaičio rankraščiai“, V. Girininkienės str. „Poeto Prano Vaičiaičio atminimui“, apie jo atminimo įamžinimą – R. Dichavičiaus str. „Prie poeto Prano Vaičiaičio kapo“ ir R. Vaičaitytės str. „Poeto Prano Vaičiaičio giminės sodyba“ (sk. „Laikas ir žmonės“).

VAIČAITYTĖ Rūta (1960 09 10 Marijampolėje), inžinierė ekonomistė, visuomenininkė. Poeto Prano Vaičiaičio brolio Jono anūkė. Nuo 1963 m. gyveno su tėvais Alytuje. 1967–1978 m. mokėsi Alytaus 1-ojoje vidurinėje mokykloje, 1978–1984 m. studijavo Kauno politechnikos institute Ekonomikos fakultete, įgydama inžinieriaus ekonomisto specialybę. Nuo 1985 m. gyvena Vilniuje. Dirba buhalterinį, finansinį darbą, turi atestuoto auditoriaus kvalifikaciją. Nuo vaikystės vasaras

leisdavo mamos sesers Onos Jakaitienės sodyboje Santakų kaime netoli Prano Vaičiūčio gimtinės. Taip Rūta pamilo tėvų gimtinę ir prisirišo prie jos. Savo gyvenimo tikslu laiko poeto Prano Vaičiūčio kūrybos atminimo ir Vaičiūčių sodybos Sintautuose išsaugojimą ateities kartoms. Ji džiaugiasi, kad sodyba tampa dar vienu kultūros židiniu Sintautuose. Poetas Pranas Vaičiūtis ir jo kūryba, jo gimtinės sodyba, sode jo pasodintas ažuolas, poeto brolio Jono Vaičiūčio pastatytas iš vietinio molio pagamintų plytų namas, poetui skirtas atminimo kambarys šiame name yra neatsiejami nuo Sintautų gyvenimo.



*Algirdas Vaičiūnas*

VAIČIŪNAS Algirdas (1958 06 29 Orgalėjo k., Alarsko r., Irkutsko sr., Rusijoje), žemėtvarkininkas, visuomenininkas. Gimė tremtinių šeimoje. Tais pačiais metais Algirdo šeima grįžo į Lietuvą ir apsigyveno Skaistgirių kaime. Mokėsi Katilių pradinėje, vėliau Griškabūdžio vidurinėje mokykloje. 1974 m. įstojo į Kauno žemės ūkio technikumą. Jį baigęs ir įgijęs techniko žemėtvarkininko kvalifikaciją, 1978 m. pradėjo dirbti Valstybinio žemėtvarkos instituto Kauno skyriuje su darbo vieta Šakių rajono žemės ūkio valdytoju. Nepraėjus ir savaitei, teko palikti darbą ir išeiti karinėn tarnybon. Po tarnybos sovietų armijoje vėl grįžo į Šakius. Nuo 1983 m. jau Šakių rajono žemės ūkio valdybos inžinierius žemėtvarkininkas. Dirbdamas studijavo Lietuvos žemės ūkio akademijoje ir 1991 m. jam suteikta mokslinio agronomo kvalifikacija. Sėkmingai pasiekti užsibrėžtų tikslų Algirdui padėjo didžiulis ryžtas, užsispyrimas ir naujų žinių troškimas. Nuo 1997 m. yra Marjampolės apskrities viršininko administracijos Žemės tvarkymo departamento Šakių rajono žemėtvarkos skyriaus vedėjas. 2010 m. reorganizavus apskričių administracijas ir žemės tvarkymo ir administravimo funkcijas ir perdavus Žemės ūkio ministerijai, Algirdas pakviečiamas vadovauti naujai pertvarkytam Šakių rajono žemėtvarkos skyriui. Reiklumas sau ir bendradarbiams, mokėjimas bendrauti su žmonėmis, profesinė kompetencija, ryžtas ir principingumas padeda jam pasiekti gerų rezultatų. Yra kuo pasidžiaugti – vienas iš pirmųjų Lietuvoje įvykdytų konsolidacijos projektų Griškabūdžio seniūnijoje, Katilių kaime, sėkmingai vykdomas šiuo metu Voniškių, Stulgių ir Šileravos konsolidacijos projektas Gelgaudiškio seniūnijoje. Neskaičiuodamas darbo valandų visą energiją, patirtį atiduoda sunkiems žemėtvarkos, žemės reformos darbams atlikti – žemės pardavimas, žemės sklypų formavimo ir pertvarkymo projektai, kadastriniai matavimai... Visi jie įneša labai svarų indėlį į kaimo plėtrą, infrastruktūros kūrimą ir gyvenimo kokybės gerinimą.

Arvydas ir aktyvus visuomenininkas. Kartu su broliais rengia ekspedicijas tėvų tremties vietomis Sibire Irkutsko srityje. Domisi ir renka medžiagą apie giminės šaknis. Surengė ekspediciją giminaičio kunigo misijonieriaus Vaclovo Vaičiūno pėdomis į Vilavicencio miestą Meta departamente netoli Bogotos Kolumbijoje.

Vitas Girdauskas

VAIČIŪNAS Arvydas (1959 06 28, Skaistgirių k.), mokytojas lituanistas, visuomenininkas, verslininkas. 1977 m. baigė Griškabūdžio vidurinę mokyklą. 1980–1985 m. studijavo Vilniaus universitete, kur įgijo lietuvių kalbos ir literatūros mokytojo kvalifikaciją. Nuo 1983 m. Sintautų vidurinės mokyklos mokytojas, 1988 m. aktyviai dalyvavo Sąjūdžio veikloje. 1988 m. spalio pabaigoje Šakių sąjūdininkams nusprendus leisti Šakių LPS iniciatyvinės grupės informacinį biuletinį „Žiburys“, tapo leidinio redaktoriumi. Laikraštį, kurio išėjo 44 numeriai, jis pats maketuodavo ir prižiūrėjo spausdinimą Šakių spaustuvėje (1988 11 10–1990 12 19). 1988 m. pabaigoje, kaip Sintautų mokyklos LPS rėmimo grupės atstovas, išrinktas į Šakių LPS Seimelio Tarybą, kur greitai tapo vienu iš lyderių. Jam buvo patikėtas rinkimų kampanijos į SSRS Aukščiausiąją Tarybą koordinavimas. 1990–1995 m. buvo Šakių rajono tarybos deputatas, P. Vaičiūno draugijos vicepirmininkas. Nuslūgus politiniam visuomenės aktyvumui, grįžo prie žemiškų darbų, sėkmingai ūkininkavo atsiimtoje tėvų žemėje.

Apie jį dar žr. Irenos Strokienės, Vidos Girininkienės str. „Sąjūdis Sintautuose“ (sk. „Istorija. XX amžius“).

Šalt.: Vykinto Augustaičio prisiminimai.



*Kęstutis Vaičiūnas*

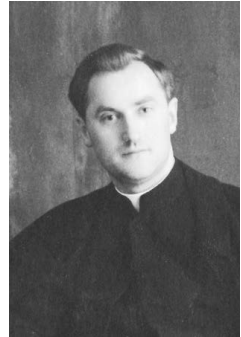

*Kunigas Vaclovas  
Vaičiūnas*

VAIČIŪNAS Kęstutis (1962 11 21 Skaistgirių k.), biologas, kraštotyrininkas. 1970–1974 m. mokėsi Katilių pradinėje, 1974–1981 m. – Griškabūdžio vid. mokyklose, 1981–1982 m. – Kauno 23-iojoje Kino technikų mokykloje. 1982–1989 m. studijavo Vilniaus universiteto Gamtos fakultete. 1989–1992 m. – Centrinės aplinkos tyrimų laboratorijos inžinierius hidrobiologas. Nuo 1992 m. Hidrobiologijos laboratorijos vedėjas, 2002–2012 m. – UAB „Fermentas“ direktoriaus pavaduotojas technikai ir infrastruktūrai. Domisi kraštotyra, sukaupęs daug archyvinės medžiagos apie Sintautų valsčių, ypač apie gimtąjį Skaistgirių kaimą ir jo žmones. Nuo 2012 m. – Vilniaus zanavykų bendrijos pirmininkas. Bendradarbiavo rengiant monografiją „Sintautai“, parengė istorinius straipsnius apie gimtąjį Skaistgirių kaimą, Sintautų valsčiaus partizanus, bei Sintautus istoriniuose dokumentuose. Šiuo metu – „Vermės“ leidyklos rengiamos monografijos „Kiduliai“ vyr. redaktorius, dirba genealoginių tyrimų srityje.

VAIČIŪNAS Vaclovas (1909 07 07 Skaistgirių k.–1983 05 02, palaidotas Bogotos priemiestyje esančiose Jardines del Recuerdo kapinėse, Kolumbijoje), kunigas, visuomenininkas. V. Vaičiūnas 1922–1928 m. mokėsi Šakių „Žiburio“ gimnazijoje. Į Vilkaviškio kunigų seminariją (tuo metu ji buvo Gižuose) Vaclovas Vaičiūnas įstojo 1928 m., po šešių gimnazijos skyrių. 1930 m. kunigų seminarija iš Gižų buvo perkelta į Vilkaviškį. Besimokydamas seminarijoje priklausė tretininkams (trečiasis vienuolių ordinų padalinys, nuo 1978 m. vadinamas pasauliečių pranciškonų ordinu – K. V.).<sup>9</sup>

<sup>9</sup> Aleknavičius B., Aleknavičius V. Novužės krašto vaikai, t. 4, Klaipėda, 2011, p. 35.

1931 m. gruodžio 21 d. J. E. vysk. A. Karosas naujoje Vilka-  
viškio kunigų seminarijos koplyčioje suteikė ostiariaus šventinimus  
eilei seminarijos auklėtinių, tarp jų ir Vaclovui Vaičiūnui.<sup>10</sup>

Į kunigus išventintas 1934 m. birželio 17 d., primicija buvo  
Sintautuose, birželio 29 d., per šv. Petrą. Baigęs seminariją, paskirtas  
į Simną vikaru. Simne išdirbo septynerius metus. Dar tebedirbda-  
mas Simne, 1939 m. parašė prašymą išduoti užsienio pasą ir vizą,  
planavo išvažiuoti mokytis į Italiją, spėjama, kad į Vatikaną. Gavo  
teigiamą atsakymą, tačiau Europoje prasidėjo karas, užsidarė sienos ir  
išvažiuoti nespėjo. Prasidėjus karui dar dirbo Simne, vėliau persikėlė  
į Kybartus. 1944 m. artėjant frontui, kun. V. Vaičiūnas, bijodamas  
sovietų represijų, iš Kybartų pasitraukė į Vakarus. Iš pradžių į Aus-  
triją, po to persikėlė į Vokietiją, Ravensburge. Ravensburge, Prancūzų  
zonoje, buvo didelė lietuvių kolonija. V. Vaičiūnas keletą metų buvo  
Ravensburgo lietuvių parapijos klebonas, lietuvių gimnazijos kape-  
lionas. Lietuvių gimnazijoje dirbo kartu su poetu B. Brazdžioniu,  
dailininku J. Bagdonu. Tuo metu Ravensburgo gimnazijoje mokėsis  
Algis Didžiulis prisimena: „*Kunigas V. Vaičiūnas gimnazijoje buvo mano  
klasės auklėtojas, labai energingas, veiklus, mėgstamas žmonių.*“

1948 m. Vokietijoje pradėjus uždarinėti pokarines stovyklas,  
V. Vaičiūnas susisieki su anksčiau į Kolumbiją atvažiavusiais kunigais  
ir 1948 m. pavasarį išvyko į Kolumbiją. Kelionė laivu iki Barankilijos  
(Barranquilla) uosto trukdavo apie tris savaites, iš ten lėktuvu į Bogotą.  
Į Bogotą atvyko apie balandžio vidurį. Kunigas Nikodemas Saldukas  
aprašo kun. Vaclovo Vaičiūno atvykimą į Bogotą: „*Bogotoje pirmieji  
pasirodė lėktuvais atvykę iš Vokietijos, du kunigai: Vaclovas Vaičiūnas ir  
Vincas Velavičius. Jie atvyko 1948 m. kovo pabaigoje, prieš komunistų  
sukilimą suruoštą Bogotoje Panamerikos Konferencijos, kuri kaip tik vyko  
tuo metu Bogotoje, baiktavimo tikslu. Atsimenu, kad kun. V. Vaičiūnas,  
prieš patį sukilimo momentą, buvo išėjęs į miesto centrą ir kai iki vėlaus  
vakaro negrižo, buvau jau persirengęs civiliškais rūbais ir bemanąs išeiti  
jo ieškoti, bet pirma prisistačiau namų viršininkui. Šis pakėlęs akis man  
tarė: „Jokiu būdu...“, tavo akys, veidas, ir ūgis nudaug esantį amerikietį  
ir tada...“ Pasilikau namie. Kun. Vaclovo nekantriai laukėme tris dienas.  
Trečios dienos popietyje mokiniai pradėjo triukšmauti, sakydami, kad par-  
eina kun. Vaičiūnas, tik be sutono. Tik tada mes visi nusiramino, o jo  
pasakotos mums aventūros buvo visiems labai įdomios“ (Saldukas N.  
Atsiminimai iš tautiečių sutikimo Kolumbijoje, „Kolumbijos Lietuvis“,  
1954, Nr. 12–13, l. 295).*

Atvažiavęs į Kolumbijos sostinę Bogotą, V. Vaičiūnas dir-  
bo Verakruzo bažnyčioje, kuri buvo pačiame centre. Gyveno prie  
bažnyčios esančiose patalpose, antajame aukšte. Bogotoje kunigas  
V. Vaičiūnas pelnė žmonių pasitikėjimą, pagarbą, nes buvo malonus,  
linksmas, mokėjo bendrauti su jaunimu. Buvo aktyvus, suorganizavo  
lietuvių chorą. Eilę metų buvo lietuvių  
kolonijos kapelionas.<sup>11</sup>

Aktyviai dalyvavo Kolumbijos lietu-  
vių veikloje. Dėstė kun. N. Salduko įsteigtoje  
lietuviškoje šeštadieninėje mokykloje.<sup>12</sup>

<sup>10</sup>Klierikų šventinimas, *Šaltinis*, 1931, Nr. 1, p. 12.

<sup>11</sup>Vakar ir šiandien. *Kolumbijos lietuvis*, Nr. 3, 1951,  
l. 53.

<sup>12</sup>Vakar ir šiandien. *Kolumbijos lietuvis*, Nr. 3, 1951,  
l. 53.

1953 m. rugpjūčio mėn. Kolumbijoje įvyko pirmasis Kolumbijos lietuvių suvažiavimas. Į Centrinę Krašto valdybą buvo išrinktas ir kunigas V. Vaičiūnas, jam pavestos sekretoriaus pareigos.<sup>13</sup>

Bogotoje kunigas dažnai būdavo pas lietuvius Kumpius, kurie turėjo restoraną „Tre Casitas“, čia dažnai rinkdavosi lietuviai.

1954 m. V. Vaičiūnas iš Bogotos išvyko į Viljavisensijo (Villavicencio, tuo metu tai buvo nedidelis miestas, 120 km nuo Bogotos). Čia kunigas V. Vaičiūnas Dievui tarnavo La Grama bažnyčioje. Vėliau jis, padedant ten gyvenantiems lietuviams, pastatė koplyčią, kurioje rinkdavosi lietuviai ir vykdavo pamaldos. Toje koplyčioje jis ir gyveno. Be darbo bažnyčioje, kunigas V. Vaičiūnas dirbo vienoje Viljavisensijo mokykloje, taip pat buvo policijos kapelionu. Gyvendamas Viljavisensijuje, kunigas V. Vaičiūnas artimiau bendravo su V. Slotkaus šeima. Dažną sekmadienį po šv. mišių kun. V. Vaičiūnas svečiuodavosi svetingoje Slotkų šeimoje. La Grama bažnyčioje kun. V. Vaičiūnui pamaldų metu patarnaudavo Rodrigesas Pineda, dabar bažnyčios kanoninės teisės specialistas, vadinamas tėvu Moises.

1964 m. kun. V. Vaičiūnas grįžo į Bogotą. Čia ilgą laiką buvo vieno Bogotos rajono Čiko bažnyčios (Iglesia del Chico) kapelionu, ganytojo pareigas ėjo ir San Karloso ligoninėje.

Kunigas Vaclovas Vaičiūnas paskutiniaisiais metais sirgo, tačiau darbo neapleido. Laima Didžiulienė, Lietuvos garbės konsulė Kolumbijoje, prisimena: *„Aš kunigą gerai prisimenu, kai jis dirbo Čikote. Vieną kartą per mėnesį užvažiudavom aplankyti, pasikalbėdavome. Jam gydytojai patarė operuotis, o jis sakė, kad ne, kiek Dievas duos, tiek gyvensiu. Vis tiek toliau dirbo, kartais jau buvo sunku pamokslus sakyti. Jį labai žmonės mylėjo. Kai mirė, labai daug žmonių susirinko. Mes tada, gaila, buvome Lietuvoje.“* Kunigas M. V. Mankeliūnas, kuris vėliau atgulė į tą patį kapą (Kolumbijoje įprasta viename kape laidoti po du žmones), 1985 m. rašė į Lietuvą kunigo seseriai Janinai Jokimaitienei: *„Kunigo Vaclovo prisiminimas yra gyvas visoje kolonijoje, kasmet laikau metinių mišias, tautiečiai labai mielai renkasi; kolonijos ponios nuolatos nuneša gėlių į kapą.“*

2012 m. sausio 27–vasario 14 dienomis su specialia misija – aplankyti dėdės kunigo kapą, nuvežti tėviškės žemės, susitikti su Kolumbijos lietuviais ir surinkti apie kun. V. Vaičiūną medžiagos, į Kolumbiją nuvyko keturi Vaičiūnai – Algimanto sūnūs Algirdas, Arvydas, Kęstutis ir jo dukra Birutė. Ekspedicijos metu buvo aplankyti kun. V. Vaičiūną gerai pažinoję ir daug su juo bendravę Algis Didžiulis (kun. V. Vaičiūnas Ravensburge buvo A. Didžiulio klasės auklėtojas) ir Lietuvos garbės konsulė Kolumbijoje Laima Didžiulienė, daug metų su kun. V. Vaičiūnu artimai bendravęs Vaclovas Slotkus, Lietuvių bendruomenės Kolumbijoje pirmininkė Stasytė Slotkutė, daug metų buvusio Lietuvos Garbės Konsulo Kolumbijoje Stasio Siručio duktė Diana Sirutis, buvęs kun. V. Vaičiūno klapčiukas tėvas Moises, užrašyti atsiminimai, surinkta daug foto ir vaizdo medžiagos. Ant kunigo Vaclovo Vaičiūno kapo užpilta žemės iš

<sup>13</sup>Kolumbijos lietuvių bendruomenės krašto atstovų suvažiavimas. *Kolumbijos lietuvis*, Nr. 10, 1953, l. 251.



tėviškės sodybos. Tolimojoje Kolumbijoje liko balta kapo plokštė su užrašu „WENCESLAO VAICIUNAS T.“ ir gyvas prisiminimas artimųjų širdyse.

Kęstutis Vaičiūnas

VAILOKAITIS Antanas (1896 07 10 Pikžirnių k.–1958 08 29 Kaune, palaidotas Petrašiūnų kapinėse), bankininkas, politikas, ūkininkas. Buvo geras matematikas, todėl, baigęs pradinį mokslą, dar mokėsi buhalterijos paslapčių. Grįžęs į tėviškę ūkininkauti, jaunuosius brolius leido į mokslą. Ūkininkavo pavyzdinai. Perstatė visus trobesius, išskyrus gyvenamąjį namą. 1926 m. A. Vailokaitis su šeima persikėlė gyventi į Šakius ir iki 1940 m. dirbo Ūkio banke. Lietuvą okupavus bolševikams, gyventi grįžo į Pikžirnius. 1946 m. A. Vailokaitis buvo suimtas. Kalėjo Griškabūdyje, Marijampolėje, o vėliau Vilniuje, Lukiškių kalėjime, Šilutės lageryje. 1948 m. grįžęs iš lagerio, gyveno Kaune.

VAILOKAITIS Jonas (1886 06 25 Pikžirnių k.–1944 07 16 Blankenburge, Vokietijoje, palaikai perkelti į Kauno r. Raudondvario sen. Paštuvos k. kapinaites), pramonininkas. 1908 m. baigė Peterburgo prekybos ir pramonės institutą. Grįžęs į Lietuvą, įsteigė Marijampolės „Žagrės“ kooperatyvą. 1912 m. su broliu kunigu Juozu įsteigė brolių Vailokaičių banką. 1917 m. dalyvavo Lietuvių konferencijoje Vilniuje, išrinktas Lietuvos Tarybos nariu. 1918 02 16 pasirašė Lietuvos Nepriklausomybės Aktą. Su broliu įsteigė Ūkio banką ir buvo jo vadovas. Įkūrė akcinę bendrovę „Maistas“. 1940 m. pasitraukė į Vokietiją.

Apie jį daugiau žr. Vlado Terlecko str. „Jono Vailokaičio, signataro ir verslininko, veiklos bruožai“ (sk. „Laikas ir žmonės“).

VAILOKAITIS Juozas (1880 12 17 Pikžirnių k., Sintautų vls.–1953 08 02 Paštuvoje, Kauno r.) kunigas, spaudos bendradarbis, žymus ekonomistas, verslininkas, visuomenininkas. Baigęs Sintautų pradžios mokyklą ir Marijampolės gimnaziją, įstojo į Seinų kunigų seminariją. Jis su kitais bendraminčiais priklausė slaptai klierikų organizacijai, kuri turėjo lietuviškų knygų biblioteką. Joje vykdavo ir lietuviškų laikraščių skaitymas. Kaip gabų seminaristą 1902 m. rudenį J. Vailokaitį pasiuntė studijuoti į Peterburgo dvasinę akademiją. Ten besimokydamas rašė korespondencijas į užsienyje ir Lietuvoje leidžiamus laikraščius. Peterburge 1905 m. balandžio 15 d. buvo išventintas į kunigus ir tais pačiais metais baigė dvasinę akademiją teologijos magistro laipsniu. Grįžęs į Lietuvą, trumpai dirbo Kalvarijoje, iš ten po metų buvo pakviestas į Seinų rūpintis „Šaltinio“ laikraščio leidyba. Nuo 1907 m. paskirtas to laikraščio redaktoriumi ir šias pareigas ėjo iki 1910 m. Aktyviai dalyvavo ūkinės krikščioniškos „Žagrės“ draugijos veikloje, 1912 m. kartu su broliu Jonu įsteigė Brolių Vailokaičių draugiją, kuri supirkinėjo iš nusigyvenusių, sulenkėjusių bajorų dvarus ir, išdalinę juos žemės



*Vasario 16-osios  
Nepriklausomybės  
Akto signataras  
Jonas Vailokaitis*

sklypais, lengvatinėmis sąlygomis parduodavo lietuviams valstiečiams. Už straipsnius, smerkiančius Rusijos politiką, buvo baustas piniginėmis bandomis ir kalėjimu. Per Pirmąjį pasaulinį karą 1913 m. trumpai gyveno Maskvoje, o vėliau – Peterburge, kur jam buvo patikėta leisti ir redaguoti lietuvišką laikraštį „Vadas“. Ten jis su-būrė lietuvius pabėgėlius į „Liaudies sąjungą“. Atsiradus galimybei lietuviams grįžti į tėvynę, J. Vailokaitis organizavo jų pergabenimą per rusų–vokiečių fronto liniją.

Igyvendindamas kun. A. Miluko idėją, įkūrė lietuvių moterų Šv. Povilo draugiją. Aktyviai dalyvavo politinėje veikloje, 1917 m. buvo Lietuvių krikščionių demokratų partijos (Rusijoje) pirmininkas. Bolševikai už lietuvišką veiklą 1918 m. jį kartu su kitais tautiečiais įkalino Voroneže. Išėjęs iš kalėjimo, grįžo į Vilnių, ėmėsi organizacinės veiklos „Liaudies sąjungoje“ ir 1919 m. vasario 16 d. organizavo didelį koncertą Lietuvos nepriklausomybės paskelbimo pirmosioms metinėms paminėti. Už tai, bolševikams užėmus Vilnių, kitą dieną vėl buvo suimtas, išgabentas pradžioje į Daugpilį, vėliau – į Smolenską. 1919 m., Lietuvai su Rusija pasikeitus belaisviais, grįžo į tėvynę, rūpinosi lietuvių reikalais Vilniuje, buvo Steigiamojo ir Pirmojo Seimo atstovas, aktyviai dalyvavo steigiant Vytauto Didžiojo universitetą. 1921 m. Seimas paskyrė dvi komisijas, kurios privalėjo parengti būsi-mo universiteto statutą suderinant krikščioniškosios katalikiškosios ir liberaliosios steigėjų pusės interesus. Rengiant universiteto struktūrą, iškilo ginčų, kaip suderinti katalikiškosios pasaulėžiūros laisvę su nekatalikiškąja, t. y. teologinius mokslus ir filosofiją. Čia pasireiškė kun. J. Vailokaičio diplomatinis talentas ir išvalgumas: krikščionių demokratų komisija priėmė kompromisinį J. Vailokaičio pasiūlymą įkurti universalų Teologijos-filosofijos fakultetą. Visas universitetas išsaugojo savo pasaulietinį pobūdį, nes jame, be Teologijos-filosofijos fakulteto, buvo Humanitarinių mokslų, Teisių, Gamtos ir matematikos, Medicinos ir Technikos fakultetai.

J. Vailokaitis rėmė Klaipėdos 1923 m. sukilimą. Prezidentui A. Smetonai tarpininkaujant, sukilimo reikalams paaukojo 12,5 tūkst. dolerių. Vėliau iš politinio darbo pasitraukė ir atsidėjo atgaivintos brolių Vailokaičių bendrovės ir Ūkio banko veiklai. Kartu su broliu Jonu įsteigė akcinę „Maisto“ bendrovę, įsigijo brolių Šmitų geležies fabriką Kaune ir plytinę Palemone, daug prisidėjo prie krašto ekonominės atkūrimo, dalį pajamų skyrė studentų stipendijoms, kultūrinėms ir politinėms organizacijoms. 1941 m. birželio 14 d. ištremtas į Tomsko sritį, į Lietuvą grįžo tik 1944 m. Darbavosi Paštuvos parapijos bažnyčioje netoli Vilkijos, ten ir palaidotas. Vėliau greta jo kapo iš Vokietijos perlaidojo brolio Jono palaikus. Sintautų kapinėse ir šiandien stovi išpūdingas paminklas prie Juozapo Vailokaičio tėvų – Petronėlės ir Motiejaus Vailokaičių kapo. Iš juodo marmuro padarytas didelis kryžius su Nukryžiuotuoju, šalia jo suklupusios moters figūra. Teigiama, kad šis paminklas pagamintas Italijoje ir yra sūnų Juozapo ir Jono paskutinė dovana tėvams. Tikėtina, kad šį

paminklą projektavo skulptorius V. Grybas, nes jis tuo metu pagal brolių Jono ir Juozapo Vailokaičių užsakymą kūrė Sintautų bažnyčios Didįjį altorių. Be šito, skulptorius kūrė ir kitus darbus, skulptūras. Galbūt vienas iš V. Grybo darbų ir krito Vailokaičiams į aki, pagal kurį užsakė paminklą savo tėvams.

Albinas Vaičiūnas, Juozas Jacevičius

VAILOKAITIS Pranas (1892 07 17 Pikžirnių k.–1921 05 19 Kaune, palaidotas Petrašiūnų kapinėse), teisininkas, spaudos bendradarbis. Tai garsiųjų Vailokaičių – kunigo Juozo Vailokaičio, 1918 m. vasario 16-osios Lietuvos Nepriklausomybės Akto signataro, pramonininko bei bankininko Jono Vailokaičio ir mokytojo Viktoro Vailokaičio brolis. Teisės mokslus baigė Maskvos universitete, nuo 1918 m. vertėsi advokato praktika Šakiuose, kartu dėstė „Žiburio“ gimnazijoje. Aktyviai dalyvavo stiprinant jauną valstybę, įtvirtinant jos nepriklausomumą Šakių apskrityje. Kontaktodamas su Vilniuje įsteigta Valstybės Taryba ir vykdydamas jos nurodymus, važinėjo po valsčius aiškindamas Lietuvos nepriklausomos valstybės atkūrimo teisinius ir politinius klausimus, dėjo pagrindus naujai administracijai. Į ją, kaip teisininką, dideles viltis dėjo jo brolis Jonas Vailokaitis, kuris, būdamas Lietuvos Nepriklausomybės Akto signataru, buvo labai aktyvus valstybingumo kūrėjas. Deja, Pranas, būdamas silpnos sveikatos, nedaug kuo galėjo padėti. Persikėlęs į Kauną, šiek tiek advokatavo. Bendradarbiavo „Ateityje“. Vienas pirmųjų ateitininkų organizatorių. Spaudoje pasirašydavo slapyvardžiu Pievutis.

VAILOKAITIS Viktoras (1887 Pikžirnių k.–1956 08 21 Kaune, palaidotas Petrašiūnų kapinėse), mokytojas, tarnautojas, verslininkas, kraštotyrininkas ir Šakių Zanavykų muziejaus įkūrėjas. Augo daugia-vaikėje turtingų Suvalkijos ūkininkų šeimoje – tėvai turėjo 130 margų ūkį. Be Viktoro, augo broliai Jonas, Juozas, Antanas, Pranas ir trys seserys (pirmieji du išgarsėjo Lietuvoje įsteigę stambiausią šalyje Vailokaičių banką, taip pat savo vardo prekybos ir pramonės bendrovę). Baigęs Sintautų pradžios mokyklą, Marijampolės gimnaziją, trejus metus mokėsi Seinų kunigų seminarijoje, tačiau vėliau išvažiavo į Petrapilį ir studijavo pedagogiką. Grįžęs mokytojavo Giluišiuose (prie Punsko), žinomo knygnešio Vinco Markevičiaus sodyboje. Įsitraukė į lietuvišką veiklą, „Žiburio“ draugijos susirinkimuose skaitė paskaitas. Pirmojo pasaulinio karo metais pasitraukė į Rusiją, 1916–1918 m. mokytojavo Tambove lietuvių pabėgėlių gimnazijoje, o vėliau, grįžęs į Lietuvą, nuo 1918 m. – Šakių „Žiburio“ gimnazijoje. 1924 m. iškelė mintį, kad reikia steigti Zanavykų krašto muziejų. Nors jį palaikė mokytojai Antanas Jusaitis ir Pranas Dovydaitis, muziejus įkurtas tik 1928 m. birželio 21 d. viename Šakių „Žiburio“ gimnazijos kambarėlyje. Vėliau muziejus plėtėsi ir 2008 m. atšventė 80 metų jubiliejų. Persikėlęs iš Šakių į Kauną, Viktoras dirbo brolių Jono ir Juozo Vailokaičių įsteigtoje bendrovėje „Maistas“ ūkio dalies vedėju, „Ūkio banko“ Šiaulių

skyriaus direktoriumi. 1921 m. brolių Vailokaičių iniciatyva įsteigta draudimo AB „Lietuva“, buvo jos valdybos narys. Senatvę praleido Kaune, kur ir mirė. Duktė Aldona 1938 m. Europos čempionate Romoje su Lietuvos krepšinio rinktine laimėjo sidabro medalį.

VAILOKAITYTĖ-PAKALENKIENĖ Aldona (1920 10 16 Pik-žirnių k.), sportininkė. 1938 m. Europos moterų pirmenybių vice-čempionė. Kauno moterų krepšinio komandai rengiantis Europos moterų krepšinio pirmenybėms pačios rinko aukas, padėjo dėdė kun. Juozapas Vailokaitis.

VAITIEKAITIS Augustinas (1890 09 02 Kirmiškų k.–1986 09 18 Vilniuje, palaidotas Sintautuose), kunigas, švietėjas, vadovėlių autorius. Tėvų sodyba stovėjo 12-ajame kilometre prie pat kelio iš Kudirkos Naumiesčio į Šakius. Tai šio plento pusiaukelė. Čia Nova daro didžiulę kilpą. Toje kilpoje ir buvo Vaitiekaičių laukas. Nova juosė namus iš abiejų pusių. Kitoje plento pusėje priešais Augustino gimtinę buvo senosios Kirmiškų kaimo sodybos. Novos pakrantę Vaitiekaičiai apšodino slyvomis, kriaušėmis, obelimis, klevais ir ažuolais. Jų sodinti medžiai ir šiandien puošia šį vingį. Ne veltui prieš kelerius metus čia atsirado užrašas „Novos hidrografinis draustinis“.

Vaitiekaičių sūnus Augustinas mokėsi Naumiesčio ir Žaliosios pradžios mokyklose, 1903 m. įstojo į Peterburgo šv. Stanislovo progimnaziją, ją baigęs persikėlė į Vilniaus Peseckio gimnaziją, kurioje baigė 6 klases ir pasirinko kunigystės kelią. Iš Kirmiškų 1909 m. pasiekė Peterburgo dvasinę akademiją, ją sėkmingai baigė ir, eidamas tik 24-uosius gyvenimo metus, 1914 04 03 (literatūroje nurodoma ir 04 16 d.), Peterburge išventintas kunigu. 1914 04 16 išventintas Mogilavo arkivyskupijos kunigu, suteiktas kanonų teisės licenciato laipsnis ir įteiktas civilinės teisės diplomats. 1914–1918 m. buvo Neuteranų ir Agluonos (Latvija) vikaras, 1918–1921 m. – Šakių ir Gelgaudiškio vikaras. Pasibaigus Pirmajam pasauliniam karui, kunigas Augustinas Vaitiekaitis grįžta į Lietuvą. 1921–1925 m. buvo karo kapelionas, kartu studijavo Kauno universiteto TFF Bažnytinės teisės skyriuje, 1925 m. gavo licenciato laipsnį. 1925 08 08–1927 12 31 buvo VRM Tikybų reikalų referentas, 1926 m. baigė Teisės fakultetą. 1926 m. kunigo tėviškę Kirmiškiuose aplanko didelė nelaimė. Čia miršta motina, o išlydėjęs ją į Sintautų kapus, sudega namas. Kankinamas tokios nelaimės, jis persikelia arčiau gimtinės – į Šakius. 1928–1929 m. rūpinasi tėviškės atstatymu. Jo pastangomis namas buvo atstatytas. 1928–1930 m. – Šakių gimnazijos kapelionas, vicedirektorius ir vėliau direktorius. 1929 m. baigia sutrumpintą Humanitarinių mokslų fakulteto kursą, gaudamas vyr. mokytojo teises. Jau 1930 m. Augustinas paskiriamas Vilkaviškio gimnazijos kapelionu. Dirbo labai įtemptai. Laisvalaikiu dažnai parvažiuodavo į Kirmiškius ir rašydavo. Čia parašė ir 1934 m. išleido knygą „Visuomenės mokslo pagrindai“ ir „Trumpas bažnyčios istorijos vadovėlis“. 1935 m. Alytaus gimnazijos,

o nuo 1938 m. Kauno karo ligoninės kapelionas. Vokiečių okupacijos metais 1940–1942 m. – Šiaulių suaugusiųjų progimnazijos sekretorius, vėliau – direktorius, 1942–1944 m. – Vilniaus kunigų seminarijos profesorius, Birutės mergaičių gimnazijos kapelionas, 1944–1946 m. dirbo prie Vilniaus Šv. Jono bažnyčios vikaru. Išleido knygą „Lietuvos karo kapelionų praeitis“. Po karo 1946–1951 m. buvo Kauno kunigų seminarijos vicerektorius, rektorius. 1951 09 04 suimtas, apkaltintas antisovietinės literatūros saugojimu, 1951 11 22 Vilniaus apygardos teismo nubaustas 10 metų. Bausmę atliko Šilutės ir Kursko lageriuose, 1955 m. rugsėji paleistas (1965 m. teistumas panaikintas). Grįžęs į Lietuvą apsigyveno Vilniuje, nes tėviškė buvo nuniokota, gimtinės pastatai nugriauti ir suvilkti ant Pentos kranto Santakuose. Čia keiserius metus išgulėję, buvo parduoti malkoms. 1955–1956 m. buvo Vilniaus Švč. Mergelės Marijos Nekalto Prasidėjimo parapijos vikaras, 1956 01 07 gydėsi Kaune, 1956 m. liepą paskirtas Ukmergės altaristu. 1967 m. paskirtas Vilniaus šv. Onos bažnyčios altaristu, ten dirbo iki mirties. Tėviškėje liko tik į kelią parimusios obelys. Geri žmonės čia įruošė autobusų sustojimo vietą. Prie pat tėviškės buvo pasodintas beržynėlis ir 100 m ilgio beržų alėja. Medelius pasodino Juozas Diržius iš Klepų, Jonas Liepuonius iš Santakų ir Juozas Endriukaitis iš Urbantų. Kiekvienas pravažiuojantysis gėrisi šiuo beržynėliu, dažnas sustoja čia pailsėti, palikdamas šiukšlių krūvas, tik retas žino, kad tai kunigo, profesoriaus Augustino Vaitiekaičio gimtinė. Sulaukęs 78 metų amžiaus, kunigas mirė Vilniuje. Palaidotas Sintautų parapijos kapinėse, tėvų kape. Čia išlikęs paties kunigo pastatytas paminklas tėvams. Tik kapo jau niekas nebelanko. Paties kunigo Augustino kapas – tik pievelė, pavasariais pasipuošianti laukinių pienių žiedais.

Justinas Kasparaitis

VALAITIS Antanas (1906 08 11 Skaistgirių k.–1998 12 24, palaidotas Stakių kapinėse), mokytojas, politkalinys. Mokėsi Zyplių ir Katilių pradžios mokyklose, o baigęs Šakių „Žiburio“ gimnaziją ir atlikęs karinę prievolę Lietuvos kariuomenėje, studijavo Kauno universiteto Filosofijos ir teologijos fakultete prancūzų ir lotynų kalbas, pedagogiką, psichologiją ir logiką. Baigęs studijas Vytauto Didžiojo universitete, 1931 m. pradėjo dirbti katalikų jaunimo organizacijoje „Pavasaris“ generaliniu sekretoriumi ir „Jaunimo vado“ redaktoriumi. 1937 m. su valstybine stipendija išvyko studijuoti į Lilio universitetą Prancūzijoje. Bolševikams okupavus Lietuvą ir nutraukus stipendijas buvo priverstas grįžti į Lietuvą. 1940 m. A. Valaitis pradėjo mokytojauti Krakėse (Kėdainių apskr.). 1944–1951 m. Veliuonos gimnazijoje dėstė prancūzų kalbą ir buvo tos mokyklos inspektoriumi. 1951 09 05 A. Valaitis buvo suimtas ir 25 metams įkalintas Sibiro lageriuose. Kalėjo Norilske, Irkutsko srityje, ir Mordovijoje. Į Lietuvą grįžo 1976 m. būdamas antros grupės invalidas ir visą laiką gyveno Minelgų kaime, Veliuonos apylinkėje. Įamžindama šio tauraus zanavyko šviesų atminimą, Jurbarko rajono taryba



2000 05 17 sprendimu Nr. 22 Gausantiškių pagrindinei mokyklai suteikė Antano Valaičio vardą.

VASILIAUSKAS Justinas (1942 11 15 Turčinų k.), teisininkas, sportininkas. Aktyviai dalyvauja Zanavykų bendrijos Vilniuje veikloje, 2004 m. išrinktas bendrijos valdybos nariu. Aktyvus Sintautų pagrindinės mokyklos literatūrinio muziejaus edukacinės programos dalyvis, Pasaulio sintautiškių suvažiavimo (2000), M. Puodžiukaitienės knygos „Sintautų mokyklos šviesa“ (2004) vienas rėmėjų. Gyvena Vilniuje. Apie jį žr. Juozo Jacevičiaus str. „Teisininkas Justinas Vasiliauskas“ (sk. „Laikas ir žmonės“).

VASIUKEVIČIUS Algirdas-Vasonis (1917 04 02 Sintautuose), veterinarijos gydytojas, visuomenės veikėjas. 1936 m. baigė Marijampolės gimnaziją, 1943 m. Kauno veterinarijos akademiją. 1944 m. pasitraukė į Vokietiją. Vėliau atvyko į JAV. Dalyvavo Šviesos-Santaros veikloje, bendradarbiavo JAV lietuvių spaudoje.

Šalt.: Misius K. Šimtas išymiųjų sintautiškių, *Sintautai. Žvirgždaičiai*, Vilnius, 1996, p. 95.

VASIUKEVIČIUS Juozas (1830 04 14 Būdviečiuose, Pajevonio par., Vilkaviškio apskrityje–1898 10 20 Sintautuose, kur ir palaidotas), kunigas, ilgametis Sintautų parapijos klebonas, blaivybės skleidėjas. Mokėsi Varšuvos seminarijoje. Jo brolis ten pat studijavo farmaciją. Grafas Vasiukevičius jam padėjo įkurti vaistinę. Kunigu išventintas 1856 m. Juozas Vasiukevičius iš pradžių kunigavo Guduose, buvo Raigrodo vikaru Lenkijoje, nuo 1861 m. – Veisiejų vikaru. Vėliau, nuo 1863 m., Sintautų parapijos klebonas. Kunigas Juozas Vasiukevičius į Sintautus buvo paskirtas po kun. Antano Tatarės suėmimo ir jo ištrėmimo į Penzos guberniją. Naujasis klebonas tęsė Antano Tatarės tradicijas, rūpinosi jo biblioteka, rankraščiais. Su buvusiu klebonu J. Vasiukevičius susirašinėjo, vylėsi pasimatyti Sintautuose. Nuo parapijos kasmet siuntė po 800 auksinų. Į Sintautus Tatarėi nebuvo lemta sugrįžti ir susitikti su jo palikimą saugojusiu klebonu. Sintautuose J. Vasiukevičius gyveno iki mirties. Jis rėmė lietuviško žodžio platinimą, knygnešius, artimai bendravo su knygnešių tėvu kunigu Martynu Sederevičiumi iš Sudargo. Čia šie praleido dvi vasaras. Skelbė blaivybę, mėgėjus gerti iš karčemų tiesiog išvaikydavo. Paminklas klebonui Juozui Vasiukevičiui išlikęs iki mūsų dienų. Jame yra ir aiškiai įskaitomas įrašas: „*Cze silsi Kunigas JUOZAS VASIUKEVIČIUS, gimė 14 balandžio 1830 m., mirė 20 spalio 1898 m., o buvęs klebonu prie szios bažnyczios 33 m. Meldžia sukalbėt už jo duszią „Svejką Marija“. Pastatė sesuo Ona Kauneckiene.*“

Justinas Kasparaitis

VASIUKEVIČIUS Juozas (1912 Sintautuose), zanavykų kultūros mecenatas. Buvo sėkmingas ūkininkas, stengėsi sudaryti sąlygas mo-

kytis broliams ir seserims. Antrojo pasaulinio karo metu pasitraukė į Vokietiją, vėliau į JAV, apsigyveno Čikagoje. Rėmė besimokantį jaunimą, kultūrinės organizacijas, Lietuvių fondą, kuris norėjo įamžinti P. Vaičaitį, Čikagos jaunimo centrą, jaunimo stovyklas, mokyklas, kultūros bei istorijos leidinių (tarp jų ir „Zanavykijos“ monografija) leidybą, jaunimo kongresus, dainų ir tautinių šokių šventes.

VASIUKEVIČIŪTĖ-GINTNERIENĖ Magdelena (1906 Sintautuose–1970 03 16 Čikagoje, palaidota Šv. Kazimiero lietuvių kapinėse), mokytoja, poetė. Mokėsi Naumiesčio progimnazijoje ir Šakių „Žiburio“ gimnazijoje, o 1925 m. baigė Marijampolės mokytojų seminariją. Magdelena mokytojavo Lekėčiuose, Vaskonyse (prie Radviliškio), Dauguose ir Žiežmariuose. Laisvomis nuo darbo valandomis kūrė eiles, mėgo muziką, religines giesmes. 1944 m. pasitraukė į Vakarų. Kurį laiką gyveno Hanau lietuvių pabėgėlių stovykloje, o 1949 m. atvyko į JAV ir įsikūrė Čikagoje. Į paskutinę kelionę ją lydėjo zanavykai – kun. Vytautas Bagdanavičius MIC, JAV LB atstovas J. Jasaitis, Šakių klubo pirmininkas A. Didžbalis, sintautiečiai broliai ir sesuo Vasiukevičiai, K. Skaisgirys, P. Nenius, J. Tamulis, P. Palubinskas, V. Šuopys ir kt. Su velione atsiveikinti atėjo Generalinis Lietuvos konsulas dr. Petras Daužvardis, vyskupas Vincentas Brizgys, prof. kun P. Dambrauskas.

VENYS Juozas (1895 07 14 Tarpučių k.), Nepriklausomybės kovų savanoris. 1919 m. kovo 11 d. savanoriu pradėjo tarnauti Lietuvos kariuomenėje, 1-ajame husarų pulke, kuriame ir baigė savo karinę tarnybą. 1919 m. kautynėse prieš bolševikus prie Novosiolkos vienas lietuvių eskadronas nakties metu iš užnugario išblaškė priešus. Ryta eskadrono vadas Šileris pasiuntė į žvalgybą Venį ir Krakauską. Čia jie ne tik išžvalgė teritoriją, sunaikino priešą, bet ir sutaisė sugadintą priešo kulkosvaidį (Venys buvo šaltkalvis) dviese atakavo bolševikų kareivių būrį. Už drasą ir pasižymėjimą šios žvalgybos metu eilinis Juozas Venys buvo apdovanotas Vyčio kryžiaus III laipsnio ordinu. 1920 m. gegužės 2 d. Juozas Venys išėjo į atsargą ir ūkininkavo Ritinių kaime (Šakių vls.).

VIKŠRAITIS Rimaldas (1954 03 18 Sintautuose), vienas žymiausių šiandienos lietuvių fotomenininkų, 1961–1963 m. mokėsi Turčinų pradinėje mokykloje, 1963–1965 m. Valakbūdyje, 1966–1970 m. – Siesartėnų aštuonmetėje mokykloje, 1970 m. pradėjo lankyti Sintautų vidurinę mokyklą, kurią baigė 1973 m. 1973–1975 m. mokėsi Vilniuje, baigė 47-ąją technikos mokyklą, įgydamas fotografo specialybę. Dešimt metų dirbo Šakių fotoateljė fotografu. Nuo 1985 m. – Lietuvos fotomenininkų sąjungos narys. 1997 m. jam suteiktas Tarptautinės meninės fotografijos federacijos FIAP (The internacional Federacion of Photographe Art) fotografo menininko vardas. Didžiausiame Europos fotografijos festivalyje „Rencontres d’Arles“ („Arlio susitikimai“) Arlyje (Prancūzija) 2009 m. laimėjęs metų atradimo apdovanojimą,

jis tapo tarptautinės fotografijos scenos išmybe. Jau iki tol surengta daug personalinių parodų, laimėta I vieta Čikagoje (1995), gauti diplomai fotofestivaliuose Belgijoje, Bulgarijoje, Lenkijoje, Vokietijoje, Čekijoje, Italijoje, Austrijoje. Pastaruoju metu Rimaldo darbai eksponuoti Londone, Pekine, Poznanėje, Glazge, Vienoje, Madride ir Hagoje. Susidomėjimas provokuojančia sintautiško fotografo kūryba neslūgsta. 2013 m. jo fotoparodos surengtos Olandijoje, kartu su Lietuvos fotografijos klasiku Aleksandru Macijausku paroda, pavadinta „Borderliners“ („Esantys ties riba“) galerijoje „Photogallery“, Kardifo mieste, Velse. Ispanijos Antonio fondas, supažindindamas su Europos šalių, kaip rašo Ispanijos dienraštis „El Mundo“, ekstravagantiškų fotografų kūriniams, tarp atrinktų Italijos, Rumunijos, Portugalijos fotografų darbų pristato ir fotomeninko Rimaldo Vikšraičio sukurtas fotografijas, eksponuojamas Ispanijos Kuenkos mieste. Parodos ir apdovanojimai neabejotinai liudija aukštą R. Vikšraičio kūrybos vertinimą ir aktualumą nūdienos Europos meno kontekste. Lietuvių fotomenininko kūriniai jau papildė ne vieno muziejaus galerijas ir privataus kolekcionieriaus kolekcijas. Svarbiausi darbai: „Skerstuvės“ (1982–1986); „Kelio pabaiga“ (1988–1995); „Laukimas“ (1988–1998); „Aktas – negyvenamoje sodyboje“ (1991); „Pieva vienuoliktą valandą“ (1995); „Deganti kaukė“ (1996–1997); „Beprotiškas pasaulis“ (1995); „Pavasario išdaigos“ (1996); „Pavargusio kaimo grimasos“ (nuo 1998); „Vienkiemio godos“ (nuo 2002), „Ūkininkai“ (nuo 2007). Dažniausia eksponuojama fotografijų serija „Pavargusio kaimo grimasos“. Pasiekęs tarptautinio pripažinimo, Rimaldas dalyvauja ir renginiuose Sintautuose. Štai 2007 05 21–27 d. jis kūrė Goldape (Lenkija) ir Sintautuose surengtame tarptautiniame fotomenininkų plenaryje „Pilnatis“. Gyvena Vilkaviškyje.

Apie jį žr. Juozo Jacevičiaus str. „Fotomenininkas Rimaldas Vikšraitis“ ir Tomo Pabedinsko str. „Rimaldo Vikšraičio kūrybos originalumas“ (sk. „Laikas ir žmonės“).

Pagal straipsnius spaudoje ir internete parengė Vitas Girdauskas

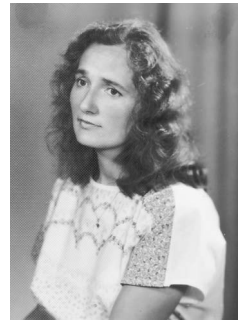

Valerija Vilčinskienė

VILČINSKIENĖ Valerija (1953 06 07 Gudelių k., Jurbarko r.), poetė, pedagogė. Užaugusi Voverių kaime, Sintautų apylinkėse, mokėsi Jurbarko rajono Girdžių vidurinėje mokykloje, nuo 1967 m. iki 1969 m. – Sintautų vidurinėje mokykloje. Baigusi 9 klases, 1969–1973 m. mokslus tęsė Marijampolės O. Sukackienės pedagoginėje mokykloje. 1976–1983 m. studijavo VPI. Rašo eiles. Jos poezijos žmogui svarbiausia – dvasinės vertybės, Dievas, Gerumas ir Meilė. Tos mintys atsispindi jos knygose „Neužgesk, saulele, neužgesk...“ (1995), „Nepaliki po saule vieną...“ (1999), „Sintautų papapija“ (2003), „Prisiglausk prie Dangaus“ (2009). Ji parengė lankstinukus Sintautų, Gelgaudiškio papapijoms. Kūrybą spausdina ne tik rajono leidiniuose, bet ir užsienio, pasaulio lietuvių spaudoje, Lietuvos nepriklausomų rašytojų sąjungos leidiniuose, Sintautų almanachuose „Sintautų vyturiai“ (2009), „Sintautų padangėj“ (2010), „Sužydėjo 11 alyvų“ (2011),

„Mano Sintautai“ (2012), „Žydi 11 alyvų“ (2013). Šakių literatų klubo „Lygumų šaltinis“ ir Lietuvos nepriklausomų rašytojų sąjungos narė. Jautri, subtilaus braižo poetė gyvena ir dirba Gelgaudiškyje, tačiau nei poezijoje, nei kultūrinių renginių metu nepamiršta gimtųjų Sintautų, savo tėvų, senelių ir prosenelių gimtosios parapijos.



Inesa Viliūšienė  
(Markevičiūtė)

VILIŪŠIENĖ (Markevičiūtė) Inesa (1948 11 28 Kapsuke), dailininkė. Sintautuose gyvena nuo 1987 metų. 2000 m. baigė Sintautų dešimtmetę mokyklą, 2002 m. – Šakių „Žiburio“ gimnaziją, kurioje susipažino su hobiu tapusia dailiosios odos technologija. 2006 m. baigė Smalininkų aukštesniąją mokyklą, igydamą apskaitininko-kasininko specialybę. Pirmoji mokytoja buvo A. Vorevičienė, supažindinusi su keliomis dailės technologijų kryptimis – audimu, batika, oda. 2009 m. liepos mėnesį surengė pirmąją savo darbų iš batikos ir odos parodą. 2012 m. lapkritį Šakiuose surengė antrąją savo darbų parodą, kurioje pristatyti, autorės manymu, jos profesionaliausi darbai „Skrydis naktį“ ir „Beržas“. Apie savo kūrybą Inesa sako: *„Menas man yra kažkas tokio nežemiško, pakylėjančio ir atskiriančio nuo kasdienybės. Tai tapo tarsi užuovėja nuo rutinos, kai galiu užsidaryti kambaryje ir iš, atrodytų, paprastų medžiagų kurti grožį.“*

VYŠNIAUSKAITĖ Angelė (1919 05 16 Skriaudžiuose–2006 07 09 Vilniuje, palaidota Skriaudžiuose), mokslininkė, etnografė, habilituota mokslų daktarė, J. Basanavičiaus premijos laureatė (1998). Gimė amatininko skiečiaus šeimoje, apie 1925 m. persikėlė į Gudaičius, Žvirgždaičių vls., o nuo 1929 m. apsigyveno Sintautų valsčiuje, kai tėvai nusipirko žemės Kirmiškiuose prie Sintautų ir persikėlė į naują vietą. Tėvas buvęs geras ūkininkas, nagingas meistras – beveik viską, ko reikėjo ūkyje, gebėjo pasidaryti pats, turėjo kalvę.

Vaikystė prabėgo Sintautuose, Novos pakrantėse. 1927–1931 m. mokėsi Sintautų pradinėje mokykloje. Kai ją baigė, mama nenorėjo leisti dukters mokytis toliau: geriau mergaitė liktų prie ūkio. Močiutė įtikino tėvus, kad leistų į gimnaziją, jeigu gerai išlaikys egzaminus. Angelė juos sėkmingai išlaikė ir 1931–1936 m. mokėsi Šakių „Žiburio“ gimnazijoje. Čia baigė šešias klases 1936 metais ir toliau mokėsi Marijampolės Rygiškių Jono mergaičių gimnazijoje, gerai išmoko vokiečių, prancūzų ir lotynų kalbas. 1939 m. rudenį įstojo Kaune į Vytauto Didžiojo universiteto Humanitarinių mokslų fakultetą studijuoti lietuvių kalbą ir literatūrą, o pedagogo diplomą gavo 1952 m. Vilniaus pedagoginiame institute. Karo ir pokario metais mokė lietuvių kalbos ir literatūros Marijampolės ir Kauno mokyklose. Nuo 1948 m. dirbo Istorijos institute, tyrinėjo Lietuvos etnografiją. Tapo profesore, habilituota daktare, 1998 m. apdovanota J. Basanavičiaus premija. Svarbiausi darbai – monografijos ir knygos „Lietuvių šeimos tradicijos“ (1967), „Ritualas, blaivybė, kultūra“ (1989), „Mūsų metai ir šventės“ (1993), „Lietuviai IX a.–XIX a. vidurio istoriniuose šaltiniuose“ (1994), „Lietuvio namai“ (1999) ir kt.

Nepamiršdavo vaikystės vietų Sintautuose, buvo dažna sintautiškių švenčių ir renginių dalyvė. Apie ją daugiau žr. Rasos Paukštytės-Šaknienės str. „Mūsų profesorė Angelė Vyšniauskaitė“ (sk. „Laikas ir žmonės“).

ZOKAITĖ-SAMUILIENĖ Ona (1941 01 22 Starkų k.–1996 04 15, palaidota Raseinių r., Nemakščiuose), poetė, kraštotyrininkė, menininkė. Pedagogės atminimui pagerbti mokykloje rengiami literatūrinės kūrybos konkursai. Jos šeimos vyro ir sūnų Marijaus ir Vilijaus pastangomis įsteigta mokytojos Onos Zokaitės-Samuilienės premija, kuri kasmet įteikiama geriausiai mokyklą baigusiam abiturientui. Apie ją daugiau žr. Živilės Lembutienės str. „Mokytoja Ona Zokaitė-Samuilienė“ (sk. „Laikas ir žmonės“).

ZUBRICKAS Justinas (1868 01 08 Turčinuose–1925 09 13 Klaipėdoje, palaidotas Kudirkos Naumiesčio kapinėse), teisininkas, poetas. Mokėsi Marijampolės ir Kauno gimnazijose. 1896 m. baigė Peterburgo universitetą, įgydamas teisininko specialybę. Iš pradžių dirbo Peterburgo banke. 1918 m. grįžo į Lietuvą, dirbo Prekybos ir pramonės banko Kauno skyriaus direktoriumi. 1919 02 23 paskirtas valstybės kontrolieriumi, šias pareigas ėjo iki 1924 m. vasario mėn. J. Zubrickas buvo ramus ir diplomatiškas žmogus, į konfliktus su Ministrų kabinetu nesivėlė. Steigiamojo Seimo 1922 08 01 priimta Lietuvos Valstybės Konstitucija nedaug dėmesio skyrė valstybės kontrolei. Konstitucijos 92 paragrafas sakė: „Valstybės pajamų ir išlaidų, turto bei skolų atskaitomybes prižiūri Valstybės Kontrolierius“, o 93 paragrafas: „Valstybės Kontrolierius kas metai paruošia praėjusiųjų metų Valstybės biudžeto vykdymo apyskaitą ir ne vėliau kaip ligi spalio mėnesio 15 dienos patiekia ją Seimui patvirtinti.“ Pasitraukęs iš valstybės kontrolės, kuri laiką dirbo Lietuvos banko Kretingos skyriaus direktoriumi. J. Zubrickas Turčiniškio slapyvardžiu rašė publicistinius eilėraščius, kurie būdavo skirti kokiai nors progai, pvz., Vilniaus išvadavimui (eilėraščiai „Į kovą“, „Pasveikinimas“), Lietuvos Seimui („Prie urnų“, „Steigiamajam Seimui epitafija“), Nepriklausomybės jubiliejui („Nepriklausomybė“) ir pan. Daug eilėraščių buvo publikuoti 1920–1922 m. politikos dienraštyje „Lietuva“.

Jo berods 1928 m. parašyti posmai yra aktualūs ir šiandien:

*„Rinkimų batalija tęsiasi be galo,  
Barniai siekia laipsnio aukščiausio visur,  
Kova šmeižto karžygių dar neatšalo,  
Kiekvienas išsikoliot begėdiškai tur.  
Visi išsijuosę šiukšlynuose krapštos  
Nesidrovėdami darbo šlykštaus,  
Bjauriausiai purvais be atodairos drabstos –  
Jau, rodos, nebeliko nė vieno švaraus.  
Visu smagumu viens kitam veidan spjauna,*



*Ir stengias viens kitą, kuo gali, įžeist,  
Vieni kitus keikia ir piktžodžiauja,  
Atkeršyt progos nieks nenori praleist.“*

Juozas Jacevičius

ŽIČKAUSKAS-ŽIČKIS Tamas (Tomas) (1844 12 21 Sintautuose–1929 07 21 Marijampolėje), mokytojas, poetas, draudžiamosios spaudos bendradarbis, vertėjas, knygnešys, kraštotyrininkas, aušrininkas, choro vadovas. Pradžios mokslą išėjo vietos lenkiškoje mokykloje ir pas vietos kleboną. A. Tatarės pamokytas lotyniškai, įstojo į Marijampolės mokyklos 4 klasę. 1863 m., nebaigęs 4 klases, dalyvavo sukilime prieš rusų valdžią, buvo mūšiuose ties Čysta Būda, Alytum, Vizna. 1865 m. įstojo Suvalkuose į 4 klasę ir, baigęs Suvalkų gimnazijos 5 klases, tapo mokytoju. Paskirtas į naujai įsteigtą Krosnos mokyklą, 1866–1881 m. mokytojavo, papildomai mokė lietuvių, lotynų ir vokiečių kalbų. 1881 m. perkeltas į Marijampolės miesto mokyklą, išdirbo 12 metų. 1893 m., prasižengęs valdžiai už lietuvių, perkeltas į Zubrinko mokyklą, Suvalkų apskritį. Savo tarnystės metu uoliai darbavosi: surinkęs 150 lietuvių dainų, joms sukūrė muziką, sudarė rankraštinę knygą „Spindulių mokslas“, kurią P. Kriauciūnas prapuldė. 1883–1885 m. rašė straipsnius „Aušros“ ir „Šviesos“ leidiniams, išvertė Kondratavičiaus parašytą „Pojatą“, parašė straipsnius apie Birutą, Nadomą, Živilę, Skundą, istorišką dainą apie Vilnių ir jo karalius, daug eiliuotų patarlių. Petro Kriauciūno paragintas parašė kreipimąsi Varšuvos apygardos mokslo globėjui. Jame įrodinėjo, kad lietuvių kalbai netinka rusų kalbos raidynas, ir prašė leidimo toliau vartoti lotynišką raidyną. Dėl tokio kreipimosi neteko rusų valdžios pasitikėjimo, o visoms Užnemunės mokykloms buvo įsakyta vartoti tik rusišką raidyną. Pasirašinėjo slapyvardžiu T. Linkis. Platino „Aušrą“, bendradarbiavo „Aušroje“, „Unijoje“, „Lietuviškame balse“, „Šviesoje“, „Vilniaus žiniose“. Paskelbė poemas „Istoriška daina apie Vilnių ir jo karalius nuo 1320 iki 1492 metų“, „Birutė“ (abi „Aušroje“ 1885), pasakėčių, humoristinių eilėraščių. Vertė iš lenkų kalbos kūrinius, kuriuose buvo aprašoma Lietuvos praeitis. Pasirašinėjo slapyvardžiais J., T. Juosūkis, T. Juozėnas, T. L. Juozynas, L., Linkis, J. T. Linkis, T. Linkis, T. J. Linkis, Linkis Tomas, T. Pilksmermėgis, Raudosis Stepas Zuikis T. L., T. Zujkis, -ž-, T. J. L. Žintautis ir kt. 1897 m. paskirtas nariu prie Marijampolės apskrities biuro naujokų šaukimo kariuomenėn. Išarnavęs 13 metų, apdovanotas caro Nikolajaus sidabro medaliu su Vladimiro kaspinu, už sąžiningą mokytojavimą gavo sidabro medalį su Aleksandro kaspinu. Dirbo trejus metus mokytoju „Žiburio“ draugijos mokykloje. 1909 m. mokytojavo Žemaitijoje, Žaiginės mokykloje, įsteigtoje grafienės Zabelienės. Išdirbo šešerius metus. Dirbdamas įsteigė bažnytinį 24 asmenų chorą, 1915 m. (karo metu) ištremtas į Maskvą, mokytojavo dvejus metus Tušine. 1918 m. grįžo Marijampolėn ir gyveno savo nedideliame namelyje, valdžios šelpiamas ir Aušrininku vadinamas. 1924 m. išvertė skandinavų ra-

šytojos Zalmos Liagerlefos „Legendas apie Kristų“. 1925 m. surinko rinkinį naudingų ir įdomių jaunuomenei straipsnių ir keletą senovinių dainų, kuriuos paaukėjo Švietimo ministerijai.

Raimondas Daniliauskas

ŽIEVYS Antanas (1886 02 11 Kuodžių k.–1949 08 30 Punske (Lenkija), ten ir palaidotas), kunigas, lietuviybės puoselėtojas. Baigęs Naumiesčio pradžios mokyklą, vėliau Marijampolės gimnazijoje baigė 4 klases. 1902–1908 m. mokėsi Seinų kunigų seminarijoje, tačiau dėl jauno amžiaus 1908 m. gavo tik diakono šventinimus. Varšuvoje po metų iššventintas į kunigus. 1909–1911 m. – vikaras Ilguvoje, nuo 1912 m. – Račkuose (Lenkija), vėliau perkeltas į Rydrečą (Lenkija). Žinoma, kad 1932 m. iš Rydreco vienintelį kartą buvo atvažiavęs į gimtinę. Nuo 1934 m. Punske (Lenkija) klebonas, aktyvus lietuviybės puoselėtojas. Po Antrojo pasaulinio karo komunistinės valdžios buvo persekiojamas už pažangias pažiūras. Nesutarė ir su bažnytine vyresnybe, priešinosi Lomžos vyskupystės kurijos nurodymui panaikinti Punske bažnyčioje lietuviškas pamaldas. Tik jo pastangomis pamaldos Punske iki 1948 m. buvo laikomos ir lietuviškai. Jaunystėje buvo aktyvus „Šaltinio“ bendradarbis bei rėmėjas.

Juozas Jacevičius

ŽIEVYS Jonas (1894 03 15 Kuodžių k.), šaulių būrio vadas, ūkininkas. Ūkis turėjo atitekti Jonui, todėl jo ir į mokslus neleido, nors gabumais iš ankstyvos vaikystės pasižymėjo. Turėjo gerą iškalbą, mokėjo suburti žmones. Vedė mažažemio valstiečio dukrą Oną Tumosaite. Tėvams toks sūnaus poelgis nepatiko, todėl iš namų be jokios dalies buvo išprašytas. Apsigyveno Valakbūdyje ir iškart įsijungė į Šaulių sąjungos veiklą. Tapo šaulių būrio vadu. Savo sugebėjimais Valakbūdžio šaulių būrį per keletą metų jis išugdė iki pirmaujančių visoje Šakių apskrityje. 1994 m. traukiantis vokiečiams, J. Žievys buvo paimtas priverstiniais darbams ir išvartytas į Vokietiją. Tolesnis jo likimas nežinomas.

ŽIEVYS Kajetonas (1902 12 31 Gyliškių (Būdviečių) k.–1966 07 27 Alytuje), kalbininkas, pedagogas. Mokėsi Naumiesčio gimnazijoje. 1925 m. su pirmąja laida baigė Šakių „Žiburio“ gimnaziją. 1930 m. baigė Kauno Vytauto Didžiojo universitetą. Mokytojavo Vilkaviškyje, Utenoje. 1941 m. atsikėlė gyventi į Alytų. Įkūrė vakarinę pamaininę mokyklą ir jai vadovavo. Dvejus metus dirbo Klaipėdos pedagoginėje mokykloje. Sugrįžęs į Alytų, mokytojavo. Parašė gramatiką pedagoginėms mokykloms. Paskelbė straipsnių apie kalbos kultūrą. Rinko tautosaką ir žodžius „Lietuvių kalbos žodynui“. Jo kapo antkapyje iškalti žodžiai iš jo laiško: „Lietuviškas žodi, nemirki.“

ŽIEVYTĖ-KULVIETIENĖ Zita (1928 04 06 Šunkarių (Valakbūdis) k.–1999 Valakbūdyje), agronomė, agrarinių mokslų daktarė, kraš-

totyryninkė. 1953 m. baigė Žemės ūkio akademiją. Dirbo žemdirbystės institute Dotnuvoje. 1962–1972 m. – Augalų apsaugos laboratorijos vedėja, vyr. m. bendradarbė (1984). Gyveno Dotnuvoje, Akademijoje. Parašė knygą „Agrotechnika prieš augalų kenkėjus ir ligas“ (1974). Aktyviai domėjosi ir skatino kooperacijos judėjimą. Surinko ir apibendrino medžiagą knygai „Valakbūdžio parapija“ (2001).

ŽUKAUSKAS Juozas (apie 1874 Sintautų vls.–1943 Sintautuose), liaudies skulptorius. Iš vaikystės viena akimi aklas. Sintautuose turėjo grytelę. Drožinėjo lazdas, pypkes, žaislus, satyrines figūras. Jo skulptūrėlių personažai dažnai būdavo lengvai atpažįstami asmenys (policininkas, Sintautų smuklininkas ir kt.). Už satyrines figūras iš gyventojų ir pareigūnų turėdavo nemalonumų.

Šalt.: Misius K. Šimtas išymiųjų sintautiškių, „Sintautai. Žvirgždaičiai“, Vilnius, 1996, p. 95.

---

English summaries of the papers approved  
by the "Lietuvos valsčiai" Monograph Series  
Lithuanian Local Researches Commission  
for Scientific Works

Sintautai plain landscape setup and development

*Rimvydas Kuskas*

The Suvalkija tectonic elevation with Sintautai landscape and Šešupė Plain had been formed by differentiated neotectonic movements. The orthogonal and diagonal tectonic faults (especially of SW–NE direction) left a block step system in the crystalline basement, and they were active for several tectonic stages.

A general regularity in glacio-lacustrine plain is observed, i.e. prominent Upper Cretaceous remnant ridges are alternating with dozen metre deep inter-ridge depressions filled with till clay, glaciofluvial sand and gravel as well as glaciolacustrine clay and loam of small basins. A river valley element seems to be the most important from both points: orographic and due to differentiation of Quaternary formations. The ice flows and river valleys are genetically related. The ingressional tongues of plastic ice during the climatic phases played a significant role in formation of the plain.

A gentle westward sloping of the Šešupė Plain and smoothness of its surface seemed to be resulted just from an apparent glaciolacustrine levelling. Real reasons lurk in multi-layer sedimentation under ice lobes with a certain smoothing effect and mainly in sedimentation in sub-glacial lakes under the long-term ice cover. The ice tongue pulsation changed the environment and sediments: a small forward push of glacier (1), stagnation (2), dry cold climate period (3), ice melting and a rise of periglacial basin (4). During these phases, the sedimentation occurred most often under the long-lasting ice-shield.

Several kilometer wide clay areas in the plain are alternating with similar in size areas of sand and loamy sand of heterogeneous lithology formed by the meso-size tongues of ice related to outflow sections and later to river valleys.

The former models of deglaciation reported that the lower (80, 50–60 and 40 m high) periglacial basins formed a gradually lowering cascade. Whereas the author of the present article in his model showed that the pulsation of glacial lobes complicated the lowering character of the cascade. On the other hand, the under-ice lakes used to reach the balance during the hydro-chemical optimum periods of high alkalinity rather than at the periods of hydro-dynamic calm. The significant role of the hydro-chemical factor is confirmed by the formation of calcareous concretions in clay at the lake bottom by coagulation. A hypothetical statement was made that the groundwater exchange intensified during the glacial periods, and the hydrocarbonate flows from shallow lying beds or ridges increased. The sub-glacial lakes were highly alkaline. The vertical circulation of water intensified due to hydrogeological windows typical in Šešupė Plain.

The Nopaitis meltwater valley inherited from earlier glacial periods is also of tectonic structure and a fact confirming valley inheritance.

Creation of drainage system in the Šešupė Plain helped to stop the gleying of clay soils, as it is an imperative in land management. Creation of Nova and Aukšpirta valley nature reserves was a rather logical step. This is an example of a comprehensive hydrological interaction of rivers both with high and low yields.

## Vegetation in the area of Sintautai

Daiva Patalauskaitė

Institute of Botany of Nature Research Centre

The landscape in Sintautai area is a plain dissected by rivers and rivulets. Its agrarian part contains natural river valleys of Nova, Šešupė and Siesartis with small fragments of natural communities survived. Many of these communities had experienced the impact of intensive human activities.

The present investigations of Sintautai area vegetation have been performed with a goal to evaluate the present state of vegetation, to find sites with natural plant communities, to investigate them and assess their value.

The area have been studied during the summer of 2003 by a route method. Land use maps (M 1: 10000) and the Sintautai County map compiled by Lidija Kavaliauskienė at the Cartography Centre of Vilnius University Nature Faculty have been employed.

The natural communities detected were described applying the French-Swiss (Braun-Blanquet) vegetation research and classification principles.

Due to tree felling there are no mature forests in the area. The Penta valley having no steep slopes is overgrown with black alders and dense grass vegetation belonging to the wood stitchwort–black alder (*Stellario nemorum–Alnetum glutinosae* Lohm. 1957) association. This type of vegetation in the Nova valley extends only as a narrow belt at the pastures along the river channel. The present structure of forest vegetation is not settled yet and contains abundant pioneer species. The steep slopes of Nova and Šešupė were found to be overgrown with deciduous forests belonging to the lime–hornbeam association (ass. *Tilio–Carpinetum betuli* Traczyk 1962) listed in the Lithuanian Red Data Book, while slope ravines have elm–ash association (ass. *Ulmo–Fraxinetum excelsioris* Sjörgen 1971).

Forest edges and clearings also contain specific vegetation. The Klepai area still has some natural forest edges with plots of such communities as Cl. *Trifolio–Geranietea sanguinei* Th. Müller 1961, O. *Origanetalia vulgaris* Th. Müller 1961, All. *Trifolion medii* Th. Müller 1961 and, Ass. *Trifolio–Agrimonietum eupatoriae* Th. Müller (1961) 1962. The clover rich forest edges are interrupted by small colourful plots of steppe meadows (Cl. *Festuco–Brometea erecti* Br.-Bl. et Tx. 1943). Wood club-rush communities (ass. *Scirpetum sylvatici* Ralski 1931) can be seen in various-size plots along all the rivers in the former Sintautai rural area. The association of *Phalaroidetum arundinaceae* Libb. 1931 belonging to the class of common reeds (Cl. *Phragmitetea australis* R. Tx. et Prsg 1942, O. *Phragmitetalia*



*australis* Koch 1926, All. *Magnocaricion* Koch 1926) is detected in many sites of the river banks.

To maintain the state of meadows, unlike forest communities, it is necessary constant human activities such as haymaking and/or grazing. Haymaking meadows, however, were found only in the Nova valley at Voveriai, where low mat-grass swards (Cl. *Nardetea strictae* Rivas Goday et Borja Carbonell 1961, O. *Nardetalia strictae* Oberdorfer ex Preissing 1949, All. *Violion caninae* Schwickerath 1944) were detected in narrow belts along the forest edges and relief depressions. The mat-grass swards in the Nova valley at Voveriai are accompanied by such communities of fertile European meadows as Cl. *Molinio-Arrhenatheretea elatioris* R. Tx. 1937, O. *Arrhenatheretalia elatioris* Pawłowski 1928, All. *Arrhenatherion elatioris* (Br.Bl. 1925) W. Koch 1926. The dog's-tail communities (All. *Cynosurion cristati* R. Tx. 1947) in natural pastures of Voveriai were detected in small plots. Wetter sites contain small fragments of marsh marigold tall grass communities All. *Calthion palustris* R. Tx. 1937 em. Lebrun et al. 1949, ass. *Filipendulo-Geranium palustris* W. Koch 1926. Large nice meadows at Širpauliai and Rūgiai in the Nova valley are not grazed and grown with shrubs over.

The important and valuable communities are distinguished and protected as the EU most valuable habitats. The land in Sintautai area is highly cultivated, nevertheless there are small plots of communities, as follows:

6510 – Hay mesophyte meadows. This habitat comprises lowland and medium wet fertile *Arrhenatherion elatioris* union meadows. Such EU high priority meadow habitats are detected in the Nova valley at Voveriai.

6230 – Species-rich mat-grass swards. They comprise acidic soil, dry or mesophilic habitats of *Violion caninae* mat-grass swards. Meadows of this type in Sintautai area are detected in Nova valley at Voveriai in a shape of narrow belts.

Institute of Botany of Nature Research Centre, Žaliųjų ežerų St. 49, 08406  
Vilnius, Phone +3705 2697066, daiva.patalauskaite@botanika.lt

## The archaeological legacy in the area of Sintautai

*Vygandas Juodagalvis*

*The Lithuanian Institute of History*

If one passes over the museum file cards and the archaeological literature of the 20<sup>th</sup> century Lithuania, an impression emerges that the Sintautai microregion covering the area of former valsčius (rural area) and the present-day neighbourhood are not rich in archaeological monuments and casual finds. Several casual finds did not attract the attention of archaeologists, and no archaeological surveys or investigations had been performed, except for exploratory diggings in Klepai mound site in 2001 and Nova catchment basin explorations in 2004, which could be recognised the only invasion of archaeologists that slightly disclosed the archaeological situation of the microregion.

The first archaeological find – a bone dagger or spearhead – was detected in Užpajniai in 1926 m. Now one can see dozens of archaeological finds of

different time periods, including Mesolithic-Neolithic flint tools, polished stone axes and hoes, fragments of pottery and coins in Lithuanian museums and private collections.

From the Sintautai area, only the Klepai mound is put down into the List of Historical and Cultural Monuments of the Republic of Lithuania within a category of archaeological values.

During the 2004 exploratory archaeological expedition in the area of the Nova catchment basin, eight sites of Stone Age flint tools, a 17<sup>th</sup>-18<sup>th</sup> c. settlement and a burial ground have been detected. Exploratory holes were dug out in the sites of flint tools, but no traces of culture layer had been found. Significantly more flint finds had been detected in the Stone Age settlements, which although were destroyed. These sporadic finds detected on the Nova River shores are the traces of short-term campsites of Stone Age hunters. The oldest traces are thought to be the flint finds characteristic of the Early-Middle Mesolithic (8<sup>th</sup>-7<sup>th</sup> millennia B.C.) in the Rūgiai Village Site 1. The later pottery finds are related to the 17<sup>th</sup>-18<sup>th</sup> c. settlement (Voveriai Village Site1-a). "Milžinų Kapai" (Giants' Resting Place) is a village cemetery with burials as far as the 18<sup>th</sup> century or even later, most probably. At the beginning of the 18<sup>th</sup> century, the plague rampaged throughout the Sintautai area; thus, it is quite possible that these burials could be related to this epidemic.

During the archaeological expedition, the finds of various periods and traces of archaeological monuments have been detected in the area that had not been investigated before. The historical range of the archaeological finds and objects is very wide, but it has large gaps, which could be filled in by further investigations of the microregion.

The Lithuanian Institute of History, Kražių St. 5, 01108 Vilnius, Phone +3705 2614935, [vygandasjuodagalvis@hotmail.com](mailto:vygandasjuodagalvis@hotmail.com)

## Three main changes in the landscape of Sintautai land

*Filomena Kavoliūtė*

*Vilnius University*

The area of Sintautai underwent three changes in its landscapes. It was the 16<sup>th</sup> century when the colonisation of the very rarely inhabited forests growing on the glacio-lacustrine plain began, but the dominance of agrarian area had been reached only in the 18<sup>th</sup> century; however, the landscape remained forest-agrarian. Distribution of old villages shows that the configuration of the river basin has affected largely the settlement of the area. Absence of tributaries 'forced' people to settle more densely along the Nova River, while the widely branching Penta River basin favoured wider spreading of population in the plain.

In mid-19<sup>th</sup> century, the earliest in all Lithuania, the post-serfdom homesteads had settled. Although the arable lands expanded, the landscape remained

of agrarian-forest type. It was formed by greened homesteads and bogged shrub-rich meadows.

In the second half of the 20<sup>th</sup> century, during the Soviet period, when the landed and immovable property was nationalised, kolkhozes established and land amelioration performed, the landscape turned into that of a forestless agrarian-industrial type. Only the place names in written books of the beginning 20<sup>th</sup> century confirm that peat had been taken in small bogs of Sintautai environs. Later the drained low-moor bog peat has mineralised, and now the peat is hardly reflected in the soil layer.

The Šakiai district had 7108 homesteads; it was the second district in Lithuania according to the number of homesteads, after Kapsukas (Marijampolė). In 1971–1975, the authorities of the district were liquidating the homesteads (paying people for their destroyed property) with a highest rapidity in Lithuania; so, in five years, the Šakiai district having removed 1006 homesteads appeared to be a leader of this campaign. There were plans to keep hold of 4 homesteads in Sintautai kolkhoz, as well as 10 ones in the Laisvė kolkhoz, 14 in Šakiai horticulture sovkhos and 8 in Šešupė sovkhos, but the plans had not been carried through, depending on the efforts of farming leaders to implement tasks ordered by the communist party and government. The destruction of homesteads equalled the second deportation, because due to removal of homesteads, entire villages disappeared. Moreover, during the second half of the land draining, most people departed to towns and cities instead moving to kolkhoz settlements.

During the land draining, the channels of small rivers were regulated and turned into ditches. In all history of the Sintautai land, the Nova River was a very important life artery, a centre of attraction, where old villages and homesteads were building up. But in the second half of the 20<sup>th</sup> century, the Soviet period, people were ordered to turn their backs on this river. People were removed from the riverside that turned into a rarely visited periphery with wild vegetation; thus the cultural landscape was transforming into a natural one.

The open contempt upon Catholic (traditional) culture during the Soviet time, as well as brutal behaviour with green plantations at the homesteads of the 'class enemies', formed an indifference of a part of the society, its cultural insensitivity to the natural environment and the past of the land in general.

Vilnius University, Faculty of Natural Sciences, M. K. Čiurlionio St.  
21/27, 03101 Vilnius, Phone +3705 2398287, filomena.kavoliute@gf.vu.lt

## Development of agriculture in Sintautai area in the 20<sup>th</sup> century

*Raimondas Daniliauskas*

The development of agriculture in Sintautai Valsčius (later–neighbourhood) has not been investigated before. The abolition of serfdom in Užnemunė region in 1807 and the land reform performed in 1864 in the Kingdom of Poland (Con-

gress Poland) had ensured personal and farming freedom to peasants of this area and provided better conditions for education and culture to develop. The early started (from 1820s) division into homesteads ended in 1913 in Sintautai Valsčius.

In 1918–1940 the agriculture in Sintautai Valsčius developed in the same direction as in the County of Šakiai and Lithuania, as a whole. Because there were no manors and large (100 ha and more) landed properties in this area, the development of agriculture was based on 30–50 ha farms. A unique document “Sąrašas paskirstymo taisyklų kelių Sintautų valsčiaus sulig žemės rūšių 1925 m.”, presenting a list of road repair works in Sintautai area in 1925, enables to suppose that there were 184 farms from 30 to 50 ha in size of 753 ones in the Sintautai Valsčius. According to the landed property inventory done in 1930, the farmers owning 30–50 ha lands managed the area of 6,812.40 ha (40.4 percent) of the total 16,860.56 ha farmland in the Sintautai Valsčius. This was the largest number of such size farms in the County of Šakiai. Hence, more farmers could deal with agricultural commodity production and be more flexible with forming market, as well as use more up-to-date work tools, cultivate land with lower labour expenses and develop animal husbandry. As there were no manors in Sintautų area, the above farms are commonly called large ones.

The first Soviet occupation followed by that of Nazi had impoverished the economy of Lithuania. The Soviet post-war land reform and collectivisation abolished the private property. The basic source for living became a land plot of 0.6 ha in area, called “arai”, which enabled kolkhoz members to get even about 75 percent of their incomes (15–20 percent from public farming) as far as mid-1950s. Old agricultural traditions moved to new action stages. With modernisation of collective farms, individual demands were satisfied from the personal land plot. This enabled to maintain the connection with old traditions; moreover, an experience in individual and collective farming was developing and was useful for the farms which were formed later. when the Independence of Lithuania was restored.

The analysis based on one rural district allows to maintain that, in all times in Sintautai Valsčius, in spite of changes and reforms, a key momentum was and remains a farmer, no matter how he is called. Due to his toil and ingeniousness, both before and now, Lithuania as an agricultural land can survive in global space as a State, and Lithuanians as a Nation.

Sintautai subdistrict, P. Vaičiaičio St. 20, 71336 Sintautai, Šakiai district,  
Phone +3703 4545034

## Some aspects of school activities in Sintautai area in 1940–1944 (Bolshevik and Nazi time)

*Stanislovas Buchaveckas*

At the end of the independence period (1918–1940), there was a education network consisting of 11 primary schools formed in the Sintautai Valsčius (rural

district) with 15 units (classes) and 15 teachers. The Soviet occupation in 1940 disturbed the natural education development. In 1940–1941 the primary schools were sovietised. Forced thrust of primitive communist ideology, ‘socialist’ illiteracy liquidation campaign without real results, revolution rallies and commemorations, as well as other measures used by Bolshevik party impeded the training of students. In 1940, there was a significant fluctuation of teachers, several teachers sustained professional discrimination. Sintautai Valsčius was one of Lithuanian areas, where schoolteachers suffered mostly from the deportations in June of 1941. Six teachers of total 15 had been deported to remote regions of the Soviet empire.

At the beginning of Nazi occupation, due to efforts of the Lithuanian provisional government, the situation of the pre-Soviet 1940 period had been restored in the education institutions with the education programs and school system structure of the Independence Period. Religion lessons were back in the schools. The crosses appeared again on the walls of the classrooms.

During the Nazi period, however, the work and life conditions worsened for teachers, their salaries went down, but all 11 primary schools were operating. This required not only self-sacrifice of teachers but also the efforts of local people. There were enough people who helped the teachers with foodstuffs and other means. So, in 1941–1944, the schools were the centres important for village communities to show solidarity with teachers and playing role of socialisation and culture propagation. The independence ideals and Christian values were being inoculated for students. The anti-Nazi resistance newspapers also reached the village homes via the teachers of some schools.

Genocide and Resistance Research Centre of Lithuania,  
Gedimino pr. 40/1, 01501 Vilnius, Phone +3705 2661519, stanislovas.  
buchoveckas@genocid.lt

## The architecture of sacral buildings and parish houses in the Sintautai Valsčius

*Marija Rupeikienė*

*KTU Institute of Architecture and Construction*

The sacral buildings in the Sintautai area stand in Sintautai, Kiaulupis and Rūgiai; the Suodžiai chapel is beyond the rural district but belongs to the Sintautai neighbourhood. A stone brick church, makeshift wooden church (former parsonage), belfry, parsonage (former almshouse), farm building and parish house are in Sintautai. All the buildings stand on the southern part of Prano Vaičiaičio Street. There is a brick church with a spacious yard in the central part of the street. West of the churchyard, there is a parsonage plot extending as far as the Antano Tatarės Street. The premises consisting of a makeshift church, a belfry, a parsonage and belongings are set regularly in the plot. East of the churchyard, beyond its fence, there is a parish house standing on the corner of Prano Vaičiaičio and Pentos streets. The exterior of the reconstructed church of



Sintautai is of modernised neo-Roman forms, while the interior shows combination of modernised forms typical of the Historicism period and elements of modern architecture. There are some graves, chapel-poles and sculptures in the churchyard. All the decorative accents in the churchyard are wooden and stand at the sides of the main facade.

The homestead of parsonage lies beyond the western fence line of the churchyard and is enclosed by a wire-mesh fence. The architecture of the makeshift church exterior is simple; its volume with the tower and decorative elements, such as rising crosses, windows with stained-glass crosses and door framing reveals its former sacral purpose, but the shape of windows and chaotic dissection of side facades as well as the architecture of the eastern-end facade shows that the sacral function is not authentic. The belfry is of modern forms, and its architecture is non-traditional. The architecture of *parsonage* (former almshouse) is simple and typical of living houses of provincial towns. Before the reconstruction, there were double windows with panel shutters. After they were replaced by plastic windows without shutters, the building lost its authenticity. The architecture of parish house is simple and characteristic of such type buildings.

The Kiaulupiai chapel is of simple folk architecture forms. The Rūgiai chapel is of folk architecture forms with original little apse windows.

The compound of Suodžiai chapel structures lies in a large wide field between Suodžiai and Keturnaujiena. The compound consists of a chapel, a yard, a house with belongings and small sacral structures, such as crosses, statues, and small chapels. The chapel is a building of logical sacral architecture notable for an original architectural constructive solution. This is an example of new expressive architecture reached by modifying traditional ethnic architecture forms.

KTU Institute of Architecture and Construction,  
Tunelio St. 60, 44405 Kaunas, Phone +3706 1479183, bulakaite@gmail.com

## Some specific features of Sintautai sub-dialect

*Giedrė Čepaitienė*

*Šiauliai university*

The people in Sintautai area belong to Znavykai, a West Aukštaitian Kaunas sub-dialect that is notable for being the closest to the standard language but retaining also some specific traits. Some of them indicate retention of older phonetic and morphologic features, while some syntax traits show influence of foreign languages.

German language could affect the Sintautai parlance via regular contacts with the Germans of Lithuania Minor. The impact of Polish language seems to have been expressed through the Church that used Polish language in the 18th-19th centuries.

Salient phonetic features are singled out as follows: as all Kaunas dwellers the Sintautai people use specific accentuation of suffixes *-enti*, *-inti* in verb

infinitives and their forms; the accentuation differences are well pronounced in a following way: suffixes *-aitė*, *-ybė*, *-ytis*, *-ytė* are accentuated in acute way (tvirtagalė) according to the 2nd accentuation type; and derivatives of the suffix *-aitė* are acute, but the suffix *-aitis* is pronounced with falling accent (tvirtapradė).

Main morphological peculiarities are distinguished as follows: the endings of inflectional parts of speech are prone to become shorter. A rather large group of lexis consists of ethnographic words with a rich semantic group of names of dishes.

Šiauliai university, Department of Lithuanian Linguistics and Communication, P. Višinskio St. 38, 10308 Šiauliai, Phone +3704 1595785, g.cepaitiene@splius.lt

## The hydronyms in Sintautai Valsčius

*Dalia Sviderskienė*

*Institute of the Lithuanian Language*

The paper deals with the hydronyms put down from a living language into Žemės Vardai (Land Names) questionnaires in Sintautai Valsčius (a rural district in Šakiai County). A goal is pursued to explore and describe the hydronyms of the selected rural area according to their formation and origin, as well as to adjust the available data on hydronyms by disclosing the real usage of hydronyms in living language of the then Sintautai Valsčius.

An authentic whole of hydronyms making up 49 names of rivers, their parts, brooks, runnel and the names of pools (11) in the rivers of Aukšpirta, Nova and Penta in the area mentioned is surveyed. Representatives of the oldest layer of hydronyms are investigated according to two key approaches to the analysis of proper names, i.e. formation and origin. They are found to be most often formed as compound names (c. 52i). Suffixal derivatives are less productive (c. 18i). A small part of hydronyms consists of composite names (c. 12.5i). There is only one derivative of ending type registered; and there are no derivatives of prefix type. More than a tenth of Sintautai hydronyms (c. 16i) are consistent with the appellatives (common words) they are derived from.

According to the origin, a bit more than two thirds of hydronyms studied are composed of common words (c. 75i). The rest hydronyms (c. 23i) originate from proper nouns: personal names (c. 6i) and other toponyms (c. 7i). One river name is registered as potentially related to both appellative and/or onimic origin equally.

According to the attitudes expressed by Vanagas on the time the hydro-objects were formed, most hydronyms (51 of 60) in Sintautai area should be attributed to the late layer of Lithuanian hydronyms, i.e. their origin can be explained by Lithuanian words entirely. Hydronyms of foreign origin are related to Slavic languages; a river name *Garántupis* is attributable to this layer. The primary archaic layer contains such hydronyms as *Nóva*, *Pentà* (3 up. Snt), *Siesartis*, and *Šešūpė*. According to their origin they are attributed to the Indo-European

layer. A general group of Baltic hydronyms, which can be explained by a Baltic language (Latvian) very close to Lithuanian, is represented by such a river name as *Aukspirta* (2 up. Snt).

Furthermore, the research enabled to adjust the available hydronymic data. The present paper pays attention to 12 river names registered in Sintautai environs from the living language but not published and not listed yet in official register of hydronyms, and not investigated before: *Bakùčio upėlis*, *Dielėnupis*, *Drebulinis*, *Mėškupelis*, *Mėškupis* (|| *Meškupys* of.), *Pėtriko upėlis*, *Rubežinė*, *Šikupelis*, *Varlupis*, *Vėnio upėlis*, *Viškupis* and *Vinginis*. The paper presents the formation and sources of origin of each of them; and a new version (*Mėškupis*) is found for one known river name (*Meškupys*). Thus, the material found in the Žemės Vardai questionnaires filed before the WWII in Sintautai Valsčius (Šakiai County) not only adjusted the data on hydronyms available, but also added new names to the register of the Lithuanian river names.

The done investigation supplements the explanations on formation and origin of place names in the south-western area of Lithuanian language. The results obtained are also important for further studies on Lithuanian toponymy.

Institute of the Lithuanian Language, P. Vileišio St. 5, 10308 Vilnius,  
Phone +3705 2638171, [dalia\\_sviderskiene@lki.lt](mailto:dalia_sviderskiene@lki.lt)

## The names of dwelling places in Sintautai area: their origin and formation

*Veronika Adamonytė*

*Institute of the Lithuanian Language*

The names of *oikonym* in Sintautai Valsčius are analysed in the paper within the aspect of their origin and formation. The analysis of place names showed that they originated mainly from the personal names in a plural, or *pluralia tantum*, form witnessing a close relation of place names to the naming of persons, which had lived in a certain locality.

Institute of the Lithuanian Language, P. Vileišio St. 5, 10308 Vilnius,  
Phone +3705 2638171, [veronikaadamonyte@yahoo.com](mailto:veronikaadamonyte@yahoo.com)

## The folklore peculiarities in Sintautai area: some insights

*Povilas Krikščiuonas*

*The Institute of Lithuanian Literature and Folklore*

The article is aimed at discussion on peculiarities of song repertoire that attracted the author while working with archive sources. The attention is focused on peculiarities in song content, style and geographic spreading. It was observed

whether the songs popular in Lithuania attained certain local features, how and why their sense was changed; moreover, it was tried to find connections of ballades fixed here to the analogues of other nations.

In summary it should be noted that the regional repertoire peculiarities are caused by both subjective and objective factors at different levels from village community to the international repertoire. The songs are observed to undergo textual actualisation based on changes of personal or place names. This is typical not only of Lithuanians, but it is also met in the repertoires of different (village, district and ethnic region) communities. Such a change (as if inessential) in the sense of a text enables the author or a singer to find and underline himself as a member of a certain social sphere. Here it should be noted that, the more abundant is a community a real text, several texts or a whole genre is actual for which, the more probable is its expansion to the neighbouring areas. For instance, the couplets about village dwellers contain clear improvisational core that is often caused by real traits and situations; there are no universal models created, thus the versions do not fit for classification into more numerous groups, although they reflect well the peculiarities of communities in the songs.

Such a striving for social community is especially often observed in the creations under the pressure of literary tradition. This creative process becoming often anonymous burst into the folklore at the end of the 19<sup>th</sup> century, inciting national consciousness and bringing new ethical imperatives into the social and personal life. All this is well seen in the texts related to the Sintautai township, its population and church, especially after the fire in 1907. An author of a versed creation, at the same time spreading certain ideology or real pragmatic aims, often used to implement his objectives in a form characteristic of folklore traditions.

A folk ballade "*Ponia poną nudaigojo*" ("Mistress did in /killed/ master") is used to show the international connections of songs. This song is thought to have reached other Slavonic nations exactly from Polish area. So, we can observe how it was established in the Lithuanian repertoire as a neighbouring one without any intermediates. Statistical data given in the article show very clear spreading of this song in the boundary regions close to the Polish populated areas. This just confirms the hypothesis of earlier investigators. But having reached Lithuania this ballade was changing. Based on the texts available, we can say that epic character typical of the Slavs was declining in Lithuania and conforming to lyrical tradition that is more typical of Lithuanian songs. This is a peculiarity caused not by a place or genre, but by a general body of Lithuanian singing folklore.

In conclusion, it should be said that the folklore in Sintautai area is a favourable material for local investigations as it is affected by several traditions at the same time. Therefore, researchers should come back to this subject, as well as the whole layer of Suvalkija folklore again.

## Mills in the area of Sintautai in the first half of the 20<sup>th</sup> century

*Eligijus Juvencijus Morkūnas*

*The Open Air Museum of Lithuania*

As the statehood of Lithuania had been restored, the Restoration Commission pursued the growth of industry, therefore it was not so strict about the safety of mills at their designing stage or operation, fire protection or hygiene. By 1925–1926 the business also had not cared about directives issued by a rather weak state administration fighting at several different fronts. Later the administration had been forced to take stricter measures, even to suspend operation of an enterprise until it got patents and performed due procedures. The legalised mill enterprises had to pay the business taxes.

Already from 1916 the mills were used to generate electricity. It should be mentioned that in 1938 there were only two electric-powered mills in the area studied. They were owned by R. Milerienė and I. Skrinupskis. The 4x4-foot millstones were most popular in the area. They used to be moulded by travelling craftsmen or by the millers, or mill owners had to buy the millstones in Kaunas or Koenigsberg.

From the architectural viewpoint, the mills adorn the Suvalkija plains, while this cannot be attributed to the motor mills. The motor mills have no outstanding traits; they are usually two-storey buildings with several small annexes. There are already some mills also with grain elevators in the area. Viewing from outside, this type mills distinguish from other buildings only by roof elevations at the places where sifting machines are located. There are also numerous mills with *ertikis*—a gap between the roof and the wall—in this area. The motor mills often do not distinguish from other buildings. Sawmills often arranged at the mills are notable for long sheds with stationary sawmills, planers, and circular saws under the roof. However, a map compiled by Americans in 1944 showed 75 mills marked in the area of Sintautai.

The Open Air Museum of Lithuania, Jono Aisčio St. 2, 56335 Rumšiškės,  
Phone +3703 4647233, [ejmorkunas@yahoo.com](mailto:ejmorkunas@yahoo.com)



## Apie autorius

**Adamonytė Veronika** – kalbininkė, Lietuvių kalbos instituto bendradarbė.

**Aleknonis Antanas** – miškininkas, publicistas.

**Ambraziienė Gailė** – istorikė.

**Andrijonas Antanas** – žurnalistas, „Lietuvos valsčių“ serijos monografijos „Gelgaudiškis“ vyr. redaktorius sudarytojas.

**Auštrienė Laimina** – kultūros darbuotoja, Veršių bendruomenės centro pirmininkė.

**Bagdonavičienė Dalia** – kraštotyrininkė.

**Bakienė Irmanta** – mokytoja.

**Baltrušaitis Vingaudas** – etnologas, „Lietuvos valsčių“ serijos monografijos „Griškabūdis“ vyr. redaktorius sudarytojas.

**Bingelienė Audronė** – kultūros darbuotoja, Veršių laisvalaikio salės vadovė.

**Birbilas Kęstutis** – žemėtvarkininkas, Sintautų seiūnijos seniūnas.

**Buchaveckas Stanislovas** – istorikas, Lietuvos valsčių“ serijos monografijos „Musninkai. Kernavė. Čiobiškis“ vyr. redaktorius sudarytojas.

**Čepaitienė Giedrė** – kalbininkė, humanitarinių mokslų daktarė, Šiaulių universiteto Humanitarinio fakulteto profesorė.

**Čepas Ričardas** – istorikas, humanitarinių mokslų daktaras.

**Čeplevičienė Vida** – choreografė, kultūros darbuotoja.

**Červokienė Daiva** – žurnalistė.

**Daniliauskas Raimondas** – mokslinis agronomas, istorikas, monografijos „Sintautai“ sudarytojas.

**Dėdinienė Regina** – mokytoja.

**Dichavičius Rimantas** – fotomenininkas, dailininkas, Lietuvos Respublikos Vyriausybės meno premijos laureatas.

**Dielininkaitienė Sofija** – kraštotyrininkė.

**Dubikaltienė Aira** – kartografė.

**Durstinienė Teresė** – kraštotyrininkė.

**Endriukaitis Algirdas** – istorikas, Lietuvos Respublikos Seimo narys 1992–1996 metais.

**Endriukaitis Pranas** – atsiminimų autorius.

- Galinskienė Rūta** – pedagogė, Sintautų darželio vedėja.
- Girdauskas Vitas** – lituanistas, Šakių rajono savivaldybės regioninės plėtros skyriaus vedėjas, projekto „Sintautai–Goldap“ vadovas, šios knygos sudarytojas.
- Girdauskaitė Elena** – atsiminimų autorė.
- Girdauskienė Laima** – kultūros darbuotoja, Sintautų kultūros namų vedėja.
- Girininkienė Vida** – istorikė, šios knygos vyr. redaktorė sudarytoja.
- Jacevičius Juozas** – teisininkas, publicistas.
- Januta Donatas** – teisininkas, publicistas, rašytojos Petronėlės Orintaitės sūnus. Gyvena Kalifornijoje.
- Juodagalvis Vygas** – archeologas, humanitarinių mokslų daktaras.
- Jurkevičius Algirdas** – kraštotyrininkas.
- Kamaitienė Nijolė** – atsiminimų autorė.
- Kamaitis Vytautas** – atsiminimų autorius.
- Karčiauskienė Levutė** – kraštotyrininkė.
- Karpavičienė Birutė** – botanikė, fizinių mokslų daktarė.
- Kasparaitis Justinas** – filologas, kraštotyrininkas.
- Kasparavičienė Genovaitė** – straipsnio autorė.
- Kasparavičius Jonas** – kraštotyrininkas.
- Kašetienė Rasa** – lituanistė, Lietuvių kalbos instituto mokslinė bendradarbė.
- Katilienė Irena** – istorikė, vertėja iš lenkų ir lotynų kalbų.
- Katilius Algimantas** – istorikas, humanitarinių m. daktaras, Lietuvos istorijos instituto XIX a. istorijos skyriaus darbuotojas.
- Kaunas Juozas** – agronomas, agrarinių mokslų daktaras.
- Kavaliauskienė Lidija** – kartografe.
- Kavoliutė Filomena** – geografė, fizinių m. daktarė, Vilniaus universiteto Gamtos mokslų fakulteto docentė.
- Klimaitienė Antanina** – lituanistė, mokytoja.
- Klimka Libertas** – mokslo istorikas, etnologas, fizinių m. daktaras.
- Koženiauskienė Regina** – filologė, habilituota humanitarinių m. daktarė.
- Krikščiūnas Povilas** – folkloristas, Lietuvių literatūros ir tautosakos instituto mokslo darbuotojas.

**Kudirkaitė Milda** – žurnalistė.

**Kunskas Rimvydas** – geografas, ekologas, fizinių m. daktaras, valstybinės Jono Basanavičiaus premijos laureatas.

**Kutaitė Zita** – bibliotekininkė.

**Kutkaitienė Liudvina** – kraštotyrininkė.

**Kvašytė Regina** – filologė, humanitarinių mokslų daktarė, Šiaulių universiteto Humanitarinio fakulteto docentė.

**Laukaitytė Regina** – istorikė, Lietuvos istorijos instituto XX a. istorijos skyriaus darbuotoja.

**Lembutienė Živilė** – mokytoja.

**Mačiekus Venantas** – ekonomistas, kraštotyrininkas, šios knygos sudarytojas Valstybinės J. Basanavičiaus premijos laureatas (1997).

**Mačys-Kėkštas Jonas** – poetas.

**Mališauskienė Gražina** – liuanistė, mokytoja, kraštotyrininkė.

**Maskeliūnas Antanas** – kunigas emeritas, ilgametis Sintautų klebonas.

**Matijošaitis Antanas** – ūkininkas.

**Matijošaitytė Birutė** – dailininkė, poetė, kraštotyrininkė.

**Matijošienė Audronė** – filologė.

**Misius Kazys** – istorikas, archyvistas, Žemaičių akademijos garbės daktaras.

**Morkūnas Eligijus Juvencijus** – muziejininkas, humanitarinių m. daktaras, Lietuvos liaudies buities muziejaus direktoriaus pavaduotojas informacijai ir muziejininkystei.

**Naujokaitis Zigmąs** – inžinierius konstruktorius, Dendrologinio parko Juškakaimių kaime steigėjas, kraštotyrininkas.

**Norkūnienė Aldona** – medikė, Keturnaujienos bendruomenės centro pirmininkė.

**Orintienė Daiva** – mokytoja.

**Pabedinskas Tomas** – menotyrininkas, humanitarinių m. daktaras.

**Patalauskaitė Daiva** – biomedicinos mokslų daktarė, Lietuvos botanikos instituto mokslo darbuotoja.

**Paukštytė-Šaknienė Rasa** – etnologė, humanitarinių mokslų daktarė.

**Petrauskienė Laima** – mokytoja.

**Petravičienė Emilija** – bibliotekininkė.

**Pikčilingis Zigmās** – straipsnių autorius.

**Puodžiukaitienė Marija** – filologė, kraštotyrininkė.

**Rastupkevičiūtė Marytė** – bibliotekininkė.

**Rupeikienė Marija** – architektė, humanitarinių mokslų daktarė.

**Spurgevičius Povilas** – menotyrininkas.

**Stanžienė Doneta** – kraštotyrininkė.

**Stepulaitis Algimantas** – straipsnio autorius.

**Stiklius Kostas [Liepukas]** – knygnešys, švietėjas.

**Strokienė Irena** – istorikė, mokytoja.

**Sviderskienė Dalia** – lituanistė.

**Šuopys Algirdas** – straipsnio autorius.

**Šveistienė Rūta** – Lietuvos sveikatos mokslų universiteto Gyvulininkystės instituto Baisogaloje vyresnioji mokslo darbuotoja, žemės ūkio mokslų daktarė.

**Terleckas Vladas** – ekonomikos mokslų daktaras, Kovo 11-osios Akto signataras.

**Urbonavičius Rimvydas** – istorikas., Marijampolės apskrities archyvo direktorius.

**Vaičiaitytė Rūta** – ekonomistė, Prano Vaičiaičio gimtinių sodybos paveldėtoja ir puoselėtoja.

**Vaičiūnas Albinas** – kultūros istorikas, bibliofilas.

**Vaičiūnas Kęstutis** – biologas, istorikas, monografijos „Kiduliai“ vyr. redaktorius sudarytojas.

**Vakariniė Audronė** – etnomuzikologė.

**Vyšneveckienė Ramutė** – straipsnio autorė.

**Žilinskas Antanas** – istorikas, Vilkaviškio krašto muziejaus vadovas.

**Žumbakienė Gražina** – miškininkė, Lietuvos liaudies buities muziejaus vyresnioji muziejininkė.

## Santrumpos ir sutrumpinimai

AB – akcinė bendrovė  
AS – Atkuriamasis Seimas  
AT – *The Types of Folktale. A Classification and Bibliography. A. Aarne's Verzeichnis der Märchentypen. Translated and enlarged by S. Thompson, FF Communications, Nr. 184, Helsinki, 1961.*  
BK – baudžiamasis kodeksas  
BPMA – Beržynų pagrindinės mokyklos archyvas  
CK – centro komitetas  
JAV – Jungtinės Amerikos Valstijos  
KAA – Kauno apskrities archyvas; Kauno arkikatedros archyvas  
KAM – Krašto apsaugos ministerija  
KGB – SSRS valstybės saugumo komitetas  
KP – komunistų partija  
KPCA – Kultūros paveldo centro archyvas  
KTR – Lietuvos muzikos ir teatro akademijos Muzikologijos instituto Etnomuzikologijos skyriaus Muzikinio folkloro archyvo rankraščiniai rinkiniai  
KU – Klaipėdos universitetas  
LCVA – Lietuvos centrinis valstybės archyvas  
LDK – Lietuvos Didžioji Kunigaikštystė  
Ldk – Lietuvos didysis kunigaikštis  
LGGRTC – Lietuvos gyventojų genocido ir rezistencijos tyrimo centras  
LYA – Lietuvos ypatingasis archyvas  
LIIRS – Lietuvos istorijos instituto Rankraščių skyrius  
LLDK – Lietuvių liaudies dainų tekstų katalogas  
LLKC ChFR – Lietuvos liaudies kultūros centro Choreografinio folkloro rankraštynas  
LKKSAK – Lietuvos kariuomenės kūrėjų savanorių anketų kartoteka  
LKP(b) – Lietuvos komunistų partija (bolševikų)  
LKT – Liaudies Komisarų Taryba  
LKŽ – Lietuvių kalbos žodynas  
LMAVB – Lietuvos Mokslų Akademijos Vrublevskių biblioteka  
LMD – Lietuvių mokslo draugija  
LMTA – Lietuvos muzikos ir teatro akademija  
LNMMB – Lietuvos nacionalinė Martyno Mažvydo biblioteka  
LNM – Lietuvos nacionalinis muziejus  
LPTK – Lietuvių pasakojamosios tautosakos katalogas  
LR – Lietuvos Respublika  
LSSR – Lietuvos Sovietų Socialistinė Respublika  
LTR – Lietuvių literatūros ir tautosakos instituto Lietuvių tautosakos rankraštynas  
LTRF – Lietuvių literatūros ir tautosakos instituto Lietuvių tautosakos rankraštyno fonoteka  
LTRFt – Lietuvių literatūros ir tautosakos instituto Lietuvių tautosakos rankraštyno fototeka  
LVIA – Lietuvos valstybės istorijos archyvas  
LŽŪA – Lietuvos žemės ūkio akademija  
LŽŪU – Lietuvos žemės ūkio universitetas  
MAA – Marijampolės apskrities archyvas  
MGB – SSRS valstybės saugumo ministerija  
MT – Ministrų Taryba  
MTI – mokslinių tyrimų institutas  
MTS – mašinų ir traktorių stotis  
MVD – SSRS vidaus reikalų ministerija  
NKVD – SSRS vidaus reikalų liaudies komisariatas  
RSFSR – Rusijos Sovietų Federacinė Socialistinė Respublika  
SAA – Sintautų akademijos archyvas  
SKCA – Sintautų kultūros centro archyvas  
SMA – Sintautų mokyklos archyvas



SMM – Sintautų mokyklos muziejus  
 SS – esesininkai  
 SSKP – Sovietų Sąjungos komunistų partija  
 SSRS – Sovietų Socialistinių Respublikų Sąjunga  
 UAB – uždaroji akcinė bendrovė  
 UDK – universalioji dešimtainė klasifikacija  
 VAA – Vilniaus apskrities archyvas  
 VDKM – Vytauto Didžiojo karo muziejus  
 VKP(b) – Visasąjunginė komunistų partija (bolševikų)  
 VLIK – Vyriausiasis Lietuvos išlaisvinimo komitetas  
 VLSA – Veršių laisvalaikio salės archyvas  
 VR – vietinė rinktinė  
 VU – Vilniaus universitetas  
 VUB RS – Vilniaus universiteto bibliotekos Rankraščių skyrius  
 VŽF – Valstybinis žemės fondas  
 ŽŪ – žemės ūkio  
 ŽŪB – žemės ūkio bankas  
 ŽŪK – žemės ūkio komisija

a – aras  
 a. – amžius  
 adm. – administracija, administracinis  
 agr. – agronomas  
 akad. – akademija  
 akc. – akcinė  
 al. – alėja  
 ap. – apyrašas, apr. – aprašas  
 apyl. – apylinkė  
 apskr. – apskritis  
 ats. – atsakingasis  
 aukšt. aukštuma; aukštaičių  
 aut. – autorius  
 B – baladė  
 b. – byla  
 bal. – balandis (mėnuo)  
 bendr. – bendrabutis  
 birž. – birželis (mėnuo)  
 b-ka – biblioteka  
 brėž. – brėžinys  
 brus. – baltarusių (kalba)  
 buv. – buvęs  
 b-vė – bendrovė  
 b. ž. – bendrinis žodis  
 būv. – būvardis  
 bžn. – bažnyčia, bažnytinis  
 bžnk. – bažnytkaimis  
 cnt – centneris  
 D – darbo daina  
 d. – diena; duktė; dalis  
 dab. – dabartinis  
 dail. – dailininkas  
 dėst. – dėstytojas  
 dgs. – daugiskaita  
 d-ja – draugija  
 dr. – daktaras  
 drp. – durpynas  
 dš. – dešinysis (intakas)  
 dv. – dvaras  
 egz. – egzempliorius  
 eil. – eilėraštis; eilutė

eil. nr. – eilės numeris  
 EtS – etiologinė saktė  
 ež. – ežeras  
 f. – fondas  
 g – gramas  
 g. – gatvė; giminė (gram.)  
 geg. – gegužė (mėnuo)  
 gerb. – gerbiamasis, gerbiamas  
 germ. – germanų; germanizmas  
 gim. – gimęs  
 gimn., g-ja – gimnazija  
 gyv. – gyvenantis; gyvenvietė  
 glž. st. – geležinkelio stotis  
 gn. – ganiava  
 grv. – griovys  
 H – humoristinė daina  
 ha – hektaras  
 habil. dr. – habilituotas daktaras  
 hibr. – hibridas  
 iliustr. – iliustruotas  
 inst., i-tas – institutas  
 int. – intakas  
 inž. – inžinierius, inžinierinis  
 išl. – išleista  
 išsp. – išspausdinta  
 įv. – įvadinis; įvairūs  
 j. – jūra  
 K – karinė istorinė daina  
 k. – kaimas; kalba; kursas  
 kand. – kandidatas  
 kg – kilogramas  
 k-ja – komisija  
 kl. – klasė  
 kln. – kalnas  
 klv. – kalva  
 km – kilometras  
 kn. – knyga  
 kol. – kolūkis  
 kp – kapeika  
 kp. – kapinės  
 kr. – kraštas

- KS – koncentracijos stovykla  
 kt. – kita, kiti  
 k-tas – komitetas  
 kun. – kunigas  
 L – literatūrinės kilmės daina  
 l, L – litras  
 l. – lapas (popieriaus); laipsnis  
 laikr. – laikraštis  
 lapkr. – lapkritis (mėnuo)  
 leid. – leidynis, leidimas, leidėjas  
 lenk. – lenkų  
 lent. – lentelė  
 liet. – lietuvių, lietuviškai  
 lit. – literatūra  
 l-kla – leidykla  
 Lt – litas  
 M – meilės daina  
 m – metras  
 m. – metai; mirės; mokslų (prie mokslų laipsnio);  
 moteriškoji giminė (gram.)  
 mg – magnetofono juosta  
 m-ja – ministerija  
 m-kla – mokykla  
 mm – milimetras  
 mln. – milijonas  
 m. m. – mokslo metai  
 mok. – mokinyš  
 mokyt. – mokytojas  
 moksl. – mokslinis, mokslo  
 mst. – miestas  
 mstl. – miestelis  
 mšk. – miškas  
 mškl. – miškelis  
 MtS – mitologinė sakmė  
 n. – naujasis  
 n. d. – nėra duomenų  
 niek. – niekinamai  
 Nr., nr. – numeris  
 nuotr. – nuotrauka  
 org. – organizacija, organizacinis  
 orig. – originalas, originalus  
 p. – puslapis; pietūs (pasaulio šalis); ponas, ponija, panelė  
 P. pst. – pateikėjo pastaba  
 pab. – pabaiga  
 pagr. – pagrindinis  
 pan. – panašiai  
 par. – parapija  
 past. – pastatyta  
 pav. – paveikslas (ilustracija); pavietas  
 pavad. – pavaduotojas  
 Pd – padavimas  
 ped. – pedagoginis, pedagogas  
 pieš. – piešinys  
 pil. – pilietis  
 piliav. – piliavietė  
 pirm. – pirmininkas  
 pkp. – pilkapynas  
 plg. – palygink  
 plk. – pulkininkas; pelkė  
 plkl. – piliakalnis  
 plv. – palivarkas  
 ppr. – paprastai  
 pr. pradžia; prospektas; prieš; prūsų  
 pr. m. e. – prieš mūsų erą  
 prad. – pradinis, pradžios  
 prk. – perkeltinė (prasmė)  
 prof. – profesorius; profesinis  
 progimn. – progimnazija  
 prod. – pravarde  
 Psk – pasakojimas  
 pst. – pastaba  
 pv. – pieva  
 pvd. – pavardė  
 pvz. – pavyzdžiui  
 r. – rajonas  
 rb – rublis  
 red. – redakcija, redakcinis, redaktorius  
 reprodu. – reprodukcija  
 resp. – respublika, respublikinis  
 rezist. – rezistentas, rezistensinis  
 rež. – režisierius  
 Rg – religinė giesmė  
 rink. – rinkinys  
 rst. – raistas  
 rstl. – raistelis  
 rugpj. – rugpjūtis (mėnuo)  
 rugs. – rugsėjis (mėnuo)  
 rus. – rusų, rusiškai  
 s – sekundė  
 s. – sūnus; sala; sieksnis  
 sav. – savaitė  
 savaitr. – savaitraštis  
 sen. – seniūnas; seniūnija; senasis, senovinis  
 s-ga – sąjunga  
 s-ja – seminarija  
 skl. – sklypas  
 sl. – slavų  
 slapyv. – slapyvardis  
 soc. – socialinis; socialistinis  
 sov. – sovietų, sovietinis  
 sp. – spauda; spaustuė  
 spec. – specialus, specialusis  
 splv. – spalvotas  
 sr. – sritis  
 str. – straipsnis  
 Š – šeimos daina  
 š. – šalis; šiaurė (pasaulio šalis)  
 š. m. – šių metų  
 šnek. – šnekamosios (kalbos)  
 šv. – šventas  
 Švč. – Švenčiausiasis, -ioji  
 t – tona  
 t. – tomas  
 t. y. – tai yra  
 t. p. – taip pat  
 tūkst. – tūkstantis  
 tv. – tvenkinys  
 ukr. – ukrainiečių (kalba)  
 up. – upė  
 upl. – upelis  
 u-tas – universitetas

*V* – vestuvinė daina

*v.* vardas; vyriškoji giminė (gramatika); vakarai  
(pasaulio šalis)

*vad.* – vadovas; vadinamasis

*val.* – valanda

*vas.* – vasaris (mėnuo)

*v-ba* – valdyba

*vyr.* – vyriausias, vyriausiasis

*vyresn.* – vyresnysis

*vysk.* – vyskupas, vyskupija

*v-ja* – valstija

*Vk* – vaikų daina

*vls.* – valsčius

*vlst.* – valstybė

*vnk.* – vienkiemis

*vns.* – viensėdis

*vnt.* – vienetas, vienetai

*vtv.* – vietovardis

*žmn.* – žemynas

*žr.* – žiūrėk

*ž. ū.* – žemės ūkis

*žurn.* – žurnalas, žurnalistas

Asmenvardžių rodyklė

11 538 vnt.

A

Aarne's Antti 2097  
 Abechtas Juozas 774, 780, 781  
 Aboltinš O. 16, 46  
 Abraičiai A. ir J. 604  
 Abraitė Česlava 896  
 Abraitienė D. 615  
 Abraitienė G. 570  
 Abraitienė Liucija 1123, 1124, 1131, 1203  
 Abraitienė Saulena 1243  
 Abraitienė Stanislava 896  
 Abraitienė Zita 1241  
 Abraitis Algirdas 896  
 Abraitis Algis 1124  
 Abraitis J. 603  
 Abraitis Jonas 625  
 Abraitis Juozas 625  
 Abraitis P. 612  
 Abraitis Pranas 1527, 1528  
 Abraitis Simonas 896  
 Abraitis Valentinas 896  
 Abraitytė Virginija 1212, 1425  
 Abromaitis Augustas 448, 489  
 Abromaitis Karolis 851, 883  
 Abromaitis Karolius 850  
 Abromavičienė Agota 1740  
 Abromavičius 1713  
 Abromavičius Adolfas 1918, 1919, 1955  
 Abromavičius Andriejus 212  
 Abromavičius Juozas 828, 1740  
 Abromavičius Nikodemus 464, 479, 508, 828, 1735, 1740  
 Abromavičius Pijus 828, 1740, 1742, 2648  
 Abromavičius Vincas 1740  
 Abromavičiūtė Petrė 1740  
 Acukas Jonas 1723  
 Adamkienė A. 2485  
 Adamkus Valdas 392, 1009, 1012, 1367, 1493, 1778, 2476, 2478, 2497  
 Adamonienė Karina 1863, 1864, 1866, 1867, 1868, 1870  
 Adamonytė Veronika 2021, 2031  
 Adomaičiai 1756  
 Adomaičiai P. ir A. 1797  
 Adomaitienė (Kušnerytė) Ieva 700  
 Adomaitienė (Stanaitytė) Roma 1139  
 Adomaitienė Agota 337, 338  
 Adomaitienė Antanina 1756  
 Adomaitienė Danutė 1547  
 Adomaitienė Julija 619  
 Adomaitienė Ramutė 1442  
 Adomaitienė Roma 1196  
 Adomaitis 336, 345, 604, 712, 978, 1680, 1681, 1756  
 Adomaitis A. 1329, 1872, 1874  
 Adomaitis Alfonsas 1427  
 Adomaitis Antanas 461, 897, 1547, 1626, 1629, 1756, 1871  
 Adomaitis E. 1580  
 Adomaitis Giedrius 625  
 Adomaitis J. 565  
 Adomaitis Jonas 213, 1061, 1062  
 Adomaitis Juozas 343, 345, 446, 463, 474, 902, 914, 1623, 1797, 1810, 1961  
 Adomaitis Juozas-Sernas 2171  
 Adomaitis Jurgis 1630  
 Adomaitis Mateušas 468  
 Adomaitis Pranas 849, 1796  
 Adomaitis Regimantas 2531  
 Adomaitis Simonas 210  
 Adomaitis Stasys 1435  
 Adomaitis Steponas 212  
 Adomaitis T. 1580  
 Adomaitis Vincas 695  
 Adomaitis Vitas 1009  
 Adomaitis Vytautas 1079  
 Adomaitis Zigmas 1797  
 Adomaitytė Antanina 1756

Adomaitytė Birutė 1202, 1756  
 Adomaitytė Elytė 1547  
 Adomaitytė Gina 1155  
 Adomaitytė Irena 1797  
 Adomaitytė Marcelė 2558  
 Adomaitytė Odeta 1142  
 Adomaitytė Onutė 1200  
 Adomaitytė Rasuolė 1452  
 Adomaitytė Romutė 914  
 Adomaitytė Teresė 1797  
 Adomaitytė Vidutė 914  
 Adomaitytė Zita 1189  
 Adomavičienė Regina 1172, 1188, 2377  
 Adomavičius Edvinas 1225  
 Adomavičius J. 565  
 Adomavičius Juozas 1172, 1186, 1188, 2377  
 Adomavičius Romas 2481, 2487  
 Adomavičiūtė Rosita 1226  
 Adomėnienė B. 863, 875  
 Adomonis T. 1288  
 Adrijonas Antanas 1512  
 Adrulaitis Vincas 898  
 Agota Bakas 481  
 Agota (Račiūnaitė) Kuncaitienė 793  
 Agustaitytė Aldona 1825  
 Ajauskaitė G. 1116  
 Ajauskas Valentinas 1503, 1504  
 Akambakas A.-Perkūnas 865, 868, 873, 874, 875  
 Akambakas Algirdas-Perkūnas, Špicas 880, 865, 868  
 Akiras-Biržys P. 1316  
 Akulienė (Kudirkaitė) Virginija 1386  
 Albratas Fricas 1953  
 Albrechtas (Альбрехт) Fridrichas 309  
 Albušaitis Jurgis 1625  
 Albušytė Rita 1533  
 Alekna A. 2174  
 Alekna Jurgis 2229  
 Alekna Virgijus 1179  
 Aleknavičius Bernardas 667, 668, 776, 777, 778, 783, 804, 805, 806, 812, 818, 822, 865, 866, 868, 1374, 1759, 2217, 2261, 2379  
 Aleknavičius Petras 216, 2393  
 Aleknavičius V. 776, 777, 778, 783, 804, 805, 806, 818, 822, 1759, 2217, 2261  
 Aleknavičius Vincas 901  
 Aleknonis Antanas 77, 107  
 Aleksa J. 1264  
 Aleksa Jonas 476, 506, 746, 1767, 1810  
 Aleksa Jonas Pranas 1006  
 Aleksa Petras 634  
 Aleksaitė 1385  
 Aleksaitė Anelė 1543  
 Aleksaitė Ona 1047  
 Aleksaitė Petronėlė 1056  
 Aleksaitė Salomėja 753  
 Aleksaitė-Senkuvienė Eugenija 2307  
 Aleksaitienė Valė 1526, 1529  
 Aleksaitienė Valentina 1422  
 Aleksaitis Motiejus 606  
 Aleksaitytė Gabija 1422  
 Aleksaitytė Jovita 1422, 1425  
 Aleksandras I, caras 667  
 Aleksandras II, caras 673  
 Aleksandras Zalgis 488  
 Aleksandravičius A(dolfas) 1917  
 Aleksandravičius A. 1953, 1955  
 Aleksandravičius Alfredas 1946  
 Aleksandravičius L. 1856  
 Aleksandravičius Linas 1843  
 Aleksandravičius Rachmielius 763, 766  
 Aleksandravičius V. 2317  
 Aleksandravičiūtė A. 1322  
 Aleksandrova V. D. 83  
 Aleksandrovas A. 1651  
 Aleksandrovskis 2251  
 Aleksandrovskis Sergejus 2252, 2253  
 Aleksas Antanas 1961  
 Aleksiejūnas A. 2413

Aleksynas K. 2454  
 Aleksienė Antanina 1767  
 Aleksiukenė J. 1232  
 Aleksos 1767  
 Aleliūnas 561  
 Aleliūnas Juozas 1627, 1630  
 Alesius Povilas 622  
 Algimantas Antanas 1676  
 Algirdas, kunigaikštis 2405  
 Alijauskaitė Agnė 1506  
 Alionienė Vida 619  
 Ališauskaitė Agnė 1506  
 Ališauskas Kazys 802  
 Ališauskas Motiejus 1629  
 Ališauskienė Jūratė 1506  
 Aliulytė Džiuljeta 1201  
 Alkevičius Algirdas 1177, 1206  
 Alkevičiūtė Jūratė 1210  
 Alkevičiūtė Laima 1208  
 Alkevičiūtė Rima 1204  
 Alkevičiūtė Roberta 1235  
 Alksninis Vaclovas 743  
 Alksninytė Ona 1064  
 Alminauskis K. 2009, 2020  
 Almonaitis 1618  
 Amans Vilius 490  
 Amantas 1756  
 Amantas Gustavas 491, 508  
 Amantas Vilius 469  
 Ambrasas 1768  
 Ambrasas Jonas 393, 622  
 Ambrasas Pranas 767  
 Ambrasas Valdas 650, 1447  
 Ambraška J. 1095  
 Ambrazaitienė Valė 1990  
 Ambrazaitis Juozas 1181, 1193  
 Ambrazaitytė Augustė 1223  
 Ambrazaitytė Vaida 1207  
 Ambrazevičius J. 679, 681  
 Ambrazejus Liudvikas 701  
 Ambrazejūtė-Steponaitienė A. 812  
 Ambrazenė G. 327, 1668, 1671  
 Ambrazenė Gailė 881  
 Ambraziūnas Alfonsas Vincentas 2392  
 Ambrozevičius Petras 1025  
 Amonienė Rima 1499  
 Andersen K. 1916  
 Andersen Karolis 1955  
 Andreasen Benny 1497  
 Andreika Martynas 210  
 Andrejeva Janė 1427  
 Andrejevas A. 1893  
 Andresenas B. 1497  
 Andriejienė Žukauskienė Zofija 289  
 Andriekaitis Petras 212  
 Andrijonas Antanas 773, 774, 781, 789, 811, 821, 822, 1516, 2380, 2384, 2490, 2495  
 Andriukaitis (Endriukaitis) Petras 695  
 Andriukaitis Antanas 823  
 Andriukaitis Eligijus 1542  
 Andriukaitis Jonas 465  
 Andriukaitis Kazimieras 211  
 Andriukaitis petras 2536  
 Andriukaitytė Pranė 773  
 Andriukevičienė Zosė 1872, 1873  
 Andriukevičius Algirdas 625  
 Andriukevičius F. 612  
 Andriukevičius Justinas 1698  
 Andriukevičiūtė Vida 1542  
 Andriulaičiai 782  
 Andriulaitienė Onutė 782  
 Andriulaitis Antanas 794, 1274  
 Andriulaitis Leonas 782  
 Andriulaitis Petras 774, 781, 782, 898, 2494  
 Andriulaitytė 1819  
 Andriulaitytė U. 96, 105, 106, 126, 135, 136  
 Andriūsis Petras 790, 1025  
 Andriūškevičiai 2469, 258  
 Andriūškevičius Alfonsas 2390  
 Andriūškevičius Algirdas 1200  
 Andriūškevičius P. 497  
 Andriūškevičiūtė Vida 1540  
 Androsovas 966, 967

- Andverna Steponas 213  
 Andziulaitis Juozas-Kalnėnas 719  
 Andziulytė Emilija 1043, 1051  
 Anelauskas Virgilijus 1505  
 Angarietis Z. 2522  
 Angoldienė Anela 491  
 Angrabaitis J. 697  
 Angustaitytė Marytė 1758  
 Aničas J. 2232  
 Antalkis Z. 2485  
 Antanaičiai 1501  
 Antanaitė Aldona 902  
 Antanaitė Teresė 902  
 Antanaitė Živilė 659  
 Antanaitienė Daiva 1759  
 Antanaitienė Elena 1429  
 Antanaitienė Joana 1243  
 Antanaitienė Marytė 1243  
 Antanaitienė Ona 571, 582, 640, 1608, 1609  
 Antanaitienė Pranciška 902  
 Antanaitienė Rita 640  
 Antanaitienė Valentina 1243  
 Antanaitis 1079, 1971  
 Antanaitis (Antanavičius) 978  
 Antanaitis A. 565  
 Antanaitis Aidas 659, 1175, 1184, 1200  
 Antanaitis Aivaras 659  
 Antanaitis Algimantas 902  
 Antanaitis Algis 1459, 1604, 1969  
 Antanaitis Antanas 1377  
 Antanaitis Dainius 1177  
 Antanaitis Dainoras 1208  
 Antanaitis Darius 1177, 1178  
 Antanaitis Jonas 1083  
 Antanaitis Jorūnas 1179, 1220  
 Antanaitis Juozas 902  
 Antanaitis K. 603  
 Antanaitis Karolis 659  
 Antanaitis Kestas 1177  
 Antanaitis Kestutis 1198  
 Antanaitis Motiejus 560, 565  
 Antanaitis Povilas 209  
 Antanaitis Pranas 2450  
 Antanaitis R. 1439  
 Antanaitis S. 612  
 Antanaitis Saliamonas 2649  
 Antanaitis Stasys 1810  
 Antanaitis Tomas 211  
 Antanaitis V. 1123, 1142  
 Antanaitis Vaidas 583  
 Antanaitis Vaidotas 1001, 1206  
 Antanaitis Valentinas 1523  
 Antanaitis Valerijus 1203  
 Antanaitis Vitas 1174  
 Antanaitis Vytautas 1141, 1144, 1188, 1268, 1368  
 Antanaitytė Gintarė 1542  
 Antanaitytė Janina 1195  
 Antanaitytė Lina 1202  
 Antanaitytė Saulena 1193  
 Antanaitytė Teresė 1194  
 Antanaitytė Violeta 1142, 1201  
 Antanaitytė Zofija 1376  
 Antanaitytė Zosė 1428  
 Antanavičienė (Valaitytė) Marijona 1748  
 Antanavičienė Aldona 1872  
 Antanavičienė Kurienė Kunigunda 1749  
 Antanavičienė Marijona 1749  
 Antanavičienė R. 602, 603  
 Antanavičienė Raimonda 624  
 Antanavičienė Regina 2392  
 Antanavičienė Žydrutė 394  
 Antanavičius Juozas 622  
 Antanavičius 715, 1750  
 Antanavičius (Antanaitis) Pranas 1749  
 Antanavičius Antanas 450  
 Antanavičius Algimantas 2487  
 Antanavičius Feliksas 753  
 Antanavičius Jonas 697, 1392, 1501, 1523, 1747, 1748, 1749  
 Antanavičius Juozas 392, 394, 464, 509, 541, 617, 622, 629, 677, 696, 744, 1011, 1272, 1439, 1747, 1748, 1749, 2600, 2649  
 Antanavičius Juozas, ūkininkas 2649  
 Antanavičius Pranas 506, 1659, 1748, 1749, 2391  
 Antanavičius Tadas 1414  
 Antanavičius Valdas 624, 1244, 1810  
 Antanavičius Valentinas 1500, 1659, 1748, 1749, 1750, 1810, 2390–2395, 2461, 2600, 2649  
 Antanavičius Viktoras 619, 753, 993, 1993  
 Antanavičius Zigmas 603  
 Antanavičiūtė Ieva 2392  
 Antanina Bakas 481  
 Antipovas R. 1835  
 Anužytė Dalia 995, 1998  
 Apanavičiai 1783, 1786, 1787, 1791, 1792, 2643  
 Apanavičius Martynas 2470  
 Apanavičius P. 498  
 Apanavičius Pranas 473  
 Apanavičiūtė Regina 1783  
 Apanavičiūtė Stasė 1783  
 Apinavičienė (Kušlikytė) Leonora 1748, 1750  
 Apinavičius Jonas 509  
 Apinavičius Juozas 1748  
 Apkis 640  
 Aponavičius 2288  
 Aputis Vytautas 1501, 1502, 2591, 2597  
 Araja Jana 1504  
 Aravičius P. 435  
 Arbačiauskaitė Lina 996  
 Arbačiauskas Erikas 1136  
 Arbačiauskienė Danutė 531  
 Ardickas Aleksandras 767, 774, 2650  
 Ardickas Jonas 849, 851, 852  
 Ardickas Juozas 726  
 Arlauskai 1118  
 Arlauskas 1455  
 Arlauskas J. 1124  
 Arlauskas Juozas 1117, 1186, 1429, 1453, 1454, 1485, 1602, 2473  
 Arlauskienė A. 2475, 2478  
 Arlauskienė Birutė 1117, 1126  
 Arlickaitė Gražina 2531  
 Armanavičiūtė Roberta 1153, 1177, 1221, 1466, 1545  
 Arminas Jonas 767  
 Arminas Petras 2197  
 Arminas Petras-Trupinėlis 719  
 Armonaitė Aistė 1246  
 Armonaitis Juozas 903  
 Armonas Rimantas 624  
 Armonas Viktoras 854  
 Armonienė Daiva 1243, 1244, 1408, 1413, 1544  
 Armonienė P. 604  
 Arnastauskas Juozapas 1259  
 Arnastauskas Juozapas Jonas 1319  
 Arnastauskas Juozapas Jonas (Ornostowski) 1290  
 Arnastauskas Juozas 316  
 Arštikaitienė (Sėdaitytė) Jūratė 1545, 1554  
 Arštikaitienė J. 1516  
 Arštikaitienė Jūratė 1127, 1148, 1160, 1164, 1169, 1170, 1240, 1381  
 Arštikaitis Airinas 1226, 1229  
 Aržuolaitytė Gintautė 1205  
 Aržuolaitytė Teresė 1197  
 Asanavičienė Stasė 1513  
 Asanavičiūtė Loreta 1468, 1513  
 Astrauskas Gediminas 2401  
 Astrauskas Jonas 215  
 Astrauskas Vincentas 1318  
 Astrauskas Vincentas (Ostrowski) 1290  
 Aszmuk Mathiasz 305  
 Ašmukas Matas 208  
 Ašmukas Motiejus 305  
 Ašmutis Mikalojus 212  
 Aštrauskai 1817  
 Aštrauskaitė Kazimiera 904  
 Aštrauskaitė Marcelė 904  
 Aštrauskas Albinas 1145, 1146  
 Aštrauskas Česloas 904  
 Aštrauskas Ignas 904  
 Aštrauskas Jonas 904  
 Aštrauskas Juozas 903  
 Astrauskienė Genovaitė 2487  
 Aštrauskienė Marija 903  
 Atžala J. 1065  
 Audys Jonas 209  
 Augaitis Pranas 905  
 Augaitis Simas 2650  
 Augaitis Pranas Gustavas 823  
 Augustaičiai 783, 1430, 1815  
 Augustaitaitė Aldona 910  
 Augustaitaitė Anelė 910  
 Augustaitaitė Eugenija 910  
 Augustaitė Aldona 409  
 Augustaitė Genutė 409  
 Augustaitis Jonas 1560  
 Augustaitienė 2214  
 Augustaitienė Janina 2422  
 Augustaitienė M. 1361  
 Augustaitienė Marcelė 889, 2422  
 Augustaitienė Marija 910, 1818  
 Augustaitienė Marijona 409  
 Augustaitis 1589, 1751, 1824, 2601  
 Augustaitis Algimantas 783, 1501  
 Augustaitis Algirdas 889  
 Augustaitis Algis 650, 1383, 1504, 2422, 2423, 2424, 2449, 2450, 2451, 2650  
 Augustaitis Antanas 450, 773, 782, 910, 1825, 2651  
 Augustaitis Arvydas 2422  
 Augustaitis J. 404, 851, 1265, 2215, 2359, 2368, 2493  
 Augustaitis Jonas 1506, 1641, 2347, 2356, 2452, 2561  
 Augustaitis Juozas 444, 450, 463, 696, 849, 850, 851, 889, 1276, 1277, 1372, 1638, 1815, 1818, 2214, 2215, 2422, 2423, 2449, 2450, 2654  
 Augustaitis Juozas, kunigas, 2652–2654  
 Augustaitis Juozas-Beržas 849  
 Augustaitis Juozukas 1818  
 Augustaitis Justinas 783, 1430, 1818, 2493  
 Augustaitis Konstantinas 2214  
 Augustaitis Konstantinas Justinas 1276, 1277, 1815, 2493  
 Augustaitis P. 409, 1291, 1297, 1310, 1313  
 Augustaitis Pranas 463, 477, 506, 760, 762, 763, 765, 849, 850, 910, 1814, 1815, 1818, 2019, 2493  
 Augustaitis Pranas-Klevas 849  
 Augustaitis Pranciškus 1276, 1277, 1310, 2654, 2655  
 Augustaitis Sigitas 783  
 Augustaitis Tomas 211  
 Augustaitis V. 1516  
 Augustaitis Vincas 1652  
 Augustaitis Zigmas 783  
 Augustaitis-Baltrušaitis 2215  
 Augustaitytė Aldona 988, 1815, 1818  
 Augustaitytė Anelė 783, 1818  
 Augustaitytė Antanina 2214  
 Augustaitytė Daiva 996, 1209  
 Augustaitytė Eugenija 1818  
 Augustaitytė Jurgita 1500  
 Augustaitytė-Milūnienė Eugenija 1825  
 Augustas Frydričas 358  
 Augustas III 305  
 Augustas Karlas (Augustus Karl) 1940, 1955  
 Augustas Kynas 803  
 Augustas Stanislovas 1006  
 Augustinas Antanas 796, 797  
 Augustinienė Giedrė 1371  
 Augustukė Agota 445  
 Augytė J. 2078  
 Aukštikalnienė (Adomaitytė) Danutė 2293  
 Auslenderis V. 16, 46  
 Austynaitienė Janina 1872



Austinaitis Antanas 456  
 Austynas 1773  
 Austynas Pranas 1779  
 Austynienė Marcelė 1779  
 Austinskaitė Lijana 1542  
 Austinskas Antanas 1630  
 Austinskas Giedrius 1220  
 Aušūra Feliksas 504  
 Aušūra Jonas 558, 784, 1664, 1665, 1667, 1668, 1669, 1670, 1671, 1672  
 Aušūra Juozas 453, 460, 506, 774, 783, 885, 1663, 1665, 1666, 1667, 1671  
 Aušūra Pranas 897, 1276, 1277, 1666, 2595, 2656  
 Aušūros 2528  
 Aušūraitė Česlava 885, 1671  
 Aušūraitė Danutė 1671  
 Aušūraitė Kunigunda 885, 1109, 1671  
 Aušūrienė Ona 506, 1666, 1671  
 Aušūros 1667, 1675  
 Aušrūta Pranas 692, 693  
 Auštra Antanas 871  
 Auštra Valdas 572  
 Auštraitė G. 1409  
 Auštraitė Genovaitė 1193  
 Auštraitė Jolita 1215  
 Auštraitė Nijolė 1198  
 Auštrienė Laimina 389, 390, 624, 1243, 1245, 1249, 1401, 1408, 1412, 1413, 1469, 1577, 2656  
 Auštrienė Ona 1973  
 Aviža Jonas 2342  
 Avižienis K. 2175  
 Avižius 637  
 Avižius Feliksas 1625  
 Avižius Juozas 470, 1191  
 Avižius Pranas 454, 762, 766  
 Avižionienė Eugenija 1112, 1113, 1114, 1117, 1186  
 Avižionis Vyatas 1114  
 Ažubalis Audronis 1009

**B**

Babrauskas Benediktas 2324  
 Babrauskienė Rasa 1244  
 Babravičius 858  
 Babravičius A. 344  
 Babušienė 1361  
 Babušienė Ona 2656, 2657  
 Babušis 2606  
 Bacevičiai 807, 1614, 1700, 1814, 1822, 2592  
 Bacevičienė (Tėvelytė) Alena 2088, 2096  
 Bacevičienė (Ūsaitė) Vida 1486  
 Bacevičienė Agota 379  
 Bacevičienė Albina 1656  
 Bacevičienė Antanina 1765  
 Bacevičienė Antosė 887, 1700, 1703  
 Bacevičienė Elena 887, 985, 1505, 1506, 1523, 1564, 1614, 1700, 1703, 1992  
 Bacevičienė I. 1642  
 Bacevičienė Ingrida 624  
 Bacevičienė Irena 1394  
 Bacevičienė Julija 1422, 1425  
 Bacevičienė Patronė 447  
 Bacevičienė Teresė 612, 613  
 Bacevičienė Vida 387, 1379, 1434, 1442, 1443, 1444, 1548, 1549  
 Bacevičius 288, 479, 827, 956, 1701, 1715, 1726, 1757, 1767, 1769  
 Bacevičius Albinas 1698  
 Bacevičius Algis 1819  
 Bacevičius Antanas 442, 459, 1700, 1765, 1769  
 Bacevičius Antanina 1767  
 Bacevičius Aurelijus 1244  
 Bacevičius Dzidorius 458  
 Bacevičius Edvardas 1819  
 Bacevičius Evaldas 1219  
 Bacevičius Evelinas 1572  
 Bacevičius Evelinas 622, 1177  
 Bacevičius J. 583, 604, 608, 615, 1808

Bacevičius Jonas 290, 477, 510, 887, 954, 985, 1662, 1700, 1703, 1765, 1992, 2019  
 Bacevičius Juozas 393, 467, 767, 1760, 1765, 1767, 1769, 1802, 1803  
 Bacevičius Jurgis 452  
 Bacevičius Justinas 387, 573, 641, 1406, 1460, 1576, 1609, 1700, 1715  
 Bacevičius Kęstutis 1200  
 Bacevičius Leonardas 1819  
 Bacevičius Pranas 462, 507, 887, 1654, 1691, 1700, 1702, 1703, 1961  
 Bacevičius Rimas 1819  
 Bacevičius Svajūnas 1386  
 Bacevičius Valdas 1819  
 Bacevičius Valdimaras 625  
 Bacevičius Vidmantas 1819  
 Bacevičius Vytautas 1700, 1765  
 Bacevičius Vladas 1193  
 Bacevičiūtė Agota 1765  
 Bacevičiūtė Antanina 1765, 1767  
 Bacevičiūtė Antosė 1700  
 Bacevičiūtė Audronė 1819  
 Bacevičiūtė Aurelija 1819  
 Bacevičiūtė Aušra 1178  
 Bacevičiūtė Birutė 1194  
 Bacevičiūtė D. 2000  
 Bacevičiūtė Elena 887, 1700, 1703  
 Bacevičiūtė Eugenija 887, 1700, 1703  
 Bacevičiūtė Gabrielė 1238  
 Bacevičiūtė Gailina 1819  
 Bacevičiūtė Genė 1196  
 Bacevičiūtė Judita 571, 1819  
 Bacevičiūtė Julija 1193  
 Bacevičiūtė Juzė 1700  
 Bacevičiūtė Klaudija 1192  
 Bacevičiūtė Kristina 1526  
 Bacevičiūtė Laima 1819  
 Bacevičiūtė Lina 1184, 1213  
 Bacevičiūtė M. 1737  
 Bacevičiūtė Marija 1700  
 Bacevičiūtė Ona 1700, 1765  
 Bacevičiūtė R. 2002, 2004  
 Bacevičiūtė Rasa 1819  
 Bacevičiūtė Rima 2000  
 Bacevičiūtė Stasė 887, 1700, 1703  
 Bacevičiūtė Vaida 1215  
 Bacevičiūtė Vida 1819  
 Bacevičiūtė Vilma 1208  
 Bacevičiūtė-Vaitkevičienė Antanina 2355  
 Bagdanavičienė D. 604  
 Bagdanavičienė Dalia 390  
 Bagdanavičienė Ona 908  
 Bagdanavičius A. 606  
 Bagdanavičius Antanas 619, 908  
 Bagdanavičius Antanas Stanislovas 620  
 Bagdanavičius Jonas 602, 624, 908  
 Bagdanavičius Juozas 908  
 Bagdanavičius Linas 1130  
 Bagdanavičius V. 601, 604  
 Bagdanavičius Vaclovas 624  
 Bagdanavičiūtė Edita 1221  
 Bagdanavičiūtė Kunigunda 908  
 Bagdanavičiūtė Ona 908  
 Bagdanavičiūtė Živilė 1229, 1130  
 Bagdonaitė Marija 1661  
 Bagdonaitė Vida 1206  
 Bagdonas Antanas 661  
 Bagdonas Arvydas 1500, 1503  
 Bagdonas Darius 1136, 1147, 1178, 1216  
 Bagdonas J. 583  
 Bagdonas Juozas 573, 659, 700, 719, 1549, 1987, 1999  
 Bagdonas Mindaugas 1136, 1138, 1143, 1178  
 Bagdonas R. 1122  
 Bagdonas Valentinas 1140, 2454, 2500  
 Bagdonavičiai 2567, 2568  
 Bagdonavičienė Birutė 1419, 1526, 1527, 1532  
 Bagdonavičienė D. 1516  
 Bagdonavičienė Dalia 1783, 2642

Bagdonavičienė Edita 1453, 1485, 1525, 1526, 1531  
 Bagdonavičienė Virginija 1526  
 Bagdonavičius (Богданович) 364  
 Bagdonavičius Antanas 1047, 1419, 1527, 1532  
 Bagdonavičius Egidijus 1526  
 Bagdonavičius Virginijus 641  
 Bagdonavičiūtė Petronė 704  
 Baguckis 2178  
 Bagurskas 583  
 Bagušienė O. 170, 200  
 Bajerčienė (Čelkytė) Aleksandra 2457  
 Bajerčius Kazimieras 2457  
 Bajerčius P. 528, 1741  
 Bakaitė Antanina 1654  
 Bakaitis Marcelė 1678  
 Bakaitis Juozas 1201  
 Bakaitytė 158  
 Bakaitytė Daiva 1203  
 Bakaitytė Irena 1198  
 Bakaitytė Marcelė 158, 188, 409  
 Bakaitytė Onelė 1581, 1962  
 Bakanauskai 1815  
 Bakanauskaitė (Unguvaitienė) Birutė 1178, 1185  
 Bakanauskaitė Birutė 1175, 1176, 1211, 1224, 1229  
 Bakanauskaitė Brigita 1550  
 Bakanauskaitė Giedrė 1175, 1176, 1210  
 Bakanauskas 566  
 Bakanauskas Aidas 1209  
 Bakanauskas Algis 1818  
 Bakanauskas Paulius 1220  
 Bakanauskas Rolandas 389, 1177, 1204, 1634, 1635  
 Bakanauskienė A. 1137  
 Bakanauskienė Alina 1126, 1147, 1148, 1156, 1169, 1170, 1607  
 Bakanauskienė Zita 571, 573  
 Bakas 1127  
 Bakas A. 1108, 1134  
 Bakas Agota 460  
 Bakas Algimantas 996, 998, 1003, 1125, 1131, 1145, 1147, 1206, 1215, 1443, 1451, 1548  
 Bakas Algis 1604  
 Bakas Antanas 767, 774, 784, 785  
 Bakas Antanina 458  
 Bakas Juozas 311, 461, 784, 2019  
 Bakas Jurgis 208  
 Bakas Ona 460  
 Bakas Polikarpas 1654  
 Bakas Ričardas 642  
 Bakas Robertas 1219  
 Bakas Sebastijonas 335  
 Bakas Simonas 334  
 Bakas Vytautas 1055, 1056, 1681, 1696  
 Bakiai 1665, 2528  
 Bakiėnė (Martiškauskaitė) Marija 1055, 1057, 1681  
 Bakiėnė I. 1166  
 Bakiėnė Irma 1135  
 Bakiėnė Irmanta 1148, 1165, 1169, 1225, 1227, 1228, 1229, 1240, 2657  
 Bakiėnė M. 1054, 1057, 1058, 1077  
 Bakiėnė Marija 1094, 1101, 1681, 1696  
 Bakiėnė Marija 2562  
 Bakiėnė Regina 1002, 1003, 1137, 1147, 1148, 1151, 1154, 1155, 1156, 1169, 1212, 1219, 1226, 1373, 1375, 1537, 1555, 2266, 2657  
 Bakis 1675  
 Bakys Antanas 1794, 1795  
 Bakytė Agota 885  
 Bakšas J. 329, 1648  
 Bakšas Juozas 1272  
 Bakšelis Simonas 210  
 Bakšienė Adelė 1242  
 Bakšienė Dalia 1242  
 Bakšys Albinas 624  
 Bakšys Antanas 762, 765  
 Bakšys Jokūbas 213  
 Bakšys Sigitas 1501, 2616

- Bakula Rimantas 2498  
 Bakula V. 603, 604, 1432  
 Bakula Vytautas 1543 – 2500  
 Bakula Zigmas 603  
 Bakulienė Elena 2498  
 Bakulytė Genovaitė 2498  
 Bakulytė Romutė 2498  
 Balandis A. 603  
 Balandis L. 2533  
 Balandis Saulius 2531  
 Balaniai 2305  
 Balanienė Agota 2304  
 Balanis Motiejus 2304  
 Balanius 2306  
 Balčiai 2606  
 Balčys Andrejus 334  
 Balčiukaitis 583, 845  
 Balčiukaitis Petras 326, 503, 637  
 Balčiukaiytė Danguolė 1983  
 Balčiūnai 961  
 Balčiūnas 330, 869, 958, 961  
 Balčiūnas D. 1580  
 Balčiūnas Juozas 1111, 1146, 1473, 1615  
 Balčiūnas Juozas-Švaistas 2323, 2324  
 Balčiūnas Jurgis 460, 1654  
 Balčiūnas K. 854  
 Balčiūnas Mečys 1138, 1441, 1445, 1448, 1460  
 Balčiūnas Mečislovas 1139, 1242  
 Balčiūnas Tomas 909  
 Balčiūnas V. 405  
 Balčiūnas Vitas 612, 613, 909  
 Balčiūnienė Marija 1130  
 Balčiūnienė Ona 909  
 Balčiūnienė T. 2539  
 Baldauskas Kazimieras 214  
 Baleniūnas Pranas 167, 168, 197, 198  
 Balevičienė J. 84, 114  
 Balevičienė M. 689  
 Balevičius A. 84, 114  
 Baliulis A. 207  
 Baliūnas Jurgis 679  
 Balkojas Zigmas 1168  
 Balkojienė Ona Vida 393, 621, 1439, 1476, 1570  
 Balkojienė V. 1501  
 Balkojienė Vida 392, 393, 1168, 1181, 1501, 1502, 1523  
 Balkojis Zigmas 393, 541, 619, 620, 621, 624, 625, 628  
 Balnytė Barbora 339  
 Balnius 1771  
 Balnius Baltrus 470  
 Balsys 1925  
 Balsys Jonas 1913, 1954  
 Balsys Jonas-Aidas 874  
 Balsys Romas 1490  
 Balsys Vaclovas 2496  
 Balsiškis 314  
 Balsytė 854  
 Balsytė Janina 854  
 Baltaitienė J. 1807  
 Baltakis Algimantas 2500  
 Baltakis Paulius 2343  
 Baltrai 406, 636  
 Baltramonaitytė Lilija 325  
 Baltrūnas V. 26, 56  
 Baltrušaitienė 1939  
 Baltrušaitienė Anelė 2452  
 Baltrušaitienė (Елизабета Балтрушайтис) Elžbieta 309  
 Baltrušaitienė Aušrinė 1551, 1553  
 Baltrušaitienė Elžbieta 309  
 Baltrušaitienė Lina 1523  
 Baltrušaitienė Marytė 1817  
 Baltrušaitis 926, 1612, 1909  
 Baltrušaitis Antanas 688, 693, 695, 696, 697, 698, 700, 703, 705, 707, 708, 1654, 16551, 961  
 Baltrušaitis Antanas (Antanėlis) 2604, 2657, 2658  
 Baltrušaitis Henrikas 1619  
 Baltrušaitis J. 583, 1364  
 Baltrušaitis Jonas 1037, 1039, 1755  
 Baltrušaitis Juozas 444, 1751  
 Baltrušaitis Jurgis 527  
 Baltrušaitis Linas 1551, 1553  
 Baltrušaitis Pranas 887  
 Baltrušaitis Simanas 703  
 Baltrušaitis V. 1475, 1835, 1838, 1852, 1877  
 Baltrušaitis Vaidas 1193  
 Baltrušaitis Vingaudas 1835, 1877, 1998  
 Baltrušaitytė 1630  
 Baltrušaitytė Agota 2214  
 Baltrušaitytė Gytė 1181  
 Baltrušaitytė Žina 1187  
 Baltrušaitytė Žita 1196  
 Baltrušaitytė Gitana 391, 1183, 1555, 1611  
 Baltūsienė (Stikliūtė, Andriuvienė, Kemežienė) Pranė 697, 2658  
 Baltušis Juozas 2378, 2504  
 Baltūsis Jurgis 714  
 Baltūsis Motiejus 697, 714  
 Baltušis Juozas 1141, 1455, 1701  
 Balvočiūtė Dalia 995  
 Balzeris Vytautas 1003, 1131, 1132, 1133, 1135, 1139, 1147, 1177, 1227, 1373  
 Banaičiai 676, 1801, 1802  
 Banaičiai M. ir S. 1803  
 Banaitienė (Pranaitytė) Marijona 1803  
 Banaitienė Ieva 2170  
 Banaitienė J. 1111  
 Banaitienė Marijona 475, 477, 1801, 1802  
 Banaitienė Morta 1525, 1526, 1527, 1532  
 Banaitis ar Benaitis (Benoyc) Kazimieras 306  
 Banaitis Bronislovas 1808, 2658  
 Banaitis J. 1111, 1112, 2175  
 Banaitis Jonas 606, 1111  
 Banaitis Justinas 504, 510, 1652, 1746, 1808, 2658  
 Banaitis Kazimieras 334, 2176  
 Banaitis Kazimieras Viktoras 1277, 1478, 2258, 2643, 2658, 2659  
 Banaitis Romas 1191  
 Banaitis S. 1803, 2174, 2175, 2176, 2177, 2178, 2226, 2229, 2232  
 Banaitis Saliomonas 484, 494, 496, 690, 693, 704, 705, 744, 811, 1006, 1007, 1136, 1167, 1178, 1277, 1371, 1372, 1374, 1375, 1583, 1586, 1596, 1644, 1652, 1746, 1801, 1803, 1805, 1807, 1808, 2033, 2105, 2170–2176, 2178, 2179, 2180, 2181, 2184, 2377, 2527, 2643, 2659  
 Banaitis Sebastijonas 2580  
 Banaitis Sigitas 1136, 1167, 1168, 1178, 1372, 1807, 2659  
 Banaitis Simonas 2170  
 Banaitis Viktoras Kazimieras 1808  
 Banaitis Vytautas 767, 1277, 1808, 2174, 2660, 2661  
 Banaitytė Aurelija 1192  
 Banaitytė Raminta 1238  
 Banaitytė-Nasvytienė S. 2175  
 Banavičius Saliomonas 1746  
 Banda 1589, 1664  
 Banda A. 752  
 Banda Algimantas 74, 104, 885, 1668, 2661, 2662  
 Banda Andriejus 215  
 Banda Antanas 885, 1668  
 Banda Arvydas 1534  
 Banda Baltramiejus 215  
 Banda Kęstutis 1197  
 Banda P. 558, 1664, 1668, 1669, 1670, 1671, 1672, 2595  
 Banda Pranas 149, 460, 477, 506, 885, 1663, 1665, 1666, 1667, 1668, 1802  
 Banda Stanislovas 885, 1668  
 Bandzai 1665, 1774, 2528  
 Bandzaitė A. 754  
 Bandzaitė Anastazija 885, 1668  
 Bandzaitė Dalė 1668  
 Bandzaitė Dalia 885  
 Bandzaitė Elenutė 1774  
 Bandzaitė Kazimiera 885, 1668  
 Bandzevičius 683  
 Bandzienė (Kontautaitė) Marcelė 1668  
 Bandzienė (Rugieniuotė) Marijona 1668  
 Bandzienė Marcelė 885  
 Bandzienė Marijona 885  
 Bandzos 1667  
 Banevičiai 2170  
 Banevičius Jurgis 1324  
 Banisevičienė Albina 624  
 Banionis Donatas 2531  
 Banionis Raimondas 2531  
 Banisevičienė V. 1392  
 Banys Rimgaudas 2487  
 Banytė Aušra 1443  
 Baniulaitis Kostas 1062  
 Baniulytė Ina 2452  
 Bankieta Jonas 1940  
 Bankietaitė Monika 1378, 1427  
 Bankietaitė Ona 846  
 Bankietaitė Valė 1146  
 Bankietienė R. 603  
 Bankietienė Rita 541, 623  
 Baranauskas Antanas 1383, 1558, 1559  
 Baranauskas J. 1257  
 Baranauskas Juozas 311  
 Baranauskas Vytautas 1200  
 Baranauskienė 1617  
 Baranauskienė O. 1127  
 Baranovas E. 2162  
 Barčaitienė Ona 507  
 Barčaitis Antanas 662  
 Barčaitis Mindaugas 1571  
 Barčaitis Stanislovas 640  
 Barčaitis Stasys 1630  
 Barčaitytė Pranė 735  
 Bareiša 552  
 Bardauskienė Jurga 2487  
 Barienė Vilma 1485, 1553, 1554  
 Barienė Vilma 622  
 Baryšauskas Jonas 1615  
 Barkalaja Viktoras 1173, 2396, 2398, 2405, 2409  
 Barkauskas J. 1300, 1303  
 Barkauskas Juozas 678  
 Barkauskienė Agota 1767  
 Barkauskienė J. 601, 604  
 Barkauskienė Janina 531  
 Barkovskis Jonas 306  
 Barniškytė Aušra 1142  
 Barniškienė Salomėja Birutė 799  
 Barniškytė A. 1123, 1143  
 Barniškytė Aušrelė 1197  
 Baronaitė M. 2359  
 Baronaitė Marija 1540  
 Baronas Aloyzas 2324  
 Baršauskas Juozas 1629  
 Baršauskienė Irena 1587  
 Barštaitis Vitas 641  
 Barštutis Juozas 2161  
 Bartas Šarūnas 2531  
 Bartininkaitis Juozas 1810  
 Bartininkas 1783  
 Bartininkas Juozas 475, 1625  
 Bartininkas Jurgis 1139, 1450  
 Bartkai 356  
 Bartkaitė 1364  
 Bartkaitė (Gailienė) Aldona 1455  
 Bartkaitė A. 1378  
 Bartkaitė Aldona 1440, 1441  
 Bartkaitė Irena 1441  
 Bartkaičienė 1973  
 Bartkaičienė Česlova 643  
 Bartkaičienė Rita 1526  
 Bartkaičienė Salomėja 625  
 Bartkaiytė Teresė 2458  
 Bartkaitis 509  
 Bartkaitis Antanas Kazys 823  
 Bartkaiytė Agota 1794  
 Bartkaiytė Irena 1192  
 Bartkaiytė Ona 1540, 1542  
 Bartkaiytė Vida 1195  
 Bartkovskis Jonas 2646  
 Bartkus 1264, 520  
 Bartkus Algirdas 1222

- Bartkus B. 409  
 Bartkus Bronius 643, 1272, 1564, 1609, 2113  
 Bartkus F. 2169, 2608  
 Bartkus Feliksas 1376  
 Bartkus Juozas 157, 187, 1426, 1741  
 Bartkus Jurgis 209  
 Bartkus Mikalojus 215  
 Bartkus Motiejus 2608  
 Bartkus Romas 1430  
 Bartkus Steponas 603  
 Bartkutė D. 1509  
 Bartkutė Irma 1217  
 Bartkutė N. 2021  
 Bartkutė Rita 1215  
 Bartkuviene (Kardauskaitė) Antosė 1554  
 Bartkuviene A. 521  
 Bartkuviene Antosė 1539  
 Bartkuviene Birutė 1442  
 Bartkuviene Lina 624  
 Bartnikas Matas 209  
 Bartnikas Simonas 209  
 Bartninkaitė Laimina 1427  
 Bartusevič L. 1121  
 Barusevičienė 870, 871  
 Barusevičienė Agota 872, 888  
 Barusevičius 871  
 Barusevičius Juozas 870, 871, 872, 873, 876, 879, 880  
 Barusevičiūtė Janina 888  
 Barušauskas Kestutis 1244  
 Barušauskienė Ona 1613  
 Barzdaitis Laurynas 209  
 Barzdukas 1045  
 Basalykas A. 15, 23, 24, 34, 46, 83, 45, 53, 54, 64, 76, 113  
 Basanavičius Jonas 681, 700, 854, 874, 1558, 1999, 2173, 2176, 2177, 2195, 2228, 2349  
 Baskas L. 2473, 2478  
 Bastienė Magdalena 1817  
 Bastys Jonas 676, 693  
 Bastys Juozas 891  
 Bastys Jurgis 1817  
 Bastys Mindaugas 1011, 1013, 1014, 1015, 1181, 1401, 1439, 1572, 1577  
 Bastys Vincas 904  
 Bastytė Elena 1112  
 Bastytė Marcelė 891  
 Bastytė O. 612  
 Bastytė Ona 891, 1429  
 Bastytė Petrė 891  
 Bašarinas A. S. 2145  
 Bataitienė 1779  
 Bataitienė Algima 798  
 Bataitienė Daiva 1148, 1247  
 Bataitis Andrius 241  
 Bataitis Baltramėjus 1309  
 Bataitis Jonas 241  
 Bataitis Juozapas 241  
 Bataitis Martynas 216  
 Bataitis Simonas 216  
 Bataitytė Marcelė 1779  
 Batšys Andrius 215  
 Batūra 1108  
 Batūrienė 1108  
 Baubaitė Kristina 1246  
 Baubonis Z. 171, 201  
 Baukaitė Dana 1190  
 Baukus 637  
 Baukus A. 612  
 Baukus Jonas 210, 453, 553  
 Baukus Juozas 762, 765, 1277, 2662, 2663  
 Baukus Jurgis 731, 1257  
 Baukus Justinas 849, 851, 897  
 Baukus Justinas-Karys 853, 854, 864, 880  
 Baukus Justinas-Voverė 849  
 Baukuvaitė Regina 903  
 Baukuvienė (Grybaitė) Bronė 2116  
 Baukuvienė Adelė 903  
 Baukuvienė Agnieška 468  
 Baukuvis Gediminas 903  
 Bautrėnas Bronius 617  
 Bauža Bronius 2174, 2175, 2176, 2178  
 Baužytė Nijolė 2381  
 Bazevičius J. 1266  
 Baziliauskas J. 608  
 Bebrauskas Jonas 894  
 Bebrauskienė R. 1516  
 Bebrauskienė Rasa 1124, 1148, 1153, 1163, 1164, 1169, 1170, 1217, 1223  
 Becheris Johanas 2454  
 Bedje Ž. 2546  
 Beikis Jonas 488  
 Beinoriūtė Giedrė 2531  
 Bekkeris Andrius 1679, 1748  
 Bek Jan 2582  
 Bėkis Juozas 455  
 Belevičius Rytas 1273, 1287, 2387  
 Benderienė Ieva 1777  
 Benderis 1257, 1772  
 Benderis Jonas 1770, 1773, 1777  
 Benderis Karolis 1909, 1956  
 Benderytė Ema 1777  
 Bendikaitė Aldona 881  
 Bendikaitė Janina 881  
 Bendikienė Antanina 881  
 Bendoraitienė 1434  
 Bendoraitienė (Jakaitė) Jūratė 1543  
 Bendoraitienė Albina 1123, 1131, 1196, 1197, 1198, 1458, 1604  
 Bendoraitienė Albina Ona 1545, 1549  
 Bendoraitienė Birutė 1112, 1113, 1125, 1126  
 Bendoraitienė Jolanta 390, 624, 1013, 1422, 1425, 1469, 1529, 1530, 1532, 1534  
 Bendoraitienė Kunigunda 889  
 Bendoraitienė Ona Albina 1174, 1175, 1176, 1177, 1473, 1550  
 Bendoraitis 1630  
 Bendoraitis Antanas 849, 850, 851, 889  
 Bendoraitis Antanas-Meška 849  
 Bendoraitis J. 583, 603  
 Bendoraitis Jonas 463  
 Bendoraitis Juozas 849  
 Bendoraitis Kajetonas 463, 889  
 Bendoraitis Sigitas 1422, 1425, 1469, 1529, 1532, 1534  
 Bendoraitytė Agota 1796  
 Bendoraitytė Irma 1425, 1532  
 Bendoraitytė Jūratė 1139, 1143, 1197  
 Bendorienė Daiva 788  
 Bendorius Jonas 2258, 2259  
 Bendžis Aleksandras 603  
 Bendžiūnaitė Laima 1247  
 Bendžiūnas Albinas 393, 1735  
 Bendžiūnienė Regina 619, 620, 1735  
 Bendžiūnienė Vilija 393  
 Bendžius Antanas 850  
 Bendžius Giedrius 1490  
 Bendžius Juozas 445, 624  
 Bendžius Justinas 1194  
 Bendžius Martynas 1580  
 Bendžius Pranas 452  
 Bendžius Rimas 1541, 1542  
 Bendžiūtė Danutė 1194  
 Bendžiūtė Teresė 1186, 1187  
 Bendžiuvienė M. 1541  
 Benekeraitis Antanas 1207, 1697  
 Benesevičienė Vilija 1442  
 Beniulienė (Martišiūtė) Birutė 1660, 1661, 1662  
 Benokraitienė (Kentnerytė) Stasė 2106  
 Benokraitytė Edita 1534  
 Ber A. 73  
 Beras A. 43  
 Berckiai 1779  
 Berckienė Jonieška 1779  
 Berckis 1772, 1780  
 Berckys Juozas 1770  
 Berckis Juozas 1779  
 Bereiša 379, 555, 557, 944  
 Bereiša M. 521  
 Bergas Fiodoras 672  
 Berger Charles Frederic 1273  
 Bergerienė Aldona 1542  
 Bergeris Adomas 490  
 Bergeris Albinas 1542  
 Bergeris Algimantas 1202  
 Berutis Andriejus 215  
 Bernatavičius 2166  
 Beringis Karolis 490, 491  
 Bernotas 1819  
 Bernotavičienė Rūta 1128  
 Bernotavičius Romas 1548  
 Bernšteinas L. 2248  
 Berskienė Jonieška 1773  
 Berskis Juozas 1773  
 Bertašius Juozas 388, 1015, 1182, 1183, 1397, 1401, 1406, 1409, 1439, 1501, 1571, 1575, 1576, 2370, 2450  
 Bertė 669  
 Bervingienė Augustina 898  
 Bervingis Albertas 898  
 Bervingis Gustavas 898  
 Bervingis Jonas 463, 898  
 Bervingis Jūlius 446  
 Bervingis Karolis 1794  
 Beržanskis 299  
 Bethovenas L. V. 1515, 2258, 2500  
 Bezerauskienė Audronė 2482  
 Bezoraitis Antanas 1177, 1204  
 Bezusparaitytė Vlada 1679  
 Bialobženskis Andrius 2531  
 Bybartas Algimantas 625, 635, 648, 649  
 Bybartas Augustas 490  
 Bybartas Erichas Richardas 1740  
 Bybartienė Asta 635, 648  
 Byčienė Dalia 1673  
 Bičiūnas R. 2450  
 Byčtuviene Nijolė 1379  
 Bičkaukas-Gentvila L. 427  
 Bičkus Jonas 214  
 Bieliauskas V. 2344  
 Bieliauskienė Aleksandra 1537  
 Bielinis Kipras 697  
 Biellukas Andrius 1501, 1502, 1573, 1809, 2169, 2491, 2588, 2592, 2601, 2604, 2606, 2643, 2644  
 Bieliūnienė (Piečiukaitytė) Irena 1119  
 Bieliūnienė I. 1516  
 Bielskienė Aksina 1241  
 Bielskis 1127  
 Bielskis S. 496  
 Bielskis V. 701  
 Bielskis Vytautas 1241  
 Bielskus 744  
 Bielskus S. 497  
 Bielskus Stasys 744, 1765  
 Bielskutė Kunigunda 1765  
 Bielskutė Ona 1765  
 Bielskutė-Jazbutienė Marija 1765  
 Bielskuvienė (Jonikaitytė) Kunigunda 1765  
 Bikauskaitė Roma 1243  
 Bykauskas Galvydis 803  
 Bylaitienė Marcelė 158, 188  
 Bylaitis Antanas 1145, 1523, 1818, 1969, 1973  
 Bylaitis Jonas 885, 1818  
 Bylaitytė 566  
 Bylaitytė Anelė 1818  
 Bylaitytė D. 1378  
 Bylaitytė Danutė 1817, 1818  
 Bylatis Jonas 1814  
 Bilbokas Vidas 1605  
 Bilbokie (Bankietė) Monika 1385, 1542, 1543, 1605  
 Bildukas Vincas 1429, 1432  
 Bilinskas Albinas 1501, 2293, 2294, 2446  
 Biliūnas Jonas 2197, 2481  
 Bilkis Laimutis 2010, 2020, 2025  
 Bindokas Jonas 469  
 Bindokas Petras 509  
 Bindokas Vytautas 2663  
 Bindokai 2579  
 Bindokienė Antanina 909  
 Bindžius Jokūbas 216  
 Bingelienė (Dainiūtė) Audronė 1243, 1385

- Bingelienė A. 390, 1385, 1386, 1387, 1437, 1516  
 Bingelienė Agnė 1550  
 Bingelienė Audronė 390, 624, 1013, 1385, 1388, 1389, 1391, 1408, 1413, 1438, 1465, 1568, 1569  
 Bingelienė J. 591, 596, 597, 600, 602, 603  
 Bingelienė Julija 1386, 1392, 1399, 1408, 1469, 1485  
 Bingelienė Loreta 1452, 1523  
 Bingelis Jaunius 1247, 1390, 1577  
 Bingelis Ramūnas 1222, 1229, 1466, 1550, 1573  
 Bingelis Saulius 387, 1523, 1572  
 Bingelis Valentinas 597, 1243, 1390  
 Bingelytė Agnė 1466  
 Bingelytė Ieva 1151, 1457, 1458, 1546  
 Birbilaitė Rima 1199  
 Birbilas Jonas 1734  
 Birbilas Kestutis 156, 186, 386, 387, 388, 389, 631, 632, 633, 634, 1013, 1180, 1181, 1183, 1199, 1390, 1399, 1401, 1422, 1439, 1501, 1516, 1555, 1560, 1569, 1575  
 Birbilas Kornelijus 1181  
 Birbilas Laurynas 1390  
 Birbilas Pranas 1527  
 Birbilas Severinas 631, 633  
 Birbilas Vaclovas 1112  
 Birbilas Vaclovas Algimantas 1277, 2664  
 Birgilai 914  
 Birgilas Jonas 1656  
 Birgiola Jonas 1172  
 Birgiolai 2592  
 Birgiolaitė Antanina 1661  
 Birgiolaitė Gabrielė 1238  
 Birgiolaitė Kasa 1207  
 Birgiolas Jonas 1185, 1394, 1563, 1644  
 Birgiolas Juozas 1139, 1174, 1192  
 Birgiolas Kestutis 651  
 Birgiolas Nerijus 1554  
 Birgiolas Pranas 1625, 1628, 1629, 1654  
 Birgiolas Rimantas 1195  
 Birgiolienė (Kuraitė) Elytė 1547  
 Birgiolienė Birutė 1688  
 Birgiolienė Elė 1172, 1185  
 Birgiolienė Elena 393, 1130  
 Birgiolienė Elenytė 1604  
 Birgiolienė Elytė 1459, 1610  
 Birgiolienė Patronė 459  
 Birgiolienė Vilma 1485, 1553, 1554  
 Birgingis Jonas 490  
 Bironas J. 1030  
 Birsenas Juozas 324  
 Birštonas V. 603  
 Biržys Petras 2147  
 Biržiška Mykolas 2176, 2224, 2227–2229, 2325, 2326, 2398, 2408, 2412  
 Biržiška V. 813, 2173  
 Biržiška Vaclovas 494  
 Biržiška Viktoras 2325  
 Biržiškos 2481  
 Bistras L. 2175  
 Bistrickas Antanas 2211  
 Bitinienė Nijolė 1184  
 Bizauskas Kazimieras 2175, 2176, 2224, 2229, 2231, 2481  
 Bizukas Jurgis 211  
 Błazczyk G. 303  
 Blanskas V. 2547  
 Blaumanis R. 733  
 Blazgys A. 1378  
 Blazgytė-Rakauskienė Filomena 857  
 Blažaitis Tomas 213  
 Blažytė-Baužienė D. 1003, 2238  
 Blekertaitė Milda 1772  
 Blekertas Albertas 1772  
 Blekertas Jonas 454, 1772  
 Blekertienė Augustė 1772  
 Blionskis Antanas 640  
 Blionskis Giedrius 1178  
 Blionskis Vaidas 1178  
 Bliudžius Jonas 515  
 Bliūdžius Juozas 459, 1560, 1654, 1655, 1760  
 Bliudžiūtė E. 515  
 Blochas Joselis 723, 724  
 Blockis Justas 1580  
 Bložaitis Jonas 510, 910  
 Bložaitis Jurgis 443, 897  
 Bložaitytė Aldona 910  
 Bložaitytė Eugenija 910  
 Bložys Jonas 764  
 Bložys Kazimieras 210  
 Bobkov Domna Grigorjeva 1648  
 Bobkov Marija 1648  
 Bočiūnaitė Pranutė 1697  
 Bočiūnas Antanas 767  
 Bočiūnas Jonas 767  
 Bočiūnas Juozas 767, 776  
 Bočiūniene Marijona 776  
 Bočiūniene Ona 776  
 Boguckis 724  
 Bogužienė L. 1516  
 Bogužienė Lilijana 1171, 1233, 1235, 1236, 1237, 1239, 1240, 1401  
 Bolotnikovas Piotras 2408, 2409  
 Bomblauskienė Laura 1848, 1852, 1854, 1855, 1858  
 Bona, karalienė 400  
 Bonapartas Napoleonas 667  
 Bonaventūras Tautkevičius (Towtkiewicz) Laurynas 1313  
 Bondarenko Anastasija 1500  
 Borbat Oksana 2531  
 Borkertas Antanas 686, 694  
 Borkevičiūtė Sofija 1539  
 Bormanas (Борман) Bernardas 308  
 Bormanas Dovydas 307, 2160  
 Bormanas Jurgis 767  
 Bormanas Leopoldas (Борман) 308, 2582  
 Borskis Jokūbas 214  
 Boruta J. 1646  
 Bosai 1644  
 Bosaitė 1630  
 Bosaitė Irena 1606  
 Bosas A. 566  
 Bosas Albinas 854, 1973  
 Bosas Antanas 154, 157, 184, 187, 565, 569, 570, 583, 1447, 1564, 1604, 1611  
 Bosas Jonas 1037, 1041, 1042, 1045–1047, 1049, 1052, 1061, 1071, 1100–1102, 1104, 1105, 1566, 1567, 1682, 1759  
 Bosas Juozas 972  
 Bosas Remigijus 1490  
 Bosienė Danutė 569, 583, 1395  
 Bosienė Marija 972  
 Bosienė Sofija 2452  
 Boska Jonas 2211  
 Boskas J. 2263  
 Bourdelle Émile Antoine 1286  
 Bozis Armonas 215  
 Bozis Jonas 213  
 Bozys Mykolas 211  
 Bracienė Marcelė 1389  
 Bradūnas Kazys 2308  
 Brangulis A. P. 19, 49  
 Brazaitienė Anelė 2305, 2307  
 Brazaitis D. 168, 198  
 Brazaitis Egidijus 1490  
 Brazaitis Petras 909  
 Brazaitis Vitas 1001  
 Brazaitis Vytautas 997  
 Brazaitis Zenonas 2664  
 Brazauskas A. 2478  
 Brazdaukas Nerijus 1490  
 Brazdaukas Svajūnas 1490  
 Brazdžionis Bernardas 997, 2325, 2326, 2507  
 Brazys 2342  
 Brazys Pranciškus 2373  
 Brazytė Irena 1123  
 Brazytė Reda 2560, 2567  
 Braženas Vilius 2535  
 Bražiūnas Mantas 2489  
 Bražulytė Sigita 1627  
 Brechtas Bertoldas 2454  
 Bretkūnas Jonas 1999  
 Bridickaitė Birutė 1186  
 Bridickas Pranas 700  
 Briuderis Albertas 1956  
 Briuderis Jonas 1956  
 Briuderis Juozas 1956  
 Briuderis Jurgis 1956  
 Brizgys V. 1307  
 Broeckeris 1620  
 Bromantas Gustavas 488, 491, 509, 542  
 Bruderis (Брудер) Fridrichas 309  
 Brundza Jonas 1976  
 Brundzienė Janina 2549  
 Brundzaitė Jūratė 1443, 1976  
 Bruožis Jonas 489  
 Bruzinas Jonas 214  
 Brūza Jonas 2539  
 Brūzgienė Antanina 2539  
 Brūžiūnas 457  
 Bubilaitė Janina 2133  
 Bubilaitienė B. 614, 615  
 Bubilaitis 1894  
 Bubilaitis Juozas 1956  
 Bubilaitis Vytautas 625  
 Bublaitis Algimantas 632  
 Bublaitis Steponas 211  
 Bubnys A. 512, 1092  
 Bucevičius 1005  
 Buchariovas J. 839  
 Buchariovas Jurijus 841  
 Buchaveckas Stanislavas 1071, 1081, 1091, 1094, 1095  
 Buczynska-Buza Cecylia 1499  
 Bucževskis (Buczeniewski) Florijonas 1291  
 Bucževskis Florijonas 1318  
 Bučeniauskas Florijonas 307  
 Bučienė Ema 911  
 Bučienė Marijona 509  
 Bučinskis Mykolas 211  
 Bučys Augustinas 911  
 Bučys Jonas 451, 511, 745, 911, 2536  
 Bučys Juozas 745, 2536  
 Bučys Jurgis 1647  
 Bučys Jurgis 452  
 Bučys Pranas 77, 107  
 Bučys Pranciškus 705  
 Bučys Pranciškus Petras 2536, 2548, 2615  
 Bučytė Anutė 1779  
 Bučiūnas Juozas 767  
 Būda Mindaugas 1695  
 Būdaitė (Kutkaitienė) Nijolė 1984, 1989  
 Būdininkaitė Dalė 1205  
 Būdininkaitė Ingrida 1124, 1136, 1211  
 Būdininkaitė Rasa 1206  
 Būdininkaitė Rita 1150, 1214  
 Būdininkas Algimantas 157, 187  
 Būdininkas Jonas 898, 1191  
 Būdininkas Julius 1217  
 Būdininkas Motiejus 445  
 Būdininkas Žilvinas 1224  
 Būdininkienė Marytė 1888  
 Budkevičius Pranciškus 1254, 1291, 1317  
 Budraitis J. 2390  
 Budreckienė Danutė 1834  
 Budrevičius 2034  
 Budrevičius Vytautas 1164, 1221  
 Budrys 515  
 Budrys Jonas 802  
 Budrius 1740  
 Budrius Pranas 2358  
 Budukaitė Virginija 1443  
 Budvytis V. 2181  
 Budžinauskas J. 1385  
 Budžinauskas Jonas 1386  
 Būga Juozas 2035  
 Būga K. 2026  
 Būga Mindaugas 2597  
 Bugvilaitė Janė 963  
 Buikuvienė (Tamašauskaitė) Ona 2100, 2101, 2117, 2120



Buikuvienė Ona 619, 620, 621  
 Buinauskienė Daiva 625  
 Bujauskienė 1616  
 Bukauskas Gintautas 1488  
 Bukauskienė T. 1020, 1021  
 Bukota Juozas 2554  
 Bukšneviskis (Bukszniewski) Motiejus 1291, 1318  
 Bukšnys Jonas 209, 472  
 Bukšnys T. 1580  
 Bulak-Balachovičius S. 816  
 Bulota Andrius 2470  
 Bulota Silvestras 1057, 1059, 1068, 1075, 1082, 1083, 1100, 2665  
 Bulotaitė Edita 1525  
 Bulotaitė Vilma 1542  
 Bulotas Jonas 2479  
 Bulotas Juozas 49, 51, 52, 56, 79, 81, 82, 86, 2479  
 Bulotas Saibutis 896  
 Bulotas Silvestras 1067, 2019  
 Bulotienė Pranė 896  
 Bulvičius J. 695  
 Bumbulis D. 1352  
 Bunga A. 2344  
 Bunikaitė M. 1364  
 Bunikiai 1698  
 Bunikienė Marija 2019  
 Bunikis Aidas 660  
 Bunikis Antanas 1190  
 Bunikis Audrius 642  
 Bunikis Juozas 462, 474, 507, 1691, 1692, 1698, 1701  
 Bunikis Jurgis 458  
 Bunikis P. 1364  
 Bunikis Vincas 470, 473  
 Bunikytė Agota 1698  
 Bunikytė Antosė 1698  
 Bunikytė Kunigunda 1698  
 Bunikytė Marcelė 1698  
 Bunokaitė Ieva 1503  
 Buožytė Kristina 2531  
 Buračas Antanas 2487, 2488  
 Buragienė Janina 571  
 Burba 2319  
 Burdelis E. A. 1286  
 Burdilauskienė Edita 1516, 1524, 1688  
 Burik P. 1648  
 Burinskas 1792  
 Burinskas Antanas 452  
 Burinskas J. 585, 604  
 Burinskas Juozas 378, 515, 1792, 1810, 1811  
 Burkšaičiai 1780, 1782  
 Burkšaitienė (Bakaitytė) Marcelė 63, 24936  
 Burkšaitienė Aldona 1782  
 Burkšaitienė Antanina Česlova 625  
 Burkšaitienė Marcelė 556, 1818  
 Burkšaitis Juozas 1782, 1818  
 Burkšas Simanas 509  
 Burkšys Jokūbas 209  
 Burkštaitienė Marcelė 1815  
 Burmonaitė Edita 887  
 Burmonaitė Rūta 887  
 Burmonas Adolfas 489  
 Burmonas Gustavas 489  
 Burmonas Juozas 469  
 Burmonas Pranas 489  
 Burmonienė Matilda 887  
 Burmonienė Ona 489  
 Burokas Jonas 1370  
 Bušas 938  
 Butautas 861, 862  
 Butautas-Kudirka R. 1064, 1295, 1307, 1309, 2554, 2557, 2559  
 Butėnas 354  
 Būtėnas Petras 2554  
 Buterlevičius Vytautas 1553, 2359  
 Butkienė Vilija 1234, 1236  
 Butkevičienė Genė 1524  
 Butkevičienė Nijolė 1524  
 Butkevičius Bonaventūras 669  
 Butkevičius Edmas 1177  
 Butkevičius I. 2347  
 Butkevičius I. 405

Butkevičius Izidorius 2348  
 Butkevičius Justinas 1630  
 Butkevičius Pranciškus 1327  
 Butkevičius Robertas 622  
 Butkevičius Tadas 1068  
 Butkevičius Vytautas 1482  
 Butkus A. 2026  
 Butkus Emilis 489  
 Butkus Povilas 213  
 Butkus Richardas 489  
 Butkus Simonas 213  
 Butkus T. 1580  
 Butkus Viktoras 1268, 1292, 1320  
 Butkus Zenonas 2253  
 Butkutė Daiva 1206  
 Butkutė Džordana 1434  
 Butkutė Ilzė 1506  
 Butovič A. 1648

C

Cikana Vidas 2388, 2609, 2610  
 Cakrizas Augustas I 1908, 1961, 1910, 1914, 1915, 1957  
 Celiešius P. 2315  
 Cepovas Borisas 817  
 Ceras Gustavas 490, 1794  
 Ceras Jonas 467, 491  
 Cezaris 872  
 Charitonova Erika 1147, 1216  
 Charitonovas Vladimiras 624  
 Chmieliauskai 805  
 Chochrekova Stanislava 1503  
 Chodareva Dalia 1422  
 Chodkevičius Adomas 305  
 Chodkevičius Karolis 207  
 Chodkiewiczza Karola 1826  
 Chodoreva Dalia 1556  
 Chokas Kęstutis 143, 173  
 Chruščiovas N. 527  
 Cibaičiai (Cibaiten) 1815  
 Cibaitienė Matilda 1815, 1822  
 Cibaitis Gustas 1822, 1971  
 Cibaitytė Alma 1815, 1822  
 Cibaitytė E. 564  
 Cibaitytė Rūta 1815, 1822  
 Cibavičius 2173  
 Ciborovskienė Ursulė 2166  
 Ciborovskis Adolfas (Ciborovskich) 2166  
 Cibulskienė Audronė 1491, 1492, 1523  
 Cicėnas Rytis 647  
 Ciganas Stasys 1241  
 Ciganas V. 571  
 Cikana Aldas 1503, 1577  
 Cikana Vidas 1011, 1328, 1488, 1497, 1499, 1503, 2357, 2358, 2359, 2370, 2371, 2568  
 Cikanavičienė Vaidutė 387, 389, 390, 1453, 1485  
 Cikanavičius Jokūbas 1151, 1577  
 Cimbolaičiai 1973  
 Cimbolaitė Laimutė 1039  
 Cimbolaitienė Antanina 1039  
 Cimbolaitienė Egidija 1998  
 Cimbolaitis Juozas 499, 500, 731, 1037, 1039, 1065, 1751, 1815  
 Cimbolaitis Rimvydas 1039  
 Cimbolas Saliamonas 1104, 1241  
 Cimerle 789  
 Cinkus Jonas 49  
 Ciparis Henrikas 25001  
 Cipka Stasys 767, 786  
 Ciplinskas 1824  
 Ciplinskienė Julija 1608  
 Ciplinskienė Petrė 473  
 Ciricienė 84  
 Cirtautas Albinas 24707  
 Cyrnas 2161  
 Civilkaitė Zita 2482  
 Civinskis Zigmās 1627  
 Civinskis Konstantinas 1025  
 Couderc (Kuderck) 2554, 2556, 2557  
 Couderc Cristoup 2554

Couderc Jonas 2554  
 Couderc Simonas 2554  
 Couderc Theresa 2555, 2556, 2557  
 Cukarovas S. 841  
 Cvirka P. 1141, 2371, 2566  
 Cvirka Rokas 1352  
 Cvirkos 2642

Č

Čaikovskis P. 2500  
 Čarneckis 2251  
 Čarneckis V. 2175  
 Čazov M. 1648  
 Čechavičius (Czechowicz) 1292, 1317  
 Čehovas A. 1376  
 Čeikauskas Juozas 1006  
 Čekelis Leopoldas 443  
 Čeliauskas Petras 2169  
 Čelkys 604  
 Čelkys Domas 1672  
 Čelkys Stasys 2458  
 Čelkytė Laima 1196  
 Čelkytė Regina 1201  
 Čemerka Pijus 515  
 Čepaičiai 2506  
 Čepaitienė (Kudirkaitė) Giedrė 1374, 1999, 2030, 2032, 2126, 2129, 2154, 2155, 2560, 2570, 2502 – 2509  
 Čepaitytė Vida 1196  
 Čepas Domininkas 1500  
 Čepas M. 707  
 Čepas Motiejus 699  
 Čepas Ričardas 767  
 Čepėnas Pranas 2226, 2230, 2231, 2232, 2247  
 Čeplevičienė (Valavičiūtė) Vida 390, 393, 997, 999, 1003, 1137, 1138, 1154, 1180, 1185, 1140, 1247, 1248, 1381, 1393, 1395, 1396, 1429, 1435, 1436, 1437, 1438, 1439, 1444, 1445, 1447, 1450, 1452, 1453, 1459, 1465, 1466, 1469, 1474, 1479, 1485, 1512, 1516, 1523, 1536, 1539, 1543, 1544, 1545, 1548, 1550, 1551, 1552, 1553, 1554, 1570, 1580, 1605, 2665  
 Čepinskas Ramutis 2499  
 Čeplevičius Edmundas 139 387, 393, 1455, 1456, 1485, 1523, 1535, 1550, 1551, 1552, 1553, 1554, 1570  
 Čeplevičius Jonas 1573  
 Čeplevičius Matas 1456, 1457, 1458, 1546, 1573, 1574, 1575, 1576, 1577, 1580  
 Čeplevičius Tomas 1141, 1151, 1167, 1179, 1222, 1466, 1572, 1573, 1575  
 Čeplevičiūtė Regina 1175, 1197  
 Čeplevičiūtė Vida 1194  
 Čepulienė Irma 1956  
 Čepulis Bernardas 1292, 1320  
 Čepulis Stanislovas 1293, 1319  
 Čepulytė V. 15, 45  
 Čerčiulis Vinstonas 816  
 Čeredėjevaitė Aurelija 1457  
 Čereškevičienė V. 1392  
 Čereškevičius Algirdas Jonas 604, 624  
 Černauskai J. ir B. 1798, 1800  
 Černauskas Benediktas 1797  
 Černauskas Jonas 1735, 1740  
 Černauskas Juozas 1740, 1741  
 Černauskienė Janina 1797  
 Černeckis Gintautas 2487  
 Černeckis V. 2493  
 Černevičienė Agota 898, 1034, 1090  
 Černevičienė Nijolė 2076, 2088, 2094  
 Černevičius Antanas 324, 327, 505, 638, 639, 742, 898, 913, 1031, 1030, 1034, 1074, 1075, 1076, 1085, 1089, 1090, 1096, 1097, 1105, 1109, 1117, 1586, 1587, 2019  
 Černevičius Vytautas 898, 1034, 1090  
 Černevičius Zigmās 633  
 Černevičiūtė Irena 898, 1034, 1090  
 Černevyčiūtė Jadžė 639  
 Černiachovskis I. 520, 835



- Černiagovskienė Raminta 1233  
Černiauskas Jonas 504  
Černiauskas Juozas 886  
Černiauskas V. 1352  
Černiauskienė (Barkauskaitė) D. 1829  
Černiauskienė Danguolė 1998  
Červokienė Daiva 199, 24038  
Česna Jonas 691  
Česnaitytė Irena 1242  
Česnavičius Jonas 2459  
Česnienė Irena 1436  
Česnulis A. 1575  
Česnulis Juozas 1566  
Četkauskaitė G. 2085, 2094  
Čiapas Domininkas 1501, 2595  
Čiauškaitė Indrė 1221, 1546  
Čibirka Albinas Vincas 886  
Čibirka Juozas 886  
Čibirkaitė Magdalena Ona 886  
Čibirkienė Adelė 886  
Čigriūtė Rūta 1273, 1287, 2387  
Činkus Jonas 509  
Čirica Kęstutis 1523  
Čirica Petras 619, 620  
Čiricaitytė Edita 1178  
Čiricaitytė Milena 1151, 1160  
Čiricas Algimantas 1548  
Čiricienė E. 1128  
Čiricienė Petrė 554, 560, 561, 564  
Čiricienė Regina 1548  
Čiškovskienė Marytė 1443  
Čiučka Linas 648  
Čiulkinys Feliksas 1988  
Čiulkinys Robertas 1191  
Čiulkinytė Verutė 1193  
Čiumakov A. P. 1647, 1649  
Čiupkevičius Vincas 1067, 1068  
Čiuprinskaitė Dileta 1217  
Čiuprinskaitė Giedrė 1151, 1219, 1456  
Čiuprinskas Gintaras 1222, 1229  
Čiurlionienė S. 2208  
Čiurlionis Darius 2296  
Čiurlionis M. K. 246, 248, 393, 1515, 1575, 1828, 2261, 2296, 2351, 2391, 2527, 2543, 2460, 2486  
Čiurlionis Rimas 2296  
Čiurlionis Vytautas 2296  
Čiurlionytė 1818  
Čiurlionytė Bronė 1195  
Čiurlionytė-Adomaitienė Olga 2296  
Čižauskas Vytautas 521  
Čižekaitė Rima 649  
Čmukaitė Vilija 1506
- D**
- D'Alons Izabelė Francuaza 1491  
Dabašinskaitė 1630  
Dabašinskas Pranas 448  
Dabkevičius A. 1668  
Dabravolskiai 2536  
Dabrila Juozas 898  
Dabrila Justinas 2496  
Dabrila Mateušas 1259  
Dabrila Motiejus 315, 679  
Dabrilaitytė Onutė 2319  
Dabrilažienė Juzė 898  
Dabulevičienė Salomėja 1506  
Dagelis Jonas 735  
Dagilaitė E. 1263  
Dagilaitė Benedikta 1454, 1455  
Dagilaitė Elena 1972, 2099, 2119, 2122, 2133  
Dagilaitė Jūratė 1193, 1378  
Dagilaitės 1972  
Dagis K. 313  
Dagyte G. 2099, 2113, 2119, 2122, 2124, 2125, 2134  
Dailidaitė 1679  
Dailidaitė Antanina 2473  
Dailidaitė Danutė 1985  
Dailidaitė J. 563  
Dailidaitė Petrė Elena 582  
Dailidaitė Veronika 350  
Dailidaitė-Rimkevičienė J. 1516
- Dailidaitis Kazimieras 2473  
Dailidaitis Pijus 2473  
Dailidė 1646, 2613  
Dailidė 774, 1005, 1264  
Dailidė (Dajlida) Juozapas 1293  
Dailidė (Dajlida) Vincentas 1293  
Dailidė A. 479  
Dailidė Aleksandras 464, 508, 1735  
Dailidė Algimantas 891  
Dailidė Antanas 454, 882, 1276, 1277, 1742, 2589, 2666  
Dailidė Bonaventūras Juozas 768  
Dailidė Bronius 1029  
Dailidė Bronius Edmundas 1005, 2666  
Dailidė Dzidorius 472  
Dailidė Edmundas 1985  
Dailidė Ignas 1671  
Dailidė Izidorius Juozas 1822  
Dailidė J. 1596  
Dailidė Jonas 449, 457, 506, 551, 881, 931, 1625  
Dailidė Juozapas 211, 694, 1276, 1277, 132, 26660  
Dailidė Juozas 467, 881, 1276, 1277, 2589, 2667  
Dailidė Jurgis 241, 457, 483, 484, 505, 552, 745, 1276, 1277, 1598, 2667  
Dailidė Justinas 882, 1961  
Dailidė Kazimieras 212, 378, 515, 1607, 1665, 1666, 1667, 1668, 1672  
Dailidė Kazys 891  
Dailidė Kostas 515  
Dailidė Laimonas 1211  
Dailidė Martynas 211  
Dailidė P. 481, 734, 1362, 1596  
Dailidė Pijūšas 1667  
Dailidė Pr. 481  
Dailidė Pranas 311, 364, 457, 474, 482, 494, 745, 891, 1004, 1005, 1277, 1597, 1666, 1667, 1668, 2667, 2668  
Dailidė Sigitas 1822  
Dailidė Vidmantas 2500  
Dailidė Vincentas 1294, 1319  
Dailidė Vitas 1982  
Dailidė Zigmas 1671  
Dailidienė (Kutaitė) Onutė 1871, 1872  
Dailidienė (Žukauskaitė) Salomėja 158, 188  
Dailidienė Antosė 554  
Dailidienė Česlova 619  
Dailidienė Elena 1985  
Dailidienė Marcelė 891  
Dailidienė Salomėja 1793  
Dailidyte Ilona 1211  
Dailidyte Rūta 1203  
Dailidyte S. 1362  
Dailidyte Stasė 891  
Dailidyte Zita 882, 1126  
Dailidonis 2175  
Dali Salvadoras 2399, 2405  
Dalibagaitė Auksina 1187, 1455  
Dalibagienė (Grybaitė) Anelė 636  
Dalinkevičienė Hilda 1541, 1542  
Dambrauskas Antanas 795, 2177  
Dambrauskas P. 1264  
Dambrauskas Pijus 732  
Dambrauskienė Marcelė 1783  
Dambrauskienė Paulina 2046, 2052, 2054, 2055, 2058, 2062, 2064, 2074  
Dambrovskis Laimius 1810  
Damijonaitienė A. 571, 1640  
Damijonaitienė Birutė 393  
Damijonaitis 1782  
Damijonaitis Algimantas 1183  
Damijonaitis Antanas 1630  
Damijonaitis J. 341, 1095, 1266  
Damijonaitis Jonas 1294, 1320  
Damijonaitis V. 567  
Damijonaitytė Dalė 1184, 1202  
Damijonaitytė Jurgita 1222  
Damijonaitytė Rima 1205  
Damoševičius Kęstutis 2470  
Danaitienė Jolita 1499  
Danielius Arūnas 1465, 1576  
Danilevičienė Aldona Ona 1525, 1526, 1541, 1542
- Danilevičius E. 2148  
Danilevičiūtė (Jurkynienė) Sofija 2311  
Danilevičiūtė-Girdauskienė Sofija 2312, 2313  
Daniliauskai 639, 1645, 1774  
Daniliauskaitė I. 134, 135, 138, 140, 141, 144  
Daniliauskaitė Ieva 1151, 1160, 1458, 1546, 2582  
Daniliauskaitė Magdūtė 638  
Daniliauskaitė Milda 1544  
Daniliauskaitė Nijolė 1194  
Daniliauskaitė Veronika 684, 1773  
Daniliauskas 1133  
Daniliauskas (Данилевского) Jonas 308  
Daniliauskas A. 685, 1516  
Daniliauskas Antanas 682, 683, 684, 688, 703, 1006, 1028, 2258, 2348, 2668  
Daniliauskas Arūnas 1243  
Daniliauskas J. 786, 803, 820  
Daniliauskas Jonas 308, 324, 1500, 2668  
Daniliauskas Juozapas 308  
Daniliauskas Juozas 468, 508, 901  
Daniliauskas K. 604  
Daniliauskas Kęstutis 1193, 1242  
Daniliauskas P. 583, 604  
Daniliauskas Petras 476, 486, 1009, 1810, 1811  
Daniliauskas Pranciškus 703  
Daniliauskas Raimondas 136, 133, 137, 139, 140, 142, 143, 169, 316, 321, 327, 378, 387, 389, 390, 393, 396, 427, 550, 565-577, 578, 579, 584, 592-609, 610, 611, 613, 614, 616, 627-629, 640, 676, 702, 717, 719, 721, 756, 804, 817, 824, 832, 835, 826, 830, 833, 838, 1002, 1004, 1005, 1007, 1010, 1013, 1014, 1133, 1148, 1150, 1184, 1232, 12236, 1237, 1357, 1362, 1364, 1372, 1383, 1393, 1397-1406, 1439, 1469, 1516, 1566, 1567, 1569, 1613, 1618, 1632, 1634, 1636, 1637, 1639, 1641, 1646, 1647, 1649, 1650, 1669, 1671, 2473, 2478, 248, 2668, 2669  
Daniliauskas Petras 2418, 2470, 2669  
Daniliauskas Simonas 1151, 1160, 1165, 1235  
Daniliauskas V. 774  
Daniliauskas Vincas 774  
Daniliauskienė (Dėdinaitė) Vilija 1548  
Daniliauskienė (Kasparaitytė) Vilija 1246  
Daniliauskienė (Pikžirnytė) Justina 1243  
Daniliauskienė Antanina 901  
Daniliauskienė Danutė 623, 641  
Daniliauskienė Justina 384, 385, 1243, 1244, 1245  
Daniliauskienė Vilija 393, 1607  
Danisevičius Jonas 692, 703  
Danilevičiūtė Ona 1191  
Dapkevičiai 636  
Dapkevičius 636  
Dapkevičius J. 321  
Dapkevičiūtė Anelė 636  
Dapkevičiūtė Elena 636  
Dapkevičiūtė Regina 636  
Dargužis 1775  
Daszkiewicz Ewa 1500  
Daškauskienė Regina 1499  
Daugėla 1772, 1773, 2616  
Daugėla Antanas 452  
Daugėla Feliksas 869, 872, 873, 874, 892  
Daugėla Feliksas Jonas 768  
Daugėla Feliksas-Uranas 870, 873, 880  
Daugėla Jonas 215, 394, 904, 1439  
Daugėla Juozas 768, 904  
Daugėla K. 1014  
Daugėla Kazys 472  
Daugėla Kęstutis 157, 187, 392, 394, 541, 623, 1408, 1413  
Daugėla Motiejus 443  
Daugėla Vincas 892

- Daugėlaitė Adelė 892  
 Daugėlaitė Aldona 904  
 Daugėlaitė Česlova 892  
 Daugėlaitė Eugenija 904  
 Daugėlaitė Onutė 1109, 1110  
 Daugėlaitė Teresė 904  
 Daugėlaitė Vida 904  
 Daugėlaitė Zita 1244  
 Daugėlienė Adelė Marijona 619  
 Daugėlienė Antosė 892  
 Daugėlienė Irena 390, 394  
 Daugėlienė Marijona 904  
 Daugėlienė Vaida 394, 541, 623, 1439  
 Daugėliukė 1783  
 Daugėlos K. ir J. 1392  
 Daugirdaitė-Sruogienė Vanda 2324  
 Daugirdas Algimantas 1188  
 Daugirdas Tadas 2177  
 Daugnora Eligijus 1514, 1515  
 Daugnora L. 168, 198  
 Daugudis V. 171, 201  
 Daukanis B. 2585  
 Daukantas Simonas 684, 1035, 1286, 2202  
 Daukša 1382, 2172  
 Daukša Antanas 2173  
 Daukša J. 1889  
 Daukša Mikalojus 683, 2481, 2482  
 Daumantas J. 861, 862  
 Davydovas B. 1935  
 Dėdinai 676, 1802, 2644  
 Dėdinaitė Albina 1804  
 Dėdinaitė Dalė 1184, 1198  
 Dėdinaitė Dovilė 1236  
 Dėdinaitė Genovaitė 1804  
 Dėdinaitė Juana 1110  
 Dėdinaitė Loreta 1766  
 Dėdinaitė P. 1366  
 Dėdinaitė Salomėja 1804  
 Dėdinaitė Teresė 1802  
 Dėdinaitė Vilija 573, 583, 618, 1123, 1201, 1205  
 Dėdinas 502, 676, 1006, 1638, 1807, 1989  
 Dėdynas 638, 2616  
 Dėdinas A. 1376  
 Dėdinas Algimantas 1973  
 Dėdinas Algis 1987  
 Dėdinas Antanas 154, 184, 436, 459, 462, 508, 567, 577, 578, 582  
 Dėdinas Antanas (Algis) 1376  
 Dėdinas J. 497, 498, 1768, 1802, 1803, 1805, 1808  
 Dėdynas Jokūbas 212  
 Dėdinas Jonas 213, 452, 463, 466, 476, 477, 510, 559, 743, 744, 749, 763, 766, 1266, 1276, 1646, 1765, 1766, 1802, 1803, 1804, 1806, 1807, 1808, 1810, 2019, 2460, 2548, 2643  
 Dėdinas Jonas, poetas, 2671, 2672  
 Dėdinas Jonas, kunigas, 2669–2771  
 Dėdinas Juozapas 1276, 1277, 1808, 2672  
 Dėdinas Juozas 581, 582, 762, 768, 850, 1394, 1454, 1455, 1486, 1602, 1608, 1765, 1766, 2672, 2673  
 Dėdinas Jurgis 1804  
 Dėdinas Justinas 1804, 1808, 2673  
 Dėdinas K. 319, 500, 1378  
 Dėdinas Kajetonas 154, 184, 317, 457, 483, 495, 506, 556, 932, 1612  
 Dėdinas Ksaveras 1804, 1807, 1808, 2673  
 Dėdynas Martynas 211  
 Dėdinas P. 1961  
 Dėdinas Pranas 320, 445, 462, 468  
 Dėdinas Raimundas 1196  
 Dėdinas Rapolas 1740  
 Dėdinas Saliamonas 432  
 Dėdinas Saulius 1548, 1550  
 Dėdinas Simanas 468  
 Dėdynas Stanislovas 214  
 Dėdinas Valentinas 1277, 1808, 2673–2673  
 Dėdinas Vidmantas 1556  
 Dėdynas Vidmantas 1667  
 Dėdinas Viktoras 898  
 Dėdinas Vincas 472, 1804  
 Dėdynas Vincas 894  
 Dėdinas Juozas Juozo 1427  
 Dėdinienė Antanina 469  
 Dėdinienė Birutė 1455, 1602  
 Dėdimienė Janina 1996  
 Dėdimienė Kunigunda 506, 1765  
 Dėdimienė Liudvika 510  
 Dėdinienė Petronėlė 1803, 1804  
 Dėdinienė Regina 390, 578, 1119, 1120, 1123, 1131, 1132, 1135, 1145–1147, 1177, 1185, 1188, 1198, 1211, 1215, 1378, 1399, 1400, 1523, 1541, 1542, 1555, 1558, 1568, 1983, 1988, 2377, 2379, 2473, 2675  
 Dėdinienė Sandra 1766  
 Degutis Motiejus 307  
 Degutytė Ieva 2558  
 Deksnys 862, 2307, 2320  
 Deksnys Antanas 2307, 2344  
 Dembskis Gustavas 449  
 Demenis Jurgis 212  
 Demenis Motiejus 212  
 Demikiai 2169  
 Demikienė Julija 1977  
 Demikis Algimantas 1535  
 Demikis Antanas 697, 707  
 Demikis J. 707  
 Demikis Jonas 1977  
 Demikis Juozapas 697, 706, 2669  
 Demikis Motiejus 697, 707, 2669  
 Demikis Vytautas 1094  
 Demikytė Birutė 1977  
 Demskis Gustavas 489, 507  
 Demšienė 2023  
 Dėnas V. 327  
 Depkevičius J. 2263  
 Depkevičiūtė E. 733  
 Dervaitytė Audronė 1189  
 Deveckienė Petronėlė 2581  
 Dichavičius Rimantas 2194, 2399, 2405  
 Dičkus 1571  
 Didinkis (Dydyński) Pranciškus Jurgis 1294, 1318  
 Didžbalienė 1793  
 Didžbaliai 2465  
 Didžbalis 555, 1758, 1784, 2642  
 Didžbalis B. 1941, 1955  
 Didžbalis Jonas 1758  
 Didžbalis Juozas 739  
 Didžbalis Vincas 466, 1758  
 Didžbalis Vytautas 1195  
 Didžbalytė 1241  
 Didžbalytė Janina 1105  
 Didžiapetrienė (Želionienė) Giedrė 1272, 1499, 1506, 1516, 2333, 2370, 2386, 2388  
 Didžiapetris Arvydas 649  
 Didžlalis J. 2083, 2090, 2091  
 Dielininkaičiai 1684  
 Dielininkaitienė 1359, 1361  
 Dielininkaitienė M. 1360, 1361  
 Dielininkaitienė Marija 1684  
 Dielininkaitienė Sofija 1860, 1998  
 Dielininkaitis J. 742  
 Dielininkaitis Juozas 1174, 1186  
 Dielininkaitis Juvencijus 75, 26751  
 Dielininkaitis Petras 452  
 Dielininkaitis Pranas 1916, 2509  
 Dielininkaitis V. 1684  
 Dielininkaitis Vincas 445  
 Dielininkaitytė Monika 1758  
 Dielininkaitytė Nijolė 1189  
 Dielininkaitytė Pertronėlė 690, 705, 1030, 1035, 2581, 2675  
 Dikšteinas S. 683  
 Dilyus Baltramiejus 214  
 Dimaitienė Daiva 798, 811  
 Dimša 639, 1588, 1638, 1784, 1810  
 Dyra Bronius 636  
 Dyra Jonas 1972, 1988  
 Dyraitė Asta 1187, 1241  
 Dirsaitytė Adelė 1654  
 Diržius Antanas 606  
 Diržius Juozas 1272  
 Diržiūtė-Garmuvienė Birutė 1486, 1506, 1516  
 Dvyja Jonas 1972  
 Dnoba Pranas 1818  
 Dobilaitė (Žemaitaitienė) Antosė 807  
 Dobilaitė Ona 1675  
 Dobilaitė Onutė 1196  
 Dobilaitis Andriejus 2675  
 Dobilaitis Anusas Prūsas 216  
 Dobilaitis Jonas 1810  
 Dobilaitis Pranas 763  
 Dobilas 1666, 1675  
 Dobilas Antanas 1435  
 Dobilas Jonas 476, 1740  
 Dobilas Pranas? 766  
 Dobilienė 1675  
 Dobkevičienė Agota 2262, 2264  
 Dobkevičius 1587  
 Dobkevičius Alfonsas 2262, 2263, 2675  
 Dobkevičius J. 1666, 1819, 2263, 2264  
 Dobkevičius Juozas 2211, 2262, 2265, 2266, 2291, 2492, 2581  
 Dobkevičius N. 1949  
 Dobkevičius Kazimieras 2487  
 Dobkevičiūtė Anelė 2262  
 Dobkevičiūtė Eliūtė 2262  
 Dobkevičiūtė Regina 2262  
 Dobužinskis M. 2460  
 Dočkus 821  
 Dode A. 2538, 2541, 2542  
 Dogelis Povilas 735, 1746, 2232  
 Dolinskas Vydas 2483  
 Dolmatovskis Jevgenijus 2454  
 Domainaitis Baltramiejus 212  
 Domanskis Jonas 1619  
 Domarkaitė Elena 1110  
 Domarkas Eligijus 2500  
 Domaševičius K. 1086  
 Dombrovskis Janas 666  
 Dombrovskis Stanislovas 2163  
 Domeika Algimantas 622, 1434, 1459, 1485  
 Domeika Antanas 470, 622, 640, 1399, 1564, 1990  
 Domeika Dalius 1221  
 Domeika J. 319, 726, 804, 2257  
 Domeika Jonas 212  
 Domeika Juozapas 725  
 Domeika Juozas 444, 751, 1083, 1364, 1599, 1911, 1913, 1957  
 Domeika Pranas 464  
 Domeika V. 622  
 Domeika Vincas 484, 507, 1598, 2676  
 Domeika Vitas 393, 621, 640, 641, 660, 1175, 1196, 1434, 1990  
 Domeikai 1684  
 Domeikaitė Dovilė 1235  
 Domeikaitė Gabrielė 1546  
 Domeikaitė Gabrielė Hilda 1236  
 Domeikaitė Laura 1223  
 Domeikaitė Vitolda 1178, 1467  
 Domeikienė 1558  
 Domeikienė J. 1357, 2676  
 Domeikienė Marcelė 444  
 Domeikienė Regina 1399, 1564, 1990  
 Domeikienė S. 1558  
 Domeikienė Vida 393, 1612  
 Domeikis Juozas 1961  
 Domeikos 622  
 Domereckaitė Daiva 1854, 1877  
 Domijonaitis Jonas 898  
 Domikas Gediminas 625  
 Dominaitienė Regina 1418, 1422, 1529  
 Donelaitis Jonas 1274  
 Donelaitis Kristijonas 1274, 1143, 1378, 1556, 1559, 2487, 2488  
 \Dorn Joseb 2410, 2582  
 Dornmanas Gotfridas 1274, 1276  
 Dornmanas Jakobas 1276  
 Dornmanas Johanas Jakobas 1274  
 Dornmano 1274  
 Dornano Marija 690  
 Doroninas 690  
 Dostojevskis F. 2410, 2538, 2542

- Doveikaitis Jurgis 211  
 Dovydaitiėnė (Domeikaitė) Evelina 1178, 1215, 1576  
 Dovydaitis P. 2224  
 Dovydaitis (Dowidajty) Motiejus 1294  
 Dovydaitis Andriejus 210  
 Dovydaitis Antanas 1956  
 Dovydaitis G. 1109  
 Dovydaitis Gediminas 1110  
 Dovydaitis Irmantas 1180  
 Dovydaitis J. 837, 2076  
 Dovidaitis Juozas 454  
 Dovydaitis Jurgis 2036  
 Dovydaitis M. 1295  
 Dovydaitis Mindaugas 1197  
 Dovydaitis Motiejus 1319  
 Dovydaitis P. 2229, 2231  
 Dovydaitis Pr. 2169  
 Dovydaitis Pranas 1065, 1066, 2176, 2224, 2232  
 Dovydaitis Vincas 613, 1047  
 Dovydaitytė Aldona 1190  
 Dovydaitytė Gražina 1174  
 Dovydaitytė Teresė 1983  
 Dovydė Daiva 1408  
 Dovydelis 1771  
 Doza Albertas (Dauzat Albert) 2554  
 Dragūnaitė Aida 1703  
 Dragūnaitienė A. 676  
 Dragūnaitis E. 659  
 Dragūnaitytė Eglė 1499, 1500, 1523, 1524  
 Dragūnas Adolfas 1101, 1699, 1703  
 Dragūnienė (Vasiliauskaitė) 1058  
 Dragūnienė Genovaitė 619  
 Dragūnienė Jadvyga 1101, 170  
 Dragunskienė Regina Zofija 24873  
 Dranseikaitė R. 2460  
 Draugelis B. 1950, 1955, 2175  
 Draugelis Eliziejus 2229  
 Drazdauskas Romualdas 1111, 1113, 1114  
 Dresleris Georgas Frederikas (Dresler Georg Friedrich) 1274  
 Drevininkaitienė B. 1168  
 Drėma Vladas 2459  
 Driskius Klaudijus 995  
 Driskiuvienė Asta 1999  
 Drobanas T. 841  
 Drumėnis (Друменія) Liudvikas 308  
 Druskis Virginijus 1468  
 Dubauskienė M. 845  
 Dubeneckis V. 2484  
 Dubickaitė Pranė 1043, 1046  
 Dubickas 330  
 Dubickas Pranas 511  
 Dubickienė (Adomaitytė) Petrė 914  
 Dubickis 1756  
 Dubikaltienė Aira 1860–1863  
 Dubininkas 1751  
 Dubininkas Elizėušas 449  
 Dubininkas Eliziejus 506  
 Dubininkienė Antanina 2019  
 Dubinskas 710  
 Dubinskas Andrius 2239, 2255  
 Dubinskas Jonas 710  
 Dubinskienė Antanina 1143, 1369, 1371  
 Dublickis Jurgis 451  
 Dūda Jurgis 213  
 Dūdaitienė Jūratė 1488  
 Dudajėvas D=ocharas 2475  
 Dūdys Juozas 1037, 1039  
 Dudkien4 J8rat4 2482  
 Dukavičius Vytautas 1490  
 Dukštas Jonas 1490  
 Dulskis Romas 2175, 2241  
 Dulskytė Regina 1193  
 Dumašius Mikas 1036  
 Dumbliauskaitė Akvilė 1130, 1466  
 Dumbliauskas Aurelijus 1551, 1552, 1553  
 Dumbliauskas Irmantas 1235, 1577  
 Dumbliauskas Marius 1212  
 Dumbliauskas Nojus 1155  
 Dumbliauskas Tadas 1215  
 Dumbliauskas Tomas 1215  
 Dumbliauskienė Laima 1485, 1552, 1553  
 Dumčiai 132, 1753  
 Dumčienė (Puidokaitė) Marija 1061  
 Dumčienė Marija 1088, 1094, 1102, 1750  
 Dumčienė Petrė 506  
 Dumčytė Irena 1750  
 Dumčytė Joalita 1750  
 Dumčius 637, 638, 639, 938, 1750, 1751  
 Dumčius Algis 1750  
 Dumčius Alvydas 1244  
 Dumčius Antanas 1749  
 Dumčius Benas 1177  
 Dumčius J. 744, 1655, 1747  
 Dumčius Jonas 620, 699, 1276, 1277, 2600, 2601, 2606  
 Dumčius Jonas, antiklinės literatūros profesorius, 2676–2678  
 Dumčius Juozas 445, 476, 506, 510, 762, 765, 768, 1061, 1749, 1750, 1810  
 Dumčius Kazimieras 1627  
 Dumčius Kazys 133, 139  
 Dumčius Motiejus 450, 1663, 1666, 1749, 1752, 1753, 2039, 2043, 2044, 2047, 2048, 2050, 2053, 2056, 2057, 2060, 2061, 2065, 2068, 2069, 2070, 2073, 2149  
 Dumčius P. 1735  
 Dumčius Pranas 464, 745, 764, 766, 1735  
 Dumčius Romas 1750  
 Dumčius V. 2035, 2043, 2044–2049, 2051–2053, 2056, 2057, 2060, 2061, 2065, 2068, 2069, 2070, 2073, 2148  
 Dumčius Vincas 1258, 1834, 2034, 2039, 2138, 2147, 2149, 2601  
 Dumčius Vincentas 1276, 127, 2678–2680  
 Dumčius Virginijus 660, 1197  
 Dumčius Vladas 742  
 Dumčiūsa Vincasa 2155  
 Dumčiūtė Birutė 1988  
 Dumčiūtė Elena 1988  
 Dumčiūtė Irena 1377, 1440  
 Dumčiūtė Marija 1749  
 Dumčiūtė Regina 1429, 1440  
 Dumčiūtė Rita 1204  
 Dumčiūtė Roma 1192  
 Dumčiūtė Violeta 1198  
 Dumčiuvienė Janina 1610  
 Dumčiuvienė Marijona 2045  
 Dumčiuvienė O. 1361  
 Dumčiuvienė Petronė 2049  
 Dunaitienė G. 1138  
 Dunaitytė Ona 795  
 Dundulis Bronius 667  
 Dunė Julius 490  
 Duoba 1723, 1751, 2616  
 Duoba A. 558, 731  
 Duoba Algimantas 907, 1118, 1268, 2463, 2464  
 Duoba Algis 1188  
 Duoba Antanas 510, 565, 730, 738, 894, 1430, 1445, 1447, 1449, 1604, 1608, 1761, 1762, 2680  
 Duoba Augustinas 1761, 1762  
 Duoba Ažuolas 1575  
 Duoba Baltramiejus 209  
 Duoba Benediktas 448  
 Duoba Dainoras 1211, 1490  
 Duoba Dzidorius 475, 1809, 1810  
 Duoba E. 589  
 Duoba Egidijus 541, 621, 622, 627, 1553  
 Duoba Gediminas 907, 1190, 1242, 2463, 2464  
 Duoba I. 1141  
 Duoba Ignas 1222  
 Duoba Iz. 498  
 Duoba Izidorius 1811  
 Duoba J. 583, 752, 1266, 1392, 2604  
 Duoba Jonas 209, 449, 506, 620, 907, 909, 1194, 1276, 1277, 1427, 1754, 1761, 1762, 2680, 2681  
 Duoba Juozapas 209  
 Duoba Juozas 392, 453, 468, 470, 474, 476, 506, 541, 551, 552, 619, 623, 768, 894, 1446, 1447, 1459, 1603, 1604, 1615, 1630, 1755, 1761, 1762, 1763, 1764, 1765, 1790, 1809, 1810, 1811, 1961  
 Duoba Jurgis 467, 472, 1760, 1761, 1762  
 Duoba Kajetonas 1604, 2463, 2464  
 Duoba Kajetonas 552, 553, 583, 618, 620, 906, 931, 933 1446, 1447, 1449, 1973  
 Duoba Kestutis 1212  
 Duoba Liudas 1151, 1153, 1163, 1164, 1179, 1221, 1570  
 Duoba Nojus 1238  
 Duoba Povilas 1674  
 Duoba Pranas 457, 458, 472, 476, 505, 553, 620, 729, 762, 765, 909, 1276, 1277, 1762, 1810, 2608, 2616, 2681  
 Duoba Pranas, kunigas, 2681  
 Duoba Pranas I 510  
 Duoba Pranciškus 1259  
 Duoba Remigijus 1447  
 Duoba Sigitas 541, 572, 622, 625, 627 1168, 1181, 1394, 1395, 1430, 1445–1449, 1464, 1476, 1485, 1570, 1603, 1604, 1607–1609, 1969, 1983  
 Duoba V. 532, 571, 583, 601, 604, 1558, 1559, 2616  
 Duoba Vidas 1177, 1204, 1548  
 Duoba Vincas 472, 510, 904  
 Duoba Virginijus 1140, 1206, 1436, 1445, 1446, 1447, 1461, 1474, 1485, 1603, 1604, 1980  
 Duoba Vitalijus 1570, 1575  
 Duoba Vitas 1430, 1460, 1987  
 Duoba Vytautas 1460, 1549, 1556, 1604, 1608, 1604, 1609  
 Duoba Vytautas 154–156, 184, 185, 186, 573, 640, 907, 997, 1118, 1140, 1329, 1331, 1367, 1369, 1373, 1375, 1441, 1446, 1451, 1459, 1556, 1559, 1565, 1566, 1604, 2157, 2200, 2590  
 Duoba Vytautas Kajetonas 1501, 1555, 2191, 2464, 2465, 2467, 2681  
 Duobai 1614, 2465, 2606, 2644  
 Duobaitė Aldona 1190, 1754, 1818  
 Duobaitė Anelė 1427, 1761  
 Duobaitė Audronė 1175, 1211  
 Duobaitė Aušra 1175, 1211  
 Duobaitė Deimantė 1155  
 Duobaitė Elena 1761  
 Duobaitė Gintarė 1210  
 Duobaitė Ieva 1485, 1546, 2383  
 Duobaitė Kristina 1151, 1219, 1994  
 Duobaitė Laima 1110, 1111  
 Duobaitė Marcelė 904  
 Duobaitė Marija 894  
 Duobaitė Marytė 1769  
 Duobaitė Ona 909  
 Duobaitė Petrė 904  
 Duobaitė Rūta 1754, 1778, 1818, 1983  
 Duobaitė S. 1577  
 Duobaitė Sigita 1236, 1464, 1485, 1546  
 Duobaitė Sonata 1143, 1208  
 Duobienė 557  
 Duobienė (Mozūraitytė) Irena 1486, 1988  
 Duobienė Agota 894, 1762, 1763, 1765  
 Duobienė Anastazija 907, 2463  
 Duobienė Barbora 467  
 Duobienė Birutė 1168, 1436, 1445, 1446, 1604  
 Duobienė Daiva 1553  
 Duobienė Danutė 1559  
 Duobienė Domicėlė 1760, 1762  
 Duobienė G. 583  
 Duobienė Genovaitė 1451, 1459, 1604, 1608, 1609  
 Duobienė I. 1446, 1447, 1449

Duobienė Irena 571, 573, 583, 1395, 1430, 1451, 1459, 1464, 1565, 1567, 1569, 1604, 1605, 1606, 1608  
 Duobienė Irutė 1609, 1615  
 Duobienė J. 531, 572  
 Duobienė Marcelė 620  
 Duobienė Marija 1394  
 Duobienė Marijona 555  
 Duobienė Marytė 1446, 1447, 1460, 1464, 1549, 1569, 1604  
 Duobienė Natalija 1608  
 Duobienė Ona 552, 571, 619, 620  
 Duobienė Onutė 1818  
 Duobienė Petronėlė 909  
 Duobienė Rasa 1616, 1674, 1980  
 Duobienė Renata 1485  
 Duobienė Romutė 623  
 Duobienė Vida 570, 573, 583, 618, 631, 633, 640, 1555  
 Duobos 1769  
 Duobukė Marcelė 449  
 Durstinaitė Ingrida 1541, 1542  
 Durstinienė Teresė 1363, 1516, 1541, 1542, 1695, 1698, 1699, 1707, 1708, 1871, 1875, 1887, 1889, 1997, 1975  
 Dusbargas Petras 2485  
 Dutosas Nikolajus  
 Duve Jūlius 469  
 Dvareckas V. 27, 37, 38, 57, 67, 68  
 Dvaržeckas 1889  
 Dvelys Marius 1490  
 Dvylaitis Dalius 1211  
 Dvylaitis J. 1815  
 Dvylaitis Jonas 1043, 1046  
 Dvylaitis Justinas 649, 661, 1225  
 Dvoržakas 2356  
 Dzidolikas Žydrūnas 1490  
 Dzidorius 1734  
 Dzimidaitė Juozefa 1442  
 Džeferis Kenetas 1964  
 Dženkaitis Juozas 1623

E, Ė

Eberhardas G. J. 16, 46  
 Ebert Marija 713  
 Ebertienė 713  
 Egliniškis Gediminas 1514  
 Eidukaitienė Agota 470, 472  
 Eidukaitis 2613  
 Eidukaitis Bronius 1272  
 Eidukaitis Juozas 1956  
 Eidukaitis Vytautas 2475  
 Eidukaitytė Marcelė 1686  
 Eidukevičius (Ejdukiewicz) Antanas 1295, 1319  
 Eidukevičius P. 2224  
 Eimaitis Jonas 364  
 Eimaitis Motiejus 677  
 Eimanavičius Valdas 1501, 1502, 2592, 2603, 2645  
 Eimutis 711  
 Eisenreich Regina 207  
 Eišvydis P. 1111  
 Eizikis Strolkis 640  
 Eizikis Šeliomkis 640  
 Elbė Gustavas 507  
 Elbrechtas Gustavas 849  
 Elchanovas J. 16, 46  
 Eleskaitė O. 737  
 Elys Gustavas 1961  
 Elnys Gustavas 488  
 Elnys Karolis 488, 489  
 Elnys Otas 489  
 Elvis 2592  
 Elvys Fridrichas 449  
 Elvys Gustavas 459, 506  
 Elvis J. 1654, 1656  
 Elvys Jurgis 1654  
 Elvys Karolius 445, 459, 1654, 1969  
 Elžbieta Ižganaitis 481  
 Endrikis Jurgis 750  
 Endriukaičiai 1694, 1698, 1701, 1708, 1709, 1710, 1713, 1714, 1717, 1719, 2609

Endriukaičiai Irena 907  
 Endriukaičiai Petrė 905  
 Endriukaičiai Selverina 907  
 Endriukaičiai Zita 905  
 Endriukaičienė 1652  
 Endriukaičienė Anelė 1699  
 Endriukaičienė Dalia 1694  
 Endriukaičienė Elena 1699  
 Endriukaičienė Emilija 488  
 Endriukaičienė Genovaitė 1542  
 Endriukaičienė Gražina 904  
 Endriukaičienė Monika 1694  
 Endriukaičienė Ona 887, 907, 1698, 1703, 1705, 1708, 1709  
 Endriukaičienė Petrė 905  
 Endriukaičienė Vitalija 1694  
 Endriukaičiais 637, 866, 1715, 1716, 2500  
 Endriukaičiais A. 329  
 Endriukaičiais Algirdas 843, 1001, 1009, 2475  
 Endriukaičiais Algis 1195  
 Endriukaičiais Antanas (Gatavainis) 449, 462, 474, 507, 687, 704, 768, 776, 911, 1196, 1691, 1698, 1699, 1702, 1709, 1710, 2019  
 Endriukaičiais Audrius 1205  
 Endriukaičiais J. 1491, 1505, 1513, 1514, 2616  
 Endriukaičiais Jonas 509, 768, 882, 887, 1505, 1515, 1691, 1694, 1698, 1699, 1703, 1704, 1708, 1709, 1710, 1720, 2019, 2597, 2682  
 Endriukaičiais Juozas 474, 509, 510, 687, 704, 895, 904, 1691, 1699, 1755  
 Endriukaičiais Jurgis 449, 455  
 Endriukaičiais Justinas 882, 2290  
 Endriukaičiais Kestutis 907  
 Endriukaičiais P. 615, 1702, 1704, 1706, 1710  
 Endriukaičiais Pranas 154, 157, 184, 187, 471, 887, 1567, 1691, 1694, 1695, 1698, 1703, 1705, 1710, 2597  
 Endriukaičiais Sigitas 1699  
 Endriukaičiais Stepas 905  
 Endriukaičiais Tomas 1695, 2597  
 Endriukaičiais Vidas 1699  
 Endriukaičiais Vidmantas 1139, 1141, 1195, 2500  
 Endriukaičiais Vincas 905  
 Endriukaičiais Vytautas 1710  
 Endriukaičiais Vytautas 1698, 1703  
 Endriukaičiais Zigmantas 852, 907, 1542  
 Endriukaičitytė 330, 1758  
 Endriukaičitytė Aldona 1428  
 Endriukaičitytė Anelė 1699  
 Endriukaičitytė Birutė 1755  
 Endriukaičitytė Daiva 2500  
 Endriukaičitytė Elė 1196  
 Endriukaičitytė Genė 1174  
 Endriukaičitytė Genovaitė 1187  
 Endriukaičitytė Irena 1755  
 Endriukaičitytė Janina 1698  
 Endriukaičitytė Joana 1710  
 Endriukaičitytė Juzė 887, 1694, 1698, 1703, 1705, 1710  
 Endriukaičitytė Liuda 1192  
 Endriukaičitytė Marcelė 1709  
 Endriukaičitytė Marija 1709  
 Endriukaičitytė Marytė 1196  
 Endriukaičitytė Ona 887, 1703, 1704, 1705, 1709, 1710  
 Endriukaičitytė P. 687  
 Endriukaičitytė Pranė 322, 687, 689, 704, 2682  
 Endriukaičitytė Valdona 1202  
 Endriukaičitytė Zofija 1698, 1705, 1710  
 Endriukaičitytė Zosė 887, 1703  
 Endriuškevičius Jonas 1630  
 Endriulaitis Juozas 154, 184  
 Endriuškevičius (Endriūnas) Vincas 1276, 1685  
 Endriuškevičius Kazys 444, 1266  
 Endriuškevičius Pranas 454  
 Endriuškevičius V. 733, 1684, 2682, 2683

Endriuškevičiūtė Genovaitė 1189  
 Endzeliai 1756, 1801  
 Endzelenė Agota 908, 1801  
 Endzelenė Salomėja 1758  
 Endzelis Edmundas 908  
 Endzelis J. 497  
 Endzelis Jonas 849, 850, 851, 908, 1801  
 Endzelis Jonas-Vanagas 849  
 Endzelis Juozas 475, 744, 1801  
 Endzelis Jurgis 466, 640, 1834  
 Endzelis Vitas 1801  
 Endzelis Vytautas 908  
 Endzelytė (Rainienė) Ona 1987  
 Endzelytė Antanina 1757, 1801  
 Endzelytė Eugenija 1801  
 Endzelytė Kunigunda 1756, 1757  
 Endzelytė Ona 1801  
 Endzelytė Petrė 908, 1801  
 Endzelytė Pranė 1801  
 Endzelytė R. 2021  
 Endzelytė Saturnina 1801  
 Endzinas Arnoldas 1030, 1036  
 Endziulaitis E. 779  
 Engel C. 171  
 Eniulaitis Gustavas 489  
 Epneris Augustas 489  
 Erceville Danielė 1371  
 Ercmonai 1799  
 Ercmonas Adomas 474  
 Eretas 1364  
 Eretas J. 733, 1366  
 Eretas Juozas 732, 734, 738, 1585, 1746, 1688  
 Eretienė (Jakaitytė) Ona 506, 1612, 1687  
 Eringienė Lina 1506  
 Ēringis (Eringis) Petras 323, 483, 494, 1596, 1598, 1599  
 Esmaitis 1095, 2354  
 Ešius 849  
 Ešius A. 1943  
 Ešius Albertas 442, 488, 489, 507, 542, 1942, 1957, 1961  
 Ešius Blekertas 1772  
 Eštnautė Dalia 2487

F

Fedoravičius P. 1929, 1955  
 Fedoravičius S. 1927, 1933, 1955  
 Fedotovas 817  
 Feldšteinas A. 1960  
 Felis Gilbertas 2399, 2403  
 Felšteinas 2291  
 Filcas Dovydas 491  
 Filipovičius 722  
 Finkelšteinas Joselis 469, 470  
 Firksas 816  
 Fliantcas (Флянтц) Vladislovas 364  
 Fliantcas Vladislovas 365  
 Fogacaras A. 2542  
 Fortunatovas Filipas 2000  
 Frančiakas Linas 1165  
 Frank Niels 150  
 Frankas B. 25420  
 Freidas 638  
 Freickaitė 1041  
 Frenkelis 2253  
 Frenkelis Adolfas 448  
 Frenkelis Adomas 443  
 Frenkelis Julius 507  
 Frenkelis Richardas 491  
 Fresdorfas 637  
 Fresdorfas Augustas 455, 488  
 Fresdorfas Augustas Leopoldas 888  
 Fresdorfas Fridrichas 470, 491  
 Fresdorfas Jonas 888  
 Fresdorfas Juozas 888  
 Fresdorfas Jurgis 888  
 Fresdorfas Pranas 888  
 Fresdorfiene Marta 888  
 Frezdorfas (Фрездорфф) Dovydas 309  
 Frezdorpai 1777  
 Frezdorpaitė Mėta 1777



Frezdorpaitė Rūta 1777  
 Frezdorpas 636, 1773, 1777  
 Frezdorpas Emelis 1777  
 Fridrichas Lukošaitis 488  
 Fridrichas Tumosas 1036  
 Frydrichas Vilhelmas III, karalius 1252  
 Frolovas 708  
 Frolovas P. 837, 840  
 Fromas-Gužutis A. 741  
 Furman Erika 2488  
 Furmanas 2158, 2160  
 FUSDORFAS Augustas 515

## G

Gabartas J. 1596  
 Gabartas Jonas 449  
 Gabartas Juozas 452  
 Gabartas Jurgis 452, 745, 751  
 Gabartas Simonas 214  
 Gabrėnas Antanas 2565  
 Gabrijolavičius A. 1509  
 Gabrys Juozas-Paršaitis 223  
 Gadovičius Janas 23960  
 Gaidevičius Pranas 465  
 Gaidienė Marcelė 904  
 Gaidienė Ona 904  
 Gaidys Andrius 509  
 Gaidys Jonas 904  
 Gaidys Justinas 904  
 Gaidys Juvencijus 1186  
 Gaidys Stasys 904  
 Gaidys Vytautas 1186  
 Gaidytė Antanina 904  
 Gaidytė Ona 904  
 Gaigalaitė A. 2254  
 Gaigalaitė Petronėlė 1539  
 Gaigalas A. 27, 37, 38, 57, 67, 68, 169, 199  
 Gailevičius Alfonsas 2290  
 Gailienė L. 847, 1432, 1648  
 Gailienė Liuda 1455, 1565, 1603  
 Gailiūnaitė Anelė 1819  
 Gailiūnaitė M. 1099  
 Gailiūnaitė Marcelė 1098  
 Gailius Gabrielius 2395  
 Gailius Gintaras 651, 1196  
 Gailius V. 583, 847  
 Gailius Vaclovas 570  
 Galadyščėvas S. 841  
 Galaunė Petras 2481  
 Galaunė Paulius 812, 2346  
 Galdikienė Marija 2236  
 Galinienė Gema 1506  
 Galinis [Kanceleris] 680  
 Galinis Arvydas 1243  
 Galinis Laurynas 679  
 Galinskas Virginijus 1177, 1204  
 Galinskienė Rūta 388, 1151, 1167, 1171, 1232, 1235, 1237, 1238, 1239, 1401, 1516, 1532  
 Galvanauskas Ernestas 2247  
 Galvydienė Teresė 1603  
 Galvydis Vladislavas 622  
 Gandi Mahatma 2451  
 Gaputytė Visata 1845  
 Garabedian Florence 1511  
 Garbarskis 1588, 1589, 1609, 1639  
 Garbarskis 640  
 Garbarskis Dovydas 637, 1594, 1612, 1917, 1918, 1960  
 Garbarskis Jaruchimas 491  
 Garbauskas Aleksas 1273, 1288, 2387  
 Garbauskas Antanas 1273, 1288, 2397  
 Garbovskis (Garbowski) Vincentas Pilypas 1254, 1295, 1318  
 Garbštienė (Alksninytė) Ona 1064, 1070, 1075, 1103, 2683  
 Garbštys Arvydas 1064  
 Garbštys Jurgis 1064  
 Garbšytė Dalia 1064  
 Garliauskas S. 1060  
 Garmienė Birutė 393  
 Garmus Juozas 1373

Garmūtė Bernadeta 1452  
 Garmūtė Bernadeta 1994, 1218, 1229  
 Garmuvienė Birutė 393, 1171, 1234, 1235, 1239, 1240, 1373, 1435, 1436, 1444, 1447, 1448, 1450, 1452, 1465, 1474, 1527, 1537, 1550, 2683  
 Garunkštis A. 34, 64  
 Gasiulis Leonas 2399  
 Gatajev Malikas 1509  
 Gatajeva Chadidžat 1509  
 Gaudinskas Virginijus 1490  
 Gaulė Gintautas 1994  
 Gaulienė Laimutė 1676  
 Gauza 1751  
 Gauža Juozas 450  
 Gavenonos Dainius 2531  
 Gavėnas J. 744, 2178  
 Gavėnienė (Matijošaitytė) Marcelė 1742  
 Gavrilovas 2289  
 Gečas Gintaras 1490  
 Gečaitė Jadvyga 2547  
 Gečėnienė Vlada 1488  
 Gečytė Virginija 1193  
 Gečkaitis Vincas 1969  
 Geda Sigitas 1369, 2201, 2377, 2378  
 Gedgaudas Vytautas 2327, 2329  
 Gediminas, kunigaikštis 2405, 2476  
 Gedminaitė Elena 1037, 1040  
 Gedminas J. 595  
 Gedminas Jokūbas Jonas 1274  
 Gedmintas Jokūbas 284  
 Gedvilas 1815  
 Gedvilas Adolfas 78, 108  
 Gedvilas Julius 1107, 1108, 1110, 1752  
 Gedvilas M. 503  
 Gedvilienė 1111  
 Gedvilienė Magdūtė 78, 108  
 Geiga Vladas 2241  
 Geištoraitis Albinas 1075, 1082, 1088, 1102  
 Gelb 2582  
 Gėlė Zigmas 1506  
 Gelgaudžiūtė Ona 693  
 Gelgaudžiūtė Pranė 693  
 Gelguda Ugnius 2515  
 Gelžinis 1377  
 Genaitienė Nijolė 1694  
 Genaitis Valentinas 1694  
 Genčas Darius 1490  
 Gendrikaitė Teresė 1982  
 Gendrikas Jonas 1982  
 Gendrikas Vitas 1982  
 Gentvilas V. 612  
 Gerbarskis Dovydas 491  
 Gerbutavičius Darius 1468  
 Gercmanas (Герцман) Augustas 308  
 Gercmanas (Герцман) Jonas 308, 468  
 Gercmanas Gustavas 468  
 Gercmanas Osvaldas 898  
 Germanas 1819  
 Germantas 1091, 1092  
 Germantas Pranas 1091  
 Gerškus 639  
 Geršvaltaitienė Agota 619  
 Geršvaltaitienė Petronė 3434, 46  
 Geršvaltaitis 336  
 Geršvaltaitis Antanas 624  
 Geršvaltaitis Kazimieras 337, 338  
 Gerulaitienė Marcyona 2579  
 Gerulaitis 603  
 Gerulaitis Jonas 1756  
 Gerulaitis Juozas 474, 515, 1756, 1758  
 Gerulaitis Matas 216  
 Gerulaitis Vincas 1758  
 Gerulaitytė Aldona 1756  
 Gerulaitytė Antanina 1756, 1758  
 Gerulaitytė Elena 866, 905, 1427  
 Gerulaitytė Janina 1756  
 Gerulaitytė Seliomėja 1758  
 Gerulis Evaldas 1219  
 Gerulis Mantvydas 1219  
 Gerulytė Evelina 1218  
 Gerulytė Iveta 1181, 1546  
 Gerutis 1095

Gešventas Otto 50  
 Gibavičius R. 2459  
 Giedraičiai 2606  
 Giedraitienė Genovaitė 624, 1389  
 Giedraitis 336  
 Giedraitis A. 1043, 1049, 1060, 1070  
 Giedraitis Antanas 1031  
 Giedraitis Jonas 213  
 Giedraitis Juozas 337, 343, 447  
 Giedraitis Kazimieras 337  
 Giedraitis Kęstutis 157, 187, 625  
 Giedraitis Matas 1238  
 Giedraitis Petras 1697, 1703  
 Giedraitis Pranas 335, 467  
 Giedraitis R. 604  
 Giedraitis Regimantas 1244  
 Giedraitis Simonas 1697  
 Giedraitytė 2608  
 Giedraitytė Danutė 1428  
 Giedraitytė Marytė 1189  
 Giedrys Marijonas 2531  
 Giedraitytė Teresė 1242  
 Gylaitis J. V. 583  
 Gylaitis Juozas 571, 1603, 1604  
 Gylaitis Juozas Rimgaudas 1446  
 Gylaitis Juozas Vingaudas 1448, 1460, 1603, 1604, 1779  
 Gylaitis Kęstutis 1203  
 Gylaitytė Veneranda 1205  
 Gylaitytė Vida 1199  
 Gylaitytė Virginija 1201  
 Gylrienė Albina 508  
 Gylrienė Antosė 886  
 Gylrienė Marija 687, 1119, 1123, 1131, 1196  
 Gylrienė Virginija 2685  
 Gylikis J. 678  
 Gylys 589  
 Gylys A. 602  
 Gylys Bronius 603, 1812  
 Gylys Dalius 1541  
 Glys Dominykas 2469  
 Gylys Jonas 1276, 2686  
 Gylys Juozas 507, 886, 1677, 1678  
 Gylys Jurgis 735  
 Gylys Pranas 454, 456  
 Gylys Zigmas 886  
 Gylytė Aušra 1542  
 Gylytė Estela 1201  
 Gylytė Gabrielė 1235, 1546  
 Gylytė Gražvydė 1139, 1141, 1196  
 Gylytė Marcelė 735  
 Gylytė Marija 603  
 Gylytė Rita 1206  
 Gylytė Skirma 1203  
 Gylytė Vilma 1542  
 Gilius Ramūnas 1246  
 Giliūtė Alanta 386, 387, 631  
 Giliūtė Vida 1197  
 Giliuvienė Birutė 602, 624  
 Giliuvienė O. 1128  
 Gimbutienė Marija 2326  
 Ginaitis Juozas 212  
 Gineikienė (Palukaitytė) Danutė 1138, 1541, 1542, 548  
 Gintneriai Ant. ir Magd. 508  
 Gintnerienė Magdalena 504  
 Gintneris A. 688  
 Gintneris Antanas 1612  
 Gintneris Pranas 504  
 Gira Liudas 318, 1076, 1428, 2175, 2232  
 Girdauskai 1771, 1772, 1777, 1780  
 Girdauskaitė Agota 1780  
 Girdauskaitė Alė 1427  
 Girdauskaitė Elena 635, 1516, 1770, 1771, 1773, 1780  
 Girdauskaitė Marija 1130, 1141, 1151, 1153, 1163, 1456, 1466, 1467  
 Girdauskaitė Ona 810  
 Girdauskaitė Petronėlė 1780  
 Girdauskas Alvydas 1197  
 Girdauskas Antanas 768, 891, 1780, 1825  
 Girdauskas J. 565, 1111, 1112  
 Girdauskas Jonas 1780  
 Girdauskas Juozas 1780



- Girdauskas Justas 450  
 Girdauskas Justinas 453, 514, 558, 560, 638, 1109, 1110, 1113, 1114, 1430, 1607, 1780, 1817, 1825  
 Girdauskas Kazimieras 1772, 1779, 1780  
 Girdauskas Pranas 471, 638, 1773, 1779, 1780  
 Girdauskas V. 1514, 1516  
 Girdauskas Viktoras 561, 562, 565, 583, 619, 620, 846, 847, 917, 1486, 1751, 1773, 1780, 1782  
 Girdauskas Vitas 104, 153, 172, 183, 391, 422, 423, 425, 635, 660, 1143, 1183, 1184, 1197, 1270, 1393, 1407, 1439, 1469, 1485, 1487, 1488, 1489, 1507, 1512, 1515, 1555, 1563, 1782, 1885, 2492, 2535, 2571, 25852684, 2685  
 Girdauskienė 2311, 2315, 2317, 2318  
 Girdauskienė Agota 1782  
 Girdauskienė Antanina 1817  
 Girdauskienė Laima 331, 390, 564, 913, 917, 924, 927, 931, 935, 938, 944, 948, 950, 953, 954, 958, 962, 969, 972, 973, 1154, 1180, 1182, 1185, 1393, 1394, 1395, 1396, 1400, 1426, 1435-1439, 1445, 1448, 1450, 1455-1458, 1464, 1488, 1492, 1512, 1516, 1523, 1525, 1535-1537, 1553, 1572, 1575, 1577, 2424, 2449, 2535, 2885, 2685, 2379  
 Girdauskienė Marijona 1773, 1779, 1780  
 Girdauskienė S. 2316  
 Girdauskienė Sofija 2314, 2315  
 Girdzijauskas Jonas 1505  
 Girdzijauskas Juozas 2197  
 Girdzijauskas V. 1396  
 Girdzijauskas Žygmantas 1490  
 Girininkas A. 168, 198  
 Girininkienė Vida 153, 183, 206, 207, 306, 307, 429, 693, 694, 995, 1159, 1251, 1252, 1255, 1367, 1374, 1507, 1512, 1516, 1696, 1828, 1997, 2157, 2164, 2165, 2167, 2195, 2196, 2302, 2331, 2341, 2351, 2381, 2384, 2385, 2390, 2463, 2522, 2575, 2609  
 Girdaziienė Rima 2482  
 Girkus R. 250  
 Girnytė Vilma 1829  
 Gitelmasas Ickis 504  
 Gitelmasas Irškis 443, 491  
 Gyviai 980  
 Gyvis Andrius 509  
 Gyvis Endrius 450, 978, 979  
 Gyvis Jonas 450  
 Gyvyis Juozas 2686  
 Gyvytė Marcelė 979  
 Glazenapas P. 814, 816, 817  
 Glianda Jurgis 2326  
 Glikas Kostas 1884  
 Glinskas K. 1580  
 Glinskienė Reda 1148, 1153, 1169, 1170  
 Gliosienė Aldona 1680  
 Gliosaitė Antanina 1680  
 Gliosaitė Juzė 1678, 1680  
 Gliosaitė Laima 1679  
 Gliosaitė Marcelė 1680  
 Gliosaitė Ona 1680  
 Gliosaitė Roma 1186  
 Gliosaitė Skirmantė 1680  
 Gliosaitė Teresė 1679  
 Gliosaitė Valerija 1680  
 Gliosaitė Vida 1680  
 Gliosaitė-Matusevičienė Marija 1679  
 Gliosas Antanas 1680  
 Gliosas Darius 1680  
 Gliosas Feliksas Vytautas 1680  
 Gliosas Jonas 1679  
 Gliosas Juozas 1679, 1680  
 Gliosas Pranas 1679  
 Gliosas Steponas 1680  
 Gliosas Vidas 1680  
 Gliosas Vincas 1679  
 Gliosienė (Paulaitytė) Danutė 1679  
 Gliosienė Agota 1679  
 Gliosienė Aldona 1680  
 Gliosienė Danutė 1680  
 Glöss Hansas 1679  
 Glöss Johan 1679  
 Govackis-Grigalūnas Vincas 2178  
 Goidaitis Kazimieras 209  
 Gogolis Nikolajus 1455, 2182, 2184  
 Golcas S. 16, 46  
 Goldoftas Š. 1908  
 Gondekas P. 698  
 Gorbačiovas Michailas 2405  
 Gordonas 715  
 Gorielovas 708, 710  
 Gorkis M. 2542  
 Goštautas Vaclovas 1005  
 Gottschald M. 2020  
 Grabauskaitė Agnė 1130, 1163, 1220  
 Grabauskas Adas 1160  
 Grabauskas Joris 1151, 1164, 1165, 1224  
 Grabauskas Romualdas 1348, 1349, 1350, 1351  
 Grabauskas Valdas 541, 621, 627, 996, 997, 1126, 1140, 1150, 1152, 1153, 1156, 1168, 1169, 1170, 1180, 1394, 1396, 1401, 1405, 1406, 1407, 1439  
 Grabauskienė Loretta 996, 1137, 1147, 1148, 1150, 1153, 1170, 1221, 1439, 1607  
 Grabovskis 723, 2587  
 Graibus Rimgaudas Valentinas 1381  
 Grajauskas Pijus 2239, 2241, 2255  
 Greblikas Juozas 1627, 1630, 1631  
 Greblikiene 1629  
 Grebliūnas Remigijus 2487  
 Greičaitis 1742  
 Greičaitytė Marija 1743, 2457  
 Greičius Ramūnas 2531  
 Greičius Stasys 1631  
 Greičiūtė Daiva 1233  
 Grybai 639  
 Grybaitė 846, 1428  
 Grybaitė Antosė 1758  
 Grybaitė Birutė 1140, 1178, 1198, 1215  
 Grybaitė Danutė 1543  
 Grybaitė Elena 1189, 1190  
 Grybaitė Genė 1189, 1376  
 Grybaitė Janina 1186  
 Grybaitė Jenė 1606  
 Grybaitė Laura 1218, 1229  
 Grybaitė Marcelė 1758  
 Grybaitė Marija 734  
 Grybaitė Marytė 1758  
 Grybaitė Regina 1201  
 Grybas Antanas Kazimieras 909  
 Grybas Bronius 1758  
 Grybas Gediminas 1197  
 Grybas J. 604  
 Grybas Jonas 588, 1758, 1792, 1810, 2124, 2133  
 Grybas Juozas 477, 582, 1758, 1780  
 Grybas V. 325, 1262, 1273, 1286, 1574  
 Grybas Valius 1194  
 Grybas Viktoras 559, 1181, 1224, 1503, 1573, 1575, 1576  
 Grybas Vincas 324, 1261, 1262, 1285, 1287, 1288, 1322, 1556, 1573, 2291, 2293, 2387, 2454  
 Grybas Vytautas 1455  
 Grybauskai 926  
 Grybauskaitė Dalia 1014, 2489  
 Grybauskaitė Jovita 1165, 1225, 1546  
 Grybauskaitė Vilija 1204  
 Grybauskas Algirdas 1179, 1572  
 Grybauskas Bronislovas 577, 1395  
 Grybauskas Bronius 157, 187  
 Grybauskas Evaldas 1457, 1458, 1546, 1575, 1577  
 Grybauskas Valdas 389, 541, 621, 1634, 1635  
 Grybauskienė Dainora 1402, 1407  
 Grybauskienė Dainora 621, 627  
 Grybauskienė Veronika 530, 572, 1383, 1395, 1464, 1465, 1485, 1566, 1568, 1569  
 Grybrienė 639  
 Grybrienė (Staninkaitė) Marija 2134  
 Grybrienė Irena 391, 1386, 1387, 1390, 1391, 1408  
 Grybrienė Liucija 389, 1566, 1568, 1615, 1616  
 Grybrienė Ona 571, 1440  
 Grybrienė V. 1138  
 Grybrienė Vera 1208  
 Grybinaitytė Agutė 1756  
 Grybinaitytė Elena 1662  
 Grybinaitytė Irena 1199  
 Grybinaitytė Jūratė 1204  
 Grybinaitytė Laima 1200  
 Grybinas Aleksandras-Faustas 860  
 Grybinas Jonas 1662  
 Gribinas Jonas 212  
 Grybinas Kazimieras 216  
 Grybinas Petras 1756  
 Grybinas Pijus 1756  
 Grybinas Pijušas 466  
 Grybinas Vytautas 640, 1662  
 Gričius A. 322, 1529  
 Gričius Alfonsas 2326  
 Gričius Jonas. 1385, 2531  
 Gricmakeris Gustavas 336, 337  
 Grigaitė O. 84, 114  
 Grigaitienė Asta 1247  
 Grigaitis A. 385  
 Grigaitis Antanas 1905, 1956  
 Grigaitis Juozas 459, 1960  
 Grigaitis Pijus 712  
 Grigaitytė M. 2350  
 Grigaitytė Marija 1144, 1368  
 Grigaliūnaitė Lionė 1503  
 Grigaliūnas-Glovackis Vincas 788  
 Grigas 679  
 Grigas Kazys 2037  
 Grigutis 1956  
 Grikas Antanas 448  
 Grikiečiai 1756  
 Grikietienė Antanina 1695, 2603  
 Grikietis (Grykietyis) Vincentas 1296  
 Grikietis Česlovas 535, 618, 620  
 Grikietis Česlovas Algimantas 386, 631, 633, 634  
 Grikietis Juozas 1201, 2493  
 Grikietis Simanas 1621  
 Grikietis Vincentas 1318  
 Grikietytė Genovaitė 1198  
 Griksaitė-Vaičkienė M. 2175  
 Grinaveckienė E. 2020  
 Grinbergas 816  
 Grinbergas Janis 2405  
 Grincevičienė Rosita 1694  
 Grincevičius Stanislovas 1577  
 Grincevičius Viktorinas Aleksandras 1273  
 Grincevičiūtė Beatricė 1505, 2568, 2496  
 Grinčaitytė Gražina 2558  
 Grinčikaitis Pranas 455  
 Grinčinaitienė Ona 888  
 Grinčinaitis 866  
 Grinčinaitis Gediminas 888, 1110  
 Grinčinaitis Jonas 515, 852  
 Grinčinaitis Pranas 505, 888  
 Grinčinaitytė Agota 2558  
 Grinčinai J. 863  
 Grynienė Reda 1386, 1387, 1544  
 Grinius 708  
 Grinius Dr. 2316  
 Grinius Jonas 2301, 2310, 2315  
 Grinius Kazys 677, 680, 682, 691, 706, 726, 2168, 2222, 2606  
 Grinius Vytautas 2554  
 Griniūtė 604  
 Grinkevičius 589  
 Grinkevičius Alvydas 1182, 1576  
 Grinkevičius Silvestras 2241  
 Grinkevičiūtė Augustina 172, 202  
 Grinkevičiūtė-Senkuvienė Ona 2305  
 Grišinas 860  
 Griškaitis K. 583  
 Grosaitytė M. 2537  
 Grudzinskaitė Auksė 1544

- Grudzinskaitė Toma 1410, 1544  
 Grudzinskas Audrius 624  
 Grudzinskienė Saulė 1386, 1389, 1392, 1408, 1413  
 Gruodis J. 1139, 2414  
 Gruodis Juozas 2258  
 Grušas Juozas 738, 2393  
 Grušienė R. 1516  
 Grušys Pranas 1273, 1288  
 Gružinskas Antanas 1052  
 Gudaitė Antonija 893  
 Gudaitė Jolanta 1246  
 Gudaitė Marija 893  
 Gudaitė Petronėlė 893  
 Gudaitė Salomėja 893  
 Gudaitienė 603  
 Gudaitienė (Baukytė) Marija 1046  
 Gudaitienė Agota 886  
 Gudaitienė Aidona 596  
 Gudaitienė Danguolė 1613, 1614, 1615, 1616  
 Gudaitienė J. 1648  
 Gudaitienė Marija 893, 1043  
 Gudaitis 380, 1907  
 Gudaitis A. 563, 2359, 2450  
 Gudaitis Antanas 449, 886, 1983, 2393  
 Gudaitis Arvydas 623  
 Gudaitis Aurimas 1247  
 Gudaitis Aurimas 1390  
 Gudaitis Česlovas 143, 157, 173, 187, 389, 1634, 1635  
 Gudaitis Darius 1213  
 Gudaitis Gedas 1184  
 Gudaitis Gediminas 1196  
 Gudaitis Jonas 464, 893, 1243, 1274, 1280, 1735  
 Gudaitis P. 604  
 Gudaitis Rimvydas 1247, 1390  
 Gudaitis-Guzevičius Aleksandras 1008, 1590  
 Gudaitytė I. 1378, 1573, 1574  
 Gudaitytė Ieva 1150, 1151, 1156, 1157, 1226, 1229, 1573, 2383  
 Gudaitytė Irena 1377, 1378, 1427  
 Gudaitytė Janina 1142, 1201  
 Gudaitytė L. 2359  
 Gudaitytė Lina 1243  
 Gudaitytė Marija 1130  
 Gudaitytė Matilda 893  
 Gudaitytė Monika 1151, 1160, 2383  
 Gudaitytė Saulena 1196, 1987  
 Gudas Zigmantas 624  
 Gudavičius E. 400  
 Gudavičius H. 91, 121  
 Gudavičius J. 2356  
 Gudavičius Juozas 1478, 1553  
 Gudavičius Kleopas 2036, 2039, 2042, 2046, 2064, 2066, 2067  
 Gudelavičius Valentinas 1613  
 Gudelevičius Kęstutis 1439  
 Gudelevičius P. 2319  
 Gudelevičius Valentinas 571  
 Gudelis V. 42, 72  
 Gudynienė Magdalena 1262  
 Gudiškienė (Žvirblytė) Antosė 2119  
 Gudiškis Algimantas 2686  
 Gudiškis P. 1955  
 Gudiškis Povilas 1919  
 Gudiškis Vytautas 2119  
 Gudiškytė Matilda 337  
 Gūdmantienė Patronė 454  
 Gudrevičius Tomas 213  
 Gudžinskis Kazimieras 216  
 Gudžinskas Juozas 908  
 Gudžinskas Zigmantas 84, 114  
 Gulaitis Konstantinas 1089  
 Gulbinas K. 2344  
 Gumbis Jaunius 2487  
 Gumuliauskas A. 429, 430, 511, 522  
 Gumiliovas \nikolajus 2454  
 Gunas Š. 2500  
 Guobis Remigijus 1490  
 Guoga J. 1514  
 Guogytė Marija 1687  
 Gurauskis 2202  
 Gurevičius V. 1266  
 Gurevičius Vytautas 898, 1268, 1296, 1320  
 Gurina N. N. 168, 169, 198, 199  
 Gurgždaitienė Albina 2537  
 Gurmumis (Pijušas Gumauskas ?) P. 700  
 Gurskienė Lijana 1549  
 Gurskis 1460  
 Gurskis Bronius 1549  
 Gurskytė Lijana 1211  
 Gustainienė 1775, 1776, 1778  
 Gustainienė (Poniškaitytė) Genė 1877  
 Gustainienė Agota 1773, 1775, 1776, 1778  
 Gustainienė Agota 893  
 Gustainienė Janina 1361, 1889  
 Gustainienė Rūta 1541, 1889  
 Gustainienė Rūta 1542  
 Gustainis 1773, 1775  
 Gustainis Jonas 465, 1877  
 Gustainis Justinas 1775  
 Gustainis Kęstutis 1889  
 Gustainis Pranas 471  
 Gustainis Saulius 1541, 1542  
 Gustainis Valentinas 820, 1369, 2686-2688  
 Gustainytė Danutė 1112  
 Gustainytė Genovaitė 1193  
 Gustainytė Janina 1775  
 Gustaitė Natalija 893  
 Gustaitė Ona 893  
 Gustaitis A. 1309  
 Gustaitis Algirdas 2326  
 Gustaitis M. 307, 675, 1367, 2157, 2158, 2159, 2160, 2163  
 Gustaitis Motiejus 675, 725  
 Gustaitis Vytautas 2374  
 Gustaitytė-Salčiuvienė A. 2175  
 Gutmanas M. 1908  
 Gūtmantienė Marcelė 553  
 Guzevič Katarina 1500  
 Guzevičius A. 1590  
 Guzulaitienė Marija 885, 896  
 Guzulaitis Vincas 509, 885, 896  
 Gužaitė Agota 2126  
 Gužaitė Judita 902  
 Gužas Juozas 902  
 Gužienė Elena 902  
 Gūžys A. 67, 72, 97, 102  
 Gūžys J. 395, 400  
 Gūžys Jurgis 246  
 Gvildienė Antanina 885  
 Gvildys S. 853
- H**  
 Hanzen H. 825  
 Hasei V. 396  
 Have Finn 1499, 1500  
 Hegelis G. 2410, 2478  
 Heinė Henrichas 2454  
 Henriksen B. B. 170, 200  
 Hercmanas 1585, 1636, 1640  
 Hercmanienė Mėta 1740  
 Heremanas Osvaldas 490  
 Hermanas Fresdorfas 489  
 Hinklif Paul 1512  
 Hipokratas 1964  
 Hitleris A. 512, 937  
 Holchauzas Gustavas 750  
 Holginas 2214  
 Hoppafiz Brmann 2585  
 Huesken Pim 1511  
 Hugo V. 2538, 2542
- I, Y**  
 Ickus 640  
 Yčas Jonas 1020  
 Yčas Martynas 336, 2229  
 Iešmanta A. 2221  
 Iešmantas Gediminas 1380  
 Ignatavičius Jurgis 608, 613  
 Ignatavičius Jurgis Petras 625  
 Ignatavičiūtė Jurga 1526  
 Ignatavičiūtė Ona 1188  
 Ignatavičiūtė-Paukštienė Jurgita 1529  
 Ilčiukienė (Lingytė) Antanina 1677  
 Ilgaudaitė Eligija 1243  
 Ilgovskis P. 720  
 Ilgūnas Algis 883  
 Ilgūnas G. 2228  
 Iljčiovas 871  
 Iljčirovė Valerija 2458  
 Inkrata 1362  
 Inkrata Kazimieras 2215  
 Inkrata Romas 1200  
 Inkratas 342, 2544  
 Inkratas Juozapas 729, 732, 738, 1262, 1263  
 Inkratas Juozas 322, 1260, 1296, 1320  
 Intupienė E. 1516  
 Irmanaitė T. 2175  
 Isačenkovas V. A. 16, 46  
 Isevičienė A. 2493  
 Isokaitis Jurgis 1961  
 Isokas G. 336  
 Išganaitė Antanina 1680  
 Išganaitė Kunigunda 1680  
 Išganaitienė 2126  
 Išganaitienė Zofija 1442  
 Išganaitienė Zosė 1978  
 Išganaitis 1680, 1770  
 Išganaitis (Ižganaitis) Juozas 325  
 Išganaitis A. 1264  
 Išganaitis Antanas 1872  
 Išganaitis J. 325  
 Išganaitis Jonas 1801  
 Išganaitis Juozas 1083  
 Išganaitis Pranas 1872, 1873, 1874  
 Išganaitis Algimanta 1200  
 Išganaitytė Antosė 1872  
 Išganaitytė Aurelija 1197  
 Išganaitytė Daiva 1206  
 Išganaitytė Jūratė 386  
 Išganaitytė Kunigunda 1872, 1873  
 Išganaitytė Marijona 731  
 Išganaitytė Teresė 1680  
 Ivanauskaitė-Šeibutienė V. 2040  
 Ivanauskas Romualdas 1506  
 Ivanauskas Stasys 1623  
 Ivanauskas Tadas 740, 1236, 1564  
 Ivanovas 1462  
 Ivaščenkaitė-Paškauskienė Alvyra 1442  
 Ivinskis Antanas 2487  
 Izokaitytė Nijolė 1199  
 Ižganaitė Antanina Ona 889  
 Ižganaitė Teresė 893  
 Ižganaitienė (Antanaitytė) Zofija 1546  
 Ižganaitienė (Indrijonaitė) Rūta 1548  
 Ižganaitienė Janina 1614  
 Ižganaitienė Konstancija 893  
 Ižganaitienė P. 326  
 Ižganaitienė Rūta 1125, 1151, 1170, 1213  
 Ižganaitienė Stasė 889  
 Ižganaitienė Bronė 1542  
 Ižganaitis 1751, 2601  
 Ižganaitis 346, 603  
 Ižganaitis (Ижганайтис) Jokūbas 309  
 Ižganaitis A. 851  
 Ižganaitis Alfonsas 893, 1193  
 Ižganaitis Almas 1541  
 Ižganaitis Antanas 461, 849, 850, 851, 883, 889, 2460  
 Ižganaitis Elzbieta 448  
 Ižganaitis J. 326, 504  
 Ižganaitis Jonas 449, 455, 475, 508, 893  
 Ižganaitis Juozas 503, 507, 893, 1008, 1589  
 Ižganaitis Leonas 893  
 Ižganaitis Motiejus 463, 508, 850, 889  
 Ižganaitis Vladas 893  
 Ižganaitis Zigmantas 1540, 1542  
 Ižganaitytė Elytė 1197  
 Ižganaitytė Jūratė 631  
 Ižganaitytė Rita 1130  
 Ižganaitis Mykolas 2161

J

Jaanits L. 169, 199  
 Jablonskienė Ona 1920, 1921, 1954, 1960  
 Jablonskis 563, 846  
 Jablonskis J. 108, 138, 206, 790, 1515, 1687, 2000, 2168, 2306, 2366, 2541  
 Jablonskis Jonas 1514, 1559, 2367, 2369, 2508, 2509  
 Jablonskis Justinas 1242  
 Jablonskis K. 304, 395, 2023  
 Jablonskis Osvaldas 1507  
 Jablonskis Vitas 561, 562, 563  
 Jablonskis Vytautas 805  
 Jacevičienė Jadvyga 1674, 1971  
 Jacevičius Juozas Vytas 198, 200, 306, 391, 409, 410, 411, 413, 422, 655, 657, 1013, 1129, 1158, 1159, 1160, 1167, 1173, 1185, 1251, 1262, 1277, 1289, 1311, 1314, 1375, 1406, 1475, 1515, 1516, 1561, 1663, 1666, 1673–1675, 1751, 1971, 2209, 3275, 2379, 2380, 2385, 2396, 2417, 2421, 2422, 2452, 2454, 2455, 2457, 2469, 2473–2476, 2478, 2479, 2484, 2498, 2510, 2587, 2595, 2688  
 Jackūnienė Birutė 1443  
 Jäger E. 84, 114  
 Jagieho J. 2151  
 Jagminas Gytis 2532  
 Jakaičiai 639, 915, 1429, 1638, 1668, 1675  
 Jakaitė 1364  
 Jakaitė Jūratė 1244, 1246  
 Jakaitė Ramutė 897  
 Jakaitė Vilija 1201  
 Jakaitienė 845, 1429  
 Jakaitienė (Adomaitytė) Ona 913, 1486  
 Jakaitienė (Bracaitė) Raselė 1243  
 Jakaitienė (Gudaitytė) Irena 1455  
 Jakaitienė (Pranaitytė) Birutė 2122  
 Jakaitienė Agota 445, 895  
 Jakaitienė Anelė 1429  
 Jakaitienė Antanina 460, 1666  
 Jakaitienė Birutė 2123  
 Jakaitienė Irena 1440  
 Jakaitienė Marija 506, 883  
 Jakaitienė Ona 897, 916, 976, 1564  
 Jakaitienė Onutė 1383  
 Jakaitienė R. 1012, 1013, 1575  
 Jakaitienė Raselė 388, 1011, 1244, 1245, 1246, 1247  
 Jakaitienė Romutė 1118  
 Jakaitis 637, 953, 961, 1612, 1702, 1735  
 Jakaitis A. 604, 1270, 1366, 1675  
 Jakaitis Antanas 565, 897, 916, 1262, 1666, 1675  
 Jakaitis Arūnas 591, 602, 641  
 Jakaitis Baltramiejus 212  
 Jakaitis Iz. 506  
 Jakaitis J. 1501, 1523  
 Jakaitis Jonas 154, 184, 451, 566, 768, 1630, 1665, 1675, 1687  
 Jakaitis Jonas Jaronimas 695, 1276, 2689  
 Jakaitis Juozas 157, 187, 454, 508, 606, 621, 622, 629, 916, 976, 1118, 1213, 1270, 1276, 1277, 1501, 1758, 1771, 1978, 2213–2691  
 Jakaitis Jurgis 449, 461, 466, 507, 883  
 Jakaitis P. 583  
 Jakaitis Petras 1197, 1675  
 Jakaitis Pranas 452, 762, 1429, 2691  
 Jakaitis Pranas, partizaninio judėjimo dalyvis, 2697  
 Jakaitis Redas 1177, 1204  
 Jakaitis Ričardas 622, 1206, 1434, 1675  
 Jakaitis V. 1122  
 Jakaitis Vincas 1756  
 Jakaitis Zenius 1604  
 Jakaitis Zenonas 582, 1675  
 Jakaitytė A. 738

Jakaitytė Agnė 1458, 1546  
 Jakaitytė Agnietė 695, 2838  
 Jakaitytė Aida 996  
 Jakaitytė Birutė 1214, 1452  
 Jakaitytė Dainora 2509  
 Jakaitytė Erika 1226  
 Jakaitytė Irena 1675  
 Jakaitytė Janina 1675  
 Jakaitytė Lina 1246  
 Jakaitytė M. 737  
 Jakaitytė Matilda 1675  
 Jakaitytė Milda 1246  
 Jakaitytė Ona 883, 1585, 1675, 2688, 2689  
 Jakaitytė Pranė 883  
 Jakaitytė Roma 916  
 Jakaitytė Vilma 1208  
 Jakamas Antanas 444  
 Jakas Jonas 1679  
 Jakas Juozas 1748  
 Jakas Juozas-Žaibas 853, 863, 864, 877, 878  
 Jakas Kasparas 476, 1810  
 Jakelaitis Vytautas 2352, 2356, 2360  
 Jakienė Laima 1433, 1604  
 Jakimavičius Juozas 1685, 2692  
 Jakščiuokas 944  
 Jakštas Ilmaras Žanis 1150  
 Jakštas Kestutis 2531  
 Jakštas Petras 2480  
 Jakštienė 1361  
 Jakštienė Aldona 530  
 Jakštienė Birutė 1499, 1503, 2297  
 Jakštienė Dalia 602, 603, 620  
 Jakštienė Genovaitė 893  
 Jakštienė Marija 890  
 Jakštienė Marijona 2126  
 Jakštienė Nemira 1443  
 Jakštienė Ona Dalia 530  
 Jakštienė Pranė 893  
 Jakštienė S. 1392  
 Jakštienė Stasė 623  
 Jakštys 336, 944, 1006, 1751, 1773  
 Jakštys 2616  
 Jakštys A. 752  
 Jakštys Andriejus 210  
 Jakštys Andrius 1219  
 Jakštys Antanas 890  
 Jakštys Baltramiejus 209  
 Jakštys Bronius 1675  
 Jakštys Gediminas 1755  
 Jakštys Izidorius 335, 336  
 Jakštys J. 603, 1009  
 Jakštys Jonas 327, 474, 828, 852, 893, 907  
 Jakštys Juozas 893  
 Jakštys Jurgis 210, 334  
 Jakštys Kazys 1755  
 Jakštys Kestutis 651, 1197, 1200  
 Jakštys Konstantinas 828  
 Jakštys Kostas 1818  
 Jakštys P. 341, 565  
 Jakštys Pijus 890  
 Jakštys Pranas 514  
 Jakštys Sigitas 893  
 Jakštys Sigitas-Spindulys 875  
 Jakštys Tomas 621, 622, 627, 1221  
 Jakštys V. 608  
 Jakštys Viktoras 828, 859, 873, 907  
 Jakštys Viktoras-Žilvitis 853, 864, 865, 877, 878, 879  
 Jakštys Vitas 893, 1188, 1810  
 Jakštys Vytautas 1679, 1748  
 Jakštytė Česlova 1506  
 Jakštytė Erika 1214, 1452  
 Jakštytė Jolanta 1235  
 Jakštytė Teresė 852, 865, 907, 1189  
 Jakubauskaitė Aldona 1194  
 Jakubauskas Juozas 1810  
 Jakubovskis A. 2160  
 Jakubovskis Adomas 2160  
 Jakulis E. 2020  
 Jampolskis Marius 2531  
 Janavičius 1735  
 Janavičius Aleksas 1735  
 Janavičius Aleksandras 1623

Janavičius Petras 467  
 Jančaitienė Danutė 1123, 1126, 112, 91131, 1451, 1459  
 Jančaitis 947  
 Jančaitis V. 532, 571, 574, 575, 580, 1448  
 Jančaitis Vincas 139, 570, 600, 1001, 1177, 1461, 1636  
 Jančaitytė Milda 1175, 1196  
 Jančaitytė Rasa 1204  
 Jančiauskaitė Joana 1242  
 Jančienė Petrė 909  
 Jančius Juozas 909, 1811, 1812  
 Jančiūtė Birutė 909, 1188  
 Jančorienė Meilė 2531  
 Jančovskis Gustavas 488  
 Jančovskis Pranas 455  
 Jankauskas Ambraziejus 1297, 1317  
 Jankauskas Gediminas 1533, 1534  
 Jankauskas Juozas 1543  
 Jankauskas Jurgis 326, 503  
 Jankauskas Kestutis 1577  
 Jankauskas Mindaugas 624  
 Jankauskas Pranas 603, 624, 1194, 1387, 1390, 1391, 1392  
 Jankauskas R. 170, 200  
 Jankauskas Rolandas 1468  
 Jankauskienė V. 604  
 Jankevičienė A. 1322  
 Jankevičienė Eugenija 1441  
 Jankevičienė Genė 1385  
 Jankevičienė Ramunėlė 84, 114  
 Jankevičius 2175  
 Jankevičius Stanislovas 1385  
 Jankevičius Stasys 1388, 1441  
 Jankūnas Jokūbas 1956  
 Jankus Martynas 697, 1507, 1556, 2171, 2172, 2182, 2184  
 Janonienė Agota 570, 571  
 Janonis 1076, 2202  
 Janonis Algis 1175, 1200, 1499, 1500  
 Janonis Julius 2502  
 Janonytė Birutė 1142, 1143, 1175, 1200  
 Janonytė Laima 1175, 1184, 1196  
 Janonytė Nijolė 1195  
 Janulaitienė Skirmutė 1505  
 Janulaitienė Virginija 1425, 1525, 1527, 1530, 1532  
 Janulaitis A. 413  
 Janulaitis P. 2248  
 Janulaitis Ričardas 615, 624, 1416, 1525, 1526, 1527, 1532, 1534  
 Janulaitytė Gintarė 1238  
 Janulaitienė Virginija 1534  
 Janulevičienė (Zulonaitė) Genovaitė 1120, 1146, 1193  
 Janulevičienė Genutė 1606  
 Janulevičius Algis 1606  
 Janulevičius Viktoras 1534  
 Janulevičiūtė Danutė 1188  
 Janulionienė Irena 1674  
 Janulionis Algis 1674  
 Janušaitė Eugenija 900  
 Janušaitienė Aldona 1130  
 Janušaitienė Birutė 660  
 Janušaitienė Genė 1246  
 Janušaitienė Genutė 1544  
 Janušaitienė Jadvyga 1610  
 Janušaitienė K. 1392  
 Janušaitienė Kristina 624, 1408, 1413  
 Janušaitienė Ona 348, 900  
 Janušaitienė Stasė 348  
 Janušaitienė Teresė 1392, 1485  
 Janušaitienė Virginija 1453, 1485, 1526, 1531  
 Janušaitis 869  
 Janušaitis A. 735, 1362  
 Janušaitis Antanas 344, 348, 850  
 Janušaitis Darius 623  
 Janušaitis Donatas 530, 531, 603, 1127  
 Janušaitis Jonas 346, 348, 511, 603  
 Janušaitis Juozas 345, 346, 348  
 Janušaitis Justinas 348  
 Janušaitis Mateušas 348

- Janušaitis Petras 337, 338, 343, 347, 348, 446, 850, 899, 900  
 Janušaitis Pranas 338, 348, 768, 850, 899  
 Janušaitis Rimas 1386, 1387  
 Janušaitis Viktoras 348  
 Janušaitis Vincas 336, 337, 338, 343, 446  
 Janušaitytė Dalia 1199, 1243  
 Janušaitytė Eugenija 347, 348  
 Janušaitytė Genovaitė 348  
 Janušaitytė Klementina 348  
 Janušaitytė Laima 1178, 1215  
 Janušaitytė Matilda 348  
 Janušaitytė Nijolė 1993  
 Janušaitytė Ona 348  
 Janušauskaitė Aldona 897  
 Janušauskas A. 580, 602, 604  
 Janušauskas Aleksas 1217  
 Janušauskas Algirdas 897  
 Janušauskas Alvydas 1247, 1390  
 Janušauskas Antanas 566, 580, 583, 1433, 1604  
 Janušauskas Arminas 1221  
 Janušauskas Edikas 622, 1218  
 Janušauskas Gedminas (Povilas) 897  
 Janušauskas Jonas 897  
 Janušauskas St. 603  
 Januška Žilvinas 2487  
 Januškaitė Rima 1207  
 Januškevičius A. 531  
 Januškevičius Viktoras 850  
 Januškevičiūtė Simona 1217, 1485  
 Januta Donatas 2298, 2302, 2303, 2308, 2321, 2322, 2326, 2327, 2329  
 Januta Kazys 2303, 2315, 2322, 2324, 2326  
 Januta P. 2304  
 Janutienė 2304  
 Janutienė (Orintaitė) Petronėlė 2324  
 Janutienė Morta 2324  
 Japenija Jonas 210  
 Jara Vytautas 2398  
 Jarašius Antanas 1969, 1971  
 Jarašiūtė Angelė 1191  
 Jarumbavičius Jonas 764, 766, 773, 1025–1028, 1032  
 Jasačiai 2465  
 Jasaitė Augenija 881  
 Jasaitė Birutė 881  
 Jasaitė Selimėja 881  
 Jasaitienė (Aušraitė) Nijolė 659  
 Jasaitienė (Kraulėdaitė) Rūta 1243  
 Jasaitienė (Martišytė) Anelė 1486  
 Jasaitienė (Vasiliauskaitė) Ona 2420  
 Jasaitienė A. 856  
 Jasaitienė Adelė 950  
 Jasaitienė Angelė 1416, 1525, 1526, 1527, 1532  
 Jasaitienė Birutė 1527  
 Jasaitienė O. 612  
 Jasaitienė Ona 881, 1526  
 Jasaitis 846, 1364  
 Jasaitis A. 604, 855  
 Jasaitis Alvydas 1541  
 Jasaitis Antanas 389, 950  
 Jasaitis Antanas-Aras 855, 856, 859, 864, 879  
 Jasaitis Giedrius 1246, 1247  
 Jasaitis J. 587, 812  
 Jasaitis Jonas 1193, 1196  
 Jasaitis Julius 623, 1247, 1369, 1811  
 Jasaitis Juozas 552, 603  
 Jasaitis Justinas 881, 950  
 Jasaitis Kęstutis 2420  
 Jasaitis Liudas 1246, 1390  
 Jasaitis Petras 465  
 Jasaitis Pranas 1599  
 Jasaitis Raimondas 1209  
 Jasaitis Zigmantas 950  
 Jasaitytė Agnė 1457, 1458  
 Jasaitytė Albina 1189  
 Jasaitytė Aldona 1187  
 Jasaitytė Ilona 1208  
 Jasaitytė Rita 1526  
 Jasevičienė 2544  
 Jasevičius Leonas 465  
 Jasevičius P. 421  
 Jasevičius Rimantas 387, 1523  
 Jasevičius Rimas 573  
 Jasevičiūtė Aida 1151, 1153, 1163, 1164, 1222  
 Jasevičiūtė Edita 1215  
 Jasevičiūtė Ieva 1163, 1220  
 Jasevičiūtė Irma 1218  
 Jasevičiūtė Vida 1196  
 Jasevičiūtė Zofija 2543  
 Jasienienė 963  
 Jasilonis J. 1596  
 Jasinskaitė Valerija 1188  
 Jasinskas A. 604  
 Jasinski Jaroslav Jozef 2511  
 Jasinskienė Ona 1506  
 Jasiukaitis Juozas 454  
 Jasiukas 715  
 Jasiukynas Jonas 1067, 1068  
 Jasiukynas Justinas 553, 557, 2297  
 Jasiukynas Vytautas 891  
 Jasiūnaitė Birutė 2506  
 Jasiūnas Ignas 811  
 Jasiūnas Jonas 212  
 Jasiutynas Juozas 1961  
 Jaskūnienė Alina 2489  
 Jastrunas Miečyslavas 2454  
 Jasukynaitė Marytė 636  
 Jasukynas 636  
 Jasukynas Justinas 552, 556  
 Jasukynas Vitas 636  
 Jasukynienė Adelė 1674  
 Jasukynienė Dalia 1233  
 Jasulaitis Adolfas 625  
 Jasulaitis Donatas 1347  
 Jasulaitis Juozas 850  
 Jasulaitytė Lina 1525  
 Jašauskas L. 1071  
 Jašinskaitė Birutė 1610  
 Jašinskas 710, 712  
 Jazbutis A. 2359  
 Jėčys Gediminas 391, 1501, 1502, 1503, 2601, 2609, 2611, 2631  
 Jėb 2582  
 Jefimovas 860  
 Jefrejinovas 2160  
 Jegelevičius S. 2231  
 Jekaterina II, imperatorė 807  
 Jekelaitis Juozas 452  
 Jekelis Emilis 1027, 1028  
 Jekelis Hermanas 491  
 Jemielity W. 1017, 1024, 1046  
 Jenčius Juozas 510  
 Jeppsson Mats Christer 642  
 Jepson D. J. 1510  
 Jerašius 846  
 Jesaitis (Jasaitis) Juozas 700  
 Jeseninas Sergejus 1962  
 Ješentas Otto 491  
 Jevaitis Edgaras 1247  
 Jevelis Petras 215  
 Jocaitis Petras 689, 696  
 Jocius J. 574  
 Jocius Justinas 156, 157, 186, 187, 631, 633, 1631  
 Jocius Vincas 1740  
 Jodkovska Barbora 2577  
 Jodkovskis Jonas 2577  
 Jokimaitienė (Vaičiūnaitė) Janina 351  
 Jokimaitienė Matilda 351  
 Jokimaitienė Pranė 2040, 2145, 2149, 2150, 2152  
 Jokimaitis Antanas 1729  
 Jokimaitytė Marcelė 351  
 Jokimaitytė Viktorija 351  
 Jokūbaitis 1612  
 Jokūbaitis G. 392, 566, 572, 1271, 1272, 1566, 2450, 2484  
 Jokūbaitis Gediminas 583, 1456, 1515, 1806, 2692, 2693  
 Jokūbaitis Jonas 1834  
 Jokūbaitis Pranas 904  
 Jokūbaitis R. 577  
 Jokubaitytė Alina 1243  
 Jokūbauskas 520, 553, 555, 1825  
 Jokūbauskas Juozas 1060  
 Jokūbauskas Juozas 476  
 Jokūbauskas Pranas 551–555  
 Jokūbauskas Vincas 883  
 Jokūbauskienė Agota 883  
 Jokūbėlis 676, 696  
 Jokūbonis G. 2522, 2524  
 Jokubynaitė Edvina 1572  
 Jomantaitė Rasa 1217, 1456  
 Jomantas Marius 1217  
 Jomantienė Laima 1548, 1550  
 Jonaitienė Nijolė 625, 1425  
 Jonaitis 1630  
 Jonaitis Kęstutis 392, 541, 624, 627  
 Jonaitytė Onutė 1602  
 Jonas Paulius II, popiežius 2460  
 Jonavičius 2222  
 Jonavičius Aleksandras 464  
 Jonelaičiai 1695, 1700  
 Jonelaitienė 1703  
 Jonelaitis Albertas 1700, 1703  
 Jonelaitis Armonas 1700, 1703  
 Jonelaitis Robertas 462, 1691, 1700  
 Jonikaitė Antanina 1765  
 Jonikaitė Kunigunda 1765  
 Jonikaitienė 1638  
 Jonikaitienė Birutė 572  
 Jonikaitienė Liudvika 1996  
 Jonikaitienė Ona 1765  
 Jonikaitienė Sigita 624, 1425, 1551, 1552, 1554  
 Jonikaitis 479, 1758, 1804  
 Jonikaitis Arūnas 1425  
 Jonikaitis Jonas 312, 1277, 1744, 1765, 2577, 2616, 2693, 2694  
 Jonikaitis Juozas 312, 467, 1744, 1760, 1765, 2694  
 Jonikaitytė Simona 1155  
 Jonikaitytė Vida 1143, 1192  
 Jonikas Petras 2323, 2503  
 Jonikis Jonas 466  
 Joniskaitis 2616  
 Jonynas Antanas A. 2489  
 Jonynas Ignas 2346  
 Jonušas P. 2293, 2295, 2297, 2327, 2329  
 Jordanas Pavelas 1484  
 Joškis 639  
 Jovaiša L. 1322  
 Jovaitis Bronius 157, 187  
 Jucaičiai 394, 1501, 1523, 2606  
 Jucaitė Liuda 890  
 Jucaitė Vida 890  
 Jucaitienė (Žemaitytė) Regina 1610  
 Jucaitienė Aneliukė 1873  
 Jucaitienė Antanina 1873, 1875  
 Jucaitienė Jurgita 541  
 Jucaitienė Marijona 897  
 Jucaitienė Regina 1375, 1393, 1400, 1433, 1439, 1451, 1459, 1476, 1555, 1556, 1558, 1559, 1561, 1570, 1604, 1617, 2695  
 Jucaitienė Regina 390, 646, 1181  
 Jucaitienė Teresė 890  
 Jucaitis 580  
 Jucaitis Algirdas Jacintas 890  
 Jucaitis Andrius 1703, 1711  
 Jucaitis Antanas 467, 1277, 2695, 2696  
 Jucaitis J. 535, 580, 581, 583, 1012, 1014, 1364, 1558  
 Jucaitis Jonas 897  
 Jucaitis Juozas 570, 580, 618, 1011, 1013, 1375, 1393, 1394, 1400, 1433, 1436, 1459, 1488, 1555, 1604, 1610, 2696, 2697  
 Jucaitis Jurgis 463, 1873, 1875  
 Jucaitis Martynas 1575  
 Jucaitis P. 407, 411  
 Jucaitis Pranas 1026, 1586, 2697, 2698  
 Jucaitis Tomas 1001  
 Jucaitis V. 622  
 Jucaitis Vincas 442, 463, 508, 510, 890, 897  
 Jucaitis Vytautas 392, 541, 621, 627, 1439, 1490, 1571



Juceitytė Liuda 1107  
 Jucevičius (Juciewicz) Petras 1297  
 Jucevičius Petras 1317  
 Juchnas Tauralgas 400  
 Jucienė Emilija 420  
 Jucys R. 413, 414, 419, 420  
 Jucys Romutis 420  
 Judašius Kšištofas 214  
 Judžentis Artūras 995  
 Judžentytė A. 2134  
 Judžiūtė Genė 1698  
 Juknaitis Juozas 1740  
 Juknevičius K. 1302  
 Juknevičius Rimantas 1468  
 Jukonienė I. 84, 114  
 Jukonienė Ilona 84, 114  
 Jundila Vytautas-Jaunutis 860  
 Jundulas A. 612  
 Junevičienė Virginija 1450  
 Junkaitis Viktoras 1455  
 Juodagalvis Vygandas 102, 132, 165, 167, 172, 175, 195, 197, 202, 205, 250, 251, 1664  
 Juodaitienė O. 1357  
 Juodaitis 379  
 Juodaitis J. 831  
 Juodaitis Juozas 224, 443, 467, 768, 1825, 2701, 2702  
 Juodaitis Justinas 1276, 1277, 2605, 2700, 2701  
 Juodgalvis Vygandas 2492, 2490, 2496  
 Juodikaitis K. 2539  
 Juodys Juozas 212  
 Juodišienė Irena 1674  
 Juodkūnaitienė Salomėja 2288  
 Juodsnukis V. 851, 852, 861, 870, 872, 874, 875  
 Juodvalkienė Aldona 1676, 1677  
 Juodvalkis Arūnas 1890  
 Juodvalkytė-Suščenskienė A. 914  
 Juodviršiai 2606  
 Juodviršis 2608  
 Juodviršis Petras 468  
 Juodviršis Pranas 897  
 Juodviršis V. 1378  
 Juodviršis Vitas 158, 188  
 Juodviršis Zigmas 599  
 Juodviršytė Rasa 1207  
 Juonienė Ramutė 641  
 Juozaitytė Algima 1243  
 Juozapavičius 791  
 Juozas Mureika 1445  
 Juozas Račiūnas 452  
 Juozėnas K. 604  
 Juozokas A. 546  
 Juožūnaitė Marcelė 895  
 Juožūnas Antanas 445, 895  
 Juožūnas Jonas 895  
 Jurašaitytė Aleksandra 2176, 2222, 2255  
 Jurėnas E. 2459  
 Jurevičienė (Baltrušaitytė) Antanina 2037, 2452  
 Jurevičius Antanas 2452  
 Jurevičius Jonas 1129, 1372, 1463, 1506, 1516, 2036, 2367, 2378, 2379, 2452, 2453, 2454, 2455, 2460, 2552, 2456, 2645, 2698, 2699  
 Jurevičius Pranas 2452  
 Jurevičius Vincas 2037, 2452  
 Jurgaitis Simonas 214  
 Jurgelaitienė Magdalena 905  
 Jurgelaitis Antanas 905, 1006  
 Jurgelėvičiūtė Elvyra 1193  
 Jurgelionis Jonas 1599  
 Jurgiai 406, 636  
 Jurgila Jonas 768  
 Jurgilai 676  
 Jurgilaitė Aldona 892  
 Jurgilaitė Audronė 1542  
 Jurgilaitė Danutė 777, 892  
 Jurgilaitė Elena 738, 749, 1364  
 Jurgilaitė Marija 1141, 1229, 1466, 1467  
 Jurgilaitė R. 1378, 2376  
 Jurgilaitė Ramutė 1978

Jurgilaitė Roma 1130, 1193  
 Jurgilaitė T. 589  
 Jurgilaitė Teresė 1606, 1985  
 Jurgilaitė-Subačienė Zita 334, 336, 339, 344, 345, 1130, 1143, 1187, 1347, 1372, 2584, 2616  
 Jurgilas 1675, 2699  
 Jurgilas Antanas 460, 473, 603  
 Jurgilas Arvydas 1386  
 Jurgilas Jonas 469, 477, 510, 585, 769, 773, 774, 777, 1802, 1808, 1811, 2616, 2642  
 Jurgilas Juozapas 1276, 1277  
 Jurgilas Juozas 585  
 Jurgilas Pranciškus-Žvalgas 855, 856, 862, 863, 864, 879  
 Jurgilas Pranas 689, 861, 873, 878, 2581  
 Jurgilas Pranciškus 894  
 Jurgilas Rimas 1244  
 Jurgilas Vilius 1244  
 Jurgilas Vincas 477, 510, 769, 773, 774, 777, 892, 1802, 1805, 1808  
 Jurgilas Vincentas 705, 1276, 1277, 1808, 2699, 2643  
 Jurgilas Vytautas 892, 1542  
 Jurgilienė (Jurkonytė) Anelė 1385, 1543, 1554  
 Jurgilienė Aldona 1385, 1389, 1543  
 Jurgilienė Anelė 1385  
 Jurgilienė Angelė 1440  
 Jurgilienė Birutė 624  
 Jurgilienė Bronė 777  
 Jurgilienė I. 1575  
 Jurgilienė Kunigunda 892  
 Jurgilienė L. 615  
 Jurginis Juozas 358, 485  
 Jurgutienė Danutė 1544, 1575  
 Jurgutis Vladas 2232, 2236, 2246  
 Jurkevičius 583  
 Jurkevičius Algirdas 602, 604, 1516  
 Jurkevičius Algirdas 1073, 1809, 2644, 2699, 2700  
 Jurkevičius Algis 1111  
 Jurkevičius Jonas 467, 509  
 Jurkevičius V. 604  
 Jurkevičius Vincas 476, 1809, 1810, 2644  
 Jurkevičius Z. 589, 604  
 Jurkevičiūtė Lilija 1244, 1543  
 Jurkynas Matas 2315  
 Jurkonienė Irena 596, 624, 1387, 1389, 1390  
 Jurkonis Arvydas 624  
 Jurkonis Juozas 603, 1385, 1543  
 Jurkskaitė Asta 1206  
 Jurksaitienė Asta 1527, 1551, 1552  
 Jurksaitis Antanas 2292  
 Jurksaitis P. 532  
 Jurksaitis Petras 1980  
 Jurksaitis V. 613, 614  
 Jurksaitis Vilius 625  
 Jurksaitis Vincas 612  
 Jurksaitytė Asta 1526  
 Jurksaitytė Lina 1210  
 Jurksienė Danutė 624  
 Jurkuvienė Zosė (2700)  
 Jurkutė Juozapota 1539  
 Jurkutė Petronėlė 1539  
 Jušinskaitė V. 565, 1128,  
 Jušinskaitė Valė 2377  
 Juška 330  
 Juška Antanas 444, 990  
 Juška J. 1013, 1014, 1501, 1523  
 Juška Jonas 905  
 Juška Juozapas 392, 394, 541, 618, 621, 627, 641, 1012, 1181, 1570  
 Juška Juozas 905, 1000, 1001, 1003, 1476, 1501  
 Juška Justinas 905  
 Juška V. 622  
 Juška Vincas 452, 506  
 Juškaitė 990  
 Juškaitė Danguolė 1195  
 Juškaitė Elena 905  
 Juškaitė Jolanta 1452

Juškaitė Kristina 1123, 1140, 1147, 1216, 1452  
 Juškaitytė Asta 1526  
 Juškevičienė Dana 603  
 Juškevičienė Danutė 2522  
 Juškevičius Antanas 364  
 Juškevičius Darius 1212  
 Juškevičius Povilas 213  
 Juškevičius Sigitas 2522  
 Juškevičiūtė Ona 1189  
 Juškienė Pliplytė Roma 1506, 2702  
 Juškienė Gražina 394  
 Juškienė Petrė 905  
 Jutaitis Juozas 1451  
 Južakova Lidija 1627  
 Južakovas Ivanas 1609  
 Južakovas J. 331

K

Kabailienė M. 42, 72, 167, 197  
 Kabašaičiai 1801  
 Kabašaitienė Marcelė 910, 1740  
 Kabašaitis Jonas 910  
 Kabliauskienė Minika 2548  
 Kacas 949  
 Kaciusevičius Vytautas 876  
 Kačergius 718  
 Kačergius Klemensas 1297, 1320  
 Kačiulis Algimantas 1053  
 Kačiulis Gražvydas 1053  
 Kačiulis J. 341  
 Kačiulis Jonas 1051  
 Kačiulis Juozas 729, 1053  
 Kačiulis Rimantas 1053  
 Kačkauskas Antanas 783  
 Kačvinkelis 1771  
 Kačvinkis 559  
 Kadugys 875  
 Kadžytė Gražina 1467  
 Kaganas Dovydas 785  
 Kairaičiai 1814, 1815  
 Kairaitė Marytė 1819  
 Kairaitė Onutė 1819  
 Kairaitienė Agota 453  
 Kairaitienė J. 782  
 Kairaitis 1818, 1819  
 Kairaitis A. 571  
 Kairaitis Antanas 1822  
 Kairaitis Pranas 477, 507, 1429  
 Kairaitytė Agota 1819, 2262  
 Kairaitytė M. 737, 1364  
 Kairaitytė Matilda 739  
 Kairaitytė Ona 731  
 Kairaitytė Onutė 1818  
 Kairys S. 2224, 2225, 2226, 2227, 2228, 2229, 2230  
 Kairys Stanislovas 1501  
 Kairys Steponas 2228  
 Kairys Tadas 1490  
 Kairiūkštis Vytautas 2499  
 Kairiūkštytė Gaila 1206  
 Kajackas A. 1292  
 Kajekas Jonas 490  
 Kajekienė Mina 490  
 Kalainienė P. 818  
 Kalėda Edvinas 2530, 2531  
 Kaledinas 814  
 Kalesinskas Alfonsas 658  
 Kalesinskas Kazimieras 2194  
 Kalesinskienė Aldona 2194  
 Kalesinskienė Stasė 1242  
 Kalibataitė Tamara 1553  
 Kalibatas Rimantas 2398  
 Kalnelis J. 726  
 Kalnieraitienė Marcelė 454  
 Kalnieraitis Juozas 762, 765  
 Kalnis P. 2347  
 Kaluškevičius Benjaminas 678, 686, 694, 1032, 1315, 1406, 1503, 2487  
 Kalvaičiai 1697, 1779, 2606  
 Kalvaitienė Antosė 887, 1697, 1703  
 Kalvaitienė Birutė 602, 603, 624  
 Kalvaitienė Birutė 1386, 1387  
 Kalvaitienė Magdalena 343  
 Kalvaitienė Pranė 471



- Kalvaitis 557, 1712, 1907, 2325  
 Kalvaitis Antanas 1697, 1773, 1778, 1779  
 Kalvaitis Jonas 341, 446, 462, 852, 887, 1697, 1703, 2170  
 Kalvaitis Juozas 448, 1691, 1696, 1697, 1961  
 Kalvaitis Motiejus 1697, 1703  
 Kalvaitis Pranas 887, 1697, 1703  
 Kalvaitis Valentinas 339, 343, 446  
 Kalvaitis Vytautas 1703  
 Kalvaitytė Agota 1678  
 Kalvaitytė Aldona 1429, 1779  
 Kalvaitytė Marytė 887, 1697, 1703  
 Kalvaitis W. 2023, 2024, 2025, 2026  
 Kamaičiai 975, 978, 1501, 1614, 1663, 1774, 1777  
 Kamaitė Antanina 786  
 Kamaitė Juzė 786  
 Kamaitė Ona 901  
 Kamaitė Petronėlė 786  
 Kamaitienė 1775, 1777  
 Kamaitienė (Tumosaitė) Nijolė 1983  
 Kamaitienė Diana 393, 1168, 1394, 1439  
 Kamaitienė Laima 1135  
 Kamaitienė Liudvika 898  
 Kamaitienė Marcelė 1773, 1775  
 Kamaitienė Marijona 979, 993  
 Kamaitienė N. 1358, 1359, 1365, 1392  
 Kamaitienė Nijolė 151, 181, 393, 571, 978, 1399, 1566, 1567, 1568, 1674, 1774, 1992, 2702  
 Kamaitienė Ona 901, 911, 973, 976  
 Kamaitienė Petrė 571, 1774  
 Kamaitienė Petronė 901  
 Kamaitienė Petronėlė 979  
 Kamaitienė Salomėja 788  
 Kamaitis 315, 637, 787, 945, 955, 975, 994, 1277  
 Kamaitis (vėliau Laukaitis) 1771  
 Kamaitis (Комайгіца) Tomas 308  
 Kamaitis A. 1130  
 Kamaitis Adomas 688, 705, 2581  
 Kamaitis Algirdas 1164, 1167, 1179, 1224, 1229  
 Kamaitis Antanas 327, 504, 898, 979, 983  
 Kamaitis Benjaminas Justinas 788  
 Kamaitis Bronius 451, 747  
 Kamaitis Gediminas 1775  
 Kamaitis Ipolitas 898  
 Kamaitis J. 319, 481, 604, 787, 1596, 2260, 2261  
 Kamaitis Jonas 450, 468, 509, 773, 786, 901, 978, 979, 983, 993, 1276, 1277  
 Kamaitis Juozas 318, 469, 470, 495, 786, 850, 979, 1257, 1371, 1448, 1473, 1480, 1586, 27021588, 1775, 2257, 2258, 2259, 2260, 2261  
 Kamaitis Justinas 774, 787, 788  
 Kamaitis Justinas Vladislavas 786  
 Kamaitis Kajetonas 471, 786, 1773, 1775  
 Kamaitis Kazimieras 1773, 1777  
 Kamaitis Kazys 471  
 Kamaitis Klemensas 1671  
 Kamaitis Liudas 898  
 Kamaitis Pranas 460, 1666  
 Kamaitis Pranciškus 1665, 1672, 2595  
 Kamaitis R. 993  
 Kamaitis Stasys 788  
 Kamaitis Tomas 308  
 Kamaitis V. 1122, 1501, 1523  
 Kamaitis Vaclovas 901, 979, 988, 992  
 Kamaitis Valentinas 157, 187, 392, 393, 541, 622, 623, 627, 979, 983, 1168, 1206, 1276, 143, 2702, 27039  
 Kamaitis Viktoras 1671  
 Kamaitis Vincas 1671  
 Kamaitis Vitas 1674, 1774, 1775, 1969, 1992, 1993  
 Kamaitis Vyta 901  
 Kamaitis Vytautas 151, 181, 393, 617, 618, 620, 978, 979, 986, 987, 988, 990, 991, 993, 1399  
 Kamaitytė 558  
 Kamaitytė (Antanavičienė) Ona 990  
 Kamaitytė A. 733, 1364, 1366  
 Kamaitytė Agutė 639  
 Kamaitytė Alma 1155  
 Kamaitytė Antanina 733, 1666, 1672  
 Kamaitytė Antosė 1775  
 Kamaitytė Danutė 1775  
 Kamaitytė Janė 1775  
 Kamaitytė Justė 1151, 1156, 1157, 1160, 1226, 1229, 1453, 1485  
 Kamaitytė L. 1130  
 Kamaitytė Laimutė 1775  
 Kamaitytė Liucija 1151, 1164, 1229, 1666, 1672  
 Kamaitytė Ona 987, 1993  
 Kamaitytė Onutė 1777  
 Kamaitytė Salomėja 557, 560, 639  
 Kamaitytė Salomėja 1672  
 Kamaitytė Vaida 1209  
 Kamantas 898  
 Kamarauskienė Danutė 619  
 Kamatauskas V. 2542  
 Kambis 1589, 1638  
 Kambis 379  
 Kambys 637, 1771  
 Kambys Rudolfas 469, 470, 490  
 Kameneckas Severinas 1627  
 Kameneckienė Albina Albina 2101  
 Kamičaitienė Galina 1506  
 Kaminickaitė Irma 1175, 1211  
 Kaminickaitė Zita 1675  
 Kaminickas J. 1270  
 Kaminickas Jonas 903  
 Kaminickas Justinas 1268, 1665, 1666, 1675, 2387  
 Kaminickas Severinas 1675  
 Kaminickas Valentinas 1525  
 Kaminickienė Ona 1675  
 Kaminickynė Greta 1675  
 Kaminskaitė 1242  
 Kaminskaitė Kristina 1201  
 Kaminskaitė Rūta 1196  
 Kaminskis 583, 873  
 Kaminskis Artūras 1500  
 Kaminskis Bronis 624  
 Kaminskis Dimitrijus 1631  
 Kaminskis Donatas 1627  
 Kaminskis J.-Rolandas 869  
 Kaminskis Juozas-Rolandas 865, 866, 867, 868, 869, 870, 873, 876, 880  
 Kaminskis Kastytis 1386, 1390, 1571, 1577  
 Kaminskienė Adelė 1135  
 Kaminskis 2160  
 Kaminskis A. 680  
 Kaminskis Aleksandras 679  
 Kanapekaitė Marytė 992  
 Kanapinskas Alvydas 1468  
 Kancierius 713  
 Kancleris Juozas (Kanclerius, Kancierius). 678, 679, 680, 681, 682, 701, 712, 2703  
 Kantas I. 2478  
 Kantautaitė Rita 1175, 1199, 1243  
 Kantautai 2606  
 Kantautas 1955  
 Kantautas Egidijus 625  
 Kantautas Juozas 700, 1754  
 Kantautas Stasys 1754  
 Kantautas Vytautas 625  
 Kantautienė Anelė 625  
 Kantautienė Julija 530, 624, 1387, 1389, 1390, 1391, 1392, 1810  
 Kantautienė Vitolda 1576  
 Kapčiukas Vytautas 815  
 Kaplys 311, 1026  
 Kapralovas P. 519  
 Kapsukas 521  
 Kaptainis 1910  
 Kaptainis Eduardas 1960  
 Kaptainis Gustavas 1960  
 Kapteinis Gustavas 1921, 1922  
 Karalaitienė Elena 2194  
 Karaliai 1824  
 Karalienė Ona Teresė 1834  
 Karalius 636  
 Karalius Antanas 910  
 Karalius Julius 1542  
 Karalius Juozas-Rambynas 854  
 Karazija S. 396  
 Karčiauskas Demis 1490  
 Karčiauskienė Levutė 2136, 2155  
 Karčiauskienė M. 1018, 1019  
 Karčiauskaitė Irma 1168, 1524  
 Karčiauskaitė Liuda 1441  
 Karčiauskaitė Onutė 409, 1819  
 Karčiauskaitė Rita 1138, 1175, 1211, 1548  
 Karđauskas 917, 1079  
 Karđauskas Juozas 559  
 Karđauskas Petras 604, 617, 619, 629  
 Karđauskas Zigmas 1447, 1449, 1604  
 Karđauskienė Aldona 1244, 1246, 1452  
 Karđauskienė Valentina 541, 622  
 Kareiva Raimundas 1196  
 Kareiva Vytautas 908, 1187  
 Kareivaitė Aldona 1189  
 Kareivaitė Ona 908  
 Kargertas Henrikas 1629  
 Karinovas 855  
 Kariūnas 861  
 Karka Mykolas 2508  
 Karšklys Klemensas 1029, 1043  
 Karlikauskaitė E. 2260  
 Karlsen Georg 1487, 1493, 1496  
 Karņauskairė Diana 890  
 Karņauskaitė Aurelija 1175, 1199  
 Karņauskaitė Daiva 1202  
 Karņauskaitė Vida Magdalena 890  
 Karņauskaitė Zita Danguolė 890  
 Karņauskas 1771  
 Karņauskas Arūnas 1444, 1461, 1462  
 Karņauskas Jonas 462, 849, 850, 851, 890  
 Karņauskas Pranas 471, 1630  
 Karņauskas-Siaubas 849  
 Karņauskienė 1756  
 Karņauskienė Audronė 1148, 1233, 1462  
 Karņauskienė Marcelė 890  
 Karobliai 2398  
 Karosiatė Alma 2378  
 Karosas A. 1305  
 Karosas Antanas 315, 1258  
 Karpavičienė B. 151, 181  
 Karpavičienė Birutė 144, 149, 174, 179  
 Karpavičienė Petrė 846  
 Karpavičius 1792  
 Karpavičius 354, 846  
 Karpavičius Algirdas 2398  
 Karpavičius Jonas 587, 588, 846, 1811  
 Karpavičius M. P. 1252  
 Karpavičius Mykolas Pranciškus 1251  
 Karpavičius Stasys 1063  
 Karsakova Povilaitytė Ona 906  
 Kartasėvas A. 837  
 Karuža Kazys 2301, 2311  
 Karvelis V. 842  
 Kasarskaitė Skaidra 995  
 Kasikėnai 400  
 Kasiukaitis 698  
 Kasiulaitienė Vida 1453, 1465, 1485, 1973  
 Kasiulaitis (Kluonius) Juozas 709  
 Kasiulaitis Juozas 698  
 Kasiulaitis Juozas, Kluonius 698, 704, 2705  
 Kasiulaitytė Alina 1503  
 Kasiulevičius Anzelmas 364  
 Kasiulis Vytautas 2405  
 Kasiusevičius Edmundas 1758  
 Kasparai 1778  
 Kasparaičiai 2494, 2592  
 Kasparaitienė (Pikžimytė) Justina 1388  
 Kasparaitienė (Ūsaitė) Genovaitė 1759  
 Kasparaitienė Antanina 1801  
 Kasparaitienė Genovaitė 1756, 1757  
 Kasparaitienė Marytė 800

- Kasparaitienė Ona 603, 619  
 Kasparaitienė V. 602  
 Kasparaitienė Vida 624  
 Kasparaitis 456  
 Kasparaitis Albinas 1629  
 Kasparaitis Algis 1615, 1754  
 Kasparaitis Antanas 801  
 Kasparaitis Jonas 1755, 1822  
 Kasparaitis Juozas 213, 624, 1175, 1177, 1201, 1243  
 Kasparaitis Justinas 74, 92, 93, 102, 103, 104, 122, 123–134, 152, 153, 158, 170, 172, 174, 182, 183, 188, 200, 202, 204, 396, 400, 409, 412, 701, 774, 776, 780, 783, 801, 806, 821–823, 1191, 1481, 1512, 1516, 1558, 1665, 1801, 1814, 1825, 1962, 1970, 1997, 2167, 2211, 2216, 2262, 2264, 2265, 2266, 2703, 2384, 2490, 2491, 2492, 2493, 2494, 2495, 2496, 2497, 2606, 2608  
 Kasparaitis Justinas Sigitas 2490  
 Kasparaitis Kazimieras 774, 1822, 1969, 1971  
 Kasparaitis Kęstutis 1243  
 Kasparaitis Liudvikas 912  
 Kasparaitis P. 801  
 Kasparaitis Pranas 460, 774, 800, 801, 1665, 1666, 2595  
 Kasparaitis Pranas Damijonas 769  
 Kasparaitis Vincas 801, 1814, 1815, 1822, 2494  
 Kasparaitis V. 2494  
 Kasparaitytė Agota 905  
 Kasparaitytė Aldona 1822  
 Kasparaitytė Birutė 1244  
 Kasparaitytė Marijona 801  
 Kasparaitytė Mariutė 1666  
 Kasparaitytė Monika 1249  
 Kasparaitytė Monika 1606, 1822  
 Kasparaitytė Petrė 1666  
 Kasparavičienė Augenija 2382  
 Kasparavičienė Nijola 2487  
 Kasparavičienė Kunigunda 884  
 Kasparavičienė Petrė 898  
 Kasparavičienė Pranė 893  
 Kasparavičius A. 2252  
 Kasparavičius Alvydas 1533, 1534  
 Kasparavičius J. 1689  
 Kasparavičius Jonas 1683, 2703–2704  
 Kasparavičius Juozas 506, 893, 2705  
 Kasparavičius Juozas (Kasparas) 2595  
 Kasparavičius Kęstutis 1197  
 Kasparavičius Pranas 506, 898  
 Kasparavičius Vincas 884  
 Kasparavičiūtė Brigita 884  
 Kasparavičiūtė Dalė 1198  
 Kasparavičiūtė Eugenija 1187  
 Kasparavičiūtė Janina 884  
 Kasparavičiūtė Kunigunda 884  
 Kasparavičiūtė Marcelė 1658  
 Kasparavičiūtė Teresė 898  
 Kasparavičiūtė Vida 1198  
 Kasperevičienė (Keblaitytė) Pranė 1685  
 Kasperevičienė A. 1472  
 Kasperevičienė Augenija 1488  
 Kasperevičienė Augenija 2370  
 Kasperevičius Antanas 477  
 Kasperevičius J. 1516, 1556, 1557, 1559, 1560, 1684  
 Kasperevičius Jonas 1375, 1555  
 Kasperevičius Juozas 443, 451, 553, 849, 850  
 Kasperevičius Pranas 448, 453, 849, 850  
 Kasperevičius V. 1740  
 Kasperevičius Vincas 55, 1654, 1655, 1740  
 Kasperevičiūtė Teresė 1455  
 Kasperevipčius Juozas 460  
 Kasperaitis P. 1945, 1946  
 Kasperaitis Pranas 1945  
 Kasperavičaitė Antanina 1063  
 Kasperavičiai 676, 1802  
 Kasperavičienė (Sandargaitė) Antanina 1805  
 Kasperavičius 166, 196, 1006  
 Kasperavičius 1769, 1802  
 Kasperavičius (Baldauskas) 1802  
 Kasperavičius (Kasponis) Romanas 1276, 1808, 2705, 2706  
 Kasperavičius (Касперович) Juozas 364  
 Kasperavičius A. 1803, 1808  
 Kasperavičius Antanas 1802  
 Kasperavičius Egidijus 1490  
 Kasperavičius J. 1043  
 Kasperavičius Jonas 823  
 Kasperavičius Juozas 1665, 1666, 1673  
 Kasperavičius Juozas 700, 762, 763, 765, 1025, 1027, 1042, 1044, 1045  
 Kasperavičius Kostas 506  
 Kasperavičius Vincas 510, 762, 765  
 Kasperavičiūtė Nijolė 1195  
 Kasperavičiūtė Pranė 1805  
 Kašauskas Petras 1627  
 Kašauskienė V. 1003, 1071, 1088  
 Kašėlionis J. 1098, 1101, 1103, 1105  
 Kašėtienė (Senkutė) Rasa 2298, 2307  
 Kašėtienė R. 2300, 2303, 2321  
 Kašėtienė Rasa 1998  
 Kaširovas 1123  
 Kašiuba Jonas 2294, 2295  
 Kašiubaitė A. 1516  
 Kašiubaitė Aldona 2616  
 Kašuba V. 2476  
 Katavičius Eustachijus 298  
 Katilienė Irena 207, 284, 304  
 Katilienė Irenė 1828  
 Katiliškis Marius 2324, 2481  
 Katilius (Katyll) Pijus 1297  
 Katilius A. 1251  
 Katilius Algimantas 675, 684, 1254, 1290  
 Katilius J. 432  
 Katilius Mykolas 1062  
 Katilius Pijus 1318  
 Katilius Povilas 776  
 Katinas Valentinas 1523  
 Katinevičius (Katyniewicz) Grigalius 1298, 1317  
 Katkevičius Aurelijus 2489  
 Kaubrys Jaunius 1273, 1288  
 Kaubrys S. 1021  
 Kaufmanas Konstantinas 672  
 Kaukas A 2609, 2611  
 Kaukas Andrius 391, 1502, 1502  
 Kaukas Vincas 1810  
 Kaunai 479, 636  
 Kaunaitė Aldona 393, 1190, 1616  
 Kaunaitė Antanina 1675  
 Kaunaitė B. 1099  
 Kaunaitė Birutė 1098, 1192  
 Kaunaitė Česė 1675, 1778  
 Kaunaitė Eugenija 907, 1758  
 Kaunaitė J. 1099  
 Kaunaitė Joana 1098  
 Kaunaitė Jūratė 1188  
 Kaunaitė K. 1357  
 Kaunaitė Petronėlė 786  
 Kaunaitė Roma 911, 1108, 2019, 2706  
 Kaunaitė Teresė 907  
 Kaunaitis Sebastijonas 288  
 Kaunantis 775  
 Kaunas 1629, 2616  
 Kaunas 335, 336, 364, 427, 869  
 Kaunas (Tamukas) 640  
 Kaunas A. 336  
 Kaunas A. J. 1020  
 Kaunas Albinas 1202  
 Kaunas Algis 1748  
 Kaunas Andrius 1665, 1666, 1675  
 Kaunas Antanas 447, 883, 907, 1277, 2706  
 Kaunas Antanas Jonas 1019, 2707, 2708  
 Kaunas Baltrus 1585, 2588  
 Kaunas Bronius 70, 27080  
 Kaunas D. 2182  
 Kaunas Domas 1507, 2182, 2481, 2488  
 Kaunas Donatas 1455, 1628, 1629  
 Kaunas Dzidorius 638  
 Kaunas Feliksas Gediminas 881  
 Kaunas Gediminas 2019  
 Kaunas J. 1491, 1558, 1596, 2606  
 Kaunas J. 346, 398, 406, 408, 481, 496, 546, 726, 731, 742, 1123  
 Kaunas Jonas 1598, 1675, 1758, 2035, 2115, 2169, 2196, 2606, 2608  
 Kaunas Jonas 310, 317, 364, 450, 466, 472, 483, 495, 509, 510, 686, 700, 704, 726, 727, 729, 760, 763, 766, 769, 774, 907, 911, 982, 1049, 1050, 1259, 2708  
 Kaunas Jonas I 456, 505  
 Kaunas Jonas II 456, 505  
 Kaunas Jonas III 457, 505  
 Kaunas Jonas, vyresnysis 211  
 Kaunas Juozapas Pranciškus 2577  
 Kaunas Juozas 1375, 1394, 1555, 1559, 1561, 1597, 1598, 1607, 1608, 1638, 1758, 1810, 2379, 2382, 2420, 2605, 2709,  
 Kaunas Juozas 456, 476, 483, 544, 745, 762, 765, 774, 823, 881, 982, 983, 1173, 1174, 1185, 1188, 1277, 2709, 2710  
 Kaunas Jurgis 457, 483, 495, 635, 636, 726, 727, 745, 760, 763, 766, 881, 27102115  
 Kaunas Justinas 336, 338, 343, 346, 393, 511  
 Kaunas K. 1596  
 Kaunas K. 481, 500, 1027  
 Kaunas Ksaveras 2711  
 Kaunas Kajetonas 453, 515, 552, 555, 881, 1028  
 Kaunas Motiejus 2588  
 Kaunas P. 320, 774, 789  
 Kaunas Pranas 319, 474, 769, 773, 785, 788, 823, 907, 1586  
 Kaunas Saliamonas 1276  
 Kaunas Simonas 209, 2711, 2712  
 Kaunas V. 1362  
 Kaunas V. 339, 341, 734  
 Kaunas Valentinas 340  
 Kaunas Viktoras 508, 1758  
 Kaunas Vincas 476, 907  
 Kaunas Vitas 854  
 Kaunas Vytautas 1500, 1503  
 Kaunas Z. 1123  
 Kaunas Zenonas 1114, 1174, 1186  
 Kaunas, jaunesnysis 211  
 Kauneckas Vytautas 329  
 Kaunienė 1359  
 Kaunienė Ona 2580  
 Kaunienė (Kušlikytė) Agota 863, 1748  
 Kaunienė A. 863  
 Kaunienė Agota 345, 891  
 Kaunienė Antanina 1758  
 Kaunienė Antosė 636, 881  
 Kaunienė Bronė 907  
 Kaunienė K. 1361  
 Kaunienė Konstancija 911  
 Kaunienė Marcelė 345, 524  
 Kaunienė Marijona 1675  
 Kaunienė Ona 2580  
 Kaunienė P. 737, 1357  
 Kaunienė Petrė 508  
 Kaunienė Teresė 1999  
 Kaunietis R. 855, 859, 864  
 Kaunukė (Kaunaitė) Petronėlė 784  
 Kaupas Julius 2235  
 Kaušūtė Dainora 1544  
 Kaušūtė Petronėlė 2558  
 Kaušpėda Algirdas 2532  
 Kavaliauskaitė J. 1003  
 Kavaliauskas Jonas 1268, 1298, 1320, 1329  
 Kavaliauskas P. 91, 121  
 Kavaliauskas V. 669, 774, 781, 784, 785, 788, 798, 800, 804, 811, 817, 1306  
 Kavaliauskas Vilius 2481, 2496  
 Kavaliauskas Vidutis 642  
 Kavaliauskas Vladas 668  
 Kavaliauskienė Lidija 113  
 Kavaliauskienė S. 1126  
 Kavaliauskienė Stasė 1126, 1196  
 Kavaliūnas 583

- Kavaliūnas Vitas 1387, 1388, 1389, 1390, 1391  
 Kavoliūkas Algimantas Petras 1468  
 Kavoliūnas Antanas 329  
 Kavoliūtė Filomena 91, 93, 94, 95, 97, 98, 99, 100, 101, 103, 104, 105, 106, 107, 108, 121, 123, 124, 125, 127, 128, 129, 130, 131, 133, 134, 135, 136, 137, 138, 395, 397, 398, 399, 403, 413, 416, 421, 422, 424, 425  
 Kavoliūtė J. 400  
 Kazakauskas V. 27, 37, 38, 57, 67, 68  
 Kazakauskas Vytautas 661  
 Kazakevičius Ignas 2423  
 Kazanzakis N. 2547  
 Kazarjanas A. 841  
 Kazemakas Jonas 214  
 Kazernovičienė Vita 1418, 1422  
 Kazernovičius Jonas 541, 624, 627, 1013  
 Kazernovičiūtė Agnė 1422  
 Kaziliūnienė Teresė Bernadeta 734, 1516, 2712  
 Kaziliūnienė (Stankūnaitė) Teresė 2608  
 Kazlauskai 1367  
 Kazlauskaitė (Virbickienė) Kristina 1396  
 Kazlauskaitė Albina 1103  
 Kazlauskaitė Julija 1199  
 Kazlauskaitė Lina 995  
 Kazlauskaitė Regina 1199  
 Kazlauskaitė Z. 738  
 Kazlauskas 516, 1078  
 Kazlauskas A. 2368  
 Kazlauskas Algirdas 1191  
 Kazlauskas Aleksas 2404  
 Kazlauskas E. 1580  
 Kazlauskas Jonas 1367  
 Kazlauskas Juozas 783, 2452  
 Kazlauskas Jurgis 2292  
 Kazlauskas Justinas 1114, 1127, 1139  
 Kazlauskas Marcellis  
 Kazlauskas Stasys 642  
 Kazlauskas Vitas 1630  
 Kazlauskas Zigmantas 1563, 1565  
 Kazlauskienė 1370, 1545  
 Kazlauskienė 846  
 Kazlauskienė Antanina 640  
 Kazlauskienė B. 2040  
 Kazlauskienė B. 845  
 Kazlauskienė Bronė 1367, 1370, 2034, 2453  
 Kazlauskienė D. 1545  
 Kazlauskienė P. 843, 845  
 Kazlauskienė Petrė 844  
 Kazlauskienė Roma 1114, 1172  
 Kazlauskienė Zita 612, 625  
 Kazlovas 354  
 Kazlovas Nikolajus 1630  
 Kažemėkaitė Juzė 638  
 Kažemėkaitė Pranė 638  
 Kažemėkaitienė Dalė 1012, 1153, 1156, 1162, 1167, 1170, 1419, 1525, 1526, 1530  
 Kažemėkaitienė Magdalena 688  
 Kažemėkaitis 1751  
 Kažemėkaitis 382, 638  
 Kažemėkaitis Dovydas 638  
 Kažemėkaitis J. 1639  
 Kažemėkaitis Jonas 530, 624, 638, 1034  
 Kažemėkaitis Juozas 1588, 1644, 1810  
 Kažemėkaitis Juozas 468, 470, 476, 688  
 Kažemėkaitis Kęstutis 624, 627, 1202  
 Kažemėkaitis Petras 1625, 1628  
 Kažemėkaitis Pranas 1627, 1631  
 Kažemėkaitis Pranas 444  
 Kažemėkaitis Stasys 446  
 Kažemėkaitis Tomas 624  
 Kažemėkaitis Viktoras 638, 2712  
 Kažemėkaitis Vitas 1191  
 Kažemėkaitytė 1751  
 Kažemėkaitytė Česė 1983  
 Kažemėkaitytė Juzefa 1093, 1105  
 Kažemėkaitytė Nijolė 1193  
 Keblaitienė Antanina 444, 778  
 Keblaitis (Keblajty) Izidorius 1299  
 Keblaitis Antanas 1268, 1298, 1299, 1320  
 Keblaitis Antanas 1329  
 Keblaitis Izidorius 1319, 2195  
 Keblaitis Justinas 1684  
 Keblaitis Mykolas 213  
 Keblaitis Simonas 213  
 Keblaitis Vincas 1685  
 Keblaitytė Laimina 1197  
 Kebleriai 1090  
 Keblerienė Marcelė 1035, 1090  
 Kebleris J. 913, 1023, 1031, 1079, 1083, 1084, 1090, 1098  
 Kebleris Jurgis 1751  
 Kebleris Jurgis 752, 901, 982, 1030, 1035, 1038, 1075, 1097  
 Kebleris Leonidas 1035, 1090, 1139, 1144, 1188, 2377  
 Kebleris Leonidas 1751  
 Kebleris Leonidas Juvencijus 901  
 Keblinskaitė Birutė 1190  
 Keblinskas 336  
 Keblinskas Antanas 1969  
 Keblinskas Antanas 850  
 Keblinskas Izidorius 335, 336  
 Keblinskas Juozas 337  
 Keblinskas Pranas 356, 2712  
 Keblinskas Juozas 444  
 Keblys 2200  
 Keblytė Jolanta 1206  
 Kelertaitė (Domeikienė) Vida 1990  
 Keliuotis J. 1687  
 Kelmelis Antanas 1447, 1449, 1604  
 Kelmelytė Ona 1193  
 Kelmutis A. 1019  
 Kemešis B. 792  
 Kemeža Andrius 713  
 Kemeža Antanas 1760, 1768  
 Kemeža Jurgis 467, 1768  
 Kemeža Saulius 1573-1576  
 Kemeža Tomas 1218  
 Kemeža Tomas 1572  
 Kemežaitė Marcelė 1768  
 Kemežaitė Marijona 1768  
 Kemežaitė-Morkevičienė Ona 1768  
 Kemežaitė-Sakalienė Marijona 1768  
 Kemežienė Salomėja 1235, 1236  
 Kemežienė Sofija 1196  
 Kemežys V. 793  
 Kemžiūra Vitas 1675, 1971, 2528  
 Kemžiūraitė Vida 1143, 1207  
 Kenigienė Gendrutė 449  
 Kėnigis Leopoldas 483, 489  
 Kėnikiai 1777  
 Kėnikienė 1777  
 Kėnikienė Gendrieta 448  
 Kėnikis 1773, 1777  
 Kėnikis Gustavas 471, 750  
 Kėnikis Leopoldas 448  
 Kenikytė 1777  
 Kepalavičius Juozas Petras 769  
 Kerbelytė Bronislava 2034, 2097, 2155  
 Kerevičius Deividas 1435, 1436, 1438, 1444, 1450, 1453, 1469  
 Kernagis Vytautas 1003  
 Kerpakienė I. 602  
 Keršys M. 2178  
 Keručiai 2605  
 Kerutis Juozas 1189, 1961  
 Kerutis Juozas 451, 465  
 Kerutis Justinas 892  
 Keselytė Česė 1196  
 Kęstutis, kunigaikštis 2405  
 Keturakis 2221  
 Keturakis Andrius 2195  
 Kėvelaičiai 1777  
 Kėvelaitienė Eugenija 571  
 Kėvelaitis Edgaras 1247  
 Kėvelaitis Edgaras 1414, 1544  
 Kėvelaitis Juozas 1547  
 Kėvelaitytė Gabrielė 1544  
 Kėvelaitytė Romutė 1206  
 Kėvelis Juozas 1673  
 Kiaušūtė Kristina 1613  
 Kybaris Juozas 799  
 Kybartaitė (Jakienė) Laima 1983  
 Kybartaitė Antanina 798  
 Kybartas 1794, 1799  
 Kybartas Adolfas 1800  
 Kybartas Albertas 490  
 Kybartas Antanas 774, 795, 796, 797, 798  
 Kybartas Edvardas 457, 466  
 Kybartas Gustavas 489  
 Kybartas Juozas 769, 774, 798, 799, 800, 908  
 Kybartas Liudvikas 446  
 Kybartas Pranas 774, 795  
 Kybartienė 1800  
 Kybartienė Ona 470  
 Kičienė 638  
 Kielland-Lund J. 84, 114  
 Kiet Peter 2582  
 Kijauskienė Genovaitė 1801  
 Kikas Augustas 491  
 Kikis Gustavas 490  
 Kilikevičienė G. 1516  
 Kiliotaitytė Ona 810  
 Kilus Prusakas 212  
 Kymantas 1732  
 Kynaitė Milija (Emilija) 803  
 Kynas A. 803  
 Kynas Augustas 774, 801  
 Kynas Jonas 803  
 Kynas Otto 1923, 1924, 1954, 1957, 1961  
 Kinderienė (Petravičiūtė) Ramunė 1575  
 Kinderis Antanas 1994  
 Kiniauskas L. 1079  
 Kiniauskas Liudas 1075, 1076, 1079, 1105  
 Kinka Stasys 1625  
 Kinka Elžbieta 1504  
 Kiričenka S. 830  
 Kirkickaitė V. 1123, 1143  
 Kirkickas Antanas 1375, 1432, 1464, 1555, 1556, 1558, 1559, 1565  
 Kirkickas Antanas 640  
 Kirkickienė D. 1558  
 Kirkickienė Danutė 1123, 1126, 1129, 1131  
 Kirkickienė Danutė 1375, 1464, 1549, 1555, 1556, 1559, 1565, 1605  
 Kirkickis Antanas 1399, 1485, 1549, 1605  
 Kirkickis Antanas 531, 574, 583  
 Kirkickytė Vitalija 1200  
 Kirkienė Genovaitė 2500  
 Kirkmand Johan 1490, 1491  
 Kirlys Jonas 1018  
 Kirstukas 1629  
 Kirstukas M. 83, 113  
 Kiršėnšteinas Jonas Jeronimas Krišpinas 207, 284  
 Kirvaitis Dominykas 696  
 Kirvelaitis Juozas 901  
 Kisaraukas Vincas 2391  
 Kiseliauskas Rolandas 1490  
 Kiselytė Matilda 882  
 Kisielienė Laimutė 1478, 1553  
 Kisielius Kleopas 2452  
 Kisliuchinas I. 841  
 Kisnieritė Alma 1411  
 Kišonienė Rita 1507  
 Kiudulas Jonas 1623  
 Kiuhn Dirk 1492  
 Kiukytė B. 2175  
 Kiūlius Vilius 1036  
 Kyvis 320  
 Kivyta Juozas 454  
 Kizienė B. 84, 114  
 Kizlauskas D. 2175  
 Klapataitis Jonas 693  
 Klapatauskas V. 516  
 Klapatauskas Vincas 379  
 Klavelis B. 2547  
 Klausitis 733  
 Kleinas 1892  
 Kleinas Danielius 1999, 2483

- Kleinsys Ferdinandas 489  
 Kleišteinai D. 1961  
 Kleizaitė Beatričė-Vasaris 2476  
 Kleizeris 688  
 Kiaugaitė N. 2109, 2134  
 Klibingaitis Albertas 1794  
 Klibingaitis Augustas 1794  
 Klibingaitis Augustas 474, 490  
 Klibingaitis Jonas 1795  
 Klibingaitis Jonas 475  
 Klibingaitis Jurgis 1794, 1795, 1796, 1800  
 Klibingaitis Jurgis 490  
 Klimai 1772, 1779  
 Klimaičiai 1780  
 Klimaitė Violeta 2487  
 Klimaitienė Antanina 390, 636, 996, 1000, 1003, 1115, 1118, 1121, 1123, 1129, 1131, 1134–1138, 1140–1146, 1157, 1165, 1172, 1185–1188, 1191, 1195, 1196, 1205, 1211, 1213, 1227, 1228, 1229, 1378, 1380, 1383, 1394, 1406, 1407, 1429, 1441, 1442, 1448, 1453, 1456, 1459, 1464, 1473, 1485, 1505, 1506, 1512, 1516, 1545–1549, 1550, 1554, 1555, 1557, 1558, 1559, 1566, 1568, 1569, 1605, 1606, 1779, 1972, 2712, 1713, 2377, 2473  
 Klimaitienė (Kutaitė) Elena 636  
 Klimaitienė Elena 1616, 1773  
 Klimaitienė Elena 645  
 Klimaitienė Magdalena 1772, 1773, 1779  
 Klimaitienė Petronėlė 1772, 1773, 1779  
 Klimaitis 1432, 1779  
 Klimaitis 791, 792  
 Klimaitis (Климайтис) Severinas 308  
 Klimaitis Algirdas 1015  
 Klimaitis Augustinas 1780  
 Klimaitis J. 1378, 1770, 1771, 1773  
 Klimaitis J. 565, 791  
 Klimaitis Jonas 1772, 1773, 1779, 1949  
 Klimaitis Jonas 471  
 Klimaitis Juozas 1372, 1373, 1440, 1441, 1445, 1446, 1447, 1448, 1449, 1604, 1605, 1617, 1772, 1773, 1779, 1978, 2713  
 Klimaitis Juozas 790, 1130  
 Klimaitis Justinas 1773, 1780  
 Klimaitis Kęstutis 384, 576, 580, 581, 583, 641  
 Klimaitis Pranas 1589, 1666, 2173, 2603  
 Klimaitis Pranas 312, 460, 718, 790, 791, 792, 793, 899,  
 Klimaitis Pranas, visuomenės ir karo veikėjas, žurnalistas, 2712, 2714  
 Klimaitis Severinas 308  
 Klimaitis Vytautas 1109, 1774, 2715, 2715  
 Klimaitisa Juozas 1999  
 Klimaitytė Agnė 1163, 1164, 1222  
 Klimaitytė Agnė 1466  
 Klimaitytė Janina 1774  
 Klimaitytė Lina 596  
 Klimaitytė Milda 1223  
 Klimaitytė Milda 1466  
 Klimaitytė Nemira 1184, 1200  
 Klimaitytė Verutė 1780  
 Klimaitytė Violeta 1139  
 Klimas 932  
 Klimas Adolfas 1019  
 Klimas Baltramiejus 211  
 Klimas Martynas 211  
 Klimas Jonas 2467  
 Klimas Petras 2176, 2224, 2226, 2227, 2228, 2229, 2230, 2231, 2246, 2481  
 Klimavičius Raimundas 2230  
 Klimka Alfonsas 2418  
 Klimka Libertas 1829, 1830, 1997, 2487  
 Kliokienė B. 603, 604  
 Kliokys Pranas 1127  
 Kliokytė Margarita 1189  
 Kliokytė Violeta 1174, 1185, 1188  
 Kliplikus 311  
 Kliučininkas 1640  
 Kliučininkas Algirdas Antanas 899  
 Kliučininkas Jonas 327, 899, 913  
 Kliučininkas Juozas 1623  
 Kliučininkienė Juzefa 899  
 Kliučinskas Jonas 1146  
 Kliučinskienė (Sakūnaitė) Juzė 2076, 2080  
 Kliučius Jonas 388, 391, 394, 645, 663, 698, 700, 1149, 1154, 1160, 1161, 1166, 1170, 1275, 1279, 1281, 1284, 1287, 1367, 1368, 1370, 1371, 1373, 1374, 1637, 1651, 1975, 1976, 2194, 2264, 2334, 2335, 2371, 2374, 2578, 2581, 2582, 2583,  
 Kliučininkas J. 742  
 Kliučninkienė J. 1378  
 Klova Vytautas 2501  
 Kluonienė 709  
 Kluonius (Kasiulaitis) Juozas 710, 712  
 Knederis Jonas 491  
 Kneipp Sebastian 2305, 2307  
 Kneizevičienė Bronė 560, 567  
 Kneizevičienė Angelė 1616  
 Kneizevičienė Petrė 905  
 Kneizevičienė R. 1992, 1993  
 Kneizevičienė Ramutė 1562  
 Kneizevičienė Roma 1171, 1235, 1236, 1239, 1240  
 Kneizevičius Aidas 1992  
 Kneizevičius Albinas 1466  
 Kneizevičius Albinas 566, 1222  
 Kneizevičius Juozas 1401, 1407  
 Kneizevičius Juozas 622, 1191  
 Kneizevičius Paulius 1155  
 Kneizevičius Stasys 1630, 1631  
 Kneizevičiūtė Česė 1983  
 Kneizevičiūtė Sigita 1221  
 Kneizevičiūtė Sigita 1466, 1545  
 Kneizevičiūtė Sigutė 1992, 1994  
 Knyrimai 356  
 Knisius 311  
 Knūkšta A. 2176  
 Kniūraitė V. 427  
 Knyvienė Ona Danutė 619  
 Koch W. 87, 88, 117, 118  
 Kohanas 722  
 Koidelis 723  
 Kokys Virginijus 624  
 Kokytė Daiva 1205  
 Kolėjnik Barbara 1500  
 Koleras Edvardas 489  
 Koleras Gustavas 489  
 Kolerienė Marta 488  
 Kolevai 1815, 1822  
 Kolevaitė Marta 636  
 Kolevaitė Mėta 1822  
 Kolevaitė Morta 1822  
 Kolevaitis Pranas 1750  
 Kolevas Edvardas 453, 470  
 Kolevas Gustavas 507  
 Kolius Leizeris 638, 639  
 Koliūtė Genutė 639  
 Koliuvienė (Joškytė) 639  
 Koloskova Marina 1499  
 Komaras 1557  
 Koncevičius Rimvydas 1501  
 Koncevičius Vytautas 1468  
 Končakova 2288  
 Kondratavičius Kazys 1553  
 Kondratienė O. 24, 25, 26, 32, 42, 43, 54, 55, 56, 62, 72, 73  
 Kondrotas V. 1438  
 Kontautas Jonas 1627  
 Kontautas V. 1922  
 Konteikienė R. 1580  
 Konteikienė Reda 1247  
 Koplevskis (Коплевский) 364  
 Konradsas Džozefas 2547  
 Kontrimas Česlovas 2393  
 Korenevas 817  
 Korotkovas S. 837  
 Koršas Fiodoras 2000  
 Koršunova Klaudija 2531  
 Kosciuška Tadas 666  
 Kostiuško I. I. 360, 361, 362, 363  
 Kovtūšenkos G. F. 825  
 Kozlovaitė Regina 753, 1067  
 Koženiauskienė Regina 1374, 1506, 2361, 2372  
 Koženiovskis J. 2172  
 Krakauskas 822  
 Kramilaitė Juzė 901  
 Kramilaitė Teresė 901  
 Kramilienė Antosė 901  
 Kramilius 637, 723  
 Kramilius A. 782  
 Kramilius Algimantas 776  
 Kramilius Antanas 775  
 Kramilius J. 2611  
 Kramilius Jonas 1809, 1810  
 Kramilius Jonas 364, 476, 510, 769, 774, 775, 776, 781, 910  
 Kramilius Juozas 1608  
 Kramilius Juozas 450, 509, 901  
 Kramilius Pranas 764, 766  
 Kramilius Vidmantas 901, 944  
 Kramilius Vytautas 776  
 Kramiliūtė Antanina 776  
 Kramiliūtė Birutė 776  
 Kramiliūtė Juzė 944  
 Kramiliūtė Teresė 1993  
 Kraneckienė Lėja 491  
 Krasauskaitė A. J. 2424  
 Kraniauskas Jonas 849  
 Kravapivickas Algimantas 2294  
 Krasauskas Kęstutis 1859, 1877, 2192  
 Krasauskas Stasys 2399, 2404  
 Krasauskienė Marija 1506  
 Krasickai 1815, 1818  
 Krasickas Antanas 1755  
 Krasickas Vitas 1755  
 Krasnickas Pranas 2311  
 Kraulėda J. 993  
 Kraulėda V. 1812, 1813  
 Kraulėda V. 532, 593, 594, 599  
 Kraulėda Valentinas 1792, 1811  
 Kraulėda Valentinas 588, 589, 591, 599, 602, 603, 619, 620, 1245  
 Krauldaitė Rūta 1243  
 Krausas 805  
 Kravala Gita 1504  
 Kravčinskis (Krawczyński) Motiejus 1299  
 Kravčinskis Motiejus 1318  
 Kraveckas 1588  
 Kraveckas 639  
 Kraviecas Juozapas 210  
 Kregždys Petras 1093, 1095, 1103  
 Kregždys Petras 1802, 1803, 1808  
 Kreishauptmanas 1620, 1621, 1622  
 Kremelaitienė Veronika 1773  
 Kremelaitis 1771, 1772, 1774, 1775, 1776, 1778, 1779  
 Kremelaitis J. 790  
 Kremelaitis Jonas 1770, 1772, 1773, 1774, 1778, 1779  
 Kremelaitis Jonas 471, 506, 769, 774  
 Kremelaitis Juozas 1779  
 Kremelaitis Justinas 1779  
 Kremelaitis Pranas 1779  
 Kremelaitytė Antosė 1778, 1779  
 Kremelaitytė Pranė 1776  
 Kremelis 1585  
 Krėvė-Mickevičius Vincas 791, 2346  
 Kriaciūnaitė Janė 905  
 Kriaciūnaitė Amanda 1248  
 Kriaciūnaitė Amanda 1544  
 Kriaciūnaitė Bronė 904  
 Kriaciūnaitė Elena 1047  
 Kriaciūnaitė Genovaitė 904  
 Kriaciūnaitė Izolda 1189  
 Kriaciūnaitė Janina 1441  
 Kriaciūnaitė Karolina 1249  
 Kriaciūnaitė Kazė 905  
 Kriaciūnaitė Magdalena 688, 693  
 Kriaciūnaitė Stasė 904  
 Kriaciūnaitė Valė 905  
 Kriaciūnas 1815, 1817, 1824, 2616  
 Kriaciūnas Albinas 905  
 Kriaciūnas Algirdas 624



- Kriauciūnas Algis 774, 2608  
 Kriauciūnas Andriejus 209  
 Kriauciūnas Antanas 1385, 1543  
 Kriauciūnas Antanas 453, 506, 603, 905, 911  
 Kriauciūnas Baltramiejus 334  
 Kriauciūnas Benas 1654  
 Kriauciūnas Deividas 1249  
 Kriauciūnas Deividas 1414  
 Kriauciūnas J. 2171  
 Kriauciūnas J. 604, 869  
 Kriauciūnas J.-Beržas 861, 862, 865, 866  
 Kriauciūnas J.-Cezaris 870  
 Kriauciūnas Jonas 209  
 Kriauciūnas Jonas 2171, 2172, 2177, 2608  
 Kriauciūnas Juozas 463, 596, 890, 905, 911  
 Kriauciūnas Juozas-Beržas 852, 853, 861, 865, 872, 876  
 Kriauciūnas Kriauciūnas Juozas-Cezaris 868, 876, 878, 879  
 Kriauciūnas Jurgis 458, 884, 1130  
 Kriauciūnas L. 1392  
 Kriauciūnas Linas 541, 604, 623  
 Kriauciūnas M. 1580  
 Kriauciūnas Martynas 1249  
 Kriauciūnas Mikalojus 209  
 Kriauciūnas Motiejus 472, 510, 904  
 Kriauciūnas P. 2482  
 Kriauciūnas Petras 719  
 Kriauciūnas Pranas 675, 692, 697, 704, 712, 733  
 Kriauciūnas Rimvydas 1490  
 Kriauciūnas Rytis 541, 622, 629  
 Kriauciūnas Steponas 209  
 Kriauciūnas Vidas 1243  
 Kriauciūnas Vytautas 1222  
 Kriauciūnienė Anelė 619  
 Kriauciūnienė (Vaičiattytė) Anelė 2608  
 Kriauciūnienė Dana 1234, 1235  
 Kriauciūnienė Jūratė 1150, 1152, 1153, 1154, 1170, 1247  
 Kriauciūnienė Juzė 904  
 Kriauciūnienė Marcelė 890  
 Kriauciūnienė Veronika 1769  
 Kriauciūnienė Vida 624  
 Kriauciūnienė Zina 1233  
 Kriauciūnas 1808  
 Kriauzas Gustavas-Urėdas 875, 876, 878, 879  
 Kriauzas Juozas 1961  
 Kriauzas V. 2493  
 Krienūnas Juozas 154, 184  
 Krygerienė (Brazauskaitė) Augenija 1243  
 Krijonas 322  
 Kriškiokaitytė Evelina 1544  
 Kriškiūnas J. 1597  
 Kriškiūnas J. 430, 431, 485  
 Kriškiūnas Jonas 431  
 Kriškiūnas Povilas 1475, 2033, 2039, 2040, 2097, 2131, 2138, 2145, 2151, 2154, 2155, 2156  
 Kriškiūnas Romualdas 2387  
 Krikštytė 1626  
 Krikštytė Justina 1427  
 Krikštytė Justina 846  
 Krikštolaitis Alfonsas Jurgis 769  
 Krikštolaitis J. 777  
 Krikštolaitis Jonas 1961  
 Krikštolaitis Jonas 511, 755, 769, 776  
 Krikštolaitis Juozas 443, 510  
 Krikštolaitis Pranas 445  
 Krikštolaitis Vincas 444  
 Krylovas N. 841  
 Krimateytė Liucija 734  
 Krisčius 710, 712  
 Kristiansen C. K. 1493  
 Kryszpina-Kirszenszteina Hieronima 1826  
 Kriškiokaitė Ona 1676  
 Kriškiokaitė Raimonda 1203  
 Krišiūnai 356  
 Krišiūnaitė Elena 780  
 Kriščiūnas 241, 577, 698  
 Kriščiūnas Algimantas 1199  
 Kriščiūnas Antanas 769, 780  
 Kriščiūnas Jonas 726  
 Kriščiūnas Pranas 507  
 Kriščiūnienė Antanina 780  
 Kriščius 698  
 Krištolaitytė Ilona 1379  
 Krištolaitis Albinas 1197  
 Krištolaitis Vincas 1107, 1108, 1109, 1110  
 Krištopaitė D. 2085  
 Kriūgas 2186  
 Krivaitis Vidmantas 1041, 1629  
 Kryževičienė Jurga 1674  
 Krokaitė Inga 1142  
 Kroker Liuda 804  
 Kromas Adomas 1961  
 Krosnys Pranas 2295  
 Krulas Martynas 216  
 Krulikas 1268  
 Krupavičius M. 2606  
 Krupavičius Mykolas 315, 317, 430, 757, 759, 2169, 2178, 2233, 2236, 2324  
 Krupickas R. 91  
 Krutinas I. 2547  
 Kružas Jurgis 2160  
 Krzywicki Tadeusz 2511  
 Kševinskis (Krzewinski) Karolis 1300, 1318  
 Kubekas L. 1503  
 Kubilienė Birutė 166 Kubilienė Eugenija 27152  
 Kubilinskas K. 1752  
 Kubilinskas Jonas 2160  
 Kubiliūnas 783  
 Kubilius Albinas 1395  
 Kubilius Jonas 1197  
 Kubilius Jonas 2371  
 Kubilius V. 721  
 Kubilskis Kostas 1029, 1030, 1033, 1041  
 Kubilskis Kostas 1586  
 Kubra Kšištofas 214  
 Kucinaitytė Ieva 1165  
 Kucinaitė Kunigunda 807  
 Kucinienė Marcelė 778  
 Kuconytė Liucija 1627  
 Kučas Antanas 2459, 2551  
 Kučiauskai 1614  
 Kučiauskai 971  
 Kučiauskaitė 525  
 Kučiauskaitė Janina 882  
 Kučiauskas 1817  
 Kučiauskas A. 1501, 1596  
 Kučiauskas A. 481  
 Kučiauskas Alvydas 882, 1193  
 Kučiauskas Antanas 458, 507, 882, 1118, 1189, 1456, 1464, 1485  
 Kučiauskas Artūras 1992, 1993, 1994  
 Kučiauskas Artūras 621  
 Kučiauskas E. 583, 1134  
 Kučiauskas Edmas 1195  
 Kučiauskas Edmundas 1548  
 Kučiauskas Edmundas 640, 1002, 1120  
 Kučiauskas J. 852  
 Kučiauskas Jonas 852, 882  
 Kučiauskas Juozas 882, 931, 970  
 Kučiauskas Sigitas 882, 1192  
 Kučiauskas Vidas 1196  
 Kučiauskienė (Mockaitytė) Antosė 969  
 Kučiauskienė Antanina 1974  
 Kučiauskienė Antanina 882, 970  
 Kučiauskienė Antosėlė 1612  
 Kučiauskienė Dalia 1548  
 Kučiauskienė Dalytė 1233  
 Kučiauskienė Eugenija 882  
 Kučiauskienė Kristina 1610  
 Kučiauskienė Sigitė 1992, 1993  
 Kučienė Teresė 2548  
 Kučinas Jonas 551  
 Kučinskas A. 1665, 1684  
 Kučinskas A. 321  
 Kučinskas Bronius 820  
 Kučinskas Juozas 1974  
 Kučinskienė 1024  
 Kučinskienė Joana 336, 1255  
 Kuderka Adomas 2558  
 Kuderka Albinas 2558  
 Kuderka Antanas 2558  
 Kuderka Baltramiejus 2558  
 Kuderka Juozas 2558  
 Kuderka Matas 2558  
 Kuderka Petras 2558  
 Kuderka Vincentas 2558  
 Kuderkaitė Magdalena 2558  
 Kuderkevičius (Kuderkiewicz) Juozapas 1300, 1318  
 Kuderkienė Marijona 2558  
 Kudirka 1076  
 Kudirka 1793, 2019, 2202  
 Kudirka A. 604  
 Kudirka Agota 2560  
 Kudirka Antanas 769, 773, 1620, 1811, 2559, 2715  
 Kudirka Arūnas 633, 1198, 2558, 2570, 2715  
 Kudirka Augustinas 2558, 2560, 2561  
 Kudirka Egidijus 1247  
 Kudirka Egidijus 2558  
 Kudirka Elena 2560  
 Kudirka Feliksas 2715, 2716  
 Kudirka J. 603, 700, 749, 1023, 1025, 1045, 1105, 1804, 2559, 2601  
 Kudirka Jonas 455, 620, 621, 764, 997, 1075, 1104, 1191, 1193, 1241, 1243, 1244, 1245, 1751, 1793, 2558, 2560, 2561, 2562, 2570  
 Kudirka Jonas Antanas 619  
 Kudirka Jonas Juozapas 2559  
 Kudirka Juozas 455, 475, 510, 711, 712, 1194,,1810, 2019, 2558, 2560, 2561  
 Kudirka Justinas 748, 773, 861, 1063, 1064, 1804, 2558, 2560, 2561, 2647  
 Kudirka Kazimieras 1300, 1320, 2559  
 Kudirka Kęstas 621  
 Kudirka Kęstutis 619  
 Kudirka Marija 2560  
 Kudirka Matas 508  
 Kudirka Mateušas 463  
 Kudyrka Motiejus 2558  
 Kudirka Pranas 2126, 2129, 2155, 2558  
 Kudirka Pranas 773  
 Kudirka Raigardas 1504  
 Kudirka Rimvydas 1246  
 Kudirka Simanas 795, 1371, 1499, 1501, 1502, 1865, 1573, 1667, 2558, 2295, 2560, 2561, 2562, 2565, 2566, 2567, 2568, 2569, 2570, 2716, 2717, 2600, 2611, 2647  
 Kudirka Simas 2502  
 Kudirka Valentinas 2558  
 Kudirka Vincas 604, 606, 667, 671, 693, 695, 712, 719, 720, 721, 773, 775, 852, 854, 859, 869, 874, 912, 1151, 1167, 1234, 1236, 1255, 1373, 1491, 1566, 1627, 1656, 1660, 1999, 2126, 2168, 2171, 2189, 2197, 2257, 2261, 2293, 2367, 2502, 2509, 2536, 2540, 2606, 2527, 2555, 2558, 2559, 2560  
 Kudirka Vytautas 2558  
 Kudirka Vytautas 1485, 2558  
 Kudirka Vytautas 535, 602, 621, 623, 629  
 Kudirkaitė 379, 2019  
 Kudirkaitė A. 1107, 1108  
 Kudirkaitė Agota 852, 1058, 1973, 2558  
 Kudirkaitė Antanina 1059  
 Kudirkaitė Antanina 2558  
 Kudirkaitė Daiva 1202  
 Kudirkaitė Daiva 2558  
 Kudirkaitė Dalė (Liucija) 2558  
 Kudirkaitė Elena 2558, 2561  
 Kudirkaitė Giedrė 2558  
 Kudirkaitė J. 1362  
 Kudirkaitė Joana 1242  
 Kudirkaitė Jovita 623, 624  
 Kudirkaitė Juzefa 2558  
 Kudyrkaitė Marija 2556, 2558



- Kudirkaitė Milda 2554, 2555  
 Kudirkaitė Nijolė 2558  
 Kudirkaitė Petronėlė Marija 2558  
 Kudirkaitė Salomėja 2558, 2560, 2561  
 Kudirkaitė Viktorija 2558  
 Kudirkaitė Virginija 1246  
 Kudirkaitė Virginija 2558  
 Kudirkaitė Vitalija 1246  
 Kudirkaitė Vitalija 2558  
 Kudirkas Vincas 2554  
 Kudirkevičius (Kuderkiewicz, Kudyrkiewicz) Kazimieras 1300  
 Kudirkevičius Kazimieras 1317  
 Kudirkienė 2019, 2616  
 Kudirkienė (Grinčinaitytė) Gražina 2560  
 Kudirkienė Ona 2502  
 Kudirkienė (Lapinskaitė) Ona 2560  
 Kudirkienė (Saldukaitė) Magdalena 1035, 1045, 1064  
 Kudirkienė (Tarasenkaitė) Valentina 1242  
 Kudirkienė (Tarasenkaitė) Valentina 1543, 1554  
 Kudirkienė Agota 912  
 Kudirkienė Elena 393, 603, 1248, 1382, 1392, 1410, 1485  
 Kudirkienė J. 615  
 Kudirkienė Magdalena 1064  
 Kudirkienė Magdalena 2019  
 Kudirkienė Marija Agota 2561, 2570  
 Kudirkienė Ona 1542  
 Kudirkienė Ona 2560, 2567  
 Kudirkienė Regina 1793  
 Kudirkienė V. 1575  
 Kudirkienė Valentina 1243, 1244, 1249  
 Kudirkienė Zita 633  
 Kudirkos 1872, 2509, 2644  
 Kudirkos 2554, 2556, 2557, 2558  
 Kudirkos (Couderc) 2555  
 Kudulė Daiva 1492, 1523  
 Kugelevičius Ignacas 289  
 Kugelevičius Petras Ignacijus 298, 301  
 Kühn 2582  
 Kuinabalietis J. 1027, 1045  
 Kuizaitienė Lina 1533, 1534  
 Kuizaitytė Justė 1533, 1534  
 Kukliauskas Darius 1175, 1176, 1200  
 Kuklieriūtė Laima 1188, 2377  
 Kukšta Algimantas 2398  
 Kukta Juozapas 1049  
 Kukuraitienė Elžbieta 1546  
 Kukuraitis Antanas 1546  
 Kukuraitytė Antanina 1546  
 Kulbacka Patricija 1501  
 Kulbaitis Jonas 893  
 Kulbokas 2317  
 Kulbokas Vladas 2301, 2311–2316  
 Kulevičius 785  
 Kulikauskaitė Gražina 1189  
 Kulikauskaitė Roma 884  
 Kulikauskaitė Vilija 1193  
 Kulikauskaitė-Rastauskienė Asta 1500  
 Kulikauskas A. 604  
 Kulikauskas Andrius 704  
 Kulikauskas Antanas 1704  
 Kulikauskas Antanas 850, 884, 934  
 Kulikauskas Ažuolas 1195  
 Kulikauskas Jonas 603, 606, 1052  
 Kulikauskas P. 167, 168, 197, 198  
 Kulikauskas V. 1258  
 Kulikauskas Vincentas 1301, 1319  
 Kulikauskienė Marijona 884  
 Kulikauskienė Milija 884  
 Kulikauskienė R. 167, 197  
 Kulikauskienė V. 2347  
 Kulpis Žydrūnas 1298, 1303  
 Kulvietis Abraomas 2472  
 Kulvietienė (Žievytė) Zita 1682  
 Kulvietienė Z. 1491  
 Kumaitis Anus Prūsas 215  
 Kumaitis Jonas 212  
 Kumeita Jokūbas 216  
 Kumetaitis Adomas 212  
 Kumetis J. 697  
 Kumštaitis Rokas 1577  
 Kunca Antanas 469  
 Kunca P. 754  
 Kunca Romualdas 2392  
 Kuncaičiai 2562  
 Kuncaitė E. 1366  
 Kuncaitė Marcelė 795  
 Kuncaitė Marija 795  
 Kuncaitė Marijona 884  
 Kuncaitė Pranė 884  
 Kuncaitienė Marcelija 884  
 Kuncaitienė N. 615  
 Kuncaitienė Nijolė 1422, 1424, 1425  
 Kuncaitienė Nijolė Kazimiera 389  
 Kuncaitienė Valerija 793  
 Kuncaitis 1956  
 Kuncaitis 641, 878  
 Kuncaitis Augustinas 795  
 Kuncaitis Jaunutis 497, 793, 795, 864  
 Kuncaitis Jonas 1430, 1527, 1528  
 Kuncaitis Jonas 445, 455, 530, 743, 773, 774, 793, 795, 823  
 Kuncaitis Juozas 639, 863  
 Kuncaitis Jurgis 324, 452, 762, 765, 884  
 Kuncaitis Justinas 2562, 2568  
 Kuncaitis Justinas 770, 793, 794, 2717  
 Kuncaitis Kęstutis 625, 1245  
 Kuncaitis Sigitas 1985  
 Kuncaitis Vytautas 793  
 Kuncaitytė Elena 1606  
 Kuncaitytė Marija Agota 2558, 2561, 2562  
 Kuncaitytė Rita 1203  
 Kuncaitytė Snieguolė 1541  
 Kunčinas Jurgis 1141  
 Kunčius Algimantas 2514  
 Kundrotaitė A. 1127  
 Kundrotaitė Kazimiera 912  
 Kundrotas 2184  
 Kundrotas Antanas 912  
 Kundrotas Jonas 455, 912  
 Kundrotas Justinas 912  
 Kundrotas Pranas 869  
 Kundrotas Pranciškus 912  
 Kundrotienė Pranciška 912  
 Kunickas Juozas 312  
 Kunigėlienė Birutė 1506, 2717  
 Kunigėlis Baltramiejus 215  
 Kunskas Rimvydas 15, 28, 29, 30, 31, 34, 35, 37, 45, 58, 59, 60, 61, 64, 65, 67, 92, 122, 2493  
 Kuodaitis Juozas 745  
 Kuodaitis Jurgis 1654  
 Kuodaitis Jurgis 459, 488  
 Kuoriukė Antanina 450  
 Kupcikevičienė Aldona 1605, 1606  
 Kupcikevičienė (Stikloraitytė) Irma 1506, 1516, 2717  
 Kupčinskis 2162  
 Kuprelytė Aldona 995  
 Kuprevičius G. 1603  
 Kuprevičius Viktoras 1433  
 Kuprys P. 1488  
 Kupstaitytė Vaida 1247  
 Kuraitė (Adomavičienė) Regina 1174  
 Kuraitė Antanina 896  
 Kuraitė Antosė 979  
 Kuraitė Ingrida 1141, 1151, 1153, 1163, 1164, 1221, 1453, 1467, 1485, 1545  
 Kuraitė Irena 1195  
 Kuraitė Irma 1469  
 Kuraitė Kotryna 911  
 Kuraitė Matilda 1187  
 Kuraitė Ona 1749  
 Kuraitė Ona 891, 894  
 Kuraitė Onutė 1659  
 Kuraitė Regina 1112, 1186  
 Kuraitė Salomėja 896  
 Kuraitė Vida 1196  
 Kuraitytė Odeta 1207  
 Kuraitienė Nijolė 1549, 1605  
 Kuraitienė Nijolė 570, 571, 573, 583  
 Kuraitis Algimantas 1440  
 Kuraitis Antanas 893, 894  
 Kuraitis Jonas 559, 560, 562  
 Kuraitis Juozas 1625  
 Kuraitis Pranas 1276, 1277, 2169, 2717, 2718  
 Kuraitis V. 1379  
 Kuraitis Vitas 1549, 1605  
 Kuraitis Vitas Antanas 622  
 Kuraitis Vytautas 573, 1973  
 Kuraitytė Genė 1427  
 Kuraitytė Ilona 1205  
 Kuraitytė Justina 1675  
 Kuraitytė Lina 1189  
 Kuraitytė Loretta 1206  
 Kuraitytė Saulena 1207  
 Kuraitytė Vilma 1208  
 Kuraitytė-Špakauskienė Bronė 105, 107, 135, 137  
 Kurakaitė Elena 1428  
 Kuras 1792  
 Kuras 379, 517, 520, 636, 846, 979  
 Kuras Antanas 154, 184, 461, 462  
 Kuras Antanas 1659, 1749  
 Kuras J. 586, 603, 604  
 Kuras Jonas 1792, 1961, 2036, 2064  
 Kuras Jonas 458, 896  
 Kuras Jonas-Jaunutis 860  
 Kuras Juozas 452, 515, 934, 2718  
 Kuras Justinas 1272  
 Kuras Justinas 1992  
 Kuras Pranas 1912, 1913, 1957, 1961  
 Kuras Pranas Antanaitis 891  
 Kuras Romas 1175, 1177  
 Kuras Romas 1434, 1460  
 Kuras Romualdas 1201  
 Kuras Vidmantas 393, 643, 1203, 1469, 1485, 1548, 1550, 1551, 1552, 1553, 1554  
 Kuras Vincas 891, 1659, 1749  
 Kuras Vytautas 530  
 Kurcikevičienė Eglė 1503  
 Kurielaitytė Žaneta 1246  
 Kurienė 1777  
 Kurienė (Antanavičienė) Kunigunda 1749  
 Kurienė (Duobaitė) Sonata 1548  
 Kurienė Asta 641  
 Kurienė E. 602, 603  
 Kurienė Ingrida 1469  
 Kurienė Irma 1396, 1399, 1453, 1485, 1550, 1551, 1552, 1553, 1570, 1571, 1580  
 Kurienė Irma 393  
 Kurienė Kunigunda 891  
 Kurienė Matilda 2051, 2063, 2075  
 Kurienė Sofija 1992  
 Kurienė Sonata 1379  
 Kuršaitis Fridrichas 1999  
 Kuršas Andriejus 211  
 Kuršinaitienė Janina 1505  
 Kuržentaitienė Marcelė 1996  
 Kuržentaitis 1646  
 Kuržentaitis P. 1378  
 Kusakovas 723, 724  
 Kušeliauskas Serafimas 677, 696  
 Kušlikas Jurgis 213  
 Kušlikas Simonas 213  
 Kušlikienė (Andziulytė) Emilija 1046  
 Kušlikienė Dalė 1441  
 Kušlikienė M. 2036  
 Kušlikienė Marcelė 1667  
 Kušlikienė Marijona 1748  
 Kušlikienė Marytė 1810  
 Kušlikis 1750  
 Kušlikis Antanas 1665, 1667, 1670, 2595  
 Kušlikis Bernardas 1748  
 Kušlikis Egidijus 652  
 Kušlikis Ignas 1747, 1748  
 Kušlikis Juozas 1747, 1748  
 Kušlikis Juozas 449, 464, 506  
 Kušlikis Pranas 1747, 1748  
 Kušlikis Stasys 891, 1747, 2718, 2719  
 Kušlikis Vitas 892  
 Kušlikytė Agota 1747  
 Kušlikytė Cecilija 1747, 1748

- Kušlikytė Giedrė 1747  
 Kušlikytė Leonora 1747, 1748  
 Kušlikytė Monika 1747  
 Kuta 379  
 Kuta V. 559  
 Kutai 2578  
 Kutaitė A. 1364  
 Kutaitė Agutė 636  
 Kutaitė Elena 1779  
 Kutaitė Zita 1376, 1379  
 Kutas 979, 1809, 2019  
 Kutas A. 1773, 2161  
 Kutas Andrius 307, 2160, 2581, 2469  
 Kutas Antanas 1774, 1961  
 Kutas Antanas 454, 456, 636, 899  
 Kutas Bernardas 762, 763, 765  
 Kutas Jonas 1588  
 Kutas Jonas 452, 469, 1257  
 Kutas Juozas 1871, 1872  
 Kutas Juozas 979, 1266  
 Kutas Jurgis 209  
 Kutas Pijus 1646, 1651  
 Kutas Valentinas 1198, 1243  
 Kutas Valentinas 1543  
 Kutienė Mariutė 1774  
 Kutkaičiai 1644  
 Kutkaitė Danutė 1977  
 Kutkaitienė L. 1434, 1562, 1564, 1565, 1567, 1569, 1603, 1607, 1641, 1977, 1978, 1980, 1984  
 Kutkaitienė Liudvina 331, 390, 393, 570, 579, 583, 1124, 1137, 1138, 1141, 1145, 1146, 1185, 1395, 1406, 1407, 1433, 1464, 1485, 1523, 1555, 1556, 1562, 1565, 1566, 1568, 1602, 1636, 1638, 1644, 1968, 1975, 1978, 1982, 1984, 1989, 1990, 1995, 1997, 2718, 2377, 2379, 2382  
 Kutkaitis 855  
 Kutkaitis Jonas 154, 157, 184, 187, 489, 1146, 1644, 1978, 1984, 1989  
 Kutkaitis Juozas 1196  
 Kutkaitis Juozukas 1977  
 Kutkaitis Pranas 507  
 Kutkaiytė Danutė 1196  
 Kutkaiytė V. 1392  
 Kutkaiytė Vida 1165, 1607, 1203  
 Kutkaitis Jonas 1977  
 Kutkevičius Virgilijus 625, 641  
 Kuzavinis K. 2022  
 Kuzma 2399, 2404  
 Kuzmaitė Sofija 1599  
 Kuzmaitė Z. 483  
 Kuzmickaitė Daiva 1203  
 Kuzmickis Zigmās 1369  
 Kuzminkas K. 2343  
 Kvašaitė Eugenija 2608  
 Kvašytė R. 2570  
 Kvašytė Regina 2502  
 Kvedaras K. 1503  
 Kvedaravičiai 1614  
 Kvedaravičienė Teresė 1611, 1612  
 Kvedaravičius J. 604  
 Kvedaravičius Jonas 1681  
 Kvederaitis J. 2260  
 Kvederaitis J. 2368  
 Kvederaitis Juozas 461  
 Kvedaravičienė Marija 902  
 Kvedaravičienė Teresė 1972  
 Kvedaravičius 1792  
 Kvedaravičius Antanas 1449, 1627  
 Kvedaravičius Antanas 852, 889  
 Kvedaravičius Juozas 888  
 Kvedaravičius Valdas 1196  
 Kvedaravičius Vytautas 903  
 Kvedaravičiūtė Loretā 1203  
 Kvedaravičiūtė Matilda 902  
 Kviklys B. 1289
- L**  
 Labanauskas A. 1815, 1818  
 Labanauskas A. 733  
 Labinas Aurimas 2487  
 Labunaitienė (Maksvytytė) Ieva 1548  
 Labunaitienė I. 1137  
 Labūnaitienė Ieva 1013, 1127, 1137, 1147, 1148, 1155, 1156, 1162, 1170  
 Labūnaitienė Ieva 1394, 1447, 1452, 1485, 1453, 1607  
 Labunaitis Virginijus 1634, 1635  
 Labūnaitis Virginijus 389, 647, 1013  
 Labunaitytė Julija 1150, 1151, 1154, 1156, 1157, 1226, 1229, 1453, 1485, 1573, 1574  
 Labunaitytė P. 1577  
 Labunaitytė Paula 1160, 1236  
 Laima Girdauskienė 1444  
 Lakneris Albertas 491  
 Lamotūnas Andriejus 209  
 Landsbergis Gabrieliūs-Zemkalnis 2222  
 Landsbergis Vytautas 1012, 1457, 2405  
 Landsbergis Vytautas 2339  
 Langai 1695, 1700  
 Langaitis Irmantas 625  
 Langas Albertas 469  
 Langas Gustavas 1700, 1703  
 Langas Gustavas 444, 446, 465, 488, 491  
 Langas Juozas 1691, 1700, 1703  
 Langas Juozas 462  
 Langas Liudvikas 463  
 Langas M. 1955  
 Langas Motiejus 1924, 1925  
 Langas Ottas 1700, 1703  
 Langas Pranas 1794  
 Langas Pranas 458  
 Langienė 1703  
 Langys Juozas 1691, 1715  
 Lapinienė Laima 2482  
 Lapinskaitė Ona 2558, 2564  
 Lapinskas Adolfas 1276, 1277, 2719  
 Lapinskas Kestutis 2470  
 Lapinskas Marcellius 1024  
 Lapinskienė Lionė 2508, 2509  
 Lapinskienė Snieguolė 1506  
 Lapinskis (Лалинский) 364  
 Lasevičius (Lassiewicz) Motiejus 1301  
 Lasevičius Motiejus 1318  
 Lastienė 848  
 Lašinas Aleksiejus 1627  
 Latakaitė Meilė 2398  
 Latėnaitė Elžbieta 2531  
 Latuninas S. 816  
 Latvīs Andriejus 216  
 Laucius Jeronimas 1381  
 Laucius V. 749  
 Laučius Baltramiejus 216  
 Laugalytė Valentina 1606  
 Laukaitienė Patronė 464  
 Laukaitis 2034  
 Laukaitis Antanas 338, 339  
 Laukaitis B. 2368  
 Laukaitis Balys 2452  
 Laukaitis Juozas 560  
 Laukaitis Kristupas 1025  
 Laukaitis Viktoras 336, 339  
 Laukaiytė Aida 1197  
 Laukaiytė Regina 1254, 1290  
 Laukaiytė Roma 1378, 1427, 1455  
 Laukevičius Antanas 770  
 Laukevičius Juozas 762, 765  
 Laukinaitis 1630  
 Lau S. 169, 199  
 Laumenskaitė E. 2246  
 Laurinaitis Antanas 448, 1109  
 Laurinaitis Bronius 883  
 Laurinaitis G. 831  
 Laurinaitis Jonas 210  
 Laurinaitis Juozapas 210  
 Laurinaitis Juozas 447, 1197  
 Laurinaitis Mateušas 467  
 Laurinaitis Vaclovas 1013  
 Laurinaitytė Birutė 1246  
 Laurinaitytė Danutė 1197  
 Laurinaitytė Inga 1209  
 Laurinaitytė Jolanta 1207  
 Laurinaitytė Rima 1199  
 Laurinavičius J. 811, 812  
 Laužaininkas Jonas 458, 463  
 Lazdauskaitė Birutė 1531  
 Lazdauskaitė Jurgita 1531  
 Lazdauskaitė Kristina 1531  
 Lazdauskaitė Paulina 1531  
 Lazdauskaitė Ž. 84, 114  
 Lazdauskienė (Lazdauskaitė) Jūratė 1437, 1452, 1525, 1526, 1527, 1528, 1529, 1530, 1531  
 Lažaunikas Jurgis 213  
 Lažaunikienė 1775  
 Lažauinkai 1776, 1778, 1973  
 Lažauinkai R. J. 1501  
 Lažauinkaitė Danutė 1193  
 Lažauinkaitė Salomėja 1193  
 Lažauinkas 1774, 1775, 1776  
 Lažauinkas Jonas 1757  
 Lažauinkas Jonas 641, 648, 909, 1175, 1196  
 Lažauinkas Juozas 351, 515, 909  
 Lažauinkas Pranas 1740  
 Lažauinkas Rimas 1502  
 Lažauinkas Rimas 648  
 Lažauinkas Vincas 849, 851, 852, 890  
 Lažauinkas Vladas 1200  
 Lažauinkienė 1774  
 Lažauinkienė 510  
 Lažauinkienė (Rūškytė) Laima 1129  
 Lažauinkienė Antanina 351, 909  
 Lažauinkienė Laima 1243  
 Lažauinkienė Marytė 1875  
 Lažauskas Pranas 465  
 Lažovnikas Andrius 212  
 Ledas E. 327, 1008  
 Leharas F. 2499  
 Leideris 1905  
 Leitienė (Kuraitė) Ona 1749  
 Lekavičienė Anelė 896  
 Lekavičienė Elena 659  
 Lekavičienė Veronika 1742, 1759  
 Lekavičius 1663  
 Lekavičius 557  
 Lekavičius A. 84, 114  
 Lekavičius Antanas 637, 659, 892  
 Lekavičius Ignas 896  
 Lekavičius Ričardas 640  
 Lekavičius Vidās 896  
 Lekavičius Žilvinas 1211  
 Lekavičiūtė Irena 1754  
 Lekavičiūtė Jolita 1142, 1143, 1208  
 Lekavičiūtė Sabina 896  
 Lekavičiūtė Vitalija 1490  
 Lekešius Tadas 1224  
 Lekešius Tadas 1422  
 Lekešius Vaidas 1225  
 Lekešius Vaidas 1422  
 Lekešius Vidās 625  
 Lemberatas Pranas 1506  
 Lembutienė Živilė 2414  
 Lenartavičienė Aldona 1485, 1568  
 Lencewicz S. 16, 46  
 Lenčevskis Borisas 1919, 1924, 1929, 1930, 1942, 1950, 1955  
 Lengvenytė Pranciška 1661  
 Leninas 381, 976, 1076, 1080, 1087, 1428  
 Lenkaitis 606  
 Lenkaitis Artūras 1529  
 Lenkaitis Bronius 625  
 Lenkaitis Justinas 525, 612, 613, 619, 620, 621  
 Lenkaitis Remigijus 1490  
 Lenkaitis V. 615  
 Lenkaiytė 1241  
 Lenkaiytė Anelė 1190  
 Lenkaiytė Genė 1191  
 Lenkaiytė Reda 1218  
 Lenkaiytė Vilija 1210  
 Lenkas Gintautas 1980  
 Lenkas Tautvydas 1980  
 Lenkevičienė Julija 2321  
 Lenkevičius Jonas 2307, 2321  
 Lenkienė Genutė 1548, 1612, 1980  
 Lenko Anna 1499  
 Lenktaitis Albertas 1799  
 Lenktaitis Francas 1799

- Lenktaitis Jurgis 1799  
 Lenktaitytė (Lenktytė) Juzė 1051  
 Lenktaitytė Lenktytė (Naujokaitienė) Marija 1053  
 Lenktienė Patronė 448  
 Lenktyš Jurgis 474, 490  
 Lenktytė Marija 1075  
 Leonas P. 1618  
 Leonavičius Jonas (Leonas) 686  
 Leonavičius Silvestras 686, 1259  
 Leonavičiūtė Liuda 1213  
 Leonavičiūtė Vilma 1212  
 Leonovas L. 2542  
 Leparškas V. 1651  
 Leparškas Vladas 1123, 1139, 1198, 2498  
 Leparškas Vladas 1433, 1442, 1448, 1603  
 Leparškienė Angelė 1433, 1442  
 Leponis Jonas 209, 214  
 Lesiūnas Antanas 770  
 Lesiūnas Jonas 470  
 Leskauskas Kęstutis 1490  
 Leščiavičius Rimas 1889  
 Leščiavičiūtė Danutė 2126  
 Leščinskienė Albina 1242  
 Leščiuikaitienė Šarūnė 622  
 Leščiuikaitytė Rūta 887  
 Leveckai 1791  
 Leveckaitė Audronė 907, 1091  
 Leveckiai 1091  
 Leveckiai 1792, 2643  
 Leveckienė G. 1392  
 Leveckienė G. 603  
 Leveckienė Gražina 1485  
 Leveckienė Liuda 846  
 Leveckienė Odeta 1392  
 Leveckienė Ona 1784  
 Leveckienė Ona 907, 1091  
 Leveckienė Patronė 465  
 Leveckienė Teofilė 559  
 Leveckis 1784  
 Leveckis 520  
 Leveckis A. 2616  
 Leveckis Antanas 472  
 Leveckis J. 585, 1091, 1102, 2616  
 Leveckis Jonas 1784, 1792, 1811  
 Leveckis Jonas 624  
 Leveckis Juozas 1784  
 Leveckis Juozas 473, 474, 510  
 Leveckis Juozas I 472  
 Leveckis Juozas II 472  
 Leveckis Justinas 901, 907, 1075, 1079, 1101  
 Leveckis Rimantas 624  
 Leveckis Vincas 713  
 Leveckis Virmantas 1577  
 Leveckytė E. 567, 583  
 Leveckytė Gintarė 1410, 1544  
 Leveckytė Ingrida 1541  
 Leveckytė M. 2616  
 Leveckytė Petronėlė 1784  
 Leveckytė Vytautė 1386, 1414  
 Levendauskas Gustas 1155  
 Levendauskienė Rita 1235, 1236  
 Léveris Antanas 828  
 Léveris Petras 828  
 Leveris Pranas 458  
 Léveris Pranas 828  
 Leverytė 2170  
 Léverytė Janina 1191  
 Levickis Jokūbas 209  
 Levickis K. 1497  
 Levickytė Elena 2134  
 Levitanas Isaakas 2496  
 Liakas Andrius 2487  
 Liaudanskas Baltramiejus 216  
 Liaudanskas Gabrielius (Svaras) 2532  
 Libas Andriėjus 215  
 Libas Jurgis 214  
 Lyberis Antanas 2312  
 Lideka Kostas 444  
 Lydekaitytė Vitalija 1204, 1244  
 Lyderienė Iva 1777  
 Lyderis Albertas 1773, 1777  
 Lyderis Julius 1772, 1777  
 Lideris Jūlius 471  
 Lideris Simanas 448  
 Lyderytė Ida 1777  
 Lyderytė Mėta 1777  
 Lydkienė Emilija 514  
 Lidkaitė Ona 1023, 1031, 1036  
 Lidkaitė Ona 2019  
 Liekis Romas 2466  
 Lieponienė (Suopytė) Eugenija 2124  
 Lieponienė Cecilija 884  
 Lieponytė Marcelė 884  
 Liepukas 718  
 Liepukas [Kostas Stiklius] 706  
 Liepuoniai 1792, 1793, 2592, 2642, 2643  
 Liepuonienė (Savokaitytė) Eugenija 636  
 Liepuonienė Agota 625  
 Liepuonienė Anelė 1610  
 Liepuonienė Bronė 636  
 Liepuonienė Cicilija 1655  
 Liepuonienė Eugenija 1815, 1822  
 Liepuonienė Konstancija 1784  
 Liepuonis Kęstutis 1461  
 Liepuonis Vincas 1784  
 Liepuonytė L. 2376  
 Liepuonytė Laima 1144, 1193  
 Liepuonytė Laima 1755, 1822  
 Liepuonytė Marcelina 1655, 1656  
 Liepuonytė Nijolė 1195  
 Liepuonytė Ona 1784  
 Liepuonytė Teresė 1193  
 Liepuonius 336  
 Liepuonius A. 336  
 Liepuonius Adomas 335  
 Liepuonius Antanas 1655, 1783, 1784  
 Liepuonius Antanas 454, 506  
 Liepuonius Arvydas 652, 2719  
 Liepuonius Eugenijus 1811  
 Liepuonius J. 341, 345, 486  
 Liepuonius Jonas 1784, 1810  
 Liepuonius Jonas 475  
 Liepuonius Jonas Vincas 906  
 Liepuonius Juozas 1784  
 Liepuonius Juozas 1822  
 Liepuonius Juozas 343, 344, 446, 473, 563, 906  
 Liepuonius Jurgis 335  
 Liepuonius Kęstutis 1434, 1443, 1461, 1549, 1550  
 Liepuonius Kęstutis 660, 1196  
 Liepuonius Kostas 1654, 1655  
 Liepuonius Kostas 459  
 Liepuonius Pranas 473  
 Liepuonius Vincas 1783, 1784, 1859  
 Liepuonius Vincas 450, 472, 473, 479  
 Lietuvninkas Jurgis 679  
 Lihel V. 829  
 Lima Kjell 1511  
 Linden-Ryden Čina 1496  
 Linertas Laimis 1577  
 Lingiai 1691, 1699, 1709, 1726  
 Lingiai 2360, 2587  
 Lingiai 60, 66, 96  
 Lingienė (Puodžiukaitytė) Antanina 2351  
 Lingienė Agota 455, 2469  
 Lingienė Antanina 1677, 1678  
 Lingienė Antanina 2354  
 Lingienė Ona 1703  
 Lingienė Ona 887  
 Lingis Antanas 2719  
 Lingys 1701  
 Lingys J. 1540, 1677  
 Lingys J. 2352, 2356, 2358, 2359  
 Lingys Jonas 1699, 1703, 1715  
 Lingys Jonas 2351, 2354  
 Lingys Jonas 456, 869, 887  
 Lingys Juozas 1478, 1540, 1542, 1547, 1549, 1551, 1553, 1677, 1678, 1756, 2552  
 Lingys Juozas 2351, 2352, 2353, 2354, 2355, 2356, 2357, 2358, 2359, 2360  
 Lingys Juozas 60, 470, 1138, 1277  
 Lingis Juozas 90  
 Lingys P. 1362  
 Lingys P. 498, 603  
 Lingys Petras 1756, 1810  
 Lingys Petras 475, 1241  
 Lingys Pranas 1691, 1756  
 Lingys Pranas 462, 507, 624, 1276, 1277, 2606  
 Lingys Pranas (Blažys) 1691  
 Lingys Pranas (Petrauskas) 1691  
 Lingys, Lingis Antanas 701  
 Lingys, Lingis Pranas 701  
 Lingytė Albina 1677  
 Lingytė Antanina 1703  
 Lingytė Antanina 887  
 Lingytė Antosė 1699  
 Lingytė Ona 1681, 1699, 1703  
 Liobytė Aldona 2539  
 Liogys Juozas-Drąginas 874  
 Liorančas Arvydas 1507  
 Liorenta (Lorent) Vincentas 1302, 1318  
 Liorentaitė Petronėlė 1808  
 Liorentas Jonas 805  
 Lipeckas 1119  
 Lisaitis Vladas 1504  
 Lisauskas Stasys 2344  
 Lysenko 1428  
 Lisovskis 679  
 Listas Ferencas 1515  
 Litvinas Nerijus 1571  
 Liubamirskas Vidmantas 1244  
 Liubinai 2616, 2643  
 Liubinaitė Rima 1195  
 Liubinaitė Zita 1187  
 Liubinas A. 1362, 1366  
 Liubinas Bronius 2343  
 Liubinas J. 1270  
 Liubinas Jonas 1625  
 Liubinas Jonas 627, 1009  
 Liubinas Juozas 901  
 Liubinas Vytautas 2473  
 Liubinienė Albina 1792  
 Liubomirskaitė Kristina 207  
 Liubomirskas B. 596, 604  
 Liubomirskas Juozas 583  
 Liubomirskas V. 604  
 Liudendorfas 816  
 Liudvikaitytė Marijona 1780  
 Liudvikis Gustavas 490  
 Liudziunaitis Albertas 489, 490  
 Liudžius 1357  
 Liudžius Br. 1263  
 Liudžius J. 1364, 1366  
 Liudžius J. 1740  
 Liudžius Jokūbas 215  
 Liudžius Jonas 1740, 2019  
 Liudžius Jonas 324, 444, 472, 510, 735, 747  
 Liūdžius Juozas 1620, 1675, 1740, 2387  
 Liudžius Juozas 733, 1266, 1268, 1277, 2721  
 Liūdžius Konstantinas 1276, 2720  
 Liudžius P. 1364, 1366  
 Liudžius Pranas 1654  
 Liudžius Pranas 732, 733, 1264  
 Liudžius Valdas 1634, 1635  
 Liudžius Valdas 389  
 Liudžiūtė Agota 1756  
 Liudžiūtė Jurgita 1541  
 Liūdžiūtė Kristina 1143, 1187  
 Liugaitė (Černiauskienė) M. 2152  
 Liugaitė (Černiauskienė) Modesta 2152  
 Liukaitienė Ona 379  
 Liukaitis 1607  
 Liukaitis Jonas 1654  
 Liukaitis Juozas 459  
 Liukaitis Nerijus 1490  
 Liukaitis Pranas 459, 1108, 1371, 1372, 1374, 1560, 1638, 2722, 2379, 2616, 2642  
 Liukaitis Vytautas 1196  
 Liukaitytė 1818, 2642  
 Liutkevičius S. 786, 803, 820  
 Liutkevičiūtė Irena 1199  
 Liutkevičiūtė Rūta 1209

- Liutkevičiūtė Vida 1197  
 Liutviniėnė Lilija 1184  
 Lizdeika J. 1039  
 Lizinskis J. 2163  
 Lokas Simanas 2019  
 Lokikas Zigmās 154, 184  
 Lokikas Zigmās 1810  
 Lopata Kšištofas 210  
 Lopeta 449, 1646, 1751, 1773  
 Lopeta Antanas 636  
 Lopeta Arvydas 1755  
 Lopeta B. 1751  
 Lopeta Ernestas 1205  
 Lopeta Jonas 1779  
 Lopeta Jonas Sigitas 1485  
 Lopeta Sigitas 558, 565, 566, 567, 579, 1399, 1454, 1455, 1602, 1630, 1674, 1978  
 Lopeta Sigitas Jonas 1145, 1146  
 Lopeta Tadas 1211  
 Lopeta V. 1475  
 Lopeta Vidmantas 1999  
 Lopetaitė 930  
 Lopetaitė Agutė [Agota] 927  
 Lopetaitė Dalė 1111, 1982, 1983, 1985  
 Lopetaitė Genė 2558  
 Lopetaitė Izabelė 1976  
 Lopetaitė J. 563  
 Lopetaitė Janina 1186  
 Lopetaitė Marija 1212  
 Lopetaitė Romutė 1985  
 Lopetaitė Teresė 1754, 1985  
 Lopetienė 567  
 Lopetienė (Kažemėkaitytė) Kunigunda 1779  
 Lopetienė Benutė 1602  
 Lopetienė Edita 1999  
 Lopetienė K. 1361  
 Lopetienė Magdelė 1758  
 Lopetienė Vida 571, 573  
 Lorer Irina 1503  
 Lougas V. 169, 199  
 Loze I. 169, 199  
 Lozoraitienė Rūta 649  
 Lozoraitis Juozas Antanas 385  
 Lozoraitis Regimantas 1485  
 Lozoraitis Valdas 157, 187  
 Lozovskī V. 167, 197  
 Lozuraičiai 2608  
 Lozuraitienė (Čižeikaitė) Rūta 649  
 Lubenski Ireneus 2212  
 Lubinas A. 735  
 Lubinas Andriejus 216  
 Lubinas Blažys 216  
 Lubinas Jonas 216  
 Lubinas Mikalojus 216  
 Lubinas Stanislovas 216  
 Luckus Juozapas 317  
 Luckus Juozas 726, 1084  
 Luckutė Daiva 1205  
 Ludkevičius (Łudkiewicz) Pranciškus 1254, 1302, 1317  
 Luizė, Prūsijos karalienė 667  
 Lukasiewiczus Julius 2251  
 Lukinas 724  
 Lukošaitis 454  
 Lukošaitis Gustavas 1953  
 Lukošaitis Pranas 454  
 Lukošaitytė Joana 1242  
 Lukoševičiai 1791, 1793, 1822, 2469, 2587, 2643  
 Lukoševičienė 1793  
 Lukoševičius 561, 1783  
 Lukoševičius A. 1270  
 Lukoševičius A. 1640  
 Lukoševičius Edmundas 1174, 1192  
 Lukoševičius Juozas 560  
 Lukoševičius P. 1491  
 Lukoševičius V. 2220  
 Lukoševičius V. 250  
 Lukoševičiūtė Eugenija 1110  
 Lukoševičiūtė Genovaitė 1111  
 Lukoševičiūtė-Skučienė Irena 1108, 1372, 1500, 1501, 2723  
 Lukošūnai 1815, 1819  
 Lukošūnaitė Danutė 1193  
 Lukošūnas A. 564  
 Lukošius B. 1268  
 Lukošius Boleslovas 1268, 1302, 1320  
 Lukša J. 861, 862  
 Lukša J.-Daumantas 862  
 Lukša Juozas-Skrajūnas 860, 861  
 Lukšas Juozas 1174  
 Lukšas Juozas 1756  
 Lukšas Mykolas 1756  
 Lukševičius P. 422  
 Lukšienė 636  
 Lukšienė Eugenija 1756  
 Lukšienė Meilė 1016, 1017, 1024  
 Lukšis Marijona 2161  
 Lukšytė Antanina 1043  
 Lukšytė D. 2111, 2112, 2116, 2122, 2134, 2136  
 Lukšta P. 1364, 1640  
 Lukštaitė Nijolė 1187  
 Lukštaitė Vidā 1111, 2713  
 Lukštas 638  
 Lukštas Juozas 1193  
 Lukštienė Agota 1972  
 Łupiński Józef 1516
- M**
- Maceina A. 2478  
 Maciainis Laurynas 241  
 Maciejauskienė 2015  
 Maciejauskienė V. 2020, 2025  
 Macijauskas Aleksandras 2511, 2513, 2514  
 Maciukevičius Jurgis 1304  
 Maciulevičius Vidas 1468  
 Mackeliūnaitė Janė 883  
 Mackeliūnaitė Zita 883  
 Mackeliūnas Algis 883  
 Mackeliūnas Juozas 883  
 Mackeliūnienė Juzė 883  
 Mackevičius Antanas 2157  
 Mackevičius J. 2160  
 Mackevičius Jonas 2459  
 Mackevičius Stanislovas 210  
 Mackonis J. 1385  
 Mackonis R. 2566  
 Mačaitytė Gražina 1178, 1185, 1215  
 Mačiekus Venantas 995, 1475, 1512, 1997, 1998, 1999, 2037  
 Mačiokaitė Aldona 1195  
 Mačiokaitė Birutė 1201  
 Mačiokaitė Rimanta 1196  
 Mačiokaitė-Kunigėlienė B. 1516  
 Mačiokas J. 612  
 Mačiokienė Monika 624  
 Mačys J. 719  
 Mačys Jonas-Kėkštas 433, 494, 719, 720, 721, 2195–2197  
 Mačiulaičiai 1697  
 Mačiulaitė Kazimiera 883  
 Mačiulaitienė Adelė 804  
 Mačiulaitienė Albina 1874  
 Mačiulaitienė Anelė 1697, 1703  
 Mačiulaitienė Elena 1697, 1698, 1888  
 Mačiulaitienė-Giedraitienė Petrė 1697  
 Mačiulaitis Edvinas 1490  
 Mačiulaitis Feliksas-Vyturys 2724  
 Mačiulaitis Jacintas 764  
 Mačiulaitis Jonas 1681, 1696, 1697, 1703, 1705, 1874  
 Mačiulaitis Jonas 256, 27242  
 Mačiulaitis Jonas 462, 507, 770, 774, 775, 803, 804, 1047  
 Mačiulaitis Juozas 1691  
 Mačiulaitis Kšištofas 212  
 Mačiulaitis P. 2354  
 Mačiulaitis Petras 1692, 1697, 1698, 1692, 1696, 1697  
 Mačiulaitis Petras 883  
 Mačiulaitis Pranas 852, 887  
 Mačiulaitis Steponas 211  
 Mačiulaitytė Genė 1112  
 Mačiulaitytė Genovaitė 1697  
 Mačiulaitytė Liuda 1697, 1703  
 Mačiulaitytė Teresė 1540, 1542, 1697
- Mačiulaitytė Virginija 1208  
 Mačiulaitytė-Giedraitienė Petrė 1703  
 Mačiulienė Antanina 1665  
 Mačiulienė Onutė 1506  
 Mačiulis 774  
 Mačiulis Feliksas 901  
 Mačiulis J. 494  
 Mačiulis R. 603  
 Mačiulis Viktoras 619, 901  
 Mačiulskis Vidmantas 1553  
 Mačiūnas Andrius 1041, 1044, 1065, 1093, 1102  
 Mačiūnas Antanas 1066  
 Maholc Z. 828  
 Mainelytė Vaiva 2531  
 Maironis 687, 698, 1141, 1230, 1557, 1568, 1569, 2204, 2487  
 Majauskas Jurgis 470, 770  
 Majoravičienė Agnė 1506  
 Makackaitė Lionė 1192  
 Makackas Vidas 1194  
 Makarenka 2410  
 Makarevičienė Marytė 806, 2608  
 Makarevičius 2212  
 Makedonovas A. V. 53, 83  
 Maknavičienė Teresė 624, 627  
 Maknavičius Stasys 157, 187, 627  
 Maknavičius Stasius 624  
 Makovskis Janas 2163  
 Maksimaitienė O. 307  
 Maksvytienė Marcelė Ona 1957  
 Maksvytienė Zita 995, 996, 999, 1000, 1001, 1003, 1123, 1124, 1129, 1131, 1140, 1141, 1198, 1207, 1209, 1210, 1214, 1436, 1444, 1451, 1459, 1463, 1464, 1465, 1473, 1474, 2724  
 Maksimaitis Mindaugas 2470  
 Maksvytis 1373, 1956  
 Maksvytis A. 385, 1126, 1175, 1393, 1394, 1432, 1641, 1895, 1896  
 Maksvytis Algirdas 1433, 1436, 1460, 1488, 1604, 2200  
 Maksvytis Algirdas 384, 386, 631, 997, 1001, 1003, 1013, 1123, 1131, 1132, 1174, 1175, 1176, 1180, 1185, 1198, 2725  
 Maksvytis Antanas 1961  
 Maksvytis Edvinas 1575, 1577, 1580  
 Maksvytis J. 1740  
 Maksvytis Juozas 466  
 Maksvytis Jurgis 241  
 Maksvytis Martynas 216  
 Maksvytis Zigmās 1272  
 Maksvytis Zigmās 1609  
 Maksvytytė (Labunaitienė) Ieva 997, 1003  
 Maksvytytė Agnietė 854  
 Maksvytytė Aida 1140  
 Maksvytytė Aida 1461  
 Maksvytytė Dalė 1189  
 Maksvytytė Ieva 1462  
 Maksvytytė Ieva 996, 1001, 1140, 1175, 1210  
 Maksvytytė Rima 1189  
 Maksvytytė S. 2359  
 Maksvytytė-Rečkuvienė Aida 1473  
 Makūnas Virgilijus 1246, 1247, 1248  
 Makūnas Virgilijus 1570  
 Malachovskis Tomas 213  
 Malaškevičiūtė Simona 1512  
 Malcanas Janelis 491  
 Malčas Karolis Filipas 1273  
 Maldžiūnas Jonas 1500  
 Malenkovas 960  
 Malinauskas Donatas 2176  
 Malinauskas K. 2243  
 Malinauskas Vilimas 1557  
 Mališauskas V. 2100, 2101, 2106, 2110, 2111, 2117, 2119, 2120, 2121, 2122, 2123, 2124, 2134  
 Mališauskas Vacius 2037  
 Mališauskienė (Meilutytė) Gražina 2135  
 Mališauskienė Gražina 2155  
 Malskienė (Mockevičiūtė) Kunigunda 2078, 2082



- Malskienė (Vilkaitytė) Lilija 1242  
Malskienė Antanina 902  
Malskienė Bronė 1126, 2377  
Malskienė Lilija 1243  
Malskis Edmas 1243  
Malskis Edmundas 1243  
Malskis Juozas 1417  
Malskis Juozas 625  
Malskis Pijus 902  
Malskis V. 565  
Malskytė Antanina 903  
Malskytė Elena 902  
Malskytė M. 1815  
Malskytė Marijona 902  
Malskytė Vida 1193  
Malskytė Vikta 1202  
Malsonienė-Bonkaiytė Marija 489  
Mangerudas J. 16, 25, 32, 46, 55  
Manikienė N. 2493  
Mankus Romualdas 2487  
Mann 2582  
Marcelionytė Rasa 1244  
Marciejevskis Augustinas 1295, 1300  
Marciejevskis Polikarpas 669  
Marcinkevičienė Aušra 1473  
Marcinkevičius 1910  
Marcinkevičius A. 791  
Marcinkevičius Česlovas 625  
Marcinkevičius Deividas 1224  
Marcinkevičius Gediminas 1536  
Marcinkevičius Gintas 573  
Marcinkevičius Juozas 1961  
Marcinkevičius Justinas 1141, 2378, 2388, 2527  
Marcinkevičius Justinas 1374, 1505  
Marcinkevičiūtė 603  
Marcinkevičiūtė Birutė 1194  
Marcinkevičiūtė Eleonora 1112, 1114  
Marcinkevičiūtė Marytė 2401, 2412  
Marcinkus Martynas 213  
Mardus Juozas 850  
Margelavičius D. 436  
Marija Liuiza 668  
Markevičius Egidijus 1130, 1151, 1164  
Markevičius Egidijus 1572  
Markevičius Juozas 770  
Markevičius Kazys 444  
Markevičius Motiejus 1032  
Markevičius Raimundas 641  
Markevičius Vaidas 640  
Markevičiūtė Inesa 393, 1436, 1445, 1467, 1468, 1503, 1570  
Markevičiūtė Vaiva (Rykštė) 1130, 1151, 1153, 1229, 1466, 1467, 1505, 1516, 2715  
Markus Juozas 1206  
Markus Vidas 1205  
Markutė Gintė 1204  
Markuza Juozas 2019  
Markuza S. 500  
Markuzaitė Antanina 1740  
Markūzas Petras 687  
Marliūnienė (Augustaitytė) Eugenija 1815  
Marma Jokūbas 213  
Marma Juozapas 2557  
Marma Juozas 2210  
Martinaitis A. 2450  
Martinaitis Juozas 459  
Martinaitis Kęstutis 1490  
Martinienė Marija 2019  
Martinkaitienė Ilona 1491, 1492  
Martinkevičius A. 649  
Martinkevičius Juozas 1428  
Martišauskaitė-Bakienė Marija 2019  
Martiševskis (Martyszewski) Jonas 1303  
Martiševskis Jonas 1317  
Martišiai 1640, 2592  
Martišienė 566, 638, 1270, 2642  
Martišienė (Dumčiūtė) Juzė 638  
Martišienė (Kuncaitytė) Elena 1486  
Martišienė (Plaušinitienė) Antanina 1740  
Martišienė (Skaisgirytė) Aldona 927  
Martišienė Aldona Teresė 1399  
Martišienė Antanina 508, 892  
Martišienė Antosė 910  
Martišienė Biruta 1972  
Martišienė Elena 1430, 1660, 1661  
Martišienė Elena 393, 643, 885  
Martišienė Elytė 927  
Martišienė J. 1357  
Martišienė Janina 1434  
Martišienė Janina 2357, 2359  
Martišienė Juzė 1590  
Martišienė Juzė 636  
Martišienė Marijona 1860  
Martišienė Monika 1659  
Martišienė O. 1361  
Martišienė Ona 1659  
Martišienė Petrė 1654  
Martišienė R. 1233  
Martišienė Teresė 1394, 1400, 1564, 1568  
Martišytė Agota 910  
Martišytė Birutė 885, 910  
Martišytė Elena 885  
Martišytė Zita 910  
Martišius 143, 173, 520, 521, 1241  
Martišius Algimantas 1447, 1448, 1449, 1485  
Martišius Algimantas 393  
Martišius Algis 1603, 1604, 1626, 1631  
Martišius Antanas 1810  
Martišius Antanas 475  
Martišius Edmundas 1661  
Martišius Feliksas 2168, 2172  
Martišius J. 497, 587, 641  
Martišius Jonas 1599, 1625, 1659, 1660, 1661, 1809, 2644  
Martišius Jonas 475, 506, 508, 510, 619, 735  
Martišius Juozas 1657, 1659, 1660, 1661, 1860, 1972  
Martišius Juozas 446, 459, 461, 506, 885  
Martišius Juozas (Galinis) 1735  
Martišius Jurgis 466, 744, 892  
Martišius Mindaugas 1210  
Martišius Mindaugas 1603, 1604  
Martišius Petras 1564  
Martišius Petras 559, 638, 910  
Martišius Pranas 1654, 1659, 1735  
Martyšius Pranas 1945, 2726  
Martišius Pranas 459, 463  
Martišius Romualdas 619  
Martišius Sigitas 1661  
Martišius Simonas 896  
Martišius Valentinas 1660, 1661  
Martišius Vidmantas 1177  
Martišius Viktoras 1659  
Martišius Vincas 473  
Martišius Vytautas 1993  
Martišius Vladas 1399  
Martišius Vladas 157, 187, 577  
Martišiūtė 2051  
Martišiūtė 739  
Martišiūtė Agota 587  
Martišiūtė Alena 322  
Martišiūtė Birutė 1660, 1661  
Martišiūtė Dalia 1661  
Martišiūtė Danutė 1198  
Martišiūtė Dovilė 1167, 1179, 1180, 1185, 1220  
Martišiūtė Elena 1660, 1661  
Martišiūtė Kunigunda 1659, 1748, 2085, 2094, 2391  
Martišiūtė Marija 1659  
Martišiūtė Ona 1659  
Martišiūtė Povilaitienė-Ona 2535  
Martišiūtė Vida 1661  
Martiškienė Elena 1616  
Martūnas Eirimas 1150, 1152, 1169, 1170, 1247, 1248  
Martūnas Eirimas 1573, 1574, 1575  
Martusevičius 821  
Maruška 1630  
Masaitienė Laimutė 620  
Masaitis Algimantas 1513  
Masaitis Vaclovas 643  
Masaitytė Daina 1202  
Masaitytė Danguolė 1142, 1200  
Masaitytė Danguolė 1373  
Masaitytė Laimutė 393  
Masaitytė Violeta 1142, 1197  
Masevičienė Roma 622, 625  
Masevičienė Valė 1982  
Masevičius 521, 606  
Masevičius Izidorius 507  
Masevičius Jurgis 1734  
Masevičius Raimondas 625  
Masevičiūtė Loreta 2420  
Masevičiūtė Silvina 1209  
Masiliūnienė Birutė 1676  
Masiulis Titas 1468  
Masulytė Regina 2415  
Maskeliūnai 2388  
Maskeliūnas Antanas 575, 576, 997, 1000–1003, 1134, 1135, 1136, 1227, 1229, 1231, 1233, 1234, 1245, 1268, 1270–1272, 1287, 1303, 1320, 1329, 1331, 1367, 1399, 1475, 1562, 1563, 1667, 1735, 1806, 1990, 1993, 2169, 2370, 2373, 2381, 2384, 2385, 2386, 2387, 2388, 2389, 2527, 2602, 0607, 2612, 2726  
Maskuliūnienė Džiuljeta 2507, 2509  
Maskvytis Algirdas 618  
Maslauskas Petras 2546  
Masteika Juozas 1627  
Masteikaitė Nijolė 1145  
Mastonytė-Miliuvienė Marija 2348  
Mašiotas Pranas 2367, 2496  
Mataitis Kostas 585, 587, 1009  
Matelis Arūnas 2531  
Matjošaičiai 735, 1656, 1662, 1769, 1776, 1777, 1800  
Matjošaičiai R. ir R. 1553  
Matjošaitė Antosė 902  
Matjošaitė Gailutė 908  
Matjošaitė Irena 908  
Matjošaitė Juzė 908  
Matjošaitienė 1949  
Matjošaitienė (Aušūraitė) Kunigunda 1667, 1671  
Matjošaitienė (Bajerčiūtė) Ona 2457  
Matjošaitienė (Endriukaitytė) Gailina 1526  
Matjošaitienė (Greičaitytė) Marija 2457  
Matjošaitienė (Liubinaite) Remigija 1548  
Matjošaitienė (Lopetaite) Dalė 1547, 1554, 1972, 1988, 1992  
Matjošaitienė (Vidrinskaitė) Marijona 1743  
Matjošaitienė A. 612  
Matjošaitienė Antanina 902  
Matjošaitienė Antosė 1776  
Matjošaitienė Audronė 1507  
Matjošaitienė D. 1563, 1982, 1990, 1991  
Matjošaitienė D. 732  
Matjošaitienė Dalė 1464, 1485, 1548, 1549, 1564, 1565, 1566, 1568, 1604, 1611, 1612, 1674, 1985, 1986, 1995  
Matjošaitienė Dalia 1395  
Matjošaitienė Edita 624  
Matjošaitienė Elena 1991, 1992  
Matjošaitienė Gailina 1425, 1525, 1527  
Matjošaitienė Galina 393  
Matjošaitienė Marija 1736, 1737, 1738, 1744, 1745  
Matjošaitienė Ona 1741  
Matjošaitienė Ona 908  
Matjošaitienė Rasa 1400  
Matjošaitienė Remigija 1394, 1396, 1400, 1405, 1406, 1485, 1550, 1551, 1552, 1553, 1554  
Matjošaitienė Remigija 643  
Matjošaitis 1364, 1776  
Matjošaitis A. 1516, 1682, 1749, 1750, 1766, 1806  
Matjošaitis A. 414, 432, 484, 528, 838  
Matjošaitis Algimantas 653, 1139, 1197



- Matijošaitis Antanas 154, 184, 831, 837, 2458, 2461, 2464  
 Matijošaitis Antanas 1555, 1654, 1657, 1735, 1736, 1742, 1743, 1746, 1747, 1760, 1801, 1802, 1805, 1806, 1807,  
 Matijošaitis Antanas, miškininkas, 2726–2728  
 Matijošaitis Antanas, ūkininkas, 2728, 2729  
 Matijošaitis E. 615  
 Matijošaitis Egidijus 1526  
 Matijošaitis Gailina 1526  
 Matijošaitis J. 496, 677, 2458  
 Matijošaitis Jonas 1736, 1739, 1742, 1745, 1772, 1773, 1776, 2458, 2462  
 Matijošaitis Jonas 74, 104, 471, 676, 902  
 Matijošaitis Jūlius 459  
 Matijošaitis Juozas 1529, 1736, 1737, 1738, 1739, 1740, 1741, 1745, 1766, 1803, 1808, 1873, 1875, 1985, 2457, 2461  
 Matijošaitis Juozas 432, 508, 528  
 Matijošaitis Justinas 1985, 1991, 1992  
 Matijošaitis Kazimieras 1776  
 Matijošaitis Kazimieras 902  
 Matijošaitis Kazys 774  
 Matijošaitis Marius 1153, 1163, 1164, 1179, 1221  
 Matijošaitis Marius 1570, 1572  
 Matijošaitis Nikodemus Leonardas 1743  
 Matijošaitis P. 1746, 1799, 1803  
 Matijošaitis P. 497  
 Matijošaitis Petras 1735, 1736, 1737, 1738, 1741, 1742, 1743, 1744, 1745, 1746, 1803, 2457, 2458  
 Matijošaitis Petras 460, 464, 696, 744  
 Matijošaitis Pranas 2182  
 Matijošaitis R. 615  
 Matijošaitis Raimondas 1674, 1485, 1548, 1550, 1551, 1552, 1553, 1554  
 Matijošaitis Raimundas 1177, 1204  
 Matijošaitis V. 1548  
 Matijošaitis Vitas 1399, 1433, 1451, 1459, 1604, 1608, 1609, 1674, 1982, 1983, 1985, 1990  
 Matijošaitis Vitas 571, 579, 604  
 Matijošaitis Vytautas 1395  
 Matijošaitis Vytautas 573  
 Matijošaitis Z. 614  
 Matijošaitytė (Gavėnienė) Marcelė 1746  
 Matijošaitytė Agota 1736, 1737, 1738, 1739, 1746  
 Matijošaitytė Antanina 1736, 1737, 1738, 1739, 1746, 1803  
 Matijošaitytė Antosė 1776  
 Matijošaitytė Birutė 432, 526, 827, 1504, 1506, 1507, 1516, 1555, 1560, 1654, 1657, 1676, 1682, 1735–1739, 1742, 1743, 1744, 1745, 1747, 1748, 1756, 1760, 1794, 1801, 1802, 2729, 2730 1803, 1806, 1808, 2452, 2454, 2457, 2458, 2459, 2460, 2461, 2462  
 Matijošaitytė Elena 1776  
 Matijošaitytė Felicija 1427  
 Matijošaitytė Genė 583, 1001  
 Matijošaitytė Giedrė 1532  
 Matijošaitytė Irena 1986  
 Matijošaitytė Juzė 1777  
 Matijošaitytė Kunigunda 1745  
 Matijošaitytė Marcelė 1736, 1739, 1745  
 Matijošaitytė Ona 1985  
 Matijošaitytė Rasa 1205  
 Matijošaitytė Rūta 1151, 1153, 1163, 1164, 1222  
 Matijošaitytė Rūta 1466, 1545  
 Matijošaitytė Vilija 1986  
 Matijošaitytė-Zibutienė Kunigunda 1736  
 Matijošienė Audronė 2182  
 Matiukas V. 1117, 1118  
 Matiukas Vytautas 1115, 1116, 1172, 1176, 1186, 1187, 1440  
 Matjošaitienė 1776  
 Matjošaitienė Angelė-Anelė 1354, 1355  
 Matjošaitis S. 1095  
 Matkevičienė Jolanta 2401  
 Matkevičius Petras 2479  
 Matukaitis 452  
 Matukaitis Jurgis 309  
 Matulaičiai 1777, 2570  
 Matulaičiai 639  
 Matulaitienė 1777  
 Matulaitienė 639  
 Matulaitienė J. 1609  
 Matulaitienė Juzė 1485, 1674  
 Matulaitienė Onutė 1777  
 Matulaitis 638, 639  
 Matulaitis A. 2613  
 Matulaitis Antanas 469, 883  
 Matulaitis Augustinas 1777  
 Matulaitis Augustinas 559  
 Matulaitis J. 1687  
 Matulaitis Jonas 1609  
 Matulaitis Jurgis 1231, 1273  
 Matulaitis Pranas 2183, 2196  
 Matulaitis Pranas 682, 683, 684, 883  
 Matulaitis R. 603  
 Matulaitis Stasys 681, 721  
 Matulaitis Tamošius 447  
 Matulaitytė Birutė 1186  
 Matulaitytė Gražina 2258  
 Matulaitytė Inga 1147, 1216  
 Matulevičius Juozas 1303, 1320  
 Matulevičius Vincas 624  
 Matulionis Balys 795  
 Matulionis Pranas 795  
 Matulionis Romas 612, 613  
 Matulionis Teofilis 1230  
 Matulionytė Ona 795  
 Matulionytė Valerija 795  
 Matulytė J. 2539  
 Matulka Alvydas 1468  
 Matusaitė P. 2203  
 Matusėvičienė Vida 1444  
 Matusėvičius 1956  
 Matusėvičius Antanas 892  
 Matusėvičius B. 683  
 Matusėvičius Eugenijus 1178, 1184, 1214  
 Matusėvičius J. 1910, 1961  
 Matusėvičius J. 503  
 Matusėvičius Jonas 1633  
 Matusėvičius Juozas 1957  
 Matusėvičius Juozas 466  
 Matusėvičius Stanislovas 579  
 Matusėvičiūtė Inga 1178  
 Matusėvičiūtė Inga 1467  
 Matusėvičiūtė Ingrida 2487  
 Matuszkiewicz W. 84, 114  
 Matūza Irmantas 1490  
 Matuzaitė Lina 1214  
 Matvejeva Tatjana 1537  
 Mauderodas Otonas 681, 687  
 Mauderodė 2171  
 Maulius Antanas 796, 797  
 Maumevičiai Algimantas 975  
 Maumevičienė (Kamaitytė) Matilda 975  
 Maumevičienė Matilda 911, 973, 975, 977  
 Maumevičienė Vida 1993  
 Maumevičienė Vida 571  
 Maumevičius Algimantas 1993  
 Maumevičius Algimantas 911, 973, 976  
 Maumevičius Algirdas 975  
 Maumevičius Arvydas 1211  
 Maumevičius Česlovas 346, 619, 911, 973, 975  
 Maumevičius Jonas 1750  
 Maumevičius Vidas 911, 973, 977  
 Maumevičiūtė Rasa 1213  
 Maumevičiūtė Renata 911, 975  
 Maumevičiūtė Roma 1192  
 Maurukai 2306  
 Maurukas Kazys 1739  
 Maurukienė 2306  
 Maurušaitis 604  
 Maurutis 1784  
 Mauza 2573  
 Mazuraitienė Janina 1440  
 Mazurkevičius Aurimas 1229  
 Mazurkevičius Josefus 2398  
 Mazurevičius Juozas 457  
 Mazurkevičius Vidas 798, 802  
 Mazurkevičiūtė Marija 1163, 1219  
 Mažeika A. 874  
 Mažeika Anicetas 507, 886  
 Mažeika Antanas 883  
 Mažeika Bronius 883, 894  
 Mažeika Gracijus 1525  
 Mažeika Jurgis 444  
 Mažeika Mindaugas 1526  
 Mažeika Mindaugas 535, 541, 614, 615, 624, 627, 649  
 Mažeika Tautvydas 393  
 Mažeika Vytautas 1679, 1748  
 Mažeika Vytautas 541, 624, 627, 894  
 Mažeika Vytautas-Žvejas 853, 854, 864, 877, 878, 879  
 Mažeika Z. 608  
 Mažeika Zigmas 1542  
 Mažeikaitė Birutė 1122  
 Mažeikaitė Laima 1121  
 Mažeikaitis (Мажейкайтис) Kristupas 309  
 Mažeikienė (Šalnaitytė) Angelė 2123, 2124  
 Mažeikienė Anelė 1762  
 Mažeikienė Elena 612, 615  
 Mažeikienė Marijona 444  
 Mažeikienė Petrė 1527  
 Mažeikienė Vilija 1425  
 Mažeikis Vytautas-Žvejas 859  
 Mažylis P. 1171  
 Mažytis 862  
 Mažiulis 2017  
 Mažiulis V. 2020  
 Mažiulis Vytautas 2010  
 Mažrimas Aleksandras 2487  
 Mažvydas Martynas 494, 1383, 1891, 2482, 2483, 2504  
 Mecevičius (Micevičius) Ignatas 1317  
 Mecevičius Ignatas 1252, 1254  
 Mecevičius, Micevičius (Miecewicz) Ignatas 1303  
 Mečraitienė J. 1363  
 Medeckienė Rima 1236, 1485  
 Medeckienė Rimutė 1235  
 Medišauskienė Z. 427  
 Medveckas Juozas 389, 635, 643, 644, 645, 1167, 1181, 1395, 1631, 2574  
 Medvedis Filipas 817  
 Meilus E. 305  
 Meilutis 314  
 Meilutytė G. 2037, 2100, 2101, 2106, 2110, 2111, 2117, 2119, 2120, 2121, 2122, 2123, 2124, 2125, 2134  
 Meilutytė Gražina 2037  
 Meizeraitis 559  
 Meizeraitis Juozas 780  
 Meizeraitis Vytautas 770, 780  
 Meizeraitytė Anelė 780  
 Mejeris A. 50, 56, 80, 86  
 Mėkšraičiai 1697  
 Mėkšraitytė Asta 1467  
 Mėkšraitienė Marija 1697, 1703  
 Mėkšraitienė Regina 1568  
 Mėkšraitis 1698, 1705, 1712  
 Mėkšraitis 336  
 Mėkšraitis Gediminas 1697, 1703  
 Mėkšraitis Jonas 1693, 1694, 1697, 1703  
 Mėkšraitis Juozas 1697, 1703, 1729  
 Mėkšraitis Petras 1691, 1692, 1697  
 Mėkšraitis Petras 462  
 Mėkšraitis Zenonas 583, 640  
 Mėkšraitytė Asta 1153, 1177, 1221  
 Mėkšraitytė Asta 1466, 1545  
 Mėkšraitytė Eugenija 1697, 1703  
 Mėkšraitytė Ivetta 1223  
 Mėkšraitytė Ivetta 1466  
 Mėkšraitytė Salomeja 1697  
 Mėkšriūnas Petras 1817  
 Mėkškaitė Elena 1539

- Melnikaitė Birutė 965  
 Melnikaitis Kęstutis 653  
 Melninkaitienė Valė 1779  
 Melninkaitis Remigijus 1207  
 Mengolinas Karolis 289, 291  
 Mercaitis Juozas 1961  
 Merčaitienė Rita 1418, 1422, 1424, 1469  
 Merčaitienė Rita 393  
 Merčaitis (Мерчайтис) Pranciškus 309  
 Merčaitis Gerardas 624, 627  
 Merčaitis J. 606  
 Merčaitis Juozas 613  
 Merkevičius A. 171, 201  
 Merkevičius Edvinas 1223  
 Merkevičius Egidijus 1222  
 Merkevičius Eimantas 1163  
 Merkevičius Tautvydas 1224  
 Merkevičiūtė Rasa 1142, 1204  
 Merkienė Irena Regina 2348, 2350  
 Merkys V. 673, 677, 678, 680, 682, 685, 686, 687, 690, 692, 695, 2170, 2174, 2176  
 Meščeriakovas 2288  
 Meškaitienė Juzė 729  
 Meškaitienė Marijona 2126  
 Meškaitienė Regina 1874, 1875  
 Meškaitis 397  
 Meškaitis J. 852, 861  
 Meškaitis Juozas 2126  
 Meškaitis Juozas 852, 912  
 Meškaitytė Ona 2126  
 Meškauskas K. 485  
 Meškauskas P. 818  
 Meškauskas Pranas 1091  
 Meškauskienė M. 485  
 Meškevičius J. 1367  
 Meškevičiai (Urbantai) 1885  
 Meškevičius 1420  
 Meškonis Stasys 1629  
 Mežirovas Aleksandras 2454  
 Micas L. 15, 45  
 Micevičius Ignacius 1252, 1336  
 Mickaitis 917  
 Mickaitis Severinas 1540, 1542  
 Mickaitis Vitas 1625  
 Mickaitytė Genovaitė 1540, 1542  
 Mickevičiai 1697  
 Mickevičienė Genovaitė 1422  
 Mickevičienė Genovaitė 625  
 Mickevičienė Irma 1247  
 Mickevičienė Irma 1453, 1485  
 Mickevičienė Matilda 1697  
 Mickevičienė Ona 1130  
 Mickevičienė Ona 1608, 1634  
 Mickevičius 1957  
 Mickevičius 846  
 Mickevičius (Mickiewicz) Jurgis 1304  
 Mickevičius A. 1818  
 Mickevičius Adomas 1557  
 Mickevičius Adomas 995, 2482, 2488  
 Mickevičius Antanas 1599  
 Mickevičius Antanas 770  
 Mickevičius Juozas 1672  
 Mickevičius Jurgis 1691, 1697  
 Mickevičius Jurgis 462, 1317  
 Mickevičius Kęstutis 1211  
 Mickevičius Leonardas 1187  
 Mickevičius Linas 1527, 1528  
 Mickevičius-Kapsukas V. 523, 712, 1652, 1682, 1741, 1742, 1744, 1801, 1808  
 Mickevičiūtė Gražina 1144, 1193  
 Mickevičiūtė Gražina 1978  
 Mickevičiūtė Laima 1190  
 Mickevičiūtė Laima 1978  
 Mickevičiūtė Vida 1442  
 Mickienė I. 2021  
 Mickus Juozas 456  
 Mickuvienė Marijona 455  
 Mierunskā Dagmara 1501  
 Mierunski Zbigniev 1500, 1515  
 Miežiniūtė-Grudzinskienė E. 2175  
 Miglinas Juozas 922  
 Mikai 406  
 Mikaila V. 34, 38, 64, 68  
 Mikalauskas Pranas-Antalkis 2479  
 Mikalojevskis (Mikolajewski) Jurgis 1304  
 Mikalojevskis Jonas 1318  
 Mikalaišienė Vida 623  
 Mikalais 335  
 Mikalais Antanas 451  
 Mikalais Jonas 344, 345, 346  
 Mikalais R. 601  
 Mikalaiytė 352  
 Mikalaiytė Birutė 1525  
 Mikalaiytė Birutė 614  
 Mikalaiytė Genovaitė 1379  
 Mikalaiytė Seliomija 1780  
 Mikalionis 604  
 Mikelkevičius 792  
 Mikelkevičius M. 740  
 Mikelkevičius Mikas 791  
 Mikėnas Antanas 1174, 2418  
 Mikolainis Petras 678  
 Mykolaitienė (Dobkevičiūtė) Regina 2266  
 Mykolaitienė Lidija 1501  
 Mykolaitienė Monika 1566, 1567, 1568, 1605  
 Mykolaitienė Monika 573  
 Mykolaitis Aleksandras 637  
 Mykolaitis Antanas 1625  
 Mykolaitis Benediktas 583  
 Mykolaitis Jonas 1734  
 Mykolaitis Jonas 770  
 Mikolaitis Juozas 469  
 Mikolaitis Jurgis 444  
 Mykolaitis Petras 1667  
 Mikolaitis Petras 450  
 Mykolaitis-Putinas Vincas 735, 1109, 1141, 1687, 1734, 2221, 2306, 2346, 2393  
 Mykolaitytė Jovita 1212  
 Mykolaitytė Vida 1754  
 Mykolaitytė Vilma 1207  
 Mikovičius Petras 211  
 Miksys Andrew 2515  
 Mikšys F. 2243, 2245  
 Mikšaitė I. 1853  
 Mikšaitis Simanas 451  
 Mikuckis 1913, 1921, 1927, 1929, 1930, 1932, 1933, 1937, 1946, 1950  
 Mikulėnienė D. 2000, 2002, 2004  
 Mikulskis Leonas 642  
 Mikulskis Šimanas 1220  
 Mikulskis Šarūnas 1218  
 Mikulskytė Gileta 1217  
 Mikulskytė Simona 1220  
 Mikutavičius Marijus 2532  
 Milašius Oskaras 2479  
 Milčevskis (Мильчевского) Kasperas 308  
 Milčevskis Kasperas 308  
 Milčius A. 2175  
 Milerienė Rachilė 1925, 1926, 1933, 1958  
 Mileris (Милер) Fridrichas 309  
 Mileris Gustavas 446, 491  
 Miletaitis Leopoldas 490  
 Miliauskaitė Aukšė 1506, 1839, 1845, 1846, 1848, 1856  
 Miliauskas 1630  
 Miliauskas 583  
 Miliauskas Juozas-Miglovaras 697  
 Miliauskas Kostas 1506  
 Milienė Vitalija 1980  
 Miliūnaitė Dalytė 1200  
 Miliūnaitė Laima 1542  
 Miliūnaitė Vida 1204  
 Miliūnas J. 1542  
 Miliūnas Juozas 508, 735  
 Miliūnas Pranas 896  
 Miliūnas V. 1118  
 Miliūnas V. 2566  
 Miliūnienė Genutė 783  
 Milius Algimantas Alius 882  
 Milius Julius 1249  
 Milius Regimantas 1980  
 Milius Romas 1386, 1390, 1408, 1413, 1980  
 Milius Romas 389, 390, 602, 604, 624, 1012  
 Milius Vacys 1894, 2350  
 Milius Vaidotas 882  
 Milius Vincas 882  
 Milius Virmantas 1248, 1249, 1414  
 Miliušiai 559  
 Miliušienė 639  
 Miliušis 566, 639  
 Miliušis Albinas 1777  
 Miliušis Albinas 560, 561, 565, 570, 583, 846  
 Miliušytė Laima 1197  
 Miliutinas Nikolajus 361  
 Miliuvienė Elena 1419  
 Miliuvienė M. 2347  
 Milkevičiūtė Giedrė 2401  
 Milkus Jokūbas 210  
 Miltinis Juozas 2393  
 Minelgaitė E. 2134  
 Mindaugas, kunigaikštis 2401, 2405  
 Mingailaitė Danutė 1201  
 Mingailaitė Pranutė 1697  
 Mingailaitė Teresė 1200  
 Mingelienė Kajackaitė Vincenta 909  
 Miniuskai 1777  
 Miniuskaitė Laima 1203  
 Miniauskienė 566  
 Mininas 1629  
 Mironaitė Monika 1141, 2378  
 Mironas Vladas 2176, 2232  
 Misevičienė Ramutė 1874  
 Misevičienė Roma 1542  
 Misevičienė Romutė 1875  
 Misevičienė V. 2040  
 Misiūnas 2296  
 Misiūnas 583  
 Misius Kazys 207, 303, 310, 313, 322, 325, 357, 364, 429, 672496, 642, 686, 694, 699, 703, 704, 725, 840, 1016, 1017, 1032, 1036, 1266, 1289, 1314, 1315, 1591, 1596, 1665, 2025, 2287  
 Miščikaitė Anelė 1608, 1636  
 Miščikaitė Anelė 643, 1094  
 Miščikaitė Irena 1142, 1190  
 Miščikaitė Marcelė 559  
 Miščikaitė Petronėlė (Petrė) 2291  
 Miščikaitis Juozas 1674  
 Miščikas 353, 636  
 Miščikas Algirdas 1104  
 Miščikas Antanas 1104  
 Miščikas Edmundas 1104, 1112, 2730  
 Miščikas I. 1640  
 Miščikas Izidorius 1589  
 Miščikas Jonas 585  
 Miščikas Juozas 770  
 Miščikas Kostas 899  
 Miščikas P. 604  
 Miščikas Pranas 451  
 Miščikienė 737  
 Miščikienė (Aleksaitė) Ona 1048, 1049, 1103  
 Miščikienė M. 1357  
 Miščikienė O. 1085, 1104  
 Miščikienė Ona 585, 1048, 1094  
 Miščikienė Onutė 1080  
 Miščiukenė 975  
 Mišeikienė Ona 1127  
 Miškaitis Juozas 869  
 Miškevičius A. 1298  
 Miškinienė-Levickytė Martyna 2731  
 Miškinis A. 207, 321  
 Miškinis A. 2218  
 Miškiniai A. ir M. 2482  
 Miškinis Algimantas 2195, 2219  
 Miškinis Petras 2549  
 Mitkaitė Goda 1998  
 Mitkienė Danutė 2326  
 Mitušius Jurgis 212  
 Miuntė Akselis 2485, 2542  
 Miuratas Joahimas 669  
 Miusek H. J. 1289  
 Mockaičiai 1800  
 Mockaičiai O. ir P. 1798, 2465  
 Mockaitienė (Giosaitė) Marcellukė 1873

- Mockaitienė Agota 1678  
 Mockaitienė Marcelė 1872  
 Mockaitienė Marčiukė 1872, 1873  
 Mockaitienė Ona 1796–1798  
 Mockaitienė Ona 465  
 Mockaitis Aidas 1680  
 Mockaitis Algimantas 1196  
 Mockaitis Antanas 1678  
 Mockaitis Jonas 1629, 1678  
 Mockaitis Jonas 560  
 Mockaitis Juozas 1625, 1628, 1629, 1631, 1678, 1797, 1973  
 Mockaitis Juozas 461  
 Mockaitis Jurgis 458  
 Mockaitis Justinas 562  
 Mockaitis Kazys 470  
 Mockaitis Petras 1678, 1680, 1872  
 Mockaitis Pranas 1678, 1797, 1798  
 Mockaitis Vidas 1680  
 Mockaitis Vytautas 1678  
 Mockaitis Vitas 1680  
 Mockaitis Zigmas 1678, 1797, 1798, 1800  
 Mockaitytė Elytė 636  
 Mockaitytė Antanina 2536, 2546  
 Mockaitytė Janina 1794, 1800  
 Mockaitytė (Kuncaitienė) Margarita 2464  
 Mockaitytė Marija 1678  
 Mockaitytė Virginija 1201  
 Mockaitytė Zita 1798  
 Mockaitytė Živilė 1205  
 Mockeliūnaitė Evelina 2524  
 Mockeliūnaitė Ona 1658  
 Mockeliūnas Benius 625, 2524  
 Mockeliūnas Juozas 1917, 1927, 1954, 1955  
 Mockeliūnienė Rita 1372, 1373, 1380, 1500, 1505, 1506, 1516, 1555, 1561, 2731, 2522, 2524, 2526  
 Mockevičienė Bronė 624  
 Mockevičienė Dominyka 893  
 Mockevičienė Jūratė 1526  
 Mockevičienė Matilda 2036, 2042, 2046, 2066, 2067  
 Mockevičienė Ona 883, 958  
 Mockevičius Augustinas 1619  
 Mockevičius Feliksas 486, 604  
 Mockevičius J. 1083, 1084, 1085, 1096, 1098  
 Mockevičius Juozas 451, 506, 541, 622, 625, 893, 1055, 1074, 1082  
 Mockevičius Martynas 541, 625  
 Mockevičius Mindaugas 1386, 1392  
 Mockevičius Pranas 451  
 Mockevičius Sabastijonas 448  
 Mockevičius Vytautas 893  
 Mockevičiūtė Birutė 893  
 Mockevičiūtė Janina 1186  
 Mockevičiūtė Margarita 2036  
 Mockevičiūtė Nastutė 2036  
 Mockevičiūtė Ona 883  
 Mockevičiūtė Teresė 2036  
 Mockevičiūtė Teresė 883  
 Mockienė Marija 1131  
 Mockienė Marija 1473, 1545  
 Mockus A. 649  
 Mockus Sigaitis 1150, 1154  
 Mockus V. 603  
 Mockus Virginijus 624  
 Močiuraitis Baltramiejus 214  
 Molotovas V. 1470  
 Monastirskienė A. 1127  
 Monastirskienė Albina 1752  
 Mončius Antanas 2399  
 Monet 2423  
 Monkus Antanas 2404  
 Montis Antanas 2405  
 Montvila Jonas 828  
 Montvila Juozas 2034, 2148  
 Montvila V. 1819  
 Montvila V. 523  
 Montvilaitė 846  
 Montvilienė Ona 1819  
 Moora N. 169  
 Morkevičienė Ona 1768  
 Morkevičius Jonas 1769  
 Morkevičius Jurgis 1768  
 Morkevičiūtė Jūratė 1205  
 Morkūnaitė-Lazauskienė A. 319  
 Morkūnas Eligijus Juvenčius 1835, 1891, 1893, 1906, 1956, 1957  
 Morkūnas K. 2000  
 Morkūnas Kazys 2509  
 Morkūnas Vitalis 2348  
 Morkūnienė Elena 1553, 2348  
 Morozovas V. I. 825  
 Morzy J. 304  
 Mostauskytė Vilija 1842, 1850, 1857  
 Motiejai 406, 636  
 Motiejaitytė Agota 699  
 Motiejūnaitė Asta 633  
 Motiejūnaitė Viktorija 1165, 1167, 1180, 1185, 1225  
 Motiejūnaitė Viktorija 1546  
 Motiejūnas V. 2085, 2094  
 Motiejūnienė Genovaitė 1507  
 Motūzas Kazys 1553  
 Mozartas V. A. 2500  
 Mozūra 1775  
 Mozūraičiai 1430  
 Mozūraitienė Česlova 1526  
 Mozūraitienė Elytė 1385  
 Mozūraitis 2608  
 Mozūraitis 1751  
 Mozūraitis 847  
 Mozūraitis A. 822  
 Mozūraitis Anė 459  
 Mozūraitis Antanas 821  
 Mozūraitis Artūras 1211  
 Mozūraitis J. 1659  
 Mozūraitis J. 612  
 Mozūraitis Juozas 1985  
 Mozūraitis Juozas 507, 1200  
 Mozūraitis Kazimieras 214  
 Mozūraitis P. 563  
 Mozūraitis Petra 443  
 Mozūraitis Pranas 1608  
 Mozūraitis Stanislovas 212  
 Mozūraitis Vitas 1985  
 Mozūraitytė Asta 1209  
 Mozūraitytė Daiva 1208  
 Mozūraitytė Gailutė 1194  
 Mozūraitytė Genovaitė 1174  
 Mozūraitytė Genovaitė 1754  
 Mozūraitytė Irena 1983  
 Mozūraitytė Janina 1196  
 Mozūraitytė Kristina 1192, 1215  
 Mozūraitytė Neringa 1529  
 Mozūraitytė Ona 1654  
 Mozūraitytė Rasa 1210  
 Mozūraitytė Rūta 1215  
 Mozūraitytė Salomėja 822  
 Mozūraitytė Salomėja Marija 622  
 Mozūraitytė Skaistė 1425, 1532  
 Mozūraviciūtė Elena 1704  
 Mozūrevičienė Aldona 896  
 Mozūrevičienė Elena 896  
 Mozūrevičienė Marcelė 896  
 Mozūrevičienė Ona 1694  
 Mozūrevičius 1735  
 Mozūrevičius Donatas 1694  
 Mozūrevičius Jonas 896  
 Mozūrevičius Pranas 896  
 Mozūrevičius Vytautas 649, 896  
 Mozūrevičiūtė Marcelė 1681  
 Mozūrienė Janė 1775  
 Mozūrkevičius Donatas 1694  
 Mulevičius L. 2575  
 Müller Th. 86, 116  
 Muraška Antanas 1953  
 Muraška Vincas 1654  
 Murauskai 1817  
 Murauskaitė 1364  
 Murauskaitė Gitana 1541  
 Murauskaitė Inga 1221, 1229  
 Murauskaitė Inga 1545  
 Murauskaitė Rasa 1208, 1218  
 Murauskas Albinas 1499, 1505  
 Murauskas Giedrius 1151  
 Murauskas Jonas 448  
 Murauskas Juozas 1905, 1956, 1961  
 Murauskas Juozas 509, 882  
 Murauskas Justinas 1446, 1449, 1451, 1603, 1604  
 Murauskas Justinas 641, 1001, 1272  
 Murauskas Liudvikas 1905  
 Murauskas Mindaugas 1218  
 Murauskas R. 1123  
 Murauskas Rimas 1178, 1216  
 Murauskas Tomas 1222  
 Murauskas Ugnius 1238  
 Murauskas Valentinas 1272  
 Murauskas Valentinas 1464, 2123, 2125  
 Murauskas Vincas 1665, 1666  
 Murauskas Vincas 2595  
 Murauskas Vincas 460  
 Murauskienė (Šipailaitė) Jolanta 1247  
 Murauskienė Albina 1001  
 Murauskienė Albina 1464  
 Murauskienė Aldona 1242, 1244  
 Murauskienė Aldona 1506  
 Murauskienė B. 843, 844, 845  
 Murauskienė Eugenija 1464, 2125  
 Muravjovas Michailas-Korikas 672, 2161  
 Mureika 580  
 Mureika J. 1445  
 Mureika Juozas 1433, 1436, 1443, 1444, 1445, 1446, 1448, 1458, 1459, 1460, 1547, 1549, 1604, 1605, 1633  
 Mureika Juozas Arūnas 1001  
 Mureikaitė Loretta 996, 1209  
 Mureikienė (Arbašauskaitė) Liucija 1486  
 Mureikienė L. 1459, 1516  
 Mureikienė L. 570  
 Mureikienė Liucija 1126, 1233, 1433, 1434, 1443, 1458, 1459, 1562, 1605, 2732  
 Murinai 1776  
 Murinas 1008  
 Musneckienė Milda 624  
 Musorgskis M. 2500  
 Musteikaitė Aldona 1680  
 Musteikis Ignas 1005  
 Muth Jakob 2582  
 Muzukevičius Algimantas 2487

## N

- Nagevičius Vladas 2484  
 Nainienė (Kontrimavičiūtė) Kristina 1548  
 Naktinienė G. 2020  
 Namševičius Jonas 299  
 Napoleonas 102, 132, 306, 358, 666, 667, 668, 669, 670, 671, 1481, 1809, 1814, 2608, 2644, 2645  
 Narbūda Petras 599, 603  
 Narbutas Vytautas 1195, 1243  
 Narečionis R. 1118  
 Narkūnas Jonas 1417, 1422, 1580  
 Narkūnienė A. 1421, 1423, 1425  
 Narkūnienė Aldona Danutė 389, 390, 391, 625, 1012, 1011, 1401, 1416, 1422–1424, 1469, 1525, 2732  
 Narutavičius Stanislovas 2176, 2227, 2229  
 Narvydas Adolfas 653, 1197  
 Narvydas Julius 654  
 Narvydas Marius 654  
 Narvydienė (Valašinitė) Danguolė 653  
 Nasvytis Motiejus 2181  
 Nasvytė Salomėja-Valukas 2218  
 Natkevičaitė-Ivanauskienė M. 83, 84, 113, 114  
 Natkevičius Vincas 2301, 2306, 2310, 2344  
 Natkus V. 2312  
 Naujalienė (Šlapikaitė) Romutė 958  
 Naujalienė Ramutė 1774  
 Naujalienė Roma 1616  
 Naujalienė Romutė 961  
 Naujalis Juozas 739, 2034, 217, 2257

- Naujalis Jurgis 1455, 1629  
 Naujalis Vladas 1426  
 Naujokaitė Ona Joana 905  
 Naujokaitė Agota 905  
 Naujokaitė Aldona 894  
 Naujokaitė Antanina 77, 78, 107, 108  
 Naujokaitė Elena 1190  
 Naujokaitė Eugenija 905  
 Naujokaitė Genė 882  
 Naujokaitė Gražina 882  
 Naujokaitė Irena 882  
 Naujokaitė Kristina 905  
 Naujokaitė Marijona 2494  
 Naujokaitė Ona 882  
 Naujokaitė Regina 905  
 Naujokaitienė (Aniulytė) Eugenija 1243  
 Naujokaitienė (Vaitonytė) Julė 1385, 1543  
 Naujokaitienė A. 1392  
 Naujokaitienė A. 604  
 Naujokaitienė Aldona 392, 394, 541, 622, 623, 1439  
 Naujokaitienė Eugenija 911, 1243, 1244, 1245, 1247, 1248  
 Naujokaitienė M. 894, 1076, 1077, 1097, 1767  
 Naujokaitienė Marcelė 882, 887  
 Naujokaitienė (Povilaitytė) Marcelė 2546, 2547  
 Naujokaitienė Marija 905, 1075, 1096, 1104  
 Naujokaitienė O. 1361  
 Naujokaitienė Ona Marija 882  
 Naujokaitis 481, 1792  
 Naujokaitis A. 587, 201  
 Naujokaitis Antanas 694, 894, 1768, 1769, 1811, 2732  
 Naujokaitis D. 604  
 Naujokaitis Drąsūnas 574, 1193, 1243, 1244, 1615  
 Naujokaitis Endrius 882  
 Naujokaitis J. 496, 500, 608  
 Naujokaitis J. 2538, 2541, 2543, 2544  
 Naujokaitis Jonas 1734  
 Naujokaitis Jonas 451, 507, 887, 894  
 Naujokaitis Jonas 2547  
 Naujokaitis Juozas 343, 447, 457, 458, 495, 505, 507, 555, 764, 766, 882, 905, 1028, 1032, 1043, 1045, 2546, 2732, 2733  
 Naujokaitis Kostas-Briedis 849  
 Naujokaitis Kostas-Tautmylis 863  
 Naujokaitis P. 481, 727, 1372, 1596, 1740, 2318 2310, 2316, 2317, 2318, 2319, 2542  
 Naujokaitis Pranas 1369, 1371, 1375, 1560, 2201, 2301, 2310, 2315, 2316  
 Naujokaitis Pranas 464, 495, 509, 726, 745, 852, 883, 905, 911, 1026, 2377, 2604  
 Naujokaitis Pranas, mokslininkas, 2733  
 Naujokaitis Pranas, poetas, 2734  
 Naujokaitis Pranciškus Kazimieras 894  
 Naujokaitis Rimantas 394, 623, 1193  
 Naujokaitis Simonas 2577  
 Naujokaitis Stasys 1506, 1516, 2734, 2755  
 Naujokaitis Steponas 2547, 2735  
 Naujokaitis Viktoras 1276, 1277, 1685, 2735  
 Naujokaitis Vincas 457  
 Naujokaitis Zigmantas 1733, 1734, 2539, 2547, 2735, 2736  
 Naujokaitytė Agota 1740  
 Naujokaitytė Agutė 1782, 2019  
 Naujokaitytė Algima 1204, 1244  
 Naujokaitytė Gailina 1200  
 Naujokaitytė Irena 1203  
 Naujokaitytė Jurgita 1246  
 Naujokaitytė M. 1362  
 Naujokaitytė M. 507  
 Naujokaitytė O. 1357  
 Naujokaitytė R. 507  
 Naujokaitytė S. 507  
 Naujokaitytė Teresė 1190  
 Naujokas 1644  
 Naujokas Antanas 2736  
 Naujokas Arūnas 625  
 Naujokas Bronius 1174, 1186  
 Naujokas Justinas 327, 505  
 Naujokas Marijus 1490  
 Naujokienė Antanina 905  
 Naujokienė Teresė 1527, 1529  
 Naujokyte Marijona 444  
 Naujūnas Vytautas-Kariūnas 874  
 Naumavičius Česlovas 2123  
 Naumavičius Vitalijus 1273, 1288, 2387  
 Nausėda Gitanas 1406, 2379, 2487  
 Nausėdaitė Rasa 1222  
 Navickaitė Deimantė 1246  
 Navickaitė Zita 1196  
 Navickaitė Žydrūnė 1246  
 Navickas A. 1130  
 Navickas Audrius 1150, 1165, 1225  
 Navickas Audrius 1550, 157, 3  
 Navickas Evaldas 1215  
 Navickas Justinas 624, 628  
 Navickas Rimantas 1136  
 Navickas Rimas 1170  
 Navickas Tadas 1523  
 Navickas Tadas 387, 1235, 1236  
 Navickienė (Brunzaitė) Jūratė 1486, 1976  
 Navickienė J. 1382, 1392, 1516  
 Navickienė Jūratė 384, 387, 541, 623, 661, 995, 1180, 1185, 1394, 1407, 1436, 1438, 1444, 1445, 1452, 1453, 1463, 1464, 1465, 1466, 1469, 1473, 1474, 1485, 1523, 1555, 1563, 1565, 1566, 1568, 1569, 1979, 1980, 2736  
 Navickienė Virginija 1386  
 Navickienė Virginija 623  
 Navickutis 712  
 Navikaitė O. 1364  
 Navikauskaitė Neringa 1461  
 Navikienė Marija 2151  
 Navka Juozas 214  
 Neananas Jakob 2582  
 Nefelovas Konstantinas 311  
 Nekrašas Vytautas 2470  
 Nekrošius Ipolitas 2470  
 Nemanis Kazys 1331  
 Nenartonytė Aurelija 1204  
 Nenartonytė Irena 1207  
 Nenorta J. 1875  
 Nėris Salomėja 1076, 1141, 1143, 1378, 2260  
 Nesterenko Eugenijus 2500  
 Nešokotis Telesforas 307  
 Neulis Juozas 603  
 Neuronis 1915, 1916  
 Neuronis I. 1944  
 Neverauskai 1684  
 Neverauskaitė Loretta 1206  
 Neverauskas 521, 1264  
 Neverauskas A. 1684  
 Neverauskas Augustinas 1276, 1277, 1685, 2737  
 Neverauskas Jonas 343  
 Neverauskas Petras 1758  
 Neverauskas Pranas-Vėjas 863  
 Neverauskienė Stefa 1758  
 Neverauskas 703  
 Neverdauskienė Daiva 1503  
 Neveriauskas Juozas 464  
 Neveriauskas Vincas 445  
 Neviranskas Petras 154, 184  
 Nevirauskas 555  
 Nevirauskas Jonas 465  
 Nezabitauskaitė-Galaunienė A. 2175  
 Nėris Salomėja 2414, 2522, 2524  
 Niemanas Kazimieras 1367  
 Niemkevičius Anicetas 1629  
 Nietzsche Friedrichas 2246  
 Nikolaitienė Zita 1505, 1536  
 Nikolaitis Nerijus 1491  
 Nikolajėvas V. 840  
 Nikolajevičius Levas 966  
 Nikolskaja M. 16, 46  
 Nikžtaitis Petras 491  
 Nivinskis Leonas 1024  
 Nyčė F. 2478  
 Nolius Andriejus 308  
 Nolius Albertas 770, 1928, 1929, 1930, 1955, 1961  
 Nolius Gotlibas 469, 490  
 Nolius Vilius 469, 490  
 Noreika Laimonas 1141, 2378  
 Noreika Z. 2020  
 Norilaitis Adomas 1961  
 Norkaitienė (Šlapikaitė) Marija 1122  
 Norkaitienė Marija 1131, 1139, 1145, 1193, 1195  
 Norkaitis 566  
 Norkaitis J. 1952  
 Norkaitis Zigmantas 1115, 1117, 1120, 1122, 1124, 1126, 1130, 1131, 1145, 1146, 1186, 1188, 1189, 1196, 1373, 1454, 1603, 1610, 2377, 2473  
 Norkus Edmundas 1748  
 Norvila Rimantas 1399, 1502, 2381  
 Nostradamas Mišelis 1964  
 Novojevskis Vladislavas 364, 365

O

- Obelenienė E. 1128  
 Obelenienė Emilija 1130  
 Obelėvičius Sigutis 2500  
 Obelienius Juozas 1035  
 Obelieniuotė Birutė 1192  
 Obelieniuotė Genovaitė 1195  
 Obelieniuotė Birutė 1442  
 Obiecanauskis Mikas 815  
 Obolenskis Pavelas 742  
 Oginskis Mykolas Kleofas 667  
 Oleka 516  
 Oleka Jonas 894  
 Oleka Juozas 1002  
 Oleka S. 1256  
 Oleka Saliamonas 2554  
 Olekaitė Elena 1075, 1103  
 Olekas 1259  
 Olekas Juozas 1001  
 Olekas Saliamonas 1258  
 Olekas Vikis 2492, 2493  
 Olencevičius J. 419  
 Olencevičius Juozas 1629  
 Olencevičius Vidmantas 1695  
 Olenderis 1910  
 Olencevičius V. 2597  
 Olensevičienė Genovaitė 1615  
 Olensevičius Alvydas 1177, 1200  
 Olensevičius J. 604  
 Olensevičius Raimondas 1217  
 Olensevičiūtė Daiva 1220  
 Olensevičiūtė Vaida 1201  
 Olertaitė Gerda 1223  
 Olertaitė Kristina 1214  
 Olertaitė Laura 1136, 1138, 1217  
 Olertaitė Sandra 1150, 1226  
 Olišauskas R. 2585  
 Ona Bakas 481  
 Onusaitytė Nijolė 1200  
 Orentai 1817  
 Orentaitė Audronė 1202  
 Orentaitė Birutė 2396  
 Orentaitė Genovaitė 1189, 2396  
 Orentaitė Juzė 799  
 Orentaitė Magnutė 1822  
 Orentaitė Rasa 1205  
 Orentaitė-Dailidienė Antanina 1822, 1825  
 Orentaitė Ula 2396, 2403  
 Orentas 1769  
 Orentas Antanas 1728  
 Orentas Arvydas 1197  
 Orentas Gintaras 1818  
 Orentas J. 1659  
 Orentas J. 481  
 Orentas Jonas 2169  
 Orentas Juozas 911  
 Orentas Kestutis 1173, 1174, 1185, 1186, 1514, 2379, 2396, 2397-2413, 2417, 2420, 2737



- Orentas Pranas 1654, 1655  
 Orentas Valentas 1659  
 Orentas Vincas 2396  
 Orentas Vytautas 2396, 2403  
 Orentėlis 1819  
 Orentienė Bronislova 2396  
 Orentienė Genė 603  
 Orentienė Liuda 2420  
 Orentienė Raimonda 1527  
 Orinas Jonas 210  
 Orindas Martynas 211  
 Orintai 1614, 1774, 1815  
 Orintai 950  
 Orintai Gintautas 1168  
 Orintaitė Aistė 1778  
 Orintaitė Daiva 1778  
 Orintaitė Dalia 1188  
 Orintaitė Judita 1778  
 Orintaitė O. 1357  
 Orintaitė Peronėlė (Jonutienė) 1420, 1532, 1560, 1583, 2168, 2298–2312, 2314, 2316, 2319, 2320, 2303, 2321, 2322, 2326, 2327, 2328, 2329, 2330, 2377, 2383, 2737–2738  
 Orintaitė Ramutė 1675, 1778, 1755  
 Orintaitė Rūta 1168  
 Orintaitė Vilma 1175, 1211, 1778  
 Orintaitė Virginija 1542  
 Orintas 1776  
 Orintas 336  
 Orintas Adomas 2322  
 Orintas Antanas 1675, 1776, 1778  
 Orintas Antanas 330, 477, 620, 902  
 Orintas Armandas 156, 157, 186, 187, 1168, 1177, 1778, 1204  
 Orintas Česlova 902  
 Orintas Dominykas 1223  
 Orintas Dominykas 1778  
 Orintas Gediminas 884  
 Orintas Gintautas 1675, 1778, 1983  
 Orintas Gintautas 394, 541, 573, 618, 619, 621, 625, 627, 902  
 Orintas Jonas 1596, 1675, 1770, 1772, 1773, 1775, 1776, 1777, 1778  
 Orintas Jonas 461, 471, 477, 507, 884, 1198  
 Orintas Juozas 1598, 1599, 1675, 1755, 1778, 2322  
 Orintas Juozas 323, 465, 483, 484, 500, 506  
 Orintas M. 336  
 Orintas Mantvydas 1778  
 Orintas Mantvydas 622, 1220  
 Orintas Motiejus 335  
 Orintas Pranas 459, 465, 506, 884  
 Orintas Romas 643, 884  
 Orintas Valdas 1778  
 Orintienė (Duobaitė) Rūta 1486  
 Orintienė (Šipailaitė) Agota 2322  
 Orintienė Agota 884  
 Orintienė Antanina 506  
 Orintienė Antosė 1773, 1778  
 Orintienė Česė 1774  
 Orintienė Daiva 1002, 1058, 1059, 1137, 1141, 1143, 1147, 1148, 1151, 1153, 1170, 1186, 1214, 1218, 1224, 1394, 1396, 1400, 1405, 1406, 1476, 1516, 1523, 1548, 1575, 1778, 2560, 2738, 2738  
 Orintienė Elena 585  
 Orintienė Ona 643, 884  
 Orintienė Onutė 1396  
 Orintienė Rita 624  
 Orintienė Rūta 392, 394, 570, 583, 618, 621, 1001, 1003, 1429, 1778  
 Orintienė Valerija 1568  
 Orlickas Petras 1304, 1305, 1320  
 Orvydas Vilius 2422, 2450  
 Osipavičaitė Vera 1047  
 Ostrauskas K. 1249  
 Ostrovskis (Островский) Juozapas 364  
 Ostrovskis Jonas 334  
 Oskinis Stanislovas 210  
 Ošurkai 2342  
 Ovsianikova Aldona 1813
- Ozerenskis Andrejus 661  
 Ozerovas F. 824  
 Ozolas Romualdas 2475, 2476  
 Ožiūnas 1814  
 Ožiūnas 947  
 Ožiūnas V. 1671  
 Ožiūnas V. 564  
 Ožiūnas Vytautas 563, 564, 579, 847, 926, 1172, 1429, 1454, 1602  
 Ožiūnienė 1454  
 Ožiūnienė 583
- P
- Pabedinskas Tomas 2514  
 Pabrėža J. 2000, 2002  
 Pabrica Aurimas 1542  
 Pabrickaitė Dalia 1242  
 Pacaitė Ona 1028, 1032  
 Pacas Kazimieras 207, 1826  
 Pacas Mykolas Petras 290  
 Pacas Petras Mykolas 284  
 Pacevičius Z. 779, 786, 803, 820  
 Pačiagaitė 330  
 Padlešius Vincas 713  
 Padmoska Juozas 443  
 Padribonienė Gema 2361  
 Pagirėnas 1110  
 Pagirėnas Kazys 1427  
 Pagirėnienė Marija 1109, 1110, 1111  
 Pagirinis Kazys 1440  
 Paksas Rolandas 647, 1009, 1010, 2478  
 Pakštas Kazys 2173  
 Palaitis Giedrius 1218  
 Paleckis J. 503, 1076, 2289, 2290  
 Palionis J. 2000  
 Palionis Jonas 2503  
 Palionis Remigijus 1192  
 Pališkis Jonas 557  
 Palme Olofas 1489, 1496, 1499, 1500, 1511  
 Paltanavičius Albinas 1800  
 Paltanavičius Bronius 1800  
 Paltanavičius G. 1143  
 Paltanavičius Gintas 1197  
 Paltanavičius Gintautas 654, 1130  
 Paltanavičius P. 1123  
 Paltarokas 2389  
 Palteraitis Antanas 453  
 Palteris Antanas 2019  
 Paltynas 710  
 Palubinskas 874  
 Palubinskas Aidas 1206  
 Palubinskas Feliksas 1009  
 Palubinskas Juozas 510, 1110  
 Palubinskas Justinas 641  
 Palubinskas Petras 1598, 1599  
 Palubinskas Petras 327, 899  
 Palubinskas Pijus 484  
 Palubinskas Saulius 1200  
 Palubinskas Vincas 442, 445  
 Palubinskas Virgaudas 1184, 1203  
 Palubinskas Vytautas 1276, 1277, 2373, 2374, 2609, 2738  
 Palubinskienė Elena 2504  
 Palubinskienė Jolanta 1759  
 Palukaitė Danutė 888  
 Palukaitė Liucija 888  
 Palukaitė Liudmila 888  
 Palukaitė Stefanija 888  
 Palukaitė Teresė 888  
 Palukaitienė (Tumosaitė) Janina 1554  
 Palukaitienė Antosė 888  
 Palukaitienė D. 389  
 Palukaitienė Daiva 635  
 Palukaitienė Janina 1540, 1542  
 Palukaitis Jonas 888, 1266, 1268, 1277, 1305, 1320, 2598, 2738, 2739  
 Palukaitis Pijus 505, 888, 1872, 1873  
 Palukaitis Seliamonas 455  
 Palukaitis Sigitas 1540, 1542  
 Palukaitis Sigitas 888  
 Palukaitis Virginijus 1542  
 Palukaitytė Dana 1192
- Palukaitytė Danutė 1138  
 Palukaitytė Liuda 1189  
 Palukaitytė Marija 2458  
 Palukaitytė Stefa 1190  
 Pamakštys Pranas 967  
 Pamakštytė Stefa 963, 967  
 Pantelaitis J. 1362, 2616  
 Pantelaitis Jonas 472  
 Pantelaitis Petras 770  
 Pantelaitytė-Adomaitienė Audronė 1499  
 Paparonis 2257  
 Papievienė Aurelija 1512, 1516  
 Papiškeris Mauškis 442  
 Parras Martinas 2512  
 Partikaitė Lilija 1196  
 Partikas Eugenijus 1177, 1205  
 Partikas V. 643, 1140  
 Partikas Vytautas 1978  
 Partikas Vytautas 642, 643, 1139, 1140, 1193  
 Partikienė Elena 1451, 1459, 1604  
 Parulis 1628, 1629  
 Paspirgėliai 2376  
 Paspirgėlienė A. 1128  
 Paspirgėlienė Aldona 1996  
 Paspirgėlienė Barbora 443  
 Paspirgėlis 520  
 Paspirgėlis Jonas 1630  
 Paspirgėlis Juozas 1184, 1197  
 Paspirgėlis Kazimieras 214  
 Paspirgėlis Mindaugas 641  
 Paspirgėlis Pranas 1654  
 Paspirgėlis Pranas 460  
 Paspirgėlis Simonas 214  
 Paspirgėlytė Marija 1141  
 Paspirgėlytė Marytė 1196  
 Pašiūnas Vidas 1542  
 Paškauskai 1817  
 Paškauskaitė Birutė 1817  
 Paškauskaitė Gema 1194  
 Paškauskaitė Gema 1817  
 Paškauskaitė Irena 1755, 1817  
 Paškauskaitė Prakseda 1755, 1817  
 Paškauskaitė Ramutė 1201  
 Paškauskaitė Ramutė 1817  
 Paškauskaitė-Mitrikevičienė Gema 1825  
 Paškauskas Juozas 1817  
 Paškauskas Kęstutis 1817  
 Paškauskas Kęstutis 655, 1197  
 Paškauskas Vacys 1755, 1817  
 Paškauskas Vidas 1197  
 Paškauskas Vidmantas 1817  
 Paškauskienė (Ivaškėnaitė) Alvyra 1432, 1603  
 Paškauskienė A. 1456  
 Paškauskienė Alvyra 1433, 1442, 1443, 1605  
 Paškauskienė Ona 453  
 Paškauskienė Viktorija 1817  
 Paškauskienė Viktorija 571  
 Paškauskienė Violeta 655  
 Paškevičius Andrius 1819  
 Paškevičius Andrius 453  
 Paškevičius J. 23, 53  
 Paškevičius Viktoras 891  
 Paškevičiūtė Jurgita 1853, 1855  
 Pašukonis Jonas 142, 172  
 Patalauskaitė D. 84, 114  
 Patalauskaitė Daiva 1512  
 Patalauskaitė Daiva 83, 113  
 Patašius Juozas 1662  
 Patašius Modestas 2487  
 Patašius Vytautas 1662  
 Patašius Zigmas 1662  
 Patašius Žydrūnas 1224  
 Patašiūtė Ingrida 1490  
 Patravičius Jonas 1605  
 Paukščiai 356  
 Paukštelis J. 733  
 Paukštelis J. 1385  
 Paukštienė Elena 559  
 Paukštienė Genovaitė 602, 604  
 Paukštienė Jurgita 1529  
 Paukštienė Marijona 904



- Paukštienė Petrė 1672, 1778  
 Paukštienė Z. 601, 602, 603  
 Paukštis Juozas 904  
 Paukštis Pranas 1665  
 Paukštis Pranas 904  
 Paukštis Valdas 1499, 1501, 1502  
 Paukštys Jonas 2537  
 Paukštys Pranas 2595  
 Paukštys V. 2642  
 Paukštys Zigmas 566  
 Paukštytė Adelė 904  
 Paukštytė-Šaknienė Rasa 2346–2350  
 Paulaitis Algimantas 1177, 1202  
 Paulaitis Antanas 509  
 Paulaitis Jonas 1680  
 Paulaitytė Aldona 1108  
 Paulaitytė Danutė 1680  
 Paulanis Ona 2580  
 Paulauskaitė Vitalija 2421  
 Paulauskas Artūras 1012  
 Paulauskas J. 2020  
 Paulauskas Juozas 509  
 Paulauskas Petras 1273  
 Paulauskas Zenonas 2498, 2499  
 Paulauskienė A. 2362, 2363  
 Paulenis 788  
 Paulianis V. 469  
 Paulienukis 379  
 Paulikas 1629  
 Paulionis (Paulanis) Vincentas 1305  
 Paulionis Vincas 319, 726, 1028, 1255, 1256, 1257, 1260  
 Paulionis Vincentas 315, 679, 725, 726, 1258, 1319, 1666, 2739  
 Pauliukaitienė (Paužaitė) Vida 1385, 1543  
 Pauliukaitienė V. 1385  
 Pauliukaitienė Vida 624  
 Pauliukaitis Algis 1543  
 Pauliukaitis Algis 603, 604  
 Pauliukaitytė Iona 1244  
 Pauliukėnas Elvydas 1184  
 Paulius A. 329  
 Pauža 2606  
 Pauža J. 1378  
 Pauža Jonas 1978  
 Pauža Mindaugas 1456, 1552  
 Paužaitė 2608  
 Paužienė Kunigunda 801  
 Paužienė Laima 622  
 Pavalkienė 2162  
 Pavalkienė Birutė 1537  
 Pavalkis 1777  
 Pavalkis Baltrus 337, 338, 343, 346, 447  
 Pavalkis J. 356  
 Pavalkis Juozas 682, 1736, 2739  
 Pavalkis Matas 216  
 Pavalkis Steponas 680  
 Pavalkis Viktoras 1736, 1745  
 Pavalkis Baltrus 510  
 Paveleckas M. 839, 841  
 Pavlovskis Andriejus 286, 289, 290  
 Pavlovskis Andžejus 2615  
 Pawłowski 117  
 Pažereckas Anicetas 1626  
 Peckus Stasys 774, 804, 2739  
 Pečenga 1625  
 Pečiiliauskas Tomas 2170  
 Pečiukaitis 1769  
 Pečiukaitis Antanas 850, 984  
 Pečiukaitis Juozas 779  
 Pečiukaitis Jurgis 779  
 Pečiukaiytė Antanina 734  
 Pečiulionis Matas 786  
 Pečiulis Alvydas 661  
 Pečiulis P. 604  
 Pečkaičiai 639, 2469, 2587  
 Pečkaitienė (Mickevičiūtė) Gražina 1556  
 Pečkaitienė B. 615  
 Pečkaitienė O. 1267  
 Pečkaitienė Petronėlė 924, 2469  
 Pečkaitienė Zosė 1423  
 Pečkaitis 637  
 Pečkaitis Algis 1175  
 Pečkaitis Antanas 1176, 1193  
 Pečkaitis Feliksas 1540, 1542  
 Pečkaitis J. 2470-2472  
 Pečkaitis Jaronimas 1276  
 Pečkaitis Jonas 1196, 1259  
 Pečkaitis Juozas 455, 1194, 2469  
 Pečkaitis Justinas 1114, 1190, 1607, 2421, 2469, 2472, 2740  
 Pečkaitis Justinas Sigitas 1277, 2469, 2587  
 Pečkaitis Pijus 1427  
 Pečkaitis Pranas 465  
 Pečkaitis Vincas 450, 471  
 Pečkaitytė 1364  
 Pečkaitytė Česlova 1675  
 Pečkaitytė Danutė 1754  
 Pečkaitytė Laima 1187  
 Pečkaitytė Petrė 1659  
 Pečkaitytė Stasė 1128  
 Pečkauskaitė 1687  
 Pečkauskaitė Marija 1686, 1687  
 Pečkytė Justina 1534  
 Pečkus 981  
 Pėdzevičiūtė Veronika 1199  
 Pelegrimas Gintautas 651  
 Pelionienė (Žukauskaitė) Marija 938  
 Pelionienė Konstancija 943  
 Pelionienė Marija 941, 943, 954  
 Pelionienė Žukauskaitė Marija 892  
 Pelionis Antanas 943  
 Pelionis Benjaminas 943  
 Pelionis Edvardas 954  
 Pelionis Gintautas 954, 1755  
 Pelionis Leonas 942, 943, 953, 954  
 Pelionytė Irena 1205  
 Pelionytė Natalija 943  
 Pelionytė Vanda 943  
 Pempė Gediminas 2379  
 Penčyla P. 2262  
 Penkauskas Jonas 1547  
 Pentavičius A. 1580  
 Perbandas Georgas Vilhelmas 1274  
 Perkauskas D. 1969  
 Perkauskas Donatas 1512  
 Perkovskis Vieslavas 1502  
 Pekowski Wiesław 2592, 2594, 2598  
 Pesys Jonas 1810  
 Pesys Jonas 476  
 Pesius Andriejus 1259  
 Petkevičaitė-Bitė Gabrielė 1509  
 Petkevičiai 2465  
 Petkevičienė Ona 1822  
 Petkevičius Antanas 1654, 1974  
 Petkevičius Antanas 459  
 Petkevičius Pranas 1822  
 Petkevičius Pranas 582, 904  
 Petkevičiūtė 567  
 Petkevičiūtė O. 1378  
 Petkevičiūtė Veronika 1199  
 Petkūnaitė Kunigunda 889  
 Petkūnas Antanas 889  
 Petkūnas–Perkūnas Antanas 2740  
 Petkūnas Vitas 393  
 Petkūnienė Marcelė 889  
 Petkuvienė Ona 443  
 Petraičiai 1817  
 Petraitienė (Čižeikaitė) Rima 649  
 Petraitienė (Verbylaitė) Eugenija 624, 1385, 1386, 1387, 1389  
 Petraitienė Ona 1817  
 Petraitienė Petronėlė 2289  
 Petraitis 1760, 1771  
 Petraitis A. 604  
 Petraitis Albertas 1812  
 Petraitis Aloyzas 2487  
 Petraitis Antanas 448  
 Petraitis Egidijus 1577  
 Petraitis Fridrichas 472  
 Petraitis Frydrichas 2613  
 Petraitis Jonas 2342  
 Petraitis Jonas 446, 515  
 Petraitis Juozas 1809, 1810  
 Petraitis Juozas 476  
 Petraitis Justinas 1817  
 Petraitis Petras 453  
 Petraitis Pranas 468, 490, 770, 777  
 Petraitis Vitas 1817  
 Petraitis Vytautas 1195  
 Petraitis Vytautas 1755  
 Petraitytė Anelė 1817  
 Petraitytė Dalė 1191  
 Petraitytė Dalė 1817  
 Petraitytė E. 612  
 Petraitytė Saliamutė 1817  
 Petraitytė-Talalienė Eglė 1507  
 Petrašiūnas Aloyzas 328, 330, 525, 835  
 Petruskai 1691, 1709  
 Petruskai G., V. 604  
 Petruskaitė Sigita 1246  
 Petruskaitė Viktorija 1544  
 Petruskas A. 1580  
 Petruskas Abdonas 604, 619, 1793  
 Petruskas Andrius 1147, 1178, 1216, 1390, 1246  
 Petruskas Arūnas 1390  
 Petruskas Bronius-Šarūnas 874  
 Petruskas Gediminas 624  
 Petruskas M. 1260  
 Petruskas Mikas 742, 1539, 222  
 Petruskas Mykolas 2511  
 Petruskas Motiejus 320, 1306, 1319  
 Petruskas Pranas 462  
 Petruskas Raimondas 622, 623, 624, 1184, 1198, 1243  
 Petruskas Sergejus 623  
 Petruskas Simanas 1768  
 Petruskas Stasys 1186  
 Petruskas V. 602  
 Petruskienė (Abraitytė) Salomėja 2121, 2134  
 Petruskienė (Duobaitė) Marytė 1760, 1762, 1769  
 Petruskienė (Virbickaitė) Laima 1243  
 Petruskienė (Virbickaitė) Laima 1543  
 Petruskienė Česlova 624  
 Petruskienė Laima 388, 1241, 1244, 1245, 1247, 1248, 1249  
 Petruskienė Laima 1544  
 Petruskienė M. 1761, 1763, 1764  
 Petruskienė Marytė 1765  
 Petruskienė Matilda 2111  
 Petruskienė Ona 1767  
 Petruskienė-Lingienė 1699  
 Petruvičienė (Murauskaitė) Brigita 2125  
 Petruvičienė Dalia 1233  
 Petruvičienė Emilija 331, 572, 1376, 1379, 1393, 1400, 1463, 1464, 1465, 1485, 1512, 1523, 1556, 1566, 1568, 1569  
 Petruvičienė Jovita 1548, 1555, 1556, 1605  
 Petruvičienė Jovita 392, 583, 647  
 Petruvičienė L. 390  
 Petruvičienė M. 603  
 Petruvičienė Nijolė 393  
 Petruvičienė Ona 471  
 Petruvičienė Teresė 1875  
 Petruvičienė Uršulė 453  
 Petruvičius 2642  
 Petruvičius 297, 561, 713, 846  
 Petruvičius Almantas 1219  
 Petruvičius Antanas 1571, 1824, 1987  
 Petruvičius Antanas 457, 583, 1155  
 Petruvičius Irmantas 1130, 1218  
 Petruvičius J. 1641  
 Petruvičius Jonas 1394, 1549, 1632, 1633, 1635, 1654, 1743  
 Petruvičius Jonas 459, 461, 583  
 Petruvičius Juozas 1633  
 Petruvičius Juozas 457, 552, 553, 557, 560, 774, 804  
 Petruvičius Jurgis 473  
 Petruvičius Nerijus 1214  
 Petruvičius Pranas 393, 457, 573  
 Petruvičius Raimondas 1209  
 Petruvičius Rynaldas 1178, 1217  
 Petruvičius Rynaldas 1576  
 Petruvičius Saulius 1212  
 Petruvičius Tomas 1552

- Petravičiūtė (Liudvikaitytė) Marijona 1780  
 Petravičiūtė Antanina 738  
 Petravičiūtė Audronė 1151, 1163, 1221, 1229  
 Petravičiūtė Audronė 1466, 1467, 1545, 1571  
 Petravičiūtė Lina 1214  
 Petravičiūtė Lina 1452, 1492, 1994  
 Petravičiūtė Odeta 1207  
 Petravičiūtė Ramunė 1452, 1464, 1550, 1551, 1552, 1553, 1994  
 Petravičiūtė Ramunė 996  
 Petravičiūtė Rasita 1222, 1229  
 Petravičiūtė Rasita 1466  
 Petravičiūtė S. 1107, 1108, 1110  
 Petravičiūtė Vaida 1215  
 Petravičiūtė-Stankaitienė Lina 1453, 1463, 1485  
 Petreikis T. 1255  
 Petreikis Tomas 2487  
 Petrikaitė Gražina 881  
 Petrikaitė J. 2080  
 Petrika Silvestras 2536  
 Petrikai 2587  
 Petrikas 1758  
 Petrikas 638, 639  
 Petrikas Algimantas 881  
 Petrikas Jonas 1598, 1599, 1756  
 Petrikas Jonas 324, 466, 747, 2469  
 Petrikas Pranas 1757  
 Petrikas Pranas 881  
 Petrikas Vincas 1757  
 Petrikas Vincas 505  
 Petrikenė Kunigunda 881  
 Petrikis Jonas 484  
 Petrikytė Aldona 1756  
 Petrikytė Eleonora 1539  
 Petrokienė R. 2020  
 Petrošius Donatas 1507  
 Petruitenė Rima 649  
 Petrusis A. 2450  
 Petrusis Alfonsas 2176, 2228, 2229  
 Petrusis Laurynas 1224  
 Petrusis Vytautas 2232, 2250, 2251  
 Petruševičius Pranas 2173  
 Petruškevičius Rokas 1501  
 Piacus Stasys 770  
 Piečaitė Verena 1680  
 Piečaitė Regina 1680  
 Piečaitienė 1819  
 Piečaitienė (Viržaitytė) Teresė 1972, 1988  
 Piečaitienė (Vyšneveckaitė) Kristina 1548, 1554  
 Piečaitienė Bronė 612, 613  
 Piečaitienė Gailina 1614  
 Piečaitienė Gailina 388, 625  
 Piečaitienė Kristina 1148  
 Piečaitienė Marijona 1819  
 Piečaitienė Petrė 457  
 Piečaitienė Teresė 1383, 1395, 1451, 1459, 1464, 1465, 1485, 1562, 1566, 1568, 1569, 1608, 1609, 1611, 1612, 1819  
 Piečaitis A. 1364  
 Piečaitis Jonas 1378, 1395, 1562, 1633, 1678, 1819, 1973, 1983, 1988, 1990  
 Piečaitis Jonas 461, 475, 567, 582, 583  
 Piečaitis Juozas 1680  
 Piečaitis Jurgis 710, 712  
 Piečaitis Simanas 1815, 1819, 2494  
 Piečaitis Simas 553  
 Piečaitis Valdas 1401, 1402, 1407, 1434, 1461, 1485  
 Piečaitis Valdas 621, 627, 629  
 Piečaitytė 1458  
 Piečaitytė Antanina 735  
 Piečaitytė D. 1137, 1147, 1575  
 Piečaitytė Daiva 1545, 1607  
 Piečaitytė Daiva 661, 1138, 1143, 1147, 1148, 1153, 1154, 1170, 1171, 1178, 1183, 1184, 1207, 1216, 1222  
 Piečaitytė Eugenija 1679  
 Piečaitytė Gedimina 1235, 1546  
 Piečaitytė Irma 1178, 1185, 1214  
 Piečaitytė Jolanta 1526  
 Piečaitytė-Puišienė Jolanta 1529  
 Piečiattytė Daiva 1554  
 Piečiukaičiai 1972  
 Piečiukaitienė A. 1395  
 Piečiukaitienė Eugenija 1564, 1565, 1608  
 Piečiukaitienė Liudvika 1617  
 Piečiukaitienė M. 2368  
 Piečiukaitienė Marcelė 451  
 Piečiukaitis 554, 847  
 Piečiukaitis Antanas 561, 583, 2740, 2741  
 Piečiukaitis Jonas 1805  
 Piečiukaitis Jurgis 443  
 Piečiukaitis Simanas 443  
 Piečiukaitis V. 1270  
 Piečiukaitis Vladas 1608  
 Piečiukaiytė Antanina 1972  
 Piečiukaiytė Antosė 1608  
 Piečiukaiytė Irena 1142, 1187  
 Piedzevičius Vytautas 1181  
 Pieniuta Aleksandras 1069  
 Pieniutienė Augusta 1069  
 Pieniutytė Violeta 1069  
 Piesis Simonas 214  
 Piešinys Povilas 2292  
 Pijus VI, popiežius 1251  
 Pijus XI, popiežius 1251  
 Pikčilingis J. 2149  
 Pikčilingaitė Antanina 890  
 Pikčilingiai 1590  
 Pikčilingiai 676  
 Pikčilingienė A. 1501  
 Pikčilingienė Antosė 1610  
 Pikčilingienė Antosė 554  
 Pikčilingienė Edita 622  
 Pikčilingienė Janina 1389  
 Pikčilingienė Janina 603  
 Pikčilingienė Juzė 2363, 2370  
 Pikčilingienė M. 1558  
 Pikčilingienė Marija 890  
 Pikčilingienė Marytė 1555  
 Pikčilingienė Teklė 890  
 Pikčilingis A. 1558  
 Pikčilingis Antanas 1375, 1555, 1556  
 Pikčilingis Antanas 2363, 2370  
 Pikčilingis Antanas 457, 461, 463, 508, 636  
 Pikčilingis Juozas 1329, 1370, 1371, 1372, 1373, 1586, 2035, 2039, 2046, 2052, 2054, 2055, 2058, 2062, 2064, 2074, 2366, 2368, 2369, 2371  
 Pikčilingis Jonas 4622371, 467, 508, 603, 637, 689, 696, 756, 849, 850, 851, 890, 935, 1005, 1140, 1165, 1187, 1277, 2743, 2744  
 Pikčilingis Juozas 1369, 1370, 1372, 1375, 1500, 1514, 1515, 1555, 1557, 1560, 1561, 1583, 1638, 1640, 1641, 1756, 2349, 2361, 2362, 2363, 2366, 2367, 2368, 2369, 2370, 2371, 2372, 2377, 2379, 2500, 2522, 2527, 2552, 2581, 2582  
 Pikčilingis Juozas-Vilkas 849  
 Pikčilingis Jurgis 462  
 Pikčilingis Pranas 313, 508, 688, 703, 890  
 Pikčilingis Simanas 1144, 1368  
 Pikčilingis Vytautas 2370  
 Pikčilingis Zigmas 143, 154, 155, 156, 157, 173, 184, 185, 186, 187, 331, 935, 1095, 1272, 1369, 1375, 1516, 1555, 1556, 1558, 1559, 1564, 1625-1631, 1974, 2363, 2370, 2742, 2376  
 Pikčilingytė Aldona 1824, 1983  
 Pikčilingytė Eugenija 1111  
 Pikčilingytė Romutė 1202  
 Pikleris Pranas 689, 790  
 Pikszylingienė Ona 2579  
 Pikszylingis Jurgis 2579  
 Piktasilingis Jonas 212, 823  
 Piktasilingis Jurgis 211  
 Piktasilingis Kazimieras 212  
 Pikžirniene Jūratė 1542  
 Pikžirniene R. 348  
 Pikžirniene Romutė 1410  
 Pikžirnis 335, 352, 585  
 Pikžirnis Juozas 343, 344  
 Pikžirnis Juozas 447, 585  
 Pikžirnis Tomas 1542  
 Pikžirnis Vladas 1542  
 Pikžirnis Vladas 588  
 Pikžirnytė Daiva 1243  
 Pikžirnytė Inesa 1542  
 Pileckienė Anastazija 2298, 2307  
 Piličiauskas G. 168, 198  
 Pilypaitis Edgaras 1401, 1537, 1538, 1561  
 Pilypaitis J. 2162  
 Pilipenka M. M. 829, 830  
 Pilkienė Nelda 1674  
 Pilonis Jonas 209  
 Pinkaitė M. 1362  
 Pinkus 336  
 Pinkus Ignas 849, 906  
 Pinkus Kazimieras 335  
 Pinkus M. 334  
 Pinkus Pranas 344, 447, 473  
 Pinkus Pranciškus 1859  
 Pinkus Vincas 337, 343, 344, 447  
 Pinkutė Marijona 339, 340  
 Pipiraitė-Tomarienė Sone 2324  
 Pirandelis L. 2547  
 Piročkinas A. 2508, 2509  
 Pyplys Kazimieras-Audronis 860, 861  
 Pyragienė S. 1673  
 Pyragius 583  
 Pyragius V. 583  
 Pyragius Vytautas 1673  
 Pisareva V. 16, 46  
 Piščikas Albinas-Bijūnas 875  
 Pivovar Stefanija 1564  
 Pivovaras Petras 393, 967, 2742, 2743  
 Pivovarienė (Pamakštytė) Stefa 962  
 Pivovarienė Stefanija 393  
 Platonas 2478  
 Plausinaitė P. 748  
 Plausinaitienė 1776  
 Plausinaitienė Antanina 508, 1735  
 Plausinaitienė Genovaitė 570, 1369, 1434, 1556, 1565, 1566, 1569, 1616, 1636, 1979, 1980, 1981, 2743, 2744  
 Plausinaitienė Rasa 393, 1452, 1485, 1614, 1615  
 Plausinaitis Antanas 774, 804, 2744  
 Plausinaitis Antanas Vytautas 1742  
 Plausinaitis Domas 1163, 1164, 1221, 1229  
 Plausinaitis Domas 1485  
 Plausinaitis Pranas 1802, 1808  
 Plausinaitis Pranas 477  
 Plausinaitis Romas 156, 186  
 Plausinaitytė Audrė 1218  
 Plausinaitytė Audrė 1546  
 Plausinaitytė Irena 1556  
 Plausinis Antanas 468  
 Plausinis Pranas 771  
 Plechavičius Povilas 724, 794, 851, 853, 1009, 1010, 1661, 1679, 1703, 1729-1731, 1775, 1776, 1778  
 Plečkaitis 1904  
 Plečkaitis Benjaminas 1629  
 Plečkaitis E. 583  
 Pleikienė I. 1516  
 Pleikienė Ieva 2390  
 Plešikas Andrius 241  
 Plešikas Motiejus 241  
 Pleškytė Eugenija 2531  
 Plyčiūnaitis Albertas 490  
 Plyčius Albertas 475  
 Plyčiuvaitytė Vilma 1178, 1184, 1185, 1214  
 Plioplys Evaldas 1220  
 Plioplys P. 1364  
 Plioplys Pranas 508  
 Plioplys Vincas 1662  
 Plioplytė Evelina 1163, 1222  
 Plioplytė Romutė 1142, 1201  
 Plioplytė-Juškienė R. 1516  
 Plioraitis I. 1307  
 Pliorišis (Plerišis ?) Pranas 887

- Plyskaitis Karolis 1654  
 Plungė Rimantas 2398  
 Plutusevičienė M. 598  
 Plutusevičienė Ona 1810  
 Plutusevičienė Ona 603  
 Plutusevičius Vidmantas 1244  
 Plutusevičiūtė Gražina 1243  
 Pociėjus P. 1263  
 Pociėjai 944  
 Pociėjienė (Kamaitytė) 1774  
 Pociėjienė Antanina 901  
 Pociėjienė Nijolė 1549, 1605, 1613, 1973  
 Pociėjus 1775  
 Pociėjus 639, 945  
 Pociėjus J. 2613  
 Pociėjus Algis 1094, 1454, 1563, 1603, 1605, 1613, 1993  
 Pociėjus Antanas 1811  
 Pociėjus Antanas 472, 510, 901  
 Pociėjus Artūras 622, 1176  
 Pociėjus Jonas 901  
 Pociėjūtė Loretta 1206  
 Pociėjūtė Regina 901  
 Pociėjūtė Stasė 901  
 Pociėjūtė Vilija 1203  
 Počiulpaite A. 2585  
 Počka 860  
 Počvaičiai 2289  
 Počvaitė Nijolė 899  
 Počvaitienė (Puodžiukaitytė) Zuzana 1036  
 Počvaitienė Z. 1587, 2288, 2290  
 Počvaitienė Z. 913, 1084, 1090, 1091, 1097, 1098  
 Počvaitienė Zuzana 2019, 2287, 2288, 2290  
 Počvaitienė Zuzana 504, 899, 1031, 1075, 1096  
 Počvaitis 502, 1357  
 Počvaitis 502  
 Počvaitis E. 327, 913  
 Počvaitis Edvardas 1587, 1612, 2287, 2288, 2289, 2290  
 Počvaitis Edvardas 322, 324, 504, 742, 743, 899, 1036, 1091  
 Počvaitytė Nijolė 1091, 2289, 2290  
 Podcenka Juzefas 2161  
 Poderienė Jūratė 1148  
 Podžiūnas Mikalojus 210  
 Polianskij M. M. 1648  
 Polozovas Petras 1627  
 Polteraitienė (Raževičiūtė) Agota 676, 696  
 Polteraitienė Ona 1654  
 Polteraitis Jonas 884  
 Polteris Antanas 554  
 Polujanskaitė Birutė 995  
 Ponetauskas Kazimieras 1627  
 Poniatovskienė Teresė 305  
 Poniatovskis Andrius 305  
 Poniatovskis Juozapas 305, 306, 358, 2587, 2588, 2595, 2597, 2598, 2600, 2605, 2606, 2611, 2613, 2643, 2645, 2646  
 Poniatovskis Stanislovas Augustas 2645  
 Poniškaitienė (Skeltytė) Ona 1877  
 Poniškaitis Arūnas 1399, 1502  
 Poniškaitis Jonas 1877, 1879  
 Poormanas R. 1509  
 Pependikis 166, 196  
 Pependikis Karolis 1029, 1033  
 Popovas Michailas 22, 52  
 Poškaitis Kazys 1478, 1540, 1682, 2351–2353, 2356  
 Poškienė Dalia 2487  
 Poškevičius Jonas 2161  
 Povilaičiai 2465, 2535, 2536  
 Povilaičiai V. ir A. 509  
 Povilaitienė Anna 1505  
 Povilaitienė Antanina 2548  
 Povilaitienė Ona 1451, 1991  
 Povilaitienė Ona 1604  
 Povilaitienė (Jasevičiūtė) Zofija 2544  
 Povilaitis 638  
 Povilaitis Andrius 2536, 2540, 2544, 2546, 2744  
 Povilaitis Adomas Simonas 1276, 1306  
 Povilaitis Antanas 505  
 Povilaitis Antanas 2535  
 Povilaitis Apolinaras 1468  
 Povilaitis Baltrus 2535  
 Povilaitis Edmas 774  
 Povilaitis Edmundas 1198  
 Povilaitis Jonas 850, 1660, 2558  
 Povilaitis Jonas 2536–2538, 2540, 2541, 2543–2547, 2552  
 Povilaitis Jonukas 1978  
 Povylaitis Juozas 457  
 Povilaitis Kazys 2535, 2539  
 Povilaitis Kęstutis 2558  
 Povilaitis Laimonas 1176  
 Povilaitis M. 842  
 Povilaitis Petras 1564, 2745  
 Povilaitis Pranas 774, 2745  
 Povilaitis Pranas 2535, 2536, 2538–2544, 2548, 2549, 2553  
 Povilaitis Simonas Adomas 1307, 1319  
 Povilaitis Stasys 1434, 2744  
 Povilaitis Stasys 2535, 2543, 2552  
 Povilaitis V. 564  
 Povilaitis Vincas 2548  
 Povilaitis Vladas 2549  
 Povilaitytė Aldona 2544  
 Povilaitytė Antanina (Spurgienė) 2536  
 Povilaitytė Aušrinė 1178  
 Povilaitytė Aušrinė 1213  
 Povilaitytė Česlava 2548  
 Povilaitytė Dainora 1175, 1210  
 Povilaitytė Elena 1660, 1983  
 Povilaitytė Elena (Martišienė) 2536  
 Povilaitytė Juzė (Pečkaitienė) 2536  
 Povilaitytė Monika 827, 2548  
 Povilaitytė Morta 2536  
 Povilaitytė O. 1111  
 Povilaitytė Rasa 1533  
 Povilaitytė Teresė 1189, 2548  
 Povilaitytė–Dėdinienė Ona 2536  
 Povilaitytė–Naujokaitienė Marcelė 2536  
 Povilaitytė–Žemaitaitienė Marija 2536  
 Povilionytė Angelė 1242  
 Poviliūnas Artūras 2402  
 Poviliūnas Virginijus 2481, 2487  
 Pozniakas Danas 2402  
 Požerskis Romualdas 2513  
 Požarickis Petras 212  
 Požarickis Stanislovas 212  
 Požėla Karolis 1741  
 Požėla Karolis 521  
 Pranaičiai 1515  
 Pranaitė Petronėlė 903  
 Pranaitienė Anelė 1242, 1243, 1244  
 Pranaitienė Antanina 903  
 Pranaitienė Danutė 613  
 Pranaitienė Gražina 1243  
 Pranaitienė Rasa 624  
 Pranaitis 1079  
 Pranaitis Aleksiejus 1741  
 Pranaitis Antanas 1735, 1741  
 Pranaitis Antanas 715  
 Pranaitis Deividas 1224  
 Pranaitis Eugenijus 1741  
 Pranaitis Feliksas 752, 1030, 1031, 1034  
 Pranaitis Juozas 604, 606, 613, 903, 2746  
 Pranaitis Justinas Bonaventūra 1515  
 Pranaitis Kostas 1740  
 Pranaitis P. 1047  
 Pranaitis Petras–Juozas 1515  
 Pranaitis Robertas 1810  
 Pranaitis V. 601  
 Pranaitis Vidmantas 1243, 1244, 1245  
 Pranaitis Vidmantas 1543  
 Pranaitis Vincas 903  
 Pranaitis Vytautas 531, 1242, 1243, 1244, 1245  
 Pranaitytė 846  
 Pranaitytė 2465  
 Pranaitytė Janina 1377, 1741  
 Pranaitytė Julija 1369, 2204, 2746  
 Pranaitytė Lina 1209  
 Pranaitytė Marijona 2181  
 Pranas Motiejus 495  
 Pranas Radžiūnas 504  
 Pranciškus I 668  
 Prancskaitis Simanas 460  
 Prankevičienė Vida 1183  
 Prancūnas Vytautas 1505  
 Prancūnienė Marija 1505  
 Pranculis Kęstutis 1502, 2600  
 Pranskaitis Antanas 1654, 1655  
 Prapuolenienė Vaida 1505, 1575, 2747  
 Prapuolenis 585  
 Prapuolenis Romas 603  
 Prapuolenytė Laura 1155  
 Prapuolenytė Viktorija 1238  
 Preikša A. 604  
 Preikša Edvardas 2101, 2608  
 Preikša Stanislovas 1212  
 Preikšai 639  
 Preikšaitė Nijolė 604, 1189  
 Preikšaitis Jonas 458  
 Preikšas Juozas 1364, 2212, 2373, 2387  
 Prekevičius Justas 1577  
 Printaitė Petronėlė 2322  
 Prokopavičius A. 1386  
 Pruchnicka Danuta 1504  
 Prūsas Adomas 2232  
 Prusokas Jonas 209  
 Prusokas Mykolas 305  
 Pruszak Michał 305  
 Prušakas Mykolas 208  
 Pšibilskis V. 2227  
 Pšibilskis Z. 2172  
 Ptycinas I. 840  
 Puczyłowska Katarzyna 2511  
 Pučiliauskas 2536  
 Pučinis 2500  
 Pučinskas Vytautas 2261  
 Pugačiauskas V. 668  
 Pugilewicz K. 2166  
 Puida Kazys 2222  
 Puida Vincas 618  
 Puidokaitė (Dumčienė) Marija 1060  
 Puidokaitė Justina 1500  
 Puidokaitė Marija 1749  
 Puidokaitė Regina 1196  
 Puidokas Antanas 1427  
 Puidokas Česlovas 642  
 Puidokas Jonas 2034  
 Puidokas Julius 1541  
 Puidokas Julius 641  
 Puidokas Pranas 1875  
 Puidokytė 1194  
 Puipa Algimantas 2531  
 Puišienė Genutė 1387, 1389  
 Puišys Robertas 624  
 Puišys Stasys 1389, 1390  
 Puišytė Aukšė 1151, 1160  
 Puišytė Birutė 1187  
 Puišytė Renata 1147, 1216  
 Puišius Stasius 1387  
 Pūkaitė Loretta 1215  
 Pukienė V. 725  
 Pukinskaitė Eglė 1247  
 Puknaitytė 382  
 Pulmanas Karolis 489  
 Pulmanas Karolius 448  
 Pulokienė Alma 1524  
 Pumputis Alvydas 2459  
 Pumputytė Stasė 1998  
 Pundaitė Jolita 1213  
 Puodžiukaičiai 2289  
 Puodžiukaičiai 2377, 2378  
 Puodžiukaitienė Genovaitė 1099  
 Puodžiukaitienė Marija 74, 104, 388, 390, 642, 653, 657, 688, 689, 703, 790, 1003, 1016, 1024, 1025, 1034, 1071, 1073, 1092, 1097, 1107, 1114, 1127, 1123, 1129, 1131, 1138, 1141, 1145, 1147, 1152, 1159, 1160, 1165, 1166, 1170, 1171, 1185, 1188, 1189, 1192, 1196, 1204, 1367, 1368, 1372, 1374,

- 1375, 1378, 1393, 1394, 1402, 1406, 1407, 1512, 1516, 1523, 1524, 1553, 1556, 1558–1561, 1583, 1603, 1607, 1609, 1636, 1637, 1641, 2166, 2190, 2200, 2201, 2257, 2288, 2748
- Puodžiukaitienė M. (Rasiukevičiūtė) 2375, 2379, 2401, 2421, 2478, 2496, 2582, 2375, 2376–2384, 2449, 2454, 2473, 2493, 2527, 2581
- Puodžiukaitis 336, 583
- Puodžiukaitis Albinas 560, 561, 845, 1145, 1609, 1630
- Puodžiukaitis albinas 2375, 2376
- Puodžiukaitis Benediktas 2288, 2748
- Puodžiukaitis Edmundas 641
- Puodžiukaitis Ignas 2376
- Puodžiukaitis Jurgis 334, 335, 336
- Puodžiukaitis Povilas 468, 471, 561
- Puodžiukaitis Pranas 2745
- Puodžiukaitis Raimundas 1196, 2376
- Puodžiukaiytė Antanina 1677
- Puodžiukaiytė Laimutė 2376
- Puodžiukaiytė Liuda 2376
- Puodžiukaiytė Rita 1607, 2376
- Puodžiukaiytė Zuzana 2287
- Puodžiukauskas (Podziukowski) Juozapas 1307, 1318
- Puodžius Kazimieras 213
- Pupkis Aldonas 2506
- Puplesytė Ignė 1506, 1507
- Pūraitė Regina 1118, 1143, 1200
- Pūraitė Roma 1130
- Pūraitė Romualda 1197
- Pūraitė Romutė 1118
- Purickis Juozas 2225, 2229, 2235, 2236
- Purienė 583
- Purienė Sepetkaitė Genė 888
- Puronis V. 485
- Purvinis J. 743
- Pusdešriai 2587
- Pusdešrienė (Martišiūtė) Marcelė 1860
- Pusdešrienė Antanina 1673, 1675, 2473
- Pusdešris (dabar Jacevičius) Juozas 1190, 2473
- Pusdešris (dabar Janulionis) Algimantas 1188
- Pusdešris Algimantas 1268
- Pusdešris Algis 1754
- Pusdešris J. 497, 563
- Pusdešris Juozas 1666, 1673, 1675
- Pusdešris Juozas 1861
- Pusdešris Juozas 466, 508, 565, 744
- Pusdešris K. 732, 1260, 1264
- Pusdešris Klemensas 1357, 2211
- Pusdešris Klemensas 729, 732, 734, 737, 1263, 1265, 1307, 1320, 2747
- Pusdešris Pranas 455, 744, 2469, 2747
- Pusdešris Romas 1193, 1269, 1270, 1673, 1675
- Pusdešrytė Sofija , 2747
- Puskunigis Andriejus 209
- Puskunigis Pranas 2176, 2259, 2748
- Puskunigis Pranas 313
- Puskunigis V. 1946, 1953, 1955
- Pūstelninkaitė Ona 1797
- Pušas 1956
- Pušinaitė M. 735
- Pušinaitienė 1793
- Pušinaitienė (Čepliauskaitė) Magdalena Konstancija 1242
- Pušinaitienė (Staniulienė) Agota 1810
- Pušinaitienė Agota 1809
- Pušinaitienė Marcelė 1810
- Pušinaitienė Marcelė 475
- Pušinaitienė Romutė 622, 1013
- Pušinaitis 1907, 1908
- Pušinaitis 520
- Pušinaitis Antanas 475
- Pušinaitis Audrius 641
- Pušinaitis Feliksas 1241
- Pušinaitis J. 585, 587
- Pušinaitis Jonas 771, 778
- Pušinaitis Juozas 1809, 1810, 1811
- Pušinaitis Juozas 753, 771, 778
- Pušinaitis Petras 1810
- Pušinaitis Petras 475
- Pušinaitis Pranas 1810
- Pušinaitis Pranas 475
- Pušinaitytė M. 1362
- Pušinaitytė Ona 1758
- Pušinaitytė S. 1362
- Pušinaitytė Vilma 1147, 1178, 1216
- Puškinas A. 550, 557, 558, 798, 2184, 2565
- Puteikienė Z. 2145
- Puteikytė O. 588
- Putinaitė Marcelė 1646, 1651
- Putinaitė Viktorija 1188
- Putinas 637, 2306
- Putinas Kazys 470
- Putinas Petras 1600
- Putinienė Ona 470
- Putman Augustas 2306
- Putrius Kazimieras 216
- Putvinskis Vladas 740, 79
- Puzas Antanas 583
- Puzdešris Pranas 509
- Puzer-Miuleris Pranas 815
- Puzinas J. 167, 168, 197, 198
- Puzinas Jonas 166, 196
- Puzinas Povilas 307
- Puzinas Stasys 802
- R**
- Rachmilevičius Nachmanas 2236
- Račiukaiytė Anelė 1792, 1793, 1811
- Račiulaitis Mindaugas 1215
- Račiulaitis Pranas 661, 1194
- Račiūnai 1783, 1791, 1792, 1793, 1972
- Račiūnai 2643
- Račiūnaitė Antanina 2536
- Račiūnaitė Danė 906
- Račiūnaitė Kleopa 896
- Račiūnaitė Rasa 2348
- Račiūnaitė Zofija 896
- Račiūnaitis Jurgis 209
- Račiūnas 1241, 1364, 1810, 1817
- Račiūnas 2465
- Račiūnas (Raczunas) Simonas 1307
- Račiūnas A. 1537
- Račiūnas Adomas 906
- Račiūnas Andrius 903
- Račiūnas Antanas 1200, 1276, 1277
- Račiūnas Endrius 476
- Račiūnas Feliksas 636, 638, 753, 1083, 1628, 1629, 1754, 1755, 1972
- Račiūnas Izidorius 166, 196
- Račiūnas J. 585
- Račiūnas Juozas 1783, 1811
- Račiūnas Juozas 452, 624, 627, 903, 906
- Račiūnas Kostas 903
- Račiūnas Nerijus 641
- Račiūnas P. 1327
- Račiūnas Pijus 1598, 1599
- Račiūnas Pijus 484, 506
- Račiūnas Pranas 467, 1276
- Račiūnas S. 1308
- Račiūnas Simanas 693, 1276
- Račiūnas Simonas 1319
- Račiūnas Vidmantas 1191
- Račiūnas Vinčas 507, 896
- Račiūniėnė (Suopytė) Marytė 636
- Račiūniėnė Agota 903
- Račiūniėnė Anelė 906
- Račiūniėnė Marytė 1972
- Račiūniėnė Marytė 636
- Račiūniėnė Ona 896
- Račiūniėnė Petronėlė Račiūniėnė 903
- Račiūtė Ona 1785
- Račkauskaitė Adelė 798
- Račkys Sigita 2531
- Radau Mykolas 2483
- Radušaitis Karolius 463
- Radušis Antanas 2170
- Radušytė Ona 2189, 2190
- Radužaitis Karolius 490
- Radvila A. S. 208
- Radvila Albrechtas Stanislovas 207–285, 288, 304, 1826
- Radvila Mykolas 1557
- Radvilavičius 680
- Radzevič S. 1940
- Radzevičius 2195
- Radzevičius A. 50
- Radzevičius Bronius 2378
- Radzevičiūtė Sigita 1248
- Radžiūnas 1360
- Radžiūnas P. 729, 1264
- Radžiūnas P. 1263
- Radžiūnas P. 1358
- Radžiūnas Pranas 1357, 2263
- Radžiūnas Pranas 737, 1260
- Radžiūnas Pranciškus 1329, 2211
- Radžiūnas Pranciškus 729, 1308, 1320
- Ragaišienė (Kregždytė) Gailutė 1804, 1807, 2749
- Ragaišis L. 2175
- Ragauskaitė Alma 2020
- Ragelienė Joana 1566
- Ragelienė Laima 622, 645
- Ragelienė O. 570
- Ragelienė Ona 1568
- Ragelienė Ona 571
- Ragelis 564
- Ragelis Erikas 1151, 1181, 1225
- Ragelis J. 563, 565, 571
- Ragelis Juozas 1394, 1455, 1464, 1485, 1547, 1548, 1549, 1563, 1602, 1603, 1604
- Ragelis Juozas 389, 390, 566, 570, 579, 583
- Ragelis Lukas 1155
- Ragelis Rimantas 1203
- Ragelis Rimas 1548, 1563
- Ragelis Virgilijus 1201
- Ragelis Vitas 1200
- Ragelis Vitas 1548, 1614
- Ragelytė Aistė 1236
- Ragelytė Angelė 1212
- Ragelytė Daiva 1205
- Raguotienė G. 726, 1260
- Raila Bronys 2326
- Railaitė Neringa 2326
- Railienė Daniela 2326
- Railos 2326
- Rainiai 623
- Rainienė (Vedegytė) Dalė 1386
- Rainienė A. 1392
- Rainienė Antosė 1410
- Rainienė D. 1392
- Rainienė Dalė 1544
- Rainys 846
- Rainys Algimantas 1197
- Rainys Juozas 330
- Rainys Žilvinas 1249, 1544
- Rainytė Elė 1194
- Rainytė Jurgita 1214
- Raižytė Regina 1244
- Rajackas Jonas 476
- Rajackaitė Liudvika 1009
- Rajackas Jonas 1009
- Rakauskaitė Aldona 903
- Rakauskaitė Antosė 903
- Rakauskaitė Dalia 1143
- Rakauskaitė Ona 119
- Rakauskas Antanas 2749
- Rakauskas Gediminas 903
- Rakauskas J. 857, 880
- Rakauskas Jonas 464, 1192
- Rakauskas Juozas 902, 903
- Rakauskas Romualdas 2514
- Rakauskas Saulius 1567
- Rakauskas Vytautas Antanas 903
- Rakauskas Zenonas 1514
- Rakauskas Zigmantas 903, 1189
- Rakauskienė Morta 903
- Rakickaitė (Janygina) Janina 1595
- Rakickaitė Elena 1594, 1595
- Rakickaitė Elena Alė 899
- Rakickaitė Janina 899
- Rakickaitė Ona 1594
- Rakickas 1008
- Rakickas 1612, 1771
- Rakickas Jonas 1589, 1592, 1593, 1594, 1595



- Rakickas Jonas 327, 471, 505, 760, 763, 766  
 Rakickas Juozas 364, 365, 457  
 Rakickas Leonas 899  
 Rakickas S. 688  
 Rakickas Simonas 1592, 2581  
 Rakickas Simonas 686, 703  
 Rakickas Vincas 881  
 Rakickienė Elena 1594, 1595  
 Rakickienė J. 1595  
 Rakickienė Marcelė 686  
 Rakickis Jonas 1644  
 Rakickis S. 1640  
 Rakickis Simonas 1644  
 Ralski 118  
 Ramanauskaitė Rūta 1196  
 Ramanauskas (Vanagas) 1752  
 Ramanauskas Romualdas 1201  
 Ramockavičiai 1785, 1792  
 Ramockavičiai 2643  
 Ramockavičius Andrius 771  
 Ramockavičius Antanas 1785  
 Ramockavičius Jonas 771  
 Ramonaitė A. 1003  
 Ramonaitė Antanina 1796  
 Ramonaitė Pranė 911  
 Ramonaitis Jonas 1244  
 Ramonaitis Simanas 455  
 Ramonas (Рамонас) Martynas 309  
 Ramonas Antanas 444  
 Ramonas Arvydas 1634, 1635  
 Ramonas Arvydas 389  
 Ramonas J. 497  
 Ramonas Jonas 450  
 Ramonienė 984  
 Ramonienė A. 583  
 Ramoškaitė Živilė 2039, 2097  
 Ramoškevičius Jonas 774  
 Ramoškienė Genovaitė 2402  
 Rančelis 583  
 Rančelis A. 565  
 Rannit Aleksis 2326  
 Rasburskienė (Liubinaitė) Rima 1385  
 Rasburskis Vytautas 1193  
 Rasimaitė Emilija 1226, 1229  
 Rasimaitė Rita 1130, 1222, 1229  
 Rasimaitė Vaida 1160, 2383  
 Rasimas Juozas 1194, 1196  
 Rasimas Veinartas 1155  
 Rasimavičiai 356  
 Rasimavičius Pranas 2470  
 Rasiukevičienė Ona 2375  
 Rasiukevičius Stasys 2375  
 Rasiukevičiūtė Marija 1112  
 Raslanas J. 1497  
 Rasmussen Stin 1499  
 Rastupkevičiūtė M. 2291  
 Rastupkevičiūtė Marija 1506, 2291  
 Rašickas J. 913  
 Raškauskienė J. 620  
 Raškevičius Artūras 2376  
 Raškevičiūtė Austėja 2376  
 Raškevičiūtė G. 2375  
 Raškevičiūtė Gabrielė 2376  
 Raškovskis Michailas 2499  
 Rašomavičius Valerijus 84, 114  
 Ratkelis Linas 1220  
 Ratkelytė Donata 1222  
 Ratkevičius Ignas 1613  
 Rauba Jonas 896  
 Rauba Juozas 896  
 Rauba Vytautas 2749  
 Raubaitė Eugenija 896  
 Raubaitė Marijona 1747  
 Raubienė Marcelė 896  
 Raudelūnas Vytautas 2481  
 Raudonauskienė 800, 2494  
 Rauduvaitė J. 1127  
 Rauduvaitė Julija 1112, 1114, 1115  
 Rautkys Artūras 1165  
 Raulinaitis (Raulinajty) Antanas 1308  
 Raulinaitis Antanas 1308, 1309, 1319  
 Raulinaitis Vincas 710, 712, 771  
 Raunys J. 169, 199  
 Rauschert 88  
 Ravinskienė Stasė 1616  
 Razburskis Juozas 465  
 Razburskis V. 604  
 Razgauskas Kazimieras 216  
 Razgauskas Vaitiekus 208, 305  
 Razmaitė Jovita 1987  
 Razmytė Janina 2487  
 Razmukaitė G. 2085  
 Razmukaitė Marija 2020, 2021, 2027, 2029  
 Ražanavičius Dovydas 287, 298  
 Rebinovas 860  
 Reichet Dorothea 2582  
 Rėčkaitytė Jolanta 1525  
 Rėčkus L. 1130, 1141  
 Rėčkus L. 1574  
 Rėčkus Laurynas 1130, 1151, 1153, 1163, 1164, 1221  
 Rėčkus Leonas 1150, 1151, 1154, 1156, 1165, 1235, 1573  
 Rėčkus Romas 1462, 1486  
 Rėčkuvienė (Maksvytytė) Aida 1140  
 Rėčkuvienė Aida 1002, 1013, 1147, 1148, 1152, 1154, 1170, 1171, 1215, 1220, 1396, 1399, 1401, 1438, 1444, 1445, 1450, 1453, 1461, 1462, 1485, 1607  
 Reichertas (Рейхерта) Ferdinandas 308  
 Reichertas Aleksandras 490  
 Reichertas Ferdinandas 308  
 Reichertas Henrikas Povilas 771  
 Reichertas Julius 468, 733  
 Reikenis Evaldas 805, 806  
 Reinys Mečislovas 1867, 2232  
 Reitalaitis J. 1307  
 Rekešienė Dalia 1485, 1553, 1554  
 Rekešienė Justina 1872  
 Rekešius Antanas 1630  
 Rekešius Aurimas 1222  
 Rekešius Gintautas 1207  
 Rekešius Gintautas 1485, 1541, 1542, 1553, 1554  
 Rekešius Vidas 1175, 1176, 1184, 1185, 1196  
 Rekešius Greta 1165, 1225, 1453, 1485, 1546  
 Rėklaitis Kazimieras 1276, 1277, 2750, 2750  
 Rėklaitytė Ieva 1893  
 Remenčius Pranas 1625, 1627, 1630, 1631  
 Rembrantas 2405  
 Rentelis Albertas 489  
 Rentelnas A. T. 512  
 Repšys Marius 2531  
 Rėza Liudvikas 2487  
 Riauba 313, 773  
 Riauba 2544  
 Riauba (Райба) Jonas 364  
 Riauba Jonas 1620, 2019  
 Riauba Jonas 319, 463  
 Riauba Juozas 507, 509, 855, 887  
 Riauba Martynas 211  
 Riauba P. 730  
 Riauba P. 2210  
 Riauba Pranas 1309, 1320, 1745, 2751  
 Riauba Pranciškus 729  
 Riauba Stanislovas 1259  
 Riauba Vincas 463, 508  
 Riaubienė Magreta 887  
 Riaubienė Marija 1083  
 Riaubienė Petrė 508  
 Ribentropas J. 1470  
 Rybelienė Monika 2401  
 Rychlowski Franciszek 291  
 Riestys 711, 712  
 Rievaltaitė Ieva 2487  
 Riklikas Juozas 622  
 Rimantienė R. 166, 167, 169, 170, 196, 197, 199, 200  
 Rimienė Laima 1505  
 Rimka Albinas 2222, 2236  
 Rimka Albinas 430  
 Rimkevičius Juozapass 214  
 Rimkienė Edita 541, 622, 623  
 Rimkus 866, 872  
 Rimkus T.-Siaubas 865, 869  
 Rimkus Telesforas-Siaubas 852, 853, 856, 859, 864, 870, 873, 876, 879, 884  
 Rimkus Vladas-Aidas 852, 853, 864, 865, 867, 868, 873, 875, 876, 877–879, 884, 2598  
 Rimkutė Karolina 1155  
 Rimkutė Olivija 1160, 2383  
 Rimša 718  
 Rimša Juozas-Varnas 865  
 Rimša Vytautas 2487  
 Rimšaitė G. 2472  
 Rindzevičiūtė Ingrida 1130, 1218  
 Rinkevičius 1907  
 Rinkevičius Antanas 1930, 1931, 1954, 1955, 1957  
 Rinkevičius Jonas-Mėrūnas 875, 876, 878, 879  
 Rinkevičius Martynas 1946, 1947, 1957  
 Rinkevičius Viktoras 1961  
 Rinkevičius Vitas 1629  
 Rinkevičiūtė Celestina 854  
 Rinkevičiūtė Vilma 1243  
 Ripinskis Jokūbas 241  
 Ripinskis Jonas 216  
 Rir 2582  
 Ritmejeris (Ритмейер) Fridrichas 309  
 Ritmejeris (Ритмейера) Jonas 308  
 Ritmejeris Adolfas 452  
 Ritmejeris Fridrichas 309  
 Ritmejeris Jonas 308  
 Ročka Juozas 460  
 Ročka Pranas 1794, 1795, 1797, 1799  
 Ročka Pranas 474  
 Ročkaitė 1800  
 Ročkaitė A. ir P. 1795  
 Ročkaitė Janina 1797  
 Ročkaitė Zita 1797  
 Ročkienė Agota 1794, 1795, 1799  
 Ročkienė Marijona 459  
 Rolskis Donatas 393, 1183, 1184, 1228, 1239, 1251, 1309, 1320, 1516, 1559, 2382, 2385, 2751, 2752  
 Romanovas 622  
 Romeris Mykolas 2419, 2459, 2462, 2470-2472, 2587  
 Romikaitis Bronius 624  
 Rosenbergas A. 512  
 Rosinis Dž. 2500  
 Totas J. 2542  
 Rothmaler W. 84, 114  
 Rouault G. 2424  
 Rozgowski Woiciech 305  
 Rožaitis Jonas 2500  
 Rožanskis 1956  
 Rubensson Anike 1496  
 Rubikai 958  
 Rubikaitė Adelė 2343  
 Rubikaitė B. 1362  
 Rubikaitė B. 339  
 Rubikaitė Česė 900  
 Rubikaitė Česlova 349  
 Rubikaitė E. 339  
 Rubikaitė Liudvika 344  
 Rubikaitė Ona 344  
 Rubikaitė Stasė 349, 900  
 Rubikaitė Teresė 344  
 Rubikaitė-Dulskienė 2341, 2342  
 Rubikaitė-Dulskienė Č. 349  
 Rubikas 2342, 2343  
 Rubikas 335, 336  
 Rubikas 845, 958,  
 Rubikas A. 342, 347, 355, 356, 2344  
 Rubikas Aleksandras 345, 346, 349, 900, 1910, 1957, 2343  
 Rubikas Aleksas 346  
 Rubikas Antanas 335, 336, 337, 338, 343, 347, 900, 2752  
 Rubikas Augustinas 1276, 2341, 2342, 2343, 2344, 2752  
 Rubikas Benjaminas 344  
 Rubikas Juozas 340, 343, 344, 346, 352, 356, 447, 511, 762, 766  
 Rubikas K. A. 2342  
 Rubikas Laimonas 541, 623



- Rubikas Motiejus 336, 337, 338, 342, 343, 346, 347, 447, 511  
 Rubikas P. 604  
 Rubikas Povilas 335  
 Rubikas Pranas 1385, 1542  
 Rubikas Pranas 338, 344, 596, 619  
 Rubikas Pranas Pilypas 623  
 Rubikas Simonas 335, 336  
 Rubikas V. 356  
 Rubikas Vincas 1276, 2752  
 Rubikienė (Noriūtė) Marija 1242  
 Rubikienė Elena 349, 900  
 Rubikienė Marijona 344, 349  
 Rubikienė Ona 344  
 Rubikis Stanislovas 211  
 Rubinšteinas M. 1935  
 Rucevičius Antanas 718  
 Rudaitytė 1819  
 Rudaitytė 709  
 Rudaitis (Balionas) 712  
 Rudaitis Andriejus 212  
 Rudaitis Antanas 699, 708  
 Rudaitis Baltramiejus 212, 215  
 Rudaitis Maleušas 449  
 Rudaitis Vincas 849, 882  
 Rudaitis Vytautas 852, 882  
 Rudaitytė 2203  
 Rudaitytė Agnė 1580  
 Rudaitytė Teresė 1540, 1542  
 Rudaitytė Vida 1191  
 Rudaitytė Zita 1192  
 Rudavičius 502  
 Rudis Juozapas 210  
 Rudys Simonas 209  
 Rudnickas Antanas-Vanagas 849, 854  
 Rudnickas Juozas 854  
 Rudnickas Juozas-Erelis 849  
 Rudnickas Vincas-Meška 849  
 Rudnickas Antanas 330  
 Rudokas Ramūnas 2531  
 Rudvalis Motiejus 684  
 Rudzevičia 481  
 Rudzevičienė Adelė 1810  
 Rudzevičienė Ona 473, 895  
 Rudzevičienė Petronėlė 895  
 Rudzevičius 559, 724  
 Rudzevičius Antanas 771  
 Rudzevičius Arūnas 1248  
 Rudzevičius Arvydas 1188  
 Rudzevičius E. 1577  
 Rudzevičius Evaldas 1236  
 Rudzevičius Gintaras 1462  
 Rudzevičius Gintautas 624, 1244  
 Rudzevičius Jonas 1364, 1372, 1429, 1445, 1560, 1604, 1617, 1638  
 Rudzevičius Jonas 559, 722, 723, 771, 780, 895, 1277, 2753  
 Rudzevičius Jonas 2616, 2642  
 Rudzevičius Juozas 2019  
 Rudzevičius Juozas 468, 471, 510, 763, 764, 766  
 Rudzevičius K. 1362  
 Rudzevičius Mantvydas 1181, 1225  
 Rudzevičius P. 1596  
 Rudzevičius P. 481  
 Rudzevičius Pranas 452  
 Rudzevičius Sabasčius 450  
 Rudzevičius Saliamonas-Žemutis 875, 876, 878, 879  
 Rudzevičius Vincas 897  
 Rudzevičius Vitas 1445, 1447, 1449, 1604  
 Rudzevičiūtė 1448  
 Rudzevičiūtė Antanina 780, 897  
 Rudzevičiūtė Monika 1544  
 Rudzevičiūtė Ona 780  
 Rudzevičiūtė Roma 1193  
 Rudzevičiūtė Roma 1978  
 Rudzinskaitė Aldutė 1196  
 Rudzinskas Simanas 565  
 Rudzinskaitė Ona 735  
 Rudzinskas Simanas 554  
 Rudzinskas Simonas 2111, 2112  
 Rudzionienė Asta 1999  
 Rūgienė Anelė 1608, 1615, 1617, 1996  
 Rūgienė B. 614, 615  
 Rūgienė Bronė 1526  
 Rūgienė Joana 1241  
 Rūgienienė Ona 1139  
 Rūgienienė Onutė 1544  
 Rūgienienė Antanina 903  
 Rūgienis J. 1270  
 Rūgienis Jonas 307  
 Rūgienytė Viktorija 1111  
 Rūgienius Antanas 903  
 Rūgienius Pranas 903  
 Rūgieniūtė Albina Birutė 903  
 Rūgieniūtė Danutė 903  
 Rūgieniūtė Ramutė Marijona 903  
 Rūgieniūtė Zita Antanina 903  
 Rūgis (Rugys) Juozapas 2167  
 Rugys (Rūgis, Rūgys) Juozapas 701  
 Rūgys (Samuolys) 1753  
 Rūgys A. 614  
 Rūgys Antanas 1817, 2754  
 Rūgys Antanas 2606  
 Rūgys Antanas 773, 774, 806, 892  
 Rūgys Arvydas 385  
 Rūgys Augenius 467  
 Rūgys E. 604  
 Rūgys Edmundas 1242  
 Rūgys J. 1339, 1343  
 Rūgys Jacintas 2168  
 Rūgys Jonas 1675, 1792, 1811, 2168, 2754  
 Rūgys Jonas 450, 510, 1276, 1277  
 Rūgys Juozapas 1502, 2167, 2168, 2169, 2173, 2491, 2606, 2754  
 Rūgys Juozapas 693, 1277  
 Rugys Kazimieras 210  
 Rūgys Pranas 467  
 Rugys Stanislovas 210  
 Rugys Zigmąs 1174, 1242  
 Rūgytė Alicija 2167  
 Rūgytė Gražina 1124  
 Rūgytė Gražina 1242  
 Rūgytė Alicija 2454, 2491  
 Rūgytė Lolita 1500  
 Rūgytė-Martišienė Marija 2168  
 Rūgytė-Valaišienė Ona 2168  
 Rūkša Antanas 2302, 2312, 2313  
 Rūliopas Andrius 491  
 Rumelaitė Elena 895  
 Rumelaitė Liana Teresė 895  
 Rumelaitis Antanas 1622  
 Rumelaitis Antanas 895  
 Rumelaitis Antanas Remigijus 895  
 Rumenas Ž. 2547  
 Rumšienė (Vilutytė) Marija 1069  
 Runaitė-Sidlauskienė B. 865  
 Runas 854  
 Runas Jonas 894  
 Runas Juozas 894  
 Runas Vincas 1679  
 Runas Vincas 1748  
 Runas Vincas 894  
 Runas Vincas-Kikis 864, 877  
 Runienė Marcelė 894  
 Runienė Matilda 894  
 Rupeika A. 1321, 1323, 1324, 1330, 1336, 1337, 1338, 1340, 1342, 1344, 1345, 1346, 1347, 1352, 1353, 1355  
 Rupeikienė Marija 391, 1321, 1323, 1324, 1326, 1327, 1328, 1329, 1330, 1332, 1333, 1334, 1335, 1337, 1338, 1341, 1343, 1344  
 Rupeikienė M. 2608  
 Rupšys Vygantas 1491  
 Rusekaitė Aldona 2487  
 Ruseckas D. 676  
 Rusevičiūtė Danutė 904  
 Ruškevičius V. 1944, 1953  
 Rūškienė Dalė 622  
 Rūškys Arūnas 573  
 Rūškys Linas 1178, 1184  
 Rūškytė Auksė 1141, 1142, 1178  
 Rūškytė Aušrinė 2383  
 Rūškytė L. 2376  
 Rūškytė Laima 1142, 1143, 1144, 1193  
 Rutbartas R. 1908  
 Rutkauskaitė Janina 1190  
 Rutkauskaitė Stefanija 1053  
 Rutkauskas 1428  
 Rutkus J. 2327, 2329  
 Ruzgienė Elena 1499, 2497  
 Ruzgys Viktoras 1440  
 Ruzgytė Marytė 1525  
 Ruzgytė Viktorija 1525  
 Ružas Gustavas 488  
 Ružinskai 1777  
 Ružinskaitė Teresė 1982, 1985  
 Ružinskaitė Valė 1982  
 Ružinskaitė Viliūtė 995  
 Ružinskas 1777  
 Ružinskas Jonas 1872, 1873, 1982  
 Ružinskas Juozas 455  
 Ružinskas Simas 583

## S

- Sabaliauskas 1685  
 Sabaliauskas A. 2000  
 Sabaliauskas Petras 1115, 1116, 1174  
 Sabaliauskienė Dovilė 1835, 1836, 1837, 1841, 1843, 1844, 1848, 1849, 1850, 1857  
 Sabalius Gediminas 1197  
 Sabas 1907  
 Sabas Juozas 583, 679, 790  
 Sabas Motiejus 312, 725, 790, 1025, 1026  
 Sabas Vincas 1680  
 Sabas Vincas 679  
 Sabasčius (Sabastijonas) Daugėla 1779  
 Sabašinskaitė Sandra 1221  
 Sabašinskas Arūnas 1207  
 Sabeckis T. 2529  
 Sabonienė Ingrida 659  
 Sabonis Arvydas 659  
 Sadauskas Saliamonas 1859, 2616  
 Sadauskienė Jurga 2138  
 Sadauskienė Pranciška 2616  
 Sadlauskas Mindaugas 1694  
 Sadlauskas Tomas 1694  
 Sadlauskienė Laima 1694  
 Safronova S. 1297  
 Saidokas 874  
 Saja K. 1141, 1385, 1386, 1387, 1529  
 Sakaitė V. 1297  
 Sakalai M. ir A. 1768  
 Sakalaitė Birutė 1768  
 Sakalaitė Eugenija 1768  
 Sakalaitė Roma 1188  
 Sakalaitė Vida 1188  
 Sakalas Antanas 1768  
 Sakalas Antanas 771  
 Sakalas J. 2645  
 Sakalas Jonas 1768  
 Sakalas Jonas 771  
 Sakalas Juozas 909  
 Sakalas Petras 463  
 Sakalas Pranas 460  
 Sakalas-Sakalauskas Juozas 1277, 2755  
 Sakalauskaitė 1626  
 Sakalauskaitė Agota 1973  
 Sakalauskaitė Agutė 1613  
 Sakalauskaitė Antanina 322  
 Sakalauskaitė Antosė 1778  
 Sakalauskaitė Antosė 638  
 Sakalauskaitė Eugenija 854  
 Sakalauskaitė Ilona 386, 618, 631, 1142, 1208  
 Sakalauskaitė Jurena 1776  
 Sakalauskaitė Jurgita 1212  
 Sakalauskaitė Juzė 808  
 Sakalauskaitė Raminta 1218, 1229  
 Sakalauskaitė Rasa 1175, 1196  
 Sakalauskaitė Raselė 1607  
 Sakalauskaitė Redita 1229, 1466  
 Sakalauskaitė Stasė 808  
 Sakalauskaitė Teofilė 847  
 Sakalauskaitė Veronika 1973  
 Sakalauskaitė Vida 1197, 1210  
 Sakalauskas 1663  
 Sakalauskas 1765  
 Sakalauskas 557

- Sakalauskas (Sokolowski) Kazimieras 1309  
 Sakalauskas (Соколовский) 364  
 Sakalauskas A. 1576, 1670, 1672  
 Sakalauskas A. 807, 808, 844, 845  
 Sakalauskas Alfonsas 1576  
 Skalauskas Algimantas 2605  
 Sakalauskas Algis 573  
 Sakalauskas Antanas 1665, 1666, 1672  
 Sakalauskas Antanas 445, 466, 764, 771, 806, 808, 913  
 Sakalauskas Antanas (Stumbras) 2595  
 Sakalauskas Daivaras 1219  
 Sakalauskas F. 844  
 Sakalauskas J. 1366, 1580  
 Sakalauskas Jonas 1803, 1804  
 Sakalauskas Jonas 749  
 Sakalauskas Juozas 445, 894  
 Sakalauskas Justas 1576  
 Sakalauskas K. 1378  
 Sakalauskas Kazimieras 1319  
 Sakalauskas Klemensas 1193  
 Sakalauskas Klemensas 1629  
 Sakalauskas Ksaveras-Vanagėlis 2166  
 Sakalauskas Leonas 1198, 2755, 2755, 2756  
 Sakalauskas P. 807  
 Sakalauskas Pranas 443, 474, 507, 748, 806, 808, 899  
 Sakalauskas Rinaldas 1179, 1219, 1571  
 Sakalauskas Tadas 1243  
 Sakalauskas Tomas 460  
 Sakalauskienė 2338  
 Sakalauskienė (Pečkaitytė) Danutė 1119  
 Sakalauskienė Antanina 1758  
 Sakalauskienė Bronė 1367, 1564, 2331, 2332, 2333, 2335, 2336, 2337, 2339  
 Sakalauskienė E. 1357  
 Sakalauskienė Irena 1559  
 Sakalauskienė Klaudija 570, 1548, 1604  
 Sakalauskienė Magrieta 1776  
 Sakalauskienė Magrieta 636  
 Sakalauskienė Marcelė 560, 619, 620, 884  
 Sakalauskienė Marijona 468, 806  
 Sakalauskienė P. 845  
 Sakalauskienė Vineranda 1235  
 Sakalienė (Kemežaitė) M. 1768  
 Sakas Albertas 490  
 Sakas-Sakevičius J. 2217, 2222, 2240, 2241, 2242, 2243, 2244, 2246, 2247  
 Salauskas P. 793, 807  
 Saldukaitė Magdalena 1030  
 Saldukas Virginijus 1205  
 Salienė V. 2000, 2002, 2004  
 Salomonas Justinas 2181  
 Samochvalov Michail Andrejevič 1647  
 Samochvalovas M. M. 1648  
 Samolevičius 215  
 Samolis Steponas 210  
 Samsonovas 316  
 Samuila 1779  
 Samuila Minijus 2415  
 Samuila Vilijus 2415  
 Samuila Vladas 2415  
 Samuilienė Onutė 1779  
 Samuilytė-Barsėnienė B. 1516  
 Samulionytė J. 1835  
 Samulionytė Janina 1998  
 Samulionytė Jūratė 2531  
 Samuolis Zigmas 1242  
 Samuolytė L. 2111, 2112, 2116, 2122, 2134, 2136  
 Samuolytė Levutė 995  
 Samuolytė Rasa 2531  
 Sandargai 1102  
 Sandargai 1802  
 Sandargaitė (Kasperavičienė) A. 749  
 Sandargaitė A. 1804, 1805  
 Sandargaitė A. 749  
 Sandargaitė Antanina 1804  
 Sandargaitė Ona 749  
 Sandargas 1769  
 Sandargas Jonas 1808, 2756, 2757  
 Sandargas Juozas 1802, 1808  
 Sandargas Vincas 1758, 1802, 1804, 1808  
 Sandargas Vincas 477, 510, 748, 749909, 1057, 1058, 1076, 1090, 1102, 1803  
 Sandrąga Jonas 214  
 Sankūnaitė Saulina 1204  
 Sankūnas Juozas 707  
 Sapetka Gediminas 1372, 2757  
 Sapetka Jonas 448, 456, 2756  
 Sapetka Jonas Antanas 771  
 Sapetka Juozas 454, 456  
 Sapetka Juozas 2469  
 Sapetka Petras 456, 752  
 Sapetkaitė Eugenija, 2757  
 Sarinskienė Danutė 1525  
 Sartaitytė Kazimiera 1100  
 Sartienė Salomėja 902  
 Sartys Eligijus Valentinas 902  
 Sartys Vaclovas Vladimiras 902  
 Sartys Vitas 902  
 Sartys Vytautas 1098  
 Sartys Vladas 902  
 Sartytė Eligija Paulina 902  
 Sartytė Nijolė Marytė 902  
 Sartytė Stanislava 902  
 Sasnauskas Č. 2260  
 Sasnauskas Vladas 2487  
 Satkūnas 32, 62  
 Satkūnas J. 25, 26, 55, 56  
 Saukaitytė Aurelija 1208  
 Saukaitytė Onutė 1207  
 Saulėnas Feliksas 988  
 Sausarienė A. 612  
 Sauserienė Albina 1420  
 Saveljev Pavel 1499, 1501  
 Savičenko Nelė 2531  
 Savokaitis Vaidas 389, 1211, 1634, 1635  
 Savsenavičius B. 1742  
 Savukynas B. 2020, 2022  
 Schlozeris Augustas Liudvikas 2484  
 Schmittlein R. 671  
 Schrotteris 2251  
 Schubert R. 84, 114  
 Sėdaitis Lukas 1181  
 Sederavičius (Siderevičius) Juozapas 1041  
 Sederavičius Augustinas 910  
 Sederavičius Juozas 506, 771  
 Sederavičius M. 704  
 Sederavičius Martynas 2458, 2462  
 Sederavičius P. 1329  
 Sederavičius Petras 2592  
 Sederavičius Pranas 885, 2757, 2758  
 Sederavičius Valentinas 910  
 Sederavičius Zigmas 1328, 2491, 2609, 2614, 2643  
 Sederavičiūtė Antanina 1427  
 Sederavičiai 2295  
 Sederevičienė Agota 459  
 Sederevičienė Petronėlė 2296  
 Sederevičienė Žita 1506  
 Sederevičius 2291, 2297  
 Sederevičius 636  
 Sederevičius Antanas 1630, 1654, 1656, 1767, 1768  
 Sederevičius B. 604  
 Sederevičius Baltrus 1760, 1767  
 Sederevičius Baltrus 467  
 Sederevičius Fortunatas 1385, 1388  
 Sederevičius Jonas 1810  
 Sederevičius Jonas 475, 510  
 Sederevičius Juozas 1657, 1661, 1767  
 Sederevičius Juozas 444, 461  
 Sederevičius Kostas 1661  
 Sederevičius Martynas 1742, 1746, 1802  
 Sederevičius Martynas 673, 675, 677, 676, 687, 688, 693, 1165, 1315  
 Sederevičius Mindaugas 157, 187, 1178, 1214  
 Sederevičius Pijus 1661  
 Sederevičius Pranas 1656, 1661, 2263, 2291, 2292, 2293, 2294, 2295, 2297  
 Sederevičius Vytautas 1661  
 Sederevičius Zigmas 1499, 1501, 1502, 2169  
 Sederevičiūtė Agota 1767  
 Sederevičiūtė Antanina 1661  
 Sederevičiūtė Birutė 1661  
 Sederevičiūtė Irena 2296  
 Sederevičiūtė Marija 1802  
 Sederevičiūtė Petronėlė 1767  
 Sederevičiūtė-Čiurlionienė Irena 2296  
 Sedlevičiūtė N. 615  
 Seliokienė V. 583  
 Sendziukas (Sendziuk) Pranciškus 1310, 1319  
 Sendžikaitė Izabelė 906  
 Sendžikas Juozas 906  
 Sendžikienė Elena 906  
 Sendžikienė Izabelė 906  
 Senūnas Antanas 911  
 Senūnas Petras-Balandis 853, 864, 877, 880  
 Senkevičius 1956  
 Senkus 2316  
 Senkus Gintautas 2307  
 Senkus J. 2311, 2316  
 Senkus Juozas 2298, 2299, 2301, 2302, 2304, 2307, 2309, 2315, 2316, 2318  
 Senkus Justinas 2304, 2306, 2307  
 Senkus Kazimieras 2298, 2299, 2300, 2301, 2302, 2304, 2305, 2321  
 Senkus Linas 2307  
 Senkus Vincas 2305  
 Senkutė 1548  
 Senkutė Birutė 2321  
 Senkutė-Brazaitienė Anelė 2304, 2307  
 Senkutė-Pileckienė Anastazija 2304, 2305  
 Senkuvienė 2306  
 Senkuvienė Marija 2307  
 Sepetka Jonas 1872, 1873  
 Sepetka Jonas 774  
 Sepetka Juozas 1614  
 Sepetka Juozas 881, 889  
 Sepetka K. 583  
 Sepetka Kęstutis 143, 173  
 Sepetka Vidas 143, 173  
 Sepetka Vidmantas 1207  
 Sepetka Zigmas 582, 1451, 1458, 1459, 1604, 1608  
 Sepetkienė (Kutaitė) Agutė 1872, 1873  
 Sepetkienė Ona 881  
 Sepetkos 2587  
 Serapinas Simonas 213  
 Seredžiuvienė V. 2333  
 Serenčikas P. 1115  
 Sergalis Antanas 1287  
 Severinas Jonas 908  
 Shakespear J. N. V. 1510  
 Siaurusaitis K. 167, 197  
 Siaurusevičius Audrius 2532  
 Siaurusevičius Kęstas 1147  
 Siaurusevičius Kęstutis 1216  
 Sidaravičius Bronius 805  
 Sidaravičiūtė Jūratė 1200  
 Sideravičius Martynas 696  
 Sideravičius M. 2600  
 Sidorskis 1018  
 Siemaška J. 2243  
 Siesartis Dainius 1491  
 Siklius K. 682  
 Simaitienė Elytė 1459  
 Simanavičiai 1430  
 Simanavičienė Vilma 2758  
 Simanavičius 1751  
 Simanavičius Petras 557  
 Simanavičius Valdas 1501, 1502  
 Simanavičius Vidmantas 622  
 Simanonis Kazimieras 1352  
 Simokaitienė Antanina 906  
 Simokaitienė Aušra 624  
 Simokaitis Juozas 552  
 Simokaitis Pranas 509, 906  
 Simonaičiai 2642  
 Simonaitis Pranas 473

- Simonaitytė Raminta 1248  
 Siniauskai 1815, 1819  
 Siniauskaitė Verutė 562  
 Sinkevičienė Iona 1551, 1552, 1553  
 Sinkevičienė M. 1127, 1128  
 Sinkevičienė Matilda 1775  
 Sinkevičienė Teresė 603  
 Sinkevičienė Z. 84, 114  
 Sinkevičius Antanas 1775, 1776  
 Sinkevičius Antanas 514  
 Sinkevičius Audrius 1529  
 Sinkevičius B. 601  
 Sinkevičius Edvardas 2608  
 Sinkevičius Jonas 1770, 1772, 1773, 1775  
 Sinkevičius K. 1377  
 Sinkevičius K. 743, 753  
 Sinkevičius Klemensas 743  
 Sinkevičius Martynas 1317  
 Sinkevičius Pranas 468  
 Sinkevičius R. 612  
 Sinkevičius Romas 614  
 Sinkevičius V. 1516  
 Sinkevičius V. 736  
 Sinkevičius Vincas 1780  
 Sinkevičius Vytautas 688, 705, 1188, 2758  
 Sinkevičius Vytautas Jonas 2758  
 Sinkevičius, kitur Senkevičius (Sinkiewicz, Sienkiewicz) Martynas 1310  
 Sinkevičiūtė Aldona 1241  
 Sinkevičiūtė Asta 1207  
 Sinkevičiūtė Daiva 2020  
 Sinkevičiūtė Kristina 1208  
 Sinkevičiūtė Lijana 1187  
 Sinkevičiūtė Virginija 1200  
 Sinkus Antanas 641  
 Sinkus F. 2083, 2090, 2091  
 Sinkus J. 1364  
 Sintautas Kazimieras 213  
 Sintautas Tomas 213  
 Šipaila Motiejus (Šipaila) 699  
 Sirtautas Vytautas 2503, 2505  
 Sirtautienė Jūratė 2505  
 Sirvydas Konstantinas 1999, 2485  
 Sirvydytė Alma 1998  
 Siudžius Jonas 1540, 1542  
 Siurplytė 704  
 Skablauskaitė Jolita 2504  
 Skaisgiriai 1667  
 Skaisgiriai 2528  
 Skaisgiriėnė Antanina 886, 930  
 Skaisgiriėnė Danutė 1506, 1834  
 Skaisgiriėnė Danutė 2529, 2533  
 Skaisgiriėnė Petronėlė 927  
 Skaisgiriėnė Salomėja 619  
 Skaisgiris A. 1364, 1366  
 Skaisgirys 336, 1006  
 Skaisgirys Adomas 334  
 Skaisgirys Andrius 733  
 Skaisgirys Antanas 1665  
 Skaisgirys Antanas 342, 343, 886, 930  
 Skaigirys Antanas 2528  
 Skaigirys Audrius 734  
 Skaigirys E. 733  
 Skaigiris Juozas 335  
 Skaigirys Juozas 343  
 Skaigirys Jurgis 342  
 Skaigirys K. 1366, 1372  
 Skaigiris K. 1642  
 Skaigiris K. 729  
 Skaigirys K. 738, 742, 1263  
 Skaigirys Kazys 734, 1277  
 Skaigirys Kazys Jonas 2758  
 Skaigirys P. 604  
 Skaigirys Pranas 1596, 1663, 1665, 1666, 1667, 1675  
 Skaigirys Pranas 342, 484, 886  
 Skaigirys Pranas 2528  
 Skaigirys R. 1501  
 Skaigirys Rolandas 655, 1181, 1439, 1453, 1470, 1675, 2528-2534, 2595, 2759  
 Skaigirys Simonas 334  
 Skaigirys Vytas 911  
 Skaigirys Vytautas 2528, 2529  
 Skaigirytė Albina 1675  
 Skaigirytė Albina 886, 930  
 Skaigirytė Albina 2528  
 Skaigirytė Aldona 1993  
 Skaigirytė Aldona 886, 930, 931  
 Skaigirytė Aldona 2528  
 Skaigirytė Elena 2558  
 Skaigirytė Ona 2759  
 Skaigirytė Valentina 886, 930  
 Skaigirytė Valė 2528  
 Skaistgirys Jonas 1598  
 Skaistgirys Pranas 324  
 Skaizgirys Juozas 353  
 Skaizgirys Juozas 446  
 Skaizgirys K. 1357  
 Skaizgirys Pranas 460, 506  
 Skarvidas (Skorwid) Pranciškus 1310, 1317  
 Skebas V. 513  
 Skeltys 342  
 Skeltys Antanas 1685, 2212, 2214  
 Skėraitienė O. 2545  
 Skėraitis 606  
 Skėtaitis Vitalius 661  
 Skinkis (Skinkis) Juozapas 1310  
 Skinkis Juozas 2454  
 Skinkis J. K. 2178  
 Skinkis J. K. 744  
 Skinkys Juozas 2759  
 Skinkis Juozapas 1319  
 Skinkys Juozapas (Skinkis) 693  
 Skinkis K. 1948  
 Skinkys K. 1950  
 Skinkis Kazys 1949, 1955  
 Skinkys Kazys 1954  
 Skinkius 1905  
 Skipitis R. 2239  
 Skipitis R. 434  
 Skipitis Rapolas 2239  
 Skiragienė Magdė 2317-2319  
 Skladaitė Salomėja 901  
 Skladas Antanas 901  
 Skolauskas (Сколовского) Baltramiejus 308  
 Skorupskis Vladas 1005  
 Skrebenis Kazimieras 211  
 Skrebenis Tomas 214  
 Skrickutė Jolanta 1490  
 Skrinskas 583  
 Skrynupskis Aizikas 322, 469, 491  
 Skrinupskis Izraelis 1932, 1958  
 Skučienė 962  
 Skučienė (Lukoševičiūtė) Irena 1094, 1104  
 Skučienė Adelė 505  
 Skučienė I. 1105  
 Skučys Andrius 505  
 Skulsčiai 1721, 1722, 1723, 1725, 1726  
 Skulsčienė (Lukšytė) Antanina 1045  
 Skulsčienė Pranė 1045  
 Skulsčytė Elena 1045  
 Skulsčius Kazimieras 1045, 1723  
 Skulsčius Vytas 1723  
 Sladkevičius 2385  
 Sladkevičius Vincentas 1230  
 Slavinskaitė Nastasija 1441  
 Sleževičius Mykolas 2253  
 Slibinskas Karolis 1249  
 Slibinskienė Vera 1247  
 Slibinskienė Veronika 1125  
 Sliesoraitis 336  
 Sliesoraitis Algirdas 2180  
 Sliuviskas Antanas 1276, 1277  
 Sližauskas Jonas 897  
 Sližys Vincas 2036, 2039, 2051, 2063, 2075  
 Sluoksnaitis Jonas 1020  
 Smagurauskai G. ir J. 1379  
 Smagurauskas Jonas 1123, 1125, 1198, 1201  
 Smagurauskienė Genovaitė 570, 1123, 1125, 1202  
 Smaleckienė Olga 1524  
 Smalskys V. 310, 358  
 Smarkevičius (Смаркевич) 364  
 Smetona Antanas 324, 339, 431, 433, 487, 516, 1004, 1005, 1007, 1008, 1475, 1818, 1885, 2176, 2205, 2225, 2226, 2228, 2230, 2232, 2562, 2573  
 Smetonienė Irena 2489  
 Smilčius Jonas 695  
 Smilgaitė Vida 888  
 Smilgaitienė Sofija 888  
 Smilgaitis Antanas 888  
 Smilgevičius Jonas 2176, 2224, 2226, 2228, 2229  
 Smilgys J. 686  
 Smilgius Gintaras 1150, 1246  
 Smilgius Jonas 685  
 Smilingytė-Žeimienė S. 1322  
 Smilingytė-Žeimienė S. 335  
 Smilinis Aloyzas 2404  
 Smirnovas Kęstutis 1013, 1183  
 Smirnovas Petras 783  
 Smirnovienė Audra 1247  
 Smuikaitienė Aldona 1128  
 Smuikaitytė Rūta 1243  
 Snašovskis (Snabowski) Mykolas 1311, 1318  
 Snarskis P. 84, 114  
 Snieckienė Galina 1542  
 Snieckus Antanas 415, 527, 1629  
 Snieckus Jonas 1679  
 Snieckus Jonas 456, 508  
 Snieckus Juozas 690  
 Snieckus Jurgis 458  
 Snieckus Kęstutis 1889  
 Snieckus Saulius 1541, 1542  
 Snieckus Žilvinas 1542  
 Sniekutė Agota 1679  
 Sniekuvienė Galina 1247, 1249  
 Sniekuvienė Galina 1541  
 Snūdaitis Antanas 904  
 Sokolovskis Jonas 2160  
 Sokratas 2478  
 Solominas A. 2528  
 Songaila R. 599  
 Songinas Genrikas 785  
 Sopina (Mikalaukaitė) Rita 658  
 Sovokaičiai 1822  
 Sperauskaitė Albina 1873  
 Sperauskaitė Elvyra 909  
 Sperauskaitė Monika 1873  
 Sperauskaitė Nijolė 909  
 Sperauskaitė Nomedą Teresė 909  
 Sperauskas Antanas 1678, 1742  
 Sperauskas Antanas 456  
 Sperauskas Antanas 772  
 Sperauskas J. 1740  
 Sperauskas J. 479  
 Sperauskas Jonas 1679  
 Sperauskas Juozas 1735  
 Sperauskas Juozas 460, 464, 515  
 Sperauskas Jurgis Vincentas 2760  
 Sperauskas Patricijus 1742  
 Sperauskas Polikarpas 464, 1747, 1749  
 Sperauskas Vitas 1875  
 Sperauskas Vytautas 1682  
 Sperauskienė (Dumčiūtė) Marija 1749  
 Sperauskienė (Kasperavičiūtė) Pranė 1805, 1808  
 Sperauskienė Ona 909  
 Sperauskienė Pranė 1806  
 Spyglis 851  
 Spirauskas Jonas 1748  
 Spirauskas Jonas-Putinas 853, 856, 864, 877, 878, 880, 886  
 Spirauskas Jonas-Vaiduoklis 864  
 Spirauskienė Domicė 985  
 Spitrīs V. 2485  
 Sprainaitis Vidmantas Benediktas 641  
 Sprindis Adolfas 2378  
 Sprindytė Jūratė 1141  
 Sprindžiūnaitė Laima 1210  
 Sprindžiūnaitė Rima 1210  
 Spurga Antanas 466, 744, 745  
 Spurga Antanas 2537, 2538  
 Spurga Petras 1109, 1110, 1111  
 Spurga Valentinas 1109, 2760  
 Spurga Vytautas 2537, 2538  
 Spurgaitė Antanina 2537, 2538  
 Spurgaitė Elena 2537-2540, 2542, 2760  
 Spurgevičius P. 391

- Spurgevičius Povilas 1278, 1512  
 Spurgienė A. 526  
 Spurgienė a. 2538  
 Spurgienė Antanina 1933, 1934, 1955, 1957  
 Spurgienė Antanina 509  
 Spurgienė (Povilaitytė) Antanina 2537  
 Spurgienė Antosė 514  
 Sriuoginis 449  
 Sriuoginis (Sroginis) Juozapas 729, 1311, 1319  
 Sriuoginis Juozas 126 27600  
 Sriuoginis Justinas 553, 556  
 Sroginaitė Elena 886  
 Sroginaitė Genė 886  
 Sroginaitė Juzė 886  
 Sroginienė Juzė 886  
 Sroginis Juozas 886  
 Srolkis 640  
 Srolskis Galinskis 1953  
 Suoga B. 2262  
 Suoginys 1819  
 Suoginis Juozas 1006  
 Sruogis Jurgis 334  
 Stabingis Antanas 1042  
 Staciokienė 604  
 Stadalninkaitė Jolita 1829  
 Stadalninkaitė Solveiga 1846, 1847, 1849, 1851  
 Staigys Alfredas 1540, 1542  
 Stakauskas J. 675  
 Stakevičienė Agota 1075, 1100  
 Staknys Stanislovas 208  
 Stakšys Tomas 215  
 Stalčiauskaitė Aldona 1427  
 Stalgaitė Eugenija 890  
 Stalgaitė Nelė 890  
 Stalgaitė Salomeja Danutė 890  
 Stalgienė Jurgis 890  
 Stalgienė Marijona 890  
 Stalgys Jonas 462, 466, 508  
 Stalinas J. 329, 331, 526, 817, 819, 917, 923, 953, 960, 973, 976, 977, 1076, 1078, 1080, 1081, 1087, 1428, 1429, 1659, 1685, 1815, 2305, 2322, 2494  
 Stalioraitytė Janina 1241  
 Stamierovas 335  
 Stanaičiai 1792, 1793  
 Stanaičiai 2643  
 Stanaitė Teresė 900  
 Stanaitė Zita 900  
 Stanaitienė Česė 596, 895  
 Stanaitienė Irena 1389  
 Stanaitienė Julija 1425  
 Stanaitienė Marcelė 448  
 Stanaitienė Marijona 618  
 Stanaitienė Ona 349, 900  
 Stanaitienė Petrė 511, 895  
 Stanaitienė Petronė 343  
 Stanaitis 1630, 1792, 1904  
 Stanaitis 336, 500, 845  
 Stanaitis 2616  
 Stanaitis A. 331, 604  
 Stanaitis Aldotas 895  
 Stanaitis Antanas 625  
 Stanaitis Baltramiejus 210, 335, 336  
 Stanaitis Česius 1526  
 Stanaitis J. 356, 606  
 Stanaitis Jokūbas 208, 285  
 Stanaitis Jonas 445, 895  
 Stanaitis Juozapas 320, 738  
 Stanaitis Juozas 1792, 2760  
 Stanaitis Juozas 338, 1079, 1260, 1276, 1277, 1311, 1319  
 Stanaitis Jurgis 711  
 Stanaitis Kazys 452  
 Stanaitis Martynas 216  
 Stanaitis Pranas 345, 346, 349, 446, 900  
 Stanaitis Regimantas 1502  
 Stanaitis Sigitas 1190  
 Stanaitis Vytas 1904  
 Stanaitytė Milda 1153, 1179, 1221, 1229  
 Stanaitytė Roma 1193  
 Stanaitytė Teresė 349  
 Stanaitytė Zita 349, 1191  
 Stancevičius A. 1491  
 Stancikaitė Aldona 1427  
 Staneikienė Vilma 1247  
 Stanevičius Simonas 1557  
 Stangaitis Jonas 1743  
 Stanikūnienė E. 331  
 Stanislovaičiai 639  
 Stanislovaitis Vaclovas 643  
 Stanislovaitytė Dana 1121, 1143, 1184  
 Stanislovaitytė Danutė 1142, 1197  
 Stanislovaitytė Regina 1196  
 Stanislovaitytė Vaida 1142  
 Staniulienė Danutė 1160  
 Staniulienė Danutė 2488, 2489  
 Staniulis Vidmantas 656, 657, 1129, 1158–1161, 1166, 1167, 1277, 1372, 1374, 1375, 1402, 1406, 1559–1561, 2200, 2379–2382, 2478–2489, 2573, 2760  
 Staniulis Vincas 154, 184, 510, 1241, 1809  
 Stankai 1430  
 Stankaičiai 152, 182, 1818  
 Stankaitė Angelė 810  
 Stankaitienė Aldona 2377  
 Stankaitienė (Latvytė) Aldona 948  
 Stankaitienė (Petravičiūtė) Lina 1382  
 Stankaitienė (Raubaitė) Monika 1061  
 Stankaitienė A. 1111, 1112, 1128  
 Stankaitienė A. 1516  
 Stankaitienė Aldona 949, 996, 1112, 1113, 1114, 1123, 1125, 1196  
 Stankaitienė Ana 1818  
 Stankaitienė Eugenija 624  
 Stankaitienė Irena 1548  
 Stankaitienė Lina 331, 390  
 Stankaitienė Linutė 1569  
 Stankaitienė Liucija 624  
 Stankaitienė Liuda 1603  
 Stankaitienė Marijona 553  
 Stankaitienė Petronėlė 1798, 1799  
 Stankaitis 539  
 Stankaitis Aidas 1994  
 Stankaitis Almantas 1386, 1490  
 Stankaitis Antanas 1798, 1799  
 Stankaitis Česius 1529  
 Stankaitis J. 745  
 Stankaitis Jonas 453, 809  
 Stankaitis Juozas 1798  
 Stankaitis Juozas 559  
 Stankaitis Kazys 1654  
 Stankaitis Kęstutis 1198  
 Stankaitis Leonardas 810  
 Stankaitis Marius 1180, 1246  
 Stankaitis Pranas 1734  
 Stankaitis Pranas 810, 811, 893  
 Stankaitis Romualdas 1195, 1548  
 Stankaitis Sigitas 1818  
 Stankaitis V. 811  
 Stankaitis Vincas 1798, 1818, 1825  
 Stankaitis Vincas 773, 774, 809, 810, 811, 907  
 Stankaitis Vitas 1627, 1810  
 Stankaitis Vytautas Jonas 1799, 1800  
 Stankaitytė Dalė 1213  
 Stankaitytė Emilija 1441  
 Stankaitytė Jolita 1211  
 Stankaitytė Valdonė 1204  
 Stankaitytė Virginija 1142, 1201  
 Stankevičienė Aida 1694  
 Stankevičiai 2465  
 Stankevičienė Joana, 2761, 2762  
 Stankevičienė Jūratė 1525, 1526, 1527, 1530, 1531  
 Stankevičienė Jūratė 614, 615, 625  
 Stankevičienė Regimanta 1252, 1322  
 Stankevičienė Vida 393  
 Stankevičiumi 1514  
 Stankevičius 560, 603  
 Stankevičius (Stankiewicz) Antanas 1312  
 Stankevičius A. 608, 850  
 Stankevičius Algirdas–Klajūnas 2762, 2763  
 Stankevičius Andrius 1136, 1138, 1217  
 Stankevičius Andrius 1514  
 Stankevičius Antanas 393, 1317  
 Stankevičius Gytis 1571  
 Stankevičius J.-Dobilas 857, 876, 877  
 Stankevičius Jonas 509, 850, 851, 859, 864, 884  
 Stankevičius Jonas-Dobilas 853, 864, 875, 876, 880  
 Stankevičius Juozas 2212  
 Stankevičius Juozas 772, 906, 1186  
 Stankevičius Kazys 459  
 Stankevičius Mindaugas 1634, 1635  
 Stankevičius Mindaugas 389  
 Stankevičius P. 612  
 Stankevičius Pijus 561  
 Stankevičius Remigijus 1523  
 Stankevičius Saulius 622  
 Stankevičius Simas 509  
 Stankevičius Viktoras 1625, 1630  
 Stankevičius Vytautas 1694  
 Stankevičius Vytenis 1570  
 Stankevičiūtė Ilona Regina 906  
 Stankevičiūtė Irena 1427  
 Stankevičiūtė J. 84, 114  
 Stankevičiūtė Marcelė 850  
 Stankevičiūtė Pranė 850  
 Stankūnaitė 2608  
 Stankūnaitė Birutė 1188  
 Stankūnaitė Ona 1192  
 Stankūnaitė Teresė 1142, 1188  
 Stankūnas A. 738, 1264, 1366  
 Stankūnas Antanas 2134 2169  
 Stankūnas Antanas 733, 734  
 Stankūnas Benas 1875  
 Stankūnas Jonas 465  
 Stankūnas Vincas 1145, 1146  
 Stankūnienė Marcelė 1409  
 Stankus (Stankaitis) Jonas 1656  
 Stankus Antanas 1740  
 Stankus Juozas 474  
 Stankuvienė Patronė 458  
 Stanžienė Doneta 2136, 2155  
 Stapulaitis Pranas 850  
 Starinskas Justinas 1272  
 Starinskienė Danutė 1527  
 Starinskienė Danutė 615, 625  
 Starkauskas J. 519  
 Starkus Ignas 1620  
 Starkus Z. 2175  
 Starodubova V. V. 1288  
 Stasiai 1822  
 Staševičienė Joana 1875, 2761, 2762  
 Staskevičius Romas 1875  
 Staskevičiūtė Asta 1200  
 Staskevičiūtė Daiva 1537  
 Stašinskas V. 740  
 Stašinskienė Birutė 1526  
 Statkevičienė Antanina 349, 350, 900  
 Statkevičius Algirdas 1277, 2762, 2763  
 Statkevičius Vytautas 828  
 Staugaitė Irena 899  
 Staugaitienė Daiva 1247, 1248  
 Staugaitienė Irena 899  
 Staugaitis 1008, 1910, 1956  
 Staugaitis A. 692  
 Staugaitis Alius 1468  
 Staugaitis Alius 643  
 Staugaitis Antanas 691  
 Staugaitis Česlovas 899  
 Staugaitis Edmas 1390  
 Staugaitis Edmundas 1247  
 Staugaitis J. 2606  
 Staugaitis Jokūbas 676  
 Staugaitis Jonas 1620, 1961  
 Staugaitis Jonas 726, 727, 773, 1007  
 Staugaitis Justinas 407, 408, 677, 725, 831, 1023, 1277, 1646, 2169, 2176, 2223, 2224, 2226, 222, 2763, 2764  
 Staugaitis K. 604  
 Staugaitis Pranas 1048, 1063, 1067  
 Staugaitis Vincas 1040  
 Staugaitytė S. 419  
 Staugaitytė-Matjošaitienė Anelė 1347  
 Stefanovskis Jurgis 216  
 Steibliai 1753  
 Steiblienė (Sperauskaitė) Ona 1752



- Steiblienė O. 1127, 1754  
 Steiblienė Ona 1752, 1753, 1754, 1755  
 Steiblienė Ona 2473  
 Steiblys Juozas 1191  
 Steiblys Petras 1453, 1752, 1753  
 Steiblytė Elvyra 1189, 1378  
 Steiblytė Elvyra 1441, 1754  
 Steiblytė Irena 1752, 1753, 1754, 1755  
 Steiboliienė O. 1815  
 Steigvilaitė-Urbietienė Donata 2503, 2507, 2509  
 Stelmokaitė Janina 1192  
 Stelmokas Antanas 1811  
 Stelmokas Antanas 589  
 Stelmokas Edas 1195  
 Stelmokas Jonas 1809  
 Stelmokas Jonas 477  
 Stelmokas Juozas 1810  
 Stelmokas Juozas 312, 476  
 Stelmokas Pranas 1812  
 Stelmokas Pranas 587, 589, 594  
 Stelmokienė (Stulgaitienė) Petronė 1810  
 Stelmokienė Aldona 603  
 Stelmokienė Petrė 476  
 Stelmokytė Magdelena 1810  
 Stemplytė 1110  
 Stemplytė Petronėlė 1109  
 Stepaitytė Rima 1150  
 Stepanauskas Alfonsas 1241  
 Steponaitė Apolonija 811  
 Steponaitė Irena 884  
 Steponaitė Sofija 900  
 Steponaitienė Juzė 884  
 Steponaitienė Marijona 349, 350, 900  
 Steponaitis 1607  
 Steponaitis 335  
 Steponaitis Adomas 334, 339  
 Steponaitis Aleksandras 811  
 Steponaitis Andrius 340, 884  
 Steponaitis Antanas 335  
 Steponaitis Edmundas 811, 1277, 1369, 1638, 2173, 2765, 2766  
 Steponaitis G. 356  
 Steponaitis Gintautas Romualdas 900, 1276  
 Steponaitis I. 1362, 1362  
 Steponaitis J. 318, 336, 339, 346, 352, 355, 356, 735  
 Steponaitis Jeronimas 335  
 Steponaitis Jonas 346, 349, 350, 511, 619, 900  
 Steponaitis Juozapas 1276  
 Steponaitis Juozas 349  
 Steponaitis Juozas Algimantas 900  
 Steponaitis Justinas 1276, 2766, 2767  
 Steponaitis Kazimieras 336, 342, 343  
 Steponaitis Kazys 447  
 Steponaitis Romas 884  
 Steponaitis Romualdas 349, 350  
 Steponaitis Simonas 811  
 Steponaitis V. 812, 813  
 Steponaitis Vitas 349, 350  
 Steponaitis Vytautas 743, 772, 774, 811, 812, 813, 1277, 2481, 2766, 2767  
 Steponaitis Vytautas Kazimieras 900  
 Steponaitytė Klementina 1756  
 Steponaitytė Zofija 349, 350  
 Steponavičius G. 2383  
 Steponavičius J. 1304  
 Stepulaičiai 1645, 2340  
 Stepulaitienė 639  
 Stepulaitienė Agota 2331  
 Stepulaitienė B. 1639  
 Stepulaitienė Benedikta 641  
 Stepulaitienė Birutė 1566, 1568, 1617  
 Stepulaitienė Birutė 570, 657  
 Stepulaitienė Giedrė 2339  
 Stepulaitienė Viktorija 2331  
 Stepulaitis 453  
 Stepulaitis A. 1123  
 Stepulaitis A. 1365  
 Stepulaitis A. 2336  
 Stepulaitis Algimantas 152, 154, 156, 157, 182, 184, 186, 187, 997, 1001, 1003  
 Stepulaitis Algimantas 1974, 1988  
 Stepulaitis Algis 1393, 1400, 1407, 1631  
 Stepulaitis Antanas 621, 622, 663, 664, 665, 1145, 1215, 2332  
 Stepulaitis J. 1366  
 Stepulaitis Juozas 772  
 Stepulaitis K. 1361  
 Stepulaitis Mindaugas 657, 658, 1178, 1184, 1214  
 Stepulaitis Pranas 1780  
 Stepulaitis Pranas 2331  
 Stepulaitis Pranas 561, 565, 585  
 Stepulaitis Rokas 1277, 2331, 2332, 2333, 2334, 2335, 2336, 2337, 2338, 2339, 2400, 2767, 2768  
 Stepulaitis S. 319  
 Stepulaitis Simanas 2331  
 Stepulaitis Simonas 764, 766  
 Stepulaitis Vytautas 1490  
 Stepulaitytė Giedrė 2331  
 Stepulaitytė Marijona 2331  
 Stepulaitytė Rasa 1211  
 Stepulaitytė Sigita 1213, 1452  
 Stepšys Juozas 2768  
 Stikliai 716, 2169  
 Stiklienė Marcelė (Skelčiūtė) 681, 698, 699, 716  
 Stiklienė Pranė 698  
 Stikloraitytė Irma 1142, 1212  
 Stikliorius Jonas 693, 695, 2768  
 Stiklius Algirdas 530, 608, 625  
 Stiklius Antanas 681, 698, 699, 716  
 Stiklius Arūnas 625  
 Stiklius Jonas 698, 699, 716  
 Stiklius Juozas 447, 507  
 Stiklius Juozas 698, 699  
 Stiklius Kastas 494, 681, 682, 689, 691, 697, 698, 699, 716, 717, 718, 2257, 2768  
 Stiklius Pranas 681, 682, 2769  
 Stiklius Valentinus-Barzdila 849, 850, 851, 884  
 Stikliūtė Ona 698  
 Stočkienė Lina 1998  
 Stočkus A. 604  
 Stočkuvienė Alma 2482  
 Stonys Audrius 2531, 2532  
 Stonytė D. 2109, 2134  
 Stonkus Adomas 1238  
 Stonkuvienė L. 1439, 1501  
 Stonkuvienė Laima 622, 624, 625, 653  
 Stoske Willt 2582  
 Stoškutė Gabija 1506  
 Strakauskas Mindaugas 658, 1167, 1202  
 Strakauskienė Aldona 573  
 Strakšys Tomas 334  
 Straleckaitė Dalia 1453, 1485  
 Strašinskis Povilas 674  
 Stravinskaitė Dainora 1542  
 Stravinskaitė Jolita 1178  
 Stravinskaitė Ugnė 1248  
 Stravinskas Laimonas 1215, 1390  
 Stravinskas V. 2020  
 Stravinskas Z. 1432  
 Stravinskas Z. 604  
 Stravinskienė D. 1392  
 Stravinskienė D. 602, 603, 624  
 Stravinskienė Dalia 1408, 1413  
 Strazdas J. 779  
 Strazdūnaitė R. 359, 361  
 Strimaitis 1949  
 Strimaitis Jonas 606, 624, 1243  
 Strimaitis Juozas 606, 613, 684  
 Strimaitis Kajus 1236, 1575  
 Strimaitis S. 604  
 Strimaitis Sigitas 1243  
 Strimaitis V. 328, 1289, 1296, 1316  
 Strimaitis Vincas 1654  
 Strimaitytė Akvilė 1546  
 Strimaitytė Irma 1148  
 Striogaitė Dalia 2298, 2327, 2329  
 Striuogaitis 1629  
 Striupkytė Marijona 471  
 Strokai 1614  
 Strokaitė Vilija 1001, 1206  
 Strokas Jonas 1608, 1993  
 Strokas Jonas 577, 917, 921, 922, 1001, 1003  
 Strokas Vytautas 1003, 1011, 1137, 1148, 1152, 1155, 1170, 1171, 11175–1180, 1184, 1185, 1460, 1465, 1486, 1488, 1526, 1607, 2420, 2769, 2770  
 Strokienė (Kramiliūtė) Teresė 944  
 Strokienė Irena 388, 572, 583, 946, 947, 995, 996, 997, 1001–1003, 1132, 1134, 1135, 2770  
 Strokienė Teresė 1470, 1516  
 Strokys Jonas 575  
 Strolys Vytautas 388, 1131, 1133, 1136, 1137, 1147, 1148, 1150, 1153, 1160, 1168, 1170, 1171, 1178, 1183, 1185, 1215, 1223, 1240, 1372, 1373, 1374, 1393, 1394, 1403, 1405, 1406, 1439, 1555, 1559, 1560, 1573, 1575, 2382, 2770, 2771  
 Stropienė (Kramiliūtė) Teresė 1094  
 Strupkus Andrius 216  
 Strupkus Jokūbas 211  
 Stukaitis Andriejus 213  
 Stulgaitis 1925  
 Stulgaitis Jonas 559  
 Stulgaitis Vincas 2595  
 Stulgaitytė G. 587, 1842, 1847, 1858, 1877  
 Stulginskis Aleksandras 479, 542, 743, 2176, 2228, 2229, 2230, 2233, 2235, 2236, 2239, 2255  
 Stulginskis Antanas 210  
 Stulgytė Salomėja 1107  
 Stumburevičiūtė Joana 1241  
 Subačienė (Martinaitytė) Zosė 1243  
 Subačienė A. 1392  
 Subačienė A. 602  
 Subačienė Anelė 1485  
 Subačienė Sigita 2539  
 Subačius Alvydas 1408  
 Subačius Giedrius 2506  
 Subačius Paulius 995  
 Subačius S. 433  
 Subačius Vincas 1812  
 Subačiūtė Monika 603  
 Suchockienė Romutė 649  
 Suchockis Aleksejus 2221  
 Sudakovas 816  
 Sugintas A. 1008  
 Sukackai 1822  
 Sukackaitė Judita 1236  
 Sukackaitė Onutė 1822  
 Sukackas Alvydas 1822  
 Sukackas Antanas 1430, 1822  
 Sukackas Antanas 157, 187  
 Sukackas Benas 1155  
 Sukackas Dominykas 1822  
 Sukackas Domininkas 1991, 1992  
 Sukackas Mindaugas 622  
 Sukackas Petras 1755, 1822  
 Sukackas Virginijus 622, 1207  
 Sukackas Vitas 1430, 1991  
 Sukackienė Antanina 1822, 1991, 1992  
 Sukackienė Ona 1169, 1171, 1435  
 Sukanka Rimantas 2404  
 Sukanka Romas 1172, 1186  
 Sukankienė Stasė 1116, 1118, 1186  
 Sukankienė Veronika 1991  
 Sulžickaitė Violeta 1208  
 Sulžickas Aurelijus 1175, 1177  
 Suintautaitis Grigas 304  
 Suintautaitis Jurgis 304  
 Suintautaitis Petras 304  
 Suintautaitis Vilius 304  
 Suintautovičius Grigas 206  
 Suintautovičius Jurgis 206  
 Suintautovičius Petras 206  
 Suintautovičius Vilius 206  
 Surdokaitė G. 1322  
 Surdokaitė Gabija 1252  
 Suslavičienė Regina 625  
 Sušinskas Aloyzas 1369, 2199  
 Sutkai 1571  
 Sutkaičiai 1741, 1756  
 Sutkaitienė Patronė 452



Sutkaitis 1758  
 Sutkaitis 2603  
 Sutkaitis Antanas 466  
 Sutkaitis Jonas 1691, 1735, 1741, 1756, 1758  
 Sutkaitis Jonas 462, 464, 508, 1276  
 Sutkaitis Kazimieras 334  
 Sutkaitis Mikalojus 215  
 Sutkaitis Mykolas 334  
 Sutkaitis Petras 585  
 Sutkienė (Durstinaitė) Ingrida 1542, 1554  
 Sutkienė I. 1542  
 Sutkus Antanas 2511, 2514  
 Sutkus G. 604  
 Sutkus Petras 1243, 1244, 1245  
 Sutkus Petras 1473, 1633  
 Sutkus Stasys 1961  
 Sutkutė Danutė 1441  
 Sutkuvienė V. 602  
 Sutrinavičienė Laima 640  
 Suveizdis P. 18, 19, 20, 48, 49, 50  
 Svaraitis Jonas 745  
 Svenkas A. 2221  
 Svetlauskaitė Sasė 1241  
 Sviderskienė Dalia 2009, 2021, 2031  
 Svidinskienė Edita 1999  
 Szymczak K. 169, 199

Š

Šakytė Vitalija 1553  
 Šaknys Žilvytis 1998, 2350  
 Šakūnas Juozas 468  
 Šakūnienė M. 1640  
 Šakūnienė Marija 703  
 Šalčius Matas 740  
 Šalčius Petras 727, 2219, 2220, 2234  
 Šalkauskis S. 1487, 1687  
 Šalna Jokūbas 209  
 Šalnaitis Andrius 1217  
 Šalnaitis J. 688, 693, 703  
 Šalniaitytė Daiva 1206  
 Šalnius Albinas 1627  
 Šalnius Sigitas 1627  
 Šalniūtė Adelė 1428  
 Šapoka A. 334  
 Šarkauskaitė Regina 1987  
 Šarkiūnas Juozas 1070, 1075, 1101  
 Šarūnas Tadas 2515  
 Šatas Valdas 583  
 Šateika (Hieronim Szatejko) Jeronimas 1312, 2771  
 Šateika Jeronimas 1317  
 Šatienė Eugenija 1735  
 Šatinskaitė Ina 1219, 1545  
 Šatinskas Marius 1223  
 Šaukevičienė Irena 1612  
 Šaukevičius Rimas 573  
 Šauklys Eismantas 1236  
 Šauklytė Renata 1207  
 Šaulinskas V. 2176  
 Šaulys J. 2225, 2226, 2230  
 Šaulys Jurgis 2176, 2224  
 Šaulys Kazimieras 2176, 2224  
 Ščeponytė D. 2099, 2113, 2119, 2122, 2124, 2134  
 Ščeponytė Danguolė 995  
 Ščesnienė Irena 1444, 1445, 1450, 1452, 1536  
 Ščipačiovas Steponas 2454  
 Ščiučka Algirdas 1144  
 Ščiučka Algirdas 1368  
 Ščiučka Audrius 1456, 1571  
 Ščiučka Audrius 622, 1167, 1179, 1185, 1218  
 Ščiučka Juozas 1441  
 Ščiučka Juozas 570, 574, 1191  
 Ščiučka Mykolas 516  
 Ščiučkaitė Milda 1179  
 Ščiučkaitė Vaida 1130, 1142, 1143, 1213  
 Ščiučkaitė-Prapuolenienė V. 1516  
 Ščiučkienė Gražina 530, 531, 571, 573  
 Šenavičienė I. 2158  
 Šenavičius A. 310, 358

Šeneleckis Gustavas 489  
 Šenkė J. 683  
 Šėperis Jonas 1630  
 Šėperytė Birutė 1138, 1144, 1192  
 Šėperytė Birutė 1548  
 Šėperytė Danguolė 1193  
 Šėpetytė J. 806  
 Šėputis A. 702, 717  
 Šėrgalis Antanas 1271, 1272, 2385  
 Šėrgalis Antanas 1324  
 Šėrkšnaitė O. 564  
 Šėrkšnas Vytautas 1245  
 Šėrkšnas Vitas 661, 1175, 1177, 1201  
 Šėrkšnas Vytautas 1460  
 Šėrkšnienė O. 1128  
 Šėrmaitė Teresė 995  
 Šėrnas Jokūbas 2176, 2224, 2232  
 Šėrnas Vytautas 1119  
 Šėšplaukis 2315, 2316  
 Šėšplaukis Alfonsas-Tyruolis 2301, 2302, 2311, 2313, 2314  
 Šėštakauskienė (Kušklytė) Monika 1747  
 Šėštokas Juozas 1094, 1100  
 Šėštukaitis Jonas 489  
 Šėtikas A. 818  
 Šėtnys Matas 216  
 Šėiaučiūnaitė A. 574  
 Šėiaulaitė Antanina 1676  
 Šėiaulaitė Pranutė 1676  
 Šėiaulaitienė Antanina 1676, 1677, 1682, 2358  
 Šėiaulaitienė Marcelė 795  
 Šėiaulaitis Algimantas 1676  
 Šėiaulaitis Algis 1890  
 Šėiaulaitis Antanas 1676  
 Šėiaulaitis J. 852  
 Šėiaulaitis Jonas 1676, 1677, 1678, 1693, 1889, 1890  
 Šėiaulaitis Jonas 2358  
 Šėiaulaitis Jonas 852, 882  
 Šėiaulaitytė-Masilūnienė Birutė 1540, 1542, 1682  
 Šėiaulienė Ona 461  
 Šėiaulytė Jurgis 458  
 Šėidlauskai 1822  
 Šėidlauskaitė Liza 1822  
 Šėidlauskaitė Teresė 1822  
 Šėidobskaitė Agota 1762  
 Šėikšnius Antanas 1630  
 Šėilerienė 1587  
 Šėilerienė (Griškaitė) Vanda 1036  
 Šėilerienė Ona 1031  
 Šėilerienė Vanda 1031, 1075, 1079, 1083, 1084, 1085  
 Šėileris 815, 822  
 Šėileris Albertas Kristijonas 774, 813, 815, 816, 817  
 Šėileris Jonas 460, 488  
 Šėileris Jurgis 1654  
 Šėileris P. 2195  
 Šėileris R. 1950, 1952  
 Šėileris Rudolfas 1950  
 Šėileris Rudolfas 322  
 Šėileris Rūdolfas 468  
 Šėileris Zenonas 1314, 1372, 2183, 2186, 2195, 2196, 2199, 2211, 2212, 2183, 2186, 2196, 2212  
 Šėilianskis S. 1908  
 Šėilingas Stasys 2229, 2456, 2459, 2460, 2462, 2478  
 Šėilingienė Antanina 1062  
 Šėilingis Juozas 1062  
 Šėilingis Stasys 1062  
 Šėilmeizeris Gustavas 455  
 Šėimaičiai 1644  
 Šėimaitienė (Bosaitė) Zosė 972  
 Šėimaitienė Elena 393, 1432, 1464, 1604, 1611, 1612, 1615  
 Šėimaitienė Ingrida 1553  
 Šėimaitienė Ingrida 392  
 Šėimaitienė Z. 1395  
 Šėimaitis Deividas 1235  
 Šėimaitis Povilas 393, 566, 571, 579, 1433, 1451, 1459, 1464, 1604  
 Šėimaitis Pranas 157, 187

Šėimaitis Regimantas 1553  
 Šėimaitis Romas 1175, 1180, 1185  
 Šėimaitis Romualdas 642, 1196  
 Šėimaitis Skirmantas 1209  
 Šėimaitis Vytautas 570, 583  
 Šėimaitis Vytautas 1146  
 Šėimaitytė Irena 1204  
 Šėimėnaitė I. 331  
 Šėimėnas J. 1011, 1013, 1014  
 Šėimitis Povilas 1604  
 Šėimkaitis Stasys 1427  
 Šėimkevičiai 1523  
 Šėimkevičiai 647  
 Šėimkevičienė D. 1128  
 Šėimkevičienė Danutė 1475, 1476, 1556, 1560, 1573, 1617, 1996  
 Šėimkevičienė Danutė 392, 647  
 Šėimkevičienė Violeta 392, 647, 1180, 1392, 1456, 1568, 1569, 1996  
 Šėimkevičius 583  
 Šėimkevičius Audrius 1176, 1177, 1178, 1179, 1185, 1217  
 Šėimkevičius Juozas 570, 647, 1176, 1184, 1198  
 Šėimkevičius Martynas 1167, 1179, 1220  
 Šėimkevičius Šarūnas 1461, 1462, 1523, 2487  
 Šėimkevičius Ž. 1122  
 Šėimkevičius Žydrūnas 1462  
 Šėimkevičiūtė Sandra 1178, 1215  
 Šėimkevičiūtė-Rasmussen Sandra 647  
 Šėimkis Fridrichas 489  
 Šėimkonytė Monika 1193  
 Šėimkonytė Zita 1195  
 Šėimkus Juozas 733  
 Šėimkus S. 2392  
 Šėimkus Stasys 2260, 2261  
 Šėimulaitis Jonas 443  
 Šėimulaitis Juozas 443  
 Šėimulaitis Justinas Pranas 772, 774, 778  
 Šėimulionis Ignas 1468  
 Šėimuolytė Lucija 1443  
 Šėindelmeizerienė 751  
 Šėindelmeizeris 490  
 Šėindelmeizeris Gustavas 488, 490, 508  
 Šėindelmeizeris Karolis 490  
 Šėindelmeizeris Pranas 489  
 Šėinkažius Andrius 214  
 Šėinkūnas R. 1289, 1314  
 Šėipaila 1751  
 Šėipaila Aleksejus 1448  
 Šėipaila Antanas 451  
 Šėipaila Jonas 442, 1905, 1910  
 Šėipaila Juozas 707, 893  
 Šėipaila Pranas 477  
 Šėipaila Romas 1631  
 Šėipaila Stanislovas 1447, 1448, 1449, 1603, 1604  
 Šėipaila Zigmas 1630  
 Šėipailai 924, 1614, 1779  
 Šėipailaitė Dalia 1188  
 Šėipailaitė Ieva 2306, 2317, 2318  
 Šėipailaitė Jolanta 1001, 1212  
 Šėipailienė 1779  
 Šėipailienė 924  
 Šėipailienė (Pečkaitytė) Česlova 924  
 Šėipailienė (Rutkauskaitė) Stefanija 1054  
 Šėipailienė Česlova 925, 926  
 Šėipailienė Valė 571  
 Šėipailytė Antanina 1818  
 Šėipailytė K. 1364  
 Šėipailytė Ona 1818  
 Šėipailytė Petronė 1818  
 Šėipalas Juozas 1817  
 Šėipalos 1817, 1818  
 Šėipauskas Algimantas 1490  
 Šėipelis Tomas 1491  
 Šėirvaitis 1631  
 Šėirvaitis 580  
 Šėirvaitis Antanas 849, 895  
 Šėirvaitis Edvardas 1246  
 Šėirvaitis Pranas 619  
 Šėirvaitis R. 580

- Širvaitytė Dalia 1193  
 Širvaitytė Giedrė 1215  
 Širvaitis Pranas 2606  
 Širvalaitis Simanas 445  
 Širvys Paulius 1142, 1369, 1651, 1962, 2378  
 Šiuožda Edvardas 2535  
 Šiuoždinis Vaclovas 2479  
 Šiupienienė A. 1555, 2361, 2369, 2372  
 Šiupienytė Loreta 1243  
 Šiupytė M. 1366  
 Šiupšinskaitė Zita 1506  
 Škiragis Pranas 334, 335, 336  
 Šlakaitis A. 604  
 Šlakaitis A. 2572  
 Šlakaitis Albinas 390, 1416, 1419, 1435, 1438, 1465, 1485, 1525, 1531, 1532, 1533, 1534  
 Šlakaitis Erikas 1533, 1534  
 Šlapikai 914  
 Šlapikaitė Elena 899  
 Šlapikaitė Marija 1188  
 Šlapikaitė-Norkaitienė Marija 2377  
 Šlapikaitė O. 341  
 Šlapikaitė Romualda Teresė 899, 900  
 Šlapikaitė Teresė 1110  
 Šlapikaitė Vida 350, 900  
 Šlapikas 335, 344, 637, 1640, 1644  
 Šlapikas Algimantas 619, 895  
 Šlapikas Antanas 899  
 Šlapikas Arvydas 350, 900  
 Šlapikas Augustinas 350, 900  
 Šlapikas Feliksas 510, 895  
 Šlapikas Jonas 343, 346, 349, 350, 445, 446, 447, 511, 900  
 Šlapikas Juozas 350, 445  
 Šlapikas Juozas Algimantas 900  
 Šlapikas Jurgis 310, 364  
 Šlapikas P. 1362  
 Šlapikas Pranas 346, 347, 349, 350, 355, 356, 900  
 Šlapikas Vincas 895  
 Šlapikienė M. 1357  
 Šlapikienė Marija 899  
 Šlapikienė Marijona 350, 900, 1762, 1774  
 Šlapikienė Ona 895  
 Šlapikutis 914  
 Šleicheris (Schleicher) Augustas 1999  
 Šleinienė Irma 624  
 Šlekis (Šliakis) Antanas 700  
 Šlekys Antanas 907  
 Šlekys Vincas 682  
 Šlepikas Alvydas 2530, 2531  
 Šležvichas Ernestas 1274  
 Šliaupa A. 23, 24, 38, 39, 53, 54, 68, 69  
 Šliaupa Saulius 22, 52  
 Štiogeris a. 2478  
 Štyginaitė Aušra 1217  
 Štyginaitė Aušra 1452  
 Štyginienė (Klimaitytė) Nemira 1235, 1548  
 Štūpas Jonas 1999  
 Štūpas Rokas 2172  
 Štivilinskis (Šliwiński) Antanas 1312, 1319  
 Štūzauskas Jonas 327  
 Štūzienė 681  
 Štūžys Andriejus 210  
 Štūžys Jonas 451  
 Štūžys Juozas 508  
 Štūžys Pranas 463  
 Šmekeris 709  
 Šmidtai 2243, 2252  
 Šmitleinas R. 670  
 Šmulskštys Antanas 322  
 Šnapys 1773  
 Šneideraitis Jonas 491  
 Šneiderienė (Studinskaitė) Irena 1545, 1554  
 Šneiderienė Irena 1393, 1394, 1402, 1456, 1485, 1523, 1550, 1551, 1553, 1554  
 Šneiderienė Teresė 1771, 1776, 1777  
 Šneideris Česlovas 1402, 1456, 1485, 1523, 1550, 1551, 1553, 1554  
 Šneideris Marius 1177, 1213, 1217, 1456  
 Šneiderytė 1506  
 Šbekaitis Antanas 2771  
 Šneiderytė Kristina 1143, 1215, 1247, 1485, 1516, 1543, 1550, 1551, 1553 2771  
 Šniečkus Vincas 1654  
 Šniečkutė Marcelė 1654  
 Šniokaičiai 1639  
 Šniokaitienė 639  
 Šniokaitienė (Štrimaitytė) Ona 2134  
 Šniokaitienė Antanina 1616  
 Šniokaitienė Juzė 1775  
 Šniokaitis 1588  
 Šniokaitis Antanas 742, 751, 752  
 Šniokaitis Jonas 454  
 Šniokaitis Pranas 773  
 Šniokaitytė Genutė 1243  
 Šniokaitytė Vida 1187  
 Šnipai 356  
 Šnipaitė Aušra 623  
 Šnipaitis Jonas 451  
 Šnipas Antanas 336, 339, 343, 344, 345, 346, 446  
 Šnipas Ignas 623  
 Šnipas Petras 335, 336  
 Šnipas Vincas 506  
 Šnipienė Dalė 596, 602  
 Šnipukė Ona 470  
 Šniras Romualdas 1627, 1631  
 Šniukaitė (Girdauskienė) Laima 1782  
 Šokas Augustas 443, 491  
 Šolochovas M. 2542  
 Šonta Z. 39, 40, 69, 70  
 Šopenas 1515  
 Šopenas F. 2258  
 Šopenhaueris A. 2478  
 Šopys Justinas 2289  
 Špakauskienė Bronė 2169  
 Špakauskienė Irena Saulutė 1957  
 Špėderis Evaldas 1628  
 Špėderis Jurgis 451, 488  
 Špelveris Juozas 1498  
 Špicas 865, 873  
 Špoka Jonas 1262  
 Špokienė A. 1575  
 Špokienė Juzefa 947  
 Štabinskienė A. 612  
 Štervonas Petras 213  
 Štyga Balsys 212  
 Štolys Jonas 490, 507  
 Štolys Jurgis 490, 507  
 Štramaičiai 1780  
 Štramaitis Antanas 1780  
 Štrimitė Angelė 603  
 Štrimitienė Angelė 596  
 Štrimitis Antanas 603, 984, 986  
 Štrimitis J. 604  
 Štrimitis J. 2616  
 Štrimitis Jonas 472  
 Štrimitis P. 604  
 Štrimitis Pranas 603  
 Štrimitytė Akvilė 1235  
 Štrimitytė Marijona 978, 979  
 Štrimas Jonas 553  
 Štrimas Šukienė Marcelė 820  
 Štrimas Vincas-Šturmas 347, 853, 854, 859, 860, 861, 862, 866  
 Šturkaitė Elma 1507  
 Šubertas 2355  
 Šukaitienė Bronė 1617  
 Šukienė Aldona 2482  
 Šukienė Ona 819  
 Šukys Antanas 772, 774, 817, 818, 819  
 Šukys Jonas 444  
 Šukys Pranas 1276, 819  
 Šukys Simanas 819, 820  
 Šukytė 1629  
 Šukytė Augenija 820  
 Šukytė Jadvyga 1121, 1194  
 Šukytė Laima 1755  
 Šukytė Lilija 2344  
 Šukytė Marijona 1776, 1777

Šuopys Justinas 531, 559, 561, 583  
 Šuopys Kazimieras 215  
 Šuopys Lauras 473  
 Šuopys Mikalojus 241  
 Šuopys Motiejus 1859  
 Šuopys P. 338, 612  
 Šuopys Petras 624  
 Šuopys Pranas 336, 343, 445, 447, 772  
 Šuopys Pranciškus 337  
 Šuopys Raimondas 1971  
 Šuopis Raimondas 801  
 Šuopys Stasius 1988  
 Šuopys V. 603  
 Šuopys Vakarįs 1971  
 Šuopis Vakarįs 801  
 Šuopys Vakarįus 1673  
 Šuopis Valentinas 852  
 Šuopys Valentinas 882  
 Šuopys Vincas 1693, 1700  
 Šuopys Vincas 515  
 Šuopys Vytaas 603  
 Šuopytė A. 341  
 Šuopytė Antanina 350, 900  
 Šuopytė Antosė 350  
 Šuopytė Bronė 1427  
 Šuopytė Elena 1083  
 Šuopytė Jūratė 1143, 1207  
 Šuopytė Kristina 1541  
 Šuopytė Laima 1194  
 Šuopytė Ona 1187  
 Šuopytė Ona 1709  
 Šuopytė Salomėja 350  
 Šuopytė Viktorija 1533  
 Šuopytė Vitalija 2420  
 Šuopytė Zita 1988  
 Šuopytė-Ižganaitienė Gražina 2296  
 Šutrikaitė Laima 1111, 1141  
 Šutrikas 555  
 Šutrikas Algirdas 1110  
 Šutrikas Valentinas 1607  
 Šutrikas Vitas 1266  
 Švabaitė-Gylienė Julija 2301, 2308  
 Švabauskas Audrius 625  
 Švambarytė Janina 2506  
 Švarys Juozas 850  
 Švarplaitis Albertas Gustavas 885, 2772, 2773  
 Švažas J. 2459  
 Švarplaitis Jonas 2288  
 Švarplaitis Jonas 506  
 Švažas Algis 2399, 2404  
 Švažas Kazimieras 2181  
 Švedaitė Valė 1243  
 Švedaitė Vida 1243  
 Švedas Jonas 2351, 2359  
 Švedas Vidmantas 1174, 1186  
 Švedas Vincas 473, 762, 765  
 Švedas Vytautas 1205  
 Šveistienė Rūta 663, 1741  
 Švelnienė Antanina 1740  
 Švelnienė Jūratė 1576  
 Švelnienė Jūratė 393  
 Švelnienė Marijona 508  
 Švelnienė Ona 1698  
 Švelnienė Vincentina 906  
 Švelnys 1702  
 Švelnis 379  
 Švelnys Alfonsas 906  
 Švelnys Antanas 1692, 1696, 1698, 1699, 1740  
 Švelnys Feleksas 463  
 Švelnys Gediminas 641  
 Švelnys J. 1542  
 Švelnys Jonas 1680  
 Švelnys Jonas 380, 1039, 1040  
 Švelnys Juozas 1740  
 Švelnys Juozas 906  
 Švelnys Pranas 1735  
 Švelnys Pranas 464, 466, 469, 471  
 Švelnys Ričardas 1552, 1570  
 Švelnys Ričardas 393  
 Švelnys Vytautas 509, 906  
 Švelnytė 1680, 1741  
 Švelnytė Antanina 891  
 Švelnytė Greta 1235  
 Švelnytė Greta 1546, 1571

Švelnytė Irena 1740  
 Švelnytė Kunigunda 891  
 Švelnytė-Endriukaitienė Marija 1709  
 Švelnytė-Povilaitienė Pranė 2535  
 Švenčionis Bernardas 1490  
 Švilpa Antanas 703  
 Švilpa Jurgis 445  
 Švilpienė Pranciška 1679  
 Švobienė Ona 810

T

Tačiulaukienė (Kuraitytė) Lina 1119  
 Tadaraukas 806  
 Tagorė R. 2485  
 Takilas Jonas 850  
 Tallat Kelpša Juozas 2484  
 Tallat Kelpšaitė 1630  
 Tallat Kelpšaitė-Niunkienė Giedrė 2348  
 Tamai 406, 636  
 Tamašauskaitė Vida 1187  
 Tamašauskaitė Vida 1699, 1987  
 Tamašauskas 1944, 1955  
 Tamašauskas Jurgis 1699, 1707  
 Tamašauskienė Ona 1691, 1699  
 Tamašiūnaitė Bronė 1188  
 Tamoliūnas Tomas 211  
 Tamošaitis Antanas 1680  
 Tamošaitis G. 1580  
 Tamošaitis M. 1003  
 Tamošaitis M. 2238  
 Tamošaitis Martynas 212  
 Tamošaitis Simonas 214  
 Tamošiūnas Raimondas 625  
 Tamošiūnienė (Sakalaukaitė) Sofija 1037  
 Tamošiūnienė S. 1031  
 Tamošiūnienė Zofija 1075  
 Tamulaitis Petras 905  
 Tamulaitis Stasys 2324  
 Tamulaitytė Teofilė 1662  
 Tamulevičienė Valerija 469  
 Tamulevičius 1006  
 Tamulevičius J. 318, 726  
 Tamulevičius Juozas 772, 1063  
 Tamulevičiūtė Ineta 1458, 1546  
 Tamulevičiūtė Zosė 737  
 Tamulienė Danutė 1610, 1611  
 Tamulytė Aldona 1988  
 Tamulytė Joana 1987, 1988  
 Tamulis Juozas 2773  
 Tamašauskas 520  
 Tamašauskas J. V. 1743  
 Tapilė 1818  
 Tarasėna P. 170, 171, 200, 201  
 Tarasėna Petras 166, 196, 198  
 Tarlė J. 670  
 Tarnauskaitė Albina 1810  
 Tarnauskaitė Antanina 779  
 Tarnauskaitė Asta 1209  
 Tarnauskaitė Daiva 1209  
 Tarnauskaitė Marcelė 779  
 Tarnauskaitė Neringa 1414, 1544  
 Tarnauskaitė Patronė 779  
 Tarnauskaitė-Palubinskienė V. 339  
 Tarnauskas A. 515, 603, 604, 1392  
 Tarnauskas Albinas 1387, 1391, 1392  
 Tarnauskas Albinas Juozas 619, 623  
 Tarnauskas Antanas 772, 774, 778, 779, 2773  
 Tarnauskas Arūnas 1167  
 Tarnauskas Arūnas 1617  
 Tarnauskas Arvydas 1207  
 Tarnauskas Domas 457  
 Tarnauskas Domininkas 778, 779  
 Tarnauskas Eligijus 1224  
 Tarnauskas J. 336, 344, 345, 531, 565, 571, 572, 604  
 Tarnauskas Juozas 1630  
 Tarnauskas Juozas 465, 565, 582, 778, 779, 850  
 Tarnauskas Justinas 574, 774  
 Tarnauskas Kęstutis 154, 170, 184, 200, 604, 1386

Tarnauskas L. 564  
 Tarnauskas Matas 778  
 Tarnauskas Vincas 343, 762, 765  
 Tarnauskienė Aldona 1394, 1564, 1566, 1568  
 Tarnauskienė Petronė 778, 779  
 Tarnauskienė T. 619  
 Tarnauskienė Teresė 530, 619, 1387, 1389, 1391, 1567  
 Taruškienė J. 1509  
 Tarutienė J. 1378  
 Tatarė (Tatare, Tatarevičius) Antanas 108, 138, 307, 308, 675, 699, 716, 1024, 1254, 1255, 1262, 1264, 1276, 1280, 1303, 1312, 1313, 1315, 1318, 1329, 1331, 1334, 1335, 1336, 1356, 1367, 1369, 1370, 1372, 1373, 1374, 1487, 1488, 1490, 1502, 1514-1516, 1560, 1583, 1584, 1586, 1607, 1642, 1675, 1683, 2000, 2001, 2003, 2004, 2030, 2127, 2157, 2158, 2159, 2160-2166, 2368, 2379, 2381, 2384, 2452-2454, 2497, 2581, 2773, 2774  
 Tatarė Valadas 2497  
 Taujinskaitė Andriana 1414, 1544  
 Taujinskaitė Edita 1248  
 Taujinskaitė Jolita 1531, 1534  
 Taujinskas Algimantas 623  
 Taujinskas Jurgis 1174  
 Taujinskas Lukas 1544  
 Taujinskienė Dalė 624  
 Tautavičius A. 167, 171, 197, 201  
 Tautkevičienė 2135  
 Tautkevičienė (Ulinskaitė) Salomėja 2110, 2120, 2121, 2134  
 Tautkevičienė (Viliūšytė) Rita 1525  
 Tautkevičienė Marijona 908  
 Tautkevičienė Rita 1525, 1526, 1527, 1530, 1531, 1534  
 Tautkevičienė Salomėja 1463, 2135  
 Tautkevičius 606  
 Tautkevičius Arūnas 1634  
 Tautkevičius Gintaras 1525  
 Tautkevičius Jonas 908  
 Tautkevičius Laurynas Bonaventūra 1317  
 Tautkevičius Vincas 908  
 Tautkevičiūtė Regina 1197  
 Tautkus 1007  
 Tautkus Laurynas 1276  
 Tautmylis P. 863  
 Tebliškis Povilas 170, 171, 200, 201  
 Teišerskas Juozas 891  
 Teišerskytė Dalia 2481  
 Teitelbaumas Saliamonas 1500, 2450  
 Teresevičienė Nijolė 393, 622, 634, 641  
 Teresevičius Jonas 888  
 Teresevičius Vidas 640  
 Teresevičius Vidas Petras 619, 620  
 Teresevičiūtė Marcelė 1679  
 Teresius Adolfas 1502, 2592  
 Terleckas Vladas 2216, 2240, 2251, 2254  
 Tėveliai 1662  
 Tėvelienė 1699  
 Tėvelienė (Kasperavičiūtė) Marcelė 1768  
 Tėvelienė (Sutkaitytė) Agota 1767  
 Tėvelienė Agota 1767  
 Tėvelienė Agutė 1699  
 Tėvelienė Česė 884, 885  
 Tėvelienė Pranciška 1662  
 Tėvelienė Teofilė 1662  
 Tėvelis 1701  
 Tėvelis Aidas 1699  
 Tėvelis Algimantas 1699  
 Tėvelis Algirdas 1699  
 Tėvelis Antanas 507, 1692, 1699, 1702  
 Tėvelis Bernardas 1662  
 Tėvelis Jonas 1490, 1767  
 Tėvelis Juozas 1699  
 Tėvelis Justinas 1662  
 Tėvelis Motiejus 1661, 1662  
 Tėvelis Pranas 461, 506, 1657, 1661, 1662, 1767, 1768

- Tėvelis Vidmantas 1699  
 Tėvelis Vytautas 850, 884, 885, 1699, 2774  
 Tėvelytė 1738  
 Tėvelytė Alena 1662  
 Tėvelytė Antanina 1662  
 Tėvelytė Elena 1662  
 Tėvelytė Kunigunda 1662, 1767  
 Tėvelytė M. 1364  
 Tėvelytė M. 564  
 Tėvelytė Marcelė 1662  
 Tėvelytė Marytė 733, 734  
 Tėvelytė Ona 1658, 1662  
 Tėvelytė Petrė 1662  
 Tėvelytė Rūta 1662  
 Tėvelytė Vita 1662  
 Tėvelytė-Žemaitaitienė Ona 1659  
 Thompsonas Stith'o 2097  
 Tyla Antanas 312, 2223, 2224  
 Tilmansas K. 2253  
 Tilmansas Kurtas 2252  
 Tilvikas Stasys 1429  
 Timinskienė Magdalena 687  
 Timinskis E. 1027  
 Timošenko S. 832  
 Tininis J. 2312  
 Tininis Juozas 2312, 2326  
 Tininis V. 522, 528  
 Tirlica 1772  
 Tiškauskas Aleksandras 2342  
 Tiškevičienė Teresė 306  
 Tiškinas 2288  
 Tiškus Vladas 488  
 Tilius Jonas 488, 489, 507  
 Tilius Juozas 490  
 Tyla Antanas 2500  
 Tyla Martynas 2532  
 Tiškevičienė Marija Teresė 2595, 2646  
 Tyzenhauzas Antanas 2246  
 Tkačenkaitė Zita 1194  
 Toepfer F. 1234, 1240  
 Toliušis Šarūnas 2487  
 Toepffer F. 1237  
 Tolkačevskis Kristupas 1516, 2293  
 Tolstojus Levas 740, 2542  
 Tomáš Edgaras 1130, 1213  
 Tomaševičius Benediktas 1591  
 Tomkus 791  
 Tönisson E. 169, 199  
 Torneris 712  
 Totoraitis Jonas 72, 102, 169, 199, 206, 207, 208, 303, 304, 305, 306, 333, 395, 399, 400, 401, 405, 427, 671, 1024, 1288, 1291, 1293, 1296, 1306, 1309, 1312, 1313, 1664, 1682, 1687, 1700, 1735, 1759, 1770, 1800, 2025, 2554, 2615, 2774, 2775  
 Totoraitis K. 1313  
 Totoraitis V. 495  
 Totoraitis Vincas 507  
 Trankaitis Juozas 213  
 Trapulis Aurelijus 1491  
 Treinelis J. 700, 1751  
 Treinys 1751  
 Treinys 2601  
 Treinytė Zita 1243  
 Trepeika 1681  
 Trepeika Algis 1680  
 Trepeika Andrius 1680  
 Trepeika Juozas 507  
 Trepeika Simonas 886  
 Trepeika Vitas 886  
 Trepeika Zigmas 886  
 Trepeikaitė Antanina 886  
 Trepeikaitė Danutė 1680  
 Trepeikaitė Irena 1680  
 Trepeikaitė Laima 1203  
 Trepeikienė Albina Liucija 886  
 Profimovas Piotras 312  
 Tromas G. 828  
 Truaja 2547  
 Tručak L. 1648  
 Tručakas L. 841  
 Tručiak Lavrentij Vasiljevič 1647  
 Tručiakov L. V. 1649  
 Truikys Liudas 2393  
 Trumpa V. 666  
 Trumpis Gintautas 2487  
 Truska L. 326, 487, 503, 504, 511, 513, 522, 1003, 2238  
 Tubelis (Tūbelis) Juozas 745, 1952  
 Tučienė A. 84, 114  
 Tučkaitė O. ir V. 1379  
 Tučkus Jonas 1218  
 Tulauskaitė Gražina 2324  
 Tuma Juozas 583  
 Tuma Petras 632  
 Tumas Juozas 1548  
 Tumas Juozas-Vaižgantas 753, 2481  
 Tumėnas A. 2549  
 Tumėnienė N. 1262, 1288  
 Tumėnienė Nijolė 1285  
 Tumosa 1773, 1776  
 Tumosa 353, 585, 587  
 Tumosa 2643  
 Tumosa A. 603, 1263  
 Tumosa Antanas 468, 510, 2775  
 Tumosa Baltramiejus 335  
 Tumosa J. 733, 1263  
 Tumosa J. 2605  
 Tumosa Jonas 1773, 1784  
 Tumosa Jonas 467, 473, 1193  
 Tumosa Juozas 1669, 1772, 1774  
 Tumosa Juozas 897  
 Tumosa Jurgis 1822  
 Tumosa Jurgis 334  
 Tumosa Pranas 453, 509  
 Tumosa Simas 551  
 Tumosa Vincas 1768, 1776, 1803, 1808  
 Tumosa Vincas 484, 552  
 Tumosa Vytas 1194  
 Tumosa Vitas 1822  
 Tumosa Vytautas 1784, 1793  
 Tumosai 1800  
 Tumosaitė Agota 89, 27757  
 Tumosaitė Antanina 1676, 1678  
 Tumosaitė Antanina 2353, 2358  
 Tumosaitė Dalia 1188  
 Tumosaitė Dalija 1754  
 Tumosaitė Danutė 1784  
 Tumosaitė Marcellukė 1776  
 Tumosaitė Nijolė 1774, 1993  
 Tumosaitė Romutė 1784  
 Tumosaitė Uršulė 1652  
 Tumosaitė Valė 1822  
 Tumosas Z. 829  
 Tumosienė 557, 1758  
 Tumosienė (Liepuonytė) Ona 1783, 1793, 2643  
 Tumosienė Antosė 897  
 Tumosienė Elena 148, 149, 178, 179  
 Tumosienė Marijona 695  
 Tumosienė Monika 1758  
 Tumosienė Ona 1793  
 Tumosienė Pranė 1773  
 Tumosienė Pranė 471, 476  
 Tunaitis Antanas 447  
 Tunaitis Jonas 884  
 Tunaitis Vincas 1679, 1748  
 Tunaitis Vincas-Patrimpas 850, 859, 864, 873, 877, 878, 880, 884  
 Tunikaitienė Giedrė 1506  
 Tunkevičienė Birutė 1998  
 Tupčiauskas Valentinas 633  
 Turčilauskienė (Kozlovaite) Regina 1067  
 Turčinai 641  
 Turevičienė O. 1641  
 Turevičienė Ona 1383, 1566, 1567, 1568  
 Turevičienė Ona 643  
 Turevičienė Onutė 1396, 1399  
 Turevičienė Vilma 393, 1151  
 Turevičius Dainius 1178  
 Turevičius Dainoras 393, 1137, 1396, 1407, 1550, 1570  
 Turevičius Justas 1238  
 Turevičius Kastytis 627, 1182, 1485, 2775  
 Turevičiūtė (Švelnienė) Jūratė 1177, 1178, 1185, 1212  
 Turkliis 850, 851  
 Turmantas [Bumšas] Br. 728  
 Tursun Mirza 2454  
 Tutkutė Vilma 1211  
 Tutkuvienė L. 1233  
 Tutkuvienė Laima 1613  
 Tutlys Juozas 2036

## U, Ū

- Ubartas Romas 1179  
 Ubeikaitė Adelė 2482  
 Ugenskas S. 1432  
 Ugenskienė Aušra 1133  
 Ugenskis, Ugenskas Aurimas 1141, 1179  
 Uhh 2582  
 Ukrinaitė Roberta 1236  
 Ulbikaitė R. 2539  
 Ulčinas Nerijus 2487  
 Ulienė Genovaitė 1118, 1119, 1131, 1146, 1188, 2377, 2473  
 Ulinskaitė Daiva 1206  
 Ulinskaitė Laima 1204  
 Ulinskaitė Salomėja 2135  
 Ulinskas Kazys 692, 704  
 Ulys J. 1138  
 Ulys Juozas 1118, 1119, 1131, 1145, 1146, 1188, 1189, 2377, 2473  
 Ulivskis Laurynas 215  
 Ullmann E. 1289  
 Ulvidas Ernestas 1155  
 Ulvydas Donatas 2531  
 Umbrasaitė Valė 987  
 Undraitis Steponas 214  
 Undraitis V. 1501  
 Undraitis Vytautas 591, 599, 600, 602, 604, 620, 641, 658  
 Unguraitis Stasius 1815  
 Ungutas D. 347, 348  
 Unguvaičiai 1817  
 Unguvaičienė (Bakanauskaitė) Birutė 1148, 1545, 1554  
 Unguvaičienė (Gūdmantaitė) Antanina 158, 188, 2111, 2122, 2136  
 Unguvaičienė B. 1137  
 Unguvaičienė Birutė 965, 1148, 1152, 1155, 1170, 1171, 1179, 1180, 1571, 1577, 1580  
 Unguvaičienė Irena 573  
 Unguvaitis D. 1574, 1577, 1580  
 Unguvaitis Donatas 1151, 1181, 1236, 1571, 1573, 1575, 1576, 1580  
 Unguvaitis Juozas 143, 157, 173, 187, 389  
 Unguvaitis Juozas 1571, 1634, 1635  
 Unguvaitis Kęstutis 1203  
 Unguvaitis Remigijus 622  
 Unguvaitis Vaidas 1218  
 Unguvaitis Vytautas 143, 172  
 Unguvaičytė Greta 1150, 1151, 1153, 1156, 1157, 1226, 1229  
 Unguvaičytė Jolanta 1209  
 Unguvaičytė Seliomija 1779  
 Uogelė Vytautas 1231  
 Uoginas Antanas 1684, 2775  
 Uogintai 1684, 1686  
 Uogintaitė Antanina 821  
 Uogintaitė Kunigunda 821, 1028, 2777  
 Uogintaitė Marytė 821  
 Uogintaitė Petronėlė 821, 1687, 2220, 2777  
 Uogintas A. 1684  
 Uogintas Algirdas 822  
 Uogintas Antanas 822, 1277, 2492  
 Uogintas J. 1684, 2492  
 Uogintas Juozas 1598, 2217  
 Uogintas Juozas 445, 483, 507, 1053, 1054, 2776  
 Uogintas P. 821, 822  
 Uogintas Pranas 772, 820, 821, 822, 2776, 2777  
 Uogintas V. 345  
 Uogintas Vincas 1961  
 Uogintas Vincas 339, 343, 446, 465  
 Uogintas Vytautas 822



Urachas Wilhelmus 2228, 2229  
 Urba Kęstutis 2505  
 Urbaitienė 1819  
 Urbaitienė Adelė 554  
 Urbaitienė Juzė 895  
 Urbaitis Antanas 895  
 Urbaitis J. 678  
 Urbaitis Juozas (Bovelninis) 209, 215, 454, 677, 678, 681, 2778  
 Urbaitis Jurgis 334  
 Urbaitis Martynas 209  
 Urbaitis Vincas 467, 509  
 Urbaitytė Agota 1819, 2494  
 Urbaitytė Ieva 693, 704  
 Urbaitytė Irena 1754, 1819  
 Urbaitytė Marijona 2186  
 Urbaitytė Ona 693, 704  
 Urbaitytė Regina 1819  
 Urbanas 1907  
 Urbanavičienė Rožė 337  
 Urbanavičius (Urbanowicz) Pranciškus 1313, 1319  
 Urbanavičius Antanas 336  
 Urbanavičius Antanas-Lakūnas 856, 880  
 Urbanavičius Rimas 571  
 Urbantaitė 1241  
 Urbantaitė Birutė Ona 895  
 Urbantaitė Danutė 895  
 Urbantaitė J. 1051  
 Urbantaitė Juzė 1053  
 Urbantas Andrius 895  
 Urbantas Bonifacas 729  
 Urbantas Kęstutis 1419, 1525  
 Urbantas Kęstutis 895  
 Urbantas Mindaugas 1551, 1552, 1553  
 Urbantas Mindaugas 541, 624, 627  
 Urbantas Vincas 895  
 Urbantas Vincentas Kęstutis 1527  
 Urbantienė Janina 1419  
 Urbantienė Marija 895  
 Urbonas V. 2462  
 Urbonaitė Gražina 1505  
 Urbonaitė Jurgita 387  
 Urbonas Juozas 632  
 Urbonas Ramūnas 1213  
 Urbonavičius 336  
 Urbonavičius P. 1025  
 Urbonavičius Pranas 1025  
 Urbonavičius Kimvydas 384  
 Urbonavičius Saulius (Samas) 2532  
 Urbonavičius Vytautas 1752  
 Urbonavičiūtė Janina 1188  
 Urbonavičiūtė Jūratė 2398  
 Urbšaitė Irena 1204  
 Urbšaitis Petras 443  
 Urbšienė M. 813  
 Urbšienė Marija-Mašiotaitė 2481  
 Urbštienė Aušra 623  
 Urbšis Juozas 2481  
 Urdze Toms 1508  
 Urmulevičius Pranas 1139, 1174, 1192  
 Urnaitytė Petronėlė 979  
 Urmana Violeta 2500  
 Ūsai 930, 1800, 1818  
 Ūsai 2465, 2494, 2495  
 Ūsaitė A. 1795  
 Ūsaitė Aida 1796, 1800  
 Ūsaitė Antanina 158, 188  
 Ūsaitė Antanina 1819  
 Ūsaitė Česlova 1796  
 Ūsaitė Elena 892  
 Ūsaitė Eugenija 907, 1090  
 Ūsaitė Genovaitė 1756  
 Ūsaitė Giedrė 1138, 1214  
 Ūsaitė Gražina 1819  
 Ūsaitė Irena 1819  
 Ūsaitė Kunigunda 1822, 2494  
 Ūsaitė Marijona 624  
 Ūsaitė Ona 1797  
 Ūsaitė Ramutė 1819, 1987  
 Ūsaitė Roma 1441  
 Ūsaitė Romutė 1376  
 Ūsaitė Salomėja 1540, 1542  
 Ūsaitė Skirma 1203  
 Ūsaitė Stasė 658, 892, 943, 1196

Ūsaitė Valentina 1204, 1244  
 Ūsaitė Vida 1194  
 Ūsaitė Vilma 1215  
 Ūsaitis Laurynas 210  
 Ūsas 1654, 1751  
 Ūsas Antanas 2494  
 Ūsas (Ussas) Juozapas 1314  
 Ūsas A. 1574, 1577  
 Ūsas Airidas 1458, 1503, 1546, 1571, 1573, 1575, 1576  
 Ūsas Algimantas 907, 1090  
 Ūsas Algirdas 1139, 1141, 1195, 1796, 2778  
 Ūsas Anicetas 1540, 1542  
 Ūsas Antanas 1740, 1814, 1819  
 Ūsas Antanas 612, 613, 624, 892, 952  
 Ūsas Antanas Jurgis 774, 823  
 Ūsas Artūras 1200  
 Ūsas Bladas 553  
 Ūsas Bonifacas 1819  
 Ūsas Deividas 143, 173, 1181, 1223  
 Ūsas Deividas 1573, 1576  
 Ūsas Gediminas 1822  
 Ūsas Gintas 1819  
 Ūsas J. 320, 326, 612, 913, 1008, 1048, 1085, 1090  
 Ūsas Jonas 1033, 1052, 1053, 1054, 1060, 1067, 1068, 1077, 1101, 1241  
 Ūsas Jonas 1639, 1757, 1758, 1759, 1796  
 Ūsas Jonas 325, 326, 327, 382, 459, 466, 503, 504, 635, 638, 639, 748, 889, 907  
 Ūsas Juozapas 1318  
 Ūsas Juozas 1633, 1796, 2019  
 Ūsas Juozas 449, 506, 851, 852, 890, 1139, 1192  
 Ūsas Juozas 2494  
 Ūsas Jurgis 1756, 1757  
 Ūsas Justinas 1814, 1815, 1819  
 Ūsas Justinas 553, 892  
 Ūsas Laimonas 1226  
 Ūsas P. 1256  
 Ūsas Pijus 555, 566, 1819  
 Ūsas Pranas 892  
 Ūsas R. 571  
 Ūsas Romas 573, 574, 622  
 Ūsas V. 583  
 Ūsas Vladas 636, 1630, 1819, 1822  
 Ūsas Zigma 1819  
 Ūsienė (Bartkaitytė) Ona 1540  
 Ūsienė (Jasaitytė) Salomėja 950  
 Ūsienė Agota 1757, 1796  
 Ūsienė Benedikta 892  
 Ūsienė Birutė 1417, 1418, 1419, 1422, 1423, 1424, 1425  
 Ūsienė Birutė 389, 390, 393, 625  
 Ūsienė Danguolė 1425  
 Ūsienė M. 570, 571  
 Ūsienė N. 1516  
 Ūsienė Ona 907, 1090, 1542  
 Ūsienė Regina 1012, 1013, 1014, 1396, 1555, 1556, 2779  
 Ūsienė Roma 1978, 1979  
 Ūsienė Salomėja 1564, 1996  
 Ūtonas Denis 1510  
 Ūznis Henrikas 1478  
 Ūžbalis Stasys 504  
 Ūždavinys 1805  
 Ūžkuraitis J. 2173  
 Ūžpicas H. 1908  
 Ūžtupas Vilius 1372, 1374, 2170, 2173, 2174  
 Ūžupaitis Juozapas 214  
 Ūžupienė 1778  
 Ūžupienė Judita 1554  
 Ūžupienė Patronė 465  
 Ūžupis P. 2454  
 Ūžupis J. 1305, 1815  
 Ūžupis Jonas 1770, 1772, 1773, 1775  
 Ūžupis Juozas 2212  
 Ūžupis Juozas 465  
 Ūžupis Pranas 1620, 2779  
 Ūžupytė Agota 1775  
 Ūžupytė Antosė 1775, 1778

Ūžupytė Aušra 1124, 1148, 1150, 1153, 1218  
 Ūžupytė Petrė 1775  
 Ūžupytė-Pavalkienė Pranutė 1736  
 Ūžupytės 1153

V

Vacbergas Leonas 820  
 Vagneris 750  
 Vagneris Julius 490, 750  
 Vagneris Karolis 509  
 Vagnorius Gediminas 2339  
 Vaičekauskaitė Danutė 995  
 Vaičekauskas Pranciškus 2209  
 Vaičekauskienė Skaidrė 1998  
 Vaičekauskas J. 2188  
 Vaičekauskas Jonas 2186  
 Vaičiai 502, 1371, 1643, 2193, 2206, 2606  
 Vaičiai Juoz. ir Pr. 506  
 Vaičaitienė 2189  
 Vaičaitienė (Urbaitytė) Marijona 2186  
 Vaičaitienė Danutė 1565  
 Vaičaitienė Kunigunda 1822  
 Vaičaitienė Marijona 2188, 2209  
 Vaičaitienė Ona 2190  
 Vaičaitienė Salomėja 2192  
 Vaičaitynė 1589  
 Vaičaitis 1006, 1790, 2202, 2203, 2204  
 Vaičaitis Andriejus 210  
 Vaičaitis Antanas 695  
 Vaičaitis J. 1364, 2210, 2212  
 Vaičaitis J. 319, 404, 406, 407, 408, 675, 703, 737  
 Vaičaitis Jokūbas 213  
 Vaičaitis Jonas 1599, 2189, 2190, 2209, 2779  
 Vaičaitis Jonas 454, 470, 726, 1264  
 Vaičaitis Juozapas 684  
 Vaičaitis Juozas 1368, 1369, 1371, 1973, 2186, 2188, 2190, 2192, 2201, 2209, 2211, 2212, 2213, 2263, 2608, 2780  
 Vaičaitis Juozas 2341  
 Vaičaitis Juozas 404, 675, 683, 685, 701, 731, 732, 737, 1007, 1264, 1277, 1314, 1319  
 Vaičaitis Kazimieras 2186, 2608  
 Vaičaitis Motiejus 467  
 Vaičaitis Pranas 77, 81, 111, 324, 385, 404, 410, 424, 432, 552, 556, 652, 657, 675, 683, 684, 685, 689, 701, 703, 719, 732, 733, 852, 853, 854, 858, 860, 864, 867, 870, 873, 879, 911, 913, 1006, 1007, 1015, 1119, 1138, 1139, 1141–1144, 1165, 1263, 1264, 1277, 1314, 1357, 1364, 1368, 1369, 1371–1374, 1384, 1397, 1406, 1439, 1475, 1505, 1501–1504, 1514–1516, 1546, 1560, 1583, 1584, 1602, 1607, 1625, 1643, 1822, 1972, 1973, 2034, 2172, 2182, 2183, 2184, 2186, 2187, 2189, 2190–2195, 2196, 2197, 2198, 2199, 2200, 2205, 2201–2208, 2210–2212, 2293, 2348, 2376, 2377, 2379, 2382, 24542456, 2464, 2522, 2527, 2573, 2581, 2598, 2608, 2609, 2533, 2781  
 Vaičaitis Pranciškus 2183, 2197, 2198, 2787  
 Vaičaitis Romas 1177, 1204  
 Vaičaitis T. 329, 841  
 Vaičaitis Vytautas 2183, 1630  
 Vaičaitytė Rūta 1439, 1516, 2186, 2187, 2191, 2192, 2204  
 Vaičekauskas 2199  
 Vaičiulaitis 2312, 2316  
 Vaičiulaitis A. 2302, 2308, 2309  
 Vaičiulaitis Antanas 2301, 2307, 2310  
 Vaičiuliai 956  
 Vaičiulytė-Bradaitienė Irena 1506  
 Vaičiūnaitė A. 1362  
 Vaičiūnaitė A. 339  
 Vaičiūnaitė Antanina 340  
 Vaičiūnaitė Janina 350, 900



- Vaičiūnaitė O. 1111  
 Vaičiūnas 356.  
 Vaičiūnas A. 355,  
 Vaičiūnas Albinas 1382, 1488, 1512,  
 1515, 1516, 2214, 2367  
 Vaičiūnas Algimantas 327, 351, 352,  
 900  
 Vaičiūnas Algis 1395  
 Vaičiūnas Algirdas 2782  
 Vaičiūnas Arvydas 541, 996, 997, 998,  
 1001, 1131, 1134, 2783  
 Vaičiūnas Audrius 1184  
 Vaičiūnas I. 336  
 Vaičiūnas Izidorius 335  
 Vaičiūnas J. 340, 345, 346, 583  
 Vaičiūnas Jonas 2327, 2329  
 Vaičiūnas Juozas 336, 337, 343, 345,  
 346, 447, 511, 745  
 Vaičiūnas K. 1516, 1668, 1671  
 Vaičiūnas K. 253, 256, 306, 327, 330,  
 337, 340, 343, 351, 355, 850, 857, 865,  
 866, 875, 876, 877, 878  
 Vaičiūnas Kazys 1049, 1050, 1052  
 Vaičiūnas Kęstutis 246, 327, 333, 429,  
 760, 849, 881, 2384, 2611, 2783  
 Vaičiūnas M. 854  
 Vaičiūnas Motiejus 854  
 Vaičiūnas P. 742  
 Vaičiūnas V. 356  
 Vaičiūnas Vaclovas 127, 2783–2786  
 Vaičiūniene A. 1134  
 Vaičiūniene Aldona 351  
 Vaičiūniene Alma 996, 1124, 1131,  
 1134, 1208, 1212  
 Vaičiūniene Matilda 349, 351, 900  
 Vaidevutis Iz. 1039  
 Vaidevutis J. 1039  
 Vailokaičiai 737, 1260, 1358, 1372,  
 1772, 2222, 2223, 2233, 2238, 2239,  
 2241, 2242, 2243, 2245, 2246, 2247,  
 2250, 2254, 2256  
 Vailokaitienė Aleksandra 2253  
 Vailokaitienė Petronėlė (Macevičaitė)  
 2217, 2581  
 Vailokaitis 2230, 2252  
 Vailokaitis Antanas 446, 448, 449,  
 510, 514, 2217  
 Vailokaitis J. 1374, 2225, 2226, 2227,  
 2228, 2229, 2230, 2232, 2233, 2237,  
 2238, 2248, 2250  
 Vailokaitis J. 324  
 Vailokaitis Jonas 1277, 1372, 1375,  
 2176, 2216–2224, 2227, 2230, 2232,  
 2233, 2234, 2235, 2236, 2238–2256  
 Vailokaitis Juozas (Juozapas) 701,  
 1262, 1277, 2216, 2217, 2218, 2222,  
 2234, 2235, 2241, 2243, 2244, 2246,  
 2252, 2254, 2255, 2606, 2786–2788  
 Vailokaitis Motiejus 2217, 2581  
 Vailokaitis Pranas 1277, 1619, 1620,  
 2217, 2223  
 Vailokaitis Viktoras 312, 2217, 2244,  
 2245, 2606, 2788, 2789  
 Vailokaitytė Aldona 2789  
 Vailokaitytė Agota 2217  
 Vailokaitytė Birutė 2253  
 Vailokaitytė Danutė 2253  
 Vailokaitytė Ona 2217  
 Vailokaitytė Petronėlė 2217  
 Vailokaitytė Ramutė 2246, 2253  
 Vailokaitytė-Pakalėnienė Aldona  
 2218, 2240  
 Vailokaitytės-Backer Ramutės 2246  
 Vailokas A. 2033, 2110  
 Vailokas Antanas 2033  
 Vainauskas Gustavas 491  
 Vainauskienė Dana 1998  
 Vainienė Irena 641  
 Vainilaitis Marcelijus 1380  
 Vainilaitis Martynas 1141, 2378  
 Vainius Bernardinas 641, 642, 1693,  
 2359  
 Vaišnienė 1360  
 Vaišnoras Linas 1136  
 Vaišnorienė Teresė 1427  
 Vaištaras Algirdas 1695, 2597  
 Vaišvila Darius 623  
 Vaišvilos 356  
 Vaitiekūnaitė Aklvilė 1544  
 Vaitiekaitė Elena 891  
 Vaitiekaitienė Danutė 891, 1120, 1123,  
 1131, 1132, 1143, , , 1199, 1207  
 Vaitiekaitienė Eugenija 1609, 1610  
 Vaitiekaitienė G. 570  
 Vaitiekaitienė Teofilė 891  
 Vaitiekaitis 580, 1241, 1357, 1751,  
 1783, 1817  
 Vaitiekaitis A. 1378  
 Vaitiekaitis A. 580, 583  
 Vaitiekaitis Arūnas 1174, 1175, 1176,  
 1185, 1196, 580  
 Vaitiekaitis Augustinas 1026, 1277  
 Vaitiekaitis Augustinas 891  
 Vaitiekaitis B. 1263  
 Vaitiekaitis Baltrus 473  
 Vaitiekaitis Gediminas 1625, 1626  
 Vaitiekaitis J. 615  
 Vaitiekaitis Jonas 451, 454  
 Vaitiekaitis Juozas 450, 506  
 Vaitiekaitis Vincas 473, 477  
 Vaitiekaitytė Petrė (Petronėlė) 1109,  
 1110, 1111, 1112, 1113, 1114, 1128,  
 1133, 1186, 1190, 2377, 2473  
 Vaitiekaitytė Vilija 1175, 1199  
 Vaitiekaitukas 952  
 Vaitiekūnaitė Aklvilė 1249  
 Vaitiekūnas Evaldas 1490  
 Vaitiekūnas P. 15, 26, 32, 33, 34, 45,  
 56, 62, 63, 64  
 Vaitiekūniene A. 720  
 Vaitiekūniene Anelė 1422  
 Vaitiekūniene Kristina 624  
 Vaitiekūnas Antanas 2642  
 Vaitilavičienė Rita 2487  
 Vaitkevičienė Antanina 2355  
 Vaitkevičienė Danutė 2452  
 Vaitkevičius A. 1122, 2359  
 Vaitkevičius Antanas 1121, 1123,  
 1131, 1145, 1198, 2355, 2356, 2358  
 Vaitkevičius V. 1949  
 Vaitkevičiūtė Daiva 2531  
 Vaitkienė V. 614  
 Vaitkūnaitė Dalė 1199, 1243  
 Vaitkūnaitė Kazė 2036  
 Vaitkūnas Zigmas 603  
 Vaitkus Dainius 1490  
 Vaitkus Kestutis 2478  
 Vaitkus M. 2246  
 Vaitkus Vytautas 1468  
 Vaitkuviene Valė 1503  
 Vaitonis Jonas 1385, 1543  
 Vaitonis V. 15, 45  
 Vaivada 583  
 Vaivada V. 603  
 Vaivadaitė Regina 1983  
 Vaivadaitė Vida 1195  
 Vaizgirdas Andriejus 215  
 Vaižgantas J. E. 432  
 Vaižgantas Tumas 1230  
 Vakarinienė Audronė 2039, 2076,  
 2155  
 Valaičiai 152, 182, 1735  
 Valaitė Antanina 900  
 Valaitė Bronislava 900  
 Valaitė Genovaitė 909  
 Valaitė Roma 909  
 Valaitė Salomėja 900  
 Valaitienė 1376  
 Valaitienė (Skaisgirytė) Teresė 1242  
 Valaitienė Agota 1795  
 Valaitienė Aldona 603  
 Valaitienė Algimantas 909  
 Valaitienė D. 571  
 Valaitienė Dana 571  
 Valaitienė Juzė 1428  
 Valaitienė Kajetonas 909  
 Valaitienė Marijona 347, 900, 909  
 Valaitienė Ona 1672, 1735, 1740, 1986  
 Valaitienė Ona 881, 909  
 Valaitienė Petronėlė 158, 188, 801  
 Valaitienė Salomėja 1698  
 Valaitienė T. 604  
 Valaitienė Teresė 603  
 Valaitienė Valė 1525, 1526, 1527  
 Valaitienė Vilija 389  
 Valaitienė Virginija 622, 631, 633,  
 1452, 1465  
 Valaitienė-Brazauskienė Adelė 772  
 Valaitienei 603  
 Valaitis 335, 640, 709, 710, 846, 1077  
 Valaitis A. 341, 342, 346, 355, 356,  
 734, 852, 1263, 1362  
 Valaitis Algimantas 1740  
 Valaitis Andrius 456, 511, 1774  
 Valaitis Anicetas 1698  
 Valaitis Anicetas 852, 889  
 Valaitis Antanas 343, 346, 347, 348,  
 447, 456, 465, 475, 511, 603, 625, 900,  
 1189, 1272, 1810, 2790, 1791, 2608  
 Valaitis Antanas Jonas 900  
 Valaitis Arvydas 566, 579  
 Valaitis Feliksas 2168  
 Valaitis Gediminas 1812  
 Valaitis Gintautas 624  
 Valaitis Irmantas 624  
 Valaitis J. 2358  
 Valaitis J. 345, 500  
 Valaitis Jokūbas 215, 334  
 Valaitis Jonas 1740  
 Valaitis Jonas 211, 215, 334, 509,  
 1064, 1065, 1077, 1085  
 Valaitis Juozapas 2168  
 Valaitis Juozas 1692, 1698, 1740, 1961  
 Valaitis Juozas 336, 343, 344, 447,  
 455, 474, 477, 505, 772, 823  
 Valaitis Jurgis 334  
 Valaitis Justas 483  
 Valaitis Justinas 1698  
 Valaitis Justinas 364, 455, 469, 484,  
 885  
 Valaitis Kajetonas 869, 881  
 Valaitis Linas 1214  
 Valaitis Pranas 456  
 Valaitis Rimantas 1211  
 Valaitis Rimas 624, 1147, 1177, 1204  
 Valaitis S. 170, 837  
 Valaitis Saulius 1147, 1216  
 Valaitis Sebastijonas 507, 514  
 Valaitis Severinas 619  
 Valaitis Sigitas 1193  
 Valaitis Simijonas (Simas) 558, 560,  
 637, 801, 835, 1664, 1665, 1671, 1673,  
 1968, 1970, 1971, 2595  
 Valaitis Simonas 215  
 Valaitis Stanislovas 211  
 Valaitis Stasys 910  
 Valaitis V. 339, 341, 1109, 1362, 1795  
 Valaitis V. 2616  
 Valaitis Viktoras 1794, 2368  
 Valaitis Vincas 1146  
 Valaitis Vincas-Ūsorius 849  
 Valaitis Vitas 1824  
 Valaitis Vytautas 1698  
 Valaitis Z. 583  
 Valaitis Zenonas 1196  
 Valaitis Zigmas 1740  
 Valaitis Žydrūnas 1414, 1544  
 Valaitytė Andželika (Andžela) 1175,  
 1211  
 Valaitytė Anelė 1795  
 Valaitytė Antosė 347  
 Valaitytė Birutė 1199, 1983  
 Valaitytė Bronė 347  
 Valaitytė Daiva 1829  
 Valaitytė Dalė 1203  
 Valaitytė Elena 1190  
 Valaitytė Jolita 1249  
 Valaitytė Laima (Laimutė) 1175, 1199  
 Valaitytė Marija 1740  
 Valaitytė Ona 1186, 1540, 1542  
 Valaitytė Petrė 1427  
 Valaitytė Petronėlė 696  
 Valaitytė Reda 1211  
 Valaitytė Redita 1209  
 Valaitytė Roma 1208  
 Valaitytė Rūta 1218, 1229  
 Valaitytė Salomėja 347, 348  
 Valaitytė Saulė 1543

- Valaitytė Saulena 1244  
 Valaitytė Sofija 1698  
 Valaitytė Vilija 1218  
 Valančius  
 Valančius 1972  
 Valančius K. 1271  
 Valančius Motiejus 673, 1227, 1230, 1231, 1487, 1255, 1315, 1982, 1487, 2148, 2369, 2489  
 Valašiniai 1815, 1819  
 Valašinitė Danguolė 1197  
 Valašinitė V. 1378  
 Valašinitė Vida 1193  
 Valašinas Juozas 1819  
 Valašinas Kazys 1819  
 Valatka J. 735  
 Valavičienė Anelė 1182, 1394, 1396, 1576  
 Valavičienė D. 601  
 Valavičienė-Tumosaitė Danutė 2643  
 Valavičius Alvydas 1633  
 Valavičius Alvydas 640  
 Valavičius Arūnas 1130, 1212  
 Valavičius G. 395  
 Valavičius Marius 1155  
 Valavičius Nerijus 1222  
 Valavičius Pranas 1608  
 Valavičius Vytas 1195  
 Valavičiūtė Birutė 1203  
 Valavičiūtė Gintarė 1238  
 Valavičiūtė Vida 996, 1176, 1209, 1444  
 Valčys Jurgis 329  
 Valencevičius Juozas 2124, 2125  
 Valentaitė Birutė 995  
 Valentas Vidmantas 1503, 1504, 1507  
 Valentienė Janina 1241  
 Valentukonytė Viktorija 1533, 1534  
 Valevičius 675, 704  
 Valevičiūtė M. 737  
 Valevičiūtė Žita 351, 352, 900  
 Valinčienė (Endzelytė) M. 688  
 Valinčienė Morta (Endzelytė) 687  
 Valinčius 687  
 Valinskas 649  
 Valinskas (Валинский) 364  
 Valinskienė (Paškauskaitė) Ramutė 583, 1394, 1400, 1485, 1548, 1551, 1553, 1554  
 Valinskis (Valinskas) Vytautas 1485, 1548, 1551, 1553, 1554  
 Valinskytė Aušra 1130, 1151, 1179, 1220, 1466  
 Valinskytė Eglė 1466  
 Valinskytė Vaiva 1151  
 Valiukevičiūtė Ona 1011, 1015, 1437, 1439, 1468, 1527, 1568, 1569  
 Valiukevičius Valadas 2498-2500  
 Valiukienė Salomėja 1807  
 Valiulis Skirmantas 2485, 2487, 2515  
 Valkaitė Marija 1241  
 Valkauskas Raimondas 1389  
 Valkeris V. 583  
 Valkeris Viktoras 157, 187, 573  
 Valsonokas R. 2251  
 Valsonokas Rudolfas 2251  
 Valtienė Petrė 888  
 Valtys Jurgis-Tundra 849  
 Valtys Klemensas 1422  
 Valtys Simas 507  
 Valtys Simonas 888  
 Valtys Vitas 850  
 Valtys Vytautas 888  
 Valtytė Marytė 888  
 Valtytė Tersė 888  
 Valtytė Zosė 888  
 Valujevas Piotras 672  
 Vanagaitis Juozas 1961  
 Vanagaitis Kristupas 449  
 Vanagaitytė S. 1107, 1108  
 Vanagas 2012, 2014, 2017  
 Vanagas Aleksandras 2009, 2010, 2011, 2018, 2020, 2024, 2025, 2027, 2032  
 Vanagienė Antanina 776  
 Vanagienė B. 2162  
 Vansevičius Stasys 2470  
 Varanavičienė Lolita 2488  
 Varinskis 1910  
 Varnagiris (Warnagiris) Antanas 1314  
 Varnagiris Antanas 1315, 1318  
 Varnai 1715  
 Varnaitis Kšištofas 215  
 Varnelienė J. 1818  
 Varnelytė Valė 1818  
 Vasaitienė Rima 1512  
 Vasevičius I. M. 830  
 Vasilaitis Augustas 447  
 Vasilevska Irena 1194  
 Vasiliauskai 1699  
 Vasiliauskaitė A. 2392  
 Vasiliauskaitė Akvilė 2421  
 Vasiliauskaitė Ieva 2421  
 Vasiliauskaitė Jadvyga 1699  
 Vasiliauskaitė Julija 1982  
 Vasiliauskaitė Ona 1982  
 Vasiliauskaitė Ona 2417  
 Vasiliauskaitė Petrutė 1699, 1715  
 Vasiliauskaitė Valerija 2417  
 Vasiliauskas 1956  
 Vasiliauskas Andrius 1515  
 Vasiliauskas Antanas 1732  
 Vasiliauskas Antanas 2417  
 Vasiliauskas Justinas 1142, 1174, 1188, 1277, 1375, 2379, 2417-2421, 2791  
 Vasiliauskas Jonas 2417  
 Vasiliauskas Jonas 507, 1699, 1715  
 Vasiliauskas Juozas 2417  
 Vasiliauskas Mečys 700  
 Vasiliauskas Raimondas 2420  
 Vasiliauskas Zenonas 2487  
 Vasiliauskienė Eglė 622  
 Vailiauskienė Petronėlė 2417  
 Vasiliauskienė Živilė 2547  
 Vasilūnas Vytenis 2344  
 Vasilūnienė D. 1273  
 Vasilūnienė D. 1322  
 Vasiliūnienė Dalia 1252  
 Vasinauskas Petras 486, 548  
 Vasiukevičienė Antanina 1372  
 Vasiukevičienė Magdelena 2792  
 Vasiukevičius 495, 740, 741, 1585  
 Vasiukevičius Algirdas-Vasaris 2791  
 Vasiukevičius (Wasiukiewicz) Juozapas 675, 1024, 1255, 1315, 1318  
 Vasiukevičius J. 2163  
 Vasiukevičius (Vasiukewiczus) Juozapas 2580, 2581  
 Vasiukevičius Juozapas 2161, 2170  
 Vasiukevičius Juozas 1372, 2791, 1792  
 Vasiukevičius Justinas 2791  
 Vasiukevičius Stasys 735, 1094  
 Vasiukevičius Teodoras 469, 480, 2580  
 Vasiukevičiūtė Petronėlė 1068, 1075, 1100  
 Vaskela G. 431  
 Vaskelienė J. 2007  
 Vaščėga Vitas 583, 1987  
 Vaščėgienė S. 1613, 1615  
 Vaščėgienė Saulena 1566, 1568, 1615, 1616  
 Vaščėgienė Saulena 389  
 Vaškelis A. 500  
 Vaškelis Leonas 1627, 1631  
 Vaškevičius A. 809  
 Vaškevičius Vitas 642  
 Vaškienė Jolanta 621, 622  
 Vaupšas Antanas 2401, 2412, 2413  
 Vaza Vladislovas 291  
 Vaza Zigmantas 291  
 Vebeliūnas Antanas 729, 730, 1094, 1099, 1264, 1266, 1315, 1320, 1338, 1587, 1613  
 Vėberis Julius 443  
 Vėbra R. 674  
 Vedeckas Gintas 1386, 1387  
 Vedegienė D. 1392  
 Vedegienė Danutė 1387, 1389, 1391, 1485  
 Vedegys Antanas 1957  
 Vedegis Virginijus 624  
 Vedegytė Jurgita 1248  
 Vedrinaitis Juozas 888  
 Vėgneris Vitas 661  
 Vėgneris Vytautas 1200  
 Vėneris Albertas 491  
 Vejeris 2171  
 Veleckienė Česė 2584  
 Velička Gasparas 2326  
 Velioniškis A. 701  
 Veliopolskis Aleksandras 360  
 Venciūtė Guoda 1150, 1151, 1225, 1550  
 Venckus Z. 84, 114  
 Venclovas A. 1081  
 Venclovas Petras 1455  
 Venglinskis Anatolijus 2307  
 Venienė Agota 2019  
 Venienė B. 583  
 Venienė Česė 583  
 Venienė Nijolė 1674  
 Venys 822, 1646, 1751  
 Venys Antanas 1754, 1983  
 Venys Edvardas 1674  
 Venys Juozas 563, 822, 2792  
 Venys Juozas Antanas 772, 774, 822  
 Venys Kestutis 1198  
 Venys Mikalojus 214  
 Venys Petras 1957  
 Venys Steponas 215  
 Venys Vladas 1629  
 Venys Zigmas 1672  
 Venytė A. 754  
 Venytė Danguolė 1202  
 Venytė Genovaitė 1427  
 Venytė Irena 1197  
 Venskaitė Salomėja 1990  
 Venskaitienė Elžbieta 570, 583, 1120  
 Venskaitienė Pranė 1773  
 Venskaitis 557, 1773  
 Venskaitis J. 583  
 Venskaitis Justinas 1630, 1776  
 Venskaitis Justinas 579  
 Venskaitis Pranas 1776  
 Venskaitytė A. 1110  
 Venskaitytė Anelė 1776  
 Venskaitytė Angelė 1110  
 Venskaitytė Diana (Dijana) 1206, 1776  
 Venskaitytė Eugenija 1776  
 Vensk Gediminas 900  
 Venslovaitis Vidas 997  
 Vepštas Henrikas 1629  
 Verba Algirdas 1141  
 Verbyla 585  
 Verbyla Andrius 714, 715  
 Verbyla Gediminas Jonas 624  
 Verbyla Jonas Gediminas 619  
 Verbyla Vincas 326, 515  
 Verbyla Vytautas 715  
 Verbylaitė Laima 1203  
 Vereckienė Ona 1817  
 Vereckis J. 844, 845  
 Vereckis Jonas 1817, 1825  
 Vereckis Jurgis 453, 1817  
 Veryha-Darevskis Antanas 2232  
 Verneris Teodoras 1273  
 Verseckai 1430  
 Verstinskienė Virginija 624  
 Vertelka B. 2212  
 Vėlyvis Stasys 2470  
 Venclovaitis V. 2497, 2526  
 Venclovaitis V. 2571, 2572  
 Venclovaitis Vidas 2511  
 Venys 2601  
 Verba Algirdas 2378  
 Verdis Dž. 2500  
 Vėteris Vitalijus 2487  
 Vialaras P. 2547  
 Vičaitė Sigita 1508  
 Videika J. 2596  
 Videika Juozas 1501, 1665  
 Vidrinskas Pranas 1629, 1630  
 Vidrinskienė (Kantautaitė) Sigita 652, 659  
 Vidrinskienė Danutė 1506  
 Vidulis 322

- Vydūnas 1556, 2478  
 Vidūnas Jonas 2496  
 Vidūnas Jurgis 705  
 Vidžiūnas Arvydas 1009, 1011, 1374, 1506, 1514, 1515, 2506  
 Viedrinaitienė Ona 458  
 Viedryniėnė Ona 453  
 Vienažindys A. 149, 179  
 Vienuolis A. 2566  
 Viežbovskis Petras Paulius 1291, 1308, 1314, 1315  
 Vikede T. 828  
 Vikšraičiai 1872  
 Vikšraitė Lina 2510  
 Vikšraitienė Danutė 2510  
 Vikšraitis Giedrius 2510  
 Vikšraitis Juozas 1440  
 Vikšraitis Juozas 154, 184, 474  
 Vikšraitis Kęstutis 1187  
 Vikšraitis Rimaldas 1195, 1277, 1372, 1373, 1819, 2293, 2294, 2510- 2515, 25212792, 2793  
 Vikšraitis Vytautas 1819  
 Vikšraitis Zalijušas 2019  
 Viktorin M. 825  
 Vilbaek Carl 1487, 1488, 1489, 1491  
 Vilčinskis Julius 808, 809  
 Vilčinskienė Valerija (Tumosaiotė) 168, 198, 409, 413, 422, 807, 808, 1123, 1141, 1142, 1262, 1289, 1311, 1380, 1382, 1506, 1514, 1516, 1815  
 Vilčinskis Viktoras 2388  
 Vilčinskienė V. 2422, 2460  
 Vildžiūnas Kristijonas 2531  
 Vildžiūnas Vladas 2399, 2404  
 Vileišis J. 2227-2229, 2231, 2232  
 Vileišis Jonas 2176, 2226  
 Vileišis Petras 790  
 Vilenciukas G. 1908  
 Vilenskis Jozefas 494, 497  
 Vilhelmas Frydrichas III, Prūsijos karalius 667  
 Vilimaitis Jonas 1620  
 Vilimaitis Karolis 1577  
 Vilinskiai 944  
 Vylius J. 2080, 2082  
 Vylius Jaunius 2040, 2076, 2151, 2154  
 Viliūšienė (Markevičiūtė) Inesa 145, 1467, 1486, 1575, 2794  
 Viliūšienė Janina 1146, 1378, 1441, 1604, 1605  
 Viliūšienė Laima 641  
 Viliūšis Antanas 1441, 1605  
 Viliūšis Džeraldas 1177, 1207  
 Viliūšis Jonas Sigitas 1146  
 Viliūšis S. 583, 1378  
 Viliūšis Sigitas 1440  
 Viliūšis Vytautas 642  
 Viliūšytė Elė 1378, 1440  
 Viliūšytė Miriama 1187  
 Viliūšytė Vida 1201  
 Vilkaitis Armonas 491  
 Vilkaitis Aurelijus 1529  
 Vilkaitis J. 436  
 Vilkaitis Juozas 2496  
 Vilkas Algimantas 2398  
 Vilkas Pranas 489  
 Vilkauskienė G. 1558  
 Vilkevičiai 1675  
 Vilkevičius Juozas 902  
 Vilkevičius Pijušas 1665, 1675  
 Vilkevičiūtė Danutė 1144, 1675  
 Vilkevičiūtė Lukrecija 1675  
 Vilmikas (Wilmik) Vincentas 1316  
 Vilmikas Vincentas 1317  
 Vilniškaitienė Julijona 453  
 Vilniškaitis Petras 772, 1624, 1818, 1825  
 Viltrakienė 2304, 2317  
 Viltrakienė Ona 2304  
 Viltrakienė Ramutė 1526, 1527, 1528  
 Viltrakienė Rimanta 624  
 Viltrakienė Romutė 619  
 Viltrakis Alvydas 625  
 Viltrakis Sigitas 2321  
 Viltrakytė Genė 1191  
 Viltrakytė-Skiragiėnė Magdė 2304  
 Vilutytė Marija 2019  
 Vincas Palubinskas 442  
 Vincas Staugaitis 1041  
 Vinča Andrius 1212  
 Vinča Ričardas 1207  
 Vinenas Karolis 307  
 Vingendorfai O. ir A. 1939  
 Vingendorfas Oskaras 1937, 1938, 1939, 1940  
 Vinokurovas Jevgenijus 2454  
 Virbalaitė 990  
 Virbauskaitė Rūta 1195  
 Virbauskienė Irena 1146  
 Virbickaitė (Petrauskienė) Laima 1175, 1184, 1185, 1199  
 Virbickaitė Birutė 1454  
 Virbickas Deividas 1181  
 Virbickas Julius 566  
 Virbickas Romas 1548  
 Virbickas Vladas 1272, 2385  
 Virbickienė Salomėja 1646, 1651  
 Virbickytė Birutė 1455  
 Virbylienė Skirma 1233  
 Virginijus Duoba 1445  
 Virkėtienė Dalė 1990  
 Virkėtis Paulius 1990  
 Virokaitienė Emilija 1124  
 Virokaitis 867, 868  
 Virokaitis Antanas 443, 852, 910  
 Virokaitis Jonas 1631  
 Virokaitis Justinas 850  
 Viršaitis Algimantas 906  
 Viržaičiai 1779  
 Viržaitienė Ignutė 1674, 1779  
 Viržaitienė Ona 379  
 Viržaitis Vitas 569, 1630  
 Viržaitytė Birutė 1188  
 Viržaitytė Elena 1187  
 Viržaitytė Genovaitė 1130, 1142, 1143, 1196  
 Viržaitytė Marcelė 1376  
 Viržaitytė Marcelė 554, 560  
 Viržaitytė Teresė 1983  
 Visackas A. 1596  
 Visockaitė (Karnauskienė) Audronė 1486  
 Visockas Vytautas 2487  
 Višimskis Simonas 241  
 Višinskis Saulius 641, 1542  
 Višinskienė Danguolė 1542  
 Višinskis 2202  
 Višinskis P. 2182  
 Višinskis Povilas 718, 2182, 2197  
 Vyšneveckaitė (Piečaitienė) Kristina 1550  
 Vyšneveckaitė Kristina 1443, 1444, 1548  
 Vyšneveckaitė-Piečaitienė Kristina 1473  
 Vyšneveckienė Ramutė 2535  
 Vyšneveckienė Ramutė Elena 1516, 1524  
 Vyšniauskaitė Angelė 406, 1371, 1555, 1638-2350, 2377, 2379, 2600, 2794  
 Vyšniauskaitė Laurita 1544  
 Vyšniauskas Antanas 469, 559, 766  
 Vyšniauskas Jonas 506, 1262  
 Vyšniauskienė (Kantautaitė) Rita 659  
 Vyšniauskienė Ona 506, 1262  
 Vyšniauskienė Patronėlė 778  
 Vytautas Dr. 1662  
 Vytautas, kunigaikštis 2405  
 Vitkauskas Feliksas 684  
 Vitkauskas Juozas 2496  
 Vitkauskas Paulius 1544  
 Vitkauskas V. 2020  
 Vitkauskas Viktoras-Saidokas 860, 865, 867, 869, 874, 875  
 Vitkauskienė (Barkauskaitė) Aldona 1243  
 Vitkauskienė Aldona 1243, 1245  
 Vitkauskienė Laima 624  
 Vitkauskienė V. 602  
 Vitkauskienė Violeta 624  
 Vitkauskytė Ona 2195, 2196, 2197  
 Vitkus Balyš 512  
 Vizbara Kazimieras 2297  
 Vizbaras (Widzbor) Anzelmas 1316, 1317  
 Vizbarienė Aldona 2297  
 Vizgirda 1735  
 Vizgirda 866, 872, 955, 985  
 Vizgirda A. 1740, 1741  
 Vizgirda A. 612  
 Vizgirda A.-Kapsas 876, 877  
 Vizgirda Anicetas 625, 1527, 1528, 1735, 1741, 1742  
 Vizgirda Antanas 464, 850, 858, 859, 874, 910  
 Vizgirda Antanas-Kapsas 850, 851, 853, 855, 857, 864, 875, 876, 879  
 Vizgirda Gytis 1182, 1576  
 Vizgirda Jonas 451, 510, 859, 864  
 Vizgirda Juozas 473, 495, 509, 869  
 Vizgirda L. 867  
 Vizgirda Leonardas-Keleivis 851, 853, 854, 857, 859, 860, 861, 862, 864, 865, 868, 869, 870, 873, 874, 876, 879, 910  
 Vizgirda S. 1054  
 Vizgirda Saliamonas 504, 508, 1056, 1057, 1075, 1083, 1100  
 Vizgirda V. 2169  
 Vizgirda V. 2608  
 Vizgirda Vincas 1654  
 Vizgirda Vytautas-Vytis 875, 879, 910  
 Vizgirdaitė Vita 854, 874, 887  
 Vizgirdas (Визгирд) Juozas 364  
 Vizgirdas A.-Kapsas 853  
 Vizgirdas Leonardas -Keleivis 863  
 Vizgirdas Vytautas 874  
 Vizgirdos 636, 1741  
 Vižanskiai 2242  
 Vladas Rimkus 859  
 Vladimirovičius Kirilas 817  
 Voevodin M. G. 1648  
 Vogneris Karolius 472, 473, 491  
 Voicekovskis Jonas 2160  
 Voigt Erick 2582  
 Voitenka M. V. 825, 830  
 Voldemaras A. 773, 1618, 2231  
 Voldemaras Augustinas 2229  
 Voldemariėnė Karolina 1533  
 Volgas G. 2248  
 Volkaitė-Kulikauskienė R. 166, 196  
 Volkienė (Dimšaitė) Juzefa 1064  
 Volkienė J. 1108, 1129  
 Volkienė Juzefa 1074, 1102  
 Volkneris 1907, 1908, 1910  
 Volter Eduardas A. 310, 324, 336, 366, 367, 2023, 2021, 2022, 2024, 2198, 2204, 2592, 2596, 2616  
 Volungevičius Vitas 2412, 2487  
 Vonsavičius V. 16, 24, 25, 26, 46, 54, 55, 56  
 Vonsiackis 2189  
 Vorevičienė Audronė 1500  
 Vorevičius Algimantas 1500  
 Vosylaitis 1954  
 Vosylaitis A. 1952  
 Vosilaitis Adomas 1940, 1952, 1957, 1961  
 Vosylaitis Augustas 489, 507  
 Vosilaitis (Vosylaitis) Jonas 446, 448, 451, 511  
 Vosylis 1905, 1956  
 Vosylis B. 1073  
 Vosylis Saulius 2531  
 Voskresenskas A. S. 826, 829, 830  
 Voveris V. 316, 320  
 Vrublevičius Mantas 1422  
 Vstukevičius J. 2162  
 Vušniauskas Antanas 764  
 W  
 Warpas Katarzyna 1500  
 Wasiukiewiczzenie 2580  
 Werner K. 84, 114  
 Wigg F. G. 85, 115

Z

- Zabarauskaitė Veronika 687  
 Zabarskaitė J. 2020  
 Zabiela G. 171, 201  
 Zabilius Jurgis 2549  
 Zablackas Artūras 1218  
 Zablackas Audrius 1179, 1217  
 Zablockaitė Onutė 1121  
 Zablockiego Adama 1826  
 Zablockis Adomas 207  
 Zagorska I. 168, 169, 198, 199  
 Zagurskis Saliamonas 1589  
 Zagurskytė Irma 1147, 1216  
 Zaikauskas Egidijus 995  
 Zajankauskaitė Lina 1123  
 Zakarauskas Raimundas 1994  
 Zakarevičienė Jolanta 1170, 1171  
 Zakarevičienė Juzė 1694  
 Zakarevičienė L. 1509  
 Zakarevičienė Lereťa 1694  
 Zakarevičius Algirdas 1694  
 Zakarevičiūtė 1630  
 Zalatorius Albertas 1369, 2195, 2184, 2200, 2201, 2202, 2377, 2378  
 Zalgis 1772, 1773, 1777  
 Zambacevičiūtė Jadvyga 668  
 Zanavykus 1348  
 Zanavykas S. 753  
 Zanavukėlis J. 315  
 Zanevičius V. 1350  
 Zanuskaitis Baltramiejus 211  
 Zapareckas Aleksandras 326, 327, 503, 760, 763, 765, 1008, 1009, 1083, 1810  
 Zapareckas Juozas 762  
 Zaremba H. 580, 848  
 Zaremba Henrikas 570, 1177, 2368  
 Zarickis P. V. 53, 83  
 Zauka Juozas 2172  
 Zavadskaitė Zita 1114  
 Zavalovas I. A. 825  
 Zaveskas Juozas 452  
 Zavistauskienė Aldona 1272  
 Zberajauskaitė (Matijošaitienė) Felicija 1041, 1044  
 Zdanevičienė Sofija 2458  
 Zecas P. 316  
 Zemlickas Gediminas 2487  
 Zemolaitis Barbora 2161  
 Zibergas Berkus 449  
 Zybertas Vilius 1136, 1148  
 Žičkauskas Juozapas 2158  
 Zyderis Simanas 489  
 Ziegoraitis (Зегораитис) Leopoldas 308  
 Ziegorius 382, 750  
 Ziegorius Gustavas 468, 470, 490  
 Zigmantienė Jolita 633  
 Zigmantienė Magdalena 322  
 Žilinskas Darius 1553  
 Žilupa 816  
 Zinkevičius Zigmas 25036  
 Zymantai Petr. ir Juzė 510  
 Zymonas A. 1580  
 Žimzonas J. 1961  
 Zinkevičius 556  
 Zinkevičius Motiejus 693  
 Zinkevičius Z. 206, 2000, 2001, 2002, 2003, 2004, 2370  
 Zlotogurovienė Stasė 625  
 Znamenskiai 1173, 2397  
 Zobarskas S. 1095  
 Zokaitė Irena 1208  
 Zokaitė-Samuilienė Ona 1123, 1141, 1186, 1779, 2414-2416, 2795  
 Zokaitis 1773  
 Zokaitis 353  
 Zokaitis (Zokas) Kazimieras 1797  
 Zokaitis Antanas 1779  
 Zokaitytė Audronė 1213  
 Zokas 1792, 1872  
 Zokas 354, 844  
 Zokas Alfonsas 1499, 2294  
 Zokas Jonas 1811  
 Zokas Jonas 588  
 Zokas Juozas 509, 828  
 Zokas Pranas 1676, 1678, 1794, 1797, 2354  
 Zokas S. 1067  
 Zokas Simanas 461, 753, 1066, 1067, 1797, 2019, 2354  
 Zokienė Ona 1797  
 Zolekeris (Zolekis) Frydrikas 696  
 Zubakov Genadij 1499  
 Zubkovas 845  
 Zubkovas I. G. 830  
 Zubrickai 1101, 1671, 2564  
 Zubrickai J. ir A. 818  
 Zubrickaitė Agota 896  
 Zubrickaitė Marytė 1377  
 Zubrickaitė Regina 1123, 1176  
 Zubrickaitė Z. 1109  
 Zubrickas 1663, 1757, 1758, 2295  
 Zubrickas 589, 638, 752, 774, 794  
 Zubrickas A. 497, 558, 1666, 1668, 1670, 1672  
 Zubrickas Augustinas 1665, 1666, 1671  
 Zubrickas Augustinas 504, 729, 1053, 1054, 1055, 2595  
 Zubrickas B. 2261  
 Zubrickas J. 399, 795, 1263  
 Zubrickas Juozas 457, 478, 896  
 Zubrickas Justinas 1277, 1681, 1696, 2795  
 Zubrickas Pr. 604  
 Zubrickas Pranas 619, 1243, 1630  
 Zubrickienė (Pečkaitytė) Salomėja 1543  
 Zubrickienė Agota 896  
 Zubrickienė O. 1668  
 Zubrickienė S. 1385  
 Zubrickienė Salomėja 1385  
 Zubrytė Marija 2493  
 Zuchorskis Benediktas 298  
 Zuikis Mikalojus 213  
 Zuikis Stanislovas 213, 215  
 Zulius Jokūbas 211  
 Zulonaitė Genutė 1606  
 Zumaras Rimas 1490  
 Zurčinas Jokūbas 210  
 Zutrockas 774  
 Zvirgzde Elena 1593

Ž

- Žaidytė G. 1475  
 Žakevičienė Ona 780  
 Žakevičius Jonas 780  
 Žakevičius Pranas 780  
 Žakevičiūtė Elena 780  
 Žakevičiūtė Marcelė 780  
 Žala Stasys 1630  
 Žala Vaclovas 1629  
 Žalėnas Gintautas 1274, 1276, 1322  
 Žalienė Pranė 1118  
 Žalys Stasys 1144  
 Žalys Vytautas 2250  
 Žalnora Jonas 1630  
 Žalpys E. 1475  
 Žambai 914  
 Žambas Juozas 1774  
 Žambienė 914  
 Žambienė Kunigunda 1774  
 Žarba Jokūbas 214  
 Žarkovas Vladimiras 1501  
 Žarskienė Rūta 2040, 2151, 2154, 2155  
 Žašaitis Juozas 241  
 Ždanovas 1627  
 Žebrauskaitė Janina 852, 889, 1109  
 Žebrauskaitė Juzefa 1110  
 Žebrauskaitė Valerija 889  
 Žebrauskas Antanas 552, 852, 889  
 Žebrauskas Juozas 2233  
 Žebrauskas Jurgis 456  
 Žebrauskas Kostas 889  
 Žebrauskas P. 752  
 Žebrauskas Pranas 748  
 Žebrauskas Zostochas 852  
 Žebrauskienė Magdė 458  
 Žebrauskienė Matilda 889  
 Žebrauskienė Rima 641  
 Žebrūnas Arūnas 2531  
 Žekonis 1630  
 Žemaitaitienė Aldona 1128  
 Žemaitaitienė Birutė 1834  
 Žemaitaitienė Ona 1658  
 Žemaitaitis 1659  
 Žemaitaitis Augustinas 1658  
 Žemaitaitis Jonas 1658  
 Žemaitaitis Juozas 1658, 1811  
 Žemaitaitis Jurgis 1658  
 Žemaitaitis Justinas 1124  
 Žemaitaitis Kostas 461, 1657, 1658, 1659, 1662  
 Žemaitaitis Pranas 476, 1810  
 Žemaitaitis Stasys 506, 640, 1658, 1659  
 Žemaitaitytė Eugenija 1658, 1662  
 Žemaitaitytė Onutė 1658  
 Žemaitaitytė Vilija 1204  
 Žemaitė 1076, 1455, 2524  
 Žemaitienė V. 818, 1815  
 Žemaitis 580  
 Žemaitis Algirdas 2487  
 Žemaitis Antanas 573  
 Žemaitis Feliksas 906  
 Žemaitis J. 585  
 Žemaitis Jonas 379, 515  
 Žemaitis Juozapas 2373, 2387  
 Žemaitis Juozas 515, 1077, 1135, 1273, 1803, 2212  
 Žemaitis Jurgis 313, 1316, 1319, 2544  
 Žemaitis Justinas 1190  
 Žemaitis P. 1944  
 Žemaitis S. 1361  
 Žemaitis V. 408  
 Žemaitis Vitas 874  
 Žemaitis Vytautas-Sermukšnis 624, 866, 867, 868, 873, 874, 880  
 Žemaitytė Birutė 1230  
 Žemaitytė Daiva 1223  
 Žemaitytė E. 1130  
 Žemaitytė Evelina 1179, 1225  
 Žemaitytė-Geniušienė I. 2539  
 Žemaitytė Jūratė 2401  
 Žemaitytė Marcelė Ona 797  
 Žemaitytė Nijolė 1193  
 Žemaitytė-Sukackienė O. 1126  
 Žemavičius Sebastijonas 2161  
 Žembas Juozas 559  
 Žemutis 330  
 Žepkaitė R. 2251  
 Žepnickis (Rzepnicki) Motiejus 1316  
 Žepnickis Motiejus 1318  
 Žereznekovas 379  
 Žeruoelis Jonas 2418, 2470  
 Žibaitė Nijolė 1195  
 Žibaitė Rita 1213  
 Žibas Juozas 1961  
 Žibas Svajūnas 1178  
 Žibas Zigmas 1194  
 Žibienė Nijolė 1171, 1235, 1236, 1240  
 Žibienė Stasė 1608  
 Žibutienė (Matijošaitytė) Kunigunda 432  
 Žibutis Juozas 432, 1736  
 Žičkauskaitė Česė 1824  
 Žičkauskas (Жычковскіі) Juozapas 308  
 Žičkauskas Tomas 308  
 Žičkauskas Vladas 1025  
 Žičkienė A. 2040  
 Žičkienė Aušra 2151, 2154  
 Žičkus (Žičkauskas) Tomas 1018, 2796  
 Žičkus Juozapas 307, 308  
 Žičkus Juozas 675  
 Žičkus Tomas 308, 675  
 Žieviėnė 2126  
 Žieviėnė Ona 1681, 1735  
 Žieviėnė Veronika 1681  
 Žievis 379  
 Žievys Antanas 1277, 1742, 2797  
 Žievys Baltrus 1681

- Žievys D. 479  
 Žievys Damijonas 464, 1681, 1735, 1740  
 Žievys Jonas 2797  
 Žievys Kajetonas 1681, 2797  
 Žievys P. 1109  
 Žievys Pranas 1088, 1093, 1096, 1100, 1107, 1108, 1681  
 Žievys Simanas 461, 508, 886  
 Žievys Simonas 1681  
 Žievytė 1756  
 Žievytė Anastazija 1682  
 Žievytė Antanina 1682, 2558  
 Žievytė Jūratė 1681  
 Žievytė Kunigunda 1682  
 Žievytė Ona 1681  
 Žievytė-Kulvietienė Z. 827, 168, 2460, 2797  
 Žilaitytė 1752  
 Žilaitytė Virginija 1202  
 Žilinskaitė 1815  
 Žilinskaitė Julijona (Julija) 1031, 1036, 1075, 1105, 2019  
 Žilinskaitė-Papečkienė Birutė 1506  
 Žilinskas 583, 806  
 Žilinskas Antanas 306, 666, 744, 2178, 2384, 2385  
 Žilinskas Kazimieras 1142, 1143, 1197  
 Žilinskas M. 2486  
 Žilinskas Mindaugas 1219  
 Žilinskas Tomas 672, 673, 1222  
 Žilinskienė Joana 1694  
 Žiliukas aidas 2531  
 Žilius Vladislovas 2399, 2404  
 Žilytė Kristina 1537
- Žindžiuvienė Loreta 1750  
 Žiurlis Alfonsas 2418  
 Žiurlys Alfonsas 2470  
 Žiogelis Romas 597, 624  
 Žiogelis Vidas 624  
 Žirgulis Aleksandras 2301, 2311  
 Žirgulis Vladas 2565  
 Žirgulis A. 2316  
 Žitinevičius Gabrys 711  
 Žitinevičius Jurgis 711  
 Žitkauskaitė Monika 1191, 1242  
 Žitkauskaitė Ona 1195  
 Žitkauskas M. 1929  
 Žitkus M. 1913, 1915, 1916, 1921, 1923, 1935, 1937, 1954  
 Žiugždienė Marija 1127, 1752  
 Žiūraitienė Nijolė 625  
 Žiūraitis Giedrius 1532, 1534  
 Žlabis Juozas-Žengė 2479  
 Žostautaitė Petronėlė 2234  
 Žuika 774  
 Žukaitis Juozas 850  
 Žukaitis V. 1961  
 Žukaitytė Danutė 1244  
 Žukas Stepas 2192, 2296, 2463  
 Žukas V. 2365  
 Žukas Vladas 2371, 2372  
 Žukauskai 1751  
 Žukauskaitė A. 2088, 2096  
 Žukauskaitė Aida 996, 1138, 1212  
 Žukauskaitė Kunigunda 2109  
 Žukauskaitė Laimutė 1175, 1197  
 Žukauskaitė Marija 564, 954  
 Žukauskaitė O. 1751  
 Žukauskaitė Saliomija 1428
- Žukauskaitė Uršulė 811  
 Žukauskas 1663  
 Žukauskas 2601  
 Žukauskas A. 1666  
 Žukauskas Albinas 503  
 Žukauskas Algimantas 1985  
 Žukauskas Antanas 873  
 Žukauskas Antanas-Korsaras 870, 876, 880  
 Žukauskas Jonas 307, 449  
 Žukauskas Juozas 449, 2798  
 Žukauskas Pranas 450, 506  
 Žukauskas Silvestras 1005, 1007  
 Žukauskas Antanas 892  
 Žukauskienė (Dailydaitė) Matilda 2134  
 Žukauskienė K. 570  
 Žukauskienė Laima 1505  
 Žukauskienė Matilda 2136, 2146  
 Žukienė Stasė 1441  
 Žukovskis Matas 210  
 Žukovskis Mateušas 2160  
 Žuliabinas 871, 872  
 Žulys Aleksas 1623  
 Žulys Gintautas 1505, 1506, 1805  
 Žumbakienė Gražina 1998  
 Župerka Kaimieras 2505  
 Žuraskaitė Česlova 1662  
 Žuraskas S. 1576  
 Žuraskas Simanas 1576, 1580  
 Žvalionienė Laimutė 1524  
 Žvirbliai 956  
 Žvirgždienė E. L. 1516  
 Žvirgždis V. 2551  
 Žvirka 774



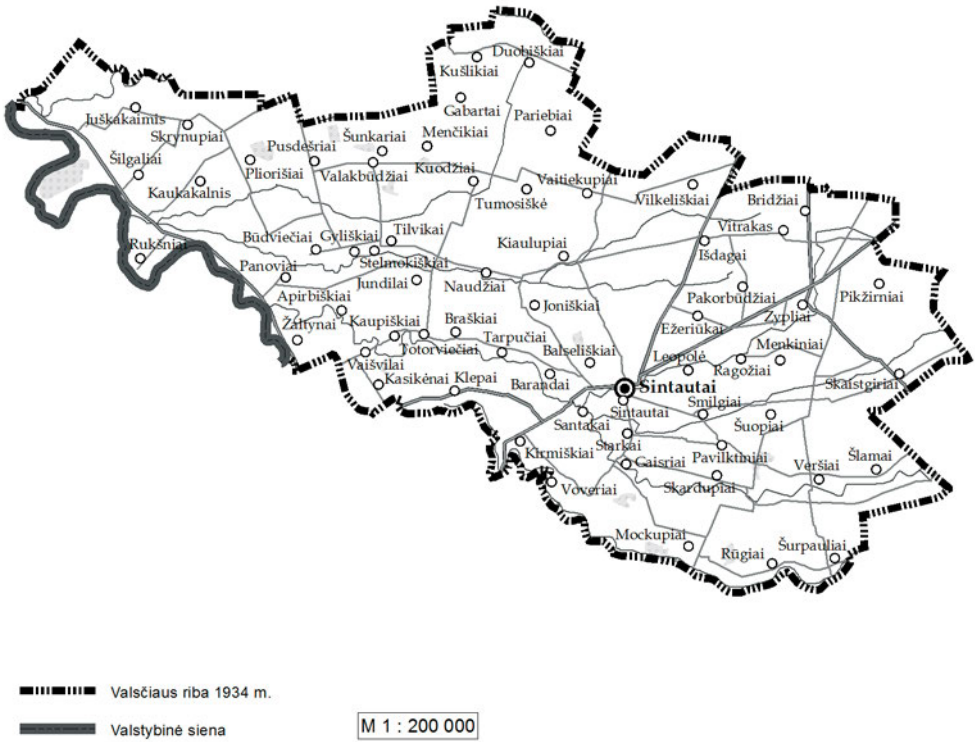

Buvusio Sintautų valsčiaus ribų žemėlapis, sudarytas pagal 1923 m. Lietuvos gyventojų surašymo duomenis (kartografinė situacija dabartinė). Sudarė UAB „Žemėlapių artelė“ kartografe Aira Dubikaitienė

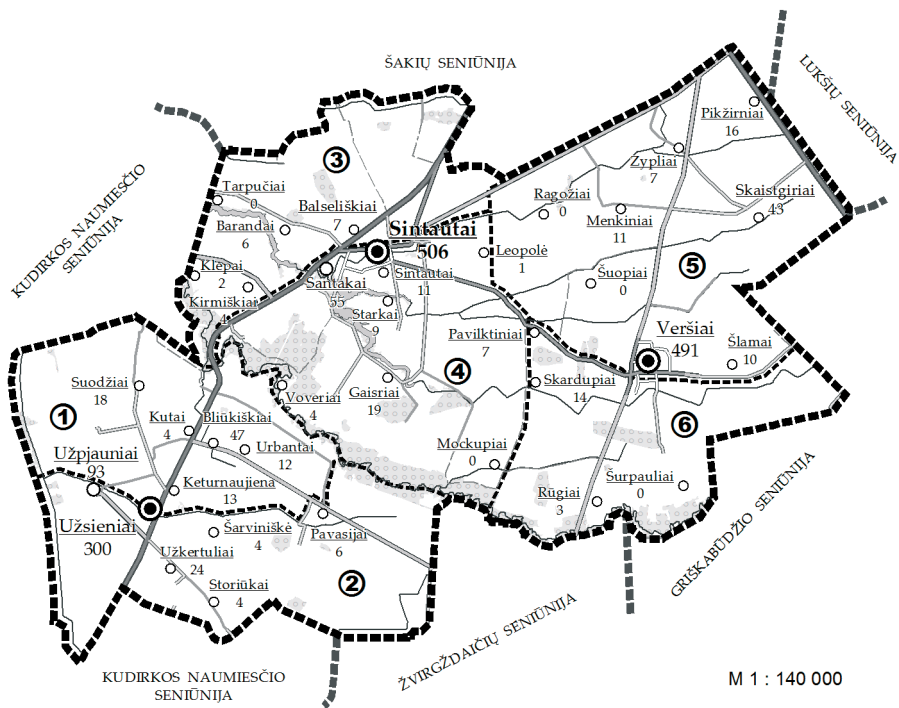

M 1 : 140 000

**Gyvenvietės dydis pagal 2011 m. gyventojų surašymo duomenis**

- > 200
- ⊙ 101–200
- 51–100
- <50

Urbantai Gyvenvietės pavadinimas  
12 Gyventojų skaičius pagal 2011 m. surašymo duomenis

- ① Uzpjaunių seniūnaitija
- ② Užsienių seniūnaitija
- ③ Sintautų seniūnaitija
- ④ Griebėčių seniūnaitija
- ⑤ Beržynų seniūnaitija
- ⑥ Baltrynės seniūnaitija

- Seniūnijos riba
- - - - - Seniūnaitijos riba

GDB10LT © Nacionalinė žemės tarnyba prie Žemės ūkio ministerijos, 2013

*Buvusio Sintautų valsčiaus lyginamasis demografinis žemėlapis. Sudarė UAB „Žemėlapių artelė“ kartografe Aira Dubikaltienė*





Sintautų miestelio žemėlapis. Sudarė UAB „Žemėlapių artele“ kartografe Aira Dubikaitienė

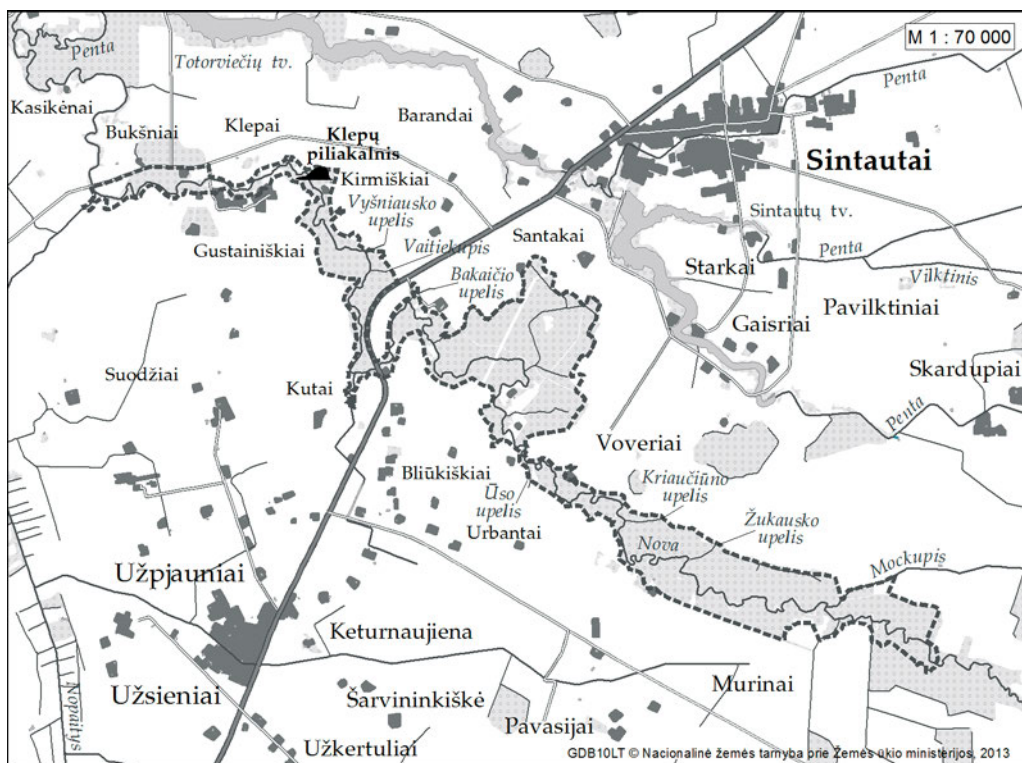

Novos hidrografinis draustinis. Sudarė UAB „Žemėlapių artelė“ kartografiė Aira Dubikaltienė





- Dabartinė Lietuvos Respublikos siena
- Lietuvos Respublikos siena 1923 m.
- Apskritis riba
- Valsčiaus riba
- Apskritis centras
- Valsčiaus centras



*Buvusių Lietuvos  
valsčių žemėlapis  
(Sintautų valsčius  
išskirtas tamsiau).  
Sudarė UAB  
„Žemėlapių artelė“  
kartografe Aira  
Dubikaltienė*

## Buvusių Lietuvos valsčių teritorinis sąrašas

ALYTAUS apskr.	Lāpės	<i>Skuodo r.</i>	Gražiškiai
<i>Alytaus r.</i>	Pažaislis	Barstyčiai	Kaūpiškiai
Alytus	Petrašiūnai ( <i>Kauno m.</i> )	Ylakiai	Ketūvalakiai
Ālovė	Raudondvaris	Lenkimai	Kybartai
Butrimōnys	Vandžiōgala	Mōsėdis	Lankėliškiai
Daūgai	Vilkijā	Skuodas	Paežeriai
Mirolāvas	Zapyškis		Pajevonys
Nemunaitis		<i>Šilutės r.</i>	Pilviškiai
Pivašiūnai	<i>Kėdainių r.</i>	Gaidėliai	Vilkaviškis
Puniā	Dotnuvā	Juknāičiai	Virbālis
Raitiniūkai	Gudžiūnai	Katyčiai	Vištītis
Simnas	Jōsvainiai	Kintaī	Žaliōji
Ūdrnja	Kėdāiniai	Nātkiškiai	
	Krākės	Pagėgiai	PANEVĖŽIO apskr.
<i>Lazdijų r.</i>	Pagiriaī	Piktupėnai	<i>Biržų r.</i>
Būdvietis	Pėrnarava	Saūgos	Biržai
Janāvas	Survilīškis	Stōniškiai	Čypėnai
Kāpčiamiestis	Šėta	Šilūtė	Gulbinai
Krosnā	Truskavā	Švėksna	Kvetkaī
Kučiuūnai		Vainūtas	Nemunėlio Radviliškis
Lazdijai	<i>Prienų r.</i>	Vilkyskiai	Pābiržė
Lėipalingis	Ašmintā	Žemaičių Naūmiestis	Papilys
Meteliai	Balbiėriškis		Parovėja
Rudaminā	Birštonas	MARIJAMPOLĖS	Sūostas
Seirijai	Jiėznas	apskr.	Vabalniūkas
Šveņtežeris	Klebiškis	<i>Marijampolės r.</i>	
Veisiejai	Nemajūnai	Antanāvas	<i>Kupiškio r.</i>
	Pakūonis	Gudėliai	Aukštupėnai
<i>Varėnos r.</i>	Priėnai	Igliškėliai	Kūpiškis
Drūskininkai	Stākliškės	Kalvarijā	Kuprėliškis
Kabėliai	Šilavōtas	Kazlų Rūdā	Skāpiškis
Liškiavā	Veiveriai	Kvietiškis	Šubāčius
Marcinkōnys		Liubāvas	Šimōnys
Merkinė	<i>Raseinių r.</i>	Liudvināvas	
Nedzingė	Ariōgala	Marijampolė	<i>Panevėžio r.</i>
Perlojā	Betýgala	Mikalīškiai	Berčiuūnai
Rūdnia	Girkalnis	Padovinyš	Gelėžiai
Valkiniūkai	Ilgiziai	Raudėnis	Krekenavā
Varėnā	Nemākščiai	Sangrūdā	Miežiškiai
	Rasėiniai	Sasnavā	Naujāmiestis
KAUNO apskr.	Šiltuva	Šunskaī	Panevėžys
<i>Jonavos r.</i>	Vidūklė	Višakio Rūdā	Piniavā
Jonavā	Žaiginys		Raguvā
Panoteriai		<i>Šakių r.</i>	Ramygala
Turžėnai	KLAIPĖDOS apskr.	Barzdaī	Smilgiai
Žėimiai	<i>Klaipėdos r.</i>	Būblėliai	Stumbriškis
	Dovilaī	Gelgaudiškis	Vadōkliai
<i>Kaišiadorių r.</i>	Endriejāvas	Grīskabūdis	Velžys
Gegužinė	Gargždaī	Ilguvā	
Kaišiadōrys	Kretingālė	Jankaī	<i>Pasvalio r.</i>
Kietāviškės	Priekulė	Kiduliai	Daujėnai
Krūonis	Sėndvaris	Lekėčiai	Joniškėlis
Rumšiškės	Trušėliai	Lukšiaī	Krinčinās
Žasliai	Veiviržėnai	Paežerėliai	Pasvalys
Žiežmāriai		Plōkščiai	Pūmpėnai
	<i>Kretingos r.</i>	Sintautai	Pūšalotas
<i>Kauno r.</i>	Darbėnai	Slavikai	Salōčiai
Aukštōji Panemūnė	Grūšlaukė	Šakiai	Vaškaī
Bābtai	Kařtena	Žvirgždāičiai	
Čėkiškė	Kretingā		<i>Rokiškio r.</i>
Garliavā	Palangā	<i>Vilkaviškio r.</i>	Aleksandravėlė
Karmėlava	Salantai	Alvītas	Čedasai
Kaūnas		Bařtninkai	Jūodupė
		Gižai	Jūžintaī

Kamajai	TAURAGĖS apskr.	Skiemónys	Švenčionėliai
Kriaunos	<i>Jurbarko r.</i>	Surdėgis	Švenčionys
Obėliai	Ežvilkas	Svėdasaĩ	
Pandėlys	Juodáiciai	Traupis	<i>Trakų r.</i>
Panemunėlis	Jurbarkas	Troškúnai	Aukštádvartis
Panemunis	Raudonė	Viešintos	Leñtvaris
Ragėliai	Serėdžius		Ónuškis
Rókiškis	Skirsnemunė	<i>Ignalinos r.</i>	Rúdiškės
	Smaliniñkai	Ceikiniaiĩ	Semeliskės
ŠIAULIŲ apskr.	Šimkáičiai	Dúkštas	Trakai
<i>Akmėnės r.</i>	Veliuonà	Ignalinà	Vievis
Akmėnė	Viešvilė	Liñkmenys	
Klýkoliai		Mielagėnai	<i>Ukmergės r.</i>
Kruopiaĩ	<i>Šilalės r.</i>	Rimšė	Dėltuva
Papilė	Kaĩtinėnai	Tverėcius	Lyduókiai
Vegėriai	Kvėdarna		Pabáiskas
Viekšniaĩ	Laũkuva	<i>Molėtų r.</i>	Siesikai
	Pajũris	Alantà	Šėšuóliai
<i>Joniškio r.</i>	Šilalė	Bálninkai	Taujėnai
Gasčiũnai	Upýna	Giedraĩčiai	Ukmergė
Jóniškis		Iñturkė	Vėpriai
Kriukaĩ	<i>Tauragės r.</i>	Jóniškis	Žėlva
Skaistgirỹs	Batakaĩ	Molėtai	Žemaitkiemis
Ziniũnai	Gaurė	Skudútiškis	
Žagārė	Laũksargiai	Vidėniškiai	<i>Vilniaus r.</i>
	Págramantis		Máišiagala
<i>Kelmės r.</i>	Skaudvilė	<i>Utenos r.</i>	Mėdininkai
Karklėnai	Tauragė	Daũgailiai	Mickũnai
Keĩmė	Žygáiciai	Kũktiškės	Naujójai Vilnia
Krážiai		Leliũnai	Nemenčinė
Lioliaĩ	TELŠIŲ apskr.	Pakaĩniai	Pabėržė
Pašiaušė	<i>Mažeikių r.</i>	Saldútiškis	Riešė
Šaukėnai	Laižuva	Taurágnai	Rudaminà
Týtuvėnai	Leckavà	Utenà	Šumskas
Užventis	Mažeikiai	Užpáliai	
Váiguva	Sedà	Výžuonos	BALTARUSIJA
	Tirkšliaĩ		Gervėčiai
<i>Pakruojo r.</i>	Židikai	<i>Zarasų r.</i>	Rodũnià
Klóvainiai		Antálieptė	Varanàvas
Linkuvà	<i>Plungės r.</i>	Antázavė	
Lýgumai	Alsėdžiai	Degučiai	LATVIJA
Pakrúojis	Kuliaĩ	Dúsetos	Aknystà
Pašvitinỹs	Plàteliai	Iñbradas	Bũdbergis
Rozalimas	Plũngė	Paupinė	Subátė
Stačiũnai	Rietàvas	Sàlakas	
Žeimėlis	Tvėrai	Smálvos	LENKIJA
	Žemaičių Kalvarijà		Beržiniñkai
<i>Radviliškio r.</i>		VILNIAUS apskr.	Krasnàvas
Baisógala	<i>Telšių r.</i>	<i>Šalčininkų r.</i>	Pũnskas
Griñkiškis	Gadũnàvas	Dievėniškės	Seinaĩ
Pašušvỹs	Janàpolė	Eišiškės	Vįžainis
Radviliškis	Luókė	Jašiũnai	
Sidabràvas	Nevarėnai	Kalesniñkai	1) Sąrašas sudarytas
Šeduvà	Telšiaĩ	Šalčininkai	pagal Lietuvos
Šiaulėnai	Trỹškiai	Turgėliai	teritorinį suskirstymà,
	Úbiškė		buvusį iki 1999 m.
<i>Šiaulių r.</i>	Vařniai	<i>Širvintų r.</i>	savivaldybių reformos.
Baziliónai	Žarėnai	Gėlvonai	2) Sąrašė neįrašyti
Gruzdžiai		Mũsninkai	šie valsčiai, neturėję
Kuršėnai	UTENOS apskr.	Širvintos	centrų:
Kúrtuvėnai	<i>Anykščių r.</i>		Alótų valsčius
Meškũičiai	Andrióniškis	<i>Švenčionių r.</i>	Añtnemunio valsčius
Padubysỹs	Anykščiaĩ	Adútiškis	Galsdonų valsčius
Pakapė	Debeikiai	Kaĩtanėnai	Javaràvo valsčius
Raudėnai	Kavàrskas	Pabradė	
Šakýna	Kurkliaĩ	Strũnaitis	Iš viso 408 valsčiai.
Šiauliaĩ			

## Apie seriją „Lietuvos valsčiai“

Vienos knygų serijos „Vermės“ leidykla nuo veiklos pradžios 1994-aisiais rengia ir leidžia lokalinių monografijų seriją „Lietuvos valsčiai“, skiriamą Lietuvos tūkstantmečiui, minėtam 2009-aisiais, Lietuvos valstybės susikūrimo 750 metų jubiliejui (2003), o pradėdant 2009 metais išleistomis knygomis, nuo 15-osios – „Gelonų“ monografijos, – ir Lietuvos valstybės atkūrimo 100-mečiui, kuri minėsime 2018-aisiais. Kartu monografijos dedikuojamos ir kitoms reikšmingoms valstybės, jos miestų ir miestelių bei kitų šaliai svarbių istorijos įvykių sukaktims.

Serijos pavadinimas pasirinktas neatsitiktinai: XIX a. viduryje susiformavę valsčiai iki jų panaikinimo 1950 m. buvo mažiausi ir palyginti stabilūs administraciniai-teritoriniai vienetai, jungę tapačios etninės kultūros žmones, valsčių ribos paprastai atitiko ir parapijų bendruomenių ar šnektų ribas.

Remdamiesi žmonių atsiminimais, archyvų duomenimis, mokslo studijomis, kitais rašytiniais šaltiniais bei medžiaga, kiekvieną serijos knygą rašo dideli – iki 120 autorių kolektyvai: žinomi Lietuvos istorikai, archeologai, etnologai, tautosakininkai, kalbininkai, sociologai, gamtininkai, kraštotyrininkai, kraštiečiai ir kiti autoriai. Iš viso serijai jau yra rašę per 2000 autorių, iš jų daugiau kaip 360 turi mokslo vardus (žr. [www.vermė.lt](http://www.vermė.lt)).

„Lietuvos valsčių“ serija – tai daugiatomis vienodos struktūros leidinys apie Lietuvos miestus ir miestelius, kaimus ir vienkiemius, apie jų ir jų apylinkių krašto vaizdžio raidą bei istoriją nuo seniausių priešistorinių laikų iki mūsų dienų, kovas už Nepriklausomybę, apie tradicinę kultūrą, verslus, kalendorinius ir šeimos papročius, papročių teisę, liaudies išmintį, bažnyčias, išymius žmones, tarmių ir vietos šnektų ypatumus, tautosaką, tautines mažumas, jų papročius ir kt.

„Sintautai“ – 26-oji „Lietuvos valsčių“ serijos dvių dalių, 2912 p. monografija (I dalis – 1 448 p., II dalis – 1 464 p.). Anksčiau išleistos: „Žagarė“ (1-oji serijos monografija; dedikuota Žagarės 800 metų jubiliejui, 912 p., 1998), „Obeliai. Kriaunos“ (2-oji; Obelių 480 m. sukakčiai, 864 p., 1998; 2-oji laida – Obelių ir Kriaunų 500 m. jubiliejui, 1224 p., 2009), „Plateliai“ (3-ioji; Platelių 550 m. jubiliejui, 800 p., 1999), „Žiobiškis“ (4-oji; Žiobiškio parapijos 200 m. jubiliejui, 1024 p., 2000), „Širvintos“ (5-oji; Širvintų 525 m. sukakčiai, 776 p., 2000), „Lygumai. Stačiūnai“

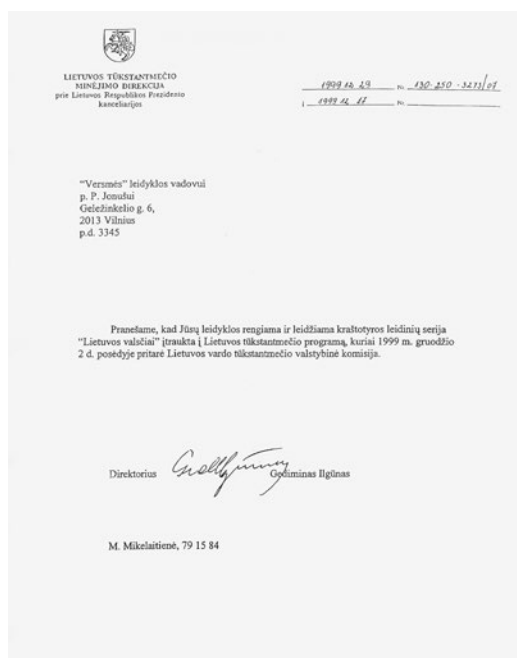

„Lietuvos valsčių“ serija buvo įtraukta į Lietuvos tūkstantmečio programą, kuriai 1999 m. gruodžio 2 d. pritarė Lietuvos vardo tūkstantmečio valstybinė komisija



(6-oji; Stačiūnų parapijos 90-mečiui, 896 p., 2001), „Veliuona“ (7-oji; Magdeburgo teisių suteikimo Veliuonai 500 m. jubiliejui, 1176 p., 2001), „Raguva“ (8-oji; Raguvos 500 m. jubiliejui, 1128 p., 2001), „Seredžius“ (9-oji; Seredžiaus 710 m. sukakčiai, 1238 p., 2003), „Kvėdarna“ (10-oji; Kvėdarnos 675 m. sukakčiai, 1160 p., 2004), „Papilė“ (11-oji; Papilės 665 m. sukakčiai, I d. – 1082 p., 2004, II, III d. – 752 p., 2006), „Tauragnai“ (12-oji; Tauragnų 750 m. jubiliejui, 1364 p., 2005), „Musninkai. Kernavė. Čiobiškis“ (13-oji; Musninkų 445 m., Kernavės 725 m., Čiobiškio 475 m. sukaktims, 1304 p., 2005), „Laukuva“ (14-oji; Laukuvos 750 m. jubiliejui, I d. – 924 p., 2005, II d. – 950 p., 2008), „Gelvonai“ (15-oji; Gelvonų 625 m. sukakčiai, 1384 p., 2009), „Gruzdžiai“ (17-oji; Gruzdžių 375 m. sukakčiai, I d. – 1000 p., 2009, II d. – 1304 p., 2010), „Baisogala“ (16-oji; Baisogalos 470 m. sukakčiai, 1056 p., 2009), „Endriejavas“ (18-oji, Endriejavo 230 m. sukakčiai, 1412 p., 2010), „Vepriai“ (19-oji, Veprių 625 m. sukakčiai, 1320 p., 2010), „Žeimelis“ (20-oji, Žeimelio 510 m. sukakčiai, I d. – 888 p.,

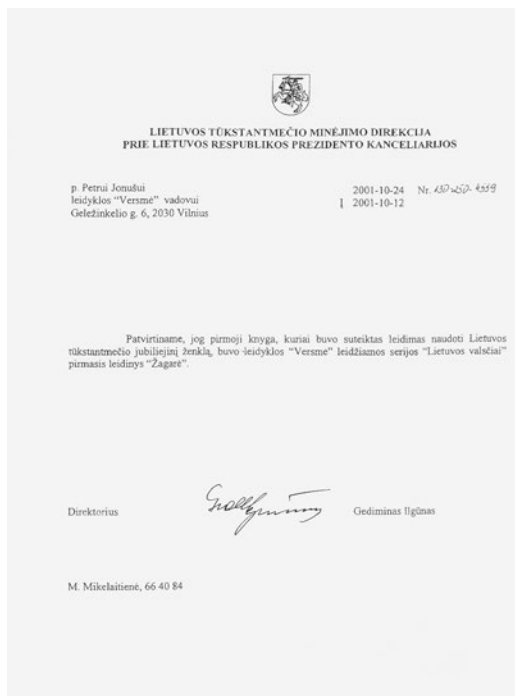

1998 m. pasirodžiusi 1-oji „Lietuvos valsčių“ serijos monografija „Žagarė“ kartu yra ir 1-oji knyga Lietuvoje, išleista su Lietuvos tūkstantmečio sukakties minėjimo jubiliejiniu ženklu



Prasmingiausia žagariečių dovana – monografiją „Žagarė“ – garbingiausiajam Žagarės 800 metų jubiliejaus iškilnių svečiui Lietuvos Respublikos Prezidentui Valdui Adamkui įteikia viena knygų sudarytojų ir autorių žagarietė mokytoja Romualda Vaitkienė. Žagarė. 1998 m. birželio 27 d. Džojos Gundos Barysaitės nuotr.



*Atidariusi 11-ąją Vilniaus knygų mugę, Lietuvos Respublikos Prezidentė Dalia Grybauskaitė aplankė ir „Versmės“ leidyklos „Lietuvos valsčių“ serijos bei jos 400 tomų Baltosios serijos standą. Jos Ekscelencijai leidyklos vadovas Petras Jonušas (stovi greta) padovanojo dvi „Lietuvos valsčių“ serijos monografijas, susijusias su valstybės vadovės šeimos istorija. 2010 02 18. Virginijos Valuckienės nuotr.*



*Pasibaigus „Lietuvos valsčių“ serijos 15 metų sukakties minėjimo ir naujausių 2009-aisiais išleistų monografijų pristatymo renginiui, skirtam, kaip ir pati serija, tais pačiais metais minėtam Lietuvos tūkstantmečiui, „Tautišką giesmę“ kartu su visa sale gieda renginio pranešėjai (iš kairės) „Gelvonų“ monografijos sudarytoja Vida Girininkienė, „Gruzdžių“ sud. Damijonas Šniukas, „Obelių. Kriaunų“ sud. Venantas Mačiekus, „Baisogalos“ sud. dr. Jonas Linkevičius, Lietuvos heraldikos komisijos narys, dailininkas Arvydas Každailis, Baisogalos seniūnas Romas Kalvaitis, „Versmės“ leidyklos vadovas Petras Jonušas, sociologas prof. Romualdas Grigas, Lietuvos nacionalinės M. Mažvydo bibliotekos Leidinių komplektavimo skyriaus vedėjas Vytautas Gocentas, Kovo 11-osios Akto signataras Romualdas Ozolas, Lietuvos heraldikos komisijos pirmininkas dr. Edmundas Rimša. 2010 m. vasario 19 d. Klaudijaus Driskiaus nuotr.*

II d. – 908 p., 2010), „Lietuvos lokaliniai tyrimai“ (21-oji, I d. – 2000–2002 m. mokslo darbai, 1082 p., 2011), „Panemunėlis“ (22-oji, Panemunėlio 240 m. sukakčiai, I d. – 858 p., II d. – 825 p., 2011), „Gelgaudiškis“ (23-ioji, Gelgaudiškio 500 m. jubiliejui, I d. – 900 p., II d. – 908 p., 2011), „Juodupė. Onuškis“ (24-oji, Onušio 510 m. sukakčiai bei Juodupės 100 m. jubiliejui, I d. – 912 p., II d. – 920 p., 2012). Bendra visų išleistų monografijų apimtis kartu su serijoje nenumėruota, dar plonais viršeliais išleista išangine knyga „Sintautai. Žvirgždaičiai“ yra (430 p., 1996) yra 36 596 puslapiai.

Prasminga Lietuvos pirmojo rašytinio paminėjimo istorijos šaltiniuose tūkstantmetį, kitas svarbiausias šalies sukaktis sieti su kiek kuklesniais jos miestų ir miestelių jubiliejais ir šias tradiciškai irgi su jų pirmuoju rašytiniu paminėjimu siejamas sukaktis įprasminti taip pat rašytiniu žodžiu – knyga.

Lietuvoje būta daugiau kaip 400 valsčių, kurių vietoje įkurtų dabartinių seniūnijų yra apie tris šimtus. Vildamiesi, kad užteks jėgų nors apie dalį jų išleisti knygas, maloniai kviečiame kultūros ir kitas įstaigas, rajonų savivaldybes, seniūnijas, aktyvius kraštiečius, kraštotyrininkus, valstybininkus, kultūrininkus, rėmėjus, visus rašančiuosius neatidėliojant telktis į Lietuvos istorijos ir tradicinės kultūros šimtatomės „Lietuvos valsčių“ serijos kūrėjų – autorių, rengėjų, leidėjų ir rėmėjų – būrį. Laukia ne vieną dešimtmetį trukiantis didelis prasmingas darbas.



Lietuvos nacionalinė Martyno Mažvydo biblioteka  
ISSN LIETUVOS AGENTŪRA



Tarptautinio standartinio serialinio leidinio numerio (ISSN) suteikimo

## PAŽYMĖJIMAS

2008 m. 11 mėn. 05 d. Nr. IS-218-(A.109-19)

Vadovaujantis Lietuvos Respublikos visuomenės informavimo įstatymo (Žin., 1996, Nr. 71-1706; 2000, Nr. 75-2272, Nr. 102-3215, Nr. 113-3619; 2001, Nr. 93-3255; 2002, Nr. 68-2759, 2771; 2003, Nr. 38-1732, Nr. 117-5319; 2004, Nr. 73-2515, Nr. 120-4436; 2006, Nr. 86-3254) 36 straipsnio 1 dalimi:

**Leidiniui** LIETUVOS LOKALINIAI TYRIMAI  
(antraštė)  
**(ONLINE)**

suteikiamas Tarptautinis standartinis serialinio leidinio numeris

**ISSN 2029-0799**

**Leidėjas** Viešoji įstaiga „Versmės“ leidykla



A.V.  
Lietuvos nacionalinės Martyno Mažvydo bibliotekos generalinio direktoriaus pavaduotojas, pavejuojantis generalinį direktorių  
Algirdas Plioplys

ISSN Lietuvos agentūros vedėja  
Danutė Petrauskienė



*„Lietuvos valsčių“ serijai parašyti moksliniai straipsniai, įvertinti Lietuvos lokaliųjų tyrimų mokslo darbų komisijos, pirmiausia paskelbiami interneto svetainėje [www.llt.lt](http://www.llt.lt), periodiniame elektroniniame serijiniame leidinyje „Lietuvos lokaliniai tyrimai“, ISSN 2029–0799*

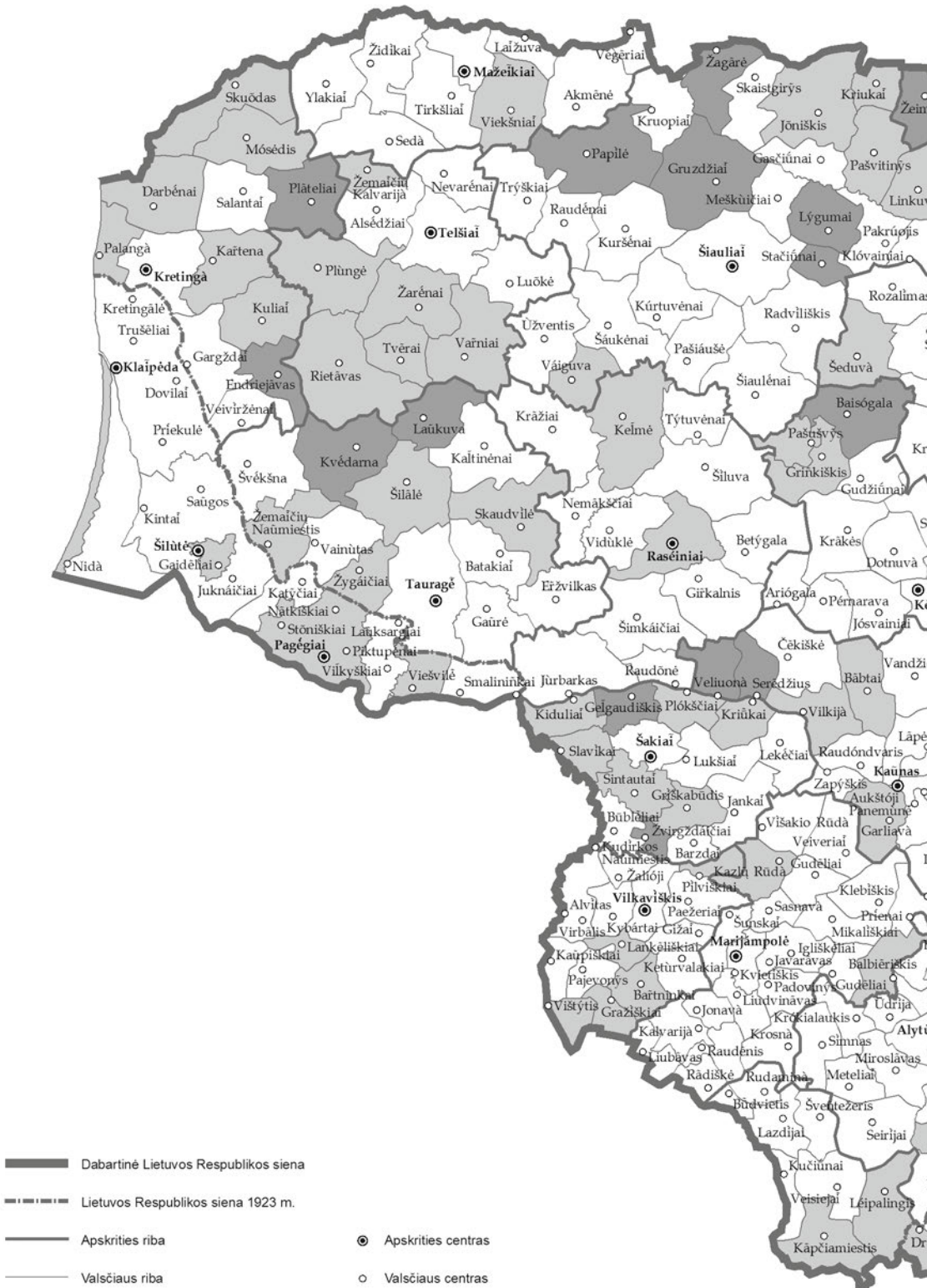



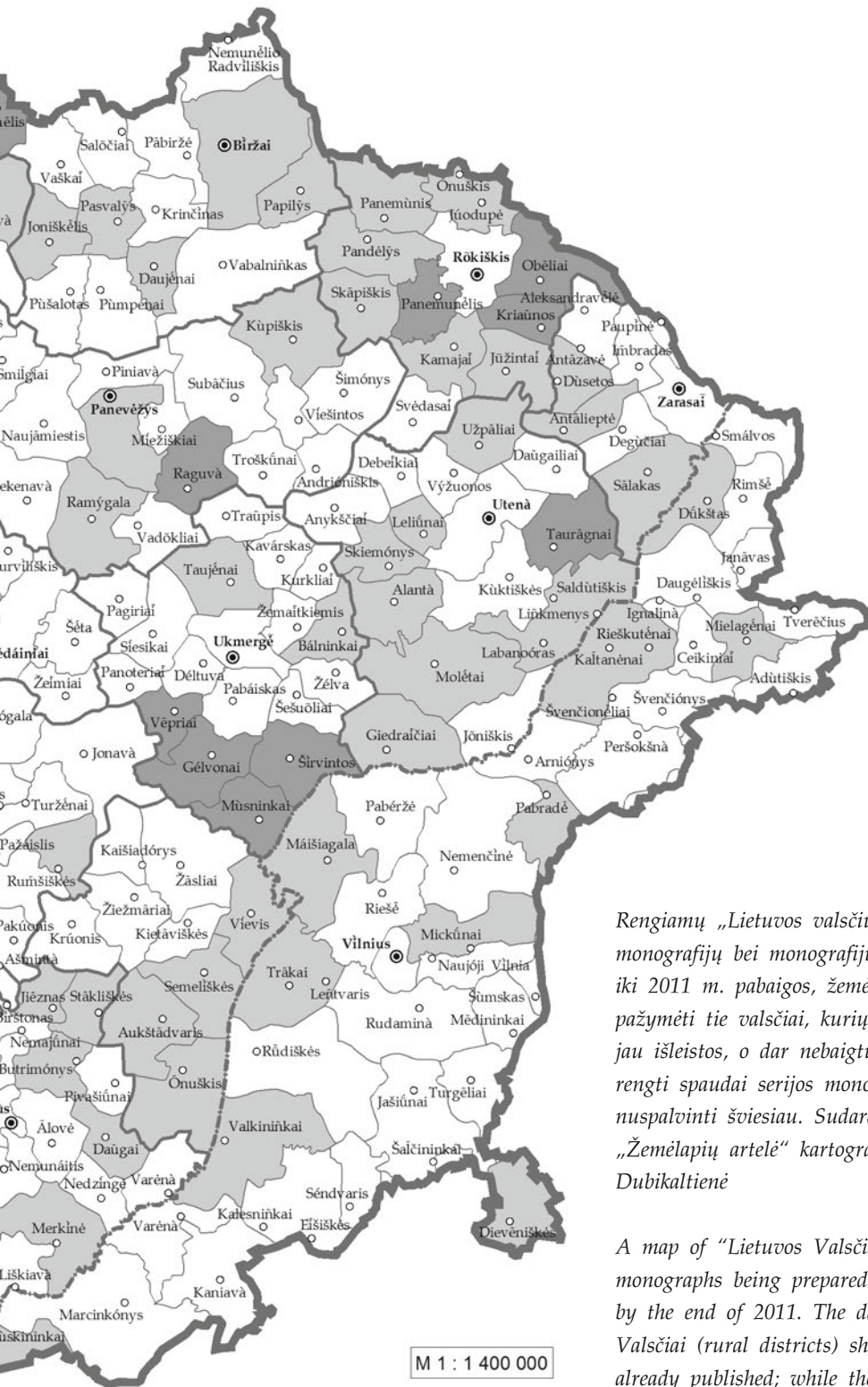

*Rengiamų „Lietuvos valsčių“ serijos monografijų bei monografijų, išleistų iki 2011 m. pabaigos, žemėlapis. Tamsiau pažymėti tie valsčiai, kurių monografijos jau išleistos, o dar nebaigtų rašyti ir rengti spaudai serijos monografijų valsčiai nuspalvinti šviesiau. Sudarė UAB „Žemėlapių artelė“ kartografe Aira Dubikaltienė*

*A map of “Lietuvos Valsčiai” series monographs being prepared and those issued by the end of 2011. The darker marked Valsčiai (rural districts) show monographs already published; while the lighter marked districts indicate the monographs being in preparation and those to be composed*



## About the “Lietuvos Valsčiai” series

Established in 1994 the Versmė Publishing House, a serial book publisher, is dealing with preparation and publishing of monograph series only under the title of “Lietuvos Valsčiai” devoted for Lithuania’s Millennium celebrated in 2009, and starting from the 15<sup>th</sup> monograph of “Gelvonai” also for the Centenary of the Restoration of the Lithuanian State to be celebrated in 2018. The books published are also dedicated to other anniversaries of events important to the state, its towns, settlements and parishes.

The title of the series is not accidental: the rural districts called *valsčiai* formed in Lithuania in mid-19<sup>th</sup> century and abolished in 1950 were the smallest and rather stable administrative territorial units, which had united the people of the same ethnical culture (e.g., the boundaries of *valsčiai* and parishes, as well as dialect areas coincided).

Based on reminiscences of people, archive data, scientific studies, written sources and material, each serial book is being written by large teams consisting of up to 120 author teams: prominent Lithuanian historians, archaeologists, ethnologists, folklorists, linguists, sociologists, naturalists, local lore investigators et al. Total number of authors is over 2000 with more than 360 persons holding scientific degrees (see *www.versme.lt*).

The “Lietuvos Valsčiai” series is a multi-volume edition about Lithuania’s towns, townships, villages, homesteads, landscapes and their history from the olden times to the present days, about independence fights, traditional culture, trades, calendar and family traditions, custom laws, folk wisdom, churches, celebrities, features of dialects and local sub-dialects, folklore, ethnical minorities and their traditions etc.

“Sintautai” – the 26<sup>th</sup> monograph in the “Lietuvos Valsčiai” series (Part I, 1 448 p., Part II, 1 464 p., 2013).

The following series have appeared before: “Žagarė” (dedicated to the 800<sup>th</sup> jubilee of Žagarė, 912 p. in 1998) that was the first book issued with the official logo of the Lithuanian Millennium Celebration; “Obeliai. Kriaunos” (2<sup>nd</sup>; 480<sup>th</sup> anniversary of Obeliai, 864 p., 1998), “Plateliai” (3<sup>rd</sup>; 550<sup>th</sup> anniversary of Plateliai, 800 p., 1999), “Žiobiškis” (4<sup>th</sup>; 200<sup>th</sup> jubilee of Žiobiškis parish, 1 024 p., 2000), “Širvintos” (5<sup>th</sup>; 525<sup>th</sup> anniversary of Širvintos, 776 p., 2000), “Lygumai. Stačiūnai” (6<sup>th</sup>; 90<sup>th</sup> jubilee of Stačiūnai parish, 896 p., 2001), “Veliuona” (7<sup>th</sup>; 500<sup>th</sup> anniversary of the Magdeburg Law granting to Veliuona, 1 176 p., 2001), “Raguva” (8<sup>th</sup>; 500<sup>th</sup> jubilee of Raguva, 1 128 p., 2001), “Seredžius” (9<sup>th</sup>; 710<sup>th</sup> anniversary of Seredžius, 1 238 p., 2003), “Kvėdarna” (10<sup>th</sup>; 675<sup>th</sup> anniversary of Kvėdarna, 1 160 p., 2004), “Papilė” (11<sup>th</sup>; 665<sup>th</sup> anniversary of Papilė, Part I, 1 082 p., 2004; Parts II and III, 752 p., 2006), “Tauragnai” (12<sup>th</sup>; 750<sup>th</sup> jubilee of Tauragnai, 1 364 p., 2005), “Musninkai. Kernavė. Čiobiškis” (13<sup>th</sup>; 445 years for Musninkai, 725 years for Kernavė, 475 years for Čiobiškis, 1 304 p., 2005), “Laukuva” (14<sup>th</sup>; 750<sup>th</sup> jubilee of Laukuva, Part I, 924 p., 2005; Part II, 950 p., 2008), “Gelvonai” (15<sup>th</sup>; 625<sup>th</sup> anniversary of Gelvonai, 1 384 p., 2009), “Baisogala” (16<sup>th</sup>; 470<sup>th</sup> anniversary



*Although the presentation of “Lietuvos Valsčiai” series at the traditional Vilnius Book Fair takes place yearly, the visitors and hubbub at the stand seem to be commonplace. February 19, 2010. Photo by Jonas Kliučius*



*Accompanied by the director general of the LITEXPO Centre for Exhibitions and Congresses Aloyzas Tarvydas (left), the Prime Minister of the Republic of Lithuania Andrius Kubilius visited the stand of the 100-volume the “Lietuvos Valsčiai” series at the Vilnius Book Fair–2010, where the head of the Versmė Publishers Petras Jonušas (right) read him an inscription in the White Book (still with blank pages) of the “Panemunis” monograph: “It depends only on prompt efforts of all of us that the pages of this book will not remain blank...” The PM’s father, late Vytautas Kubilius, Professor in Lithuanian literary criticism, was not only a native of the Panemunis Valsčius (rural district), but also contributed significantly to the issue of the “Lietuvos Valsčiai” series. February 18, 2010. Photo by Jonas Kliučius*

of Baisogala, 1056 p., 2009), “Gruzdžiai” (17<sup>th</sup>; 375<sup>th</sup> anniversary of Gruzdžiai, Part I, 1000 p., 2009; Part II, 1304 p., 2010), “Endriejavas” (18<sup>th</sup>; 230<sup>th</sup> anniversary of Endriejavas, 1412 p., 2010), “Vepriai” (19<sup>th</sup>; 625<sup>th</sup> anniversary of Vepriai 1320 p., 2010) and “Žeimelis” (20<sup>th</sup>; 510<sup>th</sup> anniversary of Žeimelis, Part I, 888 p., Part II, 908 p., 2010), “Lithuanian Local Researches” is the 21<sup>th</sup> monograph (Part I: 2000–2002 scientific work, 1 082 p., 2011), “Panemunėlis” (22<sup>th</sup>; 240<sup>th</sup> anniversary of Panemunėlis, Part I, 858 p., Part II, 825 p., 2011), “Gelgaudiškis” (23<sup>th</sup>; 500<sup>th</sup> anniversary of Gelgaudiškis, Part I, 900 p., Part II, 908 p., 2011), “Juodupė. Onuškis” (24<sup>th</sup>; 510<sup>th</sup> anniversary of Onuškis and 100<sup>th</sup> anniversary of Juodupė, Part I, 912 p., Part II, 920 p., 2012).

Total number of pages of these monograph books published together with the maiden soft-cover book issued under the title “Sintautai. Žvirgždaičiai” (430 p., 1996) is 36 596 pages.

The celebration of the Millennium of the first reference to Lithuania in written historical sources is reasonable to relate with more modest jubilees of its towns and townships and give an implication to these anniversaries of their first written reference by a written word—a book.

In pre-war Lithuania there were more than 400 rural districts (*valsčiai*), which were later replaced by neighbourhoods (*seniūnijos*) numbering now about 300. With a hope that our capacities will enable us to publish books about the majority of them, we kindly invite culture institutions, district governments, neighbourhoods, local activists, local lore investigators, state men, culture activists, sponsors and all writers to join, without hesitation, the team preparing and publishing the hundred volumes of the “Lietuvos Valsčiai” series about Lithuanian history and traditional culture. A great work to last several decades is waiting for you.

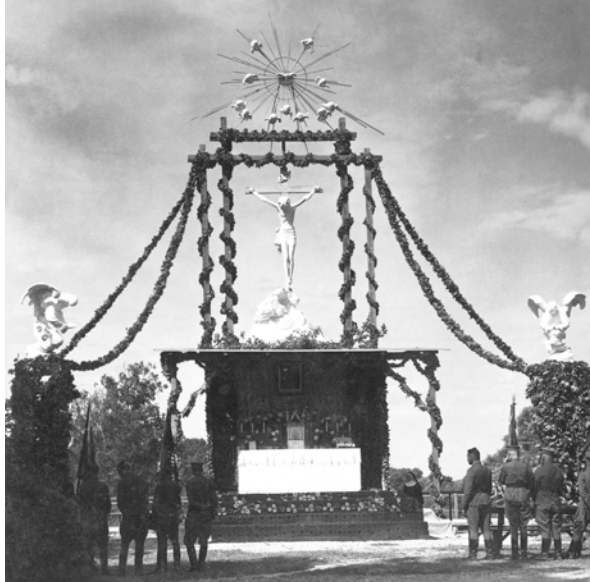

**S**intautai – tai Europos teritorinio bendradarbiavimo tikslo Lietuvos ir Lenkijos bendradarbiavimo per sieną programos finansuojamo projekto *Sintautai – Goldap 2* leidinys.

Tai jau ir 26-oji *Lietuvos valsčių* serijos dviejų dalių monografija, kaip ir visos serijos monografijos, dedikuojama Lietuvos tūkstantmečiui (1009–2009) bei Lietuvos valstybės atkūrimo šimtmečiui (1918–2018).

Antroje knygos dalyje publikuojami straipsniai apie Sintautų krašto kultūrą, miestelį ir aplinkinius kaimus, analizuojami vietovardžiai ir vandenvardžiai, apžvelgiamas saikytinis ir rašytinis krašto palikimas, publikuojamas anonimio autoriaus anksčiau neskelbtas kūrinys *Sintautai yra nuo amžių pagirti*. Gausiai iliustruotos knygos pabaigoje skelbiamos publikacijos apie žymiausias šio krašto žmones, biografijų sąvadas, asmenvardžių ir vietovardžių rodyklės, valsčiaus ir miestelio žemėlapiai.

Šioje didžiausios apimties – bemaž 3 000 puslapių *Lietuvos valsčių* serijos monografijoje, vos tilpusioje dviejuose tomuose, skelbiami beveik 200 straipsnių, kuriuos parašė daugiau kaip 100 autorių.

Si-105 **Sintautai** / [vyriausioji redaktorė Vida Girininkienė]. – Vilnius : Versmė, 2013. – (Lietuvos valsčiai, ISSN 1822-489X ; kn. 26)

Skiriama Lietuvos tūkstantmečiui, 1009–2009, Lietuvos valstybės atkūrimo šimtmečiui, 1918–2018, 1863 metų sukilimo 150-osioms metinėms, 1863–2013.

D. 2 / [sudarytojai Vida Girininkienė, Vitas Girdauskas, Povilas Krikščiūnas, Venantas Mačiekus]. – 2013. – 1464 p. : iliustr., faks., portr., žml. – Santr. angl. lenk. – Asmenvardžių r-klė: p. 2819–2870.

ISBN 978-9955-589-75-4

Monografija „Sintautai“ – tai Europos teritorinio bendradarbiavimo tikslo Lietuvos ir Lenkijos bendradarbiavimo per sieną programos finansuojamo projekto „Sintautai–Goldap 2“ leidinys.

26-oji „Lietuvos valsčių“ serijos dviejų dalių „Sintautų“ monografija, kaip ir visos serijos monografijos, dedikuojama Lietuvos tūkstantmečiui (1009–2009), Lietuvos valstybės atkūrimo šimtmečiui (1918–2018), taip pat knygos išleidimo metais minimoms 1863–1864 metų anticarinio sukilimo 150-osioms metinėms (1863–2013).

Antroje knygos dalyje publikuojami straipsniai apie Sintautų krašto kultūrą, miestelį ir aplinkinius kaimus, analizuojami vietovardžiai ir vandenvardžiai, apžvelgiamas sakinys ir rašytinis krašto palikimas, publikuojamas anoniminio autoriaus neskelbtas kūrinys „Sintautai yra nuo amžių pagirti“. Etninės kultūros skyriuje publikuojami straipsniai apie Sintautų krašto malūnus, zanavykų sodybas, įvairių autorių lokaliniai tyrimai.

Knygos pabaigoje skelbiamos publikacijos apie žymiausias šio krašto žmones, biografijų sąvadas, asmenvardžių rodyklė, valsčiaus ir miestelio žemėlapiai.

UDK 908(474.5)+947.45+39(474.5)



*Vyriausioji redaktorė  
sudarytoja, istorikė  
Vida Girininkienė ir jos  
„dešinioji ranka“, redaktorius,  
VU doktorantas Kšištofas  
Tolkačevskis su bendraminčių  
komanda per du metus  
parengė 3 tūkst. puslapių  
pasiekusių dviejų tomų  
monografiją „Sintautai“ –  
didžiausios apimties  
„Lietuvos valsčių“ serijos  
knygą. Petro Jonušo nuotr.*

Formatas 70 × 80/24 (spaudos lanko, cm), puslapio 170 × 260 mm. Apimtis 1464 p., 66,55 aut. l., 61 sp. l. Tiražas 900 egz.: pradinis (signalinis) 200 egz., galutinis (su pradiniame (signaliniame) tiraže pastebėtų klaidų taisymo lapu-įklia) 700 egz. Spaudai parengė viešoji įstaiga „Versmės“ leidykla, kodas 122732630, adresas Geležinkelio g. 6, 02100 Vilnius, telefonai +3705 2130623, +370 698 09077, leidyklos vadovo tel. +370 698 20707, elektroninio pašto adresas leidykla@versme.lt, interneto svetainė www.versme.lt.

Spaudai rengta Microsoft® Office Word 2003 Part of Microsoft Office Standart Edition 2003 (tekstas), Adobe PhotoShop CS4 (ilustracijos), Coda Music Technology Finale 2000 (natos), Adobe InDesign CS4 (maketas) informacinių sistemų kompiuterių programomis. Spausdino ir rišo UAB Standartų spaustuvė, Dariaus ir Girėno g. 39, Vilnius. Spausdinta Hostmann-Steinberg GmbH, Vokietija, poligrafijos dažais, kurių sudėtyje nėra mineralinių alyvų.

Viršelių šilkografinius užrašus spausdino UAB „Spalda“, Rytų g. 18, Kaunas. Popierius lankams kreidinis G-print, 90 g/m<sup>2</sup>, gamintas Grycksbo Paper AB, Švedija; priešlapiams ofsetinis Maxi Offset, 190 g/m<sup>2</sup>, UPM Kymmene, Suomija; blizgiu celofanu dengtiems viršelių aplankalams kreidinis Multi Art Gloss, 250 g/m<sup>2</sup>, Stora Enso, Suomija. Kartonas viršeliams Eskaboard, 2,4 mm, Eska Graphic Board, Nyderlandai. Viršeliai traukti medvilnės įrišimo audiniu Natural Coloret Brown Laminated 624, BN International, Nyderlandai.

Galutinio tiražo 30 reprezentacinių egzempliorių rišo Vilniaus knygrišių gildijos knygrišiai Rimas Supranavičius ir Sigitas Tamulis.



Po spausdinimo pastebėtų klaidų ir netikslumų taisymai\*

Puslapis	Eilutė	Išspausdinta	Turi būti
1685	2 iš virš.	Jonas Kasparavičius	Jonas Kasparevičius
	3 iš virš.	Jonas Kasparavičius	Jonas Kasparevičius
1691	Užraše prie nuotr.	J. Kasparavičius	J. Kasparevičius
	3 iš virš.		
1762	16 iš ap.	Kapinaitėse apie 1922 m. dar laidojo mirusiuosius. Kaimo žmonės per Kryžiaus dienas	Kapinaitėse apie 1922 m. dar laidojo mirusiuosius. Kaimo žmonės per Kryžiaus (kryžiaunas) dienas
1770	20 iš ap.	Sūnų Joną. Antano Kemežos šeimoje užaugo 6 sūnūs ir duklė gyventi nepasiliko	Sūnų Joną. Kemežos šeimoje užaugo 6 sūnūs ir duklė, bet savo kaimė gyventi nepasiliko.
1806	Užraše po nuotr.	Iš B. Matijošaitės albumo.	Iš G. Ragainienės albumo.
	2 iš ap.		
1808	16–17 iš virš.	<i>„Kaimo gyventojai laikydavosi senų papročių. Puz., per Kryžiaus dienas prieš Šeštines</i>	<i>„Kaimo gyventojai laikydavosi senų papročių. Puz., per Kryžiaus (kryžiaunas) dienas prieš Šeštines</i>
1811	11 iš ap.	Kriaušitūno namuose	Kriaučitūno namuose
1872	18 iš virš.	<b>Buteliai.</b>	<b>Butėliai.</b>
2185	Užraše po nuotr.	Lietuvių literatūros ir tautosakos instituto rankraščių skyrius	Vilniaus universiteto bibliotekos rankraščių skyrius
2202	Užraše po ap. nuotr. 2 iš ap.	Skulpt. Vytautas	Skulpt. Vytautas Kajetonas
2211	5 iš virš.	Vaičiaičio (1876–1901) ir teisininko Jono	Vaičiaičio (1876–1901) ir Jono
2332	Užraše po nuotr.	birželis. Iš A. Stepulaičio albumo.	birželis. Iš A. Stepulaičio albumo.
	1 iš ap.		
2447	Užraše po nuotr.	Ekspedicijos Sintautuose dalyviai	Ekspedicijos Sintautuose dalyviai
	1 iš virš.	Valakbūdžio kaimo kapinaitėse.	ir jų bičiuliai Valakbūdžio kaimo kapinaitėse.
2462	Išnašos		<sup>17</sup> <i>Ten pat</i> , p. 5. <sup>18</sup> Urbonas V. <i>Stasys Šilingas. Gyvenimas tautai ir valstybei</i> , Vilnius, 2010, p. 191–197. <sup>19</sup> <i>Respublika</i> , 2011, lapkr. 29.
2469	4 iš virš.	Petronėlės ir Juozo Pečkaičių	Petronėlės ir Antano Pečkaičių
	13 iš virš.	šeimoje. Antanas Kutas, Juozas Pečkaitis, Agota Lingienė ir Pranas Pusdešris.	šeimoje. Antanas Kutas, Antanas Pečkaitis, Agota Lingienė ir Pranas Pusdešris.
2484	Užraše prie nuotr.	G. Jokubaičio nuotr.	G. Jokubaičio nuotr.
	1 iš ap.		
2497	Užraše po nuotr.	V. Venclovaičio nuotr.	V. Venclovaičio nuotr.
	1 iš ap.		
2522	4 iš virš.	2012 m. G. Jokūbonio	2012 m. G. Jokūbaičio
2524	Užraše prie nuotr.	Evelina, vaikaisiais ir kitais artimaisiais. 2012 m. rugsėjo 14 d. G. Jokūbonio nuotr.	Evelina, vaikaisiais ir kitais artimaisiais. 2012 m. rugsėjo 14 d. G. Jokūbaičio nuotr.
	2 iš ap.		
2526	Užraše po nuotr.	V. Venclovaičio nuotr.	V. Venclovaičio nuotr.
	1 iš ap.		
2535	1 iš virš.	Sintautų Povilaičiai	Sintautų valsčiaus Povilaičiai

\* **Sintautai** / [vyriausioji redaktorė Vida Girininkienė]. – Vilnius : Versmė, 2013. – (Lietuvos valsčiai, ISSN 1822-489X ; kn. 26). – D. 2 / [sudarytojai Vida Girininkienė, Vitas Girdauskas, Povilas Krikščiūnas, Venantas Mačiekus]. – 2013. – 1464 p. : iliustr., faks., portr., žml.

(tęsinys)

Puslapis	Eilutė	Išspausdinta	Turi būti
	3–6 iš virš.	Ši publikacija – tai dalis dailininko, kraštotyrininko ir žurnalisto Stasio Povilaičio, gimusio 1943 m., memuarinės medžiagos „Povilaičių giminės šaknų beieškant.“	Ši publikacija – tai dalis dailininko, kraštotyrininko ir žurnalisto Stasio Povilaičio, gimusio 1943 m., memuarinės medžiagos „Povilaičių giminės šaknų beieškant“. Ją rengiant naudotasi tektais iš leidinių „Valakbūdžio parapija“ (Vilnius 2000), „Žiburiečiai svetimoje padangėje“ (2002) ir kt. Dailidė Antanas (1870 02 15 Kuodžių k.–1923 03 15 Kriokialaukių k.) kunigas. Mokėsi Seinų kunigų seminarijoje. 1894 07 01 išventintas į kunigus. 1901 kunigavo Kapčiamiestyje. 1923 perkeltas į Kriokialaukį. Kunigas Antanas Dailidė (iš Barandų).
2666	Įterpti po 4 iš virš.		
	Užraše po nuotr.	Kunigas Antanas Dailidė	
2685	11–7 iš ap.	Kiekvienas veršiškis randa vietos metraštyje. Sukauptos medžiagos dažnai prireikia mokyklos vaikams, laisvalaikio salės darbuotojams organizuojamų renginių metu. Apie gimtuosius Veršius ir jo žmones rašo „Sintautų kalendoriui“. Labai mėgsta keliauti ir išpūdžius dalijasi su aplinkiniais.	
2700	Įterpti po 7 iš virš. (Algirdo Jurkevičiaus biografija)		Kiekvienas veršiškis randa vietos metraštyje. Sukauptos medžiagos dažnai prireikia mokyklos vaikams, laisvalaikio salės darbuotojams organizuojamų renginių metu. Apie gimtuosius Veršius ir jo žmones rašo „Sintautų kalendoriui“. Labai mėgsta keliauti ir išpūdžius dalijasi su aplinkiniais.
2702	13 iš ap.	Veiklos grupės „Bičiulės“, bažnyčios komiteto narė.	Veiklos grupės „Bičiulės“ narė.
2703	18 iš ap.	KASPARAVIČIUS Jonas	KASPAREVIČIUS Jonas
2735	7–8 iš virš.	Išspausdinta knygoje „Grinkiškio kraštas“ (2011). Poemos „Močiutei Barbarai“ ir	Išspausdinta knygoje „Grinkiškio kraštas“ (2011). Poemos „Močiutei Barborai“ ir
2812	18 iš virš.	Karpavičienė Birutė, botanikė, fizinių mokslų daktarė	Karpavičienė Birutė, botanikė, biomedicinos mokslų daktarė
2794	6 iš virš.	VILIŪŠIENĖ (Markevičiūtė) Inesa (1948 11 28 Kapsuke)	VILIŪŠIENĖ (Markevičiūtė) Inesa (1984 11 28 Kapsuke)
2822	1 stulp. 3 iš virš.	Bakula Vytautas 1543–2500	Bakula Vytautas 2498–2501
2837	1 stulp. 38 iš ap.	Kasparavičius Jonas 1683, 2703–2704	Kasparevičius Jonas 1685, 1691, 2703, 2837
2868	25 stulp. 22–21 iš ap.	Vyšniauskaitė Angelė 406, 1371, 1555, 1638–2350, 2377, 2379, 2600, 2794	Vyšniauskaitė Angelė 406, 1371, 1558, 1640, 2346–2350, 2377, 2379, 2600, 2784

Pastaba. Nuo p. 1385 iki p. 1538 nurodyti puslapiai asmenvardžių rodyklėje yra netikslūs. Nuo p. 1538 iki p. 2300 rodyklėje nurodytas puslapio numeris yra 2 puslapiams mažesnis, negu turi būti. Pvz., knygoje Gražina Matulaitytė minima p. 2260, o rodyklėje nurodytas p. 2258. Atsiprašome už netikslumus, kurie atsirado prieš pat knygos išleidimą įterpus papildomai gautus straipsnius. Visą teisingą asmenvardžių rodyklę galima rasti „Versmės“ leidyklos svetainėje [www.versme.lt](http://www.versme.lt). Ten taip pat skelbiama vietovardžių rodyklė, kurios nėra knygoje.