

L I E T U V O S   V A L S Č I A I

# *Laukuva*

## *1 dalis*

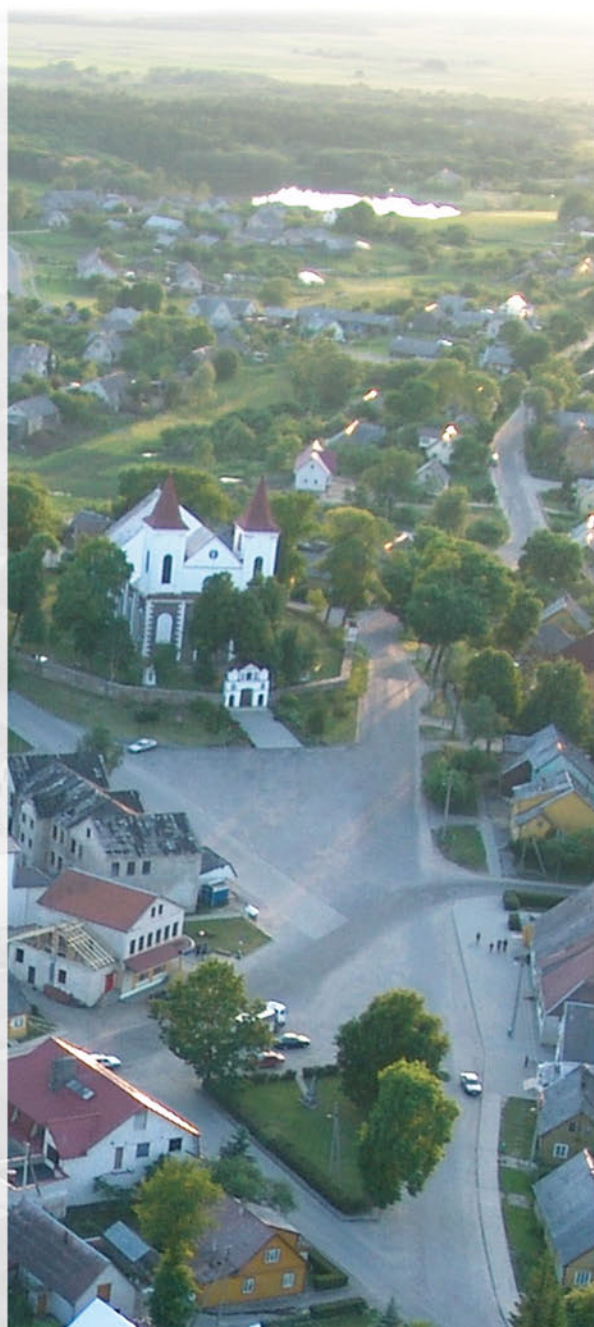

# LIETUVOS VALSČIAI

*Knyga skiriama*

LIETUVOS TŪKSTANTMEČIUI  
1009–2009

LIETUVOS VALSTYBĖS – KARALIAUS MINDAUGO  
KARŪNAVIMO 750 METŲ JUBILIEJUI  
1253–2003

LAUKUVOS 750 METŲ JUBILIEJUI  
1253–2003

# Laukuva

*I dalis*

Versmė  
Vilnius  
2005



Lietuvos  
tūkstantmečio  
programos  
leidinys

## Laukuva I dalis

14-oji serijos „Lietuvos valsčiai“ monografija

### ŠILALĖS KRAŠTAS 4

Šis leidinys kartu yra ir  
serijos „Šilalės kraštas“ 4 tomas

Vyriausiasis redaktorius  
VIRGINIJUS JOCYS

Sudarytojai  
VIRGINIJUS JOCYS, POVILAS KRIKŠČIŪNAS

Redaktoriai  
VIRGINIJUS JOCYS, PETRAS JONUŠAS, FILOMENA KAVOLIUTĖ,  
POVILAS KRIKŠČIŪNAS, VACYS MILIUS, KAZYS MORKŪNAS, DAIVA VYČINIENĖ

Kalbos redaktorė  
AGOTA SRIUBIENĖ

Korektorė  
RASA KAŠĖTIENĖ

Monografijų serijos „Lietuvos valsčiai“ Mokslo darbų komisija  
Akad. ALGIRDAS GAIGALAS (gamta), dr. ARTŪRAS JUDŽENTIS (kalba),  
prof. habil. dr. IRENA REGINA MERKIENĖ (etnologija, komisijos pirmininkė),  
prof. habil. dr. STASYS SKRODENIS (tautosaka), akad. ANTANAS TYLA (istorija),  
dr. GINTAUTAS ZABIELA (archeologija)

Dailininkas  
ALVYDAS LADYGA

Maketuotojos  
SIGRIDA ŠIMKŪNIENĖ, VIOLETA BARKAUSKAITĖ, VILIJA ALEKSANDRAVIČIENĖ

Rengėjas ir leidėjas  
VšĮ „Vermės“ leidykla (vadovas PETRAS JONUŠAS)

Leidybos partneris  
Šilalės kraštiečių draugija

Pagrindiniai rėmėjai  
Šilalės rajono savivaldybė, Laukuvos seniūnija, Kvėdarnos seniūnija

Rėmėjai  
UAB „Magnolija“, Lietuvos kultūros ministerija, Petras Jonušas, Šilalės kraštiečių  
draugija, VĮ „Lietuvos paštas“, Vida Krištolaitytė, Dalia Tallat-Kelpšaitė, Zigmas  
Juškevičius ir kt. (žr. p. 888)

Viršelyje  
Laukuva. Apie 1939 m. Broniaus Baltrušaičio nuotr. Iš Stefos Rimkevičiūtės asm. archyvo

Knygą elektroniniu formatu išleido „Vermės“ leidyklos Elektroninių knygų rengimo centras. Vilnius, 2014-12-02

ISBN 9955-589-01-9 (popierinė kn.) ISBN 978-609-8148-10-7 (elektroninė kn.)

© VšĮ „Vermės“ leidykla, 2005

# Pirmos dalies turinys

19 Pratarinė

## GAMTA

- 23 *Filomena Kavoliūtė*. Graži Laukuvos žemė
- 26 *Zigmas Malinauskas*. Laukuvos žemės gelmių sandara ir raida
- 33 \* *Filomena Kavoliūtė*. Laukuvos apylinkių kultūrinio kraštovaizdžio raida
- 49 *Benas Jankauskas*. Žemaičių aukštumos dirvožemių erozija ir žemės ūkio veiklos ypatybės juose
- 71 *Kazys Praeras*. Laukuvos apylinkių gamtos ir kultūros vertybės Varnių regioniniame parke
- 90 *Jonas Šedbaras*. Kelpšaičių (Laukuvos) parko įkūrimo idėja ir jos realizavimas
- 107 *Filomena Kavoliūtė, Audronė Evčenkienė*. Laukuvos meteorologijos stotis

## ISTORIJA

- 113 *Valdemaras Šimėnas*. Archeologinė Laukuvos apylinkių praeitis
- 140 \* *Vykintas Vaitkevičius*. Laukuvos šventvietės
- 171 \* *Vytėnis Almonaitis*. Laukuvos apylinkės kryžiuočių karo kelių aprašymų duomenimis
- 183 \* *Romas Batūra*. Laukuvos žemė Medvėgalio prieigų gynyboje XIV amžiuje
- 189 \* *Jonas Drungilas*. Laukuvos apylinkių bajorija XVI–XVIII amžiuje
- 200 *Jonas Drungilas*. Šiauduvos tijąnai XVI–XVII amžiuje

## ISTORIJA. KULTŪROS PAVELDAS

- 203 *Olegas Fediajevas*. Archeologiniai Laukuvos bažnyčios šventoriaus kasinėjimai 2002–2003 metais
- 205 *Povilas Spurgevičius*. Senosios ir naujosios Laukuvos bažnyčių statybų istorijos fragmentai
- 210 *Kazys Misius*. Laukuvos ir Požerės dvasininkai – bažnytinio meno kūrėjai ir saugotojai

---

\* Žvaigždute turinyje žymimi straipsniai, aprobuoti monografių serijos „Lietuvos valsčiai“ Mokslo darbų komisijos (žr. p. 4). Straipsnių santraukos anglų kalba p. 875–881.

- 215 \* *Dalia Klajumienė*. Laukuvos ir Požerės bažnyčių interjerų dekoro paveldas
- 227 *Girėnas Povilionis*. Laukuvos ir Požerės bažnyčių vargonai
- 231 *Povilas Švėrebas*. Laukuvos ir Požerės bažnyčių varpai
- 238 \* *Vilma Karvelytė-Balbirienė*. Laukuvos miestelio ir Juodainių gyvenvietės architektūros kultūrologiniai tyrimai  
ISTORIJA. TARPUKARIS. 1918–1940 METAI
- 279 *Ričardas Čepas*. Iš Laukuvos valsčiaus savivaldybės 1918–1940 metų istorijos
- 299 *Kazys Misius*. Iš Laukuvos pašto praeities (Iki 1940 metų)
- 306 *Zigmas Juškevičius*. Lietuvių katalikų jaunimo sąjungos (LKJS) „Pavasaris“ Laukuvos kuopa 1918–1940 metais
- 322 *Zigmas Juškevičius*. Lietuvių tautininkų sąjungos Laukuvos skyrius-apylinkė 1927–1940 metais
- 339 *Zigmas Juškevičius*. Laukuvos šaulių būrys 1920–1940 metais
- 390 1918–1940 m. Laukuvos valsčiaus draugijos, sąjungos ir kitos visuomeninės organizacijos. *Sudarė Zigmas Juškevičius*  
ISTORIJA. ŠVIETIMAS
- 396 *Kazys Misius*. Draudžiamos lietuvių spaudos platinimas Laukuvos apylinkėse 1868–1904 metais
- 400 *Genovaitė Vičiauskienė (Verbliugevičiūtė)*. Daraktorinė Laukuvos parapijos Selvestrų kaimo mokykla
- 401 *Zigmas Juškevičius*. Laukuvos valsčiaus pradžios mokyklos 1918–1940 metais
- 446 *Stanislovas Buchaveckas*. Laukuvos valsčiaus pradžios mokyklos ir jų mokytojai 1940–1944 metais
- 461 *Viktoras Alekna*. Laukuvos gimnazija 1943–1944 metais (Atsiminimai)
- 472 \* *Stanislovas Buchaveckas*. Laukuvos gimnazija 1943–1944 metais
- 486 *Aiva Aleksandravičiūtė*. Mokykla ir teatras
- 504 *Zigmas Juškevičius*. Laukuvos ir jos apylinkių mokyklos 1944–1987 metais
- 516 *Olga Macienė*. Iš Požerės mokyklos istorijos
- 530 Padievyčio (Šiauduvos) mokyklos kūrimosi istorija ir dabartinė veikla. *Parengė Irena Darčienė*
- 535 Norbertas Vėlius ir Laukuvos gimnazija. *Parengė Aurelija Bitinienė*
- 558 \* *Antanas Čiužas*. Laukuvos gimnazija: vertybių paieškos sociologiniu požiūriu

## ISTORIJA. IŠ KULTŪROS GYVENIMO

- 606 Iš laukuviškių pasipriešinimo kovų kūrybos 1950–1953 metais.  
*Parengė Kazys Misius*
- 629 *Petras Bielskis*. Laukuvos bendruomenės teatrinė savimonė
- 645 *Pranas Žakevičius*. Laukuvos kultūrinis gyvenimas 1955–2002 metais
- 652 *Saulius Macas*. Laukuvos stalo teniso sekcijos metraštis 1984–2002 metais
- 658 *Aleksandras Šidlauskas*. Laukuvos kultūrinio gyvenimo epizodai 1972–1979 metais
- 661 *Anatolija Bruškytė*. Laukuvos vidurinės mokyklos-gimnazijos muziejaus istorija (1964–2000 m.)
- 676 *Angelė Petkuvienė*. Laukuvos biblioteka
- 679 *Virgilijus Ačas*. Laukuvos poetai
- 686 *Virginijus Jocys*. Kodėl žemaičiai mėgsta aukštį?

## ISTORIJA. ŽEMĖS IR MIŠKŲ ŪKIS

- 697 *Vytautas Skebas*. Žemės ūkis 1940–2002 metais
- 716 *Jūratė Balčiūtė*. Arklys Laukuvos apylinkėse
- 735 *Jonas Šedbaras*. Laukuvos apylinkės miškai ir ūkinė veikla juose
- 743 *Edmundas Stankus*. Žemės reforma Laukuvoje ir jos apylinkėse 1991–2003 metais
- 746 \* *Valentina Ratkevičienė*. Laukuvos ūkininkų gyvenimo ir veiklos sąlygos

## ISTORIJA. ĮMONĖS. ĮSTAIGOS

- 767 *Rimantas Keliuotis*. Laukuvos pieninė
- 777 *Zigmas Michnevičius*. Kauno–Klaipėdos greitkelis
- 783 Žemaičių plentas. *Parengė Virginijus Jocys*
- 793 *Ričardas Čepas*. Laukuvos vaistinė, ambulatorija ir ligoninė
- 799 *Virginijus Jocys*. Pastatų iš degto ir nedegto molio statybos Lietuvoje ir Laukuvoje apžvalga
- 808 *Jonas Budreckas*. Iš Laukuvos apylinkių elektros ir radiotechnikos objektų istorijos

## ATGIMIMAS. DABARTIS

- 813 Interviu su Šilalės rajono meru Valdemaru Jasevičiumi.  
*Kalbino Virginijus Jocys*
- 839 *Bronislava Jurgaitienė*. Prisiminimai apie Lietuvos persitvarkymo sąjūdžio (LPS) iniciatyvinės grupės kūrimąsi Laukuvos miestelyje



- 845 *Anatolija Bruškytė*. Spaudo kalnas – gamtos ir kultūros paminklas
- 851 *Jonas Šedbaras*. Tremtinių kryžiai Laukuvoje
- 853 *Darius Peckus*. Didžiojo Medvėgalio Krivulė (Skiriama Palangos pirmojo viešo lietuviško vaidinimo šimtmečiui)
- 865 *Eglė Vertelkaitė*. Laukuvos herbo kūrimas
- 869 *Aleksandra Paldavičienė*. Laukuvos seniūnija
- 874 *Zenonas Levickis*. Bilionių seniūnija
- 
- 875 Straipsnių, apiboduotų monografijų serijos „Lietuvos valsčiai“ Mokslo darbų komisijos, santraukos anglų kalba
- 882 Apie straipsnių autorius
- 885 Santrumpos ir sutrumpinimai
- 888 Leidinio rėmėjai
- 889 Asmenvardžių rodyklė
- 908 Vietovardžių rodyklė
- 915 Buvusio Laukuvos valsčiaus žemėlapis. *Sudarė Lidija Kavaliauskienė*
- 916 Svarbiausi Laukuvos apylinkių gamtos, istorijos, kultūros paminklai bei kitos lankytinos vietos. *Sudarė Vytenis Almonaitis*
- 918 Dabartinė kartografinė ir demografinė situacija buvusio Laukuvos valsčiaus teritorijoje. *Sudarė Lidija Kavaliauskienė*
- 920 Buvusių Lietuvos valsčių žemėlapis
- 922 Apie seriją „Lietuvos valsčiai“

*Spalvotos iliustracijos 577–592, 817–832 p.*

## Antros dalies turinys

### ISTORIJA. APLINKINIAI DVARAI IR KAIMAI

*Vanda Apulskienė*. Apvaršuvos kaimo istorija

*Jonas Šedbaras*. Kaimo gyventojų įamžinimas

*Teresė Ūksienė*. Buvo kaimas – Bučiai

*Virginijus Jocys*. Sarviečių kaimas, palivarkas, seniūnija

*Gita Kanišauskaitė, Jonas Drungilas*. 1863 m. įvykiai Laukuvos apylinkėse

*Virginijus Jocys*. Laukuvos apylinkių dvarai

Tallat-Kelpšų genealogija. *Vertė Arimeta Vojevodskaitė*

## ETNINĖ KULTŪRA

*Nijolė Letukienė (Jašinskytė).* Vestuvių papročiai Šilalės, Padievyčio, Laukuvos ir kitose apylinkėse XIX a. pabaigoje – XX a. pradžioje

*Marija Letukaitė.* Žemdirbystės papročiai Laukuvos ir kitose Šilalės rajono apylinkėse XIX a. pabaigoje – XX a. pradžioje

\* *Danguolė Svidinskaitė.* Religinės tapatybės formavimas: atvejis Laukuvos parapijoje

*Vacys Milius.* Laukuvos ir Požerės kapinės

*Jonas Šedbaras.* Atgimę ir nauji paminklai

*Vanda Beniulytė-Apulskienė.* Kalvystė Apvaršuvos kaime

*Nijolė Letukienė (Jašinskytė).* Kraitiniai audiniai. *Parengė Inga Nėnienė*

*Gražina Žumbakienė.* Šiek tiek apie sodybų želdinius

*Inga Levickaitė.* Apie Laukuvos siuvėjus

*Elvyra Straševičienė.* Medinė statyba Laukuvos apylinkėse

*Janina Samulionytė.* Elvyros Racevičienės pasakojimai apie valgius

*Teresė Ūksienė.* Bučių kaimo papročiai: šventės ir šiokiadieniai

*Teresė Ūksienė.* Medkopis Bučiuose ir Lapkalnyje

*Elvyra Straševičienė.* Nešiojome klumpes

*Kazimieras Kėdaitis-Kėdavičius.* Vaikų ir piemenų bausmės

*Kazimieras Kėdaitis-Kėdavičius.* Užgavėnės

Žemaičių papročių teisės normos XX a. pradžios dokumentuose. *Parengė Venantas Mačiekus*

*Jonas Šedbaras.* Laukuvos miestelio „Draugystės“ gatvės tradicijos

*Jonas Šedbaras.* „Medvėgalio“ medžiotojų būrelio tradicijos

*Agota Sriubienė.* Etnografinės smulkmenos

*Virginijus Jocys.* Kryžiai pakelėse

## KALBA

*Albina Aukšoriūtė.* Laukuvos seniūnijos gyventojų pavardės

*Marija Razmukaitė.* Laukuvos apylinkių gyvenamųjų vietų vardai (Darybos ir kilmės aspektu)

*Irena Smetonienė.* Laukuvos šnektos ypatumai

## TAUTOSAKA

*Povilas Krikščiūnas. Įžangos žodis*

*Povilas Krikščiūnas. Iš rinkėjų užrašų*

*Laukuviškių dainos. Tekstus parengė Vita Ivanauskaitė.*

*Melodijas parengė Živilė Ramoškaitė*

*Pasakojamoji tautosaka. Parengė Jūratė Šlekonytė*

*Iš smulkiosios laukuviškių tautosakos. Parengė*

*Regina Dringelienė*

*Virginijus Jocys. Laukuvos apylinkių muzikantai ir*

*jų repertuaras. Melodijas parengė Jurgita Zvonkutė*

*Snieguolė Einikytė. Šokio keliu*

*Alfonsas Motuzas. Laukuviškių katalikiškos apeigos ir giesmės*

*Živilė Ramoškaitė. Dainos*

## ĮŽYMŪS ŽMONĖS

*Ričardas Čepas. Generolas Kazys Tallat-Kelpša*

*Valdonė Šaulienė. Apie vieną gyvenimą (Apie teatrologą Petrą Bielskį)*

*Stefa Rimkevičiūtė. Stanislovas Jurgutis, 1897–1969 metai*

*Ričardas Čepas. Gydytojas Jonas Ukrinas*

*Aldona Šulskytė. Laukuvos gydytoja Dalia Grinkevičiūtė*

*Senelis Jurgis Tauroza. Iš spaudos parengė Kazys Budginas*

*Rimvydas Stropus. Prisiminimai apie Kajetoną Stropų*

*Zigmas Juškevičius. Aleksandra ir Pranas Juškevičiai*

*Ričardas Čepas. Matininkas Apolinaras Jaras ir jo šeima*

*Stasys Skrodenis. Savas baltiškųjų dievų pasaulyje (Apie profesorių Norbertą Vėlių)*

*Antanas Rubšys. Lietuvis – popiežiaus mokytojas (Apie prelatą Stasį Žilį)*

*Vincentas Drotvinas. Dialektologijos profesorius Vladas Grinaveckas*

*Onos (Tallat-Kelpšaitės) ir Alfonso Jurskių šeima. Parengė Virginijus Jocys*

*Petras Lukošius. Toje pačioje šiaudinėje pastogėje*

*Egidija Kaulakytė. Selvestrų Kaulakiai*

*Ričardas Čepas. Visuomenininkas advokatas Antanas Sugintas*

*Ričardas Čepas.* Laukuvos šviesuoliai dr. Bronislovas Tallat-Kelpša ir Marija Tallat-Kelpšienė (Sisickaitė)

*Irena Feldmanaitė.* Povilo ir Kazimieros (Petkaitės) Mušinskių šeima iš Padievyčio

*Valentinas Girčys.* Onos ir Stanislovo Girčių šeima

*Regina Greviškienė (Jucevičiūtė).* Konstantinas ir Aleksandra (Šedbaraitė) Jucevičiai

Kelionė į Jeruzalę ir atgal (Apie prelatą Antaną Rubšį).  
*Parengė Virginijus Jocys*

\* *Gita Kanišauskaitė, Jonas Drungilas.* Prelatas Antanas Skinderis iš Požerės

*Gita Kanišauskaitė, Jonas Drungilas.* Zaleskių giminė

Žvilgsnis, akimirka, įvykis (Apie Vaclovą Strauką ir kitus fotomenininkus). *Parengė Virginijus Jocys*

*Ričardas Čepas.* Laukuviškiai savanoriai, kariai

*Virginijus Jocys.* Kūrėjai iš Laukuvos

Biografijų sąvadas. *Parengė Virginijus Jocys, Agota Sriubienė*

Straipsnių, aprobuotų monografijų serijos „Lietuvos valsčiai“  
Mokslo darbų komisijos, santraukos anglų kalba

Apie straipsnių autorius

Santrumpos ir sutrumpinimai

Leidinio rėmėjai

Asmenvardžių rodyklė

Vietovardžių rodyklė

Buvusio Laukuvos valsčiaus žemėlapis. *Sudarė Lidija Kavaliauskienė*

Svarbiausi Laukuvos apylinkių gamtos, istorijos, kultūros paminklai bei kitos lankytinos vietos. *Sudarė Vytenis Almonaitis*

Dabartinė kartografinė ir demografinė situacija buvusio Laukuvos valsčiaus teritorijoje. *Sudarė Lidija Kavaliauskienė*

Buvusių Lietuvos valsčių žemėlapis

Apie seriją „Lietuvos valsčiai“

*Spalvotos iliustracijos*

# Contents of the first part

- 19 Preface

## NATURE

- 23 *Filomena Kavoliutė*. The beautiful land of Laukuva
- 26 *Zigmas Malinauskas*. The structure and development of the earth entrails of Laukuva
- 33 \* *Filomena Kavoliutė*. The development of cultural landscape of Laukuva surroundings
- 49 *Benas Jankauskas*. The soil erosion of the Samogitian hills and the peculiarities of agricultural activities in them
- 71 *Kazys Praeras*. Laukuva environs nature and culture values in the regional park of Varniai
- 90 *Jonas Šedbaras*. The idea of Kelpšaičiai (Laukuva) park establishment and its realization
- 107 *Filomena Kavoliutė, Audronė Evčėnkiėnė*. The meteorological station of Laukuva

## HISTORY

- 113 *Valdemaras Šimėnas*. The archaeological past of Laukuva environs
- 140 \* *Vykintas Vaitkevičius*. The sacred sites of Laukuva
- 171 \* *Vytenis Almonaitis*. Laukuva environs by the crusaders' war roads descriptions data
- 183 \* *Romas Batūra*. Laukuva land in the Medvėgalis' approaches defense in the 14<sup>th</sup> cent.
- 189 \* *Jonas Drungilas*. The nobility of Laukuva environs in the 16<sup>th</sup>–18<sup>th</sup> cent.-s
- 200 *Jonas Drungilas*. The stewards of Šiauduva in the 16<sup>th</sup>–18<sup>th</sup> cent.-s

## HISTORY. CULTURAL HERITAGE

- 203 *Olegas Fediajevas*. The archaeological excavations of Laukuva church-yard in 2002–2003
- 205 *Povilas Spurgevičius*. The fragments of the old and new Laukuva churches building history
- 210 *Kazys Misius*. The priests of Laukuva and Požerė—the church art creators and preservers
- 215 \* *Dalia Klajumienė*. The décor heritage of Laukuva and Požerė churches interiors

---

\* The asterisk in the contents marks the papers approved by the monograph series "Lietuvos valsčiai" Scientific Works Commission (see p. 4). The papers' summaries in English are given on p. p. 875–881.

- 227 *Girėnas Povilionis*. The organs of Laukuva and Požerė churches
- 231 *Povilas Šverėbas*. The bells of Laukuva and Požerė churches
- 238 \* *Vilma Karvelytė-Balbierienė*. The culturological research of Laukuva town and Juodainiai settlement architecture
- HISTORY. INTERWAR PERIOD
- 279 *Ričardas Čepas*. From the local administration 1918–1942 history of Laukuva district
- 299 *Kazys Misius*. From the past of Laukuva post office (Till 1940)
- 306 *Zigmas Juškevičius*. The Laukuva branch of the Lithuanian Catholic Youth Union “Pavasaris” (“Spring”) in 1918–1940
- 322 *Zigmas Juškevičius*. The Laukuva branch of the Lithuanian National Union in 1927–1940
- 339 *Zigmas Juškevičius*. The home-guard (“šauliai”) unit of Laukuva in 1920–1940
- 390 *Zigmas Juškevičius*. The societies, unions and other social organizations of Laukuva district in 1918–1940
- HISTORY. EDUCATION
- 396 *Kazys Misius*. The spread of banned Lithuanian press circulation in Laukuva environs in 1868–1904
- 400 *Genovaitė (Vičiauskienė) Verbliugevičiūtė*. The secret (“daraktorinė”) Laukuva parish Selvestrai village school
- 401 *Zigmas Juškevičius*. The primary schools of Laukuva district in 1918–1940
- 446 *Stanislovas Buchaveckas*. The primary schools of Laukuva district and their teachers in 1940–1944
- 461 *Viktoras Alekna*. The gymnasium of Laukuva in 1943–1944 (Reminiscences)
- 472 \* *Stanislovas Buchaveckas*. The gymnasium of Laukuva in 1943–1944
- 486 *Aiva Aleksandravičiūtė*. School and theatre
- 504 *Zigmas Juškevičius*. The schools of Laukuva district and town environs in 1944–1987
- 516 *Olga Macienė*. From the history of Požerė school
- 530 The establishment history and present activities of Padievytis (Šiauduva) school. *Prepared by Irena Darčienė*
- 535 Norbertas Vėlius and Laukuva gymnasium. *Prepared by Aurelija Bitinienė*
- 558 \* *Antanas Čiužas*. The gymnasium of Laukuva: the search for values from sociological viewpoint
- HISTORY. FROM CULTURAL LIFE
- 606 From the resistance movement creative works of Laukuva people in 1950–1953. *Prepared by Kazys Misius*
- 629 *Petras Bielskis*. The theatrical self-consciousness of Laukuva community

- 645 *Pranas Žakevičius*. Laukuva cultural life in 1955–2002
- 652 *Saulius Macas*. The manuscript of Laukuva table tennis section in 1984–2002
- 658 *Aleksandras Šidlauskas*. The episodes of Laukuva cultural life in 1972–1979
- 661 *Anatolija Bruškytė*. The museum history of Laukuva middle-school gymnasium (1964–2000)
- 676 *Angelė Petkuvienė*. The library of Laukuva
- 679 *Virgilijus Ačas*. The poets of Laukuva
- 686 *Virginijus Jocys*. Why do the Samogitians like altitude?

HISTORY. AGRICULTURE AND FORESTRY

- 697 *Vytautas Skebas*. Agriculture (1940–2002)
- 716 *Jūratė Balčiūtė*. The horse in Laukuva environs
- 735 *Jonas Šedbaras*. The forests of Laukuva environs and economic activities in them
- 743 *Edmundas Stankus*. The agricultural reform in Laukuva and in its environs in 1991–2003
- 746 *Valentina Ratkevičienė*. The conditions of Laukuva farmers life and activities
- HISTORY. ENTERPRISES. OFFICES
- 767 *Rimantas Keliuotis*. The dairy of Laukuva
- 777 *Zigmas Michnevičius*. The turnpike of Kaunas–Klaipėda
- 783 The Samogition highway. *Prepared by Virginijus Jocys*
- 793 *Ričardas Čepas*. The chemist's shop, out-patients' clinic and hospital of Laukuva
- 799 *Virginijus Jocys*. The review of construction of buildings out of burnt and unburnt clay in Lietuva and Laukuva
- 808 *Jonas Budreckas*. From the history of Laukuva environs electric and radio technology objects

REVIVAL. THE PRESENT

- 813 An interview with Valdemaras Jasevičius, the mayor of Šilalė district. *Interviewed by Virginijus Jocys*
- 839 *Bronislava Jurgaitienė*. Reminiscences of the Lithuanian Revival Movement (LRM) initiative group formation in Laukuva town
- 845 *Anatolija Bruškytė*. The mountain of Spaudas—a monument of nature and culture
- 851 *Jonas Šedbaras*. The crosses of the deported in Laukuva
- 853 *Darius Peckus*. The “People’s” Assemble on the hill of Medvėgalis (Devoted to the centenary of the first public Lithuanian theatre performance in Palanga)
- 865 *Eglė Vertelkaitė*. The creation of Laukuva coat-of-arms

- 869 *Aleksandra Paldavičienė*. The *seniūnija* (a minor district) of Laukuva
- 874 *Zenonas Levickis*. The minor district of Bilioniai
- 875 The summaries in English of the papers approved by the “Lietuvos valsčiai” monograph series Scientific Works Commission
- 882 About the authors of the papers
- 885 Abbreviations
- 888 Sponsors of the publication
- 889 The index of personal names
- 908 The index of place names
- 915 The map of former Laukuva *valsčius*. *Made up by Lidija Kavaliauskienė*
- 916 The most important Laukuva environs nature, history and culture monuments and other visitable places. *Made up by Vytenis Almonaitis*
- 918 The present cartographic and demographic situation in the territory of former Laukuva *valsčius* (the minor administrative unit). *Made up by Lidija Kavaliauskienė*
- 920 The map of former “Lithuania’s *valsčiai*”
- 922 About the series “Lietuvos valsčiai”

*Colored illustrations p. p. 577–592, 817–832*

## Contents of the second part

### HISTORY. SURROUNDING MANORS AND VILLAGES

*Vanda Apulskienė*. The history of Apvaršuva village

*Jonas Šedbaras*. The perpetuation of village inhabitants

*Teresė Ūksienė*. There was the village–Bučiai

*Virginijus Jocys*. The village, a minor manor and *seniūnija* (a minor district) of Sarviečiai

*Gita Kanišauskaitė*. The events of 1863 in Laukuva environs

*Virginijus Jocys*. The manors of Laukuva environs

The Tallat-Kelpšai genealogy. *Translated by Arimeta Vojevodskaitė*

### ETHNIC CULTURE

*Nijolė Letukienė (Jašinskytė)*. The wedding customs in the environs of Šilalė, Padievytis, Laukuva and in other environs in the end of the 19<sup>th</sup> cent.–at the beginning of the 20<sup>th</sup> cent.



*Marija Letukaitė.* The agricultural customs in Laukuva and in other environs of Šilalė district in the end of the 19<sup>th</sup> cent.–the beginning of the 20<sup>th</sup> cent.

\* *Danguolė Svidinskaitė.* A case of religious identity formation in Laukuva parish

*Vacys Milius.* The cemeteries of Laukuva and Požerė

*Jonas Šedbaras.* The revived and new monuments

*Vanda Beniulytė-Apulskienė.* Black-smith profession in the village of Apvaršuva

*Nijolė Letukienė (Jašinskytė).* Dowry cloths. Prepared by Inga Nėnienė

*Gražina Žumbakienė.* Something about farmstead green plantations

*Inga Levičkaitė.* About Laukuva tailors and dressmakers

*Elvyra Straševičienė.* The building out of timber in Laukuva environs

*Janina Samulionytė.* The retellings of Elvyra Racevičienė about dishes and meals

*Teresė Ūksienė.* The customs of Bučiai village: holidays and everyday life

*Teresė Ūksienė.* Taking honey out of beehives in Bučiai and Lapkalis villages

*Elvyra Straševičienė.* We wear *klumpės* (wooden shoes, clogs)

*Kazimieras Kėdaitis-Kėdavičius.* The punishment of children and shepherds

*Kazimieras Kėdaitis-Kėdavičius.* The Shrove-Tuesday carnival

The Samogitian common law norms in the 20<sup>th</sup> cent. documents. Prepared by Venantas Mačiekus

*Jonas Šedbaras.* The traditions of “Friendship” street of Laukuva town

*Jonas Šedbaras.* The traditions of “Medvėgalis” hunters’ company

*Agota Sriubienė.* Ethnographical miscellany

*Virginijus Jocys.* Crosses at the roadsides

## LANGUAGE

*Albina Auksoriūtė.* The surnames of Laukuva district inhabitants

*Marija Razmukaitė.* The names of living places of Laukuva environs (From the point of view of their formation and origin)

*Irena Smetonienė.* The peculiarities of Laukuva dialect

## FOLK-LORE

*Povilas Krikščiūnas*. The opening address

*Povilas Krikščiūnas*. From the collectors' notes

The Lithuanian songs. *The texts were prepared by Vita Ivanauskaitė. The melodies were prepared by Živilė Ramoškaitė*

The narrative folk-lore. *Prepared by Jūratė Šlekonytė*

From the small-scale Lithuanian folk-lore. *Prepared by Regina Dringelienė*

*Virginijus Jocys*. The musicians of Laukuva environs and their repertoire. *The melodies were prepared by Jurgita Zvonkutė*

*Snieguolė Einikytė*. Along the road of dance

*Alfonsas Motuzas*. The catholic rituals and cantoes of Laukuva people

*Živilė Ramoškaitė*. Songs

## OUTSTANDING PEOPLE

*Ričardas Čepas*. General Kazys Tallat-Kelpša

*Valdonė Šaulienė*. About one life

*Stefa Rimkevičiūtė*. Stanislovas Jurgutis, 1897–1969

*Ričardas Čepas*. Physician Jonas Ukrinas

*Aldona Šulskytė*. Laukuva physician Dalia Grinkevičiūtė

Old man Jurgis Tauroza. *Prepared from the press by Kazys Budžinas*

*Rimvydas Stropus*. Reminiscences about Kajetonas Stropus

*Zigmas Juškevičius*. Aleksandra and Pranas Juškevičiai

*Ričardas Čepas*. Land surveyor Apolinaras Jaras and his family

*Stasys Skrodenis*. At home in the world of Baltic gods (About professor Norbertas Vėlius)

*Antanas Rubšys*. A Lithuanian—the Pope's teacher (About prelate Stasys Žilys)

*Vincentas Drotvinas*. Professor of dialectology Vladas Grinaveckas

The family of Ona (Tallat-Kelpšaitė) and Alfonsas Jurskiai. *Prepared by Virginijus Jocys*

*Antanas Janikas, Rūta Kraužlytė-Bociek*. Having remembered Alfonsas Lukošius

*Petras Lukošius*. Under the same thatched roof shelter

*Egidija Kaulakytė*. The Kaulakiai from Selvestrai

*Ričardas Čepas*. Public-spirited man-lawyer Antanas Sugintas

*Ričardas Čepas*. Enlightened people of Laukuva  
dr. Bronislovas Tallat-Kelpša and Marija Tallat-Kelpšienė  
(Sisickaitė)

*Irena Feldmainaitė*. Povilas and Kazimiera (Petkaitė) Mušinskai  
from Padievytis

*Valentinas Girčys*. The family of Ona and Stanislovas Girčiai

*Regina Greviškienė (Jucevičiūtė)*. Konstantinas and Aleksandra  
(Šedbaraitė) Jucevičiai

A journey to Jerusalem and back (About prelate Antanas  
Rubšys). *Prepared by Virginijus Jocys*

\* *Gita Kanišauskaitė, Jonas Drungilas*. Prelate Antanas Skinderis  
from Požerė

*Gita Kanišauskaitė, Jonas Drungilas*. The kinsfolk of Zaleskiai

A glance, a moment, an event (About Vaclovas Straukas  
and other photo artists). *Prepared by Virginijus Jocys*

*Ričardas Čepas*. Laukuva volunteers, soldiers

*Virginijus Jocys*. Creators from Laukuva

The index of biographies. *Prepared by Virginijus Jocys,  
Agota Sriubienė*

The summaries in English of the papers approved  
by the "Lietuvos valsčiai" monograph series Scientific  
Works Commission

About the authors of the papers

Abbreviations

Sponsors of the publication

The index of personal names

The index of place names

The map of former Laukuva *valsčius*. *Made up  
by Lidija Kavaliauskienė*

The most important Laukuva environs nature, history  
and culture monuments and other visitable places.  
*Made up by Vytenis Almonaitis*

The present cartographic and demographic situation  
in the territory of former Laukuva *valsčius*. *Made up  
by Lidija Kavaliauskienė*

The map of former Lithuania's *valsčiai*

About the series "Lietuvos valsčiai"

*Colored illustrations*

## Pratarmė

Laūkuva – senas istorinis Žemaitijos miestelis, nutolęs nuo stambiųjų regioninių miestų. Jos apylinkės – tai kadaise ledynų sustumtos kalvų grandinės, tarp kurių plyti pelkės, driekiasi ežerai, slėniai, vingiuoja upeliukai. Pagal pavienius archeologinius radinius žmonių buvimo pėdsakų čia randama jau I tūkstantmetyje prieš Kristų. Vėliau jų daugiau apsigyventa Kaštaunāliuose, Šiaūduvoje, Payžnyjė, Sárviečiuose (Ivōniškiuose), Būrbiškiuose (Pašpilyje), Gulbėse, Pykáičiuose, Juodáiniuose. „*Tad kuo ypatinga ta Laukuvos žemė, kad taip seniai ją atradę žmonės nebepalieka iki šiol?*“ – paklaustų smalsus skaitytojas, paėmęs šią knygą į rankas.

Gausiausiai šias dienas pasiekė senojo Laūkuvos periodo – XI–XIV a. istoriniai pasakojimai apie akmenis-stulpus, slaptus kelius-kūlgrindas, sargikalnius, apeiginės paskirties kalnus, vadinčius suolais, krėslais ir kt. Plačiau apie tai kalba šios knygos straipsnio „Laukuvos šventvietės“ autorius dr. Vykintas Vaitkevičius.

XX a. pradžioje Laukuvos apylinkėse ne kartą lankėsi poetas Jonas Mačiulis-Maironis. Čia sklidusios legendos bei paslaptingos istorijos apie Diėvyčio (Dỹvyčio) kalną ir ežerą, Medvėgalio pilį buvo sudėtos į posmus. Laukuvos apylinkėmis gėrėjosi ir stiprybės sėmėsi čia gimęs ir augęs etnologas profesorius Norbertas Vėlius. Anot jo, „*Pro vieną mano pirkios langą matėsi Švietkalnio, pro kitą – Padiėvyčio piliakalnių kepurės, kiek tolėliau – Treigių, Medvėgalio, Girgždūtės piliakalniai*“. Dažnas laukuviškis, čia gimęs ar gyvenęs, santūriai žemaitiškai giria ir didžiuojasi savo kraštu, nors gamta jo ir nelepino: čia dažnos liūtys, gilos, vėjuotos ir šaltos žiemos. Laukuvos apylinkėse nebėra didelių girių. Šimtmečiais čia gyvenusios kartų kartos jas kirto ir žemę pavertė laukais, kurių čia dabar daugiau negu po juos išsibarsčiusių miškelių. Gal dėl to nemaža ir senų sudėtinių bei sudurtinių vietovardžių, kurių vienas žodis arba dalis yra *laukas*, pvz.: *Dūlkių Laukas, Vaikių Laukas, Vampiālaukis, Bāltlaukis* ir kt.

XIII–XIV a. Laukuvos žemė, kaip administracinis vienetą, buvo tarp dviejų stiprių gentinių junginių. Į šiaurę ir šiaurės vakarus nuo Laukuvos ėjo Laukuvos, Tvėrų ir Mėdininkų (Vařnių) žemių riba, pietuose ribojosi su Pagrāudės valsčiumi. Laukuvos apylinkėse stūksantys piliakalniai – Treigių, Biliōnių (Švėdkalnio), Būrbiškių (Pašpilio su garsiaja Sietuvōs kūlgrinda),

Medvėgalio – bei mitologinis Pādievvyčio kompleksas liudija mūsų protėvių garbingą, kelių šimtmečių kovą su atėjūnais.

Nuo 1253 m. prasideda rašytiniais šaltiniais pagrįsta Laukuvos istorija. Apie rašytinių šaltinių svarbą Vasario 16-ąją kalbėjo akademikas Edvardas Gudavičius: „... mūsų istorija prasidėjo, kaip ir visų valstybių, tik nuo rašytinių šaltinių [...] nėra rašytinių šaltinių – nėra istorijos. O kas perduodama žodžiu – tik legendos“ („Savaitė su TV“, nr. 7, 2005 m. vasario 16 d.).

Vienijantis Lietuvos valstybei, Žemaitija dažnai ėjo iš rankų į rankas, bet tie pardavimai, perdavimai ir išdavystės buvo tik popieriuje. Iš tikrųjų žemaičiai šių pokyčių nepripažino ir garbingai kovojo už iš protėvių paveldėtą žemę, savo laisvę ir nepriklausomybę.

Laukuvos vardas (*Lukowe, Lokove, Laukove*) pirmą kartą minimas Lietuvos karaliaus Mindaugo 1253–1254 m. žemių dalybų aktuose – Livonijos ordinui ir pirmajam Lietuvos vyskupui. Vėliau Laukuvos vardas, kaip istorikai sako, „paskęsta istorijos ūkanose“. Tik XIV a. pabaigoje (1384–1402 m.) Laukuvos ir Šiauduvos vietovės patenka į kryžiuočių karo kelių po Lietuvą aprašymus. Istorikų ir archeologų nuomone, jau XIV a. pabaigoje Laukuva tapo Medininkų krašto dalimi, o Šiauduvos apylinkės – pietine jo riba. Apie tai plačiau monografijoje rašo istorikas doc. dr. Vytenis Almonaitis.

Aukščiausia Žemaitijos kalva – Medvėgalio piliakalnis, būdamas bemaž vienodai nutolęs nuo Laukuvos ir nuo Kałtinių, kelia pasididžiavimą abiejų istorinių valsčių žmonėms. Laukuva ir jos apylinkės į tyrėjų akiratį pradeda patekti XIX a. viduryje. Vienas iš tų tyrėjų – kunigas Ambraziejus Kašarauskas, rinkdamas istorinius ir mitologinius pasakojimus iš Dievyčio, Kaštaunalių, Treigių vietovių, išpopuliarino jas. Apie Laukuvą žinių paskelbė ir kiti tyrėjai: kunigas Vincentas Juzumas, archeologas Liudvikas Kšivickis, archeologas ir kraštotyrininkas Vladas Statkevičius, kuriam turime būti dėkingi už surinktus archeologinius radinius, lokalizuotus paminklus Laukuvos apylinkėse ir visame Šilalės rajone. Daug XIV–XV a. vietovardžių lokalizavo profesoriai – Antanas Salys ir Vaclovas Biržiška.

Pirmą kartą detaliau Laukuvos miestelio istorinę urbanistinę raidą 1984 m. tyrinėjo profesorius Algimantas Miškinis. Savo atsiminimus apie Laukuvą Nepriklausomos Lietuvos laikais (1918–1940 m.) Čikagoje 1983 m. išleido buvęs pirmasis jos viršaitis Izidorius Straukas iš Gėrvainių kaimo. Šią vertingą knygą su nostalgišku pavadinimu „Nuo Laukuvos iki Čikagos“ skaitytojai Lietuvoje galėjo paskaityti tik po 1988 m., prasidėjus Atgimimui.

1987 m. Laukuvoje prasidėjusi gamtos ir kultūros paminklo Spaudo kalno išsaugojimo akcija pažadino laukuviškių domėjimąsi savo miestelio, parapijos istorija. Jau 1989 m. organizuojama negausi ekspedicija. Buvo įrašinėjami kaimo muzikantų kūriniai, fotografuojama. Graži kultūrinė akcija rengti knygas apie Šilalės rajoną, jo kaimus ir miestelius gimė Šilalės kraštiečių draugijoje, įsisteigusioje 1991 m. Vilniuje. Iki 2001 m. išėjo trys tomai, skirti visam Šilalės rajonui. „Versmės“ leidykloje pradėtos rengti „Kvėdarnos“ ir „Laukuvos“ monografijos. 2001 m. rugpjūčio 13 d. prasidėjo šių monografijų autorių ekspedicijos į Laukuvą ir Kvėdarną. Artinosi 2003-ieji – Laukuvos 750 jubiliejaus metai. Buvo daug gražių ketinimų ir pastangų ta proga: sukurti herbą, pastatyti paminklą, išleisti knygą. Renkant ir rengiant medžiagą „Lau-

kuvos“ monografijai, stengtasi, kad šioje gražioje talkoje dalyvautų daugiau pačių laukuviškių, dirbančių įvairiose srityse.

2001 m. ekspedicijos dalyviams nakvynę suteikė ir kitaip padėjo Laukuvos N. Vėliaus gimnazijos mokytojai, direktorius Vincas Jurgaitis, tuometė jo pavaduotoja Dalia Danylienė. Transportu ir nakvyne rūpinosi tuometis Laukuvos seniūnas Kazimieras Jakubauskis, kultūros namų direktorė Virginija Mikutavičienė, kiti seniūnijos darbuotojai. Laukuviškiai monografijos autoriams ne kartą suteikė nakvynę, juos maitino ar globojo. Tai Aurelija Bitinienė, Anatolija Bruškytė, Virginija ir Virgilijus Ačai, Aldona ir Jonas Šedbarai, Teresė ir Algis Griksai, Vaclovas Rimkus, Zina ir Stasys Melnikavičiai, Alvydas Kalnikas bei kiti. Prie sėkmingo ekspedicijos darbo daug prisidėjo Bilionių seniūnas Zenonas Levickis, dailininkas Kęstutis Kazys Šiaulytis, prof. Jurgis Bučas, doktorantės Vilma Karvelytė Balberienė, Vita Ivanauskaitė, informacinis rėmėjas – „Šilalės artojas“ ir kt. Visiems jiems nuoširdžiai dėkoju.

Ekspedicijos metu ir viešuose susitikimuose kviečiau visus laukuviškius ir priitariančius šiam gražiam knygos rengimo darbui talkinti straipsniais, atsiminimais, nuotraukomis, finansiškai ir kt. Daug šviesių žmonių atsiliepė ir nuoširdžiai prisidėjo. Todėl šioje dviejų dalių knygoje bus per 1000 nuotraukų, kurios papildė tekstą. Jose fiksuoti žmonės, pastatai, įvairios gyvenimo akimirkos lyg sustabdo laiką ir suteikia papildomos informacijos – kartais daugiau negu parašytas žodis. Didesnę dalį nuotraukų pavyko iššifruoti. Už dešimties ir daugiau vertingų nuotraukų ir dokumentų išsaugojimą ir pateikimą knygai norėčiau nuoširdžiai padėkoti pirmiausia Laukuvos N. Vėliaus gimnazijos muziejaus vadovei Anatolijai Bruškytei, Požerės pagrindinės mokyklos direktoriui Vladui Staniui, Snieguolei Einikytei, Albinai Laurinavičienei (Jurgutytei), Snieguolei Jurskytei, Petručiui Lukošui, Stefai Rimkevičiūtei, Vaclovui Mokaikiui, Birutei Bukauskienei, Petručiui Bielskiui, Aldonai Gedvilienei, Reginai Torozaitei, Elvyrai Rocevičienei (Šimaitytei), Broniui Rocevičiui, Agotai ir Baliui Sriubams, Petronėlei Bartašienei (Jonikienei-Kavalskaitei), Ramunei Vėliuvienei, Danai Srėbalienei (Bartašiūtei), Birutei Jocienei (Jonikaitei), Valdemarui Jasevičiui, Reginai Greviškienei (Jucevičiūtei), Irenai Mikalauskienei (Plyniūtei), Elenai ir Stasiui Jasevičiams, Alvydui Kalnikui, Egidijai Kaulakytei, Kęstučiui Kaulakiui, Stasei Balienei (Girčytei), Stasiui Montvilai, Genei Užkauskaienei (Kavalskaitei), Apolonijai Jacikevičienei (Rubšytei), Laimutei Straukaitei, Irenai Giedraitienei (Montvydaitei), Marytei Žąsytytei ir kitiems. Po vieną kitą nuotrauką pateikę asmenys taip pat nurodyti knygoje.

Labai dėkingas fotografams – dabarties renginių, pastatų, gamtos vaizdų fiksuotojams Zigmui Juškevičiui, Vaclovui Liatukui, Linui Racevičiui, Aloyzui Petrašiūnui, Jonui Budreckui, Vidui Plyniui, Kazimierui Barišauskui ir kt.

Dviejų dalių monografijoje pateikiami 90-ies autorių 130 straipsnių, tarp jų 12 mokslinių, kuriuos aprobavo „Lietuvos valsčių“ serijos Mokslo darbų komisija. Šie straipsniai pažymėti žvaigždute. Pirmoje knygos dalyje spausdinami 48 autorių 66 straipsniai (10 iš jų – moksliniai). Dėkoju jų autoriams, recenzentams, komisijos pirmininkei prof. habil. dr. Irenai Reginai Merkienei ir komisijos nariams, kurie yra išvardyti šios knygos 4-ame puslapyje.

Monografiją sudaro septyni skyriai. Pirmosios dalies „Gamtos“ skyrių parengė knygos vyriausiasis redaktorius sudarytojas istorikas Virginijus Jocys, redagavo doc. dr. Filomena Kavoliūtė. „Istorijos“ skyrių su poskyriais sudarė ir redagavo V. Jo-

cys. „Atgimimo. Dabarties“ skyrių parengė V. Jocys. Du spalvotų iliustracijų lankus parengė V. Jocys, maketavo dailininkas Alvydas Ladyga.

Antroje knygos dalyje parengti ir bus spausdinami šie skyriai: „Istorija. Ap-linkiniai dvarai ir kaimai“ (sudarė ir redagavo V. Jocys), „Etninė kultūra“ (sudarė V. Jocys, redagavo prof. habil. dr. Vacys Milius ir V. Jocys), „Kalba“ (sudarė V. Jocys, redagavo dr. Kazys Morkūnas), „Tautosaka“ (sudarė ir redagavo Povilas Krikščiūnas, melodijas redagavo muzikos redaktorė doc. dr. Daiva Vyčinienė), „Ižymūs žmonės“ (sudarė ir redagavo V. Jocys). Abiejose knygos dalyse pateikiamos asmenvardžių ir vietovardžių rodyklės.

Kadangi Laukuvos monografiją buvo skubama išleisti dar jubiliejinių 2003-ųjų metų liepą, prie jos plušėjo nemažas leidyklos darbuotojų būrys. Esu be galo dėkingas nenuilstančiai kalbos redaktorei Agotai Sriubienei, tekstų ir rodyklių rinkėjoms Virginijai Pociutei, Kristinai Mačiekieni, Indrei Medeišytei, maketuotojoms Sigridai Šimkūnienei, Vilijai Aleksandravičienei, Violetai Barkauskaitei, korektorei Rasai Kašėtieni.

Už dalykinę pastabas, patarimus bei visokeriopą pagalbą dėkoju leidyklos vadovui Petru Jonušui, kalbos redaktoriui Albinui Masaičiui, istorikams Vidai Girinikienei, Kaziui Misiui, dr. Vykintui Vaitkevičiui, doc. dr. Benediktui Šetkui, doc. dr. Vyteniui Almonaičiui, doc. dr. Aivui Ragauskui, dr. Gintautui Vėliui, Daivai Luchtanienei, prof. Aleksui Luchtanui, Šilalės kraštiečių draugijos pirmininkui Antanui Lingiui, tarybos nariams, asmeniškai Algirdui Daujočiui, leidyklos darbuotojams informatikei Rimgailei Pilkionienei, vadybininkams Živilei Driskiuvienei, Jonui Mikalauskui. Straipsnių autorių vardu ir asmeniškai dėkoju VUB, LNM, MAB, LVIA, LCVA archyvų ir jų skyrių darbuotojams už dalykinę pagalbą renkant medžiagą šiai monografijai.

Rengiant „Laukuvos“ monografiją, knygos išleidimui 2003 m. buvo kaupiamos „Versmės“ leidyklos, Šilalės rajono savivaldybės ir kraštiečių lėšos. Dėl lėšų trūkumo (pirmajai knygos daliai parengti ir išleisti prirėkė per 120 tūkst. Lt) jubiliejiniame Laukuvos renginyje knygos skaitytojai neišvydo, tačiau išgirdo apie įdomiausius knygos straipsnius, daugiausia talkinčius autorius ir rėmėjus. Šis priverstinis stabtelėjimas buvo ir naudingas, nes knyga pasipildė naujais vertingais straipsniais, jau įvykusių Laukuvos jubiliejinių renginių nuotraukomis. Dėl padidėjusios knygos apimties (iki 1500 puslapių) autorių ir kraštiečių pageidavimu suformuota dviejų dalių knyga. Atidavę I dalį Jūsų vertinimui, kartu lauksime labai vertingos II dalies.

Už galimybę laikyti rankose šią knygą, už supratimą ir palaikymą dėkoju Šilalės rajono tarybai, merui Valdemarui Jasevičiui, administratorei Zitai Lazdauskienei.

Artinantis lietuviškos spaudos atgavimo (1904–2004 m.) šimtmečiui, lėšų kaupimui buvo organizuota graži „Versmės“ leidyklos ir Šilalės kraštiečių draugijos knygų platinimo akcija. Pirkėjas, išgijęs didesnę knygų kiekį, nurodydavo, kuriai rengiamai knygai skiriamos jo išleistos lėšos, iš akcijos organizatorių gaudavo numeruotą XXI a. knygnešio platintojo (vieną iš trijų laipsnių) pažymėjimą. Visiems, dalyvavusiems šioje paramos akcijoje, nuoširdus ačiū. Jūsų pavardės skelbiamos knygos pabaigoje.

Kraštiečiai, straipsnių autoriai taip pat kilniai prisidėjo prie monografijos rengimo ir išleidimo, aukodami savo laiką, žinias, už knygai parašytus straipsnius neimdami atlygio.

*Virginijus Jocys*

# GAMTA

## Graži Laukuvos žemė

*Filomena Kavoliūtė*

Protėviais, tarytum šaknimis į tėviškės žemę įaugę žmonės gerai ją pažįsta. Jie pažįsta tėviškės dangų, po kuriuo augo patys, augina vaikus ir saugodami tėviškės atmintį dirba kasdieninius darbus. Kartą iš kartos, šimtmečių šimtmečiais. Iš pradžių Kaštaunaliuose, Šiauduvoj, Payžny, vėliau ir Dargaliuose, Šiaudaliuose, Burbiškiuose, o paskui jau Dulkių Lauke, Sarviečiuose, Gulbėse... Kol apgyveno visą šį kraštą. Kuo ypatinga Laukuvos žemė, kad anuomet ją atradę žmonės jos nepalieka iki šiol? Gal ji labai graži?

Graži Laukuvos žemė. Ji išsidriekusi pačioje Žemaičių aukštumos keteroje – Žemaičių Vidurio kalvynų pietvakariniame pakraštyje. Kadaisė ledynų sustumtos kalvų grandinės čia priartėja viena prie kitos, bet krūvon nesueina, palikdamos tarp savęs dubumą, kuria teka Viksvė, telkšo Dievyčio, Paršežerio, Lūksto ežerai. Šiose vietose kalvynai nusidriekę iš šiaurės į pietus. Vakarinioji kalvų juosta ir yra Laukuvos krašto šerdis. Ji žemesnė už rytinę, bet ir josios kalnai aukštai iškilę. Aukščiausias čia Apvaršuvos kaimo Panų kalnas (197 m), apsuptas kitų trijų mažumėle už jį žemesnių. Kitapus Laukuvos į gūbrį susimetusios aukščiausios (188 m) Kaštaunalių, Šukolų, Jankaičių kalvos, o šalimais jų – į Dievyčio pelkes įsibridęs status Padievyčio kalnas (187 m).

Eidamas kalnais pasijunti lyg žvelgtumei nuo stogo kraigo. Kokios nuo čia atsiveria tolumos! Vaiskiomis dienomis net sunku akis atplėšti nuo tokios erdvumos; norėtum dar ir dar žiūrėti į ją, tarsi mėgintumei tuo vaizdu pasisotinti. Vakarejant toliai mėlsta, dangstosi ūkanų šydais, lyg norėtų pridengti savo beapsinuoginančias paslaptis ir tuo tik dar labiau vilioja. Gal todėl aukščiausias apylinkių kalnus buvo pamėgusios svajoklės panos. Kaštaunalių kaimo gale esanti kalno pakopa, nuo kurios anuomet jos lydėdavo besileidžiančią saulę, net Panų Suolu buvo praminta. O sute-

*Gundrakalnis su egle  
„Karaliene“ žiūrint  
nuo Padievyčio  
dvarvietės prieplaukos  
laiptelių.  
Apie 1917 m.  
Iš S. Jurskytės  
asmeninio archyvo*





mus ant kalno išeidavo Akmeninis Žmogus. Tiesa, niekas jo nėra matęs, tačiau nuo mažumės žinojo, kad Jisai ten vaikšto.

Pakraštiniai Laukuvos apylinkių kaimai – Vankiai, Aukštagirė, Bilionys – pailsėję į rytinę kalvynų juostą. Joje kalnai aukštesni, statesni ir daug stambesni – tikros didkalvės, kaip jas vadindavo profesorius Č. Kudaba, žmogus, pažinojęs Lietuvos aukštumas kaip savo paties rankos delną. Tokios yra ir Bilionių kalvos. O užvis aukščiausiai čia iškilęs Aukštagirės kalnas (214 m). Aplinkines kalvas jis pranoksta ir savo santykiniu aukščiu (~ 40 m). Tačiau kad ir koks aukštas ir gražus jis būtų, visų akys krypsta į kaimynystėje stūksantį visos Žemaitijos kalnų kalną – Medvėgalį (234 m). Tas krašto galiūnas matomas beveik iš visų pusių, tačiau tik iš tolumos atsiskleidžia visa jo didybė.

Mažieji kalneliai taipogi yra turėję savo vardus, tik daugelį jų žmonės jau pamiršo. Iš atminties dar neišsityrė Kartuvių kalnas, esantis Padvarninkų ir Gulbių kaimų pakraštyje. Kiti kalneliai gojų vardais vadinti: Šilakalnis (Palokysčio–Siautelių kaimų sandūroje), Šilinkalnis (Vaitkaičiuose), Beržų kalva (Drūkteniuse), Blindinė (Eitvydaičiuose). Dar kiti turi žemės vardus: Žvyrkalnis (Treigiuse), Baltkalnis (prie Laukuvos). O Palokysčio–Drūktenių kaimų riboje esantis kalnas Vilko Pakaušiu pramintas. Šalia Burbiškių piliakalnio stūksantis kalnas tebevadinamas Sargikalniu, o Apvaršuvoje – Girnakalniu, nors sargų anei girnų ant jų jau seniai nebėra. Bilioniškis vadinamas Švedkalniu, bet ar tik nebus čia mūsų atmintis nutrūkusi? Ar nebus marų ir švedų antplūdžio metais, kuomet maža gyvų beliko, Šventkalnis Švedkalniu tapęs? Juk tie žodžiai taip panašiai skamba, tik prasmės jų tokios skirtingos.

Už vakarinės kalvų juostos prasideda Vakarų Žemaičių plynaukštė. Jos paviršius žemesnis (virš jūros pakilęs 150–130 m), nuolaidėjantis į vakarus ir daug lygesnis, nors ir jame išžiūrimi kalvotiesni ruožai. Kalvos čia ne tokios aukštos, labiau lėkštašlaitės, todėl panašesnės į slūgstančias bangas. Plynaukštėje pasiskleidę patys vakariniai Laukuvos krašto kaimai – Palokystis, Ivoniškė, Sarviečiai, Selvestrai...



*Vaizdas nuo Bilionių Švedkalnio. Tolumoje matyti Aukštagirės kalnas. Apie 1965 m. Iš S. Rimkevičiūtės archyvo*

Pajūrio lygumos kaimynystėje iškilusios Žemaičių kalvos žmonių ne veltui kalnais vadinamos, nes kartais jos ir debesims kelią pastoja. Tiesa, laisvieji padangių klajūnai į tai nekreipia dėmesio, bet vakarų vėjų genamos debesų vilkstinės sutrinka; norėdamos perkopti, ima grūstis šlaituose ir tenai išlieja savo lietų. Daug jo čia išlyja. Daugiausia iš visos Lietuvos per metus iškrenta Pajūrio apylinkėse (~ 900 mm), o ir Laukuvos žemei jo tenka labai daug – ~ 800 mm<sup>1</sup>. Kalvynai į kalnus panašūs ir tuo, kad juose vėšiau – vidutinė metinė temperatūra Laukuvoje yra žemesnė (5,7°C) nei kokioj Šilutėj (6,8°C) ar Šiauliuose (6,0°C), todėl ir vasaros karščiai čia mažesni, ir daug gilesnės žiemos<sup>2</sup>. Čia vėliau nutirpsta sniegas ir vėliau pražysta ievos<sup>3</sup> (žr. Treigių piliakalnis, p. 222).

Kalvynai, kaip ir kalnai, yra toji vieta, kur žemė kalbasi su dangumi. Jų ežeruose ir pelkėse jungiasi dangaus ir požemio drėgmė, iš kurios gimsta upės ir upeliai. Ko jau ko, o pelkių ir šlapynių šiame lietaus krašte dar neseniai būta labai daug. Beveik kiekviena jų savaip buvo vadinama: Ražuone (Kuitainiuose), Ugrina (Eitvydaičiuose), Varmiške (Kaštaunaliuose), Velniaraisčiu (Ivoniškėje), Vilko Gerkle (Dvarviečiuose) arba tiesiog Tyreliais (Vabaluose ir Gulbėse), Kiminine (Pykaičiuose), Bendre (Dvarviečiuose) ar Durpynu (Padvarninkuose).

Bene didžiausiam dubumos pelkyne, lyg tikras paršas, guli įsirausęs Parš-ežeris, kaip, beje, ir jo didysis brolis dvynys Lūkstas, telkšantis savo pelkėtame guolyje. Tarp kalvų įkritęs mažutis Burkalės ežerėlis baigia visai pelke užsitraukti, belikusi vos maža akelė, tiktai Dievyčio ežeras mažiausiai jomis apsiskleidęs. Gilesniais ar seklesniais pelkynais buvo aptekusi visa dubuma ir tik vienintelė Viksvė mėgino juos sausinti. Tačiau mažutė Paršežerio pašonėje užgimusi upelė sunkiai skynėsi kelią per pelkėtus viksvynus ir tik sutikusi nuo Bilionių kalvų atsirangiusį Rungį, nešantį kartu ir Sartalės vandenį, įgyja jėgų ir pasiekia Yžnę. Toji – visai kitokia. Gaudama pradžią Dievyčio ežere, ji gauna ir Šventupio vandens, suteikiančio jai galios, todėl atmetusi Jerubyno kvietimą tekėti kartu, ji drąsiai renkasi savąjį kelią, kerta rytinio kalvyno kraštą ir savarankiškai pasiekia srauniąją Akmeną.

Vakarinės kalvų juostos papėde teka Lokysta – ilgiausia Laukuvos krašto upė (45 km)<sup>4</sup>. Ji prasideda Lygumų Kemsėse (Kimininėje) – didžiausiam Palaukuvio pelkyne, buvusiam iki pat XX a. šeštojo dešimtmečio pabaigos. Kol pelkė buvo gyva, joje klegėjo paukščiai, durpynių duburiuose nardė žuvys, o naktimis klaidžiodavo ugnelės, viliodamos ir vedžiodamos užklydusį pakeleivį. Lokysta nerangi, kaip ir dera tokio vardo upei. Ji vingiuoja palengva, surinkdama šaltiniais ir mažytelaičiais upeliukais iš požemių atplūstančią drėgmę. Tokie yra Ringupis, Lokaušis su Lokaušupiu ir Virkule, Gestupys, Vašupis (arba Panemungis), Lumupis ir kiti, kurių vardai iš žmonių atminties jau yra išsitynę. Visos šios upės, upelės ir upeliukai yra Jūros, taigi ir Nemuno, vaikai ir vaikaičiai. Tokie pat trumpučiai upeliai – Raudys su Dubuliu – įteka ir į Paršežerį, tačiau jie visi trys savo vandenį per Sietuvą ir Lūkstą atiduoda Ventai. Per didžiuosius kalnus

ir pro pietinį Paršežerio paežerį praeina vandenskyra – riba tarp šių didžiųjų upių baseinų.

Ilgą ledynmetį pergyvenusios žemės veidas suvargo, susiraukšlėjo, o tūks-

<sup>1</sup> Lietuvos klimato žinynas. Krituliai, Vilnius, 1991, p. 122.

<sup>2</sup> Lietuvos klimato žinynas. Oro temperatūra, Vilnius, 1991, p. 139.

<sup>3</sup> Lietuvos TSR atlasas, 1981, p. 58–77.

<sup>4</sup> Gaigalis K. ir kt. Nevėžio, Dubysos, Mituvos ir Jūros baseinai, Vilnius, 1979, p. 110.

tantmečiais per jį tekantis prausiančio lietaus vanduo tik dar labiau pagilino ir paryškino tas raukšles. Didžiuliu josios veidu vaikščiodami mes – maži žmonės – visai jų nepastebim, o kartais netgi pamirštam, kad ji irgi gyva, kad maitina mus, o mums išėjus – priglaudžia savyje pavargusius mūsų kūnus. Jie ilsisi užmirštuose ir žinomuose kapeliuose, kuriais nusėtas visas Laukuvos kraštas. Jame jau seniai nebėra girių.



Šimtmečiais čia gyvenusios kartų kartos jas kirto ir žemę pavertė laukais. Laukų čia daugiau nei po juos išsibarsčiusių miškelių, todėl išėjusiam iš vakarų plynaukštės miškų prieš akis atsiveria tikra laukuva. Šalia nedidukų yra ir keli didesni – Padievyčio, Baudžiovas, Rupšlaukinis, Selvestrų, Aukštagirės... Miško ir medžio gaivumos širdis trokšta per vasaros karščius, o jų žalumos akys pasiilgsta žiemą, todėl darbščios tyrasielių žmonių rankos vėl juos sodina. Ne sau – kitiems, kitoms kartoms...

Tad kuo ypatinga toji Laukuvos žemė, kad anuomet ją atradę žmonės jos nepalieka iki šiol? Gal ji šventa? Gal kad ją sergėjo Akmeninis Žmogus, tai ir jie ją saugojo ir gynė? O gal ir dabar dar Jis ją tebesergi? Gal dar apeina Dievytis kalnais savo žemę, kad palaimintų žmonių dienos triūsą ir pasaugotų jų ramų nakties miegą? Kažin, nes protėviai šalia tol, kolei juos prisimenam...

*Trinamosios girnos,  
buvusios Palokysčio k.  
1972 m.*

*A. Šidlausko nuotr.*

LNM

## Laukuvos žemės gelmių sandara ir raida

*Zigmas Malinauskas*

Valsčiaus žemės gelmių praeitis yra užfiksuota jos sluoksniuose, kurie atsidenigia atodangose arba kerno pavidalu yra pakeliami į paviršių iš grėžinių.

Geologinė sluoksnių sudėtis rodo, kad valsčiaus teritorijos gelmės nuėjo sudėtingą raidos kelią. Čia ne kartą būta vandenyno dugno, jūrų ir net aukštesnių už Alpes kalnų. Per paskutinius 100 mln. metų čia buvo sausuma ir lyguma. Ir tik ledynmečiai bei jų dariniai sukūrė dabartinį gana įvairių aukštumų reljefą.

Gelmių pažinimas prasidėjo nuo tada, kai žmonės apsigyveno Laukuvos

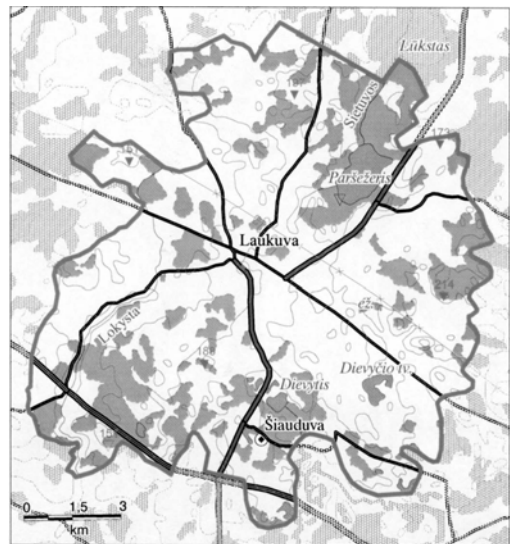

*Topografinis žemėlapis, 1923 m. M 1:150 000*

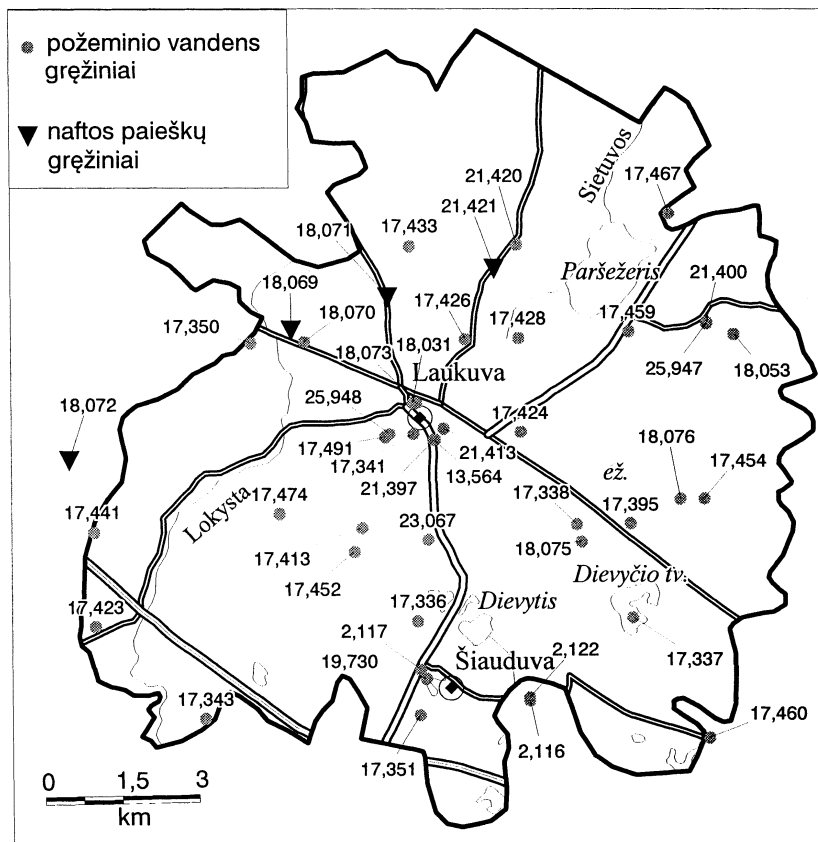

Gręžiniai  
 M 1:150 000.  
 Sudarė  
 Ž. Dėnas pagal  
 Žemės gelmių  
 registrą  
 © Lietuvos  
 geologijos  
 tarnyba,  
 2002.  
 Topografinis  
 pagrindas  
 pagal  
 GDB200  
 informaciją  
 © GIS-Centras

apylinkėse ir pradėjo naudoti paviršinius gamtos turtus: akmenį, smėlį, limonitą, molį, žvyrą, vandenį. Šiuo metu gelmių pažinimas siekia daugiau kaip 2 km gylį.

Sistemingi apylinkių gelmių sandaros tyrimai prasidėjo tik 1949–1952 metais. Darant geologinę-hidrogeologinę M 1:200 000 nuotrauką (B. Rupšlaukytė), 1965 m. valsčiaus teritoriją kirto ne vienas lauko maršrutas. Buvo ieškoma mineralinių žaliavų – žvyro, smėlio, molio, klintinių tufų. Ir dabar jų paieška kartais vėl atnaujinama ar tikslinamos esančių telkinių atsargos. Žemės gelmių paviršinius sluoksnius (iki 200 m) pažinti padėjo ir požeminio vandens paieškos, kurių metu išgręžta 40 gręžinių. Giluminė valsčiaus gelmių sandara pažinta po 1964 m., kai Žemaitijoje pradėta ieškoti naftos. Valsčiaus teritorijoje 1966–1981 m. atlikta nemažai geofizinių seismometrinių darbų, išgręžti 3 gilieji gręžiniai. Geologinio tyrimo darbai, daugiausia inžineriniai, vykdomi ir šiuo metu. Be pastarųjų neapsieinama įvairių statybinių darbų metu. Valsčiaus teritorija palyginti gana ištirta. Kaip rodo gręžinių išsidėstymo schema, tokiaame mažame plote išgręžti net 43 gręžiniai, o kur dar kiti geologiniai darbai. Giliausias gręžinys – *Baubliai-4* (išgręžtas 1981 m.) yra pasiekęs 2125 m gylį. Gręžinio *Baubliai-1* (taip pat 1981 m.) gylis yra 2100 m, o *Baubliai-2* (irgi 1981 m.) gylis siekia 1955 m.

Geologinių tyrimų dėka gauta informacija leidžia nustatyti valsčiaus apylinkių geologinę sandarą ir atkurti paleogeografinių sąlygų kaitą geologinio laiko eigoje.

Geologinės struktūros atžvilgiu valsčiaus teritorija yra lokalizuota Rytų Europos platformos (taip vadinama nejudri Žemės plutos dalis, sudaryta iš raukšlėto

kristalinio apatinio pamato aukšto ir viršutinio – nuosėdinių uolienu klodų) gilioje tektoninėje prekambro uolienu įduboje – Baltijos sineklizės (įlinkio) vakariniame pakraštyje, Rietavo muldos (įdubos) Šilalės iškyšulyje arba pakilime. Gelmių viršutinę plutos dalį sudaro kristalinio pamato uolienos bei jas dengianti 1948 (grėž. *Baubliai-1*) – 2125 m (grėž. *Baubliai-4*) storio nuosėdinių uolienu stormė.

Kristalinis pamatas čia slūgso 1773 (*Baubliai-2*) – 1923 m gylyje (*Baubliai-4*), t. y. jo reljefo peraukštėjimas siekia 150 m. Jis yra kompliktuotas ir suskaldytas lūžiais. Vienas subplatuminis lūžis sutampa su šiaurės vakarų valsčiaus riba, o kitas, nusidriekęs per vidurinę valsčiaus teritoriją, dalija ją bemaž į lygias dalis: šiaurinę ir pietinę. Šiaurinė dalis lyginant su pietine yra pakelta apie 15 m. Taip pat vidurinę valsčiaus pamato dalį kerta kitos krypties – submeridianalinis, t. y. šiaurės–pietų krypties lūžis. Dėl to šiaurinio bloko rytinė dalis, palyginti su vakarine, yra kiek nuleista. Tačiau prie šiaurės–pietų lūžio yra atskiri pakelti blokeliastruktūros, kur kristalinio pamato gylis yra pats mažiausias – 1773 m. Čia geofiziniais metodais buvo nustatyta Baublių struktūra. Ieškant naftos, ji iširta grėžiniais. Jos egzistavimas pasitvirtino, tačiau naftos nerasta, nes neaptikta naftingų kambro uolienu. Nustatyta, kad struktūra yra susiformavusi kaledoninės tektogenezės etape – prieš 543–390 mln. metų.

Valsčiaus kristalinis pamatas (išgrėžta 26–84 m), kaip ir gretimo Kvėdarnos valsčiaus, sudarytas iš metamorfinių ir magminių uolienu, t. y. iš bazinių ir rūgščių granulitų, enderbitų–čarnokitų ir amfibolitinės facijos granitoidų. Šios uolienos (pagal G. Skridlaitę ir G. Motužą) susidarė apatiniame proterozojuje (prieš 2,0–1,5 mlrd. metų). Šiaurinė valsčiaus kristalinio pamato dalis (tarp lūžių) sudaryta iš bazinių granulitų, kurie susiformavo iš magminių (daugiausia vulkaninių) bazinės sudėties uolienu granulitinės facijos metamorfizmo metu. Procesas vyko 20–30 km gylyje esant 700–850°C temperatūrai ir 6–8 kbar slėgiui. Pietinė valsčiaus dalis sudaryta iš rūgščių aliuminingų granitų, susidariusių 23 km gylyje veikiant 750°C ir 6,5 kbar slėgiui molingas nuosėdines ir rūgščias vulkanines uolienas. Manoma, kad pradžioje, apatiniame proterozojuje (prieš 2,0–1,8 mlrd. metų), valsčiaus teritorija buvo vandenynų salų lankų dalis su priekrantėje paplitusiomis nuosėdomis, susiklosčiusiomis ant vandenyno plutos. Laikotarpio pabaigoje – maždaug prieš 1,85–1,8 mlrd. metų – prasidėjo kalnodaros procesas. Vandenynas išnyko. Susidarė kontinentas, ir jame kalnų aukštis galėjo siekti 10 km. Nuo 1,5 mlrd. iki 0,5 mlrd. metų jau vyko jų ardymo procesas, kol giluminės uolienos pasiekė paviršių. Nuo 0,5 mlrd. metų, apatinio kambro pabaigoje, vėl žemės pluta ima grimzti ir pradeda formuotis Baltijos sineklizė. Valsčiaus šiaurinėje ir pietinėje dalyse yra išlikę 33–73 m storio vidurinio kambro smiltainių, persiluoksniuojančių su aleuritais. Šie sluoksniai susidarė mažai druskingos jūros priekrantinėje zonoje baikalishkos tektoninės epochos pabaigoje. Tačiau *Baublių-2* grėžinyje jų nėra (Vakarų Lietuvoje grėžiniais fiksuotos tik dar dvi tokios pat vietos). Tai įrodo, kad tuo metu čia buvo sala.

Kaip matyti iš uolienu geochronologinės sekos diagramos (žr. splt. pav.), kristalinių pamatų dengianti nuosėdinių uolienu danga sudaryta iš paleozojaus, mezozojaus ir kainozojaus uolienu su stambiomis pertraukomis tarp jų. Tai leidžia šių uolienu susidarymą priskirti kaledoninei, hercininei ir alpinei tektoninėms epochoms arba aukštams.

Kaledoninis struktūrinis aukštas jungia vidurinio kambro terigeninius darinius, ordoviko ir silūro karbonatus ir apatinio devono terigenines nuosėdas. Jos susiformavo prieš 520–390 mln. metų įvairaus gylio jūrinuose baseinuose. Atskirų periodų ir epochų nuogulų storiai nurodyti uolienų susidarymo geochronologinės sekos diagramoje. Bendras tektoninio aukšto storis siekia 910–947 m.

Hercininis struktūrinis aukštas jungia terigenines ir karbonatines likusio devono nuosėdas, susiformavusias tarp 390–256 mln. metų, daugiausia jūrinėmis ir lagūninėmis sąlygomis. Bendras tektoninio aukšto storis siekia 657–670 m ir yra mažesnis už kaledoninį.

Alpinis struktūrinis aukštas apima karbonatines, druskingas ir terigenines viršutinio permio, apatinio triaso, viršutinės jūros ir kreidos nuogulas, susiformavusias lagūninėmis ir jūrinėmis sąlygomis tarp 256–240, 159–144, 100–80 mln. metų. Bendras tektoninio aukšto storis yra žymiai mažesnis nei ankstesnių ir siekia 204–207 m.

Skirtingi struktūrinių aukštų storiai rodo skirtingą žemės plutos grimzdimo laipsnį. Intensyvesnį grimzdimą rodo didesni nuosėdų storiai. Intensyviausiai ir pastoviausiai jis grimzdo kaledoninės ir hercininės epochos pradžioje. Vėliau teritorija tapo sausuma, o alpinėje epochoje ne kartą trumpus grimzdimo periodus keitė kilimas. Nuo 80 mln. metų teritorija tapo plokščia lyguma. Paskutinį tektoninį kompleksą dengia kvartero ledynmečių 135–177 metrų storio dariniai.

Prekvartero geologinis žemėlapis rodo (žr. splv. pav.), kad po kvarteru valsčiaus šiaurinėje dalyje atsidedgia terigeninės jūros, o pietinėje – kreidos karbonatinės nuogulos. Prekvartero reljefo žemėlapis (žr. splv. pav.) liudija, kad tos nuogulos dabar slūgso nuo +10 iki +70 m NN. Aukščiausi taškai yra pietrytinėje dalyje. Šiaurinėje ir pietrytinėje dalyse yra du besijungią įrėžiai, matyt, paleoupės padariniai.

Paviršiuje esančias kvartero nuogulas parodo kvartero geologinis žemėlapis (žr. splv. pav.). Kaip matyti iš jo, pagal įvairios genezės uolienų paplitimą valsčiaus teritoriją galima suskirstyti į vakarinę ir rytinę dalis. Riba tarp jų praeina vakariau durpingų nuogulų, esančių prie Paršežerio, Dievyčio ežerų. Didesnę abiejų dalių paviršių dengia ledyno kraštinės moreninės, mažesnę – limnoglacialinės, fluvioglacialinės ir kitos nuogulos, tačiau pastarųjų dviejų atmainų rytinėje yra daugiau ir dažniau išiterpusių tarp moreninių.

Pagal geomorfologinius duomenis, pateiktus geomorfologiniame žemėlapyje (žr. splv. pav.), išsiskiria analogiškos plotų dalys. Didesnę valsčiaus teritorijos paviršiaus dalį sudaro smulkiai kalvotas reljefas su nedideliais silpnai banguotų ir limnoglacialinių lygumų ploteliais. Tačiau rytinėje dalyje yra žymiai daugiau įvairios rūšies keimų ar net zvoncų, o pačios kalvos yra plokštesnės.

Remdamasis geologiniu-geografiniu pagrindu ir jo paleogeografinė plėtote, A. Basalykas (1965, 1981), atlikęs Lietuvos fizinį geografinį rajonavimą, visą valsčiaus teritoriją priskyre vienam kalvotam Vidurio Žemaičių aukštumos rajonui. Kadangi šio rajono atskiros dalys formavosi kiek kitaip, jame išskirti aštuoni mikrorajonai. Trys iš jų yra Laukuvos valsčiuje. Rytinę dalį užima aukščiausia teritorijos dalis – centrinė aukštuma, sudaryta iš plokščiakalvių, Luokės–Kaltinėnų mikrorajonas. Vakarinę dalį – Laukuvos–Kvėdarnos mikrorajoną – sudaro pakraštinių darinių ruožas su žymiai mažesniu absoliutiniu aukščiu. Šiaurinė kontakto dalis tarp šių dviejų mikrorajonų – Paršežerio ir Dievyčio ežerų dubuma – priskiriama Varnių duburio pietinei daliai.

Lietuvos geologinės tarnybos darbuotoja R. Guobytė pagal aerofotogeologinio kartografavimo bei kitus duomenis teritorijoje išvėlgė net keturis, kiek besiskiriančius vienas nuo kito, geomorfologinius mikrorajonus: 1 – Tverų kalvotą moreninį masivą (vidurkinis NN (absoliutinis aukštis) +147 – +174 m); 2 – Laukuvos moreninį masivą (vidurkinis NN +141 – +145 m); 3 – Kaltinėnų plokščiakalvių masivą (vidurkinis NN +170 m); 4 – Šiauduvos kalvotą moreninę pakilumą (vidurkinis NN +175 – +180 m).

Taigi valsčiaus paviršiaus geomorfologija ir vietovaizdis yra gan įvairus ir įdomus. Pažymėtina, kad gana nedidelėje Lietuvos teritorijoje retai pastebimas toks didelis reljefo absoliutinių aukščių skirtumas – 101,4 m. Žemiausias taškas – Lokystos upės prie Siatelių – yra +113,2 NN m, o rytinėje dalyje – prie Aukštagirės – reljefas pasiekia +214,6 m NN.

Valsčiaus reljefo susiformavimui turėjo reikšmės tiek prekvartero reljefas, jo aukštis, polinkis ir kitos ypatybės, tiek visų pleistoceno ledynų, ypač vidurinio pleistoceno, veikla bei paskutinio ledyno deglaciaciniai procesai. Rytinė valsčiaus dalis susiformavo dviejų ledyninių tėkmių kontakte. Iš pradžių jos sustumdė šonines morenas rytinėje valsčiaus dalyje. Vėliau, ledynams traukiantis, tirpsmo vandenys jas apskalavo bei apklojo nuogulomis. Po to vakarinė Baltijos duburio ledyno tėkmė ir jo plaštakos pasitraukė, bet vėliau ėmė augti ir stumtis į priekį. Taip buvo suformuotas valsčiaus vakarinių pakraštinių moreninių darinių reljefas. Reljefo kalvos dažniausiai susijusios su besitraukiančio ledyno plaštakų ir liežuvių pakraštiniais dariniais, o žemumos žymi dubenis, kuriuose ledynas užsigulėjo kiek ilgiau. Apie juos taip pat paplitę atskiri gūbriai. Nuosėdų kaupimosi eigą tokiose situacijose plačiau yra aprašęs A. Basalykas bei Č. Kudaba.

## Naudingosios iškasenos

Jų telkinių lokalizacija pateikiama naudingųjų iškasenų telkinių žemėlapyje pagal Lietuvos geologijos tarnybos Žemės gelmių registrą.

**Durpės.** Teritorijoje yra nustatyti šeši neeksploatuojami durpių telkiniai. Du iš jų priklauso didelių atsargų telkinių grupei (plotas didesnis kaip 300 ha), du – vidutinių ir du – mažų (plotas mažesnis kaip 50 ha) telkinių grupei. Didžiausias jų – Sietuvos (Reistrų) telkinys – apima 378 ha ir turi 6 154 000 m<sup>3</sup> atsargų. Ežero telkinys apima 320 ha ir turi 5 491 000 m<sup>3</sup> atsargų. Paršežerio telkinio plotas siekia 86 ha, o atsargos yra 1 903 000 m<sup>3</sup>. Tyrelių telkinio plotas apima 86 ha (atsargos – 1 420 000 m<sup>3</sup>). Mažųjų Vankių (Juodpurvės) telkinio plotas – 18 ha (atsargos – 61 000 m<sup>3</sup>), o Pušų pelkės (Plikšėlės) plotas – 15 ha (atsargos – 364 000 m<sup>3</sup>).

**Žvyras.** Teritorijoje yra neeksploatuojami žvyro ir žvyro–smėlio telkiniai. Didžiausias jų – Payžnio (2, 4 sklypai) žvyro–smėlio telkinys turi 155 000 m<sup>3</sup>. Jo žaliava gali būti naudojama aplinkai tvarkyti. Apvaršuvos žvyro telkinys turi 144 000 m<sup>3</sup> žaliavos, kuri gali būti naudojama keliams tiesti.

**Molis.** Nustatytas vienas didelis neeksploatuojamas Girvainių molio telkinys turi 4 267 000 m<sup>3</sup> atsargų, tinkamų keraminių dirbinių gamybai.

**Priemolis.** Vidutinio dydžio neeksploatuojamo Dvarviečių priemolio telkinio 407 600 m<sup>3</sup> žaliava tinka plytų gamybai.

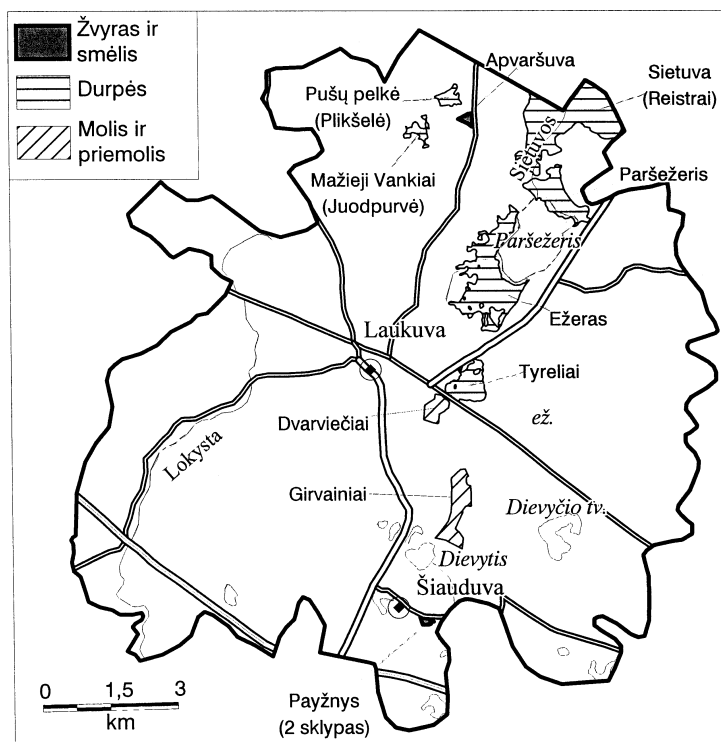

*Naudingųjų  
iškasenų telkiniai.  
Sudarė  
Ž. Dėnas  
pagal Žemės  
gelmių registrą  
© Lietuvos  
geologijos tarnyba,  
2002. Topografinis  
pagrindas pagal  
GDB200  
informaciją  
© GIS-Centras*

**Vanduo.** Vandens pagal mineralizacijos kiekį klasifikuojami į gėluosius (mineralizacija mažiau 1g/l), mineralizuotus (mineralizacija 1–50 g/l) ir sūrymus.

**1. Gėlas vanduo.** Valsčius priklauso prie rajonų, kurių gyventojų ir pramonės poreikius visiškai tenkina gruntinis ir požeminis vanduo:

**a) gruntinis vanduo.** Atskirų sodybų, gyvenviečių pakraščiu gyventojai gėrimui ir buičiai naudoja gruntinį vandenį iš kastų šulinių. Nors jo išteklių dideli, daugiau negu pusė Lietuvos šulinių yra užteršti nitratais ir kitais sveikatai žalingais komponentais. Kadangi jų kokybės tyrimai vykdomi ne sistemingai, gyventojams derėtų savų šulinių vandens tyrimu pasirūpinti patiems;

**b) požeminis vanduo.** Labiau tinkamas buičiai yra požeminis vanduo (mineralizacija mažiau 1g/l). Vandens tiekimui išgręžta keturiasdešimt 50–275 m gylio gręžinių. Vienas iš jų yra pasiekęs 50 m gylį, 16 – 50–100 m, 17 – 100–150 m, 3 – 150–200 m ir 2 – 200–275 m gylį. Pagrindinis vandenį tiekiantis horizontas yra antrasis tarpmoreninis horizontas ( $Q_{2-3}$ ), tačiau atskiri gręžiniai tiekia iš  $J_3$  ir  $K_1$  pagrindinių sluoksnių. Ypač geros kokybės vandens yra gaunami iš  $K_1$  vandeningo horizonto, nes jame geležies – pagrindinio komponento, lemiančio gėlo vandens kokybę, – maži kiekiai. Tai yra dėl to, kad vandeningo horizonto uolienos turi absorbcinėmis savybėmis pasižyminčių mineralų – glaukonito ir fosforito bei truputį organikos.

**2. Mineralizuotas vanduo.** Šie vandens slūgso valsčiaus gelmėse 339–916 m gylyje ir susiję su  $D_3$ ,  $D_2$  uolienomis. *Laukuva-1* gręžinio, esančio apie 4 km piečiau valsčiaus, 812–878 m gylyje ( $D_2$ ) mineralizacija siekia apie 14 886 mg/l. Anijonų sudėtis (mg/l): Cl – 6203,  $CO_3$  – 3146,  $HCO_3$  – 310, J – 0,21. Katijonų sudėtis: Na – 3883, Ca – 1230, Mg – 156, K – 101,  $Fe_2$  – 2, pH – 8,7. Mažėjant gyliui, mažėja ir mineralizacija. Toks vanduo (mineralizacija 1–5 g/l) gali būti naudojamas kaip efektyvi trąša



dirvų derlingumui didinti, lašišinėms žuvims auginti (temperatūra 10–15°C). Jį taip pat galima vartoti kaip mineralinį gydomąjį vandenį.

**3. Sūrymai arba pramoninis vanduo.** Šiuo metu Lietuvoje jis neeksploatuojamas, bet yra perspektyvi hidromineralinė žaliava. Toks vanduo valsčiaus teritorijoje aptinkamas dviejuose vandeninguose horizontuose – kambre ir apatinio–vidurinio devono nuogulose. Apatinis horizontas slūgso 1902–2099 m gylyje. Jo mineralizacija (mg/l), pagal *Baublių-4* gręžinių duomenis, 1820–1826 m gylyje yra 143 916. Anijonų sudėtis (mg/l): Cl – 89856, Br – 619, SO<sub>4</sub> – 33, HCO<sub>3</sub> – 3, B – 20, J – 1,51. Katjonų sudėtis: Na – 32877, Ca – 16444, Mg – 3390, K – 534, NH<sub>4</sub> – 70. Tai Cl–Na–Ca vanduo su pramoniniais Br kiekiais (kondicinis reikalavimas – 250–500), K (kondicinis reikalavimas – 350–1000) bei padidintu J ir B kiekiu. D<sub>1</sub>–D<sub>2</sub> horizonto gylis 839–1296 m ir jo mineralizacija pagal *Laukuva-1* gręžinį (1220–1290 m gylyje) yra žymiai mažesnė – tik 66700 mg/l. Jis K turi – 351, Br – 119, J – 2,1 mg/l.

Iš šių vandenų technologiškai galima gauti druskas ir kitus naudingus komponentus, pvz.: Br, K, B, J. Taip pat juos galima skiesti gėlu vandeniu ir gauti gydomuosius mineralinius vandenis.

**Geoterminės energijos išteklių valsčiaus gelmėse yra nemaži. Jie susiję su keturiais horizontais:**

1. Viršutinio D<sub>2,3</sub> horizonto bendras storis yra apie 511–532 m. Jis slūgso apie 339–900 m gylyje. Temperatūra siekia apie +24°–+27°C;

2. D<sub>1-2</sub> horizonto storis siekia apie 370–385 m ir slūgso 839–1296 m gylyje. Jo temperatūra yra +31°–+39°C;

3. Kambro geoterminio horizonto *Baublių-2* gręžinyje nėra, tačiau likusioje teritorijoje jo storis svyruoja nuo 23 iki 98 m. Horizonto temperatūra valsčiaus teritorijoje yra apie +60°C.

4. Kristalinio pamato uolienų horizonto gylis prasideda 1910–2099 m NN. Jo paviršiaus temperatūra yra apie +65°C.

Energiją galima panaudoti pastatams šildyti, parenkant šiluminius režimus 70/20°, 90/40° ar sukūrus dirbtinį kolektorių kristalinėse uolienose – 130/60°C. Šiose uolienose, sukūrus dirbtinį kolektorių 5 km gylyje, galima panaudoti 150°C temperatūrą elektros energijos gamybai.

Pastatams šildyti šilumos siurblių dėka taip pat gali būti panaudota aukštesnių horizontų (Q-P<sub>2</sub>) **žemos temperatūros vandens** bei **uolienų** šiluma.

## Literatūra

- Basalykas A. *Lietuvos TSR fizinė geografija*, Vilnius: Mintis, 1965, t. 2.  
 Basalykas A. Reljefas ir jo vystymasis, *Lietuvos TSR atlasas*, 1981, p. 49–51.  
 Claesson S. U-Pb age determinations from the Precambrian of Lithuania and Poland, *Abstracts of EUROBRIDGE workshop*, 1996, 8–15 June, Oskarshamm, Sweden, p. 11.  
*Geomokslai*, Vilnius, 1999.  
 Guobytė R. Lietuvos geomorfologinis žemėlapis, *Geologijos akiračiai*, 2001, Nr. 3, p. 23–35.  
 Kudaba Č. *Lietuvos aukštumos*, Vilnius, 1983.  
*Lietuvos geologija*, Vilnius, 1994.  
 Paškevičius J. *Baltijos respublikų geologija*, Vilnius, 1994.  
 Rastenienė V. Žemės šiluma – alternatyvus energijos šaltinis, *Geologijos akiračiai*, Nr. 2, 1999, p. 8–13.

Rastenienė V., Rogalskis K., Pavlovas N. Pirmosios geoterminės jėginės Lietuvoje, *Statyba ir architektūra*, 1999, Nr. 9, p. 57–60.

Skridlaite G. and Motuza G. Precambrian domains in Lithuania: evidence of the terrane tectonics, *Tectonophysics*, 2001, Vol. 339, issues 1–2, p. 113–133.

Stirpeika A. *Tectonic Evolution of the Baltic Syncline and Local Structures in the South Baltic Region with Respect to their Petroleum potential*, Vilnius, 1999.

Suveizdis P., Rastenienė V. Geoterminiai energijos šaltiniai, *Mokslas ir gyvenimas*, 1999, Nr. 2, p. 14–15.

Zdanevičiūtė O. *Lietuvos nafta*, Vilnius, 1998.

*Žemės gelmių turtai – Lietuvos ūkiui*, Vilnius, 1994.

Кондратас А. Р., Вайтекунас Й. П. *Минеральные воды Литвы*, Вильнюс, 1990.

## Laukuvos apylinkių kultūrinio kraštovaizdžio raida\*

Filomena Kavoliūtė

Vilniaus universitetas

### Senas agrarinio kraštovaizdžio židinyš

Archeologiniai paminklai rodo, jog Laukuvos apylinkėse nuolatos gyvenama daugiau kaip du tūkstančius metų ir čia yra vienas iš keliolikos seniausių Lietuvos agrarinio kraštovaizdžio židinių, patyrusių ilgą laiką žmonių ūkinę veiklą. Pirmojo tūkstantmečio po Kristaus pradžioje, kol gyventojų būta nedaug, jie gyveno ir laidojo mirusiuosius keliose vietose – Payžnyje, Šiauduvoje, Kaštaunaliuose, V–VIII a. – Kaštaunaliuose, Sarviečiuose (Ivoniškėje) ir Burbiškiuose, IX–XII a. – Kaštaunaliuose, Sarviečiuose, Dulkių Lauke, Gulbėse<sup>1</sup>. Čia paminėtos tik archeologų datuotos ir, matyt, anaipol ne visos to meto laidojimo vietos, esančios svarbiausios kadaise čia gyvenusių žmonių liudininkės. Miškus paversti dirbama žeme nebuvo lengva, todėl kartų kartos laikėsi tose pačiose vietose. Tik daugėjant gyventojų pamažu skleisdavosi plačiau ir laukais paversdavo vis didesnius žemdirbystei tinkamų miškų plotus. Šlapi ir užpelkėję aplinkiniai miškai tiko nebent galvijams ganyti, todėl juose daugėjo pievų. Nors nėra žinoma, kaip glaudžiai vieni šalia kitų gyveno to meto žmonės, vieno kultūrinio laikotarpio kapinynai Laukuvos apylinkėse, tankiausiose jų paplitimo vietose, išsidėstę 3–4 km atstumu. Taigi išeiti, kad aplink vieną kapinyną buvo gyvenama 1,5–2 km spinduliu. Sugretinus archeologinių paminklų ir šlapių bei pusiau įmirkusių dirvožemių paplitimą<sup>2</sup> išryškėja šio seno agrarinio kraštovaizdžio židinio gamtinė aplinka, o tiksliau – teritorijos tinkamumas žemdirbystei (1 pav.). Paveiksle matyti, kad didžioji kapinynų dalis susitelkusi ten, kur esama daugiausia dirbimui tinkamų žemės plotų ir netoli atviri vandens telkiniai, t. y. tarp Dievyčio ežero ir Lokystos upės. Šioje vietovėje hipsometriškai aukščiausiai esančiuose Kaštaunaliuose buvo laidojama nuolat per visą pirmąjį tūkstantmetį. Taigi galima manyti, kad ši vieta apylinkėje galėjo turėti išskirtinę reikšmę. Tokią mintį žadina ir ligi šių dienų Kaštaunaliuose išlikusi gyva legenda apie ant jų kalno pasirodantį Ak-

\* Straipsnis aprobuotas serijos „Lietuvos valsčiai“ Mokslų darbų komisijos. Leidyklai įteiktas 2002 12 24.

<sup>1</sup> *Lietuvos TSR archeologijos atlasas*, Vilnius, 1976, t. 2.

<sup>2</sup> Šilalės rajono dirvožemio žemėlapis, M 1:50 000, 1978, *Valstybinio žemėtvarkos instituto darbinis archyvas*.

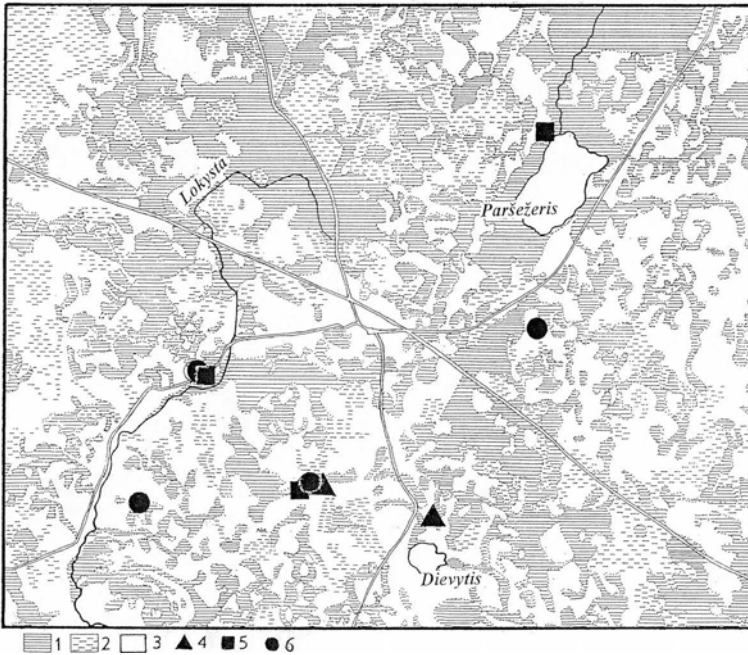

1 pav.  
 Laukuvos apylinkės  
 I tūkstantmetyje  
 po Kristaus.  
 1 – užpelkėję miškai,  
 augantys ant pelkinių  
 dirvožemių,  
 2 – drėgni miškai,  
 augantys ant  
 užmirkusių,  
 žemdirbystei menkai  
 tinkamų dirvožemių,  
 3 – žemdirbystei  
 tinkami sausais  
 miškais apaugę plotai,  
 4 – I–IV a. laidojimo  
 paminklai,  
 5 – V–VIII a.  
 laidojimo paminklai,  
 6 – IX–XII a.  
 laidojimo paminklai

meninį Žmogų, su kuriuo gali būti susijęs ir Dievyčio (Dyvyčio) ežero pavadinimas. Ilgainiui seniausiai apgyventos vietovės tapo labiausiai išsivinto kultūrinio kraštovaizdžio arealais, kuriuose vyravo dirbami laukai ir pievos.

Vėlesniais amžiais, jau viduramžių karų metu, tokias vietas – Payžnį, Šiauduvą, Lakaušius, Paršpilį – postoviui rinkosi kryžiuočių kariaunos, traukiančios Medininkų (Varnių) ar Tverų link, nes pašaro ir maisto, malkų bei vandens kariuomenei čia, anot jų, buvo užtektingai<sup>3</sup>. Būtent šiose vietose buvo įrengti ir piliakalniai – Padievyčio, Treigių, Burbiškių, kurių laiką gynę čia gyvenusios žmonės nuo priešiška nusiteikusių atėjūnų. Kad tarp Dievyčio ir Lokystos esanti vietovė yra kultūrinio kraštovaizdžio arealas, liudija ir didesnė nei gretimose vietovėse įvairių laikų kapinių santalka (žr. 1, 2 pav.); vienas jų ruožas eina į pietus nuo Laukuvos nusidriekusi gūbriu, kitas susitelkęs palei Lokystą. Kapinės pažymėtos pagal Lietuvos centriniame valstybės archyve (f. 1250, ap. 4) ir Valstybinio Žemėtvarkos instituto darbiniam archyve sukaupią medžiagą.

## Laukuvos apylinkių teritorinės bendruomenės

Laukuvos apylinkėse, kaip ir visoje Lietuvoje, iki XX a. vidurio buvo gyvenama įvairaus dydžio bendruomenėmis, kurios ūkininkaudamos keitė savo teritorijų kraštovaizdį. Dėl skirtingos bendruomenių narių žemės nuosavybės ir jos kiekio XX a. pradžioje bendruomenės tebebuvo vadinamos skirtingai: kaimais, užusieniais (pavieniais vienkiemiais), okolicomis (bajorkaimiais), dvarais, palivarkais ir miesteliais. Nors pačios bendruomenės bei jų užimamos teritorijos nėra statiški dariniai, ilgainiui jos keitėsi labai pamažu. Istorikų teigimu, XVI a. vykdant planingus kraštovaizdžio pertvarkymus ir valstiečių įbūdžiavinimą, teritorinės bendruomenės ne-

<sup>3</sup> Kraštas ir žmonės, Vilnius, 1988, p. 9–11.

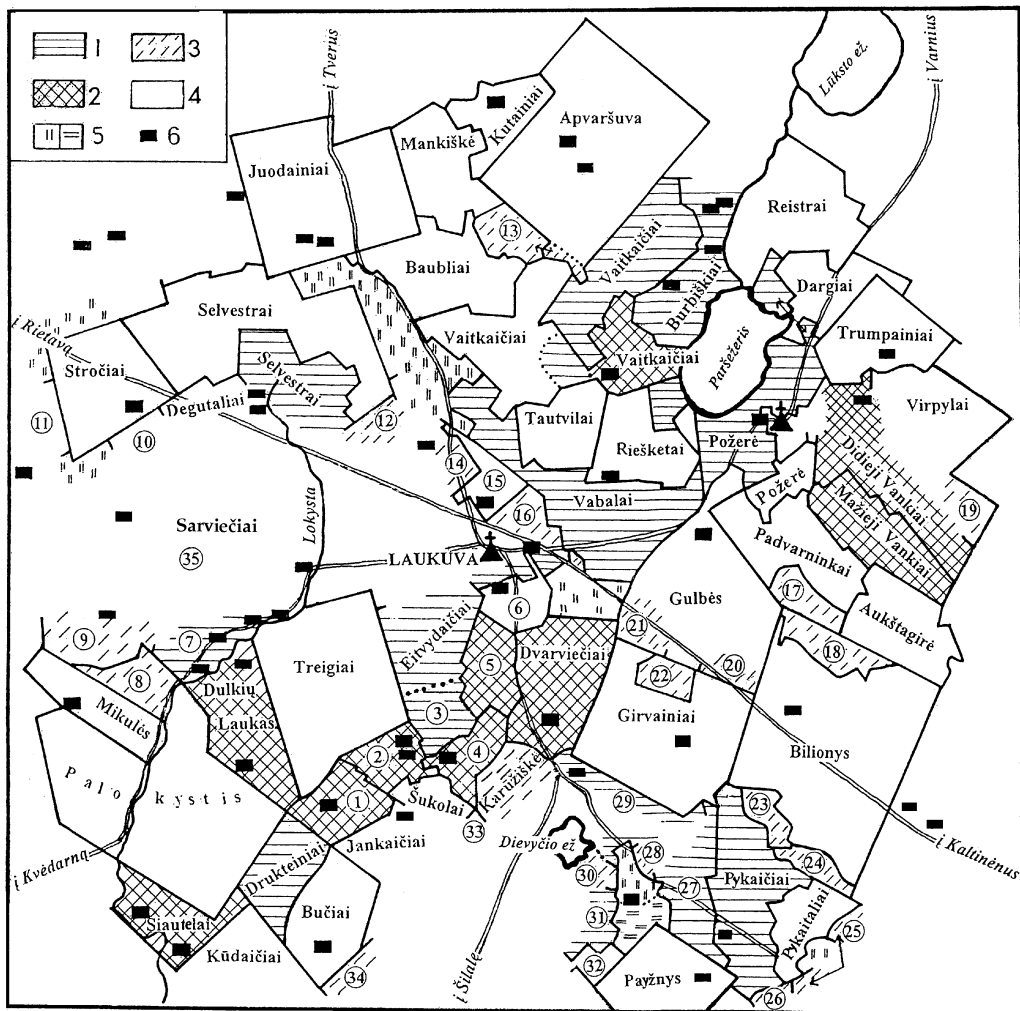

2 pav.

Laukuvos apylinkių teritorinės bendruomenės XIX a. pabaigoje–XX a. pradžioje

- |   |                  |                             |
|---|------------------|-----------------------------|
| 1 – dvarai ir palivarkai,                               | 6 – Degliškė,    | 21 – Gulbės,                |
| 2 – bajorkaimiai (okolicos),                            | 7 – Ivoniškė,    | 22 – Girvainiai,            |
| 3 – užsieniai (vienkiemiai),                            | 8 – Ivoniškė,    | 23 – Bilionys,              |
| 4 – kaimai,   | 9 – Kalniškė,    | 24 – Bilionys,              |
| 5 – bendro naudojimo teritorijos: pievos, dirbama žemė, | 10 – Kikoniai,   | 25 – Laukdvariai,           |
| 6 – kapinės.  | 11 – Degučiai,   | 26 – Rudiškė,               |
|   | 12 – Ruskiai,    | 27 – Pykaičiai – Novopolis, |
|   | 13 – Medeliai,   | 28 – Padievytis,            |
|   | 14 – Palaukuvis, | 29 – Padievytis,            |
|   | 15 – Dainiškė,   | 30 – Šiauduva,              |
|   | 16 – Degliškė,   | 31 – Šiauduva,              |
|   | 17 – Kilaičiai,  | 32 – Šiauduva,              |
|   | 18 – Bilionys,   | 33 – Grimzdaudai,           |
|   | 19 – Virpylai,   | 34 – Kadarės,               |
|   | 20 – Gulbės,     | 35 – Sarviečiai             |

Schemae skaičiais pažymėta:

- |                    |                 |
|--------------------|-----------------|
| 1 – Vaikių Laukas, | 16 – Degliškė,  |
| 2 – Kaštaunaliai,  | 17 – Kilaičiai, |
| 3 – Samoškaliai,   | 18 – Bilionys,  |
| 4 – Kontautai,     | 19 – Virpylai,  |
| 5 – Kontautaliai,  | 20 – Gulbės,    |

buvo performuotos – suskaldytos arba sujungtos, todėl ir toliau išliko skirtingo dydžio, tik jų teritorijos įgijo aiškias ribas, nes buvo atskirta ir atribota iki tol buvusi susipynusi bendruomenių žemėnauda<sup>4</sup>. Tada buvo įteisinti bajorkaimiai (okolicos) – smulkiųjų šlėktų valdos ir dalis vienkiamų (užusienių) – luomo teises praradusių, bet du tris valakus turėjusių bajorų žemės. Tuo pat metu (o ir vėliau) atsirandant palivarkams ir naujiems dvarams, matyt, atsirado ir kai kurie nauji kaimai. Nors nėra žinoma, kokios bendruomenės buvo senovėje, susidaryti apytikrį po XVI a. reformos atsiradusio apgyvenimo vaizdą vis dėlto galima. Jį atkurti padeda XX a. pradžioje sudaryti kaimų skirstymo vienkiamais planai. Ypač vertingi Stolypino reformos metu (1907–1914 m.) sudarytieji, nes tuomet dar tebebuvo sėnosios teritorinės bendruomenės – bajorkaimiai (rus. *околицы*), užusieniai (rus. *застеньки, выселки*), palivarkai, dvarai. Mat po 1922 m. Žemės reformos beveik visos teritorinės bendruomenės imtos vadinti kaimais, išskyrus tik kai kuriuos vienkiamus. Smulkiųjų teritorinių vienetų atkūrimui naudotas ir XIX a. pabaigos Kauno gubernijos topografinis žemėlapis<sup>5</sup>. Nors rekonstruota Laukuvos apylinkių kaimų išsidėstymo schema dėl duomenų trūkumo nėra visai užpildyta ir atspindi XIX a. pabaigos – XX a. pradžios vaizdą, tačiau svarbiausi senųjų teritorinių bendruomenių išsidėstymo bruožai joje matyti (žr. 2 pav.). Schemoje atskirais ženklais pažymėtos stambesnės dvarų ir kaimų bendruomenių bendro naudojimo teritorijos – dažniausiai ganyklos arba (kaip, pavyzdžiui, Novopolio–Pikaičių dvaro su Pikaičių kaimu) prorėžiais naudota žemė. Joje naudojami ir senieji pavadinimai.

Bendruomenės tarpusavyje skyrėsi tiek savo dydžiu (buvusia nevienoda narių socialine padėtimi, kurią parodo turėtas nevienodas žemės kiekis), tiek nevienodu užimamos teritorijos plotu ir jame vykdytos ūkinės veiklos intensyvumu. Iš visų teritorinių bendruomenių mažumu išsiskyrė bajorkaimiai (*okolicos*). Tai vienos iš seniausių bendruomenių, įteisintos XVI a. viduryje. Minėtame XIX a. pabaigos Kauno gubernijos žemėlapyje<sup>6</sup> minimi Laukuvos apylinkėse buvę Kontautų (2 vietose), Siautelių, Vankių (3 vietose), Vaitkaičių bajorkaimiai, o Dulkių Lauko, Vaikių Lauko, Kaštaunalių, Dvarviečių okolicos nurodytos 1911–1912 m. į vienkiamus išsikėlusius Treigių<sup>7</sup> ir Girvainių<sup>8</sup> kaimų planų gretimybėse. Tai mažos ir vidutinio dydžio bendruomenės, ūkininkavusios nedidelėse teritorijose. Valakų reforma šlėktos žemių nelietė, tik atribojo jas nuo aplinkinių kaimų, suteikdama aiškias ribas. Todėl bajorkaimių teritorijos išliko itin sudėtingos konfigūracijos, o ir istoriškai susiformavusi vidinė jų apgyvenimo, žemėvaldos ir žemėnaudos struktūra tuo metu išliko nepakeista. Nedaug ji, atrodo, keitėsi ir vėlesniais laikais, nors atskiri bajorai, kaip, pavyzdžiui, Siautelių okolicos<sup>9</sup>, taip pat buvo perėję prie rėžių, tik jie nebuvo tokie taisyklingi kaip valstybinių kaimų. Daugiau pakitimų atsirado ir atskiruose bajorkaimiuose, kaip, pavyzdžiui, Dulkių Lauko<sup>10</sup>, kai imta keltis į vienkiamus. Nors

<sup>4</sup> Jurginis J. *Baudžiaivos išgalėjimas Lietuvoje*, Vilnius, 1962, p. 72.

<sup>5</sup> *Топографическая карта Ковенской губернии*, 1872. М 1:126 000.

<sup>6</sup> *Ten pat.*

<sup>7</sup> Treigių kaimo planas, 1911, *Lietuvos centrinis valstybės archyvas* (toliau – LCVA), f. 1250, ap. 4, b. 15/363.

<sup>8</sup> Girvainių kaimo planas, 1912, LCVA, f. 1250, ap. 4, b. 15/332.

<sup>9</sup> Siautelių kaimo planas, 1939, LCVA, f. 1250, ap. 4, b. 15/379a.

<sup>10</sup> Dulkių Lauko kaimo planas, 1934, LCVA, f. 1250, ap. 4, b. 15/352.

minėtieji kaimų planai rodo amžių sandūros vaizdą, per jį galima išvelgti ir kai kuriuos senuosius tokių teritorijų apgyvenimo bruožus.

Bajorkaimių sodybos buvo išsidėsčiusios nevienodai. Vienur, kaip, pavyzdžiui, Vaitkaičiuose, Dvarviečiuose, gyventa greta, susispietus į kupetą, todėl ten būta didesnių kaimaviečių. Kitur gyventa vienkiemiuose, tačiau irgi susibūrusiuose ir drauge, dar kitur turtingiausi kaimo ūkininkai, matyt, bajorų palikuonys, gyveno viename kaimo gale, o jiems buvę pavaldūs žmonės – kitame. Bene ryškiausiai tokia diferenciacija matyti Vaikių Lauke<sup>11</sup>. Apie trečdalį visos kaimo žemės – 30 ha – turėjęs ūkininkas ten gyveno atskirai nuo kitų, o likusios šeimos glaudėsi kitoje kaimo pusėje ir į vienkiemius išsikėlė tik su keliais ar keliolika hektarų. Panašios diferenciacijos būta ir Kontautų bajorkaimyje. XIX a. pabaigos žemėlapyje<sup>12</sup> jis pažymėtas dviejose vietose, o XX a. pradžioje toje vietoje minimas Kontautų kaimas ir Kontautalių bajorkaimis. Šie du kaimai vienas nuo kito skyrėsi ryškia šeimų turtine nelygybe. Didesniajame (98 ha) Kontautalių<sup>13</sup> kaime trijose vietose gyvenusios keturios šeimos valdė po 34, 32, 15 ir 13 ha žemės, o mažesniajame (76 ha) Kontautų<sup>14</sup> kaime gyveno dvylika šeimų, turėjusių po kelis, ir tik pora šeimų – po keliolika hektarų. Taigi ryškus turtinis ir teritorinis pasiskirstymas lėmė atskirų teritorinių bendruomenių susidarymą. Beje, ir XVI amžiuje jos buvo minimos kaip atskiros bendruomenės – Kontautovičių dvaras Šiauduvos valsčiuje ir Kontautų, Kontautiškių kaimas<sup>15</sup>, kitaip sakant, bajoro tėvonija ir jam priklausiusių valstiečių kaimas. Galbūt dėl panašios priežasties yra atsiradę Didieji ir Mažieji Vankiai? XIX a. žemėlapis rodo, jog Vankių okolica buvo išsidėsčiusi per tris vietas, be to, šalimais dar būta ir Vankių vienkiemio. Bajorkaimiai – smulkių bajorų kaimai – tikriausiai yra buvę ir Samoškaliai su Eitvydaičiais. Eitvydaičių dvaras minimas dar XVI a.<sup>16</sup>, o XX a. pradžioje jie abu vadinti dvarais (rus. *имение*)<sup>17</sup>, nors XIX a. pabaigoje jie buvo vadinami Eitvydų ir Šamuškarnio palivarkais, o šalia dar būta dviejų Eitvydaičių užusienių bei Šamuškarnio kaimo<sup>18</sup>. Tačiau įdomiausias yra pats bajorkaimių paplitimas, jų išsidėstymas Laukuvos apylinkėse (žr. 2 pav.): mat didžioji bajorkaimių dalis buvo susispietusi į pietus nuo Laukuvos besidriekiančio gūbrio aukščiausioje dalyje, kuri yra ir viena iš seniausiai šiose apylinkėse gyvenamų vietų (žr. 1 pav.). Peršasi išvada, jog svarbesnę vietą visuomenėje užėmę žmonės ir senovėje stengėsi apsigyventi geresnėse, patogesnėse vietose.

Kaip ir visoje Žemaitijoje, Laukuvos apylinkėse daug kur gyventa vienkiemiuose, kurių dalis XIX a. pabaigos žemėlapiuose buvo vadinami užusieniais. Tokie vienkiemiai nuo XVI a., o kai kurie gal ir nuo seniau, buvo laikomi savarankiškais teritoriniais vienetais. Dalis jų turėjo kitokį nei aplinkiniai kaimai pavadinimą ir tą savarankiškumą išlaikė iki pat XX a. pradžios. Tai pačios mažiausios bendruomenės, vienai šeimai ar giminei priklausę stambūs, maždaug 60–70 ha dydžio ūkiai. Tokie, pavyzdžiui,

<sup>11</sup> Vaikių Lauko kaimo planas, 1932, LCVA, f. 1250, ap. 4, b. 15/348.

<sup>12</sup> *Топографическая карта Ковенской губернии.*

<sup>13</sup> Kontautalių kaimo planas, 1934, LCVA, f. 1250, ap. 4, b. 15/344.

<sup>14</sup> Kontautų kaimo planas, 1935, LCVA, f. 1250, ap. 4, b. 15/334a.

<sup>15</sup> *Географический словарь древней Жомойтской земли XVI столетия по 40 актовым книгам Росейнского земского суда составленный Иваном Яковлевичем Спрогисом, Вильна, 1888.*

<sup>16</sup> *Теп пат.*

<sup>17</sup> Treigių kaimo planas, 1911, LCVA, f. 1250, ap. 4, b. 15/363.

<sup>18</sup> *Топографическая карта Ковенской губернии.*



*Kazimieros ir  
Antano Milkintų  
sodyba prieš  
melioraciją  
(nuo Kepaluškalnio).  
1970 m. birželio 6 d.  
B. Sriubo nuotr.*

XX a. pradžioje buvo Kilaičių užusienis (Kaminskų valda)<sup>19</sup>, Kalniškės vienkiemis (Petkaus valda)<sup>20</sup>, Medelių<sup>21</sup> užusienis, kurie po 1922 m. Žemės reformos buvo prijungti prie gretimų – Padvarninkų, Ivoniškių, Baublių kaimų ir galutinai prarado savo turėtą išskirtinumą. Tik nedaugeliui užusienių pavyko tą savarankiškumą dar kuri laiką išlaikyti.

Kai kurie tokie vienai šeimai ar giminei priklausę užusieniai, kaimynystėje apsigyvenus kitiems žmonėms, ilgainiui išaugo į didesnes bendruomenes. Viena tokių buvo kadaise tarp miškų, iškirstų, beje, XIX a. antrojoje pusėje, įsiterpusi Aukštagirė<sup>22</sup>, XX a. pradžioje pavadinta kaimu<sup>23</sup>. Šio kaimo centre būta stambaus Aukštagirės vienkiemio, 1934–1935 metais priklausiusio dviem broliams Varnagiams, iš pašalių apsupto gerokai mažesnių mažžemių ir vidutiniokų Aukštagirės kaimo ūkininkų sklypų (žr. 3 pav.). Šių dviejų stambių ūkių išskyrimas iš kaimo ir įvardijimas vienkiemiu parodo ne tik tai, kad žemės reforma jų nelietė, bet pabrėžė akivaizdų turčinį išskirtinumą ir buvusią skirtingą jo savininkų socialinę padėtį. Tokios pat struktūros buvo ir Deglišké. Panašių vienkiemų po vieną du yra buvę daugelyje Laukuvos apylinkių kaimų – Girvainiuose, Gulbėse, Bilionyse, Vaitkaičiuose, Šiauduvoje ir kituose, bet daugiausia – Sarviečiuose ir Selvestruose<sup>24</sup>. Dalis tokių vienkiemų vadinosi tais pačiais, kaip ir aplinkinis kaimas, vardais, nors galėjo būti ir atvirkščiai – kai kurie vienkiemiai davė vardus kaimams. Tą patvirtina minėtoji Aukštagirė ir Selvestrų kaimas. Mat XVI a. Rietavo dvaro dokumentuose minimi Juodainių ir Rėščių kaimų kaimynystėje gyvenę šiam dvarui pavaldūs bajorai trys broliai Silvestraičiai<sup>25</sup>. Taigi užusieniais XIX a. pabaigoje – XX a. pradžioje tebevadinti vienai šeimai ar giminei priklausę stambūs ūkiai, kurių savininkai kadaise turėjo kitokias negu kiti valstiečiai prievolės ir tuo skyrėsi nuo jų. Kitaip sakant, tai – kadaise luomines teises praradusių ir šlėktomis nepripažintų bajorų vienkiemiai.

Didžiausios buvo ir plačiausiai pasisklidusios gyveno Bilionių, Palokysčio

<sup>19</sup> Gulbių I, II, III kaimų planas, 1930, LCVA, f. 1250, ap. 4, b. 15/366.

<sup>20</sup> Mikūlių kaimo planas, 1936/37, LCVA, f. 1250, ap. 4, b. 15/337.

<sup>21</sup> Vaitkaičių kaimo planas, 1932, LCVA, f. 1250, ap. 4, b. 15/368.

<sup>22</sup> *Топографическая карта Ковенской губернии.*

<sup>23</sup> Paežerio, Padvarninkų ir Aukštagirės kaimų planas, 1934/35, LCVA, f. 1250, ap. 4, b. 15/333.

<sup>24</sup> *Топографическая карта Ковенской губернии.*

<sup>25</sup> *Инвентарь Ретовской волости 1563–1585 гг., Акты издаваемые Виленскою комиссиею для разбора древних актов, Вильна, 1898, с. 385–386.*

ir Apvaršuvos bendruomenės. Nedaug nuo šitų „milžiniškų“ kaimų atsiliko Treigiai, Girvainiai, Gulbės, Selvestrai, Juodainiai. Visų jų plotas siekė nuo 300 iki 600 ha, o kiti kaimai buvo gerokai mažesni – po 150–200 ha (žr. 1 lentelę). Didelis buvo ir Vaitkaičių kaimas, tačiau toks jis pasidarė tik XX a. pradžioje, kai į vieną buvo sujungti Vaitkaičių bajorkaimis, Vaitkaičių palivarkas, keli Vaitkaičių užusieniai ir kaimas<sup>26</sup>. Kadaisė didelį turėjo būti ir Tautvilų kaimas. Tą rodo didžiausia visoje apylinkėje jo kaimavietė<sup>27</sup>, sodybinės žemės plotu – 12 ha – prilygstanti dviem (žr. 4 pav.). Tai leidžia manyti, kad menkai išsivintoje pelkėtoje Tautvilų kaimo dalyje vėliau išsikūrę vienkiemiai susijungė į atskirą teritorinę bendruomenę ir gavo atskirą vardą. Minėtame XIX a. žemėlapyje kai kurios sodybos jau yra pažymėtos, bet Rieškėtų (Reškėtų) pavadinimo kažkodėl nėra; jis atsiranda tik 1915 m. žemėlapyje<sup>28</sup>. Taigi pelkynuose atsiradęs Rieškėtų kaimas gali būti pats jauniausias Laukuvos apylinkėse. Beje, šis pavadinimas yra vienas iš keleto tokių vietovardžių, aptinkamų pelkėtame Lūksto–Biržulio duburyje. Šio kaimo pavadinimas tikriausiai atsirado nuo Reškėtos upelio (minimo XVI a.), ištekančio į Paršežerį, o gal sietina ir su prastomis, žemės ūkiui netinkamomis žemėmis, pelkėmis, iš kurių *reksčiais* (rezginėmis) išnešama žolė.

Kai kurie didieji kaimai iš kitų išsiskyrė aiškiu savo teritorijos taisyklumu (2 pav.). Treigiai, Gulbės, Girvainiai buvo karališki kaimai<sup>29</sup>, taigi XVI a. turėjo būti paliesti Valakų reformos, kaip ir Juodainiai, priklausę Rietavo dvarui<sup>30</sup>. Tokia pat taisyklinga kaimo teritorijos konfigūracija išsiskiria ir

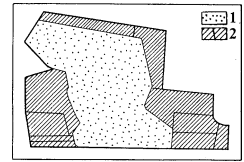

3 pav. Aukštagirės kaimo žemės valdymo 1934–1935 m. planas<sup>23</sup>.

1 – Aukštagirės vienkiemis, 2 – Aukštagirės kaimo žemė ir žemėvaldų ribos

<sup>26</sup> Топографическая карта Ковенской губернии.

<sup>27</sup> Tautvilų ir Rieškėtų kaimų planas, 1933, LCVA, f. 1250, ap. 4, b. 15/375.

<sup>28</sup> Karte des westlichen Russlands, 1915, M 1:100 000.

<sup>29</sup> Географический словарь древней Жомойтской земли XVI столетия по 40 актовым книгам Росейнского земского суда составленный Иваном Яковлевичем Спрогисом, Вильна, 1888.

<sup>30</sup> Инвентарь Ретовской волости 1563–1585 гг., Акты издаваемые Виленскою комиссиею для разбора древних актов, 1898, с. 385–386.

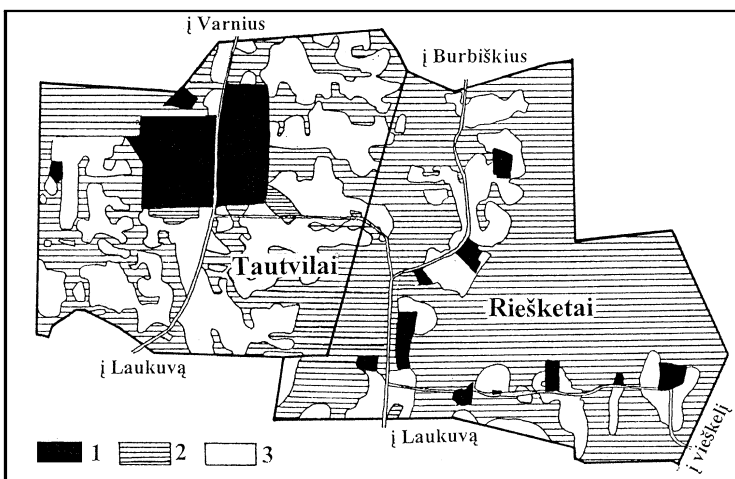

4 pav. Tautvilų ir Rieškėtų kaimų žemėnaudos planas<sup>27</sup>.

1 – sodybinė žemė,  
2 – pievos ir ganyklos,  
3 – ariama žemė



1 lentelė. Žemės naudmenų struktūra Laukuvos apylinkių kaimuose XX a. pradžioje<sup>1</sup>

Kaimo pavadinimas	Plotas, ha	Sodybinė, ha-%	Ariama, ha-%	Pievos, ha-%	Ganyklos, ha-%	Miškai, ha-%	Durpynai, ha-%	Kita, ha-%
Aukštagirė	71,03	3,23–5	20,03–28	46,00–65	–	–	1,51–2	0,26–0
Dainiškė	71	3,81–5	35,41–50	19,69–29	3,22–4	7,43–10	2,20–1	1,54–1
Degliškė	74	2–2	22–30	27v36	18–24	–	–	2–2
Paežerė	60,30	3,38–6	18,47–31	33,62–56	–	–	3,79–6	1,04–2
Kutainiai	99,11	2,35–2	35,58–36	34,02–34	15,59–16	9,8110	–	1,76–2
Kontautai	76,21	5,02–6	32,12–42	23,38–31	13,77–18	–	–	1,92–3
Kontautaliai	98,38	3,79–4	44,67–45	33,22–34	15,16–15	–	–	1,54–2
Kaštaunaliai	66,95	2,54–4	30,63–46	19,82–29	11,14–17	–	1,52–2	1,28–2
Vaikų Laukas	107,71	3,04–2	33,89–31	34,75–32	32,84–30	–	4,47–4	1,72–1
Dulkių Laukas	190,87	11,04–6	61,56–32	90,07–47	20,44–11	1,73–1	3,40–2	2,63–1
Dvarviečiai	219,33	12,35–5	66,99–30	63,24–29	59,07–27	–	17,68–8	2,43–1
Stročiai	224,35	14,63–6	80,24–36	89,66–40	26,15–12	7,85–3	–	5,82–3
Monkiškė	191,81	5,12–3	61,85–32	76,03–40	42,46–22	4,18–2	–	2,16–1
Baubliai	247,93	15,80–6	66,32–27	93,33–38	61,90–25	–	6,32–3	4,6–1
Tautvilai	165,83	19,53–12	58,52–35	60,91–37	23,74–14	–	–	3,1–2
Riešketai	153,97	5,79–4	33,91–22	45,38–29	10,23–6	–	56,4–37**	2,25–2
Trumpainiai	198,17	7,92–4	59,63–30	81,29–41	39,38–20	4,44–2	3,19–1	2,23–1
Dargiai	169,69	7,44–4	44,81–27	85,50–50	28,60–17	–	–	3,33–2
M. Vankiai	169,11	6,53–4	62,04–37	59,73–35	22,68–13	10,5–6	4,52–3	3,11–2
Pikaitaliai	104,78	5,87–6	34,72–33	48,26–46	12,67–12	–	–	3,26–3
Bučiai	166,90	5,07–3	43,32–26	90,43–54	25,24–15	–	–	2,84–2
Mikulės	124,22	7,02–5	47,95–39	50,63–41	14,80–12	–	–	3,82–3
Ivoniškė	144,63	5,12–4	49,20–34	60,61–42	26,53–18	–	–	3,17–2
Gulbės	478,44	15,81–3	160,44–34	289,01–60	–	–	7,16–2	6,02–1
Padvarninkai	287,75	8,07–3	90,64–31	126,95–44	31,37–11	25,18–9	1,15–1	4,39–1
Girvainiai*	371,708	14,30–4	142,2–38	79,11–21	109,3–30	–	–	24,14–7
Vaitkaičiai	420,81	11,22–3	144,54–35	162,81–40	81,89–19	5,62–1	–	7,05–2
Selvestrai	410,0	13,64–3	101,66–25	160,69–39	105,8–26	20,25–5	2,20	6,30–2
Treigiai*	398,2135	18,23–5	171,18–43	116,19–29	66,36–16	3,11–1	12,9–4	8,9–2
Palokystis	607,83	20,91–4	202,77–33	166,52–27	102,6–17	96,3–16	7,57–1	111,21–2
Bilionys*	571,924	16,20–3	145,3–25	207,4–37	168,8–29	–	13,7–2	20,8–4

<sup>1</sup> Sudaryta pagal 1911–1938 m. kaimų skirstymo vienkiemiais planų išsklotines, LCVA, f. 1250, ap. 4.

\* plotai pateikti dešimtinėmis ir kvadratiniais sieksniais

\*\* pelkės

Apvaršuva. O tai leidžia manyti, jog ir čia viduramžiais galėjo būti režinė žemėnauda. Vykdamas Valakų reformą buvo suformuotos ir kompaktiškos gatvės gyvenvietės. Bent kiek ryškesnės iki XX a. pradžios jos išliko Girvainiuose (dviejuose vietose), Gulbėse (irgi dviejuose vietose), Pykaičiuose ir Tautviluose. Juodainiuose kaimavietė sunyko, matyt, dar XIX a., atlikus vadinamąją žemės komosaciją (režių sustambinimą) ir išsikėlus į vienkiamius, o anuomet įvykdytus pertvarkymus iki XX a. vidurio priminė specifinis, tik šiam kaimui būdingas naudmenų išsidėstymas ir geometriškai taisyklinga bendruomenės apgyventoji teritorija. Kiti Laukuvos apylinkių kaimai tokių vidinių pertvarkymų, atrodo, bus išvengę, o kai kurie jų yra išlaikę ir sudėtingą savo teritorijos konfigūraciją.

XIX a. pabaigoje Laukuvos apylinkėse būta nemažai dvarų – Burbiškių, Požerės, Vabalų, Selvestrų ir Pykaičių – bei palivarkų – Novopolio–Pykaičių, Vaitkaičių (du), Palygumio, Kelpšaičių, Palokysčio, Eitvydaičių, Samoškalių, Drūktenių, Padievyčio, Šiauduvos, Virpylių ir keleto kitų<sup>31</sup>. Pačioje XX a. pradžioje daugelis palivarkų jau vadinti dvarais, o po 1922 m. Žemės reformos visi jie – ir dvarai, ir palivarkai – buvo pervadinti kaimais, o kai kurie gavo netgi naujus pavadinimus (pavyzdžiui, Pykaičių dvaras buvo pervadintas Paviksvės kaimu)<sup>32</sup>. Kartografinė medžiaga, deja, neparodo vieno svarbaus ir įdomaus dalyko – dvaro kaip ūkinio vieneto, kitaip sakant, neparodo, kurie kaimai ir palivarkai kuriam dvarui buvo pavaldūs, todėl sudarytoje schemoje (2 pav.) pažymėtos tik pačios dvarų ir palivarkų teritorijos, nenurodant jiems buvusių pavaldžių priklausinių.

Nėra galutinai aišku, kas vis dėlto nulėmė tokį skirtingą bendruomenių dydį. Kitose Lietuvos vietose aiškiau matomas kaimų dydžio ryšys su reljefo sąskaida, Laukuvos apylinkėse ne toks ryškus, tačiau ir čia dauguma mažųjų bendruomenių koncentruojasi aukščiausiose apylinkių vietose, nors didžiulis Apvaršuvos kaimas šį dėsnį paneigia. Iš dalies sutampančios mažųjų kaimų ir seniausių archeologinių paminklų paplitimo vietos leidžia manyti, kad norėdamos sutilpti seniausiai apgyventuose ir žemdirbystei tinkamiausiuose plotuose bendruomenės buvo priverstos susispausti, o apsigyvenusios prastesnėje gamtinėje aplinkoje ir norėdamos turėti reikiamą dirbamos žemės kiekį galėjo skleistis plačiau. Tokią mintį iš da-



*Padievyčio dvaras. Paveikslas tapytas A. Jurskio apie 1935 m. S. Jurskytės nuotr.*

<sup>31</sup> *Топографическая карта Ковенской губернии.*

<sup>32</sup> Išparceliuotų dvarų pavadinimų pakeitimai kaimais, *Vyriausybės žinios*, 1929, Nr. 23/5.



*Laukuvos  
apylinkių  
kalvotas  
kraštovaizdis.  
2001 m.  
F. Kavoliutės  
nuotr.*

lies patvirtina ir jai šiek tiek prieštarauja didžiulis Treigių kaimas, iš visų Laukuvos apylinkių kaimų XX a. pradžioje išsiskyręs bene didžiausiu mažų ūkių skaičiumi<sup>33</sup>. Kas nulėmė, kad būtent šiame kaime gyveno tiek daug mažžemių?

### Senasis Laukuvos apylinkių kraštovaizdis

Per ilgą savo raidos istoriją Lietuvos kultūrinis kraštovaizdis pamažu keitėsi ir tris kartus buvo tikslingai pertvarkytas: pirmą kartą – XVI a. viduryje Valakų reformos metu, kai buvo suformuota režinė žemėnauda. Antrasis svarbus kraštovaizdžio pertvarkymas vyko XX a. pirmojoje pusėje, kai buvo pereita prie vienkiaminės apgyvendinimo sistemos. Abu kartus Laukuvos apylinkių kraštovaizdis radikalių pakeitimų, atrodo, bus išvengęs; teritorinės bendruomenės išliko nesuardytos, režinė žemėnauda ir gatviniai kaimai nedaug kur buvo suformuoti, o atsiradus daugiau vienkiamųjų, padaugėjo dirbamos žemės, bet kraštovaizdis iš esmės nepasikeitė.

XX a. pradžioje kaimų teritorijos Laukuvos apylinkėse vis dar buvo įsisavintos vidutiniškai: ariama žemė čia sudarė 25–40% ir tik kai kuriuose Laukuvos gūbrio viršūnėje įsikūrusiuose mažuose kaimuose siekė 40–50%. Likusį plotą užėmė krūminingos pievos bei ganyklos, tačiau miškų būta vos keliolikoje kaimų (žr. 1 lentelę). Daugiausia jų buvo išlikę Palokystyje (96 ha), dar šiek tiek Selvestruose ir Padvarninkuose (atitinkamai 20 ir 25 ha), o kitur jie užėmė tik po kelis hektarus. Taipogi būta nedidelių durpynėlių, kurių atsiradimą skatino miškų nebuvimas. Tačiau kraštovaizdis neatrodė visiškai bemiškis, nes jį pajavairino krūmingose pievose ir ganyklose augę, bet mišku nelaikyti jaunuolynai. Taigi tiek aukštuminio, tiek lyguminio pobūdžio vietovaizdžiuose įsikūrusių kaimų žemių įsisavinimo lygis buvo panašus ir tai ryškiai skyrėsi nuo Aukštaičių aukštumos. Ten dirbama žemė jau XIX a. pradžioje užėmė 60–80% kaimų teritorijų ploto<sup>34</sup>. Tokį didžiulį atskirų Lietuvos aukštumų įsisavinimo skirtumą visų pirma nulėmė skirtingos gamtinės sąlygos. Gerokai didesnis kritulių kiekis Žemaitijoje lėmė didesnę negu Aukštai-

<sup>33</sup>Treigių kaimo planas, 1911, LCVA, f. 1250, ap. 4, b. 15/363.

<sup>34</sup>Kavoliutė F. *Aukštaičių aukštumos agrarinio kraštovaizdžio antropogeninė transformacija*. Daktaro disertacija (rankraštis), 1998, p. 93.



*Padvarninkai.  
Lenkių pievos iš  
Antano Milkinto  
kiemo. 1970 m.  
liepos 14 d.  
B. Sriubo nuotr.*



*Ant Dievyčio kalno  
prie kryžiaus:  
iš kairės –  
Tadas Tallat-Kelpša,  
Bronė Jucevičienė,  
kiti du – neatpažinti,  
pirmas iš dešinės –  
Antanas Jucevičius.  
1943 m.  
Iš S. Jurskytės  
albumo*

čių aukštumoje dirvožemių įmirkimą – taigi ir mažesnę žemdirbystei tinkamos žemės plotą<sup>35</sup>. Kita Žemaitijos dirvožemių savybė – ypač didelis rūgštingumas (jie yra rūgščiausi visoje Lietuvoje)<sup>36</sup> daro šiuos dirvožemius sunkiai sukultūrinamus. Tik senuose sodybiniuose sklypuose, kurie ilgą laiką nuolatos ir gausiai buvo tręšiami, dirvožemiai pasidavė sukultūrinimui<sup>37</sup> ir tapo mažiau rūgštūs. Tokie įtręstos žemės plotai buvo derlingesni, todėl vertinami, saugomi, stengiamasi jų neapleisti, o po karų ir epidemijų, matyt, vėl prie jų būdavo grįžtama. Pastaroji savybė ir galėjo būti svarbiausioji priežastis, nulėmusi I tūkstantmetį po Kristaus apgyventų arealų, taigi kultūrinio kraštovaizdžio židinių kompaktiškumą Žemaitijoje<sup>38</sup>. Retesnis žemdirbystei tinkamų plotų kiekis ir sunkus jų sukultūrinimas iš dalies, matyt, bus nulėmęs ir kitokį Žemaičių aukštumos žmonių gyvenamosios būdą – vienkiemiais.

Menkesnį negu Rytų Lietuvoje Žemaitijos kraštovaizdžio įsisavinimą, ma-

<sup>35</sup> Šlapi dirvožemiai, *Lietuvos TSR atlasas*, 1981, p. 94.

<sup>36</sup> Rūgštūs dirvožemiai. *Ten pat.*

<sup>37</sup> Galvydytė D. Lietuvos dirvožemių sukultūrinimo klausimu, *Geografinis metraštis*, 1968, t. 9, p. 37–49.

<sup>38</sup> Kavoliutė F. Lietuvos kultūrinio kraštovaizdžio ištakos, *Geografijos metraštis*, 2000, t. 33, p. 20–28.



Kazimieros ir Antano Milkintų sodyba (iki melioracijos)  
Padvarninkų kaimo pakraštyje prie kelio į Aukštągirę. Tokių sodybų kaime buvo 25, iš jų 24 po melioracijos neliko... 1970 m. liepos 18 d. B. Sriubo nuotr.

tyt, lėmė mažesnis gyventojų tankis bei istoriškai susiklostę šiek tiek skirtingi socialiniai santykiai. Rytų Lietuvos kaimuose po XVI a. Valakų reformos žemė buvo padalyta rėžiais. Be to, buvo gausu valstybinių dvarų ir palivarkų, o tai skatino didesni ariamos žemės plotų atsiradimą. Žemaitijoje, kuri valstybėje turėjo išskirtinumą, valstybinių dvarų būta mažai, taigi buvo mažiau rėžinių kaimų, o smulkių žemvaldžių dvaruose būta kur kas mažiau ir mažesnių palivarkų.

Pačioje XX a. pradžioje Laukuvos apylinkėse vyravo vienkiemiai, tačiau jie labai skyrėsi savo dydžiu, tiksliau – sodybinės žemės plotu, o, matyt, ir amžiumi. Be to, visų jų išsidėstymas kaimų teritorijose buvo aiškiai diferencijuotas. Didieji vienkiemiai (1,4–1,7 ha sodybinės žemės) telkėsi geresnėje gamtinėje aplinkoje, kur buvo didesni dirbamos žemės plotai, o mažieji (0,1–0,9 ha) – kaimų dalyse, kuriose arimai buvo išsimėtę rečiau ir žymiai mažesniais sklypeliais (žr. 5 pav.). Šiuo požiūriu iš visų Laukuvos apylinkių išsiskiria Bilionių<sup>39</sup> kaimas, kuriame buvo paplitę tik dideli vienkiemiai. Kaimų planai rodo, kad po išsikėlimo į vienkiemius visos tokios didelės sodybos priklausė turtingiems, daug žemės valdžiusiems ūkininkams. Jos turėjo didelius sodus, o kai kurios šalimais ir tvenkinius, buvo gausiai apželdintos. Matyt, tai buvo ne vien atskirų šeimų, bet savotiški ištisų giminių lizdai. Lig šiol

5 pav. Bučių kaimo žemėnaudos planas (1932, LCVA, f. 1250, ap. 4, b. 15/343).  
1 – sodybinė žemė,  
2 – pievos ir ganyklos,  
3 – ariama žemė

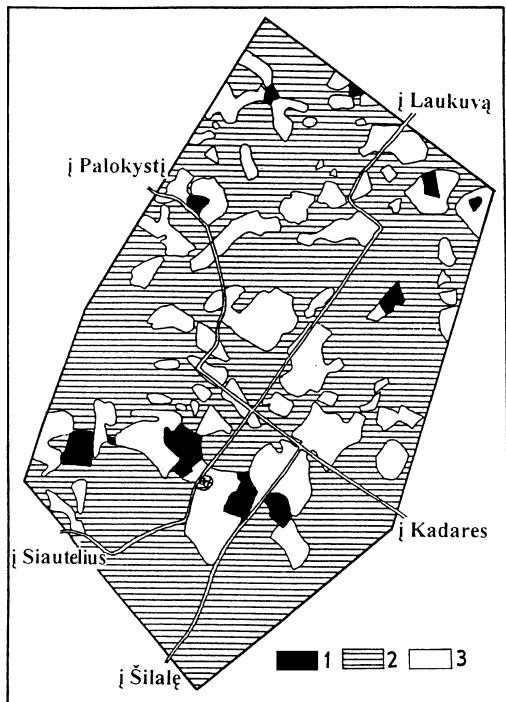

<sup>39</sup> Bilionių kaimo planas, 1911, LCVA, f. 1250, ap. 4, b. 15/167.



*Daugiabučiai  
Dvarviečių kaime  
prie Žemaičių plento.  
Apie 1966 m.  
J. Budrecko nuotr.*

nėra visiškai aišku, kada Žemaitijoje atsirado mažesnieji (jaunesni) vienkiemiai. Įvairių laikų kartografinė medžiaga rodo, kad menkiau įsisavintose Rytų Lietuvos rėžinių kaimų dalyse vienkiemiai atsirado XIX a. antrojoje pusėje arba pačiais pirmaisiais XX a. metais<sup>40</sup>, t. y. dar iki 1907 m. vadinamosios Stolypino žemės reformos; tai gal ir čia taip bus atsitikę.

Patys jauniausi vienkiemiai Laukuvos apylinkėse, kaip ir visoje Lietuvoje, atsirado XX a. pirmojoje pusėje, pereinant prie visuotinės vienkieminio apgyvendinimo sistemos. Įdomu yra tai, kad ir šie jauniausieji vienkiemiai buvo skirtingo dydžio. Turtingesnieji valstiečiai kūrė didesnes su gausiais sodais sodybas, vargingesnieji – mažas. Taigi XX a. pradžioje vizualinėje kraštovaizdžio struktūroje dominavusios krūmingos pievos ir ganyklos, tarp kurių išterpę dirbami laukai su medžiuose paskendusiais vienkiemiais, sudarė gana natūralaus, nors ir bemiškio agrarinio krašto vaizdą.

### Kraštovaizdžio pokyčiai XX a. antrojoje pusėje

XX a. antrojoje pusėje vykdytas paskutinis kraštovaizdžio pertvarkymas buvo dramatiškas, kardinalus, iš pagrindų pakeitęs tiek istoriškai susiklosčiusią gyvenotojų bendruomenių teritorinę organizaciją, tiek per šimtmečius nusistojusią agrarinio kraštovaizdžio erdvinę struktūrą. Amžiaus viduryje nacionalizavus žemę ir įvykdžius sovietinę žemės reformą buvo suformuoti naujoviškam ūkininkavimui pritaikyti nauji ūkiniai vienetai – kolūkiai ir tarybiniai ūkiai. Pirmieji tokie ūkiai (žemės ūkio artelės) – „Spartako“, „Po Lenino vėliava“, „Gegužės pirmosios“, „A. Čepajevovo“, „K. Poželos“, „Tarybinės Žemaitijos“, „Už taiką“ ir Padievyčio tarybinis ūkis<sup>41</sup> – buvo palyginti nedideli, nes jungė po kelias ar keliolika senųjų kaimo bendruomenių. Tarybinio ūkio įkūrimą lėmė šioje vietoje buvę keli dvarai ir palivarkai – Pykaičių, Padievyčio, Šiauduvos. Kurį laiką jam priklausė ir Selvestrų bei Kelpšaičių dvarai.

<sup>40</sup>Kavoliutė F. *Aukštaičių aukštumos agrarinio kraštovaizdžio antropogeninė transformacija*. Daktaro disertacija (rankraštis), 1998, p. 93.

<sup>41</sup>Ūkių žemėnaudų planai 1953–1990, *Valstybinio Žemėtvarkos instituto darbinis archyvas*.



*Kelias pro  
melioruotus laukus.  
2001 m.  
F. Kavoliutės nuotr.*

Suformavus naujus ūkius, buvo pradėtos formuoti ir stambios, taigi iš esmės naujos bendruomenės, turėjusios gyventi stambiose kompaktiškose gyvenvietėse, kurių kiekviename ūkyje turėjo būti po vieną pagrindinę ir vieną ar dvi pagalbines. Dažniausiai jos buvo kuriamos išlikusiose ryškesnėse kaimavietėse. Tačiau kėlimasis iš vienkiamų pradžioje vyko vangiai, o paskui, sustambinus minėtuosius ūkius, mieliau buvo keliamasi kad ir į toliau esančią, bet pagrindinę naujojo ūkio gyvenvietę. Laukuvos apylinkėse tokiomis tapo pati Laukuva, Požerė, Bilionys ir Šiauduva. Kai kurios pirmųjų kolūkių gyvenvietės, likusios sustambintų ūkių – Laukuvos, Medvėgalio, Bilionių (K. Poželos), Padievyčio bei Žadeikių tarybinių ūkių pakraščiuose, tapo neperspektyvios, taigi neplėstinos ir nustojo augusios. Jos lengvai atpažįstamos iš šalikelėje susispaudusių kelių, rečiau – keliolikos individualių sodybų ir vieno ar dviejų daugiabučių namų, turėjusių kaimiečių gyvenimą priartinti prie miestiško. Tokios liko Girvainiai, Pykaičiai, Palokystis, Kantautaliai, Ruskiai, Stročiai, Juodainiai (plačiau žr. atskirą str.) ir Apvaršuva<sup>42</sup> (6 pav.). Iš jų labiausiai išaugo Juodainiai, ilgesnį laiką buvę ir centrinė ūkio gyvenvietė. Visų vienkiamų per tą laikotarpį nespėta išnaikinti, todėl sovietmečiu pradėtas stambių bendruomenių formavimas liko nebaigtas. Senosios kaimų bendruomenės yra gerokai apardytos arba, kaip Bilionys, netgi perskeltos pusiau ir praradusios bendruomeninio gyvenimo tradicijas, o didžiosios kolūkinės to bendruomeniškumo per ketvirtą dešimtmečių išsiugdyti nebespėjo. Tolesnis bendruomeninis gyvenimas iš dalies priklauso ir nuo pačių žmonių pasirinkimo bei jų mentaliteto. Sunku spėlioti, kaip elgsis Laukuvos apylinkų žmonės ateityje, bet, matyt, bus visai: kai kurie sugrįš atgal į savo kaimus, ant savo žemės, o kiti pasiliks kolūkinėse gyvenvietėse, nes prasidėjusi kaimo urbanizacija gali tik sulėtėti, bet kryptis atgal vargu ar bėpasiskeis.

Senosiose dvarų ir palivarkų sodybose bei kai kuriuose dideliuose vienkiamuose sovietmečiu buvo įsteigti gamybiniai centrai. Iš pradžių panaudojant ten buvusius ūkinius pastatus, o vėliau pastatant naujas dideles fermas ar technikos kiemus. Naujųjų brigadų ir skyrių

<sup>42</sup> Šilalės rajono žemėtvarkos schema, 1980, Valstybinio Žemėtvarkos instituto darbinis archyvas.

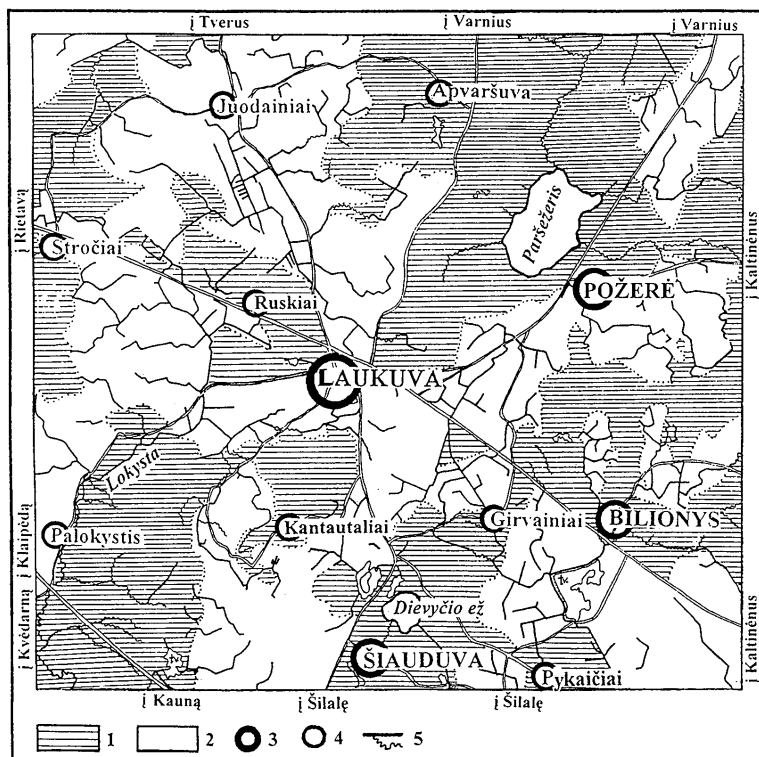

6 pav.  
Laukuvos apylinkių kraštovaizdžio teritorinė struktūra.  
1 – natūraliai (istoriškai) susiklosčiusio kraštovaizdžio teritorijos,  
2 – tikslingai suformuoto totalitarinio kraštovaizdžio teritorijos,  
3 – buvusios pagrindinės kolūkių ir tarybinių ūkių gyvenvietės,  
4 – buvusios pagalbinės ir neplaninės gyvenvietės,  
5 – kanalai, natūralios upių bei renatūralizuotų griovių dalys

gamybiniai centrai, išikūrę keliolika kartų mažesnių ūkinių vietnetų – dvarų ir palivarkų – sodybose, besiplėsdami nebetilpo jose ir jas suardė. Taip buvo sunaikintas senųjų dvarų bei palivarkų kultūrinis palikimas. Tačiau įdomu yra tai, kad po nepriklausomybės atkūrimo besikeičiantis gyvenimas sparčiausiai ardo ir keičia būtent šį sovietmečio palikimą, tarytum parodydamas, kad mūsų krašte jis buvo svetimkūnis.

Po dviejų masinės melioracijos ir radikalaus kraštovaizdžio pertvarkymo dešimtmečių, prasidėjusių 1965 m., Laukuvos apylinkės vietomis taip pat neatpažįstamai pasikeitė. Nukėlus vienkiemius, nusauginus žemes ir kanalizavus upelius, sunaikinus buvusią struktūrą ir suformavus itin didelius dirbamos žemės laukus, atsivėrė Žemaitijos kraštovaizdžiui visiškai nebūdingos didelės 2–3 km skersmens tuščios monotoniškos erdvės. Praradusios šimtmečiais šiame gamtovaizdyje gyvenusių žmonių sukurtą ir jų dvasingumą atspindinčią žemės naudmenų įvairovę, o vietomis ir pačius gyventojus, jos prarado savo identiškumą, savastį ir tapo „negyvos“, tačiau vizualiai labai agresyvios. Tokios totalitarinio kraštovaizdžio teritorijos apima apie pusę Laukuvos apylinkių ploto<sup>43</sup> (žr. 6 pav.). Kitą dalį užima revoliucinių pertvarkymų nepaliesto kraštovaizdžio teritorijos<sup>44</sup>, kurios per tą laiką taipogi gerokai pasikeitė. Dėl smulkios reljefo sąskaidos jos buvo menkai ūkiškai išnaudojamos, nes kolūkių turima stambiagabaritė žemės ūkio technika netiko mažiems laukams, todėl mažėjo arimų, nešienauja-

<sup>43</sup>Lietuvos Respublikos ortofotografinis žemėlapis, M 1:10 000, sud. Valstybinė žemėtvarkos ir geodezijos tarnyba, 1995.

<sup>44</sup>Ūkių žemėnaudų planai 1953–1990, Valstybinio žemėtvarkos instituto darbinis archyvas.





mos ir neganomos pievos apaugo krūmais ir jaunuolynais – padaugėjo nedidelių miškelių, o neprižiūrimiems grioviams ėmus užakti, atsinaujino pelkės. Vyko kraštovaizdžio renatūralizacija. Tačiau ir šios radikalių kraštovaizdžio pertvarkymų nepatyrusios teritorijos prarado dalį savo gyventojų. Iš nusausinamų žemių buvo siūloma iškelti visų pirma vienkiemius, kurių gyvenamieji namai yra avariniai arba seni ir apgriuvę<sup>45</sup>. Juos buvo draudžiama remontuoti, o nusikeliančys buvo remiami pinigais. Taigi Žemaitijoje, kur nuo senovės vyravo vienkiemiai, pirmiausiai ir buvo nugriautos šios senovinės sodybos. 1985 m. apie pusę Laukuvos apylinkėse likusių vienkiemių buvo įvertinti kaip „nukeltini pirmoje eilėje“<sup>46</sup>. Tačiau nepaisant visų praradimų, radikalių kraštovaizdžio pertvarkymų nepatyrusios teritorijos šiaudien įgyja išskirtinę vertę – jos tampa itin reikšminga mūsų krašto kultūros paveldo dalimi. Natūraliai susiklostęs ir visuomenei keičiantis pamažu pakitęs agrarinis kraštovaizdis yra išlaikęs ne tik tradicinę ekologinę infrastruktūrą, bet išsaugojęs ir savo atmintį. Ji apima daugelį kultūrinio kraštovaizdžio aspektų: išlikusias gyvenamąsias vietas ir kapines, kelius, piliakalnius, naudmenų struktūrą, archetipus ir kitus ją saugančius elementus bei tiesiogiai pačią atmintį – prisiminimus apie čia gyvenusius žmones ir vykusius įvykius.

*K. ir A. Milkintų sodybviētė po melioracijos.*

*Kryžius (tolumoje) stovėjo sodybos darželyje.*

*Nuotraukoje: (iš kairės) Balys Sriubas, Agota Milkintaitė-Sriubienė, Alfonsas Milkintas (susigrąžinęs šią tėvų žemę) ir jo žentas Vytautas Brazauskas. 1996 m. liepos mėn. Z. Juškevičiaus nuotr.*

<sup>45</sup> Dėl priemonių, susijusių su gyventojų kėlimusi iš vienkiemų į gyvenvietes, *Lietuvos TSR Aukščiausiosios Tarybos ir vyriausybės žinios*, 1969, sausio 10, p. 31–33.

<sup>46</sup> Vienkiemų įvertinimo planai 1985 m. sausio 1 d. būklei, *Valstybinio Žemėtvarkos instituto darbinis archyvas*.

## Žemaičių aukštumos dirvožemių erozija ir žemės ūkio veiklos ypatybės juose

*Benas Jankauskas*



*Laukuvos apylinkių  
vaizdas.  
2001 m.  
Z. Juškevičiaus  
nuotr.*

**Reljefo formavimasis.** Visą Lietuvos teritoriją dengia purios kvartero periodo uolienos. Jų storis – nuo kelių iki 200–240 m; 300 m aptikta Sūduvių ir Žemaičių aukštumose<sup>1</sup>. Tai sudėtinga (polimorfinė) glacialinių (ledyno atneštų) uolienu masė, dažnai vadinama morena. Pastaroji sudaryta iš uolienu, kuriomis šliaužė ledynas. Tai smėlio, aleurito, molio ir granito bei gneiso nuotrupų mišinys. Dabartinių moreninių aukštumų užuomazgos susidarė viduriniojo pleistoceno (prieš 380–100 tūkst. metų) laikotarpiu. Aukštumas galutinai suformavo paskutinis – Nemuno (Valdajaus) ledynmetis, dengęs Lietuvos teritoriją prieš 25–12 tūkst. metų.

Nustatyta, kad puriosios kvartero uolienos Lietuvos teritorijoje ledynų yra suklotos ant skirtingo pagrindo. Žemaičių aukštuma slūgso ant mezozojaus eros jūros ir kreidos periodų nuogulų. Pastarųjų amžius – 90–140 mln. metų. Manoma, kad sališkosios Žemaičių aukštumos pagrindą sudaro tamsūs mezozojaus eros jūros periodo moliai, sumaišyti su paleozojaus eros uolienomis ir kristaliniais rieduliais iš Rytų Suomijos<sup>2</sup>.

Dirvodaros procesai vyko dar prieš ledynmetį. Užslinkęs ledynas egzeravo (sumaišė, nustūmė) buvusį viršutinį žemės paviršiaus sluoksnį. Todėl beveik visoje Lietuvos teritorijoje dirvodara, o kartu ir dirvožemio ardymas naujai vyksta tik apie 12 tūkstančių metų, t. y. nuo to laiko, kai Lietuvą paliko paskutiniojo apledėjimo ledynas. Ten, kur atsitraukiantis ledynas ilgiau sustodavo, liko daugiau jo atneštų moreninių nuogulų ir kalvotas reljefas. Kelios ledyno plaštakos suformavo sališką Žemaičių aukštumą, užimančią didesniąją Žemaitijos dalį<sup>3</sup>. Laukuvos seniūnija yra pietvakariniame tos aukštumos pakraštyje.

<sup>1</sup> Kudaba Č. *Lietuvos aukštumos*, Vilnius, 1983, p. 186.

<sup>2</sup> Гайгала А. И. *Гляциоседиментальные циклы плейстоцена Литвы*, Вильнюс, 1979, с. 162.

<sup>3</sup> Kudaba Č. *Min. veik.*



*Medvėgalio  
aplinkės.  
2001 m.  
Z. Juškevičiaus  
nuotr.*

**Mezoreljefas.** Laukuvos seniūnijos teritorija pagal Lietuvos geomorfologinį rajonavimą yra Vakarų Žemaičių plynaukštės pietvakariuose ir driekiasi per tris jos mikrorajonus: nuo Kvėdarnos–Laukuvos kalvotos moreninės aukštumos per pietinę Varnių moreninio duburio dalį iki Luokės–Kaltinėnų kalvotos moreninės aukštumos<sup>4</sup>. Tai Vidurio Žemaičių aukštumos geografinio rajono pietvakarinis pakraštys<sup>5</sup>. Laukuvos seniūnijos teritorijon patenka aukščiausia Luokės–Kaltinėnų kalvotos moreninės aukštumos mikrorajono, o kartu ir aukščiausia visos Žemaičių aukštumos viršukalvė – Medvėgalis (234,6 m abs. a.). Jos kaimynystėje yra ir kitos to paties kalvų masyvo aukštikalvės: Aukštagirės (214,6 m), Bilionių (203,8 m), Kunigiškės (201,9 m), Gudaičių (188 m), Plunksnių (187 m) ir dar daug kitų.

Seniūnijos mezoreljefas labai įvairus. Varnių moreninis duburys dalija šią teritoriją į dvi kalvotas dalis. Jis tęsiasi nuo Lūksto ežero seniūnijos šiaurėje Paršežerio duburiu iki Dievyčio ir toliau iki pat naujosios autostrados. Šiaurrytinė seniūnijos dalis šiauriau senojo Žemaičių plento į rytus nuo Varnių moreninio duburio yra Žemaičių aukštumos takoskyrinio kalvyno pietvakariniame pakraštyje. Kalvos čia išsidėsčiusios padrikai, dažniausiai turi ryškius šlaitus. Plokščios viršukalvės yra beveik vieno lygio (180–190 m abs. a.), o tarpukalvių dugnas (tarpukalvių lygumos) – kito (apie 160 m abs. a.). Santykinis reljefo formų aukštis yra apie 20–30 m. Tarpukalvių plotai dažniausiai yra vientisi ir jungiasi tarpusavyje<sup>6</sup>.

Žemesnių kalvų masyvas su rečiau pasklidusiomis 150–180 m viršukalvėmis tęsiasi ir į vakarus nuo Varnių moreninio duburio iki Laukuvos–Tverų kelio šiauriau senojo Žemaičių plento bei į rytus nuo Lokystos piečiau Žemaičių plento. Vakarinės teritorijos dalies mezoreljefas taip pat kalvotas, bet viršukalvės čia dar žemesnės (dažniausiai žemiau 150 m abs. a.), kalvos smulkesnės, šlaitai trumpesni ir lėkštesni. Toji seniūnijos dalis įeina į Žemaičių aukštumos pietvakarinio šlaito Laukuvos makrosegmento sudėtį<sup>7</sup>. Vakariname kalbamosios teritorijos pakraštyje kalvų masyvas ties Stirbiške nusileidžia į Rietavo lygumą (100–110 m abs. a.).

<sup>4</sup> Basalykas A. *Lietuvos TSR fizinė geografija*, Vilnius, 1965, t. 2, p. 496.

<sup>5</sup> *Ten pat.*

<sup>6</sup> Kudaba Č. *Min. veik.*

<sup>7</sup> *Ten pat.*

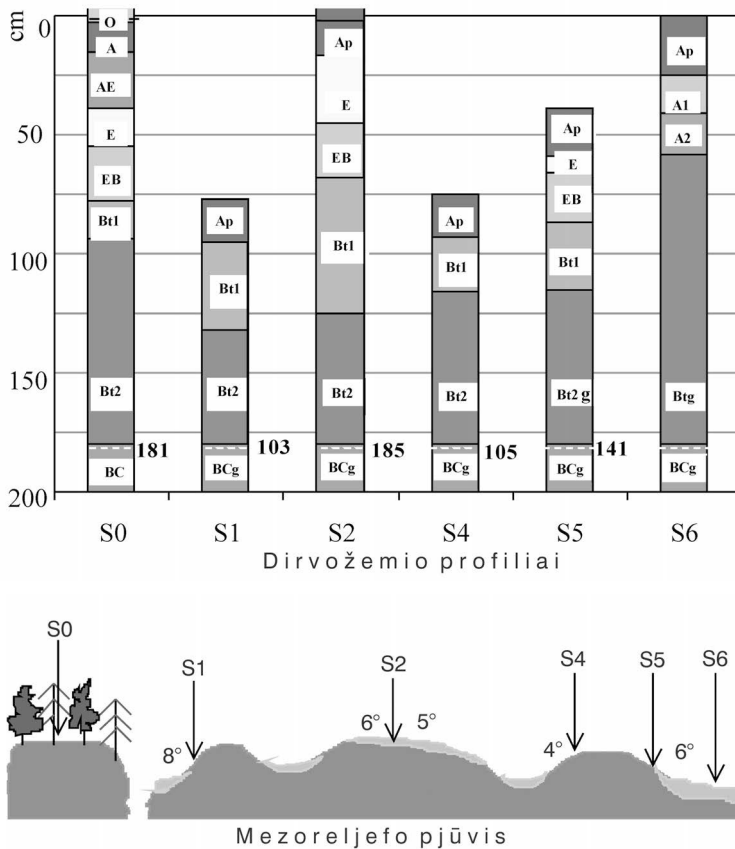

1 pav.  
 Mezoreljefo fragmentas ir dirvožemio nuardymo laipsnis Laukuvos seniūnijos Mažųjų Vankių kaime. S0–S6 – dirvožemio profiliai: S0 – sąlyginai nenuardytas dirvožemis miške; S2 – menkai nuardytas dirvožemis; S5 – vidutiniškai nuardytas; S1 ir S4 – labai nuardytas; S6 – užneštas dirvožemis. Dirvožemių profilių vietos nurodytos rodyklėmis. Balta punktyrinė linija rodo karbonatingojo horizonto gylį cm

Pagal Basalyką, Žemaičių aukštumos „vakarinė dalimi gana vingiuota linija iš šiaurės vakarų į pietryčius nusitęsia dvi ryškios kalvų virtinės, atskirtos viena nuo kitos žemesnių plotų“<sup>8</sup>. Pietvakarinė žemesnių kalvų virtinė, prasidėjusi nuo Barstyčių, eina pro Tverus, taigi ir pro Laukuvą, iki Balsių. „Antroji šiaurinė kalvų virtinė yra aukštesnė ir ilgesnė. Ji prasideda irgi netoli Barstyčių (į vakarus nuo Sedos) ir tęsiasi... iki Kaltinėnų“<sup>9</sup>. Laukuvos seniūnijos rytinę dalį iki Varnių moreninio duburio apima pietvakarinis tos kalvų virtinės pakraštys.

**Mezoreljefo tyrimai.** Žemaičių aukštumos kalvoto reljefo dirvožemio būklę tyrinėjome daugelyje vietų. Viena iš jų buvo Šilalės rajono Laukuvos seniūnijos Mažųjų Vankių kaime Žemaičių aukštumos takoskyrinio kalvyno pietvakariniame masyve. Mezoreljefo fragmente (1 pav.) matyti kalvų įvairovė: šalia smulkios, bet stačių šlaitų kalvos yra plati su nežymiu nuolydžiu plokštikalvė, o už jos – vėl platoka, bet lėkštesnių šlaitų kalva. Visos kalvos atskirtos tarpukalvių lomomis. Palyginus aprašomus dirvožemio profilius pagal karbonatingojo horizonto gylį ir pagal pašlaitėse sukлото deliuvio storį buvo apskaičiuota, kad mažai nuardyto va-

<sup>8</sup> Basalykas A. ir kt. *Lietuvos TSR fizinė geografija*, Vilnius, 1958, t. 1, p. 504.

<sup>9</sup> *Ten pat.*

dinamo profilio vietoje (S2) dėl erozijos netekta 12 cm, vidutiniškai nuardyto profilio vietoje (S5) – 40 cm, o labai nuardytų profilių (S1 ir S4) vietose – atitinkamai po 78 ir 76 cm viršutiniojo dirvožemio sluoksnio. Kalvų pašlaitėse užnešto dirvožemio sluoksnis buvo nuo 31 iki 64 cm<sup>10</sup>. Nenuardyto dirvožemio profilis aprašytas mišraus miško rytų kryptimi nuolaidžios plokštikalvės viduryje. Dirvožemio profiliai rodo bendrą dėl dirvožemio erozijos netektą ir pašlaitėse sukauptą dirvožemio kiekį skirtingai nuardytose reljefo vietose. Prie pateiktojo mezoreljefo dirvožemio profilių dar ne kartą grįšime analizuodami įvairias kalvoto reljefo dirvožemių savybes, todėl įsidėmėtina šio mezoreljefo situacija. Tie duomenys plačiai skelbti Lietuvoje ir užsienyje<sup>11</sup>.

## Dirvožemio danga

Paskutinis Lietuvos teritoriją palikęs ledynas pietvakariniame Žemaičių aukštumos šlaite paliko nestorą (15–50 m) blausiai gelsvai rusvo, vietomis pilkšvo moreninio priemolio sluoksnį<sup>12</sup>. Tai Laukuvos seniūnijos kalvoms būdinga dirvožemio danga. Vakarinio Žemaičių aukštumos moreninio ruožo dariniai turi mažai karbonatų, o dėl gausių tai zonai būdingų kritulių yra giliai išplauti. Tokie mažai karbonatingi priemoliai dengia ir aukštesnių bei stambesnių kalvų masyvą į rytus nuo Varnių moreninio duburio ruožo, ir žemesnių bei smulkesnių kalvų grandinę į vakarus nuo to duburių ruožo. Duburių pakraščiuose iš po storos samplovinių smėlių ir priemėlių dangos vietomis iškyla moreninis priemolingas pagrindas<sup>13</sup>. Tarpukalvių lomos ir duburiai vietomis yra pripildyti nuosėdinių sąnašų, supelkėję, iš viršaus užkloti įvairaus storio durpių sluoksniais.

Moreninių kalvų dirvožemiai labai margos litologinės sudėties. Vienos kalvės geomorfologiniame pjūvyje dažnai visai greta randamas ir sunkus ar vidutinio sunkumo molis, ir smėlis (netgi kvarcinis), ir žvyras. Ledyno sustumto dirvožemio margumas kartais matyti net nedidelėje prakasoje (žr. splt. pav.), o margumas dėl skirtingo nuardymo – kalvoto reljefo arime (žr. splt. pav.). Petrografinė bei minerologinė morenos sudėtis taip pat labai marga, tačiau visada joje yra magminių (granito, diorito, gabro, diabazo ir kt.), rečiau metamorfinių (gneiso, kristalinio skalūno, amfibolito, kvarco) uolienuų nuotrupų, nuosėdinių uolienuų (kinties, dolomito, smiltainio, titnago) nuolaužų bei trupinių. Vidutiniškai Lietuvos pleistoceno dangoje yra 76% nuosėdinių ir 24% kristalinių uolienuų<sup>14</sup>. Todėl beveik visos atneštinės uolienos yra purios, nerišlios. Dirvodarinės uolienos margumas sudaro daug sunkumų pla-

<sup>10</sup> Янкаускас Б. Попытки совершенствования методики определения степени эродированности холмистых дерново-подзолистых почв, *Ekologija*, 1993, nr. 4, p. 47–53; Jankauskas B., Jankauskienė G. Deterioration of physical attributes of eroded Dystric Podzoluvisols and its rehabilitation, *Soil conservation in large-scale land use. Proceedings of international conference of the ESSC, Bratislava, 1999*, p. 89–97.

<sup>11</sup> Янкаускас Б. *Понимку...*; Jankauskas B. *Dirvožemio erozija*, Vilnius, 1996, p. 168; to paties aut.: Soil erosion under different crop rotations, Zemaiciai Upland, Lithuania, *Headwaters: Water Resources and Soil Conservation*, Rotterdam, Brookfield, 1998, p. 307–313; to paties aut.: Modelling of terrestrial erosion and change of soil features under soil erosion on the hilly relief of Lithuania, *International archives of photogrammetry and remote sensing*, Vol. XXXIII, Part B7/2, Amsterdam, 2000, p. 615–622; to paties aut.: Amangement system for soil conservation on the hilly-rolling relief of Lithuania, *Sustaining the global farm*. Purdue, West Lafayette IN 47907-1196 USA, 2001, p. 119–124.

<sup>12</sup> Kudaba Č. *Lietuvos aukštumos*, p. 186.

<sup>13</sup> Basalykas A. ir kt. *Lietuvos TSR fizinė geografija*, Vilnius, 1965, t. 2, p. 496.

<sup>14</sup> Kudaba Č. *Min. veik.*

nuojant žemės naudojimą, reikalauja žemės dirbimo priemonių įvairovės. Todėl nepakankamas atskirų dirvožemio savybių pažinimas gali būti gana svarbių klaidų priežastis<sup>15</sup>. Laukuvos seniūnijos dirvožemio dangą taip pat yra labai marga, nes susiformavo ant nevienalytės ledynų atneštos ir įvairiai suklotos dirvodarinės uolienos. Įvairovę didina labai skirtingas paviršiaus reljefas.

*Fizinės dirvožemio savybės.* Dauguma dirvožemio fizinių ir net cheminių savybių priklauso nuo jo granulimetrinės sudėties<sup>16</sup>. Toji sudėtis lemia net dirvodaros kryptį, organinių ir mineralinių medžiagų kaupimąsi bei ūkinį žemės panaudojimą. Dirvožemio drėgmės ir oro režimą, kaip ir žemės dirbimui reikalingų padargų parinkimą, didžia dalimi taip pat lemia jo granulimetrinė sudėtis. Lengvi smėlio ir priemolio dirvožemiai gerai praleidžia vandenį, orą, greitai išsyla, nesunkiai įdirbami, bet mažai sukaupia drėgmės, nedaug juose būna humuso ir maisto medžiagų. Jie neatsparūs vandens ir vėjo poveikiui. Sunkaus priemolio ir molio dirvožemiai blogai praleidžia vandenį, lėtai išsyla, sunkiai įdirbami, tačiau juose susikaupia daugiau humuso ir maisto medžiagų. Jie atsparesni ardymui. Žemės ūkio reikmėms palankiausi yra lengvo ir vidutinio sunkumo priemolio dirvožemiai<sup>17</sup>.

Žymų indėlių tiriant ir aprašant Žemaičių aukštumos (o drauge ir Laukuvos seniūnijos) nuardytų ir ardomų dirvožemių fizines savybes idėjo dr. O. Visockis, ilgą laiką vadovavęs Lietuvos žemdirbystės instituto Kaltinėnų bandymų stočiai. Jo tyrimų duomenys labai padėjo geriau suvokti eroduotų dirvožemių savybes ir pasirengti jų apsaugai. Kai kurie jo tyrimų duomenys bus panaudoti aprašant Laukuvos seniūnijos dirvožemių fizines savybes ir kalvoto reljefo dirvožemių ardymą vandeniui.

Laukuvos seniūnijos nuardytų balkšvažemių granulimetrinei sudėčiai aptarti pateikiami keturių dirvožemio profilių duomenys iš Kaltinėnų bandymų stotyje aprašytų ir įvertintų 89 dirvožemio profilių (2 pav.). Tyrimui pasirinktieji dirvožemio profiliai buvo Mažųjų Vankių kaime – jau minėtame Žemaičių aukštumos takoskyrinio kalvyno pietvakariniame pakraštyje. Be pavaizduotų nenuardyto dirbamo lauko dirvožemio horizontų: A (4–16 cm), AE (16–40 cm), E (40–56 cm), EB (56–79 cm), Bt1 (79–95 cm) ir Bt2 (95–120 cm), miško dirvožemio paviršiuje dar buvo 4 cm storio O horizontas, t. y. miško paklotė. Miške aprašytojo, kaip ir kitų profilių, dirvožemio granulimetrinėje sudėtyje vyravo smėlio frakcijos dalis. Fizinio smėlio (1–0,01 mm) A, AE ir E horizontuose buvo 73,4–78,7%, o fizinio molio (<0,01 mm) – 21,3–26,6%. Gilesniuose EB–Bt2 horizontuose mažėjo fizinio smėlio ir didėjo fizinio molio dalis. Jų atitinkamai buvo 55,6–64,3% ir 35,7–44,4%. Mažiausiai dumblo frakcijos (<0,001 mm) buvo E horizonte. Dalis šios smulkausios frakcijos dalelių dirvodaros eigoje buvo išplauta ir pateko į gilesnius dirvožemio horizontus. Todėl labai aiškus dumblo frakcijos padidėjimas matomas Bt1 ir Bt2 horizontuose. Dulkių frakcijos dalis visuose dirvožemio horizontuose buvo beveik vienoda. Didžiausia smėlio frakcijos dalis buvo išplautuosiuose AE ir E horizon-

<sup>15</sup>Miliauskas V. Lietuvos pietryčių velėninių jaurinių dirvožemių agrofizinės savybės bei jų dinamika, *Augalininkystė lengvuose dirvožemiuose*. LŽI darbai, Vilnius, 1967, t. 11, p. 5–52.

<sup>16</sup>USDA NRCS, *Soil survey laboratory information manual*, Lincoln, Nebraska, 1995, p. 305; Мичманова А. И., Долгов С. И. Методы механического и микроагрегатного анализа почв, *Агрофизические методы исследования почв*, Москва, 1966, с. 5–21.

<sup>17</sup>Motuzas A., Buivydaitė V., Danilevičius V., Šleinyš R. *Dirvotyra*, 1996, p. 374.

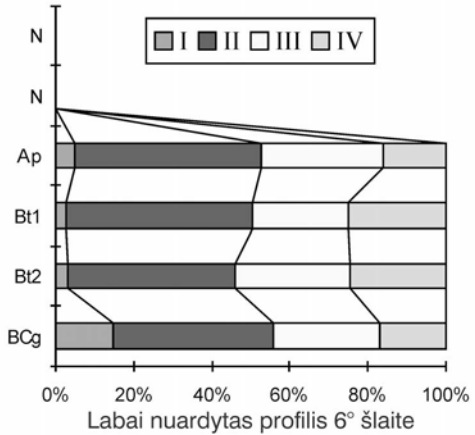
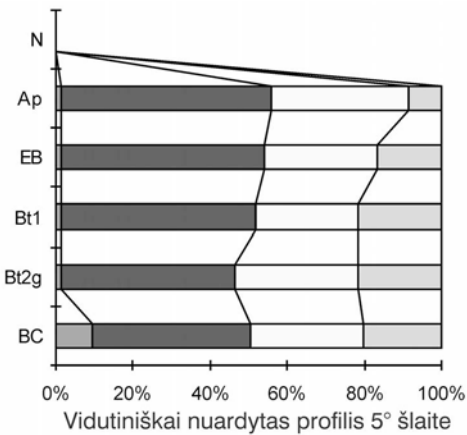
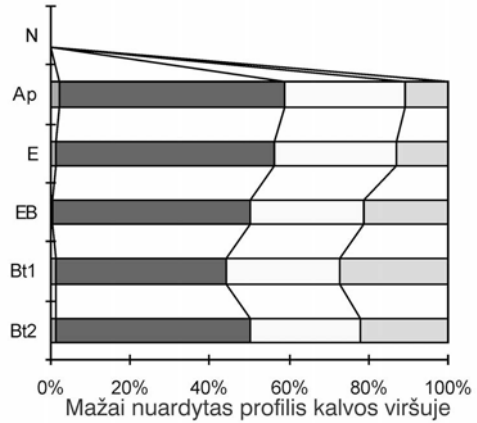
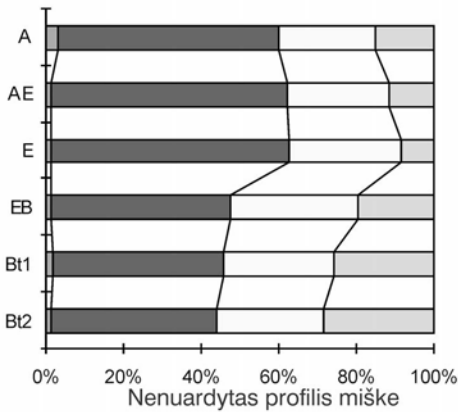

tuose, o mažiausia – iliuviniuose Bt1 ir Bt2 horizontuose. Pagal fizinio molio ir fizinio smėlio santykį dirvožemis A–E horizontuose yra lengvas priemolis, EB ir Bt1 horizontuose – vidutinio sunkumo priemolis, o Bt2 horizonte jau sunkus priemolis.

Mažai nuardyto dirvožemio profilis (S2) aprašytas plačios, vakarų kryptimi nežymiai nuolaidžios plokštikalvės viduryje. Toje, kaip ir nuardytųjų dirvožemio profilių, vietoje buvo ariamas laukas. Mažai nuardyto profilio vietoje ariamasis Ap horizontas buvo 22 cm storio, išplautasis (eliuvinis) E horizontas buvo 22–50 cm, tarpinis EB horizontas – 50–70 cm, Bt1 – 73–130 cm, o Bt2g – 130–185 cm gylyje. Toje vietoje jau buvo priariamas išplautasis, labai nualintas, labai rūgščios reakcijos E horizontas. Ariamojo ir E horizontų sudėtyje buvo atitinkamai 25,6 ir 29,0% fizinio molio, todėl tų horizontų dirvožemis yra lengvas priemolis. Mažiausiai dumblo frakcijos buvo Ap ir E horizontų vietose, o daugiausia šios frakcijos dalelių sukaupta Bt1 horizonte (2 pav.).

2 pav. Skirtingai nuardytų dirvožemio profilių granulimetrinė sudėtis pagal horizontus (Laukuvos seniūnija, Mažųjų Vankių kaimas):  
 I – HCl plovimo nuostoliai,  
 II – smėlio frakcija (1–0,05 mm),  
 III – dulkių frakcija (0,05–0,001 mm),  
 IV – dumblo frakcija (<0,001 mm).  
 N – nuardytoji dirvožemio profilio dalis

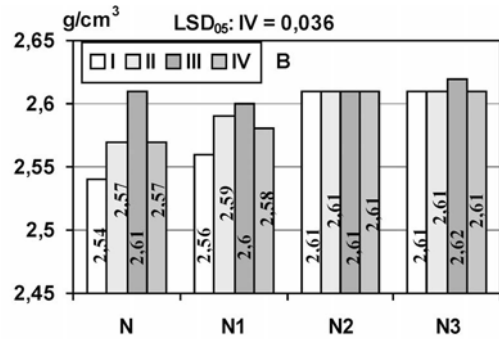
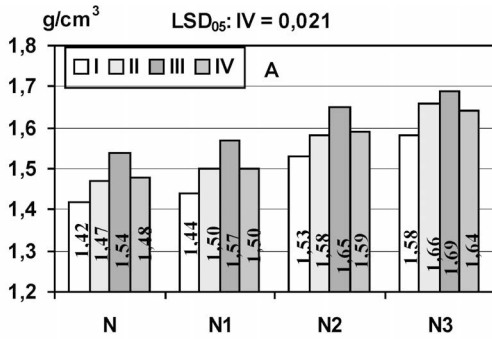

Vidutiniškai nuardyto dirvožemio vietoje ariamasis horizontas buvo 20 cm storio. Po juo dar buvo 7 cm storio E horizonto likučiai. EB horizontas buvo 27–48 cm, Bt1 – 48–76 cm, Bt2g – 76–141 cm ir BCg – 141–160 cm gylyje. Armuo toje vietoje sudarytas iš E horizonto, todėl dumblo frakcijos procentas tame horizonte buvo mažiausias (2 pav.). Dumblo frakcijos koncentracija ir šio profilio dirvožemyje ryški Bt1 ir Bt2g horizontuose. Nuardytųjų profilių vietose pasiektas BC horizontas buvo karbonatingas, todėl HCl plovimo nuostoliai siekė 9,4–14,7%.

Labai nuardyto dirvožemio vietoje ariamasis horizontas buvo 18 cm storio. Tos vietos armuo sudarytas iš EB ir Bt1 horizontų, nes fizinio molio jame rasta 38,2%. Taigi tos vietos armens, kaip ir gilesniųjų horizontų, dirvožemis buvo vidutinio sunkumo priemolis. Bt1 horizontas fiksuotas 18–41 cm, Bt2 – 41–105 cm, o BCg – 105–120 cm gylyje. Dumblo frakcijos dalis ir šio profilio armenyje buvo mažiausia, matyt, nuo EB horizonto likučių. Didžiausia dumblo frakcijos koncentracija – Bt1 ir Bt2 horizontuose.

Granulimetrinė skirtingu laipsniu nuardytų dirvožemių sudėtis tirta dar keliuose dirvožemio profiliuose minėtame Šilalės rajono Mažųjų Vankių kaime, taip pat keturiuose dirvožemio profiliuose Šilalės rajono Gineikų kaime, penkiuose profiliuose – Telšių rajono Pagirgždūtės kaime ir šešiuose profiliuose – Kelmės rajono Karklėnalių kaime. Kiekvienos tyrimų vietovės dirvožemių frakcinė sudėtis skyrėsi, tačiau visur buvo nuoseklus dėsningumas: dumblo frakcijos procentas mažėjo išplautajame E horizonte, didėjo – išplautuosiuose Bt1 ir Bt2 horizontuose, o nuardyto dirvožemio ariamojo horizonto granulimetrinė sudėtis atitiko jį suformavusio horizonto sudėtį. Taigi tipišku Žemaičių aukštumos, o kartu ir Laukuvos seniūnijos balkšvažemių granulimetrinei sudėčiai būdinga tai, kad dumblo frakcijos (< 0,001 mm) dalis dirvodaros eigoje yra gerokai sumažėjusi eliuviniame E horizonte ir padidėjusi iliuviniuose Bt1 ir Bt2 horizontuose. Mažai ir vidutiniškai nuardytų dirvožemių armuo susidaro iš labai nualintų, dažniausiai ir labai rūgščios reakcijos E ar EB horizontų, o labai nuardytų dirvožemių armenin pradedamas priarti ir Bt horizontas.

Skirtingai nuardytų balkšvažemių armens tankį, jo kietosios fazės tankį, poringumą ir visišką vandens imlumą tyrėme dirvožemio mėginiuose, surinktuose iš Šilalės rajono Mažųjų Vankių kaimo bei kitų vietovių. Nenuardytas balkšvažemis

3 pav. Balkšvažemių tankis (A) ir kietosios fazės tankis (B) g/cm<sup>3</sup>.

I–IV – balkšvažemiai:  
I – priemolio,  
II – lengvo priemolio,  
III – vidutinio sunkumo priemolio,  
IV – vidurkis;  
N–N3 – dirvožemio nuardymo laipsnis:  
N – nenuardytas,  
N1 – mažai,  
N2 – vidutiniškai,  
N3 – labai nuardyti



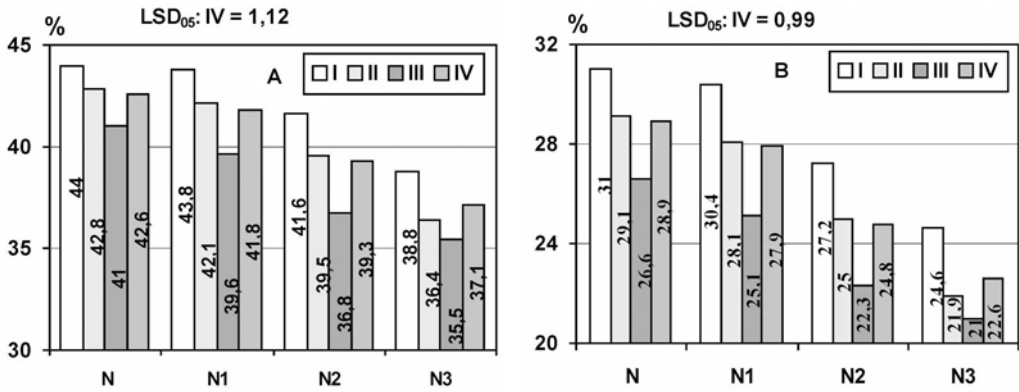

Mažųjų Vankių kaime buvo lengvas priemolis, o Pavardenėje – vidutinio sunkumo priemolis. Skirtingo nuardymo priemolingo balkšvažemio duomenis surinkome iš O. Visockio Kaltinėnų bandymų stotyje darytų tyrimų<sup>18</sup>. Duomenys rodo, kad dirvožemio tankis labai nuosekliai didėjo tiek sunkėjant jo granulimetrinei sudėčiai, tiek ir didėjant jo nuardymo laipsniui (3 pav. A).

Dirvožemio kietosios fazės tankio didėjimo priklausomybė nuo jo granulimetrinės sudėties mažėjo didėjant dirvožemio nuardymui. Nenuardyto dirvožemio minėtoji priklausomybė buvo dar ryškesnė negu dirvožemio tankio atveju; mažai nuardyto dirvožemio priklausomybė liko nuosekli, bet ne tokia ryški, o vidutiniškai ir labai nuardytų dirvožemių kietosios fazės tankis, galima sakyti, susilygino (3 pav. B). Taip atsitinka dėl to, kad labiau nuardytų dirvožemių paviršiuje atsiveria dumblo dalelių prisotinti iliuviniai Bt horizontai. Tuo įsitikinome analizuodami dirvožemio granulimetrinės sudėties duomenis.

Dirvožemio poringumas (4 pav. A) ir absoliutus vandens imlumas (4 pav. B) labai nuosekliai ir patikimai mažėjo tiek sunkėjant dirvožemiui, tiek ir didėjant dirvožemio nuardymo laipsniui. Dėl to sunkėja nuardytų dirvožemių dirbimas, augalų auginimą apriboja nepalankus drėgmės režimas.

Apibendrinant galima teigti, kad dirvožemio tankis labai nuosekliai didėja tiek didėjant smulkiųjų frakcijų daliai jo granulimetrinėje sudėtyje, tiek ir didėjant dirvožemio nuardymo laipsniui. Dirvožemio kietosios fazės tankio didėjimo priklausomybė nuo jo granulimetrinės sudėties mažėja didėjant dirvožemio nuardymo laipsniui. Tipingų vienanarių vidutiniškai ir labai nuardytų balkšvažemių kietosios fazės tankis beveik susilygina. Dirvožemio poringumas ir absoliutus vandens imlumas nuosekliai mažėja tiek sunkėjant dirvožemiui, tiek ir didėjant dirvožemio nuardymo laipsniui.

**Agrocheminės dirvožemio savybės.** Įvairiai nuardytų dirvožemių agrocheminėms savybėms apibūdinti pateikiami duomenys iš 1 pav. pavaizduotų dirvožemio profilių (žr. 1 lentelę). Miško dir-

4 pav. Balkšvažemių poringumas (A) ir absoliutus vandens imlumas (B) procentais.

I–IV – balkšvažemiai:  
 I – priemolio,  
 II – lengvo priemolio,  
 III – vidutinio sunkumo priemolio,  
 IV – vidurkis;  
 N–N3 – dirvožemio nuardymo laipsnis:  
 N – nenuardytas,  
 N1 – mažai,  
 N2 – vidutiniškai,  
 N3 – labai nuardyti

<sup>18</sup>Visockis O. *Dirvožemių erozija*, Vilnius, 1971, p. 144.

1 lentelė. Eroduojamo balkšvažemio agrocheminės savybės. Laukuvos seniūnija, Mažųjų Vankių kaimas

	Dirvožemio horizontas ir jo gylis, cm	Rūgštumas m-ekv./kg dirvožemio			Judriųjų dalelių kiekis mg/kg dirvožemio			Bazių pasotini- mas, %	Humusas, %
		pH <sub>KCl</sub>	Hidrolizini- nis	Mainų	Al	P <sub>2</sub> O <sub>5</sub>	K <sub>2</sub> O		
Profilis S0 – sąlyginai nenuardytas miške (lyguma)									
A	4–16	3,9	296	48,6	426	35	53	22,1	9,52
AE	16–40	3,8	78	24,0	214	18	36	43,8	1,21
E	40–56	3,9	58	20,8	185	15	39	55,1	0,32
EB	56–79	3,6	101	45,8	409	5	78	42,4	0,23
Bt1	79–95	3,4	71	26,6	238	10	96	71,7	0,14
Bt2	95–181	3,4	51	12,7	112	17	127	70,5	0,08
Profilis S2 – menkai nuardytas (nuolaidi plokštikalvės viršūnė)									
Ap	0–22	4,7	32	0,6	5	34	48	77,1	1,90
E	22–50	4,0	66	24,6	220	7	60	59,4	0,22
EB	50–73	3,9	71	21,6	192	31	72	59,3	0,22
Bt1	73–130	3,8	37	7,0	63	45	122	83,0	0,29
Bt2g	130–185	4,0	24	3,0	26	68	101	89,3	0,21
Profilis S5 – vidutiniškai nuardytas (5° šlaitas)									
Ap	0–23	5,4	18	0,2	1	32	59	89,1	2,01
EB	23–50	3,8	3,8	7,3	64	33	79	81,2	0,31
Bt1	50–87	3,9	3,5	6,6	58	48	118	83,8	0,38
Bt2g	87–141	4,2	1,9	0,4	3	77	84	92,3	0,14
Profilis S4 – labai nuardytas (6° šlaitas)									
Ap	0–18	3,8	80	21,9	196	33	88	56,6	1,47
Bt1	18–41	5,6	12	–	–	58	109	95,5	0,36
Bt2	41–105	4,7	6	0,2	1	98	92	97,4	–
BCg	Nuo 105	7,5	6	0	0	17	78	98,9	–
Profilis S6 – užneštas (tarpukalvio loma)									
Ap	0–25	5,5	38	1,0	7	41	71	86,3	5,71
A	25–41	5,9	30	0,4	1	60	149	93,1	7,56
Al	41–64	6,1	10	0,2	0	44	335	97,7	7,46
Bg	64–96	7,0	5	0	0	187	107	98,1	0,26

vožemis – ypač rūgštus pagal visus rodiklius: labai mažas pH<sub>KCl</sub>, labai dideli hidrolizinio ir mainų rūgštumo rodikliai; dirvožemyje rasta labai daug judraus aliuminio ir labai mažas bazių pasotinimas.

Dirbamų laukų dirvožemis ne toks rūgštus kaip miško, tačiau armuo rūgštus – pH<sub>KCl</sub> – 3,8–5,5, hidrolizinis rūgštumas – 32–80 m-ekv./kg dirvožemio. Visų profilių ariamajame sluoksnyje rasta labai mažai judriojo fosforo (iki 41 mg/kg) ir tiek pat ar dar mažiau judriojo kalio (48–88 mg/kg). Menkas ir pasotinimas bazėmis. Daugeliu atvejų jis mažesnis kaip 80%. Skurdžiausi ir rūgščiausi – išplautieji E ir EB horizontai. Ypač daug juose judriųjų aliuminio junginių, mažai fosforo ir kalio. Skurdus ir iliuvinio horizonto viršutinis sluoksnius Bt1. Karbonatingas BC horizontas 105 cm gylyje pasiektas tik labai nuardytame profilyje S4 ir 141 cm profilyje S5. Kituose profiliuose karbonatai rasti tik 181–185 cm gylyje. Eroduojamų dirvožemių armenyse rasta tik 1,47–2,01% humuso. Daug jo – miško paklotės (9,52%) ir užneš-

tame tarpukalvio lomos pelkėjančiame dirvožemyje (5,71–7,56%). Visų vietų dirvožemis giliai pajaurėjęs: profilio S0 E horizonto storis – 16 cm, o profilio S2 – net 28 cm. Abiejų minėtųjų profilių EB horizonto storis – 23 cm. Karbonatingasis horizontas miško dirvožemyje rastas 181 cm gylyje, o menkai nuardyto dirvožemio profilyje (dirbamame lauke) terastas tik 185 cm gylyje.

## Kalvotų dirvožemių ardymas

*Žvilgsnis į senovę.* Ledyno tirpsmo ir gausūs poledynmečio lietūs sparčiai ardė augalinę dangą tuomet dar nepadengtą neseniai ledyno suklotų kalvų paviršių. Tais senais laikais Lietuvos kalvos ir buvo išraižytos gilių raguvų, upių slėnių, kurių ypač gausu pietiniame Žemaičių aukštumos šlaite. Vieną tokią matome Žemaičių aukštumos pietiniame šlaite prie Kaltinėnų (5 pav.). Didesnius duburius užpildė vanduo, palikdamas įvairaus dydžio ir gylio ežerus. Paršežeris su Dievyčiu – kaip tik tokios kilmės.

Orams atšilus žemės paviršių apdengė augalija. Ji sudarė sąlygas dirvodarai, stabilizavo paviršiaus ardymą. Tai truko apie 5–6 tūkstančius metų. Neolito, arba naujojo akmens amžiaus, pradžioje, t. y. prieš 5 tūkstančius metų dabartinėje Lietuvos teritorijoje gyvenantys mūsų protėviai pradėjo verstis žemdirbyste. Nuo to laiko išdegintų miškų vietoje vėl atsirado palankesnės galimybės dirvožemiui irti. Tiesa, dar apie 4 tūkstančius metų žemdirbyste verstasi tik tam palankiausiose lygiose vietose. Žemės dirbimo įrankiai ar padargai buvo labai primitivūs, žmonių gyveno nedaug, todėl ir dirvožemio ardymo mastas buvo nežymus. Toliau vyko dirvodara. Intensyviau žemdirbyste lietuviai pradėjo verstis nuo XII amžiaus, taigi maždaug prieš 800 metų. Istorijos šaltiniai mini Žemaitijoje buvus didžiulių neižengiamų miškų net tais laikais, kai kitose Lietuvos vietose jau seniai verstasi gyvulininkyste ir net žemdirbyste. Taigi dirvožemio ardymas Lietuvoje, ypač Žemaitijoje, ne toks jau senas, lygiai taip pat, kaip amžiumi „jaunas“ ir mūsų dirvožemis.

*Problemos kilmė ir svarba.* Dirvožemio degradacija, t. y. jo fizinių ir cheminių savybių blogėjimas dažniausiai vyksta dėl netinkamos žmogaus ūkinės veiklos arba dėl su tuo susijusių vienokio ar kitokio masto aplinkos pokyčių. Fizinė dirvožemio degradacija Lietuvoje vyksta daugiausia dėl dirvožemio erozijos. Nuo jos kenčia ir Laukuvos apylinkių kalvoto reljefo dirbamų šlaitų dirvožemis.

5 pav. Raguva

Žemaičių aukštumos  
šlaite prie Kaltinėnų.

B. Jankausko nuotr.



Dirvožemio ardymo vyksmas dar nėra pakankamai ištirtas. Trūksta nuardytų dirvožemių savybių apibūdinimo aiškumo. Tai atsispindi dirvožemių apsaugos nuo ardymo reikalavimų aprašyme<sup>19</sup> ir kalvoto reljefo ardomų dirvožemių savybių apibūdinime<sup>20</sup>, kur dirvožemio nuardymo nustatymas įvardijamas kaip labai sudėtinga problema. Dėl esminio daugelio fizinių ir cheminių savybių pasikeitimo nuardyti dirvožemiai priskiriami net atskiram jų tipui<sup>21</sup>.

*Ardymas žemės dirbimo padargais.* Dirvožemio ardymas dažniausiai pradedamas nuo mechaniško augalinės dangos pažeidimo. Žemdirbiai tai daro ardami, kultivuodami, akėdami ar kitokiais žemės dirbimo padargais sunaikindami dirvožemio paviršių dengiančią augaliją. Kai dirvožemis veikiamas judančių padargų, jis yra ardomas ir lygaus dirvožemio ariamajame sluoksnyje, ir kalvoto reljefo šlaituose. Lygiame paviršiuje žemės dirbimo padargai ardo dirvožemio struktūrines daleles ir nuneša jas padargo judėjimo kryptimi tik nedideliais atstumais. Keičiant dirvožemio dirbimo kryptį, esminio dirvožemio pernešimo galima išvengti. Kita vertus, nežymus dirvožemio pernešimas lygiame lauke nėra labai žalingas. Kitaip yra, kai dirvožemis dirbamas šlaite. Šlaitu žemyn judantis žemės dirbimo agregatas stumia dirvožemio sluoksnio dalį šlaitu žemyn. Ta kryptimi jis stumiamas vis toliau, ir didesnė jo masė pajuda pašlaitės link. Kai žemės dirbimo agregatas juda į viršų, aukštyn beužkeliama mažesnė dirvožemio dalis. Susidarantį skirtumą Vilniaus pedagoginio universiteto profesorius Benjaminas Kiburys pavadino mechanine dirvožemio erozija<sup>22</sup>. Jis ne tik pastebėjo tą reiškinį, bet jau šeštajame šio šimtmečio dešimtmetyje ėmėsi jį tyrinėti. Literatūroje jis nerado panašių darbų aprašymo, todėl teko pačiam kurti ir tyrimo metodus, ir rengti tyrimus. Įvairaus statumo šlaituose atlikti kruopštūs tyrimai parodė, kad ariant išilgai 10° statumo šlaitą, armens sluoksnis žemyn mechaniškai nustumiamas 127 cm, o ariant priešinga kryptimi – aukštyn užkeliamas tik 72 cm. Susidaręs 55 cm skirtumas priskiriamas mechaninei erozijai. Ariant tokį šlaitą skersai, armuo vidutiniškai nustumiamas 20 cm pašlaitės kryptimi. Mechaniškai dirvožemis nustumiamas šlaitu žemyn, kai dirbama bet kuriuo žemės dirbimo padargu ir net sėjamoju agregatu. Žemės dirbimo agregatais dirvožemis nustumiamas nedidelį atstumą, bet išjudinama ir nustumiamas didelė dirvožemio masė. Kai dirvožemių plauna vanduo, jo dalelės dažniausiai nunešamos daug didesnę atstumą: nuo šlaito – į pašlaitę, nuo šlaito – į drenažo kanalą ar upelį, o kartais ir daug toliau – upių vandenimis į ežerus, jūras ar vandenynus. Vėjo erozijos metu dirvožemio dalelės taip pat gali būti nuneštos labai toli.

Dirvožemio ardymas žemės dirbimo padargais dar nėra didžiausia blygybė. Svarbu tai, kad tik žemės dirbimo padargais pažeistas šlaitų dirvožemis tampa jautrus ir patogus ardyti vėjui ir vandeniui. Todėl gali prasidėti didžiulė degradacija.

Nereiktų suprasti, kad niekas Lietuvoje, kaip ir kitur pasaulyje, anksčiau nepastebėjo dirvožemio ardymo žemės dirbimo padargais. Lietuvoje apie tai labai vaizdingai rašė mūsų dirvožemio

<sup>19</sup> USDA NRCS, *Soil survey laboratory information manual*, 1995, p. 305.

<sup>20</sup> FAO, ISRIC, *Guidelines for soil description*, Roma, 1990, p. 70.

<sup>21</sup> FAO-UNESCO. *Soil map of the world*. Revised legend with corrections. ISRIC, Wageningen, 1994, p. 119.

<sup>22</sup> Kiburys B. *Dirvožemio mechaninė erozija*, Vilnius, 1989, p. 174; to paties aut.: *Agroterasų (panuovalių) susidarymo sąlygos, jų tyrimo metodika ir rezultatai*, *Žemės ūkio mokslai*, nr. 2, 1996, p. 85–91.

mokslo pradininkas profesorius Viktoras Ruokis: „Nelygiame lauke arklas ir kiti dirbimo įrankiai verčia žemę iš aukštesnių vietų į žemesnes. Taip per ilgą laiką nuo iškilumų nusiverčia tamsus sluoksnis  $A_1$ , paskiau šviesus  $A_2$ , vėliau raudonas, rudas ar geltonas B, paskiau kalkingasis C, labiausiai panašus į gimtąją uolą, o pagaliau sluoksnis D arba pati gimtoji uola”<sup>23</sup>. Nuo tų laikų žemės dirbimas nepaprastai ištobulėjo. Arklą keitė arklinis plūgas, daugiavagiai traktoriniai plūgai. Jais dirvožemis buvo ardomas keleriopai, o gal ir dešimteriopai labiau už profesoriaus V. Ruokio minimą arklą. Matyt, todėl kaip tik tais intensyvios mechanizacijos laikais profesorius B. Kiburys ir pradėjo unikaliuosius mechaninės dirvožemio erozijos tyrimus.

**Ardymas vandeniui.** Vandeninę dirvožemio eroziją sukelia krintantys lietaus ar irigacinių įrenginių išpurkšti vandens lašai, dirvožemio paviršiumi tekantis ar gilyn besisunkiantis vanduo, dėl kinetinės energijos taškantis ar nuplaunantis dirvožemio daleles. Vandininė dirvožemio erozija blogina jo fizines savybes, mažina dirvos derlingumą, trukdo žemdirbystei, gali dirvožemį iš dalies ar visiškai išplauti, sukelti žemės paviršiaus sandaros pakitimų didelėje teritorijoje. Dirvožemio ardymas vandeniui dažniausiai sietinas su kalvotu reljefu, kur kritulių vanduo gali judėti žemės paviršiumi.

Žemdirbio akimis žiūrint dirvožemio ardymas žalingas tik jo naudojamoje žemėje arba jei dirvožemio ardymu pažeidžiami privažiavimo keliai bei melioracijos įrenginiai. Šis atvejis dažniausiai pasitaiko ir geriausiai žemdirbiui pažįstamas. Būdinga ir tai, kad dirvožemio ardymas vandeniui prisimename tik tada, kai tekančio vandens srautai šlaite išardo žemės dirbimo padargais sunkiai išlyginamas išgraužas arba kai suarto ar kitaip įdirbto šlaito dirvožemio paviršių išvagoja tankus vandens išgraužų tinklas (6 pav.), o į pašlaites suneštas šlaito dirvožemis „palaidoja“ pašlaitėje buvusį humusingą dirvožemį ar ten augusį pasėlį. Vanduo sau takus šlaitais susiranda arba žemiausiomis mikroreljefo vietomis žemės ūkio dirbimo padargų, traktoriaus ar vežimo vėžių vietose. Kartais net nedidelis neapdairiai paliktas dirvožemio paviršiaus pažeidimas kalvoto reljefo lauke tampa stambaus dirvožemio ardymo židiniu, virstančiu ilgaamžė raguva (7 pav.). Deja, nedaug kas žino ir susimąsto, kad minėti akivaizdūs neapsaugotų šlaitų dirvožemio pažeidimai nėra didžiausi ardomų dirvožemių nuostoliai. Žymiausi pasaulinio garso dirvožemio erozijos spe-

6 pav. Po žiemos dirbamame šlaite susiformavęs vandens išgraužų tinklas.  
B. Jankausko nuotr.



<sup>23</sup>Ruokis V. *Dirvožemio mokslas*, Kaunas, 1930, p. 370.

cialistai yra nustatę ir apskaičiavę, kad daugiausia žalos padaro augalais neapsaugoto įdirbto dirvožemio šlaitu vos pradedantis tekėti vanduo. Tuo metu vanduo teka beveik visu šlaito paviršiumi ir pradeda nešti mažiausiai su paviršiumi sukibusias dirvožemio daleles. Tai vadinama paviršine dirvožemio erozija. Nustatyta, kad tokia erozija nuneša net du trečdalius viso dėl ardymo vandeniui prarandamo dirvožemio.

Paviršinę dirvožemio eroziją skatina krintantys lietaus lašai. Jų veikimas priklauso nuo stambumo, kritimo greičio, vėjo stiprumo bei jo greičio. Krintančių lietaus lašų išjudintą dirvožemį pagauna ir šlaitu žemyn neša lietaus pradžioje dar nedidelis iškritusio vandens srautas. Taigi paviršinę vandens eroziją skatina lašelinė erozija. Ji žalingiausia yra šlaituose, kur lietaus lašų išjudintos dirvožemio dalelės žemyn nusviedžiamos toliau negu į viršų. Todėl lašelinė erozija gali sukelti dirvožemio slinkimą šlaitu žemyn dar net neprasidėjus vandens tekėjimui šlaitu. Tai būna trumpos liūtis metu. Lašelinė dirvožemio erozija nepageidautina net lygiame lauke, kur dirvožemis dėl lietaus lašų beveik vienodai ištaškomas visomis kryptimis. Šiuo atveju lietaus lašai suardo dirvožemio trupininę struktūrą. Vėliau dirvos paviršiuje formuojasi augalams dygti ir kvėpuoti trukdanti plutelė.

Žolėmis, krūmais ar medžiais apaugusiuose šlaituose vandens lašus dažniausiai sulauko augalų danga. Tokie šlaitai išvengia tiesioginio vandens lašų poveikio. Pagal augalų stiebus dirvožemį pasiekiantis vanduo greitai įsisunkia į gilesnius sluoksnius, todėl labai retai vanduo benuteka visu šlaito paviršiumi. Dažniau jis nuteka šlaitu reljefo pažemėjimo vietomis. Tokius vandens srautus sulėtina jų kelyje esanti augalinė danga, todėl dirvožemio ardymo atvejai ir tokių srautų vietose retesni.

Žinotinas dar vienas atvejis, kai dirvožemis ardomas šlaito paviršiumi tekančio sniego tirpsmo vandens. Tuo atveju dirvožemio paviršius dažniausiai išvagojamas tankių dirvožemio išgraužų. Tokios dirvožemio ardymo formos žala ne visada sietina su sniego dangos storiu ar net tirpsmo greičiu. Sniego tirpsmo vanduo mažai žalos padaro tais atvejais, kai jis nutirpsta staiga, dar neatitirpus paviršiniam dirvožemio išalui arba kai sniegas ištirpsta pamažu (kai nėra dirvožemio išalo). Pirmuoju atveju šlaitu tekantis vanduo nepajėgia išardyti išalusio dirvožemio, o antroju – lėtai tirpstantis vanduo susigeria į gilesnius dirvožemio sluoksnius. Daugiausia



7 pav.  
Naujai  
besiformuojanti  
raguva.  
B. Jankausko nuotr.

dirvožemis pažeidžiamas, kai sniegas nutirpsta staiga, kartais net lietui lyjant, ir kai tik dirvožemio paviršius tuo metu būna atitirpęs. Tuo atveju vanduo į dirvožemį neįsisunkia, o visas tirpsmo ir lietaus vanduo teka šlaitu, lengvai ardydamas atitirpusio dirvožemio daleles. Natūralu, kad daugiausia nuo sniego tirpsmo vandens nukenčia pietinių ir pietvakarinių šlaitų dirvožemis.

Dirvožemio irimo dėl vandens mastas priklauso nuo jo granulimetrinės sudėties, šlaitų statumo, ilgumo ir net polinkio formos ar krypties, ypač nuo kritulių kiekio, jų intensyvumo ir nuo augalinės dangos<sup>24</sup>. Skirtingi augalai nevienodai saugo dirvožemį nuo ardymo. Todėl dirvožemio ardymui palankios sąlygos verčia žemdirbius derintis prie jų: pritaikyti ne tik pasėlių struktūrą, žemės dirbimo būdus, bet ir visą ūkininkavimo sistemą<sup>25</sup>.

Kaip minėta, dirvožemio irimą dėl vandens lemia kritulių gausumas ir jų intensyvumas. Metinis centrinės Žemaičių aukštumos dalies kritulių vidurkis yra 800 mm, visos Žemaičių aukštumos – 700 mm ir daugiau, o vidutinis metinis kritulių kiekis Respublikoje yra apie 620 mm<sup>26</sup>. Dirvožemio ardymo vandeniui sąlygas bene tiksliausiai apibūdina vandens nuotėkis nuo paviršiaus ploto. Jis priklauso nuo kritulių kiekio, dirvožemio laidumo vandeniui, oro temperatūros, vėjuotumo ir kitų sąlygų. Lietuvoje vidutiniškai nuteka 32% kritulių vandens, o vakariniame Žemaičių aukštumos šlaite – net apie 50% iškrantančių kritulių. Dar konkrečiau paviršinių vandens nuotėkį apibūdina vandens nuotėkis l/s iš km<sup>2</sup>. Jis didžiausias (daugiau kaip 12 l/s iš km<sup>2</sup>) yra Žemaičių aukštumos pietvakarių šlaituose<sup>27</sup>. Čia tankiausias ir upių tinklas. Aprašytieji duomenys liudija Žemaičių aukštumoje esant palankiausias gamtines sąlygas vandeniui ardyti dirvožemį. Tad šios zonos žemdirbiai, kaip ir kiti žemės naudotojai, turi būti labai atidūs dirvožemio ardymui.

**Vėjų poveikis.** Vanduo daugiausia ardo tik šlaitų dirvožemį, kai susidaro sąlygos jam tekėti šlaitu. Tačiau ir lygumų dirvožemiai nėra apsaugoti nuo ardymo. Lygumų, kaip ir kalvų, dirvožemius gali ardyti vėjai. Kaip vandeniui, taip ir vėjui ardyti dirvožemį galimybės susidaro tik įdirbtuose laukuose. Labiausiai vėjui yra atsparūs sunkūs dirvožemiai – moliai ar priemoliai. Jautriausi – durpžemiai, smėliai, priemėliai ir žvyrynai, bet tik tada, kai jie sausi. Drėgmė palaiko dirvožemio rišlumą, todėl vėjai retai teišjudina drėgno dirvožemio daleles. Tačiau vėjai greitai džiovina paviršių. Išdžiovinto dirvožemio dalelės praranda rišlumą. Jos atplėšiamos nuo paviršiaus ir pradedamos „šuoliais ridenti“ sausėjančio dirvožemio paviršiumi. Toks dirvožemio paviršiaus „bombardavimas“ to paties dirvožemio dalelėmis labai greitai išjudina vis daugiau dirvožemio dalelių. Netrukus tokiaime lauke siaučia

<sup>24</sup>Jankauskas B., Jankauskienė G. Sėjomainų specializavimas Žemaičių aukštumos kalvoto reljefo priemolio dirvožemiams, *Žemdirbystė*. LŽI mokslo darbai, Dotnuva-Akademija, 1996, t. 53, p. 137–152; tu pačių aut.: The extent of soil degradation on hilly relief of Western Lithuania and antierosion agro-phytocenoses, *Towards sustainable land use furthering co-operation between people and institutions*. Advances in Geocology 31, Vol. I. Reiskirchen, 1998, p. 389–393;

<sup>25</sup>Jankauskas B. An erosion control system for sustainable land use on hilly relief in Lithuania, *International Journal for aerospace survey and earth sciences*. 1997, 3/4. CD-ROM, p. 8; Jankauskas B. and Jankauskiene G. An Erosion Control System for Sustainable Land Use in a Lithuanian Catchment, *Soil Quality, Sustainable Agriculture and Environmental Security in Central and Eastern Europe*. NATO Science Series, Environmental Security, Vol. 69, Dordrecht, Boston, London, 2000, p. 277–284.

<sup>26</sup>Kaušyla K. Klimatas ir jo ištekčiai. Bioklimato sąlygos, *Lietuvos TSR atlasas*, Maskva, 1981, p. 58–77.

<sup>27</sup>Lasinskas M. Paviršiniai vandenys ir jų ištekčiai, *Lietuvos TSR atlasas*, Maskva, 1981, p. 78–88.

smėlio ar durpių „pūga“. Dažną pavasarį ir vasarą tokius reiškinius mato pamario gyventojai, kai žemės dirbimo padargais sunaikinama dirvožemio paviršių sauganti augalija didesniuose laukų masyvuose. Tokie reiškiniai nėra naujiena ir Žemaičių aukštumos rajonuose. Daugelio Lietuvos rajonų žmonių atmintyje ilgam išliko 1981 metų pavasario „smėlio pūgos“ balandžio pabaigoje. Tuo metu dauguma dirvų buvo paruoštos sėjai arba net apsėtos. Dvi paras siautėję vėjai taip išdžiovino dirvožemio paviršių, kad ėmė pustyti ne tik šviežiai įdirbtus laukus, bet ir dygstančius pasėlius. Tomis dienomis buvo sunaikinta apie 1500 ha ankstyvųjų pasėlių Šilutės rajone. Vėjai nešė ne tik dirvožemio daleles, nespėjusius sudygti grūdus, bet ir gerokai iššaknijusių pasėlių daigus. Tomis dienomis stebėjome lengvo priesmėlio lauką ir Šilalės rajone ties Kaltinėnais. Vėjas nupustė apie 2–3 cm (po 300–450 t/ha) dirvožemio sluoksnį. Tai gerai rodė apnuoginti sudygusių avižų daigai. Neretai vėjai nupusto sniegą nuo kalvotų dirvų arimų, juos išdžiovina ir tuomet pusto ne vien sniegą, bet ir išdžiovintą dirvožemį. Tokių apnuogintų laukų sniegas staiga pajuoduoja.

### Dirvožemio ardymo žala

*Dirvožemio nuostoliai.* Vandens ardomo dirvožemio nuostolius nustatyti nėra lengva. Tiksliausiai tai atliekama, kai per visą šlaitą išsirengiamos vandens nutekėjimą šlaitu atribojančios aikštelės, o pašlaitėse – nutekancio vandens ir su juo nunešamo dirvožemio rinktuvai. Tokie tyrimai keletą dešimtmečių daryti Žemdirbystės instituto Dūkšto bandymų stotyje, Ignalinos rajone. Stacionarias dirvožemio erozijos tyrimo aikšteles su dirvožemio rinktuvais Kaltinėnų bandymų stotyje turime tik nuo 1993 metų. Ankstesniais metais dėl vandens erozijos netenkama dirvožemio kiekį tyrėme su atvirais kilnojama dirvožemio rinktuvais arba išmatuodavome dirvožemio išgraužų tūrį ir pagal tai apskaičiavome netekto dirvožemio kiekį.

Pirmiausia pateiksime vidutinius išgraužų tūrio matavimo būdu gautus dvylikos metų tyrimo duomenis. Jie akivaizdžiai parodė vandens ardomo dirvožemio netenkamo kiekio priklausomybę nuo auginamų augalų. Kai 5–10° statumo lengvo priemolio dirvožemio šlaite auginome bulves ir jų vagas išvarydavome šlaitu žemyn, dirvožemio kasmet netekdavome po 82,4 m<sup>3</sup>/ha. Dirvožemis vandens buvo ardomas ne tik rudens–pavasario metu, kai šlaitas buvo suartas bulvių sodinimui, bet ir dar ilgą laiką po bulvių sodinimo. Bulvių lapai vagas uždengia tik vėlai vasarą, o liūčiai pasitaikius net ir lapų uždengtomis bulvių vagomis vanduo teka šlaitu žemyn ir ardo dirvožemį. Kai lietūs būna silpni, bulvių pasėlių nuo ardymo apsaugotų vagų orientavimas išilgai šlaito (horizontalia kryptimi). Tokių siūlymų ir dabar neretai randame literatūroje. Tačiau mūsų drėgno klimato krašte, kai vasaros metu dažnai pasitaiko liūtinio pobūdžio gausių liūtų, toks bulvių ar kitų kaupiamųjų augalų vagų orientavimas labai rizikingas. Gausnio lietaus metu vagose susikaupęs vanduo, verždamasis skersai vagų, išvaro galias išgraužas ir nuneša daugiau dirvožemio negu ramiai tekėdamas pasėlių vagomis.

Kai analogiško dirvožemio tokio pat statumo šlaite (5–10°) auginome miežius, dirvožemis rudens–pavasario laikotarpiu buvo ardomas taip pat, kaip ir bulvių auginimo atveju, bet pavasarį sėjai jis buvo paruoštas ir apsėtas anksčiau. Miežių pasėlis greičiau sudygdavo. Tankios miežių eilutės greičiau uždengdavo dirvožemio paviršių, todėl pavasario–vasaros lietūs ir pasitaikančios liūtys dirvožemį ardė daug



mažiau negu bulvių auginimo atveju. Augindami miežius vidutiniškai kasmet netekdavome po 26,4 m<sup>3</sup>/ha dirvožemio.

Auginant žiemkenčius augalais neapsaugotas dirvožemis buvo daug trumpesnį laiką: nuo dobilienu įdirbimo liepos pabaigoje–rugsėjo pradžioje iki žiemkenčių sužaliavimo rugsėjo pabaigoje. Tuo laikotarpiu retai tepasitaiko liūtinių lietu, todėl ir dirvožemio dėl vandens ardymo netenkama nedaug ir ne visais metais. Tyrimų laikotarpiu pasitaikė metų, kai ir žiemkenčiais apsėtuose šlaituose dirvožemį ardė šlaitu tekantis sniego tirpsmo vanduo. Tačiau tokie atvejai pasitaiko ne kiekvieną pavasarį. Vidutiniškai per dvylika tyrimo metų nuo žiemkenčiais užimtų 5–10° šlaitų dirvožemio buvo nunešta po 8,3 m<sup>3</sup>/ha.

Tik daugiametėmis žolėmis (dobilų ir motiejukų, šunažolių ir eraičinų arba kitokiais žolių mišiniais) apsėtuose 5–10° šlaituose nė vienais iš 12-kos tyrimo metų nepasitaikė dirvožemio vandens ardymo atveju. Vanduo didesnių liūčių metu nutekėdavo šlaitais, bet dirvožemio neišgrauždavo. Kai gausi liūtis pasitaikydavo žolynui suaugus, vandens srautai žolyną tik suguldydavo. Po lietaus toks žolynas dažniausiai greit pakyla. Daugiametės žolės patikimai dirvožemį nuo ardymo saugo ir 10–14° šlaituose.

Pateiktieji duomenys rodo, kad miežiais apsėtuose 5–10° statumo lengvo priemolio šlaituose dirvožemio dėl vandens ardymo netekta 3,2 karto daugiau negu žiemkenčiais apsėtuose, o bulvėms skirtuose šlaituose dirvožemio netekta 3,1 karto daugiau negu miežiais apsėtuose arba net 9,9 karto daugiau kaip žiemkenčiais apsėtuose. Dirvožemio nuostoliai dėl vandens ardymo didėjo statėjant šlaitui. Antai miežiais apsėtuose 2–5° statumo šlaituose dirvožemio buvo nunešta po 11,7 m<sup>3</sup>/ha, 5–10° statumo šlaituose – po 26,4 m<sup>3</sup>/ha, o 10–14° statumo šlaituose dirvožemio netekta net po 38 m<sup>3</sup>/ha (žr. 8 pav.).

Naujausi tyrimai rodo, kad dirvožemio nuostolius dėl vandens ardymo nustatant dirvožemio rinktuvais, kai kuriais metais gaunami gerokai mažesni dirvožemio nuostoliai negu matuojant išgraužų tūrio metodu. Patikslintų duomenų turime dar nepakankamai, todėl juos skelbsime vėliau. Tačiau gana grėsmingų dirvožemio nuostolių per ilgus tyrimus gavo ir Dūkšto bandymų stoties mokslo darbuotojai, nustatinėję tuos nuostolius dirvožemio rinktuvų metodu. Štai Dūkšto bandymų stoties vidutiniais septyniolikos metų tyrimo duomenimis, nuo 2,4–7,4° statumo javais apsėtų šlaitų kasmet netekta po 1,3, o nuo juodojo pūdymo lauko – net po 56,6 t/ha dirvožemio. Ilgametis daugiamečių žolių dirvonas ir čia patikimai apsaugojo dirvožemį nuo ardymo, nors nuo kiekvieno dirvono hektaro kasmet nutekėdavo po 6,6 mm kritulių.

Dėl dirvožemio ardymo prarandame ne tik derlingiausią dirvožemio sluoksnį, bet ir trąšų dalį bei augalų apsaugai panaudotų pesticidų likučius. Tos medžiagos dažniausiai koncentruojasi pašlaitėse, todėl su vandens srovėmis gali patekti į gruntuos vandenis. Dalis dirvožemio su jame ištirpusiais agrochemikalais gali patekti ir į melioracijos griovius, upelius, upes ir kitus atvirus vandens telkinius. Taigi dirvožemio ardymas tampa aplinkosaugine problema ne vien dėl dirvožemių degradacijos, bet ir dėl vandenių teršimo erozijos nešmenimis.

*Dirvožemio našumo mažėjimas.* Dėl dirvožemio ardymo blogėjančias jo fizines ir agrochemines savybes aptarėme anksčiau. Tai viena iš svarbiausių dirvožemio žalojimo formų. Nuardytų dirvožemių fizinių ir agrocheminių savybių blogėjimas

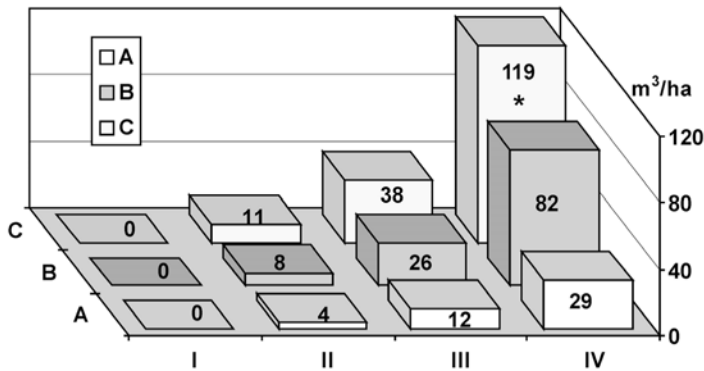

8 pav. Augalų įtaka vandeninės erozijos intensyvumui.

Vidutiniai 12 metų tyrimo duomenys:

Šlaitų statusas:

A – 2–5°,

B – 5–10°,

C – 10–14°

I – daugiametės žolės,

II – žieminiai rugiai,  
III – vasariniai miežiai,

IV – bulvės;

\* – 10–14° šlaite

bulvės neaugintos.

Duomenys gauti grupių palyginimo metodu

lemia jų biologinę degradaciją, o kartu ir dirvožemio tinkamumą augalams auginti. Tačiau nustatyti tai įprastiniais lauko bandymais beveik neįmanoma. Kalvotame reljefe sunku rasti nenuardyto dirvožemio plotelį, kurio našumą būtų galima lyginti su skirtingu laipsniu nuardyto dirvožemio našumu. Todėl Kaltinėnų bandymų stotyje skirtingo nuardymo laipsnio dirvožemių našumą įvertinome ekspedicinių tyrimų metodu. Tuo tikslu įvairiose kalvoto reljefo vietose, skirtingo nuardymo laipsnio dirvožemio aikštelėse trejus metus iš eilės auginome miežius ir netręšėme jų. Taip nustatėme sąlyginai natūralų skirtingai nuardytų dirvožemių našumą. Tyrimus darėme Telšių, Kelmės ir Šilalės rajonų teritorijoje, tarp kurių buvo ir jau ne kartą minėtas Laukuvos seniūnijos Mažųjų Vankių kaimo kalvų masyvas. Tų tyrimų duomenys (9 pav.) parodė, kad didėjant šlaitų nuolydžiams, kartu ir dirvožemio nuardymo laipsniui, nuosekliai mažėjo miežių bendrosios masės produktyvumas. Kai sąlyginai nenuardyto (labai mažai nuardyto) dirvožemio viršukalvės vidutinį našumą prilyginome šimtui, tai mažai nuardytų 2–5° šlaitų dirvožemio našumas buvo 21,7, vidutiniškai nuardytų 5–10° šlaitų – 39,7, o labai nuardytų 10–14° šlaitų – net 62,4% mažesnis.

Užneštose pašlaitėse dirvožemio našumas buvo nežymiai didesnis negu nenuardytame dirvožemyje tik dėl to, kad derliaus apskaitą darėme miežių ankstyvosios vaškinės brandos metu, kai pašaliai pašlaitėse dar nespėjo išgulti ir dėl išgulimo nespėjo nukentėti bendras grūdų ir šiaudų masės svoris.

Šlaituose auginami kaupiamieji augalai nukentėtų dar labiau. Ta augalų grupė daug reiklesnė dirvožemiams, o ir dėl jų auginimo agrotechninių reikalavimų prarastume dalį ir taip menko derliaus. Daugiametės žolės mažiau už miežius reaguotų į neigiamas dirvožemio nuardymo pasekmes.

Darydami lauko bandymus skirtingo statumo, taigi ir skirtingo nuardymo šlaituose, kai augalai buvo tręšiami rekomenduotomis trąšų normomis, gavome mažesnius derlingumų skirtumus. Štai vidutiniais dvylikos metų tyrimo duomenimis, 2–5° statumo šlaite, kur dirvožemis buvo menkai nuardytas, javų–žolių sėjomainoje auginių miežių prikūlėme po 40,3 cnt/ha. Vidutiniškai nuardyto dirvožemio, kuris buvo 5–10° statumo šlaite, hektaras atseikėjo po 39,1 cnt/ha, o labai nuardyto dirvožemio 10–14° statumo šlaite – po 36,4 cnt/ha. Taigi vidutiniškai ir labai nuardytame

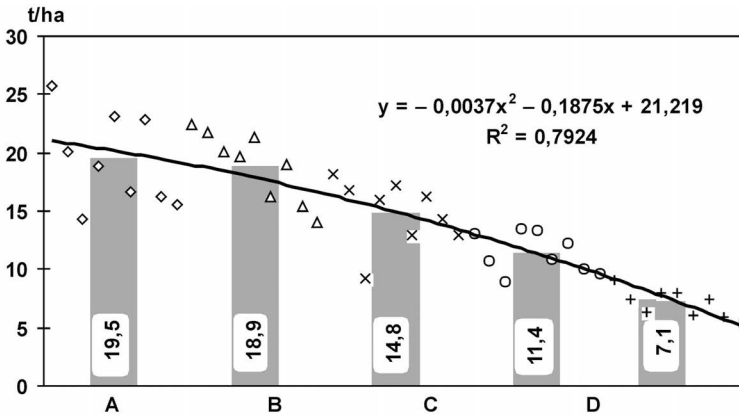

dirvožemyje augintų miežių derlingumas, lyginant su jų derlingumu menkai nuardytame dirvožemyje, tesumažėjo atitinkamai 3,0 ir 9,7%. Taip atsitiko todėl, kad panaudotos trąšos labai suvienodino augalų augimo sąlygas. Skirtumai iš esmės liko tik dėl nevienodo augalų aprūpinimo drėgme ir miežių vietos sėjomainoje. Kai miežius auginome ne javų-žolių, o lauko sėjomainoje, jie labiau reagavo į dėl dirvožemio nuardymo pablogėjusias augimo sąlygas. Šiuo atveju vidutiniškai ir labai nuardytame dirvožemyje augintų miežių derlingumas, lyginant su jų derlingumu menkai nuardytame dirvožemyje, sumažėjo atitinkamai 10,5 ir 17,5%. Tiems tyrimams neturėjome nenuardyto dirvožemio laukelių. Todėl tiesioginio palyginimo su ekspedicinių tyrimų duomenimis daryti negalime.

## Ūkininkavimo ypatybės

Tinkamai naudojamas dirvožemis gali ir turi gerėti. Išskirtinę vietą užima kalvoto reljefo dirvožemis. Tokiems dirvožemiams akivaizdus degradacijos dėl ardymo pavojus. Be visų bendrųjų žemdirbystės ir augalininkystės reikalavimų, čia tenka planuoti savitą pasėlių struktūrą, keisti įprastines žemės dirbimo bei tręšimo sistemas, gyvulininkystės specializaciją pritaikyti prie augalininkystės galimybių.

Kaltinėnų ir Dūkšto bandymų stočių tyrimų duomenimis, daugiametės žolės yra patikimiausia ir realiausia žemės ūkio reikmėms naudojamo dirvožemio apsaugos nuo ardymo agropriemonė. Nežinoma atveju, kad daugiametėmis žolėmis apsėtuose šlaituose dirvožemis būtų ardomas, nors smarkesnių liūčių metu vanduo nuo šlaitų teka gana intensyviai. Dirvožemio vandens ardymo atveju pasitaiko tik neseniai žolėmis apsėtų ir nespėjusių sutvirtėti žolynų vejoje arba mechaniškai pažeistose šlaitų dalyse<sup>28</sup>. Iširta daugybė žolynų, kurie augimo metu patikimai saugo dirvožemį nuo ardymo. Dirvosaugine prasme perspektyviausi ilgaamžiai našūs žolynai. Žemdirbystės instituto Kaltinėnų bandymų stotyje ištirti skirtingo ankstyvumo ilgaamžiai šienaujami ir ganymui pritaikyti žolynai<sup>29</sup>. Vidutiniais šešerių metų duomenimis, ankstyvasis šienaujamas

9 pav. Vasarinių miežių derlingumo priklausomybė nuo šlaitų statumo ir dirvožemio nuardymo laipsnio.

Stulpeliuose derlingumas (y) išreikštas bendru grūdų ir šiaudų masės svoriu, kai dirvožemis:

A – užneštas (deliuvis), B – labai mažai nuardytas, C – mažai nuardytas, D – vidutiniškai nuardytas ir E – labai nuardytas. Kiekvienas taškas yra 5–6 tyrimų vidurkis

<sup>28</sup>Jankauskas B. *Dirvožemio erozija*, p. 168.

<sup>29</sup>Norgailienė Z., Zablockienė D. Įvairaus ankstyvumo šienaujama ir ganama žolynų parinkimas eroduotose priemolio kalvose, *Žemės ūkio mokslai*. 1994, nr. 3, p. 72–76.

žolynų mišinys iš 3,6 kg/ha ankstyvųjų raudonųjų dobilų (30%) ir 8,4 kg/ha šunažolių (70%) davė po 6837 pašarinius vienetus (p.v.) iš ha. Našiausias (po 6937 p.v./ha) vidutinio ankstyvumo žolių mišinys buvo iš 3,6 kg/ha (30%) ankstyvųjų raudonųjų dobilų, 9 kg/ha (50%) tikrųjų eraičinų ir 4,4 kg/ha (20%) beginklių dirsuolių. Iš vėlyvųjų mišinių perspektyviausias pripažintas vėlyvųjų raudonųjų dobilų (3,6 kg/ha, 30%) ir pašarinių motiejukų (7 kg/ha, 70%) mišinys, davęs po 7752 p.v./ha. Minėtų žolių mišinių derlingumas per pirmuosius šešerius naudojimo metus nesumažėjo, todėl juos galima auginti ilgiau. Analogiški ankstyvųjų, vidutinio ankstyvumo ir vėlyvųjų žolių mišiniai parinkti ir kalvų ganykloms. Tręšiami kasmet po 180 kg/ha azoto našiausi buvo varpinių žolių mišiniai. Jie duoda po 6,33–7,03 t/ha sausų medžiagų, arba po 657–737 kg/ha virškinamųjų proteinų. Taupant azoto trąšas, galima pasirinkti ir mišinius su dobilais, užauginusius po 5,56–6,73 t/ha sausų medžiagų, arba po 673–726 kg/ha virškinamųjų proteinų. Visi minėtieji žolynai patikimai saugo dirvožemius nuo ardymo net daugiau kaip 10° statumo šlaituose, kurie netinka kasmetiniam dirbimui ir sėjomainoms būdingiems augalams auginti. Minėtais ilgaamžių daugiamečių žolių mišiniais rekomenduotina apsėti 10–15° statumo priemolio bei molio dirvožemių šlaitus ir 7–10° statumo smėlio, priesmėlio bei žvyro dirvožemių šlaitus.

Kasmetiniam ar periodiškam žemės dirbimui tinkamų kalvų masyvus su 3–10° statumo šlaitais sunkios granuliometrinės sudėties dirvožemiuose ir 2–7° statumo šlaitais lengvos granuliometrinės sudėties dirvožemiuose rekomenduotinos priešėrozinės sėjomainos. Stačiausių dirbimui dar tinkamų kalvų masyvams naudotinos žolių–javų, o mažiau stačių kalvų plotams – javų–žolių sėjomainos. Pirmųjų sudėtyje negali būti kaupiamųjų augalų, o žolių tiek pat arba daugiau negu javų. Tokioje sėjomainoje daugiamečių žolių turi būti 50–80%, o javų – 50–20%. Priešėrozinės javų–žolių sėjomainos sudėtyje kaupiamųjų augalų taip pat negali būti; javai užima 80–70%, o daugiametės žolės – ne mažiau kaip trečdali plotą (50–33%). Toks priešėrozinių sėjomainų grupavimas padarytas Kaltinėnų bandymų stoties skirtingų statumo šlaitų dirvožemiuose 12 metų darytų tyrimų pagrindu<sup>30</sup>.

Skirtingos sėjomainos nevienodai saugo šlaitų dirvožemius nuo vandens ardymo. Lauko sėjomainos augalais (žieminiai rugiai, bulvės, miežiai, miežiai su išėliu ir dvejų naudojimo metų dobilų–motiejukų mišinys) užimtuose 2–5°, 5–10° ir 10–14° statumo šlaituose dėl vandens ardymo kasmet vidutiniškai netekta atitinkamai po 12,6, 31,6 ir 44,9 t/ha dirvožemio (10 pav.). Javų–žolių sėjomainos augalai (žieminiai rugiai, trejus metus atsėti miežiai ir dvejų naudojimo metų dobilų–motiejukų mišinys) dirvožemio nuostolius dėl vandens ardymo sumažino 21,5–24,6%. Todėl tie nuostoliai minėto statumo šlaituose buvo atitinkamai po 9,5, 24,8 ir 35,2 t/ha. Dar ilgiau dirvožemį nuo ardymo saugojo žolių–javų sėjomainos augalai, kai šešialaukė sėjomaina buvo iš žieminų rugių, miežių ir ketverių naudojimo metų daugiamečių žolių. Žolių–javų I sėjomainoje augo dobilų ir motiejukų, o žolių–javų II sėjomainoje – šunažolių ir raudonųjų eraičinų mišiniai. Tuo atveju dirvožemio nuostoliai dėl vandens poveikio vidutiniškai sumažėjo net 77,8–80,7% ir liko atitinkamai pagal

<sup>30</sup>Jankauskas B., Jankauskienė G. Sėjomainų specializavimas Žemaičių aukštumos kalvoto reljefo priemolio dirvožemiams, ..., p. 137–152; tą pačių aut.: The extent of soil degradation on hilly relief of Western Lithuania and antierosion agrophytocenoses, ..., p. 289–393.

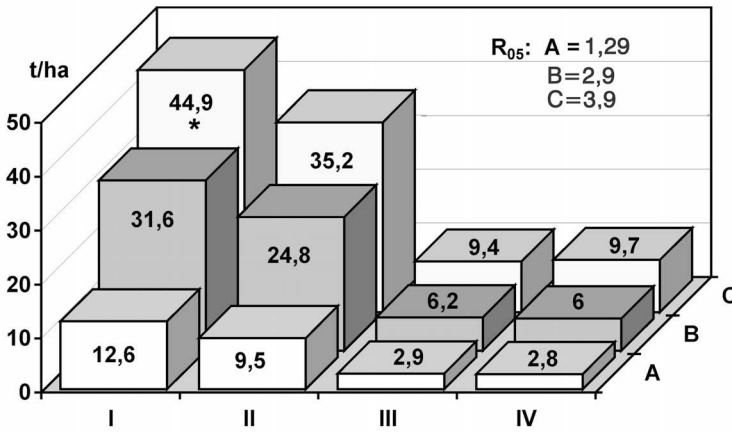

10 pav. Netekta dirvožemio šlaituose su skirtingomis sėjomainomis.

Sėjomainos:

I – lauko,

II – javų–žolių,

III – žolių–javų

I, IV – žolių–javų

\* – 10–14° šlaite

bulvės neaugintos.

Dirvožemio nuostoliai apskaičiuoti

tiesioginio palyginimo metodu

šlaitų statumą po 2,8, 6,1 ir 9,6 t/ha. Dirvožemio nuostolius, gautus žolių–javų sėjomainos augalais apsėtuose dirvožemiuose 2–5° ir 5–10° statumo šlaituose (2,8 ir 6,1 t/ha) galima laikyti toleruotinais, tačiau tie nuostoliai aukštesniuose kaip 10° statumo šlaituose (po 9,6 t/ha) dirvosaugine prasme netoleruoti. Todėl tokio statumo šlaitų apsaugai nuo ardymo tenka naudoti ilgaamžių daugiamečių žolių mišinius. Pagal gautus sėjomainų palyginimo duomenis įvairaus statumo dirbamų šlaitų dirvožemio ardymui sumažinti sumodeliuotos 2 lentelėje nurodytos priešerozinės sėjomainos. Daugiametės žolės pateiktuose priešerozinių sėjomainų pavyzdžiuose gali atstovauti dobilų ir motiejukų mišiniai (nuo antrų naudojimo metų tręšiami azotinėmis trąšomis), šnažolių ir raudonųjų eraičių arba kitokie anksčiau aprašyti žolių mišiniai.

Nors svarbiausias priešerozinių sėjomainų vaidmuo yra saugoti šlaitų dirvožemius nuo ardymo, tačiau svarbu pažymėti, kad priešerozinės sėjomainos (Kaltinėnų bandymų stoties tyrimų duomenimis) ir derlingumu nenusileido, o buvo net pranašesnės už įprastinių lauko sėjomainų derlingumą (žr. 11 pav.).

Duomenys rodo, kad auginant lauko sėjomainos augalus 5–10° ir 10–14° statumo šlaituose, jų sukauptos apykaitinės energijos kiekis, palyginti su tų pačių augalų sukauptą energiją mažiau nuardytame 2–5° šlaite, sumažėjo atitinkamai 6 ir 12%. Auginant 5–10° ir 10–14° statumo šlaituose javų–žolių sėjomainos augalus sukauptos energijos kiekis sumažėjo atitinkamai 4,7–10,6%. Skirtingo statumo šlaituose auginant žolių–javų sėjomainos augalus, jų sukauptos apykaitinės energijos kiekis beveik nesiskyrė, o 10–14° šlaite sumažėjo 6,3–6,8%.

Priešerozinių atskirų augalų ar sėjomainų vaidmenį galima padidinti ir agrotechinėmis priemonėmis. Rudeninio žemės dirbimo sistemoje ražienų skutimą ir gilų arimą kalvoto reljefo dirvožemyje pakeitus herbicidų mišiniais, augintų augalų derlingumas nesumažėjo, o dirvožemio nuostoliai dėl vandens poveikio sumažėjo vidutiniškai 5,6–6,8 kartų<sup>31</sup>. Rudeniniam žemės dirbimui minimalizuoti kalvoto reljefo šlaituose tikslinga: 1 – rudenį herbicidu utalu (2,5 kg/ha v. m.) nupurškus ražienas po 2–3 savaitių purenti čizelinium kultivatoriumi (iki 20–22 cm gylio) arba 2 – ražienas tik nupurkšti utalu, pagrindinio rudeninio žemės dirbimo at-

<sup>31</sup>Norgailienė Z., Zablockienė D. Įvairaus ankstyvumo šienaujama ir ganomų žolynų parinkimas..., p. 72–76.

2 lentelė. Priešerozinių sėjomainų pavyzdžiai kalvoto reljefo skirtingo statumo šlaitų dirvožemiams

Didžiausias šlaitų nuolydis	Reikalingas žolių % sėjomainoje	Sėjomainų sudėtis
7–10°	80,0	I 1 – žiemkenčiai ar miežiai, 2–5 – daugm. žolės
	71,5	II 1 – žiemkenčiai, 2 – miežiai, 3–7 – daugm. žolės
	67,0	III 1 – žiemkenčiai, 2 – miežiai, 3–6 – daugm. žolės
	62,5	IV 1 – žiemkenčiai, 2 – žiemkenčiai, 3 – miežiai, 4–8 – daugm. žolės
		V 1 – žiemkenčiai, 2 – vasarojus, 3 – miežiai, 4–8 – daugm. žolės
	60,0	VI 1 – žiemkenčiai, 2 – miežiai, 3–5 – daugm. žolės
5–7°	57,0	VII 1 – žiemkenčiai, 2 – žiemkenčiai, 3 – miežiai, 4–7 – daugm. žolės
		VIII 1 – žiemkenčiai, 2 – vasarojus, 3 – miežiai, 4–7 – daugm. žolės
	50,0	IX 1 – žiemkenčiai, 2 – žiemkenčiai, 3 – miežiai, 4–6 – daugm. žolės
		X 1 – žiemkenčiai, 2 – javai su ankštiniais, 3 – miežiai, 4–6 – daugm. žolės
	43,0	XI 1 – žiemkenčiai, 2 – javai su ankštiniais, 3 – žiemkenčiai, 4 – miežiai, 5–7 – daugm. žolės
	40,0	XII 1 – žiemkenčiai, 2 – javai su ankštiniais, 3 – vasarojus, 4 – miežiai, 5–7 – daugm. žolės
2–5°	37,5	XIV 1 – žiemkenčiai, 2 – vasarojus, 3 – javai su ankštiniais, 4 – žiemkenčiai, 5 – miežiai, 6–8 – daugm. žolės
		XV 1 – žiemkenčiai, 2 – vasarojus, 3 – javai su ankštiniais, 4 – vasarojus, 5 – miežiai, 6–8 – daugm. žolės
		XVI 1 – žiemkenčiai, 2 – vasarojus, 3 – javai su ankštiniais, 4 – miežiai, 5–6 – daugm. žolės
	33,3	XVII 1 – žiemkenčiai, 2 – žiemkenčiai, 3 – javai su ankštiniais, 4 – miežiai, 5–6 – daugm. žolės

Pastaba: 2–3° statumo kalvų šlaituose po daugiamečių žolių galima auginti linus.

sisakyti, o pavasarį 2–3 kartus dirvą išskultivavus kultivatoriumi, agregatu su pus-sunkėmis akėčiomis, sėti javus. Derlingumas dėl tokio žemės dirbimo minimalizavimo trejus metus nesumažėja, o dirvožemio nuostoliai dėl vandeninės erozijos sumažėja pirmuoju atveju 1,6, o antruoju – net 8,9 karto<sup>32</sup>. Pavasarį kalvoto reljefo dirvoms labiau negu lygumų svarbus optimalus žemės dirbimo ir sėjos laikas.

Eroziškų kalvų dirvožemiai ypač stokoja maisto medžiagų, nes jos su nuardyto dirvožemiu nunešamos į pašlaites. Todėl priešerozinis tręšimo ir rūgš-

<sup>32</sup>Kinderienė I. Žemės dirbimas ir herbicidų naudojimas kalvose. *Augalininkystė kalvoto reljefo sąlygomis*, Kaltinėnai, 2000, p. 88–95; Feiza V. *Pagrindinio žemės dirbimo būdų ir intensyvumo tyrimai kalvoto reljefo Vakarų Lietuvos dirvoose*. Daktaro disertacijos referatas, Dotnuva, 1993, p. 40.

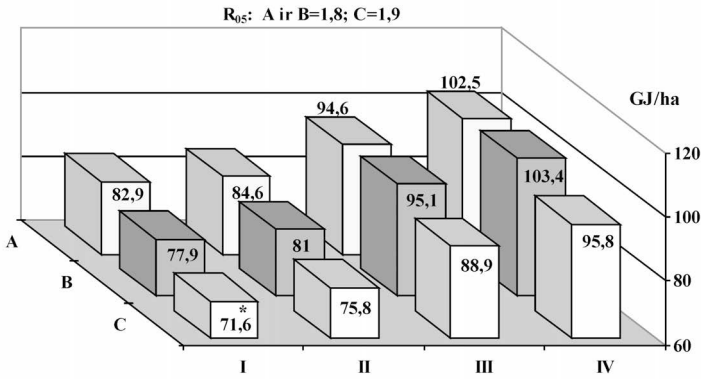

čių dirvožemių kalkinimas neretai laikomas viena iš svarbiausių priešerozinių agrotechninių priemonių. Tik vešliai augantys augalai gerai saugo dirvožemį nuo ardymo. Ypač svarbus preciziškai subalansuotas kalvoto reljefo dirvožemių tręšimas azotinėmis trąšomis. Trūkstant azoto augalai skursta ir nepakankamai saugo šlaitų dirvožemį nuo ardymo.

Kaltinėnų bandymų stoties tyrimai parodė, kad kalvų viršūnėse ir šlaituose miežiams reikalinga skirti po 90, žieminiams kviečiams – po 90–120, o tarpukalvių lomose pakanka po 60 ar 30 kg/ha azoto veikliosios medžiagos. Dar labiau svarbu diferencijuoti organinių trąšų normas<sup>33</sup>. Tikslus rūgščių dirvožemių kalkinimo derinimas su organinių ir mineralinių trąšų panaudojimu pagal augalų biologines savybes įgalina optimizuoti dirvosauginį augalų vaidmenį ir ekonomiškai išnaudoti trąšas<sup>34</sup>. Rūgštaus dirvožemio (iki  $\text{pH}_{\text{KCl}}$  5,5) lauko sėjomainai parinktini rūgščią reakciją pakenčiantys augalai: žieminiai rugiai, bulvės, griežčiai, avižos, varpinės daugiametės žolės (geriausiai – motiejukai), lubinai. Galį augti linai. Bulvių, griežčių ir rugių tręšimui naudotinos didesnės organinių trąšų normos (po 40–60 t/ha kas 3–4 metai). Tos trąšos sumažina rūgštaus dirvožemio judraus aliuminio kiekį ir švelnina rūgščią reakciją, todėl daugiau negu pakalkintuose dirvožemiuose didina augalų derlingumą. Stokojant mineralinių trąšų, minėtieji augalai kurį laiką tenkinasi dirvožemyje esamų maisto medžiagų atsargomis. Javams svarbu skirti bent po 10 kg/ha  $\text{P}_2\text{O}_5$  su sėkla į eilutes ir patręšti azotu, kurio rūgščiuose dirvožemiuose ypač trūksta. Nerūgščiuose ar mažai rūgščiuose dirvožemiuose, kurių pH viršija 5,5, augintini našiausi, jautrūs rūgštumui augalai: žieminiai kviečiai, runkeliai, daugiametės žolės su gausiu dobilų procentu ar net gryni dobilai, žirnių ar vikių mišiniai su varpiniais javais.

Kalvotą reljefą, švarius ežerų, upių ir dirbtinių tvenkinių vandenį ateityje prasminga drąsiau naudoti turizmo ir poilsio zonoms rengti, o žemdirbystei tinkamus plotus – turistų reikmes tenkinančiai produkcijai auginti.

11 pav. Skirtingų sėjomainių našumo palyginimas pagal apykaitos sukauptą energiją.

(Vidutiniai 1983–1994 m. duomenys)

Šlaitų statusas:

A – 2–5°,

B – 5–10°,

C – 10–14°.

I – lauko,

II – javų–žolių,

III – žolių–javų

I, IV – žolių–javų

II sėjomainos.

\* 10–14° šlaite lauko sėjomainos vietoje augintos daugiametės žolės, sukaupusios kasmet

po 101,4 GJ/ha

apykaitinės energijos.

Pateiktasis

rodiklis paskaičiuotas

grupių palyginimo

metodu

<sup>33</sup>Feizienė D. Mineralinių trąšų efektyvumas kalvotose Lietuvos Vakarų regiono dirvose. Daktaro disertacijos referatas, Kaunas, 1992, p. 24.

<sup>34</sup>Jankauskas B. Dirvožemio erozija, p. 168; to paties aut.: Soil erosion under different crop rotations, *Zemaičiai Upland, Lithuania...*, p. 307–313.

# Laukuvos apylinkių gamtos ir kultūros vertybės Varnių regioniniame parke

*Kazys Praeras*

Varnių regioninis parkas įsteigtas Lietuvos Respublikos Aukščiausiosios Tarybos 1992 metų rugsėjo 24 dienos nutarimu Nr. 1–2913. Tikslas – išsaugoti Žemaičių centrinio ežeringojo kalvyno kraštovaizdį, jo gamtinę ekosistemą bei kultūros paveldo vertybes. 1997 metų vasario 27 dieną įkurta parko direkcija. 2001 metų lapkričio 7 dieną Lietuvos Respublikos Vyriausybės nutarimu Nr. 1314 parko teritorija padidinta daugiau kaip du kartus. Dabar jo plotas (su buferinės apsaugos zona) sudaro per 51000 ha.

Regioninio parko didžioji dalis priklauso Telšių apskrities Telšių rajono savivaldybei, mažesnis – pietinis arealas – Tauragės apskrities Šilalės savivaldybei, nedidelė dalelė rytiniame pakraštyje – Šiaulių apskrities Kelmės rajono savivaldybei. Etnokultūros požiūriu parko teritorija – tai tūkstantmečio pradžioje buvusios senoios baltiškiosios Medininkų žemės bei vėliau susiformavusio kultūrinio Žemaitijos regiono dalis, priklausiusi istorinei Žemaičių seniūnijai, egzistavusiai kelis šimtmečius ir turėjusiai savitą autonomiją.

Išilgai, pietų–šiaurės kryptimi, Varnių regioninį parką kerta krašto kelio statusą turintis Tauragės–Šilalės–Laukuvos–Telšių–Mažeikių plentas, o pietiniu pakraščiu eina Klaipėdos–Kauno magistralė (Žemaičių plentas).

## Varnių regioninio parko teritorijos funkcinės zonos

1998 m. buvo parengta Varnių regioninio (istorinio nacionalinio) parko planavimo schema, kurią sudarė grupė mokslininkų ekspertų. Vyriausiasis planuotojas – prof. habil. dr. P. Kavaliauskas, ekspertai: rekreacijos ir urbanistikos – G. Daniulaitis, kultūros paveldo – A. Steponavičius, architektūros – A. Mituzas, visuomeninės geografijos – V. Daugirdas, miškotvarkos – V. Naureckaitė, žemėtvarkos – V. Čebatorius, archeologijos – A. Girininkas, kraštovaizdžio geografijos – M. Jankauskaitė, botanikos – M. Jankauskienė, zoologijos – G. Margis, kartografijos – M. Dumbliauskienė.

Lietuvos Respublikos Vyriausybės patvirtintos šios Varnių regioninio parko teritorijos funkcinės zonos: vienas gamtinis rezervatas, devyni kraštovaizdžio, devyni geomorfologiniai, vienas pedologinis, keturi hidrografiniai, vienas botaninis, vienas botaninis-zoologinis, penki telmologiniai, vienas archeologinis ir du urbanistiniai draustiniai.

Istorinio Laukuvos valsčiaus ir dabartinės seniūnijos teritorijoje yra trys kraštovaizdžio, trys geomorfologiniai, vienas botaninis ir vienas telmologinis draustinis.

**Medvėgalio kraštovaizdžio draustinis.** Plotas – 889 ha. Apima šiaurinę Medvėgalio moreninio masyvo dalį. Tikslas – išsaugoti ir eksponuoti aukščiausiai iškilusios Žemaičių vandenskyrinio kalvyno geomorfologinės struktūros kraštovaizdį su vienu žymiausiu Lietuvoje archeologiniu kompleksu bei Žemaitijai būdingomis miškų biocenozėmis ir retomis rūšimis, teritorijoje vykdant reguliuojamą miškų bei žemės ūkio ir pažintinę rekreacinę veiklą ir išlaikant tradicinę apgyvendinimo struktūrą bei bendrąjį sodybų vaizdą.



## Varnių regioninio parko draustiniai

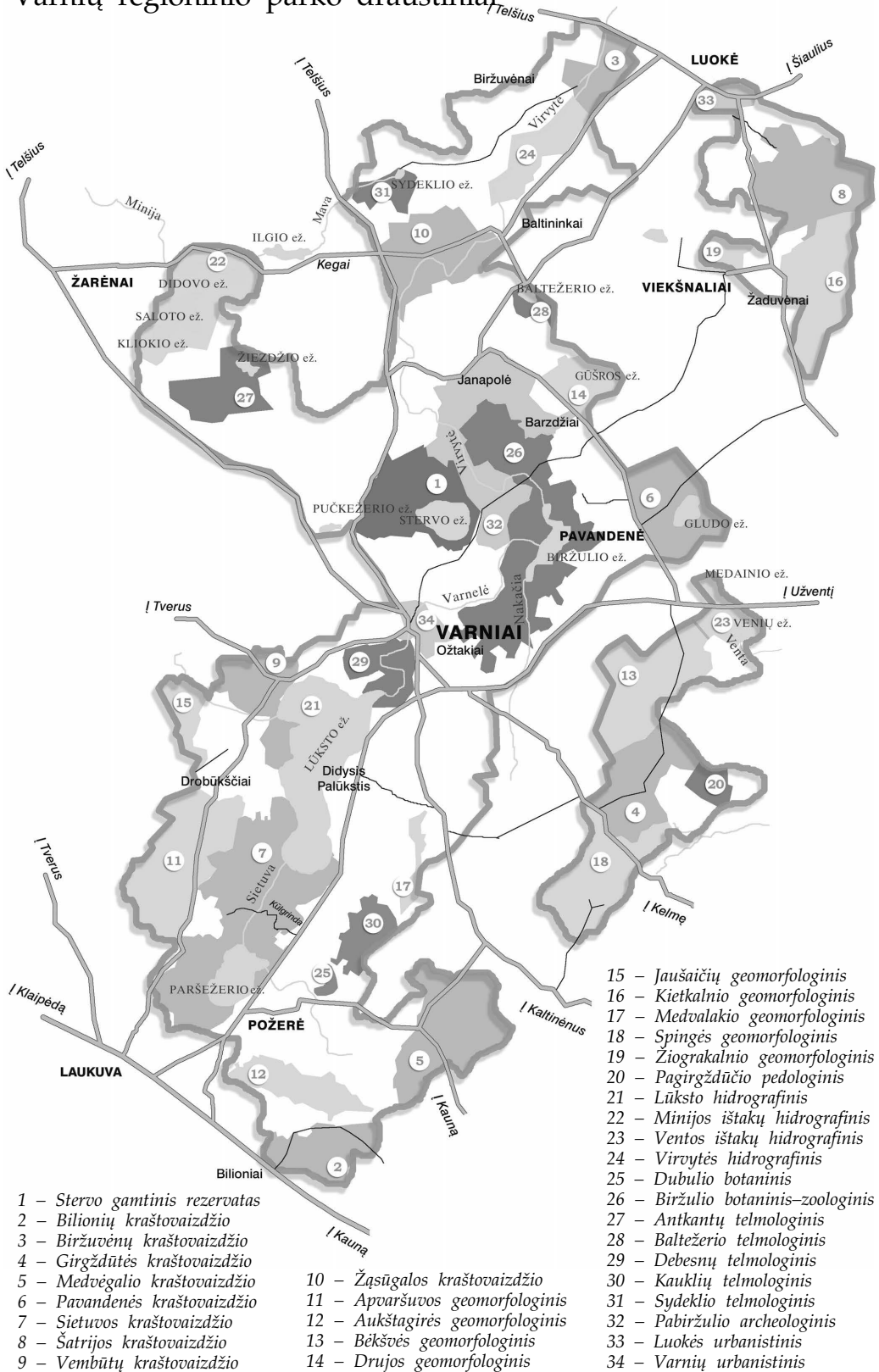



**Bilionių kraštovaizdžio draustinis.** Plotas – 394 ha. Apima pietinę Medvėgalio moreninio masyvo dalį. Tikslas – išsaugoti ir eksponuoti raiškaus geomorfologinio komplekso kraštovaizdį su Bilionių (Švedkalnio) piliakalniu, kitomis gamtos bei kultūros vertybėmis, teritorijoje vykdant reguliuojamą miškų, žemės bei vandens ūkio ir rekreacinę veiklą ir išlaikant tradicinę apgyvendinimo struktūrą bei bendrąją sodybų vaizdą.

*Bilionių piliakalnis.  
I. Zimblinės nuotr.*

**Sietuvos kraštovaizdžio draustinis.** Plotas – 1466 ha. Apima pietinę Lūksto ir Paršežerio duburio dalį. Tikslas – išsaugoti ir eksponuoti senovinio protakinio ežeruo to duburio kraštovaizdį su vertingais archeologiniais kompleksais, natūraliu Sietuvos upeliu, apyežerių žemapelkėmis bei retomis gyvūnų rūšimis, teritorijoje vykdant reguliuojamą miškų, žemės bei vandens ūkio ir pažintinę rekreacinę veiklą ir išlaikant tradicinę apgyvendinimo struktūrą bei bendrąją sodybų vaizdą.

**Aukštagirės geomorfologinis draustinis.** Plotas – 498 ha. Apima šiaurines Bilionių apylinkes ir Aukštagirę. Tikslas – išsaugoti ir eksponuoti pavienių kalvų ir pelkėtų įklonių geomorfologinį kompleksą, su būdinga augmenija bei raiškiu Aukštagirės kalnu, teritorijoje vykdant reguliuojamą miškų bei žemės ūkio ir pažintinę rekreacinę veiklą.

**Apvaršuvos geomorfologinis draustinis.** Plotas – 937 ha. Apima pietvakarines Lūksto apylinkes. Tikslas – išsaugoti ir eksponuoti paskutinio apledėjimo Pietų Lietuvos fazės suformuotą būdingą moreninį smulkiakalvių masyvą, teritorijoje vykdant reguliuojamą miškų bei žemės ūkio ir pažintinę rekreacinę veiklą.

**Spingės geomorfologinis draustinis.** Plotas – 704 ha. Apima pietinę Girgždūtės moreninio masyvo dalį. Tikslas – išsaugoti ir eksponuoti geomorfologiškai vertingų keiminių plokščiakalvių kompleksą, teritorijoje vykdant reguliuojamą miškų bei žemės ūkio ir pažintinę rekreacinę veiklą.

**Kauklių telmologinis draustinis.** Plotas – 260 ha. Apima į pietryčius nuo Didžiojo Palūksčio kaimo esančią Kauklių pelkę ir apypelkio miškus. Tikslas – išsaugoti ir eksponuoti būdingą Žemaitijai miškingą pelkinį kompleksą su retųjų

augalų bei gyvūnų buveinėmis, teritorijoje vykdamas reguliuojamą miškų ūkio ir pažintinę rekreacinę veiklą.

**Dubulio botaninis draustinis.** Plotas – 51 ha. Apima į rytus nuo Požerės bažnytkaimio esančias pievas. Tikslas – išsaugoti būdingas šlapių pievų miško bendrijas su išlikusiomis retų augalų rūšimis, teritorijoje vykdamas apribotą ir reguliuojamą žemės ūkio veiklą.

## Gamtinės kraštovaizdžio vertybės

Regioninio parko teritorijos reljefas susiformavo kaip Nemuno ledynmečio Baltijos stadijos dviejų ledyninių tėkmių (Žiemgalos ir Kuršių) sandūros ir jų tirpsmo vandenų priledyninės ežerinės akumuliacijos rezultatas. Pagal amžių, genezę ir reljefą parko teritoriją sudaro 3 skirtingos dalys: duburių ruožas, takoskyrinis kalvynas ir Pietų Lietuvos fazės šoninės morenos ruožas. Šios trys dalys atsekamos ir Laukuvos istorinio valsčiaus bei dabartinės seniūnijos teritorijoje.

Duburių ruožas – tai uždurpėjusi Biržulio–Lūksto duburio limnoglacialinė lyguma, nusidriekusi iki Laukuvos. Iš rytų pusės jį juosia sudėtingiausias ir kartu seniausias Žemaičių aukštumos reljefo ruožas, vadinamas takoskyrinio kalvynu. Tai Medvėgalio, Aukštagirės, Bilionių plokščiakalvės, išskylančios per 200 m abs. a. Iš vakarų pusės parko teritoriją rėmina Pietų Lietuvos fazės šoninės morenos ruožas. Ties Lūkstu ir Paršežeriu plyti Drobūkščių moreninis masyvas. Dar piečiau – Paidievyčio erozinis masyvas, iškilęs 160–180 m abs. a.

**Abiotinės gamtinio kraštovaizdžio vertybės.** Geologiniu ir geomorfologiniu požiūriu vertingiausias Laukuvos valsčiaus kraštovaizdžio vertybės yra paskutinio apledėjimo suformuoti, priledyninių baseinų aplyginti, tirpsmo vandenų nuosėdomis apkloti bei perglacialinės erozijos suskaidyti paviršiai. Tai jau minėtas takoskyrinis kalvynas su Medvėgalio ir Bilionių moreniniais masyvais.

Šiam rajonui yra būdingos ir erdvios senovinės fluvio-glacialinės protakos, kurių ryškiausioji – Paršežerio–Biržulio–Baltežerio – yra viena didžiausių tokio tipo geomorfologinių darinių šalyje.

1 lentelė. **Abiotinės gamtinio kraštovaizdžio vertybės**

Kraštovaizdžio kompleksų ir objektų rūšys	Kraštovaizdžio kompleksų ir objektų vertė		
	Paminklinė (nacionalinė arba tarptautinė)	Vietinė arba regioninė	Nenustatyta
<b>A. Geologiniai-geomorfologiniai</b>			
Moreniniai ir keiminiai kalvynai	Medvėgalio	Apvaršuvos, Aukštagirės, Bilionių, Spingių	
Kalvos, keimai, atragiai	Aukštagirės k., Medvėgalio k., Spingių k., Švedkalnio (Bilionių) k.	Burbiškių k., Spingių k. Spingiukų k., Vankių k.	
Fluvio-glacialinės protakos			Baltežerio–Biržulio–Paršežerio, Raudžio
<b>B. Hidrografiniai-hidrologiniai</b>			
Ežerai		Paršežeris	
Upės	Sietuva		
Pelkės		Kauklių, Sietuvos, Paršežerio	



*K. Praeras aprodo Sietuvos kŭlgrindą „Vermės“ leidyklos ekspedicijos dalyviams. 2001 m. Z. Juškevičiaus nuotr.*

**Biotinės gamtinio kraštovaizdžio vertybės.** Botaniniu požiūriu vertingiausias biotopus šioje teritorijoje atstovauja pelkės ir pievos. Savitos yra miškingosios duburių bei ūlomių pelkės (Kauklių, Požerės, Sietuvos), kur, be gausybės orchidinių, auga lieknasis švylys, statusis atgiris, pelkinė šindra ir kt.

Biologinės įvairovės požiūriu saviti ir įdomūs šio krašto Žemaitijos miškai. Dabar nustatyta skroblynų ir beržynų komplekso bei kai kurių ažuolynų etaloninė vertė. Šiuo požiūriu išsiskiria Aukštagirės miškas.

Zoologiniu požiūriu vertingiausias teritorijos yra: Paršežerio, Sietuvos, Kauklių pelkės, Gatautiškės miškas. Ten peri į Lietuvos „Raudonąją knygą“ (toliau – RK) įrašyti teterviniai, griezlės, švygždos, pievinės lingės ir kt. Ypatingą vietą užima supievėję didžiųjų kalvų bei piliakalnių šlaitai, išsiskiriantys retąja smulkiąja fauna.

## Europinės svarbos buveinės

Jau neabejojama, kad Lietuvos ateitis siejama su Europos Sąjunga (ES), todėl dėmesys gamtos apsaugai ateityje tikrai padidės. Galime džiaugtis, kad dar išsaugojome natūralios, mažai žmogaus palietos gamtos kampelių. Šios teritorijos bus

2 lentelė. **Biotinės gamtinio kraštovaizdžio vertybės**

Kraštovaizdžio kompleksų ir objektų rūšys	Kraštovaizdžio kompleksų ir objektų vertė		
	Paminklinė (nacionalinė arba tarptautinė)	Vietinė arba regioninė	Nenustatyta
<b>A. Botaniniai – zoologiniai</b>			
Pelkinės biocenozės	Karūžiškės pelkių kompleksas Paršežerio paežerės pelkė	Kauklių miško pelkių kompleksas Sietuvos paupių pelkių kompleksas	
Pievinės biocenozės	Didžiųjų piliakalnių (Medvėgalio, Bilionių, Burbiškių) šlaitai	Dubulio upelio pievos	
Miškų biocenozės	Aukštagirės miškas		Karūžiškės miškas
Medžiai			Karūžiškės ažuolas

3 lentelė. „Raudonojoje knygoje“ saugomų augalų radimo vietos

Augalas	Radimo vieta
Paprastoji tuklė ( <i>Pinguicula vulgaris</i> )	Paršežerio pelkės, Aukštagirės geomorfologinis draustinis
Švelnioji vilnūnė ( <i>Holcus mollis</i> )	Kauklių telmologinis draustinis, Bilionių kraštovaizdžio draustinis
Baltijinė gegūnė ( <i>Dactylorhiza longifolia</i> )	Gatautiškės miško vakarinis pakraštys
Nariuotoji ilgalūpė ( <i>Corallorhiza trifida</i> )	Kauklių telmologinis draustinis, Gatautiškės miškas
Dėmėtoji gegūnė ( <i>Dactylorhiza maculata</i> )	Sietuvos kraštovaizdžio draustinis
Žalsvažiedė blandis ( <i>Platanthera chlorantha</i> )	Kauklių telmologinis draustinis, Medvėgalio kraštovaizdžio draustinis, Aukštagirės geomorfologinis draustinis, Endrikavo kaimas, Trumpainių kaimas, Požerės pelkė
Vyriškoji gegužraibė ( <i>Orchis mascula</i> )	Bilionių piliakalnis, Bilionių pelkė, Medvėgalio piliakalnio šiaur. šlaitas, Endrikavo pieva
Statusis atgiris ( <i>Huperzia seiago</i> )	Kauklių telmologinis draustinis, Aukštagirės geomorfologinis draustinis
Pelkinė šindra ( <i>Peplis portula</i> )	Bilionių kaimas
Lieknasis švylys ( <i>Eriophorum gracile</i> )	Bilionių ir Požerės pelkės

4 lentelė. Saugotinių gyvūnų buvimo vietos

Žinduoliai	
Gyvūno pavadinimas	Buvimo vietos
Baltasis kiškis ( <i>Lepus timidus</i> )	Gatautiškės ir Medvėgalio miškai
Ūdra ( <i>Lutra lutra</i> )	Sietuvos upė
Paukščiai	
Juodasis gandra ( <i>Ciconia nigra</i> )	Kauklių ir Gatautiškės miškai, Sietuvos upės miškai
Erelis rėksnys ( <i>Aguila pomarina</i> )	Kauklių pelkės, Gatautiškės miškas
Pievinė lingė ( <i>Circus pygargus</i> )	Karūžiškės kaimas
Tetervinas ( <i>Tetrao tetrix</i> )	Paršežerio pelkė, Kauklių pelkė, Požerės pelkė
Putpelė ( <i>Coturnix coturnix</i> )	Medvėgalio apylinkės
Gervė ( <i>Grus grus</i> )	Paršežerio pelkė
Švygžda ( <i>Porzana porzana</i> )	Sietuvos paupiai
Griežlė ( <i>Crex crex</i> )	Burbiškių piliakalnis, Buciškės, Bilionių ir Požerės kaimai
Pilkasis garnys ( <i>Ardea cinerea</i> )	Kauklių pelkė
Sketsakalis ( <i>Falco subbuteo</i> )	Paršežerio PV miškai
Tikutis ( <i>Tringa glareola</i> )	Paršežerio pelkė
Plėšrioji medžarkė ( <i>Lanius excubitor</i> )	Paršežerio ir Gatautiškės miškai

įtraukiamos į ES saugomų teritorijų tinklą, vadinamą NATURA 2000. Tokių perspektyvių vietų yra ir Laukuvos valsčiaus teritorijoje.

**Kauklių telmologinis draustinis.** Plotas – 260 ha. Apima į pietryčius nuo Didžiojo Palūksčio kaimo esančią Kauklių pelkę ir apypelkio miškus. Tikslas – išsaugoti ir eksponuoti būdingą Žemaitijai miškingą pelkinį kompleksą su retųjų augalų bei gyvūnų buveinėmis, teritorijoje vykdant reguliuojamą miškų ūkio ir pažintinę rekreacinę veiklą.

Tai pelkėta ir miškinga teritorija, einanti šiaurės–pietų kryptimi. Apie 15–20% teritorijos sudaro medžiais apaugusi aukštapelkė su tarpinės pelkės fragmentais. Tai atitinka ES Tarybos NATURA 2000 „Natūralių buveinių ir laukinės faunos bei floros apsaugos“ vieną iš direktyvų tipą – „Pelkiniai miškai“ (kodas 91D0). Kauklių telmologiniame draustinyje viena iš tokių teritorijų sudaro 10%, o dar 5–10% išsidėčiusios fragmentiškai po visą draustinį. Šioms pelkėtoms draustinio vietoms būdinga tai, kad jose vyrauja spygliuočių rūšis – paprastosios pušys (*Pinus silvestris*), augančios šlapiuose ir durpiniuose dirvožemiuose. Paprastai tokie dirvožemiai pasižymi aukštu gruntinio vandens lygiu. Vandeny maža maisto medžiagų. Pelkėje augančios pušys neturi pagrindinės šaknies ir jos išaugina pridėtines šaknis, kurios, pasiekusios vandenį, atsilenkia ir auga į viršų, kur didesnė aeracija. Dėl tokių sunkių augimo sąlygų pušys neužauga tokios aukštos kaip sausumoje; jų laja išretėjusi, kankorėžiai mažesni, turi daug daugiau sakotakių, kamienas dažnai būna išlinkęs, kreivas. Tarp pušų neretai išiterpę ir plaukuotieji beržai (*Betula pubescens*), kurie irgi yra neaukšti, išsikraipę. Vietomis auga ir juodalksniai (*Alnus glutinosa*).

Pelkinis miškas ištisai išklotas samanų danga; vyrauja baltosios samanos – kiminai (*Sphagnum*): magelaniniai (*Sphagnum magellanicum*), siauralapiai (*Sph. angustifolium*), garbanotieji (*Sph. squarrosum*), raudonieji (*Sph. rubellum*), Varnstorfo (*Sph. warnstorffii* Russow.) ir kt. Iš žaliųjų samanų gausu gegužinių šeimos (*Polytrichoceae*) augalų. Tai – durpyniniai gegužiniai (*Polytrichum strictum*), paprastieji gegužiniai (*Polytrichum commune*), pasitaiko dvyndantinių šeimos (*Dicranaceae*) samanų. Tai – melsvosios balzganės (*Leucobryum glaucum*), šakotosios dvyndantės (*Dicranum scoparium*) ir kt. Kiminai ir žaliosios samanos sudaro kupstus, tarp kurių gausu vaivorų (*Vaccinium uliginosum*), bruknių (*Vaccinium vitis idaea*), raudonojo spanguolės (*Oxycoccus palustris*), nemažai tekšių (*Rubus chamaemorus*), pavasariais ir pirmoje vasaros pusėje baltais žiedų vainikais puikuoja pelkiniai gailiai (*Ledum palustre*), kur ne kur aptinkami augalai – ledynmečio reliktai – siauralapės balžuvos (*Andromeda polifolia*).

Didžioji pelkių dalis yra draustinio centre, o aplink ją ir į pietus bei šiaurę išsidėstę mažesni pelkių intarpai. Vietomis draustinio teritorija yra ypač šlapi, sunkiai išengiama, pasitaiko liūnų. Pietinėje draustinio dalyje mišku vingiuoja išvažinėtas kelias per labai gražų ir seną eglyną, toliau pereinantį į mišraus tipo ir lapuočių mišką. Keliu turbūt buvo vežama mediena, nes toliau juo paėjus rytų kryptimi pasiekiami nemažus kirtimus, gausiai priaugusius įvairių karklų (*Salix*) genties augalų, labai veši siauralapiai gauromečiai (*Chomerion angustifolium*), gausu paprastųjų aviečių (*Rubus idaeus*), lazdynų (*Corylus avellana*).

Draustinio šiaurinė dalis irgi labai miškinga. Vakarų kryptimi daugiau eglynų (*Picea abies*) ekosistemos, toliau į šiaurę ir rytus – miškas mišrus, dažnai pereinantis į lapuočių, gerokai priaugęs gluosninių (*Salicaceae*) šeimos augalų – įvairių karklų

rūšių. Gausu karpuotųjų beržų (*Betula pendula*), juodalksnių (*Alnus glutinosa*), baltalksnių (*Alnus incana*), pasitaiko paprastųjų ažuolų (*Quercus robur*), paprastųjų uosių (*Fraxinus excelsior*) ir kitų medžių.

Einant mišku, neretai girdėti pabaidytų žvėrių šakų traškesys. Tai liudija ir dažnai aptinkamų pėdsakų išspaudai, bylojantys, kad čia gyvena šernai, elniai, stirnos, lapės, kiškiai ir kiti žvėreliai.

Visur aplink girdėti gausybė įvairiausių miško paukščių balsų.

**Dubulio botaninis draustinis.** Plotas – 51 ha. Apima į rytus nuo Požerės miestelio esančias pievas. Tikslas – išsaugoti būdingas šlapių pievų miško bendrijas su išlikusiomis retų augalų rūšimis, teritorijoje vykdant apribotą ir reguliuojamą žemės ūkio veiklą.

Draustinį į dvi dalis dalija kelias, einantis iš Požerės Medvėgalio piliakalnio link. Draustinio šiaurinė dalis žymiai didesnė ir įvairesnė už pietinę.

Šiaurinė dalis yra miškinga. Vyrauja lapuočių miškai. Rytinėje pusėje – pievų ekosistemos, o vakarinė pusė labai šlapia ir priaugusi viksvų: pelkinių (*Carex acutiformis*), pakrantinių (*Carex riparia*), taip pat nendrių (*Phragmites australis*) ir kitokių augalų, kurie sudaro didžiulį sąžalyną. Šia vieta teka Dubulio upelis, kurio nuo kelio nematyti – tik einant tuo viksvų sąžalynu galima prieiti apie 1–1,5 m pločio gilų beveik netekantį upelį.

Miškas – plačialapių lapuočių. Nedideli mišraus miško fragmentai. Yra skroblių. Paprastai tokie miškai įsiveisia vidutinio drėgnumo priemolio, žvyro ar priemolio dirvožemiuose. Miške gausiai auga paprastieji ažuolai (*Quercus robur*), nemažai paprastųjų klevų (*Acer platanoides*), kalninių guobų (*Ulmus glabra*), drėgnesnėse vietose – paprastųjų uosių (*Fraxinus excelsior*), paprastųjų vinkšnų (*Ulmus laevis* Pall.). Paprastųjų skroblių (*Carpinus betulus*) miške negausu, tačiau pagal ES NATURA 2000 buveinių direktyvas, vieta įvardijama buveinės kodu 9160, pavadinimu „Skroblynai“. Miške aptinkama ir mažalapių liepų (*Tilia cordata*), karpuotųjų beržų (*Betula pendula*), mažiau – paprastųjų eglių (*Picea abies*).

Krūmų ardas labai tankus miško pakraščiuose, viduje – retesnis.

Žolinėje dangoje vyrauja paprastosios garšvos (*Aegopodium podagraria*), kvapieji lipikai (*Galium odoratum*), geltonžiedžiai šalmučiai (*Lamium galeobdolon*), auga tamsiosios plautės (*Pulmonaria obscura*), pavasariais gausiai baltais žiedais mišką puošia baltažiedės plukės (*Anemone nemorosa*), žydi paprastieji rūteniai (*Corydalis solida*), pakrūmėse boluoja kiškio kopūstų (*Oxalis acetosella*) žiedai.

Šiaurės kryptimi per mišką driekiasi kadaise buvęs, o dabar išvažinėtas kelias, kuris išnyksta gilumoj. Vietomis miškas erdvus, labai gražus. Dalis jo yra privati nuosavybė. Savininkė gyvena šiaurinėje draustinio dalyje esančiame miško vienkemyje prie žvyrkelio, einančio vakarų kryptimi. Aplink draustinį – irgi privačios pievos, tarp kurių pasitaiko ir pagal ES buveinių direktyvas „Stepinės pievos“ fragmentų, ganyklose ganomi gyvuliai.

Pietinė draustinio dalis nedidelė. Čia yra seniai upinių bebrų užtvenkta upelio dalis, virtusi tvenkiniu, labai prižėlusiu įvairiausių vandens augalų: paprastųjų nendrių (*Phragmites australis*), balinių ajerų (*Acorus calamus*), plačialapių švendrų (*Typha latifolia*), įvairių rūšių viksvų (*Carex*), asiūklių (*Equisetum*), plūdžių (*Potamogeton*) ir

kt. Šių augalų bendrijų brūzgynuose pavasariais ir vasarą girdėti čia perinčių krakšlių, nendrinųjų žiogelių, nendrinukių ir kitų paukščių balsai. Šalia esančioje kalvelėje – karklų, medžių ir įvairiausių žolių brūzgyne aiškiai matyti čia gyvenančių upinių bebrų darbai: daug nugrauztų ar pradėtų graužti medžių, jų iššliaužioti takai. Apėję šią šlapią vietą iš pietų pusės, vakarinėje pusėje prieiname eglyną (*Picea abies*), kurio šiaurinėje dalyje už krūmynų yra nemaža apleista dirvonojanti teritorija.

**Paršežerio pakrantės gamtinės buveinės.** Didžioji dalis Paršežerio pakrantės (apie 80%) yra pelkė, daugiausia aukštapelkė su kiminių ir žaliųjų samanų danga. Nemažai teritorijos sudaro pelkiniai, taip pat aliuviniai miškai. Rytinėje pakrantėje, einant į šiaurę, yra pagal ES NATURA 2000 buveinės (kodas 7140) teritorija, atitinkanti pavadinimą „Tarpinės pelkės ir liūnai“. Jai būdingos įvairių augalų – pelkinių karklų, snapuotųjų, svyruoklinių ir kitų vidutinio aukščio viksvų – bendrijos, yra klampių liūnų. Plyti kiminių ir žaliųjų samanų danga. Vis toliau į šiaurę yra kita buveinė, atitinkanti kodą 91D0 „Pelkiniai miškai“. Auga paprastosios pušys, gausu pelkinių gailių, vaivorų, tekšių. Būdinga kupstinė žaliųjų samanų ir kiminių danga. Tai aukštapelkė, apaugusi spygliuočiais, kai kur matyti plaukuotųjų beržų. Dėl nuolat šlapio durpinio dirvožemio, kurio gruntinio vandens lygis nuolat aukštas ir skurdu maisto medžiagų, medžiai yra neaukšti ir išsikraipę. Dar toliau – kita ES NATURA 2000 buveinė (kodas 91E0) – „Aliuviniai miškai“. Tai plačialapių miškai, dažniausiai uosių ir juodalksnių. Paršežerio pakrantėje vyrauja juodalksniai, uosių pasitaiko retai. Šiai buveinei būdinga tai, kad ji formuojasi laidžiuose vandeniui ir geros aeracijos dirvožemiuose. Ir teritorija nebūna nuolat apsemta. Labai vešli žolinė danga – auga daug drėgmę mėgstančių žolių: karčiosios kartenės, gelsvalapės usnys, pelkinės kreisvės, paprastosios vilkakojės, šliaužiantieji vėdrynai, karklavijai ir kt. Keliaudami toliau šiaurine ežero pakrante vėl prieiname pelkėtą vietą (kodas 7140). Tai – „Tarpinės pelkės ir liūnai“. Žemė čia vietomis liūliuojanti, vietomis išvagota bebrų takų; būdingi tarpinės pelkės ploteliai su įvairių rūšių viksvomis.



*Paršežeris vakare.  
2001 m.  
Z. Juškevičiaus  
nuotr.*





*Skroblynas.  
2001 m.  
I. Zimblienės nuotr.*

Pačioje šiaurinėje ežero dalyje teka Sietuvos upė, jungianti Paršežerį su Lūkstu. Pereiti galima tik netoli vienkiemio pastatų per upelį padarytu perėjimu. Prieiname kitą buveinę, kodu 9080 – „Pelkėti lapuočių miškai“. Juodalksnynas su paviršiuje telkšančiu vandeniu. Tokie miškai formuojasi durpių prisipildžiusiuose reljefo pažemėjimuose, ypač palei ežerus. Einant vakarine ežero puse iš šiaurės pietų link yra aliuvinių miškų buveinės. Aukšti, vešlūs juodalksniai juosia pakrantę. Vakarinėje pusėje labai aiškiai matyti Burbiškių piliakalnis. Eidami toliau vėl prieiname pelkę (pagal kodą 7230 – „Šarminga žemapelkė“) su žemaūgių viksvų, žaliųjų samanų, kiminų bendrijomis, dar toliau – tarpinės pelkės dalis.

Ežero pietuose yra labai graži aukštapelkė (pagal kodą 7110 – „Aktyvios aukštapelkės“). Tai mažai mineralinių medžiagų turinčios ombrotrofinės teritorijos. Vyrauja kiminų, žaliųjų samanų bendrijos, ant kupstų gausu spanguolių, daug viksvų. Auga pušys.

Pietrytinėje ežero dalyje įsikūrusi poilsio vietė, kur galima puikiai praleisti laiką, išsimaudyti, įrengtose laužavietėse susikurti laužą, pailsėti.

**Skroblynai.** Bilionių seniūnijos Laumenų kaime, ant vienos iš Žemaičių aukštumos takoskyrinio kalvyno plokščiakalvės, vadinamos Miltų kalnu, kurio aukštis siekia 210 m virš jūros lygio, yra labai seni ir gražūs trys skroblių miškai. Tai aukščiausios takoskyrinio kalvyno vietos. Nuo čia atsiveria puikūs Žemaitijos toliai, nuostabūs piliakalnių, slėnių, kalvų, miškų vaizdai.

Šios plokščiakalvės pietiniu šlaitu leidžiasi skroblių miškas **Gojus**, užimantis 3,80 ha plotą. Per jį, kaip ir per kitus, eina didžiulės griovos, suformuotos dar poledynmečio laikais. Skrobilai yra vyraujanti medžių rūšis. Nemažai karpuotųjų beržų, yra juodalksnių, lazdynų, uosiu, miško pakraštyje vyrauja drebulės, karklai, šermukšniai.

Miškas **Ažuolynas** ir kitas, esantis greta, yra 200 m į šiaurę nuo Gojaus. Visi trys skroblynai yra netoli vienas kito ir sudaro tarsi trikampį. Ažuolino miške, kurio plotas 5,4 ha, su skrobkais auga ir nemažai ažuolų, yra juodalksnių, guobų, vinkšnų, drebulių, o greta jo esančiame miške, kurio plotas 3,60 ha, ažuolų mažiau, bet kitų medžių rūšys panašios, kaip ir minėtuose.

Visi trys medynai yra seni. Juose dominuojanti rūšis yra skroblai. Žolinė danga negausi, neaukšta, vyrauja paprastosios garšvos.

Pagal ES NATURA 2000 buveinių direktyvas miškai atitinka įvardijimą „Skroblynai“ (kodas 9160).

### Saugomos ir saugotinos kultūrinės kraštovaizdžio vertybės

Tai – žymiausi Žemaičių kalvyno piliakalniai, signaliniai kalnai (žvalgakalniai), senosios gyvenvietės, kūrgrindos, memorialinės vietos, dvarvietės, senosios žemaitiškos sodybos.

### Archeologijos vertybės

*Kultūros paminklai:* Burbiškių piliakalnis I AR–1043, Burbiškių piliakalnis II AR–1042, Karūžiškės žvalgakalnis (Medvėgalio kalnas) AR–1047 (IV–611), Karūžiškės senovės gyvenvietė AR–1047, Bilonių piliakalnis (Švedkalnis) AR–1042, Karūžiškės piliakalnis AR–104 (IV–611), Karūžiškės (Medvėgalio) piliakalnio priešpilis AR–104 (IV–611).

*Kultūros vertybės:* Apvaršuvos kapinynas AV–1939, Burbiškių kapinynas AR–1045, Gulbių kapinynas AR–1537, Baravykų kapinynas AV–1324, Šakių k. pilkapynas AR–1631, Karūžiškės alkakalnis AR–1048, Burbiškių (Sietuvos) kūrgrinda AR–1046, Karūžiškės (Medvėgalio) kūrgrinda AV–1341.

### Sietuvos (Sytuvos) kūrgrinda

Prieš daugelį šimtmečių mūsų ainiai, kad apsisaugotų nuo priešų, per pelkes tiesė slaptus akmenimis grįstus kelius – kūrgrindas arba medgrindas (medžiu grįstus kelius). Vienas iš tokių yra vadinamoji Sietuvos (Sytuvos) kūrgrinda. Į ją veda keliukas, iš kelio Laukuva–Varniai pro Drobūkščius sukantis į Vaitkaičių kaimą. Kadangi ši kūrgrinda kerta Sietuvos upelį ir jo pelkes, iš čia, matyt, kilęs ir jos pavadinimas. Kūrgrindos ilgis – per 200 m. Akmenimis grįsta aiškiai atsekama kūrgrindos dalis – 70 m ilgio, plotis iki 6 m, o per patį Sietuvos upelį – apie 20 m. Gylis – nuo 60 cm iki 1 m 50 cm Sietuvos upelyje. Gylis priklauso nuo vandens lygio ir aktyvios bebrų veiklos. Manoma, kad dalis šios kūrgrindos gali eiti ir medgrinda. Vietiniai žmonės kalba apie šios kūrgrindos šonų sutvirtinimą ažuolo rąstais. Sietuvos pelkių gylis vietomis siekia iki 3 m – tad kokį sunkų darbą teko atlikti tiems, kurie per šias pelkes išpylė kelią, kad sujungtų dviejų piliaviečių – Burbiškių (Paršpilio) ir Medvėgalio – gyvenvietes ir kad jų gyventojai galėtų šiuo slaptu keliu pabėgti nuo stipresnio priešo arba įvilioti jį į pelkes ir nužudyti.

Nuo kūrgrindos dalies, einančios per Sietuvos upelį (apie 400 m nuo pietinio jos galo į pietryčius) už aukštumėlės prasideda antroji jos dalis, kurios ilgis – 150 m, plotis – 4–5 m. Perkopus dar vieną kalvelę pietryčių kryptimi, yra ir trečioji – apie 60 m ilgio kūrgrinda.

### Istorinės vertybės (memorialinės vietos)

*Kultūros vertybė* – Rieškėtų kaimo kapinės (sukilėlių kapai) IV – 1169.

*Vietinio registro kultūros vertybės* – neregistruotos kaimų kapinės: Burbiškių,

Vaitkaičių (Peglinio), Trumpainių, Požerės (veikiančios), Karūžiškės, Vaitkaičių, Bilionių, Stonių, Baravykų, Laumenų, Kalnėnų, Beržės.

### **Architektūros vertybės**

*Kultūros vertybės:*

Požerės kaimo bažnyčios kompleksas – neregistruota:

a) medinė bažnyčia,

b) varpinė;

Buvusio Požerės dvaro liekanos IP-714;

Bilionių kaimo gyvenama sodyba AtV-635;

Karūžiškės kaimo gyvenama sodyba – neregistruota.

### **Saugotinos architektūros vertybės**

Kaimo sodybų statiniai (kultūrinės vertės požymiai turi būti patikslinti):

Neidentifikuotos, neregistruotos kaimo sodybos: Bilionių – dvi, Aukštagirės – dvi, Požerės, Vaitkaičių, Vabalų, Didžiųjų Vankių, Trumpainių – dvi, Endrikavo kaimo sodyba su Švč. Marijos skulptūra, Karūžiškės, Beržės.

## **Aukštagirės pėsčiųjų ir dviratininkų takas**

Aukštagirės pėsčiųjų ir dviratininkų takas – tai parko planavimo schemeje numatyto didžiojo dviratininkų ir pėsčiųjų žiedinio maršruto pietinė dalis, einanti esamais lauko keliukais. Žiemos metu pėsčiųjų ir dviratininkų tako trasa bus tinkama slidžių žygiams.

Aukštagirės pažintinis pėsčiųjų ir dviratininkų takas eina Žemaičių aukštumos takoskyrinio kalvyno pietine dalimi. Šis kalvynas – tai aukščiausias, sudėtingiausias ir kartu seniausias Žemaičių aukštumos reljefo ruožas, nusidriekęs nuo Luokės per Kolainius, Pavandėnę, Kaltinėnus.

Keliaujantys tuo taku susipažins su gamtinėmis bei kultūrinėmis pietinės Varnių regioninio parko dalies vertybėmis: Medvėgalio, Bilionių kraštovaizdžio, Aukštagirės geomorfologiniu draustiniais. Krašto istoriją bei savitumą pajus aplankę Bilionių (Švedkalnio), Medvėgalio istorinius-archeologinius kompleksus, Požerės bažnytkaimio architektūros išmybes, Gulbių kaimą bei šalia jo esantį Kartuvių kalną, pamatys vertingas augalų buveines, susipažins su autentiškais krašto vietovardžiais bei padavimais. Turės galimybę užkopti į aukščiausias šio takoskyrinio kalvyno kalvas: Medvėgalį (234 m), Aukštagirės kalną (214 m), Miltų kalną (210 m), Švedkalnį (204 m).

Tako ilgis 23 km. Projekte jis bus žymimas nukreipiančiosiomis rodyklėmis su atstumų nuorodomis bei informacinėmis rodyklėmis, statomomis prie pagrindinių sankryžų. Nustatytose vietose įrengiami informaciniai standai apie lankytinus objektus, numatomos atokvėpio aikštelės su pavėsinėmis, stalais, suolais, šiukšliaduobėmis, dviračių stovais. Informacija apie maitinimo, apgyvendinimo, dviračių nuomos bei remonto paslaugas teikiama sutartiniais ženklais.

# Aukštagirės pažintinis pėsčiųjų ir dviratininkų takas

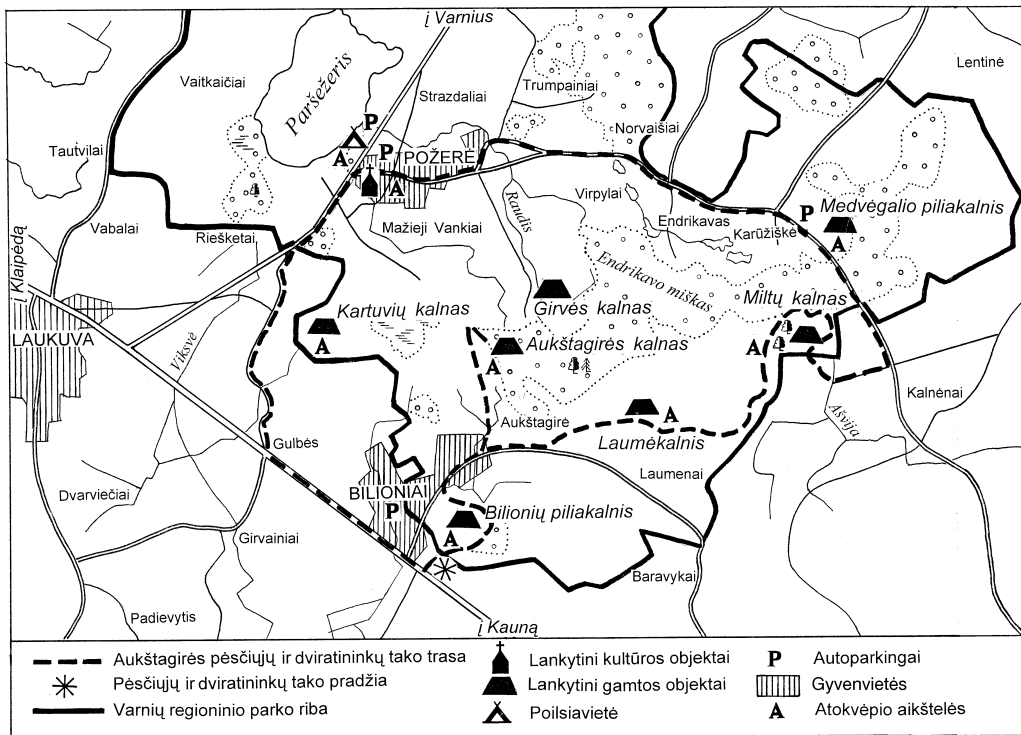

Schemą sudarė  
Lidija Kavaliauskienė

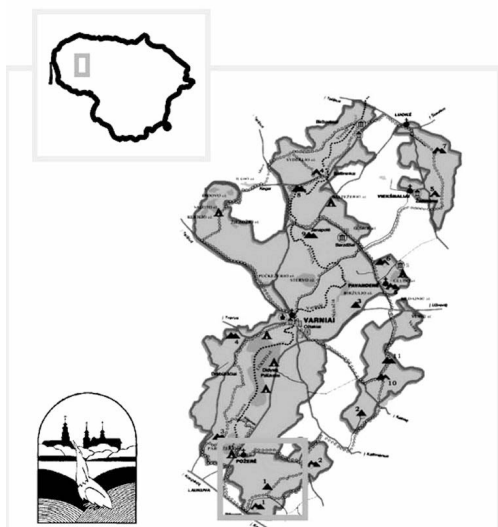

## Varnių regioninis parkas

Direkcija: Ožtakių kaimas, Varnių seniūnija, Telšių raj.  
Tel.: 8 444 47415, 8 444 69474, 8 444 69475



Prie Karūžiškės gluosnių (iš kairės):  
Kazimieras Praeras, Zigmas Juškevičius,  
Kęstutis Šiaulytis, Irena Zimblienė. 2001 m.  
Iš Z. Juškevičiaus albumo



Maršruto  
(iš Rupšlaukių  
sodybos)  
nustatymas.  
Iš kairės: Anatolija  
Bruškytė, Kazys  
Kęstutis Šiaulytis,  
Bilionių seniūnas  
Zenonas Levickis,  
stovi Virginijus  
Jocys. 2001 m.  
Z. Juškevičiaus  
nuotr.



### Aukštagirės pažintinis pėsčiųjų ir dviratininkų takas

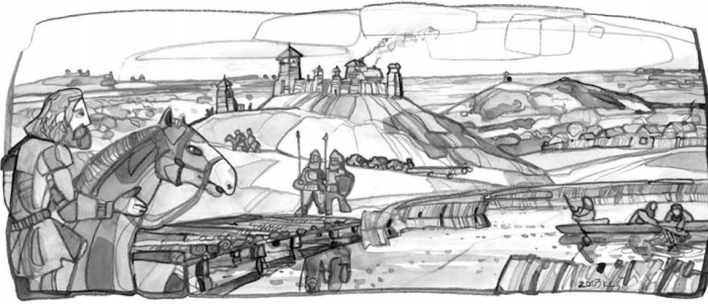

## Bilionių piliakalnis

Tako informacinė sistema projektuota pagal Nacionalinių dviračių trasų ir turizmo informacinių ženklų galimybių studiją („Dviračių turizmas Lietuvoje“ PHARE 2002).

Projekto vadovas – V. Kezys, architektas – A. Vengris, konsultantas – K. Praeras.

Bilioniai – kaimas, esantis kairėje Žemaičių plento pusėje, pavažiavus 5 km už Laukuvos Kaltinėnų link. Tai Bilionių seniūnijos centras su 250 gyventojų. Yra biblioteka, pradinė mokykla, laisvalaikio salė, maisto produktų parduotuvė.

Bilionių piliakalnis (Švedkalnis) anksčiau vadintas Šventkalniu. Vietos žmonės pasakoja: „*Seniau vadinuos ne Švedkalniu, bet Šventkalnis. Tėn onksčiau liūb aukas degins. Paskiau švieda užjėmė ton kalna ont vėršaus pėli pasėstati*“. Dar pasakojama, jog švedų dalinys kalne buvo išsikūręs ir vietos gyventojus plėšdavęs, bet vieną vasaros naktį pranykęs.

Piliakalnis priskiriamas karų su kryžiuočiais laikotarpiui. Dėl ryškiai matomų piliakalnio gynybinių įtvirtinimų liekanų (terasų) jis primena laiptuotą piramidę. Pietiniame kalvos šlaite yra gausus kultūrinis sluoksnis – rasta lipdytos keramikos



*Aukštagirės kalnas  
apie 1965 m.  
B. Sriubo nuotr.*

grublėtu paviršiumi. Atskiri radiniai liudija, jog jis, kaip gynybinis įtvirtinimas, buvo naudojamas jau pirmajame mūsų eros tūkstantmetyje.

Dabar piliakalnis apvalytas nuo menkaverčių medžių ir krūmų, todėl gerai matyti jo formos. XX a. pradžioje jis sužavėjo archeologą L. Kšivickį (Krzywickij). Jis rašė: „*Neabejojamai prideri jis įdomiausiems paminklams ne tik Lietuvoje, bet ir visame pasaulyje – priešistoriniams paminklams*“. Piliakalnis lyg sakyte sako: „pažiūrėk kokios raiškios mano linijos, užkopk ant viršaus ir įsitikinsi, kad aš ne tik gražiausias, bet ir aukščiausias“ (jo aukštis – 204 m virš jūros lygio).

Bilionių apylinkėse įkurtas kraštovaizdžio draustinis, apimantis pietinę Medvėgalio moreninio masyvo dalį. Norėta išsaugoti ir eksponuoti raiškaus geomorfologinio komplekso kraštovaizdį su Bilionių (Švedkalnio) piliakalniu, kitomis gamtos bei kultūros vertybėmis. Draustinyje reguliuojama miškų, žemės bei vandens ūkio ir rekreacinė veikla, išlaikoma tradicinė apgyvendinimo struktūra bei bendrasis sodybų vaizdas.

Nusileidę nuo piliakalnio, pasukite į dešinę ir patraukite keliuku rytiniu ir šiaurritiniu piliakalnio pakraščiu. Išeisite į kelią, einantį Aukštagirės link. Juo patraukę dešinėj už 800 m rasite dar vieną akmenį – mitologinį paminklą. Apie jį pasakojama: Aukštagirės kalno milžinas supyko ant Bilionių kalno milžino ir metė į jį akmenį. Tas bilioniškis milžinas akmenį paspyrė atgal ir šis likęs gulėti Liūgnų pelkių vidury. Vėliau melioratoriai jį atitempė prie šio keliuko<sup>1</sup>.

Šiuo keliu paėję apie kilometrą, pateksime į Aukštagirės geomorfologinį draustinį. Tai pavienių kalvų ir pelkėtų įlomių geomorfologinis kompleksas su būdinga augmenija ir išpūdingu Aukštagirės kalnu. Pasukę į kairę nežymiu lauko keliuku, priekyje pamatysime ilgą, medžiais apaugusį Aukštagirės kalną, kurio aukštis – 214 m. Jo papėdės ilgis per 700 m. Kalno gūbrys nusidriekęs šiaurės vakarų – pietryčių kryptimi su dauba viduryje. Žemesnioji (ŠV) kalno dalis vadinama Taburkalniu. Taburkalnis iškilęs net 208,5 m, todėl nuo jo atsiveria puikūs apylinkių vaizdai: šiaurryčiuose snaudžia Medvėgalis, priešingoje pusėje stūkso Bilionių piliakalnis. Tai raiškiausia Aukštagirės geomorfologinio draustinio kalva. Draustinis įkurtas norint išsaugoti ir eksponuoti pavienių kalvų ir pelkėtų įlomių geomorfologinį kompleksą su būdinga augmenija. Draustinio teritorijoje regu-

<sup>1</sup> Vaitkevičius V. *Senosios Lietuvos šventvietės. Žemaitija*, Vilnius, 1998, p. 366.

liuojama miškų bei žemės ūkio ir pažintinė rekreacinė veikla.

Aukštagirės kalno bei apylinkių pavadinimas kilęs nuo didžiulių kadaise čia augusių girių, vėliau iškirstų (sakoma, jog iš Aukštagirės ažuolų ir Požerės bažnyčia suręsta), o apie kalno atsiradimą pasakojama tokia legenda: ant Bilionių piliakalnio pailsėti atsisėdęs milžinas, ištiesęs kojas. Kai jis nusiavęs vyzas ir iškratęs žemes, atsiradęs Aukštagirės kalnas. Visą šio kalno smagumą galima pajusti tik lipant aukštin, kai viena terasa keičia kitą ir ypač jei jūs čia apsilankysite vėlesnį rudenį ar ankstyvesnį pavasarį, kai sužaliavę medžių lapai netrukdo pažvelgti į toli bei apžiūrėti įdomų šios kalvos „liemenį“.

### Laumėkalnis

Kalnas apipintas padavimų. Vietiniai žmonės pasakoja, jog po šiuo kalnu laumės gyvenusios. Čia jos skalbdavusios, ant kalno linus sėdavusios, o po to ausdavusios. Dar sakoma, jog laumės neturtingųjų vaikus gausiai apdovanodavusios: aprengdavusios bei pamaitindavusios, o turtuolių vaikų nemylėdavusios. Dėl tokio teisingumo žmonės šį kalną Laumėkalniu praminę, kaimą – Laumenais, o jo apylinkes net Laumių karalyste vadinę. Laumenų kaimo paminėjimą rasime ir XIV a. kryžiuočių kelių aprašymuose (minimas šventasis Asswiote miškas).

Dabar šioje teritorijoje įkurtas Aukštagirės geomorfologinis draustinis – siekiant išsaugoti ir eksponuoti pavienių kalvų ir pelkėtų įlomių geomorfologinį kompleksą su būdinga augmenija bei raiškiu Aukštagirės kalnu.

**Gojaus miškas** ošia pietiniame didžiulės plokščiakalvės – Miltų kalno šlaite. Gojus užima 3,80 ha plotą. Paprastieji skrobilai (*Carpinus betulus*) yra vyraujanti šio miško medžių rūšis, todėl pagal ES NATURA 2000 buveinių direktyvas šis miškas atitinka įvardijimą „Skroblynai“ (kodas 9160). (Skroblių arealo šiaurinė riba eina ir per mūsų Respubliką.) Kiek šiauriau (už 200 m) yra dar du skroblynai, iš kurių vienas vadinamas Ažuolynu.



Aukštagirės pažintinis pėsčiųjų ir dviratininkų takas



Aukštagirės kalnas

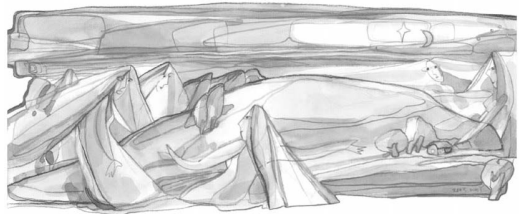

Laumėkalnis



Miškas Gojus

Piešinių autorius –  
Kęstutis Šiaulytis

Miltų kalnas – tai didžiosios takoskyros kalvyno teritorija. Plokščiakalvės, kurios ilgis gerokai per kilometrą, o aukštis (pietinio šlaito) – per 200 m. Apie Miltų kalno pavadinimo kilmę pasakojama, jog žemė ant jo buvusi labai „išduotni“ (derlinga). Ant kalno esančio šaltinio vanduo niekada nei užšalantis, nei išdžiūstantis, todėl jis „gyvšalteniu“ vadinamas. Ši didinga plokščiakalvė yra upių, vilnijančių Nemuno link, ir upių, susisiekiančių su Venta, gamtinė takoskyra. Gojaus miške yra griova, kuri iš šios plokščiakalvės dalies surenka vandenį ir plukdo juos į greta tekančią Ašvijos upelį. Jis susisiečia su Akmenos upe, o ši yra Jūros upės intakas. Ažuolyno miške taip pat yra griova, kuri sutelkia vandenį ir atiduoda Endrikavo miškų pelkėm, o iš čia – Raudžio, Sietuvos, Varnelės, Virvytės upėmis jie atiteka iki Ventos. Įdomu, jog plokščiakalvės viršūne eina ne tik gamtinė takoskyra, bet ir Laumenų bei Josūdiškės kaimų riba. Nuo šios plokščiakalvės rytuose matyti lyg siena stūksantis Medvėgalis, vakaruose – Aukštagirės kalnas, Švedkalnis (Bilionių piliakalnis). Plokščiakalvė priklauso Medvėgalio kraštovaizdžio draustinui.



Aukštagirės pažintinis pėsčiųjų ir dviratininkų takas

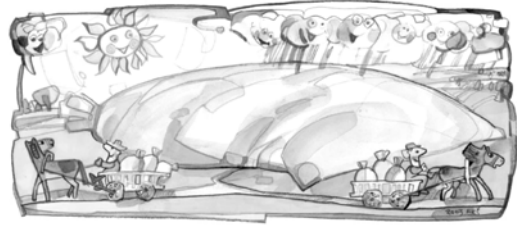

Miltų kalnas

### Medvėgalio istorinis-archeologinis kompleksas

Medvėgalio piliakalnis yra pats aukščiausias Žemaitijos kalnas, iškilęs 234 m virš jūros lygio.

Tai vienas žymiausių Respublikos archeologinių kompleksų. Jį sudaro: Medvėgalio, Piliorių, Bevardis, Juokų kalneliai ir Alkakalnis bei Pilies kalnas (piliakalnis). Į šiaurės rytus nuo piliakalnio, pelkėje, yra kūrgrinda. Piliakalnio pietvakarinėje papėdėje yra I m. e. t-mečio gyvenvietės liekanų; rasta lipdytinės grublėtu paviršiumi keramikos.



Medvėgalio piliakalnis 2001 m.  
I. Zimblienės nuotr.



Spėjama, jog Medvėgalis buvęs didžiausios bei svarbiausios XIII–XIV a. Žemaičių žemės – Medininkų centras. Apie tai 1316 ir 1329 m. liudija kryžiuočių metraštininkai. Piliakalnyje yra stovėjusi medinė pilis, kuri ist. šaltiniuose minima *Medevagen*, *Medovagle*, *Medevag* (1329 m. pilį buvo apgulusi kryžiuočių ir Bohemijos karaliaus Jono kariuomenės – iš viso apie 200 riterių bei 18000 karių. Po apgulties pilis buvo sudeginta).

Medvėgalis pinte apipintas įvairiausių pasakojimų bei padavimų. Vienas jų byloja, jog kartą Medvėgalio pilis buvo apgulta daugybės geležimi ginkluotų priešų, kurių ir narsiausi pilies gynėjai negalėję įveikti – reikėję šauktis pagalbos iš Medininkų. Niekas neišdrįšęs eiti per geležinį priešų apgulos žiedą, tačiau atsiradusios dvi merginos, atėjusios pas pilies valdovą ir pasakiusios jam: „*Mudvi galiva*“. Joms pavykę nakties metu nepastebėtoms prasmukti iš pilies ir perduoti svarbias žinias. Jų dėka pilis buvo išvaduota. Nuo šių žodžių ir kildinamas Medvėgalio pavadinimas.

Nuo Medvėgalio atsiveria puikūs apylinkių vaizdai (žr. sylv. pav.). Šioje teritorijoje įkurtas Medvėgalio kraštovaizdžio draustinis, apimantis šiaurinę Medvėgalio moreninio masyvo dalį. Jo tikslas – išsaugoti ir eksponuoti aukščiausiai iškilusios Žemaičių vandenskyrinio kalvyno geomorfologinės struktūros kraštovaizdį su vienu žymiausiu Lietuvoje archeologiniu kompleksu bei Žemaitijai būdingomis miškų biocenozėmis ir retomis rūšimis. Teritorijoje vykdoma reguliuojama miškų bei žemės ūkio ir pažintinė rekreacinė veikla ir išlaikoma tradicinė apgyvendinimo struktūra bei bendrasis sodybų vaizdas.

### Požerės miestelis

Jis išaugo prie Požerės dvaro, kurį XVIII–XX a. pradžioje valdė Zaleskiai bei Stachelbergai. Apie 1912 m. dvaras buvo išdalytas rusams kolonistams.

Miestelio įžymybė – 1771 m. statyta bažnyčia su varpine. Bažnyčioje yra stebuklinga laikoma Jėzaus Kristaus statula. Garsūs Kristaus Atsimainymo atlidai (rugpjūčio mėn. šeštą d.) čia sutraukia aplinkinių kaimų bei miestelių gyventojus.

### Paršežerio poilsio vietė

Ji įkurta pietrytinėje Paršežerio pakrantėje. Ežero plotas – 193 ha, ilgis siekia 1,9 km, plotis – 1,1 km, gylis – 4,4 m. Ežeras, susidaręs ledyninio ledo luito vietoje, yra netaisyklingos elipsės formos. Priešledyniniais laikais Paršežeris drauge su Lūkstu bei Biržuliu sudarė vieną didžiulį vandens baseiną. Dubens šlaitai – su terasomis, krantai – žemi, pelkėti. Pietiniame ežero krante yra Ežero žemapelkė, o šiauriniame – Požerės aukštapelkė. Paršežerį su Lūkstu jungia Sietuvos upelis, per kurį nutiesta kūrgrinda – slaptas akmenų takas po vandeniu, jungęs Medvėgalio ir Paršpilio piliakalnius. Iš rytų pusės Paršežerį maitina Raudžio upelis, o iš pietinio ežero pakraščio išteka Viksvė.



Aukštagirės pažintinis pėsčiųjų ir dviratininkų takas



Požerė



„Versmės“ leidyklos  
ekspedicijos dalyviai  
ir Varnių regioninio  
parko darbuotojai  
Paršėžerio  
poilsiavietėje.  
Šeštoji iš kairės –  
parko direktorė  
Irena Zimblienė.  
2001 m.  
Iš Z. Juškevičiaus  
albumo

Pasakojama, jog dabartinio ežero vietoje buvusi lanka. Vieną dieną iš kažkur atsiradęs paršas ir ėmęs tą lanką knisti. Kur išknisdavęs – tuoj pat atsirasdavęs vanduo. Galų gale paršas pats paskendęs, o ežeras pavadintas jo vardu.

### Kartuvių kalnas Gulbėse

Gulbių kaimo pavadinimas kilęs nuo kaimą valdžiusio pono Gulbino pavardės. Tai buvęs žiaurus ponas. Jis kardavęs nusikaltusius baudžiauninkus ant į rytus nuo kaimo esančios kalvos, kuriai nuo tų laikų ir prigijęs Kartuvių kalno pavadinimas.

Prie kelio per Gulbes yra vadinami Maro kapeliai. Šiuose kapeliuose palaidoti 1863 m. birželio 29 d. Paršėžerio apylinkėse su kazokais susirėmę ir žuvę 29 sukilėliai. Teigiama, jog kapinaitėse palaidotas vėliau nuo sužeidimų miręs grafas Plateris.

Gulbės – vieno žymiausių lietuvių tautosakininko bei mitologo prof. Norberto Vėliaus (1938 01 01–1996 06 23) gimtinė. Jo dėka mus pasiekė apie 30 000 lietuvių tautosakos kūrinių.

### Literatūra

- Basalykas A. *Lietuvos TSR fizinė geografija*, Vilnius, 1965, t. 2.  
Kudaba Č. *Kalvotoji Žemaitija*, Vilnius, 1972.  
*Europinės svarbos buveinės Lietuvoje*, Vilnius, 2001.  
Diulaj E. *Europinės svarbos buveinės Varnių regioniniame parke*, Varniai, 2002.  
Kirstukas M. *Varnių regioninio parko ornitologiniai ir botaniniai tyrimai* 1999, 2001 m.  
Vaitkevičius V. *Senosios Lietuvos šventvietės. Žemaitija*, Vilnius, 1998.  
*Varnių regioninio parko planavimo schema*, Vilnius, 1998.



### Aukštagirės pažintinis pėsčiųjų ir dviratininkų takas



### Kartuvių kalnas Gulbėse

## Kelpšaičių (Laukuvos) parko įkūrimo idėja ir jos realizavimas

Jonas Šedbaras

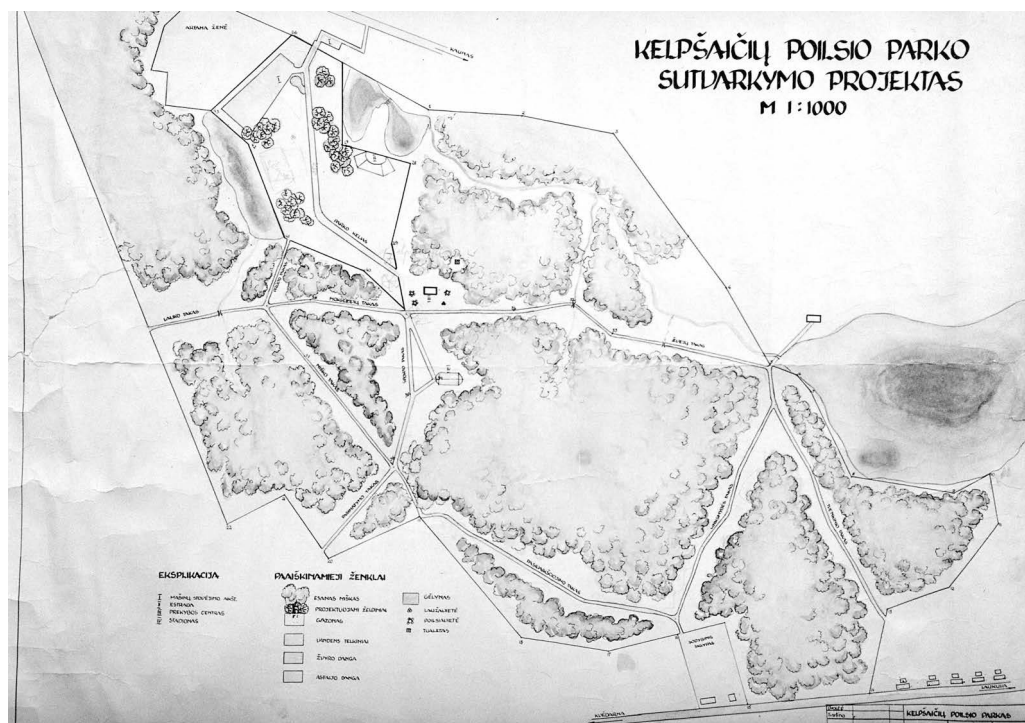

Dar būdamas mokyklos suole, vėliau – studijuodamas miškininkystę Kau-no LŽŪA, svajoju dirbti ir gyventi tarp žmonių, su kuriais galėčiau kurti ir puošti poilsio vietą, kad žmonėms būtų gera.

1978 metais atėjęs dirbti į Laukuvos kolūkį (jis buvo įkurtas sujungus Juodainių tarybinį ūkį su „Spartako“ kolūkiu) miškininku ir pajutau, kaip sunku teoriją taikyti praktikoje. Kolūkyje praktinę miškininkystę įgyvendinti daug sunkiau negu miškų ūkyje. Teko pakovoti ir su biurokratais, ir su partiniais ūkio bei rajono nomenklatūrininkais. Prasidėjo kova su pažeidėjais (tarp jų buvo ir biuro narių), tampymasis po teismus, kuriuose atstovaudavau kolūkį. Laimėdavau ir taip papildydavau ūkio „kišenę“. Dalis lėšų buvo kaupiama parko kūrimui.

Dėl parko idėjos prasidėjo kova ir su kai kuriais gyventojais, kurie kalbėjo, kad parėjo durnius, sugalvojo miškus tvarkyti, piktžolynuose ir apleistam miške parkus kurti. Parko vietos pasirinkimą lėmė artumas prie miestelio, geras įvažiavimas nuo Žemaičių plento ir Kvėdarnos kelio bei išraiškingas reljefas su mišku ir tekančiu upokšniu per istorinę Kelpšaičių dvarvietę. Parko kūrimo pradžią galime skaičiuoti nuo pirmųjų miško kvartalo valymų 1978–1980 m. Iš tiesų sunku prisiminti, koks buvo apleistas Kelpšaičių miškas. Tokie buvo piktžolynai, kad net karvės juose ne-

*Kelpšaičių poilsio parko sutvarkymo projektas  
M 1:1000. Parengė J. Šedbaras ir kt.*

*Iš Laukuvos N. Vėliaus gimnazijos muziejaus.  
2002 m. V. Letuko nuotr.*

simatydavo. Dabartinio parko teritorijoje, miške, buvo miestelio ganyklos, todėl žmonės pyko, kad jos bus nukeltos už miško. Prie ganyklų vartų buvo keletas susirinkimų. Vieni keiksnojo, pyko, kiti įtartinau pritarė, tretį susilaukė. Buvo išsilygta, kad už miško per kanalą bus pastatyta pralaida ir padarytas tiltas, o žmonės su gyvuliais nublokšti beveik kilometrą toliau.

Pradėtas valyti miškas. Kaip kompensacija duota žmonėms pasikirsti malukų. Po metų kai kurių žmonių požiūris ėmė keistis: pradėjo patys džiaugtis savo darbu, net atsiprašinėti. Aš jaučiau, kad pagrindiniai pagalbininkai gali būti paprasti žmonės, nors kai kurie ūkio valdininkai į tai žiūrėjo skeptiškai. Taip per keletą metų išvalėme mišką.

Ūkyje kasmet vykdavo melioracija, todėl buvo galimybė prašyti galingos technikos, kurios reikėjo trims tvenkiniams iškasti. Su valdininkais susitarti buvo neįmanoma, todėl teko tartis su pačiais ekskavatorininkais, traktorininkais. Tokiai technikai pervežti reikėjo tralo. Čia nuoširdžiai padėjo traktorininkai – Petras Beržinis, Stasys Drūkteinis su savo kolegomis. Pirmiausia atvežė ekskavatorių – draglainą, kuris pusantros savaitės dirbo, kol iškasė visus tvenkinius. Vėliau atgabeno buldozerį T-100 („Staliną“). P. Beržinis pats atvažiavo su T-74 buldozeriu. Du traktoriai darbavosi daugiau kaip savaitę, kol išsklaidė



*Pakeliui į Kelpšaičių (Laukuvos) parką senuoju Rietavo keliu. Iš Kelpšaičių (Laukuvos) parko metraščio. 1990 06 21*



*Tarp dviejų tvenkinių uždegtas aukuras. Iš Kelpšaičių (Laukuvos) parko metraščio. 1990 06 21*

didžiulius kalnus žemės, užlygino piktžolynus, panaikino kumetyno pamatų likučius, užstumdė siloso duobes. Didžiausia problema buvo – kaip vyrams atsilyginsiu, kas užmokės už šitokius milžiniškus darbus. Sutarėme, kad gaus pasikirsti malkų, truputį padarinės medienos, o vėliau gal atsiras galimybė užmokėti. Vyrai manim patikėjo, o aš per tą laiką žodį ištesėjau. Bet čia prasidėjo kova per teismus su Kvėdarnos MSMV viršininku V. Paškevičiumi, partiniu sekretoriumi R. Padgurecku, V. Mačiuliu (buvusiu Seimo nariu). Sudarant melioracijos darbų sąmatas buvo numatyta kiekviename objekte nukirsti daug miškų ir krūmų. Už nukirtimą buvo skiriamos nemažos pinigų sumos. Prieš man ateinant dirbti, patys melioratoriai, vykdytojai medieną dalijo į kairę ir į dešinę – už svaigalus ar pinigus, kuriuos pasisavindavo. O už atliktus darbus pinigai atitekdavo „viršūnėms“. Pradėjus kontroliuoti situaciją, malkinę medieną atiduodavau žmonėms už dyką (buvo priimtas toks ūkio valdybos nutarimas), o padarinę, kurią už kelis rublius galėjo nusipirkti ir kolūkiečiai, kitą medieną kirsdavome ūkiui. Už nukirstus plotus reikalavau MSMV sumokėti į ūkio kasą. Ūkio vadovus įtikindavau, jog būtina reikalauti, kad MSMV apmokėtų. Jei vadovas nesutikdavo, tai aš per visuotinį susirinkimą įsiprašydavau leisti skaityti pranešimą apie miškus ir primindavau, kad už nukirstus plotus MSMV privalo sumokėti (kartą pasiūliau net balsuoti). Tokiu atveju vadovas būdavo priverstas nesipriešinti. Prasidėjo teismai. Suvažiuoja vadai iš MSMV šnypšdami į teismo posėdį, o aš kaip liudininkas stoviu už durų ir klausausi, kaip ūkio vadovas reikalauja apmokėti, o MSMV vadovai piestu stoja. Kartais teismo posėdį dėl kokios nors pažymos atidėdavo, o kartą reikėjo pristatyti protokolo išrašą iš visuotinio susirinkimo. Galiausiai pinigai būdavo priteisiami ūkio naudai, dar vėliau – apmokėdavo ir be teismų. Taip būdavo iškovojamos didesnės sumos parko kūrimui. Šiaip ūkio vadovybė, valdyba parko kūrimui nėra skyrusi nė rublio. Leisdavo panaudoti tik priteistus pinigus. Na o aš vis primindavau ekonomistei ir ūkio vadovui, kad tiek lėšų reikia miško tvarkymui. Taip sumokėdavome vienam kitam žmogui, ypač meistrams.

Tais pačiais metais po žemių išlyginimo nepavyko aparti ir pasėti žolės, nes ūkis nedavė traktoriaus. Vis žadėjo, žadėjo, o kai palijo, nebeįvažiavome. Palikome ateinantiems metams. Tačiau ir tais metais nepavyko aparti. Prašiau ir brigadininkų, ir agronomų, ūkio vadovo – vis žadėjo, bet neištesėjo. Taip ir vėl užaugo 1–1,5 m aukščio piktžolės, prisėjo naujų sėklų, o mane apėmė neviltis. Dar kitais metais pradėjau veikti melavimu ir gudrumu. Nors piktžolės suvešėjo, išprašiau iš inžinieriaus V. Gambalio traktorių su lėkštėmis, kad susmulkintų piktžoles. Deja, nepavyko. Užvažiavo ant apaugusių piktžolėmis akmenų ir sulaužė lėkštes. Galvojau, kad baigsis blogai. Bet valdžia nesužinojo, o lėkščių išprašyti daugiau nebepavyko. Tada paprašiau vieno „auksinių rankų“ (taip jį vadino kolegos) mechanizatoriaus Prano Vasiliausko. Jis buvo SSKP narys, todėl pagalvojau, kad jo valdžia „nesuėš“, jei „nuo kurso nukryps“, o ir aš nepražūsiu. Didesnė bėda ir negražumas, kad parko kūrimas nepajuda iš mirties taško. Taigi P. Vasiliauskas atvažiavo su plūgu, K-700 traktoriumi ir didžiulėmis lėkštėmis. Pagaliau pavyko padaryti juodą žemę. Tais pačiais metais pavyko ir aparti, aprinkti didesnius akmenis, o labai didelius įvairių talkų dėka „išprašyti“ lauk iš dirvos. Dar kitais metais pavyko sukultivuoti ir pasėti miežius su įsėliu. Miežius užgožė piktžolės, purkšti nebuvo galima dėl įsėlio. Atėjus



*Parko dalies vaizdas  
nuo sūpuoklių.  
Iš Kelpšaičių  
(Laukuvos) parko  
metraščio.  
1990 07 21*



*Parkas pavasarį.  
Iš Kelpšaičių  
(Laukuvos)  
parko metraščio.  
1990 07 21*

javapjūtei, vėl bandėme pasikviesti SSKP narį kombainininką, kad kaip nors nukultų. Dar buvau sutaręs su partinės organizacijos sekretoriumi Juozu Lukošiumi, kad leistų Domijoną Vitkų kulti. Tik įvažiavome į dirvą, pradėjo klimpti kombainas. Kol atbulą išstūmėme, vėl išrauliojome. Teko 2 ha su dalgiais nupjauti, arkliais išvežti. Aš ir trys miško darbininkai pjovėme, vežėme. Kulti į pagalbą paprašiau dvi moteris – E. Jankauskienę ir S. Gotautaitę, o miško darbininkai išvažiavo miško kirsti...

Reikėjo pradėti tvarkyti kelią į parką. Vėl technikos negavau. Vėlų rudenį gavau traktorių ruošti dirvai miškui sodinti. Suarę dirvą, parvažiavome į būsimą parką, nes keliui reikėjo suversti šešias vagas vienvagiu plūgu. Kol suarėme šešias vagas po 300 m, trukome tris dienas. Atrodė, kad koks velnias koją pakišo: gedo ir gedo traktorius. Pagaliau trečią dieną pabaigėme. Atėjus žiemai, tikėjausi gauti iš ūkio traktorių ar mašinų žvyruvi vežti. Vis neatlikdavo laisvos technikos. Ūkio vadovui išvažiavus į kursų, su partinės organizacijos sekretoriumi šeštadienį suruošėme talką ir pradėjome pilti kelią. Kur buvęs, kur nebuvęs prisistatė ūkio vadovas,

bet nieko tą kartą nesakė. Keletą kartų bandžiau organizuoti kelio pylimą, bet vis nesėkmingai. Atėjus pavasariui, susitariau su Šilalės tarpkolūkinio susivienijimo vadovu A. Povilausku. Davė keletą kartų transporto, bet tas pats vadovas Vaclovas Rimkus vis paimdavo mašiną ir išsiųsdavo ūkio kelių taisyti. Vargais negalais išpylėme kelią. Šalia jo buvo galima pradėti sodinti medelius, miške – ruošti medieną pavėsines nameliui statyti. Melioracijos projekto objekte kirtome pavienius ąžuolus ir tempėme į parką rekreaciniams statiniams.

Antrame tvenkinyje statėme šachtinį vandens nuleidėją. Užtvanką išnešė vanduo. Trūko patirties, buvau ir melioratorius, ir statybininkas. Taip nuo 1984 m. pavasario prasidėjo visi darbai, kurių baras buvo gana didelis, bet lėšų niekas neskyrė. Išėjus buvo ta, kad Laukuvos kolūkio kontoroje tuometinės ekonomistės – Agota Ivanauskienė ir Leokadija Kiūdienė – po truputį leisdavo „užrašyti“ pagrindiniams meistrams. Dienos uždarbis buvo 3,4–4,2 rb. Prisiminus darbų frontą, imdavo siaubas, bet jaunatviškumas, žemaitiškas užsispyrimas buvo pagrindiniai stimuliai. Čia aš neminiu savo tiesioginio darbo. Be to, valdybos pavedimu pavasarį turėjau matuoti arus, rudenį – gyventojų šieną. O dar įvairios visuomeninės pareigos, kurias turėjau stropiai atlikti. Nors apytikriai prisiminus: reikėjo statyti rodyklę prie Žemaičių plento, tvarkyti kelią nuo plento iki parko teritorijos, sodinti kelio kampuose medelius, gėles, statyti pavėsines, rekreacinius baldus, vaikų žaidimo aikšteles, gėlynus, ruošti, lyginti krepšinio-tinklinio aikštelę, estradą, alpinariumą, arką prie parko įvažiavimo, atvežti ir sodinti dekoratyvinius medelius, atvesti elektrą ir daugelį kitų smulkesnių ir stambesnių darbų. Tik toks buvo džiaugsmas, kad pajutau tiek eilinių žmonių, tiek rajono įstaigų ir organizacijų supratimą, dėmesį ir pagalbą. Žmonės pradėjo lankytis ir žiūrėti, kas daroma, mielai talkino.

Vietiniai gyventojai, atitrūkę nuo savo pavasarių, vasaros ar rudens darbų, ištisomis savaitėmis ar net mėnesiais dirbo būsimajame parke. Pirmąją pavėsinę nuo pamatų iškasimo 5–7 žmonės statė beveik pusantro mėnesio, tualetą du meistrai pastatė per 18 dienų. Visi dirbo kruopščiai, neskubėdami, pradėdami darbą 9 val. ryto ir baigdami 18–20 val. vakaro. Miško darbininkai, retkarčiais prišokdami, statė rekreacinius įrenginius, baldus, tvarkė alpinariumą, atliko betonavimo darbus. Tie-



*Parko poilsio kampelis  
su lauko statiniais.  
Iš Kelpšaičių  
(Laukuvos) parko  
metraščio.  
1990 07 21*



sėme ir kūrėme tris sveikatingumo trasas – 500, 750 ir 1250 metrų – su septyniomis kliūtėmis, statėme sūpuokles, smėlio dėžę vaikams. Daug reikėjo atlikti kalvystės darbų. Nuoširdus ačiū jau šviesios atminties Juozui Rimkui.

Ilgą laiką rūpėjo, kaip nutiesti elektros trasą iki parko. Artimiausia elektros trasa buvo tik už 1,5 km. Tuo metu ūkyje vyr. elektriku dirbęs Julijonas Betingis patarė kreiptis į Tauragės mechanizuotą elektros tinklų koloną. Prasiidėjusios slaptos derybos po metų davė vaisių. Jų vadovo pavardės neatmenu,

bet tai buvo labai rimtas, nuoširdus žmogus. Reikėjo pastatyti net 32 stulpus, nutiesti laidus, viską atvežti iš Tauragės. Jei turėtume omenyje projekto parengimą, tai būtų kainavę didžiulius pinigus. Už visa tai buvo sutarta tik 500 rb. Už tokią sumą niekas nebūtų net projekto darę. Tai numatydamas, jau iš anksto ruošiausi ir kaupiau pinigus iš šviesinimo ir valymo kirtimų, kur žmonės kirtosi sau malkas už jas nemokėdami. Pinigus pervesdavau vienam – Juozui Birgiolai. Kiekvienam žmogui apmokėti nebuvo įmanoma, nes būtų reikėję labai nusismulkinti. Jeigu kirsdavo visą sklypą, apmokėdavome miško darbininkams. Tad laikiau, kad kiekvienas žmogus, tvarkydamas mišką, prisideda prie parko kūrimo. Per visą laiką buvo sukaupta 1052 rb. Likusius pinigus išmokėjome meistrams, mokytojams, kurie piešė standus ir parko schemas, už plokštes alpinariumui, melioratoriams už estrados ir sporto aikštelių

*Parko kūrėjai (suklaupę iš kairės):*

*Petras Beržinis, Stasė Gotautaitė, Vlada Astrauskienė, Juozas Noreika, Petras Dačkauskas, aukščiau prisėdę Vacys Stankus ir Jonas Pocius. Stovi (pirmoje eilėje):*

*A. A. Jonas Laucius, Antanas Kazlauskas, Jurgis Zbarauskas, A. A. Juozas Rimkus, miško darbininkas Jonas Kūra, Vincas Girčys, meistras Juozas Norbutas, A. A. Petras Gružinskas.*

*Antroje eilėje: A. A. Petras Demereckas, Jonas Gružinskas, Vacys Jonušas, Jonas Šedbaras, Albertas Rimkus. Iš Kelpšaičių (Laukuvos) parko metraščio. 1990 m.*



lyginimo darbus. Tai tiek lėšų ir tesukaupiau parko kūrimui – iš šviesinimo ir valymo kirtimų. Visa kita buvo dirbama labdara.

Cemento darbams išprašydavau iš statybininkų arba nupirkdavau po vieną kitą maišelį. Medieną pavėšinei statyti pasiruošėme ūkio miške iš 5 kvartalo 2 sklypo. Statybos brigados prisiprašydavome, kad išpjautų luotus pavėsinėms.

Maloniai teko bendrauti su Šilalės susivienijimo valdytoju A. Povilausku, kurio dėka pavyko išpilti kelią, pagaminti (mano braižytas arkos maketas) vartų arką. Jo dėka gaudavome ir vieną kitą kilogramą metalo. Draugai iš Šilalės statybinės organizacijos padėjo gauti plokštes alpinariumui, tvenkinio pylimo šlaitams sutvirtinti; Šilalės kelių valdybos viršininkas Jonyla ir kelininkai – skaldos ir asfalto.

Pradėjus sparčiais tempais vykdyti darbus, vietinėje spaudoje pasirodė žinutės, kad yra kuriamas poilsio parkas. Visa tai darė partinės organizacijos sekretorės E. Lasskaja ir D. Liekaitė. Ne kartą buvo kreiptasi į valdybą ir į partijos sekretorę, bet pagalbos nesulaukdavau. Pradėjo vežiotis delegacijas ir girtis, kad visa tai daro jie. Žinoma, buvo piktoka. Kalne buvau gėlėmis išrašęs „TSKP“. Galvojau, kad tie žodžiai padės ką nors išprašyti, nors širdyje buvo visai kitos idėjos, tik nežinojau, ar galėsiu realizuoti. Deja, jie gyrėsi, o pagalbos nesulaukiau. Po poros metų sulyginau raides su žemės paviršiumi.

Taip besidarbuodami sulaukėme 1988-ųjų. Rudenį atvažiavo naujas ūkio vadovas Kęstutis Auškalnis. Per žiemą susigyvenome, viens kitą supratome ir išsiaiškinome, kokie darbai miškuose, kokius darbus reikia atlikti parke. Pavasarį laisvesniu nuo ūkio darbų metu atsirado galimybė gauti technikos įvairiems darbams. Ūkio vadovas padėjo susitarti su rajoninėmis organizacijomis. 1988 m., išrinkus naują apylinkės pirmininką (iš dviejų kandidatų) Valdemarą Jesevičių, parko kūrimo darbai pasikeitė į gerąją pusę. Abu jie buvo darbavęsi miškuose, suprato, kad ten būtina tvarka, todėl ir santykiai tarp vadovų buvo šilti ir nuoširdūs. 1988 m. abiejų vadovų pastangų dėka buvo pradėti asfaltavimo darbai – kelio, estrados, sporto aikštelės, takelių ir aikštelių prie pavėsinių. Pirmaisiais metais buvo privežta žvyro ir skaldos, o antraisiais – paklotas asfaltas. Už tuos darbus buvo apmokėta kelių valdybai. Parko teritorija tiesiog nušvito, ir tai daugeliui buvo neįtikėtina. Kai kurie ūkio padalinių vadovai nesugebėjo papilti žvyro mašinos prie fermos durų, o čia – net asfaltas paklotas.

Kiekvieną pavasarį važinėdavau pargabenti dekoratyvinių medelių. Jie yra parvežti iš Rietavo miškų urėdijos, Dubravos ir Kazlų Rūdos urėdijų medelynų. Kasmet parką pildėme vis gražesniais medeliais. Parko pakelėje pasodinome Jaunųjų miško bičiulių būrelio išaugintus kaštonus. Nuo antrojo posūkio iki parko arkos abiejose kelio pusėse sodinome medelius, atvežtus iš Rietavo medelyno. Važiuojant į parką, dešinėje pusėje ažuoliukus ir uosiukus pasodino Laukuvos vidurinės mokyklos pirmokėliai ir dvyliktokai (1987/1988 m. m.). Kairėje kelio pusėje, tuometinės apylinkės sekretorės Irenos Raštutienės iniciatyva, po keletą ažuoliukų ir uosiukų pasodindavo išeinantys tarnauti į tuometinę sovietų armiją. Sodindavo pavasarį ir rudenį, bet visos pakelės neužsodino. Teko baigti sodinti su miško darbininkais ir moksleiviais.

Prie naujų vadovų į parko statybą buvo įsitraukę ir mechanizatorių, vairuotojų kolektyvai, statybos brigada. Jų pagalba nebuvo nuolatinė, bet viskas buvo daroma



nuoširdžiai. Grįžtant iš darbo, visada kas nors mašina ar traktoriumi parveždavo žvyro, akmenų, smėlio, nes visko tai vienur, tai kitur trūko.

Daug padėjo Laukuvos vidurinės mokyklos moksleiviai, mokytojai. Tuo metu mokyklai vadovavo Antanas Bružas. Vėliau direktoriumi pradėjus dirbti Vincui Jurgaičiui, ryšiai su mokykla tapo dar glaudesni.

Kuriant parką, turėta šešios svajonės, kad atspindėtų tai, kas šventėms ir tautai reikšmingiausia. Pirmoji – tai patys gražiausi medeliai susodinti prie gėlyno, kuriame iš gėlių sudaryta Lietuvos trispalvė (geltonų gvazdikų, rūtų ir salvijų). Virš vėliavos – saulė su geltonų gvazdikų spinduliais. Deja, ši idėja egzistavo iki tos dienos, kai seniūnu tapo konservatorius Kazimieras Jokubauskas. Pirmaisiais metais jis skyrė truputį pinigų gėlėms, bet ne visoms. Taip ir išnyko trispalvė. Dabar tenka pačiam už savo pinigus pirkti gėles, todėl tos spalvos ir užgeso. Turiu vilties, kad bus geresni laikai ir vėl trispalvė „suplevėsuos“.

Antra mintis – nudžiūvę medžiai su gaisrą vaizduojančiu plakatu, kuris priimena, koks nykus ir baisus yra išdeges miškas...

Trečioji – vaikų pasaulis su smėlio dėže, įvairiomis sūpynėmis, voveraite ir medžių kompozicija pagal pasaką „Eglė žalčių karalienė“, su alpinariumu, kuriame pavaizduota puokštė žuvusiam Žilvinui, o po eglė – suolas visiems šeimos nariams susėsti.

Ketvirtoji – sporto aikštelė, trys sveikatingumo trasos (buvo įrengtos), kur vyksta sportinės varžybos.

*Parką rengė (pirmoje eilėje): Aleksas Lukošius, A. A. Petras Gružinskas, Antanas Kazlauskas, A. A. Jonas Laucius, meistras Juozas Noreika, miško darbininkas Kazys Noreika, Izidorius Stancelis, mechanizatoriai: Petras Beržinis, Juozas Sasnauskas, mokytojas Saulius Macas.*

*Antroje eilėje – mechanizatoriai:*

*Pranas Vasiliauskas, Vacys Jonušas, kranininkas Stasys Budginas, vairuotojas Jonas Voveris, Jonas Gružinskas, Jonas Šedbaras, statybos meistras Petras Bagdonas, mechanizatoriai Steponas Mikutis ir Jonas Bielskis.*

*Iš Kelpšaičių (Laukuvos) parko metraščio. 1990 m.*

Penktoji – prekyba, kur galima pasmaguriauti.

Šeštoji ir pati svarbiausioji, kuri jungia visą estradą, – raudonas takas (vaizduojantis pralietą kraują), aukuras su trimis vėliavų kotais, sala ir du tvenkiniai. Ši kompozicija yra šiaurinėje parko dalyje.

Švenčių metu ant vidurinio strypo pakeliama Lietuvos vėliava. Esant galimybei iš abiejų pusių bus pakeliamos Latvijos ir Estijos vėliavos. Dešiniajame estrados kampe keliamą Laukuvos seniūnijos vėliava ir uždegamas aukuras. Žiūrovai, sėdėdamas ir viską matydamas prieš save, gali visa širdimi pajauti svarbiausią šventės ir parko akcentą.

*„Prieš akis plevėsuoja Lietuvos trispalvė. Uždegama meilės, vilties, tikėjimo liepsna. Buvome toli nuo Lietuvos, bet su viltimi, meile širdyje tikėjome, kad bus Lietuva nepriklausoma, kad vėl mes grįšime krauju nulaistytu taku į savo Tėvynę ir džiaugsimės. Nesvarbu, kad esame salose, tarp vandenynų, šiaurėje. Mūsų meilės, vilties, tikėjimo neužgniaus niekas. Jokie trėmimai, joks teroras mūsų nepavergs – mes nugalėsime. Štai mes nugalėjome, švenčiame. Plevėsuoja trispalvė, dega vilties aukuras. Argi ne džiaugsmas, kad visos seniūnijos žmonės gali susirinkti su šeimomis, giminėmis, kaimynais ir švęsti.“\**

1990 m. pradžioje apylinkėje pas viršaitį ir sesijų metu pradėjome brandinti mintį apie parko atidarymą. Daug dar reikėjo atlikti darbų. Vienas svarbus darbas buvo įrengti taką prie aukuro. Būtinai reikėjo raudonos skaldos takui išpilti. Tuo metu tai buvo didžiulis deficitas. Tokia skalda buvo pilama aikštėse prie paminklų ar panašiose vietose. Tauragės keramikos gamykloje dėl skaldos galėjo problemos ir nebūti, bet deja... Teko vaikščioti „nuo einošiaus pas kaipošių“ ir tik tada gavau neoficialų leidimą. Išrašė dokumentus, kol išvažiuosiu, o paskui sukis kaip išmanai, jei kas pradės kabintis. Laimei, prisikabinti niekas ir nebespėjo, nes per Lietuvą jau vilnijo Sąjūdžio banga.

Reikėjo pastatyti krepšinio lentas ir lankus, tinklinio stovus. Tai padaryti padėjo Šilalės tarpkolūkinis susivienijimas. Laukuvos statybininkai apkalė medžiu krepšinio lentas. Visą reikėjo nudažyti – lentas, stovus, sūpynes, arką ir kt. Reikėjo parengti taisykles, standus, plakatus, sveikatingumo trasų schemas. Visa tai padėjo padaryti mokytojas Vytautas Tallat-Kelpša. Be to, reikėjo padaryti daug miško baldų, kad būtų galima žmonėms prisėsti, pailsėti, pasišnekučiuoti. Ilgainiui laikas ir kai kurie lankytojai dalį sulaužė, o seniūnas nesurado lėšų atnaujinimui. Kai kas atnaujinta buvo iš savų lėšų. Šiandien jų trūksta vaizdinei informacijai, bet turiu vilties, kad parko 15 metų sukakčiai pavyks padaryti ką nors įdomaus.

Įrengiant parką, vis dažniau žmonės ateidavo ar atvažiuodavo pasižiūrėti, kas čia daroma. Pradėjo sklisti kalbos apie parke nuveiktus darbus, apie jame pasodintus gražius medelius. 1987 m. pavasarį ūkyje pasodinome 100-ąją ha miško. Ta proga rudenį, minint miškininkų profesinę dieną, pasiūliau surengti šventę Laukuvos kolūkyje. Tai minčiai pritarta. Prieš tris mėnesius paskambinau „Žvangulio“ kaimo kapelos vadovui Malinauskui. Sutarėme. Nusprendžiau sukviesti visus visus žmones, kurie nors vieną dieną sodino mišką. Tai šventei sumaniau iš vario išlieti medalius su užrašu „Laukuvos kolūkis-100“ ir viduryje pavaizduota egle. Suderinau tai su rajono vyr. miškininku Remigijumi Statkumi, pasiūliau pakviesti iš Žemės ūkio

\* Iš J. Šedbaro kalbos, pasakytos 1990 m. *Red. pastaba.*

ministerijos vyr. miškininką Petrą Bužinską. Medalius išliejo Telšiuose, meno dirbtuvėse. Su ūkio profsąjungos pirmininku Petru Dačkausku sutariau tik dėl dalinio apmokėjimo už koncertą. Sutiko sumokėti pusę sumos – 150 rb. Kitai daliai ir medaliams reikėjo ieškoti lėšų. (Apie tai jau anksčiau rašiau.)

Artėjant rugsėjo trečiajam sekmadieniui – miškininko dienai, sukviečiau visus sodintojus, Šilalės rajono miškininkus, ūkio vadovą, profsąjungos pirmininką. Atvažiavo ir Žemės ūkio ministerijos vyr. miškininkas P. Bužinskas. Perskaičius pranešimą, išklausius pasakymų, ūkio vadovą V. Rimkų pakviečiau visiems miško sodintojams įteikti medalius. Medaliais apdovanojome ir ūkio vadovą, dalyvavusius rajono ir respublikos miškininkus. Po apdovanojimų visus linksmino 33 saviveiklininkų kolektyvas „Žvangulis“. Po koncerto visi sodintojai saviveiklininkus pavaišino megera rugine, užpilta ant ažuolo žievės, ir skaniausiais žmonių atsineštais patiekalais. Vadovui įteikėme naminės duonos kepalą su medaliu. Ilgai jie mums dar grojo „Žvangulio“ polką, ilgai čiulbėjo lakštingala... Tai buvo pirmoji šventė būsimajame parke. Vėliau ūkio administracija pradėjo rengti sėjos, šienapjūtės, rugiapjūtės šventes.

Po šventės „pagyvenęs jaunimas“ (pensininkai) dar nuoširdžiau padėjo ruošti parko atidarymui. Pagaliau, baigus pačius svarbiausius darbus, visų meistrų ir dirbusių žmonių 1990 m. gegužę paklausiau, kada rengti parko atidarymą. Dauguma pasiūlė, o kiti pritarė, kad reikia daryti šeštadienį prieš Škaplierinės atlaidus (atlaidai Laukuvos bažnyčioje būna sekmadienį). Dėl datos informavau apylinkės viršaitį ir ūkio vadovą. Buvo nuspręsta liepos 21 d. Prasidėjo rimtas pasirengimas parko atidarymui. Kultūros darbuotojai rūpinosi saviveikla, mokykla taip pat parengė programą. Viršaitis ir ūkio vadovas rūpinosi visais ūkiniais, administraciniais darbais. Į šventę kviečiau visus, prisidėjusius prie parko kūrimo mintimis, žodžiais ir darbais. Ruošiau ir užsakiau kvietimus Tauragės spaustuvėje, dariau metraščius-albumus, kuriuose būtų užfiksuotos visos švenčių akimirkos, apylinkei, vidurinei mokyklai ir ūkiui. Rūpinausi kviesliais, kurie važinėtų su kapelija ir kviestų žmones iš seniūnijos ir Šilalės miesto. Kviesliai vaišino sūriu ir duona, alumi ir pieno šampanu. Viršaitis ir ūkio vadovas kvietimus dalijo valdžios atstovams, o aš įteikiau visiems savivaldybės vadovams, pavaduotojams (tuo metu aš buvau pirmojo šaukimo tarybos narys),



Šventės „gaspadinė“ Elvyra Mikalauskienė ir „gaspadorius“ Pranas Žukauskas. Iš Kelpšaičių (Laukuvos) parko metraščio. 1990 m.

įstaigų, organizacijų vadovams, kurie prisidėjo prie parko kūrimo, ir, žinoma, visiems padėjusiems žmonėms, Laukuvos vidurinės mokyklos direktoriui. Tai padariau prieš dvi savaites. Visi valdžios vyrai dėkojo ir pažadėjo dalyvauti.

1990 m. liepos 18 d., ketvirtadienį, UAZ bortinę mašiną papuošėme vainikais, plakatais-kvietimais, kad penktadienio rytą laiku galėtume išvažiuoti kviesti žmones iš seniūnijos kaimų, Požerės, Tūbinių gyvenviečių, Kaltinėnų miestelio, Šilalės miesto, Laukuvos, Stročių, Juodainių, Vaitkaičių, Treigių, Kontautalių kaimų.

Penktadienio vakarą sugrįžus į namus, paskambino tuometinis Šilalės rajono deputatų tarybos pirmininkas Alfonsas Bartkus ir pareiškė, kad Seimas ketvirtadienį priėmė nutarimą dėl renginių neorganizavimo prieš liepos 21 dieną, nes liepos 21 d. yra Lietuvos ištojimo į SSRS diena. Tarybos pirmininkas pareiškė, kad nei jis pats šventėje dalyvaus, nei leis pavaduotojams dalyvauti, ir pasiūlė renginį nukelti į kitą dieną. Tuo metu aš buvau tarybos narys. Neįsivaizdavau, kokių tautos priešų mane padarys... Pagalvojau, kad tai kažkoks absurdas. Tiek laiko rengtasi, žmonės visais varpais kviesti ir še tau kad nori – nukelti šventę!

Su nerimu šeštadienio rytą atvažiavau į parką. 9 val. ryto prie aukuro iškėliau trispalvę, sukalbėjau maldą, apsiverkiau ir tariu sau: „Kas bus, tas bus, viską darome iš širdies, vardan žmonių, dėl tų žmonių, su kuriais gyvename, dirbame ir kuriame, ir nusispjaut ant valdžios... Šiandien – vieni, rytoj – kiti, o mums reikia gyventi ir dirbti iš širdies. Žmonės nutarė, kad šventė prieš atlaidus bus ir turi įvykti“. Šeštadienio rytą, prieš pat šventę, vėl paskambino Alfonsas Bartkus ir pasakė, kad niekas šventėje nedalyvaus, o kurie dalyvaus, nežino, kuo jiems baigsis. Tai buvo 11 val., o 12 val. buvo skelbta šventės pradžia. Žinoma, viena mintis bekilo važiuojant į parką, ar žmonės rinksis į šventę, ar pripažins mūsų darbus? Važiuojant pamačiau, kad žmonės plūste plūsta. Kas pėsčiomis, kas važiuotas. Apsidžiaugiau ir pamaniau, kad šventė įvyks ir be tų ponų.

O naktis iš penktadienio į šeštadienį buvo siaubinga: trankėsi perkūnas, siautėjo vėjas, liūtis. Ryte žemė žliugsėjo nuo vandens, plaukė juodi debesys, bet, iškėlus



*J. Mikalauskas  
atveža šventės  
vadovus  
E. Mikalauskienę  
ir P. Žukauską.  
Iš Kelpšaičių  
(Laukuvos) parko  
metraščio, 1990 m.*



*Į parką atnešamas deglas. Iš paskos važiuoja „gaspadorius“ su „gaspadine“ ir saviveiklininkai. Atnešama šventės vėliava. Iš Kelpšaičių (Laukuvos) parko metraščio. 1990 m.*

vėliava, pro eglių viršūnes ir pro juodo debesies kampą nusišypsojo saulutė, pamažu giedrėjo.

Apie pusę vienuoliktos švietė saulutė ir nebesimatė nė debesėlio. Taigi mums ir Dievas padėjo. Ačiū jam.

Atėjęs į parką nudžiugau radęs daug pažįstamų ir svečių, atvažiavusių net iš Vilniaus. Viena viešnia buvo iš Kanados – taip pristatė giminės. Pabandžiau pasiguosti dėl tarybos pirmininko skambučio, gąsdinimų. Man tiek pasakė: „Jūs čia padarėt iš širdies, žmonės renkasi, šventė bus, o dėl ponų – neimkite į galvą“. Kaip vėliau paaiškėjo, tie svečiai buvo politiniai tremtiniai, su viešnia atvykę į atlaidus, o čia atvažiavo su giminaičiais. Tie žodžiai mane nuramino.

Būdami parko papėdėje pamatėme, kaip keliu atjoja trys raiteliai, nešdami deglą, tautiniais rūbais apsirengusios merginos atnešė šventės vėliava, paskui ją arkliais pakinkyti vežimai atvežė saviveiklininkus...

Viršaitis Valdemaras Jesevičius skelbė šventės ir parko atidarymą. Man teko garbė uždegti aukurą, o meistrai pakėlė seniūnijos vėliava, kuri ir dabar keliama švenčių metu.

Gausus saviveiklininkų būrys sveikino susirinkusiuosius. Aš įteikiau albumus-metraščius Laukuvos viršaičiui (ir simbolinį raktą), Laukuvos kolūkio pirmininkui Kęstučiui Auškalniui bei Laukuvos vidurinės mokyklos direktoriui Vincui Jurgaičiui, kad šiuose metraščiuose būtų įamžintos visos šventės, kurios



*Kalba parko įkūrėjas miškininkas Jonas Šedbaras. Iš Kelpšaičių (Laukuvos) parko metraščio. 1990 07 21*

vyks parke (šiuo metu vienintelis metraštis, kuris buvo kruopščiai vedamas apylinkės sekretorės Irenos Raštutienės, vadovaujant viršaičiui Valdemarui Jesevičiui, yra saugomas Laukuvos Norberto Vėliaus gimnazijos muziejuje. (Minėtasis metraštis būtų jau buvęs išmestas – jį radau užkištą už spintos. Tad paėmiau, nunešiau į gimnazijos muziejų, paprašiau, kad priimtų).

Parko atidarymo šventė vyko „blokadose“ metu. Nebuvo galima rasti gerų dovanų meistrams. Teko apsiriboti menkais suvenyrais, net vaikiškais žaisliukais. Manau, kad niekas neišsikeidė. Vairuotojų, mechanizatorių, statybininkų kolektyvams buvo nupirktos alaus bačkos – kaip padėka už pagalbą kuriant parką.

Šventė tęsėsi iki pusiaunakčio. Žmonės linksminosi, vyko gegužinė. Šventei ir saviveiklai vadovavo Laukuvos kultūros namų direktorė Virginija Mikutavičienė.

Prie Laukuvos apylinkės švenčių organizavimo visada nuoširdžiai prisidėdavo buvęs Medvėgalio tarybinio ūkio direktorius Albinas Ežerskis. Jis keletą metų iš eilės paruošdavo 3–4 žirgus ir raitelius, kurie atnešdavo deglų Vilties aukurui uždegti. A. Ežerskis noriai ir aktyviai dalyvauja rengiant šventes. Jo (kaip ir daugelio kitų) paslaugomis, kad šventės būtų naujoviškesnės, nuoširdesnės, malonesnės, seniūnas Kazimieras Jokubauskas nesugebėjo pasinaudoti.

Po šventės praėjus savaitei, pradėjo lišti įvairios „delegacijos“ – po vieną, du valdžios atstovus. Pamatę, kad iš tiesų yra įrengtas parkas, pradėjo atsiprašinėti, neva, jie netikėję, kad čia tiek daug padaryta, galvoję, kad tik šiaip sau išvalytas miškas, pasodinti keli medeliai ir t. t. O „didieji“ politikai per vietinę televiziją pradėjo šantažą apie mane, ūkio vadovą ir viršaitį. Tai buvo daroma tuo metu žinomo pono ir jo bendražygių užsakymu. Mus visus spjaudė kiek galėjo už tos šventės rengimą, rodė, kaip mes nesirūpinam žmonėmis, viską darom ir grobiam tik sau. Man ir ūkio vadovui net tris kartus buvo iškeltos baudžiamosios bylos, teko važinėti į prokuratūrą, rodyti visus dokumentus ir aiškinti, kur, ką buvome pirkę asmeniškai. Visi dokumentai buvo įvertinti ir nesant nusikaltimo sudėties bylos nutrauktos.

Nepaisant visų kivirčių ir barnių parkas buvo tvarkomas ir toliau. Čia vis gausiau lankėsi žmonės ir savaitgaliais, ir darbo dienomis. Atsirado būtinybė įsteigti pusę etato parko prižiūrėtojo, kad palaikytų tvarką, šienautų, remontuotų sugadintus statinius. Pirmuoju parko prižiūrėtoju buvo paskirtas meistras, pirmasis miško dar-



*Pranas Žakevičius kelia šventinę Laukuvos vėliavą. Iš Kelpšaičių (Laukuvos) parko metraščio. 1990 07 21*



*Jonas Šedbaras  
simbolinį raktą ir  
metraštį įteikia  
apylinkės viršaičiui  
Valdemarui  
Jesevičiui.  
Iš Kelpšaičių  
(Laukuvos) parko  
metraščio.  
1990 m.*



*Į parką atvyksta  
saviveiklininkai.  
Iš Kelpšaičių  
(Laukuvos) parko  
metraščio.  
1990 m.*

bininkas Juozas Noreika. Vėliau, jam atsisakius dėl sveikatos, J. Noreiką pakeitė Vytautas Jankauskas, gyvenantis šalia parko. Šiuo metu jau aštunti metai parką kruopščiai prižiūri Antanas Lukošius. Dabar parkas gausiai lankomas žmonių. Ne tik laukuviškių, rajono, bet ir kitų respublikos rajonų bei miestų gyventojų, net užsienio delegacijų – iš Norvegijos, Švedijos, Vokietijos. Prižiūrėtoji tenka sunki dalis – kovoti su įvairaus amžiaus vandalais, chuliganais, palaikyti tvarką. Parką reikia prižiūrėti ne tik savaitgaliais, bet ir šiomis vakarais, naktimis. Jau iš ankstyvo ryto reikia surinkti šiukšles, iššluoti, suremontuoti lankytojų sulaužytus statinius, miško baldus. Antaną Lukošių žmonės vadina parko meru.

Po atidarymo buvo nuspręsta antrąjį birželio šeštadienį parke rengti apylinkės šventes. Buvo šios priežastys:

- pavasario darbų pabaiga, vasaros pradžia prieš šienapjūtės darbus. Šventę vadinti „Apylinkės vasaros šventė“. Tai pavasario palydos ir vasaros sutiktuvės.
- mokslo metų pabaiga, tad galėtų saviveikloje dalyvauti mokytojai ir moksleiviai. Taigi ir mokslo metų palydos.
- Šv. Antano atlidai, kurie sekmadienį vyksta Laukuvos bažnyčioje.





*Prieš prasidedant  
šventei...  
Iš Kelpšaičių  
(Laukuvos) parko  
metraščio.  
1990 m.*

Šios tradicijos buvo tęsiamos trejus metus. Vėliau seniūno K. Jokubausko viskas buvo pakeista. Šventė perkelta į Jonines, nors tai dubliuojasi su Kaltinėnų bažnyčios ir seniūnijos tradicijomis. Kaltinėnuose rengiamos garsios šventės, bažnyčioje vyksta Šv. Jono atlidai. Žmonės pradėjo dalytis, ir mūsų apylinkės šventės pradėjo nublankti. Be to, tuo metu paprastai prasideda šienapjūtė.

Prieš daugelį metų parką pradėjo lankyti jaunavedžiai su vestuvių palydomis. Ne kartą teko matyti, kaip suvažiuoja dešimt dvylika vestuvių. Parke darosi ankšta, nebesutelpa. Taip būna šeštadieniais. Vieni išvažiuoja, kiti atvažiuoja.

Prieš keletą metų parke pradėjo švęsti vestuvių antrąją dieną, vyksta gausūs giminių susitikimai su nakvyne palapinėse. Daugelis švenčia gimtadienius, vardadienius ir įvairiausias šventes. Parke vyko Klaipėdos zonos elektros tinklų darbuotojų, AB „Žemaitijos pienas“ šventės. Vyksta Valstybinės įmonės „Rietavo miškų urėdija“ šventės – švenčiama profesinė miškininko diena. Vyksta Labardžių girininkijos šventės, mokslo metų baigimo ir daugelis kitų.

Kasmet parke būtina pastatyti vienokią ar kitokią statinį, restauruoti esamus rekreacinius baldus. Reikia vis atnaujinti, papuošti, pajvairinti parką vienokia ar kitokia pavėšine. Visas medžiagas gauname iš urėdijos. Darbus atlieka Labardžių girininkijos kolektyvas – eiguliai R. Grikpėdis, A. Šerpetauskas, A. Karalavičius bei pats parko prižiūrėtojas. 1996–1997 metais parke buvo pastatytos keturios naujos pavėšinės. Tuo metu buvome daugiau eigulių, dirbti buvo lengviau. Be minėtųjų, statyti padėjo eiguliai: G. Lileikis, A. Marčiūskis, A. Beržinis, girininko pav. V. Bacys.

2001 metų pavasarį Lietuvos liberalų sąjungos Šilalės rajono skyrius pasisiūlė pastatyti dar vieną pavėšinę. Buvo maloni staigmena. Sąjungai vadovauja Rolandas Bagdonas. Pavėšinės architektas tautodailininkas Eugenijus Rupšys. Gegužės mėnesį sąjungos nariai, susirinkę su šeimomis, padėjo pertvarkyti parke esančią užtvanką, atvežė žvyro į aikštelę, ant kelio ir atliko kitus darbus. Techniką, statybinių medžiagų skyrė „Drenos“ direktorius Jonas Vengalis. Gegužės 23 dieną surengė viso rajono liberalų sąjungos šventę. Į ją atvyko Seimo narys A. Klišonis, suvažiavo daug žmonių iš gretimų kaimų.

Tvarkant parką, pagalbos kasmet tenka kreiptis į ŽŪB „Kontautėliai“ vadovą Rimą Rimkų, AB „Žemaitijos pienas“ Laukuvos filialo direktorius: buvusį – Petrą



*Valdemaras Jesevičius  
apdovanoja miško  
darbininką ir parko  
rengėją Kazį Noreiką.  
Kiti:*

*Aldona Šedbarienė,  
profkomiteto  
pirmininkas Petras  
Dačkauskas, Laukuvos  
vidurinės mokyklos  
direktorius Vincas  
Jurgaitis, Laukuvos  
kolūkio pirmininkas  
Kęstutis Auškalnis*



*Jungtinis  
Laukuvos  
ansamblis.  
Iš Kelpšaičių  
(Laukuvos)  
parko metraščio.  
1990 m.*

Antanavičių ir dabartinį – Valentiją Žiogą. Minėtieji vadovai su malonumu skiria technikos žvyrai atvežti, šiukšlėms išgabenti ir kitiems darbams. Už visus šiuos darbus norėjau padėkoti per Šilalės „Artoją“, bet nesutiko redakcijos vadovai, net siūlant apmokėti už straipsnį. Taigi teko nusivilti, kad negalima padėkoti žmonėms, kurie daro gerus darbus.

Daugelį darbų atlikti galėtų padėti ir seniūnija. Kreipiantis atsakymas būna vienas ir tas pats – neturi lėšų, nėra su kuo, nors ir žmonių, ir technikos turi. Vadovaujant p. K. Jokubauskui, praėjo parko penkerių metų sukaktis – nebuvo prisiminti žmonės. 2000 metais buvo parko dešimtmetis. Deja, iškabinti skelbimai kvietė į Jonines, nors grupelė žmonių buvo prisiminusi, kad yra parko dešimtmetis. Teko man perskaityti trumpą pranešimą, prisiminti visus padėjusius įrengti parką, paprašyti susirinkusių išėjusių Anapilin pagerbti tylos minute, padėkoti buvusiems vadovams ir visiems žmonėms, padėjusiems įrengti parką (juos į šventę pasikviečiau pats). Po koncerto savo svečius pakviečiau į pavėsinę pasivašinti. Tuometinis meras Osvaldas Šarmavičius, visiems susirinkusiems girdint, įpareigojo seniūną, kad būtų



*Kelšaičių (Laukuvos)  
parko fragmentas  
2002 m. pavasarį.  
V. Jocio nuotr.*

parko nuotrauka ir trumpas aprašymas išleidžiamame rajono lankytinų vietų buklete. Bukletas jau išleistas, bet apie parką ten nėra žodžio.

Per 1992–1993 metų audras parkas neteko daug medžių. Vėliau – eglių džiūvimas, praūžęs „Anatolijus“ dar išretino mišką. Stebina, kad beveik nesugadino pavėsinių, statinių ir kitų įrenginių. Šiuo metu miškas yra atsodintas. Stiebiasi ažuoliukai, klevai, kaštonai, eglutės ir pušaitės. Metai kiti – ir parkas atsinaujins šviežia žaluma.

Jau būtina pirmuosius, senuosius parko statinius keisti, nes susidėvėjo. Vietoje jų reikia statyti naujus. Būtina valyti įkalnėje esantį tvenkinį, įrengti jaunavedžių salą, pastatyti pralaidą, atnaujinti asfaltuotus takelius. Visiems darbams reikia nemažai lėšų. Tikimasi surasti rėmėjų, kurie padės atlikti būtinus darbus.

1999 metais VĮ „Rietavo miškų urėdijos“ urėdo pavaduotojas Žydrūnas Mažeika parką išplėšė iš privatizavimo nasrų. Vietoj parko privatizavimui buvo paskirti kiti miškai. Keletą kartų buvau pasikvietęs rajono žemėtvarkininkus, Laukuvos ART žemėtvarkininkus, vėliau pats seniūnas K. Jokubauskas mane pakvietė į parką, kur jau buvo atvažiavęs rajono vyr. architektas J. Spudulis. Viską nubraižė, ir seniūnas pasakė, kad niekas neprivatizuos. Tai buvo penktas kartas. Po kelių mėnesių išgirdau, kad nori privatizuoti. Jei ne urėdo pavaduotojas, būtume praradę viską, ką sukūrėme žmonėms.

Tai tokia trumpa parko kūrimo istorija. Argi tiek rūpesčių būtų buvę, jeigu visi drauge būtume dirbę gražų darbą. O juk reikia tik gerų norų. Tik jų dėka galima kalnus versti, rasti lėšų ir iš širdies darbuotis Laukuvos seniūnijos žmonių labui. Tada ir žmonės įvertins. Juk žmonių puošia tik geri, nuoširdūs darbai.

## Laukuvos meteorologijos stotis

*Filomena Kavoliūtė, Audronė Evčenkienė*



*Laukuvos meteorologijos stoties pastatas. Apie 1950 m. Iš meteorologijos stoties albumo*

Meteorologiniai stebėjimai Laukuvoje pradėti 1924 metų vasario 1 dieną. Stotis tada buvo įkurta rytiniame miestelio pakraštyje, o jos steigimu rūpinosi Tauragės apskrities gydytojas B. Tallat-Kelpša, kuris būdamas gydytoju, kartu dirbo ir pirmuoju šios stoties stebėtoju. Nuo 1938 metų stebėtoja dirbo M. Tallat-Kelpšienė. Tuo metu stotis buvo aprūpinta vokiečių gamybos prietaisais. 1940 metų rugsėjo 2 dieną meteorologijos stotis buvo perkelta 400 metrų į VPV pusę, o stebėtoju paskirtas J. Naujalis. Prieš pat Antrąjį pasaulinį karą, nuo 1941 metų kovo 23 dienos, įvedamas budėjimas ištisą parą ir paskiriamas antrasis stebėtojas – Jonas Graževičius. 1944 metų gegužės mėnesį Laukuvos meteorologijos stotis buvo uždaryta, o J. Naujalis perkeltas į Varėną, kur iki pat 1978 metų vadovavo Senosios Varėnos meteorologijos stočiai.

1950 metų birželio 1 dieną Laukuvos meteorologijos stotis vėl atidaroma. Ji buvo įrengta pietrytiniame miestelio pakraštyje. 1951 m. liepos 12 dieną tuometinio Rietavo rajono Darbo žmonių deputatų tarybos Vykdomojo komiteto sprendimu Nr. 327 stočiai paskirtas 0,83 ha žemės sklypas, esantis į pietvakarius nuo Laukuvos vidurinės mokyklos pastato. Stotis aprūpinta rusų gamybos prietaisais. 1965 metų birželio 16 dieną ji buvo perkelta 100 m į pietus, o 1991 metų spalio 21 dieną – dar kartą 1,5 km į pietus ir dabar yra 1,8 km nuo miestelio centro. Nepaisant perkėlimų, stoties aukštis keitėsi labai nežymiai ir šiuo metu ji yra 165 m aukštyje. Tai aukščiausiai virš jūros lygio esanti meteorologijos stotis Vakarų Lietuvoje; Telšių meteorologijos stoties aukštis – 153 m NN. Per tą laiką Laukuvos meteorologijos stočiai vadovavo A. Burba, J. Petruškaitė, J. Jankevičienė, ilgesnį ar trumpesnį laiką stebėtojais dirbo M. Burbienė, J. Stropaitė, V. Jankevičius, A. Kasputis, A. Čeliutė, D. Bagdonienė, A. Viskantas, E. Jorudaitė. Šiuo metu stočiai vadovauja A. Evčenkienė, stebėtojomis dirba M. Matonaitė, G. Orlova, D. Bukauskienė ir R. Gudauskienė.

Per visą stebėjimų laikotarpį buvo matuojama **oro temperatūra, kritulių kiekis ir sniego dangos storis, vėjo kryptis ir greitis**. Ilgesnį ar trumpesnį laiką buvo



Laukuvos  
meteorologinė aikštelė.  
1950 m.  
Iš meteorologinės  
stoties albumo

vykdomi ir kiti stebėjimai bei matavimai, pavyzdžiui: oro drėgnumas, saulės spindėjimo trukmė ir debesuotumas, matomumas, atmosferos slėgis ir atmosferos reiškiniai, **aktinometriniai, aerologiniai ir saulės spinduliuotės matavimai bei agrometeorologiniai** stebėjimai.

Laukuvos meteorologijos stotis, būdama Žemaičių aukštumos Vidurio kalvynų vakariniame pakraštyje, klimatinio požiūriu yra išskirtinėje vietoje, nes ties čia pasibaigia jūrinio klimato įtaka, o kitapus kalvynų jau ima ryškėti kontinentinio klimato bruožai. Tolstant nuo jūros šiltuoju metų laiku esti šilčiau, o šaltuoju – šalčiau, tačiau Žemaičių aukštuma šią temperatūros eigą šiek tiek iškreipia, nes kylant į aukštumą žemesnė temperatūra esti visus metus. Todėl Laukuvos MS registruoja žemiausią vidutinę mėnesio temperatūrą Vakarų Lietuvoje, nors skirtumai nuo kaimyninių Vėžaičių, Telšių ir Raseinių stočių siekia vos kelias laipsnio dalis. Vidutinė metinė oro temperatūra Laukuvoje yra 5,7°C, o Vėžaičiuose – 6,3 °C, Telšiuose ir Raseiniuose – 5,9 °C<sup>1</sup>. Vidutinė sausio mėnesio temperatūra yra -5,3 °C, vidutinė liepos mėnesio

### LAUKUVOS MS

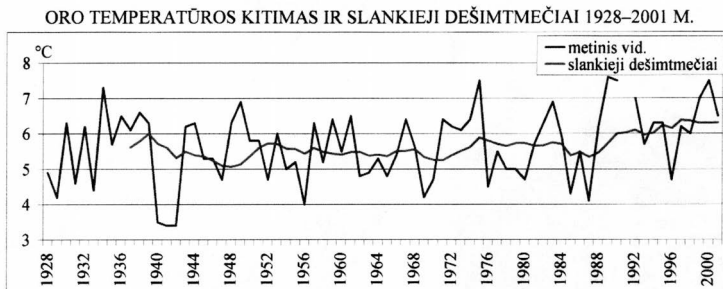

Oro temperatūros  
diagrama.

Lietuvos  
hidrometeorologijos  
tarnybos archyvas

#### VIDUTINĖS MĖNESIO ORO TEMPERATŪROS SKIRTUMAI (°C)

Mėnesiai	01	02	03	04	05	06	07	08	09	10	11	12	Metinė
Laikotarpiai													
1961-1991	-5,3	-4,7	-1,2	4,8	11,3	14,9	16,1	15,5	11,2	6,7	1,4	-2,8	5,7
1991-2000	-2,4	-2,5	0,1	6,4	11,0	14,5	16,7	16,1	11,2	6,4	0,7	-2,3	6,3
Skirtumai	-3,0	-2,2	-1,3	-1,6	0,3	0,4	-0,6	-0,6	0,0	0,3	0,7	-0,5	-0,6

<sup>1</sup> Lietuvos klimato žinynas. Oro temperatūra. Lietuvos hidrometeorologijos valdyba, Vilnius, 1991.

temperatūra – +16,1°C. Absolūtus oro temperatūros maksimumas – +34,6°C – Laukuvoje užregistruotas 1992 metų rugpjūčio 10 dieną, o absolūtus minimumas – -36,9°C – užfiksuotas 1942 m. sausio mėnesį. Minimalioji oro temperatūra 1 kartą per 2 metus Laukuvoje siekia -20°C, 1 kartą per 5 metus gali siekti -25°C, 1 kartą per 10 metų ji gali nukristi iki -29°C, o 1 kartą per 20 metų – žemiau -30°C ir 1 kartą per 100 metų gali būti užregistruotas absolūtus oro temperatūros minimumas. Karštomis vasaromis – 1971, 1992, 2002 metų liepos ir rugpjūčio mėnesiais – oro temperatūra 1–3 kartus buvo perkopusi per +30°C, o 1994 metų liepos mėnesį tokių dienų Laukuvoje buvo 10, rugpjūtį – 4. Visų mėnesių maksimalios ir minimalios oro temperatūros reikšmės parodytos 1 lentelėje.

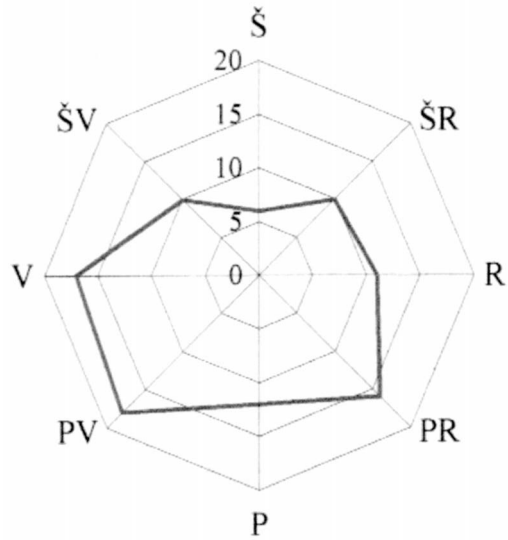

Laukuvos MS  
daugiametė vėjų rozė

1 lentelė. Absolūtūs oro temperatūros maksimumai ir minimumai per visą stebėjimų laikotarpį: 1924–1944, 1950–2000 m.<sup>2</sup>

Mėnesiai	1	2	3	4	5	6	7	8	9	10	11	12
Max t, °C	7,7	13,3	20,8	25,4	31,2	32,8	31,7 33,9	32,4 34,6	29,0	22,8	16,5	10,3
Metai	1988 1989	1989	1968	1952	1937	1968	1959 1994	1963 1992	1951	1966	1968	1953
Min t, °C	-36,9	-35,6	-26,1	-13,3	-3,5	-1,2	3,6	1,4	-3,2	-10,1	-22,6	-27,0
Metai	1942	1956	1942	1942	1942	1977	1976	1966	1976	1956	1971	1978 1984

Laukuvoje vyrauja pietvakarių, vakarų ir pietryčių krypties vėjai, sudarantys atitinkamai 18%, 17% ir 16% nuo bendro visų krypčių pasikartojimo. Vidutinis jų greitis – 4,1 m/s, o vidutinis metinis vėjo greitis – 3,8 m/s, nors dažniausiai, kaip ir visoje Lietuvoje, pučia silpni – 2–3 m/s vėjai; jų pasikartojimas – 44%. Tačiau per audras vėjo greitis gūsiuose siekia 34–35 m/s ir toks buvo užregistruotas Laukuvoje 1967 m. spalio 18 dieną ir 1993 m. sausio 14 dieną<sup>3</sup>.

Laukuvoje vidutiniškai per metus iškrinta daugiau kaip 800 mm kritulių<sup>4</sup>, tačiau jų kiekis atskirais metais ir laikotarpiais gerokai skiriasi. Būdama Žemaičių aukštumos Vidurio kalvynų vakariniame pakraštyje, Laukuva patenka į lietingiausią Lietuvos arealą, nes kitapus kalvynų kritulių jau iškrinta mažiau; Telšių ir Raseinių daugiamečiai vidurkiai nesiekia 800 mm. Kaip ir visoje Vakarų Lietuvoje, lietingiausia yra vasaros antroji pusė

<sup>2</sup> Ten pat.

<sup>3</sup> Klimato žinynas. Vėjai. Lietuvos hidrometeorologijos tarnyba, Vilnius, 1996.

<sup>4</sup> Lietuvos klimato žinynas. Krituliai. Lietuvos hidrometeorologijos valdyba, Vilnius, 1991.

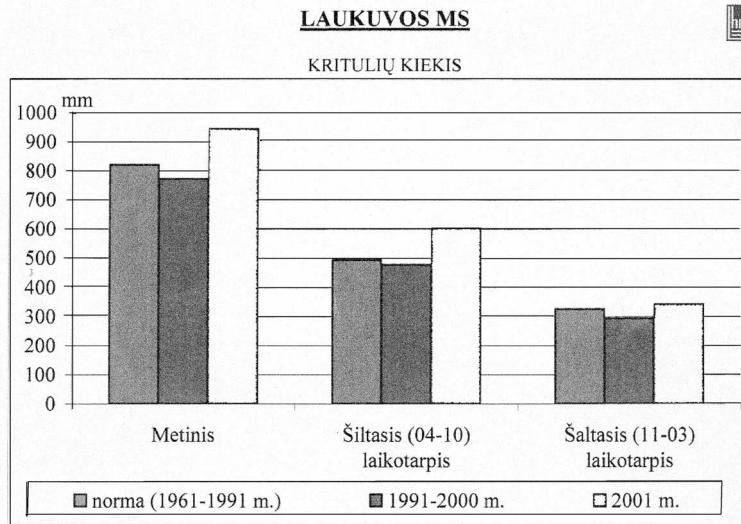

*Kritulių kiekis.  
Lietuvos  
hidrometeorologijos  
tarnybos archyvas*



*Laukuvos  
meteorologinė  
stotis 2002 m.  
Iš meteorologinės  
stoties albumo*

ir ruduo – liepos–lapkričio mėnesiai<sup>5</sup>. Didžiausias paros kritulių kiekis – 81,3 mm – užregistruotas 1953 metų rugsėjo mėnesį. Ne ką mažiau iškrito 1970 m. birželio 10 dieną – 70 mm, kitaip sakant, po 7 kibirus kiekvienam kvadratiniam metrui.

Laukuvos neaplenkia ir sausros, tačiau čia jos nėra tokios alinančios kaip Rytų Lietuvoje. Laukuva išvengė 1971 metų sausros. 1992 metų sausros metu nuo gegužės iki rugsėjo mėnesio šiek tiek palydavo: birželio mėnesį iškrito 29,4% mėnesio kritulių normos, liepos mėnesį – 37,1%, rugpjūčio – 50,4%. Sausringą 1994 metų vasarą Laukuvos apylinkės išdžiūvo mažiau, nes gegužės mėnesį čia iškrito 107,7%, birželio mėnesį – 77%, liepos mėnesį – 0,4%, rugpjūčio mėnesį – 88%, o rugsėjį – 104% mėnesio kritulių normos. Drėgmės atsargos buvo sukauptos ir prieš 2002 metų sausrą: birželio mėnesį iškrito 112,3%, liepos – 118,2%, rugpjūčio – 0%, o rugsėjį – 64% mėnesio kritulių normos<sup>6</sup>. Laukuvos–Raseinių ruože vasaros metu daž-

<sup>5</sup> Ten pat.

<sup>6</sup> Klimato žinynas. Stichiniai meteorologiniai reiškiniai 1961–1995 m. Lietuvos hidrometeorologijos tarnyba, Vilnius, 2000.

nesnės audros ir perkūnija. Per metus tokių dienų būna atitinkamai 28 ir 30, o Rietave ir Telšiuose – tik po 23 ir 20 dienų.

Per žiemą Laukuvos apylinkėse susidaro vidutiniškai 26 cm storio sniego danga, o storiausia – 94 cm – užregistruota 1931 kovo mėnesį. Nors žiemos metu kritulių iškrinta mažiau, kartais pasitaiko smarkių snygių. 1985 metų rudens pabaigoje, lapkričio 12 dieną, per 12 valandų iškrito 29 mm kritulių ir susidarė 21 cm storio sniego danga. Tarp Laukuvos ir Raseinių dažnesnės pūgos; čia jos siautėja atitinkamai 21 ir 23 dienas, o Rietave ir Telšiuose – tik 11 ir 17 dienų. Laukuvos neaplenkė ir didžioji 1982 metų sausio 6–8 dienomis siautėjusi ir mažne visą Lietuvą užpusčiusi bei dešimties žmonių gyvybes nusinešusi pūga; dar 90 nukentėjusiųjų tada buvo paguldyta į ligoninę<sup>7</sup>.

Šaltuoju metų laiku Laukuvoje dažniau nei aplinkiniuose rajonuose pasitaiko ir kitų pavojingų sinoptinių reiškinių – plikšalos, lijundros apšalo ir šlapdrības. Dienų su plikšala Laukuvos apylinkėse būna apie 21 dieną per metus, o Klaipėdoje, Telšiuose ar Raseiniuose – atitinkamai po 12, 13 ir 17 dienų. Stiprios lijundros atvejais ant vieno metro ilgio laido susidaro iki 160 g svorio apšalas (1960 m. gruodžio 27–30 d.). Panašios lijundros Laukuvoje būta ir 1966 m. balandžio 11–13 dienomis. 1973-ųjų spalio 18–19 d. iškritusio šlapio sniego apdrabos svoris



*Laukuvos meteorologinė aikštelė: viršūninkė Julija Jankevičienė, Kastytė Kėdytė, Elena Jorudaitė apie 1963–1966 m. V. Jankevičiaus nuotr. Iš meteorologinės stoties albumo*



*Pavasariį tvarkoma meteorologinė aikštelė. Apie 1963–1966 m.*

<sup>7</sup> Ten pat.





*Viena iš šalčiausių  
ir giliausių žiemų  
Laukuvoje.  
Apie 1953–1957 m.  
J. Budrecko nuotr.*



siekė 192 g. Ypač pavojinga, kai lijundra ir šlapdriba eina viena paskui kitą ir susidaro vienas sudėtinis apšalas. Tokio apšalo svoris 1982 m. gruodžio 17 dieną ant vieno metro laido siekė 264 g, o 1983 m. lapkričio 12–13 dienomis – net 504 g<sup>8</sup>.

Tokie yra svarbiausi Laukuvos apylinkių klimato bruožai, meteorologiniai rodikliai, kuriuos registruoja Laukuvos meteorologijos stotis.

*Žiema Laukuvoje.  
Apie 1960 m.  
J. Budrecko nuotr.*

<sup>8</sup>Ten pat.

# ISTORIJA

## Archeologinė Laukuvos apylinkių praeitis

*Valdemaras Šimėnas*

Apie seniausią Laukuvos apylinkių praeitį archeologai nedaug ką gali pasakyti. Ir tos žinios būtų dar skurdesnės, jei ne vietos kraštotyrininko Vlado Statkevičiaus veikla, kuri didžiąja dalimi buvo susijusi su archeologija. Vienu iš savo tyrinėjimų uždavinių jis siekė surinkti medžiagą apie pačią seniausią Šilalės rajono, kartu ir apie Laukuvos apylinkės praeitį. V. Statkevičius nuo 1961 m. rinko medžiagą apie rajono archeologijos paminklus. Tuo metu spaudoje (ypač kraštotyrinėje ir rajoninėje) pasirodė jo apibendrinamo pobūdžio straipsniai. Nuo 1976 m. pradėjo rašyti ataskaitas, pavadintas „Kraštotyrininko Vlado Statkevičiaus užrašai“. Tai šiuo metu reikšmingiausi šaltiniai apie to regiono archeologijos paminklus, jų būklę bei paminklosaugą. Tai unikalūs atvejais Lietuvoje. Ypač daug dėmesio V. Statkevičius skyrė laidojimo paminklams. Kiekvienų metų pavasarį ir rudenį, žemės ūkio darbų metu, jis applankydavo beveik visus žinomus rajono laidojimo paminklus ir surinkdavo žemės paviršiuje išartus radinius, kaupė jų kolekciją. Vėliau jo rinkiniai buvo perduoti Šilalės kraštotyros muziejui, Nacionaliniam muziejui Vilniuje ir kitur. Daug dėmesio V. Statkevičius skyrė naujų ar seniau aprašytų, bet užmirštų paminklų paieškoms.

Kaip ilgametis Šilalės rajono kraštotyros draugijos pirmininkas ir šios draugijos garbės narys, jis buvo labai geras archeologijos paminklų propaguotojas. Vien tik Šilalės rajono laikraštyje „Artojas“ jis paskelbė per 100 straipsnių. V. Statkevičiaus rankraščių palikime yra išlikusi 1982 m. parašyta 37 puslapių ataskaita: „Šilalės rajono Laukuvos apylinkės archeologijos paminklai ir radiniai“. Joje aprašyti pagrindiniai Laukuvos apylinkių archeologijos paminklai. Tiesa, vėliau V. Statkevičius surinktą informaciją gerokai papildė, o daugelį pa-

*Vladas Statkevičius ir  
Vincas Beinorius  
žvalgomouose  
kasinėjimuose.  
Apie 1970 m.  
Iš J. Budrecko albumo*



minklų atrado naujai. Taigi šis straipsnis daugeliu atvejų remiasi V. Statkevičiaus surinkta medžiaga ir skiriamas jam atminti. Už galimybę pasinaudoti gausiu Vlado Statkevičiaus rankraštiniu palikimu esame dėkinti Stefanijai Statkevičienei.

## Akmens ir žalvario amžius

V. Statkevičius „Kraštotyriminko užrašuose“ ne kartą pabrėžė būtinybę tyrinėti akmens ir žalvario amžiaus paminklus, kaupti apie juos informaciją.

Dar 1967 m. V. Statkevičius surinko duomenis apie 150 akmeninių kirvių radimvietes rajone<sup>1</sup>. Tai gerokai praplėtė mūsų žinias apie regiono pirminį apgyvendinimą. Tačiau iš Laukuvos seniūnijos į „Lietuvos TSR archeologijos atlaso“ I tomą pateko tik kelios akmeninių dirbinių radimvietės<sup>2</sup>. Nei šioje, nei kaimyninėse seniūnijose nežinome nė vienos akmens amžiaus gyvenvietės. 1980 m. V. Statkevičiaus užrašuose randame įrašų apie Kultūros ministerijos Mokslinės metodinės tarybos organizuotą žvalgomąją ekspediciją Šilalės rajone. V. Statkevičius pažymėjo, kad ekspedicijos vadovas Bronius Dakanis jį „įpareigojo“ surasti nors vieną akmens amžiaus gyvenvietę. Jis ne kartą yra nusistebėjęs, kad didžiausiuose respublikos muziejuose nesą surastų akmens amžiaus radinių iš Šilalės rajono. 1984 m. spalio 15 d. gydymasis sanatorijoje, jis aplankė Kauno valstybinį istorijos muziejų. Ten surado tik vieną akmeninį kirvį iš Burbiškių kaimo. Ne ką geresnė padėtis ir Lietuvos nacionaliniame muziejuje. Čia šiuo metu saugomi tik trys akmeniniai kirviai iš Laukuvos apylinkių: Bilionių, Baltkalnio ir Požerės kaimų. Tai skatino spartinti naujus tyrimus. Matyt, todėl jis daug dėmesio skyrė akmeninių kirvių radimvietėms ir akmens amžiaus gyvenviečių paieškoms.

Tačiau ir toks kruopštus V. Statkevičiaus darbas neatnešė taip lauktų rezultatų. Jam nepasisekė surasti nė vienos akmens amžiaus gyvenvietės ar stovyklavietės. Dažniausia tai buvo tik pavienių dirbinių radimvietės. Tačiau jis spėjo, kad ilgainiui „bus išaiškintos akmens amžiaus stovyklavietės Pilsūdų, Padievyčio, Paneročio

<sup>1</sup> Statkevičius V. Akmeniniai kirviai Šilalės rajone, *Kraštotyra*, Vilnius, 1967, p. 167–171.

<sup>2</sup> *Lietuvos TSR archeologijos atlasas: Akmens ir žalvario amžiaus paminklai*, Vilnius, 1974.



V. Statkevičius su  
Vilniaus universiteto  
kraštotyriminkais  
1983 07 27  
prie savo namų.  
Iš S. Statkevičienės  
šėimos albumo.  
A. Petrašiūno nuotr.



V. Statkevičiaus  
80-mečio jubiliejus.  
Dešinėje –  
S. Statkevičienė,  
kairėje – dukra Dalia.  
Vilnius, 1991 m.  
Iš S. Statkevičienės  
šeimoms albumo

(Kaltinėnų apyl.), Keberkščių kaimuose ir kitur“. [...] „Jeigu dar sunku spręsti, ar mūsų rajono teritorijoje žmonės gyveno senojo akmens amžiaus (paleolito) laikotarpiu, tai naujajame akmens amžiuje (neolito), be abejo, gyveno – įrodo radinių gausumas. Vadinasi, čia žmonės gyveno IV–II tūkstantmečiais pr. m. e.“<sup>3</sup>

Geologai ir archeologai nustatė, kad ledynmetis iš Žemaičių aukštumų pasitraukė prieš 12–10 tūkstančių metų. Netoli Kvėdarnos, Sauslaukio kaime, buvo surastas mamuto ilties fragmentas<sup>4</sup>. Tai rodo, kad paleolito laikų žmonės galėjo šiose apylinkėse medžioti, tačiau jų pėdsakų neaptikta. Aštuntajame tūkstantmetyje prieš Kristų Žemaitijos paežerėse (prie Biržulio) pasirodė pirmieji gyventojai. Taigi IV–II tūkstantmetis pr. Kristų, kai Šilalės ir Laukuvos apylinkėse apsigyveno žmonės, nėra anksti. Net ir žalvario amžiaus žinome tik vieną kitą dirbinėlį visame Šilalės rajone. Tai 1939 m. rastas žalvarinis ietigalis Bilionių piliakalnio papėdėje ir kitas 1967 m. – Drobūkščių kaime. 1926 m. remontuojant Didkiemio vandens malūno pylimą rastas žalvarinis atkraštinis kirvis<sup>5</sup>.

Aišku, akmens amžiaus gyvenviečių Paršežerio, Lūksto, Padievyčio paežerėse dar galima tikėtis surasti ateityje. Tačiau reikia atkreipti dėmesį, kad senųjų ežerų kranto linijos smarkiai kito. Net istoriniais laikais vyko ežerų vietų pasikeitimai. Apie tai byloja padavimai apie ežerų persikraustymą į kitas vietas. Ypač tai pasakytina apie Padievyčio apylinkes. Todėl archeologai, ieškodami senųjų akmens amžiaus gyvenviečių, turėtų daugiau bendrauti su paleogeografais ir geologais.

Reikėtų atkreipti dėmesį į tai, kad nemažai akmeninių dirbinių radimviečių sutelkta šalia piliakalnių ir jų gyvenviečių. Tai rodo, kad šios vietos buvo gyvenamos nuo seno.

Reikėtų sutikti su Česlovo Kudabos žodžiais, kad „takoskyrinis kalvotasis Žemaitijos momuo ne visais laikais buvo palankus žmogaus gyvenimui. Viršūnių siluetai ateiviui ilgai atrodė atgrasiai. Medžioklės ir žvejybos penimam žmogui lengviau

<sup>3</sup> Statkevičius V. Amžių glūdumoje, *Šilalės kraštas*, Vilnius, 1994, t. 1, p. 9–10.

<sup>4</sup> Navickas K. Mamutas prie Kvėdarnos, *Švyturys*, 1964, Nr. 17, p. 28; Statkevičius V. Retas radinys, *Artojas*, 1964 m. birželio 20 d.

<sup>5</sup> Statkevičius V. Amžių glūdumoje, *Šilalės kraštas*, t. 1, p. 10.

*buvo derlingesniuose žemų paupių ir paežerių miškuose... Ir tik prasidėjus geležies gadynei (V–I a. pr. m. e.), jau su lydininės žemdirbystės patirtimi, geležies pjautuovais, trinamosiomis gironomis sėsliai kurdintasi kalvotoje takoskyroje“<sup>6</sup>.*

## Geležies amžiaus paminklai

Tiesa, ir tų „geležies gadynės“ pradžios duomenų nėra daug. Taigi ir iš Laukuvos apylinkių nežinome I m. e. tūkstantmečio pradžios (I–IV a.) Žemaitijai būdingų laidojimo paminklų – pilkapynų. Artimiausi pilkapynai buvo žinomi Payžnyje, tačiau jie jau sunaikinti. Ardant pilkapius rasta akmenų vainikų, žmonių kaulų ir III–IV a. būdingų papuošalų<sup>7</sup>. Pykaičių mokykloje 1964 m. dar buvo ankstyvos trimitinės antkaklės dalis, tačiau iki dabar radiniai neišliko. Dar vienas spėjamas ir gerokai apar-dytas pilkapynas gali būti Jankaičiuose. Jį yra aprašęs V. Statkevičius. Arčiausiai Laukuvos išlikę pilkapiai yra Balsiuose (Šilalės seniūnija) ir Šakiuose (Kaltinėnų seniūnija). Tačiau žinant, kad patyrinėjus daugelį vėlesnio laikotarpio archeologinių kapinynų, taip pat kaip ir Payžnyje, neretai randama akmenų vainikais apjuostų kapų su pirmųjų m. e. amžių įkapėmis. Taigi tai yra per amžius labai suplokštėję pilkapiai, prie kurių buvo laidota ir vėliau. Ilgainiui jie peraugo į plokštinius kapinynus. Ateityje, daugiau patyrinėjus apylinkių laidojimo paminklus, šių duomenų tikrai pasipildys. Apie tai, kad žmonės neabejotinai gyveno Laukuvos apylinkėse I m. e. tūkstantmečio pradžioje ar net pr. m. e., rodo piliakalnių medžiaga.

Archeologiniu požiūriu Laukuvos apylinkės yra žemaičių genties žemių vakariniame pakraštyje. Į vakarus nuo Lokystos ir Jūros upės aukštupio iki Minijos plyti miškai, kuriuose archeologai visai nežino archeologijos paminklų. Tai buvusi tarp-gentinė dykra, skyrusi žemaičius nuo kuršių. Apie tarpgentines dykras, jų sakralizaciją yra rašęs Vladas Žulkus<sup>8</sup> ir V. Šimėnas<sup>9</sup>. Apie genčių ribų sakralizaciją kalba ir mitologijos šaltiniai. Matyt, neatsitiktinai šiame paribyje yra Alkapis ir žymioji Alka prie Žadeikių.

Dar viena regiono savybė yra tai, kad II tūkstantmečio pradžioje ir Lietuvos valstybės kūrimosi metu etnokultūrinė ir administracinė situacija greitai kito. Tuo metu buvo apgyvendinamos tarpgentinės dykros. Laukuvos apylinkės buvo šių įvykių sukuryje ir paribyje. Laukuvos žemė tuo metu pateko tarsi tarp girnų – tarp dviejų stiprių gentinių junginių. Į šiaurę nuo Laukuvos ėjo Laukuvos, Medininkų (Varnių) ir Tverų žemių riba, o pietuose – su Pagraudės valsčiumi. Kaip tik tuo metu atskirus administracinius vienetus pradėjo jungti Pagraudės valsčius ir Medininkų žemė. Archeologai Treigių ir Bilionių piliakalnius skiria Laukuvos žemei, o Medvėgalį ir Burbiškių (Paršpilį) – jau Medininkams. Į šiaurės vakarus nuo Laukuvos buvo dar viena nedidelė Tverų žemė su Skaborų, Šiurair-

<sup>6</sup> Statkevičius V. Amžių glūdumoje, *Šilalės kraštas*, t. 1, p. 10.

<sup>7</sup> *Lietuvos TSR archeologijos atlasas: I–XIII a. pilkapynai ir senkapiai*, Vilnius, 1977, p. 77 (Payžnyis).

<sup>8</sup> Žulkus V. Tarpgentinės dykros ir mirusiųjų pasaulis baltų pasaulėžiūroje, *Vakarų baltų archeologija ir istorija*, Klaipėda, 1989; to paties aut.: Mirusiųjų pasaulis baltų pasaulėžiūroje (archeologijos duomenimis), *Žemaičių praeitis*, Vilnius, 1993, t. 2, p. 23–35.

<sup>9</sup> Šimėnas V. Vakarų Lietuvos tarpgentinės teritorijos, *Aktualūs kultūros paminklų tyrinėjimų uždaviniai*, Vilnius, 1988, p. 41–46; to paties aut.: Dykros – tai genčių neapgyventi plotai, *Mūsų gamta*, 1990, Nr. 5, p. 18–19; to paties aut.: Die Wildnis und baltische Stammegrenzen, *Archaeologia Baltica*, Vilnius, 1995, S. 147–155; to paties aut.: Vakarų ir rytų baltų ribos kaita archeologijos duomenimis, *Vakarų baltai: etnogenėzė ir etninė istorija*, Vilnius, 1997, p. 39–63.

čių ir Lopaičių piliakalniais<sup>10</sup>. Tačiau reikia pripažinti, kad šių administracinių vienetų ribos dar nėra visiškai aiškios. Kalbėdami apie Laukuvos žemės administracinę priklausomybę tyrinėtojai taip pat neturi bendros nuomonės. Vieni ją laiko atskiru administraciniu vienetu, kiti priskiria Medininkų gentiniam junginiui, dar kiti – pietuose buvusiam Pagraudės valsčiui<sup>11</sup>.

Senąją greitai kintančią administracinę sistemą tirti mums padeda rašytiniai šaltiniai. Ypač svarbios yra kovų su ordiniais laikotarpio kronikos ir Lietuvos kelių aprašai, XIV amžiuje padaryti kryžiuočių žvalgų. Jie padeda identifikuoti kai kurias pilis ir su jų puolimu susijusius įvykius.

Laukuvos seniūnija iš kitų dar išsiskiria sudurtiniais vietovardžiais, iš kurių vienas yra „laukas“. Tai – Dulkių Laukas, Vaikių Laukas. Šie vietovardžiai, istorikų nuomone, yra itin archajiški<sup>12</sup> ir atspindi senąją, archeologinius laikus menančią žemėvaldą bei administracinę priklausomybę. Jie minimi jau XIV a. kryžiuočių kelių į Lietuvą aprašuose. Prie jų galima būtų pridėti dvikamienius vietovardžius Laukdvarius, Palaukuvį ir pagaliau pačią Laukuvą.

## Piliakalniai

Apie piliakalnių įrengimo Žemaitijoje pradžią archeologai bendros nuomonės neturi. Vieni teigia, kad jie, kaip ir visoje Lietuvoje, atsirado II tūkstantmetyje pr. m. e. Kiti teigia, kad Žemaitijos piliakalniai pasirodė kiek vėliau. Toks archeologų nesutarimas paaiškinamas tuo, kad Žemaitijos piliakalniai archeologų beveik netyrinėti. Čia tik galime nurodyti XX a. pradžios tyrinėtoją Liudviką Krzywickį. Netyrinėti ir Laukuvos apylinkių piliakalniai. Tačiau ir netyrinėti piliakalniai gali daug apie save papasakoti.

Jau minėta, kad Bilionių piliakalnio papėdėje buvo surastas žalvarinis ietigalis. Čia pat – prie Bilionių, Medvėgalio ir Burbiškių piliakalnių – buvo surasti ir akmeniniai įtveriamieji kirveliai keturkampio skersinio pjūvio pentimi. Tai rodo, kad piliakalnių apylinkėse buvo gyvenama gana anksti. Tai išaiškinti bei patikslinti galėtų tik detalesni piliakalnių tyrimai. O piliakalnių Laukuvos apylinkėse tikrai netrūksta. Be to, kiek dar žymių piliakalnių, kaip antai Vembūtai, Girgždūtė ir kt., yra visai šalia. Daugumą jų galima pamatyti vienu metu užlipus ant bet kurios aukštesnės apylinkių kalvos.

Šiuo metu imta piliakalnius tvarkyti. Tuo daugiausia rūpinasi regioniniai parkai, seniūnijos, mokyklos ar kraštotyros būreliai, talkininkai. Neretai prie šių darbų prisideda religinės bendruomenės. Kai kurie Laukuvos seniūnijos piliakalniai yra neblogoai sutvarkyti. Tai galima pasakyti apie Karūžiškės (Medvėgalio) ir Treigių piliakalnius. Kiti piliakalniai taip pat nėra apleisti.

Tvarkydami piliakalnius, vietos gyventojai dažnai net persistengia. Neretai ant piliakalnių pasodinami ažuolai, pastatomi kryžiai ar koplytstulpiai, „Liurdai“ bei padaromi dirbtiniai takai ar net užvažiavimai. Tai yra nepateisinama. Ypač dėl piliakalnių tvarkymo sielojosi V. Statkevičius. Jis labai džiaugėsi, kai ramuvie-

<sup>10</sup> Žulkus V. Vakarinės žemaičių žemės XIII–XIV amžiais, *Biržulio baseino kompleksinių tyrinėjimų dešimtmetis*, Vilnius, 1987, p. 26–30.

<sup>11</sup> Nikžentaitis A. Pagraudės valsčiaus ryšiai su Medininkų ir Karšuvos žemėmis XIV a. pirmoje pusėje, *Biržulio baseino kompleksinių tyrinėjimų dešimtmetis*, p. 30–35; Almonaitis V. Žemaitijos politinė padėtis 1380–1410 metais, Kaunas, 1998, p. 75, 79.

<sup>12</sup> Almonaitis V. *Ten pat*, p. 68–70.



Treigių piliakalnis.

2003 m.

R. Kraujalio nuotr.

čiai atvyko tvarkyti Medvėgalio, tačiau labai buvo nepatenkintas Pilių piliakalnio Kaltinėnuose tvarkymo darbais. 1990 m. liepos 18 d. „Kraštotyriminko užrašuose“ jis rašo:

*„Tiesiog nemalonu skaityti, kai žurnalistai liaupsina Kaltinėnų bažnyčios kleboną už stacijų įrengimą šalia Pilių k. piliakalnio. „Respublikos“ laikraštyje 1990 m. liepos 18 d. Brigita Balikienė straipsnyje „Dailininko vasara“ ne tiek rašo apie dailininką A. Kmieliauską, kiek apie [...] kleboną [...]“.*

Apie Laukuvos apylinkių piliakalnių yra ne kartą rašyta. Visi piliakalniai trumpai paminėti Lietuvos TSR archeologijos atlaso II tome. Apie juos rašė L. Krzywickis, A. Šidlauskas, A. Tautavičius, P. Masidunskis, V. Statkevičius. Po keletą piliakalnių aprašė J. Puzinas, V. Daugudis, I. Masteikienė ir kt.<sup>13</sup>

Pasiremdami minėtų tyrinėtojų darbais pateiksime šių piliakalnių aprašymus ir literatūrą apie juos.

**Karūžiškės (Medvėgalio) piliakalnis (Kultūros archeologijos paminklų sąrašo Nr. AR 1047, dabar registro numeris A713K).** Be abejo, žymiausias iš piliakalnių yra Karūžiškės kaime esantis **Medvėgalis**. Pelkėtos lygumės, juosiančios Lūkštą ir Paršežerį, rytiniame krašte, 10 km į rytus nuo Laukuvos, iškyla Medvėgalio aukštuma, kurią sudaro kelios grandine išsidėsčiusios kal-

<sup>13</sup> Lietuvos TSR archeologijos atlasas: Piliakalniai, Vilnius, 1975, t. 2.

Крживицкий Л. Жмудские пилкальнисы, *Известия Императорской археологической комиссии*, СПб., 1909, вып. 29, с. 82–129; Krzywicki L. Piliakalniai na Litwie, *Studia Staropolskie. Księga ku czci Aleksandra Brücknera*, Kraków, 1928, s. 154–172. Šidlauskas A., Vilainis A. Laukuvos apylinkėse, *Ateitis*, 1943, rugs. 1.

Tautavičius A. Gyva istorijos knyga, *Artojas* (Šilalė), 1964, liep. 11, 14, 16, 18, 21.

Masidunskis P. Šilalės krašto piliakalniai, *Šilalės artojas*, 1994, rugs. 2 ir 13.

Statkevičius V. Kur žemaičiai su kryžiuočiais grūmėsi, *Artojas* (Šilalė), 1975, lapkr. 29; to paties aut.: Treigiai, *Artojas* (Šilalė), 1976, kovo 4; to paties aut.: Medvėgalis, *Artojas* (Šilalė), 1975, gruod. 20.

Puzinas J. Medviagalys, *Lietuvių enciklopedija*, Boston, 1959, t. 18, p. 107–108; to paties aut.: Burbiškių piliakalnis, *Lietuvių enciklopedija*, Boston, 1954, t. 3, p. 361.

Daugudis V. Bilionių piliakalnis, *Gimtinė*, 1996, Nr. 2, p. 3.

Masteikienė I. Bilionių piliakalnis, *Artojas* (Šilalė), 1978, birž. 22, p. 4; tos p. aut.: Medvėgalio draustinis, *Artojas* (Šilalė), 1978, liep. 8, 11.



*Medvėgalio priešpilio gyvenvietė. 2003 m.  
R. Kraujalis nuotr.*

vos. Vakariausiai jų yra aukščiausia Žemaitijos kalva Medvėgalis, kurio viršūnė iškilusi 234,6 m virš jūros lygio arba 60 m aukščiau virš slėnio. Čia pat į rytus nuo Medvėgalio stūkso kalva, kurioje dar ryškūs dirbtiniai gynybos įtvirtinimai. Ji vadinama Pilies kalnu – tai yra senasis piliakalnis. Dar toliau į rytus nuo Pilies kalno yra Juokų ir Piliorių kalneliai. Pats Pilies kalnas ir Medvėgalis dabar saugomi kaip piliakalnis ir piliakalnio papilio gyvenvietė. Iš viso saugomas 31 ha plotas. Į pietus nuo Medvėgalio yra Alkos kalnu vadinamas alkakalnis (M22), prie jo – Bevardis kalnelis ir Karūžiškės dvaro vieta bei kaimo kapinaitės. Į šiaurę ir šiaurės rytus nuo piliakalnio pelkėje yra kūlgrinda (A712). Ji taip pat įtraukta į kultūros paminklų registrą. Apie ją bus užsiminta skyrelyje „Kūlgrindos“. Visas šis paminklų kompleksas priklauso Varnių regioniniam parkui.

Medvėgalio piliakalnį sudaro pailga šiaurės vakarų–pietryčių kryptimi nusedriekusi kalva stačiais, 25–26 m aukščio šlaitais. Viršuje yra 110 m ilgio ir 20–22 m pločio aikštelė, kurios galuose buvę nedideli pylimėliai dabar nuskleisti ir vos žymūs. Pietrytinis piliakalnio šlaitas sustiprintas, apie 16 m žemiau aikštelės yra pylimėlis, juosiąs piliakalnio galą. Šiaurės vakarų pusėje, 10–11 m žemiau aikštelės yra 30x50 m dydžio terasa, o 5 m žemiau jos – antroji, puslankio formos, iki 15 m pločio per vidurį. Piliakalnis išsamiau nėra tyrinėtas. Paviršiaus žvalgymai parodė, kad aikštelėje ir pietvakarinėje pašlaitėje yra pastebimas kultūrinis sluoksnis. Jame rasta lipdytos keramikos grublėtu paviršiumi, smulkių žiestų puodų šukių. Tai rodo, kad piliakalnis buvo įrengtas ir naudojamas I m. e. tūkstantmetyje ir II tūkstantmečio pradžioje. Į muziejus dauguma radinių nepateko. Yra žinoma, kad radinių iš Medvėgalio buvo Mykolo Oginskio rinkinyje Plungėje.

Piliakalnis susilaukė didelio tyrinėtojų dėmesio. Jį savo darbuose aprašė Motiejus Valančius, L. A. Jucevičius, Dionizas Poška, Simonas Daukantas, Jonas Basanavičius ir kt. XX a. pradžioje jį yra žvalgęs Žemaitijos piliakalnių tyrinėtojas Liudvikas Krzywickis. Apie piliakalnį rašė archeologai: Petras Tarasenko, Jonas Puzinas, Adolfas Tautavičius, Vytautas Daugudis, Vyktintas Vaitkevičius; istorikas Romas Batūra; kraštotyrininkai: A. Nezabitauskas, Bronius Kviklys, R. Masteika, V. Statkevičius ir kt. Juos domino ne tik piliakalnio radiniai, bet ir pilies praeitis, įvykiai, susiję su kovomis.



Medvėgalio pilis (vadinta Medenwage, Medivaglele, Medoagle, Medvaigala ir kitais vardais) pirmą kartą minima 1316 m. – tada ją užpuolė kryžiuočiai. Petras Dusburgietis rašo, kad 1329 m. vasario 1 d. kryžiuočiai, vedami Čekijos karaliaus Jono Liuksemburgiečio, po atkaklios kovos privertė igrulą pasiduoti; pilies gynėjai buvo pakrikštyti. Šį įvykį taip pat aprašė prancūzų poetas Guillaume de Machaut<sup>14</sup>. Be to, jis mini, kad tais metais žiema buvo labai šalta, ir kariuomenei nebuvo kliūčių brautis į Žemaitiją. Medvėgalio igrula gynysis taip atkakliai, jog didysis Ordino magistras Verneris Orzelnietis, netgi jai pasidavus, norėjęs visus pilyje buvusius žmones išžudyti – keršyti atsisakęs tik Liuksemburgiečio prašomas. Vėliau – 1384 m. – prie Medvėgalio Ordino riteriai buvo sumušti, dauguma jų žuvo. Klaipėdos komtūras Markvardas Raschau mūšio metu žemaičių buvo paimtas ir nelaisvę ir sudegintas. Manoma, kad prie Medvėgalio įvyko apie 20 karinių konfliktų. Tuo metu veikė labai gerai suderinta krašto informavimo laužais sistema.



Į Medvėgalio Pilies kalną. 2001 m.

I. Zimblienės nuotr.

Medvėgalio lokalizacijos klausimu tyrinėtojų nuomonės bemaž sutampa. Tačiau nėra aiškus jos santykis su Medininkais. Pavyzdžiui, J. Basanavičius Medvėgalį tapatino su Medininkais ir nukėlė į Varnius.

Piliakalnio praeitis apipinta padavimais ir legendomis. Dauguma jų yra paminėti B. Kviklio ir V. Vaitkevičiaus darbuose. Norėtusi atkreipti dėmesį į padavimus apie piliakalnį švedų laikais. Šie padavimai labai gajūs apylinkėse ir, matyt, atspindi kažkokius senų laikų įvykius. Neretai žmonės tai susieja su XVII a. švedų ekspansija. Tačiau tie padavimai greičiausiai atspindi dar senesnius – kovų su vikingais – laikus.

Šiuo metu Medvėgalio kalnas ir piliakalnis gražiai sutvarkytas, iškirsti medžiai, sutvarkyti takeliai, yra informacinė lenta. Viskuo rūpinasi Varnių regioninis parkas ir talkininkai iš visos Lietuvos. 1991 m. čia talką organizavo „Ramuvų“ sąjunga.

#### Literatūra:

Basanavičius J. Apie senovės Lietuvos pilis, *Rinktiniai raštai*, Vilnius, 1970, p. 87.

Batūra R. Medvėgalis, *Lietuvos pionierius*, 1961, kovo 25.

Krzywicki L. *Żmudź starożytna. Dawni Żmudzini i ich warownie*, Warszawa, 1906.

Krzywicki L. Piliakalniai na Litwie, *Studia Staropolskie. Księga ku czci Aleksandra Brücknera*, Kraków, 1928, s. 154–172.

Kusandra. Dievų, milžinų ir didvyrių kalnas, *Lietuvos aidas*, 1939, lapkr. 4 d.

Kviklys B. Medvėgalis, *Mūsų Lietuva*, Boston, 1968, p. 188–190.

<sup>14</sup>Vaičiulaitis A. Viduramžių poetas Machaut Lietuvoje, *Židinys*, 1939, Nr. 2, p. 178–182.

*Lietuvos TSR archeologijos atlasas: Piliakalniai*, Vilnius, 1975, t. 2, p. 106.  
 Masteikienė I. Medvėgalio draustinis, *Artojas* (Šilalė), 1978, liep. 8, 11.  
 Masteika R. Prie Medvėgalio, *Komjaunimo tiesa*, 1983, bal. 30.  
 Nezabitauskas A. Stipriausia žemaičių tvirtovė, *Artojas* (Šilalė), 1964, liep. 9.  
 Puzinas J. Medviagalis, *Lietuvių enciklopedija*, Boston, 1959, t. 18, p. 107–108.  
 Statkevičius V. Medvėgalis, *Artojas* (Šilalė), 1975, gruod. 20.  
 Statkevičius V. Archeologijos paminklai, *Šilalės kraštas*, Vilnius, 1994, t. 1, p. 282–283.  
 Statkevičius V. Medvėgalis, *Šilalės artojas*, 1997, rugs. 5.  
 Tarasenka P. *Lietuvos piliakalniai*, Vilnius, 1956, p. 76–77.  
 Tautavičius A. Medvėgalis, *Mažoji lietuviškoji tarybinė enciklopedija*, Vilnius, 1968, t. 2, p. 547 (aut. nenurodytas).  
 Tranzijenė A. Kalnas be šeimininko, *Mūsų gamta*, 1972, Nr. 2, p. 8.  
 Vaičiulaitis A. Viduramžių poetas Machaut Lietuvoje, *Židinys*, 1939, Nr. 2, p. 178–182.  
 Vaitkevičius V. Karūžiškė, *Senosios Lietuvos šventvietės: Žemaitija*, Vilnius, 1998, p. 392–394.  
 Valančius M. *Raštai*, Vilnius, 1972, t. I. (Pilys, p. 360–365) p. 382–384.  
 Крживицкий Л. Жмудские пилкальнисы, *Известия Императорской археологической комиссии*, СПб., 1909, вып. 29, с. 82–129.  
 Покровский Ф. *Археологическая карта Ковенской губернии*, Вильна, 1899, с. 146.

**Bilionių piliakalnis (AR 1042, dabar A698K).** Šventkalniu, Švedkalniu vadinamas piliakalnis – tai didelė aukšta kalva į pietus nuo Šventpelkės, per kurią teka Rungys. Jis yra 0,9 km į rytus nuo Sartalės kairiojo kranto, ties santaka su jos kairiuoju intaku, 0,75 km į šiaurės rytus nuo Kryžkalnio–Rietavo (senojo Žemaičių plento), 0,35 km į pietryčius nuo Baravykų–Bilionių kelio tilto per minėtą intaką ir 0,25 km į šiaurę nuo Ringio tvenkinio. Piliakalnio viršuje – lygi 57 m ilgio ir 37 m pločio aikštelė, nusidriekusi šiaurės vakarų–pietryčių kryptimi. Iš visų pusių – 4–5 m aukščio šlaitai. Jie baigiasi terasa, kuri šiaurės vakaruose yra 20 m pločio, o ties kampais siaurėja: šiaurėje – 11 m, rytuose – 17 m pločio. Pietuose terasa smarkiai apardyta ariant. Nuo jos kraštų žemyn leidžiasi 20–25 m aukščio kalvos šlaitas. XX a. pradžioje dar buvo matoma ir antroji terasa: tuomet ir piliakalnis priminė laiptuotą piramidę. Kalvos pietiniame šlaite yra išlikęs kultūrinis sluoksnis. Rasta lipdytos keramikos grublėtu paviršiumi. XX a. pradžioje piliakalnio aikštelė dar buvo ariama. Šiuo metu saugoma piliakalnio ir gyvenvietės teritorija užima 6,7 ha plotą.

Reikėtų atkreipti dėmesį į tai, kad dauguma žemaičių piliakalnių šlaituose turi terasas arba pylimus piliakalnio papėdėje. Tai išskirtinis šių apylinkių piliakalnių bruožas. Rytų Lietuvoje ar prie Nemuno tokių terasų beveik nerasime.

XX a. pradžioje piliakalnį žvalgė L. Krzywickis. 1961 m. jį aplankė Lietuvos istorijos instituto ekspedicija.

Radinių iš piliakalnio muziejuose beveik nėra. Nacionaliniame muziejuje Vilniuje yra saugomas akmeninis kirvukas iš Bilionių piliakalnio.

#### Literatūra:

Daugudis V. Bilionių piliakalnis, *Lietuviškoji tarybinė enciklopedija*, Vilnius, 1977, t. 2, p. 145 (aut. nenurodytas).  
 Daugudis V. Bilionių piliakalnis, *Gimtinė*, 1996, Nr. 2, p. 3.  
 Krzywicki L. *Żmudź starożytna. Dawni Żmudzini i ich warownie*, Warszawa, 1906.

- Lietuvos TSR archeologijos atlasas: Piliakalniai*, Vilnius, 1975, t. 2, p. 41.  
 Masteikienė I. Bilionių piliakalnis, *Artojas* (Šilalė), 1978, birž. 22.  
 Statkevičius V. Žilų padavimų takais, *Artojas* (Šilalė), 1973, spal. 4, 6, 9.  
 Statkevičius V. Archeologijos paminklai, *Šilalės kraštas*, Vilnius, 1994, t. 1, p. 283.  
 Statkevičius V. Bilionys, *Šilalės artojas*, 1996, lapkr. 5.  
 Šidlauskas A., Vilainis A. Laukuvos apylinkėse, *Ateitis*, 1943, rugs. 1.  
 Vasiliauskas P. Bilionių piliakalnis, *Mūsų gamta*, 1966, Nr. 9, p. 27.

**Burbiškių piliakalnis I (AR 1043, dabar A700K vadinamas Pilies kalnu) ir II (AR 1044 vadinamas Parškalniu).** Tai didelė kalva į vakarus nuo Paršežerio, yra 0,8 km į vakarus ir pietvakarius nuo Sietuvos ištakos iš Paršežerio, 0,75 km į rytus nuo Laukuvos–Apvaršuvos kelio, 0,45 km į pietvakarius nuo Burbiškių kapinyno ir Burbiškių k. kapinių II. Rytinis kalvos galas remiasi į Melnyčios upelį ir buvusį malūno tvenkinį, iš pietų ir šiaurės rytų juosia pelkė, šiaurės vakaruose piliakalnis siekia kiek žemesnę aukštumą. Šlaitai gana statūs – 12–15 m aukščio. Viršuje – apie 100 m ilgio pietryčių–šiaurės vakarų kryptimi driekiasi 40–50 m pločio aikštelė kiek įdubusiu viduriu. Ariant buvę rasta akmeninių, geležinių kirvių ir kitų radinių.

XX a. pradžioje piliakalnį žvalgė L. Krzywickis. 1948 ir 1964 m. piliakalnį lankė Lietuvos istorijos instituto žvalgomosios ekspedicijos.

Į pietryčius nuo Pilies kalno, už upelio, yra daug žemesnė pelkių juosiamą kalva su lygia, apie 100x120 m dydžio ovalia aikštele, kurioje taip pat pastebima kultūrinio sluoksnio žymių: randama apdegusio molio trupinių, žiestų puodų šukių. Į vakarus – aukščiausia apylinkės kalva, vadinama Sargakalniu.

Piliakalnis siejamas su XIV a. pabaigos kryžiuočių kelių į Lietuvą aprašuose minimu *Persepil*. Į šiaurės rytus nuo piliakalnio per pelkes ir Sietuvos upelį tarp Paršežerio ir Lūksto ežerų veda išgrįsta kұлgrinda.

#### Literatūra:

- Krzywicki L. *Żmudz starożytna. Dawni Żmudzini i ich warownie*, Warszawa, 1906, s. 37, 66, 77, 79.  
*Lietuvos TSR archeologijos atlasas: Piliakalniai*, Vilnius, 1975, t. 2, p. 45.  
 Nezabitauskas A. Paršo piliakalnis ir Sietuvos kұлgrinda, *Artojas* (Šilalė), 1964, rugs. 1.  
 Puzinas J. Burbiškių piliakalnis, *Lietuvių enciklopedija*, Boston, 1954, t. 3, p. 361.  
 Statkevičius V. Burbiškiai, *Artojas* (Šilalė), 1983, kovo 25.  
 Statkevičius V. Archeologijos paminklai, *Šilalės kraštas*, Vilnius, 1994, t. 1, p. 284.  
 Statkevičius V. Burbiškiai, *Šilalės artojas*, 1997, saus. 7.  
 Tarasenska P. *Lietuvos piliakalniai*, Vilnius, 1956, p. 111.  
 Покровский Ф. *Археологическая карта Ковенской губернии*, Вильна, 1899, с. 137.

**Treigių piliakalnis (AR 1049, dabar A747K).** Jis, dar vad. Eržinkalniu, yra 4 km į pietvakarius nuo Laukuvos. Aukštumos pakraštyje, Lokystos kairiajame krante, prie jos intako Virkulės yra piliakalnis. Jis yra 0,95 km į pietryčius nuo Laukuvos–Švėkšnos kelio ir 0,75 km ta pačia kryptimi nuo Lokystos kairiojo kranto ties jos santaka su Lokaušupiu, 30 m į šiaurės rytus nuo Laukuvos–Treigių kelio (Virkulės deš. krantas), 1,35 km į šiaurės vakarus nuo Kaštaunalių kapinyno.

Šiaurės vakarinis piliakalnio šlaitas leidžiasi į Lokystos slėnį. Viršuje yra apie 16x12 m dydžio aikštelė, iš pietryčių, pietvakarių ir šiaurės vakarų apjuosta pylimu,



*Treigių piliakalnis.  
Apie 1965 m.  
Iš S. Rimkevičiūtės  
archyvo*

kurio pietvakarinė dalis yra iki 3 m, šonai – apie 1 m aukščio. Viršutinė 9 m aukščio dalis stati. Aikštelės šlaite yra apie 4 m pločio terasa, žemiau jos – natūralus kiek nuolaidesnis šlaitas. Įdėmiau apžiūrėjus piliakalnį aiškėja, kad rytinis jo šlaitas yra nuslinkęs. Atrodo, kad terasa turėjusi supti visą piliakalnį. Šiaurės rytinis ir rytinis šlaitai statūs, 12–14 m aukščio. Pietvakariuose nuo aukštumos lanku supiltas 120 m ilgio ir 3 m aukščio pylimas, kuris vienu galu remiasi į pelkę (pietrytinėje pašlaitėje), kitu – į Lokystos slėnio skardį. Pylimas ariant nuskleistas. Už jo – griovys ir nuo dugno kyla status, 9 m aukščio pietvakarinis šlaitas. Piliakalnis kartais minimas gretimų kaimų (Kaštaunalių ir Sarviečių) vardais. P. Tarasenka savo sudarytame paminklų sąrašė Treigių piliakalnį aprašo kaip sudarytą iš trijų skirtingų kalvų.

Toliau į pietvakarius nuo piliakalnio yra Sargute vadinama kalva. Ji, matyt, taip pat turėjo kažkokią gynybinę funkciją. Dar toliau į šiaurės vakarus senovėje buvo kelias į Kvėdarnos apylinkes. Dalis senojo kelio ėjo per pelkes ir buvo paslėpta. Kelios šio kelio dalys minimos kaip kūrgrindos. Žymiausia buvo žinoma prie Alkupio. Ji aprašyta L. Krzywickio bei Zenono Baubonio diplominiame darbe apie Lietuvos kūrgrindas. Pastarojo aprašymą pateiksiu šiame straipsnyje.

XX a. pradžioje Treigių piliakalnį žvalgė L. Krzywickis, 1964 m. – Lietuvos istorijos instituto ekspedicija. Čia ne kartą lankėsi Kultūros ministerijos Mokslinės metodinės tarybos archeologai. Jie nustatė paminklo ribas. Šiuo metu, rengiantis Laukuvos miestelio įkūrimo 750 m. jubiliejui, piliakalnis yra sutvarkytas. Dabar laukuviškai Treigių piliakalnį sieja su Laukuvos miestelio pradžia. Tiesa, senesni padavimai sako, kad Laukuva atsikėlusiu nuo Dyvyčio kalno<sup>15</sup>.

Archeologas Gintautas Zabiela Treigių piliakalnį priskiria miniatiūrinių piliakalnių grupei<sup>16</sup>. Tai būtų toliausiai į vakarus nutolęs miniatiūrinis piliakalnis. Archeologinėje literatūroje miniatiūriniai piliakalniai siejami su atsiradimu Lietuvoje teritorinės bendruomenės, kuri ima formuotis I m. e. tūkstantmečio viduryje ir ypač antrojoje pusėje.<sup>17</sup> R. Volkaitės-Kulikauskienės nuomone, tokie piliakalniai pavoju metu naudojami kaip slėptuvės. Jos teigimu, ankstyvosios teritorinės bendruomenės gyvenvietės pobūdis – tai piliakalnio papėdėje stichiškai išaugęs padrikas kaimelis, plačiai žinomų iki valakų reformos kupetinių kaimų prototipas.

<sup>15</sup>Kviklys B. *Mūsų Lietuva*, Boston, 1968, p. 203.

<sup>16</sup>Zabiela G. *Lietuvos medinės pilys*, Vilnius, 1995, p. 170.

<sup>17</sup>Volkaitė-Kulikauskienė R. Miniatiūrinių piliakalnių Lietuvoje klausimu, *Iš lietuvių kultūros istorijos*, Vilnius, 1959, t. 2, p. 125–137.

## Literatūra:

- Kosarzewskis A. Keli tautotyros mažmožiai iš kun. A. Kosarzewskio rinkinio, *Tauta ir žodis*, Kaunas, 1923, t. 1, p. 109 (Kaštaunaliai).  
 Krzywicki L. *Żmudź starożytna. Dawni Żmudzini i ich warownie*, Warszawa, 1906, s. 27, 38, 40, 69.  
*Lietuvos TSR archeologijos atlasas: Piliakalniai*, Vilnius, 1975, t. 2, p. 169–170.  
 Nezabitauskas A. Lokystos piliakalnis, *Artojas* (Šilalė), 1964, birž. 6.  
 Statkevičius V. Kur žemaičiai su kryžiuočiais grūmėsi, *Artojas* (Šilalė). 1975, lapkr. 29.  
 Statkevičius V. Treigiai, *Artojas* (Šilalė), 1976, kovo 4.  
 Statkevičius V. Archeologijos paminklai, *Šilalės kraštas*, Vilnius, 1994, t. 1, p. 279–280.  
 Šidlauskas A., Vilainis A. Laukuvos apylinkėse, *Ateitis*, 1943, rugs. 1.  
 Tarasenska P. *Lietuvos archeologinė medžiaga*, Kaunas, 1928, p. 152 (Kaštaunaliai), p. 230 (Sarvyčiai), p. 250 (Treigiai).  
 Valančius M. Raštai, Vilnius, 1972, t. 1, p. 364.  
 Покровский Ф. *Археологическая карта Ковенской губернии*, Вильна, 1899, с. 143.

**Padievyčio piliakalnis (AR 1056).** Dievyčio ežero pietiniame krante apie 20 m aukščio kalva vadinama Padievyčio kalnu. Literatūroje ji yra minima kaip piliakalnis. Tačiau žymesnių dirbtinių įtvirtinimų ar nukasimų nematyti. Greičiausiai tai yra panaši į piliakalnį natūrali kalva. Iš šiaurės kalną juosia ežeras, iš vakarų – Šventupio slėnis, rytuose siekia Ežervyčio pelkę, per kurią išgrįsta kұлgrinda. Kalvos šlaitai statūs, natūralūs, apie 15 m aukščio. Šiaurėje – nedidelė natūrali terasa. Viršuje – netaisyklinga keturkampė 40 x 30 m dydžio aikštelė kiek žemesniu pietiniu kraštu. Manoma, kad čia galėjo būti ankstesnis, menkai sustiprintas piliakalnis arba senovės kulto vieta.

XX a. pradžioje kalvą aplankė ir aprašė L. Krzywickis, 1964 m. čia lankėsi Lietuvos istorijos instituto ekspedicija. Piliakalnis anksčiau buvo įtrauktas į respublikinės reikšmės archeologijos paminklų sąrašą. Šiuo metu nei į archeologijos objektų, nei į mitologijos vietų registrą kalva dar neįtraukta.

Apie Padievytį yra užrašyta daug pasakojimų ir padavimų. Vieni jų teigia, kad Padievytyje buvusi pagonišku laikų šventovė, kad vaidilutės ten kūrendavusios šventąją ugnį. Padavimų ir pasakojimų apie piliakalnius yra pririnkęs V. Statkevičius<sup>18</sup>. Tai aprašė ir V. Vaitkevičius.

## Literatūra:

- Krzywicki L. *Żmudź starożytna. Dawni Żmudzini i ich warownie*, Warszawa, 1906, s. 10–20.  
*Lietuvos TSR archeologijos atlasas: Piliakalniai*, Vilnius, 1975, t. 2, p. 120.  
 Statkevičius V. Archeologijos paminklai, *Šilalės kraštas*, Vilnius, 1994, t. 1, p. 281.  
 Šidlauskas A., Vilainis A. Laukuvos apylinkėse, *Ateitis*, 1943, rugs. 1.  
 Tarasenska P. *Lietuvos archeologinė medžiaga*, Kaunas, 1928, p. 197.  
 Vaitkevičius V. *Senosios Lietuvos šventvietės: Žemaitija*, Vilnius, 1998, p. 414–418.  
 Valančius M. Raštai, Vilnius, 1972, t. 1, p. 364.  
 Крживицкий Л. Жмудские пилкальнисы, *Известия Императорской археологической комиссии*, СПб., 1909, вып. 29, с. 90–91.  
 Покровский Ф. *Археологическая карта Ковенской губернии*, Вильна, 1899, с. 144.

<sup>18</sup>Statkevičius V. Archeologijos paminklai, *Šilalės kraštas*, Vilnius, 1994, t. 1, p. 281.

## Kūlgrindos

Šilalės rajonas, ypač Laukuvos apylinkė, garsios savo kūlgrindom. Kūlgrindas, medgrindas ir brastas archeologai dažnai sieja su piliakalnių gynybinėmis sistemomis. Istoriografijoje nusistojęs jų apibūdinimas, kad tai slaptas vingiuotas povandeninis kelias per pelkę, upę ar ežerą, grįstas akmenimis arba rąstais. Pats žodis *kūlgrinda* yra žemaitiškas, sudurtinis: *kūlis* reiškia akmenį, o *grinda* – grindinį. Kūlgrindos archeologų dar nepakankamai tyrinėtos. Tik septynios kūlgrindos buvo ištrauktos į „Kultūros paminklų sąrašą“. Vėliau ir tu, kaip nerastų žvalgomųjų ekspedicijų metu, dalis buvo išbraukta iš sąrašų. Kol kas nė viena kūlgrinda nėra archeologų tyrinėta, net ir žvalgytos vos kelios.

Jau XIX a. pabaigoje – XX a. pradžioje buvo susidomėta kūlgrindomis. Keletą jų aprašė F. Pokrovskis, L. Krzywickis. Kur kas gausesnę medžiagą surinko P. Tarasenko ir pateikė darbe „Lietuvos archeologinė medžiaga“. Nemažai duomenų prieš karą buvo sukaupta Valstybinėje archeologinėje komisijoje (toliau – VAK).

1991 m. Vilniaus universitete diplominių darbų apie kūlgrindas parašė ir medžiagą apibendrino Zenonas Baubonis<sup>19</sup>. Savo darbe jis surinko visą tuo metu žinomą informaciją apie 63 kūlgrindas. Jo surinktais duomenimis, apie 50% visų žinomų kūlgrindų yra Žemaitijoje, apie 75% jų nutiestos per pelkes. Beveik visos kūlgrindos yra prie piliakalnių ar alkakalnių. Tai rodo, kad jos sudarė darnią gynybinę sistemą ir garantavo kelių ir objektų slaptumą. Autorius teigia, kad dauguma kūlgrindų buvo naudotos viduriniajame ir vėlyvajame geležies amžiuje (V–XIV a.). Tik vienoje kūlgrindoje (Sietuvos) buvo surastas archeologinis radinys: geležinio ietigalio įmova. Kitose radinių nerasta. Minėtame diplominiame darbe yra surinkta medžiaga ir apie Laukuvos apylinkių – Sietuvos, Medvėgalio, Padievyčio, Riešketų–Vaitkaičių kūlgrindas. Be to, darbe aprašyta greta esanti Alkupio kūlgrinda, kurią Z. Baubonis sieja su Treigių piliakalnio gynybine sistema. Taigi remdamiesi Z. Baubonio surinkta medžiaga ir nedaug tepakeisdami jo surinktus duomenis galime ir aptarti minėtąsias kūlgrindas.

**Sietuvos (Paršežerio Didžioji) kūlgrinda (AR 1046).** Ši kūlgrinda literatūroje vadinama įvairiais vardais. Paminklų sąrašė ji vadinama Burbiškių (Reistrų) vardu. Kartais ji literatūroje vadinama Burbiškių–Reistrų–Dargių arba vienu iš šių vardų. Tai pati garsiausia Lietuvos kūlgrinda. Ji vienintelė ištraukta į respublikinės reikšmės archeologijos paminklų sąrašą. Ji yra tarp Lūksto ir Paršo ežerų ir kerta Sietuvos upelį bei jo pelkėtas pakrantes, sujungdama minėtuosius kaimus. Jau F. Pokrovskis mini šią kūlgrindą. Jis rašo: „Pagal liaudies pasakojimus [...] yra kažkoks slaptas karinis kelias [...] ilgas akmeninis tiltas, dabar pasislėpęs po vandeniu“.

Bene daugiausiai duomenų apie kūlgrindą suteikia L. Krzywickis. Yra išlikęs jo kelionės į šią kūlgrindą rankraštinis aprašymas. Tas pats aprašymas yra panaudotas jo darbe „Žemaičių senovė“<sup>20</sup>. Per kūlgrindą buvo galima greitai pasiekti Tverus, be to, ji jungė Paršpilio ir Medvėgalio pilių karines igulas. Kelias ėjo upelio pakrante tarp krūmokšnių:

*„į visas šalis eina kur ne kur dvoiejų metrų platumo proskynos [...], įtariu, kad tai yra liekanos tokių pačių kelių [...] (kurie) kryžiuo-*

<sup>19</sup>Baubonis Z. *Kūlgrindos Lietuvoje*. Diplominis darbas. Vilnius, 1991, 59 p. (Rankraštis. VU Archeologijos katedra. Byla: 1991 m. 3.)

<sup>20</sup>Kšivickis L. *Sietuvos kūlgrindos ir vietovės aprašymas*, Mokslų akademijos centrinė biblioteka, f. 235–376; to paties aut.: *Žemaičių senovė*, Kaunas, 1928, p. 65–68.

*jasi, kertasi – tikras labirintas [...] kelio griovys darosi gilesnis, dugne justi akmenys [...] Tai jau kŭlgrinda prasideda [...] Iš viršaus kŭlgrinda atrodo lyg vandens juosta. Ji keliose vietose pakrypsta tai į vieną pusę, tai į kitą“.*

L. Krzywickio kelionės rankraštyje smulkiai aprašytas vietinio gyventojų Satkevičiaus pasakojimas, kuris paaiškina kŭlgrindos konstrukciją. Vieną XIX a. vidurio sausą vasarą Sietuvai išdžiūvus buvo matyti, kad „nuo atitekančios šalies esanti eilė polių, kurių galai kyšo kokių dviejų colių aukščiau už grindinio paviršių“. Matyt, poliai buvo panaudoti sutvirtinant grindinį, kad vanduo neišplautų akmenų, o galbūt ir statant kŭlgrindą – užtvankai.

L. Krzywickio užrašytuose padavimuose vietos gyventojai kŭlgrindos statybą nukėlė į XVII a. švedų ekspansijos į Lietuvą metus. Netoli kŭlgrindos dešiniajame Sietuvos krante telkšo bala, gyventojų vadinama *Švedų prŭds* arba *Milžinų maudyklė*. Pasakojama, kad ji taip pat grįsta ažuolų rąstais.

Remiantis minėtais šaltiniais, kŭlgrinda buvo įtraukta į P. Tarasenos paminklų sąrašus.

Žinių apie kŭlgrindą randame VAK'o bylose. Iš jų sužinome, kad kŭlgrinda priklausė K. Klapatauskui. Jis nurodė kŭlgrindos vietą ir apytikrį ilgį bei plotį.

Tarybiniais metais, rengiant paminklų sąrašus, buvo sudaromi paminklų pasai. Šios kŭlgrindos išliko net du pasai. Vienas sudarytas 1958 m. J. Antanavičiaus, kitas – 1959 m. – A. Poškaus, kuris rašo apie dvi kŭlgrindas. Antrąją jis apibūdina kaip grįstą ažuoliniais rąstais: „*Ji jungia Paršpilio upelio krantus siauriausioje vietoje. Paminklas nematomas, nes visas apaugęs durpynų žolėmis ir randasi po dumbliu. Tik kai kur matosi pajuodavę ažuoliniai rąstai, apie 5 m ilgio*“. Kelio ilgis apytikriai 40–30 metrų. Pasakojama, kad rąstų ilgis nevienodas. Kasant netoliese griovį, buvo iškasta juodų rąstų, įvairaus ilgio ir storio. Apie 1906 m. ūkininkas Dargelis rado viename rąste įkirstą „kaltą su skylę“ – turbūt įmovinį kirvuką. Kelias yra 60–64 cm gylyje. Vietiniai meistrai iš po durpių kasdavo juodąjį ažuolą įvairiems dirbiniams, todėl kelias gali būti labai apgadintas.

F. Pokrovskis taip pat yra užrašęs pasakojimą apie antrąją kŭlgrindą. Šis kelias vedęs nuo Pilies kalno Medvėgalio link. Jis ėjęs Sietuvos upe ir šiek tiek Paršežerio krantu, bet, skirtingai negu A. Poškus rašo – kad kelias grįstas akmenimis.

Minima dar ir trečia kŭlgrinda, kuri ėjo Laukuvos link.

Pagrindinė kŭlgrinda įtraukta į Archeologijos paminklų sąrašą. Jos ilgis 300 m ir plotis 2–3 m.

Šiuo metu kŭlgrinda traukia turistų dėmesį. Ne viena turistų grupė bandė kŭlgrindą pereiti. 1984 m. kŭlgrindą žvalgė Z. Baubonis. Jis 40 m nuo jos pradžios bandė įsitikinti, ar iš tikrųjų yra grindinys. Iškasus 30x30 cm dydžio duobutę 25 cm gylyje po dumblo sluoksniu buvo surasta geležinio įmovinio ietigalio dalis. Įmovos ilgis – 16,5 cm. Lūžio vietoje ji rombo formos<sup>21</sup>. Šiuo metu ietigalio fragmentas saugomas Nacionaliniame muziejuje Vilniuje. Tiesiog stebina toks atsitiktinumas. Net nesitiki, kad kasant tokią mažą duobelę be metalo ieškiklio surastas atsitiktinis radinys. Tai kiek čia dar galima būtų rasti, jeigu būtų atlikti archeologiniai tyrimai.

<sup>21</sup> Baubonis Z. *Kŭlgrindos Lietuvoje*. Diplominis darbas, Vilnius, 1991, p. 52.

V. Statkevičiaus „Kraštotyrimininko užrašuose“ yra 1985 m. V. Almonaičio kecionės per kūrgrindą aprašymo ištrauka. Kūrgrindą pereiti su turistų būreliu bandė ir pats V. Statkevičius bei daugelis kitų.

#### Literatūra:

Krzywickis L. *Žemaičių senovė*, Kaunas, 1928, p. 65–68.

Nezabitauskas A. Paršo piliakalnis ir Sietuvos kūrgrinda, *Artojas* (Šilalė), 1964, rugs. 1.

Racevičius A. Kelias po vandeniu, *Lietuva*, 1924, Nr. 268.

**Karūžiškės (Medvėgalio) kūrgrinda (AV 1341, dabar A712).** Ji yra 0,75 km į rytus nuo Kaltinėnų–Požerės vieškelio ir kelio į Medvėgalį (Varnių–Pašilės kelio) kryžkelės, 0,3 km į šiaurės rytus nuo Karūžiškės kaimo kapinių ir į šiaurės rytus nuo Karūžiškės (Medvėgalio) piliakalnio.

Z. Baubonio diplominiame darbe apie ją yra surinkti šie duomenys:

Kūrgrinda minima VAK'o byloje (Nr. 49, p. 117), kurioje detalai aprašyta:

*„Tai paprastas 1–2 metrų pločio takas per klampynę, visas išgrįstas akmenimis. Jis prieš pilį jau tiesus [...] Abiem kūrgrindos pusėm ryškiai matosi griovių žymės. Per vidurį kūrgrinda perkasta grioviu. Čia visai aiškiai matyti didesni ir mažesni akmenys, kurių nuo paviršiaus gilyn vis daugiau ir daugiau. Kūrgrindos į pilį ateita iš šiaurvakarių pusės. Pasiekus pilį, nuo jos pasisuka aiškus kelias šiaurės link. Jis apsupa pilį, palaipsniui kildamas į viršų, tris keturis kartus. Pločio turi 5–7 metrus, taip, kad lengvai galėtų juo važiuoti porinis vežimas“.*

Kūrgrinda buvo surasta 1933 m. kasant durpes 30–40 cm gylyje. Tada ir buvo iškastas minėtasis griovys.

1983 m., žvalgant šią kūrgrindą, Z. Bauboniui pasisekė surasti vietinį gyventoją J. Zieringį, kuris pats 1933 m. kasė tą griovį ir aptiko kūrgrindą. Jo žodžiais tariant, akmenų sluoksnis ėjo maždaug per du kastuvus (apie 50 cm). J. Zieringis sakėsi girdėjęs, kad kelias ėjo į šiaurę iki miškelio piliakalnio pašlaitėje, o už jo sukosi Požerės link šiaurės vakarų kryptimi.

Anksčiau minėta kūrgrindos konstrukcija gerai matoma ir dabar. Nuo piliakalnio pašlaitės iki durpių duobės kūrgrinda yra 50 m ilgio. Jos plotis šioje vietoje yra apie 5 metrus. Kitoje duobės pusėje kūrgrindos pėdsakus pastebėti sunku, tik kiek išsiskiria plotas, mažiau apaugęs medžiais, daugiau aviečių krūmais, nes jiems augti, be abejo, trukdo po velėna esantis akmenų grindinys. Sprendžiant pagal tai, kūrgrinda į šiaurę ėjo iš viso apie 100 m.

1991 m. kūrgrindos detaliau ieškojo „Ramuvų“ sąjungos talkininkai.

#### Literatūra:

Kusandra. Dievų, milžinų ir didvyrių kalnas, *Lietuvos aidas*, 1939, lapkr. 4.

**Padievyčio kūrgrinda (AV 1353).** Literatūroje ji minima dar ir Šiauduvos, ir Pykaičių vardais. Ji įtraukta į vietinių archeologijos paminklų sąrašą. Kūrgrinda yra



dešiniajame Yžnės krante, rytinėje kaimo dalyje, apie 2 km į pietryčius nuo kelio Šilalė–Laukuva, 850 m į pietryčius nuo Padievyčio piliakalnio, 200 m į pietus nuo kelio Šiauduva–Payžnys sankasos, dalijančios tvenkinį į dvi dalis.

Savo diplominiame darbe Z. Baubonis pateikia archeologo R. Ališausko 1983 m. komandiruotės ataskaitos išrašą. Ataskaitoje rašoma:

*„Viena kūlgrindos dalis beveik išilgai, kita – skersai perkasta grioviu. Tarp šių kūlgrindos dalių apie 40 m. Iš šios atkarpos matyti, kad ji nebuvo tiesi. Skersai perkastoje vietoje matosi kūlgrindos pjūvis. Ji yra buvusio tvenkinio dugne apie 30–40 cm gylyje. Kūlgrinda apie 4–5 m pločio ir 50 cm storio iš įvairių laukuose surinktu 10–20 cm dydžio akmenų. Ji, matomai, ėjo nuo Padievyčio piliakalnio pusės per buvusį Skersokų ežerą (Ežerviečio pelkę) į kitoje pusėje esantį pakilesnį krantą“.*

Grioviu ją perkirto tiesiant kanalus žuvininkystės užtvankai, bet ir gerokai prieš tai apie kūlgrindą buvo žinoma. Yra išlikęs A. Poškaus sudarytas paminklo pasas. Jame pažymėta, kad *„į šiaurės vakarus nuo Dievyčio ežero ir Dievyčio kanalo apie 1,5 km, Yžnio upelio durpyne, vadinamose kūlgrindos pievose“* jos pėdsakai *„prasideda vietoje, kur rubežiavosi Šiauduvos į Pykaičių pusę... (Ji buvo matoma) tik per Yžnės upelį. Padievyčio pusėje tęsiasi [...] apie 60 metrų iki aukštumos, o Pykaičių pusėje, vietomis nebeatsekama, išeina į kalną, padarydama keletą staigių posūkių ir vengdama salelių“.* A. Poškaus duomenimis, jos plotis buvo 2,5–3 metrai, o storis – iki 80 cm.

Kūlgrindą detalai aprašė V. Statkevičius *„Kraštotyriminko užrašuose“*. Jis iš vietos gyventojų surinko apie ją duomenų. 1982 m. buvo nuleista dalis Skersokų ežervietės užtvankos. Tada pasimatė prakastoji kūlgrindos dalis. Ji buvo 25 m į pietvakarius nuo kelio Šiauduva–Tūbinės prie pirmosios pralaidos po keliu. 1991 m. tvenkinio vandens lygis vėl buvo sumažintas ir V. Statkevičius rūpinosi jos ištyrimu.

1992 m. šią Padievyčio kūlgrindos dalį žvalgė Lietuvos istorijos instituto archeologas V. Urbanavičius.

Apie dar vieną kūlgrindą V. Statkevičius sužinojo 1988 m. gulėdamas Šilalės ligoninėje. Alfonsas Laucevičius nurodė, kad kūlgrinda kerta Dievyčio ežerą nuo Šventupio iki kito ežero kranto prie buvusio dvaro. Šios kūlgrindos paieškos truko keletą metų. 1991 m. duomenis apie kūlgrindą Dievyčio ežero dugne patvirtino Jonas Tomkus (gim. 1917 m.), gyvenantis Laukuvoje.

Išliko padavimų, kad kūlgrindą supylę lietuviai kovodami su švedais, kurie buvo įsikūrę prie Payžnio kalno.

#### Literatūra:

Vaitkevičius V. *Senosios Lietuvos šventvietės: Žemaitija*, Vilnius, 1998, p. 414–418.

**Riešketų–Vaitkaičių kūlgrinda.** Apie ją yra labai mažai duomenų. Z. Baubonis pažymi, kad Riešketų–Vaitkaičių kūlgrinda yra senojo Laukuvos–Varnių kelio dalis. Šis kelias tarp minėtų kaimų eina per durpyno slėnį, apsemtą vandens, apie 20–15 cm gylyje. Kelias apie 40 m ilgio ir 3 m pločio, išgrįstas akmenimis. Kelias dar

ir po karo buvo plačiai naudojamas. Liaudyje jis vadinamas „kūltakiu“. Pagal padavimą, takas buvęs nutiestas dvarininko, kad žmona galėtų vaikščioti į maudyklę. Dabar šios kūlgrindos tiksli vieta nežinoma.

**Alkupio kūlgrinda (AV 1349).** Ji yra už Laukuvos seniūnijos ribų, tačiau ją taip pat čia būtina paminėti, nes ji siejama su Treigių piliakalniu. Kūlgrinda į archeologijos paminklų sąrašą įtraukta kaip vietinės reikšmės senovės kelias. Ji gana anksti pateko į tyrinėtojų akiratį. Pirmiausia buvo aprašyta L. Krzywickio. Jis rašė, kad nuo Alkakalnio, vadinamo Švedkalniu, šlaito veda samanomis apaugęs kelias. Vietiniai gyventojai L. Krzywickiui pasakojo, kad pelkėje randama „*didelių pjautuvų, kardų bei plaktukų abiem nusmailintais galais ir su skyle viduryje, tik nežinia, iš kokios medžiagos*“. Nuvykęs į Alkupius su vietinio kunigo pagalba L. Krzywickis kūlgrindą nesunkiai atrado ir keliose vietose pabandė kasti. Jis atkasė dvi eiles akmenų, ant jų – smėlį ir pušinius poliūs kelio šonuose.

Vietos gyventojai aiškino, kad kūlgrinda turėjusi jungti Treigių piliakalnį su Kvėdarnos apylinkėse esančiu Padievyčio piliakalniu. L. Krzywickis teigė suradęs dar keletą to kelio atkarpu. Viena jų vadinama *Švedų vieškeliu*.

Apie kūlgrindą yra duomenų VAK'o byloje (Nr. 114). 1983 m. šią kūlgrindą žvalgė Z. Baubonis. Kadangi buvusios Paros pelkės jau buvo numelioruotos, išsiaiškinta tik buvusi kūlgrindos vieta. Ją Z. Bauboniui parodė Petras ir Stasė Jurkai.

Jų duomenimis, kūlgrinda prasideda Švedkalnio pietiniame šlaite. Maždaug ties Venskienės sodyba iš abiejų pusių buvo du smaili akmenys, kurie padėdavo ją atsekti. Kita švedkelio atšaka nuo alkakalnio ėjo šiaurės Alkupio kaimo link. Ji išeidavo prie kaimo kapelių į keliuką. Alkupio kaime dar buvo apie 10 metrų ilgio jos tęsinys. Ši atšaka buvo apie 200 m ilgio ir 2 m pločio.

1993 m. kūlgrindos ieškojo ir vietos gyventojus apklausinėjo V. Statkevičius. „Kraštotyrimko užrašuose“ yra kūlgrindos aprašymas ir planelis.

Kūlgrindą taip pat žvalgė ir aprašė V. Vaitkevičius.

Apie kūlgrindą yra užrašyta padavimų. Vienas jų sako, kad ją supylė švedai.

#### Literatūra:

Vaitkevičius V. *Senosios Lietuvos šventvietės: Žemaitija*, Vilnius, 1998, p. 355–356.

Крживицкий Л. Жмудские пилкальнисы, *Известия Императорской археологической комиссии*, СПб., 1909, вып. 29, с. 91, 123.

Покровский Ф. *Археологическая карта Ковенской губернии*, Вильна, 1899, с. 144.

## Капінynai

Laukuvos apylinkėse yra nemažai senųjų laidojimo paminklų – kapinynų. Tačiau, palyginus su kitais regionais, jie dar labai mažai tyrinėti. Tik V. Statkevičiaus dėka mes galime daugelį jų apibūdinti. Jis kiekvieną pavasarį ir rudenį lankydavo kapinynus ir rinkdavo radinius. Vėliau jie patekdavo į muziejus. Daugelio kapinynų tai vienintelis šaltinis apie jų datavimą. Tiesa, V. Statkevičius savo užrašuose mažokai dėmesio skyrė paminklo situacijos ir teritorijos aprašymui. Be to, Šilalės rajone nebuvo gilių paminklosaugos tradicijų. Neretai kapinynai buvo ariami iš metų į metus. Nepadėdavo jokie perspėjimai ar paminklosaugininkų pastangos. Tai ypač žymu V. Stat-

kevičiaus užrašuose. Pradžioje jis net nekreipdavo dėmesio, jeigu kapinynas būdavo suartas. Jis kaip grybautojas su džiaugsmu surinkdavo į paviršių išartus radinius, juos aprašydavo, sutvarkydavo ir atiduodavo į muziejus. Vėliau jo nuostatos gerokai pasikeitė. Jis su širdgėla užsirašydavo, kad kapinynas vėl suartas, paminėdavo surašiusį traktorininkų ar agronomų pavardes. Kovojo su apylinkių tarybomis. Apie tai jis ne kartą rašė rajoninėje spaudoje. Ilgainiui tai davė rezultatų. Dabar daugelis anksčiau artų paminklų nebeariama.

Kiekvienų metų pabaigoje V. Statkevičius apibendrindavo savo kraštotyrinę veiklą. Jis džiaugdavo si gautais rezultatais ir sielodavo, jei likdavo kas nepadaryta. Nemažai nuveikta ieškant naujų paminklų. Jis parašė nemaža apibendrinamų straipsnių apie Šilalės rajono kapinynus<sup>22</sup>. Jo duomenys panaudoti sudarant „Lietuvos TSR archeologijos atlaso“ III tomą, skirtą laidojimo paminklams<sup>23</sup>.

V. Statkevičius buvo ir pirmasis Laukuvos seniūnijos laidojimo paminklų tyrinėtojas. Jis ne tik lankė paminklus, bet ir oficialiai gavo leidimą atlikti žvalgomojo pobūdžio kapinynų tyrinėjimus. Jis savarankiškai yra tyręs Žvilių (1968 m.), Paragaudžio (1972 m.), Šarkų (1974 m.) ir Kaštaunalių (1974 m.) kapinynus. Šiuo metu tai visiems archeologams gerai žinomi kapinynai. Juos, išskyrus Paragaudį, vėliau tyrinėjo Lietuvos istorijos instituto archeologė Laima Vaitkunskienė. Kaštaunalių kapinynas yra Laukuvos seniūnijoje. Jame V. Statkevičius ištyrė 30 m<sup>2</sup> plotą ir aptiko 4 kapus. Kitais – 1975 metais minėtą kapinyną toliau tyrinėjo L. Vaitkunskienė. Ji ištyrė dar 220 m<sup>2</sup> plotą ir rado 36 VII–VIII a. kapus. Tai iki šių dienų vienintelis Laukuvos seniūnijoje tirtas archeologijos paminklas. Tik jo duomenimis remdamiesi galime rekonstruoti laidojimo papročius, žmonių aprangą, tikėjimus, socialinius, etninius ir kt. klausimus. Kitų laikotarpių medžiaga rekonstruojama tik kaimynystėje esančių paminklų tyrimų medžiaga bei V. Statkevičiaus surinktais atsitiktiniais radiniais.

Apibendrinami Laukuvos apylinkių laidojimo paminkluose surastą medžiagą galime teigti, kad gyventojų šiose apylinkėse pradėjo daugėti maždaug III m. e. amžiuje. Tai rodo Payžnio kapinyne rastos pilkapių liekanos ir radiniai. Matyt, tam laikotarpiui ateityje galima bus priskirti Jankaičiuose rastus spėjamus pilkapius. Keli atsitiktiniai radiniai rodytų, kad Kaštaunalių kapinyne taip pat galima tikėtis III–IV a. palaidojimų.

Viduriniajame geležies amžiuje arba tautų kraustymosi laikotarpiu atsiranda dar du nauji kapinynai. Tai Burbiškiai ir Dargaliai. Žmonės toliau gyvena Kaštaunalių ir Payžnio apylinkėse. Ypač daug radinių minėtuose kapinyuose aptinkama iš VII–VIII a. Vėlesnių – IX–XI a. – radinių skaičius gerokai sumažėja. Tai rodo, kad to laikotarpio kapų sumažėja. Mes žinome, kad IX–XI a. – tai vikingų epocha. Taigi toks kapų sumažėjimas rodytų neramius laikus Žemaitijoje. Čia iš karto peršasi išvada, kad dauguma Žemaitijoje paplitusių padavimų apie švedus ir vikingus turi realias, vikingų epochą siekiančias, šaknis. Šis klausimas archeologinėje literatūroje dar nepakankamai tyrinėtas.

Iš kovų su vikingais ar neramumų meto kapinynų skaičius nesumažėjo, tačiau to meto kapinynai nedideli ir

<sup>22</sup> Statkevičius V. Šilalės rajono senkapiai, *Kraštotyra*, Vilnius, 1966, p. 169–182; to paties aut.: *Žemės randai, Artojas* (Šilalė), 1974, liep. 25; to paties aut.: *Nauji Šilalės rajono archeologiniai paminklai, Muziejai ir paminklai*, Vilnius, 1980, sąs. 3, p. 39–43; to paties aut.: *Šilalės krašto senkapiai ir pilkapynai, Šilalės artojas*, 1994, liep. 8.

<sup>23</sup> *Lietuvos TSR archeologijos atlasas: I–XIII a. pilkapynai ir senkapiai*, Vilnius, 1977, t. 3.

kapų nedaug. Vėlyvojo geležies amžiaus pradžiai skirtini Burbiškių, Dargalių, Dulkių Lauko, Kaštaunalių, Payžnio kapinynai. Po XI a. situacija vėl kinta. Kol kas nerasta vėlesnių kapų Burbiškiuose, gal ir Kaštaunaliuose. Atsiranda dar keli nauji kapinynai: Gulbių, gal Rėščių, Vaikių Lauko.

Kuriantis Lietuvos valstybei ir kovų su ordinu metais situacija vėl kinta. Atsiranda dar keli nauji kapinynai: Apvaršuvos, Juodainių. Toliau laidojama Gulbių kapinyne ir Payžnyje, tačiau didžioji dauguma seniau žinomų kapinynų nustoja egzistuoti. Nebelaidojama Dargaliuose, Dulkių Lauke, Kaštaunaliuose, Rėščiuose, Vaikių Lauke. Tokie pasikeitimai, matyt, yra susiję tiek su išorės, tiek su vidinėmis priežastimis. XIV–XV a. tai nuožmių kovų su Ordinui bei vidaus nesutarimų ir kovų metas. Kaip tik tuo metu vyko dideli administraciniai pasikeitimai, vienijosi ir keitė priklausomybę valsčiai, žemės ir kiti administraciniai padaliniai. Aišku, tai negalėjo apsieiti be aukų. Vienijantis Lietuvos valstybei visa Žemaitija neretai ėjo iš rankų į rankas, tačiau tie perdavimai, pardavimai ir išdavystės buvo tik ant popieriaus. Žemaičiai garbingai kovojo už savo laisvę ir nepriklausomybę. Apie tai liudija galingi piliakalniai, rašytiniai šaltiniai ir kronikos.

Kol kas dar sunku laidojimo paminklus konkrečiai susieti su gyvenvietėmis. Mes matome, kad neretai kapinynai yra netoli piliakalnių. Tačiau teigti, kad vienas ar kitas kapinynas (gal tik išskyrus Burbiškius ir iš dalies Kaštaunalius) tikrai yra susijęs su šalia esančiu piliakalniu, negalime. Neabejotina, kad dalis laidojimo paminklų dar nėra surasti. Dar nežinome kapinynų šalia Bilionių ar Medvėgalio piliakalnių. Aišku, kad jie ten turėtų būti. Taigi ateityje dar tikrai bus surasti nauji paminklai, Laukuvos apylinkių istorija taps aiškesnė. Ypač trūksta detalesnių regiono tyrinėjimų. Labai gerai būtų, jei vietos gyventojai tęstų V. Statkevičiaus ir kitų tyrinėtojų pradėtus darbus.

**Apvaršuvos kapinynas (AV 1939, dabar A696).** Jis yra šiauriniame Apvaršuvos kaimo pakraštyje, aukštumėlėje, 1,1 km į vakarus nuo Laukuvos–Drobūkščių kelio ir 0,3 km į pietvakarius nuo Gabrielinės miško, 0,45 km į šiaurės vakarus nuo Apvaršuvos k. kapinių ir 0,1 km į šiaurę nuo Apvaršuvos–Mankiškės kelio. Jis yra 100 m ilgio (iš šiaurės vakarų į pietryčius) ir 60 m pločio. 1930–1935 m. kapinyne buvo rasta archeologinių radinių: ietigalių, pentinis kirvis, pasaginė segė atrietais galais, žiedas pinta priešakine dalimi, įvijinis ir pastorinta priešakine dalimi žiedai

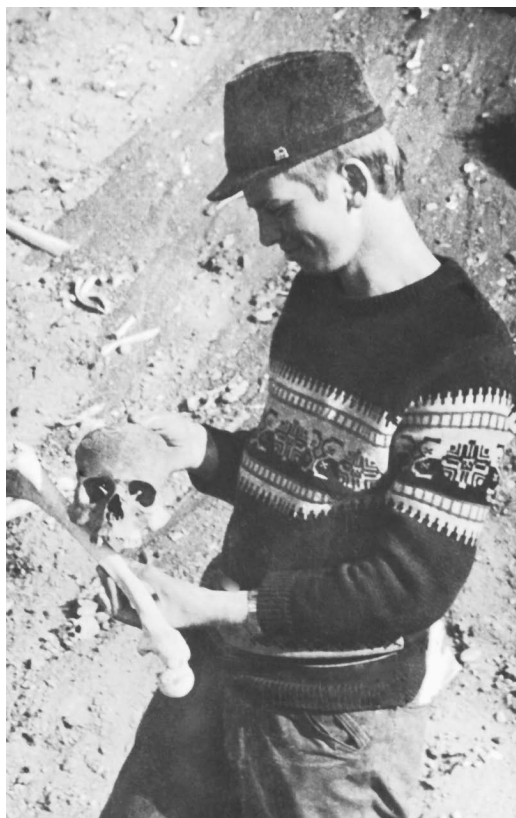

*Daug kapinynų buvo sunaikinta neatsakingai eksploatuojant žvyrduobes. Apie 1970 m. Iš Laukuvos N. Vėliaus gimnazijos muziejaus*



Burbiškių piliakalnis.  
2003 m.  
R. Kraujalio nuotr.

ir kt. Jie neiškilo. Naujai kapinynas atrastas 1976 m. 1977 m. jį žvalgė Lietuvos istorijos instituto ekspedicija. Tyrimų metu rasti du paplatinta priekine dalimi ir sukeistais galais žiedai. Radiniai datuojami XIII–XV a. Kartais literatūroje radiniai datuojami XI–XIII a.

#### Literatūra:

Dakanis B. Mažai žinomi I tūkstantmečio ir II tūkstantmečio pradžios kapinynai, *Muziejai ir paminklai*, Vilnius, 1991, t. 9, p. 9.  
Statkevičius V. Šilalės rajono senkapiai, *Kraštotyra*, Vilnius, 1966, p. 39.  
Statkevičius V. Nauji Šilalės rajono archeologijos paminklai, *Muziejai ir paminklai*, 1980, sąs. 3, p. 39.  
Statkevičius V. Archeologijos paminklai, *Šilalės kraštas*, Vilnius, 1994, t. 1, p. 292.

**Burbiškių kapinynas (AR 1045, dabar A699).** Jis yra 0,95 km į rytus nuo Laukuvos–Apvaršuvos kelio, 0,55 km į pietus nuo Burbiškių k. kapinių, 0,45 km į šiaurės vakarus nuo Sietuvos ištakos iš Paršežerio ir tiek pat į šiaurės rytus nuo Burbiškių piliakalnio (vad. Pilies kalnu, su gyvenviete), 0,2 km į vakarus nuo Sietuvos kairiojo kranto. Kapinynas ant kalvos, apardytas



1 pav. Burbiškiai.  
Lazdelinis smeigtukas.  
V a. LNM AR  
571:15



2 pav.

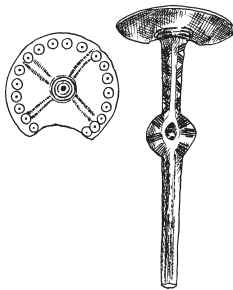

3 pav.

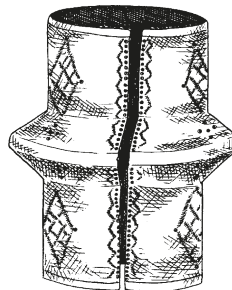

4 pav.

2 pav. Burbiškiai.  
Smeigtukas  
nuokamiene galvute.  
VI a. LNM AR 571:14

3 pav. Burbiškiai.  
Smeigtukas  
nuokamiene galvute.  
VI–VII a.  
LNM AR 571:12

4 pav. Burbiškiai.  
Rankogalinė apyrankė.  
VII a. LNM AR 571:1

ant jo stovinčios sodybos. Dirbant ūki-  
nius darbus, randama žmonių kaulų ir  
įvairių dirbinių. Arčiau sodybos randama  
V–VIII a. dirbinių: žalvarinių smeigtukų,  
akmeninių verpstukų, įmovinių ietigalių  
bei kirvių. 1977 m. aptikta kapinyno da-  
lis su IX–XI a. radiniais. Rasta žirgų kau-  
lų, įvijinių apyrankių, pasaginė segė gy-  
vuliniais galais, verpstukų, peilių ir kt.

V. Statkevičius kapinyną lankydavo kiekvienais metais po ke-  
letą kartų. Jo kolekcija iš šio kapinyno sudaro keliasdešimt  
radinių. Ypač reikėtų pažymėti žalvarinę ornamentuotą ranko-  
galio apyrankę, nuokamienius, lazdelinį ir kryžinį smeigtukus  
(1–6 pav.). Radiniai pateko į Lietuvos nacionalinį muziejų Vil-  
niuje. Dalį radinių surinko ir Vilniaus archeologijos katedros  
muziejui perdavė archeologija studijuojanti ir šalia kapinyno  
gyvenanti B. Olšvikytė. Vėliau šie radiniai taip pat buvo per-  
duoti Lietuvos nacionaliniam muziejui.

#### Literatūra:

*Lietuvos TSR archeologijos atlasas: I–XIII a. pilkapynai ir senkapiai*,  
Vilnius, 1977, t. 3, p. 29.

Statkevičius V. Senkapio radiniai, *Artojas* (Šilalė), 1971, spal.  
11; 1974, liep. 30

Statkevičius V. Burbiškiai, *Artojas* (Šilalė), 1983, kovo 25.

Statkevičius V. Burbiškiai, *Šilalės artojas*, 1997, saus. 7, p. 5.

Statkevičius V. Archeologijos paminklai, *Šilalės kraštas*, Vilnius,  
1994, t. 1, p. 292.

Statkevičius V. Nauji Šilalės rajono archeologijos paminklai,  
*Muziejai ir paminklai*, 1980, sąs. 3, p. 39–40.

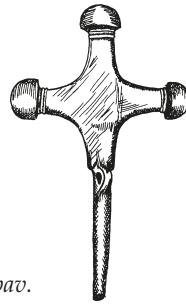

5 pav.

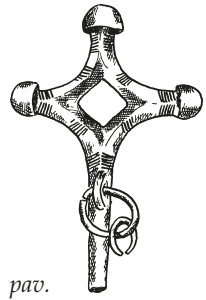

6 pav.

5 pav. Burbiškiai.  
Kryžinis smeigtukas.  
VII a. LNM AR  
571:26

6 pav. Burbiškiai.  
Kryžinis smeigtukas.  
VII a. LNM AR  
571:17



7 pav. Dargaliai.  
Apgalvio įvija. VII a.  
LNM AR 560:12

**Dargalių kapinynas (AV 1344, dabar A702).** Jis yra 1,4 km į rytus nuo Kauno–  
Klaipėdos ir Šilalės–Laukuvos kelių kryžkelės, 0,25 km į šiaurės rytus nuo Jerubyno  
kairiojo kranto, 0,1 km į pietvakarius nuo Dargalių–Šiauduvos kelio ir 40 m į šiaurę  
nuo Kauno–Klaipėdos greitkelio, į šiaurės vakarus ir šiaurės rytus nuo Dargalių k.  
kapinių.

Šalia kaimo kapinaičių, vadinamų Kapų kalnu, gana dideliame plote nuo XX a.  
pradžios ariant randama žmonių kaulų ir žalvarinių bei geležinių dirbinių, kurių dalis  
1924 m. saugota vietos mokykloje, 1938–1939 m. keletas VIII–XIII a. radinių pateko į

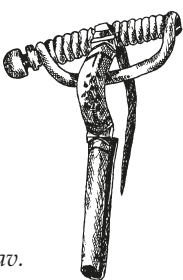

8 pav.

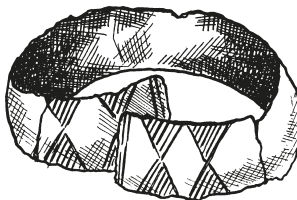

9 pav.

8 pav. Dargaliai.  
Ilgakojė segė lieta  
užkaba. V a.  
LNM AR 560:9

9 pav. Dargaliai.  
Juostinė apyrankė.  
LNM AR 560:8

Šiaulių Aušros muziejų. 1966–1980 m. radinius rinko V. Statkevičius. Jis rado nemažai V–XIII a. dirbinių: įmovinį kirvį, apgalvio įvijų, žalvarinę juostinę apyrankę, lankinę ilgakoję segę, diržo apkalų, žiedų ir kt. (7–11 pav.). V. Statkevičiaus kolekcijos radiniai pateko į Lietuvos nacionalinį muziejų Vilniuje.

Nustatyta, kad dalį kapų juosia akmenų vainikai.

Šiuo metu saugomas 2,05 ha plotas.

#### Literatūra:

*Lietuvos TSR archeologijos atlasas: I–XIII a. pilkapynai ir senkapiai*, Vilnius, 1977, t. 3, p. 30.

Statkevičius V. Dargaliai, *Artojas* (Šilalė), 1983, geg. 13.

Statkevičius V. Archeologijos paminklai, *Šilalės kraštas*, Vilnius, 1994, t. 1, p. 292.

Statkevičius V. Radiniai džiugina, tačiau..., *Artojas* (Šilalė), 1975, spal. 28.

**Dulkių Lauko kapinynas (A703).** 2 km į pietvakarius nuo Treigių piliakalnio, 1,65 km į šiaurės rytus nuo Kauno–Klaipėdos ir Kvėdarnos–Laukuvos kelių kryžkelės bei Kauno–Klaipėdos greitkelio tilto per Lokystą, 1,2 km į pietryčius nuo Kvėdarnos–Laukuvos kelio, 1,1 km ta pačia kryptimi nuo Lokystos kairiojo kranto, aplink Dulkių Lauko k. kapinės (vad. Pakalnorių kapeliais) ir yra šios kapinės. Saugomas 1,16 ha plotas.

Kaime, pelkių juosiamoje kalvoje, yra kapinynas. Dirbinių ir žmonių kaulų rasta 1936 m. kasant žvyrą, o vėliau – ariant lauką. 1964 m. kapinyną žvalgė Lietuvos istorijos instituto ekspedicija. V. Statkevičiaus kolekcijoje buvo keletas IX–XII a. radinių: žalvarinė pasaginė segė, kryžinis smeigtukas ir verpstukas. V. Statkevičiaus kolekcijos radiniai pateko į Nacionalinį Lietuvos valstybės ir kultūros istorijos muziejų Vilniuje.

#### Literatūra:

Laukuvoje atrasti senkapiai, *Vakarai*, 1936, lapkr. 12.

*Lietuvos TSR archeologijos atlasas: I–XIII a. pilkapynai ir senkapiai*, Vilnius, 1977, t. 3, p. 35.

Statkevičius V. Archeologijos paminklai, *Šilalės kraštas*, Vilnius, 1994, t. 1, p. 291.

Statkevičius V. Išaiškinta radinių vieta Dulkių Lauko senkapyje, *Spalio pergalė* (Šilalė), 1961, gruod. 16.

Statkevičius V. Šilalės rajono senkapiai, *Kraštotyra*, Vilnius, 1966, p. 169.

**Gulbių kapinynas (AR 1537, dabar A706).** Jis yra 1,55 km į pietus nuo Paršežerio, 1,25 km į šiaurės rytus nuo Kryžkalnio–Rietavo kelio (senojo Žemaičių plento Kaunas–Klaipėda), 0,35 km į pietryčius nuo Viksvės pralaidos kelyje iš Varnių į Kryžkalnio–Rietavo kelią ir 0,3 km ta pačia kryptimi nuo Viksvės kairiojo kranto. Šalia yra kaimo kapinaičių saugomas 4,9 ha plotas. Kasant bulviarūsius, ariant lauką, rasta žmonių kaulų,



10 pav. Dargaliai.  
Apgalvio įvija. VII a.  
LNM AR 560:6



11 pav. Dargaliai.  
Įmovinis kirvis.  
VI–VI a.  
LNM AR 560:1

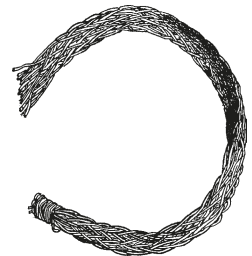

12 pav. Gulbės.  
Pintinė apyranke.  
Atsitiktinė. XIV a.  
LNM AR 565:9



13 pav.

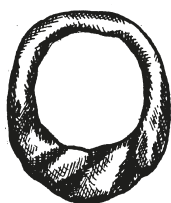

14 pav.



15 pav.



16 pav.

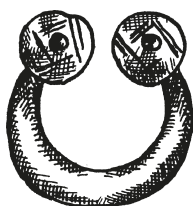

17 pav.

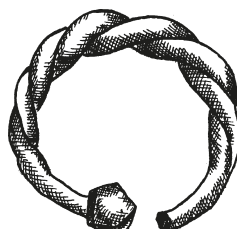

18 pav.

13 pav. Gulbės.  
Žiedas pintine priekine  
dalimi. Atsitiktinis.  
LNM AR 565:8

14 pav. Gulbės.  
Žiedas pastorinta  
priekine dalimi.  
Atsitiktinis. LNM AR  
565:7

15 pav. Gulbės.  
Žiedas paplatinta  
priekine dalimi.  
Atsitiktinis.  
XIII–XIV a.  
LNM AR 565:6

įmovinių ietigalių, geležinė balno kilpa, žalvarinių žiedų pastorinta ir paplatinta priekine dalimi, ypač reta iš plonų vielučių pinta apyrankė (12–18 pav.). Dirbiniai datuojami XI–XV a. Jie saugomi Nacionaliniame muziejuje Vilniuje.

16 pav. Gulbės. Žiedas pastorinta priekine dalimi. Atsitiktinis. XII–XIII a.  
LNM AR 565:5

17 pav. Gulbės. Pasaginė aguoninė segė. Atsitiktinė. XII a. LNM AR 565:4

18 pav. Gulbės. Pasaginė segė daugiakampėmis galvutėmis. Atsitiktinė. XII a.  
LNM AR 565:3

#### Literatūra:

Statkevičius V. Archeologijos paminklai, *Šilalės kraštas*, Vilnius, 1994, t. 1, p. 288.

Statkevičius V. Radiniai Gulbių kaime, *Artojas* (Šilalė), 1976, geg. 15.

Statkevičius V. Nauji Šilalės rajono archeologijos paminklai, *Muziejai ir paminklai*, 1980, sąs. 3, p. 40.

**Jankaičių kapinynas.** Jis dar vadinamas Stungio kapeliais, yra apie 2 km į pietvakarius nuo Kaštaunalių kapinyno, krūmynuose ir atrodo kaip didelis pilkapis. Apie radinius yra žinoma tik iš žmonių pasakojimų.

Kitoje vietoje – ažuolyne, prie kapinaičių, vadinamų Karo kapukais, 0,2 km nuo Gružinskių sodybos ir 0,1 km į vakarus nuo kaimo keliuko buvo randama ginklų ir akmenų zomatai [mūrai]. 1988 m. V. Statkevičius įtarė, kad tai galbūt apardyto akmenų vainiko dalis. Miškelio aplink kapinaites žemės paviršius labai nelygus ir primena suardytus pilkapius. Aišku, tai būtų įdomus paminklas ir turėtų būti datuojamas I m. e. tūkstantmečio pradžia.

#### Literatūra:

Statkevičius V. Šilalės rajono paminklų žvalgymas, *Archeologiniai tyrimai Lietuvoje 1988 ir 1989 metais*, Vilnius, 1990, p. 199.

Statkevičius V. Archeologijos paminklai, *Šilalės kraštas*, Vilnius, 1994, t. 1, p. 292.



**Juodainių kapinynas, vad. Švedkapiai (AV 2007, dabar A710).** Jis yra tarp A. Gedvilo ir Kuzminskio sodybų, ant kalvelės, 0,95 km į pietryčius nuo Mečių k. kapinių, 0,9 km į vakarus nuo Laukuvos–Tverų kelio, 0,15 km į šiaurės vakarus nuo Juodainių k. kapinių ir tiek pat į p. nuo Juodainių–Mečių kelio. Kalvelė vadinama Švedkapiais. 1939 m. kasant žvyrą rastas žalvarinis žiedas ir žmonių griaučių. Radinys neišliko. Vėliau V. Statkevičius rado žalvarinę apskritą segę, žiedą paplatinta priekine dalimi. Radiniai datuojami XIV–XV a. ir yra saugomi Nacionaliniame muziejuje Vilniuje.

#### Literatūra:

Statkevičius V. Nauji Šilalės rajono archeologijos paminklai, *Muziejai ir paminklai*, 1980, sąs. 3, p. 40.  
Statkevičius V. Archeologijos paminklai, *Šilalės kraštas*, Vilnius, 1994, t. 1, p. 292.

#### Kaštaunalių kapinynas (AV 1342, dabar A714).

Jis yra 1,35 km į pietryčius nuo Treigių piliakalnio, 0,9 km į šiaurės rytus nuo Virkulės dešiniojo kranto ir 0,4 km į vakarus nuo Kaštaunalių k. kapinių, abipus kelio, jungiančio Vaikių Lauką su Šilalės–Laukuvos keliu. Šiaurėje jis glaudžiasi prie vakarinės aukščiausios apylinkėje kalvos. Pietuose ir vakaruose siekia Kaštaunalių pradinę mokyklą. Šiuo metu 1,77 ha plotas saugomas.

XIX a. viduryje buvo randama žmonių griaučių ir radinių. Šios žinios pateko į spaudą<sup>24</sup>. Kapinynas minimas P. Tarasenos sudarytame paminklų sąrašė.

1965–1966 m. vėl buvo susirūpinta kapinyne. Jį naujai aplankė V. Statkevičius. Kapinynas minimas „Lietuvos TSR archeologijos atlase“. 1974 m. rugpjūčio 27–28 d. kapinyną tyrinėjo V. Statkevičius. Jis ištyrė 30 m<sup>2</sup> plotą ir aptiko keturis VII–VIII a. griautinius kapus. 1975 m. kapinyną tyrinėjo Lietuvos istorijos instituto ekspedicija, vadovaujama L. Vaitkunskienės. Ji ištyrė 220 m<sup>2</sup> plotą ir atkasė 36 nedegintų žmonių kapus. Visa tyrinėjimų medžiaga buvo išspausdinta leidinyje „Archeologiniai tyrinėjimai Lietuvoje“ ir visa publikacija skelbta leidinyje „Lietuvos archeologija“, 1984 m., t. 3. Radiniai (19–30 pav.) pateko į Nacionalinį muziejų Vilniuje (AR 589:1–135). Šioje publikacijoje smulkiai aptarta paminklo tyrinėjimų istorija, laidosena, radiniai, paminklo chronologija ir etninė priklausomybė.



19 pav. Kaštaunaliai. Kapas Nr. 4. Apgalvio įvilja. LNM AR 589:13

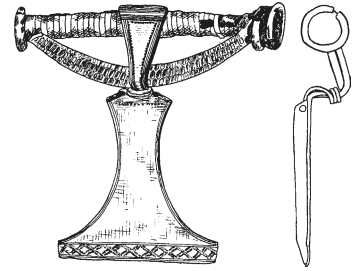

20 pav. Kaštaunaliai. Kapas Nr. 6. Lankinė skliutakojė segė. LNM AR 589:19

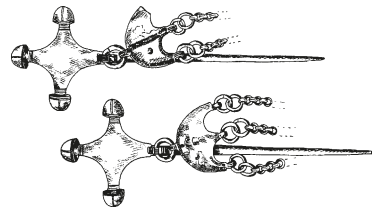

21 pav. Kaštaunaliai. Kapas Nr. 10. Smeigtukai. VII–VIII a. LNM AR 589:25

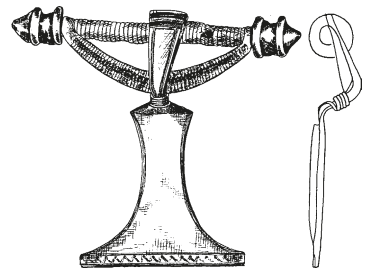

22 pav. Kaštaunaliai. Kapas Nr. 2. Lankinė skliutakojė segė. VII a. LNM AR 589:7

<sup>24</sup>Kosarzevskis A. Keli tautotyros mažmožiai iš kun. A. Kosarzevskio rinkinio, *Tauta ir žodis*, Kaunas, 1923, t. 1, p. 108–109.

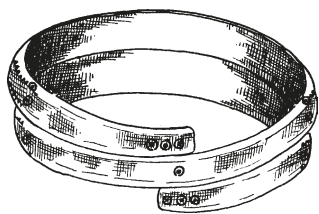

23 pav.

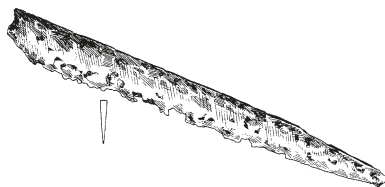

24 pav.

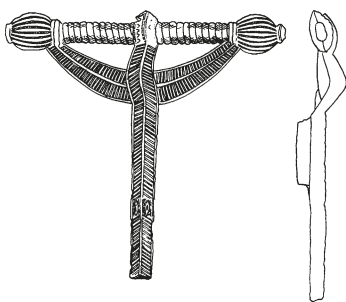

25 pav.

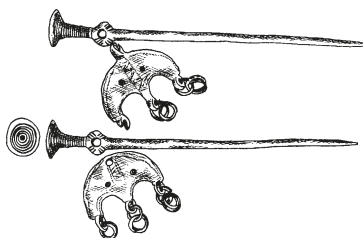

26 pav.

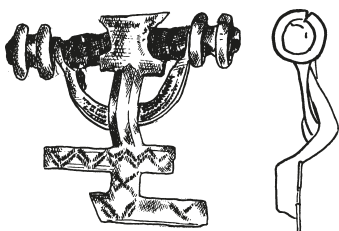

27 pav.

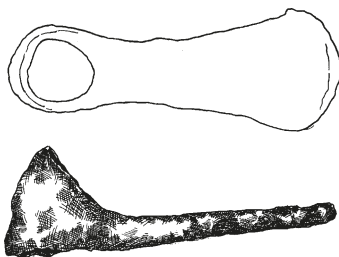

28 pav.

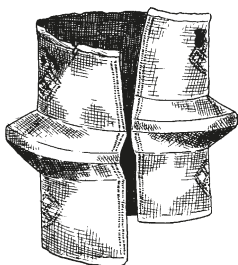

29 pav.

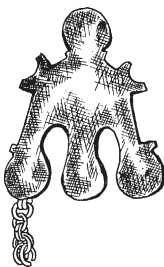

30 pav.

23 pav. Kaštaunaliai.  
Kapas Nr. 2.  
Įvijinė apyrankė.  
VII a. LNM AR 589:8

24 pav. Kaštaunaliai.  
Kapas Nr. 11. Platusis  
kovos peilis-kalavijas.  
VII a. LNM AR  
589:29

25 pav. Kaštaunaliai.  
Kapas Nr. 11. Lankinė  
aguoninė segė.  
IX a. LNM AR  
589:30

26 pav. Kaštaunaliai.  
Kapas Nr. 15.  
Smeigtukai su  
pakabukais.  
VII a. LNM AR  
589:43

27 pav. Kaštaunaliai.  
Kapas Nr. 28. Lankinė  
laiptelinė segė.  
VII a. LNM AR  
589:74

28 pav. Kaštaunaliai.  
Kapas Nr. 30. Kaplys.  
LNM AR 589:74

29 pav. Kaštaunaliai.  
Rankogalinė apyrankė.  
Atsitiktinė. VII a.  
LNM AR 589:99

30 pav. Kaštaunaliai.  
Pakabukas.  
VII a. LNM AR  
589:115

Mirusieji kapinyne buvo laidojami nedeginti. Keliuose kapuose surastos ritualinės žirgų aukos. Į kapą buvo dedamos žirgų galvos ir galūnės. Vyrai ir moterys laidoti priešingomis kryptimis. Vyrai galvomis į šiaurės rytus, moterys – į pietvakarius. Laidojant buvo atliekamos apeigos su ugnimi. Apie tai byloja kapų duobėse randami angliukai. Mirusieji laidoti su darbo įrankiais, ginklais, papuošalais ir kitokiais buityje naudotais daiktais. Moterų galvūgalyje dažnai padėti tradiciniai darbo įrankiai – yla ir verpstukai. Vyrų kapuose, išskyrus peilį, kitų darbo įrankių nėra. Vyrams į kapus dėti ginklai: viena ar dvi ietys, plačiaaašmenis kovos peilis–kalavijas. Vyrų drabužiai ant krūtinės susegami tik segėmis. Moterys puošėsi smeigtukais. Jie dažniausiai randami po du. Antkaklių rasta tik vyrų kapuose, o rankogalinių apyrankių tik moterų kapuose. Ir vienur, ir kitur rasta pavienių gintaro karoliukų, įvijinių žiedų. Moterys nešiojo audeklinius apgalvius, pakaušyje suveržtus ilga žalvarine įvija. Be to, kapuose rasta diržų sagčių, visai neaptikta pentinų. Ypač įvairios kapinyne rastos segės ir smeigtukai. Segės buvo skliutakojės, aguoninė, laiptelinė ir dvi pasaginės. Smeigtukai kryžiniai, nuokamiene galvute ir lazdeliniai. Ypač puošnios rankogalinės apyrankės. Jos ornamentuotos geometriniais ornamentais.

Visi kapai datuojami VII–VIII a., tačiau atsitiktinai rastos pasaginės segės gali būti datuojamos X–XI a. Vadinasi, Kaštaunaliuose turėtų būti ir IX–XI a. kapų.

#### Literatūra:

*Lietuvos TSR archeologijos atlasas: I–XIII a. pilkapynai ir senkapiai*, Vilnius, 1977, t. 3, p. 51–52.

Statkevičius V. Šilalės rajono senkapiai, *Kraštotyra*, Vilnius, 1966.

Statkevičius V. Įdomi apylinkė, *Artojas* (Šilalė), 1973, birž. 16.

Statkevičius V. Iš tūkstantmečių dugno (Kaštaunalių k. senkapio archeologiniai radiniai), *Artojas* (Šilalė), 1974, spal. 8.

Statkevičius V. Tikimės gerų radinių, *Artojas* (Šilalė), 1975, liep. 22.

Statkevičius V. Kur žemaičiai su kryžiuočiais grūmėsi, *Artojas* (Šilalė), 1975, lapkr. 29.

Statkevičius V. Šilalės rajono paminklų žvalgymas, *Archeologiniai tyrinėjimai Lietuvoje 1988 ir 1989 metais*, Vilnius, 1990, p. 198–202.

Statkevičius V. Archeologijos paminklai, *Šilalės kraštas*, Vilnius, 1994, t. 1, p. 293.

Vaitkunskienė L. Kaštaunalių (Šilalės r.) kapinyno tyrinėjimai 1975 metais, *ATL 1974 ir 1975 metais*, Vilnius, 1978, p. 98–105.

Vaitkunskienė L. Kaštaunalių plokštinis kapinynas, *Lietuvos archeologija*, 1984, t. 3, p. 79–93.



V. Statkevičiaus ir V. Beinoriaus rasti archeologiniai radiniai. Apie 1971 m. Vieta nežinoma. Iš J. Budrecko albumo

**Payžnio kapinynas.** Jis yra vakarinėje Šiauduvos–Tūbinių kelio pusėje, apie 0,5 km į rytus nuo Yžnės upelio, prie kaimo kapinaičių. Paminklinė teritorija užima beveik 2 ha plotą. Kadangi keliose vietose buvo kasamas žvyras, dalis kapinyno yra sunaikinta. Kapinyne laidota nuo III a. Iš pradžių, matyt, buvo pilami pilkapiai, kurie vėliau suplokštėjo ir užlaidoti vėlesniais laikais. Atsitiktiniai radiniai yra labai įvairių laikotarpių. V. Statkevičius teigia, kad jie datuojami nuo III iki XV a. Lankydamas šį kapinyną V. Statkevičius surinko apie 230 radinių. Vieni radiniai yra neapdege, kiti buvę ugnyje. Tai rodo, kad kapinyne gali būti griautinių ir degintinių kapų. Kaip žinome, žemaičiai deginti mirusiuosius pradėjo labai vėlai – tik XII–XIII a.

Pilkapių laikotarpiui (III–V a.) skiriami radiniai: antkaklė trimitiniais galais, antkaklė kūginiais galais, juostinės akinės apyrankės, ritinis smeigtukas, lankinė akinė segė ir kt. Šie radiniai išsimėtę po įvairias kapinyno vietas.

V–VIII a. įkapės ir kapai aptikti pietinėje kapinyno dalyje. Ten rasta skliutakojė segė, juostinė apyrankė, puošta skersinių rantelių grupėmis, kiaurakryžmis smeigtukas ir kt. dirbiniai.

Mažiausiai šiame kapinyne rasta IX–XI a. dirbinių. Tuo metu laidota vidurinėje paminklo teritorijos dalyje. Ten rasti įmaviniai ietigaliai, kirviai, vytinės antkaklės fragmentas, įvijiniai žiedai.

Rytinėje kapinyno dalyje nedideliame plotelyje rasta juodos žemės dėmė su žiesta keramika ir anglimis. Spėjama, kad čia buvo mirusiųjų deginimo vieta. Šiame plotelyje gausu apdegusių ir ugnies deformuotų XII–XV a. radinių: pasaginių ir apskritų plokštelių segių, pasaginių segių pintu lankeliu ir gyvuliniais galais, žiedų paplatinta vidurine dalimi, žvangučių, pentinių kirvių, peilių, skustuvų, pentinų, verpstukų, skiltuvų, galastuvų ir kt. dirbinių. Rasta taip pat dviašmenių kalavijų fragmentų, strėlių antgalių, grandinio šarvo liekanų.

#### Literatūra:

- Lietuvos TSR archeologijos atlasas: I–XIII a. pilkapynai ir senkapiai, Vilnius, 1977, t. 3. p. 77.  
 Statkevičius V. Payžnio kaimo radiniai, *Artojas* (Šilalė), 1964, birž. 25.  
 Statkevičius V. Saugokime kultūros paminklus, *Artojas* (Šilalė), 1973, lapkr. 1.  
 Statkevičius V. Žilų padavimų takais, *Artojas* (Šilalė), 1973, spal. 9.  
 Statkevičius V. Radiniai dovanoja mums senovę, *Artojas* (Šilalė), 1988, kovo 1.  
 Statkevičius V. Payžniais, *Artojas* (Šilalė), 1990, bal. 24.  
 Statkevičius V. Archeologijos paminklai, *Šilalės kraštas*, Vilnius, 1994, t. 1, p. 293.  
 Šidlauskas A. Kelionė tapusi ekspedicija, *Artojas* (Šilalė), 1965, birž. 24; tas pat: *Komjaunimo tiesa*, 1965, spal. 19.

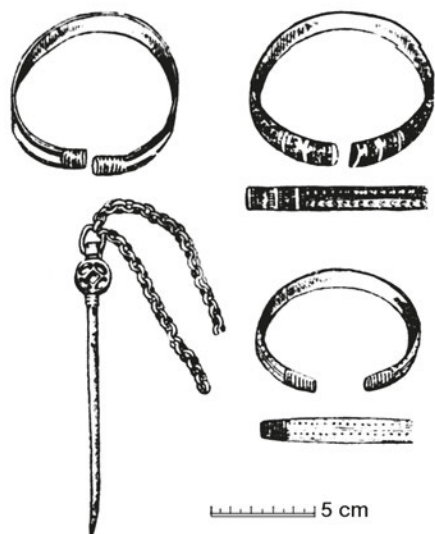

*Payžnio senkapio radiniai. III–IV a. Iš S. Statkevičienės šeimos albumo*

**Rėščių kapinynas (AV 1344).** Jis dar vadinamas Švedkapiais, yra 2 km į šiaurę nuo kelio Rėščiai–Juodainiai, miške, prie Plungės rajono ribos, netoli Vaitkų sodybos. Pasakojama, kad kasant bulviarūsius buvo randama žmonių kaulų, įmovinių ietigalių, kalavijų, žašlų, žalvarinių žiedų ir kt. Radinių datavimas lieka neaiškus. Pagal V. Statkevičiaus išvardytus dirbinius atrodo, kad laidota XI–XII a.

Literatūra:

Statkevičius V. Archeologijos paminklai, *Šilalės kraštas*, Vilnius, 1994, t. 1, p. 293.

**Vaikų Lauko kapinynas (AR 1055).** Jis yra vakarinėje kaimo dalyje šalia kaimo kapinaičių. Tai Šmekės kalno rytinė pašlaitė. Šiaurės pusėje eina kelias į Kaštaunalius. Aplink kapus – ariama dirva. Pasakojama, kad kasant rūsius kapinaičių šiaurės vakarinėje dalyje buvę aptikta ietigalių, antkaklė ir kitokių radinių. 1975 m. žvalgydamas arimus V. Statkevičius rado molinių puodų šukių, angliukų. 1982 m. šalia kapinaičių rasta 1751 m. moneta.

Literatūra:

Statkevičius V. Šilalės rajono paminklų žvalgyimas, *Archeologiniai tyrinėjimai Lietuvoje 1988 ir 1989 metais*, Vilnius, 1990, p. 202.

## Laukuvos šventvietės\*

Vykintas Vaitkevičius

*Lietuvos istorijos institutas*

Straipsnis skirtas senojo – ikirikriščioniškojo – tikėjimo šventoms ir kulto vietoms, žinomoms Laukuvos apylinkėse<sup>1</sup>. Vakarų Lietuvoje, taigi ir Šilalės rajono ribose, žinomų šventviečių sąvadas 1998 m. jau skelbtas<sup>2</sup>. Straipsnyje šie duomenys pristatomi plačiau, patikslinti ir papildyti.

Duomenų apie šventvietes teikia įvairūs šaltiniai. Pasakojamoji tradicija: padavimai, pasakojimai ir tikėjimai sudaro didžiąją tų šaltinių dalį. Juos papildo archeologiniai, istoriniai, kalbiniai, mitologiniai ir etnologiniai duomenys. Vertingų duomenų apie Laukuvos šventvietes yra rankraštiniame kun. Ambraziejaus Kašarauskio palikime. Atrodo, apie 1855 m. šis kunigas Laukuvoje pats ne kartą lankėsi, užrašuose apie tai paliko pastabų bei vieną kitą platesnį aprašymą<sup>3</sup>. Už neretai unikalius kalbinius bei

\* Straipsnis aprobuotas serijos „Lietuvos valsčiai“ Mokslo darbų komisijos. Leidyklai įteiktas 2003 03 10.

<sup>1</sup> Redkolegijos pageidavimu, su nedidelėmis išimtimis, prieškaryje egzistavusio Laukuvos valsčiaus ribose.

<sup>2</sup> Vaitkevičius V. *Senosios Lietuvos šventvietės*, t. 1: *Žemaitija*, Vilnius, 1998, p. 354–447.

<sup>3</sup> Kun. A. Kašarauskio užrašai, kun. A. Jakšto-Dambrauskio susegti į vieną rankraštį ir pavadinti *Lituanica (Litvanica, czyli wiadomosci o Litwie, zebra- ne przez Sp. Ks. Ambrazejo Kossarzewskiego)* yra saugomi LNB F24–15. Iš esmės visi straipsnyje nagrinėjami temai svarbūs duomenys iš šio rankraščio dar XX a. pradžioje buvo išrašyti bei iš dalies paskelbti prof. K. Būgos, todėl naudojomės jo skelbtais (Būga K. Keli tautotyros mažmožiai iš kun. A. Kosarzewskio rinkinio, *Tauta ir Žodis*, 1923, t. 1, p. 101–123) ir likusiais nepublikuotais nuorašais (Būga K. Ištraukos iš Kossarzewskio „Lituanicos“, VUB F1–D427), kurie, mūsų duomenimis, tiksliai atitinka originalą. Dar vieną puikių kun. A. Kašarauskio užrašytų duomenų publikaciją žr. Tautosaka iš Kossarzewskio „Lituanikos“, *Tautosakos darbai*, Kaunas, 1937, t. 3, p. 109–148.

archeologinius duomenis iš Laukuvos turime būti dėkingi kun. A. Kašarauskio aistrai geologijai ir mineralogijai, kalbai ir folklorui<sup>4</sup>. Tiriant bei aprašant Laukuvos krašto praeities paminklus yra daug nusipelnęs kun. Vincentas Juzumas<sup>5</sup>, archeologas Liudvikas Kšivickis<sup>6</sup> ir ypač kraštotyrininkas Vladas Statkevičius, kuriam turime būti dėkingi už surinktus archeologinius radinius, lokalizuotus paminklus, užrašytus padavimus apie tas vietas.

Nustatyti senųjų šventviečių genezę, chronologinius ir religinius ypatumus yra sudėtingas, kruopščių tyrinėjimų reikalaujantis darbas. Jo sėkmė didele dalimi priklauso nuo bendro krašto kultūros pažinimo. Tyrimai, nukreipti į politinę Žemaitijos istoriją ir bendrąsias socialines, ekonomines ir kultūrinės tendencijas<sup>7</sup>, toli gražu nepakankamai atskleidžia atskirų regionų kultūros raidą ir jos ypatumus<sup>8</sup>. Tai taikytina ir Laukuvai. Archeologai čia tyrinėjo faktiškai tik nedidelį Kaštaunalių kapinyno plotelį. L. Kšivickio dėka galima išivaizduoti šiam kraštui taip būdingų kūrinių įrengimą. Tačiau nėra užfiksuota ir tirta nė vienos atviro tipo gyvenvietės, kovų su kryžiuočiais laikotarpio piliakalnio, senosios šventvietės, istorinės dvarvietės ar kaimavietės. Vis dar menkai pažįstamos priešistorinės ir istorinės teritorinės struktūros: jų chronologija, vaidmuo, arealai, infrastruktūra ir tarpusavio sąveika. Esant tokiai pirmaeilių tyrimų padėčiai, vargu ar galima bent kiek išivaizduoti, kaip prieš 1000 metų čia gyveno žmonės, kaip jie orientavosi aplinkoje, kuo tikėjo ir t. t. Tikintis ateityje gilaus senųjų Laukuvos socialinių, ekonominių ir kultūrinių struktūrų pažinimo<sup>9</sup>, lieka tenkintis preliminariais apibendrinimais bei kai kuriais prielaidomis.

Žemaitijos etnokultūrinei sričiai būdingų I tūkst. vidurio – II tūkst. pirmosios pusės laidojimo paminklų paplitimą Laukuvos apylinkėse palyginus su XIII–XIV a. būdingų piliakalnių<sup>10</sup> išsidėstymu (1 pav.), visiškai arba iš dalies ryškėja kelių junginių teritorijos. Galimas dalykas, kad jos nėra chronologiškai vienalaiškės, tačiau tiksliai atsakymui į šį klausimą dar ilgai trūks duomenų.

Juodainių, Rėščių (Rensčių) paminklai sietini su Šiuraičių piliakalniu (Plungės r.). Šios apylinkės jau vienaip ar kitaip gali būti susijusios ir su tam pačiam Aitros baseinui priklausančiais Tverais<sup>11</sup> (*terra Twerkite*, 1289 m.; *czu Twertiken das land*, 1395 m.)<sup>12</sup>.

Į vakarus nuo Paršo ežero esantys Apvaršuvos, Riešketų, Vabalų ir Gulbių paminklai sietini su Burbiškiais – istoriniu Paršpiliu. Šaltiniuose jis išskyla XIV a. antroje pusėje kaip Medininkų vietovė<sup>13</sup>,

<sup>4</sup> Plačiau apie šį asmenį žr.: Dambrauskas A. Kun. Ambroziejus Kašarauskis, *Tauta ir Žodis*, 1925, t. 3, p. 232–254; Šetkus B. Kunigas Ambroziejus Kašarauskas, *Šilalės kraštas*, Vilnius, 1994, t. 1, p. 137–148.

<sup>5</sup> Juzumas V. Žemaičių vyskupija [išvertė V. Joga, K. Misius, E. Vidmantas], *Šilalės kraštas*, Vilnius, t. 1, 1994, p. 71–109.

<sup>6</sup> Plačiau žr.: Zabiela G. Žemaitijos piliakalnių tyrinėtojas Liudvikas Kšivickis, *Žemaičių praeitis*, Vilnius, 1990, t. 1, p. 22–26.

<sup>7</sup> Vienas paskutinių apibendrinamų darbų Almonaitis V. *Žemaitijos politinė padėtis 1380–1410 metais*, Kaunas, 1998. (Ten pat ir svarbiausia literatūra).

<sup>8</sup> Galbūt tik Varnių kraštui 1980–1990 m. buvo skirtas išskirtinis mokslinis dėmesys.

<sup>9</sup> Žmonės mano, kad pavadinimas *Laukuva* taip pat kilęs iš žodžio *laukti* (!). Apie tai ir kartu mokslinę etimologiją žr.: Grinaveckis V. *Laukuva, laukuviškiai, Laukuvos šnektas, Šilalės kraštas*, Vilnius, 1994, t. 1, p. 52.

<sup>10</sup> Laikant juos ir aukščiausios politinės, administracinės, religinės bei kitų galių sutelkimo vietomis. (Plg. „Centrinės“ vietos teorinę sampratą).

<sup>11</sup> Plg. Žulkus V. *Vakarinės žemaičių žemės XIII–XIV amžiais, Biržulio baseino kompleksinių tyrinėjimų dešimtmetis*, Varniai, 1987, p. 28, 2 pav.

<sup>12</sup> Salys A. *Die žemaitischen Mundarten*, Kaunas, 1930, p. 57. (Atspausta iš: *Tauta ir Žodis*, 1930, t. 6).

<sup>13</sup> *Ten pat*, p. 57.

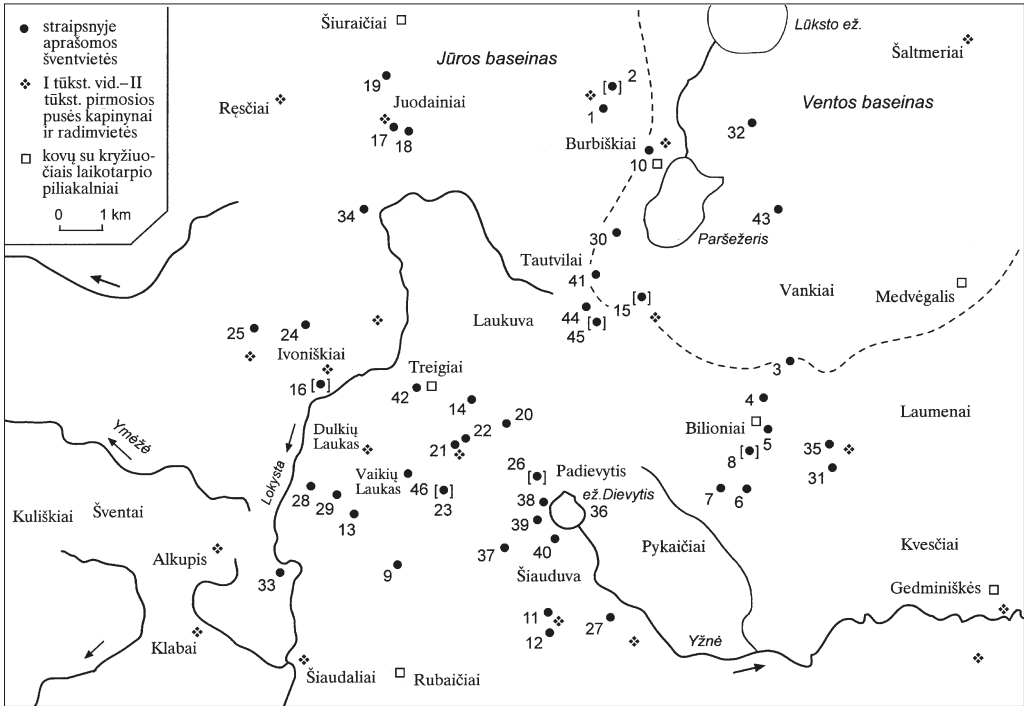

1 pav. Straipsnyje aprašomos tikros ir menamos Laukuvos šventvietės (pagal autorių (1998) su papildymais): 1. Apvaršuvos Panų kalnas; 2. Apvaršuvos Alkos pelkė; 3. Aukštagirės Taburkalnis; 4. Aukštagirės akmuo; 5. Bilionių Šventkalnis, kitaip – Švedkalnis; 6. Bilionių Burkalės ežeras; 7. Bilionių akmuo su pėdomis; 8. Bilionių Perkūno pieva; 9. Bučių akmuo; 10. Burbiškių Bobų kalnas, kitaip – Mergakalnis; 11. Dargalių Pipirinė; 12. Dargalių akmuo; 13. Drūktenių akmuo su pėdomis; 14. Eitvydaičių akmuo; 15. Gulbių Laumės pieva; 16. Ivoniškių akmenys-stulpai; 17. Juodainių Skruskalnis; 18. Juodainių akmuo su pėda; 19. Juodainių Gaidžiokalnis; 20. Kantautalių Gojus; 21. Kaštaunalių Stabo kūlis; 22. Kaštaunalių Panų suolas; 23. Kaštaunalių apyl. Gaidžio kalnas; 24. Kikonių akmuo su pėdomis; 25. Kikonių Velniaraistis; 26. Padievyčio akmuo Bernardinas; 27. Payžnio Pakievės kalnas ir akmuo su pėda; 28. Palokysčio akmuo su pėda; 29. Palokysčio Krivės kalnas; 30. Riešketų Raganos kalnas; 31. Rupšių Alkkalnis; 32. Sauliškių Saulės kalnas; 33. Siautelių Laumės kalnas; 34. Selvestrų kapinių kalva; 35. Stonių Šventpelkė ir Šventupukas; 36. Šiauduvos Dievyčio ežeras; 37. Šiauduvos Šventupis; 38. Šiauduvos Velniaragė; 39. Šiauduvos Aukų kalnas; 40. Šiauduvos Dievyčio kalnas; 41. Tautvilų akmuo su pėda; 42. Treigių piliakalnis ir akmuo su pėda; 43. Trumpainių Bobos kalnas; 44. Vabalų akmuo su pėda; 45. Vabalų Gaidkalnis; 46. Vaikių Lauko Bobkalnis

ten pat kaimynystėje esantys Tautvilai galbūt leistų spręsti apie šios vietos reikšmę jau XIII a. viduryje<sup>14</sup>.

Aukštagirės, Baravykų, Stonių ir Bilionių paminklai sietini su Bilionių piliakalniu. Laikant A. Salio pasiūlyta

<sup>14</sup>Šis gyvenamosios vietos pavadinimas galbūt susijęs su karaliaus Mindaugo sūnėnu Tautvilu (Gudavičius E. Bandydas lokalizuoti XIII a. lietuvių kunigaikščių valdas, *Lietuvos TSR Mokslų akademijos darbai, A ser.*, 1984, t. 3, p. 73). Tiesa, ir tarp Šiauduvos valsčiaus bajorų 1528 m. figūroja Янушко Товтвилович Гедминь; račio Tautvilų kaimo 1862 m. gyvenamųjų vietų sąrašė dar nėra? (žr. Buszynski I. *Opisanie historyczno-statystyczne powiatu Rossieńskiego gubernji Kowieńskiej*, Wilno, 1874, p. 192, 218).

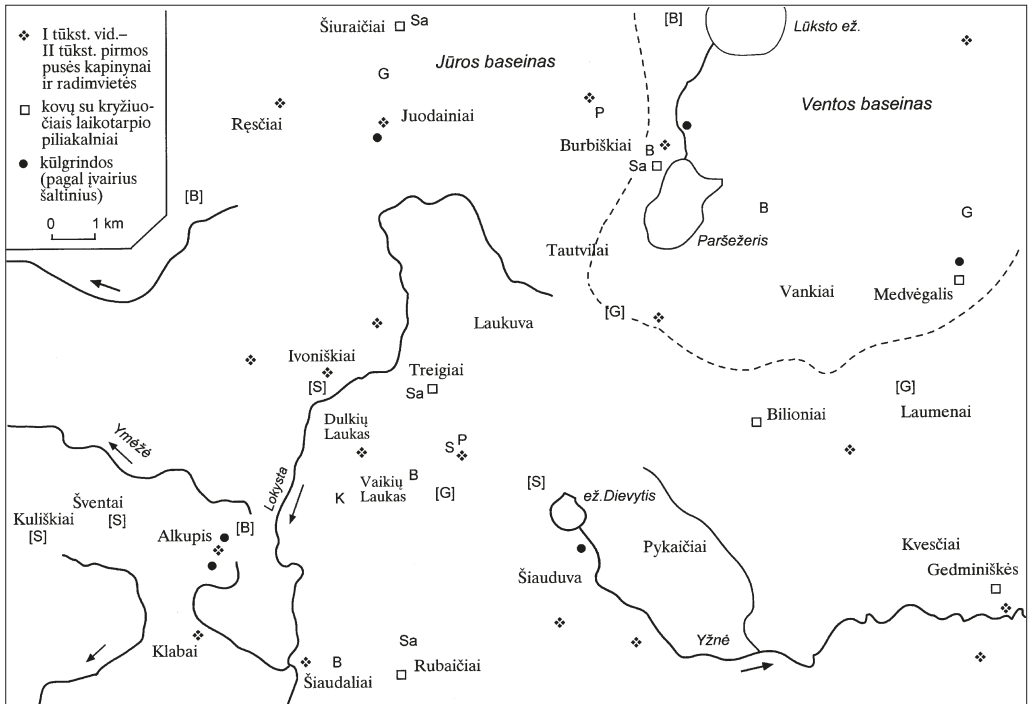

2 pav. Kai kurios Laukuvos archeologijos paminklų ir šventviečių grupės (pagal autorių, Lietuvos archeologijos atlasą (1975, 1977), V. Statkevičių (1994), G. Zabielių (1995), VK): kovų su kryžiuočiais laikotarpio piliakalniai: Bilionių, Burbiškių, Gedminiškių, Medvėgalio, Rubaičių, Šiuraičių, Treigių;

kūlgrindos: Alkupio, Burbiškių-Reistrų, Juodainių, Medvėgalio, Šiauduvos;

I tūkst. vidurio – II tūkst. pirmosios pusės kapinynai ir radimvietės: Alkupio, Apvaršuvos, Baravykių, Burbiškių, Dargalių, Dulkių Lauko, Gedminiškių, Ivoniškių, Juodainių, Kaštaunalių, Klabų, Payžnio, Prapymo, Reščių, Rūtelių, Sarviečių, Šaltmerių, Šiaudalių;

bobkalniai („B“): Alkupio apyl., Burbiškių, Drobūkščių, Lapkalnio-Šiaudalių, Stirbiškės, Trumpainių, Vaikių Lauko;

gaidžio kalnai („G“): Beržės, Juodainių, Kaštaunalių apyl., Laumenų, Vabalų;

Krivės kalnas („K“): Palokysčio;

panų, mergų kalnai („P“): Apvaršuvos, Kaštaunalių;

sargikalniai („Sa“): Burbiškių, Rubaičių, Treigių;

stabakūliai („S“): Ivoniškių (2), Kaštaunalių, Kuliškių, Padievyčio, Šventų

Kuleinių (*terra Kulene*, 1253) lokalizaciją netoli Pykaičių<sup>15</sup> pagrįsta. Su jais būtų sietinas ir Bilionių piliakalnis.

Šiauduvos, Dargalių, Payžnio paminklai turėtų priklausyti Šiauduvos kraštui, kuris šaltiniuose iškyla XIV a. (*czu Schawden in das land*, 1387 m.)<sup>16</sup>. Šiaudaliai prie Lokystos su dideliu priešistoriniu kapinyne galbūt nurodo pietvakarinę Šiauduvos ribą (ar net leidžia ją nukelti iki Alkupio ir Klabų) ir šitaip krašto piliakalniu verstų vadinti Rubaičius. Kokia šių vietų

XIII a. istorija, kol kas nėra visiškai aišku. Tai galėjo būti Laukuvos ar Ku-

<sup>15</sup>Salys A. *Min. veik.*, p. 52.

<sup>16</sup>*Ten pat*, p. 66.



leinių dalis<sup>17</sup>. Galbūt savarankiška Šiauduva iškilo po to, kai senieji centrai buvo sunaikinti ar pan.

Nedideliu atstumu nuo Treigių piliakalnio išsidėstę Kikonių, Ivoniškių, Dulkių Lauko ir Vaikių Lauko, Palokysčio ir Kaštaunalių paminklai sudarytų istorinės Laukuvos (*terra Lukowe*, 1253) branduolį, vėliau virtusį Medininkų krašto dalimi<sup>18</sup>.

Tyrinėtojai bemaž vieningai sutaria, kad XIV a. laikotarpiu nedideli teritoriniai junginiai Vidurio Žemaitijos aukštumos rajone, taigi ir Laukuva, jau priklausė Medininkų kraštui (pirmą kartą paminėtas 1314 m.). Iki tol pastarasis plytėjo į šiaurės vakarus nuo Varnių<sup>19</sup>, o vėliau, matyt, telkiant jėgas karui ir stiprinant Žemaitijos gynybą, sujungęs nedidelius ir tikriausiai karo dažnai nualintus kraštus, virto dideliu teritoriniu vienetu su stipriomis pilimis Medvėgalyje, prie Žiezdzio, Paršo ežerų, taip pat Bilionyse, Girgždūtėje ir kitur.

Nepaisant menamų pokyčių Laukuvoje XIII–XIV a. sandūroje, jos savitumas, matyt, ir toliau reiškėsi laukuviškių šnekta. Apie kultūrinius ypatumus, galimas dalykas, liudija kai kurios lokalinės šventviečių grupės (pvz., akmenys-stulpai). Kita dalis realijų yra būdinga visam Medininkų kraštui: slaptų kelių-kūlgrindų įrengimas ir naudojimas<sup>20</sup>; gynybinių kompleksų elementai, išlaikę sargikalnių pavadinimus; nenustatytos paskirties gaidkalniai, iš dalies taip pat bobkalniai; apeiginės paskirties kalnai, vadinami suolais, krėsiais ir kt. (plg. 2 pav.). Apie kaimyninių junginių tarpusavio sąveiką, gyventojų judėjimą ar kitas realijas tam tikrais atvejais gali būti Plungės, Šilalės ir Telsių r. pasikartojantys gyvenamųjų vietų pavadinimai<sup>21</sup>.

Tokia trumpai aptarta istorinė perspektyva galbūt palengvins užduotį – surasti senosioms Laukuvos šventvietėms apytikslį ar net konkretų istorinį kontekstą, paaiškinti regioninius šventviečių bendrumus arba išryškinti vietinius ypatumus.

Toliau straipsnyje pateikiami duomenys apie 29 vietas Laukuvos apylinkėse ir čia esančias 46 tikras arba menamas šventvietes (žr. 1 pav.). Be abejonės, tai nepilnas senųjų šventviečių vaizdas, nors jų išlikimo (kai kuriais atvejais – jau tik aprašymo) laipsnį nustatyti išties sunku. Kai kurie tvirtai nenustatytos paskirties objektai (pvz., gaidkalniai, bobkalniai) tarp senųjų šventviečių aprašomi, suprantama, su tam tikromis išlygomis.

**Apvaršuvos** Panų kalnas (1:1 pav.) yra 0,8 km į šiaurės vakarus nuo kelio Laukuva–Varniai (per Apvaršuvą), 0,2 km į pietryčius nuo kaimo kapelių (sg. 198), 0,17 km į pietvakarius nuo kelio Apvaršuva–Mankiškė. Tai iš šiaurės vakarų į pietryčius nusidriekusi pailga, apie 100x150 m dydžio (prie pagrindo) kalva nuolaidžiais 6–8 m aukščio šlaitais. Aukščiausias taškas Panų kalno pietrytinėje

<sup>17</sup>Tai netiesiogiai rodo bendra šiai teritorijai laukuviškių šnekta (žr. Grinaveckis V. *Min. veik.*, p. 54).

<sup>18</sup>Salys A. *Min. veik.*, p. 53, 57.

<sup>19</sup>Apie tai žr. mažai kieno pastebėta darba: Genys J., Genienė Z. Dėl Varnių-Medininkų istorijos, *Žemaičių praeitis*, Vilnius, 1993, t. 2, p. 63–71.

<sup>20</sup>Be Reistrų-Sietuvos, Alkupio, Šiauduvos-Payžnio, Medvėgalio kūlgrindų, taip pat paminėtini keli mažiau žinomi atvejai. Taip įrengtus senus kelius kun. A. Kašarauskas taip pat mini prie Varnių esančiose Debesų pelkėse ir prie Paliėpkalnio (Būga K. *Ištraukos...*, p. 125b, 135a). Atrodo, tokio pat kelio būta Juodainiuose (žr. duomenis šiame straipsnyje). Dar viena kūlgrinda nurodoma prie Vaičių piliakalnio, Akmenos baseine (Statkevičius V. Archeologijos paminklai, *Šilalės kraštas*, Vilnius, 1994, t. 1, p. 277).

<sup>21</sup>Pvz.: Drobūkščiai – Šilalės ir Varnių, Rupšiai – Kaltinėnų ir Žarėnų, Burbiškiai – Laukuvos ir Varnių, Rubinavas ir Rubaičiai – Šilalės, Padievaitis Kvėdarnos ir Padievytis – Laukuvos seniūnijose, taip pat Juodainiai – Juodžiai – Juodėnai – Juodeikiai, Gulbės – Gulbiniškė – Gulbiškiai, Vabalai – Vabalai – Vabolės, Mankiškė ir Mankaičiai, Dulkių Laukas ir Dulkiškė bei kiti.

dalyje kartu yra ir apylinkių dominantė (197,2 m). Rytinėje kalno papėdėje tryško šaltinis, apie kurį buvo pasakojami padavimai.

Panų kalną mini jau kun. A. Kašarauskas<sup>22</sup>. Apie šią vietą pasakojami įvairūs padavimai. Minėtini motyvai apie tris panas, kurios vidurnaktį ant kalno šokdavusios, dainuodavusios bei viliodavusios žmones. Taip pat pasakojama, kad karo metu moterys su vaikais slėpdavosi Panų kalne. Žmonės prisimena, kad ant kalno dar neseniai buvo rengiamos gegužinės<sup>23</sup>. 0,7 km į šiaurės vakarus nuo Panų kalno yra priešistorinis Apvaršuvos kapinynas (Av 1939), 2 km į pietryčius – Burbiškių archeologijos paminklų kompleksas – istorinis Paršpilis.

Apvaršuvoje 1935 m. taip pat užfiksuotas 2 ha ploto durpyno pavadinimas Alkos pelkė<sup>24</sup>, tačiau ši vieta nelokaluota (1:2 pav.).

**Aukštagirė.** Taburkalniu (1:3 pav.) yra vadinama iš šiaurės vakarų į pietryčius nusidriekusio pailgo Aukštagirės kalno šiaurės vakarų dalis. Ji vos keletu metrų žemesnė už apylinkėje dominuojančią kitą šio kalno viršūnę (214,6 m). Taburkalnis yra apie 20x60 m dydžio (viršuje), stačiais, net iki 25–30 m aukščio šlaitais, matuojant nuo papėdės. Pasakojama, kad būtent ant Taburkalnio stovėjo bažnyčia, kuri vėliau nugrimzdo į žemę. Padavimai taip pat mini Aukštagirės ir Bilionių milžinų porą<sup>25</sup>. Atstumas tarp Aukštagirės kalno ir Bilionių Šventkalnio – 1,5 km.

Aukštagirės mitologinis akmuo (1:4 pav.) yra buvęs vadinamose Liūgnų pelkėse, vėliau melioratoriai jį atvilko į kelio, einančio iš senojo Žemaičių plento į Požerę ir Vankius pro Aukštagirės pietryčių pusę. Padavimai šį akmenį sieja su Aukštagirės ir Bilionių milžiniais arba Taburkalnio velniais<sup>26</sup>.

**Bilioniai (Bilionys).** Garsus šio kaimo piliakalnis (Ar 1042) praeityje buvo vadinamas Šventkalniu (1:5 pav.) (3 pav.). Taip XIX a. jį vadino vysk. Motiejus Valančius Antano Tretininko pasakojime<sup>27</sup>, tokia jo pavadinimo forma pateikiama kun. A. Kašarausko rankraščiuose<sup>28</sup>. Pačioje XX a. pradžioje L. Kšivickis, aprašydamas piliakalnio žvalgymo rezultatus, Bilionių piliakalnį vadina jau Švedų kalnu<sup>29</sup>. Šis vardas vyrauja iki šiol, nors amžiaus viduryje senieji žmonės dar žinojo ir senąją vietos pavadinimą<sup>30</sup> (beje, Alkupio Šventkalnis (Šilalės r.) taip pat dažnai yra vadinamas Švedkalniu).

Bilionių piliakalnis nėra vienintelis Lietuvoje, kurio pavadinimas būtų būdingas šventvietėms. Kulto vieta galėjo veikti tiesiog pačioje pilyje arba kur nors piliakalnio apylinkėse. Šią mintį sutvirtina 1,5 km į rytus nuo piliakalnio esanti Šventpelkė ir Šventupukas (žr. **Stoniai**).

<sup>22</sup> „Pannu kalns we wsi Apwarszuwa paraf. Ławkowskiej na granicy Wornieńskiej <...>” (Būga K. *Keli tautotyros mažmožiai...*, p. 113).

<sup>23</sup> Žr.: Vaitkevičius V. *Senosios Lietuvos šventvietės...*, p. 359.

<sup>24</sup> LZV: *Apvaršuva, Laukuvos vls.* Anketą užpildė J. Benilius 1935 m. lapkričio mėn.

<sup>25</sup> Vaitkevičius V. *Senosios Lietuvos šventvietės...*, p. 359–360.

<sup>26</sup> *Ten pat*, p. 360; taip pat: Almonaitis V. Bilionių piliakalnis, *Kelionių magija*, 1999, nr. 3, p. 19.

<sup>27</sup> Valančius M. *Raštai*, Vilnius, 1972, p. 364.

<sup>28</sup> „Szwēntkalnis góra niby szwedzka nad Bilonami. Blisko tamże mniejsza górka, łącząca się z pierwszą, nazywa się Paszwēntis. <...> Na Szwēntkalnis znajdywano bronzowe rzeczy: kilpas, szable, skręty drótów”, „W sąsiedztwie góry Szwēntkalnis na polach Biloniu <...>” (Būga K. *Keli tautotyros mažmožiai...*, p. 110, 111). Tiesa, vienoje vietoje: „Szwiedkalnis jest paraf. Ławkow. blisko wsi Biliony, gdzie zawalone są lochy, jak wieść niese ludu zamieszkanie niegdyś przez Szwedów” (Būga K. *Ištraukos...*, l. 113a).

<sup>29</sup> Крживицкий Л. Жмудские пилкальнисы, *Известия Императорской археологической комиссии*, Санкт Петербург, 1909, вып. 29, с. 112.

<sup>30</sup> „Seniau vadinos ne Švedkalnis, bet Šventkalnis. Tėn onksčiau liob aukas degins <...>” (Pateikė A. Straukienė, 65 m., Gulbėse. Užrašyta 1958 m., VUB F213–18/26).



3 pav. Bilionių  
piliakalnis  
Šventkalnis, kitaip –  
Švedkalnis iš pietų  
pusės. 1999 m.  
V. Almonaičio nuotr.



4 pav. Bilionių akmuo  
su pėdomis. 1963 m.  
A. Kubilo nuotr.  
(KPC DC ng.  
4450–52)



5 pav. Vienas  
Bilionių akmens  
įdubimų, vadinamų  
Velnio pėdomis.  
1963 m. A. Kubilo  
nuotr. (KPC DC  
ng. 4450–52)



6 pav. Dargalių  
Pipirinės kalvos  
vieta iš pietų pusės.  
2003 m.  
V. Vaitkevičiaus  
nuotr.

Kita taip pat garsi Bilionių vieta – tai Burkalės ežeras (1:6 pav.). Jis telkšo 1 km į pietus nuo piliakalnio, 0,5 km į pietryčius nuo kelio į Šiauduvą atsišakojimo iš senojo Žemaičių plento (apie 0,3 km į pietus nuo jo), nedidelėje dauboje. Ežeras užpelkėjusiais pakraščiais, siekia vos 50–60 m skersmens. Padavimai pasakoja apie šioje vietoje paskandintą švedų turta<sup>31</sup>.

Už 0,65 km į pietvakarius nuo Burkalės, 0,1 km į vakarus nuo kelio Bilioniai–Šiauduva yra Bilionių akmuo su pėdomis (1:7 pav.) (4 pav.). Tai didelis, netaisyklingos formos, apskaldytas, tačiau dar 1,4–2,3x3,3 m dydžio, 1,4 m aukščio akmuo. Jame buvo žymūs keli įdubimai, žmonių vadinami Velnio pėdomis (5 pav.). Viena akmens dalis su pėdomis yra nuskelta, tačiau vakarinėje jo dalyje dar ryškus apie 20 cm ilgio įdubimas, primenantis skeltanagio kanopos atspaudą<sup>32</sup>. Pasakojama, kad ši akmenį velniai vežėsi su savimi į vestuvių puotą, tačiau pametė ir tada jie ėmė šokti tiesiog ant akmens<sup>33</sup>.

Bilionyse 1985 m. taip pat užfiksuotas pievos (nežinia, ar šienaujamos, ar šlapios ir priaugusios krūmų. – V. V.) pavadinimas Perkūno pjauniu<sup>34</sup>, tačiau ši vieta nelokalizuota (1:8 pav.).

**Bučiuose** apie akmenį prie Šlepavičių (Šlepų) sodybos (1:9 pav.) buvo pasakojama, kad senovėje prie jo melstasi<sup>35</sup>. Kaip nustatyta 2003 m., J. Šlepavičiaus sodybos būta 0,4 km į šiaurę–šiaurės rytus nuo magistralės Vilnius–Klaipėda, apie 0,1 km į rytus nuo kaimo kapelių (sg. 174). 1970-aisiais melioratoriai sodybą nugriovė, akmens ypatumai ir vėlesnis likimas nežinomas.

**Burbiškių** archeologijos paminklų kompleksui, atrodo, priskirtinas ir Bobų kalnas, kitaip – Mergakalnis arba Panų kalnas (1:10 pav.). Tikslesnė jo vieta nenustatyta. Bobos kalną prie Paršežerio XX a. pradžioje mini jau L. Kšiwickis<sup>36</sup>.

**Dargaliai.** Su senąja religija kaime buvo siejama didelė Pipirinės kalva

<sup>31</sup> „Burkālīs jeziorko maļe od Szwentkalnia na S za wiorstę wnet za wioską Bilońską, bezdenne, zarosłe darną, gdzie powiadają że Szwedzi uciekając zatopili krzesło ze szczerego złota (nu patis auksa) i inne rzeczy. Niemiec jakiś z okolic podobno Memla znalazł ślady w jakichś pamiętnikach, że tu skarby zatopione, przyjechał i robił poszukiwania, lecz nardaremne, bo dna dosięgnąć nie można było. P. S. Jest tam jeden kredens ze złota, a drugi ze srebra” (Būga K. *Keli tautotyros mažmožiai...*, p. 113). Kitas variantus žr.: Vaitkevičius V. *Senosios Lietuvos šventvietės...*, p. 369.

<sup>32</sup> Almonaitis V. *Bilionių piliakalnis...*, p. 19. Taip pat žr.: Vaitkevičius V. *Min. veik.*, p. 367–368.

<sup>33</sup> Vaitkevičius V. *Min. veik.*, p. 368.

<sup>34</sup> VK.

<sup>35</sup> Statkevičius V. *Dėmesio verti akmenys*, Šilalė, 1986, p. 3, LKD F32.

<sup>36</sup> Крживицкий Л. *Жмудские пилкальнисы...*, с. 117.



7 pav. Drūktenių akmens su pėda buvusi vieta (miškelyje, kalvos papėdėje iš pietryčių pusės). 2003 m. V. Vaitkevičiaus nuotr.

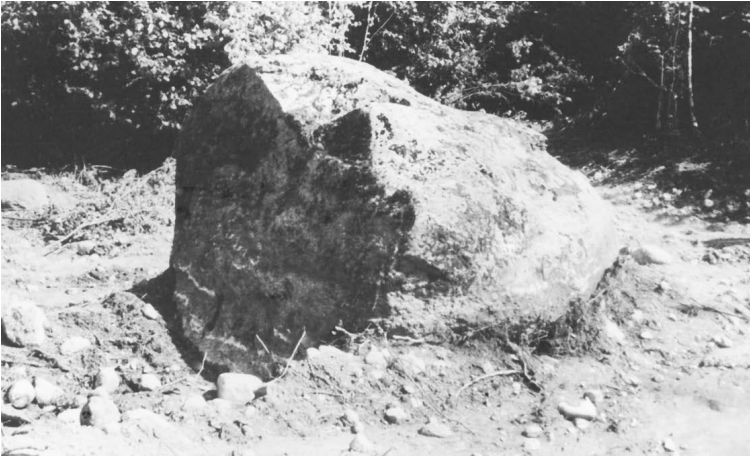

8 pav. Drūktenių akmuo su pėda paruoštas išvežti. Apie 1960 m. A. Poškos nuotr. (KPC DC ng. 2730)

(1:11 pav.). Deja, dabar ji jau nukasta karjero, čia įrengtas buitinių atliekų šiukšlynas (6 pav.). Kalva buvo kelio Šiauduva–Dargaliai vakarų pusėje, 0,3 km į šiaurę nuo priešistorinio kapinyno (Ar 1054), 1,5 km į pietus nuo Dievyčio kalno bei 1,3 km į vakarus nuo Payžnio Pakievės kalno. Pasakojama, kad ant Pipirinės kalvos būta „*baisiai daug akmenų*“, esą senovėje čia stovėjo bažnyčia, netoli jos (už 1 km šiaurės kryptimi. – V. V.) tekėjo ir Šventoji upė (turimas omenyje Šiauduvos Šventupis. – V. V.)<sup>37</sup>.

0,65 km į pietus nuo Pipirinės (kitapus magistralės Vilnius–Klaipėda), prie kanalizuoto Jėrubyno upelio, kairiajame jo krante, būta mitologinio akmens (1:12 pav.) – pasakojama, kad toje vietoje žmonės meldavosi<sup>38</sup>. Dabar vietovė numelioruota, akmenų likimas nežinomas.

**Drūkteniai.** Išliko šio kaimo ribose buvusio mitologinio akmens aprašymas su planeliais ir nuotrauka<sup>39</sup>. Nepaisant keistoko aprašymo turinio (objektas vadinamas ir Aukuru, ir Stabakuliu, šalia esanti kalvelė – Alkviete, nepateikiant jokių tai patvirtinančių duomenų), 2003 m. žvalgomosios ekspedicijos metu nustatyta, kad Drūktenių miškelyje buvęs akmuo tikrai turėjo mitologinę vertę.

Akmuo (1:13 pav.) gulėjo 0,85 km į šiaurės rytus nuo magistralės Vilnius–Klaipėda, 0,55 km į šiaurės vakarus nuo

<sup>37</sup> Pateikė Jonas Žilys, 69 m., Dargaliuose. Užrašė V. Jocys ir V. Vaitkevičius, 2003 m.

<sup>38</sup> Statkevičius V. *Ten pat*, p. 5.

<sup>39</sup> *Archeologijos paminklo pasas*. Užpildė A. Poška 195[?] m., KPC AS.

Mylimų dvarvietės, lauko kelio į Palokystį, atsišakojančio iš senkelio Laukuva–Šilalė, pietvakarių pusėje, apie 0,05 km nuo kelio, mišku apaugusios kalvos (kartu tai ir sena žvyruobė) šiaurės vakarų papėdėje<sup>40</sup> (7 pav.). Pradžioje minėto aprašymo duomenimis, akmuo buvo pailgas iš šiaurės vakarų į pietvakarius, siekė 2,9x3,7 m dydį, 2,6 m aukštį (?) (8 pav.). 16x18 cm dydžio įdubimas ant akmens buvęs pasagos formos. Žmonių pasakojimu, ant akmens buvo Marijos pėda, žymės, laikomos „bažnyčios lanku“, „kryželiu“<sup>41</sup>. Apie 1960-uosius akmuo buvo suskaldytas ir išvežtas. Jo vietoje liko maždaug 4x4 m dydžio įdubimas, kurio pakraščiais kyšo keli nedideli akmenys, tarp jų ir raudono vidutinio grūdėtumo granito skeveldra.

1,1 m į šiaurę ir šiaurės vakarus nuo Drūktenių akmens vietos yra priešistorinis Dulkių Lauko kapinynas (Ar 1055), 0,55 m į šiaurės vakarus – Palokysčio Krivės kalnas.

**Eitvydaičių** mitologinis akmuo (1:14 pav.) (9 pav.) yra 0,6 km į pietryčius nuo kelio Laukuva–Treigiai, 0,35 km nuo A. Bučnio sodybos, šlapioje pievoje. Tai rausvas netaisyklingo trikampio formos natūraliai plokščias granitas. Smailusis jo galas nukreiptas į šiaurės vakarus. Akmens dydis 3,4–4,15x5,1 m, aukštis – iki 1,6 m. Akmens viršuje, šiaurės rytų pusėje, yra į kairiosios žmogaus pėdos atspaudą panašus įdubimas, vadinamas Velnio pėda, pietrytinėje dalyje – ženklai „V41“ (ar U41, 1141 [?]). Pasakojama, kad naktimis prie šio akmens vaidenasi. Be to, čia esąs paslėptas pinigų lobis<sup>42</sup>. XIX a. šioje vietovėje ribojosi Treigių ir Eitvydaičių kaimų žemės. Už 0,8 km į šiaurės vakarus nuo Eitvydaičių akmens yra Treigių piliakalnis.

**Gulbėse** minimas kalnas, vadinamas Laume<sup>43</sup>. Tikslesnė jo vieta nenustatyta. Atrodo, XIX a. Gulbėse dar būta pievos, vadinamos Laumės lenke<sup>44</sup> (1:15 pav.).

**Ivoniškių** k. būta dviejų akmenų stulpų (1:16 pav.), panašių į tuos, kurie stovėjo Kaštaunaliuose (*Stabakūlis*) ir prie Padievyčio (*Bernadinas*). Apie Ivoniškių akmenis duomenų pateikia savo užrašuose ir kun. A. Kašarauskas. Apie šią, matyt, gretimai stovėjusių akmenų porą buvo pasakojama, kad tai medžio-

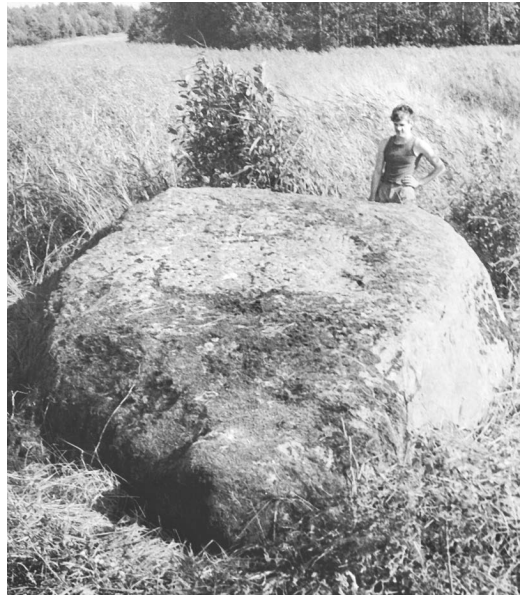

9 pav. Eitvydaičių akmuo iš šiaurės vakarų pusės.

1991 m.

V. Vaitkevičiaus nuotr.

<sup>40</sup>V. Jociui ir V. Vaitkevičiui akmens vietą 2003 01 24 parodė Alvydas Stanevičius, 63 m., Drūkteniuose.

<sup>41</sup>Pateikė Juzė Pociūtė-Vištartienė, 55 m., Palokystyje. Užrašė V. Jocys ir V. Vaitkevičius, 2003 m.; taip pat šį akmenį su pėda Drūkteniuose miglotai mena Liuda Dzindzeletienė, 65 m., Palokystyje. Užrašė V. Jocys ir V. Vaitkevičius, 2003 m.

<sup>42</sup>Statkevičius V. *Dėmesio verti akmenys...*, p. 6–7; Vaitkevičius V. *Senosios Lietuvos šventvietės...*, p. 374; Almonaitis V., Almonaitienė J. Kur žemaičiai kryžiuočių laukė: Laukuva ir jos apylinkės, *Žalioji Lietuva*, 1999, nr. 20, p. 9.

<sup>43</sup>Statkevičius V. Pagoniškių apeigų vietos Šilalės raj., Šilalė, 1990, p. 27, LKD F32.

<sup>44</sup>V. Jocio duomenys.



10 pav. Vaizdas į Juodainių paminklus iš šiaurės: kairėje kapinių guotas, centre – Skruskalnis, mažai žymi pakiluma dešinėje – Juodainių kapinynas. 2003 m. V. Vaitkevičiaus nuotr.

tojai, kurie šventą dieną, sumos metu, šaudė<sup>45</sup>. Analogiškas padavimų siužetas ir dviejų akmenų-stulpų pora yra išlikusi Liukonyse (Širvintų r.). Kita akmenų-stulpų pora yra Noreikiškėse (Prienu r.) (žr. 27 pav.).

Ivoniškių akmenų likimas nėra tiksliai žinomas. P. Tarasenos duomenimis, jie buvo pervežti į Volmerio dvarą Vėžaičiuose, kur vėliau dingo<sup>46</sup>. Tačiau komentuodamas tai, gydytojas B. Tallat-Kelpša šią informaciją neigė<sup>47</sup>.

**Juodainiai.** Tradiciškai su senąja religija čia siejamas Skrusdikalnis, kitaip – Skruskalnis, Rūskalnis<sup>48</sup> (1:17 pav.) (10 pav.). Šiuos duomenis tenka vertinti kritiškai, nes pirmą kartą išvada apie tai, jog Skrusdikalnyje „būta alkų“ yra padaryta remiantis vien tuo, jog čia buvo randama anglių<sup>49</sup>. Tiesa, daug vėliau, 1975 m. užfiksuotas padavimas apie tai, jog „Skrusdikalnis – šventa vieta; ten žmonės meldavosi ir šventą ugnį kūrendavo“<sup>50</sup>. Ne mažiau svarbu yra tai, jog netoli Skruskalnio gulėjo dabar jau suskaldytas akmuo su pėda.

Skruskalnis yra 0,3 km į pietus nuo kelio Juodainiai–Rėščiai, 0,15 km į vakarus-pietvakarius nuo kaimo kapinių (sg. 107), 0,1 km į pietus nuo Juodainių kapinyno (Av 2007). Skruskalniu vadinama keliais metrais už aplinkinius laukus aukštesnė iš rytų į vakarus einanti pailga, netaisyklingos formos smėlio kalvelė, kurios vakarinį galą šiaurės-pietų kryptimi kerta kelias į kaimo ganyklas.

<sup>45</sup> „W nie wielkiej odległości w Iwoniszkach dwa są takie granitowe pomniki, o których mówią, że to są dwaj strzelcy, co znieważali dzień święty“, „Blisko Iwoniszek są dwa granitowe słupy, o których mówią że to są dwaj myśliwi przemienieni w kamień za to iż świętego dnia w czasie sumy strzelali“ (Būga K. *Keli tautotyros mažmožiai...*, p. 108, 114).

<sup>46</sup> „Susidomėjęs [A. Kašarauskas. – V.] pastabomis apie retus senovės paminklus, dar 1924 metais vasaros laiku, norėjau juos pažinti geriau ir buvau čion atvažiavęs, bet stabakulių jau niekur neradau, negalėjo nieko apie juos pasakyti ir Ivoniškių dvaro nuomininkas, jau gana senai jame gyvenantis. Nieko nesuradęs, grįžau atgal. Sustojęs netoli Rietavo pas vieną ūkininką ir pradėjęs jam pasakoti savo kelionės tikslą, iš jo sužinojau, kad prieš keletą metų ponas Volmeris tuos akmenis nuvežęs į Vėžaičių dvarą ir visi žmonės eję žiūrėti tų nepaprastų akmenų. Turėdamas omenyje stabakulius, nuvykau į Vėžaičius, bet ir čia jų neradau. Taip ir žuvo mūsų krašte įdomūs ir reti Ivoniškių stabakuliai“ (Tarasenska P. *Kelionė po Žemaitiją, Klaipėdos žinių priedas*, 1925 12 20 (nr. 294), p. 2; taip pat: Tarasenska P. *Akmeniniai būstai vėlėms. Stabakuliai-mengyrai, Jaunoji Karta*, 1933, nr. 33, p. 552).

<sup>47</sup> „<...> esu pats Laukuvoj gimęs, aušęs ir pasekęs, rubežiuojuos su Ivoniškių dvaru, bet nieko panašaus nemačiau ir negirdėjau <...>“ (Tallat-Kelpša B. *Prie „Kelionės po Žemaitiją“, Klaipėdos žinios*, 1926 02 03, p. 3).

<sup>48</sup> Žr.: Vaitkevičius V. *Senosios Lietuvos šventvietės...*, p. 387.

<sup>49</sup> Kėdavičius K. *Juodainiai ir jų apylinkė, Gimtasai kraštas*, 1938, nr. 3/4, p. 412.

<sup>50</sup> Pateikė V. Lapė, 63 m., Juodainiuose. Užrašė V. Statkevičius. Pateikėjo pastaba: „*Sakiusi senelė*“ (Statkevičius V. *Kraštotyryninko užrašai*, Šilalė, 1975, p. 136, LIIR F1-919).

Bemaž aukščiausioje kalvos vietoje žiojėja 3x7 m dydžio, apie 1 m gylio imant smėlį iškasta duobė. Nuo čia atsiveria labai vaizdinga panorama į rytus, pietryčius ir vakarus. Į vakarus ir pietvakarius nuo Skruskalnio, per Parpšės pelkę, ėjo akmeninis kelias. Teigiama, jog tai ūkininkas Bitaris buvo padaręs šį kelią, kad žmonės, eidami į Laukuvos bažnyčią, neprisemtų batų<sup>51</sup>.

Apie 0,25 km į pietryčius nuo Skruskalnio ir į pietus nuo kaimo kapinių, Norbutiške vadinamoje vietoje gulėjo akmuo su pėda (1:18 pav.). Tai būta maždaug 2x3 m dydžio, natūraliai plokščio, kiek pasviro akmens. Viename jo gale būta gana didelio įdubimo, primenančio kanopos ar pasagos žymę ir todėl vadinto arklio („kumelio“) pėda. Buvo pasakojama, kad tai lenkai per 1863 m. sukilimą po šiuo akmeniu paslėpė pinigų ir „įspaudė arklio pėdą“, kad vėliau šį akmenį surastų. Menama, kad pranašaudamas lietu ant šio akmens visada atlėkdavęs „negražus paukštis su gūžiu“ ir gerdavęs vandenį iš arklio pėdos<sup>52</sup>. Akmenį suskaldė zimagorai, rinkdami akmenis senojo Žemaičių plento tiesimui<sup>53</sup>.

Atskirai minėtinas prie Juodainių esantis Gaidžiokalnis, kitaip – Gardžiokalnis (1:19 pav.), atrodo, esąs Viršilų žemėje, 0,7 km į vakarus nuo kelio Laukuva–Tverai, Lygiųjų pievų šiauriniame pakraštyje, kanaluoto Lendrupio dešiniajame krante, pamiškėje, apsodintas eglaitėmis<sup>54</sup>. Kalva apie 15x20 m dydžio; apie ją pasakojama, kad „žmonės girdėję tenai naktį gaidžius giedant“<sup>55</sup>. Už 1,1 km į pietus nuo Gaidžiokalnio yra Juodainių kapinynas (Av 2007), apie 1,8 km į šiaurę – Šiuraičių piliakalnis (Ar 805).

**Kantautaliuose**, Grinaveikių žemėje, nurodomas Gojumi vadinamas kalnelis<sup>56</sup> (1:20 pav.). Tikslėsių duomenų apie šią vietą nėra.

**Kaštaunaliuose** būta akmens-stulpo, vadinamo Stabo kūliu (1:21 pav.), panašaus į tuos, kokie stovėjo Ivoniškiuose

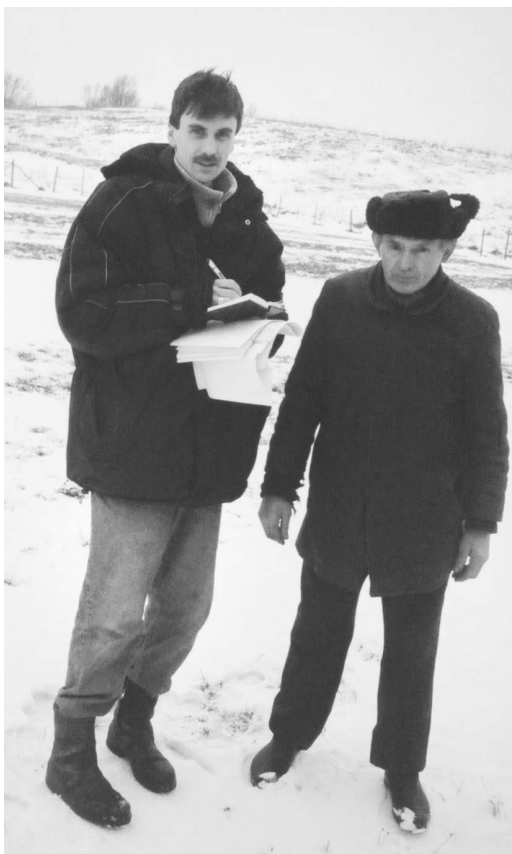

Vykintas Vaitkevičius su pateikėju Antanu Gedvilu Juodainių k. 2003 m. V. Jocio nuotr.

<sup>51</sup> Pateikė Antanas Gedvilas, 71 m., Juodainiuose. Užrašė V. Jocys ir V. Vaitkevičius, 2003 m. (Vietomis kelias buvęs „akmenimis išdėtas“, vietomis teko šokinėti nuo vieno akmens ant kito).

<sup>52</sup> LŽV: *Juodainiai, Laukuvos vls.* Anketą užpildė S. Norkaitytė 1935 m. birželio mėn. Taip pat pateikė Antanas Gedvilas, 71 m., Juodainiuose. Užrašė V. Jocys ir V. Vaitkevičius, 2003 m. Plg.: anot kitų šaltinių, akmuo buvo su karvės pėda (pateikė V. Lapė, 63 m., Juodainiuose. Užrašė V. Statkevičius. – Statkevičius V. *Kraštotyriminko užrašai*, p. 136).

<sup>53</sup> Statkevičius V. *Dėmesio verti akmenys...*, p. 9–10.

<sup>54</sup> Pateikė Antanas Gedvilas, 71 m., Juodainiuose. Užrašė V. Jocys ir V. Vaitkevičius, 2003 m.

<sup>55</sup> Kėdavičius K. *Juodainiai ir jų apylinkė...*, p. 412.

<sup>56</sup> LŽV: *Kantautaliai, Laukuvos vls.* Anketą užpildė A. Pipiraitė 193[?] m.





11 pav. Kaštaunalių  
Panų suolas iš šiaurės  
pusės. 2003 m.  
V. Vaitkevičiaus  
nuotr.

ir prie Padievyčio. Įspūdžius iš kelionės į Kaštaunalius (XIX a. čia būta dar tik Pakapės vienkiemio. – V. V.) savo užrašuose pateikė kun. A. Kašarauskas. Anot jo, šioje vietovėje, aukštai iškilusiame vaizdingame lauke, yra pastatytas milžiniškas, sieksnio (2,13 m – V. V.) aukščio granito stulpas, vadinamas Stabo kūliu (*Stāba kūl's*). Pasakojama, kad tai akmeniu pavirtęs žmogus. Anksčiau akmenyje dar buvę jo diržo ir skrybėlės (*kapelusz*) žymės. Kitokių ženklų ar raidžių ant akmens nesą. Nuo šio akmens visas aplinkinis laukas vadinamas Stabakūle (*Stabakulē*). Kadangi lauke žmonės randą žmonių griaučių ir įvairių senienu, kun. A. Kašarauskas spėjo, kad Stabo kūlis – tai greičiausiai paminklas, pastatytas senovės mūšio (ir kartu, žuvusiųjų karių kapinių. – V. V.) vietoje<sup>57</sup>. Vėlesnis akmens likimas nežinomas. 1938 m. spaudoje paskelbta nepatikrintų duomenų apie tai, jog Kaštaunaliuose buvę du (ar tik nepainiojama su Ivoniškių k. – V. V.) akmeniniai Loto (Biblijos personažas – V. V.) žmonės, kuriuos prietaringi vietos gyventojai užkasę į žemę<sup>58</sup>.

1974 m. priešistorinį kapinyną Stabakūlės lauke tyrinėjo V. Statkevičiaus, o 1975 m. – L. Vaitkunskienės vadovaujamos archeologinės ekspedicijos. Nedideliame plote aptikta 40 griautinių žmonių kapų, būdingų VII–VIII a. Žemaitijos etnokultūrinei sričiai<sup>59</sup>. Sprendžiant iš kitų atsitiktinių radinių (pvz., pasaginės segės atvyniotais galais), čia yra ir vėlesnio laikotarpio kapų, tačiau nei tikslios kapinyno ribos, nei viso chronologinio jo naudojimo laikotarpio nenustatyta.

Už 0,2 km į šiaurės rytus nuo Kaštaunalių kapinyno ir Stabakūlės lauko (tiesa, pastarasis pavadinimas visų seniai pamirštas), yra vadinamasis Panų suolas (1:22 pav.; 11 pav.). Kun. A. Kašarausko užrašuose aprašytos bent kelios Mergų (kitaip – Panų) suolais vadinamos Žemaitijos kalvos, tačiau Kaštaunalių Panų suolo tarp jų nėra. Taip vadinamas iš rytų į vakarus nusidriekusios pailgos aukštumos šiaurinis pakraštys (ten pat įsikūrusios kaimo sodybos, šią aukš-

<sup>57</sup> „Na polach chaty Pakapis P. Pacewicza w okolicy Kosztownalach par. Ławkowskiej na 3 wiorsty na S od Ławkowa po drodze z tego ostatniego do wsi Druktejn, jest wyniołe, górujące nad całą okolicą pole, gdzie obficie wykopują szkielety ludzkie zgniłe i niedogniłe <...>. W sąsiedztwie jest góra Kartuwiu kałns. Na samem polu jest ogromny blok granitu w kształcie słupa postawiony, na sążeń wysokości i nazywa się Stāba kūl's, a pole Stabakulē. Jest podanie że to człowiek przemieniony w kamień i niby dawniej znać na nim było ramiona i kapelusz. Teraz już przez czas rozwalony. Jest on najpewniej pomnikiem na placu bitwy <...>. Pole [w Pakapiu. – V.] z trupami i kamień w kształcie pomnika bez żadnych znaków i liter” (Būga K. *Keli tautotyros mažmožiai...*, p. 108, 109).

<sup>58</sup> Gražiūnas P. Laukuvos istoriniai paminklai, *Lietuvos aidas*, 1938 10 26, p. 6.

<sup>59</sup> Plačiau žr.: Vaitkunskienė L. Kaštaunalių plokštinių kapinynas, *Lietuvos archeologija*, Vilnius, 1984, t. 3, p. 79–93.



12 pav. Kikonių  
akmuo su pėdomis.  
Perverstas (?).  
2003 m.  
V. Vaitkevičiaus  
nuotr.

tumą iš pietų lenkia kelias į Kaštaunalius, kelio Laukuva–Šilalė atšaka). Panų suolas apaugęs alksniais, lazdynais, ten pat stovi kaimo vandentiekio bokštas. Šios aukštumos šiaurinis šlaitas, vidutinio statumo ir status, siekia net 35–40 m aukštį; pietinis – nežymiai pereina į likusią plynaukštės dalį. Tik už 0,4 km į pietus nuo Panų suolo reljefas aukštėja dar 10–15 m ir ten yra apylinkių dominantė (188,1 m)<sup>60</sup>. Į šiaurės rytus, šiaurę ir šiaurės vakarus nuo Panų suolo atsiveria labai vaizdinga ir tolima panorama. Maždaug už 1 km šiaurės vakarų kryptimi yra Treigių piliakalnis.

Kaštaunalių apylinkėse (nežinia, į pietus ar į šiaurę nuo kaimo. – V. V.) kun. A. Kašarauskas dar mini Gaidžio kalną (*Gajdzia kaln's*) (1:23 pav.), kuriame vaide-nasi. Kalnas turįs praeityje suformuotas terasas<sup>61</sup>. Ši vieta nėra lokalizuota.

**Kikoniai.** Tarp kraštotyros aprašų Laukuvos gimnazijoje saugomas moksleivės B. Budginaitės užrašytas pasakojimas apie Kikonių akmenį su dviem vaiko pėdomis ir maža duobute tarp jų. Ten pat pateiktas ir padavimas: „Kažkada tai seniai Kikonių kaime gyvenęs toksai Kasparas. Jo žmona išėjusi naktį, pamačiusi, kaip nusileido šviesybė. Be to, buvę galima išžiūrėti, kad jinai ant rankų laikiusi kūdikį. Kitą dieną ėję žiūrėti į tą „stebuklingąją“ vietą ir akmens paviršiuje radę mažo vaiko pėdų įspaudus. Nuo to laiko žmonės bijoję net artyn prieiti prie to akmens, galvodami, kad tenai yra „stebuklų apsireiš-kimo“ vieta“<sup>62</sup>.

2003 m. nustatyta, kad akmuo (1:24 pav.) yra vaizdingoje vietoje (atsiveria pano-ramos į rytus ir į šiaurę), 0,94 km į piet-vakarius nuo kelio, jungiančio senąjį Že-maičių plentą su Laukuvos–Kvėdarnos keliu, 0,55 km į pietryčius nuo kaimo kapelių (sg. 1), senkelio tarp senojo Žemaičių plento ir vieškelio Laukuva–Kvėdarna ryti-nėje pusėje, 10 m į šiaurės rytus nuo lau-ko kelio į Čėsnu sodybvietai atsišakojimo iš senkelio, 40 m į pietus nuo apleistos ir alksniais apaugusios kūdros<sup>63</sup>. Pasako-

<sup>60</sup> Atrodo, būtent šią kalvą Stabakulės lauko „kai-mynystėje“ kun. A. Kašarauskas vadina Kartuvų kalnu: „W sąsiedstwie jest góra Kartuwu kalns“, „Kartuwu kalns panująca góra, z której widok na kilka mil“ (Būga K. *Keli tautotyros maž-možia...*, p. 108, 109).

<sup>61</sup> „<...> góra z krawędziami i miedziami nie od orania <...>“ (Būga K. *Min. veik.*, p. 108).

<sup>62</sup> Pateikė Antanas Čėsna Kikoniuose. Užrašė B. Budginaitė, 9 kl. moksleivė (iš Kikonių. – V. V.) 1966 m.

<sup>63</sup> V. Jocio ir V. Vaitkevičiaus lokalizuota pagal Eulalijos Girčytės-Šikšnienės, 66 m., ir Stasio Šikš-niaus, 72 m., gimusių Kikoniuose, pasakojimą ir nubraižytą planelį. Sutapo pateikėjų apibūdinta akmens vieta, jo forma ir spalva.

jama, kad prieš melioraciją akmuo yra buvęs pievoje ar karklyne. Tai, kad dabar ant akmens nematyti aiškių įdubimų, t. y. pėdų, verčia manyti, jog melioratoriai akmenį galėjo kiek pastumti ir veikiausiai jį pavertė kita plokštuma.

Akmuo smulkiagrūdis, rausvas su melsva ir balkšva priemaišomis granitas, pailgas iš pietvakarių į šiaurryčius, 0,33–0,65x1,2 m dydžio, į šiaurės rytų pusę persikreipęs (12 pav.). Aukštis (storis) siekia 0,45 m (šiaurės vakarinėje dalyje). Pietvakarinėje dalyje – išskalda per visą akmens storį. Plokštumoje žymesnių įdubimų nėra, tik šiaurės vakarų krašte – netaisyklingi, susikertantys įdubimai. E. Šikšnienė prisimena:

*„Močiutė pasakodavo, kad gyveno Girčė, ka ta Girčienė buvo mačius, ka nusilėda šviesybi, ir su mažu vaiku an rankų ana buvo. Ir, skaituos, ten pieder palika an akmenia. Kažkokia šviesybi nusilėda į ton vietą į palika pieder: didesnie i mažesnie. Buva karklynuks tuoks šmuots, tas akmū vidurie. Mes, vaikā, ten ėdavuom i ėdavuom. Tuokias pailgas, paskiau apkerpieji jau labā piederikes“<sup>64</sup> („dvi piederikes ir lazduos dūriuks par vidurį jų“)<sup>65</sup>.*

Apie 1 km į vakarus ir pietvakarius nuo Kikonių akmens su pėdomis, dabar numelioruotuose laukuose nurodomas Velniairastis<sup>66</sup> (1:25 pav.). Tikslėnių duomenų apie šią vietą nėra.

**Padievytis.** Paprastai šiame kaime, Dievyčio ežero rajone nurodoma iš karto keletas šventviečių. Laikantis tikslumo, Padievyčiui tektų priskirti tik kelias iš jų, o svarbiausias (Dievyčio ežerą, kalną bei Šventupį) – Šiauduvai.

Beje, padavimai pasakoja, kad Padievyčio lauke, į šiaurę nuo Dievyčio ežero (iš to paties *lauko* esąs kilęs ir Laukuvos pavadinimas. – V. V.) buvo pastatyta pirmoji nedidelė bažnyčia, kurį laiką veikusi net kartu su senąja šventviete ant Dievyčio kalno<sup>67</sup>. V. Statkevičiaus duomenimis, 1773 m. iš Padievyčio ši medinė bažnyčia buvo perkelta į Laukuvą, jos vietoje vėliau buvo pastatyti keturi mediniai kryžiai<sup>68</sup>.

Kun. A. Kašarauskas užrašuose prie Padievyčio (tiksliau – tarp Padievyčio ir Pakapės vienkiemio, šiandieninių Kaštaunalių vietoje. – V. V.) mini



Marijona Mockienė  
(Tumosaitė), gyvenusi  
Kikonių k.,  
mirusi 1959 m.  
80 m. amžiaus.  
Artimiesiems pasakojo  
padavimus apie  
akmenį. Iš Eulalijos  
Šikšniėnės (Girčytės)  
šeimos albumo

<sup>64</sup>Pateikė Eulalija Girčytė-Šikšniėnė, 66 m., gimusi Kikoniuose, dabar gyvenanti Juodainiuose. Užrašė V. Jocys ir V. Vaitkevičius, 2003 m. (Girdėta iš močiutės Marijonos Tumosaitės-Mockienės, gyvenusios Kikoniuose, sulaukusios 80 m. ir mirusios XX a. viduryje).

<sup>65</sup>Pateikė Stasys Šikšnius, 72 m., gimęs Kikoniuose, dabar gyvenantis Juodainiuose. Užrašė V. Jocys ir V. Vaitkevičius, 2003 m.

<sup>66</sup>Respublikinio žemėtvarkos projektavimo instituto sudaryti Šilalės rajono kolūkių žemėlapiai (M 1: 10 000).

<sup>67</sup>„Z drugiej strony jeziora, tuż naprzeciw góry Diwitis, na mniejszej górze był stary Ławkow, gdzie stał pierwszy w tej okolicy kościół chrześcijański budowany i od tego niby nazwany od pogan ziomków że na otwartym polu świątynią wystawili, gdy tym czasem drudzy ich bracia długo jeszcze podobno po zaprowadzeniu chrześcijaństwa nawet, w lesie na miejscu Diewa-wieta swoim Bogom ogień Znicz paliłi“ (Būga K. *Ištraukos...*, p. 136a).

<sup>68</sup>Statkevičius V. Padavimai apie Šilalės rajono archeologijos paminklus, Šilalė, 1987, p. 107, LKD F32-64; Plg.: Juzumas V. *Žemaičių vyskupija...*, p. 84.



13 pav. Payžnio Pakievės kalnas iš šiaurės vakarų pusės. 2003 m. V. Vaitkevičiaus nuotr.

mas akmuo-stulpas, vadinamas Bernardinu (*Bernadyns*)<sup>69</sup> (1:26 pav.). Visus vėlesnius pasakojimus apie šį akmenį, kurie „atkelia“ jį į Dievyčio kalno papėdę (ir kartu – Šiauduvą)<sup>70</sup>, tenka vertinti kritiškai. Bernardiną 1855 m. suskaldė darbininkai, dėdami pamatus Šiauduvos dvarininko Svirtūno kluonui (*odryna*). Duomenų apie tai, jog šio akmens dalis „su tam tikromis žymėmis“ 1938 m. ten dar buvo matoma<sup>71</sup>, patikrinti neįmanoma.

**Payžnio** Pakievės, kitaip – Pakievio, kalnas (1:27 pav.) yra 1,1 km į pietus nuo kelio Šiauduva–Pykaičiai, 0,8 km į šiaurės vakarus nuo kelio Payžnys–Tūbinės, Yžnės tvenkinių apsuptyje. Kalnas dominuoja apylinkėje (174,9 m) (13 pav.), pailgas iš šiaurės vakarų į pietryčių pusę, viršus apie 60x100 m ploto, kiek iškilu paviršiumi, apsodintas pušelėmis. Šlaitai vidutinio statumo ir nuolaidūs, 10–12 m aukščio. Kalno pietrytinėje papėdėje būta plokščio Velnio akmens<sup>72</sup>. Atrodo, kad į pietryčius nuo Pakievės kalno esanti aplyginta kalva vadinama Pakievuku.

Pasakojama, kad Pakiebę ir Pakievuką atnešė ir numetė velnias<sup>73</sup>. Apie 1 km į pietryčius nuo Pakievės kalno yra priešistorinis Payžnio kapinynas.

**Palokystis.** Įvairūs šaltiniai pateikia duomenų apie Palokysčio akmenį su pėda<sup>74</sup> (1:28 pav.). Tenka pripažinti, kad jie gana prieštaringi, neaišku, ar juose kalbama apie vieną ir tą patį akmenį (galbūt išpainioja ir gretimų Drūktenių akmuo su pėda?). Yra 1960 m. A. Poškos darytos Palokysčio akmens su pėdom fonotruauros<sup>75</sup> (14, 15 pav.). Nėra galutinai aišku, ar tas pats akmuo pateko į Palokysčio mokyklos alpinariumą ir dabar yra laikomas mitologiniu Palokysčio akmeniu.

Palokysčio Krivės (tarmiškai – *Krevės*) kalnas (1:29 pav.) minimas jau prieškarium<sup>76</sup>, tačiau buvo lokalizuotas tik

<sup>69</sup> „Czwarty podobny w sąsiedztwie słup granitowy nazwany Bernadyns, był blisko Podewicia, ale w 1855 r. użyty został na podwaliny odryny P. Swirtuna w Szawdowie“, „Był podobny granit między Podewiciem a Pakapis zwany Bernadyns, ale użyty został na fundament odryny Swirtuna w Szawdowie 1855 r.“ (Būga K. *Kėli tautotyros mažmožiai...*, p. 109, 114).

<sup>70</sup> Plg. Statkevičius V. *Dėmesio verti akmenys...*, p. 21; Vaitkevičius V. *Senosios Lietuvos šventvietės...*, p. 417–418.

<sup>71</sup> Gražiūnas P. *Laukuvos istoriniai paminklai...*, p. 6.

<sup>72</sup> V. Statkevičiaus vedama Kultūros paveldo inspekcijos žvalgomoji ekspedicija 1994 m. akmens savo vietoje nerado. Jo likimas nežinomas.

<sup>73</sup> Vaitkevičius V. *Senosios Lietuvos šventvietės...*, p. 422–423; taip pat pateikė Jonas Žilys, 69 m., Dargaliuose. Užrašė V. Jocys ir V. Vaitkevičius, 2003 m.

<sup>74</sup> Plačiau žr. Vaitkevičius V. *Min. veik.*, p. 426–427.

<sup>75</sup> Archeologijos paminklo pasas. Užpildė A. Poška 1960 06 28, KPC AS.

<sup>76</sup> LŽV: Palokystis, Laukuvos vls. Anketa užpildė J. Beniulis 1935 m. rugsėjo mėn.; taip pat: VK (1969).



14 pav. Palokysčio akmuo su pėdomis. 1960 m. A. Poškos nuotr. (KPC DC ng. 2712)



15 pav. Palokysčio akmens įdubimai-pėdos. 1960 m. A. Poškos nuotr. (KPC DC ng. 2712–13)

2003 m. Vieta taip vadinama „iš senų senolių“<sup>77</sup>, yra 0,8 km į šiaurės rytus nuo magistralės Vilnius–Klaipėda, 0,58 km į rytus nuo J. Vištartienės sodybos, bevardžio (?) Lokystos intako kairiajame krante. Kalnas pailgas iš šiaurės į pietus. Šiaurės pusėje apaugęs beržais ir lazdynais, pietų – nuartas (16 pav.). Viršuje kalnas gana lygus (taip pat buvo artas?), po truputį žemėja į šiaurės pusę, siekia 10–16x80 m plotą. Šlaitai pietų pusėje nuolaidūs, vakarų ir šiaurės – vidutinio statumo, rytų – statūs, leidžiasi į upelį, siekia 15 m aukštį. Vieta vaizdinga, tačiau aukščių nedominuoja apylinkėje.

0,57 km į pietryčius nuo Krivės kalno yra Drūktenių akmens su pėda vieta.

**Riešketų** Raganos kalnas (1:30 pav.) yra 1 km į rytus nuo kelio Laukuva–Tverai (per Apvaršuvą), 0,85 km į vakarus nuo Paršežerio, 0,3 km į šiaurę nuo Strikienės sodybvietės, Ežerpelkės šiaurės vakarų pakraštyje. Kalnas kiek pailgas iš rytų į vakarus, iškilium, ariant aplygintu, apie 30x30 m dydžio viršumi. Rytų ir pietų pusėse šlaitai nuolaidūs, apie 3–4 m aukščio, vakarų – statūs, apie 25 m, besileidžiantys į pelkėtą žemumą, šiaurės – vidutinio statumo, apie 15 m (17 pav.). Kalno vakarinę papėdę šiaurės–pietų kryptimi kerta lauko kelias Riešketai–Vaitkaičiai. Šio kelio rytinėje pusėje, kalno šlaite, žiojėja senų bulviarūšių duobės, urvus kasa žvėreliai.

Pasakojama, kad šalia Raganos kalno gyveno moteris, kuri pakerėdavusi karves. Nuo to kilęs vietos pavadinimas<sup>78</sup>. Galima pridurti, jog įvairūs kiti

16 pav. Palokysčio Krivės kalnas iš pietvakarių pusės. 2003 m. V. Vaitkevičiaus nuotr.

<sup>77</sup>Pateikė ir vietoje parodė Juzė Pociūtė-Vištartienė, 55 m., gyv. Palokystyje. Užrašė V. Jocys ir V. Vaitkevičius, 2003 m.

<sup>78</sup>Statkevičius V. *Pagonišku apeigų vietos...*, p. 30.



17 pav. Riešketų Raganos kalnas iš pietų pusės. 2003 m. V. Vaitkevičiaus nuotr.



18 pav. Rupšių Alkkalnis iš rytų pusės. 2003 m. V. Vaitkevičiaus nuotr.

duomenys Riešketų Raganos kalną sieja su kitomis taip pat vadinamomis Šilalės–Telšių krašto šventvietėmis. Tai verčia manyti, kad praeityje čia galėjo būti švenčiama Kupolių (vėliau – šv. Jono) šventė. Beje, apie 0,1 km į šiaurę ir šiaurės vakarus nuo Raganos kalno, lomoje (ją skersai taip pat kerta kelias Riešketai–Vaitkaičiai), iš seno stovėjo koplytstulpis su „šventu Jonuku“<sup>79</sup> (veikiausiai šv. Jonu Krikštytoju. – V. V.). Pro čia Vaitkaičių gyventojai važiuodavę į Požerės bažnyčią.

**Rupšių** Alkkalnis (1:31 pav.) minimas prieškariu<sup>80</sup>, lokalizuotas 2003 m. Yra 0,8 km į šiaurės rytus nuo Stonių kelio, atsišakojančio iš senojo Žemaičių plento, 0,5 km į vakarus nuo Plunksnių (Rupšių) kaimo kapinių (sg. 211), 0,1 km į rytus nuo A. Geštautienės sodybos. Tai atskiras, šiaurės–pietų kryptimi pailgas kalnas artu, nuskleistu, į šiaurės vakarus ir vakarus kiek nuolaidėjančiu, apie 40x100 m dydžio viršumi (čia sukastas ir vienas naujas kapčius). Šlaitai vidutinio statumo ir statūs, apie 8 m aukščio (18 pav.). Alkkalnio šiaurės rytų papėdėje yra šlapia pieva su gyvu šaltiniu, iš kurio vanduo nuteka kanalu, juosiančiu Alkkalnį iš šiaurės ir vakarų. Padavimų apie šią vietą neužfiksuota. Už 0,3 km į šiaurę nuo Alkkalnio yra Stonių Šventpelkė.

**Sauliškės** šventvietė, suteikusi pavadinimą šiai gyvenamajai vietai, faktiškai jau sunaikinta. Saulės kalno vieta (1:32 pav.) yra 0,55 km į šiaurės vakarus nuo kelio Laukuva–Varniai, 0,45 km į šiaurę–šiaurės rytus nuo Dargių gamybinio

<sup>79</sup>Raganos kalną nurodė ir duomenis pateikė Elena Stancelaitė-Bytautienė, 77 m., gimusi Girvainiuose, dabar gyvenanti Riešketuose. Užrašė V. Jocys ir V. Vaitkevičius, 2003 m.

<sup>80</sup>LŽV: Rupšiai, Kaltinėnų vls. Anketą užpildė S. Prialauskienė 1935 m. birželio mėn.



19 pav. Sauliškės  
Saulės kalno likučiai  
iš šiaurės vakarų  
pusės. 2003 m.  
V. Vaitkevičiaus  
nuotr.

komplekso, pelkėto miško šiaurės rytų pakraštyje. Kolūkių metais tiesiant kelius, ši didelį, atskirą, tarp pelkėtų lygumų išsišovusį kalną imta kasti žvyru. Darbininkų nesulaikė tai, jog kasant buvo rasta žmonių kaulų, veikiausiai iš naujųjų laikų kaimo kapelių (taip pat minimos ir priešistorinės senienos<sup>81</sup>). Dabar likęs kalno pietinis pakraštys yra pailgas iš šiaurės vakarų į pietryčius, 6–8x30 m dydžio, stačiais, 5–6 m aukščio šlaitais (19 pav.). Čia stovi 1991 m. pastatytas medinis kryžius su užrašu „Nežinomų sielų pagerbimas“<sup>82</sup>. Už 1,2 km į vakarus nuo Saulės kalno yra Reistrų (Sietuvos) kūlgrinda, 2 km į vakarus ir pietvakarius – Burbiškių archeologijos paminklų kompleksas.

**Siautelių** Laumės kalnas (1:33 pav.) yra 0,75 km į pietryčius nuo kelio Kvėdarna–Laukuva, 0,1 km į vakarus nuo kelio į Šeručius atsišakojimo iš minėto kelio, 0,2 km į pietvakarius nuo dešiniojo Lokystos kranto. Tai apie 40x100 m dydžio vidutinio statumo kalva, 12–14 m aukščio šlaitais nuo Lokystos pusės<sup>83</sup>. Kalvos pašlaitėse buvę randama vadinamųjų „laumės papų“. Vietos žmonės čia rinkdavosi švęsti Joninių, degindavo laužus. „Pasa-kojama, kad ten gyveno laumės ir tas vardas nuo jų kilęs“<sup>84</sup>.

**Selvestrų** kapinių kalva (1:34 pav.) taip pat siejama su senąja religija, tačiau tikslesnių duomenų apie tai nėra<sup>85</sup>.

**Stoniai.** Tarp Stonių, Baravykų ir Baublių, 1,3 km į šiaurę ir šiaurės rytus nuo kelio į Stonius atsišakojimo iš senojo Žemaičių plento yra didelis šiaurės–pietų kryptimi nusidriekęs pelkėtas duburys, vadinamas Šventpelke<sup>86</sup> (kartais – Švempelke, Švenpelke) (1:35 pav.) (20 pav.). Duburys plyti maždaug 10 ha plote, rytinis ir vakarinis jo šlaitai vidutinio statumo ir statūs, siekia 15–18 m aukštį. Pietiniame gale krantas nuolai-

<sup>81</sup> V. Jocio duomenimis, kasant žvyrą rastas surūdijęs durklas ir kiti radiniai. 1980 m. papasakojo Jonas Ežerskis, gim. 1962 m. Užrašė V. Jocys.

<sup>82</sup> Nuostabu yra tai, jog net ir šiuos Saulės kalno likučius kolūkis buvo pritaikęs savo reikmėms: įrengtas užvažiuojamas byloja, jog sunkvežimiai atvažiuodavę ant kalvelės ir iš viršaus versdavę bulves ant medinių kratytuvų, nukreiptų į kitas mašinas apačioje. Šiuos ir kitus duomenis apie Sauliškę pateikė Joana Ežerskienė, 66 m., gimusi Reistruose, dabar gyvenanti Dargiuose (buv. Sauliškėje). Užrašė V. Jocys ir V. Vaitkevičius, 2003 m.

<sup>83</sup> Dr. D. Barono duomenys (1992 m.).

<sup>84</sup> LŽV: Siauteliai, Laukuvos vls. Anketą užpildė J. Beniulis 1935 m. Pateikė K. Jucius, per 80 m., Siauteliuose.

<sup>85</sup> Žr.: Vaitkevičius V. *Senosios Lietuvos šventvietės...*, p. 407.

<sup>86</sup> „Szwentpelkis, bagno kryniczne, w okach którego łowią niby i strzelają ryby ogromne, między wsiami Rupsziu, Baublu yr Barawiku parafii Kołtyniańskiej“ (Būga K. *Keli tautotyros mažmožiai...*, p. 110).



20 pav. Stonių  
Šventpelkė iš rytų  
pusės. 2003 m.  
V. Vaitkevičiaus  
nuotr.

desnis, šiauriniame – su nedideliu „tarpekliau“ tarp plynaukščių. Iš Šventpelkės išteka Šventupukas. „Pasakojama, kad senovėje [čia] buvo ežeras, važiavo kunigas pas ligonį su Švč. Sakramentu ir nuskendo“<sup>87</sup>.

Šventupukas išteka iš Šventpelkės ir teka šiaurės–šiaurės vakarų kryptimi; už 1 km daro lankstą į pietvakarius ir dar už 1 km iš dešinės įteka į Rungio upelį. 0,9 km į šiaurės vakarus nuo jų santakos dunkso Bilionių piliakalnis Šventkalnis (Ar 1042). Už 0,3 km į pietus nuo Stonių Šventpelkės yra Rupšių Alkkalnis, 0,7 km į rytus – priešistorinis Baravykų kapinynas (Ar 1324), 1,5 km į rytus – Šakių pilkapiiai (Ar 1631), 1,5 km į šiaurės rytus plyti senas Laumenų kaimas.

**Šiauduva.** Čia yra garsiausia apylinkių šventvietė. Nėra abejonės, kad Dievyčio (vietos tarme – *Dyvyčio*) šventvietės garsą lėmė ne vien gražus ežeras ar aukštas kalnas. Ir vienu, ir kitu galima rasti dar ir kitose šio krašto vietose. Lemiamos reikšmės tam, matyt, turėjo svarbus šventvietės religinis, iš dalies galbūt ir Šiauduvos administracinis vaidmuo naujaisiais amžiais.

Dievyčio ežero (1:36 pav.) plotas siekia 33 ha, gylis – 15 m. Pietryčių pusėje jo apyežeris pelkėtas, iš čia išteka Yžnė (Akmenos intakas), o pietvakariuose – įteka Šventupis. Pavadinimas *Dyvytis* – senas, paliudytas jau 1563 m. dokumente („*a przy siole Antwerszmenu pie iest Jeziorko nazwane Diwicze*“)<sup>88</sup>. Kaip argumentuotai parodė iš apylinkių kilęs kalbininkas V. Grinaveckis, *Dyvytis* sudarytas iš žodžio *dievas* su priesaga *-ytis*. Norminti reikėtų *Diėvytis*<sup>89</sup>. XIX–XX a. istorinė tradicija (taip pat liaudies etimologija šiandien) *Dyvytį* kil-

<sup>87</sup> LŽV: Rupšiai, Kaltinėnų vls. Anketą užpildė S. Prialgauskienė, 1935 m. rugsėjo mėn. Pateikė Stepas Radavičius, per 80 m., gyv. Rupšiuose. Plg.: „*Sakė, ka klebons su Švinčiausiu nuskenda*“ (pateikė Elena Petrošienė, 74 m., gyv. Baravykuose. Užrašė V. Jocys ir V. Vaitkevičius, 2003 m.). „*Saka yr kada tai senuovėj klebonas [nuskendęs]. Važiavo kalėdot, rogėm važiava (gal iš Kaltinėnų) ir nuskenda*“ (pateikė Bronė Viliušienė, 61 m., Stoniuose. Užrašė V. Jocys ir V. Vaitkevičius, 2003 m.). „*Man baba pasakoje, ana nežinoje, bet girdiejusi buva, kad pašventint žmuogaus važiavo kunigs, ar ko, ir nuskenda. Dėl to pavadinta, skaita, Šventpelkis*“ (pateikė Angelė Geštautienė, 46 m., gimusi Baubliuose, dabar gyvenanti Plunksniuose. Užrašė V. Jocys ir V. Vaitkevičius, 2003 m.).

<sup>88</sup> Jokūbo Laskovskio dokumento, rašyto Gulbėse, 1776 m. nuorašas (LVIASA 14565, l. 451–455; už nuorašą dėkojame V. Jociui).

<sup>89</sup> Grinaveckis V. Dėl kai kurių vietovardžių kilmės, *Lietuvių kalbotyros klausimai*, 1960, t. 3, p. 321–322; Grinaveckis V. *Laukuva...*, p. 53. Plg.: Vanagas A. *Lietuvių hidronimų etimologinis žodynas*, Vilnius, 1981, p. 86. Įdomios paralelės prūsiose: Vėluvos apylinkėse kaimas *Padevyčiai* (*Podewyten*, 1404; vok. *Podewitten*, rus. *Malinovka*), taip pat *Dewitte* (1331 m., miškas Semboje), *Dewythen* (1366 m., Galindijoje) (Grinaveckis V. *Dėl kai kurių vietovardžių kilmės...*, p. 321–322; Pėteraitis V. *Mažosios Lietuvos ir Tvankstos vietovardžiai*, Vilnius, 1997, p. 277).





21 pav. Šiauduvos  
Šventupio versmių  
vieta iš šiaurės  
pusės. 2003 m.  
V. Vaitkevičiaus  
nuotr.

dina iš žodžių *Dievo vieta*<sup>90</sup> arba plaukiančiu debesiu-ežeru „*pasidvyvjusio paukštelio*“<sup>91</sup>.

Dievyčio šventumas padavimuose aiškinamas įvairiai (plg. „*Dievas jį pašventęs*“)<sup>92</sup>. Daug ir įvairiai buvo pasakojama apie Dievyčio ežere paskandintas dievų statulas ar turtus (plg.: įvedus krikščionybę, į ežerą buvusi nuversta akmeninė Perkūno statula)<sup>93</sup>. Šie padavimai trumpai paminėti XIX a. pabaigos lietuviškoje spaudoje<sup>94</sup>, savo ruožtu vėliau tapo pagrindu Maironio poetiniam kūriniui „*Dyvitis*“<sup>95</sup>. Apskritai, L. Kšivickio žodžiais tariant, apie ežerą ir kalną buvo pasakojama daug stebuklų (*множество чудес*)<sup>96</sup>. Prie to dar galima pridurti ir nepatvirtintus pasakojimus, jog skersai ežerą jo dugnu einas akmenimis grįstas kelias (nepainioti su kūrgrinda Payžnio link. – V. V.)<sup>97</sup>.

Iš pietvakarių pusės į Dievyčio ežerą įteka Šventupis<sup>98</sup> (1:37 pav.). Jo vanduo ilgai buvo nepaprastai vertinamas: „*Šventupį pramanė žmonės šventa upimi dėl to, kad jis bėga priešinga linkme kitų upių bėgimui [į rytus. – V. V.]. Prieš [Pirmąjį pasaulinį. – V. V.] karą žmonės ateidavę į jį parsinešti vandens ligoniams, nuo kurio jie pasveikdavę. Tą vandenį laikydavę kaip didžiausią brangenybę <...>*“<sup>99</sup>. Tai, apie ką kalbama šiame pasakojime, pirmiausia

<sup>90</sup> Plg. Būga K. *Ištraukos...*, I. 136a; Крживицкий Л. *Жмудские пилкальнисы...*, с. 90.

<sup>91</sup> Būga K. *Min. veik.*, I. 98a; LTR 2273/19.

<sup>92</sup> LTR 2273/92. Plg.: „Pats ežeras, kaip ir jo vanduo, laikomi pagarboje“ (Grinaveckis V. *Laukuva...*, p. 54).

<sup>93</sup> Juzumas V. *Žemaičių vyskupija*, p. 53; plg.: „<...> powiadają, że na lodzie widzieli w jeziorku tegoż imienia bałwana zatopionego“ (Būga K. *Ištraukos...* I. 136a); taip pat: Крживицкий Л. *Жмудские пилкальнисы...*, с. 90; LTR 2273/18; Statkevičius V. *Archeologijos paminklai...*, p. 281.

<sup>94</sup> Žr. Vaitkevičius V. *Senosios Lietuvos šventvietės...*, p. 416.

<sup>95</sup> „Nuo Alkų ir Piliakalnio, – susimąstęs pasakiau: – Vežk mane pro Aukštagirį ir pas Dyvitį veikiau“. „Ar ne aukso užžavėto sveikas ten ieškot manai? Daugel čia dabar ponybės kažko lankosi dažnai. Bet ne kalne, karalaitės nugramzdintame dvare, – Auksas čia kaip ir Girgždutej užžavėta ežere [...]. Turi Dyvitis daug turtų, daug užburtų paslapčių: Daugel pasakų senovės!.. ir šio meto atminčių!..“ (Maironis. *Raštai*, Vilnius, 1987, t. 1, p. 207–209). Galimas dalykas, Maironis šiose apylinkėse lankėsi, nes labai toli buvusiame Dungeių dvare mėgdavo lankytis (Kudaba Č. *Kalvotoji Žemaitija*, Vilnius, 1972, p. 126).

<sup>96</sup> Крживицкий Л. *Жмудские пилкальнисы...*, с. 90; Krzywicki L. *Żmudzki starożytna. Dawni Żmudzini i ich warownie*, Warszawa, 1906, p. 19.

<sup>97</sup> V. Statkevičiaus duomenys; taip pat pateikė Kazys Kundrotas, 60 m., gimęs Šiauduvoje, dabar gyvenantis Klaipėdoje. Užrašė V. Vaitkevičius, 1995 m.

<sup>98</sup> „Jest rzeczką pod górą Szwentupis <...>“ (Būga K. *Ištraukos...*, I. 136a).

<sup>99</sup> Pateikė Tadas Tallat-Kelpša, 45 m., Padievytyje. Užrašė J. Tallat-Kelpša, 1939 m., LTR 2273/20. Cituojama pagal: *Ežeras ant milžino delno. Lietuvių liaudies padavimai*, Vilnius, 1995, p. 172.



22 pav. Dievyčio ežeras ir kalnas (tolumoje) iš šiaurės vakarų pusės. 1936 m. V. Ramanausko nuotr. (KPC DC ng. 2289)

susiję su Šventupio versmėmis kelio Laukuva–Šilalė vakarinėje pusėje, į pietus nuo Šiauduvos autobusų stotelės (21 pav.). Pasakojama, jog čia buvusi „*apierų vieta*“, čia vaidilutės kūrenusios šventąją ugnį<sup>100</sup>. Šventupio versmės tryško gana dideliame plote (ten pat gulėjo trys akmenys), vanduo tekėjo rytų kryptimi. Dabar ši vietovė numeliuruota. Šventupio kanalo ilgis į rytus nuo kelio Laukuva–Šilalė siekia vos kelis šimtus metrų. Toliau Šventupis (Šiauduvos gyvenvietės ribose) keturiose vietose yra užtventkas<sup>101</sup>.

Dievyčio ežero vakarinėje pakrantėje, ties senojo kelio Laukuva–Šilalė vingiu, yra Velniarage arba Velniaragiū (1:38 pav.) vadinamas nedidelis aukštumos kyšulys (senkelis, kildamas pietvakarių kryptimi arba leisdamasis į šiaurės rytus, kerta jį skersai). Velniaragės vietovardis gerai žinomas, tačiau jo kilmės aiškinimų neužfiksuota. Anot Tallat-Kelpšų giminės atstovų, Velniaragės tęsinys – apie 10–12 m vidutinio statumo šlaitu iškylanti ir šiaurės–pietų kryptimi nusidriekianti aukštuma – vadinamas Aukų kalnu (1:39 pav.). Ant Aukų kalno senovėje buvusios deginamos aukos<sup>102</sup>.

Aukščiau už kitus šioje apylinkėje prie Dievyčio ežero iškyla Dievyčio (*Dyvyčio*) kalnas (187,3 m) (1:40 pav.; 22 pav.). Kalnas tradiciškai laikomas piliakalniu<sup>103</sup>, tačiau veikiausiai turėjo ne gynybinę, o religinę paskirtį<sup>104</sup>. Tą tvirtino jau L. Kšivickis, išžvalgęs ir todėl galėjęs palyginti daugelį Vidurio Žemaitijos piliakalnių ir alkakalnių<sup>105</sup>. Lieka tik pridurti, kad iš tikrųjų savo dydžiu ir aukščiu Dievyčio kalnas, nenusileisdamas garsiesiems Žemaitijos piliakalniams (dalį jų netgi pranokdamas), neišlaikė piliakalniams būdingų fortifikacijų komplekso. Tačiau, žinoma, tai nereiškia, kad jis jų niekada ir negalėjo turėti. XX a. pirmojoje pusėje čia taip pat buvo pamėgta gegužinių ir pasilinksminimų vieta. Teigiama, kad ant Dievyčio bajorija rinkosi į savo seimelius, turėjo tam reikalingi skirtus suolus iš velėnų<sup>106</sup>. Paskutinį

<sup>100</sup> Pateikė Kazys Kundrotas, 60 m., gimęs Šiauduvoje, dabar gyvenantis Klaipėdoje. Užrašė V. Vaitkevičius, 1995 m.

<sup>101</sup> Tad nenuostabu, kad baigiamas pamiršti ir šio upelio pavadinimas.

<sup>102</sup> Pateikė Tadas Tallat-Kelpša, 45 m., Padievytyje. Užrašė J. Tallat-Kelpša, 1939 m., *LTR* 2273/ 20, 21.

<sup>103</sup> Plg.: *Lietuvos archeologijos atlasas. Piliakalniai*, Vilnius, 1975, t. 2, p. 120.

<sup>104</sup> Plg.: „<...> góra święta Diwitis“ (Būga K. *Keli tautotyros mažmožiai...*, p. 109), „w lesie na miejscu Diewa-wieta <...>“ (Būga K. *Ištraukos...*, l. 136a). „Góra zwana Dewajte. Według podań miejscowych, sprawowano na niej za czasów pogańskich ofiary bogom i stąd dano jej nazwę Dewajts kalnas, to jest boska góra“ (Buszynski I. *Opisanie...*, p. 119).

<sup>105</sup> Plg.: „Передъ нами мѣсто, прежде бывшее священнымъ; гора божеская, святое озеро, святая рѣка <...>“ (Крживицкий Л. *Жмудские пилкальнисы...*, с. 91).

<sup>106</sup> Gražiūnas P. *Laukuvos istoriniai paminklai...*, p. 6. Galbūt tai V. Statkevičiaus 1975 m. Dievyčio kalno pakraščiais pastebėtas 0,6 m aukščio pylimas? (žr. Statkevičius V. *Kraštotyrimo užrašai*, p. 82).

kartą Dievyčio kalnas viršuje, atrodo, dar buvo tvarkomas pokario metais, įrengta ten nedidelė estrada.

Dievyčio kalno, kuris paskutinius 150 metų tikrai skendėjo miške, išvaizdą tiksliai apibūdinti nėra taip paprasta. L. Kšivickiui pačioje XX a. pradžioje kalnas atrodė milžiniškas, gana taisyklingos formos keturkampis, kuris esąs tarytum dviejų aukštų – pusiaukelėje iš šiaurinės (nuo ežero) pusės, kylant į viršų, atrodė esanti suformuota plati terasa, į kurią iš rytų ir vakarų įsirižę grioviai, palikę tik gana siaurą lygų perėjimą (*сухоū непешейник*)<sup>107</sup>. Galima pridurti, jog pagal topografinius žemėlapius, Dievyčio kalnas labiau primena ištęstą trikampį, kurio status šlaitai pakyla net 25–30 m. Kelias į kalną eina iš pietų pusės įkypai šlaito.

1854 m. spalio 11 d. kun. A. Kašarauskas Dievyčio kalno viršuje pastebėjo kažkokią simetriškos formos įdubą ir prakasęs jos dugną suprato, kad tai tikras ugniakuras (*istotnie zgliszcze*) – pelenu, susimaišiusių su anglimis ir smėliu, sluoksnis jame siekė pusę sieksnio (=1,05 m), giliau slūgsojo vien anglys (*węgliszcze czarnejsza*)<sup>108</sup>. Kitų duomenų apie archeologinius objektus arba radinius šioje vietoje nėra.

Prie L. Kšivickio užrašytų pasakojimų apie tai, jog Dievyčio kalne yra druskos, o iš vienos Dievyčio kalno vietos rūksta dūmai ir tai laikoma lietu pranašaujančiu ženklui<sup>109</sup>, su reikiamu kritiškumu galima pridurti kun. A. Kašarausko užrašytus pasakojimus, jog ant Dievyčio kalno pagonyt lietuviai vienam iš dievų deginę aukas ir ten pat buvęs sūrus šaltinis, kur religiniais sumetimais buvę laikomi – penimi žalčiai<sup>110</sup>. Miške į šiaurę–šiaurės rytus nuo Dievyčio kalno augo eglė, kurią, matyt, dėl savo amžiaus ir dydžio (40 m aukščio, 3 m storio)<sup>111</sup> žmonės vadino Egle karaliene. Apie ją žinoma įvairių pasakojimų<sup>112</sup>, tačiau prieškariniu paplitęs jos vardas – Eglė žalčių karalienė – ir atitinkama saktė gali būti susiję su Maironio balade „Dyvitis“<sup>113</sup>. (Žinoma, reikia įvertinti ir tai, jog poetas ši kūrinį, be abejo, rašė girdėtų padavimų motyvais.)

Sakoma, jog būtent nuo Dievyčio kalno per Ežerviečio pelkę ir Yžnės upę Payžnio link einanti kūrgrinda (Av 1353). 2,7 km į pietryčius nuo Dievyčio kalno

<sup>107</sup> Крживицкий Л. Жмудские пилкальнисы..., с. 91.

<sup>108</sup> Būga K. *Ištraukos...*, l. 136a–b; taip pat: „Kasant Dievyčio kalną buvo rastos liekanos anglių“ (Tarasenko P. *Kelionė po Žemaitiją...*, p. 2).

<sup>109</sup> „W samej górze, uchodzącej za świętą, ma się sól znajdować, odkrył ją żołnierz i stale przynosił gospodyni swojej po garści. Gdy go „zapotrzebowali“ (odwołali), przyniósł cały worek i obiecał pokazać, gdzie się znajduje, gdy wróci, ale nie wrócił nigdy“ (Krzywicki L. *Żmudź starożytna...*, p. 19). „Изъ одного мѣста на горѣ „выходить дымъ“; благодаря этому обстоятельству, она служитъ окрестнымъ жителямъ естественнымъ барометромъ. „Дымится, испуская клубами дымъ, какъ будто бы кто-нибудь разводилъ огонь. Если дымится, то будетъ дождь; чѣмъ сильнѣе клубится, тѣмъ сильнѣе будетъ дождь“ (Крживицкий Л. *Жмудские пилкальнисы...*, с. 90). Taip pat: „Prieš lietu ten visuomet kildavo rūkas. Kada reikėdavo šieną, vasarąjį vežt, kada jau kyla rūkas, ir į 2–3 dienas bus lietaus. Ir tikrai, lyg ugnį kas kūrentų, taip kyla [dūmai]“. Pateikė Kazys Kundrotas, 60 m., gimęs Šiauduvoje, dabar gyvenantis Klaipėdoje. Užrašė V. Vaitkevičius 1995 m.

<sup>110</sup> „Na górze Diwitis, gdzie pogańscy Litwini jakieś Bogu ofiary palili <...>. Była tam krynica (jak wieść niesie) gdzie wężów hodowano w celu religijnem. Dotąd wspominają o jakiejś krynicy słonej. [...] W lesie na miejscu Diewa-wieta swoim Bogom ogień Znicz palili. Diwitis góra tem osobliwa, iż pokryta z wierzchu piaskiem szaro-popielatym, i zarosła jodłami, których tu w całej okolicy nie widać“ (Būga K. *Ištraukos...*, l. 136a).

<sup>111</sup> LŽV: Šiauduva, Laukuvos vls. Anketą užpildė A. Pipiraitė 193[?] m.

<sup>112</sup> Plg. LTR 2273/23; Statkevičius V. *Archeologijos paminklai...*, p. 281.

<sup>113</sup> „Rods, iš Dyvičio eglyno matos eglė štai toli! Ta senutė būk tai šnekant!.. tik suprast jos negali <...>. Skamba jaunas dainų aidas! klausos jo aplink miškai: Eglei motinai sapnuojas didžio Vytauto laikai“ (Maironis. *Raštai*, 1987, t. 1., p. 207–208).

yra Payžnio, o 2 km į pietus – Dargalių priešistorinis kapinynas. L. Kšivickis apylinkėse mini dar dvi su senąja religija sietinas vietoves, kurių vieną įvardija kaip Kriviškes (*Krywiszki*)<sup>114</sup>.

**Tautvilai.** Kaime minimas akmuo su pėda<sup>115</sup> (1:41 pav.), tačiau tikslesnių duomenų apie jį nėra.

**Treigių** piliakalnis (1:42 pav.) siejamas su senąja religija. Pasakojama, kad kalnas esąs žemaičių maldų vieta. Kiekvienas, ateidamas čia melstis, privalėjo su savimi atsinešti žemių ir išpilti jas ant kalno. Esą gyvavęs tikėjimas, kad juo aukštesnis šventasis kalnas, tuo lengviau malda pasieksianti Dievą<sup>116</sup>. Be to, piliakalnio papėdėje, Virkulės upelyje ar prie jo, minimas akmuo su pėda<sup>117</sup>, tačiau tikslesnių duomenų apie tai nėra.

**Trumpainių** Bobos kalnas (1:43 pav.) nurodomas prie senojo kelio Požerė–Varniai<sup>118</sup>, dar nežvalgytas.

**Vabalų** akmuo su „vaiko pėda“ (1:44 pav.) nurodomas vieno iš upelių vagoje ten, kur žmonės žengią per upelį. Tiesa, kitų manymu, „tikrasis“ Vabalų akmuo su pėda gulėjo kitoje vietoje, bet buvo suskaldytas tiesiant Žemaičių plantą<sup>119</sup>.

Vabalų adresu minimas ir Gaidkalnis (1:45 pav.)<sup>120</sup>, tačiau tikslesnių duomenų apie jį nėra.

**Vaikų Lauke** taip pat nurodomas Bobkalnis (1:46 pav.)<sup>121</sup>; jo vieta nežinoma.

Laukuvos apylinkėse 1703 m. dar minima Laumės dauba bei Paperkūniškis, kuriuos neteisėtai užvaldęs Laukuvos klebonas Rapolas Olechnovičius<sup>122</sup>. Jų vieta nenustatyta.

Apibendrinant visa tai, kas pasakyta apie Laukuvos šventvietes, matyti, kad tarp jų dominuoja kalnai ir akmenys, o pelkės, pievos ir vandenys sudaro palyginti mažą paminklų dalį. Šventviečių paplitimas iš esmės susijęs su apibrėžtu II tūkst. pirmosios pusės teritorinių junginių plotais. Iš pirmo žvilgsnio abejotini lieka atvejai, kai šventvietės, atrodo, fiksuojamos junginių pakraščiuose<sup>123</sup>. Vis dėlto, atlikti tyrimai Vakarų Lietuvos duomenų pagrindu jau parodė, kad senosios šventvietės veikė tiek teritorinių junginių viduje, centrinėse dalyse<sup>124</sup>, tiek jų pakraščiuose ar ruožuose, esančiuose tarp kelių junginių<sup>125</sup>. Tam tikrais atvejais pastaroji padėtis net didino šventviečių reikšmę, nes jas tuo metu,

<sup>114</sup> Krzywicki L. *Žmudž starożytna...* p. 20. Sprendžiant iš minties sekos (kalbama apie Payžnio link vedančią kūrgrindą), minimų vietų reikėtų ieškoti į pietryčius nuo Dievyčio.

<sup>115</sup> Statkevičius V. *Dėmesio verti akmenys...*, p. 22.

<sup>116</sup> Покровский Ф. В. *Археологическая карта Ковенской губернии, Вильна, 1899, с. 144.*

<sup>117</sup> Statkevičius V. *Dėmesio verti akmenys...*, p. 23.

<sup>118</sup> „Bobas kašn’s trzeci pagórek po prawej ręce drogi z Pojezior do Worń, licząc od karczmy pojeziorskiej“ (Būga K. *Keli tautotyros mažmožiai...*, p. 112); Krzywicki L. *Žmudž starożytna...*, p. 65; VK (1982).

<sup>119</sup> Statkevičius V. *Dėmesio verti akmenys...*, p. 21–22.

<sup>120</sup> Baublienė A., Statkevičius V. Šilalės raj., Šilalės apyl. vietovardžiai, Šilalė, 1994, p. 20, LKD.

<sup>121</sup> VK (1968).

<sup>122</sup> „[1.] Grunta nienalezycie zabrawszy, nazwane Lendymas[,] Lawmes daubas włada dotąd <...> 2. Na urocyszczach nazwanych Spawdakalnas[,] Paperkuniszkach, zapierałsię Imsc iakoby szkody <...>“ MAB F207–937, l. 1.

<sup>123</sup> Tam įtakos taip pat gali turėti teritorijos ištirtumo laipsnis.

<sup>124</sup> Plg. šioje vietoje raiškų Karūžiškės Alkos kalno atveji.

<sup>125</sup> Plg. Žulkus V. Tarpgentinės dykros ir mirusiųjų pasaulis baltų pasaulėžiūroje, *Vakarų baltų archeologija ir istorija*, Klaipėda, 1989, p. 107–114; Žulkus V. Mirusiųjų pasaulis baltų pasaulėžiūroje (archeologijos duomenimis), *Žemaičių praeitis*, Vilnius, 1993, t. 2, p. 23–35; Vaitkevičius V. *Senosios Lietuvos šventvietės...*, p. 11–14. Plg. pavyzdžius iš kaimyninių kraštų: Callendorff K. Place-name types denoting centres, *Early Medieval Studies*, Stockholm, 1971, t. 3, p. 4–9; Urtāns J. Aglonas Ciriša ezera Upursala, *Kultūras krustpunktu meklėjumi*, Rīga, 1998, p. 172–173.

galimas dalykas, naudojo jau ne vieno, bet kelių, tarpusavyje besiribojančių junginių gyventojai.

Taigi galima manyti, kad kaip tik tokioje padėtyje buvo Dievyčio (*Dyvyčio*) šventvietė: ežeras, kalnai, upė. Čia kol kas neužfiksuota priešistorinės gyvenamosios ar laidojimo vietos, o ryškiau išsiskiriantys teritoriniai junginiai telkiasi nedideliu atstumu aplink. Svarbu paminėti ir tai, jog trijų kaimyninių XVI a. valsčių (Pajūrio, Šiauduvos ir Karšuvos) ribos, A. Salio duomenimis, kirtosi apytikriai šiaurės rytinėje Dievyčio ežero apylinkėje<sup>126</sup>.

Dievyčio, tarmiškai *Dyvyčio* (atrodo, tai aukščiausia maloninė forma nuo *Dievas*, plg. *Puondyvyti!*)<sup>127</sup>, pavadinimas visų pirma reiškia ežerą. Į jį sutelktas ir pagrindinis padavimų dėmesys (kaip minėta, čia esą nuskandintos senųjų *dievų* ar *dievaičių* statulos). Dievyčiu vadinamas dabar Lietuvoje tyvuliuojantis ežeras tuo yra unikalus, tačiau jis ne vienintelis baltų ir kaimyniniuose kraštuose<sup>128</sup>. Sunku įminti, kuo remiasi šių šventviečių mitinė reikšmė. Galima vien atkreipti dėmesį, kad Šiauduvos Dievytis yra palyginti aukštai, iš jo išteka nemaža Yžnės upė ir tai ne vienintelė šventvietė ten, kur išteka didesnės Žemaitijos upės. Tarkim, mitinės reikšmės turėjo Venių (išteka Venta), Biržulio (išteka Virvytė) ežerai. Prie ežerų, iš kurių išteka didesnės upės, dažnai žinomi šventi kalnai, pvz., Paežeryje, Šilalės r. (išteka Tenenys), Reizgiuose, Šiaulių r. (ištekėdavusi Dubysa), Vydeikiuose, Plungės r. (išteka Mišė). Šiauduvos Dievyčio ir Yžnės atvejais išskirtinis tuo, jog Yžnė iš Dievyčio išteka pietryčių kryptimi, t. y. į priešingą pusę negu turėtų tekėti upės pagal senąją baltų pasaulėžiūrą<sup>129</sup>. Ta pačia priežastimi, kaip jau minėta anksčiau, buvo motyvuojamos ir Šiauduvos Šventupio vandens nepaprastos savybės („*Šventupį pramanė žmonės šventa upimi dėl to, kad jis bėga priešinga linkme kitų upių bėgimui...*“). Veikiausiai Dievyčio ežeras turi ir kokių nors dar nenustatytų arba neižvelgtų gamtinių ypatumų, tikėtina, kad apie jį buvo pasakojama daugiau ir įvairesnių mitinių pasakojimų<sup>130</sup>.

Apie buvusią šios vietos religinę paskirtį aiškiai byloja Dievyčio pietinėje pakrantėje esantys Dievyčio ir Aukų kalnai. Prie jų gerai dera ir Velniaragė – tik kelis kartus Žemaitijoje užfiksuotas vietovardis. Tiesa, *Aukų kalno* pavadinimas, atrodo, nepaplitęs žmonėse, tačiau jis buvo vartojamas vietos bajorų Tallat-Kelpšų šeimoje. Kad ir kaip ten būtų, pasakojamoji tradicija apie senojo kulto vietas ant Dievyčio ir Aukų kalnų abipus Šventupio žiočių didesnių abejonių nekalia. Vienomis ar kitomis formomis šie

<sup>126</sup> Žr. Salys A. *Die žemaitischen...*, p. 52.

<sup>127</sup> Grinaveckis V. *Laukuva...*, p. 53.

<sup>128</sup> Plg. Dieva ezers, Dievņezers Latvijoje (Straubergs K. Latviešu kultavietu vārdi, *In honorem Endzelini*, Chicago, 1960, p. 146; Endzelin J. Die lettländischen Gewässernamen, *Zeitschrift für slavische Philologie*, 1934, Bd. 11, p. 120), Дзявіцы, Дзявічае Baltarusijoje (Зайкоускі Э. М., Дучыц Л. У. *Жыццатворныя крыніцы Беларусі*, Мінск, 2001, с. 105), Gupsior skandinavų kraštuose (Brink S. *Mythologizing Landscape. Place and Space of Cult and Myth*, *Festschrift für Anders Hultgård*, Berlin-New York, 2001, p. 99).

<sup>129</sup> Plačiau apie šią mitologemą žr. Vaitkevičius V. *Veliunos apylinkių šventvietės*, Vilnius, 2001, p. 60–62; Vaitkevičius V. Senosios šventvietės prie Dubysos (kontekstų beišskant), *Liaudies kultūra*, 2001, nr. 2, p. 21.

<sup>130</sup> Plg. apie Latvijoje esantį vieną Dievo ežerų pasakojama, kad jį į žmonių šienaujamas pievas „atvedė“ senelis Dievas ant balto žirgo (*Latviešu tautas teikas: Izcelšanāns teikas. Izlase*, Rīga, 1991, p. 237–239; analogiško padavimo nuotrūpa užfiksuota apie Lūkstą – Būga K. *Keli tautotyros mažmožiai...*, p. 108). Apie Dievytį žinoma nuotrūpa, esą jame paskandinta auksinė žirgo galva (?) (V. Jocio duomenys). Vyraujantis motyvas – apie tai, jog Dievytį prie Šiauduvos atvedė paukščiukas (variantuose – varnos). Tai, be abejonės, taip pat turi mitinės reikšmės, ypač lyginant su tuo, jog artimiausią Dievyčio kaimyną Paršežerį (už 5 km į šiaurę) atvedė visai kitos kultūrinės ir mitologinės prigimties būtybė – paršas.

motyvai dažnai fiksuojami ir apie Alkos kalnus – būdingiausias gentinio laikotarpio šventvietes Vakarų Lietuvoje, kuršių ir žemaičių žemėse<sup>131</sup>. Dievyčio kalnas nėra priskiriamas prie didžiųjų Vidurio Žemaitijos kalnų: piliakalnių ir šventviečių. Vis dėlto, aukščiau, skaičiuojamu nuo papėdės (virš jūros lygio – 187,3 m), jis mažai kuo jiems nusileidžia, o savo dydžiu Dievytis daugelį jų net pralenkia (plg. su Šatrija, Medvėgaliu, Girgždūte ar Aukštagirės kalnu). Be to, Dievytis taip pat pasižymi tomis mitinėmis savybėmis, kurios priskiriamos didžiosioms Vidurio Žemaitijos (Šatrija, Medvėgalis, Girgždūtė) ir kitose Žemaitijos vietose esančioms panašaus aukščio kalvoms (Kražių Medžiokalnė, Mikytų Alkos kalnas, Rudaičių Dyklis). Būtent Dievytyje, kaip ir jose, tikima esant druskos, o kalnas prieš lietuvių stipriai garuojančią ir tai esančią „tikras vietos gyventojų barometras“<sup>132</sup>.

Be specialiųjų tyrimų sunku apibūdinti tai, ką mitinėje sąmonėje reiškė šie, veikiausiai realų gamtinių-meteorologinių pagrindą turintys reiškiniai. Šiame kontekste pirmiausia į galvą ateina miglos kaip kiškių pečiaus, laumių pirties dūmų vaizdinys. Tačiau kalbama ne vien apie šiuos mitinius pečius ir pirtis – pečių taip pat turįs Dievas asmeniškai<sup>133</sup> arba drauge su dangaus dievų šeima<sup>134</sup>. Mitiniame kontekste druska glaudžiai susijusi su dievu Perkūnu<sup>135</sup>.

Taigi Dievyčio rajoną galima laikyti didesnės socialinės ir religinės reikšmės šventvieta (ar jų kompleksu). Tai, jog Dievytis patenka tarp kelių kaimyninių junginių, tą netiesiogiai patvirtina. Duomenys, jog Dievyčio pietryčių apylinkėje yra Kriviškėmis (*Krywizski*) vadinama vieta (*uroczyisko*)<sup>136</sup> (taip pat ir „vietinę Romovę“ primenantis vietovardis)<sup>137</sup>, verčia manyti, kad prie Šiauduvos ir Dievyčio būta sueigų – *krivės* ar *krivulės*<sup>138</sup> – vietos. Kalbant apie seną administracinę centrą, tai visiškai tikėtina. Taip pat jau minėta, kad nepatvirtintais duomenimis, Žečpospolitos bajorai į seimelius rinkosi ant Dievyčio kalno. Vėliausia sueigų iš aplinkinių vietovių forma tapo gegužinės ir šventės. Dar pridurtina, jog tokia šventviečių tradicijų raida (susrinkimai jose po krikščioniškų religinių švenčių oficialiosios dalies, ten rengiami pasilinksminimai ar dideli prekymečiai<sup>139</sup>) yra būdinga nemažam Baltijos jūros regionui<sup>140</sup>.

Dar vienas *Krivės* vietovardis, tik ši kartą žmonėse išlikęs iki šių dienų, yra užfiksuotas Palokystyje. Šis *Krivės*

<sup>131</sup> Plačiau žr.: Vaitkevičius V. Alkas: lietuviškas paminklų kontekstas, *Lietuvos archeologija*, Vilnius, 1998, t. 15, p. 339.

<sup>132</sup> Plg. pasakojimus apie Medvėgalį: „Na Medvėgalis Szwedzi byli yr unt pat wyduria kalna ira skile isz kurios dienoj pujkioj szyltoj sauletoj dumaj rukst <...>“, „Na Medvėgalis <...> przed niepogoda juds dums kajp mygla kiłst, panowie dla wejswa na spacer robili na boku góry zchody, znajdowali warstewkami węgli“ (Būga K. *Ištraukos...*, p. 125b).

<sup>133</sup> Plg. „Kaip pas Dievą už krosnies (ant kampo, už pečiaus, užpečkyje)“ reiškia ramiai, labai gerai gyventi (Vosylytė K. B. *Lietuvių kalbos palyginimų žodynas*, Vilnius, 1985, p. 61).

<sup>134</sup> Plačiau šia produktyvia baltų mitologijos tema žr. Biezais H. *Die Götterfamilie der alten Letten*, Uppsala, 1972, p. 537–548.

<sup>135</sup> Plačiau žr.: Vaitkevičienė D. *Ugnies metaforos. Lietuvių ir latvių mitologijos studija*, Vilnius, 2001, p. 77–81.

<sup>136</sup> Krzywicki L. *Żmudz starożytna...*, p. 20 (remdamasis Laukuvos kun. A. Juzefovičiumi). Išeitų, kad dabar vartojama Pakievė į Payžnio pusę nuo Šiauduvos, yra kilusi iš Pakrivės ar Pakrivės, ten pat būta ir Krivės ar, anot L. Kšivickio, Kriviškių? (plg. Palokysties Krivės kalną).

<sup>137</sup> Juo tegali būti Pykaičiai. Jų ta pati šaknis kaip prūsų dievo Pikuolio, kuris, anot XVI a. S. Grunau Kronikos, buvęs vienas iš trijų Romovėje garbintų dievų.

<sup>138</sup> Žr. *Lietuvių kalbos žodynas*, Vilnius, 1965, t. 6, p. 658–662.

<sup>139</sup> Plg. taip pat Jonines ant Šatrijos ir ypač – Sekmines ant Girgždūtės.

<sup>140</sup> Plg. Leciejewicz L. Zur politischen Funktion der heidnischen Kultstätten bei den Westslawen, *Studien zur Archäologie des Ostseeraumes Neumünster*, 1998, p. 318.

(tarmiškai – *Krevės, Krėvės*<sup>141</sup>) kalnas taip pat, atrodo, atsiduria istorinės Laukuvos pakraštyje ar net neapgyventame ruože tarp Laukuvos ir Šiauduvos. Tačiau Palokysčio nepavadinsi užkampiu, veikiau priešingai – tinkama vieta sueigoms-krivėms (čia teka Lokysta, pro šalį eina senasis Kvėdarnos kelias)<sup>142</sup>. Plačiau nenagrinėdami *krivių* problematikos, pažymėsime, jog XIII–XV a. pradžioje paliudyta Žemaitijos politinė sistema (taip pat ir gyventojų socialinė sankloda) kaip tik buvo palankiausia terpė gyvuoti tokioms prosenovinėms valdymo ir teisės formoms kaip laisvų vyrų sueigos. „*Pareiškiamo, kad prieš 10, 20, 30, 40, 50, 100 metų <...> Žemaičių žemėje nebuvo jokio valdovo ir viešpats, bet buvo viena bendruomenė, gyvenanti pagal tam tikrus įstatymus, valdyseną ir tautų teisę <...>*” – 1413 m. Kaltinėnų, Karšuvos, Kražių, Viduklės, Ariogalos ir Raseinių bajorai protestuodami pareiškė imperatoriaus atstovui B. Makrai<sup>143</sup>. (Beje, *krivūlė* Kikoniuose prie Laukuvos paliudyta dar XX a. pirmojoje pusėje<sup>144</sup>).

Su tarpusavio susižinojimu galbūt sietini ir Gaidžio kalnai. Kadangi jų paskirtis netyrinėta ir ji taip pat gali būti apeiginė, šios vietos įtrauktos į menamų Laukuvos šventviečių sąrašą. Beje, istorinis Medininkų kraštas yra vienas iš dviejų pagrindinių taip pavadintų Žemaitijos vietų paplitimo arealų (2 pav.)<sup>145</sup>. Laumenų Gaidžių Pilė minima jau XVI a., dabar nelokaluota<sup>146</sup>. Tenka pripažinti, kad susižinojimui per didelį atstumą šie kalnai ne visada būtų tinkami, tačiau *gaidžio* ir *gaidelio* reikšmės „*ugnis, gaisras; žinia, naujiena, skundas, paskalos*“<sup>147</sup> tokios galimybės nepaneigia. Beje, Beržės Gaidžio kalną kun. A. Kašarauskas mini vienoje istoriniuose (?) kalnų grandinėje: „*Okolo Lentyni-Niekaczia prasided Palipkalnie, grzbiet kolejny gór 1. Giržduta, 2. Kumkalnis, 3. Łaumnasztis, 4. Paliępkalnis, 5. Gaidžia kalns, 6. Medwajgalis, 7. Aukgsztgiri. Nad rzeką stoją i na przeciw Czadryszek i Polipkalnia. Na S tej na przeziw z lewej strony widno Gaidžio kalns we srōdku Kones Medwajgalis <...>*“<sup>148</sup>.

Kai kurie kiti Šilalės krašto vietovardžiai, sudaryti su žodžiu *gaidys* (pvz., sunykusio Užgalių kaimo Gaidžio dauba, Gaidėnų kaimas su Alkos kalnu, Gaidupis, tekantis pro Prapymo šventvietę), mitiniai *gaidžio* bruožai (plg. „*Kai iš vakaro (prieš 12 val.) gieda gaidys, tai apylinkėj klajoja, nerasdamas kelio žmogus, arba kur nors netoli miršta*“<sup>149</sup>), tokios *gaidėjo* ir *gaidininko* reikšmės kaip „*giedotojas; giesmininkas*“<sup>150</sup> taip pat neleidžia visiškai atmesti apeiginės šių vietų paskirties. Beje, artimas mitinis ryšys tarp *gaidžio* (*gaidgystės*) ir *saulės* (plg. „*Gaidžių giedojimas [paryčiais. – V. V.] pažadina angelus, ir jie ima ritenti saulę <...>*“)<sup>151</sup> leidžia spėti, ar ne Laukuvos–Varnių Gaidžio kalnai užpildo tą savitą Saulėkalnių paplitimo spragą, kuri yra atsiradusi tarp Šilalės ir Janapolės?<sup>152</sup>

Su Saulės vaidmeniu senojoje religijoje sietini minėtieji jos vardu vadinami šventieji kalnai. Vienas jų (į šiaurę nuo Paršežerio) davė Sauliškės vardą ir gyvenamajai vietai (iš pradžių veikiau-

<sup>141</sup> Plg. Kriāws kalns prie Janapolės, Telšių r. (Būga K. *Ištraukos...*, l. 125a).

<sup>142</sup> Atstumas nuo šio Krivės kalno iki Treigių piliakalnio yra 3 km, iki Rubaičių piliakalnio – 4 km, iki Dievyčio šventvietės – 4,5 km, Alkupio šventvietės – 3,5 km.

<sup>143</sup> Pagal: Almonaitis V. *Žemaitijos...*, p. 80, 84. Ten pat ir plačiau šia tema.

<sup>144</sup> V. Jocio nuoroda. LCVA, f. 824, ap. 1, b. 146. (Krivūlė įvyko 1925 06 14).

<sup>145</sup> Dar vienas, nekartografuotas, Gaidžiokalnis yra minimas Gintaluose prie Varnių (LTR 5652/189).

<sup>146</sup> Žr. Statkevičius V. *Kraštotyriminko užrašai*, Šilalė, 1976, p. 15, LIIR F1–920.

<sup>147</sup> *Lietuvių kalbos žodynas*, Vilnius, 1956, t. 3, p. 16–19.

<sup>148</sup> Būga K. *Ištraukos...*, l. 125b.

<sup>149</sup> LTR 3744/8.

<sup>150</sup> *Lietuvių kalbos žodynas*, t. 3, p. 16–17.

<sup>151</sup> LTR 2632/23.

<sup>152</sup> Šių vietų sąrašą žr. Vaitkevičius V. *Senosios Lietuvos šventvietės...*, p. 29.



23 pav. Vaizdas nuo Kaštaunalių Panų suolo į vakarus. 2003 m. V. Vaitkevičiaus nuotr.

siai vienkiemiui ar užsieniui). Pažymėtina, kad Sambijoje taip pavadintos vietovės minimos jau XIV–XV a. (*Saulisken, Sawolesken*)<sup>153</sup>.

Su senosiomis moteriškomis dievybėmis susiję ir šventieji kalnai, turintys *Laumės* (Siauteliuose), *Raganos* (Riešketuose) pavadinimus. Padavimai apie Šilų kaime (netoli Varnių) esančią Panų (kitaip – Mergų) suolų kalvą rodo, jog šios „mergos“ ir „panos“ taip pat gali reikšti minėtąsias moteriškas dievybes: „*Panų kalnas, suolai irgi sakom, lyg tai kokios ten panos, laumės raganos sėdėdavo, dainos kažkokios [girdėt] <...>. Sako, laumės kažkokios sėdės, panos, dainuos dainas*“<sup>154</sup>. Pasakojimo apie Kaštaunalių Panų suolo kalną turinys, tiesą sakant, labai panašus: „*Liüb mām sakys, ka tas yr Panų suols. Labai matydavuos gražiai.*“ – O kas ten rinkdavuos? – klausiu. – „*O, sak, ten sueis jaunimas, dainuos, visa kū. Māmas atminime gal buva visas tas jaunimas. Taip sakydava. Kiti vadindavo [„Panų suolas“], sak, dainuodava ten, visa. Prie manęs nieks neberinkdavos, nieka*“<sup>155</sup> (23 pav.).

Tai, jog ir deivės, ir jaunimas šiose šventvietėse dainuodavo, nenusako ten vykusių apeigų prasmės. Dainose ir smulkiojoje tautosakoje aptinkamas įvardijimas *mergų suolas*, taip pat posakių „*į suolą sėsti*“, „*suole sėdėti*“ reikšmės „*tekėti; būti ištekėjusiai*“<sup>156</sup> rodytų, kad Panų ar Mergų suolų (taip pat ir Panų ar Mergų kalnų) šventvietėse galėjo būti rengiamos iniciacinio (iššventinimo, apeiginio) pobūdžio merginų šventės. (Atskirai minėtina, kad Apvaršuvos Panų kalnas ir Kaštaunalių Panų suolas yra du dominuojantys taškai beveik 11 km atstumu vienas nuo kito, į šiaurės ir pietų puses nuo Laukuvos).

Laukuvos apylinkėse taip pat žinoma ir bobkalnių (plg. 24 pav.). Jų paskirtis nenustatyta, tačiau ji gali būti ir apeiginė, susijusi su moterų rengiamomis apeigomis arba vėlgį – moteriškų dievybių garbinimu. Kai kurie duomenys tikrai byloja apie bobų kalnų sakralumą (šventumą). Tarkim, Alkupio apylinkėje ant Bobmušio kalnelio buvo akmuo su vaiko pėda<sup>157</sup>, apie Stirbiškės Boblaužės kalvą pasakojama, kad ten stovėjo bažnyčia, o apie Grigulių Bobkalnį (visi – Šilalės r.) – kad ant to kalno bobos meldėsi<sup>158</sup>. Pagal kitą, dar L. Kšivickio išsa-

<sup>153</sup> Gerullis G. *Die altpreussischen Ortsnamen*, Berlin u. Leipzig, 1922, p. 153.

<sup>154</sup> LTR 6611/407. Plg. Tautosaka iš Kossarzewskio „Lituanikos“, p. 130. Toks pat raiškus kun. A. Kašarausko pasakojimas apie kitus, nelokalizuosus Varnių apylinkių Mergų suolus: „Yra mergun sulaj, podobno są to miejsca ...czne [?] u dawnych litwinów, gdzie wieczorami lubily siadac Nimfy, Undiny czyli wodne boginie i gdzie balwotiwalski narod zwykl... [?] skladac im swoje ofiary“ (*Litvanica, czyli wiadomosci o Litwie*, I. 153a).

<sup>155</sup> Pateikė Albina Gumuliauskaitė-Montvilienė, 77 m., Kaštaunaliuose. Užrašė V. Vaitkevičius 2003 m.

<sup>156</sup> *Lietuvių kalbos žodynas*, Vilnius, 1986, t. 14, p. 186–187.

<sup>157</sup> LTR 3470/30.

<sup>158</sup> Žr. Vaitkevičius V. *Senosios Lietuvos šventvietės...*, p. 379, 435.





24 pav. Šiaudalių k.  
Lapkalnio Bobkalis.  
1955 m. P. Savicko  
nuotr. (KPC DC  
ng. 2729)

kytą nuomonę, bobkaliai yra vietos, kur pavojų metu slėpdavosi moterys su vaikais<sup>159</sup>. Tačiau tenka pripažinti, kad ne visi jie tiktų slėptuvėms – tai pasakytina apie bobkalnius aukštumose (plg. Grigulius), piliakalnių kaimynystėje (plg. Burbiškius, Varnių apylinkių Moteraitį, kitaip – Bobų kalną)<sup>160</sup>.

Be šventųjų kalnų, Laukuvoje daug šventųjų akmenų. Apie juos palyginti gausu informacijos, deja, tik nedaugelis jų išliko iki šių dienų. Dominuoja akmenys su įdubimais, vadinamais pėdomis. Apie juos pasakojama įvairių padavimų arba tenkinamasi pasakymu, kad akmuo yra pėduotas. Mitinės šių įdubimų-pėdų funkcijos ir yra tarnauti dievų bei mirusiųjų kelionėms, teikti galimybę jiems judėti aukštyne ir žemyn, pereiti iš vieno pasaulio į kitą<sup>161</sup>. Tai ir paaiškina, kodėl Kikoniuose po Marijos su vaikelio apsireišimo žmonėms ant akmens liko pėdos, arba kodėl Bilionių velniai, vykę į vestuves ir pametę akmenį, ant jo taip pat paliko savo pėdų (plg. vestuves kaip perėjimą iš vienos būsenos iki kitą).

Vis dėlto Laukuva garsi ne pėduotaisiais akmenimis. Kun. A. Kašarauskas apie 1850 m. net keliose Laukuvos apylinkių vietose aptiko vienodą, stulpo formą turinčius akmenis. Po vieną tokie akmenys stovėjo tarp Padievyčio ir Kaštaunalių bei Kaštaunaliuose, poroje – Ivoniškių k. Dar dviejų tokių akmenų būta gretimoje Kvėdarnos apylinkėje, prie Šventų (dabar – Žadeikių)<sup>162</sup> ir Kuliškiuose<sup>163</sup>. Sunku dabar net įsivaizduoti, kaip atrodė suaugusio žmogaus ūgio akmenys-stulpai, stovintys laukuose (plg. 25–27 pav.). Kaštaunalių akmens dydį kun. A. Kašarauskas nurodo ir visai tiksliai – 1 sieksnis (lygu 2,13 m). Padavimuose šie akmenys buvo laikomi suakmenėjusiais žmonėmis, šventadienio nepaisiusiais medžiotojais. Tai, jog Kaštaunalių Stabo kūlis stovėjo priešistorinio kapinyno teritorijoje, visų pirma parodo, kad Laukuvos stabakūliai, matyt, turėjo tą pačią mitinę ir religinę

<sup>159</sup> Крживицкий Л. Жмудские пилкальнисы..., с. 117.

<sup>160</sup> Pastaruoju metu pareikšta nuomonė, jog slėptuvių funkcijas Žemaitijoje galėjo atlikti pilalėmis ar pilaitėmis vadinamos kalvos (Zabiela G. Piliakaliai-slėptuvės, *Lietuvos archeologija*, t. 21, Vilnius, 2001, p. 406–408). Taip vadinamų vietų Laukuvos krašte nėra užfiksuota, tad bent teoriškai pilalių funkcijos galėtų tekti bobkalniams.

<sup>161</sup> Plačiau žr. Vaitkevičius V. Akmenys su pėdomis Lietuvoje, *Lituanistica*, 1997, nr. 2, p. 30–54.

<sup>162</sup> „Blok granitu w kształcie słupa czy monumentu był kiedyś na paszach Szwentowskich, ale już odebrano do budowy” (Būga K. *Keli tautotyros mažmožiai...*, p. 110).

<sup>163</sup> Juknius K. Akmuo – svetimkūnis..., *Komjau-nimo tiesa*, 1988 01 15 (nr. 10), p. 2; taip pat VK (1965), kur kalbama, kad aplink suakmenėjusį medžiotoją buvo dar ir keturi akmenys-šunys, ir šeši akmenys-kiškiai.

reikšmę, kaip kituose regionuose žinomi šios rūšies paminklai – paprastai manoma, kad šie akmenys susiję su pomirtinio vėlės būvio išsivaizdavimu, tikėjimu apie tai, jog vėlės kurį laiką dar būna žemėje, įvairiuose pirminiuose materijos kūnuose: vandenyje, ugnyje, akmenyje, taip pat ir medžiuose bei kitur. Be to, Kaštaunalių akmuo buvo vadinamas ir prosenoviniu pavadinimu – *Stabo kūliu*. Anot K. Būgos, šis Žemaitijos stulpo formos akmenų pavadinimas yra reiškęs garbinamą akmenį: „*Stabo kūlis*, t. y. akmuo, iš kurio (senovėje) buvo padarytas stabas“<sup>164</sup>.

Laukuvos stabakūliai jokių būdu nėra vieninteliai žinomi tokios rūšies paminklai Lietuvoje<sup>165</sup>, kaimyniniuose kraštuose<sup>166</sup>, Rytų ir Vidurio Europoje<sup>167</sup>. Tačiau jų chronologija nėra visiškai tiksli ir, matyt, skirtinguose kraštuose skiriasi. Ne kartą jau minėtas Kaštaunalių atvejis leistų kapinyno įkūrimo (naudojimo) ir akmens pastatymo laikotarpius tarpusavyje gretinti. Deja, kapinynas mažai tirtas. Pasitenkinta nedideliu plotu, kuriame ištirta chronologiškai bemaž vienalaikių – VII–VIII a. kapų grupė<sup>168</sup>. O kitų Šilalės rajono vietovių archeologiniai tyrinėjimai liudija paprastai ilgą ir nepertraukiamą kapinynų naudojimo laikotarpį nuo I tūkst. pirmosios pusės ar vidurio iki XIII–XIV a. (tam neprieštaruoja ir V. Statkevičiaus iš Laukuvos apylinkių kapinynų surinktų senienų kolekcija). Taigi lieka kelios alternatyvos: visus stabakūlius datuoti tuo pačiu gentiniu laikotarpiu Žemaitijoje arba, pagal analogą, siūlyti siauresnius chronologinius jų rėmus.

Vakarinėje ir pietinėje Baltijos jūros regiono dalyse akmenys-stulpai yra aptinkami kartu su I tūkst. pr. Kr. pabaigos – I tūkst. po Kr. pradžios laidojimo bei kulto paminklais (visų pirma iš akmenų išdėliotais ratais). Jų statymo tradicija Vyslos žemupio regione datuojama pirmaisiais amžiais po Kr. ir siejama su gotų etnokultūrine grupe<sup>169</sup>. Nėra visiškai aišku, kaip ir kada tiksliai ši tradicija pasiekė dabartinę Lietuvą ir Baltarusiją, tačiau akmenų-stulpų čia yra aptinkama kartu su iš akmenų sukrautais pilkapiais ir juose įrengtais griautiniais bei degin-



25 pav. Akmeninė „boba“ prie Bijotų Baublio. 1998 m. V. Vaitkevičiaus nuotr.

<sup>164</sup> Būga K. *Rinkiniai raštai*, Vilnius, 1958, t. 1, p. 147.

<sup>165</sup> Plačiau žr. Vaitkevičius V. Žmonės, pavirtę akmenimis [1], *Liaudies kultūra*, 1995, nr. 6, p. 24–29; Vaitkevičius V. *Ten pat*, 1996, nr. 5, p. 20–31.

<sup>166</sup> Plg. Ляўкоў Э. А. *Маўжклівыя сведкі мінуўчынны*, Мінск, 1992, с. 135–137.

<sup>167</sup> Plg. Kirchner H. Die Menhire in Mitteleuropa und der Menhirgedanke, *Akademie der Wissenschaften und der Literatur in Mainz. Abhandlungen der Geistes- und Sozialwissenschaftlichen Klasse*, 1955, nr. 9.

<sup>168</sup> Nekalbant apie tai, jog platesnės apimties tyrinėjimų metu būtų galima aptikti ir Stabo kūlio vietą, jo skeveldrų ar pan.

<sup>169</sup> Plačiau žr. Kmieciński J. Zagadnienie tzw. kultury gocko-gepidzkiej na Pomorzu Wschodnim w okresie wczesnorzymskim, *Acta archaeologica Lodzienia*, Łódź, 1962, t. 11, p. 92–103; Chyżewska-Sułowska M. Kamienne stele nagrobne w rejonie Bałtyku w okresach późnolateńskim i rzymskim, *Pomorania Antiqua*, Gdańsk, 1971, t. 3, p. 117–162; Wołągiewicz R. Die Goten im Bereich der Wielbark-Kultur, *Archaeologia Baltica*, Łódź, 1986, t. 7, p. 63–98.



26 pav. Šliktinės (Skuodo r.) laukuose esanti koplytėlė ir stulpo formos akmuo. 1992 m. V. Vaitkevičiaus nuotr.



27 pav. Noreikiškių (Prienu r.) Laumių akmenys, laikomi suakmenėjusiais vyru ir žmona. 1993 m. V. Vaitkevičiaus nuotr.

tiniais kapais, būdingais I tūkst. pirmajai pusei ar viduriui. Žemaitijoje priešingai, – tuo metu nustota pilti pilkapius ar krauti akmeninius vainikus aplink griautinius kapus. Atsiranda naujų plokštinių kapinynų. Apskritai IV–VI a. Žemaitijos kapuose daug ano meto Lietuvai iki tol nebūdingų bei importuotų dirbinių, į vyrų karių kapus imta dėti žirgų aukas ir pan. (plg. Maudžiorų, Pagrybio, Požerės, Žvilių, taip pat ir Kaštaunalių kapinynų tyrimų rezultatus). Tad I tūkst. vidurys yra tikėtinas stabakūlių pasirodymo Vidurio Žemaitijoje laikotarpis. Tam iš esmės neprieštarauja ir duomenys iš kitų Vidurio Žemaitijos vietovių – Varnių, Kražių, Kelmės apylinkių.

Aptartieji duomenys sudaro galimybę Laukuvos šventvietėms surasti apytikslį ar net konkretų istorinį kontekstą, kalbėti apie regioninius šventviečių bendrumus ir išryškinti tokios rūšies vietinius ypatumus.

Baigdami galime teigti, kad viename nedideliame plote susitelkusios įvairių rūšių šventvietės, apimančios I tūkst. vidurio – II tūkst. pirmosios pusės laikotarpį, yra iki šiol mažai tirta, tačiau reikšminga žemaičių kultūros paveldo dalis.



*Senosios Kikonių k.  
kapinaitės prie  
Ivoniškių–Sarviečių–  
Stročių senkelio.  
2003 m.  
V. Jocio nuotr.*

## Laukuvos apylinkės kryžiuočių karo kelių aprašymų duomenimis\*

Vytenis Almonaitis

Vytauto Didžiojo universitetas

### Įvadas

Laukuvos vardas, kelis kartus paminėtas Mindaugo aktuose, vėliau ilgam pasikęsta istorijos ūkanose. Jos apylinkių istoriją tęsia tik 1384–1402 m. sudaryti kryžiuočių karo kelių į Lietuvą aprašymai, vadinamieji „wegeberichtai“<sup>1</sup>. Tai trumpas, į pusšimtį šiuolaikinės knygos puslapių telpantis tekstas, prie kurio, kaip prie neišsemiamo šulinio, istorikai vis grįžta ir grįžta pasisemti žinių apie XIV a. pabaigos – XV a. pradžios Lietuvos socialinę struktūrą, krašto administravimą, vietovardžių ir asmenvardžių formas ir kt. Vis dėlto pirmiausia – tai istorinės geografijos šaltinis, teikiantis informacijos apie to meto gyvenviečių ir gynybos centrų išsidėstymą, administracinius vienetus bei jų ribas, gyvenamosios erdvės dydį ir kt.

Šį tekstą kaip istorinės geografijos šaltinį jau yra tyrinėję daugelis mokslininkų. Pirmasis maršrutų aprašymuose minimus vietovardžius, kitus objektus bandė atpažinti šaltinio skelbėjas Theodoras Hirschas (Hiršas)<sup>2</sup>. Tačiau nemokėdamas lietuvių kalbos, neturėdamas nei tikslesnių žemėlapių, nei Lietuvos oikonimų bei hidronimų sąrašų, jis daugeliu atvejų apsirikko. Vėliau „wegeberichtus“ tyrinėjo vokiečių mokslininkė Gertruda Mortensen, taip pat lenkų istorikas Henrykas Łowmiański, tačiau jie lokalizavo tik kai kurias vietas, pažymėjo tik apytikres aprašomų žygių maršrutų linijas<sup>3</sup>. Daug aprašymuose minimų vietovardžių identifikavo Juozas Jurginis rengdamas iki šiol vienintelę šaltinio publikaciją lietuvių kalba<sup>4</sup>. Šis tekstas buvo skirtas ne mokslui, o plačiajai

\* Straipsnis aprobuotas serijos „Lietuvos valsčiai“ Mokslo darbų komisijos. Leidyklai įteiktas 2002 09 09.

<sup>1</sup> Die litauischen Wegeberichte. *Scriptores rerum Prussicarum*. Hrsg. Von T. Hirsch, M. Töppen, E. Strehlke. Leipzig, 1863, Bd. 2, S. 662–708 (toliau – *SRP II Wgb.*).

<sup>2</sup> *Ten pat*, žr. komentarus.

<sup>3</sup> Łowmiański H. *Studja nad początkami społeczeństwa i państwa litewskiego*, Wilno, 1932, t. 2: Mapa „Osadnictwo Litewskie do roku 1422“ (toliau – *Łowmiański H. T.II*); Mortensen G. Beiträge zu den Nationalitäten und Siedlungsverhältnissen von Preussisch-Litauen, Berlin, 1927, S. 61–67, die Karte „Ostgrenze der Wildnis (Westgrenze der Litauer) um 1400“ (toliau – *Mortensen G.*).

<sup>4</sup> Lietuvos kelių aprašymai, padaryti kryžiuočių žvalgų XIV amžiuje. *Kraštas ir žmonės. Lietuvos geografiniai ir etnografiniai aprašymai (XIV–XIX a.)*. Parengė J. Jurginis ir A. Sidlauskas, Vilnius, 1983, p. 7–41 (toliau – *Lietuvos kelių aprašymai*).

visuomenei, gal todėl jame apstu įvairiausių netikslumų. Apskritai galima pasakyti, kad istorinės geografijos aspektu kryžiuočių karo kelių į Lietuvą aprašymai tebėra menkai ištirti. Tiesa, maršrutai į Vakarų Lietuvą (tarp jų – ir į Laukuvos apylinkes) susilaukė kiek didesnio dėmesio. Dar XX a. pradžioje, tyrinėdamas Žemaitijos piliakalnių, aprašymais rėmėsi lenkų archeologas Liudvikas Krzywickis (Kšivickis)<sup>5</sup>. Beje, jam pirmam pasisekė surasti Paršpilio vietą<sup>6</sup>. Platų straipsnį šia tema 1930 m. paskelbė Vaclovas Biržiška<sup>7</sup>. Nors jo tekstui nesuteikta įprastinė mokslinio darbo forma, V. Biržiškai pasisekė atpažinti daugelį iki tol neidentifikuotų vietovardžių. Kita vertus, kai kurios jo lokalizacijos stokoja pagrįstumo, yra labai apytikrės arba tiesiog klaidingos. Pavyzdžiui, šiandien jau nekyla abejonių, kad V. Biržiška akivaizdžiai buvo neteisus<sup>8</sup> tapatindamas Genioto dvarą su Treigių piliakalniu. Ypač kruopščiai senuosius istorinės Žemaitijos vietovardžius, minimus įvairiuose XIII a. – XV a. pradžios šaltiniuose, ištyrė, rekonstravo ir daugeliu atvejų sėkmingai lokalizavo Antanas Salys<sup>9</sup>. Tačiau ir jo tekste pasitaiko netikslumų, pavyzdžiui: vardijant Medininkų kraštui priskirtinas vietoves pamirštama Šiauduva<sup>10</sup>.

Taigi ir kelių į Vakarų Lietuvą istoriniai geografiniai tyrimai toli gražu nėra baigti. Vis dėlto norint pakartotinai aptarti juos visus (ar bent maršrutus, vedusius į Laukuvos apylinkes), reikėtų gerokai paplušėti. Todėl šiame ribotos apimties tekste bus analizuojamos tik maršrutų dalys,ėjusios per pietinę buvusio Medininkų krašto dalį, t. y. per Laukuvos apylinkes, maždaug 6–7 kilometrų spinduliu nuo dabartinio miestelio centro. Konkrečiai bus tiriami 1, 2, 5, 8, 9, 12, 13, 14, 17, 22, 23 maršrutai. Darbo tikslas – išsiaiškinti, kokios Laukuvos apylinkės gyvenvietės ir upės minimos šiame šaltinyje, aptarti jau atliktų oikonimų bei hidronimų lokalizacijų pagrįstumą, nustatyti Laukuvos apylinkių gyvenviečių administracinį pavaldumą XIV a. pabaigoje.

## Lokysta ir „Lokystos kraštas“

1394 m. sudarytame 22 karo kelio aprašyme sakoma, jog nužygiavus vieną mylią nuo Genioto dvaro (prie Kvėdarinos)<sup>11</sup> pasiekiami Medininkai, o pirmoji stovyklavietė šiame krašte įrengtina *im lande Lakuste*, kur yra piliakalnis<sup>12</sup>. Vietovardyje *Lakuste* atpažintinas upės Lokystos vardas. Beje, tokią identifikaciją patvirtina faktas, kad 1 kilometras nuo Lokystos – Treigiuose – yra piliakalnis<sup>13</sup>, kad maždaug toje pačioje vietoje rekomenduojama įrengti stovyklą 2 ir 13<sup>14</sup> aprašymuose. Tačiau viską komplikuoja priežodis *land*, reiškiantis kraštą, tam tikrą administracinį vienetą ar bent jo centrą. Taigi jei versime pažodžiui, aprašyme rekomenduojama žygiuoti „iki Medininkų krašto, kuriame pirma stovyklavietė bus Lokystos krašte“.

<sup>5</sup> Krzywicki L. *Żmudź starożytna*. Warszawa, 1906; Kšivickis L. *Žemaičių senovė*. Kaunas, 1928.

<sup>6</sup> *Ten pat*, p. 37–39.

<sup>7</sup> Biržiška V. Kryžiuočių keliai į Lietuvą XIV amž. (Iš Wegeberichtų). Pirmoji dalis: Keliai į Žemaičius, *Praeitis*, Kaunas, 1930, t. 1, p. 1–63 (toliau – Biržiška V.).

<sup>8</sup> *Ten pat*, p. 16.

<sup>9</sup> Salys A. Die žemaitischen Mundarten. Teil I. Geschichte des žemaitischen Sprachgebiets, *Tauta ir žodis*, Kaunas, 1930, t. 6, p. 173–314 (toliau – Salys A.).

<sup>10</sup> Salys A., p. 225–226, 234.

<sup>11</sup> Vietovardis aptariamas žemiau, skyrelyje „Geniotas gyveno kitur“.

<sup>12</sup> SRP II Wgb, S. 677 („...in das land czu Medeniken, do wirt das erste leger im lande Lakuste, do lyt j. borgwal“); *Lietuvos kelių aprašymai*, p. 16.

<sup>13</sup> *Lietuvos TSR archeologijos atlasas*. T. 2: *Piliakalniai*. Vilnius, 1975, p. 169–170 (toliau – *Archeologijos atlasas*. II).

<sup>14</sup> SRP II Wgb, S. 666, 673; *Lietuvos kelių aprašymai*, p. 9, 14.



V. Biržiška manė, kad „Lokystos kraštas“ esąs suvoktinas kaip Medininkų krašto ar Šiauduvos krašto sinonimas<sup>15</sup>. A. Salys terminą *land* vertino ypač rimtai, ir, nors pripažino, kad *Lakuste* kilęs iš hidronimo Lokysta, tačiau buvo linkęs manyti, jog šiuo atveju omenyje turima ne upė<sup>16</sup>. J. Jurginis savo vertime problemą „išsprendė“ paprasčiau: žodį *land* jis visiškai praleido<sup>17</sup>.

*Treigių piliakalnis nuo Lokystos pusės. Apie 1965 m. Iš S. Rimkevičiūtės archyvo*

Bandant išsiaiškinti, kaip čia yra iš tikrųjų, pirmiausia pažymėtina, jog „Lokystos kraštas“ jokiuose kituose šaltiniuose neminimas. Be to, dauguma Žemaitijos administracinių vienetų pavadinimų kilę ne iš hidronimų, o iš centrinių gyvenviečių vardų (pavyzdžiui, Raseinių, Ariogalos, Kaltinėnų, Kražių kraštai) ar iš vietovardžių, reiškusių tam tikrą teritoriją (pavyzdžiui, Karšuvos žemė). Kitas dalykas, kad kelių aprašymai buvo rengiami etapais. Duomenis rinko žvalgai, daugiausia prūsai, užrašinėjo Ragainės, Įsručio komtūrai ar jų paskirti žmonės. Tekstus apibendrino, suredagavo kažkas iš Ordino didžiojo maršalo aplinkos<sup>18</sup>. Dėl tokio rengimo būdo aprašymuose prisivėlė įvairiausių netikslumų, todėl nebūtina kiekvieną čia esantį posakį „imti už gryną pinigą“. Dar pastebėtina, kad aprašymai – ne grožinis kūrinys, jų tekstas nėra labai sklandus. Aptariamasis žodis „kraštas“ (*land, lant*) siekiant tiksliai nurodyti administracinę priklausomybę ir neieškant sinonimų, viename sakinyje kartais pakartojamas ir tris kartus. Pavyzdžiui, 8 aprašyme sakoma: „*Nuo Kūtymų į Medininkų kraštą yra dvi mylios kelio, ir kai įjojama į kraštą, lieka dvi mylios iki Paršpilio, tai yra pirmoji stovyklavietė krašte*“<sup>19</sup>. Kartais terminas *land* vartojamas atsietai nuo vietovardžio, tik pabrėžiant, kad kalbama apie tam tikro administracinio vieneto teritoriją. Tarkim, 17 aprašyme sakoma, jog nuo Neroto dvi mylias reikia žygiuoti iki „*Genioto tame krašte*“<sup>20</sup>. Labai tikėtina, kad ir nagrinėjamu atveju norėta pasakyti, jog atžygiavus iki Medininkų krašto, pirmą stovyklavietę bus prie

<sup>15</sup> Biržiška V., p. 27.

<sup>16</sup> Salys A., p. 225.

<sup>17</sup> *Lietuvos kelių aprašymai*, p. 16 („...iki Medininkų krašto, ten bus pirmą stovyklą prie Lokystos, kur yra piliavietė“).

<sup>18</sup> 39 ir 57 aprašymai išliko nesuredaguoti, t. y. tokie, kokius maršalui pasiuntė komtūrai.

<sup>19</sup> *SRP II Wgb*, S. 670–671 („Von Cutibe in das lant czu Medenikin sint ij mile weg, vnd wen man ins lant sprenget, so hat vort ij mile bis czu Parsepil, das ist das erste nachtleger im lande...“).

<sup>20</sup> *SRP II Wgb*, S. 675 („Gnetin deme lande“).

Lokystos tame krašte. Taigi didesnė tikimybė, kad *Lakuste* – tai ne administracinio vieneto ar gyvenamosios vietovės, o būtent upės pavadinimas. Kita vertus, negalima visiškai atmesti tikimybės, kad posakyje „Lokystos kraštas“ skamba tam tikra užuomina į apnaikintą, Medininkų sudėtin patekusį Laukuvos kraštelį. Lokystos ir Laukuvos vietovardžiai nelietuvio ausiai skamba panašiai. Ypač jie supanašėja užrašyti pagal vokišką tradiciją. Štai Mindaugo aktuose Laukuva vadinama *Lukowe*, *Lokove*, *Loukove*<sup>21</sup>. Taigi redaguojant dvidešimt antrojo kelio aprašymą, Lokystos ir Laukuvos pavadinimai galėjo būti supainioti arba sutapatinti. Trečia, mažiausiai tikėtina galimybė, kad *Lakuste* – tai iki šiol neatpažintas prie Lokystos buvusios gyvenamosios vietovės vardas.

## Kryžiuočių stovyklavietė prie Lokaušupio

Antrojo kelio aprašyme sustoti nakvynei rekomenduojama prie *Lakawsche*. Matyt, tai buvo ypač tinkama vieta stovyklauti ir plėšikauti, nes teigiama, kad iš stovyklavietės galima surengti grobiamąjį žygį ir vėl grįžti nakvoti į tą pačią vietą<sup>22</sup>. Kaip tinkama stovyklai vieta *Lakawsen* nurodoma ir 13 aprašyme. Vietovardis dar minimas pirmajame „*wegeberichte*“, o 9 aprašyme aiškiai pasakoma, kad *Lakawse* – tai upė (*flise*)<sup>23</sup>. Beje, pastarasis aprašymas iš visų minėtų sudarytas seniausiai – 1385 metais.

Apibendrinus visų maršrutų duomenis, upelio geografinė padėtis nusakoma gana tiksliai – Medininkų krašte, netoli Šiauduvos, 3 mylios iki Ašvos upės, 4 mylios iki Bareikų. Vis dėlto identifikuoti aptariamą vietovardį istorikams pasisekė ne iš karto. T. Hirschas teigė, kad „be abejonės“ tai Lokysta<sup>24</sup>. Juo pasekė G. Mortensen<sup>25</sup>. Šią klaidą atitaisė V. Biržiška, A. Salys, H. Łowmiański ir nustatė, kad *Lakawsche* – tai Lokystos intakas Lokaušupis<sup>26</sup>. Papildant šių autorių nuomonę dar galima pridurti, kad šalia pagrindinio vardo Lokaušupis tebevartojama, matyt, senesnė ir itin artima šaltinyje užfiksuotai forma Lokauša<sup>27</sup>.

Kortas vėl sumaišė J. Jurginis. Jo vertimo 1, 2, 13 aprašymuose vietovardis *Lakawsche* identifikuojamas kaip „Lakaušiai“, o 9 aprašyme – praleidžiant žodį upė – „Lokaušas“<sup>28</sup>. Tad suteikdamas vietovardžiui oikonimo formą, vertėjas kartu išreiškė nuomonę, kad XIV a. pabaigoje egzistavo Lakaušių kaimas. Tačiau tokia tikimybė nėra didelė. Gyvenamosios vietovės aprašymuose paprastai apibūdinamos socialine prasme – įterpiančios žodelį laukas (*feld*, *lawken*), kiemas (*dorf*, *keyme*), dvaras (*hof*), arba administracine prasme – pridėdant sąvoką kraštas (*land*). Apie šį atvejį to pasakyti negalima, atvirkščiai viename aprašyme, kaip minėta, vartojamas žodis *flise*. Be to, jokiuose kituose šaltiniuose Lakaušiai (Lokaušiai) ar panašaus vardo gyvenvietė tiriamajame regione neminima. Kita vertus, užfiksuoti prie Lokaušupio esančių pievų vardai – Lokaušas, Lokaušos, Lokaušų – sako, kad

<sup>21</sup> *Liv-, Esth- und Curländisches Urkundenbuch nebst Regesten*. Hrsg. F. G. von Bunge. Band I. Reval, 1853. S. 345, Nr. 263; *Preussisches Urkundenbuch*. Politische Abtheilung. Bearb. von A. Seraphim. Band I. Zweite Hälfte. Königsberg, 1909, S. 33–35, nr. 39.

<sup>22</sup> SRP II Wgb, S. 666; *Lietuvos kelių aprašymai*, p. 9.

<sup>23</sup> SRP II Wgb, S. 665, 672, 673; *Lietuvos kelių aprašymai*, p. 8, 13, 14.

<sup>24</sup> SRP II Wgb, S. 665. Anm. 5.

<sup>25</sup> Mortensen G, S. 62.

<sup>26</sup> Biržiška V., p. 15; Salys A., p. 221; Łowmiański H. T. II. S. 97.

<sup>27</sup> *Lietuvių kalbos instituto dabartinių vietovardžių kartoteka*; Vanagas A. *Lietuvių hidronimų etimologinis žodynas*, Vilnius, 1981, p. 195.

<sup>28</sup> *Lietuvos kelių aprašymai*, p. 8, 9, 13, 14.



Pykaičių ažuolas,  
tolumoje –  
Aukštagirės kalnas,  
2001 m.  
Z. Juškevičiaus nuotr.

nebūtinai vokiečiai turėjo omenyje upelį<sup>29</sup>. Vardu *Lakawsche* galėjo būti apibūdinta ir pieva, aikštė tinkama stovyklavietei.

Aptarus vietovardį, galima bandyti lokalizuoti ir aprašymuose taip akcentuojamą nakvynės vietą. Pradžiai pastebėtina, kad Lokaušupis – trumputis, maždaug 4 kilometrų ilgio upelis. Savo kelią jis pradeda vos piečiau Laukuvos, Degliškės kaime, o baigia įtekėdamas į Lokystą ties Treigiais<sup>30</sup>. Taigi ieškojimų laukas nėra didelis – maždaug 4 kilometrų juosta palei Lokaušupį. Tačiau galima stovyklavietę lokalizuoti dar tiksliau. Čia prisimintinas nagrinėtasis 22-ojo aprašymo posakis, kad stovyklą galima įrengti „Lokystos krašte, kur yra piliakalnis“. Jau akcentuota, jog beveik nekyla abejonių, kad čia turimas omenyje Treigių piliakalnis. Papildomai pažymėtina, jog žinias apie 22 maršrutą rinko žvalgai Zadė iš Laukiškių ir Vainigedas iš Ragainės. Abu jie minimi ir tarp 13-tą maršrutą išžvalgusių asmenų. Labai tikėtina, kad žvalgai abiem atvejais rekomendavo nakvynei tą pačią jiems gerai žinomą vietą prie Lokystos, Lokaušupio ir piliakalnio. Šie duomenys atitinka Treigių kaimo žemėse esančios pievos Lokaušas geografinę padėtį – dešiniajame Lokaušupio krante, puskiometris į šiaurę nuo piliakalnio, puskiometris į rytus nuo Lokystos<sup>31</sup>. Labai didelė tikimybė, kad žvalgai turėjo omenyje būtent šią lanką.

Baigiant kalbą apie Lokaušupį prisimintinas 9 aprašymas, kurio pabaigą J. Jurginis išvertė taip: „*Hannus Wissen iš Klaipėdos gerai pažįsta Medininkų kraštą ir nori vesti kur karšuviečiai gyveno ir vesti iki Lokaušo upės, kuri už 1½ mylios*“<sup>32</sup>. Iš šio sakinio galima suprasti, kad prie Lokaušupio gyveno iš Karšuvos krašto pasitraukę žmonės. Tačiau šaltinio originale žodis „vesti“ nesikartoja. Antruoju atveju pasakyta *wil furen* ir čia išversta beveik teisingai, tik tekstą „gražinant“ praleistas žodis „nori“. Pirmuoju atveju šaltinyje sakoma: *wil anhebin*, o žodis *anhave* vadinamojoje „Mittelhochdeutsch“ kalboje reiškė ko nors pradžia<sup>33</sup>. Ir dabartinėje vokiečių kalboje žodis *anheben*

<sup>29</sup> Lietuvos kalbos instituto dabartinių vietovardžių kartoteka: *Vietovardžiai, užfiksuoti 1968–1973 metais*.

<sup>30</sup> Lietuvos topografinis žemėlapis, lapas „Laukuva. N-34-21-AB“. M 1:50.000. Valstybinė geodezijos ir kartografijos tarnyba, 1997.

<sup>31</sup> Šilalės r. Laukuvos kolūkio gamtos, istorijos ir kultūros paminklų žemėlapis. M 1:10.000. Respublikinis žemėtvarkos projektavimo institutas, 1989; Lietuvos kalbos instituto dabartinių vietovardžių kartoteka. Vietovardį 1973 m. užrašė B. Garalevičienė.

<sup>32</sup> Lietuvos kelių aprašymai, p. 13.

<sup>33</sup> Matthias Lexers *Mittelhochdeutsches Taschenwörterbuch*, 37 Auflage, Leipzig, 1986, S. 6.



turi dvi reikšmes – „pakelti“ ir „pradėti“<sup>34</sup>. Taigi dvižodį *wil anheben*, matyt, reikėtų versti „nori pradėti“. Tokiu atveju sakinytis tampa visiškai suprantamas: „*H. Wissen nori pradėti nuo vietovės, kurioje gyvena karšuviečiai, o po to vesti prie Lokaušupio*“. Minimas 1½ mylios atstumas, jei nukreipsime žvilgsnį nuo Treigių į pietus, iš principo atitinka kitų šaltinių duomenis apie Karšuvos krašto geografinę padėtį.

## Vokiečių orientyras – Paršpilis

Pirmajame aprašyme nuo Genio to dvaro toliau siūloma žygiuoti dvi mylias iki Paršpilio (*Parssenpil, Parzepil, Barsepille*). Ši vietovė taip pat minima 5, 8, 9, 17, 23<sup>35</sup> aprašymuose. Apibūdinant 23 maršrutą papildomai nurodyta, kad čia yra piliakalnis (*borgwall*), o 17-ajame – kad tai buvusios pilies vieta (*das hus gelegin hat*). Seniausi iš paminėtų aprašymų – 8 ir 9 – sudaryti 1385 m.

Pirmasis Paršpilio vietą surado lenkų mokslininkas L. Krzywickis. Jis lokalizavo jį Burbiškių kaimo piliakalnyje prie Paršežerio<sup>36</sup>. Kiti tyrinėtojai jau tik sekė jo pėdomis<sup>37</sup>. Patikslinant reikėtų pastebėti, kad Burbiškiuose faktiškai yra ne vienas, o du piliakalniai ir kalva, vadinama Sargikalniu<sup>38</sup>. Pirmasis piliakalnis išlikęs geriau, vadinamas Pilies kalnu; antrasis – gerokai nuartas, gal todėl net neaprašytas Lietuvos archeologijos atlase<sup>39</sup>. Tačiau būtent šis kalnas tebevadinamas Parškaliu ir Paršpilis pirmiausia lokalizuotinas jame. Kita vertus, negalima atmesti galimybės, kad gynybinis kompleksas galėjo būti išsidėstęs ant dviejų kalvų, nors turėjo vieną bendrą vardą.

Paršpilis 5, 8, 9 aprašymuose nurodomas ne kaip eilinis orientyras, o kaip vieta, kurioje galima įkurti bazinę stovyklą ar „dvi naktis pabūti“. Aišku, pirmiausia tai liudija, kad buvusios pilies apylinkės tebebuvo tankiai gyvenamos, ir vokiečiai tikėjosi čia gerai paplėšikauti. Tačiau atidžiau pažvelgus į tikslų reljefinį žemėlapi matyti, kad visos pietvakarinės ir vakarinės Paršežerio pakrantės užpelkėjusios. Tik keli šimtai metrų į šiau-

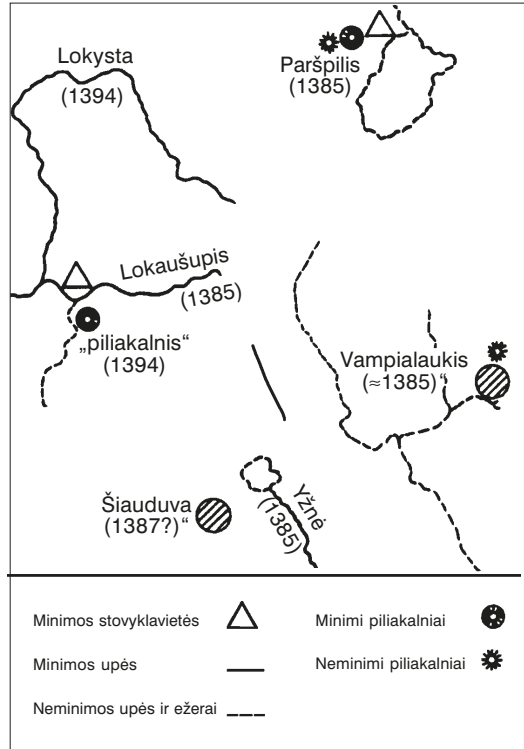

Kryžiuočių karo kelių aprašymuose minimi Laukuvos apylinkių vietovardžiai. V. Almonaičio schema, 2002 m.

<sup>34</sup>Križinauskas J. *Vokiečių-lietuvių kalbų žodynas*, Vilnius, 1992, t. 1: A–K, p. 62.

<sup>35</sup>SRP II Wgł, S. 667, 671, 672, 675, 677; *Lietuvos kelių aprašymai*, p. 9, 12, 13, 15, 17.

<sup>36</sup>Krzywicki L. *Żmudź starożytna*, Warszawa, 1906, s. 37–38; Kšivickis L. *Žemaičių senovė*. Kaunas, 1928, p. 38–39.

<sup>37</sup>Biržiška V., p. 12–13; Salys A., p. 225; Nezabitauskas A. Paršo piliakalnis ir Sietuvos kūrgrinda, *Artojas* (Šilalė) 1964 09 01.

<sup>38</sup>*Lietuvos TSR kultūros paminklų sąrašas*, Vilnius, 1973, p. 177; Statkevičius V. Archeologijos paminklai, *Šilalės kraštas*, Vilnius, 1994, t. 1, p. 284.

<sup>39</sup>*Archeologijos atlasas*, t. 2, p. 45.

rės rytus nuo Burbiškių piliakalnių yra aukštuma, kur priėjimas prie ežero geras<sup>40</sup>. Taigi kryžiuočių stovyklos vietai parinkti didelės įtakos turėjo ir gamtinės bei geografinės vietovės ypatybės.

## Pradingęs Vampialaukis

Maždaug 1385 m. sudaryto 8 maršruto aprašyme kaip orientyras pakeliui nuo Skrandėnų prie Jūros upės minima vietovė *Wunpelawkin* (*Wünpelawkin*). Toks vietovardis šiuo metu nebevertojamas. Tad norint jį lokalizuoti reikia ypač atidžiai išskaityti šaltinį. Jame nurodoma, kad nuo *Wunpelawkin* iki Skrandėnų yra 2 mylios kelio, o iki Jūros – 5 mylios<sup>41</sup>. Skrandėnai – išlikęs, maždaug 7 kilometrai į pietus nuo Varnių esantis kaimas<sup>42</sup>. Žygiuodami šiuo maršrutu, vokiečiai per Jūrą iš Ariškių (dab. Prys-mantai) keldavosi į Kūtymus, t. y. kažkur ties Visbarų gyvenvieta (Tauragės r. Žygaičių sen.)<sup>43</sup>. Skardėnus ir Visbarus jungianti linija eina ir per Laukuvos apylinkės Bilionių kaimą, kuriame yra didelis piliakalnis<sup>44</sup>. Tačiau T. Hirschas į šią vietovę dėmesio neatkreipė, bandė tapatinti *Wunpelawkin* su Vabalų kaimu, rytiniu Laukuvos kaimynu<sup>45</sup>. V. Biržiška tiksliau lokalizuoti vietovės nesiryžo, „blaškėsi“ nuo Didžiųjų ir Mažųjų Vankių prie Požerės iki Vaikių Lauko kaimo, piečiau Treigių<sup>46</sup>. A. Salys buvo konkretesnis ir *Wunpelawkin* lokalizavo dabartiniame Bilionių kaime<sup>47</sup>.

A. Salys rėmėsi I. Sprogio sudarytu XVI a. Žemaitijos vietovardžių geografiniu žodynu, kuriame minimas žemės sklypas Vampialaukis (*Вомпулавкась, Вампулавкась*) buvęs Pajūrio valsčiuje prie Bilionių kaimo, Rungio (*возле реч. Ронги*) upelio, Salupjaunio (*Салупявнись*) brūzgyno, Kūlio (*Кулиясь*) lauko, Monteikiškės sienaujamos pievos<sup>48</sup>. Pajūrio valsčiuje, Rungio pakrantėje buvusi Vampialaukio dirva minima ir konkrečiuose 1585–1599 m. Raseinių teismo aktuose, iš kurių, beje, vietovardžius ir išrašinėjo I. Sprogis<sup>49</sup>. Matyt, vietovardis buvo vartojamas ir sutrumpinta forma, nes viename 1596 m. akte minimi Pajūrio valsčiaus Vampiai (*въ Вомяхъ*)<sup>50</sup>. Nors šio dokumento originalas nebuvo surastas, ir iš aprašymo galima suprasti, kad šiuo atveju kalbama ne apie žemės sklypą, o apie gyvenamą vietovę. Tą patį sako ir 1667 m. Žemaitijos kunigaikštystės dūmų registras. Pajūrio valsčiaus sąrašė Vampialaukis (z *Wampulawka*) vadinamas bajorkaimiu (*okolica*)<sup>51</sup>.

Visi šie šaltiniai iš principo patvirtina A. Salio nuomonę, tačiau tikslėsnųjų duomenų apie Vampialaukio vietą juose trūksta. Juolab, kad minėtų Salupjaunio, Kūlio ir Monteikiškės vietovardžių kitur neaptikta, o dabar, matyt, jau nebevertojami. Vis dėlto yra galimybė A. Salį patikslinti. Aktuose dar minimas hidronimas Rungys, o taip vadinamas upelis – kairysis Viksvės intakas ir dabar srovena per Bilionių kaimą kiek

<sup>40</sup> *Sovietų kariuomenės topografinis žemėlapis*. M 1:10.000. Sudarytas 1977–1981 m. Lapai Nr. C-48-18-Г-в-4, C-47-18-Б-а-2.

<sup>41</sup> *SRP II Wgb*, s. 671; *Lietuvos kelių aprašymai*, p. 12.

<sup>42</sup> Biržiška V., p. 29; Salys A., p. 235.

<sup>43</sup> Plačiau apie Ariškių vietą rašoma: Almonaitis V. Kur pražuvo Ariškių pilis, *Darbai ir dienos*, Kaunas, 2000, t. 21, p. 285–293.

<sup>44</sup> *Archeologijos atlasas*, t. 2, p. 41.

<sup>45</sup> *SRP II Wgb*, S. 671. Anm. 12.

<sup>46</sup> Biržiška V., p. 30.

<sup>47</sup> Salys A., p. 242.

<sup>48</sup> Спрогис И. Я. *Географический словарь древней Жомойтской земли XVI столетия*, Вильна, 1888, с. 35, 61, 155, 195, 286.

<sup>49</sup> *Опись документовъ Виленскаго Центрального архива древнихъ актовыхъ книгъ*. Вып. I. Вильна, 1901, с. 178; Вып. II. Вильна, 1903, с. 131; Вып. V. Вильна, 1907, с. 100.

<sup>50</sup> *Опись документовъ Виленскаго Центрального архива древнихъ актовыхъ книгъ*. Вып. IV. Вильна, 1905, с. 180.

<sup>51</sup> *Regesta Juramentow. Lietuvos valstybės istorijos archyvas*, f. SA, b. 3234, l. 110.

šiauriau senojo Žemaičių plento<sup>52</sup>. Taigi apytikriai čia, centrinėje dabartinio Bilionių kaimo dalyje, ir lokalizuotinas Vampialaukis. Tačiau tokiu atveju būtina pastebėti, kad preliminari Vampialaukio vieta – tai faktiškai pietinė Bilionių piliakalnio papėdė<sup>53</sup>. Taigi Vampialaukis buvo ne eilinis kaimas, o, galima sakyti, papilio gyvenvietė. Tiesa, aprašomuoju metu pačią pilį greičiausiai jau buvo ištikęs Paršpilio ir Treigių piliakalnio tvirtovės likimas. Jeigu pilis dar būtų stovėjusi, vargu ar žvalgai būtų rekomendavę žygiuoti tiesiai į ją.

## Šiauduva – taip pat Medininkų kraštas

Antrojo maršruto aprašyme linija nuo Genioto dvaro vedama į Šiauduvos kraštą (*czu Schawden in das lant*)<sup>54</sup>. T. Hirschui šios vietovės identifikuoti nesisekė, o V. Biržiška ir A. Salys neabejodami ją susiejo su dabartiniu Šiauduvos kaimu, esančiu penketas kilometrų į pietus nuo Laukuvos<sup>55</sup>. Tokiai identifikacijai tenka tik priartėti. Tiesa, terminas *lant* reiškia administracinį vienetą ir iš aprašymo neaišku, ar turima omenyje konkreti gyvenvietė, ar tam tikra teritorija.

Apibūdinimas *lant* anaipatol dar nesako, kad XIV a. pabaigoje tikrai egzistavo toks Šiauduvos kraštas. Aptariamuoju laiku Šiauduva galėjo būti kelių gretimų kaimų neformalus junginys. Panašių labai smulkių kraštelių „wegeberichtai“ mini ir daugiau<sup>56</sup>. Kita vertus, per daug sumenkinti Šiauduvos negalima, nes, matyt, neatsitiktinai 1413 m. Benedikto Makros protokoluose vėl minimas *districtus Schawdan*, o XVI a. ši vietovė buvo to paties vardo valsčiaus centras<sup>57</sup>. Taigi XIV a. pabaigoje Šiauduva atskiru administraciniu vienetu nelaikytina, tačiau prielaidos tokiam atsirasti jau formavosi.

Dar pažymėtina, kad 8, 9, 13, 23 kelių, vedusių per Ariškius ir Kūtymus, aprašymuose akcentuojama, jog Medininkų krašto ribosėjo piečiau Šiauduvos, t. y. apėmė jos apylinkes. Vadinasi, A. Salys klydo<sup>58</sup> nepriskirdamas Šiauduvos Medininkų kraštui.

Papildomai galima pastebėti, kad 2 aprašymas nėra datuotas, todėl ir pirmojo Šiauduvos paminėjimo metų visiškai tiksliai nurodyti neįmanoma. Tačiau 2 maršrutas veda iš esmės ta pačia kryptimi kaip ir 1-asis, kurio aprašymas sudarytas 1387 m. Tad galima spėti, kad ir Šiauduvos vardas buvo užrašytas tais pačiais metais.

## Yžnė

Devintajame kelio aprašyme nurodoma, kad perkirtus Ašvos (Ašvijos) upę reikia žygiuoti iki *Questin*, t. y. Kvesčių<sup>59</sup>. Ties šiuo kaimu pasiekama kita upė – *Esenen*<sup>60</sup>. Šiuo atveju nekyla jokių abejonių, kad turimas omenyje Akme-

<sup>52</sup> Lietuvos topografinis žemėlapis, lapas „Laukuva. N-34-21-AB“. M 1:50.000. Valstybinė geodezijos ir kartografijos tarnyba, 1997.

<sup>53</sup> Archeologijos atlasas, t. 2, p. 41, Šilalės r. K. Požėlos kolūkio gamtos, istorijos ir kultūros paminklų žemėlapis. M 1:10.000. Respublikinis žemėtvarkos projektavimo institutas, 1989.

<sup>54</sup> SRP II Wgb, S. 666; Lietuvos kelių aprašymai, p. 9.

<sup>55</sup> SRP II Wgb, S. 666. Anm. 1; Biržiška V., p. 11; Salys A., p. 234.

<sup>56</sup> Plačiau apie tai: Almonaitis V. *Žemaitijos politinė padėtis 1380–1410 metais*, Kaunas, 1998, p. 78–79 (toliau – Almonaitis V. *Žemaitijos...*).

<sup>57</sup> *Lites ac res gestae inter Polonos Ordinemque Cruciferorum*, Ed. Z. Celichowski, Posnaniae, 1892. T. 2, S. 100; *Литовская Метрика*, Ч. 3: Книги публичных дел. Переписи войска Литовского, Пр., 1915, с. 218, 1262; Jakubowski J. *Mapa Wielkiego Księstwa Litewskiego w połowie XVI wieku*, Kraków, 1928; Salys A., p. 234.

<sup>58</sup> Salys A., p. 225–226, 234.

<sup>59</sup> SRP II Wgb, S. 671. Anm. 7; Salys A., p. 220; Biržiška V., p. 29.

<sup>60</sup> SRP II Wgb, S. 672 („von Aswee czu Esenen dem vlize vfs velt Questin ij mile“); Lietuvos kelių aprašymai, p. 13.

nos intakas Yžnė<sup>61</sup>. 6 ir 7 aprašymuose Yžnė minima ir kitokiame kontekste. Apibūdinant kelią į Kaltinėnų kraštą, Ašvietės šventojo miško link, čia minimas vietovardis *Jensetilde* – Yžnės tiltas<sup>62</sup>. Nors visais šiais atvejais upė minima Kaltinėnų krašto vietovardžių fone, tačiau Yžnė išteka iš Dievyčio (Dyvyčio) ežero, esančio prie Šiauduvos. Todėl galima teigti, jog 1385 metais „wegeberichtuose“ paminėtas dar vienas Laukuvos apylinkių hidronimas.

## Geniotas gyveno kitur

1, 9, 10, 17, 22 maršrutų aprašymuose pakeliui į Medininkų kraštą minima vietovė *Gnethen*, *Gnetin*, *Gnetinhofe*<sup>63</sup>. Priežodžiu *hof* kituose aprašymuose apibūdinamos valdovui ar patiems žymiausiems didikams priklausiusios vietovės, gerai įtvirtintos gyvenvietės. Kai kuriose jų (pavyzdžiui, Alytuje, Punioje) iki šios dienos išlikę stambūs piliakalniai<sup>64</sup>. Akivaizdu, kad ir šiuo atveju kalbama ne apie paprastą bajoro kiemą, o apie ūkinį kompleksą su piliaviete – Genioto dvarą. Beje, tai vienintelė tokiu svariu žodžiu kryžiuočių karo kelių aprašymuose apibūdinta Vakarų Lietuvos gyvenvietė<sup>65</sup>.

V. Biržiška Geniotą sutapatino su Treigiais<sup>66</sup>. Nors tokia nuomonė pasekėjų, berods, nesusilaukė, tačiau ji nebuvo ir argumentuotai paneigta. Todėl tenka bent dabar pastebėti, kad V. Biržiškos lokalizacijai prieštarauja daugumoje aprašymų pateikti geografiniai duomenys.

Pirmajame aprašyme nurodoma, jog Genioto dvaras pasiekiamas nužygiavus keturias mylias nuo Bareikų (kaimo prie dabartinės Švėkšnos) Paršpilio link. Antrojo maršruto aprašyme sakoma, kad nuo minėtų Bareikų iki Jūros – trys mylios<sup>67</sup>. Sulyginus šiuos duomenis išeina, kad Genioto reikia ieškoti maždaug mylią (7,4 km) į rytus nuo Jūros upės. Tačiau matuojant iki Treigių, net ir tiesia linija, susidaro apie 16 km arba daugiau nei dvi mylios. Pirmąjį maršrutą apibūdinančiame tekste nurodomas dar vienas atstumas: sakoma, jog nuo Genioto iki Paršpilio – dvi mylios. Tačiau nuo Treigių piliakalnio iki Burbiškių piliakalnių, net ir kiek pavinguravus, tesusidaro viena mylia. Be to, tokiam tapatinimui visiškai prieštarauja 22 kelio aprašymas, kuriame sakoma, kad nuo Genioto iki Lokystos – daugiau nei mylia kelio. O Treigių kaimas kaip tik ir yra prie šios upės. Jau vien iš šių pavyzdžių akivaizdu, kad Genioto dvaro reikia ieškoti kitur. Tikėtina, kad V. Biržišką suklaidino 9-ojo kelio apibūdinimas, kur teigiama, kad Geniotas gyvena pakeliui nuo Lokaušupio į Paršpilį<sup>68</sup>. Tačiau šiuo atveju aprašymas labai sutrumpintas, iš esmės nurodoma tik kryptis ir labai didelė tikimybė, kad apibendrinant žvalgo suteiktą informaciją buvo suklysta – Geniotas gyveno vietovėje, pasiekiamoje žygiuojant Lokaušupio link.

G. Mortensen buvo pirmoji, kuri aptariamąją gyvenvietę tapatino su Genioto kaimu, rytiniu Kvėdarnos miestelio kaimynu<sup>69</sup>. Tokia pat nuomonė išreiš-

<sup>61</sup>SRP II Wgb, S. 671. Anm. 7; Salys A., p. 211–212; Biržiška V., p. 29.

<sup>62</sup>SRP II Wgb, S. 668, 669; *Lietuvos kelių aprašymai*, p. 10, 11.

<sup>63</sup>SRP II Wgb, S. 664, 672, 675, 677; *Lietuvos kelių aprašymai*, p. 8, 13, 15, 16.

<sup>64</sup>SRP II Wgb, S. 698; *Lietuvos kelių aprašymai*, p. 33; *Archeologijos atlasas*, t. 2, p. 27, 141.

<sup>65</sup>Plačiau apie sąvoką *hof* ir jos santykį su *dorf*: Almonaitis V. *Žemaitijos...*, p. 68–69; ten esantis teiginys, kad „didikų dvarų (*hof*) Žemaitijoje aprašymai nemini“, yra klaidingas.

<sup>66</sup>Biržiška V., p. 9–11, 16.

<sup>67</sup>SRP II Wgb, S. 664–665; *Lietuvos kelių aprašymai*, p. 8.

<sup>68</sup>SRP II Wgb, S. 672 („...von Lakowse czu Parsepil ij mile, doczwischin wonet Gnete...“); *Lietuvos kelių aprašymai*, p. 13.

<sup>69</sup>Mortensen G., S. 61.

kė ir A. Salys<sup>70</sup>. Genioto kaimo padėtis iš principo tikrai atitinka aprašytąją situaciją (per jo laukus, beje, teka upeliukas Geniotalis). Tiesa, nuo Jūros iki vakarinės šio kaimo ribos tebus apie 3 km, t. y. pusmylis kelio. Tačiau ir šiandien Geniotas – didelis kaimas, nuo šiaurvakarinio iki pietrytinio laukų galo susidaro 4,5 km<sup>71</sup>. Taigi jei skaičiuosime nuo kaimo vidurio, atstumas iki upės bus jau penki kilometrai. Genioto kaimo padėtis atitinka ir 22 aprašyme nusakytą situaciją – nuo Kūtyimų iki Genioto kaimo tiesia linija yra apie 12 km, tačiau vingiuojant to meto keliais ir susidarydavo minimos dvi mylios. Pritariant A. Saliui vertėtų papildomai pažymėti, kad vos keli šimtai metrų nuo pietvakarinio Genioto kaimo kampo, Kvėdarnos kaimo (ne miestelio) galulaukėje, dešiniajame Vėžaus upelio krante dunkso vadinamasis Pavėžio piliakalnis<sup>72</sup>. Jo dydis ir formos sako, kad čia galėjo būti įrengta nedidelė pilaitė, didžiūno rezidencija. Didelė tikimybė, kad tai ir yra Genioto dvaro centras, o dabartinis Genioto kaimas išsidėstęs šio didžiūno valdytose žemėse.

## O kur gi ta Laukuva?

Istoriografijoje pasitaiko teiginių, kad aprašymuose minima ir Laukuva<sup>73</sup>. Sekdamas anksčiau rašiusiais, atitinkamą informaciją keliuose mokslo populiarinimo straipsniuose pateikė ir šio teksto autorius<sup>74</sup>. Tačiau, kaip jau buvo pažymėta, aprašymuose minimi ir į Laukuvos vietovardį panašūs pavadinimai *Lakuste* bei *Lakawse* reiškė visai kitus objektus, pro Laukuvą tekančią upę Lokystą ir jos intaką upelį Lokaušupį. Atidžiai perskaičius visus į tiriamą regioną nukreiptus aprašymus, galima įsitikinti, kad Laukuvos vardas aptinkamas tik 13-ojo maršruto pavadinime<sup>75</sup>. Tačiau tekstų originalai pavadinimų neturi. Juos suteikė šaltinio rengėjas ir skelbėjas T. Hirschas<sup>76</sup>. Jis tam tikra prasme tapatino 13 aprašyme minimą *Lakawsen* su Laukuva<sup>77</sup>, todėl šį vietovardį panaudojo ir antraštėje. Taigi tenka daryti išvadą, kad kryžiuočių karo kelių aprašymuose Laukuva neminama.

## Pietinės ir pietvakarinės Medininkų krašto ribos

Aprašymuose pateikiama gana konkrečių žinių ir apie pietines bei pietvakarines Medininkų krašto ribas. Nustatyti jas aktualu pirmiausia todėl, kad išsiaiškintume Laukuvos apylinkės gyvenviečių administracinę priklausomybę. Taip pat tikėtina, kad šios ribos iš principo sutapo su XIII a. egzistavusios, vėliau į Medininkus integruotos Laukuvos žemės ribomis. Tad nagrinėjant XIV a. situaciją galima atstatyti ir XIII a. administracinės struktūros kontūrus.

Aiškiausiai pietinė Medininkų riba užfiksuota 8 ir 9 aprašymuose. Juose nurodoma, jog nuo Kūtyimų iki Medininkų krašto ribos reikia žygiuoti dvi mylias, o po to dar lieka 2 mylios iki Paršpilio<sup>78</sup>.

<sup>70</sup>Salys A., p. 225.

<sup>71</sup>Lietuvos TSR Šilalės raj. gyvenamųjų vietovių schema 1987 01 01 būklei. M 1:10.000. Respublikinis žemėtvarkos projektavimo institutas, Kauno kartografijos skyrius.

<sup>72</sup>Archeologijos atlasas, t. 2, p. 132.

<sup>73</sup>Nezabitauskas A. Laukuva, *Artojas* (Šilalė). 1964 04 25, nr. 50; Miškinis A. Laukuva, *Lietuvos TSR urbanistikos paminklai*, Vilnius, 1986, t. 9, p. 48.

<sup>74</sup>Almonaitis V., Lokysta, *Mūsų gamta*, 1991, nr. 5, p. 17; Almonaitis V. Kur žemaičiai kryžiuočių laukė: Laukuva ir jos apylinkės, *Žalioji Lietuva*, 1999 11, nr. 19 (113), p. 9.

<sup>75</sup>SRP II Wgb, S. 673; *Lietuvos kelių aprašymai*, p. 14.

<sup>76</sup>SRP II Wgb, S. 662–664; *Lietuvos kelių aprašymai*, p. 7.

<sup>77</sup>SRP II Wgb, S. 665. Anm. 5, S. 673. Anm. 12.

<sup>78</sup>SRP II Wgb, S. 670–672; *Lietuvos kelių aprašymai*, p. 12–13.

Iš esmės taip pat geografinė situacija apibūdinta ir ta pačia kryptimi vedančiuose 13 ir 23 aprašymuose. Tik 14 maršruto apibūdinime sakoma, kad nuo Kūtymų „iki krašto“ (be abejonės – iki Medininkų krašto) tėra viena mylia<sup>79</sup>. Tačiau pastarasis aprašymas tarp visų minėtųjų yra pats neišsamiausias ir, matyt, pats netiksliausias.

Minėtasis Kūtymų kaimas išlikęs – yra keli kilometrai į pietus nuo Šilalės. Kaip jau minėta, Paršpilio vieta taip pat tiksliai žinoma. Lieka tik nustatyti, kur buvo pusiaukelė tarp šių dviejų atskaitos taškų. Nubrėžus liniją paaiškėja, kad Medininkų krašto riba ėjo maždaug apie šešis septynis kilometrus piečiau Laukuvos, ties naujuoju Žemaičių plentu.

Šį rezultatą galima patikrinti remiantis dvyliktojo maršruto duomenimis. Jame nurodoma, kad Medininkų kraštas prasideda dvi mylios nuo Vingininkų (*Wingenveld*) kaimo<sup>80</sup>. Vingininkų kaimas taip pat išlikęs – yra prie pat Šilalės. Atmatavus nuo jo dvi mylias į šiaurę, tenka sustoti iš esmės toje pačioje vietoje, gal tik kokie 1–2 kilometrai šiauriau.

Pietinės Medininkų krašto ribos fiksuojamos ir 5, ir 11<sup>81</sup> aprašymuose. Šiems maršrutams duomenis rinko kiti žvalgai ir jie eina kiek kita kryptimi nei aptartieji. Juose siūloma žygiuoti iki Jūros ir Bikavos santakos, o penktajame aprašyme – ir toliau, iki Paršpilio. Abiejuose aprašymuose nurodoma, kad nuo šių upių iki Medininkų krašto ribos – trys mylios kelio. Penktajame aprašyme dar sakoma, kad įžygiavus į kraštą, iki Paršpilio lieka tik viena mylia.

Bikava į Jūrą įteka ties Žvingiais. Sujungus šį atskaitos tašką su Paršpiliu, atmatavus apytikriai tris mylias, vėl atsiduriame ties naujojo Žemaičių plento linija ar vos šiauriau. Taigi iš principo ir šių maršrutų duomenys sutinka su aptartais. Tiesa, penktojo aprašymo nuoroda, kad nuo krašto ribos iki Paršpilio lieka tik viena mylia, nesutampa su aptartųjų 8, 9, 23 maršrutų žiniomis, kur kalbama apie 2 mylias. Tačiau tokia paklaida visiškai suprantama, juolab, kad žygiuojant nuo ribos iki Paršpilio visiškai tiesiai dvi mylios ir nesusidaro.

Aprašymuose minimos ir pietvakarinės Medininkų krašto ribos, tačiau šiuo atveju žinios kiek prieštaringos. Dešimtajame aprašyme, nors pasakoma nelabai aiškiai (*in das land czu Medeniken czu Gnetin*), Medininkams priskiriamas ir Genioto dvaras. Remdamasis šiuo šaltiniu H. Łowmiański teigė, kad Geniotas buvo labiausiai į pietvakarius nutolusi šio administracinio vieneto gyvenvietė<sup>82</sup>. Tačiau toks teiginys kelia abejonių, nes 22 aprašyme aiškiai pasakyta, jog nuo Genioto kiemo iki Medininkų krašto – dar mylia kelio<sup>83</sup>. Toks variantas atrodo įtikimesnis. Jei, tarkim, manysime, kad mylia kelio (7,4 km) atitinka 5–6 km tiesia linija, tai žygiuojant nuo Genioto Treigių link (taip nukreiptas maršrutas), viena mylia susidaro maždaug prie Alkupio kaimo. Faktiškai vėl išeiname į tą pačią liniją, kurią užbrėžia naujasis Žemaičių plentas. Kita vertus, negalima atmesti tikimybės, kad pietvakarių kryptimi Medininkų ribos siekė ir Jūros pakrantes. Mat to paties laiko šaltiniuose žinių apie kokį kitą šiame Žemaitijos pakrastyje egzistavusį administracinį vienetą nėra. Tad Genioto dvaro apylinkės

<sup>79</sup> SRP II Wgb, S. 673, 677; *Lietuvos kelių aprašymai*, p. 14, 17.

<sup>80</sup> SRP II Wgb, S. 673; *Lietuvos kelių aprašymai*, p. 14.

<sup>81</sup> SRP II Wgb, S. 667, 673; *Lietuvos kelių aprašymai*, p. 9, 13.

<sup>82</sup> Łowmiański H. T. II. S. 81.

<sup>83</sup> SRP II Wgb, S. 677 („von Kutenfelde bis ken Gnetinhofe ij mile gutis wegis vnd vordan j mile bis in das land czu Medeniken“); *Lietuvos kelių aprašymai*, p. 16.

galėjo atsidurti bent jau Medininkų įtakos zonoje. Tiksliau į šį klausimą remiantis vien tik „wegeberichtų“ žiniomis atsakyti neįmanoma.

Viso to, kas pasakyta, turėtų pakakti teiginiui, kad Medininkų krašto pietinės ir pietvakarinės ribos ėjo apytikriai 6–8 kilometrai į pietus nuo dabartinės Laukuvos miestelio vietos.

Nagrinėjant vokiečių karo kelių aprašymus galima aptikti ir ribą tarp Medininkų bei Kaltinėnų kraštų. Tačiau tam reikia atidžiai išnagrinėti ir maršrutus, vedusius į Akmenos aukštupio regioną. Tai atskiras didelės apimties darbas.

## Ar dirvonavo Laukuvos laukai XIV amžiaus pabaigoje?

Kaip jau matėme, maršrutų, kirtusių Laukuvos apylinkes, aprašymuose kaip orientyrai daugiausia nurodomos upės bei buvusios piliavietės. Šešių kilometrų spinduliu nuo dabartinės Laukuvos centro faktiškai minimos tik dvi gyvenvietės – Vampialaukis ir Šiauduva. Aišku, pirmiausia tai liudija, kad gynybinis krašto pajėgumas buvo sumažėjęs. Tačiau kyla ir toliau siekiantis klausimas – ar tai reiškia, kad pietinė Medininkų krašto dalis XIV a. pabaigoje jau buvo vokiečių tiek nusiaubta, kad kaip ir kaimyninė Karšuva virto pusiau dykra?

Atsakant pirmiausia prisimintina į aptariamą regioną nukreiptų maršrutų gausa: 5, 13, 22, 23 maršrutai čia ir baigiasi, t. y. pasiekti Laukuvos apylinkes buvęs galutinis šių žygių tikslas. O 1, 2, 8, 9, 17 maršrutai tęsiasi toliau, tačiau juose vietovės prie Lokaušupio, ypač prie Paršpilio, apibūdinamos kaip tinkamos plėšikavimui. Taigi vokiečiai tikėjosi, kad pasiekę Lokystą jie turės gerą grobį. Tai reiškia, kad kraštas dar tebebuvo tankiai gyvenamas.

## Svarbiausios išvados

1. Labiausiai tikėtina, kad 22 kelio aprašyme minimas vietovardis *Lakuste* – tai ne administracinio vieneto ar gyvenamosios vietovės, o Lokystos upės pavadinimas.

2. Aprašymuose 1, 2, 9, 13 sutinkamas vietovardis *Lakawsche*, *Lakawsen* – tai kiek iškreiptas upelio Lokaušupio (Lokaušos) vardas. Tikėtina, kad kai kuriais atvejais turėta omenyje ir netoli Treigių piliakalnio – Lokaušupio pakrantėje – buvusi pieva, kurią vokiečių žvalgai nurodė kaip tinkamą nakvynei vietą.

3. Keliuose maršrutuose minimas Paršpilis pirmiausia tapatintinas su antruoju Burbiškių piliakalniu ir dabar tebevadinamu Parškaliu. Kaip stovyklavietei tinkama vieta greičiausiai buvo nurodoma aukštuma, esanti keli šimtai metrų į šiaurės rytus nuo jo.

4. Išnykusi Vampialaukio gyvenvietė lokalizuotina centrinėje Bilionių kaimo dalyje, pietinėje piliakalnio papėdėje, prie Rungio upelio.

5. XIV a. pabaigoje Šiauduva atskiru administraciniu vienetu dar nelaikytina, tačiau prielaidos tokiam atsirasti jau formavosi.

6. Bandymai lokalizuoti šaltinyje minimą Genioto dvarą Treigiuose neturi pagrindo. Šis vietovardis sietinas su Genioto kaimu prie Kvėdarnos ir netoliese esančiu Pavėžio piliakalniu.

7. Pati Laukuva aprašymuose neįvardijama.

8. Kryžiuočių karo kelių aprašymuose iš viso minimi bent šeši Laukuvos apylinkių vietovardžiai: Šiauduvos ir Vampialaukio gyvenvietės, Lokystos ir Yžnės upės, Lokaušupio upelis, Paršpilio piliakalnis. Minimas, tačiau tikriniu vardu neįvardytas ir Treigių piliakalnis.

9. Pietinės ir pietvakarinės Medininkų krašto ribos ėjo apytikriai 6–8 kilometrai į pietus ir pietvakarius nuo Laukuvos. Šiauduva ir Vampialaukis, Lokystos ir Yžnės aukštupiai, Lokaušupis, Paršpilis ėjo į Medininkų krašto sudėtį.

10. Maršrutų, vedusių į pietinę Medininkų krašto dalį, aprašymuose kaip orientyrai daugiausia nurodomos upės bei buvusios piliavietės, tačiau kiti duomenys rodo, kad XIV a. pabaigoje Laukuvos apylinkės tebebuvo tankiai gyvenamos.

## Laukuvos žemė Medvėgalio prieigų gynyboje XIV amžiuje\*

Romas Batūra

Labai sudėtingoje XIII a. vidurio Lietuvos tarptautinėje situacijoje, karaliaus Mindaugo santykiuose su Livonijos ordinu, Romos kurija 1253 m. liepos mėn. bei 1254 m. dokumentuose minima Laukuvos žemė<sup>1</sup>.

250 m. Lietuvos kovų su Vokiečių, arba Kryžiuočių, ordinu epochoje (1185–1435 m.) nuo XIII a. 4–5 dešimtmečių sandūros, pietryčiuose atremiant ir mongolų-totorių Aukso ordos agresiją, pietvakariuose ir šiaurvakariuose Ordinui vis labiau niokojant ir užgrobiant baltų, vakarinių lietuvių žemes, Nemuno žemupio pakrante vykstant atkaklioms lietuvių gynybinėms kovoms<sup>2</sup>, Kryžiuočių ordinas nuo Ragainės, Rasytės, Ventės, Klaipėdos – ir iš šiaurės – nuo Livonijos pusės – rengė žygius ir niokojo Žemaitiją – toliausiai vakaruose išlikusį LDK gynybos plotą. Dėl to XIV a. Žemaitijos centrinės teritorijos buvo sujungtos į Medininkų žemę. Gynyba koncentravosi Žemaičių aukštumose, o jos centru tapo Medvėgalio pilis<sup>3</sup>.

Ordino niokojami Nemuno žemupio dešiniajame krante esantys Skalvos, toliau – Karšuvos, Ceklio plotai XIV a. virto retai gyvenama dykra. Jos pakraščio riba, saugoma gynybinių užtvartų, ėjo piečiau Raseinių, Viduklės, maždaug iki Kvėdarnos, nuo jos kryo tiesiai į šiaurę, o ties Alsėdžiais – į šiaurryčius<sup>4</sup>. Kaip liudija XIV a. pab.–XV a. pradžios kryžiuočių kelių į Lietuvą aprašymai, Me-

\* Straipsnis aprobuotas serijos „Lietuvos valsčiai“ Mokslo darbų komisijos. Leidyklai įteiktas 2003 05 22.

<sup>1</sup> Lukowe, Lokowe, terra – Liv –, *Esth und Curländisches Urhundenbuch*, ed. F. G. Bunge, Reval, 1853, Bd. 1, p. 334, 345; Salys A. Die žemaitischen Mundarten, *Tauta ir žodis*, Kaunas, 1930, t. 6, p. 221; Salys A. *Raštai*, Roma, 1992, t. 4, p. 193 (53); *Lietuvos TSR istorijos šaltiniai*, Vilnius, 1955, t. 1, p. 45; Stakauskas J. *Lietuva ir Vakarų Europa XIII amžiuje*, Kaunas, 1934, p. 113; *Lietuvių karas su kryžiuočiais*, Vilnius, 1964, p. 142–143 (R. Jاسas); Ivinskis Z. *Lietuvos istorija. Iki Vytauto Didžiojo mirties*, Vilnius, 1991, p. 178–179; plg. Gudavičius E. *Mindaugas*, Vilnius, 1998, p. 239–240.

<sup>2</sup> *Lietuvių karas su kryžiuočiais*; Batūra R. *Lietuva tautų kovoje prieš Aukso ordą*, Vilnius, 1975; Batūra R. 250 metų prieš Ordiną ir Aukso ordą, *Jaunimo gretos*, 1989, Nr. 6–7; Batūra R. *Veliuona – Lietuvos gynybos skydas kare su Kryžiuočių ordinu (XIII a. pab.–XV a. pirmasis ketvirtis)*, *Veliuona*, Vilnius: Versmė, 2001, p. 78–111.

<sup>3</sup> Łowmiański H. *Studja nad początkami społeczeństwa i państwa litewskiego*, Wilno, 1932, t. 2, p. 81–82.

<sup>4</sup> Salys A. *Die žemaitischen...*, žemėlapis; Dundulis B. *Lietuvių kova dėl Žemaitijos ir Užnemunės XV amžiuje*, Vilnius, 1960, p. 93–94.



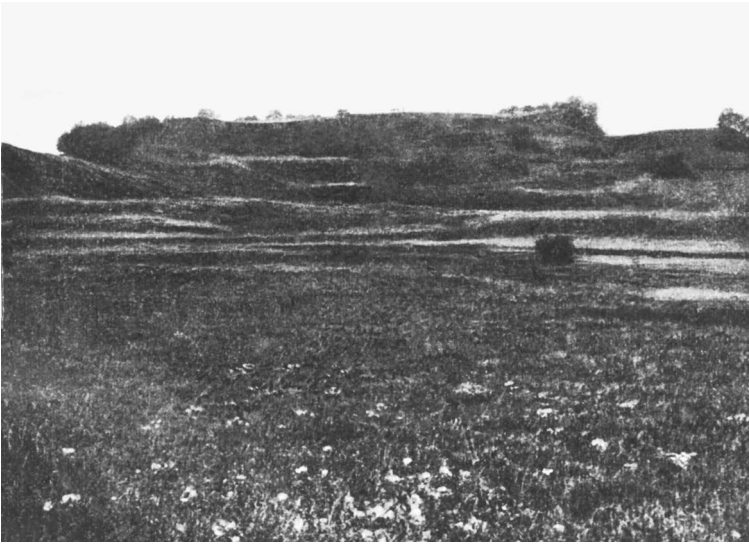

Medvegalio Pilies kalnas. XX a. pr.  
Iš kn. L. Krzywicki,  
Żmudź starożytna.  
Warszawa, 1906

dininkų žemės pietinė ir pietvakarinė riba ėjo apie 6–8 km į pietus nuo dabartinės Laukuvos<sup>5</sup>.

XIV a. įvykius aprašančios kronikos Laukuvos žemės nemini, tačiau kryžiuočiams buvo žinomi XIV–XV a. sandūroje jų žvalgų aprašyti maršrutai, vedę į Laukuvos žemę bei nusidriekę toliau į krašto gilumą. Tad remdamiesi pagrindinėmis Kryžiuočių ordino antpuolius atskleidžiančiomis Petro Dusburgiečio, Hermano Vartbergės, Vygando Marburgiečio kronikomis<sup>6</sup> pabandykime aptarti, ar Laukuvos apylinkės galėjo būti susijusios su konkrečiais Ordino antpuoliais, koks galėjo būti tuometinis šio regiono vaidmuo. Istoriografijoje tai neatsispindi.

Kryžiuočių Ordinas, kariaudamas prieš Lietuvą, ne kartą puolė ir Medininkų žemę (valsčių). Daugelio šių puolimų metu, kaip matysime, galėjo būti niokojamos ir plačiosios Laukuvos apylinkės.

1314 m. sausio 1 d. Ordino maršalas Henrikas su broliais – riteriais ir kariais iš Sembos bei Notangos – „žygiavo į Medininkų valsčių“. Taigi greičiausiai buvo puolama iš pietvakarių. Priešo kariuomenei sustojus nakvynei, keli lietuviai naktį išibrovė į jo palapines, nukovė 4 vyrus, išsivedė 2 arklius, „todėl krikščionių kariuomenė kiaurą naktį nematė ramybės“. Tačiau priešas kitą dieną vis tiek išiveržė į minėtąją teritoriją ir „per tris mylias į vieną ir kitą pusę“ ją nusiaubė, degindami ir plėšdami, „nužudę bei paėmę į nelaisvę septynis šimtus žmonių, sugrįžo namo su dideliu grobiu“<sup>7</sup>.

Literatūrinėje tradicijoje tai siejama su įvykiais „pas ežerą Lūkstą“<sup>8</sup>.

Po mėnesio tas pats Ordino maršalas Henrikas „su visa savo kariuomene“

<sup>5</sup> Lietuvos kelių aprašymai, padaryti kryžiuočių žvalgų XIV amžiuje (Nr. 1, 2, 5, 8–14, 17, 22, 23), *Kraštas ir žmonės. Lietuvos geografiniai ir etnografiniai aprašymai* (XIV–XIX a.). Parengė J. Jurginis ir A. Šidlauskas, Vilnius, 1983, p. 8–17; Almonaitis V. Laukuvos apylinkės kryžiuočių karo kelių aprašymų duomenimis, – žr. šiame leidinyje.

<sup>6</sup> *Lietuvių tautos istorijos šaltiniai*, paruošė J. Užpurvis, Klaipėda, 1939, t. 2; Petras Dusburgietis. *Prūsijos žemės kronika*, parengė R. Batūra, vertė L. Valkūnas, Vilnius, 1985 (toliau – PD); Henrikas Latvis, Hermanas Vartbergė. *Livonijos kronikos*, parengė J. Jurginis, Vilnius, 1991 (toliau – HV); Vygandas Marburgietis. *Naujoji Prūsijos kronika*, vertė R. Jastas, moksl. red. K. Gudmantas, Vilnius, 1999 (toliau – VM).

<sup>7</sup> PD, d. 3, sk. 320.

<sup>8</sup> Valančius M. Pasakojimas Antano Tretininko, *Raštai*, Vilnius, 1972, t. 1, p. 377.



Treigių piliakalnis.  
2003 m. R. Kraujalio  
nuotr.

dar kartą nužygiavo į Medininkų valsčių ir ten puolė „pilį, vardu Sizditė“<sup>9</sup>, jos „pilėnai smarkiai priešinosi“. Šioje ilgokai užtrukusioje kovoje „lietuviai neteko Masiaus brolio bei 18 kitų [vyrų], kurie krito nukauti“. Ordinas neteko trijų savo brolių bei kitų karių. „Ne kažką laimėję puldami pilį“ Ordino kariai dar kartą nusiaubė pilies apylinkes „degindami ir plėšdami“<sup>10</sup>.

LDK Gedimino epochos pradžioje<sup>11</sup>, 1316 m. į Karaliaučių atvyko „daug maldininkų iš Reino krašto“: grafai iš Bergo ir Nuvenaro, daug kitų kilmingųjų. Ordino maršalas Henrikas vėl patraukė į Medininkų valsčių, „jį nusiaubė, du šimtus žmonių nukaudamas ar paimdamas į nelaisvę“. Ordinas patyrė nemažą smūgį, kurią kronikininkas nutyli, tepažymėjęs, kad „broliai neteko net penkiasdešimties vyrų nukautaisiais“. Kai tai vyko, grafas iš Bergo „prieš Medvėgalio pilį daug karių išventino po brolių vėliava į riterius“<sup>12</sup>.

Tais pačiais 1316 metais ir vėl Ordino maršalo įsakymu Sembos fogto vadovaujama kryžiuočių kariuomenė („800 vyrų“) žygiavo Medininkų valsčiaus link, o Ordino broliai iš Ragainės, palikę tam tikroje vietoje pasalą, įsiveržė į ją. Sudeginę du kaimus, išžudę vyrus, o moteris ir vaikus paėmę į nelaisvę, jie paskubomis traukėsi, „smarkiai persekiojami 200 lietuvių“, kurie pastebėję pasalą pasitraukė atgal<sup>13</sup>.

Minėtais atvejais, kaip atrodo, priešas ne kartą niokojo ir Laukuvos apylinkes, o jį persekioti galėjo padėti ir šių apylinkių kariai.

Didžiulį įsiveržimą Ordinas organizuoja 1320 m. vasarą. Liepos 27 d. kryžiuočių kariuomenė, maršalo Henriko vadovaujama, su 40 brolių bei Sembos ir Klaipėdos raiteliais įsiveržė į Medininkų valsčių. Kronikininkas pažymi, kad šios žemės gynėjai buvo „iš anksto pasirengę kovai“. Šiuose įvykiuose gerai matyti lietuvių taktika kovoti su stipriu priešu. „Kai priekiniai būriai perėjo, kaip reikalauja karo

<sup>9</sup> PD – spėjama, kad *castrum* [...] *Sisditen* buvusi pilis Girgždūtės piliakalnyje (PD, d. 3, sk. 321, pst. 1), plg. *Lietuvos TSR archeologijos atlasas* (toliau – LAA), Vilnius, 1975, t. 2, Nr. 220, p. 65. Bandoma sieti ir su Žiezdrio ežero bei upelio baseinu ir vardu (Žarėnų apyl.) – Nikžentaitis A. Rašytiniai šaltiniai apie lietuvių pilių sistemą XIII a. pabaigoje–XIV a. pradžioje. *Lietuvos TSR Mokslų Akademijos darbai*, A ser., 1986, t. 3 (96), p. 54. Taip įvedamas Žiezdytės vardas, deja, pilies tiksliau nelokalizuojant (plg. to paties aut. *Gediminas*, Vilnius, 1989, p. 42 bei kt. darbai).

<sup>10</sup> PD, d. 3, sk. 321.

<sup>11</sup> Paszkiewicz H. *Jagiellonowie a Moskwa*, Warszawa, 1933, t. 1, p. 252; Ivinskis Z. *Lietuvos istorija*, p. 226.

<sup>12</sup> PD, d. 3, sk. 327.

<sup>13</sup> *Ten pat*, sk. 330.

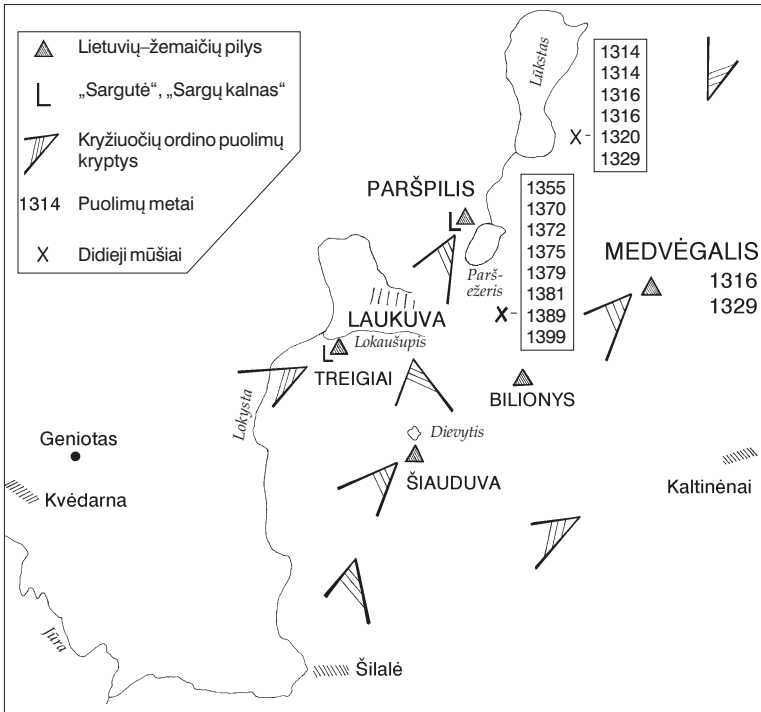

Laukuva Medininkų  
žemės puolimų  
metu XIV a.  
Sudarė R. Batūra

papročiai, per šią žemę ir ją nusiaubė, degindami ir plėšdami“, gynėjai „narsiai užpuolė tuos, kurie buvo po vėliava“, t. y. kryžiuočių kariuomenės branduolį. Mūšis buvo atkaklus, „abiem šalims netekus daugybės [karių] užmuštaisiais“, galop buvo nukautas Ordino maršalas Henrikas, 29 broliai (taigi du trečdaliai išiveržėlių kariuomenėje buvusių Ordino brolių – karo vadų branduolio) „bei daugybė paprastų žmonių“. Sumušti likučiai „dieną bei naktį klaidžioję be duonos kėsnio dykrose, sugrįžo šiaip ne taip namo“. Mūšį laimėję „lietuviai savo dievams kaip auką sudegino brolių Gerhardą, Sembos fogtą, apvilktą šarvais ir užsodintą ant savo kovos žirgo“<sup>14</sup>. Belaisvio sudeginimas – auka dievams, senas paprotys ir kitais atvejais naudotas lietuvių, prūsų, likęs iš pirmykštės bendruomenės laikų, jau retai praktikuotas XIV a., žinomas ir kitoms tautoms. Šiuo atveju aukojimas galėjo būti atliktas vienoje iš Medininkų žemės alkviečių. Gal ir greta Medvėgalio pilies.

Mūšio vieta nėra aiški. Tarsi istorinės tradicijos pagrindu teigiama, kad tai vyko prie Biržulio ežero<sup>15</sup> ant Zdoniškės kalnų<sup>16</sup>, atrodytų, kad šiauriau Medvėgalio.

1320 m. mūšis Medininkų žemėje sustiprino Lietuvos valstybę, įgalino veikti plačioje tarptautinėje arenoje<sup>17</sup>.

Po tam tikros pertraukos – 1328 m. – atsinaujino Ordino puolimai prieš Lietuvą, o 1329 m. vėl puolama Medvėgalio pilis.

Minėtaisiais 1329 m. Lietuvą pulti Ordinui padėjo didžiulės jėgos: Jonas iš Liuksemburgo, Čekijos karalius su savo karalystės kilmingaisiais, taip pat Silezijos kunigaikštis, daugybė Vokietijos bei Anglijos grafų, valdovų, kilmingųjų. Su šiais visais „link Lietuvos patraukė did. magistras ir 18 tūkstančių karių,

<sup>14</sup>Ten pat, sk. 338.

<sup>15</sup>Narbutas T. *Lietuvių tautos istorija*, Vilnius, 1997 (1838), t. 4, sk. 1114, p. 388.

<sup>16</sup>Valančius M. *Pasakojimas Antano Tretininko...*, p. 389.

<sup>17</sup>Batūra R. *Lietuva tautų kovoje...*, p. 174–180.

neskaitant pėstijos“, ir vasario 1 apsupo Medvėgalio pilį. „Po ilgų kovų“ su galingu priešu pilies gynėjai sutiko krikštytis, siekdami atsikratyti agresorių, o vėliau grįžo prie savo tikėjimo“<sup>18</sup>.

Kadangi šiuose įvykiuose buvo sunaikintos Gedimino, Kvėdarnos ir kitos pilys<sup>19</sup>, todėl galima būtų manyti, kad niokotos ir plačios Laukuvos apylinkės.

„Lietuviai iš Žemaitijos“ atsakydavo kontrapuolimais. Taip 1315 m. rudenį jie „slaptai ir netikėtai“ atžygiavę puolė Ragainės pilį. Kryžiuočiai bandė užkirsti jiems kelią, bet „turėjo pasitraukti, nes nepajėgė atsispirti tokiai daugybei“. Kovoje jie patyrė nuostolių (buvo nukautų ir sužeistų). Lietuviai nusiaubė Ragainės ir Skalvių apylinkes<sup>20</sup>.

1323 m. kovo mėn. vėl „lietuviai iš Žemaitijos su savo kariuomene užkariavo Klaipėdos miestą...“, jį ir gretimas Ordino valdžioje buvusias pilies sunaikino; išliko tik pati Ordino pilis Klaipėdoje<sup>21</sup>.

Didelė tikimybė, kad šiais abiem atvejais Laukuvos regionas galėjo būti išėities plotu ir jį saugoję žmonės galėjo dalyvauti žygiuose į Ordino valdas.

Žemaitiją kartais puldavo abu Prūsijos ir Livonijos ordinais dviem kariuomenėmis, niokojo grobimais ir gaisrais, nes lietuviai neturėjo pakankamai jėgų atremti priešą (1333 m.)<sup>22</sup>. Tais ir kitais metais Livonijos ordino puolimai siekė Vilksmergę (dab. Ukmergė – Red.), net Vilniaus apylinkes, LDK valdas prie Dauguvos, Polocką<sup>23</sup>. Tokia situacija labai komplikavo ir Laukuvos apylinkių, Medininkų žemės padėtį.

XIV a. antrojoje pusėje Medininkų žemė atrėmė naujus Ordino puolimus.

1355 m. vasario mėn. Ordino ir talkininkų iš Vakarų kariuomenė, vadovaujama maršalo Zygfrydo, puolė Medininkų žemę ir niokojo ją penketą dienų, o po to žygiavo gilyn į Lietuvą iki Ariogalos<sup>24</sup>.

1358 m. abu Ordinais vėl puolė žemaičių kraštą ir „padarė daug žalos“<sup>25</sup>. 1370 m., po Algirdo ir Kęstučio žygio į Ordino valdų gilumą, Sembos ir Rudavos mūšio<sup>26</sup>, Goldingos komtūro vadovaujama Livonijos kariuomenė „iš Kuršo įsiveržė į Lietuvą“, niokojo ir Varnius bei Medininkus<sup>27</sup>. Tai vienaip ar kitaip lietė ir aptariamą Laukuvos apylinkes.

1370 m. lietuviai, norėdami sutrukdyti susisiekti abiem Ordinams, jūros krante prie Šventosios upės įrengė užtvaras. Tais metais „užtvaroje buvę slapukai“ nukovė 20 Grobynės fogto pasiųstų žvalgų<sup>28</sup>. 1372 m. pabaigoje 350 lietuvių, prie Šventosios upės parengę pasalą, slapta laukė grįžtančio iš Marienburgo Livonijos magistro su valdiniais. Jiems persikėlus per upę, lietuviai puolė ir dešimtį nukovė. Kautynės truko nuo ryto iki sutemos, livoniečiams pasisėkė prasiveržti<sup>29</sup>. Šias pajūrio užkardas daugiau ar mažiau turėjo saugoti žmonės iš Medininkų žemės, prieš kurią 1372 m. rugpjūtį žygiuoja didysis Ordino magistras ir toli, krašto gilumoje, pasiekia Neries apylinkes<sup>30</sup>.

1375 m. Prūsijos kariuomenė, vadovaujama Ordino magistro Vinricho iš Kniprodės, užpuola Medininkus ir žudo kiekvieną, išdėgina ir nuniokoja vietoves<sup>31</sup>.

<sup>18</sup> PD, papildymas, sk. 9; VM, p. 68.

<sup>19</sup> Ivinskis Z. Lietuvos istorija..., p. 235. Pilių lokalizacija diskutuojama.

<sup>20</sup> PD, d. 3, sk. 323.

<sup>21</sup> Ten pat, sk. 344.

<sup>22</sup> HV, p. 179.

<sup>23</sup> Ten pat, p. 180.

<sup>24</sup> VM, p. 104–105.

<sup>25</sup> HV, p. 184.

<sup>26</sup> VM, p. 142; Kučinskas A. Kęstutis, Vilnius, 1988, p. 78–83.

<sup>27</sup> HV, p. 195.

<sup>28</sup> Ten pat, p. 195.

<sup>29</sup> Ten pat, p. 198.

<sup>30</sup> Ten pat, p. 197.

<sup>31</sup> VM, p. 150.

1379 m. vasario mėnesį Livonijos magistras puolė Žarėnus, Medininkus ir kitas šešias žemes, kurias visai sunaikino – jose neliko nė vieno nepaliesto namo<sup>32</sup>.

1381 m. Livonijos ordinas vėl iš šiaurės puolė Žemaitiją, Medininkų kraštą, kuri „niokoja, žudo, 700 vyrų, moterų ir vaikų, 1400 pabalnotų žirgų išsivedė“. Žirgai buvo parengti žygiui į Prūsiją<sup>33</sup>. Šie intensyvūs ir labai agresyvūs abiejų ordinų puolimai, ypač pastarieji faktai, liudytų, kad turėjo būti niokojama ir pietvakarinė Medininkų žemės dalis – Laukuvos apylinkės.

Sudėtingomis Lietuvai išorės ir vidaus agresijos aplinkybėmis [apie 1381 m.] Kęstutis siekė „sukelti prie ginklo žemaičių žemę Medininkus“<sup>34</sup>, kuri buvo tapusi pačiu vakariniu visos Lietuvos gynybiniu smaigaliu. Čia, neabejotinai sutelktomis jėgomis, buvo kontratakuojami Ordino centrai. Taip 1379 m. lietuviai „su žymiomis pajėgomis visiškai sugriovė Klaipėdos pilį“<sup>35</sup>.

Pakako dar jėgų ir triušškinti į Medininkų žemę įsiveržusį priešą. Taip 1389 m. žiemą, vasario 28 d., Kryžiuočių ordino jėgos iš Klaipėdos ir Sembos „nuo Nemuno įeina į neišpėtą Medininkų žemę“<sup>36</sup>. Taigi galime pagrįstai manyti, kad įsiveržimas vyko iš pietvakarių, bene pirmiausia per Laukuvos žemę. Priešai niokojo „degindami ir plėšdami“. Grįžtant kryžiuočiams, „lietuviai nuseka jų pėdomis ir vejasi ligi kažkokios pelkės, dar neužšalusios, o buvo storai prisnigta“. Tenai įvyko mūšis. Minėtoji pelkė – mūšio vieta – greičiausia bus dabartinė Plynoji – piečiau Pagramančio miško ir Jūros upės tėkmės (per ją eina kelias Ragainės ir Tilžės link).

Mūšyje į nelaisvę paimtas Klaipėdos komtūras, kuris paaukotas dievams. Kronikininkas apraudo dėl „brolio Kverferto [iš Kverenfordo], kuris su 60 buvo užmuštas, ir taip pat daugiau kaip 70 kilmingųjų“. Lietuviai „laimėjo taip pat 200 žirgų. Pagavo jie Sembos vėliavininką, vardu Miorikę. Kiti, kaip galėjo, sugrižo...“<sup>37</sup>

1389 m. mūšis ir pergalė yra vienas iš didžiausių visame 250 m. Lietuvos gynybiniame kare prieš vokiečius, Kryžiuočių ordino agresiją<sup>38</sup>.

1397 m. Ordinas vėl sumušamas Žemaitijoje. Medininkų žemė puolama ir niokojama 1399 m.<sup>39</sup>

Pietinei Medininkų žemės daliai, taip pat Laukuvos apylinkėms grėsmė iškil-davo ir tada, kai Kryžiuočių ordinas verždavosi Kaltinėnų link (1371, 1375, 1377 m.) ir kt.<sup>40</sup>, kai ten vykdavo gynybinės kovos ir mūšiai. Tikriausiai kovose dalyvauda-vo ir Laukuvos apylinkių gynėjai.

Medininkų žemės gynybinis cen-tras – pagrindinė pilis XIV a. buvo Med-vėgalis. Jos pietvakariuose – Laukuvos pilis – greičiausiai stovėjo ant Treigių piliakalnio. Šių apylinkių svarbus stra-teginis gynybos punktas buvo Paršpilis. Bilionių piliakalnis, Dievyčio kalnas bei Aukų kalnas – įtvirtinimai ir dvasinę stip-rybę teikusios šventvietės<sup>41</sup>.

Prie Treigių piliakalnio yra Sar-gute vadinama kalva<sup>42</sup>. Pagal seną vie-tinę tradiciją Sargų kalnas prie Paršpilio

<sup>32</sup> Ten pat, p. 159.

<sup>33</sup> Ten pat, p. 170.

<sup>34</sup> Ten pat, p. 172.

<sup>35</sup> Ten pat, p. 160.

<sup>36</sup> Ten pat, p. 196.

<sup>37</sup> Ten pat.

<sup>38</sup> Plg. Batūra R. Mūšiai su kryžiuočiais, *Mokslas ir gyvenimas*, 1967, nr. 4, p. 23–26.

<sup>39</sup> *Scriptores Rerum Prussicarum*, Leipzig, 1866, Bd. 3, S. 214–215, 226 (Pos.); *Lietuvių karas su kryžiuočiais*, p. 246–247; Almonaitis V. *Žemaitijos politinė padėtis 1380–1410 metais*, Kaunas, 1998, p. 119,

<sup>40</sup> VM, p. 144, 153, 155; Salys A., *Die žemaitischen...*, p. 216–217.

<sup>41</sup> LAA, II, Nr. 429, 755, 112, 89, 499; Vaitkevičius V. *Senosios Lietuvos šventvietės. Žemaitija*, Vilnius, 1998, p. 392–394, 440, 367–369, 414–418 ir kt.

<sup>42</sup> LAA, II, p. 170, nr. 755.

buvo vieta laužams deginti ir liepsnos ženklų susisiekti su Šatrija<sup>43</sup>. Taigi šios sargybos ir žinios apie pavojų perdavimo vietas, visų pirma Sargutė prie Treigių, tarsi patvirtina viso centrinio Žemaitijos gynybinio regiono pietvakarių dalies – Laukuvos apylinkių – gynybinę svarbą.

Didžiųjų Ordino puolimų metu minėtieji šio regiono centrai įvairiais kovų etapais buvo naikinami ir greičiausiai ne kartą atstatomi. Kiekvienu atveju jie simbolizuoja šios žemės senovę, XIV a. žemaičių–lietuvių dvasinę tvirtybę kovoje su agresyviomis viduramžių jėgomis ir didelį ryžtą pasiaukojamai ginti Tėvynę.

XIV a. Ordino antpuoliai vis dėlto nesunaikino Laukuvos žemės, ji ir toliau išliko ir minima XV a. vidurio Lietuvos dokumentuose.

## Išvados

1. 1314–1399 m. Kryžiuočių ordino puolimai į Medininkų žemę – priekinį Lietuvos forpostą – nepakirto jos gynybinės galios.

2. Kaip rodytų analizuojami įvykiai, minėtų antpuolių metu ne kartą turėjo būti niokojamos ir Laukuvos apylinkės.

3. Laukuvos regionas galėjo būti atspirties plotu Ordiną sulaikantiems veiksmams, atsakomiesiems žygiams į Ordino valdas.

4. Šalia Medvėgalio ir kitų Medininkų žemės gynybinių centrų, Laukuvos apylinkių pagrindinė pilis bus stovėjusi Treigių piliakalnyje, bet greičiausiai didžiųjų XIV a. pirmosios pusės ir vidurio Ordino antpuolių buvo sunaikinta. Gynyba koncentravosi Medvėgalyje, jo prieigas toliau dengė plačiosios Laukuvos apylinkės ir jų gyventojai, kariai.

## Laukuvos apylinkių bajorija XVI–XVIII amžiuje\*

Jonas Drungilas

Lietuvos istorijos institutas

Lietuvos bajorija – įvairialypis luomas. Laiko tėkmėje ji išsiskaidė į socialiniu, ekonominiu ir teisiniu atžvilgiu išsiskiriančius sluoksnius. Gausiausias ir neturtiniausias Lietuvos bajorijos sluoksnis – smulkieji bajorai. Šio sluoksnio dominavimu iš visų Lietuvos etninių regionų labiausiai išsiskyrė Žemaitija.

Žemaitijos pasieniuose kryžiuočių antpuolių metu bajorija buvo nualinta ir tik nuo XV a. vidurio ėmė atsigauti. Išimtinis atvejis Žemaitijos pasienyje – Pajūrio pavietas, išsiskyręs smulkiosios bajorijos gausumu<sup>1</sup>, kuriam priklausė ir mūsų nagrinėjamas Laukuvos valsčius.

Laukuvos smulkiosios bajorijos tyrimo ašimi tapo įvairiuose archyvuose išlikę arba publikuoti Žemaitijos bajorų sąrašai, sudaryti pagal bajoro karinį pasirengimą<sup>2</sup> ar siekiant surinkti mokesčius<sup>3</sup>.

<sup>43</sup> Kšivickis L. *Žemaičių senovė*, Kaunas–Marijampolė, 1928, p. 68.

\* Straipsnis aprobuotas serijos „Lietuvos valsčiai“ Mokslo darbų komisijos. Leidyklai įteiktas 2003 03 28.

<sup>1</sup> Ochmanskis J. *Žemaitijos bajorai XVII a., Senoji Lietuva*, Vilnius, 1996, p. 240.

<sup>2</sup> *Русская историческая библиотека*, т. 33: *Литовская Метрика. Книги публичных дел. Переписи войска Литовскаго*, (toliau – RIB – 33), С. Петербург, 1915; 1621 m. Žemaitijos kariuomenės surašymas, *Archiwum Głównie Akt Dawnych, Archiwum Radziwiłłów* (toliau – AR), dz. VII, Nr. 25.

<sup>3</sup> 1667 m. Žemaitijos padūmės mokesčio rinkimo sąrašas, *Lietuvos valstybės istorijos archyvas* (toliau – LVIA), SA, b. 3234.

Jie puikiai atskleidžia bajoro ekonominę galią, padeda lokalizuoti valdas. Svarbūs šaltiniai smulkiosios bajorijos kilmei ir genealoginiams ryšiams nustatyti yra Žemaitijos pilies ir žemės teismo dokumentų santraukos<sup>4</sup>. Laukuvos bajoro kasdienybės bruožus, vedybinius ryšius, socialinius–geografinius kontaktus gan detalai atskleidžia atskiruose rankraščių fonduose aptikta medžiaga<sup>5</sup>.

Specialių Žemaitijos smulkiajai bajorijai skirtų tyrinėjimų nėra. XIX–XX a. pradžioje išleistuose herbynuose galima aptikti Žemaitijos, taip pat ir Laukuvos apylinkių, smulkiųjų bajorų vieną kitą genealogiją<sup>6</sup>. Deja, jos nėra išsamios, todėl pagal jas negalima daryti platesnių apibendrinimų. Iš dalies šią spragą užpildo bendresni darbai, kuriuose aptariama Žemaitijos bajorijos socialinė padėtis bei istorija. Vienas iš tokių – tai fundamentalus H. Lovmianskio darbas, skirtas Lietuvos valstybės ir visuomenės genezei, kuriame tyrinėtojas pateikia vertingų minčių apie smulkiosios bajorijos kilmę<sup>7</sup>. Ne mažiau vertingi yra J. Ochmanskio ir G. Blašcyko darbai<sup>8</sup>. Šie istorikai, nagrinėdami Žemaitijos demografinę situaciją, neišvengiamai palietė ir smulkiosios bajorijos padėtį, ją pateikdami per socialinės struktūros analizę. Demografinis tyrimo aspektas vyrauja ir L. Truskos darbuose<sup>9</sup>. Autorius analizavo visas socialines bajorijos grupes, išryškindamas turtinių ir demografinį aspektus, daugiausia remdamasis dūmų surašymais.

Manytume, jog bajorijos sluoksnių tyrimas giminės kontekste labiau tinkamas<sup>10</sup>, kai analizuojama ne viena, o keletas giminių. Šiuo atveju lokalinis kelių smulkiosios bajorijos giminių tyrimas įgauna privalumą. Problemos nagrinėjimas konkrečiu pavyzdžiu leidžia „pabėgti“ nuo schemiškumo. Smulkiajai bajorijai priklausanti giminė iš nežinomo statistinio vieneto tampa „gyvu“ subjektu.

Šio darbo tikslas – atskleisti Laukuvos smulkiosios bajorijos socialinio mobilumo galimybes, antroponimines ypatybes, kultūrinę veiklą ir kasdienybės bruožus XVI–XVIII amžiais per Druktenių, Kelpšų, Kontautų ir Silvestravičių giminių duomenų prizmę.

XVII a. 2-ojoje pusėje smulkioji bajorija Žemaitijoje sudarė 92% visų šio krašto bajorų. Pajūrio pavieta iš 130 bajorų 114 turėjo nuo 1 iki 5 dūmų<sup>11</sup>, tai yra sudarė 87,7%. Šiai smulkiosios bajorijos daliai priklausė ir nagrinėjamieji Laukuvos apylinkių bajorai<sup>12</sup>.

**Antroponiminės ypatybės.** Laukuvos bajorų giminės akivaizdžiai parodo XVI a. 2-ojoje pusėje smulkiosios bajorijos terpėje vykusius sociolingvistinius procesus. Pavyzdžiui, XVI a. 9-ąjį dešimtmetį tame pačiame Pajūrio pavieta ap-

<sup>4</sup> *Опись документов Виленского Центрального Архива Древних актовых книг* (toliau – *Опись*), Вильна, 1901–1906, т. 1–5.

<sup>5</sup> *Lietuvos mokslų akademijos Centrinės bibliotekos Rankraščių skyrius* (toliau – MAB), f. 12, 32, 198, 273.

<sup>6</sup> Boniecki A. *Herbarz Polski*, Warszawa, 1902, 7–8, t. V, X, XI; Uruski S. *Rodzina Herbarz szlachty Polskiej*, Warszawa, 1909, t. 6. p. 315.

<sup>7</sup> Lowmiański H. *Studia nad początkami społeczeństwa i państwa litewskiego*, Wilno, 1931, t. 1, rozdz. 3.

<sup>8</sup> Ochmanskis J. *Min. veik.*, p. 235–251; Błaszcyk G. *Żmudz w XVII–XVIII wieku*, Poznań, 1985.

<sup>9</sup> Truska L. XVIII a. pabaigos Lietuvos bajorija (skaičius ir sudėtis), *Lietuvos Istorijos Metraštis* 1992, Vilnius, 1994, p. 13–30; to paties aut.: Žemėvaldos ir feodalų klasės struktūra Lietuvoje XVIII a. pabaigoje, (2. Žemaitija 1775–1790 m.) *Lietuvos Mokslų Akademijos darbai* (toliau – LMAD), A ser., Vilnius, 1982, t. 4 (81), p. 71–81.

<sup>10</sup> Tai puikiai paliudija R. Petrausko tyrimai žr. Petrauskas R. XV amžiaus Lietuvos bajorijos struktūra: giminės problema. *Tarp istorijos ir būtovės*. Studijos prof. Edvardo Gudavičiaus 70-mečiui, sud. A. Bumblauskas ir R. Petrauskas, Vilnius, 1999, p. 123–158.

<sup>11</sup> Ochmanskis J. *Min. veik.*, p. 244–245.

<sup>12</sup> Pavyzdžiui, 1627 m. Adomas Druktenis iš savo valdų pats jojo į karą, AR, dz. VII, Nr. 25, l. 10; 1667 m. jis turėjo tik 1 dūmą Pajūrio pavieta, panašiai teturėjo ir kiti Laukuvos bajorai, LVIA, SA, b. 3234, l. 109–114.

tinkame dvi skirtingas Kelpšų giminės asmenų pavardes (susiformavusią trinare ir besiformuojančią keturnare – tai susiję su turtine padėtimi): Martyno Stanislovaičio ir Saliamono Jonavičiaus Jurgevičiaus<sup>13</sup>. Tai rodo, jog Kelpšos dar XVI a. 2-osios pusės pradžioje skaidėsi į šakas.

Tikėtina, jog asmeniniai gabumai, vedybos stimuliavo smulkiosios bajorijos giminių skaidymąsi formuojant naujas atšakas tame pačiame ar gretimuose pavietuose. XVI a. 2-osios pusės įvairiose Žemaičių žemės ir pilies teismo bylose minimas vienas iš Kelpšų – Taliotas Petravičius Kelpša, jo sūnus įvardijamas Urbonu Petravičiumi Taliotaičiu Kelpša<sup>14</sup>. Tai tik paliudija giminės pavadinimo formavimosi schemą: vardas→tėvavardis→pavardė<sup>15</sup>. Urbonas dar turi iš tėvo paveldėtą patronimą – Petravičius, kuris vėlesnėse kartose nunyko. Ir tai ne vienintelis atvejis: nuo tų pačių Kelpšų XVI a. atskilo kita atšaka – Jacevičiai-Kelpšos<sup>16</sup>. Tas pats XVI a. atsitiko su Mon(t)kevičiais-Kelpšomis, o XVIII a. – tikėtina, kad ir su Davainomis-Silvestravičiais. Antrasis pavardės dėmuo galėjo atsirasti ne vien tik iš asmenvardžio, bet ir susigiminiavus, vedus, perėmus valdą. Pastebėtina, jog minėtų Kelpšų, smulkiųjų bajorų, nevertėtų painioti su kita Kelpšų – stambių žemvaldžių gimine. Pastaroji XVI–XVIII a. užėmė svarbius postus (urėdus) Upytės ir Ukmergės pavietuose, o vienas iš jų XVI a. 2-ojoje pusėje tapo LDK dvaro maršalka<sup>17</sup>.

Minėtųjų giminių pavardės daugiausia yra pravardinės kilmės: Druktenio pavardė kilusi iš žem. žodžio „drūktas“, Kelpša – iš „klaidus, klaidinantis“, Kontauto pavardė yra senesnė, dviejų sandų, sietina su „kantus, kentėjimas“ ir „tauta“<sup>18</sup>, Silvestravičiaus pavardė atsiradusi iš lotyniškos kilmės asmenvardžio Silvestras<sup>19</sup>.

Įdomi ir pačių Laukuvos bajorų pavardžių lokalizacija. Palyginkime Druktenių ir Kontautų pavardes. Pagal Lietuvių kalbos ir literatūros instituto Toponimikos grupės iki 1980 m. surinktus duomenis, *Druktenio* pavardė aptinkama 27 kartus, iš jų 14 – Telšių, o 9 – Kelmės rajonuose<sup>20</sup>. Kaip matyti, pavardė paplitusi tik etninėje Žemaitijoje – bazuojasi Telšių ir Kelmės rajonuose, kurių sandūroje buvo Laukuvos valsčius. Kiek kitaip yra su *Kontauto* pavarde. Ji paplitusi plačiau: iš 40 žinomų atvejų 12 yra Vilkaviškio ir Šakių, o 19 – Kėdainių rajonuose<sup>21</sup>. Kodėl taip atsitiko, jog Druktenių pavardė aptinkama Žemaitijoje, o Kontautų pasklido į priešingas Lietuvos puses? Pirmiausia sąsąjų norėtusi ieškoti su Kontautu, kuris XV a. 1-ojoje pusėje tapo Žemaičių seniūnu<sup>22</sup>. Jis gavo žemių Laukuvoje, Kražiuose ir Knituvos valsčiuje<sup>23</sup>. Deja, vienintelis jo sūnus Jonas Kontautaitis vedė Jadvygą Aleknaite, Vilniaus vaivadaite, bet vaikų nesusilaukė<sup>24</sup>. Tad sieti šią už-

<sup>13</sup> 1584 06 13 Motiejaus Juškavičiaus Rimkevičiaus testamentas, MAB RS, f. 12, b. 4340, l. 6.

<sup>14</sup> *Onucb*, t. 1, c. 53, 209, 219.

<sup>15</sup> Maciejauskienė V. *Lietuvių pavardžių susidarymas: XIII–XVIII a.*, Vilnius, 1991, p. 58–68.

<sup>16</sup> *Onucb*, t. 1, c. 41, 219.

<sup>17</sup> Uruski S. *Min. veik.*, t. 6. s. 315; *Raganų teismai Lietuvoje*, parengė K. Jablonskis ir R. Jasas, Vilnius, 1987, p. 139; *Istorijos Archyvas*, t. 1: *XVI amžiaus Lietuvos inventoriai*, surinko K. Jablonskis, Kaunas, 1934, p. 281.

<sup>18</sup> *Lietuvių pavardžių žodynas*, t. 1: A–K, Vilnius 1985, p. 530, 914.

<sup>19</sup> *Lietuvių vardu kilmės žodynas*, parengė K. Kuzavinis, B. Savukynas, Vilnius, 2003, p. 289.

<sup>20</sup> *Lietuvių pavardžių žodynas*, t. 1: A–K, Vilnius 1985, p. 530.

<sup>21</sup> *Ten pat*, p. 913.

<sup>22</sup> *Lietuvos Metraštis: Bychovco kronika*, parengė R. Jasas, Vilnius, 1971, p. 130–131. Kontauto tapimo Žemaitijos seniūnu aplinkybes pateikė išsamiai su vertingais priedais: žr. Rowell S. C. Rusena karas Žemaičiuose: keletas pastabų apie 1442 m. privilegijos genezes, *Žemaičių praeitis*, Vilnius, 1998, t. 8, p. 5–28.

<sup>23</sup> *Lietuvos Metrika. Knyga 3. (1440–1498): Užrašymų knyga 3*, parengė L. Anužytė ir A. Baliulis, Vilnius, 1998, p. 48–49.

<sup>24</sup> Grużewski B. *Kościół ewangelicko – reformowany w Kielmach. Rys historyczny na dokumentach urzędowych*, Warszawa, 1912, s. 343.



gesusią giminę su Laukuvos apylinkių Kontautų gimine ir pavardės išplitimu netikslinga. Šiuo atveju vertingos informacijos pateikia herbynai. A. Bonieckio surinkta medžiaga puikiai parodo, kaip dar XVI a. bazavusis tik Pajūrio paviete nežymi ir smulki Kontautų giminė XVII–XVIII a. geros vedybinės politikos ir intensyvių socialinių poslinkių, vykstančių bajoriškoje visuomenėje, dėka ne tik iškuria Ukmergės paviete, bet vienas iš Kontautų, kaip Vilniaus vaivadijos delegatas<sup>25</sup>, dalyvauja net Stanislovo Augusto elekcijoje. Tai gražus smulkiosios bajorijos socialinio mobilumo pavyzdys. Valdų įgijimas Ukmergės paviete ir greičiausiai įvykęs giminės pasidalijimas į atšakas gali paaiškinti dabartinės Kontautų pavardės išplitimo arealą.

Pastebėtina, jog Druktenių, Kelpšų, Kontautų, Silvestravičių gimines įvardyti vien kaip Laukuvos apylinkių bajorus nederėtų. Jie valdas turėjo ir kituose gretimuose valsčiuose ar pavietuose, tačiau didesnioji valdų dalis sutelkta Laukuvos apylinkėse. Tai paliudija net iki šiol Laukuvos apylinkėse išlikę vietovardžiai: Drūktenių, Kelpšaičių, Kantautalių, Selvestrų kaimai<sup>26</sup>.

**Socialinis statusas.** XVI–XVIII a. dokumentuose mūsų aptariamieji Laukuvos bajorai įvardijami kaip *žemionys*<sup>27</sup>. Tai socialinę kategoriją žymintis terminas. Iš pradžių, XVI a. 1-ojoje pusėje, „žemionio“, „bajoro“ ir „šlėktos“ sąvokos buvo vartojamos ta pačia prasme<sup>28</sup>. Jos kone tolygios, reiškiosios bajorą, kuris turėjo žemės nuosavybę ir atliko karinę tarnybą. Esminis lūžis buvo valakų reforma, atskyrusi šlėktas nuo bajorų, o tai turėjo įtakos ir žemionio sąvokos keitimuisi<sup>29</sup>. Iš pradžių žemionis buvo priskiriamas šlėktų sluoksniui, bet pamažu jis nebetenka žemės savininko reikšmės (kaip ir bajoras – kario)<sup>30</sup>. Ilgainiui vieni žemionys ekonomiškai sustiprėjo ir išlaikė savo privilegijuotą padėtį, kiti nuskurdo ir įsiliejo į valstiečių gretas. Iš XVIII a. inventorių matyti, kad suintensyvėjus pauperizacijai, dauguma smulkių ir nusigyvenusių žemionių buvo priskirti laisviesiems valstiečiams<sup>31</sup>.

Nuskurdę žemionys dažniausiai turėjo vieną kitą valstietį arba iš viso jų neturėjo. Jie gyveno šeimomis „akalicose“ – bajorkaimiuose. Gausėjant šeimoms, smulkieji bajorai buvo priversti skaidyti savo sklypus į dar mažesnius, kuriuos atiduodavo savo vaikams. Bajorkaimius daugiausia sudarydavo iš vienos arba kelių giminių kilę gyventojai<sup>32</sup>. Manoma, jog šie smulkieji bajorai atsirado dar Vytauto laikais, kai didysis kunigaikštis dalį lauko gyventojų už karinę tarnybą apdovanodavo bajoryste, kartu suteikdamas nedideles beneficijas. Taip Lietuvos didieji kunigaikščiai iš valstiečių išskyrė bajorus<sup>33</sup>.

Laukuvos bajorų duomenys patvirtina šias išvadas. 1631 m. surašant Lembos inventorių pažymėta, jog surašomos žemės Lembos bajorų, kurie gyveno sklypuose (kvadratuose), esančiuose tarp valdovo šlėktų žemių. Pirmuoju įvardijamas kaimelis, sodyba (*siedliszko*), užėmęs 32 virves ir 12 rykščių ir priklausęs bajorui Jokūbui Silvestravičiui<sup>34</sup>.

<sup>25</sup>Boniecki A. *Min. veik.*, t. 11, p. 108.

<sup>26</sup>*Lietuvos administracinio-teritorinio suskirstymo žinynas*, II dalis, parengė Z. Noreika ir V. Stravinskis, Vilnius, 1976, p. 65, 122, 130, 274.

<sup>27</sup>MAB, f. 12, b. 4356, l. 1; *ten pat*, b. 4386, l. 1; *ten pat*, f. 198, b. 668, l. 1 ir kt.; *Onuco*, t. 2, c. 12, 57 ir kt.

<sup>28</sup>Jurginis J. *Baudžiavos išgalėjimas Lietuvoje*, Vilnius, 1962, p. 277; Gudavičius E. Šlėktų atskyrimas nuo bajorų Lietuvoje XVI a. (2. Dėl XVI a. privilegijuotojų ir „neprivilegijuotojų“ bajorų), *LMAD*, A ser., 1975, t. 3 (52), p. 67.

<sup>29</sup>Jurginis J. *Min. veik.*, p. 277–278; Gudavičius E. *Min. veik.*, p. 72–73.

<sup>30</sup>Jurginis J. *Min. veik.*, p. 282.

<sup>31</sup>*Ten pat*, p. 284–287.

<sup>32</sup>Truska L. *Min. veik.*, p. 17–18.

<sup>33</sup>Łowmiański H. *Min. veik.*, p. 116–118; Ochmanskis J. *Min. veik.*, p. 243.

<sup>34</sup>1631 m. Lembos inventorius, MAB RS, f. 12, b. 4376, l. 1–1v.

Pastebėtina, kad šis Silvestravičius priskirtas bajorams, o kiti tos pačios Silvestravičių giminės atstovai įvardijami žemionimis<sup>35</sup>. Šis pavyzdys puikiai parodo valakų reformos rezultatus, kai tos pačios giminės vieni nariai galėjo nuskursti, o kiti – iškilti.

Smulkiojo bajoro padėtį puikiai atspindi kad ir tokia menka detalė. Adomas Druktenis, vedęs Burbaiteį, atrodytų, turėjo ekonomiškai sustiprėti, bet keista, kad jo mažametei dukrai Feliksai Druktenytei teko ganyti tėvo gyvulius!<sup>36</sup>.

**Klientiniai ryšiai ir pareigybės.** Viena iš galimybių pakilti į aukštesnę socialinių sluoksnių buvo klientinė sistema. Smulkieji bajorai labai tiko didikų ir stambesnių žemvaldžių tarnyboms: jie būdavo patikimi dvarų vietininkai, tįjūnai<sup>37</sup>, atlikinėjo laiškų gabenimo funkcijas<sup>38</sup>. Patys smulkieji bajorai už tai gaudavo didiko, žemvaldžio – patrono užtarimą teismuose, finansinę paramą. Toks abipusiškai naudingas ryšys pastebėtas ir tarp Laukuvos bajorų. Antai XVI a. pabaigoje Stanislovas Kontautas buvo Sofijos Mitkevičiūtės-Vnučkienės tarnybininku (службебник)<sup>39</sup>. Tarnybininkai – išskirtinė klientų kategorija, jie būdavo arčiausiai patrono – jo patikėtiniai<sup>40</sup>. Vien tai, jog Kontauto patronė Sofija Vnučkienė buvo Morkaus Vnučkos, LDK rūmų maršalkos, Rietavo tįjūno, žmona, garsėjusi kaip viena iš aktyviausių evangelikų reformatų bažnyčių ir mokyklų rėmėja Žemaitijoje<sup>41</sup>, turėjo garantuoti Kontautams gerą ateitį. Stanislovui Kontautui buvo parankus toks patronės statusas ir parama. Jis tuo puikiai pasinaudojo, pavyzdžiui, susigražindamas pinigus iš skolininkų<sup>42</sup>. Įgytas pasitikėjimas ir statusas Kontautams atvėrė platesnes galimybes. XVII a. pr. Merkelis Kontautas tapo Pajūrio pavieto vazniu<sup>43</sup>.

Vaznio\* pareigos (urėdas) smulkiajai bajorijai buvo pasiekiamos. Štai XVII a. pr. vienas iš Pajūrio pavieto vaznių buvo Adomas Silvestravičius<sup>44</sup>, XVII a. 2-ojoje pusėje – Jonas Kelpša<sup>45</sup>. Kaip pagalbiniai teismo pareigūnai, vazniai iš teisminių procesų gaudavo nedideles pajamas, bet ši pareigybė suteikdavo galimybę pakilti aukščiau. Priklausymas žemiausiai Žemaitijos pareigūnų grupei garantavo aukštesnių pareigūnų palaišymą ir rėmimą<sup>46</sup>.

XVII a. 2-ojoje pusėje – XVIII amžiuje LDK vyko įvairių socialinių procesų. Tuo metu nyko ryški riba tarp bajoro ir didiko, sugriuvo vienos giminės hegemoninė sistema<sup>47</sup> (tai leido išplėtoti savo klientines sistemas ne tik atskiroms didikų giminėms, bet ir stambiesiems žemvaldžiams, pasinaudojant smulkiaja bajorija), dažnėjo vedybos tarp smulkiosios ir vidutiniosios bajorijos. Taip susidarė puikios sąlygos smulkiajai bajorijai kilti, užimant aukštesnes pareigas. Socialinių

<sup>35</sup> MAB RS, f. 12, b. 4358, l. 2v.; b. 4359, l. 1; b. 4363, l. 1–2. f. 198, b. 668, l. 1.

<sup>36</sup> Ten pat, f. 198, b. 622, l. 1.

<sup>37</sup> Ragauskienė R. Mikalojaus Radvilos Rudojo Biržų kunigaikštystės vietininkai – didiko klientūrinės sistemos teikiamos galimybės, *Lietuva ir jos kaimynai. Nuo normanų iki Napoleono*. Prof. B. Dundulio atminimui, Vilnius, 2001, p. 238.

<sup>38</sup> Karvelis D. Laiškas kaip komunikacijos priemonė Radvilų Biržų kunigaikštystėje XVI a. pabaigoje – XVII a. pirmoje pusėje. *Lituanistika*, 1999, t. 1(37), p. 10–11.

<sup>39</sup> *Onucb*, т. 2, с. 71.

<sup>40</sup> Augustyniak U. Podlaska klientela Krzysztofa II Radziwiłła, *Drobna szlachta Podlaska z XVI–XIX w.*, Białystok, 1991, s. 87–89.

<sup>41</sup> Lukšaitė I. *Reformacija Lietuvos Didžiojoje Kunigaikštystėje ir Mažojoje Lietuvoje: XVI a. trečias dešimtmetis–XVII a. pirmas dešimtmetis*, Vilnius, 1999, p. 441, 464.

<sup>42</sup> *Onucb*, т. 2, с. 71.

<sup>43</sup> MAB RS, f. 198, b. 603, l. 1–2.

\* *Vaznys* – pagalbinis teismo pareigūnas, pristatydavęs bajorams šaukimus į teismą, įvesdinantis į dvarą ir kt.

<sup>44</sup> Ten pat, f. 12, b. 4366, l. 5.

<sup>45</sup> 1671 01 28 J. Kelpšos intromisinis kvitas, MAB RS, f. 20, b. 830, l. 1.

<sup>46</sup> Ten pat, f. 273, b. 3776, l. 1–3.

<sup>47</sup> Kiaupa Z., Kiaupienė J., Kuncevičius A. *Lietuvos istorija iki 1795 metų*, Vilnius, 1995, p. 292–293.

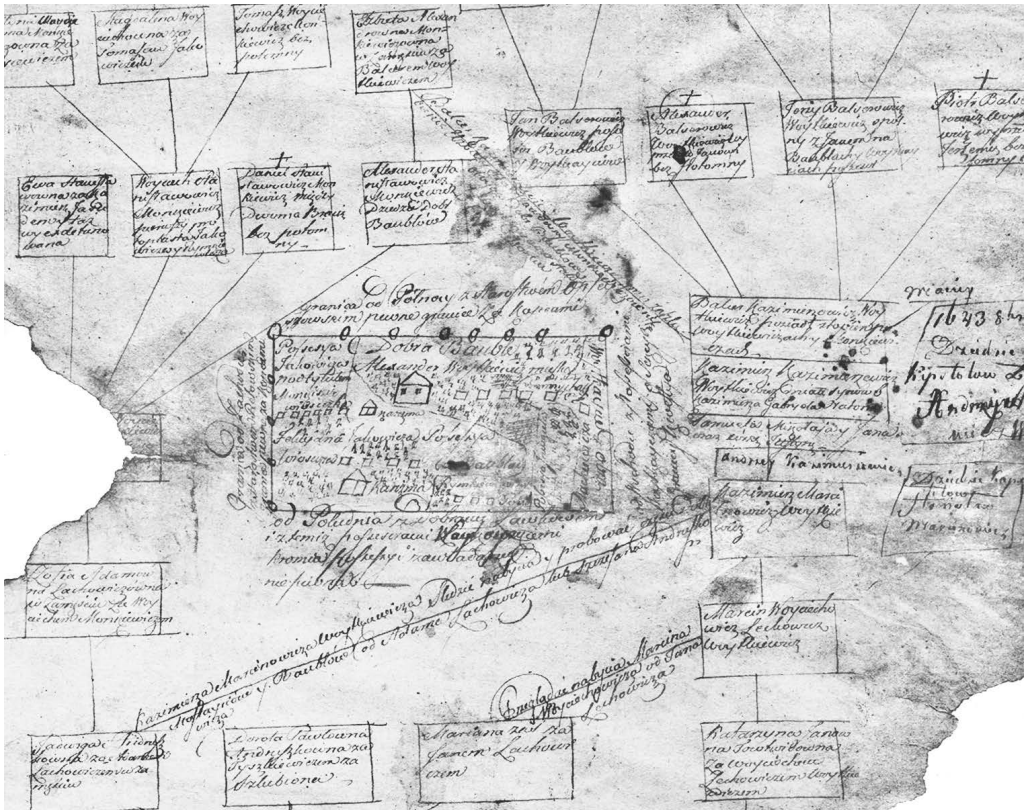

pokyčių dėka Kontautai išsikūrė Ukmergės paviete ir užėmė pavietinio lygio pareigas<sup>48</sup>. XVIII a. 2-ojoje pusėje Ignotas Silvestravičius tapo Žemaitijos kunigaikštystės regentu, o jo brolis – rotmistras<sup>49</sup>. Kitos Silvestravičių atšakos, XVIII a. išsikūrusios Vilniaus paviete, atstovas gavo medžioklio pareigas (urėdą)<sup>50</sup>. Integruodamiesi į krašto valdymą, dalyvaudami seimeliuose, valdovo rinkimuose kai kurie smulkiosios bajorijos atstovai pamažu išgydavo daugiau dvarų, susigiminiuodavo su galingesnėmis giminėmis ir pereinavo į vidutiniosios bajorijos gretas.

**Vedybos.** Sėkminga vedybinė politika, kaip ir klientiniai ryšiai, smulkiajai bajorijai suteikdavo galimybę sustiprinti ekonominę padėtį bei kilti pareigomis.

XVI a. 2-ojoje pusėje – XVII a. viduryje Laukuvos smulkieji bajorai dažniausiai giminiavosi su greta gyvenančiais bajorais. Jurgis Motiejaitis Druktenis vedė Agnę Slabaševičiūtę<sup>51</sup>. Viena iš jo dukterų – Magdalena – ištekėjo už Sebastijono Monkevičiaus<sup>52</sup>. Antroji – Agnė – už Aleksandro Struikio, vėliau už Jurgio Gedvilo<sup>53</sup>, trečioji – Sofija – už Grigaliaus Montauto<sup>54</sup>. Giminiuotis su kaimynais buvo būdinga ir kitiems Laukuvos valsčiaus bajorams: Jurgis Kontautas vedė Sofiją Vainiotaitę, Stanislovas Kontautas – Oną Baltromėjaite, Laurynas Kelpša – Barbora Tomkevičaitę<sup>55</sup>.

XVII a. stilizuota  
Baublių dvaro schema  
su genealoginiais  
aprašais. MAB RS,  
f. 207, b. 65, l. 1

<sup>48</sup> Boniecki A. *Min. veik.*, t. 11, p. 108.

<sup>49</sup> MAB RS, f. 32, b. 201, l. 1.

<sup>50</sup> *Ten pat*, f. 273, b. 382, 1429, l. 1.

<sup>51</sup> *Onucb*, t. 1, c. 195–196.

<sup>52</sup> MAB RS, f. 12, b. 4318, l. 1.

<sup>53</sup> *Ten pat*, b. 4508, l. 1–3; b. 4334, l. 1.

<sup>54</sup> *Ten pat*, f. 12, b. 4354, l. 1.

<sup>55</sup> *Onucb*, t. 1, c. 9, 90, 298.

Nesusiformavusios žmonių pavardės rodo, jog jos priklausė smulkiajai bajorijai, o pasoginiuose užrašymuose minimos valdos – jog atėjusios iš greta gyvenančių bajorų šeimų. Vedybos su to paties sluoksnio bajorų giminėmis gali būti sietinos su anuo metu aiškiai nubrėžta teisine riba tarp bajorų ir didikų<sup>56</sup>, taip pat su socialiniais procesais, kai formavosi naujos smulkiosios bajorijos giminių atšakos, tolygiai vyko visų bajorijos sluoksnių susiskaidymas. Šių vedybų tipas pamažu keitėsi.

Vienu iš pasikeitimo ženklų reikėtų laikyti Adomo Druktenio ir Jadvygos Burbaitės vedybas. Šios jungtuvės Adomui Drukteniui ne tik suteikė galimybę išpirkti tėvo įkeistas žemes<sup>57</sup>, bet puikių santykių su uošvienne Ona Burbiene dėka 1617 m. jis gavo pusę Paragraudžio dvaro<sup>58</sup>. Vėlesnis žemių pripirkimas prie savo dvarų puikiai atspindi Adomo Druktenio finansinį pajėgumą: 1625 m. Zigmantas ir Darata Šimkevičiai jam pardavė du režius, vadinamus Karkločiu ir Meižiškėmis<sup>59</sup>, 1633 m. Juozapas Slaboševičius jam pardavė lauko režį, vadinamą Krosnėkais<sup>60</sup>, XVII a. 5-ąjį dešimtmetį Adomas Druktenis iš Jurgio Monkevičiaus Kelpšos už 30 kapų grašių nupirko žemės režį, vadinamą Glioriškėmis<sup>61</sup>. Lieka atviras klausimas, kokioms aplinkybėms susiklosčius XVI–XVII a. Žemaitijos elitui priklausanti Burbų giminė susigiminiavo su smulkia bajorų gimine. Atsakymo paieškos laukas gali būti gan platus: nuo Druktenių klientinių santykių iki Burbų finansinių problemų. Pastarąjį spėjimą netiesiogiai patvirtintų Onos Burbienės donacija Adomui Drukteniui.

Vėliau įvykusios Druktenių vedybos taip pat neapsiribojo susigiminiavimu su smulkiaisiais bajorais – jie giminiavosi ir su vidutinąja bajorija. Todėl ne išimtis, kad XVIII a. pr. Danielius Druktenis vedė Justina Jagminaitę<sup>62</sup>. Jagminai XVII–XVIII a. priklausė Lietuvos stambių žemvaldžių grupei. Pagal XVIII a. pab. fiskalinius duomenis, Ignas Jagminas Baršiškiuose valdė 61, Lauksodyje – 58, Pašiaušėje – 35 dūmus<sup>63</sup>. Susigiminiavimas su Jagminais turėjo padėti Drukteniams dar labiau išskirti.

XVIII a. vedybos tarp buvusių smulkiosios ir vidutiniosios bajorijos atžalų buvo gan dažnos. Tą patvirtina Silvestravičių vedybos su vidutiniosios bajorijos, naujojo Žemaitijos elito giminėmis – Stanevičiais, Prialgauskais, Steigvilomis, Uvainiais, Nagurskiais<sup>64</sup>. Pamažu dauguma nagrinėjamų Laukuvos valsčiaus giminių artėjo prie vidutiniosios bajorijos padėties. Susigiminiavimas su iškilusių vidutinių bajorų giminių atstovais buvo puiki galimybė pakeisti turtinį, socialinį lygį, taigi ir intensyviau dalyvauti politinėje bei kultūrinėje veikloje.

**Santykiai su kaimynais.** XVI–XVIII a. nepasitenkinimas kaimynais buvo sprendžiamas jėgos principu. Dažniausiai tai pasireiškėdavo svetimų valdų užgrobimu ir nusiaubimu. Aišku, sveti ma užgrobta valda per teismą vėliau ar anksčiau būdavo gražinama teisėtam savininkui, bet jos nusiaubimas buvo keršto veiksmas, patenkinantis keršytoją. Konfliktams spręsti pasitelkiamos teismo instancijos, priimtinos visiems bajorams<sup>65</sup>. Rekonstruoti ano laiko konfliktus pade-

<sup>56</sup> Kiaupa Z., Kiaupienė J., Kuncevičius A. *Min. veik.*, p. 292–293.

<sup>57</sup> MAB RS, f. 12, b. 4363, l. 2.

<sup>58</sup> Ten pat, b. 4360, l. 1.

<sup>59</sup> MAB RS, f. 12, b. 4370, l. 1.

<sup>60</sup> Ten pat, f. 198, b. 613, l. 1.

<sup>61</sup> Ten pat, f. 198, b. 608, l. 1.

<sup>62</sup> Ten pat, b. 635, l. 8.

<sup>63</sup> Truska L. *Min. veik.*, p. 23.

<sup>64</sup> MAB RS, f. 32, b. 153, 184, 192, 201, l. 1; f. 273, b. 3490, l. 1.

<sup>65</sup> Kiaupienė J. XVI a. Vilniaus viešojo gyvenimo vaizdai, *Mūsų praeitis*, 1992, nr. 2, p. 4; Drungilas J. Viena XVI a. pab. istorija, *Voruta*, nr. 8(482), 2001 04 14, p. 7.

da teismų medžiaga, kuri puikiai nušviečia to meto realijas. Antai XVI a. pabaigoje Kontautai nuvarė ir pavogė kaimynų gyvulius<sup>66</sup>, vėliau jau patys Kontautai skundėsi, kad kaimynai juos apvogė<sup>67</sup>. Arba štai Jurgis Druktenis apiplėšė grįžtančius iš Tilžės Stanislovo Kontauto pavaldinius: pavogė prekes ir tris žirgus<sup>68</sup>.

Dažniausiai byloje neįvardijami vogimo, nusiaubimo, užgrobumo motyvai, bet pateikta teismo medžiaga neakivaizdžiai byloja, kad principas – akis už akį – tarp kaimynų buvo gajus. Neretai pasitaikydavo, jog byla pasibaigdavo taikiai, nusileidus kuriai nors pusei. Pavyzdžiui, Adomas Druktenis susitaikė su Augustinu Monkevičiumi Kelpša ir taikiai nustatė ribas tarp jų žemių<sup>69</sup>.

Norėtusi pateikti kasdienišką XVII a. vidurio situaciją. 1649 m. į Žemaitijos pilies teismą kreipėsi Agnė Druktenytė-Struikienė. Moteris apkaltino Kotryną Struikytę ir jos globėjus – Joną Bilevičių ir Felicijoną Petkevičių – tuo, jog užmušus jos vyrą Aleksandrą Struikį, jo sesuo Kotryna sudegino(!) Aleksandro kūną, kartu sunaikino brolio užrašymus žmonai A. Druktenytei ir sūnui Jonui. Žemaitijos teismuose byla nebuvo išspręsta. Agnė Druktenytė-Struikienė apeliavo į aukštesnę teisminę instanciją – LDK Vyriausiąjį Tribunolą. Į Minske vykusį tribunolą su visais reikiama dokumentais buvo pasiūstas A. Druktenytės brolis Samuelis. Vykstantį iš Vilniaus, kelyje jį užpuolė Jonas Radavičius<sup>70</sup>. Radavičiai buvo Kražių pavieto žemionys, todėl visiškai patikima atrodo teigti, jog jie priklausė kurio nors iš Kotrynos Struikytės globėjų klientinei sistemai; labiausiai tikėtina, jog Bilevičiaus, priklausiusio Žemaitijos elitui<sup>71</sup>. Tai akivaizdžiai byloja, jog būta slapto abipusiškai naudingo Kotrynos Struikytės ir jos globėjų susitarimo. Jono Radavičiaus mirtinai sumuštas ir sužeistas Samuelis liko Paparčiuose, taip ir nenuvykęs į Tribunolą ir nepateikęs reikiamų dokumentų. Vėliau Naugarduko žemės teismui buvo įteiktas raštas, jog vykdamas į Minske vykstantį Tribunolą, Samuelis Druktenis kelyje „susirgo“, todėl negalėjo atvykti<sup>72</sup>. Galiausiai Kotryna Struikytė pasiekė tai, jog Agnė Druktenytė ir jos sūnus perleido jai užrašytas jiems valdas<sup>73</sup>.

Šis pavyzdys puikiai atskleidžia kaimynų, kurie dažnai tapdavo mirusių kaimynų vaikų globėjais, santykius. Bet pasitaikydavo, kad globėjai ne visada atlikdavo savo pareigas. 1686 m. Danielius Druktenis skundėsi, jog broliams Vizbarams 1674 m. užmušus jo tėvą Juozapą Druktenį, jo ir seserų globėjas Augustinas Jonas Monkevičius, naudodamasis tuo, jog jie buvo dar maži, įkeitinėjo jų valdas, kirto ir pardavinėjo jų mišką<sup>74</sup>.

XVII a. pabaigoje – XVIII a. kiekvienas bajorėlis savo dvarelyje turėdavo po šautuvą ar pistoletą. Todėl nenuostabu, kad šaunamasis ginklas vis dažniau buvo naudojamas užpuolimams, kurie kartais pereidavo į gaudynes ir persekiojimus. Dėl to bylų nagrinėjimas užsitęsėdavo keletą metų ar net dešimtmečių. Dar 1699 m. prasidėjęs konfliktas tarp Adomo Kontauto ir Pajūrio pavieto pulkininko Adomo Tiškevičiaus nusitęsė iki 1715 m. Ko tik nebuvo per šį nesutarimų laikotarpį. Iš pradžių Tiškevičius ir jo šeimynykščiai bei pavaldiniai, apsiginklavę kardais, muškietomis ir pistoletais, užpuolė Adomą Kontautą jo paties na-

<sup>66</sup> *Onucb*, t. 2, c. 149.

<sup>67</sup> *Ten pat*, t. 1, p. 168, 209.

<sup>68</sup> *Ten pat*, t. 1, p. 57.

<sup>69</sup> *MAB RS*, f. 198, b. 603, l. 1.

<sup>70</sup> *Ten pat*, f. 12, b. 4508, l. 1.

<sup>71</sup> XVII a. 1 pusėje Motiejus Radavičius buvo Beržėnų pavieto vaznys, žr. *Raganų teismai Lietuvoje*, parengė K. Jablonskis ir R. Jاسas, Vilnius, 1987, p. 178, 181, 183, 221–223.

<sup>72</sup> *MAB RS*, f. 12, b. 4508, l. 4–8.

<sup>73</sup> *Ten pat*, f. 198, b. 625, l. 1–2.

<sup>74</sup> *Ten pat*, b. 635, l. 2–3.

muose. Į Kontautą buvo net šauta, bet jam pavyko išsigelbėti. Vėliau Tiškevičiaus „parankiniai“ apsiribojo Kontauto valstiečių užpuldinėjimais, sumušimais, Kontauto derliaus niokojimu<sup>75</sup>.

Žinoma, pateikta teismų medžiaga dažniausiai nurodo neigiamus kaimynų santykių aspektus, bet prisiminus feodalizmo santvarkos principus, kad privati nuosavybė yra svarbiausia vertybė, tai tampa suprantama.

**Kasdienybės bruožai.** Vientisos bajoro kasdienybės aprašymo šaltiniuose neįmanoma aptikti, nebent detaliai rašytame dienoraštyje. Deja, tokio nėra išlikę. Todėl kasdienybę tenka rekonstruoti lipdant iš detalių tarsi mozaiką. Iš nedaugelio išlikusių XVII–XVIII a. turto registru, pasoginių užrašymų pabandysime perteikti, kaip gyveno Laukuvos apylinkių bajorai.

Bajoras dažniausiai įsikurdavo savo valdos centre, gyvendavo dideliame mediniame pastate<sup>76</sup>. Jame būdavo įvairių patiesalų, kilimas, didelė skrynčia ir mažesnės skrynutės, kuriose dažniausiai būdavo saugomi vertingiausi daiktai – valdovo privilegijos, įvairūs su valdomąja žeme susiję raštai, sumokėtų mokesčių kvitai, paskolų raštai<sup>77</sup>. Moterys turėdavo atskiras skrynias, pavyzdžiui: viena su užraktu – suknelėms, kita rankų darbo – skalbiniams sudėti. Iš virtuvės rakandų 1709 m. Jono Monkevičiaus judamo turto aprašyme aptinkame dešimt cinkuotų pusdubenių, tris lėkštes, vieną puoduką<sup>78</sup>. Šventėms, susiejimams pagyvinti bajorai gamindavo alų – tam tikslui turėjo kubilus. Jono Monkevičiaus virtuvėje buvo sustatyti kibirai, laikomi 2 buteliai (?), žiemos atsargoms paruošti turėti 7 daržovių kubilai. Aišku, Laukuvos bajorų turto registruose ne viskas perteikta. Galbūt kai kas jiems atrodė elementaru, todėl neverta ir minėti.

Laukuvos bajorai rengėsi palyginti prašmatniai. XVII–XVIII a. jų garderobas buvo gan margas. Ypač prabangūs buvo XVIII a. bajorių rūbai. Štai kokius drabužius turėjo Barbora Vaitkevičiūtė ir Magdalena Jamontaitė: viena suknelė raudono audinio, lapėmis išsiuvinėta, kita iš paprasto kamloto, tamsiai mėlyna, baltais drugeliais išsiuvinėta, pora prancūziškų rožinės spalvos suknių, liemenė ir sijonas iš damasto (šilkinis raštuotas audinys), dangaus spalvos; viena prijuostė iš paprasto audeklo, kita iš prūsiškos drobės, trečia – „*kitaika*“. Kepurės taip pat buvo įvairios: viena iš damasto, kita iš briedžio kailio, trečia su juodu apskritimu ir raudona kiaule išsiuvinėta<sup>79</sup>. Vyriški rūbai per XVII ir XVIII a. beveik nepasikeitė: kontušas, kinietiškas žiponas, palaidinis, sermėga ir kelnės, kailiniai, striukė baltais apskritimais išsiuvinėta, vėsesniems ir šaltesniems orams – stalo spalvos apsiaustas<sup>80</sup>. Tiek moteriškų, tiek vyriškų drabužių sąrašuose randame rankšluosčių, juostelių, diržų, paprastų ir pūkinių antklodžių, pagalvių.

Laukuvos bajorų ūkis XVI a. 2-ojoje pusėje – XVIII a. neatrodo varganai. Antai XVI a. pabaigoje Kontautas savo reikmėms iš Prūsijos parsigabeno 3 statines druskos ir nevalyto medaus<sup>81</sup>. Žinoma, kiekvieno bajorėlio ūkis buvo vis kitoks. Skyrėsi ir jų finansinės galimybės. Vienu bajorų ūkis buvo didesnis, kitų mažesnis, todėl skyrėsi laikomų gyvulių skaičius: 2–12 jaučių (tarp jų buvo ariamų), 2–10 melžiamų karvių, 2–11 meitelių, 4–14 ožkų ir ožių, 1–22 kiaulės (kai kurios

<sup>75</sup> *Ten pat*, l. 4–7.

<sup>76</sup> *Ten pat*, f. 198, b. 635, l. 2–3.

<sup>77</sup> *MAB RS*, f. 198, b. 635, l. 2–3

<sup>78</sup> 1709 m. Jono Monkevičiaus judamojo turto registras, *MAB RS*, f. 207, b. 122, l. 1.

<sup>79</sup> 1770 m. Magdalenos Jamontaitės kraičio registras, *ten pat*, b. 947, l. 1; 1772 m. Martyno ir Agotos Vaitkevičių, perduotų rūbų dukrai Barbora, sąrašas, *ten pat*, b. 156, l. 1.

<sup>80</sup> *MAB RS*, f. 207, b. 122, l. 1; *ten pat*, b. 160, l. 1.

<sup>81</sup> *Onucb*, т. 1, с. 57.

paliktos žiemai), 2–5 avys, 2 žąsys. Ūkyje tai pat buvo reikalingų įrankių. Vyrų judamojo turto sąrašuose randame paminėtus kirvius, pjūklą, vieno iš bajorų ūkyje aptinkamos trejos garnos (nežinia, gal bajorai patys malėsi grūdus?).

Kiekvienas bajoras greičiausiai turėjo bent po vieną karui ir pramogai skirtą žirgą. XVIII a. jodinėjo ir merginos, nes jų kraičių sąrašuose randame nuo 1 iki 5 žirgų, taip pat jodinėjimui skirtą odinį balną su balnakilpėmis, kaip pažymėta šaltinyje, pagal tuometinę madą. Minimios 4 dvikinkės puskarietės, maža prancūziška puskarietė, pavalkai, atsargoje turėdavo du naujus ratus – jei atsitiktų nelaimė. Vyrų karo ir savigybos atveju (netikėtai užpuolus kaimynui) gretimais turėdavo pistoletą, kaip bajoro garbės atributą pašonėje nešiodavosi kardą. Iš papuošalų aptinkame tik moterišką žiedą<sup>82</sup>. Smulkioji bajorija XVIII a. neįstengė išigyti brangenybių.

Laukuvos valsčiaus bajoro kasdienybė nebuvo skurdi. Ypač išsiskiria XVIII amžius. Matyt, buityje įvyko lūžis. Pagausėjo prabangių prekių iš gretimų valstybių, net iš Tolimųjų Rytų, bet yra rūbų ir vietinės gamybos. Savaiame suprantama, viskas priklausė nuo bajoro socialinės padėties, finansinių galimybių.

**Kultūrinė veikla.** Nedideli, o kartais išvis menki Laukuvos bajorų ūkeliai nesudarė didesnių galimybių savišvietai, intelektualiai ar kultūrinei veiklai. Todėl iki XVI a. pabaigos retai tepasitaikydavo net ir tokių atvejų, kad kuris nors Laukuvos bajorėlis įstengtų užrašyti savo parapinei bažnyčiai vieną ar keletą valstiečių, padovanoti žemės lopinėlių.

Didesnis kultūrinis sujudimas pasireiškia XVI a. pabaigoje – XVII a. Poreformacinės katalikų bažnyčios mesti nauji kultūriniai, idėjiniai iššūkiai išjudino žemutines bajorijos mases – smulkiają bajoriją. Tai šiek tiek atsispindi ir Laukuvos bajorų veikloje. Antai XVII a. pradžioje Jonas Taliotas-Kelpša funduoja Laukuvos bažnyčią<sup>83</sup>. Laukuvieškiai ima rūpintis savo pomirtine vieta – Augustinas Monkevičius Kelpša ir jo žmona Regina Daukantaitė prašo vaikų juos palaidoti Kėdainių bažnyčios kapinėse (greičiausiai katalikų)<sup>84</sup>.

Parapinės mokyklos – tai smulkiosios bajorijos švietimo centrai<sup>85</sup>. Čia jie išmokdavo pasirašyti, gaudavo žinių. Kilimas pareigose, pavyzdžiui, kad ir tapimas vazniu, stimuliuodavo ir rašto kultūrą, parašas iš keverzonės tapo kaligrafiškesnis. Tenka konstatuoti, jog nagrinėjamieji Laukuvos bajorai buvo raštingi; XVII a. jie visi mokėjo pasirašyti<sup>86</sup>. Greičiausiai lankė gretimų parapijų mokyklas, nes Laukuvos parapinė mokykla veikė nuo 1668 iki 1691 m.<sup>87</sup> Pasitaikydavo atvejų, kai tėvas mokėjo pasirašyti, o sūnus – jau nebe. Akivaizdus pavyzdys – Danieliaus Druktenio atvejis. Jis buvo vedęs Jagminaitę. Bet koks paradoksas, jog nei Jagminaitė, kilusi iš stambių žemvaldžių, juolab nei Druktenis nemokėjo

<sup>82</sup> 1670 m. Felicijos Stanlovaitės Monkevičiūtės kraičio registras, *MAB RS*, f. 207, b. 80, l. 1; 1709 m. Jono Monkevičiaus judamasis turtas, *ten pat*, b. 122, l. 1; 1770 m. Magdelenos Jamontaitės kraičio registras, *ten pat*, b. 947, l. 1; 1772 m. Martyno ir Agotos Vaitkevičių, perduotų rūbų dukrai Barborai, sąrašas, *ten pat*, b. 156, l. 1; 1778 m. sūnui Aleksandrui, išsikeliančiam į Baublius-Mankiškes, Jurgio ir Elžbietos Vaitkevičių atiduotų įvairių daiktų sąrašas, *ten pat*, b. 160, l. 1.

<sup>83</sup> Miškinis A. Laukuva, *Lietuvos TSR urbanistikos paminklai*, Vilnius, 1986, t. 9, p. 51.

<sup>84</sup> 1667 05 22 Augustino ir Reginos Monkevičių Kelpšų testamentas, *MAB RS*, f. 12, b. 4382, l. 1–3.

<sup>85</sup> Ochmanskis J. Seniausios Lietuvos mokyklos XIV a. pabaigoje – XVI a. viduryje, *Senoji Lietuva*, Vilnius, 1996, p. 133–153.

<sup>86</sup> XVII a. pr. Andriaus, Kristupo, Valentino Silvestravičių ir Stanislovo Druktenio parašai, *MAB RS*, f. 12, b. 4358 l. 2v.; b. 4359, l. 1; b. 4363, l. 1–2; XVIII a. pr. Stepono Kontauto ir Mykolo Silvestravičiaus parašai, *ten pat*, f. 198, b. 668, l. 1.

<sup>87</sup> Misius K., Šinkūnas R. *Lietuvos katalikų bažnyčios*, Vilnius, 1993, p. 403.

net pasirašyti!<sup>88</sup> Tačiau tiek Silvestravičiai, tiek Kontautai XVII–XVIII a. pasirašinėjo. Šiuo atveju raštingumo problema pasidaro intriguojanti, nes nesiderina su turtine ir socialine padėtimi. Visi Laukuvos bajorai XVI a. pabaigoje – XVIII a. pasirašinėjo lenkiškai.

XVIII a. minėtieji Laukuvos bajorai, finansiškai sustiprėję ir išsilavinę, įsiliejo į vidutiniosios bajorijos gretas, suintensyvėjo jų kultūrinė veikla. XVIII–XIX a. jie tampa nuolatiniai salonų lankytojai<sup>89</sup>.

Šviečiamajame amžiuje Lietuvos bajoriškoje visuomenėje įvyko ne vien buities, bet ir savimonės pasikeitimų. Štai kaip Stanislovas Moravskis apibūdino vieną, atsikėlusį iš Laukuvos, Silvestravičių:

*„Vienas iš įdomiausių dokumentų buvo Silvestravičiaus, seno, turtingo, bevaikio piliečio, teisininko, karšto patrioto, labai linksmo, familiaraus, bet kadaise rimto žmogaus testamentas. Silvestravičius, dovanodamas savo kapitalus, liepė užrašyti:*

*„Mano bičiuliui ponui Apolinarui Moravskiui užrašau atminimui du šimtus dukatų už tai, kad labai puikiai rengiasi pagal lenkišką madą. O ponui Stanislovui Ožechovskiui užrašau šimtą dukatų už tai, kad gražiai ant šono dėvi kepurę<sup>90</sup>“.*

Kaip rodo aukščiau aprašytasis pavyzdys, Silvestravičius nepriklausė tam plikbajorių sluoksniui, kurie turėjo kailinius ir prie šono nešiodavosi aprūdijusį kardą. Tai buvo salonų žmogus, puikiai žinojęs to laikotarpio madą, turėjęs rafinuotą skonį. Tai patvirtina po Silvestravičiaus mirties rastas dokumento priedas:

*„Panaikinu ankstesnį ponui Moravskiui skirtą užrašymą, nes jis jau persirengė prancūziškai, o jam bet kuriuo atveju labiau tiko kontušas<sup>91</sup>“.*

Pateikti pirminiai tyrimo rezultatai parodė, kad smulkioji bajorija – tai dar neįvertintas socialine, ekonomine, kultūrine prasme sluoksnis. Šis lokalinis tyrimas, išryškindamas bendras smulkiosios bajorijos tyrimo gaires ir atverdamas naujas bajorijos luomo problemas, reikalauja išsamesnių tyrimų.

## Išvados

1. Laukuvos apylinkių smulkieji bajorai priklausė žemionių sluoksniui. XVI–XVIII a., vykstant nuolatiniam socialiniam mobilumui, smulkieji bajorai galėjo įsilieti į aukštesnįjį (šlėktos) arba žemesnįjį (bajorų) sluoksnius.

2. Smulkiosios bajorijos sociolingvistiniai pokyčiai antroponiminėje sistemoje rodo apie XVI a. vidurį prasidėjusį ir iki XVI a. pabaigos nusitęsusį intensyvų, o vėliau sulėtėjusį giminių skaidymąsį.

3. XVI a. laukuviškių vedybos apsiribojo susigiminiavimu su gretimai gyvenusiais smulkiaisiais bajorais. Nuo XVII a. padėtis pamažu keitėsi, todėl

<sup>88</sup>MAB RS, f. 198, b. 668, l. 1.

<sup>89</sup>Guzevičiūtė R. *Kontušas ar frakas*, Vilnius 1993, p. 17–21.

<sup>90</sup>Moravskis S. *Keleri mano jaunystės metai Vilniuje: Atsiskyrelio atsiminimai (1818–1825)*, Vilnius, 1994, p. 100.

<sup>91</sup>*Ten pat.*



XVIII a. giminiavimasis su naujai iškilusia vidutiniąja bajorija keitė ir Laukuvos bajorų socialinę padėtį.

4. Klientiniai ryšiai buvo vieni iš socialinio mobilumo variklių, suteikusių galimybę smulkiajai bajorijai išsitvirtinti pavieto bajoriškoje visuomenėje. Patrono dėka keitėsi smulkiųjų bajorų galimybės, prestižas, atsirado naujų poslinkių asmeninėje ar palikuonių karjere.

5. Klientinių ryšių ir vedybinės politikos dėka Laukuvos bajorai sugebėjo XVII–XVIII a. pakilti nuo paties žemiausio pavieto urėdo (vaznio) iki aukščiausių lokalinio lygio pareigūnų (regento, medžioklio, rotmistro).

6. Smulkiojo bajoro kasdienybėje egzistavęs jėgos principas buvo sunkiai suderinamas su bajorų poreikiu ginčus spręsti teisiškai.

7. Laukuvos bajoro kasdienybėje geografinio mobilumo erdvė buvo plati: nuo Klaipėdos, Tilžės iki Vilniaus, Minsko, Naugarduko.

8. Kultūrinė veikla, XVI–XVII a. įgavusi konfesinį ir raštingumo atspalvius, XVIII a. pasikeitė. Tai akivaizdžiai bylojo prabanga ir puošnumu pagyvėjusi bajoro buitis. Smulkiųjų bajorų palikuonys, išilieję į vidutiniąją bajoriją, tapo naujojo elito gyvenimo dalyviais, salonų lankytojais, madų žinovais.

## Šiauduvos tijūnai XVI–XVII amžiuje

Jonas Drungilas

Lietuvos istorijos institutas

XV–XVI a. formuojantis Žemaitijos kunigaikštystės teritoriniam suskirstymui, susidarė smulkūs jos administraciniai teritoriniai dariniai – valsčiai. Kiekvienas valsčius, taip pat ir mūsų nagrinėjama Šiauduva, turėjo administratorių – tijūną, kurio pagrindinė paskirtis buvo surinkti savo valsčiaus mokesčius<sup>1</sup>.

Tijūno pareigos Lietuvos istoriografijoje beveik nėra tyrinėtos. Žinoma keletas enciklopedinių straipsnių, apžvelgiančių šių pareigų ištakas ir jų funkcijas<sup>2</sup>. Apie tijūno pareigas yra rašę M. Liubavskis ir M. Dovnar–Zapolskis, daugiausia kreipdami dėmesį į vietininkystės ir valsčių formavimosi problemas<sup>3</sup>. Paminėtinas A. Bonieckio įnašas sudarant XVI a. 1-osios pusės tijūnų sąrašus<sup>4</sup>. K. Jablonskis sudarė Žemaitijos tijūnų juodraštinį sąrašą, kuris dažniausiai tesiekia tik XVI a. 2-ąją pusę<sup>5</sup>.

Šiauduvos tijūnų sąrašus padeda atstatyti šaltiniai. Vertingos informacijos pateikia Lietuvos Metrika<sup>6</sup>, publikuoti Lietuvos valstiečių ir miestelėnų ginčai su dvarų valdytojais<sup>7</sup> ir kiti šaltiniai.

<sup>1</sup> Žilėnas A. *Lietuvos Didžiosios Kunigaikštystės finansų pagrindai*, Vilnius, 1996, d. 1, p. 17.

<sup>2</sup> Tijūnas, *Lietuviškoji tarybinė enciklopedija*, Vilnius, 1983, t. 11, p. 303; Avižonis K. *Tijūnas, Rinktiniai raštai*, Vilnius, 1994, t. 4, p. 115.

<sup>3</sup> Любавский М. К. *Областное деление и местное управление Литовского Русского государства*, Москва, 1892, с. 201–204.; Довнар-Запольский М. *Государственное хозяйство Великого Княжества Литовского при Ягеллонах*, Киев, 1901, т. 1, с. 32.

<sup>4</sup> Boniecki A. *Poczet rodów*, Warszawa, 1883, s. VII.

<sup>5</sup> MAB RS, f. 256, b. 995, l. 20.

<sup>6</sup> Lietuvos Metrika, saugoma *Rusijos valstybės istorijos senųjų aktų archyve*, f. 389; mikrofilmas – Lietuvos valstybės istorijos archyve, f. 389, kn. 84 (toliau – LM); Lietuvos Metrika, kn. Nr. 564 (1553–1567). *Viešųjų reikalų knyga 7* (toliau – LM 7), parengė A. Baliulis, Vilnius, 1996; Lietuvos Metrika (1533–1535), 8-oji teismų bylų knyga (toliau – LM 8), parengė I. Valikonytė, S. Lazutka ir kt., Vilnius, 1999.

<sup>7</sup> Lietuvos valstiečių ir miestelėnų ginčai su dvarų valdytojais, I dalis: XVI–XVII amžiai, (toliau – Ginčai), sudarė K. Jablonskis, Vilnius, 1959.



Šio straipsnio tikslas – nustatyti XVI–XVII a. Šiauduvos Dievyčio ežero  
tijųų seka, išryškinti etninius ir socialinius dėsningumus. *vaizdas. 2001 m.*

Šiauduvos valsčius, kaip ir pati tijųnystės pareigybė, Z. Juškevičiaus nuotr.  
ilgą laiką priklausė Žemaičių seniūno kompetencijai. Kęsgailos, išbuvę Žemaičių seniūnais daugiau kaip 120 metų, savo nuožiūra galėjo skirti ir atleisti tijųnus<sup>8</sup>. Galiausiai 1522 m. Žemaitijos tijųnai pasiskundė Žygimantui Senajam dėl Stanislovo Jonaičio Kęsgailos savivalės<sup>9</sup>. Padėtis pasikeitė 1527 m. mirus šiam Žemaitijos seniūnui. Nuo tada daugumoje Žemaitijos valsčių ir tijųnysčių, taip pat ir Šiauduvoje, pareigūnus skyrė LDK valdovas<sup>10</sup>.

Nagrinėjant Šiauduvos tijųnus etniniu aspektu, galima pastebėti, jog nuo XVI a. pradžios Šiauduvos tijųno pareigas užėmė vietinės, Žemaitijos elitui priklausančios giminės. Vietinių giminių prestižą puikiai iliustruoja lentelėje pateikti duomenys: iš 17(16) Šiauduvos tijųnų, 6 buvo Bilevičių ir jų atšakos Stankevičių<sup>11</sup> giminių nariai. XVII a. pamažu Šiauduvos tijųno pareigas perėmė lenkiškų giminių – Radziminskių, Oziemblovskių asmenys<sup>12</sup>. Tai rodo lenkiškų giminių išsiskverbimą į valdantįjį Žemaitijos elitą.

Už savo tarnybą tijųnai gaudavo valdyti koki nors dvarą, kartais jiems būdavo paliekama jų surinktų mokesčių dalis<sup>13</sup>. Todėl nenuostabu, jog šios pareigos turėjo paklausą tarp Žemaitijos elito. XVI–XVII a. Žemaitijos elitui priklausę asmenys, nors ir užėmė Žemaitijos raštininko<sup>14</sup>, pakamario<sup>15</sup> bei kitas svarbesnes ir finansiškai geresnes pareigas, šalia to turėjo ir Šiauduvos tijųnystę. Tijųno pareigos jiems buvo kaip papildomas finansinis priedas, suteikiantis daugiau galimybių.

Žemiau pateiktas tijųnų sąrašas gali būti „skylėtas“, ypač XVII a. Labiau-

<sup>8</sup> Jablonskis K. *Istorija ir jos šaltiniai*, Vilnius, 1979, p. 78–79.

<sup>9</sup> 1522 07 08 Žemaitijos tijųnų ir bajorų skundas dėl Žemaitijos seniūno savivalės, *Lietuvos Metrika*, kn. Nr. 11, (1518–1523), Įrašų knyga 11, parengė A. Dubonis, Vilnius, 1997, p. 134.

<sup>10</sup> Jablonskis K. *Min. veik.*, p. 95.

<sup>11</sup> Beje, dviejų Šiauduvos tijųnų – Juškos (Jurgio) ir jo sūnaus Jokūbo Juškavičiaus Stankevičių neaptinkame šią giminę nagrinėjančiame vertingame E. Saviščevo straipsnyje, žr. Saviščevas E. Bilevičių kilmė ir genealogija (XV–XVI a.), *Lituanistica*, Vilnius, 2001, nr. 4(48), p. 3–22.

<sup>12</sup> Žr. 13 ir 14 lenteles.

<sup>13</sup> Žilėnas A. *Min. veik.*, p. 17.

<sup>14</sup> Gabrielius Sipavičius buvo Žemaitijos žemės teismo raštininkas, žr. *Ginčai*, p. 285.

<sup>15</sup> Andrius Radziminskis buvo Žemaitijos pakamarris, žr. *Raganų teismai Lietuvoje* (toliau – *Teismai*), parengė K. Jablonskis ir R. Jasas, Vilnius, 1987, p. 213.

siai abejotinas Kristupo Mikalojaičio Dorohostaiskio tijūnavimas. K. Jablonskis, kuriuo mes ir remiamės, sudarydamas Šiauduvos tijūnų sąrašą, prie jo parašė klausuką<sup>16</sup>. Abejotina, ar Lietuvos Didžiojoje Kunigaikštystėje aukštą padėtį užėmusi Dorohostaiskių giminė galėjo trokšti tokių pareigų.

**Baigiamosios pastabos.** XVI–XVII a. Šiauduvos tijūnų analizė parodo Žemaitijos tijūnystėms būdingas bendras tendencijas:

1. Tijūno pareigas turėjo Žemaitijos elitui priklausančios giminės;
2. Tai rodo unijinės valstybės etnosocialines pasekmes – vietinį elitą ilgainiui pakeitė atvykusios lenkų giminės.

**Priedas:** XVI–XVII a. Šiauduvos tijūnų sąrašas

Tijūnas	Metai
1. Bartkus Jurevičius	apie 1514 <sup>17</sup> –1520 arba 1523 m. <sup>18</sup>
2. Petras Juškavičius Bilevičius	1523 m. <sup>19</sup>
3. Mikalojus Voladkevičius	1528 12 17 <sup>20</sup>
4. Juška Stankevičius	1530 m. <sup>21</sup>
5. Jokūbas Juškavičius Stankevičius	1530 <sup>22</sup> –1534 11 21 <sup>23 18</sup>
6. Tiška Fedaravičius	1537–1542 m. <sup>24</sup>
7. Stanislovas Tiškevičius	1551 05 17–1554 05 06 <sup>25</sup>
8. Martynas Vaitiekavičius Čechavičius	1556 07 04 <sup>26</sup> –1561 10 21 <sup>27</sup>
9. Jonas Ilgauskas	1565 10 03–1569 04 06 <sup>28</sup> .
10. Vaitiekus Bilevičius	1569 m. vid. <sup>29</sup> –1601 08 23 <sup>30</sup>
11. Jonas Bilevičius	1601 08 23 <sup>31</sup> –1606 01 26 <sup>32</sup>
12. Kristupas Mikalojaitis Dorohostaiskis (?)	1606 09 16 <sup>33</sup>
13. Andrius Oziemblovskis	1621 <sup>34</sup> –1643 <sup>35</sup> m.
14. Andrius Aleksandras Radziminskis	1643 01 18 <sup>36</sup> –1655 <sup>37</sup>
15. Gabrielius Sipavičius	1664 <sup>38</sup> –1670 02 12 <sup>39</sup>
16. Jonas Merkelis Bilevičius	1678 05 30 <sup>40</sup> –1684 06 04 <sup>41</sup>
17. Andrius Ivanovičius	1697 12 03 <sup>42</sup> –1699 07 15 <sup>43</sup>

<sup>16</sup>MAB RS, f. 256, b. 995, l. 21.

<sup>17</sup>MAB RS, f. 256, b. 995, l. 20.

<sup>18</sup>Norvilui Lakaičiui priklausančio veldamo (būdžiauninko) pardavimas broliui Dargiui, *ten pat*, f. 256, b. 4181, l. 1; b. 995, l. 20.

<sup>19</sup>MAB RS, f. 256, b. 995, l. 20.

<sup>20</sup>*Ten pat*.

<sup>21</sup>*Ten pat*; Boniecki A. *Min. veik.*, p. VII.

<sup>22</sup>Boniecki A. *Min. veik.*, p. VII.

<sup>23</sup>LM 8, p. 134.

<sup>24</sup>MAB RS, f. 256, b. 995, l. 20; *Ginčai*, p. 23; Boniecki A. *Min. veik.*, p. VII.

<sup>25</sup>MAB RS, f. 256, b. 995, l. 20.

<sup>26</sup>*Ten pat*.

<sup>27</sup>LM 8, p. 77.

<sup>28</sup>MAB RS, f. 256, b. 995, l. 20; Petro Adamkavičiaus ir Jokūbo Mažeikavičiaus byla, MAB RS, f. 264, b. 745, l. 1; *Русская историческая библиотека*, т. 33: *Литовская Метрика. Книги публичных дел. Переписи войска Литовскаго*, С. Петербург, 1915, с. 1258.

<sup>29</sup>*Опись документов Виленского Центрального Архива Древних актовых книг*, Вильна, 1901, т. 1. с. 12; MAB RS, f. 256, b. 995, l. 20.

<sup>30</sup>LM, kn. 84, dok. 498, l. 408v.

<sup>31</sup>*Ten pat*.

<sup>32</sup>MAB RS, f. 256, b. 995, l. 20.

<sup>33</sup>*Ten pat*.

<sup>34</sup>1621 m. A. Oziemblovskis iš Žemaitijos išruošė 3 raitelius, *Archiwum Głównie Akt Dawnych, Archiwum Radziwiłłow*, dz. VII, nr. 25, l. 1.

<sup>35</sup>1643 m. Vyr. Tribunolo nuosprendis J. Puzinai, MAB RS, f. 264, b. 897, l. 2; Uruski S. *Rodzina Herbarz szlachty Polskiej*, Warszawa, 1915, t. 13. s. 145.

<sup>36</sup>*Teismai*, p. 213.

<sup>37</sup>Šapoka A. *1655 metų Kėdainių sutartis, arba švedai Lietuvoje 1655–1656 metais*, Vilnius, 1990, p. 90.

<sup>38</sup>1663 11 20 Gruževskių skundas dėl jų Panūdžio žemių užgrobimo, MAB RS, f. 37, b. 8408, l. 1.

<sup>39</sup>*Ginčai*, p. 285.

<sup>40</sup>1678 05 30 Kazimiero Lagacinskio byla su Mykolu Vainotu, MAB RS, f. 37, b. 432, l. 8.

<sup>41</sup>1684 m. Kelmės valdos gėralų mokesčio kvitas, MAB RS, f. 37, b. 715, l. 31.

<sup>42</sup>1697 m. Kelmės valdos mokesčių kvitas, *ten pat*, l. 48–51.

<sup>43</sup>1699 07 15 byla dėl Kelmės miesto gaisro, MAB RS, f. 37, b. 1744, l. 3.

## Archeologiniai Laukuvos bažnyčios šventoriaus kasinėjimai 2002–2003 metais

*Olegas Fediajevas*

Laukuvos bažnyčia, būdama gana masyvių akmenų mūro sienų, pradėjo smarkiai trūkinėti prie lubų, kai kur ir sienose.

Norint sustabdyti šį trūkinėjimą reikėjo ieškoti būdų, kaip stiprinti pamatus. Atkasant pamatus buvo vykdomi archeologiniai tyrimai, kurių dėka galime atsakyti į kai kuriuos iškilusius bažnyčios gyvavimo klausimus. Jau 1986 m. darbe bandyta atsakyti į klausimą, kelinta bažnyčia stovi dabartinės vietoje<sup>1</sup>.

1654 m. sudegus bažnyčiai Senojoj Laukuvoj (dab. Ievoniškiuose?), naujoji pastatyta dabartinėje vietoje (miestelyje), šalia jau susiformavusios turgaus aikštės. 1697 m. bažnytinės valdos aprašyme teigiama, kad bažnyčia buvusi kryžiaus formos, su trim altoriais. 1701 m., greičiausiai kartu su klebonija, sudegė ir bažnyčia, nes 1705 m. pašventinama nauja. Povilas Spurgevičius detaliau pateikdamas 1803 m. inventorių nurodo, kad senosios bažnyčios viduryje buvo įrengtas mūrinis rūsys ir jame palaidotas pirmasis fundatorius Jonas Talatas<sup>2</sup>.

Jei šis inventorius tikslus, tai minėtas fundatorius turėjo būti palaidotas pirmojoje, 1623–1624 m. statytoje, bažnyčioje, dabartinės vietoje.

1793 m. dokumentuose Laukuvos bažnyčios būklė įvertinta kaip „sena ir begriūvanti“, o jau 1820 m. vizitacijos akte pažymima, kad bažnyčia tvirta, skiedrų stogu. Matyt, XVIII a. pabaigoje šis pastatas buvo remontuotas ar perstatytas.

XIX a. viduryje bažnyčios būklė turėjo labai pablogėti, nes 1845 m. Kauno gubernijos valdyba pavedė gubernijos architektui T. Helmholcui nuvykti į Laukuvą, sudaryti bažnyčios projektą bei sąmatą. Bažnyčios projektą parengė architekto padėjėjas M. Timofejevas. 1848 m. išduotas leidimas naujos medinės bažnyčios statybai. Tačiau šios atsisakyta; jos vietoje 1852–1856 m. pastatyta mūrinė Šv. Kryžiaus Atradimo bažnyčia, kurios kertinių akmenų pašventino vyskupas M. Valančius. Mūrinės bažnyčios statybos darbams vadovavo žemaičių architektas Kalėda. Kasant duobę pamatams, kulto pastato statytojams nepavyko prisikasti iki kieto grunto, todėl į griovius nuspręsta pridėti ažuolinių rąstų, o po to mūryti pamatus ir sienas. Kai po pamatais buvę ažuoliniai rąstai suiro, prasidėjo bažnyčios sienų skilimas, kuris tęsiasi iki šiol.

Plačiau nekommentuodami grįžkime prie šių dienų archeologinių kasinėjimų, kurie glaudžiai susiję su techniniu bažnyčios pamatų stiprinimu.

2001 m. UAB „Klaipėdos projektas“ parengė bažnyčios priešavarinių darbų techninį projektą, kurį 2002–2003 m. įgyvendina UAB „Restauracija“. Deformacijas tikimasi sustabdyti po pamatais „pakišant“ naujus pamatus.

Kadangi tikėtasi, kad šalia bažnyčios gali būti kapaviečių, žemės judinimo vietose numatyti archeologiniai tyrimai.

2002–2003 m. tyrimai vykdyti aplink visą bažnyčios pastatą, kasant iki

<sup>1</sup> Laukuva. *Lietuvos TSR urbanistikos paminklai*, Vilnius, 1986, p. 50–53.

<sup>2</sup> Žr. šios kn., p. 205, straipsnį: Spurgevičius P. Senosios ir naujosios Laukuvos bažnyčių statybų istorijos fragmentai.

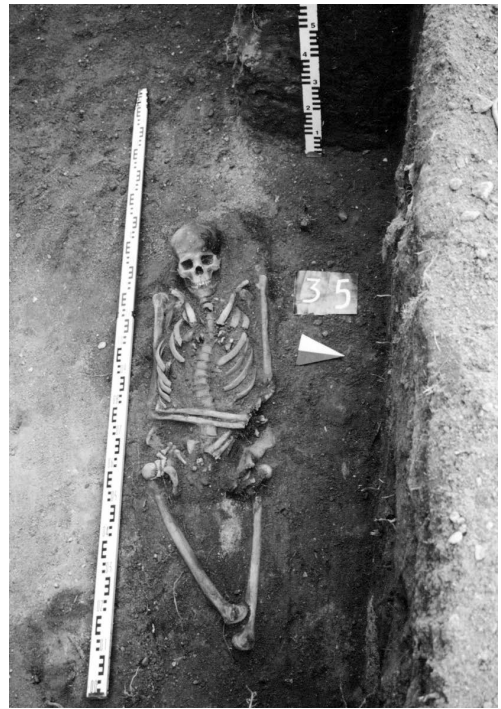
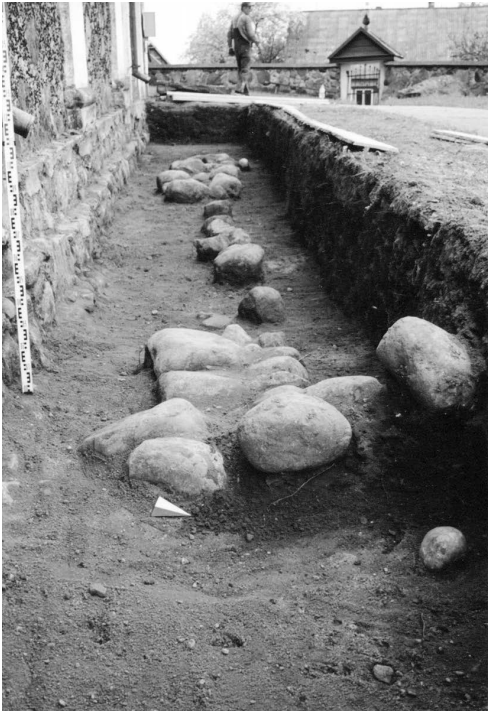

2,5 m pločio nuo sienos perkaso<sup>3</sup>. Iki 2003 m. birželio 26 d. ištirta 300 m<sup>2</sup> (tyrimai baigti 2003 metų rudenį). Aptiktas 61 kapas, dar daugiau – išardytų kapų. Daugelis kapų be įkapių, tik 7 kapuose aptikta radinių, datuojamų XVII a. Tai žiedai, karoliai, pakabučiai. Šiaurinėje bažnyčios pusėje 40–50 cm gylėje atkasti vienos iš ankstesnių bažnyčių pamatai – 1–3 eilėm sudėti akmenys be rišamosios medžiagos, bendras ilgis – 10,5 m.

Kita – romantinė mintis (kuri taip pat turi savo gerbėjų ratą) yra ta, kad bažnyčios šventoriaus kalva galėjo turėti gynybinę funkciją. Apie tai būta užuominų XX a. pr. spaudoje, vėliau – 1983 m. JAV išleistoje Izidorius Strauko, pirmojo Laukuvos viršaičio, knygoje „Nuo Laukuvos iki Čikagos“. Autorius rašo:

*„Pagal mano tėvo pasakojimą, kad, kur stovi Laukuvos bažnyčia, kadaise toje pat vietoje buvusi valdovo pilis. Neaišku, iš kur jis šias žinias buvo paėmęs ar išgirdęs: ar tai iš senų senovės nuo Erdvilo laikų per kartų kartas mus pasiekė, ar jam kas nors buvo pasakojęs iš kurių nors aptiktų istorinių šaltinių, kad ir soetimomis kalbomis. Nekartą vėliau aš kreipiau savo dėmesį į tai, ar ši vieta galėjo būti tinkama Erdvilo piliai. Galima prileisti, kad ši pilis galėjo būti statyta paties Erdvilo. Vieta yra tinkama statyti piliai: pakili, o iš vakarų pusės žemuma ir dabar dar tebėra drėgna, pelkėta. Iš šiaurės pusės yra lygumėlė, supanti kleboniją – dabar drėgna pieva. O senovėje galėjo būti liūnas ar net*

*Šiaurinė bažnyčios pusė su seno statinio pamatiniais akmenimis. 2003 m. O. Fediajevo nuotr.*

*Prie bažnyčios pamatų atkasti XVII a. palikai. 2003 m. O. Fediajevo nuotr.*

<sup>3</sup> Fediajevas O. Laukuvos Švento Kryžiaus Atradiamo bažnyčios (G220 k.) šventoriaus, Šilalės raj., 2002 metų archeologinių tyrinėjimų ataskaita, Vilnius, 2002.

užakęs ežeriukas. Prie panašių išvadų galima prieiti ir apžvelgiant pietų bei rytų pusę, kur senovėje būta didelių miškų, vadinamų *Didmedės vardu*<sup>4</sup>.

Svarstome, kelintos Laukuvos bažnyčios pamatai atkasti. Susipažinę su Povilo Spurgevičiaus surinkta medžiaga, galime teigti, kad tai pirmoji Laukuvos bažnyčia, stovėjusi XVII a. arba XVIII a., nes statant mūrinę Laukuvos bažnyčią senesnioji, tūriškai mažesnė medinė, buvo palikta viduje. Vėliau – 1855 m. – sudegė.

Paprastai nauji archeologijos bei istorijos duomenys patvirtina arba pakoreguoja ankstesnes hipotezes ar datus. Šie archeologiniai tyrimai patvirtina, kad ant dabartinio šventoriaus buvo laidojama jau XVII–XVIII a., kol nebuvo įkurtos senosios Laukuvos kapinės. Atkasti ankstesnio statinio pamatai rodo, kad dabartinė mūrinė bažnyčia, statyta 1852–1856 m., bus tikriausiai trečia. Tai patvirtinti arba paneigti turi padėti nauji archeologijos istorijos duomenys.



*Tvirtinami atkasti bažnyčios pamatai. 2003 m. O. Fedajjevo nuotr.*

## Senosios ir naujosios Laukuvos bažnyčių statybų istorijos fragmentai

*Povilas Spurgevičius*

1697 m. sausio 26 d. Laukuvos bažnyčios generalinė vizitacija pateikė tuometinį jos vaizdą. Pastatas medinis, kryžminio plano su senu kupolu viduryje ir virš jo dideliu kryžiumi. Iš šono prišlieta nauja koplyčia, šalia – zakristija. Bažnyčios fundatoriumi įvardytas Talatas (Talaitis)<sup>1</sup>. **Tituluojama šv. Kazimiero vardu.**

Jos interjerą puošė keletas altorių. Didysis – šv. Kazimiero – drožėjų (*šnicerijų*) darbo, skulptūrinis, dviejų tarpsnių. Pirmajame, tarp kolonų, stovėjo šv. evangelistų skulptūros, o vidurinę dalį puošė didelis šv. Kazimiero paveikslas. Antrąjį tarpsnį užbaigė Švč. Mergelės Marijos paveikslas su šv. Petro ir šv. Povilo skulptūromis. Jo kraštuose dar buvo 2 altoriai, kurie, matyt, sudarė barokui būdingą kompleksą.

<sup>4</sup> Straukas I. *Nuo Laukuvos iki Čikagos*, Čikaga, 1983, p. 70.

<sup>1</sup> Pagal M. Valančių, Jonas Talaitis 1624 m. fundavo Laukuvos bažnyčią – žr. Valančius M. *Raštai*, Vilnius, 1972, t. 2, p. 211.

Antrasis altorius stovėjo dešinėje koplyčioje. Pirmasis jo tarpsnis „įrėmintas“ 4 kolonomis, tarp kurių stovėjo šv. Mykolo ir šv. Kazimiero statulos, o viršutinę dalį puošė angelų skulptūros. Ši altorių aukojo Rapolas Aleknavičius (Olechnovičius).

Trečiasis altorius – kairiojoje koplyčioje, perkeltas iš senosios, dešinėsios koplyčios. Pirmasis jo tarpsnis „įrėmintas“ 2 kolonom su šv. Kazimiero ir šv. Simono skulptūromis, vidurinę jo dalį puošė Švč. Marijos paveikslas.

Ketvirtasis altorius – dešinėje koplyčioje su šv. Jurgio ir šv. Kazimiero paveikslais.

Paminėta keletas didelių paveikslų: šv. Jokūbo, šv. Pranciškaus su kūdikėliu Jėzumi, Švč. Marijos (2), šv. Onos (2), šv. Jurgio ir šv. Magdalenos<sup>2</sup>.

1803 metai. Bažnyčios padėtis jau bloga. Iš aprašymo matyti, kad tai tas pat pastatas. Tiesa, dabar jau nebeminimas kupolas, kuris akcentavo kryžmą. Supuvusias medines sienas gelbėjo jų apmušimas naujomis lentomis. Bendrą vaizdą papildė įvardytos 4 durys priešbažnyčio erdvėje. Tai reiškia, kad pagrindinį įėjimą akcentavo didžiosios, iš kraštų mažesnės (vienvėrės), o iš paties priešbažnyčio į vidų – dar vienerios durys. Bažnyčios apraše pateikta informacija papildė ir vidaus erdvės vaizdą. Presbiterijos sienos buvo dažytos. Joje stovėjo didysis altorius su Jėzaus Nukryžiuotojo ir šv. Kazimiero paveikslais. Iš kraštų jį supo mažesni šv. Tado ir šv. Antano altoriai. Visi jie drožėjų darbu, iš dalies auksuoti. Dešinėje koplyčioje buvo pastatytas naujas šv. Apolonijos altorius, kurio fundatorius – Pžeciševskis. Šalia jo parapijiečiai savo lėšomis padirbo kitą – šv. Jurgio, žemdirbių globėjo, altorių. Kairėje koplyčioje įkomponuotas Švč. Marijos Škaplierinės altorius, kuris priklausė to paties pavadinimo brolijai. Jos paveikslas buvo puoštas sidabruota metalo plastika. Taip pat paminėta drožtinė auksuota sakykla ir naujai nupirkti vargonai, kurie dar nepastatyti. Ši rekvizitą papildė Švč. Marijos Škaplierinės, šv. Roko, šv. Kryžiaus nešiojamieji altorėliai.

Bažnyčios viduryje, po grindimis, buvo įrengtas mūrinis rūsys. Jame palaidotas jos fundatorius Jonas Talatas (liet. Talaitis). Dabar šis senas rūsys suremontuotas<sup>3</sup>.

Laukuvos mūrinės bažnyčios statybos organizaciniai darbai prasidėjo 1847 m. spalio 18 d., kai jos klebonas Ignas Kocas oficialiu raštu kreipėsi į Telšių vyskupą Gintvilą. Jame jis teigė, kad bažnyčia po 226 metų egzistavimo taip suseno, jog jos jau neįmanoma remontuoti. Parapijiečiai pasirengę rinkti pinigus naujai statyti ir rengiasi vežti medžiagas. Pasižada apmokėti sąmatą, taip pat savo lėšomis išlaikyti darbų vykdytoją.

1847 m. lapkričio 4 d. klebonas I. Kocas už 166 varstų kelią nuo Kauno per Raseinius į Laukuvą sumokėjo 16,60 rb. Prašo konsistoriją, kad ji paskubintų architektų atsiantimą. Tai buvo nedelsiant įvykdyta, bet atsakymą gavo kiek vėliau.

1847 m. lapkričio 29 d. Kauno gubernijos Statybos komisija pranešė Telšių Romos katalikų dvasinei konsistorijai, kad davė nurodymą architektui T. Helmholtzui (Gelmgolc) nuvykti į Laukuvą, ten apžiūrėti sutrūnijusią bažnyčią ir sudaryti naujo statinio planą, fasadų projektus ir sąmatą su aiškinamuoju raštu. Kitų metų (t. y. 1848 m.) balandžio 15 dienai jis

pats juos turi nusiųsti tiesiog į konsistoriją.

<sup>2</sup> LVIA, f. 669, ap. 2, b. 342, l. 21.

<sup>3</sup> *Ten pat*, l. 1.

Laukuvos klebonas paprašė sutrumpinti 5 mėnesių laiką, skirtą projektui įgyvendinti. Kauno Statybos komisija atsakė, kad architektas užimtas ir darbo pagreitinti negali. Tuomet pats T. Helmholtzas pavedė savo pagalbininkui Mikalojui Timofejevui nuvykti į Laukuvą ir iki 1848 m. balandžio 15 d. atlikti projektavimui reikalingus darbus. Numatyta laiku naujasis architektas nepasirodė. Paaiškėjo, kad jis pirmiau nuvyko su tokiais pat užduotimis į Šilalę, Vainutą, vėliau į Kražius ir ten sudarė bažnyčių remonto sąmatas. 1848 m. birželio 25 d. M. Timofejevas jau paprašė, kad jam už brėžinius ir sąmatą užmokėtų 25 rb. Jie jau buvo nusiųsti į Telšių konsistoriją<sup>4</sup>. Kaip rašoma 1848 m. byloje, sąmatą sudarė Kauno gubernijos statybos komisijos narys architekto padėjėjas M. Timofejevas. Pateikiami du bažnyčios projekto vaizdai. Neaptikta situacijos plano, kuris būtų galėjęs parodyti senosios bažnyčios vietą ir šventoriaus dydį. Medinės bažnyčios statybos bendra sąmata buvo 104 685, už medžiagas – 8266,61, už darbą 2419 – carinių rublių.

1850 m. liepos mėn. sudarytas bažnyčios komitetas. Jo pirmininku išrinktas Juozapas Kaminskas, Paežerio (Požerės) dvaro savininkas, o nariais – Miečaičių dvaro tėvūnas Viktoras Janavičius, Pykaičių dvarininkas – Mykolas Kelpša ir Stanislovas Gudauskas bei Juozapas Budginas<sup>5</sup>.

Prasidėjus statyboms Matas Litvinavičius iš Gulbių užrašė nemažą pinigų sumą Laukuvos bažnyčiai. Jo žmona, Teresė Stanskaitė-Litvinavičienė, Telšių konsistorijai nurodė, kad jos vyras 1851 m. aukojo tas pinigų sumas, kurios yra paskolintos žydams. Konsistorija teismo keliu privalo juos atsiimti. Iš Laukuvos kahalo – 90 rb, iš Laukuvos žydų: L. Hiršovičiaus – 250 rb, Š. Hir-

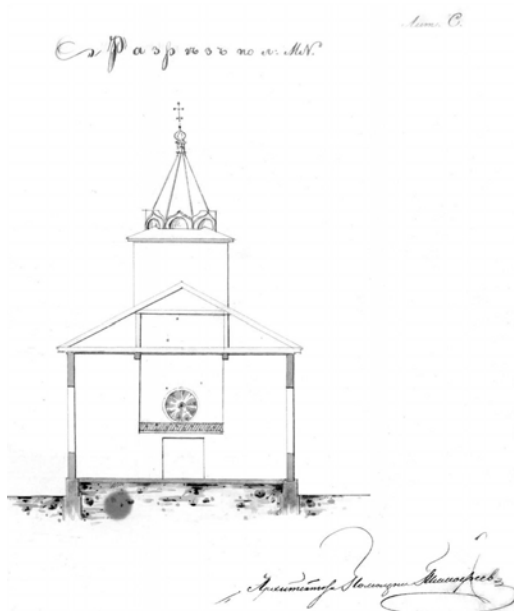
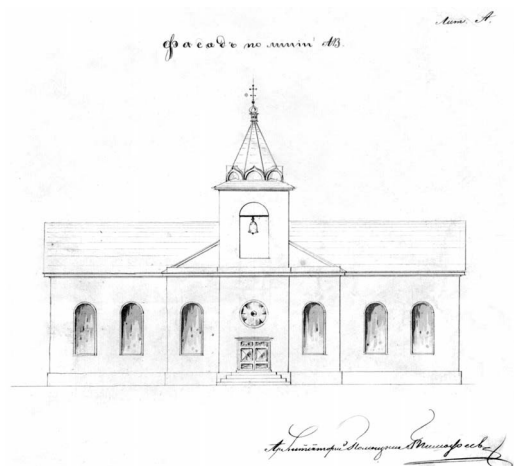

1848 m. medinės bažnyčios projektas (neįgyvendintas), autorius – architekto padėjėjas M. Timofejevas. Viršuje – fasadas AB, apačioje – pjūvis MN

<sup>4</sup> Dėkojame archeologui Olegui Fediajevui už 2003 m. surastą Laukuvos parapijos archyve 1848 m. projektą, o tuometiniam klebonui Stasiui Toleikiui – už galimybę pristatyti skaitytajams. Laukuvos parapijos archyvas. *Medinės Romos Katalikų bažnyčios projekto Laukuvoje byla*, 1848 m., l. 1–14.

<sup>5</sup> LVIA, f. 669, ap. 3, b. 4075, l. 1–19.



šovičiaus – 85 rb, iš Kražių Chaimo – 100 rb. Laukuvos kahalas už skolintą sumą sutiko dirbti statybose<sup>6</sup>.

1850 m. balandžio 15 d. I. Kocas jau buvo miręs ir darbų organizatoriumi tapo kun. Matas Narkevičius. 1852 m. Motiejus Valančius pašventino kertinių bažnyčios akmenį. 1855 m. birželio 22 d. bažnyčios sienos jau buvo išmūrytos aukščiau langų. Miestelyje kilęs gaisras sudegino medinę bažnyčią, kuri buvo palikta mūrinės viduje. Nukentėjo ir čia paruošta naujai statybai medžiaga<sup>7</sup>. Parapijiečių suteikta pagalba leido ją greitai užbaigti. Baigė statyti 1856 m. Lėšų – 1 300 rb – papildomai skyrė Dvasinė kolegija. Tais pačiais metais vysk. M. Valančiaus leidimu pašventinta Otono Prančausko ir pavadinta šv. Kryžiaus Atradimo vardu<sup>8</sup>.

Pagal 1850 m. inventorių, Laukuvos bažnyčia esanti sena, nekonsekruota, kryžiaus formos, pastatyta ant silpno pamūrio, apkalta lentomis, kurių dauguma senos ir supuvusios. Iš 13 langų – tik 3 geri. Į priešbažnytį (bobinčių) buvo 3 durys, ketvirtos ėjo į bažnyčios vidų. Interjerą puošė keletas altorių: dviejų tarpinių didysis su Jėzaus Nukryžiuotojo figūra, kuriai iš abiejų pusių stovėjo šv. Povilo ir šv. Petro statulos; antrąjį jo tarpinį užbaigė šv. Kazimiero paveikslas<sup>9</sup>.

Šalia didžiojo, dešinėje stovėjo šv. Tado, kairėje pusėje – šv. Antano altoriai. Visi jie daryti meistrų drožėjų, paausuoti. Vyskupo Juozapo Arnulfo Giedraičio pasakojimu, šv. Tado altoriaus „Jėzaus, erškėčiais vainikuoto“ paveikslas pelno didelę tikinčiųjų pagarbą už suteiktas jiems dieviškas malones.

Įėjus pro didžiąsias duris, dešinėje ir kairėje koplyčiose stovėjo po du altorius (šv. Apolonijos, šv. Jurgio, Švč. Marijos Škaplierinės brolijos su 2 statulom iš šonų ir šv. Juozapo – optinis, tapytas sienoje).

Prie zakristijos durų – sakykla. Jos pagrindą sudaro Mozės skulptūra. Čia dar minimos 4 medinės evangelistų figūros, matyt, kad jos buvo įkomponuotos į korpusą. Ši drožtinė (*špicierių*) sakykla dažyta, iš dalies auksuota ir sidabruota.

Choras turėjo 12 balsų senus vargonus.

Bažnyčios kryžminį planą kūrė šoninės koplyčios. Altorių išdėstymas, jų apipavidalinimas – barokiniai. Šis inventorius sudarytas 1850 m. gruodžio 9 d. vyskupo Motiejaus Kazimiero Valančiaus (Valančiaus) nurodymu bažnyčią perduodant naujam klebonui Matui Narkevičiui.

Iš pateiktų archyvinų fragmentų matyti, kad senoji medinė bažnyčia išstovėjo iki pat mūrinės statybos, t. y. daugiau kaip 200 metų. Tad vizitatoriai buvo teisūs, nuolat nurodydami, kad ji visiškos avarinės būklės.

Bažnyčios struktūra būdinga Žemaitijos baroko sakralinei architektūrai: kryžminio plano su kupolu viduryje, šoniniai sparnai paversti koplyčiomis, turėjo 2 zakristijas. Mažoji architektūra (altoriai) sukoncentruota prestiberijoje. Didysis išplėstas dviem šoniniais, kurie kartu su koplyčių altoriais sudarė darnų ir įtaigų meninį ansamblį. Visi jie buvo barokiniai, drožėjų darbo, dažyti ir iš dalies auksuoti, puošti šventųjų skulptūromis ir paveikslais. Reikia atskirai paminėti puošniąją sakyklą, kuri Lietuvos bažnyčiose, atrodo, dar neminama. Dar kartą priminsiu, kad jos cokolį kūrė Mozės statula, o korpusą puošė 4 evangelistų figūros. Šis Senoji ir

<sup>6</sup> LVIA, f. 669, ap. 3, 480, l. 1, 14.

<sup>7</sup> *Pamiętnik religijno moralny*, Warszawa, 1857, t. 32, p. 190.

<sup>8</sup> LVIA, f. 669, ap. 2, b. 356, l. 759; *ten pat*, f. 669, ap. 2, b. 342, l. 7 (1850).

<sup>9</sup> LVIA, f. 669, ap. 2, b. 342, l. 7.

Naujojo testamentų derinys sakyklos kompozicijoje – netikėtas reiškinyš Lietuvos mažojoje architektūroje.

Šioje bažnyčioje buvo palaidotas ir jos fundatorius Jonas Talatas (Talais), matyt, senos didikų Kęsgailių giminės, valdžiusios Žemaitiją, atšaka. (Vienas jų vadinosi Talat Kęsgailaičiu.) Tuomet jis buvo Žemaitijos vaiskiu, 1627 m. išrinktas pasiuntiniu į Seimą<sup>10</sup>. Pagal M. Valančių, jis 1624 m. pastatė šią bažnyčią<sup>11</sup>. Tą patvirtina ir jam skirta garbinga vieta bažnyčios vidaus erdvėje.

XIX a. pab. pateikiama ir kapų koplyčios būklė, reikalingų atlikti darbų sąvadas bei sąmata su fundatoriais.

1896 m. klebonu buvo kunigas Antanas Jazdauskas. Nurodoma, kad labai reikia taisyti kapų koplyčią:

- 1) sutvarkyti mūrinį pamatą,
- 2) iškalti vidų lentelėmis ir pailginti 1½ sieksnio laiptus,
- 3) supuvusius balkius pakeisti naujais,
- 4) sutvarkyti grindis ir lubas,
- 5) perdaryti ir perdažyti altorių bei vidaus sienas, o pa-

čią koplyčią apdengti cinkuota skarda

Visų darbų sąmata – 250 rb.

Koplyčios tvarkymo išlaidas remia šie parapijiečiai:

Domininkas (Prano) Kelpšas – 70 rb

Pranas (Juozapo) Govrilo [Gaurylius?] – 70 rb

Jonas (Pauliaus) Vasiliauskas – 60 rb

Jonas (Juozapo) Ukrinas – 50 rb

Vyskupija davė leidimą remontuoti koplyčią nekeičiant išorės (rus. „без изменения фасада самой Каплицы“)<sup>12</sup>.

Šiame straipsnyje pateikėme keletą naujų senosios XVII ir naujosios XIX a. bažnyčių istorijos duomenų. Jie nėra nuoseklūs, tačiau papildo jau žinomus faktus ir suteikia galimybę kitiems tyrėjams į šį objektą pažiūrėti naujai.

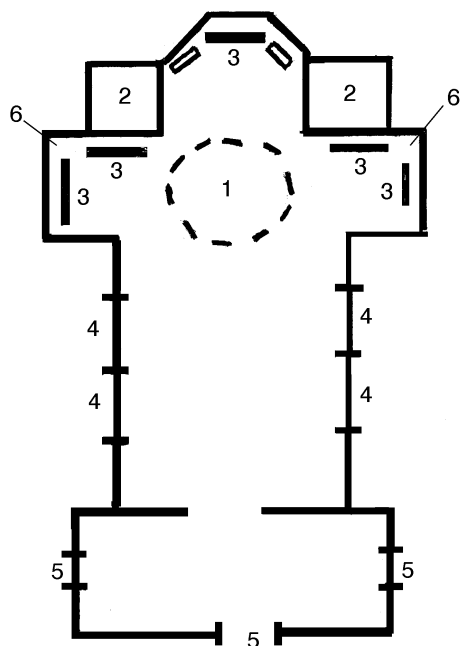

XVIII a. senosios Laukuvos bažnyčios scheminis planas.

1 – kupolas,

2 – zakristijos,

3 – altoriai,

4 – langai,

5 – durys,

6 – koplyčios.

Sudarė

P. Spurgevičius

<sup>10</sup>Błaszczuk G. *Diecezja żmudzka od XV do początku XVII wieku*, Poznań. 1993, p. 53.

<sup>11</sup>Valančius M. *Raštai*, Vilnius, 1972, t. 2, p. 211.

<sup>12</sup>Laukuvos parapijos archyvas. *Medinės Romos Katalikų bažnyčios Laukuvoje 1848 m. byla*, p. 108.

## 1808–1939 metų Laukuvos ir Požerės dvasininkai – bažnytinio meno kūrėjai ir saugotojai

*Kazys Misius*



Šis sąrašas sudarytas pagal Žemaičių vyskupijos kalendorius: *Directorium horarum canonicarum et missarum pro Dioecesi Telsensi in annum Domini* (ėjo ir kitais pavadinimais). Kadangi šis sąrašas nepilnas, gali būti praleisti kai kurie vikarai, altaristas, tai visus dirbusius Laukuvos parapijoje ir Požerės filijoje čia vadiname bendru dvasininkų vardu.

*Nežinomo Laukuvos kunigo laidotuvių prieš Pirmąjį pasaulinį karą. Iš R. Greviškienės (Jucevičiūtės) albumo*



*Vyskupo apsilankymas Laukuvoje 1937 05 23. Iš J. Budrecko albumo*

**Laukuvoje buvo šie klebonai:**

1808–1838 m. – Juozapas Rimkevičius  
 1838–1846 m. – Juozapas Kelpša  
 1846–1850 m. – Ignatas Kocas, teologijos magistras [S.T.C.]. Kunigas I. Kocas mirė  
 1850 05 27 (senu st.). Į jo vietą paskirtas kun.  
 Motiejus Narkevičius.

**Požerės filialistai iki 1852 m.:**

Kadangi XIX a. pradžios kalendorių trūksta, todėl ne visi jie žinomi.

1809-iems metams – kun. Juozapas Pacevičius  
 1822–1825-iems – kun. Feliksas Janavičius (Janawicz)  
 1831–1835-iems – kun. Ignatas Voinovičius (Woynowicz)  
 1835–1850-iems – kun. Antanas Bogušas (Bohusz)  
 1850 m. paskirtas Apolinaras Kelpša

**Laukuva****1852-iems\***

Kleb. Motiejus Narkevičius (Narkiewicz)  
 Alt. Jonas Bartoševskis (Bartoszewski)  
 Mansijonierius Juozapas Filipovičius (Filipowicz)  
 Požerėje – Apolinaras Kelpšas (Kiełpsz)

**1853-iems**

Kleb. Motiejus Narkevičius (Narkiewicz)  
 Vikaras Bonifacas Sleževičius (Słażewicz)  
 Mansijon. Juozapas Filipovičius (Filipowicz)  
 Požerėje – Apolinaras Kelpšas (Kiełpsz)

**1854–1855-iems**

Kleb. Motiejus Narkevičius (Narkiewicz)  
 Vik. Jonas Arnasevičius (Arnasewicz)  
 Mansijon. Juozapas Filipovičius (Filipowicz)  
 Požerėje – Apolinaras Kelpšas (Kiełpsz)

**1856-iems**

Kleb. Motiejus Narkevičius (Narkiewicz)  
 Vik. Jonas Mieržvinskas (Mierżwiński)  
 Mansijon. Juozapas Filipovičius (Filipowicz)  
 Požerėje – Apolinaras Kelpšas (Kiełpsz)

**1857-iems**

Kleb. Motiejus Narkevičius (Narkiewicz)  
 Mansijon. Juozapas Filipovičius (Filipowicz)  
 Vik. Vincentas Kumpikevičius (Kumpikiewicz)  
 Požerėje – Apolinaras Kelpšas (Kiełpsz)

**1858-iems**

Kleb. Motiejus Narkevičius (Narkiewicz)  
 Vik. Vincentas Kumpikevičius (Kumpikiewicz)  
 Požerėje – Juozapas Pilipovičius (Filipowicz)

**1859-iems**

Kleb. Motiejus Narkevičius (Narkiewicz)  
 Vik. Leonas Ugavičius (Uhowicz)  
 Vik. Juozapas Buiša (Bujsz)  
 Požerėje – Juozapas Pilipovičius (Filipowicz)

**1860-iems**

Kleb. Motiejus Narkevičius (Narkiewicz)  
 C.H.S.  
 Vik. Leonas Ugavičius (Uhowicz)  
 Vik. Juozapas Stankevičius (Stankiewicz)  
 Požerėje – Juozapas Pilipovičius (Filipowicz)

**1861-iems**

Kleb. Motiejus Narkevičius (Narkiewicz)  
 C.H.S.  
 Vik. Telesforas Rubinas (Rubin)  
 Vik. Juozapas Stankevičius (Stankiewicz)  
 Požerėje – Juozapas Pilipovičius (Filipowicz)

**1862-iems**

Kleb. Motiejus Narkevičius (Narkiewicz)  
 C.H.S.  
 Vik. Telesforas Rubinas (Rubin)  
 Požerėje – Juozapas Pilipovičius (Filipowicz)

**1863-iems**

Kleb. Motiejus Narkevičius (Narkiewicz)  
 C.H.S.  
 Vik. Telesforas Rubinas (Rubin)  
 Vik. Aleksandras Paškevičius (Paszkievicz)  
 Požerėje – Juozapas Filipovičius (Filipowicz)

\* Žymėta, kuriems metams išleistas kalendorius. Kunigų paskyrimai būna metais anksčiau – Aut.

## 1864-iems

Kleb. Motiejus Narkevičius (Narkiewicz) C.H.S.  
 Vik. Mykolas Šuipa (Szujpo)  
 Požerėje – Juozapas Filipavičius (Filipowicz)

## 1865-iems

Kleb. Motiejus Narkevičius (Narkiewicz) C.H.S.  
 Vik. Jurgis Rožanskas (Rożański)  
 Vik. Juozapas Šimkevičius (Szymkiewicz)  
 Požerėje – Juozapas Filipavičius (Filipowicz)

## 1866-iems

Kleb. Motiejus Narkevičius (Narkiewicz) C.H.S.  
 Vik. Leonas Smilgevičius (Smilgiewicz)  
 Vik. Aleksandras Beresnevičius (Bereśniewicz)  
 Požerėje – Juozapas Filipavičius (Filipowicz)

## 1867-iems

Kleb. Motiejus Narkevičius (Narkiewicz) C.H.S.  
 Vik. Aleksandras Beresnevičius (Bereśniewicz)  
 Požerėje – Juozapas Filipavičius (Filipowicz)

## 1868–1871-iems:

Kleb. Motiejus Narkevičius (garbės kanau-  
 nin.)  
 Vik. Aleksandras Beresnevičius  
 Požerėje – Juozapas Filipavičius

## 1872-iems

Kleb. Motiejus Narkevičius (garbės kanau-  
 nin.)  
 Vik. Aleksandras Beresnevičius  
 Vik. Antanas Kryževičius  
 Požerėje – Laurynas Kocas  
 1872 m. liepos 21 d. kun. M. Narkevičius mirė.

## 1873-iems

Kleb. Antanas Jazdauskas  
 Vik. Aleksandras Beresnevičius  
 Vik. Juozapas Kukevičius  
 Požerėje – Laurynas Kocas

## 1874–1877-iems

Kleb. Antanas Jazdauskas  
 Vik. Juozapas Kukevičius  
 Požerėje – Laurynas Kocas

## 1878-iems

Kleb. Antanas Jazdauskas  
 Vik. Laurynas Kocas  
 Požerėje kunigas nenurodytas

## 1879–1885-iems

Kleb. Antanas Jazdauskas  
 Vik. Vincas Veblaitis (tai buvo vertas dėme-  
 sio kunigas. Jis vyskupui Motiejui Valančiui  
 yra rašęs tarnybinius pranešimus lietuviškai)  
 Požerėje – Sikstas Stirbavičius

## 1886-iems

Kleb. Antanas Jazdauskas  
 Vik. Juozapas Grudzinskis  
 Požerėje Jurgis Urbikavičius

## 1887-iems

Kleb. Antanas Jazdauskas  
 Vik. Justinas Simonaitis  
 Požerėje – Jurgis Urbikavičius

## 1888–1890-iems

Kleb. Antanas Jazdauskas  
 Vik. Mykolas Vedarauskas (Ведоровский)  
 Požerėje – Jurgis Urbikavičius (Урбикович)

## 1891–1893-iems

Kleb. Antanas Jazdauskas  
 Vik. Vincas Vitkus  
 Požerėje – Jurgis Urbikavičius

## 1894–1895-iems

Kleb. Antanas Jazdauskas  
 Vik. Antanas Daukantas  
 Požerėje – Jurgis Urbikavičius

## 1896–1899-iems

Kleb. Antanas Jazdauskas  
 Vik. Antanas Daukantas  
 Požerėje – Petras Dirgėla (Диргяло)

## 1900–1901-iems

Kleb. Antanas Jazdauskas  
 Vik. Antanas Juozapavičius  
 Požerėje – Petras Dirgėla

1902–1904-iems

Kleb. Antanas Jazdauskas  
 Vik. Antanas Juozapavičius  
 Požerėje – Vincas Kaušas (Ковшас)

1905–1907-iems

Kleb. Antanas Jazdauskas  
 Vik. Stanislovas Dyša (Dyszó)  
 Požerėje – Paulius Tinteris (Tynter)

1908-iems

Kleb. Antanas Jazdauskas  
 Vik. Adolfas Bielskis  
 Požerėje – Paulius Tinteris

1909-iems

Kleb. Antanas Jazdauskas  
 Vik. Adolfas Bielskis  
 Vik. Vladislovas Venclauskas  
 Požerėje – Paulius Tinteris

1910-iems

Kleb. Pranciškus Bučnys  
 Vik. Adolfas Bielskis  
 Vik. Vladislovas Venclauskas  
 Požerėje – Paulius Tinteris

1911-iems

Kleb. Pranciškus Bučnys  
 Vik. Adolfas Bielskis  
 Požerėje – Paulius Tinteris

1912–1913-iems

Kleb. Pranciškus Bučnys  
 Vikarų nėra  
 Požerėje – Antanas Vyturis

1914-iems

Kleb. Napalys (Nopoleo) Butkevičius  
 Požerėje – Antanas Vyturis

1915–1917-iems, 1919-iems

Kleb. Napalys Butkevičius  
 Vik. Jonas Kalvaitis  
 Požerėje – Antanas Vyturis

1920-iems

Kleb. Napalys Butkevičius  
 Vik. Jeronimas Budrys  
 Požerėje – Juozapas Gudzinskis

1921-iems – nerasta...

1922-iems

Kleb. Napalys Butkevičius  
 Vik. Henrikas Prelgauskas  
 Požerėje – Juozapas Bardžius

1923-iems – nerasta...

1924-iems

Kleb. Jonas Steikūnas  
 Vik. Liudvikas Gaičevskis  
 Požerėje – Juozapas Bardžius



*Laukuvos bažnyčios dešiniojo altoriaus paveikslai.  
 2001 m. V. Liatuko nuotr.*

1925–1926-iems

Kleb. Jonas Steikūnas  
Vikaro nėra  
Požerėje – Juozapas Bardžius

1927-iems

Kleb. Domininkas Žukauskas  
Vikaro nėra  
Požerėje – Juozapas Bardžius

1928–1929-iems

Kleb. Domininkas Žukauskas  
Vik. Petras Šlėkta  
Požerėje – Juozapas Bardžius

1930-iems

Kleb. Domininkas Žukauskas  
Vikaro nėra  
Požerėje – Juozapas Bardžius

1931–1932-iems

Kleb. Kazimieras Gaščiūnas  
Vik. Jonas Eičas  
Požerėje – Juozapas Bardžius

1933-iems

Kleb. Kazimieras Gaščiūnas  
Vik. Jonas Eičas  
Požerėje – Antanas Skinderis

1934–1935-iems

Kleb. Kazimieras Gaščiūnas  
Vik. Pranciškus Tamošauskas  
Požerėje – Antanas Skinderis

1936-iems – nerasta...

1937–1938-iems

Kleb. Kazimieras Gaščiūnas  
Vik. Domininkas Kenstavičius  
Požerėje – Antanas Skinderis

1939-iems

Kleb. Kazimieras Gaščiūnas  
Vik. Bronislovas Šveikauskas  
Požerėje – kuratas Antanas Skinderis

1940-iems – nerasta...



*Laukuvos bažnyčios  
kairiojo altoriaus  
paveikslai.  
2001 m.  
V. Liatuko nuotr.*

## Laukuvos ir Požerės bažnyčių interjerų dekoro paveldas\*

Dalia Klajumienė

VDA Dailėtyros institutas

Šilalės rajone išlikusios Laukuvos ir Požerės bažnyčios tyrinėtojus traukia kaip įdomūs architektūros ir dailės paminklai, išsaugoję senuosius, dar XVII–XIX šimtmečius menančius interjerų puošybos (dekoro) elementus, kurių sukūrimo, atsiradimo ir gyvavimo mįslės dar nėra visai įmintos.

Apie šių bažnyčių istoriją, kai kurias meno vertybes žinių galime rasti XVII a. antrosios pusės – XIX a. rašytiniuose šaltiniuose (inventoriuose, vizitacijų aktuose), kuriuose geriausiai nušviečiamas būtent XIX amžius<sup>1</sup>. Žinias apie tą laikotarpį papildė iki šiol nepraradęs aktualumo spaudinys – M. Valančiaus „Žemaičių vyskupystė“, pirmą kartą pasirodęs 1845 m. ir susilaukęs ne vieno pakartotinio leidimo<sup>2</sup>. Kai kurie šaltiniuose ir vyskupo M. Valančiaus leidinyje pateikti duomenys nuo XX a. vidurio skelbiami enciklopedinio pobūdžio leidiniuose<sup>3</sup>.

Pastarųjų dešimtmečių architektūros ir meninės medžio drožybos tyrimai taip pat neaplenkė šių Žemaitijos bažnyčių. Čia itin svarbios A. Jankevičienės ir M. Matušakaitės publikacijos, kuriose šių šventovių meno paminklai pateikti plačiame, visos Lietuvos paveldo kontekste<sup>4</sup>.

Šio straipsnio tikslas – remiantis nuosekliai surinktais XVII a. antrosios pusės – XIX a. archyviniais dokumentais ir išlikusių paminklų lyginamaisiais ikonografiniais bei natūriniais plastiniais tyrimais apžvelgti Laukuvos ir Požerės bažnyčių interjerų dekoro raidą ir pasiaiškinti jose išlikusių meno vertybių plastikos ir datavimo mįslės.

Dabartiniam dailės istorikui iš pirmo žvilgsnio atrodo įdomesnė, daugiau nepakitusių senųjų paminklų išsaugojusi Požerės Kristaus Atsimainymo bažnytelė. Tačiau nagrinėjimą pradėsime nuo Laukuvos, kuri mena daug senesnę istoriją, o šio

\* Straipsnis aprobuotas serijos „Lietuvos valsčiai“ Mokslo darbų komisijos. Leidyklai įteiktas 2002 09 25.

<sup>1</sup> Laukuvos parapiinės bažnyčios 1676 m. vizitacijos aktas, *Kauno Arkivyskupijos kurijos archyvas* (toliau – KAK), b. 138, l. 104v–113; Laukuvos bažnyčios 1697 m. inventorius, *Lietuvos valstybės istorijos archyvas* (toliau – LVIA), f. 669, ap. 2, b. 342, l. 21–25v.; Laukuvos parapiinės bažnyčios 1805 m. inventorius, *ten pat*, b. 221, l. 295–296; Laukuvos parapiinės bažnyčios 1820 m. vizitacijos aktas, *ten pat*, b. 223, l. 391–394; Laukuvos parapiinės bažnyčios 1826 m. vizitacijos aktas, *ten pat*, b. 230, l. 78–81; Laukuvos parapiinės bažnyčios 1828 m. vizitacijos aktas, *ten pat*, b. 235, l. 328–332; Laukuvos parapiinės bažnyčios 1829 m. vizitacijos aktas, *ten pat*, b. 239, l. 303–306; Laukuvos parapiinės bažnyčios 1831 m. vizitacijos aktas, *ten pat*, b. 246, l. 301–304; Laukuvos parapiinės bažnyčios 1839 m. vizitacijos aktas, *ten pat*, b. 249, l. 302–305; Laukuvos parapiinės bažnyčios 1841 m. vizitacijos aktas, *ten pat*, b. 230, l. 95–37; Laukuvos parapiinės bažnyčios 1844 m. vizitacijos ak-

tas, *ten pat*, b. 230, l. 63–65; Laukuvos parapiinės bažnyčios 1850 m. inventorius, *ten pat*, b. 342, l. 7–9; Laukuvos parapiinės bažnyčios 1873 m. inventorius, *ten pat*, b. 356, l. 759–763; Požerės filinės bažnyčios 1820 m. inventorius, *ten pat*, b. 223, l. 406–409; Požerės filinės bažnyčios 1826 m. inventorius, *ten pat*, b. 230, l. 90–93;

<sup>2</sup> Valančius M. Žemaičių vyskupystė, *Raštai*, Vilnius, 1972, t. 2, p. 194–195, 211.

<sup>3</sup> Kviklys B. *Lietuvos bažnyčios*, Chicago, 1980, t. 1, p. 198–199; Kviklys B., *Mūsų Lietuva*, Vilnius, 1991, t. 4, p. 200–201; *Lietuvių enciklopedija*, Boston, 1958, t. 14, p. 275–276; *ten pat*, 1961, t. 23, p. 387–388; *Lietuvos TSR kultūros paminklų sąrašas*, Vilnius, 1973, p. 759; Misius K., Šinkūnas R. *Lietuvos katalikų bažnyčios*, Vilnius, 1993, p. 403–404, 406.

<sup>4</sup> Jankevičienė A. *Lietuvos medinė sakralinė architektūra*, Vilnius, 1998, p. 175; Matušakaitė M. *Procesijų altorėliai Lietuvoje*, Marijampolė, 1998, p. 28, il. priešlapje ir 44 (Požerė); p. 48, il. 172, 173 (Laukuva); Matušakaitė M., *Senoji medžio skulptūra ir dekoratyvinė drožyba Lietuvoje*, Vilnius, 1998, p. 161, 163, il. 281, 282 (Laukuva).



miestelio bažnyčia nuo pat fundacijos pradžios turėjo parapiinės šventovės statusą.

Pirmosios, dokumentais patvirtintos žinios apie **Laukuvos bažnyčią** siekia 1624 m. Tais metais vietos didikas Jonas Talaitis pastatė medinę bažnyčią, o kitais – 1625-aisiais – vyskupas Stanislovas Kiška jai suteikė parapijos teises. Pirmuosius mus pasiekusius bažnyčios interjero dekoro apibūdinimus aptikome XVII a. pabaigos dokumentuose (1676 m. vizitacija, 1697 m. inventorius). Tada šventovėje buvo keturi drožėjų darbo paaukuoti altoriai, aštuoni įvairaus dydžio bei senumo altorius bei sienas puošę paveikslai ir virš bažnyčios sijos iškilusi skulptūrinė Nukryžiavimo grupė<sup>5</sup>.

Keista ir liūdna, tačiau visiškai neišliko XVIII a. dokumentų, paliudijančių to laikotarpio interjero dekoro pokyčius. Žinios peršoka į XIX a., kur inventoriai ir vizitacijų aktai jau nurodo, kad bažnyčią puošia septyni altoriai, iš kurių šeši yra drožėjų darbo, dažyti ir paaukuoti, o vienas, „šviesiausiojo pono Kuzminskio“ funduotas, pagal baroko tradiciją iliuziškai ant medinių sienų nutapytas. XIX a. pirmosios pusės Laukuvos bažnyčios dokumentai nelabai dosnūs dailės tyrinėtojams, tačiau net ir lakoniškos frazės, apibūdinančios altorius, leidžia perprasti kai kuriuos jų dekoro elementus. Daugiausia žinių apie įrenginių paveiks-



1 pav. Laukuvos bažnyčios vidus per Onos Vyšniauskienės (Tverijonaitės) laidotuves. 1962 m. Iš O. Dumčienės albumo

<sup>5</sup> Laukuvos bažnyčios 1676 m. vizitacijoje yra išvardyti visi bažnyčioje buvę paveikslai ir skulptūros:

„Didelis šventos Onos paveikslas raudonuose rėmuose, jame ant Švč. Mergelės kaklo kabo karoliai (Paciorki): vieni – paprasti raudoni, akmeniniai, kiti – balti, stikliniai. Avinėlis vienas su nedideliu relikvijoriumi.

Didelis šv. Kazimiero paveikslas, melsvai dažytuose rėmuose.

Paveikslas be rėmų, vaizduojantis Jėzaus suėmimą.

Nedidelis Švč. Mergelės Marijos atvaizdas, su rėmais, senas.

Nedidelis Švč. Mergelės Marijos atvaizdas su rėmais.

Naujas be rėmų šv. Kazimiero atvaizdas, skirtas klausyklai.

Altorinis šv. Onos atvaizdas raudonuose rėmuose, jame – alebastro plokštelė su švenčiausios Mergelės atvaizdu, du avinėliai, sena karūnėlė. Ant Švč. Mergelės kaklo – trys nedideli karolių šniūreliai (Pacioreczki).

Didelis Trakų Dievo Motinos atvaizdas su rėmais.

Didelis, be rėmų Juditos atvaizdas (extremi Judicij).

Šv. Jurgio atvaizdas raudonuose rėmuose.

Nedidelis Pasaulio Išganytojo (Salvator Mundi) atvaizdas, su rėmais.

Senas, be rėmų šv. Kotrynos atvaizdas.

Nedidelis švenčiausios Mergelės atvaizdas su rėmais.

Drožtas Nukryžiuotasis ant medinės bažnyčios sijos. Vienoje pusėje – švenčiausios Mergelės, kitoje – šv. Jono asmenys“. (KAK, b. 138, l. 107–107v.)

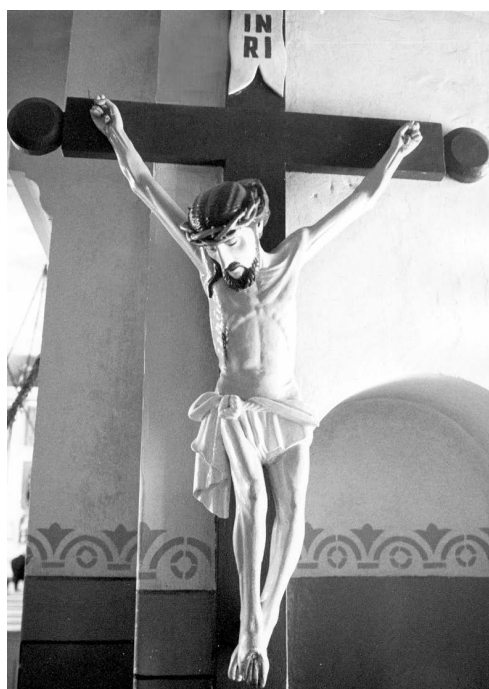
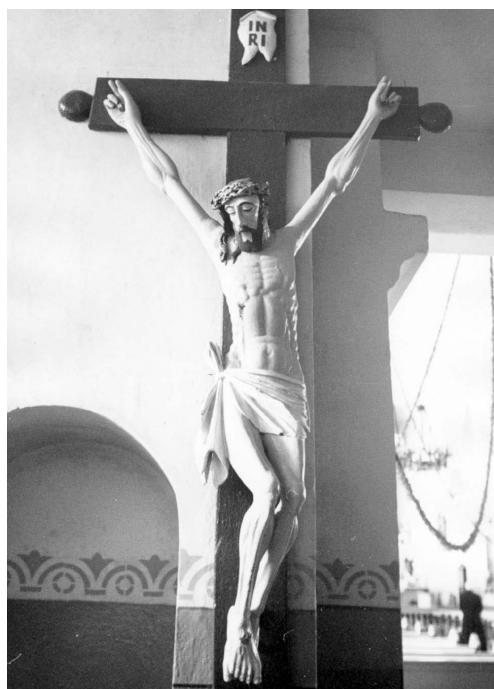

lus ir skulptūras pateikia 1850 m. inventorius. Žinoma, kad didžiojo, Šv. Kryžiaus titulo altoriaus pirmojo tarpsnio centre buvo Nukryžiuotojo Jėzaus figūra. Abipus jos stovėjo medinės apaštalų šv. Petro ir Pauliaus skulptūros. Antrajame tarpsnyje minima šv. Kazimiero „figūra“. Pagrindinio altoriaus šonuose stovėjo drožėjų darbo, vietomis paaukuoti Šv. Tado ir Šv. Antano altoriai. Dokumentas pažymi, kad pirmajame, t. y. Šv. Tado altoriuje buvo „stebuklais garsėjanti Jėzaus, erškėčiais vainikuoto, skulptūra“, kurios legendą savo knygoje pasakoja vysk. M. Valančius<sup>6</sup>. Minėtieji trys altoriai puošė bažnyčios presbiterinę dalį ir nuo kitų buvo atskirti medine baliustrada. Kiti keturi bažnyčios altoriai išdėstyti taip: įėjus pro didžiąsias duris, dešinėje pusėje stovėjo Šv. Apolonijos altorius. Jo apibūdinimuose randame tik tiek, kad jis „puikaus drožėjų darbo, dažytas ir vietomis paaukuotas“. Toje pačioje, dešinėje bažnyčios pusėje, prie koplyčios sienos stovėjo parapijiečių funduotas drožėjų darbo Šv. Jurgio altorius. XIX a. dokumentai daug dėmesio skiria kitos, kairiosios pusės koplyčios XVIII a. viduryje, t. y. 1751 m. Jokūbo Janavičiaus (Jakub Janowicz) ir Onos Šiuokštaitės (Anna Szukszczanka) funduotam Škaplieriaus Švč. Mergelės Marijos altoriui<sup>7</sup>, priklausiusiam to paties titulo brolijai. Pati brolija kun. klebono Jono Korcyvos (Jan Korcywa) iniciatyva Laukuvos bažnyčioje buvo įkurta dar 1682 m.<sup>8</sup> Galiausiai sužinome, kad kairėje bažnyčios pusėje buvo įrengtas iliuziškai tapytas Šv. Juozapo altorius.

2 pav. Nukryžiuotasis prie švento vandens indo. XVII a. pabaiga.

2002 m. A. Petrašiūno nuotr. Iš KPC DPI archyvo

3 pav. Nukryžiuotasis prie švento vandens indo. XIX a. II p. 1989 m.

S. Keparučio nuotr. Iš KPC DPI archyvo

<sup>6</sup> Valančius M., *Min. veik.* p. 194–195.

<sup>7</sup> Laukuvos parapinės bažnyčios 1820 m. vizitacijos aktas, LVIA, f. 669, ap. 2, b. 223, l. 391.

<sup>8</sup> Laukuvos parapinės bažnyčios 1839 m. vizitacijos aktas, LVIA, f. 669, ap. 2, b. 249, l. 309.

Apie 1851 m. medinei bažnyčiai sudegus (1850 m. inventoriuje dar minima senoji medinė bažnyčia), 1852–1856 m. iškilo nauja, didesnė mūrinė šventovė. Minėtojo gaisro liepsnose žuvo beveik visos interjero puošmenos. Turint prieš akis dabar Laukuvos bažnyčioje saugomus meno paminklus, galima teigti, kad tuomet pavyko išgelbėti kai kurias altorių skulptūras, procesijų altorėlį su centre esančia drožta išraiškina Pietos grupė ir vos keletą tapybos darbų.

Dabar bažnyčią puošia vertinga Krucifiksų kolekcija, kurią sudaro XVII, XVIII ir XIX a. drožiniai. Seniausias, XVII a. pabaiga datuotinas Nukryžiuotasis, yra šventovės prieangio kairėje, prie akmeninio švęsto vandens indo (2 pav.). Jis atspindi ankstyvojo baroko fazės plastiką, pasižyminčią nuosaikesne, mažiau dinamiška ir ekspresyvia nei XVIII a. raiška. Prieangio dešinėje, prie kito švęsto vandens indo<sup>9</sup>, įkomponuotas dar vienas medinis kryžius su XIX a. antrojoje pusėje išdrožta Nukryžiuotojo skulptūra (3 pav.). Tai plačiai vakarinėje Lietuvos dalyje paplitęs griežtų formų, neogotikinės stilistikos nukryžiuoto Kristaus tipažas. Tokių skulptūrų gausu Plungės Šv. Jono Krikštytojo, Stalgėnų Šv. apaštalų Petro ir Pauliaus, Medingėnų Švč. Trejybės, Rietavo Šv. arkangelo Mykolo ir kitose Plungės dekanato bažnyčiose. Laukuvoje jų irgi yra ne viena. Mažesnės nei prie švęsto vandens indo šio stiliaus skulptūrėlės puošia ornamentuotą procesijų kryžių, saugomą zakristijoje, ir kryžių su postamentu, statomą prie katafalko ar „caluno“. Šie trapūs nukryžiuoto Kristaus atvaizdai ypač gerai perteikia neogotikoje mėgtus trikampių formų ir aštrių smailių derinius.

Laukuvos bažnyčios zakristijoje galime gėrėtis XVIII a. antrosios pusės Nukryžiuotojo skulptūra, esančia virš bufeto centrinės dalies frontono. Tai profesionaliai drožta, nepaprastai ekspresyvi skulptūra. Raiškus kūno linkis, nerami perizonijaus klosčių ritmika rodo esant vėlyvojo baroko drožybos plastiką.

Iš 1851 m. sudegusios Laukuvos bažnyčios pavykusių išgelbėti ir mūsų dienas pasiekusių altorių skulptūrų pirmiausia paminėtinos medinės statulos: „Šv. Ona“ ir „Šv. Joakimas“ (5 ir 6 pav.). Tiek drožybos plastika, kurią yra aptarusi M. Matušakaitė ir priskyrusi rokoko stiliui<sup>10</sup>, tiek lakoniški įrašai dokumentuose lei-



4 pav. Didysis altorius su įranga. 2002 m. A. Petrašiūno nuotr.

<sup>9</sup> Abi iš granito tašytos vandeninės buvo padirbdintos specialiai naujai bažnyčiai. Jų fasadinėse plokštumose yra padaryti įrašai, nurodantys sukūrimo datą: „1866 r.“

<sup>10</sup> Matušakaitė M. *Senoji medžio skulptūra ir dekoratyvinė drožyba Lietuvoje*, p. 161, il. 281, 282.



džia jas datuoti XVIII a. viduriu. XIX a. pirmosios pusės bažnyčios vizitacijos šias skulptūras nurodo buvus jau minėtame brolijos Škaplieriaus Švč. Mergelės Marijos altoriuje: „Kairiojoje kopyčioje – Škaplieriaus Švč. Mergelės Marijos brolijos altorius, iš vienos pusės šv. Joakimo, iš kitos – šv. Onos skulptūra. [Altorius] drožėjų darbo, vietomis paauksuotas [...]“<sup>11</sup>. Puiki išlikusių skulptūrų drožyba, gerai išsaugota rokokui būdinga polichromija padeda, kad ir miglotai, nujausti viso įrenginio grožį ir paveikumą maldininkams. Naujojoje bažnyčioje skulptūros pritvirtintos prie navas skiriančių pilorių.

Kitos drožėjų darbo puošmenos, kadaise dekoravusios senąją medinę bažnyčią, nusipelno atskiro, deja, ne visai džiugaus komentario. Pastarųjų metų domėjimasis jomis akivaizdžiai parodė, kad saugant kultūros paveldą, vien tik gerų norų nepakanka. Niekam ne paslaptis, kad periferijų bažnyčių klebonai bei parapijiečiai, nesulaukę reikiamo dėmesio iš valstybinių kultūros institucijų, kreipiasi pagalbos į šiuolaikinius menininkus, neturinčius patirties dirbti su senąja daile, taip pat į liaudies meistrus, kurie pagal savo supratimą paminklus „atrestauruoja“ arba pagal senąją pavyzdį padirbina naują skulptūrą ar nutapo naują pa-

5 pav. Šv. Onos skulptūra.

XVIII a. vid.  
2002 m.

V. Liatuko nuotr.

6 pav. Šv. Joakimo skulptūra.

XVIII a. vid.  
2002 m.

V. Liatuko nuotr.

<sup>11</sup> „W Kaplicy polewey stronie Ołtarz Bracki N P. Maryi szkaplerney, ziedney strony statua S. Joachima, z drugiey S. Anny, snycerskiey roboty, mieyscami wyzlacamy...“ Cit. iš: Laukuvos parapinės bažnyčios 1850 m. inventorius. LVIA f. 669, ap. 2, b. 342, l. 7v.



veikslą. Senasis tuo metu neaiškiais aplinkybėmis dingsta. Turint omenyje Laukuvos bažnyčią, pavyko išsiaiškinti, kad ir čia įvyko toks „atnaujinimas“. Išlikusios XVIII–XIX a. datuojamos skulptūros XX a. aštuntąjį dešimtmetį buvo taip „restauruotos“, papildytos naujais atributais, kad šiandien net specialistui sunku patikėti, jog prieš jį kelių šimtų metų senumo drožiniai. Jos tapo panašios į XX a. septintojo–aštuntojo dešimtmečių būdingą liaudies drožėjų produkciją. Šiuo atveju tik įrašai XIX a. dokumentuose, nuo XX a. šeštojo dešimtmečio vykdyta paminklų foto fiksacija ir dabartinių statulų nuodugnus apžiūrėjimas natūroje padėjo atsekti tikrąjį skulptūrų amžių. Nors ir neatpažįstamai „išgrąžintos“, visgi jos yra XVIII a. antrosios pusės kelių čia dirbusių meistrų kūriniai. Tokios statulos dabar puošia visą bažnyčią. Prie piliorių, kaip šv. Onos bei šv. Joakimo atvaizdai, pritvirtintos šv. Kazimiero bei šv. Ignoto Lojolos ir šv. Apolonijos bei šv. Stanislovo skulptūros, kadaise puošusios senosios bažnyčios šoninius altorius (žr. spltv. nuotr.). Šitie drožiniai yra kito, ne dirbusio šv. Onos ir šv. Joakimo atvaizdus, XVIII a. antrosios pusės meistro kūriniai. Šiam meistrui galima priskirti ir nedidelę *Ecce Homo* skulptūrėlę, dabar stovinčią virš dešiniojo šoninio altoriaus tabernakulio (žr. spltv. nuotr.).

1965 m. vykusios mokslinės ekspedicijos metu Laukuvos bažnyčios palėpėje buvo rasta nemažai XVIII a. antrosios pusės sakralinės dailės vertybių. Ne visos jos pasiekė mūsų dienas, kai kurios buvo iškomplektuotos ir yra žinomos tik iš nuotraukų<sup>12</sup>. Neišliko jau tada nenaudojamas

7 pav. Procesijų altorėlis su Pietos grupe. XVIII a. II p. 1965 m.

M. Sakalausko nuotr. Iš KPC DPI arch.

8 pav. Pieta. 2002 m.

A. Petrašiūno nuotr.

<sup>12</sup>Kultūros paveldo centro Dailės paveldo instituto archyve saugomos tų paminklų fotografijos (foto M. Sakalauskas), KPC DPIA.

procesijų altorėlis su Pietos grupe<sup>13</sup> (7 pav.). Tik ši grupė, atnaujinta ir sunkiai beatpažįstama, be altorėlio retabulo, įkomponuota virš šoninio Šv. Apolonijos altoriaus tabernakulio (8 pav.). Nebepavyko rasti ir vienos medinės (tuo metu jau blogos būklės) Nukryžiuotojo skulptūros. Kiti „atnaujinti“ drožiniai papuošė dabartinius altorius. Paminėtina šv. Pranciškaus statula, dabar pastatyta prie šoninio Šv. Antano altoriaus (9 pav.) ir angelų figūrėlės, pritaikytos dabartinių altorių puošybai. Visa bėda, kad nedidelės, kadaise mediniams altoriams tikusios skulptūrėlės, neatitinka monumentalų mūrinių altorių mastelio ir yra sunkiai įžiūrimos.

Bene geriausiai naujamai bažnyčiai pritaikytos, kadaise tikriausiai irgi sakyklą puošusios evangelistų figūrėlės, įmontuotos į dabartinio įrenginio tribūną (10 pav.). Šis darbas buvo atliktas po 1975 m., o gal ir anksčiau (žr. 1 pav.), nes to laiko nuotraukose Laukuvos bažnyčios sakykla užfiksuota dar be skulptūrų. 1989 m. fotografijos jau rodo dabartinį sakyklos vaizdą.

1989 m. darytos Laukuvos bažnyčios dailės paminklų nuotraukos liudija dar apie keletą prarastų skulptūrų. Dabar neberandame tada įamžintų dviejų šventųjų su knygomis (evangelistų?) atvaizdų bei Švč. Mergelės Marijos Nekalto Prasidėjimo skulptūros. Taip pat nebėra medinio (XIX a.?) Nukryžiuotojo. Šie pavyzdžiai rodo, kad sakraliųjų statinių meno vertybės „pražūsta“ ne tik karų ar gaisrų metu.

Dalis vertingų Laukuvos bažnyčios objektų yra sukurta jau naujamai mūrinei, 1856 m. statytai bažnyčiai. XIX a. paskutiniu metu ketvirčiu datuojami du poriniai vieno meistro neogotikinio stiliaus procesijų altorėliai: „Rožinio Švč. Mergelė Marija/Šv. Apolonija“ (11 pav.) ir „Škaplieriaus Švč. Mergelė Marija/Šv. Teklė“ (žr. splt. nuotr.). M. Matušakaitė teigia, kad „neogotikinių altorėlių pasirodymą skatino vis dažniau Lietuvoje statomos šio stiliaus bažnyčios, prie kurių išorės buvo derinama ir jų vidaus įranga, neretai užsakoma užsienio firmose. Kadangi vietos meistrams stigo originalių gotikinės drožybos pavyzdžių, jie pradžioje galėjo orientotis į pačių šventorių architektūrą, neišvengdami eklektikos savo darbuose“<sup>14</sup>. Prie tokių eklektiškų pavyzdžių tyrinėtoja priskiria ir Laukuvos procesijų altorėlius.

Įdomūs iš XIX a. procesinių vėliavų padaryti paveikslai „Nukryžiuojamas“ ir „Škaplieriaus Švč. Mergelė Marija“ dabar puošia vargonų balkono

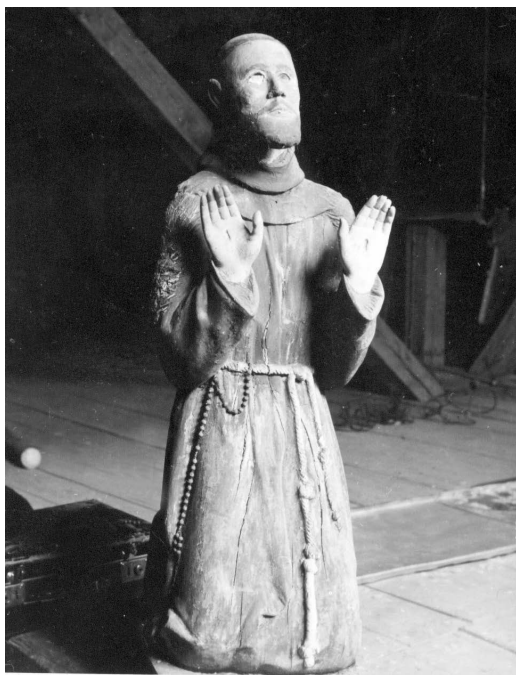

9 pav. Šv. Pranciškaus skulptūra. XVIII a. II p. 1965 m. M. Sakalausko nuotr. Iš KPC DPI arch.

<sup>13</sup>Šis altorėlis dar minimas B. Kviklio leidinyje „Lietuvos bažnyčios“, 1980, t. 1, p. 199.

<sup>14</sup>Matušakaitė M. *Procesijų altorėliai Lietuvoje*.



10 pav. Sakyklos tribūna. 2002 m. V. Liatuko nuotr.

11 pav. Šv. Apolonija. Procesijų altorėlis. XIX a. paskut. ketv. 2002 m. D. Klajumienės nuotr. Iš asmeninio archyvo

piliorius. Abu vėliavų paveiksłai rodo svarbias Laukuvai maldingumo formas – tai pamaldumą Škaplieriaus Švč. Mergėlei Marijai ir Šv. Kryžiui. Minėtos vėliavų kompozicijos išsiuvinėtos ant lamos audinio su aplikacijomis (žr. splt. nuotr.).

XIX a. antrosios pusės sakraliajai kūrybai atstovauja ir šios bažnyčios molbertinė tapyba. Vertingiausi, mažiausiai pertapymų paliesti yra antrosios Laukuvos bažnyčios fundatorių ir geradarių atvaizdai: „Antrosios Laukuvos bažnyčios klebonas ir statytojas Matas Narkevičius“, puošiantis priebažnytį (žr. splt. nuotr.) ir „Razutavičiaus portretas“, saugomas zakristijoje (žr. splt. nuotr.). Pirmasis, nors nutapytas po M. Narkevičiaus mirties 1879 m., turi XVIII a. pabaigoje – XIX a. pirmojoje pusėje įprastą reprezentacinio portreto schemą. Antrasis, vaizduojantis laukuviškį prelatą Razutį-Razutavičių, Odesos garnizono kapelioną, kuris apmokėjo naujosios bažnyčios plytų sąskaitą<sup>15</sup>, greičiausiai yra tapytas Rusijoje ir padovanotas Laukuvos bažnyčiai.

Bažnyčios prieangyje, šalia klebono Mato Narkevičiaus atvaizdo įkomponuotas dar vienas XIX a. tapybos kūrinys, pagal Vakarų Europoje paplitusią kompozicinę schemą vaizduojantis Šventąją Šeimą. Gero profesionalaus tapytojo braižo nepaslėpė net vėlesni šio paveikslo per-



<sup>15</sup>Kviklys B. *Mūsų Lietuva*, Vilnius, 1991, t. 4, p. 201.



12 pav. Požerės  
bažnytelė. 2002 m.  
A. Petrašiūno nuotr.

tapymai. Monumentali kompozicija, sodrus koloritas rodo dailininkų klasicistų bei akademistų suvoktą grožio etaloną (žr. splv. nuotr.).

Laukuvos bažnyčioje iki XX a. aštuntojo dešimtmečio buvo žinomas (tada jis įrašytas į vietinės reikšmės dailės paminklų sąrašą<sup>16</sup>) senas, XVII–XVIII a. datuotinas tapybos darbas sąlyginiu pavadinimu „Nežinomo dvasininko su žąsies plunksna rankoje portretas“. Šis aliejumi ant drobės tapytas darbas greičiausiai yra kurio nors fundatoriaus atvaizdas. Deja, 2002 m. mokslinės ekspedicijos metu paveikslas Laukuvos bažnyčioje rasti nepavyko; dabartinis jo likimas nežinomas. Taip pat reikėtų paminėti keturis paveikslus, iki mūsų dienų puošiančius šoninius altorius. Kairiajame matome nutapytus šv. Apoloniją ir šv. Jurgį, o dešiniajame – šv. Antaną ir šv. Juozapą. Tai tradiciniai vietos dailininkų sukurti altoriams šventųjų atvaizdai, plačiai paplitę visoje Lietuvoje (žr. splv. nuotr.).

Reikia pridurti, kad bažnyčios centrinę navą puošia du XVIII a. antrojoje pusėje sukurti paveikslai, kuriuos, kaip ir daugelį skulptūrų, palietė nemokšiška „restauracija“. Juose tik siužeto, specifinių detalių, kompozicijos dėka galima išžiūrėti rokoko stiliaus liekanas. Tai paveikslai „Šv. Stanislovas Kostka“ ir „Šv. apaštalas Jokūbas vyresnysis“, įkomponuoti ant bažnyčios pilorių.

Ilga ir sudėtinga Laukuvos Šv. Kryžiaus Atradimo bažnyčios istorija paliko žymių ir vidaus puošyboje, tačiau rūpestingų kunigų ir pamaldžių parapijiečių dėka išsaugota gana daug vertingų sakralinės dailės vertybių.

**Požerės** Kristaus Atsimainymo bažnyčios istorija prasideda pusantro šimtmečio vėliau nei Laukuvos. Čia tik XVIII a. aštuntąjį dešimtmetį, t. y. 1771 m., dvarininkas P. Zaleskis pastatė medinę bažnyčią, kuri tapo Laukuvos filija. Tačiau šio nedidelio sakraliojo statinio interjeras žavi išraiškingu XVIII a. drožėjų darbo altorių ansambliu, stilinga sakykla, vargonų prospektu ir rokokinių formų, gražios drožybos procesijų altorėliu.

Išlikę statinio dokumentai, kurių ankstyviausias – 1820 m. inventorius. Jame jau randame altorių ir sakyklos api-

<sup>16</sup> Lietuvos TSR kultūros paminklų sąrašas, Vilnius, 1973, p. 759.



būdinimus: „Trys altoriai optiškai tapyti, nekonsekruoti, ant visų yra portatiliai su Šv. Relikvojomis <...> [Didžiajame altoriuje] paveikslas „Švč. Trejybė karūnuoja Švč. Mergelę Mariją“. Už jo – gražiai papuošta Antakalnio Jėzaus skulptūra. Virš tos skulptūros ir paveikslas [yra] paveikslas ant drobės tapytas „Jėzaus širdis“. Šį altorių žmonės klūpomis apeina. Evangelijos pusėje Šv. Pranciškaus Serafiškojo altorius su to paties šventojo atvaizdu. Virš jo – paveikslas „Šv. Ignatas“. <...>. Priešais šį altorių arba Laiškų pusėje – Čenstakavo Švč. Mergelės Marijos altorius, su tokiu pačiu ant drobės tapytu paveikslu. Virš jo – paveikslas „Šv. Ona“. <...>. Sakykla Laiškų pusėje, drožėjų ir stalių darbo, baltai dažyta.“<sup>17</sup>. Nuo 1841 m. atsiranda patikslinimas, kad sakykla pastatyta ant paprastų formų klausyklos, o kita klausykla stovi priešingoje bažnyčios pusėje<sup>18</sup>. Iki šių dienų išlikusios vidaus įrangos ir XIX a. aprašų lyginimas leidžia suvokti keletą įdomių momentų.

Pirmiausia – Požerės bažnyčios altorių aprašymai klaidina tuos, kurie tikisi iš jų suvokti retabulų atlikimo technologinius niuansus. Šie aprašai kaip tik ir yra puikus pavyzdys, kai posakis „optiškai tapyti“<sup>19</sup> nežymi perspektyvos dėsniais paremtos monumentaliosios tapybos, siekiant imituoti apimtines formas, bet nurodo barokui ir rokoku būdingą įvairiaspalvę medinių tūrinių altoriaus retabulo dalių polichromiją<sup>20</sup>. 1820–1850 m. inventoriai ir vizitacijos nuosekliai nurodo, kad bažnyčioje yra visi trys „optiškai tapyti altoriai“, nepateikdami nė menkiausių užuominos apie drožybinį dekorą. Ši frazė nustojama kartoti tik 1873 m. inventoriuje. Šiame dokumente visų trijų altorių apibūdinimų pradžioje jau yra sakoma: „Altorius medinis, drožėjų darbo, nedažytas“<sup>21</sup>. Jei remtumėmės vien tik dokumentų įrašais, turėtume teigti, kad bent jau iki XIX a. vidurio Požerės bažnyčioje buvo barokui būdingi, iki mūsų dienų menkai teišlikę iliuziškai tapyti altorių retabulai, kurie XIX a. antroje pusėje buvo pakeisti tūriniais įrenginiais. Tačiau nuo tokios minties sustabdo vienodai aprašomos altorių de-

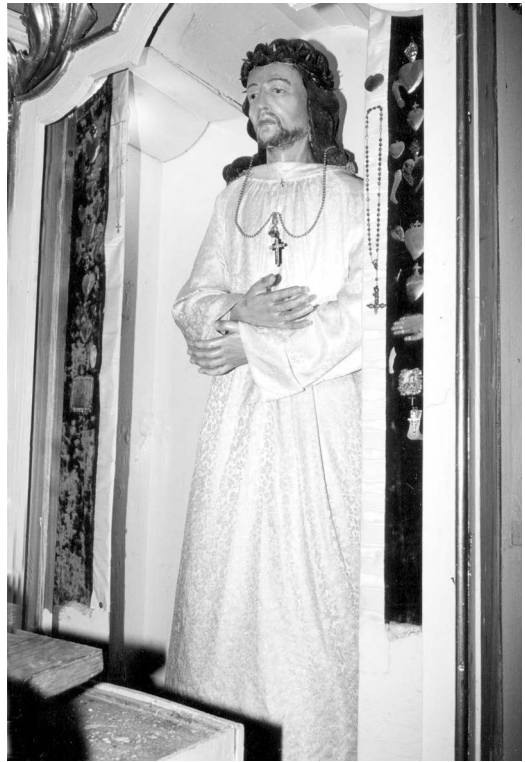

13 pav. Antakalnio Jėzaus skulptūra didžiajame altoriuje, XVIII a. 2002 m. V. Liatuko nuotr.

<sup>17</sup> Požerės filinės bažnyčios 1820 m. inventorius, LVIA, f. 669, ap. 2, b. 223, l. 406v.

<sup>18</sup> Požerės filinės bažnyčios 1841 m. vizitacijos aktas, LVIA, f. 669, ap. 2, b. 230, l. 67–69.

<sup>19</sup> Šis posakis šiuolaikinėje menotyros literatūroje keičiamas terminu „iliuziškai tapyti“.

<sup>20</sup> Plačiau apie rankraštiniuose XVIII–XIX a. šaltiniuose pasitaikančius „optiškai tapytus“ altorių apibūdinimus: Klajumienė D., XVIII a.–XIX a. pirmoje pusėje iliuziškai tapyti LDK bažnyčių ir sakralinių pastatų altorių retabulai (daktaro disertacija), Vilnius, 2002, l. 38–50.

<sup>21</sup> „Алтарь деревянный из расцевой отделки некрашенный“, LVIA, f. 669, ap. 2, b. 356, l. 765–765v.



talės tiek XIX a. pradžios, tiek XIX a. antrosios pusės dokumentuose.

Išlikusių Požerės bažnyčios altorių dekoru stiliatika leidžia kalbėti apie XVIII a. vietos drožėjų darbą (žr. splv. nuotr.). Panašios kompozicijos, tik monumentalesni altoriai išliko Zapyškio Šv. Jono Krikštytojo bažnyčioje. Įdomu tai, kad altorių meniniai drožiniai yra maždaug pusamžiu senesni nei pati bažnyčia, be to, jie yra išmoningai sukomponuoti iš atskirų fragmentų (žr. splv. nuotr.). Tai verčia manyti, jog 1771 m. pastatčius Kristaus Atsimainymo bažnyčią, altorių drožiniai buvo atkelti iš kitur. Itin iškilios stilizuotų akantų bangos sparnuose tarsi sunkiai telpa nedidelėje Požerės bažnyčios erdvėje. Kitos altorių retabulų plokštumos dekoruotos plokščiais, tarsi vėl iš kitur atkeliavusiais XVIII a. antrajam ketvirčiui būdingais juostinių ornamentų drožiniais.

Antroji pastaba liestų altorių paveikslų ir skulptūrų datavimą. Iš senųjų, dar XVIII a. antrąją pusę – XIX a. pradžią menančių kūrinių pirmiausia reikia paminėti stebuklais nuo seno garsėjančią Antakalnio Jėzaus arba kitaip – Jėzaus Nazariečio statulą, esančią didžiojo altoriaus pirmame tarpsnyje. Yra žinoma, kad ji čia atsirado apie 1800 m., kai buvo atkelta iš griūvančios Ivoniškių dvaro koplytėlės. Kadangi Požerė visada garsėjo Kristaus Atsimainymo atleidais, skulptūra literatūroje yra žinoma ne Antakalnio Jėzaus, bet Kristaus Atsimainymo vardu<sup>22</sup>. R. Stankevi-

14 pav. Sakykla.  
XVIII a.

8-asis deš. 2002 m.  
V. Liatuko nuotr.

15 pav. Procesijų  
altorėlis. XVIII a.

8-asis deš. 2002 m.  
V. Liatuko nuotr.

<sup>22</sup>Kviklys B. *Lietuvos bažnyčios*, Chicago, 1980, t. 1, p. 261; Misius K., Šinkūnas R. *Lietuvos katalikų bažnyčios*, Vilnius, 1993, p. 406.

čienės tyrinėjimuose randame platų tokių, t. y. Jėzaus Nazariečio, arba Antakalnio Jėzaus, skulptūrų ir jų kulto apraiškų analizę<sup>23</sup>. Skulptūra XIX–XX a. būdavo dengiama paveikslu „Švč. Trejybė“. Drobė XX a. 4-ąjį dešimtmetį kun. I. Kurliandskio buvo smarkiai pertapyta, todėl originalą primena tik kompozicija. Atnaujinimą liudija ir įrašas, išlikęs paveikslu antroje pusėje: „PAEŽERĖS KLEBONO KUN. PRA-LOTO/ A. SKINDERIO PASTANGOMIS/ ŠĮ PAVEIKSLĄ/ ATNAUJINO KUN. I. KURLIANDSKIS/ 1936 M.“ Dabar paveikslas saugomas už altoriaus ir jį iškeliama labai retai.

Šoninių altorių tituliniai paveiksai taip pat neišvengė pakeitimų. Šv. Pranciškaus altoriaus antrąjį tarpą kadaise puošęs ant drobės tapytas šv. Ignoto atvaizdas dabar įmontuotas į sakyklos atkaltę ir yra apverktinos būklės. Minėto altoriaus antroje pusėje esančią drobę su šv. Jurgio atvaizdu galime datuoti XIX a. antrąja puse. Beje, šis paveikslas jau minimas 1873 m. inventoriuje. Kiti dabartiniai altorių paveiksai – „Švč. Mergelės Marijos Nekaltas prasidėjimas“, „Šv. Ona“, „Šv. Juozapas“, „Šv. Pranciškaus stigmatizacija“ – yra XIX a. pabaigos – XX a. pradžios tapybos darbai. Drobė „Švč. Mergelės Marijos Nekaltas prasidėjimas“ yra signuota ir patikslina datavimą: įrašas kairiajame apatiniame kampe liudija, kad drobė sukurta 1897 m. dailininko monogramisto E. S. Naujieji altorių paveiksai greičiausiai buvo užsakyti po žymesnio – 1868 m. bažnyčioje vykusio remonto, kurio metu statinys buvo atnaujintas ir praplėstas, pristatyta zakristija<sup>24</sup>.

Galiausiai reikia atkreipti dėmesį į keletą interjero įrangos elementų, vietos meistrų padirbtų specialiai naujai šventovei. Meniniu požiūriu itin vertingas rokokinių formų procesijų altorėlis su paveikslais „Antakalnio Jėzus“/ „Šv. Juozapas“. Grakštūs altorėlio drožiniai, dekoratyvios vazos, plastiška plokščia karūna suformuoja neįprastą, itin žaismingą karpytos linijos siluetą. Čia akivaizdus vietinio meistro noras atkartoti matytus rokoko stiliaus ornamentus, „suveriant“ juos į savitą kompoziciją. Meistras, išdrožęs aptartojo procesijų altorėlio retabulą, šiai bažnyčiai dar įtaisė sakyklą ir vargonų prospektą (žr. sylv. nuotr.). Visi šie trys puošybos elementai darniai įsilieja į interjero erdvę, nes yra vienalaikiai su bažnytelės statyba, t. y. XVIII a. aštuntojo dešimtmečio kūriniai.

**Išvados.** Nuoseklus Laukuvos ir Požerės bažnyčių tyrimas parodė, kad, nepaisant ilgos ir sudėtingos jų istorijos, gaisrų ir perstatinėjimų bei įvairaus pobūdžio „atnaujinimų“ ar „rekonstrukcijų“, čia išliko daug daugiau negu iki šiol manyta meniniu ir istoriniu požiūriu vertingų dailės kūrinių, kurie yra svarbūs šių vietovių istorijos, maldingumo apraiškų bei gabių dailei meistrų veiklos liudijimai. Skulptūros, drožiniai, paveiksai ir meninė tekstilė atspindi XVII–XX a. pradžioje Žemaitijoje plitusias menines madas ir skonius, todėl minėtų vertybių išsaugojimas kartu yra ir kultūrinės šio krašto atminties saugojimas.

<sup>23</sup> Stankevičienė R. „Antakalnio Jėzaus“ skulptūra ir jos poveikis religinei Lietuvos dalei, *Menotyra*, 1994, nr. 2, p. 14–27; Stankevičienė R. Kai kurie Lietuvos XVII–XIX a. religinės dailės sąlyčio su Europos krikščioniškąja kultūra aspektai, *Europos dailė. Lietuviškieji variantai*, Vilnius, 1994, p. 139–172.

<sup>24</sup> Misius K., Šinkūnas R. *Lietuvos katalikų bažnyčios*, 1993, p. 406.

## Laukuvos ir Požerės bažnyčių vargonai

*Girėnas Povilonis*

Pirmieji žinomi vargonai **Laukuvos bažnyčioje** buvo pastatyti XVIII a. Bažnyčios turto inventoriuje 1806 m. minima, kad seni dvylikos balsų vargonai suremontuoti vietinio klebono rūpesčiu<sup>1</sup>. Taigi pagal turimas žinias galima teigti, kad tai buvo nedidelis, barokinis (tikriausiai pastatytas XVIII a.), dvylikos balsų, su akustiniu būgnu instrumentas<sup>2</sup>.

1870 m. buvo pastatyti nauji, taip pat dvylikos balsų vargonai, kurie iki šiandien tebėra bažnyčioje. Vargonų meistras nėra žinomas, tačiau bažnyčios archyvuose dokumentuose teigiama, kad instrumentas išgytas už vietinio klebono kun. Narkevičiaus lėšas, gavus Kaučo gubernatoriaus leidimą bei tarpininkaujant vyskupui Motiejui Valančiui<sup>3</sup>.

Vargonų prospektas vienalaikis su instrumentu, istorizmo stiliaus. Jį sudaro vienas tarpsnis su trimis langais. Pagrindinė prospekto dalis atkartoja cokolinės dalies struktūrinį išlankstymą. Ją sudaro masyvus centrinis, rizalitiškai išsikišęs bokštas su dviem šoninėm plotmėm. Prospekte, plokščio paviršiaus arkiniuose languose, stovi vargonų metalo<sup>4</sup> registų *Principal 8* ir *Octave 4'* bosinės dalies vamzdžiai.

Prospekto viršutinę dalį užbaigia platus, laužytas antablementas, kurį remia korintinio orderio piliastrai su paauksuotais kapiteliais. Prospekto šonus virš antablemento puošia drožinėtos, auksuotos kriauklinių ornamentų juostos. Centrinis bokštas viršuje baigiamas įmantriu frontonu. Jo centrinės dalies viršuje įkomponuota apvali auksuota rozetė. Prospektas dažytas kakavos atspalvio rudais aliejiniais dažais (originalus dažymas – balta dramblio kaulo spalva). Pietiniame prospekto šone (kairėje pusėje žiūrint nuo altoriaus) yra įmontuota griežykla. Nors vargonų autorius nėra žinomas, tačiau pagal instrumento kokybę galima spėti apie jį gaminusių meistrų profesionalumą. Instrumentas turi manualinę ir pedalinę klaviatūras su 12 registų, išdėstytu taip:

**Manualas (C- f<sup>'''</sup>):**

Principal 8 fuss C- G vamzdžiai



*Laukuvos bažnyčios vargonai. 2002 m.*

*A. Petrašiūno nuotr.*

<sup>1</sup> 1806 m. Laukuvos bažnyčios inventoriaus surašymas: LVIA, f. 669, ap. 2, b. 221, l. 295–296. Tokios pat žinios apie vargonus Laukuvos bažnyčios dokumentuose kartojamos iki 1850 m.

<sup>2</sup> 1850 m. Laukuvos bažnyčios inventoriaus surašymas: LVIA, f. 669, ap. 2, b. 342, l. 47v.

<sup>3</sup> 1873 m. Laukuvos bažnyčios inventoriaus surašymas: LVIA, f. 669, ap. 2, b. 356, l. 759v.

<sup>4</sup> *Vargonų metalas* – tai tam tikros proporcijos alavo ir švino lydinys. Šis terminas vartojamas vargonų terminologijoje.



mediniai (pušis), atviri; toliau (Gs- f''') vargonų metalo, atviri vamzdžiai, dalis stovi prospekte;

Octave 4 fuss visi vamzdžiai (C- f''') vargonų metalo, atviri, bosiniai stovi prospekto šoniniuose languose;

(Bourdon)<sup>5</sup> 16': C-H nėra vamzdžių (registas prasideda nuo c); c- e' mediniai (pušis), dengti; toliau (f'- f''') vargonų metalo, dengti;

(Gamba) 8' C- H vamzdžiai mediniai (pušis), dengti; toliau (c- f''') vargonų metalo, atviri;

(Gedackt) 8' C- H vamzdžiai mediniai (pušis), dengti; c- c''' vargonų metalo, dengti; cs'''- f''' vargonų metalo, atviri, kūginiai;

Octave 4 fuss<sup>6</sup> C- c'' vargonų metalo, dengti; cs''- f'' vargonų metalo, atviri, kūginiai;

(Salicional) 8'<sup>7</sup> visi vamzdžiai ir suolelis nauji, tikriausiai panaudoti iš kitų vargonų, kadangi skiriasi; registras prasideda nuo G, vamzdžiai vargonų metalo, atviri, įvairių menzūrų;

(Super Octav) 2' visi vamzdžiai (C- f''') vargonų metalo, atviri;

Mixtur 1=3 fach C- H vienos eilės, c- f''' trijų eilių; visi vamzdžiai (C- f''') vargonų metalo, atviri;

#### **Pedalai (C- d'):**

Subass 16 fuss visi vamzdžiai (c- d') mediniai (pušis), dengti;

Violon 8 fuss visi vamzdžiai (C- d') mediniai (pušis), dengti;

*Griežykla. 2002 m.  
V. Liatuko nuotr.*

*Laukuvos vargonų  
vamzdžiai. 2002 m.*

*A. Petrašiūno nuotr.*

<sup>5</sup> Skliaustuose pažymėti originalūs registrų pavadinimai griežykleje neišliko, remonto metu buvo pakeisti naujais.

<sup>6</sup> Neatitinka vamzdyno, turėtų būti Gedackt 4' ar pan.

<sup>7</sup> Nėra pavadinimo, naujas registras.

Flöte 4 fuss C cinkinis, atviras, naujas; toliau visi vamzdžiai (Cs- d') vargonų metalo, atviri, kūginiai;

#### **Papildomi įrenginiai:**

Calcanten/ Glocke – signalas dumpliuotojui. Evacuant – oro iš pūtimo sistemos išleidėjas. Vargonų registrų ir manualų traktūra visiškai mechaninė, viduje yra trys pleištinės, trim aukštais išdėstytos dumplės. Remiantis tiek archyviniais dokumentais, tiek įrašais pačiuose vargonuose, nuo pastatymo instrumentas buvo keletą kartų remontuotas. 1969 m. remontavo meistras Varpiotas<sup>8</sup> (apie šį meistrą daugiau jokių žinių nepavyko rasti). Apie 2000 m. vargonai buvo dar kartą iš pagrindų remontuoti: pakeista dalis metalinių vamzdžių, sutvarkyta mechanika, perklijuotos vienerios dumplės, suderintas vamzdynas.

Apžiūrėjus dabartinę vargonų būklę konstatuota, kad reikia restauruoti likusias dumplės, vamzdyną ir atnaujinti prospekto polichrominį dažymą.

**Požerės bažnyčios** vargonų istorija siekia XVIII a. pabaigą. Remiantis archyviniais duomenimis, 1820 m. bažnyčioje buvo nedideli, pozityvu vadinami 5 balsų vargonėliai<sup>9</sup>. Tokie patys duomenys pakartojami iki 1873 m.; tuomet bažnyčios inventoriuje teigiama, kad 5 balsų vargonėliai visiškai sugadinti<sup>10</sup>. Dar viena su vargonais susijusi data įrašyta ant registro Flauto 8' „C“ tono vamzdžio, mininti, kad apie 1900 m. vargonai buvo iš pagrindų remontuoti<sup>11</sup>.

Nėra žinomi nei vargonų instrumento, nei prospekto autoriai. Prospekto drožinių stilistiniai ir technologiniai elementai artimi bažnyčios sakyklos ir nešiojamo altorėlio detalėms. Todėl tikėtina, kad tai vieno meistro darbas. Remiantis vargonų prospekto panašumu į kitus bažnyčios kūrinius, jis gali būti datuojamas apie 1770–1780 m. Instrumento įrengimo laikotarpis pagal techninius bei stilistinius ypatumus taip pat datuojamas XVIII a. pabaiga. Tačiau šiandien vargonai turi ne 5 balsus, kaip minima senuosiuose bažnyčios dokumentuose, o 7. Spėtina, kad apie 1900 m. iš pagrindų pertvarkius instrumentą, buvo įmontuotos kitų XVIII a. vargonų dalys, instrumentas praplėstas. Tačiau tikslesnių duomenų galima būtų pateikti vargonus ištyrus detaliau.



*Požerės bažnyčios vargonai. 2002 m.*

*A. Petrašiūno nuotr.*

<sup>8</sup> Įrašas vargonų spintos šiaurinio skydo vidinėje pusėje: „Vargonai remontuoti 1969 m. liepos mėn./ Remontą darė Klebonas Brazdeikis, vargonininkas Mikuckis./ Darbą atliko Varpiotas“.

<sup>9</sup>1820 m. Požerės bažnyčios inventoriaus surašymas, LVIA, f. 669, ap. 2, b. 223, l. 406.

<sup>10</sup>1873 m. Požerės bažnyčios inventoriaus surašymas, LVIA, f. 669, ap. 2, b. 356, l. 365.

<sup>11</sup>Įrašas ant registro Flauto 8' C vamzdžio: „Posertiv/ Dar..[....]/ 1900 r./ 23 ju[l]i“.

Vargonų prospektas rokokinis, vieno tarpinio, tikriausiai vietinio dailidės darbo. Tokio tipo – nedidelis, dviejų langų – vargonų prospektas Lietuvoje yra gana retas. Plokščio vargonų priekio prospekto langus rėmina įgilintos lizenos, o viršuje jungia analogiškas vingrus karnizas. Dviejuose prospekto languose įmontuoti alaviniai registro *Principal 4'* bosinės dalies vamzdžiai. Vamzdžių pėdas ir viršūnes gaubia C formos ažūrinų drožinių juostos. Prospekto šonus rėmina grakštūs kriauklių ir liepsnelių motyvų sparnai (sparnų originalios formos neišliko; jų apačios buvo proporcingai nupjautos), o viršų vainikuoja dvi didelės C formos riestės, laikančios Dievo Apvaizdos akies simbolį. Dabar vargonai turi 7 registrus, taip pat yra išlikę, tačiau demontuoti, akustinio būgno įrenginio fragmentai (atjungtas siauras oro kanalas ir tiltelis su dviem skylėmis). Instrumento traktūra mechaninė, greta stovi dvejios pleištinės dumplės. Manoma, kad vargonuose, kaip ir kituose to meto instrumentuose, buvo žvaigždinių varpelių įrenginys. Griežtykloje nėra registrų pavadinimų įrašų, todėl tikslią dispoziciją<sup>12</sup> galima atkurti tik detaliai ištyrus vamzdyną. Pirmniais duomenimis, dispozicija būtų tokia:

**Manualas (C- c''')**:

*Principal 4'* C- F mediniai (pušis), atviri vamzdžiai; Fs- ds' stovi prospekte, vargonų metalo, atviri; e'- c''' vargonų metalo, atviri;

*Flauto major 8'* C- h mediniai (pušis), dengti; c'- c''' mediniai (ąžuolas), dengti;

*Flauto minor 4'* C-H mediniai (pušis), dengti; c- c'' mediniai (ąžuolas), dengti; cs''- c''' vargonų metalo, viršūnėlės užlituotos, didelės ausys;

*Quinte 3'* visi vamzdžiai (C- c''') vargonų metalo, atviri; ant vamzdžio C yra perbraukta raidė „C“ ir įrašas „Quinte“;

*Octave 2'* visi vamzdžiai (C- c''') vargonų metalo, atviri;

*Sedecima arba Super octave 1'* visi vamzdžiai (C- c''') vargonų metalo, atviri;

(*Flauto*) 8' C- D mediniai (pušis), dengti; toliau mediniai (pušis), atviri, apie 50% vamzdžių neoriginalūs (tikriausiai padaryti 1900 m.); visi vamzdžiai su metaliniais derinimo stogeliais.

Dabartinė vargonų būklė bloga: metaliniai vamzdžiai sulankstyti, mediniai atsiklijavę, dumplės kiauros, traktūra ir klaviatūra susidėvėjusi, o prospektą dengia storas aliejinių dažų sluoksniš...



*Požerės vargonų*

*vamzdžiai. 2002 m.*

*A. Petrašiūno nuotr.*

<sup>12</sup>Terminas *dispozicija* vartojamas vargonų terminologijoje ir apima viską, kuo vargonininkas gali naudotis grieždamas (t. y. įvairiais vargonų registrais ir įrenginiais).

## Laukuvos ir Požerės bažnyčių varpai

*Povilas Šverebas*

Kiekvienas žmogus ar bendruomenė turi savitumo, išskirtinumo bruožų, bet nepaisant jų, gyvenant vienu laiku ir tam tikroje erdvėje, pastebimos ir bendros raidos tendencijos. Kaip buvo panaudojami varpai Laukuvos, Požerės parapijose, kas jose yra savita, o kas bendra, pasitelkę vieną kitą dokumentą ir pabandydysime apžvelgti.

Seniausiuose bažnytiniuose inventoriuose, vizitacijų ataskaitose varpinė ir varpai dažnai aprašomi pažymint atskiru numeriu arba net skyriumi. Gaila, jog ši informacija šykštoka. Kartais tik nurodoma, kiek varpų, kokio svorio ir kur jie sukabinti. Bendrais bruožais apibūdinama varpinė, akcentuojant medžiagas, iš kurių ji pastatyta, ir kokius remonto darbus artimiausiu laiku reikia atlikti. Pasitaiko ir malonių išimčių, kai rašoma apie instrumentų fundatorius, meistrus, kokio šventojo globai paves-tas, iš kur ir už kokią sumą įsigytas, kada prarastas, kas šventino. Minimi kalviai, pritvirtinę varpus. Panašių duomenų retsykiausiai pasitaiko ir varpinės aprašymuose. Kartais ir patys darbininkai, atlikę įvairius darbus, palieka žinių apie save.

1676 m. Laukuvos bažnyčios vizitacijos ataskaitoje nurodoma, kad vienas didelis varpas kabo varpinėje, o du maži – signatūros – bažnyčios bokšte.<sup>1</sup>

1826 m. inventoriuje rašoma, jog varpinė medinė, apkalta lentom, stogas taip pat lentų. Joje – 3 varpai: didysis – 211, vidurinysis – 50 ir mažiausias – 30 svarų<sup>2</sup>. Skaičius 50 taip neaiškiai susuktas, jog ten gali būti ir 90. Po dvejų metų užsimenama, kad varpinė medinė, gera, naujai lentomis apkalta, stogas – lentelių. Varpų skaičius ir svoris nepasikeitęs<sup>3</sup>. Mažiu-kas varpelis, sverias 1 svarą, pritvirtintas virš zakristijos. Prie didžiojo altoriaus yra 4 – visų bendras svoris iki 6 svarų, o mažesnių – 6–4 svarai<sup>4</sup>. Dabar aišku, kad, nagrinėdami 1826 m. inventorių, neapsirikome nurodydami vidutiniojo varpo svorį. Labai reikšmingą sakinių randame



*Laukuvos klebono Dominyko Žukausko rūpesčiu, parapijiečių pastangomis talkinant kalviui Antanui Kučinskiui varpas įkeltas į varpinę 1930 m. Iš J. Budrecko albumo*

<sup>1</sup> *Kauno Arkivyskupijos kurijos archyvas*, b. 138, l. 140.

<sup>2</sup> *LVIA*, f. 669, ap. 2, b. 230, l. 83.

<sup>3</sup> *Ten pat*, b. 235, l. 331.

<sup>4</sup> *Ten pat*, l. 328.



1841 m. inventoriuje. Prie antrojo varpo prirašyta, kad jį savavališkai 1831 m. paėmė sukilėliai. Varpinėje yra 2 varpai. Vienas sveria 211 svarus, o mažesnis – 50. Signatūra sveria 10 svarų ir įkelta į bažnyčios bokštą. Varpinė naujai suremontuota ir apkalta<sup>5</sup>. Analogiški duomenys pateikti ir 1842 m.<sup>6</sup>, o 1844 m. pridurta, kad mažųjų varpelių – 11 ir sveria 10 svarų<sup>7</sup>. Nors 1850 m. nuo sukilimo buvo praėję 19 m., bet vizitacijoje prie antrojo varpo prirašyta, jog paimtas sukilėlių. Pačiai varpinei reikia rimto remonto, stogas apkaltas gontais. Didžiojo varpo svoris – 211, o mažojo – 50 svarų. Varpininkai buvo Antanas Mazilevskis, Petronėlė bei Prudencija Budginienės ir Mykolas Kubeckis<sup>8</sup>.

Iš pateiktos medžiagos matome, kad varpinė suremontuota 1826–1828 m., o inventoriai perrašyti vienas nuo kito, nes naujas statinys per 6 metus negalėjo taip sunykti. Sukilėliai ne tik Laukuvoje nukabino varpą, kuris buvo reikalingas kaip žaliava patrankoms lieti. Mykolo Brenšteino žiniomis, kovotojai už valstybingumą atkūrimą Varnių liejykloje pasigamino 9 patrankas. Susirėmiuose su carinės Rusijos kariuomene spėjo panaudoti tik vieną pabūklą. Numalšinus sukilimą, Varniuose suregistruoti 27 sveiki varpai. Ant 9 nurodytos bažnyčios, iš kurių paimti. Laukuviškio tarp jų nėra. Neperlydytieji instrumentai bažnyčioms negrąžinti, o kaip karo grobis išvežti į Daugpilį. Tolesnis jų likimas neaiškus<sup>9</sup>. Telšių ir Raseinių pavieto sukilėliai siuntė savo atstovus į Alsėdžius, kur rezidavo Žemaičių vyskupas kunigaikštis Juozapas Arnulfas Giedraitis, tartis dėl varpų perlydymo į patrankas, motyvuodami tuo, jog mūsų bažnyčiose jų esą per daug<sup>10</sup>. Vyskupas oficialiai leidimo nedavė. Sukilėliai rekvizicijas vykdė savo sprendimu<sup>11</sup>.

Kiti dokumentai, kuriuos teko vartyti, yra kunigo Kazimiero Gaščiūno 1942 05 27 paminklosaugininkams pildytos anketos. Jis aprašo 3 instrumentus. Vienas yra 46 cm skersmens, 44 cm aukščio; matuota kartu ir karūna. Nulietas 1888 m. Zwalinskio. Ant jo užrašyta: „IN HONOREM S. APOLLONIAE“, lietuviškai: „Šv. Apolonijos garbei“<sup>12</sup>. Antras varpas didesnis. Skersmuo – 95 cm, aukštis – 91 cm, nulietas 1928 m. Jo tekstas: „GLORIA IN EXCELSIS DEO“, liet. „Garbė Dievui aukštybėse“<sup>13</sup>. Didžiojo skersmuo – 131 cm, aukštis – 129 cm.



*Laukuvos bažnyčios senasis varpas. 2002 m. S. Varno nuotr.*

<sup>5</sup> *Ten pat*, b. 230, l. 97.

<sup>6</sup> *Ten pat*, l. 56.

<sup>7</sup> *Ten pat*, l. 63.

<sup>8</sup> *Ten pat*, b. 281, l. 4.

<sup>9</sup> Brensztejn M. *Zarys dziejow lodwisarstwa na ziemiach Wielkiego Księstwa Litewskiego*, Vilnius, 1924, p. 107–108.

<sup>10</sup> *Telšiai*, Vilnius, 1994, p. 174.

<sup>11</sup> Brensztejn M. *Min. veik.*, p. 108.

<sup>12</sup> *Kultūros paveldo centro archyvas*, f. 17, ap. 1, b. 36, l. 13.

<sup>13</sup> *Ten pat*, l. 14.

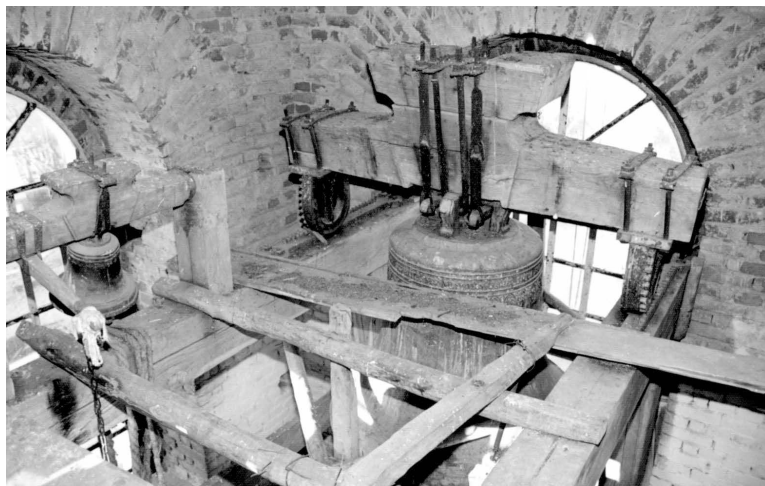

*Laukuvos bažnyčios varpai. 2002 m. S. Varno nuotr.*

Jo užrašas: „SKUBĖKITE, NES VIEŠPATIES BALSAS ŠAUKIA PAS SAVE. ŠV. AN-TANAS“<sup>14</sup>.

Nors nuo paskutinės vizitacijos nutolome 92 metais, bet aišku, kad per tą laiką yra prarasti 2 varpai. Tą patvirtina ir du rašytiniai šaltiniai, kurie gali būti vienas su kitu susiję: „Lietuvos katalikų bažnyčių žinyne“ rašoma, jog 2 varpus per Pirmąjį pasaulinį karą išvežė vokiečiai<sup>15</sup>. Tai mini ir Bronius Kviklys<sup>16</sup>.

2002 metų sausio 26 dieną varpai apžiūrėti vietoje. Nustatyta, kad dešiniajame bažnyčios bokšte ant medinių konstrukcijų kabo 3 instrumentai. Matavimo duomenys pateikiami atskiroje lentelėje (žr. str. pabaigą), o dabar apžvelgsime tik įrašus.

Ant didžiojo varpo pakabos pieštuku užrašyta – 1893 m. Ant jo kepurės išlieti skaičiai – 2349/29. Frize tarp dviejų rantelių įrašas: „SKUBĖKITE, NES VIEŠPATIES BALSAS ŠAUKIA PAS SAVE“. Raidžių aukštis – 2,5 cm. Toliau – „\*8\* LAUKUVOS PARAPIJIEČIŲ AUKA 1929 m. \*8\*“. Po rantelių eina 9,5 cm ornamentinė juosta, vaizduojanti gotikines arkas. Ant liemens viršutinės dalies užrašyta: „ŠV. AN-TANAS“. Raidės – 2,5 cm.

Viduriniajam taip pat ant kepurės išlieti skaičiai – 2253/28, o į patį varpą įrėžta: „LAUKUVOS PARAPIJIEČIŲ AUKA 1928 m.“ Puoštas 3 ir 4 cm pločio žvaigždučių ir 6,5 cm arkų juostomis. Liemenyje 3,5 cm aukščio raidėmis užrašyta: „GLORIA IN EXCELSIS DEO“, o žemiau įrėžtos didelės 10 cm raidės: „ŠV. JURGIS“. Abiejų šerdys masyvios su išlietais muštukais, kurie nusidėvėję. Didžiojo varpo šerdis – 1,33 m, o antrojo – 0,83 m ilgio.

Mažajame varpe tarp dviejų rantelių išpraustas gan reikšmingas tekstas: „AN-NO DOMINI 1651 NS“ (1651 Viešpaties metais). „DOMINI“ paskutinė I raidė nutrupėjusi, kaip ir dalis skaičiaus „5“. Jo vietoje visai įmanomi ir 3. Raidės 1 cm aukščio. Po užrašu yra 2,5 cm pločio augalinė ornamentinė juosta. Panašus varpas, datuotas 1651 m., yra Židikuose<sup>17</sup>. Mažasis varpas pagal amžių lenkia ir seniausią mūsų pateiktą dokumentą. Juo skambinama išsiūbuojant patį

<sup>14</sup> *Ten pat*, l. 15.

<sup>15</sup> Misius K., Šinkūnas R. *Lietuvos katalikų bažnyčios*, Vilnius, 1993, p. 404.

<sup>16</sup> Kviklys B. *Mūsų Lietuva*, Vilnius, 1991, t. 4, p. 201.

<sup>17</sup> Šverebas P. Seniausiu rajono varpu gali didžiutis Židikiškiai, *Santarvė*, 2002, rugs. 14, nr. 104.



instrumentą. Didžiausiais mušama šerdimi. Prieš kurį laiką skambino elektra, dabar šis mechanizmas atjungtas. Vieno varpo viduje mėlynais aliejiniais dažais užrašyta: „KAUNAS“, o ant medinės konstrukcijos balių – „Bažnyčia // M 1893 1967 m. remontuota Klaipėda // Juozapaitis // Darokilas // Stuknys Aš“.

*Laukuvos senųjų kapinių koplyčia. 2002 m. V. Jocio nuotr.*

Toks detalus aprašymas nėra įdomus skaitytojui, bet jis reikšmingas ateičiai, nes kai varpai kur nors išgabenami, būna sunku įrodyti, jog tai yra būtent tos bažnyčios ar parapijos nuosavybė. Laukuvieškių įrašams įtakos galėjo turėti ir kaimyninės Požerės parapijos patirtis. Jų vienas varpas per Pirmąjį pasaulinį karą išgabentas į Rusiją, o vėliau susigrąžintas – tą rodo išlikę dokumentai. Bet prieš aptarinėdami šios buvusios Laukuvos bažnyčios filijos varpus, dirstelėkime į senųjų Laukuvos kapinių koplyčią.

Pasirodo, jog koplyčioje kabo 1942 m. aprašytasis trečiasis varpas, nes po 2 cm augaline ornamentine juosta matyti įrašas: „IN HONOREM S. APOLLONIAE“, o ant liemens – „LAŪ A. ZWOLINSKI W WARSZAWIE 1888r“. Raidės 2 cm aukščio. Po S taškas nutrupėjęs, o žodžiui *Apolloniae E* viršus nukritęs. Šerdis – 32 cm ilgio. Skambinama išsiūbuojant instrumentą. Mykolas Brenšteinas rašė, kad Lietuvoje esą 1877–1888 m. datuotų Antano Zvalinskio varpų, nulietų jo fabrike Varšuvoje<sup>18</sup>.

Tikėtina, kad 1651 m. nulietasis varpas per Antrąjį pasaulinį karą buvo paslėptas ir anketa jam nepildyta. Keista, kodėl jo nėra 1973 m. išleistame kultūros paminklų sąrašė nei kaip respublikinės<sup>19</sup>, nei kaip vietinės reikšmės<sup>20</sup> dailės kūrinio.

<sup>18</sup>Brensztejn M. *Zarys dziejow lodwisarstwa na ziemiach Wielkiego Księstwa Litewskiego*, p. 132.

<sup>19</sup>*Lietuvos TSR kultūros paminklų sąrašas*, Vilnius, 1973, p. 525.

<sup>20</sup>*Ten pat*, p. 757–765.

Laukuvos bažnyčios didžiuosius varpus palyginę su kitais Žemaitijoje „tebetriūsiančiais“ instrumentais, galima spėti, jog jie nulieti Vokietijoje, Bochume. Šio miesto susivienijimo dirbiniai yra numeruojami. Atrodo, jog skaičiai iki brūkšnio reiškia numerį, o už jo – nuliejimo metus. Bochume veikia varpų muziejus, todėl susisiekus su juo, būtų galima šią versiją patikrinti.

Kalbantis su tuometiniu parapijos klebonu Antanu Jurgaičiu paaiškėjo, kad bažnyčios archyve saugoma nemažai senų dokumentų, bet jie neaprašyti, todėl neišku, ar ten yra inventorių, vizitacijų, pajamų ir išlaidų knygų, kuriose galima rasti papildomos informacijos apie Laukuvos varpus. Iš mūsų surinktos medžiagos suprantame, kad laukuviškiai yra praradę 3 varpus. Vieną nukabino 1831 m. sukilėliai, o du per Pirmąjį pasaulinį karą išsivežė vokiečiai. Kapinių koplyčios varpas anksčiau buvo įkeltas į bažnyčios bokštą.

## Požerės bažnyčios varpai

1905–1906 m. pailginta Požerės bažnyčia ir pristatytas bokštas<sup>21</sup>, į kurį įkeltas vienas varpas. Ant jo – užrašai: „GEG. V. BOCHUMER VEREIN“ (liet.: „Nulietas Bochumo susivienijime“), o ant liemens: „ŠV. TREJIBĖ (Ė taškas nukritęs) // GARBINKITE VIEŠPATĮ, POEŽERIO // APILINKĖS GYVENTOJŲ AUKA // XI/16–1927m. F.K.J.B.//TAURAGĖS APSKRITIS“. Viršutinis užrašas išpraustas tarp dviejų rantelių. Graižą nuo liemens skiria trys ranteliai. Skambinama išsiūbuojant patį instrumentą. Varpininko darbui palengvinti naudojama metalinė atsvara, kurioje matyti skaičiai: 25/23. Šerdis – 70 cm ilgio su muštukais. Visų raidžių aukštis – 1,5 cm.

Žymiai senesnis varpas yra bažnyčios palėpėje. Ant jo išlietos 1 cm aukščio raidės: „1785 ROKU“ (liet.: „1785 metais“). Tekstą iš viršaus rėmina ranteliai, o iš šonų – gėlių žiedai. Varpą juosia 2,5 cm ornamentinė augalinė juosta. Šis varpas 1942 m. anketose neminimas. Aprašytieji du Požerės bažnyčios instrumentai nulieti 1911 ir 1927 m. Pirmąjį ir dabar suradome, o antrojo nėra. Jis svėrė apie 160 kg, turėjo užrašą: „AUKA PAEŽERIŲ PARAPIJIEČIŲ 1911 m.“, buvo išvežtas į Rusiją<sup>22</sup>. Apie išgabenimą galima mažiau pasakyti. Žinoma, kad per Pirmąjį pasaulinį karą atsitraukian-

*Požerės bažnyčia su varpine.*

2002 m.

A. Petrašiūno nuotr.



<sup>21</sup> Misius K., Šinkūnas R. *Lietuvos katalikų bažnyčios*, Vilnius, 1993, p. 406.

<sup>22</sup> *Kultūros paveldo centro archyvas*, f. 17, ap. 1, b. 35, l. 16.



čiai rusų kariuomenei buvo duotas įsakymas paimti bažnyčių varpus; kiekvienam ant etiketės nurodyti vietovę, iš kurios jis išvežtas<sup>23</sup>. Kai kuriuos pargabenimo momentus atspindi klebono įgaliojimas: „Sulyg pranešimu Centrinio Valstybinio Archyvo iš vasario 28-1922 m., kad Paežerių bažnyčios rekvizuotas varpas atsisado N 84. Pats negalėdamas pribūti Kaunan šiuomi įgalioju pilietį Pranciškų Jvanauskį iš Padvarninkų kaimo, Laukuvos valsčiaus, Tauragės apskr., kuriam teiktumėtės išduoti Poežerių bažnyčiai prigulintį varpą, kuris, apmokėjus reikiamas išlaidas, pargabens į vietą.

Poežerių bažnyčios klebonas kun. Juozapas Bud. (parašas neįskaitomas) 30-III-22”<sup>24</sup>. Kitoje įgaliojimo pusėje – prierasas, kad už varpą, sveriantį 15 pūdų, kurią gavau, užmokėjau 1725 aukšinius. Priėmimo data: 1922 04 04, o už beraštį Pranciškų Jvanauskį pasirašo kitas asmuo<sup>25</sup>. Apie varpą 1942 09 12 užsimeinama, kad išvežtas į Vokietiją ir negražintas<sup>26</sup>. Varpo pargabenti vykusio žmogaus pavardė tikriausiai turėtų būti ne Jvanauskas, o Ivanauskas [Toks žmogus tikrai gyveno Padvarninkuose – Red.]. 1911 m. pagamintas varpas sėkmingai išgyvenęs Pirmąjį pasaulinį karą ir sugrįžęs į Požerę, per Antrąjį pražuvo.

Pagal ankstesnių metų dokumentus peržvelgsime situaciją, buvusią iki pasaulinių karų.

1826 m. inventoriuje pažymima, kad varpinė stovinti ant 4 stulpų, stogas senas, kabo 2 varpai. Vienas sverias

Požerės gatvelė.  
2001 m.

V. Karvelytės-  
Balbierienės nuotr.

<sup>23</sup>Kauno apskrities archyvas, f. I-50, ap. 2, b. 211, l. 81. Už šio šaltinio suteikimą autorius dėkingas K. Mišui.

<sup>24</sup>Kultūros paveldo centro archyvas, f. 17, ap. 1, b. 36, l. 18.

<sup>25</sup>Ten pat.

<sup>26</sup>Ten pat, b. 35, l. 10.

## Varpų duomenų lentelė

Saugojimo vieta	Liejimo metai	Liejimo vieta	Dirbtuvių savininkas, bendrovė	Fundavo	Vardas	Matmenys (cm)						
						Skersmuo	Graižo aukštis	Liemens aukštis	Kepurės apimtis	Kepurės aukštis	Karūnos aukštis	Ąsų skaičius
Laukuvos bažnyčia	1929	–		Parapija	ŠV. ANTANAS	130	12	87	220	7	17,5	4
Laukuvos bažnyčia	1928	–		Parapija	ŠV. JURGIS	95	8	58	165	6	14	4
Laukuvos bažnyčia	1651(?)	–		–	ŠV. APOLONIJA	33	4	20	58	3	6	2
Laukuvos kap. kopyčia	1888	Varšuva	A.Zvalinskis	–	ŠVČ. TREJYBĖ	44	5	27	77	4	7,5	6
Požerės bažnyčia	1927	Bochumas	Bochumo susivienijimas	Parapija	–	70	8	46	120	5	8	
Požerės bažnyčia	1785	–		–		23,5	3	14	39,5	1,5	Ileista į pakabą	2

60 svarų, o kitas – 40. Bažnyčios bokštelyje yra 20 svarų signatūra. Mažas varpėlis pritvirtintas virš zakristijos. Jis – 4 svarų<sup>27</sup>. 1828 m. atsiranda naujų detalių. Nurodoma, jog signatūra kabanti raudonai nudažytame bokštelyje, varpinės stulpai esą ažuoliniai, o mišioms skirtų varpelių prie altorių – 4<sup>28</sup>. Iš 1841 m. dokumento sužinome, kad varpinė be sienų, stogas senas, varvantis. Pasikeitęs varpų svoris. Didysis – 80 svarų, o mažasis – 20. Signatūra sveria 10 svarų. Gal tai susiję su kunigų pasikeitimu, kurie duomenis, matyt, rašė iš akies? Ar su 1831 m. sukilimu<sup>29</sup>. Analogiška padėtis 1844 m.<sup>30</sup>, o 1850 m. paaiškinama, kad varpininkai yra iš Požerės dvaro<sup>31</sup>.

Dabar mažų varpelių yra trys, o dar vienas kabo virš zakristijos.

Iš šios apžvalgos suprantame, kad Požerės varpinė ilgą laiką buvo atvira, stipinės konstrukcijos, o ten kabojusius instrumentus pridengdavo tik stogelis.

Bažnyčios varpų praradimą rodo ne tik dokumentai, bet ir žmonių pasakojimai. Kunigas Antanas Saunorius, gimęs Pagirgždūtės kaime, prisiminė, kad senoji bažnyčia nuskendusį Lūksto ežere su visais varpais. Per Pakylėjimą, skambinant varpais, nuskendusysis atsiliepiąs: „Skendau, brolau, skendau brolau“, o plaukiant valtimi dar jausdavęsis net varpo brūkštelėjimas per valtės dugną. Tai nėra išimtis – taip atsiliepiąs ir Sedos bažnyčios varpas skenduolis<sup>32</sup>. Nors atstumai tarp šių vietovių nemenki, bet žmonių mintys panašios.

<sup>27</sup> Lietuvos valstybės istorijos archyvas, f. 669, ap. 2, b. 230, l. 93.

<sup>28</sup> Ten pat, b. 235, l. 338.

<sup>29</sup> Ten pat, l. 67.

<sup>30</sup> Ten pat, l. 93.

<sup>31</sup> Ten pat, l. 10.

<sup>32</sup> Seda, Vilnius, 1997, p. 137.

# Laukuvos miestelio ir Juodainių gyvenvietės architektūros kultūrologiniai tyrimai\*

Vilma Karvelytė-Balbirienė

Kauno technologijos universitetas



Laukuvos centrinė dalis iš paukščio skrydžio. 2001 m. V. Arlausko nuotr.

**Kultūrologinių tyrimų tikslai ir uždaviniai.** Šio darbo *tikslas* – apibendrinti Laukuvos miestelio ir jo apylinkėse atliktų kultūrologinių tyrimų rezultatus ir

1) nustatyti, kokie pokyčiai atsirado Laukuvos miestelio ir Juodainių kaimo gyvenvietės planinėje bei tūrinėje-erdvinėje struktūroje tarpukario (1918–1940) ir sovietmečio (1945–1989) laikotarpiams;

2) užfiksuoti išlikusius autentiškus senųjų (prieškario ir tarpukario laikotarpio) sodybų bei jų pastatų fragmentus, nustatyti jų fizinę būklę ir kultūrinę vertę;

3) panagrinėti dabartinę gyventojų socialinę būklę ir jų ekonomines galimybes.

**Kultūrologinių tyrimų apimtis ir metodika.** *Tyrimų apimtis.* Tiriamieji darbai vyko dviem kryptim<sup>1</sup>: 1) Laukuvos seniūnijos kaimo gyvenviečių (anksčiau buvusių žemaitiškų vienkieminių) pirminė apžvalga, kuri buvo atlikta Juodainių, Riešketų, Palaukuvio, Tautvilų, Vabalų, Gulbių, Bilionių, Eityvdaičių, Treigių, Stročių ir Dvarviečių gyvenvietėse. Pagal išlikusio kultūrinio paveldo kiekį (architektūrinio, urbanistinio) detaliau tirti pasirinkta Juodainių kaimo gyvenvietė. Ten atlikti kultūrologiniai tyrimai ir sociologinė apklausa bei senajame vienkiemyje esančio ūkinio pastato architektūriniai matavimai; 2) pagrindiniai tiriamieji darbai buvo atliekami Laukuvos miestelyje. Tai prieškario ir tarpukario laikotarpio pastatų architektūriniai matavimai, kultūrologiniai tyrimai ir šeimų sociologinė apklausa.

*Tyrimų metodika.* Kultūrologiniai tyrimai atlikti apklausos būdu pagal iš anksto sudarytas lenteles. Tiriamieji darbai vyko keliais etapais<sup>2</sup>: 1) susipažinta su tiriamosios vietovės istorine, topografinė medžiaga, atskirų gyvenviečių planais bei projektais; 2) pirminė vietovės apžiūra, kurios metu pagal nusistatytus vertini-

\* Straipsnis aprobuotas serijos „Lietuvos valsčiai“ Mokslo darbų komisijos. Leidyklai įteiktas 2003 02 10

<sup>1</sup> 2001 metais Laukuvos miestelyje atliktų natūrinių tyrimų duomenys. KTU; vadovai, arch. K. Žalnierius, dokt. V. Karvelytė-Balbirienė, Kaunas, 2001.

<sup>2</sup> Ten pat.

mo kriterijus parenkamos gyvenvietės detalesniems tyrimams; 3) atlikus šių gyvenviečių (Laukuvos, Juodainių) kultūrologinę ir sociologinę apklausą bei išnagrinėjus istorinę medžiagą, nustatomi jų raidos etapai, vertingų sodybų ir jų pastatų kiekis bei fizinė būklė; 4) atsižvelgiant į tiriamų sodybų ir jų pastatų amžių, autentiškumą, visuomeninę reikšmę, atliekami detalūs jų kultūrologiniai tyrimai; 5) pagal šiuos tyrimus atrenkami vertingiausi pastatai architektūriniam matavimams.

Tyrimo metu panaudota architektūros paveldo vertinimo metodika, pagrįsta sisteminiu kompleksiniu principu. Čia remtasi K. Šešelgio urbanistikos ir pastatų architektūros paveldo kultūrinės vertės tyrimais bei J. Bučo sukurta sistetine kraštovaizdžio kultūrinės vertės nustatymo metodika<sup>3</sup>. Pagrindiniai architektūros paveldo objektų vertinimo ir atrankos kriterijai: autentiškumas, kompleksiskumas, tipiskumas ir unikalumas bei istorinis informatyvumas<sup>4</sup>.

Architektūros paveldo kultūrologiniai tyrimai nustato pagrindinius paveldo vertės aspektus: tradiciškumą, reliktiškumą, regioninį tipiškumą, kompozicinę architektūros ir gamtos paveldo vienvė, taip pat estetinius regioninius etninės architektūros požymius: mastelio niuansus, proporcijas, spalvų harmoniją ir kt.

Sociologinė apklausa buvo vykdoma pagal iš anksto sudarytas anketas. Šio tyrimo metu stengtasi apklausti kuo daugiau Laukuvos miestelio ir Juodainių gyvenvietės šeimų. Sociologinės apklausos metu buvo nagrinėjamos šeimų galimybės prižiūrėti jų privačioje nuosavybėje esančias vertingas sodybas bei pastatus, kokios pagalbos jiems reikėtų, kad galėtų tinkamai sutvarkyti kultūrinę vertę turinčią aplinką. Taip pat buvo išaiškinta gyventojų nuomonė apie miestelio aplinką, istorinį ir kultūrinį palikimą. Anketomis buvo surinkti svarbūs demografiniai ir kiti sociologiniai duomenys apie Laukuvos ir Juodainių gyventojus. Tai padės objektyviau įvertinti tiriamo kultūrinio paveldo priežiūros, panaudojimo ir tvarkymo galimybes dabar ir ateityje.

## Laukuvos miestelio kultūrologiniai tyrimai

**Trumpa Laukuvos istorinės-urbanistinės raidos apžvalga.** 1984 metais šią raidą detalai išnagrinėjo ir aprašė prof. A. Miškinis<sup>5</sup>. Todėl šiame darbe, nagrinėjant miestelyje išlikusio kultūros paveldo būklę ir kultūrinę vertę, bus paminėti tik svarbiausi istorinės bei urbanistinės raidos etapai, kurie paliko miestelyje vertingą ir savitą kultūrinį palikimą.

Laukuva yra prie Žemaičių plento, 40 km į šiaurę nuo Tauragės, 16 km į pietvakarius nuo Varnių, 15 km į šiaurę nuo Šilalės<sup>6</sup>. Miestelis priskiriamas prie seniausių Žemaičių vietų, gerai žinomų jau nuo XIII a.<sup>7</sup>

Laukuvos žemė istorijos šaltiniuose pirmą kartą paminėta XIII a. viduryje<sup>8</sup>. 1655 m. dokumente Laukuva pavadinta

<sup>3</sup> *Etnoarchitektūros vertinimo kriterijai ir tvarka*: Projektas. Parengė Kultūros paveldo centras, Vilnius, 2002.

<sup>4</sup> *Ten pat*.

<sup>5</sup> *Pasiūlymai miesteliams Respublikos urbanistikos paminklams rekonstruoti* (toliau – *Pasiūlymai...*) Laukuvos urbanistikos paminklo tyrimas, to paminklo ribų, vertingų elementų, apsauginės zonos ribų ir statybos režimo nustatymas: Mokslo tiriamojo darbo ataskaita. LSAMTI; vadovas arch. k., vyr. m. b. A. Miškinis, Kaunas, 1984, t. 1–2; Miškinis A., Laukuva, *Lietuvos TSR urbanistikos paminklai*, Vilnius: Mokslas, 1986, p. 48–77.

<sup>6</sup> Kviklys B. Laukuva, *Mūsų Lietuva*, Vilnius: Mokslo ir enciklopedijų I-kla, 1991, t. 4, p. 199–204;

<sup>7</sup> *Pasiūlymai...*, t. 1; Miškinis A. *Min. veik.*, p. 48–77.

<sup>8</sup> *Pasiūlymai...*, t. 1; Miškinis A. Laukuva, *Lietuvos TSR urbanistikos paminklai*, p. 48–77; Kviklys B. *Mūsų Lietuva*, t. 4, p. 199–204.



miesteliu<sup>9</sup>. Funkciškai tokiam miesteliui formuotis nesutrukdė net blogos ūkinės sąlygos po XVII a. viduryje vykusio karo. Kaip rašo A. Miškinis, „miestelio ūkinę raidą galėjo stimuliuoti: 1) didoka ūkinės veiklos zona dėl atitolusių nuo Laukuvos gretimų prekybos centrui Kaltinėnų, Varnių, Rietavo ir Kvėdarnos; 2) gerokai anksčiau vietovėje susidariusi kryžkelė – potenciali prekybai vieta, kurią formavo minėtus miestus ir miestelius jungiantys keliai; 3) šioje kryžkelėje XVII a. viduryje buvusi gal ir ne visai maža gyvenvietė“<sup>10</sup>. Iš pat pradžių Laukuva turėjo radialinį planą. Miestelis formavosi savaimingai prie susidariusios kryžkelės, į kurią suėjo keliai iš Kaltinėnų, Varnių, Rietavo ir Kvėdarnos (1 pav.)<sup>11</sup>. Turgaus aikštė formavosi priešais bažnyčią.

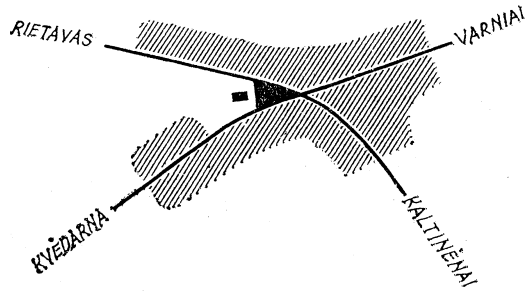

1 pav. XVII a. pab.  
Laukuvos plano  
schema pagal  
A. Miškinį

XVIII a. pradžioje miestelio radialinis planas tapo raiškesnis, nes intensyvesni ūkiniai ryšiai tarp Laukuvos ir Tverų suformavo kelią į Tverus ir vieškelį į Kvėdarną. Iki Pirmojo pasaulinio karo miestelis didėjo lėtai, bet tolygiai. Pagrindinių gatvių tinklas nepasikeitė. A. Miškinis rašė, kad „raiškiai radialinį miestelio gatvių tinklą sudarė 8 keliai, iš jų 6 buvo pagrindiniai, nes ėjo į aplinkinius miestelius, o 2 šalutiniai – vietinės reikšmės. Į aikštę suėjo 4 keliai, kurie apibrėžė jos dydį ir nulėmė formą“<sup>12</sup>.

2 pav. 1939 m.  
Laukuvos planas  
pagal A. Miškinį

1928 m. gaisro metu sudegė centrinė Laukuvos dalis, tačiau per 2–3 metus atstatyta. Tuo metu buvo statomi beveik tik mediniai vieno aukšto namai, daugiausia senose vietose. Aptarnavimo įstaigos koncentravosi aplink aikštę, vadintą Turgaus gatve, Bažnyčios, Varnių ir Rietavo gatvėse<sup>13</sup>.

Nuo XX a. ketvirtojo dešimtmečio pradžios Laukuvai tvarkyti skirta daugiau dėmesio. Šiuos darbus skatino Žemaičių plento tiesimas, kuris iki 1938 m. buvo nutiestas miestelio šiaurystiniu pakraščiu. Iš plento į aikštės šiaurinę šoną nutiesta nauja Plento gatvė (2 pav.)<sup>14</sup>. Gatvių tinklas nežymiai pasikeitė. Miestelio teritorija plėtėsi į šiaurės vakarus ir kiek mažiau į pietryčius. Bažnyčia su šventoriumi, kaip ir anksčiau, buvo pačioje aikštėje – jos platesnėje dalyje. Šiau-



<sup>9</sup> Pasiūlymai..., t. 1; Miškinis A. *Min. veik.*, p. 48–77; Kviklys B. *Min. veik.*, p. 199–204.

<sup>10</sup> Pasiūlymai..., t. 1; Miškinis A. *Min. veik.*, p. 48–77.

<sup>11</sup> *Ten pat.*

<sup>12</sup> *Ten pat.*

<sup>13</sup> *Ten pat.*

<sup>14</sup> *Ten pat.*

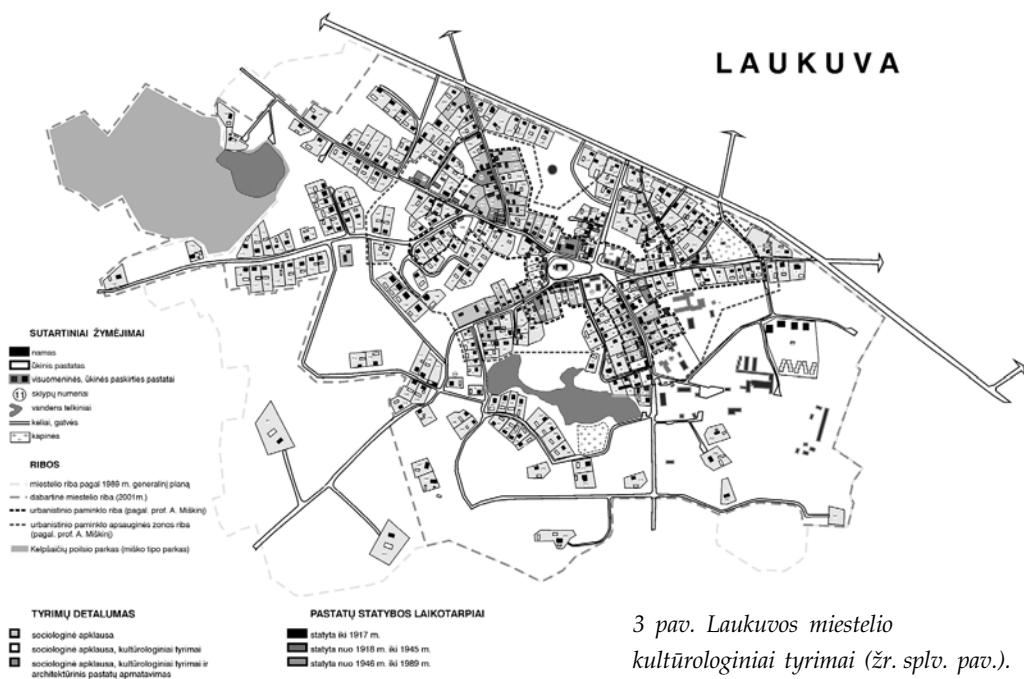

3 pav. Laukuvos miestelio kultūrologiniai tyrimai (žr. splv. pav.).  
Schemą sudarė V. Karvelytė-Balbirienė

riniame aikštės šone stovėjo špitolė, klebonija, o atokiau nuo aikštės, link Spaudo kalno, į plento pusę – žydų sinagoga<sup>15</sup>. Per Antrąjį pasaulinį karą Laukuva palyginti nedaug nukentėjo, „nugriautas tik turgaus aikštės žemojoje dalyje – šios aikštės viduje – buvęs prekybinis pastatas“.

Pokario metais Laukuva, kaip ir dauguma kitų respublikos miestelių, tapo kolūkio centrinė gyvenvietė, todėl ūkinės plėtros sąlygos gerokai pasikeitė. Tai turėjo įtakos tolesnei miestelio raidai. Nuo 1945 m. prasidėjo intensyvesnė sodybinių namų statyba. Naujos sodybos kūrėsi anksčiau susiformavusioje miestelio teritorijoje, palei sueinančius į miestelį kelius.

Nuo 1946 m. iki 1989 m. miestelis plėtojosi tolygiai. Buvo parengti net 5 gyvenvietės planavimo projektai (1954, 1963, 1971, 1976, 1989 m.)<sup>16</sup>. Visi šių planavimo projektų nauji sprendiniai iš esmės buvo derinami jau prie susiklosčiusio istorinio miestelio plano. Esamos būklės planuose pavaizduotas pagrindinių gatvių tinklas nesikeitė, tik pamažu tankėjo miestelio centrinės dalies užstatymas, nes pagrindiniai pakeitimai buvo planuojami apie centrinę miestelio aikštę. Nauji gyvenamųjų namų ir sklypų kvartalai dažniausiai buvo numatomi pietų ir pietvakarių kryptimi.

Pagal 1976 m. generalinį planą pietiniame Laukuvos pakraštyje įrengiamas tvenkinys, o šalia suplanuota nauja sodybinių namų grupė (3 pav.). Tokie nuosavų valdų kvartalai suprojektuoti vakarinėje ir pietvakarinėje miestelio dalyje. Taip pat numatoma naujos parduotuvės (3, 4 pav., sklypas Nr. 240) ir Kultūros namų statyba (3, 4 pav., sklypas Nr. 49)<sup>17</sup>.

Paskutiniajame Laukuvos generaliniame plane (1989 m.) nekeičiamas pa-

<sup>15</sup> 2001 metais Laukuvos miestelyje atliktų natūrinių tyrimų duomenys, Kaunas, 2001; *Pasiūlymai...*, t. 1.

<sup>16</sup> *Pasiūlymai...*, t. 1–2; Kviklys B. *Min. veik.*, p. 199–204.

<sup>17</sup> 2001 metais Laukuvos miestelyje atliktų natūrinių tyrimų duomenys; *Pasiūlymai...*, t. 2; *Laukuvos gyvenvietės generalinis planas*: Tip. Projektas Nr. 0521801. Parengė Ž. ū. statybos projekt. inst., Kaunas, 1989.



4 pav. 1976–1989 m. prie aikštės pastatyti visuomeninės paskirties pastatai 2001 m. V. Karvelytės-Balbierienės nuotr.

grindinių gatvių tinklas bei jų apstatymas. Gyvenamąją zoną numatoma plėsti vakarų kryptimi. Taip pat planuojamas daugiabučių namų kvartalas rytinėje miestelio dalyje už gamybinės bei ūkinės zonos. Šiaurinėje miestelio dalyje pastatomas mūrinis vandentiekio bokštas su apžvalgos aikštele (3, 5 pav.)<sup>18</sup>.

Apžvelgę Laukuvos plėtros istoriją matome, kad miestelio urbanistinė raida buvo gana nuosekli.

1 lentelė. Laukuvos gyventojų ir sodybų skaičius pagal metus<sup>19</sup>

Metai	Gyventojų	Sodybų
1774	120	16
1833	244	50
1841	399	–
1860–1865	291	–
1868	537	–
1897	753	–
1900	751	94
1919–1921	–	116
1923	724	102
1930	400–500	–
1939	800	–
1959	1123	–
1970	922	–
1979	940	–
1985	772	–
1988	1025	210
<b>1999</b>	<b>1060</b>	<b>502</b>

2 lentelė. Prekymečių ir turgų skaičius pagal metus<sup>20</sup>

Metai	Prekymečių (per metus)	Turgų (per savaitę)
1778	2	1
1863	2	–
1868	3	–
1877–1878	2	–
1880	3	1
1907	4	1
1924	4	1
1936	4	1

<sup>18</sup>Ten pat.

<sup>19</sup>Pasiūlymai..., t. 1; Miškinis A. Min. veik., p. 48–77.

<sup>20</sup>Ten pat.

## Pagrindiniai visuomeninės paskirties pastatai Laukuvos miestelyje XIX–XXI a. pradžioje<sup>21</sup>



5 pav. Laukuva  
žvelgiant nuo  
Žemaičių plento  
2001 m.  
V. Karvelytės-  
Balbierienės nuotr.

1. 1833 m. surašymo duomenimis, Laukuvoje buvo 53 mediniai namai, 244 gyventojai, medinė bažnyčia, 3 krautuvės ir 6 karčemos.

2. 1868 m. stovėjo 54 namai frontu į gatves ir 8 namai – kiemuose, 7 krautuvės, 6 smuklės, 2 užvažiuojamieji namai.

3. 1880–1908 m. pastatyta sinagoga, vėjo malūnas, dirbo odų fabrikėlis (veikė iki 1893 m.), 3 aludės, atidaryta vaistinė, įsteigta pradinė mokykla.

4. 1934–1948 m. veikė 7 arbatinės ir valgyklos, 11 krautuvių (8 kolonialinių prekių ir 3 manufaktūros), vartotojų bendrovė, 2 malūnai, 2 pieninės, vaistinė, viešbutis, 2 gydytojai, atstatyta pieninė, įsteigta ambulatorija ir kultūros namai, veikė vidurinė mokykla, valsčiaus valdyba.

5. 1968 m. miestelyje buvo ambulatorija, vaistinė, 15 lovų apylinkės ligoninė, vidurinė mokykla (ją lankė apie 700 vaikų), buitinio patarnavimo paviljonas, ryšių skyrius, kelios parduotuvės, meteorologijos stotis, apylinkės vykdomasis komitetas. 1960 m. gamybiniame centre prie miestelio pastatytos mechaninės dirbtuvės.

6. 2001 m. veikė naujai įrengti kultūros namai, seniūnija, parapijos centras, gimnazija, ambulatorija, vaistinė, kelios maisto ir ūkinių prekių parduotuvės, savaitinis turgus. Miestelio rytinėje dalyje suformuota gamybinė-ūkinė zona. Ten yra pieninė, Laukuvos žemės ūkio bendrovės grūdų sandėliai, mechaninės remonto dirbtuvės, žemės ūkio technikos garažai.

**Laukuvos miestelio kompozicinė raiška kraštovaizdyje.** Laukuva išsikūrusi Žemaičių aukštumos pakraštyje. Miestelio panoramos savitumą nulemia pastatų bei želdinių kaita nuo centro į pakraščius. Žvelgiant į miestelį nuo Žemaičių plento (žr. 5 pav.), matyti būdingas Lietuvos miesteliams siluetas, kurio centre, iš senų šventoriaus medžių išnyra bažnyčios bokštai. Kiek žemiau matyti klebonija ir kiti gyvenamieji mediniai pastatai. Einant to-

<sup>21</sup>*Pasiūlymai...*, t. 1–2; Miškinis A. *Min. veik.*, p. 48–77.



6 pav.

Laukuvos miestelis iš pietryčių. 2001 m.

V. Jocio nuotr.

liau nuo centro, tarsi leidžiantis nuo kalvos, mažėja pastatų aukštis ir gausėja želdinių. Nepaisant gana intensyvios statybos tarybiniu laikotarpiu, periferinėje miestelio dalyje išliko Lietuvos miestams ir miesteliams būdinga apstatymo forma. Pastatai gerai įsikomponuoja į statinių visumą ir nelygų miestelio reljefą. Dėl banguotos vietovės visa gyvenvietės panorama atsiskleidžia fragmentiškai, tarsi protarpiais pasislėpdama už kalvų (6 pav.).

Laukuvos miestelio panorama yra vienas iš saugomų urbanistinio paminklo elementų. Pagal 1969 m. parengtą, o 1979 m. patikslintą urbanistikos paminklų sąrašą, numatyta saugoti miestelio panoramą visos Laukuvos mastu<sup>22</sup>. Laukuvos urbanistinio paminklo statybos reglamente teigiama: „*Siekiant išsaugoti miestelio aikštės ir gatvių erdvių proporcijas ir mastelius, taip pat panoramos pobūdį, urbanistikos paminklo ribose neleistina aukštesnių kaip 2 aukštai pastatų statyba, ypač tokių pastatų, kurie galėtų būti akcentai.*“<sup>23</sup> Per ilgus miestelio gyvavimo amžius vienintelis jo panoramos akcentas buvo bažnyčios bokštai. Tačiau 1989 m. miestelio panorama kraštovaizdyje gerokai pakito. Ant kalvos, netoli centro, buvo pastatytas vandentiekio bokštas su apžvalgos aikštele. Tai gana masyvių formų ir kontrastingų spalvų statinys (balta, raudona), gerai matomas visoje apylinkėje. Jis užgožė anksčiau dominavusius bažnyčios bokštus ir tapo pagrindiniu Laukuvos panoramos akcentu.

**Laukuvos miestelio planinė-erdvinė struktūra.** Tai itin raiškaus savaime susidariusio radialinio plano miestelis. Laukuvos padėtis kaimyninių gyvenviečių atžvilgiu bei vietos reljefas buvo vienos iš svarbiausių priežasčių, nulėmusių tokią miestelio struktūrą. Apžvelgus urbanistinės raidos etapus, reikšmingiausias laikotarpis buvo nuo XVII a. pradžios iki XIX a. vidurio<sup>24</sup>. Dabar į aikštę sueina 5 gatvės, iš jų 4 pagrindinės ir viena (Plento) šalutinė. Dvi poros gatvių (Kapų–Eitvydavičių ir Šilalės–Sodų) sutampa su Varnių–Kvėdarnos ir Kaltinėnų–Rietavo krypties kelių senosiomis trasomis. Šie keliai iš pradžių ir sudarė miestelio plano karkasą, kurį vėliau papildė Tverų, Taikos, Aušros ir kt. šalutinės gatvelės (žr. 3, 7 pav.). Jos dar labiau padidino radialinio plano raiškumą. Taip susiklostęs gatvių tinklas ir jų apstatymas yra esminiai planinės-erdvinės struktūros komponentai.

<sup>22</sup> *Pasiūlymai...*, t. 1.

<sup>23</sup> *Ten pat.*

<sup>24</sup> *Ten pat.*



Tyrinėdamas Laukuvą A. Miškinis pastebi, kad plano savitumą daugiausia lėmė gamtinę situaciją gerai atitinkanti kryžkelė ir prie šios kryžkelės deranti aikštės forma. Penkių pagrindinių gatvių sankryžoje yra sudėtingos (dvių nevienodo dydžio trikampių) formos aikštė (žr. 9 pav.). Didesniajame aikštės trikampyje yra šventorius su bažnyčia. Miestelyje vyko (žr. 2 lent. ir 9, 10 pav.) ir tebevyksta turgūs. Mažesnis aikštės trikampis yra tarsi „prieaikštis“. Jame suformuotas nedidelis skverelis, kuriame stovi paminklas Lietuvos nepriklausomybei atminti.

1852–1856 m. pastatius bažnyčią (arch. Kalėda), susidarė svarbiausi miestelio tūrinės-erdvinės kompozicijos bruožai<sup>25</sup>. Originalią aikš-

7 pav. Laukuvos miestelio panorama. 2003 m.

V. Plyniaus nuotr.

8 pav. Laukuva apie 1939 m.

Br. Baltrušaičio nuotr. Iš S. Rimkevičiūtės archyvo

<sup>25</sup>Pasiūlymai..., t. 1–2.



9 pav.  
Laukuvos miestelio aikštė, bažnyčia ir sovietmečiu apie aikštę statyti visuomeninės paskirties pastatai. 2001 m.  
V. Karvelytės-Balbierienės nuotr.



10 pav.  
Laukuvos aikštėje per atlaidus vykstantis turgus. 2001 m.  
V. Karvelytės-Balbierienės nuotr.

tės kompoziciją sudarė aukščiausioje vietoje stovinti bažnyčia bei tankus aikštės šonų užstatymas. Iki XX a. vidurio visi pastatai apie aikštę buvo mediniai, dauguma jų stovėjo šonu, vienas šalia kito (žr. 8 pav.). Medinių namų „salkos“ formavo savitą ritmą ir plastišką aikštės šonų siluetą<sup>26</sup>.

1974 m. ir 1988 m. šiauriniame ir pietiniame aikštės šonuose, statant naujus silikatinų plytų kelių aukštų kultūros namus bei maisto ir pramoninių prekių parduotuves, buvo išgriauti beveik visi šiaurinėje ir pietinėje aikštės pusėse 1928–1929 m. statyti mediniai pastatai (8 pav.). Nauji statiniai gerokai pakeitė ankstesnį aikštės vaizdą. Aukšti, stambių tūrių pastatai suskaidė humanišką ir darnią erdvinę aikštės struktūrą (9 pav.). Nuo 1990 metų vykstantys ekonominiai ir socialiniai pokyčiai iš dalies pakeitė vietos bendruomenės poreikius, todėl nemaža dalis naujai statytų visuomeninių pastatų iki šių dienų neturi paskirties ir yra nenaudojami.

Iki XX a. vidurio Laukuvos miestelis buvo kompaktiškas, labiau sutelktas apie aikštę ir pagrindines gatves. Pokario metais daugėjant gyventojų bei aktyvėjant ūkinei veiklai toliau buvo plečiamas senasis gatvių tinklas. Apie naujai tiesiamus

<sup>26</sup>Ten pat.



11 pav. Laukuvos miestelio vaizdas iš vandentiekio bokšto 2001 m.

V. Karvelytės-Balbierienės nuotr.

12 pav. Centrinėje dalyje, už sinagogos, buvęs žydų kvartalas 2001 m.

V. Karvelytės-Balbierienės nuotr.

akligatvius projektuojami nedideli individualių sklypų kvartalai su poilsio aikštelėmis bei želdiniais. Čia statomi sodybinio tipo, daugiausia vieno aukšto su mansarda pastatai.

Iki šių dienų pagrindinėse ir šalutinėse miestelio gatvėse vyrauja sodybų tipo statyba (žr. 7, 11 pav.). Lankstus gatvių tinklas puikiai pritaikytas prie kalvotos vietovės. Lenktose gatvelėse vyrauja uždaras, jaukios erdvės, kuriose gausu želdinių (žr. 12, 14 pav.).

XX a. 7-ąjį ir 8-ąjį dešimtmečiais Laukuvos miestelyje pastačius kultūros namus ir keletą kitų visuomeninės paskirties pastatų, buvo pakeista senoji aikštės erdvinė struktūra, tačiau plečiant bendrą miestelio užstatymo teritoriją ir gatvių tinklą vis dėlto liko išsaugotas autentiškas miestelio radialinio plano raiškumas. 1989 m. pastatytas vandentiekio bokštas keitė ne tik miestelio panoramą, bet ir centrinės dalies vaizdą: jis neteko dalies savitų urbanistinės aplinkos bruožų.

A. Miškinis, rašydamas apie Laukuvą, pažymi, kad miestelio architektūrinė-urbanistinė „vertė glūdi plano ir tūrinės-erdvinės kompozicijos ypatumuose, iš kurių svarbiausi savitas, pasižymintis pradinių formų autentiškumu, organiškai atitinkantis gamtinei ir urbanistinei situacijai, itin raiškus radialinis planas. Tūrinės-erdvinės kompozicijos visuma, pasižyminti lietuvių liaudies architektūros būdingais bruožais“<sup>27</sup>.

#### Tyrinėtos sodybos ir pastatai.

Ryškiausius pėdsakus Laukuvos urbanistinėje struktūroje paliko jau minėtas



<sup>27</sup> Pasiūlymai..., t. 1.





13 pav. Taikos gatvės fragmentas  
2001 m.  
V. Karvelytės-  
Balbierienės nuotr.



14 pav. Eitvydavičių gatvės fragmentas  
2001 m.  
V. Karvelytės-  
Balbierienės nuotr.

XVII–XIX a. susiformavęs gatvių tinklas ir XIX–XX a. užstatymas. Miestelio architektūros ir urbanistikos paveldo kultūrinę vertę sudaro prieškario ir tarpukario statiniai ir jų kompleksai bei centrinės gyvenvietės dalies erdvinės užstatymo struktūros reliktai<sup>28</sup>.

Tyrinėjant miestelio sodybinius sklypus ir jų pastatus, reikėtų skirti *prieškario* (iki 1917 m.), *tarpukario* (1918–1940 m.) ir *sovietmečio* (1945–1989 m.) laikotarpius. Kiekvieno šio laikotarpio sodybos ir jų pastatai turėjo savitas formavimosi ypatybes. Jų savitumus lėmė *funkcija*, kuri darė įtaką sklypo pasirinkimo *vietai* (miestelio pakraštyje arba centrinėje dalyje), o tai nulemdavo sodybinio sklypo *dydį ir planavimą* bei jame statomų pastatų kiekį ir formą.

*Sklypų formavimosi tendencijos.* Prieškariu ir tarpukariu iš žemės ūkio gyvenančios šeimos kūrėsi miestelio pakraščiuose. Jų sodybiniai sklypai buvo didesni. Čia esantis trobesių kiekis ir dydis priklausė nuo valdomos žemės kiekio ir gebėjimo ūkininkauti. Tokie sodybiniai sklypai kū-

<sup>28</sup> 2001 metais Laukuvos miestelyje atliktų natūrinių tyrimų duomenys; *Pasiūlymai...*, t. 1.

rėsi pagal žemaitiškas sodybų formavimosi tradicijas. Čia statomi didesni ūkiniai pastatai, formuojamas švarusis ir ūkinis kiemas, užveisiamas didesnis vaismedžių sodas.

Miestelio centrinėje dalyje esantys sklypai buvo nedideli (6–12 arų), dažniausiai pailgos formos, kompaktiškai išsidėstę apie aikštę ir palei pagrindines gatves (3 pav.). Jie galėjo priklausyti ne tik privatiems asmenims – inteligentams, prekybininkams, amatininkams, samdomiems darbininkams, bet ir miestelio bendruomenei arba klebonijai. Tokie sklypai turėjo įvairesnę paskirtį. Miestelio centre kūrėsi vietos bendruomenei svarbios, visuomeniniais pagrindais veikiančios įstaigos. Čia stovi bažnyčia su klebonija (žr. 3, 15 pav., skl. Nr. 214), veikė parapiinė mokykla (3 ir 17 pav., skl. 57), gaisrinė (3, 31 pav., skl. Nr. 220), buvusi areštinė (3 pav., skl. Nr. 248), špitolė, miestelio žydų bendruomenės maldos namai (3, 21 pav., skl. Nr. 215), šaulių namai (3 pav., skl. Nr. 245) ir t. t. Privatūs tokių sklypų savininkai dažniausiai vertėsi prekyba arba įvairiais amatais (18 ir 19, 24 ir 25, 32 pav.). Priklausomai nuo funkcijos, pastatai yra nedideli ir kompaktiškai išdėstomi sklype. Prie gatvės, atsuktas šonu, stovi pagrindinis pastatas, už jo, kiek toliau – sklypo gilumoje – statomas nedidelis ūkinis pastatas. Taip padaromas jaukus vidaus kiemas. Tankus centrinės miestelio dalies apstatymas ir želdiniai suformavo nedideles pagrindinių gatvelių erdves ir perspektyvą.

Sovietmečiu sodybiniai sklypai turėjo išskirtinai tik gyvenamąsias funkcijas. Jie buvo sudaromi pagal tipinius projektus. Tokie sklypai būdavo 15–25 arų. Visų jų išsidėstymo schema beveik vienoda. Namai būdavo statomi šonu prie gatvės, už jų – kiemą formuodavo vienas ūkinis pastatas. Sodybiniai daržai išdėstomi už ūkinio pastato.

*Pastatų architektūra.* Prieškario ir tarpukario laikotarpiais bei pirmaisiais sovietmečio dešimtmečiais Laukuvoje vyravo mediniai namai. Iki XX a. šeštojo dešimtmečio dauguma Laukuvos gyvenamųjų ir visuomeninių pastatų buvo statoma apie aikštę ir jos prieigose – palei pagrindines gatves (3 pav.). Nuo 6–7 dešimtmečio pradedami statyti mūriniai namai pagal parengtus standartinius projektus. Tiriant Laukuvos architektūrinį paveldą, iš miestelyje esančių 304 sklypų buvo pasirinkti 73 sklypų pastatai (14%).

Vertingus Laukuvos architektūros bruožus lemiantys elementai išliko teritorijoje, kuri susiformavo reikšmingiausiu plano ir tūrinės-erdvinės kompozicijos raidos laikotarpiu, t. y. iki XIX a. šeštojo dešimtmečio pabaigos. Iki to laiko apstatyta teritorija yra paskelbta urbanistikos paminklu (3 pav.)<sup>29</sup>. Čia yra įregistruotas tik vienas architektūros paminklas. Tai – XVIII a. statyta Laukuvos kapinių koplyčia (3, 22, ir 23 pav., skl. Nr. 270). Tačiau yra išlikę ir daugiau vertingų XVIII a. pabaigos – XX a. pradžios statinių. Dalis šio paveldo yra fiksuota architektūrinio matavimo brėžiniuose (16, 17, 18, 19, 25, 28, 32 pav.)<sup>30</sup>.

Pagal atliktus kultūrologinius tyrimus, Laukuvos miestelyje registruota urbanistikos paminklo teritorija apima 108 sklypus, iš jų 91 sodybinis sklypas. Šioje teritorijoje išliko (3 pav.)<sup>31</sup>:

- 21 pastatas (13 sklypų), statytas iki Pirmojo pasaulinio karo (1914 m.);
- 34 pastatai (21 sklypas), statyti tarpukariu (1918–1940 m.).

<sup>29</sup>Pasiūlymai..., t. 1–2.

<sup>30</sup>2001 metais Laukuvos miestelyje atliktų natūrinių tyrimų duomenys.

<sup>31</sup>Ten pat.

Dauguma šių pastatų yra ne kartą remontuoti, rekonstruoti ir net perstatyti. Keičiantis savininkams bei jų poreikiams dažnai perplanuojamas pastatų vidus. Senosios medžiagos (mediena) pakeičiamos naujomis (plytos, tinkas, plastikas, šiferis). Rekonstruojami senųjų pastatų elementai praranda ankstesnę savo formą ir medžiagiškumą, o dažnai ir visai panaikinami (kaip nebeturintys prasmės). Tokie pertvarkymai pakeičia senųjų pastatų ankstesnes proporcijas ir buvusį vaizdą.



15(1) pav. 2001 m.  
V. Karvelytės-  
Balbierienės nuotr.



15(2) pav. Klebonijos sklypas Nr. 214 (žr. 3 pav.). Laukuvos klebonijos svirnas yra seniausias medinis pastatas miestelyje. Tikslėsių duomenų – statybos metų, kas statė, kam priklausė – neišliko. Tačiau ištyrus jo konstrukcinius elementus, statybos būdą ir pastato proporcijas, galima teigti, kad svirnas statytas maždaug tuo laiku, kai buvo statoma Laukuvos mūrinė bažnyčia (1852–1856 m.). 2001 m. V. Karvelytės-Balbierienės nuotr. Viršuje – bendras klebonijos svirno vaizdas. 2002 m. A. Petrašiūno nuotr.

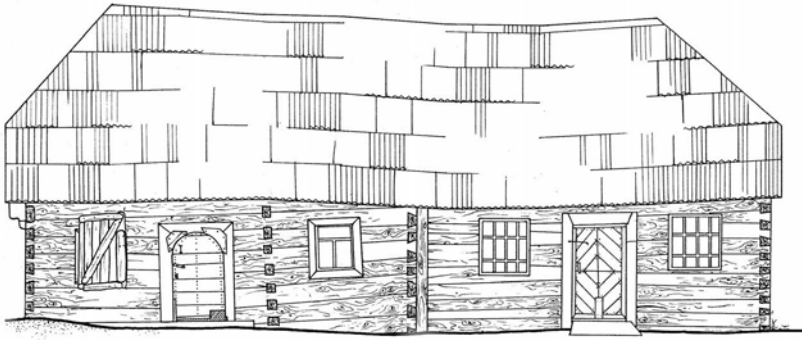

RYTINIS FASADAS

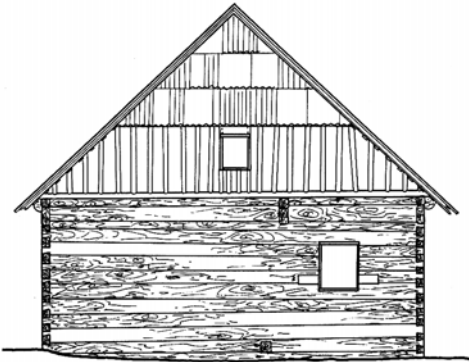

ŠIAURINIS FASADAS

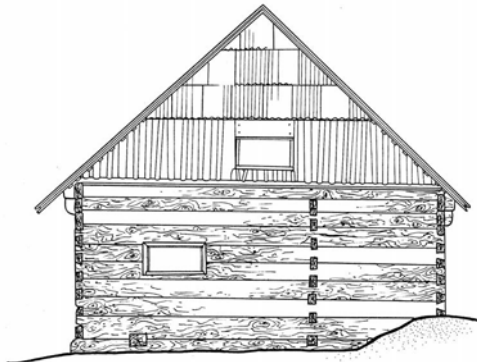
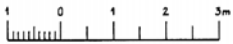

PIETINIS FASADAS

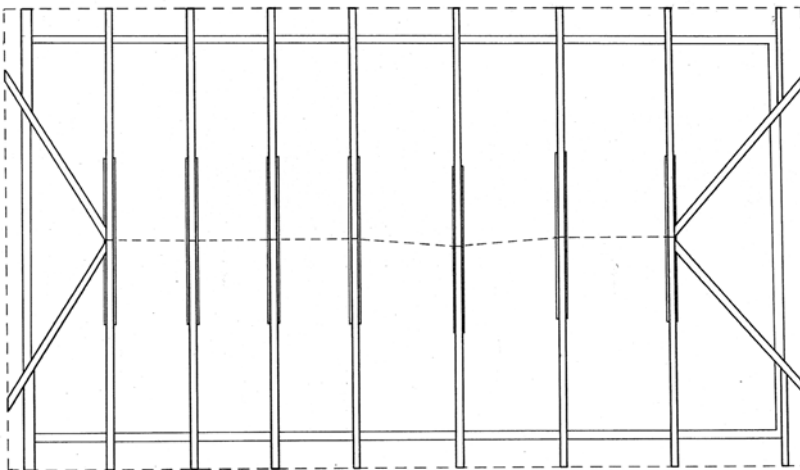
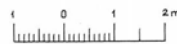

GEGNIŲ PLANAS

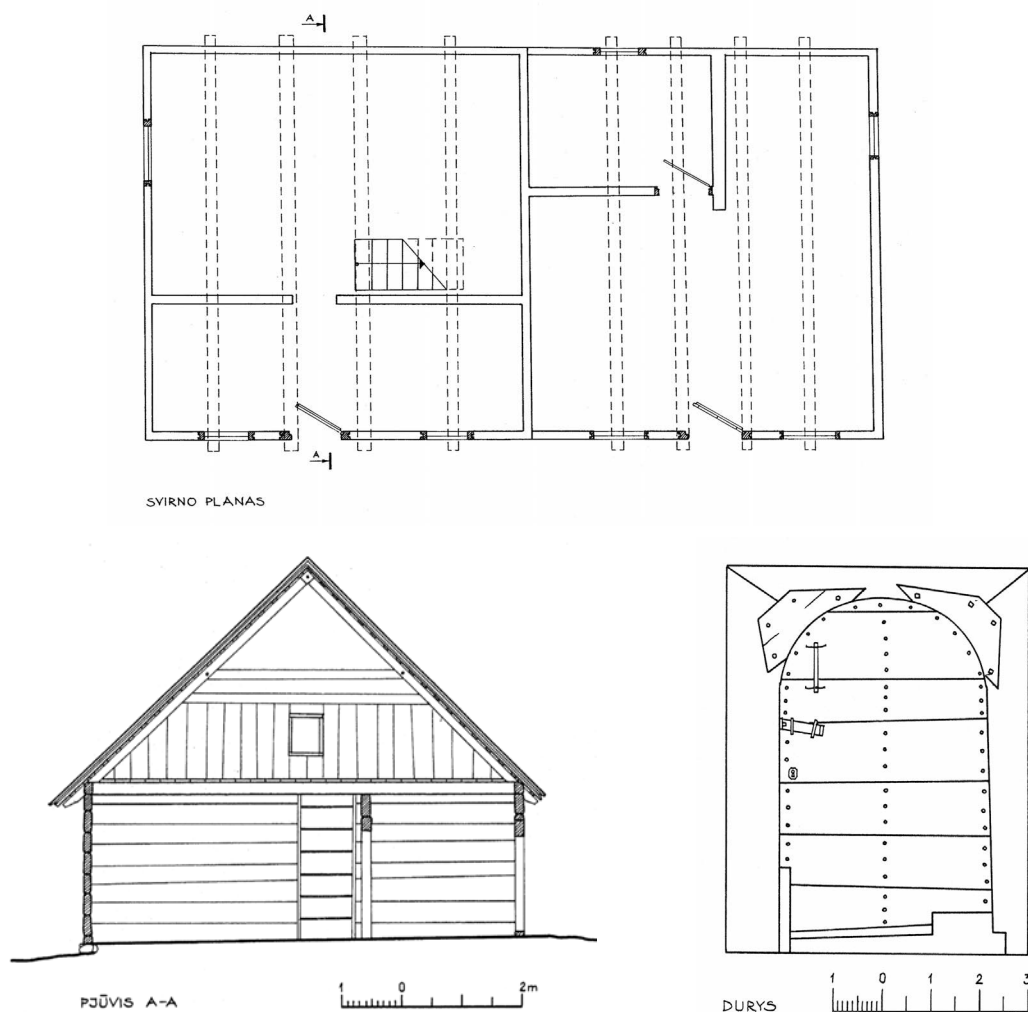

16 pav. Klebonijos sklypas Nr. 214 (žr. 3 pav.). Svirnas stovi galu į gatvę priešais kleboniją. Pastatas yra pailgos formos, dviejų dalių. Tai ne visai žemaitiškas svirnas. Iš pradžių pastatas buvo kompaktiškas, kvadratinės formos, be priesvirnio. Šonuose prie įėjimo ir vakarinėje sienoje bei frontone iškirsti nedideli langeliai. Pamatai akmeniniai, labai žemi, todėl žiūrint iš priekinio fasado pastatas atrodo kiek „susmukęs“. Tačiau be šių išskirtinimų, pastatas surestas iš gulstinių, stambių tašytų sienų, kampuose sukirstų į sąsparas. Stori sienų rąstai, pusiau valminis stogas nedideliam statiniui suteikia žemaičių pastatams būdingo masyvumo. Durys taip pat yra masyvios. Jos atidaromos į vidų, kad prirėikus būtų galima priremti iš vidaus. Svirne buvo dvi patalpos ir palėpė. Pirmiausia įeinama į nedidelę patalpą „klėtsungą“, iš kurios patenkama į pagrindinę „grūdinės“ patalpą. Čia mediniai laiptai veda į palėpę, kur laikomi įvairūs nenaudojami daiktai. XX a. pradžioje svirnas buvo pailgintas. Iš šiaurės pusės pristatytos dvi patalpos, kurios turėjo atskirą įėjimą. Abi svirno dalis dengė gegninės konstrukcijos stogas, anksčiau dengtas skiedromis, dabar ant viršaus užklota šiferio danga. 2001 m. Braižė: Violeta Baltuškaitė, Lina Gruzdaitytė, Petras Lisauskas. Vadovas: arch. Kęstutis Žalnierius



17 pav. (1)  
2001 m.  
V. Karvelytės-  
Balbierienės nuotr.



Šiaurinis fasadas



Vakarinis fasadas

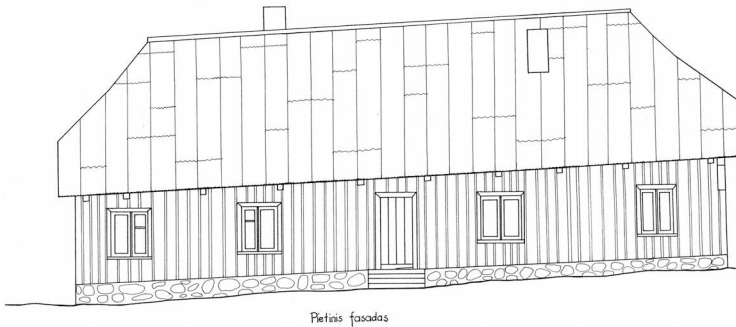
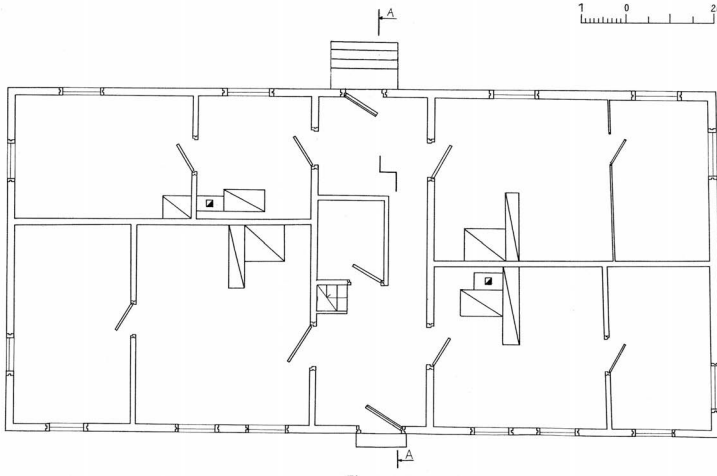
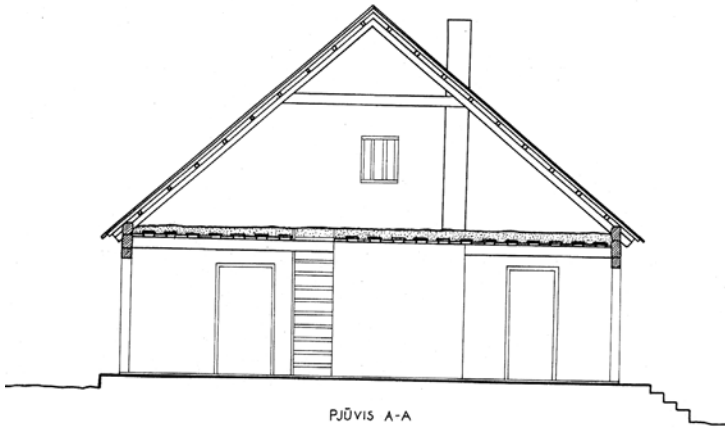

17 pav. (2) Sodybinis sklypas Nr. 57 (žr. 3 pav.) Juzefos Burčienės ir Petkutės Pulkarijos namas „Davoatkynas“. Tradicinė žemaičių troba. Pastatas gana masyvus, jo korpusas ilgas ir platus, sienos vidutinio aukštumo. Pamatai akmeniniai. Fasadas vertikaliai apkaltas lentelėmis, nudažytas. Stogas taip pat masyvus pusiau valminis, iš pradžių buvo dengtas skiedromis, dabar ant jų viršaus užklotas šiferis. Beveik visi 14 langų pakeisti, o trys langai išlaikė autentišką, klasikinę puošybą. Trobos planas sudėtingas: centre stovėjo kaminas (dabar čia tamsi patalpa), kuris iš abiejų priemenės šonų skyrė trobą į du galus. Kiekvienas trobos galas išilgine kapitaline siena dalijamas į atskiras patalpas. Troboje iš viso yra 10 patalpų. 2001 m. Braižė: Sandra Trakšelytė, Jurga Gričiūtė, Petras Lisauskas, Andrius Tebelšis, Lina Gruzdaitytė. Vadovas: arch. Kęstutis Žalnierius





18 pav. Sodybinis sklypas Nr. 184 (žr. 3 pav.). Bronislavos Narbutienės namas, statytas 1931 metais (prie Taikos ir Tverų gatvių sankryžos). Iš pradžių namas buvo kelių paskirčių: čia gyveno savininkai, buvo įrengtas paštas ir „Bankelis“, kuris veikė iki Antrojo pasaulinio karo. 2001 m. V. Karvelytės-Balbierienės nuotr.

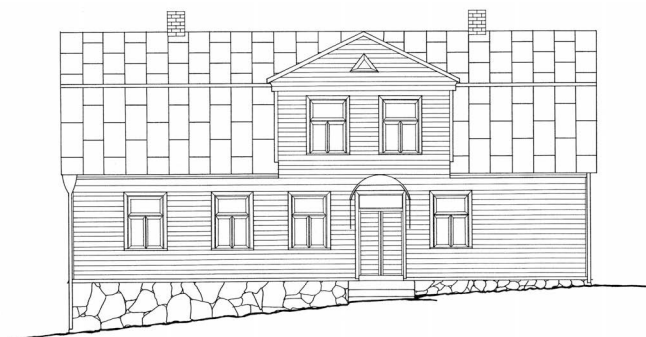

Šiaurinis fasadas



Pietinis fasadas



Vakarinis fasadas

0 1 5m



Rytinis fasadas

19 pav. Sodybinis sklypas Nr. 184 (žr. 3 pav.) Bronislavos Narbutienės namas išliko beveik nepakitęs. Pastatas būdingas tarpukario laikotarpiu statytiems miestelėnų namams. Pritaikytas gyventi ir visuomeninei funkcijai. Pastatas stačiakampės formos, vieno aukšto su mansarda ir pusrūsio. Pamatai kiek iškelti, akmeniniai. Juose iš rytų ir pietų pusės išmūryti trys langai ir dvi papildomos angos. Fasadaai horizontaliai apkalti lentelėmis ir nudažyti. Stogas dvišlaitis, apskardintas. Iš gatvės pusės terasiniai laiptai veda į pagrindinį įėjimą, tačiau nelikus visuomeninės paskirties, pagrindinis įėjimas yra iš kiemo pusės. 2001 m. Braižė: Sandra Trakšelytė, Vytis Ancevičius, Jurga Pyrčak. Vadovas: arch. Kęstutis Žalnierius



20 pav. Sodybinis sklypas Nr. 218. Miestelėno gyvenamasis namas, statytas XX a. 1-ojoje pusėje. 2001 m. V. Karvelytės-Balbierienės nuotr.



21 pav. Buvę Laukuvos žydų bendruomenės maldos namai (sinagoga). Pastatas suręstas iš rąstų 1928 m.<sup>32</sup>, yra „monumentalaus sudėtinio tūrio“<sup>33</sup>, su aukštejančiu šiaurės pusėn akmens mūro cokoliu. Sienos skaidomos sąvaržomis ir apkaltos horizontaliomis lentomis. Buvusių pastato paskirtį išduoda šoninių fasadų kompozicija: rytinė pusė yra vienaaukštė su aukštais stačiakampiais langais, o vakarinė – dviejų aukštų su mažesniais langais. Pagrindiniame pietų fasade yra du įėjimai (vyrams ir moterims); juos akcentuoja atviras dvišlaitis prieangis, kurio stogelį remia keturi stulpeliai. Prieangio trikampio skydelio apačia puošta drožiniais. Šoninis šiaurės fasadas (kaip ir pagrindinis) sudarytas iš vienaaukštės ir dviaukštės dalių; fasadą skaidančios vertikalios sąvaržos, imituojant piliastrus, pagyvintos stilizuotais kapiteliais. Laukuvos sinagogos formos artimos liaudiškos architektūros statiniams, o atskirose detalėse jaučiama stilinės architektūros įtaka. Telšių, Plungės, Alsėdžių ir Veisiejų sinagogų architektūra paprastesnė, formos lakoniškos“\*.

<sup>32</sup> Etnoarchitektūros vertinimo kriterijai ir tvarka: Projektas. Parengė Kultūros paveldo centras, Vilnius, 2002.

<sup>33</sup> 2001 metais Juodainių kaimo gyvenvietėje atliktų natūrinių tyrimų duomenys. KTU; vadovai, arch. K. Žalnierius, dokt. V. Karvelytė-Balbierienė, Kaunas, 2001.

\* Rupeikienė M. Medinės Lietuvos sinagogos, *Medinė architektūra Lietuvoje*, Vilnius, 2002, p. 78.



Stasio Jurgučio gyvenamasis namas, statytas XX a. 4-ame dešimtmetyje. 1955 m. Iš A. Laurinavičienės (Jurgutytės) albumo



23 pav. Laukuvos kapinių sklypas Nr. 270 (žr. 3 pav.) ir koplyčia, statyta XVIII amžiuje. 1979 m. ji įregistruota kaip architektūros paminklas<sup>34</sup>. Koplyčia stovi kapinių centre, priekinis fasadas atgręžtas į kapinių vartus pietvakarių pusėje. Tai stačiakampis iš medinių sienojų suręstas pastatas. Fasadai apkalti vertikaliomis lentelėmis ir nudažyti. Stogas dvišlaitis, dengtas skiedromis. Virš pagrindinio įėjimo yra nedidelis skarda dengtas bokštelis. 2001 m. V. Karvelytės-Balbierienės nuotr.



22 pav. Laukuvos senųjų kapinių koplyčia iš priekio (vakarinis fasadas). Priekyje iš kairės D. Svidinskaitė, V. Milius, toliau B. Bukauskienė. 2001 m. Z. Juškevičiaus nuotr.

<sup>34</sup>Architektūros paminklų techninės apžiūros aktas. Laukuvos kapinių koplyčia, Laukuva, Šilalės raj. Reg. Nr. 637. Parengė kultūros paminklų apsaugos vyr. metodininkė Irena Martekienė. LTSR Kultūros m-ja, Vilnius, 1979.



24 pav. Sodybinis sklypas Nr. 15 (žr. 3 pav.). Juozo Rupšio namas, apie 1927 metus statytas daktaro Jono Ukrino. Čia gyveno pats daktaras, taip pat buvo įrengtas privatus gydytojo kabinetas ir dvi palatos.

Po karo čia buvo 19 lovų ligoninė, o dar vėliau – ambulatorija ir vaistinė. Iskėlus vaistinę ir ambulatoriją į kitą pastatą, čia atsikėlė agrarinė tarnyba, kiek vėliau įkurta krautuovė. Šiuo metu tai privatus gyvenamasis namas. 2001 m.

V. Karvelytės-Balbirienės nuotr.

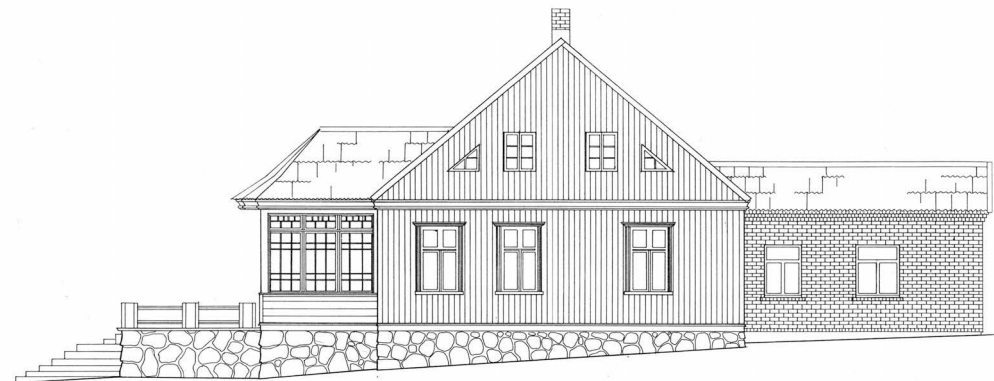

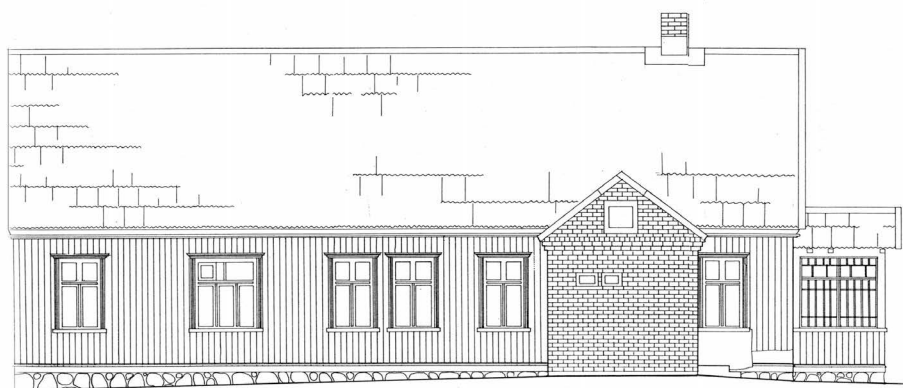

25 pav. Sodybinis sklypas Nr. 15 (žr. 3 pav.). Juozo Rupšio namas. Pastatas gana erdvus. Keičiantis namo funkcijoms, kito ir jo vidus. Pakeistos kai kurios vidinės namo pertvaros, užklota nauja stogo danga, iš kiemo pusės pristatytas silikatinių plytų priestatas. Tačiau pastato bendras tūris, pamatai, fasadų apdaila (vertikaliai apkalta ąžuolinėmis apdailos lentelėmis), langai išliko nepakeisti. 2001 m.

Braižė: Dalia Saltonaitė, Marius Motiejūnas, Andrius Tebelšis. Vadovas: arch. Kęstutis Žalnierius



26 pav. Sodybinis sklypas Nr. 299 (žr. 3 pav.). Gyvenamasis namas, statytas XX a. 1-ojoje pusėje. 2001 m.

V. Karvelytės-Balbirienės nuotr.



27 pav. Sodybinis sklypas Nr. 268 (žr. 3 pav.).

a) gydytojo Bronislovo Tallat-Kelpšos namas, statytas 1850 m. 2001 m.

V. Karvelytės-Balbirienės nuotr.

b) brėžinyje apačioje – dvarininko Tallat-Kelpšos 1893 m. suformuotas žemės sklypas

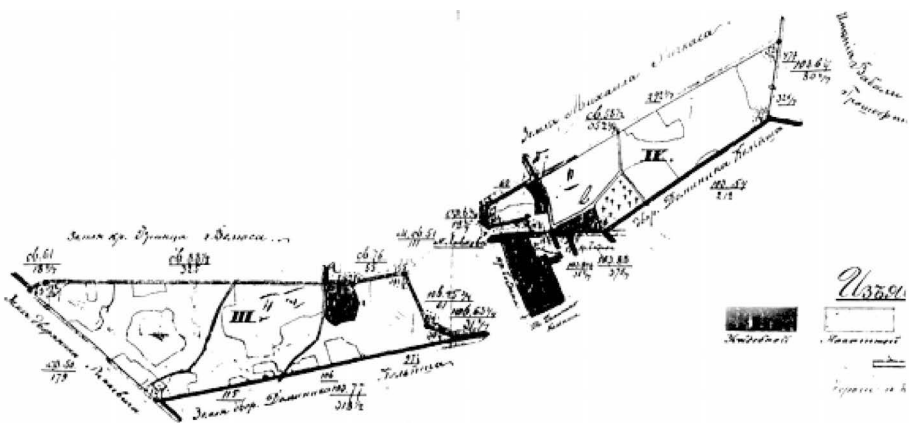

Užrašai

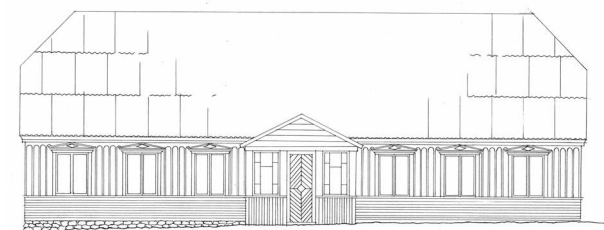

Pietinis fasadas

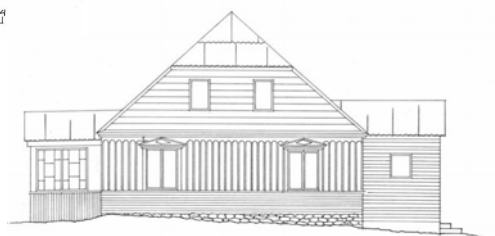

Rytinis fasadas



Šiaurinis fasadas

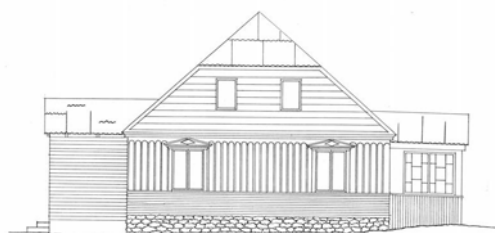

Vakarinis fasadas

28 pav. Sodybinis sklypas Nr. 268 (žr. 3 pav.). Gydytojo Bronislovo Tallat-Kelpšos namas, kaip ir visi tradiciniai žemaičių gyvenamieji namai – trobos, pasižymi masyvumu. Pastatas ilgas ir platus, pamatai akmeniniai. Sienos vidutinio aukštumo, pagal langų liniją dailiai apkaltos vertikaliomis, dekoruotomis lentelėmis. Išlikęs autentiškas, klasicistinis langų dekoras byloja, jog tai buvęs dvarininko namas. Stogas taip pat masyvus, pusiau valminis, anksčiau buvo dengtas skiedromis, dabar ant viršaus užklotas šiferis. Galiniuose frontonuose yra po du nedideli langelius. Pokario metais, pasikeitus gyventojams, planas pakito, tačiau išlaikė pagrindinius žemaitiškos trobos elementus. Troba turi du įėjimus: iš gatvės pusės pokariu buvo pristatyta įstiklinta veranda, iš kiemo pusės – medinis prieangis. 2001 m.

Braižė: Živilė Stasiūnaitė, Jurga Gričiūtė, Povilas Kankulievičius. Vadovas: arch. Kęstutis Žalnierius





29 pav. Kvėdarnos ir Rietavo senųjų kelių sankryža. 2001 m. V. Karvelytės-Balbierienės nuotr.



30 pav. Sodybinis sklypas Nr. 30 (žr. 3 pav.). Gyvenamasis namas, statytas XX a. 1-ojoje pusėje. 2001 m. V. Karvelytės-Balbierienės nuotr.



31 pav. Sodybinis sklypas Nr. 220 (žr. 3 pav.). Keturių šeimų gyvenamasis namas, tarpukariu buvusi gaisrinė. 2001 m. V. Karvelytės-Balbierienės nuotr.

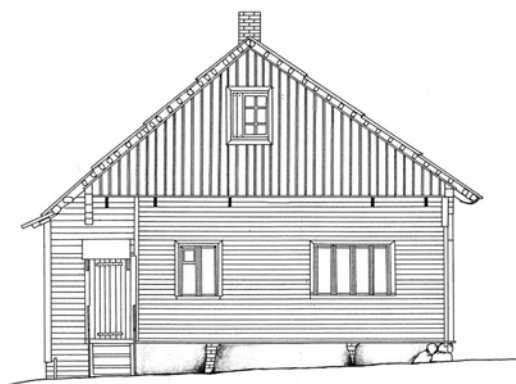

PIETVAKARIŲ FASADAS M 1:50

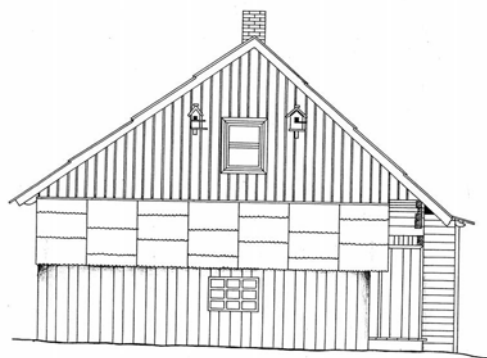

ŠIAURĖS RYTŲ FASADAS M 1:50

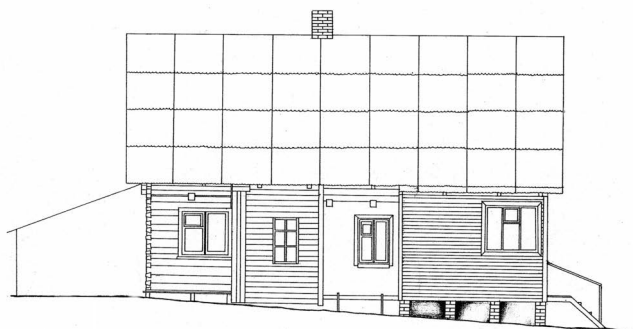

ŠIAURĖS VAKARŲ FASADAS M 1:50

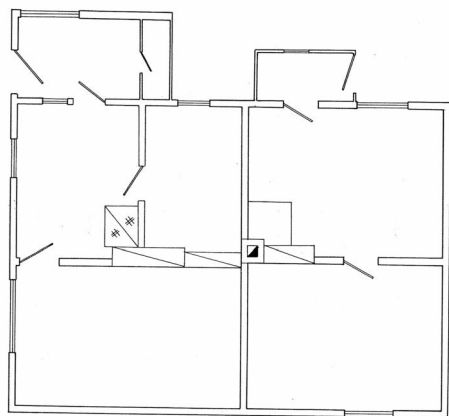

PASTATO PLANAS M 1:50

32 pav. Sodybinis sklypas Nr. 177 (žr. 3 pav.). Vaičiuliams priklausančiame name (dar vadinamame „malūnininko namu“) prieš karą buvo hidraulinis malūnas. Išlikusi autentiška pastato konstrukcija ir proporcijos byloja apie anksčiau buvusią gamybinę jo funkciją. Pokariu namas tapo gyvenamas. Iš dalies pakito ir jo vidaus planavimas. Fasadai buvo horizontaliai apkalti lentelėmis, o sienose iškirstos langų angos. Šio sklypo šiaurinėje dalyje stovėjo vėjo malūnas, prieš 6–7 metus nugriautas. Išlikę buvusio malūno akmenų ir raudonų plytų mūro pamatai. 2001 m.

Braižė: Vytis Ancevičius, Marius Motiejūnas. Vadovas: arch. Kęstutis Žalnierius

Sovietmečiu centrinėje miestelio dalyje apie aikštę nugriauta nemaža vertingų pastatų. Kai kurie iš jų (kaip antai Laukuvos vėjo malūnas) neprižiūrimi ar nerenovuojami patys sunyko. Tik nedidelė dalis prieškariu ir tarpukariu statytų pastatų išsaugojo pirminį planavimą ir autentišką vidaus įrangą (kaminas, krosnis, laiptai), medžiagiškumą ir vaizdą. Tokie pastatai yra svarbūs miestelio bendruomenei kaip jų istorijos liudytojai. Šie architektūros paveldo objektai turi kultūrinę vertę ir visuomeninę reikšmę.

#### Išvados:

1. Laukuvos urbanistikos paminklo teritorija apima centrinę miestelio dalį. Šioje teritorijoje išliko tik apie 1% pastatų, statytų iki Pirmojo pasaulinio karo, ir apie 3% – statytų tarpukariu. Laukuvoje išliko 4–5% kultūrinę vertę turinčių pastatų.

2. Dabartiniame Laukuvos miestelyje didelė dalis sklypų susiformavo 1960–1970 metų laikotarpiu. Išlikusio vertingo architektūrinio paveldo rasta tik senuosiuose (XIX a. pav.) miestelio pastatuose.

Tyrinėtasis architektūros paveldas greitai negažinamai nyksta. Ypač smarkus medinės architektūros nykimas. Daugumos Laukuvos miestelyje prieškario ir tarpukario laikotarpiu statytų pastatų fizinė būklė yra patenkinama arba bloga.

3. Architektūros (ypač etnoarchitektūros) paveldo nykimą labai spartina:

– XX amžiaus antroje pusėje ir XXI amžiaus pradžioje kintančios ūkininkavimo sąlygos;

– mažėja tradicinės kaimo bendruomenės, kartu pamiršamos statybos tradicijos ir įgūdžiai.

Tokių veiksnių veikiamas tiesioginių ir dažnai lemiamą poveikį savo gyvenamajai aplinkai daro pats žmogus – jo socialinė padėtis, ekonominės galimybės ir ūkinė veikla.

## Juodainių kaimo gyvenvietės kultūrologiniai tyrimai

Juodainių kaimo gyvenvietė yra Šilalės rajono, Laukuvos seniūnijos šiaurinėje dalyje. Jau XIV–XVI a. čia buvo kaimas, kuris priklausė bajorui Juodžiui<sup>35</sup>. Remiantis J. Butkevičiaus žemaitiškų kaimų ir vienkiamų tyrinėjimais, galima spėti, kad Juodainių kaimas XVI–XIX a. galėjo būti vienas iš žemaitiškų senovinių kaimų, kur tam tikra vienkiamų grupė buvo vadinama vienu bendru vardu<sup>36</sup>. Vienkiaminė Juodainių kaimo struktūra išsilaikė iki kolektyvizacijos pradžios. Sovietmečiu, vykdant žemės ūkio reformą, 1965–1968 m. Juodainiai tampa pagalbine kolūkio gyvenvietė<sup>37</sup>. Tuomet į Juodainius atsikėlė gyventi didžioji dalis dabartinių gyventojų.

Pradėjus kurti Juodainių pagalbinį ūkį, nauja Juodainių gyvenvietė pradėta formuoti šalia XIX a. susiformavusio Dvarviečių vienkiamo (34 pav., sod. Nr. 7). Gyvenvietės visuomeniniai ir gyvenamieji sklypai buvo nedideli ir formuojami vienas šalia kito palei dvi gatveles rytų ir pietvakarių kryptimis (34 ir 35 pav.).

<sup>35</sup>Kviklys B. Laukuva, *Mūsų Lietuva*, Vilnius: Mokslo ir enciklopedijų l-kla, 1991, t. 4, p. 199–204.

<sup>36</sup>Butkevičius J. *Lietuvos valstiečių gyvenvietės ir sodybos*, Vilnius: Mintis, 1971.

<sup>37</sup>2001 metais Juodainių kaimo gyvenvietėje atliktų natūrinių tyrimų duomenys. KTU; vadovai – arch. K. Žalnierius, dokt. V. Karvelytė-Balbierienė, Kaunas, 2001.



33 pav. Juodainių kaimo gyvenvietės panorama. 2001 m. V. Karvelytės-Balbierienės nuotr. ir schema

## JUODAINAI

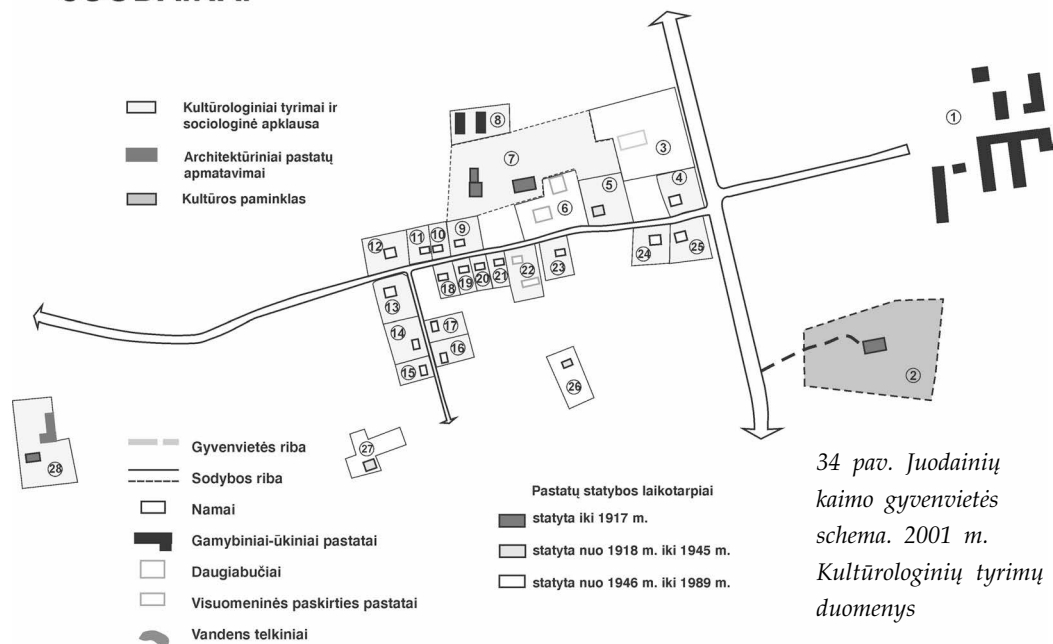

34 pav. Juodainių kaimo gyvenvietės schema. 2001 m. Kultūrologinių tyrimų duomenys

Prie Dvarviečių vienkiemio pietinėje ir rytinėje pusėje pastatoma 40 vietų mokykla su biblioteka (34 pav., sklypo Nr. 3), du dviejų aukštų 8 butų daugiabučiai namai su parduotuve (34 pav., sklypo Nr. 6). Kitoje gatvės pusėje pastatomas pieno supirkimo punktas (34 pav., sklypo Nr. 22). Taip suformuojama gyvenvietės centrinė dalis. Į rytus nuo gyvenvietės, už Tverų kelio, pastatytas Juodainių gamybinis kompleksas (34 pav., sklypo Nr. 1)<sup>38</sup>.

**Juodainių kaimo vienkiemų sodybos.** Dabartiniu metu Juodainiuose yra 20 nedidelių kaimo sodybų ir 5 vienkiemiai, iš kurių 3 susiformavę XIX a. antrojoje pusėje (34 pav., sod. Nr. 2, 7, 28)<sup>39</sup>. Tai tradicinės žemaitiškos sodybos, 1–3 km atstumu nutolusios viena nuo kitos. XIX a. Juodainių kaime tikriausiai buvo ir daugiau senųjų vienkiemų, tačiau kolektyvizacijos metu, vykdant žemės re-

<sup>38</sup> 2001 metais Juodainių kaimo gyvenvietėje atliktų natūrinių tyrimų duomenys; Laukuvos ūkio planas. Tip. Projektas Nr. 0521801, parengė Ž. ū. statybos projekt. inst. Kaunas, 1989.

<sup>39</sup> 2001 metais Juodainių kaimo gyvenvietėje atliktų natūrinių tyrimų duomenys.



35 pav. Sodybos  
Nr. 2 troba. 2001 m.  
V. Karvelytės-  
Balbierienės nuotr.

formą, dalis tokių sodybų buvo iškeldintos arba dėl nepalankių ūkininkavimo sąlygų sunyko. Išlikusios tradicinės žemaitiškos sodybos yra vertingas etnoarchitektūros paveldas, bylojantis apie Juodainių kaimo kilmę ir šio krašto kultūros tradicijas.

**Juodainių kaimo XIX a. vienkiamų formavimosi bruožai.** Aprašydamas Lietuvos vienkiamius J. Butkevičius pažymėjo, kad XIX amžiuje susiformavusios žemaitiškos sodybos iš esmės panašios į senąsias XVI amžiaus vienkiamų sodybas<sup>40</sup>. Visi Juodainių kaimo šimtamečiai vienkiamiai yra laisvo planavimo. Atsižvelgiant į kalvotą reljefą, senieji vienkiamiai kūrėsi prisitaikant prie gamtinės aplinkos ypatybių – kalvų atšlaitėse, aukštesnėse ir sausesnėse vietovėse, šiek tiek atokiau nuo didžiųjų kelių (34 pav., sod. Nr. 2, 28). Panaudojant reljefą sodybos ir jų pastatai būdavo apsaugojami nuo vyraujančių vėjų. Pastatų išsidėstymui ir erdvinei struktūrai įtaką darė ne tik sodybos vietos parinkimas, bet ir pagrindinių statinių – trobos, svirno, tvarto padėtis bei jų funkcinis tarpusavio ryšys. Aukščiausioje sodybos vietoje buvo statomas gyvenamasis namas – troba. Tyrinėtose sodybose troba pagrindiniu fasadu atsukta į pietus, ilgąja ašimi nukreipta iš rytų į vakarus, kad patalpos visą parą būtų gerai apšviestos (34 pav., sod. Nr. 2, 7, 28)<sup>41</sup>. Svirnai stovėdavo priešais trobą ir sudarydavo švarųjį kiemą. Tvirtas statomas žemiausioje sodybos vietoje, kad visi nešvarumai iš tvarto nepatektų prie trobos – į švarųjį kiemą<sup>42</sup>.

Juodainių kaimo vienkiamiams, kaip ir visoms senosioms žemaitiškomis sodyboms, būdinga apstatymo ir apželdinimo dermė (42 pav.). Pastatai laisvai išdėstomi plačiuose sklypuose ir kaitaliojasi su intensyviu apželdinimu. Sodybų planavimas suderintas su ūkine-gamybine veikla, atsižvelgiant į gamtinės aplinkos ypatybes. Taip sudaromos geresnės darbo sąlygos. Tinkamas pastatų išdėstymas ir bendras apželdinimas teikia estetinį pasigėrėjimą ir sudaro jaukią aplinką<sup>43</sup>. Senieji vienkiamiai apaugę didžiuliais lapuočiais medžiais: uosiais, klevais, liepomis, įvairiais spygliuočiais. Gausi augalija gerina sodybos vaizdą ir atlieka svarbią praktinę funkciją: apsaugo pastatus nuo vėjo, sudaro palankų mikroklimatą<sup>44</sup>.

<sup>40</sup>Butkevičius J. *Min. veik.*; Minkevičius J., *Lietuvos kaimo senųjų medinių ūkinių trobesių architektūra*, Kaunas, 1960, t. 1, p. 81–101.

<sup>41</sup>Butkevičius J. *Min. veik.*; 2001 metais Juodainių kaimo gyvenvietėje atliktų natūrinių tyrimų duomenys.

<sup>42</sup>Butkevičius J. *Min. veik.*

<sup>43</sup>2001 metais Juodainių kaimo gyvenvietėje atliktų natūrinių tyrimų duomenys; Minkevičius J., Baršauskas J. *Kompoziciniai principai ir kompozicinės priemonės lietuvių liaudies architektūroje*, Kaunas, 1960, t. 1, p. 295–307.

<sup>44</sup>Ten pat.



36 pav. Sodybinio sklypo (buvusio vienkiemio) Nr. 7 troba (vakarų fasadas). 2001 m. V. Karvelytės-Balbierienės nuotr.

Juodainių XIX a. vienkiemių dabartinė fizinė būklė ir kultūrinė vertė. Tyrinėtos Juodainių XIX a. sodybos yra svarbus šio krašto kultūrinis palikimas. Tai Laukuvos apylinkių tradicinės žemaitiškos architektūros pavyzdžiai, kurie išlaikė savo kultūrinę vertę bei visuomeninę reikšmę. Dabartiniu metu šių sodybų fizinė būklė yra patenkinama arba bloga. Tokią padėtį lėmė pasikeitusios ūkininkavimo sąlygos, kurios darė įtaką šeimų socialinei ir ekonominei veiklai.

**Sodyba Nr. 7** (36 ir 37 pav.) susiformavo 1878 metais. Tai buvo stambaus ūkininko vienkiemis, kuriame iki kolektyvizacijos pradžios stovėjo didelė troba, svirnas, tvartas, kluonas, 4–5 silosinės ir tvenkinys. 1960–1970 metais šalia vienkiemio buvo pradėta statyti pagalbinė Juodainių kolūkio gyvenvietė. Pali rytinę sodybos ribą buvo pastatyta mokykla, o iš pietų pusės, šalia gatvės – du daugiabučiai (34 pav.). Taip vienkiemis tapo viena iš naujai formuojamos gyvenvietės sodybų. Pasikeitus socialinėms ir ekonominėms sąlygoms sodyba pamažu nyko. Dauguma ūkiniū pastatų, praradę savo pirminę paskirtį, buvo nugriauti. Čia išliko tik tvenkinys, tvartelis ir tradicinė žemaitiška troba, kuri, kaip minėta, buvo pastatyta 1878 m.

Išlikę pastatai, ypač senoji troba, yra blogos būklės (36 ir 37 pav.). Keičiantis gyventojams rekonstruotas namo vidus. Pakeistos kai kurios sutrūnijusios konstrukcijų dalys, paplatinti

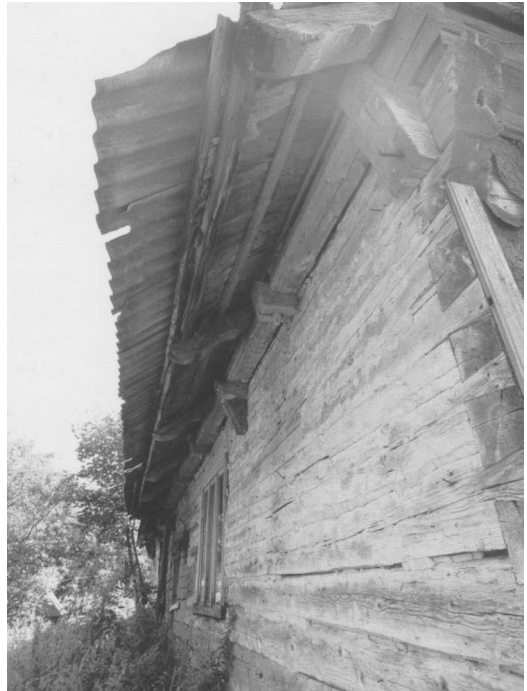

37 pav. Sodybinio sklypo Nr. 7 trobos ir sienų konstrukciniai elementai (šiaurinis fasadas). 2001 m. V. Karvelytės-Balbierienės nuotr.



38 pav. Laukuvos  
apyl. Juodainių k.  
V. Kėdavičiaus  
(sodybos Nr. 2)  
troba 1979 m.  
Iš KPC fondų



39 pav. Sodybos  
Nr. 2 troba  
2001 m.  
V. Karvelytės-  
Balbierienės nuotr.



40 pav. Laukuvos  
apyl. Juodainių k.  
V. Kėdavičiaus  
(sodybos Nr. 2)  
tvartas  
1979 m.  
Iš KPC fondų

langai, prie įėjimų pastatyti priestatai. Stogą dengia tolis ir šiferis, po kuriuo dar matyti ankstesnė skiedrų danga. Išvardytieji „pagerinimai“ nepakeitė viso pastato proporcijų (pločio ir aukščio). Namas išlaikė pagrindinius tradicinės žemaitiškos trobos bruožus: pastatas ilgas ir platus, pamatai akmeniniai, sienos vidutinio aukštumo, tradiciškai apkaltos vertikaliomis lentelėmis, stogas – masyvus, pusiau valminis.

**Sodyba Nr. 2** yra šalia Juodainių gyvenvietės, rytinėje pusėje už kelio į Tverus (34 pav.). 1979 metais ši sodyba įtraukta į architektūros paminklų sąrašą ir buvo saugoma valstybės<sup>45</sup>. Ši sodyba yra tradicinis žemaitiškas vienkiemis, susiformavęs XIX a. antrojoje pusėje. Registruojant 1979 metais vienkiemyje stovėjo troba ir ūkinis pastatas – tvartas su daržine (40 pav.). Sodyba gausiai apželdinta. Kad apsisaugotų nuo vyraujančių vėjų, iš šiaurės ir rytų pusės pasodinta spygliuočių eilė. Užveistas didelis vaismedžių sodas.

Šiuo metu paminklinė sodyba yra apleista. Išliko tik šimtametė troba, kuri yra būdingas tradicinio žemaitiško namo architektūros pavyzdys. Namas, nors ir apleistas, išlaikė savo kultūrinę vertę (39 pav.).

Pastatas, kaip ir dauguma tradicinių Žemaitijos namų, yra gana masyvus. Jo korpusas ilgas ir platus, sienos vidutinio aukštumo (38 ir 39 pav.)<sup>46</sup>. Pamatai akmeniniai, ant kurių suręstos gulstinių rąstų sienos. Fasada apkalti vertikaliomis lentelėmis. Beveik visi langai paplatinti, dviejų arba trijų padalų. Stogas, kaip ir pats pastatas, masyvus, pusiau valminis. Iš pradžių buvęs dengtas skiedromis (38 pav.), o šiuo metu – šiferiu ir bitumine danga (39 pav.). Galiniuose frontonuose yra po nedidelį langelį (35 pav.).

Pastato planas sudėtingas: centre stovi masyvus iš molio drėbtas kaminas. Jis sudarė nedidelę atskirą patalpą, kurios sienos siekė stogo viršūnę (41 pav.). Kamino viduje anksčiau buvo pagrindinė vorykla, kur verdamas valgis arba rūkoma ir laikoma mėsa<sup>47</sup>. Dabar tai – tamsi patalpa, kuri iš abiejų priemenės šonų skiria trobą į du galus. Viename gale yra geroji troba, kitame – prastoji. Prastasis trobos galas buvo naudojamas kasdieniniam šeimos gyvenimui, gerasis – svečiams<sup>48</sup>. Kiekvieną trobos galą išilginė



41 pav.

*Sodybos Nr. 2 trobos tradicinis kaminas (XIX a. pab.). 2001 m. V. Karvelytės-Balbierienės nuotr.*

<sup>45</sup> Architektūros paminklų techninės apžiūros aktas. J. Kėdavičienės sodyba, Laukuvos apyl., Šilalės raj.: Reg. Nr. 636, parengė kultūros paminklų apsaugos vyr. metodininkė Irena Martekienė. LTSR Kultūros mja, Vilnius, 1979.

<sup>46</sup> Butkevičius J. *Min. veik.; 2001 metais Juodainių kaimo gyvenvietėje atliktų natūrinių tyrimų duomenys. Architektūros paminklų techninės apžiūros aktas.*

<sup>47</sup> Butkevičius J. *Min. veik.; 2001 metais Juodainių kaimo gyvenvietėje atliktų natūrinių tyrimų duomenys.*

<sup>48</sup> *Ten pat.*



kapitalinė siena dalija į atskiras patalpas. Centrinis kaminas, atitvertas molio sienomis, negalėjo apšildyti pagrindinių patalpų, todėl prie šonų papildomai sumūryti du pečiai. Troba turi net keturis įėjimus: du iš jų veda į priemenę, kiti du – į atskiras kameras. Iš viso troboje yra 11 patalpų.

**Sodyba Nr. 28** yra netoli Juodainių gyvenvietės, vakarinėje pusėje (34 ir 42 pav.). Šis vienkiemis susiformavo maždaug XIX a. pabaigoje – XX a. pradžioje. Vienkiemis yra laisvo planavimo. Čia auga daug senų medžių, užveistas didelis vaismedžių sodas. Kaip tradicinė žemaitiška sodyba ji unikali tuo, kad čia yra išlikęs „L“ formos ūkinis pastatas. Anksčiau tokios formos tvartai buvo būdingi daugeliui žemaitiškų vienkiemų. Toks pastato tipas buvo pasirenkamas atsižvelgiant į konkrečias ūkio sąlygas bei turimų gyvulių kiekį<sup>49</sup>. Lenktos formos pastatas glaudžiai įsikomponuoja į minėtą laisvo planavimo vienkiemį. Stovėdamas priešais trobą iš šiaurinės pusės ir kiek „patrauktas“ į rytus (42 pav.), gerai apsaugo sodybos kiemą bei trobą nuo vyraujančių šiaurės rytų vėjų. Tokiame pastate ir šalia aptvertame diendaržyje – *laidare* yra užuovėja, todėl patogiau prižiūrėti ir saugoti gyvulius.

Ūkinis pastatas yra kelių funkcijų. Būdinga lenktos formos tvarto savybė – įkomponuota daržinė. Šiaurinėje pastato dalyje yra daržinė (44 pav., 47 pav. a ir c), o rytinėje – tvartas (43 ir 47 pav. b). Tokia daržinės ir tvarto padėtis padeda greitai pristatyti gyvuliams pašarą ir pakratus. Prijungta daržinė patogi ir tuo, kad arti nešti pašarus, jie mažai nusibarstydavo ir nesudrėkdavo lietaus metu.

Dvilypė pastato funkcija diktavo atitinkamą patalpų planavimą ir lėmė konstrukcinius sprendimus. Tvarde turėjo būti gera šilumos, sienų bei patalpų apsauga nuo drėgmės, todėl jo sienojai lygiai nutašyti ir sandariai suleisti. Taip pat ši pastato dalis turi aukštesnius akmenų pamatus, kurie iškelia sienų rąstus kiek aukščiau (47 pav.) – juos geriau apsaugo nuo drėgmės ir puvimo. Laidaro pusėje ties daržine yra platesnė pastogė, kuri lietaus metu apsaugo šieną nuo drėgmės. Daržinės laidarinės pusės pastogė platesnė už išorinės. Ant ilgų, išeinančių į pastogę perdenginio sijų galų paguldytas užlaidinis rąstas, į kurį remiasi gegnės (45 pav.)<sup>50</sup>. Tvarto laidarinės pusės pastogė kiek siauresnė, todėl čia išeinančios į pastogę perdenginio sijos trumpesnės (46 pav.).

Tvarto architektūrinė forma yra glaudžiai susijusi su konstrukcijos ypatybėmis. Raiškiausia ir masyviausia architektūrinė pastato detalė – stogas, kuris yra gegninės konstrukcijos (43, 44, 47 pav.). Atsižvelgiant į pastato funkcijas ir lenktą jo formą, stogas yra dvišlaitis – valminis ir sudaro beveik du trečdalius viso pastato aukščio. Durys yra svarbus, tačiau ne toks raiškus elementas. Pagrindinės tvarto ir daržinės durys yra dvivėrės. Daržinės – kiek aukštesnės ir yra priešinguose pastato šonuose, kad būtų patogų su vežimu tiesiai įvažiuoti ir išvažiuoti (47 pav.). Visos ūkinio pastato durys sukaltos iš plačių lentų, sujungtų sukryžiuotais skersiniais. Jų dydis ir forma labiau yra funkcinis, ne kompozicinis pastato elementas.

### **Išvados:**

1. 95% dabartinės Juodainių gyvenvietės sodybų susiformavo 1960–1970 metais.

<sup>49</sup>Minkevičius J., Baršauskas J., *Kompoziciniai principai ir kompozicinės priemonės lietuvių liaudies architektūroje*, t. 1, p. 295–307.

<sup>50</sup>2001 metais Juodainių kaimo gyvenvietėje atliktų natūrinių tyrimų duomenys; Minkevičius J., Baršauskas J. *Min. veik.*



42 pav. Sodyba  
Nr. 28 iš šiaurės  
rytų pusės.  
2001 m.  
V. Karvelytės-  
Balbierienės nuotr.

2. Prasidėjus kolektyvizacijai ir Juodainių vienkiemių kaimui tapus pagalbine kolūkio gyvenviete, dalis senųjų vienkiemių buvo iškeldinti arba dėl pasikeitusių ūkininkavimo sąlygų pamažu nyko.

3. Juodainių kaimo apylinkėse išlikusios vienkiemių sodybos susiformavo XIX a. pabaigoje. Tai yra vertingas etnoarchitektūros paveldas, bylojantis apie Juodainių kaimo kilmę, ir yra tradicinės žemaitiškos architektūros pavyzdžiai.

4. Tyrinėtų vienkiemių sodybų fizinė būklė yra patenkinama arba bloga. Tokią padėtį lėmė sovietmečiu pasikeitusios ūkininkavimo sąlygos, kurios riboja šeimų socialines ir ekonomines galimybes.



43 pav. Sodybos  
Nr. 28 tvarto rytinis  
fasadas. 2001 m.  
V. Karvelytės-  
Balbierienės nuotr.



44 pav. Sodybos  
Nr. 28 daržinės  
vakarinis fasadas.  
2001 m.  
V. Karvelytės-  
Balbierienės nuotr.

Rugiuose. Iš parodos  
katalogo „Pamario  
motyvai“. 1971 m.  
V. Strauko nuotr.



45 pav. Sodybos  
Nr. 28 daržinės  
stogo konstrukcijos  
fragmentas. 2001 m.  
V. Karvelytės-  
Balbierienės nuotr.

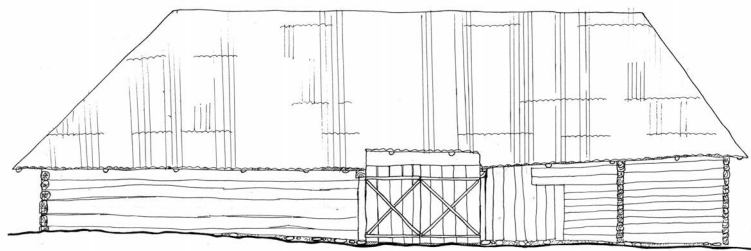

46 pav. Sodybos  
Nr. 28 tvarto stogo  
konstrukcijos  
fragmentas. 2001 m.

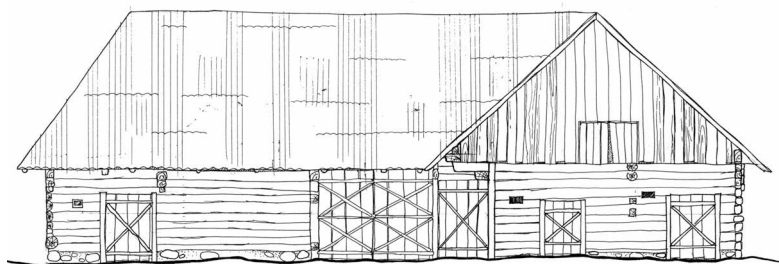

1 0 1 2 3

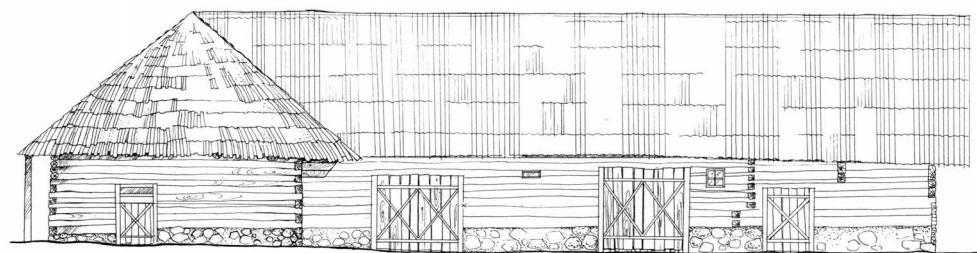
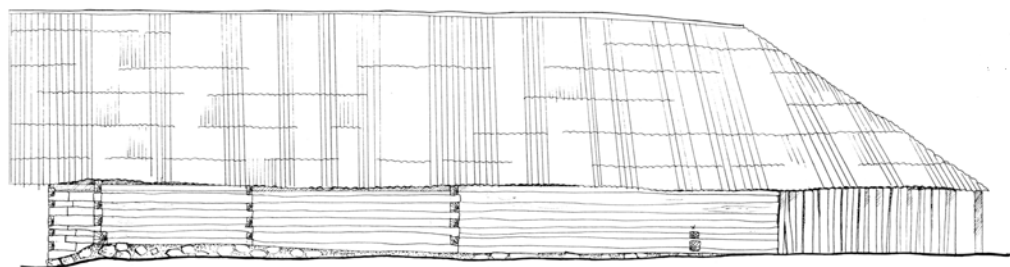
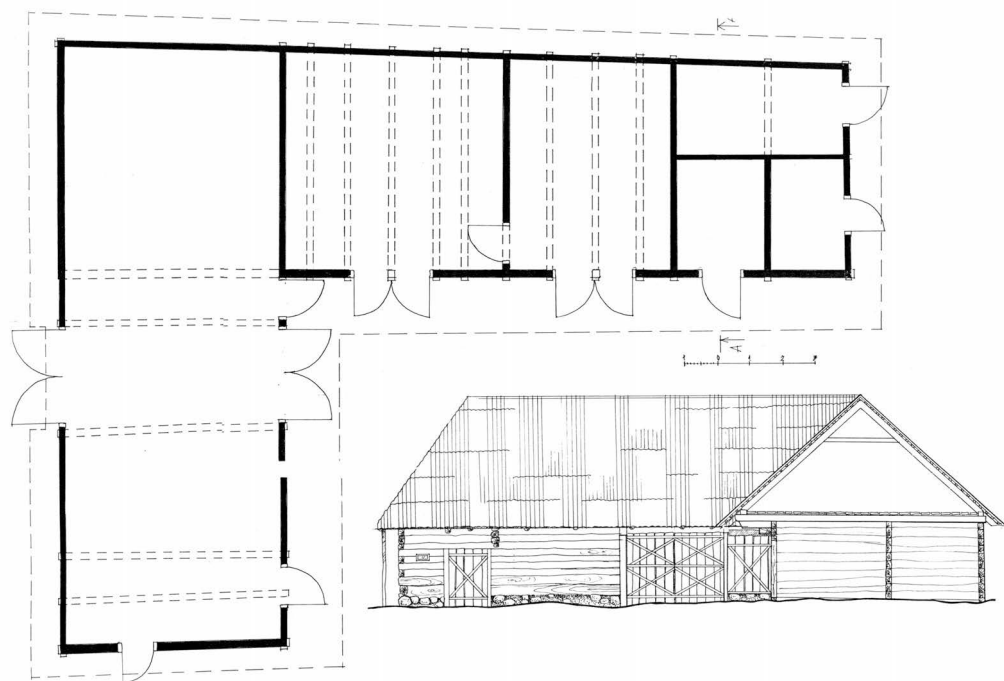

1 0 4 2 3

47 pav. Sodybos Nr. 28 ūkinio pastato architektūrinio matavimo brėžiniai (a – pastato planas ir daržinės pietinis fasadas, b – tvarto rytinis fasadas, c – daržinės fasadas iš šiaurės pusės).  
2001 m. Braižė: Živilė Stasiūnaitė, Jurga Gričiūtė, Vytis Ancevičius, Povilas Kankulievičius.  
Vadovas: arch. Kęstutis Žalnierius

## Literatūra

2001 metais Laukuvos miestelyje atliktų natūrinių tyrimų duomenys. KTU; vadovai, arch. K. Žalnierius, dokt. V. Karvelytė-Balbierienė, Kaunas, 2001.

*Etnoarchitektūros vertinimo kriterijai ir tvarka*: Projektas. Parengė Kultūros paveldo centras, Vilnius, 2002.

*Pasiūlymai miesteliams Respublikos urbanistikos paminklams rekonstruoti*. Laukuvos urbanistikos paminklo tyrimas, to paminklo ribų, vertingų elementų, apsauginės zonos ribų ir statybos režimo nustatymas:

*Mokslo tiriamojo darbo ataskaita*. LSAMTI; vadovas arch. k., vyr. m. b. A. Miškinis. Ūkisk. sut. 899, Kaunas, 1984, t. 1.

*Pasiūlymai miesteliams Respublikos urbanistikos paminklams rekonstruoti*. Laukuvos urbanistikos paminklo tyrimas, to paminklo ribų, vertingų elementų, apsauginės zonos ribų ir statybos režimo nustatymas:

*Mokslo tiriamojo darbo ataskaita*. LSAMTI; vadovas arch. k., vyr. m. b. A. Miškinis. Ūkisk. sut. 900, Kaunas, 1984, t. 2.

Miškinis A., Laukuva, *Lietuvos TSR urbanistikos paminklai*, Vilnius: Mokslo, 1986, p. 48–77.

Kviklys B., Laukuva, *Mūsų Lietuva*, Vilnius: Mokslo ir enciklopedijų l-kla, 1991, t. 4, p. 199–204.

*Laukuvos gyvenvietės generalinis planas*: Tip. projektas Nr. 0521801. Parengė Ž. ū. statybos projekt. inst., Kaunas, 1989.

Rupeikienė M., *Lietuvos sinagogų architektūra*: Human. m. dakt. dis. santr. Kaunas: Kauno technol. univ., 2000.

Butkevičius J., *Lietuvos valstiečių gyvenvietės ir sodybos*: Iš Lietuvos kultūros istorijos, Vilnius: Mintis, 1971.

2001 metais Juodainių kaimo gyvenvietėje atliktų natūrinių tyrimų duomenys. KTU; vadovai, arch. K. Žalnierius, dokt. V. Karvelytė-Balbierienė, Kaunas, 2001.

*Laukuvos ūkio planas*: Tip. projektas Nr. 0521801. Parengė Ž. ū. statybos projekt. inst. Kaunas, 1989.

*Architektūros paminklų techninės apžiūros aktas*. J. Kėdavičienės sodyba, Laukuvos apyl., Šilalės raj. Reg. Nr. 636. Parengė kultūros paminklų apsaugos vyr. metodininkė Irena Marteikienė. LTSR Kultūros m-ja, Vilnius, 1979.

Minkevičius J., *Lietuvos kaimo senųjų medinių ūkinių trobesių architektūra*, Kaunas, 1960, t. 1, p. 81–101.

*Architektūros paminklų techninės apžiūros aktas*. Laukuvos kapinių koplyčia, Laukuva, Šilalės raj. Reg. Nr. 637. Parengė kultūros paminklų apsaugos vyr. metodininkė Irena Marteikienė. LTSR Kultūros m-ja, Vilnius, 1979.

Minkevičius J., Baršauskas J., *Kompoziciniai principai ir kompozicinės priemonės lietuvių liaudies architektūroje*, Kaunas, 1960, t. 1, p. 295–307.

Priedas 1

LAUKUVOS ŠEŠIŲ KOMPLEKTŲ PRADŽIOS

Laukuvos 6-ių  
komplektų mūrinės  
pradžios mokyklos  
projektas, 1938 m.

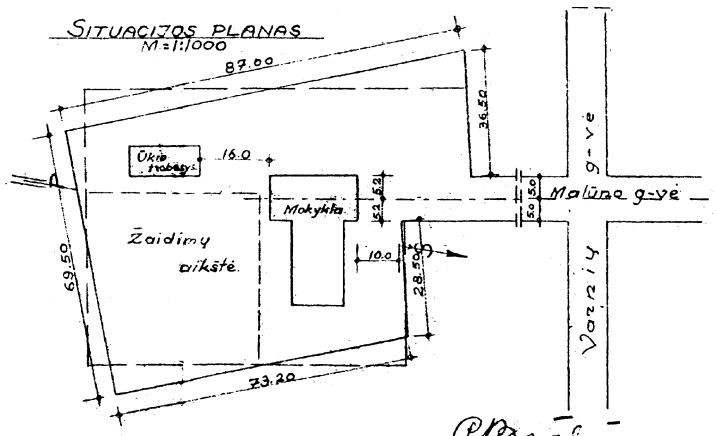
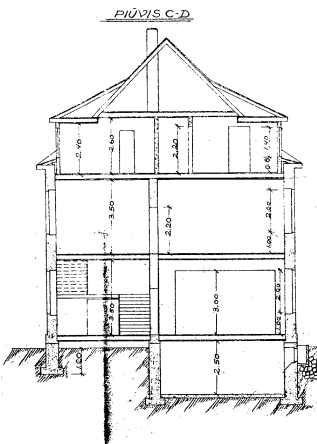
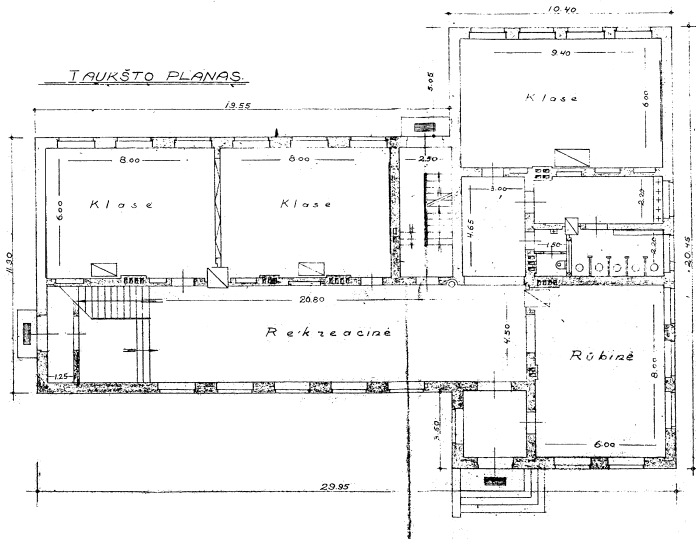

Jaz. *P. B. [Signature]*  
Tauragės Apskr. Jazirėjus.

Braižė: tech. *[Signature]*

Priedas 2

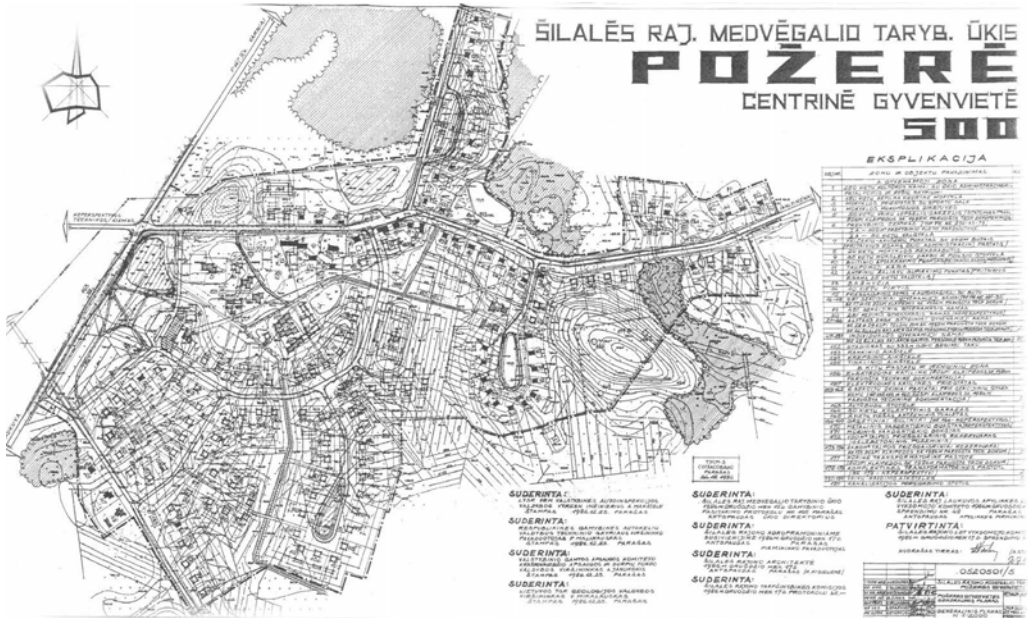

Šilalės rajonas  
Padiėvyčio tarybinis ūkis  
**Šiauduva** centrinė gyvenvietė  
generalinis planas  
700 qyv.



Požerės gyvenvietės  
planas, sudarytas  
1986 m.

Šiauduvos gyvenvietės  
planas, sudarytas  
1986 m.

## Iš Laukuvos valsčiaus savivaldybės 1918–1940 metų istorijos

Ričardas Čepas

Tauragės apskrities valsčių istoriją nuosekliai ir tiksliai aprašyti neįmanoma. Iki šių dienų Lietuvos centriniame valstybės archyve (LCVA) išliko tik kai kurie Tauragės apskrities viršininko (f. 408), apskrities valdybos (f. 1757), atskirų valsčių savivaldybių (f. 1344) dokumentai, ir tai ne patys svarbiausi. Karo audrų ir pokario suirutės metu nemaža dalis Tauragės įstaigų fondų buvo sunaikinta. Todėl šiame straipsnyje tik epizodiškai atkursime atskirus Laukuvos savivaldybės veiklos tarpsnius, paminėsime ten dirbusius žmones.

Vokiečiams okupavus Lietuvą, buvo įsteigtos Skaudvilės, Vėžaičių, Pajūrio apskritys (*kreisai*), o Tauragės apskrities nei prieš Pirmąjį pasaulinį karą, nei vokiečių okupacijos metais nebuvo. Laukuvos valsčius priklausė Skaudvilės apskričiai. Kuriantis vietinės valdžios organams Laikinoji Lietuvos Vyriausybė į apskritis paskyrė savo atstovus. Skaudvilės apskričiai buvo paskirtas Jokūbas Gružauskas, kuris čia atvyko 1918 m. lapkričio 26 d. Kai kuriuose valsčiuose jau anksčiau buvo išrinkti parapijų komitetai, Nemakščiuose – lapkričio 17 d., Viduklėje – lapkričio 18 d. J. Gružauskas pranešime Vidaus reikalų ministerijai apie savo veiklą lapkričio 25 – gruodžio 3 d. nurodė, kad vokiečiai artimiausiu metu vietos lietuvių valdžiai perduos visus 14 valsčių (*bezirkų*) ir vieną iš pirmųjų – Laukuvos valsčių su dviem dvarais, priklausančiais rusų ūkininkų bankui. Žandarai ir kareiviai iš Laukuvos greit išeis, bet juos pakeisti nėra milicijos, jai samdyti – pinigų, o apginklavimui – ginklų. Milicijos išlaikymui atstovas ketino rinkti pinigus parapijose<sup>1</sup>.

J. Gružauskas dirbo neilgai. 1918 m. gruodžio 25 d. jis paprašė dėl sveikatos jį atleisti iš pareigų ir 1919 m. sausio 18 d. buvo atleistas.

1918 m. gruodžio mėn. įvyko pirmasis Skaudvilės krašto parapijų komitetų suvažiavimas. Atvyko mažai atstovų, tad buvo išrinktas tik laikinasis dviejų narių apskrities komitetas: Broniaus Misevičiaus, vėliau ilgamečio Tauragės notaro, ir Labanausko. Šio komiteto pagrindinis uždavinys – sušaukti visų Skaudvilės apskrities parapijų komitetų atstovų suvažiavimą apskrities komitetui sudaryti. 1919 m. sausio 27 d. Skaudvilėje susirinko 17 parapijų komitetų atstovai: Kelmės, Laukuvos, Upynos, Tytuvėnų, Eržvilko, Pašilės, Adakavo, Varlaukio, Karklėnų, Kražių, Nemakščių, Žalpių, Kaltinėnų, Liolių, Stulgių, Girdiškės ir Skaudvilės. Išrinko 5 narių prezidiumą: pirmininkas – Kazys Ralys, jo pavaduotojas – Bronius Misevičius, sekretorius – Jonas Gudauskas, išdininkas – Petras Tučkus ir valdybos narys – Kazys Rakauskas<sup>2</sup>.

Laukuvos parapijos komitetas susikūrė 1918 m. gruodžio mėnesį. Kaip rašoma Lietuvių enciklopedijoje, Laukuvoje komitetą organizavo ir jam vadovavo gydytojas Bronislovas Tallat-Kelpša<sup>3</sup> (g. apie 1873 Kelpšaičių vns., Laukuvos vls. – 1956 08 19 netoli Archangelsko). Jis sutelkė 50 savanorių būrį ir vietos miliciją tvarkai palaikyti. 1921 m. jis įkūrė kooperatyvą ir buvo jo pirmininkas. 1936 m. B. Tallat-Kelpša buvo išrinktas į Seimą. 1941 m. suimtas ir išvežtas į Sibirą.

<sup>1</sup> J. Gružausko pranešimas, LCVA, f. 379, ap. 2, b. 30, l. 19.

<sup>2</sup> Tauragės apskrities savivaldybių 1918–1928 m. darbų apžvalga, *ten pat*, f. 379, ap. 2, b. 34, l. 1–2.

<sup>3</sup> *Lietuvių enciklopedija*, Bostonas, t. 33, p. 306.





*Laukuvos (parapijos)  
piliečių komitetas  
apie 1919 m.  
Iš Laukuvos  
Norberto Vėliaus  
gimnazijos muziejaus*

1919 m. balandžio 24 d. Laukuvos valsčiaus komiteto žiniomis, valsčiui priklausė 55 kaimai, valdę 10 396 dešimtines žemės. Juose gyveno 924 šeimos ir 4060 gyventojų.

Skaidvilės apskrities seimelis iki 1919 m. gegužės mėn. 25 d. buvo susirinkęs 6 kartus, priėmė atitinkamus nutarimus dėl vietos valdžios kūrimosi ir jos veiklos. Tačiau jau kovo 11–12 d. posėdyje<sup>4</sup> nutarė apskrities valsčiais nepertvarkyti, tiksliau nustatyti jų ribas, o iš visų abejojančių apskrities pakraščių gyventojų ir norinčių prisidėti prie kito apskrities ar parapijos komiteto pareikalauti, kad užsimokėtų mokesčius ir atliktų savo pareigas sulig pirmuoju savo apsisprendimu. Sužinoję apie galimą reorganizavimą, 1919 m. birželio mėn. parapijų komitetai beveik neveikė, o tik laukė pertvarkymo.

1919 m. liepos 18 d. savivaldybių departamentas rašte Skaidvilės apskrities komitetui nurodė, kad pagal liepos 5 d. apskričių sienų ir jų centrų įstatymą tuoj pradėtų šios apskrities panaikinimą<sup>5</sup>.

1918 m. lapkričio mėn. Tauragės apskrities 13 parapijų visuotiniuose susirinkimuose slaptu balsavimu išrinkti 7 narių komitetai. Tauragės klebono Stasiulionio iniciatyva lapkričio 28 d. sušauktas visuotinis apskrities parapijų komitetų narių suvažiavimas. Nutarta į apskrities komitetą rinkti po vieną atstovą iš kiekvieno parapijos komiteto, o vieną vietą skirti tautinių mažumų – žydų ir vokiečių atstovui. 1918 m. gruodžio mėn. 3 d. įvyko organizacinis Tauragės apskrities komiteto posėdis. Jame dalyvavo: Mikas Preikšaitis, ūkininkas – Tauragės parapijos atstovas, Stasys Kuzinas, karininkas ir vaistininkas – Šilalės parapijos atstovas, Kazys Nausėda, ūkininkas ir malūnininkas – Žvingių ir Pajūrio atstovas, Stasys Balčytis, mokytojas – Naumiesčio atstovas, Vincas Kruša, ūkininkas, elektrotechnikas, karininkas – Žvingių atstovas, Nikodemus Pocius, ūkininkas – Žygaičių parapijos atstovas, Antanas Nasvytis, moksleivis – Sartininkų atstovas, Pranas Balčytis, vargonininkas – Vainuto atstovas, Juozas Remeikis, ūkininkas – Batakių atstovas, Jonas Norkus, ūkininkas – Gau-

<sup>4</sup> 1919 03 11–12, 04 24 seimelio posėdžių protokolai, LCVA, f. 379, ap. 2, b. 30, l. 6, 17.

<sup>5</sup> *Ten pat*, f. 379, ap. 2, b. 94, l. 95.

rės atstovas, Kajetonas Pleškevičius, ūkininkas – Tauragės ir Pajūrio atstovas, Antanas Mauricas, ūkininkas – Tenenių parapijos atstovas, taip pat apskrities vokiečių atstovas, evangelikų pastorius Augustas Wiemeris. Į apskrities komiteto prezidiumą išrinkti: Antanas Nasvytis – pirmininku, Stasys Kuizinas – pirmuoju sekretoriumi ir pirmininko pavaduotoju bei Vincas Kruša – antruoju sekretoriumi.

Gruodžio 3 ir 10 dienomis posėdžiaavęs apskrities komitetas nutarė imtis priemonių kovai su spekuliacija, reguliuoti prekybą, rinkti kandidatus į miliciją, organizuoti pastatų ir tiltų perėmimą iš vokiečių<sup>6</sup>.

1918 m. gruodžio 30 d. Tauragės apskrities komitetas parapinius komitetus nutarė pavadinti valsčių komitetais.

Įkūrus apskričių komisarų pareigybes, Tauragės apskrities pirmuoju komisaru paskiriamas Juozas Nasvytis, apskrities pirmininko brolis. 1918 m. lapkričio 30 d. atvykęs į Tauragę, jis buvo aktyviai įsitraukęs į valdžios kūrimo darbą<sup>7</sup>.

Pirmieji policijos vadai buvo: Tauragės apskrityje – karininkas Knystautas, Skaudvilės – Bronius Misevičius ir Vėžaičių – karininkas Steponas Syrus<sup>8</sup>.

Dar 1919 m. rudenį buvo nesutarimų dėl administracinio Tauragės apskrities suskirstymo. Tų metų rugsėjo 1 d. apskrities seimelyje buvo nuspręsta Laukuvos, Adakavo, Girdiškės, Varlaukio, Stulgių, Žvingių, Upynos, Pagramančio, Vainuto, Gaurės, Pajūrio ir Tauragės valsčius panaikinti, nes nė vienas jų neturi 5000 gyventojų ir vietos komitetams išlaikyti reikėtų daug lėšų. Laukuvos atstovai protestavo prieš valsčiaus panaikinimą. Seimelis protestą atmetė ir pasiūlė prisijungti prie kito valsčiaus centro. Laukuvos atstovai, pareiškę, kad jie prisijungs prie Telšių apskrities, demonstratyviai išėjo iš posėdžių salės<sup>9</sup>.

1919 m. spalio pradžioje Tauragės apskrities viršininkas apvažiavo visus iki tol gyvavusius valsčius ir vietose – gyventojų sueigose – išsiaiškino liktinių valsčių centrus ir jų ribas. Nė vienas valsčius nenorėjo būti panaikintas. Dėl ribų ginčijosi Upynos ir Girdiškių, Sartininkų ir Žygaičių, Žvingių ir Pajūrio, Vainuto valsčiai. Su kitų valsčių ribų nustatymu, tarp jų ir Laukuvos, nesusipratimų nebuvo.

1919 m. spalio 15 d. apskrities seimelis nutarė patvirtinti 13 valsčių cen-

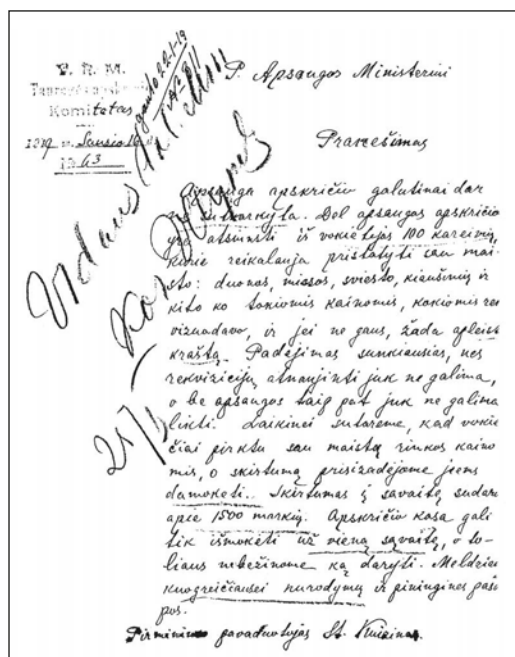

S. Kuizino pranešimas  
1919 01 16.

LCVA, f. 379, ap. 2,  
b. 34, l. 8

<sup>6</sup> Tauragės apskrities savivaldybių 1918–1928 m. darbų apžvalga, LCVA, f. 379, ap. 2, b. 34, l. 1–3.

<sup>7</sup> 1918 12 03 J. Nasvyčio pranešimas Vidaus reikalų ministerijai, ten pat, f. 379, ap. 2, b. 34, l. 3–4.

<sup>8</sup> Tauragės apskrities komiteto veiklos ataskaita..., ten pat, b. 34, l. 1–8.

<sup>9</sup> Min. posėdžio protokolas, ten pat, f. 379, ap. 2, b. 73, l. 2–3.

trus ir jų ribas, bet dar neorganizuoti valsčių komitetų rinkimų<sup>10</sup>.

1918 m. gruodžio mėn. vokiečiai pagal atitinkamus aktus perdavė Tauragės apskrities savivaldybei priklausiusius pastatus, telefonų tinklą ir kitą turtą. Iš lietuvių pusės juos perėmė ir pasirašė klebonas Stasiulionis, kiti apskrities pareigūnai<sup>11</sup>. Tačiau beveik visur 1919 m. vyko daugybė susidūrimų su krašte plėšikaujančiais vokiečiais ir bermontininkais. Bermontininkai užpuolė valdžios įstaigas: Tauragėje – 1919 m. spalio 31 d., Šilalėje – lapkričio 17 d. Skaudvilėje – gruodžio 9–10 d. sušaudė penkis asmenis. Vienu metu (nuo lapkričio 15 d.) Tauragės apskrities būstinė buvo laikinai perkelta į Šilalę; numatytasis apskrities šaulių ir garbės milicijos suvažiavimas taip pat įvyko Šilalėje.

Tik 1919 m. gruodžio 12 d. iš Skaudvilės pasitraukė visi vokiečiai. Rytojaus dieną čia atvyko Lietuvos kariai.

Galutinai vokiečiams bermontininkams traukiantis iš Lietuvos, Tauragės ir Skaudvilės apskričių komitetas perėmė iš jų daug šautuvų, šovinių, keletą kulkosvaidžių, telefono aparatų, keletą arklių, keliolika karvių, javų, bulvių, skerdyklą, baldų, raštinės reikmenų. Ginklai, telefono aparatai, arkliai buvo perduoti besikuriančiai kariuomenei, javai ir bulvės išdalyti bendruomenei, kiti reikalingi daiktai liko apskrities komisarų ir savivaldybių raštinėse. Likvidavus Skaudvilės apskritį, jos inventorių parduotas, išmokėtos apskrities komiteto padarytos skolos, o likusieji pinigai paskirstyti valsčių komitetams, atsižvelgiant į jų įnašus<sup>12</sup>.

Pagal laikiną valsčių sutvarkymo instrukciją, priimtą 1919 m. spalio 15 d. posėdyje, kiekvienas apskrities valsčius buvo skirstomas į 3–4 seniūnijas, o jos – į kaimus nuo 75 iki 125 piliečių. Valsčiaus savivaldybę sudarė valsčiaus sueiga ir valdyba, kaimas rinkdavo kaimininką. Valsčiaus valdybą sudarė viršaitis ir seniūnai; ji buvo vykdomasis organas.

Iki 1919 m. lapkričio 1 d. buvo numatyta apskritį suskirstyti į kaimus ir seniūnijas, išrinkti kaimininkus, sušaukti valsčių sueigas, išrinkti valsčių viršaičius, jų padėjėjus ir seimelio narius. Į seimelį buvo nutarta rinkti du atstovus su sprendžiamuoju balsu ir viršaitį su patariamuoju<sup>13</sup>.

Laukuvos valsčiaus ribos galutinai nustatytos 1923 metais. Žinių lape, pristatytame iš Tauragės apskrities į savivaldybių departamentą, jos aprašomos taip:



*Antanas Straukas (viduryje) iš Gulbių k. su Nepriklausomybės kovų bendražygiais. Apie 1919 m. Iš L. Straukaitės albumo*

<sup>10</sup>Tauragės apskrities viršininko 1919 10 07 raštas savivaldybių departamentui, LCVA, f. 379, ap. 2, b. 94, l. 132; min. posėdžio protokolas, *ten pat*, b. 73, l. 13.

<sup>11</sup>*Ten pat*, f. 408, ap. 3, b. 4, l. 67, 81–82.

<sup>12</sup>Tauragės apskrities savivaldybių 1918–1928 m. darbų apžvalga, *ten pat*, f. 379, ap. 2, b. 34, l. 5.

<sup>13</sup>*Ten pat*, f. 379, ap. 2, b. 73, l. 13.

„Iš pietų: kaimais 1. Pikaičiai, 2. Šiaudinė, 3. Stungaičiai, 4. Bučiai, 5. Šiaučiliai rubežiuojasi su Šilalės valsč.

Iš vakarų: 1. Šiaučiliai, 2. Palokiščiai, 3. Mikuliai, 4. Ivoniškė – su Kvėdaros valsčiumi.

Iš šiaurės: 1. Ivoniškė, 2. Sarvyčiai, 3. Silvestrai, 4. Bubiai, 5. Kuitiniai, 6. Apvaršuva, 7. Reistrai, 8. Trumpaičiai – su Telšių apskritimi.

Iš šiaurės rytų: 1. Trumpučiai, 2. Verpiliai, 3. Vankiai, 4. Aukštagiris, 5. Bilonis, 6. Pikaičiai su Kaltinėnų valsčiumi“<sup>14</sup>.

Kiek Laukuvos valsčiuje buvo gyvenamųjų vietovių, gyventojų, žemės plotų ir miškų, rodo 1921 m. kovo 18 d. valsčiaus valdybos parengta suvestinė (žr. 1 lentelę)<sup>15</sup>.

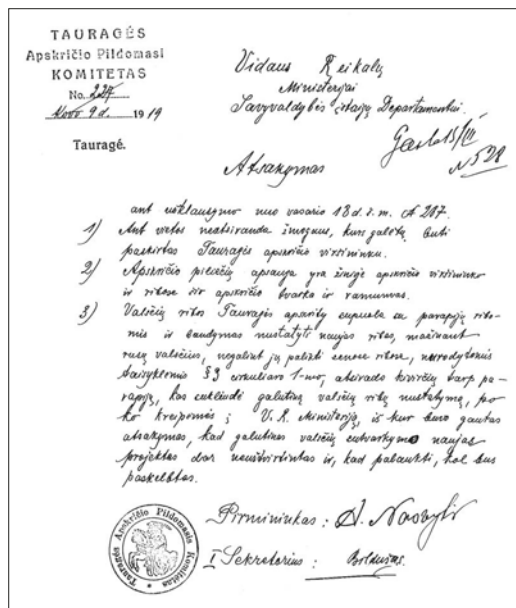

A. Nasvyčio raštas Vidaus reikalų ministerijai 1919 03 09 (LCVA, f. 379, ap. 2, b. 34, l. 11)

1 lentelė  
1921 m. kovo 18 d. Laukuvos valsčiaus gyvenviečių, gyventojų, žemės ir miškų suvestinė

Nr. iš eilės	Gyvenamųjų vietovių pavadinimas	Gyventojų skaičius			Žemės plotas				Miškų plotas					
		Vyrai	Moterys	iš viso	Tame skaičiuje				Tame skaičiuje nenaudingos		desetiniai	seksiniai	desetiniai	seksiniai
					Nepilnamečių iki 20 m.		Svetimšalių		desetiniai	seksiniai				
				v.	m.	v.	m.	desetiniai	seksiniai	desetiniai	seksiniai	desetiniai	seksiniai	
1	a) Miestelio	135	195	330	77	52	2	3						
	b) Kaimai													
2	Ivoniškių	40	51	91	27	22							15	
3	Kontautų	11	22	33	1	2			74	3½			2	
4	Dargių	26	29	55	14	11			163	46				
5	Gulbių	85	107	192	45	49			364	16			10	
6	Apvaršuvos	84	80	164	39	25			577	142			42	
7	Dulkių Lauko	28	27	55	13	9			179	50			40	
8	Palokystalio	18	20	38	8	7			145					
9	Tautvilų	33	37	70	13	16			181	15	¼			
10	Riešketų	30	37	67	13	16			80	½	27			
11	Baltkalnio	10	14	24	7	5			56					
12	Degliškės	40	33	73	20	13			79	8				
13	Kontautalių	15	17	32	9	9			85				3½	
14	Kaštaunalių	5	3	8	2	3			56				10	
15	Šukolų	18	9	27	3	13			70				2	
16	Dvarvyčių	39	43	82	9	8			259	½	24		15	
17	Palokysčio	35	38	73	18	19			522				60	

<sup>14</sup>Ten pat, f. 379, ap. 2, b. 992, l. 18–19.

<sup>15</sup>Ten pat, ap. 2, b. 416, l. 59–60.

(tęsinys)

Nr. iš eilės	Gyvenamųjų vietovių pavadinimas	Gyventojų skaičius						Žemės plotas				Miškų plotas					
		Vyrų		Moterų		iš viso		Tame skaičiuje			Tame skaičiuje nenaudingos		Valdžios		Privačių		
								Nepilnamečių iki 20 m.		Svetimšalių							desetiniai arba mergai
		v.	m.	v.	m.	desetiniai	sieksniai	desetiniai	sieksniai								
18	Trumpainių	33	22	55	19	10			175								
19	Reistrų	14	16	30	5	12			134	½	35						
20	Bučių	31	24	55	18	11			155								30
21	Pykailių	27	37	64	12	8			76								3
22	Siautelių	25	20	45	10	12			144		10						
	c) Dvarai																
	d) Viensėdžiai																
23	Baublių	41	46	87	19	21			236		36						3
24	Monkiškės	30	35	65	19	20			229		49						1
25	Padvarninkų	44	31	75	11	29			250								20
26	Stungaičių	20	14	34	12	13			203	½							
27	Pykaičių	95	118	213	50	49			509	¾							
28	Padievyčio																
29	Virpylių	27	31	58	13	10			189	½							
30	Aukštagirės	32	21	53	15	6			194		29						
31	Samoškalių	11	11	22	8	4			69								2
32	Laukuvos	19	20	39	14	9			212		8						
33	Bilionių	91	130	221	42	71			694	½	15						
34	Požerės	53	62	115	26	30			218		64						
35	Girininkų	40	51	91	17	23	1	1	326								
36	Jankaičių	19	26	45	7	9			124		50						40
37	Šiauduvos	25	40	65	19	18			416		90						70
38	Mikūlių	25	26	51	19	8			108		80						1
39	Burbiškių	8	11	19	9	7			195	½	69 ½						
40	Eitvidaičių	9	17	26	7	12			162								10
41	Sarvičių	27	23	50	15	12			201	½							
42	Treigių	57	83	140	34				399	¾	114						
43	Girvainių	35	52	87	30	16			397		86						
44	Malavėnų	1	3	4	1	2			16		4						
45	Palygumio	2	3	5	4	4			20								
46	Selvestrų	10	16	26	5	6			139	¼							
47	Ruskių	6	13	19	3	3			120								
48	Kelpšaičių	20	24	44	10	10			116								
49	Vabalų	45	40	85	20	15			268	¾	60						
50	Vankių	50	40	90	20	15			268	¾							
51	Vankių								127	¾							
52	Vaikų Lauko	5	4	9	1	2			120		20						
53	Vaitkaičių	60	40	100	25	20			487		50						
54	Ivoniškių	50	40	90	15	12			403		20						15

Dar 1922 m. balandžio 19 d. apskrities taryba patvirtino sąrašą gyvenviečių, įeinančių į Laukuvos valsčiaus ribas. Galutinis sąrašas buvo patikrintas valsčiuje 1924 m. sausio mėn., o tų pačių metų birželio 10 d. visų valsčių ribos patvirtintos savivaldybės įstaigų departamente.

## Laukuvos valsčiaus miestelių, dvarų, kaimų ir viensėdžių sąrašas (pateikiamas kaip yra archyve)<sup>16</sup>

### Miesteliai

- |             |               |                   |
|-------------|---------------|-------------------|
| 1. Laukuva  | 24. Malavėnai | 49. Virpilai      |
| 2. Poežeris | 25. Mikūlės   | 50. Vaitkaičiai   |
|             | 26. Munkiškė  | 51. Vaikių laukas |

### Kaimai

- |                   |                  |
|-------------------|------------------|
| 3. Apvaršuva      | 27. Palaukuvis   |
| 4. Aukštagirė     | 28. Pikaičiai    |
| 5. Atvydaičiai    | 29. Pikaitaliai  |
| 6. Baltkalnis     | 30. Padvarninkai |
| 7. Bučiai         | 31. Poežeris     |
| 8. Billionis      | 32. Palygumis    |
| 9. Baubliai       | 33. Palokystis   |
| 10. Burbiškė      | 34. Palokystalis |
| 11. Dainiškė      | 35. Rėžkėtai     |
| 12. Dvarvyčiai    | 36. Reistrai     |
| 13. Dargiai       | 37. Ruskiai      |
| 14. Degliškis     | 38. Selvestrai   |
| 15. Dulkių laukas | 39. Sarvyčiai    |
| 16. Jenkaičiai    | 40. Siautiliai   |
| 17. Kelpšaičiai   | 41. Stungaičiai  |
| 18. Kuntautai     | 42. Šiauduva     |
| 19. Kuntautaliai  | 43. Šukoliai     |
| 20. Kaštaunaliai  | 44. Tautvilai    |
| 21. Karužiškė     | 45. Trumpainiai  |
| 22. Kuitainiai    | 46. Treigiai     |
| 23. Laukdvariai   | 47. Vankiai maž. |
|                   | 48. Vankiai did. |

### Viensėdžiai

- |                 |
|-----------------|
| 52. Dargaliai   |
| 53. Drukteiniai |
| 54. Girininkai  |
| 55. Gulbės      |
| 56. Girvainiai  |
| 57. Ivoniškiai  |
| 58. Padevytis   |
| 59. Samoškaliai |

### Dvarai

- |                 |
|-----------------|
| 60. Atvydaičiai |
| 61. Ivoniškiai  |
| 62. Pikaičiai   |
| 63. Poežeris    |
| 64. Padevytis   |
| 65. Silvestrai  |
| 66. Šiauduva    |
| 67. Virpylai    |
| 68. Vabalai     |
| 69. Vaitkaičiai |

1919–1920 m. Laukuvos valsčiaus viršaitis buvo Pranas Petkus. Jis pasirašė 1919 m. spalio–gruodžio mėn. sąmatas, kitus dokumentus. Valsčiaus komiteto nariai buvo Kuizinas ir Bubinas, 1919 m. balandžio 18 d. padaliję ūkininko Jono Ukrino ūkį (gyv. Vaitkaičių kaime), nors tokių veiksmų imtis jie neturėjo teisės. Apie kitus komiteto narius žinių nepavyko rasti.

Rinkimai į valsčių savivaldybes Tauragės apskrityje vyko 1920 m. sausio 18–30 d. Apskrities viršininkas 1920 m. sausio 30 d. pranešime savivaldybės departamentui rašė:

*„Rinkimai eina, tvarkos atžvilgiu, kiek matyti iš tų žinių, kurias jau esame gavę, tinkamai, bet reikia pastebėti, kad be galo mažas rinkėjų procentas dalyvauja rinkimuose. Vietomis net 20–25%, daugiausia kur 40–45%... Pirmieji naujai išrinktų valsčių tarybų posėdžiai bus tarpe 4 ir 20 dienos vasario, juose dalyvausiu pats asmeniškai.*

*Esu pagaminęs knygas, antspaudus, nes raštininkai nepatyrę, visur betvarkė... Nėra patvirtinta sąmatų.*

*Pusė bėdos su viršaičių algomis, nes turi ūkius, bet blogiausias padėjimas valsčių*

<sup>16</sup>LCVA, f. 379, ap. 2, b. 992, l. 28–29, 43.

raštininkų, tarnų ir pašto vežėjų bei didelis keblumas su kitų valsčiaus reikalų rūpinimu, kaip mokyklų, raštinės, kuro.

Kai kur valsčiaus tarnautojai atsisako tęsti darbą. Mokyklos dėl remonto, kuro, patarnavimo negali dirbti<sup>17</sup>.

Žemiau spausdinamas 1920 m. gruodžio 31 d. valsčiaus tarybos ir valdybos narių bei tarnautojų sąrašas, jau pasirašytas naujojo viršaičio K. Kuizino. Tai tikriausiai iki 1920 m. gruodžio mėn. savivaldybės rinkimų dirbę asmenys.

Kitais metais valsčiaus tarybos sudėtis žymiai pasikeitė.

2 lentelė

Laukuvos valsčiaus tarybos nariai 1921 metais<sup>18</sup>

Eil. Nr.	Pavardė ir vardas	Amžius	Einamos pareigos	Tautybė	Kuriai politinei partijai priklausoma ar prijaucia	Mokslo cenzas	Nuolatinis užsiėmimas	Gyvenamoji vieta	Valdomas turtas
1	Kuizinas Kazys	42	Tarybos narys	Lietuvis	Krikščionių demokratų	1 klasė	Ūkininkas	Palaukuvis	37 deš.
2	Bučnius Petras	42	Tarybos pirmininkas	“	“	Pradžios mokykla	“	Treigių	47 deš.
3	Petkus Pranas	46	Tarybos narys	“	“	“	“	Ivoniškiai	91 deš.
4	Bardžius Juozapas	42	Pirmininko pavaduotojas	“	“	Dvasinė seminarija	Kunigas klebonas	Paežeris	25 deš.
5	Kučinskis Antanas	53	Tarybos narys	“	“	–	Ūkininkas	Atvidaičiai	8 deš.
6	Balčys Stasys	38	“	“	“	–	“	Girvainiai	23 deš.
7	Bubinas Jonas	52	“	“	“	Pradžios mokykla	“	Degliškiai	6 deš.
8	Jonikas Liudas	47	“	“	Valst. sąjungai	–	“	Apvaršuva	19 deš.
9	Jokužis Juozas	35	“	“	Valst. sąjungai	–	Siuvėjas	Laukuvos m.	Butas ir plotas
10	Varnagys Stasys	25	“	“	Valst. sąjungai	–	Ūkininkas	Apvaršuva	14 deš.
11	Liatukas Leonas	35	“	“	Žemdirbių sąjungai	3 klasės	“	Mikuliai	27 deš.
12	Kaganas Berelis	38	“	Žydų	Nepartinis	Pradžios mokykla	Traktierininkas	Laukuvos m.	Butas ir plotas

<sup>17</sup>Ten pat, f. 379, ap. 2, b. 181, l. 16; ten pat, b. 540, l. 18.

<sup>18</sup>Ten pat, b. 541, l. 22–23.

Apskritis tarybos nariais 1921 m. buvo Laukuvos valsčiaus atstovai K. Kuizinas, L. Liatukas ir D. Bytautas<sup>19</sup>.

3 lentelė

**1924 m. Tauragės apskrities Laukuvos valsčiaus tarybos ir valdybos nariai ir tarnautojai**

Eil. nr.	Pavardė ir vardas	Amžius	Einamoji pareiga	Gaunamoji alga mėn.	Mokslo cenzas	Nuolatinis užsiėmimas	Gyvenamoji vieta	Valdomas turtas
1	Mikalauskas Jonas	24	Raštvedys	800	2 klasės	Raštvedys	Laukuva	
2	Straukas Izidorius	33	Vals. viršaitis	400	1 klasė	Ūkininkas	Girvainių k.	Ūkis
3	Liatukas Leonas	34	Tarybos pirmininkas		3 klasės	Ūkininkas	Mikūlių k.	“
4	Kuizinas Kazys	44	Tarybos narys		1 klasė	Ūkininkas	Palaukuvio	“
5	Rupšlaukis Juozas	39	Tarybos narys			Ūkininkas	Dargalių k.	“
6	Maslauskis Petras	33	Tarybos narys			Staliorius	Laukuva	
7	Jokužis Juozas	36	Tarybos narys			Siuvėjas	Laukuva	
8	Bytautas Domas	74	Tarybos narys			Ūkininkas	Vabalų k.	“
9	Balčys Juozas	35	Tarybos narys			Ūkininkas	Vankių k.	“
10	Norvilas Leonardas	46	Tarybos narys			Ūkininkas	Vankių k.	“
11	Girčys Juozas	31	Tarybos narys			Ūkininkas	Bilionių k.	“
12	Knystautas Stasys	36	Tarybos narys			Ūkininkas	Treigių k.	“
13	Martinavičius Pranas	39	Tarybos narys			Ūkininkas	Sarviečių k.	“
14	Kagan Bende	66	Tarybos narys			Ūkininkas	Kelpšaičių k.	“
15	Danyla Edvardas	66	Tarybos narys			Ūkininkas	Kuitainių k.	“
16	Navardauskis Juozas	24	Vals. išdininkas	40	1 klasė	Ūkininkas	Dulkių Lauko	“

1924 m. rugsėjo 19–20 d. įvyko savivaldybių rinkimai. Bendras rinkikų skaičius Laukuvos valsčiuje buvo 2449, iš jų balsavo 2082, arba 80%. Jie rinko 12 valsčiaus tarybos narių. Kitas žinias apie rinkimus rodo 4 lentelė.

<sup>19</sup>Tauragės apskrities tarybos narių sąrašas, *ten pat*, b. 540, l. 5.



4 lentelė

**1924 m. Laukuvos valsčiaus savivaldybės rinkimų žinios<sup>20</sup>.**

Kandidatų sąrašų pavadinimas	Kiek kuris sąrašas gavo balsų	Kiek kuris sąrašas gavo atstovų į tarybas	Su kokiais sąrašais buvo susiblokavę
Nr. 1. Bepartinių atstovų Silvestrų rinktinijos	32	–	4
Nr. 3. Valstiečių liaudininkų sąjunga	346	2	
Nr. 4. Bepartinių ūkininkų kuopos	888	5	1
Nr. 6. Vabalų rinktinijos	46	–	
Nr. 7. Laukuvos miesto katalikų	179	1	9
Nr. 8. Darbo federacijos	431	3	
Nr. 9. Laukuvos miesto žydų	153	1	7

Pirmasis naujos tarybos posėdis įvyko 1924 m. spalio 15 d. Tarybos pirmininku buvo išrinktas Leonas Liatukas, kandidatais į valsčiaus viršaičius – Antanas Bubinas, Pranas Ričkus, Juozas Paknys. Apskritis viršininkas viršaičiu patvirtino P. Ričkų<sup>21</sup>.

Po 1926 m. gruodžio 17 d. valstybės perversmo tautininkų režimas atidžiai domėjosi tarnautojų pažiūromis, tinkamumu užimamoms pareigoms. Tauragės apskrities viršininkas 1927 m. balandžio 11 d. visai slaptame rašte piliečių apsaugos departamentui į atitinkamą užklausą rašė, kad „*Laukuvos valsčiaus viršaitis Pranas Ričkus yra dešiniųjų pažiūrų, bet politiniame gyvenime nedalyvauja. Mažai raštingas ir menkai išsilavinęs, tačiau patikimas politiniais ir kitais atvejais. Nors eiti viršaičio pareigas yra silpnokas, bet savivaldybės darbui kiek teko girdėti, jisai ne permažiausiai yra atsidavęs*“<sup>22</sup>. Tame pačiame rašte kaip dešiniųjų politinių pažiūrų asmenys apibūdinami ir seniūnai: Petras Maslauskas, Straukas, Petras Pamedytis bei Stasys Knystautas ir Kostas Reimeris.

1929 m. liepos 3 d. Tauragės apskrities valdyba patvirtino miesto ir valsčių seniūnijų suskirstymą. Pagal jį, apskrityje buvo 156 seniūnijos. 1923 m. apskrityje gyventojų buvo 110 965, o 1929 m. – 110 831. Laukuvos valsčiuje 1923 m. buvo 5094, o 1929 m. – 4356 gyventojai. Visa tai rodo žemiau esanti 5 lentelė.

5 lentelė

**Laukuvos valsčiaus suskirstymas seniūnijomis, kaimais ir gyventojų skaičius jose<sup>23</sup>**

Seniūnijos pav.	Seniūnijos būstinės vieta	Kaimo pavadinimas	Gyventojų skaičius 1923 m. duomenimis	Gyventojų skaičius dabartiniu metu
1. Laukuvos	Laukuvos m.	Laukuvos	726	640
2. Poežerio	Poežerio k.	Dargių	68	70

<sup>20</sup> *Ten pat*, f. 379, ap. 2, b. 970, l. 5–8.

<sup>21</sup> Žinios apie valsčių savivaldybių rinkimus Tauragės apskrityje, *ten pat*, l. 19.

<sup>22</sup> *Ten pat*, f. 394, ap. 2, b. 1185, l. 42–43.

<sup>23</sup> *Ten pat*, f. 379, ap. 2, b. 1941, l. 9–10, 18–19.

(tęsinys)

Seniūnijos pav.	Seniūnijos būstinės vieta	Kaimo pavadinimas	Gyventojų skaičius 1923 m. duomenimis	Gyventojų skaičius dabartiniu metu
		Reistrų	55	56
		Trumpainių	64	66
		Virpylių	74	74
		Aukštagirės		
		Poežerio	51	60
		Strazdelių	145	112
		Vankių didž.	113	116
		Vankių maž.	70	71
		Padvarninkų	73	84
		Iš viso	713	709
3. Girvainių	Girvainių k.	Gulbių	209	170
		Girvainių	203	128
		Bilionių	260	261
		Degliškės	73	142
		Iš viso	745	701
4. Šiauduvos	Šiauduvos k.	Laukdvarių	22	23
		Pikaitalių	49	48
		Pikaičių	157	181
		Padevyčio	48	51
		Rudiškės	9	9
		Dvarvyčių	67	68
		Šiauduvos	115	108
		Stungaičių	33	29
		Karužiškės	25	28
		Šukolų	15	25
		Kontautų	15	43
		Kontautalių	39	31
		Bučių	62	68
		Vaikų Lauko	22	31
		Samoškalių	22	13
		Iš viso	720	756
5. Vaitkaičių	Vaitkaičių k.	Vabalų	98	145
		Riešketų	75	72
		Burbiškės	42	40
		Tautvilų	66	63
		Vaitkaičių	182	213
		Apvaršuvos	216	224
		Iš viso	679	757
6. Sarvyčių	Sarvyčių k.	Dainiškės k.	17	20
		Palaukuvio	22	17
		Baublių	100	121
		Monkiškės	50	53
		Kuitainių	22	22
		Palygumio	12	7
		Selvestrų	75	50
		Malavėnų	14	12
		Ruskių	40	27
		Kelpšaičių	28	26
		Palokistalio	40	39
		Sarvyčių	97	106

(tęsinys)

Seniūnijos pav.	Seniūnijos būstinės vieta	Kaimo pavadinimas	Gyventojų skaičius, 1923 m. duomenimis	Gyventojų skaičius dabartiniu metu
		Girininkų	84	85
		Ivoniškių	87	87
		Mikulių	49	48
		Iš viso	737	720
7. Treigių	Treigių k.	Atvydaičių	81	60
		Baltkalnio	33	36
		Treigių	166	166
		Dulkių lauko	69	80
		Jankaičių	67	36
		Drukteinių	31	31
		Palokisčio	212	230
		Siautlių	47	43
		Kaštaunalių	37	31
		Iš viso	743	713

Pagal 1929 m. rugsėjo 7 d. naują vietos savivaldybės įstatymą seniūnijose gyventojų sueigose-krivūlėse buvo renkami seniūnai, jų pavaduotojai ir seniūnijos atstovai į valsčiaus tarybą trejiems metams. Kokie buvo 1929 m. rinkimų rezultatai Laukuvos valsčiuje, duomenų nerasta. Galima tik spėti, kad viršaičiu vėl galėjo būti išrinktas Pranas Ričkus.

6 lentelė

**1929 m. Laukuvos valsčiuje išrinkti į valsčiaus tarybą atstovai ir seniūnai<sup>24</sup>**

Seniūnijos	Išrinktas pareigoms	Pavardė, vardas
1 Sarvyčių	v. tar. ats. seniūno	Lapė Antanas Girčys Jonas
2 Kontautų	v. tar. ats. seniūno	Gološanskis Mykolas Margevičius Vladas
3 Vaitkaičių	v. t. seniūno	Valavičius Vincas Racevičius Juozas
4 Polokisčio	v. t. sen.	Liatukas Leonas Jucevičius Kostas
5 Laukuvos	v. t. sen.	Bučius Antanas Kiaurakis Juozas
6 Paežerio	v. t. sen.	Mineika Augustas Terleckis Kazys
7 Girvainių	v. t. sen.	Rupšlaukis Vladas Petkus Pranas
8 Šiauduvos	v. t. sen.	Rupšlaukis Juozas Gudauskas Petras

Daugumos Tauragės valsčių savivaldybių biudžeto sąmatos buvo sudaromos nuo 1919 m. pradžios. Laukuvos valsčiaus tokio pobūdžio dokumentų nėra. Išliko tik 1919 m. spalio–gruodžio mėnesių sąmatos, gruodžio 12–13 d. patvirtintos apskrities seimelyje. Ant jų dar yra Laukuvos piliečių komiteto antspaudas.

<sup>24</sup>LCVA, f. 379, ap. 2, b. 1930, l. 270, 295.



*Laukuvos valsčiaus savivaldybės tarnautojai, seniūnai. Apie 1930 m. Z. Juškevičiaus 2002 m. perfotografuota iš Laukuvos Norberto Vėliaus gimnazijos muziejaus*

1919 m. spalio mėn. valsčiaus valdyba mokėjo algas: viršaičiui – 500, raštvedžiui – 500, raštininkui – 30, sargui – 100 auksinų per mėnesį. Buvo skiriamos lėšos raštinės išlaikymui – namo nuomai, remontui, kurui, šviesai. Savivaldybė apmokėdavo išlaidas už pašto gabenimą (du kartus) iš Laukuvos į Šilalę, skyrė lėšas mokyklos namo nuomai ir remontui, mokėjo priedą mokytojui, nuomojo butą milicijai<sup>25</sup>.

Panaši ir kitų mėnesių biudžeto sąmata. Lapkričio mėn. buvo padaryta iškaba: *Laukuvos Valsčiaus Valdyba*.

1923 m. pinigine apskaita rodo, kad savivaldybės pajamos buvo 29 007 Lt. Jas sudarė: kanceliarijos rinkliava – 57 Lt, prekybos ir pramonės patentų bei bendrų pajamų mokestis – 877 Lt, žemės mokestis – 3301 Lt. Be to, valsčiaus savivaldybės, pašto, mokyklos ir policijos išlaikymui buvo renkama po 62 ct nuo žemės dešimtinės – 7440 Lt. Gyventojai dar buvo apdėti mokesčiu už žemės pirkimą valsčiaus valdybos namams. Tačiau ne visus numatytus mokesčius tais metais pavyko surinkti, bet pajamas papildė prekybos ir pramonės įstaigų pagausėjimas.

Tais metais valsčiaus viršaičiui buvo mokama 500, valdybos nariams 240, valdybos tarnautojams 2400 Lt algos. Skirta lėšų ir raštinei išlaikyti, laikraščiams, skelbimams spausdinti, taip pat buto nuomai, kurui, šviesai, inventoriui išsigyti.

Valsčiaus savivaldybė skyrė 200 Lt keliams ir tiltams taisyti, 2229 Lt – paštui išlaikyti. Nemažą dalį sudarė išlaidos švietimo reikalams – pradinėms mokykloms išlaikyti. Tai – butų nuoma – 2000 Lt, remontas – 500 Lt, kuras – 1211 Lt, šviesa ir kuras – po 150 Lt, sargų algos – 480 Lt. Buvo planuota 10 000 Lt skirti naujoms mokykloms statyti ir dėl to kreiptasi į Švietimo ministeriją. Ar buvo tuo metu gautos lėšos, duomenų nerasta. Tais metais nemažai išleista policijos būstinei ir daboklei įrengti<sup>26</sup>.

Vienas iš aktualiausių Tauragės apskrities savivaldybių darbo barų buvo švietimo reikalai. Jau besikuriant savivaldybėms imta svarstyti mokyklų atidarymo,



*Laukuvos piliečių komiteto antspaudas*

<sup>25</sup> 1919 m. spalio–gruodžio mėn. sąmatos, LCVA, f. 379, ap. 2, b. 181, l. 57, 75, 94.

<sup>26</sup> 1923 m. Laukuvos valsčiaus pinigine apskaita, *ten pat*, f. 379, ap. 2, b. 1056, l. 2–4.



jų remonto reikalai. Laukuvos valsčiaus gyventojų raštingumą rodo apskrities skyriaus surinktos žinios. 1922 m. Laukuvos valsčiuje vaikų iki 8 metų buvo: 293 berniukai ir 297 mergaitės. Likusieji gyventojai lietuviai sudarė 94,82%, iš jų 1818 vyrų ir 2048 moterų. Jų raštingumą rodo šie duomenys (žr. 7 lentelę):<sup>27</sup>

„Pavasario“ draugijos suorganizuoti suaugusiųjų raštingumo kursai. Apie 1924 m. Iš kairės prie namo stovi: Stasys Jurgutis, Bronė (Jucevičiūtė) Tallat-Kelpšienė, Tadas Tallat-Kelpša, Stasys Laucevičius, Pranas Juškevičius.  
Iš R. Greviškienės albumo

7 lentelė  
1922 m. Tauragės aps. valdybos Švietimo skyriaus žinios apie gyventojų raštingumą

Amžius	Mokančių skaityti ir rašyti			Mokančių tik skaityti			Bemokslų		
	Berniukų	Mergaičių	%	Vyrų	Moterų	%	Vyrų	Moterų	%
8–20 metų	241	249	43,32	150	241	33,76	147	129	23,92
20–40 metų	233	184	37,53	155	329	43,57	116	94	16,90
Per 40 metų	123	58	18,08	146	297	44,26	213	164	37,44
Bendras skaičius			33,27			40,31			26,41

Žydų gyventojų raštingumas buvo didesnis. Jų bendras skaičius buvo 99 vyrai ir 95 moterys. Iš jų mokančių skaityti ir rašyti buvo 77,55%, tik skaityti 14,97% ir bemokslų 7,48%.

Valsčiuje gyveno dar 3 rusai. Vokiečių ir latvių nebuvo. Vėlesniais metais įvestas privalomas pradinis mokymas padėjo išspręsti gana svarbią valsčiaus neraštingumo problemą.

<sup>27</sup>1922 06 13 Tauragės apskrities valdybos švietimo skyriaus statistinės žinios apie gyventojus, LCVA, f. 379, ap. 2, b. 541, l. 78.

Didelę dalį mokesčių Lietuvoje sudarė žemės mokestis pagal atitinkamą jos rūšį. Laukuvos valsčiuje 1925 m. I rūšies žemės nebuvo; II rūšies buvo 4198,50 ha, III – 2543,73 ha, IV – 5040,90 ha. Iš viso bendras žemės plotas buvo 11 783,13 ha. Šis plotas ir buvo apdedamas mokesčiais. Už II rūšies žemės ha buvo mokama 7,50 Lt, III – 5 Lt, IV – 1,50 Lt. Pagal savivaldybės mokesčio įstatymą iš tos sumos iki 35% buvo imama savivaldybei išlaikyti<sup>28</sup>.

Laukuvos valsčiaus savivaldybės pajamas ir išlaidas 1930–1934 metais detaliai parodo 8 ir 9 lentelės. Laukuvoje, kaip ir kituose valsčiuose, savivaldybė rūpinosi daugeliu vietos gyvenimo klausimų ir pagal finansines galimybes juos sprendavo.

8 lentelė

## 1930–1934 m. Laukuvos valsčiaus savivaldybės pajamos

Metai	I sk. Tiesioginiai mokesčiai				II sk. Įvairūs mokesčiai	III sk. Rinkliavos	V sk. Sav. turto ir kapitalo pajamos	VI sk. Skolų ir išlaidų grąžinimas	VII sk. Įvairios pajamos	Nepa- pras- tosios paja- mos	Iš viso		
	Žemės mokestis		Nekilnojamojo turto mokestis	Valst. miškų ir ežerų bruto pajamos								Verslo ir turto perleidimo mokesčiai	
	%	Suma											
1930	12	102	889	80	2172	6291	654	498	–	–	876	23 562	
1931–													
1932	33	19 064	936	63	1979	2089	803	166	–	–	4138	29 238	
1933	32	20 695	846	32	1775	2240	595	54	–	–	2514	1627	30 378
1934	29	18 872	937	71	1800	784	810	940	–	–	2396	1584	28 194

9 lentelė

## 1930–1934 m. Laukuvos valsčiaus savivaldybės išlaidos

Metai	I sk. Bendrosios valdymo išlaidos		II sk. Išlaidos žemės ūkiui	III sk. Išlaidos švietimo, meno ir kultūros reikalams	IV sk. Išlaidos social. aprūpinimui	V sk. Išlaidos sveikatos reikalams	VI sk. Išlaidos suimtujų namams	VII sk. Išlaidos valst. ir sav-bės policijai
	papr.	nepapr.						
1930	12	883	–	4492	198	756	422	
1931–								
1932	13	561	–	7500	–	1584	424	200
1933	14	919	–	8065	233	2199	457	185
1934	15	241	–	7134	213	1800	446	185

Metai	IX sk. Išlaidos susie- kimo reikalams		X sk. Miesto tvarkymo išlaidos	XI sk. Išlaidos apsaugos nuo gaisrų reikalams	XII sk. Išlaidos sav-bės pasižadė- jimams	XIII sk. Išlaidos kredito reikalams	XIV sk. Išlaidos turtui valdyti	Iš viso	
	papr.	nepapr.							
1930	2303	452	192	–	399			23 562	
1931–	3328	1372	79	265	–			28 313	
1932									
1933	2687	984	–	–	–	75	274	–	30 078
1934	1790	879	–	–	–	75	431	–	28 194

<sup>28</sup> Žemės sąrašas. Priedas prie 1925 m. sąmatos, *ten pat*, f. 379, ap. 2, b. 1257, l. 18.

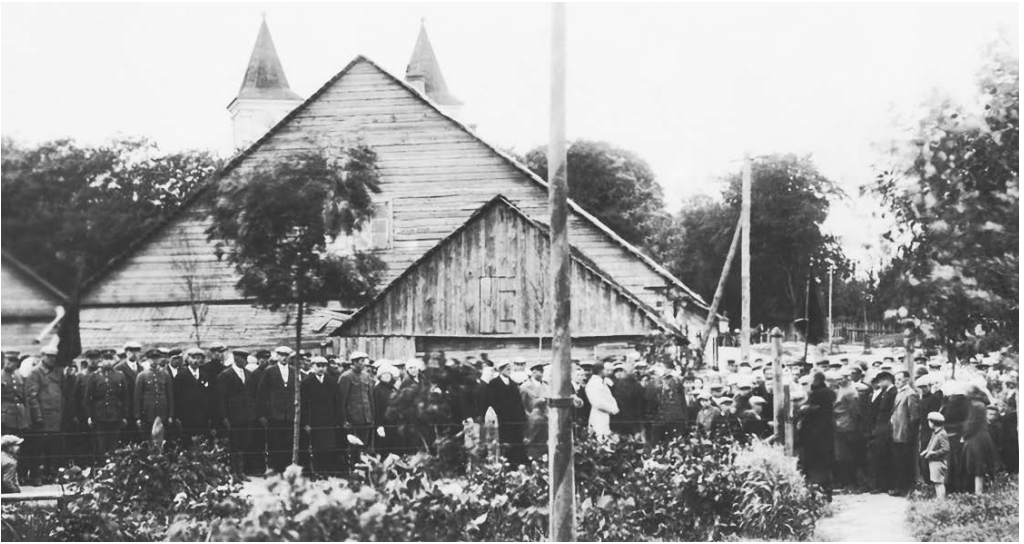

Lentelės sudarytos pagal leidinius: *Lietuvos savivaldybių 1930 – Vytauto Didžiojo metų įvykdytas biudžetas*, Kaunas, 1932, p. 277; *Lietuvos savivaldybių 1931–1932 m. įvykdytas biudžetas*, Kaunas, 1933, p. 165; *Lietuvos savivaldybių 1933 m. įvykdytas biudžetas*, Kaunas, p. 147; *Lietuvos savivaldybių 1934 m. biudžetas*, Kaunas, p. 133.

1934 m. spalio 24 d. po naujų rinkimų susirinkusi Laukuvos valsčiaus taryba viršaičiu išrinko jau minėtą Praną Ričką, 62 m. amžiaus, Dainiškių k. gyventoją, o jo padėjėju – Juozą Racevičių iš Apvaršuvos k., 30 m. amžiaus. Apskritis viršininkas nepatvirtino abiejų išrinktųjų kaip netinkamų toms pareigoms. Lapkričio 5 d. įvyko kiti rinkimai, kuriuose viršaičiu išrinktas Pranas Petkus, o jo padėjėju – ūkininkas Jonas Pudžėvis (g. 1895 m.). Apskritis viršininkas padėjėją tose pareigose patvirtino, o P. Petkaus nepatvirtino, motyvuodamas, kad šis esąs per daug palankus krikščionims demokratams, anksčiau – būdamas viršaičiu – nebuves aktyvus darbuotojas. Jis kreipėsi į Vidaus reikalų ministeriją prašydamas viršaičiu paskirti Leoną Liatuką, g. 1887 m., Mikūlių k. ūkininką, valdžiusį 30 ha, baigusį Seinų miesto mokyklos 4 klases. L. Liatukas buvo raštingas, senas savivaldybininkas. Šioje srityje dirbo nuo 1918 m., ilgą laiką buvo valsčiaus tarybos pirmininku ir dvejus metus – apskritis tarybos pirmininku<sup>29</sup>.

Vidaus reikalų ministras Leoną Liatuką 1934 m. įsakymu paskyrė Laukuvos valsčiaus viršaičiu<sup>30</sup>.

Beje, 1934 m. savivaldybių rinkimų išvakarėse apskritis viršininkas kaip galimą kandidatą į Laukuvos valsčiaus viršaičius buvo numatęs Praną Juškevičių, 33 m. ūkininką, pašto tarnautoją, apylinkės tautininkų pirmininką<sup>31</sup>.

Laukuvos valsčiuje 1934 m. rinkimuose teisę balsuoti turėjo 949 asmenys. Balsavo 59,4%. Valsčiuje tuo metu buvo 9 seniūnijos. Išrinkta 18 seniūnų

*Šventinis renginys (1)  
Laukuvos centrinėje  
aikštėje prie  
Nepriklausomybės  
paminklo.  
Apie 1935 m.  
Iš P. Bartašienės  
(Kovalskaitės-  
Jonikienės) albumo*

<sup>29</sup>Tauragės apskritis viršininko B. Petrausko 1934 11 12 raštas vidaus reikalų ministrui, LCVA, f. 379, ap. 3, b. 19a., l. 21–22.

<sup>30</sup>*Savivaldybė*, 1934 m. gruodžio 12, p. 25.

<sup>31</sup>Tauragės apskritis viršininko raštas savivaldybių departamentui, LCVA, f. 379, ap. 3, b. 19a., l. 278.



ir jų padėjėjų, iš jų – 17 lietuvių ir 1 žydas, taip pat išrinkti 9 valsčių tarybos nariai – visi lietuviai. Į apskrities tarybą buvo išrinktas 67 m. Laukuvos valsčiaus atstovas, stambus Rensčių k. ūkininkas, tautininkas<sup>32</sup>.

Pagal 1934 m. savivaldybių įstatymą jų tarybų kadencija baigėsi 1939 m. pabaigoje. Nauji seniūnijų atstovų į valsčių tarybas rinkimai įvyko 1940 m. vasario mėnesį. Pirmieji valsčių tarybų posėdžiai įvyko kovo mėnesį. Juose išrinkti valsčių atstovai į Tauragės apskrities tarybą, kurią sudarė 17 narių<sup>33</sup>.

1940 m. kovo mėn. išrinkti atstovais į Laukuvos valsčiaus tarybą: Albinas Monstvilas, Benediktas Brazauskas, Stasys Kumža, Juozas Gudauskas, Jonas Meškauskas, Jonas Rupšlaukis, Kazys Varnagys, Liudas Gudauskas, Pranas Petkus<sup>34</sup>.

Valsčiaus savivaldybė dalį lėšų skirdavo Laukuvos miesteliui tvarkyti, tačiau ir jos būdavo gana ribotos.

1937 m. buvo renkamos žinios apie Lietuvos gyvenvietes – norėta išaiškinti įdomesnius objektus turizmo tinklui plėsti. Atsakymuose į tam tikrus anketos klausimus atsiskleidžia to meto miestelio vaizdas<sup>35</sup>.

Jame rašoma, kad su Laukuvos miesteliu galima susisiekti tik arkliais, samdant pas ūkininką atsitiktinį. Nuo autobusų stočių – Šilalės ir Varnių – yra po 17 km; nuo geležinkelio stočių: Plungės – 42 km, Tauragės – 51 km. Autobusų linijos nėra. Informaciją galima gauti vietos savivaldybėje darbo metu. Viešbučių nėra. Už atlyginimą galėtų priimti nakvynei Bencelis Kacevas, Rietavo g. – 5–6 asmenis ir Šv. Vincento a Paulo draugija – Turgaus a. – 1 asmenį, mokant apie 3 Lt už vieno asmens nakvyne.

Geresnių restoranų nėra; esą tik vienas III rūšies traktierius. Pensionų ir valgyklų nėra, tik 9 arbatinės. Kavinių, konsulatų, teatrų, kino teatrų nėra. Automobilių garažų, remonto dirbtuvių, benzino stočių, sporto organizacijų, muziejų, įžymių vietų nėra.

*Šventinis renginys (2). Apie 1935 m. Iš P. Bartašienės (Kovalskaitės-Jonikienės) albumo*

<sup>32</sup> Žinios apie 1934 m. rinkimus Tauragės apskrityje, *ten pat*, l. 56, 281.

<sup>33</sup> *Savivaldybė*, 1940 m. balandis, nr. 4.

<sup>34</sup> LCVA, f. 378, ap. 5, b. 4450, l. 278.

<sup>35</sup> *Ten pat*, f. 379, ap. 3, b. 28a., l. 95.



Paštas yra Rietavo g., kreiptis darbo valandomis: šiokiadieniais 8–14 val., o šventadieniais 8–10 val.

Maudyklės yra Paršo ežere, palei Paežerio bažnytkaimį, nuo Laukuvos 4 km.

Miestelyje gyvena 578 lietuviai ir 230 žydų.

Vietos šventės ir prekymečiai: 1) vasario 9 d., 2) gegužės 5 d. – pirmą šiokiadienį po Šv. Kryžiaus atradimo, 3) liepos 16 d. – po Škaplierinės. Turgai – pirmadieniais.

1923 m. skelbime apie turgus, prekymečius Lietuvoje dar buvo nurodyta, kad Laukuvoje vasario 27 d. vyksta mugė<sup>36</sup>.

Nepakankamas dėmesys valsčiaus centro tvarkymui, miestyje vykusių netvarkingų statybų eiga atkreipė kai kurių už tai atsakingų pareigūnų dėmesį. Antai vyr. statybos ir sauskelių inspektorius inžinierius Novickis 1930 m. kreipėsi į Tauragės apskrities statybos inspekciją raštu:

*„Pravažiudamas pro Laukuvą pastebėjau, kad miestelis labai apleistas: šaligatviai ne tiesiai pakloti, užrioglinti betoniniais laiptais, turgavietėje netvarkingos krūvos akmenų, nėra švaros. Be to, pastebėjau, kad dūmtraukiai virš medinių namų iš terekoto vamzdžių, kas gaisro atveju pavojinga. Prašau atkreipti dėmesį į tuos netvarkos reiškinius ir juos pasistengti sutvarkyti“<sup>37</sup>.*

Atsakydamas į tuos priekaištus, apskrities statybos komisijos pirmininkas nurodė, kad nėra įstatymo miestelio statyboms tvarkyti ir todėl leidimai statybai išduodami pagal situacijos planą, o projektų reikalaujama tik statant mūrinius arba dviejų aukštų pastatus.

Laukuvos miestelis neturi plano, gatvės nuo senų laikų vingiuotos, sklypai netinkami statyboms. Beveik kiekvienas pertvarkymas susijęs su private nuosavybe – kaip paimti žemę gatvei ar kitaip ją panaudoti<sup>38</sup>.

Tačiau šios pastabos paskatino parengti miestelio tvarkymo projektą. 1940 m. spalio 18 d. jis atsiųstas į Laukuvą ir rekomenduota juo vadovautis tvarkant miestelį ir prižiūrint privačią statybą.

Ministrų tarybos nutarimu nuo 1940 m. liepos 16 d. apskrities ir valsčių tarybos buvo paleistos. 1940 m. lapkričio 13 d. LTSR AT Prezidiumo įsaku Tauragės apskrities vykdomojo komiteto



*Laukuvos valsčiaus renginys ant Dievyčio kalno. Apie 1936 m. Priekyje – viršaitis Leonas Liatukas, ant pakylės (iš kairės): dr. Bronius Tallat-Kelpša, pašto viršininkas Pranas Juškevičius.*

Iš J. Jurskytės albumo

<sup>36</sup> *Savivaldybė*, 1923, nr. 5, p. 18.

<sup>37</sup> 1939 09 12 Tauragės apskrities statybos komisijos pirmininko raštas Vyr. statybos ir sauskelių inspekcijai.

<sup>38</sup> *Ten pat.*



1942 m. Tauragės  
aps. viršininku dirbo  
Vladas Mylimas,  
turėjęs ūkį  
Drūktenių k.  
Iš M. Žąsytytės  
albumo

pirmininku paskirtas Juozas Ryliškis, jo pavaduotoju – Kleopas Lekutis, sekretoriumi – Vytautas Karvelis.

Laukuvos valsčiaus vykdomojo komiteto pirmininku paskirtas Petras Plynius, s. Petro, g. 1894 m. Laukuvos valsčiaus Kikonių k. Jis buvo baigęs pradžios mokyklą, tarnavęs Lietuvos kariuomenėje, valdė 8 ha žemės, jokioms organizacijoms nepriklausė. Nuo 1940 m. rugpjūčio mėn. P. Plynius dirbo valsčiaus žemės ūkio komisijos pirmininku. 1940 m. gruodžio 23 d. valsčiaus vykdomojo komiteto pirmininko pavaduotoju patvirtintas Juozas Straukas, s. Lauryno, g. 1888 m., baigęs rusų pradžios mokyklą, beturtis darbininkas, o jo tėvas turėjo 7 ha žemės.

1940 m. lapkričio 21 d. apskrities vykdomojo komiteto posėdyje tvirtinant P. Plynių valsčiaus vykdomojo komiteto pirmininku, buvo pažymėta, kad jis žmogus rimtas, darbštus ir tarp apylinkės gyventojų turi pasitikėjimą, o 1941 m. vasario 3 d. posėdyje jau nutarta jį „dėl nesugebėjimo iš einamų pareigų atleisti“<sup>39</sup>. Tai buvo tipiškas atvejis skiriant naujus pareigūnus. Ir kituose Tauragės valsčiuose neįtikusieji naujai valdžiai buvo greitai atleidžiami, keičiami.

Atleidus P. Plynių jo vieton paskiriamas Domas Juškys, s. Domo, g. 1897 m. kovo 14 d. Eržvilko vls. Fermos k. Jo tėvai turėjo 30 dešimtinių, jis pats valdė 9 ha. Buvo savamokslis, jokioms organizacijoms nepriklausė.

Nepaisant savivaldybių darbuotojų išvaikymo, vis tik visuose apskrities valsčiuose palikti buvę valsčių sekretoriai. Laukuvos valsčiuje sekretoriumi dirbo Jonas Kašinskas<sup>40</sup>.

Netrukus apskrityje prasidėjo administracinės reformos, vykusios beveik visą sovietinės valdžios laikotarpį. Laukuvos valsčius suskirstytas apylinkėmis (pagal seniau buvusias seniūnijas) ir joms paskirti tokie pareigūnai (žr. 10 lentelę)<sup>41</sup>:

<sup>39</sup>Tauragės apskrities vykdomojo komiteto 1940 11 21, 22, 23 ir 1941 02 03 posėdžių protokolai, LCVA, f. R-754, ap. 3, b. 286, l. 100, 152, 164.

<sup>40</sup>1940 12 13 ir 1941 02 03 Tauragės apskrities vykdomojo komiteto protokolai, *ten pat*, l. 100, 152.

<sup>41</sup>1940 12 23 Tauragės apskrities vykdomojo komiteto protokolas, *ten pat*, l. 152.

10 lentelė

**1940 m. Laukuvos apylinkės ir jų pareigūnai**

Apylinkės pavadinimas	Apylinkės pirmininkas	Pirmininko pavaduotojas	Sekretorius
Girvainių	Pranas Petkus	Augustinas Straukas	Stasys Astrauskas
Kontautų	Juozas Mikutavičius	Antanas Ivoška	Aleksas Zakaras
Laukuvos miestelio	Vladas Rimkus	Leiba Tabačnikas	Antanas Bučnius
Paežerio	Vladas Fabijonavičius	Vladimiras Načiučenka	Konstantinas Songaila
Palokysčio	Antanas Martinkus	Bronius Tamašauskas	Adomas Dzindzilieta
Rensčių	Vincas Jokužis	Pranas Mikutis	Bronius Jonušas
Sarvyčių	Benediktas Brazauskas	Jonas Černiauskas	Jonas Tomkus
Šiauduvos	Liudas Gudauskas	Stasys Gružinskas	Stasys Grabašius
Vaitkaičių	Pranas Liatukas	Kazys Šimkus	Jonas Liatukas

1941 m. pavasarį vėl imtasi naujo administracinio pertvarkymo: buvusias apylinkes imta stambinti. 1941 m. balandžio 22 d. pateiktas projektas, o gegužės 14 d. patvirtintas apskrities vykdomajame komitete. Jis buvo toks:<sup>42</sup>

11 lentelė. 1941 m. sustambintos apylinkės

Naujai sudarytų, padidintų apylinkių pavadinimai	Apylinkės centras	Apylinkės teritorija km <sup>2</sup>	Apylinkės gyventojų skaičius	Apylinkių, įeinančių į padidintas apylinkių ribas, pavadinimas	Jų gyventojų skaičius
Laukuvos	Laukuva	15.6	1459	Laukuvos mst.	784
Gulbių	Gulbės	38	1585	Kontautų	675
Kikonių	Kikoniai	45	1341	Paežerio	641
Vaitkaičių	Vaitkaičiai	39	1320	Girvainių	944
Šiauduvos	Šiauduva	22	723	Rensčių	658
				Palokysčio	683
				Sarvyčių	798
				Vaitkaičių	522
				Šiauduvos	723

Prasidėjus Vokietijos ir Sovietų Sąjungos karui daugelyje Lietuvos vietų kilo ginkluotas sukilimas, buvo sudaryta Laikinoji Lietuvos Vyriausybė, pakvietusi vietos gyventojus atkurti iki sovietinės okupacijos veikusias įstaigas ir organizacijas. Vėl pradėjo veikti savivaldybės. 1941 m. liepos mėn. Laukuvos valsčiaus viršaičių dirbo Kelpša, o seniūnais – keturi nauji ir penki – turintys keliolikos metų stažą žmonės<sup>43</sup>.

11 lentelė

**1941 m. Laukuvos valsčiaus seniūnijos ir seniūnai**

Seniūnijos pavadinimas	Seniūno vardas ir pavardė	Seniūnijos gyventojų skaičius	Žemės plotas	Atstumas nuo valsčiaus būstinės	Seniūno darbo stažas
1. Kontautų	Juozas Knystautas	683	1522	3,5	Nuo 1941 07 15
2. Girvainių	Pranas Petkus	905	2014	4	Seniūnas nuo 1927 m.

<sup>42</sup>Lentelė sudaryta pagal Tauragės apskrities vykdomojo komiteto 1941 04 22 ir 05 14 nutarimus, f. R-754, ap. 3, b. 286, l. 35, 42.

<sup>43</sup>1941 10 27 Laukuvos valsčiaus seniūnų atlyginimų projektas, *ten pat*, f. 1757, ap. 1, b. 53, l. 5-6.

*(tęsinys)*

Seniūnijos pavadinimas	Seniūno vardas ir pavardė	Seniūnijos gyventojų skaičius	Žemės plotas	Atstumas nuo valsčiaus būstinės	Seniūno darbo stažas
3. Paežerio	Vladas Fabijonavičius	770	2009	8	11 metų dirbo seniūnu, su pertrauka bolševikų laikais
4. Palokysčio	Antanas Martinkus	752	1943	9	9 metai tarnauja seniūnu, su pertrauka bolševikų laikais
5. Laukuvos	Juozas Milius	714	132	0	1921 ir 1925 m. buvo Kaltinėnų vls. seniūnas, dabar – nuo 1941 07 01
6. Rensčių	Vincas Jokužis	936	2514	6	10 metų dirbo seniūnu, išskyrus bolševikų laikus
7. Sarvyčių	Pranas Kuizinas	818	1881	2	Nuo 1941 07 15
8. Šiauduvos	Stasys Gružinskas	850	2224	4	Nuo 1941 07 15
9. Vaitkaičių	Petras Gladkauskas	731	1957	4,5	Nuo 1941 07 04

Viršaitis 1941 m. lapkričio mėn. gaudavo 125 markių, o seniūnai 35–40 markių atlyginimą, vėliau – 60 markių.

Nacių okupacijos metais Laukuvos valsčiaus savivaldybė buvo priversta vykdyti okupantų nurodymus ir patvarkymus, rinkti prievoles ir mokesčius, tačiau kartu ji rūpinosi vietos gyventojų interesais, švietimu, mokyklomis, pagal galimybes teikė paramą neturtingiesiems.

## Iš Laukuvos pašto praeities (iki 1940 metų)

*Kazys Misius*

### Pašto įstaiga iki 1915 metų

Nuo XIX a. antrosios pusės paštas tapo vienu reikšmingiausių civilizacijos laimėjimų. Atsiradus geležinkeliams ir išradus elektromagnetinį telegrafą, paštas tapo greita susižinojimo priemone, o laišakai pasiekdavo ne tik tolimiausius Lietuvos bei Rusijos imperijos kampelius, bet ir užsienio valstybes.

Paštas tapo būtina įstaiga ne tik Lietuvos miestams, bet ir miesteliams. Palankia kaina žmonės galėjo siuntinėti paprastus bei registruotus laiškus, banderoles, siuntinius, pinigų perlaidas. Per paštus buvo gaunama ir prenumeruojama spauda. Todėl jau XIX a. pabaigoje patys gyventojai prašydavo valdžios didesniuose miesteliuose steigti pašto įstaigas.

Laukuvoje pašto skyrius, priimantis ir išduodantis visos rūšies korespondenciją, pradėjo veikti nuo 1899 m. gegužės 10 (22) d.

Europos valstybių pavyzdžiu Rusijoje prie paštų skyrių būdavo steigiamos ir taupomosios kasos. Tai buvo patogiu neturtingiems gyventojams, nes būdavo priimami indėliai nuo 25 kapeikų iki 1000 rublių ir nereikėjo dėl to keliauti į didelius miestus, kur veikė bankai. Tokios taupomosios kasos paskolų neteikdavo, tiktai pri-

imdavo ir užsakius išduodavo indėlius. Priimti indėliams pinigai būdavo vežami į valstybinį banką. Taupomoji kasa Laukuvos pašte pradėjo veikti tą pačių metų rugsėjo 1 (13) d.<sup>1</sup>

Kun. Antano Daukanto nekrologe nurodoma, kad šis dvasininkas „įtaisydino Laukuvoje pačią“<sup>2</sup>.

Pirmuoju Laukuvos pašto skyriaus viršininku paskirtas Michailas Dobrovolskis, stačiatikis. 1904 m. vadovauti šiam paštui atvyko Semionas Mandrikas<sup>3</sup>.

Paštas įsikūrė nuomojamosiose patalpose. 1906 m. Laukuvos pašte buvo gaunami šie laikraščiai: *Nedėldienio skaitymas* – 6 egz., *Vilniaus žinios* – 8 egz., *Lietuvos ūkininkas* – 3 egz., *Šaltinis* – 6 egz., *Šviesa* – 1 egz.<sup>4</sup>

1911 m. vasarą beveik visas Laukuvos miestelis sudegė, tačiau namas, kuriame buvo įsikūręs paštas, išliko<sup>5</sup>.

1914 m. į Laukuvos paštą įvedamas telegrafas. Įstaiga pavadinta pašto–telegrafo stotimi. Pakeičiamas ir viršininkas – paskiriamas Michailas Šikovecas<sup>6</sup>.

Matome, kad carinės Rusijos valdymo metais visi Laukuvos pašto viršininkai buvo kitataučiai. Lietuviai pašto tarnyboje, ypač viršininkų pareigoms, buvo nepageidaujami. Laukuvos pašto viršininkas turėjo ir savo padėjėją, kuris, įvedus telegrafą, išnešiodavo telegramas. Laiškų paštininkai nenešiodavo. Žmonės juos atsiimdavo pašte arba korespondenciją įteikdavo seniūnai.

Vykstant kovoms tarp rusų ir vokiečių, 1915 m. kovo 22 (balandžio 4) d. į Laukuvą atvyko iš Kvėdarnos pasitraukę paštininkai, o šiame pašte nutrauktos taupomosios kasos operacijos. Kadangi vokiečiai dar turėjo atsitraukti, po 5 dienų Laukuvoje vėl pradėti priiminėti ir buvo išduodami taupomieji indėliai. Karo suirutėje žmonės prarado savo santaupas rusiškais rubliais. Artėjant vokiečių daliniams, 1915 m. balandžio 15 (28) d. Laukuvos paštas evakuotas į Žagarę, vėliau – į Rygą, Daugpilį, Vilnių, Molodečną ir pagaliau į Tambovo guberniją<sup>7</sup>.

1916 m. Tambovo gubernijos Kozlovo mieste buvo surašytas iš Laukuvos pašto atvežtų daiktų sąrašas. Telegrafo aparatai būdavo atiduodami telegrafo stotims ir su kitu smulkiu inventoriumi nevežiojami.

Tambovo gubernijoje atsidūrė šis Laukuvos pašto inventorius:

įvairūs antspaudai (6 vienetai),

spaudas primokėjimui,

kaučiuko spaudas išperkamajam mokesčiui,

kaučiuko spaudas pašto perlaidoms,

kalendorinis spaudas,

spaudas registruotai korespondencijai,

plombavimo žnyplės,

metalinė dėžutė taupomosios ka-

sos pinigams ir jos pakabinama spyna,

odinis krepšys korespondencijai (2 vienetai),

svarsčių rinkinys,

stalinės svarstyklės,

plombų liejimo forma,

<sup>1</sup> Памятная книжка Ковенской губернии (toliau – ПККГ) на 1900 год, отдел 3, с. 77–78.

<sup>2</sup> Ата. kun. Antanas Daukantas, *Vienybė*, 1909, nr. 2, p. 26.

<sup>3</sup> ПККГ, 1900–1905.

<sup>4</sup> Laukuva, *Nedėldienio skaitymas*, 1906, nr. 53, p. 7.

<sup>5</sup> Laukuva, *Rygos garsas*, 1911, nr. 35, p. 3.

<sup>6</sup> ПККГ, 1915, с. 36.

<sup>7</sup> Žinios apie evakuotus paštus, *LVIA*, f. 558, ap. 2, b. 72, l. 444.

spaustuvas plomboms,  
laiškanešio krepšys.  
Visa tai buvo įvertinta 64 rubliais<sup>8</sup>.

Pagal išvežtus dokumentus sudarytas ir Laukuvoje palikto pašto inventoriaus sąrašas. Kadangi iš to galima susidaryti carinės Rusijos laikų pašto–telegrafo stoties vaizdą, pateikiamas ir likusių daiktų sąrašas:

medinė skrynelė,	3 medinės spintos,
poliruotas stalas ir 2 lentų stalai,	sieninis laikrodis,
4 kėdės,	kardas,
Dievo Motinos ikona,	revolveris,
kalendorinis antspaudas,	juosiamas diržas ginklui,
2 stalinės lempos,	metalinė spinta,
dešimtainės svarstyklės,	dvi veltinių poros ir trečia pora apsiūta oda,
svarsčių kompletas,	kanceliarinė lempa,
prancūziškos svarstyklės,	suolas,
šaukštelis švinui lydyti,	sieninė lempa,
šviestuvai,	kelios dėžutės laiškamams,
rašymo reikmenys,	caro portretas,
skaitytuvai,	pašto ir taupomosios kasos iškabos
žirklys,	bei kitas ne toks svarbus inventorius <sup>9</sup> .

Likviduojant evakuotą Vilniaus pašto–telegrafo valdybą, 1918 m. likviduotas ir Laukuvos paštas.

## Paštas Lietuvos Respublikos metais

Kaizerinės Vokietijos valdymo metais pašto Laukuvoje nebuvo. Kuriantis Lietuvos valstybės įstaigoms, dar 1918 m. lapkričio mėn. įsteigta Susisiekimo ministerijai pavaldi Pašto valdyba. Pirmiausia stengtasi perimti iš vokiečių veikiančias pašto įstaigas, parengti reikiami nuostatai bei taisyklės. Pašto įstaigos buvo suskirstytos į 7 kategorijas (nuo I iki VII eilės). Kiekvienai eilei numatyti etatai. Kai normalizavosi valstybės institucijų veikla, žemiausios VII eilės pašte dirbdavo tik viršininkas ir vienas laiškinių.

Pašto įstaigas steigė Pašto valdyba, kuri skirdavo tarnautojus ir būtiną inventorių. Perėmus iš vokiečių paštus, kurių dauguma buvo visiškai suniokoti bei apiplėšti, pirmiausia tokios įstaigos buvo steigiamos ten, kur jos veikė carinės Rusijos valdymo metais.

Laukuvoje VII eilės paštas pradėjo veikti nuo 1920 m. lapkričio 1 d. Įstaiga įsikūrė išnuomotose patalpose. Pirmuoju pašto viršininku paskirtas Juozas Jakas. Jis gimė 1895 m. kovo 22 (balandžio 3) d.

Degliškėjė, Laukuvos parapijoje. 1912 m. J. Jakas baigė Laukuvos valdinę pradžios mokyklą. Jau vykstant karo mūšiams

<sup>8</sup> LVIA, f. 558, ap. 2, b. 114, l. 460.

<sup>9</sup> 1915 m. Laukuvos pašte palikto inventoriaus sąrašas, LVIA, f. 558, ap. 2, b. 136, l. 255–256.

Lietuvoje, 1915 m. balandžio pradžioje J. Jakas gavo laiškininko tarnybą Pajūrio pašte, tačiau netrukus reikėjo evakuotis. Vėliau jis dirbo karo lauko pašte Baranovičiuose. 1917 m. J. Jakas išlaikė pašto darbuotojo egzaminus, tačiau per suirutę Rusijoje dingo jo dokumentai. Jaunuolis atsidūrė Samaros gubernijoje ir ten pašte toliau dirbo laiškininku.

Grįžęs į Lietuvą, 1919 m. gegužės mėn. J. Jakas prašė Pašto telegrafo ir telefono valdybos skirti jį praktikantu pašte, o paskui – valdininku. Nuo 1919 m. gegužės 14 d. paskirtas lydėti pašto siuntas garlaiviu Kaunas–Jurbarkas, o 1920 m. pradžioje skiriamas lydėti pašto vagoną, kursavusį nuo Radviliškio Daugpilio link.

Paskirtas Laukuvoje steigti pašta J. Jakas sėkmingai įveikė visus organizacinius sunkumus. Korespondencija keitėsi su Šilalės paštu. Siuntų vežiojimui būdavo skelbiamos varžytynės ir su jas laimėjusiu asmeniu pasirašoma sutartis.

Nors Laukuvos paštas dirbo neprikaištingai, tačiau atsirado ir jo vadovu nepatenkintų asmenų. Šiandien sunku pasakyti, iš ko kilo intrigos, pagaliau tai ir nelabai svarbu. J. Jakas susituokė su Laukuvos valsčiaus valdybos darbuotoja, apie kurią sklido įvairios apkalbos, ir ji iš tarnybos buvo atleista. Be to, 1924 m. gruodžio 15 d. surašomas anoniminis skundas, kad pašto viršininkas yra šiurkštus ir pažeidinėja darbo drausmę.

Nors skundas nebuvo pasirašytas, tačiau tirtas gana nuodugnai. Pašto darbe jokių trūkumų nerasta. Nepaisant to, pasiūlyta Laukuvos pašto viršininką iškelti, kadangi yra juo nepatenkintų gyventojų.

Todėl nuo 1925 m. vasario 1 d. J. Jakas skiriamas Švėkšnos pašto viršininku. Jo vieton atkeltas Skaudvilės pašto valdininkas Vincas Gegžna<sup>10</sup>.

Kadangi J. Jakas buvo laukuviškis, čia derėtų paminėti ir jo tolesnę veiklą. Gana greitai J. Jakas pasiprašė iš Švėkšnos paskirti jį kitur. Nuo 1925 m. gegužės 1 d. perkeltas vadovauti Žemaičių Naumiesčio paštui. Čia jis sąžiningai išdirbo dvejus metus, o 1927 m. balandžio mėn. paskiriamas nemažo Plungės pašto viršininku.

Nuo 1930 m. gegužės 1 d. Plungės paštas priskirtas IV eilei. Norėdamas, kad jo pašto įstaiga sėkmingai veiktų, J. Jakas buvo reiklus pavaldiniams. Tai ne visiems patiko. 1933 m. lapkričio mėn. Plungės ryšių ruožo prižiūrėtojas Antanas Stapulionis su žmona Uršule sukurpia skundą, kuriame rašoma, kad J. Jakas ieškąs Stapulionių darbo klaidų, o vienos moters apsirikimų nepastebįs. Maža to, prie skundo pridedami viršininko moteriai rašyti lapeliai, kurie rasti smulkiai suplėšyti, tačiau Stapulionių kruopščiai suklijuoti. Tie asmeninio pobūdžio lapeliai pateikti kaip palankumo įrodymas pavaldinei.

Prasidėjo įvairūs tyrimai, Plungės pašto darbo tikrinimai. Esminių aplaidumų nerasta, o į aktą įrašytos kelios smulkmenos, pavyzdžiui, nustatytas 70 centų trūkumas, tarp įrankių nerasta vienos dildės ir pan.

J. Jakas prašė bent porą metų palikti jį Plungėje, esąs čia išgijęs žemės sklypą ir norįs pasistatyti jame namelį.



*Pirmasis Laukuvos pašto viršininkas Juozas Jakas.*

*Nuotr. iš jo asmens bylos*

<sup>10</sup>J. Jako tarnybos asmens byla, LCVA, f. 1016, ap. 1, b. 1723, l. 1–58.

Į prašymą buvo atsižvelgta. 1939 m. pabaigoje J. Jakas bandė išeiti į pensiją. Deja, komisija tarnautojų darbo stažui nustatyti nepripažino jo darbo Rusijoje laiškininku, nes carinėje Rusijoje laiškininkai pensijų negaudavę. Logikos čia nedaug. Pagaliau J. Jakas dirbo laiškininku ir 1917–1918 m. Apeliuojant į carinės Rusijos įstatymus, neatsižvelgta į vykusias revoliucijas ir vėlesnių valdžių pensijų nuostatus.

J. Jakas liko Plungės pašto vadovu ir tai jam brangiai kainavo. 1941 m. birželio 14 d. J. Jakas ištremtas į Sibirą, kur vėliau mirė<sup>11</sup>.

Pirmaisiais Lietuvos Respublikos metais buvo sparčiai plečiami telefonų tinklai, tiesiama daug naujų linijų. Jau 1922 m. buvo projektuojama, o gal ir tiesiama Šilalės–Laukuvos telefono linija. 1925 m. Laukuvos paštas jau turėjo 5 abonentus<sup>12</sup>.

Dėl brangumo ir ribotų techninių galimybių miestelių paštai turėdavo palyginti nedaug abonentų. 1935 m. Laukuvos paštas turėjo 7, o 1938 m. – 20 abonentų<sup>13</sup>.

1925 m. pirmą ketvirtį Laukuvos pašte buvo gaunami šie laikraščiai:

*Klaipėdos žinios* – 9 egz.  
*Lietuva* – 9 egz.  
*Lietuvos ūkininkas* – 1 egz.  
*Rytas* – 2 egz.  
*Sargyba* – 1 egz.  
*Trimitas* – 14 egz.  
*Ūkininkas* – 1 egz.  
*Vienybė* – 1 egz.  
*Žydų balsas* – 8 egz.

Iš užsienio buvo gaunami 7 egz. lietuviškų laikraščių. Taip pat po 4 egz. ateidavo laikraščių ir lenkų kalba *Chata rodzinna* ir *Dzień Kowieński*<sup>14</sup>.

1927 m. Laukuvos paštas dirbo pelningai. 1928 m. šis paštas turėjo 10 894 Lt pajamų, o įstaigos išlaikymui ir darbuotojams išleisti 8815 Lt. Taigi gauta 2079 Lt pelno. Analogiškai 1929 m. būta 11 976 Lt pajamų ir 8564 Lt išlaidų. Matome, kad pajamos viršijo išlaidas 3414 Lt. 1929 m. Laukuvos paštas priėmė 230 994 Lt perlaidų pasiuntimui, o atsiųsti 165 716 Lt<sup>15</sup>.

Vinco Gegžnos tarnybos asmens bylos nepavyko aptikti, tikriausiai ji neišliko. V. Gegžna Laukuvos pašte išdirbo 10 metų. Vietoj jo nuo 1935 m. liepos 18 d. paskirtas Pranas Juškevičius, kuris jau nuo 1925 m. Laukuvoje dirbo laiškininku. Susisiekimo ministras atsiklausė Pašto valdybos, ar galima laiškininką skirti viršininku, o valdybai tarpininkaujant, įsakymą pasirašė.

Pranas Juškevičius gimė 1901 m. liepos 19 (rugpjūčio 1) d. Telšių apskrityje, Žarėnų valsčiuje, Karštenių kaime. Pranas buvo šeštasis iš septynių vaikų.

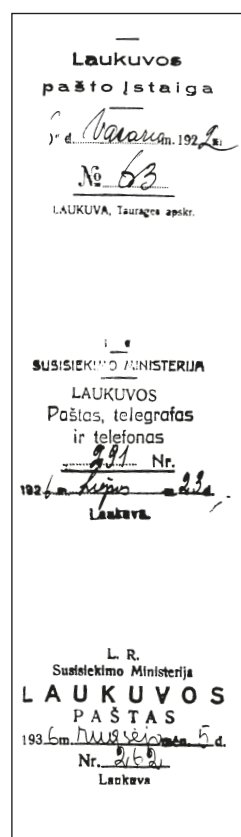

*Laukuvos pašto spaudai*

<sup>11</sup> *Ten pat*, l. 60–152; b. 1526, l. 1–3.

<sup>12</sup> *Lietuvos telefonų abonentų knyga 1926 metams*.

<sup>13</sup> *Ten pat*, 1932, 1939 metams.

<sup>14</sup> Paštuose gaunamų laikraščių sąrašas, LCVA, f. 1016, ap. 3, b. 8, l. 9.

<sup>15</sup> 1928 ir 1929 m. paštų apyskaitų suvestinės, *ten pat*, ap. 6, b. 92, l. 1, 12.



Mokėsi Žarėnų ir Telšių mokyklose. 1921–1922 m. tarnavo Lietuvos kariuomenėje Kaune bataliono štabo raštininku. Grįžęs iš kariuomenės dirbo tėvų ūkyje, o nuo 1925 m. sausio 20 d. pradėjo tarnybą Laukuvos pašte laiškiniu. Reikalui esant pavaduodavo pašto viršininką Vincą Gegžną. Privačiai mokydamasis baigė gimnazijos keturių klasių kursą. Norėdamas toliau mokytis ir įsigyti pašto valdininko vardą, 1926 m. vasarą pasiprašo Lietuvos pašto, telegrafo ir telefonų valdybos perkelti jį į Telšių arba Tauragės pašto įstaigą. Išsikelti iš Laukuvos nebuvo galimybės. Po metų jis susituokė su mokytoja Aleksandra Gaidamavičiūte.

P. Juškevičius buvo pareigingas laiškininkas. Atostogų metu pas Tauragės rajono ryšių mechaniką Suchodolskį jis išmoko tvarkyti telegrafo ir telefonų linijas.

Nors P. Juškevičius turėjo daug darbų, jis liko veiklus visuomenininkas: dalyvavo Laukuvos šaulių būrio, Tautininkų sąjungos, jaunalietuvių ir kitų organizacijų veikloje. Nuo 1934 m. pradžios iki pat Lietuvos okupavimo P. Juškevičius buvo Tautininkų sąjungos Laukuvos apylinkės pirmininku.

1936 m. apdovanotas Vytauto Didžiojo ordino medaliu, 1939 m. – Didžiojo Lietuvos Kunigaikščio Gedimino ordino III laipsnio medaliu ir Šaulių Žvaigždės medaliu. Šeimoje augo trys vaikai: Aldona, Danutė ir Zigmas.

P. Juškevičius Laukuvos pašto viršininko pareigose darbavosi sėkmingai. Laukuvos pašto darbą tikrinęs referentas A. Bučnys Pašto valdybai pranešė, kad 1937 m. rugpjūčio 10 d. Laukuvos pašte „viskas rasta tvarkoje, darbas atliekamas labai gerai“<sup>16</sup>.

Tokie pašto darbo įvertinimai būdavo gana reti. 1940 m. Lietuvai praradus valstybingumą, P. Juškevičius liko vadovauti Laukuvos paštui.

1941 m. kovo 19 d. Tauragės pašto kontoros viršininkas LSSR ryšių valdybos kadrų skyriui rašė:

„Nuo š. m. balandžio mėnesio 1 dienos Laukuvos ryšių skyriaus viršininką Juškevičių Praną, Tauragės apskrities kompartijai pageidaujant, prašome iš einamų pareigų atleisti ir jo vietoje skirti Kvėdarnos ryšių skyriaus laisvai samdomą laiškininką Antaną Montvilą. [...]“

Juškevičius Pranas, kaip buvęs tautininkas, aktyvus šaulys dabartinei santvarkai atrodo yra abejingas, todėl ir tolimesnei



Laukuvos pašto viršininkas Pranas Juškevičius. Nuotr. iš jo asmens bylos

<sup>16</sup>P. Juškevičiaus tarnybos asmens byla, LCVA, f. 1016, ap. 1, b. 2043, l. 1–78.

*tarnybai jį palikti eiti viršininko pareigas negalima, todėl prašome jį iš einamų pareigų atleisti*<sup>17</sup>.

1941 m. birželio 14 d. P. Juškevičius su šeima paimamas tremčiai, tačiau nuo artimųjų atskirtas ir išvežtas į lagerį. Apie tolesnį šios šeimos likimą rašoma kitose šios knygos vietose.

1937 m. Laukuvos paštas gavo 14 358 Lt pajamų ir turėjo 7315 Lt išlaidų, o 1938 m. turėjo 7198 Lt pajamų ir 8389 Lt išlaidų. Pastaraisiais metais pajamos beveik dvigubai viršijo išlaidas. 1938 m. per šį paštą perlaidomis pasiūsta 355 180 Lt<sup>18</sup>.

Nuo 1932 m. prie Lietuvos paštų irgi buvo steigiamos valstybės taupomosios kasos. Nors Laukuvos taupomajai kasai antspaudas buvo pagamintas, tačiau kasa bent iki 1939 m. šiame pašte neveikė. Laukuvos paštui priklausė ir Požerės pašto agentūra.

### Požerės pašto agentūra

Gyvenvietėse, kur paštas žmonėms reikalingas, tačiau nesitikėta didesnės negu 5 tūkst. litų apyvartos, Pašto valdyba steigdavo pašto agentūras. Pašto agentūros priimdavo ir išduodavo paprastą bei registruotą korespondenciją, nebrangias perlaidas. Jose žmonės galėdavo atsiimti prenumeruojamą spaudą. Agentūros nepriimdavo ir neišduodavo brangių perlaidų, įvertintų laiškų, siuntinių.

Pašto agentūros buvo suskirstytos į tris rūšis. Žemiausios trečios rūšies vedėjo atlyginimas būdavo 15–20 litų. Patys vedėjai valstybės tarnautojų teisių neturėjo. Neretai agentūros įsikurdavo kartu su kitomis įstaigomis, pavyzdžiui, parduotuvėse, bažnyčių tarnų namuose, net mokyklose ir kitur. Pirmos rūšies pašto agentūros turėjo dirbti dvi, antros – tris ir trečios – 4 valandas per dieną.

1929 m. spalio 6 d. Požerės apylinkių gyventojai prašė Laukuvos pašto viršininką tarpininkauti Pašto, telefono ir telegrafo valdybai, kad šiame bažnytkaimyje būtų atidaryta pašto agentūra. Prašymą pasirašė ir vietos kunigas. Viršininkas Vincas Gegžna siūlė prašymą tenkinti. Valdyba pasiteiravo, kiek korespondencijos siunčiama į Požerę bei aplinkinius kaimus.

Laukuvos pašto viršininkas atsakė, kad vidutiniškai per savaitę siunčiamas 1 registruotas ir 10 paprastų laiškų, 4 pašto perlaidos ir 40 egz. laikraščių. To buvo per maža ir valdyba nutarė pašto agentūros Požerėje nesteigti.

Panašų prašymą žmonės pakartojo 1931 m. vasario mėn. Šį kartą Laukuvos pašto viršininkas surašė visai kitus rodiklius. Į Požerės apylinkes per savaitę vidutiniškai siunčiami 79 laiškai, 17 banderolių, 8 pašto perlaidos, 96 egz. laikraščių. Nors šiam prašymui buvo rezoliucija, kad esant lėšų pašto agentūrą Požerėje būtų galima įsteigti, tačiau tuo viskas ir baigėsi.

Požeriškiai pašto agentūros prašė ir 1932 m. Į žmonių norus neatsižvelgta. 1935 m. pradžioje vėl prašoma Požerėje atidaryti pašto agentūrą. Tada vietos bažnyčia jau buvo paparinė. Jos klebonas Antanas Skinderis išipareigojo agentūrai skirti patalpas, duoti šviesą ir kūrą. Deja, ir šis prašymas liko be atgarsio.



*Taupomosios kasos antspaudas*

<sup>17</sup>Ten pat, l. 110.

<sup>18</sup>1937 ir 1938 m. paštų apyskaitų suvestinės, LCVA, f. 1016, ap. 3, b. 51, l. 46, 50.

Ženkla telegramų  
rūšims nurodyti

- = skubi telegrama.
- = apmokėtas atskaitymas.
- = apmokėtas pašto rinkimas.
- = išanktinis adresato.
- = įteikti pašto registruotoji.
- = apie įteiktą pranešimą telegram.
- = pareikalauti adresat.
- = pareikalauti telegram.
- = su pasiuntiniu.
- = sutartis kalbos telegram.
- = mažos skubos telegrama pigiu tarifu.
- = telegrama, kuri teikiama, perrašyta grafiškai binar.
- = telegrafas telegrama vidus.
- = Europ. valst.
- = NLT = laisv. - telegr. į užsienio valst.
- = sveikinimo telegr. vidus.
- = 1 = užsien.
- = meteorologinė telegrama.
- = (T = įteikti ir naides metu (nuo 22 iki 6 val.).
- = (JR = įteikti iki dienos metu (nuo 6 iki 22 val.).

Telegramų rūšys nurodomos at skirpiniais ženklais, kuriuos prieš adresą ir kiekvieną jų laikomas vieno žodžiu.

\* Greta raidžių RP ir XP reikšmės atskaitomi arba pašto rinkimo pinigų suma, iš telegramos suma žymintais, o tarpautinėse – aukso skais, dešimtimis ir šimtais.  
• RP 3,50, XP 12,50 ir t. t.

## TELEGRAMA

Forma 65.  
2. VII. 39, 300.000

Sumokėtas:		P. Pipiras	
Už perdavimą . . .	lt . . . ct	21, 27	16 15
			val. min.
			laidu Nr.
Iš viso . . .	lt . . . ct		
Priėmė:	Sveksna	1936	11 m.
Rūšis	Straukonei iš Laukuvos	Nr. 2	
	P 8	2d., paduota 27, 21 16	val. 65 min.
Tuoju atvyk Laukuvon			
L. Straukaitis			
. Strauka			

Antrojo pasaulinio  
karo įvykiu  
liudininkė – telegrama.  
Iš L. Straukaitės  
archyvo

Tiktai 1936 m. gegužės mėn. gavus dar vieną prašymą, Pašto valdyba pagaliau sutiko Požerėje steigti agentūrą<sup>19</sup>.

Sužinojus, kad pagaliau Požerėje bus pašto agentūra, į šias pareigas atsirado du pretendentai. Vieni žmonės agentūros vedėju siūlė ūkininką ir šaulį Kazį Andreikų, kiti – grietinės nugriebimo punkto vedėją Ireną Milaševičiūtę. Pastarąją palaikė ir vietos klebonas. Ji gyveno parapijos namuose ir klebonas agentūrai žadėjo skirti patalpas. Laukuvos pašto viršininkas P. Juškevičius vedėjos pareigoms siūlė I. Milaševičiūtę. Jo nuomonė lėmė.

Pašto agentūra Požerėje pradėjo veikti nuo 1936 m. spalio 13 d. Nepaėjus nė pusmečiui agentūros vedėja savo pareigų atsisakė. Nuo 1938 m. rugsėjo 16 d. ją pakeitė vargonininkas Petras Pipiras. Nežinia, kodėl jis šiose pareigose neišbuvo nė pusmečio. Nuo 1939 m. sausio 1 d. tos agentūros vedėju paskiriamas Laukuvos vartotojų bendrovės Požerės parduotuvės darbuotojas Pranas Noreika. Tačiau jis pardavėju dirbo neilgai, kartu atsisakė ir agentūros vedėjo pareigų. Jį abejose pareigose pakeitė Viktorija Bagdonienė<sup>20</sup>.

Iki 1940 m. Požerės pašto agentūra liko žemiausios rūšies (eilės). Pokario metais pašto agentūrų nebuvo. Požerėje veikė kaimo paštas.

## Lietuvių katalikų jaunimo sąjungos (LKJS) „Pavasaris“ Laukuvos kuopa 1918–1940 metais

Zigmas Juškevičius

Lietuvių katalikų jaunimo sąjunga „Pavasaris“ (nuo 1933 metų – federacija) išaugo iš 1907–1914 m. Lietuvoje prie „Žiburio“ ir „Blaivybės“ draugijų skyrių veikusių jaunimo kuopelių. Jau tada (1914 m.) slaptame suvažiavime pavasarininkų tikslas buvo labai aiškiai ir tiksliai nusakytas: „tikiybiškai doriškai tautiškas jaunimo

<sup>19</sup> Susirašinėjimas dėl pašto agentūros Požerėje, LCVA, f. 1016, ap. 3, b. 609, l. 1–6.

<sup>20</sup> Požerės pašto agentūros byla, ten pat, b. 610, l. 1–33.



*Laukuvos pučiamųjų orkestrėlis.*

*Apie 1932 m.*

*B. Baltrušaičio nuotr.*

*Iš S. Rimkevičiūtės archyvo*

lavinimas“. Nariai buvo įpareigoti: „a) parodyti savo tautos meilę, laikant sau už priedermę mokėti lietuvių kalbos (nemokant išmokti), ją taisyklingai vartoti ir rašyti; b) viešai ją vartoti; c) be labai svarbaus reikalo neapleisti savo tėvynės ir kitus nuo išėvoystės atkalbinėti; d) palaikyti visa kas lietuviška: pirkti savo parduotuvėse, dėvėti savo darbo rūbus, mokytis nuo senolių pasakų, padavimų, patarlių, dainų...“

Katalikiško jaunimo organizacijos įkūrimu ypač rūpinosi kanauninkas Povilas Dogelis, vadinamas pavasarininkijos tėvu. Lietuvos Tarybai 1918 m. vasario 16 d. paskelbus Nepriklausomos Lietuvos valstybės atstatymą ir greitai vėl kilus pavojui jos nepriklausomybei, daug pavasarininkų išėjo savanoriais ginti Lietuvos laisvės.

1919 m. rugsėjo 12–13 d. Kaune įvyko Lietuvos pavasarininkų suvažiavimas, kuriame dalyvavo 121 atstovas iš 85 kuopų. Patvirtintas minėtasis organizacijos pavadinimas – LKJS „Pavasaris“ ir jos šūkis „Dievui ir Tėvynei“. Priimti įstatai, veiklos gairės<sup>1</sup>.

Laukuvos „Pavasario“ kuopą 1918 m. gruodžio 11 d. įkūrė 54 metų amžiaus klebonas Napoleonas Butkevičius. Kuopoje jis subūrė net 150 narių. Dėl įtakos jaunimui kuopai teko nelengvai varžytis su anksčiau įsikūrusia „Kanklių“ draugija. Pavasarininkai, norėdami patraukti savo pusėn daugiau jaunimo, ėmė organizuoti vakarėlius su vaidinimais, gegužines, paskaitas, vėliau – biblioteką, chorą, orkestrą. Pratino jaunimą sportuoti<sup>2</sup>.

Lietuvos centriniam valstybės archyve (LCVA) rasta „Pavasario“ dramos komisijos 1919 m. gegužės 4 d. vakarėlio ataskaita. Įplaukų (pajamų – Z. J.) gauta 1210 rublių ir 89 kapeikos, iš jų 647,5 rb už bilietus ir 563,4 rb – iš bufeto ir bufetėlio. Išlaidų 726 rb, iš jų 200 rb muzikantams. Gryno pelno gauta 484,9 rb. Gaila, kad ataskaitoje nenurodyta, koks kūrinys buvo suvaidintas. Ataskaitą pasirašė dramos komisijos prezidentas M. Lukošius, kasininkas (vargonininkas) Romualdas Čaikauskas ir sekretorius (raštininkas) Bronius Bubinas<sup>3</sup>.

1919 m. liepos 20 d. vėl buvo su-  
rengtas vakarėlis su vaidinimais, kurio  
išlaidos sudarė 547,7 rb, iš jų 270 rb mu-  
zikančiams. Gryno pelno gauta 250,7 rb.  
Ataskaitą Piliesių komiteto antspaudu

<sup>1</sup> *Lietuvių enciklopedija*, Bostonas (JAV), 1960, t. 22, p. 195–199.

<sup>2</sup> LCVA, f. 572, ap. 1, b. 41, l. 28–29; ap. 2, b. 306, l. 2, 10.

<sup>3</sup> *Ten pat*, ap. 1, b. 293, l. 109–110.

patvirtino kasininkas Pranas Kuizinas ir paėmė mokestį komitetui (5% nuo pelno). Vakarėlyje vaidino: Albinas Monstvilas, Kazė Kuzminskaitė, V. Muntvydas, Vladas Stanišauskas, Petras ir Motiejus Raponkai, Elena Jucaitė, R. Mockaitė, Romualdas Čaikauskas, M. Dacaitė, K. Šerlinskaitė, [?] Monstvilaitė, Bronius Bubinas<sup>4</sup>.

1919 m. rugpjūčio 5 d. kuopos valdybos pirmininkas Napoleonas Butkevičius anketoje pažymėjo, kad kuopoje yra 150 narių, iš jų 46 vyrai. Kuopa surengė 7 susirinkimus, steigia savo knygyną (dabar vadintume biblioteka – Z. J.), kuriame jau yra per 40 knygų, prenumeruoja „Laisvę“ ir „Pavasario balsą“, įsteigė šventadieninius kursus suaugusiesiems. Be minėtųjų vakarėlių, birželio 1 d. kuopa surengė gegužinę. Kasoje yra 515,81 rb. Pažymėta, kad kuopa vadovaujasi Radviliškio jaunimo draugijos „Vainikas“ įstatais. Anketa baigta sakiniu: „Laukuvos katalikų jaunimo „Pavasaris“ kuopa meldžia komisijos užregistruoti ir prie dalyvaujančių suvažiavime prirašyti“<sup>5</sup>.

1919 m. gruodžio 16 d. Vidaus reikalų ministerija pranešė LKJS „Pavasaris“ Centro valdybai, kad „prašymai leisti daryti koncertus, vakarus, spektaklius [...] apmokami žyminiu mokesčiu: po 10 auksinų prašymai ir 10 auksinų leidimai“<sup>6</sup>.

1920 m. vasario 2 d. „Pavasario“ Centro valdyba, atsakydama į Laukuvos kuopos pirmininko klebono Napoleono Butkevičiaus laišką dėl kuopoms vadovaujančių kunigų amžiaus apribojimo, pažymėjo, kad minėtame suvažiavime buvo „pasiūlyta, kad kunigai dalyvautų kuopos valdyboje neatsižvelgiant į jų amžių, bet pasiūlymas buvo atmestas [...]“<sup>7</sup>.

1920 m. balandžio 18 d. žiniose apie kuopą pažymėta, kad Laukuvos pavasarininkams vadovauja valdyba: pirmininkas – Vladas Stanišauskas, 18 metų ūkininkas iš Kūdaičių (Kuodaičių) kaimo (klebonas N. Butkevičius nebegalėjo pirmininkauti dėl amžiaus – Z. J.), Kazė Kuzminskaitė, 21 m. ūkininkė iš Girvainių, sekretorė Emilija Straukaitė, 18 m. ūkininkė iš Trumpainių, išdininkas Motiejus Raponkus, 21 m. ūkininkas iš Gulbių ir narys Juozas Monstavičius, 20 m. ūkininkas iš Dvarviečių. Kasoje – 591 auksinas. Knygyne – 111 knygų. Pastaboje pažymėta: „Abelnai kuopos padėtis blogame stovyje; aplinkybės veikti gana blogos. Labiausiai trūksta prasilavinusių vadų. Esančios aplinkybės visai atėmė energiją“<sup>8</sup>.

1920 m. liepos 1 d. į Laukuvos bažnyčią buvo atkeltas 27 m. amžiaus kunigas Henrikas Pralgauskas, kurį netrukus pavasarininkai išrinko kuopos valdybos pirmininku. Jis sugebėjo apmirusią veiklą gerokai pagyvinti<sup>9</sup>.

1920 m. rugsėjo 3 d. žiniose apie kuopą, be kitų duomenų, pažymėta, kad valdybą sudaro: pirmininkas Henrikas Pralgauskas, pavaduotoja Kazė Kuzminskaitė, sekretorius Kazys Andreikus ir išdininkas Motiejus Raponkus. Bibliotekoje yra apie 230 knygų, numatoma įsigyti styginių orkestrą; trūksta tinkamų vadų ir salės vakarėliams rengti<sup>10</sup>.

Lapkričio 7 d. kuopa surengė vakarą, kuriame suvaidinta drama „Genovaitė“. Pajamų gauta 2 620 auksinų, iš jų už bilietus 2 082 auks. Išlaidos sudarė 2 118,6 auks., iš jų: muzikantams 460 auks., mokestis milicijai 440 auks., valsčiui – 128,9 auks., už svirną-salę – 100 auks., vakarienei vaidintojams ir muzikantams – 223 auks. Gryno pelno gauta 509,5 auksinų. Ataskaitą pateikė dramos komisijos pirmininkas Stasys Jurgutis.

<sup>4</sup> *Ten pat*, l. 105–107.

<sup>5</sup> *Ten pat*, ap. 2, b. 306, l. 19.

<sup>6</sup> *Ten pat*, ap. 1, b. 293, l. 66.

<sup>7</sup> *Ten pat*, ap. 2, b. 306, l. 18.

<sup>8</sup> *Ten pat*, l. 9–10.

<sup>9</sup> *Ten pat*, l. 2–4.

<sup>10</sup> *Ten pat*, l. 8.

1921 m. vasario 9 d. vėl surengtas vakarėlis, kuriame suvaidintas „Užburtas kunigaikštis“<sup>11</sup>.

Vasario 23 d. pirmininkas Henrikas Pralgauskas laiške žurnalo „Pavasaris“ redakcijai apžvelgė kuopos veiklą nuo 1920-ųjų liepos. Jis rašė:

*„[...] „Kanklių“ draugija savo pusėje turėjo mažne visus inteligentus, „Pavasaris“ gi – mūsų brolelius ir seseles daugiausiai, kaip čia išsireikšti, iš sodelių... Manyta, reikės nusileisti ir likviduoti „Pavasari“ [...]. Pirmininkai dirbo uoliai, gerų norų netrūko, bet draugija nyko kaip kamparas, nes iš 154 narių, radau vos apie 50 [...].*

*Praslinko šeši mėnesiai ir ačiū Dievui vėl pradėjome judėti, kaip skruzdėlės ant saulės. Naujų narių prisidėjo 43;*

*2) Susirinkimai pilni narių, skaitome visokias paskaitas: apie gamtą, tikybą, sociologiją ir t. t.;*

*3) Buvo keletą gerų vakarėlių ypač „Genovaitė“, „Užburtas kunigaikštis“, kurie davė naudos mūsų draugijai;*

*4) Pataisyta puiki scena (iš senos);*

*5) Uždėtas padedant Gerb. kunigui klebonui N. Butkevičiui didelis knygynas, kurs duoda draugijai pelną. Abelnai imant biški sunku veikti provincijoje, nes mažai yra inteligentų, kurie remtų „Pavasari“. Manome statyti stygų orkestrą – jau daug yra – pradėjau mokytis ir eina gerai“<sup>12</sup>.*

1921 m. gegužės 1 d. vakarėlyje pavasarininkai vaidino „Vargšą Tada“ ir „Knarkia paliepus“. Gryno pelno gauta 177,8 auksinų<sup>13</sup>.

Birželio 10 d. Tauragės apskrities viršininkas raštu Nr. 5278 leido Laukuvos kuopai surengti gegužinę<sup>14</sup>.

Spalio 16 d. vaidinta pjesė „Pirmas degtindaris“. Grynas pelnas 186,8 auksinai<sup>15</sup>.

1922 m. žurnale „Pavasaris“ (nr. 5, p. 5) išspausdintas Pavasarininkų himnas:

#### PAVASARININKŲ HIMNAS

*Nauji laikai mums spindi – žiba!*

*Laisva, galinga Lietuva! –*

*Už bočių žemę ir tikybą,*

*Štai, plevėsuoja vėliava.*

*Petys petin, jaunime,*

*Dvasią atgaivinę,*

*Drąsiai pirmyn:*

*Mus šaukia Dievas ir Tėvynė!*

*Gražiai jaunystė mūsų žydi,*

*Neboja vėtru, nė audros:*

*Mus idealai nuolat lydi*

*Blaivumo, mokslo ir doros.*

*Petys petin ir t. t.*

*Nors griaus įniršusiai ne vienas*

*Ir mūsų darbus ir mintis, –*

*Tvirti mes liksime, kaip plienas,*

*Ir bus tik mūsų ateitis.*

*Petys petin ir t. t.*

<sup>11</sup> *Ten pat*, ap. 1, b. 293, l. 99, 101.

<sup>12</sup> *Ten pat*, ap. 2, b. 306, l. 2–4.

<sup>13</sup> *Ten pat*, ap. 1, b. 293, l. 100.

<sup>14</sup> *Ten pat*, l. 88.

<sup>15</sup> *Ten pat*, l. 98.

1922 m. rugsėjo 23 d. žiniose pažymėta, kad Laukuvos kuopoje yra 77 nariai, iš jų 52 – nuo 15 iki 40 metų amžiaus, 25 – iki 15 m. Kuopos valdybos pirmininkas – Petras Kaminskas, 21 m. ūkininkas iš Laukuvos, pavaduotojas – Juozas Gruodis, sekretorė – Stefanija Neverdauskytė, išdininkas – Petras Maslauskas, dramos komisijos pirmininkas – Stasys Jurgutis. Kasoje – 430 auksinų. Bibliotekoje – 184 knygos. Veikia sporto ir abstinentų sekcijos. Pažymėta, kad „dramos ir muzikos sekcijos neveikia“. Kuopa pageidavo, kad „rengiant vakarą ar gegužinę nereikėtų septynias mylias baldytis į apskritį prašyti leidimo, o būtų galima atlikti visus reikalus vietos milicijoje“. Kuopa turi savo vėliavą. 11 narių yra užsisakę „Pavasari“<sup>16</sup>.

1923–1925 m. apie Laukuvos „Pavasario“ kuopą ne kartą rašyta žurnale „Pavasaris“. Štai keletas žinučių.

1923 m. sausio 28 d. Laukuvos pavasarininkų choras „surengė koncertą, kuriame padainavo 10 dainelių ir padeklamavo 8 eilėraščius ir du monologus. Virš programos mūsų gerb. klebonas kunigas Jonas Steikūnas padeklamavo „Apetitas nebetarnauja“, kuo publiką nustebino ir prijuokino ligi soties [...]“<sup>17</sup>.

„Pas mus nariai mielai lanko susirinkimus. Per praeitą susirinkimą 11 d. kovo buvo sumanyta padaryti klausimų krepšelį. Jau per šį susirinkimą rasta keletas klausimų ir ant valdybos užmetimų dėl jos neveiklumo ir juokų straipsnių. Tas labai paįvairina susirinkimus“<sup>18</sup>.

„Laukuva. Antri metai (iš tikrųjų – penkti – Z. J.) kaip čia susikūrė „Pavasario“ kuopa. Bet gaila, kad per anksti pradėjo mirti. Pernai esant veikliam veikėjui kunigui Pralgauskui buvo it žyste pražyduš, bet jam išvažiavus pradėjo vysti. Kalti ir dvasininkai, ir patys pavasarininkai, kurie menkai besidarbuoja, pavyzdžiui, kuopoje narių 78, o „Pavasari“ skaito vos 7. Galėtų bent laikraštį platinti. Subruskite laukuviškiai!“<sup>19</sup>.

„Dėkui vargonininkui Stasiui Jurgučiu. Jau antri metai kaip puikiai gyvuoja „Pavasario“ kuopos choras iš 50 dainininkų. Ateinančią vasarą numatyta rengti Laukuvos „Pavasario“ kuopos choro dainų dieną“<sup>20</sup>.

„Vasario 16 d. Laukuvos pavasarininkai ir šauliai surengė pavyzdingą Nepriklausomybės dienos minėjimą“<sup>21</sup>.

„Balandžio 24 d. iškilmingai atidaryti kursai suaugusiems. Įsirašė 30 asmenų. Pamokos vyks sekmadieniais po pamaldų. Kursų vedėjas Adomas Kaulius – Tauragės mokytojų seminarijos auklėtinis“<sup>22</sup>.

1925 m. gegužės 27 d. Laukuvos kuopos pirmininkas Adomas Kaulius paprašė Centro valdybos užsakyti kuopos antspaudą ir kampinį spaudą, kurie kainavo 18 litų<sup>23</sup>.



LKJS „Pavasaris“  
Laukuvos kuopos  
antspaudas

<sup>16</sup> *Ten pat*, ap. 2, b. 306, l. 1.

<sup>17</sup> *Pavasaris*, 1923, Nr. 3, p. 11.

<sup>18</sup> *Ten pat*, 1923, Nr. 6, p. 9.

<sup>19</sup> *Ten pat*, 1923, Nr. 9, p. 12.

<sup>20</sup> *Ten pat*, 1924, Nr. 4, p. 30.

<sup>21</sup> *Ten pat*, 1925, Nr. 4, p. 27.

<sup>22</sup> *Ten pat*, 1925, Nr. 10, p. 32.

<sup>23</sup> LCVVA, f. 572, ap. 1, b. 293, l. 71, 104.

Lapkričio 22 d. pavasarininkai surengė šeimynišką vakarą<sup>24</sup>.

1925 m. gruodžio 19 d. Centro valdybai pateikti anketiniai duomenys apie Laukuvos kuopą. Valdyba: pirmininkas – Kazys Budginas, Laukuvos darbininkas; pavaduotojas – Petras Maslauskas, Laukuvos dailidė; sekretorė – Bronė Jenkevičiūtė, Vabalų kaimo ūkininkė; knyginkė – Elena Kuizinaitė, Palaukuvio kaimo ūkininkė; išdininkas – Pranas Kuizinas, Palaukuvio ūkininkas. Katalikišką spaudą platino valdybos nariai bei Stasys Jurgutis, Basė Leliūnaitė, Juozas Urbonas, P. Ivanauskas. Dramos sekcijai vadovauja Kazys Budginas, o chorui – Stasys Jurgutis. Orkestro nėra. Kuopoje 56 nariai, tarp jų – 19 berniukų. 1924–1925 metais įvyko 15 pavasarininkų susirinkimų, surengtos 8 paskaitos, 1 šventė, 8 vakarėliai, 6 gegužinės. Kuopos nariai yra užsisakę 23 vnt. laikraščių („Pavasari“ ir kt.). Knygynė yra 250 knygų, daugiausia „svietišku“. Skaitytojų – 20. Kuopa turi vėliavą. Labai norėtų įsigyti muzikos instrumentų – dūdų, bet nėra lėšų. Anketoje pažymėta, kad „kunigai ir mokytojai nieko nepadeda kuopai veikti“<sup>25</sup>.

1926 m. birželio 3 ir 29 d. pavasarininkai surengė gegužines<sup>26</sup>.

Liepos 18 d. po atlaidų įvyko pavasarininkų visuotinis susirinkimas, kuriame „Pavasario“ Žemaičių regiono valdybos atstovas P. Navardauskas skaitė paskaitą „Pavasarininkas – naujos kultūros nešėjas“<sup>27</sup>.

1926 m. kuopai vadovavo pakartotinai išrinktoji valdyba<sup>28</sup>.

Vasario 16 d. Laukuvos pavasarininkų sąrašė buvo 59 nariai, tarp jų: 15 – iš Laukuvos miestelio, 5 – iš Palaukuvio kaimo, po 3 – iš Baltkalnio, Girvainių, Padvarninkų, Sarvyčių (Sarviečių) ir Vabalų, po 2 – iš Dainiškės, Eitvydaičių, Kūdaičių (Kuodaičių) ir Selvestrų kaimų<sup>29</sup>.

1927 m. kovo 25 d. LKJS „Pavasaris“ Šilalės rajono leidinyje „Žinios“ Nr. 2 parašyta, kad „Laukuvos kuopoje vasario 6 d. išrinkta valdyba: pirmininkas – Kazys Budginas, pavaduotojas – Vincas Stancelis, sekretorė – Antanina Laurinavičiūtė, B. Pamedytis ir knyginkė Ona Matikovaitė. Po susirinkimo surengtas viešas šokių vakaras“<sup>30</sup>.

„Pavasaris“ rašė: „Laukuva su Paežerio kuope perkratė savo narius, sudrausmino ir žada neatsilikti nuo kitų“<sup>31</sup>.

Gegužės 29 d. surengtas vakaras-koncertas. Jonui Dainiui už griežimą sumokėta 30 Lt, M. Kaganui už scenos papuošimą – 18 Lt, Tabačnikui už 15 fotografijų – 15 Lt<sup>32</sup>.

<sup>24</sup> *Ten pat*, l. 75.

<sup>25</sup> *Ten pat*, b. 41, l. 159.

<sup>26</sup> *Ten pat*, b. 293, l. 102–103.

<sup>27</sup> *Ten pat*, b. 41, l. 133.

<sup>28</sup> *Pavasaris*, 1926, Nr. 5, p. 31.

<sup>29</sup> *LCVA*, f. 572, ap. 1, b. 293, l. 89–90.

<sup>30</sup> *Ten pat*, b. 41, l. 116.

<sup>31</sup> *Pavasaris*, 1927, Nr. 4, p. 29.

<sup>32</sup> *LCVA*, f. 572, ap. 1, b. 20, l. 5, 30, 32.



Birželio 20 d. Laukuvos kuopa dalyvavo Šilalės rajono pavasarininkų šventėje. Laukaviškius į Šilalę arkliais nuvežė Jonas Sugintas. Už tai jam sumokėta 28,5 Lt. O Pranui Mockui už griežimą šventėje – 55 Lt<sup>33</sup>.

Spalio 16 d. Antanina Laurinavičiūtė „dėl įvairių priežasčių“ atsistatydino iš Laukuvos kuopos valdybos<sup>34</sup>.

1928 m. vasario 16 d. kartu su šauliais surengtas Nepriklausomybės dienai skirtas vakaras-koncertas, kuriame dalyvavo ir Požerės artistai. Gryno pelno gauta 74,6 Lt<sup>35</sup>.

1928 m. rugpjūčio 26 d. Laukuvoje įvyko du jaunuomenės susirinkimai: „Angelo sargo“ vaikų sąjungos ir pavasarininkų. Laikraštis „Sargyba“ rašė: „Pirmasis susirinkimas įdomus tuo, kad visi vaikučiai buvo įtraukti į darbą: dainavo, deklamavo, o vėliau ir žaidė. „Angeliukams“ vadovavo kunigas P. Šlėkta ir Ona Tuskenytė“.

Pavasarininkų susirinkimo metu į abstinentų sekciją įsirašė 16 narių<sup>36</sup>.

Pažymėtina, kad „Angelo sargo“ vaikų sąjungą globoja Lietuvių katalikų blaivybės draugija. „Ji siekė vaikams nuo 7 iki 15 metų amžiaus įdiegti tvirtą tikėjimą, tėvynės meilę, dorus papročius ir blaivumo pamėgimą“<sup>37</sup>.

1928 m. rugpjūčio 27 d. pavasarininkų Šilalės rajono valdyba savo pranešimą apie abstinentų sekcijos įsteigimą Laukuvoje baigė žodžiais: „Garbė pirmtakams“<sup>38</sup>.

Rugsėjo 5 d. Šilalės valdyba pranešė apie Laukuvos kuopos valdybos patvirtinimą: pirmininkas – Jonas Sugintas, pavaduotoja – Veronika Jurgutaitė, sekretorius – kunigas P. Šlėkta, išdininkas – Stanislovas Jucius ir knygininkė – Kazimiera Šerlinskaitė<sup>39</sup>.

1928 m. rugsėjo 23 d. Laukuvoje vyko Šilalės rajono kuopų atstovų suvažiavimas. Protokole pažymėta, kad Laukuvos kuopoje yra 59 nariai (Kvėdarnos kuopoje – 285, Šilalės – 85, Tūbinių – 45). Knygyne-bibliotekoje yra apie 300 knygų. „Pavasari“ skaito 29 nariai. Kasoje – 40 litų. Skolų nėra<sup>40</sup>.



*Aktyvi pavasarininkė, knygyno-bibliotekėlės tvarkytoja Kazimiera Šerlinskaitė. 1932 m. Iš S. Rimkevičiūtės archyvo*

<sup>33</sup> *Ten pat*, l. 29, 31.

<sup>34</sup> *Ten pat*, b. 41, l. 83.

<sup>35</sup> *Ten pat*, l. 64.

<sup>36</sup> *Sargyba*, 1928, Nr. 39, p. 390.

<sup>37</sup> *Lietuvių enciklopedija*, Bostonas (JAV), 1953, t. 1, p. 173.

<sup>38</sup> *LCVA*, f. 572, ap. 1, b. 41, l. 37.

<sup>39</sup> *Ten pat*, l. 38.

<sup>40</sup> *Ten pat*, l. 34.



1929 m. sausio 2 d. „Pavasario“ sąjunga prašė, kad kuopos kuo greičiau Centro valdybai atsiųstų nustatytą mokestį – 30% gryno pelno. „Pageidaujama būtų, kad kiekviena kuopa surengtų bent po vieną vakarėlį arba koncertą Centro valdybos naudai. Iš siunčiamųjų Centrai nuošimčių sunku išplėsti darbas visoje pilnumoje, todėl Centro valdyba prašo remti ją aukomis“. Raštą pasirašė pirmininkas Ed. Miševičius ir sekretorė E. Juzaitytė<sup>41</sup>.

1929 m. liepos 15 ir 16 d. Centro valdybai pateiktose žiniuose apie Laukuvos pavasarininkų veiklą kovo–birželio mėnesiais pažymėta, kad kunigas Domininkas Žukauskas skaitė paskaitą „Jaunime, būk blaivus“, o Požerės kunigas Juozapas Barzdžius – „Jaunimo reikšmė“, klierikas Povilas Racevičius – „Jaunuolis ir idealai“. Kuopoje – 84 nariai. Kažkodėl parašyta, kad kuopos knygyne yra tik 100 knygų, o „paskutiniuoju laiku ima knygas iš kuopos knygyno“ tik 10 narių.

Į klausimą, ko jūsų kuopa pageidauja, atsakyta: „Nieko“, o į klausimą, kas trukdo jūsų veikimą, atsakyta: „Jaunoji Lietuva“. Žinias pasirašė kuopos pirmininkas Vincas Stancelis ir sekretorius Povilas Racevičius<sup>42</sup>.

1929 m. gruodžio 18 d. įvyko „Pavasario“ kuopos narių susirinkimas, kuriame dalyvavo kunigas B. Povilanskas.

Vėliau „Pavasaris“ rašė, kad Laukuvos kuopa „kiek per ilgai ilsėjusi, atbudo [...]. 1930 m. vasario 9 d. suruošė viešą vakarą ir suvaidino dramą „Baltakė“, po to dialogas „Pas fotografą“ ir gražiai padainavo p. Stasio Jurgučio vedamas mergaičių choras. Tvarka ir vaidyba gera, o publikos sausakimša salė“<sup>43</sup>.

1930 m. vasario 23 d. buvo visuotinis Laukuvos pavasarininkų susirinkimas. „Keletas

*Laukuvos pavasarininkų kuopa su kunigu B. Povilansku 1929 m. Iš Laukuvos Norberto Vėliaus gimnazijos muziejaus, perfotografuota Z. Juškevičiaus*



*Kunigas Povilas Racevičius (1908 12 18–1941 06 27). 1938 m. Iš E. Rocevičienės (Šimaitytės) albumo*

<sup>41</sup> *Ten pat*, l. 50.

<sup>42</sup> *Ten pat*, l. 3–4.

<sup>43</sup> *Pavasaris*, 1930, Nr. 5, p. 153.



chorisčių mergaičių vykusiai padainavo. Kiti pasakė gražių eilėraščių. Ypač čia dėkingi panelei A. Šedbaraitei. Gerb. kunigas vikaras papasakojo apie modernųjų šokių kenksmingumą. Po to prisirašė 20 naujų narių. Susirinkimus visi ir visuomet lanko. Stebėdamas gali matyti, kaip laukuviškiai trokšta šviesti savo protą ir dorinti sielą. Rūpinamasi turėti prieš Velykas specialias jaunimo rekolekcijas“<sup>44</sup>.

1930 m. kovo 22 d. Šilalės rajono valdyba patvirtino Laukuvos kuopos valdybą: pirmininkas – Vincas Stancelis, gyvenantis Selvestrų kaimė, jo pavaduotoja – Emilija Kaminskaitė iš Padvarninkų, sekretorius – kunigas Jonas Eičas, išdininkas – Pranas Kuizinas ir knyginkė – Emilija Kuizinaitė iš Palaukuvio<sup>45</sup>.

1930 m. spalio 27 d., kaip rašė „Pavasaris“, Laukuvos kuopa paminėjo Vytauto Didžiojo mirties metines: „Neseniai įsitaisė naują gražią vėliavą, su kuria pirmą kartą atsilankė į pamaldas. Laukuvos gerb. klebonas pasakė labai gražų pamokslą apie Vytautą Didįjį. Gerb. klebonas ir vikaras maloniai prisideda prie pavasarininkų darbo, už ką nuoširdžiai dėkojame“<sup>46</sup>.

1932 m. sausio 24 d. pavasarininkai surengė vakarėlį vartotojų bendrovės salėje, o šokius – mokykloje. Už salių nuomą sumokėta 10 Lt, muzikantams – taip pat 10 Lt. Artistų vakarienė kainavo 9,55 Lt. Pavasarininkai sutvarkė ir aptvėrė savo aikštelę. Knygyną papildė naujomis knygomis, už kurias Kauno „Pavasario“ knygynui išsiuntė 97,9 Lt. Rūpinasi dūdų orkestro stei-

*Laukuvos pavasarininkai su nauja vėliava metinės šventės proga (1931 04 30). Iš R. Greiviškienės (Jucevičiūtės) albumo*

<sup>44</sup> *Pavasaris*, 1930, Nr. 6, p. 189.

<sup>45</sup> LCVA, f. 572, ap. 1, b. 293, l. 81.

<sup>46</sup> *Pavasaris*, 1930, Nr. 21, l. 655.



*Laukuvos „Pavasario“ valdyba 1932 m. Pirmoje eilėje stovi (iš kairės): Emilija Kuizininaitė, sekretorė Bronė Racevičiūtė. Antroje eilėje (iš kairės): Stasys Jurgutis (vargonininkas), pirmininkas kun. Jonas Eičas, vicepirmininkas Jonas Rupšlaukis ir išdininkas Pranas Kuizinas. Iš E. Rocevičienės albumo*

gimu – vargonininkui Stasiui Jurgučiuui spalio 17 d. įteikė 146 litus dūdams pirkti<sup>47</sup>.

*Lokystos Lydžio* slapyvarde asmuo rašė: „Laukuvos pavasarininkų kuopa gerai gyvuoja. Turi 186 narius, yra kaimuose 2 kuopelės. 1931 m. birželio mėnesį ir 1932 m. sausio mėnesį surengtos bendros parapijos jaunimo šventės su išpažintimi ir šv. Komunija. Nariai uoliai dalyvauja bendrose šventėse, lanko susirinkimus, domisi keliamais klausimais. Tik kažkodėl berniukai stovi lyg nuošaliai, kaip ir skaitydami sau per žema dalyvauti organizacijose. Tai stoka supratimo. Šiais metais pirmininku išrinktas kunigas Jonas Eičas, pavaduotoju – Jonas Rupšlaukis, sekretore – Bronė Racevičiūtė“<sup>48</sup>.

Netrukus žurnale vėl rašoma: „Birželio 26 d. kuopa persiskyrė į atskiras kuopas. Veikia skyrium, padarydami ir bendrų susirinkimų [...]. Nors per Žemaitiją ir atidarytas naujas geležinkelis, bet iš jo Laukuvai nedaug tėra naudos, nes į artimiausią stotį arkliais tenka važiuoti apie 50 kilometrų.

O vis dėlto manome, kad sąjungos konferencijoje laukuviškiai dalyvaus“<sup>49</sup>.

Pažymėtina, kad Laukuvos pavasarininkų skyrybos buvo gana ankstyvos. 1933 metais Lietuvoje dar buvo 287 mišrios kuopos. Išsiskyrusios mergaičių ir vyrų kuopos kiek vėliau susivienijo į atskiras sąjungas, kurios sudarė bendrą „Pavasario“ federaciją.

1933 m. sausio 1 d. Laukuvos mergaičių kuopa surengė vakarą, skirtą nežinomajai kankei Patricijai.

1933 m. balandžio 18 d. pavasarininkės vėl susirinko į vakarą<sup>50</sup>.

<sup>47</sup>LCVA, f. 572, ap. 1, b. 20, l. 1, 2, 18; b. 293, l. 85.

<sup>48</sup>*Pavasaris*, 1932, Nr. 6, p. 191.

<sup>49</sup>*Pavasaris*, 1932, Nr. 23, l. 744.

<sup>50</sup>LCVA, f. 572, ap. 1, b. 20, l. 10–11.



Vėliau pavasarininkų mergaitės ir vyrai vakarus ir šventes dažnai rengdavo kartu. Toks buvo balandžio 27 d. vakaras, rugsėjo 10 d. šventė. Apie šią šventę žurnalas rašė: „Laukuvos pavasarininkai savo metinę šventę praleido pakilioj ir jaukioj nuotaikoj. Šv. Mišių metu giedojo pavasarininkų choras ir grojo dūdų orkestras. Susirinkime atidarymo žodį pasakė kunigas Pranas Tamašauskas. Paskaitą laikė prelatas [?] Kuodis. Pavasarininkai džiaugiasi šia švente, tik nepatenkinti, kad kunigui Pranui Tamašauskui neleista kalbėti“<sup>51</sup>.

*Laukuvos pavasarininkų mergaičių kuopa po 1933 sausio 1 d. vakaro, surengto „nežinomajai kankinei Patricijai“. Z. Juškevičiaus perfotografuota iš E. Rocevičienės albumo*

*Laukuvos pavasarininkai 1933 m. Iš 1991 m. sudaryto kraštotyrininkų albumo*

<sup>51</sup> *Pavasaris*, 1933, Nr. 18, p. 543.



1933 m. lapkričio 5 d. dramos komisijos pirmininkas Stasys Jurgutis katalikų blaivybės salėje vėl surengė vakarą su vaidinimais<sup>52</sup>.

1934 m. sausio 21 d. vyko metinis Laukuvos pavasarininkų susirinkimas. Apie tai rašė „Pavasaris“: „Pranešimą apie praeitų metų veikimą padarė pirmininkas Jankus, 1934 metais kuopai vadovaus valdyba: pirmininkas – Jonas Rupšlaukis, Eugenija Petkutė, Ipolitas Beniulis, Pranas Kuizinas, Aleksandra Šedbaraitė ir Justina Jucevičiūtė. Revizijos komisijon išrinkti: Pranas Tamašauskas, Stasys Jurgutis ir Bronė Racevičiūtė“<sup>53</sup>.

1934 m. balandžio 8 d. Blaivybės salėje įvyko pavasarininkų susirinkimas, kuriame klierikas Stasys Rimkus perskaitė paskaitą „Mūsų laikų žmogus ir eucharistija“<sup>54</sup>.

1934 m. rugpjūčio 19 d. pavasarininkai dalyvavo Tautos Dienoje ant kalno prie Dievyčio ežero<sup>55</sup>.

1934 m. rugsėjo 16 d. kuopa „suruošė metinę šventę, kuri sujungia ne tik Laukuvos, bet ir apylinkės jaunimą. Jaunimui šv. Mišias atlaikė Šilalės rajono pirmininkas kun. [?] Rasutis, o pamokslą pasakė vietos klebonas kunigas Kazys Gaščiūnas. Laike šv. Mišių giedojo pavasarininkų choras ir grojo Laukuvos dūdų orkestras.

Po pamaldų – eiseną į kapines. Groja abu dūdų orkestrai, gieda Kaltinėnų vyrų ir Laukuvos chorai. Tokios išpūdingos eisenos Laukuva dar nebuvo mačiusi. Po posėdžio, kuris įvyko tuoj sugrįžus iš kapinių, mažutės Kaltinėnų sportininkės parodė keletą sporto pratimų. Va-

*S. Jurgučio orkestras  
gegužinėje.*

*Apie 1934–1935 m.*

*Iš B. Jucevičiaus  
albumo*

<sup>52</sup>LCVA, f. 572, ap. 1, b. 293, l. 97.

<sup>53</sup>Pavasaris, 1934, Nr. 4, p. 92.

<sup>54</sup>LCVA, f. 572, ap. 1, b. 293, l. 80.

<sup>55</sup>Ten pat, l. 77.



kare suvaidinta Stasio Žemaičio 3-jų veiksmų komedija „15 000 litų“. Choras padainavo keletą dainelių. Tokia šventė Laukuvoje pirmutinė, dėl to sudomino jaunos ir senus<sup>56</sup>.

*Laukuvos  
pavasarininkai  
1936 m.*

1934 m. spalio 15 d. mergaičių kuopos pirmininkė Bronė Racevičiūtė per kuopos dvasios vadą kunigą Pranciškų Tamošauską įteikė Laukuvos „Pavasario“ valdybai atsistatydinimo iš pareigų ir narių pareiškimą<sup>57</sup>.

*Iš 1991 m. sudaryto  
kraštotyrininkų  
albumo*

1935 m. birželio 29 d. Justinas Skrinkis atsistatydino iš „Pavasario“ vyrų kuopos valdybos. Jis buvo ne tik pavasarininkas, bet ir šaulys, ugniagesys, Vilniui vaduoti sąjungos narys, be to, atstovavo Vytauto Didžiojo komitete<sup>58</sup>.

1936 m. balandžio 13 d. Laukuvos pavasarininkai giedojo bažnyčioje šv. Velykų iškilmėse, o gegužės 3 d. šventė Motinos dieną.

1936 m. birželio 12–14 d. Laukuvos pavasarininkai kartu su kitais maldininkais dalyvavo Trečiajame Telšių vyskupijos Eucharistiniame kongrese Kretingoje.

1936 m. birželio 21 d. Laukuvos mergaičių kuopa dalyvavo Kaltinėnuose vykusiame mergaičių rajoniniame kongreselyje, kur „pasirodė su sportu“<sup>59</sup>.

1936 m. birželio 25 d. Laukuvos „Pavasario“ kuopa „atsisveikino su didžiai mylimu dvasios vadu kun. Pranciškumi Tamošaus-

<sup>56</sup> *Pavasaris*, 1934, Nr. 18, p. 540.

<sup>57</sup> *LCVA*, f. 572, ap. 1, b. 293, l. 69.

<sup>58</sup> *Ten pat*, l. 59.

<sup>59</sup> *Pavasaris*, 1936, Nr. 14, p. 308.

ku, dideliu geradariu – veikėju. Pasijudinus važiuoti ir sugrojus orkestrui, pavasarininkai apibėrė gėlėmis, tuo reiškdami savo meilę ir prisirišimą savo vadovui [...]“<sup>60</sup>.

1936 m. rugpjūčio 30 d. Laukuvoje vyko „Pavasario“ mergaičių kuopos vėliavos pašventinimo iškilmės, o spalio 10–11 d. pavasarininkai dalyvavo Vilniaus užgrobimo minėjime<sup>61</sup>.

1936 m. gruodžio 14 d. LKJ „Pavasario“ vyrų sąjungos Centro valdybos pirmininkas A. Valaitis išsiuntė Laukuvos vyrų kuopos valdybai raštą Nr. 579, kuriame rašoma: „[...] Jau baigiasi metai, o dar Jūsų kuopa nėra įmokėjusi savo rajono valdybai nė cento nario mokesčio nuošimčių.

Prašome iki 1937 m. sausio 1 d. pasiųsti nuo kiekvieno nario po 50 centų Centro Valdybai ir po 25 ct nuo nario savo Rajono Valdybai. Manau, kad šis išpėjimas bus paskutinis. Priešingu atsitikimu (jei neatsiskaitysite) Jūsų kuopą paskelbsime kaip negarbingą Sąjungos duobkasį visos pavasarininkijos žiniai“<sup>62</sup>.

1937 m. „Pavasario“ federacijos Laukuvos kuopos valdybos pirmininkas buvo Jonas Rupšlaukis, o sekretorius – Ipolitas Beniulis<sup>63</sup>.

1937 m. sausio 24 d. LKJ „Pavasario“ sąjungos Šilalės rajono valdybos pirmininkas kunigas A. Viskantas išsiuntė visoms rajono kuopoms aplinkraščių Nr. 1. Jame rašoma: „[...] Dešimtmečius mūsų bendradarbiai dirbo, vargo, triūsė, o šiandien dejuoja – darbo laukai dirvonuoja. Kodėl taip? Todėl, kad buvo daugiausia kalbama apie idėjas, o per mažai dedama pastangų tas idėjas įgyvendinti. Mūsų susirinkimai monotoniški kaip užburtas ratas. Tiesa, daugelis veikimą bandė pajairinti vakarėliais, gegužinėmis. Ir tas mažai ką gero davė; tik tiek, jeigu atliko vienas kitas centas. Rajono Valdybos manymu šiandien, kada jaunuomenė yra nusifukstrotavusi, vakarėliai pavasarininkams nepatartini. Būtų geriausia, kad mes pajėgtume drausmingai susiorganizuoti: pamokėtume ir, reikalui esant, sugebėtume vieną kitą centą pridėti prie organizacinių švenčių ruošimo. Mūsų šventės reformuotinos. Jokiu būdu negalima šventės baigti vakarėliu, gegužine. Iš karto mums nepasiseks išvengti šokių. Pradžioje galime šokiams skirti tam tikrą linksmąją pramogos dalį, šventę baigti paskaita, vai-



*Užrašas antroje nuotr. pusėje: „Kunigo Prano Tamašausko atsisveikinimo proga keli valdybos nariai“ 1936 06 25. Ipolitas Beniulis, Zina Naruševičiūtė, Eugenija Petkutė, Aleksandra Šedbaraitė, Jonas Rupšlaukis. Iš R. Greviškienės (Jucevičiūtės) albumo*

<sup>60</sup> Žemaičių prietelius, 1936, Nr. 25, p. 7.

<sup>61</sup> LCVA, f. 572, ap. 1, b. 293, l. 54.

<sup>62</sup> Ten pat, l. 55.

<sup>63</sup> Ten pat, l. 41.





dinimu, monologais, eilėmis. Tada jaunuomenė iš mūsų švenčių neišsineš vakaruškos nuotaikos. Keiskime vakarėlius vaidinimais, jaunuomenės teismais, įdomiais susirinkimais, kursais ir kt. [...]“<sup>64</sup>.

1937 m. gegužės 23 d. pavasarininkai dalyvavo šventėje vyskupo apsilankymo Laukuvoje proga.

1937 m. birželio 13 d. Degliškės kaime ūkininko [?] Racevičiaus sodyje pavasarininkai surengė gegužinę<sup>65</sup>.

1938 m. Laukuvos „Pavasario“ federacijos Valdybos pirmininkas buvo Jonas Rupšlaukis, jo pavaduotojas – Kostas Jucevičius, sekretorė Aleksandra Šedbaraitė<sup>66</sup>.

1938 m. sausio 23 d. pavasarininkai šaulių salėje surengė viešą vakarą, o rugpjūčio 28 d. dalyvavo Kvėdarnos „Pavasario“ federacijos šventėje<sup>67</sup>.

Spalio 16 d. Laukuvos klebonijos salėje vyko „Pavasario“ vyrų kuopos susirinkimas. Vikaras kunigas Bronius Šveikauskas skaitė pranešimą „Vyrai katalikai Lietuvoje“. Susirinkusieji taip pat išklausė referatą „Ugdykime savo talentus“ bei skaitomas eiles ir kt. Leidimą šiam susirinkimui parūpino Jonas Rupšlaukis ir Stasys Urbikis iš Ivoniškių kaimo<sup>68</sup>.

1940 m. balandžio 27 d. susirinkime kunigas Bronius Šveikauskas kalbėjo apie šv. Jurgio gyvenimą ir kvietė jaunimą sekti jo pavyzdžiu<sup>69</sup>.

*Laukuvos „Pavasario“ mergaičių vėliavos pašventinimo iškilmų proga sportininkės ir aukštieji svečiai  
1936 08 30.*

*Paskutinėje eilėje iš kairės pirmoji – Aleksandra Jucevičienė (Šedbaraitė).*

*Iš R. Greviškienės (Jucevičiūtės) albumo*

<sup>64</sup> *Ten pat*, l. 42.

<sup>65</sup> *Ten pat*, l. 41.

<sup>66</sup> *Ten pat*, l. 23.

<sup>67</sup> *Ten pat*, l. 4, 25.

<sup>68</sup> *Ten pat*, l. 9.

<sup>69</sup> *Ten pat*, l. 3.



*Laukuvos pavasarininkai ir kiti maldininkai prieš išvykdami į Trečiąjį Telšių vyskupijos Eucharistinį kongresą Kretingoje 1936 06 12. Iš Bronės Andriuškevičienės (Racevičiūtės) albumo*

*Laukuvos pavasarininkai, paminėję Motinos dieną. Apie 1938 m. Iš Bronės Andriuškevičienės (Racevičiūtės) albumo*

1940 m. gegužės mėnesį blaivybės savaitės proga pavasarininkai surengė girtuoklio teismą<sup>70</sup>.

„Pavasario“ Laukuvos federacijos 1940 metų veiklos plane, kuri pasirašė valdybos pirmininkas Jonas Rupšlaukis ir sekretorius Alfonsas Martinavičius, buvo taip pat numatyta surengti šv. Kazimiero ir šv. Jurgio minėjimus, o birželio mėnesį – šv. Aloyzo – pavasarininkų šventę ir kelionę į sostinę Vilnių<sup>71</sup>.

„Sovietų Sąjungai Lietuvą okupavus, 1940 m. birželio mėnesį pavasarininkai buvo uždaryti. Pavasarininkų namai perduoti raudonajai armijai, archyvo likučiai – NKVD, o kitas tur-

<sup>70</sup> Žemaičių prietelius, 1940, Nr. 6, p. 8.

<sup>71</sup> LCVA, f. 572, ap. 1, b. 293, l. 5.



Antroje pusėje užrašas: „Laukuvos „Pavasario“ kuopos vakaro, įvykusio 1938 m. sausio 23 d., artistai, suvaidinę „Užnuodytą jaunystę“. P. Kostui Jucevičiui, vaidinusiame Kazio Goštauto rolę [antspaudas]. Fotografija „Lietuva“, Bronius Baltrušaitis, Laukuva.“ Iš R. Greviškienės (Jucevičiūtės) albumo

tas – komjaunimui; liepos mėn. suimtas federacijos vadas Juozas Leimonas ir visa eilė pavasarininkų visame krašte; dalis jų buvo nužudyta Rainiuose [...]”<sup>72</sup>.

Visa, kas straipsnyje pateikta, autoriaus nuomone, yra tik dalis gražios ir turiningos Laukuvos pavasarininkų veiklos, kurios pėdsakus pavyko rasti Lietuvos centriniam valstybės archyve. Deja, nerasta nė vieno visuotinio susirinkimo protokolo. Dideles veiklos spragas nors iš dalies užpildė žinutės iš periodinės spaudos, kurių daugumą pateikė istorikas Kazys Misius. Nuoširdžiausias ačiū jam už tai. Ačiū pavasarininkams, išsaugojusiems nuotraukas su istorinę vertę turinčiais užrašais.



Prie Lietuvos nepriklausomybės paminklo. Apie 1936–1939 m. Iš J. Budrecko albumo

## Lietuvių tautininkų sąjungos Laukuvos skyrius-apylinkė 1927–1940 metais

Zigmas Juškevičius

Lietuvių tautininkų sąjunga (LTS) įsteigta 1924 m. rugpjūčio 17–19 d. vietoje Tautos pažangos partijos ir Ekonominės politinės žemdirbių sąjungos<sup>1</sup>. 1927 m. įstatuose parašyta:

<sup>72</sup> *Lietuvių enciklopedija*, Bostonas (JAV), 1960, t. 22, p. 199.

<sup>1</sup> *Ten pat*, 1963, t. 30, p. 440–449.

„1. Organizacijos tikslas: tautiška lietuvių kultūra. 2. Lietuvos nepriklausomybei išlaikyti reikia: a) kelti ir auklėti tautinę sąmonę, dorą ir pilietišką susipratimą; b) stiprinti tautos apsigynimo pajėgą – kariuomenę, kovoti už teisingumą, teisėtumą ir įstatymų laikymąsi viename valstybės gyvenime; c) kovoti su demoralizacija ir demagogija, griauunančiomis tautą ir valstybę; d) kelti viešumon išorės ir vidaus priešų sumanymus, griauunančius Lietuvos nepriklausomybę [...]“<sup>2</sup>.

LTS Laukuvos skyrius įsteigtas 1927 m. sausio 31 d. (Tauragėje – 1926 m. rugsėjo 19 d. – Z. J.). Steigiamąjį susirinkimą sukviėtė LTS Tauragės apskrities komiteto darbuotojas A. Šidlauskas ir ūkininkas Pranas Petkus iš Ivoniškių kaimo (1919 m. buvęs Laukuvos piliečių komiteto pirmininku). Susirinkimui vadovavo (buvo pirmininkas) Pranas Petkus, o sekretoriavo Tadas Tallat-Kelpša. Supažindinus dalyvius su LTS įstatais ir programa, vienbalsiai nutarta Laukuvos valsčiuje įsteigti Tautininkų sąjungos skyrių. Be minėtųjų asmenų, steigiamajame susirinkime dalyvavo: Antanas Gaidamavičius iš Virpylių kaimo, Pranas Vaitkus iš Rensčių (dab. Rėščių), J. Smilgevičius, A. Straukas, Alfonsas ir Augustinas Mineikos iš Vankių, Juozas Straukas iš Ivoniškių, Apolinaras Dambrauskas iš Treigių, Leonas Liatukas iš Mikūlių, V. Kerbedis, Bronislovas Tallat-Kelpša iš Laukuvos, Juozas Kundrotas iš Šiauduvos, Vladas Margevičius iš Kontautalių, Antanas Petkus iš Samoškalių, Antanas Grinaveckas iš Kontautalių, Kazys Budginas iš Laukuvos ir Stasys Gumuliauskas iš Bilionių. Visi susirinkusieji, išskyrus gydytoją Bronislovą Tallat-Kelpšą ir darbininką Kazį Budginą, buvo aplinkinių kaimų ūkininkai. Išrinkta LTS Laukuvos skyriaus valdyba: Juozas Straukas, Pranas Petkus ir Leonas Liatukas bei revizijos komisija: J. Smilgevičius, Tadas Tallat-Kelpša ir Antanas Gaidamavičius. Nutarta stengtis, kad sąjungon įstotų kuo daugiau ūkininkų<sup>3</sup>. Duomenys apie skyriaus-apylinkės valdybos pirmininkus ir narius pateikti 1 lentelėje.

1 lentelė. **Lietuvių tautininkų sąjungos Laukuvos skyriaus-apylinkės valdybos pirmininkai ir nariai 1927–1940 m.**

Data	Valdybos pirmininkai	Nariai	
		lždininkai	Sekretoriai
1927 01 31	Leonas Liatukas	Pranas Petkus	Juozas Straukas
1930 02 27	Stasys Krevanas	Leonas Liatukas	Tadas Tallat-Kelpša
1930 10 12	Juozas Kundrotas	“	Juozas Martišius
1931 02 22	Aleksandras Mackevičius	Tadas Tallat-Kelpša	Jonas Žiūraitis
1932 01 17	Kajetonas Stropus	Pranas Juškevičius	Vincas Mickus
1933 12 30	“	“	“
	Valdybos pirmininkai	Nariai	
1934 01 21	Kajetonas Stropus	Vincas Mickus	Leonardas Valius
1934 01 27	Pranas Juškevičius	“	“
1935 05 26	“	“	Leonas Liatukas
1935 12 15	“	Leonas Liatukas	Vincas Mickus
1936 06 20	“	“	“
1938 07 30	“	Kajetonas Stropus	“
1940 06 15	“	“	“

<sup>2</sup> LCVA, f. 554, ap. 3, b. 27, l. 3–4.

<sup>3</sup> *Ten pat*, ap. 1, b. 819, l. 1.

1927 m. vasario 8 d. LTS Centro valdybos pirmininkas pranešė Tauragės apskrities viršininkui apie Laukuvos skyriaus įsikūrimą ir paprašė jį įregistruoti. Rašte sakoma, kad skyriaus valdyboje yra: Leonas Liatukas, Pranas Petkus ir Juozas Straukas<sup>4</sup>.

1927 m. balandžio 10 d. susirinkimui pirmininkavo Leonas Liatukas. Dar kartą aptarti LTS įstatai ir programa. Kalbėta tautininkų spaudos šelpimo reikalui. Priimti nauji nariai Jonas ir Marė Mikalauskai iš Laukuvos, Alfonsas Mažeika iš Pykaičių kaimo, Pranas Ričkus iš Dainiškės ir kažkodėl pakartotinai Juozas Kundrotas iš Šiauduvos<sup>5</sup>.

1929 m. kovo 5 d. Laukuvos gydytojas Bronislovas Tallat-Kelpša rašė LTS Tauragės komitetui: „*Didžiai gerbiamieji! [...] Vietose ne visur yra žmonių, sugėbančių ar norinčių vesti darbą. Čia reikia dalyvavimo ir vietos inteligentijos, ypač iš mokytojų, ir šiaip daugiau prasilavinusių jaunesnių ūkininkų tarpo [...]. Manding reikėtų deleguoti tam tikrus lektorius, kurie darytų eilę paskaitų. Iš jų klausytojų [...] galėtų susitverti branduolys, aplink kurį toliau spiestųsi ir kiti norintieji prisidėti [...]. Su aukšta pagarba*“<sup>6</sup>. Į šį Laukuvos šviesuolio pasiūlymą buvo atsižvelgta ne tik Tauragėje, bet ir Kaune: apskričių komitetuose ir skyriuose dažnai pradėjo lankytis paskaitininkai.

1929 m. rugsėjo 27 d. LTS Tauragės apskrities komitetas įpareigojo Laukuvos skyriaus valdybą „*Požerės bažnytkaimyje, suradus bent keletą prijauciančiųjų, įsteigti skyrių arba kuopą [...]*“<sup>7</sup> (kuopai įsteigti pakako 3 narių).

Daugiau 1927–1929 metų Laukuvos skyriaus ryškesnės veiklos pėdsakų Lietuvos centriniam valstybės archyve nepavyko rasti.

1930 m. vasario 9 d. įvyko LTS Laukuvos skyriaus narių ir norinčiųjų stoti į Tautininkų sąjungą susirinkimas. Protokole Nr. 1 pažymėta, kad susirinkimą pradėjo Leonas Liatukas. Be kitų klausimų, dienotvarkėje įrašyta: „*naujų narių registracija*“ bei valdybos ir revizijos komisijos rinkimai. Susirinkimo pirmininku išrinktas valsčiaus sekretorius Stasys Krevanas, o sekretoriumi – mokytojas Juozas Martišius<sup>8</sup>. Toliau protokole pažymėta, kad „*suregistravus senus ir naujus narius skyriuje radosi 25 nariai*“. Į valdybą išrinkti: Leonas Liatukas, Tadas Tallat-Kelpša ir Stasys Krevanas bei du kandidatai – Antanas Petkus ir Juozas Martišius, o į revizijos komisiją – Aleksandras Mackevičius, Pranas Petkus ir Vladas Margevičius. Nustatyta, kad nario mokestis metams bus 2 litai<sup>9</sup>.

1930 m. vasario 27 d. valdyba pasiskirstė pareigomis: Stasys Krevanas tapo pirmininku, Leonas Liatukas – pavaduotoju ir kasininku, o Tadas Tallat-Kelpša – sekretoriumi. Iš 25 skyriaus narių – 19 ūkininkų, 3 mokytojai<sup>10</sup>.

1930 m. balandžio 16 d. Laukuvos tautininkų skyriaus valdybos pirmininkas Stasys Krevanas rašė LTS Centro valdybai:

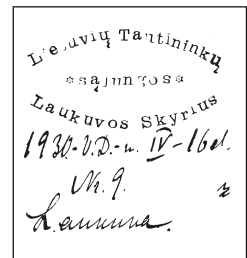

LCVA, f. 544, ap. 1, b. 819

„[...] iki 1930 – Vytauto Didžiojo – metų vasario mėnesio Laukuvos skyrius visai nieko neveikė, nes 1929 m. nebuvo nė vieno visuotinio narių susirinkimo. Skyriaus valdyba tais metais nebuvo renkama ir visai neegzistavo. A. Šidlauskas, 1927 m. įkūręs LTS Laukuvos

<sup>4</sup> Ten pat, l. 3.

<sup>5</sup> Ten pat, l. 4.

<sup>6</sup> Ten pat, f. 1487, ap. 1, b. 2, l. 249.

<sup>7</sup> Ten pat, b. 36, l. 21.

<sup>8</sup> Ten pat, l. 25.

<sup>9</sup> Ten pat, f. 554, ap. 1, b. 819, l. 7.

<sup>10</sup> Ten pat, f. 1487, ap. 1, b. 36, l. 27.

skyrių, išvykdamas į Kauną, nežinia kur paliko narių sąrašą ir bylas, todėl skyrius ir negalėjo veikti<sup>11</sup>. Sunku ir patikėti, kad Laukuvos tautininkai būtų „visai nieko neveikę“, tačiau archyvinės medžiagos, galinčios paneigti Stasio Krevano teiginius, nerasta. LTS Centro valdyba 1930 m. balandžio 25 d. raštu Nr. 1416 dėkojo Laukuvos skyriaus valdybai „Už susitvarkymą“, t. y. rinkiminio susirinkimo protokolo ir narių sąrašo atsiuntimą<sup>12</sup>. Deja, vėlesnių šios skyriaus valdybos veiklos pėdsakų taip pat labai nedaug.

1930 m. spalio 12 d. LTS Laukuvos skyriaus raštas liudija, kad valdybos pirmininkas jau yra veiklus visuomenininkas Juozas Kundrotas – ūkininkas iš Šiaulduvos, o sekretorius – Juozas Martišius – Pykaičių mokyklos mokytojas<sup>13</sup>.

1930 m. spalio 18 d. Kaune įvyko LTS skyrių atstovų suvažiavimas, kuriame buvo priimtas sąjungos Statutas, pakeitęs prieš tai galiojusius Įstatus. Vadovaudamosi šiuo Statutu, skyrių valdybos pačios galėjo pašalinti iš sąjungos nevykdančius savo pareigų narius. Statutas įvedė pareigūnų skyrimo pradą. Nuo 1931 m. LTS apskričių komitetai skirdavo skyrių valdybų sekretorius. Statutas panaikino skyrių ir komitetų revizijų komisijas ir t. t.<sup>14</sup>

1931 m. vasario 9 d. susirinkime į LTS įstojo Algirdas Ukrinas, Juozas Šikšnius, Aleksandras Gaidamavičius, Petras Jucevičius ir Juozas Rocevičius. 1931 m. vasario 17 d. Tauragės apskrities komendantas raštu Nr. 776 LTS Tauragės komitetui davė leidimą Nr. 674 LTS Laukuvos skyriaus valdybos pirmininkui Juozui Kundrotui nuo 1931 m. vasario 17 d. iki rugpjūčio 31 d. rengti narių susirinkimus<sup>15</sup>.

1931 m. vasario 22 d. įvyko Laukuvos skyriaus tautininkų rinkiminis susirinkimas. Dalyvavo 46 nariai. Į valdybą išrinkti: skyriaus valdybos pirmininkas – valsčiaus viršaitis Aleksandras Mackevičius, jo pavaduotojas ir išdininkas Tadas Tallat-Kelpša ir sekretorius – Tauragės komiteto paskirtasis valsčiaus sekretorius Jonas Žiūraitis. Kandidatais išrinkti Juozas Gudauskas ir Leonas Liatukas. Susirinkimas pasiuntė sveikinimo telegramą Prezidentui Antanui Smetonai<sup>16</sup>.

1931 m. kovo 22 d. susirinkime dalyvavo 43 nariai (iš 64). Pirmiausia perskaitytas Prezidento Antano Smetonos padėkos raštas už sveikinimą. Iš klausius Tado Tallat-Kelpšos pranešimą apie skyrių atstovų suvažiavime Tauragėje svarstytus klausimus, susirinkimas vienbalsiai nutarė: 1) prašyti apskrities agronomą, kad skubiai surengtų trumpalaikius ūkininkų kursus vištininkystės ir ūkio kėlimo klausimais; 2) prašyti apskrities veterinarijos gydytoją kas antrą pirmadienį atsiųsti į Laukuvą veterinara „duoti ūkininkams nurodymus gyvulių užlaikymo ir sveikatos reikalui“.

Perskaičius Centro valdybos aplinkraščius ir pranešimus, protokole užrašyta: „Priimti domėn ir susirinkimas Vyriausybės vedamai linijai pritaria“.

Protokole taip pat pažymėta, kad Žemaitija neturi tinkamų kelių, todėl ūkininkai negali deramai eksportuoti savo ūkio produktus. Ypač dideli nuostoliai dėl blogų kelių patiriami pradėjus verstis pienininkyste ir gyvulininkyste. Susirinkusiųjų dėmesys atkreiptas į tai, kad susisiektis ministeris (taip tuomet vadino – Z. J.) spaudos atstovams pareiškė, jog dėl lėšų stokos plento Kaunas–Raseiniai–Klaipėda tiesimo darbai sustabdyti. Nutarta prašyti Lietuvos tautininkų sąjungos Centro valdybą tarpininkauti, kad pirmiausia plentas būtų tiesiamas per Žemaitiją.

<sup>11</sup> *Ten pat*, l. 24, 33, 35.

<sup>12</sup> *Ten pat*, l. 36.

<sup>13</sup> *Ten pat*, b. 2, l. 31.

<sup>14</sup> *Ten pat*, b. 37, l. 91.

<sup>15</sup> *Ten pat*, l. 70.

<sup>16</sup> *Ten pat*, l. 95.

Be to, Laukuvos tautininkai svarstė rengiamą kooperacijos įstatų projektą, kuriame numatyta kooperacijai įvesti tam tikrus mokesčius, o privačią prekybą palikti nekontroliuojamą, dėl to kooperacija nepajėgs konkuruoti. Todėl susirinkimas prašo Centro valdybą tarpininkauti, kad tokios įstatų nuostatos nebūtų priimtos. Susirinkime taip pat svarstyti valdininkų algų mažinimo klausimai bei Laukuvos tautininkų dalyvavimas LTS kongrese<sup>17</sup>.

1931 m. kovo 22 d. sąrašė jau 64 Laukuvos valsčiaus tautininkai, iš jų 52 ūkininkai, 4 mokytojai, 1 stalius, 1 vairuotojas, gydytojas, vaistininkas, pašto tarnautojas... Iš Laukuvos miestelio – 8 tautininkai, visi kiti – iš 27 valsčiaus kaimų. Net 9 nariai iš Vaitkaičių kaimo, 8 – iš Vabalų, po 3 – iš Padievyčio, Strazdelių ir Šiauduvos. Vyriausiajam tautininkui Antanui Gaidamavičiui – Virpylų kaimo Baltadvario (dab. Baldvario – Z. J.) šeiminkui – 70 metų, o jauniausiajam – jo sūnui Aleksandrui – 20 metų. 25 narių amžius – nuo 21 iki 30 metų, 26 amžius – 31–40 metų<sup>18</sup>.

Kovo 29 d. LTS Tauragės komitete svarstytos penkios Laukuvos tautininkų rezoliucijos. Nutarta jas perduoti Centro valdybai<sup>19</sup>.

1931 m. gegužės 10 d. susirinkime dalyvavo 30 narių. Valsčiaus ūkininkai reikalavo sumažinti muitus žibalui, cementui. Atstovais į LTS suvažiavimą Kaune išrinkti Kajetonas Stropus ir Tadas Tallat-Kelpša<sup>20</sup>.

1931 m. gegužės mėn. (diena nenurodyta) įvyko LTS Laukuvos skyriaus Ūkininkų ekonominės atstovybės narių steigiamasis susirinkimas, kuriame dalyvavo 25 ūkininkai tautininkai. Susirinkusieji atstovybės vadovu išrinko daktarą Bronislovą Tallat-Kelpšą, pavaduotoju – Juozą Gudauską iš Rėščių, o kandidatu – Leoną Liatuką. Ūkininkai priėmė rezoliuciją, reikalaujančią, kad Vyriausybė stengtųsi sumažinti užsienio prekių kainą, stabilizuoti muitus, kontroliuoti sindikatų veiklą, tvarkyti miško pardavimo ūkininkams reikalus, nes įvairiausiems pirkliams miškas buvo parduodamas pigiau negu ūkininkams<sup>21</sup>.

Gegužės 31 d. tautininkai surengė gegužinę Eitvydaičių kaime Jono Suginto miškelyje<sup>22</sup>.

1931 m. lapkričio 15 d. LTS Laukuvos skyriaus narių susirinkime, apsvarsčius sunkią žemės ūkio padėtį, valdžiai pareikšti šie pageidavimai:

1. Susilaikyti nuo prabangių statybų, neiekvoti pinigų įvairiems pašventinimams, baliams, krikštynoms;
2. Sumažinti aukštesnių kategorijų valdininkų algas ir visokius priedus;
3. Neatidėliojant sutvarkyti antstolių ir notarų atlyginimus.
4. Sindikatų veiklą sutvarkyti taip, kad jie nekenktų krašto ūkiui ir neišnaudotų plačiųjų visuomenės sluoksnių.
5. Neapsunkinti muitais žemės ūkiui reikalingų prekių importo.
6. Skirti daugiau lėšų plento Raseiniai–Klaipėda statybai.

7. Imtis priemonių, kad būtų suilaikytas laukų darbininkų bėgimas į miestus. Įvesti darbo knygutes.

8. Išplėsti lininių audinių gamybą ir jų naudojimą<sup>23</sup>.

<sup>17</sup> *Ten pat*, b. 40, l. 12.

<sup>18</sup> *Ten pat*, l. 14–15.

<sup>19</sup> *Ten pat*, f. 554, ap. 1, b. 187, l. 49.

<sup>20</sup> *Ten pat*, f. 1487, ap. 1, b. 37, l. 51.

<sup>21</sup> *Ten pat*, l. 21.

<sup>22</sup> *Ten pat*, b. 38, l. 2.

<sup>23</sup> *Ten pat*, b. 37, l. 5.

1931 m. lapkričio 22 d. tautininkų susirinkime dalyvavo 50 narių. Bronislovas Tallat-Kelpša vėl kalbėjo apie sindikatų daromą žalą ūkininkams, apie sindikatų pelnymsi didinant įvairių prekių kainas<sup>24</sup>.

LTS Tauragės apskrities komiteto 1931 m. statistinių duomenų apie skyrius suvestinėje nurodyta, kad Laukuvos skyriuje yra 61 tautininkas. Tai didžiausias skyrius apskrityje (Tauragės skyriuje – 32, Kaltinėnų – 25, Šilalės – 22, Kvėdarnos skyriuje – 18 narių). Lietuvoje vienam skyriui vidutiniškai teko 21 narys. Iš Laukuvos skyriaus narių net 49 ūkininkai, 2 darbininkai, 3 amatininkai; pagal išsimokslinimą: nebaigę pradžios mokslo – 41, baigę (pradžios mokslo) 4 klases – 13, baigę aukštesnįjį mokslą – 3, aukštąjį – 1. 20 tautininkų priklausė ir Šaulių sąjungai, 3 – Basanavičių mokytojų sąjungai (Lietuvių mokytojų tautininkų sąjunga, pavadinta dr. Jono Basanavičiaus vardu – Z. J.). Visų 61 Laukuvos skyriaus tautininkų įstojimo į sąjungą data nurodyta 1930–1931 metai, nors iš tikrųjų 16 iš jų į sąjungą buvo įstoję 1927 metais. Gal atrodė garbingiau skyriaus istoriją pradėti nuo savo vadovavimo pradžios<sup>25</sup>.

1932 m. sausio 17 d. susirinkime Tadas Tallat-Kelpša supažindino su Tauragėje LTS skyrių atstovų suvažiavime svarstytais klausimais. Daktaras Bronislovas Tallat-Kelpša pabrėžė, kad „reikia mums vieningai organizuotis, o ne tylėti ir dejuoti“. Apie Lietuvių tautininkų sąjungos reikšmę bei vaidmenį valstybės gyvenime pranešimą skaitė sekretorius Jonas Žiūraitis. Skyriaus valdybos pirmininku išrinktas vaitininkas Kajetonas Stropus, pavaduotoju – Aleksandras Mackevičius, išdinininku – Pranas Juškevičius, o sekretoriumi – Vincas Mickus. Į revizijos komisiją išrinkti Bronislovas Tallat-Kelpša ir Vincas Gegžna. Susirinkimas nutarė: susitarti su Kaltinėnų, Rietavo ir Endriejavo LTS skyriais dėl plento Kaunas–Raseiniai–Klaipėda tiesimo per Laukuvą. Be to, priimtos tokios rezoliucijos:

*„1. Kadangi Lietuvos pramonė, susijungusi į sindikatus, nepaprastai pakėlė prekių kainas, tuo tarpu žemės ūkio gaminiai atpigo, o pramonininkai, apsaugoję aukštais muitais įvežamoms prekėms, nesistengia gaminti pigesnes ir geresnes prekes bei eksportuoti jas į užsienius ir taip gerinti prekybos balansą, prašome valdžios remti tik tas pramonės šakas, kurios užsiganėdina normaliu pelnu, tobulina savo krašto dirbinius ir stengiasi juos eksportuoti užsienin. Gi muitų apsaugą išnaudojančius vien pasipelnymui ir skriaudžiančius savo krašto vartotojus priversti numažinti prekių kainas arba apdėti juos didesniu mokesčiu ar numažinti tų prekių įvežamuosius muitus.*

*2. Kadangi draudimo rizika kaime daug mažesnė negu miestuose ir miesteliuose [...], prašome draudimo įstaigas sumažinti mokesį nuo draudimo kaime.*

*3. Paskutiniaisiais metais padidėjo skaitlius plėšimų ir vagysčių kaimuose, o mokesčiai už šautuvo laikymą apsigynimui didelis. Todėl prašome atleisti ūkininkus nuo mokesčio už šautuvo laikymą arba jį žymiai sumažinti“<sup>26</sup>.*

Šios rezoliucijos priimtos vienbalsiai ir išsiųstos LTS Centro valdybai.

<sup>24</sup>Ten pat, l. 6.

<sup>25</sup>Ten pat, b. 3, l. 67 ir b. 37, l. 35.

<sup>26</sup>Ten pat, b. 38, l. 3–4.



1932 m. birželio 5 d. Vartotojų bendrovės salėje įvyko susirinkimas, kuriame nariai supažindinti su Centro valdybos ir Tauragės komiteto aplinkraščiais. Nutarta birželio 19 d. surengti gegužinę Jono Suginto trakuose – miško pievoje. Susirinkimas priėmė šią rezoliuciją:

1. Visų valdininkų algas sumažinti vienodu nuošimčiu. 2. Sutaupy-tas lėšas skirti ne biudžetui lopyti, bet tiesti plentams. 3. Suteikti valsčių viršaičiams teisę išieškoti piniginius ieškinius iki 300 litų. 4. Suteikti valsčių viršaičiams teisę tvirtinti sutartis su nuominin-kais, pusininkais ir tarnais. 5. Atsižvelgiant į tai, kad ieškinys daž-nai būna daug mažesnis negu apyrašo išlaidos policijai, prašome Vyriausybės atpalaiduoti ūkininkus nuo apyrašo mokesčio. 6. Ka-dangi dėl krizės ekonominis pagerėjimas nenumatomas, prašome su-stabdyti visas statybas.

Galutinai suredaguoti šias rezoliucijas pavesta Bronislovui Tallat-Kelpšai, Ka-jetonui Stropui, Pranui Juškevičiui ir Vincui Mickui ir pasiūsti jas Centro valdybai<sup>27</sup>.

Malonu pažymėti, kad Laukuvos tautininkų rezoliucijos nelikdavo be atgarsio. Į jas būdavo atsižvelgiama Centro valdybos veikloje, LTS suvažiavimų dokumen-tuose<sup>28</sup>.

1932 m. birželio 11–12 d. Kaune vyko LTS skyrių atstovų suvažiavimas, ku-riame dalyvavo Laukuvos tautininkai Tadas Tallat-Kelpša ir Kajetonas Stropus. Su-važiavimas priėmė naują LTS statutą<sup>29</sup>. Rugsėjo 25 d. tautininkai kartu su šauliais paminėjo Didžiojo Lietuvos kunigaikščio Kęstučio 550 metų mirties sukaktuves. Pra-kalbas pasakė daktaras Bronislovas Tallat-Kelpša ir mokytojas Vincas Mickus<sup>30</sup>.

1932 m. spalio 23 d. susirinkime tautininkai supažindinti su birželio 13–14 d. Kaune vykusio LTS skyrių atstovų suvažiavimo medžiaga.

Ūkininkų ekonominės atstovybės vadovai Bronislovas Tallat-Kelpša ir Juozas Gudauskas pasiūlė priimti tokias rezoliucijas:

*„1. Mes gerai suprantame, kad savo krašto pramonės vystymas yra kiekvienu atžvilgiu naudingas ir džiaugtumėmės matydami vis naujų pramonės šakų pas mus steigimą. Deja, tą džiaugsmą aptemdo atsi-minimas, kad vartotojų išlaidos turės padidėti (pavyzdžiui, kol ne-turėjom savo cukraus fabriko, cukrus buvo daug pigesnis, o dabar...?) Perdaug aukšti muitai, apsaugodami mūsų pramonę nuo užsienio kon-kurencijos, didina pramonininkų apetitą. Jie pakelia savo gaminių kainas (o tuo tarpu žemės ūkio gaminiai vis pinga) [...] ir vartotojams-ūkininkams jos kaskart mažiau prieinamos. Mes esame valdžiai dė-kingi, kad išleidžia įstatymą, varžantį sindikatus, bet dar prašome neleisti pramonininkams mus, ūkininkus, išnaudoti – reikia priversti juos mažinti kainą arba atitinkamai mažinti muitą [...]. Sumažėjus kainoms, padidės apy-varta ir tuo pačiu mūto pajėgumas. Jeigu šiandien žemės ūkis jau sugeba daugiau, pi-*

<sup>27</sup>Ten pat, l. 13.

<sup>28</sup>Ten pat, f. 554, ap. 1, b. 819, l. 13, 17, 23.

<sup>29</sup>Ten pat, f. 1487, ap. 1, b. 38, l. 13.

<sup>30</sup>Ten pat, l. 18.

giau ir geresnės kokybės produktą pagaminti, kodėl to negali pasistengti padaryti ir pramonininkai [...].

2. Sužinojome iš laikraščių, kad žadama vietoje siaurojo Biržų–Šiaulių geležinkelio statyti platus ir kad Šakių apskrityje prižadėta praveisti naują plentą ar geležinkelį. Tos vietos jau yra ir taip geriau aprūpintos už mūsų apylinkę susisiekimo patogumu. Mes, turėdami iki arčiausio geležinkelio ar plento apie 50 kilometrų, skurstame ir toliau, nors jau seniai numatyta praveisti plentą Kaunas–Kaltinėnai–Laukuva–Klaipėda. Jo gi statymas sustabdytas [...]. Nešame vienodus mokesčius ir kitų prievolių našta kaip ir kiti Lietuvos vaikai, gi ūkiškam tarpimui apsunkintos galimybės, nes susisiekimo nepatogumai neduoda galimybės nei su išlaidomis pristatyti mūsų žemės ūkio gaminius [...], nei partraukti sau reikalingas trąšas, koncentruotus gyvuliams pašarus, žemės ūkio įrankius [...]. Todėl prašome kreipti valdžios dėmesį į mūsų krašto reikalus ir, pabaigus Kretingos geležinkelį, pirmoje eilėje pabaigti seniai suprojektuotą plentą Kaunas–Klaipėda [...].

4. Kadangi policija kovoti su samagonkės dirbimu yra beveik bejėgė, prašome įvesti akcizinius (panašius kaip prie ruso buvo) kiekvienam valsčiui, kurie kovotų su slaptos degtinės dirbimu [...]; taip pat prašome sugautus degtindarius smarkiau bausti, kad nebūtų jokių išsiteminimų“<sup>31</sup>.

1932 m. LTS Laukuvos skyriaus apyskaitoje pažymėta, kad, be jau minėtų darbų, skyrius surengė 4 susirinkimus, dalyvavo rengiant Klaipėdos išvadavimo iškilmes bei Vilniaus pagrobimo minėjimą. Iš kultūrinės veiklos skyrius turėjo 84,9 Lt pajamų. Nario mokesčių surinkta 36 Lt. Į skyrių atstovų suvažiavimą Tauragėje išrinkti visi valdybos nariai: Kajetonas Stropus, Aleksandras Mackevičius, Pranas Juškevičius ir Vincas Mickus<sup>32</sup>.

1932 m. gruodžio 23 d. skyrius gavo Instrukciją LTS skyriams tvarkyti. Paminėsime tik keletą jos sakinių: „9. Visi steigiamajame susirinkime įsirašę asmenys, skyrių įregistruvus, laikomi tikraisiais LTS nariais; 10. Pareiškimą (stoti į LTS – Z. J.) paduoti skyriaus valdybai; 35. Kasą veda skyriaus pirmininko pavaduotojas-iždininkas; 51. [...] reikia stengtis protokoluoti ne per plačiai, kad sutilptų (į tam tikrą lapą – Z. J.) [...]“<sup>33</sup>. Po metų priėmimo į LTS tvarka ir daugelis kitų nuostatų iš esmės pasikeis, tik liks įprotis „protokoluoti ne per plačiai“, o tai mažins archyvuose randamų raštų vertę.

1933 m. sausio 22 d. įvyko rinkiminis susirinkimas. Nutarta skyriaus valdybą ir revizijos komisiją palikti tą pačią. Į atstovų suvažiavimą Tauragėje išrinkta skyriaus valdyba ir Aleksandras Mackevičius. Susirinkimas įpareigojo savo atstovus suvažiavime kalbėti apie plento tiesimo darbų atnaujinimą, mokesčių mažinimą, platesnių teisių suteikimą kooperacijos įstaigoms, neapkraunant jų mokesčiais, bei apie Klaipėdos krašto kultūros kėlimo reikalus. Kaip ir visada parengtos atitinkamos rezoliucijos. Rezoliucijoje dėl Klaipėdos krašto išdėstytos tokios mintys: kadangi Klaipėdos krašto vokietininkai stengiasi diskredituoti mūsų krašto kultūrą ir net ve-

<sup>31</sup> *Ten pat*, f. 1487, ap. 1, b. 38, l. 22.

<sup>32</sup> *Ten pat*, b. 41, l. 16.

<sup>33</sup> *Ten pat*, b. 39, l. 70.

ža mokinius žiūrėti vargingas mūsų mokyklas ir skurdžius pasienio gyventojų ūkius, Vyriausybei siūloma pirmoj eilėj susirūpinti gerų mokyklų statyba pasienyje ir kelti žemės ūkio kultūrą. Ten būtina siųsti veiklumu pasižymėjusius valdininkus ir mokytojus, galinčius kovoti su kenksminga vokietinimo įtaka<sup>34</sup>.

1933 m. kovo 26 d. susirinkime dalyvavo LTS Tauragės apskrities komiteto pirmininkas Mečislovas Mačernis (Mokytojų seminarijos direktorius) ir komiteto reikalų vedėjas Stasys Gudas (taip pat mokytojas). Svečias Mečislovas Mačernis plačiai apžvelgė Lietuvos valstybės darbus, tarptautinę prekybą, valstybių santykius. Lietuvių tautininkų sąjungos reikalus aptarė Stasys Gudas. Tadas Tallat-Kelpša užsiminė apie kokių tai žemių nuslėpimą. Pasirodo, Laukuvos valsčiuje iš daugelio ūkininkų buvo imami papildomi mokesčiai už tariamą žemių nuslėpimą, kuris „įvyko“ tik dėl valsčiaus tarnautojų apsileidimo ir nesugebėjimo paversti žemės dešimtines į hektarus. Priimta rezoliucija, reikalaujanti, kad Vyriausybė imtųsi skubių žingsnių, kad ūkininkai nebūtų „*liticavojami ir baudžiami, o visas bausmes išieškoti iš tų tarnautojų, kurie tą klaidą yra padarę*“. Vyriausybės prašyta daugiau steigti kalvių ir šaltkalvių mokyklų, kurias baigusieji galėtų taisyti ūkininkų žemės ūkio mašinas ir įrankius. Ūkininkai taip pat skundėsi patiriantys didelių nuostolių dėl to, kad prieš ketverius metus atlikus žemės rūšiavimą vis dar tenka mokėti pagal senojo rūšiavimo kainas.

Pažymėtina, kad Laukuvos tautininkai ne tik siūsdavo savo rezoliucijas LTS Centru, bet ir reikalaudavo pranešti skyriui, kaip į jas atsižvelgiama<sup>35</sup>.

1933 m. liepos 30 d. Laukuvos skyrių tikrino LTS Tauragės komiteto pirmininkas Mečislovas Mačernis ir reikalų vedėjas Stasys Gudas. Pažymėta, kad per pusmetį įvyko šeši narių susirinkimai ir aštuoni valdybos posėdžiai. Skyriuje – 35 nariai, anksčiau buvo 60. Nemaža narių išbraukta dėl nario mokesčio nemokėjimo. Taip pat pažymėta, kad „*skyrius pirmiau veikė gerai, dabar kiek apsileido*“<sup>36</sup>.

1933 m. gruodžio 15 d. Kaune įvyko Lietuvių tautininkų sąjungos visuotinis atstovų suvažiavimas, kuriame priimti nauji sąjungos įstatai. Jų įžanga baigiama šiais žodžiais:

*„[...] yra atėjus valanda visoms gyvosioms tautos pajėgoms susitelkti tvirtoje tautinėje vadovybėje.*

*Todėl, budėdami lietuvių tautos reikalų sargyboje, mes, Lietuvių Tautininkų Sąjunga, savo Visuotiniame Atstovų Suvažiavime 1933 metų gruodžio penkioliktąją nustatome šiuos naujus Sąjungos įstatus ir prašome TAUTOS VADĄ ANTANĄ SMETONĄ pasiimti vyriausiąją Lietuvių Tautininkų Sąjungos vadovybę“. Įstatuose LTS skyriai pavadinti apylinkėmis. Paminėsime keletą įstatų straipsnių: „39. Apskrities Pirmininkas [...] 4) priima ir šalina narius; [...] 7) skiria ir paleidžia Apylinkių Pirmininkus; 78. Apylinkės Valdybą sudaro Apylinkės Pirmininkas ir du nariai. 88. Apylinkės Narių Susirinkimas yra teisėtas, jeigu jame dalyvauja bent ketvirtadalis apylinkės narių. 94. Apylinkės Narių Susirinkimo posėdžio protokolą rašo Apylinkės Pirmininko pakvies-*

<sup>34</sup>Ten pat, b. 41, l. 17–18.

<sup>35</sup>Ten pat, l. 14.

<sup>36</sup>Ten pat, b. 11, l. 10.



*Klaipėdos kareivinės.  
Šiuo metu – Klaipėdos  
universitetas.  
Apie 1930 m.  
Iš L. Straukaitės  
albumo*

*tas posėdžio dalyvis. 100. Lietuvių Tautininkų Sąjungos nariu gali būti suėjęs 24 metus lietuvis ir lietuvi, kuris nuoširdžiai pritaria Sąjungos tikslui<sup>37</sup>.*

1933 m. gruodžio 31 d. apylinkės narių susirinkime dalyvavo 38 nariai ir 7 svečiai. Apylinkės pirmininkas Kajetonas Stropus pakvietė Bronislovą Tallat-Kelpšą vadovauti posėdžiui. Šis perskaitė tokį pranešimą:

*„Klaipėdos krašte vokiečiai, ypač paskutiniais metais, pradėjo lietuvius vokietinti. Per mokyklas, bažnyčias ir kitokiais būdais niekina lietuvių kalbą. 10-yje mokyklų siaurinamos lietuviškos pamokos [...]. Atėjus rinkimams, stengiasi papirkinėti lietuvių ūkininkus, prižadėdami daugiau mokėti už gyvulius ir kiaules. Rinkimams praėjus pažadų neišpildo, tik balsus renka savo naudai. Kurie prieš tokius poelgius protestuoja, tokiems grasina. Policijai pavyko susekti jų išdavikiškus planus, dokumentus. Jie net smurtu įsibrovė į policijos raštinę. Keli jų vadai turėjo sprukti Vokietijon, kur gavo geras vietas. Be to, skleidžia savo spaudoje Lietuvos garbę žeminančias žinias“.*

Susirinkimas, išklauses pranešimą, pageidavo, kad Vyriausybė į tokius vokiečių išsišokimus tinkamai reaguotų.

Tadas Tallat-Kelpša pasakojo apie LTS suvažiavimą Kaune ir naujuosius įstatus<sup>38</sup>.

1934 m. sausio 21 d. įvyko rinkiminis apylinkės narių susirinkimas. Jame dalyvavo LTS Tauragės apskrities valdybos sekretorius Matukaitis ir apskrities žemės tvarkytojas Apolinaras Jaras (jo žmona Elena Jarienė (Jucevičiūtė) kilusi iš Laukuvos valsčiaus Ruskių k.). Savo pranešime jis pažymėjo, kad Lietuvoje dar yra likę 70 000 ha neiškirstytos viensėdijomis žemės. Prašymų yra apie 48 000. Reikės penkerių metų laiko tam darbui atlikti. Vyriausybė pasirūpino skirti miško medžiagos statyboms. Naujakuriams paskola išdėstyta 50 metų laikui. Teikiama ir kitokių lengvatų.

<sup>37</sup>Ten pat, b. 16, l. 227–236 (LTS Žinynas).

<sup>38</sup>Ten pat, b. 41, l. 11.



*Tauragės apskrities  
žemės tvarkytojas  
Apolinaras Jaras su  
šeima. Apie 1936 m.  
Iš G. Užukauskienės  
albumo*

Išrinkta nauja apylinkės valdyba: pirmininkas liko Kajetonas Stropus, o nariais išrinkti Vincas Mickus ir Leonardas Valius<sup>39</sup>.

1934 m. sausio 27 d. („Kajetonui Stropui išsikėlus iš Laukuvos gyventi kitur“ – taip parašyta Žinyne) LTS apskrities pirmininko įsakymu Laukuvos apylinkės pirmininku paskirtas Pranas Juškevičius<sup>40</sup>. Balandžio 29 d. susirinkimas nutarė mirusio kunigo Juozo Tumo-Vaižganto garbei jo vardu pavadinti Laukuvos miestelio gatvę.

1934 m. birželio 15 d. Lietuvoje vyko savivaldybių tarybų rinkimai. Prieš juos apylinkės tautininkai nemažai padirbėjo aiškindami žmonėms Vyriausybės pastangas padėti sunkioje būklėje esantiems ūkininkams ir kitus klausimus. Seniūnijose surengta 20 sueigų, kuriose dalyvavo 1184 žmonės. Po rinkimų valsčiaus viršaičiu pradėjo dirbti tautininkas Leonas Liatukas. Visuomenė juo esanti patenkinta<sup>41</sup>.

Tų metų birželio 17 d. surengtas daktaro Vinco Kudirkos minėjimas. Pranešimą skaitė svečias iš Tauragės – Jaunosios Lietuvos atstovas Žalys (mokesčių inspektoriaus padėjėjas). Tame pačiame susirinkime pranešimus apie ekonominę ir politinę padėtį skaitė Bronislovas Tallat-Kelpša ir LTS Tauragės apskrities valdybos sekretorius Matukaitis<sup>42</sup>.

Liepos 19 d. švęsta Tautos Diena ant Dievyčio kalno. Dalyvavo apie 2000 žmonių<sup>43</sup>. 1934 m. rugsėjo 9 d. tautininkai surengė Prezidento Antano Smetonos 60 metų sukaktuvių minėjimą. Pranešimą skaitė Bronislovas Tallat-Kelpša ir veterinarijos gydytojas Vladas Bumelis<sup>44</sup>. Lapkričio 18 d. surengtas vakaras, kuriame mokytojas Vincas Mickus skaitė pranešimą „Tauta ir tautiškumas“. Suvaidinta 5 veiksmų drama „Sąžinė“. Vaidinimą žiūrėjo 290 žmonių. Pajamos sudarė 233,7 Lt, o grynas pelnas – 94 Lt<sup>45</sup>.

Be minėtųjų iškilnių ir minėjimų, surengta gegužinė ir pasilinksminimai Šaulių salėje. 1934 m. apyskaitoje taip pat pažymėta, kad surengti penki narių susirinkimai, 12 valdybos posėdžių, 9 paskaitos. Metų pradžioje apylinkėje buvo

<sup>39</sup>Ten pat, l. 10.

<sup>40</sup>LTS Žinynas, 1934 01 27, Nr. 3, l. 36.

<sup>41</sup>LCVA, f. 1487, ap. 1, b. 38, l. 28–29.

<sup>42</sup>Ten pat, b. 41, l. 8.

<sup>43</sup>Ten pat, b. 38, l. 28.

<sup>44</sup>Ten pat, b. 41, l. 6.

<sup>45</sup>Ten pat, l. 4.



50 tautininkų, 16 išbraukta. Priimta 18 kandidatų. Surinkta nario mokesčio 132,8 Lt, iš jų apskrities valdybai perduota 66,9 Lt. Apie ūkininkų padėtį apyskaitoje rašoma:

*„Susirinkimuose ūkininkai vis kartoja, kad jų padėtis sunki; daugiausia susirūpinę, kad gyvuliams ir paukščiams nėra rinkos; jei tik supirktų, kainos galėtų būti ir dabartinės. Dabar ūkininkų vienintelis pajamų šaltinis – pieninė. Per savivaldybės rinkimus visuomenė įsitikino, kad tautininkai rimtai žiūri į jos reikalus... Vietos administracija tautininkams padeda dirbti.*

*Jaunlietuviai veikia vidutiniškai. Laukuvos skyriuje turi 28 narius. Lapkričio mėnesį įsteigtas Palokysčio skyrius – įsirašė 16 narių [...].*

*Laukuvos šaulių būrys turi apie 60 narių. Juos remia tautininkai, jaunlietuviai ir ekonominės organizacijos. Visos organizacijos susirinkimus rengia Šaulių namuose.*

*1934 m. įsteigtas Jaunųjų ūkininkų ratelis (JŪR). Turi apie 35 narius. Surengė parodą, įsigijo vėliavą. Jauniesiems ūkininkams vadovauja mokytojas Vincas Mickus. JŪR visuomenei daro gerą įspūdį.*

*Laukuvoje veikia Pavasario kuopa, o kaimuose – 3 kuopelės. Narių turi apie 200 – daugiausia mergaitės. Iškilnių rikiuotėje dalyvauja apie 40. Gruodžio mėnesį kunigai įsteigė Katalikių moterų draugiją. Kunigai iš sakyklos labai agituoja, kad žmonės skaitytų tik katalikiškus laikraščius [...]. Tautininkų „Mūsų kraštas“ priskiriamas prie bedieviškų laikraščių [...].*

*Laukuvos valsčiuje gerai veikia pieninė, Smulkaus kredito draugija (SKD) ir Vartotojų bendrovė. Pieninė 1934 metais ūkininkams už pieną išmokėjo 160 712 litų. Pieną stato 80 nuošimčių ūkininkų. Šiais*

*Laukuvos Jaunųjų ūkininkų ratelio nariai su savo eksponatais 1936 09 12.*

*Antroje eilėje (iš kairės antras) – vadovas mokytojas Vincas Mickus.*

*Iš 1991 m. sudaryto kraštotyrininkų albumo*

metais gamyba pakilo 38 nuošimčiais. Smulkaus kredito draugija ūkininkams išdavė 156 000 litų paskolų. Jas grąžina maža dalis. Pasirodžius apyvartoje paskolų lakštams, ūkininkai tarp savęs nebeskolina pinigų, bet neša į bankelius, tokiu būdu Smulkaus kredito draugijos turi indėlių perteklių.

Vartotojų bendrovės apyvarta kasmet mažėja todėl, kad ūkininkai mažiau turi pinigų.

Didžiausias ūkininkų rūpestis yra nesupirkimas bekonų. Dabartinė ūkininkų padėtis sunki (Lietuvos ūkininkai labai nukentėjo nuo užsitęsios pasaulinės ekonominės krizės – Z. J.), tačiau jie dabartinės Vyriausybės nusistatymui pritaria.

Pageidaujama prašyti Vyriausybę išieškant paskolas suteikti Smulkaus kredito draugijoms pirmenybę prieš kitus kreditorius. Taip būtų geriau apdrausti SKD kapitalai, mažiau pasireikštų išsisukinėjimų nuo paskolų grąžinimo, nariams būtų lengviau paskolų gauti, nes dabar draugijos, išduodamos paskolas, reikalauja po 2 žiru (perleidžiamasis įrašas vekselyje, čekyje – Z. J.), kuriuos šiandien yra sunku gauti. Kiti žirantai už nešimą atsakomybės reikalauja net tam tikro atlyginimo<sup>46</sup>.

1935 m. vasario 10 d. susirinkime dalyvavo 40 narių ir 5 svečiai. Leonas Liatukas papasakojo apie Kaune vykusį LTS suvažiavimą. Susirinkimo pirmininkas Bronislovas Tallat-Kelpša pažymėjo, kad tie nariai, kurie „nesumoka laiku nario mokesčio, praleidžia susirinkimus, neskaito tautininkų leidžiamo laikraščio „Mūsų kraštas“, o skaito „Mūsų laikraštis“, savaime patys išsibraukia iš tautininkų“<sup>47</sup>.

1935 m. I ketvirčio apyskaitoje pažymėta, kad „valsčiaus gyventojai užsisakė 799 laikraščius, iš jų: „Ūkininko Patarėjas“ – 182, „Mūsų kraštas“ – 119, „Mūsų Laikraštis“ – 108, „Žemaičių Prietelius“ – 104, „Mūsų Rytojus“ – 52, „Trimitas“ – 33, „Jaunoji Karta“ – 22, „Lietuvos Ūkininkas“ – 189, „Žvaigždė“ – 18, „Moteris“ – 14, „Šaltinis“ – 9, „Lietuvos Aidas“ – 7, „Pavasaris“ – 6, „Verslas“ – 4, „Rytas“ – 3, „Naujoji Romuva“ – 3 ir įvairių kitų – 95“<sup>48</sup>.

1935 m. balandžio 7 d. Lietuvių tautininkų sąjungos atstovais seniūnijose paskirti šie asmenys: Bronislovas Tallat-Kelpša – Laukuvoje, Tadas Tallat-Kelpša – Šiauduvoje, Leonas Liatukas – Palokystyje, Juozas Rocevičius – Vaitkaičiuose, Antanas Petkus – Kontautuose, Pranas Vaitkus – Rensčiuose, Kazys Andreikus – Požerėje, Izidorius Straukas – Girvainiuose. Sarvyčių seniūnijoje atstovo pareigas atliks apylinkės valdyba<sup>49</sup>.

1935 m. balandžio 21 d. į LTS įstojo pirmosios apylinkės moterys: mokytojos Aleksandra Juškevičienė, Zuzana Stropaitė ir Elena Pronckienė (Radžiūtė) bei vyrai – Aleksandras Gaidamavičius ir Izidorius Straukas, o liepos 7 d. – mokytojos Angelė Lazauskaitė, Elena Tallat-Kelpšaitė, Vladas Bumelis ir Bronius Dambrauskas<sup>50</sup>.

1935 m. gegužės 23 d. mirė LTS Laukuvos apylinkės garbės narys Juozas Kundrotas.

1935 m. gegužės 26 d. susirinkime dalyvavo 33 nariai ir 65 svečiai, tarp jų –

<sup>46</sup>Ten pat, b. 38, l. 28–29.

<sup>47</sup>Ten pat, b. 41, l. 4.

<sup>48</sup>Ten pat, b. 19, l. 160.

<sup>49</sup>Ten pat, b. 38, l. 26.

<sup>50</sup>Mūsų kraštas, 1935, Nr. 26 ir 37.

Tauragės apskrities atstovai gydytojas Paulius Jurevičius ir agronomas Žvirblis. Apskritis valdybos narys gydytojas Jurevičius kalbėjo apie velionio Juozo Kundroto nuopelnus lietuvių tautai, po to vyko jo paskaita apie kariuomenės ir visuomenės suartėjimą. Agronomo Žvirblio paskaitoje apie Lietuvos ekonominę padėtį apžvelgta Lietuvos ūkio ir pasaulinės rinkos raida. Jis ragino nenuleisti rankų, ištvėringai žengti pirmyn, kvietė tautininkus būti pavyzdžiu visuomenei. Pranas Petkus ir Bronislovas Tallat-Kelpša kalbėjo apie sindikatų keliamas kainas ir dėl to atsiradusius sunkumus ūkininkams statantis trobesius. Pasiūlyta apskrities valdybai kreiptis į Kainų tvarkytoją, kad neleistų sindikatams išnaudoti žmones.

Valsčiaus viršaitis Leonas Liutukas aiškino vidaus paskolos lakštų platinimo reikšmę ir ragino visus prisidėti prie to kilnaus darbo – pirkti paskolos lakštus<sup>51</sup>.

1935 m. birželio mėn. Laukuvos tautininkai dalyvavo: Vyskupo Motiejaus Valančiaus 60 metų mirties sukaktuvių minėjime Varniuose, apskrities sporto šventėje, o birželio 23 d. – ant Dievyčio kalno patys surengė Tautos Dieną ir sporto šventę, kurioje dalyvavo apie 1000 žmonių. Gegužinėje linksminosi 300 žmonių. Iš pramogų gautas pelnas paaukotas Šaulių namams. Vėliau Vaitkaičių seniūnijoje surengta gegužinė su arklių lenktynėmis. Dalyvavo 120 žiūrovų. Pasilinksminimo vakare Šaulių salėje apsilankė 90 LTS narių ir svečių.

Tačiau tautininkai ne tik šventė ir linksminosi. Surengtos 34 sueigos seniūnijose, iš jų 25 – vasaros ir rudens mėnesiais. Jose dalyvavo 1186 žmonės. Perskaitytos 36 paskaitos, iš jų – 11 ideologijos klausimais, 9 – politikos ir 16 – ekonomikos temomis. Paskaitininkai kalbėjo apie ekonominę padėtį, Vyriausybės įvestas ūkininkams priemokas už sviestą, kiaušinius, bekonus, grūdus, sumažintus mokesčius, atpigintą miško medžiagą. Nagrinėti suvalkiečių išsišokimai. Visų Laukuvos valsčiaus seniūnijų ūkininkai jų veiksams nepritarė<sup>52</sup>.

1935 m. gruodžio 15 d. apylinkės tautininkų susirinkime, dalyvaujant visų tautiškujų organizacijų ir visuomenės atstovams, buvo paminėtos Ministro Pirmininko Juozo Tūbelio 10 metų ministravimo sukaktuvės. Pranešimus skaitė Vincas Mickus ir Bronislovas Tallat-Kelpša. Gruodžio 17 dienos įvykius ir jų reikšmę Lietuvai apžvelgė Leonas Liutukas. Aleksandros Juškevičienės paskaitoje kalbėta apie suvalkiečių ūkininkų streiką, Veiverių įvykių, „Ūkininkų vienybės“ veiklą, buvusio „Maisyto“ direktoriaus J. Lapėno suėmimo ap-



*Viename iš renginių ant Dievyčio kalno dr. Bronius Tallat-Kelpša skaito pranešimą. Dešiniau – Pranas Juškevičius, toliau – Kajetonas Stropus. Apie 1935 m. Iš S. Jurskytės albumo*

<sup>51</sup>LCVA, f. 1487, ap. 1, b. 41, l. 3.

<sup>52</sup>Ten pat, b. 19, l. 72.





Po vaidinimo  
„Pavergtųjų kalvarijos“  
Bilionių kaime.  
Apie 1935–1937 m.  
Iš Z. Vitkienės  
(Lukošiūtės) albumo

linkybes ir priežastis bei apie tai, ar trūksta spaudos laisvės kovoje su nesąžiningumais. Pirmininkas Pranas Juškevičius ragino narius ne tik patiems užsisakyti „Mūsų kraštą“, bet ir surasti dar bent po vieną skaitytoją. Rūpintis spaudos platinimo reikalais jį skatino dar ir Laukuvos pašto viršininko pareigos.

Laukuvos tautininkų atstovu į LTS suvažiavimą Kaune (gruodžio 28 d.) išrinktas viršaitis Leonas Liatukas, o į Tauragės suvažiavimą – Pranas Juškevičius, Leonas Liatukas, Vincas Mickus ir Tadas Tallat-Kelpša. Į Ginklų fondo komiteto steigiamąjį susirinkimą atstovu išrinktas Pranas Juškevičius. Susirinkimas patvirtino lapkričio 30 d. vykusio Laukuvos tautininkų vakaro pajamų apyskaitą<sup>53</sup>.

1936 m. kovo 8 d. įvyko rinkiminis susirinkimas. Dalyvavo 35 nariai ir 56 svečiai. Lauktas svečias iš Tauragės dėl blogo kelio neatvyko. Apie LTS suvažiavimą Kaune pranešimą skaitė Leonas Liatukas, o apie suvažiavimą Tauragėje – Vincas Mickus. Apie 1935 m. LTS Laukuvos apylinkės veiklą ir numatomas veiklos gaires pranešimą skaitė apylinkės pirmininkas Pranas Juškevičius. Į apylinkės valdybą susirinkimas vienbalsiai išrinko buvusius valdybos narius Leoną Liatuką ir Vincą Mickų (valdybos pirmininką pagal įstatus skiria LTS apskrities pirmininkas). Susirinkimas nutarė:

*„1. Kadangi pavieniams nariams sunku įsigyti Respublikos Prezidento Antano Smetonos raštus, bendromis Laukuvos valsčiaus tautiškujų organizacijų – tautininkų, šaulių ir jaunalietuvių – lėšomis pirkti Prezidento ir kitų rašytojų vertingesnius raštus ir laikyti juos šaulių knygyne-bibliotekoje, iš kurios visi galės gauti skaityti.*

*2. Kadangi dažnai pasitaiko, kad vaikai perėmę tėvų turtą ar ir šiaip neblogai pragyvena, o savo pasenusius tėvus visai apleidžia, net varo elgetauti, prašyti Vyriausybės, kad išleistų griežtą įstatymą, kuriuo vaikai būtų įpareigoti aprūpinti savo tėvus senatvėje.*

*3. Ligoninės yra statomos savivaldybių lėšomis, o tuo tarpu, ypač už operacijas, nustatytos tokios brangios kainos, kad retas ūkininkas tegali naudotis ligoninių patarnavimu. Prašome Vyriausybę daryti žygius, kad būtų atpigintas ligoninių gydymas ir jų operacijos ligoninėse.*

<sup>53</sup>Ten pat, b. 41, l. 2.



4. Kadangi tabakas brangus, o leidžiamų ūkininkui auginti 50 kelmų neužtenka, prašome Vyriausybę pakeisti įstatymą taip, kad kiekvienam ūkininkui būtų leidžiama auginti iki 150 kelmų tabako. Laukuvos valsčiaus inteligentija ir ūkininkai pagerbia
5. Provincijos darbininkai nepatenkinti Ligonių kasa, kad negali laiku prisišaukti pagalbos: apsirgsi – rašyk laišką, lipdyk pašto ženklą, įdėk ženklą atsakymui, o kol pareina lapelis, išeina savaitė – ūkininkai pagerbia dr. Bronislovą Tallat-Kelpšą (tapusį Seimo nariu). Iš kairės – viršaitis Leonas Liatukas, iš dešinės – Kajetonas Stropus. 1936 m.
- ligonis miršta arba pasveiksta. Darbdaviai nepatenkinti dėl brangaus mokesčio. Pavyzdžiui, 14–15 metų mergaitė gauna 5–10 litų algos mėnesiui. Atskaičiavus Ligonių kasai, jai mažai belieka, o sumokėti už ją visus 7, 14 litų daugumas nepasiturinčių darbdavių neišgali.
- Prašyti Vyriausybę, kad panaikintų provincijos nuolatinių ir ateinančių tarnaičių, kurios gauna mažą atlyginimą, priverstinį registravimą Ligonių kasoje ir sumažinti draudimo mokesť<sup>54</sup>.

1936 m. LTS Centro Valdybos plane įrašyta nuostata: tautininkų apylinkėms veikti kartu su kitomis tautiškomis organizacijomis: jaunalietuviams, šauliams, mokytojų ir Vilniui vaduoti sąjungomis, bendrai rengti šventes, minėjimus<sup>55</sup>. Pažymėtina, kad Laukuvos valsčiuje minėtos organizacijos sumanių vadovų dėka nuo seno glaudžiai bendradarbiavo. Taip buvo ir 1936 metais: kartu minėta Nepriklausomybės diena – Vasario 16-oji, kartu švęstos Prezidento Antano Smetonos bei kitų Antanų vardinės ir Tautos Diena (rugpjūčio 30 d.), kurioje dalyvavo Tauragės apskrities komendantas pulkininkas Jonas Bužinskas, policijos vadas Kostas Batūra, burmistras Jurgėla, Šaulių moterų rinktinės vadė mokytoja Liuda Žvirblytė<sup>56</sup>.

Artėjant 1936 m. birželio 9–10 d. Seimo rinkimams, tautininkai surengė 12 sueigų seniūnijose bei prie grietinės nugriebimo punktų. Pokalbiuose su ūki-

<sup>54</sup>Ten pat, l. 1.

<sup>55</sup>Ten pat, b. 39, l. 4.

<sup>56</sup>Ten pat, b. 21, l. 340.

ninkais dalyvavo LTS Tauragės valdybos sekretorius Jokūbas Rukšėnas. Seimo rinkimuose dalyvavo 95,2 nuošimčiai valsčiaus rinkėjų. Į Seimą išrinktas Laukuvos gydytojas Bronislovas Tallat-Kelpša – veiklus kooperatyvų kūrėjas, Pieno perdirbimo bendrovės valdybos pirmininkas, šaulys, tautininkas. Surengtos dvi gegužinės. Jose dalyvavo 340 žmonių<sup>57</sup>.

1936 m. birželio 20 d. LTS Laukuvos apylinkės tautininkų sąrašė 44 nariai ir 7 kandidatai. Tarp jų – 13 iš Laukuvos miestelio, visi kiti iš 23 valsčiaus kaimų: iš Vaitkaičių – 4, po 3 – iš Rėščių, Selvestrų ir Treigių, po 2 – iš Aukštagirės, Girvainių, Kontautų, Padievyčio, Vabalų ir Virpylių. Vyriausiajam valsčiaus tautininkui Antanui Gaidamavičiui iš Virpylių kaimo – 76 metai, jauniausiajam – jo sūnui Aleksandrui – 25<sup>58</sup>.

1936 m. III ketvirčio LTS apylinkės veiklos apyskaitoje pažymėta, kad ūkininkų ekonominė būklė gerėja, mažiau nusiskundžiama krize. Pieno bendrovė per ketvirtį valsčiaus pieno ir kiaušinių tiekėjams išmokėjo 103 tūkstančius litų. Apylinkės ūkininkai Vyriausybės veikai pritaria. Opozicijos asmenų ir jų veiklos nepastebėta. Per metus surengta 17 paskaitų<sup>59</sup>.

1936 m. Pranas Juškevičius – Laukuvos pašto viršininkas, LTS Laukuvos apylinkės pirmininkas apdovanotas Vytauto Didžiojo Ordino medaliu<sup>60</sup>.

1937 m. sausio 5 d. Kaune vyko LTS suvažiavimas. Laukuvai jame atstovavo Tadas Tallat-Kelpša. 1937 m. apyskaitoje pateikti tokie duomenys: apylinkėje 44 nariai ir 15 kandidatų, iš jų – 5 moterys. Pagal užsiėmimą: 42 ūkininkai, 2 darbininkai, 7 mokytojai, 3 valstybės ir savivaldybės tarnautojai, 3 privačių įstaigų tarnautojai. Pagal išsimokslinimą: nebaigę pradžios mokslo – 22, baigę pradžios mokslą – 25, baigę vidurinį – 8, aukštesnįjį – 3, aukštąjį – 1. Tautininkai dalyvauja ir kitų kultūrinių organizacijų veikloje būdami jų nariais: Jaunlietuvių – 3, Lietuvių mokytojų sąjungoje – 5, Jaunųjų ūkininkų ratelyje – 2, Šaulių sąjungoje – 22, Vilniui vaduoti sąjungoje – 8 ir Savanorių – 3. Ekonominėms organizacijoms priklauso: pieno bendrovei – 36, smulkaus kredito bankeliams – 37, vartotojų bendrovei – 29. Tautininkai surengė 6 visuotinius susirinkimus, 7 šventes ir minėjimus. Daugiausia svečių dalyvavo Tautos Dienoje ant Dievyčio kalno – apie 2000. Surengtas Motinos dienos minėjimas, Kariuomenės ir visuomenės suartėjimo šventė. Dalyvauta Žemaičių šventėje ant Šatrijos kalno. 1937 m. apylinkės tautininkai turėjo 285,10 Lt pajamų. Nario mokesčio surinkta 104,10 Lt<sup>61</sup>.

1938 m. sausio 5 d. LTS visuotiniame suvažiavime Kaune Laukuvos apylinkės atstovavo valsčiaus sekretorius Viktoras Matuliauskas<sup>62</sup>.

1938 m. II ketvirčio LTS Laukuvos apylinkės darbų, politinio, kultūrinio ir ekonominio būvio, viešojo gyvenimo įvykių bei reikalų apyskaita yra paskutinė, kurią pavyko rasti archyve. Apylinkėje surengti du narių susirinkimai, kuriuose dalyvavo ir 325 svečiai. Skaitytos 4 paskaitos, 2 pranešimai. Tautos Dienoje dalyvavo apie 5000 žmonių, tarp jų LTS apskrities pirmininkas gydytojas Jonas Gečas. Apyskaitos skyrelyje „Tautiškosios spaudos platimas“ pažymėta, kad laikraštį „Mūsų kraštas“ 1938 metams užsisakė 142 gyventojai (pažymėtina, kad visoje Tauragės apskrityje šį laikraštį 1937 m. buvo užsi-

<sup>57</sup> *Ten pat*, l. 395.

<sup>58</sup> *Ten pat*, b. 38, l. 27.

<sup>59</sup> *Ten pat*, l. 33.

<sup>60</sup> *Lietuvos ypatingasis archyvas*, baudž. b. P-11792-LI, l. 71.

<sup>61</sup> *LCVA*, f. 1487, ap. 1, b. 21, l. 152, 182; b. 38, l. 34.

<sup>62</sup> *Ten pat*, b. 3, l. 110.

sakę 529 gyventojai)<sup>63</sup>. Įsteigtas Lietuvos ginkluotosioms krašto pajėgoms remti draugijos Laukuvos skyrius. Surengtoje rinkliavoje valsčiaus gyventojai paaukojo 3900 litų, už kuriuos nupirkti ginklai ir įteikti Trečiajam dragūnų Geležinio Vilko pulkui Tauragėje. Apyskaitos skyrelyje „Apylinkės ūkininkų nusistatymas Vyriausybės atžvilgiu“ parašyta: „pilnai pritaria“, o apie opozicijos asmenis ir jų veiklą parašyta „nepastebėta“. Apyskaitą pasirašė apylinkės pirmininkas Pranas Juškevičius ir valdybos nariai Kajetonas Stropus bei Vincas Mickus<sup>64</sup>.

1939 m. sausio 5 d. LTS suvažiavime Kaune Laukuvos tautininkams atstovavo Seimo narys Bronislovas Tallat-Kelpša<sup>65</sup>. 1939 m. Lietuvos Respublikos Prezidentas Antanas Smetona Vasario 16-osios proga apdovanojo Laukuvos pašto viršininką Praną Juškevičių D. L. K. Gedimino ordino III laipsnio medaliu<sup>66</sup>.

1940 m. birželio 15 d. Sovietų sąjungai okupavus Lietuvą, netrukus Lietuvių tautininkų sąjunga buvo uždrausta. A. Sniečkaus 1940 m. liepos 7 d. patvirtintame Lietuvos veikėjų likvidacijos plane tautininkai buvo įrašyti patys pirmieji<sup>67</sup>.

1941 m. kovo 19 d. Pranas Juškevičius „[...] kompartijai pageidaujant [...], kaip buvęs tautininkas, aktyvus šaulys dabartinei santvarkai atrodo abejingas [...]“, todėl iš pašto viršininko pareigų atleidžiamas<sup>68</sup> (apie P. Juškevičių žr. plačiau kituose skyriuose – *Red. pastaba*).

Daugiau žinių apie Laukuvos apylinkės tautininkų 1939–1940 m. veiklą Lietuvos centriniame valstybės archyve nepavyko rasti.

## Laukuvos šaulių būrys 1920–1940 metais

*Zigmas Juškevičius*

Straipsnis parengtas naudojantis Lietuvos centriniame valstybės archyve (LCVA) saugoma Lietuvos šaulių sąjungos medžiaga: Centro valdybos, IV Tauragės šaulių rinktinės įsakymais, aplinkraščiais bei apskaitos žiniomis, Laukuvos būrio susirinkimų aprašymais – protokolais, ataskaitomis, tikrinimų aktais, narių sąrašais, laiškuose „Trimitas“ bei kitais leidiniais. Deja, nepavyko rasti daugumos susirinkimų protokolų, dienoraščių, būrio istorijos. Todėl visa, kas paminėta straipsnyje, yra tik dalies tikrosios būrio veiklos atspindys. Pasitaikančias didesnes spragas bandyta bent iš dalies užpildyti Centro valdybos ir Rinktinės siūstais vykdyti dokumentais. Surinktoji medžiaga išdėstyta pagal įvykių eigą. Duomenys apie būrio vadus ir valdybą (tarybą) narius pateikti 1, 3 ir 4 lentelėse (žr. str. pab.). Apžvelgiamo laikotarpio raštuose (ir spaudoje) dažnai būdavo užrašoma tik asmens pavardė, o kartais – ir pirmoji vardo raidė, todėl kai kurių straipsnyje minimų asmenų vardai nenurodyti.

Lietuvos šaulių sąjunga (LŠS) – „savanoriška karinė, nepolitinė organizacija“, įkurta 1919 m. birželio 27 d. Jos „tikslas – kovoti dėl Lietuvos laisvės ir ją saugoti“. Sąjungos šūkis – „Nepriklausomai Lietuvai“<sup>1</sup>.

<sup>63</sup> *Ten pat*, b. 21, l. 219.

<sup>64</sup> *Ten pat*, b. 21, l. 50.

<sup>65</sup> *Ten pat*, b. 3, l. 111.

<sup>66</sup> *Ten pat*, f. 1016, ap. 1, b. 2043, l. 95.

<sup>67</sup> *Lietuvos naikinimas ir tautos kova 1940–1998*, Vilnius: Vaga 1999, p. 33.

<sup>68</sup> LCVA, f. 1061, ap. 1, b. 2043, l. 110.

<sup>1</sup> Ališauskas K. Lietuvos kariuomenė (1918–1944), *Lietuvių enciklopedija*, Vilnius, 1990, t. 15, p. 109–110.

Sajungos pradininkas buvo Matas Šalčius, bet įkūrėju laikomas Vladas Pūtvis-Putvinskis, „kurio šaknys apie Tauragę“<sup>2</sup>.

Kada įkurtas Laukuvos šaulių būrys, abejojo net patys šauliai, ruošdamiesi švęsti būrio įkūrimo dešimties metų sukaktį<sup>3</sup>.

Dabar, praėjus aštuoniems dešimtmečiams, žinome, kad 1920 m. lapkričio 22 d. būrį įkūrė Laukuvos gynimo komitetas (Vyriausiojo Lietuvos gynimo komiteto padalinys). Tai parašyta Laukuvos šaulių būrio valdybos pirmininko Motiejaus Raponkaus 1921 m. kovo 20 d. atsakyme Šaulių sąjungos Tauragės skyriui<sup>4</sup>.

Būrys įkurtas labai sunkiu Lietuvai metu. Todėl įdomus yra Lietuvos gynimo komiteto propagandos instruktoriaus St. Balčyčio raštas, apibūdinantis padėtį Tauragės apskrityje iki 1920 m. lapkričio 16 d. Rašte pažymima, kad „Šaulių sąjunga irgi pradeda organizuotis. Bet ligi šiolei dar tebėra registravimosi stadijoj. Komendantas ir savanorių kuopos vadas nusistatę prieš Šaulių sąjungą“<sup>5</sup>.

Žinodami tokią padėtį, grįžkime prie minėtojo Motiejaus Raponkaus atsakymo Tauragei. Jame rašoma, kad gynimo komitetas, įkūręs būrį, pasiuntė narių sąrašą Tauragės šaulių skyriui, tačiau ten būrio įkūrimo nepripažino, viską gražino atgal.

Archyve pavyko rasti Laukuvos gynimo komiteto pirmininkės Marijos Tallat-Kelpšienės 1920 m. gruodžio 13 d. prašymą Tauragės šaulių skyriui. Jame rašoma:

*„Meldžiame prisiųsti mums Šaulių sąjungos įstatus, nes atsiranda daug norinčių, bet mes nežinome, ką daryti. Meldžiame pranešti, iš kur ir kada galima duoti ginklus, nes, jei Apskrities Šaulių Sąjunga neturi ginklų, tai mes leisime kiekvienam šauliui nupirkti sau [...]. Už tvarką ir ypatų (stojančiųjų asmenų – Z. J.) pasitikėjimą atsako Laukuvos Gynimo komitetas. Meldžiame visas informacijas prisiųsti greičiau, nes atsirado daug visokių skandalų su girtuokliais, o milicijos Laukuvoje yra per mažai [...], taigi šauliai galėtų padėti įvesti geresnę tvarką ir ramybę“<sup>6</sup>.*

Ant šio rašto Tauragės skyriaus pareigūnas užrašęs „Atsakyta“ ir pasirašęs. Kitokio atsakymo nerasta. Matyt, Tauragės skyrius nesutiko leisti šauliams patiems rūpintis ginklų įsigijimu, nes 1921 m. kovo 6 d. Laukuvos šaulių būrio vadas Antanas Ivanauskas raštu Nr. 4 vėl prašė Tauragės leidimo pirkti ginklus ir laikyti juos<sup>7</sup>.

Toliau Laukuvos šaulių būrio valdybos pirmininkas Motiejus Raponkus minėtajame atsakyme rašo:

*„[...] Tuomet mes patys šauliai 1921 m. kovo 20 d. sušaukėme nepaprastą susirinkimą, surinkome nario mokesnį už kovo mėnesį po 3 auksinus iš 12 narių, išrinkome delegatą Antaną Ivanauską į visuotiną Tauragės skyriaus būrių atstovų suvažiavimą. Nutarimus užprotokolavome, valsčiuje patvirtinome ir išsiuntėme skyriaus valdybai“ (archyve jų nerasta – Z. J.)“.*

<sup>2</sup> Matusas J. Lietuvos šaulių sąjungos istorija, Vilnius, 1992, p. 11.

<sup>3</sup> LCVA, f. 1564, ap. 1, b. 439, l. 48–49.

<sup>4</sup> Ten pat, b. 434, l. 56.

<sup>5</sup> Ten pat, f. 1497, ap. 2, b. 18, l. 10.

<sup>6</sup> Ten pat, f. 1564, ap. 1, b. 434, l. 58.

<sup>7</sup> Ten pat, l. 57.

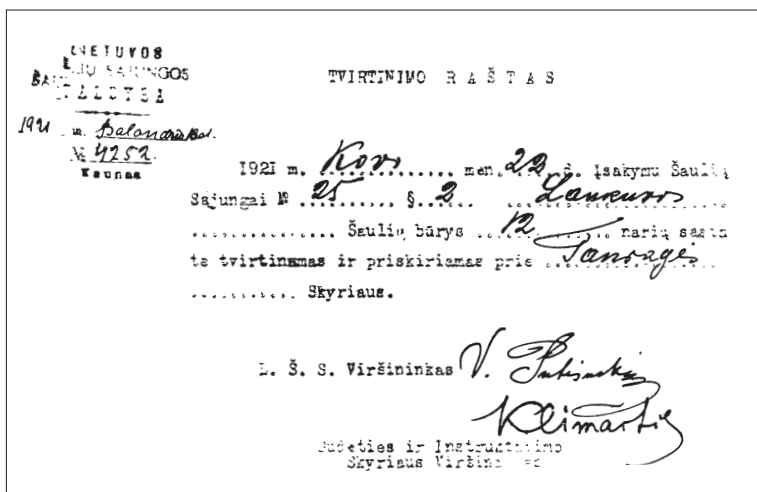

Lietuvos šaulių  
sajungos valdybos  
1921 m. balandžio  
18 d. raštas,  
pasirašytas  
Vlado Putvinskio.  
LCVA, f. 1564, ap. 1,  
b. 434, l. 53

Tą kartą, matyt, viskas buvo surašyta pagal įstatų reikalavimus. O gal svarbiau buvo tai, kad būrį „įkūrė“ ne Laukuvos gynimo komitetas, o pats būrys „įsikūrė“ (gal jau trečią kartą). Laukuvos būrio vadas Antanas Ivanauskas 1921 m. kovo 31 d. Tauragės skyriaus būrių atstovų susirinkime kalbėjo, kad Laukuvos valsčiuje „[...] yra daug norinčių stoti į šaulius, bet kol šitie neužtvirtinami, nauji nariai nepriimami“<sup>8</sup>.

Tada būrio vadas dar nežinojo, kad 1921 m. kovo 22 d. įsakymu Nr. 25 Lietuvos šaulių sąjunga patvirtino Laukuvos šaulių būrį (12 narių) ir jį priskyrė prie Tauragės šaulių skyriaus. Tvirtinimo raštą pasirašė Šaulių sąjungos įkūrėjas Vladas Putvinskis. Kažkodėl šis raštas buvo išsiųstas tik balandžio 18 d.<sup>9</sup>

Štai kokie reikalavimai – „prisakymai“ Šaulių sąjungos nariams buvo surašyti to meto šaulio liudijime (pažymėjime – Z. J.)<sup>10</sup>, kurį pasirašydavo pats sąjungos bei būrio valdybos pirmininkas ir būrio vadas (kalba netaisyta):

#### Dešimt prisakymų Šauliui.

1. Visur ir visados gink Lietuvos Nepriklausomybę.
2. Stiprink savo kūną, protą ir valią.
3. Ginklą gerbk, švariai užlaikyk ir vartok tik būtinam reikalui esant.
4. Būk drausmingas, tvarkingas ir švarus.
5. Be reikalo nepasižadėk, o pasižadėjęs žodį išlaikyk.
6. Būk teisingas, neskriausk kito ir neleisk save skriausti.
7. Dabok, kad nebūtų naikinamas valstybės ir visuomenės turtas.
8. Švieskis ir šviesk.
9. Brangink Šaulio vardą ir savo garbę.
10. Atmink – visi Lietuvos Šauliai, tai tavo broliai ir sesers.

Reikalavimai būrio vadui tuo metu dar buvo nedideli. Vienas iš jų toks: „[...] Būrio vadas ir jo padėjėjas privalo mokėti rašyti“<sup>11</sup>.

<sup>8</sup> Ten pat, b. 435, l. 244.

<sup>9</sup> Ten pat, b. 434, l. 53.

<sup>10</sup> Ten pat, b. 435, l. 161.

<sup>11</sup> Ten pat, b. 10, l. 13.



Kovų dėl laisvės metais kiekvienas pilietis, stojantis į Šaulių sąjungą, pasirašydavo tokį įžadą:

„Aš [...] tvirta valia ir visa siela prižadu ginti, ligi būsiu gyvas, Tėvynės Lietuvos nepriklausomybę, naikinti priešininkus visomis karo priemonėmis ir nesiliauti kovojus, kol bent vienas priešininkas bus Lietuvos žemėje [...]“<sup>12</sup>.

*Lietuvos kariai su vietos gyventojais.*

*Pietryčių Lietuva.*

*Apie 1920–1921 m.*

*Iš L. Straukaitės*

*albumo*

Gal kai kam ir nelengva buvo jį pasirašyti, nes pavojus Lietuvos nepriklausomybei dar nebuvo praėjęs. 1921 m. kovo 3 d. Vyriausiasis Lietuvos gynimo komitetas, kurio narys buvo ir Lietuvos šaulių sąjungos viršininkas Vladas Putvinskis, paskelbė atsišaukimą į tautą „*Ir vėl lenkai mums gresia!*“ Paskutinieji atsišaukimo žodžiai buvo tokie: „*Ginkluokimės visi ir būkime pasirengę!*“<sup>13</sup>

1921 m. balandžio 24 d. vadui Antanui Ivanauskui persikėlus dirbti į Tauragę, būrio vadu išrinktas Bronius Puplauskas iš Dvarviečių kaimo, jo pavaduotoju – Kazys Andreikus, išdininku – Kazys Jakas, sekretoriumi – Juozas Manstavičius. Išrinkta ir dramos komisija: Bronius Puplauskas, Jonas Mikalauskas, Juozas Manstavičius<sup>14</sup>. Duomenys apie būrio vadų ir valdybos narių kaitą pateikti 1 lentelėje (p. 387).

Artėjant rinkimams į Laukuvos valsčiaus tarybą, rinkimų komisijos pirmininkas Juozas Kundrotas prašė šaulių būrio valdybą suteikti pagalbą – padėti palaikyti tvarką 1921 m. birželio 19–20 d. rinkimuose. Keturi ginkluoti šauliai ne tik budėjo dvi dienas ir naktis<sup>15</sup>, bet ir rūpinosi, kad į rinkėjų sąrašus būtų įrašyti visi suaugę piliečiai, kurie liko nebalsavę. Šaulių duomenimis, į sąrašus liko neįrašyta trečdalis rinkėjų<sup>16</sup>. Būrio valdybos pirmininkas Motiejus Raponkus ir sekretorius Juozas Manstavičius stengėsi, kad šauliai būtų greičiau aprūpinti ginklais ir kad būtų įteisintas turimų nuosavų ginklų laikymas<sup>17</sup>, nes šauliai, patys įsigiję ginklus,

<sup>12</sup> Matusas J. *Min. veik.*, p. 171.

<sup>13</sup> LCVA, f. 1497, ap. 2, b. 1, l. 54.

<sup>14</sup> *Ten pat*, f. 1564, ap. 1, b. 434, l. 49.

<sup>15</sup> *Ten pat*, l. 32.

<sup>16</sup> *Ten pat*, l. 43.

<sup>17</sup> *Ten pat*, l. 31.

milicijos buvo persekiojami – atimti šaulio liudijimai; iš Motiejaus Raponkaus atimtas pasas; kai kuriems šauliams iškeltos baudžiamosios bylos<sup>18</sup>. Tauragės skyriaus valdybos pirmininkas Norvaiša į būrio prašymą duoti ginklų 1921 m. rugpjūčio 12 d. Laukuvos būrio valdybai pranešė, kad „[...] šautuvai nebus būriui išduoti, bet patariama pasirūpinti pačiam būriui, įsigyti supirkinėjant. Skyrius tuo reikalu gali patarpininkauti“<sup>19</sup>.

Tik 1921 m. rugpjūčio 23 d. raštu Lietuvos šaulių sąjungos Centro valdyba pranešė Tauragės skyriui, kad Noreikos, Marozo ir M. Raponkaus „Byla apie laikymą ginklų be leidimo Armijos teismo valstybės gynėjo nutarimu numarinta“<sup>20</sup>. Šitaip pagaliau baigėsi ilgai trukę nemalonumai dėl „neteisėto“ ginklų įsigijimo ir laikymo.

1921 m. rugsėjo 18 d. nepaprastajame susirinkime buvo užregistruoti šaulių turimi ginklai: Juozo Songailos ir Henriko Pralgausko – revolveriai „Mauzer“, Juozo Manstavičiaus – vokiškas kardas bei Motiejaus Raponkaus – vokiškas durtuvas<sup>21</sup>.

Tos pačios dienos būrio sąrašė yra ir 12 pirmųjų Šaulių sąjungos valdybos patvirtintų šaulių pavardės (žr. 2 lentelę str. pab.). Būrio valdybos pirmininkas ir būrio vadas buvo dailidė Motiejus Raponkus iš Požerės (20 m. amžiaus), sekretorius – Juozas Manstavičius iš Dvarviečių, o išdininkas – Kazys Jakas iš Degliškės kaimo (abu žemdirbiai, 23 m.).

Iš Laukuvos miestelio į šaulių būrį buvo įstoję 5 vyrai, iš Treigių kaimo – 3, Požerės, Degliškės ir Dulkių Lauko kaimų – po 2, Dvarviečių, Girininkų, Gulbių, Šukolų, Vabalų, Vaikių Lauko ir Vaitkaičių kaimų – po 1<sup>22</sup>. Tarp narių – 14 ūkininkų, 1 samdomas laukų darbininkas, 1 kunigas (Henrikas Pralgauskas), milicininkas, dailidė, kooperatyvo tarnautojas ir valsčiaus raštvedys. Dauguma įstojusiųjų – jauni vyrai: 17–20 metų – 8, 21–25 m. – 6, 26–30 m. – 7. Keturi šauliai – vedę, trijų – šeimyninė padėtis nenurodyta. Skaityti ir rašyti iš 21 mokėjo 12 šaulių, tarp jų – kunigas ir dvi klases baigęs valsčiaus raštvedys. Iš 21 tik 4 šauliai buvo tarnavę kariuomenėje, 2 – Juozas Songaila ir Henrikas Pralgauskas – turėjo ginklą. Trys iš 21 buvo gyvenę Amerikoje<sup>23</sup>.

Vadas Motiejus Raponkus, kaip ir visi vadai, pasirašė pasižadėjimą, kuriame yra toks sakinys:

„[...] pasižadu [...] dėti visas pastangas, kad man pavestas būrys būtų ištikimas demokratiniam mūsų valstybės sutvarkymui ir, jei būtų reikalas, ginti Seimo pastatytą valdžią nuo pasikėsimo iš šalies ar iš vidaus“<sup>24</sup>.

Nelengvi buvo pirmieji metai Laukuvos valsčiaus šauliams. Būrio valdybos pirmininkas M. Raponkus 1921 m. rugpjūčio 3 d. rašte Tauragės skyriui apgailestavo, kad „[...] Vietinė inteligentija nepadedą tvirties ir nedalyvauja šaulių gyvenime. [...] Vietos valdžios įstaigos taip pat nelabai maloniai žiūri į šaulius“<sup>25</sup>.

Iš esmės neneigiant šių teiginių, reikėtų šiek tiek patikslinti. Laukuvos šaulių būrį, kaip minėta, įkūrė miestelio

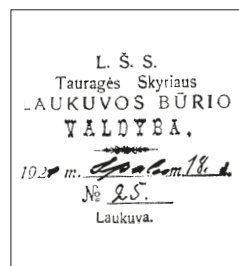

Laukuvos būrio valdybos antspaudas.

1921 m.

LCVA, f. 1564, ap. 1, b. 434, l. 15

<sup>18</sup> Ten pat, l. 16.

<sup>19</sup> Ten pat, l. 30.

<sup>20</sup> Ten pat, l. 28.

<sup>21</sup> Ten pat, l. 23.

<sup>22</sup> Ten pat, l. 24.

<sup>23</sup> Ten pat, b. 436, l. 8–9.

<sup>24</sup> Ten pat, l. 17.

<sup>25</sup> Ten pat, b. 434, l. 12.



inteligentijos atstovė Marija Tallat-Kelpšienė. Ji ne tik Lietuvos gynimo komiteto Laukuvos padalinio pirmininkė, bet ir valsčiaus švietimo komisijos pirmininkė. Kovų dėl laisvės metais tiek Lietuvos gynimo komiteto, tiek Šaulių sąjungos tikslas buvo tas pats – padėti apginti Lietuvos nepriklausomybę. Archyviniai dokumentai liudija, kad Laukuvos inteligentija nebuvo tam abejinga: mokytoja Aleksandra Gaidamavičiūtė buvo anksčiau už šaulių būrį įsikūrusio Laukuvos gynimo komiteto valdybos narė; nuo pat pirmųjų Laukuvos šaulių būrio gyvavimo metų šauliai buvo valsčiaus tarybos sekretorius Jonas Mikalauskas ir kunigas Henrikas Pralgauskas, kuris, tapęs Lietuvių katalikų jaunimo sąjungos „Pavasaris“ Laukuvos kuopos valdybos pirmininku, 1921 m. vasario 23 d. taip pat apgailestavo, kad draugija „Kanklės“, su kuria pavasarininkai varžėsi dėl įtakos valsčiaus jaunimui, „savo pusėje turėjo mažne visus inteligentus, o „Pavasaris“ – gi mūsų brolelius ir seseles daugiaus, kaip čia išsireikšti, iš sodelių [...]“<sup>26</sup>. Beje, iš vėlesnių raštų paaiškėjo, kad šaulys buvo ir klebonas Napoleonas Butkevičius, 1918 m. gruodžio 11 d. įkūręs „Pavasario“ Laukuvos kuopą ir sutelkęs joje net 150 narių<sup>27</sup>.

Manyta, jog reikės nusileisti ir likviduoti „Pavasari“. Bet pavasarininkai susiėmė ir išvarė gražią ir gilią vagą Laukuvos valsčiaus žmonių gyvenime. Panašiai bus ir su šaulių būrio veikla – netrukus šauliais taps šviesiausi valsčiaus žmonės.

Laukuvos šauliams neretai tekdavo talkininkauti milicijai. Pavyzdžiui, Rietavo valsčiaus Juodainių kaime šauliai suėmė iš Telšių kalėjimo pabėgusį kalinį. Šaulys Juozas Songaila savo arkliu nuvežė jį į Rietavo miliciją. Kvėdarnos valsčiaus Prapymo kaime Laukuvos šauliai suėmė iš kariuomenės pabėgusį Antaną Žarkauską, o Laukuvos miestelyje – Praną Bindorių ir pan. Tačiau buvo ir taip, kad šaulys milicijai padarydavo ir „meškos paslaugą“. Antai 1921 m. spalio 26 d. Laukuvos būrio valdybos sekretorius pranešė Tauragės skyriui, kad Laukuvos būrio šaulys Juozas Songaila, Kuitainių kaime sugavęs dezertyrą Stasį Norkų, paėmęs iš jo kyši 90 auksinų (dirbamos žemės hektaras tada kainavo 480 auksinų – Z. J.) ir kartu girtavęs, pažadėjo jam pranešti, kai jo gaudyti eis Laukuvos milicija<sup>28</sup>. J. Songailai iškelta byla. Netrukus pašalintas iš būrio<sup>29</sup>.

M. Raponkui išėjus į kariuomenę, 1921 m. lapkričio 20 d. Blaivybės draugijos arbatinės salėje būrio valdybos pirmininku ir vadu išrinktas Juozas Manstavičius, o sekretoriumi – Petras Kaminskas iš Laukuvos. Išdininkas liko Kazys Jakas. Susirinkimą vedė kunigas Henrikas Pralgauskas. Švietimo komisijos neišrinko, nes „nėra iš ko rinkti“<sup>30</sup>.

1922 m. spalio 8 d. Laukuvos pradžios mokykloje vykusiame susirinkime valdybos pirmininku išrinktas kooperatyvo darbuotojas Jonas Meleška iš Laukuvos. Laikinai, kol atsiras tinkamas žmogus, jam pavesta būti ir būrio vadu. Sekretorius liko Petras Kaminskas, o išdininku išrinktas Kazys Andreikus iš Požerės. Protokole pažymėta, kad „švietimo srityje nieko nenuveikta, nes nebuvo švietimo komisijos. Dėl lėšų stokos knygynėlis neįsteigtas. Nieko nenuveikta ir karo mokslo bei sporto srityje, nes nebuvo tinka-



Laukuvos būrio valdybos spaudas.

LCVA, f. 1564, ap. 1, b. 436, l. 1

<sup>26</sup>Ten pat, f. 572, ap. 2, b. 306, l. 2–4.

<sup>27</sup>Ten pat, f. 1564, ap. 1, b. 437, l. 89–90.

<sup>28</sup>Ten pat, b. 434, l. 5.

<sup>29</sup>Ten pat, b. 436, l. 12.

<sup>30</sup>Ten pat, b. 434, l. 4.

mo būrio vado. Nutarta sekmadieniais rengti rikiuotės pamokas ir aiškinti karo mokslą“. Nelankantiems jų be svarbios priežasties bus skiriama 50 centų bauda, o toliau – po 1 litą. Nario mokestis – 25 centai per mėnesį. Nepasiturintiems leista nemokėti arba valdybos nuožiūra sumažinti mokestį<sup>31</sup>.

1922 m. spalio 22 d. būrio vadu išrinktas Mikas Prelgauskas – 26 metų žemdirbys iš Kuitainių kaimo, tarnavęs kariuomenėje jaunesniuju puskarininkiu. Lapkričio 19 d. būrio pirmininkas ir sekretorius paliudijo IV skyriaus vadui Miko Prelgausko ištikimybę ir dorumą, todėl Centro valdyba gruodžio 28 d. raštu atsiuntė antrą kartą išrašytą liudijimą<sup>32</sup>. Tikrasis liudijimas į Tauragę atkeliaus tik po 4 metų... iš II Utenos šaulių rinktinės! Ten nežinia kaip liudijimas „iš neišaiškintų priežasčių pateko 204-to Salako šaulių bylosna“<sup>33</sup>.

Nuo 1922 m. spalio 17 d. Lietuvos šaulių sąjungos Tauragės skyrius, vadovaujantis apskrities šaulių būriams, pavadintas „IV šaulių skyriumi“, o Laukuvos šaulių būrys – „103 būriu“. Žodžio „Laukuvos“ neliko. Tikiuosi atleis skaitytojas, jei Laukuvos būrys ir toliau bus vadinamas savo vardu.

1923 m. vasario 9 d. Laukuvos būrys Klaipėdos kraštui remti surinko 144,82 Lt ir 80 vokiškų markių<sup>34</sup>.

Laukuvos šaulių būrys augo, brendo. Tarp jaunimo atsirado vyresnio amžiaus veiklių valsčiaus gyventojų, pagarbą pelnusių ir pasaulio mačiusių žmonių. Kovo 12 d. į būrį įstojo buvęs pirmasis valsčiaus viršaitis Izidorius Straukas iš Girvainių kaimo; gegužės 6 d. – ūkininkas Antanas Bučnius, 39 metų amžiaus, 16 metų gyvenęs Amerikoje, Anglijoje<sup>35</sup>. Šauliu tapo 47 metų ūkininkas Vincas Rocys. Gegužės 5 d. į šaulių būrį įstojo Oktavija Vyšniauskienė (Kaulakytė) – sodžiaus jaunimo švietėja iš Selvestrų kaimo<sup>36</sup>. Nuo 1923 m. balandžio iki liepos mėnesio būrio sekretoriumi buvo Juozas Neverdauskas iš Dulkių Lauko kaimo<sup>37</sup>. 1923 m. gegužės 12–13 d. Lietuvoje buvo numatyti rinkimai į antrąjį Seimą. Šaulių sąjungos Centro valdyba gegužės 5 d. raštu įpareigojo šaulius „susilaikyti nuo visokios partinės agitacijos, nesikišti į jokių partinius ginčus ir niekur nevartoti šaulių vardo partijų tikslams. Rinkimų akcijoje šauliai dirba kaip paprasti valstybinio nusistatymo piliečiai“<sup>38</sup>.

1923 m. liepos 22 d. apie Laukuvą „Trimitas“ rašė:

„[...] pasidarbavus šaulių būrio pirmininkui Jonui Meleškai ir vietiniam vargonininkui Stasiui Jurgučiiui buvo surengtas viešas vakaras: vaidino „Naujokų priėmimo komisiją“ ir Gineičio „Knarkia paliepus“. Po to jaunimas pažaidė, pašoko“<sup>39</sup>.

1923 m. rugpjūčio 5 d. susirinkime šauliai pasidžiaugė Oktavijos Kaulakytės gražiai išsiuvinėta nauja būrio vėliava. Mirus būrio sekretoriui Juozui Neverdauskui, šio susirinkimo protokolą



103-iojo šaulių būrio antspaudas. 1922 m. spalio 17 d.

LCVA, f. 1564, ap. 1, b. 436

<sup>31</sup> Ten pat, b. 436, l. 13–14.

<sup>32</sup> Ten pat, l. 25, 29.

<sup>33</sup> Ten pat, b. 440, l. 8.

<sup>34</sup> Ten pat, b. 437, l. 132.

<sup>35</sup> Ten pat, b. 448, l. 65.

<sup>36</sup> Ten pat, b. 437, l. 102.

<sup>37</sup> Ten pat, l. 125, 127.

<sup>38</sup> Ten pat, b. 435, l. 227.

<sup>39</sup> Trimitas, 1923, Nr. 152, p. 28.

<sup>40</sup> LCVA, f. 1564, ap. 1, b. 437, l. 125.



*Stasys Jurgutis  
(kairėje) su orkestrėliu  
Bilionių k.  
Apie 1925 m.  
Iš J. Lauciaus  
albumo*

rašė Laukuvos valsčiaus sekretorius Antanas Šimkevičius<sup>40</sup>.

1923 m. rugsėjo 22 d. būrio vadas Mikas Prelgauskas prašė jį „paliuosuoti“ iš vado pareigų, nes gyvenęs toli nuo Laukuvos. Šauliai vadu išrinko 20 metų amžiaus puskarininkį Joną Neverdauską iš Vabalų kaimo. Būrys padalytas į 4 grandis, kurių grandininkais tapo Kazys Dacys, Adomas Tičkus, Petras Raponkus ir Aleksas Rimša. Vado padėjėju išrinktas Petras Raponkus<sup>41</sup>.

1923 m. rugsėjo 24 d. Tauragės skyriaus raštininkas Baltrūnas gražia žemaitiška tarme parašytu raštu paprašė 17-os šaulių duomenų. Būrio valdyba paaiškino: būrio sekretorius Juozas Neverdauskas liepos mėnesį mirė; kunigas Napoleonas Butkevičius 1922 m. gruodžio mėnesį apsigyveno vienuolyne ir jokioje pasaulietiškoje veikloje nebedalyvauja; 5 minimi šauliai yra Laukuvos būryje, 2 – Amerikoje, 2 – kariuomenėje<sup>42</sup> ir t. t.

„Dingusių“ šaulių paieškos ir panašūs klausimai iškildavo todėl, kad Šaulių sąjungos nustatyta narių priėmimo ir apskaitos tvarka buvo gana sudėtinga. Būrys priimdavo stojančius į sąjungą, protokolų išrašus siųsdavo į Tauragę tvirtinti, Tauragę siųsdavo į Kauną, kad Centro valdyba išduotų liudijimą... Bekeliaudami dokumentai kartais pasiklysdavo.

1923 m. rugsėjo 27 d. Laukuvos būrys prašė IV skyriaus paskolinti šautuvų karinių pratybų laikui. Spalio 2 d. IV skyrius atsakė, kad paskolinti nėra galimybės, bet „norintieji gali įsigyti šautuvus perkant juos po 40 litų už šautuvą ir po 5 centus už 1 šovinį“<sup>43</sup>. Spalio 11 d. narių sąrašė net 15 kandidatų<sup>44</sup>. 1923 m. spalio 28 d. susirinkime nutarta surengti loteriją, kuriai aukas (fantus) stengtis rinkti stambesnes, pavyzdžiui: avis, žąsis, antis, ožkas, javus ir pan.<sup>45</sup>

1923 m. lapkričio pradžioje pirmasis Lietuvos prezidentas Antanas Smetona – laikraščio „Vairas“ redaktorius buvo uždarytas į Kauno sunkiųjų darbų kalėjimą, nes negalėjo sumokėti Kauno miesto ir apskrities karo komendanto paskirtos 2000 litų baudos už nepatikusį valdžiai prof. Augustino Voldemaro straipsnį. Tuo metu Lietuvos prezidentas buvo Aleksandras Stulginskis.

<sup>41</sup> *Ten pat*, l. 102, 115.

<sup>42</sup> *Ten pat*, l. 80, 90.

<sup>43</sup> *Ten pat*, l. 112.

<sup>44</sup> *Ten pat*, l. 102.

<sup>45</sup> *Ten pat*, b. 435, l. 127.

„Pirmajam Lietuvos prezidentui iš kalėjimo išlaisvinti ir lietuvių visuomenės garbei apginti pradėta rinkti aukos. Surinkus reikalingą sumą pinigų, A. Smetona iš kalėjimo buvo paleistas [...]. Išėjęs iš kalėjimo, A. Smetona tą pačią dieną nuvyko į Lietuvos Šaulių Sąjungos visuotinį suvažiavimą [...]“ ir buvo išrinktas į jos Centro valdybą<sup>46</sup>.

Gruodžio 26 d. būrio valdyba rašo IV šaulių skyriaus vadui, kad „Trimitas“ skaito beveik visi šauliai, nors dėl lėšų stokos buvo užsakyti tik 7. Skaitė pasidalydami.

„Stengiamės, kad 1924 metams užsisakytų kiekvienas šaulys. Šaulių veiklai jokių trukdymų nėra. Kitų pamokų, apart rikiuotės, dėl sunkių gyvenimo sąlygų, nėra daroma“<sup>47</sup>.

1923 m. gruodžio 26 d. narių sąrašė valdybos pirmininkas yra Motiejus Raponkus, grįžęs iš kariuomenės, būrio vadas – Stasys Martinavičius iš Dvarviečių kaimo, išdininkas – Kazys Andreikus ir sekretorius – Petras Jucevičius. Sąrašė – 30 šaulių, 12 iš jų – rikiuotės. Ginklus turi 4 šauliai<sup>48</sup>.

1924 m. sausio 1 d. būrio valdyba pasikeitė. Jos pirmininku vėl tapo Jonas Meleška, išdininku – Izidorius Straukas, sekretoriumi – Antanas Šimkevičius<sup>49</sup>.

1924 m. vasario 10 d. „Trimitas“ rašė, kad Laukuvos šauliai vėl surengė viešą vakarą, kuriame suvaidino Mikelio Genio „Geriau vėliau, negu niekad“ ir „Vargšas Tadas“. Vaidinta labai gerai. Laikraštis skatino, kad „bendraminčių šaulių būrelis [...] kuo dažniau budintų apsnūdusį Žemaitijos kampilį“<sup>50</sup>.

1924 m. vasario 22 d. mokyklos salėje įvyko 103-iojo Laukuvos šaulių būrio susirinkimas, kuriame dalyvavo šių organizacijų atstovai: katalikiško jaunimo sąjungos „Pavasaris“ pirmininkas Stasys Jurgutis, Darbo federacijos atstovas Antanas Šerlinskis, Ūkininkų sąjungos atstovas Pranas Kuizinas, Vartotojų bendrovės valdybos pirmininkas Kajetonas Stropus, žydų bendrovės atstovas Levinas ir žydų sionistų partijos atstovas Leizeris Kaganas. Nutarta vasario 24–27 d. valsčiuje surengti rinkliavą Lietuvos karo invalidams remti.

Valsčius buvo padalytas į 11 apylinkių, į kurias paskirti rinkikai šauliai ir kitų organizacijų atstovai. Šaulių rinkikai, gavę iš būrio valdybos numeruotus lapus ir įgaliojimus, savo arkliais važinėjo kartu su kaimų rinkikais ir jų akivaizdoje įrašydavo aukų lape, kas ir kiek paaukojo. Visi aukotojai turėjo pasirašyti. Beraštis turėjo prašyti, kad mokantis rašyti už jį pasirašytų. 489 valsčiaus gyventojai karo invalidams paaukojo 553,07 Lt. Aktą pasirašė Laukuvos šaulių būrio išdininkas Izidorius Straukas ir valsčiaus viršaitis Vincas Valavičius. Pažymėtina, kad 39,7% valsčiaus aukotojų buvo beraščiai. Požerės (Paežerio), Trumpainių, Virpylių ir Dargių kaimų net 47% aukotojų buvo beraščiai<sup>51</sup>. Po daugiau kaip šimtą metų trukusio Rusijos imperijos jungo panašus neraštingumas buvo visoje Lietuvoje.

<sup>46</sup>Merkelis A. *Antanas Smetona*, Niujorkas, 1964, p. 297–298.

<sup>47</sup>LCVA, f. 1564, ap. 1, b. 437, l. 32.

<sup>48</sup>*Ten pat*, l. 33–34.

<sup>49</sup>*Ten pat*, l. 65.

<sup>50</sup>*Trimitas*, 1924, Nr. 179, p. 28.

<sup>51</sup>LCVA, f. 1564, ap. 1, b. 438, l. 1–41, 60.

Laukuvos šauliai ramiai darbavosi, tikriausiai nė nenujausdami, kad Kaune, Centro valdyboje, ne tik ramybės, bet ir vienybės jau labai trūko. 1924 m. vasario 29 d. Lietuvos šaulių sąjungos vadovas rašytojas profesorius Vincas Krėvė-Mickevičius atsisakė ne tik pirmininko, bet ir Centro valdybos nario pareigų. O kovo 21 d., pritardamas Vincui Krėvei-Mickevičiui, iš Centro valdybos pasitraukė buvęs pirmasis Lietuvos prezidentas Antanas Smetona. Jo pareiškimas buvo toks:

*„Šiuo prašau pranešti Centro Valdybai, kad aš išstojau iš jos narių skaičiaus, kadangi nesutinku su tuo lemiančiųjų partijų atstovų nusistatymu valdyboje, jog Šaulių sąjungos pirmininkas, kaip paaiškėjo dr. Staugaičio (Seimo pirmininko – Z. J.) pranešimą valdybos posėdžiuose besvarstant, neturįs teisės pareikšti Sąjungos organe „Trimitė“ savo kaip šiaip jau piliečio, skirtingos nuomonės, prieštaraujantios politinei valdžios krypčiai, vedančiai Lietuvą pavojingu dargi jos nepriklausomybei keliu“<sup>52</sup>.*

1924 m. gegužės 6 d. mirė Laukuvos būrio šaulys Kazys Jakas.

*„Tai buvo vienas uoliausių būrio šaulių. Jis įstojo į būrį jo kūrimosi metu ir visą laiką sąžiningai ir uoliai pildė šauliškas pareigas keldamas kitiems ūpą ir būdamas geru pavyzdžiu“<sup>53</sup>.*

1924 m. gegužės 6 d. šaulių būrio raštinėje įvyko Laukuvos valsčiaus organizacijų atstovų susirinkimas, kuriame dalyvavo Laukuvos pradžios mokyklos vedėjas Stasys Laucevičius, žemės ūkio draugijos pirmininkas Bronislovas Tallat-Kelpša, Stasys Jurgutis, Kajetonas Stropus, Leizeris Kaganas, policininkas Kazys Stasytis, 103-iojo Laukuvos šaulių būrio valdybos pirmininkas Jonas Meleška ir sekretorius Antanas Šimkevičius.

Svarstyti Vilniui vaduoti rinkliavos organizavimo klausimai. Nutarta aukas rinkti ne tik pinigais, bet ir daiktais. Iš surinktų daiktų surengti loteriją ir tokiu būdu daiktus paversti pinigais. Rinkliavą atlikti gegužės 26 – birželio 1 dienomis. Išrinkta komisija: Antanas Šimkevičius, Stasys Laucevičius, Kotryna Jakienė. Komisijai taip pat pavesta surengti vakarą su vaidinimais, šokiais ir žaidimais. Rinkliavos metu gyventojai paaukojo 442,88 Lt. Daugiausia aukų surinko Kazys Stasytis ir Kotryna Jakienė – 226,80 Lt, Antanas Medveckas – 56,87 Lt, Adolfas Siutilas – 45,33 Lt.

Loterijai pateikta 314 paaukotų daiktų. Bilietų kaina – 50 centų. Kasoje rasta 260 Lt. Dar 40 Lt gauta pardavus piliečio J. Domanskio paaukotus 2 centnerius rugių.

Iš viso valsčiuje vykusios rinkliavos Vilniui vaduoti metu surinkta daiktinių ir piniginių aukų, kurių vertė – 774,73 Lt.

1924 m. birželio 1 d. rinkliavos proga surengtame vakarėlyje susirinkusieji iš klausė paskaitą apie Vilnių, po to Laukuvos vaidintojai svirne pastatė J. N. Kaulinskio operetę „Kaminkrėtys ir malūnininkas“. Vaidmenis atliko Antanas Šimkevičius, Stasys Laucevičius, Jonas Mikalauskas, R. Pamedytis, Simas Jakas, A. Pralgauskaitė, K. Jakaitė, P. Jurgutaitė

<sup>52</sup>Matusas J. *Min. veik.*, p. 173–174.

<sup>53</sup>*Trimitas*, 1924, Nr. 189, p. 26.

ir Stasys Jurgutis. Vaidintojus grimavo Joselis Tabačnikas. Grojo Prano Petkaus vadovaujamas orkestras. Pirmos eilės bi-lietai kainavo 5 Lt, kitų – 3, 2 Lt, o sto-vėti – 1 Lt<sup>54</sup>.

Rugpjūčio 2 d. šauliai pradėjo ri-kiuotės pamokas miestelio ganyklose. Nu-tarta daugiau rūpintis švietimu, steigti būrio knygyną<sup>55</sup>. Lapkričio 2 d. už su-sirinkimų nelankymą, be jokių paaiški-nimų nemokėjimą nario mokesčio šau-liai Bonifacas Petrauskas, Adomas Tičkus ir Petras Varnagys buvo perduoti svars-tyti būrio garbės teismui<sup>56</sup>, kuris nutarė Adomą Tičkų perduoti būrio susirinki-mui pašalinti iš Sąjungos. Susirinkimų nelankymas buvo vie-nas dažniausių priekaištų toliau nuo Laukuvos gyvenantiems šauliams. 1923–1924 m. būrio susirinkimuose dalyvaudavo vi-dutiniškai šiek tiek daugiau kaip pusė narių.

1925 m. sausio 1 d. išrinkta nauja būrio valdyba: pir-mininkas – Motiejus Raponkus, sekretorius – Petras Jucevičius ir išdininkas – Kazys Andreikus. Būrio vadu liko Stasys Mar-tinavičius. Buvusiam valdybos pirmininkui Jonui Meleškai – „ištikimam ir doram Lietuvos piliečiui, pasižymėjusiam Šaulių są-jungos darbuotojui“ suteiktas būrio garbės nario vardas<sup>57</sup>.

Vasario 16 d. šaulių būrys kartu su „Pavasario“ kuopa surengė pavyzdingą Nepriklausomybės dienos minėjimą<sup>58</sup>.

1925 m. kovo 1 d. būryje buvo 26 šauliai ir 2 kandidatai. Iš Laukuvos miestelio – 7 šauliai, iš Požerės – 3, Dvarviečių, Padvarninkų ir Selvest-rų – po 2, iš kitų 12-os kaimų – po 1. Kovo 7 d. kandidatų į Šaulių sąjungos narius priimtas Požerės klebonas Juozas Barzdžius<sup>59</sup>, o kovo 11 d. – valsčiaus gyventojų pagarbą pelnęs Šiauduvos dvaro savininkas Juozas Kundrotas (g. 1869 m.)<sup>60</sup>.

Kovo 22 d. susirinkime išrinktas būrio garbės teismas: Juozas Kundrotas, kle-bonas Juozas Barzdžius ir Laukuvos policininkas Kazys Stasytis. Revizijos komisijon išrinkti: Juozas Barzdžius, Juozas Kundrotas ir Tadas Tallat-Kelpša. Nutarta šaulius „Prelgauską Miką ir Rocį Vincą pašalinti, nes nenori pildyti Šaulių sąjungos reikalavimų“<sup>61</sup>.

1925 m. gegužės 4 d. nutarta mies-telio Šaulių namų statybai iš pil. Alekso Mackevičiaus pirkti žemės sklypą už 1000 litų, kurie jau surinkti aukomis. Medžiagą namui žadėjo paaukoti šau-liai Juozas Kundrotas, Tadas Tallat-Kelp-ša ir Jonas Mikalauskas. Taip pat nu-tarta prašyti Centro valdybos suteikti 2000 litų paskolą<sup>62</sup>.

The image shows a handwritten document from the Lithuanian Scout Union. At the top, it says 'Lietuvos Šaulių sąjungos' and 'Vilniui vaduoti rinkliavos lapas Nr. 65'. Below this is a table with several columns. The first column lists names, and the second column lists their positions or details. The names include: Motiejus Raponkus, Petras Jucevičius, Kazys Andreikus, Jonas Meleška, Juozas Barzdžius, Juozas Kundrotas, and others. The table is somewhat messy and handwritten.

1924 m. Lietuvos šaulių sąjungos organizuotos Vilniui vaduoti rinkliavos natūra lapas Nr. 65.

Surinkti daiktai: vadžios, šaukštai, 3 kiaušiniai, višta, 2 kultuvės, šautuvas, trimitas. LCVA, f. 1564, ap. 1, b. 438, l. 77

<sup>54</sup>LCVA, f. 1564, ap. 1, b. 438, l. 66–68, 83, 92, 93.

<sup>55</sup>Ten pat, b. 435, l. 135.

<sup>56</sup>Ten pat, l. 156.

<sup>57</sup>Ten pat, b. 437, l. 17.

<sup>58</sup>Pavasaris, 1925, Nr. 4, p. 27.

<sup>59</sup>LCVA, f. 1564, ap. 1, b. 437, l. 10, 13.

<sup>60</sup>Ten pat, l. 45.

<sup>61</sup>Ten pat, l. 13.

<sup>62</sup>Ten pat, b. 435, l. 192.



Apie 103-įjio Laukuvos šaulių būrio kultūrinę veiklą rašoma Čikagoje 1965 m. išleistoje knygoje, pavadintoje Šaulių sąjungos šūkiu „Nepriklausomai Lietuvai“. Joje minima „*visa siela atsidavusi šauliškai idėjai*“ sesė Oktavija Vyšniauskienė (Kaulakytė) iš Laukuvos valsčiaus Selvestrų kaimo. Ji gerai atsimenanti, kad prie Laukuvos šaulių būrio veikė vaidintojų kuopelė, turėjusi savo atskirą valdybą, kurios narė ir ji buvusi. Vaidintojų kuopelė suvaidinusi šiuos veikalus: Julijos Žemaitės „Tris mylimas“, Sergejaus Turbino „Tarnas įpainiojo“, Sofijos Kymantaitės-Čiurlionienės „Pinigėlius“ ir kt. Vaidinta vietos klebono daržinėje. Baldus ir kitus scenai reikalingus daiktus nemokamai parūpindavo Laukuvos prekybininkas M. Zilbermanas. Įdėta ir nuotrauka, kurios antroje pusėje Oktavijos Vyšniauskienės ranka užrašyta: „103 būrys šaulių. Scenos mylėtojų valdyba. 1925 m. 5 gegužės“.

Už nuopelnus šaulė Oktavija Vyšniauskienė apdovanota Šaulių Žvaigždės medaliu<sup>63</sup>.

1925 m. birželio 5 d. Tauragės šaulių vadas rašė apie būsimą šaulių šventę ant Medvėgalio kalno: šventė prasidės pamaldomis, kurias laikys kunigas Juozas Tumas-Vaižgantas. Šventėje dalyvaus Krašto apsaugos ministras ir Šaulių sąjungos viršininkas. Generalas Vladas Nagevičius kalbės apie Medvėgalio piliakalnio reikšmę. Įvyks šaulių paradas. Meninės dalies programoje: vaidinimas Antano Macijausko „Užburtas kunigaikštis“, kanklių koncertas, chorai. Vyks sporto varžybos, šokiai, žaidimai<sup>64</sup>. Kalbinė ir Laukuvos šaulių būriams teko gerokai padirbėti ruošiant šią šventę.

Birželio 29 d. susirinkime nutarta: ryšium su valdybos pirmininko M. Raponkaus perėjimu tarnauti į policiją, pavesti būrio vadui Stasiui Martinavičiui

103-įjio šaulių būrio vaidintojų kuopelės valdyba. 1925 m. gegužės 5 d.  
Pirmoji iš kairės sėdi Oktavija Vyšniauskienė (jos pačios pažymėta kryžiuoku – Z. J.), greta – Aleksandra Juškevičienė (Gaidamavičiūtė) – Selvestrų pradžios mokyklos vedėja, trečia ir ketvirtas – neatpažinti. Stovi iš kairės Stasys Jurgutis – Laukuvos bažnyčios vargonininkas, chorvedys, „Pavasario“ Laukuvos kuopos pirmininkas, antras – Pranas Juškevičius – mokytojos Aleksandros vyras, pašto darbuotojas. Kiti – neatpažinti. Jų pavardžių Oktavija Vyšniauskienė neužrašė, kad būtų šauliai nenukentėję nuo sovietų valdžios. Iš Aldonos Navikienės (Juškevičiūtės) albumo

<sup>63</sup>Petrušaitis P. *Nepriklausomai Lietuvai*, Čikaga, 1965, p. 161–162.

<sup>64</sup>LCVA, f. 1564, ap. 1, b. 435, l. 186.

laikinais vykdyti ir valdybos pirmininko pareigas<sup>65</sup>.

Liepos 17 d. pirmininku išrinktas Laukuvos policininkas Kazys Stasytis (g. 1893 m.), sekretoriumi – Petras Jucevičius, išdininku – Kazys Andreikus<sup>66</sup>.

Nuo 1925 m. rugsėjo 11 d. IV Šaulių skyrius vadinamas IV šaulių rinktine.

1925 m. rugsėjo 13 d. šaulių susirinkime dalyvavo 7 Laukuvos inteligentijos atstovai, tarp jų ir kunigas Jonas Steikūnas. Išrinktas Vilniui vaduoti rinkliavų komitetas:

Bronislovas Tallat-Kelpša, Stasys Laucevičius, pašto viršininkas Vincas Gegžna, Juozas Kundrotas ir Oktavija Vyšniauskienė<sup>67</sup>. Rugsėjo mėnesį vykusios rinkliavos metu surinkta 899,07 Lt. Daugiausia aukų surinko Marija ir Mikas Šimkaičiai – 215,7 Lt ir Milė Duobaitė – 205,11 Lt. Be to, atskirai po 50 litų dar paaukojo Ignas Vanagaitis, Povilas Zaunius ir Antanas Burba<sup>68</sup>.

1925 m. gruodžio 26 d., K. Stasyčiui išėjus dirbti į policiją, Laukuvos būrio valdybos pirmininku išrinktas ūkininkas iš Padievyčio kaimo Tadas Tallat-Kelpša (g. 1896 m.). Jo pavaduotoju tapo ūkininkas iš Treigių kaimo Antanas Bučnius (g. 1884 m.). Sekretoriumi išrinktas Juozas Mans-tavičius, o išdininku – Juozas Gruodis. Revizijos komisijon išrinkti: Juozas Kundrotas, Aleksas Mackevičius ir Stasys Martinavičius. „Trimito“ platintoju – Petras Bytautas<sup>69</sup>.

1926 m. sausio 10 d. nutarta įsteigti šaulių knygyną. Juo pasirūpinti įpareigoti Oktavija Vyšniauskienė ir Juozas Kundrotas<sup>70</sup>.

Sausio 14 d. rinktinės vadas pakvietė būrių vadus į karinio parengimo 2 savaitių kursų<sup>71</sup>. Gegužės 19 d. rinktinės vadas vyr. leitenantas Palubinskas vykdydamas Šaulių sąjungos viršininko 1926 m. gegužės 17 d. raštą Nr. 1496, visai slap-tame savo rašte Nr. 247 kreipėsi į būrių vadus:

„[...] kuo skubiausiu laiku reikalinga surinkti šias žinias:

1) Kiek iš jūsų būrio šaulių sutinka vykti į mūsų sulig pirmo pašaukimo. Kiekvienas sutinkantis turi tam tikrame lape pasirašyti. Sutikusių vėlesnis atsakymas be rimtų priežasčių nebus priimtas.

2) Iš likusių būryje šaulių sudaromos dvi grupės: apsaugos ir igulos. Užsirašiusieji į apsaugos grupę galės nešti apsaugą geležinkelio, plentų ir vieškelio tiltų, susisiekimo priemonių: telegrafų ir telefonų.

Užsirašiusieji į igulos grupę neš sargybas prie įvairių sandėlių, stočių ir valdžios įstaigų [...].

Paskelbus valstybinę mobilizaciją visų rūšių šauliai šaukiamojo amžiaus privalo vykti į šaukimo punktus<sup>72</sup>.



*Šaulių būrio vadas ir valdybos pirmininkas Stasys Martinavičius su žmona Juzefa. Iš Angelės Piečaitienės (Martinavičiūtės) albumo*

<sup>65</sup>Ten pat, b. 437, l. 9.

<sup>66</sup>Ten pat, l. 3<sup>a</sup>.

<sup>67</sup>Ten pat, b. 435, l. 194.

<sup>68</sup>Ten pat, l. 152.

<sup>69</sup>Ten pat, b. 437, l. 1.

<sup>70</sup>Ten pat, b. 439, l. 1.

<sup>71</sup>Ten pat, b. 435, l. 137.

<sup>72</sup>Ten pat, l. 146.



Priimtas į narius 1927.7.16 (data) Š. S. įsak. Nr. 3 Centro Nr. 41786 117  
Paliuosuotas (data) Š. S. įsak. Nr. §

## Asmens pareiškimas.

Šiuomi pareiškiu norą įstoti į Š. S. Sąjungą Šaulių būrį 105-ai  
1) sąžiningai, teisingai, ir ištikimai dirbti Lietuvos Šaulių tikslui; 2) būti kiekvienam šauliui broliu, draugu ir nelaimėje jį šelpti, gelbėti; 3) ginti Lietuvos Respublikos nepriklausomybę savo gyvybės negailėdamas; 4) bei prieštaravimo klausyti visų teisėtų Būrio vado ir valdybos įsakymų; 5) padavęs pareiškimą Būrio valdybai apie išstojimą iš L. S. Sąjungos dar tris mėnesius nuo dienos padavimo pareiškimo eiti ištikimai šaulio pareigas.

Duodu sekančias apie save žinias:

Pavardė Jonikas Vardas Stasys Kada gimęs? 1908 m. Balanai.  
(mėnuo, diena, metai)  
Kame gimęs? Sauniai Kokios tautos? lietuvių Ar moki skaityti, rašyti? mi Kokias mokyklias esi baigęs? Sauniai  
(išminėti mokyklų pavadinimai)  
Kokios profesijos? Užsiėmimas Kuomi užsiimi uoabar? Užsiėmimas  
Kame dirbi? Užsiėmimas Ar turi nekilnojama turta? Kokį Užsiėmimas  
(nuosavyje darbuojant)  
Ar buvai išvažavęs iš Lietuvos? — Kur, kada ir kaip ilgai svetur gyvenai? —  
Kada grįžai Lietuvon? — Kokias moki svetimas kalbas? — Ar buvai teistas? —  
(išvardyti)  
Už — Kame? — Kada? —

Tokios formos

„Asmens pareiškimas“

būdavo pildomas

stojant į Šaulių

sąjungą. LCVA,

f. 1564, ap. 1, b. 281,

l. 477

Kokiam teisme? — Ar esi vedęs (ištekėjusi) ne Kokios už  
tautos žmona (vyras)? — Žmonos tėvo pavardė? — Kiek turi vaikų?  
Jų vardai? — (išminėti vaikų vardai) Tamstos tėvo vardas? Juozas  
Tėvo pavardė? Jonikas Kokios tautos tėvas? lietuvių Ar tėvas gyvas? gyvas  
Jeigu miręs, tai kada? — Kokios tautos motina? lietuvių Ar motina gyva? gyva  
Jeigu mirus, tai kada? — Ar tarnavai kariuomenėj? — Kada? — Kaip ilgai?  
Kieno kariuomenėj? — Kokiam laipsnyje? — Kurios rūšies  
šauliu nori būti: rikiuotės, nerikiuotės ar rėmėjų? rij karių  
Visa, kas mano čia pareikšta, yra teisinga ir liudiju tai mano garbės žodžiu bei tvirtinu  
rankos parašu: Stasys Jonikas  
( vieta ) Sauniai, 1927 m. balanai m. 1. d.  
Mano antrašas: Taurosas apšva Sauniai ir rėmėjas  
Sauniai Rėmėjas  
(kaimas, vaiciūis, apskritis, paktas)  
Mes žemiau pasirašę Būrio šauliai liudijame, jog pilietis(ė)  
yra tikrai teisingas(a), sąžiningas(a) ir vertas(a) priimti šaulių eifę, ką užtikiname savo garbės  
žodžiu ir atsakome savo asmenimi:

1) 36829 Nr. Juozas  
(Šaulio liudymo numeris) (vardas ir pavardė)  
2) 36828 Nr. Helga  
(Šaulio liudymo numeris) (vardas ir pavardė)  
Priimtas į kanoidatus: 1927 m. balanai m. 1. d.  
Būrio vadas Helga  
(paratas)

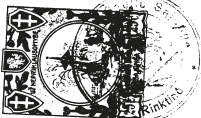

Atsakymo į šį skubų ir slaptą raštą nerasta. Tačiau yra vėlesnis – gegužės 31 d. būrio vado rašto rinktinei lydraštis, kuriame nurodoma: „siunčiame užpildytus sąrašus pasižadėjusių šaulių vykti į mūsų sulig pirmų pareikalavimų“<sup>73</sup>. Tačiau minimų sąrašų archyve taip pat nerasta.

1926 m., matyt, vis dar būta nesklandumų rinktinėje priimant į Šaulių sąjungą Laukuvos būrio kandidatus, nes Tadas Tallat-Kelpša birželio 14 d. raštu Nr. 15 klausė rinktinės vadą, kaip jis pasielgė „su likusiais kandidatų asmens pareiškimais, būtent Stonio Antano, Kelpšienės Bronės, Mackevičiaus Alekso ir Gaidamavičiūtės Aleksandros, nes gi ir jų pareiškimai buvo kartu pasiunsti [...]“<sup>74</sup>.

<sup>73</sup>Ten pat, b. 440, l. 13, 16.

<sup>74</sup>Ten pat, l. 14.

Deja, minėtieji pareiškimai tada, matyt, neatsirado, nes šaulės Aleksandros Juškevičienės (Gaidamavičiūtės) Tarnybos (Šaulių sąjungoje – Z. J.) lape (b. 268, l. 33) ir Asmens pareiškinge parašyta, kad ji „priimta į narius“ 1929 m. rugsėjo 30 d. Tai patvirtinta IV rinktinės vado vyr. leitenanto Žebrausko parašu ir antspaudu (b. 281, l. 449). Šio straipsnio autoriui archyve pavyko rasti būrio vado 1926 m. ieškotą šaulės A. Gaidamavičiūtės pareiškimą, kuriame parašyta, kad ji „priimta į kandidatus“ 1925 m. gegužės 4 d., o į narius – 1926 m. spalio 19 d. Nurodytas ir ŠS Centro valdybos jai suteiktas numeris 45362 (b. 281, l. 365). Deja, ir šis pareiškimas, sprendžiant pagal šaulės Oktavijos Vyšniauskienės (Kaulakytės) (žr. 63 išn.) ir Laukuvos moterų šaulių būrio sekretorės Bronės Racevičiūtės paliudijimus (žr. 271 išn.), atrodo, nebuvo pats pirmasis.

1926 m. liepos 2 d. rinktinės rašte nurodyta, kad šauliai rikiiai turi atlikti 110 valandų karinio parengimo programą<sup>75</sup>.

Lapkričio 21 d. Laukuvos šaulių namų statybai sudaryta būrio komisija: Aleksas Mackevičius, Antanas Bučnius, Izidorius Straukas, o kol namų nėra, nutarta išsinuomoti kambarį. Tadas Tallat-Kelpša ir Juozas Urbonas įpareigoti rengti šaulių vakarus. Nutarta kiekvieną sekmadienį 8–10 val. rengti rikiuotės pamokas.

Iš šaulių būrio buvo pašalinti Kazys Geryba ir Kostas Bagdonas, nelankantys susirinkimų, nemokantys nario mokesčio ir „netaisantys šauliško savo gyvenimo“.

Kitame susirinkime (data nenurodyta) buvo nutarta, kad nario mokesstis bus mokamas „[...] sulig narių išgalės – kas kiek gali, o beturčiai – sulig valdybos nuožiūra gali būti paliuosuojami visai nuo nario mokesnio“<sup>76</sup>.

1926 m. ginklus turėjo 5 šauliai: Jonas Mėčius – ilgą vokišką šautuvą, Tadas Tallat-Kelpša ir Juozas Belickas – trumpą vokišką šautuvą, o Izidorius Straukas ir Antanas Petkus – revolverius<sup>77</sup>.

Apie 1926 m. gruodžio 17 d. perversmą Lietuvos šaulių sąjungos Centro valdyba rašė:

*„Lietuvos šauliai! LŠ sąjungos Centro valdyba, akivaizdoje susidariusios padėties, susirinkusi į nepaprastą posėdį, gruodžio 17 d. 14 val. vienu balsu nutarė:*

*įsakyti visiems šauliams ramiai laikytis ir jokių žygių be C. V. žinios nedaryti, atmenant, kad nuo mūsų dvasios ramumo pareina ir Lietuvos ramumas;*

*priminti šauliams, kad išorinis priešas Lietuvai dabar ypač pavojingas, dėlto visi šauliai dabar turi būti ypatingai budrūs ir pasiruošę kiekvieną valandą eiti ginti Lietuvos sienų“<sup>78</sup>.*

Pirmasis Laukuvos valsčiaus viršaitis Izidorius Straukas po 57 metų apie šį perversmą savo knygoje rašė:

*„[...] nestebėtina, kad gruodžio 17 dienos perversmą daugumas ūkininkų sutiko su džiaugsmu sužinoję, kad tą perversmą įvykdė Lietuvos kariuomenė, kuri buvo mums iškovojusį laisvę [...]“<sup>79</sup>.*

<sup>75</sup>Ten pat, b. 435, l. 128.

<sup>76</sup>Ten pat, b. 439, l. 2, 3, 6.

<sup>77</sup>Ten pat, b. 440, l. 17.

<sup>78</sup>Matusas J. *Min. veik.*, p. 195.

<sup>79</sup>Straukas J. *Nuo Laukuvos iki Čikagos*, JAV, Čikaga, 1983, p. 276.

1927 m. sausio 1 d. susirinkime Tado Tallat-Kelpšos vadovaujama būrio valdyba pareiškė apie savo atsistatydinimą, tačiau šauliai jo nepriėmė. Šauliai sutiko tik su būrio vado atsistatydinimu ir išrinko naują vadą Motiejų Raponką<sup>80</sup>.

Kovo 13 d. Laukuvoje buvo surengtas dr. Jonui Basanavičiui skirtas vakaras.

Rugpjūčio 15 d. Laukuvos ir Kaltinėnų šaulių būriai surengė šventę ant Medvėgalio kalno<sup>81</sup>.

Spalio 9-ąją – Vilniaus užgrobimo dieną – Laukuvos šauliai ėjo į bažnyčią su būrio vėliava. Apie Vilniaus užgrobimą susirinkime kalbėjo mokyklos vedėjas Stasys Laucevičius ir Seimo narys Kuzminskis. Būrys pasidalijo grandimis ir susitarė, kas kam praneš skubaus reikalo atveju<sup>82</sup>.

1927 m. gruodžio 3 d. Lietuvos Šaulių sąjunga iš Laukuvos šaulių būrio gavo nežinomo asmens laišką, kuriame rašoma, kad

*„[...] šio būrio vadu yra nežinomu būdu paskirtas (o gal pasivadinęs?) to būrio valdybos pirmininkas Tadas Tallat-Kelpšas, nors š. m. pavasarį būrys visuotiniame susirinkime buvo išrinkęs 3 kandidatus, kurie privalėjo būti pristatyti IV Rinktinės vadui galutiniam iš jų vieno patvirtinimui būrio vadu, bet T. Kelpšas būrio nutarimą paslėpė, o pats pasiskelbė esąs būrio vadu ir turįs iš Rinktinės vado tam tikslui liudymą. Gali būti p. Rinktinės vadas neištyręs padėties vietoje ir paskyrė jį būrio vadu, tačiau šauliams jisai nėra pageidaujamas kaip nepatikimas žmogus [...]“<sup>83</sup>.*

Laišką pasirašė šaulys „Jautrukas“. Nepavyko rasti kokios nors laiško tyrimo medžiagos, tačiau verta pažymėti, kad Tadas Tallat-Kelpša Laukuvos šaulių būrio vadu buvo iki pat 1940 metų (su dviem trumpom pertraukėlėm).

1927 m. gruodžio 17 d. iš Lietuvos šaulių sąjungos Centro valdybos atsistatydino prof. Vincas Krėvė-Mickevičius, pareiškęs: „mano manymu, žalinga Lietuvai Šaulių sąjungos taktika šiuo Vilniaus faktinio atsižadėjimo momentu“<sup>84</sup>.

1928 m. sausio 22 d. Tado Tallat-Kelpšos vadovaujama būrio valdyba atsistatydino. Gal tai buvo susiję su minėtuoju nežinomo asmens laišku. Naujosios valdybos pirmininku ir būrio



Kazlauskas (?)  
iš *Vaikų Lauko k.*  
Apie 1930 m.  
Iš M. Žąsytytės  
albumo

<sup>80</sup> LCVA, f. 1564, ap. 1, b. 439, l. 8–9.

<sup>81</sup> *Ten pat*, l. 11–12.

<sup>82</sup> *Ten pat*, l. 13.

<sup>83</sup> *Ten pat*, b. 440, l. 2.

<sup>84</sup> Matusas J. *Min. veik.*, p. 174.

vadu tapo Antanas Bučnius, sekretoriumi – Juozas Manstavičius, o išdininku – Petras Jucevičius. Susirinkime buvo svarstoma, kaip toliau bendrauti su Laukuvos policininku Kaziu Auguliu. Šaulys Adolfas Siutilas sakė, kad pastarasis „kreivai žiūri į šaulius ir nesiskaito“. Po ilgo pokalbio nutarta nebepadėti policijai jokiuose jos žygiuose, kol Laukuvoje bus šis policininkas<sup>85</sup>.

Vasario 12 d. atsistatydino vos prieš 20 dienų išrinktoji Antano Bučniaus vadovaujama valdyba. A. Bučnius sakė buvęs rinktas tik į valdybą, bet ne pirmininku, todėl jaučia „mažai teturįs pasitikėjimo“. Susirinkimas valdybos pirmininku pakartotinai išrinko A. Bučnių, o būrio vadu – T. Tallat-Kelpšą. Sekretoriumi išrinktas J. Manstavičius, išdininku – Stasys Martinavičius. Išrinkta komisija Laukuvos šaulių namų statybai: A. Bučnius, T. Tallat-Kelpša, A. Mackevičius ir J. Kundrotas. O. Vyšniauskienei išvykus į Ameriką, knygynu rūpintis pavesta J. Urbonui. Išrinkta ir dramos komisija: Ona Tuskenytė, Petras Jucevičius, J. Urbonas, S. Martinavičius ir S. Laucevičius. Būrio vadas T. Tallat-Kelpša kvietė kovoti, kad arbatinėse nebūtų geriama degtinė<sup>86</sup>.

Kovo 18 d. nustatytas nario mokestis: ne rikiams – 3 litai, o rikiai nuo mokesčio visai atleisti. Susirinkimas nutarė iš būrio pašalinti „netikusius šaulius, kurie nepildė šaulių pareigų“: Antaną Knystautą, Praną Laurinavičių, Joną Mikalauską, Petrą Varnagį ir Aleksą Rimšą. Aptarta rinkliavos šaulių reikalams vykdymo tvarka<sup>87</sup>.

1928 m. gegužės 15 d. už nuopelnus Lietuvos šaulių sąjungai Respublikos prezidento vardu Laukuvos šauliai Antanas Bučnius, Tadas Tallat-Kelpša, Juozas Kundrotas ir Izidorius Straukas apdovanoti Lietuvos Nepriklausomybės 10 metų sukakties medaliu<sup>88</sup>.

Rugsėjo 30 d. Laukuvos šaulių susirinkime dalyvavo IV šaulių rinktinės vadas. Būrio vadas T. Tallat-Kelpša „griežtai reikalavo, kad būtų paminytas būrio valdybos pirmininkas“. Nepavyko išsiaiškinti, kodėl būrio vadas, neseniai pats pristatęs Antaną Bučnių apdovanojimui, reikalavo jo pakeitimo. Rinktinės vadas sutiko, kad būtų perrinkta visa valdyba. Po ilgo svarstymo šauliai nebeprieštaravo perrinkti valdybą. Pirmininku išrinktas Stasys Laucevičius – Laukuvos pradžios mokyklos vedėjas, sekretoriumi – J. Manstavičius, o išdininku – Vincas Mickus. Rinktinės vadas pri-



Kazys Norkus  
tarnybos metu  
Alytuje 1931 12 29.  
Iš S. Rimkevičiūtės  
archyvo

<sup>85</sup>LCVA, f. 1564, ap. 1, b. 439, l. 15–16.

<sup>86</sup>Ten pat, l. 16–18.

<sup>87</sup>Ten pat, l. 19–20.

<sup>88</sup>Ten pat, b. 441, l. 33.

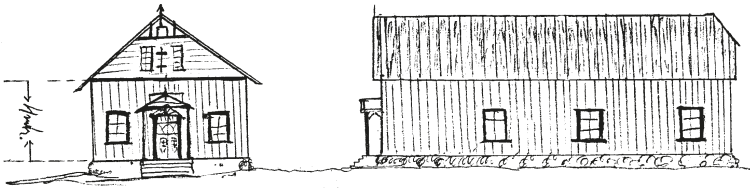

Laukuvos Šaulių namų projektas.

1929 m.

LCVA, 1564, ap. 1, b. 441, l. 6

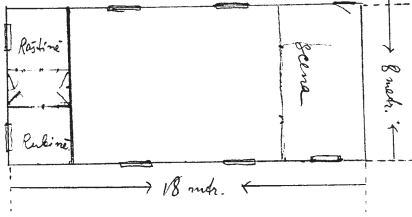

ėmė įstojusiųjų į Šaulių sąjungą priesaiką ir įteikė minėtiesiems šauliams Nepriklausomybės medalius. Aptartos būsimos rinktinės karo pratybos<sup>89</sup>. Lapkričio 11 d. susirinkime pirmininkas kalbėjo „[...] apie politinę padėtį, ragino šaulius savitarpįje laikytis taikingumo“. Išrinkti spaudos platintojai. Nutarta rengti vakarą būrio naudai<sup>90</sup>.

1929 m. sausio 1 d. pakeistas būrio numeris ir pavadinimas. Nuo šiol jis vadinsis „10-asis Laukuvos šaulių būrys“<sup>91</sup>.

Šaulių sąjungos Centro valdyba platino būsimųjų Šaulių namų piešinį su tokiu tekstu:

*„Šaulių Namai – visuomenės namai. Pastatyti valsčiuose ir bažnytkaimiuose tie Namai bus visiems vietos gyventojams kultūros ir švietimo židiny. Tol Tėvynės laisvė pilnai nesidžiaugsim, kol per tamsumą ir viešųjų reikalų nesupratimą Laisvė naudotis nemokėsime. Pilietai! Padėk pinigais ir darbu pastatyti Šaulių Namus!“*

Laukuvos šauliai jau prieš keletą metų buvo pradėję rūpintis savo namų statyba. Yra išlikęs kuklus Šaulių namų projektėlis<sup>92</sup>.

Sausio 13 d. Laukuvos šaulių būrys prašė valsčiaus valdybą „užtvirtinti mums miško už 600 litų, kurs reikalingas Šaulių Namų statymui [...]“. Tačiau 1929 metams valsčius miško medžiagos rašė neturįs<sup>93</sup>. Be to, valsčiaus valdyba prašė šaulių sutikimo atidėti pašalpos Šaulių namų statybai skyrimą dėl sunkios ūkininkų būklės nederliaus metais. Vartotojų bendrovė Šaulių namų statybai skyrė 200 Lt<sup>94</sup>.

1929 m. kovo 10 d. Laukuvos šauliai susirinko paminėti tų pačių metų kovo 5 d. mirusį Lietuvos Šaulių sąjungos įkūrėją Vladą Putvinskį. (Naujuoju Centro valdybos pirmininku tapo dailininkas Antanas Žmuidzinavičius.) Tą pačią dieną Laukuvos būrio valdybos pirmininkas Stasys Laucevičius įteikė susirinkimui savo atsistatydinimo pareiškimą, kuriame rašė:



10-ojo Laukuvos

šaulių būrio  
antspaudas.

1929 01 01

<sup>89</sup> Ten pat, b. 439, l. 22–23.

<sup>90</sup> Ten pat, l. 24–25.

<sup>91</sup> Ten pat, b. 441, l. 20.

<sup>92</sup> Ten pat, l. 5, 6.

<sup>93</sup> Ten pat, l. 1.

<sup>94</sup> Ten pat, b. 439, l. 28–29.

„Dėl susidėjusių tam tikrų aplinkybių aš nuo būrio valdybos pirmininko pareigų atsisakau ir prašau vietoj manęs parinkti kitą asmenį“<sup>95</sup>.

Kokios priežastys paskatino šį puikų visuomenininką, pedagogą atsistatydinti – nepavyko išsiaiškinti. Jis ir toliau liko veiklus būrio šaulys, veikalų kūrėjas... Būrio vadas T. Tallat-Kelpša pasiūlė perrinkti visą valdybą. Šauliai taip ir padarė – valdybos pirmininku išrinko Laukuvos pradžios mokyklos mokytoją Vincą Mickų, sekretoriumi – Šiauduvos pradžios mokyklos vedėją Juozą Martišių, o išdininku – Kazį Andreikų<sup>96</sup>.

Balandžio 10 d. IV rinktinės būriai suskirstyti į 6 kuopas. Laukuvos būrys kartu su Kaltinėnų ir Šilalės šauliais įėjo į III kuopą. Iki gegužės 10 d. kuopos vadu buvo Tadas Tallat-Kelpša<sup>97</sup>.

Balandžio 14 d. būrio susirinkime St. Laucevičius skaitė paskaitą „Karas ir kariuomenės santvarka“ (jis buvo baigęs Kijevo karo mokyklą, o Lietuvos kariuomenėje tarnavo vyresniuoju karininku – Z. J.)<sup>98</sup>.

Balandžio 22 d. dokumentas liudija, kad Laukuvos šaulys Juozas Kundrotas 1929 metais buvo IV rinktinės Garbės teismo narys<sup>99</sup>.

Gegužės 12 d. šaulių rengtas vakaras pavyko, nors žydai ir atsisakė jame dalyvauti. Gauta 90 Lt pelno. Vincas Mickus dėkojo veikalų autoriui ir režisieriui Stasiui Laucevičiui ir pavedė jam atstovauti Laukuvos šaulius birželio 2 d. rinktinės būrių atstovų suvažiavime Tauragėje<sup>100</sup>.

1929 m. birželio 10 d. susirinkime S. Laucevičius papasakojo apie rinktinės veiklą ir tai, kad iš Sąjungos yra pašalinta nemažai šaulių. Nutarta kartu su „Jaunąja Lietuva“ rengti gegužinę ir du trečdalius pelno skirti jai. Susirinkime perskaitytas Oktavijos Vyšniauskienės laiškas iš Čikagos. Ji dėkojo už dovaną ir žadėjo išpildyti šaulių prašymą – rinkti aukas. Kartu ji minėjo, kad Amerikoje rinkliavos jau nusiobodusios, nes laikas ten esąs sunkus – dauguma dirbą tik pusę darbo laiko [...] <sup>101</sup>.

1929 m. birželio 23 d. Laukuvos būrys šventė Lietuvos šaulių sąjungos dešimtmetį<sup>102</sup>.

Rugsėjo 8 d. šauliai Aleksas Gaidamavičius, Bronislovas Tallat-Kelpša, Juozas Kundrotas ir Aleksas Mackevičius pažadėjo duoti po porą arklių žvyru ir akmenims vežti Šaulių namų statybai ant jiems įsigytos žemės<sup>103</sup>.

1929 m. rugsėjo 14 d. Laukuvos šauliai, vadovaujami rinktinės vado, šaudė šratais, o 15 d. – kovos šoviniiais<sup>104</sup>.

Spalio 13 d. susirinkime T. Tallat-Kelpša papasakojo apie rinktinės pratybas, nelaimingą atsitikimą jų metu ir paaiškino, kaip teikti pirmąją pagalbą. S. Laucevičius apibūdino politinę padėtį ir „prašė šaulius jungtis vienybėn, nepasiduoti įvairiems gandams“<sup>105</sup>.

1929 m. spalio 17 – lapkričio 15 d. vyko rinktinės skelbta lėšų rinkliava. Laukuvos šauliai surinko 83,3 Lt, iš jų 20% leista pasilikti būriui<sup>106</sup>.

<sup>95</sup> *Ten pat*, l. 29.

<sup>96</sup> *Ten pat*, b. 439. l. 29; b. 441, l. 23.

<sup>97</sup> *Ten pat*, b. 441, l. 26, 47.

<sup>98</sup> *Ten pat*, b. 439, l. 30.

<sup>99</sup> *Ten pat*, b. 441, l. 39.

<sup>100</sup> *Ten pat*, b. 439, l. 31–32.

<sup>101</sup> *Ten pat*, b. 439, l. 33; b. 441, l. 50.

<sup>102</sup> *Ten pat*, b. 441, l. 58.

<sup>103</sup> *Ten pat*, b. 439, l. 35.

<sup>104</sup> *Trimitas*, 1929, Nr. 39, p. 659.

<sup>105</sup> *LCVA*, f. 1564, ap. 1, b. 439, l. 37.

<sup>106</sup> *Ten pat*, b. 441, l. 95.



*Kariuomenės ir Šaulių sąjungos bendri renginiai visuomenei: šaudymo pratybos, jojimas su kliūtimis. Iš L. Straukaitės albumo*



*Raiti artileristai ir gurguolė pratybose. Apie 1931 m. Iš K. Kaulakio albumo*

Lapkričio 2–3 d. Tauragėje vėl kovinės pratybos – kontroliniai šaudymai, sporto varžybos. Vykstantiems į jas nurodyta pasiimti: „turimus kovinius ginklus, padirbtas tarškynes – kulkosvaizdžius, dviraičius, kas turi – arklį ir balną ir sauso valgio“. Pratybose dalyvavo 10 Laukuvos šaulių<sup>107</sup>.

Lapkričio 24 d. būrio surengtame vakare gauta 81,15 Lt pelno<sup>108</sup>.

Gruodžio 8 d. susirinkime išrinkta nauja valdyba: pirmininkas liko Vincas Mickus, sekretoriumi išrinktas Pranas Juškevičius, o išdininku – Mykolas Slapšys. Knygininku – Juozas Urbonas. Revizijos komisija: Bronislovas Tallat-Kelpša, Kajetonas Stropus ir Kazys Augulis. Būrio vadas liko Tadas Tallat-Kelpša. Jis prašė šaulių rėmėjų, kad jie savo aukomis padėtų įsigyti daugiau ginklų. Nustatytas nario mokestis: rikiams – 1 Lt, ne rikiams – 3, o rėmėjams – 10 Lt<sup>109</sup>.

Gruodžio 31 d. IV rinktinės vado Žebrausko įsakymu Nr. 9 paskelbtas „paliuosuotų per 1929 metus šaulių sąrašas“. Iš 18-os rinktinės būrių „paliuosuoti“ 86 šauliai, iš jų 20 Laukuvos šaulių! (Kvėdarnos būrio – 2, Šilalės – 2, Tauragės – 3, Skaudvilės – 19). Pašalinti šie Laukuvos šauliai: Simas Jakas, Pranas Laurinavičius,

<sup>107</sup> *Ten pat*, l. 76.

<sup>108</sup> *Ten pat*, l. 97.

<sup>109</sup> *Ten pat*, b. 439, l. 37–40.

Jonas Mikalauskas, Antanas Rudys, Jonas Rupšlaukis, Alfonsas Mineika, Stasys Glatkauskas, Juozas Racevičius, Bronius Petrauskas, Juozas Brazauskas, Juozas Latoža, Kazys Geryba, Aleksas Rimša, Petras Varnagys, Antanas Knys-tautas, Antanas Tiriūnas, Kostas Bag-donas<sup>110</sup>.

1930-ieji metai buvo vadinami Vy-tauto Didžiojo metais. Tų metų būrio susirinkimų knygoje įrašyti 8 protoko-lai. Sausio 12 d. susirinkime dalyvavo 40 šaulių (iš 48), t. sk. 2 kandidatai. Išrinkta dramos komisija: Juozas Urbo-nas, Marija Tallat-Kelpšienė (58 metų namų šeimininkė), mokytojai: Zuzana Stropaitė, Stefa Juškytė ir Juozas Mar-tišius<sup>111</sup>.

Kovo 9 d. susirinkime kalbėta apie Šaulių sąjungos įkūrėją Vladą Putvins-ki, jo nuopelnus Lietuvai. Pateikta vasa-rio mėnesį vykusio vakaro apyskaita – gauta 128,55 Lt pelno<sup>112</sup>.

Kovo 15 d. Šaulių sąjungos virši-ninkas pulk. leit. Mykolas Kalmantas raštu Nr. 3589 įpareigojo rinktinių ir būrių vadus „[...] užvesti būrių dienynus, kuriuose būtų įrašomas būrio veikimas [...]“. Nustatyta vienoda jų pildymo tvar-ka<sup>113</sup>. Pažymėtina, kad Laukuvos šaulių būrio dienynas 1929 m. gruodžio 8 d. buvo išsiųstas LŠS Centro valdybai, o 1930 m. balandžio 4 d. – IV rinktinei<sup>114</sup>. Gaila, kad archyve nerasta nei minėtojo, nei vėlesnių metų dienynų.

Balandžio 13 d. susirinkime šauliai išklausė Juozo Martišiaus paskaitą „Mo-derniškas karas“. Šaulys Juozas Gruodis pasiūlė paminėti būrio 10 metų sukak-tuves, o Marija Tallat-Kelpšienė – sutvarkyti Nepriklausomybės aikštelę ir aptverti ją. Būrio vadas reikalavo, kad šauliai į susirinkimus ateitų su ginklais. Jis pakvietė visus gegužės 1 d. atvykti ir sutvarkyti aikštelę<sup>115</sup>.

1930 m. gegužės 9 d. mirė Laukuvos klebonas šaulys Domininkas Žukauskas<sup>116</sup>.

Gegužės 11 d. susirinkime šauliai išklausė daktaro Bronislovo Tallat-Kelpšos paskaitą apie dėmėtąją šiltinę ir kaip nuo jos apsaugoti. Būrio vadas Tadas Tallat-Kelpša supažindino šaulius su būrių vadų suvažiavime svarstytais klausimais ir „pastebėjo, kad Laukuvos šaulių būrys, palyginus su kitais, yra labai atsilikęs“. Val-dybos pirmininkas Vincas Mickus į tai



Laukuvos klebonas šaulys Domininkas Žukauskas. Apie 1929 m. Iš J. Budrecko albumo

<sup>110</sup> Ten pat, b. 443, l. 5.

<sup>111</sup> Ten pat, l. 41–42.

<sup>112</sup> Ten pat, l. 43.

<sup>113</sup> Ten pat, l. 14.

<sup>114</sup> Ten pat, l. 17, 19.

<sup>115</sup> Ten pat, b. 439, l. 44.

<sup>116</sup> Ten pat, b. 443, l. 50.



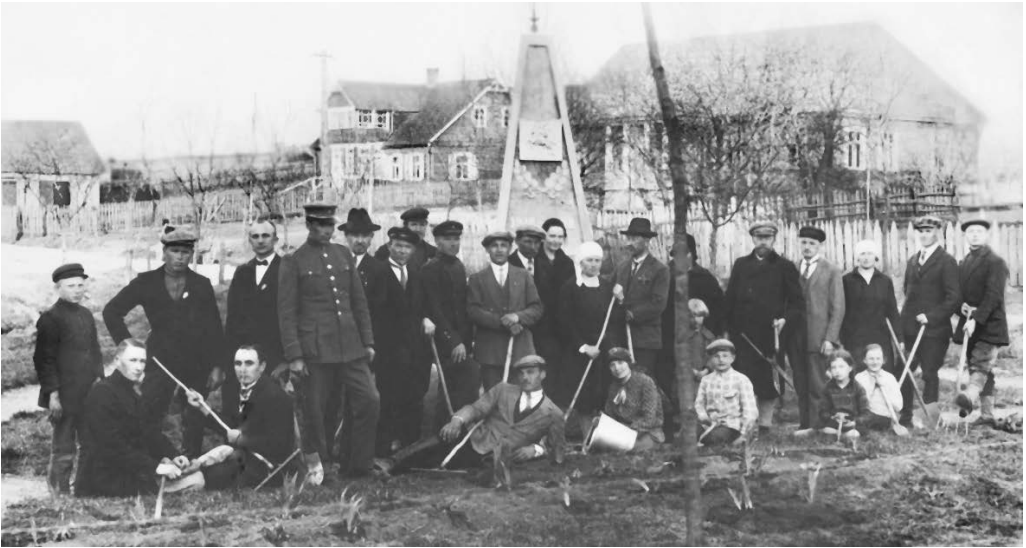

atsakė, kad „mūsų būrys ne tik nėra atsilikęs, bet kai kuriais atžvilgiais net pralenkęs kitus“<sup>117</sup>.

1930 m. birželio 29 d. susirinkime būrio valdybos pirmininkas Vincas Mickus sakė, kad tik maža dalis būrio šaulių skaito „Trimitą“. Jis pasiūlė nutarti, kad kiekvienas stojantysis į šaulių būrį privalėtų užsisakyti „Trimitą“, tačiau susirinkimas tokiam pasiūlymui nepritarė. (Beje, po 10 metų to pareikalaus pats Šaulių sąjungos vadas.) Mokytoja Bronė Tallat-Kelpšienė pasiūlė „papuosti miesto aikštele. Susirinkimas nutarė išgauti iš miesto krivulės nutarimą, kad miestelėnai miesto aikštele perleidžia šaulių būriui. Miesto krivulėje [šauliams – Z. J.] atstovauti įgaliotas Kazys Augulis“. Kajetonui Stropui pasiūlius šauliai pasiuntė sveikinimo telegramą Lietuvos tautininkų suvažiavimui<sup>118</sup>.

1930 m. spalio 12 d. Vincas Mickus skaitė paskaitą „Vilnius vergovėje“. Šauliams išdalyti rinktinės naujos rinkliavos aukų lapai. Į klausimą „ar valdyba daro žygius ruošti būrio 10-ies metų sukaktuvių šventę?“ Valdybos pirmininkas į tai atsakė: „Nerasta būrio archyve reikalingų žinių, kada būrys įsisteigė, o vėliau pasiūstas į rinktinės štabą raštas užklauskiant tuo reikalu, bet kolei kas jokių žinių negauta“<sup>119</sup>.

Lapkričio 23 d. šaulys Motiejus Raponkus pasiūlė rašyti būrio istoriją, tačiau tai svarstyti atidėta kitam susirinkimui. Gruodžio 13 d. susirinkime, sprendžiant pagal trumputį protokolą, aptarti tik dešimtmečio šventės klausimai. Nutarta:

„šauliai rikiuotėje 10 valandą eina į bažnyčią, vėliau į kapines, iš kapinių eina į miesto aikštele. Prie Nepriklausomybės paminklo sakomos prakalbos“<sup>120</sup>.

Laukuvos šauliai ir kitų organizacijų nariai 1931 m. pavasarį tvarko Lietuvos nepriklausomybės paminklo aplinką. Antras iš kairės stovi Stasys Jonikas, ketvirtas – Tadas Tallat-Kelpša, ties paminklo viduriu – Aleksandra Juškevičienė, greta Bronė Tallat-Kelpšienė, dešiniau – Vincas Mickus, penktas iš dešinės – dr. Bronislovas Tallat-Kelpša. Iš A. Joniko albumo

<sup>117</sup> LCVA, f. 1564, ap. 1, b. 439, l. 45–46.

<sup>118</sup> Ten pat, l. 46–47.

<sup>119</sup> Ten pat, l. 48.

<sup>120</sup> Ten pat, l. 49–51.



*Tadas Tallat-Kelpša su žmona Brone, sūnumi Jonu, mama Tallat-Kelpšiene prie Padievyčio dvarelio gonkų. Apie 1926 m. Iš S. Jurskytės albumo*

1931 m. sausio 25 d. susirinkimas buvo ataskaitinis, todėl jam pirmininkavo šaulys Bronislovas Tallat-Kelpša. Valdybos pirmininkas Vincas Mickus kalbėjo apie nuveiktus darbus (gaila, kad protokole jie neįvardyti – Z. J.). Susirinkimas vienbalsiai nutarė senąją valdybą ir revizijos komisiją palikti 1931 metams. Vietoje išvykusio revizijos komisijos nario Kazio Augulio išrinktas Vincas Juodvalkis.

Nutarta būrio dešimtmetį švęsti 1931 m. gegužės 17 d. IV rinktinės Šaulių namų statybai lėšoms rinkti sudaryta komisija: Juozas Kundrotas, Kajetonas Stropus, Zuzana Stropaitė ir Aleksas Mackevičius. K. Stropui paklausus, kas padaryta dėl Laukuvos Šaulių namų statybos, valdybos pirmininkas „*paiškino, kad namų statymo reikalu dar nieko nėra padaryta dėl stokos lėšų*“. Susirinkimas pradėtas ir baigtas tautos himnu<sup>121</sup>.

Pažymėtina, kad Laukuvos šaulių būrys buvo įpareigotas Tauragės Šaulių namų statybai per metus (1931 05 01–1932 05 01) surinkti 1000 litų (Kaltinėnų būrys – 300 Lt, Kvėdarnos – 1500 Lt)<sup>122</sup>.

1931 m. sausio 25 d. protokolas Laukuvos šaulių būrio narių 1926–1931 m. susirinkimų knygoje yra paskutinis. Iš viso per 5 metus parašyti 32 susirinkimų protokolai.

Vasario 15 d. IV rinktinės įsakymu patvirtintos būrių valdybos. 10-ta Laukuvos šaulių būrio valdyba: pirmininkas – Vincas Mickus, sekretorius – Pranas Juškevičius, išdininkas – Vincas Gegžna. Ta proga surengtas vakaras, kurio metu suvaidinta J. N. Kaulinskio operetė „Malūnininkas ir kaminkrėtys“<sup>123</sup>.

1931 m. vasario 21 d. mirė buvęs Laukuvos būrio vadas ir sekretorius Juozas Manstavičius. Velioniui buvo tik 33 metai. Laidotuvėse dalyvavo visas šaulių būrys. Kalbėjo kunigas Jonas Eičius, būrio vadas Tadas Tallat-Kelpša<sup>124</sup>.

1931 m. balandžio 4 d. rinktinės įsakymu patvirtinta Laukuvos šaulių namų statybos komisija – tos pačios sudėties, kaip ir lėšų rinkimo rinktinės namams<sup>125</sup>.

Balandžio 20 d. Šaulių sąjunga, (kaip ir kasmet nuo 1928 m.) paskelbė spaudos talką, kurios tikslas – „*pakelti „Trimito“ tiražą ir galimai daugiau išplatinti Šaulių sąjungos leidžiamų knygų bei*

<sup>121</sup> *Ten pat*, I, 51, 52.

<sup>122</sup> *Ten pat*, b. 444, I, 50.

<sup>123</sup> *Ten pat*, I, 9.

<sup>124</sup> *Trimitas*, 1931, Nr. 11, p. 210.

<sup>125</sup> LCVA, f. 1564, ap. 1, b. 444, I, 12.

*kovoti su neskaitymu*“. Laukuvos šauliai išpareigojo išplatinti 60 „Mūsų kalendorių“, 3 Antano Žmuidzinavičiaus knygas „Priešui ir Tėvynei“ ir 3 Petro Babicko „Vakar“<sup>126</sup>.

Birželio 5 d. rinktinė buvo suskirstyta į 6 kuopas. Laukuva, Kvėdarna, Pajūris ir Šilalė priklausė 6 kuopai. Tuo metu rinktinėje buvo 29 būriai<sup>127</sup>.

1931 m. birželio 21 d. būrys surengė viešą vakarą šaulio Alekso Mackevičiaus sodyboje, kurios daržinėje suvaidino Sofijos Čiurlionytės 4 veiksmų dramą „Aušros sūnūs“. Tam vakarui buvo gautas apskrities komendanto leidimas. Kaip retai pasitaikydavo, šis vakaras buvo labai pelningas – gryno pelno gauta 259,5 Lt. Pelną padidino pajamos (97,5 Lt) už parduotus garbės bilietus, kuriuos išigijo 30 asmenų. Yra jų sąrašas su parašais. Vakarą apyskaita patvirtinta šaulių susirinkime<sup>128</sup>.

Liepos 2 d. būryje vyko šaudymo pratybos.

Liepos 16–19 d. Laukuvoje surengta vieša rinkliava dėžutėmis. Rinkliava leista apskrities viršininko raštu Nr. 4807<sup>129</sup>.

Rugpjūčio 22 d. rinktinėje vyko kontroliniai šaudymai<sup>130</sup>.

1931 m. rugpjūčio 31 d., trūkstant lėšų rinktinės Šaulių namų statybai, vadas įsakė būrių valdyboms ir vadams:

*„[...] sutvarkyti savo būrių kasas ir visus piniginius reikalus, nes lankysiuos susipažinti su būrių finansine padėtimi ir atliekamais kasoje pinigais pervesiu Rinktinės namų statybos fondan“<sup>131</sup>.*

Spalio 3–4 d. Laukuvos šauliai dalyvavo Tauragės ir Klaipėdos krašto rinktinių bendrosiose karo pratybose. Daktaras Bronislovas Tallat-Kelpša buvo įpareigotas įsteigti sanitarinį punktą<sup>132</sup>.

1931 m. lapkričio 8–9 d. Laukuvoje surengta loterija Tauragės rinktinės namų statybos reikalams<sup>133</sup>.

1931 m. lapkričio 19 d. rašte rinktinės vadas pažymėjo, kad

*„[...] daugumas būrių, vykdydami Rinktinės namams statyti metinį planą ir turėdami savo kasoje tam tikslui pinigų, nesiunčia jų rinktinės štaban [...]“ ir pasidžiaugė, kad „yra keletas būrių, kur tuo atžvilgiu darbo sąlygos nepalyginamai sunkesnės, kaip, pavyzdžiui, Laukuvoje, Stulgiuose, Upynoje ir kitur, o darbas jiems sekasi ir metinis planas jau baigiamas vykdyti [...]“<sup>134</sup>.*

Laukuvos šaulių būrys per pusmetį nuo 1931 m. gegužės 1 d. iki lapkričio 1 d. surinko ir į rinktinės kasą namų statybai įnešė 759,80 Lt (75%). Pažymėtina, kad 16 būrių iš 29 įnešė 5–33%, 5 būriai – 37–62%, o 6 būriai – nieko<sup>135</sup>.

Be minėto būrio lėšų rinkimo plano, dar buvo įvestas kiekvienam šauliui privalomas 10 litų mokestis<sup>136</sup>. Ir šią prievolę būrys stengėsi vykdyti.



*Aleksandras Mackevičius-Mockaitis (1893 02 26–1981 04 26) – aktyvus Laukuvos visuomenininkas, ūkinių draugijų narys. Iš V. Mockaičio albumo*

<sup>126</sup> *Ten pat*, b. 442, l. 56, 69.

<sup>127</sup> *Ten pat*, l. 24.

<sup>128</sup> *Ten pat*, l. 27.

<sup>129</sup> *Ten pat*, b. 442, l. 26.

<sup>130</sup> *Ten pat*, b. 444, l. 35.

<sup>131</sup> *Ten pat*, l. 33.

<sup>132</sup> *Ten pat*, l. 37.

<sup>133</sup> *Ten pat*, b. 442, l. 71.

<sup>134</sup> *Ten pat*, b. 444, l. 48.

<sup>135</sup> *Ten pat*, l. 50.

<sup>136</sup> *Ten pat*, b. 442, l. 100.



Poligone prie lauko virtuvės.  
Apie 1935 m.  
Iš P. Bartašienės  
(Kavalskaitės) albumo

1932 m. sausio 10 d. Vartotojų kooperatyvo bendrovės salėje suvaidinta trijų veiksmų komedija „Moterims neišsimeluoti“. Šokiai ir žaidimai vyko pradžios mokyklos salėje. Grojo Kukštos vadovaujami muzikantai. Pelno gauta 54,9 Lt<sup>137</sup>.

Vasario 3 d. Laukuvos šaulys, jaunesnysis atsargos puskarininkis Pykaičių pradžios mokyklos mokytojas Juozas Martišius paskirtas Šilalės šaulių būrio vadu<sup>138</sup>.

1932 m. vasario 16 d. Lietuvos Vyriausybei išsiųsta rezoliucija:

*„Laukuvos visuomenė ir šauliai susirinkę 1932 m. vasario 16 d., prisiminę savo Tautos 14 metų nepriklausomo gyvenimo džiaugsmą ir liūdesius, apsvarstę klastingo lenko smaugiamų Vilniečių būklę, taip pat ir Klaipėdos krašto vokietinimą bei pasikėsinimą užgrobti atvaduotą mūsų kraštą ir šmeižimą mūsų Tautos, prašome Vyriausybę imtis griežtų priemonių prieš mūsų tautos skriaudėjus“<sup>139</sup>.*

Vasario 25 d. rinktinės įsakymu patvirtinta Laukuvos šaulių būrio valdyba: pirmininkas – Vaitkaičių mokyklos vedėjas Juozas Šikšnius, sekretorė – Zuzana Stropaitė, išdininkas – Vincas Gegžna<sup>140</sup>.

Šaulys Vincas Mickus paskirtas šaulių ugniagesių komandos viršininku ir įpareigotas įkurti Laukuvoje ugniagesių komandą – draugiją<sup>141</sup>.

Sudarant IV rinktinės Šaulių namų statybos pagrindinį kapitalą Laukuvos šauliai – Juozas Kundrotas, Zuzana Stropaitė, Alfonsas Armonas, Aleksandra ir Pranas Juškevičiai bei Juozas Šikšnius – dar paaukojo po 10 Lt<sup>142</sup>.

Gegužės 13 d. Laukuvos šauliai dalyvavo Kvėdarnos šaulių būrio įkūrimo dešimtmečio šventėje<sup>143</sup>.

Birželio 26 d. surengtas vakarėlis, iš kurio gauta 80 Lt pajamų<sup>144</sup>.

Laukuvos būrio paramos Šaulių namų statybai prašė Merkinės, Šiluvos, Saldučiškio būriai<sup>145</sup>.

<sup>137</sup> Ten pat, l. 78, 82, 83.

<sup>138</sup> Ten pat, b. 444, l. 53.

<sup>139</sup> Ten pat, b. 442, l. 92.

<sup>140</sup> Ten pat, b. 444, l. 56.

<sup>141</sup> Ten pat, l. 17, 56.

<sup>142</sup> Ten pat, b. 442, l. 107.

<sup>143</sup> Ten pat, l. 108.

<sup>144</sup> Ten pat, b. 442, l. 120.

<sup>145</sup> Ten pat, l. 103, 124, 141.

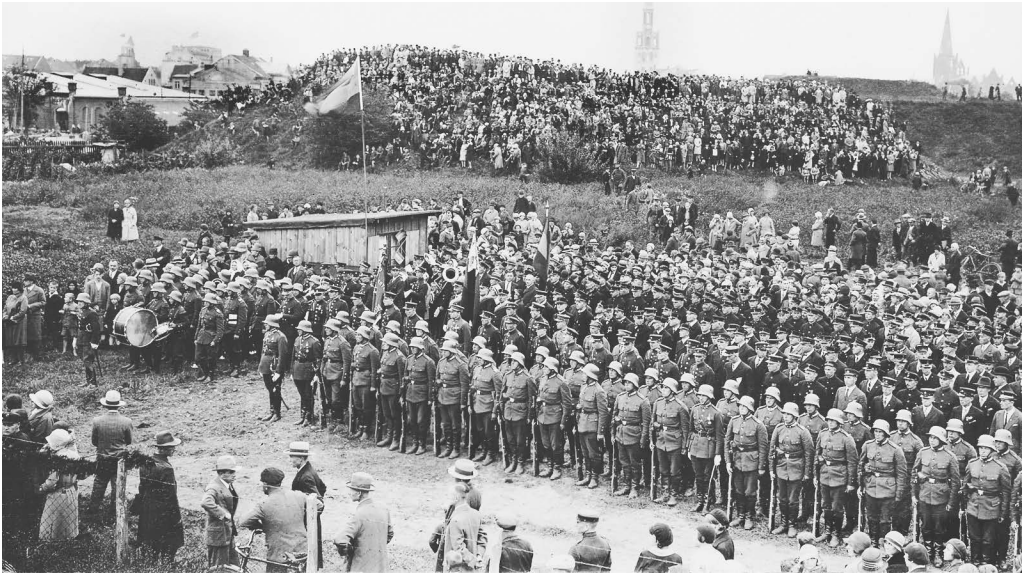

1932 m. liepos 1 d. rinktinės vado įsakyme parašyta: „Laukuvos šaulių būrio vadą Tada Tallat-Kelpšą, jam prašant, atleisti nuo būrio vado pareigų ir būrio vadovavimą perduoti šauliui jaunesniajam leitenantui Jonui Žukauskui“ (Pykaičių pradžios mokyklos Šiauduvos ir Stungaičių klasių mokytojui – Z. J.). Kodėl būrio vadas pasiprašė atleidžiamas, nepavyko išsiaiškinti<sup>146</sup>.

*Vytauto Didžiojo garbei skirtas renginys Klaipėdoje. 1930 m. (1).*

*Iš L. Straukaitės albumo*

Rugpjūčio 16 d. rinktinės kontroliniuose šaudymuose dalyvavo šauliai: Jonas Žukauskas, Antanas Petkus, Petras Jucevičius, Stasys Martinavičius, Stasys Jonikas, Pranas Juškevičius ir Izidorius Straukas<sup>147</sup>.

1932 m. rugsėjo 8 d. Laukuvoje vyko Tautos šventės iškilmės<sup>148</sup>.

Rugsėjo 18 d. Laukuvos šauliai dalyvavo Kelmės būrio šventėje, kur buvo atidengtas paminklas Lietuvos šaulių sąjungos įkūrėjui Vladui Putvinskiui<sup>149</sup>.

1932 m. spalio 1–2 d. trisdešimt Laukuvos šaulių dalyvavo rinktinės karinėse pratybose. Iš viso jose dalyvavo 550 rinktinės šaulių<sup>150</sup>.

1932 m. spalio 15 d. Vilniaus Geležinio fondo komitetas išsiuntinėjo raštą, jog reikia plėsti Vilniui vaduoti sąjungą. Jame parašyta, kad „[...] kiekvienas Lietuvos gyventojas, didelis ar mažas, turėtų Vilniaus pasą. Sulig savo išgalės ir bent vieną kartą į metus įlipintų į jį Vilniaus ženkliuką nors už 10 centų [...]“<sup>151</sup>.

1932 m. lapkričio 16 d. Laukuvos šaulių būrys pranešė rinktinės štabui, kad spaudos talkai vykdyti sudaryta komisija: būrio valdybos pirmininkas J. Šikšnius, būrio vadas J. Žukauskas, sekretorė Z. Stropaitė ir revizijos komisijos narys B. Tallat-Kelpša. Talkai vykdyti kviečiami šauliai P. Juškevičius, A. Mackevičius ir S. Martinavičius<sup>152</sup>.

Lapkričio 19 d. „Trimito“ administracija išsiuntinėjo raštą:

„Broliai=sesės šauliai! [...] Jei aplankysite kiekvieną pirkį ir gražiai pašnekinsit kiek-

<sup>146</sup> *Ten pat*, b. 444, l. 69.

<sup>147</sup> *Ten pat*, l. 125.

<sup>148</sup> *Ten pat*, b. 442, l. 130.

<sup>149</sup> *Ten pat*, l. 129.

<sup>150</sup> *Ten pat*, b. 444, l. 74.

<sup>151</sup> *Ten pat*, b. 444, l. 77.

<sup>152</sup> *Ten pat*, b. 445, l. 3.



*vieną sutiktą pilietį–pilietę, [...] „Trimito“ skaitytojų šeima šimteriopai padidės! Kiekvienas talkininkas, surinkęs 10 metinių prenumeratorių, gaus „Trimitą“ nemokamai [...]*<sup>153</sup>.

*Vytauto Didžiojo garbei skirtas renginys Klaipėdoje. 1930 m. (2).*

1933 m. sausio 8 d. į Laukuvos šaulių būrio valdybą išrinkti: pirmininkas – Tadas Tallat-Kelpša, sekretorius – Leonardas Valius, išdininkas – Antanas Bučnius<sup>154</sup>.

*Iš L. Straukaitės albumo*

Sausio 13 d. Laukuvos valsčiaus organizacijų atstovai: šaulių būrio – Leonardas Valius ir Antanas Bučnius, Tautininkų sąjungos Laukuvos skyriaus – Kajetonas Stropus, Tautininkų sąjungos „Jaunosios Lietuvos“ – Vincas Mickus, policijos nuovados viršininkas Jonas Sabaliauskas, pašto viršininkas Vincas Gegžna ir Laukuvos žydų mokyklos vedėjas Samuelis Arpach-sanderis, susirinkę valsčiaus savivaldybėje pasitarti dėl Klaipėdos krašto išsi-

<sup>153</sup> *Ten pat*, l. 1.

<sup>154</sup> *Ten pat*, b. 435, l. 119.



*Kariai pratybose. Apie 1930 m. Iš S. Einikytės albumo*

6. Pasai ir ženkleliai gaunami visose pašto įstaigose; taip pat ir kitose valdžios, savivaldybės ir privačiose įstaigose, kurios bus tam reikalui įgaliotos.
7. Visos įstaigos Vilniaus pasus ir ženklelius gauna vietos pašto įstaigose.
8. Pinigus gautus už pasus ir Vilniaus ženklelius įstaigos įteikia mėnesiui pasibaigus ne vėliau 7-tos dienos kito mėnesio vietos paštui, kuris juos persiunčia Paštų Valdybai į Kauną.
9. Piliesiai prašomi yra lipinti Vilniaus ženklelius ant vokų siunčiamų laisvų (antroje voko pusėje) ir įvairių dokumentų. Taip pat prašomi vizuoti Vilniaus pasus atsilankius į viešus balius, koncertus, spektaklius, šokių vakarus, prie tų progų nuperkant ir lipinant į savo pasus Vilniaus ženklelius.

V. G. F. Komitetas.

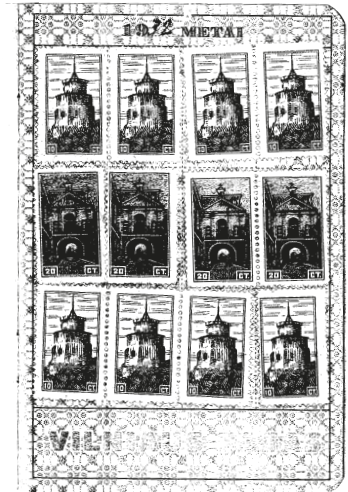
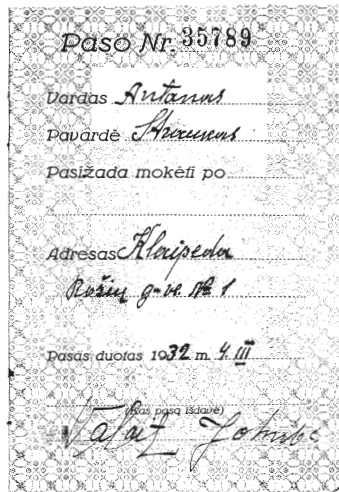

vadavimo 10 metų minėjimo, nutarė: šventę pradėti vėliavos pakėlimu. Po to šauliai ir kitos organizacijos eis į bažnyčią. Jei sutiks veltui griežti, kviesti pavasarininkų griežikus. Po pamaldų visi susirenka Vartotojų kooperatyvo bendrovės salėje. Į iškilmingo susirinkimo prezidiumą kviesti: pirmininkauti – daktarą Bronislovą Tallat-Kelpšą ir du pavaduotojus – Juozą Kundrotą ir Kajetoną Stropų bei organizacijų atstovus. Pagerbus žuvusiųosius trumpą prakalbą sakys Bronislovas Tallat-Kelpša. Po to Vinco Mickaus pranešimas ir kitų pasisakymai<sup>155</sup>.

1933 m. vasario 19 d. Laukuvos šaulių būrys, surinkęs nustatytas lėšas Šaulių namų statybai, rimtai ėmėsi savo namų statybos rūpesčių. Sudaryta komisija: Tadas Tallat-Kelpša, Antanas Petkus ir Pranas Vaitkus. Balandžio 2 d. pasirašytas naujo namo pirkimo-pardavimo nugriovimui už 1775 Lt aktas su Rietavo valsčiaus Giliogerių kaimo gyventoju Jonu Andrėjausku. Rugsėjo 1 d. sutartimi statybos darbus už 1500 Lt, panaudodamas dalį savo medžiagos, sutiko atlikti būrio šaulys Vladas Zemliauskas<sup>156</sup>.

1933 m. balandžio 13 d. raštu IV rinktinės štabas, vykdydamas LŠS nuostatą, pageidavo, kad prie šaulių būrių būtų įsteigti moterų skyriai<sup>157</sup>.

1933 m. liepos 30 d. būrio valdyba surengė Žemaičių tautinių susibūrimų 25 metų sukakties minėjimą ant Dievyčio kalno. Apie šią šventę „Trimitas“ rašė:

„[...] Per pamaldas griežė Rietavo šaulių orkestras. Po pamaldų įvyko šventės atidarymas. Toliau sekė kalbos, sveikinimai. Kalbėjo Laukuvos šaulių būrio rėmėjas dr. Tallat-Kelpša, Tauragės komercinės gimnazijos direktorius p. Mačernis, p. Liatukas, Tauragės apskrities tautininkų reikalų vedėjas p. Gudas ir kiti. Buvo pagerbti atsistojimu tragingai žuvę mūsų transatlantiniai lakūnai kap. Darius ir lak. Girėnas. Pavoakary buvo pastatyta Juozo Židanavičiaus „Atbūdanti Lietuva“. Buvo deklamacijos, šokiai ir

L. Straukaitės tėvo  
Antano Strauko  
Vilniaus pasu su  
ženklais fragmentai.  
Iš L. Straukaitės  
archyvo

<sup>155</sup> Ten pat, l. 118.

<sup>156</sup> Ten pat, l. 100, 102, 108.

<sup>157</sup> Ten pat, l. 107.

tautiški žaidimai. Pelnas visas gautas iš surengto minėjimo skiriamas Laukuvoje statomiems Šaulių namams. Visuomenėje minėjimas paliko gilaus įspūdžio“<sup>158</sup>.

1933 metams baigiantis Laukuvos būrys jau turėjo Šaulių namus, kurių vertė – 5500 Lt, o 338 m<sup>2</sup> žemės sklypo – 500 Lt<sup>159</sup>. (Šiuo metu toje vietoje yra Zinos ir Stasio Melnikavičių pavyzdinė sodyba.)

1934 m. vasarą Vilniaus vadavimo sąjungos žurnalas „Mūsų Vilnius“ apie Laukuvą rašė:

„Birželio 7 d. mokytojos Aleksandros Juškevičienės iniciatyva buvo sušauktas steigiamasis susirinkimas. Centro komiteto instruktorius Vl. Puklevičius skaitė paskaitą: „Vilniaus idėja ir VVS uždaviniai“. Į skyrių įsirašė 24 nariai; komitetan išrinkti: pirmininkas – Vincas Gegžna, vice-pirmininkas – Petras Zdanavičius, išdinininkas – M. Koganas, sekretorius – Vladas Bumelis ir knygininkė Aleksandra Juškevičienė“<sup>160</sup>. (Šią ir kitas „Trimito“ bei „Pavasario“ žinutes apie Laukuvą autoriui pateikė istorikas Kazys Misius. Nuoširdžiai ačiū jam už tai – Z. J.)

1934 m. rugpjūčio 19 d. Laukuvos šauliai kartu su tautininkais ir kitomis organizacijomis ant kalno prie Dievyčio (Dyvyčio) ežero surengė Tautos Dieną ir gegužinę. Šventė prasidėjo pamaldomis. Giedojo choras, grojo dūdų orkestras. Žygiavo šauliai, gaisrininkai ir kitų organizacijų atstovai. Po iškilmingosios dalies prasidėjo jojimo, plaukimo, bėgimo varžybos. Vakare ant ežero liepsnojo laužas. Gegužinės aikštelė buvo puošniai apšviesta. Šventės dalyviai smagiai pasilinksmino<sup>161</sup>.

1934 m. pabaigoje būrio revizijos komisija – Bronislovas Tallat-Kelpša, Pranas Juškevičius ir Kajetonas Stropus, – patikrinusi būrio veiklą, rašė:

„1934 m. surengti: 4 vakarai, gauta pelno 440,2 Lt; viena rinkliava – pajamų 43,17 Lt; viena loterija – pajamų 320,15 Lt. Su tautininkais rengta Tautos diena – gauta pajamų 300 Lt. Vietos kooperatyvas skyrė Šaulių namų statybos reikalams 369 Lt. Iš viso 1934 m. gauta pajamų 1832,52 Lt. Iš virš pažymėto matyti, kad būrio valdyba veikli, padarė daug pajamų iš pramogų ir rado kitų šaltinių, kur gauta nemažos sumos Šaulių namų sta-



Bendras šaulių ir kitų visuomeninių organizacijų renginys ant Dievyčio kalno. 1934 m.

Iš S. Jurskytės albumo

<sup>158</sup> Trimitas, 1933, Nr. 32, p. 640.

<sup>159</sup> LCVA, f. 1564, ap. 1, b. 446, l. 20.

<sup>160</sup> Mūsų Vilnius, 1934, Nr. 13–14, p. 233.

<sup>161</sup> Ten pat, f. 572, ap. 1, b. 293, l. 77.





tybos reikalams, tokiu būdu Šaulių namai baigiami įrengti, o skolos turi labai mažai. Tai yra valdybos nuopelnas<sup>162</sup>.

1935 m. sausio 14 d. susirinkime išrinkta nauja valdyba: pirmininkas – Leonardas Valius, išdininkas – Antanas Petkus, sekretorė – Magdalena Milašiūtė, pirmininko pavaduotojas – Vladas Bumelis ir knyglininkas Stasys Juzevičius.

Valsčiaus viršaitis šaulys Leonas Liatukas kalbėjo apie Klaipėdos išsivadavimą. Šauliai Bronislovas Tallat-Kelpša, Kajetonas Stropus ir Magdalena Milašiūtė dovanojo būriui anksčiau Šaulių namų statybai jų pačių suteiktas paskolas<sup>163</sup>.

Vasario 16-osios proga Laukuvos šauliai rengė minėjimą, kuriame suvaidinta 4 veiksmų drama „Širdis ir herbaspas“ bei 1 veiksmo komedija „Jonas nusizudė“<sup>164</sup>.

1935 m. vasario 23 d. būrio valdybos pirmininkas Leonardas Valius ir sekretorė Magdalena Milašiūtė, atsakydami į ŠS moterų komiteto pirmininkės M. Venclauskienės raginimą steigti būryje moterų skyrių, pažymėjo, kad nei pačios moterys, nei vyrai šauliai nesutinka

Laukuvos šaulių būrio vaidintojai. Pirmoje eilėje iš kairės: pirmas ir antras – neatpažinti, trečia Magdalena Juzevičienė (Milašiūtė) – Šaulių būrio sekretorė, pienininkė, Bronė Tallat-Kelpšienė – Pykaičių pradžios mokyklos vedėja ir Vincas Mickus – Laukuvos mokyklos mokytojas. Antroje eilėje: pirmas – neatpažintas, antra – Zuzana Holšanskienė (Stropaitė) – Laukuvos mokyklos mokytoja, Aleksandra Juškevičienė (Gaidamavičiūtė) – Laukuvos mokyklos vedėja, vaikutis Olius Burba, Bronius Stonys, Eugenija Lečaitė – Požerės mokyklos mokytoja ir Bronius Musvydis. Trečioje eilėje: Pranas Juškevičius – Lietuvos Tautininkų sąjungos Laukuvos apylinkės pirmininkas, pašto darbuotojas, Ona Gaidamavičienė (Kaniauskytė) – Požerės mokyklos vedėja, Vladas Bumelis – Vilniui vaduoti sąjungos Laukuvos skyriaus sekretorius ir veterinarijos gydytojas, Stasys Kulikauskas, Kostas Bagdonas ir Jonas Durša. 1934 m. pabaiga. Iš Marijos Musvydienės albumo

<sup>162</sup> LCVA, f. 1564, ap. 1, b. 446, l. 124.

<sup>163</sup> Ten pat, l. 123.

<sup>164</sup> Ten pat, l. 115.



Juozo Kundroto iš Šiauduvos laidotuvės. 1935 m. Iš Laukuvos Norberto Vėliaus gimnazijos muziejaus

steigti atskirą skyrių, nes ir „[...] nesant tokio skyriaus šiame būryje šauliškas darbas eina vieningai. Gi įsteigus tokį skyrių būrys naudos neturėtų“<sup>165</sup>. Tuo metu Laukuvos šaulių būryje buvo 10 moterų.

Balandžio 28 d. susirinkime, pirmininkui Leonardui Valiui išvykus į Kvėdarną, valdybos pirmininku išrinktas Vladas Bumelis<sup>166</sup>. Gegužės 12 d. šaudymo pratybose dalyvavo 39 šauliai<sup>167</sup>.

1935 m. gegužės 25 d. mirė didelis Laukuvos patriotas Šiauduvos dvaro savininkas Juozas Kundrotas. Caro laikais jis platino draudžiamą lietuvišką spaudą<sup>168</sup>, 1905 m. dalyvavo Didžiajame Vilniaus seime. Velionis, būdamas kilmingas bajoras, visais laikais buvo dosnus lietuviškos veiklos rėmėjas. Nepriklausomybės metais taip pat buvo veiklus visuomenininkas, Laukuvos šaulių būrio vėliavininkas<sup>169</sup>.

1935 m. liepos 15 d. Šaulių sąjungos įstatymu<sup>170</sup> ir 1936 m. balandžio 23 d. LR Prezidento patvirtintu Šaulių sąjungos statutu<sup>171</sup> nustatyta, kad Šaulių sąjungos skyriuose ir būriuose vadovaujantis vaidmuo atitenka ne renkamam, bet skiriamam vadui. Būrių valdybų pirmininkai iki 1935 m. rugpjūčio 31 d. privalėjo savo pareigas perduoti būrių vadams. Valdybos pavadinamos tarybomis. Buvusieji valdybų pirmininkai pasilieka tarybų nariais iki bus išrinktos naujos tarybos. Pagal naują tvarką būrių vadus skiria ir atleidžia Sąjungos vadas rinktinės vado pasiūlymu, o moterų šaulių būrio vadė tiesiogiai pavaldi rinktinės moterų vadei<sup>172</sup>. Dvivaldystė baigėsi.

Nuo 1935 m. rugsėjo 2 d. IV šaulių rinktinė vadinama IV Tauragės šaulių rinktine.

1935 m. lapkričio 8 d. IV rinktinė rašė būriams:

„[...] Mūsų Vyriausybė, rūpindamasi visais krašto reikalais, nusistatė suburti visas gyvasias krašto jėgas į vieną valstybišką frontą, vieningam tautiškam darbui. To tikslo siekdama Vyriausybė skelbia tautišką talką ir talkos darbus vykdyti pirmoj eilėj paveda Tautininkų sąjungai, Lietuvių mokytojų sąjungai, Šaulių sąjungai ir Jaunosios Lietu-

<sup>165</sup> Ten pat, l. 116.

<sup>166</sup> Ten pat, l. 94.

<sup>167</sup> Ten pat, l. 74.

<sup>168</sup> Misius K. Lietuvių spaudos draudimas Šilalės krašte, *Šilalės kraštas*, Vilnius, 1994, t. 1, p. 222.

<sup>169</sup> Kviklys B. *Mūsų Lietuva*, Vilnius, 1991, t. 4, p. 202–207; *Trimitas*, 1935, Nr. 26, p. 486.

<sup>170</sup> *Vyriausybės Žinios*, 1935, Nr. 490.

<sup>171</sup> *Šaulių Sąjungos įstatymas ir statusas*, Kaunas, 1936.

<sup>172</sup> LCVA, f. 1564, ap. 1, b. 435, l. 89–91.



vos sąjungai. Šios keturios sąjungos turi sudaryti vieningą frontą ir sutartinai dirbti. Jos savo pavyzdžiu turi patraukti į tautišką ir valstybinį darbą visą lietuvišką visuomenę, visus, kam brangi mūsų tauta ir valstybė“<sup>173</sup>.

Gruodžio 11 d. rinktinė nurodė, kad Laukuvos būrio vadas privalo perimti iš valdybos visą būrio turta [...], o gruodžio 14 d. vėl priekaištavo būrio vadui Tadaui Tallat-Kelpšai, kad jis „reguliariai nesiunčia žinių apie būrį“<sup>174</sup>. Matyt, todėl archyve ir maža tų metų duomenų apie būrio veiklą.

1936 m. vasario 19 d. Šaulių sąjungos vadas pulkininkas Pranas Saladžius rašė rinktinių ir būrių vadams ir taryboms:

„Šaulių sąjungos uždavinių vykdymas = kultūrinis ir karinis tautos paruošimas, fizinis lavinimas ir sportas, Šaulių namų statyba ir kiti svarbūs šaulių darbai reikalauja daug lėšų [...]. Vyriausybė Šaulių Sąjungos iškeltam lėšų rinkimo būdai pritarė ir leido loteriją vykdyti visoje Lietuvoje [...]“.

Lietuvos šaulių sąjungos loterijos centras platino atsišaukimą: „Remkime krašto stiprinimo darbą. Mėginkime laimėti Šaulių Sąjungos 1936 metų loterijoje“<sup>175</sup>.

Laukuvos šaulių rikiuotės būrys. Dauguma su šautuvoais.

Apie 1935 m.

Iš dešinės trečias Stasys Jonikas, arčiau uniformuotas – Tadas Tallat-Kelpša.

Iš P. Bartašienės (Kavalskaitės) albumo

<sup>173</sup> Ten pat, l. 85.

<sup>174</sup> Ten pat, b. 446, l. 73, 76.

<sup>175</sup> Ten pat, b. 435, l. 76–77.

1936 m. kovo 17 d. rinktinė patvirtino 10 Laukuvos šaulių būrio Vaitkaičių ir Juodainių seniūnijų šaulių skyrius<sup>176</sup>.

1936 m. balandžio 22 d. būrio vadas Tadas Tallat-Kelpša, naudodamasis padidintais vado įgaliojimais, savo nuožiūra sudarė naują tarybą, kurią vėliau teko perrinkti. Valsčiaus viršaitį Leoną Liatuką įpareigojo būti būrio korespondentu ir parašyti būrio istoriją. Buvusį būrio valdybos pirmininką Vladą Bumelį paskyrė „vesti ir tvarkyti mūsų Šaulių namus“. Knygininkui Stasiui Jucevičiui liepė knygyną perduoti Kaziiui Jonikui, sekretorei liepta pareigas perduoti – Mykolui Štuikiui...<sup>177</sup>.

Gegužės 5 d. būryje naują uniformą turėjo 28 vyrai ir 2 moterys, o seną – 7 vyrai; 15 vyrų ir 4 moterys neturėjo jokios<sup>178</sup>.

1936 m. birželio 8 d. rinktinės vadas įpareigojo būrio tarybas globoti senosios lietuvių kultūros liekanas – piliakalnius, istorijos bei gamtos paminklus. Sudaryti jų sąrašą ir atsiųsti rinktinei<sup>179</sup>.

1936 m. birželio 8 d. Laukuvos nuovados viršininkas Petras Zdanavičius labai skubiu raštu Nr. 31 sl. (slaptu – Z. J.) kreipėsi į šaulių būrio vadą:

*„Pasirėmęs Tauragės apskrities policijos vado sl. raštu, prašau Tams-tą, apsaugojimui seimo rinkimų būsto bei urnos ir palaikymui tvarkos, 1936 m. birželio 9 ir 10 d. skirti mano žinion 12 ginkluotų šaulių. Pageidaujama, kad ginkluoti šauliai būtų tarnavę kariuomenėje ar bent gerai susipažinę su ginklu [...]“<sup>180</sup>.*

Į Seimą išrinktas Laukuvos daktaras šaulys Bronislovas Tallat-Kelpša. Jis buvo „baigęs Kijevo universitetą. Kuriantis Lietuvai Laukuvoje organizavo valsčiaus komitetą ir buvo jo pirmininkas. Sutelkė 60 savanorių ir policiją tvarkai palaikyti. Nuo 1921 m. Laukuvoje organizavo kooperatyvus ir jiems pirmininkavo“<sup>181</sup>.

1936 m. birželio 11 d. Šaulių sąjungos moterų šaulių vadei bei IV Tauragės šaulių rinktinei reikalaujant Laukuvos būrio moterys atsiskyrė nuo vyrų šaulių ir sudarė atskirą skyrių, vėliau pavadintą būriu<sup>182</sup>. Nuo tų priverstinių skyrybų niekam nebuvo geriau. Netekę veiklių moterų labiau, atrodo, nukentėjo vyrai.

Tą pačią dieną išrinkta vyrų būrio taryba: pirmininko pavaduotojas – Vladas Bumelis, švietimo vadovas – Leonas Liatukas, išdininkė – Magdalena Milašiūtė (turbūt moterų skyriaus atstovė) ir sekretorius Mykolas Štuikys (žr. 3 lentelę str. pab.). Sudarytas sąrašas norinčių vykti autobusu į Rambyną. Kelionės kaina – 2 Lt. Per I pusmetį Laukuvos būrys praėjo 57 valandų karinio parengimo teorinio mokymo programą ir atliko 1 dienos praktiką<sup>183</sup>.

Iš būrio 31 šaulys buvo tarnavęs kariuomenėje, iš jų 11 gyveno Laukuvoje, kiti – 14-oje aplinkinių kaimų<sup>184</sup>.

1936 m. liepos 26 d. Laukuvos būryje lankėsi IV Tauragės šaulių rinktinės vadas. Jis tikrino, kaip būrio šauliai sportininkai pasirengę dalyvauti rinktinės šventėje<sup>185</sup>.

<sup>176</sup> *Ten pat*, b. 446, l. 66.

<sup>177</sup> *Ten pat*, l. 64–68.

<sup>178</sup> *Ten pat*, b. 446, l. 52.

<sup>179</sup> *Ten pat*, b. 435, l. 45.

<sup>180</sup> *Ten pat*, l. 46.

<sup>181</sup> *Lietuvių enciklopedija*, JAV, Bostonas, 1964, t. 30, p. 306.

<sup>182</sup> LCVA, f. 1564, ap. 1, b. 447, l. 188.

<sup>183</sup> *Ten pat*, b. 168, l. 138; b. 435, l. 21.

<sup>184</sup> *Ten pat*, b. 446, l. 2.

<sup>185</sup> *Ten pat*, l. 17.



Liepos mėnesį iškilo nesusipratimai dėl Laukuvos ugniagesių komandos. Rinktinės vado 1936 m. liepos 24 d. rašte teigiama, kad Laukuvos „[...] ugniagesių komanda nėra sumokėjusi Ugniagesių sąjungai už 1933, 1934 ir 1935 m. po 15 litų, iš viso 45 Lt nario mokesčio. Įsakau minėtą būrio mokesčių sumokėti [...] ir apie tai pranešti man“. Būrio vadas Tadas Tallat-Kelpša ir sekretorius Mykolas Štuikys atsakė, kad Laukuvos šaulių būryje ugniagesių komandos nėra. Vėliau teko aiškintis, kodėl jos nėra. Pasirodo, komanda yra, bet ji privati. Joje beveik vieni žydai. Todėl ir buvę pranešta, kad šaulių ugniagesių komandos nesą<sup>186</sup>.

1936 m. rugpjūčio 1 d. Laukuvos būryje buvo 50 rikiuotės šaulių, iš jų mobilizuojamų – 29 ir 13 – ne rikiuotės šaulių. Būrys turėjo 20 šautuvų ir 20 pistoletų bei 6 rankines granatas. Nuo pavojaus įsakymo gavimo būrys galės susirinkti per 3 valandas<sup>187</sup>.

1936 m. rugpjūčio 15–16 d. Laukuvos šauliai dalyvavo IV Tauragės šaulių rinktinės šventėje, į kurią buvo pakviesti Latvijos ir Estijos šaulių atstovai<sup>188</sup>.

Rugpjūčio 21–22 d. Laukuvos būryje vyko šaudymai kovos šovniais<sup>189</sup>, o rugpjūčio 30 d. – būrio sporto šventė. Joje dalyvavo IV Tauragės šaulių rinktinės vadas Jonas Bužinskas<sup>190</sup>.

Spalio 23 d. Tauragės rinktinė išsiuntinėjo būriams raštą apie jaunuolių, vykstančių tarnauti į kariuomenę, išleistuves. Jos turėjo būti išskilmingos, padėti kariuomenei suartėti su visuomene<sup>191</sup>.

1936 m. lapkričio 9 d. raštu Nr. 114 Laukuvos būrio vadas Tadas Tallat-Kelpša prašė IV rinktinės vadą atleisti jį iš būrio vado pareigų (dėl silpnos sveikatos). Būrio vadu jis siūlė skirti Petrą Zdanavičių – Laukuvos policijos nuovados viršininką<sup>192</sup>.

*Laukuvos ugniagesiai.  
Apie 1936 m.  
Iš Laukuvos  
N. Vėliaus gimnazijos  
muziejaus*

<sup>186</sup> *Ten pat*, l. 23, 24, 38.

<sup>187</sup> *Ten pat*, b. 435, l. 30.

<sup>188</sup> *Ten pat*, l. 27.

<sup>189</sup> *Ten pat*, b. 447, l. 201.

<sup>190</sup> *Ten pat*, b. 435, l. 24.

<sup>191</sup> *Ten pat*, b. 446, l. 12.

<sup>192</sup> *Ten pat*, b. 435, l. 20.

1936 m. Laukuvos būrio šauliai atliko 96 valandų karinio pasirengimo mokymą, iš jų 32 val. – rikiuotės, 6 – statutų, 12 – lauko pratimų, 10 – šaudymo, 36 – sporto<sup>193</sup>.

1937 m. sausio 1 d. Laukuvos šaulių būrys buvo didžiausias apskrityje. Jį sudarė 81 šaulys, iš jų – 66 rikiuotės ir 15 – šauliai rėmėjai (Šilalės būryje iš viso buvo 47, Kaltinėnų – 37, Kvėdaros – 36). Kariuomenėje buvo tarnavę 36. Būrio vadas – Tadas Tallat-Kelpša, o pavaduotojas – Kostas Marcinkevičius. Duomenų apie kitus tarybos narius nerasta. Šaulių išsimokslinimas: 2 šauliai baigę aukštąjį mokslą, 2 – aukštesnįjį, 10 – vidurinį, 42 – pradžios ir 25 – nieko nebaigę, bet mokantys skaityti ir rašyti. Būryje 6 mokytojai, 1 gydytojas, 1 policininkas, 10 valdininkų ir tarnautojų, 42 ūkininkai, 12 ūkio darbininkų, 9 amatininkai.

Tauragės apskrityje buvo 33 būriai, kuriuose iš viso buvo 1116 rikiuotės šaulių ir 199 rėmėjai<sup>194</sup>.

1937 m. kovo 5 d. įsakymu Šaulių sąjunga paskelbė pagrindinius šaulio asmens saviauklos reikalavimus:

„1. Gink Lietuvos nepriklausomybę ir lietuviškąją žemę. 2. Švieskis ir šviesk. 3. Būk drausmingas ir mandagus. 4. Gerbk ginklą. 5. Būk tiesus ir teisingas. 7. Tesėk žodį. 8. Būk budrus. 9. Saugok valstybės turtą. 10. Brangink šaulio vardą ir lietuvių garbę [...]“<sup>195</sup>.

1937 m. kovo 18 d. apie Laukuvos šaulių būrį „Trimitas“ rašė:

„[...] gerai veikia prie Vaitkaičių pradžios mokyklos 1935 m. įsikūręs Laukuvos šaulių būrio skyrius. Pavyzdiniais vakarais skyriaus šauliai išstūmė nemoralias vakaruškas [...]. Norima įsigyti uniformas, stengiamasi įvairinti susirinkimus. Manoma redaguoti savo laikraštėlį“<sup>196</sup>.

Mokykloje tais metais dirbo mokytojos Anelė Lazauskaitė ir Alma Pipiraitė.

1937 m. balandžio 1 d. Tauragės rinktinės vado padėjėjas Jonas Bužinskas išsiuntė Šaulių sąjungai 127 šaulių



*Naujokai po penkių savaičių Klaipėdos kareivinėse. Iš kairės – Pranas Norkus, Pranas Snepis. Antroje eilėje iš kairės – Aleksas Bartašius, Leonardas Bartašius. Apie 1933 m. Iš P. Bartašienės (Kavalskaitės) albumo*

<sup>193</sup> *Ten pat*, b. 184, l. 25.

<sup>194</sup> *Ten pat*, b. 186, l. 1–3.

<sup>195</sup> Raštikis S. Lietuvos šaulių sąjungos likvidavimas, *Lietuvių archyvas: Bolševizmo metai*, Vilnius, 1943, t. 4, p. 4.

<sup>196</sup> *Trimitas*, 1937, Nr. 11, p. 261.

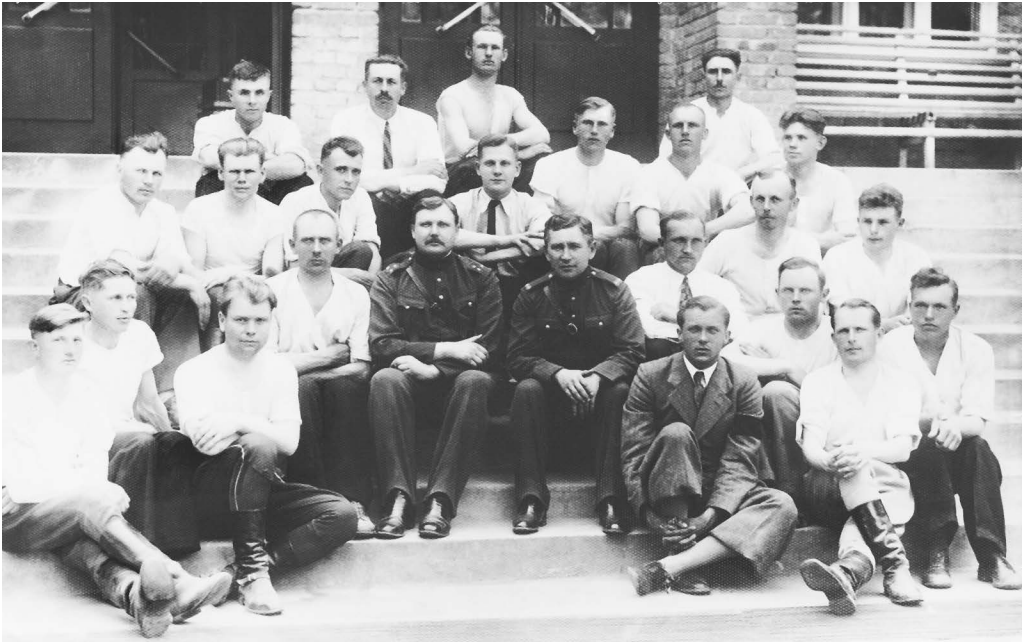

pareiškimus, kad būtų išrašyti nario liudijimai. Rašte paaiškinta, kad tų šaulių pareiškimus būriai siuntė rinktinei tada, kai jos vadas buvo leitenantas Balys Mieželis, asmeniškai tvarkęs narių priėmimo reikalus. Tačiau rinktinės protokolų knygose pareiškimai neįrašyti. Kiekvienas pareiškimas buvo apmokėtas po 2,5 Lt šaulių rinkliavos mokesčio. Rinktinėje nėra nei tų pareiškimų, nei pinigų<sup>197</sup>. Laukuvos būrio liudijimų buvo negavę 9 šauliai, tarp jų Bronė Racevičiūtė, Petras Zdanavičius ir kiti 1933–1934 m. priimtieji kandidatai<sup>198</sup>. Pažymėtina, kad minėtieji ir kiti asmenys į Šaulių sąjungą buvo priimti tik 1937 m. gruodžio 11 d. IV Tauragės šaulių rinktinės įsakymu Nr. 10<sup>199</sup>.

Rugpjūčio 2 d. rinktinės įsakymu šauliai – Izidorius Bertašius, Aleksas Gaidamavičius, Stasys Jankauskas, Justinas Skrinkis ir Juozas Vitkus, – gerai atlikę šaudymą, rikiuotės pamokas ir kt., nuo karo pratybų buvo atleisti<sup>200</sup>. Rugsėjo 10 d. būrys dalyvavo sporto šventėje Šilalėje. Laukuvos būrio sporto vadovas buvo Leonas Bertašius<sup>201</sup>.

1938 m. vasario 16 d. Laukuva iškilmingai paminėjo Lietuvos nepriklausomybės 20-ties metų sukaktį. Šventinėse iškilmėse dalyvavo garbingiausi valsčiaus žmonės, šauliai, savanoriai, tautininkai, ūkininkai ir jaunieji ūkininkai, katalikių moterų draugija, valsčiaus savivaldybė, moksleiviai, jų tėvai ir mokytojai. Prie Nepriklausomybės paminklo ir Šaulių salėje kalbą pasakė šaulių būrio vadas Tadas Tallat-Kelpša. Bažnyčioje ir Šaulių salėje giedojo vargonininko Stasio Jurgučio vadovaujamas bažnyčios choras. Šventinius

*Tauragės rinktinės šaulių sporto instruktorių kursai. Viršutinėje eilėje iš dešinės pirmas – Laukuvos šaulių būrio atstovas jaunesnysis puskarininkis Leonas Bartašius. 1937 05 22. Iš P. Bartašienės (Kavalskaitės) albumo*

<sup>197</sup> LCVA, f. 1564, ap. 1, b. 169, l. 144.

<sup>198</sup> *Ten pat*, l. 130.

<sup>199</sup> *Ten pat*, b. 447, l. 152.

<sup>200</sup> *Ten pat*, b. 181, l. 199.

<sup>201</sup> *Ten pat*, l. 198, 208.



pranešimus skaitė Palokysčio pradžios mokyklos vedėjas šaulys Juozas Petrauskas ir atsargos leitenantas V. Matuliauskas. Minėjime žodį tarė klebonas Kazimieras Gaščiūnas, ūkininkų atstovas Juozas Gudauskas. Šauliai Kazė Pacevičienė ir Gabrielius Beniulis bei mokyklos vaikučiai sakė eiles, dainavo, o šventinį minėjimą gražiai užbaigė bažnyčios choras<sup>202</sup>.

*Laukuviškiai, įvairių valstybinių institucijų darbuotojai 1939 m. Iš 1991 m. sudaryto kraštotyrininkų albumo*

Kovo 19 d. būrio vadui teko aiškintis rinktinei, kodėl Nepriklausomybės dieną minėjimo dalyviai bažnyčioje negiedojo Himno. Pasirodo, klebonas Kazimieras Gaščiūnas be Telšių Vyskupijos Kurijos sutikimo negalėjo leisti bažnyčioje giedoti Himną<sup>203</sup>.

1938 m. kovo 26 d. Tauragės rinktinės vadas kreipėsi į šaulius:

*„[...] turime būti vieningi ir pasiruošę kiekvienu metu ginti savo kraštą ir su ginklu rankoje sutikti priešą, jeigu kėsintųsi į mūsų laisvę ir nepriklausomybę [...]. Pageidaujama, kad kiekvienas šaulių dalinys nupirktų nors po vieną šautuvą. Kada visas kraštas, supratęs šio momento svarbą, Tėvynės meilės vedini remia krašto ginkluotąsias pajėgas, aukodami pagal savo išgales ginklų fondui, neturime atsilikti ir mes, tauragiškiai“<sup>204</sup>.*

Pažymėtina, kad tik 15 Laukuvos būrio šaulių turėjo ginklus<sup>205</sup>.

1938 m. gegužės 1 d. susirinkimo dalyvių sąrašė pasirašė 37 Laukuvos šauliai bei Stulgių būrio atstovas Antanas Norkus ir Klaipėdos krašto rinktinės atstovas. Išrinkta taryba: vado pavaduotojas – Vincas Mickus, švietimo vado-

<sup>202</sup> *Ten pat*, b. 213, l. 42.

<sup>203</sup> *Ten pat*, l. 43.

<sup>204</sup> *Ten pat*, b. 447, l. 138.

<sup>205</sup> *Ten pat*, b. 449, l. 15.



vas – Stasys Jucevičius, išdininkas – Stasys Martinavičius ir sekretorius Jonas Kašinskas<sup>206</sup>.

1938 m. rugsėjo 8 d. Laukuvos vaistininkas (tautininkas ir šaulys) Kajetonas Stropus už nuopelnus Lietuvai Prezidento Antano Smetonos apdovanotas Vytauto Didžiojo 3-iojo laipsnio ordinu<sup>207</sup>.

1938 m. lapkričio 10 d. ŠS įsakymu Nr. 44 išvardytos šaulių šventės ir minėjimai, jų rengimo tvarka, programų pagrindai. Pateiktos šaulių laidojimo taisyklės. Švenčių ir minėjimų rengėjams būdavo labai naudingi iš Centro valdybos atsiųsti paskaitų bei pranešimų tekstai<sup>208</sup>.

Lapkričio 20 d. susirinkime kandidatais į Šaulių sąjungos narius priimta 16 asmenų, o tikraisiais nariais – 3<sup>209</sup>.

1938 m. gruodžio 11 d. metiniame susirinkime dalyvavo 45 šauliai. Būrio vadas ragino juos daugiau skaityti spaudą, ypač „Trimitą“, visiems įsigyti uniformą. Vincas Mickus, vertindamas būrio veiklą, pabrėžė, kad „būrys iki šio laiko miegojo“. Todėl dabar nutarta būrį naujai pertvarkyti ir užvesti visas būrio veiklos knygas. Revizijos komisijos vardu kalbėjęs Pranas Juškevičius pažymėjo, kad trūksta pateisinamų dokumentų, senosios kasos knygos ir kt. Siūlė viską sutvarkyti ir tuomet padaryti reviziją.

Išrinktoji taryba pareigas pasiskirstė gruodžio 15 d. Joje pasikeitė tik švietimo vadovas – vietoj Stasio Jucevičiaus išrinktas Kazys Holšanskis. Revizijos komisijon išrinkti Antanas Bučnius, Pranas Juškevičius ir Kajetonas Stropus. Svarstant einamuosius reikalus dar kartą pabrėžta, kad „1936 ir 1937 m. būrys nieko neveikęs, liko nesumokėtas nario mokeskis [...]“<sup>210</sup>.

Metams baigiantis rinktinei pateiktos žinios apie būrio veiklą, narių tautybę, išsimokslinimą ir kuo verčiasi. Vinco Mickaus žiniose rašoma:

*„atlikta 16 val. rikiuotės pamokų bei 6 val. šaudymo pratybų; drausmės pažeidimų nenustatyta; 12 šaulių turi naują uniformą; buvo 2 paskaitos: apie Vasario 16-ąją ir Sausio 15-ąją; vaidinta „Mirtinas Špokas“. Būrio ginklai laikomi „ant rankų“. Rengta kariuomenės ir visuomenės šventė ant Dievyčio kalno. 1938 m. gruodžio 31 d. būrys turėjo pinigų 273 Lt, o skolos – 276 Lt.“ Būryje – 43 šauliai<sup>211</sup>.*

1939 m. nei būrio vadas, nei taryba nesikeitė<sup>212</sup>.

Sausio 19 d. tikraisiais rikiuotės šauliais priimta 11 asmenų, o kandidatais – 19, iš jų 18 iš Vaitkaičių skyriaus. Būrio tarybos posėdžio protokole parašyta, kad iš kandidatų pašalinti Domininkas Kontautas ir Stasys Šimkevičius, nesumokėję stojamojo mokesčio ir nelankantys susirinkimų. Tačiau rinktinė šių kandidatų pašalinimo netvirtino, nes „šaulių atleidimas būrio tarybai nepriklauso. Šaulį atleisti gali prašyti Rinktinės vado“<sup>213</sup>.

Vasario 19 d. Laukuvos būrio Vaitkaičių skyriaus šauliai Požerės bažnytkaimyje surengė vakarą ir suvaidino

<sup>206</sup> Ten pat, b. 448, l. 165.

<sup>207</sup> Ten pat, b. 447, l. 96.

<sup>208</sup> Ten pat, l. 76–77.

<sup>209</sup> Ten pat, b. 448, l. 154.

<sup>210</sup> Ten pat, b. 449, l. 1.

<sup>211</sup> Ten pat, b. 448, l. 173, 175.

<sup>212</sup> Ten pat, b. 224, l. 110.

<sup>213</sup> Ten pat, b. 448, l. 151.

3 veikslių komediją Juozo Šlivinskio „Jocio marti“ bei vieno veiksmo komediją „Tėtis pakliuvo“<sup>214</sup>.

1939 m. kovo 21 d. Šaulių sąjungos vadas Pranas Saladžius raštu Nr. 5839 kreipėsi į rinktinių dalinių vadus:

*„[...] Čekoslovakijos likimas rodo, kad įvykiai rutuliuojasi nepaprastu greitumu. Todėl ir mes, šauliai, privalome būti. Nežinom, kuomet gali prisieiti stoti į kovą už Lietuvos laisvę ir nepriklausomybę. Budrumas ir susiklausymas turi būti itin sustiprinti. Visiems dalinių vadams patikrinti ryšį tarp šaulių, kad rimtu atveju būtų galima susaukti kuo trumpiausiu laiku [...]. Numatytą karinio mokymo programinį darbą vykdyti pagreitinu tempu [...]“<sup>215</sup>.*

Kovo 29 d. būryje paskelbus mokomąjį „pavojų“, iš 38 šaulių atvyko: tuoj pat – 3, per 15–30 min. – 6, per 31–44 min. – 9, per 1,5 val. – 3, per 2 val. – 1. Vėliau kaip po 3 val. atvyko (iš kaimų) 8 šauliai<sup>216</sup>.

1939 m. kovo 22 d. Lietuva neteko Klaipėdos krašto.

*„[...] šią sunkią valstybei valandą Vyriausybei talkon atėjo įvairios visuomeninės organizacijos, savo autoritetingu žodžiu patardamos visuomenei, kaip ji turi elgtis šiuo kritišku metu. Lietuvių savanorių sąjungos pirmininkas atsargos pulkininkas leitenantas Petras Gužas, Lietuvos šaulių sąjungos vadas pulkininkas Pranas Saladžius, Katalikų veikimo Centro valdybos pirmininkas dr. J. Pankauskas, Vytauto Didžiojo universiteto Studentų atstovybės pirmininkas A. Jurskis [...] (iš viso 14 organizacijų – Z. J.) 1939 m. kovo 23 d. paskelbė atsišaukimą:*

*Lietuvos visuomene!*

*[...] Užmiršę visokius asmeninius ir srovinius samprotavimus, rintis, tvarka ir pasiryžimu parodykime visapusišką valstybės ir tautos reikalų supratimą, susiburkime vienybėn, nes visi jaučiame ir suprantame pavojaus didumą.*

*Žinokime, kad kurstymas ir tvarkos ardymas yra ginklas, nukreiptas prieš visos Lietuvos nepriklausomybę [...]“<sup>217</sup>.*

Kovo 27 d. pateikti ŠS vado pasiūlymai, kaip gegužės 7–15 d. rengti Motinos dieną ir šeimos savaitę<sup>218</sup>.

Balandžio 2 d. Laukuvos būrio vadas pranešė rinktinės vadui, kad Laukuvos valsčiuje Ginklų fondui surinkta 1705 litai. Rinkliava tęsiama<sup>219</sup>.

1939 m. balandžio 5 d. rinktinės vadas Jonas Bužinskas išpėjo Šaulių dalinių vadus ir vades, kad „[...] Šauliams kaip kariams politinėje veikloje dalyvauti draudžiama. [...] Šaulių susirinkimuose politiniais klausimais neturi būti kalbama“<sup>220</sup>.

<sup>214</sup> *Trimitas*, 1939, Nr. 10, p. 328.

<sup>215</sup> LCVA, f. 1564, ap. 1, b. 447, l. 71.

<sup>216</sup> *Ten pat*, b. 448, l. 130.

<sup>217</sup> Merkelis A. *Antanas Smetona*, p. 517.

<sup>218</sup> LCVA, f. 1564, ap. 1, b. 448, l. 135.

<sup>219</sup> *Ten pat*, l. 128.

<sup>220</sup> *Ten pat*, b. 449, l. 12.

Balandžio 15 d. Prekybos namai išplatino raštą, kuriuo priminė, kad „[...] Šaulių sąjungos centras pavedė visiems ŠS būriams įsigyti dūdų orkestrus [...]“<sup>221</sup>.

Balandžio 16–24 d. kariuomenėje netarnavusieji Laukuvos šauliai Ipolitas Beniulis, Kazys Holšanskis, Stasys Jucevičius, Jonas Kastantinavičius, Vincas Mickus, Alfonsas Mineika, Albinas Monstvilas, Juozas Petrauskas, Antanas Rimkevičius, Pranas Svirskis lankė kursus prie rinktinės štabo, o Bronius Stonys baigė sprogdintojų kursus<sup>222</sup>.

Gegužės 4 d. rašte Laukuvos būrys pranešė, kad Klaipėdos krašto nukentėjusiems šelpti surinkta 56,62 Lt<sup>223</sup>.

1939 m. gegužės 5 d. rašte apie gegužines ŠS vadas pažymi, kad „[...] Rengiamų gegužinių vietose gali būti bufetas, bet tik be svaigiųjų gėrimų [...]“<sup>224</sup>.

Gegužės 28–29 d. dvidešimt Laukuvos šaulių dalyvavo IV Tauragės šaulių rinktinės sporto šventėje<sup>225</sup>.

1939 m. birželio 5 d. Šaulių sąjungos įsakymu Nr. 5 paskelbta, kad Tauragės rinktinės vado J. Bužinsko pavardė pataisyta į pavardę Bužėnas<sup>226</sup>.

1939 m. liepos 9 d. Laukuvos šauliai gerai padirbėjo rengiant Žemaičių plento atidarymo iškilmes ant Dievyčio kalno<sup>227</sup>.

1939 m. liepos 12 d. Laukuvos būrio šaulės Adolfiną Gedvilienė, Bronė Tallat-Kelpšienė, Marija Tallat-Kelpšienė, Vincenta Monstvilienė, šauliai Pranas Juškevičius ir Jonas Kašinskas „[...] Šaulių Sąjungos 20-mečio šventės proga už sąžiningumą, uolų ir ištvermingą šaulių darbą Respublikos Prezidento vardu apdovanoti Šaulių Žvaigždės medaliais [...]“<sup>228</sup>.

Rugpjūčio 26 d. Laukuvoje vyko šaudymo kovos šoviniai pratybos. Jose dalyvavo rinktinės vado padėjėjas kap. Vincas Biknaitis<sup>229</sup>.

Rugsėjo 9 d. į kulkosvaidininkų kursus paskirti Bronius Stonys ir Jonas Miečius, o į sprogdintojų – Pranas Kuizinas, Ipolitas Balčius ir Stasys Glatkauskas<sup>230</sup>. Rugsėjo 20 d. rinktinės vadas įsakė „[...] pašto tarnautojų šaulinėms pareigoms ar uždaviniams vykdyti neatitraukti iš tarnybos pareigų, nes pašto, telegrafo ir telefono nuolatinis veikimas turi būti užtikrintas pirmoje eilėje“<sup>231</sup>.

1939 m. rugsėjo pabaigoje visai netoli Lietuvos siaučiantis žiaurus karas kėlė vis daugiau nerimo. Rugsėjo 23 d. Breste vyko bendras SSRS ir Vokietijos kariuomenių paradas.

1939 m. rugsėjo 28 d. kapituliavo Varšuvos gynėjai. Iki spalio 5 d. visa Lenkija buvo okupuota. Pagal rugsėjo 28 d. Maskvoje pasirašytą SSRS ir Vokietijos sutartį Lenkija buvo pasidalyta. Pagal šios sutarties slaptąjį protokolą visos Baltijos valstybės (Lietuva, Latvija, Estija, Suomija) pateko SSRS įtakos sferon<sup>232</sup>.

1939 m. spalio 10 d. Sovietų Sąjunga privertė Lietuvos Vyriausybę sudaryti su ja „savitarpio pagalbos“ sutartį, pagal kurią „Lietuva turėjo įsileisti 20 000 gerai ginkluotų Raudonosios armijos karių, leisdamą jų pasirinktose vietose sovietams įsisteigti savo karines bazes. Tuo sovietai pažeidė Lietuvos suverenumą ir Lietuvą pasiėmė savo dispozicijon“<sup>233</sup>.

<sup>221</sup> *Ten pat*, b. 448, l. 117.

<sup>222</sup> *Ten pat*, l. 44.

<sup>223</sup> *Ten pat*, l. 94.

<sup>224</sup> *Ten pat*, l. 135.

<sup>225</sup> *Ten pat*, l. 98.

<sup>226</sup> *Ten pat*, l. 48.

<sup>227</sup> *Ten pat*, l. 92.

<sup>228</sup> *Ten pat*, l. 52.

<sup>229</sup> *Ten pat*, b. 450, l. 69.

<sup>230</sup> *Ten pat*, b. 449, l. 17.

<sup>231</sup> *Ten pat*, b. 447, l. 16.

<sup>232</sup> *Visuotinė lietuvių enciklopedija*, Vilnius, 2001, t. 1, p. 601.

<sup>233</sup> Rinkūnas A. V. *Lietuva ir VLIK-as*. Vyriausiojo Lietuvos išlaisvinimo komiteto – VLIK-o šaknys, praeitis ir dabartis, JAV, Tautos fondas, 1984, p. 66.

Pirmajame šios sutarties straipsnyje parašyta:

*„Lietuvos ir TSRS draugingumui sustiprinti Vilnius ir Vilniaus sritis Tarybų Sąjungos perduodami Lietuvos respublikai [...]“<sup>234</sup>.*

Tačiau sostinės Vilniaus atgavimo džiaugsmą temdė artėjančio visiško nepriklausomybės praradimo nuojauta. Žmonės kalbėjo: *„Vilnius – mūsų, Lietuva – rusų“*.

O štai ką rašė apie šią sutartį Tarybų Lietuvos enciklopedija 47-aisiais okupacijos metais: *„[...] Ji nelietė suverenių Lietuvos teisių, jos valstybinės santvarkos [...]“<sup>235</sup>.*

1939 m. spalio 10 d. raštu Nr. 262 rinktinės vadas įpareigojo būrių vadus ir vades:

*„[...] sutvarkyti bylas, sąrašus ir protokolų knygas taip, kad būtų galima paslėpti ir žinotų tik dalinio vadas, padėjėjas, sekretorius ar kitas patikimas pareigūnas. Slėpti tektų tada, kada būrys gautų vykdyti kautynių uždavinius [...]“<sup>236</sup>.*

1939 m. spalio 12 d. Šaulių sąjungos vadas būrių vadams ir vadėms nurodė:

*„[...] be įprastų darbų būtina atlikti darbus: 1. Kova su piktu gandų sklaidėjais, nerimo kėlėjais, įvairiais kurstytojais [...]. 3. Pamokyti šaulius, šaules ir šiaip gyventojus išsikasti apkasus [...]“<sup>237</sup>.*

1939 m. lapkričio 2 d. Lietuvos Ministrų taryba nutarė:

*„[...] 1) Ypatingos mūsų krašto saugumo sąlygos skatina kiekvieną ūkininką, tarnautoją ir kitus piliečius budėti mūsų gimtosios žemės laisvės tarnyboje, kiekvieno piliečio pareiga yra ginti mūsų valstybės nepriklausomybę, 2) Šitą savo pareigą pilietis gali geriausiai atlikti, stodamas į Šaulių sąjungą [...]“<sup>238</sup>.*

Lapkričio 4–13 d. Laukuvos šauliai Ipolitas Balčys, Aleksas Katauskas, Jonas Laucius, Vladas Laurinavičius, Juozas Rocys lankė netarnavusių kariuomenėje karinius kursus prie 7 pulko<sup>239</sup>.

Lapkričio 19 d. būrio susirinkime dalyvavo 46 šauliai. Kazys Holšanskis kalbėjo apie kelių tiesinimą, taisymą, ardymą.

1939 m. iš viso įvyko 4 šaulių susirinkimai ir šeši valdybos posėdžiai<sup>240</sup>.

1939 m. gruodžio 27 d. Šaulių sąjungos štabo rašte Nr. 8955, kurį pasirašė Generalinio štabo viršininkas pulkininkas Petras Žukas, IV Tauragės šaulių rinktinės vadui rašoma:

*„Sąjungos vadas įsakė jam paaiškinti, kodėl gruodžio 10 d. į tarnybinį dalinių vadų susirinkimą Vilniuje 40 dalinių vadų*

<sup>234</sup> Merkelis A. *Antanas Smetona*, p. 548.

<sup>235</sup> *Tarybų Lietuvos enciklopedija*. Vilnius, 1986, t. 2, p. 604.

<sup>236</sup> LCVA, f. 1564, ap. 1, b. 447, l. 10.

<sup>237</sup> *Ten pat*, b. 449, l. 27.

<sup>238</sup> *Ten pat*, b. 450, l. 81.

<sup>239</sup> *Ten pat*, l. 35–37.

<sup>240</sup> *Ten pat*, b. 246, l. 104, 106.

iš jūsų Rinktinės neatvyko, ir nurodyti atskirų vadų neatvykimo priežastį<sup>241</sup>.

Visi neatvykusieji priežastį rado, bet tikrąją turbūt ne daug kas nurodė. Tadas Tallat-Kelpša rašė sirgęs.

1940 m. sausio 5 d. Šaulių sąjungos vadas Pranas Saladžius pareikalavo iš dalinių vadų ir tarybų: „[...] Nepristatyti į šaulius kandidatų ligi jie neišsirašo „Trimito“ visiems metams“<sup>242</sup>, o sausio 13 d. – pasirašė raštą, nustatantį dalinių metinių susirinkimų tvarką ir turinį<sup>243</sup>. Tie nurodymai būtų labai padidinę susirinkimų protokolų istorinę, išliekamąją vertę, tačiau jie nebespėjo įsigalėti.

Sausio 15 d. IV Tauragės rinktinės vadas Jonas Bužėnas labai skubiu raštu pareikalavo:

„[...] Neatidėliojant prisiųsti Rinktinės štabui po 1 litą už kiekvieną šaulį Sąjungos namų fondui už praeitą laiką pradedant 1936 m. [...] Nuo šios pareigos negali būti atleistas nei vienas šaulys“<sup>244</sup>.

1940 m. sausio 26 d. rinktinės vadas įpareigojo būrių vadus „Visiems šauliams užpildyti tarnybos lapus už praeitą laiką [...] Surašytame lape duoti pasirašyti šauliui. Žinias tvirtina dalinio vadas“<sup>245</sup>. Šie tarnybos lapai tikriausiai labai padėjo sovietų valdžiai tremiant ir įkalinant šaulius.

1940 m. vasario 20 d., Laukuvos būrio vadui prašant, rinktinės vado padėjėjas H. Sivickis siuntė rinktinės štabe rastų 15 asmenų pareiškimų, tačiau rašė nerandą Kazio Holšanskio, Jono Kačinsko, Bronislovo Tallat-Kelpšos, Justino Skrinskio, Kajetono Stropaus ir kitų pareiškimų, todėl prašė tarnybos lapus surašyti pagal būrio vadovybės turimus duomenis ir iki vasario 28 d. pateikti rinktinei<sup>246</sup>.

1940 m. sausio 28 d. metiniame susirinkime išrinkta taryba: Albinas Monstvilas, Justinas Skrinskis, Vincas Mickus ir Stasys Martinavičius. Į revizijos komisiją išrinkti Antanas Bučnius, Pranas Juškevičius ir Kajetonas Stropus<sup>247</sup>.

1940 m. kovo 9 d. IV Tauragės šaulių rinktinė paskutinį kartą pateikė metinius suvestinius duomenis apie rinktinės šaulius, tarp jų ir apie Laukuvos vyrų būrį: būryje – 61 šaulys; pagal išsimokslinimą: 1 šaulys baigęs aukštąjį mokslą, 3 – aukštesnįjį, 4 – vidurinį, 29 – pradžios, 24 moka skaityti, rašyti. Beraščių nėra. Pagal užsiėmimą: 1 – technikas, 1 – gydytojas, 1 – vaistininkas, 2 – mokytojai, 5 – valdiškų ir privačių įstaigų tarnautojai, 27 – ūkininkai, 12 – žemės ūkio darbininkai, 3 – pramonininkai, 5 – prekybininkai, 2 – amatininkai, 2 – kiti<sup>248</sup>.

1940 m. kovo 16 d. IV Tauragės šaulių rinktinės vadas pulkininkas leitenantas Jonas Bužinskas-Bužėnas perkeltas į Švenčionėlių rinktinę vadu, o kovo 22 d. jo vieton paskirtas majoras Jonas Stakionis<sup>249</sup>, kuris kartu su padėjėju H. Sivickiu savo pareigose dirbo iki pat Šaulių sąjungos likvidavimo.

Balandžio 8 d. Laukuvoje buvo numatyta surengti sporto šventę, kurioje

<sup>241</sup> Ten pat, l. 3.

<sup>242</sup> Ten pat, b. 450, l. 75.

<sup>243</sup> Ten pat, l. 60.

<sup>244</sup> Ten pat, l. 56.

<sup>245</sup> Ten pat, l. 55.

<sup>246</sup> Ten pat, b. 451, l. 67, 71.

<sup>247</sup> Ten pat, b. 246, l. 106.

<sup>248</sup> Ten pat, b. 248, l. 67–68.

<sup>249</sup> Ten pat, b. 450, l. 4, 35.

turėjo dalyvauti Kaltinėnų ir Kvėdarnos šauliai. Iš viso Tauragės rinktinėje nuo balandžio 1 d. iki rugpjūčio 4 d. turėjo vykti 14 sporto renginių<sup>250</sup>.

1940 m. balandžio 12 d. rinktinės vadas Jonas Stakionis pagal Tado Tallat-Kelpšos raportą pasirašė įsakymą:

*„[...] (10) Laukuvos būrio šaulius Leoną Budginą, Aleksandrą Gaidamavičių ir Vladą Zemliauską už nelankymą susirinkimų, nemokėjimą nario mokesčio, neprenumeravimą „Trimito“ ir neįsigijimą šaulinės uniformos 3 mėnesiams pervedu į kandidatus“, o Antaną Grinavecką ir Juozą Mikutavičių dėl tų pačių priežasčių „vieniems metams pašalinu iš Šaulių sąjungos narių tarpo“<sup>251</sup>.*

Pažymėtina, kad Vladas Zemliauskas, savo rankomis pastatęs Laukuvos šaulių namus, sovietiniais metais buvo politinis kalinys. Mirė Sibire. Aleksandras Gaidamavičius taip pat buvo lageryje<sup>252</sup>.

Gegužės mėnesį Lietuvoje brendo nepaprastai lemtingi ir painūs įvykiai. IV Tauragės šaulių rinktinės gegužės 6 d. įsakyme Nr. 9 skelbiama, kad *„Respublikos Prezidento 1940 m. balandžio 22 d. aktu Nr. 532 kariuomenės vadas brigados generolas Stasys Raštikis, jam prašant (Maskvai reikalaujant – Z. J.) atleidžiamas iš užimamos vietos“*, o tos pačios dienos aktu Nr. 533 – *„1-os pėstininkų divizijos vadas divizijos generolas Vincas Vitkauskas [...] skiriamas kariuomenės vadu“*.

Įdomu, kad to paties įsakymo 6 skirsnyje rašoma apie kai kurių šaulių pakeistas pavardes, pavyzdžiui, Čaikausko – į Pempę<sup>253</sup>. Gegužės 11 d. Tauragės rinktinės štabas išsiuntinėjo būriams raštą dėl pavardžių atlietuvinimo. Jame rašoma:

*„[...] Pavardžių atlietuvinimas yra vienas svarbiausių šaulio uždavinių, todėl šis reikalas reikia paspartinti [...]“<sup>254</sup>.*

Gegužės 28 d. rinktinės vado įsakyme Nr. 11 spausdinama kariuomenės vado divizijos generolo Vinco Vitkausko 1940 m. balandžio 23 d. įsakymo Nr. 19 ištrauka:

*„[...] mūsų bendras tikslas – stiprinti ginkluotąsias pajėgas, kad galėtume garbingai ginti savo brangiąją tėvynę [...]“*.

Šiame įsakyme taip pat spausdinamas Šaulių sąjungos vado pulkininko Prano Saladžiaus ir Generalinio štabo viršininko pulkininko leitenanto Petro Žuko pasirašytas 1940 m. gegužės 16 d. įsakymas Nr. 25 apie kovos su girtavimu svarbą<sup>255</sup>.

Tą pačią (gegužės 28) dieną Laukuvos būrys pranešė rinktinėi, kad neturi ginklų, įgytų nei už visuomenės, nei už šaulių aukotas lėšas<sup>256</sup>.

1940 m. birželio 1 d. Laukuvos šaulių būryje vyko šaudymo kovos šoviniiais pratybos. Jose dalyvavo 39 iš 70 būrio šaulių. Pratybas stebėjo IV rinktinės va-

<sup>250</sup> *Ten pat*, b. 448, l. 26.

<sup>251</sup> *Ten pat*, l. 17.

<sup>252</sup> Vidmantas E. Politiniai kaliniai, *Šilalės kraštas, t. 3: Nacizmo ir bolševizmo laikotarpis 1940–1953*, Vilnius: Žiburyrs, 2001, p. 492, 465.

<sup>253</sup> LCVA, f. 1564, ap. 1, b. 448, l. 12.

<sup>254</sup> *Ten pat*, l. 7.

<sup>255</sup> *Ten pat*, b. 451, l. 37.

<sup>256</sup> *Ten pat*, b. 449, l. 31.

do padėjėjas kapitonas H. Sivickis<sup>257</sup>. Birželio 4 d. rinktinė reikalavo atsiųsti alfabetinį būrio narių (ne kandidatų) sąrašą<sup>258</sup>.

1940 m. birželio 15 d. Sovietų Sąjunga „*okupavo ir netrukus aneksavo Lietuvą [...]*“<sup>259</sup>.

1940 m. birželio 16 d. Laukuvos šaulių būrys pranešė rinktinei, kad vykti į Šaulių sąjungos šventę Vilniuje paskirti šauliai Bronius Stonys ir Leonas Vaitkevičius<sup>260</sup>.

1940 m. birželio 18 d. rinktinės vado padėjėjas rašė dalinių vadams:

*„Rinktinės vado pavestas pranešu, kad paskelbus valstybės ginimo metą iškilmės ir šventės uždraustos, todėl sąjungos metinės šventės iškilnių nerengti [...]. Sąjungos šaudymo pirmenybės atidedamos“*<sup>261</sup>.

1940 m. birželio 19 d. laikinai einantis prezidento pareigas Justas Paleckis pasirašė aktą Nr. 773, kad „Šaulių sąjungos vadas pulkininkas Pranas Saladžius atleidžiamas iš užimamos vietos ir, jam prašant, paleidžiamas iš tikrosios karo tarnybos į pės-tininkų specialybės karininkų atsargą“<sup>262</sup>.

1940 m. birželio 25 d. IV Tauragės šaulių rinktinės įsakyme Nr. 13 skelbiamas paskutinis Šaulių sąjungos vado pulkininko Prano Saladžiaus 1940 m. birželio 21 d. įsakymas Nr. 32: „§ 1. Šiandien nustojau eiti Šaulių sąjungos vado pareigas. § 2. Šauliai ir šaulės [...] Linkiu ateity dar našiau dirbti šaulinį darbą, be kliūčių, vis žengti pirmyn ir būti gerais talkininkais mūsų kariuomenei“. Tame pačiame rinktinės įsakyme skelbiamas ir birželio 21 d. įsakymas Šaulių sąjungai Nr. 33: „Kariuomenės vadui įsakius šiandien pradėjau laikinai eiti Šaulių sąjungos vado pareigas. Generalinio štabo viršininkas pulkininkas leitenantas Petras Žukas, l. e. Šaulių sąjungos vado pareigas“. Kitame rinktinės įsakymo skirsnyje skelbiamas naujojo Šaulių sąjungos vado Petro Žuko 1940 m. birželio 21 d. įsakymas Šaulių sąjungai Nr. 34. Jame rašoma:

*„[...] Griuvo režimas, kuris trukdė ir mūsų sąjungos darbą Nepriklausomai Lietuvai. [...] Dėl susipratusios pažangiosios visuomenės nuosirdžios paramos ir dalyvavimo šaulių eilėse – Šaulių Sąjunga galėjo išlikti ir šiandien visu ryžtingumu stoja pagalbon Vyriausybei, kuriai vadovauja nusipelnęs kovotojas dėl teisės ir teisingumo einąs Respublikos Prezidento pareigas Justas Paleckis.*

*Dabar atėjo laikai, kada šaulių darbas bus reikšmingas ir svarus, nes mūsų tautos ir valstybės laisvę ir nepriklausomybę patikrina Lietuvos kariuomenė ir draugiškoji mūsų didžiojo kaimyno SSRS kariuomenė [...]*“<sup>263</sup>.

Tai naujojo Lietuvos Šaulių sąjungos vado žodžiai. Paleckiui jie buvo labai reikalingi.

1940 m. liepos 2 d. rinktinės įsakyme pažymėta, kad Laukuvos šauliai per I pusmetį atliko 58 val. karinio parengimo pratybas<sup>264</sup>.

<sup>257</sup> Ten pat, b. 450, l. 8.

<sup>258</sup> Ten pat, b. 451, l. 34.

<sup>259</sup> Visuotinė lietuvių enciklopedija, Vilnius, 2001, t. 1, p. 601.

<sup>260</sup> LCVA, f. 1564, ap. 1, b. 451, l. 1.

<sup>261</sup> Ten pat, b. 450, l. 10.

<sup>262</sup> Raštikis S. Lietuvos Šaulių sąjungos likvidavimas, *Lietuvių archyvas: Bolševizmo metai*, t. 4, p. 13.

<sup>263</sup> LCVA, f. 1564, ap. 1, b. 450, l. 6.

<sup>264</sup> Ten pat, b. 435, l. 4.

1940 m. liepos 9 d. laikinai einantis ŠS vado pareigas Petras Žukas rinktinių vadams rašė:

*„Š. m. liepos 14 d. Lietuva rinks Liaudies seimą. [...] Šaulių sąjunga jungia į vieną didelę organizaciją visus mylinčius savo tėvynę piliečius [...]. Šaulių sąjunga remia Liaudies vyriausybę [...], kuri pasiūlymus senojo režimo vadams, garbingai išsaugojo mūsų laisvą ir nepriklausomą gyvenimą [...]. Dalinių vadai kuo skubiausiai turi paraginti visus šaulius, kad Liaudies seimo rinkimuose patys dalyvautų ir kitus ragintų dalyvauti [...]“<sup>265</sup>.*

1940 m. liepos 15 d. l. e. Šaulių sąjungos vado p. Petro Žuko rašte Nr. 7345 rinktinių vadams rašoma: *„Respublikos Prezidento š. m. liepos 11 dieną paskelbtu įstatymu Šaulių Sąjunga su visais jos daliniais, įstaigomis ir organizacijomis nuo 1940 m. liepos 13 dienos nustojo veikusi ir likviduojama [...]“*. Tačiau iš tikrųjų tik liepos 17 d. *„Vyriausybės žiniuose“* (Nr. 717, eil. 5670) buvo paskelbtas Šaulių sąjungos likvidavimo įstatymas. Kartu su J. Paleckiu jį pasirašė Ministro Pirmininko pavaduotojas prof. V. Krėvė-Mickevičius<sup>266</sup>. Iki liepos 17 dienos laukta *„kol praeis rinkimai į liaudies seimą. Be to, planuota iš liepos 11 į 12 vykdyti (ir įvykdyta!) masinius suėmimus. Tarp suimtųjų didelę dalį sudarė aktyviausi šauliai ir kariai“*<sup>267</sup>. Liepos 12 d. buvo suimtas ir buvęs Šaulių sąjungos vadas pulkininkas Pranas Saladžius<sup>268</sup>, o rugpjūčio 2 d. suimtas ir Šaulių sąjungos vadas Petras Žukas<sup>269</sup>. Savo vaidmenį jis jau buvo atlikęs. Rugpjūčio 9 d. suimtas buvęs IV Tauragės Šaulių rinktinės vadas pulkininkas Jonas Bužinskas-Bužėnas, 1941 m. balandžio 30 d. jis išvežtas į Komijos Pečiorlagą<sup>270</sup>.

## 10-asis Laukuvos moterų šaulių būrys 1936 06 11 – 1940 metais

Apie šio būrio įsikūrimą ir veiklą pirmaisiais jo gyvavimo metais liudija 10-ojo Laukuvos moterų šaulių būrio sekretorės Bronės Racevičiūtės 1938 m. spalio 7 d. pasirašytas raštas Šaulių sąjungos Moterų šaulių tarybai, kuri rinko žinias rengiamam šaulių istoriniam leidiniui. Jame rašoma:

*„10-tas Laukuvos moterų šaulių dalinys atsiskyrė nuo šaulių vyrų 1936 m. birželio 11 d. Esant būryje atitinkamam skaičiui moterų būrio vadas Tadas Tallat-Kelpša bendrame susirinkime pasiūlė – paragino atsiskirti ir veikti vienoms moterims. Tuo reikalu buvo raginama jau ir IV Tauragės Rinktinės. Po to, būrio vadas pristatė kaip kandidatę į vades šaulę Zuzaną Stropaitę-Holšanskienę.*

[...]

Dalinio vadovybę sudarė: vadė Zuzana Holšanskienė (Stropaitė), sekretorė Bronė Racevičiūtė, kasininkė Magdalena Jucevičienė (Milašiūtė), švietimo vadovė

<sup>265</sup> Ten pat, b. 450, l. 4.

<sup>266</sup> Raštikis S. *Min. veik.*, p. 22–23.

<sup>267</sup> Liekis A. *Lietuvos šaulių sąjungos likvidacija (1938–1940 m.)*; Matusas J. *Min. veik.*, p. 262.

<sup>268</sup> *Lietuvos gyventojų genocidas, 1939–1941*, Vilnius, 1999, t. 1, p. 724.

<sup>269</sup> Raštikis S. *Min. veik.*, p. 14.

<sup>270</sup> *Lietuvos gyventojų genocidas*, t. 1, p. 192.



Marija Tallat-Kelpšienė ir tarybos narė Aleksandra Juškevičienė (Gaidamavičiūtė) ir Aleksandra Vitkutė.

[...]

*Į 10-tą Laukuvos šaulių būrį įstojo pirmosios moterys Aleksandra Gaidamavičiūtė-Juškevičienė ir Oktavija Kaulakytė-Vyšniauskienė. Šaulė Aleksandra Gaidamavičiūtė-Juškevičienė dalyvavo rinkliavoje. Rinko aukas kovotojams, kovojant su bolševikais ir lenkais [...]. Oktavija Vyšniauskienė davė Laukuvos šaulių būriui savus pinigus, kaip paškolą nusipirkimui žemės sklypo, pastatymui Šaulių namų [...].* Toliau sekretorė rašo, kad „būryje yra šeima, kurios visi nariai – šauliai. Tai – Marijos ir Bronislovo Tallat-Kelpšų šeima. Jų duktė Elena ir sūnus Vaclovas taip pat yra šauliai. Bronės ir Tado Tallat-Kelpšų šeima būryje gausiausia – jų šeimoje 5 mažamečiai vaikai. Yra šeimos, kur vyras ir žmona – abu šauliai: Jucevičiai, Zdanavičiai, Petkai, Pacevičiai, Juškevičiai (visų jų vaikai mažamečiai) [...]“<sup>271</sup>.

Apie būrio veiklą vadė Zuzana Stropaitė yra rašiusi: „Nors moterų šaulių būrys atsiskyrė 1936 m. birželio mėnesį, bet veikimas prasidėjo tik 1937 metais“<sup>272</sup>. Neveiklumui tikriausia turėjo įtakos nei vyrų, nei moterų negeidžiamos skyrybos. Atskirai veikti ir, žinoma, vadovauti labiausiai turbūt norėjo Kauno moterys. Beje, Tauragės rinktinėje išsiskyrė tik kas antras būrys. Neigiamą įtaką atskirtų Laukuvos moterų veiklai galbūt darė ir tai, kad būryje tarytum „neteisėtai“ išrinktoji vadė Tauragės rinktinės buvo patvirtinta tik 1936 m. gruodžio 31 d.<sup>273</sup> Iš pradžių moterų dalinys buvo vadinamas skyriumi, vėliau – būriu.

1937 m. vasario 20 d. susirinkime nutarta palikti 1936 m. tarybą (žr. 4 lentelę str. pab.): vadės pavaduotoja – Stasė Petkienė, švietimo vadovė – Marija Tallat-Kelpšienė, išdininkė – Magdalena Milašiūtė, sekretorė – Bronė Racevičiūtė. Revizijos komisija: Bronė Tallat-Kelpšienė, Emilija Margevičiūtė ir Liuda Sudaraitė. Būryje buvo 11 šaulių ir 4 kandidatės. Tarp narių – 5 pradžios mokyklų mokytojos. 1937 m. įvyko 7 būrio narių susirinkimai ir 3 tarybos posėdžiai. Būrys dalyvavo Tauragės rinktinės sporto šventėje, Laukuvos visuomenės surengtoje šventėje ant Dievyčio kalno. Surengti 2 vakarai, iš kurių gauta 209,70 Lt pelno<sup>274</sup>.

1938 m. būryje įvyko 8 susirinkimai. Būrio taryba nedaug tepasikeitė – tik vietoje Stasės Petkienės vadės pavaduotoja išrinkta Aleksandra Juškevičienė. Be minėtų tarybos narių, būryje buvo revizijos komisijos pirmininkė Bronė Tallat-Kelpšienė ir komisijos narės: Kazė Pacevičienė (Šerlinskaitė) ir Emilija Margevičiūtė bei šaulės: Adolfina Gedvilienė, Stasė Petkienė, Gertrūda Straukaitė, Liuda Sudaraitė, Aleksandra Vitkutė ir Alma Zdanavičienė (Pipiraitė)<sup>275</sup>. Metinėse žiniose pateikti duomenys apie šaulių išsilavinimą, užsiėmimą: 7 šaulės baigusios aukštesnįjį mokslą, 3 – vidurinį, 5 – pradžios mokyklą; pagal užsiėmimą – 7 mokytojos, 1 savivaldybės tarnautoja, 3 žemės ūkio darbininkės, 1 prekybininkė, 1 siuvėja, 1 pienininkystės technikė<sup>276</sup>. 14 šaulių turi uniformas, 4 – tautinius rūbus<sup>277</sup>.

<sup>271</sup> LCVA, f. 1564, ap. 1, b. 447, l. 123.

<sup>272</sup> Ten pat, l. 182.

<sup>273</sup> Ten pat, b. 435, l. 13.

<sup>274</sup> Ten pat, b. 168, l. 139; b. 447, l. 146, 181, 185.

<sup>275</sup> Ten pat, l. 110.

<sup>276</sup> Ten pat, b. 225, l. 303.

<sup>277</sup> Ten pat, l. 275.

1938 m. kovo 21 d. būrys išsiuntė 19 daiktų Šaulių sąjungos moterų tarybos rengiamai loterijai. Gegužės 7 d. Laukuvos šaulės ir šauliai kartu surengė Motinos dienos minėjimą. Birželio 23–25 d. vienuolika moterų dalyvavo Šaulių sąjungos 20-mečio šventėje Kaune. Spalio 14 dienos sąrašė – 15 šaulių.

1939 m. sausio 8 d. metiniame susirinkime išrinkta taryba: vadės pavaduotoja – Emilija Margevičiūtė, švietimo vadovė – Aleksandra Juškevičienė, išdininkė – Magdalena Jucevičienė, sekretorė – Bronė Racevičiūtė. Į revizijos komisiją vietoje Emilijos Margevičiūtės išrinkta Liuda Sudaraitė. Vasario 16-osios minėjimui moterys išsiuvinėjo Šaulių namų salės langatieses<sup>278</sup>.

1939 m. birželio 5 d. būrio vadė Zuzana Holšanskienė (Stropaitė) pačios prašymu atleista iš vadės pareigų; jos vieton paskirta mokytoja Vincenta Monstvilienė<sup>279</sup>.

Rugpjūčio 13 d. susirinkime priimtos naujos narės ir išklaudyta daktaro Bronislovo Tallat-Kelpšos paskaita apie pirmąją pagalbą nelaimingų atsitikimų atveju<sup>280</sup>.

1939 m. rudenį šaulės su nerimu sekė pranešimus apie karo eigą, skaitė ir vykdė Šaulių sąjungos ir IV rinktinės atsiųstus raštus dėl pasirengimo karo veiksams. Rugsėjo 6 d. LŠS moterų šaulių vadė raštu Nr. 713 reikalavo skubiai organizuoti šaulės apsaugai nuo pavojaus iš lėktuvų ir taip sutvarkyti šaulių ryšius, kad kuo greičiau galėtų jas sušaukti<sup>281</sup>.

1939 m. rugsėjo 20 d. Tauragės rinktinės vadas slaptu asmenišku ir labai skubiu raštu reikalavo, kad paskelbus mobilizaciją būtų garantuotas nuolatinis telegrafo–telefono ryšys. Spalio 1 d. susirinkime nustatytas ryšys tarp šaulių; budėti Laukuvos pašte paskirtos šaulės: Zuzana Holšanskienė, Aleksandra Juškevičienė, Vincenta Monstvilienė ir Liuda Sudaraitė<sup>282</sup>.

1939 m. lapkričio 26 d. moterys surengė vakarą, kurio pelnas sudarė 184,49 Lt. Iš jų 50 Lt paskirta vargstantiems vilniečiams šelpti. Nutarta Laukuvos moterų šaulių choro vadovu kviesti parapijos vargonininką Stasį Jurgutį, apmokant už darbą iš būrio kasos<sup>283</sup>.

1939 m. lapkričio 30 d. rinktinės įsakymu Nr. 14 tikrosiomis Šaulių sąjungos narėmis priimtos šios Laukuvos būrio šaulės: Vanda Glatkauskaitė, Valė Jasevičiūtė, Ona Jonikaitė, Juzė Kuzminskaitė, Kazė Kuzminskaitė, Juzė Pauliūtė, Stefanija Radavičiūtė, Stefanija Stirbaitė, Elena Tamašauskytė<sup>284</sup>.

1939 m. IV Tauragės šaulių rinktinės suvestinėse žiniuose apie Laukuvos moterų būrį pateikta: būryje yra 24 šaulės ir 4 šaulės – rėmėjos bei 4 kandidatės; uniformuotų – 19, turi tautinius rūbus – 3; lankė sanitarijos kursų – 2, priešgaisrinės apsaugos – 1, degazavimo – 1, sporto – 5, telefonininkių – 1, mašininkių – 2; būryje įvyko 9 susirinkimai ir 4 tarybos posėdžiai; surengti 2 minėjimai, 7 paskaitos, 2 vaidinimai; būrio metinės pajamos – 436,86 Lt, o išlaidos – 188,85 Lt; liko 198,01 Lt; turi 1 sanitarinį krepšį<sup>285</sup>. Be to, paaukota neturtingiems vaikams 41,40 Lt<sup>286</sup>.

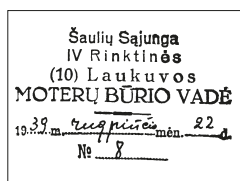

10-ojo Laukuvos moterų būrio vadės spaudas. 1939 m.

<sup>278</sup> *Ten pat*, l. 255, 256.

<sup>279</sup> *Ten pat*, b. 448, l. 48.

<sup>280</sup> *Ten pat*, l. 215, 216.

<sup>281</sup> *Ten pat*, b. 447, l. 26.

<sup>282</sup> *Ten pat*, b. 225, l. 197.

<sup>283</sup> *Ten pat*, l. 167.

<sup>284</sup> *Ten pat*, b. 448, l. 56.

<sup>285</sup> *Ten pat*, b. 225, l. 71.

<sup>286</sup> *Ten pat*, l. 103.

1940 m. sausio 9 d. LŠS moterų šaulių vadė Sofija Mantautienė (Putvytė) prašė Lietuvos šaulės skaityti ir platinti moterų šaulių laikraštį „Šaulė“, kurį užsisakyti metams kainavo 2 Lt<sup>287</sup>.

1940 m. sausio 14 d. ataskaitiniame susirinkime išrinkta taryba: vadės pavaduotoja – Marija Tallat-Kelpšienė, švietimo vadovė – Aleksandra Juškevičienė, izdininkė – Magdalena Jucevičienė ir sekretorė – Aleksandra Vitkutė. Į revizijos komisiją išrinktos: Stasė Petkienė, Bronė Tallat-Kelpšienė ir Kazė Pacevičienė<sup>288</sup>.

Vasario 11 d. susirinkime aptartas 1940 metų veiklos planas. Nutarta surengti: Vasario 16-osios minėjimą, kuriame pranešimą skaitys mokytoja Juzė Kurlinkutė; kovo 31 d. – vakarą su daiktine loterija; vakarui samdyti Šilalės dūdų orkestrą, kurį atveš Marijos Tallat-Kelpšienės arkliais; velykinių margučių šventę neturtingiems vaikams; Motinos dienos minėjimą; du vakarus su vaidinimais; moterų šaulių šventę birželio mėnesį; kaimo mokyklose perskaityti 14 paskaitų, o būrio šaulėms – sanitarijos klausimais<sup>289</sup>.

1940 m. vasario 28 d. IV Tauragės šaulių rinktinė paskutinį kartą pateikė moterų šaulių suvestinius duomenis. Laukuvos būryje 30 šaulių, visos lietuvės. 8 šaulės turi aukštesnįjį išsimokslinimą, 2 – vidurinį, 18 – pradžios, 2 – moka skaityti, rašyti, nors mokykloje nesimokė. Pagal užsiėmimą: 7 mokytojos, 2 – privačių įstaigų tarnautojos, 2 – ūkininkės, 2 – žemės ūkio darbininkės, 16 – namų šeimininkių<sup>290</sup>.

Kovo 10 d. susirinkime skaityta paskaita apie namų pramonę. Liuda Sudaraitė supažindino šaulės su bendrame Šaulių (vyrų ir moterų) suvažiavime Tauragėje svarstytais klausimais. Būrio moterys nutarė mokyti tautinių šokių<sup>291</sup>.

1940 m. balandžio 21 d. apie moterų būrį rašė „Trimitas“:

*„[...] Laukuvos moterų šaulių būrio mokytojų Vincentos Monstvilienės ir Aleksandros Juškevičienės rūpesčio dėka suvaidinta Petro Vaičiūno drama „Varpų giesmė“. Vaidinimas pavyko gerai“<sup>292</sup>.*

1940 m. gegužės 19 d. susirinkime dalyvavo 20 šaulių. Nutarta surengti ekskursiją į Vilnių<sup>293</sup>.

1940 m. gegužės 28 d. IV Tauragės šaulių rinktinės vado pulkininko Jono Stakionio įsakymu Nr. 11 į Lietuvos šaulių sąjungą tikrosiomis narėmis priimtos 9 Laukuvos būrio šaulės: Bronė Budginaitė, Zofija Kašinskienė, Aniceta Kiaurakytė, Stefanija Krolienė, Elena Kuzminskaitė, Marija Samulevičiūtė ir trys seserys – Adelė, Edita ir Elena – Stravinskaitės<sup>294</sup>. Tai paskutiniai archyve rasti didesnio dėmesio verti Laukuvos moterų šaulių būrio veiklos pėdsakai.

Gausus būrys laukuviškių (moterų ir vyrų), stojusių į Šaulių sąjungą paskutiniaisiais jos gyvavimo metais, nebuvo išskirtinis reiškinys, ypač po to, kai į Lietuvą buvo įvesta sovietų Raudonoji armija. Visoje Lietuvoje į Šaulių sąjungos gretas plūstelėjo daug naujų žmonių. Vieni norėjo apginti Lietuvos nepri-

<sup>287</sup> *Ten pat*, b. 450, l. 20.

<sup>288</sup> *Ten pat*, b. 225, l. 103.

<sup>289</sup> *Ten pat*, l. 81.

<sup>290</sup> *Ten pat*, b. 248, l. 66.

<sup>291</sup> *Ten pat*, b. 225, l. 16.

<sup>292</sup> *Trimitas*, 1940, Nr. 18, p. 438.

<sup>293</sup> LCVA, f. 1564, ap. 1, b. 225, l. 7.

<sup>294</sup> *Ten pat*, b. 451, l. 38.

klausomybę, kiti – atvirksčiai. Lietuvos karo vadas generolas Stasys Raštikis, kuriam buvo pavaldi Šaulių sąjunga, tai vertino kaip Šaulių sąjungos stiprėjimo ženklą<sup>295</sup>, nors naujasis Šaulių sąjungos vadas Petras Žukas minėtame savo įsakyme visai atvirai buvo pasakęs, kad

*„[...] dėl susipratusių pažangiosios visuomenės nuosirdžios paramos ir dalyvavimo šaulių eilėse – Šaulių sąjunga galėjo išlikti ir šiandien visu ryžtumu stoja pagalbon Vyriausybei, kuriai vadovauja [...] Justas Paleckis“.*

Ta „pažangioji visuomenė“ dalyvavo visur, net kariuomenėje, Vyriausybėje, o po karo – „stiprino“ partizanų gretas, tremtinius ir politinius kalinius. Amžina garbė tiems, kurie žuvo kovose už Lietuvos laisvę, kurie ištikimai tarnavo savo Tėvynei. Tarp tokių žmonių – nemaža ir Laukuvos valsčiaus šaulių, net kadaise dėl smulkmenų pašalintų iš būrio. Šaulių buvo visur: tarp 1941 metų sukilėlių, pokario partizanų būriuose, pogrindyje... Sovietų valdžia juos žudė, trėmė, kalino mirties lageriuose. Daugelio iš jų gyvenimo kelias vertas atskiro straipsnio ar knygos. Nemaža vertingos medžiagos apie Laukuvos būrio šaulių likimą (nors jų šauklystė atskirai ir neišvardijama), pateikta Edvardo Vidmanto ir Kazio Misiaus straipsniuose minėtoje trečiojoje „Šilalės krašto“ knygoje, išleistoje Šilalės kraštiečių draugijos 2001 metais<sup>296</sup>.

Dėkoju Lietuvos centriniam valstybės archyvui už suteiktą galimybę naudotis jo fonduose saugoma medžiaga.

1 lentelė. **Laukuvos šaulių būrio vadai, valdybų pirmininkai ir nariai 1920–1935 08 30**

Duomenų* data	Būrio vadai	Būrio valdyba		
		pirmininkas	iždininkas	sekretorius
1	2	3	4	5
1920 11 22*	Nėra duomenų			
1921 03 06*	Antanas Ivanauskas			
1921 03 20	„	Motiejus Raponkus	Kazys Jakas	Juozas Manstavičius
1921 04 24	Bronius Puplauskas	„	„	„
1921 09 18*	Motiejus Raponkus	„	„	„
1921 11 20	Juozas Manstavičius	Juozas Manstavičius	„	Petras Kaminskas
1922 10 08	Jonas Meleška	Jonas Meleška	Kazys Andreikus	„
1922 10 22	Mikas Preлгаuskas	„	„	„
1923 04 15*	„	„	„	Juozas Neverdauskas
1923 08 05*	„	„	„	Antanas Šimkevičius

<sup>295</sup> Raštikis S. *Min. veik.*, p. 9.

<sup>296</sup> *Šilalės kraštas*, t. 3: *Nacizmo ir bolševizmo laikotarpis 1940–1953*, Vilnius: Žiburyš, 2001.

\* Žvaigždute pažymėta data reiškia ne asmenų išrinkimo, o jų buvimo vadu ar valdybos nariu liudijančių raštų datą.

(tęsinys)

1	2	3	4	5
1923 09 22	Jonas Neverdauskas	„	„	„
1923 12 26*	Stasys Martinavičius	Motiejus Raponkus	„	Petras Jucevičius
1924 01 01	„	Jonas Meleška	Izidorius Straukas	Antanas Šimkevičius
1925 01 01	„	Motiejus Raponkus	Kazys Andreikus	Petras Jucevičius
1925 06 29	„	Stasys Martinavičius	„	„
1925 07 17	„	Kazys Stasytis	„	„
1925 12 26	Tadas Tallat-Kelpša	Tadas Tallat-Kelpša	Juozas Gruodis	Juozas Manstavičius
1927 01 01	Motiejus Raponkus	„	„	„
1928 01 22	Antanas Bučnius	Antanas Bučnius	Petras Jucevičius	„
1928 02 12	Tadas Tallat-Kelpša	„	Stasys Martinavičius	„
1928 09 30	„	Stasys Laucevičius	Vincas Mickus	„
1929 03 10	„	Vincas Mickus	Kazys Andreikus	Juozas Martišius
1929 12 08	„	„	Mykolas Slapšys	Pranas Juškevičius
1930 05 11*	„	„	Vincas Gegžna	„
1931 01 25	„	„	„	„
1932 02 25*	„	Juozas Šikšnius	„	Zuzana Stropaitė
1932 07 01*	Jonas Žukauskas	„	„	„
1933 01 08	„	Tadas Tallat-Kelpša	Antanas Bučnius	Leonardas Valius
1933 11 30*	Tadas Tallat-Kelpša	„	Jonas Sabaliauskas	„
1935 01 14	„	Leonardas Valius	Antanas Petkus	Magdalena Milašiūtė
1935 04 28	„	Vladas Bumelis	„	„

## 2 lentelė. 1921 m. rugsėjo 18 d. Laukuvos būrio šauliai

Eil. Nr.	Istojimo data	Vardas, pavardė	Am-žius	Gyvenamoji vieta	Užsiėmimas	Ar moka skaityti, rašyti	Ar tarnavo kariuomenėje
1.	1921 03 06	Motiejus Raponkus	20	Požerės k.	Dailidė	Moka	Ne
2.	„	Juozas Manstavičius	23	Dvarviečių k.	Milicininkas, turi ūkį	„	„
3.	„	Kazys Jakas	23	Degliškės k.	Ūkininkas	„	Taip
4.	„	Simas Jakas	18	„	„	Ne	Ne
5.	„	Juozas Songaila	30	Vabalų k.	Nenurodyta	Nenurodyta	Ne
6.	„	Bronius Stonys	17	Vaikų Lauko k.	Ūkininkas	Ne	„
7.	„	Konstantinas Bagdonas	19	Gulbių k.	„	„	„
8.	„	Juozas Gruodis	30	Laukuva	Laukų darb.	Moka	Ne
9.	„	Antanas Knystautas	18	Treigių k.	Ūkininkas	„	„
10.	„	Jonas Mikalauskas	23	Laukuva	Valsčiaus raštvedys	„	„
11.	„	Kazys Andreikus	26	Požerės k.	Ūkininkas	„	„
12.	„	Justinas Neverdauskas	22	Dulkių Lauko k.	„	Ne	„
13.	1921 04 23	Jonas Meleška	28	Laukuva	Tarnautojas	Moka	Taip (rusų)
14.	1921 04 14	Henrikas Pralgauskas	30	„	Kunigas	„	Ne
15.	1921 05 15	Juozas Neverdauskas	23	Dulkių Lauko k.	Ūkininkas	„	„
16.	1921 05 08	Adomas Tičkus	24	Treigių k.	„	Ne	Taip
17.	1921 05 08	Juozas Latoža	18	Girininkų k.	„	Moka	Ne
18.	1921 05 20	Jonas Mėčius	20	Vaitkaičių k.	„	Ne	„
19.	1921 08 21	Kazys Mikutavičius	30	Šukolų k.	„	Moka	„
20.	1921 08 21	Aleksandras Čėsna	30	Treigių k.	„	Ne	Taip (Amerikos)
21.	1921 05 20	Petras Kaminskas	20	Laukuva	„	Moka	Ne

3 lentelė. Laukuvos šaulių būrio vadai ir tarybos nariai 1935 08 31–1940 m.

Duomenų* data	Būrio vadai – tarybos pirmininkas	Būrio taryba			
		Pirmininko pavaduotojas	Švietimo vadovas	Iždininkas	Sekretorius
1935 08 31*	Tadas Tallat-Kelpša	Vladas Bumelis	Stasys Jucevičius	Antanas Petkus	Magdalena Milašiūtė
1936 06 11	„	„	Leonas Liatukas	Magdalena Milašiūtė	Mykolas Štuikys
1937 01 01*	„	Kostas Marcinkevičius	?	?	?
1938 05 01	„	Vincas Mickus	Stasys Jucevičius	Stasys Martinavičius	Jonas Kašinskas
1938 12 15	„	„	Kazys Holšanskis	„	„
1939 12 30*	„	„	„	„	„
1940 01 28	„	Albinas Monstvilas	Vincas Mickus	„	Justinas Skrinskis

4 lentelė. Laukuvos moterų šaulių būrio vadės ir tarybos narės 1936 06 11–1940 m.

Duomenų data	Būrio vadė – tarybos pirmininkė	Būrio taryba			
		Pirmininkės pavaduotoja	Švietimo vadovė	Iždininkė	Sekretorė
1936 06 11	Zuzana Stropaitė	Stasė Petkienė	Marija Tallat-Kelpšienė	Magdalena Milašiūtė	Bronė Racevičiūtė
1937 02 20	„	„	„	Magdalena Milašiūtė-Jucevičienė	„
1938 10 14	Zuzana Stropaitė-Holšanskienė	Aleksandra Juškevičienė	„	„	„
1939 01 08	Zuzana Holšanskienė, Vincenta Monstvilienė	Emilija Margevičiūtė	Aleksandra Juškevičienė	„	„
1940 01 14	Vincenta Monstvilienė	Marija Tallat-Kelpšienė	„	„	Aleksandra Vitkutė

# Laukuvos valsčiaus draugijos, sajungos ir kitos visuomeninės organizacijos 1918–1940 metais\*

Sudarė Zigmąs Juškevičius

Eil. Nr.	Isteigimo data	Pavadinimas	Valdybų, komitetų vadovai ir nariai
1.	1918 11 11	Laukuvos parapijos komitetas <sup>1</sup>	Pirmininkas Bronislovas Tallat-Kelpša, sekretorius Jonas Gudauskas
2.	1919 07 01	Laukuvos valsčiaus savivaldybė <sup>1</sup>	Viršaitis Izidorius Straukas, sekretorius J. Mikalauskas
3.	1919 07 20*	Laukuvos piliečių komitetas <sup>2</sup>	Pirmininkas Pranas Petkus, kasininkas Kuizinas
4.	1920 11 16*	Vyriausiojo Lietuvos gynimo komiteto Laukuvos valsčiaus gynimo komitetas <sup>3</sup>	Pirmininkė Marija Tallat-Kelpšienė, sekretorė Aleksandra Gaidamavičiūtė
5.	1921 02 23*	Laukuvos lavinimo draugija „Kanklės“ <sup>4</sup> . (Įstatus žr. 1 priede)	Pirmininkė Marija Tallat-Kelpšienė, sekretorė Aleksandra Gaidamavičiūtė, nariai Juozas Jakas, Bronislovas Puplauskas ir Stasys Kumža
6.	1924 02 22*	Lietuvos darbo federacijos Laukuvos skyrius <sup>5</sup>	Atstovas Antanas Šerlinskis
7.	1924*	Lietuvos ūkininkų sąjungos Laukuvos skyrius <sup>5</sup>	Atstovas Pranas Kuizinas
8.	„	Laukuvos vartotojų bendrovė <sup>5</sup>	Pirmininkas Kajetonas Stropus
9.	„	Laukuvos žydų bendrovė <sup>5</sup>	Atstovas Levinas
10.	„	Žydų sionistų draugijos Laukuvos skyrius <sup>5</sup>	Atstovas L. Kaganas
11.	1924 05 06	Laukuvos žemės ūkio draugija <sup>6</sup>	Pirmininkas Bronislovas Tallat-Kelpša
12.	1928 06 20	Laukuvos gaisrininkų draugija <sup>7</sup>	Valdyba: Stasys Martinavičius, Chaimas Goldfusas, Monesas Kaganas, Antanas Bučnius, Juozas Jokužis, Leib Leibas Jankelis, Šliomas Šaranovičius
13.	1928 08 26*	„Angelo sargo“ vaikų sąjungos Laukuvos skyrius <sup>8</sup>	Vadovai kunigas P. Šlėkta ir Ona Tuskenytė
14.	1929 11 17	Lietuvių tautiško jaunimo sąjungos „Jaunoji Lietuva“ Laukuvos apylinkė <sup>9</sup>	Pirmininkas Juozas Martišius, sekretorė Stefa Juškytė. Vėliau pirmininkai buvo: Juozas Šikšnius, Vincas Mickus, Petras Miniatas, vėl Vincas Mickus. Sekretoriavo Zuzana Stropaitė, Aleksandra Juškevičienė, vėl Zuzana Stropaitė. 1935 m. jaunalietuviams vadovavo pirmininkas Petras Miniatas, pavaduotojas Stanislovas Jucevičius, sekretorė Zuzana Stropaitė,

\* Apie tautininkų, šaulių ir pavasarininkų organizacijas Z. Juškevičius rašo atskiruose šios knygos straipsniuose.

Lentelėje žvaigždute pažymėta data reiškia ne įsteigimo, o veiklą liudijančio rašto datą.

<sup>1</sup> Kviklys B. *Mūsų Lietuva*, Vilnius, 1991, t. 4, p. 203.

<sup>2</sup> LCVa, f. 391, ap. 1, b. 2137, l. 17; ap. 3, b. 1247, l. 303; f. 572, ap. 1, b. 293, l. 105–107.

<sup>3</sup> *Ten pat*, f. 1497, ap. 1, b. 13, l. 19, 42; ap. 2, b. 18, l. 1; f. 1564, ap. 1, b. 435, l. 52; f. 391,

ap. 3, b. 2205, l. 2, f. 572, ap. 1, b. 293, l. 107–109.

<sup>4</sup> *Ten pat*, f. 394, ap. 1, b. 407, l. 136; f. 572, ap. 2, b. 306, l. 2–4.

<sup>5</sup> *Ten pat*, f. 1564, ap. 1, b. 438, l. 1.

<sup>6</sup> *Ten pat*, l. 68.

<sup>7</sup> *Ten pat*, f. 394, ap. 1, b. 547, l. 1, 3, 4.

<sup>8</sup> *Sargyba*, 1928, Nr. 39, p. 390; *Lietuvių enciklopedija*, JAV, Bostonas, 1953, t. 1, p. 173.

<sup>9</sup> LCVa, f. 1367, ap. 1, b. 352, l. 14, 28; f. 1483, ap. 1, b. 3, l. 1, 3, 9, 20, 25, 42–44, 48, 50, 53.

(tęsinys)

Eil. Nr.	Išsteigimo data	Pavadinimas	Valdybų, komitetų vadovai ir nariai
			kasininkas Stasys Kulikauskas, knygininė Stasė Kiaurakytė, revizijos komisijos nare buvo Aleksandra Juškevičienė
15.	1931 m. gegužė	Laukuvos valsčiaus ūkininkų ekonominė atstovybė <sup>10</sup>	Pirmininkas Bronislovas Tallat-Kelpša, pavaduotojas Juozas Gudauskas
16.	1934 06 07	Vilniaus vadavimo sąjungos Laukuvos skyrius <sup>11</sup>	Pirmininkas Vincas Gegžna, pavaduotojas Petras Zdanavičius, išdininkas M. Kaganas, sekretorius Vladas Bumelis, knygininė Aleksandra Juškevičienė
17.	1934 m. gruodis*	Lietuvių katalikių moterų draugijos Laukuvos skyrius <sup>12</sup>	Pirmininkė Ona Stancelaitė
18.	1934 m.*	Jaunųjų ūkininkų ratelis <sup>13</sup>	Vadovas Vincas Mickus. Narių virš 40.
19.	1937 06 05	Lietuvos gyvulių globotojų draugijos Laukuvos skyrius <sup>14</sup>	Pirmininkas Kajetonas Stropus, sekretorius Pranas Juškevičius, išdininkas Jonas Ukrinas
20.	1937 08 14*	Lietuvių katalikų blaivybės draugijos Laukuvos skyrius <sup>15</sup>	Dvasios vadas kunigas Kazys Gaščiūnas, pirmininkas kun. Domas Kenstavičius, sekretorė Petrė Jurgaitytė, išdininkas Kazys Kuizinas. 1938–1939 m. pirmininkas buvo Kostas Jucevičius, o sekretorius 1939 m. buvo Jonas Rupšlaukis
21.	1937 12 19	Lietuvių mokytojų sąjunga <sup>16</sup>	
22.	1938 m. vasarą	Lietuvos ginkluotosioms krašto pajėgoms remti draugijos Laukuvos skyrius <sup>17</sup>	Steigėja – Lietuvių tautininkų sąjungos Laukuvos apylinkė
23.	1939 04 05*	Šv. Vincento a Paulo draugijos Laukuvos skyrius <sup>18</sup> . Draugijos tikslas – daryti gailėstingus darbus, teikti [...] pašalpą vargšams, ligoniams ir kitiems nelaimės ištiktiems žmonėms	1939–1941 metams išrinkta ir Centro valdybos patvirtinta valdyba: pirmininkas Kajetonas Stropus, pavaduotojas kunigas Kazys Gaščiūnas, išdininkė Marija Tallat-Kelpšienė, sekretorius Albinas Monstvilas, narė Elena Šimkevičaitė. 1940 m. spalio 22 d. valdžia nutarė draugiją uždaryti. Ten rašoma, kad: „Veikimas yra nebesuderinamas su Lietuvos Tarybų Socialistinės Respublikos siekimais“
24.	1939 05 12	Lietuvos ūkininkų draugijos Laukuvos skyrius <sup>19</sup>	Vadovė Marija Tallat-Kelpšienė, sekretorė Aleksandra Juškevičienė, narės Eugenija Petkutė ir Stasė Kundrotienė. Marija Tallat-Kelpšienė buvo ne tik Laukuvos, bet ir visos Lietuvos ūkininkų draugijos Centro valdybos narė. Ši draugija uždaryta 1940 m. rugsėjo 10 d.

Čia pateikiami Laukuvos lavinimo draugijos „Kanklės“ įstatai. Šios kultūrinės draugijos įsteigimas 1918 m. rodė Laukuvos apylinkės žmonių poreikį šviestis ir lavintis. Ji buvo ne Lietuvos didžiųjų draugijų skyrius, o savarankiška ir įregistruota Tauragės apskrities Viršinininko draugijų registre. Tos draugijos pirmininkė buvo Marija Tallat-Kelp-

<sup>10</sup> *Ten pat*, f. 1487, ap. 1, b. 37, l. 21.

<sup>11</sup> *Mūsų Vilnius*, 1934, Nr. 13–14, p. 233.

<sup>12</sup> *LCVA*, f. 1487, ap. 1, b. 38, l. 29.

<sup>13</sup> *Ten pat*, b. 19, l. 160.

<sup>14</sup> *Ten pat*, f. 1367, ap. 1, b. 393, l. 1.

<sup>15</sup> *Ten pat*, b. 637, l. 1, 4, 5.

<sup>16</sup> *Ten pat*, f. 1487, ap. 1, b. 38, l. 34.

<sup>17</sup> *Ten pat*, f. 1487, ap. 1, b. 21, l. 50.

<sup>18</sup> *Ten pat*, f. 1367, ap. 1, b. 1660, l. 2; b. 1566, l. 158.

<sup>19</sup> *Ten pat*, b. 324, l. 81; b. 856, l. 6.





Vlado Montvilos iš Gatautiškės kaimo koitas Draugijos užsienio lietuviams remti. 1934 m. Iš J. Montvilos šeimos archyvo

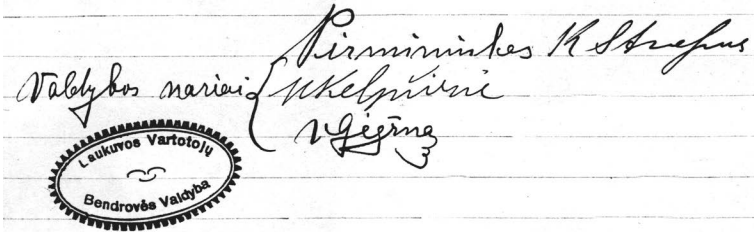

LCVA, f. 1250, ap. 3, b. 11142, l. 38

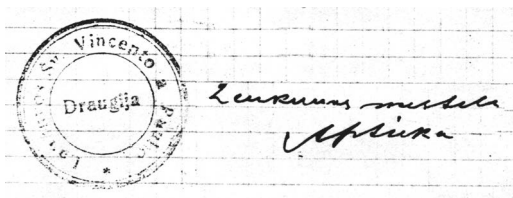

LCVA, f. 1250, ap. 3, b. 11142, l. 39

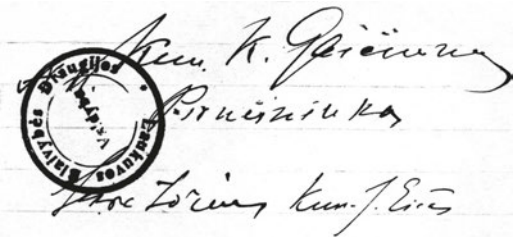

LCVA, f. 1250, ap. 3, b. 11142, l. 40



LCVA, f. 1248, ap. 16, b. 763, l. 102

LCVA, f. 1483, ap. 1, b. 3, l. 42

šienė, sekretorė – Aleksandra Gaidamavičiūtė (vėliau Juškevičienė). Jos abi buvo dar kelių visuomeninių organizacijų valdybų narės.

Žvelgdami į šios draugijos įstatus matome XX a. pr. išgalėjusias juridines viešų organizacijų normas, kuriose aiškiai apibrėžti draugijos tikslai, viešumas, lėšų kaupimas, valdymas, susirinkimo kompetencija, revizijos komisijos funkcijos bei likvidavimo atvejai „likusį turtą atiduoda[nt] draugijai su panašiu sau tikslu“ (žr. priede).

## Priedas 1.

### Laukuvos lavinimo draugijos „Kanklės“ įstatai<sup>20</sup> (Kalba netaisyta)

I. Tikslas draugijos – lavinimas.

Tam tikslui draugija daro: susirinkimus, paskaitas, laiko knygyną, rengia vakarėlius ir gegužines.

II. Draugijos turtas susidaro iš sekančių įplaukų: metiniai narių mokesčiai, grynas pelnas iš vakarėlių, paskaitų ir įvairios aukos.

Pastaba: Grinas pelnas sudaro draugijos turtą, kuris yra naudojamas įvairiems draugijos tikslams, k. a. įgyjimui nuosavus namus, dekoracijų, muzikalius instrumentus – pritariant 2/3 balsams visuotinio draugijos narių susirinkimo.

Draugijos sąstatas: nariais gali būti abiejų lyčių asmenys lietuviai, be skirtumo amžiaus. Nariai lig 17 metų amžiaus susirinkimuose neturi sprendžiamojo balso.

Pastaba: Apie priėmimą į draugijos narius nutaria Valdyba daugumu balsų.

Draugijos narių teisės ir pareigos. Pilnamečiai kuopos nariai visuotiniuose susirinkimuose turi sprendžiamąjį balsą ir gali būti išrinkti į Valdybą.

Visi nariai naudojais knygynu, privalo lavintis sulig draugijos tikslo ir darbuotis jos labui, be svarbios priežasties neapleidžia susirinkimų. Metinis nario mokestis – 6 auksinai.

Draugijos sutvarkymas

Draugijos reikalais rūpinasi:

Valdyba, Visuotinis susirinkimas ir revizijos Komisija

Valdyba susideda iš Pirmininko, Išdinininko, sekretoriaus ir trijų narių.

Visi Valdybos nariai renkami metams.

Valdyba a) priima naujus narius, b) sušaukia visuotinius susirinkimus, c) prižiūri draugijos turtą, d) rengia vakarus ir sueško tam tikslui darbininkus, e) vykdo įstatus ir visuotinio susirinkimo nutarimus.

Visuotini susirinkimai esti: paprasti ir nepaprasti. Paprasti visuotini susirinkimai šaukiami sykį per metus. Nepaprasti visuotini susirinkimai šaukiami nepaprastuose atsitikimuose – pareikalavus pačiai valdybai, 1/3 narių, arba revizijos komisijai. Susirinkimas teisėtas – jei yra 2/3 narių.



<sup>20</sup>LCVA, f. 394, ap. 1, b. 407, l. 136.

Visuotini susirinkimai šaukiami apsvarstyti šių dalykų:

- 1) Rinkimas Valdybos, 2) Revizijos komisijos, 3) Užtvirtinimas atstov(?) [neįskaitoma – Red.], 4) Draugijos veikimo paplatinimas,
- 5) Skundai ant Valdybos.

### III. Revizijos komisija

Revizijos komisija susideda iš trijų ypatų ir renkasi metams.

Revizijos komisijos priedermės:

1) Prižiūrėti Valdybos veikimą, ar viską išpildo, ką įstatai reikalauja ir visuotini susirinkimai nutaria.

2) Ištirt bent kartą per metus knygyną, kasą ir jos ataskaitas. Revizijos komisija, radus netobulumus iš pusės Valdybos narių, kurie neišpildo kaip reikiant arba neteisingai dalykus veda, įrašo formališką apkaltinimą tam tikron knygon arba skubiam reikalui esant sušaukia visuotiną susirinkimą vispusiškam apsvarstymui.

### IV. Likvidacija Draugijos

Draugija nustoja veikus Valdžiai paliepus, arba Visuotinam susirinkimui nutarus. Draugijai nustojus veikti iš esančių turtų apmoka skolą ir likusį turtą atiduoda draugijai su panašiu sau tikslu.

Laukuva 24. I. 21 [1921] metų. Originalui atitinka. Raštvedys (Pasirašė) Mikalauskas J. [neįsk.]

1921 metų kovo 8 d. Laukuvos Lavinimo draugijos „Kanklės“ įstatai įregistruoti Tauragės apskr. Viršininco draugijų registre po N<sup>o</sup> 65. Tauragės apskrities viršininčas. „Pasirašė“ Šlepovičius.

Originalui atatinkas

Laukuvos lavinimo draugija „Kanklės“

Pirmininkas (*M. Kelpšienės parašas*)

Sekretorius (*J. Jako parašas*)

1921 m. liepos 2 d.“



*Pirmininkas M. Kelpšienė*  
*Sekretorius J. Jaka*

Žemiau pateikta Laukuvos smulkaus kredito d-jos valdymo struktūra (žr. 2 priedą) parodo atskirų jos narių amžių, nekilnojamojo turto kiekį, išsilavinimą, pareigas.

Kadangi šios ekonominės draugijos tikslas kaupti lėšas, jas skolinti ir dividendų pavidalu didinti pajamas, turbūt dėl didesnio ekonominio atskirų narių patikimumo buvo pateikiamas ir nekilnojamojo turto kiekis.

Dauguma piliečių, kurie aktyviai darbavosi ūkinėse organizacijose, taip pat aktyviai dalyvavo ir įvairiose kultūrinėse bei politinėse draugijose.

Šią mintį patvirtina sukaupta medžiaga apie Laukuvos valsčiaus ekonomines, kultūrinės, visuomenines draugijas.

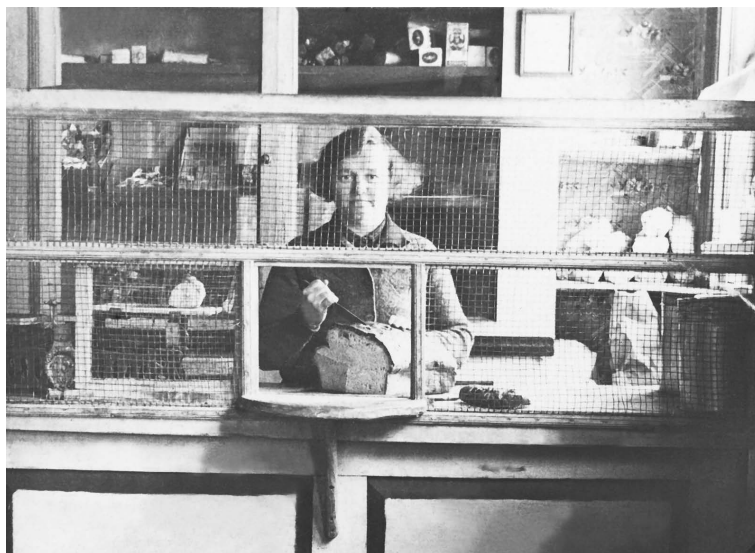

*Laukuvos „Blaivybės“ draugijos vedėja Petronėlė Jurgutytė už prekystaliu. Apie 1937 m. Iš S. Rimkevičiūtės asm. albumo*

## Priedas 2. Laukuvos Smulkaus kredito d-ja<sup>21</sup>

### Valdomųjų ir priežiūros organų sudėtis ir įstaigos vardu įgaliotų pasirašyti asmenų sąrašas

Eil. Nr.	Pavardė	Vardas	Amžius	Turtas	Mokslo cenzas	Kokias pareigas eina	Parašas
<b>Valdyba</b>							
1.	Golšanskis	Mykolas	62	35 ha	4 kl. gimn.	pirmininkas	parašas
2.	Kuizinas	Kazys	50	30 ha	liaud. vid. m-kla	kasininkas	parašas
3.	Mušinskis	Povilas	46	60 ha	liaud. vid. m-kla	pavad. pirm.	parašas
<b>Taryba</b>							
1.	Tallat-Kelpša	Bronislovas	57	100 ha	gydytojas	pirmininkas	
2.	Stropus	Kajetonas	56	49 ha ir vaistinė	vaistininkas	narys	
3.	Straukas	Izidorius	49	40 ha	liaud. m-kla	narys	
<b>Revizijos komisija</b>							
1.	Ukrinas	Jonas	37	30 ha	gydytojas	pirmininkas	
2.	Margevičius	Vladas	39	33 ha	liaudies m-kla	narys	
3.	Martinavičius	Stasys	32	30 ha	liaudies m-kla	narys	

II Mūsų įstaigos vardu įgalioti pasirašyti visus raštus ir dokumentus  
**valdybos nariai:**

Golšanskis M.

Kuizinas K.

Mušinskis P.

Kiekviename dokumente turi būti ne mažiau 3-jų asmenų parašai

Uždėtas antspaudas Valdybos Pirmininkas

Autentiški parašai Nariai

<sup>21</sup>LCVA, f. 378, ap. 4, b. 288. V. Jocio nuoroda.

## Draudžiamos lietuvių spaudos platinimas Laukuvos apylinkėse 1868–1904 metais

*Kazys Misius*

2004 m. gegužės 7 d. sukako 100 metų nuo lietuvių spaudos draudimo panaikinimo. Norėdama lenkų kultūros įtakoje buvusius lietuvius kuo greičiau surusinti, caro valdžia 1864 m. lietuviškiems leidiniams pritaikė rusiškas raides ir 40 metų persekiojo užsienyje spausdinamas, o Lietuvoje platinamas knygas lotyniškais bei gotiškomis raidėmis. Rusų valdžia nepajėgė sustabdyti užsienyje spausdinamų lietuviškų leidinių tradiciniu raidynu plitimo Lietuvoje ir buvo priversta nusileisti. Tai vienas gražiausių ir garbingiausių Lietuvos istorijos puslapių. Spaudos draudimo metais vyko lietuvių atgimimas, formavosi bendrinė kalba.

Pačiais reakcingiausiais lietuvių spaudos persekiojimo metais lietuviškų maldaknygių buvo galima rasti kiekviename Žemaitijos kaime, beveik kiekvienoje šeimoje. Daugumos tėvų garbės reikalas buvo pamokyti savo atžalas bent lietuviškai paskaityti.

Nors statistikos duomenų ir neturime, tačiau palyginę su kaimyniniu Rietavo dekanatu galime teigti, kad spaudos draudimo išvakarėse dauguma Laukuvos parapijiečių mokėjo skaityti gimtąją kalbą. Vysk. Motiejaus Valančiaus parapiinėse mokyklose buvo mokoma ir lietuviškai. Nuo 1850 m. Laukuvos parapiinėje mokykloje vaikus mokė zakristijonas Antanas Andriuškevičius. 1851 m. pavasarį toje parapiinėje mokykloje mokėsi 15 berniukų ir 4 mergaitės, 1852 m. – 14 berniukų ir 6 mergaitės, 1854 m. – 12 berniukų ir 6 mergaitės<sup>1</sup>.

Vėliau toje mokykloje besimokančių daugėjo. 1860 m. mokėsi 28, 1861 m. – 30, o parapiinių mokyklų uždraudimo išvakarėse, 1863 m. pradžioje – net 65 mokiniai<sup>2</sup>.

Apie draudžiamos lietuvių spaudos plitimą Laukuvos apylinkėse duomenų išliko visai nedaug, nes niekas laiku neužrašė atsiminimų apie tų apylinkių knygnešius. Archyvų fonduose galima rasti dokumentų tikrai apie įkliuvusius lietuvių spaudos platintojus.

Kaip žinome, lietuviškos spaudos persekiojimas toliau nuo pasienio esančiose apylinkėse žymia dalimi priklausė nuo vietinės administracijos uolumo. Beje, vietinių caro valdžios pareigūnų Laukuvoje nedaug tebuvo. 1861 m. steigiant valsčius Laukava priskirta Varnių valsčiui. Taigi Laukuvos miestelyje nebuvo nei valsčiaus valdybos, nei policijos nuovados, nei žandarmerijos punkto. Tiesa, kaip ir daugelyje Lietuvos vietų, lietuvišką spaudą Laukuvos parapijoje persekiojo akcizo sargybiniai, kurie būdavo ginkluoti.

Tikėtina, kad religingi laukuviškiai laikėsi krikščioniškos doros bei moralės ir neskųsdavo valdžiai knygnešių ar lietuviškos spaudos laikytojų. Knygnešių atsiminimai ir kita memorialinė literatūra liudija, kad vietinė caro administracija, net rusai policininkai neparodydavo jų viršininkų reikalaujamo uolumo – persekioti lietuvišką spaudą.

Prievartiniam spaudos draudimui beveik visuotinai priešintasi. Iki 1904 m. Žemaitijoje, taip pat ir Laukuvos para-

<sup>1</sup> Žinios apie Varnių dekanato parapiines mokyklas, *LVIA*, f. 1671, ap. 4, b. 74, l. 45, 77, 181, 366.

<sup>2</sup> Statistinės žinios apie parapiinių mokyklų mokinių skaičių 1857–1863 m., *MAB RS*, f. 12–3072, l. 4.

pijoje buvo statoma daugybė medinių kryžių, koplytėlių, koplytstulpių su lietuviškais užrašais. Neteko matyti ar girdėti, kad Žemaitijos katalikų kapinėse būtų lietuviškas įrašas rusiškėmis raidėmis. O Laukuvos kapinėse iki šiol yra išlikusių lietuvių spaudos draudimo laikų metalinių kryžių su išlietais lietuviškais įrašais.

Nuo 1864 m. caro valdžios leidžiamų lietuviškų knygų rusiškėmis raidėmis žmonės, paraginti kunigų, nepirko, neskaitė, o gavę dovanų – sudegindavo. Tokių atvejų būta ir Laukuvos apylinkėse. Laukuviškis Izidorius Straukas savo atsiminimuose rašo:

*„Tačiau rusų raidėmis spausdinamos lietuviškos knygos niekas nenorėjo nė veltui gavęs paimti į rankas, o paėmę skubėdavo mesti į degančią krosnį, lyg gindamiesi nuo pragaro žabangų. Ir mano tėvas, gavęs iš Varnių valsčiaus raštinės tokią knygą su rusų raidėmis, grįžęs pirmiausia paklausė, ar dega krosnis, ir tuojau ją supleškino“<sup>3</sup>.*

1867 m. negavęs caro valdžios leidimo perspausdinti anksčiau cenzūros aprobuotą maldaknygę, vysk. M. Valančius suorganizavo lietuviškų knygų spausdinimą užsienyje, jų gabenimą per sieną ir platinimą Lietuvoje. Viena M. Valančiaus laikų knygnešių Marija Pupšaitė (gim. apie 1838 m. ir gyvenusi Švėkšnoje) lietuviškų knygų atnešdavo ir į Rietavo, Plungės bei Laukuvos parapijas. Ši energinga knygnešė per 1869 m. net 10 kartų ėmė leidimą (legimitacinį bilietą) sienai pereiti. Tais pat metais sesers vyras knygnešę įskundė policijai. Sužinojusi, kad esanti ieškoma, M. Pupšaitė nuo 1869 m. pabaigos pradėjo slapstytis. 1870 m. sausio mėn. ji buvo suimta Žvingiuose. Kalinta Raseiniuose ir Vilniuje, kur kalnimo sąlygos buvo ypač sunkios. Tardoma, veikiamą psichologiškai ir kankinama mergina nepalūžo. Ji nieko neišdavė. 1871 m. kovo mėn. M. Pupšaitė buvo paleista. Jai skirta policijos priežiūra gyvenamoje vietoje. Daugiau žinių apie šią garbingą knygnešę aptikti nepavyko<sup>4</sup>.

Nors su Prūsijos valdžios pagalba 1870 m. M. Valančiaus knygnešių organizacija buvo likviduota ir jos nariai nubausti sunkiomis bausmėmis, lietuviškos knygos užsienyje buvo spausdinamos ir toliau. Nebeužžėlė nė knygnešių takai į Mažąją Lietuvą. Matyt, ir Laukuvos kunigai rūpinosi, kad parapijiečiams nepristigtų religinės literatūros (maldaknygių, katekizmų).

1886 m. birželio 3 (15) d. akcizo sargybiniai Laukuvoje sulaikė prekybininkų vežimą, kuriuo važiavo Žemaičių Naumiesčio gyventojai Abraomas Bedaras ir Icikas Šlioma. Jie vežėsi dėžę su indais, po kuriais rastos paslėptos 42 lietuviškos maldaknygės. 1888 m. juos abu Telšiuose teisė Kauno apygardos teismas, bet abu išteisino. Rusijoje nebuvo įstatymo, numatančio bausmes už neantivyriausybę literatūrai<sup>5</sup>.

Iš Mažosios Lietuvos į Laukuvos apylinkes lietuvišką spaudą gabendavo ir tuometiniame Varnių vls., Degučių k. gyvenęs Pranas Mažukna. 1890 m. gruodžio 14 (28) d. pasienio sargybiniai sulaikė jį Samališkės kaime, netoli Vėžaičių ir atėmė 47 lietuviškas knygas. Tarp

<sup>3</sup> Straukas I. *Nuo Laukuvos iki Čikagos* (toliau – Straukas I. *Nuo Laukuvos...*), Čikaga, 1983, p. 124.

<sup>4</sup> Merkys V. *Draudžiamosios lietuviškos spaudos kelias 1864–1904* (toliau – Merkys V. *Draudžiamosios...*), Vilnius, 1994, p. 316–317.

<sup>5</sup> Merkys V. *Draudžiamosios...*, p. 54–55; A. Bedaro ir I. Šliomos byla, KAA, f. 79, ap. 2, b. 700.

jų buvo 36 egz. kalendorių 1891-iems metams ir 11 maldaknygių. P. Mažukna buvo perduotas Kauno apygardos teismo prokurorui. Jo teismo bylos ir daugiau žinių apie šį knygnešį aptikti nepavyko. Sulaikymo metu jokio turto neturėjo<sup>6</sup>.

1895 m. liepos 17 (29) Kvėdarnos–Laukuvos kelyje Kvėdarnos policininkas sulaikė Joną Gumalską, iškrėtė jį ir atėmė 5 lietuviškas knygas bei 80 religinių paveikslukų su lietuviškais užrašais. Tarp atimtųjų leidinių buvo du elementoriai, L. Ivinskio kalendorius ir dvi religinės knygelės. Sulaikytasis teigė knygas radęs pakelėje, o paveikslukus pirkęs iš nepažįstamo asmens.

J. Gumalskas lietuvišką spaudą platinė nuo 1887 m. Jau 1891 m. už šios spaudos platinimą taikos teisėjo jis buvo nubaustas 1,1 rb baudos. Atrodo, kad iš to paties asmens 1888 m. buvo atimtos 4 lietuviškos knygos. Tik tada pranešime užrašytas Jonas Gomalskis, o sulaikymo aplinkybės nenurodytos. Tarp 1895 m. iš J. Gumalsko atimtų knygų antivyriausybinė nebuvo. Todėl Vilniaus generalgubernatorius administracine tvarka jį nubaudė 14 dienų arešto policijos areštinėje ir uždraudė prekiauti religiniais reikmenimis<sup>7</sup>. J. Gumalskas Kvėdarnoje turėjo namelį, buvo vedęs, augino 4 vaikus.

Kartais į Laukuvos apylinkes lietuviškos spaudos atnešdavo ir tolimesnių parapijų gyventojai. 1897 m. gruodžio 15 (27) d. žandaras, važiuodamas iš Laukuvos į Rietavą, kelyje sutiko pėsčią asmenį, jį sulaikė ir nusivarė į Rietavą. Paaiškėjo, jog sulaikytasis yra Jeronimas Balsys, gyvenęs Plungės vls., Mižuikų k. Jį iškrėtus rasti 3 elementoriai, 3 maldaknygės ir 2 kalendoriai 1898-iems metams. Kalendoriai pripažinti antivyriausybiniais. J. Balsys teigė esąs raštingas ir knygas pirkęs sau pasiskaityti. Be to, pas jį dar rastas popieriaus lapelis su žmonių pavardėmis ir adresais. J. Balsys aiškino, kad į tokį lapelį jam vaistinėje įvynioję vaistus. Tokiu aiškinimu patikėta, nes lapelyje tikrai buvo suvynioti vaistai. Galėjo būti ir asmenų, susijusių su lietuviška spauda, sąrašėlis, o suvynioti vaistai – gudri priedanga.

Caro paliepimu J. Balsys nubaustas 2 savaitėms arešto valsčiaus daboklėje. J. Balsys gimė apie 1846 m., sulaikymo metu buvo viengungis, mūrininkas. Vaikščiodavo po sodžius ir mūrydavo krosnis<sup>8</sup>.

Lietuvių spaudos draudimo istorijoje lieka ne visai ištyrinėtas kunigo vaidmuo. Kunigai būdavo ypač atsargūs ir veikdavo per patikimus asmenis. Spaudą dažniausia platindavo jauni kunigai. Minėtasis I. Straukas nurodo, kad grįžęs iš Amerikos jo brolis Pranas „Tėvynės sargo“ numerių gaudavo iš Laukuvos vikaro kun. Antano Juozapavičiaus, o perskaitęs turėdavo perduoti Kaltinėnų vikarui<sup>9</sup>. Kun. A. Juozapavičius Laukuvoje vikaru buvo 1899–1904 m.

I. Straukas rašo negirdėjęs iš tėvo, kad Laukuvos apylinkėse būtų buvę vietinių knygnešių, keliavusių spaudos į Mažąją Lietuvą. Apie jų namus lankiusius knygnešius jis rašė:

*„Mums namus aprūpindavo, kiek dabar suprantu, idealistas knygnešys, turbūt gyvenęs arčiau Prūsų sienos. Kai tik jis pasisukdavo Laukuvos apylinkėse, visada sustodavo mūsų namuose ir čia nakvodavo. Jo ir pavardė*

<sup>6</sup> Merkys V. *Draudžiamosios...*, p. 257.

<sup>7</sup> *Ten pat*, p. 137, 148; KAA, f. 50, ap. 1, b. 23333.

<sup>8</sup> *Rietavo apylinkės*. Kaunas, 1992, p. 202.

<sup>9</sup> Straukas I. *Nuo Laukuvos...*, p. 126.

tikriausiai buvo pramanyta (slapyvardis). Jis vadinosi Brizgilas. Kitaip jo nevadino nei mano tėvas, nei kiti, kurie jį pažinojo. Jis buvo aukštoko ūgio, liesokas ir judrus. Žiemą ir vasarą avėjo naginėmis ir vilkėjo ilga, pilka miline, sermėga. Tikriau pasakius, jis šią sermėgą buvo tik užsimetęs ant pečių, net rankų nesusikišęs į rankoves. Tai jis darydavo tik dėlto, kad nešiodavo ant nugaros kuprinę, kurioje paplokščiai buvo sudėtos knygos, ir tai sudarydavo nelengvai pastebimą lyg kuprą, nes viską pridengdavo toji pilkoji sermėga. Tad jis buvo tas asmuo, kuris aprūpindavo mano tėvus uždraustąja, iš Prūsų gabenama, literatūra. Į mūsų namus jis atgabendavo maldaknygių, religinio ir pasaulietiško turinio knygų ir, žinoma, Prūsuoje spausdinamų kalendorių, šimtmetiniais vadinamų...“<sup>10</sup>.

Kas dabar benustatys, kokia tikroji šio knygnešio pavardė.

Bausmės grėšė ne tik lietuviškos spaudos platintojams, bet ir jos laikytojams. 1900 m. pavasarį uriadnikas krėtė buv. Varnių vls. Trumpainių kaimo gyventoją Juozo Čerkausko namus ir rado „Ūkiškąjį kalendorių“ 1900-iems metams. Kadangi kalendorius pripažintas antivyriausybinis, byla perduota žandarmerijai. Kaltinta ir J. Čerkausko žmona Irena, tačiau abiemis byla nutraukta.

J. Čerkauskas gimė apie 1864 m. Virpylų k. Gyvendamas Trumpainiuose jis dirbo nuomojamos žemės sklype<sup>11</sup>.

Laukuvoje bei jos apylinkėse lietuvišką spaudą galėjo platinti ir Vatušiuose (prie Rietavo) gyvenęs Kazys Valančius. Jis buvo pauperis, elgeta, gimęs 1877 m. rugsėjo 17 (29) d. 1903 m. kovo 10 (23) d. K. Valančius buvo sulaikytas Šilalėje. Pas jį rasta ir atimta 11 lietuviškų spaudinių. Tarp jų buvo ir ypač rusų valdžią piktinanti knygelė „Keletas žodžių apie Kražių atsitikimą“. K. Valančius prisipažino lietuviškas knygas platinęs plačioje teritorijoje. Caro paliepiamu jis nubaustas 1 mėn. arešto policijos areštinėje. Nuo bausmės pasislėpė. Panaikinus lietuvių spaudos draudimą, byla nutraukta<sup>12</sup>.

Laukuvos apylinkėse veikė ir lietuviškos spaudos platintojų bei skaitytojų kuopelė. Vėl tenka apgailestauti, jog apie ją išsamių žinių irgi neišliko. Iš paskelbto šaulio nekrologo žinoma, kad apie 1898 m. ir vėliau Laukuvoje veikė draudžiamos lietuvių spaudos platintojų bei skaitytojų kuopelė, kurios veikloje aktyviai dalyvavo, o vėliau ir jai vadovavo Juozapas Kundrotas.

Jis gimė apie 1869 m. Luokės parapijoje, o vėliau persikėlė į Laukuvą. Mirė 1935 m. gegužės 25 d. Palaidotas Laukuvos kapinėse<sup>13</sup>.

Tikriausiai Laukuvos apylinkes lankydavo žymiai daugiau knygnešių, tačiau jie lieka nežinomi. Rusų valdžios pareigūnai Laukuvos apylinkėse nesusekė nė vienos daraktorinės mokyklos, nors tikrai ji veikė.

<sup>10</sup>Ten pat, p. 125.

<sup>11</sup>Merkys V. *Draudžiamosios...*, p. 91.

<sup>12</sup>Ten pat, p. 415.

<sup>13</sup>A. A. P. J. Juozapas Kundrotas, *Trimitas*, 1935, nr. 26, p. 486.



## Daraktorinė Laukuvos parapijos Selvestrų kaimo mokykla<sup>1</sup>

*Genovaitė Vičiauskienė (Verbliugevičiūtė)*

Buvo sunkūs ir niūrūs laikai... Lietuvai teko patirti tamsius smurto ir priespaudos metus. Caro valdžia žiauriai nuslopino 1863 m. sukilimą ir išleido keletą ypatingų įstatymų Lietuvai. Vienas iš jų – draudimas lietuviams spausdinti savo raštus lotyniškais raidėmis. Reikalauta pakeisti jas rusų kirilica. Lietuva buvo atiduota plėšti praturtėti trokštantiems rusų valdininkams. Tarp Rusijos valdininkų buvo sakoma: jeigu kas pasirodys esąs apsukrus vaigis, jį išsiųs į Žiemvakarių (Северо-западный край) kraštą (Lietuvą) ir duos tarnybinį paaukštinimą. Lietuviai norėjo savo vaikus išmokyti lietuviškai skaityti ir rašyti. XIX a. II pusėje dvi klasės rusų mokyklos buvo prieinamos tik turtingiesiems, tačiau ir tų buvo nedaug.

Laukuvos parapijoje tokios mokyklos nebuvo. Artimiausios buvo Varniuose, Rietave, Telšiuose, Raseiniuose<sup>2</sup>.

Žmonės, kurie truputį mokėjo skaityti, ėmė slapta mokyti kitus. Atsirado daraktorių mokyklų. Viena jų buvo Laukuvos parapijos, Selvestrų kaime, 8 km nuo Požerės (Paežerės), kuri taip pat priklausė Laukuvos parapijai. Keli Požerės kaimo gyventojų vaikai lankė Selvestrų kaimo daraktorių mokyklą.

Mokykla veikė 1875–1888 m. Daraktorius buvo Fortunatas Budginas (mirė 1895 m.). Daraktorius vaikus mokė tik iš maldaknygių, kurias iš Prūsų atnešdavo knygnešiai. Be maldaknygių, knygnešiai atnešdavo kalendorių, dainų knygelę. Vienas knygnešių buvo Simonas Stanislovas. Daraktorius kartais iš tų knygų savo mokiniamis kai ką paskaitydavo. Iš ko jis pats išmoko skaityti – nežinoma. Mokinių susirinkdavo iš toli. Mokydavo tik per gavėnią, nes tada būdavo daugiausia laisvo laiko. Samdiniai išsiderėdavo, kad tuo metu juos išleistų mokyti. Mokinių amžius buvo įvairus – 10–17 metų. Susirinkdavo jų apie 20–27. Turtingesnius rytą tėvai atveždavo pas daraktorių, o vakare parsiveždavo namo. Kai kurie mokiniai likdavo nakvoti. Mokslas prasidėdavo rytą ir su pertraukomis tęsdavosi iki vakaro. Daraktorius mokinius mokė tik skaityti – slebizavojimo metodu. Vakare sukalbėdavo litaniją. Daugiau nieko nemokė. Eilutes knygoje vedžiodavo su *discipulka*<sup>3</sup>, kurią visi turėdavo. Atskiro kambario mokslui nebuvo. Mokė tame kambary, kuriame gy-



*Selvestrų kaimo daraktoriaus Fortunato Budgino talkininkė dukterė Rozalija Pronckienė (Budginaitė), gim. 1870 m. 1967 m. Iš autorės diplominio darbo*

<sup>1</sup> Iš autorės diplominio darbo „Šilalės rajono Požerės [Paežerės] aštuonmetės mokyklos istorija (1921–1967 m.)“

<sup>2</sup> Žinios paimtos iš resp. ped. muziejaus 1967 m. stendo.

<sup>3</sup> Tai keturkampai nudrožtas pagaliukas, ant kurio vieno galo užmaunama žąsies plunksna.

veno daraktorius ir jo šeima. Kitur daraktorinės mokyklos buvo persekiojamos, bet Fortunato Budgino mokyklos valdžia neieškojo, nes neįtarė, kad pas ją gali būti. Nepaklusnius mokinius daraktorius apibardavo, turėjo pasikabinęs botagą, bet jo nepanaudodavo. Jis turėjo tik 3 ha žemės. Sunku išsiversti su šeima, todėl užsidirdavo mokydamas vaikus. Už mokymą žmonės jam savo žemėje pasėdavo po 1 arba 2 gorčius linų. Kas neturėjo žemės, atsilygindavo kitaip. Atnešdavo slėgtų grybų arba kokią nors daiktą padirbdavo. Toje mokykloje mokėsi Povilas Kuzminskas, kuris vėliau buvo net carinės dūmos atstovas, o Nepriklausomos Lietuvos metais – valstiečių liaudininkų atstovas seimelyje. Kitas šios mokyklos mokinys – Simonas Stirbys – vėliau buvo kaimo seniūnas (dabar abu jau mirę).

Iš tėvo daraktoriaus skaityti išmoko ir duktė Rozalija Budginaitė (dabar – Pronckienė), gimusi 1870 m., gyvenanti Šilalės rajono Požerės kaime. Apie šią pirmąją Požerės „mokyklą“ ji ir papasakojo.

Pronckienė pasakojo, kad rašyti jos ir mokinių daraktorius niekada nemokė. Tikriausiai ir pats nemokėjo. Turėdama 13–14 metų, Rozalija ėmė talkininkauti tėvui. Ji sugalvojo mokytis rašyti pati ir kartu mokytį kitus. Raides rašė popieriuje, rašalu. Pasižiūrėdavo į knygoje išspausdintas raides – ir stengdavosi parašyti tokias pat.

Nuo 1888 m. mokykla nebeveikė, nes susilpnėjo daraktoriaus sveikata, o duktė Rozalija 1890 m. ištekėjo, išsikėlė gyventi kitur ir daraktoryste nebeužsiėmė. Ši buvusi švietėja ir šiandien domisi knygomis. Nors ji jau labai sena, bet su malonumu skaito ne vien maldaknygę, o ir Žemaitės, Lazdynų Pelėdos, Baltušio, Simonaitytės raštus.

Šios daraktorinės mokyklos spaudos draudimo laikotarpiu buvo vieninteliai židiniai, kurie liaudžiai nešė šviesą, padėjo išsaugoti tautos kalbą ir kultūrą. Kur ne kur įsteigtų rusų mokyklų tikslas buvo rusinti ir pravoslavinti lietuvius, o daraktoriai mokė lietuviškai. Neretai tokioje mokykloje šalia knygos ar sąsiuvinio vaikas laikydavo pasidėjęs plunksnų ar vilnų kuokštelį, kad raudonsiūliams užklupus galėtų išsiteisinti, jog tai ne mokykla, o tėra susirinkusi plunksnų plėšymo ar vilnų kedenimo talka. Tai buvo tikra vargo mokykla, kurią savo kūrinys puikiai pavaizdavo skulptorius Petras Rimša. Ištįsą 40 metų tauta turėjo tenkintis šia mokykla, nes kitokia jai buvo užginta.

## Laukuvos valsčiaus pradžios mokyklos 1918–1940 metais

*Zigmas Juškevičius*

Straipsnis parengtas naudojantis Lietuvos centriniame valstybės archyve (LCVA) saugomais Švietimo ministerijos fondo dokumentais: Tauragės apskrities pradžios mokyklų inspektorių ataskaitomis, statistinėmis žiniomis, raštais, mokyklų tikrinimo dokumentais (tada vadintais lankymo apyskaitomis; šį terminą toliau ir vartosime – *Aut.*), mokytojų skyrimo ir atleidimo įsakymais, susirinkimų, konferencijų bei kita medžiaga.



XIX a. ir XX a. pradžios Laukuvos ir jos apylinkių mokyklų ištakos aprašytos Laukuvos mokytojų parengtoje knygelėje „Laukuvos gimnazija – vidurinė mokykla 1943–1993“, o papapinės ir slaptosios mokyklos – istoriko Kazio Misiaus straipsnyje „Lietuvių spaudos draudimas Šilalės krašte“<sup>1</sup>. Laukuvos valsčiaus mokyklų raida neatsiejama susijusi su švietimo būkle apskrityje ir visoje Lietuvoje, su nepriklausomybę paskelbusios jaunutės valstybės tarptautine padėtimi vis dar nesibaigiančio Pirmojo pasaulinio karo aplinkoje. Verta nors trumpai prisiminti svarbius tų metų nepriklausomybės gynimo ir švietimo kūrimo įvykius. Ypač sunkūs buvo pirmieji nepriklausomybės metai. Tik 1918 m. lapkričio 11 d. buvo sudaryta pirmoji nepriklausomos Lietuvos vyriausybė. Pralaimintys karą vokiečiai traukėsi, o rusai artėjo prie Vilniaus. 1918 m. lapkričio 23 d. Lietuvos ministras pirmininkas Augustinas Voldemaras pasirašė pirmąjį įsakymą kurti Lietuvos kariuomenę kraštui ginti. Iki pat 1920 m. pabaigos Lietuvai teko kovoti dėl laisvės.

Tėvynės ginti ėjo ne tik suaugę, bet ir vaikai. Lietuvos centriniame valstybės archyve yra Lietuvos gynimo komiteto Tauragės apskrities skyriaus rašto visų valsčių Gynimo komitetams nuorašas, kuriame parašyta: „*Tankiai atsitinka, kad valsčių Gynimo komitetai priiminėja į savanorius vaikus, kuriems nesukako 17–18 metų...*“. Toliau rašte prašoma į savanorius priimti tik tokius, kurie gali atsakančiai nešioti ginklą ir turi ne mažiau kaip 18 metų<sup>2</sup>.

1918 m. gruodžio 29 d. – 1919 m. sausio 1 d. Vilniuje vyko pirmoji Vilniaus miesto ir apskričių pradžios mokyklų mokytojų konferencija. Svarstyti mokyklų steigimo, aprūpinimo, mokytojų rengimo, programų ir vadovėlių reikalai. Nutarta miestuose ir apskričių centruose sudaryti švietimo komisijas, kurios vietose spręstų ir tvarkytų mokyklų ir mokytojų reikalus. Konferencijai skirstantis bolševikai jau siekė Vilnių. Lietuvos vyriausybė pasitrau-

*Požerės pradžios mokykla. XX a. 3-iasis dešimtmetis. Mokytojas Vincas Mickus (dešinėje) su mokiniais. Tipinė to meto daugelio vietovių mokykla. Iš Laukuvos Norberto Vėliaus gimnazijos muziejaus*

<sup>1</sup> Šilalės kraštas, Vilnius, 1994, t. 1, p. 202–225.

<sup>2</sup> LCVA, f. 1947, ap. 1, b. 2, l. 14.

kė į Kauną. 1919 m. balandžio 24–25 d. Kaune vyko antroji mokytojų konferencija, kuri nutarė, kad pradžios

*„mokyklas steigia ir jas išlaiko savivaldybės ir visuomeninės organizacijos; jos parūpina patalpas ir inventorių, duoda kurą ir šviesą, teikia reikalingą patarnavimą. Švietimo ministerija moka algas mokytojams, tvarko ir prižiūri mokymą, rūpinasi mokytojų paruošimu“<sup>3</sup>.*

1920 m. kovo 17–19 d. Kaune vykęs savivaldybių atstovų suvažiavimas įpareigojo mokyklų komitetus

*„rūpintis vaikų auklėjimu, mokyklos švara ir tvarka, patalpų [...] priežiūra, mokyklinio amžiaus (7–14 m.) vaikų registracija. Valsčių švietimo komisijoms teko tos pačios pareigos, tik apimančios visas valsčiaus mokyklas ir suvestinę vaikų registraciją. Apskričių (ar miestų) švietimo-kultūros komisijoms skirtas uždavinys rūpintis visais švietimo reikalais, svarstyti ir siūlyti steigti naujas mokyklas [...], skirti ir atleisti mokytojus“<sup>4</sup>.*

1922 m. spalio 6 d. Steigiamasis Seimas paskutiniame savo posėdyje priėmė pradžios mokyklų įstatymą, kuriuo patvirtinta 4 metų pradžios mokykla, o jos administracinė ir pedagoginė priežiūra pavesta Švietimo ministerijai. Ji skyrė apskričių ir rajonų inspektorius, kurie buvo įpareigoti prižiūrėti apskričių švietimo ir kultūros komisijų veiklą skiriant ir atleidžiant mokytojus. Inspektoriai privalėjo bent kartą per metus aplankyti (t. y. patikrinti – Z. J.) kiekvieną mokyklą. 1925 m. priimant naują mokyklų įstatymą kai kurios nuostatos buvo pakeistos, todėl Švietimo ministerija perėmė iš savivaldybių mokytojų skyrimo, kilnojimo ir atleidimo reikalus, o savivaldybėms palikta rūpintis ūkiniais mokyklų reikalais.

1930 m. visoje Lietuvoje įvestas privalomas pradžios mokslas<sup>5</sup>. 1936 m. priimtas pradžios mokyklų įstatymas įtvirtino šešių klasių (skyrių – Z. J.) pradžios mokslą. I–IV skyriai tapo privalomi 7–14 metų vaikams, o V–VI – papildomi tiems, kurie norėjo toliau mokytis<sup>6</sup> gimnazijos pirmoje klasėje<sup>7</sup>.

## Kai kurie duomenys apie švietimo raidą Tauragės apskrityje

1918–1919 m. Tauragės apskrityje buvo 29 pradžios mokyklos, 890 mokinių. Juos mokė 33 mokytojai<sup>8</sup>. 1919 m. vasario 5 d. Tauragės apskrities seimelyje nutarta „mokytojams mokėti 300 markių algą per mėnesį ir panaikinti mokesnį nuo vaikų“<sup>9</sup>. 1919 m. spalio pabaigoje apskrityje buvo 65 mokytojai. Iš jų – 20 vyresniųjų, kurių alga – 600 auksinų per mėnesį. Jaunesniųjų mokytojų alga

<sup>3</sup> Čižiūnas V., Sužiedėlis S. Švietimas nepriklausomojoje Lietuvoje, *Lietuvių enciklopedija, Lietuva*, Vilnius, 1990, t. 15, p. 767–769.

<sup>4</sup> *Ten pat.*

<sup>5</sup> *Ten pat.*

<sup>6</sup> Kaubrys S. *Lietuvos mokykla 1918–1939 m.: gailios gimtis*. Statistikos tyrimai, Vilnius, 2000, p. 30–31.

<sup>7</sup> Papečkys P. Mūsų laimėjimai švietimo dirvoje, *Lietuva 1918–1938*, Kaunas: Šviesa, 1990, p. 273.

<sup>8</sup> LCVA, f. 391, ap. 3, b. 2249, l. 6.

<sup>9</sup> *Ten pat.*, b. 770, l. 91.

## Pilietai, pažink savo blogasias puses ir mokėk jas atitaisyti! Ar žinai, kad:

1. 1921 metais Tavo apskrity buvo 78 karčiamos.

2. Mokyklų — gi buvo 72.

3. Karčiamoms suplaukė Tavo apskrities 9.401.300 auksinų.

4. Mokykloms — gi išleista 864.000 auksinų.

5. Tuo būdu, Tavo apskritis buvo daugiau kai dešimts kartų girtesnis, negu šviesesnis.

6. Tu degtine savo vaikams užtvenkei mokyklų duris.

7. Galėjo Tavo apskritis bent dešimts kartų daugiau mokyklų turėti.

8. Gerdamas degtinę atsimink, kad prageri savo vaikų šviesiąją ateitį, o juk toj ateity glūdi Tavo laimė.

9. Neleisk savo turto ir sveikatos vėjais, o skink kelią į šviesą.

10. Reikalauk, kad valsčius steigtų daugiau mokyklų ir nesigailėk joms triūso ir skatiko.

### Apskrities Valdyba ir Švietimo Komisija.

Tauragė  
XII-I-21 m.

buvo apie 400 auksinų<sup>10</sup> (Lietuvos Ministrų kabineto 1919 m. vasario 26 d. nutarimu auksinu buvo pavadintos laikinai iki 1922 m. spalio 1 d. Lietuvoje naudotos vokiškos ostmarkės<sup>11</sup>). 1921 m. kovo 1 d. apskrityje buvo 56 pradžios mokyklos. Jose dirbo 70 mokytojų. Mokinių buvo 4199, iš jų – 1625 mergaitės<sup>12</sup>. 12 mokyklų neveikė dėl mokytojų stokos<sup>13</sup>. Tauragės apskrities mokyklų padėtį vaizdžiai atspindi šis Apskrities valdybos ir Švietimo komisijos kreipimasis<sup>14</sup>:

*Tauragės apskrities valdybos ir Švietimo komisijos kreipimasis. LCVA, f. 391, ap. 3, b. 771*

1922 m. sausio 1 d. apskrityje veikė 80 mokyklų, iš jų – 72 lietuviškos. Mokinių buvo 5066, mokytojų – 105. Tik 13 mokyklų turėjo nuosavas patalpas<sup>15</sup>. 1922 m. dėl vietų stokos į mokyklas liko nepriimti 803 vaikai<sup>16</sup>, todėl buvo numatyta apskrityje statyti naujas mokyklas, taip pat ir Laukuvoje – dviejų komplektų, t. y. dviejų klasių<sup>17</sup>. 1922 m. rugpjūčio 5 d. apskrityje nutarta atidaryti 15 naujų mokyklų nuomotuose namuose, tarp jų – Palokysčio mokyklą Laukuvos valsčiuje<sup>18</sup>. 1923 m. kovo 1 d. apskrityje veikė 111 pradžios mokyklų, iš jų: 86 – vieno komplekto, t. y. vienos klasės, 17 – dviejų, 7 – trijų. Keturių klasių nebuvo nė vienos. Tik

<sup>10</sup>Ten pat, b. 167, l. 19.

<sup>11</sup>Karys J. K. *Numizmatika*, Bridgeport, Conn, JAV, 1970, p. 319.

<sup>12</sup>LCVA, f. 391, ap. 3, b. 2316, l. 9.

<sup>13</sup>Ten pat, b. 771, l. 102.

<sup>14</sup>Ten pat, l. 3.

<sup>15</sup>Ten pat, b. 5, l. 114.

<sup>16</sup>Ten pat, b. 6, l. 62.

<sup>17</sup>Ten pat, b. 772, l. 73.

<sup>18</sup>Ten pat.

14 mokyklų turėjo nuosavas patalpas ir žemės. Prie 25 mokyklų veikė vakariniai kursai suaugusiems. Iš 142 mokytojų 108 turėjo nuo 1 iki 3 metų mokytojo darbo patirtį<sup>19</sup>, todėl vasaros mėnesiais jiems būdavo rengiami įvairūs kursai. Tauragėje veikę mokytojų tobulinimosi kursai 1923 m. „peraugo“ į mokytojų seminariją<sup>20</sup>.

Apie 1923–1924 mokslo metų pradžią apskrities inspektorius Konstantinas Janauskas 1923 m. spalio 2 d. raštu pranešė Švietimo ministerijos pradžios mokslo departamentui:

„[...] darbai mokyklose pilnai prasidėjo tik miesteliuose, kitose mokyklose arba suvis nėra mokinių arba tik po keletą lankančių jas. Dėlei šaltos ir lietingos vasaros darbai laukų užsitraukė ir pakol ūkininkai nenuvalys laukų užbaigiant bulvių kasimus, mokyklos daugumoje bus pustuštės, o kaip kur ir visai be mokinių...“<sup>21</sup>.

1925 m. apskrityje 108 mokyklose buvo 150 klasių. Jose mokėsi 5747 mokiniai. 1935 m. mokyklų buvo 126, o klasių – 247. Mokinių – 14 759<sup>22</sup>, mokytojų – 250, iš jų – 149 moterys<sup>23</sup>.

1939 m. Tauragės apskrityje 128 mokyklose buvo 298 klasės. Jose mokėsi 17 386 mokiniai<sup>24</sup>.

## Laukuvos valsčiaus pradžios mokyklos, mokytojai ir mokiniai

1918 m. Laukuvos miestelis valsčiaus teisių neturėjo. Visa parapija priklausė Skaudvilės apskričiai. Lapkričio 11 d. parapijos komiteto pirmininku buvo išrinktas gydytojas Bronislovas Kazys Tallat-Kelpša, o sekretoriumi – Jonas Gudauskas. 1919 m. liepos 1 d. panaikinus Skaudvilės apskritį, Laukuva buvo prijungta prie Tauragės apskrities ir vėl tapo valsčiumi. Pirmuoju valsčiaus viršaičiu buvo išrinktas ūkininkas Izidorius Straukas iš Girvainių kaimo, o sekretoriumi – J. Mikalauskis<sup>25</sup>.

1921 m. Laukuvos valsčiuje veikė trys pradžios mokyklos: Laukuvos – dviejų klasių, Požerės (Paežerio) ir Pykaičių – vienklasės. Po metų įsteigta Palokysčio mokykla. Laukuvos valsčiaus švietimo komisijos pirmininkė buvo veikli visuomenininkė namų šeimininkė Marija Sickaitė-Tallat-Kelpšienė<sup>26</sup>. Tauragės apskrities švietimo komisija 1922 m. lapkričio 19 d. patvirtino Laukuvos valsčiaus pradžios mokyklų išlaidų 1923 metams sąmatą – 119 litų (9 protokolo 222 punktą)<sup>27</sup>.

Valsčiaus pradžios mokyklų tinklo kūrimas iš esmės buvo baigtas pirmąjį nepriklausomybės dešimtmetį. Įvairiu laiku valsčiuje veikė 10 savarankiškų mokyklų. Jos buvo įsteigtos tokia tvarka: pirmiausia – Laukuvos, po to – Selvestrų (laikiniai priklausė Rietavo valsčiui), Pykaičių, Požerės (Paežerio), Palokysčio,

<sup>19</sup>Ten pat, b. 2331, l. 195.

<sup>20</sup>Batavičius A. *Žemaitija: Tauragės kraštas senose fotografijose*, Vilnius: Žemaičių kultūros draugijos redakcija, 2000, p. 23.

<sup>21</sup>LCVA, f. 391, ap. 3, b. 773, l. 123.

<sup>22</sup>Kaubrys S. *Min. veik.*, p. 39–40, 45.

<sup>23</sup>LCVA, f. 391, ap. 3.

<sup>24</sup>Kaubrys S. *Min. veik.*, p. 39–40, 45.

<sup>25</sup>Kviklys B. *Mūsų Lietuva*, Vilnius: Mintis, 1991, t. 4, p. 203.

<sup>26</sup>LCVA, f. 391, ap. 3, b. 772, l. 93.

<sup>27</sup>Ten pat, l. 44.



Laukuvos žydų, Girvainių, Aparvaršuvos, Šiauduvos ir Vaitkaičių. Kai kurios iš jų veikė neilgai. Vos keletą metų buvusios savarankiškos Girvainių ir Šiauduvos mokyklos išnyko, tartum būtų įsteigtos laikinai pavaduoti kažkodėl uždarytą Pykaičių mokyklą. Vėliau Šiauduvos mokykla vos ne kas antrus metus tapdavo Pykaičių mokyklos klase. Aparvaršuvos mokyklos neliko pradėjus veikti Vaitkaičių mokyklai. Be minėtųjų mokyklų, valsčiuje skirtingais metais veikė dar nemaža vienklašių mokyklėlių Stungaičių, Bilonių, Vankių, Juodainių, Stročių ir Prapymo kaimuose. Jos priklausė savarankiškosioms mokykloms, tačiau skyrėsi nuo jų gal tik tuo, kad ten mokytojai nebuvo vadinami vedėjais. Taip, matyt, buvo taupomos vadybai skirtos lėšos. Tikriausiai tokių mokyklėlių buvo ir daugiau, tik archyvinių žinių apie jas nepavyko rasti, nes ne visose mokyklų lankymo apyskaitose buvo užrašoma, kuriame kaime buvo išnuomotos patalpos, o pas kurį ūkininką – niekur nenurodyta.

Deja, nė viena valsčiaus mokykla iki 1940 m. neturėjo savo patalpų, todėl dažnai tekdavo keisti šeimininkus ir netgi kaimus. Kai kuriais metais iš Selvestrų, Pykaičių mokyklų likdavo tik pavadinimas, nes joms tekdavo glaustis kitame kaime.

1925 m. valsčiaus mokyklose dirbo 6 mokytojai, 1930 m. – 13, 1935 m. – 14, o 1940 m. – 17. Iš viso 1918–1940 m. Laukuvos valsčiaus mokyklose dirbo 77 mokytojai, iš jų – 52 moterys. Valsčiaus mokytojai per du nepriklausomybės dešimtmečius atliko nepaprastai svarbų gyventojų kultūros ir švietimo darbą.

1924–1925 m. m. inspektorius apsilankymo bei tikrinimo dienomis valsčiaus mokyklose rasta 219 mokinių, 1929–1930 m. m. – 278, 1934–1935 m. m. – 276, 1939–1940 m. m. – 599. Iš viso minėtaisiais metais tikrinimo dienomis mokyklose buvo 83% sąrašuose įrašytų mokinių.

1918–1940 m.  
Laukuvos valsčiaus  
pradžios mokyklų  
išsidėstymo schema.  
Fragmentas  
iš 1939 m. plano



Mokytojų sąrašai ir duomenys apie mokinius pateikti šio straipsnio 1–7 lentelėse (p. 421–445). Jose kai kur pažymėti ir kaimai, kur buvo išnuomos patalpos atskiroms mokyklų klasėms.

Buvusių mokykloje mokinių skaičius inspektoriaus lankymo bei tikrinimo dieną pavasario ir rudens darbymečiu (ar, pavyzdžiui, parapijos šventės dieną – Vyskupui atvykus ir pan.) kartais labai skyrėsi nuo tikrojo mokyklą lankančių mokinių skaičiaus. Todėl atsitiktinės dienos duomenų nereikėtų vertinti kaip metinius, ataskaitinius.

Taip pat būtina pažymėti, kad lankymo apyskaitose duomenų apie mokyklą baigusius mokinius iki 1928 metų nepateikiama.

Dėl inspektorių pastabų apie silpnokas kai kurių klasių mokinių žinias reikia turėti omenyje tai, kad daug kur Lietuvos kaimuose I ir II skyriaus mokiniai mokyklą lankė tik nuo rugsėjo 1 iki lapkričio 1 d. ir nuo gegužės 1 iki liepos 1 d. Vienerių metų programą jie išeidavo per dvejus metus. Žiemą mokydavosi tik vyresniųjų skyrių mokiniai<sup>28</sup>.

*Laukuvos valsčiaus pradžios mokyklų mokytojai ir svečiai. 1936 m. Pirmojoje eilėje (iš kairės): Vincas Mickus – Laukuvos pradžios mokyklos mokytojas, Ona Gaidamavičienė (Kaniauskytė) – Požerės pradžios mokyklos vedėja ir Jonas Prialgauškas – Pykaičių pradžios mokyklos Bilionių klasės mokytojas; antrojoje eilėje: Pranas Tamašauskas – Laukuvos bažnyčios kunigas, Leonas Liatukas – Laukuvos viršaitis, Aleksandra Juškevičienė (Gaidamavičiūtė) – Laukuvos pradžios mokyklos vedėja, Kazimieras Gaščiūnas – Laukuvos klebonas, neatpažintas, Pranas Juškevičius – Laukuvos pašto viršininkas; trečiojoje eilėje (antra iš dešinės) – Zuzana Holšanskienė (Stropaitė) – Laukuvos mokyklos mokytoja, greta – mokytojas Jonas Grinaveckas, septinta – Bronė Kelpšienė (Jucevičiūtė) – Pykaičių pradžios mokyklos vedėja. Iš Anatolijos Bruškytės albumo*

<sup>28</sup> Čižiūnas V. *Min. str.*, p. 769.



## Laukuvos pradžios mokykla

Apie vienintelę parapijos mokyklą žinias 1918 m. gruodžio 5 d. pateikė mokytoja Marė Virkuvaitė:

*„Mokykla įsteigta 1918 m. spalio 1 d. Namai samdyti. Baldų mokyklai pakanka. Yra gaublys, du rusiški žemėlapiai, 8 paveikslai skaičiamui, lenta, skaitliniai, 15 triviečių suolų ir knygynėlis iš 14 knygų. Trūksta geografijos, istorijos vadovėlių [...]. Bernaičių 31, mergaičių 19. Mokytoja viena – Marė Virkuvaitė, 21 metų amžiaus, baigusi Telšių progimnazijos keturias klases ir 1914 m. atlikusi praktiką prižiūrint liaudies mokyklų inspektoriumi. Mokytoja gauna 70 rublių algos, kurą, šviesą, maždaug butą. Mokyklą laiko mokesnis iš vaikų ir vokiečių valdžia. Reikėtų įsteigti pradžios mokyklą Vaitkaičiuose, Palokystyje, o Laukuvoje vietoje vienklasės – dviklasę. Prie mokyklos yra suaugusiems kursai, mokoma skaityti, rašyti, skaičiuoti“<sup>29</sup>.*

1919 m. gegužės 14 d. mokyklą aplankė Skaudvilės apskrities pradžios mokyklų instruktorius Jonas Kuzmickas. Iš jo tikrinimo rašto sužinome, kad mokytoja dirba antri metai. Namas yra vartotojų draugijos – „nevisai atsakantis“. Mokslas prasidėjo 1918 m. rugsėjo 15 d. Mokinių užrašyta: 26 berniukai ir 18 mergaičių, o rado 11 berniukų ir 9 mergaites. I skyriuje – 4, II ir III – po 8. Visų skyrių mokiniai skaitė ir rašė diktantus labai gerai, skaičiavo – gerai.

I skyriaus mokiniai skaitė iš vadovėlio „Rinkinėlis vaikams“, Julijos Žemaitės „Bėriukas“.

II skyriaus – skaitė iš Mečislovo Vasiliausko-Geručio knygos „Mūsų dirva“.

III skyriaus – skaitė... ir sakė eiles „Miškas ir lietuvis“.

Iš Lietuvos istorijos labai gerai pasakojo apie kunigaikštį Mindaugą, Liublino uniją ir jos pasekmes... Dainavo ir Lietuvos himną giedojo gana gerai. Sausio mėnesį buvo vaikų vakarėlis. Vaidino „Į mokslą“, choras dainavo, vaikai deklamavo.

Laukuvos mokyklos tikrinimo raštą instruktorius Jonas Kuzmickas baigė taip:

*„Mokytoja Marė Virkuvaitė visa atsidavus liaudies švietimui: veda kursus, ruošia vakarus, pavyzdžiai atlieka mokyklos darbą. Kad tik daugiau Lietuva turėtų tokių mokytojų, tai netrukus susilauktų apšviestų piliečių. Nuo mūsų valdžios jai pridera padėka už uolų darbavimąsi liaudies švietime“<sup>30</sup>.*

Tikybos pamokas Laukuvos mokykloje dėstė kapelionas Jonas Kalvaitis. 1919 m. sausio ir vasario mėnesį buvo 15 tikybos pamokų, už kurias užmokėta 60 markių<sup>31</sup>. Laukuva jau galėjo džiaugtis turėdama puikią mokytoją, gerą lietuvišką mokyklą. O Tauragės apskrities pradžios mokyklų instruktorius Konstantinas Jankauskas 1919 m. rugsėjo 27 d. Švietimo ministerijai rašė:

*„Nuo pradžios karo iki dabar Tauragės mieste nebuvo nė vienos mokyklos apart žydų ir vokiečių [...]“<sup>32</sup>.*

<sup>29</sup> LCVA, f. 391, ap. 3, b. 2249, l. 18; b. 2265, l. 13.

<sup>30</sup> Ten pat, b. 1335, l. 107–108.

<sup>31</sup> Ten pat, b. 724, l. 10.

<sup>32</sup> Ten pat, b. 769, l. 164.



1919 m. rugsėjo 1 d. Laukuvos pradžios mokykloje pradėjo dirbti mokytoja Aleksandra Gaidamavičiūtė. Štai trumpučio jos gyvenimo aprašymo, tais laikais vadinto lotyniškai *curriculum vitae*, ištrauka:

#### *Curriculum vitae*

Gimiau 1900 m. kovo mėn. 26 d. Tauragės apskrit. Laukuvos valsč. Virpylių kaime. Tėvai – ūkininkai, žemaičiai. Mokytis pradėjau 7 metų amžiaus, namie. 1910 met. įstojau į Telšių progimnazijos I klasę. Baigusi tos progimnazijos 3 klases, įstojau į Vilniaus gimnazijos IV klasę. 1915 m. išvažiavau Rusijon. Įstojau į Voronežo gimnazijos V klasę. VI ir VII klases baigiau Maskvoje, kur buvo mokoma ir lietuvių kalbos. Iš Rusijos grįžau 1918 m. 1919 m. baigiau Vilniaus lietuvių gimnazijos VIII klasę<sup>33</sup> (žr. p. 410)

1919 m. Vilniaus pirmosios mergaičių gimnazijos VIII klasės mokinės ir jų mokytojai. Pirmojoje eilėje – mokinės: (iš kairės) Aleksandra Gaidamavičiūtė (viena iš kitų keturių mergaičių turėtų būti Marė Lenkaitė, 1922 m. dirbusi Kaltinėnų pradžios mokykloje); antrojoje eilėje – mokytojai: (sėdi iš kairės) Augevičienė, kunigas Vincas Zajančkauskas, direktorė Ona Mašiotienė, K. Šepetienė, Pranas Mašiotas; trečiojoje eilėje – Antanas Kriščiukaitis, Povilas Karazija, dr. Vladas Kairiūkštis ir Ignas Jonynas. Iš knygos „Vilniaus Golgota“

Pirmosios Vilniaus moterų (mergaičių – Z. J.) gimnazijos pedagogų taryboje buvo žymių Lietuvos švietėjų<sup>34</sup>.

Gimnazijos baigimo atestato nuorašą 1919 m. rugsėjo 12 d. patvirtino Laukuvos piliečių komiteto pirmininkas Pranas Petkus ir uždėjo šį antspaudą<sup>35</sup>.

1920 m. kovo 24 d. Laukuvos mokyklą aplankė Tauragės apskrities švietimo ir kultūros komisijos pirmininkas – apskrities pradžios mokyklų instrukto-

<sup>33</sup>Ten pat, ap. 1, b. 2137, l. 11.

<sup>34</sup>Biržiška M. *Vilniaus Golgota*, Vilnius, 1992, p. 33.

<sup>35</sup>LCVA, f. 391, ap. 1, b. 2137, l. 17; ap. 3, b. 1247, l. 303.

*Curriculum vitae.*

Gimiau 1900 m. kovo mėn. 26 d. Tauragės apskr. L. Laukuvos valst. Virkyly kaime. Tėvai – ūkininkai, kėmaičiai.

Mokyti pradėjau 7 metų amžiaus, namie. 1910 met. įstojau į Telšių progimnazijos I klasę. Baigui tos progimnazijos 3 klases. Įstojau į Vilniaus gimnazijos IV klasę. 1915 m. išvažiavau Rusijon. Įstojau į Voronežo gimnazijos V klasę. VI ir VII klases baigiau Maskvoje, kur buvo mokoma ir lietuvių kalbos. Iš Rusijos grįžiau 1918 m. 1919 m. baigiau Vilniaus lietuvių gimnazijos VIII klasę.

1920 m. lankiau vasaros mokykljams kursus Jurbake, 1923 ir 1924 m. darbo pedagoginius kursus Šiauliuose ir 1927 m. – socialkomunistų, darbininkų ir brėlininkų kursus Priemure.

Pradėjęs mokyklės mokytojo pareigas einu nuo 1919 m. rugsėjo m. 1 d. Laukuvos pradėjęs mokyklėje dirbau trejus metus, Telšiuose – dvejus ir Girvainių pradėjęs mokyklėje dirbau aštuonis metus.

Įstojau 1924 m.

Juškevičienė (Gaidamavičiūtė) Aleksandra  
Girvainių pradėjęs mokyklės vedėja.

1928 m. rugsėjo m. 7 d.  
Laukuva.

Mokytojos Aleksandros  
Juškevičienės  
(Gaidamavičiūtės)  
„Curriculum vitae“

rius Konstantinas Jankauskas (Jono Basanavičiaus ir Martyno Jankaus bendražygis<sup>36</sup>). Patikrinęs mokyklą, jis išsiuntė pranešimą Švietimo ministerijos Pradžios mokslo departamentui, kuriame parašyta, kad mokslo metai pradėti spalio 20 d. su 102 mokiniais. Lankymo dieną mokykloje buvo 62. Tikybos pamokas dėsto kunigas Jeronimas Budrys. Mokiniai mokosi iš elementorių: Jono Ilgūno „Šviesa tai galybė“ ir Jono Juozo Palukaičio „Žiburėlis“, vyresnieji – iš Mečislovo Vasiliausko-Geručio „Mūsų dirva“, Jono Murkos „Vaikų darbymečiui“... Instruktorius pažymėjo, kad „mokinių raštas švarus, tvarka mokykloje gera, dienynas vedamas. Panelė Aleksandra Gaidamavičiūtė mokytojauja tik pirmus metus, atsižymi darbštumu ir prisirišimu prie mokymo ir vaikų“<sup>37</sup>. Mokytojos alga sausio–gegužės mėnesiais buvo 700 auksinų ir dar 50 auksinų už vedėjavimą (apskrities instruktoriaus alga 1699 auksinai)<sup>38</sup>.

Nuo 1920 m. rugsėjo 1 d. mokykloje jau dirbo dvi mokytojos. Antroji mokytoja buvo Stefanija Dokšaitė, 17 metų amžiaus, baigusi tris klases<sup>39</sup>.

Vakarinių kursų suaugusiems mokykloje nebuvo, todėl Laukuvos parapijos jaunimas, 1920 m. lapkričio 21 d. susirinkęs pas vargonininką Stasį Jurgutį, išrinko 6 atstovus, kuriuos įgaliojo pasirašyti susirinkimo protokolą ir kreiptis į Švietimo ministeriją dėl kursų įsteigimo. Rašte ministerijai pažymima, kad Laukuvos mokyklos vedėja A. Gaidamavičiūtė sutinka mokyti 20 suaugusių, o norinčių

<sup>36</sup> Batavičius A. *Min. veik.*, p. 21.

<sup>37</sup> LCVA, f. 391, ap. 3, b. 1359, l. 93.

<sup>38</sup> *Ten pat*, b. 179, l. 33 ir 68.

<sup>39</sup> *Ten pat*, b. 770, l. 7.

mokyti yra 60, todėl prašoma atkelti tokią ar tokį mokyklos vedėją, kuris tvarkytų vakarinius kursus<sup>40</sup>.

Švietimo ministerijai pareikalavus vedėjos pasiaiškinimo, A. Gaidamavičiūtė 1921 m. vasario 19 d. išsiuntė Tauragės apskrities mokyklų instruktoriui tokį pareiškimą:

*„Šiuo pareiškiu, kad lig šio laiko Laukuvoje vakarinių suaugusiems kursų negalėjau įsteigti, nes, apart mokyklos darbo, buvau labai užsiėmusi Lietuvos Gynimo reikalais: rinkimu, tvarkymu, išsiuntinėjimu aukų ir kaip Gynimo Komiteto Valdybos narys – sekretorė turiu daug visokių darbų.*

*Taigi jaučiau, kad dėl stokos laiko, nesugebėsiu kaip reikiant vesti vakarinių suaugusiems kursų ir atlikti visas pareigas“<sup>41</sup>.*

Jokių kitų dokumentų šiuo klausimu nerasta. Mokyklos vedėja liko nepakeista, o kursai neįsteigti.

1921 m. kovo 1 d. mokykloje mokėsi 119 mokinių, iš jų – 46 mergaitės. Pagal amžių galima grupuoti taip: 7–8 metų nebuvo nė vieno, 9 m. – 5, 10 m. – 10, 11 m. – 18, 12 m. – 22, 13 m. – 25, 14 m. – 20 ir vyresnių – 19<sup>42</sup>. Nuo rugsėjo 1 d. antrąją mokytoja dirbo Bronislava Kelpšienė (Jucevičiūtė), gim. 1903 m. Amerikoje, baigusi Rietavo gimnazijos 4 klases<sup>43</sup>. 1921 m. gruodžio 16 d. mokyklą aplankęs inspektorius ją rado uždarytą dėl kuro stokos. Savo rašte jis pažymėjo, kad *„apie Laukuvos valsčiaus viršaičio neveiklumą bus pranešta apskrities valdybai ir prašyta, kad būtų įsakyta viršaičiui laike šv. Kalėdų atostogų pilnai aprūpinti kuru“<sup>44</sup>*. 1922 m. mokyklos lankymo apyskaitos nerasta. Tikriausiai ji liko netikrinta. Švietimo ministerijos Pradžios mokslų departamento direktorius J. Vokietaitis 1923 m. rugsėjo 29 d. raštu Nr. 9222 atkreipė Tauragės apskrities II rajono inspektoriaus dėmesį į tai, kad 1922–1923 mokslo metais liko neaplankyta 21 mokykla<sup>45</sup>.

Laukuvos mokyklos vedėjai A. Gaidamavičiūtei 1922 m. rugsėjo 1 d. pradėjus dirbti Telšių pradžios mokykloje, jos vieton lapkričio 15 d. buvo paskirtas Julius Džiubinskis, 18 m., baigęs Rietavo gimnazijos 4 klases. 1923 m. gegužės 24 d. mokyklą aplankė inspektorius J. Samas. Apyskaitoje rašoma, kad mokslas pradėtas tik lapkričio 5 d. su 136 mokiniais! Tikrinimo dieną, pagal gegužės mėnesio sąrašą, visuose 4 mokyklos skyriuose turėjo būti 23 mokiniai, o buvo tik 8 ketvirto skyriaus vaikai, kuriuos mokė vedėjas. Apyskaitoje inspektorius parašė:

*„Mokiniai visuose dalykuose labai silpni ir jo vadinamasis IV skyrius tiktų tiktai III skyriui. Kaip mokymo, taip ir auklėjimo žvilgsniu mokykla stovi žemai: mokiniai visai nedrausmingi ir savo mokytojo negerbia. Žmonės miestelio pradėjo skųstis, kad jų mokytojas nemokąs laikytis ir girtuokliaująs nuolat.*

*Švietimo komisijai pasiūliau vedėją Džiubinskį perkelti kur nors į kitą mokyklą antruoju mokytoju. Egzaminus išleidžiamuosius uždraudžiau daryti“<sup>46</sup>.*

<sup>40</sup>Ten pat, b. 2205, l. 4–5.

<sup>41</sup>Ten pat, l. 2.

<sup>42</sup>Ten pat, b. 2316, l. 33.

<sup>43</sup>Ten pat, ap. 1, b. 2407, l. 1, 6–7.

<sup>44</sup>Ten pat, ap. 3, b. 1377, l. 100.

<sup>45</sup>Ten pat, b. 1389, l. 6.

<sup>46</sup>Ten pat, l. 156.



Po tokio mokyklos įvertinimo Julius Džiubinskis buvo iškeltas į Žvingių mokyklą „*tarnybos labui*“, o Laukuvos mokyklos vedėju paskirtas Žvingių vedėjas Stanislovas Laucevičius, gimęs 1897 m. Prasidėjęs karui, jis išvyko į Peterburgą, ten baigė realinės gimnazijos 4 klases. Dalyvavo mūšiuose prieš vokiečius ir austrus. 1918 m. baigė Kijevo 5-ąją karo mokyklą ir grįžo į Lietuvą. Tarnavo Lietuvos kariuomenėje vyresniuoju karininku<sup>47</sup>. Antrąją mokytoja paskirta vedėjo žmona Elžbieta, gim. 1901 m., baigusi Petrogrado Šv. Kotrynos gimnazijos 4 klases<sup>48</sup>.

1924 vasario 11 d. lankymo apyskaitoje parašyta:

*„Mokykla savo sutvarkymu daro gerą įspūdį. Vyresniųjų mokinių sąsiuviniai švarūs ir tvarkingi ir taisomi sąžiningai. Mokytojo daug dėmesio kreipiama rankų darbeliams. Vyresniųjų skyrių mokiniai mokomi knygrištytės, kartonažo darbų, mergaitės – megzti, siuvinėti ir kt. Turimos mokyklos knygynėlio knygos visos tvirtai apdarytos pačių mokinių.*

*Taipgi reikia pažymėti, kad mokytojo padaryta pradžia mokyklos muziejui, turima surinkus mineralų, gyvulių ir augmenų. Kiek teko pastebėti vyresniųjų skyrių mokiniai silpni aritmetikoje. Taipgi pastebėjau, kad mokyklos disciplina gal kiek perąstri“<sup>49</sup>.*

Gegužės 1–5 d. Laukuvos mokykla dalyvavo mokyklų darbų ir mokslo priemonių pedagoginėje parodoje Tauragėje. Apdovanojimai buvo įteikti

*Laukuvos pradžios mokykla 1923 05 06. Viršutinėje eilėje 4-oji iš kairės Elžbieta Laucevičienė, I–II kl. mokytoja, 5-asis – Stasys Laucevičius, III–IV kl. mokytojas; antroje eilėje iš kairės pirma – Aleksandra Šedbaraitė. Iš R. Greviškienės albumo*

<sup>47</sup>Ten pat, ap. 1, b. 2873, l. 8.

<sup>48</sup>Ten pat, ap. 3, b. 1286, l. 110.

<sup>49</sup>Ten pat, b. 1401, l. 187.

12 mokinių iš 1397 dalyvavusių. Apdovanota ir Laukuvos mokyklos mokinė Veronika Rimkaitė<sup>50</sup>.

1925 m. sausio 20 d. inspektoriaus I. Domeikos apyskaitoje pažymėta, kad mokykloje buvo 66 mokiniai: I skyriuje – 22, II – 25, III – 11, IV – 8. Mokiniai mandagiai drąsūs... Mokytojas S. Laucevičius dirba didelį kultūrinį darbą. Tikybos mokytojas vietinis klebonas praleidžia labai daug pamokų – šiais metais mokyklą aplankė tik vieną sykį<sup>51</sup>.

1926–1931 m. mokyklų inspektoriaus dirbo Mykolas Bartuška. 1926 m. gegužės 27 d. mokykloje buvo 29 mokiniai: II skyriuje – 10, III – 11, IV – 8. O sąrašė – net 99. (I skyriaus mokiniai jau buvo nustoję lankyti mokyklą.) Tikyba dėstė kunigas J. Steikūnas<sup>52</sup>.

1927 m. sausio 24 d. apyskaita pirmą kartą pateikta spausdinta ir patvirtinta mokyklos antspaudu. Pažymėta, kad klasės ir mokytojų kambariai suremontuoti, erdvūs, gana šviesūs ir švariai užlaikomi. Šioje apyskaitoje pirmą kartą parašyta, kad mokykla įkurta 1917(!) metais. Tik ši data minima vėlesnėse lankymo apyskaitose, tačiau ją patvirtinančių duomenų nepavyko rasti. Tikrinimo dieną mokykloje buvo 67 vaikai, iš jų: I skyriuje – 33, II – 16, III – 9, IV – 9. Visų skyrių mokinių žinios įvertintos gerai. Mokoma taisyklingos eisenos, tautiškų žaidimų. Mokslo priemonėmis mokykla aprūpinta, o baldais – ne visai. Mokytojų bibliotekoje 23 knygos, o mokinių – 137<sup>53</sup>.

1927 m. rugsėjo 1 d. antrąją mokytoja pradėjo dirbti buvusi Pykaičių mokyklos vedėja B. Kelpšienė, Švietimo ministerijos komisijoje išlaikiusi egzaminus mokytojos cenzui įgyti<sup>54</sup>.

1928 m. balandžio 12 d. mokykloje buvo visi mokiniai: I ir II skyriuose – po 26, o IV – 7. Žinios įvertintos gerai. Tikybos mokė kunigas Domininkas Žukauskas<sup>55</sup>. Tų metų rugsėjo 14 d. mokykloje inspektorius rado: I skyriuje – 22, o IV – tris mokinius<sup>56</sup>. 1929 m. balandžio 19 d. apyskaitoje rašoma, kad mokslo metai pradėti su 10 mokinių, o sąrašė buvo 97. Vėliau mokyklą lankė 69. Tikrinimo dieną buvo 56: I skyriuje – 34, II – 12, III – 10<sup>57</sup>.

Apskritis pradžios mokyklų inspektorius M. Bartuška 1929 m. rugsėjo 30 d. raštu kreipėsi į Švietimo ministeriją ir prašė Laukuvos pradžios mokyklos vedėją Stanislovą Laucevičių, kaip uolų ir patyrusį mokyklos darbininką, nukelti į Šilalės pradžios mokyklą vedėju. Netrukus taip ir buvo padaryta<sup>58</sup>.

Vėliau mokytojas Stasys Laucevičius-Laucius dirbo Jonavos ir Kauno pradžios mokyklose, kartu bendradarbiavo žurnaluose ir laikraščiuose. Išleido poezijos ir dramos knygų. 1944 m. pasitraukė į Vakarų. Gyveno Vokietijoje, Anglijoje, JAV. Mirė 1965 m. Čikagoje. Mokytojo, poeto ir dramaturgo 100-osioms gimimo metinėms išleista jo knyga: *Nereikia laurų man*. Poezijos ir dramaturgijos rinktinė. Vilnius, 1997.

Štai kelios eilutės iš poeto eilėraščių, išspausdintų 1947 m.:



Laukuvos mokyklos antspaudas

<sup>50</sup> *Ten pat*, b. 774, l. 175.

<sup>51</sup> *Ten pat*, b. 1417, l. 245.

<sup>52</sup> *Ten pat*, b. 1434, l. 147.

<sup>53</sup> *Ten pat*, b. 1446, l. 120.

<sup>54</sup> *Ten pat*, b. 1003, l. 166.

<sup>55</sup> *Ten pat*, b. 1457, l. 60.

<sup>56</sup> *Ten pat*, b. 1468, l. 346.

<sup>57</sup> *Ten pat*, l. 230.

<sup>58</sup> *Ten pat*, b. 1024, l. 91 ir 92.

## RYTAS

[...] –Nemiela svetur, nejauku,  
 Tik skauda širdį – kū, kū,  
 Ir ašara rieda gaili,  
 Kad liko tėvynė toli.  
 Gaivina tik vardas,  
 O viesulas ardo  
 Sodybas, bažnyčias, pilis. [...] (p. 75)

## KAS AŠ ESU

[...] Ar jūs žinote kas aš esu?  
 Aš – lietuvis! ir laisvas aš gimęs.  
 Lietuva man gražiausia visų –  
 Mano laimė ir mano likimas! (p. 80)

Laukuvos mokyklos vedėja paskirta mokytoja Bronislava Kelpšienė. Kaip minėta, mokytoja gimė Amerikoje. Ten pradėjo lankyti anglišką mokyklą. Po metų, tėvui (Jucevičiui – Z. J.) panorėjus aplankyti gimines, šeima atkeliavo į Lietuvą. Laukuvoje nusipirko namus ir 2 ha žemės. 1911 m. gaisras nusiaubė Laukuvą. Sudegė ir Jucevičių namai. Pasistatė naujus. Besirengiant į Laukuvos rusišką mokyklą, prasidėjo Pirmasis pasaulinis karas. Nenorėdamas eiti į karą, tėvas vėl išvyko į Ameriką. Vokiečių okupacijos metais būsimoji mokytoja mokėsi pas seną advokatą, o Lietuvai tapus nepriklausoma – Rietavo gimnazijoje. 1921 m. tapo mokytoja<sup>59</sup>.

1929 m. spalio 1 d. Laukuvos mokykloje antrąją mokytoją pradėjo dirbti buvusi Šilalės mokyklos mokytoja Zuzana Stropaitė, 23 m., baigusi Kretingos dvejų metų mokytojų kursus ir pedagoginius darbo kursus Telšiuose bei kūno kultūros kursus Kaune ir Palangoje.

1929 m. gruodžio 13 d. apyskaitoje rašoma, kad mokslo metai pradėti su 20 mokinių, kai sąrašė buvo 84. Vėliau mokyklą lankė visi. Tikrinimo dieną buvo 78 mokiniai: I skyriuje – 34, II – 24, III – 9 ir IV – 11. Mokyklos bibliotekoje buvo 93 knygos mokytojams ir 174 mokiniams bei 45 vadovėliai neturtingiems mokiniams. Bibliotekos knygas skaito 44 mokiniai. Tikybos moko kunigas B. Povilanskis<sup>60</sup>.

1930 m. birželio 27 d. apyskaita pateikta visoms Lietuvos pradžios mokykloms skirta forma. 1930 m. Lietuvoje įvedus privalomą keturių skyrių pradžios mokslą<sup>61</sup>, Laukuvos mokyklą turėjo lankyti net 149 vaikai. I skyriuje turėjo būti 102, II – 25, III – 11, IV – 11 mokinių. Tikrinimo dieną mokykloje buvo tik 45 – visi I skyriaus mokiniai. Vidutiniškai mokyklą lankė: pavasario ir rudens mėnesiais – 61, žiemos – 88 mokiniai. 1928 ir 1930 m. mokyklą baigė po 7 mokinius. 1929 m. – nebaigė niekas. Mokyklos bibliotekoje buvo 208 knygų mokiniams ir 96 – mokytojams. Visų knygų kaina 1029,45 Lt. Be to, yra 45 vadovėliai beturčiams vaikams. Jų kaina 127,1 Lt. Mokykla turi 147 mokslo priemones. Jų kaina 1410,3 Lt. Kursų suaugusiems mokykloje nebuvo. Atskiros rankų darbų klasės nebuvo, tačiau įrankius knygrišystei ir medžio darbams mokykla turėjo. Abi mokytojos mokė vaikus knygrišystės, medžio darbų, lipdybos, pynimo,

<sup>59</sup>Ten pat, ap. 1, b. 2407, l. 7.

<sup>60</sup>Ten pat, ap. 3, b. 1496, l. 516.

<sup>61</sup>Čižiūnas V. ir Sužiedėlis S. *Min. str.*, p. 769.

kartono lankstymo ir kitų darbų. Tačiau lėšų minėtiesiems darbams negavo nei iš Švietimo ministerijos, nei iš savivaldybės.

Nuo 1930 m. sausio 1 d. Švietimo ministerija mokytojų algoms skyrė 3985,74 Lt. Tauragės apskrities savivaldybė skyrė 106,65 Lt knygoms ir mokslo priemonėms pirkti. Laukuvos valsčiaus savivaldybė iš viso skyrė 824,0 Lt, iš jų 590,0 Lt – mokyklos patalpų nuomai, 150,0 Lt – švarai palaikyti, 48,0 Lt – šviesai ir 36,0 Lt – smulkiems ūkio reikalams. Mokyklos patalpos nuomojamos, bendras dviejų klasių dydis – 57,6 m<sup>2</sup>. Mokykla turi 3,744 ha žemės, kurioje užveisti bandomieji laukai.

Skyrelyje „Inspektoriaus nuomonė...“ parašyta:

*„[...] mokiniai išeitą mokslo kursą moka patenkinamai [...], auklėjami tautiškoje dvasioje. Mokytoja Br. Kelpšienė ir mokytoja Z. Stropaitė turi vidutinius pedagoginius gabumus ir joms pavestas pareigas atlieka sąžiningai“<sup>62</sup>.*

1930 m. rugsėjo 1 d., po aštuonerių metų darbo Telšių, Selvestrų (tada priklausė Telšių apskrčiai), Girvainių ir Pykaičių mokyklose, į Laukuvos mokyklą dirbti vedėjos pareigose sugrįžo mokytoja Aleksandra Juškevičienė (Gaidamavičiūtė) (1928 m. Lietuvos Respublikos Prezidento Antano Smetonos apdovanojama Lietuvos Nepriklausomybės medaliu<sup>63</sup>).

Antroji mokytoja buvo Zuzana Stropaitė. 1931 m. inspektorius A. Venclauskas mokyklą tikrino 3 kartus. Vasario 25 d. mokykloje buvo 83 mokiniai, iš jų: I skyriuje – 54, II – 15, III – 9, IV – 5. 1931 m. mokyklą baigė 5 mokiniai. Pradėta rašyti mokyklos kronika. Rankų darbams gauta lėšų 300 Lt (po 100 Lt iš Švietimo ministerijos, savivaldybės ir iš kitur). Mokyklos namai nuomojami. Vasario mėnesį, kai mokykloje mokinių buvo daugiausia, vienam mokiniui teko tik 0,66 m<sup>2</sup> klasės ploto ir 2 m<sup>3</sup> oro.

Mokykloje naudoti šie vadovėliai: I skyriuje – Mečislovo Vasiliausko-Geručio „Rūtelė“ I d. ir Antano Busilo „Sparneliai“ II d.; II skyriuje – „Rūtelė“ II d., Juozo Damijonaičio „Lietuvių kalbos gramatika“ ir „Aritmetikos uždavinynas“; III skyriuje – Juozo Damijonaičio „Lietuvių kalbos gramatika“, Kazio Kupčiūno „Skaičiavimo uždaviniai“ III d., Antano Vireliūno „Krašto mokslas“ ir I. Trojanovskio „Gyvoji ir negyvoji gamta“; IV skyriuje – „Sakalėlis“ IV d., Kupčiūno „Skaičiavimo uždaviniai“ IV d., Juozo Damijonaičio „Lietuvių kalbos gramatika“ ir Pelikso Šinkūno „Geografija“.

Balandžio 18 ir 19 d. abi mokytojos surengė vakarėlius, kuriuose suvaidintas spektaklis „Į mokyklą“, rodyti gyvieji paveikslai, skaitytos eilės. Apsilankė 180 žmonių. 79 Lt pelnas paskirtas neturtingiems mokiniams šelpti<sup>64</sup>.

1931 m. rugsėjo 1 d. mokykla dar buvo dviejų klasių. Tačiau 1932 m. balandžio 28 d. apyskaitoje matome, kad mokykla jau trijų klasių, keturių skyrių. 1931 m. lapkričio 1 d. paskirtas trečiasis mokytojas Vincas Mickus, penkerius metus dirbęs Požerės (Paežerio) pradžios mokyklos vedėju. Jis buvo baigęs Mari-



Laukuvos pradžios mokyklos vedėja

Aleksandra

Juškevičienė

(Gaidamavičiūtė).

Iš Aldonos

Navikienės

(Juškevičiūtės) albumo

<sup>62</sup>LCVA, f. 391, ap. 3, b. 1496, l. 424–425.

<sup>63</sup>Ten pat, ap. 10, b. 6081, l. 1.

<sup>64</sup>Ten pat, ap. 3, b. 1496, l. 175–176 ir 255–256.



jampolės mokytojų seminarijos du kursus ir žemės ūkio bei karinio parengimo kursus. Pagal sąrašą mokyklą turėjo lankyti 141 mokinys. Inspektoriaus apsilankymo dieną buvo 88, iš jų: I skyriuje – 49, II – 26, III – 9, IV – 4. Mokykloje nebuvo 53 sąraše įrašytų mokinių, iš jų 17 jau buvo išsikėlę gyventi kitur, 24 tuo metu mokėsi katekizmo, 9 sirgo, 6 nebuvimo priežastys nežinomos. Vidutiniškai mokyklą lankė: pavasario ir rudens mėnesiais – 63 mokiniai, žiemą – 135. 1932 metais mokyklą baigė 4 mokiniai. Mokytojos A. Juškevičienė ir Z. Stropaitė surengė vakarėlį, kuriame suvaidinta vieno veiksmo komedija „Užgavėnės“, rodyti gyvieji paveikslai, skaitytos eilės. Už tai gautas pelnas 30,35 Lt paskirtas rankų darbams. Naujai atidarytos klasės plotas 21,27 m<sup>2</sup>. Saulės šviesa į klasę nepatenka. Kitų dviejų klasių plotas 33,06 m<sup>2</sup> ir 27,6 m<sup>2</sup>. Mokyklos bibliotekoje – 263 knygos mokiniams ir 102 – mokytojams bei 64 vadovėliai beturčiams vaikams. Apyskaitoje inspektorius pažymėjo, kad „mokiniai švarūs, gyvi, drausmingi ir gana mandagūs. Klasių nuotaika jauki“<sup>65</sup>.

Trijų klasių mokykla išliko iki 1938 metų. Mokytojai taip pat nesikeitė.

1933 m. birželio 23 d. inspektorius mokykloje rado 66 mokinius – visus I skyriaus. Nebuvo 11 mokinių dėl „vietinių atlaidų“<sup>66</sup>.

1933 m. spalio 20 d. mokyklą tikrino inspektorius M. Vaišnys. I skyriaus dviejose grupėse buvo 71 mokinys. Trečiosiose patalpose esančios klasės inspektorius aplankyti nespėjo. 1933 m. mokyklą baigė 7 mokiniai<sup>67</sup>. Mokyklos vedėjos alga buvo 280 Lt, be to, trimetis priedas – 56 Lt ir 33 Lt už vadybą<sup>68</sup>.

1934 m. balandžio 20 d. mokykloje buvo 121 mokinys, iš jų 63 berniukai ir 58 mergaitės. I skyriuje buvo 53, II – 35, III – 23, IV – 10. Mokyklą baigė 10 mokinių. Inspektorius rašė: „Klasės mažos, bet švariai laikomos. Mokiniai auklėjami. Bendrai, patalpos mokyklai netinkamos. Reiktų pastatyti nuosavą mokyklą. Statybos reikalu valstčiaus savivaldybė mažai rodo iniciatyvos“<sup>69</sup>. 1935 m. gegužės 9 d. mokykloje buvo 87 mokiniai. I skyriuje – 72, IV – 15. Mokyklą baigė 14 mokinių. Balandžio 22 ir 23 d. vakarėlyje mokiniai vaidino Sofijos Kymantaitės-Čiurlionienės „Dvylika brolių, juodvarniais laksčiusių“. Vaidinimą žiūrėjo 200 žmonių. Už 52,35 Lt pelno neturtingiems vaikams nupirkti vadovėliai. Surengtos 6 ekskursijos<sup>70</sup>.

1936 m. mokykla netikrinta.

1936–1937 mokslo metų pabaigoje mokykla vis dar trijų klasių, tose pačiose patalpose. Mokytojai – tie patys: vedėja – Aleksandra Juškevičienė, mokytojai – Zuzana Stropaitė ir Vincas Mickus. Birželio 10 d. mokykloje buvo 82 mokiniai, iš jų: I skyriuje – 54, IV – 24. 1936 m. mokyklą baigė 13 mokinių, o 1937 m. – 27, tarp jų 15 mergaičių. Inspektorius St. Jasutis rašė: „Mokyklos patalpos blogos, bet geresniū rasti negalima. Mokykla turi tinkamoje vietoje žemės sklypą ir reiktų pirmoj eilėj statyti mokyklai namus, bet nesant lėšų apskrities valdyba statybos pradėti negali“.

Teigiamai įvertinęs mokytojų Z. Stropaitės ir V. Mickaus darbą, inspektorius pažymėjo, kad vedėjos „A. Juškevičienės kalba aiški ir nuosekli. Mokymo auklėjimo darbas atliekamas rūpestingai ir gerai. Mokyklos vadyba tvarkoma gerai“<sup>71</sup>. 1937 m. rugsėjo 1 d. įsteigta ketvirtoji

<sup>65</sup>Ten pat, b. 1533, l. 222–223.

<sup>66</sup>Ten pat, b. 1573, l. 97–98.

<sup>67</sup>Ten pat, l. 61–62.

<sup>68</sup>Ten pat, ap. 1, b. 2137, l. 54.

<sup>69</sup>Ten pat, ap. 3, b. 1613, l. 136–137.

<sup>70</sup>Ten pat, b. 1653, l. 28–29.

<sup>71</sup>Ten pat, b. 1699, l. 5–6.



klasė. Joje dirbti paskirta mokytoja Alma Zdanavičienė, 23 m., baigusi mokytojų seminariją.

1938-ieji ypač svarbūs Laukuvos mokyklos istorijoje – tai savos mokyklos statybos pradžios metai. Laukuvos mokytojų parengtoje knygelėje apie Laukuvos gimnaziją parašyta:

*„Mokytojos Aleksandros Gaidamavičiūtės-Juškevičienės ir vaistininko Kajetono Stropaus iniciatyva, agronomui Mečislovui Kaulakiui bei ūkininkams Vėliui ir Golšanskiui remiant, 1938 m. liepos–rugspjūčio mėn. pradėta statyti 6 komplektų tipinė dviaukštė mūrinė pradinė mokykla [...]“<sup>72</sup>*

1938 m. rugsėjo 1 d. įsteigiamas penktasis komplektas – klasė su šeštuoju skyriumi. Vedėja A. Juškevičienė, matyt, norėdama mokyklos statybos rūpesčius perduoti į vyriškas rankas, atsisakė mokyklos vedėjos pareigų<sup>73</sup>.

Vadovauti mokyklai paskiriamas Didkiemio pradžios mokyklos vedėjas Pranas Šerpytis, gim. 1903 m., baigęs Tauragės mokytojų seminariją bei žemės ūkio ir karinio parengimo kursus<sup>74</sup>.

1938 m. spalio 5 d. bendrame mokyklos sąrašė buvo 207 mokiniai. Tą dieną mokykloje buvo 179, iš jų trijose I skyriaus grupėse – 100, IV – 30, V – 24 ir VI – 25. Mokykloje nebuvo 36, iš jų 34 – dėl žydų šventės. Bendras penkių klasių plotas 132 m<sup>2</sup>. Vienam mokiniui teko tik 0,64 m<sup>2</sup> (1937 m. vienam mokiniui teko 0,98 m<sup>2</sup>). Kas išnuomojo mokyklai patalpas, apyskaitoje nenurodyta. Dvi klasės turėjo 400 m<sup>2</sup> žaidimų aikštelę. Mokyklą tikrinęs inspektorius S. Jasutis labai blogai įvertino mokyklos sanitarinę būklę: „*Ventiliacijų nėra. Drabužinės ir kiti sanitariniai*

*Laukuvos pradžios mokyklos VI skyriaus mokiniai (pirmoji laida) ir jų mokytoja Aleksandra Juškevičienė 1939 m. Iš Aldonos Navikienės (Juškevičiūtės) albumo*

<sup>72</sup>Laukuvos gimnazija – vidurinė mokykla 1943–1993, Klaipėda: Rytas, 1993, p. 4–5.

<sup>73</sup>LCVA, f. 391, ap. 10, b. 6081, l. 1.

<sup>74</sup>Ten pat, b. 14596, l. 1.

*dalykai blogiausiam stovyje*“. Inspektorius pažymėjo, kad penkios mokyklos klasės išmėtytos trijose vietose. Tik vienos klasės patalpos pakenčiamos. Kitos – blogos. Mokytojo Mickaus klasėje I skyriaus jaunesniosios grupės mokiniai sėdi po keturis dvisėdžiuose suoluose ir po šešis – trisėdžiuose. Nors darbo sąlygos labai blogos, mokinių žinios pakankamai geros. Gerai įvertintos ir visų kitų mokytojų – vedėjo Prano Šerpyčio, Almos Zdanavičienės, Zuzanos Holšanskienės ir Aleksandros Juškevičienės mokinių žinios. Inspektorius pastebėjo, kad



*Laukuvos pradžios mokyklos vedėjas Albinas Monstvilas ir mokytoja Vincenta Monstvilienė (Lukauskaitė). Iš Almonės Burneikienės (Monstvilaitės) albumo*

*„Laukuvos valsčiaus savivaldybė mažai rūpinasi pagerinti miestelio mokyklos būklę. Taupumo sumetimais sunkinamas mokytojų darbas ir ardoma vaikų sveikata. Savivaldybė teisinasi, kad nesą būtų, tačiau, mano nuomone, jei būtų dedama daugiau pastangų ir mokama didesnės nuomos, galima būtų atrasti geresnių butų“<sup>75</sup>.*

Pranas Šerpytis, pavadėjęs Laukuvoje vos trejetą mėnesių, 1938 m. gruodžio 1 d. pasikeitė vietomis su Šilalės pradžios mokyklos vedėju Albinu Monstvilu.

A. Monstvilas gimė 1902 m. Laukuvos valsčiaus Pabrezgių kaime. Baigė Tauragės mokytojų seminarijos du kursus. Dirbo Romės Lauko, Pagramančio, Kreivių, Girininkų, Nuomininkų, Varsėdžių, Kaltinėnų, Tūbinių mokyklose<sup>76</sup>. Kartu su vedėju į Laukuvos mokyklą buvo paskirta ir jo žmona Vincenta Monstvilienė, gim. 1909 m., baigusi Tauragės mokytojų seminarijos du kursus. Mokykloje įsteigta šeštoji klasė. Vietoje mokytojos Almos Zdanavičienės paskirta mokytoja Juzė Kurlinkutė, 26 m., baigusi mokytojų seminariją.

1939 m. gruodžio 12 d. mokykloje buvo 223 mokiniai: II skyriuje – 45, III – 63, IV – 44, V – 46, VI – 25. 7 sirgo. Bendras šešių klasių plotas 185 m<sup>2</sup>. Vienam mokiniui teko 0,8 m<sup>2</sup>. Trys klasės turi 700 m<sup>2</sup> aikštę. Mokykla turi 3,81 ha žemės. Inspektorius I. Budrevičius pažymėjo, kad klasės

*„išmėtytos po visą miestelį. Visų klasių patalpos nuomojamos. Dviejuose namuose yra po dvi klases, o kituose dviejuose – po vieną. Vienai klasei patalpos yra patenkinamos, o kitoms nepatenkinamos. Viena klasė, neskaitant jos ankštumo, turi tik vieną langą ir dar kiek šviesos gauna per durų stiklus. Kitame name esančios dvi klasės taip pat ankštos, žemos, po 20 darbo minučių jau jaučiamas oro trūkumas. Viena klasė neturi vaikams žaisti aikštelės, nes aplink apstatyta tvartais ir kitais namais. Ne tik iš oro šios patalpos blogai atrodo, bet ir viduje. Vaikams dvisėdžiuose suoluose tenka sėdėti po tris. Grindys supuvę,*

<sup>75</sup>Ten pat, ap. 3, b. 1733, l. 298–299.

<sup>76</sup>Ten pat, ap. 10, b. 10209, l. 1.

*tai per jas lengvai eina šaltis. Pastaroji klasė yra ir labai šalta. Rūbinės taip pat nėra. Kampe klasės yra įkaltos kelios vinys, ant kurių dalis mokinių kabina drabužius, o kiti laiko drabužius gonkelėse, kurios neturi lubų, o per supuvusį stogą įbėga vanduo. Kitų klasių „rūbinės“ taip pat nedaug geresnės. Boselių vandeniui laikyti nėra, spjaudyklių taip pat neturi. Tai tikroji „vargo mokykla“. Jau daug metų ši mokykla blogose patalpose skursta, bet gal jau kitiems mokslo metams Apskritis Valdyba įrengs mūrinę 6 klasių mokyklą, kurios sienos jau išmūrytos.*

*Mokslo priemonių mokykla turi gana nemažai, bet joms laikyti špinta ankštoka (gaminta prieš Pirmąjį pasaulinį karą).*

*Žemesniuose skyriuose yra vaikų ir peraugusių, bet čia kalta valstiaus savivaldybė, nes pristato netikslius vaikų sąrašus ir be gimimo datų. Pasitaiko, kad tik dešimtų metų vaikas pradeda lankyti mokyklą<sup>77</sup>.*

Tai buvo paskutinioji Nepriklausomos Lietuvos apskrities inspektorius apsilankymo Laukuvos pradžios mokykloje apyskaita, kurią pavyko rasti archyve. Mokslo metams baigiantis 1940 m. birželio 14 d. Laukuvos pradžios mokykla šventė įkurtuves naujoje gražioje dviaukštėje mūrinėje mokykloje, o birželio 15 d. Sovietų Sąjunga okupavo Lietuvą.

1941 m. kovo 12 d. Laukuvos pradžios mokyklą tikrino sovietų valdžios paskirtasis inspektorius I. Balašaitis. Mokykloje veikė šešios klasės. Bendrame mokyklos sąrašė buvo 255 mokiniai, o mokykloje tą dieną buvo 234. Dauguma mokytojų buvo tie patys, tik vietoje Vinco Mickaus mokykloje dirbo mokytojas Jonas Grinaveckas, turintis 16 metų darbo patirtį. Jis mokė IV ir laikinai VI klasės vaikus, nes 1941 m. kovo 1 d. mokytoja Zuzana Holšanskienė išsikėlė į Žarėnus.

Inspektorius visų mokytojų darbą iš esmės įvertino teigiamai, tačiau pažymėjo, kad nė vienoje klasėje dar nėra lenininio kampelio. Išvardijo, kiek pionierių ir komjaunuolių yra kiekvienoje klasėje<sup>77a</sup>.

Ačiū Švietimo ministerijai, ačiū Lietuvos centriniam valstybės archyvui, išsaugojusiems šiuos dokumentus.

Tolesnis Laukuvos mokytojų likimas susiklostė ypač tragiškai – 1941 m. birželio 14 d. į Sibirą buvo ištremti net keturi mokytojai iš šešių. Mokyklos vedėjas Albinas Monstvilas ištremtas kartu su žmona Vincenta ir dukrelėmis Irena, Almone ir Nijole. Mokytoja Aleksandra Juškevičienė ištremta viena su vaikučiais Aldona, Danute ir Zigmū. Jos vyrą Pranciškų – Laukuvos pašto viršininką – areštavo, atskyrė nuo šeimos ir įkalino Krasnojarsko krašto Rešotų lageryje (jo brolių Feliksą – Žarėnų valsčiaus viršaitį – 1942 m. sušaudė Rešotuose). Mokytoja Zuzana Holšanskienė ištremta su vyru inžinieriumi Kazimieru ir dūkrele Aldona<sup>78</sup>. Tremtyje – Komijos Syktyvdinsko rajono gyvenvietėje Slobodskoi Reide – iš bado susirgę džiova<sup>79</sup> mirė: Albinas Monstvilas (1943 03 27), Vincenta Monstvilienė (1945 05 29) ir jų dukrelė Irena (1945 03 03); Aleksandra Juškevičienė (1945 03 03) ir jos dukrelė Danutė (1945 m.)<sup>80</sup>.

<sup>77</sup>Ten pat, ap. 3, b. 1752, l. 189–191.

<sup>77a</sup>LCVA, f., R-762, ap. 1, b. 204, l. 310–314.

<sup>78</sup>Juškevičius Z. *Lietuvos mokytojai – bolševikų kankiniai ir tremtiniai*, Vilnius, 1991, p. 54.

<sup>79</sup>Racėnas R. *Komijų žemėje*, Kaunas, 1995, p. 13.

<sup>80</sup>*Lietuvos gyventojų genocidas 1939–1941*, Vilnius, 1999, t. 1, p. 380 ir 580.



Su Laukuvos mokytojais į Komijos Slobodskoi Reidą, o vėliau į Vorkutą taip pat ištremta 1928–1930 m. buvusi Palokysčio mokyklos vedėja Stefanija Martišienė (Juškytė) su dukrele Ramute. Tremtyje 1942 m. gimusi dukrelė Virginija tais pačiais metais ten ir mirė. Mokytojos vyras Juozapas Martišius, 1928–1930 m. buvęs Šiauduvos mokyklos vedėjas, kalėjo Krasnojarsko krašto Rešotų lageryje, kur 1942 m. mirė. Mokytoja Stefanija Martišienė (Juškytė) iš tremties paleista 1959 m.<sup>81</sup>

Kartu su mokytojais į Slobodskoi Reidą buvo ištremta ir buvusi Laukuvos valsčiaus švietimo komisijos pirmininkė Marija Tallat-Kelpšienė su vyru Bronislovu Kaziu – Seimo nariu. Marija Tallat-Kelpšienė mirė 1941 m. Slobodskoi Reide, o Bronislovas Tallat-Kelpša 1946 m. buvo pabėgęs į Lietuvą, bet 1947 m. vėl suimtas ir ištremtas į Komijos Kortkeroso rajoną. Mirė tremtyje 1956 08 19<sup>82</sup>.

Mokytojos Aleksandros Juškevičienės sesers mokytojos Vilhelminos Šaulienės (Gaidamavičiūtės) ir jos vyro Juozo Šaulio, Pagėgių apskrities švietimo skyriaus vedėjo pastangų dėka Pagėgių mokytojai Petras Monstavičius ir Marcelinas Ignatavičius 1946 m. birželio 15 d. parvežė į Lietuvą Aldoną Juškevičiūtę ir jos brolių Zigmą (šių eilučių autorių – *Red.*), Almonę ir Nijolę Monstvilaites, Lidiją Monstavičiūtę ir dar 19 našlaičių<sup>83</sup>.

Šie kilnūs ir drąsūs Geradariai atliko tikrą žygdarbį, parveždami į Tėvynę daugiau vaikų negu buvo leista. Nuoširdžiausias ačiū Jiems už tai. Marcelinas Ignatavičius, paskatintas sėk-

*Laukuvos ir Šilalės apylinkių mokiniai Vilniaus Rasų kapinėse Prie dr. Jono Basanavičiaus kapo. 1940 m. Iš A. Jacikevičienės (Rubšytės) albumo*

<sup>81</sup>Ten pat, p. 539–540.

<sup>82</sup>Vidmantas E., Misius K., Zizas R. *Šilalės kraštas: Nacizmo ir bolševizmo laikotarpis 1940–1953*, Vilnius, 2001, p. 551.

<sup>83</sup>Racėnas R. *Min. veik.*, p. 35–40.

mės, dar kartą išsirengė į pavojingą kelionę ir 1946 m. spalio 23 d. parvežė dar 25 tremtiniukus.

Mokytojai Vilhelmina Šaulienė (Gaidamavičiūtė) ir jos vyras Juozas Šaulys, išgelbėję vaikus galbūt ne tik nuo tremties, bet ir nuo pražūties, 1948 m. gegužės 25 d. su vaikais Lilija ir Donatu bei mama Bronislava Gaidamavičiene (Šidlauskaite) buvo išstremti į Krasnojarsko kraštą. Vilhelmina Šaulienė ir jos mama tremtyje mirė.

1 lentelė. 1918–1941 m. Laukuvos pradžios mokyklos vedėjai, mokytojai ir mokiniai

Mokslo metai	Vedėjai	Mokytojai	Mokytojai	Mokyklos lankymo data	Mokinių skaičius		
					sąrašė	lankymo dieną mokykloje	baigusių mokyklą
1	2	3	4	5	6	7	8
1918–1919	M. Virkuvaitė			1918 12 05		50	
1919–1920	A. Gaidamavičiūtė			1919 05 14	44	20	
1920–1921	“	S. Dokšaitė		1920 03 24	107	62	
1921–1922	“	B. Kelpšienė		1921 03 04		119	
1922–1923	J. Džiubinskis	“		1923 05 24	23	8	
1923–1924	S. Laucevičius	E. Laucevičienė		1924 02 11	76	71	
1924–1925	“	“		1925 01 20	75	66	
1925–1926	“	“		1926 05 27	99	29	
1926–1927	“	“		1927 01 24	85	67	
1927–1928	“	B. Kelpšienė		1928 04 12	59	59	7
1928–1929	“	“		1929 12 13	84	78	
1929–1930	B. Kelpšienė	Z. Stropaitė		1930 06 27	149	45	7
1930–1931	A. Juškevičienė (Gaidamavičiūtė)	“		1931 02 25	95	83	5
1931–1932	“	“	V. Mickus	1932 04 28	141	88	4
1932–1933	“	“	“	1933 06 23	77	66	7
1933–1934	“	“	“	1934 04 20	144	121	10
1934–1935	“	“	“	1935 05 09	89	87	14
1935–1936	“	“	“				13
1936–1937	“	“	“	1937 06 10	84	82	27
1937–1938	“	“	V. Mickus, A. Zdanavičienė				18
1938–1939	P. Šerpytis, A. Monstvilas	Z. Holšanskienė (Stropaitė), A. Juškevičienė	V. Mickus, A. Zdanavičienė, V. Monstvilienė	1938 10 05	207	179	59
1939–1940	A. Monstvilas	Z. Holšanskienė, A. Juškevičienė	V. Mickus, V. Monstvilienė, J. Kurlinkutė	1939 12 12	230	223	
1940–1941	“	“	V. Monstvilienė, J. Naujelijienė (Kurlinkutė), J. Grinaveckas	1941 03 12	255	234	

## Selvestrų pradžios mokykla

Įkurta 1919 m. lapkričio 1 d.<sup>84</sup> Nors iki Laukuvos tik 5–7 km, tačiau iki 1930 m. Selvestrai priklausė kelis kartus toliau esančiam Rietavo valsčiui, bet... Laukuvos paštui! 1919–1930 m. Selvestrų mokyklos vedėjais dirbo: Pranas Opulskis, 29 m., namų išsilavinimo<sup>85</sup>, mokykloje dirbo pirmus metus<sup>86</sup>; Stasė Januškevičiūtė, baigusi tris gimnazijos klases<sup>87</sup>; Stefanija Savickaitė, 19 m., baigusi tris gimnazijos klases<sup>88</sup>; buvusi Laukuvos mokytoja Aleksandra Gaidamavičiūtė; Julija Vilkaitė, 21 m., baigusi Telšių mokytojų seminarijos du kursus<sup>89</sup>.

Inspektoriaus Jono Laurinaičio 1926 m. vasario 4 d. apyskaitoje rašoma, kad mokytoja Aleksandra Gaidamavičiūtė „sugeba mokykloje sudaryti jaukią šeimyną, kur vaikai visa siela yra atsidavę savo vadovui [...] Apskritai imant mokomoji ir auklėjamoji pusė toje mokykloje atliekama pavyzdinčiai“<sup>90</sup>.

Inspektoriaus J. Domeikos 1927 m. spalio 6 d. apyskaitoje pažymėta, kad mokykla yra „2 kilometrai nuo vieškelio, einančio iš Laukuvos į Rietavą“, tačiau nenurodyta, kas išnuomojo mokyklai patalpas. Mokyklos vedėjai Julijai Vilkaitei inspektorius I. Domeika už sąžiningą pavesto darbo atlikimą pareiškė padėkos žodį<sup>91</sup>.

1929 m. rugsėjo 1 d. mokyklos vedėja pradėjo dirbti Elena Radžiūtė, gim. 1903 m., baigusi Telšių mokytojų seminarijos 2 kursus.

1931 m. vasario 26 d. mokykloje buvo 31 mokinys: I skyriuje – 13, II – 12, III ir IV – po 3. Dėl blogo oro neatėjo 12. Pavasario ir rudens mėnesiais mokyklą lankė 15 mokinių, o žiemą – 43. Bibliotekoje buvo 334 knygos, be to, 27 vadovėliai beturčiams vaikams. Surengta ekskursija į Medvėgalio kalną bei vakarai mokiniams ir suaugusiems „Už Tėvynę kariausim“ ir „Vilniui vargant“. Juose dalyvavo 250 žmonių<sup>92</sup>.

1932 m. sausio 1 d. įsteigta antroji klasė. Mokytojauti joje paskirta Pranė Veronika Petrauskaitė, 23 m., baigusi mokytojų seminariją. Žiemos metu mokyklą lankė 83 mokiniai. Balandžio 27 d. mokykloje buvo 41, iš jų: I skyriuje – 22, II – 8, III – 11. Dėl katekizacijos į mokyklą neatėjo 42. Vedėjos E. Radžiūtės klasėje Juodainiuose buvo II ir III skyriai. Mokytoja surengė du vakarus: „Laisvės kelias“ ir „Angeličiai ir Vilnius“. Mokytojos P. V. Petrauskaitės klasėje Stročių kaime mokėsi I, II ir III skyrių vaikai. Jiems ir tėveliams buvo surengtas vakaras „Prie Gedimino pilies“. Už gautą 74 Lt pelną padaryti rėmai paveikslams, spinta, sušelpiti beturčiai vaikai. Mokyklos kronika rašoma nuo 1919 m.

1930 m. mokyklą baigusiu nebuvo. 1931 m. baigė 3, 1932 m. nebaigė niekas<sup>93</sup>.

1933 m. sausio 20 d. mokykloje buvo 71 mokinys. Dėl blogo oro į mokyklą neatėjo 40 vaikų. Juodainių klasėje buvo 41, iš jų: I skyriuje – 24, II – 6, III – 7, IV – 4. Stročių klasėje buvo 30, iš jų: I skyriuje – 17, II – 7, III – 6. Vedėja E. Pronckienė (Radžiūtė) surengė vakarą vaikams ir jų tėveliams „Dū-



Selvestrų mokyklos  
antspaudas

<sup>84</sup> LCVA, f. 391, ap. 3, b. 788, l. 10.

<sup>85</sup> Ten pat, b. 1367, l. 249.

<sup>86</sup> Ten pat, b. 1359, l. 207.

<sup>87</sup> Ten pat, b. 1286, l. 19.

<sup>88</sup> Ten pat, b. 1389, l. 71.

<sup>89</sup> Ten pat, b. 1458, l. 278.

<sup>90</sup> Ten pat, b. 1435, l. 38.

<sup>91</sup> Ten pat, b. 1458, l. 278.

<sup>92</sup> Ten pat, b. 1496, l. 88, 118, 261.

<sup>93</sup> Ten pat, b. 1533, l. 124–125 ir 225–226.

šelės Sibiro kalėjime“, o mokytojos P. V. Petrauskaitės mokiniai suvaidino „Kupro tą oželį“. Inspektorius A. Venclauskas pažymėjo, kad „*abi mokytojos yra darbščios ir sąžiningos savo pareigose*“<sup>94</sup>.

1934 m. balandžio 20 d. mokykloje buvo 53 vaikai, iš jų: I skyriuje – 23, II – 22, III – 8. Dėl pavasario darbų į mokyklą neatėjo 31. Žiemą mokyklą lankė 84. Vedėjos E. Pronckienės Juodainių klasėje suvaidinta komedija „Staselis balandėlis“ ir perskaityta tėvams paskaita „Prezidentas Antanas Smetona“<sup>95</sup>. Abi mokyklos klasės persikėlė į išnuomotus 1926 m. statytus medinius namus. Klasių dydis 65 ir 55 m<sup>2</sup>. Inspektorius M. Vaišnys pažymėjo, kad „*mokiniai švarūs, mandagūs, gerai auklėjami*“<sup>96</sup>. 1934–1935 m. m. vietoje vedėjos E. Pronckienės pradėjo dirbti Stasė Norkaitytė, 26 m., baigusi mokytojų seminariją, o Stročių klasėje dirbo mokytoja Bronė Mineikaitė, 23 m., taip pat baigusi mokytojų seminariją. 1935 m. lankymo apyskaitos nepavyko rasti, o 1936 m. mokykla netikrinta. 1937 m. birželio 11 d. mokykloje buvo 31 mokinys. Selvestrų klasės I skyriuje buvo 8, o IV – 12. Stročių klasėje buvo 19 – visi I skyriuje<sup>97</sup>.

Nuo 1938 m. rugsėjo 1 d. iki gruodžio 1 d. Selvestrų mokyklos vedėju dirbo Pranas Lazdauskas, gim. 1907 m., baigęs Žagarės „Saulės“ draugijos 2 metų mokytojų kursų. Antrąją mokytoją dirbo Jadvyga Račinskaitė, 23 m., baigusi Mažeikių gimnaziją. Vedėjo klasėje mokėsi 21 pirmojo skyriaus ir 7 ketvirtojo skyriaus mokiniai. 11 mokinių sirgo tymais. J. Račinskaitės klasėje mokėsi 39 pirmojo skyriaus ir 6 antrojo skyriaus mokiniai. 1936 m. mokyklą baigė 9, 1937 m. – 4, 1938 m. – 9 mokiniai. Pirmosios klasės dydis 35 m<sup>2</sup>. Yra 720 m<sup>2</sup> aikštė. Antroji klasė – 32 m<sup>2</sup>. Vedėjo Prano Lazdausko klasė švari, mokiniai tvarkingi, jų žinios geros. Klasėje gyva nuotaika. Inspektorius St. Jasutis mokytojos J. Račinskaitės darbą vertino gerai, tačiau parašė: „*Tenka pastebėti, kad mokytoja nesilaiko bendrinės kalbos. Visi mokiniai kalba žemaičių tarpe*“<sup>98</sup>.

1939–1940 m. m. vėl pasikeitė mokytojai. Vedėju pradėjo dirbti Vaclovas Žiužnys, 26 m., baigęs Kėdainių gimnaziją, o antrąją mokytoją nuo rugsėjo 20 d. – Jadvyga Fedaravičiūtė, 22 m., baigusi Tauragės mokytojų seminariją. Selvestrai – pirmoji jos mokykla. 1939 m. gruodžio 15 d. mokykloje buvo 64 mokiniai. Juodainių klasės II skyriuje – 12, III – 5, IV – 1, o Stročių klasės II skyriuje – 14, III – 16, IV – 6. Juodainių klasėje dirbo pats vedėjas. Inspektorius I. Budrevičius, gana plačiai aprašęs visų dalykų mokymo eigą ir apskritai neblogai įvertinęs mokinių žinias, visgi pastebėjo, kad antrokai nemoka savo pavardžių rašyti. Tokios pastabos nė vienos mokyklos lankymo apyskaitose nebuvo. Pažymėta, kad Stročių klasės patalpos prastos, ankštos, žemos, per suskilusios krosnies plyšius rūksta dūmai. Dvisėdžiuose suoluose sėdi po tris. Mokinių žinios įvertintos „*gana patenkinamai*“. Po pernykščio priekaišto, kad „*visi mokiniai kalba žemaičių tarpe*“, mokykla, matyt, „*taisėsi*“ – šioje apyskaitoje parašyta, kad visi skyriai pratinami kalbėti bendrine kalba. Inspektorius pastebėjo ir tai, kad visų skyrių sąsiuviniai ir vaikai švarūs. Klasė taip pat. Apyskaita baigiama: „*Nors mokytoja mokykloje dirba tik pirmi metai, bet klasę valdyti sugeba ir mokymo-auklėjimo darbas eina normaliai*“<sup>99</sup>. 1940 m. vasario 11 d. vietoje Jadvygos Fedaravičiūtės pradėjo mokytojauti Petras Kadžiulis, 1938 m. baigęs privačią Švėkšnos „Saulės“ gimnaziją<sup>99a</sup>.

<sup>94</sup> *Ten pat*, b. 1573, l. 222–223.

<sup>95</sup> *Ten pat*, b. 1613, l. 131–132.

<sup>96</sup> *Ten pat*, b. 1653, l. 188–189.

<sup>97</sup> *Ten pat*, b. 1699, l. 3–4.

<sup>98</sup> *Ten pat*, b. 1733, l. 291–292.

<sup>99</sup> *Ten pat*, b. 1752, l. 184–185.

<sup>99a</sup> *Ten pat*, f. R-762, ap. 1, b. 207a, l. 74–78; ap. 4, b. 184, l. 344.



2 lentelė. 1919–1941 m. Selvestrų pradžios mokyklos vedėjai, mokytojai ir mokiniai

Mokslo metai	Vedėjai	Mokytojai	Mokyklos lankymo data	Mokinių skaičius		
				sąrašė	mokykloje lankymo dieną	baigusių mokyklą
1	2	3	4	5	6	7
1919–1920	P. Opulskis		1920 03 05	44	21	
1920–1921	“		1921 01 27	54	48	
1921–1922	S. Januškevičiūtė					
1922–1923	S. Savickaitė		1923 02 21	33	28	
1923–1924	A. Gaidamavičiūtė		1924 03 14	22	20	
1924–1925	“					
1925–1926	“		1926 02 04		39	
1926–1927	J. Vilkaitė		1927 01 25	34	25	
1927–1928	“		1928 04 25	33	17	
1928–1929	“		1929 03 23	44	33	3
1929–1930	E. Radžiūtė					
1930–1931	“		1931 02 26	56	31	3
1931–1932	“					
	(Juodainių k.)	P. Petrauskaitė (Stročių k.)	1932 04 27	83	41	
1932–1933	“	“	1933 01 20	111	71	4
	(Juodainių k.)	(Stročių k.)				
1933–1934	E. Pronckienė (Radžiūtė) (Juodainių k.)	(Stročių k.)	1934 04 20	84	53	
1934–1935	S. Norkaitytė (Juodainių k.)	B. Mineikaitė (Stročių k.)	1934 10 18	29	24	1
1935–1936	S. Norkaitytė	B. Mineikaitė				9
1936–1937	“	“	1937 06 11	32	31	4
	(Selvestrų k.)	(Stročių k.)				
1937–1938	“	“				9
1938–1939	P. Lazdauskas	J. Račinskaitė	1938 10 07	80	73	13
1939–1940	V. Žiužnys (Juodainių k.)	J. Fedaravičiūtė P. Kadžiulis (Stročių k.)	1939 12 15	64	64	
1940–1941	„	P. Kadžiulis (Stročių k.)				

## Pykaičių, Girvainių ir Šiauduvos pradžios mokyklos

Šias mokyklas tenka apžvelgti kartu, nes jos buvo neatsiejamai tarpusavyje susijusios (žr. 3 lentelę).

**Pykaičių pradžios mokykla 1920–1927 m.** Įkurta 1920 m. Iki Laukuvos 5 km.

1920 m. spalio 3 d. mokyklos vedėja pradėjo dirbti Filomena Gečaitė, 19 m., baigusi Tauragės rusų gimnazijos 3 klases. 1921 m. mokykloje mokėsi 55 mokiniai<sup>100</sup>. Lapkričio 15 d. vedėjauti paskirta Ona Januškevičienė, 24 m., baigusi Rygos gimnazijos 6 klases. Pamokos prasidėjo gruodžio 1 d. Veikė I ir II skyriai, kuriuose mokėsi 55 mokiniai<sup>101</sup>. 1922–1923 m. m. mokyklos vedėja buvo Albina Radžiūtė, baigusi gimnazijos 4 klases<sup>102</sup>.

1923–1927 m. Pykaičiuose mokytojavo minėtoji Bronislava Jucevičaitė-Kelpšienė. 1924 m. vasario 9 d. inspektorius J. Samas lankymo apyskaitoje rašė:

<sup>100</sup> *Ten pat*, b. 2316, l. 42.

<sup>101</sup> *Ten pat*, b. 1377, l. 99.

<sup>102</sup> *Ten pat*, b. 773, l. 129.

„Mokykloje radau 23 mokinius [...] Mokykloje trys skyriai. Visuose mokslo dalykuose mokiniai silpni. Porą mokinių I-ojo skyriaus paklausiau, kelintus metus eina į mokyklą, gavau atsakymą, kad trečius metus. Mokytoja paaiškino, kad jie kasmet būna mokykloje po kelias savaites [...] Kiek pastebėjau, mokytoja turi gerus norus darbuotis, bet būdama surišta šeimos ir ūkio reikalais, mokyklai daro daug nuostolių. Patariau mokytojai, pasibaigus mokslo metams, pasiliosuoti nuo einamų pareigų“<sup>103</sup>.

Patarimu mokytoja nepasinaudojo.

1925 m. sausio 21 d. mokykloje buvo 37 mokiniai. I skyriuje – 15, II – 10, III – 12. Tikybos mokė mokytoja B. Kelpšienė<sup>104</sup>. 1926 m. sausio 21 d. I skyriuje buvo 17 mokinių, o II – 12. Inspektorius pastebėjo: „Vaikai mandagūs, drąsūs ir gana švarūs. Klasė erdvi, šviesi, tik kiek žemoka“<sup>105</sup>. 1926 m. gegužės 11 d. inspektorius, mokyklą radęs neveikiančią, parašė: „[...] tėvai vaikus atėmė iš mokyklos vasaros laukų darbams [...]“<sup>106</sup>.

1927 m. sausio 22 d. mokykloje buvo tik 19 vaikų iš 35 dėl šių priežasčių: 4 sirgo gripu, 3 – sloga, 1 – plaučių uždegimu, o kiti – mažesnieji – neatėjo, nes buvo labai šalta<sup>107</sup>.

Gegužės 27 d. inspektorius, apsilankęs mokykloje, taip pat rado mažai vaikų. Mokytoja B. Kelpšienė raštu paaiškino inspektoriui, kad „nuo gegužės 5 d. mažai mokinių lankė mokyklą dėl neturto. Mokyklą lanko daugiausia darbininkų ir šiaip neturtingų ūkininkų vaikai. Atėjus pavasariui, [tėvai] vaikus išleidžia tarnauti arba savo gyvulius ganyti“<sup>108</sup>. Nuo 1927 m. rugsėjo 1 d. mokytoja B. Kelpšienė dirbo Laukuvos mokykloje.

1927–1929 m. Pykaičių pradžios mokykla dėl neišaiškintų priežasčių neveikė. Vietoj jos laikinai buvo atidaryta Girvainių<sup>109</sup>, o po metų – ir Šiauduvos<sup>110</sup> pradžios mokykla.

**Girvainių pradžios mokykla.** Rastos tik 1928 ir 1929 metų inspektoriaus apsilankymo apyskaitos. Jose parašyta, kad mokykla įsteigta 1920 m., tačiau apskrities sąrašuose iki 1927 metų jos nebuvo<sup>111</sup>.

1928 m. vasario 14 d. apyskaitoje pažymėta, kad mokyklos vedėja Aleksandra Gaidamavičiūtė mokykloje dirba nuo 1927 m. rugsėjo 1 d. Mokslo metai pradėti su 15 mokinių. Klasė erdvi, aukšta, šviesi ir laikoma švariai. Tikrinimo dieną mokykloje buvo 31 mokinytis. I skyriuje – 23, II – 8. Mokiniai skaitė ir skaičiavo gerai, rašė labai gerai<sup>112</sup>.

1929 m. kovo 26 d. I skyriuje buvo 13 mokinių, II – 9, III – 6. Bibliotekoje 42 knygos mokytojai ir 79 – mokiniams. Knygas skaitė 30 mokinių. Beturčiams vadovėlių nėra. Mokiniai drąsūs ir mandagūs<sup>113</sup>. Beje, Girvainių mokyklą vietiniai gyventojai vadino ir Mortiškių vardu.



Girvainių mokyklos antspaudas

<sup>103</sup> Ten pat, b. 1401, l. 186.

<sup>104</sup> Ten pat, b. 1417, l. 246.

<sup>105</sup> Ten pat, b. 1434, l. 191.

<sup>106</sup> Ten pat, l. 132.

<sup>107</sup> Ten pat, b. 1446, l. 117.

<sup>108</sup> Ten pat, l. 5.

<sup>109</sup> Ten pat, b. 2351, l. 51.

<sup>110</sup> Ten pat, b. 2355, l. 47.

<sup>111</sup> Ten pat, b. 773, l. 194.

<sup>112</sup> Ten pat, b. 1457, l. 68.

<sup>113</sup> Ten pat, b. 1468, l. 253.



**Šiauduvos pradžios mokykla.** Įsteigta 1928 m. 1929 m. kovo 27 d. apyskaitoje<sup>114</sup> parašyta, kad mokymo-auklėjimo darbas pradėtas 1928 m. gruodžio 10 d. su 32 mokiniais. Sąrašė – 37. Patikrinimo dieną mokykloje buvo 25: I skyriuje – 19, o II – 6. Mokyklos vedėjas Juozapas Martišius, gim. 1904 m., baigęs Kėdainių mokytojų seminarijos 2 kursus, Šiauduvos mokykloje dirbo nuo 1928 m. lapkričio 21 d.<sup>115</sup>

1929 m. rugsėjo 12 d. apyskaitoje pažymėta, kad mokykla žemės neturi, baldais ne visai aprūpinta, mokslo priemonėmis neaprūpinta, klasė šviesi, švari. Sąrašė – tik 4 mokiniai. Lanko 4, o tikrinimo dieną mokykloje buvo 3. Tikybos moko pats mokytojas. Inspektorius M. Bartuška mokytojo darbą įvertino „patenkinamai“<sup>116</sup>. Tai paskutinė šios mokyklos lankymo apyskaita. Mokyklos antspaudo nerasta. Yra tik vedėjo parašas.

**Pykaičių pradžios mokykla 1929–1940 m.** 1929–1930 mokslo metais vėl pradėjo veikti Pykaičių mokykla. Įsteigta antroji klasė.

Mokyklos vedėja dirbo Aleksandra Juškevičienė, o antroju mokytoju – Juozapas Martišius. 1930 m. kovo 31 d. mokykloje buvo 69 vaikai (sąrašė – 90): I skyriuje – 49, II – 12, III – 8. 12 mokinių sirgo. Vidutiniškai pavasario ir rudens mėnesiais mokyklą lankė 30 mokinių, o žiemą – 83. Bibliotekoje iš viso buvo 251 knyga. Jų vertė –

*Girvainių pradžios mokykla apie 1937 m.*

*Penkta iš kairės – Elena Aukštkalnytė.*

*Iš Elenos Beržimienės (Aukštkalnytės) albumo*



*Pykaičių mokyklos antspaudas*

<sup>114</sup> *Ten pat*, l. 240.

<sup>115</sup> *Ten pat*, ap. 10, b. 9305, l. 1.

<sup>116</sup> *Ten pat*, ap. 3, b. 1496, l. 560.



808,35 Lt. Be to, bibliotekoje buvo 15 vadovėlių beturčiams vaikams. Surengtos 4 ekskursijos. Namai statyti 1910 ir 1925 m. Bendras abiejų klasių dydis 64,96 m<sup>2</sup>. Inspektorius pažymėjo, kad visų trijų skyrių mokiniai skaitė gerai, skaičiavo greitai ir teisingai. Kitų dalykų žinios taip pat geros<sup>117</sup>.

1930–1931 m. m. mokykloje veikė 3 klasės. Pykaičių ir Laukuvos mokyklų vedėjos pasikeitė vietomis. Į Pykaičius grįžo mokytoja B. Kelpšienė – ji mokytojavo Padievyčio klasėje, o Juozapas Martišius iki 1931 m. sausio 16 d. dirbo Bilionių klasėje (po to jis persikėlė į Šilalės mokyklą vedėju). Po J. Martišiaus Bilionių klasėje dirbo mokytoja Ona Baltrimienė, 25 m., baigusi Tauragės mokytojų seminarijos 2 kursus. Pirmus metus mokytojaujantis Alfonsas Armonas mokė vaikus Šiauduvos klasėje. Jis buvo 21 m., baigęs Tauragės mokytojų seminariją. 1931 m. vasario 24 d. Padievyčio ir Šiauduvos klasėse buvo 73 mokiniai. 17 vaikų sirgo. Bilionių klasė dėl mokytojos sūnaus mirties liko neaplankyta. Bendrame mokyklos sąrašė buvo net 143 mokiniai. Mokslo metams baigiantis trečioji klasė iš Šiauduvos buvo perkelta į Stungaičių kaimą<sup>118</sup>.

1931–1932 m. m. klasės vėl buvo Padievytyje, Bilionyse ir Šiauduvoje. Šiauduvoje dirbo mokytojas Jonas Žukauskas, 24 m., baigęs mokytojų seminariją. 1932 m. balandžio 29 d. sąrašė buvo 123 mokiniai, tačiau mokykloje buvo tik 45. Į Laukuvą atvykus vyskupui, dauguma mokinių buvo bažnyčioje. Vedėja B. Kelpšienė surengė vakarą „Vilniaus belaukiant“, o mokytoja O. Baltrimienė – Kalėdinę eglutę. Mokykloje veikė keturių mėnesių kursai suaugusiems. Juose mokėsi 59 apylinkės gyventojai<sup>119</sup>. 1932–1933 m. m. pasikeitė Bilionių mokytojas. Ten vaikus mokė Jonas Prialgauskas, gim. 1902 m., baigęs gimnaziją ir Marijampolės mokytojų kursų. Šiau-

*Pykaičių pradžios mokykla apie 1937 m. Trečioje eilėje trečia iš kairės – Bronė Tallat-Kelpšienė, klebonas Kazimieras Gaščiūnas. Iš A. Jacikevičienės (Rubšytės) albumo*

<sup>117</sup> *Ten pat*, l. 480–481.

<sup>118</sup> *Ten pat*, l. 257–158.

<sup>119</sup> *Ten pat*, b. 1533, l. 216–217.



duvos klasė vėl buvo perkelta į Stungaičius. Padievytyje ir Bilionyse veikė I, II ir III skyriai, o Stungaičiuose – visi keturi. Šios klasės mokytojo darbe inspektorius pastebėjo apsileidimą. Vedėjos klasėje Padievytyje didžiosios pertraukos metu mokiniams buvo duodama arbata<sup>120</sup>.

1934 m. balandžio 18 d. mokykloje buvo 104 mokiniai: Padievyčio klasėje – 40, Bilionių – 25, Šiauduvos – 39. Šioje klasėje pirmus metus dirbo Alma Pipiraitė, gim. 1914 m., baigusi Tauragės mokytojų seminariją. Bibliotekoje buvo 326 knygos.

Apie vedėjos B. Kelpšienės Padievyčio klasę inspektorius M. Vaišnys parašė:

*„Mokyklos namas gražioje vietoje. Klasė šviesi, švari, papuošta pavaisiais [...] Kronika rašoma. Mokiniai mandagūs ir gerai auklėjami. Mokytoja pavestas pareigas atlieka gerai“. Inspektorius pažymėjo, kad „Šiauduvos mokykla yra šlapioje vietoje, mokiniams nepatogu prieiti. Klasės švara silpna“<sup>121</sup>.*

1934–1935 m. m. klasės liko ten pat, mokytojai tie patys. Klasių dydis – 44, 40 ir 55 m<sup>2</sup>.

Bilionyse mokytojo Jono Prialgausko klasėje inspektorius pastebėjo, kad *„mokiniai silpnai aprėdyti, išbalę, nešvarūs. Klasė nesuremontuota, suolai sutepti, subraižyti. Reikia daugiau dėmesio skirti vaikų auklėjimui“*. Taip pat pastebėta, kad mokytojas kalba per daug tarmiškai. 1936 m. mokykla netikrinta.

*Pykaičių mokyklos Padievyčio klasės mokiniai, jų mokytoja kartu ir vedėja Bronė Kelpšienė (Jucevičiūtė) (stovi už mokinių – žemesnioji) ir Laukuvos pradžios mokyklos vedėja Aleksandra Juškevičienė (Gaidamavičiūtė). H. Tabačniko – Laukuvos fotografo nuotrauka (iš treigiškės Juzės Rinkūnienės (Dambrauskaitės), gyvenančios Kanadoje, albumo)*

<sup>120</sup> *Ten pat*, b. 1573, l. 224–225.

<sup>121</sup> *Ten pat*, b. 1613, l. 142–143.

1932 m. Pykaičių mokyklą baigė 2 mokiniai, 1933 m. – 4, 1934 m. – 5<sup>122</sup>.

1936–1937 m. m. visos trys klasės buvo ten pat – Padievyčio, Bilionių ir Šiauduvos kaimuose.

1937 m. birželio 8 d. inspektoriaus St. Jasučio apyskaitoje gerai įvertintas vedėjos B. Kelpšienės darbas.

*„IV skyriaus mokiniai rašė, skaičiavo gerai. Programa iš visų dalykų išeita. Apskritai, atrodo, kad mokiniai paruošti tinkamai. Žiemos metu buvo 41 mokinys. Į vyresnius skyrius perkelti visi mokiniai. Mokymo auklėjimo darbas atliekamas rūpestingai“.*

Kaip gerai, kad mokytoja B. Kelpšienė neįvykdė inspektoriaus J. Samo 1924 m. vasario 9 d. patarimo – *„pasibaigus mokslo metams pasiliuosuoti nuo einamų pareigų“*<sup>123</sup>.

Bilionių klasėje buvo 13 mokinių. Žiemą lankė 36. Šiauduvos klasėje mokytojavo Stasė Petkienė, gim. 1907 m., baigusi Kauno „Saulės“ draugijos mokytojų seminarijos 2 kursus. Klasėje – 18 mokinių iš 19 užrašytų. Žiemos metu buvo 39. Ketvirtą skyriaus žiemą Šiauduvoje nebuvo, todėl šio kaimo ketvirtokai mokėsi Padievyčio klasėje. Pykaičių mokyklos klasių dydis 44, 40 ir 55 m<sup>2</sup>. Vienam mokiniui teko 2,5 m<sup>2</sup>. Mokykla turėjo 4,63 ha žemės<sup>123</sup>. 1937–1938 m. m. mokykla pradėjo tose pačiose klasėse. Spalio 8 d. mokykloje buvo 84 mokiniai. 17 neatėjo dėl ligos. Visose klasėse veikė tik I ir IV skyriai. Padievytyje I skyriuje mokėsi 26 vaikai, o IV – 5. Jų žinias inspektorius St. Jasutis įvertino *„labai gerai“*.

Mokytojo J. Prialgausko Bilionių klasėje I skyriuje buvo 13, o IV – 10 mokinių. Klasė neremontuota, nesandari. Praeitais mokslo metais į aukštesnius skyrius perkelti visi mokiniai.

Mokytojos St. Petkienės Šiauduvos klasės I skyriuje buvo 23 mokiniai, o IV – 7. Patalpos tvarkingos, šiltos, geros. Žinios taip pat geros.

1936 m. Pykaičių pradžios mokyklą baigė 12 mokinių, 1937 m. – 16, 1938 m. – 22<sup>124</sup>.

1939 m. gegužės 31 d. inspektorius K. Dubinskas patikrino tik vieną Bilionių klasę ir jos būklę įvertino nepatenkinamai: *„Klasė maža, 24 m<sup>2</sup>, prastai remontuota, prieangis-rūbinė perpučiama, geriamas vanduo laikomas atviraime kibire ant žemės, kiemas netvarkingas. Įspūdis visai blogas, nors mokykla čia jau 10 metų. Tiek I, tiek IV skyriaus mokiniai silpnai parengti“*. Mokytoja Julija Geidukienė, gim. 1909 m., buvo laisvai samdoma, ji laikinai ėjo jaunesniosios mokytojos pareigas, nors mokėsi mokytojų seminarijos ketvirtame kurse. Lankymo dieną klasėje buvo 23 mokiniai: I skyriuje – 5, II – 7, III – 11. 7 sirgo<sup>125</sup>.

1940 m. balandžio 24 d. lankymo apyskaita yra paskutinioji. Pirmą kartą pažymėta, kad viena Pykaičių mokyklos klasė yra Pykaičiuose. Jos būklė vertinta patenkinamai, Šiauduvos – gerai, o Bilionių, kaip ir anksčiau, blogai. Šiauduvos ir Pykaičių klasės turi geras aikšteles. Geri šuliniai. Visų klasių inventoriūs geras. Lankymo dieną mokykloje buvo 83 mokiniai, iš jų: Pykaičių klasėje – 25, Bilionių – 28 ir Šiauduvos – 30<sup>126</sup>. 1940–1941 mokslo metais mokykloje dirbo tos pačios mokytojos (žr. 99<sup>a</sup> išnašą).

<sup>122</sup> *Ten pat*, b. 1653, l. 35–36.

<sup>123</sup> *Ten pat*, b. 1699, l. 21–22.

<sup>124</sup> *Ten pat*, b. 1733, l. 286–287.

<sup>125</sup> *Ten pat*, l. 32–33.

<sup>126</sup> *Ten pat*, b. 1752, l. 78–79.

3 lentelė. 1920–1941 m. Pykaičių, Girvainių ir Šiauduvos pradžios mokyklų vedėjai, mokytojai ir mokiniai

Mokslų metai	Vedėjai	Mokytojai	Mokytojai	Mokyklos lankymo data	Mokinių skaičius		
					sąraše	lankymo dieną mokykloje	baigusią mokyklą
1	2	3	4	5	6	7	8
<b>Pykaičių pradžios mokykla</b>							
1920–1921	F. Gečaitė			1921 03 01		55	
1921–1922	O. Januškevičienė			1921 12 16		55	
1922–1923	A. Radžiūtė						
1923–1924	B. Jucevičaitė			1924 02 09	31	23	
1924–1925	B. Jucevičaitė-Kelpšienė			1925 01 21	49	37	
1925–1926	“			1926 01 21	35	29	
1926–1927	“			1927 01 22	35	19	
<b>Girvainių pradžios mokykla</b>							
1927–1928	A. Juškevičienė (Gaidamavičiūtė)			1928 02 14	37	31	
1928–1929	“			1929 03 26	41	28	
<b>Šiauduvos pradžios mokykla</b>							
1928–1929	J. Martišius			1929 03 27	37	25	
1929–1930	“			1929 09 12	4	3	
<b>Pykaičių pradžios mokykla</b>							
1929–1930	A. Juškevičienė	J. Martišius	A. Armonas (Šiauduvos k.)	1930 03 13	90	69	
1930–1931	B. Kelpšienė (Padievyčio k.)	J. Martišius, O. Baltrimienė (Bilionių k.)		1931 02 24	143	73	
1931–1932	“	“	J. Žukauskas	1932 04 29	123	45	2
	“	“	“			(dviejų klasių)	
1932–1933	“	J. Prialgauskas	J. Žukauskas (Stungaičių k.)	1933 01 18	113	90	4
	“	“	“				
1933–1934	“	“	A. Pipiraitė (Šiauduvos k.)	1934 04 18	126	104	5
	“	“	“				
1934–1935	“	“	“	1935 05 08	26	24	2
	“	“	“				
1935–1936	“	“	“				12
	“	“	“				
1936–1937	“	“	S. Petkienė (Šiauduvos k.)	1937 06 08	55	52	16
	“	“	“				
1937–1938	“	“	“	1938 10 08	101	84	22
	“	“	“				
1938–1939	“	J. Geidukienė	“	1939 05 31	30	23	17
	“	“	“			(vienos klasės)	
1939–1940	“ (Pykaičių k.)	“	“	1940 04 24	94	83	
1940–1941	„	„	„				

## Požerės (Paežerio) pradžios mokykla

Įsteigta 1921 m. vasario 1 d.<sup>127</sup> Iki Laukuvos – 6 km. Dėl mokyklos įsteigimo rūpinosi ne tik valsčius, bet ir Požerės bažnyčios klebonas kunigas J. Bartkus. 1920 m. gruodžio 2 d. jis rašė apskrities Švietimo bei kultūros komisijai:

*„nesant valdiškų mokytojų mūsų apskrityje, Požerės kuriamai mokyklai čia pat suradome užtektinai išsilavinusių panelę Kazimierą Jakavitytę iš Gulbių kaimo, kuri yra užbaigusi su pagyrimu Rietavo gimnazijos dvi klases... Taigi meldžiame gerbiamą komisiją valdiškai įregistruoti ir paskirti atsakančią algą ir reikalingą medžiagą kurui. Tikimės, kad valdžia priims tą į domę dėl vietinių piliečių naudos“<sup>128</sup>.*

Tačiau Požerės mokyklos mokytoja buvo lemta tapti panelei Marijonai Eismontytei, 20 m., baigusiai Tauragės dviklasę mokyklą ir du mėnesius privačiai mokytojavusiai Pykaičiuose. Tai paliudijo Tauragės kunigas Šidlauskas. Dėl jos paskyrimo raštą pasirašė ir Švietimo ministerijos Pradžios mokslo departamento direktorius J. Vokietaitis<sup>129</sup>.

Apskrities mokyklų statistikoje nurodyta, kad 1921 m. kovo 1 d. Požerės mokykloje mokėsi 56 vaikai: 7–10 m. amžiaus – 12, 11–14 m. – 39, daugiau kaip 14 metų – 5.

1921 m. lapkričio 16 d. Laukuvos valsčiaus Švietimo komisijos pirmininkė Marija Tallat-Kelpšienė kreipėsi į Švietimo ministeriją dėl žemės skyrimo numatomai statyti Požerės mokyklai. Pirmininkė siūlė mokyklai skirti žemės netoli bažnyčios, kad ten nebūtų „atidengtas traktierius arba alinė“<sup>130</sup>.

1921 m. gruodžio 17 d. mokyklą aplankęs instruktorius Konstantinas Jankauskas pažymėjo, kad pamokos prasidėjo spalio 3 d. su 60 vaikų. Veikia I ir II skyriai. „Vedėja Marė Eismontytė nors ir be mokslo cenzo, bet yra darbšti ir nusimano gerai auklėti ir mokyti vaikus [...] Požerės mokykla žema ir maža (24 m<sup>2</sup>), todėl kitais metais būtina iškelti į kitą namą“. Mokykloje veikia vakariniai kursai suaugusiems<sup>131</sup>.

1922 m. lankymo apyskaitos nerasta.

1922 m. rugpjūčio 5 d. Tauragėje buvo nutarta mokytoją Marę Eismontytę perkelti į Kūtyimų mokyklą Šilalės valsčiuje, o Požerės mokyklą palikti be mokytojos<sup>132</sup>.

*Požerės pradžios mokyklos vedėja Emilija Kriščiukaitienė (Straukaitė) (dešinėje žemiau) ir Selvestrų pradžios mokyklos vedėja Aleksandra Juškevičienė (Gaidamavičiūtė) 1923 m. Iš Emilijos ir Petro Kriščiukaičių albumo*



<sup>127</sup> *Ten pat*, b. 2316, l. 41.

<sup>128</sup> *Ten pat*, b. 771, l. 155.

<sup>129</sup> *Ten pat*, l. 162.

<sup>130</sup> *Ten pat*, b. 772, l. 93.

<sup>131</sup> *Ten pat*, b. 1377, l. 101.

<sup>132</sup> *Ten pat*, b. 772, l. 74.





1923 m. mokykla, matyt, buvo Vanikių ar Virpylų kaime, nes iki Laukuvos buvo 8 km. Mokytojauti atvyko Petronėlė Zaniauskaitė, baigusi dvi klases ir lankiusi mokytojų kursus. Mokytojos amžius nenurodytas.

Mokslas pradėtas lapkričio 13 d. su 35 mokiniais. Veikė trys skyriai. Bibliotekoje 32 knygos mokytojai ir 51 – mokiniams. II ir III skyriaus mokiniai visai nemokinti gimtinės ir krašto mokslo, nes pati mokytoja sako nenusimananti<sup>133</sup>.

1923 m. rugsėjo 1 d. mokyklos vedėja pradėjo dirbti Emilija Straukaitė iš Trumpanių, gim. 1901 m., baigusi Rietavo gimnazijos 4 klases ir mokytojų kursus. Mokykloje 35 mokiniai. Inspektorius J. Samas apyskaitoje rašo:

*„I skyriaus mokiniai laisvai skaito, uždavinius gana gerai sprendžia. II skyriaus mokiniai ilgus sakinius parašo be klaidų [...] Visų mokinių sąsiuviniai švarūs, ištaisyti. Mokiniai punktualūs ir išauklėti. Visais atžvilgiais mokykla daro malonų išpūdį. Mokytoja nepaprastai myli mokyklos darbą ir jai tas darbas sekasi“<sup>134</sup>.*

1924–1925 m. m. mokykloje dirbo mokytoja Kristina Georgiadienė, 27 m., 1916 m. baigusi Talino gimnaziją. Sąra-

*Požerės pradžios mokyklos mokiniai 1926 m.*

*Sėdi ant žemės (iš kairės): Ričkutė, Zigmąs Budginas ir Sabina Stravinskaitė; antroje eilėje: Liuba Bubnovaitė, Šiaulytė, Karsakaitytė, Požerės klebonas Juozas Barzdžius, mokyklos vedėjas Vincas Mickus ir dvi mergaitės iš Gulbių; trečiojoje eilėje: Kastė Kerbedytė, Antanas Gaidamavičius, penktas – Aleksas Gedvilas, Bukauskaitė ir Lida Bubnovaitė. Iš Bronės Andriuškevičienės albumo*

<sup>133</sup> *Ten pat*, b. 1389, l. 157.

<sup>134</sup> *Ten pat*, b. 1401, l. 151 ir 185.

še – 51 mokinys, o mokykloje dar buvo likę 15, nes, pamokas pradėjus 7 val., 11<sup>10</sup> val. mokiniai jau buvo išleisti į namus. Inspektorius išpėjo mokytoją, kad pamokos turi būti pradedamos nustatytu laiku<sup>135</sup>.

1926 m. sausio 21 d. mokykloje buvo 38 vaikai, iš jų 11 mergaičių. Inspektorius vos išgęs klasėn pastebėjęs stoką mandagumo ir drąsos. Mokiniai mokėsi I–II–III skyriuose. Visų mokinių žinios silpnokos. Klasė papuošta tautinėmis spalvomis, piešinėliais<sup>136</sup>. Tikyba dėstė kunigas Juozas Barzdžius<sup>137</sup>.

Nuo 1926 m. rugsėjo 15 d. iki 1931 m. lapkričio 1 d. Požerės mokykloje vedėju dirbo Vincas Mickus, gim. 1904 m., baigęs Marijampolės mokytojų seminarijos du kursus. 1927 m. sausio 22 d. mokykloje buvo 36, iš jų: I skyriuje – 18, II – 14, III – 17 moksleivių<sup>138</sup>.

1928 m. vasario 15 d. mokykloje buvo 30 mokinių: I skyriuje – 14, II – 9, III – 7. Ketvirtuo skyriaus, kaip ir ankstesniais metais, nebuvo. Mokinių žinios silpnokos. Inspektorius Mykolas Bartuška pastebėjo, kad klasė erdvi, šviesi, švari. Mokyklos bibliotekoje iš viso buvo 161 knyga ir 9 vadovėliai beturčiams vaikams. Mokiniai drąsūs, mandagūs<sup>139</sup>.

1929 m. kovo 27 d. mokykloje buvo 34 mokiniai: I skyriuje – 19, II – 10, III – 5. Vedėjo darbas įvertintas patenkinamai<sup>140</sup>.

1930 m. birželio 27 d. inspektorius mokykloje rado 14 mokinių. 7 nebuvo dėl laukų darbų. Surengtos trys ekskursijos, dalyvauta sporto šventėje ant Medvėgalio kalno. Mokykloje rengiamas muziejus, rašoma mokyklos istorija. Skaityta paskaita apie Vytautą Didįjį. Mokiniai auklėjami tautiška dvasia<sup>141</sup>.

1931 m. sausio 21 d. mokykloje įsteigta antroji klasė Vankių kaime. Mokytojauti joje paskirta Nastė Klumbytė, gim. 1901 m., baigusi Švėkšnos progimnaziją. Klasė baldais dar nebuvo aprūpinta, todėl ją lankė tik III skyriaus vaikai. Kiti tebesimokė Požerėje. Vasario 24 d. mokykloje buvo 59 mokiniai. Veikė visi keturi skyriai. Pavasarį ir rudenį mokyklą lankydavo vidutiniškai 20 vaikų, o žiemą – 60. 1931 m. mokyklą baigė 5 mokiniai<sup>142</sup>. Rugsėjo 1 d. mokytoją Nastę Klumbytę pakeitė Bronislava Jurgutienė, 29 m., baigusi mokytojų seminarijos du kursus. 1931 m. rugsėjo 17 d. mokykloje buvo 24 mokiniai. Žiemos metu mokyklą lankė 70.

Nuo 1931 m. sausio 1 d. dviejų mokytojų 9 mėnesių algoms Švietimo ministerija skyrė 3951 Lt ir knygoms bei mokyklos priemonėms – 116,51 Lt. Apskritis savivaldybė davė 460 Lt mokyklos ūkiui. Valsčiaus savivaldybė – 333,33 Lt patalpų nuomai, 240 Lt – švarai, 64 Lt – šviesai ir 48 Lt – ūkio išlaidoms. 1932 m. mokyklą baigė 5 mokiniai<sup>143</sup>.

1931 m. lapkričio 1 d. mokyklos vedėja paskirta Ona Kaniauskytė, gim. 1904 m., baigusi Tauragės mokytojų seminariją<sup>144</sup>, o antrąją mokytoją dirbo Eugenija Lečaitė, 23 m., baigusi mokytojų seminariją. Kartu šios mokytojos Požerės mokykloje dirbo iki 1936 m.



Požerės mokyklos  
antspaudas

<sup>135</sup> *Ten pat*, b. 1417, l. 148.

<sup>136</sup> *Ten pat*, b. 1434, l. 190.

<sup>137</sup> *Ten pat*, b. 1434, l. 149.

<sup>138</sup> *Ten pat*, b. 1446, l. 116.

<sup>139</sup> *Ten pat*, b. 1457, l. 69.

<sup>140</sup> *Ten pat*, b. 1468, l. 257.

<sup>141</sup> *Ten pat*, b. 1496, l. 426.

<sup>142</sup> *Ten pat*, b. 1496, l. 193–194.

<sup>143</sup> *Ten pat*, b. 1496, l. 90–91.

<sup>144</sup> *Ten pat*, ap. 10, b. 3758, l. 1.

1932 m. spalio 5 d. mokykloje buvo 38 vaikai. Visi I skyriaus. 15 mokinių neatvyko dėl ligos. Surengtas Lietuvos Didžiojo kunigaikščio Kęstučio mirties minėjimas. Inspektoriaus A. Venclausko nuomone, abi mokyklos klasės netinkamos mokyklai. Sanitariniu atžvilgiu mokyklos būklė bloga<sup>145</sup>.

1933 m. sausio 19 d. mokykloje veikė visi keturi skyriai, mokėsi 74 mokiniai, tačiau inspektoriui atvykus vienos klasės I skyrius po keturių pamokų jau buvo paleistas. 13 mokinių nebuvo mokykloje dėl šalčio. 1931 m. mokyklą baigė 5, 1932 m. – taip pat 5 mokiniai<sup>146</sup>.

1933 m. gegužės 6 d. abiejose mokyklos klasėse tebuvo 17 mokinių, nors žiemą lankė 70. Veikė tik I skyrius. Dėl mažo mokinių skaičiaus viena mokytoja laikinai buvo išsiųsta į Judrėnų mokyklą pavaduoti sergančią mokytoją<sup>147</sup>.

1934 m. balandžio 19 d. apyskaita vertingesnė, nes ji atspindi mokyklos lankomumą dar ne darbymečiu. Mokyklos sąrašė – 75 mokiniai, o mokykloje buvo 66, iš jų: I skyriuje – 15, II – 22, III – 17, IV – 12. Mokyklą baigė 10 mokinių. Daugumos jų žinios įvertintos gerai. Bibliotekoje – 203 knygos mokiniams, 29 – mokytojams, be to, yra 18 vadovėlių neturtingiems vaikams. Mokslo priemonių – 26. Vakarėlyje suvaidinta komedija „Sučiupo“. Mokiniai dainavo, skaitė eiles, rodė gyvuosius paveikslus – plastikos pratimus. Surengtos ekskursijos į Medvėgalio kalną ir prie Lūksto ežero. Agronomas pasakojo apie sodininkystę, daržininkystę, bitininkystę, vištų auginimą ir t. t. Mokyklos klasių dydis – 28 ir 30 m<sup>2</sup> <sup>148</sup>.

1935 m. gegužės 8 d. ir vėl mokinių nedaug: vienoje klasėje – 10, o kitoje – 14. Visi pirmokėliai. Ir sąrašė buvo nedaug – 11 ir 17.

Mokykloje veikė darbo klasė, kurią lankė 56 berniukai ir 58 mergaitės. Mokyklos vedėja Ona Gaidamavičienė (Kaniauskytė) Požerėje skaitė paskaitą apie gaisrą ir kaip jo išvengti.

Mokytojos Eugenijos Lečaitės klasė buvo Vankių kaime. Inspektorius M. Vaišnys pažymėjo, kad „*abiejų klasių patalpos menkos, reikėtų pirmoj eilėj statyti nuosavą mokyklą*“<sup>149</sup>.

1936 m. mokykla netikrinta.

1937 m. birželio 10 d. mokykloje buvo 23 mokiniai, iš jų: I skyriuje – 18, o IV – 5, ne ką daugiau ir sąrašė – tik 26.



*Požerės mokyklos vedėja Ona Gaidamavičienė (Kaniauskytė) (stovi) ir dešinėje (sėdi) mokyklos patalpų savininkė Stasė Knabikienė (Norvilaitė). Iš Adomo Knabiko albumo*

<sup>145</sup> *Ten pat*, ap. 3, b. 1533, l. 117–118.

<sup>146</sup> *Ten pat*, b. 1573, l. 230–231.

<sup>147</sup> *Ten pat*, l. 121–122.

<sup>148</sup> *Ten pat*, b. 1613, l. 138–139.

<sup>149</sup> *Ten pat*, b. 1653, l. 32–33.

Antroje klasėje vietoj mokytojos Eugenijos Lečaitės dirbo jaunesnioji mokytoja Stefanija Steponavičiūtė, 23 m., baigusi Panevėžio mokytojų seminariją.

Inspektorius St. Jasutis pažymėjo, kad mokyklos klasėms „išnuomoti geriausi namai, tačiau ir jie yra labai blogame stovyje. Pamatai kiauri ir skudurais užkamšyti. Langų rėmai supuvę ir nesandarūs. Klasės grindų plotas yra 17,22 m<sup>2</sup>, aukštis 2,6 m. [Kas išnuomojo mokyklai tokias patalpas, nenurodyta]. Mokykla turi savo žemę ir reiktų čia mokyklai statyti savus namus...“

Mokytojos St. Steponavičiūtės mokinių žinios įvertintos gerai. Rašysena gera. Mokiniai drausmingi, galėtų būti tvarkingesni. Mokymo-auklėjimo darbas atliekamas tinkamai<sup>150</sup>.

1938 m. spalio 6 d. mokykloje buvo 49 mokiniai, 11 sirgo. Pirmojoje klasėje buvo 22 pirmojo skyriaus mokiniai, o antrojoje – 19 pirmojo skyriaus ir 8 ketvirtojo.

Abi mokytojos surengė vakarą, kuriame suvaidinta Evelinos Gramatniek komedija „Petro Pampalio piršlybos“. Vakare dalyvavo 150 žmonių. Vasario 15 d. įvyko Lietuvos nepriklausomybės 20-ųjų metinių minėjimas. Balandžio mėnesį – vėl vakaras: drama „Taip tėvai norėjo“. Mokytojos St. Steponavičiūtės I ir IV skyrių mokinių žinios įvertintos gerai. Mokykla švari, mokiniai tvarkingi. Bet vėl pažymėta: „...darbo sąlygos blogos. Klasė – netikusi, nesandari ir šalta“. Mokslo priemonių mokytojos pasigamino pačios. Laisvalaikiai tvarkomi gerai.

1937 m. mokyklą baigė 5, 1938 m. – 3 mokiniai<sup>151</sup>.

1939 m. gruodžio 16 d. Požerės mokykloje buvo 67 mokiniai. Vedėjos Onos Gaidamavičienės klasės II skyriuje buvo 19 vaikų, o IV – 11. Jų žinios geros. Mokiniai drausmingi, mandagūs. Mokytojos Zosės Butkytės klasės II skyriuje buvo 6, o III – 31 mokiniai. Jie skaito ir taria gerai. Raštas gražus, bet klaidų daro. Mokiniai švarūs, elgiasi tinkamai. „Mokymo auklėjimo darbas eina normaliai“ Klasių dydis 24 ir 35 m<sup>2</sup>. Atstumas tarp klasių 0,5 km. Kur jos yra, nenurodyta. Ekskursijos į Laukuvos paštą metu vaikai susipažino su ryšių įrenginiais<sup>152</sup>. 1940–1941 mokslo metais mokytojos nesikeitė (žr. 99<sup>a</sup> išnašą).

4 lentelė. 1920–1941 m. Požerės pradžios mokyklos vedėjai, mokytojai ir mokiniai

Mokslo metai	Vedėjai	Mokytojai	Mokyklos lankymo data	Mokinių skaičius		
				sąrašė	mokykloje lankymo dieną	baigusiu mokyklą
1	2	3	4	5	6	7
1920–1921	M. Eismontytė		1921 03 01		56	
1921–1922	“		1921 12 17	60	44	
1922–1923	P. Zaniauskaitė		1923 05 24		35	
1923–1924	E. Straukaitė		1924 02 09	36	34	
1924–1925	K. Georgiadienė		1925 05 05	51	51	
1925–1926	“		1926 01 21	47	38	
1926–1927	V. Mickus		1927 01 22	40	36	
1927–1928	“		1928 02 15	34	30	

<sup>150</sup> *Ten pat*, b. 1669, l. 8–9.

<sup>151</sup> *Ten pat*, b. 1733, l. 293–294.

<sup>152</sup> *Ten pat*, b. 1752, l. 180–181.

(tęsinys)

Mokslo metai	Vedėjai	Mokytojai	Mokyklos lankymo data	Mokinių skaičius		
				sąrašė	mokykloje lankymo dieną	baigusių mokyklą
1	2	3	4	5	6	7
1928–1929	“		1929 03 27	45	34	
1929–1930	“		1930 06 27	21	14	
1930–1931	“	N. Klumbytė (Požerės k.)	1931 02 24	72	59	5
1931–1932	V. Mickus O. Kaniauskytė	B. Jurgutienė	1931 09 17	32	24	5
1932–1933	O. Kaniauskytė	E. Lečaitė	1932 10 05	53	38	5
1933–1934	“	“	1934 04 19	75	66	10
1934–1935	“	“	1935 05 08	28	24	
1935–1936	(Požerės k.) O. Gaidamavičienė (Kaniauskytė) (Požerės k.)	(Vankių k.) E. Lečaitė (Vankių k.)				10
1936–1937	“	S. Steponavičiūtė	1937 06 10	26	23	5
1937–1938	“	“				3
1938–1939	“	“	1938 10 06	60	49	9
1939–1940	“	Z. Butkytė	1939 12 16	69	67	
1940–1941	„	„				

## Palokysčio pradžios mokykla

Įsteigta 1922 m. Iki Laukuvos 7 km. Per 18 metų mokykloje dirbo 16 mokytojų, iš jų 11 – vedėjų pareigose. Iki 1932 m. mokykla buvo vieno komplekto, t. y. vienos klasės su vienu mokytoju. 1922 m. rugsėjo 1 d. vedėja pradėjo dirbti Eleonora Rimšaitė, gim. 1901 m. Vaitkaičių kaime, baigusi Vilniaus lietuvių švietimo „Ryto“ draugijos pedagoginius kursus<sup>153</sup>.

1923–1926 m. mokytojavo Albina Radžiūtė, baigusi Rietavo gimnazijos 4 klases.

1925 m. sausio 19 d. mokykloje buvo 30 mokinių, iš jų: I skyriuje – 18, II – 7, III – 5<sup>154</sup>. 1926 m. sausio 20 d. mokykloje buvo 24 mokiniai<sup>155</sup>. Gegužės 10 d. inspektorius M. Bartuška vėl aplankęs mokyklą rado jau nebeveikiančią. Mokytoja paaiškino, kad „*tėvai atėmė vaikus iš mokyklos vasaros laukų darbams...*“<sup>156</sup>.

Nuo 1926 m. rugsėjo 1 d. iki lapkričio 15 d. mokykloje vėl dirbo Eleonora Jaunienė (Rimšaitė)<sup>157</sup>. 1927–1929 m. mokyklos vedėju dirbo mokytojas Juozas Stankus, 20 m., baigęs Tauragės mokytojų seminarijos 2 kursus.

1928 m. kovo 10 d. mokykloje buvo 31 mokinys, iš jų: I skyriuje – 22, II – 3, III – 6. Tikybos mokė kunigas Domininkas Žukauskas<sup>158</sup>. 1928 m. rugsėjo 1 d. mokyklos vedėja pradėjo dirbti Stefanija Juškytė, 23 m., baigusi Tauragės mokytojų seminariją. 1929 m. gruodžio 12 d. mokyklos I skyriuje buvo 27 ir II skyriuje – 6 mokiniai. Jų žinios įvertintos gerai<sup>159</sup>. 1930–1931 m. m. mokyklos vedėja buvo mokytoja Sofija Petrauskaitė, 22 m., baigusi aukštesniąją komercijos mokyklą.

<sup>153</sup> LCVA, f. 391, ap. 3, b. 772, l. 73; b. 1286, l. 135.

<sup>154</sup> Ten pat, b. 1417, l. 244.

<sup>155</sup> Ten pat, b. 1434, l. 188.

<sup>156</sup> Ten pat, l. 131.

<sup>157</sup> Ten pat, ap. 10, b. 5575, l. 1.

<sup>158</sup> Ten pat, ap. 3, b. 1457, l. 78.

<sup>159</sup> Ten pat, b. 1496, l. 514.



*Palokysčio pradžios  
mokykla apie  
1936–1938 m.  
Iš Laukuvos Norberto  
Vėliaus gimnazijos  
muziejaus.  
Perfotografavo  
Z. Juškevičius*

1931 m. birželio 19 d. mokykloje buvo 30 mokinių. Bibliotekoje – 64 knygos mokytojams ir 106 – mokiniams. Ekskursijų nebuvo, muziejus neįrengtas, mokyklos kronika nerašoma<sup>160</sup>.

1931–1932 m. m. Palokystyje mokytojavo Marija Kviecinskienė (Digrytė), gim. 1909 m., baigusi „Saulės“ mokytojų seminariją.

1932 m. birželio 21 d. mokykloje buvo tik 14 mokinių. 8 sirgo<sup>161</sup>. 1932 m. rugsėjo 1 d. vedėjauti pradėjo Povilas Jaugėla, 29 m., baigęs 2 metų mokytojų kursų, turintis 7 metų darbo patirtį.

1933 m. vasario 22 d. mokykloje rasta 30 mokinių, o sąrašė buvo įrašyta 34. Dėl šių duomenų Švietimo ministerija buvo pareikalavusi paaiškinimo, nes Tauragės apskrities pradžios mokyklų tinklo plėtimo dokumentuose buvo pažymėta, kad Palokysčio mokyklą privalo lankyti 132 mokiniai<sup>162</sup>. Vedėjas, patikslinęs duomenis, ministerijai pranešė, kad Palokysčio mokyklą privalėjo lankyti ne 132, o 59 vaikai, nes dalis įrašytų į Palokysčio mokyklos sąrašą vaikų lanko kitas mokyklas.

1933 m. spalio 1 d., prie Palokysčio mokyklos prijungus Kvėdarnos valsčiaus Šventų pradžios mokyklos Prapymo klasę (įsteigtą 1932 12 01), privalančiųjų lankyti Palokysčio mokyklą padaugėjo iki 98. Mokytojauti Prapyme buvo paskirta mokytoja Adolfina Virbickaitė, gim. 1913 m., baigusi Plungės valdžios mokytojų seminariją<sup>163</sup>.

Vedėjui P. Jaugėlai nesisekė ne tik tvarkyti supainiotus mokyklos reikalus, bet ir vaikus mokyti. Todėl 1934 m. vasario 1 d. mokyklos vedėjo pareigos buvo patikėtos mokytojai A. Virbickaitėi, kuri dirbo Prapymo kaimo klasėje. Antrąją mokytoja buvo paskirta Elena Maziliauskaitė, gim. 1910 m., baigusi Tauragės mokytojų seminariją<sup>164</sup>.

1934 m. balandžio 13 d. mokykloje apsilankęs inspektorius M. Vaišnys rado 86 mokinius: I skyriuje – 47, II – 31, III – 8. Jis pastebėjo, kad vedėjos A. Virbickaitės Prapymo klasės patalpos yra netinkamos mokyklai. Mokinių žinios silpnos, trūksta drausmės. Palokysčio kla-

<sup>160</sup> *Ten pat*, l. 116.

<sup>161</sup> *Ten pat*, b. 1533, l. 170.

<sup>162</sup> *Ten pat*, b. 1573, l. 203.

<sup>163</sup> *Ten pat*, ap. 10, b. 16735, l. 1.

<sup>164</sup> *Ten pat*, b. 5289, l. 1.



Moksleiviai pamokų metu. Apie 1939 m. Iš M. Žąsytytės albumo

sės mokinių, kuriuos mokė E. Maziliauskaitė, žinios taip pat buvo silpnos. Apyskaitoje inspektorius parašė: „Anksčiau šiame komplekte mokytojavo Povilas Jaugėla. Mokiniam jis davė labai silpną pagrindą ir dabartinė mokytoja nespėjo žinias sustiprinti“.

Stebina ir tai, kad mokyklos antspaude buvo net trys klaidos – parašyta: *Paluokiščio*<sup>165</sup>.

Dėl Prapymo klasės mokinių pažangumo 1934 m. gegužės 27 d. vedėjai A. Virbickaitėi teko siųsti inspektoriumi pasiaiškinimą, kuriame ji rašė:

„Mokinių pažangumas silpnas dėl to, kad komplektas veikia tik 1,5 metų. Iš viso anksčiau mokyklos šioje apylinkėje nėra buvę. Visuomenė yra labai atsilikusi, morališkai nusmukusi. Apylinkės gyventojai daugumoje yra girtuokliai, vagiliai, visai neskaito laikraščių ir miškuose verda degtinę. Visa tai daro į vaikus neigiamą įtaką. Tekdavo pastebėti net pasigėrusių vaikų. Vaikai mokyklą lanko, ypač pradžioj, labai nenormaliai – praleidžia daug dienų. Piliečiai pripratę paviršutiniškai žiūrėti į mokyklą. Pradžioj teko daugiausia dėmesio kreipti į įpratimą normaliai lankyti mokyklą, kas visą laiką kliudė rimtam mokymo darbui.

Turint galvoj išvardintas aplinkybes, per 1,5 metų prie didžiausių pastangų nebuvo galimybės peraugusius, nevienodo amžiaus ir visai skirtingo žinojimo, patvirkusius vaikus tinkamai paruošti“<sup>166</sup>.

Vedėja A. Virbickaitė Palokysčio mokykloje dirbo iki 1934 m. spalio 1 d.

1935–1937 m. mokyklos vedėju dirbo Stasys Jankevičius, 22 m., baigęs Šiaulių mokytojų seminariją. 1935 m. sausio 23 d. apyskaitoje rašoma, kad sudegė Prapymo klasės patalpos. Tikrinimo dieną mokykloje buvo 73 mokiniai, iš jų: I skyriuje – 24, II – 23, III – 19, IV – 7. Pavasario ir rudens metu mo-



Palokysčio mokyklos antspaudas

<sup>165</sup> Ten pat, ap. 3, b. 1613, l. 121, 151.

<sup>166</sup> Ten pat, l. 117.

kyklą lankė 32 mokiniai, o žiemą – 83. Inspektorius pastebėjo, kad vedėjo mokomi II ir IV skyriaus vaikai mandagūs, drausmingi. Skaičiuoja patenkinamai. Kitų dalykų žinios geros. Įvyko 8 ekskursijos. Vedėjas surengė vaikų vakarėlius „Vargo mokykla“ ir „Mokinyš – tinginys“<sup>167</sup>.

1936 m. mokykla netikrinta.

1937–1938 m. m. mokyklai vadovavo Vincas Šuša, 37 m., baigęs Kauno „Saulės“ mokytojų seminariją. Kitoje klasėje – už 200 metrų – dirbo laikinai einanti jaunensniosios mokytojos pareigas Vincė Musteikienė, 47 m., baigusi 4 gimnazijos klases.

1937 m. birželio 11 d. mokykloje buvo 24 mokiniai. Vedėjas mokė šešis ketvirtuo skyriaus vaikus. Apyskaitoje rašoma, kad vedėjas žiemą mokė ir 33 antro skyriaus vaikus, iš kurių apie 20 paliko tame pačiame skyriuje. Mokytoja V. Musteikienė mokė 18 pirmojo skyriaus vaikų. Žiemą ji mokiusi ir III skyrių. Iš I skyriaus 29 mokinių į II perkėlė tik 10. Iš trečiojo į ketvirtąjį skyrių perkėlė 8 iš 22 mokinių<sup>168</sup>.

1938 m. rudenį mokytojai vėl pasikeitė. Vedėju tapo mokytojas Juozas Petrauskas, gim. 1906 m., baigęs Lazdijų dvejų metų mokytojų kursų. Antrąją mokytoja dirbo Ona Petrauskienė, 31 m.

1938 m. spalio 7 d. mokykloje buvo 83 mokiniai, iš jų: I skyriuje – 67, IV – 16. Tris savaites tymais sirgo 31 mokinyš. Vedėjo mokomų vaikų žinios geros, o mokytojos O. Petrauskienės, inspektoriaus St. Jasučio vertinimu, pakankamos<sup>169</sup>.

1939–1940 m. m. Palokysčio mokykloje veikė trys klasės. Dvi iš jų buvo atskiruose namuose Palokystyje, o trečioji – vėl Prapymo kaime (2,5 km nuo Palokysčio). Šios klasės mokytoja dirbo Aleksandra Misiūnaitė, 20 m., baigusi mokytojų seminariją.

1939 m. gruodžio 14 d. mokykloje buvo 108 mokiniai, iš jų: antruose skyriuose – 48, III – 33, IV – 27. Dalies II skyriaus mokinių žinios silpnokos, nes I skyriuje jie mokėsi tik 5,5 mėnesio. Abi klasės Palokysčio kaime mokyklai tinkamos tik „iš bėdos“, o Prapymo klasė gera, erdvi, šviesi. 1937 m. mokyklą baigė 3 mokiniai, 1938 m. – 10, 1939 – 14<sup>170</sup>. 1940–1941 m. m. Palokysčio mokykloje mokytojavo Antanas Čyžius (vedėjas) ir jo žmona Regina Čyžienė bei Aleksandra Misiūnaitė (žr. 99<sup>a</sup> išnašą).

5 lentelė. 1922–1941 m. Palokysčio pradžios mokyklos vedėjai, mokytojai ir mokiniai

Mokslo metai	Vedėjai	Mokytojai	Mokyklos lankymo data	Mokinių skaičius		
				sąrašė	mokykloje lankymo dieną	baigusiu mokyklą
1	2	3	4	5	6	7
1922–1923	E. Rimšaitė					
1923–1924	A. Radžiūtė		1924 02 11		30	
1924–1925	“		1925 01 19	37	30	
1925–1926	“		1926 01 20	33	24	
1926–1927	E. Jaunienė (Rimšaitė)		1928 03 10	42	31	
1927–1928	J. Stankus					

<sup>167</sup> *Ten pat*, b. 1653, l. 1–2.

<sup>168</sup> *Ten pat*, b. 1699, l. 1–2.

<sup>169</sup> *Ten pat*, b. 1733, l. 288–289.

<sup>170</sup> *Ten pat*, b. 1752, l. 186–187.



(tęsinys)

Mokslo metai	Vedėjai	Mokytojai	Mokyklos lankymo data	Mokinių skaičius		
				sąrašė	mokykloje lankymo dieną	baigusių mokyklą
1	2	3	4	5	6	7
1928–1929	S. Juškytė					
1929–1930	“		1929 12 12	35	33	
1930–1931	S. Petrauskaitė		1931 06 19	30	30	
1931–1932	M. Kviecinskienė		1932 06 21	22	14	
1932–1933	P. Jaugėla		1933 02 22	34	30	
1933–1934	P. Jaugėla (Palokysčio k.)	A. Virbickaitė (Prapymo k.)	1934 04 13	98	86	
	A. Virbickaitė (Prapymo k.)	E. Maziliauskaitė (Palokysčio k.)				
1934–1935	S. Jankevičius	E. Maziliauskaitė	1935 01 23	83	73	6
1935–1936	“	“	1935 06 27	44	37	8
1936–1937	S. Jankevičius V. Šuša (Palokysčio k.)	“ (Palokysčio k.)				3
1937–1938	V. Šuša (Palokysčio k.)	V. Musteikienė (Palokysčio k.)	1937 06 11	29	24	10
1938–1939	J. Petrauskas (Palokysčio k.)	O. Petrauskienė (Palokysčio k.)	1938 10 07	114	83	14
1939–1940	“ (Palokysčio k.)	O. Petrauskienė (Palokysčio k.)	1939 12 14	113	108	
		A. Misiūnaitė (Prapymo k.)				
1940–1941	A. Čyžius (Palokysčio k.)	R. Čyžienė (Palokysčio k.)				
		A. Misiūnaitė (Prapymo k.)				

## Laukuvos žydų pradžios mokykla

Išteigta 1925 m., tačiau pamokos prasidėjo tik 1926 m. kovo 24 d. Mokytoju paskirtas Dovydas Idelsonas, 23 m., baigęs Marijampolės žydų gimnazijos 7 klases. Gegužės 27 d. mokykloje buvo 35 mokiniai: I skyriuje – 21, II – 9, III – 5. Lietuviškai skaityti II skyrius mokėsi iš „Sakalėlio“, ir III – iš „Vaikų darbymečiu“. Kiti dalykai buvo mokomi hebrajų kalba<sup>171</sup>. 1924 m. gegužės 27 d. mokykloje buvo 34 mokiniai. Inspektorius M. Bartuška apyskaitoje pažymėjo: „Mokiniai rašo gana švariai ir tvarkingai, skaičiuoja greitai ir teisingai. Gieda Lietuvos himną [...]“<sup>172</sup>. Nuo 1927 m. rugsėjo 1 d. vedėju dirbo Jokūbas Jankelevičius, 62 m., išlaikęs egzaminus mokytojo teisėms igyti.

1928 m. gegužės 27 d. mokykloje buvo 42 mokiniai: I skyriuje – 19, II – 13, III – 10<sup>173</sup>.

1929 m. rugsėjo 1 d. pradėjo mokytojauti Samuelis Arpachsanderis, 28 m., baigęs Kauno žydų mokytojų kursus. Gruodžio 12 d. mokykloje buvo 36 mokiniai. Tikybos mokė rabinas Ch. Kaplinskis<sup>174</sup>.

1930 m. birželio 13 d. mokykloje buvo 30 mokinių: I skyriuje – 7, II – 11, III – 13<sup>175</sup>, o 1931 m. birželio 19 d. – mokėsi 21, iš jų: I skyriuje – 10 ir II – 11<sup>176</sup>.

<sup>171</sup> LCVA, f. 391, b. 1434, l. 148.

<sup>172</sup> Ten pat, b. 1446, l. 7.

<sup>173</sup> Ten pat, b. 1457, l. 23.

<sup>174</sup> Ten pat, b. 1496, l. 515.

<sup>175</sup> Ten pat, l. 411.

<sup>176</sup> Ten pat, l. 114–115.

6 lentelė. 1925–1937 m. Laukuvos žydų pradžios mokyklos, vedėjai ir mokiniai

Mokslo metai	Vedėjai	Mokyklos lankymo data	Mokinių skaičius		
			sąraše	mokykloje lankymo dieną	baigusių mokyklą
1	2	3	4	5	6
1925–1926	D. Idelsonas	1926 05 27	40	35	
1926–1927	“	1927 05 27	49	34	3
1927–1928	J. Jankelevičius	1928 05 28	44	42	
1928–1929	“	1929 06 21	45	38	4
1929–1930	S. Arpachsanderis	1930 06 13	36	30	2
1930–1931	“	1931 06 19	23	21	6
1931–1932	“	1932 06 21	25	25	10
1932–1933	“	1933 01 19	27	22	
1933–1934	Š. Rubinšteinas	1934 04 19	30	30	6
1934–1935	A. Garberis	1935 05 09	30	24	4
1935–1936	“				4
1936–1937	H. Šerelaitė	1937 06 10	25	22	4

1932 m. birželio 21 d. mokykloje rasta 25 mokiniai: I skyriuje – 10, II – 5, III – 10 mokinių<sup>177</sup>.

1933 m. sausio 19 d. mokykloje buvo 22 mokiniai: I skyriuje – 7, II – 6, III – 5, IV – 4. Penki sirgo. Temperatūra klasėje buvo žemiau nulio. Krosnis silpnai pakūrenta. Antrųjų langų klasėje nebuvo. Klasė ne tik šalta, bet ir nešvari. Inspektoriaus A. Venclausko nuomone, „*tokioje patalpoje mokyklos laikyti negalima*“. Mokyklos vedėju tais metais dirbo Samuelis Arpachsanderis.

1933 m. Laukuvos valsčiuje gyveno 305 žydai<sup>178</sup>.

Tų metų birželio 23 d. mokykloje buvo 30 mokinių. Vedėju dirbo Šliomas Rubinšteinas, 22 m., baigęs Telšių žydų mokytojų seminariją. Klasės dydis – 63 m<sup>2</sup>. Inspektorius lankymo apyskaitoje pažymėjo, kad mokiniai skaitė, skaičiavo gerai, tačiau krašto mokslo žinios silpnos. Paklausus, kokioje valstybėje mes gyvename, nė vienas mokinys nesugebėjo teisingai atsakyti. 1930 m. mokyklą baigė 2, 1931 – 6 mokiniai. Bibliotekoje – 211 knygų<sup>179</sup>.

1934 m. balandžio 19 d. mokėsi 30 vaikų. Veikė visi 4 skyriai: I buvo 11 mokinių, II – 9, III – 5 ir IV – 5<sup>180</sup>.

1934–1935 mokslo metai prasidėjo tik spalio 4 d. – dėl pavėluoto mokytojo Abraomo Garberio paskyrimo. Mokytojas 22 metų, baigęs Telšių žydų mokytojų seminariją. Mokykla buvo išlaikoma Laukuvos žydų bendruomenės, todėl mokytojui algą mokėjo tėvų komitetas. Anksčiau algą mokytojui mokėjo Švietimo ministerija. 1934 m. spalio 18 d. inspektorius mokykloje rado tik 16 mokinių, iš jų: I skyriuje – 4, II – 7, III – 12. Mokytojas paaiškino, kad 14 jaunesniųjų mokinių jau išleisti namo.

1932 m. mokyklą baigė 10 mokinių. 1933 m. – niekas nebaigė, o 1934 m. baigė 6<sup>181</sup>.

1935 m. gegužės 9 d. mokykloje buvo 24 mokiniai. Iš jų: I skyriuje – 14, II – 9, III – 7<sup>182</sup>.

1936 m. mokykla netikrinta.

<sup>177</sup> *Ten pat*, b. 1533, l. 172–173.

<sup>178</sup> *Ten pat*, b. 1573, l. 228–229.

<sup>179</sup> *Ten pat*, l. 99–100.

<sup>180</sup> *Ten pat*, b. 1613, l. 140–141.

<sup>181</sup> *Ten pat*, b. 1653, l. 184–185.

<sup>182</sup> *Ten pat*, l. 30–31.

1937 m. birželio 10 d. mokykloje buvo 22 mokiniai: I skyriuje – 3, II – 7, III – 5, IV – 7. Juos mokė vedėja Hinda Šerelaitė, 26 m., baigusi Telšių žydų mergaičių gimnaziją „Javne“ ir Telšių žydų mergaičių metinius pedagoginius kursus. Klasę būtina remontuoti. Inspektorius St. Jasutis apyskaitoje pažymėjo, kad „Lietuvių kalbą mokiniai išėję labiau teoretiškai: kalbos sakinių konstrukcija labai netikusi. Su mokiniais turėtų būti daugiau kalbama lietuviškai. Mokytoja ir į savo kalbą turėtų daugiau atkreipti dėmesį“<sup>183</sup>.

Tai buvo paskutinė Laukuvos žydų pradžios mokyklos lankymo apyskaita, kurią pavyko rasti.

## Apvaršuvos ir Vaitkaičių pradžios mokyklos

**Apvaršuvos pradžios mokykla.** Įkurta 1927 m. lapkričio 15 d. Iki Laukuvos – 4 km. O iki Vaitkaičių mokyklos – 1,5 km. Mokyklos vedėju paskirtas Antanas Bernotas, 23 m., baigęs Kau-no Simono Daukanto mokytojų seminarijos du kursus. Patalpos suremontuotos, šviesios, švarios, bet ankštokos. Reikiamais baldais mokykla dar neaprupinta, o mokymo priemonėmis – tik iš dalies. Bibliotekoje – 10 knygų. Mokslo metai pradėti su 46 mokiniais, o 1928 m. vasario 15 d. mokykloje buvo 41, iš jų: I skyriuje – 30, II – 11. Tikybos mokė A. Bernotas, turintis Telšių Vyskupijos kurijos leidimą dėstyti tikybą. Mokykla turėjo 3 ha žemės<sup>184</sup>.



Apvaršuvos mokyklos antspaudas

1928–1929 m. m. mokyklos vedėja dirbo Kristina Gedgaudienė, 30 m., Rusijoje išlaikiusi egzaminus mokytojos teisėms įgyti. 1929 m. balandžio 18 d. mokykloje buvo 18 mokinių: I skyriuje – 7, II – 7, III – 4. Mokyklai patalpas išnuomojo šeimininkas Margelis. Lankymo apyskaitoje inspektorius M. Bartuška rašė:

*„Mokytoja Kristina Gedgaudienė jai pavestas pareigas atlieka blogai. Telšių apskrityje ji turi 200 hektarų ūkį, o Šilalės mieste jos vyras turi namą ir apie 4 ha žemės. Mokyklos tėvų komiteto pirmininkas ir kiti mokyklos rajono gyventojai pareiškė, kad mokytoja Gedgaudienė lanko pamokas nenormaliai. Kasdien anksčiau nustatyto laiko atleidžia mokinius iš mokyklos ir vyksta į savo ūkį ir beveik kasdien pradeda darbą mokykloje su pavėlavimu. Taip kad dažnai nutraukiama apie 1–2 darbo valandas į dieną ir dažnai po kelias dienas neatvyksta į pamokas. Kasdieninės apie 20 kilometrų kelionės išvarginimo dėlei Gedgaudienė Kristina negali tinkamai dirbti mokykloje.*

*Kadangi nuo to nukenčia mokykla, krašto švietimo reikalai ir daromi valstybei nuostoliai... verta būtų, gal ir iš tarnybos atleisti“<sup>185</sup>.*

Nuo 1929 m. rugsėjo 1 d. mokyklai vadovavo mokytoja Adolfina Mačernytė, gim. 1902 m., baigusi Kretingos mokytojų seminarijos 2 kursus<sup>186</sup>. Gruodžio

<sup>183</sup> Ten pat, b. 1699, l. 12–13.

<sup>184</sup> LCVA, f. 391, b. 2351, l. 51; b. 1457, l. 70.

<sup>185</sup> Ten pat, b. 1468, l. 254.

<sup>186</sup> Ten pat, ap. 10, b. 8929, l. 1.

13 d. mokykloje buvo 37 mokiniai, iš jų: I skyriuje – 17, II – 17, III – 3. Sąrašė buvo 51, o mokyklą lankė 42, iš jų tik 9 mergaitės. Vedėja Adolfina Mačernytė mokykloje dirbo iki 1930 m. sausio 21 d. Apvaršuvos pradžios mokykla nustojo veikti, nes gretimame kaime tais pačiais mokslo metais atidaroma Vaitkaičių pradžios mokykla<sup>187</sup>.

**Vaitkaičių pradžios mokykla.** Tikslios mokyklos įsteigimo datos nepavyko nustatyti. Inspektorių lankymo apyskaitose rašoma, kad mokykla įsteigta 1927 m. Tačiau nei 1928 m. sausio 30 d.<sup>188</sup>, nei 1930 m.<sup>189</sup> Tauragės apskrities pradžios mokyklų sąrašuose Vaitkaičių mokyklos nėra. Ten yra Apvaršuvos mokykla. Nuo Vaitkaičių iki Laukuvos – 4–5 km.

Pirmoji archyve rasta Vaitkaičių mokyklos lankymo apyskaita yra 1931 m. vasario 25 dienos. Vaitkaičių mokykloje veikė dvi klasės. Mokyklai vadovavo Juozas Šikšnius, gim. 1905 m., baigęs Naumiesčio gimnazijos 4 klases ir dvejų metų mokytojų kursus. Antroji mokytoja buvo Teodora Šaulytė, 21 m., baigusi gimnaziją, studentė. Lankymo dieną mokykloje buvo 47 mokiniai: I skyriuje – 21, II – 12, III – 14. Apyskaitoje parašyta, kad „17 mokinių neatėjo į mokyklą dėl sėdimų vietų trūkumo“. Klasių dydis 28 m<sup>2</sup> ir 22 m<sup>2</sup> <sup>190</sup>. Vėlesniais metais Vaitkaičių mokykloje buvo tik viena klasė.

1931 m. rugsėjo 18 d. sąrašė buvo įrašytas 81 mokinytis, o mokykloje buvo tik 11 pirmo skyriaus vaikų. 11 neatėjo dėl rudens darbų. Vedėju dirbo Juozas Šikšnius. Inspektorius A. Venclauskas pažymėjo: „Mokiniai apsnūdę, be gyvybės“. Šis Vaitkaičių mokyklos lankymo apyskaitos nuorašas patvirtintas Apvaršuvos pradžios mokyklos antspaudu! Tai įrodo artimą šių kaimyninių mokyklų „giminystę“<sup>191</sup>.

1932 m. balandžio 28 d. mokykloje buvo 30 mokinių: I skyriuje – 2, II – 18, III – 4, IV – 6. O sąrašė – 66. Tėvai, kaip ir kiekvieną pavasarį, neleido vaikų į mokyklą dėl prasidedančių pavasario laukų darbų. Inspektorius vėl pastebėjo: „[...] Mokiniam trūksta orientacijos, gyvumo, mandagumo ir švaros pamėgimo“. Ekskursijos metu mokiniai apsilankė prie Lūksto ir Paršo ežerų. Mokykloje vaikams ir tėvams surengta Kalėdinė eglutė<sup>192</sup>.

1933 m. birželio 23 d. mokykloje buvo tik 11 vaikų. Mokyklos vedėja dirbo Anelė Lazauskaitė, gim. 1909 m., baigusi mokytojų seminariją. Tėvams mokytoja surengė vakarą „Aušra“ ir jos reikšmė“. Vaitkaičių mokykloje mokytoja A. Lazauskaitė vedė ketverius metus<sup>193</sup>.

1934 m. balandžio 20 d. mokykloje inspektorius rado 27 mokinius. II skyriuje buvo 13, III – 9, IV – 5 mokiniai. Mokyklai išnuomos didesnės patalpos. Klasė – 40 m<sup>2</sup>. 1932 m. mokyklą baigė 6 mokiniai, o 1933 m. – 3. Mokykloje veikiančius kursus suaugusiems lankė 20 žmonių.

Surengtos paskaitos tėvams: „Klaipėdos atvadavimas ir dabartinė būklė“ bei „Nauji įstatymai ir jų vykdymas“<sup>194</sup>.

1934 m. spalio 17 d. mokykloje buvo 20 mokinių: I skyriuje – 17 ir IV – 3. Devyni neatėjo dėl blogo oro. Mokyk-



Vaitkaičių mokyklos antspaudas

<sup>187</sup> Ten pat, ap. 3, b. 1496, l. 517.

<sup>188</sup> Ten pat, b. 2351, l. 51.

<sup>189</sup> Ten pat, b. 2355, l. 47.

<sup>190</sup> Ten pat, b. 1496, l. 266–267.

<sup>191</sup> Ten pat, l. 86–87.

<sup>192</sup> Ten pat, b. 1533, l. 219–220.

<sup>193</sup> Ten pat, l. 122–123.

<sup>194</sup> Ten pat, b. 1613, l. 134–135.



lą baigė 4. Suvaidinta komedija „Apsiriko“ ir surengta gegužinė. Mokyklai patalpos išnuomos naujame name<sup>195</sup>.

1936–1937 m. m. Vaitkaičiuose mokytojavo Alma Zdanavičienė (Pipiraitė), 22 m., baigusi Tauragės mokytojų seminariją. 1937 m. birželio 10 d. mokykloje buvo 16 mokinių: I skyriuje – 14, IV – 2. 1935 m. mokyklą baigė 3, o 1936 m. – niekas nebaigė<sup>196</sup>.

Nuo 1937 m. rugsėjo 1 d. mokyklos vedėja dirbo mokytoja Adolfina Ged-

*Vaitkaičių pradžios mokyklos mokytojai ir mokiniai. 1936 m. Iš S. ir E. Jasevičių šeimos albumo*

*Kalėdos Vaitkaičiuose 1936 m. Iš S. ir E. Jasevičių šeimos albumo*

<sup>195</sup> *Ten pat*, b. 1653, l. 190–191.

<sup>196</sup> *Ten pat*, b. 1699, l. 9–10.

vilienė (Eidimaitė), gim. 1899 m., baigusi Telšių mokytojų seminariją<sup>197</sup>. 1938 m. spalio 6 d. mokykloje rasta 38 mokiniai, iš jų: I skyriuje – 32, o IV – 6 mokiniai. Aštuonių vaikų nebuvo dėl rudens darbų. Mokytoja suorganizavo ekskursijas į parodą, mišką, laukus; mokinių vakarėlyje suvaidintas „Gerasis Jonelis“. Į aukštesnius skyrius mokytoja perkėlė tik 62% mokinių<sup>198</sup>.

1939–1940 m. m. mokykloje buvo 59 mokiniai, iš jų: II skyriuje – 24, III – 16, IV – 19. 40 m<sup>2</sup> klasė jau per maža. Mokslo priemonių trūksta. Bibliotekos knygos sugrūstos prastoje spintoje, o geresnėje ir didesnėje spintoje laikomi patalpų savininko ir jo šeimos drabužiai. Inspektorius I. Budrevičius patarė vedėjai Adolfinai Gedvilienei „*mokinius daugiau pratinti skaityti bendrine kalba*“. Vedėja A. Gedvilienė Vaitkaičiuose dirbo iki 1941 m. spalio 1 d.<sup>199</sup>

7 lentelė. 1927–1941 m. Apvaršuvos ir Vaitkaičių pradžios mokyklų vedėjai, mokytojai ir mokiniai

Mokslo metai	Vedėjai	Mokytojai	Mokyklos lankymo data	Mokinių skaičius		
				sąraše	mokykloje lankymo dieną	baigusių mokyklą
1	2	3	4	5	6	7
<b>Apvaršuvos pradžios mokykla</b>						
1927–1928	A. Bernotas		1928 02 15	46	41	
1928–1929	K. Gedgaudienė		1929 04 18	45	18	
1929–1930	A. Mačernytė		1929 12 13	51	37	
<b>Vaitkaičių pradžios mokykla</b>						
1930–1931	J. Šikšnius	T. Šaulytė	1931 02 25	64	47	
1931–1932	“		1932 04 28	66	30	6
1932–1933	A. Lazauskaitė		1933 06 23	65	11	3
1933–1934	“		1934 04 20	32	27	4
1934–1935	“		1934 10 17	29	20	3
1935–1936	“					
1936–1937	A. Zdanavičienė		1937 06 10	16	16	3
1937–1938	A. Gedvilienė					4
1938–1939	“		1938 10 06	46	38	8
1939–1940	“		1939 12 16	65	59	
1940–1941	“					

Baigdamas šią apžvalgą dar kartą norėčiau padėkoti Švietimo ministerijai ir Lietuvos centriniam valstybės archyvui, išsaugojusiems minėtųjų mokyklų veiklos dokumentus ir suteikusiems galimybę jais pasinaudoti.

<sup>197</sup> *Ten pat*, ap. 10, b. 4028, l. 1.

<sup>198</sup> *Ten pat*, ap. 3, b. 1733, l. 294–295.

<sup>199</sup> *Ten pat*, b. 1752, l. 182–183.

## Laukuvos valsčiaus pradžios mokyklos ir jų mokytojai 1940–1944 metais

*Stanislovas Buchaveckas*

**Įvadas.** Pirmosios Lietuvos Respublikos nepriklausomybės metais (1918–1940), ypač šio laikotarpio pabaigoje, sparčiai besiplėtojanti ir modernėjanti visuomenė daug dėmesio skyrė švietimo įstaigoms ir mokyklų tinklo plėtimui. Tuo rūpinosi ne tik įvairių įstaigų pareigūnai, bet ir patys gyventojai. Buvo statomi nauji mokyklų pastatai. Iš mokytojų jau reikalauta aukštesnio išsilavinimo. Jiems buvo mokami dideli atlyginimai, jų darbas tapo prestižinis. Ypač didelį autoritetą turėjo kaimo mokyklų pedagogai. Kaimo vietovėse nedidelės vienakomplektės ar dvikomplektės pradžios mokyklos mokytojas dažnai tapdavo vietos gyventojų patarėju daugeliu klausimų, kuriuos turėdavo spręsti to meto ūkininkai ir kiti apylinkės gyventojai. Beveik visos miestelių ir kaimo mokyklos turėjo joms skirtos žemės (iki kelių hektarų), kurią savo nuožiūra galėjo naudoti mokytojai arba vedėjas išnuomodavo kuriam nors ūkininkui. Tad kai kurie mokytojai šiek tiek vertėsi ir žemės ūkiu. Daugelis kaimo mokytojų gaudavo priemokas (vadinamąjį ekvivalentą) už išlaidas šviesai ir kurui, o išsinuomoję butus – ir butpinigius. Tad materialinė mokytojų padėtis skatino jaunimą išlieti į Lietuvos mokytojų gretas. Be to, tapti mokytojais jaunuolius skatino ir patriotinis auklėjimas, kuris Lietuvoje vis labiau buvo derintas su didesni svorį įgyjančiomis pilietinėmis tradicijomis. XX a. ketvirtojo dešimtmečio antroje pusėje, nepaisant pernelyg didelės Prezidento A. Smetonos ir valdančiosios Tautininkų partijos įtakos šalies gyvenimui, demokratinės tendencijos vis labiau skverbėsi į įvairias visuomenės gyvenimo sritis. Šiam procesui aktyviai talkino Lietuvos mokytojų bendruomenė.

Tačiau tolesnei Lietuvos ekonomikos, socialinio gyvenimo, kultūros bei švietimo plėtrai ir demokratinių nuostatų įsitvirtinimui tarptautinė padėtis buvo nepalanki. Dėl nacių Vokietijos ir bolševikų Sovietų Sąjungos 1939 m. suokalbčio Lietuva iš dalies prarado savo suverenitetą (Lietuvoje atsiradus sovietų kariuomenės bazėms), o 1940 m., Europoje plečiantis Antrojo pasaulinio karo gaisrui, buvo Raudonosios armijos visiškai okupuota. Prasidėjo Lietuvos okupacijų laikotarpis: pirmoji sovietų, paskui – nacių, nuo 1944 m. – antroji sovietų okupacija. Tad 1939–1944 m. Lietuvos mokyklai ir mokytojams teko patirti daug išbandymų, pokyčių, prievartos, nuostolių ir netgi tragedijų. Su okupacijomis susiję 1940–1944 metai (įskaitant antrosios sovietų okupacijos pradžią) buvo sunkūs ir Tauragės apskrities Laukuvos valsčiaus pradžios mokyklų mokytojams. Nemažai mokytojų buvo represuota, ištremta į sovietų koncentracijos lagerius. Sovietų okupacijos metais (1940–1941) mokyklos buvo sovietizuojamos, o mokytojai patyrė bolševikų valdžios ideologinę priespaudą. Nacių okupacijos metais (1941–1944) neliko ideologinės priežiūros (tam vokiečių pareigūnai neturėjo galimybių), grįžta prie ikisovietinių programų, užtat buvo labai sunki mokytojų materialinė padėtis.

Šiame straipsnyje, remiantis daugiausia Lietuvos centrinio valstybės archyvo šaltiniais, lakoniškai apibūdinamos tuo metu Laukuvos valsčiuje veikusios pradžios mokyklos, jų būklės pokyčiai. Taip pat pateikiamos daugelio pedagogų, mo-

kusių laukuviškių vaikus Lietuvos nepriklausomybės pabaigoje, pirmuoju sovietmečiu ir nacmečiu, pavardės. Be šių svarbiausių straipsnio tikslų, yra dar keli temos aspektai: parodoma valsčiaus pradžios mokymo įstaigose vykusį didelę mokytojų kaitą, 1940–1941 m. m. vykdyta mokyklos sovietizacija, nacmečiu pradžios mokyklose mokytį dalykai ir kai kurie kiti nagrinėjamo laikotarpio įvykiai bei reiškiniai. Nacių okupacijos laikotarpio archyvai, atskleidžiantys Laukuvos valsčiaus pradžios mokyklų padėtį, yra menkesni nei kitų valsčių pradžios mokyklų. Todėl straipsnyje nebuvo galima pateikti visų nacmečiu Laukuvos valsčiaus pradžios mokyklose mokytojavusių pedagogų pavardžių (keli 1941–1944 m. neilgai dirbę mokytojai gali būti nepaminėti).

**Žvilgsnis į 1939–1940 mokslo metus.** Paskutiniais nepriklausomos Lietuvos mokslo metais Tauragės apskrityje veikė 124 valstybinės pradžios mokyklos, kuriose buvo 301 moksleivių komplektas, taip pat trys privačios pradžios mokyklos<sup>1</sup>. Tuomet Laukuvos valsčiuje būta šešių pradžios mokyklų<sup>2</sup>. Visos jos buvo valstybinės. Mokyklose veikė 17 komplektų (iš jų vienas, priklausęs Palokysčio mokyklai, veikė kaimyniniame Kvėdarnos valsčiuje) ir dirbo tiek pat mokytojų. 1939–1940 m. visos Laukuvos valsčiaus pradžios mokyklos veikė išnuomotose patalpose.

Didžiausia valsčiaus mokykla veikė Laukuvos miestelyje. Ji buvo šešių komplektų. Jų moksleivius mokė šeši mokytojai, iš kurių vienas ėjo ir vedė pareigas. Keturiuose mokyklos komplektuose buvo mokomi pirmojo–ketvirtojo skyrių vaikai. Neaišku, ar vienam mokytojui teko tik vieno skyriaus auklėtiniai. Greičiausiai pirmasis skyrius buvo išskaidytas pagal moksleivių įgytas žinias ir igūdžius į dvi grupes. O penktojo ir šeštojo skyrių auklėtiniai mokėsi atskiruose komplektuose ir klasėse (patalpose). Mat į Laukuvos pradžios mokyklos penktąjį skyrių ateidavo nemažai vaikų, baigusią kitas kaimų mokyklas, kurios turėjo tik keturis skyrius. Tad 1939–1940 m. m. Laukuvos pradžios mokyklą, turėjusią du aukštesniuosius skyrius, galima vadinti ir nepilnąja vidurine mokykla. Laukuviškiai, baigę valsčiaus centrinės mokyklos šeštąjį skyrių, galėjo stoti į antrąją ar trečiąją gimnazijos klasę.

Laukuvos valsčiaus pradžios mokyklose dirbusių mokytojų pavardės atspindi 1940 m. birželio pabaigoje sudarytame Tauragės apskrities pedagogų, dirbusių 1939–1940 m. m., sąrašė<sup>3</sup>. Paskutiniais valstybės nepriklausomybės metais Laukuvos miestelio mokyklos vedėjo pareigas ėjo Albinas Monstvilas, pedagoginį darbą dirbęs nuo 1927 m. Jo žmona Vincenta Monstvilienė (irgi pedagogė nuo 1927 m.) mokytojavo toje pačioje mokykloje. Kiti keturi Laukuvos pradžios mokyklos mokytojai: Aleksandra Juškevičienė (mokyklose mokytojavo nuo 1919 m.), Zuzana Holšanskienė (nuo 1926 m.), Vincas Mickus (nuo 1926 m.), Juzefa Kurlinkutė (nuo 1935 m.).

Nuo 1937–1938 m. m. Laukuvos pradžios mokykla išsiplėtė. Per paskutiniuosius dvejus Lietuvos nepriklausomybės mokslo metus kasmet atsirasdavo po vieną naują komplektą. Tai leido atidaryti ir šeštąjį skyrių, kuris vėliau sudarė galimybes aktyviems miestelio gyventojams siekti, kad Laukuvoje būtų įsteigta ir bendrojo lavinimo aukštesnioji mokykla. Tačiau net iki 1940–1941 m. m.

<sup>1</sup> 1939–1940 m. Tauragės apskr. pradžios mokyklų sąrašas, *Lietuvos centrinis valstybės archyvas* (toliau – LCVA), f. 391, ap. 3, b. 2732, l. 103–107.

<sup>2</sup> *Ten pat.*

<sup>3</sup> Tauragės apskr. pradžios mokyklų mokytojų sąrašas, *ten pat.*, ap. 6, b. 458.



valsčiaus centrinės mokyklos mokytojų darbo ir moksleivių mokymosi sąlygas labai sunkino nuomojamose ir mokslui sunkiai pritaikomose patalpose įrengtos klasės. Be to, 1938–1939 m. m. penkios klasės buvo įrengtos trijose miestelio vietose, o 1939–1940 m. m. jau šeši komplektai išsibarstė net per keturias vietas<sup>4</sup>.

Kitos penkios mokyklos (Palokysčio, Požerės, Pykaičių, Selvestrų ir Vaitkaičių) buvo mažesnės ir teturėjo po keturis skyrius. Šių mokyklų mokytojams teko didesnis pedagoginis krūvis. Kiek lengviau buvo tik Palokysčio ir Požerės kaimuose dirbusiems mokytojams, kurių buvo po du. Kitur veikusio komplekto mokytojas turėjo mokyti visų keturių skyrių vaikus.

Tris komplektus turėjo Palokysčio mokykla. Visus ar beveik visus 1939–1940 m. m. čia dirbo mokytojų Onos ir Juozo Petrauskų šeima. J. Petrauskas buvo ir mokyklos vedėjas<sup>5</sup>. 1940 m. vasaros pradžioje šioje mokykloje vedėjo pareigas jau ėjo Antanas Čyžius, mokytojo darbą dirbęs tik nuo 1939 m. rudens. Palokystyje kartu su juo mokytojavo žmona Regina Čyžienė. Ji mokyklose dirbo nuo 1935 m.<sup>6</sup> Palokysčio mokyklos trečiasis komplektas veikė minėtame Prapymo kaime (Kvėdarnos vls. teritorijoje), kur vaikus mokė Aleksandra Misiūnaitė (nuo 1939 m. rudens).

Trys komplektai buvo taip pat Pykaičių mokykloje. Tačiau jie visi veikė skirtingose vietovėse – Pykaičių, Šiauduvos ir Bilionių gyvenvietėse (kaimuose ar dvarvietėse). Pykaičių vardą turėjusioje mokykloje 1939–1940 m. m. vaikus mokė Stasė Petkienė, Bronė Kelpšienė (abi mokytojavo nuo 1921 m.) ir Julija Geidukienė. Pastaroji vaikus mokė tik nuo 1938 m. sausio mėn. ir, atrodo, neturėjo nei reikiamo pedagoginio cenzo, nei didesnės patirties. Tačiau darbui į nuošalų kompleksą (Bilionių kaime) nepavykus rasti cenzuoto pedagogo, J. Geidukienė buvo priimta dirbti kaip laisvai samdoma mokytoja<sup>7</sup>.

Požerės mokyklos abu komplektai veikė kartu. Tik neaišku, kas mokė jų moksleivius. Mat tuomet Tauragės apskrityje buvo net trys kaimai, kurie turėjo vienodai rašomus oficialius panašius pavadinimus. Ir archyvo šaltinyje jie visi rašomi vienodai – Paežerys (Paežeriai). Laukuvos valsčiaus Paežerio (Požerės) pradžios mokykloje 1939–1940 m. m. mokytojavo Ona Gaidamavičienė (mokyklose dirbusi vienuoliktus metus), kuri ėjo ir vedėjos pareigas, ir Sofija Butkytė (tik 1939 m. rudenį pradėjusi dirbti mokytoja)<sup>8</sup>.

Du komplektai buvo taip pat Selvestrų (Stročių) mokykloje. Tačiau jie veikė skirtinguose kaimuose. O kito kaimo pavadinimas, parašytas skliaustuose, reiškia, jog anksčiau vienas iš šios mokyklos kompleksų veikė Stročių kaime, į kurią mokykla buvo perkelta iš Selvestrų. Veikiausiai dėl to, kad Stročiuose mokytojo darbo sąlygos ar vieta mokyklai buvo geresnės. 1939–1940 m. m. vienas komplektas veikė Selvestruose, kitas – Juodainiuose. Tačiau mokyklos pavadinimas nebuvo pakeistas, ir ji tebebuvo vadinama Selvestrų mokykla. Šioje pradžios mokykloje dirbo du vyrai. Vedėjas Vaclovas Žiužnys mokyklose mokytojavo nuo 1937 m. rudens, o Petras Kaziulis laisvai samdomo

<sup>4</sup> 1938 m. spalio mėn. Laukuvos pradžios mokyklos lankymo apyskaita, *ten pat*, ap. 3, b. 1733, l. 298–299; 1939 m. gruodžio 12–13 d. Laukuvos pradžios mokyklos lankymo apyskaita, *ten pat*, b. 1752, l. 189–190.

<sup>5</sup> Palokysčio pradžios mokyklos lankymo apyskaita, *ten pat*, ap. 3, b. 1752, l. 186.

<sup>6</sup> Tauragės apskr. pradžios mokyklų mokytojų sąrašas, *ten pat*, ap. 6, b. 458.

<sup>7</sup> *Ten pat*.

<sup>8</sup> 1939 m. gruodžio 16 d. Paežerio pradžios mokyklos lankymo apyskaita, *ten pat*, ap. 3, b. 1752, l. 180.

mokytojo teisėmis pedagoginį darbą buvo pradėjęs tik 1940 m. vasario mėn. Dar viena mokykla veikė Vaitkaičiuose. Ji buvo vieno komplekto. Čia mokytojavo Adolfiną Gedvilienė, įvairiose mokyklose vaikus mokiusi jau nuo 1919 m.<sup>9</sup>

Nors mokyklos buvo tik šešios, bet jų komplektai veikė net dešimtyje vietovių. Šie filialiniai komplektai, kurių mokytojai buvo pavaldūs kitoje vietovėje mokytojančiam vedėjui, daugeliui moksleivių žymiai sutrumpino kelią iki mokyklos. Įgyvendinti privalomo pradžios mokslo įstatymą palengvindavo vargingesnių šeimų vaikams teikiamos pašalpos, nemokami vadovėliai bei kita materialinė parama.

## 1940–1941 m. m. išbandymai ir netektys

1940 m. vasarą okupuotoje Lietuvoje dar iki inkorporacijos į Sovietų Sąjungą (t. y. dar netapus sąjungine sovietų respublika) prasidėjo mokyklų sovietizacija. Didžiausią mastą ji įgavo 1940 m. rugpjūčio mėn. Tačiau nespėta išleisti bolševikų ideologijai tinkamų vadovėlių. Todėl teko iškarpyti sovietų valdžiai „netinkamus“ puslapius ar jų dalis iš vadovėlių, spausdintų nepriklausomybės metais. Jau birželio mėn. pabaigoje imta sudarinėti apskričių pradžios mokyklų mokytojų, kuriuos planuota iškelti į atkampias mokyklas, sąrašus. Tiesa, kuri laiką savo mokyklos apylinkėje autoritetą turėję mokytojai dar nežinojo, jog netrukus prasidės jų kilnojimas į kitas mokyklas nepažįstamose vietovėse. Daugelis mokytojų buvo priversti persikelti prieš pat 1940–1941 m. m. pradžią.

Pradžios mokyklos skyrius oficialiai imta vadinti klasėmis. Tačiau pedagogų bendruomenėje ir visuomenėje tai dar nebuvo prigiję ir kasdienėje veikloje tebevertotas „skyrius“ pavadinimas. Pavyzdžiui, oficialiai pradžios mokyklos pirmasis skyrius jau buvo laikomas rusiškos vidurinės mokyklos parengiamąja klase. Ketvirtasis skyrius pavadintas trečiąja klase ir pan. 1941 m. pradžioje pradėta rengtis galutiniam pradžios mokyklų įtraukimui į sovietinės, t. y. rusiškos dešimtmetės („desiatilietkos“) mokyklos sistemą. 1941 m. vasario mėn. Juozo Žiugždos pasirašytu bendraraščiu buvo pakeista ir trečiojo skyriaus mokslo baigimo tvarka:

*„III klasės (buv. IV skyriaus) mokiniai laiko bendraraštyje nurodytų dalykų egzaminus ne rudenį, bet pavasarį, kartu su kitų klasių baigiamaisiais egzaminais (gegužės mėn. 26 d.). Išlaikiusiems egzaminus ir gavusiems baigimo pažymėjimus duodama teisė stoti į V klasę. Neišlaikiusieji lieka IV-oje klasėje [...]“<sup>10</sup>.*

Kaip matome, išlaikę egzaminus galėjo „peršokti“ vieną skyrių (klasę), o egzaminų nelaikiusieji ar neišlaikiusieji vaikai prarasdavo teisę vieneriais metais greičiau baigti projektuojamą dešimtmetę mokyklą.

Iš mokyklų buvo pašalinti tautiniai ir religiniai simboliai – Lietuvos Vytis, kryžiai, Lietuvos didžiųjų kunigaikščių ir atgimimo bei 1918–1940 m. nepriklausomybės laikotarpio veikėjų paveikslai. Vietoje jų ant klasių sienų atsirado Markso, Lenino, Stalino, kitų bolševikų veikėjų portretai. Uždrausta malda prieš pa-

<sup>9</sup> *Ten pat*; Tauragės apskr. pradžios mokyklų mokytojų sąrašas, *ten pat*, ap. 6, b. 458.

<sup>10</sup> 1941 m. balandžio 29 d. LTSR Švietimo Liaudies komisariato pavaduotojo raštas apskričių ir miestų Liaudies švietimo skyrių vedėjams, LCVA, f. R-629, ap. 1, b. 101, l. 186.

mokas ir po pamokų<sup>11</sup>. Visai buvo propaguojamas rusų kalbos mokymas. Visuomenę ir pedagogus taip pat pribloškė kitos bolševikų ideologija ir ateizmu pagrįstos švietimo „reformos“. Dėl vadinamųjų socialistinių lenktynių karikatūra virto ir visuomenės brandai reikalingas suaugusiųjų mokymas, kuris daugelyje vietovių sėkmingai vyko ir iki 1940 m. sovietų okupacijos.

Laukuvos valsčiaus mokykloms ir jų mokytojams taip pat nepavyko išvengti sovietų valdininkų, bolševikų partijos ir komjaunimo aktyvistų kišimosi į mokyklų bei mokymo veiklą ir kitokio priekabiavimo. Tačiau Laukuvos pradžios mokykloje, nepaisant sovietų kultūros ir švietimo „politrukų“ spaudimo, pedagogų kolektyvas išliko nedaug pasikeitęs ir be nepatyrusių naujokų. Mat vietoje patyrusio mokytojo V. Mickaus buvo įdarbintas Jonas Grinaveckas, ankstesniais mokslo metais buvęs vedėju Kvėdarnos pradžios mokykloje<sup>12</sup>. Šiam pedagogui tai jau buvo tam tikras profesinis pažeminimas.

1940 m. rudenį vieno mokytojo pristigo ir Pykaičių mokykloje, iš kurios Julija Geidukienė buvo perkelta į Selvestrų mokyklą. Į vakuojančią vietą Pykaičių mokykloje laisvai samdomo mokytojo teisėmis buvo priimtas pedagoginio cenzo neturėjęs Petras Kaziulis, kuris, kaip jau minėta, tik nuo 1940 m. vasario mėn. pabandė mokytojauti Selvestrų mokykloje. Kartu su juo Pykaičių ir aplinkinių kaimų vaikus sovietmečiu mokė jau minėtos mokytojos – S. Petkienė ir Br. Kelpšienė.

1940 m. pabaigoje tik viena mokytoja (O. Gaidamavičienė) iš anksčiau dirbusių dviejų liko nuošalioje Požerės (Paežerio) mokykloje. Iš jos pasitraukus S. Butkytei, antro mokytojo taip ir nesurasta. Tad pirmuoju sovietmečiu Požerės mokykla iš dvi-komplektės laikinai tapo vienkompaktė<sup>13</sup>. Selvestrų mokykloje vedėjas išliko tas pats – V. Žiužnys.

O Palokysčio mokykloje pasikeitė visi trys mokytojai. 1940 m. rudenį čia mokslas buvo kelias savaites sutrikęs, nes tik nuo tų metų rugsėjo 21 d. pradėjo dirbti Eduardas Smieliauskas. Tačiau dauguma mokyklos moksleivių nesimokė visą rugsėjo mėnesį, nes tik nuo spalio 1 d. pavyko rasti dar du mokytojauti tinkamus žmones – Agnietę Janauskaitę ir Albertą Vėlių. Visi trys sovietmečiu pradėję dirbti Palokysčio mokyklos mokytojai buvo pedagoginio darbo naujokai ir juos teko pasitelkti iš „bėdos“, kad keliasdešimt vaikų neprarastų ištisų mokslo metų. 1940–1941 m. sovietų okupacijos pradžioje mokytojų kaitos nebuvo tik vienkompaktėje Vaitkaičių mokykloje, kurioje vaikus tebemokė ta pati A. Gedvilienė<sup>14</sup>.

Kaip matyti iš pateiktų faktų ir kitų žinomų dalykų, sovietų okupacijos (1940–1941) metais Laukuvos valsčiaus pradžios mokyklose buvo sujauktas mokymo ir auklėjimo procesas, vyko mokytojų ir moksleivių „perauklėjimas“ bolševikų dogmų pagrindu, iki 1940 m. birželio 15 d. visuomenėje autoritetą turėjusių mokytojų kilnojimas, o kitiems mokytojams sudarytos nepalankesnės darbo sąlygos (kartais nesibodint net primityvaus buitinio ar ideologinio spaudimo), dėl kurių keli mokytojai persikėlė į kitas mokyklas ar išvis atsisakė mokytojauti. Į vakuojančias mokytojų vietas sovietų valdininkams teko pasitelkti nemažai žmonių, neturėjusių tinkamo išsilavinimo ir iki

<sup>11</sup>Čižiūnas V., Sužiedėlis S. Švietimas II pasaulinio karo metu, *Lietuvių enciklopedija*, t. 15 (antrasis leidimas), Vilnius, 1990, p. 778.

<sup>12</sup>Laukuvos valsčiaus pradžios mokyklų mokytojai (1940 m. pabaiga), *LCVA*, f. 391, ap. 6, b. 502, l. 109.

<sup>13</sup>*Ten pat.*

<sup>14</sup>*Ten pat.*

tol nedirbusių mokyklose. Tad Laukuvos valsčiuje 1940–1941 m. m. (kurie keliuose komplektuose buvo pradėti gerokai pavėluotai) veikė tos pačios šešios pradžios mokyklos, bet jose ir 1940 m. pabaigoje tebuvo šešiolika komplektų (ir dirbo šešiolika mokytojų)<sup>15</sup>.

Dėl dalies mokytojų stygiaus ir kitokių suiručių 1940–1941 m. m. pradžioje kai kuriose Laukuvos valsčiaus mokyklose 1940 m. rugsėjo–spalio mėnesiais sumažėjo moksleivių skaičius. Vėliau dalis mokyklinio amžiaus vaikų taip ir nepradėjo lankyti pamokų. Buvo nemažai laukuviškių, kurie su „žemaitišku užsispyrimu“ neleido savo vaikų į pradžios mokyklas, baimindamiesi, kad per švietimo įstaigas pradėta sovietinė ir ateistinė propaganda pakenks vaikų pasaulėžiūrai. Kai kurie tėvai tikėjosi, kad sūnus ar dukra, kiek pasimokę namuose, mokykloje pasivys bendraamžius po to, kai netrukus prasidės karas, grius okupacinis režimas ir pan. Tokio pobūdžio protestas ir boikotas buvo dangstomas vaikų sveikata, jų reikalingumu ūkio darbuose ir kitais pasiteisinimais.

Tauragės apskrities švietimo skyrius antrą mokytoją į Požerės mokyklą paskyrė tik 1941 m. Tai buvo Viktoras Valentinavičius. Tačiau jis, atrodo, tik pradėjo dirbti Požerės mokykloje. Galime daryti prielaidą, kad ant V. Valentinavičiaus pateikto prašymo veikiausiai užrašyta viza, paskiriant jį į šią mokyklą tik 1941–1942 mokslo metams. Tačiau Vokietijos–Sovietų Sąjungos karas pakeitė šio žmogaus likimą. Ir jis beveik nepradėjo mokytojauti Laukuvos valsčiuje. Be to, per karo veiksmus nukentėjusio švietimo skyriaus pastate su kitų mokytojų asmens bylomis sudegė ir šio mokytojo dokumentai<sup>16</sup>. Tarp sudegusių bylų buvo ir Janinos Valentinavičienės, paskirtos į Laukuvos pradžios mokyklą, segtuvas<sup>17</sup>. Galbūt ši mokytoja turėjo pakeisti vieną iš mokytojų, kurio laukė ilgas kelias į sovietų koncentracijos lagerį ar tremtį... Galėjo būti, jog V. ir J. Valentinavičiai ar bent vienas iš jų spėjo tik patalkinti Laukuvos pradžios mokyklą mokytojams per moksleivių egzaminus (kaip egzaminų komisijos nariai). Nacmečiu šie mokytojai Laukuvos valsčiuje nemokytojavo.

1941 m. birželio mėn. per sovietų valdžios masinius trėmimus Laukuvos valsčius neteko kelių mokytojų. Labiausiai nukentėjo Laukuvos miestelio pradžios mokykla. Į atšiaurias vietas Rusijoje su šeimomis buvo ištremiti valsčiaus centrinės pradžios mokyklos vedėjas Albinas Monstvilas, jo žmona mokytoja Vincenta Monstvilienė ir mokytoja Aleksandra Juškevičienė su šeima<sup>18</sup>. Visi trys šie pedagogai 1943–1945 m. mirė tremtyje Komijoje<sup>19</sup>.

1940–1941 m. m. Laukuvos pradžios mokykloje mokytojavusi Zuzana Holšanskienė (Galšanskienė) buvo ištremita iš Telšių apskrities (Žarėnų miestelio), kur ji 1941 m. birželio mėn. jau buvo įsikūrusi pas giminaičius ir, kaip galima spręsti iš kitų šaltinių<sup>20</sup>, atro-

<sup>15</sup>Tauragės apskr. pradžios mokyklos (1940 m. pabaiga), *ten pat*, f. 391, ap. 6, b. 502, l. 108–109.

<sup>16</sup>Tauragės apskr. buv. Liaudies švietimo skyriaus mokytojų, kurių tarnybos lapai yra sudegę, sąrašas, *ten pat*, f. R-629, ap. 1, b. 15, l. 383.

<sup>17</sup>*Ten pat*.

<sup>18</sup>Sąrašas mokytojų ir kitų Švietimo vadybos įstaigų tarnautojų, kuriuos bolševikai 1941 m. birželio mėnesį yra suėmę ir išvežę į Rusiją, *Lietuvos archyvai*, 2-as straipsnių rinkinys, Vilnius, 1990, p. 74.

<sup>19</sup>*Lietuvos gyventojų genocidas (1939–1941)*, t. 1 (ant-rasis pataisytas ir papildytas leidimas), Vilnius, 1999, p. 380, 580.

<sup>20</sup>*Ten pat*, p. 328; Sąrašas mokytojų ir kitų Švietimo vadybos įstaigų tarnautojų, kuriuos bolševikai 1941 m. birželio mėnesį yra suėmę ir išvežę į Rusiją, *Lietuvos archyvai*, 2-as straipsnių rinkinys, Vilnius, 1990, p. 76.

do, jau buvo pateikusi prašymą po atostogų dirbti Žarėnų pradžios mokykloje (1941–1942 mokslo metais). Tad šiuose šaltiniuose (leidiniuose)<sup>21</sup> Z. Holšanskienė ir jos šeima priskirta Telšių apskr. tremtiniams.

Atrodo, kad kitos Laukuvos valsčiaus pradžios mokyklos per 1941 m. birželio 14–15 d. suėmimus ir trėmimus bei per Vokietijos–Sovietų Sąjungos karo veiksmus 1941 m. birželio mėn. neprarado mokytojų (kituose valsčiuose buvo žuvusių ir įvairiomis aplinkybėmis nužudytų pedagogų).

**Mokytojų kaita 1941 m. vasarą ir rudenį.** 1941 m. po sovietų įvykdytų birželio 14–15 d. trėmimų Laukuvos valsčiaus pradžios mokyklose atsirado vakuojančių mokytojų vietų. Į jas naujų pedagogų reikėjo ieškoti jau po antisovietinio Birželio lietuvių sukilimo atkurtai Tauragės apskrities pradžios mokyklų inspekcijai (vietoje 1940–1941 m. buvusio sovietų švietimo skyriaus) ir Laukuvos valsčiaus viršaičio įstaigai (vietoj sovietų okupacijos laikotarpiu veikusio valsčiaus vykdomojo komiteto). Naciams labai nenoriai dar taikstantis su Lietuvos Laikinosios vyriausybės egzistavimu (iki 1941 m. rugpjūčio mėn. pradžios), greitai paaiškėjo, kad valsčiaus pradžios mokykloms reikės dar daugiau mokytojų. Mat nemažai mokytojų, naciams pradėjus normuoti maisto produktus (vėliau įvesti leidimai ir talonai ir kitoms prekėms), suprato, kad artimiausiu metu bus neįmanoma išgyventi vien tik iš atlyginimo. Todėl dar keletas Laukuvos valsčiaus pradžios mokyklų mokytojų išsiprašė, kad juos perkeltų į mokyklas arčiau jų gimtinių ar giminaičių ūkių, iš kurių galėjo gauti paramos maisto produktais. Tad kai kurių mokyklų mokytojai dar kilnojosi ir 1941 m. rugsėjo mėnesį. Dėl ryšių ir susisiekimu suvaržymų bei sunkumų 1941 m. liepos–rugpjūčio mėn. pradžioje veikusi Švietimo ministerija ir ją pakeitusi Švietimo vadybos įstaiga leido apskričių pradžios mokyklų inspektoriams savo iniciatyva skirti, kelti ir atleisti mokytojus. Tai patvirtinančius įsakymus švietimo generalinis tarėjas Pranas Meškauskas-Germantas (iki 1941 m. rugpjūčio 5 d. – švietimo ministro pareigas ėjęs Juozas Ambrazevičius) dažnai pasirašydavo vėliau, kai mokytojai jau kuri laiką, neretai – ir kelias savaites, mokydavo vaikus naujoje vietoje.

1941 m. vasaros pabaigoje dėl mokytojų stokos ypač kritiška padėtis susidarė Laukuvos pradžios mokykloje. Joje iš 1940–1941 m. m. mokytojavusių pedagogų liko tik du. Tiesa, jau nuo 1941 m. rugsėjo 1 d. į šią mokyklą vietoj sovietų išstremto A. Monstvilo buvo paskirtas naujas vedėjas. Tai Antanas Linkis, kuris 1940–1941 m. m. tas pačias pareigas ėjo ir Pašilės pradžios mokykloje (Raseinių apskr.)<sup>22</sup>. Dar ankstesniu Švietimo vadybai vadovavusio generalinio tarėjo Prano Meškausko-Germanto įsakymu į Laukuvos mokyklą buvo paskirta mokytoja Antanina Jarienė, kuri 1940–1941 m. m. dirbo Trūkiškės pradžios mokykloje (Tauragės apskr. ir vls.)<sup>23</sup>. Tačiau jau rugsėjo mėnesį situacija mokykloje dar pablogėjo, kai paaiškėjo, kad nuo 1941 m. spalio 1 d. iš mokyklos iškeliami net du mokytojai: Jonas Grinaveckas – į Žemaičių Naumiesčio pradžios mokyklą, Juzefa Kurlinkutė – į Gvaldų pradžios mokyklą (Kvėdarnos vls.). Todėl Tauragės apskrities pradžios mokyklų inspekcijos ir Laukuvos valsčiaus savivaldybės pareigūnų pastangomis ir susitarimu su mokytojais vakuojančioms vietoms užpildyti į Laukuvos valsčiaus centrinę pra-

<sup>21</sup> Ankstesnėje nuorodoje min. leidiniai.

<sup>22</sup> 1941 m. rugsėjo 18 d. švietimo generalinio tarėjo įsakymo ištrauka, LCVA, f. R-629, ap. 1, b. 77, l. 219.

<sup>23</sup> 1941 m. rugpjūčio 30 d. švietimo generalinio tarėjo įsakymo ištrauka, *ten pat*, l. 277.

džios mokyklą iš kitų valsčiaus mokyklų buvo perkelti du mokytojai. Iš Palokysčio mokyklos į Laukuvą mokytojauti persikėlė Vaclovas Liaugminas. Dirbti valsčiaus centrinėje mokykloje taip pat sutiko mokytoja Stasė Petkienė, iki tol mokytojavusi Pykaičių mokyklos Šiauduvos komplekte (klasėje). Į Laukuvos miestelį taip pat persikėlė mokytojų Viktorijos ir Alfonso Pranulių šeima. 1940–1941 m. m. abu Pranuliai mokė vaikus Eržvilko pradžios mokykloje. Visi keturi išvardytieji pedagogai Laukuvos miestelio pradžios mokykloje pradėjo dirbti nuo 1941 m. spalio 1 d.<sup>24</sup>

Jau 1941–1942 mokslo metams prasidėjus (1941 m. miestelių ir kaimo vietovių pradžios mokyklose pamokos pradėtos rugsėjo 1 d., miestuose – rugsėjo 16 d.) dar keli mokytojai buvo „privilioti“ į kitas Laukuvos valsčiaus mokyklas. Tarp šių naujų pedagogų buvo ir 1941 m. Šiaulių mokytojų seminarijos absolventė Janina Švagždytė-Švagdytė. Ji paskirta į Požerės mokyklą, kurioje pradėjo dirbti nuo 1941 m. rugsėjo 16 d. Taip pat tik 1941 m. Vilniaus pedagoginį institutą baigusi Ona Matuzonienė (Kostiuškevičiūtė) buvo pasiūsta į Pykaičių mokyklą, kurioje pradėjo mokytojauti nuo 1941 m. spalio 1 d. Irgi nuo spalio pradžios Palokysčio mokykloje pradėjo dirbti mokytojai Jadvyga ir Jonas Ambrozai. Iki tol ši mokytojų šeima mokytojavo Nevočių pradžios mokykloje (Šilalės vls.)<sup>25</sup>. Į Pykaičių mokyklą dar nuo 1941 m. rugsėjo 1 d. buvo paskirta mokytoja Veronika Kondratenkaitė. Nuo mokslo metų pradžios į Selvestrų mokyklą iš Sakalinės pradžios mokyklos (Gaurės vls.) persikėlė vedėja Elena Prancutė. Tačiau buvo dar keli mokytojai, kurie 1941 m. rudenį išvyko iš Laukuvos valsčiaus. Selvestrų mokyklos vedėjas Vaclovas Žiužnys buvo perkeltas toms pačioms pareigoms į Girdiškės pradžios mokyklą (Skaudvilės vls.). Pykaičių mokyklos mokytojas Petras Kaziulis persikėlė į Gvaldų pradžios mokyklą (Kvėdarnos vls.). O Palokysčio mokyklos mokytoja Agnietė Janauskaitė „savo prašymu“ perkelta į Miškalaukio pradžios mokyklą (Kauno apskr.)<sup>26</sup>. Vietoj jų Tauragės apskrities pradžios mokyklų inspektoriams ir laukuviškiams reikėjo ieškoti naujų mokytojų. Dalį jų į vakuojančias pedagogų vietas nusiuntė Švietimo vadybos Pradžios mokslo departamento pareigūnai. Tad ir 1941 m. rudenį Laukuvos valsčiaus pradžios mokyklose vyko didelė mokytojų kaita. Ji vėl, kaip ir 1940 m., trukdė mokslo metų pradžiai. Tačiau svarbiausia, kad mokyklos veikė ir laukuviškių vaikai galėjo mokytis.

**Valsčiaus pradžios mokyklos nacių okupacijos metais.** Laukuvos valsčiuje 1941–1944 m. ne tik pavyko išlaikyti iki Vokietijos–Sovietų Sąjungos karo veikusių pradžios mokyklų tinklą, bet ir jį išplėsti. Laukuvos valsčiuje atsirado septintoji pradžios mokykla, kuriai buvo panaudotas Plunksnių mokyklos, 1940–1941 m. m. priklausiusios Kaltinėnų valsčiui<sup>27</sup>, pavadinimas. Tad tokiai naujai mokyklai, kuri toje pačioje apskrityje tik pakeitė priklausomybę valsčiui, nereikėjo netgi nacių pareigūno leidimo.

### Laukuvos pradžios mokykloje

1941 m. spalio mėnesį neliko nė vieno mokytojo, kuris būtų dirbęs joje 1940–1941 m. m. Susidaręs naujas šešių mokytojų kolektyvas dirbo tris mėnesius. Nuo 1942 m. vasario 1 d. šią mokyklą paliko mokytojai Viktorija ir Alfonsas Pra-

<sup>24</sup>Švietimo generalinio tarėjo įsakymo ištrauka, *ten pat*, l. 198.

<sup>25</sup>*Ten pat*.

<sup>26</sup>1941 m. rugsėjo 18 ir 22 d. švietimo generalinio tarėjo įsakymų ištraukos, *ten pat*, l. 219–242.

<sup>27</sup>Tauragės apskr. pradžios mokyklos (1940 m. pabaiga), *ten pat*, f. 391, ap. 6, b. 502, l. 108–109.

nuliai, kurie savo prašymu buvo perkelti į Adakavo pradžios mokyklą (Skraudvilės vls.)<sup>28</sup>. 1942 m. vasarą išvis iš mokytojo darbo atleidžiamas pasiprašė ir buvo atleistas laisvai samdomas mokytojas Vaclovas Liaugminas<sup>29</sup>. Dėl įvairių priežasčių iš mokyklos taip pat pasitraukė Antanas Linkis ir Jonas Grinaveckas. Vietoj šių mokytojų į Laukuvos pradžios mokyklą grįžo joje iki 1940 m. sovietų okupacijos dirbęs Vincas Mickus, dar ir nacmečio pradžioje mėnesį Laukuvoje mokytojavusi Juzefa Kurlinkutė (tapusi Naujeliene). Iš Pagramančio pradžios mokyklos (Tauragės apskr. ir vls.) į Laukuvos mokyklą persikėlė Mečislovas Norkus. Jis buvo paskirtas ir Laukuvos pradžios mokyklos vedėju. 1943 m. pabaigoje kartu su šiais keturiais mokytojais dirbo jau minėtosios dvi pedagogės, mokytojavusios čia nuo 1941 m. rudens: tai – Stasė Petkienė, Antanina Jarienė<sup>30</sup>. Iš turimų archyvinių duomenų neaišku, ar šie šeši mokytojai mokė Laukuvos pradžios mokyklos moksleivius iki pat nacių okupacijos pabaigos. Mat Laukuvą Raudonoji armija užėmė tik spalio mėn. Tad dar iki antrosios sovietų okupacijos buvo pradėti ir 1944–1945 mokslo metai. Reikia pabrėžti, jog nacmečiu Laukuvos pradžios mokykloje įvyko reikšmingų pokyčių, kurių nesugebėjo padaryti vietos savivaldos pareigūnai nei Nepriklausomybės metais, nei sovietmečiu (1940–1941 m. m.). Būtent nacių okupacijos metais valsčiaus centrinė pradžios mokykla pradėjo veikti nuosavose patalpose<sup>31</sup>. Tai palengvino tiek mokytojų darbo, tiek moksleivių mokymosi sąlygas. Nacmečiu centrinės valsčiaus pradžios mokyklos mokytojai savo reikmėms galėjo naudotis dviem mokyklai priklausančiais sklypais. Jų dydis – 0,66 ir 3,145 ha<sup>32</sup>.

Laukuvos miestelio pradžios mokykla tapo vienintelė valsčiaus pradžios mokykla, kuriai nereikėjo nuomotis patalpų klasėms. Kitos pradžios mokyklos tebeveikė vadinamosiose samdomose patalpose. Laukuvos valsčiaus centrinėje pradžios mokykloje, kaip ir anksčiau, veikė šeši skyriai. Kitose šešiose pradžios mokslo įstaigose nacmečiu tebuvo galima išgityti keturių skyrių išsilavinimą<sup>33</sup>. Klasės daugiausia buvo įrengtos pamokoms nelengvai pritaikomuose ūkininkų trobų kambariuose. Pas tą patį ūkininką kitame išnuomotame kambaryje ar netoliese apsigyvendavo ir pats mokytojas. Tik nedaugelis mokytojų netoliese turėjo savus ar galėjo naudotis giminaičių namais, iš kurių galėjo kasdien nuvykti į mokyklą.

Trikomplektėje **Pykaičių pradžios mokykloje** nuo 1941 m. spalio 1 d. pasikeitė vedėjas. Šias pareigas ėjusi Bronė Kelpšienė „tarnybos reikalu“ tapo tik eiline mokytoja<sup>34</sup>. Ji – vienintelė šioje mokykloje mokytoja, išdirbusi čia per visą nacmetį. Neilgai Pykaičių mokykloje dirbo Veronika Kondratenkaitė. 1942 ar 1943 m. šią mokyklą paliko ir Ona Matuzonienė (Kostiuškevičiūtė). 1943 m. pabaigoje kartu su Br. Kelpšiene Pykaičių mokyklos moksleivius mokė Bronė Rimkevičienė ir Antanas Baltrušis. Pastarasis ėjo ir mokyklos vedėjo pareigas<sup>35</sup>. Mokykla turėjo Pykaičių kaimo, kuriame nacmečiu nebuvo nė vieno moksleivių komplekto, pavadinimą. Visi trys komplektai veikė kitose vietovėse – Padievytyje, Šiauduvoje ir Bilionyse. Padievyčio mokytojas galėjo

<sup>28</sup> 1942 m. vasario 4 d. švietimo generalinio tarėjo įsakymo išrašas, *ten pat*, f. R-629, ap. 1, b. 15, l. 228.

<sup>29</sup> 1942 m. rugpjūčio 10 d. Švietimo vadybos Pradžios mokslo departamento raštas Tauragės apskr. pradžios mokyklų inspekcijai, *ten pat*, l. 158.

<sup>30</sup> Tauragės apskr. pradžios mokyklų mokytojų sąrašas, *ten pat*, ap. 2, b. 163, l. 95.

<sup>31</sup> Tauragės apskr. pradžios mokyklos, *ten pat*, ap. 1, b. 1034, l. 74.

<sup>32</sup> *Ten pat*.

<sup>33</sup> *Ten pat*, l. 74–75.

<sup>34</sup> 1941 m. lapkričio 3 d. švietimo generalinio tarėjo įsakymo ištrauka, *ten pat*, b. 77, l. 157.

<sup>35</sup> Tauragės apskr. pradžios mokyklų mokytojų sąrašas, *ten pat*, ap. 2, b. 163, l. 95.

naudotis ar išnuomoti mokyklai priklausanti 3,54 ha žemės sklypą, Šiauduvos – 1,09 ha<sup>36</sup>.

**Palokysčio mokyklai** nelengvi buvo pirmieji nacių okupacijos mokslo metai. 1941–1942 m. m. mokyklai dar tebe priklausė Kvėdarnos valsčiuje veikusį Prapymo kompleksą. Atrodo, kad mokykloje norėta turėti ir ketvirtąjį kompleksą. Tačiau stigo vieno mokytojo. 1942 m. pradžioje į vakuojančią Palokysčio mokyklos pedagogo vietą paskirtas Feliksas Vaičiulis, 1941 m. baigęs Tauragės mokytojų seminarijos du kursus, „*dėl prastų darbo sąlygų*“ atsisakė vykti į nuošalų kaimą<sup>37</sup>. Neilgai tepadirbusi Sofija Mylimaitė (gim. 1900 m.) kelis kartus sunkiai sirgo ir galiausiai buvo paguldyta į Tauragės ligoninę. Mokytoja taip ir nepakilo iš ligos patalo: 1942 m. sausio 27 d. ligoninėje mirė (mirimo metrikai buvo išrašyti Kvėdarnoje)<sup>38</sup>. 1942 m. rudenį už valsčiaus ribų buvusi Prapymo klasė tapo savarankiška mokykla (mokytojas Aleksandras Purvinskis). Su dviem komplektais likusią Palokysčio mokyklą dar kurį laiką norėta išplėsti iki trijų klasių. Tačiau 1942 m. Lietuvoje jau buvo didesnis mokytojų stygius. Nelengva buvo prikaltinti mokytoją kaimo mokyklai, neturintys specialiai jai statyto pastato bei įrengto valdiško buto mokytojui. Be to, vokiečių pareigūnai stengėsi mažinti kiekvienos apskrities mokytojų etatų skaičių ir didinti vienam mokytojui tenkančių moksleivių skaičių „normą“. Tad Palokysčio mokykla taip ir liko dvikomplektė iki nacmečio pabaigos. Abu komplektai (klasės) veikė Palokysčio kaime. Vaikus ir 1943 m. pabaigoje mokė bei auklėjo jau minėti mokytojai – Jadvyga ir Jonas Ambrozai<sup>39</sup>. Mokykla žemės neturėjo.

Kaip ir anksčiau, du komplektai buvo **Selvestrų mokykloje**. Vienas iš jų – Juodainių kaime. 1943 m. pabaigoje mokykloje tebedirbo Elena Norkienė (Pranckutė) (vedėja) ir Julija Geidukienė, mokiusios vaikus nuo pat nacmečio pirmojo rudens<sup>40</sup>. Žemės sklypo Selvestrų mokykla taip pat neturėjo.

Iki dviejų komplektų nacmečiu vėl išsiplėtė **Požerės (Paežerio) mokykla**. Jo vedėja ir 1943 m. pabaigoje buvo ta pati Ona Gaidamavičienė. Tik iki 1942 m. vasario 16 d. mokytojavo jos porininkė Janina Švagždytė-Švagdytė. Ji „savo prašymu“ buvo perkelta į Sakalinės pradžios mokyklą (Gaurės vls.)<sup>41</sup>. Paskui dvi savaites su visais moksleiviais teko dirbti vienai vedėjai. Nuo kovo 1 d. jai į pagalbą atvyko antras mokytojas – Juozas Šaulys (rietaviškis). Jis buvo įdarbintas laisvai samdomo mokytojo teisėmis (kasmet reikėdavo tęsti leidimą mokytojauti), nes nebuvo įgijęs reikiamo aukštesnio išsilavinimo, bet turėjo aštuonerių metų pedagoginį stažą<sup>42</sup>. Požerės mokyklos mokytojai naudojosi 3,285 ha žemės sklypu.

**Vaitkaičių mokykla** išliko vienkomplesktė. Jos vienintelėje klasėje ir per visą nacių okupacijos laikotarpį mokytojavo ta pati Adolfina Gedvilienė. Mokykla turėjo 3,063 ha žemės<sup>43</sup>.

<sup>36</sup>Tauragės apskr. pradžios mokyklos, *ten pat*, ap. 1, b. 1034, l. 74.

<sup>37</sup>1942 m. vasario 7 d. Tauragės apskr. pradžios mokyklų inspekcijos raštas Švietimo vadybos Pradžios mokslo departamentui, *ten pat*, b. 15, l. 225.

<sup>38</sup>1942 m. vasario 20 d. Tauragės apskr. pradžios mokyklų inspekcijos raštas Švietimo vadybos Pradžios mokslo departamentui, *ten pat*, l. 457.

<sup>39</sup>Tauragės apskr. pradžios mokyklų mokytojų sąrašas, *ten pat*, ap. 2, b. 163, l. 95.

<sup>40</sup>*Ten pat*.

<sup>41</sup>1942 m. vasario 6 d. Tauragės apskr. pradžios mokyklų mokytojų skyrimo projektas, *ten pat*, b. 15, l. 223.

<sup>42</sup>1942 m. vasario 25 d. švietimo generalinio tarėjo įsakymo išrašas, *ten pat*, l. 220.

<sup>43</sup>Tauragės apskr. pradžios mokyklos, *ten pat*, b. 1034, l. 75; Tauragės apskr. pradžios mokyklų mokytojų sąrašas, *ten pat*, ap. 2, b. 163, l. 95.



**Plunksnių mokykla** – septintoji valsčiaus pradžios mokykla. Joje 1940–1941 m. m. (sovietmečiu), kai ši mokykla dar priklausė Kaltinėnų valsčiui, mokytojavo Sofija Prielgauskienė (mokyklose dirbusi nuo 1924 m.). S. Prielgauskienė mažiausiai vienerius mokslo metus Plunksnių mokyklos moksleivius mokė ir nacių okupacijos metais. Vėliau mokytojas pasikeitė. 1943 m. pabaigoje vienakomplektės Plunksnių mokyklos mokytoju buvo Jonas Prielgauskas. Ši Laukuvos valsčiui priskirta mokykla turėjo net 3,54 ha žemės<sup>44</sup>.

**Nacmečio mokytojo dalia.** Mokytojų atlyginimas nacių okupacijos metais buvo menkas. Labai smukusį savo pragyvenimo lygį pedagogai patyrė jau 1941 m. vasaros pabaigoje ir rudens pradžioje.

Nuo 1942 m. balandžio 1 d. (1942–1943 m. kovo 31 d. finansinių metų pradžios) pradžios mokyklos vedėjas, vadovavęs mokyklai, kurioje buvo iki septynių komplektų, per mėnesį gaudavo 150 RM atlyginimą (daugiau kaip septynių komplektų – 170 RM), jei vienas arba du komplektai – 130 RM. Ne vedėjo pareigas ėjusio antrojo laipsnio vyresniojo mokytojo tuometinė mėnesinė alga – 150 RM, pirmojo laipsnio vyresniojo mokytojo – 125 RM. Pirmojo ir antrojo laipsnio mokytojams (be aukštojo išsilavinimo) nustatyta alga – 105 RM, o jaunesniesiems mokytojams – 100 RM<sup>45</sup>.

Nuo 1942 m. lapkričio 1 d. pradžios mokyklų, kuriose tebuvo vienas arba du komplektai (ir daugiakomplekčių mokyklų atskirai veikiančių komplektų vedėjams, ir jų mokytojams teko didesnis darbo krūvis nei daugiakomplektėse), šiek tiek padidintas atlyginimas ir aukštesnio tarnybos laipsnio ar aukštesnės atlyginimo grupės (kategorijos) neturėjusiems mokytojams. Mokytojams (pirmojo ir antrojo laipsnio) – iki 150 RM, jaunesniesiems mokytojams – iki 105 RM<sup>46</sup>. Iš šių pinigų sumų dar buvo išskaičiuojami mokesčiai.

Tačiau vėliau Lietuvos mokytojo atlyginimas ir jo perkamoji galia dar mažėjo, nes smuko specialiai okupuotiems kraštams išleistų reichsmarkių kursas. Todėl piniginius santykius vis labiau keitė mainai. Parduotuvėse stigo net ir tų maisto produktų, kurie buvo normuotai išduodami pagal korteles (talonus). Turguje ar spekuliacinėje rinkoje kainos vis didėjo. Todėl mokytojų materialinės būklės niekaip negalėjo pagerinti ir 1943 m. dar keliasdešimčia reichsmarkių padidintas atlyginimas. Tuomet, net atskaičiavus iš algos profsajungos nario, draudimo nuo ligų, draudimo nuo nelaimingų atsitikimų ir būsimai pensijai mokesčius, didesnę pedagoginį stažą ir pakankamą išsilavinimo cenzą turintis pradžios mokyklos vedėjas į rankas gaudavo per 200 RM, o ką tik mokytojauti pradėję jaunuoliai – 110–130 RM.

O ką buvo galima nusipirkti už mokytojo atlyginimą? Parduotuvėse šiek tiek maisto produktų pagal korteles (talonus) galėjo tikėtis įsigyti nebent Laukuvos miestelio mokytojai. Tačiau nacių okupacijos antroje pusėje trūkdavo net ir tų normuojamų elementariausių prekių. O perkant turguje, kaip prisimena žmonės, jaunesniojo mokytojo mėnesinės algos užtekdavo tik vienam kilogramui sviesto ar dviem kilogramams cukraus. Apie kokių nors drabužių ar batų pirkimą mokytojai dažniausiai galėjo tik pasvajoti. Priešingai, dažnas mokytojas būdavo priverstas parduoti dalį dar Nepriklausomybės metais

<sup>44</sup>*Ten pat.*

<sup>45</sup>1942 m. Švietimo vadybos Pradžios mokslo departamento raštas apskričių vyriausiems inspektoriams, 818, l. 362.

<sup>46</sup>1942 m. lapkričio 17 d. Švietimo vadybos Pradžios mokslo departamento raštas apskričių vyriausiems inspektoriams, b. 818, l. 266.

įsigytų drabužių ar kitų daiktų, o dažniau – juos išmainyti į maisto produktus. Blogiausia buvo su avalyne. Todėl dažnam mokytojui, ypač – vasarą, tekdavo avėti medpadžius.

Nacmečiu lengviau gyventi buvo galima iš Laukuvos valsčiaus kilusiems mokytojams, kurie sukūrę šeimas ar patys vieni turėjo ūkį arba maisto produktų gaudavo iš netoliese gyvenančių giminaičių. Tačiau dauguma 1941–1944 m. Laukuvos valsčiaus pradžios mokyklų mokytojų galėjo pragyventi tik remiami savo moksleivių tėvų. Daugelis laukuviškių ūkininkų suprato, kad jų vaikų mokytojai sunkiomis sąlygomis (darbas išnuomotose patalpose ir menkas atlyginimas) dažniausiai dirba iš idealistinių paskatų. Todėl beveik visus mokytojus jų auklėtinių tėvai remdavo maisto produktais. Paramos dydis dažnai priklausė ir nuo mokytojo autoriteto. Reikiamo vietos žmonių pasitikėjimo neįgiję mokytojai neretai jau po metų kėlėsi į kitas mokyklas, nes išgyventi iš mokytojo atlyginimo ir pagal korteles gaunamų maisto produktų buvo neįmanoma. Buitinių sunkumų dar sudarydavo ta aplinkybė, kad dauguma mokytojų turėjo nuomotis ir butą arba kambarį.

Tačiau nepaisant visų nacmečio sunkumų, 1942 m. Laukuvos pradžios mokyklų veikla stabilizavosi. Mokytojai ir jų auklėtiniai su tėvais prisitaikė prie gyvenamojo meto išbandymų. Sąmoningiausių ir aktyviausių Laukuvos valsčiaus gyventojų iniciatyva ir pastangomis mokyklos (vienur – labiau, kitur – silpniau) buvo remiamos. Stengtasi padėti ir moksleiviams iš vargingesnių šeimų. Visa tai stiprino žmonių tarpusavio solidarumą.

Tarp mokyklas remiančių buvo ir Savitarpinės Pagalbos organizacija. Apie sėkmingą šios organizacijos Laukuvos valsčiaus komiteto veiklą buvo rašyta ir periodinėje spaudoje. Štai 1943 m. spalio 18 d. „Savitarpinės Pagalbos žinios“ rašė apie laukuviškių pastangas remti neturtingus moksleivius:

*„Š. m. rugsėjo mėn. 26 d. Laukuvos valsč. Savitarpinės Pagalbos Komitetas vykdė rinkliavą neturtingiems moksleiviams šelpti. Rinkliava buvo vykdoma aukų lapais po butus, aukų dėžutėmis ir bažnyčioje. Per šią rinkliavą surinko aukų lapais 1039 RM, aukų dėžutėmis 310,19 RM, bažnyčioje 442,17 RM, viso 1791,36 RM.*

Daugiausia surinko: bažnyčioje kun. Kuras 442,17 RM, aukų lapais: A. Racevičius ir E. Šimaitytė 400 RM, Girčytė ir A. Racevičiūtė 294,50 RM, Butkevičius ir Girčytė 230,50 RM, aukų dėžutėmis: K. Pikedavičius ir V. Liaugminaitė 156,11 RM, V. Liaugminas ir V. Straukaitė 80,41 RM, A. Remeikis ir G. Šimaitytė 73,67 RM.

*Apskr. Savitarpinės Pagalbos Komitetas pareiškė nuoširdžių padėką Laukuvos Valsč. Savitarpinės Pagalbos Komitetui, kad taip sėkmingai organizavo rinkliavą, ir palinkėjo, kad ir toliau būtų pavyzdžiu kitiems valsčių SP Komitetams. Taip pat padėjo visiems šios rinkliavos aukų rinkėjams“<sup>47</sup>.*

Tuometinės Laukuvos valsčiaus bendruomenės tarpusavio solidarumas

<sup>47</sup>Kuzmickas M. Pagirtini rezultatai, *Savitarpinės Pagalbos žinios*, 1943 m. rugsėjo 26 d.

padėjo išlaikyti pradžios mokyklų tinklą. Naciams draudžiant atkurti ir veikti daugeliui organizacijų ir draugijų, kurias buvo likvidavę ar uždarę bolševikai, padidėjo šių mokyklų kaip kultūros židinių vaidmuo. Be to, 1941–1944 m. vien savo veikimu ir jaunuolių mokslinimu sunkiomis karo ir okupacijos sąlygomis Laukuvos valsčiaus pradžios mokyklos atliko ir antinacinės rezistencijos vaidmenį. Jis dar padidėdavo mokytojui išitraukus į kurią nors lietuvių antinacinio pagrindžio organizaciją ar bent platinant šios tautinės antinacinės rezistencijos spaudą. Už rezistencinę veiklą ir ryšius su antinaciniu pagrindžiu represijas patyrė nemažai švietimo įstaigų darbuotojų ir mokytojų. 1943 m. kovo mėn., kai naciai keršijo už mobilizacijos į nacių sumanytą lietuvių SS legioną sužlugdymą, Štuthofio koncentracijos stovykloje kartu su žinomais veikėjais, profesoriais buvo įkalintas ir švietimo generalinis tarėjas Pranas Meškauskas-Germantas (1945 m. ten ir mirė).

Nuo 1943 m. vidurio mokytojai su kunigais, dėsčiusiais pradžios mokyklose tikyba, tapo svarbiausiais blaivybės sąjūdžio organizatoriais. O pradžios mokyklų mokytojams papildoma paskata neatsisakyti pedagoginio darbo kaimo trobos klasėje buvo galimybė mokyti vaikus pagal senąsias – Nepriklausomybės metų – mokymo programas, auklėti pagal krikščioniškos moralės normas, dirbti be ideologinių prižiūrėtojų.

Sunkios darbo ir gyvenimo sąlygos kenkė mokytojų sveikatai. Ypač daug mokytojų sirguliavo 1941–1942 m. m. žiemą ir pavasario pradžioje. Vieni – kelias dienas, kiti – ilgiau. Pavyzdžiui, 1942 m. vasario mėn. po savaitę ir daugiau dėl ligos savo auklėtinių negalėjo mokyti Pykaičių mokyklos mokytojos Ona Matuzonienė ir Bronė Kelpšienė, Palokysčio mokyklos mokytoja Mylimaitė<sup>48</sup>. Mokytojų sveikatos sutrikimų nestigo ir vėliau. Antai 1942 m. beveik visą gruodį sirgo Laukuvos pradžios mokyklos vedėjas Antanas Linkis<sup>49</sup>. Mokytojos moterys gaudavo po mėnesį „sirgimo“ atostogų gimdymo metu. 1942 m. pabaigoje tokia teise pasinaudojo net dvi Laukuvos pradžios mokyklos mokytojos – Bronė Butvydienė ir Juzefa Naujelijienė<sup>50</sup>. Dėl to 1942 m. lapkričio ir gruodžio mėnesiais, tuomet dar sergant ir vedėjui, šios mokyklos kitiems mokytojams teko didelis darbo krūvis. Nuo 1941 m. lapkričio 10 d. į gimdymo atostogas buvo išėjusi Selvestrų mokyklos mokytoja Julija Geidukienė<sup>51</sup>.

Įdomu, kad ilgainiui daugumos mokytojų, kaip ir kitų žmonių, organizmas prisitaikė prie sunkesnių gyvenimo sąlygų. Beje, 1941 m. pabaigoje ir 1942 m. pradžioje Laukuvos valsčių aplenkė dėmėtiosios šiltinės epidemija, dėl kurios pradžios mokyklos kuriam laikui buvo uždarytos aplinkiniuose Tauragės, Eržvilko, Gaurės, Kvédarnos, Batakių, Skaudvilės<sup>52</sup> ir kai kuriuose kituose valsčiuose.

Po jau minėtos didžiulės mokytojų kaitos, vykusios 1941 m. vasarą–rudens pradžioje Laukuvos valsčiaus pradžios mokyklose, vėliau – nacmečiu – mokytojai rečiau kėlėsi į kitas mokyklas. Tebuvo kelios nedidelės mokytojų kaitos bangos. Viena – 1942 m. vasario–kovo mėn., kita – 1942 m. vasarą. Taigi valsčiaus pradžios mokyklų mokytojai beveik nesikeitė ir kantriai pakėlė laiko nepri-

<sup>48</sup> 1942 m. kovo 2 d. švietimo generalinio tarėjo įsakymo ištrauka, *ten pat*, b. 15, l. 432.

<sup>49</sup> 1942 m. gruodžio 17 d. Tauragės apskrities pradžios mokyklų inspekcijos raštas Švietimo vadybos Pradžios mokslo departamento direktoriui, *ten pat*, l. 265.

<sup>50</sup> *Ten pat*.

<sup>51</sup> Tauragės apskrities pradžios mokyklų inspekcijos raštas, *ten pat*, l. 473.

<sup>52</sup> Mokslo nutraukimas Tauragės apskrities pradžios mokyklose dėl dėmėtiosios šiltinės epidemijos, *ten pat*, l. 465.

teklus: jie ne tik mokė ir auklėjo laukuviškių vaikus, bet ir talkino visai valsčiaus bendruomenei kultūros srityje, organizuodami įvairius renginius ir iniciatyvas, atlikdami nacių reikalaujamus gyventojų, ūkininkų pasėlių ir kitus surašymus bei prievoles. Neretai padėdavo savo moksleivių tėvams ir kitiems ūkininkams nepalūžti nelaimių ir sunkumų akivaizdoje.

**Kai kurios pradžios mokyklų veikimo ypatybės.** Daugumai Laukuvos valsčiaus pradžios mokyklų mokytojų sunkumų sudarė ne tik mažai tinkamos patalpos, perpildytos klasės ir darbas vienu metu su keturių ar trijų skyrių moksleiviais. Nacmečiu mokyklas lankę inspektoriai rašydavo, jog „*vadovėlių nevienodumas ir jų trūkumas neigiamai veikia mokymo darbą*“. Tuomet buvo išspausdinta nedaug vadovėlių. Reikėjo verstis senais elementoriais ir kitomis prieš kelerius metus išspausdintomis knygomis. Todėl 1941–1944 m. vadovėliai buvo įvairūs ir mokytojams neretai tekdavo to paties skyriaus vaikus vienais metais mokyti iš vieno autoriaus knygos, o kitais mokslo metais – jau iš kito autoriaus.

Darbai trukdė ir mokymo priemonių, kuro stoka. Naciams ribojant kuro normas, žiemą klasėse dažnai būdavo šalta. Dėl to per didžiausius šalčius kelioms dienoms nutrūkdavo pamokos. Dalis vaikų, neturėdami tinkamos avalynės ar drabužių, neateidavo į pamokas ne tik per šalčius, bet ir pavasario polaidžio ar rudens darganų metu.

1941–1942 m. m. dauguma Laukuvos valsčiaus pradžios mokyklų moksleivių pamokas lankė semestrų tvarka. Pirmojo skyriaus vaikai į mokyklą vaikščiojo tik rugsėjo–spalio mėnesiais (rudens semestras) ir gegužės mėn. bei birželio pirmojoje pusėje (pavasario semestras). Antrojo skyriaus moksleiviai į mokyklą vaikščiojo nuo lapkričio 1 iki gegužės 1 d. Trečiojo skyriaus auklėtinių „pamokinis“ mokslas buvo vienu mėnesiu ilgesnis – prasidėdavo spalio 1 d., o ketvirtojo skyriaus moksleiviai mokyklą pradėdavo lankyti kartu su pirmojo skyriaus vaikais – nuo pat rugsėjo pradžios. Ketvirtąjį skyrių baigiantiesiems birželio mėn. reikėjo laikyti egzaminus<sup>53</sup>. Nacių okupacijos pradžioje siekta, kad kuo daugiau pradžios mokyklų visų skyrių moksleivių lankytų mokyklas ištisus mokslo metus, o ne semestrais. Tai buvo rašyta Pradžios mokslo departamento aplinkraštyje:

*„Kur galima, semestrinė mokyklos lankymo tvarka naikintina jau dabar. Einama prie to, kad 1942/1943 m. m. mokyklas galėtų lankyti visi skyriai pastoviu laiku – IX.1–VI.15“<sup>54</sup>.*

Atsisakyti semestrinės tvarkos galėdavo vienoje vietoje dirbantys keli mokytojai. Laukuvos valsčiuje taip organizuoti mokyklos darbą galėjo tik Laukuvos miestelio pradžios mokyklos mokytojai. Dvikomplekčių mokyklų, jeigu abu mokytojai dirbo vienoje gyvenvietėje, pamokų lankymą ištisus mokslo metus galėjo pritaikyti antrajam, trečiajam skyriui, bet pirmojo skyriaus vaikai vis tiek turėjo vaikščioti į mokyklą pagal semestrinę tvarką. Dėl nacių trukdymų (mažinant etatus) ir mokytojų trūkumo minėtame aplinkraštyje puoselėjamų planų nepavyko įgyvendinti.

<sup>53</sup>1941 m. rugpjūčio 22 d. Švietimo vadybos Pradžios mokslo departamento aplinkraštis apskričių pradžios mokyklų inspektoriams, *ten pat*, b. 7, l. 207.

<sup>54</sup>*Ten pat.*

1941–1942 m. m. Lietuvos generalinės srities pradžios mokyklose per savaitę pirmojo skyriaus moksleiviai turėdavo 24 pamokas, antrojo – 27, trečiojo – 29, ketvirtąjo, penktojo ir šeštojo – 30. Pamokos vykdavo šešias dienas per savaitę. Tikybai, dainavimui ir vadinamajai dailės dalykų ir darbų disciplinai buvo skirta po 2 savaitines pamokas, kūno kultūrai – 3. Lietuvių kalbai pirmuosiuose keturiuose skyriuose tekdavo atitinkamai 8, 9, 8 ir 7 pamokos, o penktajame ir šeštajame – po 4 savaitines pamokas. Vokiečių kalba dėstyta po 4 pamokas per savaitę tik penktajame ir šeštajame skyriuose (nacių pareigūnams nepavyko išreikalauti vokiečių kalbos mokymo nuo antrojo skyriaus). Skaičiavimo pamokoms buvo skiriama po 5–6 pamokas. Pirmuosiuose trijuose skyriuose buvo aplinkos ir tėvynės pažinimo dalykas. Aukštesniuose skyriuose jį pakeisdavo istorijos, geografijos ir gamtos pažinimo pamokos. 1941–1942 m. m. penktojo skyriaus moksleiviai turėdavo kas savaitę po 2 pamokas, kurios buvo vadinamos pilietiniu lavinimu<sup>55</sup>.

**Išvados.** 1939–1940 m. m. Laukuvos valsčiuje veikė šešios pradžios mokyklos su 17 komplektų (klasių) ir tiek pat mokytojų. Visų mokyklų patalpos buvo nuomojamos, dažnai vaikų mokymui sunkiai pritaikomuose Laukuvos miestelio namų ar kaimų trobų kambariuose. Mokytojų darbo ir moksleivių mokymosi sąlygos nepagerėjo ir sovietų okupacijos laikotarpiu (1940–1941 m. m.). Be to, mokyklų darbą sujaukė sovietų valdininkų ir aktyvistų vykdoma sovietizacija, mokytojų „perauklėjimas“ ir kt. 1941 m. birželio mėn. mokykloms skaudų smūgį sudavė sovietų valdžios vykdyti masiniai gyventojų trėmimai (išstremta ir mokytojų, ir moksleivių). 1940–1941 m. m., trūkstant pedagogų, valsčiaus pradžios mokyklose veikė tik 16 komplektų (įskaitant Palokysčio mokyklai priskirtą komplektą, veikusį Kvėdarnos vls. Prapymo kaime). Nacių okupacijos metais, nepaisant sunkių mokytojų gyvenimo ir darbo sąlygų, Laukuvos valsčiuje veikiančių pradžios mokyklų padaugėjo iki septynių (buvo priskirta Plunksnių mokykla, anksčiau priklausiusi Kaltinėnų vls.), komplektų – iki 17 (visi Palokysčio mokyklos komplektai veikė Laukuvos vls. teritorijoje). Tad nacių okupacijos metais pradžios mokyklų tinklas ne tik išlaikytas, bet ir išplėstas. 1941–1942 m. m. vyko žymi mokytojų kaita, dalis mokytojų atsisakė pedagoginio darbo. Vėliau pradžios mokyklų veikla stabilizavosi ir mokytojai rečiau kėlėsi kitur. Mokyklas ir mokytojus maisto produktais pagal išgales rėmė laukuviškiai ūkininkai. Visuomenės solidarumas pasireiškė ir kitomis formomis. Padidėjo pradžios mokyklų kaip kultūros židinių vaidmuo. Nemaža šių mokyklų mokytojų dalyvavo antinacinės rezistencijos ir blaivybės sąjūdžiuose, kurie ypač sustiprėjo 1943 m. antrojoje pusėje ir 1944 m. 1941–1944 m. mokytojai ir nemažos dalies moksleivių tėvai tikėjosi, jog sunkiomis karo ir okupacijos sąlygomis įgytos vaikų žinios bus reikalingos po karo – laisvai ir nepriklausomai Lietuvai...

<sup>55</sup> 1941–1942 m. m. pradžios mokyklos pamokų lentelė, *ten pat*, f. 1584, ap. 5, b. 328, l. 20.

## Laukuvos gimnazija 1943–1944 metais (Atsiminimai)

*Viktoras Alekna*

1942 metų Kalėdų antrąją dieną žymesnieji Laukuvos žmonės susirinko pas vaistininką Kajetoną Stropų. Susirinko ne šiaip sau, o vardadienio proga pasveikinti ir pagerbti Kajetono žmoną Stefaniją Stropienę. Sveikino ją vietos klebonas kun. Gaščiūnas ir vikaras kun. Bronius Šveikauskas, viršaitis Tadas Kelpša su žmona mokytoja, buvęs apskrities žemės tvarkytojas Apolinaras Jaras su žmona, agronomas Vaclovas Kelpša su žmona, gydytojas Ukrinas ir kai kurie kiti miestelio žmonės...

Mano svainio Stasio Čepkauskio motina buvo Stefanijos Stropienės sesuo. Ji buvo jau sena, todėl kasmet sesers pasveikinti į Laukuvą siųsdavo savo sūnų Stasi, kuris 1939 m. pavasarį buvo vedęs mano seserį. Šį kartą Stasys, rengdamasis į Laukuvą, kartu važiuoti pakvietė ir mane. Sutikau. Ir antrosios Kalėdų dienos rytą abu sėdome į važelį ir geru žiemos keliu sparčiai dūmėme vakarų link. 60 kilometrų – kelias arkliu netrumpas, bet betemstant jau sustojome Stropų kiemelyje.

Netrukus pradėjo rinktis ir svečiai, sveikino ponią vaistininkienę, greitai apsidėjo didelį stalą, vaišinosi, sakė tostus, jaunesnieji užtraukė „Ilgiausių metų“. O kai jau pasisotino, tai ir šokti ėmė.

Tuo metu gretimame kambaryje susėdo patys rimtieji vyrai: klebonas, Jaras, Kelpša, pats šeimininkas Kajetonas, pakvietė ir mane prie to būrelio ir, rodos, Jaras kreipėsi į mane:

– Jūs dirbate Kaune gimnazijos mokytoju... Tikriausiai pažįstate ką nors ir iš Švietimo ministerijos vadovų. Mat mes jau kelinti metai rūpinamės steigti gimnaziją Laukuvoje, bet vis nesiseka. Tai valdžios keičiasi, tai gal nežinome į ką kreiptis...

– O kodėl Laukuvoje, tokia nedideliame bažnytkaimyje – valsčiaus miestelyje reikia gimnazijos? – klausiau.

– Laukuva – pusiaukelėje tarp Tauragės ir Telšių, tarp Raseinių ir Klaipėdos, kur yra gimnazijos. O čia yra daug vaikų, kuriuos tėvai norėtų leisti į gimnaziją. Visur toli. Tiesa, gimnazija yra ir Šilalėje. Bet viena, ji netoli Tauragės, o aštra, ten, tokia mažame miestelyje, nėra kur vaikus apgyvendinti. Ten ir mokykla prasta. Todėl mes ir norime, kad Šilalės gimnazija būtų perkelta į Laukuvą. Čia yra puikūs rūmai mokyklai. Dabar juose yra pradžios mokykla, bet jie tiktų ir gimnazijai...

Aiškinomės galimybes. Žinojau, kad vokiečių okupacinė valdžia esamą Lietuvos mokyklų tvarką palaiko, bet kokių nors pertvarkymų daryti neleidžia. Ir naujų mokyklų steigti neleidžia. Vis dėlto laukuviškiams pažadėjau, kad po atostogų, nuvažiavęs į Kauną, nueisiu pas Vidurinio mokslo departamento direktorių Igną Malinauską ir jam papasakosiu apie reikalą ir laukuviškių norą gimnaziją turėti savo miestelyje.

Taip ir padariau. Malinauskas, išgirdęs laukuviškių pageidavimą, susidomėjo ir patarė, kad pirmiausia laukuviškiai tuo reikalu patys kreiptųsi į Švietimo ministeriją, o tada jis, kaip Vidurinio mokslo departamento vadovas, jau žiūrėsias, kaip patenkinti žmonių norus, kad ir vilkas būtų sotus, ir ožka liktų sveika...



*Moksleiviai su mokytoju Vincu Mickumi (iš kairės pirmas). 1940 06 15. I. Strauko nuotr. Iš Stasio ir Elenos Jasevičių šeimos albumo*

Pagaliau po ilgų derybų, jau vasaros pabaigoje, Vidurinio mokslo departamentas nusprendė gimnaziją palikti Šilalėje, o Laukuvoje atidaryti penkias žemesniąsias gimnazijos klases. Tai buvo laimėjimas ne tik laukuviškių, bet ir visos Lietuvos: per dvejus metus okupacinė valdžia nebuvo leidusi atidaryti Lietuvoje nė vienos aukštesniosios mokyklos. Laukuvos gimnazija buvo pirmoji visoje Lietuvoje nauja švietimo įstaiga.

1943 metais, pavasariop, vokiečių okupacinė valdžia mėgino Lietuvos jaunuolius vyrus pašaukti į savo kariuomenę. Buvo skelbiama, kad į vokiečių kariuomenę šaukiami ne tik 1919–1924 metais, bet ir 1912–1928 metais gimę vyrai. Aš, gimęs 1915 metais, patekau į antrąją grupę. Tas šaukimas buvo paskelbtas kovo mėnesį, bet aš pasitariau su gimnazijos direktoriumi, ir jis man pasakė, kad į tą šaukimą nekreipčiau dėmesio, o dirbčiau kaip dirbęs. Tačiau birželio mėnesį mano šeiminkė, nuėjusi į kortelių įstaigą, man maisto kortelės negavo. Vadinas, manimi jau domisi valdžia. Kadangi netrukus baigėsi mokslo metai, aš ilgiau nelaukdamas sėdau ant dviračio ir išvažiavau į savo tėviškę Raseinių valsčiuje. Liepos pabaigoje nuvažiavau į Laukuvą pasidomėti gimnazijos steigimo reikalais: jei gimnazija bus įsteigta Laukuvoje, gal ir man atsiras joje darbo. Kaime jaunam vyrui gal bus saugiau negu Kaune, kur jau ne vieną jaunuolį tiesiog iš gatvės nuvedė į naujokų šaukimo įstaigą ir išsiuntė į Rytų frontą arba į Vokietijos Reicho darbo tarnybą.

Laukuvoje jau lankęsis Ignas Malinauskas, jau esą sutarta, kad gimnazija liksianti Šilalėje, o Laukuvoje būsiančios pirmosios penkios gimnazijos klases; šeštąją būsiai galima atidaryti kaip tėvų išlaikoma, jei susirinktų pakankamai mokinių. Dar su Ap. Jaru nuvažiavome į Kauną, kur susitikome su Švietimo ministerijos atstovu Kaune J. Rainiu, ir jam padaviau pareiškimą, kad noriu iš Kauno keltis į Laukuvą...

Tą rudenį, kaip ir kasmet (nuo 1940 metų) mokslo metai turėjo prasidėti rugsėjo 16 dieną. Prieš rugsėjo vidurį nuvažiavau į Laukuvą, o ten tamsi naktis: gimnazijos steigimo reikalai nepajudėję. Pamatę mane, tuojau pas K. Stropų, kur aš apsistoju, susirinko: Jaras, viršaitis, klebonas, dar kai kas ir svarstė, kas daryti. Aš jiems pa-



tariau, kad artimiausią sekmadienį Laukuvos, Rietavo, Tverų, Varnių, Kaltinėnų bažnyčiose būtų paskelbta, jog visi, kas nori mokytis Laukuvos gimnazijoje, tuojau neštų prašymus su dokumentais į Laukuvą. Ir jau pirmosiomis savaitės dienomis prinešė tų prašymų daugiau kaip tris šimtus. Peržiūrėjau tuos prašymus ir pamačiau, kad mokinių pakaks visose šešiose klasėse. Be to, dar gal šimtas jaunuolių nori laikyti stojamuosius egzaminus. Kitą sekmadienį vėl per šventoves skelbiama, kad visi, norintys laikyti stojamuosius egzaminus, jau pirmadienį atvyktų į Laukuvą. O juk būsimų mokytojų kol kas tik aš vienas! Ką darysiu vienas, jei susirinks visi, kurie padavė prašymus?

Tuo metu Laukuvoje suradau keletą studentų: Stasį Holšanskį, Stasį Stropų, Mortą Stroputę, kurie sutiko dalyvauti stojamųjų egzaminų komisijose. Dar sutiko dalyvauti ir pradžios mokyklos vedėjas Mečys Norkus, kuris prieš karą buvo baigęs Klaipėdos mokytojų institutą; sutiko talkininkauti ir vikaras kun. Bronius Šveikauskas, vargonininkas Stasys Jurgutis. Kaip tyčia atvažiavo ir Kauno universiteto Technikos fakulteto dėstytojas inž. Jurskis, kuris atostogavo savo žmonos ūkyje netoli Medvėgalio. Ir jis sutiko egzaminuoti stojančiuosius iš matematikos, fizikos. Mūsų jau visas aštuonetas, sudariau komisijas, ir pirmadienį šokome egzaminuoti visus susirinkusius. Per tris dienas visus patikrinome. Į egzaminų pabaigą į Laukuvą atvažiavo ir Henrikas Mejeris, kuris prisistatė esąs paskirtas Laukuvos gimnazijos direktoriumi. Tad tolesnį gimnazijos kūrimo darbą tuojau perdaviau jam. Visiems mokiniams paskelbėme, kad mokslo metai prasidės spalio 1 dieną.

O iki to laiko atsirado ir mokytojų. Kadangi aukštosios mokyklos buvo uždarytos, tai Laukuvoje paprašė darbo Morta Stroputė, baigusi tris medicinos fakulteto kursus. Iš Šilalės į Laukuvą persikėlė Juozas Mickevičius ir Ona Mickevičiūtė. Iš

*Laukuviškiai prie šventoriaus.*

*Kairėje – Kostas Jonikas.*

*Apie 1943–1944 m.*

*Iš S. ir E. Jasevičių šeimos albumo*



kažkur atvažiavo matematikas Petras Vaičiulionis, muziką sutiko dėstyti vargonininkas Stasys Jurgutis, o tikyba – kun. Bronius Šveikauskas. Už kelių kilometrų nuo Laukuvos gyveno Kazys Skudavičius, teisės fakulteto studentas. Jis buvo baigęs gimnaziją Klaipėdoje, gerai mokėjo vokiečių kalbą ir taip pat atėjo į gimnaziją dėstyti vokiečių kalbos. Rugsėjo pabaigoje į Laukuvą dėstyti fizinio lavinimo su paskyrimu atvažiavo ir jauna mergina Halina Galkytė. Mokytojų jau pakanka. Dar prieš spalio 1-ąją susirinkome į pirmąją Laukuvos gimnazijos mokytojų tarybos posėdį. Pirmininkavo direktorius H. Mejeris. Mane išrinko mokytojų tarybos sekretoriumi. Pareigomis pasiskirstėme taip: aš – šeštos klasės auklėtojas, dėstysiu: lietuvių kalbą šeštoje, penktoje, ketvirtoje ir antroje klasėse, lotynų kalbą penktoje ir šeštoje klasėse bei karinį rengimą penktos ir šeštos klasės berniukams. P. Vaičiulionis – penktos klasės auklėtojas ir dėstys keliose klasėse matematiką bei fiziką. M. Stroputė – ketvirtos klasės auklėtoja, dėstys gamtos mokslus ir ketvirtoje klasėje lotynų kalbą. O. Mickevičiūtė – trečios klasės auklėtoja, dėstys lietuvių kalbą pirmoje bei trečioje klasėse, piešimą ir darbėlius. J. Mickevičius bus antros klasės auklėtojas ir dėstys istoriją, geografiją. H. Galkytė – visose klasėse dėstys fizinį lavinimą ir bus pirmos klasės auklėtoja. Pats direktorius dėstys prancūzų kalbą penktoje ir šeštoje klasėse ir dar vokiečių kalbą vienoje ar dviejose klasėse (dabar jau neprisimenu). K. Skudavičius – vokiečių kalbos mokytojas, St. Jurgutis dėstys muziką ir vadovaus chorui, o kun. B. Šveikauskas visose klasėse dėstys tikyba.

Spalio pirmąją jau susirinko mokiniai. Šeštoje klasėje – 20, penktoje – 34, ketvirtoje – 28, trečioje – net 56, antroje – 42, pirmoje – 40. Pradėjome dirbti pradžios mokyklos rūmuose. Juose iš ryto mokėsi pradinukai, o, rodos, nuo pirmos valandos rinkosi gimnazistai.

Prasidėjus mokslo metams atsirado ir sunkumų: trūksta vadovėlių, per maži suolai, nėra žemėlapių, fizikos kabineto ir dar daug ko. Bet į tuos trūkumus nekreipėme dėmesio. Dirbome esamomis sąlygomis. Ir mokytojai, ir mokiniai rodė daug noro gerai dirbti. Rūpinosi gimnazijos reikalais ir tėvai, valsčiaus viršaitis, kurio trys vaikai lankė gimnaziją, ypač Ap. Jaras, išrinktas tėvų komiteto pirmininku. Jo net keturi vaikai lankė gimnaziją.

Mokytojų butis buvo nelengva. Laukuva vis dėlto nedidelis miestelis, o jį užplūdo tiek mokinių, kuriems reikėjo kur nors gyventi. Taip pat reikėjo ir mokytojams būsto, nors tik direktorius ir mokytojas P. Vaičiulionis į Laukuvą atvyko su šeimomis. O svarbiausia – maistas. Laukuvoje buvo parduotuvė, bet ir joje tik su kortelėmis galėjai nusipirkti duonos, cukraus, druskos. Kitų maisto produktų joje nebuvo. Bet to juk neužtenka. Mokytojais pasirūpino tėvai. Atveždavo ne tik bulvių, daržovių, bet ir mėsos, pieno, sviesto. Žiemai parūpindavo net kuro: malkų ar durpių. Ir nė vienas mokytojas Laukuvoje nei badavo, nei šalo.

O mokykloje darbas labai greitai įsibėgėjo: pamokos ėjo sklandžiai, o spalio 24 d. įvyko ir iškilmingas gimnazijos atidarymas: iš ryto – pamaldos bažnyčioje, į kurią mokiniai nuėjo susirikiavę, po pamaldų – iškilmingas posėdis, po kurio jau mokiniai ir savo programą atliko: spėjo susidaryti ir tautinių šokių grupė, kuriai vadovavo mokytoja M. Stroputė, ir choras jau išmoko padainuoti keletą dainų, ir eilėraščių padeklamuoti. Buvo susirinkę daug tėvų, net ir iš tolimesnių vietų. Įvyko ir šauni vakarienė, o mokiniai šoko, šoko...

Baigėsi pirmasis trimestras, prasidėjo Kalėdų atostogos. Ta žiema nebuvo šalta, sniego taip pat nedaug, tai ir vargo didesnio nebuvo. Ir drausmės mokiniai laikėsi, ir jų kaita nedidelė – pasikeitė vos vienas kitas.

Dar yra mokinių, kurie prisimena tuos pirmuosius mokslo metus. Štai ką man 2000 m. spalio 19 d. parašė tų metų šeštos klasės mokinė Marija Lekavičiūtė, vėliau – Songailienė, po karo visą gyvenimą dirbusi Laukuvoje buhalterė, ten tebegyvenanti ir dabar:

*„1943–1944 metai man buvo pats maloniausias laikotarpis iš visų šešerių metų, man tekusių mokytis gimnazijoje. Nors tolimuose rytuose dundėjo patrankos, nors Lietuva jau tada turėjo tremtinių ir politinių kalinių Sibire, o Rainiuose ir kitur buvo nužudytųjų kapavietės, mums, to laikotarpio paaugliams, visa tai nelabai rūpėjo. Viena tai, kad Lietuva jau buvo kvėptelėjusi laisvės oro, o kita – manėme, kad viskas klostysis gera linkme. Taigi mums, paaugliams, ne daug kas rūpėjo.*

*Gera prisimenu tą rudenį, kai mes, laukuviškiai mokiniai, su džiaugsmu, kartu ir su nerimu laukėme mokslo metų pradžios Laukuvoje. Mums buvo didžiausia laimė, kad Laukuvoj bus gimnazija. Susibūrė ir mokytojų būrys. Keletas buvo iš Šilalės gimnazijos, o kiti buvo atvykę iš kitų Lietuvos vietų. Kiek prisimenu, mokslo metai tą rudenį prasidėjo kiek vėliau. Tikslios datos neprisimenu. Šeštoji klasė, kuri tuomet buvo vyriausia, turėjo būti tėvų išlaikoma. Gal dėl to, prisimenu, mes organizavome loteriją. Rinkome važinėdami po kaimus įvairius daiktus loterijai. Gimnazijos atsiradimas laukuviškiams buvo didelė šventė, o mums, šeštokams, buvo didelė garbė būti vyriausiems moksleiviams. Klasė buvo negausi, rodos, apie 20 mokinių. L. Budrikas buvo seniūnas. Aš buvau pavaduotoja. L. Budrikas buvo žymus literatas, o aš mėgau tautinius šokius ir buvau tautinių šokių sekcijos pirmininkė. Literatų sekcijai vadovavote Jūs [mokyt. Viktoras Alekna – Red. pastaba]. Jūsų padedamas literatų būrelis išleido tais metais laikraštuką „Saulėtekį“. Man rodos, kad buvo išleisti tik du jo numeriai. Laikraštukai buvo labai įdomūs. Juose rašoma apie visų klasių gyvenimą, o ypač apie penktos ir šeštos klases, nes šiose klasėse buvo visi veiklesnieji mokiniai.*

*Kiekviena klasė ruošdavo pasilinksminimus su įvairiomis savo programomis. Vietos inteligentijai siūsdavome mokinių parengtus kvietimus atvykti į mūsų rengiamus vakarus. Už pakvietimus gaudavome aukų.*

*Šokiai pasilinksminimuose būdavo smagūs. Susirinkdavo ir vietinio jaunimo. Išgėrusių nebūdavo. Mums tada grodavo akordeonu patys mokiniai. Įvairioms progoms daugiausia vadovavote Jūs ir Jūsų žmona. Prisimenu, kad visuomenei parodėme Jūsų inscenuotą literatūrinį teismą „Samagonui“.*

*Mokykloje veikė gausus ir žymus choras, kuriam vadovavo vargonininkas a. a. St. Jurgutis.*

*Ypač madingi buvo apie kiekvieną klasę ir atskirus moksleivius bei mokytojus sukuriama kupletai, kurie sukeldavo daug juoko. Kai kurios eilutės man išliko atmintyje ligi šiol, p.vz.: „Labas, labas vakaras, žiopliai ir galvoti, labas vakaras, pedagogai, ploni ir pilvoti, ...“ Arba: „Gerbiemieji mūs penktokai gyven antram aukšte ir šeštokus jie skandina arbatiniam šaukšte...“*

*Tiek trumpai prisiminimų iš šeštosios klasės.*

*Baigėme šeštą klasę. Vasarą vis arčiau Laukuvos girdėjosi patrankų šūviai. Traukėsi vokiečių kariuomenė. Blaškėsi Lietuvos žmonės, ypač inteligentija, kuri jau žinojo, kas jų laukia. Artėjo neaiški visų ateitis. Gimnazijos patalpos buvo maskuojamos. Pastatas buvo nudažytas raudona spalva. Jo viduje įsikūrė karo ligoninė. Mes tą rudenį pradėjome mokyti mediniame pastate už bažnyčios [tame pastate buvo dar ir aštunta klasė, į kurią susirinko atvykę iš tolimesnių vietų mokiniai – V. A.]. Pamokos dažnai buvo pertraukiamos bombardavimų ir praskrendančių prieš lėktuvų gausmo. Mokytojai mums liepdavo bėgti iš klasės laukan. Prie bažnyčios stovėjo užmaskuota karinė technika. Kai kurie mokytojai buvo pasikeitę. Prisimenu jauną mokytoją Stropienę, kuri tada mums dėstė vokiečių kalbą. Ši mokytoja mums liepė išmolti eilėrašį „Der Tod in Ehren“ (Mirtis garbėje). Vėliau trumpam laikui mokslas buvo nutrūkęs...*

*Po kurio laiko mes vėl rinkomės į senąjį pastatą – jau sovietinėje mokykloje. Prisimenu naują direktorių A. Linkį, kuris sukvietė visus moksleivius į pirmojo aukšto koridorių ir pasakė: „Mokiniai, žinokite ir visada prisiminkite, kad kiekvienas jūsų būsite sekamas, todėl stenkitės nedaryti jokių išsišokimų, priešingų tarybų valdžiai“.*

*1944 m. rudenį dauguma mokytojų pasikeitė. Laukuvoje pradėjo darbą dalis atbėgėlių iš kitų Lietuvos vietų [Ingaunis ir Ingaunienė, Mikėnaitė ir jos vyras dailininkas – pavardę užmiršau, Stasys Stropus ir jo žmona M. Stropienė. – V. A.]. Daug darbo mokiniai turėjo, kol sutvarkė mokyklos aplinką: išvežė daug žemių, įvairių maskuotės priemonių... Kada Jūs dingote iš mokyklos, nepamenu. Tik atsimenu, kad H. Mejerįėjome aplankyti į buvusios parduotuvės patalpas, kur jis buvo įkalintas. Nešėme jam rūkalų, maisto. Lietuvių kalbą mums po Jūsų dėstė mokytojas R. Kuzmickas. 1945 m. baigiau septintą klasę, o 1945 m. rudenį Laukuvoje nebuvo aštuntos klasės, tai gimnaziją baigti nuvažiavau į Šilalę“.*

M. Lekavičiūtė atsiuntė ir 1943–1944 mokslo metų šeštos klasės mokinių sąrašą: tai – Valė Jomantaitė, Irena Krušinskaitė, Regina Kutniauskaitė, Marija Lekavičiūtė, Birutė Martinkutė, Juzė Pipiraitė, Sofija Pipiraitė, Liucija Pociūtė, Eugenija Rocevičiūtė, Stasė Vaitkutė, Stasė Žilvytė, Leopoldas Budrikas, Romas Mikalauskas, Romualdas Norkus, Antanas Puidokas, Vytautas Paškovičius, Radzevičius, Vytautas Vičiauskas, Viktoras Vaitkus ir Donatas Šiaulys. Daugiau jų kaip pusė gyvena įvairiuose Lietuvos vietose, kiti jau mirę.



1943 09 02  
 egzaminavusieji  
 stojančiuosius  
 į Laukuvos gimnaziją.  
 Sėdi iš kairės –  
 kun. B. Šveikauskas,  
 Henrikas Mejeris ir  
 Morta Stroputė,  
 stovi iš kairės –  
 Stasys Stropus, Mečys  
 Norkus, Stasys  
 Holšanskis-Alšėnas  
 ir Viktoras Alekna.  
 Iš Viktoro Alekno  
 albumo\*

1943–1944 m. m. Laukuvos gimnazijoje iš tikrųjų mokėsi gabių ir veiklių mokinių. Man pavyko greitai suburti nemažą literatų būrelį, kuriame dalyvavo nemaža šeštos, penktos ir net ketvirtos klasės mokinių, o pirmininkė buvo šeštokė Eugenija Rocevičiūtė. Kai kurie iš jų jau mėgino ir plunksną. Atsimenu, neblogai rašė apsakymėlius šeštokas Vytautas Vičiauskas. O kitas šeštokas Antanas Puidokas parašė net dramą, kurioje vaidavo sovietinius metus. Atsimenu – dramoje buvo ir čekistų. Kiek patvarkiau, ir šią dramą šeštokai pastatė per savo klasės vakarą. Labai gerai veikė tautinių šokių būrelis, taip pat muzikos. O viena ketvirtokė – Stasė Girčytė – pasižymėjo ir kaip solistė. Ji labai gražiai dainuodavo per įvairius mokyklos renginius, taip pat per tėvų susirinkimus [vėliau ji tapo operos soliste. – *Red. past.*].

Pavasari žemesnių klasių mokiniai padarė daug inkilėlių ir gamtos dieną juos nunešė į artimiausią girelę. Gražiai mokykloje buvo paminėta Vasario 16-osios šventė, taip pat Motinos diena gegužės 6 d. Ta proga aš parašiau eilėraštį; jį perskaičiau pradėdamas Motinos dienos minėjimą.

Matydamas tokių mokinių veiklumą, 1944 m. pradžioje surinkau iš „Tautosakos darbų“ pluoštą dainų, kuriose buvo prisimenama rugiapjūtė, ir parašiau tokių lyg ir vaidinimą „Rugiapjūtės pabaigtuvės“. Ir pradėjome mokyti. Daugiausia dalyvavo šeštokų, taip pat kai kurie penktokai. Dainuoti mokinius išmokė S. Jurgutis. O šokti tautinius šokius – Morta Stroputė. Patys mokiniai pasirūpino aprangą ir pavasari, tiksliai neprisimenu, kuriuo metu, šias „Pabaigtuves“ scenoje parodėme mokiniams ir tėvams. Kitą sekmadienį susitarę nuvažiovome į Kaltinėnus ir ten taip pat suvaidinome „Rugiapjūtės pabaigtuves“. Dar kitą sekmadienį – jau birželio pradžioje – buvome nuvažiavę ir į Kvėdarną. Ten vietos žmonėms mokiniai taip pat parodė tas „Pabaigtuves“. Dabar gerai neprisimenu, bet, rodos, važiovome dar ir į Tverus ar net Varnius. Tik dabar neprisimenu, ar ten rengėmės parodyti „Rugiapjūtės pabaigtuves“, ar gal rodėme ir A. Puidoko parašytą scenos vaizdelį.

Laukuva tada buvo nedidelis miestelis. Tų vadinamųjų inteligentų ten buvo nedaug: tik keli pradžios mokyklos

\* Trūksta prof. A. Jurskio. Šiuo metu S. Stropus ir V. Alekna gyvena Vilniuje, S. Holšanskis-Alšėnas – JAV, Klyvlende. Kun. B. Šveikauskas, H. Mejeris ir M. Stroputė jau mirę, o M. Norkaus likimas nežinomas. – *Aut. pastaba.*



*Pirmieji Laukuvos  
gimnazijos 1-osios  
klasės auklėtiniai.  
1944 05 12.  
V. Aleknos nuotr.*

mokytojai, gydytojas, vaistininkas (abu jau apyseniai), du kunigai, keli valsčiaus tarnautojai, keli kooperatyvo darbuotojai. Įsteigus gimnaziją, Laukuvoje apsigyveno aštuoni nauji gimnazijos mokytojai, iš jų kai kurie jau buvo baigę ir aukštuosius mokslus, bet visi dar jauni, todėl jie galėjo pagyvinti miestelio kultūrinį gyvenimą. Atsimenu – sutarėme surengti miesčionio teismą. Pradinį pranešimą padariau aš, o kai kurie kiti mokytojai diskutavo apie miesčionio apraiškas Lietuvos gyvenime. Žmonių susirinko nedaug.

Karo metais Lietuvoje jau pradėjo plisti girtavimas. Mat pagal maisto korteles parduotuvėje buvo galima pigiai nusipirkti ir degtinės. O ūkininkai, uždraudus turgaus prekybą, turėdavo atliekamų grūdų ir pradėjo varyti samagoną. Be to, ir iš cukrinių burokų pradėjo daryti stiprų gėrimą, panašų į alų.

Šviesioji visuomenės dalis susirūpino tuo neigiamu reiškiniu ir pradėjo steigti blaivybės draugijas. Telšiuose buvo leidžiamas kaimo žmonėms skirtas laikraštis „Žemaičių žemė“, kurį prenumeruodavo ir daugelis laukuviškių. Jį „Žemaičių kultūrinio veikimo centro“ vardu leido ir redagavo Telšių gimnazijos direktorius Kazys Mockus. Su juo buvau pažįstamas nuo gimnazijos laikų, nes jis taip pat, kaip ir aš, buvo baigęs Raseinių gimnaziją, tik anksčiau už mane. Paskui abu studijavome Vytauto Didžiojo universiteto Humanitarinių mokslų fakultete ir abu buvome studentų ateitininkų Vytauto klubo nariai. Taigi parašiau jam, jis atsiuntė šiokių tokių žinių apie tą Žemaičių kultūros centrą, ir Laukuvoje ėmiau organizuoti kultūros bičiulių draugiją. Dar surengiau porą paskaitų, taip pat suorganizavome blaivybės draugijos skyrių ir surengėme porą renginių blaivybės tema...

Geri buvo laikai, nors ėjo karas, o Lietuvą spaudė okupantų replės. Bet tokia užkampyje, kokia tada buvo Laukuva, niekas netrukdytų lietuviškos kultūrinės veiklos. Čia nebuvo nė vieno vokiečio administracijos pareigūno. Visą tvarkė vieni patys lietuviai, kurie po bolševikinės okupacijos buvo labai pakilios dvasios. Tiesa, be arklių ar dviračio, Laukuva neturėjo jokios kitos susisiekimo priemonės. Tik stovėjo didelis sunkvežimis, atsiųstas iš apskrities vokiečių administracijos, kuriuo vokiečiai iš Laukuvos išveždavo ūkininkų prievoles: javus, daržoves, bulves, pieno produktus, gyvulius ar skerdieną. Jį vairavo pagyvenęs vokiečių, su kuriuo būdavo nesunku susitarti ir tuo sunkvežimiu pasinaudoti ir vietos žmonėms. Tas sunkvežimis parveždavo

ir prekių į kooperatyvą, kartais iš Kauno net knygų, kurios būdavo pardavinėjamos taip pat kooperatyvo parduotuvėje.

Apskritai 1943–1944 mokslo metai Laukuvos gimnazijoje praėjo gana ramiai ir net sėkmingai. O 1944 m. rudenį mokslo metai prasidėjo taip pat rugsėjo 16 d., bet aplinkybės buvo jau kitokios: jau frontas nuo Nemuno ėjo pro Raseinius Šiaulių link. Jau ir pačioje Laukuvoje atsirado daug vokiečių kariuomenės, ligoninė. Buvo ir šiaip daug žmonių, privažiavusių iš Rytų Lietuvos. Darbas mokykloje sutriko. Spalio 8 d. Laukuvoje vokiečių jau neliko, o nuo Varnių atžygiavo raudonarmiečių. Mokslas gimnazijoje nutrūko visai savaitei, o ir prasidėjus trūko daug mokinių, kurie kartu su tėvais buvo patraukę į Vakarus ar grįžę į savo gimtąsias vietas į Rytus. Pasikeitė direktoriai.

O 1945 m. sausio 14 d. enkavėdistai jau atėjo manęs suimti. Bet aš kaip tik tos dienos rytą buvau išsirengęs vykti į Kauną. Dar laukdamas sunkvežimio ant plento sužinojau, kad manęs jau ieško, todėl spėjau išvažiuoti ir daugiau į Laukuvą negrįžau... iki pat 1993 m., kai pakviestas dalyvavau gimnazijos penkiasdešimtmečio minėjimo šventėje...

Apie Laukuvos gimnaziją 1943–1944 m. ne kartą buvo rašyta ir Telšiuose leidžiamame savaitiniame laikraštyje „Žemaičių žemė“.

Štai 1943 09 25, nr. 37, p. 3 žinutėje iš Laukuvos parašyta:

*Daug stojančių į Laukuvos gimnaziją. Jų buvo apie 300. Toks gausus stojimas parodo, kad čia gimnazijos būtinais reikėjo [...] Ūkininkai ir paprasti darbininkai atkeltą gimnaziją sutiko gana šiltais“.*

Spalio 30, nr. 42, p. 4 išspausdinta žinutė „Gyvėja Laukuvos kultūrinis gyvenimas“. Joje rašoma:

*„[...] Buvo sudarytas laikinasis komitetas gimnazijai iš Šilalės perkelti ir jai būtinais įrengimais pasirūpinti. Komiteto pirmininku buvo Stasys Golšanskis. Komiteto veiklą labai globojo ir rėmė senas vietos visuomenininkas K. Stropus. Eilė laukuviškių, kaip inž. Jurskis, Rovevičius ir kiti, dabar gyveną kitur, taip pat moraliai ir materialiai rėmė gimnazijos organizavimą.*

*[...] Š. m. spalio 24 d. laikinasis komitetas iškilmingai baigė savo veiklą ir savo darbą toliau tęsti pavedė naujai išrinktam tėvų komitetui. Ta proga buvo iškilmingas posėdis ir koncertas. Koncerto programą atliko iš Telšių atvykę stygų ir dūdų orkestrai“.*

1943 12 04, nr. 47, p. 3 išspausdinta žinutė „Kultūrinis gyvenimas“:

*„Lapkričio 14 d. V-ji klasė suruošė vakarą, kuriame parodė savo jėgomis pastatytą Šliko trijų veiksnių komediją „Slidžiuoju keliu“, padainavo originalių kupletų. Penktokai rengėsi išleisti ir laikraštėlį...“*

1944 03 25, nr. 12 rašoma:

*„1944 03 12 Varniuose įvyko draugiškos krepšinio, stalo teniso ir šachmatų rungtynės tarp Varnių „Varūno“ ir Laukuvos gimnazijos. Šachmatus laimėjo varniškiai 2 : 6, o stalo tenisą – Laukuvos gimnazija 2 : 1. Krepšinio rungtynės buvo įdomios. Pirmame kėlinyje persvarą turėjo varniškiai ir kėlinį baigė beveik baudomis 0 : 16, antrame kėlinyje Laukuvos gimnazija pasitempė ir laukuviškių naudai 9 : 7“.*

1944 04 15, nr. 15 žinutė „Šachmatų turnyras Laukuvos gimnazijoje“:

*„1944 m. kovo 11 d. Laukuvos gimnazijoje buvo pravestas šachmatų turnyras. Turnyro dalyvių buvo nedaug, tik 12. Turnyras praėjo gana gyvai ir po pusantros savaitės jau buvo baigtas: matėsi neblogų šachmatininkų. Į pirmą vietą surinkęs 9 taškus iškopė A. Puidokas (VI kl.)“.*

1944 04 29, nr. 17 p. 7. Laukuva, Ž.M.M.C. (Žemaičių meno mėgėjų centro) skyriaus veikla.

*„Jau senokai įsikūręs Ž.M.M.C. skyrius pasirodė ir su konkrečia veikla. 1944 m. balandžio 16 d. įvyko viešas vakaras, kuriame buvo suvaidinta trijų dalių komedija „Užburtas kunigaikštis“. Choras, vadovaujamas p. St. Jurgučio, sudainavo Martinonio „Loja šunys“, Gruodžio „Šią naktelę“, Weberio „Girioj“, Kačinsko „Pjovėjai“ ir Čičausko „Pavasario ilgesį“.*

#### Gimnazijoje

*„04 07 gimnazijoje vyko geriančio mokinio teismas, kuriame teisėjais buvo gimnazijos mokytojai, o kaltintojais bei gynėjais – patys mokiniai. Teisme buvo iškelta daug įdomių faktų, ir geriantis mokinys buvo nubaustas pašalinti iš gimnazijos, tačiau dėl įvairių aplinkybių leista ir toliau mokytis, jei daugiau negers, bet įpareigotas kovoti dėl blaivios Lietuvos ateityje. Teismą surengė blaivininkų būrelis, globojamas mokytojos M. Stroputės.*

*04 18 gimnazijos žemesniųjų klasių mokiniai, vadovaujami mok. M. Stroputės, pačiame miestelyje ir jo apylinkėse paukščiams prikėlė 90 inkilų“.*

#### Abc

1944 05 20, nr. 20, p. 5. Laukuva: žinutė „Pavykęs vakaras“  
*„Š. m. gegužės 1 d. B.S. (Blaivybės sąjunga) Laukuvos skyrius surengė muzikos ir poezijos vakarą. Girčytė, Norkus, Aleksandravičius padainavo solo dainų, Vyt. Vičiauskas paskaitė novelę „Dažna tra-*

gedija“. Taip pat buvo aktualių kupletų bei išpildytas vaizdelis „Iš žemaičių kalendoriaus“.

Be šių dalykų dar buvo pastatytas poezijos bei dainų montažas „Ne taip senovės tėvai gyveno“, paruoštas mok. V. Aleknos. Vakarais buvo baigtas „Šventvakariu“ – tautinių šokių popuri, kuriuos paruošė M. Stroputė“.

V. Rim.

1944 06 10, nr. 23. Laukuva: žinutė „Miestiečio teismas“  
 „Ž.M.M.C. Laukuvos skyrius gegužės 18 d. surengė miestiečio teismą. Teismui pirmininkavo adv. P. Monstavičius, miestietį kaltino kun. Br. Šveikauskas, gynė S. Golšanskis, K. Skudavičius ir P. Vaičiulionis. Miestietis buvo apkaltintas profesiniu apsileidimu, tautiniu nesąmoningumu, moraliniu palaidumu, kultūriniu atsilikimu bei kitais dalykais ir atitinkamai nubaustas“.

Žinutė: „Gimnazijos mokinių ekskursija“  
 „Už 10 km į rytus nuo Laukuvos yra aukščiausias Žemaitijos kalnas Medvėgalis (234 m), garsus savo praeitimi. Todėl Laukuvos gimnazijos dalis mokinių V. 28, vadovaujant mokyt. Aleknoms, aplankė ir apžiūrėjo šią garbingą žemaičių istorinę vietovę“.

Dyvytis

1944 06 24, nr. 25. Laukuva  
 „Š. m. birželio 12 d. įvyko Laukuvos gimnazijos ir Šilalės vidurinės mokyklos krepšinio ir tinklinio rungtynės. Krepšinį laimėjo Laukuvos gimnazija 14 : 12 (6 : 8), orinį – berniukai pralaimėjo 1 : 2, o mergaitės 0 : 2“.

V. Rim.

Šios žinutės, išspausdintos „Žemaičių žemėje“, paminėjo beveik visus ryškesnius Laukuvos gimnazijos įvykius, įvykusius per pirmuosius gimnazijos veikimo metus. Jie tiksliau atspindi gimnazijos gyvenimą negu atsiminimai.

V. Alekna  
 2002 01 19



## Laukuvos gimnazija 1943–1944 metais\*

Stanislovas Buchaveckas

**Įvadas.** Iki 1990 m. apie Laukuvos gimnazijos įsteigimą ir veiklą nacių okupacijos metais labai mažai rašyta. Sovietinė istoriografija šį miesteliui ir buvusiam valsčiui svarbų faktą, turėjusį didelės reikšmės laukuviškių švietimui, paprasčiausiai ignoravo. Mat gimnazijos įsteigimas nacmečiu netilpo į sovietinės istoriografijos ideologinius rėmus. Štai atsiverskime 1968 m. Lietuvoje išleistą „Mažąją lietuviškąją tarybinę enciklopediją“. Joje klaidingai pripainiota, kad Laukuvoje vidurinės mokyklos būta jau 1938 m., o iki tol – „pradinė mokykla“ (tarytum vėliau pradžios mokyklos nebuvo)<sup>1</sup>. Kiek pasitaisyta (tačiau „užmirštant“ nacių okupacijos laikotarpio įvykius) 1986 m. išleistoje „Tarybų Lietuvos enciklopedijoje“, kurioje aukštesniosios mokyklos įsteigimo faktas nukeliamas į 1948 m.<sup>2</sup> Suklydo ir Bronius Kviklys savo veikale „Mūsų Lietuva“. Jame rašoma: „1939 m. baigti statyti gimnazijos rūmai, į kuriuos 1940 m. buvo perkelta Šilalės gimnazija“<sup>3</sup>. Supainiotos datos: 1943-ieji su 1940 metais. Vadinasi, B. Kviklys ir jo pagalbininkų kolektyvas neturėjo faktų pateikėjo apie nacmečio pabaigą. Jo nebūta ir rengiant išėivijos „Lietuvių enciklopediją“ (nei „Laukuvos“ straipsniui, nei jo papildymams paskutiniuose enciklopedijos tomuose)<sup>4</sup>. Kai 1990 m. buvo atkurta Nepriklausomybė, paskubėta išleisti knygėlę „Laukuvos gimnazija – vidurinė mokykla 1943–1993“<sup>5</sup>. Joje publikuojamas Izidoriaus Strauko atsiminimų fragmentas apie 1943 m. Šilalės gimnazijos perkėlimo peripetijas į Laukuvą ir pateikiami du faktai apie 1943–1944 mokslo metų pradžią naujoje Laukuvos aukštesniojoje mokykloje<sup>6</sup>.

Kaip dėl laukuviškių aktyvių veiksmų 1942 m. pabaigoje ir 1943 m. gimnazija prarado Šilalės miestelis, rašyta knygoje „Šilalės kraštas“<sup>7</sup>. Tai atsispindi taip pat 1943–1944 mokslo metais Laukuvos gimnazijoje mokytojavusio Viktoro Alekno atsiminimuose, kurie publikuojami šioje knygoje<sup>8</sup>.

Minėtąsias publikacijas gerokai papildys bei susistemins ir šis palyginti nedidelės apimties (turint omenyje svarbius Lietuvos istorijos faktus) straipsnis, kuriam panaudoti nauji šaltiniai iš Lietuvos centrinio valstybės archyvo fondų. Straipsnis parašytas atsižvelgiant į jau publikuotus Stanislovo Biržiškio atsiminimus<sup>9</sup> ir minėto Viktoro Alekno atsiminimų tekstą. Pastarąjį reikėtų kiek patikslinti: nacių okupacijos metais vokiečių pareigūnai, likvidavę Lietuvos Laisvąją vyriausybę, vietoj Švietimo ministerijos buvo įsteigę Švietimo vadybą<sup>10</sup>. Kita vertus, reikia pabrėžti, kad savo atsiminimus V. Alekna papildė nacmečio periodinės spaudos ištraukomis, kuriose atsispindi ir tuometinės Laukuvos gimnazijos mokytojų ir moksleivių už-

\* Straipsnis aprobuotas serijos „Lietuvos valsčiai“ Mokslo darbų komisijos. Leidyklai įteiktas 2003 06 02.

<sup>1</sup> *Mažoji lietuviškoji tarybinė enciklopedija*, Vilnius, t. 2, 1968, p. 302.

<sup>2</sup> *Tarybų Lietuvos enciklopedija*, Vilnius, 1986, t. 2, p. 491.

<sup>3</sup> Kviklys B. *Mūsų Lietuva*, 2-oji (fotografuotinė) laida, Vilnius, 1991, t. 4, p. 203.

<sup>4</sup> Žr. daugiatom. leid. *Lietuvių enciklopedija*, t. 14, 36, 37.

<sup>5</sup> *Laukuvos gimnazija – vidurinė mokykla 1943–1993. Istorija, skaičiai, faktai*, Klaipėda, 1993.

<sup>6</sup> *Ten pat*, p. 5–6.

<sup>7</sup> *Šilalės kraštas*, Vilnius, 1995, t. 2, Vilnius, 2001, t. 3.

<sup>8</sup> Alekna V. *Laukuvos gimnazija 1943–1944 metais. Atsiminimai – šioje knygoje (Laukuva, 2005)*.

<sup>9</sup> Stanislovas Biržiškis. *Praeities pėdsakai, Šilalės kraštas*, t. 2.

<sup>10</sup> Min. V. Alekno atsiminimai šioje knygoje.

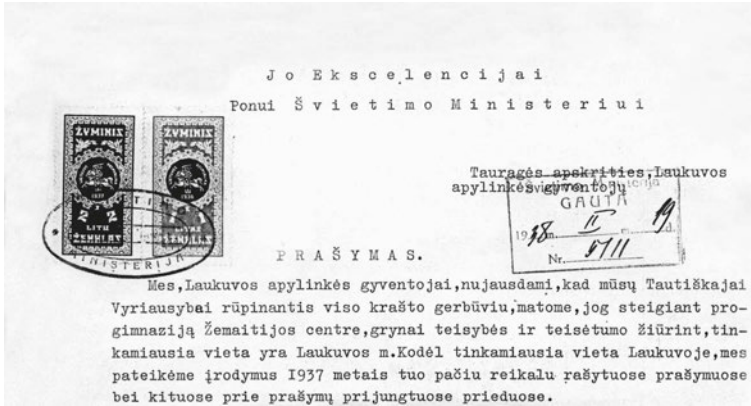

*Prašymo švietimo  
ministrui fragmentai.*  
LCVA, f. 391, ap. 2,  
b. 2896, l. 70 a. p.

Mes suaugusieji ir jau senyvo amžiaus gyventojai, per amžius jautė, kad mūsų kampelis yra žymiai blogesniame padėjime švietimo reikaluose, negu kitų apylinkių gyventojai, dabar, progai esant, vardan tiesos, nuoširdžiai prašome Jūsų Ekscelecenciją, Pone Ministeri, atitaisyti tą iki šiol buvusią neteisybę nors mūsų įpėdiniais, kad jie galėtų laimingi vietoje šviestis ir ruoštis gyvenimui, turėdami Laukuvoje progimnaziją.

Priedas: Laukuvos valsčiaus Tarybos 1938 m. sausio mėn. 29 d. nutarimo išrašas.

*Pr. Mišneris*  
L.T.S. Laukuvos apylinkės  
v a l d y b a:

*K. Štupis*    *Stenersonas*    *W. Battal*    *Helnicis*  
*Ch. Kopliovs*    *K. J. Jasčiūnas*  
Visuomenės įgalioti  
atstovai: *K. Krivis*    *Q. J. Urvis*  
*A. Rapolskis*    *Stimulonas*    *Albinis*  
*Masmonys*    *Ant. Savenas*    *K. Keltis*  
*A. Sudaraitis*    *J. Moekai*  
*Al. Puceriūnas*    *St. Anis*    *M. K. Mažauskas*    *E. N. N. N.*  
*J. D. D.*    *B. Birgiolis*    *L. P. P.*    *M. K. M.*  
*Straven*    *B. S. S.*    *P. P. P.*    *A. J. J.*  
*J. S. S.*    *K. K. K.*    *P. P. P.*    *A. J. J.*  
*J. J. J.*

Laukuva, 1938 m. vasario mėn. 14 d.

mokyklinė veikla. Tiek S. Biržiškio, tiek V. Alekno atsiminimai yra reikšmingi ir plačiai visuomenei, ir istorijos mokslui, nes papildo ne tik Lietuvos ir aprašomos vietovės švietimo istoriją, bet ir nacmečiui skirtą istoriografiją apskritai. Todėl toliau pateikiame straipsnyje apsiribota tik kai kuriais gimnazijos atsiradimo Laukuvoje faktais bei jos veiklos aspektais. Manychiau, kad skaitytojams pateikiamo straipsnio pavadinime galima pavartoti tarptautinį žodį „fenomenas“, kuris apibūdina išskirtinį aukštesniosios mokyklos atsiradimo Laukuvoje faktą, kai gimnazija buvo at-

kelta iš didesnio (Šilalės) miestelio. Šilalei tik po įtemptų derybų ir susirašinėjimo leista turėti bent progimnazijos klases, kurias šilališkiai papildė nesankcionuotomis klasėmis.

**Aukštesniosios mokyklos Laukuvoje įsteigimo siekiai iki 1943 m.** Nedaug yra Lietuvoje vietovių, kuriose nacių okupacijos metais būtų atsiradusi bendrojo lavinimo aukštesnioji mokykla. Laukuva – viena iš tokių. Tačiau nuo kitų nacmečiu atsiradusių gimnazijų ar progimnazijų Laukuvos atvejis skyrėsi tuo, kad kitose vietovėse gimnazijos ar progimnazijos buvo įsteigiamos. O į Laukuvą 1943 m. rudenį gimnazija perkeliama iš Šilalės ir tarsi nuskriaudžiami šilališkiai. Beje, progimnazijos nuo 1943 m. kai kuriuose raštuose vadinamos vidurinėmis mokyklomis. Tai nacių pareigūnų reikalavimu daugiausia buvo daroma raštuose, kuriuos kontroliavo vokiečių įstaigos.

Turėti aukštesniąją mokyklą Laukuvos miestelio ir valsčiaus gyventojai siekė jau anksčiau. Vietos visuomenė tuo klausimu kelis kartus ir įvairiais metais kreipėsi į Lietuvos Respublikos Švietimo ministeriją ir kitas įstaigas dar iki 1940 m. sovietų okupacijos. Kaip atrodo vienas tokių prašymų, datuotas 1938 m.<sup>11</sup>, žr. p. 473. Šiame prašyme užsimenama, kad gimnazijos tinkamumo Laukuvoje motyvai (skirti tinkamas patalpas, o ateityje specialiai gimnazijai pastatyti pastatą ir kt.) jau išdėstyti panašiam 1937 m. prašyme. Iš 1938 m. laukuviškių teksto aiškėja, jog panašių kreipimųsi į Lietuvos Respublikos Švietimo ministeriją būta ir anksčiau. Prie 1938 m. laukuviškių prašymo įsteigti gimnaziją pridėtas ir Laukuvos valsčiaus tarybos dokumentas – 1938 m. sausio 29 d. posėdžio protokolo ištrauka, pasirašyta viršaičio ir tarybos pirmininko Leono Liatuko ir sekretoriaus Matuliausko. Posėdyje dalyvavo šeši tarybos nariai (iš devynių): Juozas Gudauskas, Antanas Petkus, Pranas Ričkus, Vincas Stirbinskis, Juozas Rocevičius ir Pranas Petkus. Minimame dokumente rašoma:

*„Valsčiaus taryba, suprasdama gyventojų rimtą susirūpinimą ir giliai atjausdama jų vargus dėl stokos galimybės pasiekti švietimo ir kultūros židinį – gimnaziją, kas gali sudaryti rimtą pavojų šiam Žemaitijos užkampiiui atsilikti nuo kitų Lietuvos vietų kultūros ir švietimo atžvilgiu, nutarė: 1) pakartoti savo 1936 m. liepos mėn. 8 d. nutarime duotus pasižadėjimus visokeriopaipai parenti Laukuvos m., kaipo begimnazinio rajono centre, gimnazijos įsteigimą... [...]“<sup>12</sup>.*

Tad laukuviškių viltys turėti gimnaziją daugiausia buvo siejamos su Broniaus Tallat-Kelpšos pastangomis<sup>13</sup>.

Tačiau nei gimnazija, nei progimnazija 1938 ar 1939 m. nebuvo įsteigta. Bendrojo lavinimo aukštesnioji mokykla Laukuvoje nebuvo įsteigta ir 1940–1941 m. sovietų okupacijos metais, kuomet ne viename miestelyje tokios mokyklos (daugiausia – vadinamosios nepilnos vidurinės) pradėjo veikti. Kai kurios progim-

<sup>11</sup> 1938 m. Tauragės apskrities, Laukuvos apylinkės gyventojų prašymas Jo Ekscelencijai Ponui Švietimo Ministeriui (ministerijoje registruotas 1938 m. vasario 19 d. – S. B.), *Lietuvos centrinis valsčių archyvas* (toliau – LCVA), f. 391, ap. 2, b. 2896, l. 70. Pateikiama šio prašymo fragmento faksimilė.

<sup>12</sup> Laukuvos valsčiaus tarybos 1938 m. sausio mėn. 29 d. posėdžio ištrauka, *ten pat*, l. 72. Cituojamų tekstų kalba netaisyta (S. B.).

<sup>13</sup> *Ten pat*.

nazijos tada buvo išplėstos. Būtent sovietmečiu leista „atidaryti ketvirtąją klasę“ ir priaugančioje Šilalės vidurinėje mokykloje<sup>14</sup>.

Įdomu, jog 1941 m. rudenį, kai į Maskvą veržėsi vokiečių vermachto daliniai, Vokietijos naciai buvo išleidę įsaką uždaryti Lietuvos vidurines mokyklas – gimnazijas ir progimnazijas. Pastaruosius pavadinimus 1941 m. birželio–liepos mėn. sugražino Laikinoji vyriausybė, nes 1940–1941 m. sovietų okupacijos laikotarpiu Lietuvos bendrojo lavinimo mokyklos buvo „reformuojamos“ į sovietinę rusiško pavyzdžio dešimtmetę mokyklą. Tačiau švietimo generalinio tarėjo Prano Meškausko-Germanto diplomatiškų veiksmų dėka ši pavojingą Vokietijos okupuotų Rytų kraštų valdymo ministro Alfredo Rozenbergo įsaką pavyko amortizuoti. Po vokiečių kariuomenės pirmųjų pralaimėjimų 1941–1942 m. žiemą Rytų fronte nacių pareigūnai atlyžo ir laikinai atsisakė savo ketinimų iš esmės siaurinti lietuvių galimybes siekti aukštesnio mokslo bei išsilavinimo<sup>15</sup>. Vis dėlto panašūs, nors ir ne tokie lietuviams pavojingi, planai tiek Berlyne, tiek Rygoje (čia buvo Ostlando reichskomisarariato, kuriam priklausė nacių sudaryta Lietuvos generalinė sritis), tiek Kaune (čia rezidavo Lietuvą valdęs vokiečių generalkomisararas Adrianas von Rentelnas). Nacių pareigūnai aukštąsias ir aukštesniąsias mokyklas laikė antinacinės rezistencijos židiniais. Neatsitiktinai per 1943 m. kovo mėn. (po to kai žlugo mobilizacija į nacių sumanytą lietuvių SS legioną) prieš lietuvių inteligentiją vykdytas represijas į Štuthofo koncentracijos stovyklą buvo uždarytas ir minėtas P. Meškauskas-Germantas, ir keli gimnazijų direktoriai bei mokytojai. Švietimo vadybai ėmė vadovauti įgaliotiniai vokiečiai. Tačiau Švietimo vadyboje liko dirbti kiti aukštesnieji lietuvių pareigūnai. Jų pastangomis, iš dalies tęsiant švietimo srityje P. Meškausko-Germanto užsibrėžtą rezistencinę liniją, 1943 m. pavyko gauti nacių leidimus dar labiau išplėsti vidurinių mokyklų (progimnazijų) ir gimnazijų tinklą. Buvo įsteigtos Eišiškių, Dieveniškių, Gervėčių, Vidžių, Trakų, Grinkiškio, Papilės, Rietavo, Salantų, Simno, Svėdasų, Šilalės (pastaroji vietoj buv. gimnazijos) ir Veliuonos progimnazijos (vidurinės mokyklos)<sup>16</sup>.

Kaip galima spręsti iš padėties nacių okupacijos pradžioje apibūdinimo, 1941 m. rudenį ir 1942 m. laukuviškiai neturėjo didesnių iliuzijų išsikovoti gimnazijos. Tebuvo galima lietuvių savivaldos ir žemesniems vokiečių civilfervaltungo\* pareigūnams tik priminti apie Laukuvos siekius įsteigti savo miestelyje aukštesniąją mokyklą.

**Kai kurie 1943 m. konkurencijos dėl gimnazijos faktai.** Laukuviškiai, nusprendę paveržti iš Šilalės gimnaziją, aktyvesnių veiksmų ėmėsi 1943 m. pradžioje. Tam į pagalbą buvo pasitelktas ir Tauragės apskrities viršininkas Vladas Mylimas. Per jį 1943 m. vasario 1 diena datuotas „Laukuvos ir plačių apylinkių visuomenės atstovų Prašymas“ buvo perduotas švietimo generaliniam tarėjui. Prašymas buvo patvirtintas ne tik Laukuvos valsčiaus pareigūnų ir veikėjų, bet ir gretimų valsčių (Kaltinėnų, Varnių, Kvėdarnos, Tverų bei Rietavo) viršaičių parašais ir antspaudais. Dokumente išvardyti ne tik dideli atstumai nuo Laukuvos iki aplinkinių gimnazijų ir progimnazijų, bet ir minimi kiti Šilalės aukštesniosios mokyk-

<sup>14</sup>1940 m. rugsėjo 10 d. Švietimo ministerijos Vidurinio mokslo departamento direktoriaus P. Mikutaičio pranešimas apie LTSR Liaudies komisarų 1941 m. rugsėjo 3 d. nutarimą dėl ketvirtosios klasės įsteigimo Šilalės progimnazijoje, LCVA, f. R-629, ap. 1, b. 381, l. 166.

<sup>15</sup>Buchaveckas S. Dėl Lietuvos gimnazijų ir progimnazijų veiklos 1941–1944 metais, *Lietuvos istorijos metraštis* (1992), Vilnius, 1994, p. 134.

<sup>16</sup>1943 m. rugsėjo 18 d. Švietimo vadybos įsakymas, LCVA, f. R-629, ap. 2, b. 169, l. 405.

\* Vokiečių civilinė administracija Lietuvoje.

los atkėlimo argumentai. 1943 m. vasario 1 d. prašyme labiau akcentuojami ekonominiai motyvai:

*„Laukuva yra Žemaičių plento ir Mažeikiai–Telšiai–Tauragė susisiekimo linijos kryžkelyje. Tokiu būdu iš visų pusių yra patogūs privažiavimo keliai. [...] Laukuvoje koncentruojasi visų aplinkinių valsčių ūkininkų reikalai: Šilalės, Kvėdarnos, Rietavo, Tverų, Varnių, Laukuvos, Kaltinėnų ir kai kurių kitų valsčių ūkininkai savo gaminius turi pristatyti į Laukuvą, kur yra „Sodybos“ skyrius ir pastatyti vieninteliai visoje apylinkėje „Maisto“ ir „Lietūkio“ sandėliai. [...] 1940/1941 metais Laukuvoje pastatytas specialus mokykla moderniausias visoje apylinkėje dviejų aukštų mūro pastatas, kuriame sutelpa 10 klasių ir kabinetai. [...] Laukuva turi visą parą veikiančią elektrą. [...] Laukuvos valsčiaus savivaldybė pasižada duoti visas reikiamas priemones gimnazijos ir personalo perkėlimui. Detali medžiaga ir visi duomenys, pateikti prieš keletą metų, yra Švietimo Vadyboje“<sup>17</sup>.*

Po mėnesio Tauragės apskrities viršininkas Vladas Mylimas minimą „Prašymą“ su savo lydraščiu perdavė švietimo generaliniam tarėjui P. Meškauskui-Germantui. Pastarajam pareigūnui jau buvo likę vos dvi savaitės iki įkalinimo. Apskrities viršininkas lydraštyje tarp kitų teiginių parašė ir taip:

*„Turiu pridėti, kad jau dabar yra pareikalauta dalį Šilalės Gimnazijos patalpų užleisti repatrijantų vokiečių reikalams. Kitų tinkamų patalpų Gimnazijai Šilalėje neatsiras. Tuo tarpu, kaip prašyme pažymėta, Laukuva turi gerus, didelius ir erdvius, visiškai Gimnazijos reikalavimams pritaikytus pradžios mokyklos mūrinius namus, kurie gali patalpinti visą dabartinės Šilalės Gimnazijos sąstatą. Dėl išvardytų priežasčių pristatomą Tamstai prašymą remiu ir prašau patenkinti“<sup>18</sup>.*

Apskrities viršininkas – svarbus laukuviškių sąjungininkas. Tačiau ne mažiau svarbus, gal netgi didesnę reikšmę įgijo Šilalės gimnazijos direktoriaus Juozo Mickevičiaus „perėjimas“ į laukuviškių pusę. Tai, jeigu žinosim, kad direktorius 1943 m. konfliktavo ne tik su mokytojais, bet ir su moksleiviais, nebuvo labai didelis netikėtumas. Tačiau šilališkiams netikėtas buvo Švietimo vadybos, kuriai jau vadovavo įgaliotinis vokiečių Šreinertas, ir faktinio pavaduotojo Igno Malinausko (jis ėjo Vidurinio ir pedagoginio mokslo departamento direktoriaus pareigas) sprendimas. Vadinasi, Šilalėje visi reikalai buvo derinti tik su J. Mickevičiumi, kuris slapukavo.

Todėl žinia apie gimnazijos iškėlimą Šilalės gimnazijos mokytojų kolektyvui buvo tarsi perkūnas iš giedro dangaus. 1943 m., kaip rašė savo atsiminimuose Stanislovas Biržiškis, „*liepos 5 ar 7 d. pedagogų*

<sup>17</sup>1943 m. vasario 1 d. Prašymas Ponui Švietimo Generaliniam Tarėjui per Poną Tauragės Apskrities Viršininką, LCVA, f. R-629, ap. 1, b. 383, l. 87.

<sup>18</sup>1943 m. kovo 1 d. Tauragės Apskrities Viršininko raštas Ponui Švietimo Generaliniam Tarėjui, ten pat, l. 88.

taryba susirinko aptarti, kaip reikia pasiruošti ateinantiems 1943/1944 mokslo metams. Ypač reikėjo susitvarkyti su mokyklos patalpomis, nes buvo labai nepatogu, kad klasės keliose vietose. Mums beposėdžiaujant, staiga įėjo vyriškis ir pranešė, kad prie mokyklos atvažiuovę septyni vežimai gabenti mokyklos inventoriui į Laukuovą. Drauge jis įteikė raštą, kuriame Švietimo vadyba įpareigojo direktorių Šilalės gimnaziją perkelti į Laukuovą<sup>19</sup>. Tą dieną Šilalės mokytojų taryba, kadangi „tėvų komitetas neinformuotas, ir iš viso neaišku, kokios gali būti pasekmės, jei tas taip keistai įteiktas raštas tuoj būtų vykdomas“<sup>20</sup>, nedavė laukuviškiams reikalaujamo inventoriaus, mokslo priemonių ir kito mokyklos turto.

Paskui kelias savaites truko derybų, abiejų miestelių delegacijų kelionių į Vilnių, Švietimo vadybos vizitatorių tikrinimų Šilalėje ir Laukuvoje, įvairiausių raštų, pareiškimų, visuomenės atstovų, mokytojų ir moksleivių tėvų protestų bei skundų rašymo tarpsnis. Igaliotinis Švietimo vadybai Šreinertas pareikalavo išversti svarbiausius laukuviškių ir šilališkių raštus į vokiečių kalbą. Į abu miestelius išsiaiškinti padėties buvo atvažiuovęs Švietimo vadybos juriskonsultas P. Raulinaitis, vėliau – ir pats departamento direktoriaus I. Malinauskas<sup>21</sup>. Laukuvos ir Šilalės bendruomenių ginčas dėl teisės turėti aukštesniąją mokyklą išėjo už Lietuvos švietimo centro įstaigos ribų. Problemos sprendimui reikėjo ir nacių politikai Lietuvoje įtakos turėjusių nacių komisarų Kaune, Rygoje ar net ir Berlyne „palaiminimo“. Tačiau šilališkiams nepavyko. Ši mokykla vis tiek buvo perkelta į Laukuovą. Šilališkiams teko pasitenkinti išprašyta progimnazija, kuri formaliai buvo įsteigta kaip nauja mokykla. Per tas dviejų miestelių ir valsčių bendruomenių priešpriešos dienas paaiškėjo, jog 1943 m. svarbiausią vaidmenį atkeliant gimnaziją į Laukuovą atliko Laukuvos vaistininkas Kajetonas Stropus. Jis susitiko su Vidurinio ir pedagoginio mokslo departamento direktoriumi dr. Ignu Malinausku. Pasak S. Biržiškio, juodu „smulkiai aptarė Šilalės gimnazijos perkėlimo į Laukuovą planą. [...] Visa tai buvo daroma paslapčiomis, kad šilališkiai nepajustų“<sup>22</sup>. Buvo sudarytas „Laikinis Komitetas Gimnazijos perkėlimui iš Šilalės į Laukuovą“.

Verta pacituoti ir to laiko Laukuvos entuziastų pavardes atspindintį 1943 m. liepos 12 d. protokolą Nr. 1:

*„Komisija, sudaryta iš Laikinojo Komiteto Gimnazijos perkėlimui iš Šilalės į Laukuovą narių: S. Golšanskio, Ap. Jaro, T. Tallat-Kelpšos, A. Petkaus, J. Miliaus, M. Norkaus ir Gimnazijos Direktoriaus J. Micekevičiaus, apžiūrėjusi numatytas gimnazijai patalpas, pripažino jas labai geromis ir pilnai tinkančiomis gimnazijos reikalams. Ta pati komisija, apžiūrėjusi miestelyje esančias patalpas, numatytas apgyvendinti mokytojams ir mokiniams, rado, kad jų pakanka ir atitinka statomiems reikalavimams (toliau – įrašytų asmenų parašai – S. B.)“<sup>23</sup>.*

Tą pačią dieną Laikinis komitetas padėjo departamento direktoriui Ignu Malinauskui tokiu raštu:

*„Patvirtindami mūsų telegramą: Laukuvoje įvykęs plačių apylinkių masinis susirinki-*

<sup>19</sup> Šilalės kraštas, t. 2, p. 242.

<sup>20</sup> Ten pat.

<sup>21</sup> Ten pat, p. 244–245.

<sup>22</sup> Ten pat, p. 243.

<sup>23</sup> 1943 m. liepos 12 d. protokolo nuorašas, LCVA, f. R-629, b. 383, l. 93.

mas nuoširdžiai dėkoja Tamstai, Pone Direktoriau, už tos apylinkės interesų ir lūkesčių teisingą supratimą, perkeliant gimnaziją iš Šilalės į Laukuvą. Tikimės, kad tamstai padedant, sudarytos švietimo sąlygos pasitarnaus ne tik šių apylinkių jaunimui, bet ir viso krašto jaunimo auklėjimui, dar kartą dėkojame Tamstai už teisingą mūsų interesų ir lūkesčių supratimą. Komiteto pirmininkas (S. Golšanskio parašas – S. B.). Komiteto sekretorius (M. Norkaus parašas – S. B.). Komiteto nariai (12 parašų – S. B.)<sup>24</sup>.

Lietuvos visuomenei apie gimnazijos „perkėlimą“ (faktiškai Laukuvoje įsisteigė nauja mokykla) pranešta 1943 m. rugpjūčio mėn.:

„Šilalėje veikusi pilna gimnazija nuo šių mokslo metų pradžios atkeliama į Laukuvą. Tai suteikė daug džiaugsmo ne tik Laukuvos ir jos apylinkės gyventojams, kurie pastaruoju metu daug jaunimo leidžia mokslan, bet ir gretimųjų valsčių. Tokios gimnazijos įsteigimu Laukuvoje jau anksčiau buvo rūpinamasi. Tačiau dėl įvairių aplinkybių šio sumanymo iki šiol nepavyko įgyvendinti. Imant geografiškai, ši vieta gimnazijai kaip tik ypatingai tinka. Ji sudaro lyg kokią centrą, kuriuo gali naudotis gretimieji valsčiai, kuriuose nėra gimnazijų: pav., Kaltinėnai nuo Laukuvos yra už 16 kilometrų, Šilalė – 18 km, Kvėdarna – 14 km, Rietavas – 23 km, Tverai – 14 km, Varniai – 18 km. Anksčiau šiems valsčiams į gimnazijas tekdavo leisti savo vaikus 30–40 km ir toliau. Be to, pro pat miestelį praeina Žemaičių plentas, todėl susisiekimo sąlygos gana patogios net ir tolimesnių miestelių gyventojams. Miestelyje yra pastatyta puiki pradžios mokykla, kuri visais atžvilgiais yra tinkama perkeliama gimnazijai. Ją statant, jau buvo galvojama pritaikinti gimnazijos reikalams. Todėl ji dabar bus perleista perkeliama gimnazijai. Miestelis nors nėra didelis, tačiau reikiamų patalpų mokiniams turės užtekti, nes nuo karo jis nėra nukentėjęs. Tuo tarpu Šilalės gimnazija buvo netoli Tauragės, o pati gimnazija talpinosi keliuose bloguose pastatuose. Reikia manyti, kad gimnazijos perkėlimas duos naujo kultūrinio impulso ir pateisins pastangas tų, kurie rūpinosi jos perkėlimu. Gyventojai jau dabar su džiaugsmu sutinka ir yra dėkingi toms įstaigoms, kurios suprato ir įvertino šį būtiną reikalą“<sup>25</sup>.

Beje, tuomet labai „nesaldi“ buvo besiblaškančio direktoriaus Juozo Mickevičiaus būseną. Štai 1943 m. rugpjūčio 18 d. „Pasiaiškinimą“ Vidurinio ir pedagoginio mokslo departamento direktoriui Ig. Malinauskui jis pasirašo kaip laikinai einantis Laukuvos gimnazijos direktoriaus pareigas asmuo. Matyti, jog vietoj žodžio „Laukuva“ anksčiau buvo parašyta „Šilalės“ vietovardis, kuris buvo išskustas. Šešių puslapių, labai iššėstas „Pasiaiškinimas“,

<sup>24</sup> 1943 m. liepos 12 d. raštas-padėka Vidurinio ir pedagoginio mokslo departamento Ponui Direktorui, *ten pat*, l. 91.

<sup>25</sup> Vilainis A. Laukuva (Atkeliama pilna gimnazija), *Ateitis*, 1943, rugpj. 24.

kuriame atsispindi konfliktinės padėties tarp direktoriaus ir mokytojų kolektyvo susidarymas, atspindi tuometinį J. Mickevičiaus liguistumą ir prislėgtumą:

*„[...] Šilalės progimnazijoje išdirbau 4 metus. Apie mane, kaip mokytoją, nesugebantį tinkamai išlaikyti savo autoritetą, turėjo Šv. Ministerijai atestuoti direktoriai metinėse atestacijose. Švietimo vadyba turėtų spręsti apie mano autoritetą iš direktorių metinių atestacijų, o ne iš klikos mano mokytojų, kuriems daugiau rūpi asmeniškai reikalai, o ne gimnazijos. [...]“<sup>26</sup>.*

Vėliau J. Mickevičius parašė prašymą atleisti iš direktoriaus pareigų, kelis kartus siuntė telegramas į Vilnių Švietimo vadybai, o 1943 m. rugpjūčio 31 d. rašte tą atsistatydinimo prašymą atšaukė:

*„Papildydamas savo šios dienos telegramą, pranešu, kad pastaruoju laiku, susidėjusių aplinkybių dėlei, savo šių metų rugpjūčio mėn. 17 d. telegramą nr. 23 ir savo prašymą atleisti mane iš gimnazijos direktoriaus pareigų, atšaukiu ir noriu toliau eiti Laukuvos gimnazijos direktoriaus pareigas, nes melagingai skundžiusių mane grupė mokytojų, dėl perkėlimo Šilalės gimnazijos Laukuvon, ten mokytojauti nesikels ir man ten nebegalės trukdyti dirbti. Be to, pastaruoju metu Šilalės visuomenės tarpe paskleidė gandus, kad Švietimo vadyboje padarę žygių, kad aš būsiąs pašalintas iš direktoriaus pareigų ir liksiąs tik mokytoju Laukuvoje. Jie, neva, pasiliksią ir toliau dirbti naujai įkurtoje Šilalės progimnazijoje su 8-mis klasėmis.[...]. Minima mokytojų grupė šių metų vasaros atostogų metu buvo įteikusi Švietimo vadybai melagingą skundą prieš mane ir į kurį aš paaiškinimą Švietimo vadybai pristačiau“<sup>27</sup>.*

Šis raštas Švietimo vadybą Vilniuje (per Kauno skyrių) pasiekė tik rugsėjo 10 d. Tuomet Laukuvos gimnazijos direktoriaus klausimas jau buvo išspręstas ir šioms pareigoms jau numatytas Henrikas Mejeris.

Beje, rugpjūčio mėn. pačioje pabaigoje „Ateities“ dienraštyje išspausdinta ir tokia trumputė žinutė („Pranešimas“):

*„Šilalės gimnazija nuo š. m. rugpjūčio mėn. 1 d. (įsak. B/Nr. 23) perkeliama į Laukuva. Prašymai į gimnaziją jau priimami gimnazijos raštinėje, kur suinteresuotiems bus pranešta ir stojamųjų bei konkursinių egz. data. Laukuvos Gimnazijos direktorius“<sup>28</sup>.*

Galima pridurti, kad Šilalės ir Laukuvos aukštesniųjų mokyklų struktūros ir veiklos klausimai Švietimo vadyboje

<sup>26</sup> 1943 m. rugpjūčio 18 d. Laukuvos gimnazijos l. e. direktoriaus pareigas Juozo Mickevičiaus Pasiaiškinimas (į raštą Nr. 5751) Ponui Vidurinio ir pedagoginio mokslo departamento Direktoriui, LCVA, f. R-629, ap. 1, b. 383, l. 78.

<sup>27</sup> 1943 m. rugpjūčio 31 d. Šilalės gimnazijos l. e. direktoriaus pareigas J. Mickevičiaus raštas Vidurinio ir pedagoginio mokslo departamento direktoriui, ten pat, l. 75.

<sup>28</sup> *Ateitis*, 1943, rugpj. 31.



buvo išspręsti tik prieš 1943 m. rugsėjo mėn. vidurį. Tai atsispindi Vidurinio ir pedagoginio mokslo departamento direktoriaus rašte Šilalės progimnazijos ir Laukuvos gimnazijos direktoriams:

*„Pranešame, kad p. Įgaliotinis Lietuvos Švietimo Reikalams nustato šitokią Šilalės gimnazijos perkėlimo į Laukuvą ir Šilalėje progimnazijos įsteigimo tvarką: 1) 1943/1944 m. m. Šilalės progimnazijoje lieka I–IV ir VI–VIII klasės (be paralelių), o Laukuvos gimnazijoje įsteigiamos I–V klasės. 1943/1944 m. m. Laukuvos gimnazijoje yra 5-oji klasė, o Šilalės prog. netenka 5-osios klasės. Taip daroma kasmet, kol Laukuvos gimnazijoje susiformuoja visos aštuonios klasės, o Šilalės prog. visos aukštesniosios (5–8) klasės išsibaigia. [...] 4) Šilalės prog. tuojau perleidžia Laukuvos gimn. 30 mokyklinių suolų, tinkančių aukštesniųjų klasių moksleiviams sėdėti. 5) Laukuvos gimn. perima iš Šilalės progimnazijos apie ketvirtadalį mokslo priemonių, daugiau reikalingų aukštesnėms klasėms. Priemonėms perimti Komisiją sudaro Laukuvos gimn. ir Šilalės prog. direktoriai bei fizikos ir biologijos mokytojai (iš abiejų mokyklų po vieną). 6) Nuo š. m. rugsėjo mėn. 1 d. Laukuvos gimn. duodama po vieną raštininko ir sargo etatą. 7) Šilalės prog. direktorius savo 6–8 kl. mokiniams atestatus išduoda Laukuvos gimnazijos vardu, tačiau Laukuvos gimn. direktorius uždeda antspaudą ir registruoja savo numeriu“<sup>29</sup>.*

**1943–1944 mokslo metų pradžia.** Tik 1943 m. vasaros pabaigoje ir rudens pradžioje laukuviškiai parsivežė iš Šilalės dalį inventoriaus ir kito mokyklai reikalingo turto. 1943 m. lapkričio pradžioje Šilalės vidurinė mokykla Laukuvos gimnazijai dar perdavė 15 dviviečių suolų, septynis žemėlapius, vienuolika paveikslų, dvi sportines ietis, dujokaukę, tris kuprines, termometrą ir kito inventoriaus<sup>30</sup>. Kitus mokyklinius suolus teko skolintis iš pradžios mokyklos arba skubiai gamintis.

Nors formaliai į Laukuvą gimnazija buvo atkelta iš Šilalės, tačiau iš tikrųjų ją reikėjo suformuoti beveik iš naujo. Mat Šilalėje liko ir daugelis mokytojų bei moksleivių, ir didesnė dalis inventoriaus bei mokymo priemonių. Tad per labai trumpą laiką, jau 1943 m. rudens pradžioje, Laukuvos gimnazijos pirmiesiems mokytojams rėmėjams teko ir sutelkti pedagogų kolektyvą, ir surinkti kandidatų į gimnazistus prašymus, ir surengti jaunuoliams stojamuosius egzaminus, ir rūpintis patalpomis bei inventoriu, ir kasdien atlikti daugybę kitų pasirengimo mokslo metams darbų darbelių. Jų nestigo ir vėliau.

Kaip rašyta to meto periodinėje spaudoje, naujoji mokykla visuomenei oficialiai buvo pristatyta ir atidaryta palyginti anksti – 1943 m. rugsėjo 16 d. Apie tai „Ateities“ laikraščio žinutėje rašyta:

*„Rugsėjo 16 d. iškilmingai atidaryta Laukuvos gimnazija. Iškilmingą posėdį atidarė gimnazijos direktorius H. Mejeris, pakviėdamas į prezidiumą gimnazijos organizato-*

<sup>29</sup>1943 m. rugsėjo 11 d. Švietimo vadybos Vidurinio ir pedagoginio mokslo departamento direktoriaus Ig. Malinausko raštas, LCVA, f. R-629, ap. 1, b. 383, l. 61.

<sup>30</sup>1943 m. lapkričio 2 d. perdavimo–priėmimo aktas, *ten pat*, b. 384, l. 34.



rius, įstaigų vadovus, tėvų atstovus. Sveikino tėvų atstovai: Ap. Jaras, Liatukas, viršaitis T. Tallat-Kelpša, klebonas kun. K. Gasčiūnas. Gimnazijoje šiemet veiks tik šešios klasės. Mokinių į jas jau priimta 230. Atidarius Laukuvoje gimnaziją, gyvenimas šiame Žemaitijos miestelyje pasikeis. Norima praplėsti elektros stotį, rūpinamasi įsteigti kinematografą ir kt. Žinoma, ir pačioje Laukuvoje, esant čia gimnazijai, reikėtų pašalinti kai kuriuos trūkumus<sup>31</sup>.

1943–1944 mokslo metai naujojoje Laukuvos gimnazijoje prasidėjo tik 1943 m. spalio mėn. O iškilmingas mokyklos atidarymas buvo surengtas dar vėliau – spalio 24 d. Apie tai vėl parašyta dienraštyje „Ateitis“:

„Laukuvoje spalio 24 d. buvo retos iškilmės.

Įvyko iškilmingas gimnazijos atidarymas ir tėvų susirinkimas. Laikinasis gimnazijai steigti komitetas gimnazijos įkūrimu užbaigęs savo darbą, perdavė visą, ką jis lig šiol buvo nuveikęs, nuolatiniams gimnazijos šeimnininkams: pačiai administracijai ir naujai išrinktam tėvų komitetui. Iškilmingo gimnazijos atidarymo proga susilaukta ir gausių sveikinimų iš vietos ir iš kitur: Kauno, Telšių. Ta pačia proga Laukuvoje koncertavo Telšių apskrities Profesinės Sąjungos džiazo kapela, vadovauja-

Laukuvos gimnazijos III klasės mokinės (gimnazistės) ir auklėtoja Ona Mickevičiūtė 1944 m. pavasarį. Sėdi: 1. Miliūtė Zuzana, 2. Neatpažinta, 3. Jomantaitė, 4. Auklėtoja Mickevičiūtė, 5. Straukaitė Danutė, 6. Neatpažinta, 7. Jocytė Genutė; stovi: 1. Bučniūtė Vlada, 2. Gladkauskaitė Genovaitė, 3. Neatpažinta, 4. Kerbedytė Vlada, 5. Žiliūtė Ona, 6. Neatpažinta, 7. Montvilaitė, 8. Stonytė Adelė, 9. Neatpažinta, 10. Kuzminskaitė Zosė, 11. Martinkutė Morta, 12. Dargevičiūtė Birutė, 13. Skirmantaitė, 14. Kiaurakytė, 15. Brazauskytė Vlada, 16. Pociūtė Albina, 17. Bartkutė Juzė, 18. Neatpažinta, 19. Žymontaitė Genė, 20. Bielskytė Birutė, 21. Benediktavičiūtė, 22. Ivanauskaitė, 23. Mockutė Ona, 24. Ežerskytė Vanda. Iš B. Žemgulienės (Dargevičiūtės) albumo

<sup>31</sup>Laukuva, Ateitis, 1943, rugsėjo 27.



ma J. Galdiko ir Telšių miesto ugniagesių dūdų orkestras, vedamas K. Dobrovolskio. Tiedu orkestrai Laukuvoje davė du koncertus: vieną – gimnazijos mokiniams ir susirinkusiems tėvams, o antrą – Laukuvos visuomenei. Per abu koncertus buvo apie 800 klausytojų<sup>32</sup>.

**1943–1944 m. m. mokytojai.** Kaip matyti iš V. Alekno atsiminimų, 1943 m. rugsėjo mėn. Laukuvos gimnazijos pirmiesiems mokytojams stojamųjų egzaminų metu tikrinti kandidatų žinias padėjo studentai, kurie negalėjo studijuoti, kai naciai 1943 m. pavasarį uždarė Lietuvos aukštąsias mokyklas (1943 m. rudenį legalios studijos vyko tik kai kuriuose fakultetuose). Vėliau, jau vykstant pamokiniam darbui, pavyko pritraukti dar kelis labiau patyrusius mokytojus, kurie Laukuvos gimnazijoje pradėjo mokytojauti 1943 m. spalio ar lapkričio mėn. Pažymėtina, kad ir 1943 m. rugsėjo mėn. pradėjusiems dirbti mokytojams oficialūs įsakymai buvo vėliau. Ilgiausiai „neįformintas“ mokė kun. Bronius Šveikauskas (nacių pareigūnai kiekvienų mokslo metų pradžioje delsdavo su kapelionų ir tikybos mokytojų skyrimais ir vilkindavo už jų pamokas reikalingų lėšų patvirtinimą).

Kaip matyti iš Laukuvos gimnazijos atlyginimo skirtumo išmokėjimo už 1943 m. rugsėjo–gruodžio mėnesius lapo<sup>33</sup>, vokiečių pareigūnai po 1943 m. vasaros

Laukuvos gimnazijos III klasės berniukai 1944 m. pavasarį. Sėdi: 1. Dabulskis Kostas,

2. Budrys, 3. Vitkus Zigmas, 4. Butkus, 5. Klimas, 6. Zubavičius, 7. Vičauskas Algis Antanas, 8. Ragauskas, 9. Bielskis Kazys;

stovi: 1. Šveikauskas, 2. Zdanavičius, 3. Songaila, 4. Kuzminskis, 5. Vaškys, 6. Matula Petras, 7. Eirošius Jonas, 8. Kunickas, 9. Rupšlaukis Vladas, 10. Malakauskas, 11. Straukas Jonas, 12. Zavadskis, 13. Vaitkus, 14. Norkus, 15. Žalys, 16. Dargevičius Zigmas.

Ir berniukai, ir mergaitės sudarė vieną klasę. Fotografavosi atskirai, nes norėjo, kad būtų ryškesni, stambesni veidai. Klasėje buvo 56 mokiniai. Auklėtoja Ona Mickevičiūtė.

Iš J. Eirošiaus albumo

<sup>32</sup> Laukuva, *Ateitis*, 1943, lapkričio 10.

<sup>33</sup> Laukuvos gimnazijos atlyginimo skirtumo išmokėjimo lapas, LCVA, R-629, ap. 2, b. 339, l. 1.

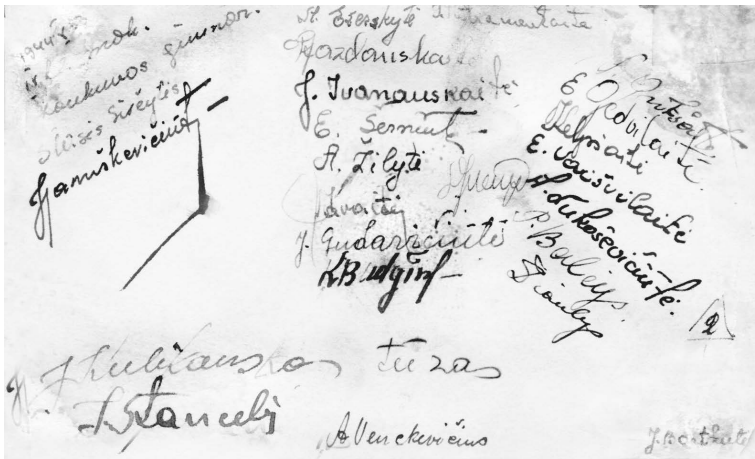

Laukuvos gimnazijos  
gimnazistai ir jų  
autentiški parašai.  
1944 05 13.

Iš S. Baliienės  
(Girčytės) albumo

šilališkių ir laukuviškių konfliktų („perkeliant“ gimnaziją) padėti Laukuvos naujojoje mokykloje domėjosi labiau nei kitose Lietuvos aukštesniosiose mokyklose. Tai rodo ir tas faktas, jog ant minimo lapo 1944 m. vasario 8 d. pasirašė pats įgaliotinis vokietis. Tuomet tai jau buvo kitas asmuo – dr. Riefenstalis (Riefensthal), prieš kurį laiką pakeitęs savo pirmtaką Šreinertą.

1943–1944 m. m. Laukuvos gimnazijai vadovavo direktorius Henrikas Mejeris, ankstesniais mokslo metais vadovavęs Kuršėnų progimnazijai. Kartu su juo nuo 1943 m. rugsėjo mėnesio Laukuvos gimnazijoje dirbo šie pedagogai: kun. Bronius Šveikauskas, Viktoras Alekna, Morta Aleknienė (Stroputė) (gim. 1919 m.), Kazys Skudavičius (1942–1943 m. m. dirbo Šilalės gimnazijoje), Halina Galkytė (gim. 1924 m.). Spalio mėn. Laukuvoje pradėjo mokytojauti ir buvęs Šilalės gimnazijos direktorius Juozas Mickevičius (iki 1943 m. spalio 1 d. turėjęs laikinai einančio direktoriaus statusą Šilalės vidurinėje mokykloje). Spalio mėn. Laukuvos gimnazistus taip pat pradėjo mokyti Stasys Jurgutis, Petras Vaičiulionis (jis 1938–1942 m. dirbo Tauragės



*Laukuvos gimnazija.  
Mokytojai su  
mokiniais. Abi  
nuotraukos darytos  
tuo pačiu metu –  
1945 06 01.  
Nuotraukos iš  
S. Balienės (Girčytės)  
albumo*



mokytojų seminarijoje, 1942–1943 m. m. mokytojavo Tauragės gimnazijoje). 1943 m. lapkričio mėn. į Laukuvos gimnazijos mokytojų kolektyvą įsiliejo Ona Mickevičiūtė<sup>34</sup>. Mokyklos raštvedžio pareigas ėjo Vytautas Kuzminskas, sargęs – Kazė Burkaitė.

**Dar keli nacmečio Laukuvos gimnazijos skaičiai ir faktai.** 1943–1944 m. m. veikusioje gimnazijoje moksleivių skaičius nebuvo didelis. Mokslo metų pradžioje mokykloje mokėsi 200 gimnazistų, paskui prie jų prisidėjo dar kelios dešimtys. Vėliau dėl įvairių priežasčių keliasdešimt jaunuolių turėjo nutraukti mokymąsi. 1944 m. pavasarį gimnazijoje buvo likę tik 214 moksleivių<sup>35</sup>. Juos mokė dešimt mokytojų (įskaitant direktorių).

Laukuvos gimnazija priklausė toms Lietuvos aukštesniosioms mokykloms, kurios nacmečio sąlygomis pradėjo ir 1944–1945 mokslo metus. Tačiau, kaip matyti iš V. Alekno rašinyje pateiktų faktų, 1944 m. rugsėjo mėn. ir spalio mėn.

<sup>34</sup>*Ten pat.*

<sup>35</sup>Departament f. d. hoehere u. paedagogische Schulwesen an den Herrn Beauftragte f. d. litauische Bildungswesen. Juni 1944. (1944 m. birželio mėn. pradžioje departamento direktoriaus I. Malinausko parengtas raštas įgalotiniui Lietuvos švietimo reikalams – S. B.; palikta teksto originalo vokiečių k. rašyba), *ten pat.*, R-629, ap. 1, b. 785, l. 25.

pradžioje pamokos vyko klausantis prie Dubysos sustojusio vokiečių–rusų (vietiniai gyventojai sovietų kareivius vadindavo arba rusais, arba bolševikais) fronto kanonados. Dalis mokytojų, jei Vokietijos *vermachtas* neatsilaikys prieš Raudonąją armiją ir Žemaitijoje, ruošėsi trauktis...

## Apibendrinimas

Istorikas Rimantas Zizas rašė: „*Gimnazijos perkėlimas, be abejo, buvo kultūrinė netektis Šilalei, tačiau jos, kaip švietimo ir kultūros židinio, įkurdinimas Laukuvoje pagyvino visą kultūrinį gyvenimą šio krašto miestelio apylinkėse*“<sup>36</sup>. Tą teiginį galima papildyti konstatuojant, jog po formalaus gimnazijos iškėlimo ir dalies jos mokytojų persikėlimo į Laukuvą Šilalėje juridškai buvo įsteigta progimnazija. Taigi vietoj vienos aukštesniosios bendrojo lavinimo mokyklos šiame Žemaitijos regione nacmečio pabaigoje jau veikė dvi. Tad nuostolis šilališkiams nebuvo toks didelis, kaip gali pasirodyti iš pirmo žvilgsnio. O laukuviškiams (miestelio ir aplinkinių vietovių gyventojams) 1943 m. rudenį pradėjusi veikti aukštesnioji mokykla tapo didžiuliu postūmiu valsčiaus jaunuomenei siekti aukštesnio išsilavinimo, o vietos bendruomenei – suaktyvinti kultūrinę ir kūrybinę veiklą. Tik, be abejo, kaip paprastai tokiais atvejais būna, liko „kovos“ už teisę turėti savo miestelyje gimnaziją nuosėdų, kuriam laikui kiek apsunkinusių kai kurių aktyvių šilališkių ir laukuviškių asmeninius santykius.

Aukštesniųjų mokyklų veikla Laukuvoje ir Šilalėje 1943–1944 mokslo metais – tai svarbūs Lietuvos nacių okupacijos laikotarpio istorijos faktai. Jie rodo, kad šio žemaičių krašto inteligentija ir pažangūs ūkininkai netgi sunkumų bei nepriteklių kupinu nacmečiu sugebėjo pasiekti, kad šių ir aplinkinių valsčių jaunuomenė galėtų arčiau namų įgyti aukštesnį išsilavinimą. Kai Laukuvoje atsirado gimnazija, ją vietos visuomenė kaip galėdama rėmė, padėjo mokytojams, nacmečiu negalėjusiems pragyventi iš atlyginimo, ir vargingiau gyvenantiems gimnazistams. Galima daryti išvadą, kad netgi tuometinėmis nepalankiomis sąlygomis Laukuvoje ir Laukuvos valsčiaus kaimuose buvo galvota ne tik apie savo vaikų, bet ir apie visos Lietuvos, kuriai buvo reikalingi išsilavinę ir kultūringi žmonės, ateitį. Be to, Laukuvos gimnazija, kaip ir kitos Lietuvos aukštesniosios mokyklos, atliko ir svarbų vaidmenį antinacinės rezistencijos sąjūdyje: tiek savo veikimu (naciams siekiant apriboti lietuvių galimybes siekti aukštesniojo išsilavinimo), tiek mokytojų ir moksleivių dalyvavimu antinacinio pagrindžio veikloje (platinant nelegalią spaudą, padedant boikotuoti vietos ir kitų valsčių gyventojams pavojingas nacių priemones ar sumažinti jų padarinius ir kt.).

1943 m. Laukuvos gimnazijos atsiradimas (konkurencijos su Šilalės sąlygomis) buvo išskirtinis reiškinys Lietuvoje. O pačios gimnazijos 1943–1944 mokslo metų veiklą galima vertinti kaip dalelę visos Lietuvos visuomenės pastangų išsaugoti ir išplėsti aukštesniųjų mokyklų tinklą netgi nacių okupacijos metais, kai neretai tekdavo grumtis ir dėl tautos bei atskirų žmonių fizinio išlikimo. Nacmečiu veikiančiose gimnazijose ir progimnazijose buvo ne tik lavinamasi. Per gimnazijas (ir aukštąsias mokyklas) lietuviai galėjo sėkmingiau priešintis nacių siekiams panaudoti Lietuvos jaunimą įvairiose karo ir darbo tarnybose ar auklėti nacionalsocialistine dvasia. Tam Lietuvoje buvo pasipriešinta labiau nei daugelyje kitų Vokietijos užimtų šalių.

<sup>36</sup>Zizas R. Šilalės kraštas nacių Vokietijos okupacijos metais (1941–1944), *Šilalės kraštas*, t. 3: nacizmo ir bolševizmo laikotarpis, 1940–1953, Vilnius, 2001, p. 91.

## Mokykla ir teatras

*Aiva Aleksandravičiūtė*

Mokytojas ir mokykla mūsų kultūros istorijoje vaidino ir tebevaidina svarbiausią vaidmenį kuriant tautos dvasines vertybes. Ypač tai ryšku kaime, kur spektaklių, vakaronių, literatūrinių vakarų organizatoriai, režisieriai dažnai buvo (ir yra) specialiųjų teatrinių mokslų nebaigę pedagogai.

Mokytojo vaidmuo reikšmingas keliais požiūriais. Pirma, susipažinęs su kaimiškojo teatro istorija ir poetika, jis gali padaryti teatrą svarbiu kaimo kultūros židiniu. Antra, į kuriamąjį darbą gali lengvai įtraukti agresyvią ir dažnai neveiklią jaunimo dalį, konsoliduoti vyresnius ir jaunimą bendrai veiklai. Trečia, sudaryti kūrybinio džiaugsmo ir dorovės oazę mūsų vaikams, būsimiems piliečiams.

1943 m. Laukuvoje atidarius gimnaziją, joje pradėjo dirbti didelis būrys jaunų pedagogų, kuriems vadovavo Henrikas Mejeris. Pirmaisiais metais mokėsi tik 186 mokiniai, tačiau padedami mokytojų savo veikla stebinę ne tik miestelio, bet ir aplinkinių kaimų ir net rajono gyventojus.

Kiekviena klasė kasmet rengdavo vakarus ir stengdavosi kuo geriau pasirodyti. Vaistininkas Kajetonas Stropus gimnazijos salei buvo nupirkęs žalią, auksinėmis gėlėmis siuvinėtą užuolaidą, tad vakarėlių dalyviai nuo žiūrovų galėdavo pasislėpti už tikros teatrinės uždangos.

Nejučiomis kūryba gimnazijoje tapo mokymo dalimi. Ruošdamasis vakarui, kiekvienas mokinys turėjo parašyti eilėraštį, epigramą, dedikaciją ar pan. O baigiantis mokslo metams, kai iš visų klasių atliktų programų būdavo atrenkama tai, kas geriausia, sudaromas vienas bendras scenarijus, atitinkamai pasirenkiama ir su tokia mišria programa dalyvaujama meno sa-

*Laukuvos gimnazijos  
mokinių ansamblis.  
1944–1945 m.  
Iš S. Rimkevičiūtės  
asm. albumo*





viveiklos olimpiadoje Tauragėje. Tokie vieši pasirodymai atskleidavo vienintelę tiesą – teatras tampa bene svarbiausia mokymo ir auklėjimo forma, kur tobulinama kalba, dikcija, judesių plastiškumas, mokomasi užmegzti kontaktą su kitais žmonėmis; stemimi įvykiai plečia moksleivių akiratį, formuoja pasaulėžiūrą.

Olimpiadoje Tauragėje laukuviškių varžovai būdavo Tauragės, Šilalės, Skaudvilės, Batakių ir kitų mokyklų moksleiviai. Šventė tęsdavosi net tris dienas: pirmąją vykdavo kiekvienos mokyklos repeticijos ir šventės atidarymas, antrąją – meninė dalis, trečiąją – sportinės varžybos, apdovanojimai ir šventės pabaiga.

Laukuviškiai kiekvienais metais iškovodavo prizines vietas, tad tiek į kelionę, tiek iš jos grįždavo dainuodami J. Aisčio (Kossu-Aleksandravičiaus) „Laukas, kelias, pieva, kryžius...“

Dar vienas gimnazistų veiklos etapas Laukuvoje – subatvakarių rengimas. Kadangi gimnazijoje mokėsi klotimo teatro artistų vaikai, tai šio teatro pavyzdžiu vakaro programą sudarydavo kelios dalys: vaidinimas, dainos ir deklamacijos. Pasirengimas vykdavo slapta – mat subatvakaris turėdavo būti netikėta staigmena visiems. Ir tai nebuvo žaidimas, o slaptumas visu rimtumu: repeticijos – vėlai vakare, be jokių nuolaidų pamokoms. Tikriausiai tai buvo paveldėtas slaptumo elementas, kaip ir daug kas mūsų pasaulėjautoje, ir naudotas jų turbūt nesąmoningai.

Pirmaisiais pokario metais dar buvo jaučiama Nepriklausomybės laikų dvasia. Mokytoja Zofija Brinkytė savo auklėtinius, pirmųjų gimnazijos klasių moksleivius, specialiai žygio žingsniu vedžiodavo po Laukuvos miestelį, ir visi garsiai dainuodavo:

*Darius ir Girėnas  
Narsūs vyrai buvo,  
Perskridę Atlantą  
Vokietijoj žuvo!*

*Olimpiada Tauragėje.  
1945 m.*

*Iš S. Balienės  
(Girčytės) albumo*



Žmonės sustoję priebučiuose su nuostaba ir susižavėjimu stebėdavo visa gerkle šaukiančius vaikus. Tai irgi saviraiškos, savo vertės pajutimo forma. Jos vadovaujama klasė pradėjo subatvakarių tradiciją. Pirmas jos surengtas vaidinimas įvyko 1945 m. Tai buvo J. Geniušo „Paparčio žiedas“. Ji sugebėdavo sukurti nepaprastą atmosferą ir veiklai, ir mąstymui, ir atrankai. Iš močiūčių skrynių, senelių kuparų vaikai patys atrinkdavo įdomesnius daiktus, rūbus, kurdavo vaidinimo aplinką iš neįprastų daiktų arba juos sureikšmindavo, išdekoruodavo popieriaus kaspinais. Ji mokė vaikus pamatyti grožį, mokė nustebti ir atrasti, sužadinti smalsumą.

Kita tų metų įžymybė buvo lotynų ir rusų kalbų mokytoja Aldona Stasytytė (dabartinė pavardė – Petrokienė, gyvena Plungėje). Jos buvęs auklėtinis Zigmas Vitkus, dabar istorikas, prisimena, kad maždaug apie 1946 metus jos auklėjama šeštoji gimnazijos klasė pastatė keletą vaidinimų – „Miegančioji karalaitė“ ir „Dvylika brolių, juodvarniais laksčiusių“. Pagrindinius vaidmenis atliko Alė Turauskaitė, Aldona Šulskytė, Pranas Balčys, Leonas Šiaulys, Kostas Dabulskis. Pati auklėtoja buvo labai paslaptinga ir meninės prigimties asmenybė. Subatvakarių metu gimnazistų įprašyta eilėraščių skaitymą palydėdavo grodama pianinu. Tada vadinosi melodeklamacija. Visi žinojo, kad užsidariusi viena ji grodavo smuiku, mėgo tapybą akvarele. (O gyvenimas buvo dramatiškas – kažkokios nelaimės šeimoje.) Ji buvo išsilavinusi moteris, mėgo teatrinę literatūrą. Bendraudavo ne su visais. Tie, kurie domėdavosi teatru ir apskritai menu, buvo jos mėgstami. Rengiant pastatymus, jai daug talkino Zigmas Dargevičius. Būdamas dar tik šeštokas, jis buvo garsiausias apylinkės fotografas, visada tvarkingas, pasitempęs, puikiai piešė. Visos to meto mokyklinio teatro dekoracijos buvo jo gamybos... Tapytos paslaptingos uolos, grandinėmis apkaustytas kabantis „krištolinis“ karstas buvo atėjęs iš sakmių ir padavimų. Tuo metu buvo gyva ir gražu.

Labai įdomus teatro ir gyvenimiškos tikrovės derinys, kalbėjimas perkeltinėmis prasmėmis pastebėtas Laukuvos mokyklos teatre. Apie 1947 m. kažkokios bolševikinės šventės proga buvo pastatyta A. Fadejevo „Jaunoji gvardija“. O įdomu tai, kad visuomenė, ir ypač patys vaidintojai, inscenizuojamus komjaunuolių poelgius ir jų kovą su fašizmu vertino kaip tuometinių Lietuvos partizanų susidūrimą su bolševikine okupacine prievartos sistema. Fašizmą lygino su KGB struktūrų represijomis. Prisimenu sceną gestapo kameroje. Olegą Koševojų vaidino P. Bielskis. Jis jau tada buvo gimnazijos pagrindinės organizacijos vadovas, ir visi monologai buvo suprantami kaip raginimas priešintis, nepaklusti sovietinei okupacijai. Vaidino beveik visi pagrindininkai. Spektaklis buvo tarsi būsimų įvykių, susidūrimo su saugumu maketas, vienybės ir ištvermės patikrinimas. Olego tekstai skambėjo gyvai, emocingai ir tikroviškai. Klasės draugai solidarizavosi, rėmė ir pritarė savo vedlio elgesiui. Tai įrodė vėliau, kai per šv. Kalėdas visa klasė neatėjo į pamokas ir inspektoriaus kabinete saugumiečiai tardė gimnazistus, reikalavo išduoti organizatorius. Niekas nepritarė. Sunku atskirti gyvenimą ir teatrą.

Panašus efektas ir tikslai inscenizuojant A. Mickevičiaus „Konradą Valenrodą“. Buvo supaprastinta poemos kompozicija: spektaklis prasideda nuo Alfo scenų Kauno pilyje, paskui – Marienburgo pilyje, Albano kurstymai, puota, slaptasis tribunolas, scena prie bokšto ir Konrado žūtis. To veikalo atsiradimui, be abejonės, didelį vaidmenį suvaidino klasės auklėtoja istorikė Regina Jurkauskaitė, didelės inteligencijos, senos mokytojų šeimos atžala, giliai suvokusi tautos ir istorijos ryšį.



*Spektaklio „Be kaltės kaltieji“ scena. Vaidina Petras Bielskis ir Danguolė Pociūtė. Apie 1951 m. Iš P. Bielskio albumo*

Garsios Laukuvoje Rocevičių šeimos atžala Vincas Rocevičius, dainininkas ir pedagogas, pamatęs „Konradą Valenrodą“, buvo sužavėtas mokinių užmoju.

Suprantama, kad spektaklis menine prasme negalėjo „pakelti“ Valdovo žmogiškos dramos, bet kelti politinius klausimus galėjo ir kėlė. Gimnazistai puikiai suvokė ir išgyveno A. Mickevičiaus plėtojamą pasiaukojimo idėją. Tekstuose slypėjo didelė dramatiška įtampa. Labai simboliška, kad savo gyvenimą paaukojusią ant tautos aukuro Aldoną vaidino garsaus laukuviškio, mokytojo ir Sibiro kankinio A. Monstvilo jauniausioji dukra Alma Monstvilaitė (dabar A. Burneikienė, aktorės Ingos Burneikaitės-Tuminienės mama). Konradą Valenrodą vaidino Petras Bielskis. Ir vienam, ir kitam nereikėjo aktorinės teksto analizės, emocinio pagrindimo. Jų visas gyvenimas buvo toks. Jie, jauni gimnazistai, pasinaudodami A. Mickevičiumi, išsakė savo dramą, savo tautos likimą, kuris jau buvo išgyventas. Tokiu atveju ir perpasakojimas yra graudus, emocionalus, turi gilią prasmę, didelį pilietiškumą.

1948 m. Laukuvos gimnazijoje vėl premjera. Scenoje – mokytojos Aldonos Šulskytės režisuota ir inscenuota pasaka „Mirusi caraitė ir septyni didvyriai“. Vaidino ir pati mokytoja.

Reikia pažymėti, kad veikalas į sceną buvo perkeltas tik po detalaus, išsamaus aptarimo per rusų literatūros pamokas. Ir nors iš vienos ar kitos klasės, kur buvo nagrinėjamas literatūrinis kūrinys, buvo tik po kelis vaikus, vaidinusius dramos būrelyje ir minėtame veikalė, neabejotinas, anot Laimos Tupikienės, tas faktas, kad inscenuodami literatūros kūrinį ir jo idėjų veikiami, turtėja mokiniai, jų jausmai, intelektas ir kūrybinės galios.

Toks tiesioginis dalyvavimas, anot mokyt. A. Šulskytės, būdavo pažangus ir tikslingas: spektaklio dalyviams suteikdavo naujų minčių ir atradimų, o kitiems mokiniams – begalinį susidomėjimą literatūriniu kūriniumi ir norą kuo greičiau išvysti veikalą scenoje.

Po kelerių metų (apie 1951 m.) kitas gabus, inteligentiškas, turėjęs gerą teatrinę nuojautą ir vadovo talentą gimnazijos mokytojas Steponas Laukys mokykloje pastatė

A. Ostrovskio pjesę „Be kaltės kaltieji“. Pasitelktas būrys gabių vyresniųjų klasių moksleivių: Petras Bielskis, Algis Pužas, Pranas Pocius, Aldona Avelytė, Danguolė Pociutė, Alfonsas Petkevičius, Vincas Sakalauskas, Donatas Jakas, Aldona Grabauskaitė, Alė Vaičiūtė, Elena Bytautaitė, Kastytė Šatkutė, Albinas Šimkus, Vanda Dargevičiūtė ir kt.

Dekoracijas kūrė Zigmas Dargevičius. Erdvės suskaldymas: rūmų vaidinimo aikštelė, masyvūs laiptai, vedantys į sodą, turėklai su didele dekoratyvia agava vazoje, kelios plokštumos įvairiuose lygiuose. Ta pati scena sudaro galimybę keisti veiksmo vietą. Kostiumai gal ir ne visai tiksliai istoriški, bet bandyta sukurti istoriškumo išpūdį, atsiplėšti nuo buities – pačių pasigaminti puošnūs žabo, rankogaliai, atlasiniai lampasai, apyrankės, šukuosenos.

Vaidino: aktorę Kručininą – Danguolė Pociutė, jos prarastąjį sūnų Neznamovą – Petras Bielskis, prisigėrusį aktorių Šmagą – Pranas Pocius, seną auklę Galčichą – Alė Vaičiūtė, mecenatą – Vincas Sakalauskas. Mačiusieji prisimena Kručininos ir Neznamovo duetą: Danguolė buvo pilna išgąstingos nuostabos ir atgailos, švelnumo, o Petras liūdesį keitė atžagariu iššūkiu. Tai irgi padiktuota gyvenimiškos patirties. Jaunuoliai buvo kupini ypatingo maksimalizmo ir maišto, išskaudinti prievartos ir skriaudos, užslopinto teisybės sakymo. Tautoje vyko svetimos valstybės smurtas ir niekas jų negynė. Jie patys buvo pamestinukai, našlaičiai. Situacija gimdė nevilgtį, o susidūrimas su savo sūnų pametusia motina pratrūkdavo nežabotu atžarumu. Visas Neznamovo veiksmas buvo padalytas į dvi dalis: griežčiausias, šiurkštus atmetimas, priekaištas ir motinos švelnumo, užuovėjos pasiilgimas. Dviejų polių sandūra ir sudarė tą dramatiškumą. Gyvenimiškas skriaudos atitikmuo, motinai, išsakytas, išrėkti žodžiai dusindavo tikromis ašaromis. Mačiusieji spektaklį vis dar prisimena ir nedidelį Galčichos vaidmenį. Sena auklė (Alė Vaičiūtė, dabar – Salantų mokytoja A. Silickienė) irgi atskleidė laiko dramatiškumą: lyg tai neprisimena, lyg negali prisiminti, lyg bijo pasakyti tiesą. Įbaugintas, nelaisvas žmogus, tiesos nesakymas sudarė to vaidmens esmę. Tai rodo, kad ano meto mokyklos teatras vaidino savo likimą, o ne pjesės turinį.

Aiščiausiai savo asmenybės raiškos sąlyčius su Laukuvos mokyklos teatrinio gyvenimu ir kultūrinio paveldu nusako laukuviškis, tų metų gimnazistas, o dabar menotyro daktaras, Katalikų Mokslų Akademijos narys Petras Bielskis:

*„Pirmiausia aš prisimenu giesmę. Tai giliausiai siekianti mano emociją atmintis. Būdavo, mano gimtinėje susirenka visas kaimas ant Mėčių milžinkapio ir gieda. Pavasaris, gaida lėta, gaudi, ir man atrodydavo, kad prasiplečia mano regimasis pasaulis, paprasti, pažįstami žmonės pasikeičia, pasidaro paslaptingi, neįprasti.*

*Antra teatrinės savimonės pagava prasideda bendruomenės susirinkimuose, kurie sekmadieniais vykdavo Laukuvos bažnyčioje. Vaziuoti, pėsti žmonės skuba viena kryptimi kaip skruzdės: didieji turkų būgnai mušami šventoriuje, varpų dermė – nuo aukštų, šaižių iki žemų tonų; išsirikiavę pauparių eilės su spalvotais saldainiais, švilpiamais avinukais ir arkliukais, pakimusiaisiais balsais giedančių elgetų tuntai, o pro didžiąsias bažnyčios duris, man taip atrodė, jūra mir-*

gančių žvakių liepsnelių, vainikų, vėliavų, kažkokių aitrių kvapų, paširdžius drebinančio vargonų gausmo. Tas didžiulis kontrastas nuo ramių laukų, maudynių upėje, miško, galvijų bandos ir iki vargonų muzikos, nuo baso kaimo vaiko iki lakuotais bateliais ir baltom kojinytėm apauto, tamsiai mėlynom bostono kelnytėm ir batisto marškinėliais aprenyto ponaičio sudarė tą keitimosi, virsmo malonią įtampą, kuri žadino mano vaizdinius, kitų pasaulių nuojautą ir ilgesį, mokė žavėtis ir stebėtis.

Ir trečia, jau arčiausiai teatro esanti atmintis, yra gimnazija. Pirmoje klasėje auklėtoja Brinkytė (nebegaliu prisiminti jos vardo) atnešė į klasę pjesę „Paparčio žiedas“. Nieko nebuvo, ir tuščioje klasėje atsirado kažkoks įdomus, keistas gyvenimas. Vėl tas virsmo jausmas. Aš vaidinau piemenuką. Atsinešiau iš namų tikrą botagą, išaugtus kailinukus, klumpeles. Rankovės buvo labai trumpos ir man atrodė, kad tai gerai. Aiškiai supratau, kad trumparankovis piemenukas ne aš, kad jis yra kitas vaikas, o aš kalbu ir elgiuosi taip, kaip jis elgtųsi. Kartu buvau aš ir ne aš. Elgiausi kaip kaimynų Simė. Simė traukia nosį, amžinai smunka jo kelnės, nes diržo neturi, klišai sėdi, susikūprinęs plaka botagu, pro dantis švirksčia seiles... Tas prigalvojimas, pakartojimas įsiminto ir matyto man suteikdavo tiek džiaugsmo, kad į kiekvieną dramos pamoką veržte veržiausi. Tai jau buvo vaizdinys, vaidinimas, vaidykla, vaiduoklis, vaidila, vaidentuvė.

Prasidėjo paauglystė, laikas, kai žmogus pradeda nebetilpti savo kailyje. Laikai buvo šiurkštūs, pilni prievartos ir draudimų. Tada ima atrodyti, kad atrandi naujus pasaulius, supranti tai, ko nesupranta kiti. Reikia kalbėti, įtikinti kitus. Vaidindami „Jaunąją gvardiją“ mes pasakojome apie bolševizmo smurtą. Mus darė suokalbininkais. Nieko geresnio už dramą nebuvo galima sugalvoti.

Atėjo mokytojas Steponas Laukys (1952) ir perskaitė A. Ostrovskio „Be kaltės kaltieji“. Mums reikėjo priešpriešos, kaltinimo patoso, ironijos. Čia visko buvo su kaupu. Nežinau, kaip tai atrodė meniniu požiūriu, bet mes į tą spektaklį sudėjome visą savo tulžį, skriaudą, nepasitenkinimą. A. Ostrovskio tekstai tarnavo mūsų patirčiai išsakyti. Tai jau ne siužeto išvaidinimas, o tam tikros idėjos raiška. Atsiranda supratimas, kad tam tikros vietos ar žodžiai, įvykių vertinimas yra svarbesni ir pradedi ieškoti būdų, kad žiūrintysis ir klausantysis taip pat adekvačiai suprastų. Čia mes pajutome aiškų norą būti žiūrovo suprasti – turėti ką ir kaip pasakyti.

Ateina didieji tekstai. Vienas dalykas juos perskaityti, ir visai kitas – garsiai išsakyti kaip savo mintį kitiems jauniems žmonėms, bendras tekstų turinio atpažinimas ir išgyvenimas. Istorijos mokytoja ir auklėtoja Regina Jurkauskaitė jau tada sėkmingai dramą integravo į istorijos pažinimo procesą. Patys pasidarėme pjesę iš A. Micevičiaus poemos „Konradas Valenrodas“. A. Ostrovskio Neznamovas išgyveno savo asmeninę dramą, o Konradas Valenrodas jau sako:

Aš meilę, laimę, dangų, visą klotį  
 Mokėjau tautai jaunas paaukoti  
 Gėloj ryžtingoj!

A. Mickevičiaus tekstai Konrado balsu vadino mus jaunus į maištą – „širdžiai ir upei drausmė nepatinka!“ Tai buvo atviras kursymas, laisvės pažadai, naujų prasmių įvardijimas:

Tartumei sakalas jaunas, narvo tvaikė išaugintas,  
 Nors medžiotojai jamui protą kankynėm atimtų  
 Ir paleistų medžioklėn, kad prieš brolius kovotų,  
 Kai pakils tik į aukštį, kai apims akimis tik  
 Neišmatuojamus plotus savo žydriosios tėvynės,  
 Kai tik, laisvai atsikovėpęs, savo sparnų pajus galią, –  
 Grižk, medžiokli, namopi, sakalo nebesulauksi!

Mums atrodė, kad tai mūsų tekstai apie mūsų laiką.  
 Beveik visą Konrado monologą mintinai moku iki šiolei.

Tekstai čia vėl vaidino tą patį vaidmenį, kaip spaudos draudimo laikais – svarbu, ką sakai. Keista, bet mes ir elgėmės panašiai. Kažkodėl vaidinimus rengdavome slaptai, išsaugodavome netikėtumo efektą. Buvo tarsi koks nesąmoningas perimamumo ryšys. Argi reikia stebėtis, kad 1953 metais Laukuvos gimnazijoje buvo iškelta gimnazistų politinė byla už antisovietinę veiklą?!

Teatras čia nebuvo tik žaidimas ir pramoga. Vaidinimai, jų visuomeninis patosas formavo mus kaip piliečius. Galima atsekti keltą to poveikio principų:

1. Teatras mus mokė bendravimo, įpratino tekstą, žodį vertinti kaip aštrų daiktą, mokė juo naudotis siekiant tikslo.

2. Įpratino suprasti įvykius, juos vertinti ir užimti aiškią poziciją.

3. Atidarė naujų pasaulių atradimo galimybę, teikė viltį. Dideli tekstai kūrė viziją.

4. Tuščioje vietoje padėdavo sukurti gyvenimą, kitoki, naują, neįprastą. Daiktams suteikdavo dvasią.

5. Formavosi veiksmi ir aktyvi, turinti aiškų tikslą ir parenkanti būdus tikslui pasiekti asmenybė.

6. Ugdė įtaigos, charizmatines žmogaus savybes.

Visko, kas padaryta ar dabar daroma, pradžios reikia ieškoti Laukuvos teatriniėje patirtyje. Išimk iš mūsų gyvenimo tą patirtį, ir mes būsime visai kiti žmonės, mūsų gyvenimas praras žavesį, pasidarys racionalus ir pilkas. Man atrodo, kad ir pats darbo bei veiklos tikslas pasikeistų“.

Rusų teatras iš A. Ostrovskio dramaturgijos labiau pamėgo kritinę dramą. Mokytojas Steponas Laukys iškėlė retai naudojamą moralinį, lyrinį emocinį dramos žanrą.



Po spektaklio „Pinigėliai“. Dramos būrelio artistai su vadovu mokytoju Steponu Laukiu. Pirmoje eilėje (centre, sėdi) mokyt. Laukys, šalia – Elytė Baldauskaitė (?), Algis Pužas, Genovaitė Lukoševičiūtė; antroje eilėje (iš kairės, stovi) Jonas Šturma, Donatas Jakas (?), ketvirtoji – Aldona Grabauskaitė, Vincas Sakalauskas, Kastytė Šatkutė, Albinas Šimkus. 1954 m.

Iš I. ir B. Jucevičių albumo

raš. Dramatizmas čia reiškiamas aukšto ir žemo stiliaus derme. Emocionalumas atmiešiamas švelniu humoru. Mokyklos teatras, mokinukai pratinami ieškoti ir ginti humanistines idėjas. Ir čia svarbus pats vaidinimas kaip sugebėjimas atnašauti („sviaščennodejstvovatj“), perteikti gerus tekstus, būti teigiamas emocijas skatinančioje situacijoje, kalbėti už žmones, kuriuos mylime ir teigiame. Tai bene vienas svarbiausių to laiko Laukuvos mokyklinio teatro pedagoginių ir humanistinių, o gal ir švietėjiškų principų. Mokytojai (Steponas Laukys, Regina Jurkauskaitė, P. Jakštas, Monika Budraitytė, M. Serapinaitė, M. Verbauskas) tai suprato ir sąmoningai vykdė. Pasakojama, kad kai Laukuvos mokinių teismo metu karinis prokuroras Bažanovas į teismo salę įvestą Laukuvos mokyklos direktorių M. Verbauską paklausęs, ar jis pažįstas areštantus, šis oriai atsakęs: „*Taip! Visi mano vaikai*“. Tai irgi dramatizmas.

Dar vienas Stepono Laukio spektaklis mokykloje – 1954 m. S. Kymantaitės-Čiurlionienės „Pinigėliai“. Mokytojo talentą, režisūrinę intenciją atskleidžia aplinkybės, kaip buvo rengiamasi šiam spektakliui. Režisierius neskubėjęs su aktoriais į sceną: moksleiviams liepęs stebėti aplinką, žmonių tipus, jų elgesį vienokioje ar kitokioje situacijoje, o vėliau bandyti sieti su savo personažu.

Taigi taip buvo kuriami ryškūs, individualūs charakteriai, suteikiantys spektakliui meniškumo.

Kūrybinį darbą mokykloje sustabdė netikėtai prasidėjęs politinis bruzdėjimas. 1953 m. Laukuvą sukrėtė pirmoji gimnazistų politinė byla. Čia būtina paminėti tą šurpų faktą, kai Pabaltijo karinės apygardos tribunolas, vartydamas areštuotųjų gimnazistų laiškus, keletą ranka rašytų atsišaukimų, vaikams skyrė didžiausias bausmes: nuo dešimties iki dvidešimt penkerių metų katargos. Nuteisti moksleiviai: Vanda Matutytė, V. Tribičius, Petras Bielskis, Irena ir Elvyra Kugelevičiūtės, Stasys Gruodis, M. Juškevičius. Kaip viena iš „nusikalstamos veiklos“ faktorių paminėta teatrinė veikla ir netikęs jos poveikis. Tremtyje, lageriuose atsiduria Grasilda Šimaitytė, Vanda Liaugminaitė, Zita Žadeikytė, Kristina Bytautaitė, seserys Z. ir P. Miliutės, Ona Juk-

naitė, V. Žilys, Elena Gestautaitė, Vytautas Liatukas. „Lietuvis gyvas ir nenugalėtas“, – taip savo eilėse rašė Laukuvos gimnazijos auklėtinė Irena Petkutė. Ši labai talentinga poetė žuvo partizanų gretose būdama vos dvidešimties metų, nesulaukusi Lietuvos prisikėlimo. Dabar Laukuvoje žinoma poetė Teresė Rubšytė irgi praėjo Sibiro gulagus (žr. p. 606–611).

Pokario laikotarpis negailestingas ir žiaurus buvo ne tik gabiems ir aktyviems gimnazistams. Tie mokytojai, kurie savo veikla kėlė ir palaikė mokinių meninę savimonę, kuriems svarbiausia buvo asmenybės ugdymo uždaviniai – patyrė žiaurų, negailestingą okupacinės valdžios elgesį su žmogumi inteligentu. Iš mokyklos bene viena pirmųjų buvo išvaryta mokytoja Marytė Lekavičiūtė (vėliau – Songailienė).

Atslūgus stalinistinių represijų bangai, Laukuvos vidurinė mokykla ėmė po truputėlį atsigausti (1949 m. Laukuvos gimnazija buvo reorganizuota į vidurinę mokyklą, kuriai vadovavo M. Verbauskas). Pradėjo atgyti kultūrinė, žinoma, ir teatrinė veikla.

Kaip vienu iš tokių dokumentų, liudijančių apie teatrinę veiklą mokykloje, pasiremsime dailininko Juozo Jankaus, pokario Laukuvos vidurinės mokyklos moksleivio, laiškais, rašytais Petru Bielskiui į Sibirą.

#### **1954 m. rugsėjo mėn. 7 d.**

*„Žinai ką! Kai sugrįši, ateik į dešimtą klasę. Su noru priimsime. Kaip būtų puiku mokytis abiem kartu. O ir gimnazijai parama – turėtume puikų artistą, padainuotum solinių dainų.*

*Dabar pas mus yra nauja salė. Ją įrengė seniau buvusioje žydų šulėje. Scena ten kiek didesnė, todėl gali atvažiuoti teatrai. Jau šią vasarą apsilankė Klaipėdos dramos teatras su „Olesia“ ir „Viešbučio šeimininke“. Publika patenkinta ir pasiryžusi dar kartą sutikti juos. Be to, yra žinių, kaimyniniai teatrai turės šefuoti vietos saviveiklininkus, dramos ratelius. Taigi ir mes tikimės gauti šefą – iš kurio nors teatro artistą, kuris galėtų mums duoti daugiau negu duoda paprastas mokytojas, tik aplamai susipažinęs su sceniniu darbu. Todėl bent aš taip manau: mūsų drama šiais metais turėtų nuveikti kur kas daugiau negu iki šiol.*

*Praeitais metais mes buvome pastatę du veikalėlius: inscenizuotą pasaką „Eglė – žalčių karalienė“ ir S. Kymantaitės-Čiurlionienės komediją „Pinigėliai“. Kadangi pernai į ekskursijas niekur nevykome, tai mums atliko devyni šimtai grynų pinigų. Todėl šiemet galėsime pasigaminti geresnes dekoracijas“.*

#### **1954 m. spalio mėn. 18 d.**

*„Dabar pas mus nebeleidžia šokių kaip kitados, ne kiekvieną šeštadienį, o tik tada, kai yra surengiama kokia nors, kad ir trumpa programėlė.*

*Literatai, kuriems vadovauja mokytoja Monika Budraitytė-Trukanienė, o pirmininkauti turiu garbės aš, gruodžio mėn. 13 d. ruošia literatūrinį vakarą. Galvojame statyti „Konradą Valenrodą“, tačiau*

prie jo bus daug darbo, mokytoja Trukanienė neturi laiko. Statyti tokį pat, kokį jau anais metais statėte, nenorime, nes pedagogai jį labai sukritikavo. (Kaip minėta, mokytojos R. Jurkauskaitės klasė šį veikalą buvo pastačiusi 1952 m. – A. A.)

Surinktus pinigus žadame panaudoti ekskursijai. Malonu būtų apsilankyti pas A. Vienuolį, nueiti prie J. Biliūno kapo, pavaikščioti Anykščių šilvelyje, taip vaizdžiai aprašytame A. Baranausko... Dramaturgai irgi gyvuoja po truputį. Tik niekaip negali surasti gero veikalo. Norėtume gauti didesnę, nes turime geroką sumą pinigų, likusią iš pernai“.

#### **1954 m. lapkričio mėn. 29 d.**

„... Dėkoju už laišką, kuris man davė nemaža naudos. Dabar aš niekada nesiskubinsiu daryti išvadų apie tai, ko pats gerai nesu-prantu. Nuo dabar man tenka pakeisti savo nuomonę apie baletą ir pasistengti su juo susipažinti iš arčiau...“

... Turiu padaryti dramos būreliui dekoracijas. Statome Ostrovskio komediją „Grašis“. Norėtume žūtbut pastatyti gruodžio 25 d., nes tada būtų daugiau liaudies“.

#### **1954 m. gruodžio mėn. 28 d.**

„Per Kalėdas mes statėme veikalą „Nebuvo nei grašio ir staiga šeštokas“. Vaidinti tame veikalė negalėjau, nes turėjau labai daug darbo prie dekoracijų, tai turėjau progos stebėti pastatymą iš šalies. Tai žinai, galima pasakyti, kad mūsų mokykloje vis tik yra daug talentingų žmonių.“

Teko man pabūti keliose repeticijose, tai susidariau nuomonę (žinoma, ne aš vienas), kad dramos būrelio vadovas, režisavęs veikalą, visgi nieko nedavė artistams. Jie vaidino patys, pridėdami savo kūrybos ir, kaip viešojo nuomonė parodė, veikalo pastatymas pavyko visai neblogai“.

#### **1955 m. vasario mėn. 23 d.**

„Man Jūsų laišką atnešė užpraeitą šeštadienį, kada aš jau buvau pasiruošęs važiuoti gastrolių į Rietavą. Paskaičiau ir išbėgau. Ir žinai, gastrolės taip pavyko, kaip dar niekada Laukuvai nebuvo pavykusios.“

Nudūmėme į Rietavą, vargais negalais sustatėme dekoracijas ir pradėjome rodyti. Žmonėms patiko, tik gaila, nedaug jų tebuvo, nes mokykloje ir technikumė buvo šokiai. Kadangi veikalas ilgas, užsitęsė, tai vos suspėjome jį pabaigti – užgeso šviesa, ir teko tvarkytis prie lempos.“

Susitvarkę dūmėme namo, o lauke migla prie žemės gula. Plentas – ledas ir vanduo... Slenkame pamažu. Tik staiga negirdėtas posūkis... Visi akies mirksniu pagalvojome, kad jo čia nebuvo... Ir



staiga pajutau, kaip bakstelėjau nosimi į sniegą. Ir tada suvokiau, kas įvyko...

Trumpam pasidarė visur tylu. Pagalvoju: nejaugi aš vienas gyvas? Paskui tai vienur, tai kitur pasigirdo mergaičių cypimas. Aš pasijudinau ir pabandžiau kupra pakelti dekoracijas. Laimė, jos buvo nesunkios ir man tai lengvai pavyko. Pakėliau – niekas nelenda. Tada pats pabandžiau išlįsti. Išlendu, o kartu su manimi išlenda ir Jucevičius Blažiejus. Keliame dekoracijas ir ištraukiame merginas gyvas ir sveikas.

Tik staiga, pro kažkur išlindęs, iš už mašinos atbėga Pužas Algis ir šaukia: „Kur mano kepurė!“ Truputį keista tokiu metu ne žmones gelbėti, o savo kepurės ieškoti... Bet prisipažinsiu, kad ir mano pirmoji mintis buvo apie kepurę... Aš pagalvoju, kur ji dabar ir kaip aš be jos eisiu į dangų?

Na, bet nieko, viskas baigėsi gerai. Susiradę savo kepurikes ir lagaminus, patraukėme į Labardžius, kurie buvo dar už kokių trijų kilometrų. Ten šiaip taip įsitaisėme skaitykloje ir dainuodami bei juokaudami laukėme, kol išstempės mūsų mašiną.

Gavome ilgai laukti. Tik į tą mašiną jau nebesėdome, nes joje vos mūsų vargšės dekoracijos betilpo... Jos visų labiausiai ir nukentėjo.

Sulipome į MTS mašiną ir palengva važiuojame į Laukuvą. Kai parvykome, buvo lygiai 7 val. ryto ir per radiją išgirdome, kaip mus sveikina Kremliaus kurantai [...].

Praeitą sekmadienį ir pirmadienį statėme mes, dešimtokai, savo veikalą „Miločka“.

Pasisekė neblogai ir dabar ruošiamės gastrolių. Norime surinkti šiek tiek pinigų išleistuvėms“.

Per stebuklą išlikę ir išsaugoti laiškai turi keleriopą reikšmę. Jie autentiškai paliudija apie bendrą mokyklos kūrybinę atmosferą. Kartu reikia pažymėti, kad tie laiškai ne šiaip sau susirašinėjimas, o rizikingas bendravimas su režimo pasmerktu žmogumi. Laiškai buvo sekami, rašyta užuominomis; iš jų lengva atsekti gimnazistų bylos atgarsius.

Viename iš laiškų rašoma, kad pedagogai kritikavę „Konrado Valenrodo“ vaidinimą. Būtent tas vaidinimas buvo labai puolamas saugumo, kaltinamosiose išvados akcentuojamas kaip nacionalistinių nuotaikų šaltinis. Bet matyti, kad mokiniai norėjo statyti vis tą patį veikalą, tik „statyti tokį pat, kokį jūs anais metais statėte, nenorime“. O kodėl nenori? Girdi, jį „labai sukritikavo“...

Laiškuose atsispindi ir taikomų visuotinių represijų forma: „Dabar pas mus nebeleidžia šokių kaip kitados“. Norint susirinkti, reikia parengti „programėlę“. Reiškia, susirinkimai griežtai kontroliuojami ir cenzūruojami. Be to, matyti sustiprintas dėmesys rusų dramaturgijai.

Labai įdomi užuomina apie mokyklai skiriamą šefą. Tai reiškia, kad mėgėjų judėjimas imamas kontroliuoti ir tautodailė paverčiama „saviveikla“. Tai kultūrinės politikos faktas, vėliau pridaręs daug žalos mūsų kultūrai...

Pagaliau laišakai akivaizdžiai nusako tas pasibaisėtinas darbo sąlygas, kurio-  
mis veikė to meto kultūros entuziastai. Gastrolės į Rietavą, pasakojimą pridengiant  
humoru, nusako skurdžią, pasigailėtiną mokyklos techninę bazę, kai net elektros  
tiekimas buvo ribojamas – „vos spėjome jį [vaidinimą] pabaigti – užgeso šviesa, ir teko  
tvarkytis prie lempos“.

Daug reiškianti detalė apie žiūrovų lankomumą. Jau žinome, kad šokiai buvo  
kontroliuojamų sueigų kategorijoje. Laiške informuojama: „žmonėms patiko, tik gaila,  
nedaug jų tebuvo, nes mokykloje ir technikume buvo šokiai“.

Iš laiškų taip pat matyti ir tam tikras švietimo lygis. Žinoma, pačia bendriausia  
prasme. Dabar komiškai atrodo klausimas „kam tarnauja baletas? Nejaugi nuogos pri-  
madonos pasimaitymas scenoje gali suteikti kokią nors naudą?“ Kita vertus, jaučiama  
didelė lituanistinės kultūros įtaka: moksleiviai atkakliai dirba, taupo, kad galėtų „ap-  
silankyti pas A. Vienuolį, prie J. Biliūno kapo, pavaikščioti Anykščių šilelyje, taip vaizdžiai  
aprašytame A. Baranausko“.

Labai svarbu palyginti Laukuvos mokyklinio teatro tematiką ir nuotaikas iki  
1953 m. ir po to, kai mokykloje buvo sutriuškinta gimnazistų pagrindinė organizacija.  
Po teismo proceso buvo paleista propagandos mašina: byloje nuteistieji gimnazistai  
visaip juodinami ir šmeižiami. Dešimtai klasei pakeičiamas auklėtojas: vietoje intelligen-  
tiškos ir tolerantiškos pedagogės Reginos Jurkauskaitės paskiriama rusų kalbos moky-  
toja Vasiljeva, nemokanti net lietuviškai. Kaip ir senais Rusijos imperijos laikais. Jokių  
mokinių susibūrimų, švenčių, šimtadienių. Buka kontrolė. To meto mokinių nuotraukose  
tai vienur, tai kitur nežymiai prisišliję stovi draugais apsimetę saugumiečiai. Vilniaus  
genocido centro archyve yra toks dokumentas (pažodinis vertimas iš rusų kalbos):

„1951 m. gruodžio 18 d. Rietavas. Aš, Rietavo RO MGB vyr. oper. įga-  
liotinis Meriaškin, gavęs pranešimą, kad Laukuvos vidurinės mokyklos  
9 kl. mokinys P. B. vykdo antitarybinį susirašinėjimą su ištremta iš  
Lietuvos TSR į Irkutsko sritį, Kutulak km. Lenino vardo kolūkį J. O.,  
kurios vardu 1951 gruodžio mėn. pasiuntė antitarybinį laišką, todėl  
vadovaudamasis RSFSR UPK 186, 187 ir 188 str. Nusprendžiau:

1. Pasiūlyti Rietavo pašto kontoros viršininkui sulaikyti visą  
pašto korespondenciją J. O. vardu ir nedelsiant pranešti apie sulaikytą  
korespondenciją Rietavo RO MGB. Meriaškin.

J. O. korespondencijos perskaitymą ir išėmimą RSFSR UPK  
186, 187 ir 188 str. pagrindu leidžiu. Rietavo rajono prokuroras,  
3 klasės juristas Liaonas. Tvirtinu. Rietavo RO NGB viršininkas ma-  
joras Baisijev“.

O svarbiausia, pastebimai pasikeičia mokyklinio teatro repertuaras. Jokių kon-  
troversijų. Ką galvoju, tą ir sakau; ką sakau, tą ir galvoju. Tą situaciją labai ryškiai  
pailiustruoja ir dailininko J. Jankaus laišakai. Diduma naujo repertuaro – rusiškos  
pjesės, be to, labai nereikšmingos; jų tekstai niekur neveda ir nešaukia.

Tačiau politinė situacija po Stalino mirties po truputėlį lėgo, tad ir mokyklose,  
kad ir nedrąsiai, palengva pradėta „garsiau kalbėti“, nebijant represijų, nebijant, kad  
net už nekaltą žodelį, mintį, tezę bus tardoma, baudžiama, tremiama...



*Laukuvos mokytojai  
artistai.*

*Apie 1955–1960 m.*

*Iš J. Budrecko albumo*

Ilgametė prancūzų ir anglų kalbos mokytoja Jūratė Žakevičienė pasakojo, kad iš tikrųjų, pakitus politinei situacijai, nuo 1955 m. mokykloje išivyravo tradicija kiekvienais metais dešimtokams rengti abiturientų išleistuves. Šitai progai buvo ruošiamasi nuo pat ankstyvo rudens, nes suorganizuoti šventę, kurioje dalyvaus net keli šimtai žmonių, reikėjo nemažų lėšų. Dešimtokai visus metus rengdavo įvairias kultūrines programas, kurias sudarydavo spektaklis, dainos, šokiai. Pasirenkę programai, parašę visą scenarijų, moksleiviai kartu su mokytojais pavasariop išvykdavo į „gastroles“ po kaimus ir aplinkinius miestelius.

Mokytoja Jūratė Žakevičienė prisimena, kaip kartą buvo nuvykę į Šiuraičių kaimą, kuriame nebuvo ne tik kultūros namų, bet ir jokios scenos, jokios vietos vaidinimui. Tada moksleiviai ant rąstų užkėlė keletą daržinės durų – pasidarę tokią sceną ir vaidinę. Susirinkusieji ne tik kad noriai mokėję už bilietus, bet dar ir lauktuvių įdėję.

Ši situacija aiškiai liudija apie pasikeitimus: nebijota reikštis scenoje per įvairius žanrus, nebijota pasakyti lietuvišką žodį ar užtraukti liaudies dainą. Aktyvus kaimo žmonių dalyvavimas dar kartą atskleidžia mūsų tautos kultūrinių renginių alkį. Teatras – lyg tvirtovė, kurioje jaustasi saugiai...

Apie 1956–1957 m. į Laukuvą atvyksta gabus dailininkas, režisierius, buriuotojas, mokytojas Vytautas Tallat-Kelpša. Nors mokykloje dėstė chemiją – atrodytų tolimą menui dalyką, tačiau visa siela ir pajautom buvo menininkas. Kaip jis pats teigia, dirbdamas mokykloje turėjęs vienintelį tikslą – teatru, daile ne tik ugdyti harmoningą, mąstančią asmenybę, bet ir formuoti teisingą jos tolesnio gyvenimo pasirinkimą.

V. Tallat-Kelpšos statyti spektakliai – dramos, dažniausia nacionalinės tematikos. Ir tik prieš Naujuosius metus jis pereinavo prie lengvesnių – satyrų, komedijų, pasakų. (Anot jo, *„metus dera pradėti lengva gaida, neapsunkinant savęs egzistenciniais klausimais“*...)

Pasakas statė tik su jaunesniojo mokyklinio amžiaus vaikais. *„Pasaulį vaikams pažinti reikia nuo pasakos: nuo pirmųjų gėrio ir blogio kovų, nuo tiesos ir melo atskyrimo“*, – sakė pats V. Tallat-Kelpša.

Žymiausias mokytojo režisuotas darbas, išgarsinęs jį ne tik miestelyje, rajone, bet ir kituose Lietuvos regionuose – Aukštaitijoje, Suvalkijoje, – buvo J. Grušo „Herkus Mantas“ (1959). Vaidino vyresniųjų klasių moksleiviai.

Spektaklis pagal J. Grušo dramą ir pačiam režisieriui, ir aktoriams buvo svarbus dėl patriotinės tematikos, vaizduojamo laikotarpio revoliucinės dvasios. Taip stengtasi puoselėti lietuviškumą ir kitas dvasines vertybes.

Herką Mantą vaidino pats V. Tallat-Kelpša, Nomedai Kirklytei teko Kristinos vaidmuo, Bronislovas Kirklys buvo vokiečių Magistras...

Spektakliui ruošiasi ne mokykloje, o mažičiame kultūros namų kambarėlyje. Pasirengimo, pastatymo darbai vyko beveik metus. Tačiau, kaip mena pats V. Tallat-Kelpša ir amžininkai, tai buvęs bene geriausias spektaklis ir aktorių vaidyba, ir dekoracijomis bei kostiumais.

Rūbus, atitinkančius aną laiką, pagal paties V. Tallat-Kelpšos pieštus eskizus siūdavo geriausia miestelio siuvėja Juknienė. Dekoracijas, padedamas moksleivių, taip pat darydavo pats mokytojas.

Prieš premjerą, režisieriaus prašymu, lietuvių kalbos mokytojai supažindino moksleivius su šiuo J. Grušo veikalu (į mokyklinį kursą ši drama tuomet nebuvo įtraukta). Tad didžioji dalis žiūrovų dar prieš spektaklį buvo įkvėpti lietuviškos patriotinės dvasios.

Spektaklio dieną salėje netilpo visi norintys. Teko rodyti net keletą kartų per savaitę. Vėliau kolūkiai, atskiri kaimai (net neturėdami kultūros namų – sceną padarydavo ten, kur galėtų susirinkti daugiau žmonių – mokyklos stadionuose, pievose ir pan.) kviesdavosi ir kviesdavosi vaidintojus. Organizatoriai, už spektaklį sumokėję po 400 rublių, rūpindavosi ir kuo geresnėmis spektaklio vaidinimo sąlygomis. Žiūrovų į spektaklį, kad ir kur jis būtų rodomas, susirinkdavo šimtai. Jiems bilietų pirkti nereikėjo. Vaidinta intensyviai, tačiau kai gastrolės pradėjo atsiliepti moksleivių pažangumui, stengtasi priimti tik atskirus, ne taip dažnus pasiūlymus.

V. Lacio „Žvejo sūnus“ – dar vienas puikus V. Tallat-Kelpšos darbas. Statant šį veikalą, konsultuotasi su Klaipėdos dramos teatro režisieriais aktorių vaidybos, spektaklio tematikos, problematikos, tikslų atskleidimo ir kitais klausimais (su režisieriumi A. Žadeikiu, dailininku R. Lukšu). Spektaklyje norėta parodyti paprastų žmonių likimus, jų džiaugsmus, rūpesčius ir kita. Visuotinės problemos, atskleidžiamos personažo elgesiu, kalba, mąstymo būdu, buvo artimos jį stebėjusiems žmonėms.

Pagrindinius vaidmenis atliko Marija Maslauskaitė (dabar – Panevėžio dramos teatro aktorė), Bronislovas Aleksandravičius, Simas Bužas, Aniceta Česnauskaitė ir kiti. Spektaklis statytas kultūros namuose (ten ir vaidinta), gaminta profesionali butaforija.

Kaip pasakoja vienas iš spektaklio dalyvių Bronislovas Aleksandravičius, įdomiausias, bet sudėtingiausias buvęs vaidmenų skirstymo etapas, kai moksleiviai turėję charakterizuoti kiekvieną personažą, atskleisti, kuo jis individualus, savitas, o kartu ir tipiškas; išsakyti savo nuomonę apie kurį nors veikėją, motyvuoti, kodėl norėtų jį įkūnyti scenoje (pasirinkimo kriterijai). Vėliau, stebint Klaipėdos dramos teatro profesionalams, teko scenoje vaidinti įvairias situacijas, etiudus, vaizduoti žmones pagal charakterio tipus ir pan. Atvykusieji ir paskirstė vaidmenis, tačiau nuskriaustų nebuvo.

Spektaklio pasisekimas vėlgi buvo didelis: rodyta Rietave, Šilalėje, Tauragėje ir kituose aplinkiniuose miestuose bei miesteliuose.

Štai dar keli V. Tallat-Kelpšos režisuoti spektakliai mokykloje: K. Goldonis „Ištikimas draugas“ (kaip teigia pats mokytojas, spektaklio pastatymą buvo matęs Klai-



pėdos dramos teatre ir jis jam palikęs neišdildomą išpūdį. Sužavėtas to, ką regėjo didelėje teatro scenoje, grįžęs į Laukuvą bandęs atkurti ir interpretuoti savaip), „Pasakų šalis“ ir kt.

Net Lėlių teatro paslapčių ši iškili asmenybė mokėsi Vilniuje pas dėstytoją Balį Lukošį, tačiau slaptai svajonei – įkurti Laukuvoje lėlių teatrą – nebuvo lemta išsipildyti dėl finansinių sunkumų. „Būtų buvęs įdomus darbas, – nostalgiskai kalba V. Tallat-Kelpša. – Pats būčiau buvęs ir dailininkas, ir režisierius, ir aktorius... Vienu metu trijų menų sintezės kūrime būčiau dalyvavęs pats...“

J. Grušo „Herų Mantą“ režisierius statė ir su miestelio gyventojais. Vėliau buvo suvaidinta Žemaitės „Trys mylimos“, J. Baltušio „Gieda gaideliai“ ir kiti spektakliai.

Net ir šiandien miestelėnų paklausus, ką žino, prisimena apie režisierius, stčiusius Laukuvoje įvairius veikalus, ne vienas tarsteli: „Buvo toks Kelpša Vytautas...“

Dabar V. Tallat-Kelpša pensininkas, gyvena Varnių miestelyje, turi savo burinę valtį, buriuoja, tapo.

1956–1960 m. laikotarpiu teatrinę studiją mokykloje turėjo ir kitas mokytojas lituanistas Juozas Jasaitis (dabar Vilniaus universiteto Kauno Humanitarinio fakulteto docentas), pastatęs su moksleiviais Vytauto Rimkevičiaus „Vandens leliją“, Kazio Binkio „Atžalyną“, Bronės Buivydaitės „Stebuklingąją radastą“. Faktas, kad vienu metu mokykloje veikė du gausiai mokinių lankomi dramos būreiliai, leidžia spręsti ne tik apie teatrinių studijų svarbą moksleivių gyvenime, bet ir apie mokytojų asmenybes. Anot Petro Bielskio, „pakanka atsirasti mokykloje ar gimnazijoje šviesesniai mokytojui, mylinčiam vaikus ir teatrą, kaip mat jį apsupa minios linksmų nenuoramų, kū-

*Išvyka prie*

*D. Poškos Baublių.*

*Laukuvos literatai su vadovu Juozu Jasaičiu.*

*(stovi trečias iš*

*kairės). Apie 1960 m.*

*Iš R. Tarozaitės*

*albumo*



*rybingų vaikų ir pasipila vaidinimai, žaidimų vakarai, kelionės ir šiaip įdomus gyvenimas“.*

Galima teigti drąsiai, kad tokie mokytojai ir dirbo Laukuvoje.

Nuo 1970-ųjų metų mokyklos dramos būreliui vadovauti pradeda mokytoja Elvyra Mikalauskiene. Būdama be galo gyvo, linksmo būdo, greitai suburia teatrui neabejingų vaikų grupę.

Vienas pirmųjų jos spektaklių (pagal latvių dramaturgės A. Brigaderės pjesę „Nykštukas“) pastatytas 1972 m. su jos auklėjamąja septintąja klase.

Kaip teigia pati mokytoja, šią pjesę pasirinkusi dėl keleto priežasčių: pirmiausia dėl temų gausos ir aktualumo 13–14 metų vaikams. Pjesėje su giliu pedagoginiu išmanymu puikiai vaizduojami vaikų tarpusavio santykiai; bendravimas su mistinėmis personalijomis (Nelabuoju, Vėjo močia ir kt.) skatino domėtis lietuvių mitologinėmis būtybėmis. Taip pat svarbios amžinosios gėrio ir blogio kovos, privertusios moksleivius mąstyti, filosofuoti pagal jų suvokimo lygį.

Darbo pradžia – tradiciška: užstalinis pjesės skaitymas. Vaidmenys paskirstyti pagal vaiko charakterį, būdą, temperamentą. Tekstai nebuvo trumpinami, tad aišku, kad neišvengta nuobodžių monologinių scenų, tačiau, kaip teigia E. Mikalauskiene, meistriškumo, profesionalumo ir nesiekta. Svarbiausia buvo vaikų noras vaidinti, būti scenoje, jaustis aktoriumi. (Nors neretai mokytoja kuriam nors „įsijautusiam“ primindavo, jog jis ne vienas scenoje, šalia yra draugai – scenos partneriai, kuriuos reikia matyti, girdėti, klausytis.)

Pagrindinį – Nykštuko – vaidmenį atliko Vita Petkutė. Nors ir buvo berniukų, norinčių ir galinčių vaidinti, dramos būrelio vadovė pasirinko mergaitę ne tik dėl

*Laukuvos moksleiviai po vaidinimo.*

*Apie 1953 m.*

*Iš A. Stanevičiaus albumo*

jos pačios begalinio noro būti Nykštu-ku, bet ir dėl nenusakomo talento bei „berniukiško“ temperamento.

Repeticijos vykdavo ir po pamokų, ir vakarais. Dalyvių atranką (gan griežtą) atlikdavo patys vaikai: tris kartus neatėjai į repeticiją – ir aktorius vieta prarasta. Tad nenuostabu, kad visi stengėsi lankyti (negalėdami ateiti į repeticiją mokytojai E. Mikalauskienei net į namus skambindavo), nes laukiančių „eilėje“ – net po kelis į vieną vietą.

Žinoma, vaikai jau po kelių repeticijų šaukė, kad spektaklį nors dabar į sceną – mat troško, kad kuo greičiau juos pamatytų tėveliai, draugai, mokytojai.

Būdavo ir tokių, kurie, nors ir labai norėdavo vaidinti, gėdijosi lipti į sceną, pamiršdavo žodžius... Bet juk mokyklinio teatro pirminė funkcija ir yra pagalba jautresnei sielai, nepasitikinčiam savimi, kompleksuotam vaikui.

Kitas spektaklis – V. Palčinskaitės „Prašom tylos!“ Ši pjesė pasirinkta taip pat dėl medžiagos aktualumo. Pjesių rinkinyje „Avinėlis Beragėlis“ prie šio veikalo veikėjų sąrašo yra tezė iš vieno rašomojo darbo:

*„Dvidešimtajame amžiuje, išsivysčius technikai, visur viešpatauja triukšmas. Todėl reikia parduotuvių, kur galėtum nusipirkti tylos...“*

Pagrindinė spektaklio idėja ir buvo parodyti žmogų, gyvenančių nuolatiniame ritme, chaose, kai net iš vaiko atimta galimybė pabūti ramybėje – tyloje... Gyvi dialogai, nuolat kintanti veiksmo vieta, prisimenančių nuomone, suteikė spektakliui ekspresijos, prikaustė žiūrovų dėmesį.

Matematikės E. Mikalauskienei klasei buvo suteiktas S. Nėries vardas. Todėl tiek mokytojos, tiek moksleivių iniciatyva, kiekvienais metais buvo organizuojamas savaitės renginių ciklas, skirtas šios poetės gimimo metinėms.

Vienas iš tokių – „Eglės – žalčių karalienės“ inscenizacija. Kaip pavyzdinis literatūros kūrinio panaudojimas scenoje rodytas net Šilalės miesto mokykloms. Didelį vaidmenį vaidino dekoracijos, rūbai.

„Mėnulio gėlėje“ veiksmas iš žemės persikelia į kosmosą, į Mėnulį. Šioje planetoje reikia surasti paslėptą gėlę, kurią saugo pikta ragana... Gėlės ieško Mergaitė (Juciūtė), tačiau viena ji tik blaškosi kosmoso platybėse. Netikėtai į pagalbą atskrenda Naktinė Peteliškė (Sonata Petravičiūtė), Drugelis (Ramūnas Ežerskis), Miunhauzenas (Edmas Račkauskas) ir kiti draugai. Gėlė išgelbėta, piktoji ragana nugalėta. Pjesės idėja – gėris visada nugalė blogį.



*Trys Laukuvos mokyklos artistės. Apie 1953 m. Iš J. Budrecko albumo*



*Laukuvos vidurinės mokyklos moksleiviai, pilni kūrybinio polėkio. Apie 1970 m. Iš S. Einikytės albumo*

Tai buvo vienas geriausių E. Mikalauskienės režisuotų ir pastatytų spektaklių. Apie jį plačiai rašė rajoniniai laikraščiai, rodytas kitose mokyklose. Didžiausias, svarbiausias pripažinimas – interviu Lietuvos radijui.

Atstovai iš radijo klausinėjo įvairiausių dalykų: mokytojos – apie darbo būdus, metodiką, apie tai, iš kur racionalaus, tikslaus mokslo – matematikos – mokytojos gyvenime, pasaulėjautoje atsirado teatras; vaikų – kaip jie jautėsi spektaklio dieną, ar labai jaudinėsi... Žurnalistų klausinėjami moksleiviai pasijuto esą be galo svarbūs, dideli aktoriai. Po šio įvykio net ne vieno galvelėje kirbėjo mintis apie teatralo karjerą...

Tai buvo iš tiesų didelis įvykis mokytojų, vaikų ir net jų tėvelių gyvenime.

Čia suminėti svarbiausi, labiausiai pavykę mokyklinio teatro Laukuvoje režisierių darbai. Dar kartelį norėtume pabrėžti faktą, kad šie mokytojai – ne profesionalai, dažnai net ne humanitarai, tačiau menininko pašaukimas juose visuose aki-vaizdus. Ir tą subtiliai, jautriai mąstančio žmogaus sėklą stengtasi pasėti vaikų, jaunuolių protuose, jausmuose, širdyse.

1988 m. mokytojai E. Mikalauskienei išėjus į pensiją, teatrinė veikla apmirė. Didžiausia šventė tapdavo studentų diplomantų darbai, tačiau nė vienas profesionalus mokyklinio teatro režisierius neužsibuvo Laukuvoje. Tad reikia džiaugtis ir stebėtis, kad per 40 metų trukusį aktyvų mokyklos teatro gyvenimo laikotarpį, nedirbus nė vienam šios srities specialistui, pastatyta puikių veikalų, pripažintų net respublikos mastu.

Mokyklinis teatras tikriausiai turėjo didelės įtakos daugeliui žmonių, išėjusių iš Laukuvos ir pasirinkusių teatralų gyvenimo kelią: režisieriui, menotyrininkui, Klaipėdos universiteto Teatro pedagogikos katedros vedėjui daktarui Petriui Bielskiui, aktorėms Marijai Maslauskaitei, Anicetai Česnauskaitei, tos pačios katedros auklėtiniams A. Aleksandravičiūtei, V. Beržiniui, V. Rupšlaukytei, Kajetonui Šliogerui ir kt.



## Laukuvos ir jos apylinkių mokyklos 1944–1987 metais

Zigmas Juškevičius

Straipsnis parengtas naudojantis Lietuvos centriniame valstybės archyve (LCVA) saugoma Švietimo ministerijos medžiaga. Duomenys surinkti (žr. lentelę) iš ministerijai pateiktų statistinių lentelių bei apskričių (rajonų) švietimo skyrių sudarytų titulinių mokyklų sąrašų. Skaitytojas neturėtų nerimauti pastebėjęs, kad lentelės duomenys apie mokinius galbūt neatitiks kur nors kitur paskelbtų duomenų. Manau, kad skirtingi tų pačių metų duomenys būna todėl, kad paimti iš kitų šaltinių ar skirtingo laiko. Straipsnyje norėta pateikti ir mokyklose dirbusių mokytojų sąrašus, tačiau šio sumanymo teko atsisakyti, nes patys mokytojai save tarytum „išslaptino“. Mat tais laikais daugelio mokyklų vadovai užpildytas statistines lenteles pasirašydavo neišskaitomu parašu, o pavardės nenurodydavo. Nusivilti tekdavo ir suradus kai kurių metų valsčiaus mokytojų sąrašus, nes juose neparasyta, kas kurioje mokykloje dirbo.

1944–1948 m. Laukuvos valsčius, kaip ir iki okupacijos, priklausė Tauragės apskričiai. Tačiau iš nepriklausomybės metais buvusių apskričių ir valsčių bebuvo likęs tik pavadinimas – ir tai tik laikinai. Vietoje nepriklausomos Lietuvos valsčių seniūnijų 1940 m. pabaigoje jau veikė apylinkės – mažiausi Lietuvos SSR administraciniai teritoriniai vienetai su savo valdžios organais – liaudies deputatų tarybomis. Šias apylinkes sudarydavo ir pertvardavo Lietuvos SSR Aukščiausiosios Tarybos Prezidiumas.

Straipsnio antraštėje minimos *apylinkės* yra ne sovietų valdžios organų (administracinės) apylinkės, bet aplink Laukuvą esančios gyvenvietės. Mat sovietų apylinkės dažnai buvo

*Laukuvos mokiniai  
Spaudakalnio atšlaitėje.  
Apie 1951 m.  
Iš I. ir B. Jucevičių  
šeimos albumo*





sudaromos iš gretimų valsčių vietovių, pavyzdžiui, atimtos iš Laukuvos valsčiaus, o prijungtos Kaltinėnų ar Kvėdarnos žemės<sup>1</sup>.

1944–1945 m. m. Laukuvos miestelyje veikė dvi mokyklos: gimnazija ir pradžios mokykla. Pastarojoje mokėsi 1–4 klasių mokiniai, o gimnazijoje – 5–12 klasių. Valsčiuje dar veikė Kaštaunalių, Medvėgalio, Požerės, Palokysčio, Pykaičių, Selvestrų ir Vaitkaičių pradžios mokyklos. Iš viso valsčiaus mokyklose mokėsi 778 mokiniai<sup>2</sup>. Apie Laukuvos gimnaziją yra išleista knygutė, kurioje aprašyta mokyklos istorija, pateikti skaičiai, faktai<sup>3</sup>.

1945–1946 m. m. Laukuvos gimnazijoje veikė tik 5–8 klasės, todėl ji buvo tik progimnazija<sup>4</sup>. Valsčiaus mokyklose dirbo šie mokytojai: Vaclovas Straukas, Antanas Linkis, Juzė Naujeliene, Zigmąs Beinoras, Kristina Bytautaitė, Zofija Žadeikytė, Julija Geidukienė, Bronė Rubšytė, Bronė Stakelytė, Ona Gaidamavičienė, Elena Pronckienė, Julius Kulikauskas, Jurgis Tallat-Kelpša, Bronius Budreckas, Aldona Stasytytė, Stasys Jurgutis, Rimkus<sup>5</sup>. 1946–1947 m. m. duomenis<sup>6</sup> žr. lentelėje.

1947–1948 m. m. gimnazijoje veikė visos klasės (5–12). Valsčiaus mokyklose mokėsi 995 mokiniai. Valsčiaus pradžios mokyklose dirbo šie mokytojai: Julius Kulikauskas, Bronė Rubšytė, Julija Geidukienė, Zofija Straukaitė, Kristina Bytautaitė, Vincas Beinoras, Zofija Latvytė, Bronė Jurgilienė, Jadvyga Jakaitė, Marija Neliubšienė, Vytautas Liaugminas (1930(?)–1951 02 10 Irkutsko sr. Taišeto r.), Marija Lekavičiūtė, Paulina Pašerienė, Marija Ambrosienė, Cicilija Andruškaitė, Mykolas Mockus<sup>7</sup>.

*Laukuvos gimnazijos mokytojai 1948 m. rudenį.*

*Iš P. Bielskio albumo*

<sup>1</sup> LTSR Aukščiausiosios Tarybos Prezidiumo ir Vyriausybės žinios, 1965, nr. 3, p. 79; 1973, nr. 5, p. 97.

<sup>2</sup> LCVA, f. R-762, ap. 6, b. 9, l. 8, 51, 52, 62, 91, 93, 163, 216, 329.

<sup>3</sup> *Laukuvos gimnazija-vidurinė mokykla 1943–1993*, Klaipėda: „Ryto“ spaustuvė, 1993

<sup>4</sup> LCVA, f. R-762, ap. 6, b. 66, l. 112, 161, 168, 174, 190–192, 208, 235; b. 92, l. 31.

<sup>5</sup> *Ten pat*, b. 92, l. 13.

<sup>6</sup> *Ten pat*, b. 170, l. 173, 183, 210, 249, 286; b. 183, l. 73, 84, 100–102, 114.

<sup>7</sup> *Ten pat*, b. 279, l. 22, 59, 70, 77–84.



1948-ieji buvo paskutiniai Laukuvos valsčiaus metai Tauragės apskrityje. Gruodžio 17 d. įkurta Rietavo apskritis, į kurią pateko ir Laukuvos valsčius<sup>8</sup>.

Nepriklausomoje Lietuvoje 1940 m. buvo 23 apskritys<sup>9</sup>, o 1950 m. – 57<sup>10</sup>.

1948–1949 m. m. duomenis<sup>11</sup> žr. p. 512 lentelėje.

1949 m. Laukuvoje įvedus privalomą 7 metų mokymą, gimnazijos buvo pertvarkomos į 11-os klasių vidurines mokyklas, kurių 1–4 klasėse mokėsi buvusieji pradžios mokyklų mokiniai, o 5–11 klasėse – buvę gimnazistai. Progimnazijos tapo septynmetėmis mokyklomis, įskaitant pradžios mokyklų keturias klases<sup>12</sup>.

1949–1950 m. m. pabaigoje, nors Laukuvos gimnazija jau buvo vadinama vidurine mokykla, 1–4 klasių joje dar nebuvo, nes tebeveikė atskira pradžios mokykla. Iš viso valsčiaus mokyklose mokėsi 1143 mokiniai. Palokysčio mokykla – pirmoji iš pradžios mokyklų tapo septynmete. Bilionių mokykloje du mokytojai mokė net 97 Bilionių ir aplinkinių kaimų vaikus<sup>13</sup>.

1950 m. birželio 20 d. LSSR Aukščiausiosios Tarybos Prezidiumas priėmė išaką dėl LSSR administracinio teritorinio padalijimo. Sudarytos Vilniaus, Kauno, Klaipėdos ir Šiaulių sritys bei joms priklausantys rajonai, o apskritys ir valsčiai panaikinti. Buvusio Laukuvos valsčiaus žemė, suskirstyta apylinkėmis, atiteko net trims rajonams: Rietavo, Šilalės ir Varnių<sup>14</sup>.

Laukuva prarado valsčiaus miestelio vaidmenį. Ji tapo paprasčiausia apylinkė – viena iš 14 (o gal ir daugiau) įvairiu laiku veikusių apylinkių. Tačiau per ilgus okupacijos dešimtmečius Laukuva išliko kaip parapijos gyventojus vienijantis centras. Vietinė sovietų valdžia

*Laukuvos gimnazijos pirmoji klasė.*

1948 09 10.

*Iš I. ir B. Jucevičių šeimos albumo*

<sup>8</sup> Tarybų Lietuvos enciklopedija, 1987, t. 3, p. 546.

<sup>9</sup> Visuotinė Lietuvių enciklopedija, 2001, t. 1, p. 677.

<sup>10</sup> Lietuviškoji tarybinė enciklopedija, 1976, t. 1, p. 195–296.

<sup>11</sup> LCVA, f. R-762, ap. 6, b. 371, l. 22, 66, 68–75, 79.

<sup>12</sup> Tarybų Lietuvos enciklopedija, 1988, t. 4, p. 505.

<sup>13</sup> LCVA, f. R-762, ap. 6, b. 495, l. 469, 470, 490–497.

<sup>14</sup> LTSR Aukščiausiosios Tarybos žinios, 1950, nr. 10–11.



*Pirmoji derliaus šventė  
Laukuvoje. Šokių  
ratelis, vadovaujamas  
Genovaitės Ilonos  
Lukoševičiūtės.  
1958 m.  
Iš I. ir B. Jucevičių  
šeimos albumo*

*Derliaus šventės  
vaidinimui  
pasirengusios  
Laukuvos moksleivės.  
1960 m.  
Iš J. Budrecko albumo*

tikriausiai tikėjosi, kad Laukuvos valsčiaus istorija tuo ir baigsis, kad po šitokio Laukuvos žemės išdraskymo bei ilgai trukusio gyventojų naikinimo – čia pat, gimtinėje, bei tremtyje ir sovietų koncentracijos lageriuose – nedaug kas prisimins buvusius Nepriklausomos Lietuvos dešimtmečius. Laimei, taip neatsitiko.

Po didžiojo sovietinio „teritorinio padalijimo“ Rietavo rajonui atiteko šios mokyklos: Laukuvos, Juodainių, Kaštaunalių, Stirbiškės, Stročių ir Vaitkaičių; Šilalės rajonui – Payžnio, Palokysčio, Pykaičių ir Stungaičių; Varnių rajonui – Aukštagirės, Medvėgalio, Pinciškės ir Požerės, o vėliau – ir Bilionių<sup>15</sup>. Toks buvusių Laukuvos valsčiaus mokyklų pavaldumas trims rajonams truko net dešimtį metų.

<sup>15</sup>LCVA, f. R-762, ap. 6, b. 506, l. 109, 112, 143, 144, 146, 148, 150–154.



*Palokysčio mokyklos mokytojai vyksta koncertuoti į Ruskių kaimą. Apie 1956 m. Iš A. Stanevičiaus albumo*



*Palokysčio septynmetės mokyklos mokytojai ir mokiniai. Apie 1959 m. Iš J. Budrecko albumo*

1951–1952 m. m. duomenų apie Laukuvos apylinkių mokyklas ir mokinius LCVA nepavyko rasti.

1952–1953 m. m. Laukuvos gimnazija jau buvo pertvarkyta į vidurinę mokyklą, kurioje mokėsi 458 mokiniai. Požerės mokykla – jau septynmetė<sup>16</sup>. 1953–1954 m. m. Stungaičių mokykla – taip pat septynmetė. Įdomu, kad Aukštagirės pradžios mokykla veikė Bilionių kaime, kuris priklausė Girvainių apylinkei<sup>17</sup>. 1954–1955 m. m. pradėjo veikti Stonių septynmetė mokykla<sup>18</sup>. 1955–1956 m. m. duomenis<sup>19</sup> žr. lentelėje. 1956–1957 m. m. pradėjo veikti Apvaršuvos ir Pinciškės pradžios mokyklos<sup>20</sup>.

1957–1958 m. m. veikė tos pačios mokyklos<sup>21</sup>.

1958–1959 m. m. veikė 20 mokyklų, kuriose mokėsi net 1254 mokiniai. Pirmą kartą Laukuvos apylinkei buvo priskirta Laumenų septynmetė mokykla, kurioje mokėsi 75 mokiniai, ir netoli

<sup>16</sup> *Ten pat*, b. 790, l. 142, 148, 161, 168; b. 792, l. 123, 137, 143, 145, 150, 406, 427, 429, 432.

<sup>17</sup> *Ten pat*, b. 925, l. 51, 64, 79.

<sup>18</sup> *Ten pat*, b. 1054, l. 87; b. 1060, l. 51, 63, 78.

<sup>19</sup> *Ten pat*, b. 1191, l. 57, 70, 89.

<sup>20</sup> *Ten pat*, b. 1323, l. 59, 71, 89.

<sup>21</sup> *Ten pat*, b. 1472, l. 58, 71, 91.



*Laukuvos vid.  
mokyklos 8-oji  
abiturientų laida su  
auklėtoja Monika  
Trukaniene. 1955 m.  
Iš A. Sriubienės  
(Milkintaitės) albumo*



*Padievyčio, Payžnio,  
Tūbinių ir kitų  
pradžios mokyklų  
mokytojai gamtoje.  
Apie 1953 m.  
Iš K. Šetkaus  
albumo*

Laumenų veikusi Ažuolijos pradžios mokykla. Abi jos priklausė Varnių rajonui. Tais pačiais metais pradėjo veikti ir Kuodačių pradžios mokykla netoli Stungaičių<sup>22</sup>. 1959–1960 m. m. Požerės mokykloje – jau 8 klasės. Aukštagirės mokykla neveikė<sup>23</sup>. 1960–1961 m. m. Aukštagirės mokykloje vėl 18 mokinių, o Pinciškės mokykla nustojo veikti<sup>24</sup>. 1961–1962 m. m. duomenis žr. lentelėje<sup>25</sup>.

1962 m. gruodžio 8 d. Lietuvoje buvo panaikinta 16 rajonų, tarp jų – Rietavo ir Varnių. Rietavo rajonas sujungtas su Plungės rajonu, o Varnių – su Telšių. Rietavo ir Varnių rajonams priklausiusios Laukuvos ir jos apylinkių mokyklos perduotos Šilalės rajonui<sup>26</sup>, kuriam tebepriskaito ir šiandien. O gyvenviečių ir jų mokyklų pavaldumas vietos valdžios organams – apylinkėms sovietiniais metais keitėsi net po 4–5 kartus. Pavyzdžiui, Aukštagirės mokykla, veikusi 20 metų, priklausė Laukuvos, Girvainių, Laumenų, Požerės, vėl Laukuvos apylinkėms.

<sup>22</sup>Ten pat, b. 1580, l. 134; b. 1604, l. 59, 71, 91.

<sup>23</sup>Ten pat, b. 1732, l. 117, 130, 149.

<sup>24</sup>Ten pat, b. 1843, l. 62, 74, 90.

<sup>25</sup>Ten pat, b. 1983, l. 73, 90, 107.

<sup>26</sup>LTSR Aukščiausiosios Tarybos Prezidiumo žinios, 1962, nr. 34, p. 834.



Pykaičių mokykla priklausė Laukuvos, Šiauduvos, Padievyčio, Stungaičių ir vėl Padievyčio apylinkėms. Dėl nesibaigiančios pavaldumo kaitos pateiktoji p. 512 Laukuvos valsčiaus ir jos apylinkių mokyklų lentelė sudaryta neatsižvelgiant į laikinus pasikeitimus.

1962–1963 m. m. 18-oje mokyklų mokėsi net 1347 mokiniai, iš jų Laukuvos vidurinėje mokykloje – 529<sup>27</sup>. 1963–1964 m. m. mokyklų titulinuose sąrašuose pirmą kartą Laukuvos apylinkei priskirta Jaunodavos pradžios mokykla, kurioje mokėsi 20 mokinių, o Medvėgalio mokykla priskirta Kaltinėnų apylinkei. Gal tai buvo klaida, kuri kitais metais ištaisyta<sup>28</sup>. 1964–1965 m. m. pradėjo veikti Degučių pradžios mokykla (netoli Stročių)<sup>29</sup>.

1965–1966 m. m. duomenų LCVA nepavyko rasti. 1966–1967 m. m. Laukuvos vidurinėje mokykloje – 738 mokiniai. Miestelio apylinkėse – trys aštuonmetės mokyklos: Požerės, Palokysčio ir Stungaičių, 14 pradžios mokyklų<sup>30</sup>. 1968–1969 m. m. duomenis<sup>31</sup> žr. lentelėje. 1967–1968 m. m. uždarius Stungaičių aštuonmetę, pradėjo veikti Padievyčio aštuonmetė. Nustojo veikti Aukštagirės pradžios mokykla<sup>32</sup>. 1969–1970 m. m. duomenis<sup>33</sup> žr. lentelėje.

1970–1971 m. m. Požerėje atidaryta atskira (tik vienerius metus veikusi) pradžios mokykla. Joje mokėsi 39 vaikai. Nustojo veikti Kikonų pradžios mokykla<sup>34</sup>.

1971–1975 m. duomenys<sup>35</sup> pateikti lentelėje.

1975–1976 m. m. Laukuvoje ir jos apylinkėse iš viso veikė 14 mokyklų. Jose mokėsi 1322 vaikai<sup>36</sup>.

*Laukuvos vidurinės mokyklos moksleiviai, tėveliai ir mokytojai. 1961 m. birželis.*

*Iš R. Tarozaitės albumo*



*Buciškės pradžios mokyklos mokytojas, kraštotyriminkas Antanas Brazauskas. Apie 1967 m. Iš A. Stanevičiaus albumo*

<sup>27</sup> LCVA, f. R-762, ap. 6, b. 2109, l. 62.

<sup>28</sup> Ten pat, b. 2243, l. 64.

<sup>29</sup> Ten pat, b. 2278, l. 30.

<sup>30</sup> Ten pat, b. 2330, l. 58.

<sup>31</sup> Ten pat, b. 2369, l. 62.

<sup>32</sup> Ten pat, b. 2411, l. 62.

<sup>33</sup> Ten pat, b. 2453, l. 57.

<sup>34</sup> Ten pat, b. 2504, l. 59.

<sup>35</sup> Ten pat, b. 2566, l. 55; b. 2623, l. 54; b. 2682, l. 53; b. 2758, l. 51.

<sup>36</sup> Ten pat, b. 2834, l. 20.

1976–1977 m. m. pirmą kartą Laukuvos apylinkei priskirta anksčiau Kvėdarnai priklausiusi Saulėtekio mokykla, kurioje mokėsi 53 mokiniai. Naujų mokslo metų nebepradėjo Kaštaunalių ir Stonių pradžios mokyklos, o Apvaršuvos ir Payžnio mokyklos nustojo veikti baigusios mokslo metus<sup>37</sup>.

1977–1978 m. m. duomenis<sup>38</sup> žr. lentelėje.

1978–1979 m. m. Laukuvoje ir jos apylinkėse veikė tik 10 mokyklų, kuriose mokėsi 1240 mokinių. Stročių ir Vaitkaičių pradžios mokyklos, baigusios mokslo metus, taip pat nustojo veikti<sup>39</sup>.

1979–1980 mokslo metų 3157 bylos LCVA nerasta.

1980–1981 m. m. beliko 8 mokyklos. Jose mokėsi 997 mokiniai. Pažymėtina, kad Šilalės rajone 1970–1971 m. m. veikė 82 mokyklos, o 1980–1981 m. m. – 46<sup>40</sup>. 1981–1982 m. m. nustojo veikti Pykaičių mokykla – viena seniausių valsčiuje. Liko Laukuvos vidurinė, Požerės, Padievyčio ir Palokysčio aštuonmetės bei trys pradžios mokyklėlės: Bilionių, Juodainių ir Medvėgalio. Tituliniuose mokyklų sąrašuose užrašyti įdomūs mokyklų adresai: Laukuvos vidurinės mokyklos – Laukuvos kolūkis, Bilionių pradžios mokyklos – Karolio Požėlos kolūkis ir t. t.<sup>41</sup>

Tačiau ko stebėtis sovietinių laikų adresais, jei dabar Nepriklausomos Lietuvos piliečių pasuose gimimo vietai pažymėti neleidžiama rašyti nei kaimo, nei miestelio pavadinimo.

Minėtos 7 mokyklos išliko iki apžvelgiamo laikotarpio pabaigos. Mokinių skaičius kasmet mažėjo – nuo 1061 (1981–1982 m. m.) iki 787 (1986–1987 m. m.)<sup>42</sup>. Vėlesnių metų duomenų LCVA nerasta.

<sup>37</sup> *Ten pat*, b. 2897, l. 54.

<sup>38</sup> *Ten pat*, b. 2997, l. 45.

<sup>39</sup> *Ten pat*, b. 3084, l. 46.

<sup>40</sup> *Ten pat*, b. 3231, l. 32.

<sup>41</sup> *Ten pat*, b. 3319, l. 43.

<sup>42</sup> *Ten pat*, b. 3398, l. 45; b. 3480, l. 44; b. 3602, l. 44; b. 3711, l. 45; b. 3851, l. 44.



*Buciškės pradžios mokyklos mokytojo Antano Brazausko ekslibris.*

*Apie 1967 m.*

*Iš A. Stanevičiaus albumo*



*Mokytoja Valda Naruševičiūtė su ketvirtokais.*

*1994 m. gegužės mėn.*

*Iš Bilionių mokyklos metraščio*



Tikiuosi, kad pateiktieji archyviniai duomenys bus naudingi tiems, kurie domės Laukuvos ir jos apylinkių mokyklų istorija.

#### 1944–1987 m. Laukuvos ir jos apylinkių mokyklos ir mokiniai

Eil. Nr.	Mokyklos	1944–1945	1945–1946	1946–1947	1947–1948	1948–1949	1949–1950	1950–1951	1951–1952
1	2	3	4	5	6	7	8	9	10
1.	Laukuvos gimn.-vid. m-kla	220	98	167	237	258	254	263	–
2.	Laukuvos pr. m-kla	142	160	215	176	187	246	266	–
3.	Aukštagirės pr. m-kla	–	24	38	33	27	–	83	–
4.	Apvaršuvos pr. m-kla	–	–	–	–	–	–	–	–
5.	Bilionių pr. m-kla	–	–	–	–	50	97	–	–
6.	Juodainių pr. m-kla	–	–	–	–	–	53	41	–
7.	Kaštaunalių pr. m-kla	47	50	58	45	40	–	–	–
8.	Kikonių pr. m-kla	–	–	–	–	–	–	–	–
9.	Kuodaičių pr. m-kla	–	–	–	–	–	–	–	–
10.	Medvėgalio pr. m-kla	23	34	45	35	44	43	42	–
11.	Padievyčio aštuonmetė	–	–	–	–	–	–	–	–
12.	Payžnio pr. m-kla	–	–	–	56	–	–	–	–
13.	Palentinio aštuonmetė	–	–	–	–	–	–	–	–
14.	Palokysčio m-kla <sup>1</sup>	50	50	77	75	100	142	143	–
15.	Pykaičių pr. m-kla	71	131	134	129	45	45	48	–
16.	Pinciškės pr. m-kla	–	–	–	–	–	–	–	–
17.	Požerės m-kla <sup>2</sup>	35	85	85	77	84	69	76	–
18.	Selvestrų pr. m-kla	125	70	89	–	92	–	–	–
19.	Stirbiškės pr. m-kla	–	–	67	72	–	28	–	–
20.	Stonių m-kla <sup>3</sup>	–	–	–	–	–	–	–	–
21.	Stročių pr. m-kla	–	–	–	–	–	47	43	–
22.	Stungaičių m-kla <sup>4</sup>	–	–	–	–	–	60	48	–
23.	Vaitkaičių pr. m-kla	65	54	47	60	54	59	65	–

(tęsinys)

Eil. Nr.	Mokyklos	1952–1953	1953–1954	1954–1955	1955–1956	1956–1957	1957–1958	1958–1959	1959–1960
1	2	11	12	13	14	15	16	17	18
1.	Laukuvos gimn.-vid. m-kla	458	464	471	443	402	408	420	416
2.	Laukuvos pr. m-kla	–	–	–	–	–	–	–	–
3.	Aukštagirės pr. m-kla	57	54	42	41	41	41	47	–
4.	Apvaršuvos pr. m-kla	–	–	–	–	23	28	19	18
5.	Bilionių pr. m-kla	–	–	–	–	–	–	–	–

<sup>1</sup> Palokysčio mokykla 1944–1948 m. m. buvo pradžios, 1949–1962 m. m. – septynmetė, o nuo 1962–1963 m. m. – aštuonmetė.

<sup>2</sup> Požerės mokykla 1944–1951 m. m. – pradžios mokykla, 1952–1959 m. m. – septynmetė, o nuo 1959–1960 m. m. – aštuonmetė.

<sup>3</sup> Stonių mokykla 1954–1956 m. m. – septynmetė, o 1956–1976 m. m. – pradžios mokykla.

<sup>4</sup> Stungaičių mokykla 1949–1953 m. m. buvo pradžios, 1953–1962 m. m. – septynmetė, o 1963–1968 m. m. – aštuonmetė.

(tęsinys)

Eil. Nr.	Mokyklos	1952–1953	1953–1954	1954–1955	1955–1956	1956–1957	1957–1958	1958–1959	1959–1960
1	2	11	12	13	14	15	16	17	18
6.	Juodainių pr. m-kla	35	40	25	23	36	33	33	39
7.	Kaštaunalių pr. m-kla	30	26	22	28	30	30	30	27
8.	Kikonių pr. m-kla	–	–	–	31	26	20	22	22
9.	Kuodaičių pr. m-kla	–	–	–	–	–	–	27	–
10.	Medvėgalio pr. m-kla	22	24	19	19	18	24	22	22
11.	Padievėčio aštuonmetė	–	–	–	–	–	–	–	–
12.	Payžnio pr. m-kla	34	–	34	29	28	30	21	20
13.	Palentinio aštuonmetė	–	–	–	–	–	–	–	–
14.	Palokysčio m-kla	103	112	96	90	95	92	107	101
15.	Pykaičių pr. m-kla	47	54	44	39	38	35	35	29
16.	Pinciškės pr. m-kla	28	–	–	–	22	21	39	38
17.	Požerės mokykla	115	109	109	92	86	104	88	123
18.	Selvestrų pr. m-kla	–	–	–	–	–	–	–	–
19.	Stirbiškės pr. m-kla	–	–	20	21	24	28	25	30
20.	Stonių m-kla	–	–	89	70	38	34	29	31
21.	Stročių pr. m-kla	60	70	68	37	35	39	62	46
22.	Stungaičių m-kla	69	103	103	90	86	82	82	85
23.	Vaitkaičių pr. m-kla	56	62	56	50	32	27	35	33

(tęsinys)

Eil. Nr.	Mokyklos	1960–1961	1961–1962	1962–1963	1963–1964	1964–1965	1965–1966	1966–1967	1967–1968
1	2	19	20	21	22	23	24	25	26
1.	Laukuvos gimn.-vid. m-kla	448	452	529	602	644	–	738	753
2.	Laukuvos pr. m-kla	–	–	–	–	–	–	–	–
3.	Aukštagirės pr. m-kla	18	22	16	21	21	–	24	17
4.	Apvaršuvos pr. m-kla	19	21	17	11	12	–	17	23
5.	Bilionių pr. m-kla	33	33	35	34	31	–	23	25
6.	Juodainių pr. m-kla	36	34	35	30	28	–	24	23
7.	Kaštaunalių pr. m-kla	23	25	27	25	24	–	31	32
8.	Kikonių pr. m-kla	22	–	22	21	16	–	23	23
9.	Kuodaičių pr. m-kla	–	21	23	19	18	–	18	21
10.	Medvėgalio pr. m-kla	21	20	18	20	26	–	20	19
11.	Padievėčio aštuonmetė	–	–	–	–	–	–	–	–
12.	Payžnio pr. m-kla	17	17	18	24	23	–	21	20
13.	Palentinio aštuonmetė	–	–	–	–	–	–	–	–
14.	Palokysčio m-kla	147	117	143	146	140	–	129	131
15.	Pykaičių pr. m-kla	28	29	30	32	31	–	35	–
16.	Pinciškės pr. m-kla	–	–	–	21	–	–	–	–
17.	Požerės m-kla	97	103	117	121	130	–	129	163
18.	Selvestrų pr. m-kla	–	–	–	–	–	–	–	–
19.	Stirbiškės pr. m-kla	32	20	18	19	17	–	21	22
20.	Stonių m-kla	26	27	32	23	19	–	21	22
21.	Stročių pr. m-kla	42	52	41	27	30	–	41	–
22.	Stungaičių m-kla	79	72	84	84	83	–	101	113
23.	Vaitkaičių pr. m-kla	37	30	33	36	28	–	22	–

(tęsinys)

Eil. Nr.	Mokyklos	1968– 1969	1969– 1970	1970– 1971	1971– 1972	1972– 1973	1973– 1974	1974– 1975	1975– 1976
1	2	27	28	29	30	31	32	33	34
1.	Laukuvos gimn.- vid. m-kla	720	698	700	715	730	730	751	760
2.	Laukuvos pr. m-kla	–	–	–	–	–	–	–	–
3.	Aukštagirės pr. m-kla	17	–	–	–	–	–	–	–
4.	Apvaršuvos pr. m-kla	20	17	18	16	16	16	16	12
5.	Bilionių pr. m-kla	24	25	26	21	18	20	21	21
6.	Juodainių pr. m-kla	28	26	45	25	21	24	25	26
7.	Kaštaunalių pr. m-kla	26	25	26	17	17	13	12	11
8.	Kikonų pr. m-kla	20	19	18	–	–	–	–	–
9.	Kuodaičių pr. m-kla	–	16	20	16	17	12	–	–
10.	Medvėgalio pr. m-kla	19	19	18	16	17	14	13	16
11.	Padievyčio aštuonmetė	126	151	154	173	207	183	173	159
12.	Payžnio pr. m-kla	19	18	18	17	–	16	12	17
13.	Palentinio aštuonmetė	–	–	–	–	–	–	–	–
14.	Palokysčio m-kla	132	126	127	155	160	157	144	131
15.	Pykaičių pr. m-kla	40	34	32	28	29	22	23	24
16.	Pinciškės pr. m-kla	–	–	–	–	–	–	–	–
17.	Požerės m-kla	149	149	146	149	137	130	126	122
18.	Selvestrų pr. m-kla	–	–	–	–	–	–	–	–
19.	Stirbiškės pr. m-kla	25	27	20	18	17	13	15	–
20.	Stonių m-kla	24	26	22	17	18	17	13	11
21.	Stročių pr. m-kla	44	49	38	45	35	31	24	21
22.	Stungaičių m-kla	–	–	–	–	–	–	–	–
23.	Vaitkaičių pr. m-kla	22	23	18	16	20	18	16	17

(tęsinys)

Eil. Nr.	Mokyklos	1976– 1977	1977– 1978	1978– 1979	1979– 1980	1980– 1981	1981– 1982	1982– 1983	1983– 1984
1	2	35	36	37	38	39	40	41	42
1.	Laukuvos gimn.- vid. m-kla	770	778	744	–	660	652	596	576
2.	Laukuvos pr. m-kla	–	–	–	–	–	–	–	–
3.	Aukštagirės pr. m-kla	–	–	–	–	–	–	–	–
4.	Apvaršuvos pr. m-kla	11	–	–	–	–	–	–	–
5.	Bilionių pr. m-kla	19	19	18	–	14	16	13	12
6.	Juodainių pr. m-kla	22	19	19	–	23	19	15	13
7.	Kaštaunalių pr. m-kla	–	–	–	–	–	–	–	–
8.	Kikonų pr. m-kla	–	–	–	–	–	–	–	–
9.	Kuodaičių pr. m-kla	–	–	–	–	–	–	–	–
10.	Medvėgalio pr. m-kla	16	16	17	–	14	14	10	6
11.	Padievyčio aštuonmetė	148	153	145	–	165	162	163	157
12.	Payžnio pr. m-kla	–	–	–	–	–	–	–	–
13.	Palentinio aštuonmetė	–	–	–	–	–	–	–	79
14.	Palokysčio m-kla	121	113	114	–	113	96	89	78
15.	Pykaičių pr. m-kla	25	26	26	–	18	–	–	–
16.	Pinciškės pr. m-kla	–	–	–	–	–	–	–	–
17.	Požerės m-kla	116	109	93	–	102	102	94	91
18.	Selvestrų pr. m-kla	–	–	–	–	–	–	–	–
19.	Stirbiškės pr. m-kla	–	–	–	–	–	–	–	–
20.	Stonių m-kla	–	–	–	–	–	–	–	–
21.	Stročių pr. m-kla	21	25	20	–	–	–	–	–
22.	Stungaičių m-kla	–	–	–	–	–	–	–	–
23.	Vaitkaičių pr. m-kla	16	16	13	–	–	–	–	–



(tęsinys)

Eil. Nr.	Mokyklos	1984–1985	1985–1986	1986–1987
1	2	43	44	45
1.	Laukuvos gimn.-vid. m-kla	554	521	486
2.	Laukuvos pr. m-kla	–	–	–
3.	Aukštagirės pr. m-kla	–	–	–
4.	Apvaršuvos pr. m-kla	–	–	–
5.	Bilionių pr. m-kla	16	16	18
6.	Juodainių pr. m-kla	10	22	19
7.	Kaštaunalių pr. m-kla	–	–	–
8.	Kikonių pr. m-kla	–	–	–
9.	Kuodaičių pr. m-kla	–	–	–
10.	Medvėgalio pr. m-kla	8	12	13
11.	Padievyčio aštuonmetė	147	140	125
12.	Payžnio pr. m-kla	–	–	–
13.	Palentinio aštuonmetė	69	69	64
14.	Palokysčio m-kla	65	62	54
15.	Pykaičių pr. m-kla	–	–	–
16.	Pinciškės pr. m-kla	–	–	–
17.	Požerės m-kla	88	82	72
18.	Selvestrų pr. m-kla	–	–	–
19.	Stirbiškės pr. m-kla	–	–	–
20.	Stonių m-kla	–	–	–
21.	Stročių pr. m-kla	–	–	–
22.	Stungaičių m-kla	–	–	–
23.	Vaitkaičių pr. m-kla	–	–	–

*Prieš kelionę  
(mokslo metų  
pabaigoje) Požerės,  
Lūksto link.  
1960 m.  
Iš R. Tarozaitės  
albumo*

## Iš Požerės mokyklos istorijos

*Olga Macienė*

Mintimis perbėgau ilgą – 70-ies metų – mūsų mokyklos kelią. Mačiau klumpėtus pirmuosius mokinius ir varganose klasėse dirbančius mokytojus, prisimčiau baugščius pokario vaikus ir pedagogus, prie aprūkusios lempos taisančius mokinių rašinius... Vėliau mačiau kylančius naujų mokyklų pastatus ir gerus, kūrybingus mokytojus. Ir apėmė kažkoks nerimas ar liūdesys dėl praėjusių metų, gal savigrauža, kad padariau ne viską, ką galėjau...

Šioje mokykloje išdirbau 41-erius metus. Iš viso mokytojavau keturiasdešimt ketverius. Dvidešimt penkerius metus buvau „laikinai“ paskirta direktorė. Laikinai, nes buvau nepartinė.

Graži buvo mūsų mokykla. Visada švari. Skoningi stendai. Darbštūs mokytojai. Už tai, kad mokykla visada buvo gera, esu dėkinga mokytojams: Eugenijai Taurosevičienei, Genovaitei Vičiauskienei, Elenai Norkienei, Birutei Murauskytei, Danutei Šerpytytei, Zitai Ramoškaitei, Irenai Kolyčienei ir kitiems.

Rašydama apie mokyklą, naudojausi mokytojos Genovaitės Vičiauskienės surinkta medžiaga apie mokyklą 1922–1959 m. Nuo 1959 m. jau dirbau Požerėje ir rėmiausi savo atmintimi. Nuo 1990 m. žinias pateikė dabartinis direktorius Vladas Stanys.

*Iš Vaclovo Strauko  
1999 m. fotografijų  
katalogo*





Požerės pagrindinei mokyklai 2001 m. sukako 70 metų. Per tą laiką mokykla nuėjo sudėtingą gyvenimo kelią. Žmonės suprato, kad be mokslo negalima jokia pažanga, ir siekė išmokti bent skaityti ir rašyti. Po 1863 m. sukilimo carinė Rusija uždraudė spaudą lietuvių kalba ir uždarė lietuviškas mokyklas. Bet žmonės neišsižadėjo gimtosios kalbos. Ėmė veikti daraktorinės mokyklos. Viena jų buvo Laukuvos parapijos Selvestrų kaime. Ją lankė ir keletas Požerės kaimo vaikų. Mokykla veikė 1875–1888 m. Jos daraktorius buvo Fortunatas Budginas (mirė 1895 m.). Jam padėjo jo duktė Rozalija, kuri paskutiniuosius savo gyvenimo metus baigė Požerėje pas savo dukterį Eleną Norkienę, mokytoją. Čia ji ir mirė, sulaukusi 100 m. Palaidota Laukuvos kapinėse (plačiau žr. str. „Daraktorinė Laukuvos parapijos Selvestrų kaimo mokykla“).

Švietimo reikalais buvo susirūpinta jau pirmaisiais Lietuvos nepriklausomybės metais, o 1920 m. Švietimo ministerija pateikė Seimui pradžios mokyklų įstatymo projektą, numatantį privalomą ketverių metų pradinį mokslą. Taip buvo pradėta kurti Lietuvos tautinė mokykla. Požerės pagrindinės mokyklos pirmtakė – pradinė mokykla – buvo atidaryta Povilo Budgino namuose. Buvo paskirta patalpa klasei ir kambarys mokytojui. Iš valsčiaus buvo gauta lentų suolams, stalui, lentai. Pirmoji mokytoja buvo Marijona Eismontytė, prieš tai siūlyta iš Gulbių kaimo Kazytė Jakaitė. Ji buvo baigusi dvi gimnazijos klases, turėjo 18 m. Į mokyklą atėjo apie 70 mokinių. Jų amžius – 13–18 metų. Suoluose teko sėdėti po 4–5 mokinius. Buvo trys skyriai. Mokslas prasidėdavo lapkričio 1 d., o baigdavosi gegužės 1 d. Vaikai rudenį ir pavasarį turėdavo padėti tėvams. Dažnas į mokyklą eidavo klumpėtas,

*Požerės pradžios mokyklos mokiniai su mokytojomis (viduryje, iš kairės) Ona Gaidamavičiene ir Eugenija Lečaitė paskutinę mokslo metų dieną iškyloje prie Medvėgalio. Apie 1935 m. Iš Požerės mokyklos 1922–1967 m. istorijos rankraščio*

neretai alkanas. Du kartus per savaitę ateidavo kunigas Juozapas Barzdžius. Tikybos mokymas buvo privalomas. Buvo sudarytas tėvų komitetas, į kurį įėjo Antanas Gaidamavičius, Kazimieras Kerbedis, Antanas Šiaulys. Jie rūpinosi atlygiu už mokslą, m-klos valymu, patalpomis. Mokytojai už kiekvieną vaiką per mėnesį mokėdavo nuo 2 iki 5 litų. Malkas mokyklai ir mokytojai parūpindavo tėvų komitetas.

Nuo 1922–1923 m. m. Požerės pradinės mokyklos išlaikymu ėmė rūpintis valdžia. Valsčius sudarydavo mokyklos patalpų nuomos sutartis 3 metams ir mokėdavo per metus po 300 litų. Už valymą mokėdavo 15 litų per mėnesį. Aprūpindavo kuru: skirdavo 15 m<sup>3</sup> malkų mokytojai ir 30 m<sup>3</sup> – klasei.

1931–1932 m. m. buvo įkurtas ir IV skyrius. Du skyriai buvo palikti pas P. Budginą, o kiti du – Onos Sungailienės namuose. Jos namuose patalpos buvo geresnės.

1922–1923 m. m. paskirta mokytoja Marytė Eismontytė. Ji buvo 20 m., baigusi 4 gimnazijos klases. Dirbo dvejus metus. Ji mokė vaikus šokti, sportuoti. Nusikalnę mokiniai būdavo baudžiami: turėdavo klūpoti kampe, kartais ant akmenukų, iškeltose rankose laikyti plytą ir t. t.

1924–1925 ir 1925–1926 m. m. Požerėje dirbo Petronėlė Zaniauskaitė. Buvo baigusi Telšių gimnazijos 8 klases. Tai buvo jautri, rūpestinga mokytoja. Padėdavo neturtingiems vaikams.

1924–1925 ir 1925–1926 m. m. mokytojavo Kotryna [?] Georgiadienė. Ji buvo baigusi aukštąjį mokslą. Mokytoja atlikdavo tik pamokas, kitokia veikla neužsiėmė. Buvo religinga.

Nuo 1926–1927 iki 1930–1931 m. m. dirbo Vincas Mickus. Buvo baigęs 8 gimnazijos klases. Vedęs Karūžiškės dvaro savininkų palikuonės Marijos Bucevičienės (Bytautaitės) dukterį, apsigyveno Buciškės dvare.

1931–1932 m. m., įkūrus IV skyrių, į Požerę buvo paskirta dar viena mokytoja Nastė Klumbytė, kilusi iš Švėkšnos.

Vincui Mickui išvykus, mokyklos vedėja paskirta Ona Kaniauskytė. Ji buvo baigusi 8 gimnazijos klases. Dirbo 10 metų. Ištekėjo už stambaus ūkininko Gaidamavičiaus. Mokytoja gražiai rašė, mokė vaikus dainuoti, skatino sportuoti. Per religines šventes parengdavo meno saviveiklos programėles.



*Sungailų šeima prie Onos Sungailienės namų. Iš kairės stovi: Bronė, Kazimiera, Stanislovas, Antanas (žuvo 1941 m. už Lietuvos vėliavos iškėlimą Požerėje), Kostas (1947 m. ištremtas į Sibirą, miręs). Sėdi Stanislovo žmona Barbora ir Ona Sungailienė (Šmuklinskytė). Iš B. Sungailaitės albumo*

Kartu su Gaidamavičiene antra mokytoja dirbo Eugenija Lečaitė. Buvo baigusi 8 gimnazijos klases.

1935–1936 m. m. vietoj išsikėlusios Lečaitės buvo paskirta Stefanija Steponavičiūtė. Ji buvo baigusi Panevėžio mokytojų seminariją. Požerėje dirbo iki 1939 m.

Tuo laikotarpiu dirbė mokytojai, išskyrus Petronėlę Zaniauskaitę, didele visuomenine veikla nepasižymėjo. Tiesa, Ona Gaidamavičienė, K. Georgiadienė, V. Mickus didelį dėmesį skyrė tėvynės meilės ugdymui, gilių religinių jausmų skiepijimui.

Nuo 1933 m. Požerės klebonu buvo paskirtas Antanas Skinderis, kildinęs save iš Gedimainaičių. Jis mokėjo gražiai bendrauti su vaikais, vaišindavo juos saldainiais, buvo įsteigęs angelaičių organizaciją.

1930 m. mokykloje įsteigta bibliotekėlė. Tai teikė didelį džiaugsmą. Vaikai labai mėgo skaityti pasakas, kitą grožinę literatūrą. Bibliotekėlėje buvo K. Binkio sudarytas leidinys „Vainikai“, į kurį įėjo V. Krėvės, Vinco Mykoliaičio-Putino, B. Sruogos kūriniai, L. Giros „Žalioji pievelė“, „Poezijos raštai“, K. Jakubėno „Čyru-vyru“, „Šimtas vyturėlių“, V. Krėvės „Vakarinė giesmė“, „Gilšė“, „Daina apie arą“, Vytės Nemunėlio „Kiškio kopūstai“ ir kt.

Pirmaisiais Nepriklausomybės metais kaimo mokyklose nebuvo labai gera padėtis. Trūko kvalifikuotų mokytojų, sunki materialinė bazė, daug vargingai gyvenančių mažžemių ne visada pajėgdavo vaikus leisti mokytis. Tačiau pamažu viskas gerėjo, didelis dėmesys buvo skiriamas savarankiškos, patriotiškai nusiteikusios, stiprios asmenybės ugdymui. Kunigai stengėsi gerinti religinį mokinių ugdymą, buvo leidžiami religiniai vadovėliai. Mokytojai V. Mickus, O. Gaidamavičienė, S. Steponavičiūtė, K. Georgiadienė, būdami religingi, tą jausmą stengėsi perteikti ir mokiniams. Mokytoja S. Steponavičiūtė tarybiniais metais už tai buvo atleista iš darbo.

Mokykloje mokėsi daug gabių mokinių. Jono Jomanto, Jono Gerybos, Juzefos Mizgerytės, Aleksandros Račkauskaitės mokyklos baigimo pažymėjimuose penketai ir tik po vieną ketvertą. O štai 1938 m. birželio 10 d. Leonui Stankevičiui, Alfonsui Ričkui, Jonui Šidlauskui išduotuose mokyklos baigimo pažymėjimuose vien labai geri pažymiai. Tačiau greta gerai besimokančių mokinių kiekvienais metais kurso kartoti buvo paliekama apie 25% mokinių. Pagrindinė to priežastis – blogas lankomumas.

1940-ieji metai. Mokyklos vedėja liko O. Gaidamavičienė. Antras mokytojas – Viktoras Valentinavičius. Tais metais mokykloje mokėsi 78 mokiniai. Prasidėjo darbas pagal naujus mokymo planus ir programas. Buvo reikalaujama ugdyti komunistinę moralę. Per dailyraščio pamokas vaikai turėjo rašyti žodžius „Leninas“, „Didžioji



*Bronė Sungailaitė tėvų namuose prisimena čia buvusias Požerės mokyklos klases. 2001 m. V. Jocio nuotr.*





*Požerės mokiniai, tėvų komitetas ir mokytojai. Viduryje – kunigas Antanas (Kaributas) Skinderis, mokytojas Vincas Mickus. Apie 1932 m. Iš Požerės mokyklos 1922–1967 m. istorijos rankraščio*

*Požerės mokiniai su mokytojais 1939 m. Viduryje iš kairės mokytoja Stefa Steponavičiūtė, kunigas Antanas (Kaributas) Skinderis, vedėja Ona Gaidamavičienė. Iš Požerės mokyklos 1922–1967 m. istorijos rankraščio*



*Baltdvaris, vienkiemis  
Vankių kaime.  
Čia apie 1936 m.  
veikė atskiri Požerės  
mokyklos skyriai.  
Iš Požerės mokyklos  
1922–1967 m. istorijos  
rankraščio*

spalio socialistinė revoliucija“ ir kt. Mokyklos patalpose buvo rengiami įvairūs gyventojų susirinkimai, mokytojai verčiami sudaryti rinkėjų sąrašus, padėti rengti priešrinkiminius mitingus. Daugumai mokytojų tai buvo labai sunkus laikotarpis.

1941-ieji. Karas. Vokiečių okupacija. Nėra likę žinių, kiek tuo metu mokėsi mokinių. Likęs tik 1941–1942 m. m. I kl. skirtas žurnalas. Jame įrašyti IV skyriaus 8 mokiniai ir III skyriaus – 11 mokinių. Žurnalą pildė mokyt. Gaidamavičienė. Mokinių skaičius sumažėjo, kol buvo skiepijama vėl nauja – jau fašistinė ideologija. Leidžiama naudotis tik ikikariniais vadovėliais. Trūko vadovėlių, sąsiuvinų, rašymo reikmenų.

Buvo nustatytos tokios vadovėlių ir rašomosios medžiagos normos 1 mokiniui dviem mėnesiams: sąsiuvinų (po 12 lapų) I skyriui – 4; II, III, IV – 6. Visiems skyriams po 2 piešimo sąsiuvinius, trintukų (tik III ir IV skyriui) po 1, pieštukų po 1, plunksnų po 5, rašalo po 1 buteliuką, sugeriamojo popieriaus po 0,5 lapo.

Mokytojų atlyginimas labai mažas.

Pasibaigė karas. Prasidėjo sunkūs pokario laikai, paženklinti kraupiais kruvinų lavonų vaizdais, šūviais, gaisrais, tremiamų žmonių verksmais. Tai laikai, kai žmonės gulė ir kėlė su baime, nežinodami, ką išaušusi diena atneš. Gyventi reikėjo, ir žmonės iš paskutiniųjų kabinosi į gyvenimą, tikėdami, jog kada nors Tėvynėn ateis ir laisvė.

Tais sunkiais pirmaisiais pokario metais mokykla buvo Požerėje (dvi klasės) ir Vankiuose (irgi dvi). 1946 m. rugsėjo 1 d. Požerės mokykloje pradėjo dirbti Marija Neliupšienė, turinti spec. vidurinę išsilavinimą. (Dirbo iki 1950 m. Vėliau ilgus metus dirbo Kaltinėnuose, kur iki šiol dirba ir jos duktė Lidija Lazdauskienė.) Požerėje mokykla buvo Adomo Knabiko name (vėliau jis buvo ištremtas; mirė 2001 m. Laukuvoje). Kiti du komplektai buvo Vankiuose, nacionalizuotame name. Trūko vadovėlių, sąsiuvinų, rašymo priemonių. Vaizdinių priemonių visai nebuvo. Pažangumas blogas. Mokinių buvo 67, o nepažangių – net 13. Pionierių organizacijos pirmaisiais pokario metais nebuvo. Tėvai neleido į ją stoti. Užklasinė veikla menka. Bibliotekoje knygų nedaug.

1950–1951 m. m. buvo atidaryta V klasė. Tai buvo septynmetės mokyklos pradžia. Jos direktore paskirta Joana Butkevičiūtė, išsilavinimas – spec. vidurinis. Ati-



daryti V klasę padėjo Švietimo ministerijos inspektorius Glebas. Jie vaikščiojo po kaimus ir agitavo mokinius mokyti V kl. Buvo surinkti net 22 mokiniai. Juos mokė direktorė ir mokytojas Viktoras Narbutas. II–IV kl. mokė Vytautas Bačiauskas, I–III – V. Narbutas.

Plečiant mokyklą, reikėjo patalpų. Jas buvo numatyta parengti atlikus klebonijos kapitalinį remontą. Varnių r. (mokykla priklausė Varnių r.) švietimo skyriaus vedėjas Petraitis ir partijos komiteto pirmasis sekretorius Žikaitis apžiūrėjo patalpas ir skyrė 40 000 rb. Atlikti remontą buvo sunku, nes trūko statybinių medžiagų, žmonių. Buvo griunamos kai kurios vidinės klebonijos sienos, rengiamos keturios klasės. Bendras patalpų plotas 141,74 m<sup>2</sup>. Buvo įrengti 3 būstai mokytojams, antrame aukšte – kambarys valytojai. Gauta suolų, stalų. Taip Požerėje buvo atidaryta septynmetė mokykla. Vienos iš pirmųjų mokytojų buvo Miliulienė, Marija Antanavičiūtė, Sidabraitė, Natalija Staniukynaitė, Galkauskaitė. Mokytojai buvo verčiami dirbti daugybę nemokytinųjų darbų: platinti paskolų lakštus, dalyvauti sekmadieninėse talkose, būti agitatoriais, sudarinėti rinkėjų sąrašus ir kt. Susisiekimas buvo blogas. Į rajoną (12 km) tekdavo eiti pėsčiomis. Pradėjo veikti metodiniai rateliai, buvo stebimos ir aptariamios pamokos.

Nuo 1952–1953 m. m. rugsėjo 1 d. mokyklos direktoriumi buvo paskirtas Aleksandras Žalpis. Direktorius labai didelį dėmesį skyrė mokyklos materialinei bazei stiprinti, mokymo kokybei gerinti, tvarkai ir drausmei palaikyti.

1959 m. rugsėjo 1 d. nacionalizuotame A. Knabiko name buvo atidarytas bendrabutis. Pirmieji auklėtojai buvo Antanas Vičiauskas ir Angelė Žalpienė. Gyveno 12 vaikų. Virėja – Ona Ežerskienė, valytoja ir skalbėja – Irena Bubnovaitė. Vienas

*Jaunųjų ūkininkų  
rankdarbių kursai  
Požerėje. 1942 m.  
Antroje eilėje iš kairės  
trečias – Antanas  
(Kaributas) Skinderis,  
septintas –  
Adomas Knabikas.  
B. Baltrušaičio nuotr.  
Iš B. Sungailaitės  
albumo*



mokinys gavo visą valstybės išlaikymą, kiti turėdavo atnešti produktus, iš kurių buvo verdami pietūs, o vakarienei ir pusryčiams – kava ar arbata. Mėnesiui kiekvienas vaikas turėjo pristatyti: kruopų 0,5 kg, miltų 1 kg, makaronų 1,5 kg, cukraus 1 kg, duonos 12 kg, lašinių 0,5 kg, sviesto 0,5 kg, pieno 9,5 kg, mėsos 2 kg, bulvių 25 kg. Tiek produktų reikėjo pristatyti iki 1966–1967 m. m., kai buvo atidaryta valgykla. Mokykla iš savo bandomojo sklypo valgyklai nemokamai tiekdamo daržoves, o už kitą maistą mokėjo tėvai pinigais. Virėjomis dirbo Marija Širenkova ir Genė Razbadauskaitė.

1962 m. pastatytos dirbtuvės. Jose įrengtos medžio apdorojimo, metalo darbų klasės, patalpa staklėms. Dirbtuvės buvo statomos be projekto ir leidimo. Pats direktorius A. Žalpytis, mokyt. A. Vičiauskas sena mašina „palutarka“ (pusantros tonos sunkvežimis – Red.) (ją direktorius iš kažkur buvo gavęs) vežė žvyrą, akmenis, o 1961 m. vasarą pradėta statyba. Vyr. meistras buvo Steponas Šematulskis ir 2–3 samdomi darbininkai. Darbai baigti 1962 m. Lėšos imtos iš remontui skiriamų pinigų.

Dirbtuvėse vykdavo darbų pamokos. Įrengtos 34 darbo vietos mokiniams. Nuo 1965–1966 m. m. iki 1988–1989 m. m. darbus dėstė mokytojas Zigmantas Macas. Vaikai buvo mokomi inkrustacijos darbų, gamino laivelius, kai kuriuos buitines įrankius, remontavo mokyklos inventorių. Dirbtuvių materialinė bazė buvo nebloga. Įsigytos medžio tekinimo, grėžimo, obliavimo, frezavimo, metalo tekinimo staklės, sukomplektuoti įrankiai, reikalingi darbų pamokose.

A. Žalpiui direktoriaujant baigtas remontuoti klebonijos pastatas, įrengtas sporto aikštynas, pradėtas mokyklos priestatas, įsigyta daug mokymo priemonių fizikos, chemijos, biologijos pamokoms. Mokykla visada buvo švari, tvarkinga. Gera drausmė. Prie mokyklos klestėjo mokomųjų bandymų sklypas. Darbams jame vadovavo moky-

*Požerės mokyklos*

*mokiniai su mokytoja*  
*kukurūzų fone.*

*1965 m. Iš Požerės*  
*mokyklos 1922–1967 m.*  
*istorijos rankraščio*



toja Angelė Žalpienė. Rajone rengiamose derliaus šventėse mokykla užimdavo prizines vietas. Vienas iš geriausių mokyklos mokytojų buvo Antanas Vičiauskas. Jis dėstė vokiečių k., fiziką, vadovavo turistų būreliui. Vaikai labai mėgo turistinius žygius. Jie būdavo kelių dienų. Žygiuose vyravo drausmė, tvarka. Rajoniniuose turistų sąskrydžiuose visada pirmaudavo.

Mokymo kokybė gerėjo. Pagrindinius dalykus jau dėstė specialistai: lietuvių k. ir literatūrą – J. Jasukaitytė, vėliau – R. Okulevičiūtė, matematiką – M. Baltrušaitienė, biologiją – A. Žalpienė, vokiečių k. – A. Vičiauskas, pradinėms klasėms – A. Viršilienė. Buvo reikalaujama, kad pamokose būtų naudojamos vaizdinės mokymo priemonės, rašomi pamokų planai. Veikė būreliai: turistų, jaunųjų gamtininkų, saviveiklininkų. Vaikai buvo verčiami stoti į pionierių organizaciją. Mokytojai labai nenorėdavo dirbti pionierių vadovais, bet dažnai neturėdavo kitos išeities. Labai daug mokytojų laiko atimdavo įvairiausi visuomeniniai darbai. Jie turėdavo būti agitatoriai, lektoriai, saviveiklininkai. Darbo metu dažnai būdavo kviečiami į įvairiausių susirinkimus rajone. Prieštarauti negalėdavo.

1964 m. vasarą buvo baigtas mokyklos priestatas. Jo statybai daug jėgų, sumanumo skyrė direktorius A. Žalpys, tačiau dirbti naujoje mokykloje jam nebeteko, nes jau 1963 m. iš Požerės išsikėlė į Šilalę, kur daug metų dirbo BGPK-te direktoriumi, ne kartą padėdavo ir buvusiai mokyklai. A. Žalpys buvo nepartinis.

1963–1964 m. m. mokyklos direktoriumi buvo paskirtas Antanas Vičiauskas. (išsilavinimas aukštasis, nepartinis.) Buvo labai darbštus, pareigingas. To reikalavo ir iš mokytojų kolektyvo. Daug dirbo ir „juodo“ darbo, nes mokykloje dažnai reikėjo vyriškos rankos. Tik vienerius metus direktoriavo: buvo tremtinių vaikas, o direktoriaus vietos prireikė Algimantui Čepiui, Šilalės r. partijos komiteto darbuotojui. Dirbdamas partijos komitete, jis susikompromitavo, tai atsiuntė vadovauti mokyklai. Kartu

*Požerės aštuonmetės mokyklos mokiniai.*

*Apie 1967–1969 m.*

*Iš Požerės mokyklos*

*1922–1967 m. istorijos rankraščio*



*Požerės mokyklos lėlių teatras. Vadovė – Genovaitė Vičiauskienė (Verbliugevičiūtė). 1967 m. Iš Požerės mokyklos 1922–1967 m. istorijos rankraščio*

atvažiavo ir žmona, kuri anksčiau dirbo ekonomiste. Įsikūrė mokyklos bendrabutyje, dar kartą naujai perstatė sienas. Jautėsi labai svarbūs, visažiniai. Išbuvo neilgai: už amoralų elgesį tų pačių mokslo metų pabaigoje A. Čepys buvo atleistas.

Laikiniai direktoriaumi buvo paskirtas Laukuvos vidurinės mokyklos mokytojas Zigmas Montrimas, kuris ir baigė mokslo metus.

Nuo 1965–1966 m. m., kaip minėjau, laikinai buvau paskirta direktoriauti aš, Olga Macienė, iki tol šioje mokykloje dėščiusi lietuvių k. ir literatūrą. Taip ir dirbau „laikiniai“ 25-erius metus, kol išėjau į pensiją.

Pagausėjęs mokinių, nuo 1965–1966 m. m. susidarė trečias pradinių klasių komplektas ir buvo paskirta direktoriaus pavaduotoja. Ja tapo vėl buvusi partijos komiteto darbuotoja Irena Masteikienė, nors neturėjo (o tuo metu buvo reikalaujama) aukštojo išsilavinimo. Dirbo tik metus. Ją pakeitė biologijos mokytoja Eugenija Bernotaitė. Išdirbo irgi tik metus. Nuo 1968 m. pavaduotoja skiriama buvusi vyr. pionierių vadovė Genovaitė Verbliugevičiūtė. Tai buvo labai pareiginga, darbšti, kūrybinga mokytoja. Ji buvo sukūrusi lėlių teatro būrelį, pati su vaikais darė lėles, dekoracijas, tvarkė apšvietimą. Lėlių teatras pastatė tokius kūrinis: K. Kubilinsko „Strakaliuką ir Makaliuką“, pasaką „Eglė žalčių karalienė“ ir kt. Vaikai labai noriai dalyvavo. Su spektakliais lankėsi kitose mokyklose. G. Verbliugevičiūtė dėstė ir piešimą. Dirbo kūrybingai, mokė vaikus įvairios piešimo technikos. Siuntė darbelius net į respublikines parodas. Kurį laiką vadovavo turistų būreliui. Respublikinėse varžybose mokyklos turistai užėmė 7 vietą.

Tuo metu kaimas jau gyveno ramiau. Nebuvo pokario metais persekiojusios baimės, nebebuvo to didelio skurdo. Tačiau dirbti buvo nelengva. Mokykloje mokėsi apie 130–150 mokinių. Mokytojai – daugiausia specialistai. Juos labai vargino nuolatinės tiek Švietimo skyriaus, tiek respublikinės vizitacijos. Buvo reikalaujama, kad veiktų daugybė būrelių. Ir nepasakysi, kad kaimo mokykloje neįmanoma suburti 15–16 būrelių bei organizacijų. Tad daug jų buvo „popierinių“. Be galo daug pamokų buvo praleidžiama talkininkaujant tarybiniam ūkiui rudenį ir pavasarį. Ir čia mokykla nieko negalėjo pakeisti: jei netalkininkausi, negausi ūkio paramos. O paramos reikėjo nuolat. Reikėjo mašinos vežti vaikams į apžiūras, sporto varžybas, ekskursijas. Rei-



kėjo, kad padėtų atlikti remonto darbus. Mokykloje nebebuvo meistro etato, nebebuvo kam atlikti ir paprasčiausio remonto. O su šefais, t. y. ūkio vadovais, buvo privalu sutarti. Jų buvo visokių. Labai geranoriškai, kiek galėdami padėdavo ūkio direktoriai Stasys Mockus ir Albinas Ežerskis. Tai buvo jauni, energingi vadovai, suprasdavo, kad mokykloms reikia padėti.

Mokyklas vargino socialistinis lenktyniavimas. Lenktyniauta įvairiais frontais: materialinės bazės stiprinimo, mokinių tolesnio mokymosi (svarbiausia, kad daug stotų į profesines mokyklas), kadru kvalifikacijos ir kt.

Gerų mokytojų ir aptarnaujančio personalo dėka mokykla visada buvo švari, graži, tvarkinga, pirmaujanti rajone. Tik geru žodžiu reikia minėti XX a. 7–9 dešimtmetį dirbusius mokytojus: Eugeniją Taurosevičienę, Genovaitę Verbliugevičiūtę, Eleną Norkienę, Anicetą Viršilienę, Birutę Murauskytę, Zitą Ramoškaitę, Danutę Šerpytę ir kt.

Daug metų mokykloje dirbo Bubnovų šeima: Aleksandras Bubnovas buvo kūrikas, Bubnovienė – valytoja, dukters dirbo bendrabutyje. Nepakeičiamas mokykloje buvo A. Bubnovas. Nors jis gavo atlyginimą tik už krosnių kūrenimą, bet neprašomas dirbo ir daugybę kitų darbų: remontuodavo, įrengė televizoriams antenas ir kt. Mirė 1975 m. Palaidotas Požerėje.

*Mokytojų kolektyvas ir 22-oji aštuntokų laida. Mokytojai (iš kairės sėdi):*

*L. Kelpšienė,  
A. Viršilienė,  
V. Čiuželienė,  
mokyklos direktorė  
O. Macienė,  
Z. Ramoškaitė,  
direktorės pavaduotoja  
D. Šerpytė,  
R. Petrošiūtė,  
B. Jocienė; stovi  
E. Taurosevičienė,  
Z. Macas.*

*Iš Požerės mokyklos archyvo*



Tuomet iš mokyklų buvo reikalaujama tobulinti komunistinį auklėjimą, įgyvendinti TSKP suvažiavimų nutarimus. Mokykloje nebuvo partinės organizacijos, mokytojai pamokose komunistinį auklėjimą „protokoluodavo“ tada, kai vykdavo vizitacijos. Kasdieniniame darbe stengėsi suteikti mokiniams kuo daugiau ir naudingesnių mokslo žinių, ugdyti meilę žmogui, gamtai, tėviškei. Pamokose buvo naudojamos techninės mokymo priemonės: epidiaskopai, filmskopai ir kt. Daugiau žalos negu naudos duodavo mokytojai kino filmai, vežami į mokyklas pagal grafiką. Juos reikėdavo demonstruoti, nors dažnai filmai nesutapdavo su pamokos tema.

Labai aktualus buvo ateistinis auklėjimas, ypač kai už šį darbą buvo atsakingas partkome dirbantis Širvydas. Mokytojai nė vienas nenorėjo vadovauti ateistų būreliui, o jis buvo privalomas: mokykla nuolat buvo pabarama, kad menkai dirbamas ateistinis darbas.

Dabar, kai iškovota Nepriklausomybė, matome, kokie buvome beteisiai, negalėjome sakyti, ką galvojame. Jei norėjome dirbti, privalėjome kalbėti, „ką reikia“. Tačiau mokytojai daug padarė, kad vaikai augtų dori žmonės. Mokykloje būta daug ko gero: sportininkai (ypač dėstant fizinį lavinimą S. Baubliui, D. Šerpytytei) pasiekdavo gerų rezultatų rajono mastu; visada veikė šokių rateliai (daug metų jiems vadovavo mokyt. A. Viršilienė); labai gerai vaikai pasirodydavo

*Iš kairės: direktorės pavaduotoja*

*A. Viršilienė, mokytojai:*

*Z. Ramoškaitė,*

*V. Čiuželienė,*

*G. Mažonas,*

*B. Jocienė, V. Stanys,*

*direktorė O. Macienė,*

*Z. Macas,*

*E. Taurosevičienė,*

*I. Kolyčienė,*

*L. Petrauskienė,*

*L. Linkytė. 1990 m.*

*Iš Požerės mokyklos archyvo*





meno saviveiklos apžiūrose; lėlių teatras dalyvavo net respublikinėje apžiūroje. Mokykloje lankėsi daug garbių žmonių, kaip antai: rašytojas Anzelmas Matutis, dainininkė Beatričė Grincevičiūtė, pianistė Halina Znaidzilauskaitė, kompozitorė Genovaitė Vanagaitė. Tiesa, tokius svečius priimti galėjome tik gavę partijos komiteto leidimą.

Švietimo skyriui XX a. septintąjį–devintąjį dešimtmetį vadovavo labai autoritetingi, sumanūs vedėjai: Vytautas Noreika, Jonas Stabužis, Alvydas Lileika. Daug mokykloms padėjo inspektoriai: Aleksas Šidlauskas, Alfonsas Aušra, Irena Žilienė. Visi jie protingai rūpinosi, kad mokykloje būtų ugdomas išsilavinęs, doras žmogus.

1988-ieji atnešė džiaugsmą, nors kai kurie į naujus įvykius žvelgė atsargiai. Mokytojų kambary atsirasdavo „Atgimimo“ laikraštis, patraukęs mokytojų dėmesį, teikęs šviesių vilčių. Laikraštį iš Vilniaus O. Macienei siuntė G. Varnas. Pirmasis Sąjūdžio suvažiavimas buvo neregėta, niekada dar nepatirta džiaugsmo šventė.

1990 m. paskelbta nepriklausomybė. Naujas gyvenimo etapas. Mokykla pasiapošė lietuvių k. ir literatūros mokytojos Z. Ramoškaitės apipavidalintu stendu. Tai buvo pats nuostabiausias stendas per mūsų mokyklos istoriją! Su „Tautine giesme“, Lietuvos herbu, vėliava, Čiurlionio paveikslo reprodukcija, J. Marcinkevičiaus žodžiais. Lietuva buvo prieš mūsų akis.

Pirmaisiais Nepriklausomybės metais mokyklos gyvenimas buvo pripildytas džiugios, pakilios nuotaikos. Vyko daugybė šventiškų renginių mokiniams ir tėvams.

*Mokyklos kolektyvas  
2002 m. Viršutinėje  
eilėje antras  
iš kairės – direktorius  
Vladas Stanys.  
Iš Požerės mokyklos  
archyvo*

Juose dainuojamos seniau draustos patriotinės lietuvių dainos, šokami senoviniai šokiai, atgaivinama tikroji Lietuvos istorija.

Nuo 1990–1991 m. m. (man išėjus į pensiją) mokyklos vadovu paskiriamas Vladas Stanys, rusų k. ir literatūros mokytojas. Mokyklos kolektyvas liko pastovus, kaita nedidelė. Dirba 16 mokytojų. Muzikos mokytojas R. Dargis – metodininkas, septyni mokytojai – E. Taurosevičienė, V. Čiuželienė, L. Petrauskienė, V. Stanys, I. Kolyčienė, A. Ežerskienė, R. Ežerskienė įsigijo vyresniojo mokytojo kategoriją. Vienuolika mokytojų turi aukštąjį, du – aukštesnįjį pedagoginį išsilavinimą, trys studijuoja neakivaizdiniu būdu universitetuose.

Nuo 1990 m. mokyklą baigė 83 mokiniai. Daugelis jų sėkmingai tęsė mokslą vidurinėse, profesinėse mokyklose, Laukuvos gimnazijoje.

1999–2000 m. m. mokykloje atidaryta dešimta klasė. Mokykla tapo pagrindine.

2001–2002 m. m. mokykloje įsteigta ikimokyklinė grupė, kurioje mokosi 5–6 metų vaikai. Juos moko ilgą darbo patirtį turinti mokytoja B. Jocienė. Mokydamiesi šioje grupėje vaikai susipažįsta su mokykla, jos darbo ritmu, pasirengia mokyti pirmoje klasėje.

Mokykloje vyksta įvairūs papildomo ugdymo renginiai. Mokiniai noriai lanko chorų, ansamblių pamokas, kurias įdomiai organizuoja mokytojas metodininkas R. Dargis, visada dalyvauja rajoniniame „Dainų dainelės“ konkurse. Pradinių klasių mokiniai mėgsta sportuoti, lanko meno būrelius.

Mokykloje susiformavusios tradicijos: švenčiamos Vasario 16-osios, Kovo 11-osios, mokslo metų pradžios ir pabaigos šventės, vyksta Žemės dienos minėjimas, organizuojamos rudens gėrybių, gėlių puokščių, piešinių, rankdarbių parodos. Jose noriai dalyvauja visi mokiniai. Mokytojai R. Dargis, E. Taurosevičienė, A. Girgždienė, I. Kolyčienė, R. Ežerskienė ir kiti skiria daug laiko ir širdies, kad šie tradiciniai renginiai ugdytų moksleivių patriotinius jausmus, plėstų žinių akiratį.

Kiekvieną pavasarį moksleiviai ir mokytojai tvarko Paršėžerio teritoriją, aukščiausią Žemaitijos kalną Medvėgalį. Mokykla palaiko glaudžius ryšius su Varnių regioninio parko administracija.

Požerės mokytojai ir mokiniai stengiasi dalyvauti įvairiuose rajoniniuose bei respublikiniuose konkursuose. Lydėjo sėkmė, ir 1998 m. mokykla laimėjo kompiuterį, kuriuo dabar naudojasi ir mokytojai, ir mokiniai.

Mokykloje labai pagerėjo darbo sąlygos, kai 1995 m. pradinės klasės persikėlė į buvusio vaikų darželio pastatą. Čia labai jaukios, šviesios klasės, erdvi valgykla. Žinoma, teko daug triūso įdėti atliekant patalpų remontą, naujai pertvarkyti šildymo sistemą. Dabar mažieji mokosi šiltose klasėse, čia pat valgykla, tualetai, žaidimo aikštelės.

2002-ieji – mūsų mokyklos 71-ieji metai. Tai nemažas laiko tarpas. Visokių buvo metų: laisvės, karo, okupacijos, vėl laisvės. Daug vaikų mokėsi, įgijo žinių šioje mokykloje. Dabartiniai keturi mokytojai – I. Kolyčienė, D. Taurosevičius, V. Jonikas, Z. Krencienė – buvę jos mokiniai. Požerės mokyklą baigė ir dabartinė Laukuvos gimnazijos direktoriaus pavaduotoja R. Račkauskaitė, mokyt. R. Gargasienė, sporto mokyklos direktorius S. Macas. Mokytojo kelią pasirinko A. Gumuliauskas, L. Bartkutė, A. Gumuliauskaitė, R. Ežerskytė, J. Pralgauskas, I. Šiaulys, V. Bytautaitė, L. Viršilaitė, E. Ruzgytė, D. Kaunaitė, O. Varnagytė, S. Ežerskytė, S. Kazlauskaitė – me-

dikės. V. Šidlauskaitė baigė Kauno Medicinos instituto Farmacijos fakultetą. Inžinierių-technologų diplomus įgijo A. Taurosevičiūtė, R. Macaitė. R. Viršilas – biochemikas, S. Melnikavičius – inžinierius. Daug buvusių mokyklos moksleivių yra buhalterių, žemės ūkio specialistų, vairuotojų, traktorininkų, statybininkų. Daugelis baigusiujų yra dori žmonės, geri darbuotojai.

Mokykloje mokytojai keitėsi mažai. Daugiau kaip 40 metų čia dirbo A. Viršilienė, O. Macienė, po kelis dešimtmečius – E. Taurosevičienė, I. Kolyčienė, B. Jocienė, V. Čiuželienė, antrą dešimtį metų moko L. Petrauskienė, A. Girgždienė, V. Stagnys, R. Ežerskienė.

Mokytojų kolektyvas visais laikais dirbo darniai, gerbė savo mokyklą, saugojo jos gerą vardą. Sunkiausia dalia teko pirmųjų dviejų pokario dešimtmečių mokytojams. Pirmąjį dešimtmetį nebuvo elektros, sunkus susisiekimasis, varganos buitinės sąlygos. Rengtis pamokoms tekdavo prie žibalinės lempos, o žibala – jo mėnesiui buvo skiriama 10 l – tekdavo parsigabenti iš rajono. Prie duonos būdavo didžiulės eilės, o po pamokų jos jau nelikdavo. Mokytojui mėnesiui buvo skiriama 20 kg miltų. O kur išsikepti? Mokytojai kaime nuomodavo varganus kambarėlius.

Aptarnaujančio personalo dar ir antrąjį pokario dešimtmetį buvo tik du etatai – valytojo ir kūriko (dabar yra per 10). Tad mokytojams teko ir remonto darbus dirbti, ir mokyklos šildymui vežamas malkas iš sunkvežimių iškrauti... Bet dirbo. Sąžiningai dirbo. Rūpinosi, kad vaikai augtų dori žmonės.

Dabartinės darbo sąlygos kur kas geresnės, padidėjo atlyginimai. Nebereikia dirbti mokytojui nepriklausančių darbų. Tie sunkumai, kurie dar pasitaiko, – tiki kiekvienas, – bus įveikti, ir dabartiniai mokiniai gyvens geriau laisvoje, turtingoje, gražioje Tėvynėje.

## Padievyčio (Šiauduvos) mokyklos kūrimosi istorija ir dabartinė veikla<sup>1</sup>

*Parengė Irena Darčienė*

1926 m. rudenį Šilalės rajono Stungaičių kaime Leono Rimkevičiaus name buvo atidaryta pradžios mokykla. Joje su keturiomis klasėmis dirbo vienas mokytojas Jonas Žukauskas. Jis ir gyveno pas Rimkevičius. Pats tvarkė savo kambarį, pats gaminosi valgi.

Mokiniai buvo įvairaus amžiaus (ne nuo 7-erių metų). Mokslas prasidėdavo lapkričio 1 d., pasibaigus ganymo laikui.

Mokytoją Žukauską pakeitė mokytoja Pipiraitė. 1936 m. mokykla perkelta pas Šiauduvos kaimo gyventoją Kazį Petrauską. Čia jau dirbo dvi mokytojos: Pipiraitė ir Stanislava Petkienė. Čia įterpiame buvusios mokinės Teresės Ūsienės (Rubšytės) šiltus prisiminimus apie Šiauduvos pradžios mokyklos mokytoją Stanislavą Petkienę (Lovičkaitę).

*„1937–1940 metais mokiausi Šiauduvos pradinėje mokykloje. Tada ten dirbo nuostabiai gera mokytoja Stanislava Petkienė. Ji buvo*

<sup>1</sup> Medžiaga imta iš „Padievyčio mokyklos kūrimosi istorijos“.

mums tarsi antroji motina, mokiusi gerbti kiekvieną žmogų, mylėti Tėvynę Lietuvą. Gyveno ji tolokai nuo mokyklos – Samoškalių kaime. Rytais ateidavo į mokyklą pėstute. Mes, mergaitės, būreliu bėgdavome jos pasitikti. Ji buvo tokia graži, elegantiška, visada gražiai pasipuošusi, visada vienodai gera. Mus, kaimo vaikus, ji mokė gražaus elgesio, mokė šokių, dainelių, rengdavo vaidinimus, viešus vakarus visuomenei.

Kai baigusi pradinę mokyklą neturėjau galimybės toliau mokytis, ji skatino mane, rūpinosi, kuo galėdama padėjo. 1941 m. birželio 14 d. mokytojos šeima buvo pakelta išvežimui. Laimei, mokytojai pavyko išvengti tremties. Vokiečių okupacijos metais ji gyveno savo ūkyje ir toliau mokytojavo. Per antrąją sovietų okupaciją mokytojos šeima pasitraukė iš ūkio. Grėsė represijos. Ilgą laiką nežinojau, kur ji gyvena. Grįžusi iš sovietinio lagerio nugirdau, kad Petkai gyvena kažkur apie Tauragę. Ir tik vėliau, kai mano mokytojos nebuvu gyvos, sužinojau, kad ji gyvenusi Pagramantyje, visai netoli Šilalės. Nebetekau galimybės padėkoti mokytojai, padėjusiai man vaikystėje augti, siekti gėrio, mokiusiai branginti Tėvynę, niekada neišsivadėti savo įsitikinimų<sup>2</sup>.

### Išrašas iš mokytojų tarnybos eigos kortelės<sup>3</sup>

#### **Petkienė-Lovičkaitė Stasė**

- g. 1907 10 02 Švenčionių apskr. Jarevos vls. Rudžių km.  
 1926 – baigė Kauno „Saulės“ mokytojų seminarijos  
 2 kursas  
 1926 09 15 – Vainuto pr. m-klos mokytoja  
 1928 06 01 – Tūbinių pr. m-klos mokytoja  
 1930 – pripažintas cenzas  
 1934 08 05 – ištekėjo už Antano Petkaus  
 1936 10 01 – savo prašymu nukelta į Pykaičių  
 pr. m-klą mokytoja  
 1941 10 03 – Laukuvos pr. m-klos mokytoja  
 1943 – dėl ligos atleista 6 mėn.

Toks įrašas archyve.

Matyt, Šiauduvos mokykla, kaip atskiras kompletas, priklausė Pykaičių mokyklai. Tarpukariu buvo įprasta dvi ar daugiau mokyklas sujungti į vieną, nors jos ir būdavo toli viena nuo kitos.

Pirmaisiais Nepriklausomybės metais mokytojų seminarijos nespėjo parengti mokytojų, todėl buvo steigiami dvimečiai mokytojų kursai, kuriuose mokytojai buvo rengiami pagal sutrumpintą programą. Turbūt tą sutrumpintą kursą baigė S. Lovičkaitė. Įsigyti mokytojo cenzą buvo sunku – reikėjo prie Švietimo ministerijos veikiančios egzaminų komisijos išlaikyti egzaminus.

<sup>2</sup> Apie Teresę Ūksienę, buv. rezistentę, mokytoją, poetę plačiau žr. jos straipsnius ir poeziją šioje knygoje.

<sup>3</sup> LCVA, f. 391, ap. 10, b. 3023.

*Iš išrašo matome, kad ji gimė dabar gudams priklausančioje Švenčionių apskr. dalyje. 1931 m. Payžnyje buvo atidarytas mokyklos komplektas, priklausantis Tūbinių mokyklai. Payžnyje S. Lovičkaitė tapo Petkiene ir ten mokytojavo iki 1936 m. rudens. 1941 06 14 ištrėmus mokytojus Monstvilus ir A. Juškevičienę, Laukuvoje susidarė tuštuma ir turbūt todėl ten ji buvo „nukelta“.*

Mokykla veikė ir karo metais. Dirbo mokytojai Jokubauskytė, Žadeikytė ir Barštytys (tikslių metų, kuriais jie dirbo, nežinoma).

Per Lietuvą praūžus karo audrai, nuaidėjus paskutinėms šuvių salvėms, kaime vėl švietė kultūros židinio – mokyklos žiburėlis.

1945–1946 mokslo metai prasidėjo lapkričio 1 d. Sąlygos buvo sunkios. Karas negailėstingai nuniokojo kraštą, išdraskė sodybas, atėmė maitintojus. Vaikai į mokyklą pradėjo rinktis po visų laukų darbų ir ganiavos pabaigos. Mokykla buvo tose pačiose patalpose. Pirmoji mokytoja, po karo atvėrusi mokyklos duris, buvo Bronė Rupšytė. Ji dirbo iki 1947 metų pavasario. Sąlygos dirbti buvo labai sunkios: trūko vadovėlių, sąsiuvinų, kitų mokymo priemonių. Mokytoja dėjo visas pastangas, kad mokiniai galėtų mokytis.

Stungaičių pradinė mokykla priklausė Pykaičių pradinei mokyklai, kurios vedėju dirbo Vincas Beinorius<sup>4</sup>.

1947–1948 mokslo metais mokykloje dirbo mokytojas Juškevičius. Su neramiu 1948 metų pavasariu atėjo ir nelaimė: mokslo metų pabaigoje sudegė mokykla. Gaisras kilo nežinia dėl ko; buvo pastebėtas tada, kai liepsna jau buvo apėmusi visą pastatą. Subėgę žmonės dar mėgino gelbėti mokyklos inventorių, mėtė viską lauk. Žmonės pasakoja, kaip gaisro metu buvę baisu, po visą kiemą mėtėsi aplaužyti baldai, draikėsi daugybė popierių. Tarp jų tikriausiai žuvo ir visa mokyklos dokumentacija. Po gaisro mokiniai buvo paleisti atostogų, nors dar buvo mokslo metai.

1948 metų rudenį mokykla buvo perkelta pas Joną Pudžiuvėlį. Stungaičių kaimo mokytoju tebedirbo Juškevičius. Jis dirbo iki 1949 metų vasaros.

1949–1950 mokslo metais mokykloje dirbo mokytojas Zigmas Macas, kuris stengėsi ugdyti darbinius mokinių įgūdžius (patys remontuodavo klase, tvarkė aplinką ir kt.). Tikslių žinių apie mokinių skaičiaus augimą iki 1950 metų nėra (dokumentai sudegė kartu su mokykla). Žmonės pasakoja, kad mokinių kasmet buvę vis daugiau. Pamažu gerėjo materialinės sąlygos. Pirmaisiais pokario metais mokinių gyvenimas buvo nepavydėtinas: kai kurie pavasarį ir rudenį į mokyklą eidavo net basi, o orams atšalus – su klumpėmis arba net naginėmis, pasiūtomis iš veršiuko odos. Portfelius atstodavo rankų darbo maišeliai arba medinės dėžutės. Laikrodžių, dviračių visai nebuvo. Tėvai įstengdavo nupirkti tik tai, kas būtinausia.

1950–1951 mokslo metais mokykla tebebuvo Jono Pudžiuvėlio name. Pastatas buvo medinis, patalpos mažos. Tame pačiame name gyveno ir mokytoja Plauskienė. Ji buvo kartu ir mokyklos vedėja. Tais metais buvo keturios klasės, o dirbo vienu komplektu (viena mokytoja). Mokinių iš viso buvo 45. Valstybės išlaikomų

<sup>4</sup> Pykaičių mokykloje V. Beinorius dirbo iki 1977 m. Tų metų rugpjūčio mėnesį abu su žmona žuvo autoavarijoje. Stungaičių pradinė mokykla tada vadinosi Šiauduvos pradinė mokykla.



mokinių nebuvo, o mokykla materialiai taip pat nerėmė. Mokinių atostogos būdavo nuo gegužės 18 d. iki rugsėjo 1 d. Viena iš mokyklos tradicinių švenčių buvo mokslo metų pabaigtuvės.

1951–1952 m. m. mokyklos vedėju dirbo Juozas Puidokas, o mokytoja – Marytė Ruzgytė.

1952 metais buvo pradėta remontuoti 1948 m. pavasarį sudegusi mokykla (pas Kazį Petrauską). Mokyklą remontuoti padėjo Padievyčio tarybinis ūkis, lėšas skyrė švietimo skyrius, pagal išgales prisidėjo ir pats savininkas. Mokyklos vedėjo Juozo Puidoko iniciatyva 1953 m. mokykla jau buvo suremontuota. Pradinė mokykla liko Pudžiuvelio name, o suremontuotoje įsikūrė septynmetė mokykla.

1953 m. rugsėjo mėn. pradėjo darbą Stungaičių septynmetė mokykla, kurios direktorius buvo Juozas Puidokas (buvęs Stungaičių pradinės mokyklos vedėjas).

Įsteigus septynmetę mokyklą, iš karto buvo tik 5 ir 6 klasės. Patalpos buvo ankštokos, nes tame pačiame name buvo trys klasės, mokytojų kambarys ir gyveno mokytojas Martišius. Tais metais dirbo 6 mokytojai, dėstė įvairius dalykus, tačiau nebuvo nei dirbtuvių, nei bibliotekos. Pradinė mokykla liko Pudžiuvelio name, kur dirbo mokytojos Marytė Ruzgytė ir Stasė Valatkaitė.

1953–1954 mokslo metais 5-oje klasėje mokėsi 22 mokiniai, 6-oje klasėje – 17 mokinių. Mokykloje veikė saviveiklos ir sporto būreliai. Vykdavo sportinės varžybos su kaimyninėmis mokyklomis (pvz., Tūbinių septynmete mokykla). Mokiniai padėdavo kolūkiui nuimti derlių.

1954–1955 m. m. išleista pirmoji septintokų laida – 15 mažųjų „abiturientų“. Mokinių vis gausėjo, klasės buvo pilnos suolų, koridorius labai mažas, tamsus. Priešpiečius mokiniai atsinešdavo iš namų.

1955–1956 m. m. Stungaičių septynmetės mokyklos direktore pradėjo dirbti mokytoja Vlada Žičkytė. Mokytojų kolektyvą papildė Stasevičiūtė, kuri dirbo su pradinėmis klasėmis.

*Pykaičių pradžios mokyklos vedėjo Vinco Beinoriaus ir jo žmonos laidotuvs. 1977 m. Iš J. Budrecko albumo*



*Stungaičių  
septynmetės mokyklos  
direktorė Vlada  
Žičkytė (ant mašinos  
rato) ir mokytoja  
N. Žičkutė  
(su mokiniais  
mašinoje).  
Apie 1955–1956 m.  
Liucijaus Gabševičiaus  
nuotr.*

Tais metais buvo organizuota pirmoji išvyka į Trakus.

1960–1961 mokslo metais prie medinio pastato galo buvo pristatytas mūrinis priestatas. Tada kiek prasiplėtė mokyklos patalpos. Tačiau apskritai 1960–1965 metais mokyklos materialinės sąlygos mažai teigerėjo – vis dar trūko vietos.

1965 m. Šiauduvos gyvenvietėje buvo pradėta statyti nauja erdvi mūrinė mokykla. 1967–1968 mokslo metais ji pradėjo veikti. Mokyklai išsikėlus į naujas patalpas, senosiose patalpose apsigyveno pedagogai. Tada joje mokėsi 72 mokiniai, o 1972–1973 m. m. – 180.

Labai keitėsi mokytojai. 1960–1970 metais pasikeitė keturi mokyklos vadovai. Tai Stanienė, Pužauskas, Antanas Paulauskas, Boleslovas Macnorius. Nuo 1967 iki 1977 m. rugsėjo 1 d. mokyklai vadovavo Boleslovas Macnorius. Pradinių klasių mokytoja dirbo jo žmona Stefa Macnorienė. Jai buvo suteiktas nusipelnusios mokytojos vardas.

1971–1972 mokslo metais didžiausias dėmesys buvo skiriamas mokyklos aplinkos tvarkymui. Sodinami medžiai, gėlynai, rengiamas aikštynas. Į pagalbą ateidavo tėvai, mokytojai. Padievyčio žuvininkystės ūkis rėmė materialiai – nupirko dekoratyvinių medelių. Darbas virte virė ir po pamokų, ir šeštadieniais. Tam darbui vadovavo biologijos mokytoja Genovaitė Vaičienė.

Mokykla palaiko glaudžius ryšius su Padievyčio žuvininkystės ūkiu: mokiniai talkininkauja dirbant įvairius ūkio darbus. O ūkio mašina atveža į mokyklą mokinius, kurie gyvena toli (per 5–6 kilometrus), skiria autobusą ekskursijoms ir kt.

1977 m. Boleslovui Macnoriui atsisakius vadovauti mokyklai, nuo rugsėjo 1 dienos pradėjo dirbti Marytė Bartkuvienė. Ji ir šiandien tebėra direktorė.

1980–1983 metais mokykla didelį dėmesį skyrė mokinių teisiniam auklėjimui. Vyko teisinių žinių konkursai. 1981 ir 1982 m. rajone iškovotos II prizinės vietos (vadovė – istorijos mokytoja Irena Darčienė).

Mokykloje – kabinetinė sistema: veikia Lietuvių kalbos ir literatūros, Istorijos ir geografijos, Biologijos ir chemijos, Matematikos ir fizikos, Rusų kalbos ir literatūros kabinetai, mokomosios dirbtuvės.

Mokyklos tradicinės šventės: mokslo pirmūnų pagerbimas, paskutinio skambučio šventė, sporto dienos.

1987–1988 mokslo metais už sportinę veiklą mokykla rajone iškovojo II vietą (mokytoja – Virginija Paliakienė).

Spaudoje buvo paskelbta, kad Šilalės rajone, kaip ir visoje Lietuvoje, pradėta įgyvendinti Sveikatos programa. Viena pagrindinių šios programos dalių – žalingų įpročių prevencija. 1999 m. pavasarį bene pirmas rajone šią programą įgyvendinti ėmėsi Padievyčio pagrindinės mokyklos direktoriaus pavaduotojas Rimantas Kriščiūnas. Jis parengė programą „Sveiki į XXI amžių“. Svarbiausias programos tikslas – sukviesti visus mokyklos bendruomenės narius į bendrą renginį ir suvienyti kovai prieš žalingus įpročius.

Anglų kalbos mokytoja G. Grunovienė dalyvauja „Socrates“ programoje.

2000–2001 m. dirbo 15 pedagogų. Mokėsi 116 mokinių.

Nuostabi Dievyčio ežero kalno aplinka, apipinta sakmėmis ir padavimais, žadino kūrybines moksleivių galias, pasaulio ir žmogaus pažinimo troškulį. Gal todėl iš gretimų apylinkių kilę a. a. Antanas Rubšys, Stasys Žilys, Remigijus Monstvilas ir keletas kitų kraštiečių pasirinko dvasininko kelią.

Mokykloje mokėsi ir tapo žymiais žmonėmis: *Teresė Ūksienė* – mokytoja, poetė, *Pranas Gerlikas* – dailininkas, *Vladas Grinaveckis* – profesorius, kalbininkas.

Taip Šiauduvos mokykla gyvena dabar, sulaukusi Laukuvos žemės 750-ųjų metinių.

## Norbertas Vėlius ir Laukuvos gimnazija

*Parengė Aurelija Bitinienė*

### Norbertas Vėlius apie Laukuvos kraštą

*„Kas važiuos Žemaičių plentą ir, stabtelėjęs Laukuvoje, suks Laumenų link į Gulbių kaimą, kas keliaudamas po kalvotą ir žalią Žemaitiją paklaidžios ten įstabiais Dyvyčio pakraščiais, pasižvalgys nuo Švietkalnio ar įkops į šio krašto aukščiausią kalną Medvėgalį, tas įsitikins nepaprasta gimtinių grožio jėga“.*

Tai ne Maironio, bet Norberto Vėliaus žodžiai.



*„Svarbiausia, kad aš gimiau pačioje Žemaičių širdyje – garsiojoje Laukuvos žemėje. Pro vieną mano pirkios langą matėsi Švietkalnio, pro kitą – Padievyčio piliakalnių kepurės, kiek tolėliau – Treigių, Medvėgalio, Girgždūtės piliakalniai. Čia pat išpūdinga Skambalo dauba, Aukštagirės, Kartuvių kalnai, Dyvyčio, Požerės ežerai, Viksvės, Lokystos upeliai, Gulbių, Padvarninkų senkapiai. Kiekviena žemės pėda čia aplaistyta mūsų protėvių ir jų priešų krauju, apie kiekvieną sekamos sakmės, padavimai. Tų sakmių ir padavimų mes, vaikai, pri-*

*Profesorius Norbertas Vėlius kalba Laukuvos gimnazijoje paskutinį kartą – 1995 metų rugsėjo 1-ąją. Iš Laukuvos Norberto Vėliaus gimnazijos muziejaus*



*siklausydavome iš savo tėvų, kaimynų, mokytojų, kai paskutinę mokslo metų dieną iš kelių mokyklų susirinkdavome ant Padievyčio ar Medvėgalio piliakalnio švęsti mokslo metų pabaigtuvių.”<sup>1</sup>*

## Laukuvos gimnazijos istorija

*Aukštai Lietuvoj rasit Laukuvą pilką –  
Žemaičių tarme ji padangėje klega.  
Tarp tyro Dievyčio, tarp Lokystos kilpos  
Ir medžiais užpinto Medvėgalio rago.*

Elena Skaudvilaitė

Laukuvos žemė istorikų minima XIII amžiuje, o Laukuvos miestelis – XVII a. pradžioje. Gynybiniai įtvirtinimai: Paršpilio (Burbiškių), Medvėgalio, Bilionių (Švedkalnio), Treigių, suvaidino svarbų vaidmenį 200 metų trukusioje žemaičių ir kryžiuočių kovoje.

Pirmoji parapijos mokykla Laukuvoje buvo įkurta 1668 metais ir veikė su pertraukomis iki XIX a. pab.

1938 metais, nutiesus pro Laukuvą Žemaičių plentą, mokytojos Aleksandros Juškevičienės ir vaistininko Kajetono Stropaus iniciatyva pradėta statyti 6 komplektų tipinė dviaukštė mūrinė pradinė mokykla. 1940 m. mokykla atidaryta. Pirmasis jos vedėjas buvo Albinas Monstvilas.

Vokiečių okupacijos metais baltas mokyklos pastatas nudažytas tamsiai raudonais dažais, kad apsaugotų jį nuo bombardavimo. Patalpos trumpam buvo skirtos ligoninei.

1943 m. spalio 24 dieną atidaryta priauganti Laukuvos gimnazija (direktorius Henrikas Mejeris). 1945 metais išleista pirmoji gimnazijos laida – 6 mokinės, 1949 metais – antroji (per 30 mokinių).

Laukuvos vidurinė mokykla buvo plečiama net tris kartus (1964-aisiais, 1968-aisiais ir 1976-aisiais). 1989 metais įrengtas stadionas. 1991 metais įsikuria Šilalės vaikų ir jaunių sporto mokykla.

1992 m. rugsėjo 1 d. dabartinio direktoriaus Vinco Jurgaičio iniciatyva mokykloje atidaryta pirmoji gimnazijos klasė.

1995 m. rugsėjo 1 d. Laukuvos vidurinei mokyklai suteiktas gimnazijos statusas.

2000 m. rugsėjo 1 d. Laukuvos gimnazijai suteiktas Norberto Vėliaus vardas.

2001–2002 m. m. Laukuvos Norberto Vėliaus gimnazijoje mokėsi 642 mokiniai, iš jų 183 gimnazistai, dirbo 48 mokytojai.

Gausiausia mokinių mokykloje buvo 1977–1978 mokslo metais – net 778.

Nuo 1993 m. Laukuvos gimnazija yra UNESCO asocijuotų mokyklų Projekto „Asmenybės identišumas šeimoje, tautoje ir Europoje per kultūrą“ narė. Bendradarbiaujama su Kaliningrado srities lietuvių kilmės vaikais. Pedagogai ir moksleiviai dirbo ir tobulinosi Lietuvos–Danijos projekte „Atviras pasaulis“. Parengtas projektas „Moksleivių etnokultūrinis ugdymas, remiantis profesoriaus Norberto Vėliaus gyvenimu ir moksliniais darbais“

pagal Atviros Lietuvos fondo konkursą „Pažinkime gimtinę“.

<sup>1</sup> Iš Laukuvos Norberto Vėliaus gimnazijos muziejaus.



Laukuvos gimnazijos himnu dar 1946 metais tapo Jono Aisčio eilėraštis „Peizažas“. Melodiją (kažkokios užsienietiškos dainos) pritaikė muzikos mokytojas Stasys Jurgutis.

## Trumpai apie Norbertą Vėlių

Norbertas Vėlius gimė 1938 m. sausio 1 d. Gulbių k., Laukuvos vls., Tauragės apskrityje. Mokėsi Bilionių pradinėje ir Laukuvos vidurinėje mokyklose. Šią mokyklą baigė 1954 metais.

Būdamas nepilnametis (tik 16 metų), neturėjo teisės stoti į universitetą. Todėl iš pradžių dirbo Nevardėnų bibliotekoje, po to mokytojavo Laukuvos vidurinėje mokykloje ir dėstė:

1954–1955 m. m. – anglų kalbą (11 kl.), karinį rengimą (6 kl.), istoriją (5 kl.).

1955–1956 m. m. – anglų kalbą (11, 10 kl.), istoriją (5 kl.).

1956–1957 m. m. – rusų kalbą (7 kl.), praktikos darbus (6–7 kl.), biologiją (5 kl.), psichologiją (10 kl.), braižybą (7 kl.).

1957 metais pradėjo studijuoti Vilniaus valstybiniame universitete lietuvių kalbą ir literatūrą. 1962 metais baigęs universitetą, Norbertas Vėlius pradėjo dirbti Lietuvių kalbos ir literatūros institute, vėliau – Lietuvių literatūros ir tautosakos institute.

*Antroji Laukuvos gimnazijos abiturientų laida*

*1949 07 15. Pirmojoje eilėje iš kairės:*

*Juzefa Bartkaitė, Vlada Brazauskytė,*

*Dora Kačanaitė, Vlada Žymontaitė;*

*antrojoje eilėje iš kairės: Danutė Poškutė,*

*Zofija Kuzminskaitė, Stasė Songailaitė,*

*mokytojas Kasparas Bartkus, Petras Lukošius,*

*Ona Žiliūtė, Genovaitė Gladkauskaitė;*

*trečiojoje eilėje iš kairės: Vytautas Brazauskas,*

*Antanas Puidokas, Stefa Stanytė, Stasys Jonikas,*

*Kazė Poškaitė, Stefa Galminaitė, Nijolė Poškutė,*

*Adelė Stonytė, Aleksandras Stanyš,*

*Vytautas Noreika, Vaclovas Žilys,*

*Matas Rubšys. Iš P. Lukošiaus albumo*



Tyrinėdamas lietuvių tautosaką, mitologiją, Norbertas Vėlius nudirbo didelius darbus. Jis mokėjo džiaugtis ne tik savo, bet ir kitų darbais, kaip niekas kitas sugebėjo visiems padėti, paskatinti bei užjausti jaunos ir senus, mokytus ir paprastus kaimo žmones, savo šeimą, artimuosius ir svetimus.

## Klasės draugų ir mokytojų prisiminimai

### Mandagiausias berniukas<sup>2</sup>

Tai buvo 1945 metų rudenį, kai po karo grįžome į mokyklą. Mokykla buvo tamsios spalvos, labai negraži, nes per karą buvo paversta lignonine. Mokyklos kieme pūpsojo apkasai, nešvarių tvarsčių krūvos, o koridoriaus kampe prikrauta geležinių lovų.

Sugrįžome ir mes vargani: murzini, sulopytais rūbeliais. Iš pradžių klasėje buvome tik Laukuvos miestelio vaikai. Vėliau ji didėjo – ateidavo mokinių iš kaimo mokyklų.

Prisimenu, tarp jų atsirado ir nedidelio ūgio, smulkaus sudėjimo, bet labai ramaus būdo vaikas Norbertas Vėlius. Iš pradžių mes, senbuviai, nekreipėme dėmesio į tą naujoką. Jis buvo tylus, visą laiką sėdėjo pirmame suole.

Laikas bėgo, mes augome, darėmės draugiškesni. Ir visi supratome, kad mūsų Norbertas – klasės pažiba. Nebuvo tokio dalyko, kurio jis būtų nemokėjęs, nesupratęs.

Taigi rytais, vos peržengę klasės slenkstį, visi bėgdavome pas Norbertą prašdami: papasakok, padėk, paaiškink, padaryk... Norbertas visuomet būdavo apsuptas mokinių ir aiškino, su malonumu padėdavo visiems, neatsisakydavo. Svarbiausia, paaiškino suprantamiau

*Gimnazijos 2-osios  
klasės mokiniai  
1949 m. Norbertas  
Vėlius sėdi pirmas  
iš kairės, šešta –  
Stefa Rimkevičiūtė.  
Iš S. Rimkevičiūtės  
asm. archyvo*

<sup>2</sup> Iš savo atminties parašė buvusi klasės draugė Adolfina Rumšienė (Bytautaitė), 1999 m. vasaris.



negu mokytojas. O aiškino daug dalykų: chemiją, fiziką, geometriją... Bet nė vienam iš mūsų į galvą neatėjo, jog Norbertas taps pasaulinio garso mokslininku.

O tuomet jis buvo labai nuoširdus, draugiškas. Per visus mokymosi mokykloje metus neprisimenu, kad Norbertas būtų padaręs kokį nors nusižengimą. Jis vienintelis klasės berniukas, kuris nėra užgavęs, įžeidęs, patampęs už kasų mergaitę. Buvo draugiškas, mandagus vienodai su visomis klasės mergaitėmis. Turbūt ne tik mūsų klasėje, bet ir visoje Laukuvos mokykloje buvo toks vienintelis mokinytis.

Pagaliau paskutinį kartą uždarėme mokyklos duris, išsiskirstėme. Bet Norberto gerumo nepamiršome nė vienas.

Gyvenime Norbertas pasiekė didelių aukštumų.

Jis buvo jauniausias mūsų klasėje, vadinome „pagranduku“. Todėl sunku patikėti, kad Norberto jau nėra tarp mūsų, nors išeisime visi...

### Įspūdingas žmogus<sup>3</sup>

Su Norbertu susitikome 7-oje klasėje. Tai buvo įspūdingas vaikas. Visi klasės vaikinai jau vilkėjo ilgom kelnėm, buvo užsiauginę plaukus, o Norbertas – trumpom kelnytėm, ankštu švarkeliu, baltais marškinėliais. Ir toks mažutis (beje, niekada nesielvartavo dėl mažo ūgio).

Klasės panelės norėdavo jį pamyluoti kaip mažąjį broliuką, paglostyti, o jis šokdavo per suolus ir bėgdavo. Klasėje kildavo toks linksmas, geras šurmulytas.

*Gimnazijos 3-iosios  
klasės mergaitės.  
1950 m.*

*Iš S. Rimkevičiūtės  
asm. archyvo*

<sup>3</sup> Iš savo atminties parašė buvusi klasės draugė Zofija Danutė Stankienė (Jaugėlaitė), 2001 m. gruodis.



Po daugelio metų matydavau Norbertą Laukuvos bažnyčioje. Jis meldavosi ypatingai, jo žvilgsnis būdavo nukreiptas kažkur aukštyn.

Kartą sutikau Norbertą skubantį į Treigių piliakalnį. Sakė, ten prisiliečiąs prie medžių ir pasisemiąs jėgų.

Vėlius laiko be reikalo nešvaistė. Nelakstė.

Susitikę po 25 metų mokyklos baigimo pažinome kitą Norbertą – šmaikštuolį. Anketoje į klausimą apie šeimos sudėtį atsakė: „Norbertas – galva, Ramunė – irgi galva ir du pusgalviukai – Rūtėlė ir Gintukas“.

Jis didžiavosi radęs savo tikrąjį hobi – liaudies talentų ieškojimą, džiaugėsi per visus tuos metus nepakeitęs darbovietės.

Rimtai ar ne kalbėjo, kad dar nebuvo laimingiausios jo gyvenime dienos, o sunkių buvo daug.

Ankstyva Norberto mirtis buvo didelis smūgis visai mūsų klasei.

#### Klasės draugas<sup>4</sup>

Norbertas Vėlius – mano pusbrolis; jo tėvelis buvo mano mamytės brolis. Jie gyveno Gulbių kaime, tėvai užaugino 5 vaikus, gyveno neturtingai. Prisimenu, kaip jo tėvelis atvažiuodavo pas mus sėtinių vaikams.

Norbertas – taip pat ir mano klasės draugas. Mūsų klasėje jis buvo jauniausias. Kai išeidavo atsakinėti prie lentos, mes juokdavomės klausydami jo greitakalbės, sakydavome, jog mokytojai net nespėja išklaudyti, kaip jis švepliuodamas atsakinėja.

*Klasės susitikimas praėjus 25 metams po mokyklos baigimo.*

*Norbertas Vėlius sėdi centre.*

*Iš Laukuvos gimnazijos muziejaus*

<sup>4</sup> Parašė buvusi klasės draugė Elvyra Petkienė (Kugelevičiūtė), 1998 m. kovas.

Jis buvo mūsų klasės ir visos mūsų giminės pasididžiavimas.

Norbertas buvo be galo linksmas, švelnus, labai gerbė ir mylėjo savo tėvus, brolius ir seseris, visiems padėdavo kaip įmanydamas. Kai sirgo jo mamytė, jis vežė iš Vilniaus gydytojus, pats gamino jai maistą. Prisimenu, nuėjau aplankyti ligonės, o Norbertas skuto bulves, morkas ir gamino jai pusryčius, nors turėjo skubiai važiuoti į Vilnių.

Per Norberto Vėliaus laidotuves sačiau jį gydžiusiai gydytojai, kad savo mamytę iš mirties patalo jis pakėlė, o pats jos vietoj mirė. Gydytoja atsakė: „O Dieve, jau ne vienas man tai sako“.

Ir šiandien prisimenu Norbertą: kai vyko klasės susitikimas po 25 metų, jis atėjo pavėlavęs ir atsiprašinėjo mokytojos, kad pavėlavęs į pamoką...

### Puikiosios tėviškės teisėtas sūnus<sup>5</sup>

Šiandieną lenkiuosi Norberto Vėliaus atminimui. Kartu jaučiu ir didžiulį pasididžiavimą, kad turėjau mokinį mokslininką, deja, per anksti pasitraukusį iš mūsų tarpo.

Jis puikiosios jo tėviškės – Laukuvos teisėtas sūnus. Prieš daugelį metų, dirbant Laukuvos vidurinėje mokykloje, teko mokyti Norbertą chemijos. Jis buvo darbštus, savarankiškas, kuklus ir nuoširdus mokinys. Niekada nesipuikavo prieš draugus, nors ir buvo gudresnis. Klasės draugai jį gerbė ir mylėjo. Mylėjo Norbertą ir mokytojai.

Atsimenu, sykį jo klasės auklėtoja Vasiljeva, atėjusi į mokytojų kambarį, pasakė: „Norbertas yra genijus“.

Apie jį, kaip mokinį ir kaip žmogų, galima daug pasakyti, bet geriausiai apie save pasakoja jis pats savo gyvenimu ir darbais – moksle ir kasdienybėje. Ne veltui jam Angelė Čepukienė, dzūkė iš Valkininkų, 1974 metais rašė:

*„Jei ne tavo jautri širdis, tai aš būčiau ir likusi juodam purvo dugne. Bet tu man padavei savo jauną ranką ir mane seną ištraukei iš to juodo purvo, kur niekas būt many nematy ir nežinoj, kad aš esu pasauly“.*

Norberto Vėliaus pastangomis išleista jos kūrybos rinktinė „Oi tu kregždėle“.



*Norbertas Vėlius,  
brolis Aleksandras  
Vėlius, brolis Vaclovas  
Vėlius, motina  
Stanislava Vėlienė,  
sesuo Stasė  
Turauskienė. 1998 m.  
Iš Laukuvos Norberto  
Vėliaus gimnazijos  
muziejaus*

<sup>5</sup> Parašė chemijos mokytoja Filomena Balčienė (Kairytė), 1998 m. vasaris.



Norbertas jau mokyklos suole degė kūrybine ugnimi ir gerumu, mylėjo grožį, viską darė skatinamas kilnių idėjų. Ta ugnele uždegdavo ir kitus. Visada, ir būdamas mokinys, ir toje pačioje mokykloje mokytojaudamas, vienodai paslaugus ir pagarus vyresniems, mandagus ir tolerantiškas. Visada trykštantis entuziazmu. Toks jis ir išliko atminty – visada pasiryžęs daryti ką nors naudinga, ką nors gera.

*Norbertas Vėlius  
su Laukuvos  
gimnazijos II laidos  
abiturientėmis.  
1995 m. Iš Laukuvos  
Norberto Vėliaus  
gimnazijos muziejaus*

### Pastangos susigrąžinti Lietuvos mokyklos–gimnazijos vardą<sup>6</sup>

1990-ieji. Keitėsi gyvenimas. Vieni griebėsi politikos, kiti – prekybos. Tuomet Vilniuje, ped. m. daktarės Meilės Lukšienės kabinete, gimė tautinės mokyklos idėja, o Laimos Tupikienės laboratorijoje prasidėjo mokyklos reformos projektų kūrimas. Tuometinis švietimo ministras Darius Kuolys parėmė pasiūlymą atkurti Lietuvos gimnazijas.

1992 m. birželio mėn. 14 d. Kultūros ir švietimo ministerijos kolegija leido atidaryti gimnazijos pirmąją klasę mūsų mokykloje. Prabėgo treji sunkaus darbo metai. Tartum pritardami žemaičių „Jonio“ vyrų dainai, visus tuos metus vaikščiojome „ant dalgio ašmenų“. Ir pagaliau 1995 m. birželio mėn. 22 d. Švietimo ir mokslo ministerijos kolegijos nutarimu Laukuvoje atkuriamą gimnaziją.

Daugelis galvoja, kad dabar bus geriau mokoma kalbų, matematikos, gamtos mokslų. Taip. Gimnazistų profiliavi-

<sup>6</sup> Parašė Laukuvos gimnazijos direktorius Vincas Jurgaitis, 1995 m. rugpjūtis.

mas leis giliau studijuoti pasirinktus dalykus. 15–17 metų jaunuoliai jau turės suprasti, kas yra konkurencija, mokytojams atsiras galimybė parengti individualias dalykų programas, atskleisti savo talentus, tapti profesionalais.

Mes būsimė dėkingi visiems, padėsiantiems mums įtvirtinti gimnaziją Laukuvoje. Tai vienintelis kelias susigrąžinti Lietuvos mokyklos vardą.

Norberto Vėliaus pranešimas  
 „Etninės kultūros vieta gimnazijoje“,  
 skaitytas 1995 m. rugsėjo 1 d. mokslinėje konferencijoje,  
 skirtoje Laukuvos gimnazijos atkūrimui

Džiaugiuosi, kad Jūsų gimnazija – pirmoji gimnazija Lietuvos kaime. Čia Jūsų ir Jūsų mokytojų nuopelnas.

Kokią matau etnokultūros viziją gimnazijoje? Anksčiau buvo brukamas iškreiptas liaudies kultūros supratimas, teigiama, kad tai atgyvenęs dalykas, paveldas.

Etninės kultūros objektas platesnis. Tai žmogaus rankomis sukurtas kraštovaizdis, baldai, rakandai, valgis, drabužiai (ne džinsai), visa mus supanti medžiaginė aplinka; tradicinė dvasinė kultūra: mūsų tarpusavio santykiai, mūsų pažiūros – nuo aukščiausios filosofinės iki kasdienės buitinės, moralės, etikos. Tai ir liaudies menas: drabužiai, ornamentai ir t. t., kalba. Jei žmogus nemoka kalbėti, jis neišsivaina kultūros.

Kuo etninė kultūra skiriasi nuo kultūros apskritai? Jei nulaužei medį, bus kultūra, negera kultūra... Kas ne natūra – tas yra kultūra. Kultūra yra vientisa, kaip vientisas yra žmogus. Pasaulis yra nedalomas, bet norėdami jį pažinti skirstome į gyvąją ir negyvąją gamtą. Taip išskiriame ir etninę kultūrą, kuri labai susijusi su profesionalia kultūra.

Kuo etninė kultūra svarbi, kad ją reikia tyrinėti? Joje sukauptas visas žmonijos patyrimas, pradedant nuo Adomo ir Ievos. Jie atsiranda išsiskiriant iš tos patirties profesionaliajai kultūrai. Etninė kultūra – atvira kultūra. Lietuviai, kaip gentis, atsirado tik VI amžiuje. Anksčiau buvome baltai, dar anksčiau – indoeuropiečiai. Visa bendra patirtis yra bendražmogiška. Mitai ir lietuvių, ir amerikiečių, ir indų, ir čiukčių yra bendri. Kiekviena tauta tą pačią patirtį – kaip ir kūną apdengti, namą pastatyti, kaip valgyti, – gyvendama kitokiose gamtinėse sąlygose, kitoje socialinėje struktūroje, pateikia kitaip. Tos kultūros išraiška yra tautinė.

Tautosaka yra tradicinė, bet kintanti. Žaidimai, erzinimai, išskaičiavimai yra kitokie nei prieš 50 metų. Tuo pačiu etninė kultūra yra vis atsinaujinanti. Iš jos išaugo ir gyvybės semiasi profesionali kultūra, pvz., Sigitas Geda, Marcelijus Martinaitis, Justinas Marcinkevičius, dailininkai Steponavičius, Repšys. Jų pasaulėjauta labai artima lietuvių pasaulėjautai, lietuvių meno supratimui. Šie kūrėjai yra persiėmę tradicine kultūra. Tuo šie menininkai įdomūs pasauliui. Tradicinė kultūra įtakoja visą mūsų profesionaliąją kultūrą.

Gimnazijos tikslas, viena iš užduočių – išugdyti teisingą moksleivių etninės kultūros supratimą, jos santykį su visa kultūra.

Jau pradinėse klasėse etninė kultūra turi būti integruojanti į visus dalykus. Muzikos pamokoje turi išmokti liaudiškai dainuoti, groti liaudies instrumentais. Kūno kultūros pamokose reikėtų mokyti liaudies žaidimų, o tik vėliau pereiti prie profesionalių žaidimų.



Mūsų žmonės turėjo savą skaičių suvokimą. 1, 3, 9, 12, tuzinas, kapa, puskapis yra mitologiniai skaičiai, jie turi savo istoriją. Mokiniai turi tai žinoti.

Iki devintos klasės kiekviename dalyke turi būti etnokultūros dėstymas.

Gaila, kad mokymo programų sudarytojai, vadovėlių autoriai etninę kultūrą paverčia negyvu dalyku.

Etninė kultūra – gyva tradicija, ji gyvena mumyse (keikiamės žalčiu, gyvate, Perkūnu). Taigi etninė kultūra yra mumyse, tik reikia parodyti, kur ji yra, suprasti, kur ji yra, ne atgaivinti ją, o neleisti jai užgesti.

Reikia žinoti, koks yra privalumas namo, kuris yra kaimiškai pastatytas: su langais, su gražiuoju kambariu ir saulės pusę, ir gatvę, palyginus su šiuolaikinėmis „pilaitėmis“.

Kai būsite ūkininkai, jei nebūsite profesoriai, statykite namus pagal mūsų žmonių priimtas tradicines normas, o ne „griozdus“.

Kaip turime saugoti literatūros palikimą, Donelaičio, Maironio raštus, mokyti iš didžiųjų mokslo vyrų, politikų A. Smetonos, K. Griniaus, taip etninė kultūra yra ne tik gyvoji tradicija, bet ir kultūros paveldas, kuris privalo būti valstybės išsaugotas, naudojantis įstatymais, kad ateities žmonės ją žinotų (kai bus susilpnėjusi). Tai turi būti sudėta į knygas, nufilmuota, nupaveiksluota. Juk šiandien anglai ir vokiečiai su širdgėla sako, kad jie etninės kultūros beveik nebeturi. Neduok Dieve, kad taip atsitiktų lietuviams.

Surinkti visą etninę kultūrą – tautosaką, kalbą, papročius, ekonomines žinias, liaudies mediciną, liaudies astronomiją ir astrologiją – yra svarbiausias mūsų uždavinys. Todėl gaila, kad šiandien žmonės nebeturi laiko rinkti tautosakos.

Juk Laukuva yra šventas kraštas. Kiek čia piliakalnių! Treigiai, Švietkalnis, Medvėgalis, Drobūkščiai, Alkupis. Dar žmonės žino apie tas vietas tautosakos, dar yra žmonių, kurie žino visą etninę kultūrą. Todėl mokyklos tikslas – rinkti tautosaką, ją tyrinėti.

Dabar Vytauto Didžiojo universitete yra Etnologijos ir folkloristikos katedra, Klaipėdos universitete yra Baltų kalbotyros ir etnologijos katedra. Šiandien galima pasirengti ir tapti mokslininkais, tyrinėtojais. Bet pradžia – mokykloje. Mokytojai turi išmokyti moksleivius suprasti etninę kultūrą, kad šie ją pamiltų, imtų rinkti, tyrinėti ir pavaduoti senius (mokslininkus).

Vyresnėse klasėse turėtų būti speciali etninės kultūros pamoka. Ten būtų pateiktas apibendrintas filosofinis etninės kultūros kursas. Suprasti etninę kultūrą, vadinasi, suprasti visą kultūrą.

Pačiam žmogui etninė kultūra yra labai svarbi. Jei lietuvis neturėtų etninės kultūros, tada jis nebūtų lietuvis, žemaitis, laukuviškis. Visi tie santykiai pagrįsti liaudies kultūra. Vadinasi, tautinį bendrumą, gentinį, žemaitišką, parapijinį, laukuvišką bendrumą ugdo etninė kultūra. Ji ugdo meilę mūsų kultūrai, kraštui, pirmiausia savo mokyklai, Laukuvai, Šilalės rajonui, Lietuvai, plačiajam pasauliui. Tas, kas negerbia savo mokyklos, savo parapijos, tas niekina tautos etninę kultūrą.

Etninės kultūros netekimas – didžiausias praradimas žmogui. Poetas Marcelijus Martinaitis yra pasakęs: galima prarasti kalbą – bus blogai, tautinę atmintį išlaikys kitos formos; galima prarasti valstybę (daug kartų buvome praradę); bet praradę etninę kultūrą mes būsime žuvę ir kaip valstybė, ir kaip tauta, ir kaip kultūros dalis.



*Laukuvos Norberto Vėliaus gimnazijos 8-sios laidos abiturientai, vykdę projektą „Moksleivių etnokultūrinis ugdymas, remiantis profesoriaus Norberto Vėliaus gyvenimu ir moksliniais darbais“ (sėdi auklėtoja Aurelija Bitinienė ir direktorius Vincas Jurgaitis). Apie 1998 m. Iš Laukuvos Norberto Vėliaus gimnazijos muziejaus*

Jei būsime surinę ir užrašę etninę kultūrą, mus galės studijuoti, kaip skaitome „Iliadą“ ir „Odiseją“, „Rigvedą“...

### Atviros Lietuvos fondo remiamas projektas „Moksleivių etnokultūrinis ugdymas, remiantis profesoriaus Norberto Vėliaus gyvenimu ir moksliniais darbais“<sup>7</sup>

Pagal Atviros Lietuvos fondo paskelbtą konkursą „Pažinkime gimtinę“ Laukuvos gimnazijoje buvo parengtas projektas „Moksleivių etnokultūrinis ugdymas, remiantis profesoriaus Norberto Vėliaus gyvenimu ir moksliniais darbais“. Šį projektą buvo numatyta įgyvendinti dviem etapais:

Norberto Vėliaus biografinės medžiagos rinkimas – 1997–1998 m. m.

Baltų etnokultūros studijos – 1998–1999 m. m.

Parengtas N. Vėliaus giminės genealoginis aprašymas. Surinkti artimųjų atsiminimai apie jo vaikystę, mokymąsi Laukuvos vidurinėje mokykloje, studijas Vilniaus universitete. Parengta ekspozicija gimnazijos muziejuje. Surinkti videoįrašai apie N. Vėliaus mokslinę veiklą tiek sovietiniu laikotarpiu, tiek po Lietuvos Nepriklausomybės atkūrimo.

Pagrindinė ALF finansinė paramos dalis teko videofilmo apie Norbertą Vėlių kūrimui. Buvo sudaryta darbinė sutartis su profesionaliu operatoriumi Vaclovu Liatuku, kuris filmavo, montavo, įrašė garsą ir darė kitus darbus.

Filmą, skirtą tautosakininko, mitologo profesoriaus Norberto Vėliaus atminimui „Visa, ką turėjau, atidaviau“ kūrė Aurelija Bitinienė, Anatolija Bruškytė, Vincas Jurgaitis, Vlada Šveikauskienė. Filme naudota LTV ir TELE-3 archyvinė medžiaga iš Ramunės Vėliuvienės asmeninės kolekcijos, nuotraukos iš Aleksandro Vėliaus ir Ramunės Vėliuvienės albumų.

<sup>7</sup> Parašė koordinadorius Vincas Jurgaitis, 1998 m. gruodis.

Daug vertingos informacijos suteikė profesoriaus artimieji: sesuo Stanislava Turauskienė, motina Stanislava Vėlienė, brolis Aleksandras Vėlius, jo žmona Emilija Vėlienė ir jų dukra Nijolė Matevičienė.

Šį projektą vykdė daug žmonių: Virgilijus Ačas – direktoriaus pavaduotojas ugdymui, Anatolija Bruškytė – gimnazijos muziejaus vadovė, Zita Batiėnė – istorijos mokytoja, Aurelija Bitinienė – lietuvių kalbos mokytoja, Vera Macienė – istorijos mokytoja, Vincas Jurgaitis – gimnazijos direktorius, Asta Racevičienė – lietuvių kalbos mokytoja, Sidutė Valauskienė – direktoriaus pavaduotoja ugdymui, moksleiviai: Renata Jokubauskaitė, Modestas Zybartas, Airina Burbaitė, Marius Jakas, Vaida Kuzinaitė, Rasa Stanevičiūtė, Živilė Paulauskaitė.

Atlikus visus projekte numatytus darbus, 1998 m. gruodžio 8–9 d. gimnazijoje buvo organizuojama konferencija „Norberto Vėliaus mokslinė veikla“. Pranešimus perskaitė gimnazijos 2 klasės moksleiviai. Taip pat gruodžio 9 d. įvyko kultūros istorijos seminaras Šilalės rajono švietimo įstaigų vadovams. Buvo pristatytas videofilmas „Visa, ką turėjau, atidaviau“, pasakojantis apie profesoriaus, habil. dr. N. Vėliaus gyvenimą ir mokslinę veiklą.

Vykdant šį projektą, Laukuvos gimnazijos moksleiviai turėjo unikalią galimybę susipažinti su krašto kultūros istorija, pabandyti patys rinkti medžiagą, daryti garso ir vaizdo įrašus, kalbėtis ir bendrauti su įvairiais žmonėmis.

### Norberto Vėliaus vieta tautinio atgimimo sąjūdyje<sup>8</sup>

Pradėdami kalbėti apie šviesios atminties Norberto Vėliaus vietą tautinio atgimimo sąjūdyje, mes turėtume grįžti porą šimtmečių – į pirmuosius tautinio atgimimo metus ir prisiminti tuos šviesuolius, kurie lietuviybę bandė žadinti panašiais darbais kaip ir mūsų žemietis.

Skaičiuodami paskutinius mūsų amžiaus metus, rodos, vis žvelgiame į praėjusio šimtmečio faktus, kurių vienus tarsi pamatome naujai, kitus nustumiame į nerūpestingos atminties gelmes, sakydami: „žinau...“ Tačiau kupina tragizmo ir dramatinio Tėvynės istorija mus verčia į ją vis gilintis, aiškintis, kas lėmė ir lemia jos gyvybingumą. Ir šiandien ieškodami atsakymo, suvokiame, kad kažin ar be didžiųjų XIX a. mūsų patriotų – Daukanto, Valančiaus, Basanavičiaus, Kudirkos, Višinskio, be mūsų amžininko N. Vėliaus – mes šiandien nebūtume mes, sąmoninga, istorijos galutinai nedeformuota ir nenušluota tauta. „Svarbiausia – asmenybė, ji svarbiau už bet kokias idėjas ir bet kokius darbus, nes visi jie be žmogaus visiškai nieko nereiškia“, – visada pabrėždavo A. Pačėjis. Jis paliko mums priesaką, kad jeigu ateitis ir negali būti numatyta, ji gali būti sukurta. Kas gali įvykdyti šį priesaką? A. Pačėjis atsako: žmogus, suvokęs visuomenės raidą ir savo atsakomybę už ją, yra asmenybė.

Savo atsakomybę už tautos išlikimą gerai suvokė mūsų patriotai jau XIX amžiuje. XIX amžiaus pradžia – labai svarbus ir lemtingas lietuvių tautos istorijos etapas, paženklintas jos prisikėlimo. Ilgoje dviguboje slavų – lenkų ir rusų – priespaudoje lietuvių tauta buvo prie pat išnykimo ribos.

Atrodė, kad jau nėra jėgos, galinčios ją prikelti. Tačiau tauta nežuvo.

<sup>8</sup> Parašė Laukuvos gimnazijos 1 klasės mokinė Sandra Galdikaitė, 1998 m.



Didelę įtaką atbundančiai lietuvybei darė Vilniaus universitetas, kuriame buvo susidomėta Lietuvos istorija, kalba, kultūros vertybėmis, liaudies kūryba. Intelektualinis ir humanistinis sąjūdis, spinduliavęs iš Vilniaus, buvo akstinas lietuvių savimonei prabusti. Pirmieji sujudo mažiausiai lenkų įtakos paveikti žemaičių bajorai. Jie iškelė klausimą, išreikštą Antano Klemenso: „*Dairomės, kuo gi mes pavirsime – ar būsime, kaip seniau, lenkais, ar kaip lig šiol rusiokais?*“

Žemaičių tautiškojo ir lietuviškojo judėjimo centras buvo vyskupo Juozo Arnulfo Giedraičio rezidencija – Alsėdziai.

Pirmiausia susirūpinta kalba. D. Poška net ėmė rašyti žemaitišką žodyną ir tam tikslui rinko senas knygas. S. Stanevičius išleido dainų rinkinį. Naujai susidomėta renkama tautosaka.

1831 m. sukilimas sustabdė šį judėjimą. Tačiau Vakaruose prasidėjęs tautiškojo sąjūdis pasiekė Lietuvą ir daugumą bajorijos paskatino kovoti su rusais dėl senųjų valstybinių teisių. Svarbiausi šito sąjūdžio ankstyvojo periodo veikėjai buvo kilę iš liaudies. Tai S. Daukantas, M. Valančius, A. Baranauskas. XIX a. antrojoje pusėje tautiškojo sąjūdžio gretose – J. Basanavičius, V. Kudirka, J. Šliūpas, P. Vileišis, Maironis, J. Tumas-Vaižgantas. Svarbiausias tautinio išsivadavimo tikslas buvo valstybės Nepriklausomybė, ir ji 1918 m. vasario 16 d. buvo paskelbta.

Po 22 metų – vėl juoda priespauda. Ilgas sovietizacijos laikotarpis. Laikotarpis, kai bendroje praeities neigimo ir jos marinimo nuostatoje, tautiškojo ir nacionalinės savimonės naikavimo procese vis dėlto tauta nemirė. Ir okupacijos metais buvo patriotų, kurie neužmiršo esą lietuviai ir suprato, kad tautą reikia kelti iš vergovės. Viena

*Laukuvos gimnazijos mokiniai ir mokytojai toje vietoje, kur stovėjo N. Vėliaus gimtasis namas. Iš kairės – direktorius Vincas Jurgaitis, sodybos šeimininkas Alfonsas Milkintas; iš dešinės – A. Bruškytė, A. Bitinienė. Apie 1998 m. Iš Laukuvos Norberto Vėliaus gimnazijos muziejaus*

dvasinės jėgos ir atgaivos versmė – tautosaka ir etnografija. Jos svarbą šiuo laikotarpiu gerai suvokė mūsų žemietis, etnologas, habilituotas humanitarinių mokslų daktaras, Nacionalinės ir Jono Basanavičiaus premijų laureatas Norbertas Vėlius. Būdamas didis patriotas, gerai suvokdamas, kokia grėsmė kyla tautai, vis labiau rusinamai, kuriai brukama svetima kultūra, jis imasi milžiniško darbo – išsaugoti liaudies kūrybos lobius. Jis, kaip kadaise Basanavičius, Daukantas, Juzevičius, vertina liaudies kūrybos reikšmę, suvokia, kad reikia surinkti lietuvių liaudies kūrinius, kol dar tebėra gyvų žmonių, aibę tų kūrinių žinančių. Norbertas Vėlius supranta, kad papročiai – svarbi žmogaus ir visos tautos dvasinio gyvenimo dalis. Jie – viena iš nacionalinės savimonės palaikymo priemonių – ugdo dvasinę žmogaus kultūrą. Tauta per šimtmečius yra sukūrusi savo gyvenimo būdą ir aplinką atitinkančius papročius, tautodaile, dainas. Sovietmečiu senieji liaudies papročiai buvo sąmoningai naikinami, tapatinant juos su nacionalizmu. Į folklorinę veiklą buvo įtariai šnairuojama. Bet N. Vėlius to nepaisė. Jis vaikščiojo ištisas vasaras po Dzūkijos, kitų Lietuvos kraštų kaimus ir surinko daugybę dainų, pasakų, sakmių, sudarė kelių šimtų puslapių rinkinius. Kaip kadaise Liudvikas Rėza, S. Stanevičius, Norbertas Vėlius dainose išvelgė aukštą dvasinę lietuvių liaudies kultūrą, susiformavusią dar tada, kai lietuvių tauta turėjo politinį savarankiškumą.

Tautosaką N. Vėlius vertina kaip nacionalinį, savitą lietuvių tautos praeities paminklą, teikiančią ateinančioms kartoms žinių apie protėvių gyvenimo būdą, patyrimą ir jausmus. Tautosakos kūriniai yra išsilaikę ne tik kelis šimtus, bet ir kelis tūkstančius metų, todėl tautosaka – istorinės atminties dalis, kuri reikalinga kaip ištikimybė tiems, kurių kaulai „kapuose rūdija“, tiems, kurie Laptevų jūros salose su malda, daina, viltimi kentėjo ir mirė. Didelį turą teikė mums atgimimo laikotarpiu ir dabar Norbertas Vėlius.

1983 m. pasirodžiusi „Senovės baltų pasaulėžiūra“ buvo iššūkis tuometinei ideologinei prievartai. Tokie N. Vėliaus darbai įkvėpė ne vieną intelektualą, skatino patikėti savo visavertiškumu, skatino tautą vaduotis iš ilgametės okupacijos.

Neįkainojama N. Vėliaus veikla Lietuvos kraštotyros draugijoje. Jo triūso dėka buvo atgaivintas lietuvių kraštotyros sąjūdis, turėjęs milžinišką reikšmę žadinant tautinę sąmonę ir Lietuvos nepriklausomybės viltį.

N. Vėlius – šviesi, tauri asmenybė. Nudirbo didelius darbus, tyrinėdamas lietuvių tautosaką, mitologiją. Viena po kitos pasirodė jo monografijos, moksliniai rinkiniai, jo pagalbinių surinkta tautosaka. Jo organizuojamos kraštotyros ekspedicijos tapo masinėmis. Patriotiškai nusiteikę žmonės plūstelėjo į kaimus, žadino žmones iš apsnūdimo, nusivylimo, kėlė jų pasididžiavimą tėviškės dvasine kultūra. Atgavindami prisiminimą apie N. Vėlių, domėdamiesi jo palikimu, būkime savo kultūros puoselėtojai, saugokime ir branginkime ją.

### Norbertas Vėlius – tautos žynys<sup>9</sup>

Taip profesorių Norbertą Vėlių vadino Jo bendražygiai ir bendraminčiai.

Garsusis mūsų kraštietis – pasaulyje pripažintas etninės kultūros tyrinėtojas. Savo moksliniais darbais Norbertas Vėlius atsistojo greta Algirdo Greimo, Marijos Gimbutienės.

<sup>9</sup> Parašė Laukuvos gimnazijos 2 klasės mokinė Jurgita Rupšlaukytė, 1998 m. gruodis.

Titulai neužgožė žmogaus. Jis visus šaukė į šventą, nesavanaudišką darbą, savo pavyzdžiu mokė „gera tėviškei daryti“. Ir sunkiausiais okupacijos metais nesiliovė tikėjęs brangiausia mums – etnine kultūra.

Poetas Raineris Marija Rilke rašė, jog sunkiausias iš visų menų – menas išmokyti mylėti žmogų. Man atrodo, kad Norbertas Vėlius darė visa dėl savų žmonių, dėl savo Tėvynės. Todėl jo darbai slėpė paprastą ir dorą pasiaukojimo idėją. Ir ėjo Vėlius į žmones ir žmonės juo tikėjo.

Pagrindinis Norberto Vėliaus darbų masyvas – lietuvių tautosakos kūrinii rinkimas ir klasifikavimas. Šioje srityje jis atliko titanišką darbą – surinko apie 30 000 lietuvių tautosakos kūrinii, o tai maždaug 1 000 000 mašinraščio puslapių. Juos rinko vaikščiodamas po Lietuvos kaimus. Keliavo į Latviją, Baltarusiją, Kaliningrado sritį, Pavolgį – pas ten ištremtų 1863 m. sukilėlių palikuonis. Jau buvo rengiamasi ekspedicijai į Jungtines Amerikos Valstijas.

Norberto Vėliaus kelias – išpūdingas mokslinės veiklos kelias. Pirmiausia jis mokslininkas fantastas – jo galvoje gimsta senosios baltų pasaulėžiūros vizija. Jis sudarė darnią 3 dalių mitologinę sistemą, pats pažinęs senąjį pasaulį, kupiną mitinių būtybių, susistemino chtonišką mitologinių būtybių pasaulį. Jis organizavo stovyklas: „Žmogus ir paukštis“, „Žmogus ir medis“, „Žmogus ir akmuo“...

N. Vėlius apgailėstavo, kad vidurinėse, aukštosiose mokyklose mokiniai ir studentai supažindinami su graikų, romėnų mitologija, o su lietuvių – tik paviršutiniškai.

Viena po kitos pasirodė monografijos: „Mitinės lietuvių sakmių būtybės“, „Lietuvių mitologija“ 1 tomas, „Senovės baltų pasaulėžiūra“, „Chtoniškasis lietuvių mitologijos pasaulis“. Profesorius skubėjo baigti „Baltų religijos ir mitologijos šaltinius“ – juos mokslininkas laikė savo gyvenimo veikalu.

Norbertas Vėlius siekė aukščiausio – nepažeisdami gyvųjų etninės kultūros tradicijų, turime numatyti, kaip paveikti valstybės institucijas ir save, kad galėtume pasiekti tokios kultūros Lietuvoje, kuri būtų pavyzdys visai Europai, kaip ilgą laiką Azijos tautoms buvo japonų kultūra, sugebėjusi išsaugoti savo etninį savitumą ir suderinti su juo pasaulio moderniąją patirtį.

Norbertas Vėlius – mūsų vaikystės pasakų žynys. Maži ir dideli skaitome jo parengtas lietuvių liaudies pasakas, lietuvių mitologines sakmes: „Laumių dovanos“, „Kaip atsirado žemė“, „Ežeras ant milžino delno“ ir kt. Nepaprastai graži sakmių knyga „Sužeistas vėjas“. Iliustravo šią knygą jo žmona Ramunė Vėliuvienė. Nors mes nebetikime mūsų protėvių sukurto mitinio pasaulio buvimu, tačiau žavimės liaudies žmogaus išmone ir pastabumu, mokomės iš jų.

Štai sakmė „Rožė saujoj“.

*Viena tarnaitė, valydama stalą, trupinių niekad neišmesdavo laukan, bet, supylusi į burną, suvalgydavo.*

*Kartą, jai bešluostant stalą, atėjo kaimynas. Prie jo ji gėdijosi pilti trupinius į burną ir turėjo suspausti saujoje. Kaimynas paklausė:*

*– Ką tu čia turi toje saujoje?*

*Ji nieko neatsakė. Kaimynas paėmė jos ranką, atgniaužė saują, žiūri – pilna sauja rožių.*

Norberto Vėliaus darbo viršūnė – Etnologijos ir folkloristikos katedros sukūrimas Vytauto Didžiojo universitete. Profesorius mitologijos kursus dėstė Kauno, Vilniaus, Klaipėdos universitetuose. Dar kelios etnologų kartos bus laikomos Norberto Vėliaus kartomis.

Darbštusis žemaitis tikėjo, kad jo bendraminčių darbai padės išlaikyti tautinį savitumą, atsisipirti agresyviai plūstančiai vakarietiškai kultūrai.

Filosofo Arvydo Šliogerio žodžiais tariant, Norbertas Vėlius – „*galingas lietuvių kultūros ženklas, simbolinis žmogus, pratęsiantis nuo neatmenamų laikų Lietuvoje gyvenusių, neišnaikintų ir neišnaikinamų Saulės ir Žemės garbintojų padermę*“.

### Pasakų milžinų keliais<sup>10</sup>

Kiekvienas žmogus, nuėjęs jam skirtą kelio atkarpą, palieka pėdsakus. Vieni ryškesnius, kiti – sunkiau matomus, bet žingsniai vis tiek lieka. Skirtumas tik tas, kad vieni sulaukia didžiulės šlovės, tampa didvyriais, o kiti tyloje atlieka daug didesnius žygdarbius, turėdami šviesų tikslą, o garbė jiems – tik tuščias žodis.

Norbertas Vėlius – žmogus, kurio vardas šiandien daug kam negirdėtas, bet kuris buvo tas tylus, kantrus didvyris. Galbūt Jis dabar kategoriškai paneigtų mano žodžius; galbūt nereikia tokių skambių frazių, kurios savo blizgesiu taip ir neatskleidžia pačios esmės. Gražiausi žodžiai liko širdyse tų, kurie Jį pažinojo, prie kurių Jis buvo bent trumpai prisilietęs, kuriems atvėrė savo didžiulę širdį. Kadaise aš stebėjausi: kiek Tu, Dėde, gali sutalpinti į save?! O tilpo visi, su kiekvienu Jis turėjo apie ką pakalbėti. Daktaro, profesoriaus vardas neatitolino jo nuo paprastų kaimo žmonių, ir ne todėl, kad toks buvo Jo darbas. Man reiki-



kia apie Dėdę Norbertą parašyti tik keletą žodžių, – ir jaučiu, kaip sunku tai padaryti – žodžiai sausi ir, atrodo, tokie nenuoširdūs. Prieš akis išskyla Jis. Jam niekada nepritrūkdavo žodžių, galbūt todėl, kad jie ėjo iš širdies. Jam kalbant akyse išsižiebdavo liepsnelės – ir visi klausydavo Jo, užmiršę, kur iš tikrųjų yra, nedrįsdami pajudėti, kad neišsisklaidytų tie pasauliai, į kuriuos nunešdavo iš Norberto Vėliaus sklindantys žodžiai. Galų gale, jei man ir nepavyks įžiebtį tokios ugnies, gal kas nors paskaitys ir susimąstys, koks artimas yra tas žmogus, kurio jis visai nepažinojo, – tada mano tikslas bus pasiektas. Ir kuo daugiau bus tokių, tuo ilgiau visų atminty bus tas,

*Norbertas Vėlius dažnai lankydavosi ant Medvėgalio kalno. Laukuvos gimnazijos moksleiviai ant jo laiptų. 1998 m. Iš Laukuvos Norberto Vėliaus gimnazijos muziejaus*

<sup>10</sup> Parašė Lietuvos teisės universiteto studentė Renata Jokubauskaitė, 2002 m. gegužė.

kurio dėka šiandien dar gyvos senos pasakos, gyva mūsų praeitis.

Rašau ne savo, o daugelio vardu, kurie stengėmės, kad Norberto Vėliaus vardas išliktų kuo ilgiau, siekėme, kad Laukuvos gimnazijai būtų suteiktas Jo vardas. Mokykla, pavadinta Jo vardu, turėjo tapti simboliu.

Ta pareiga, kurią aš pavadinčiau džiaugsminga, gal atsitiktinai, o gal ir ne, teko mūsų klasei. Atsitiktinumų nebuvo ir Norberto Vėliaus gyvenime. Ne atsitiktinė buvo ir jo mirtis, kurią kai kas pavertė mistika. Ir tai visiškai suprantama – Rasos šventė, ypatingą prasmę turinti senovės lietuvių mitologijoje, žyminti virsmą, perėjimą į naują etapą, tapo vartais iš šio pasaulio į aną, išlydėjo Norberto Vėliaus vėlę. Matyt, toks jau likimas laukia kiekvieno, kuris nuveikia tai, kas jam skirta, nors pačiam žmogui gali atrodyti, jog jo darbai čia dar nebaigti. Ne nuo mūsų valios priklauso, kiek ilgai ir kaip klostysis mūsų gyvenimas, ne nuo mūsų priklauso ir tai, kaip mes iš čia išeisim. Tikriausiai ir Norbertas Vėlius atliko visus darbus.

Aplinkybės mūsų darbui, vykdant projektą „Moksleivių etnokultūrinis ugdymas, remiantis profesoriaus Norberto Vėliaus gyvenimu ir moksliniais darbais“, buvo palankios: turėjome daug šaltinių medžiagai surinkti, gyva buvo ir mūsų močiutė, Norberto Vėliaus motina, kuri, nors palaužta sunkios ligos, iš paskutiniųjų stengėsi kuo daugiau mums padėti; gyvais pasakojimais stulbino mano senelis, Norberto Vėliaus brolis Aleksandras, ir Jo sesuo Stanislava, visi, kas tik Jį pažinojo. Todėl tai, ką mes padarėme, tas „statinys“ – filmas „Visa, ką turėjau, atidaviau“ – iškilo visų tų žmonių dėka. Mūsų darbas prasidėjo nuo medžiagos, reikalingos filmui, rinkimo. Kiekvienas galėjom pasijusti režisieriumi, operatoriumi ir net aktoriumi. Paragavome ir tos duonos, kuri Norbertui Vėliui buvo kasdieninė. Aš ir dabar galvoju, iš kur jame buvo tiek stiprybės ir kantrybės prakalbinti kaimo moteriškes ir vyrus. Juk tie žmonės iš prigimties uždaro būdo, o ir laikas padaro savo: nors niekas niekur nedingsta, tačiau palaipsniui pasislenka į vis gilesnius ir tamsesnius atminties kampečius ir atgaivinti tuos prisiminimus tampa vis sunkiau. Kokių gudrybių reikia griebtis, kad pasiektum savo – įrašytum kelias dainas, pasakojimus ir pan. Prisimenu, lankydamasi Vilkijoje sutikau žmogų, kuris priminė Norbertą Vėlių. A. Juška taip pat keliavo per kaimus rinkdamas dainas, kurios dabar išleistos net keliomis knygomis, o susidūręs su sunkumais tapdavo tokiu aktoriumi ir gražbyliautoju, kad iš močiučių lūpų dainos skriste skrisdavo. Tada patenkintas likdavo ir klausytojas, ir pasakotojas, laimingas, kad naudingas ir svarbus jo gyvenimas be tokių gudrybių. Norbertas Vėlius spinduliavo gerumu ir nuoširdumu. Grįžęs iš Vilniaus namiškių aplankyti ar vykdamas į ekspedicijas, jis nusivilkdavo kostiumą, kartais per šienapjūtę basas sėdėdavo prie kvepiančio šieno kupetos ir kalbėdavosi su visais kaip lygus su lygiais, todėl ir pasakodavo jam žmonės apie viską kaip savam, nieko neslėpdami.

Didžiausią darbą nuveikė mūsų klasės auklėtoja Aurelija Bitinienė, kurios užduotis buvo atverti duris į žmonių, su kuriais kalbėjom, vidų. Turbūt nereikia šiandien girtis, bet tarsi su Aukščiausiojo palaiminimu, o gal dar ir dėl to, kad nuoširdžiai patys to troškom, darbas ėjo sklandžiai. Norberto Vėliaus sesuo ir mama mums padėjo patekti į jo ankstyvą vaikystę ir jaunystę, kur vėl tarsi gyvas iškilo mažas berniukas, degančiomis akimis ir kupinas didžiulio pasiryžimo nuveikti didelius darbus, ne tik norėdamas namiškius pradžiuginti, bet, matyt, jau tada jausdamas



paskirtą lemtį, – nutiesti kelius į giliai praeitį, sujungti dvi atskiras erdves. Lengviausia kalbėtis buvo su profesoriaus broliu Aleksandru Vėliumi, mano seneliu, kuris garsėja kaip juokingų ir rimtų, tikrų ir pramanytų pasakojimų meistras. Jie abu, mano senelis ir Dėdė Norbertas, mano vaikystės metais buvo didieji pasakų milžinai: vienas tas pasakas užrašinėdavo, kitas vakarais sekdamas, o jiems susitikus kalbų užtekdamas iki saulėlydžio.

Taip ir keliavo mūsų klasė vis ką nors naujo ir įdomaus sužinodama, vis artimiau Norbertą Vėlių pažindama. Tačiau šiandien svarbiausia man atrodo patirtis, kurią tada įgijom. Išmokom klausytis – juk dažniausiai ko nors norėdamas iš žmogaus turi kalbėti apie tai, kas jam, o ne tau įdomu, turi klausytis, nes kiekvienas jo žodis gali būti lyg stebuklas, ir tau net nežinant atnešti tai, ko trokšti. Pradėjom suprasti žmones – kokie jie visi skirtingi ir tuo pačiu panašūs, koks kiekvienas iš jų unikalus ir turtingas, o tais turtais dosniai dalijasi su visais, kas tyra širdimi ateina ir jų paprašo. Beveik kaip saktėse ir legendose, surinktose Norberto Vėliaus, kur gėris laimi. Esam dėkingi tiems žmonėms (iš kurių jau keletas iškeliavo į Amžinybę) už viską, juk be jų mūsų darbas nebūtų pavykęs, o galbūt ir mūsų viduje įvyko tokių pokyčių, kokių be jų pagalbos niekad nebūtų buvę.

Viena iš įsimintiniausių akimirų filmavimo metu buvo išvyka ant Medvėgalio kalno. Atvažiuavęs pas mus (į Gulbių kaimą) Dėdė Norbertas Vėlius greit prikalkindavo mano senelį pasivažinėti po apylinkes: jie kartu išvaikščiojo beveik visus aplinkinius miškus, užkopė į kalvas, išbraidė ir tuos vandenis, kurie baigė apaugti žolėmis, tuo dar labiau traukdami mokslininko dėmesį. Ant kiekvieno kalnelio, prie kiekvieno didesnio akmens Norbertas Vėlius pasakodavo bent po vieną istoriją; atrodė, kad jo galvoje sukasi pasakų malūnas, kuris niekad nesustos. Šioms kelionėms aš, deja, buvau per maža, todėl viską sužinodavau iš senelio. Buvo keletas laimingų akimirų, kai ir man teko išgirsti Dėdės Norberto pasakojamą istoriją. Jausmas sunkiai nusakomas: žodžiai iš jo burnos tarsi gyvi skrisdavo ir tūpdavo ant akmenų, medžių, paversdami juos ne šio pasaulio daiktais, o aš lyg užburta stovėdavau, bijodama pajudėti, kad neišnyktų tie fantastiški vaizdai.

Ant to paties Medvėgalio kalno stovėjome ir mes, projekto vykdytojai, apsirengę tautiniais rūbais, šokom, dainavom, žvelgėm nuo stačių šlaitų žemyn, iš kur kadaise kopė aukštyn priešai, norėdami sunaikinti Žemaičių pilį, klausėmės, gal išgirsim iš gelmių sklindančius ten įkalintų dvasių vaitojimus. Ta kelionė buvo tarsi persikėlimas į tuos laikus, kai šiose vietose linksminosi, dirbo, gynėsi mūsų protėviai.

Tikriausiai nesuklysiu pasakydama, o ir mano draugai nesupyks, kad tie darbai buvo ne tik malonūs, bet ir naudingi. Kažkas įsiveržė į širdį, atlapojo visus langus ir darėsi taip gera ir lengva kvėpuoti, kažkas keitėsi, o filmas ėjo į pabaigą. Tarsi dar kartą buvo nueitas Norberto Vėliaus kelias nuo tėviškės durų iki paskutinio saulėlydžio, skambant jo mėgstamoms dainoms Antakalnio kapinėse. Visi žmonės, kurie dirbo kartu su mumis, susirinkę į vieną vietą tarsi lydėjo tuo keliu tolstantį Norbertą Vėlių, kuris visam laikui liko tų pakeleivių širdyse.

Kad Dėdė Norbertas liko daugelio žmonių širdyse, tuo įsitikinau ir įsimintinos 2000-ųjų rugsėjo pirmosios šventės metu, kai Laukuvos gimnazijai buvo suteiktas Norberto Vėliaus vardas. Klausiausi tų, kurie su meile kalbėjo apie Jį, ir tų kelerių metų, praėjusių po Jo mirties, atrodo, neliko: Jis stovėjo tarp mūsų, džiaugėsi kartu,

šypsojosi savo plačia, gera šypsena. Šiandien niekas nepasikeitė: lentelė su jo vardu prie mokyklos durų tapo kasdienybė, mūsų filmas guli kur nors stalčiuje, o žmonės, paskendę savo rūpesčiuose, gal jau nebeprisimena mūsų darbo. Bet viena žinau, kad kaskart, kai kiekvienas iš mūsų eina pro tą užrašą, pakelia galvą ir trumpam susimąsto, o kažką jam atsakydamas nusišypso Norbertas Vėlius.

Visus tuos metus man atrodė, kad Dėdė Norbertas per anksti išėjo, kad man jo reikia kaip tik dabar: tiek klausimų, tiek neaiškių minčių, o jo nėra. Tik vėliau supratau, kad niekur jis neišėjo, kaip ir visa kita iš niekur neateina ir niekur nepradingsta. O tai, kas svarbiausia, man Dėdė Norbertas pasakė jau seniai, dar mažai mergaitei. Tie žodžiai liko many, stiprina ir drąsina mane iki šiol ir palaikys visą gyvenimą, padės nuveikti tai, ką privalau šiame kelyje.

## Laukuvos gimnazijai suteiktas Norberto Vėliaus vardas

Prašymas Šilalės rajono Savivaldybės tarybai

2000 m. gegužės 26 d. Laukuvos gimnazijos taryba, jos pirmininkas Stasys Kraftas ir gimnazijos direktorius Vincas Jurgaitis išsiuntė prašymą Šilalės rajono savivaldybės tarybai dėl Norberto Vėliaus vardo suteikimo Laukuvos gimnazijai.

Atkuriant gimnazijas Lietuvoje, buvo numatyta, kad visos gimnazijos turės savo pavadinimus. Tai yra užfiksuota ir naujausioje gimnazijų koncepcijos redakcijoje.

Laukuvos gimnazijos bendruomenė pasirinko profesoriaus Norberto Vėliaus (1938 01 01 – 1996 06 23) vardą. Jis buvo Laukuvos vidurinės mokyklos moksleivis, mokytojas. Nuo 1962 m. – Lietuvių kalbos ir literatūros instituto mokslinis bendradarbis. Habituotas humanitarinių mokslų daktaras Norbertas Vėlius šalyje žinomas kaip žymus folkloristas ir mitologas, pasaulyje pripažintas etninės kultūros tyrinėtojas, apdovanotas Respublikine ir Jono Basanavičiaus premijomis. Jis buvo išrinktas į Lietuvos mokslo tarybą, Vytauto Didžiojo ir Klaipėdos universitetų senatus. Dirbo šių universitetų profesoriumi.

Laukuvos gimnazijos pedagogai ir moksleiviai perengė ALF projektą „Moksleivių etnokultūrinis ugdymas, remiantis profesoriaus Norberto Vėliaus gyvenimu ir moksliniais darbais“. 1997–1999 m. tyrinėjo mokslininko gyvenimą bei jo mokslinį palikimą. Sukurtas videofilmas „Visa, ką turėjau, atidaviau“, skirtas N. Vėliaus atminimui. Suorganizuota teorinė-praktinė konferencija Laukuvos gimnazijos bendruomenei ir rajono mokyklų vadovams. Kaip šio darbo tęsinys – parengtas naujas projektas „Bendruomenės centras Laukuvos gimnazijoje“. Dalyvaujame Vilniaus kultūros visuomenės organizuojamuose renginiuose, skirtuose N. Vėliaus atminimui.

Profesoriaus N. Vėliaus mokslinės-etnokultūrinės veiklos tyrimai suteikė Laukuvos gimnazijos ugdymo turiniui etnokultūrinę kryptį ir gimnazijos vizijos savitumą. Todėl prašome suteikti Laukuvos gimnazijai profesoriaus Norberto Vėliaus vardą.

## Ramunės Vėliuvienės sutikimas

Šilalės rajono savivaldybės Valdybai

### SUTIKIMAS

Nuoširdžiai dėkoju už pareikštą garbingą iniciatyvą įamžinti profesoriaus Norberto Vėliaus vardą Jūsų rajone.

Aš, Norberto Vėliaus našlė Ramunė Vėliuvienė, ir mūsų vaikai, Rūta ir Gintautas, neprieštaruojame, kad Laukuvos gimnazijai būtų suteiktas Norberto Vėliaus vardas

Su pagarba

Grafikos studijos direktorė R. Vėliuvienė

### Norberto Vėliaus vardo suteikimo Laukuvos gimnazijai iškilmės<sup>11</sup>

2000 metų rugsėjo 1-oji Laukuvos gimnazijai buvo ypač reikšminga. Nuo tos dienos prasidėjo Norberto Vėliaus metai.

Po pirmosios pamokos, bažnyčioje išklausę Šv. Mišių, iškilminga eiseną, nešini gimnazijos vėliava 600 gimnazistų ir daug jų tėvelių, 40 mokytojų ir nemažai garbių svečių, Norberto Vėliaus bendramokslų, giminių ir artimųjų susirinko į gimnazijos kiemėlį pačiai iškilmingiausiai ceremonijai. Gimnazijos direktorius Vincas Jurgaitis pakvietė Šilalės rajono merą Osvaldą Šarmavičių ir Norberto Vėliaus žmoną Ramunę Vėliuvienę atidengti gimnazijos iškaba, kurioje jau įrašytas Norberto Vėliaus vardas. Lentą pašventino parapijos klebonas kunigas Antanas Jurgaitis. Šventėje dalyvavo Norberto Vėliaus bendraklasis Klaipėdos universiteto docentas Petras Bielskis, Norberto Vėliaus darbų tęsėjas daktaras Libertas Klimka, Švietimo ir mokslo ministerijos vyriausioji specialistė Ramutė Bruzgelevičienė.

*„Laukuvos gimnazija yra prestižinė rajone, garsėjanti talentingų, kūrybingų mokytojų kolektyvu, įdomiu gimnazijos bendruomenės gyvenimu. Todėl ši diena yra dėsningas šios mokyklos raidos etapas, darbo, kurį dirbote paskutinįjį dešimtmetį, rezultatas. Tad neškite aukštai iškėlę šią garbės vėliavą, kaip ir iki šiol“, – linkėjo pedagogams ir gimnazistams rajono meras.*

### Laukuvos Norberto Vėliaus gimnazijoje – Prezidentas Valdas Adamkus

2001 m. sausio 11-oji Laukuvoje įsimintina diena – gimnazijoje lankėsi Jo Ekscelencija Lietuvos Respublikos Prezidentas Valdas Adamkus. Čia jis praleido daugiau kaip valandą. Mokiniai, mokytojai ir rajono valdžios atstovai Jo Ekscelenciją sutiko su lietuviškos duonos kepalu. Svečias apžiūrėjo gimnaziją, bendravo net su mažiausiais mokiniais – pradinukais, teiravosi vaikų, ar jie nori mokytis. Visi chorui atsakė, kad mokytis nori. Pradinių klasių mokytoja S. Lileikienė papasakojo, kaip sekasi įgyvendinti smalsaus mokinio ugdymo projektą „Gera pradžia“.

<sup>11</sup>Pagal *Šilalės naujienos*, 2000, rugs. 14.

Prezidentas domėjosi, kaip gimnazijoje vyksta švietimo reforma, ar ji reikalinga, ką apie ją mano mokytojai, ko jų manymu, reformai trūksta. „*Kaip ir visiems šalyje, reikėtų stipresnės materialinės bazės*“, – kalbėjo pedagogai.

Mokyklos vadovo Prezidentas paklausė, kokią jis mato Lietuvos švietimo sistemos kryptį ir bendrą viziją. Direktorius teigė, kad kyla įvairių problemų. Prezidentas paklausė gimnazistų, kokias jie mato kliūtis, ką reikėtų keisti. Vienas vaikinai atsakė noris garantijų iš aukštųjų mokyklų, kad taip greitai nesikeistų jų reikalavimai. Prezidentas šią nuomonę pažadėjo perduoti Švietimo ministerijai.

Susitikime su mokytojais, rajono Tarybos nariais, mokinių tėvais gimnazijos direktorius Vincas Jurgaitis šį Prezidento Valdo Adamkaus vizitą pavadino istoriniu, nes šiame krašte aukščiausias šalies vadovas buvo apsilankęs tik 1938 metais. Tai buvo Prezidentas Antanas Smetona. Tuomet vyko Žemaičių plento tiesimo pabaigtuvės.

Gimnazijos direktorius pasidžiaugė puikiais moksleivių mokymosi rezultatais, kalbėjo apie gimnazijos ateitį ir mokyklos pastato renovacijos būtinybę. Mokinių tėvų vardu kalbėjo Stasys Kraftas. Jis daugiausia dėmesio skyrė socialiniams mokymosi aspektams. Ypač visus sujaukino mokytojos Astos Vaitkevičienės pasisakymas. Ji pasidalijo savo nerimu apie nykstantį lietuviams ypač būdingą bruožą – darbštumą, mokyklos ir šeimos santykius formuojant jauną žmogų.

„*Man, kaip pradinių klasių mokytojai, labai sunku stebėti vaikus, kurie jau nebeturi svajonės. Svajonės užaugus tapti reikšmingam. Tai yra todėl, kad vaikai nemato pavyzdžio, kuris patrauktų, suteiktų jėgų*“, – kalbėjo A. Vaitkevičienė.

Svečius ypač sudomino gimnazistės Renatos Jokubauskaitės pasisakymas apie esminius profilineio mokymo politikos aspektus. Moksleivė gvildeno problemas, susijusias su mokymosi profilio pasirinkimu ir aukštųjų mokyklų autonomija, mokinių socialiniu ir psichologiniu saugumu baigus mokslus. Gimnazistė Renata teigė, kad aukštųjų mokyklų veikla nesuderinta su vidurinių mokyklų programomis ir neseniai įvestu profiliuotu mokymu. Būtų gerai, kad aukštosios mokyklos savo priėmimo programas paskelbtų bent kiek anksčiau. Antroji problema – net aukštojo mokslo diplo-



*Norberto Vėliaus žmona Ramunė Vėliuvienė 2000 m. rugsėjo 1 d. iškilmėse, skirtose Norberto Vėliaus vardo suteikimui Laukuvos gimnazijai. Iš Laukuvos Norberto Vėliaus gimnazijos muziejaus*



*Iš dešinės: profesorius  
Libertas Klimka,  
Ramunė Vėliuviienė,  
Norberto Vėliaus  
duktė Rūta Pabrėžienė  
ir sūnus Gintautas  
Vėlius Laukuvos  
bažnyčioje 2000 m.  
Iš Laukuvos Norberto  
Vėliaus gimnazijos  
muziejaus*

mą turintis žmogus negarantuotas, kad gaus darbą. Gimnazistė išreiškė susirūpinimą, kad daug jaunų žmonių palieka Lietuvą. Mergina trumpai pasidalijo išpūdžiais iš Prancūzijos, kur ji susipažino su Europos Sąjungos veikla. Renata Jokubauskaitė viešėjo Europos Parlamente. Ją ypač nustebino jaunajai kartai teikiami prioritetai.

Išklausęs gimnazistės pasisakymą, Prezidentas teigė, kad iš tiesų Prancūzijoje jaunimui skiriama daug dėmesio.

*„Visa širdimi norėčiau, kad Lietuvos Vyriausybė sudarytų lygiai tokias pat sąlygas mokytis ir mūsų jaunimui, bet turiu būti realistas. Juk prancūzai net keletą šimtų metų laisvi. O mes laisvi tapome tik prieš 10 metų. Reikėtų kurti visiškai naują mokymo, žmogaus formavimo sistemą. Ypač šiandien, kai minėsime Sausio 13-ąją, turėsime progos pamąstyti, ar iš tiesų mes tokie sustingę, ar turime galvoti apie darbą užsienyje. Norėčiau, kad tokie klausimai būtų išspręsti teigiamai. Mačiau, kad ir tokioje turtingoje šalyje, kaip Amerika, inžinieriams tenka pilstyti benzina kolonėlėse, nes darbo pagal specialybę nepakanka... Žmogus turi pats rodyti iniciatyvą, manau, kad negalime nuleisti rankų. Nugalėsime sunkumus bendromis jėgomis, ir tikiu, kad ypač jaunimas padės tvirtus pamatus ne tik sau, bet Lietuvos valstybei“*, – kalbėjo optimistiškai nusiteikęs Prezidentas.

Susitikimo pabaigoje gimnazistė Laura Šiaudvytytė šalies vadovui dovanavo savo nutapytą Laukuvos Kelpšaičių parko fragmentą.

Prezidentas mokyklos vadovui dovanavo knygą su autografu<sup>12</sup>.

<sup>12</sup>Šilalės naujienos, 2001 m. sausio 18 d.



Lietuvos Prezidentą  
Valdą Adamkų  
Laukuvos Norberto  
Vėliaus gimnazijoje  
sutinka gimnazijos  
direktorius Vincas  
Jurgaitis, gimnazijos  
tarybos pirmininkas  
Stasys Kraftas,  
gimnazijos mokinių  
tarybos prezidentas  
Andrius Šimkus.  
2001 m. Iš Laukuvos  
Norberto Vėliaus  
gimnazijos muziejaus

Pasinaudodami Prezidento atvykimu gimnazijos laikraščio „Saulėtekis“ žurnalistai Jo Ekscelencijai pateikė kelis klausimus:

„Saulėtekis“: Ar norėtumėte sugrįžti į vaikystę, į moksleivišką gyvenimą?

Prezidentas Valdas Adamkus: Labai norėčiau, kadangi mokykloje praleidau pačius gražiausius savo gyvenimo metus. Mane Kaune mokę mokytojai buvo geri žmonės, ir aš jiems esu labai dėkingas.

„Saulėtekis“: Ar sunku būti prezidentu?

Prezidentas Valdas Adamkus: Labai. Aš net neįsivaizdavau, kiek daug reikės dirbti, bendrauti, suprasti ir spręsti daugelį problemų. Asmenys, kurie turi išpareigojimo jausmą žmonėms, savo tautai, savo valstybei ir jausdamiesi pajėgūs tą darbą atlikti, turėtų jį visuomet priimti, jeigu tik jiems suteikta šita galimybė.

„Saulėtekis“: Kiek, Pone Prezidente, Jums rūpi mūsų, moksleivių, ateitis?

Prezidentas Valdas Adamkus: Aš visuomet ir visur sakiau, kad visos Lietuvos ir apskritai žmonijos ateitis priklauso nuo jaunosios kartos. Tad Lietuvos ateitis, jos gerovė, jos pažanga priklauso nuo jūsų. Aš galvoju, kad mokykla yra pirmas žingsnis, kuris užtikrina tautos ateitį.

„Saulėtekis“: Ko norėtumėte palinkėti mūsų mokyklai?

Prezidentas Valdas Adamkus: Kad klestėtų, kad jūsų mokykla visuomet būtų pilna mokinių, kad turėtų geriausias mokytojus. Pasisemkit iš šios mokyklos visko, ką galite, nes čia yra jūsų gyvenimo pradžia, jūsų gyvenimo pamatai, ir tai, ką jūs įgysite toje mokykloje, liks visam gyvenimui.

„Saulėtekis“: Dėkojame už pokalbį.

Žurnalistės Sandra Galdikaitė ir Vaida Kuizinaite,  
Laukuvos gimnazijos 3 klasės mokinės, 2001, sausio 11.

## Laukuvos gimnazija: vertybių paieškos sociologiniu požiūriu\*

*Antanas Čiužas*

*Lietuvos filosofijos ir sociologijos institutas*

Straipsnyje nagrinėjamas Laukuvos Norberto Vėliaus gimnazijos moksleivių požiūris į savo mokyklą, jų mokymosi sąlygas, vertybinės orientacijos, interesai, ateities planai, laisvalaikio pomėgiai.

Taip pat analizuojamos gimnazijos mokytojų ir mokinių tėvų nuostatos bei požiūriai į vienokius ar kitokius mokyklos ir Laukuvos miestelio gyvenimo reiškinius, atskleidžiamos esamos problemos.

**Tyrimo panaudoti** 2001 m. ekspedicijos metu atliktos sociologinės apklausos duomenys.

**Tyrimo objektas** – Laukuvos Norberto Vėliaus gimnazijos mokiniai, mokytojai, mokinių tėvai (jų nuomonės, vertinimai, požiūriai).

**Tyrimo tikslas** – atskleisti Laukuvos gimnazijos mokinių, mokytojų ir mokinių tėvų gyvenimo ir veiklos sąlygas, vertybines orientacijas.

### **Tyrimo uždaviniai:**

– išanalizuoti Laukuvos gimnazijos mokinių polinkius, poreikius, gyvenimo tikslus ir vertybines nuostatas;

– išnagrinėti gimnazijos mokytojų darbo ir veiklos sąlygas, požiūrį į gimnaziją ir gyvenamąją aplinką, mokyklos ir miestelio ateitį;

– atskleisti mokinių tėvų požiūrį į gimnaziją, mokyklos ir tėvų sąveiką.

**Tyrimo metodai** – literatūros šaltinių analizė, gimnazijos mokinių, mokytojų ir mokinių tėvų anketinė apklausa pagal Lietuvos filosofijos ir sociologijos institute parengtą sociologinės apklausos anketą.

**Įvadas.** Jau daugiau kaip dvylika metų Lietuva gyvena esminių socialinių ir ekonominių pertvarkymų sūkury. Šalis pereina iš centralizuotos komandinės ūkio tvarkymo sistemos į rinkos santykių sistemą. Vyksta visuomenės diferenciacija: vieni – vis labiau lobstantys turtuoliai, milijonieriai, kiti – nuolat skurstantys ar vos galą su galu suduriantys vargdieniai. Nedarbas, skurdas daugeliui kelia nusivylimą. Nemaža dalis mūsų tautiečių geresnio gyvenimo ieško užsienyje. Žmonių tarpusavio santykiai tapo labai sudėtingi ir prieštaringi.

Šiais permainingais metais vienos vertybės išstumia kitas, pastebimi ryškūs jų konfliktai. Tebevyksta diskusijos apie vertybių sampratą. Sociologinėje, psichologinėje, pedagoginėje literatūroje galima rasti įvairių vertybių apibrėžimų. Vienas iš žymiausių sociologijos teoretikų Maksas Vėberis (Weber, 1864–1920) teigė, kad vertybės gali būti teorinės (tiesa), politinės (teisingumas), dorovinės (gėris), estetinės (grožis) ir kt. Jos apibrėžtos istorinės epochos rėmuose, turinčios absoliutines reikšmes (4, 30).

Amerikiečių sociologas – Tarptautinės sociologų asociacijos viceprezidentas ir Kalifornijos universiteto profesorius – Neilas Smelzeris teigia, kad vertybės – tai visuotinai priimtini įsitikinimai tikslų, kurių žmogus privalo siekti, teisingumu. Jos sudaro dorovinių principų pagrindą

\* Straipsnis aprobuotas serijos „Lietuvos valsčiai“ Mokslo darbų komisijos. Leidyklai įteiktas 2002 11 04.



*Abiturientai mokyklos fone. Apie 1975 m.  
Iš J. Budrecko albumo*

da. Skirtingos kultūros gali teikti pirmenybę skirtingoms vertybėms ir kiekviena visuomenė nusistato sau, kas yra vertybė, o kas – ne (8, 50).

Sociologės Giedrės Purvaneckienės nuomone, vertybę galima suprasti kaip išorinį idealą ar materialų objektą, į kurį nukreipta kurio nors atskiro individo veikla. Tai specialiai palaikoma arba atmetama žmogaus elgesio organizavimo ir reguliavimo priemonė (5, 121). Sociologai Lilija Kublickienė ir Sergejus Rapoportas vertybę apibrėžia taip:

*„Vertybės – kaip moraliniai ir estetiniai imperatyvai (reikalavimai), sukurti žmogiškosios kultūros ir besireiškiantys kaip visuomenės sąmonės produktas“ (3, 21).*

Pačios bendriausios – bendražmogiškos vertybės. Tai meilė, tiesa, gėris, grožis, taika, altruizmas, dora, sveikata. Kitos vertybės apibūdina tam tikras gyvenimo ir veiklos sferas – darbą, šeimą, laisvalaikį, t. y. kai vertybėmis tampa šios pagrindinės gyvenimo pusės.

Vertybinės orientacijos – tai individo dorovinių, socialinių, politinių, estetinių nuostatų sistema, pastovi asmenybės savybė, susijusi su siekiamu idealu (6, 324).

A. Matulionis ir Algimantas Mikšys teigia, kad

*„Vertybinė orientacija – tai žmogaus vaizdinys apie svarbiausius gyvenimo tikslus ir priemones jiems pasiekti. Tai vertinantis vaizdinys, nukreiptas į vertybę, t. y. į tokį dalyką ar reiškinį, kuris turi žmogui teigiamos (kartais ir neigiamos) reikšmės“ (5, 31). Motyvo pagrindu jis tampa kaip tik todėl, kad tas „dalykas ar reiškinys jau yra*



*įvertinti, išskirta tik tai, kas reikšminga, ko reikia siekti. Minėti autoriai nurodo, kad sąmoningumas – būtina vertybės orientacijos formavimosi sąlyga. Tačiau, priklausomai nuo daugelio veiksnių, tiek sąmoningumas, tiek pati orientacija gali būti nevienodo lygio. Žemiausias jos formavimosi lygis yra tuomet, kai žmogus perima vertybę, žinodamas apie ją ir ją remdamasis gali aiškinti savo elgesį, bet, pasikeitus situacijai, jos atsisakyti“.*

Tai pažintinis lygis. Aukštesnis lygis – emocinis, kai vertybę individas vertina teigiamai. Aukščiausias elgesio lygis – tiesioginis pasirengimas veiksmui. Kai susiformuoja tokio lygio vertybinė orientacija, galima prognozuoti, numatyti žmogaus elgesį ne tik analogiškomis situacijomis, bet ir tokiomis, kuriomis asmenybė atsiskleidžia visapusiškai (5, 31–32).

Gyvenime kiekvienas žmogus susikuria savo vertybinės orientacijos modelį. Asmenybės jautrumas ir imlumas dorovinėms vertybėms priklauso nuo individualių bruožų, nuo jos gyvenimo aplinkos, santykių su kitais žmonėmis ir auklėjimo.

Labai svarbu tirti jaunimo vertybinės orientacijas. Jaunimas – tai ateities karta, kuri pakeis dabartinius politikus, mokslininkus, mokytojus, gydytojus, kultūros darbuotojus, firmų vadovus ir pan. Būtent nuo jų pastangų, siekių, požiūrio į įvairius gyvenimo reiškinius, priklausys mūsų valstybės ateitis.

Šiame darbe nagrinėjamas Laukuvos gimnazijos moksleivių požiūris į savo mokyklą, jų mokymosi ir gyvenimo sąlygas, vertybinės orientacijos, ateities planai. Taip pat parodomas gimnazijos, mokytojų ir mokinių tėvų nuostatos ir požiūriai į vienokius ar kitokius mokyklos ir Laukuvos miestelio gyvenimo reiškinius, atskleidžiamos esamos problemos.

Tyrimas buvo darytas 2001 metais „Versmės“ leidyklos iniciatyva organizuotos ekspedicijos metu.

Informacijos rinkimui panaudotos specialios Lietuvos filosofijos ir sociologijos institute parengtos sociologinės apklausos anketos – atskirai moksleiviams, mokytojams ir mokinių tėvams.

Buvo apklausti: 23 vienuoliktos klasės moksleiviai, 21 mokytojas ir 15 mokinių tėvų.

## 1. Laukuvos gimnazijos moksleivių vertybinės orientacijos

### 1.1. Moksleiviai apie savo gimnaziją

Vienas iš svarbių rodiklių, rodančių moksleivių požiūrį į savo mokyklą, yra pasitenkinimas mokymusi. Tai apibendrinantis rodiklis, kuriame atsispindi moksleivių mokymosi sąlygos, santykiai su mokytojais, su klasės draugais, su mokyklos administracija ir kt. Į klausimą: „Ar patinka mokytis šioje gimnazijoje?“ – buvo gauti šie atsakymai: patinka – 16 moksleivių, nelabai – 7, visai nepatinka – nenurodė nė vienas moksleivis. Taigi du trečdaliai moksleivių patenkinti savo mokymusi Laukuvos gimnazijoje.

Kartu moksleiviai nurodė, kas jiems labiausiai patinka jų gimnazijoje. Pasirodo, kad bendravimas su draugais (15 moksleivių) ir laisvalaikio užsiėmimai (10 moks-



*Laukuvos gimnazistai  
su mokytojais ir  
Kauno technologijos  
universiteto  
studentais ekspedicijos  
metu. 2001 m.  
Iš Laukuvos Norberto  
Vėliaus gimnazijos  
muziejaus*

leivių). Tai irgi susiję su tarpusavio bendravimu. Deja, tik 4-iems moksleiviams patinka pamokos ir mokymasis. Vienas moksleivis pažymėjo, kad jam patinka šiltas mokinių bendravimas su mokytojais.

Kaip ir kiekvienoje bendruomenėje, taip ir gimnazijoje gali būti tam tikrų problemų, reiškinių, situacijų, kurios nepatinka mokiniams. Tyrimų metu buvo pateiktas atviras klausimas, be atsakymų variantų. Mokiniai laisvai galėjo nurodyti tai, kas jiems nepatinka. Ryškaus nepasitenkinimo mokiniai nepareiškė. Tik trys moksleiviai pažymėjo, kad jiems nepatinka mokytojų griežtumas. Du mokiniai nepatenkinti tvarka šiais.

Tyrimų metu buvo bandoma išaiškinti, kurie iš dėstomų dalykų moksleiviams geriausiai sekasi. Klausimas buvo atviras, todėl abiturientai tuos dalykus surašė patys. Pasirodo, kad mokinių, kuriems visi dalykai gerai sektųsi, nėra. Matematika patinka ir gerai sekasi 7 mokiniams, informatika – 7, fizika – 4, biologija – 3, lietuvių kalba – 2, ekonomika – 5, anglų kalba – 1, prancūzų k. – 3, rusų k. – 1.

Į klausimą, kurie dalykai labiausiai nesiseka, buvo gauti šie atsakymai: chemija – 6-iems moksleiviams, lietuvių kalba – 5, biologija – 5, matematika – 4, fizika – 4, anglų kalba – 4, istorija – 3, informatika – 1-am moksleiviui.

Viena iš aktualiausių problemų abiturientams yra tai, ką jie veiks baigę gimnaziją. Tenka pažymėti, kad didelė dalis moksleivių neturi aiškios nuostatos, net 9 pažymėjo, kad dar neapsisprendę, 7 moksleiviai pasiryžę siekti aukštojo mokslo: Kauno technologijos universitete – 1, kituose universitetuose – 5, Kūno kultūros akademijoje – 1, aukštesniosiose mokyklose (Rietave ir kt.) galvoja mokyti 3 moksleiviai. Vienas moksleivis pasiryžęs eiti į kariuomenę. Viena mergina svajoja išvykti į užsienį, norėtų ten mokyti.

Taigi Laukuvos gimnazijos moksleivių polėkiai labai įvairūs. Labai didelis neapsisprendusių skaičius rodo, kad trūksta profesinės orientacijos. Būtų tikslinga rengti profesinės orientacijos renginius (supažindinti su aukštųjų mokyklų progra-



Iš Vaclavo Strauko  
1982 m. fotografijų  
parodos katalogo

momis, organizuoti susitikimus su aukštųjų ir aukštesniųjų mokyklų atstovais, išvykas į šias mokyklas ir pan.).

## 1.2. Moksleivių vertybinės nuostatos ir interesai

Vertybinė orientacija, kaip bendriausia sąvoka, per moksleivių svarbiausius pasirinkimo kriterijus rodo jų gyvenimo vertybių hierarchiją. Apklausti 23 mokiniai. Į klausimą: „Nurodykite šių gyvenimo bei veiklos sričių reikšmingumą žmogaus gyvenime“ atsakė visi moksleiviai. Jų pasirinktos vertybės čia išvardytos apklausos anketoje surašyta tvarka (žr. 1 lentelę).

1 lentelė. Laukuvos gimnazijos moksleivių vertybinės nuostatos

Eil. Nr.	Gyvenimo arba veiklos sritis	Reikšmė žmogaus gyvenime		
		Labai svarbu ir svarbu	Nelabai svarbu ir visai nesvarbu	Nežinau
1.	Mokymasis	23	–	–
2.	Bendravimas su mylimu žmogumi	22	1	–
3.	Bendravimas su draugais	21	2	–
4.	Šeimos sukūrimas, šeimyninis gyvenimas	13	10	–
5.	Darbas pagal profesiją	19	4	–
6.	Žinių, naujienų siekimas	20	1	2
7.	Sportas, kūno kultūra	16	7	–
8.	Mėgėjiškas užsiėmimas	18	4	1
9.	Kelionės	10	12	1
10.	Verslas, biznesas	21	2	–
11.	Muzikos įrašų klausymas	5	18	–
12.	Grožinės literatūros skaitymas	14	6	3
13.	Teatrų, parodų lankymas	11	9	3
14.	Pramogos susibūrimuose, šokiai	13	10	–
15.	Tikėjimas, religinės apeigos	5	16	2
16.	Visuomeninė veikla	11	12	–
17.	Televizijos laidų, kino filmų žiūrėjimas	9	14	–

Kaip matyti iš šių duomenų, moksleivių vertybių sistemoje ypatingą vietą užima mokymasis. Tai tolesnio gyvenimo pagrindas. Nebuvo nė vieno moksleivio, kuris mokymąsi laikytų nesvarbiu dalyku. Labai reikšminga vertybė žmogaus gyvenime yra laikoma bendravimas su mylimu žmogum, su draugais. Gana aukštą vietą vertybių klasifikacijoje užima verslas, biznesas, žinių bei naujienų siekimas, darbas pagal profesiją.

Kiekvieno jaunuolio mąstysenoje formuojasi savitas požiūris į gyvenimo sėkmę. Ją lemia įvairūs veiksniai bei žmogaus savybės. Tyrimų metu moksleiviai nurodė, kurie iš jų turi lemiamos reikšmės, kurie – tik šiek tiek tokios ir kurie nieko nelemia. Atsakymų duomenys pateikti 2 lentelėje.

2 lentelė. **Veiksniai ar savybės, lemiančios žmogaus sėkmę gyvenime**

Eil. Nr.	Sėkmės veiksniai	Labai lemia	Turi šiek tiek tokios reikšmės	Nelemia	Nežinau
1.	Pasitikėjimas savimi	19	3		
2.	Tikslo siekimas	19	4		
3.	Išsilavinimas	21	2		
4.	Darbštumas, sąžiningas darbas	18	5		
5.	Pinigai	16	6		1
6.	Iniciatyva, išradingumas	16	5	2	
7.	Gabumai, talentas	20	3		
8.	Pažintys su reikalingais žmonėmis	13	9		1
9.	Malonus elgesys, išsiaiškėjimas	12	9	2	
10.	Jautrumas, gerumas	7	10	6	
11.	Tėvų parama, įtakingi giminės	13	9	1	
12.	Sugebėjimas prisitaikyti	13	8	1	1
13.	Garbingumas	12	4	5	2
14.	Principingumas	6	9	6	2
15.	Rūpinimasis kitais žmonėmis	7	10	5	1
16.	Atsitiktinumas	3	8	7	5
17.	Rūpinimasis pirmiausia savimi	9	3	9	2

Iš šių duomenų matyti, kad Laukuvos moksleiviai prioritetus skiria tokioms žmogiškoms savybėms: pasitikėjimui savimi, tikslo siekimui; taip pat daug lemiančiais laiko išsilavinimą, gabumus, talentą. Žymią vietą užima ir darbštumas, sąžiningas darbas, iniciatyva, išradingumas. Tai labai svarbios ir reikšmingos jaunuolių orientacijos. Jų realizavimas turės lemiamos reikšmės asmenybės brandai, saviraiškai.

Pažymėtina, kad daugiau kaip pusė moksleivių suteikė aukštą vertinimą tokiam reiškiniiui, kaip „pažintys su reikalingais žmonėmis“. Šis reiškinys dabar Lietuvoje gana plačiai paplitęs. Tai vyksta net pačiuose aukščiausiuose valdžios sluoksniuose. Panašiai vertinamas ir sugebėjimas prisitaikyti.

Pinigams taip pat skiriama didelė reikšmė. Didžioji dauguma moksleivių mano, kad pinigai lemia žmogaus gyvenimo sėkmę.

Deja, tokios vertybės, kaip jautrumas, gerumas, rūpinimasis kitais žmonėmis, garbingumas, principingumas, trečdalis moksleivių nuomone, neturi lemiamos reikšmės žmogaus gyvenimo sėkmei. Tokie vertinimai, matyt, atspindi Lietuvos visuomenėje susiformavusią nuomonę, kad aukščiausiuose visuomenės sluoksniuose yra nedaug sąžiningų ir garbingų žmonių.

Gana svarbus rodiklis, apibūdinantis asmenybės vertybines orientacijas, yra interesai. Sociologinio tyrimo anketoje buvo pateikta 10 domėjimosi sričių su keturiais vertinimų variantais (labai domiuosi, domiuosi, nelabai domiuosi, nesidomiu). 3-iojoje lentelėje pateikti atsakymų duomenys (variantai sutraukti: „*labai domiuosi*“ su „*domiuosi*“, o „*nelabai domiuosi*“ su „*nesidomiu*“).

3 lentelė. **Laukuvos moksleivių interesai**

Eil. Nr.	Domėjimosi sritys	Vertinimai	
		Labai domiuosi ir domiuosi	Nelabai domiuosi ir nesidomiu
1.	Kultūra, menas	10	13
2.	Ekonominės problemos	13	10
3.	Politika	8	15
4.	Religija, tikėjimo problemos	4	19
5.	Moralės, etiketo problemos	8	15
6.	Gamta	15	8
7.	Technika	8	15
8.	Sportas	15	8
9.	Meilės paslaptys	15	8
10.	Mados	14	9

Iš šių duomenų matyti, kad moksleivių domėjimosi sferoje aiškiai vyrauja sportas, gamta ir meilės paslaptys. Žymiai mažiau jaunimas domisi politika, religija, morale ir etiketu, taip pat technika.

### 1.3. Gyvenimo sąlygų ir aplinkos vertinimas

Kiekvieno žmogaus gyvenime svarbią reikšmę turi jo gyvenimo sąlygos ir aplinka, kurioje jis gyvena, dirba, mokosi, leidžia laisvalaikį. Tai gali jam suteikti džiaugsmą, pasitenkinimą arba atvirkščiai – žmogus gali būti nepatenkintas savo gyvenimo sąlygomis, santykiais su draugais, bendradarbiais.

Moksleiviams buvo pateikta vienuolika klausimų. Jie turėjo nurodyti, kaip vertina vienokias ar kitokias gyvenimo sąlygas, tarpusavio ir santykius šeimoje, mokykloje (patenkintas, nelabai patenkintas, nepatenkintas) ir pan. Tyrimo duomenys pateikiami 4 lentelėje.

4 lentelė. **Gyvenimo sąlygų ir aplinkos vertinimas**

Eil. Nr.		Vertinimai		
		Patenkinti	Nelabai patenkinti	Nepatenkinti
1.	Gyvenimo sąlygomis	10	9	4
2.	Santykiais šeimoje	11	10	2
3.	Santykiais su draugais	19	3	1
4.	Savo mokymusi	2	16	5
5.	Mokytojais	1	15	5
6.	Laisvalaikiu	9	13	1
7.	Kultūros aplinka	5	14	4
8.	Savo mokykla	13	9	1
9.	Savo miesteliu (kaimu)	13	9	1
10.	Lietuvos valstybe	7	10	6
11.	Gyvenimu apskritai	11	9	3



*Laukuvos vidurinės  
mokyklos vaikinai.  
Apie 1968 m.  
Iš J. Budrecko albumo*

Duomenys rodo, kad labiausiai moksleiviai patenkinti santykiais su draugais. Nepatenkintas tik vienas. Daugiau kaip pusė jų patenkinti savo mokykla ir miesteliu, kuriame jie gyvena. Gyvenimu apskritai patenkinti beveik pusė moksleivių.

Tačiau savikritiškai pažymi, kad jie nelabai patenkinti savo mokymusi, santykiais su mokytojais. Žymi dalis moksleivių nelabai patenkinti laisvalaikiu, kultūros aplinka. Kai kurie moksleiviai turi rūpesčių dėl tarpusavio santykių šeimoje.

Tenka pažymėti ir tai, kad daugelis moksleivių nelabai patenkinti ar tiesiog nepatenkinti Lietuvos valstybe. Tai, matyt, susiję su sunkia ekonomine padėtimi, nedarbu, sunkiomis daugelio žmonių gyvenimo sąlygomis, nusikalstamumo didėjimu, nesaugumu.

Kiekvienas žmogus turi savo gimtinę, tėviškę. Su tuo susiję daugelis išgyvenimų, džiaugsmingų ir romantiškų. Yra savi miškeliai, upeliai, ežerėliai, kalvos. Daugeliui šilti jausmai savo gimtajam kraštui išlieka visą gyvenimą. Todėl bandyta tirti abiturientų požiūrį į savo miestelį, kas jiems labiausiai patinka jų tėviškėje. Klausimas buvo atviras. Todėl atsakymai buvo gana įvairūs. Sugrupavus pagal dažniausius atsakymus, buvo gauti šie duomenys (žr. 5 lentelę):

5 lentelė. **Kas moksleiviams patinka Laukuvoje ir jos apylinkėse**

	Atsakiusiųjų skaičius	Dažniausiai pasitaikantys (tipiški) vertinimai (cituojama)
Gamta, aplinkos ramybė	12	„Grazi gamta. Labai ramu ir gražu. Galima pailsėti nuo įvairiausių garsų ir mašinų ūžimo“. „Savo miestelyje aš labiausiai mėgstu švarias gatves, sutvarkytą namų aplinką. Miestelis man gražus“.
Žmonės, jų tarpusavio santykiai	5	„Visi vienas kitą pažįsta. Žmonės draugiški“. „Patinka, kad mes gyvename kartu, turiu daug draugų“. „Patinka, kad čia gyvenimas ramus, nėra labai didelių ginčų, beveik visi gerai sutaria“.
Kiti dalykai	6	„Patinka, kad netoli mokykla, parduotuvės ir Laukuvos centras“. „Patinka, kad turime kultūros centrą, kuriame vyksta nemaža renginių“. „Patinka, kad mūsų miestelis pamažu ima klestėti, užsiimama įvairesne veikla“.

Pateiktieji vertinimai rodo, kad dauguma moksleivių myli savo kraštą, grožisi juos supančia gamta. Jiems patinka švara ir tvarka jų tėviškėje.

Tačiau moksleiviai išsakė ir tai, kas jiems nepatinka jų gyvenamojoje aplinkoje, atskleidė kai kuriuos trūkumus ir problemas.

Dalis moksleivių (9) mano, kad jų miestelyje per mažai renginių, todėl nėra kur įdomiai praleisti laisvalaikį. Kai kurie pastebi, kad jų miestelyje yra ir netvarkingų žmonių bei girtuoklių.

#### 1.4. Moksleivių ateities svajonės

Jau besimokydami vidurinėse mokyklose moksleiviai turi ateities planų ir svajonių ne tik apie tai, kur jie mokysis toliau, kokią specialybę pasirinks, bet ir kur gyvens. Vieni galvoja ateityje persikelti gyventi į miestą, kiti – pasilikti (arba sugrįžti) gyventi kaime. Tyrimo anketoje buvo pateiktas laisvas klausimas. Todėl atsakymai buvo labai įvairūs: norėtų gyventi mieste – 10 atsakiusiųjų moksleivių, kaime – 7, svajoja išvykti į užsienį – 3, kol kas dar neapsisprendė – 3 moksleiviai.

Didžioji dalis abiturientų nenurodo, kokiam mieste norėtų gyventi. Tik du mini Klaipėdą.

Pažymėtina, kad beveik trečdalis moksleivių patenkinti gyvenimu kaime ir ateityje nori jame gyventi. Kai kurie net nurodo kokiam, pvz.: „*Noriu gyventi tame pačiame kaime, kur gimiau – Lietuvoje, Žadeikių k.*“

Be orientacijos į gyvenamąją vietą, moksleiviai atskleidė ir kitų savo svajonių (žr. 6 lentelę).

6 lentelė. **Moksleivių ateities svajonės**

Svajonės	Atsakiusiųjų skaičius	Kai kurie būdingesni atsakymai (cituojama)
Baigti gimnaziją ir įstoti į aukštąją mokyklą. Po to gauti gerą darbą ir sukurti šeimą	10	„Planuoju įstoti į aukštąją mokyklą, įsigyti išsilavinimą, susirasti gerą darbą, o tada ir apie šeimą pagalvoti“. „Planuoju stoti į Klaipėdos Menų fakultetą, baigti jį ir turėti darbą ir vaikų“. „Planuoju įstoti į aukštąją mokyklą ir gerai baigti mokslus, o po to – gauti darbą arba išvažiuoti į užsienį“. „Jei viskas gerai klosis, tai norėčiau baigti mokyklą, paskui kur nors kitur mokytis, o vėliau ieškoti darbo arba vykti į užsienį“.
Rūpintis asmenine gerove	9	„Susirasti gerą darbą, įsigyti namą, automobilį ir svarbiausia žmoną“. „Norėčiau porai metų išvažiuoti į užsienį užsidirbti pinigų, kad galėčiau pradėti savarankišką gyvenimą Lietuvoje“.
Kitos svajonės	2	„Svajoju tapti Rytų kovos menų treneriu. Planuoju visą savo gyvenimą susieti su sportu“
Neapsisprendę	2	„Neturiu jokių planų. Nežinau“.

Didžioji dalis moksleivių mokslą laiko vertybe ir nori mokytis aukštosiose mokyklose. Tai jie sieja tiek su specialybės išsigijimu, tiek su galimybe gauti tinkamą, mėgstamą darbą. Kai kurie jau galvoja ir apie šeimos sukūrimą.

Dalis moksleivių į pirmąją vietą iškelia materialinę gerovę. Jų tikslas – įsigyti namą, automobilį, turėti pinigų. Kai kurie moksleiviai savo asmeninę laimę sieja su išvykimu į užsienį.

## 1.5. Krašto pažinimas. Turistinės kelionės

Kiekvieno žmogaus vertybių sistemoje žymią vietą užima savo krašto, šalies pažinimas. Tai istorinių, kultūrinių, sakralinių, gražių gamtovaizdžių lankymas. Tai ne tik plečia žmogaus akiratį, bet yra ir puiki priemonė prasmingai praleisti laisvalaikį, patirti įsimintinų įspūdžių, tarpusavyje bendrauti, įgyti naujų draugų, pažįstamų.

Lietuvoje yra gana daug lankytinų istorinių, kultūrinių vietų, daug senovės paminklų, piliakalnių, pilių, menančių Lietuvos valstybės istorinius įvykius. Be to, Lietuvoje daug labai gražių gamtovaizdžių, nacionalinių parkų. Tyrimų metu Laukuvos moksleiviai nurodė, kokias istorines, kultūrinės ir šventas vietas jie yra aplankę Lietuvoje ir trumpai apibūdino savo įspūdžius (žr. 7 lentelę)

7 lentelė. Laukuvos gimnazijos abiturientų aplankytos vietos Lietuvoje

Aplankytos vietos	Atsakiusiųjų skaičius	Įvertinimas, įspūdžiai
Vilniuje – Gedimino pilis, Arkikatedra, Šv. Onos, Šv. Petro ir Povilo bažnyčios	8	„ <i>Esu buvusi Vilniuje, aplankiau Šv. Onos bažnyčią, Gedimino pilį, Katedrą, Šv. Petro ir Povilo bažnyčią. Esu aplankęs Mosėdį ir daug kitų vietų. Visur patiko. Labai įdomi tų vietų istorija</i> “.
Trakuose – pilis, ežerai	4	„ <i>Esu aplankiusi Gedimino pilį, Baublius ir kt. vietas. Labai gražu ir įdomu. Tik reikia visa tai saugoti</i> “.
Kaune – Karo muziejus, M. K. Čiurlionio muziejus	2	„ <i>Esu pabuvojusi Gintaro muziejuje, Karo muziejuje, Valdovų rūmuose, Katedroje. Visur labai patiko</i> “.
Klaipėdoje, Palangoje, Kuršių nerijoje – Gintaro muziejus, Raganų kalnas, Jūrų muziejus, Birutės kalnas	6	„ <i>Esu pabuvojusi daug kur, bet nepakankamai. Kiekvienas kampelis turi kažką įdomaus, ypač praeityje</i> “.
Kitos aplankytos vietos: Kryžių kalnas, Baubliai, S. Girėno ir S. Dariaus tėviškė, Stelmužės ažuolas, Arklio muziejus, Medvėgalio kalnas, Akmenų muziejus	8	

Taigi daugelis moksleivių yra aplankę nemažą išymių vietų – Vilniuje, Trakuose, Žemaitijoje ir Aukštaitijoje. Jų įspūdžiai labai geri. Tik viena mergina pažymėjo: „*Aplankiau S. Dariaus ir S. Girėno tėviškę, bet man nelabai patiko*“. Keli moksleiviai su apgailėstavimu nurodo: „*Dar neaplankiau jokių įspūdingų vietų*“ arba „*Aplankiau labai nedaug*“. Jie norėtų aplankyti Vilnių, Panemunę, Aukštaitiją, išzymias pilis.

Atkūrus Lietuvos nepriklausomybę, atsivėrė galimybė aplankyti užsienio šalis. Žinoma, tai susiję su nemažomis išlaidomis. Moksleiviai savarankiškai to padaryti negali, viskas priklauso daugiausia nuo tėvų pajamų arba kokių nors rėmėjų. Pasirodo, kad tik trys moksleiviai yra lankęsi užsienyje: 2 – Sovetske ir 1 – Kaliningrade.

Todėl aplankyti kitas užsienio šalis lieka tik svajonės. Moksleiviai nurodė, kokias užsienio šalis ar miestus jie norėtų aplankyti, jei būtų galimybė: vyktų į Angliją – 5, JAV – 5, Prancūziją – 4, Ispaniją – 4, Graikiją – 4, Italiją – 3, Rusiją – 1.

Viena septyniolikmetė pažymi, kad norėtų aplankyti „*visas šalis, bet jei tektų rinktis, tai turbūt Kretos salą, Graikiją*“. To paties amžiaus vaikas turi romantišką svajonę „*pakeliauti po Himalajų kalnus, Kiniją, Japoniją ir Tailandą*“. Kitą septyniolikmetį vaikina vilioja didžiosios pasaulio valstybės – Rusija, Kinija, Amerika, Anglija.



## 1.6. Laisvalaikis

Laisvalaikis yra kiekvieno žmogaus laiko dalis, skirta laisvai pasirenkamai veiklai, kuri turėtų padėti atgauti ir sustiprinti žmogaus fizines ir protines jėgas. Šiuo požiūriu laisvalaikis yra didelė vertybė, nes tai laisvas nuo darbų laikas, kurį galima panaudoti asmenybei ugdyti, tobulinti. Tačiau pats laisvalaikis savaime negali išugdyti asmenybės, o neracionalus jo leidimas – atvirkščiai, gali skatinti neigiamų bruožų ar įpročių atsiradimą ir plitimą, kartais ir asmenybės degradaciją.

Ypač aktuali laisvalaikio problema šiuolaikiniame Lietuvos kaime. Daug žmonių neturi darbo, gyvena skurde; didėjanti visuomenės diferenciacija veda prie sušvetimėjimo. Visa tai neleidžia daugeliui žmonių atsipalaiduoti, neskatina aktyviai dalyvauti kultūrinėje veikloje, integruotis į bendruomenės gyvenimą. Iš kitos pusės, sunki ekonominė padėtis, daugelio kultūros objektų privatizacija susilpnino kultūros įstaigų darbą. Nepakankamai būna kultūrinių ir sportinių renginių.

Kaip praleidžia laisvalaikį Laukuvos moksleiviai? Beveik visi vaikinai pažymėjo, kad jie sportuoja ir žaidžia spor-

*Renkasi komanda.*

*1971 m.*

*Iš Vaclovo Strauko*

*1999 m. fotografijų*

*katalogo*



tinus žaidimus – krepšinių ir kt. Nė vienas vaikinai nenurodė, kad skaito grožinę literatūrą.

O merginos daugiausia skaito knygas, klauso muzikos, žiūri televizorių, eina pasivaikščioti. Viena mergina nurodė, kad laisvalaikiu „*klausau muzikos, skaitau knygas, laikraščius, žurnalus, piešiu, o jei yra įkvėpimas – kartais ir rankdarbius darau*“.

Kai kurie moksleiviai laisvalaikiu dalyvauja meno saviveikloje, mokosi anglų kalbos, sėdi prie kompiuterio. Viena mergina prižiūri brolio vaikus.

Laukuvos gimnazijos moksleiviai beveik nedalyvauja visuomeninėje veikloje. Į klausimą: „*Kokia visuomeninė veikla Jūs užsiimate?*“ tik 3 moksleiviai – (2 merginos ir 1 vaikinai) nurodė, kad jie dalyvauja meninėje saviveikloje (dainuoja etnografiniuose ansambliuose). Vienas vaikinai dalyvauja sporto draugijos veikloje.

Kaip jau minėta, laisvalaikiu moksleiviai klausosi muzikos. Kokia muzika jiems labiausiai patinka? Pasirodo, kad labiausiai jie mėgsta šiuolaikinę – *pop, rock* ir panašią muziką. Tai nurodė 9 abiturientai. Klasikinę muziką mėgsta 5 moksleiviai (daugiausia merginos). Viena mergina mėgsta lėtą lyrinę muziką.

Sociologiniai tyrimai (ne tik Laukuvoje) rodo, kad šių dienų jaunimas mažai skaito grožinės literatūros. Tyrimų anketoje buvo pateiktas atviras klausimas: „*Kokie lietuvių rašytojai yra Jūsų mėgstamiausi?*“ Kiekvienas turėjo nurodyti 3 rašytojus, tarp jų ir poetus. Tik 9 abiturientai nurodė po 3 rašytojus, 3 moksleiviai – po 2 rašytojus, likę 9 nurodė tik po vieną rašytoją arba visai į šį klausimą neatsakė.

Pateiktuose atsakymuose vyrauja lietuvių rašytojai: K. Donelaitis – 2 abiturientai, Žemaitė – 3, A. Baranauskas – 2, J. Biliūnas – 2, Maironis – 3, Petras Cvirka – 2, Salomėja Nėris – 5, Justinas Marcinkevičius – 2. Tai rašytojai, kurių kūryba nagrinėjama per lietuvių literatūros pamokas. Iš kitų rašytojų paminėti (po vieną kartą) – V. Kudirka, P. Mašiotas, V. Kubilinskas, Vytė Nemunėlis (B. Brazdžionis), K. Binkis, S. Geda, J. Degutytė, K. Saja. Ir viskas?!

Viena mergina tiesiog atvirai parašė: „*neturiu knygų ir nemėgstu skaityti*“.

Tokia situacija gali paaiškinti tą faktą, kad daugeliui moksleivių sunkiai sekasi lietuvių kalbos ir literatūros pamokos, jiems sunku parašyti gerus rašomuosius darbus.

Dar blogesnė situacija su užsienio šalių rašytojais. Į klausimą: „*Kokie užsienio šalių rašytojai yra Jūsų mėgstamiausi?*“ jie turėjo nurodyti 3 rašytojus, tarp jų ir poetus.

Tik 2 merginos ir vienas vaikinai pateikė išsamius atsakymus, viena nurodė Šekspyra, Mopasaną, Rilkę, kita – Homera, Šekspyra, Selindžerį. Vaikinai paminėjo Dante, Šekspyra, Hemingvėjų. Trys merginos paminėjo Astridą Lindgren. Kiti tiesiog atvirai parašė: „*neskaitau knygų*“, „*nežinau poetų*“ ir pan.

Nelabai domisi moksleiviai ir laikraščiais. Į klausimą: „*Kokius laikraščius Jūs dažniausiai skaitote?*“ buvo gauti šie atsakymai: „*Lietuvos rytą*“ – 6 moksleiviai, „*Respubliką*“ – 2, „*Ūkininko patarėją*“ – 2, „*Valstiečių laikraštį*“ – 1, Šilalės „*Artoją*“ – 14 moksleivių.

Taigi tarp moksleivių populiariausias yra Šilalės rajoninis laikraštis „*Artojas*“. Viena mergina nurodė, kad jokių laikraščių neskaito, nemėgsta jų. Vienas vaikinai mėgsta skaityti bulvarinius laikraščius.

Moksleiviai labiau mėgsta žurnalus. Populiariausias žurnalas „*Panelė*“. Jį skaito visos merginos (13 merginų). Kai kurios merginos dar domisi tokiais žurnalais

kaip „Edita“, „Laima“, „Moteris“, „Cosmopolitan“. Vaikiniai skaito „Krepšini“, taip pat žurnalus apie techniką, komunikacijas.

Laukuvos moksleiviai dažnai žiūri televizijos laidas. Daugiausia žiūrimos yra informacinės ir publicistinės laidos (nurodė 8 moksleiviai), taip pat mėgstamos pramoginės ir humoristinės laidos. Kai kurie nurodė, kad jiems patinka „Srovės“, „Atleisk“, taip pat humoristinė laida „Be tabu“. Vaikiniai mėgsta žiūrėti sporto laidas, kai kuriuos filmus (nenurodo kokius). Tik vienas vaikinys pažymėjo, kad jis televizoriaus nežiūri.

Dauguma moksleivių klausosi radijo laidų. Populiariausios yra „Radiocentras“, „M-1“. Mėgstamiausios yra muzikinės laidos.

Didelė problema kaimo jaunimui – teatrų lankymas. Į klausimą: „Ar dažnai Jūs lankotės teatruose?“ gauti šie atsakymai:

1. Gana dažnai (bent kartą per mėnesį) – nė vienas,
2. Retokai – 2,
3. Retai (1–2 kartus per metus) – 8,
4. Niekada, nueiti į teatrą man retenybė – 13 moksleivių.

Taigi dauguma moksleivių neturi galimybės lankyti teatrų. Todėl į klausimą: „Koks spektaklis Jums yra palikęs didžiausią įspūdį?“ jie tegalėjo atsakyti: Moljero „Ap-gautas vyras – ožys“, nes neseniai buvo jį applankę.

Sunku moksleiviams buvo įvertinti ir lietuvių aktorius. Kai kurie pažymėjo V. Mainelytę, A. Šurna, V. Paukštę, A. Mamontovą, D. Mertiną. Tačiau dalis tiesiog nurodė, kad „nežinau aktorių“, „nė vieno išskirti negaliu“, „nežinau“. Žinoma, sunku kalbėti apie aktorius nemačius spektaklių, kuriuose jie vaidina.

## 1.7. Domėjimasis politika ir šalies įvykiais

Pastarieji 13 metų Lietuvoje perpildyti įvairiausių politinių įvykių. Perėjimas iš totalitarinės vienpartinės valdymo sistemos į demokratinę daugelį žmonių įtraukia į politinę kovą. Kuriasi partijos, periodiškai vyksta Prezidento, Seimo, savivaldybių rinkimai. Svarstomos partijų programos, vyksta diskusijos. Apie tai kasdien rašoma laikraščiuose, rengiamos televizijos laidos.

Deja, tenka pastebėti, kad Lietuvos jaunimas mažai domisi politika. Kartais atrodo, kad jų nedomina šalies ateitis, jos likimas.

Laukuvos gimnazijos moksleiviams buvo pateiktas klausimas: „Ar Jūs domitės politika?“ Žemiau pateikiami jų atsakymai:

1. Labai domiuosi – nė vienas,
2. Domiuosi – 10,
3. Mažai domiuosi – 11,
4. Man politika visai neįdomi – 2 moksleiviai.

Taigi matome, kad politika domisi mažiau kaip pusė moksleivių. Viena mergina ir vienas vaikinys pažymėjo, kad politika jų visiškai nedomina.

Dabartiniu metu apie įvairius šalies įvykius labai greitai sužinoma iš žiniasklaidos. Pagrindiniai informacijos šaltiniai vis tik yra televizija ir radijas. Dauguma moksleivių, atsakydami į klausimą: „Iš kur Jūs sužinote apie pagrindinius šalies įvykius?“, nurodė:

1. Iš televizijos, radijo – 23,
2. Iš spaudos – 8,
3. Iš pokalbių su draugais – 2,
4. Iš pokalbių šeimoje – 4,
5. Iš interneto – nė vienas.

Taigi per televiziją gautas žinias kai kurie moksleiviai papildoma skaitydami spauda. Tačiau pagrindiniai šalies įvykiai retai aptariami su draugais arba šeimos nariais. Internetas kol kas netapo informacijos šaltiniu. Ir tai suprantama, nes žmonės neturi kompiuterių.

Sudėtinga ekonominė situacija, nedarbas, skurdas, socialinio teisingumo stoka, kelia visuomenės nepasitenkinimą kai kurių valdžios ir kitų socialinių institucijų veikla. Tyrimų metu bandyta išsiaiškinti Laukuvos gimnazijos moksleivių požiūrį į kai kurių institucijų veiklą. Anketoje buvo išvardyta 10 svarbiausių institucijų. Moksleiviai turėjo atsakyti – pasitiki ar nepasitiki viena ar kita institucija. Vertinti buvo galima 5 variantais: visiškai pasitikiu, pasitikiu, nei taip, nei ne, nelabai pasitikiu, visiškai nepasitikiu (žemiau pateiktoje 8 lentelėje vertinimų variantai grupuojami: „visiškai pasitikiu“ su „pasitikiu“ ir „nelabai pasitikiu“ su „visiškai nepasitikiu“).

8 lentelė. **Pasitikėjimas kai kuriomis Lietuvos institucijomis**

Eil. Nr.	Institucija	Visiškai pasitikiu ir pasitikiu	Nei taip, nei ne	Nelabai pasitikiu, visiškai nepasitikiu
1.	Kariuomene	11	9	3
2.	Partijomis	–	5	18
3.	Policija	8	5	10
4.	Prezidentu	10	9	4
5.	Savivaldybėmis	5	8	10
6.	Seimu	2	8	13
7.	Sveikatos apsauga	8	9	6
8.	Švietimu	11	8	4
9.	Vyriausybe	4	9	10
10.	Žiniasklaida (televizija, radiju, spauda)	15	4	4

Šie duomenys rodo, kad Laukuvos abiturientai labiausiai pasitiki žiniasklaida. Beveik pusė pasitiki švietimu. Labiausiai jaunimas nepasitiki partijomis ir Seimu. Gana žemas yra policijos, savivaldybių ir vyriausybės reitingas.

Tai, matyt, susiję su minėtomis negerovėmis šalies gyvenime. Dėl to žmonės dažniausiai kaltina valdžią. Kai kurios negerovės yra gana grėsmingos. Todėl tyrimų metu moksleiviams buvo pateiktas klausimas: „Kuri iš žemiau išvardytų negerovių, Jūsų nuomone, šiandien kelia didžiausią grėsmę Lietuvai ir jos gyventojams?“ Buvo išvardytos 9 negerovės. Moksleiviai turėjo pažymėti tiksliai vieną – pačią grėsmingiausią. Tačiau kai kurie pažymėjo po keletą negerovių. Žemiau pateikiama moksleivių nuomonė apie negerovių grėsmę Lietuvai:

1. Alkoholizmas – 10,
2. Narkotikų vartojimas – 5,

3. Nusikalstamumas – 11,
4. AIDS – 3,
5. Vėžio liga – nė vieno
6. Aplinkos teršimas – nė vieno
7. Terorizmas – 4,
8. Autoavarijos – 2 atsakymai.

Taigi, moksleivių požiūriu, Lietuvai didžiausią grėsmę kelia nusikalstamumas ir alkoholizmas.

### 1.8. Požiūris į tautiškumą, etnokultūrą

Vykstant globalizacijos procesams, Lietuvai integruojantis į Europos Sąjungą, atsiradus galimybei išvykti į Vakarų šalis, neretai iškyla klausimas, kas bus su lietuvybe, mūsų kultūra, tradicijomis, kalba ir t. t.

Tyrimų metu bandyta išsiaiškinti, kaip save suvokia Laukuvos moksleiviai. Jiems buvo pateiktas klausimas: „*Kuo Jūs save laikote pirmiausia?*“ Buvo pateikti keturi variantai. Prie ketvirto varianto (kita) atsakymą įrašė jie patys. Taigi atsakė taip:

1. Pirmiausia aš esu lietuvis (ė) – 20,
2. Pirmiausia aš esu žemaitis (ė) – 1,
3. Pirmiausia aš esu europietis – nė vienas,
4. Kita:

Pirmiausia aš esu žmogus kosmopolitas – 1,

Pirmiausia esu nepriklausomos Lietuvos pilietis – 1.

Taigi absoliuti dauguma pirmiausia save laiko lietuviais.

Į klausimą: „*Kaip Jūs apibūdintumėte tikrą lietuvi?*“ gauta įvairiausių atsakymų. Tačiau dauguma moksleivių mano, kad

*Prie Medvėgalio.*

*Apie 1998 m.*

*Iš Laukuvos Norberto*

*Vėliaus gimnazijos*

*muziejaus*



tikras lietuvis privalėtų turėti kuo daugiau teigiamų bruožų. Pateikiame būdingesnius moksleivių atsakymus, kaip jie išivaizduoja tikrą lietuvį:

*„Jis turi būti sąžiningas, tvarkingas, garbingai siekti tikslo“.*

*„Turi nebėgti iš Lietuvos, kai tik pasidaro sunku“.*

*„Visada kovojantis už savo tėvynės gerovę, kultūringas, išsilavinęs“.*

*„Užsispyręs, pasitikintis, stiprus, bebaimis, drąsus“.*

*„Šalies patriotas. Negalėtų gyventi ne Lietuvoje, dirbtų Lietuvai“.*

*„Geras, darbštus, nesavanaudis“.*

*„Turi turėti Lietuvos pilietybę ir kalbėti lietuviškai“.*

*„Tas, kuris nesvojažoja vykti į užsienio šalis“.*

Visai kitokius bruožus nurodo abiturientai, kai kalbama apie būdo bruožus, būdingus lietuviams. Tik trys moksleiviai teigiamus laiko tokius lietuvių bruožus: „geras, supratingas ir nesavanaudis“, „darbštus“, „sąžiningas ir gudrus“. Visi kiti 20 atsakiusių labai neigiamai atsiliepė apie lietuvių ir nurodė tokius jų būdo bruožus: „nepadedą vienas kitam“, „džiaugiasi kito nelaimė“, „nedraugiški“, „savanaudžiai“, „pavydūs“, „gobšūs“, „melagiai“.

Tokie negatyvūs lietuvių būdo vertinimai, matyt, susiję su tomis negerovėmis, kurios plačiai paplitusios Lietuvoje: turto grobstymu, nesąžiningumu privatizuojant valstybines įmones, siekimu praturtėti nesąžiningu būdu, skandalais ir nesutarimais net tarp giminių ir t. t.

Į klausimą: „Kokią knygą turėtų perskaityti tikras lietuvis?“ dauguma moksleivių atsakė, kad jie nežino. Tačiau 5 abiturientai yra įsitikinę, kad tikras lietuvis turi perskaityti ir gerai žinoti visą Lietuvos istoriją; rekomenduoja perskaityti Lietuvos Respublikos Konstituciją, taip pat knygas apie savo gimtąjį kraštą.

Tyrimų metu buvo bandoma išsiaiškinti, kaip moksleiviai vertina atskirų Lietuvos etnografinių regionų žmonių bruožus.

Į klausimą: „Kokie būdo bruožai būdingi suvalkiečiui?“ dauguma atsakė, kad jie „tvarkingi“, „taupūs“, „skūpūs“, „pavydūs“. O kokie būdo bruožai būdingi dzūkams, didžioji dauguma atsakė negalėjo, – parašė „nežinau“.

O į klausimą: „Kokie būdo bruožai yra būdingi žemaičiams?“ didžioji dauguma moksleivių atsakė, kad jie yra „užsispyrę“. Viena moksleivė dar pažymėjo, kad žemaitis yra „doras ir teisingas“, o vienas vaikiną nurodė, kad žemaitis yra „stiprus ir darbštus“.

Siekiant išsaugoti ir toliau puoselėti lietuvių etninę kultūrą, būtina atkreipti dėmesį į sąlygas ir galimybes jos raiškai vidurinėse mokyklose ir gimnazijose. Labai svarbu, kad jaunimas mokėtų lietuvių liaudies dainų, lietuvių liaudies šokių, domėtusi lietuvių mitologija.

Deja, šiuo metu vis plačiau įsivyrąja kitoks požiūris. Keičiantis vertybinėms orientacijoms, gyvenimo būdui, vis dažniau girdime, kad reikia orientuotis į Vakarų. Jei Vakaruose nedominuoja liaudies dainos, tai ir mums jų nereikia. Šiuolaikinis jaunimas jau nebemoka liaudies dainų ir jų nedainuoja. Yra pavojus, kad mūsų liaudies poezija, muzika bus greitai užmiršta.

Tyrimų metu Laukuvos gimnazijos moksleiviams buvo pateiktas klausimas: „Ar norėtumėte, kad mokykloje būtų mokoma lietuvių liaudies dainų, šokių, mitologijos?“ Atsakymų duomenys matyti 9 lentelėje.

9 lentelė. Požiūris į liaudies dainų, šokių ir mitologijos mokymąsi mokykloje

Eil. Nr.	Ar norėtumėte, kad mokyklose būtų mokoma	Taip, norėčiau	Ne, nenorėčiau
1.	Lietuvių liaudies dainų	14	9
2.	Lietuvių liaudies šokių	9	14
3.	Lietuvių mitologijos	11	12

Taigi požiūris gana skirtingas: pusė moksleivių norėtų mokytis lietuvių liaudies dainų, šokių, mitologijos, kiti – ne.

Gan skirtingas požiūris ir į tautinių rūbų dėvėjimą. Į klausimą: „Ar, Jūsų nuomone, tautinių švenčių metu turi būti dėvimi tautiniai rūbai?“ buvo atsakyta: taip – 11, ne – 3, nežinau, neturiu nuomonės – 9.

Taigi tik mažesnė dalis moksleivių pritarė, kad tautinių švenčių metu būtų dėvimi tautiniai drabužiai. Gana daug šiuo klausimu neturi nuomonės.

Kaip jau buvo minėta, globalizacijos procesai ir stojimas į Europos Sąjungą gali paveikti tautinių vertybių išsaugojimą, turėti įtakos lietuvių tradicijų, papročių sumenkinimui ir sunykimui. Tenka pažymėti, kad dauguma (daugiau kaip pusė) moksleivių pasisako už Lietuvos integraciją į Europos Sąjungą. Tik 3 moksleiviai yra prieš. Ketvirtadalis moksleivių šiuo klausimu neturi savo nuomonės. Į klausimą: „Ar buvimas Europos Sąjungoje padės ugdyti lietuviškumą?“ abiturientai atsakė: taip – 5, ne – 10, nežinau – 7.

### 1.9. Ideali moteris ir idealus vyras

Svarbią reikšmę žmogaus vertybių sistemoje turi požiūris į priešingos lyties asmenis. Jau mokyklos suole atsiranda poreikis vaikinui bendrauti su mergina, merginai – su vaikinu. Dauguma abiturientų savo vaizduotėje jau turi susikūrę idealios moters arba idealaus vyro įvaizdį.

Tyrimų metu bandyta išsiaiškinti, kaip Laukuvos gimnazijos moksleiviai įsivaizduoja idealią moterį.

Vaikinai norėtų turėti draugę ar žmoną: „mylinčią, protingą, žavią, rūpestingą, pasitikinčią savimi“, „protingą, gražią, aukštą, linksmo būdo“, „gražią, protingą, gero būdo“, „išsilavinusią ir gerą“.

Taigi į pirmą vietą iškeliamas moters protas ir jos grožis. Tačiau 5 vaikinai dar nesugebėjo nurodyti idealios moters bruožų.

Savo nuostatas apie idealią moterį išreiškė ir merginos. Jų nuomone, ideali moteris – tai: „tvarkinga, nebijanti tarti savo nuomonės“, „nepriklausoma nuo vyro“, „moteriška, švelni, rūpestinga; tačiau labai savarankiška, sugebanti išsikovoti vietą po saule, protinga“, „labai ryžtinga, galinti kovoti už save ir ginti kitas moteris“.

Taigi merginų nuomonės apie idealią moterį yra gana skirtingos. Vienos iškelia švelnumą, kitos – ryžtingumą, savarankiškumą.

Analogiškai buvo tiriamas ir požiūris į idealų vyrą. Merginoms idealus vyras – tai: „labai protingas, gražus, turintis gerą specialybę ir darbą“, „gerai išsilavinęs, sportiškas, mylintis, be trūkumų“, „labai geras, suprantantis moteris“, „tas, kuris supranta moterį ir nediršta kelti rankos prieš ją“, „vyriškas, pasitikintis savimi, protingas“.

Taigi merginos į pirmą vietą iškelia vyro protą ir jo gerumą.



Tačiau beveik visi vaikinai apie „idealią vyrą“ nenurodė nieko. Kitaip sakant, susilaikė. Tik vienas abiturientas pažymėjo, kad idealus vyras – tai „stiprus, drąsus, pasitikintis, mylintis, užjaučiantis, rūpestingas“.

Iš Vaclovo Strauko  
1982 m. parodos  
katalogo

Į klausimą: „Ar, Jūsų nuomone, Lietuvoje yra diskriminuojamos moterys (neturi lygių teisių su vyrais ir lygių galimybių)?“ Laukuvos gimnazijos moksleiviai atsakė taip (žr. 10 lentelę):

10 lentelė. **Požiūris į moterų diskriminavimą Lietuvoje**

Aplinka, aplinkybės	Taip, diskriminuojamos	Kartais	Ne, nediskriminuojamos
Darbe	7	11	5
Namuose	6	8	9
Politikoje	6	10	7

Iš šių duomenų matyti, kad nuomonės pasiskirstė gana įvairiai. Vis dėlto dauguma mano, kad jos diskriminuojamos (sudėjus „taip“ ir „kartais“) tiek darbe, tiek namuose, tiek politikoje. O daugumos vaikinų nuomone, moterys Lietuvoje nediskriminuojamos.

Į klausimą: „Kokias žinote garsias Lietuvos moteris, kurios geriausiai atstovauja moterų interesus?“ abiturientai atsakė: Nijolė Oželytė – 8, Kazimiera Prunskienė – 9, Alma Adamkienė – 1, negalėjo nurodyti – 5 moksleiviai.

Taigi pagrindinėmis kovotojomis už moterų teises ir lygias galimybes Laukuvos abiturientai laiko Kazimierą Prunskienę ir Nijolę Oželytę.



## 2. Laukuvos gimnazijos mokytojų gyvenimo ir veiklos sąlygos

### 2.1. Mokytojai apie savo mokyklą

Sociologinių tyrimų metu apklaustas 21 mokytojas, iš jų 18 moterų ir 3 vyrai. Daugumos mokytojų – brandus amžius (nuo 30 iki 50 metų), 6 mokytojai vyresni (per 50 metų).

Atliktas tyrimas parodė, kad visi apklaustieji mokytojai patenkinti savo darbu Laukuvos gimnazijoje. Jie džiaugiasi, kad jų mokykla tapo gimnazija, kad dirbama pagal naujas programas, nevengiama naujovių, geros sąlygos, nevaržoma mokytojų iniciatyva, kiekvienas gali realizuoti save, savo idėjas.

Didžioji dauguma mokytojų pabrėžė, kad mokykloje dirba geras ir stiprus pedagogų kolektyvas, siekiantis tobulėjimo, gerų rezultatų. Mokytojams patinka mokyklos kolektyvo, mokytojų ir moksleivių tarpusavio bendravimo ir bendradarbiavimo nuoširdumas, paprastumas, jautrumas, gerumas. Mokykloje jaučiamas geras socialinis psichologinis klimatas – mokytojai gali laisvai jaustis, daug demokratijos.

Į klausimą: „Kokių svarbiausių materialinių priemonių mokyklai trūksta?“ dauguma mokytojų atsakė, kad trūksta kompiuterių, vaizdo ir garso aparatūros. Labai reikalingas geras kopijavimo aparatas (gimnazijoje yra tik vienas, tas pats prastos kokybės).

Viena mokytoja pabrėžė, kad gimnazijai trūksta knygų – ir grožinės programinės literatūros, ir vadovėlių. Pažymima, kad kabinetuose trūksta įvairių vaizdinių mokymo priemonių, mokyklinių suolų, lentų.

Taigi Laukuvos gimnazijoje, kaip ir daugelyje kitų Lietuvos mokyklų, trūksta kompiuterinių klasių, vadovėlių, vaizdinių priemonių.

Esant nepakankamam biudžetiniam finansavimui, daugelis Lietuvos mokyklų ieško rėmėjų, kurie padėtų sustiprinti mokyklos materialinę bazę. Laukuvos gimnazija taip pat turi rėmėjų, tačiau nepakankamai.

Mokytojai gerai žino problemas, kurios yra gimnazijoje ir apskritai Lietuvos kaime, jų gyvenamojoje aplinkoje.

Tyrimo anketoje mokytojai nurodė, kokios problemos dabartinėje gimnazijoje yra svarbiausios (buvo prašyta nurodyti 3 svarbiausias. Duomenys pateikiami 11 lentelėje).

11 lentelė. Svarbiausios šiandieninės gimnazijos problemos

Eil. Nr.	Problemos	Atsakymų skaičius
1.	Blogas mokyklos materialinis aprūpinimas	6
2.	Bedalių vaikų daugėjimas	5
3.	Sunkiai gebančių mokytis vaikų daugėjimas	19
4.	Menkas mokytojų ir tėvų bendravimas	6
5.	Mokytojų kvalifikacijos kėlimas	2
6.	Maži mokytojų atlyginimai	7
7.	Bendrosios kultūros stygius kaime	16
8.	Kita:	
	1) dėl materialinių priemonių abiturientų nestojimas į aukštąsias mokyklas	1
	2) paauglių sudominimas popamokine veikla	1



*Laukuvos centrinės  
dalies panorama.  
2002 m.*

*V. Arlausko nuotr.*

*Laukuvos vėliava.  
2003 m.*

*Dail. E. Vertelkaitė*



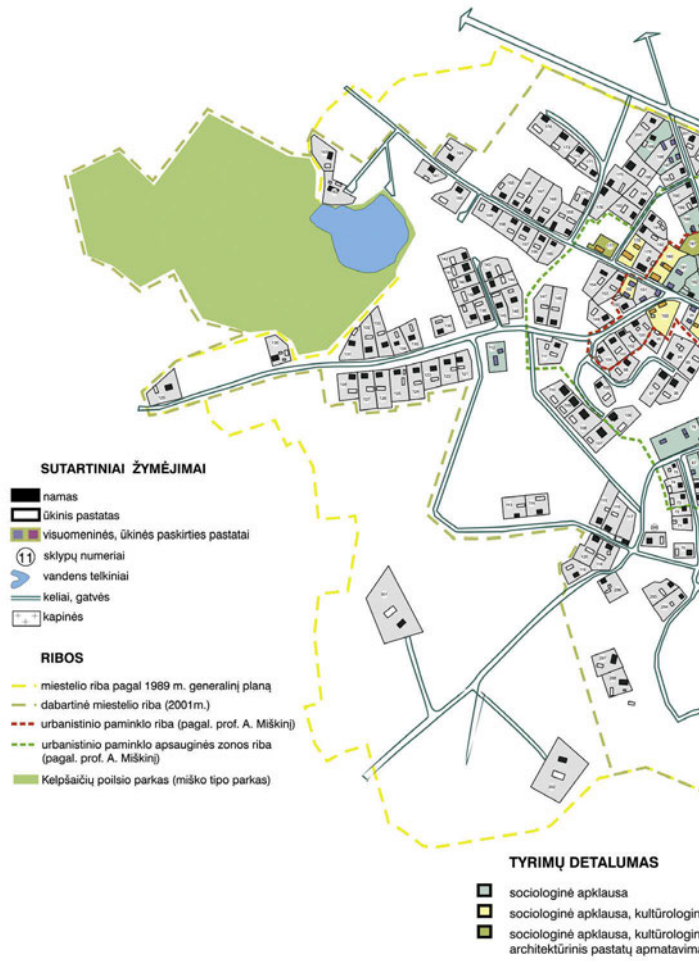



## LAUKUVA



### PASTATŲ STATYBOS LAIKOTARPIAI

- statyta iki 1917 m.
- statyta nuo 1918 m. iki 1945 m.
- statyta nuo 1946 m. iki 1989 m.

iai tyrimai  
iai tyrimai ir  
as

*Dievyčio ežeras ir kalnas. 2002 m.  
A. Krištolaičio nuotr.*

*Laukuvos miestelio kultūrologinių tyrimų schema. Sudarė Vilma Karvelytė-Balberienė (pagal 1989 m. Laukuvos miestelio generalinį planą)*

Sudarė: Vilma Karvelytė Balberienė (pagal 1989 m. Laukuvos generalinį planą)



*Laukuvos bažnyčios  
šiaurinis fasadas  
miestelio centro  
panoramoje. 2004 m.  
V. Plyniaus nuotr.*



*Laukuvos N. Vėliaus  
gimnazijos pastatai  
miestelio panoramoje.  
2004 m.  
V. Plyniaus nuotr.*



*Laukuvos bažnyčia  
nuo Žemaičių plento.  
2001 m.*

*V. Jocio nuotr.*

*Laukuvos bažnyčia  
pavasarij. 2001 m.*

*V. Jocio nuotr.*



*Tremtinių kryžiai.*

*2001 m.*

*V. Jocio nuotr.*

*Laukuvos miestelio  
vaizdas su B. Tallat-*

*Kelpšos namu.*

*2001 m.*

*V. Jocio nuotr.*





*Kilnojamas Škaplieriaus  
Švč. Mergelės Marijos  
altorėlis. 2002 m.  
V. Liatuko nuotr.*

*Laukuvos bažnyčios  
didysis altorius.  
2002 m.  
V. Liatuko nuotr.*

*Laukuvos bažnyčios  
vargonai. 2002 m.  
A. Petrašiūno nuotr.*





*Laukuvos bažnyčios  
Šv. Apolonijos  
altorius. 2002 m.  
A. Petrašiūno nuotr.*

*Laukuvos bažnyčios  
Šv. Antano altorius.  
2002 m.  
A. Petrašiūno nuotr.*

*Laukuvos bažnyčios  
sakykla su keturiomis  
apaštalių skulptūromis.  
2002 m.  
V. Liatuko nuotr.*



*Laukuvos mūrinės bažnyčios statytojo klebono kanauninko M. Narkevičiaus portretas. 2002 m. A. Petrašiūno nuotr.*

*Laukuvos bažnyčios statybos vieno iš mecenatų prelato Razučio-Razutavičiaus portretas. 2002 m. V. Liatuko nuotr.*



*Tallat-Kelpšų giminės herbas. Dail. Vytautas Tallat-Kelpša. 2001 m. Z. Juškevičiaus nuotr.*



Nežinomo dailininko  
paveikslas  
„Šventoji šeimyna“.  
Drobė, aliejus.  
2002 m.  
V. Liatuko nuotr.



*Nukryžiuotojo Kristaus  
paveikslas, siuvinėtas  
ant audinio. 2002 m.  
A. Petrašiūno nuotr.*

*Škaplieriaus Švč. Mergelės  
Marijos paveikslas, siuvinėtas  
ant audinio. 2002 m.  
A. Petrašiūno nuotr.*





*Šv. Apolonijos  
skulptūra. 2002 m.  
V. Liatuko nuotr.*



*Kristaus Nazariečio  
skulptūra dešiniajame  
altoriuje. 2002 m.  
V. Liatuko nuotr.*



*Požerės bažnyčios didysis  
altorius. 2002 m.  
V. Liatuko nuotr.*

*Požerės bažnyčios Šv. Pranciškaus  
altorius. 2002 m.  
V. Liatuko nuotr.*





Požerės bažnyčios  
Švč. Mergelės  
Marijos altorius.  
2002 m.  
V. Liatuko nuotr.





*Vakaras virš Paršėžerio. 2003 m.*

*V. Jocio nuotr.*

Mokytojų nuomone, svarbiausios problemos, su kuriomis jie susiduria savo veikloje, yra ne blogas mokyklos materialinis aprūpinimas (kas, žinoma, irgi labai svarbu), bet sunkiai išsimenančių mokymą vaikų daugėjimas ir palyginti žemas bendrosios kultūros lygis kaime. Tai, matyt, yra susiję su tais socialiniais bei ekonominiais pertvarkymais, kurie šiuo metu vyksta Lietuvoje ir kurie ne visada duoda norimų rezultatų. Dalis žmonių nesugebėjo prisitaikyti prie naujų gyvenimo sąlygų ir atsidūrė „už borto“. Daug žmonių skursta, neturi darbo, girtauja, plinta asocialūs reiškiniai. Daugelis šeimų nesudaro savo vaikams reikiamų gyvenimo, auklėjimo ir mokymosi sąlygų. Tokie vaikai, žinoma, kelia nemaža problemų mokyklai.

Kita vertus, pastaraisiais metais daugelyje Lietuvos vietovių smuko kultūrinio gyvenimo lygis. Nepakankamas dėmesys kultūrai, menkas kultūros įstaigų finansavimas atvedė prie bendro jos nuosmukio kaime. Tokiomis aplinkybėmis tenka dirbti mokytojams daugelyje Lietuvos mokyklų.

## 2.2. Mokytojų vertybinės nuostatos

Tyrimų metu mokytojai išreiškė savo vertybines orientacijas, nurodė, kas jiems svarbu arba nesvarbu jų gyvenime (žr. 12 lentelę).

12 lentelė. Mokytojų vertybinės nuostatos

Eil. Nr.	Ar svarbūs šie dalykai	Vertinimas			
		Labai svarbu	Svarbu	Nelabai svarbu	Visai nesvarbu
1.	Geri draugai	10	10	1	–
2.	Gabumai	8	12	1	–
3.	Darbštumas	17	4	–	–
4.	Turtai, gražūs namai	–	7	10	4
5.	Siekti grožio	7	12	1	1
6.	Daryti gera	10	11	–	–
7.	Meilė savam kraštui	5	14	1	–
8.	Galimybė išgarsėti	–	3	14	3
9.	Gera tarnyba, geras darbas	6	12	1	–
10.	Visuomeninis aktyvumas	–	14	6	–
11.	Kūrybiškumas	5	14	1	–
12.	Gera sveikata	20	–	1	–
13.	Būti tikinčiam	3	3	10	4
14.	Graži šeima	13	6	1	–
15.	Nuolatinis tobulėjimas	8	12	–	–
16.	Dalyvavimas kultūrinėje veikloje	1	16	3	–
17.	Svarbu gerai atrodyti	4	10	5	2
18.	Galimybė pakeliauti	2	11	6	–
19.	Kitkas	–	–	–	–

Kaip aukščiausia vertybė iškeliama žmogaus sveikata, darbštumas. Tai tiesiog labai svarbu žmogaus gyvenime.

Sudėjus reikšmes „labai svarbu“ ir „svarbu“ matyti, kad vertybių sistemoje reikšminga vieta yra skiriama gerumui (*daryti gera*), grožiui (*siekti grožio*), bendravimui su draugais (*geri draugai*), nuolatiniam tobulėjimui, savo kraštui (*meilė savam kraštui*), kūrybiškumui, gražios šeimos sukūrimui (*graži šeima*).

Kiek žemesnę vietą užima dalyvavimas kultūriniame gyvenime, gera tarnyba (*gera tarnyba, geras darbas*), pastangos gerai atrodyti (*svarbu gerai atrodyti*) bei galimybė pakeliauti.

Kaip nelabai svarbūs dalykai vertybių sistemoje pažymima materialinės gerovės siekimas (*turtai, gražūs namai*), galimybė išgarsėti ir tikėjimo klausimas (*būti tikinčiam*).

### 2.3. Kas Laukuvoje patinka ar nepatinka mokytojams

Tyrimų metu mokytojams buvo pateiktas klausimas: „*Kas Jums patinka Jūsų kaimo, miestelio gyvenime ir aplinkoje?*“ Klausimas buvo atviras, todėl mokytojai atsakė labai įvairiai.

Daugumai mokytojų patinka gyvenamoji aplinka. Viena trisdešimtmetė mokytoja nurodo, kad Laukuvoje ir jos apylinkėse „*yra daug kultūrinių paminklų, gyvename kalnais, ežerais ir upėmis apsuptoje vietoje, išlaikytos dar tam tikros kaimo tradicijos*“. Daugeliui mokytojų tiesiog patinka gyventi kaime, „*nes čia ramu, tyras oras, turiu daug draugų, šalia gyvena tėvai*“ (mokytoja, 31–40 m. amžiaus grupė).

Nemažai mokytojų pažymi žmonių geranoriškumą, gerus kaimyniškus santykius: „*Patinka žmonių geranoriškumas, darna, susiklausymas, kad yra žmonių, kurie puošia, džiugina kaimą*“ (2 mokytojos 31–40 m. amžiaus grupė).

Daugelis mokytojų patenkinti gyvenimu Laukuvoje, nes (nebloga infrastruktūra): „*yra gimnazija, kultūros namai, poliklinika, prekybos centras, bažnyčia, geras susisiektis su kitais miestais (nors atstumai ir dideli)*“ (mokytoja, 51–60 m. amžiaus grupė).

Tačiau kaip ir kituose Lietuvos miesteliuose ir gyvenvietėse yra tam tikrų trūkumų, ne viskas vyksta sklandžiai, pasitaiko įvairių nepageidaujamų reiškinių.

Mokytojams buvo pateiktas klausimas: „*Kas jums nepatinka jūsų kaimo, miestelio gyvenime ir aplinkoje?*“ Klausimas taip pat buvo atviras, atsakymų variantų nebuvo. Mokytojai laisvai išreiškė savo požiūrį.

Keletas mokytojų atkreipė dėmesį į tai, kad didėja bedarbystė, plinta girtavimas, mažėja atsakomybė už savo ir vaikų elgesį. Mokytojai pažymi:



*Laukuvos centrinė aikštė su bažnyčia. 2001 m.*

*V. Balbierienės  
(Karvelytės) nuotr.*

Nepatinka, kad „daugėja prasigėrusių šeimų, nyksta vertybės, žmonės nebevertina to, kas buvo ligi šiolei miela ir brangu“ (mokytoja, 21–30 m. amžiaus grupė), „[...] nemaža dalis žmonių nekreipia dėmesio į savo ir savo vaikų gyvenimą“ (mokytoja, 41–50 m. amžiaus grupė).

Dalis mokytojų nepatenkinti, kad Laukuvoje per mažai organizuojama kultūrinių renginių.

Kai kuriems mokytojams nepatinka, kad miestelyje trūksta švaros, tvarkos, žiemą blogai valomos ir apšviestos gatvės. Siūloma nugriauti neįrengtą pastatą, kuris yra šalia kultūros namų ir gadina miestelio centro vaizdą.

Laukuvoje egzistuoja ir mažiems miesteliams būdingas bruožas: žmonės vieni kitus pažįsta, todėl atsiranda nereikalingų apkalbų. Mokytojai pažymi: „[...] miestelyje visi per daug vieni kitus mato ir apkalba“ (2 mokytojos, 31–40 m. amžiaus grupė).

Tik vienas mokytojas pastebi, kad: „nepakankamai geri santykiai su seniūnija ir bažnyčia“.

Apibendrinami savo požiūrį į aplinką (kaimą, miestelį), mokytojai nurodė, koku mastu paplitusios kai kurios negerovės (žr. 13 lentelę).

13 lentelė. Kai kurių negerovių paplitimo Laukuvoje mastas

Eil. Nr.	Negerovės	Labai būdinga	Būdinga	Nelabai būdinga	Visai nebūdinga
1.	Girtavimas	3	16	1	–
2.	Abejingumas kito nelaimei	–	4	16	–
3.	Nesantaika šeimose	–	12	8	–
4.	Skyrybos	–	6	14	–
5.	Nusikalstamumas	–	3	17	–
6.	Bedarbystė	13	7	–	–
7.	Nesirūpinimas vaikais	2	15	5	–
8.	Pykčiai su kaimynais	2	6	12	–
9.	Pykčiai su giminėmis	1	2	16	1
10.	Susvetimėjimas, uždarumas	3	9	9	–

Mokytojų nuomone, Laukuvoje yra būdingos trys negerovės: bedarbystė, girtavimas ir nesirūpinimas vaikais. Jos būdingos visai Lietuvai – daugeliui mūsų kaimų, miestelių ir miestų. Nemaža dalis mokytojų nurodo, kad egzistuoja nesantaika šeimose. Pastebimos taip pat susvetimėjimo ir uždarumo apraiškos.

Tokios negerovės, kaip abejingumas kito nelaimei, nusikalstamumas, pykčiai su giminėmis, daugumos mokytojų nuomone, Laukuvai nebūdinga.

## 2.4. Mokytojų interesai ir jų tenkinimo galimybės

Tyrimo metu buvo pateiktas klausimas: „Kokie mokytojų (ir Jūsų) interesai, Jūsų nuomone, lieka nepatenkinti?“

Atsakymuose mokytojai dažniausiai kalba apie nepakankamą dvasinių, kultūrinių poreikių patenkinimą, apie ribotas galimybes save realizuoti. Pažymima, kad pasyvus kultūrinis gyvenimas, nėra galimybių susipažinti su naujausia literatūra, mažai spektaklių, retai atvažiuoja meniniai kolektyvai su koncertais, trūksta susitikimų su įdomiais žmonėmis.

Mokytojai mini ir materialines sąlygas, trukdančias jiems patenkinti savo interesus: „*neužtenka pinigų nei knygai įsigyti, nei lankyti kultūrinius renginius*“ (mokytoja, 51–60 m. amžiaus grupė), „*trūksta laiko ir lėšų dažniau išvažiuoti pasisemti kultūros*“ (mokytoja, 31–40 m. amžiaus grupė).

Daugiau kaip pusė mokytojų nurodo, kad į kultūrinius renginius kituose miestuose vyksta gana retai, tačiau 5 mokytojos ir 1 mokytojas „*pasisemti kultūros*“ vyksta į kitus miestus gana dažnai. Viena mokytoja pažymi, kad ji vyksta „*gan dažnai ne tik pasisemti kultūros, bet ir patobulinti savo žinias, pasižiūrėti „kas ant margo svieto“ dedasi*“. Primenama ir tai, kad anksčiau būdavo dažniau organizuojamos kolektyvinės išvykos į kultūrinius renginius kituose Lietuvos miestuose, o šiuo metu tų išvykų retėja.

Labai retai mokytojai keliauja po kitas šalis. Per pastaruosius porą metų tik 2 mokytojos buvo išvykusios į turistines keliones. Kiti niekur nebuvo išvykę. Nurodomos ir priežastys: „*svetimose šalyse nebuvo, nes neleidžia materialinės sąlygos*“ (mokytoja, 51–60 m. amžiaus grupė).

Tyrimų metu mokytojai atskleidė savo ateities planus, nurodė, ką jie norėtų įgyvendinti. Daugiausia svajonių yra susiję su tolesniu mokymusi, kvalifikacijos kėlimu.

Šiuolaikinėje visuomenėje vis svarbesni darosi kompiuteriai. Daugeliui mokytojų jie tiesiog būtini, tačiau apsirūpinimas jais vis dar problemiškas.

Į klausimą: „*Ar tenka padirbėti prie kompiuterio?*“ gauti šie mokytojų atsakymai:

1. Taip, turiu namuose – 5,
2. Tenka, bet namuose neturiu – 7,
3. Netenka – 9.

Svarbią reikšmę mokytojų gyvenime turi visuomeninė veikla. Jų dalyvavimas šioje veikloje reikšmingas ne tik mokyklos, miestelio bendruomenės gyvenime, bet ir paties mokytojo asmenybei. Per visuomeninę veiklą galima išreikšti save, realizuoti kai kuriuos kūrybinius užmojus, prisidėti prie švietėjiškos, kultūrinės veiklos plėtojimo miestelyje.

Deja, apie pusė Laukuvos gimnazijos mokytojų nedalyvauja jokiaje visuomeninėje veikloje ir tik keletą jų būtų galima priskirti prie aktyvių visuomenininkų:

„*Stengiuosi suburt žmones (ir pati dalyvauti) kultūrinėje veikloje*“ (mokytoja, 30 m.).

„*Renku vaizdinę kraštotylinę medžiagą apie savo miestelį ir jo apylinkes*“ (mokytoja, 44 m.).

„*Užsiimu švenčių scenografija, apipavidalinimu*“ (mokytoja, 33 m.).

„*Esu gimnazijos tarybos narys, audito grupės vadovas*“ (mokytojas, 53 m.).

„*Esu klasės auklėtojas, švietėjas*“ (mokytojas, 45 m.).

Trys mokytojos nurodė, kad jos šoka ir sportuoja.

## 2.5. Mokytojai apie mokinių elgesį

Mokyklose vyksta įvairūs renginiai – švenčių minėjimai, vakarėliai, diskotekos ir kita. Šie renginiai mokytojams paprastai sukelia nemaža rūpesčių. Laukuvos gimnazijos mokytojai tyrimų metu į klausimą: „*Jeigu Jūsų mokykloje rengiami vakarėliai, ar turite vargo su mokinių drausme?*“ atsakė:

1. Taip, dažnai – 4 mokytojai,
2. Retai – 16 mokytojų,
3. Nepasitaiko – nepažymėjo nė vienas.

Iš šių duomenų matyti, kad mokinių drausmė mokykloje renginių metu yra aktuali. Nors ir retai, tačiau drausmės pažeidimų būna.

Mokykloje būna ir mokinių konfliktų, peštynių. Daugumos mokytojų nuomone, Laukuvos gimnazijoje šie reiškiniai pasitaiko retai. Į klausimą: „Ar pasitaiko, kad mokykloje vaikai susimuša ar nukenčia nuo prievartos?“ gauti tokie mokytojų atsakymai:

1. Taip, pasitaiko dažnai – 3,
2. Yra pasitaikę, bet tai retenybė – 13,
3. Nepasitaiko, bent aš nieko nežinau – 3.

Kai kuriose mokyklose būna konfliktų tarp mokytojų ir mokinių. Kai kada mokytojai net nukenčia, jiems grasinama. Laukuvos gimnazijoje šis reiškinys yra retas. Į pateiktą klausimą: „Ar mokytojams niekada negrasinama, ar jie nenukenčia nuo mokinių?“ mokytojai atsakė:

1. Taip, pasitaiko dažnai – nenurodė nė vienas,
2. Yra pasitaikę, bet tai retenybė – 6,
3. Nepasitaiko – 13.

Panaši mokytojų nuomonė ir apie moksleivių išgėrinėjimą. Apie tai, kad dažnai pasitaiko išgeriančių moksleivių, pažymėjo 1 mokytoja, retai pasitaiko – 16 mokytojų, nepasitaiko – 4 mokytojai. Taigi dauguma mokytojų yra pastebėję išgeriančių mokinių. Vadinas, šiai problemai mokykloje turi būti skiriamas atitinkamas dėmesys.

Tiriant mokytojų požiūrį į dabartinius moksleivius buvo pateiktas klausimas: „Kuo šiuolaikiniai mokiniai yra pranašesni už Jūsų kartos vaikus?“

Dauguma mokytojų mano, kad dabartiniai mokiniai turi didesnes galimybes plėsti žinias per įvairias informacijos priemones, patys jas turi ir geba jomis naudotis. Be to, jie turi ir geresnes materialines sąlygas, yra savarankiškesni, laisvesni, drąsesni.

Tačiau daugelis dabartinių mokinių toli gražu nėra angelai. Kaip jau buvo minėta, turi ir nemaža ydų. Mokytojai nurodė, kokios mokinių ydos jiems ypač krinta į akis: „šturkštumas, išūlumai“ – teigė 8 mokytojai, „netaktas, nemandagumas, chamiškumas“ – 7, „kalbos kultūros stoka, keiksmažodžiai“ – 6, „nepagarba mokytojams, vyresnio amžiaus žmonėms, miestelio gyventojams“ – 6, „abejingumas, nihilizmas“ – 4, „rūkymas“ – 4, „nenorėjimas mokytis“ – 2.

Kai kurie mokytojai dar mini netvarkingumą, neatsakingumą, girtavimą. Viena mokytoja rašo, kad jai krinta į akis „labai didelis kai kurių mokinių išsipustymas, mergaičių išsidalyzimas, keiksmažodžių vartojimas, atviras rūkymas“.

## 2.6. Mokytojai apie save ir mokyklos ateitį

Laukuvos gimnazijos mokytojai turi normalias gyvenimo sąlygas: 12 apklaustųjų gyvena nuosavame šeimos name, 5 – normaliaame nuosavame bute ir 4 – nedideliame nuosavame bute.

Tyrimų metu buvo bandoma išsiaiškinti, kas mokytojams suteikia daugiausia džiaugsmo. Buvo pateiktas atviras klausimas, todėl atsakymai buvo gana įvairūs. Tačiau daugiausia (apie 90 procentų) mokytojų savo gyvenimo džiaugsmą sieja su šeimos laime: „džiaugiuosi, kada yra sveiki, kada susirenka kartu, kada šeimoje yra santarvė“, „džiaugiuosi, kuomet visa šeima pramogauja, iškylauja, švenčia Kalėdas, Velykas“ ir pan.



Lietuva yra krikščioniškas kraštas. Vyrauja Romos katalikybė. Dauguma mokytojų (daugiau kaip 80 proc.) vadina save vidutiniškai tikinčiais, laikosi tradicijų. Dvi mokytojos ir vienas mokytojas pažymėjo, kad jie yra labai tikintys. Tik vienas mokytojas laiko save netikinčiu.

Laukuvos gimnazijos mokytojai žiūri į ateitį labai nevie-nodai. Į pateiktą klausimą: „Kaip Jūs išsivaizduojate savo šeimos ir apylinkės gyvenimą prasidėjusiam naujame tūkstantmetyje?“ 8 mokytojai atsakė op-timistiškai (cituojame kai kuriuos atsakymus): „kaimas atsigaus“, „ateityje visi žmonės turės darbus, neliks bedarbių, bus geri atlyginimai, pagerės materialinės sąlygos, atsinaujins kultūrinis gyvenimas“, „tikiuosi matyti darnių šeimų pagausėjimą, asocialių šeimų ir be-darbių sumažėjimą“, „išsivaizduoju, kad gyvensime gražiau, tvarkingiau. Žmonės bus tur-tingesni ir geresni vienas kitam“.

7 mokytojai į ateitį žiūri pesimistiškai. Kai kurie pažymi (cituojame): „labai abejoju, ar kas nors pasikeis“, „geriau gyvens mano pro-, pro-, proanūkiai!“

6 mokytojai sunkiai išsivaizduoja savo šeimos ir apylinkės ateitį. Jie savo nuo-monės neturėjo ir atsakymų nepateikė.

Dauguma mokytojų su optimizmu žvelgia į savo mokyklos ateitį. Į klausimą: „Kaip Jūs išsivaizduojate savo mokyklą šiame tūkstantmetyje?“ 13 mokytojų pateikė op-timistinius atsakymus. Jie ateityje Laukuvos gimnaziją mato modernią, šiuolaikišką, gerai materialiai aprūpintą, tačiau išlaikiusią savo tradicijas, nepraradusią to papras-tumo, nuoširdumo, kuris yra šiuo metu. Šioje mokykloje dirbs kvalifikuoti, atsidavę savo darbui mokytojai, mokysis darbštūs ir gabūs mokiniai.

Iš serijos „Paskutinis skambutis“.

1975–1987 m.

Iš Vaclovo Strauko

1999 m. fotografijų

katalogo

Su pesimizmu žiūri į savo mokyklos ateitį tik viena mokytoja. Jos nuomone, „neatrodė, kad kas pasikeistų, bent jau į gera. Moksleivių daugėja, aprūpinimas prastėja“ (mokytoja, 31–40 m. amžiaus grupė).

Tyrimo metu buvo iškeltas ir idealios kaimo mokyklos klausimas. Sociologinio tyrimo anketoje buvo pateiktas klausimas: „Kaip Jūs įsivaizduojate idealią kaimo mokyklą?“ Šis klausimas glaudžiai susijęs su anksčiau pateiktuojū. Todėl ir daugelis atsakymų yra analogiški. Žemiau pateikiamas kai kurių mokytojų idealios kaimo mokyklos suvokimas:

„Gražiai sutvarkyta aplinka, jaucios ir didelės klasės, daug įvairių mokymo priemonių: knygų, žaislų, žemėlapių, būtinai kompiuterizuota, televizoriai ir t. t.“ (mokytoja, 31–40 m. amžiaus grupė).

„Sutvarkyta mokykla, graži aplinka, gabūs mokytojai, mokykla – visos kaimo bendruomenės centras“ (mokytoja, 31–40 m. amžiaus grupė).

„Talentingi mokytojai; mokiniai gerbia mokyklą, tėvai pasitiki mokykla“ (mokytoja, 41–50 m. amžiaus grupė).

„Jauki, mokinių skaičius – apie 500, darniai dirbantis kolektyvas, žmonės vieni kitus supranta, padeda, yra savo bendruomenės nariai“ (mokytoja, 31–40 m. amžiaus grupė).

„Gera sutvarkytos darbo vietos, įvairios informacinės priemonės, gera valgykla, kad mokiniai turėtų galimybę sveikai maitintis. Svarbiausia, kad kuo daugiau būtų mokinių, siekiančių mokslo žinių ir galvojančių apie savo ateitį“ (mokytoja, 31–40 m. amžiaus grupė).

### 3. Tėvai ir mokykla

#### 3.1. Tėvai apie mokyklą, mokytojus ir savo vaikų ateitį

Moksleivių mokymo ir auklėjimo sistemoje svarbų vaidmenį vaidina mokyklos ir mokinių tėvų bendradarbiavimas. Šeima ir mokykla – tai dvi institucijos, kurios turi vieną tikslą: išugdyti visokeriopai išsilavinusią asmenybę, savo šalies pilietį ir patriotą.

Tyrimų metu pagal specialiai parengtą sociologinės apklausos anketą buvo apklausta 15 mokinių tėvų (7 tėvai apklausos anketų neužpildė). Laukuvoje (kaip ir visoje Lietuvoje) mokyklos ir tėvų tarpusavio ryšius daugiausia palaiko motinos. Todėl ir mūsų atveju visas 15 anketų pildė moterys. Tai daugiausiai 35–45 metų amžiaus moterys. Tik viena motina yra per 50 metų amžiaus.

Nepaisant nedidelės apimties, apklaustųjų tėvų pareikšta nuomonė apie mokinių, jų tėvų ir mokytojų sąveiką yra reikšminga.

Kaip žinoma, pastaraisiais metais Lietuvoje buvo pradėtas mokyklų stambinimas. Visuomenėje jis sukėlė prieštarų vertinimų. Diskusijos šiuo klausimu tebevyksta ir dabar. Todėl tyrimų metu ir tėvams buvo pateiktas klausimas: „Kaip vertinate dabartinius siūlymus sustambinti mokyklas?“ O štai atsakymai: „vertinu palankiai“ nurodė 5 respondentai, „nepritariu“ – 7, „neturiu nuomonės“ – 3.

Taigi nuomonės skirtingos: dauguma tėvų nepritaria mokyklų stambinimui, tačiau trečdalis apklaustųjų vertina palankiai.

Su mokyklų stambinimu yra susijęs kitas klausimas – tai nuotolis iki mokyklos ir koku būdu moksleiviai atvyktų į mokyklą. Šiuo klausimu tėvai turėjo pateikti savo pasiūlymus.



Dauguma tėvų pasisako, kad iki mokyklos neturėtų būti didelis atstumas, o jei arti mokyklos nėra, tai vaikams turėtų būti specialus transportas.

Į klausimą: „Ar Jūsų ryšiai su mokykla yra glaudūs, draugiški?“ didžioji dalis apklaustųjų tėvų (80 proc.) nurodė, kad esą geri.

Tyrimo metu tėvai pareiškė savo nuomonių dėl vaikų, tėvų ir mokytojų tarpusavio santykių gerinimo. Dauguma apklaustųjų norėtų, kad tarp vaikų, tėvų ir mokytojų būtų daugiau atvirumo, pasitikėjimo, tarpusavio supratimo. Kai kurie tėvai mano, kad visiems reikėtų dalyvauti įvairiuose renginiuose, daugiau bendrauti, būti geranoriškiems. Pažymima, kad tėvams dažniau reikėtų ateiti į susirinkimus. Respondentai teigiamai įvertino tokias mokytojų bei mokyklos vadovų darbo savybes: reiklumą mokinių moralei ir elgesiui, rūpinimąsi jų ateitimi.

Tėvai išreiškė savo požiūrį ir į tolesnį savo vaikų mokymąsi baigus gimnaziją. Buvo pateiktas klausimas: „Kaip manote, ar Jūsų vaikai turėtų baigti aukštąjį mokslą?“ Didžioji dauguma (70 proc.) norėtų, kad jų vaikai siektų mokslo aukštosiose mokyklose. Kai kurie pažymi, kad ne visi turi tokią galimybę.

Tėvų požiūris į savo ateitį yra labai nevienodas. Čia irgi yra du – optimistinis ir pesimistinis – variantai. Trečdalis apklaustųjų yra optimistai ir mano, kad jų vaikų ateitis bus gera. Jie turės darbą, šeimą, baigs aukštąjį mokslą. Kitas trečdalis – pesimistai, jie nieko gero savo vaikams ateityje nemato. Jų nuomone, vaikų laukia sunkus gyvenimas. Visų pirma, jie negalės baigti mokslų. Jiems gresia bedarbystė, skurdas. Dalis mano, kad jų vaikų ateitis neaiški. Daug kas priklausys nuo jų pačių: „kaip pasiklos, taip ir išsimiegos“.

### 3.2. Tėvai apie savo gyvenimo ir veiklos sąlygas

Laukuvos gimnazijos mokinių tėvai patenkinti savo gyvenamąja aplinka. Dauguma apklaustųjų pažymi, kad graži gamta, gražiai sutvarkyta gyvenvietė, labai geras susisiekimas, daug jaunų šeimų. Svarbu, kad yra gimnazija, bažnyčia, parduotuvės. Daug kas turi nuosavus namus: „Mūsų nepakartojamas ir pačių statytas namas“ (moteris, 42 m.). Pažymima, kad yra gera valdžia, geri kaimynai.

Tik viena apklaustoji pažymėjo, kad „nėra, kas patiktų“ (moteris, 50 m.).

Tyrimų metu buvo pateiktas klausimas: „Ko labiausiai trūksta, kad Jūsų ir Jūsų apylinkės žmonių gyvenimas pagerėtų?“ Pasirodo, kad labiausiai žmones slegia nedarbas. Visi apklaustieji nurodė, kad jiems trūksta darbo ir uždarbio. Tai pačios aktualiausios Laukuvos gimnazijos mokinių tėvų problemos.

Šiuo metu Lietuvoje vykstanti visuotinė automobilizacija palietė ir Laukuvos žmones. Didžioji dalis apklaustųjų (80 proc.) nurodė, kad jie turi automobilius. Tik nedaugelis (20 proc.) pažymėjo, kad automobilio neturi, nes trūksta lėšų jam įsigyti.

Visi apklaustieji Laukuvos gimnazijos mokinių tėvai gyvena ūkiškai – laiko gyvulius, paukščius, turi daržų, augina daržoves, sodina bulves, verčiasi kita ūkine veikla.

Į šiuos kaimo darbus yra įtraukiami ir vaikai. Jie išmoksta ūkio darbus ir kartu su tėvais tvarko aplinką, sodina ir kasa bulves ir daržoves, padeda ravėti daržus, ruošti žiemai šieną ir kt.

Tačiau iš šios veiklos žmonėms gyventi yra sunku. Dauguma norėtų turėti nuolatinį apmokamą darbą. Deja, kaip jau buvo minėta, Laukuvoje jo labai trūksta.

Tik viena moteris iš apklaustųjų dirba buhalterė, dar kita – pagal patentą. Kai kurios moterys yra ilgalaikės bedarbės. Dvi moterys bedarbės jau 10 metų, viena – 8 metai, kitos – 2–3 metai. Apmokamo darbo neturi ir daugelio apklaustųjų moterų vyrai.

Šiuo metu esanti sudėtinga ekonominė situacija kaime ir nedideliuose miesteliuose, nedarbas, skurdas ir kitokios negerovės keičia žmonių požiūrį į gyvenimo ir veiklos sąlygas. Daugelis mano, kad kaime gyventi labai sunku ir beprasmiška ir yra įsitikinę, kad mieste gyventi geriau.

Tyrimo metu Laukuvos gimnazijos mokinių tėvams pateiktas klausimas: „Ar būtumėte laimingas, kad ateityje Jūsų vaikų darbas būtų susijęs su žemės, miškų ar vandenių ūkiu, su gyvenimu kaime?“

Atsakymai parodė, kad dauguma mokinių tėvų laikosi nuomonės, jog mieste gyvenimas yra geresnis. Todėl jie nori, kad jų vaikai taptų miestiečiai.

„Nebus laikomi antrarūšiais žmonėmis“ (moteris, 38 m.).

„Visi savo vaikams linki geresnio ir lengvesnio darbo“ (moteris, 46 m.).

„Kaime sunkus darbas ir mažas uždarbis“ (moteris, 40 m.).

Esant nelengvai ekonominei būklei, kai daugelis žmonių jaučia lėšų stygių, lieka nepatenkinti kai kurie materialieji poreikiai. Į klausimą: „Parašykite, kokių daiktų Jums ir vaikams būtinais reikėtų įsigyti artimiausiu metu“ gauti gana įvairūs atsakymai. Pusė atsakiusiųjų nurodė, kad jie norėtų nusipirkti kompiuterį. Kai kurie norėtų įsigyti dviratį, baldus, buto remonto reikmenis. Vienas iš atsakiusiųjų norėtų nusipirkti traktorių. Tik vienas parašė, kad pirtų vadovėlius.

### 3.3. Laisvalaikis

Vienas iš rodiklių, rodančių kaimo žmonių vertybines orientacijas bei gyvenimo būdą, yra laisvalaikio praleidimas. Laukuviškių šeimose labiausiai paplitę laisvalaikio pomėgiai yra išskylauti gamtoje, prie ežero. Tai pažymėjo pusė apklaustųjų. Labai daug laisvalaikio skiriama televizoriui. Tik viena moteris pažymėjo, kad ji laisvalaikiu mėgsta skaityti knygas.

Tyrimų metu buvo prašoma parašyti, kokioje kelionėje šiais ar praėjusiais metais buvote su šeima ir ką patyrėte. Tik 5 žmonės nurodė, kad jie buvo išvykę su visa šeima. Tai dažniausiai išvykos prie jūros, ežerų.

Tačiau didžioji dalis niekur nebuvo išvykę. Kai kurie pažymi, kad jiems nėra laiko ir lėšų kokioms nors išvykoms ar kelionėms.

Panašiai laisvalaikį praleidžia ir apklaustųjų vaikų tėvų kaimynai. Jie irgi kartais rengia išvykas į gamtą, taip pat žiūri televizorių ir skaito laikraščius. O kai kurie – geria. Yra ir tokia dalis (cituojame): „Tvirtas, kiaulės, karvės – ir kas belieka!“ (moteris, 40 m.).

Kartais mokinių tėvai dalyvauja miestelio organizuotuose renginiuose, kaip antai: Rudens šventė, Naujametinis karnavalas, Užgavėnės. Tačiau tokių renginių miestelio kultūros darbuotojai organizuoja nedaug, o tėvų dalyvavimas juose būna pasyvus.

Kai kurie laukuviškiai lankosi draugų, giminių susibūrimuose ir šventėse, įvairiuose jubiliejuose, vestuvėse ir kt. Šios šventės būna įdomios, „daug įvairių žaidimų, šokiai“ (moteris, 40 m.).

Šeimose daugiausia švenčiami šeimos narių gimtadieniai, taip pat Kūčios, Kalėdos, Naujieji metai, Velykos. Tai nurodė 80 procentų apklaustųjų mokinių tėvų. Apie tautinių švenčių šventimą nepaminėjo nė vienas iš apklausoje dalyvavusių žmonių.

### 3.4. Apie savo šeimą, jos materialinę padėtį ir ateities perspektyvas

Sociologiniai tyrimai apėmė Laukuvos gimnazijos mokinių tėvus, turinčius vienokį ar kitokį žemės sklypą arba ūkį. Daugiausia tai žmonės, turintys 3 ha žemės. Trys ūkininkai turi nuo 10 iki 15 ha ūkius ir tik vienas – 30 ha ūkį.

Nuo ūkio dydžio, nesant kito pajamų šaltinio, žymia dalimi priklauso ir šeimos materialinė gerovė. Apklausoje dalyvavę įvertino savo šeimos materialinę padėtį.

Tik šiek tiek daugiau kaip pusė apklaustųjų nurodo, kad materialiai jie gyvena vidutiniškai. Kiti turi žymių materialių sunkumų.

Šeimos materialinė gerovė priklauso ir nuo jos sudėties, darbingų žmonių skaičiaus, paauglių skaičiaus. Apklaustųjų laukuviškių šeimos gana gausios: 5 šeimų narių skaičius 6–8 žmonės, 7 šeimų – 4–5 žmonės. Vienos šeimos – 12 žmonių. Tačiau joje yra nemažai darbingų, todėl jie nurodė, kad gyvena vidutiniškai. O 6 žmonių šeima, turinti 3 darbingus žmones, nurodo, kad jų šeimos padėtis labai sunki, trūksta net maisto. Pagrindinė priežastis – visi trys darbingi žmonės yra bedarbiai.

Apklausoje dalyvavę laukuviškiai pažymi, kad jie ir jų šeimos nariai yra tikintys – krikščionys, priklausantys Romos katalikų bendruomenei. Dauguma jų (80 proc.) yra giliai tikintys. Tik trys apklaustieji nurodė, kad jų tikėjimas pasireiškia tuo, kad jie laikosi krikščioniškų katalikiškų tradicijų.

Kaip laukuviškiai įsivaizduoja savo šeimos ir apylinkės gyvenimą ateityje? Iš gyventojų – mokinių tėvų – apklausos matyti, kad tik du apklaustieji į ateitį žiūri optimistiškai. Jie tikisi, jog kada nors vyriausybė atsižvelgs į kaimo žmogaus padėtį ir nors truputį rems finansiškai, kad mažesni ūkiai išgyventų.

Daugiau kaip pusė apklaustųjų nusiteikę gana pesimistiškai. Jų požiūriu, jeigu bus tokia politika kaip dabar, tai būsim išparduoti užsieniui ir vėl priklausysim nuo kitų, kaip anksčiau nuo TSRS. Todėl ir nepitaria stojimui į Europos Sąjungą.

Žymi dalis apklaustųjų neturi supratimo ir neišivaizduoja, kaip Laukuvos žmonės gyvens ateityje.

Apklausos dokumentai rodo, kad laukuviškiai džiaugiasi ne savo gyvenimo perspektyvomis, o daugiausiai džiaugsmo jiems suteikia šeimos narių tarpusavio supratimas, geras vaikų elgesys. Laimingi būna, kai susirenka visi į šeimos arba religines šventes. Džiaugiasi, kai visi yra sveiki ir kai netrūksta lėšų gyventi.

**Išvados.** Du trečdaliai apklaustųjų moksleivių patenkinti mokymusi Laukuvos gimnazijoje. Labiausiai jiems patinka bendravimas su draugais. Tik apie 20 procentų moksleivių nurodo, kad jiems patinka pamokos, jų turinys ir mokslas.

Didesnio nepasitenkinimo kokiais nors reiškiniais moksleiviai nepareiškė. Tik trys iš jų pažymėjo, kad jiems nepatinka mokytojų griežtumas. Mokinių, kuriems visi mokymosi dalykai patiktų ir gerai sektųsi, tarp apklaustųjų nebuvo. Matematika patinka ir sekasi 7 mokiniams, informatika 7. Labiausiai nesiseka chemija – 6-iems, lietuvių kalba – 5-iems, biologija – 5-iems moksleiviams.

Beveik 50 procentų apklaustųjų baigę gimnaziją galvoja studijuoti universitetuose. Didelė dalis moksleivių dar nenusprendę. Todėl yra aktualūs profesinės orientacijos klausimai. Tikslinga moksleivius supažindinti su studijų programomis, vietovių ar kitokių specialybių poreikio perspektyvomis ir kt.

Laukuvos gimnazijos moksleiviai mano, kad svarbiausią reikšmę žmogaus gyvenime turi mokymasis, bendravimas su mylimu žmogumi, su draugais, šeimos sukūrimas, darbas pagal profesiją. Gana aukštą vietą vertybių klasifikacijoje užima verslas, biznesas, žinių bei naujovių siekimas.

Dauguma moksleivių mano, kad sėkmę žmogaus gyvenime lemia pasitikėjimas savimi, tikslo siekimas, išsilavinimas, darbštumas, pinigai. Svarbią reikšmę taip pat turi iniciatyva, išradingumas, gabumai, talentas, pažintys su reikalingais žmonėmis.

Moksleivių domėjimosi sferoje aiškiai dominuoja sportas, gamta ir meilės paslaptys. Žymiai mažiau jie domisi politika, religijos, moralės, etikos problemomis.

Dauguma moksleivių myli savo kraštą, grožisi juos supančia gamta, jiems patinka švara ir tvarka jų tėviškėje.

Dalis moksleivių mano, kad jų miestelyje per mažai renginių, todėl nėra kur įdomiai praleisti laisvalaikį.

Kai kurie pastebi, kad jų miestelyje yra ir netvarkingų žmonių bei girtuoklių.

Daugiau kaip pusė moksleivių savo ateities svajones sieja su mokymusi aukštesiose mokyklose, galimybe gauti gerą darbą, sukurti šeimą ir gyventi mieste.

Moksleivių vertybių sistemoje žymią vietą užima savo krašto pažinimas. Daugelis yra aplankę nemažą išymių vietų Vilniuje, Trakuose, Kaune, Klaipėdoje ir kt.

Tik trys moksleiviai yra lankęsi užsienyje (du – Sovetske ir vienas – Kaliningrade). Tačiau jie svajoja aplankyti Angliją, JAV, Prancūziją, Ispaniją, Graikiją, Italiją, Rusiją.

Laisvalaikio metu dauguma vaikinių sportuoja (žaidžia krepšinį ir kt.). Merginos daugiausia klausosi muzikos, skaito knygas, laikraščius, žurnalus, žiūri televizorių. Kai kurie moksleiviai laisvalaikio metu dalyvauja saviveikloje, sėdi prie kompiuterių ir žaidžia.

Moksleiviai beveik nedalyvauja visuomeninėje veikloje.

Moksleiviai labiausiai mėgsta šiuolaikinę – *pop*, *rock* ir pan. muziką.

Dauguma beveik neskaito grožinės literatūros. Tik pusė abiturientų sugebėjo nurodyti 3 lietuvių rašytojus, kurie jiems labiausiai patinka. Daugiausia buvo paminėta S. Nėris, Žemaitė, Maironis. Labai mažai moksleivių žino užsienio rašytojus ir jų kūrybą.

Daugiausiai moksleiviai skaito Šilalės „Artoją“. Kai kurie – „Lietuvos rytą“, „Respubliką“.

Populiariausias žurnalas tarp merginų – „Panelė“.

Dažniausiai žiūrimos televizijos laidos yra: „Srovės“, „Atleisk“, „Be tabu“. Vaikinai mėgsta žiūrėti sporto laidas.

Didelė problema moksleiviams yra teatrų lankymas. Dauguma moksleivių neturi tokių galimybių. Todėl labai mažai jų gali pasakyti apie Lietuvos teatrinį gyvenimą, aktorius.

Politika domisi tik mažiau kaip pusė apklaustųjų moksleivių. Labiausiai jaunimas nepasitiki partijomis ir Seimu. Gana žemas yra pasitikėjimas ir policija, savivaldybe, vyriausybe.

Moksleivių nuomone, didžiausią grėsmę Lietuvai kelia nusikalstamumas ir alkoholis.

Pusė moksleivių norėtų, kad mokykloje būtų mokoma lietuvių liaudies dainų, šokių, mitologijos, kiti – ne. Tik mažesnė pusė moksleivių pritaria, kad tautinių švenčių metu būtų dėvimi tautiniai drabužiai.

Daugiau kaip pusė moksleivių pasisako už Lietuvos integraciją į Europos Sąjungą.

Ideali moteris vaikinų požiūriu – protinga, graži. Merginų požiūriu – tvarkinga, ryžtinga, nepriklausoma nuo vyro. Tokios kaip N. Oželytė, K. Prunskienė.

Idealus vyras merginų požiūriu – protingas ir geras. Beveik visi vaikinai apie idealų vyrą nenurodė nieko, t. y. neturėjo savo nuomonės.

Visi apklaustieji mokytojai patenkinti savo darbu Laukuvos gimnazijoje. Didžioji dalis mokytojų pabrėžia, kad mokykloje dirba geras ir stiprus pedagogų kolektyvas, siekiantis tobulėjimo, gerų rezultatų. Mokykloje yra geras socialinis psichologinis klimatas. Mokytojai gali laisvai jaustis; daug demokratijos.

Mokytojų nuomone, svarbiausios problemos, su kuriomis jie susiduria savo veikloje, yra ne mokyklos materialinis aprūpinimas (tai irgi svarbu), bet sunkiai įgailinčių mokyti vaikų daugėjimas ir palyginti žemas bendrosios kultūros lygis kaime.

Kaip aukščiausią vertybę mokytojai iškelia žmogaus sveikatą ir darbštumą. Vertybių sistemoje taip pat reikšmingą vietą mokytojai skiria gerumui, grožio siekimui, bendravimui su draugais, nuolatiniam tobulėjimui, savam kraštui, kūrybiškumui, dariniai šeimai.

Daugumai mokytojų patinka gyvenamoji aplinka. Patinka, kad Laukuvoje ir jos apylinkėse yra daug gražių vietų – piliakalnių, upių, ežerų. Pažymimas žmonių geranoriškumas, geri kaimyniški santykiai. Svarbu ir neblogai sutvarkyta gyvenvietė: yra kultūros namai, poliklinika, prekybos centras. Geras susisiekimasis su kitais miestais.

Labiausiai nerimą kelia Laukuvoje vis didėjanti bedarbių, plintantis girtavimas, mažėjanti tėvų atsakomybė už savo vaikų elgesį. Dalis mokytojų nepatenkinti, kad Laukuvoje per mažai organizuojama kultūrinių renginių. Daugelis mokytojų į kultūrinius renginius kituose miestuose vyksta retai.

Labai retai mokytojai išvyksta į keliones po kitas šalis. Pagrindinė priežastis – trūksta lėšų išvykoms po užsienio šalis.

Mokytojai pažymi, kad mokykloje, nors ir retai, bet mokiniai pažeidinėja drausmę, kartais pasitaiko konfliktinių situacijų tarp mokinių, taip pat ir tarp mokinių ir mokytojų. Prie pasitaikančių mokinių ydų mokytojai priskiria šiurkštumą, išžulumą, kalbos kultūros stoką (keikimąsi), nepagarbą mokytojams, vyresnio amžiaus žmonėms, miestelio gyventojams.

Dauguma mokytojų su optimizmu žiūri į savo mokyklos ateitį. Ateityje jie Laukuvos gimnaziją mato modernią, gerai materialiai aprūpintą, tačiau išlaikiusią savo tradicijas, nepraradusią to paprastumo, nuoširdumo, kuris yra šiuo metu. Šioje mokykloje dirbs kvalifikuoti, atsidavę darbui mokytojai, mokysis darbštūs ir gabūs vaikai.

Mokinių tėvų apklausa parodė, kad jų santykiai su gimnazija yra geri. Kai kurie tėvai norėtų, kad tarp vaikų, tėvų ir mokytojų būtų daugiau atvirumo, pasitikėjimo, tarpusavio supratimo. Būtų gerai dažniau bendrauti, organizuoti daugiau renginių.

Tėvų požiūris į savo vaikų ateitį labai nevienodas. Trečdalis apklaustųjų mano, kad jų vaikų ateitis bus gera, jie baigs aukštąjį mokslą, gaus darbą, sukurs šeimas. Tačiau beveik trečdalis požiūris pesimistinis. Jie mano, kad jų vaikų laukia bedarbystė, skurdas.

Dauguma Laukuvos gimnazijos mokinių tėvų gyvena ūkiškai – laiko gyvulius, paukščius, turi daržus, auginą daržoves, sodina bulves, užsiima kita ūkine veikla. Į šiuos kaimo darbus įtraukia ir vaikus. Jie išmoka ūkio darbus ir kartu su tėvais tvarko aplinką, sodina bulves ir daržoves, padeda nuimti derlių, ravi daržus, ruošia šieną. Tačiau iš šios veiklos žmonėms pragyventi sunku. Dauguma norėtų turėti nuolatinę apmokamą darbą. Deja, Laukuvoje jo trūksta. Tai svarbiausia problema.

Dauguma mokinių tėvų nusivylė gyvenimo ir darbo sąlygomis kaime. Jų nuomone, mieste gyvenimas yra geresnis. Todėl jie nori, kad jų vaikai taptų miestiečiais.

Į ateitį daugelis Laukuvos gimnazijos mokinių tėvų žiūri gana pesimistiškai. Jų nuomone, vyriausybė per mažai dėmesio skiria kaimo žmonių gyvenimo sąlygoms gerinti, nedarbui mažinti.

## Literatūra

1. Čiužas A., Ratkevičienė V. Vertybinių jaunimo orientacijų tyrimai Lietuvoje, *Sociologija: praeitis ir dabartis*, Kaunas, 2000, p. 19–24.
2. Kavaliauskas A. *Jaunojo visaginiečio portretas*, Visaginas, 2000.
3. Kublickienė L., Rapoportas S. Vertybiniai konfliktai: socialinis psichologinis aspektas, *Vertybės permainų metais*, Vilnius, 1999, p. 21–42.
4. Luobikienė I., Guščinskienė J., Palidauskaitė J., Vaitkienė R. *Sociologijos pagrindai*, Kaunas, 1997, p. 30.
5. Matulionis A., Mikšys A. *Jaunimo socialinė-profesinė orientacija*, Vilnius, 1992, p. 54.
6. *Psichologijos žodynas*, Vilnius, 1963, p. 324.
7. Purvaneckienė G. Akademinio jaunimo vertybinės orientacijos, *Acta pedagogica Vilnensia*, Vilnius, 1993, p. 121–127.
8. Smelzer N. *Sociologija*, Maskva, 1994, p. 50.
9. Šalčiuvienė L., Auruškevičienė V. Akademinio jaunimo kultūrinių vertybių tyrimas, *Inžinerinė ekonomika*, Kaunas, 2002, nr. 1, p. 78–83.
10. Šutinienė I. Jaunimo vertybės, *Vertybės permainų metais*, Vilnius, 1999, p. 121–145.
11. Zajančauskaitė G. Moksleivių orientacijų į moralines vertybes ypatumai, *Filosofija, sociologija*, 1998, nr. 2, p. 44–45.

## Iš laukuviškių pasipriešinimo kovų kūrybos 1950–1953 metais

*Parengė Kazys Misius*

Čia nesiekama tyrinėti laukuviškių literatūrinių tradicijų, tikslai norima pateikti ginkluotos kovos už laisvę laikotarpio kūrybos pavyzdžių. Apie buvusių Laukuvos moksleivių ryšius su partizanų spauda jau buvo rašyta<sup>1</sup>.

Kadangi 1943 m. Laukuvoje įsteigta priauganti gimnazija, dalis šios mokyklos moksleivių vienaip ar kitaip buvo susiję su kovomis už Lietuvos laisvę. Dar 1948 m. gegužės mėnesį nebaigęs gimnazijos suimamas Vytautas Liatukas. Be kitko, per kratą pas jį rasta partizanų dainų tekstų. MGB Ypatingasis pasitarimas jam skyrė 10 metų pataisos darbų lagerio. V. Liatukas buvo ir gabus literatas, rašė eiles. Pogrindžio spaudoje jo eilėraščių, atrodo, nebuvo, tačiau išliko lagerio laikų jo poezijos.

1949 m. baigęs Laukuvos gimnaziją Vaclovas Žilys įstojo į partizanų būrį ir tų pačių metų spalio 21 d. žuvo Lentinės kaime.

Žemaičių apygardos vadas Vladas Montvydas vis ieškojo literatų, galinčių bendradarbiauti pogrindžio spaudoje. Ir jis tai darė net tada, kai su ginklu kovojančių už laisvę gretos jau buvo labai išretėjusios. Gabių literatų buvo ir Laukuvos gimnazijoje. Matyt, apie tai žinojo ir partizanai.

1950 m. baigusi Laukuvos gimnaziją Teresė Rubšytė paskiriama mokytojauti Jaunodavos septynmetėje mokykloje. Atvykusią į paskyrimo vietą, dar iki mokslo metų pradžios ją aplankė Žemaičių apygardos partizanų vadas su kitais kovotojais ir pakvietė bendradarbiauti pogrindžio spaudoje, taip pat prašė surasti daugiau talkininkų.



*Paskutinis Žemaičių apygardos vadas Vladas Montvydas-Žemaitis (1911 09 09 – 1953 08 23) apie 1951 m. prie spausdinimo mašinelės. Jo vadovaujamoje apygardoje buvo ypač gerai leidžiama pogrindinė spauda, kurios okupantai bijojo labiau nei šaunamojo ginklo. Tai – laikraščiai „Kovojantis lietuvis“, „Malda girioje“, „Laisvės balsas“, kuris dėl popieriaus stygiaus buvo spausdinamas mokykliniuose sąsiuvinuose. 1952 m. eilėraščių rinkinys „Laisvės kovų aidai“ buvo išleistas net 1000 egzempliorių tiražu. Iš I. Giedraitienės (Montvydaitės) asmeninio archyvo*

<sup>1</sup> Rubšytė-Ūksienė T. Nužudytieji keliasi, *Erškėčių keliu*, Kaunas, 1996, p. 166–168; Misius K. Partizanų spauda, *Šilalės kraštas*, Vilnius, 2001, t. 3, p. 270–275.



*Laukuvos gimnazijos septintos klasės moksleivės. Antroje eilėje pirmoji iš dešinės – Irena Petkutė. Apie 1948 m. Iš I. Giedraitienės (Montvydaitės) archyvo*

Kartu su T. Rubšyte baigusi Laukuvos gimnaziją Elena Vitkutė irgi tapo pogrindžio spaudos bendradarbe. Prasidėjęs mokslo metams, T. Rubšytė apsilankė Laukuvos mokykloje pasikalbėti su dešimtoke Irena Petkute, su kuria buvo anksčiau susidraugavusi sportuodama. I. Petkutė buvo talentinga literatė. Ji mielai sutiko bendradarbiauti pogrindžio spaudoje. Pirmieji I. Petkutės eilėraščiai partizanams buvo perduoti per T. Rubšytę, o vėliau apygardos vadovybė su ja užmezgė tiesioginį ryšį.

E. Vitkutė represijų išvengė. T. Rubšytė 1953 m. balandžio mėn. buvo suimta, nuteista 10 m. lagerio ir 5 m. tremties.

1952 m. baigusi vidurinę mokyklą Irena Petkutė buvo pašikirta dirbti mokytoja į Medingėnus. Sovietinis saugumas sužinojo apie jos ryšius su partizanais bei pogrindžio spauda ir reikalavo tapti agente – išdavike. I. Petkutė nesutiko ir išėjo pas partizanus. Ji visas jėgas skyrė partizanų spaudos leidimui, kovojančiai kūrybai.

Žuvus Žemaičių apygardos vadui V. Montvydui, 1953 m. rugpjūčio 27 d. buvo išduota ir spautuvė. Bandydama nusišauti, I. Petkutė sunkiai susižeidė, pateko į sovietinių kareivių rankas, o kitą dieną mirė.

Iš partizanų spaudos nustatyti autorius nėra paprasta. T. Rubšytė partizanams duodavo savo kūrybą, pasirašytą *Rūtelės* slapyvardžiu. Kadangi taip pasirašytų T. Rubšytės rankraščių buvo

*Irena baigusi Laukuvos gimnaziją (antroje eilėje pirmoji iš dešinės) su šeima prie savo namų. 1949 m. birželio mėn. Iš I. Giedraitienės (Montvydaitės) archyvo*





pakliuvę į sovietinio saugumo nagus, jos eilėraščius redakcija spausdino *Klevo* ir *Dainos* slapyvardžiais. E. Vitkutė pasirašinėjo *Samana*, o gal ir *Smilga*.

T. Rubšytės-Ūksienės nuomone, Irena Petkutė galėjo pasirašinėti šiais slapyvardžiais: *Vilnelė*, *Vilija*, *Neringa*, *Rimas*, *Aušrė*, *Kregždelė*, *Žilvitis*, o gal ir kitomis<sup>2</sup>. E. Vitkutė ir I. Petkutė partizanams rašė ir publicistinių straipsnių.

Geriausi Vakarų Lietuvos partizanų poezijos pavyzdžiai yra atrinkti Leono Gudaičio ir išspausdinti atskira knyga<sup>3</sup>.

Išskyrus E. Vitkutės-Samanos eilėraščių ir Irenos Petkutės-Aušrės „Paskui Kremlių lapnoja žmogus“, kiti čia pateikiami kūrybos pavyzdžiai nėra perspausdinti. O T. Rubšytės kūryba, autorės sutikimu, skelbiama iš jos baudžiamosios bylos; pagrindžio spaudoje ji negalėjo būti paskelbta.

Šia proga dėkoju poetei Teresei Rubšytei-Ūksienei už pateiktą jos neskelbtą kūrybą, taip pat už atsiųstus Vytauto Liatuko kūrybos pavyzdžius.

Laukuviškių kūryba, skirta pagrindžio spaudai, tebelaukia išsamaus tyrinėjimo. Tokią kūrybą reikėtų išleisti atskira knyga. Vien I. Petkutės raštų susidarytų ištisa knygelė.

Pateikiama laukuviškių poezija nepretenduoja į klasiką, ją kūrė ne aukštuosius mokslus baigę filologai. Tai širdies žodžiai, kupini skausmo, meilės tėvynei Lietuvai, tikėjimo jos laisve.

Kadangi daugumos autorių nebėra gyvų, be to, tie kūrėniai rašyti jau prieš geroką 50 metų, todėl čia skelbiami kaip palikimas – nei stilius, nei rimavimas netaisomi. Vietoje pavardžių, kaip ir originale, prie tekstų rašomi slapyvardžiai.

## Irena Petkutė

*Vilnelė*

### Vėl žygiuos

*Vėjų plaukstėsi trispalvė,  
Gaudė Nemuno krantai.  
– Vyrai salvę, smarkių salvę  
Už Tėvynę, už trispalvę!  
Aidas skrisdavo laukais.*

*Ir žygiavo tvirtos gretos  
Gretos plieno, geležies,  
Spaudė rankomis granatą  
Stipriai stipriai prie širdies.*

*Tad netiesa, kad išplėšė  
Valią, drąsą Lietuvos.  
Iš kapų ir iš griuvėsių  
Šauksis keršto ir kovos!*

*Staugs dar vilkas geležinis  
Kaip prieš šimtmečius senus,  
Stos krūtinė prie krūtinės  
Narsūs vyrai ir dainuos.*

*Balsas Gedimino gyvas,  
Vytauto širdis gyva.  
Kaip pavasaris ankstyvas  
Prisikelsi Lietuva!*

*Vėl žygiuos plieninės gretos  
Prie senos, žilos pilies,  
Prie krūtinės automatas,  
Rankoj suspaustoj granatos.  
Gint ir saugoti šalies.*

<sup>2</sup> 2002 02 20 T. Ūksienės laiškas K. Misiui.

<sup>3</sup> *Kovos keliu žengiant*, Vilnius, 1992, p. 296.

Vilnelė

## Tik dėl jos

*Ji su saule nubudunė kėlės,  
Ji žydėjo su žiedu obels,  
O šiandien slenka kančios kaip vėlės,  
Virš Tavęs ir virš pilko rudens.*

*Tik dėl jos, kad vėl kiltų žydėti,  
Ėjo, vargo ir mirė kančioj.  
Liko kryžiai krauju pažymėti  
Brolių, kritusių laisvės kovoj...*

*Tik dėl jos kenčia Sibiro taigos  
Ir kovoja širdis, kol gyva.  
Tavo naktys ir sielvartas baigias:  
Kilk gyvent ir klestėt, Lietuva!*

Laisvės balsas, 1952, lapkričio 14, Nr. 7(157).

Prt. Neringa

## Kalėdos miške

*Tyliai plazda sidabro sniegulės,  
Pučia vėjas maloniai ramus.  
Ką parneši, užgimęs Dievuli,  
Į pamintus tėvų namelius?*

*Rymo tėvas šį rytmetį žilas  
Ir vis laukia, vis laukia kažko...  
O už lango dejuojantis šilas  
Jam atsako: „Nelauk, neieškok...“*

*Menas naktys Kalėdų auksinės,  
Baltas rūkas dirvonų baltų.  
O šiandien dėl brangiosios Tėvynės  
Mes kovojam ir vargstam kartu.*

*Liki, tėvo pirkele, parimus  
Ir prislėgta prie žemės vargų...  
Aš išlaistytą kraują arimuos  
Lyg brangiausių sidabrą renku.*



*Irenos Petkutės rengto laikraščio paskutinio numerio pirmasis puslapis. 2003 m. sukako 50 metų, kai rugpjūčio 23-iosios vakare, prie Lūksto ežero (Telšių r.) žuvo visą rezistencinio pasipriešinimo laiką partizanavęs ir ilgiausiai apygardai vadovavęs visoje Lietuvoje Vladas Montvydas-Žemaitis. Kartu žuvo ir jo adjutantas Bronius Alūza-Bedalis. Rugpjūčio 27 d. per užverbuotus agentus susekamas Gečo sodyboje, Putvinskių k. (Šilalės r.), paskutinis štabo bunkeris. Jame buvęs vokiečių tautybės partizanas G. Nicponas-Juozas iškėlęs rankas pasidavė. Pogrindžio spaudos darbuotoja, dvidešimtmetė mokytoja, poetė Irena Petkutė-Neringa-Vilnelė šovėsi į galvą. Kitą dieną ji mirė Telšių ligoninėje neatgavusi sąmonės. Čekistų surašytame akte teigiama, kad jos kūnas užkastas 1953 08 30 apie 23 val. netoli Varnių MVD kiemo teritorijos. Štabo bunkeryje tarp įvairios pogrindžio spaudos – „Malda girioje“, „Laisvės kovų aidai“, „Testamentas ateinančioms kartoms“ – rasta 600 egzempliorių „Laisvės balso“, kurio spėta išspausdinti tik pirmieji puslapiai.*

Irena Giedraitienė (Montvydaitė)



Irenos Petkutės  
sodyba Gulbių k.  
Apie 1948 m.  
Iš I. Giedraitienės  
(Montvydaitės)  
archyvo

Šitas kraujas toks karštas, toks mielas,  
Plazda tartum ugnelė gyva.  
Toj ugnelėj ir kūnas, ir siela,  
Toj ugnelėj visa Lietuva.

Ir kai naktį Kalėdų plevena  
Mūs žeminėj ugnelė blyški,  
Tu kerštu, lyg skaidriausiu balzamu,  
Savo širdį skausme gaivini.

Te užgimusiam Kristui Betliejui  
Į padanges plačias iš širdies,  
Prie pušelės žalios prisišliejės,  
Partizanas maldele išlies.

Laisvės balsas, 1952, gruodžio 22, Nr. 8(158).

Prt. Neringa

## Partizanų sveikinimas

Kai miške nuaidėjo ir tilo  
Eglių maldos akordais tyliais,  
Partizanas iš sniego pakilo  
Jus pasveikint su Metais Naujais.

Liejos kraujas, kai žengė senieji,  
Draskė kūnus negyvus krankliai,  
Bet vis tiek mes sugrįšim laimėjė,  
Kai Naujieji į žemę ateis.

Tegul ginklų suspaudusios rankos  
Nedrebės niekadoms, niekada!  
Ir sugaudusios laisvės patrankos,  
Jį sargyboje stovint atras.

Tad plazdėkit, sidabro sniegulės,  
Pūski, vėjau, maloniai ramus.  
Tu atneši, užginęs Dievuli,  
Brangią laisvę į mūsų namus.

Siaučia vėjas laukuos Kazachstano, –  
Ten dejuoja kančioj tremtiniai...  
Kam tos raudos? Jūs grįšit į žemę,  
Į gimtinę, kai laisvė ateis.

Ji ateis! Ją mums neša ant rankų  
Atkeliavę šie Metai Nauji.  
Ir gaudimą galingų patrankų  
Jo alsavime aiškiai jauti.

Tenelaukia gauja azijatų, –  
Laisvėj gimęs niekad neovergaus!  
Mes nelauktą pasveikinsim svečią  
Vien kerštu laisvo krašto žmogaus.

Iš miškų ir iš bunkerių kylam  
Sveikint Metų Naujųjų dainos,  
Tegul vėjas ir gaudžiantis šilas  
Mūsų balsą laukais išnešios.

Tegul skris jis, tas balsas, iš girių,  
Tegul plauks tartum vėjas gairius  
Kur prie vartų berželiai pasvairę;  
Teaplanko gimtuosius namus,

Tegul neša jis laimę Tėvynei,  
Tegul aidi trimito garsais.  
Ir kiekvieno lietuvių krūtineį  
Teužlieja džiaugsmų spinduliais!

Laisvės balsas, 1953, sausis, Nr. 1(159).

Aušrė

## Paskui Kremlių lapnoja žmogus

E. Mieželaičiui, parašiusiam  
„Per pasaulį keliauja šuva“\*

Ne, ne baltas kaip vyšnios viršūnė  
Ir ne žydras, kaip žydras dangus  
O visai panašus jau į šunį  
Paskui Kremlių lapnoja žmogus.

Naktimis – prie elektros, už stalo,  
Ar kelionėj – kamputy kupė,  
Kaip įsakė jam partija, kala,  
Kursą trumpąjį „VKP(b)“.

„Tėve mūsų“ mama taip nemoka,  
Kaip tą partijos „šventraščių“ jis.  
Tai – kūrybai idėjinis topas,  
Rublis – tai jo gyvybės ugnis.



Irenos Petkutės tėvai Palangoje apie 1950 m.  
Iš I. Giedraitienės (Montvydaitės) archyvo

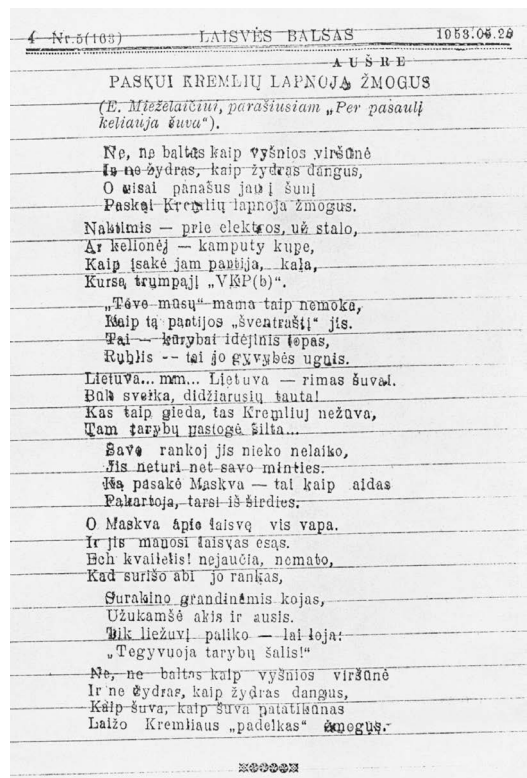

„Laisvės balsas“ 1953 05 23 faksimilė

\* E. Mieželaitis ši eilėr. parašė parodijuodamas B. Brazdžionio eilėr. „Per pasaulį keliauja žmogus“. Red. pastaba.



*Irenos Petkutės  
ir kitų partizanų  
atminimui skirto  
paminklinio akmens  
atidengimo iškilmės  
Putvinskių k., Šilalės r.  
Kalba LPKTS Šilalės  
skyriaus pirmininkė  
Teresė Ūksienė  
(Rubšytė), buvusi  
Irenos Petkutės  
bendražygė,  
pogrindžio poetė.  
2003 m. rugpjūčio 23 d.  
Iš I. Giedraitienės  
(Montvydaitės) archyvo*

*Lietuva... mm... Lietuva – rimas šuvai.  
Būk sveika, didžiariusių tauta!  
Kas taip gieda, tas Kremliuoj nežūva,  
Tam tarybų pastogė šilta...*

*Savo rankoj jis nieko nelaiko,  
Jis neturi net savo minties.  
Ką pasakė Maskva – tai kaip aidas  
Pakartoja, tarsi iš širdies.*

*O Maskva apie laisvę vis vąpa.  
Ir jis manosi laisvas esąs.  
Ech kvailėlis! Nejaučia, nemato,  
Kad surišo abi jo rankas,*

*Laisvės balsas, 1953, gegužės 20, Nr. 5(163).*

## **Teresė Rubšytė-Ūksienė**

*Rūtelė*

**O tėviške, namai!..**

*Laukuos vėjas kaukia,  
Šiurpu ir neramu.  
Eini kur nors palauke  
Tarp vėtrų ir audrų.*

*Surakino grandinėmis kojas,  
Užukamšė akis ir ausis.  
Tik liežuvi paliko – lai loja:  
„Tegyvuoja tarybų šalis!“*

*Ne, ne baltas kaip vyšnios viršūnė  
Ir ne žydras, kaip žydras dangus,  
Kaip šuva, kaip šuva pataikūnas  
Laižo Kremliaus „padelkas“ žmogus.*

*Lietus tau veidą prausia,  
Išalkai, pavargai...  
Tik niekas to neklausia, –  
O tėviške, namai!..*

*Kur jūs, kur jūs pradingę,  
Pasotinti krauju?  
Ko Nukryžiuotą brangų  
Išniekintą regiu?!..*

1950, lapkričio 9.

*Rūtelė*

## Vėlinių naktį

*Vaitoja, verkia rudens vėjas,  
Linguoja medžiai milžinai.  
Už tai, kad Laisvę pamylėjo,  
Šaltoji žemė jam kapai.*

*Neramią, gūdžią, juodą naktį  
Ugnelė žybsi tarp klevų.  
Sakykit, žvakę kas uždegti  
Galėjo girioj tarp kapų?..*

*Tikriau, ant kapo Laisvės brolio,  
Kurs guli vienišas laukuos?  
Netaiso jam sesutė guolio,  
Tėveliai, broliai jo Rytuos.*

*Bet kapą vis vien puosė rožės,  
Kvepėjo rūtos dyvinai.  
„Draugams“ jis buvo vaikas buožės,  
Didvyris brolis – mylimai.*

*Suklupus meldžias ji ant kapo,  
Mirksi žvakutė nerami.  
Nors žuvęs jis, bet gyvas tapo  
Gūdžioje Vėlinių naktį.*

\*\*\*

*Aplinkui kryžių nesimato,  
Tik vėjas vaikšto po medžius.  
Kol bus kas gina gimtą kraštą,  
Nelaisvės pančiuos ji nežus.*

*Ir ilsis čia jis, likęs vienas, –  
Tėvynės žemė juk šventa!  
O kraujo pilnos jaunos dienos!  
O Laisve, Laisve, grįžki čia!*



*Teresės Rubšytės mama prie savo namo Bučių k.  
Apie 1949 m. Iš A. Jacikevičienės (Rubšytės) albumo*



*Rankraščio „Vėlinių naktį“ titulinis puslapis*

Bučiuoja vėjas plaukus šilko  
 Ir glosto veidą ir pečius.  
 Krūtinėj skausmas nebetilpo,  
 Ir lijo ašarų lietus.

Iš kapo, rodos, kažkas tyliai  
 Prašneko kenčiančiu balsu:  
 – Ir žuvęs aš Tėvynę myliu,  
 Dalia, kovok už ją ir tu!..

Suklupo juodas siluetas  
 Galiūno ažuolo glėby.  
 Žvakutė degė vis iš lėto,  
 Naktis vis slinko nerami.

Ji neverkė ir neraudojo,  
 Neliejo ašarų graudžių.  
 Už Laisvę viską ji aukojo,  
 Ėjo tvirta Laisvės taku.

\*\*\*

Mokykloj nuolat vis kalbėjo:  
 „Jūs komunizmo pamaina“...  
 Mums Laisvė dvelkė Pietų vėjas,  
 Verkė Tėvynė pavergta.

Dalia žinojo – bolševikai  
 Baisiausi priešai mūs šalies.  
 Širdis iš siaubo klykte klykė,  
 Kai vertė kryžius pakelės.

Kai aiškindavo apie laimę  
 Plačioj tarybinėj šaly,  
 Vaidenos skurdas, badas kaime,  
 Sibiran žmonės išvežti.

\*\*\*

Ne, ne banditais juos vadino,  
 Tik Laisvės broliais – sakalais.  
 Visus mylėjo juos kaip vieną,  
 Tą vieną drauge su visais.

Tai buvo jos jaunystės draugas,  
 Spindis energija, drąsa.  
 Su juo drauge ji žaidė, augo,  
 Bėgiojo po laukus basa.

„Perkūną“ šaukė ji iš kapo;  
 Prisiekė kerštą priešams ji.  
 Mintys skubėjo, skrido, lėkė  
 Prisiminimų sūkury.

Kažkur išnyko kapas šaltas,  
 Ir juoda Vėlinių naktis.  
 Tik juokės vyšnios, baltos baltos,  
 Ir jazminai žydėjo vis.

O prie upelio krūmuos suokė  
 Lakštingalėlė vakarais.  
 Skambėjo jaunas Dalios juokas.  
 Skambėjo jis dar neseniai.

Pakrantėj juostos mėlynosios  
 Ji vaikštinėdavo dažnai.  
 Ir kada medžiai tyliai ošė,  
 Ją lankė broliai – sakalai...

Vaidenosi spygliuotos tvoros,  
 Sklepuos vaitoją kaliniai,  
 Belaižą puspadžius barbarų  
 Paklydę Lietuvos vaikai.

Ji abejingai visko klausė  
 Ir meldė Dievą: „Ach, greičiau...“ –  
 Tėvynei jos širdis priklausė,  
 O pavergtoji, tau, tik tau!

Skardus ir linksmas sklido juokas  
 Laisvojoj žemėj Lietuvos.  
 Branginti Laisvę jie išmoko  
 Tėvynės mylimos, šventos.



„Rūtenio“ būrio vyrai  
apie 1949–1950 m.

Jono Rupšlaukio

(iš Palokysčio k., stovi  
antroje eilėje viduryje)

vardinių (tikriausiai  
Joninių) šventimas.

Iš kairės sėdi

Vacys Montvilas

iš Sarviečių k.

Iš Laukuvos N. Vėliaus  
gimnazijos muziejaus

\*\*\*

– Rūteni, bėkim prie upelio,  
Ten žydi gėlės, ten smagu!.. –  
Taip neseniai dar šaukė Dalia,  
Skuosdama sodo takeliu.

Abu mokyklą jiedu lankė,  
Kaimynai buvo jų tėvai.  
Lyg broliai, susiėmę rankom  
Bėgios, atrodė, amžinai...

Ir skynė jie vandens lelijas,  
Abu skendėjo tarp žiedų...  
– Dalyt, į Saulės kraštą šiandie  
Tave nuvesti aš galiu. –

\*\*\*

Iš tolimos šalies Rytų  
Gauja užplūdo azijatų,  
Ir smurto, netekties, kančių  
Lietuviai daug pamatė.

Prikimšo požemius tamsiuosius  
Narsiujų Laisvės brolių.  
Kiti, palikę verkiant uosius,  
Prie Laptevų prapuolė...

Smurtu pagrobę žemę šventą  
Į sąjungą įrašė,  
Kad nori broliškai gyventi,  
Nešt komunizmo naš tą.

Ir vežė alkanus, uždarę  
Į vagonus lyg bandą.  
Kankino, mušė, badė, korė,  
Kas priešintis jiems bandė.

Pravirko apgauta Tėvynė,  
Pasklido kurčios raudos.  
Lietuvj, kuris laisvei gimė,  
Kaip piktą žvėrį gauda.

Nustebo Sibiro platybės,  
Kada laukų artojas,  
Meškom ir šakalam gyvybę  
Apleistas paaukojo.



Beržai soyruokliai gailiai verkė,  
Baisu tą naktį buvo,  
Rainių miškely kai užmerkė  
Tiek nekaltų lietuvių!

Kankino juos, nes Laisvei gimė,  
Vergais nemanė būti...  
Už laisvą, žydinčią Tėvynę,  
Už senąją motutę...

Kiek motinų sūnų raudota  
Dienom naktim ilgiausiom  
Kiek krauju nudažytų plotų,  
O Lietuva brangiausia!

\*\*\*

Dalios tėvelį bolševikai  
Kalėjimuose pūdė,  
O jai žiauri dalia beliko –  
Apleistą gimtą bakūžę.

Dalia paliko gimtą sodžių,  
Bet vargt ilgai neteko –  
Birželio rytą – skaistų, gražų,  
Išbėgo bolševikai.

Pakvipo paraku Tėvynė,  
Tekėjo karštas kraujas:  
Raudoną rudas išdanginęs  
Sau lizdą suko naują.

Kęstučio žemė nenurimo,  
Verkė šalis gimtoji,  
Kai veidą kruviną Tėvynės  
Mindė kryžievių kojos.

Nors ginklai vokiečių sužvango:  
„Pasaulį užkariausim...“  
Bet vyto rūtos palei langą,  
Ruduo dabino lauką.

\*\*\*

Verkė gimta padangė,  
Taip liūdna, nyku rados.  
Tėvynę mano brangią  
Kankina skurdas, badas.



Teresė Rubšytė su mama gimtajame name. Apie  
1950 m. Iš A. Jacikevičienės (Rubšytės) albumo

Ir sudundėjo vėl patrankos,  
Pakvipo karšti dūmai,  
Vėl prasidėjo baisi žūklė,  
Vėl kilo neramumai.

Dubysos mėlynoji juosta  
Raudonai nusidažė  
Vėl komunizmas auką uostė –  
Gimtinę mūsų gražią.

Pasklido gaujos azijatų  
Ir viską plėšė, grobė.  
Ir rijo visa, ką tik matė, –  
Kultūrą savo rodė.

Lietuviai užsimiršo  
Vaikai esą šio krašto.  
Barbarams davę viršų,  
Stribiteliuosna rašos.

Juos seka, pamėgdžioja,  
Tarsi beždžionėm tapę.  
Išduoda brolis brolių –  
Laisvė krauju pakvipto.

Ir laimino motulės  
Tikruosius savo sūnus...  
Dalis kapuos jų guli,  
Likę – kovoja, žūna.

\*\*\*

Suspindo juodos akys  
Dviem perlo ašarėlėm, –  
O Dieve, jis nesakęs,  
Nei ko, nei kur išėjo...

Prie seno seno gluosnio  
Tyliai pravirko Dalia.  
O medžiai tyliai ošė,  
Ramindami širdelę.

Išėjo jos Rūtenis  
Kovot su bolševikais...  
Jėgų ji Dievą meldė  
Ir ant likimo pyko.

Už tai, kad šis vis ėmė  
Iš jos tik kas brangiausia...  
Dalia savai Tėvynei  
Visa širdim priklausė.

Ji klaidžiojo vis, blaškė  
Po gimtą tėvų sodžių.  
Jos neramino klasė,  
Draugų veidai neguodė.

Tiesa, linksma ji buvo,  
Kaip vėjas dūko, siautė,  
Tik neramaus plakimo  
Širdelės nieks neklausė.

Dar prieš metus Rūtenis  
Ir ji drauge čia ėjo.  
Dabar vien liūdnos dienos,  
Graudus švilpimas vėjo

Narsieji broliai rinkos  
Dalužę partizano.  
Jų tvirtos, taiklios rankos  
Ne veltui laiko plieną!

Jie niekad nekalbėjo  
Švelniųjų meilės žodžių.  
Nors širdys ir mylėjos,  
Bet šito neparodė.

Šiomet viena ji liko –  
Rūtenis pernai baigė.  
Jis, taręs „Su“ mokyklai,  
Kažkur pradingo staigiai.

Į „Armiją“ jį šaukė,  
Tankisto skyrė dalią.  
Palikt Tėvynę brangią  
Neleido jam širdelė.

Kam veltui kraujas lieti  
Už tundrų, taigų plotus!?  
Kam, mylimas tautietii,  
Reik autų prakaituotų?

Išgirdo balsą švelnų  
Jis motinos Tėvynės,  
Ir spaudė ginklą delnuos,  
Ir Laisvę krašto gynė.

Žinojo visa Dalia,  
Suprato miško raudą,  
Ir kaip Rūteniui širdį  
Gelia ir baisiai skauda...

Naktim tyliom, bežadėm  
Ilgėjos ji ir klausė.  
Galbūt, užeit jis žada,  
Nors „kelio pasiklausti“...

\*\*\*

Žalių alyvų krūmus  
Rūduo tada bučiavo...  
– Tuk tuk, tuk tuk, – pabeldė  
Langan mergaitės savo.

– Kas čia? – Išeisk, Dalyte,  
Tai aš, žinai, „Perkūnas“.  
Sublizgo kaktoj Vytis...  
O laime! Laime mano...

Ir verias senos durys,  
Juodi šėšėliai slenka.  
Spaudžia jaunas didvyris  
Savo mergaitės ranką.

O rankos, švelnios, mielos,  
Ant kaklo jam vyniojas.  
Lyg kūdikį pakėlęs,  
Švelniai ją išbučiuoja.

\*\*\*

Kai purpuru raudonu  
Padangė nusidažė,  
Paliko jis ją vieną,  
Paliko liūdną, gražią.

Išėjo vėl, išklydo  
Su nerimu širdyje.  
Dvi juodos akys lydi –  
Ir ilgis jų, ir bijo...

Užu Tėvynės Laisvę  
Kovoti juk išėjo.  
Už mylimą mergaitę  
Kovot su pavergėjais.

\*\*\*

Taip slinko jaunos dienos  
Vienodam liūdesyje.  
Dalia, palikus viena,  
Kankinos ir liūdėjo.

Palikus juodą suolą  
Ir triukšmą tą įkyrų,  
Toli toli jiėjo  
Į šaltą, tamsią girią.

– Atleisk, Dalyt, kad andai  
Slėpiau jausmus aš savo.  
Matai pati juk šiandien –  
To Laisvė reikalavo.

Seniai tave aš myliu,  
Bet niekad nesakiau to.  
Tik šitą jausmą gilų  
Tu supratai aiškiausiai.

Dabar, kada likimas  
Klajūno dalią skyrė,  
Tegul prisiminimui  
Šis aukso žiedas žėri...

Ir slapstosi, ir bijo, –  
Tiktai naktim keliauja,  
Nes iš paskos galvijų  
Grėsminga seka gauja.

Vien vardą jojo minint  
Stribukams dreba kinkos.  
Jie baiminas, nes žino,  
Kad blogą kelią rinkos.

Suprato jie, kad Laisvė  
Kraujo pašvaistėm žėri,  
Kad ateitis jau taikos  
Nudobt raudoną žvėrį.

Lydėjo ją mėnulis,  
Žvaigždės mirgėjo, juokės.  
Ir palšas rūkas gulė,  
Ir lakštingėlė suokė...

Ne šiaip sau ji klajojo –  
Turėjo tikslą aiškų:  
Ties ažuolu senuoju  
Atras ji siuntą, laišką.

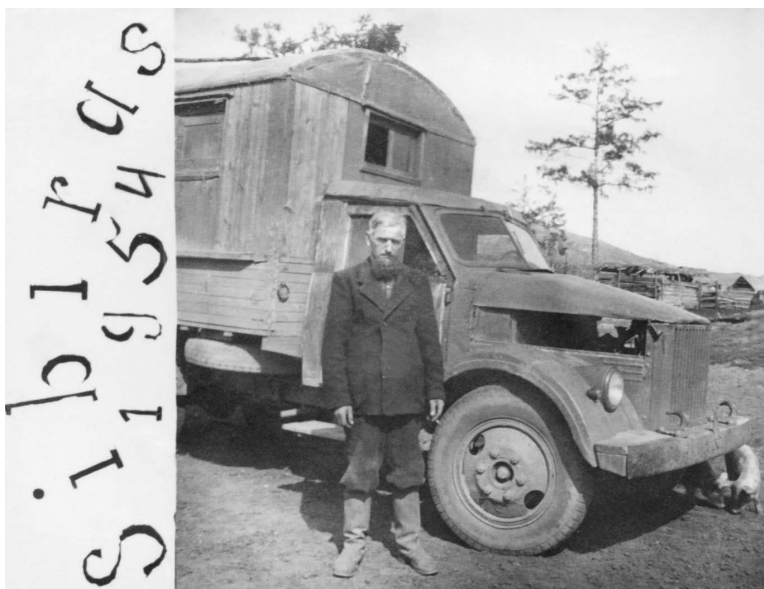

*Stasys Sudeikis buvo pasižadėjęs nekirpti barzdos, kol negrįš iš tremties į tėvynę. 1954 m. Iš Irenos Mikalauskienės (Plyniūtės) albumo*

*Drevėj, kurioj nuo seno  
Įkyrios vapsvos zirzė,  
„Perkūnas“ – partizanas  
Palieka savo širdį...*

*Ima Dalia ir skaito –  
Spaudą draugams dalina.  
Kiek daug tokių mergaičių  
Aukojasi Tėvynei!*

\*\*\*

*„Perkūnas“ pamylėjęs  
Laisvę šviesią, sparnuotą,  
Keliu ton Laisvėn ėjo  
Krauju, lavonais klotu.*

*Tik ašaros motulės  
Kankino širdį jauną.  
Toli ji už Uralo  
Kentėt ir vargti gauna.*

*Jis jautės nusikaltęs  
Prieš tėvelius ir sesę,  
Jie kenčia alkį, šaltį,  
Rankas Tėvynėn tiesia.*

*Dalia, dėl ko aukoji  
Tu – motiną, gimtinę?  
O tu sakai: „Dar toji  
Auka maža Tėvynei“...*

*– Nesibijai, kad priešai  
Tave susekti gali? –  
Sakai tu aiškiai, tiesiai:  
– Už brangią gimtą šalį...*

*Pajuodo sesės akys,  
Rausvi veidai išbalo.  
Sudiev net nepasakę,  
Ten laukia savo galo.*

*Neverk, brangi mamyte,  
Į Lietuvą tu grįši.  
Pro grotas Laisvė švyti,  
Per kraują ir jaunystę!*

*O laisvė garantuota,  
Žūtīm sūnų nuplauta.  
Tėvynę išvaduotą  
Išvysim kuo greičiausiai.*

\*\*\*

*Pavasaris patiesė  
Kilimą žalią žalią.  
Kaštonai galvas tiesia  
Ir pridega žvakelių.*

*Ir žydi baltos vyšnios,  
Ir baltos baltos ievos.  
Tik pavogta jaunystė,  
Tik niekinamas Dievas.*

*Suklupo juodi kryžiai,  
Žemaiti, tavo žemėj.  
Vaikai tikrieji ryžos  
Nuplauti gėdos dėmę.*

*O Nukryžiuotas kabo  
Sušaudytas sribukų.  
Nors mato piktus darbus,  
Jis nieko jiems nesako.*

*Jo akys ilgesingai  
Skausmu ir meile dvelkia...  
Ne! Kerštas dar nedingo –  
Niekšams atkeršyt reikia!*

*Mirties plieninis paukštis  
Ne vieną pabučiaavo,  
Kuris į laisvę taikės  
Garbingojo lietuvio.*

*Kuris pamiršo šiandie,  
Kuo protėviai jo buvo.  
Kuris išduoti rengės,  
Marija, žemę tavo.*

*Ne kartą naktį tylių  
Mėnuo ir žvaigždės matė,  
Kaip skrido baltos sielos  
Į paslaptinę kraštą...*

*Tai aukos tau, Tėvyne,  
Tavo vaikų sudėtos.  
Jie šypsosi, nes žino,  
Už ką tiek daug kentėta.*



*Pranciškaus  
Krenciaus laidotuovės  
Sibiro tremtyje –  
Krasnojarsko krašte.  
1954 03 04.  
Iš A. Lukošienės  
albumo*

\*\*\*

Nesnaudžia išdavikai,  
Jie seka, šnipinėja.  
Ne vieną naktį tykią  
Pakrūmėje gulėjo.

Mat įtarė Butkutę  
Žinias miškiniams teikiant.  
„Tą išgamą, gyvatę,  
Juk sutvarkyti reikia“.

Galvojo taip Dundulis,  
Jos artimas kaimynas,  
Nes daug juodų darbelių –  
Jo kūdikis – ši žino.

Nors Laisvę spindint matė,  
Jos gaiovę kvapą jautė,  
Bet sekė vis kas naktį,  
Už lango tyliai klausės.

Bene nugirs žodelį  
Prieš valdžią stalininę,  
Ir nekalta mergaitė  
Turės palikt Tėvynę.

Kantrybės jam pristigo.  
„Paslédnij raz“... sumojęs,  
Jis valkiojos be miego,  
Kerštavo ir galvojo.

Gal lėmė taip Dievulis,  
O gal dvasia piktoji,  
Kad pro duris pirkelės  
Betemstant Dalia ėjo.

Nerami priekin žvelgė,  
Duris tyliai uždarė,  
Nematė ji tik žvalgo,  
Niekšelio – piktadario.

Kitaip jį būtų nėjus,  
Būt atgalios sugrįžus.  
Dabar Dalia su vėju  
Lenktynių pasiryžo...

Ir skrido lyg plaštakė  
Prie ažuolo galiūno.  
Ji neįjutė, kad seka,  
Kad niekšas čia pat tūno.

Tik rankos prie krūtinės  
Laišką tvirčiau prispaudė.  
O mintys, įtarimai,  
Kodėl, kodėl jūs snaudėt?

Jau perbristas upelis,  
Už jo – giria tamsioji.  
Lelijos galvas kelia,  
– Pabūki čia, – kartoja.

Ir noris išbučiuoti  
Vandens gėlytę baltą.  
Prabėgusių vaikystę  
Nors mintimis prikelti.

Bet ją Tėvynė šaukia,  
Tikrieji ilgis broliai, –  
Prie ažuolo, prie draugo,  
Ji nerami sustojo.

Vėl akys kiaurai smigo,  
Atrodė – viską mato.  
Paskubomis į drevę  
Padėjo brangią naštą.

Iš ten kažką paėmus,  
Vėl paslėpė skubotai.  
Matė, rods, vienas mėnuo,  
Bet jo – kaip ir nebūta.

Tiktai suskaudo širdį  
Ir liūdna liko baisiai...  
Mielasis, juk išgirdęs  
Kvietimą, tu ateisi?

Tyli ir paslaptinga  
Dalia namo sugrįžo.  
O niekšas – išdavikas  
Išduoti Dalią ryžos...

\*\*\*

Vėl bėgo dienos tykliai,  
Pavasaris vis juokės,  
O melsvi debesėliai  
Padangėj šoko šokį.

Nerimo vis Dalytė,  
Mintim dienas skaičiavo.  
Ji laukė grįžtant Vyčio –  
Karžygio laukė savo.

Juk tam laiške ji rašė:  
– Ateiki, mielas broli... –  
Nežino tik mergaitė,  
Kur laiškas tas prapuolė.

Tą naktį ji nemigo,  
Ilgėjosi ir laukė.  
Sugrįš šiandakt iš žygio,  
Ateis – širdis vis šaukė.

Tik neramu jai buvo –  
Kažkas baisaus vaidenos.  
Ir tolumoje šūvis,  
Rods, pasigirdo vienas.

– Ne, ne! Man taip tik rodos,  
Veltui tik baimė ima...  
Slenka šešėliai juodi  
Pateisint jos laukimo.

Tyliai jau verias durys,  
Šuva net nesuloja.  
Pažįsta, kad lietuvis,  
Nors naktimis klajoja.

– Dalyte, brangi Dalia, –  
Prašneko vienas tyliai.  
Ir nerami širdelė  
Pajuto džiaugsmą gilų.

Sušlapę jie pavargę,  
Bet šypsosi, juokauja.  
O varge, didis varge,  
Ką ši naktis duos naujo?

Tik keturi jų buvo:  
Trys čia ir lauke vienas.  
Staiga suskambo šūvis,  
Prašneko šaltas plienas.

– Pavojus! Broliai bėkit! –  
Suriko ir nutrūko.  
Lyg šunys bolševikai  
Sodybą tą apsupo.

O kulkos tartum bitės  
Pro ausis zvimbė, kaukė.  
Tik nepalūžo Vyčiai:  
– Pirmyn, greičiau! – jie šaukė.

Jie namiškius ant žemės  
Suguldė, kad nežūtų.  
Ginklu sau skynė kelią,  
Kad priešams nepakliūtų.

„Perkūnas“, apkabinęs  
Dalytę, tyliai tarė:  
– Ar susitiksime žino  
Tik vienas Visagalis.

Nepyki ir nekeiki,  
Kad skausmą dovanoju.  
Prie kapo tik ateiki –  
Mirties šaltos neboju.

Lyg brolis pabučiavo  
Taip mylimą mergaitę...  
Tėvynės, Laisvės tavo  
Į nieką neiškeistų.

Ir metėsi lyg aras  
Per langą jis į naktį.  
Į čekistus granatą  
Sviedė, ištraukęs dagtį.

O kulkos taikliai smigo  
Į kraugerių krūtines.  
Iš apsiausties pasprukę,  
Į mišką kelią skynės.

Kur dingo vienas aras?  
 Kur dingo vienas brolis?  
 Jis automato salvėm  
 Čekistus žemėn klojo.

Mes bėgome, jis šaudė,  
 Ir priešus taip klaidino.  
 Ne pirmą skaudžią auką  
 Aukojam tau, Tėvyne!

Tikėkime, sugrįš jis,  
 Palaukt truputį reikia.  
 Enkavedistai vysis,  
 Bet turime dar laiko.

Tikrai neklysta vado:  
 Šešėlis sujuoduoja  
 Ir, lyg netekęs žado,  
 Akimirksniui sustoja.

\*\*\*

Grėsmingieji šešėliai  
 Artyn artyn vis slinko  
 Dalytei širdį gėlė  
 Ir šalo rankos, stingo.

Bučiavo galvą žilą  
 Motulės sengalvėlės  
 Ir sunkios mintys kilo  
 Krūtinėj skausmas šėlo.

\*\*\*

Lauke mirtis kvatojos  
 Ir kraują karštą gėrė.  
 Juos mušė, juos koliojo  
 Čekistai – baisūs žvėrys.

– O Dieve, duok kantrybės, –  
 Kartojo Dalia tyliai.  
 Akyse skausmas žiba,  
 Sučiauptos lūpos tyli.

Ir keikėsi, ir grasė  
 Jas lyg šunis užmušti.  
 Ir kruvinas po aslą  
 Jas valkiojo ir mušė.

Pasverdėja, suklumpa,  
 Prie miško, prie eglyno.  
 Jam į pagalbą skuba  
 Draugai likimo vieno.

– Perkūne, kelkis, einam, –  
 Tylu, lyg niekur nieko...  
 Draugai, paėmę rankom,  
 Jį neša, nepalieka.

Tik juodas juodas kraujas  
 Toj vietoj liko ryškus.  
 Tėvyne, tau tas kraujas –  
 Žiedai ant lauko pliko...

Dalytė aiškiai žino,  
 Pažįsta tylių kančių.  
 Kaip ją mama brangino,  
 Ir kaip dabar ji kenčia!

Atleisk, atleisk dukrelei,  
 Atleiski man, mamyte,  
 Atleisk už siaubo naktį  
 Ir skausmo pilną rytą...

– Gyvate, kur banditai?  
 Į ausis šnypštė Daliai.  
 Motute sengalvėle,  
 Palaiminki dukrelę.

Bet stingsta mamos rankos,  
 Ir gęsta akys lino.  
 Mirtis vėl auką renkas,  
 Ir ji skirta Tėvynei.

Sukepę lūpos šnabžda:  
 – Dukrele, Laisvė grįžta...  
 Mama netenka žado,  
 Palieka viską viską...



Dalia viena paliko  
Naguose atėjūnų.  
Širdis žuvėdra klykė  
Priqlaudus mamos kūną.

Dalia bučiuoja veidą,  
Akis mamytės, lūpas.  
Aukščiausias, kam tu leidai  
Taip skaudžiai mirt motutei?

Suklupus prie lavono  
Tarytum vaikas verkė.  
Prakeikti atėjūnai,  
Ko jums, žmogėdros, reikia?

\*\*\*

„Perkūnas“ nepravėrė  
Akių žydrųjų lino.  
Jis pomirtinį gėrį  
Taip nelauktai pažino.

Palaidojo jį broliai  
Po qžuolu senuoju.  
Ir, eidami pro šalį,  
Čia visada sustoja.

\*\*\*

Ją išvežė į miestą,  
Už geležų uždare.  
Dalia galvojo grįžti,  
Atkeršyt piktadariams.

Kankino ją, vis tardė,  
Skaudėjo Daliai širdį.  
Lyg piktą šunį spardė  
Ir ašaromis girdė.

\*\*\*

Ir zvimbė kulkos plieno,  
Triukšmas baisus pakilo...  
Negi jums, šunys, gaila? –  
Mergaitė Laisvę myli!

Veltui! Nesugrąžinsit  
Atgal į narvą paukščio,  
Nors ir kiekvieną žingsnį  
Juodu krauju nuplausit.

Ar negana aukų dar?  
Ar negana dar kraujo?  
Gal niekšas jau šįvakar  
Sukurps vėl žūtį naują?

Dunduliui graužia sielą –  
Jį sąžinė kankina.  
Tai jis, miela mergaite,  
Čekistus atlakino.

Jis tave andai sekė  
Tą vakarą vėlyvą.  
Užgeso mamos akys...  
O mylimas ar gyvas?..

Nuleidę galvas tyli.  
– Ramiai ilsėkis, – sako.  
Narsiajam laisvės broliui  
Laukuos supylė kapą.

Pabalo rausvas veidas,  
Įdubo akys juodos.  
Tik žvilgsnio nenuleido,  
Viltim jaunystę guodė.

Tikėjo ji ir laukė  
Progos į laisvę grįžti.  
Tėvynė ją vis šaukė.  
Tėvynė ir jaunystė.

Iš po akių pabėgo  
Neužaugos sribuko.  
Ir skuba, vėju skrenda.  
Laiminga, kad paspruko.

Išniekinta gimtinė,  
Motutę žemė dengia...  
– Kovosiu už Tėvynę,  
Už bočių žemę brangią.



*Sugrįžo pas savuosius,  
Sugrįžo ji į girią.  
Dalia čia visą tiesą  
Žiauriausiąją patyrė.*

*Kas išdavė tą naktį,  
Kas su mirtim žaist bandė.  
Kaip du kapus surasti,  
Abudu širdžiai brangius.*

\*\*\*

*Sulojo šunys toly,  
Gaidžiai pirmi pragydo.  
Staiga pašoko Dalia,  
Lyg būtų ką išvydus.*

*Ir dairos, nesupranta,  
Tarsi miegojus būtų.  
Užgesus žvakę randa.  
Tik ne – jos nemiegota.*

*Suspaudžia jaunos rankos  
Tvirčiau kelionės draugą.  
Bedvasis, šaltas ginkle,  
Tu Dalios kelią saugai!*

*Nuotrauka iš Sibiro. 1953 m. Užrašas: „Kazimierai  
Jurkaitei nuo sibirietės Valės“. Iš K. Rudienės  
(Jurkaitės) albumo*

*Bučiaavo šaltą ginklą,  
Prisiekė kerštą baisų.  
Dejavo medžiai, linko –  
Ji kovėsi už Laisvę.*

*– Perkūne, kelkis, einam,  
Į Laisvę aš nuvesiu...  
Dainuoja vėjas dainą,  
O miškas tyliai ošia.*

*Atkeršysiu žudikams,  
Atkeršysiu už žūtį! –  
Užgesus žvakė liko,  
O jai – gyvent ar žūti...*

Elena Vitkutė

*Samana*

Žuvo draugai

*Aš mačiau – mirtis ištiesė skraistę,  
Juodą skraistę laukuos papleveno.  
Aš mačiau ten kraujuotą pašvaistę...  
O draugai, o draugai kurgi mano,*

*O draugai? Juk mirtis jiems pamojo,  
Pabučiavo juos rudenio naktį.  
Tu, mamyt, nebelauki artojo,  
Jau nustojo širdis jojo plakti.*

*O Tėvyne, o žeme brangioji,  
Tu priglausk, tu paslėpk partizaną,  
Priimk kruvinus palaikus jojo,  
O dvasia jo tarp mūsų tegyvena.*

*Jo dvasia tegu šaukia mus žygin  
Išvaduot prieš šaldymą šalį.  
Partizanų kapus niekšai gali sulyginat,  
Bet palaužt mūsų ryžto negali.*

*Malda girioje, 1950, gegužė, Nr. 5.*

*Samana*

Mirsim, bet nevergausim

*Lietuva mažytė. Ji lyg vandens lašelis didžiuliam pasaulio okeane, kuris šiandien toks audringas ir verdantis, tačiau ne mažumas reiškia bejėgiškumą. Patarlė sako, kad „Ir mažas kupstelis didelį vežimą apverčia“. Mūsų mažytė Lietuvėlė šiandien pateko po milžinišku bolševizmo vežimu. Bet ar tas kupstelis bus išardytas, ar vežimas grius, – parodys laikas.*

*Bolševizmas susilipdė savo imperijos vežimą iš daugybės įvairiaspalvių lopų, kuriuos siuvo vieną prie kito ir dabar šiuo vežimu bando pervažiuoti visą pasaulį. Pasaulinio viešpatavimo idėja šiandien kaip niekada įaudrino bolševikų vadeivų smegenis. Tik kažin, ar Stalinas pagalvoja, kad lopai nėra patvarūs, kad jie gali greit iširti. Po šiuo vežimu patekusi Lietuva nemanau kad bus sutrupinta, nes pirmiau atsisakys tarnauti jo lopai negu laisvę mylinti tauta nusilenks prieš jo „furmoną“.*

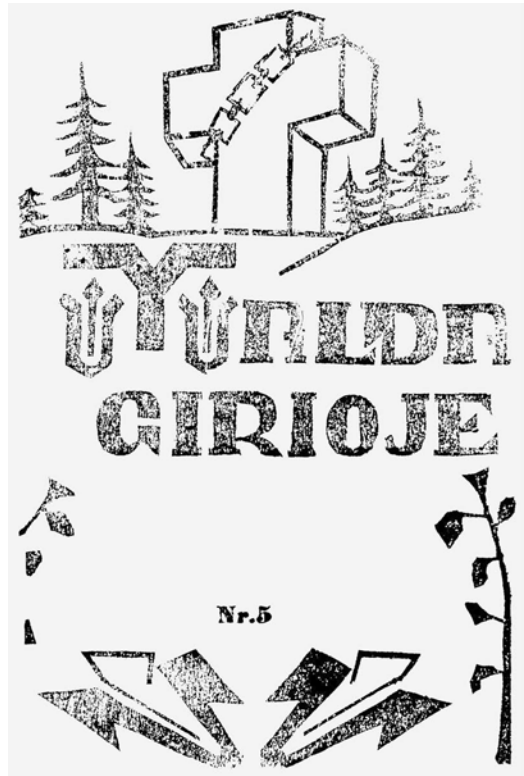

*Partizanų laikraščio  
„Malda girioje“  
1951 m. titulinis  
puslapis*

Stalinas bandė ir bando Lietuvą įsiūti tarp savo lopų, bet ne taip lengvai sekasi. Lietuvių tauta, nors ir nedidelė, tačiau atkakli, o atkaklumas daug reiškia. Paimk žirnio didumo akmenėlį ir bandyk sukramtyti. Akmenėlis mažas, bet ką gi? Tik dantis gali išsilaužyti ir turi išspjauti neįveikęs. Taip ir bolševizmas bando Lietuvą sugromuliuoti. Tačiau dantis vis labiau šimpa. O bus laikas, kai ir visai juos išsilaužys. Tada teks išspjauti ne vien Lietuvą, bet ir daugybę kitų šalių, kurios trokšta laisvės. Troškimas laisvės galingas. Jis kaip kokia banga išjudina pasaulį. Šiandien vis garsiau girdėti tautų šauksmas: „Laisvės, laisvės!“ Šis šauksmas nenuskambės veltui. Jį išgirdę drąsiai žengia mūsų partizanai į galutinį tikslą – pergalę. Jie žino, kad jų reikalas teisus. Vis aktyviau į bendrą kovą įsitraukia visa lietuvių tauta, nes supranta, kad nors ir menkiausias pavienio asmens prisidėjimas prie bendro reikalo, nors mažiausias padarytas bolševikams nuostolis priartina prie išsvojotos pergalės. Kovoti prieš priešą – šventa kiekvieno lietuvių pareiga. Ar geriau amžius vergauti? Ne ir dar kartą ne! Arba laisvė, arba mirtis! Vergija ne lietuvių prigimčiai. Ne padaliai, vergai mes gimę, ne vergai ir mirsime. Lietuva žengia ir žengs kovos keliu. Ne veltui partizanų kaulais nukloti laukai, ne veltui jų krauju nulaistytą ir tebelaištoma gimtoji žemė. Mūsų nesulaikys nei kulkos, nei kankinimai. Tegu žino pasaulis, kad lietuvių šūkis buvo ir tebėra: „Mirsim, bet nevergausim!“

Malda girioje, 1951, Nr. 2, p. 46–47.

## Vytautas Liatukas

### Ne[pa]lik, Tėvyne!

Nelik, Tėvyne, nepalik manęs,  
Čia tundroj vienišo toli –  
Žiūrėsiu į Tave kol akys švies –  
Ar Tu pašaukti negali?

Ar negirdi, kaip rankos beldžias  
Sušalusios Tau į duris?  
Tėvyne! – čia sūnus suklupeš meldžias.  
Tėvyne, kas atidarys?!

Nelik Tėvyne, nepalik manęs,  
Kaip man ilgu – Tu nežinai!  
O jei gyvenimas man čia užges –  
Tu lik – ir švieski – amžinai!..

Inta (Komijoje), 1955.

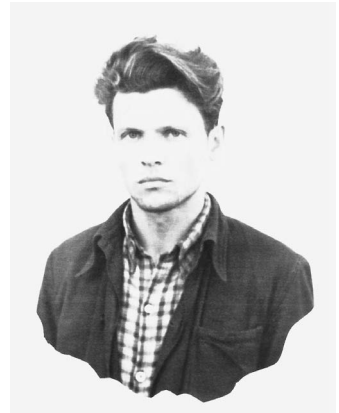

Vytautas Liatukas.  
Apie 1948 m.  
Iš Laukuvos  
N. Vėliaus gimnazijos  
muziejaus



Šv. Mišios Sibire.  
Dešinėje –  
A. Knabikas su žmona.  
Apie 1956 m.  
Iš Laukuvos N. Vėliaus  
gimnazijos muziejaus

## Mano diena

Saulė nusileido ir naktį vaidenas  
Lyg kalnų ereliai – vienumos sapnai,  
O tos naktys juodos, kaip ir juodos dienos,  
Kaip svetur išklydę paukščiai sakalai.

Debesys klajūnai nusiminę plauko  
Klausia, kas įrašė ilgesį širdin? –  
Visos mano dienos svetimos čia, klaidios,  
Kaip nuklydę paukščiai svetimon šalin...

Abezė, 1950, spalvis.

## Nekrykštauk, kregždė!

O nekrykštauk, kregždė, prie barako lango,  
Pranašė pirmasis bundančios gamtos, –  
Neminėk, kas buvo praeityje brangu,  
Neminėk Tėvynės, šiaurėn ištremtos...

Bet nuskrisk į šalį, kur rugeliai plaukia  
Ir Rūpintojėliai rymo pakelėj –  
Ten juk gūžta mūsų grįžtančių dar laukia  
Ten gražiausias kampas žemėj didelėj.

Pasakyk ten jai, kad meile širdys plaka  
Tik sparnai palūžę – paskrajot sunku,  
Kad dėl mūs – užžėlęs į Tėvynę takas. –  
Skrisk ir nebekrykštauk prie mano langų!..

Kožimas, 1954, birželis.



Prie paminklo Žemaičių apygardos vadui  
Vladui Montvydui-Žemaičiui ir jo adjutantui  
Broniui Alūzai-Bedaliui. V. Montvydo dukros  
Irena ir Danutė. 1999 m. rugpjūčio 22 d.  
Iš I. Giedraitienės (Montvydaitės) archyvo

## Laukuvos bendruomenės teatrinė savimonė

Petras Bielskis

Laukuva – tipiška Lietuvos gyvenvietė, buvęs valsčiaus centras, vėliau – apylinkės, ūkio centras, prisiglaudęs prie Žemaičių plento. Miestelio struktūra irgi tipiška mažiesiems Lietuvos miesteliams: centre – iš akmenų statyta dviejų bokštų bažnyčia, greta – akmenimis grįsta turgaus aikštė, vienaaukščiai, daugiausia mediniai, namai su daržais iš kiemo pusės. Paštas, pieninė, malūnas, gimnazija, priemiestyje – plytinė. Iki Klaipėdos – 78, Tauragės, Raseinių ir Telsių (į visas tris puses) – maždaug po 52 kilometrus nepravažiuojamo kelio.

Ir tame Dievo užmirštame užkampyje XIX ir XX amžių sandūroje vyko intensyvus kultūrinis gyvenimas. Labai svarbi žinutė šmėsteli praeito šimtmečio spaudoje:

*„1933 m. liepos mėn. 30 d. prie Dyvyčio ežero ant kalno (Šiauduvoje, Kundroto miškelyje) Laukuvos šaulių būrys surengė išpūdingą šventę – paminėtas čia vykusios pirmosios gegužinės 25-metis. Vienuoliktą valandą prasidėjo pamaldas, grojo Rietavo šaulių orkestras [...]. Pavakary vaidinta „Atbundanti Lietuva“, deklamuotos eilės, šokti tautiniai šokiai“<sup>1</sup>.*

Tas faktas liudija, kad Laukuvoje buvo gyva spaudos atgavimo dvasia, slapųjų lietuviškųjų vakarų tradicija. Vyskupo M. Valančiaus maištingo gyvenimo dvasia iš Varnių spinduliavo ir jo šventintoje Laukuvos bažnyčioje, čia gyveno jo giminės (B. Tallat-Kelpša). Pirmoji Dyvyčio gegužinė (1908) įvyko dar caro žandarų priežiūroje, dar tebekaustė etapų į Sibirą baimė. Teatriniai elementai apeigų ir papročių forma, be abejo, ateina iš daug anksčiau, bet apie draugijų organizuotą teatro veiklą Laukuvoje aptinkame mūsų valstybės Nepriklausomybės laikų pradžioje. „Pavasario“ laikraštyje rašoma: „Laukuvos pavasarininkų kuopa gyvuoja nuo 1918 m. gruodžio 11 d. 1925 m. kuopa turėjo 50 narių, turi savo vėliavą, knygyną, suolų ir daug scenos įrengimų“<sup>2</sup>. Kitoje korespondencijoje rašoma, kad „pavasarininkų choras surengė koncertą, kuriame padainavo 10 dainelių ir padeklamavo 8 eilėraščius ir du monologus. Virš programos mūsų gerbiamas klebonas kun. Steikūnas padeklamavo „Apetitas nebetar nauja“, kuo publiką nustebino ir prijuokino ligi soties. Vakaras baigėsi 12 val. nakties“<sup>3</sup>. Tos dvi trumpos žinutės reikšmingos Laukuvos teatrinės kultūros istorijai, nes paliudija XX a. pradžioje čia buvus gyvą teatrinį gyvenimą. Kitaip – kam būtų reikalinga išigyti „suolų ir daug scenos įrengimų“? Vadinasi, buvo teatras ir turėjo savo publiką, buvo kas vaidina ir kas domisi. O tai, kad pats klebonas Steikūnas susibūrimuose režia humoristinius monologus, patvirtina Lietuvos Katalikų Bažnyčios demokratizmą, Vilniaus jėzuitų akademijos ir Lietuvos teatro kultūrinę tradiciją. Matyt, neatsitiktinai čia klebonavo vėliau garsus Lietuvos teatro veikėjas ir dramaturgas kunigas Henrikas Pralgauskas (slapyvardis – Stasys Žemaitis). Spauda pažymi, kad jam čia kunigaujant pavasarininkų visuomeninė veikla „žyste pražydo“<sup>4</sup>.

<sup>1</sup> *Trimitas*, 1933, nr. 32, plačiau žr. Z. Juškevičiaus str. šioje knygoje. *Red. pastaba*.

<sup>2</sup> *Pavasaris*, 1925, nr. 17.

<sup>3</sup> *Ten pat*, 1922, nr. 3.

<sup>4</sup> *Ten pat*, 1923, nr. 9.



*Tiksliai nežinomas spektaklis su velniais, angelu, kunigu.*

*Kunigas –  
D. Žukauskas.*

*Apie 1927 m.*

*Iš S. Rimkevičiūtės  
asmeninio archyvo*

1923 m. klebono N. Butkevičiaus jaujoje ir jam pritariant suvaidinta P. Pundzevičiaus „Neatmezgamas mazgas“. Apie tą faktą liudija pieštuku padarytas įrašas pjesių knygoje virš veikėjų sąrašo: „Laukuvos kanklių draugija. Pirm. Tallat-Kelpšienė M. Daktaro žmona. Šį veikalą vaidino 1923 m. klebono jaujoj“<sup>5</sup>. Spektaklio režisierę M. Tallat-Kelpšienę žmonės dar prisimena kaip labai demokratišką visuomenės veikėją<sup>6</sup>. Laukuvos gydytojas Bronius Tallat-Kelpša buvo M. Valančiaus sesers Petronėlės Beresnevičienės anūkas<sup>7</sup>. Klebono N. Butkevičiaus ūkiniai pastatai, statyti iš rąstų, glaudėsi didelių klevų pavėsyje. Vienoje pusėje – bažnyčia, kitoje – Spaudkainis, o už klojimo, dauboje – pelkėtos pievos ir mažas upeliukas. Vienintelė brukavota miesto gatvė tas pievas lenkė iš tolo, ir klebono jauja stovėjo vieniša, atitolusi nuo sodybos, prieinama tik iš bažnyčios pusės. Spektaklių dalyvių jau nebėra gyvų.

Po kelerių metų į Laukuvą atvyko jaunas energingas žmogus Juozas Būdvytis. Surinko naują trupę (Domininką Pronskų, Motiejų Raponkų, Stasę Jakaitę, Elytę Stulgaitę, Petrutę Jurgutytę) ir ėmė statyti Žemaitės komediją „Trys mylimos“. Vaidmenis paskirstė tipažų principu. Senberni Kozirį vaidino M. Raponkus, ūkininkas iš Požerės bažnytkaimio. Domis Pronskus ir gyvenime buvo landus bei plepus, tad vaidino trilinkliežuvį Liudviką. Jauniausią dukrą Domicę vaidinusiai S. Jakaitėi tada buvo apie 15 metų. P. Jurgutytė buvo vyriausia ir vaidino motiną. Repetudavo ilgamečio parapijos vargonininko ir muzikos mokytojo chorvedžio Stasio Jurgučio (Petrutės brolio) namuose. Susirinko ir muzikantų kapela: trys Vėliai (Juozas, Aleksas, dėdė Juozas) ir Petras Kūkšta – du smuikai, bosas ir bandonija. Ką tik atkeltas naujas klebonas kun. Kazimieras Bučnis rengėsi metiniams Škaplierinės atleidams. Jis irgi tęsė savo pirmtako kun. N. Butkevičiaus darbą. Vaidinimas turėjo būti antroji atleidų dalis. Tai labai svarbi pastaba. Tuo nustatoma klojimo teatro vieta miestelio gyvenime. Klebonas rėmė ir palaikė teatrą. Negausi miestelio inteligentija – vaistininkas Kajetonas Stropus, daktaras J. Ukriņas – irgi rėmė klojimo teatro idėją.

<sup>5</sup> Pjesių rinkinys yra Lietuvos nacionalinės M. Mažvydo bibliotekos saugyklose (Petliukas P., *Neatmezgamasai mazgas*, Vienaveiksmė komedija. Antrašai, autoriaus peržiūrėtas, išleidimas, 1908, 43 p. Inv. nr. 2108771).

<sup>6</sup> Mėčių kaimo gyventoja Magdalena Jankutė-Bielskienė pasakoja, kad M. Tallat-Kelpšienė rūpinosi jaunų motinų sanitariniu švietimu, rengė šeiminkų kursus, aiškino ir populiarino vaisių konservavimo būdus, lankė ligonius ir net gydė. Abu su vyru 1940 m. buvo ištremti į Sibirą.

<sup>7</sup> *Valančius*, 1978, p. 498.



*Tado ir Bronės Tallat-Kelpšų, Kajetono ir Stefanijos Stropų bei kitos šeimos. Apie 1935 m. Iš Elovros Rocevičienės (Šimaitytės) albumo*

1927 m. liepos 16 d. į „Škapliernos“ atlaidų pavakarę toje pačioje klebono (dabar jau – K. Bučnio) jaujoje įvyko Žemaitės komedijos „Trys mylimos“ pirmasis vaidinimas. Klebonas buvo davęs lentų, iš kurių sukėlė pakylą. Lentos buvo per silpnos – artistai įlūžo, bet šventė vis tiek buvo didelė. Berželiai, išprausti į kalades, puošė salę, stovėjo lyg miškas.

Spektaklio dalyvė Stasė Jakaitė-Vėlienė pasakoja, kad J. Būdvytis gimnaziją baigęs Telšiuose, kur jį užauginęs tėvo pusbrolis, kapitulos prelatas. Mat Būdvyčio tėvai, kilę iš Payžnio kaimo, gyveno Brazilijoje. J. Būdvytis buvo pasišventęs tik teatrui. Pats galėdavęs visus artistus pavaduoti, rengdavęs išvykas („gastroles“) į Tverus, Kaltinėnus, Šilalę, aplinkinius kaimus. Vasaros metu rengdavo vaidinimus už Laukuvos, Eitvydaičių miške, kartu atšokdavo ir gegužines. Kaimo gegužinė – irgi svarbus kultūrinis renginys – ne tik pasižokti, bet ir pažaisti, pajuokauti. Reikėjo mokėti visiems vadovauti, išpuošti vietą – vainikuoti arkas (bromas), aukščiausiam medyje iškelti vėliavas. Grupę su muzikantais sudarė 14 žmonių. Į keliones išsikeldavo dviračiais, o dekoracijoms vežti arklius duodavo miestelio paštininkas J. Jakas. Jis turėjo aštuonis arklius. Autobusų nebuvo, todėl paštui ir žmonėms vežti reikėjo kelių vežimų.

Šaltuoju metų laiku persikeldavo į Šaulių salę, esančią antrame aukšte virš kooperatyvo parduotuvės. Ji buvo kooperatyvo valdybos pirmininko, didelio teatro mecenato, miestelio vaistininko Kajetono Stropaus žinioje. Kooperatyve pardavėjomis dirbo ir dauguma klijimo teatro artistų.

Pats kooperatyvas buvo svarbus ekonominis miestelio centras. Prekes iš Telšių ar Klaipėdos į Laukuvą tada dar veždavo arkliais. „Fraktą“ (taip vadinosi tos kelionės) veždavo Aleksandras ir Pranciškus Žalpai – savo vežimais ir stipriais darbiniais arkliais. Pardavėjos (jų buvo septynios) kas vakarą už parduotas prekes atsiskaitydavo parduotuvės vedėjui Martinavičiui. Ir jokių trūkumų, jokių pasisavinimų – tvarka ir darna.

Aktoriams ir tada visko nutikdavę. Kartą susirinkus į spektaklį (virš kooperatyvo) paaiškėjo, kad vienas iš artistų (Petras Kaminskas, tada vaidinęs Kozirį) yra neblaivus. Žmonių pilna, antras aukštas, išeiti galima tik pro žmones. Surišę Petrą virvėmis ir nuleidę per langą žemyn. O Kozirį vaidinti greitai perėmęs pats J. Būdvytis.



Skurdžios žinutės spaudoje išsibarsčiusios per du dešimtmečius iki pat pirmosios rusų okupacijos, bet jos labai informatyvios.

Štai keletas jų:

„Antrą Kalėdų dieną mokytojas S. Laucevičius suruošė vaikams vakarėlį. Vaidinta „Žvaigždžių takai“, pirmą kartą šioj apylinkėj. 80 litų pelnas skiriamas švietimo reikalams“<sup>8</sup>.

„1928 m. Laukuvos „Pavasario“ kuopoje įsikūrė abstinentų sekcija, turinti 22 narius – pirmininkė O. Tuskenytė“.

„1929 m. balandžio 22 d. vadovaujant V. Stančeliui suvaidinta pjesė „Drama miške“<sup>9</sup>.

„1929 VII 21 Laukuvos „Pavasario“ kuopa surengė gegužinę. Pelnas skirtas knygyno padidininimui. Gegužinę padėjo surengti klierikas P. Rocevičius“<sup>10</sup>.

„Vargonininko S. Jurgučio vadovaujamas jau antri metai gyvuoja „Pavasario“ kuopos choras (50 narių). Ateinančią vasarą numatoma surengti kuopos choro dainų diena“<sup>11</sup>.

„Pagyvėjo Laukuvos „Pavasario“ kuopos veikla. 1930 II 9 vaidinta 3 v. drama „Baltakė“, paskui dialogas „Pas fotografą“. Dainavo S. Jurgučio vadovaujamas merginų choras“<sup>12</sup>.

„1932 m. Laukuvos „Pavasario“ kuopa turėjo 186 narius ir 2 kuopeles kaimuose. 1931 metais įsigyta kuopos vėliava. 1932 m. pirminku išrinktas kun. J. Eičas, sekretoriumi B. Rocevičius“<sup>13</sup>.

Pavasarininkų kultūrinėje veikloje aktyviai reiškiasi Laukuvos katalikų bažnyčios kunigai. Jų dėka kultūrinis gyvenimas virte virė:

„Laukuva. Rugsėjo 16 d. (pavasarininkų) kuopa suruošė metinę šventę, kuri sujudino ne tik Laukuvos, bet ir apylinkės jaunimą. Jaunimui šv. Mišias atlaikė Šilalės (pavasarininkų) pirmininkas kun. Razutis, o pamokslą

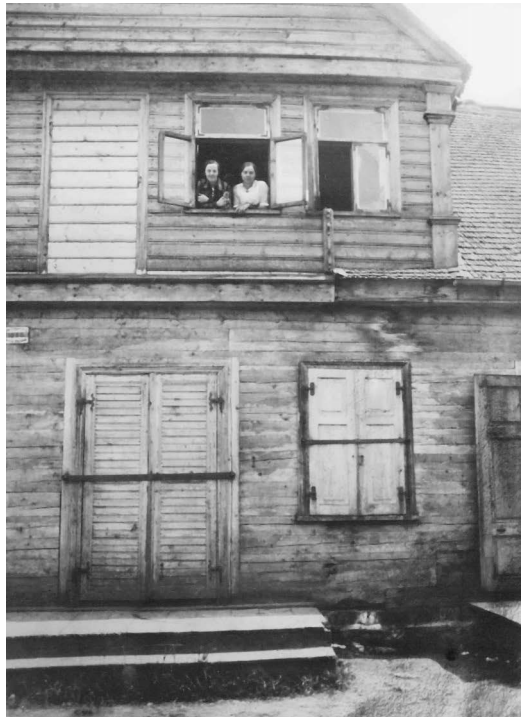

Kooperatyvo pastatas su sale viršuje.

Lange, iš kairės – Veronika Rimkienė

(Jurgutytė) su drauge. Apie 1930 m. Iš S. Rimkevičiūtės archyvo

<sup>8</sup> Lietuvos žinios, 1924, nr. 4.

<sup>9</sup> Pavasaris, 1929, nr. 10.

<sup>10</sup> Ten pat, 1929, nr. 16.

<sup>11</sup> Ten pat, 1927, nr. 4.

<sup>12</sup> Ten pat, 1930, nr. 5.

<sup>13</sup> Ten pat, 1932, nr. 6.



Užrašas antroje  
pusėje: „Artistai  
suvaidino Laukuvoj  
dramą „Ugninis  
ratas“. 1934 05 31“.  
Iš Elvyros  
Rocevičienės  
(Šimaitytės) albumo



„Mirta Činčibiraitė,  
arba 15 000 litų“.  
1934 09 16.  
Sėdi (iš kairės):  
Eugenija Petkutė,  
Jonas Rupšlaukis,  
Aleksandra Šedbaraitė;  
stovi: Stasys Jurgutis,  
Stasė Girčytė,  
Zina Naruševičiūtė,  
Ipolitas Beniulis.  
Iš R. Grevičienės  
(Jucevičiūtės) albumo

pasakė vietos klebonas kun. Gasčiūnas. Laike šv. Mišių gieda pavasarininkų choras ir groja Laukuvos dūdų orkestras.

Po pamaldų – eisena į kapines. Groja abu dūdų orkestrai, gieda Kaltinėnų vyrų ir Laukuvos chorai. Tokios įspūdingos eisenos Laukuva dar nebuvo mačiusi<sup>14</sup>.

Praėjus dvylikai metų dar gyva kun. H. Pralgausko dvasia, nes „per pavasarininkų kuopos metinę šventę vaidinta Stasio Žemaičio (H. Pralgausko) „15 000 litų“, choras padainavo keletą dainų“<sup>15</sup>.

Reikia paaiškinti, kad anksčiau minėta pjesė „Drama miške“ irgi yra kun. H. Pralgausko parašyta, o komedija „15 000 litų“ žinoma kitu pavadinimu – „Mirta Činčibiraitė, arba penkiolika tūkstančių litų“.

Teatras čia tampa visuotinai pripažintu kultūros faktu ir netgi kultūrinio bendravimo forma. Solidūs Laukuvos žmonės nesibodi atlikti vienokį ar kitokį vaidmenį teatralizuotuose renginiuose.

„Blaivybės savaitės proga (gegužės mėn.) vietos pavasarininkai surengė girtuoklių teismą,

<sup>14</sup> Pavasaris, 1934, nr. 18.

<sup>15</sup> Ten pat.



Užrašas antroje  
pusėje: „Artistai  
suvaidinę Laukuvos  
pavasarininkų vardu  
„Antaną  
Leitinantą“ ...  
1936 04 19“.  
Iš E. Rocevičienės  
(Šimaitytės) albumo



Laukuvos  
pavasarininkai artistai,  
vaidinę dramą  
„Šv. Agnietė“  
Laukuvos blaivininkų  
surengtame vakare  
1930 05 17.  
Iš E. Rocevičienės  
(Šimaitytės) albumo

*kuriam pirmininkavo vaistininkas Kajetonas Stropus, prokuroras – pradžios mokyklos vedėjas Albinas Monstvilas. Teismas girtuoklį pripažino kaltu ir nubaudė jį 18 mėnesių išsiųsti į ligoninę ir ten 3 kartus dienoje maudyti šaltu vandeniu“<sup>16</sup>.*

Pavasarininkų artistų grupės veiklą prisimena pati dalyvavusi visuose vaidinimuose Aleksandra Jucevičienė (Šedbaraitė). Ji įvardijo keletą aktyviausių pavasarininkų artistų: Ipolitas Beniulis, Konstantinas Jucevičius, Zina Jurgutienė (Naruševičiūtė), Eugenija Petkutė, Bronė Rocevičiūtė, Jonas Rupšlaukis, Bronius Stonys, Olė Vitkutė. Išlikusiose nuotraukose aiškiai užrašytos vaidinimų premjerų datos: <sup>16</sup> *Žemaičių prietelius*, 1940, nr. 6.



*Lietuvos katalikių moterų Laukuvos skyriaus vaidintojai, 1936 01 12 suvaidinę „Knygnešio dukterį“.*  
Iš E. Rocevičienės (Šimaitytės) albumo

„Šventoji Agnietė“ (Pailerio vertimas iš vokiečių k.), suvaidinta 1930 m. gegužės 12 d. Laukuvos blaivininkų vakare. Spektaklis skirtas Vytauto Didžiojo metams. S. Lauceiaus-Laucevičiaus (1897–1965) „Ugnies ratas“ (1934 m. gegužės mėn. 31 d.); H. Pralgausko-S. Žemaičio (1892–1978) „Leitenantas Antanas“ (1936 m. balandžio mėn. 19 d.).

Aleksandra Jucevičienė (Šedbaraitė) mirė 2001 m. Paskutiniaisiais savo gyvenimo metais beveik nebematė ir tai labai apsunokino išlikusių nuotraukų identifikavimą.

Tačiau Eitvydaičių gatvėje 10 name gyvena aštuntą dešimtį bebaigianti tų metų artistė Elvyra Rocevičienė (Šimaitytė). Ji gerai prisimena beveik visus vaidinimų dalyvius – ne tik jų pavardes, bet ir vardus. Pailerio „Šventosios Agnietės“ vaidinimo nuotraukoje (p. 634) – 12 merginų ir 4 vyrai. E. Rocevičienė (Šimaitytė) nurodo, kad viršutinėje eilėje iš kairės stovi vargonininkas Stasys Jurgutis, viduryje – klebonas Jonas Eičas. Kiti du vyrai neatpažinti. Antroje eilėje iš viršaus – Gertrūda Straukaitė, Veronika Rimkienė (Jurgutytė), dvi neatpažintos, paskui Petrutė Jurgutytė, Bronė Rocevičiūtė. Pirmoje eilėje sėdi Emilija Kuizinaitė, viduryje (baltai apsirengusi) – Aleksandra Jucevičienė (Šedbaraitė), greta jos – Olė Vitkutė. Elvyra pasakoja apie pasirėngimo (vaidinimui) darbus: nors tuomet buvusi vos septynerių metų, atbėgdavusi ir stebėdavusi, kaip šiam spektakliui buvo siuamos užuolaidos (tamsaus audinio, kurio pagrindą sudarė ryškios gėlės), kaip dalyvės siuvasi sukneles (iš baltos medžiagos, siuvinėtos blizgučiu), kaip ruošė scenografiją (scenos gilumoje, ant galinės sienos buvo nupieštas dangus, debesys – bandyta sukurti rojaus atmosferą).

Spektaklis vykęs Šaulių salėje, kuri buvusi sausakimša. Vaikai, sutūpę „ant viškų“ ir ant pečiaus, geriausiai matė dalyvių jaudulį. Labiausiai patikusios dainos, gražūs, spalvingi rūbai. „[...] Maloniausias atsiminimas – gauti po spektaklio saldainiai ir tai, kad tėvelis išėjo į gegužinę, organizuotą spektaklio premjeros progą“<sup>17</sup>.

1936 m. sausio 12 d. katalikių moterų Laukuvos skyrius suvaidino „Knygnešio dukterį“. Nuotraukoje matome de-

<sup>17</sup> Aleksandravičiūtė Aiva, Teatro įtaka asmenybei, *Tautos teatras*, Klaipėda, 2000, t. 2, p. 21.



*Užrašas antroje pusėje: „Artistai buvusio vakaro 1938 m. sausio 6 d. veikalas 5-kių veiksmų istorinė drama „Šv. Elzbieta“. Moterų dr-jos renginys“.*

*Iš E. Rocevičienės (Šimaitytės) albumo*



*Prie jaujos susibūrę vaidintojai. Tarp jų tikriausiai ir Antanas Straukas iš Gulbių k. Apie 1919–1923 m. Iš L. Straukaitės albumo*

vynis žmones. E. Šimaitytė įvardija Joniką, Verutę ir Petrutę Jurgutytes, Joną Rupšlaukį, Bronę Rocevičiūtę ir brolius Beniulius.

1938 m. sausio 6 d. Juozo Židonavičiaus-Seirijų Juozo (1866–1945) istorinę tragediją „Šventoji Elzbieta“ pastato Lietuvos katalikių moterų draugijos Laukuvos skyriaus artistai. Panašu, kad keitėsi tik renginio ar vaidinimo organizatoriai, o dalyviai su nedideliais pakeitimais likdavo tie patys. Šiame vaidinime irgi daug žinomų veikėjų: Antanina Petkutė, Ona Stancelaitė, Olė Glatkauskaitė, Elvyra Šimaitytė (vėliau – Rocevičienė), Elena Kiedytė, Veronika Jurgutytė, Vincas Rocevičius, Alfonsas Rocevičius, Emilija Kuizinaitė, Aniceta Rocevičiūtė, Ipolitas Beniulis, Bronius Vaišvila, Bronius Stonys, Gertrūda Straukaitė, Olė Vitkutė, Bronė Rocevičiūtė, Eugenija Petkutė, Zina Jurgutienė (Naruševičiūtė), Grasilda Šimaitytė, Elena Vainavičiūtė, Petrutė Jurgutytė.

Atkreiptinas dėmesys į stropiai sukurtus ar parinktus rūbus, gražias kariūnų uniformas, batus, kardus, puošnius galvos apdangalus (karūnas, įvairias skrybėles, šalmus, kepures, emblemas, įvairaus ryšėjimo ir formos skareles). Ryškus veido grimas, ypač vyrų – klijuotos barzdos, ūsai ir net perukai. Moterys išradingai naudoja kasas – supintos, surištos, žvilgantys sklastymas, palaidi ilgi plaukai. Dažname vaidinime kuriamos kaukės – velnių, avinų, angelų.



Velykinėje misterijoje.  
Iš kairės antras –  
Antanas Straukas  
su tarnybos draugais.  
Apie 1925 m.  
Iš L. Straukaitės  
albumo

Ir beveik visose pavasarininkų vaidinimų nuotraukose greta artistų arba grupės viduryje sėdi jei ne keletas, tai būtinai vienas parapijos katalikų kunigas. Nuolat minimos Laukuvos bažnyčios klebonų pavardės: J. Eičas, H. Pralgauskas, P. Tamašauskas, B. Šveikauskas, Steikūnas, N. Butkevičius, K. Bučnis, K. Gaščiūnas... Tai parodo, kad Bažnyčia rėmė ir propagavo vaidinimą kaip bendravimo ir raiškos formą. Kunigai neretai būdavo svarbiausi vaidinimų iniciatoriai.

Stebina teatrinių grupių ar renginio dalyvių gausumas. A. Strauko iš Gulbių kaimo fonde yra nuotrauka, kur klijimo fone – 29 susėdusių ir sustojusių žmonių grupė. Moterys pasipuošusios baltomis išėiginėmis skarelėmis, puošniais sijonais ir prijuostėmis, vyrai pasirišę skareles, šventinėmis kepurėmis, visi „čebatuoti“; centre sėdi muzikantai su armonika ir smuikeliu, dar pora kažkokių gauruotų „žvėrių“; klijimo priešdėlis išpuoštas eglutėmis ir žibintais (žr. apatinę nuotr. p. 636).

Šio puslapio nuotraukoje – 17 vyrų grupė. Šone – akmeninė Laukuvos bažnyčios siena, taigi daryta šventoriuje, ankstyvą pavasarį (medžiai dar be lapų). Visi vyrai uniformuoti, galionuoti, su gražiomis aukštomis kepurėmis, visi ginkluoti kardais, karininkai – baltomis pirštinais. Kai kurių kardai tikri, ranką dengiančia rankena – ulonų. Matyt, Laukuvoje iki karo buvo gyva Velykų tradicija – saugoti Kristaus karstą.

Kita ryški Laukuvos kultūrinio gyvenimo organizatorė buvo Šaulių sąjunga<sup>18</sup>. „Trimitas“ praneša, kad Laukuvos šaulių būrys įsikūrė 1921 m. kovo mėn. Kitų metų spaudoje jau skaitome, kad „*pasidarbavus Laukuvos Šaulių būrio pirmininkui J. Meleškai ir vietiniam vargonininkui S. Jurgučiuui buvo surengtas viešas vakaras. Vaidino „Naujokų priėmimo komisija“ ir „Knarkia paliepus“.* Po to jaunimas pažaidė, pašoko“<sup>19</sup>. Apie rengiamus vaidinimus užsiminta ir kitais metais: „*Vietos šaulių būrys surengė viešą vakarą. Vaidinta – „Geriau vėliau, negu niekad“ ir „Vargšas Tadas“.* Suvaidinta labai gerai“<sup>20</sup>. Nuotraukoje Stasys Jurgutis su maža armonikėle-koncertina, o greta jo – Gertrūda Straukaitė, Aniceta Rocevičiūtė, Kazė Burbaitė, Zina Naruševičiūtė, Olė Vitkutė, Bronius Stonys ir Alfonsas Rocevičius; Ipolitas Beniulis laiko smuiką. Ta pati dramos trupė, bet jau išbandžiusi jėgas muzikiniame repertuare. Ma-

<sup>18</sup> *Trimitas*, 1922, nr. 16.

<sup>19</sup> *Ten pat*, 1923, nr. 152.

<sup>20</sup> *Ten pat*, 1924, nr. 17.



Operetė „Kaminkrėtys ir malūnininkas“.

1931 m.

Iš E. Rocevičienės  
(Šimaitytės) albumo



„Suruoštas šaulių vakaras „Pavergtųjų kalvarijos“. 1937 m. kovo mėn. 29 d.“

B. Baltrušaičio nuotr.  
Iš E. Rocevičienės  
(Šimaitytės) albumo

tyt, nulėmė Laukuvos vargonininko valia ir Šaulių grupė suvaidina net M. Petrausko operetę „Kaminkrėtys ir malūnininkas“<sup>21</sup>. Tais pačiais metais minimas ir S. Kymantaitės-Čiurlionienės „Aušros sūnūs“ pastatymas. Tik čia užsimenama, kad dar nėra tinkamos salės ir spektakliai vyksta daržinėje<sup>22</sup>.

Kitų metų spauda jau praneša, kad Laukuvos šaulių būrys „*aptvėrė Nepriklausomybės aikštę, darželį apšodino gėlėmis*“, ruošiasi statyti Šaulių namus. Ir sklypą jau turi. Įdomu tai, kad dar neturėdami savo namų „*baigia rinkti 1000 Lt Tauragės šaulių rinktinės namų statybai*“<sup>23</sup>. Šios žinutės patvirtina nuostatą, kad šaulių organizacijos buvo labai disciplinuotos ir rėmė viena kitos darbus, buvo veiklios, rūpinosi savo krašto ir vietovės gerove, tvarka ir grožiu.

1937 m. kovo 29 d. suvaidinta „Pavergtųjų kalvarijos“ (žr. nuotr. viršuje). Vaidino: Justinas Skrinškis, Gertrūda Straukaitė, Kazytė Burbaitė, Stasys Jurgutis, Tadas Tallat-Kelpša, Bronė Rocevičiūtė, Alfonsas Rocevičius, L. Vaitkus, S. Ričkus, J. Borodicas, Olė Vitkutė, Bronius Durša, A. Kazragys, Bronius Stonys. Įdomi detalė: nuotraukoje matyti ant sienos ka-

<sup>21</sup> *Trimitas*, 1931, nr. 11, žr. Z. Juškevičiaus str. šioje knygoje. Red. pastaba.

<sup>22</sup> *Ten pat*, 1931, nr. 28.

<sup>23</sup> *Ten pat*, 1932, nr. 7.



„Artistai buvusio vakaro Blaivybės D-jos 1933...“  
Laukuvoje.  
Iš S. Rimkevičiūtės albumo

bantis herbas su ereliu, o prieraše pakomentuojama, girdi, jis „buvo reikalingas veikale“. Vaidinimas suruoštas šaulių būrio iniciatyva. Visur jie norėjo būti teisingai suprasti.

Ryškiai pastebimas žmonių visuomeniškumas, pareigos suvokimas, gyva bendruomenės dvasia. Pranešama, kad „šauliai K. Stropus, B. Tallat-Kelpša ir M. Milašiūtė dovanojo būriui paimtas paskolas namų statybai“<sup>24</sup>. Arba „Vaitkaičiuose prie pradžios mokyklos įsikūręs 1935 m. šaulių skyrius pavyzdžingais vakarais išstūmė nemoralias vakaruškas, anksčiau čia labai vyravusias“<sup>25</sup>. Po kelerių metų Vaitkaičių skyrius taip sutvirtėjo, kad „1939 m. vasario 19 d. Požerės bažnytkaimyje surengė viešą vakarą. Vaidino 3 v. komediją „Jocio marti“ ir 1 v. komediją „Tėtis pakliuvo“. Vakaras pasisekė gerai“<sup>26</sup>.

Apie Laukuvos šaulių kultūrinę veiklą įdomių žinių pateikia Amerikoje išleista knyga apie Lietuvos šaulių sąjungą. Pasirodo, kad Laukuvoje veikęs 103 šaulių būrys turėjo savo vaidintojų kuopą. Ten yra 8 žmonių nuotrauka<sup>27</sup>. Pagal ryškiai individualius bruožus nuotraukos kairiajame kampe lengva atpažinti Laukuvos vargonininką Stasį Jurgutį. Pateikiama žinių apie O. Kaulakaitę-Vyšniauskiene. Tai garsios Selvestrų kaimo Kaulakių giminės atžala. O. Kaulakaitė prisimena, kad Laukuvos šauliai buvo pastatę „Tris mylimas“, „Tarnas įpainiojo“ ir „Pinigėlius“, ir kad vaidinta klebono daržinėje.

Laukuvos šauliai buvo susiskirstę į moterų ir vyrų būrius, nes spaudoje aptinkame informaciją, kad „Laukuvos moterų šaulių būrys V. Monstvilienės ir A. Juškevičienės iniciatyva 1940 m. balandžio 21 d. vaidino P. Vaičiūno dramą „Varpų giesmė“<sup>28</sup>.

Pirmoji rusų okupacija ir Antrojo pasaulinio karo laikotarpis Laukuvoje yra neproduktyvus, tuščias. Aktyvioji inteligentija, pirmaisiais nepriklausomybės metais viską nešusi ant savo pečių, buvo sunaikinta. Represijų įbauginti žmonės bijojo reikštis. Naujai į valdžią atėję neturėjo kultūrinės patirties.

Atskira kultūrinė veikla įsitvirtina tik Laukuvos gimnazija, kuri 1943 m. buvo perkelta iš Šilalės. Viena vertus – tai ryškus švietimo židinys, kuriame mokyklinis teatras vaidino svarbų vaidme-

<sup>24</sup> *Trimitas*, 1935, nr. 5.

<sup>25</sup> *Ten pat*, 1937, nr. 11.

<sup>26</sup> *Ten pat*, 1939, nr. 10.

<sup>27</sup> *Nepriklausomai Lietuvai*, Čikaga, 1965, p. 161; žr. plačiau Z. Juškevičiaus str. šioje kn. *Laukuvos šaulių būrys 1920–1940 metais*. Red. pastaba.

<sup>28</sup> *Trimitas*, 1940, nr. 18.



nį, o kita – visuomeninis-politinis traukos laukas. Čia augo, mokėsi ir brendo nemaža žmonių, kuriems gimnazijos mokytojai buvo pirmieji vedliai į tautos ir kultūros pažinimą, savęs ir savo kūrybinių galių paieškas. Būtent bendra gimnazijos politinė ir kultūrinė nuostata lėmė, kad Laukuvoje 1953 m. birželio mėn. 17–18 d. iškelta pirmoji politinė gimnazistų byla. Politiniuose gimnazistų nuosprendžiuose žalinga figūruoja Bažnyčios ir teatro įtaka. Viskas panašu kaip spaudos draudimo laikais. Ta pati priešprieša kaip Kražių ar Kęstaičių susidūrimuose, tas pats nepaklusnumas. Švenčiant Laukuvos gimnazijos 50-metį, absolventė Alė Vaičiūtė-Silickienė pripažino, kad be tokių gimnazistų „maištų“, ko gero, nebūtų buvę ir Atgimimo. Labai svarbu, kad Laukuvos gimnazija neplaukė pasroviui. Ta pati taktika kaip Kražiuose: svarbiausia – išprovokuoti politikų, okupacinės valdžios išpuolį, priversti iškelti politinę bylą gimnazistams. Laukuvos gimnazija kartu su visa tauta kaip galėjo atliko istorijos pavestą pareigą. Vyko politikos, dorovės ir meninės veiklos tęstinumas.

Laukuvos gimnazijos kultūrinė veikla vėl ima po truputį atgyti.

Nuo 1955 metų Bilionių bibliotekoje pradeda dirbti Laukuvos gimnazijos absolventas Vincas Sakalauskas. Tai žymus centrinio dramos būrelio artistas, jau turintis gerą kelių mokytojų perteiktą patirtį. Tais metais „Karolio Požėlos“ kolūkio jaujoje jo rūpesčiu prasideda vaidinimai. Matyti mokytojo Stepono Laukio gera mokykla – visi spektakliai iš lietuvių dramaturgijos: K. Sajos „Lažybos“, G. Žemkalnio „Blinda“. Vaidina net pats kolūkio pirmininkas Steponas Martinkus. Artistai visi vietiniai: Albinas Petkus, Reda Stonytė, Danutė Rimkutė, Kazimiera Laurinavičiūtė, Bronius Norkus, Eugenija Garbenytė, Aldona Norkutė, Algimantas Mikutis. Kaimo žmogui svarbu, kad dramaturgas jam sukurtų gerą situaciją, o jau kaip pasakyti, jis moka ir žino pats.

Pasisekimo paskatintas Bilionių klijavimo teatras 1956 m. rugpjūčio 6 d. per Požerės Atsimainymo atleidus Gulbių kaime Stanislovo Strauko klijavime suvaidino J. Paukšteliu „Vaiduoklius“. Įsivedė elektrą, išsikėlė ketverias duris ir sunėrė pakylą, naudojo viską, kas buvo po ranka. Spektaklio metu vyrai lyg kopėčiomis karstėsi klijavimo kampų sukirtimais, iš plėšų nusipynė kubilus. Jie lengvi ir išilindus galima visokias „štukas“ išdarinėti.

Taip Bilionių klijavimo teatras gyvavo kelerius metus, kol energingą ir iniciatyvų vadovą paskyrė Laumenų apylinkės pirmininku. V. Sakalauskas ne pirmas ir ne paskutinis iš valdžios vyrų, pradėjęs savo veiklą liaudies teatre. Kiek pasimokęs tampa Laukuvos apylinkės pirmininku, o netrukus ir Laukuvos kolūkio pirmininku (1977 m.). Tik teatro nepalieka. Prie pagrindinių artistų grupės dar prisijungia Laukuvos vidurinės mokyklos mokytojai Jankauskai, R. Musvydaitė, K. Jurkutė, net mokyklos direktorius Antanas Bružas.

Netoli Laukuvos iš lentų sukaltoje salėje-daržinėje įsikuria Ruskių kaimo teatras. Jam vadovauja Emilija Kryževičienė. Pirmiausia susidarė kapela: Stasytis, Sasnauskas ir Vėlius. Statant K. Sajos „Paršo gaudynes“ (1981 m.) prisijungė A. Buksauskas, V. Jankauskas, T. Lapė, R. Kempinienė, S. Birbalaitė, P. Čėsna su žmona – visi fermos darbininkai.

Kur reikia, V. Sakalauskas irgi prideda savo patyrusią ranką.

Laukuvos kultūros namuose, kurie veikė buvusioje žydų „šulėje“, mokytojas Steponas Laukys pastatė keletą spektaklių: C. Solodario „Alyvų sodą“, B. Daugu-

viečio „Žaldokynė“ (1956 m.). Pagrindinius vaidmenis atliko E. Mikalauskienė, J. Žakevičienė, V. Vindžigalskis, Vincas Sakalauskas, Antanas Bružas.

Apie 1956 m. į Laukuvą sugrįžta Vytautas Tallat-Kelpša, bet jo teatrinė veikla labiau koncentravosi gimnazijoje, nors ir miestelio kultūros namuose pastatė keletą veikalų, kaip antai: Žemaitės „Trys mylimos“, J. Baltušio „Gieda gaideliai“. Netgi mokyklinį spektaklį – J. Grušo „Herku Mantą“ – pastatė iš naujo ir vaidino miestelio kultūros namuose. Garsi laukuviškių Kirklių teatrinė giminė – vaidinimuose dalyvaudavo keturi broliai ir sesuo: Vytautas, Bernardas, Jurgis, Algis ir Levutė. Turėjo gerus balsus, buvo šokėjai, visi grojo akordeonu, nors jokių mokslų nebaigė.

Miestelio gyvenime didelį vaidmenį vaidino kultūros namai. Direktoriais čia dirbo Algis Grinevičius, Emilija Kryževičienė. Nuo 1963 m. kultūros namų direktore paskiriama Irena Gedvilaitė-Ubartienė-Raštutienė. Tais metais Šilalės rajono kultūros skyriaus iniciatyva (vedėja Stefa Rimkevičiūtė) būdavo organizuojamos meninių grupių apžiūros. Reikėjo kuo daugiau ir įvairių žanrų atlikėjų: dainų, duetų, solistų, konferansjė, įvairių koncertinių šokių, žanrinių scenelių, kupletų, montažų, skaitovų ir, žinoma, dramos. Dėl didelės apimties dramos spektakliai būdavo trumpinami, pristatomos tik ištraukos. Nuo ryto iki vėlaus vakaro pasirodydavo daug įvairių grupių. Sąlygos buvo sunkios. Irena Raštutienė prisimena, kad į vieną apžiūrą nuvyko autobusu. Ji pati skaitė K. Donelaičio „Metų“ ištrauką, o vėlai vakare po apžiūros iš Šilalės į Laukuvą per šaltį išėjo pėsčiomis, nes autobusų nebebuvo. Ėjo trise – Emilija Kryževičienė, Irena Raštutienė ir Vytautas Tallat-Kelpša. Bet dalyvauti apžiūrose norėjo daugelis, vykdavo griežta pirminė atranka.

Labai populiarios būdavo žiemos palydų šventės. Kiekvienas kaimas parengdavo savas intermedijas, įvairias inscenizacijas, humoreskas. Žymiausi „štukoriai“ – Sigitas Baldauskis (veterinaras), Vladas Kuizinas (E. Kuizinaitės iš Palaukuvio, vaidinusios 1930 m., vaikaitis), Stasė Olšnienė, Stefa Gailevičiūtė, Jonas Lukošius (iš Vabalų), Stasys Kraftas, Virginija Mikutavičienė.

Neatsilikdavo ir vasaros šventės – šienapjūtės pabaigtuvės, kurias rengdavo prie Treigių piliakalnio. Po darbų gamtoje vykdavo išradingos žaidynės. Viena iš išpūdingiausių atrakcijų – riedėjimas nuo pilkalnio viršūnės į slėnį. Atgydavo ir kiti senieji žaidynių elementai – sunkumų kilnojimas, imtynės, virvės traukimas, laipio-



*Viename iš Vytauto Tallat-Kelpšos spektaklių. Iš dešinės: Zigmas Montrimas ir Alvidas Jasaitis. Apie 1960 m. Jono Budrecko nuotr.*



*Treigių piliakalnis buvo dažnai lankomas vietinių gyventojų ir svečių. 1966 m.*

*Iš A. Joniko albumo*

jimas po medžius. Kur buvę, kur nebuvę, bet čia visada veiklos surasdavo ūkio mechanikas Rimas Kulikauskas, traktorininkas Stasys Budginas, zootechnikė Ieva Stonytė-Kazlauskienė, kalvis Kazys Mikalauskas, agronomas Stasys Mockus ir, žinoma, pati kultūros namų direktorė Irena Raštutienė.

1973 m. į Laukuvą meno vadove paskiriama Marijampolės kultūros mokyklos absolventė Virginija Mikutavičienė. Diplominiu darbu pasirenkama ateistinė pjeselė „Dievo bausmė“. Formuojasi nauja trupė: S. Genys, Vincas Sakalauskas, L. Musvydaitė, Grigaliūnaitė-Jankauskienė. Po to – poetinis spektaklis „Mano meilė“ ir E. Ignatavičiaus „Sidabrinės skyrybos“. Šitas spektaklis turėjo du variantus. Pirmąjį vaidino Antanas Bružas, Vincas Sakalauskas, Irena Raštutienė ir pati režisierė Virginija Mikutavičienė. Antrasis variantas pasiekė net 2000-ųjų metų pavasarį. Čia jau Agnė vaidino mokytoja Emilija Mikalauskienė, Dzidorių – Antanas Bružas, Motiejų – V. Vindžigalskis, o Marę – mokytoja Z. Batiėnė. Tačiau pagrindinė V. Mikutavičienės darbo kryptis ir jėgos sutelktos į organizacinę veiklą – renginiai, koncertai, svečių gastrolės.

1980 metais vėl ima dominuoti miestelio inteligentija – mokytojai. Ryškiausiai matoma Emilijos Mikalauskienės teatrinė veikla. Jai talkina ištisos mokytojų šeimos – Jurgaičiai, Jankauskai, Žakevičiai.

*„Tapo tradicija kiekvienais metais Šilalėje organizuoti mokytojų meno saviveiklos apžiūras. Rajono švietimo skyrius bei švietimo darbuotojų profsąjungos rajono komitetas, ruošdami apžiūrų nuostatus, nuolat ieško naujovių.*

*Apžiūra vyksta dviem turais. Pirmajame ture pasirodo tos mokyklos, kurios parengė dramos kūrinius, literatūrinės-muzikines kompozicijas arba vakarones. [...] Pats gausiausias saviveiklininkų būrys atvyko iš Laukuvos vidurinės mokyklos. Laukuvieškiai parodė J. Baltušio dramos „Gieda gaideliai“ pirmąjį veiksma, linksmą „Subatvakarį“ ir literatūrinę-muzikinę kompoziciją „Duona“. [...] Ypač aktyviai programoje dalyvavo jauni specialistai V. Tomkutė ir S. Juškūnas. O štai mokyklos direktorius A. Bružas, vaidinęs scenoje, džiaugėsi turėjęs progos parodyti žiūrovams ne tik savo aktorius gabumus, bet ir ... bernautinius batus, kuriuos nešiojęs prieš trisdešimt metų“<sup>29</sup>.*

Šioje informacijoje daug to laikotarpio atributikos, frazeologijos, kad ir tam tikro tuščiažodžiavimo – visokie ko-

<sup>29</sup>Karklytė Ž. Scenoje – mokytojai, *Artojas*, 1980 m. sausio 17 d.



*Laukuvos klebono  
A. Jurgaičio Mindaugo  
karūnavimo dienos  
proga parengtas  
spektaklis „Vyskupas  
Henrikas laimina  
karalių Mindaugą“.  
Ant Medvėgalio kalno.  
1999 07 06. Karalių  
Mindaugą vaidina  
Antanas Bružas.  
Iš A. Gedvilienės  
albumo*



*Teatro krivulės  
laureatai vaidina  
Laukuvos publikai  
Kelpšaičių parke  
1990 m. Švėkšnos  
teatras, su armonika –  
režisierius Mindaugas  
Nogaitis.  
Iš Kelpšaičių  
(Laukuvos) parko  
metraščio*

mitetai „nuolat ieško naujovių“, spektaklius vadina „dramos kūriniais“, kūrybinius žmonių sambūrius įvardija „gausiais saviveiklininkų būriais“. Toks buvo laikas. Bet gana įdomiai per direktoriaus „bernautinius batus“ sujungiamo jo vaidybos istorija su penkiasdešimtaisiais metais. Atseit, jis vaidino visą gyvenimą.

Laukuva, kaip labai teatralus Žemaitijos miestelis, visoje Lietuvoje išgarsėjo 1989 metais. Lietuvos klotimo teatrų draugija kas metai šaukia kaimiškujų teatrų krivules. Tais metais klotimo teatrai rinkosi į savo antrąjį suvažiavimą garsaus Lietuvos teatro režisieriaus J. Vaičkaus tėviškės sodyboje Zastaučiuose (Mažeikių r.). Būtent tada Laukuva, kaip klotimo teatro tradicijas turintis miestelis, pasiūlė savo vardinę premiją. Pirmoji Laukuvos seniūnijos premija (400 rb) atiteko Klaipėdos jūrų muziejaus (Kopgalio) klotimo teatrui už A. Tarasonio komedijos „Meilės eliksyras“ (rež. Egidijus Kupčiūnas) pastatymą. Vertinimo komisiją sudarė žymūs kultūrologai ir teatrologai: Vilniaus universiteto profesorius Krescencijus Stoškus, Lietuvos teatro istorijos patriarchas dr. Vytautas Maknys, menotyros daktarai Petras Bielskis, Alek-

sandras Guobys, docentas Zenonas Buožis, Šiaulių dramos teatro režisierius Kazys Tumkevičius. Laukuva pateko į teatrinę žodyną.

Vėliau kas metai Laukuvos premija teikiama visose klojimo teatrų krivūlėse. Ji išaugo iki 1000 litų. Premijos nuostatuose nurodyta, kad laureatas jos atsiimti atvyksta į Laukuvą ir diplomuotą spektaklį būtinai suvaidina vietinei publikai.

1990 m. Paragiuose – trečioji krivūlė. Agluonėnų teatrui už pastatymą S. Žemaičio (H. Prialgausko) „Rickus – didysis Lietuvos plėšikas“ – rež. A. Šutkus.

1991 m. Griežionėlėse – ketvirtoji krivūlė. Kretingos teatrui už pastatymą L. Šliūpienės-Malinauskaitės „Netikėtai“ – rež. V. Slavinskas.

1992 m. Rusijos blokados metai – neskirta.

1993 m. Agluonėnuose – šeštoji krivūlė, Klaipėdos universiteto teatrui už pastatymą Vydūno „Piktoji gudrybė“ – rež. E. Šaltenis.

1994 m. Telšiuose – septintoji krivūlė. Telšių teatrui už pastatymą Žemaitės „Piršlybos“ – rež. L. Pocevičienė.

1995 m. Kretingoje – aštuntoji krivūlė. Kretingos teatrui už pastatymą V. Krėvės „Joninių sakmės“ – rež. E. Radžius.

1996 m. Ukmergėje – devintoji krivūlė. Agluonėnų teatrui už pastatymą J. Kasiulaičio „Ekspropriatorius“ – rež. A. Šutkus.

1997 m. Klaipėdoje – dešimtoji krivūlė. Skapiškio teatrui už pastatymą K. Vijūno-Čyplio „Bobutės susipyko“ – rež. V. Bačanskienė.

Šioje – dešimtojoje – Klojimo teatrų krivūlėje Laukuvos seniūnas Kazimieras Jokubauskas už didelius nuopelnus kaimiškajam teatrui apdovanojamas „Didžiojo Gintaro ordinu“; jam suteikiama teisė vadintis to ordino kavalieriumi.

1998 m. Ožkabaliuose – vienuoliktoji krivūlė. Kalvarijos teatrui už pastatymą S. Kapnio „Plutelė ir pelės“ – rež. K. Krasnickas.

1999 m. Medvėgalyje – Didžioji – dvyliktoji krivūlė. Jurbarko teatrui už pastatymą G. Landsbergio-Žemkalnio „Tadas Blinda“ – rež. D. Budrytė-Samienė.

2000 m. Niūronyse – tryliktoji krivūlė. Švėkšnos Vilkų Kampo teatrui už pastatymą „Šerifas ir Co“ – rež. M. Nogaitis.

2001 m. vyskupo M. Valančiaus metai, Nasrėnai – keturioliktoji krivūlė. Klaipėdos universiteto teatrui už spektaklį „Motiejus Didysis“ – rež. P. Bielskis.

Teatras yra tautos dvasios atspindys – kokia tauta, toks ir jos teatras. Kai bendruomenė pavargsta arba serga, teatras irgi nusilpsta arba išnyksta. Tai labai simptomatiška. Laukuvos kultūros istorija patvirtina teiginį. Kūrybingiausia bendruomenė Laukuvoje buvo pirmosios Lietuvos Nepriklausomybės metais. Tada tauta turėjo aišką tikslą, matė savo perspektyvą. Ir Laukuvos bendruomenė buvo susitelkusi: didelis aktyvių draugijų skaičius – pavasarininkai, jaunieji ūkininkai, jaunalietuviai, šauliai, moterų organizacijos. Ir teatras tais metais buvo gyvas, kiekvienas pilietis, dalyvaudamas renginyje ar spektaklyje, suprato dorą ir garbingą darbą darąs. Per vaidinimus reiškėsi žmonių pilietiškumas, visuomeniškumas, moralumas, savišvieta ir kūrybiškumas.

Tačiau Laukuvos teatrinis nuosmukis prasideda įvairių okupacijų metais. Pirmiausia todėl, kad sunaikinami patys doriausi ir kūrybingiausi žmonės, o antra – gyvenimo turinys netenka autentiškumo. Individuali žmonių valia – nuorodomis iš aukščiau, bendruomenės dvasia pakeičiama kolektyviniu paklusnumu, kūrybinė mintis unifikuojama ir niveliuojama. Išnyksta atradimo džiaugsmas ir individuali patirtis.

Pagaliau teatras yra laisvų žmonių gyvenimo ir raiškos būdas. Daugelis kūrybingų ir garsių Lietuvos žmonių pradėjo savo veiklą, formavosi jų asmenybė Laukuvos teatrinėje terpėje.

## Laukuvos kultūrinis gyvenimas 1955–2002 metais

*Pranas Žakevičius*

1956 m. rugpjūčio pabaigoje atvykau dirbti į Laukuvą. Buvau paskirtas Laukuvos kultūros namų direktoriumi (pirmuoju) ir vid. m-klos muzikos mokytoju.

Kultūros namai buvo neveikiantys, jiems buvo reikalingas didelis remontas (pamatuose ir grindyse žiojėjo skylės). Per trejetą mėnesių patalpos iš dalies buvo suremontuotos ir prasidėjo kultūrinis darbas, kuris tuo metu buvo gana intensyvus. Žmonės tais laikais neturėjo televizorių, todėl noriai rinkdavosi į kultūros namuose vykstančius renginius. Žiemos metu kultūros namuose buvo labai šalta, nes tokią „daržinę“ nebuvo įmanoma apšildyti. Repeticijos vykdavo tuometinės pradinės mokyklos patalpose, anksčiau buvusioje špitolėje.

Tuo metu su įvairiais spektakliais gana dažnai atvykdavo dramos teatrų kolektyvai iš Panevėžio, Kauno, Šiaulių. Jų lankymasis tęsėsi keletą metų. Žiūrovų būdavo pilna salė.

Prie tuometinių kultūros namų veikė dramos, šokių rateliai, ruošėsi pasirodymams ir dainininkai. Įvairūs minėjimai ar šventės tuomet vykdavo gavus nurodymus



*Laukuvos kultūros  
namų šokių  
ansamblis dainų  
šventėje Rietave.  
Apie 1957 m.  
Iš P. Žakevičiaus  
albumo*



iš rajono. Tai buvo privaloma. Koncertinėje programoje dalyvavo ir Laukuvos vid. m-klos mokiniai (dainininkai, šokėjai, muzikantai).

Tuo metu Laukuva priklausė Rietavo rajonui.

1956 m. rudenį buvo sumanyta „Jaunojo mokytojo“ diena. Visos rajono mokyklos intensyviai ruošėsi, žinoma, ir Laukuvos mokytojai. Jie pasirodė su spektakliu U. Limonto „Vestuvių maršas“. Tautinių šokių ratelis šoko lietuvių liaudies šokius, dainavo moterų ansamblis (A. Bitinienė, V. Beinorienė, T. Rekašutė, C. Tilvikaitė, U. Bendžiutė, J. Rimkevičiūtė, J. Jocaitė ir kt.). Šioje šventėje Laukuvos mokytojai pasirodė geriausiai.

Kultūrinis gyvenimas vyko bendradarbiaujant visuomenei ir mokyklos mokytojams. Mokykloje atskirai vykdavo eglutės šventė mažiesiems.

1957 m. birželio 1 d. aikštėje prie mokyklos įvyko 1-oji Laukuvos apylinkės dainų ir šokių šventė. Joje dalyvavo mišrus choras ir Laukuvos vid. m-klos moksleivių chorai (jaunučių, 5–7 klasių ir vyresniųjų). Chorams vadovavo P. Žakevičius, o šokėjams – mokyt. A. Jasaitienė. (Aktyviausi suaugusiųjų mišraus choro dainininkai: J. Gailevičius, J. Einikis, K. Metrikis, J. Juknienė, J. Jasaitis, A. Jasaitienė, B. Jucevičius, J. Jankus, K. Mikalauskas, V. Drevinskas, P. Songaila, P. Knystautas, A. Ivanauskienė, L. Petruškevičienė, L. Fedorčenko, B. Gedvilaitė, J. Baltušytė, T. Rekašutė, C. Tilvikaitė, F. Kairytė, J. Jocaitė, V. Balčius, L. Kirklytė, B. Kirklys ir kt.)

Birželio pabaigoje vyko rajoninė dainų ir šokių šventė, kurioje dalyvavo visi Laukuvos saviveiklininkai, suaugusieji ir moksleiviai, dainininkai ir šokėjai.

Tokios vietinės ir rajoninės šventės vykdavo kasmet. Joms būdavo kruopščiai rengiamasi, repetuojama dažnai ir ilgai. Vykdavo ir rudens derliaus šventės, kuriose dalyvavo dainininkai ir šokėjai.

*Laukuvos apylinkės dainų ir šokių šventė aikštėje prie mokyklos. 1957 m.*

*J. Budrecko nuotr.*



*Laukuvos moksleivių šokių kolektyvas.*

*Iš dešinės – seserys Albina ir Dana Bartašiūtės.*

*Apie 1960 m.*

*Iš D. Srėbaliënės (Bartašiūtės) albumo*

1961 m. Laukuvos vid. mokykloje buvo įkurtas mišrus mokytojų ir mokinių tėvų ansamblis. Su parengta programa jis koncertuodavo aplinkinėse, kaimo mokyklose. Vietos pradinių mokyklų mokytojos sukviėdavo mokinių tėvus, po koncerto būdavo bendraujama su to kaimo gyventojais. (Ansamblio dalyviai: A. Kalnietienė, L. Eigirdienė, V. Šukienė, F. Balčienė, J. Žakevičienė, L. Petruškevičienė, V. Beinorienė, B. Jurgėlienė, V. Drevinskas, V. Balčius, K. Metrikis, B. Šukys, Z. Montrimas, F. Jurgutis.)

Tuo laiku kultūros namuose veikė gana stiprus dramos būrelis, kuriam vadovavo V. Tallat-Kelpša. (Buvo pastatyti spektakliai: „Žaldokynė“, „Herkus Mantas“ ir kt.)

Vėliau, prie ansamblio prisijungus ir kultūros namų choristams, atėjo ir naujų dainininkų: P. Jukna, D. Juknienė, Z. Batiënė, I. Ubartienė, nuo 1963 m. – B. Jurgaitienė, P. Jurgaitis, M. Bružienė, I. Budienė, V. Karpienė, E. Bugienė, N. Bačiurina, Z. Mažeikienė, I. Kinkytė, Z. Ringailienė, V. Varnagys, G. Špokaitė, A. Mikulskytė-Balačkienė, E. Jonikienė, S. Mikutytė, K. Dautariënė, Ž. Paulauskaitė, S. Jokubauskas, J. Jankauskienė, V. Jankauskas, R. Lidžius, J. Kasiliauskienė, J. Jokubauskas, K. Knystautienė, E. Mikalauskienė, B. Rimkienė, I. Demereckienė, B. Jurkuvienė, Z. Montrimas, E. Rocevičienė, L. Šaukštelytė, E. Viliënė, V. Tomkutė, L. Petrauskienė, B. Murauskytė, E. Kryževičienė. Dalis paminėtų choristų išvyko gyventi kitur, todėl jų sudėtis nuolat keitėsi.

Nuo 1963 m. Laukuva tapo Šilalės rajono dalimi. Keletą metų vyko mokytojų meno saviveiklos pasirodymai-konkursai. Jų metu dalyviai rungtyniaudavo įvairiuose žanruose: dainų, šokio, dramos, humoro, satyros ir kt. Kartais tie koncertai užtrukdavo labai ilgai – tekdavo koncertuoti net paryčiais.

Laukuvos kultūros namų choristai dalyvavo ne vien tik rajoniniuose renginiuose, bet ir respublikiniuose. 1965 m. Respublikinės dainų šventės metu mišrus choras dalyvavo chorų konkurse ir jam buvo pripažinta antroji vieta tarp kaimų kategorijos chorų.

1966 m. ansamblių ir choristų respublikiniame konkurse Laukuvos kultūros namų moterų ansamblis Klaipėdos zonoje laimėjo pirmąją vietą ir dalyvavo baigiamajame koncerte Kaune. (Ansamblio dalyvės: G. Špokaitė, I. Kinkytė, E. Jonikienė, B. Murauskytė, Z. Batiënė, J. Žakevičienė, I. Budienė, I. Ubartienė, B. Jurgėlienė, B. Jurgaitienė, M. Bružienė, A. Ivanauskienė.)





*Šokių kolektyvas  
su vadove. 1969 m.  
Iš S. Einikytės  
albumo*



*Laukuvos moterų  
ansamblis su vadovu  
Petru Žakevičiumi  
Vilniuje, 1967 m.  
liepos 6 d.  
L. Vasausko nuotr.  
Iš P. Žakevičiaus  
albumo*

Solistė J. Žakevičienė zonoje užėmė I-ąją vietą ir dalyvavo baigiamajame koncerte Kaune. Duetas J. Žakevičienė ir Z. Batiienė zonoje užėmė 2-ąją vietą.

1967 m. Respublikinėje meno ir sporto šventėje dalyvavo moterų choras.

Dalyvauta „Sidabrinių balsų“ ir tarprajoniniame vokaliųjų ansamblių konkurse-festivalyje „Šilų aidai“. (Geriausiai pasirodydavo vokalinis trio: Z. Batiienė, J. Janauskienė, J. Žakevičienė.)

Nuo 1967 m. rudens dėl kai kurių rajono vadovų teko pasitraukti iš kultūros namų choro vadovo pareigų (dirbau visuomeniniais pagrindais, be atlyginimo).

Kadangi mokyklos mokytojų kolektyvas buvo aktyviai išitraukęs į rajono mokytojų meno saviveiklos apžiūras, tai išliko mokytojų ansambliai, trio, duetas ir solo. Tas darbas vyko nuolat. Dalyvaudavome ne tik švietimo skyriaus organizuojamuose renginiuose.

Pasikeitus rajono vadovybei, su kultūros namų mišriu choru vėl pradėjau dirbti.



1978 m. su mišriu choru ir moterų ansambliu dalyvavome respublikinėje apžiūroje Tauragėje.

1980 m. sausio mėn. dalyvavome kaimo meno saviveiklos apžiūros respublikiniame ture Jurbarke (zoninių kultūros namų B kategorijoje).

1980 m. su mišriu choru dalyvavome rajoninėje, zoninėje (Jurbarke) ir respublikinėje dainų šventėse.

1981 m. Šilalės rajono meno saviveiklininkų šventėje „Šokim trypkim – linksmi būkim“ dalyvavo mišrus choras ir moterų ansamblis. Šilalės apylinkių kultūros ir meno dienoje 1981 m. dalyvavo vyrų, moterų ansambliai, moterų trio, vyrų ir moterų duetas ir solistė.

Mišrus choras dalyvavo 1983–1985 m. rajoninėse dainų šventėse.

1995 m. kartu su jaunu muzikos mokytoju A. Šniauku, padedami mokyklos direktoriaus V. Jurgaičio, suorganizavome mišrų mokytojų ansamblį.

Ansamblis dalyvavo Gedulo ir Vilties dienos minėjime, naujų Laukuvos kapinių atidaryme, giedojo bažnyčioje per Šv. Kalėdas, Naujuosius metus, prie trijų kryžių tremtiniams, mokinių tėvams, Kelpšaičių parke per Jonines ir kt. renginiuose. Išsiskirsčius šiam ansamblui, nutrūko ir mano muzikinė veikla.

Jeigu kultūros namuose darbas su saviveiklos kolektyvais dažnai būdavo proginis, tai mokykloje vyko nenutrūkstamas ir chorų, ir šokių kolektyvų darbas.

1964 m. 1-ojoje respublikinėje moksleivių dainų ir šokių šventėje dalyvavo mišrus choras, skudučių ansamblis ir šokių ratelis (vad. B. Jucevičiūtė).

1965 m. Respublikinėje dainų ir šokių šventėje dalyvavo Laukuvos vidurinės mokyklos 5–7 kl. choras ir tautinių šokių ratelis, o 1969 m. respublikinėje moksleivių dainų šventėje dalyvavo mokyklos mišrus choras ir šokių ratelis.

*Mišrus laukuviškių  
choras 1980 m.  
Respublikinėje  
dainų šventėje.  
Iš P. Žakevičiaus  
albumo*



*Prano Žakevičiaus vadovaujamas vidurinės mokyklos pučiamųjų orkestras tęsė tarpukariu gyvavusių Stasio Jurgučio Laukuvos orkestrų tradiciją. Apie 1973 m. Iš P. Žakevičiaus albumo*



*Laukuvos vidurinės mokyklos moksleivių choras. Apie 1965 m. Iš P. Žakevičiaus albumo*

Nuo 1970 m. rudens, mokyklai įsigijus pučiamųjų instrumentų komplektą, prasideda įtemptas darbas su orkestru. (Instrumentai buvo prastos kokybės, Tulos fabriko, labai sunkūs pūsti.)

Mokančių groti nebuvo, teko ir pačiam mokytis, ir mokyti 5–7 kl. moksleivius. Pirmieji ir geriausiai grojantys moksleiviai buvo: V. Kazlauskas, P. Ubartas (vėliau grojo „Anties“ ansamblyje), V. Bertašius, A. Mikalauskas, G. Jurgaitis, L. Jurgaitis, A. Knystautas, U. Sokolovas, K. Žakevičius, A. Bružas, S. Šatkus, R. Žalpyš, A. Jukna. Šie moksleiviai grojo orkestre kol baigė vidurinę mokyklą. Tuo laiku tai buvo geriausias pučiamųjų instrumentų orkestras rajone. Teko dalyvauti įvairiausiuose rajoniniuose renginiuose.

1973 m. dalyvavome 12-ajame žemaičių festivalyje Plateliuose. Orkestro repertuare buvo gana sudėtingų kūrinių: mar-



*Mokytojų ansamblis koncertuoja senuosiuose Laukuvos kultūros namuose. Apie 1995 m. Iš P. Žakevičiaus albumo*



*Dainuoja Laukuvos moterų ansamblis, pritariant kanklėms. Apie 1995 m. Iš P. Žakevičiaus albumo*

šas „Kareivėliai“, muz. A. Bražinsko; „Moksleiviška siuita“, muz. A. Raudonikio; „Medžiotojų choras“, muz. K. Vėberio; maršas „Kur Šatrija, Rambynas“, muz. P. Škielio; maršas „Kęstutis“ ir kt.

Nuo 1963 m. dirbau su skudučių ansambliu. 1964 m. skudučių ansamblis (15 moksleivių) dalyvavo 1-ojoje respublikinėje moksleivių dainų ir šokių šventėje. Keletą metų buvo pertrauka, nes skudučiai buvo labai susidėvėję (suskilę). Vėliau su mokyklos meistru J. Tomkumi pasigaminome trūkстамų ir vėl atgaivinome ansamblių. Skudučius naudoju ir pamokose.

1985 m. dalyvavome respublikinėje dainų ir šokių šventėje, taip pat ir konkurse.

1974 m. prasidėjus „Dainų dainelės“ renginiams, dalyvavome iki 1990 m.

Dalyvavome tiek zoniniuose, tiek respublikiniuose konkursuose ir visuose „Dainų dainelės“ renginiuose. Konkursuose dalyvaudavo mergaičių ansambliai, trio, duetai ir solistai, mažiau – berniukų.

## Laukuvos stalo teniso sekcijos metraštis 1984–2002 metais

*Saulius Macas*

Šilalės sporto mokyklos stalo teniso sekcija Laukuvoje buvo atkurta 1984 metų rugsėjo mėnesį, kai baigęs Vilniaus valstybinį pedagoginį institutą (VVPI) pradėjau dirbti šioje mokykloje treneriu.

Į treniruotes subūriau 40 moksleivių iš II–VI klasių. Nebuvo stalo teniso stalų, trūko kito inventoriaus, todėl dirbome senosios gimnazijos koridoriuose. Nuo 1985 m. pradžios, susitvarkę bazę, pradėjome treniruotis sporto salėje.

Artėjant pavasariui ne vienam ugdytiniui dingo entuziazmas, pritrūko valios ir gan didelė dalis moksleivių nubyrejo. Iš esmės liko tik miestelyje gyvenantys vaikai.

Tolesnė praktika parodė, kad tik miestelio vaikai siekia aukštesnių rezultatų, stipresnė jų motyvacija siekti užsibrėžto tikslo.

Susiformavusi grupė vėliau iki mokyklos baigimo tapo pavyzdžiu pradedantiems ir buvo pirmoji laida, baigusi sporto mokyklą. Tai R. ir G. Vitkutės, R. Budreckytė, S. Petravičiūtė, M. Kolyčius, V. Rudys, M. Mikutis ir nemaža kitų. Iš jų Sonata Petravičiūtė, 1990 metais dėl sunkios ligos išvykusi į JAV, vėliau tapo tos valstybės lietuvių sporto žaidynių nugalėtoja. 2000 metais Pasaulio lietuvių žaidynėse Lietuvoje ji atstovavo JAV lietuviams ir atidarymo metu nešė Lietuvos tautinę vėliavą.

Aktyviai sportiniame gyvenime dalyvauja ir M. Kolyčius, tapęs įvairių sporto šakų rajoninių bei regioninių varžybų nugalėtoju.

Sekdama didžiųjų pavyzdžių ir aktyviai treniruodamasi, augo nauja stalo tenisininkų karta. Jau 1986 m. pavasarį, dalyvaudama LTSR XII pionierių žaidynėse, mergaičių komanda (S. Petravičiūtė, G. Vitkutė, J. Arlauskytė) zoninėse varžybose iškovojo I vietą ir pusfinalyje 7:2 nusileido tik Grinkiškio vidurinės mokyklos (Radviliškio r.) komandai. Šis rezultatas rodo, kad mergaičių žaidimas priartėjo prie respublikinio lygio ir kad galima siekti prizinių vietų.

Dalyvaudami Lietuvos sporto mokyklų pirmenybėse, „Žemaitijos taurės“ varžybose, laukuviškai grūdinosi, sėmėsi meistriškumo paslapčių.

O pergalės atėjo su naująja karta, kai 1990 metais Lietuvos moksleivių sporto žaidynėse tarp kaimo kolektyvų Laukuvos vidurinės mokyklos mergaičių komanda (J. ir V. Nemčiauskytės, D. Budginaitė) iškovojo I vietą. Nenusileido ir berniukai (D. Vaivada, T. Kirstukas ir V. Mikutis), kurie laimėjo „Gintaro“ sporto draugijos organizuotas Lietuvos bendrojo lavinimo mokyklų stalo teniso varžybas.

1990 metais J. Nemčiauskytė 1977–1978 m. g. asmeninėse Lietuvos Respublikos sporto mokyklų stalo teniso varžybose užima III vietą rajonų grupėje.

Nuo 1990 metų Lietuvos Respublikos moterų komandinio čempionato I lygoje žaidžia „Medvėgalio“ komanda. Pagrindinis komandos (V. Sabockytė, J. Nemčiauskytė, R. Nemčiauskytė, D. Budginaitė) rėmėjas – Medvėgalio tarybinio ūkio direktorius A. Ežerskis. Jis ir dabar asmeniškai remia stalo teniso komandas, dalyvaujančias Lietuvos Respublikos pirmenybėse.

1990 m. lapkričio 19 d. buvau paskirtas Šilalės vaikų ir jaunių sporto mokyklos direktoriumi. Nuo šios dienos visa Šilalės vaikų ir jaunių sporto mokyklos



*Stalo teniso  
treniruotėje.  
Iš kairės:  
K. Vaivadaitė,  
D. Venckutė,  
J. Nemčiauskytė,  
treneris Saulius  
Macas, D. Vaivada,  
V. Mikutis,  
T. Kirstukas.  
Apie 1990 m.  
Iš S. Maco albumo*

administracinė veikla persikėlė į Laukuvą, kurios vidurinės mokyklos patalpose glaudžiamės iki šiol.

O stalo tenisininkai ir toliau garsina Lietuvoje Šilalės vaikų ir jaunių sporto mokyklą bei Laukuvos vidurinę mokyklą įvairiausio rango varžybose.

1991 metais Lietuvos bendrojo lavinimo mokyklų moksleivių sporto žaidynėse Laukuvos vidurinės mokyklos mergaičių komanda laimi II vietą, o tarp Lietuvos vaikų ir jaunių sporto mokyklų – III vietą. Trečiąją vietą iškovoja ir berniukų komanda.

1992 m. pavasarį V. Mikutis tapo Lietuvos bendrojo lavinimo mokyklų asmeninių varžybų čempionu, o komanda (V. Mikutis, T. Kirstukas ir D. Vaivada) užėmė trečiąją vietą.

Sporto mokyklos direktoriaus pareigos atima daug laiko, todėl mokyklai reikalingi treneriai, ypač darbui su pradedančiais.

Epizodiškai dirba P. Jukna, R. Butenis, kiek ilgiau – T. Nemčiauskis. Tačiau dėl mažų atlyginimų ir nuolatinių didelių darbo krūvių (išvykų į varžybas, darbo šeštadieniais ir sekmadieniais) jie atsisako trenerio darbo. Su aukštesnio meistriškumo stalo tenisininkais dirbu toliau.

1993 metais „Žemaitijos taurės“ varžybose iškovojo III vietą, o J. Nemčiauskytė tapo asmeninių varžybų nugalėtoja.

Naują puslapį Laukuvos stalo teniso sekcijos veikloje atverčia iš Vilniaus 1996 m. rugsėjį pakviesta dirbti trenerė ekspertė Ona Olga Jucevičiūtė. Ji surenka mažiukų grupes, toliau profesionaliai dirba su vyresniaisiais. Tiesa, 1997 m. dar „senoji“ gvardija laimi bronzos medalius Lietuvos Respublikos I lygos moterų stalo teniso pirmenybėse, tačiau į areną jau skverbiasi trečioji stalo tenisininkų karta: D. Venckutė, I. Stancelytė, Violeta ir Viktorija Vaičekauskaitės, V. Knystautas, T. Valauskas, Donatas Mikutis ir ypač perspektyvūs 6–8 metų ugdytiniai.

1995 m. Lietuvos Respublikos jaunimo žaidynių zoninėse varžybose vaikinių ir merginų komandos užima trečiąsias vietas (po Klaipėdos miesto I ir II rinktinių).

1996 metais rajonų sporto mokyklų finale mergaičių komanda – I. Stancelytė, Violeta ir Viktorija Vaičekauskaitės – iškovoja bronzos medalius. Tų pačių metų Lietuvos bendrojo lavinimo kaimo mokyklų varžybų nugalėtoja tapo Laukuvos gimnazijos berniukų komanda, o mergaičių komandai atiteko antroji vieta.



Jau 1997 m. gruodį trenerės O. Jucevičiūtės treniruojamos I. Jucevičiūtė, I. Stancelytė ir D. Venckutė pelno sidabro medalius Lietuvos Respublikos rajonų sporto mokyklų pirmenybėse.

1997 ir 1998 metais Laukuvos gimnazijos berniukų komanda – D. Mikutis, T. Valauskas ir V. Knystautas – tampa Lietuvos bendrojo lavinimo mokyklų kaimo vietovių varžybų nugalėtoja, o mergaičių komanda iškovojo antrąsias vietas.

1999 metų Lietuvos jaunimo sporto žaidynėse Šilalės rajono komandos laimėjimus gerokai papildė vaikinų ir merginų stalo teniso komandos, patekusios į stipriausių Lietuvos komandų aštuonetuką, o kompleksinėje įskaitoje Šilalės rajonas iškovojo III vietą.

1999 m. Laukuvos stalo teniso sekcijos atstovai pirmą kartą išvyko ir į tarptautines varžybas Kaliningrade. Tai buvo pažintinio pobūdžio kelionė. Be varžybų, moksleiviai aplankė Kaliningrado zoologijos sodą, prie Baltijos jūros įsikūrusius kurortinius Zelenogorsko ir Svetlogorsko miestus. Grįždami susipažino su Kuršių nerijos gamta, apžiūrėjo Nidą.

Naujas miestelio stalo teniso istorijos puslapis atverstas su naujojo tūkstantmečio pradžia. Tuometinės Šilalės merės Z. Lazdauskienės pastangomis, sporto mokykla iš privatizacijos fondo lėšų gavo 15 000 litų stacionariai stalo teniso salei įrengti Laukuvos N. Vėliaus gimnazijos sporto salės palėpėje. Projektinė sąmatinė vertė – 68 000 litų. Konkursą laimėjo ir darbus vykdė UAB „Arbolitas“, vadovas J. Mitkus. Jie minimaliomis kainomis apšiltino sienas, lubas, įdėjo grindis. Apšvietimą įsirengėme savo lėšomis. Sienas dailylentėmis iškalėme remiami S. Eitučio ir V. Vaičiulio. Darbus atliko sporto mokyklos darbuotojai A. Petkevičius ir R. Griškās. Visas

*Laukuvos delegacija tarptautiniame turnyre Hasselte (Belgija) 2001 m. Iš kairės sėdi: E. Adomelytė, A. Stirbytė ir A. M. Macaitė – komandinių varžybų nugalėtojos. Stovi: A. Petkevičius, S. Macas, P. Vaičiulis, trenerė O. O. Jucevičiūtė, V. Knystautas.*  
Iš S. Maco albumo

įrengimas bendromis mūsų visų pastangomis kainavo 23 000 Lt. Taigi nuo 2000 m. rugsėjo pradedantieji gali treniruotis specialioje salėje.

Ne mažesnis įvykis buvo ir išvyka į tarptautinį jaunimo stalo teniso turnyrą Hasselte (Belgija). Čia ypač šauniai kovojo jauniausių mergaičių – Aušros Stirbytės ir Aistės Marijos Macaitės – duetas. Jos komandinėse varžybose iškovojo III vietą, pralaimėjusios Lenkijos ir Prancūzijos komandoms. Dar sėkmingiau susiklostė mišrių dvejetų varžybos. Jose Aistė Marija Macaitė poroje su lenku Dominiku Wozniaku tapo turnyro nugalėtojas. Tai buvo pirmieji stalo tenisininkų apdovanojimai, pelnyti Europoje.

2000 m. Lietuvos vyrų komandinių pirmenybių III lygoje startavo Laukuvos „Medvėgalio“ komanda (T. Valauskas, V. Knystautas, D. Mikutis, P. Vaičiulis). Startas buvo labai sėkmingas. Komanda pateko į finalinį šešetą ir galutinėje įskaitoje liko ketvirta.

Nemaža prizinių vietų Panevėžio, Širvintų, Jonavos, Joniškio, Telšių miestų turnyruose iškovojo A. M. Macaitė, A. Stirbytė, T. Valauskas. O 2000 m. rudenį prasidėjo jaunųjų komandos (A. M. Macaitė, A. Stirbytė, J. Petrošiūtė) žygis per Lietuvą. Jos tapo Lietuvos rajonų sporto mokyklų pirmenybių nugalėtojos. Asmeninėse varžybose: I vieta – A. Stirbytė, II vieta – A. M. Macaitė.

Lapkričio mėnesį A. Stirbytė ir A. M. Macaitė nepaliko vilčių varžovėms ir tarptautiniame Lomžos turnyre Lenkijoje. Ten Aušra iškovoja I, o Aistė Marija – III vietas.

Pergalingai prasideda ir 2001 metai. Vasario mėnesį A. M. Macaitė laimi Šalčininkų sporto mokyklų atviras stalo teniso pirmenybes, o balandžio mėnesį – didelį stalo teniso turnyrą Panevėžyje. A. Stirbytė – nepralenkiama Šilalės rajono metro taurės varžybose. T. Valauskas laimi asmeninį nusipelnusio Lietuvos Respublikos trenerio V. Giedraičio turnyrą Telšiuose.

V. Knystautas – nenugalimas Tauragės apskrities stalo teniso pirmenybėse, o T. Valauskas laimi absoliutaus šių varžybų čempiono titulą.

2001 m. gegužės 27 d. – tai dar viena data stalo teniso istorijoje, kai Laukuvos mergaičių (A. M. Macaitė, A. Stirbytė, J. Petrošiūtė) komanda laimi šalies superfinalinėse komandinėse stalo teniso pirmenybėse. Komanda – Lietuvos čempionė. A. M. Macaitė, nepralaimėjusi nė vienos dvikovos, tampa šių varžybų nugalėtoja asmeninėje įskaitoje.

Po triumfo Lietuvoje išvykome į Belgijos turnyrą. Ten mūsų mergaitės A. M. Macaitė ir A. Stirbytė parklupdo aštuonių Europos valstybių komandas ir tampa 2001 metų Hasselto jaunimo tau-

2001 m. Lietuvos sporto mokyklų čempionės:

Julija Petrošiūtė,  
Aistė Marija Macaitė,  
Aušra Stirbytė  
su savo trenerė  
Ona Olga Jucevičiūte.  
Iš S. Maco albumo





rės varžybų nugalėtojos. A. M. Macaitė laimi ir mišraus dvejeta bei asmeninių varžybų nugalėtojos laurus. Vėliau (gruodžio mėn.) už šiuos laimėjimus agentūros Accta Publica rengiamame metų „Žvaigždučių“ konkurse iš daugiau kaip 300 Lietuvos žymiausių vaikų Aistė Marija patenka į laureatų sąrašą ir dalyvauja priėmimo prezidentūroje, kur jo ekselencijos Prezidento Valdo Adamkaus ir ponios Almos Adamkienės buvo apdovanota už Lietuvos garsinimą užsienyje.

Po pergalių Lietuvos jaunučių (1989 m. g.) komandinėse superfinalinėse ir asmeninėse varžybose, Hasselto turnyre, LSTA turėjo pripažinti A. M. Macaitės laimėjimus ir buvo priversti ją deleguoti į pajėgiausių Europos jaunučių (1988 m. g. ir jaunesnių) stalo teniso treniruočių stovyklą „Eurokids 2001“ Liuksemburge 2001 m. rugpjūčio 13–19 dienomis. Ten Aistė Marija tarp 36 pajėgiausių mergaičių ir berniukų iš 18 Europos valstybių buvo jauniausia, tačiau garbingai atstovavo Lietuvai ir bendroje įskaitoje po savaitę trukusių intensyvių treniruočių ir varžybų iškovojo 21 vietą.

2001 m. rugsėjį pasipildė trenerių kolektyvas. Prie nuo 1996 metų dirbančios mūsų vadovujančiosios trenerės O. Jucevičiūtės ir nuo 1999 m. KKA baigusios mano auklėtinės V. Sabockytės prisijungia D. Vaivada, taip pat buvęs auklėtinis. Be šių Laukuvos stalo teniso sekciją lankusių ir kūno kultūros išsilavinimą įsigijusių trenerių, KKA baigė ir J. Nemčiauskytė.

O varžybas veja varžybos. 2001 m. rugsėjo 30 d. A. M. Macaitė poroje su gargždiete A. Gesevičiūte pateikia didelę staigmeną – laimi jaunučių „Olimpinių vilčių“ stalo teniso turnyro dvejetų varžybas, atkakloje kovoje įveikusios visas favorites, 2–3 metais vyresnes už save.

Vaikinų komanda laimi Plungėje vykusį „Žemaitė“ („Žemaičiai“) turnyrą.

Iškovojiama I vieta Lietuvos Respublikos rajonų sporto mokyklų 1990 m. g. grupės varžybose (A. M. Macaitė, A. Stirbytė, J. Litvinaitė) ir III vieta 1988 m. g. to paties rango varžybose.

2001 m. lapkričio 23–25 dienomis šauniai žaista Kaliningrade, trenerio A. J. Kajudos tarptautiniame turnyre. A. M. Macaitė 1990 m. g. grupėje tarp berniukų ir tarp



*Aistė Marija Macaitė per 2001 metų „Žvaigždučių“ apdovanojimą nusipaveikslavo su poniam Alma Adamkiene. Iš S. Maco albumo*



*Prieš varžybas.  
Laukuvos N. Vėliaus  
gimnazijos sporto  
salė. 2002 m.  
balandžio 14 d.  
Iš S. Maco albumo*

mergaičių laimėjo dvi pirmąsias vietas, o 1988 m. g. grupėje buvo antra. A. Stirbytė atitinkamai laimėjo antrąją ir trečiąją vietas. A. M. Macaitė laimėjo kalėdinį turnyrą Vilniuje, Panevėžio V. Variakojo sporto mokyklų taurės varžybas.

2002 m. vasario 16–17 dienomis pirmą kartą žaista Latvijoje. Rygoje vyko Latvijos sporto mokyklų atviras stalo teniso čempionatas. Gaila, kad neatvyko Estijos ir Rusijos komandos, todėl konkurencija nebuvo didelė. 1989 m. g. amžiaus grupėje A. Stirbytė tapo Latvijos čempionė, A. M. Macaitė – antra; 1987 m. g. grupėje A. M. Macaitė – antra, A. Stirbytė – trečia. Jaunių vaikinių grupėje V. Knystautas iškovojo šeštąją vietą, T. Valauskas – devintąją.

Vaikinų komanda (T. Valauskas, V. Knystautas, D. Vaivada, P. Vaičiulis) be pralaimėjimų baigė Lietuvos Respublikos vyrų III lygos komandinio čempionato „B“ grupės varžybas. Finaliniame šešete vaikinai nusileido tik Kauno „Šarūno“ ir sporto mokyklų komandoms ir pirmą kartą iškovojo III vietą.

Lietuvos jaunučių čempionate A. M. Macaitės ir A. Gesevičiūtės dvejetas laimėjo bronzos medalius, o asmeninėse varžybose Aistė Marija liko 7-ta.

2002 m. kovo 9 d. Laukuvos pirmoji komanda (T. Valauskas, V. Knystautas, D. Vaivada ir A. M. Macaitė) tapo Tauragės apskrities komandinių stalo teniso varžybų nugalėtojai. Asmeninėse vyrų varžybose T. Valauskas iškovojo II vietą, o V. Knystautas – III vietą.

Bronzos medalius Lietuvos Respublikos jaunučių 1989 m. g. komandinėse superfinalinėse varžybose Šalčininkuose 2002 m. balandžio 20–21 dienomis laimi mergaičių (A. M. Macaitė, A. Stirbytė, J. Petrošiūtė) komanda. A. M. Macaitė vėl pateikia staigmeną – tampa varžybų nugalėtoja ir asmeninėje įskaitoje.

2002 m. gegužės 4–5 dienomis Kaune vykusiose pajėgiausių Lietuvos jaunių ir jaunučių varžybose TOP-10 A. M. Macaitė, pagal reitingą būdama tik 9-ta, tapo jaunučių (1987 m. g.) varžybų nugalėtoja – taip išsikovojo teisę patekti į Lietuvos jaunučių rinktinę.

Ateityje vėl laukia respublikiniai ir tarptautiniai turnyrai, Lietuvos čempionatų kovos ir darbas, kasdieninis sunkus darbas siekiant išitvirtinti Lietuvos stalo teniso rinktinėje, stalo tenisininkų elite.

## Laukuvos kultūrinio gyvenimo epizodai 1972–1979 metais

*Aleksandras Šidlauskas*

Laukuva... Galbūt iš „lauko“, o galbūt iš „laukti“. Ir „laukymė“, ir „lauknešėlis“ primena tai, kas galėjo būti arba buvo Laukuvoje – ant neaukštų kalvų nutūpusiame jaukiame miestelyje. Jis įrašytas į enciklopedijas, neužmirštas buvusių abiturientų, kurie žiemomis susibėga į aidžius mokyklos koridorius, susitinka su buvusiais mokytojais J. ir P. Žakevičiais, A. ir M. Bružais, B. ir P. Jurgaičiais, pabendrauja tarpusavyje, pašoka mokyklos vakarėlyje. Ir kultūros namai neseniai atšventė įkurtuves – atvėrė naująsias duris. Šviečia langai, aidi muzika, kaukši mergaičių bateliai šokių vakarėliuose ir diskotekose. O vyresnioji karta gerai prisimena ant kalnelio, priešais mūro bažnyčią, senuosius kultūros namus, kuriuose būta daug renginių: susitikimų, koncertų, parodų, apžiūrų, minėjimų ir jubiliejų.

Prisimenu 1972–1979 metus, kai dirbau Šilalės rajono kultūros skyriaus vedėju ir susitikdavau su laukuviškiais kultūros darbuotojais, mokytojais, muzikantais, tautodailininkais, saviveiklininkais ir ūkio vadovais. Ne kartą apylinkės posėdžiuose kalbėta apie kultūros namų reikalus, o kolūkio kontoroje – apie pasirengimą artėjančiai rajono Dainų šventei. Domėjausi muzikantais, liaudies meistras, rinkau medžiagą apie liaudies me-



*Aleksandras Šidlauskas su Vladu Statkevičiumi prikalta lentelę „Architektūros paminklas / Sodyba / saugomas valstybės“ prie Paulinos ir Jono Rupšlaukių namo Bilionių kaime. Apie 1975 m. Iš LNM fondų*



*P. ir J. Rupšlaukių sodybos tvartas naujai uždengtu skiedriniu stogu. Apie 1978 m. A. Šidlausko nuotr. Iš LNM fondų*

na – fotografavau koplytėles, koplytstulpius, ornamentuotus kryžius, užeidavau pas senbuvius, kad papasakotų apie vietos dievdirbį. Įvairių atsitikimų būta – ne kiekvienas žmogus norėjo apie tai kalbėti, nors rajono laikraštyje „Artojas“ dažnai pasirodydavo nuotraukos su mažosios architektūros paminklais ir prierašai – tai vertingas liaudies meno kūrinys, jį reikia saugoti.

Gerai menu, kad laukuviškiai – ir kultūros namai, ir biblioteka – rajono lenktyniavimo suvestinėse niekuomet nebuvo paskutiniai.

Laukuvos biblioteka (vedėja Zita Mažeikienė) visuomet patekdavo į geriausių dešimtuką. Laukuvos zoniniai kultūros namai globojo Medvėgalio, Ruskių, Bilionių ir Padievyčio kultūros namus. Rengdavo bendrus renginius, seminarus, apžiūras, išvykas, dainų šventes. Tuomet Laukuvos kultūros namuose dirbo Adelė ir Stasys Geniai ir ką tik baigusi Vilniaus kultūros mokyklą režisierė Virginija Jurkutė. S. Genys buvo muzikantas, chorvedys, o A. Genienė vadovavo kultūros namams. Didelę paramą Laukuvos kultūros namams teikė Laukuvos vidurinės mokyklos mokytojai (direktorius tuomet buvo Antanas Bružas). Nemažai mokytojų dainavo mišriame chore, šoko pagyvenusių žmonių šokius, grojo pučiamųjų orkestre. Be solistės mokytojos Jurenos Žakevičienės, be muzikos mokytojo Prano Žakevičiaus neapsieidavo nė vienas iškilnis koncertas (tiek Laukuvoje, tiek Šilalėje), šventė, minėjimas ar apžiūra. Pavasariais vykusiose Šilalės rajono saviveiklininkų dienose vyriausiuoju dirigentu būdavo skiriamas mokytojas P. Žakevičius, o vyr. choreografės kvėdarnišės Anictos Tribičiūtės asistente – Laukuvos vidurinės mokyklos mokytoja Ada Lukoševičiūtė, išugdžiusi ne vieną šokėjų kartą mokykloje, zoniniuose kultūros namuose. Ir ji, ir minėtieji mokytojai Žakevičiai, kultūros namų vadovai būdavo apdovanojami rajono – kultūros skyriaus padėkos ir Garbės raštais bei respublikiniais – Liaudies meno rūmų žymeniu „Meno saviveiklos žymūnas“.

Nuo 1976 metų rajone pradėti rengti zoniniai festivaliai, kurie suburdavo tos zonos kultūros namų ir mokyklų saviveiklos entuziastus. Laukuvos zonoje šie festivaliai vykdavo tai prie Medvėgalio, tai Padievytyje, tai prie Treigių piliakalnio. Pirmojoje rajono Knygos šventėje, kuri 1978 metų balandį pasklido po visą rajoną, dalyvavo rašytojai R. Granauskas ir V. Brazauskas bei skaitovė J. Valančienė. Laukuviškiai kultūrininkai kasmet rengė artojų palydas į laukus, naujokų išleistuves į



*Šventė  
ant Medvėgalio.  
Apie 1968 m.  
Iš J. Budrecko  
albumo*



*Laukuvos mišrus  
choras Šilalės rajono  
dainų šventėje.  
Viduryje – vadovas  
Pranas Žakevičius.  
Apie 1975 m.  
Iš P. Žakevičiaus  
albumo*



*Laukuvos apylinkių  
muzikantai (iš kairės):  
Adomas Vosys,  
Jonas Trapkauskas  
ir Petras Bagdonas.  
Apie 1956 m.  
Iš P. Bartašienės  
(Kavalskaitės-  
Jonikienės) albumo*

tuometinę tarybinę armiją. Kasmet vykdavo ekskursijos į žymesnes Lietuvos vietas. Kultūros namuose vykdavo literatūros vakarai, susitikimai su garsiais žemiečiais, rajono lektoriais D. Ūksu, V. Statkevičiumi, A. Šidlausku ir kitais. Vietos inteligentija buvo susibūrusi į tuomet madingą Liaudies kultūros universitetą, kuriam vadovavo meno vadovė V. Jurkutė.

Apie 1974–1976 metus visoje Lietuvoje kilo folkloro sąjūdis. Ėmė kurtis etnografiniai ansambliai. Toks ansamblis susibūrė ir Ruskių kultūros namuose. Jis dalyvavo Rumšiškių liaudies buties muziejuje surengtoje pirmojoje Lietuvos folkloro šventėje „Ant marių krantelio“. Ruskių senųjų kaimo muzikantų ir dainininkų pavyzdžiu vėliau pasekė Pajūrio, Bilionių, Kvėdarnos, Iždonų, Upynos ir kiti rajono kultūros namai. Kai kurie šio krašto muzikantai netruko išgarsėti visame rajone. Čia reikėtų paminėti Šiauduvos krašto muzikantus: Stasį Petrošių (gim. 1938 m., smuikas), Romą Žukauską (gim. 1949 m., mušamieji), Antaną Vaičių (gim. 1941 m., gitara). Bandonija iš seno grojo Gulbių kaimo muzikantas Jonas Trapkauskas (gim. 1905 m.), smuikais – Adomas Vosys (gim. 1902 m.), Juozas Daukantas (gim. 1900 m.). Smuikininkas Bronius Durša (gim. 1906 m.) ir bandonininkas Vladas Kaulius (gim.

1926 m.) buvo pagarsėję Laukuvos miestelio muzikantai. Jie laikinai susiburdavo į vestuvinius ansamblėjus ar kaip individualūs atlikėjai dalyvaudavo įvairiuose zonos ir rajono renginiuose. Dauguma jų pirmą kartą susitiko Pajūralyje, pirmajame dviejų dienų rajono muzikantų ir dainininkų festivalyje. Ten jie turėjo neregėtą pasisekimą.

Be šių renginių, laukuviškiai noriai dalyvaudavo kitų žanrų apžiūrose – dramos (vadovė A. Genienė), skaitovų (vadovė V. Jurkutė), kapelų (vadovas S. Genys), chorų (vadovas P. Žakevičius). Laikas neištrinė laukuviškių nuveiktų gerų darbų.

## Laukuvos vidurinės mokyklos-gimnazijos muziejaus istorija (1964–2000 m.)

*Anatolija Bruškytė*

Praėjo 1941–1945 m. karas. Įvykdžiusi Lietuvoje kolektyvizaciją ir panaikinusi gyventojų nuosavų žemių riboženklius bei ežias, 1950 m. LTSR Ministrų Taryba priėmė nutarimą „Dėl plano pelkėtoms žemėms nusausinti ir įsisavinti Lietuvos TSR“. Buvo parengta plati žemės melioravimo darbų programa, numatytos priemonės jai įgyvendinti.

Atliekant melioravimo darbus laukuose buvo pašalinami ne tik menkaverčiai krūmai, bet ir užaugę medžiai, reguliuojamas upių bei upelių vandens nutekėjimas, planuojamos gyvenvietės, o į jas perkeliama vienkiemių gyventojai.

Laukuvos vidurinės mokyklos (dab. Laukuvos Norberto Vėliaus gimnazijos) mokytoja Barbora Garalevičienė, matydama, kad laikas neša praeitin viską, kas buvo žmonių sukurta, labai sielojosi ir išgyveno.

Mokytojos B. Garalevičienės pedagoginio darbo pradžia – 1943-ieji metai. Ji mokytojavo Tauragės ir Klaipėdos pradinėse mokyklose. Nuo 1947 iki 1949 metų mokėsi Klaipėdos mokytojų instituto Gamtos-geografijos fakultete. Jį baigusi dirbo Kalvarijos, Tverų vidurinėse mokyklose. Į Laukuvą atsikėlė 1958 metais ir dirbo apie



*Mokytoja  
Barbora Garalevičienė  
(iš dešinės pirma)  
su jaunosiomis  
kraštotyrininkėmis  
apie 1970 m.  
Iš Laukuvos  
N. Vėliaus gimnazijos  
muziejaus*

19 metų. Buvo nuoširdi, draugiška, darbšti, pareigingas, reiklūs sau ir kitiems, rūpestingas. Mokiniai jį dosniai dalijo ne tik žinias, bet ir savo gyvenimišką patirtį. Mokytojos B. Garalevičienės pedagoginio darbo tikslas – ugdyti mokinių širdyse meilę grožiui, gamtai, gimtajam kraštui. Norėdama išsaugoti ateinančioms kartoms „*gražiausius mūsų liaudies kūrybos perlus*“ (mokyt. B. Jurgaitienės žodžiais), pradėjo telkti įvairių klasių moksleivius kraštotyrimui. Nors šios srities darbu specialaus pasirengimo neturėjo, tačiau būsimiesiems būrelio nariams sugebėjo perteikti visa tai, dėl ko pati labai sielojosi ir išgyveno. Nuoširdūs ir įtikinantys mokytojos žodžiai paveikė mokinius: juos apėmė smalsumas ir noras ieškoti senelių bei tėvų praeities darbo įrankių, domėtis tautos istoriniais įvykiais, padavimais, dainomis. Todėl 1964–1965 m. pradžioje jie susibūrė į jaunųjų kraštotyriminkų būrelį. Jį sudarė 32 nariai: Jadvyga Monstavičiūtė, Elena Mikutavičiūtė, Regina Mažeikytė, Stasė Norbutaitė, Domas Antanavičius, Adolfas Kuizinas, Petras Šetkus, Petras Barcys, Zinaida Rupšlaukytė, Regina Vėlavičiūtė, Vlada Budreckytė, Genė Lukošūtė, Antanas Jocy, Irena Jacikaitė, Antanas Sasnauskas, Jadvyga Misevičienė, Krencius, Bacevičius, Rimas Jomantas, Vidas Mažeika, Jadvyga Gailiūtė, Petras Petrikas, Algis Virbauskas, Marytė Dačkutė, Zenonas Brazauskas, Jonas Lipskis, Kazys Kasparavičius, V. Balskus, Petras Vaičekauskas, Urbonaitė, Česnauskaitė, Surplytė, Algis Šimkevičius.

Būrelio valdybą sudarė trys asmenys: pirmininkė – Jadvyga Monstavičiūtė, jos pavaduotojas – Domas Antanavičius, sekretorė – Regina Vėlavičiūtė. Jaunieji kraštotyriminkai buvo rengiami darbui: aiškinama, kaip rinkti ir tvarkyti eksponatus, užrašyti padavimus, dainas, pasakas ir kt. Pirmieji kraštotyriminkai dirbo nuoširdžiai. Darbas būrelyje dar labiau pagyvėjo gavus LTSR Švietimo ministerijos Respublikinės ekskurcinės stoties „LTSR pionierių ir moksleivių ekspedicinės grupės pažymėjimą“ Nr. 648, kuriame nurodoma, kad Laukuvos vidurinė mokykla yra LTSR pionierių ir moksleivių 1963–1965 mokslo metų ekspedicinės grupės dalyvis.

1964–1965 m. Šilalės rajono Švietimo skyrius pradėjo nuolatos duoti nurodymus jaunesiems kraštotyriminkams, reguliuoti jų veiklos eigą.

Ekspedicijos metu mokiniai rinko medžiagą mokyklos istorijai ir mūsų rajono žmonių buities daiktus.

Pirmųjų kraštotyriminkų iniciatyva 1966 m. spalio 15 d. atidarytas kraštotyros kampelis (plotas apie 9 m<sup>2</sup>), kuriame puikavosi pirmieji surinkti eksponatai. Gerai dirbo Stasė Norbutaitė, Regina Mažeikytė, Česnauskaitė.

*Jaunųjų  
kraštotyriminkų  
ekspedicijos dalyvių  
pažymėjimu  
pavyzdžiai*

**LTSR JAUNŲJŲ  
KRAŠTOTYRI-  
NINKŲ EKSPEDICINĖS GRUPĖS PAŽYMĖJIMAS**

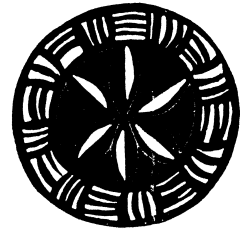

**P A Ž Y M Ė J I M A S**

LIETUVOS TSR ŠVIETIMO MINISTERIJA  
CENTRINĖ VAIKŲ EKSKURSIONINĖ  
TURISTINĖ STOTIS

LIETUVOS TSR 1964–77 METŲ IX  
JAUNŲJŲ KRAŠTOTYRININKŲ  
EKSPEDICIJOS DALYVIŲ

P A Ž Y M Ė J I M A S

Mokykla *Laukuvos vidurinė*

Darbo tema *„Sporto ir kultūros istorija“*

*1966*

Ekspedicinės grupės Nr. *156*

CVETS direktorius

1968–1970 m. mokyklos kraštotyrininkai dalyvavo LTSR VI ekspedicijoje. Darbo tema – „Tautosaka“.

Darbas sunkus, tačiau metodinė literatūra, nurodymai, mokyklos direktoriaus A. Bružo moralinė parama ir materialinis skatinimas, lietuvių kalbos mokytojos Bronės Jurgaitienės patirtis sudarė galimybes darbą pradėti ir vykdyti.

Viena iš aktyviausių liaudies dainų rinkėjų buvo Jadvyga Monstavičiūtė. Jos iniciatyva 13 dainų užrašyta ir 14 įdainuota į magnetofono juostą „Aidas“. Ji ekspedicijos metu lankėsi pas dainininkę Barborą Kazlauskienę (gim. 1880 m., gyv. Laukuvos apylinkėje). Kraštotyrininkė Vita Petkutė rinko ir užrašė dainas, priežodžius, patarles iš savo senelės Stasės Vėlienės (gim. 1913 m., gyv. Laukuvoje, anksčiau – Gulbių k.). Senelė įdainavo 10 liaudies dainų. Lietuvių tautosaką aktyviai rinko Stefa Raštutytė, Elena Tičkutė, Virginija Jurgaitytė, Virginija Gudavičiūtė, Danutė Voverytė, Stasė Lukošiuūtė, Albina Zybartaitė ir daugelis kitų.

Šios, t. y. 6-osios, ekspedicijos surinkta tautosaka rajone ir respublikoje buvo labai gerai įvertinta. Lietuvos TSR Mokslų Akademijos Lietuvių kalbos ir literatūros instituto Tautosakos sektorius pageidavo išigyti ją moksliniam tiriamajam darbui.

1970 m. sausio 4 d. Jaunųjų kraštotyrininkų būrelio vadovė B. Garalevičienė rašte Šilalės rajono Paminklų apsaugos ir Kraštotyros draugijos ratelio pirmininkui 7 punkte rašė:

*„Mokykla su paruošta tautosaka 1966/1967 m. dalyvavo Kapsuko rajone jaunųjų literatų sąskrydyje, tačiau liaudies dainų ir padavimų rinkinys negražintas“\*.*

To paties rašto 8 punkte vėl rašoma:

*„1967 m. pavasarį su dalimi liaudies dainų ir padavimų dalyvaavom rajono (Šilalės – A. B.) turistiniame sąskrydyje, kur taip pat rinkinys dingo“.*

1970–1972 m. (VII ekspedicija) ir 1972/1974 m. (VIII ekspedicija) toliau renkamos liaudies dainos ir smulkioji tautosaka, užrašinėjami vietovardžiai. Iš 7 pateikėjų užrašyta 39-ių dainų tekstai: iš dainininkės Julijonos Bielskytės (gyv. Laukuvoje) – 12 dainų; iš Elenos

*Laukuvos vidurinės mokyklos kraštotyrininkų darbai susilaukdavo gerų vertinimų iš mokslininkų. Apie tai liudija 1970 m. Lietuvių kalbos ir literatūros instituto raštas*

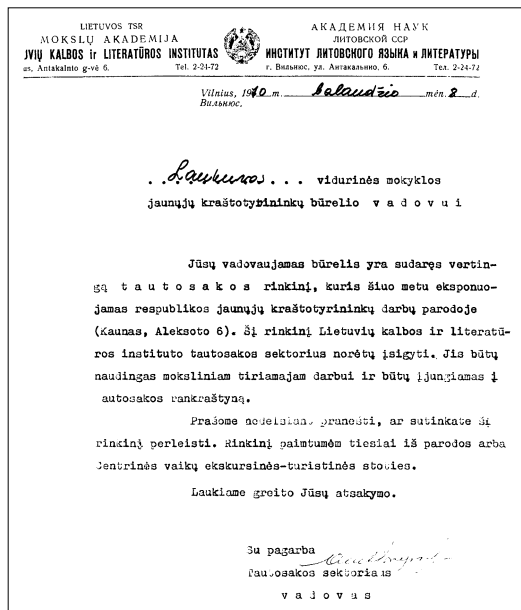

\* Gali būti, kad šis rinkinys saugomas Lietuvių literatūros ir tautosakos instituto Lietuvių tautosakos rankraštynė. Jame yra 15 dainų tekstų ir 5 padavimai, užrašyti Adelės Černiauskaitės, Onos Genčauskaitės, Birutės Knystautaitės, Alfonso Saunoriaus, Albinos Navickaitės, Rimo Stanevičiaus ir Reginos Šliogerytės. Rankraštis gautas po respublikinio šio konkurso turo iš Švietimo ministerijos. *Tautosakos sk. red. pastaba.*



Ličkienės (gyv. Laukuvoje) – 1 daina; iš Juzefos Bagužienės – 2 dainos; iš Petrės Vištartienės – 1 daina. 1972–1973 metais Konstancija Viršilaitė (gim. 1898 m.) į magnetofono juostą „Tembras“ (19 greičiu) įdainavo 5 dainas ir pasekė vieną pasaką apie velnią. Padarytas aplankas „Piršlio oracijos ir vestuvinės dainos“. (Zenono Bagdono, Barboros Kazlauskienės, Julijonos Bielskytės tekstai.)

Smulkioji tautosaka rinkta iš Laukuvos apylinkės ir miestelio gyventojų: Stasės Vėlienės (gyv. Laukuvoje), Stasės Lidžienės (Baublių k.), Elenos Gedvilienės (gyv. Laukuvoje), Irenos Ubartienės (gyv. Laukuvoje), Onos Mikalauskiene (Vabalų k.). Užrašė mokinės: Vita Petkutė, Elena Lidžiūtė, Judita Tallat-Kelpšaitė, J. Knystautaitė.

Užrašyta 32 patarlės, 53 priežodžiai, 18 mįslių, 36 palyginimai, 4 frazeologizmai, 16 žaidimų skaičiuočių, 6 dainuškos, 7 erzinimai, 208 oro spėjimai. Užrašė – mokytoja Teresė Grikšienė ir mokiniai: Regina Rupeikytė, Stasio; Stasė Dvarvietytė, Jurgio; Virginija Beniulytė, Antano; Arvydas Jukna, Petro; Algis Bartkus, Jono; Danutė Būdvytytė, Vlado; Danutė Čiužaitė, Stasio; Nijolė Stancelytė, Juozo; Raštutytė Stefa užrašė Juodainių kaimo gyventojų sąmojus.

Užrašyti 326 vietovardžiai iš 32 kaimų.

1974–1976 m. IX ekspedicijos tema – Spartako kolūkio istorija. Renkamos žinios ir apie Juodainių tarybinį ūkį bei Laukuvos miestelį. 1976 metų vasarą mokiniai surinktą medžiagą tikslino, sistemino, kraštotyrimus darbus rengė rajoninei apžiūrai. Darbas pateko į 1977 m. sausio 29 d. respublikinę jaunųjų kraštotyriminkų darbų parodą. Tuo pačiu metu buvo renkama medžiaga ir apie Laukuvos apylinkių kalvystę, gyvulininkystę, mediciną, apie tarpukario istorinius kultūros paminklus.

1975 m. sausio 25 d. vyko jaunųjų kraštotyriminkų vakaronė „Lietuvių liaudies papročiai ir valgiai“. Ta proga atidarytas Laukuvos vidurinės mokyklos jaunųjų kraštotyriminkų muziejus. (Ekspozicijoje – 254 eksponatai.) Atidarymo metu kalbėjo ir perkirpo juostelę mokyklos direktorius Antanas Bružas.

Būrelio pirmininkas Jonas Budginas ir būrelio nariai sveikino pirmuosius lankytojus, pasakojo apie surinktus eksponatus bei paruoštą ekspoziciją.

1977 m. birželio 22 d. Šilalės rajono darbo žmonių deputatų tarybos Vykdomojo komiteto sprendimu Nr. 23 Laukuvos vidurinės mokyklos muziejus (vad. Barbora Garalevičienė) įteisintas kaip veikiančias rajone visuomeninis kraštotyros muziejus.

Mokyt. B. Garalevičienė daug dėmesio skyrė architektūros ir vietinės reikšmės gamtos paminklų priežiūrai bei saugojimui, todėl 1974–1975 m. buvo sudarytas mokinių, atsakingų už šių paminklų būklę, jų saugojimą ir saugotinių paminklų sąrašas. Gaila, kad jis neišliko. Mokiniai išsipareigojo ne tik saugoti, globoti paminklus, bet juos fotografuoti, iš vietinių gyventojų rinkti pasakojimus, padavimus.

Surinktoji ir įforminta medžiaga pateko į Respublikinę jaunųjų kraštotyriminkų parodą ir buvo labai gerai įvertinta.

1974 m. vasarą (rugpjūčio 27 d.) mokyklos kraštotyriminkai R. Pilitauskaitė, D. Reimontaitė, J. Taujanskis ir P. Levickis dalyvavo Kaštaunalių kaimo gyventojų Petriko sodyboje visuomeniniais pagrindais vykdytuose archeologiniuose kasinėjimuose. Vadovavo kraštotyriminkas V. Statkevičius. Rastos laidojimo žymės, žmonių papuošalai. Radiniai nufotografuoti, padaryti planai-brėžiniai ir visa tai perduota Telšių „Alkos“ muziejui.

1975 m. vasarą ekspedicija Petriko sodyboje tęsiama. Vadovavo iš Vilniaus atvykę archeologai, talkininkavo kraštotyrininkas V. Statkevičius ir Šilalės bei Laukuvos vidurinių mokyklų mokiniai (laukuviškiai: R. Batytė, A. Bružas, A. Knystautas).

Kai kurių kraštotyros darbų atlikti vieni mokiniai nepajėgė, todėl vadovė B. Garalevičienė kvietė ir mokytojus. Pirmieji, panorę talkininkauti, buvo istorijos mokyt. Janina Jomantienė ir pradinė klasių mokytoja Anatolija Bruškytė. Vėliau į šį darbą įsijungė ir daugiau mokytojų, todėl 1975 m. sudaryta LTSR Paminklų apsaugos ir kraštotyros draugijos Laukuvos vidurinės mokyklos pirminė organizacija (iš 10 asmenų):

1. Barbora Garalevičienė, mokytoja, senas narys;
2. Janina Jomantienė, mokytoja, senas narys;
3. Anatolija Bruškytė, mokytoja, senas narys;
4. Aldona Balačkienė, vyr. pionierių vadovė, senas narys;
5. Teresė Grikišienė, mokytoja, naujas narys (nuo 1975 01 28);
6. Zita Batiėnė, sekretorė, mokytoja (1975 01 28);
7. Birutė Merkelienė, užklasinio darbo organizatorė (1975 01 28);
8. Liuda Musvydaitė, bibliotekos vedėja (1975 01 28);
9. Bronė Jurgaitienė, mokytoja (1975 01 28);
10. Janina Malskytė, mokytoja, buvusi narė aukštojoje mokykloje.

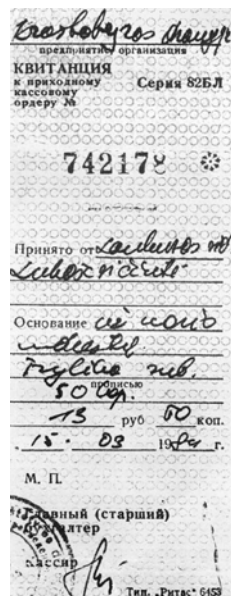

*Lietuvos kraštotyros draugijos narių mokesčio kvito faksimilė. 1984 m.*

Narių skaičius kiekvienais metais keitėsi. Įstojusieji mokėjo stojamąjį (1 rb) ir nario (kasmet) mokesį (50 kp). Organizacijos nariai-klasių vadovai talkino savo klasių mokiniams, o neturintieji auklėjamosios klasės – rėmė juos arba rinkosi individualų darbą, temą (pvz., 1972 m. mokytoja Z. Batiėnė parašė mokyklos istoriją, apimančią 1907–1972 metus; J. Žakevičienė pradėjo rašyti mokyklos metrašį; mokytoja B. Murauskytė – „Mokyklos tradicijos“).

Tokia buvo jaunųjų kraštotyrininkų darbo ir muziejaus įkūrimo pradžia.

1977 metais, pablogėjus mokytojos B. Garalevičienės sveikatai, Jaunųjų kraštotyrininkų būreliui bei Kraštotyros draugijos Laukuvos vidurinės mokyklos pirminės organizacijos nariams vadovavo lituanistė, aukštojoje mokykloje buvusi kraštotyros draugijos narė Janina Malskytė-Zybertienė. Iš Suvalkijos lygumų atėjusi į Žemaitijos aukštumas, taip pasinėrė į jau pradėtus velionės B. Garalevičienės ir savo numatytus kraštotyros darbus, kad vien tuo ir gyveno. Jos tikslas – kuo daugiau mokinių ir mokytojų įtraukti į kraštotyros darbą. Antraisiais šio darbo metais (1978/1979 m. m.) būrelį lankė 79 mokiniai, o 1979/1980 m. m. – net 133 kraštotyrininkai. Mokytojų pirminę organizaciją sudarė 28 nariai, o 1978/1979 m. m. narių skaičius išaugo iki 45.

Mokytoja organizavo kompleksinę ekspediciją Laukuvos kolūkio istorijai tirti. Ekspedicijos metu užrašyta 293 vietovardžiai, senkapių, esančių Laukuvos apylinkėse, istorijos. Parašyti darbai „Laukuvos kolūkio darbo veteranai“, „Laukuvos apylinkės pobūvių kultūra, šokiai ir dainos“, „Audimų raštai Laukuvos apylinkėje“. Minėtas darbas pateko į Vilniuje organizuotą kraštotyrininkų darbų parodą ir iš jos nebegrižo.



*Mokytoja kraštotyrininkė Janina Zybertienė (Malskytė) su moksleivėmis Laukuvos vidurinės mokyklos muziejuje. 1979 m. V. Jurkaus nuotr.*

Mokytoja J. Žakevičienė parašė vidurinės mokyklos istoriją, apimančią 1972–1982 metus.

Jaunieji kraštotyrininkai, mokytojos J. Zybertienės vadovaujami, bendravo su Skaudvilės vidurinės mokyklos jauniaisiais kraštotyrininkais, lankė vieni kitus. Kiekvienais metais organizavo tradicinėmis tapusias vakarones. Nuostabios buvo vakaronės „Žemaičių vestuvės“ ir „Lietuvių liaudies šokių vakaras“.

Daug nuveikė tvarkydami gamtos, istorinius paminklus. Už tai (1983 m. balandžio 15 d.) jaunieji kraštotyrininkai apdovanoti pereinamuoju prizu.

J. Zybertienė sugebėjo perduoti nuoširdų džiaugsmą bei pasigėrėjimą darbu mokiniams, kolegoms, todėl įvairiuose kraštotyros darbuose, renginiuose dalyvavo ir mokiniai, ir mokytojai. Vieni – kaip rėmėjai, kiti – kaip Paminklų apsaugos ir kraštotyros draugijos nariai.

Kraštotyros darbus, išvykas, pasilinksminimus, vakarones nuotraukose įamžino Viktoras Jurkus ir Antanas Petrauskas.

Mokytoja stengėsi ne tik praturtinti muziejų surinkta medžiaga, naujais eksponatais, bet rūpinosi ir jų tvarkymu, registravimu. Ekspوناتai Inventorizacijos knygoje pradėti registruoti nuo 1979 m. rugsėjo 23 d. Šis darbas buvo tęsiamas iki 1980 m. balandžio 29 d. Įregistruoti 276 eksponatai. (Prieš tai jie buvo numeruojami ir tik aprašomi specialiuose sąsiuvinio lapeliuose.) Sutvarkyta kraštotyros darbo dokumentacija.

Po šešerių įtempto darbo metų pareiginga, ryžtinga, nuoširdi mokytoja, pajutusi, kad ir jos gimtojoje Suvalkijoje trūksta savo krašto mylėtojų, išsikėlė į sau mielus Šakius.

1983–1985 m. kraštotyris darbas pavestas geografei Adolfinai Lukoševičiūtei ir lituanistei Birutei Murauskytei.

A. Lukoševičiūtė vadovavo pirminei mokytojų organizacijai, sudarė darbo planus, rūpinosi nario mokesčių rinkimu, platinė knygas Paminklų apsaugos fondui remti.

Mokytojai kraštotyrininkai vadovavo mokiniams sąjunginės ekspedicijos „Mano Tėvynė TSRS“ veiklai. Rinko medžiagą karine patriotine tematika. Ši medžiaga pateikta karinio kabineto Šlovės kambaryje (iš 1983/1984 m. m. mokytojų pirminės org. ata-

skaitos – A. B.). Kraštotyrininkai dalyvavo tvarkant Treigių bei Medvėgalio piliakalnius (mokyt. Liucija Varnelytė, Adelė ir Vaclovas Bražauskai, Vera ir Jonas Bernickai ir kiti). Toliau buvo kaupiama medžiaga ir rašoma mokyklos, komjaunimo išikūrimo ir pionierių organizacijos istorija. Šiems darbams vadovavo mokytojos Jurena Žakevičienė, Loreta Aksamiškaitė ir Vera Bernickienė.

Mokytoja Adelė Bražauskienė rinko prisiminimus apie senas sodybas, sudarinėjo trobesių išdėstymo planus.

Jaunųjų kraštotyrininkų būrelio veiklą (1983–1985 m.) pati vadovė Birutė Murauskytė aprašė taip:



*„Vadovė organizavo ekskursijas į apylinkės ir rajono ribose esančias lankytinas vietas (Baubliai, D. Poškos kapas Kaltinėnuose, K. Jauniaus gimtinė Lembo kaimė). Susitiko su Tauragės rajono Skaudvilės vidurinės mokyklos kraštotyrininkais. Dalyvavo ekspedicijoje „Mano Tėvynė TSRS“ V-ame etape pagal kryptis „Į gamtos paslaptis“, „Didžiųjų statybų kasdienybėje“. Tvarkė Medvėgalio kalną, Parš-ežerio pakrantes, kapinaites, esančias šalia Dievyčio ežero. Rinko smulkiają tautosaką bei tęsė pradėtą darbą, susijusį su mokyklos ir kolūkio istorija.*

*Labiausiai įsimintini ir jaunųjų kraštotyrininkų širdyse užfiksuoti darbai – tai aplankalo „Duona“ sudarymas, vakaronės „Taip uliojo mūsų senoliai“ suorganizavimas bei pastovus bendravimas su tolimo Dzūkijos kampelio – Alytaus r. Miroslovo vidurinės mokyklos kraštotyrininkais. Į šį kraštotyrinį darbą įsijungė 32 būrelio nariai. Vieni moksleiviai tai darė nuoširdžiai, su meile, kiti gal kiek atžargariau, tačiau gautas rezultatas visus džiugino, ir kito darbo buvo imamasi su daug didesniu entuziazmu.*

*Aplankalo „Duona“ ruošimas nebuvo vien sausas darbas. Jaunieji kraštotyros bičiuliai čia turėjo plačias galimybes pasireikšti. Vieni rinko patarles apie duoną, kiti dainas, tretieji užrašinėjo iš savo močiūčių duonos kepimo receptus, pasakas, susijusias su duona. Taip gimė ne tik aplankalas, bet ir literatūrinė popietė, kurion buvo pakviesta ir visa mokyklos bendruomenė, vėliau popietėje dalyvavo ir rajono Švietimo skyriaus atstovai bei vedėjas Dimša. Surinkta medžiaga buvo eksponuota ne tik rajone, bet ir sostinėje Vilniuje.*

*Vakaronė „Taip uliojo mūsų senoliai“ buvo tradicinė tąsa kasmetinių kraštotyrinių vakaronių. Čia įsijungdavo visos klasės. Kiekviena klasė paruošdavo savo stalą, ant kurio puikuodavosi nuo se-*

*1812 m. Barzdžių–Bijotų dvare Dionizo Poškos (Poškevičiaus) išskobtame ažuole įkurtas visuomeninis muziejus (turintis istorijos, gamtos, kultūros paminklo požymius) jau kelių gyventojų kartų lankomas, buvo ir yra Žemaitijos regiono ir Lietuvos atviro muziejaus pirmtakas. Baublys apie 1930 m. Iš A. Jacikevičienės (Rubšytės) albumo*



*Išvyka į Medvėgalį.  
1959 m.  
Iš R. Tarozaitės  
albumo*



*Mokytoja  
Aldona Kaulakienė  
(Venskūnaitė)  
su moksleivėmis  
ant Bilionių  
piliakalnio. 1958 m.  
Iš R. Tarozaitės  
albumo*

novišku žemaitišku (grūstos kanapės su karštomis bulvėmis, kastinis, cibulynė ir kt.) iki šiandieninių įmantriai paruoštų valgių. Buvo dainuojamos senovinės liaudies ir šiuolaikinės dainos, šokami senoviniai ir šiuolaikiniai šokiai, einami rateliai, žaidžiami žaidimai, menamos mįslės.

Ryžto naujiems darbams duodavo pasidalijimas kraštotyrine patirtimi su jaunaisiais bičiuliais iš Miroslovo. Jungėsi dzūkiškoji ir žemaitiškoji patirtis. Nuvykę pas juos, mūsų jaunieji kraštotyrininkai „pasikraudavo“ naujomis dzūkiškomis tradicijomis, jų papročiais, jų senolių perduota patirtimi, išgirdavo, ką šimtmečių bėgyje dainuodavo dzūkai, kas per šventes ir kasdienybėje būdavo dedama ant baltai pakloto stalo. Gi atvykę pas mus gaudavo nemažą „dozę“ to, kas žemaitiška, kas išsaugota iš giliosios lietuvių tautos, iš žemaičių praeities – dainos, žaidimai, būrimai, valgiai, paruošti pagal močiucių receptus. Toks bendravimas jaunuosius kraštotyrininkus praturtindavo nauju žinojimu apie iš kartos į kartą perduodamas tradicijas, meilę dainai, pagarbą tam, kas sunkiu darbu sukurta, kas išsaugota šiandienai“.

1985 metais vadovavimą jauniems kraštotyrininkams mokytoja B. Murauskytė perdavė A. Lukoševičiūtei. Ji organizavo ekskursijas į Baublius, Upynos S. Girėno tėviškę – muziejų, P. Demerecko (Laukuvoje) medžioklės trofėjų muziejėlį (vietinės reikšmės), susitikimą su Skaudvilės vidurinės mokyklos kraštotyrininkais. Rinko medžiagą apie Bilionių (Švietkalnio), Burbiškių, Treigių piliakalnius, Kaštaunalių, Juodainių, Apvaršuvos senkapius. Tvarkė Medvėgalio aplinką. Parengė surinktos medžiagos parodėlę ir vakaronę „Puoselėkime liaudies tradicijas“.

1986/1987 m. m. mokytoja A. Lukoševičiūtė tęsė darbą su jaunaisiais kraštotyrininkais, o ją rėmė ir vadovavo mokyklos kraštotyrininkų pirminei organizacijai lituanistė Vlada Šveikauskienė. Abi pagal savo sudarytus planus dirbo iki 1988 metų.

Mokytoja A. Lukoševičiūtė buvo numačiusi sudaryti kraštotyros kampelio ekspонатų sąrašus, supažindinti mokinius su eksponatais, sukauptais Šlovės kambaryje. Suorganizuoti viktoriną „Ar pažįsti savo rajoną“, išvyką į Laukuvos pieninę, pas liaudies meistrą Juozą Jonušą (Laukuvoje), suruošti vakaronę „Gražioj žemėj – gražūs žmonės“ bei „Senolių valgiai ir žaidimai“, tvarkyti Bilionių, Treigių, Medvėgalio piliakalnių aplinką.

Pirminės organizacijos vadovė V. Šveikauskienė 1986/1987 m. m. ataskaitoje rašė, jog kiekviena klasė (imant nuo IV kl.) dalyvavo ekspedicijoje „Mano Tėvynė TSRS“. Dirbo mokiniai ir klasių vadovai. Mokytojos E. Mikalauskiene inicijatyva įvyko susitikimas su Šilalės apylinkėse kariavusio rusų kario Vladimiro Volkovo sūnumi Viliumi Volkovu, palaikė ryšius su jo giminėmis, surinko medžiagą apie kario gyvenimą, suorganizavo ekspursiją į Utenos r. Daugailius, kur susitiko su jo žmona.

A. Bražauskienė rinko medžiagą tema „Penkmečių statybos žingsniai Laukuvos apylinkėje“. Buvo prižiūrimas Leono Joniko (1911 m. emigravusio į JAV) kapas Laukuvos kapinėse. Mokytoja J. Žakevičienė toliau rašė mokyklos istoriją, apimančią 1972–1982 metų laikotarpį, ir mokyklos metraščio (tik protokolinio pobūdžio: kiek mokytojų, kas jie, kiek abiturientų, kiek iš jų apdovanota medaliais ir kt. statistiniai duomenys). Pionierių organizacijos metraščių tęsė mokytoja R. Rimkutė, komjaunimo organizacijos metraščio rašymu rūpinosi V. Macienė.

Kraštotyrininkai ne tik rinko eksponatus, kaupė istorinę medžiagą, bet rūpinosi ir jos tvarkymu. Apie tai darbo ataskaitoje V. Šveikauskienė rašė:

*„Šlovės kambaryje pagirtinai tvarkėsi ir 1986/1987 m. m. V. Jankauskas. Šiame kambaryje daug kraštotyrinės medžiagos: tai fotografijos ir albumas iš mūsų mokyklos istorijos, įvairi medžiaga ir eksponatai apie Laukuvos apyl. Žmonių kovas Antrojo pasaulinio karo ir pokario metais. Kaip ir anksčiau, taip ir 1986/1987 m. m. kraštotyros muziejui vadovavo ir jį tvarkė mokytoja A. Lukoševičiūtė... Mokytoja aktyviai rūpinosi visos kraštotyrinės medžiagos išliekamumu, kad ji nebūtų išnešiota, išblaškyta, rūpinosi tos medžiagos papildymu“.*

Sudarytas albumas „Mūsų mokykla spaudos puslapiuose“ (laikraštinė medžiaga apie mokytojus, mokytojų kūrybą).

1988-ieji metai. Dirbti muziejuje ir vadovauti jaun. kraštotyrininkams skiriama mokytoja Anatolija Bruškytė. Jos tikslas – pasakoti, aiškinti mokiniams apie saugo-



*Buvę Laukuvos  
gimnazistai  
su mokytoju  
Viktoru Alekna  
(viduryje)  
ir muziejaus vadove  
Anatolija Bruškyte  
(pirma iš dešinės).  
1993 m.  
V. Jocio nuotr.*

tinus istorinius bei gamtos paminklus (pvz., privatininkų norą 1987 m. galutinai sunaikinti Spauldo kalną), jų vertę, reikšmę, apie tautos praeitį ir kt. Surinkti kuo daugiau senelių išsaugotų įvairių daiktų, aiškinti, kokia garbinga buvo lietuvių tauta praityje, pasakoti apie mūsų tautiečių nuveiktus darbus mokslo, kultūros, švietimo, žemės ūkio srityje iki 1940-ųjų metų, ko neteko ir ką patyrė Lietuvos gyventojai abiejų okupacijų, karo metais ir kt.

Mokytojai ir mokiniai rinko atsiminimus apie lietuvių religines šventes, organizavo viktorinas „Ar žinai savo mokyklos istoriją?“, „Laukuvos miestelio istorija“. Mokyt. J. Jankauskienė surinko dokumentaciją apie vandens bokštą, pastatytą ant Spauldo kalno, mokyt. V. Šveikauskienė padarė aplanką apie 5–12 klasių mokinių kūrybinius bandymus „Lyrika“. Apie liaudies menininkę mokytoją Birutę Tarozienę medžiagą surinko mokyt. J. Žakevičienė. Mokinys N. Mickevičius rinko medžiagą apie Strošlaukio dvarą. Jaunųjų kraštotyrininkų būrelio vadovė, mokinių (kraštotyrininkų) padedama, tęsė J. Zybertainės pradėtą darbą – registravo gaunamus eksponatus, tvarkė muziejaus dokumentaciją.

1990-ieji metai. Atgauta Nepriklausomybė ir laisvė. Darbų begalės: paminklo, skirto Lietuvos Nepriklausomybės 10-čiui (1928 m.), atstatymas, trijų kryžių ištremtiems iš Laukuvos valsčiaus gyventojams, kryžių 1863 m. sukilėliams Riešketų k. statymas bei šventinimas, istorinės medžiagos apie 1918–1922 m. savanorius rinkimas, jų kapaviečių paieškos ir kt. Dalyvavo mokytojai, mokyklos vadovai, jaunesni kraštotyrininkai.

1993 m. visi muziejaus eksponatai ir per trumpą laikotarpį surinktoji istorinė medžiaga perkeliama į mokyklos senojo pastato antrame aukšte esančią erdvią (46 m<sup>2</sup>) klasę. Rengiant ekspoziciją, skirstant ir tvarkant eksponatus daug ir nuoširdžiai darbavosi jaunesni kraštotyrininkai Tadas ir Tomas Kirstukai, Kristina Vaivadaitė, Danutė Stancelytė, Alvesta Venkutė, Aušra Kirstukaitė, mokyt. Rita Urbonaitė.

Tų pačių (1993-ųjų) metų spalio 9 d. minimas gimnazijos penkiasdešimtmetis. Visi – ir mokytojai, ir mokiniai – rengėsi šiai šventei. Jaunesni kraštotyrininkai surinko medžiagą ir įrengė standus „Iš mokyklos istorijos“, „Gimnazijai-vidurinei mokyklai vadovavę direktoriai“, „Mokslo pirmūnai“. Mokytoja Rita Urbonaitė ir jaunas



*Laukuvos jaunieji  
kraštotyrininkai  
tvarko 1863 m.  
sukilėlių kapavietę  
Riešketų kaime.  
Iš 1991 m. sudaryto  
kraštotyrininkų  
albumo*

kraštotyrininkas Tadas Kirstukas triūsė prie stendų „Laukuvos ir kitų Žemaitijos apylinkių partizanai bei rezistencijos dalyviai“ (fotonuotraukų parūpino gimnazijos direktorius Vincas Jurgaitis), „Laukuva iki 1940 metų“, „Laukuviškiai Sibiro platybėse“.

Mokytojai V. Ačas, A. Bražauskienė, A. Bruškytė, V. Jurgaitis, S. Jokubauskas, V. Macienė sudarė leidinį „Laukuvos gimnazija-vidurinė mokykla. 1943–1993“. Jo leidyba rūpinosi vidurinės mokyklos direktorius V. Jurgaitis ir baigęs Laukuvos vidurinę mokyklą Rimas Malajėvas, gyv. Klaipėdoje ir tuo metu dirbęs „Ryto“ spaustuvėje.

Visi renginiai įamžinti nuotraukose. Nuotraukų autoriai: Z. Juškevičius (Vilnius), Virginijus Jocys (Vilnius), Vytautas Liatukas (Tauragė), Linas Racevičius (Laukuva). Jomis (nuotraukomis) pasinaudodamos jaunosios kraštotyrininkės Airina Burbaitė, Rasa Krenciūtė ir Ingrida Zaveckaitė sudarė albumus.

1996/1997 m. m. mokytojos – V. Ačienė, Z. Batiėnė, A. Bitinienė, A. Bražauskienė, A. Bruškytė, V. Macienė, R. Račkauskaitė, R. Stanevičienė, L. Varnelytė, A. Viliėnė ir mokiniai – A. Burbaitė, J. Darčaitė, J. Griškaitė, V. Jakaitė, V. Kraftaitė, J. Kubiliūtė, G. Leontjevas, K. Liutvinaitė, J. Malinauskaitė, K. Noreikaitė, Z. Paulauskaitė, A. Stanevičiūtė, R. Stanevičiūtė, J. Šedbaraitė, K. Tičkutė, V. Vladičkaitė, L. Zybartaitė rinko ir užrašė atsiminimus apie tremtinius, politinius kalinius, tremties vietas bei lagerius ir parengė darbą tema „Atsiminimai apie 1940–1953 m. istorinius įvykius Laukuvos valsčiuje“. Darbą tema „Laukuvos pradinės mokyklos-gimnazijos mokiniai ir mokytojai 1940–1953 m. istoriniuose įvykiuose“ parengė jaunųjų kraštotyrininkų būrelio vadovė A. Bruškytė. Darbai eksponuoti jaunųjų kraštotyrininkų darbų parodoje Klaipėdoje, buvo įvertinti gerai.

1998 m., mokyklos vadovybės sprendimu, muziejus perkeliamas į senojo pastato trečiojo aukšto istorines patalpas (plotas apie 79 m<sup>2</sup>). Rašau „istorines“ todėl, kad tai buvęs butas mokyklos vadovams (prieškambaris, trys kambariai ir virtuvė). Čia liko pirmojo Laukuvos tipinės pradinės mokyklos vedėjo Albino Monstvilio ir jo šeimos (1941 m. birželio 14-ąją ištremto į Sibirą), pirmojo gimnazijos direktoriaus Henriko Mejerio (1945 m. areštuoto ir įkalinto), Vytauto Steponaičio (vokiečių ir rusų



okupantų persekioto, vėliau nugabento prie Pečioros krantų), Mykolo Verbausko, kuriam besimokantis jaunimas buvo daugiau nei mokiniai (jo žodžiais tariant „tai mūsų vaikai“), ilgamečio (25 m.) vidurinės mokyklos vadovo Antano Bružo ir kitų nepamintų direktorių, kurie įdėjo daug rūpesčio ir širdies gerumo auklėdami mokinius, kurdami mokyklos materialinę bazę, pėdos.

Šiose patalpose – Laukuvos istorijos, mokyklos istorijos ir etnografinis skyrius. Sukaupta per 880 įvairių eksponatų. Dalis jų sudėta papildomose patalpose (vietos stoka). Ekspoziciją rengti padėjo mokyt. Rita Urbonaitė, Jolanta Baubkuvienė, Aurelija Bitinienė, direktorius Vincas Jurgaitis, jaunesni kraštotyrininkai: A. Burbaitė, M. Jakas, R. Knystautas, V. Kuizinaitė, K. Malinauskas, M. Zybartas.

1998 m. mokytojos Aurelijos Bitinienės vadovaujamos 2-osios gimnazijos klasės mokinės parašė darbus: R. Jokubauskaitė – „Mitologinė būtybė – velnias – žmonių priešas“, J. Rupšlaukytė – „Norbertas Vėlius – tautos žynys“, R. Rimidyte – „Lietuva karelių padavimuose“, S. Galdikaitė (1 g. klasė) – „Norbertas Vėlius tautinio atgimimo sąjūdyje“. Mokytojai vadovaujant ir panaudojant surinktą medžiagą buvo sukurtas filmas apie Norbertą Vėliu.

Mokytojos – V. Ačienė, Z. Batiėnė, L. Varnelytė, J. Žakevičienė, A. Bruškytė, mokiniai – M. Jakas, S. Galdikaitė, M. Zybartas vykdė Lietuvių gyventojų genocido ir rezistencijos tyrimo centro parengtą „Atsiminimų apie tremties ir kalnimo vietas, laisvės kovų dalyvius rinkimo 1999–2000 metų“ programą. Ekspedicijos dalyviai anksčiau (1996–1997 m.) surinktą medžiagą papildė iš tremtinių, politinių kalinių, rezistencijos dalyvių, giminių ir artimųjų gautomis nuotraukomis ir informacija. Užpildė Asmens anketas (per 50 vnt.).

Jaunosios kraštotyrininkės A. Burbaitė, R. Krenčiūtė, R. Bliutaitė, I. Zaveckaitė parengė išsamius ekskursijų, išvykų aprašymus („Laukuva–Varniai ir ... toliau“, „Ekskursija į Sarvyčių kaimą“, „Ekskursija po Laukuvos apylinkes“, „Laukuva–Bilionys–Švietkalis–Aukštagirė–Gulbės“, „Ekskursija į Karaliaučiaus (Kaliningrado) srities Būdviečių (Malomožaisko) vidurinę mokyklą“. Surinko iš periodinės spaudos straipsnius, kuriuose atsispindi krašto praeities ir dabarties istoriniai įvykiai Karaliaučiaus srityje. Pradinių klasių mokytoja B. Laurinavičienė muziejui padovanojo turistinės išvykos su klasės mokiniais ant Dvyvyčio kalno aprašymą.

Miškininko Jono Šedbaro dėka jaunesni kraštotyrininkai susipažino su Žemaitijos nacionaliniu parku, pavaikščiojo siaubą keliančiuose buvusios raketų paleidimų aikštelės požemiuose.

Yra tradicija, kad baigę mokyklą mokiniai palieka muziejui kolektyvinį arba asmeninį daiktėlį. (J. Kučinskaitė patikėjo savo pradinėse klasėse naudotą kuprinę. 1999 m. 5-oji laida, auklėtoja V. Ačienė.)

Kiekvienų mokslo metų pradžioje, pasitarus su muziejaus vadove ir klasių auklėtojais, numatomi objektai, kuriems reikalinga priežiūra, sudaromos kraštotyrinio darbo programos. Surinktą ir sutvarkytą rašytinę medžiagą apie prižiūrimus objektus pateikia muziejui.

Muziejų lanko delegacijos iš įvairių Lietuvos miestų, miestelių, kaimyninių mokyklų bei baigę šią mokyklą mokiniai. 2001 m. muziejų aplankė ir Lietuvos prezidentas Valdas Adamkus. Aktyviausi muziejaus lankytojai – pradinių klasių mokiniai. Muziejuje vedamos pamokos.

Спасибо большое, что мы вгущем стали музей и  
 что мы можем наконец справиться репертурий зреть.  
 Присла оти дакии, оти Олборга  
 уреногалванавастука

Merci de nous avoir donné la possibilité de voir  
 votre musée. Vous avez une collection très intéressante  
 et importante des gens très mérités.

22/11 - 94 Anne Seltner  
 Copenhagen, Denmark

May 18, 1995

I am pleased to have a special tour by the principal  
 and teachers here (Lithuanians) to learn about my  
 Lithuanian heritage. The museum is well documented  
 from the very beginning to the present. I wish  
 God's blessings always be for the "free" Lithuanian  
 people and nation.

Lillian E Evans Lilliansteins  
 Shelby, North Carolina U.S.A.

Dėkingas jums norai ir darbai atkuriant ir  
 kurtant gimnaziją. Manau ir gimnazijos mūrėjus  
 prisidera prie gimnazijos kūrimo ir auklėjimą gimnazistų  
 didelis patriotas.

1996 02 24

Tauragės apskritys  
 Švėtinio - kultūros vėdininkas  
 M. Misiūnas M. Misiūnas

Excellent souvenir d'une visite émue  
 dans cette école d'une petite ville lituanienne  
 de la part d'une enseignante française  
 -admiration. Annie Richelmo 2/03/96

Je remercie le directeur, le président du conseil et  
 que l'école d'un inoubliable souvenir de cette école  
 et j'espère avoir une bonne coopération avec  
 les professeurs et les élèves.

Amman 19/3 1996.  
 Hat

Laukuvos N. Vėliaus  
 gimnazijos muziejus  
 susilaukia daug  
 svečių. Apie tai  
 liudija įrašai svečių  
 knygoje įvairiomis  
 kalbomis

Vertingų eksponatų muziejui padovanojo:

**Vilnius:** Valdas Adamkus, Vytautas Gailius, Vladas Grinaveckis, Virginijus Jocys, Vaclovas Jonuška, Zigmas Juškevičius;

**Kaunas:** Vytenis Almonaitis, Antanas Garalevičius, Vytautas Steponaitis;

**Laukuva:** Kristina Bytautaitė, Vlada Brazauskytė-Šveikauskienė, Juzė Budginienė, Kazimieras Butartas, Felicija Česnauskaitė, Ona Grikšienė, Janina Jankauskienė, Povilas Jurgaitis, Vincas Jurgaitis, Jadvyga Kolyčienė, Adomas Knabikas, Ona Kazlauskienė, Stefa Meištinkienė, Stasė Olšvikienė, Elvyra Petkienė, Aleksandra Racevičiūtė-Petkienė, Teresė Rubšytė-Ūksienė, Regina Stanevičienė, Jonas Šedbaras, Aldona Šulskytė, Jonas Tomkus, Zita Žadeikytė;

**Tauragė:** Vytautas Liatukas, Almiras Jaudzemas;

**Biržai:** A. Straukaitė-Liutkienė;

**Eržvilkas:** Algimantas Striaukas;

**Klaipėda:** Petras Bielskis;

**Kaltinėnai:** Jonas Budreckas;

**Nemakščiai:** Antanas Girčys;

**Šilalė:** Zenonas Šlevinskas;

**Telšiai:** Vlada Žymantaitė-Kliauzienė, Janė Tallat-Kelpšaitė-Prapuolenienė (JAV), Domas Akstinas, Regina Šliogerytė;

Lietuvos GGRT centras;

Klaipėdos rajono pedagogai;

Rietavo Katalikiškoji vidurinė mokykla;

Rietavo Katalikiškosios vidurinės mokyklos žygeiviai-dviratininkai;

Pirmoji gimnazistų (1945) laida;

Antroji gimnazistų (1949) laida;

Aštuntoji vidurinės mokyklos (1955) laida;

Antanas Remeikis parėmė materialiai (1996).

## Priedas

### Mokytojos Barboros Garalevičienės rankraščio turinys

#### Raudos\*

Daina „*Našlaičio kapas*“.

Padainavo Jadvyga Letukaitė, gim. 1913 m. sausio 13 d. (Ji buvo dainuojama nuo 1909 m.) Užrašė duktė Eugenija Letukaitė, XII kl. mokinė, 1967 m.

„*Per ežerėlį, per ežerėlį/plaukė laivelis...*“

„*Jau ateina vakarėlis...*“

Padainavo Platakytė. Užrašė Albina Zybartaitė, VIIIc kl. mokinė, 1967 m.

#### Buitinės dainos

„*Iškrito voras iš ažuolėlio...*“

Padainavo Joana Paročkienė, gim. 1884 m. rugpjūčio 26 d. Rėščių kaime (augino 4 vaikus, 1967 m. dar prižiūrėjo proanūkius).

\* Tekstų klasifikacija gana laisva, ne visur sutampa su dabar naudojama folkloristų. *Tautosakos sk. red. pastaba.*



Iškyla prie Paršežerio.  
Mokytojas Z. Beinorius  
su moksleiviais.  
Apie 1960 m.  
Iš R. Tarozaitės  
albumo

„Čia netoli už eglyno gyveno strielčius su šeimyna“.

„Per kiemelį eidams, raseles braukdams“.

„Smarkus pūčia, šaltas vėjas“.

Padainavo Stasė Stirbienė, gim. 1917 m., gyv. Baublių k.  
Užrašė Laukuvos vid. m-klos IXb kl. mokinė Elena Norkutė.

„Du broliukai urėdai...“

Padainavo Stasė Vitkauskienė iš Vabalų kaimo.  
Užrašė VIIIc kl. mokinys Stasys Vitkauskas, 1967 m.

„Vaikščiodamas po sodelį pamačiau bitele...“

Padainavo Marija Vėlavičienė, gim. 1898 m. Užrašė  
Laukuvos vid. m-klos IX kl. mokinė Regina Vėlavičiūtė.

#### Karo dainos

„Ant Nemuno kranto...“

Padainavo Stasė Vitkauskienė iš Vabalų kaimo.  
Užrašė Stasys Vitkauskas, 1967 m.

„Trūksta žodžių apsaakyti“.

Padainavo Justina Žymantienė, 85 metų amžiaus,  
gyv. Baublių k. Užrašė Juzė Gailevičiūtė, VIc kl. mokinė,  
1967 m.

„Atmen žemaitė“.

Padainavo Jadvyga Letukaitė, gim. 1913 m. sausio 17 d.  
(Ši daina buvo pradėta dainuoti 1904–1905 m.), 1967 m.

#### Darbo dainos

„Ne dėkui tėvui nei motinėlei...“

Padainavo Jankus.

„Parėjo didis keleivis...“

Padainavo Kazė Urbonienė. Užrašė Kazė Urbonaitė,  
IXa kl. mokinė.

#### Kiti dainininkai ir pasakotojos:

Barbora Balserytė, gim. 1905 m.

Stasė Vėlienė, gim. 1913 m.

Kazė Urbonienė, gim. 1913 m.

Bronė Paulauskienė, gim. 1903 m.

Ona Vaičiulienė, gim. 1904 m.

Baudos kvitas,  
išduotas Laukovoje  
1926 m. liepos 12 d.  
Juozui Rupšlaukiui  
iš Bilonių k.  
už arklio pririšimą  
nevietaje. Originalas  
iš Laukuvos  
N. Vėliaus gimnazijos  
muziejaus

№ 11

**Kvitas Nr. 100549**

1926 m. liepą mėn. 12 d.

nuo pil juozas Rupšlaukis

gyv Kuliginis

gautas už laisvymą ordinar. ord.

Produktora

Šėviškė, liep. (ca)

sulig N. 3835

V. A.

Nuovados viršininkas

per Pingus priėmiau

V. Sp. 14214

## Laukuvos bibliotekos

*Angelė Petkuviėnė*

Visuomeninių bibliotekų Laukuvoje kūrimosi pradžios reikėtų ieškoti XX a. pirmojoje pusėje. 1904 m., po spaudos draudimo panaikinimo, prie įvairių draugijų įkurti knygynėliai ir atliko tą funkciją, kurią šiuo metu atlieka centrinė miestelio biblioteka. Tarpukariu savo bibliotekėles-knygynus turėjo „Kanklių“ draugija, pavasarininkai, šauliai. (Apie tai plačiau rašoma šios monografijos Z. Juškevičiaus straipsniuose.)

Nuo 1928 metų biblioteka-skaitykla buvo įsikūrusi katalikų blaivybės draugijos arbatinėje (prie bažnyčios). Apie 3 valandą, kai po sumos žmonės eidavo į arbatinę, buvo išduodamos knygos. Jų buvo nedaug – apie 430. Beveik visos jos katalikiško turinio ir žmonių sunėštos. Leščiauskas buvo atnešęs 70 knygų, dar kažkas – 10, kiti – po dvi tris knygas.

Registracijos nebuvo ir už darbą niekas nemokėjo. Pirmoji bibliotekos darbuotoja buvo Stanislava Jakaitė-Vėlienė, Norberto Vėliaus motina. Tėvas dirbo arbatinėje, o duktė – su knygomis. Ji tenai išdirbo 2,5 metų, ištekėjo ir išvyko gyventi kitur. Nuo to laiko bibliotekoje niekas nebedirbo. Kai kurios knygos buvo gražintos atnešusiems, o kitas žmonės jai atidavė.

Vėliau biblioteka buvo atkurta tik po karo – 1946 metais. Joje labai trumpai dirbo Stefa Balserytė. Nebuvo inventoriaus. 1948 metų rudenį bibliotekoje pradėjo dirbti Birutė Andrijaitytė (gim. 1932 m.). Ją įdarbino Moterų tarybos pirmininkė Stasė Bartašiūtė. Būdama tik 16 metų, bibliotekininkė pati vyko į Rietavą parsivežti inventoriaus – stalų, kėdžių, lentynų. O laikai buvo neramūs – vyko partizaninė kova. Parvažiuodama suvėlavo, jau buvo pradėję temti, kai prie Ruskių kaimo pasitiko partizanai, tačiau, pamatę jauną mergaičiukę, pagalvojo, kad kraustosi kitur gyventi, ir praleido.

Rietave tada Kultūros skyriaus vedėju dirbo Fridmanas, vėliau – Tamošauskaitė iš Drobūkščių, po jos – Andrejevas.



*Po 1904 m. spaudos draudimo panaikinimo jau drąsiau buvo galima paveiksluoti su lietuviška knyga rankoje, kuri tuo metu buvo savišviotos ir išsilavinimo simbolis. Apie XX a. pr. Iš V. Galdikienės (Liutkutės) albumo*

Laukuvos biblioteka buvo miestelio centre, kur stovi dabartiniai naujieji kultūros rūmai ir biblioteka. Tikslus knygų fondas nežinomas; prenumeruodavo laikraščių, žurnalų.

1952 metais B. Andrijaitytė baigė dviejų mėnesių bibliotekininkų kursų. Skaitytojų jau buvo nemažai. Vien suaugusių apie 300, o su moksleiviais gal apie 500 skaitytojų. Mokykloje bibliotekos nebuvo, todėl visi moksleiviai skaitė miestelio bibliotekos knygas.

Dirbo dviese: skaityklos vedėja ir bibliotekos vedėja. Skaityklos vedėja dirbo Barbora Dromantaitė, po jos – Juzefa Gumuliauskienė. Bibliotekos darbuotojos daugiausia plėtojo saviveiklą. Reikėdavo organizuoti tautinių šokių kolektyvą. Su šokių būreliais dalyvaudavo dainų šventėse. Tautinių rūbų nebūdavo. Jų ieškodavo po kaimus dalimis: sijonų, palaidinių, prijuosčių, karūnų, juostų. 1950 metais su tautinių šokių kolektyvu dalyvavo pirmojoje dainų šventėje Vilniuje.

Bibliotekos darbo laikas buvo nuo 11 iki 20 val. kasdien, išskyrus sekmadienį ir pirmadienį. Atlyginimas buvo 360 rublių. Jį mokėdavo valsčiuje.

Laukuvos bibliotekai priklausė tikrinti ir kontroliuoti valsčiuje esančias skaityklas. Rėščiuose dirbo Marytė Letukaitė, Juodainiuose – Leonas Bitaris, Vaitkaičiuose – Nadia Varnagienė, Kantautaliuose – Vladas Kazlauskas.

Birutė Andrijaitytė dirbdama ištekėjo už Stancelio ir, gimus sūnui, 1956 metais išėjo iš darbo. Bibliotekoje išdirbo aštuonerius metus. Po jos dirbo Cezius Urniežius ir Ubartas. Jie išdirbo nepilnus metus. Vėliau dirbo A. Krotkevičienė, po jos – dukra Aldona Krotkevičiūtė.

1958 metais pagal paskyrimą pradėjo dirbti Zita Mažeikienė.

Rietave Kultūros skyriaus vedėju dirbo Ciparis.

Laukuvos biblioteka buvo ten pat, Aikštės gatvėje, kur buvo įsikūrusi iš pradžių. Tik vėliau, apie 1961 metus, persikėlė į naujas patalpas naujajame apylinkės pastate. Ji čia išbuvo apie 30 metų. Tik 1992 metais persikėlė į Laukuvos vidurinės mokyklos patalpas.

Biblioteka turėjo savo skaityklą (nes buvo 2 kambariai). Veikė kilnojamosios bibliotekėlės: plytinėje, Eitvydaičiuose, Dvarviečiuose. Skaitytojų turėjo apie 400. Dirbo mokinių aktyvas. Buvo leidžiamas sienlaikraštis apie kolūkio gyvenimą. Atlyginimas buvo apie 400 rublių, o vėliau, kai pasikeitė pinigai, liko 48–50 rublių. Reikėjo pačioms išsivalyti patalpas ir kurenti krosnis, o priemokos gaudavo tikrai 5 rublius. Aktualiai to meto literatūra buvo tik apie komunistinę moralę, jos ideologiją. Visą laiką buvo propaguojama komunistinė literatūra. „Glavlitas“ veikė labai aktyviai: iš fondo labai dažnai būdavo išimamos knygos.

Spaudos užsakydavo labai daug leidinių, tarpe jų ir rusų kalba.

1960 metais įsikūrė Laukuvos vidurinės mokyklos biblioteka. Mokiniai daugiau pradėjo lankytis mokyklos bibliotekoje, nes ten buvo daugiau programinės literatūros.

Laukuvos miestelio biblioteka rengdavo spektakliukus, daugiausia antireligine tema. Vaidino Vincas Sakalauskas, Antanas Bružas, Elvyra Mikalauskiene ir kt.

Daugiau kaip 20 metų Laukuvos bibliotekoje išdirbusi Zita Mažeikienė išėjo į pensiją ir nebedirbo bibliotekoje. Jos vietoje pradėjo dirbti Roma Ukrinienė, kuri išdirbo 3 metus. 1982 metais pradėjo dirbti Donata Litvinienė. 1984 metais ją pakeitė



*N. Vėliaus gimnazijos direktorius Vincas Jurgaitis (trečias iš kairės) su mokytojais ir bibliotekininke G. Balčiene (antra iš kairės) perima žemiečių iš Vilniaus suorganizuotą naudotų knygų siuntą lietuvių ir prancūzų kalbomis. 2002 m. V. Jankausko nuotr.*

Judita Lipskienė, o 1986 metais – Irena Leontjevienė, kuri dirbo iki 1991 metų. Po jos atėjo Angelė Petkuvienė.

1992 metais biblioteka buvo iškelta į mokyklos patalpas. Tuo metu veikė dvi bibliotekos vienoje patalpose. Tik tai 1993 metais, susijungus Švietimo ir Kultūros ministerijoms, buvo sujungtos ir bibliotekos. Fondas dar kartą buvo iškeltas į mokyklos bendrabučio patalpas, kurias sudarė du nedideli kambariai. Visas mokyklos fondas buvo perinventorintas ir prijungtas prie Šilalės viešosios bibliotekos Laukuvos filialo. Buvo įkurtas vienas bendras fondas.

1997 metais, atsiskyrus ministerijoms, bibliotekos vėl buvo atskirtos, nors fondas ir buvo tose pačiose patalpose. Įvedus UDK (universaliają dešimtainę klasifikaciją), pasidarė labai sunku dirbti: patalpos mažos, fondai bendri, lentynos bendros.

2001 metų vasario mėn. bibliotekai išikėlus į naujas patalpas, atsivėrė naujų perspektyvų ir galimybių. 2001 m. gegužės mėn. bibliotekoje vyko Poezijos pavasario šventė, kurioje dalyvavo žymūs poetai – Stasė Lygutaitė-Bucevičienė ir Justinas Kubilius.

Rugsėjo mėnesį įvyko susitikimas su mūsų kraštiečiu, lietuvių išėivijos dailininke Vida Krikštolaityte. Ji pristatė savo darbų parodą, kuri bibliotekoje veikė iki 2002 m. balandžio mėnesio. Balandžio mėnesį įvyko susitikimas su buvusiu laukuviškiu tautodailininku Vyta Jaugėla. Atidaryta nauja paroda, kurioje eksponuojami jo tapyti paveikslai, medžio drožiniai.

Ateityje tikimės daugiau ieškoti ir eksponuoti ne vien kraštiečių, bet ir kitų žymių dailininkų darbus, rengti susitikimus su rašytojais, nes bibliotekoje parodas lanko ne tik skaitytojai, bet ir kiti miestelio gyventojai.

Be Laukuvos miestelio ir Norberto Vėliaus gimnazijos, bibliotekos veikia ir gretimosose gyvenvietėse: Bilionyse, Juodainiuose, Šiauduvoje, Požerėje. Tose gyvenvietėse bibliotekų knygų kiekis ir jų įvairumas priklauso nuo aktyvesnių gyventojų ir moksleivių tėvėlių dėmesio, pasiaukojimo.



*Laukuvos miestelio naujosios bibliotekos patalpos. Prie stalo – bibliotekininkė Angelė Petkuvienė. 2003 m. V. Jocio nuotr.*

Miestelio biblioteka turi nemažai rėmėjų, kurie dovanoja knygų. Daug jų Laukuvos bibliotekai padėjo surinkti bei dovanojo Vilniuje gyvenantys kraštiečiai: Jolita Saunorienė (Šulskytė), Zigmas Juškevičius, Agota ir Balys Sriubai, Virginijus Jocys ir kiti. Knygų gabenimu rūpinosi Virginijus Jocys. Knygos būdavo dalijamos (pagal tematiką ir poreikius) Laukuvos Norberto Vėliaus gimnazijos ir miestelio bibliotekoms. Taip pat knygų padovanojo kraštiečiai docentas Petras Bielskis. 2002 m. veikė jo piešinių paroda.

Dėl sunkios ekonominės būklės negalime pasigirti naujomis knygomis, kurios sudomintų ne vieną naują skaitytoją. Knygų skaitymą galėtų paskatinti ir knygyno atkūrimas Laukuvoje. Jo labai trūksta gyventojams. Išduodamų knygų kiekio didėjimas rodo, kad knygų poreikis gyventojams didėja. Šiais laikais bibliotekininkai turi parodyti daugiau išradingumo, kad galėtų varžytis su kitomis informacijos priemonėmis.

## Laukuvos poetai

*Virgilijus Ačas*

Kalbėdami apie Laukuvos krašto kūrėjus galėtume paminėti ir daugiau žmonių, kurių darbuose galima atrasti kūrybinį pradą (D. Grinkevičiūtės memuaruose, N. Vėliaus mitologijos tyrinėjimuose). Kaip poetės minėtinos T. Ūksienė, I. Petkutė (žr. K. Mišiaus parengtą str. „Iš laukuviškių pasipriešinimo kovų kūrybos 1950–1953 metais“).

Epizodiškai eiluoja (ir net skelbia spaudoje) ar šiaip yra meniškos sielos (potencialūs poetai) ne vienas laukuviškių, tačiau šioje apžvalgoje pasirinkau aptarti knygas išleidusias ir tuo įžymias, poezijos suartintas tris skirtingas moteris – Vladą Brazauskytę-Šveikauskiene, Aldoną Šulskytę ir Jadvygą Jonikienę. Jų eilėraščiai skiriasi savo menine stilistika, prigimtimi, meniškumu, nes skirtingi yra ir žmonės, tačiau jų kūryba pažymėta išlikimo – išleistų knygų – žyme.



## Vlada Brazauskytė-Šveikauskienė

*„Mes piktinamės greita laiko tėkme. Kodėl viskas taip greit?! Rodos, taip neseniai... Rodos, tik vakar... Bet ar iš tikrųjų viskas vyko tik vakar?“*

*Jei per tavo vaikišką širdį perėjo karo siaubas, jei visa tauta (ir tautos) itin svarbius istorinius momentus išgyveno... Jei išaugo tavo vaikai ir paaugo vaikaičiai... Ar tai buvo tik vakar?“* – taip apie laiką mąsto Vlada Šveikauskienė – mokytoja, poetė.

V. Šveikauskienė gimė 1929 m. Laukuvoje. Buvo vyresnioji Kazimieros ir Kazimiero Brazauskių šeimoje. Rašė eilėraščius ir mokydamosi Laukuvoje, ir Klaipėdos Vytauto Didžiojo gimnazijoje, ir Klaipėdos mokytojų institute, ir Vilniaus valstybiniame pedagoginiame institute. Kūryba nenutrūko ir dirbant Ignalinos, Tverų, Gargždų, Laukuvos bei Žadeikių mokyklose. Tapo Žemaitijos rašytojų bendrijos, Lietuvos mokytojų literatų draugijos „Spindulys“ nare. Rašė ne tik eilėraščius: daug originalių minčių „ištirpo“ tiesioginėje profesinėje veikloje – pamokose, scenarijuose, mokinių sąsiuvinuose. Daugiausia – Laukuvos gimnazijoje, nes čia praleisti ilgiausi veiklos metai.

Iki 1996-aisiais išleistos pirmosios knygos „Kai nebuvo tavęs“ poezijos paskelbta nedaug – epizodiškai periodiniuose leidiniuose.

Viena pagrindinių rinkinio temų – meilė. Pirmoji ir amžinoji meilė, meilė be atsako, „išėjusi iš širdies“ meilė, aistringa, filosofiška, išdavikiška ir – paskutinė meilė...

*Šią naktį mirė kažkieno meilė  
be juodų kaspinių, be rožių,  
be žvakių tų graudulinių.  
Bet kapo čia nebus,  
nes ji mirė ant išblukusio skylėto sniego...  
Apgauta, įžeista, paniekinta,  
sutrypta, išduota ir parduota...*

Knygoje ryškios ir egzistencinės, laiko tėkmės ir reliatyvumo, istorinės temos. Poezija moteriška, kupina tikėjimo ir liūdesio, nusivylimų ir vilties, ilgesio ir švelnumo, praradimų ir atradimų, prasmės ir paklydimų.

*Viešpatie, apie vakarykščius mūsų  
paklydimus kalbėk neužsirūstinęs  
ir atleisk.*

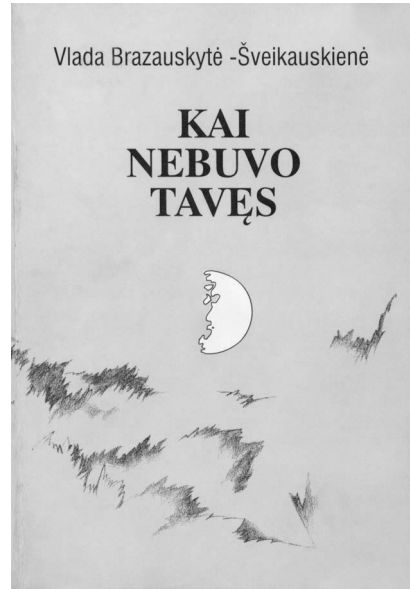

Vlados Brazauskytės-Šveikauskienės eilėraščių rinkinio „Kai nebuvo tavęs“, išleisto 1996 m., viršelis

Knyga „Kai nebuvo tavęs“ 1998 m. pristatyta Varšuvos 43-iojoje tarptautinėje knygų parodoje.

Antroji V. Šveikauskienės eilėraščių knyga „Gyvenimo apoteozė“ išleista 2003 metais. Natūralu, kad joje plėtojamos gyvenimo amžinybės, prasmės, jo pradžios ir pabaigos temos.

*„Perspektyva didi būti jaunam  
kasdien vis mažės, bluks, išnyks ir išblės...“  
Ir ateis ta diena,  
Kai širdis ties riba  
sugniuš.  
Kai širdis išraudos  
vien tiktai žodžius tuos:  
„Nebėra perspektyvos būti jaunam!“  
Dabar jau žinai.  
Ir tegu ateina pavasaris.*

Ir, žinoma, vėl meilė – kaip visko pradžia, pabaiga ir prasmė.

*... šioj žemėj  
už žemę didesnė  
tik Meilė?*

Poetiškai sielai būdinga nuklysti į jausmų, filosofijos, intelekto erdves. Tai artima „Gyvenimo apoteozės“ mūzai, tačiau ryšys su realybe, konkrečiu gyvenimo momentu, akimirka niekada nenutrūksta.

*Už aukštos granito užsklandos – birželis.  
Stebuklingame alyvų krūme – tavo penkialapiai.  
Dar kartelį!  
Paskutinį kartą dar atritink didį akmenį  
ir užkopsi lig viršūnės, lig sėkmės.  
Ir bus tavo pergalė gyvenimą sutinkant.  
O visuotinės simfonijos preliudijoj –  
ir tavo balsas...  
Tiktai perkopsi tą sunkų kliuvinį –  
birželis tavo:  
tavo vasaros, pavasariai ir tavo rudenys...*

V. Šveikauskienės eilėraščiai dinamiški, skirtingi, nė iš tolo nedvelkia nuoboduliu. Įvairios temos, formos, gyvi įvaizdžiai, suprantami simboliai. Ir nuolatinis meilės, jaunatviškos sielos pulsavimas – net apibendrinant išvaikščiotus gyvenimo kelius. Tokį poetės autentiškumą liudija ir jos asmenybė – originali, šmaikšti, artima, neužguita provincijos kompleksų.

## Aldona Šulskytė

A. Šulskytė gimė 1930 metais Joniškio rajono Gasčiūnų bažnytkaimyje. Kaip ir daugelį prieškario, karo metais ją likimas mėtė iš vietos į vietą: mokėsi keliose mokyklose, o baigė Laukuvos gimnaziją, vėliau – Šiaulių mokytojų institutą, Klaipėdos medicinos mokyklą. Dirbo keliuose Žemaitijos mokyklose, bet ilgiausiai – Laukuvoje.

Gyvenimą įprasmino ne tik ilgi mokytojavimo metai, poezija, bet ir bendravimas, draugystė su tremtine gydytoja Dalia Grinkevičiūte. Penkiolika metų jos gyveno viename bute, ištvėrė persekiojimus, rašė atsiminimus. Dabar mokytoja saugo savo bičiulės atminimą, išlikusį jos buities ir asmeniniuose daiktuose, yra parengusi ne vieną straipsnį apie D. Grinkevičiūtę, kitas įdomias pokario laikų asmenybes.

A. Šulskytės eilėraščiai buvo spausdinti periodikoje, todėl nieko nenustebino, kad jie atrinkti ir sugrupuoti sugulė knygon.

Pirmoji A. Šulskytės poezijos knyga „Vėjas nukirptais plaukais“ išleista 2001 metais. Gamta, meilė, lietuvių kančios Sibiro tremtyje, tikėjimas – pagrindinės jos temos. Knyga pradedama eilutėmis, lyg moto iliustruojančiomis skaitysimas eiles.

*Mano vėjas,  
nepavijęs laiko,  
atbulais sparnais  
ir nukirptais plaukais  
atsigulė prie mano kojų.*

Tradiciška, nešokiruojanti lyrika galbūt nulėmta ne tik literatūrinės patirties, bet ir pasaulėjautos, besiremiančios tradicinėmis vertybėmis.

*Senasis name [...]  
Be kirvio ir plaktuko  
aš prikalta prie tavo sienų...*

Pasinerti į gamtos vaizdų interpretaciją autorę dažniausiai skatina metų laikų kaita, būdingų to laikotarpio detalių pastebėjimas ir pajautimas, savęs suvokimas gamtoje:

*Aš – vasaros paukštis,  
bet aš turiu pabraidyt  
pusnynuos,  
sušlapti properšoj  
ir pažiūrėti į jūsų veidus  
pro užšalusį langą...*

Meilė A. Šulskytės poezijoje nėra laimės palydėta ir tik patvirtina seną tiesą, kad poetais

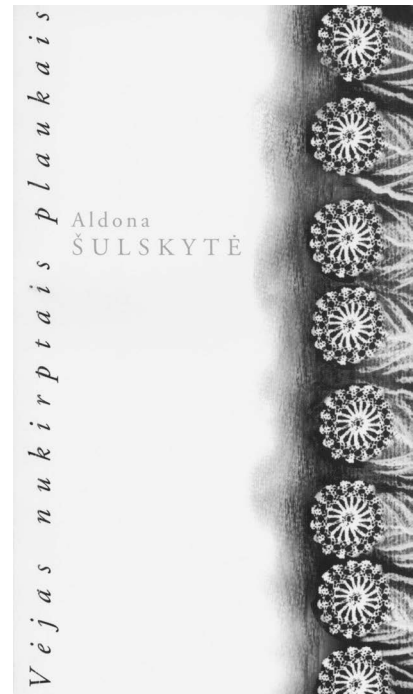

*Aldonos Šulskytės eilėraščių rinkinio  
„Vėjas nukirptais plaukais“, išleisto  
2001 m., viršelis*

tampama ne iš laimingos meilės. Ieškanti, svyruojanti, žūvanti ir vėl viltim sužimbanti meilė – kūrybos impulsas, sielos žadintoja.

*Jei tu mane mylėtum,  
aš nemylėčiau tavęs,  
nerašyčiau tau  
nei maldų,  
nei eilėraščių  
ir nebūčiau tokia,  
kokia dabar esu...*

Nors eilėraščiuose randame daug sunkių motyvų ir įvaizdžių – kančios, išdavystės, ieškojimų, kaltės ir bausmės – poezija nuo to neapsunksta, tie momentai nėra akcentuojami, o susipina su vilties prošvaistėmis, meilės ir laimės trupinėliais, gamtos suteiktais džiaugsmo impulsais. Su tokia stoiska ištverme ir ramybe pateikiamas skausmas liudija užgrūdintą, daug aštrių briaunų nušlifavusią autorės asmenybę.

Tačiau kartais šarvai neišlaiko ir plyšta.

*Stovi putinas  
skaisčiai raudonas.  
Kas aptaškė  
tave kruvinai?*

*Savo žaizdą  
apnuoginęs stovi.  
Man apnuogint  
širdies nevalia...*

*Ar tai tavo paties  
širdis plyšo?  
Ko gi tu,  
ko gi tu netekai?*

*Sirpsta putinas,  
sirpsta raudonas...  
Lesa paukščiai  
ir ji, ir mane...*

## Jadvyga Jonikienė

J. Jonikienė gimė 1939 m. Apvaršuvos kaime, netoli Laukuvos. Mokėsi Vaitkaičių, Pašeikio mokyklose. Augo Jadvyga gausioje dešimties vaikų šeimoje, buvo vyriausia, taigi teko rūpintis mažesniais, o ne pačiai siekti daugiau mokslo. Taip ir liko kaime, prie žemės. Ištekėjusi įsikūrė tame pačiame kaime, netoli tėviškės. Dar jauna tapo našle ir beveik viena išaugino šešis savo vaikus, o dabar jau ir būrelis anūkų pradžiugina.

Kuria nuo jaunų dienų. Yra Lietuvos kaimo rašytojų sąjungos narė. Dažniausiai su žodžiais gimsta ir melodija, pati padainuoja... „Kodėl kuriu? Pajuntu, kad turiu ką pasakyti žmogui ir taip savai išsėina. Anksčiau vaikai tramdydavo – mama, kam tau to reikia? Tavo amžius, kaimas... Matyt, reikia, nors pačiai nedrąsu“, – taip sako autorė ir nedrąsiai uždainuoja. O paskui – drąsiau...

Pirmoji J. Jonikienės eilėraščių knygelė vaikams „Kiškis būgnininkas“ išleista 2001 metais. Ji pateikta kaip tekstų knygelė – trūksta iliustracijų, spalvų, melodijų, kad būtų perkama vaikams, populiari. „Nelengva man, reikia mokyto žmogaus patarimo, kaip rašyti, kas muziką užrašys, kaip išleisti, už kokius pinigus...“ – apie savo rūpesčius kalba autorė. Natūralūs rūpesčiai, nelengvai sprendžiami ne tik kaimo žmogui.



*Apvaršuvos,  
Vaitkaičių kaimų  
šventėje 1990 m.  
liepos 16 d. Pirmoje  
eilėje (iš kairės):  
Vanda Norkienė,  
šiame straipsnyje  
pristatoma kūrėja  
Jadvyga Jonikienė,  
jos duktė Birutė,  
Regina Barsteigienė,  
Stefa Platakienė.  
Antroje eilėje (iš kairės):  
Julius Mikalauskas,  
A. A. Jonas Zeideris,  
Edmas Noreika.  
Iš J. Šedbaro albumo*

Pirmojoje knygelės dalyje „Svečiuose pas apuoką“ vaizduojamas įsmeintas, sužmogintas gamtos pasaulis:

*Kiškis kopūstus pasėjo,  
Laputėlė užakėjo,  
O ežiukas mažučiuukas  
Kas dienele prižiūrėjo.*

Žiogas tradiciškai groja smuikeliu, o ir visa kiškių šeimyna panašiai linksminasi – vieni groja, kiti šoka, ir varlės surengė koncertą – gastroles po kūdrą. Vienokia ar kitokia prasme muzikalūs ir daugelis kitų eilėraščių.

Kiškių, ežių, meškiukų ir kitokių žvėrelių šeimynų gyvenimas turi ir tam tikros pažintinės reikšmės.

*Tipu tapu, tipu tapu,  
oi, kiek daug miške čia lapų!  
Patalėję pasiklosim  
Ir saldžiai žiemą miegosim.*

Įdomūs naminių gyvūnų santykiai – katinų, ožkytės, gaidžio.

Antrojoje dalyje „Vėjo malūnėlis“ vaizduojami vaikų santykiai su suaugusiais, siekimas pažinti aplinką.

*– Pasakyk, brangioji mama,  
Kas Mėnulyje gyvena?  
Kaip atrodo tas Mėnulis –  
Apsvalainis be kepurės.*

Autorė yra parašiusi ir suaugusiems. Pagrindinės temos – žmogaus dvasinis pasaulis, gamta, Tėvynė, Dievas.

*Nei mes šį pasaulį sutvėrėm,  
Nei mes čia gyvensim ilgai [...]  
Nebūsime karaliai, valdovai,  
Nes teisės neturim tokios.*

Žmogiškas dorumas, jautrumas – ne vien kūrybos pamatai. Tai kartu ir svarbiausios autorės asmenybės nuostatos. Gal todėl ir kūrybiniai proveržiai dažniausiai kuria skaidrų, nekaltą vaikiškos pasakos pasaulį.

\*\*\*

„Žydėsiu pilkais pelenais“ – tokiu pavadinimu 2002 m. pasirodė poezijos knyga. Kūrėjui **Remigijui Melnikavičiui** šios knygos pasklaidyti neteko\*. Mirties verpetas anksti pasiglemžė kūrybai atvirą, daug galėjusį nuveikti jaunuolį. Knygą sudarė ir tekstus redagavo jo auklėtoja ir lietuvių kalbos mokytoja Pasvalyje Regina Grubinskienė, lėšas skyrė Remigijaus tėveliai – Zina ir Stasys Melnikavičiai.

Knygos autorius Remigijus Melnikavičius gimė 1979 m. vasario 5 dieną Ramučių kaime, Šiaulių r., augo ir brendo Pasvalyje. 2001 m. birželio mėnesį Kauno technologijos universitete baigė verslo administravimo studijas. Dažnai atvažiuodavo į Laukuvą, kur gyveno tėvai. Žuvo 2001 m. spalio 20 dieną važiuodamas motociklu į Pasvalį.

Amžinam poilsiui atgulė šalia brolio Žydrūno Požerės kapinaitėse.

Knygos sudarytoja Regina Grubinskienė Remigijaus Melnikavičiaus likimą ir kūrybą lygina su poeto Vytauto Mačernio gyvenimu. Ji pastebėjo, kad: „*Remigijus kūrybos, matyt, nelaikė svarbiausiu dalyku, siekė patirti gyvenimo įvairovę, lyg jausdamas, kad jo duota nedaug*“ (p. 125). Remigijus domėjosi daile, literatūra, muzika, sportavo.

Iš knygoje pateiktų eilėraščių, prozos ir piešinių skaitytojas galės susipažinti su kūrėjo gyvenimo ir brandos raišda. Būdamas 12 metų, Remigijus skaudžiai išgyveno brolio Žydrūno netektį. Jam skyrė vieną gražiausių eilėraščių, kuriame, kaip ir kituose, svarbiausią vietą užima medis. Kaip pastebi R. Grubinskienė, „*Žmogus susitapatina su medžiu. Ir po mirties (žūties ugnyje) lieka žydėti pilkais pelenais...*“ (p. 123).

*„Žiūriu į medį...  
Tai lyg simbolis gyvybės,  
Pilnas vidinės jėgos, išminties.  
Noriu būti juo...  
Noriu gyventi kaip jis...  
Noriu augti fakelu žaliosios ugnies“* (p. 8).



*Brolių – Žydrūno (1976–1991) ir Remigijaus (1979–2001) – Melnikavičių kapavietė Požerės kapinaitėse. 2003 m. V. Jocio nuotr.*

\* „Versmės“ leidyklos ekspedicijos dalyviai, buvę Laukuvoje 2001 m. rugpjūtį, užjaučia artimuosius dėl tragiškai žuvusio kūrybingo jaunuolio Remigijaus Melnikavičiaus. *Red. pastaba.*

## Kodėl žemaičiai mėgsta aukštį?\*

*Virginijus Jocys*

Ši aviacijos entuziastų ir profesionalų pristatymą nebūtina pradėti nuo antikinės legendos apie Dedalą ir Ikarą. Ir Lietuvoje nemaža garsių aviatorių ar šiaip su aviacija susijusių žmonių. Ypač jų gausu Žemaitijoje.

Šioje monografijoje aprašytos Laukuvos ir gretimos apylinkės su aukščiausiu žemaičių kalnu (piliakalniu) Medvėgaliu, galima sakyti, simboliškai ne vieną žadina ir įkvėpia skrydžiui ir stipriems pojūčiams.

Turbūt daugeliui didžiausią pasididžiavimo ir susižavėjimo jausmą sukėlė ir neišdildomą išpūdį paliko 1933 metų Dariaus ir Girėno skrydis per Atlantą, nors ir baigėsi tragiška lakūnų žūtimi. Abiejų transatlantinių lakūnų tėviškės ne per toliausia nuo Laukuvos: Stepono Dariaus (Jucevičiaus) – Rubiškės k. (Klaipėdos r.), Stasio Girėno (Girskio) – Vytogala (Šilalės r.).

Nors arti Laukuvos aerodromų ar sklandymo mokyklų nėra, tačiau berniukų ir mergaičių galvose užgimęs noras pamatyti tėviškę iš paukščio skrydžio kvietė ir kviečia ieškoti takelių ir kelių į aviaciją. Tie keliai ir likimai skirtingi. Čia pristatomi su aviacija susiję žmonės, gimę ar gyvenę Laukuvoje bei gretimose vietovėse.

Jau pirmaisiais nepriklausomybės metais (1918–1921 m.) jauna Lietuvos kariuomenė naudojo keliais trofėjiniais koviniais žvalgybos lėktuvais. Būsimieji lakūnai rengėsi teoriškai, mokėsi Kauno aerodromo bazėje, prižiūrimi užsienio valstybių instruktorių (kol išsiugdė savų). Kiti – gabesnieji – buvo siunčiami į žymesnes užsienio aviacijos mokyklas bei konstruktorių kursus. XX a.



LITUANIKOS laimėjimas tegu sustiprina jaunųjų Lietuvos sūnų dvasią ir įkvėpia juos naujiems žygiams.

Šį skridimą aukojame Jaunajai Lietuvai!

*Stasys Girėnas*      *Darius Jucevičius*

*Istorinio skrydžio per Atlantą 70-osioms metinėms skirto atviruko fragmentas.*

*Atmintis 2000, Kaunas, 2003*

\* Šis straipsnis skiriamas Dariaus ir Girėno skrydžio (1933–2003 m.) 70 metų sukakčiai paminėti. *Red. pastaba.*

ketvirtąjį dešimtmetį Lietuva jau turėjo išsiugdžiusi gražų aviacijos specialistų būrį. Taigi 1933 m. Dariaus ir Girėno skrydis per Atlantą buvo puikus nedidelės mūsų valstybės „prisistatymas“ ir didžiulis impulsas tolesniam aviacijos plėtojimuisi Lietuvoje.

Mokymuose ir naujų lėktuvų išbandymuose tiek seniau, tiek šiais laikais pasitaiko ir avarijų. 1937 m. spaudoje užsimenama, kad 1935 m. tragiškai žuvusio lakūno, kapitono **Nekrošiaus** „*tėvas stato sūnaus gimtinėje Karūžiškėje ažuolinį kryžių. Ažuolą iš Paežerio girininkijos žemės ūkio ministras skyrė nemokamai*“<sup>1</sup>. Nei tikslaus lakūno vardo, nei žuvimo aplinkybių nepavyko aptikti, gal pasiseks ateityje.

Kitas aistringas aukščio mėgėjas – **Vytautas Mikutis**. Jis buvo gimęs 1958 m. vasario 2 d. Laukuvos apylinkės Bilionių kaime. 1976 m. baigė Laukuvos vidurinę mokyklą. Kaip mokyklos draugas Petras Ubartas prisimena, Vytautas mėgo aukštį, greitį, buvo šmaikštus, draugiškas. Tad nieko nenustebino, kad baigęs vidurinę Laukuvoje įstojo į Buguruslano (Orenburgo sr.) civilinės aviacijos lakūnų mokyklą, kurią 1978 m. baigė ir nuo tų metų spalio 19 d. dirbo Kauno oro uoste. Lankė Kauno aviacijos techninio sporto klubo užsiėmimus. 1980 m. rugpjūčio 30 d. jis kartu su grandies vadu A. Joniu žuvo Prienų r. Ašmintos gyvenvietėje per treniruotę, užsikirtus aukštumos vairams<sup>2</sup>.

Kas jau buvo nusprendęs pakilti į padanges, privalėjo išklaudyti teorinį ir praktinį pasirengimo kursą šuoliui su parašiu. Tai buvo sudėtinė kelio į aviaciją dalis. Vieniems teko laimė išbandyti save su sklandytuvais, kitiems – su vienmotoriais lėktuvais, dar kitiems – su parasparniais.

**Regina Budginaitė**, išbandžiusi parašiuotą, liko ištikima jam iki šandien. Ji augo ir mokėsi Tverų miestelyje, dažnai laiką leido pas senelius Šiuraičių kaime netoli Juodainių. Pakalbinta laukuviško aviatoriaus Vytauto Birbilo (dabar gyvenančio Prienuose), mielai sutiko pasidalyti mintimis apie kelią į parašiutizmo sportą.

Parašiutizmu ji susidomėjo 1983 m. būdama 17 metų. Apie tai pati rašo:

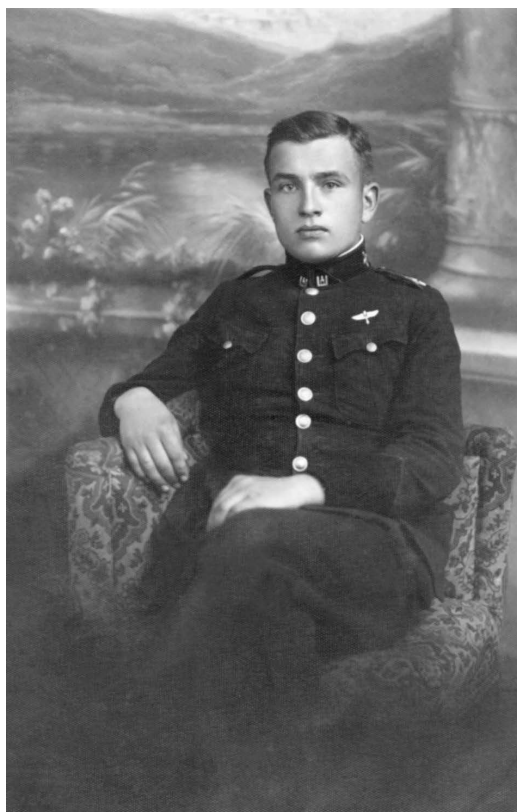

*Neatpažintas lakūnas iš Laukuvoos (?).  
Apie 1935 m. Iš M. Žąsytytės albumo*

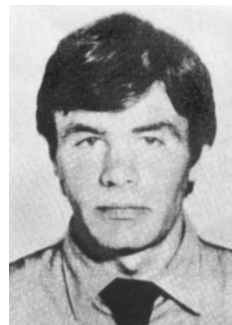

*Lakūnas Vytautas Mikutis (1958 02 02 – 1980 08 30). Nuotr. iš 1987 m. leidinio – žr. 2 išn.*

<sup>1</sup> *Lietuvos aidas*, 1937, nr. 20.

<sup>2</sup> *Kauno aviacijos techninis sporto klubas*, Kaunas, 1987, p. 44.





R. Budginaitė  
prieš šuolį  
tarp parašiutininkų  
(pirmoje eilėje  
antra iš dešinės).  
Karmėlava.  
1998 m. rugsėjis.  
Iš R. Budginaitės  
albumo

„Po kelis mėnesius trukusių teorinių ir praktinių pratybų, 1983 m. birželio 22 dieną atlikau pirmąjį šuolį su parašiotu D-5.

Turbūt nerasime nė vieno parašiutininko, kuris būtų pamiršęs savo pirmąjį šuolį. Tai buvo jau kelintas kartas, kai oras buvo nepalankus pradedančiųjų šuoliams. Sėdžiu ant žemės jau su parašiotu ir laukiu, kol nurims vėjas. Jau vakarėjant pasako, kad galime eiti į lėktuvą. Noras iššokti buvo toks didelis, kad laukianti nežinia už lėktuvo durų neatrodė tokia jau baisi, kaip buvo teigiama. Tvarkingai atskaičiavau tris sekundes ir... aš jau kabau po parašiotu kupolu. Labiausiai įsiminė mane supantis gamtos grožis ir švelnus nusileidimas aerodromo pakraštyje.

Antrasis šuolis atrodė baisėsnis, bet vis tas žemaitiškas užsišpyrimas įtikinėjant save, kad nieko blogo neatsitiks.

Atlikusi dešimt šuolių išdrįsau tėvams parašyti, kad pradėjau šokinėti su parašiotu [...] Tėvų reakcija buvo žaibiška: už poros dienų Pociūnų aerodrome pamačiau savo mamą ir metais jaunesnę seserį Aldoną. Pirmas sakinytis, kurį ištarė mama, buvo: „Kraukis daiktus ir važiuojam namo, nes tėvas liepė tave gyvą ar mirusią parvežti į namus“. Pajutau, kaip mano pasaulis ir svajonės dūžta, atsitrenkusios į nepaneigiamus mamos argumentus, ir tikrai žinojau, kad teks įdėti daug pastangų norint jai įrodyti šios sporto šakos patrauklumą ir saugumą. Dėkui Dievui, kad kartu atvykusi sesuo Aldona, su kuria mes geriausiai sutardavome nuo pat vaikystės, perėjo į mano pusę ir padėjo įkalbėti mamą leisti man pasilikti dar vienai savaitei Pociūnų aerodrome.

Tais metais aš atlikau 28 šuolius, o sekančiais metais, kadangi man suėjo 18 metų, tėvų sutikimo nebereikėjo prašyti, todėl galėjau šokinėti beveik visą vasarą“<sup>3</sup>.

1984 m. Regina Budginaitė baigė Kauno taikomosios dailės mokyklą. Jai

<sup>3</sup> 2002 06 10 R. Budginaitės laiškas. Iš „Vermės“ leidyklos archyvo.



V. Janušauskas  
 „pasveikino“  
 R. Budginaitę  
 su 2000-uoju šuoliu  
 Kaune, Aleksote.  
 2001 m.  
 Iš R. Budginaitės  
 albumo



Jurgis Šmarlovskis  
 po šuolio. 1996 m.  
 Iš V. Plyniaus  
 albumo

teko dirbti įvairiausius darbus. Nuo 1985 m. tapo Lietuvos parašiutinės daugiakovės rinktinės nare ir tų pačių metų birželio mėnesį Lietuvos čempionate iškovojo pirmąją vietą. Vėliau Regina Budginaitė perėjo prie klasikinio parašiutinio sporto ir 1986 m. Pabaltijo taurės varžybose tapo tikslumo pratimo čempione. Ji pati prisimena:

*„Šis aukso medalis man ir dabar yra brangiausias, nes sugebėjau aplenkti ne tik tituluotus sporto meistrus, bet ir tarptautinės klasės sporto meistrą iš Leningrado“<sup>4</sup>.*

1989 m. Regina Budginaitė, įvykdžiusi klasikinio parašiutinio sporto meistro normatyvus, tapo Lietuvos rinktinės nare ir dalyvavo tuometinės Tarybų Sąjungos čempionate. Tais metais, atstovaudama Kauno J. Žiburkaus aviacijos sporto klubo merginų komandai, kartu su Andžela Litvinova, Lina Gajauskaite bei Kristina Sudžiene tarptautinėse varžybose Ti-

<sup>4</sup> Ten pat.

raspolyje (Moldova) bendroje įskaitoje iškovojo pirmąją vietą ir tapo nugalėtoja. Toliau R. Budginaitė prisimena:

*„Atėjo 1990 metai ir Lietuvai paskelbus nepriklausomybę parašiutinis sportas Lietuvoje apmirė. Tiksliau – šuoliai vykdavo, bet labai negausiai, o TSRS paskelbus blokadą Lietuvai, nebeliko kuro lėktuvams. Tuo metu šokinėdavome daugiausia užsienyje: Bialystoke, Krokuvoje, Bydgošče, Leningrade. Manė varydavo į nevilgtį pats dalyvavimas varžybose, kai trūko treniruočių šuolių“<sup>5</sup>.*

1992 m. ji dalyvavo Šveicarijoje, Locarno mieste, vykusiose dienos ir nakties šuolių nusileidimo tikslumo varžybose; 1994 m. – Austrijoje, Pergo mieste, pasaulio armijų čempionate (už Krašto apsaugos ministerijos komandą).

Regina Budginaitė, mėgstanti ke-  
liones, jau dirbo keliose kelionių agentūrose, lydėjo grupes po Lietuvą ir užsienį. 1996 m. išvykusi į Londoną dirbo ir studijavo koledže. 1998 m. sugrįžusi vėl aktyviai išitraukė į parašiutinio sporto sūkurį: 1999 m. iškovojo Lietuvos absoliučios stiliaus ir tikslaus nusileidimo čempionės titulą dvikovoje, o 2002 m. šį laimėjimą pakartojo.

Šiuo metu (2003 m.) R. Budginaitė dirba turizmo vadybininke ir studijuoja Lietuvos kūno kultūros akademijos penktame kurse. Nuo 1995 m. yra Lietuvos parašiutų sporto federacijos atsakingoji sekretorė, o 2001 m. buvo išrinkta ir atestacijos komisijos pirmininke. Nepaisant didelio darbo ir studijų krūvio, sportininkė sako: „... esu laiminga, kad darau tai, ką mėgstu, ir nesigailiu nė vienos dienos, kurią pragyvenau“.

Kitas padangių skrajūnas – **Aleksas Karalavičius**, pirmos klasės lakūnas, sklandymo sporto meistras, pulkininkas leitenantas – apie save pasakoja:

*„Aviacija susižavėjau nuo mažens. Kartą pavasarį, su mama eidamas per žydinčią pievą, pamačiau skrendantį lėktuvą. Tada pasakiau: „Aš noriu būti ten“. Vėliau daug žinių apie aviaciją davė skaitomas „Sparnų“ žurnalas“<sup>6</sup>.*



*Po skrydžio kovos  
lėktuvu L-39.*

*Iš kairės: pulkininkas  
Edvardas Mažeikis –  
Lietuvos karinių  
oro pajėgų vadas ir  
pulkininkas leitenantas  
Aleksas Karalavičius –  
vado pavaduotojas.  
Zoknių oro uostas.  
2001 m.*

*T. Dambrausko nuotr.  
Iš A. Karalavičiaus  
albumo*

Aleksas Karalavičius gimė 1950 m. gruodžio 28 d. ūkininkų Alekso ir An-

<sup>5</sup> Ten pat.

<sup>6</sup> 2004 02 28 A. Karalavičiaus laiškas. Iš „Versmės“ leidyklos archyvo.

taninos Karalavičių šeimoje Šilalės rajono Žadeikių kaime. Mokėsi Prapymo pradinėje ir Palokysčio aštuonmetėje mokyklose. 1970 m. baigė Pajūrio žemės ūkio technikumą, 1988 m. – Lietuvos žemės ūkio akademiją. 1973 m. po tarnybos karo jūrų laivyne atvyko į Vilniaus respublikinį aviacijos sporto klubą, kur išmoko skraidyti lėktuvais ir atliko pirmuosius šuolius parašiotu. 1976 m. Volčansko (Ukraina) aviacijos mokykloje baigė lakūno instruktoriaus kursus ir pradėjo dirbti Šilutės aviacijos sporto klube lakūnu instruktoriumi, vėliau – aeroklubo viršininku. 1989 m. jam suteiktas sklandymo sporto meistro vardas. 1990 m. dalyvavo kuriant Lietuvos krašto apsaugą ir karo aviaciją. Nuo 1991 m. vadovavo Juozo Kasperavičiaus vardo Šilutės aviacijos eskadrilei. Su ja dalyvavo įvairiuose kariniuose mokymuose, vykdė paieškos ir gelbėjimo skrydžius. 1996 m. baigė Lietuvos karo akademiją. 2000 m. už nuopelnus Lietuvos aviacijai apdovanotas Dariaus ir Girėno medaliu. 2001 m. krašto apsaugos ministro įsakymu paskiriamas Lietuvos karinių oro pajėgų vado pavaduotoju. 2002 m. gruodžio 31 d., suėjęs nustatytam amžiui, išleistas į atsargą.

Kitas žemietis – **Kazimieras Jakas** – taip pat buvo neabejingas aviacijai. Jis iš pradžių susipažino su skrydžių valdymu, o vėliau išbandė lėktuvo šturvalą.

Kazimieras Jakas gimė 1954 m. birželio 12 d. Šilalės rajono Prapymo kaime. 1972 m. su pagyrimu baigė Laukuvos vidurinę mokyklą. Tais pačiais metais įstojo į Kirovogrado (Ukraina) skrydžių vadovų mokyklą, kurią 1974 m. baigė ir buvo paskirtas Vilniaus regioninio skrydžių valdymo centro (RSVC) skrydžių vadovu. Čia dirbo iki 1977 m. Dirbdamas skrydžių vadovu, Kyviškių aeroklube pradėjo skraidyti lėktuvu Jak-18. Išskraidė apie 100 val.

1977 m. įstojo į Leningrado civilinės aviacijos akademiją, kurią 1981 m. baigė su pagyrimu ir įgijo skrydžių valdymo inžinieriaus kvalifikaciją.

Grįžęs į Lietuvą, dirbo Vilniaus aerodromo skrydžių valdymo centro (SVC) skrydžių vadovų pamainos viršininku, vėliau gavo leidimus dirbti visose šio centro skrydžių vadovų darbo pozicijose.

Atkūrus Lietuvos nepriklausomybę, 1992 m. buvo pakviestas dirbti Vilniaus RSVC viršininku, vėliau – Lietuvos valstybinės skrydžių valdymo tarnybos (VSVT) generalinio direktoriaus pavaduotoju. Tuo pačiu metu jam teko būti pirmojo šiuolaikinio Lietuvos skrydžių valdymo centro modernizavimo projekto vadovu. Per nepilnus dvejus metus buvo visiškai modernizuota Vilniaus RSVC bei aerodromo, taip pat Kauno ir Palangos SVC skrydžių valdymo įranga, skrydžių valdymo procedūros iš tarybinių pakeistos vakarietiškomis.

*Kazimieras Jakas  
prie gimtojo namo  
Prapymo kaime  
(Šilalės r.).  
Apie 1974 m.  
Iš K. Jako albumo*





*A. Karalavičius  
virš gimtojo krašto  
su Jak-52. 1996 m.  
Iš A. Karalavičiaus  
albumo*



*Kazimieras Jakas  
po skrydžio  
su Jak-18. Kyviškės.  
Apie 1976 m.  
Iš K. Jako albumo*



*Europos jaunimo  
čempionate Prancūzijoje  
(La Roche sur Yon).  
Prie sklandytuvo –  
komandos vadas  
Vytautas Birbilas.  
Kabinoje – pilotas  
Vytautas Motūza.  
1993 m.  
Iš V. Birbilo albumo*

1995 m. VSVT reorganizavus į civilinės aviacijos direkciją (CAD), buvo paskirtas jos tarptautinio skyriaus viršininku. Jam teko tiesiogiai kurti bei vadovauti direkcijos veiklai integruojantis į Vakarų Europos organizacijas. Buvo užmegzti bei palaikomi glaudūs ryšiai su įvairiomis tarptautinėmis civilinės aviacijos organizacijomis – ICAO, Eurokontrolė ir kitomis.

2001 m., reorganizavus direkciją į civilinės aviacijos administraciją ir valstybės įmonę „Oro navigacija“, buvo paskirtas šios įmonės oro eismo vadybos direktoriumi. Šiose pareigose dirba iki šiol.

Į klausimą, kas Laukuvos apylinkių berniukų širdyse įžiebė meilę skrydžiams, aviacijos inžinierius **Vytautas Birbilas**, kilęs iš Vaitkaičių kaimo, bando atsakyti 2002 m. birželio 20 d. laiške: „gal virš Laukuvos padange praskrendančių lėktuvų gausmas, gal retkarčiais pavasarį atskridavę „kukurūznikai“ barstyti trąšų“. Su tokiu lėktuvu pirmą kartą pakilo į orą ir pats Vytautas Birbilas.

1969 m. baigęs Laukuvos vidurinę mokyklą, Vytautas įstojo į Kauno politechnikos institutą. Netrukus buvo priimtas į Kauno aeroklubą, kur išmoko skraidyti sklandytuvais. Baigęs institutą, įsidarbino besikuriančioje Prienų aviacijos gamykloje. Čia susipažino su sklandytuvų konstravimu ir gamybos technologija. Teko kartu dirbti su didžiausiais Lietuvos aviakonstruktoriais Broniumi Oškiniu, Baliu Karveliu ir Antanu Pakniu. Tačiau jaunatviška aistra skraidyti pastūmėjo gamyklą iškeisti į Kauno aeroklubą. Dirbdamas inžinieriumi daug skraidė. Įvykdė normatyvus ir tapo sklandymo sporto meistru. 1982 metais baigė Kijevo civilinės aviacijos inžinierių institutą ir įgyvendino seną svajonę – tapo profesionaliu aviatoriumi. Jau 25 metus dirba tą patį darbą – su meile, rūpestingai prižiūri sklandytuvų ir lėktuvų techninę būklę. Šiuo metu daugiausia skraido lengvaisiais lėktuvais. Iš viso yra skraidęs arti dviejų tūkstančių valandų. Bet liko dar viena neįvykdyta jaunystės svajonė – įsigyti lėktuvą, kuriuo nuskrیدęs galėtų iš didelio aukščio pažvelgti į gimtinę.

Laukuviškio **Edmundo Stanio** (šiuo metu gyvenančio Vilniuje) kelias į aviaciją panašus kaip ir kitų berniukų. Dar būdamas Laukuvos vidurinės mokyklos dešimtokas su vienu kitu draugu važiuodavo į Telšių aerodromą, kur sklandymo instruk-



*Edmundas Stanys  
(kairėje) su lėktuvo  
ekipažo nariais.  
Apie 1992 m.  
Iš E. Stanio albumo*



*LR Prezidentas  
Valdas Adamkus  
Didžiojo Lietuvos  
Kunigaikščio Gedimino  
ordino medaliu  
apdovanojo  
Edmundą Stanį –  
AB aviakompanijos  
„Lietuvos avialinijos“  
skraidymo departamento  
Boeing 737 grupės  
orlaivio vadą.  
2001 02 15.  
D. G. Barysaitės nuotr.  
Iš E. Stanio albumo*



*Lakūnas  
Jurgis Kairys  
su aviatoriais  
po skrydžio virš  
Telšių. Jį sveikina  
Vilniaus žemaičių  
draugijos pirmininkė  
Dalia Dirgėlienė.  
1997 07 27.  
V. Valuckienės nuotr.  
Iš Z. Juškevičiaus  
albumo*

toriumi dar dirbo tarpukario Lietuvos lakūnas Pumputis. Matyt, tas dangus taip sužavėjo, kad net kelis kartus bandė stoti į aviacijos mokyklas Rusijoje, Ukrainoje. Baigė Sasovo (Riazanės srities) civilinės aviacijos pilotų mokyklą, tobulinosi Černigovo aviacijos mokykloje. Skraidymo karjerą pradėjo 1970 m. su An-2, vėliau – An-24, dar vėliau – Jak-42 lėktuvais. Po Lietuvos nepriklausomybės atgavimo sumažėjo skrydžių į Rusiją; pagal kontraktus skraidė Pakistano, Tuniso avialinijų Boeingų ir kitais lėktuvais. Midleno (Anglijos) Boeingo treniruočių centre baigė mokymus. Atliko daug skrydžių su Lietuvos avialinijų Boeingu. Turi per 30 metų skraidymo stažą. Lietuvos prezidento Valdo Adamkaus apdovanotas Didžiojo Lietuvos Kunigaikščio Gedimino ordino medaliu.

Ne tik Šilalės rajono žmonės, bet ir visa Lietuva gerbia ir didžiuojasi šauniuoju lakūnu bandytoju, akrobatinio skraidymo meistru ir daugkartiniu Lietuvos ir pasaulio aukštojo pilotažo čempionu ir prizinininku **Jurgiu Kairiu**. Jis gimė 1951 m. gegužės 6 d. Šaripove, Krasnojarsko krašte, augo Beržės kaime netoli garsaus Medvėgalio piliakalnio,

Šilalės rajone. Mokėsi Severėnų aštuonmetėje, 1970 m. baigė Kaltinėnų vidurinę mokyklą. 1970–1973 m. mokėsi Vyborgo (Rusija) aviacijos technikos mokykloje, 1980–1984 m. – Leningrado (Rusija) civilinės aviacijos akademijoje. Skraidyti pradėjo 1974 m. Kauno aeroklube, nuo 1976 m. – Lietuvos akrobatinių skraidymų rinktinės narys, 1977–1989 m. buvo TSRS rinktinės narys.

Sugrižęs po reikšmingų, Lietuvą garsinančių turnyrų Jurgis Kairys visuomet dalyvauja spaudos, televizijos renginiuose, populiariai pasakoja apie gražiausias akimirkas ir laimėtus rezultatus. Pagal galimybes dalyvauja Šilalės kraštiečių draugijos, gimtosios Žemaitijos ir Lietuvos įvairių švenčių renginiuose. Jurgio Kairio interneto svetainėje [www.jkairys.com](http://www.jkairys.com) skelbiami reikšmingiausi renginiai ir laimėjimai:

*„1982, 1990, 1994 m. – akrobatinio skraidymo pasaulio čempionas, 1993, 1994 m. – Pasaulio taurės varžybose antros vietos laimėtojas, 1999–2000 m. – pasaulio Grand Prix absoliučioje įskaitoje varžybų serijos nugalėtojas. Lakūnas yra laimėjęs daugiausia pasaulio taurės ir pasaulio Grand Prix etapų. 1989 m. JAV pirmenybėse laimėjo aukso medalį, 1993 m. – FondDuLak taurę JAV, 1992 m. – Pietų Afrikos absoliutus čempionas. Nuo 1982 m. dalyvauja bandant ir kuriant geriausius pasaulio akrobatinius lėktuvus.*

*Su parodomąja programa yra dalyvavęs daugelyje didžiausių pasaulio aviacijos parodų ir švenčių.*

*Lietuvos valstybės dienos proga 1996 m. liepos 4 d. lakūnas suorganizavo ir pirmą kartą pasaulyje oficialiai praskrido po pėsčiųjų tiltu Kaune, 1997 m. liepos 6 d. Vilniuje ir 1999 m. rugsėjo 18 d. praskrido po visais Neries upės tiltais Vilniuje. 2000 m. rugsėjo 2 d. Kaune po pėsčiųjų tiltu praskriejo aukštyn ratais. Planuoja ir rengia lenktynes „Žemė–oras“.*

*Dabar konstruoja ir rengia tarptautinėms varžyboms naują ypatingų galimybių lėktuvą „JuKa“. 2004 m. vasario 6 d. Jungtiniuose Arabų Emyratuose Tarptautinės aeronautikos federacijos (FAI) varžybose Jurgis Kairys tapo Grand Prix serijos „Al Ain Haute Volige“ nugalėtoju“.*

Kitas aviacijos entuziastas iš Laukuvos – **Vaidotas Digaitis**. Apie 1995 m. jis susikonstravo lengvos konstrukcijos lėktuvą. Savo skrydžio džiaugsmu dalijosi su šeimos nariais. Kelias į aviaciją taip pat nebuvo netikėtas. Jam teko apstarnauti malūnsparnius MI-6, skraidyti jais bei



*Jurgio Kairio interneto svetainės [www.jkairys.com](http://www.jkairys.com) (2004 05 31) titulinė nuotrauka*

*Parasparnininkai rengiasi skrydžiui. 2003 m. A. Liaukaus nuotr.*







*Po skrydžio prie  
lėktuvo (iš kairės):  
Agnė ir Česlovas  
Digaičiai,  
Jurgis Digaitis,  
Adomas Pacauskas  
ir pilotas  
Vaidotas Digaitis.  
Apie 1997 m.  
Iš V. Digaičio albumo*



*Jubiliejinio skrydžio  
dalyviai prie pietų  
stalo Stasio Plyniaus  
sodyboje Kikonių k.  
2003 m.  
A. Liaukaus nuotr.*

kitais sportiniais lėktuvais. Ta aistra skraidyti neleidžia apsnūsti: pakėlus į dangų akis, žvilgsnis vis nuslysta pūkiniais debesų kamuoliais ir kviečia pakilti.

Nauja sportinės aviacijos atšaka – tai skrydžiai parasparniu. Skrydžio ekipuotė susideda iš ant pečių tvirtinamo variklio (su apsauga nuo propelerių sukimosi) bei parašiuto, kuris yra labiau pritaikytas skridimui. Pasitreniravus juo galima pakilti ne tik nuo skardžio, bet ir nuo lygios vietos, nepriklausomai nuo to, ar yra vėjas, ar ne. Šio skraidymo aparato privalumas tas, kad jis nesunkus transportuoti, skraidant – minimali rizika. Skrydžio greitis nėra labai didelis (apie 20–50 km/val.), todėl patogiu grožėtis apylinkėmis, fotografuoti jas.

Minint Dariaus ir Girėno skrydžio 70 metų sukaktį (1933–2003), susibūrusi parasparnininkų komanda dalyvavo skrydyje aplink Lietuvą. Skrendant iš Palangos apsisotą Kikonių kaime šviesios atminties (nagingo meistro ir darbštaus ūkininko, buvusio Sibiro tremtinio) Stasio Plyniaus sodyboje. Komandos draugus atlydėjo Stasio Plyniaus sūnus **Vidas Plynius** ir vaikai **Jurgis Šmarlovskis**, šiuo metu gyvenantys Kaune. Jurgis Šmarlovskis šia mažosios aviacijos šaka susižavėjo prieš keletą metų, vėliau užkrėtė ir Vidą Plynių. Besižavinčių vis daugėja.

Laukuvos 750 metų jubiliejinį renginių metu (2003 m. liepos mėnesį) parasparniai parodė programą su įvairiais skrydžių elementais.

## Žemės ūkis 1940–2002 metais

Vytautas Skebas

### Sovietų okupantų agrariniai pertvarkymai



*Vienas iš pirmųjų  
kolūkio traktorių.*

*Apie 1950 m.*

*Iš J. Budrecko albumo*

Dauguma Laukuvos valsčiaus gyventojų pragyveno iš darbo žemės ūkyje. 1940 m. birželio 15 d. Sovietų Sąjungos ginkluotosios pajėgos okupavo suverenią Lietuvos valstybę. Jau liepos 22 d. okupantų statytinių valdžia paskelbė deklaraciją, kad visa žemė yra „liaudies nuosavybė“ (taip vadintas žemės nusavinimas). Įgyvendinant šią deklaraciją, iš ūkininkų atimta teisė disponuoti žeme: parduoti, pirkti, dovanoti ir t. t. Ši tvarka buvo taikoma visiems žemės savininkams, neatsižvelgiant į jos dydį. Maksimali žemės norma nustatyta 30 ha. Iš šios grupės ūkininkų (turėjusių per 30 ha) atimtoji žemė buvo pavadinta Žemės fondu. Jis turėjo būti paskirstytas bežemiams, mažžemiams ir Lietuvą okupavusios valstybės reikmėms. Žemei atimti iš vienu ir ją išdalyti kitiems buvo sudarytos trijų lygių komisijos. 1940 m. lapkričio 25 d. Laukuvos valsčiaus žemės ūkio komisijos nutarimas patvirtintas Tauragėje.

Iš priedo matyti, ką ir koku mastu nuskriaudė okupantų valdžia. Vien fizinių asmenų nukentėjo per šimtą. Juridiniai asmenys, kaip bažnyčios, mokyklos ir Laukuvos vls. savivaldybė, žemės taip pat neteko. Iš viso Laukuvos vls. Žemės fondui priskirta 2531,15 ha. Šį nutarimą pasirašė Tauragės apskr. žemės ūkio komisijos pirmininkas Juozas Riliškis.

Nei žemės netekusieji, nei nemokamai jos gavusieji nežinojo, kas jų laukia. Ir vieni, ir kiti bijojo kolchozų. To meto žemės ūkio ministras („liaudies komisaras“) spaudoje ramino ūkininkus, kad Lietuvoje kolchozų nebus. Netrukus okupantų valdžia „liaudies komisarą“ pakeitė (mauras juodą darbą padarė, maurus nebereikalingas). Valdžios spauda (kitokia buvo uždrausta) pradėjo trimituoti apie laimingą gyvenimą Rusijos kolchozuose. Apie tai, kad organizuojant kolchozus keletas milijonų žmonių mirė badu, spauda nerašė.

Okupantų valdžia gerinosi tiems ūkininkams, kurie iki paskelbiant žemę „liaudies nuosavybe“ jos turėjo po keletą hektarų. 1941 m. sausio 30 d. buvo priimtas nutarimas „Dėl skolų, mokesčių, rinkliavų ir baudų nuėmimo nuo valstiečių ūkių ir žemės mokesčio padidinimo už 1940 metus“<sup>1</sup>. Lengvata, kaip sakoma nutarime, taikoma turėjusiems „iki paskelbiant žemę valstybės nuosavybe, ne daugiau kaip 5 ha“.

Antra vertus, ši lengvata paskelbta kalendoriniams metams pasibaigus, todėl pasinaudoti ja galėjo tik vienas kitas labai nusigyvenęs mažžemis. Ūkininkai, kurie turėjo po 10–15 ha žemės, jau privalėjo mokėti 50% padidintą mokestį, jeigu iki sovietų okupacijos laikė samdomus darbininkus.

Laukuvos vls. per šimtą žemės savininkų jos turėjo daugiau kaip po 30 ha. Šiems laukuviškiams žemės mokestis padidintas 100–200%. Jei šeimos ūkis nesamdė darbininkų, vis vien privalėjo sumokėti tiek pat padidintą mokestį, kiek ir juos samdžiusieji. Tai rodo okupantų valdžios nenuoseklumą.

Padidintam žemės mokesčiui sumokėti buvo duotas vos vienas mėnuo (iki kovo 1 d.). Sprendžiant iš spaudos ir archyvinių šaltinių, ūkininkai, vengdami represijų, šį mokestį už 1940 m. sumokėjo.

## Žemės ūkio produktų prievolės

Laukuviškiai, kaip ir kiti Nepriklausomos Lietuvos ūkininkai, iki sovietų okupacijos natūrinių prievolių neturėjo. 1941 m. balandžio 14 d. valdžia pasirašė ir po kelių dienų paskelbė nutarimus dėl prievolių šių produktų: grūdų, bulvių, pieno arba sviesto, vilnų, mėsos. Grūdų, bulvių, pieno ir vilnų prievolės visose apskrityse nustatytos nevienodos. Tuo norėta parodyti, kad valdžia atsižvelgia į žemės derlingumą. Išimtis mėsos prievolei rodo nutarimo nenuoseklumą.

Tauragės apskritis, kuriai buvo pavaldus Laukuvos valsčius, priklausomai nuo prievolės, buvo įrašyta į antrą, trečią arba ketvirtą apskričių grupę. Didesnis grupės numeris reiškė sunkesnes prievolių normas. Prievolių nomenklatūra ir jų dydžiai Tauragės apskr. ūkininkams pateikti 1 lentelėje.

1 lentelė  
Ūkininkų prievolės produktai<sup>2</sup>

Eil. Nr.	Produkto pavadinimas	Ūkių dydžiai (ha)					Per 25
		iki 5	5–10	10–15	15–20	20–25	
1	Grūdai*	55	65	85	100	160	270
2	Bulvės*	50	70	100	140	190	220
3	Pienas**	35	40	45	50	60	70
4	Vilnos***	140	160	180	200	220	240
5	Mėsa****	30	50	80	130	220	300

### Paaiškinimai:

\* Kilogramai už kiekvieną žemės hektarą.

\*\* Litrai už kiekvieną žemės hektarą.

\*\*\* Gramai už kiekvieną žemės hektarą.

\*\*\*\* Kilogramai kiekvienam tos grupės ūkiui.

<sup>1</sup> Dokumentas Nr. 166, Lietuvos TSR vyriausybės nutarimų ir potvarkių rinkinys, Nr. 7(10), 1941, sausio 30.

<sup>2</sup> Liaudies komisarų tarybos nutarimai, LCVA, f. 754, ap. 1, b. 7, l. 170–178; Valstiečių laikraštis, 1941, bal. 18, 21; Vakarais P. Privalomasis žemės ūkio produktų įstatymas, Lietuvos archyvas: Bolševizmo metai, Kaunas, 1942, t. 1, p. 235–238.



*Ganyklose.*

*Iš kairės: Jonas,  
Augustinas, Kazys ir  
Barbora Adomavičiai.*

*Apie 1950 m.*

*Iš Z. Vitkienės  
(Lukošiūtės) albumo*

Okupantų valdžia be paliovos aiškino, kad ji remia ir globoja mažažemius valstiečius. Pasvarstykime, kokia ta globa buvo iš tikrųjų. Pavyzdžiui, paimkime mažažemį laukuviškį, turėjusį vos 4 ha žemės (kiek jos buvo ariamos – neatsižvelgta). Toks mažažemis privalėjo savo transportu į nurodytus punktus pristatyti šiuos produktų kiekius: grūdų – 220 kg, bulvių – 200 kg, pieno – 140 kg, vilnų – 0,56 kg, mėsos – 30 kg.

Čia reikia priminti, kad skiriant prievoles nebuvo atsižvelgiama, ar prievolinkai turi tos rūšies produktų, todėl **karvių nelaikiesieji prievolinkai nebuvo atleisti nuo pieno prievolės** ir pan. Tokie prievolių dydžiai šių dienų skaitytojui gali atrodyti neįspūdingai, tačiau tai nebuvo lengva našta mažažemiams; nepamirškime, kad jie taip pat privalėjo mokėti žemės mokesį. Taigi kažin ar džiaugėsi mažažemiai tokia okupantų valdžios „globa“, ypač tuo, kad netgi naujakuriai jokių lengvatų nebegavo.

Iki sovietų okupacijos Laukuvos vls. per šimtą žemės savininkų jos turėjo po 30 ir daugiau ha. Nustatant prievoles šiai grupei buvo pasirinkti visi per 25 ha dydžio ūkiai. Dauguma ūkių, didesnių kaip 25 ha, samdė darbininkus. Tai buvo dingstis didinti kai kurias prievoles. Taigi 30 ha turintiems ūkiams paskirtos tokios prievolės: grūdų – 8100 kg, bulvių – 6600 kg, pieno – 2100 kg (samdžiusiems darbininkus – 3150 kg), vilnų – 7,2 kg (samdžiusiems – 10,8 kg), mėsos – 300 kg.

Visi prievolinkai galėjo pasirinkti grūdų rūšį, tačiau maisto kultūrų (rugių, kviečių, žirnių, pupelių, lęšių) turėjo būti ne mažiau kaip 60%. Jei 2 kilometrų atstumu nebuvo pieno priėmimo punkto, tai prievolinkai turėjo teisę pristatyti sviestą, kurio 1 kg prilygintas 19–25 litrams pieno (priklausomai nuo riebumo). Pusė nugriebto (separuoto) pieno likdavo valdžiai. Už gražinamą nugriebtą pieną jo savininkai privalėjo mokėti po 2 kp už litrą.

Prievolinkai galėjo pasirinkti, kokius gyvulius bei paukščius jie pristatys. Šiuo tikslu paskelbta gyvo mėsos svorio skaičiuotė. Bekonai mažiau vertinami už lašines kiaules. Tik įvykdę prievolę ūkininkai mėsą galėjo naudoti savo nuožiūra.

Prievolės buvo paskirstytos ketvirčiais arba mėnesiais. Rugpjūčio mėn. reikėjo atlikti 20% grūdų prievolės. Prisimintina, kad Lietuvoje tuo metu (t. y. rugpjūčio mė-

nesi) niekas javų nekuldavo. Ūkininkai privalėjo per pirmąją pusmetį įvykdyti 60% pieno, 55% mėsos prievolės. Toks kalendorinis prievolės pristatymas neatitiko ūkininkavimo sąlygų, nes per pirmąją pusmetį prievolinkai neturėjo realizuotinių (nupenėtų) gyvulių. Už prievolės neįvykdymą nustatytais terminais okupantų valdžia numatė: 1) piniginę baudą, lygią neatliktosios prievolės daliai, ir išieškojimą (konfiskavimą) natūra; 2) baudžiamąją atsakomybę.

Dabar susipažinkime, kiek okupantų valdžia mokėjo už privaloma tvarka pristatytus produktus.

2 lentelė  
Privalomųjų pristatymų kainos (rubliais)

Produktas	Svoris arba tūris	Kaina
Kviečiai	100 kg	16,40
Rugiai	„	11,10
Miežiai	„	9,90
Bulvės	„	5,50
Stambieji raguočiai	1 kg gyvojo svorio	0,27–0,42
Avys ir ožkos	„	0,26–0,37
Kiaulės	„	0,83–1,18
Vištos	„	1,30
Žąsys	„	0,90
Antys	„	1,00
Kalakutai	„	1,10
Vilnos (švelniosios)	1 kg	10,50
Vilnos (šiurkščiosios)	„	3,80
Pienas (3,8% bazinio riebumo)	1 l	0,20

Šių dienų skaitytoją stebins kainų tendencijos (pvz., žąsys pigesnės už vištas). Antra vertus, daug svarbiau, kiek šios kainos atitiko rinkos situaciją. Atsakymą galima rasti vieno to meto specialisto išvadoje: „*Tuo laiku vietos rinkoje už tuos pačius produktus buvo mokama penkeriopa ir net dešimteriopa brangiau*“<sup>3</sup>. Taigi sovietų okupantų paskirtos prievolės ūkininkams grėsė ekonominiu sužlugdymu.

Skiriant prievoles, kai kuriems ūkininkams buvo numatytos tam tikros lengvatos. Pažiūrėkime, ko jos vertos. Buvo numatyta mažinti prievoles daugiavaikėms šeimoms (daugiau kaip 5 asm.). Šešių asmenų šeimos galėjo pristatyti produktų 10% mažiau, septynių – 20% mažiau ir t. t., tačiau ne daugiau kaip 50%. Kad prievolės būtų sumažintos, ūkininkai turėjo pateikti valsčiaus vykdomojo komiteto duotą pažymėjimą apie šeimos sudėtį. Tačiau prievolės jau paskirtos, jų suma negalėjo būti mažesnė (valsčiaus mastu paskirtosios prievolės negalėjo būti mažinamos). Taigi gausios šeimos pateko į užburta ratą.

Visiškai nuo produktų prievolių turėjo būti atleisti raudonarmiečių ūkiai, jei nėra vaikų, vyresnių kaip 7 m. amžiaus (tarytum aštuonmetis vaikas galėjo darbuotis kaip suaugęs darbininkas).

Nuo prievolių galėjo būti atleisti nusenusių asmenų ir invalidų ūkiai, tačiau tik tais atvejais, jeigu nesamdė darbininkų. Valdžiai nerūpėjo, kaip senukai ir invalidai galėjo nesamdyti darbininkų, jeigu ūkininkaudavo. Taigi buvo lengvatos, tačiau jomis pasinaudoti beveik niekas negalėjo.

<sup>3</sup> Vakaris P. *Min. veik*, p. 241.

## Žemės ūkio mokesčiai

Sovietinio žemės ūkio mokesčio projektą atsiuntė Maskva. Jo skaičiavimo metodika buvo labai sujaukta, be to, skatino kuo mažiau laikyti gyvulių. Buvo numatyta, kad tiek pat žemės turintys, tačiau sumaniau, sėkmingiau ir intensyviau ūkininkaujantys prievolinkai mokėtų kur kas didesnę mokesčių. Susipažinkime su galutiniais mokesčio dydžiais (žr. 3 lentelę).

3 lentelė  
Žemės ūkio mokesčiai atskiroms ūkių grupėms

Ūkio dydis (ha)	Mokesčio dydis (rb)	Tenka mokesčio (rb) vienam ha
30	1669	55,6
25	927	37,0
20	527	26,3
18	309	17,1
15	225	15,0
12	151	12,6
10	108	10,8
8	70	8,7
5	29	5,8
3	14	4,6

Būtina priminti, kad ūkininkams, turintiems „ne darbo pajamų“ (t. y. samdžiu- siems darbininkus ar laikiusiems vėjo malūną ir kt.), mokesčio sumas okupantų valdžia didino 25–50%. Jai nerūpėjo, ar ūkininkai samdomiems darbininkams mokėjo sutartą atlyginimą pinigais, ar natūra.

Buvo numatytos mokesčio lengvatos. 1941 m. nuo jo turėjo būti atleidžiami visi ūkiai buvusių bežemių valstiečių, gavusių žemės 1940 m. Ūkiams, kuriuose buvo pirmos ar antros grupės invalidų, mokesčiai mažinamas perpus. Ūkiams, kuriuose esant vienam darbingam šeimos nariui buvo du ar daugiau vaikų ligi 12 metų arba esant dviem darbingiems šeimos nariams buvo trys ir daugiau tokio pat amžiaus vaikų, numatyta teikti 15% nuolaidą nuo apskaičiuotos sumos. Ūkiams, samdžiu- siems darbininkus, lengvatų nebuvo.

Nustatyta ir skundų nagrinėjimo tvarka. Skundas dėl neteisingo mokesčio ga- lėjo būti pateiktas apskrities finansų skyriui per mėnesį nuo mokesčio pranešimo gavimo dienos. Apskrities finansų skyriaus vedėjas privalėjo ne vėliau kaip per 20 dienų nuo skundo gavimo jį išnagrinėti ir savo sprendimą pranešti raštu mokėtojui, padavusiam skundą. Buvo numatytas mokėtojo dalyvavimas nagrinėjant skundą. Ne- atvykus mokėtojui, skundas galėjo būti nagrinėjamas jam nedalyvaujant. Skundo pa- davimas nestabdė mokesčio ieškojimo.

Mokesčio mokėtojams buvo nustatyta labai griežta atsakomybė. Už pajamų šaltinių slėpimą numatyta baudžiamoji atsakomybė. Už mokėjimo terminų nesilaiky- mą turėjo būti imami 0,2% dydžio delspinigiai už kiekvieną pavėluotą dieną. Mo- kesčio mokėjimų terminams pasibaigus, buvo numatyta aprašyti nesumokėjusio tur- tą, bylą perduoti teismui, kurio sprendimu paimti tiek turto, kiek reikia nepriemokoms išlyginti. Taip pat buvo numatyta, kad pakartotinai nesumokėjęs traukiamas baudžia- mojon atsakomybėn.

## Grūdų prievolė per pavasario sėją

Grūdų prievolės nutarimo 5-asis punktas buvo grėsmingiausias:

*„Nustatyti, kad ūkiai, valdžiusieji ligi 1940 m. liepos 22 d. daugiau kaip 25 ha, apdedami privalomuoju grūdų valstybei pristatymu kartu ir nuo 1940 m. derliaus, nuo kiekvieno ha žemės, priklausiusios jiems, ligi 1940 m. liepos 22 d., – 25 procentais šio nutarimo tai valstiečių ūkių grupei nustatytų normų“<sup>4</sup>.*

Šis pražūtingas ūkininkams nutarimas paskelbtas 1941 m. balandžio 18 d., prievolių reikalavimai pradėta įteikinti balandžio 24–26 d. O grūdus į nurodytus priėmimo punktus okupantų valdžia pareikalavo pristatyti iki 1941 m. gegužės 1 d. Ne, ne klaida! Tikrai 33 451 ūkininkas, iš jų – per šimtą laukuviškių – privalėjo tai atlikti vos ne žaibo greičiu.

Ir neūkininkui aišku, kad pernykštis derlius sunaudotas: atiduotas samdomiems darbininkams, suvalgytas, sušertas gyvuliams, pagaliau – pasėtas! Gal tik vienas kitas labai taupus ūkininkas tokiu metų laiku (per sėją) tebelaiškė didesnes grūdų atsargas. Vidutiniškai vienas ūkis privalėjo atiduoti po 2,75 t grūdų arba 92 tūkst. t visa Lietuva<sup>5</sup>.

Visoje Lietuvoje prasidėjo karštligiška kampanija – vykdyti okupantų paskirtą sunkią, tačiau neprotingą prievolę. Šiam tikslui buvo pasitelktas partinis, ūkinis, represinis aparatas. Viename slaptame rašte, adresuotame LKP(b) Tauragės aps. komiteto sekretoriui, yra toks pamokymas: paimant grūdus neginčijama tvarka (t. y. konfiskuojant), reikia *„būtinai perduoti bylą teisman, kad patraukus atsakomybėn ūkį, pas kurį paimti grūdai. Ir neteisingai daroma kai kuriose apskrityse – kai paima grūdus ir nepriduoda teisman“*<sup>6</sup>.

Vykdamt minėtą slapto rašto pamokymą, nukentėjo Tauragės apskr. Liekiškės k. ūkininkas Kasparas Damašius. Buvusiam 27,80 ha žemės savininkui buvo paskirta 18,77 cnt grūdų prievolė (maistinių grūdų turėjo būti 11,26 cnt). Buvo konfiskuotas prievolės dydžio grūdų kiekis ir byla perduota teismui.

Tolesnes represijas prieš ūkininkus nutraukė SSRS–Vokietijos karas, prasidėjęs 1941 m. birželio 22 d. Taikos metu sovietų okupantai atrinkdavo, kuriuos gyventojus glostyti, kuriuos – skriausti, tačiau prasidėjus karui tokios atrankos nebeliko: potencialiais priešais laikė visus lietuvius, nepriklausomai nuo jų socialinės ar turtinės padėties. Bėgdami iš Lietuvos raudonarmiečiai nužudė ne vieną Laukuvos valsčiaus ūkininką. Iš ilgo nužudytųjų sąrašo čia pateikiamos tik ūkininkų pavardės:

Benediktas Barsteiga, 50 m., Virpylų k.,  
Emilija Budginienė, 62 m., Vankių k.,  
Kazys Gumuliauskas, 20 m., Palokysčio k.,  
Vladas Martinavičius, 56 m., Rėščių k.,  
Antanas Raštutis, 47 m., Vabalų k.,  
Juzė Rupšlaukienė, 52 m., Dargalių k.,  
Juozas Rupšlaukis, 56 m., Dargalių k.,  
Kazys Stancelis, 37 m., Vabalų k.,  
Antanas Sungaila, 39 m., Vankių k.<sup>7</sup>

<sup>4</sup> *Valstiečių laikraštis*, 1941, bal. 18.

<sup>5</sup> Skebas V. Ekonominės valstiečių genocido prielaidos 1941 m. pirmojoje pusėje, *Lietuvos gyventojų genocido ir rezistencijos tyrimo instituto darbai*, Vilnius, 1996, nr. 1, p. 31.

<sup>6</sup> LKP(b) CK ir LKT 1941 05 08 d. raštas Nr. 856 Tauragės aps. kompartijos komiteto sekretoriui, LYA, f. 381, ap. 14, b. 1, l. 163.

<sup>7</sup> Liekis A. *LKP agonijos kronika. 1941 m. birželis*, 2-oji knyga, Vilnius, 1996, p. 122–124.

Norėtusi sužinoti, kiek buvusio Laukuvos vls. ūkininkų žino bent vieną šių pavardžių. Ar laukuviškiai, kaip ir visa Lietuva, tikisi budelių žiaurumų paveldėtojų valstybės vadovų atsiprašymo?

## Žlugusios ūkininkų iliuzijos nacių okupacijos metais

Paradoksas, kad karui – didžiausiai nelaimei – prasidėjus, ūkininkai džiaugėsi, jog baigsis represijos ir ūkių žlugdymas. Šį paradoksalų džiaugsmą sukėlė sovietų okupacinė politika.

1941 m. birželio 23 d. rytą per Kauno radiją suskambėjo sovietų uždraustasis Lietuvos himnas, paskelbtas nepriklausomos valstybės gražinimas ir Lietuvos laikinosios vyriausybės (LLV) sudėtis. Vėliau LLV paskelbė, kad „*Žemės savininkams, kuriems bolševikinės valdžios paskelbtąja žemės nacionalizacija buvo atimta nuosavybės teisė, gražinama turėtoji žemės nuosavybės teisė į jiems paliktąją žemę*“<sup>8</sup>. Naciai nepripažino nei LLV, nei jos teisinių aktų, nes turėjo kolonizacinius tikslus.

Laukuvos vls. ūkininkų nedžiugino tai, kad naciai, panašiai kaip sovietai, taip pat paskyrė mokesčius, paskelbė įvairius suvaržymus. Skirtingai nuo sovietų, naciai nepaskyrė pieno prievolės tiems ūkininkams, kurie nelaiškė karvių. Tikriausiai kiekvienas laukuviškis pasakytų, kad nacių paskirtoji prievolė – po 700 kg bazinio riebumo (3,2%) pieno už kiekvieną karvę – buvo didelė. Ūkininkus nemaloniai nustebino įpareigojimas iki 1941 m. gruodžio 31 d. atiduoti pieninėms visus turimus separatorius bei kitus įrankius pienui griebti ir sviestui gaminti ir uždraudė ateityje išigyti tokius prietaisus.

Nacių paskirtoji mėsos prievolė buvo diferencijuota atsižvelgiant į žemės derlingumą ir skaičiuojant už kiekvieną ha žemės. Naudoti gyvulius savo nuožiūra buvo leidžiama tik atlikus mėsos prievolę ir gavus valsčiaus viršaičio leidimą.

Naciai paskyrė paukščių prievolę ir po 50 kiaušinių už kiekvieną laikomą vištą. Kiaušinių prievolė buvo pedantiškai paskirstyta mėnesiais: kovo – 5, balandžio – 8 ir t. t.

Taip pat buvo paskirtos grūdų, bulvių ir vilnų prievolės. Be to, buvo reikalaujama iš ūkininkų, kad šie parduotų avikailius ir kitų paskerstų gyvulių odas nacių nustatytomis kainomis. Buvo paskirtos linų pluošto, sėmenų, dobilų sėklos, šieno, šiaudų, net tabako žaliavos prievolės. Nacių paskirtųjų prievolių sąrašas net ilgesnis už analogišką sovietų.

Laukuviškiai nukentėjo dėl arklių, pakinktų ir vežimų mobilizacijų, kurių buvo trys. Nacių kariuomenei tinkami arkliai buvo pažymimi specialiu ženklų – įdegin-davo į odą. Už arklio nepristatymą, vėlavimą jį pristatyti arba apleisto arklio pristatymą grėsė 6 mėn. kalėjimo ir 10 tūkst. markių bauda.

Iš nacių laukuviškiai sulaukė daugybės mokesčių, kurie alino juos ne ką mažiau kaip sovietų. Naciai rinko šiuos mokesčius: žemės, kito nekilnojamojo turto, verslo, darbo pajamų, apyvartos, gyvulių, nuo 1943 m. spalio 18 d. – asmenų (moterys mokėjo mažesnę mokesčių). Už mokesčių nesumokėjimą, prievolių nevykdymą buvo numatytos įvairios bau-

<sup>8</sup> Laikinojo Lietuvos ministrų kabineto deklaracija ūkio reikalais, Brandišauskas V. *Siekiai atkurti Lietuvos valstybingumą (1940 06 – 1941 09)*, Vilnius, 1996, p. 160.



dos, turto konfiskavimas, kalinimas, ūkininkų paėmimas į priverstinių darbų stovyklą, kol kiti šeimos nariai atliks prievolę.

Už prievolių tvarka pristatomus produktus naciai mokėjo, tačiau, kaip ir sovietai, apie 10 kartų mažiau negu tuometinės rinkos kainos. Be to, naciai mokėjo ūkininkams tik 60% Rytprūsiuose nustatytų kainų<sup>9</sup>.

Prievoles atlikusiems ūkininkams valsčiaus viršaitis išduodavo premijinius ženklus vieno, dviejų, trijų ir t. t. „taškų“ vertės. „Taškų“ sistema galiojo tiek maisto, tiek pramonės prekėms. „Taškai“ – tik leidimas nusipirkti prekę. Dalgiui arba kastuvui įsigyti reikėjo 4 „taškų“ – tiek „taškų“ buvo duodama už prievolės tvarka parduotą 101–110 kg kiaulę. Už perkamą prekę reikėjo mokėti markėmis.

Naciai, kaip ir sovietai, paskyrė papildomą grūdų prievolę. Ji buvo paskirta 1943–1944 ūkiniams metams ir paskelbta 1943 m. gruodį. Tą patį mėnesį buvo sustabdytas leidimų kviečiams malti išdavimas. Lietuvos ūkininkai privalėjo atiduoti naciams 33 tūkst. t kviečių. Kiek nukentėjo laukuviškių – žinių nėra.

Ūkininkus stebino nacių ir sovietų politikos panašumas. Iliuzijos, kad naciai bus geri, žlugo. Ne šiaip sau buvo dainuojama „*Dvi birbynės, vienas stovas, ar Berlynas, ar Maskva...*“

Gerų okupantų nebūna.

## Sovietų okupantų agrariniai pertvarkymai 1944–1958 metais

SSRS ideologai aiškino, kad jų ginkluotosios pajėgos vaduoja Lietuvą iš voikiškųjų okupantų jungo. Tikrovė buvo kitokia: vos tik raudonarmiečiai įžengdavo į kurią valsčių, tuojau grobdavo jaunus ūkininkus ir jų sūnus, juos išsiųsdavo į savo kariuomenę arba priverčiamojo darbo stovyklas. Sovietų okupantai, nepaisydami tarptautinės teisės normų, draudusių okupuotų šalių gyventojus naudoti karo tikslams, 1948 m. rugpjūčio 1 d. paskelbė 1908–1926 m. gimusių vyrų mobilizaciją į savo kariuomenę.

Laukuvos vls. ūkininkai arba jų sūnūs lūkuriavo. Tai rodo šie faktai: 1944 m. rugsėjo 10 d. – 1944 m. gruodžio 26 d. į mobilizacijos punktą privalėjo atvykti 624 laukuviškiai, tačiau atvyko 123 žmonės<sup>9a</sup>. Tinkamų karinei tarnybai ir išsiųstų į Kauną buvo 42 asmenys. Iš archyvinio šaltinio neaišku, kodėl 26 laukuviškiai vadinami dezertyrais, nes tokiais galėjo būti laikomi pasitraukusieji iš karinių dalinių jau po karinės priesaikos priėmimo.

Sovietų okupantai gaudė šaukiamojo amžiaus Laukuvos vls. ūkininkus bei jų sūnus ir siuntė į karinius dalinius. 1945 m. sausio 6 d. okupantų kariniai pareigūnai į Raudonąją armiją išsiuntė 133 laukuviškius<sup>10</sup>. Kiek jų šioje armijoje žuvo ar buvo suluošinta – nustatyti nepavyko.

Sovietiniai okupantai mobilizavo laukuviškius su jų arkliais ir vežimais statyti įtvirtinimų pafrontėje.

Bolševikai žiauriai keršijo tiems, kurie nacių okupacijos metais turėjo bent kokią tarnybėlę: juos suimdavo, teisdavo, įkalindavo, atimdavo žemę, jos pa-

<sup>9</sup> Tarpžinybinio pasitarimo žemės ūkio našumo palaikymo reikalų protokolas, LCVA, f. 1314, ap. 1, b. 394, l. 3.

<sup>9a</sup> LKP(b) Tauragės aps. komiteto sekretoriaus P. Murausko 1944 12 26 d. visiškai slapta pažyma LKP(b) CK sekretoriui A. Sniečkui, LYA, f. 381, ap. 16, b. 1, l. 35.

<sup>10</sup> Žinios apie mobilizaciją, LYA, f. 381, ap. 16, b. 2, l. 10–12.

likdami tik 5 ha; taip pat atimdavo dalį pastatų, gyvulių bei žemės ūkio inventoriaus. Tokių laukuviškių sąraše yra septynios pavardės. Kitame sąraše įrašyti ūkiai, likę be šeimininkų. Į šį sąrašą įrašytos aštuonios pavardės: Vaclovas Tallat-Kelpša (98,76 ha), Bronė Rupšlaukienė (68,60 ha) ir kt.<sup>11</sup>

Kitame „pabėgusių liaudies priešų“ sąraše yra šie žemės savininkai: Ona Tallat-Kelpšienė, Antanas Petkus, Vladas Mylimas, Bronė Tallat-Kelpšienė, Izidorius Straukas, Vladas Stirbinskis, Pranas Katauskas, Juozas Šlepavičius. Bendras jų žemės plotas – 390 ha. Kitame sąraše jau nebe 8, o 14 pavardžių<sup>12</sup>.

Konfiskuotų ūkių sąrašai ilgėjo. Tai sovietų okupantų represuoti laukuviškiai: Bronė Adomavičienė, Martynas Varnagys, Ada Černiauskiene ir kt. Iš pastarosios okupantai atėmė ir tuos 5 ha, kuriuos iš pradžių buvo palikę. Gyvenamąjį namą ir tvartą taip pat konfiskavo.

Sovietiniam Žemės fondui atiteko sklypai tų laukuviškių, kurie persikėlė į Klaipėdos kraštą. Tai Jonas Genutis, Steponas Noreika, Jonas Norkus, Juozas Naujokas, Juozas Macas ir kt.<sup>13</sup>

Paaikėjo, kad Laukuvos vls. sovietiniame žemės fonde yra 9226 ha. Ši žemė atiduota sovietų institucijoms, taip pat siūloma bežemiams ir mažžemiams. Miškų ūkiui buvo priskirta Jono Rupšlaukio, Prano Budgino, Kasparo Stirbio ir kitų žemė<sup>14</sup>.

Žmonės atsisakydavo siūlomos žemės dažniausiai dėl dviejų priežasčių: neiškos ateities dėl kolektyvizacijos ir partizanų raginimo neimti svetimo turto. Laukuviškiai aiškino valdžios atstovams, kad siūlomos žemės atsisako, nes galvoja persikelti į Pagėgių ar Šilutės valsčius, kuriuose po karo liko daug tuščių sodybų.

Laukuvos vls. naujakurių sąrašai saugomi archyve. Kontautų apylinkės naujakurių sąraše – 61, Šiauduvos – 37 pavardės<sup>15</sup>. Reikia pabrėžti, kad šių sąrašų patikimumas abejotinas, nes į juos sovietų pareigūnai įrašydavo ir tuos asmenis, kuriems numatė skirti žemės, tačiau žmonės jos atsisakydavo ir dirbti nepradėdavo.

Nepaisant valdžios pastangų išdalyti visą iš savininkų atimtą žemę, sovietų pareigūnai buvo priversti pripažinti, kad 1152 ha liko nepaskirstyta<sup>16</sup>. Tai labai daug vienam valsčiui, tačiau dirvonojančios žemės buvo dar daugiau. Tokie sovietų okupantų agrarinės politikos padariniai.

1944–1947 m. žemės ūkio produktų prievolės ir mokesčiai buvo gerokai mažesni negu per pirmąjį bolševikmetį (1940–1941 m.). Padėtis radikalai pasikeitė 1948 m. pavasarį, kai buvo pradėtas prievartinis kolūkių steigimas. 1947–1948 m. žemės mokeskis padvigubėjo netgi 1–3 ha ūkeliams, kurių užtarėja ir gynėja skelbėsi esanti okupantų valdžia. Nuo šiol ši valdžia

reikalavo, kad visi ūkininkai, nepriklausomai nuo jų turtinės padėties, kuo greičiau rašytųsi į organizuojamus kolūkius.

Siekdama įbauginti ūkininkus ir priversti juos rašyti prašymus priimti į kolūkius, sovietų okupantų valdžia organizavo didžiausią Lietuvos istorijoje gyventojų, daugiausia ūkininkų, trėmimą (1948 m. gegužės 22 d.). Laukuviškiai taip pat nukentėjo. Antrasis pagal

<sup>11</sup> Santrauka žinių apie ūkius, likusius be šeimininkų, LCVA, f. R-61, ap. 2, b. 38, l. 231.

<sup>12</sup> Santrauka žinių apie pabėgusius liaudies priešus, kurių ūkiai konfiskuoti, LCVA, f. R-61, ap. 2, b. 39, l. 358–360.

<sup>13</sup> Santrauka žinių apie persikėlusius į Klaipėdos kraštą asmenų ūkius, LCVA, f. R-61, ap. 2, b. 38, l. 237.

<sup>14</sup> Žemė, priskirta prie valstybinių miškų, LCVA, f. R-61, ap. 2, b. 39, l. 39.

<sup>15</sup> Naujakurių sąrašai, LCVA, f. R-61, ap. 2, b. 30, l. 71–73; b. 40, l. 86.

<sup>16</sup> Žemės paskirstymas, LCVA, f. R-61, ap. 2, b. 39, l. 397.



*Pirmieji kolūkiečiai  
Laukuvos apylinkėje  
su inventoriumi.  
Apie 1948 m.  
Iš S. Einikytės  
šeimos albumo*

tremtinių skaičių trėmimas įvykdytas 1949 m. kovo 25 ir vėlesnėmis dienomis. Verta parašyti plačiau apie vienos laukuviškių šeimos pabėgimą nuo trėmėjų. Į kaimą atvažiavo operatyvinė trėmėjų grupė: LKP(b) Rietavo apskr. komiteto inspektorius Drozdovas, milicijos įgaliotinis Straukas ir kiti. Jų tikslas – išstremti ūkininką Zakarą. Trėmėjai pareikalavo pusryčių. Ūkininkas neatsisakė pavaišinti ginkluotus „svečius“. Besivaišindami trėmėjai suprato, kad Zakaras pabėgo<sup>17</sup>.

Po 1949 m. kovo 25 d. trėmimo mažoje Rietavo apskrityje (tik 5 valsčiai) valdžiai liko daug nekilnojamojo ir kitokio turto, kaip antai: 87 arkliai, 10 kumelių, 84 karvės, 81 telyčia, 19 veršelių, 30 paršavedžių ir bekonų, 114 paršelių, 150 avys, 130 ėriukų, dešimtys tonų rugių, kviečių, miežių, avižų, vikių, bulvių ir t. t.<sup>18</sup> O kur dar įvairus inventorius?!

Trėmimai ir kitos represijos priverstė ūkininkus rašyti prašymus priimti į kolūkius. 1949 m. kovo 30 d. Laukuvos vls. buvo 5 kolūkiai, juose – 102 buvę individualūs ūkiai<sup>19</sup>.

Bolševikinio totalitarizmo sąlygomis įstoti į kolūkį dar nereiškė, kad žmogus išvengs represijų. Aukštągiris kaimo ūkininkė Konstancija Varnagienė dirbo kolūkyje nuo 1949 m., tačiau 1951 m. spalio 2 d. ją su 7 vaikais ištrėmė į Si-

*Laukuvos kooperatyvo  
darbuotojai. 1949 m.  
Iš S. Einikytės  
šeimos albumo*



<sup>17</sup>Skebas V. *Genocidas Lietuvoje (1940–1953 m.)*, Vilnius, 2001, p. 21.

<sup>18</sup>LKP(b) Rietavo aps. komiteto sekretoriaus S. Pečioko ir Rietavo aps. vykdomojo komiteto pirmninko Janavičiaus „Žinios apie išskeldintų buožinių ūkių gyvulių, grūdų ir bulvių paėmimą“, *LYA*, f. 1771, ap. 52, b. 80, l. 136.

<sup>19</sup>LKP(b) Rietavo aps. komiteto sekretoriaus S. Pečioko ir Rietavo aps. vykdomojo komiteto pirmninko Janavičiaus „Rietavo aps. kolektyvinių ūkių 1949 m. kovo 30 d. sąrašas“, *LYA*, f. 1771, ap. 52, b. 80, l. 128–129.



*Prie šiaudų kūgių.  
Apie 1952 m.  
Iš J. Budrecko  
albumo*

birą. Trėmėjų motyvas: jos vyras Kazimieras Varnagys buvo įtartas ryšiais su partizanais ir nuteistas<sup>20</sup>. Tai ne kas kita, kaip įkaitų sistemos taikymas giminystės pagrindu. Tai barbariškas okupantų elgesys.

1950 m. okupantų valdžia visų dydžių ūkiams paskyrė fantastiškai dideles žemės ūkio produktų prievolės ir mokesčių, pvz., už 3 ha sklypą reikėjo mokėti 32,6 karto (!) didesnę mokesčių negu 1947 m. Valdžia žinojo, kad prievolės ir mokesčiai neįvykdomi, todėl galės konfiskuoti ūkius. To vengdami ūkininkai rašė prašymus priimti į kolūkius. Kolektyvizaciją vykdė ginkluoti valdžios atstovai, saugomi strībų (Laukuvai skirta 21 strībų etatas). Kolūkių steigėjai sakydavo ūkininkui: „*Ne-sirašysi į kolūkį – ištremsime!*“

Kolūkyje buvę žemės ir kito turto savininkai privalėjo iškęsti kasdienius pažeminimus. Sunki kolūkiečių dalia užgulė žmonių pečius. Tiek dvasinė, tiek ekonominė žmonių padėtis kolūkiuose labai pablogėjo: jie ir tapę kolūkiečiais privalėjo vykdyti prievolės žemės ūkio produktais ir mokėti mokesčius. Kolūkiečio savybių ir gamybinės veiklos matas tapo darbadienis. Čia reikia paaiškinti, kad darbadienis ir darbo diena turėjo mažai ką bendra, nes vienuose darbuose jam uždirbti pakakdavo pusdienio, kituose – ir dviejų dienų neužtekdavo. (Laukuvoje buvo nustatytas 200 darbadienių minimumas.) Neišdirbus darbadienių minimumo, grėسė pašalinimas iš kolūkio. Šiuo atveju žemė ir kitas turtas nebuvo gražinamas, sodybinis sklypas sumažinamas nuo 0,60 iki 0,15 ha, ganykla atimama. Už nėjimą į darbą buvo baudžiama, pvz., nubraukdavo po keletą arba netgi keliasdešimt darbadienių, sumažindavo sodybinį sklypą ir t. t. Atlyginimas už darbą buvo atiduodamas vieną kartą per metus vėlyvą rudenį (grūdais, pelais, šiaudais ir išmokamas pinigais, jeigu jų likdavo). Pragyvenimo šaltinis tapo 0,60 ha dydžio sodybinis sklypas. Leista laikyti 1–2 karves, 1–2 veršelius (ne visada), 1 kiaulę su prieaugliu, 1–2 avis su ėriukais (tik ten, kur užteko ganyklų), ribotą kiekį paukščių. Kolūkiečiai neturėjo teisės laisvai disponuoti savo sklype išaugintais gyvuliais.

Kolūkių valdymas buvo voliuntaristiškas: juos stambindavo, smulkindavo, išdalydavo, prijungdavo prie vals-

<sup>20</sup> Kazio Varnagio baudžiamoji byla nr. 18129, LYA, Bylos arch. Nr. 19133/3, l. 371.



*Rugiapjūtės  
pabaigtuvės  
K. Poželos kolūkyje.  
Kombainininkai  
(iš kairės):  
Bronius Vismantas,  
Pranas Vitkus,  
Zenonas Lukošius.  
1977 m.  
Iš A. Lukošienės  
albumo*

tybinių žemės ūkio įmonių ir t. t. Kolūkių pirmininkai keitėsi sparčiau negu Mėnulio fazės. Ne visi jie buvo girtuokliai ar neišmanėliai, tačiau bolševikų valdžiai buvo patogų kolūkių santvarkos kaltes suversti atskiriems asmenims. (Jau 2001 m. senyvo amžiaus žmogus pasakojo šių eilučių autoriui, kad pavasarį ir Laukuvos kolūkiuose gyvuliai krisdavo dėl pašarų stygiaus. Žmogus kaltino kolūkio pirmininką, tačiau kur kas buvo kaltesnė sovietų santvarka.)

Kolūkiuose blogėjo darbo sąlygos. Lauko darbai buvo dirbami grupėmis po kelis ar keliolika asmenų, neatsižvelgiant į žmonių amžių ir fizinį pajėgumą. Bene labiausiai kentėjo melžėjos, nes joms melžti rankomis tekdavo po 15–17 karvių. Melžimo aparatų dar nebuvo. Vėliau dauguma melžėjų susirgo profesinėmis ligomis. Gyvulininkystėje kolūkiečiai dirbdavo be išėginių dienų ir atostogų.

Kolektyvizuota Lietuva neišvengiamai artėjo prie bado ribos, tačiau 1953 m. kovo 5 d. mirė bolševikinio totalitarizmo vadas Stalinas (tikr. Džiugašvilis). Naujoji SSRS vadovybė dar tų pačių metų rugsėjo mėnesį šiek tiek palengvino kolūkiečių padėtį visoje valstybėje: padidino kainas už žemės ūkio produktų prievoles, o jas šiek tiek sumažino. Kolūkiečių mokesčiai buvo pertvarkomi taip, kad jų bendroji suma sumažėtų beveik perpus. Atsisakyta apmokestinti kolūkiečių obelis ir vaiskrūmius. Bado šmėkla pasitraukė, kaip vėliau paaiškėjo, negrįžtamai.

Brandaus amžiaus laukuviškis šių eilučių autoriui pasakojo, kad viltis individualiai ūkininkauti blykstelėjo 1956 m., kai Lenkijoje valdžia leido žmonėms iš prievarta įsteigtų kolūkių sugrįžti į savo ūkius. Deja, Lietuvoje panašios iliuzijos išblėso. Nuo sunkių darbų pavargę kolūkiečiai susitakė su likimu: juk darbo stažas pensijai gauti nebuvo įskaitomas, jei žmogui pavykdavo pasprukti iš kolūkio ir įsidarbinti statyboje ar gamykloje. Patys žmonės su kolūkiečių dalia susitakė, tačiau savo atžalas stengėsi „įtaisyti“ kuo toliau nuo kolūkių. Ir kolūkiai buvo nepaprastai suvaržyti: iki 1956 m. valdžia neleisdavo menkiausio ratinio traktoriuko nusipirkti. Tik nuo 1959 m. kolūkiams ji leido pirkti traktorius ir kitą sudėtingą žemės ūkio techniką. Kolūkiai tapo savarankiškesni.



*Laukų arimas  
Karolio Požėlos  
kolūkyje. Iš kairės:  
prikabinėtojas  
Jonas Sakalauskas,  
Zenonas Lukošius,  
traktoriuje –  
Juozas Antanavičius.  
1960 m.  
Iš A. Lukošienės  
albumo*

## Žemės ūkis 1959–1990 metais

Dėl sovietų okupantų vykdytos agrarinės politikos dar 1952 m. Lietuva liko be ūkininkų. Vėliau keletą metų ūkininkai vylėsi, kad pavyks išsivaduoti iš svetimos jiems kolūkių santvarkos, tačiau taip neatsitiko. 1959 m. valdžia suteikė kolūkiams daugiau teisių, tačiau dėl avantiūristinės SSRS užsienio politikos (1962 m. Kubos krizė) agrarinis sektorius tūpčiojo vietoje, nes buvo alinamas „kainų žirkėmis“.

Teigiami poslinkiai kolūkių ekonominiame ir socialiniame gyvenime prasidėjo tik po 1965–1966 m. Tuo laikotarpiu žemės ūkis pradėjo gauti daugiau investicijų, imta plačiau praktikoje taikyti agrarinius mokslus (išsamiai apie tai – kituose šios kn. str.). Didėjo derlingumas, intensyvėjo gamyba. Imta kiekvieną mėnesį avansuoti kolūkiečiams už darbą. Atlyginimai pradėjo didėti. Senyvo amžiaus kolūkiečiai ėmė gauti pensijas.

Viena iš gamybos intensyvumo sąlygų buvo laukų melioravimas. Šią iš esmės gerą priemonę valdžia panaudojo totaliniam vienkiemių sunaikinimui. To meto duomenimis, netgi daugiau kaip 70% apklaustų vienkiemių gyventojų niekur nepageidavo keltis<sup>21</sup>. Valdžia neatsižvelgdavo, jei vienkiemis ir netrukdyt mechanizuotam laukų įdirbimui. Prievartinį vienkiemių nukėlimą žmonės pravardžiavo „antrąja kolektyvizacija“ (plačiau apie tai – kituose šios kn. str.).

Kolūkis Laukuvos vardu pavadintas 1977 m. Iki tol valdžia buvo jam suteikusi Spartako vardą. Jis vienintelis Lietuvoje gavo šį vardą – kas galvota šiuo gladiatoriaus vardu pavadinant kolūkį – neaišku. Man regis, kad Spartako kolūkio pirmininkas, jam vadovavęs 26 metus, tam tikra prasme gali būti prilygintas gladiatoriumi, nes to meto Lietuvoje panašių rekordininkų buvo nedaug. Tai Jonas Ivanauskas. Sovietų valdžiai jis patiko už tai, kad buvo atitarnavęs jų armijoje. Į Laukuvą pirmininkauti jis atvyko iš tuometinio Varnių rajono, kuriame tarnavo žemės ūkio skyriaus vedėju. Paskutiniaisiais J. Ivanausko pirmininkavimo metais (1977 m.) Spartako kolūkio bendras plotas buvo 2812 ha. Žemės ūkio produkcijos gamyba buvo rentabili (19,84%), gauta 315 260 rb pelno (vad. grynosiomis pajamomis). 1977 m. kolūkiečių vienos darbo die-

<sup>21</sup> Grabauskas B. *Lietuvos TSR žemės ūkio socialinė raida*, Vilnius, 1983, p. 91.



*Rugiapjūtė kolūkyje.  
Sarviečių k.  
Apie 1965 m.  
Iš D. Srėbaliėnės  
(Bertašiūtės) albumo*

nos (darbadienių atsisakyta 1968 m.) vidutinis užmokestis buvo 6,35 rb, traktorininkų – 7,8 rb, melžėjų – 6,7 rb. Tai šiek tiek daugiau už Šilalės rajono vidurkį. Sunkų rankų darbą laukininkystėje dirbo 182 žmonės, tačiau jų vienos darbo dienos užmokestis buvo 5,28 rb<sup>22</sup>. Panaši padėtis buvo visoje Lietuvoje.

1977 m. rugsėjo mėnesį Šilalės r. valdžia sujungė Spartako kolūkį su ekonomiškai smukusiu, beviltiškai praskolinusiu Juodainių tarybiniu ūkiu (sovchozu). Naujasis junginys tapo gigantu, turinčiu 8857 ha bendro žemės ploto (pagal dydį – antrasis rajone). Naujasis kolūkis atgavo gražų Laukuvos vardą, tačiau pirmaisiais gyvavimo metais (1978 m.) jo pelnas triskart sumažėjo. 1980 m. Laukuvos kolūkis tapo nuostolingas, tačiau pasidarė vėl rentabilus po to, kai sovietų valdžia pradėjo mokėti nuostolingiems ir mažai rentabiliems ūkiams kainų priedus už parduotą žemės ūkio produkciją. 1987 m. Laukuvos kolūkis šių priedų pavidalu gavo 508 tūkst. rb<sup>23</sup>. Galbūt šios savotiškos premijos už blogą ūkininkavimą sunkiai suvokiamos šių dienų žmogui, tačiau tai tegul lieka kitai diskusijai.

*Rugiapjūtės  
pabaigtuvėms papuošta  
mašina. Apie 1978 m.  
Iš J. Budrecko albumo*



<sup>22</sup> Šilalės rajono Spartako kolūkio 1977 m. apyskaitos duomenys.

<sup>23</sup> Šilalės rajono žemės ūkio įmonių 1987 m. ekonominis pasas, Vilnius, 1988, p. 6.



*Padievėčio  
žuvininkystės  
tarybinio ūkio žvejai  
sveria karpnius.  
Apie 1979 m.  
Iš A. Kalniko albumo*

Ūkininkavimo sėkmę parodo rentabilumo rodiklis (žr. 4 lent.). Jis 1976–1987 m. tiek Laukuvos valsčiaus kolūkiuose ar tarybinuose ūkiuose, tiek visame rajone arba žymiai sumažėdavo, arba labai padidėdavo, pvz., Laukuvos kolūkyje 1980–1987 m. nuo minus 23,7% iki plus 18,1%. Ši tendencija būdinga visam Šilalės rajono žemės ūkiui, dar daugiau: visai sovietų valstybei. Kokie veiksniai nulėmė tokį blaškymąsi? Oficiali propaganda kaltino gamtos sąlygas, tačiau pagrindinis kaltininkas buvo vadinamoji socialistinė žemės ūkio sistema, kurios svarbiausias svirtas – valstybinis reguliavimas.

4 lentelė

**Laukuvos, K. Požėlos kolūkių ir Padievėčio tarybinio ūkio pagrindiniai rodikliai 1976–1987 m.**

Žemės ūkio įmonės pavadinimas	Žemės ūkio naudmenų (ha)	Pagaminta produkcijos vienam dirbančiajam (tūkst. rb)			Vieno dirbančiojo metinis uždarbis (rb)			Rentabilumas (%)			Primelžta pieno iš vienos karvės (kg)		
		1976	1980	1987	1976	1980	1987	1976	1980	1987	1976	1980	1987
Laukuvos kol.	5727	3347	2982	7100	1382	1625	1883	26,5	-23,7	18,1	3287	2562	3145
K. Požėlos kol.	2785	4251	4184	10 7000	1381	1604	2045	23,2	-11,7	27,8	3328	3076	3350
Padievėčio t. ū.	3376	7181	5535	9700	1620	1600	2200	13,6	-14,7	15,7	3028	2678	3355
Iš viso rajone:	68 870	3970	3540	9300	1280	1430	2131	18,8	-12,6	26,6	3051	2750	3456

Socialistinio, prievarta organizuoto žemės ūkio (kolūkių ir tarybinių ūkių) žlugimas buvo neišvengiamas, nes Lietuvai atkūrus valstybingumą, Rusija nebeperko dėl jos pačios kainų politikos pabrangusios mūsų produkcijos.



## Laukuviškių žemės ūkis po 1990 m. Kovo 11-osios akto pasirašymo

Žemės gražinimas tikriesiems jos savininkams ir paveldėtojams pradėtas Lietuvos Seimui priėmus įstatymą „Dėl piliečių teisių į išlikusį nekilnojamąjį turtą atstatymo tvarkos ir sąlygų“. Žemės gražinimas užtruko dėl įvairių priežasčių. Laukuvos seniūnijos Žemėtvarkos skyriaus duomenimis, 2001 m. birželio 28 d. prašymus dėl žemės gražinimo pateikė 3516 pretendentų. Išspręstas klausimas dėl 3264. Liko neaišku dėl 252 pretendentų. Pagrindinė priežastis, kodėl nebaigtas tvarkyti žemės gražinimas, yra tai, kad pretendentai nepateikė visų nuosavybės teises įrodančių dokumentų\*.

Laukuvos seniūnijos seniūnas Kazimieras Jokubauskas pasakė dešimt pavardžių tų žemės savininkų, kurie ūkininkauja gerai, kuriems verslas kaime sekasi. Mano pašnekovai buvo šie ūkininkai: Rimantas Barakauskas, Zenonas Gedminas, Vytautas Kairys, Virginija Mikutavičienė ir Stanislava Paulavičienė.

Labiausiai domino, kaip ūkininkai įsivaizduoja žemės ūkio perspektyvas Lietuvai įstojus į Europos Sąjungą. Pagrindinės ūkininkų mintys buvo tokios: 1) Lietuvą priėmus į ES, atsirastų daugiau galimybių parduoti žemės ūkio produkciją; 2) tektų išmokti ūkininkauti pagal ES standartus; 3) tektų keisti ūkininkavimo kryptį; 4) ūkis sparčiai plėstųsi.

Ūkininkų mintys labai rimtos ir optimistiškos, vertos dėmesio. Skeptiškiau vertinta žemės pardavimo užsieniečiams problema. „*Pardavę žemę užsieniečiams, būsime kumečiai*“, – sakė viena pašnekovė.

Mano pašnekovai ūkininkai dar jauni žmonės, todėl rūpesčio, kas paveldės jų verslą, tiesiogiai dar neįjautė, tačiau tautos išmintis skelbia: „Lenk medį, kol jaunas“. Kur tas išminčius, kuris galėtų patarti, kaip elgtis kiekvienam konkrečiu atveju, kad jų atžalai nesusidarytų dvi prieštaringos nuomonės: „Manęs nekviečia padėti“ ir „Mane apkrauna darbai“. Ir vienu, ir kitu atveju sunku tikėtis gerų paveldėtojų, pasirinkiančių patikimą šaltinį, kaip išgyventi.

Kad sužinotume ūkininkų atžalų profesines orientacijas, Laukuvos gimnazijoje atlikome nedidelį sociologinį tyrimą, kuriam labiau tiktų etiudo pavadinimas. Respondentais tapo pirmosios realinės klasės gimnazistai. Anketose, kurias jie pildė, jokia profesija ar specialybė nebuvo nurodyta, todėl kiekvienas pats, be jokio pasakinėjimo iš šalies, galėjo pareikšti nuomonę apie savo profesinę orientaciją. Taip sužinojome, kad šioje klasėje mokosi būsimieji gydytojai, elektrikai, ekonomistai, verslininkai, mokytojai, informatikai, teisininkai, žurnalistai, sportininkai profesionalai. Dar negalvojančys, kuo būti, prisipažino viena mergaitė ir vienas berniukas.

Visų respondentų tėvai turi žemės, taigi ūkininkauja, tačiau nė vienas gimnazistas neparašė, kad norėtų būti ūkininkas. O ką pataria savo atžaloms tėvai ūkininkai? Nė viena mama, nė vienas tėvas būti ūkininke ar ūkininku nepatarė. Kodėl? Spėlioti neverta, tačiau tiesiog būtina pabrėžti, kad Laukuvos sąlygomis ūkininkavimas bus patikimas pragyvenimo šaltinis, nes kiti neaiškūs.

\* Duomenys ir informacija apie ūkininkus rinkti ekspedicijos metu Laukuvoje 2001 m. rugpjūčio mėn. *Red. pastaba.*



*Bulviasodis  
Palokystyje.  
Su krepšiu  
Marytė Žąsytytė.  
Apie 1970 m.  
Iš M. Žąsytytės  
albumo*

## Priedas

### Laukuvos vls. žemės savininkai, iš kurių sovietų okupantai atėmė žemę

Eil. Nr.	Dvaro ar ūkio pavadinimas	Buv. savininko pavardė ir vardas	Bendras žemės plotas ha	Palikta valdyti ir naudotis ŽŪ komisijų		
				valsč. ha	apskr. ha	valst. ha
1.	Laukdvarių k.	Prialgauskienė Z.	50	30		
2.	„	Vaičekauskienė L.	65	30		
3.	„	Kryžinauskienė L.	12,09	-		
4.	Rudiškės paliv.	Stropus Kajetonas	42,68	28,36		
5.	Pykaičiai	Domanskienė Vanda	80,97	-		
6.	„	Domanskis Vandalinas	61,39	-		
7.	„	Mažeika Alfonsas	133,50	12,57		
8.	Girininkų k.	Pocius Povilas	36,59	30		
9.	Gulbių k.	Vaitkus Vincas	48,92	30		
10.	„	Bytautienė Rozalija	32,19	30		
11.	Girvainių k.	Straukas Izidorius	49,50	30		
12.	„	Savickis Aleksandras	47,47	30		
13.	„	Toleikis Antanas	32	30		
14.	Degliškės k.	Tallat-Kelpšienė E.	38,85	-		
15.	„	Neverdauskis Juozas	31,50	30		
16.	Dainiškės k.	Ričkus Pranas	44,86	30		
17.	Drūktenių k.	Mylimas Vladas	60	30		
18.	„	Budginienė Antanina	45	30		
19.	Degučių k.	Kuzminskio Pov. įp.	49,50	30		
20.	„	Stirbiai A. ir B.	40	30		
21.	Degutalių k.	Bučniai Juozas ir R.	33,70	30		
22.	„	Rubys Pranas	33,15	30		
23.	Degučių k.	Gaučas Juozas	32,67	30		
24.	Dargių k.	Kolyčius Julius	36,12	30		
25.	„	Krengelis Hiršas	67,25	30		
26.	„	Balčienė Anastaz. ir Noreikaitė Liuc.	34,58	30		
27.	Dvarviečių k.	Martinavičius Stas.	30,48	30		
28.	Dargalių k.	Rupšlaukis Jonas	39,30	30		
29.	Padievyčio k.	Mušinskis Povilas	82,67	30		
30.	„	Tallat-Kelpšienė B.	49,21	30		
31.	„	Tallat-Kelpšienė O.	96,65	30		

(tęsinys)

Eil. Nr.	Dvaro ar ūkio pavadinimas	Buv. savininko pavardė ir vardas	Bendras žemės plotas ha	Palikta valdyti ir naudotis ŽŪ komisijų		
				valsč. ha	apskr. ha	valst. ha
32.	Padvarninkų k.	Kaminskas Petras	36,30	30		
33.	Palaukuvio k.	Kuizinas Kazys	35	30		
34.	Palokystalio k.	Lapė Stasys	92,25	30		
35.	"	Stirbys Juozas	35,49	30		
36.	Palokysčio k.	Rupšlauskis Jonas ir Juknienė Apolon.	37	30		
37.	"	Kerpiai Kazys, Antanas ir B.	33,92	30		
38.	"	Rupšlauskis Jonas	54,39	30		
39.	Požerės k.	Požerės klebon.	33,26	3		
40.	Kontautalių k.	Dapševičius Liudas	32,60	8,36		
41.	"	Margevičius Vladas	35,50	30		
42.	Kuitainių k.	Pamedytis Povilas	56,22	30		
43.	Karūžiškės k.	Daušienė Juzė	46,93	30		
44.	Kikonių ir Stročių	Norkai Marijona ir J.	35,24	30		
45.	Kelpšaičių k.	Tallat-Kelpša Bronius ir Elena	58,67	30		
46.	"	Tallat-Kelpša Vac.	41,07	30		
47.	Kikonių k.	Stirbio Kasparo įp. ir Šimkus Jurgis	39	30		
48.	"	Gudauskienė Antanina	67,27	-		
49.	Samoškalių k.	Petkus Antanas	75,35	30		
50.	Stungaičių k.	Barščiauskaitė St.	72,30	30		
51.	"	Pudžiuvėlis Jonas	30,48	30		
52.	Selvestrų k.	Kaulakis Mečislovas	143,17	30		
53.	"	Siautailas ir Tverijonavičienė	33,56	30		
54.	"	Stonkai Br. ir Ant.	37,04	30		
55.	"	Norkienės Marc. įp.	50,03	30		
56.	Stungaičių k.	Sugintas Antanas	73	30		
57.	Stročių k.	Daciai Jonas ir Pr.	50,80	30		
58.	Sarviečių k.	Skudavičienė Ant.	71,10	-		
59.	Treigių k.	Bučius Petras	53,79	30		
60.	"	Vasiliauskis Jonas	16	-		
61.	Tautvilų k.	Daciai: Just. ir Leon.	37,84	30		
62.	Mikūlių k.	Zabielskis Juozas	30,72	30		
63.	"	Macai: Juoz. ir Ksav.	31,50	30		
64.	Monkiškės k.	Viršilas Jonas	39,57	30		
65.	Mėčių k.	Sugintas Juozas	84,82	30		
66.	Apvaršuvos k.	Rocevičiai J. ir St.	48,36	30		
67.	"	Varnagys Stasys	37,64	30		
68.	"	Straukienė Barbora	40	30		
69.	"	Jonikai: Liud., Jul.	36,39	30		
70.	Aukštagirės k.	Varnagys Martynas	36,60	30		
71.	Burniškių k.	Aututavičius Jul.	65,52	30		
72.	"	Jasevičius Juozas	43	30		
73.	"	Aututavičienė Aleks.	87,36	30		
74.	Bilionių k.	Šilgalis Mikas	33,90	30		
75.	"	Stirbinskis Vladas	51,30	30		
76.	"	Rupšlaukienė Bronė	68,61	30		
77.	Baublių k.	Jaselskis Aleksandras	37,24	30		
78.	"	Žymantas Benedikt.	30,89	30		
79.	Vaikų Lauko k.	Karbauskienė Elena	30,91	30		
80.	Vaitkaičių k.	Gladkauskis Jonas	32,67	30		
81.	"	Ukrinas Algirdas	79,45	30		
82.	"	Viršilo Kasparo įp.	70,67	30		
83.	"	Duršienės Marc. įp.	36,96	30		
84.	"	Gladkausko Jono įp.	33,02	30		
85.	"	Laukuvos v. sav-bė	0,49	-		
86.	Virpylių k.	Gaidamavičius Aleks.	56,39	30		

(tęsinys)

Eil. Nr.	Dvaro ar ūkio pavadinimas	Buv. savininko pavardė ir vardas	Bendras žemės plotas ha	Palikta valdyti ir naudoti ŽŪ komisijų		
				valsč. ha	apskr. ha	valst. ha
87.	„	Juškevičienė Aleks.	36,39	30		
88.	Vabalų k.	Laukuvos v. sav-bė	2,78	-		
89.	Vankių k.	Mineikai A. ir J.	60,68	30		
90.	Jankaičių k.	Mikalauskis Stasys	40,47	30		
91.	„	Gružinskienė Konst.	30,70	30		
92.	Juodainių k.	Viršilai J. ir M.	55,05	30		
93.	Ivoniškių k.	Petkus Pranas	104,83	30		
94.	„	Martinkai J. ir Ag.	31,80	30		
95.	Šiauduvos k.	Laurinavičius Vinc.	37,15	30		
96.	„	Kundrotienė Stasė	135,23	30		
97.	Siautlių k.	Kadakauskas Mikas	34,60	30		
98.	Ivoniškių k.	Ambrozai P. ir J.	81,97	30		
99.	„	Gerdauskas Vincas	31,63	30		
100.	Ruskių k.	Jarai Ap. ir El.	103,54	30		
101.	Rėščių k.	Daukša Vincas	17,50	30		
102.	„	Vaitkus Pranas	42,59	30		
103.	„	Gudauskas Juozas	57,55	30		
104.	Reistrų k.	Petkevičius Teod.	77,70	30		
105.	Paežerio (Požerės) k.	Paežerio pr. mok.	3,28	-		
106.	Pykaičių k.	Pykaičių pr. mok.	3,54	-		
107.	Vaitkaičių k.	Vaitkaičių pr. mok.	3,06	-		
108.	„	Monstavičiaus P. įp.	24	-		
109.	Vabalų k.	Laukuvos pr. mok.	3,15	-		
110.	Laukuvos k.	Laukuvos parap. ž.	31,39	3		
111.	Eitvydaičių k.	Okulevičius Zenon.	65,72	30		
112.	„	Sugintas Jonas	30,35	30		
113.	„	Ukrinas Jonas	35,50	30		
114.	„	Juškevičius Pranas	5	-		
115.	Degutalių k.	Degutalių miško Rietavo urėdijos	18,01	-		
Iš viso:			5371,44	2840,29		

Komisijos Pirmininkas (J. Riliškis)

*Pastaba:* Dalis šios lentelės duomenų imta iš LCVA, f. R-61, ap. 2, b. 39, l. 358–360 bei kitų bylų.



Ūkininkas  
Algirdas Griškas  
iš Tautvilų k.  
su šventišškai  
pakinkytu arkliu.  
2002 m.  
J. Balčiūtės nuotr.

## Arklys Laukuvos apylinkėse

Jūratė Balčiūtė

Veterinarijos akademija



*Arklių maudynės*

*Požerės ežere.*

*Raiteliai (iš kairės):*

*Vaclovas Urbonas,*

*Juozas Laurinavičius,*

*Zenonas Zemliauskas,*

*Stasys Srėbalius.*

*Apie 1960 m.*

*Iš A. Vėlienės*

*(Srėbaliūtės) albumo*

Arklys – seniausias ir ištikimiausias lietuvių draugas. Mūsų tautosakoje arklys, daug kur vadinamas žirgu<sup>1</sup>, yra neatsiejamas bernelio palydovas jojant į karą, pas mergelę ar į svečius. Arklys simbolizavo mirusio žmogaus palydovą pomirtiniame gyvenime. Daugelyje liaudies padavimų, pasakų minimi arkliai žmogaus pagalbininkai. Ilgą laiką arklys buvo nepakeičiamas valstiečio padėjėjas, pagrindinis darbininkas ir jo maitintojas. Keitėsi laikas, arklys tapo nebe toks reikšmingas, tačiau vis dar taip pat mylimas. Laukuviešių pagarba ir meilė arkliai atsispindi Laukuvos herbe, kuriame pavaizduotas piestu stovintis žirgas. Šiame straipsnyje norima apžvelgti, koks arklys buvo anksčiau ir koks jis yra dabar. Tai padarysime remdamiesi Laukuvos apylinkėse atliktais tyrimais, kurių metu buvo apklausti vietiniai gyventojai, ir surinktais literatūros duomenimis.

Laukinius arklius indoeuropiečiai pradėjo jaukinti apie 4000–3000-uosius metus pr. Kr. Prisijaukinęs arklį, pirmiausia žmogus valgė jo mėsą, o tik vėliau pakinkė, paskui sėdo ant jo joti. Tik tada, kai arklys imtas naudoti karo reikalams, pasidarė pagrindinė traukiamoji jėga dirbant žemės ūkio darbus, Europoje pradėta drausti valgyti arklieną<sup>2</sup>. Beje, yra ir kita, mano manymu, teisingesnė nuomonė, kad ant arklio pirma jojo, o tik paskui jį pakinkė. Tą byloja senosios graviūros bei tautosaka.

<sup>1</sup> Terminas *arklys* straipsnyje vartojamas tada, kai kalbama: 1) apie visus arklius, 2) apie darbus ir važiavimui naudojamus arklius. *Žirgas* – kai kalbama apie gražų, lengvą, grakštų arklį, kuris naudojamas joti.

<sup>2</sup> Songailienė A., Galvelis A. *Sugrįžkite, žirgai!*, Kaunas, 1988, p. 12–13; Danilevičius E. *Oi, žirge žirge*, Vilnius, 1986, p. 9.



*Vežamos malkos iš miško Padvarninkų kaime. Apie 1968 m. B. Sriubo nuotr.*

Kada arklys atsirado Lietuvoje, tiksliai nenustatyta. Pilkapių bei kapinynų archeologinės iškasenos suteikia žinių, kad Lietuvos teritorijoje arklius prijaukino ir jais naudojosi jau pirmąsias bendruomenės laikus. Anot pilkapiuose rastų arklių griaučių tyrinėtojo prof. K. Aleksos, to meto Lietuvos arkliai buvę nedideli – 10 cm žemesni už žemaitukus (maždaug 130 cm ties gogu).

Nuo pirmųjų mūsų eros amžių gyvavo paprotys laidoti raitelį su žirgu. Archeologai, tyrinėdami Žemaitijos teritorijoje esančius pilkapius ir kapinynus (Jurgaičių, Paulaičių, Nikėlių), atidengė nemažai pirmojo tūkstantmečio kapų. Juose kartu su žmogumi vienoje duobėje palaidotas ir žirgas. Centrinėje Žemaitijoje, Požerės, Upynos, Žvilių, Paragaudžio, Žąsino kapinynų vyrų kapuose rastos pavienės ritualinės arklių kūno dalys, dažniausiai galvos ir kojos, ar į įkapes buvo dedamos tik žirgo aprangos dalys. Yra išlikusių kapų, kuriuose palaidoti tik arkliai (Kejėnai, Raseinių r.)<sup>3</sup>.

Senovėje žemdirbiai arimo įrankius traukė patys. Neolito pabaigoje mūsų krašte pradėta naudoti gyvulių traukiamoji jėga. Ilgą laiką arkliai buvo skiriami joti, o įvairiems žemės ir transporto darbams naudodavo jaučius. P. Dundulienės teigimu, iki XIII–XV a. pagrindinė traukiamoji jėga buvo arklys, rečiau – jautis. Nuo XVI a. beveik iki XIX a. dažniausiai buvo ariama jaučiais, o arkliais – rečiau. Vėliau arkliai, būdami judresni, greitesni ir todėl našesni darbe, pakeitė jaučius ir ilgą laiką buvo vienintelė traukiamoji jėga žemės ūkyje bei miestų transporte<sup>4</sup>.

Arklio, kaip ir kitų gyvulių, kultas yra vienas iš seniausių. Pagal liaudies padavimus, senovės lietuvių tikėjimuose, dvasiniame gyvenime didelę reikšmę turėjusi tiek natūrali, tiek iš medžio išdrožta arklio galva arba dvyniai žirgeliai, pritvirtinti kraigo galuose. Tikėta, kad tokie žirgeliai saugo namus nuo visokių nelaimių: gaisrų, ligų, skurdo... Anot legendos, piktosios dvasios ant arklio galvos nutūpdavo tik pailsėti, o užsukdavo į tuos

<sup>3</sup> Volkaitė-Kulikauskienė R. „Žirgų kapai“ ir jų simboliai senovės lietuvių laidosenoje, *Senovės baltų kultūra*, Vilnius, 1999, p. 310–312; Vaitkunskienė L. Pagrybio kapinynas, *Lietuvos archeologija*, Vilnius, t. 13, p. 151–152.

<sup>4</sup> Dundulienė P. *Lietuvių etnologija*, Vilnius, 1991, p. 200–201.

namus, kur tos galvos nebūdavo<sup>5</sup>. Dvynių arklių galvos ar visi arkliai buvo išpjaustomi dažniausiai ant stogų bei avilių kraigų, prieverpsčių, audimo staklių, pakinktų, rankšluostinių, sutuoktūvinių lovų ir pan. Raseinių apylinkėse dvynių kulto atspindžių lauko darbų pradžios apeigose buvo išlikę dar XIX a. pabaigoje<sup>6</sup>. Nutirpus sniegui, seni artojai ieškodavo dvynių arklių ir dvynių vyrų, kad apvarytų vagą aplink lauką, kuriame turėjo būti sėjami javai. Tikėta, kad tokia lauke javai gerai derėsia ir jų neišmušią ledai. Daug mistinių galių būdavo priskiriama arklio kaukolei, kuri, pakabinta ant karties ar tvoros kuolo sodyboje, bityne ar pasėlių lauke, turėjusi saugoti bites, javus, gyvulius. Užkasta prie židinio, po stalu ar užkelta ant aukšto arklio kaukolė turėjo saugoti namus nuo nelaimių.

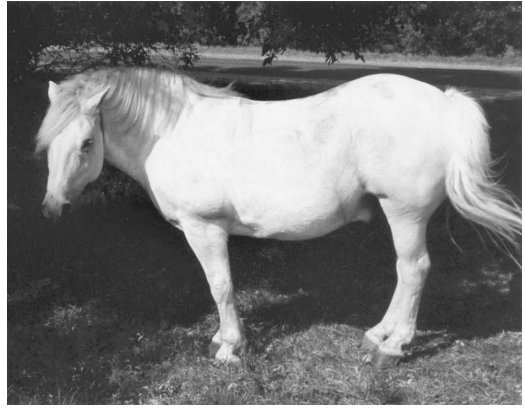

*Onos Vaičekauskienės iš Girovainių k. baltas arklys, vardu Meškis. 2002 m.*

*J. Balčiūtės nuotr.*

Didelę reikšmę turėjo arklio spalva. Tikėta, kad baltos spalvos ar baltmargiai arkliai priklauso dievams, todėl jais negalima joti ir važiuoti eiliniams ar kitos religijos žmonėms, nes ištiks nelaimė. Dar ilgai buvo išlikęs prietaras, kad jei per Kalėdas per kaimą pervażiuoja žmogus su baltu ar baltmargiu arkliu, tais metais kaime piršlių nebus.

Arkliai buvo svarbūs iškilnių dalyviai, ypač per pavasario šventes. Prieš Velykas, didįjį ketvirtadienį, saulei tekant žmonės maudydavo arklius. Nuo to jie visus metus turėjo būti sveiki ir žvalūs. Per Jurgines (arklių šventę) lietuviai arklius šventindavo. Senovės lietuviai per Jurgines aukodavo dievams įvairių gyvulių, tarp jų ir arklių. Dar XIX a. pradžioje žemaičiai, eidami į bažnyčią, nešdavosi vaškines arklių ir kitų gyvulių statulėles, kurias, apnešę aplink bažnyčią, dėdavo ant altoriaus. Kepant apeiginę Jurginių duoną, vieną kepalą, kurį dalydavo elgetoms, kepavo už arklius<sup>7</sup>.

Arklį vadindavo įvairiai. Lietuvių kalboje išliko indoeuropietiškas jo pavadinimas *asvins*. *Ašvos*, arba *ašvienės*, vardu kumelę, o arklį *ašvienu* vadino ir lietuviai. *Kumelė*, *kumelys*, *eržilas* irgi yra prosenoviniai arklio pavadinimai. Pavadinimas *arklys* tikriausiai atsirado pradėjus juo arti žemę<sup>8</sup>. Senovinio arklio pavadinimo (*ašva*, *ašvienis*) pėdsakų yra išlikę Laukuvos apylinkėse. Apie 2 km nuo Medvėgalio piliakalnio srūva vingiuotas 13,2 km ilgio *Ašvijos* upelis, o tarp Medvėgalio ir Ašvijos, prie kelio iš Varnių į Kaltinėnus, senovėje plytėjo šventoji žemaičių giria, jau XV a. vadinta *Ašviete*. Apie 2 km į vakarus nuo Pajūralio miestelio prasideda *Ašvos* upelis.

XIV a. arklininkystė buvo labai paplitusi, ypač kunigaikščių ir didikų dvaruose. Vygando Marburgiečio kronikoje minima, kad 1367 m. Žemaitijoje iš ku-

<sup>5</sup> Danilevičius E. *Oi, žirge žirge*, p. 49.

<sup>6</sup> Dundulienė P. Arklys lietuvių liaudies pasaulėjautoje, *Lietuvos TSR aukštųjų mokyklų mokslo darbai: Istorija*, Vilnius, 1977, t. 17(1), p. 86–87.

<sup>7</sup> *Ten pat*, p. 98–99.

<sup>8</sup> Danilevičius E. *Min. veik.*, p. 50–55; Dundulienė P. *Min. veik.*, p. 83.



nigaikščio dvaro kryžiuočiai pagrobė 400 arklių. Daugiausia buvo auginami *žemaitukai*. Kitokių veislių arklių parsivesdavo iš Kryžiuočių ordino ir kitų šalių kaip karo grobį. XVIII–XIX a. ėmė plisti įvežtiniai sunkieji arkliai, atgabenti iš Vakarų Europos. Jie labiau tiko plūgams, metalinėms akėčioms ir kitiems sunkiems žemės ūkio padargams traukti.

Nuo seno Lietuvoje auginami trijų pagrindinių veislių arkliai: *žemaitukai* – seniausia Lietuvos arklių veislė, išplitusi Žemaitijoje; Rytų Prūsijoje išvesti *trakėnų* veislės joramieji žirgai ir *Lietuvos sunkieji* arkliai.

*Žemaitukai* – tai vietinė, per šimtmečius susiformavusi ir prisitaikiusi prie Lietuvos sąlygų arklių veislė. Šie arkliai priklauso šiaurės miškų arklių tipui. Pirmą kartą rašytiniuose šaltiniuose 1554 m. juos paminėjo Lisicijus. Anksčiau ši veislė buvo paplitusi visoje šalyje, tačiau geriausi šios veislės arkliai buvo laikomi Žemaitijoje, tarp Raseinių, Telšių ir Šiaulių<sup>9</sup>. Daug šios veislės arklių buvo išgabenta į Europos valstybes, daugiausia – į Vokietiją, Angliją, Belgiją. Iš pradžių užsieniečiai juos naudodavo kasyklose, nes *žemaitukai* buvo nereiklūs, ištvėringi ir atsparūs. Tik daug vėliau, kai arklius kasyklose pakeitė mašinos, užsienyje *žemaitukus* pradėjo naudoti sportui bei turizmui. *Žemaitukų* yra dviejų tipų: senieji ir sustambintieji. Senojo tipo *žemaitukai* nedideli: eržilo aukštis ties gogu – 142 cm, svoris – 350–450 kg. Prieš Pirmąjį pasaulinį karą *žemaitukų*, kaip ir kitų arklių, labai sumažėjo. Veislę pradėta stambinti XIX a. pabaigoje, nes reikėjo stambesnių ir stipresnių arklių. Sustambintojo tipo *žemaitukų* eržilo aukštis ties gogu – 152,5 cm, svoris – 561 kg. Šie arkliai turi didelę traukiamąją jėgą. Abiejų tipų *žemaitukai* dažniausiai būna bėri, juodi, pilki. Jie neišrankūs pašarams, darbingi, atsparūs ligoms, gyvena ilgiau negu kiti arkliai. Jau nuo XIX a. vidurio *žemaitukai* auginami Plungės ir Rietavo žirgynuose, priklausiusiuose Oginskiams, Vilniaus eržilų depė. 1891 m. buvo įkurta Žemaičių veislės arklių auginimo draugija.

*Vidmanto ir Dianos Gendvilų žemaitukų banda Noriškių kaime prie Plungės. 2003 m.*

*V. Jocio nuotr.*

<sup>9</sup> Barauskas V. *Arklininkystė*, Vilnius, 1982, p. 85–88.



*Trakėnų* veislės arkliai išvesti Rytų Prūsijoje Trakėnų žirgyne, įkurtame 1732 metais. Kaip ir Lietuvos sunkiųjų arklių, trakėnų veislei pradžia davė žemaitukai. Žemaitukų veislės kumelės buvo kryžminamos su įvairių veislių eržilais, atsivežtais iš Danijos, Turkijos, Ispanijos. Populiariausios buvo *Arabų* ir *Grynakraujų jodamųjų* arklių veislės. Pirmieji trakėnai buvo lengvų kūno formų, naudojami tik kavalerijai. Vėliau veislė buvo sustambinta, tačiau šie žirgai visą laiką buvo auginami tik jodimui. Šiuo metu trakėnai naudojami visoms klasikinio sporto šakoms: konkūrams, trikovei ir išjodinėjimui. Dabartinių trakėnų veislės žirgų aukštis ties gogu siekia nuo 150 iki 170 cm. Daugiausia šios veislės žirgų auginama Žemaitijoje, „Nemuno“ valstybiniame žirgyne ar pas privačius žirgų augintojus.

*Lietuvos sunkieji* sudaro 80 proc. visų šalies veislinių arklių. Jie yra gražios išvaizdos, daugiausia sarti, rečiau bėri. Šios veislės arkliai ištvermingi, pajėgūs. Eržilo aukštis ties gogu – 157,7 cm, svoris – 700 kg. Ši veislė atsirado kryžminant žemaitukus su *Švedijos ardenais* (sunkiųjų arklių veislė). Kaip veislė, Lietuvos sunkieji pirmą kartą užregistruoti 1963 metais. Juos augino Raseinių, Šilalės, Šilutės, Tauragės, Plungės rajonuose.

1913 metais arklius intensyviai naudojo žemės ūkio darbams. Jie buvo pagrindinė transporto priemonė, todėl tada Lietuvoje jų buvo apie 613 tūkst. 1981 m. arklių Lietuvoje sumažėjo iki 77 tūkst.<sup>10</sup> Daugiausia buvo auginami vietiniai žemaitukų veislės arkliai. Tuo metu Lietuvoje technikos nebuvo daug, todėl dauguma žemės ūkio ir miesto transporto darbų buvo atliekama arkliais. Dabar šis santykis pasikeitė ir kaimuose randame daugiau žemės ūkio technikos, negu ten laikomų arklių. Arklius daugiausiai laiko tik pagyvenę žmonės, o jaunimas jau renkasi techniką, kuriai nereikia tiek daug kasdienės priežiūros ir meilės kaip arkliui. Sovietmečiu arklių skaičius sumažėjo, nes kolūkiuose žmonėms neleisdavo jų auginti. Juos laikydavo tik prie fermų. Bilionių seniūnas Zenonas Levickis prisimena, kad tuometiniame Bilionių kolūkyje laikė 45–46 arklius, o dabar jų liko tik 20–30. Tiksliai pasakyti, kiek dabar Laukuvos apylinkėse yra arklių, negalima, nes tokių duomenų neradome. Atgavus nepriklausomybę, Laukuvos apylinkių ūkininkai pradėjo pirkti arklius ir patys juos auginti. Dabar ūkininkai daugiausia laiko negrynaveislius arklius, tik keli turi žemaitukus ir Lietuvos sunkiuosius. Iš 12



*Povilas Liutkus su trakėnų veislės žirgu. Apie 1928 m. Iš B. Jocienės (Jonikaitės) albumo*

<sup>10</sup>Barauskas V. *Arklininkystė*, p. 3–4.

apklaustų Laukuvos apylinkės ūkininkų, šešių arkliai vyresni kaip 9 metų, o kitų – 5–6 metų amžiaus.

Laukuvos valsčiaus ribose valsťybinių žirgynų nėra, veislinius arklius laiko pavieniai ūkininkai. Gyventojai arklius dažniausiai perka vieni iš kitų, tik retais atvejais iš žirgynų, todėl kaimuose yra tiek daug negrynaveislių. Perkami arkliai būna jau apmokyti, tik kai kurie ūkininkai perka kumeliukus ir juos moko patys. Prie darbo pratinami daugiausia 3 metų arkliai. Perkant suaugusį arklį, žmogui būna mažiau rūpesčių dėl jo elgesio, nes arkllys būna pamokytas ir pripratęs prie kinkymo, lengviau paklūsta žmogui. Eržilus žmonės laiko retai, nes jie stipresni, neramesni ir sunkiau paklūstantys. Apylinkėje veislei paliekami tik keli eržilai, o kiti dar jauno amžiaus (paprastai iki 3 metų) kastruojami. Tokie arkliai būna ramūs ir paklusnūs. Juos lengviau ganyti bendroje ganykloje ar laikyti su kitais arkliais. Kumeles laikyti naudinga, nes iš jų sulaukiama prieauglio, tačiau jos ilgesnį laiką būna ne tokios darbingos. Sunkiai dirbti su kumele antroje jos kumelingumo pusėje negalima, o paskutiniaisiais mėnesiais jai reikia suteikti ramybę ir galimybę laisvai vaikščioti po ganyklą.

Laukuvos apylinkėse iš apklaustųjų ūkininkų tik vienas laiko eržilą, aštuoni – kumeles, o šeši – kastruotus arklius. Šie skaičiai nuolat kinta, kadangi žmonės dažnai parduoda ir keičia arklius. Ūkininkai augina arklų prieauglį pardavimui, kartais kumeliukus išmaino į galvijus. Arklų auginimas turi senas tradicijas, todėl ne vienas ūkininkas turėjo po kelis arklius. Ypač daug arklų turėjęs Algirdas Grikšas iš Tautvilų kaimo, nemažai jų užauginęs ir Jurgis Kairys iš Beržės.

Visais laikais ūkininkai arklius labai vertino ir patys savo arklų nenorėdavo sunaikinti. I. Straukas prisimena, kad visus persenusius, apakusius, nesveikus ar sužalotus arklius bei tuos, kurių nenorėdavo šerti per žiemą, vesdavo parduoti į rudeninę, vadinamąją Simono Judo, mugę (Simajudo jomarką). Buvo negarbingas, paniekos vertas darbas lupti nugaišusiam arkliui odą. Paprastai pasikviesdavo „skūrlupius“, tada vadintus „rakaliais“. Nors ūkininkai nujautė, kad į Simono Judo mugę nuvestieji arkliai bus nupirkti sunaikinimui – tik dėl odos, bet lyg ir patogiau būdavo parduoti, tarsi nežinotų, kas paskui su jais atsitiks. Paprastai tokius arklius supirkinėdavo tie patys „rakaliai“. Balsių mugės „skūrlupiai“ už arklį mokėdavo dau-



*Jonas Bukauskas Antrojo LDK Birutės ulonų pulko kulkosvaidžių eskadrono raitelis. Alytus. Apie 1937 m. Iš A. Kalniko albumo*



*Kelyje su vieninkėmis rogėmis (šlajukais).*

*2002 m. gruodis.*

*Iš V. Digaičio albumo*

giausia po tris rublius, o jau už nuluptą odą gaudavo daugiau negu dvigubai<sup>11</sup>. Gaila, tačiau dabar, pradėjus supirkinėti arklius mėšai, žmonės dėl įvairių priežasčių paroduoda sveikus arklius ar pasiligojusius, kurių gydymas brangiai kainuoja.

Žiemą laukuviškiai arklius laiko tvartuose, po vienu stogu su kitais gyvuliais. Tik kai kuriuose tvartuose būna padaryti atskiri gardai arkliams. Tvartų sienos būna iš apvalių arba tašytų rąstų. Pamatai – iš didelių akmenų. Stogai – gegnių konstrukcijos – keturšlaičiai ar dvišlaičiai. Ten, kur laikomi arkliai, būna įrengtos dviverės durys. Viduje gyvuliai būna atskirti vieni nuo kitų gulstinėmis tvorelėmis. Tvartų lubos išklojamos kartelėmis, ant jų sukraunami šiaudai ar kitas pašaras. Daugelyje vietų tokia tvartų struktūra išliko iki šių dienų. Tik dabar dauguma ūkininkų arkliams padaro atskirus gardus, o Girvainių kaime pas vieną ūkininkę įrengtas net atskiras tvartukas arkliui.

XX amžiaus pradžioje kaimo ganyklose ganomų gyvulių ir piemenų skaičius priklausė nuo kaimo dydžio ir valstiečių turtingumo. Pavyzdžiui, Treigių kaimo bendrojoje ganykloje iš viso ganydavosi 33 ūkininkų apie 70 arklių. 1920 metais nustota gyvulius ganyti kartu<sup>12</sup>. Kai kurių kaimų ganyklos buvo aptvertos, reikėdavo tik išginti ir parginti. Tačiau daug kaimų buvo išskirstyta į viensėdžius ir gyvuliai buvo ganomi savo laukuose. Kai kurių kaimų ganyklos būdavo miškuose. Gyvulius iš ryto paleisdavo į miškus, o vakare eidavo jų ieškoti ir parsivaryti. Dažnai gyvulius miške laikydavo ir per naktį.

Dabar Laukuvos apylinkėse miškų išliko nedaug, todėl arkliai daugiausia ganomi pievose. Būdinga tai, kad ganyklos aptveriamos spygliuota viela, o pažangesnių ūkininkų – elektriniu „piemieniu“. Vasarą arkliai ganykloje ganosi visą parą. Ganyti stengiamasi kuo arčiau namų, kad šeiminkai bet kada galėtų greitai parsivesti arklį. Kai kuriose aptvertose ganyklose suaugę arkliai laikomi kartu su karvėmis, o kumeliukai – su veršeliais.

<sup>11</sup> Straukas I. *Nuo Laukuvos iki Čikagos*, Chicago, 1983, p. 131–132.

<sup>12</sup> Statkevičius V. *Šilališkiai. Darbai ir papročiai*, Vilnius, 1992, p. 36.



*Marga kumelė  
ganykloje. 2002 m.  
J. Balčiūtės nuotr.*



*Leono Galdiko  
iš Bilionių k. širmas  
arklys. 2002 m.  
J. Balčiūtės nuotr.*

Aptvertose ganyklose kai kurie arkliai laikomi nepančioti. Kiti būna supančioti ir rišami virve ar grandine. Arklio rišimo būdas priklauso nuo jo temperamento, todėl ramūs arkliai dažnai net nepančiojami, o tik pririšami. Arkliai rišami įvairiais būdais: vieni ūkininkai pririša arklius už priekinės kojos, kiti – už kaklo, ir tik keli iš ūkininkų naudoja geležinius pančius ir už jų riša arklius.

Kaip ir visoje Lietuvoje, Laukuvoje laikomų arklių spalvos labai įvairios. Dažniausiai pasitaiko bėri ir sarti arkliai, tačiau yra ir baltų, juodų, juodbėrių, širmų (žemaičiai vadina *širvais*). Ūkininkai laiko ir didžiuojasi retesnių spalvų arkliais: Bilionių seniūnijoje yra palvas arklys, o Laukuvos – kerša kumelė su kumeliuku.

Dauguma arklių vardus gauna pagal spalvą ar kokias išskirtines žymes. Šiose apylinkėse paplitę arklių vardai: *Bėroji, Kaštanė, Kaštanikė, Juodė, Raudis, Sartoji, Širvukas,*



Čigonė (dažniausiai juodas arklys), *Darašė*<sup>13</sup>. Taip pat yra arklių pavadinimų gyvūnų, augalų ir gamtos objektų vardais: *Mirta, Meškis, Briedis, Putinas, Stirna, Kedras, Žvaigždė*<sup>14</sup>. Yra ir įdomesnių vardų: *Aida, Rikšė, Blisuorius, Feja, Žiba, Spungulis, Zunda, Jaja*<sup>15</sup>. *Grižtant iš atlaidų. 1953 06 28. Iš M. Žąsytytės albumo*

Ūkininkai, varydami arklius, ragindavo „nia“. Norėdami prisivilioti, arklius taip pat vadindavo vardais. Gerindamiesi arkliams, dar sakydavo „kaš, kaš, kaš“, kumeliukui – „kuzi, kuzi, kuzi“.

XX a. pirmojoje pusėje arklius šerdavo pats šeimininkas. Visi gyvuliai būdavo šeriami tris kartus, tik arkliai, ypač kai jų laukė rytojaus darbai, gaudavo pašaro keturis, o kartais – penkis kartus per dieną. Kai kur ilgesnį laiką keturis kartus per dieną šerdavo kumelę su kumeliuku. Arkliams duodavo šieno, dobilų, ruginių pelų, avižų, kapojų. Pusryčiams ir pietums jie gaudavo šieno ar dobilų, pavakariams – šieno ir pelų ar kapojų, vakarienei – dobilų, kartais pabarstytų miltais. Pelų prisemdavo į rezgines, drobulės ar kretilus. Arkliams pašaras buvo dedamas į ėdžias, prie sienos. Kapojus, pelus ir avižas pildavo į lovį, kuris buvo pritaisytas po ėdžiomis. Arkliams sušerdavo kviečių, rugių ir avižų pelus. Miežių pelais šerti vengdavo dėl jų akuotumo. Druską barstydavo į kraunamą daržinėse šieną, ypač tada, kai būdavo ne visai išdžiūvęs. Jos į pašarą pradėta dėti maždaug nuo 1930 metų. Arkliams duodavo laižyti „druskos akmenį“. Važiuodami su arkliais į tolimą kelionę, šieno įsidėdavo į rezginį (rekstį) ar į maišą, avižų pripildavo į

<sup>13</sup>Pateikė: Petras Vitkus, gyv. Bilionių k.; Leonas Galdikas, gyv. Bilionių k.; Jonas Lukošius, gyv. Vabalų k. Užrašė Jūratė Balčiūtė, 2002 m.

<sup>14</sup>Pateikė: Rimutė Urbonienė, gyv. Bilionyse, Ona Vaičekauskienė, gyv. Girvainių k.; Antanas Viliušis, gyv. Plunksnių k.; Algirdas Griškšas, gyv. Tautvilų k.; Antanas Rupšlaukis, gyv. Mankiškės k.; Artūras Čėsna, gyv. Treigių k. Užrašė J. Balčiūtė 2002 m.

<sup>15</sup>Pateikė: Petras Vitkus, gyv. Bilionyse; Alfonsas Milkintas, gyv. Gulbių k.; Algirdas Griškšas, gyv. Tautvilų k.; Antanas Rupšlaukis, gyv. Mankiškės k.; Jurgis Kairys, gyv. Beržės k. Užrašė J. Balčiūtė 2002 m.



terbas. Kiti dobilus ar šieną sukraudavo tiesiai į vežimo galą. Arklius šerdami šieną padėdavo su rezginiu priešais juos, terbas su avižomis užmaudavo arkliams ant snukių<sup>16</sup>.

Šiais laikais laukuviškiai su arkliais mažiau dirba laukuose, o važiuoja tik į artimiausią turgų. Dėl tos priežasties arkliai šeriami lengvesniu pašaru: žiemą – šienu, vasarą – ganykloje žole, o grūdų ar miltų beveik nebeduodama. Papildomai arklį šeria tik tada, jei šis suliesėjęs. Taip šeriami mažai dirbantys arkliai yra labai gero ėmitimo ir tokio pašaro jiems visiškai pakanka.

Pradėjus plačiai naudoti žemės ūkio techniką, sumažėjo arklio svarba. Iki pat XX a. arkliai buvo naudojami žemės ūkio darbams, susisiekimui ir buvo svarbi kariuomenės dalis. Arklio svarba žemės ūkyje sumažėjo po Antrojo pasaulinio karo, nors dar iki šiol mažuose ūkiuose arklys yra nepakeičiama priemonė lauko darbams: arimui, akėjimui, šieno vežimui. Laukuvoje jau mažiau ūkininkų laiko arklius, vis daugiau atsiranda kiemų, kuriuose stovi traktoriai. Tačiau yra likę ūkininkų, auginančių po kelis arklius ir vien jais apdirbančių savo laukus. Tobulėjančios transporto priemonės pakeitė arklius pašto stotyse ir miestuose. Tačiau net šiomis dienomis miesteliuose galima pamatyti į turgų ar šiaip su reikalais važiuojančių laukuviškių su į brikelę pakinkytu arkliu. Arkliai labai praverčia ir kai reikia važiuoti apžiūrėti ganyklose esančius gyvulius. Laukuvos apylinkės miesteliuose gyvenančių ūkininkų ganyklos yra tolokai nuo namų, todėl arklys labai praverčia, kai reikia ten nuvežti vandenį ar parsivežti pieną.

Žinoma, kad Lietuvos kariuomenė senovėje buvo sudaryta išimtinai iš raitelių. Raiteliai kariuomenėje buvo naudojami ir tarpukario laikotarpiu. Stanislovas Mikutis iš Bilionių, 1938 m. tarnavęs Lietuvos kariuomenėje, raitojoje baterijoje, gerai prisimena, kaip ten buvo mylimi ir prižiūrimi arkliai. Kariuomenėje buvo įvairių veislių arklių. Smulkesnius arklius, tokius

*Ulonų pulkas  
rikiuotėje.*

*Apie 1937 m. Iš  
A. Kalniko albumo*

<sup>16</sup>Statkevičius V. *Šilališkiai. Darbai ir papročiai*, Vilnius, 1992, p. 43–44.



*Jonas Bukauskas  
su žirgu šuoliuoja  
per kliūtį.  
Apie 1937 m. Iš  
A. Kalniko albumo*

kaip žemaitukai, naudojo jojimui, stambiausius ir stipriausius – patrankoms traukti, kitus – gurguolei. Kiekvienas arklys buvo naudojamas pagal savo paskirtį. Raitelių žirgai buvo skirti tik jojimui, su stambiausiais arkliais veždavo tik patrankas ir niekam kitam jų nenaudojo, tik gurguolės arklius jau pritaikydavo įvairiems tikslams: važiuodavo su jais pašarų pirkti bei atlikdavo kitus darbus. S. Mikučio pulke buvo apie 200 arklių: 120 jojamų, 16 patrankoms tempti, o likusieji – gurguolei. Arkliai, ypač raitelių žirgai, buvo labai prižiūrimi. Ryte ir vakare pagal nustatytas normas buvo šeriami šienų ir grūdais. Stambesniems arkliams duodavo dvigubą ar net trigubą normą, todėl visi arkliai buvo labai gero ėmitimo. Laikė juos tvartuose, pakratams naudojo smėlį. Gardai buvo nuolat valomi: kai tik arklys priteršdavo, ateidavo panaktinis ir iš karto išvalydavo. Raiteliai savo arklius kasdien valydavo ir šukuodavo, todėl jie buvo švarūs, blizgėjo. Vasarą kas savaitę maudydavo. Arklys turėjo būti toks švarus, kad prisilietęs prie jo nesusiteptum. Svarbus buvo ir arklių kaustymas. Vienas kalvis prižiūrėjo 20–30 arklių ir visi buvo pakautyti. Į pasagas buvo įsukami specialūs metaliniai grifai, kad būtų geres-

*Stasys Plynius  
kariuomenėje.  
Apie 1935 m.  
Iš I. Mikalauskienės  
(Plyniūtės) albumo*





*Kaustytojų kursai  
Kaune. Pirmoje eilėje  
antras iš dešinės –  
Kostas Jucevičius.  
Apie 1938 m.  
Iš R. Greviškienės  
(Jucevičiūtės) albumo*

nis kanopos sukibimas su žeme ir arklys neslidinėtų. Prie kiekvieno arklio būdavo dėžutė su jam skirtais grifais ir raktu jiems išukti. Prieš kiekvienas pratybas, vesdamasis arklių iš arklidžių, kareivis turėdavo išvalyti kanopas ir prisukti grifus. Jei grifas nulūždavo ir neišsukdavo, su tokiu arkliu jau negalėjo joti į rikiuotę. Grįžę iš pratimų grifus vėl išsukdavo, kad stovėdamas ar gulėdamas garde arklys nesužeistų į aštirus grifų galus. Per pratybas arkliai buvo treniruojami, pratinami prie įvairių aplinkybių, kad vėliau nieko nebijotų ir nesibaidytų. Kiekvienas buvo aprūpinamas balnais ir pakinktais, kurie irgi buvo kruopščiai prižiūrimi: visos metalinės dalys turėjo būti nušveistos ir blizgėti, visi pakinktai turėjo būti tvarkingi<sup>17</sup>.

Arkliai naudojami įvairių iškilnių metu: per šventes ant Medvėgalio kalno, per Onines Bilionių seniūnijoje, per Kalėdas, kitus renginius. Buvo rengiamos ir įvairios varžybos, kaip antai žirgų žiemos lenktynės ant Dievyčio ežero ledo.



*Prie kareivinių  
apžiūrai išrikiuoti  
žirgai. Apie 1937 m.  
Iš A. Kalmiko albumo*

<sup>17</sup>Papasakojo Stanislovas Mikutis, gyv. Bilionių k. Užrašė J. Balčiūtė, 2002 m.



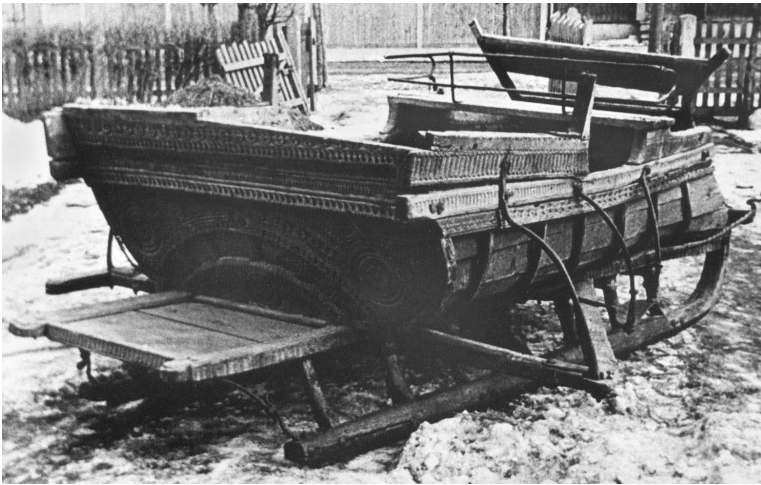

*Dekoruotos, dvikinkės rogės (šlajos).  
Apie 1938 m.  
B. Buračo nuotr. Iš  
Laukuvos N. Vėliaus  
gimnazijos muziejaus*



Arkliams gydyti iki pat XX a. vidurio Šilalės rajono vietovėse buvo gana paplitusios liaudiškos gydymo priemonės. Dabar veterinarinė pagalba tapo visiems prieinama, ir senieji gyvulių gydymo būdai ėmė eiti užmarštin. Gyvuliai dažnai susirgdavo nuo blogo pašaro arba užsikrėsdavo vieni nuo kitų. Dusulį ir „nužiūrėjimą“ laikė nepagydomomis ligomis. Ligai prasidėjus, arklių stengdavosi parduoti, o labai sergantį – pjaudavo. Saugodavo gyvulius nuo peršalimo: šaltomis žiemomis turgavietėje ar malūno kieme pastatytus arklius apklodavo gūnia arba sermėga. Paprastai gyvulius žiemą girdydavo šaltu vandeniu iš kūdros, tačiau kai kurie tvarte laikė kubilą, į kurį iš anksto pripildavo vandens, ir vėliau iš jo girdydavo, kai tvarte vanduo kiek apšildavo. Svetimi žmonės tvarte būdavo nepageidaujami<sup>18</sup>. Arkliai

*Dvikinkėje brikoje  
(iš kairės): S. Stropienė  
su sūnumi Rimvydu,  
Algirdas Stropus,  
Kajetonas Stropus  
ir vadeliotojas.  
Apie 1938 m. Iš  
Laukuvos N. Vėliaus  
gimnazijos muziejaus.  
Perfotografavo  
Z. Juškevičius*

<sup>18</sup>Dundulienė P. *Lietuvių etnologija*, Vilnius, 1991, p. 200–201.

dažniausiai sirgo pažandėmis, gruodu, špatu, trūkiu, dusuliu, diegliais, niežais. Jų ligas visų pirma gydė patys šeimininkai, rečiau – kviesdavo veterinarijos gydytoją<sup>19</sup>. Kaimuose tokia padėtis išliko iki dabar, tik miesteliuose žmonės dažniau kviečiasi veterinara. Paskutiniaisiais metais, miesteliuose sparčiai pradėjus kurtis veterinarijos vaitinėms, dažnas ūkininkas eina ten teirautis patarimo ir išsigyti vaistų. Tačiau gaila, kad ūkininkų nepasiekia nauja informacija apie arklių priežiūrą, šerimą, ligas.

Laukuvoje, kaip ir visur kitur, arklius kinkė pakinktais, kuriuos skirstė į darbinus ir išieginus. Darbiniais pakinktais kinkė arklius įvairiems žemės ūkio darbams, o išieginiais – važiuoti į šeimos šventes, į svečius, į bažnyčią ir kitur. Išieginiai pakinktai buvo lengvesni, dailesni, pagražinti odoje išpaustais arba prie jos prikaltais žalvariniais papuošimais. Kamanos buvo su puošniais žalvariniais žaslais, sagtelėmis, grandinėlėmis. Prie išieginų pakinktų tvirtino į išorę išlenktas dailias ienas, padarytas tik išieginiam kinkymui. Įvairiems ūkio darbams dažniausiai kinkė vieną arba du arklius. Taigi visur buvo paplitęs vieninis ir porinis kinkymas. Žemaitijoje vieninis kinkymas pavalkais su viržiais XIX a. viduryje – XX a. pirmaisiais dešimtmečiais skyrėsi: priklausė nuo to, ar kinkyta į vežimą, ar į roges. Į vežimą visuomet kinkė pavalkais su viržiais į dvi ienas, o į roges – į vieną ieną dešiniajame šone<sup>20</sup>.

Šiuo metu Laukuvos valsčiaus ūkininkai naudoja vienkinkius vežimus, kadangi dauguma laiko po vieną arklių. Pavieniai ūkininkai dar turi vežimus mediniais kaustytais ratais. Tokie vežimai Žemaitijoje atsirado XIX a. antrojoje pusėje. Dabar dauguma ūkininkų išsigiję vežimų su guminiiais ratais, nes tokie esą patogesni. Tik Bilionių kaime radome dar naudojamą vežimą su mediniais ratais. Žmonės vežimus perka, nagingesni pasidaro patys ar tobulina jau esamus. Kai kurie ūkininkai turi po kelis vežimus. Kiti turi šventines, pasivažinėjimui skirtas brikas (vadinamas *kurlenskas*), karietas. Paprasti, darbui skirti vežimai yra su lentiniais šonais (*karklubomis*), o šienui vežti – su tarpais šonuose (*gardėmis*) – vežėčiomis<sup>21</sup>. Žiemą ūkininkai naudoja roges (*šlajas*), o kai kurie turi ir *šlajukus* (*šlajikes*) – puošnesnes šventines rogeles. Rogės, kaip transporto priemonė, atsirado anksčiau negu vežimas.

Lietuvoje naudojamus pakinktus galima skirstyti į dvi grupes. Pirmajai grupei priskiriame *pavalkus*, naudojamus su lanku ar su viržiais (vadinamais *strungais*, *stragais*), antrajai – *plėškes*. Žemaitijoje būdavo kinkoma abiem būdais: pavalkai su viržiais ir plėškėmis. Tačiau XX a. 7–8-ąjį dešimtmečiais išgalėjo kinkymas tik su plėškėmis (vad. *plėškėmis*)<sup>22</sup>.

Plėškėmis pakinkytas arklys važiuoklę traukia krūtine, t. y. virš peties sąnario skersai krūtinę uždėtu plačiu diržu. Plėškių pagrindinės dalys yra: krūtinės diržas, vadinamas *antkrūtininiu* (*papiršninku*), jį prilaikantis keteros dirželis – *persprandis* (*antsprandis*), balnelis (dar vadinamas *pernugariu*), pavarža (*paprūga*), viržiai (*strangai*).

XIX a. antrojoje pusėje – XX a. pradžioje darbinės plėškes valstiečiai namuose ausdavo iš kanapinių ir lininių virvelių. Tokios plėškės buvo sudarytos iš krūtindiržio ir jį prilaikančios keteros dirželio bei virvinių viržių. Tai buvo paprasčiausios ir pigiausios plėškės, vadinamos *žnyplinėmis*, *varliukėmis*. Tokiomis

<sup>19</sup> Statkevičius V. *Šilaliskiai. Darbai ir papročiai*, Vilnius, 1992, p. 45–47.

<sup>20</sup> Dundulienė P. *Lietuvių etnologija*, Vilnius, 1991, p. 173–175.

<sup>21</sup> Pasakojo Zenonas Levickis, gyv. Bilionių k. Užrašė J. Balčiūtė 2002 m.

<sup>22</sup> Morkūnienė J. *Valstiečių rogės, pakinktai ir jų gamyba*, Vilnius, 1994, p. 76–78.

plėškėmis valstiečiai kinkė arklius į akėčias, plūgą, vežėčias, visiems kitiems lauko darbams. Vėliau paplito odinės plėškės. Jomis valstiečiai kinkė ir vieną, ir porą arklių. Tokios plėškės buvo pigesnės, jomis nesunku greitai pakinkyti, bet vežant sunkų krovinį arkliai jos buvo nepatogios, nes per krūtinę perjuostas plėškės krūtindiržis arklį smaugia. Jos tinkamiausios lengvai važiuojant. Plėške pakinkytas arklys savo jėga gali pavežti 7–8% daugiau negu pats sveria. Plėškė spaudžia peties sąnarį, apsunkina kvėpavimą ir trikdo kraujotaką labiau negu pavalkai. Tačiau plėškės yra pigesni pakinktai negu pavalkai su viržiais ar pavalkai su lanku<sup>23</sup>.

Pilnomis plėškėmis vadinamos tos, kurios, be šių dalių, turi dar balnelį su pavarža. Plėškių balnelis buvo plokščias ir minkštas, panašus į plokščiąją balnelį, naudojamą su pavalkais, tik siauresnis, su mažesnėmis pagalvėlėmis. Balnelis buvo pritvirtinamas austa juosta – pavarža, kuri neleidžia plėškėms persikreipti ir sukinėtis. Taip pat balnelis ir keteros dirželis plėškę laiko reikiamame aukštyje. Ekspedicijų tyrinėjimų duomenys rodo, kad darbams valstiečiai neretai naudojo paprastas plėškes, be balnelio.

Prie krūtindiržio būdavo tvirtinamas vienas viržių (*strangu*) galas, o kitas užneriamas ar užkabinamas ant branktų (vadinamų *vorčikais*, *vogomis*) galų.

Balneliai buvo dviejų tipų: plokštieji ir iškilieji. Daugiau paplitę plokštieji balneliai. Jie labiau pritaikyti ėmitusiems su lygia nugara arkliais. Juos sudaro viena išsisinė arba dvi pagalvėlės, kurias jungia odinis 50–75 cm ilgio ir 10–15 cm pločio viršus. Iškilieji balneliai buvo patogesni liesnesiems arkliais, su aukštai iškilusiu

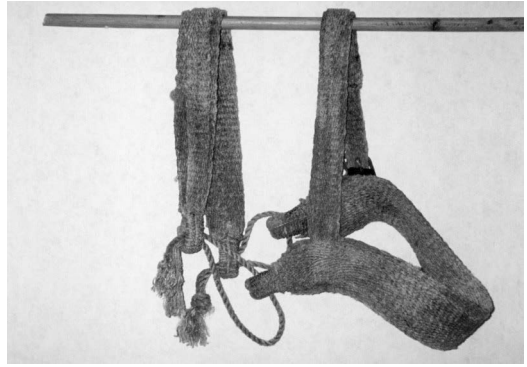

*Namų darbo kanapinių virvelių plėškė, gauta iš Jono Tomkaus.*

*Laukuvos N. Vėliaus gimnazijos muziejus. 2002 m.*

*J. Balčiūtės nuotr.*



*Antano Viliušio palvas arklys su darbiniais pakinktais. 2002 m.*

*J. Balčiūtės nuotr.*

<sup>23</sup>Ten pat, p. 76–78.



*Pasivažinėjimas  
su draugais.  
Iš kairės –  
Marija Žąsytė.  
Apie 1960 m.  
Iš M. Žąsytės  
albumo*

gogu – pakilęs virš jo balnelis netrynė. Jis būdavo sudarytas iš metalinės nugarėlės, pritvirtintos prie veltiniu pamuštu pagalvėlių<sup>24</sup>.

Abiejų tipų balneliai arkliui prie nugaros pritvirtinami pavarža (*paprūga*). Pavaržos buvo lininės, iki 10 cm pločio juostos, užsegamos sagtimi. Išeiginiam kinkymui kartais naudodavo odines pavaržas, tačiau jos nelabai tinka arkliui, nes sudrėkusios ir perdžiūvusios labiau trina. Ienas reikiamame aukštyje laikė viršuje per balnelio žiedus perverta *viršutinė pakeliamoji*.

Porą arklių plėškėmis kinkydavo į *rodiklį* (gražulą). Prie rodiklio arklius prikabdavo *kaklininkais*. Kaklininką sudarė apvali ant arklio kaklo užmaunama ir laisvai slankiojanti kilpa ir prie joje esančios grandelės prikabinta juosta, kurios antrasis galas tvirtinamas prie rodiklio. Ant arklio kaklo maunamos kilpos gaminamos iš odinio diržo, o *dėlingės*, jungiančios kaklininką su *ienomis* ar *dišliumi*, daromos iš grandinės.

XIX a. antrojoje pusėje – XX a. pirmaisiais dešimtmečiais valstiečiai naudojo dvejopus apynasrius: kinkomąjį – arkliui valdyti važiuojant ir jam pririšti. Kinkomasis apynasris Žemaitijoje vadinamas *brizgilu*. XIX a. antrojoje pusėje – XX a. pradžioje valstiečiai apynasrius gaminosi patys. XX a. 3–4-ajame dešimtmetyje iš odos juos daugiausia siuvo pakinktininkai, rečiau – patys<sup>25</sup>.

Važiavimui maunami apynasriai susidėjo iš išilginių žandinių dirželių, antkakčio, antnosio, pakaklės dirželių ir pavadžio, su plonais dvipusiais žąslais. Dažnai naudojami apynasriai tik su antkakčiu ar tik su antnosiu. Arklių rišimui naudojo stipresnių ir platesnių dirželių apynasrius, vadinamus *uzdenėmis*, *uzdeniais*. Jie buvo be žąslų. Žąslai buvo iš vieno ar 2 sujungtų apdorotos geležies gabalų. Arklius visada žabojo prieš važiuojant. Ardami, akėdami valstiečiai gailėdavo gyvulio ir nežabodavo, tačiau taip elgėsi tik su ramaus būdo arkliais. Smarkesnius, įnoringus arklius žabojo bet kokiems darbams. Išeiginiai apynasriai – *kamanos* – buvo tik prie išėginių pakinktų komplektų. Kamanos dažnai būna papuoštos žalvarinėmis ar plieninėmis grandinėlėmis, apkaustais, sunkiais žąslais, kaktos dirželį puošdavo to paties metalo grandinėlė. Eržilai dažnai žabojami *laužtukais*.

Iškilingomis progomis pakinkytus arklius puošdavo užkabinamais ant

<sup>24</sup>*Ten pat*, p. 76–78.

<sup>25</sup>*Ten pat*, p. 78–81.



*Rugiapjūtė su  
arkline pjaunamąja.  
Apie 1959 m.  
Iš M. Žqsytytės  
albumo*

pakinktų skambučiais arba ant diržo prikabintais žvanguliais. Žvangulius arkliui kabina prie kaklo – prisega prie pakinktų iš šonų. Tokias puošmenas pradėta naudoti nuo XIX a. antrosios pusės. Jie turėjo ne tik estetinę, bet ir praktinę reikšmę: eidami keliu pėstieji, išgirdę skambesį, pasitraukdavo į kelkraštį ir praleisdavo važiuojančiuosius. Lietuvos respublikos metais kabinti skambalus žiemą būdavo privaloma, ypač važiuojant kur nors toliau<sup>26</sup>. Be to, valstiečiai prie rogių ar vežimų turėdavo kabinti lenteles su adresais<sup>27</sup>.

Pakinktus ir balnus gamindavo amatininkai, tačiau daugelis ūkininkų juos pasidarydavo patys iš turimų žaliavų. Pakinktų ir net balnų buvo galima nusipirkti ir turguose. Izidorius Straukas savo atsiminimuose rašo, kad Balsių rinkoje buvo galima nusipirkti brikučių, rogių, gerų pakinktų ir net balnų. Į Balsių turgus parduoti atveddavo ir daug arklių. Dideli turgūs vykdavo ir Skaudvilėje. Ten už arklius gaudavo nemažas pajamas. Daugiausia parduodavo žemaitukų<sup>28</sup>.

Seniausias lietuvių, kaip ir kitų tautų, susisiekimo būdas buvo jojimas, arba raitininkystė. Iš to kilo žodis *raitelis*, kuris yra žinomas daugelyje indoeuropiečių kalbų. Šių dienų ūkininkų arkliais galima ir jodinėti, tačiau balnų jau niekas neturi. Tik pavieniai ūkininkai (kaip Jurgis Kairys Beržėje) turi balnus. Dabar su balnais joja tik švenčių dalyviai, o patys ūkininkai, jei ir sėda ant arklio, tai tik iš tolimesnės ganyklos parjoti. Tačiau anksčiau iškilmingomis ir kitomis progomis būdavo įprasta joti. Žirgas turėjo puošnią aprangą – balną ir kamanas. Seniausias balnas – medinis, vėliau medį pradėjo aptraukinėti medžiaga arba oda. Kad nespautų nugaros, po juo būdavo dedamas užtiesalas – *gūnia*. Remiantis archeologiniais kapinynų tyrinėjimais, iš juose rastų metalinių dalių ir užsikonservavusių audinių likučių galima rekonstruoti kamanas. Kario kamanos, balnai ir pats žirgas buvo labai puošnūs. Žirgo karčius ir uodegą puošdavo žalvariniais žiedeliais ir juostelėmis, įpindavo gintaro karoliukų, ant kaklo kabindavo antkakles, gausiai puošdavo gūnias ir pakinktus. Kamanos su-

<sup>26</sup>Dundulienė P. *Lietuvių etnologija*, Vilnius, 1991, p. 170; Morkūnienė J. *Valstiečių rogės, pakinktai ir jų gamyba*, Vilnius, 1994, p. 78–81.

<sup>27</sup>Pasakojų Anatolija Danutė Bruškytė, gyv. Laukuvoje. Užrašė J. Balčiūtė, 2002 m.

<sup>28</sup>Straukas I. *Nuo Laukuvos iki Čikagos*, Chicago, 1983, p. 130–132.



*Šventinė eisena  
į Kelpšaičių  
(Laukuvos) parką.  
1990 m.  
V. Jocio nuotr.*



*Antrąją Šv. Kalėdų  
dieną laukuviškiai  
pramogaudavo  
su arkliais. 2002 m.  
Iš V. Digaičio albumo*

sidėjo iš odinių įvairiai sukryžiuotų diržų, ištisai kaustytų sidabru ar žalvariu. Paprastai jos dar turėjo puošnius antnosius ir šoninius dirželius, laisvai krentančius žirgui ant ausų ir dengiančius kamanų užsegimą. To meto balnų geležinės kilpos, žaslai beveik nesiskiria nuo dabar vartojamų. Įvairiai išpuošti buvo žaslų laužtukai, kurie buvo gaminami iš geležies, žalvario ar kaulo. R. Volkaitės-Kulikauskienės teigimu, geležiniai laužtukai dažnai būdavo pasidabruoti, o kauliniai – gausiai ornamentuoti įvairiausiais geometriniais motyvais. Rasta žaslų su labai retais laužtukais, kurių galai užbaigti skulptūros formos žirgo galvute. Įvairiai buvo puošiamos ir balno kilpos, kai kurios net ištisai padengtos sidabru<sup>29</sup>.

Nors šiais laikais arklių gerokai sumažėjo ir jie tapo nebe tokie svarbūs žemės ūkyje, tačiau žmonės mielai laiko šiuos gyvulius net tada, kai beveik nebeuždirba darbams. Dabar dauguma žemės ūkio darbų dirbama mašinomis, tačiau arkliai vis dar užima garbingą vietą šiuolaikinio žmogaus gyvenime. Tai žinome

<sup>29</sup>Dundulienė P. *Lietuvių etnologija*, Vilnius, 1991, p. 168–170; Volkaitė-Kulikauskienė R. „Žirgų kapai“ ir jų simboliai senovės lietuvių laidosenoje, *Senovės baltų kultūra*, Vilnius, 1999, p. 313–317; Vaitkunsienė L. Pagrybio kapinynas, *Lietuvos archeologija*, Vilnius, t. 13, p. 135–137.



iš tautosakos ir senųjų papročių, tą matome ir dabar pavažinėję po kaimus. Pamažu keičiasi arklio padėtis šiuolaikiniame pasaulyje: iš ištikimo pagalbininko arklys dabar virsta naminiu augintiniu, sportininku, švenčių puošmena. Jau dabar tarp miestelių ir miestų gyventojų atsiranda tradicija nusipirkti sportinį žirgą pramogai. Daugelis ūkininkų pradeda auginti ir veisti žirgus sportui. Tad manau, kad gali pasikeisti tik požiūris į arklių, o jis pats visada išliks žmonių gyvenime.

Taigi prijaukinęs arklių, žmogus naudojo maistui jo mėsą, paskui – jojimui, vėliau – važiavimui. Per šimtmečius natūraliomis sąlygomis Žemaitijoje susiformavo vietinė arklių veislė – žemaitukai. Ilgą laiką arkliai buvo vieninteliai valstiečio pagalbininkai ir jo maitintojai. Daug arklių buvo Lietuvos kariuomenėje. Arklys užėmė labai svarbią vietą žmogaus gyvenime, ir tai atsispindi dainose, pasakose, padavimuose, papročiuose. Žmonės rūpinosi arkliais, rūpestingai juos šėrė, susirgusius kiek galėjo gydė. Šiam Žemaitijos regionui būdingas savitas arklių kinymas naudojant plėškes, saviti pakinktų pavadinimai.

*Vadeliotojai  
Sigitas Baldauskas  
ir Algis Jakas  
su šventiška  
pakinkytais arkliais  
prie Treigių piliakalnio.  
2003 04 26.  
L. Racevičiaus nuotr.*



*Pirmasis Laukuvos kolūkio miško darbininkas Juozas Noreika. 1979 m. Iš J. Šedbaro albumo*

## Laukuvos apylinkės miškai ir ūkinė veikla juose

*Jonas Šedbaras*

Buvusio Laukuvos kolūkio bendras miškų plotas sudarė 1337 ha. Didieji miško masyvai, žiūrint iš Laukuvos, yra į vakarų ir pietvakarių pusę, į šiaurę – maži miškeliai, daugiausiai lapuotynai su negausia spygliuočių priemaiša, o rytuose ir į pietryčių pusę išsidėstę nedidukai miško masyveliai. Bendras miškų ir miškelių skaičius – 294. Jie suskirstyti į 32 kvartalus, kvartalo vidutinis plotas sudarė 41 ha. Kvartalai suskirstyti į 1010 sklypų; vidutinis vieno sklypo plotas – 1,3 ha. Miškai išsidėstę netolygiai – pasklidę po visą apylinkės teritoriją. Pagal dydį miškų masyveliai yra tokie: iki 5 ha – 255 miškeliai; 5,1–20 ha – 10; 20,1–50 ha – 4; per 50 ha – 5 miškeliai. Reljefas truputį banguotas, tik šiaurinė dalis kalvota. Tai Žemaitijos aukštumos riba. Vyrauja velėniniai jauriniai dirvožemiai, priemėliai ant priemolių. Pagal medžių rūšis vyrauja beržynai – 31 proc., eglynų – 26 proc., baltalksnyų – 18 proc., ažuolynų – 9 proc. Likusį plotą (16 proc.) sudaro pušynai, uosynai, juodalksnyai, drebulynai ir kitos medžių rūšys (K, Bl, Gl, T, G).

Iki 1978 metų miškus prižiūrėjo, saugojo ir juose dirbo eigulys Petras Jocevičius. Iki 1992 metų ūkių miškus tvarkė rajonų žemės ūkio valdybų miškininkų grupės, kurios buvo pavaldžios Žemės ūkio ministerijos miškininkams. Vyriausiasis respublikos miškininkas buvo Petras Bužinskas, o rajono vyr. miškininkas ir grupės vadovas – Remigijus Statkus. Valdyboje dirbo trys miškininkai. Jie prižiūrėdavo rajono miškus ir kontroliuodavo ūkių miškininkus bei eigulius, kurie kas ketvirtį turėdavo pateikti ataskaitą apie įvykdytus visų rūšių kirtimus, želdinimo darbus ir kt.

Kadangi buvau siūstas mokytis į LŽŪA Miškų fakultetą, turėjau ir grįžti dirbti miškininku. Grįžusiam atsivėrė platus darbų frontas, nes ankstesnis eigulys negalėjo



vienas suspėti vykdyti visų kirtimų, želdinimo bei kitų miško darbų. Metus teko dirbti kartu su eiguliu Petru Jocevičiumi. Nors jau ir brandaus amžiaus, tačiau buvo gyvas, judrus žmogus. Prasidėjus rimtiems miško atsodinimo, ugdymo darbams ir pablogėjus sveikatai, Petras Jocevičius atsisakė eigulio pareigų. Tada jam buvo 72 metai.

Pagal esamą miškų plotą ūkiui priklausė du eigulio ir inžinieriaus miškininko etatai. Tačiau ūkio valdžia skyrė tik vieną eigulį, o man pridėjo trečdalį eigulio etato. Ūkyje miškininku pradėjau dirbti 1978 m. balandžio 4 d. Jau gegužės mėnesio pabaigoje išsireikalavau transportą (naują motociklą „Dnepr“), porą arklių miško traukimui, subūriau trijų žmonių brigadą ir pradėjome tvarkyti miškus pagal miškininkystės reikalavimus. Prasidėjo kova su miško pažeidėjais, bylinėjimasis, tampymai po teismus. Viskas judėjo gera linkme. Išėjus eiguliui, sutikau, kad eigule būtų paskirta Kristina Noreikienė. Ji dirbo trejus metus, o vėliau šį darbą perėmė jos vyras Petras Noreika ir darbuosė ūkyje iki 1992 metų. Po to perėjo eiguliauti į Labardžių girininkiją.

Kasmet šviesinimais ir valymais ūkyje reikėjo išugdyti 10–12 ha, medynų rekonstrukciją atlikti 2,5–3 ha. Pagrindinai kas antri metai reikėjo kirsti tik po 0,4–0,6 ha, želdinti – 1–2 ha per metus. Tokius kiekius numatė miškotvarka. Tačiau, nepaisant minėtų skaičių, jau nuo 1979–1980 metų minėtų miško darbų teko atlikti kelis kartus daugiau, nes „degdavo“ rajono planas (kiti ūkiai užduočių neįvykdydavo).

Miškai iš tiesų buvo apleisti, reikėjo gelbėti jaunuolynus, retinti medynus. Buvo vykdomi melioracijos darbai, todėl likdavo žemės kampų, aikščių, kurias reikėdavo apželdinti. Taigi reikėjo ugdyti 20–30 ha jaunuolynų, retinti 10–15 ha, atlikti kirtimų 10–12 ha. Pagrindinių kirtimų liko tiek pat, o želdinti trejus metus iš eilės teko visą rajono planą – po 15, 20, 25 ha. Vėliau želdinimo apimtys sumažėjo iki 3–10 ha. Todėl teko iširengti daigyną, kuriame kasmet augindavome 50–60 tūkst. želdinukų. Per keturiolika metų ūkyje apželdinta 141 ha, tarp jų 25 ha atauginta. Visiems minėtiesiems darbams nepakako vien miškininkų trijų žmonių brigados. Reikėjo kviesti, ypač miškui sodinti, „pagyvenusį jaunimą“ (pensininkus). Ugdyti medynus padėdavo ir ūkio darbininkai (kartu pasigamindavo malkų). Retindavo, tvarkydavo bei sanitarškai valydavo miškininkų brigada. Pirmuosius metus miškininkų brigadoje dirbo tėvas Juozas Noreika su sūnumis Kaziuku ir Petru, o vėliau, Juozui išėjus į pensiją, pradėjo dirbti Antanas Gečas. Pastarajam išėjus į pensiją, o Kaziuką pašaukus į Tarybinę Armiją, teko ieškoti poros naujų darbininkų. Pradėjo siūlytis patys žmonės, nes miške neblogo uždirbdavo. Atsirado net konkurencija. Naujais brigados nariais tapo Jonas Kūra ir Vaclovas Stankus, kurie su Petru Noreika išdirbo iki ūkiams suyrant.

Per metus ūkyje buvo pagaminama nuo 1,5 iki 3,5 tūkst. ktm medienos. Didžiąją daugumą sudarydavo malkos bei smulki padarinė. Daugiausia padarinės medienos buvo pagaminama iš pagrindinių, sanitarinių bei nuolatinių kirtimų. Ūkiui trūkdavo rąstų, reikėdavo pirkti iš Rietavo urėdijos. Pirkdavome nekirstą mišką. Reikėdavo patiems išsikirsti. Žiemos metu veždavau 10–14 žmonių brigadą ir kirsdavome Labardžių, Tverų girininkijose bei Tauragės urėdijos Pajūrio girininkijoje.

Daug turėjome darbų, daug susilaukdavome ir revizorių iš Žemės ūkio ministerijos. Nė viena revizija neaplenkdavo mūsų ir tikrindavo viską, o labiausiai – miškininkystės reikalus. Būdavo džiugu, kai rasdavo gerai prigijusias kultūras, gerai išugdytus jaunuolynus ar sanitarinius kirtimus. Rajono miškininkai retai teatvažiuodavo, tik paprašomi, kai kas nors būdavo neaišku. Kasmet organizuodavo visų rajono



*„Pagyvenęs jaunimas“  
pikuoja eglėlių daigus  
Rėščių k. daigyne.  
1985 m.  
Iš J. Šedbaro albumo*



*Miško sodinimas.  
1983 m. balandžio mėn.  
Iš J. Šedbaro albumo*

ūkių eigulių ir miškininkų pasitarimą-seminarą. Važinėdavome po ūkius, parodydavome, kas kaip daro, bet Laukuvos ūkyje visada užbaigdavo, nes čia „pagyvenęs jaunimas“ paruošdavo stalus, patys pagrodavo, iškepėdavo šakotį ir vaišindavo savo patiekalais. Tai buvo daroma savo noru. Vienam kitam pasakydavau, kad bus apžiūra, ir jie ruošdavosi. Šventės vykdavo daigyne, nes ten buvome išsirengę gražų kampelį. Daigynas visada buvo gražiai tvarkomas. Parodydavome, kokiais daigais sodiname, todėl mums niekada nereikėdavo kultūrų pildyti. Daigyną prižiūrėdavo Elena Semionkienė, Barbora Kaulienė, Bronė Vaitkienė (ji ir iškepėdavo šakotį).

Kiekvienais metais trečiąjį rugsėjo sekmadienį švėsdavome miškininko dieną. Į šventę sukviėdavau visus miško sodintojus, ūkio vadovą ir rajono miškininkus. Vėl susinešdavome savo vaises ir vieni kitus vaišindavome. Po kelerių metų subūrėme trijų muzikantų grupę, kuri grodavo per miškininkų šventę. Tai V. Kaulius – bandomija, A. Norkevičius – smuikas, J. Laucius – kontrabosas. Du pastarieji jau iškeiliavo Anapilin...

Atsakingiausi, o kartu ir maloniausi būdavo miško želdinimo darbai. Juos reikėdavo laiku padaryti. Pirmiausia, dar vasarą ar rudenį, paruošdavome dirvą pavasariniam miško sodinimui. Dirvą ruošdavo vikšriniais – DT-54 arba DT-74 – traktoriais su PKL-70 vienvagių plūgu ir pačių pagamintu vagotuvu, kuriuo būdavo galima

skaldyti iki 20 cm skersmens kelmus kirtavietėse, o aikštelėse išvagodavo gražius, ne-  
gilius griovelius. Niekada nesodindavome į neparengtą dirvą. Sunkiausiai būdavo gauti  
technikos arimui: brigadininkai ir agronomai nenorėdavo duoti, o traktorininkai ir  
patys nenorėdavo lauzyti technikos. Vėliau buvo „privilioti“ nuolatiniai mechaniza-  
toriai, kuriuos vienaip ar kitaip pamalonindavau. Tai S. Šikšnius, P. Semionka, S. Rač-  
kauskas, J. Bielskis, V. Girčys. Pavasariais į talką sukviisdavau pensininkus. Sodinami  
sklypai būdavo išsimėtę nedideliais gabalėliais (net iki 32 vietų). Tai sudarydavo sun-  
kumų atvežti daigus, sukviesti žmones ir greitai užsodinti. Jei gamta neiškrėsdavo  
kokios išdaigos, sodindavome sparčiai. Ir darbų kokybė būdavo gera, kultūros augdavo  
gražios, niekada nereikėdavo atsodinėti. Kartais žemės ūkio paskirties plotuose reikė-  
davo porą kartų atauginti kultūras. Žmonės su malonumu ateidavo sodinti, susirink-  
davo net nekviestų. Sodindavome po 20–30 žmonių, bet pamenu, kad vieną dieną  
sodinome per tris vietas ir susirinko 54 žmonės. Po sodinimo visada būdavo pabaig-  
tuvės su dainomis, net šokiais. Tai tikrai linksmi buvo žmonės. Pamenu, balandžio  
pabaigoje turėjome baigti sodinti 20 ha miško, o per naktį ir ryte prisnigo iki 10 cm  
sniego (į batus sėmėsi). Ateinu į mišką, žiūriu – žmonės sodina. Pagalvojau, o kas  
dabar bus, ar prigis? Teko atvežti pabaigtuves. Pasodino mišką, gerai „aplaistė“ (po  
eglėmis degė laužas, skambėjo dainos) – ir iš tiesų puikiai prigijo.

Kiekvienų metų vasarą miško sodintojams organizuodavau ekskursiją po Lie-  
tuvą. Aplankėme Zarasus, Anykščius, Jonavos ir Kėdainių chemijos gamyklas, Kauno  
įžymybes, Kauno HE, Mosėdį, V. Orvydo sodybą, Platelius, o pakeliui – daugelio  
įžymių žmonių gimtines. Organizuojant ekskursiją, kaip visada, susidurdavau su  
sunkumais. Tardavausi su profsajunga, ūkio vadovu – visada sutikdavo, o kai rei-  
kėdavo išvažiuoti, nenorėdavo išleisti: partkomas neduodavo leidimo, netvirtindavo  
sąrašo. Vėl reikėdavo pergudravimų, apgaulės, bet tikslą pasiekdavome. Žiemos metu  
miško sodintojams, miško brigadai bei tiems žmonėms, kurie gražiai ugdydavo jau-  
nuolynus, organizuodavau ekskursijas į Kauno dramos, muzikinį teatrą, Panevėžio  
dramos teatrą. Kartu aplankydavome muziejus. Pamatėme operetes „Bobų maištas“,  
„Kaip susigrąžinti vyrą“, „Pagramančio šnekučiai“, spektaklį „Surūdijęs vanduo“  
ir kt. Žmonės noriai susirinkdavo, nes niekur nebuvo važiuavę. Ūkyje išdirbę po 30–  
40 metų ir išėję į pensiją, bet nieko nematę. Padalinių vadovai, agronomai pykdavo  
ant manęs, kad miško sodinti renkasi, o pas juos į talkas akmenų rinkti neateina.

Nemaža miškų darbininkų jau atsisveikino su šiuo žemišku pasauliu, iškeliavo  
Anapilin. Neįmanoma visų išvardyti. Tegul būna jiems ramus poilsis. Tegu oš jų  
pasodinti medeliai, jų viršūnėse paukščiai giedos giesmeles, o jų šakos siūbuodamos  
niūniuos padėkos maldą už padarytus gerus darbus ir paliktus ateinančioms kartoms...

Kaip minėjau, teko atlikti 25 ha menkaverčių medynų (baltalksnynų) rekonst-  
rukciją. Ji buvo vykdoma „koridoriais“: kas 3 metrai – „koridorius“. Visi apsodintieji  
plotai prigijo. Šiandien didesnė jų dalis yra vien eglynai, o likusi dalis – mišrūs.  
Visi plotai atiteko savininkams ir nepavyko jų laiku išugdyti. Pirmąsias rekonstruk-  
cijas tikrino Žemės ūkio ministerijos revizoriai – net stebėjosi rekonstrukcijos kokybe.

Laukuvos kolūkyje, pasodinus 100-ąją ha miško, buvo suorganizuota visų miš-  
ko sodintojų šventė pradėtame rengti Kelpšaičių parke. Iš vario nuliedinom medalius  
su užrašu „Laukuvos kolūkis 100“, viduryje – simbolinė eglė. (Plačiau šventė apa-  
rašyta šios knygos p. 90.)



*Miško sodintojų šventė. Centre – vyriausiasis Lietuvos miškininkas Petras Bužinskas. 1987 m. Iš J. Šedbaro albumo*



*Koncertuoja „Žoangulis“. 1987 m. Iš J. Šedbaro albumo*

Lankantis seminare Girionyse, teko susitikti su tuometiniu miškų ūkio ministru V. Lukoševičiumi. Paprašiau maumedžio daigų (buvo deficitas, reikėjo ministro „palaiminimo“). Ministras pasakė J. Juospaičiui, kad pavasarį paskirtų mums 2000 maumedžio daigų. Atėjus pavasariui, paskambinau J. Juospaičiui – šis net į kalbas nebenorėjo leisti. Paskambinau ministrui, trumpai priminiau pažadą – ir iš Kazlų Rūdos gavau 2000 daigų. Juos pasodinome 27 ir 32 kvartaluose su eglaitėmis 5,5 ha plote. Jie ir šiandien žaliuoja. Jaunus maumedukus stimos apkramtė, bet atsigavo. (Vėliau visi sklypai pateko į savininkų rankas.)

Šiandien buvę ūkio miškai ir pasodintos kultūros yra apgailėtinos būklės. Kultūros, kurių nespėjome arba nereikėjo iki 1992 metų ugdyti, baigia „pražudyti“ lapuočiai, nes niekas jų neugdo. Bręstantys ir brandūs medynai be gailėsčio plynai kertami savininkų. Jeigu tie plotai būtų valstybės, tikrai niekas nebūtų leidęs taip jų daryti – iškirsti kas gera, o kas bloga – palikti, arba kirsti biržę po biržės tais pačiais metais. Liūdna ir graudu žiūrėti į tokį vaizdą. Prieš keletą metų miškai buvo išugdyti, sutvarkyti, o šiandien atvažiuoja tikri ir netikri savininkai, pjauna be gai-

lesčio dar nepribrendusius miškus. Kada bus sustabdytas barbariškas žaliojo žemės rūbo kirtimas, naikinimas?

Kai 1978 m. atėjau į ūkį dirbti, Laukuvos kolūkiui vadovavo Vincas Sakalauskas. Pirmininką teko pavežioti po kertamus miškus, parodyti, kokią naudą turės ūkis, kokia nauda bus miškui. Norėjau įtikinti valdybą, kuri sprendavo visus ūkio reikalus, bet svariausias žodis būdavo pirmininko. Taigi pavedžiojęs iki prakaito savo pirmąjį vadovą po mišką, pajutau, jog visi miškininkystės reikalai pradėjo krypti gera linkme, nors pasipriešinimo iš užkulisių sulaukdavau. Buvo geras, nuoširdus vadovas, bet per daug klausydavo plepalų, o tai jam trukdė vadovauti.

1982 m. rugsėjo mėnesį keitėsi vadovai. Tada naujuoju vadovu tapo buvęs partijos komiteto darbuotojas Vaclovas Rimkus. Jaunas, energingas, griežtas, kaip ir kiekvienas žmogus su tam tikromis silpnybėmis. Jau ir aš turėjau šiek tiek patirties, buvo drąsiau klausti ar net pasipriešinti, nes drauge su juo teko po teismus bylinėtis su Kvėdarnos MSMV viršininku V. Paškevičiumi, partijos biuro nariu. Tai buvo smarkios kovos dėl melioruojamuose plotuose iškirstų miškų. (Tai plačiau aprašyta šios knygos p. 90.) Būtent tam pirmininkui ir buvo pasakyta: „ar su tuo piemeniu nesu-sitvarkai, kad jis mums visiems drumsčia ramybę“. Vadovas, matydamas, kad esame teisūs (nors nemažai teko įtikinėti, kad visa tai priklauso ūkiui), nesipriešino. Vėliau net aptardavome, ką su kuo kalbėsime.

1986 m. rugsėjo 12 d. vėl keitėsi vadovas. Trečiuoju vadovu tapo Kęstutis Auškalnis. Tai trisdešimtys metų energingas vadovas. Nors aš buvau daugiau „grūdintas“, bet jaučiau tam tikrą baimę. Jam uošvijoje teko kirsti malkas, ugdyti menkaverčius medynus, ir galvojau, kad dabar atsigriebs. O išėjo kaip tik priešingai. Mane iš matymo pažinojo, žinojo, kokia tvarka yra ūkio miškuose, nes uošviai čia kasmet kirsdavosi malkas. Požiūris į miškus buvo puikus. Prie šio vadovo teko užbaigti visus darbus Kelpšaičių poilsio parke. Daug reikėjo kirsti medienos. Pirmą kartą pavažinėjome po girininkijas, ieškodami medienos, o vėliau viską patikėjo man. Mano santykiai su rajono valdžia buvo įtempti, ūkio vadovas buvo perspėtas, kad su manim nesusidėtų...



*Laukuvos vidurinės mokyklos moksleiviai miško sodinimo talkoje. 1986 m. Iš J. Šedbaro albumo*

Netrukus partijos komiteto pirmuoju sekretoriumi paskyrė J. Jagminą, buvusį Rietavo žemės ūkio technikumą direktorių. Tai buvo rajono siaubas, kietas riešutas. Prasidėjo ūkio ribų keitimai, kolūkių mažinimai, o svarbiausia – tai miškų dalijimas, bereikalingas ribinių linijų kirtimas per mišką net iki 1 km ilgio, kai visur ribos eina pamiške. Dėl miško kultūrų, dėl „sutaupyto“ plynų kirtimų ir brandžių medynų atidavimo Žadeikių tarybiniam ūkiui prasidėjo smarkios kovos su partijos lyderiu, kurio dėka buvo sufabrikuoti arba priverstinai padalinių vadovų pasirašyti valdybos posėdžių, kartais net visuotinių susirinkimų protokolai. Visa tai buvo daroma be visuotinio susirinkimo, be valdybos posėdžio – rajono žemės ūkio valdybos bei vykdomojo komiteto labirintuose... Reikėjo atkovoti apie 400 ha, iš kurių daugiau nei 50 ha sudarė miškai (26, 27 kvartalai). Kai vyko pati pasirašymo kulminacija, ūkio vadovas buvo išsiųstas į kursus, o ant netikrų protokolų prievarta pasirašinėjo vyr. agronomas V. Bartašius...

Sužinojęs, kad viskas sufabrikuota, pradėjau žygius į rajoną, bet su manim nenorėjo kalbėtis. Pradėjau važinėti į Žemės ūkio ministeriją pas vyr. miškininką P. Bužinską, kuris mane nukreipė, kur reikia eiti. Ministerijoje visi kaip vienas teigė, kad jie per maži sraigteliai, kad viską tvarko Ministrų Taryba, o ten visus su tuo susijusius klausimus svarsto Zigmas Derela. Būtent ten susipažinau su padirbtais protokolais ir parašais. Z. Derela nenorėjo pripažinti mano pastabų, o galiausiai paklausė, kaip aš pakliuvau į Ministrų Tarybą... Vėliau vis dėlto buvo pakeltas triukšmas rajono vykdomajame komitete, partkome. Mane bandė „nusodinti“, bet su pirmininku Kęstučiu Auškalniu buvo sutarta: „kiekvienas žinom, ką darom tarpusavyje, o ten kalbam, kaip kiekvienam reikia“. Jeigu būtų žinoję, kad pirmininkas pritaria, jis būtų „suvalgytas“. Teko dar tris kartus nuvykti į Ministrų Tarybą pas Z. Derelą. Buvau pasirengęs nueiti pas ministrą pirmininką, bet Z. Derela sulaikė ir pažadėjo, kad bus viskas sutvarkyta. Z. Derela buvo atsiųstas į ūkį. Paklampojom po mišką, su viskuo susipažino, o išvažiuodamas pasakė, kad nueis pas ministrą pirmininką su savo nuomone, bet išeis su jo nuomone. Teigiamo atsakymo negavau. Rajone ūkio vadovui liepė su „piemeniu“ susidoroti. Į ūkį pas partinės organizacijos sekretorių J. Lukošių atvažiavo biuro nariai. Pirmas klausimas buvo, ar aš partinis, ar komjaunuolis? Atsakyta buvo neigiamai. Aš toliau dirbau savo darbą. Ėjau pas žmones rinkdamas parašus, kad jokiame valdybos ir visuotiniame kolūkiečių susirinkime nebuvo svarstytas klausimas dėl miškų ir žemės perdavimo Žadeikių tarybiniam ūkiui. Surinkau keletą šimtų (kai kas bijojo pasirašyti) parašų, kuriuos su paaiškinamuoju raštu nusiunčiau ministrui pirmininkui. Atsakymo negavau. 1988 m. vasario mėn. reikėjo pateikti 1987 metų ataskaitą. Ūkio vadovą paprašiau, kad leistų padaryti trumpą ataskaitą apie miškuose atliktus darbus. Tikslas buvo visuotiniame kolūkiečių susirinkime pareikšti nepasitikėjimą vyr. agronomu V. Bartašiumi, kuris neteisėtai pasirašinėjo fiktyvius protokolus. O svarbiausias tikslas buvo, kad kolūkiečiai kaip rinkėjai pareikštų nepasitikėjimą LTSR Aukščiausiosios Tarybos deputatu Jonu Jagminu. Kaip partijos pirmajam sekretoriui mes jam nieko negalėjome pasakyti, o jis mus mulkino. Tiesiog visa salė suūžė, pakilo miškas rankų. Dar prieš tai galvojau, kuo viskas gali baigtis, ar žmonės manimi patikės, ar neišsigas, ar kas nespriešins? Susirinkime iš 530 kolūkiečių dalyvavo daugiau kaip 450. Nepasitikėjimas pareikštas, protokolų išrašai buvo įteikti rajono atstovui, kuris turėjo juos perduoti

draugui Jonui Jagminui, o kitus išsiuntėm į Ministrų Tarybą ir Aukščiausiąją Tarybą. Tai buvo pati džiaugsmingiausia mano gyvenimo akimirka: kad manimi pasitiki žmonės, kad padeda ieškoti teisybės. Tik galvojau, kad mane su antrankiais išves saugumas. Tačiau niekas nepersekiojo. Nuoširdus ačiū visiems visiems žmonėms, taip vieningai palaikiusiems ir kartu kovojusiems dėl tiesos. Taip dvejus metus nei vieni sėjo laukų, nei kiti kirtome miško. Prasidėjo „Sąjūdžio“ banga. J. Jagminas buvo iškeltas kandidatu į TSRS Aukščiausiąją Tarybą. Vienas jo patikėtinių buvo Laukuvos vidurinės mokyklos direktorius Vincas Jurgaitis, kuris J. Jagminui buvo pasakęs, kad jei nori gauti balsų, turi atstatyti tą neteisybę. Kandidatas vis žadėjo, bet vis netesėjo. Mane sutikęs vis klausinėjo, ar dar nesutvarkė tų reikalų... Taip jis ir nebuvo išrinktas, o vietoje jo laimėjo E. Bičkauskas ir M. Laurinkus. Iš patikimų šaltinių sužinojome, kad viskas sustabdyta, bet oficialaus sprendimo negavome. Galiausiai buvo išrinkta naujos santvarkos nauja ministrė pirmininkė K. Prunskienė, kuri atsiuntė nutarimą dėl sprendimo panaikinimo, paliekant senas ūkio ribas. Nutarimas buvo iškabintas visuose ūkio padalinuose, kad žmonės žinotų, jog laimėjome. Laukuvos kolūkis apšėjo žemes vasarojumi, žiemkenčiais, o mes ugdėme ir plynai kirtome biržę, kurią draugiškai pasidalijome su Žadeikių tarybiniu ūkiu. Po poros metų ūkis visai subyrėjo, ir vėl viskas keitėsi.

Taigi tokia trumpa istorija apie darbą su ūkio vadovu K. Auškalniu, kuris tikrai visur suprantamai ir nuoširdžiai stengėsi vardan tiesos, o mes su žmonėmis apgynėme miškus, atsiėmėme žemę. Nors laikai keitėsi, visa žemė liko čia gyvenantiems žmonėms. O būtų tekę dėl žemės nuosavybės grąžinimo važinėti į Kvėdarnos agrarinę tarnybą.

Noriu paklausti savęs, skaitytojų ir tų pačių žmonių: ar dabar mes galėtume taip kovoti, ar būtume tokie vieningi, ar būtų toks susiklausymas, pagaliau – ar ką iškovotume? Manau, kad daug kas atsakytų – ne.

Daugelis dėl miško, žemės nuosavybės grąžinimo susidūrė su įvairiomis institucijomis. Visur jaučiamas didžiulis nusivylimas. Nebetiki žmonės niekuo (turiu omeny nuosavybės grąžinimą). Nuosavybę sėkmingai atgauna tas, kas duoda pinigų ar užima aukštesnes pareigas. Tiems ir po tikrojo savininko langais atmatuoja. Daugeliu atvejų, ypač miškuose, nuosavybė jau grąžinta, o net spindžio, riboženklis nėra. Ar tai tvarka? Bet čia kita tema.

Skaitytojui gali atrodyti, kad tai, apie ką rašiau, yra smulkmenos. Aš manau, kad mano aprašyti labiausiai „užsifiksavę“ įvykiai. Jeigu būtume bent numanę, kad atsiras galimybė įamžinti žmonių darbus, kad bus leidžiama apie Laukuvą knyga, kad bus aprašoma jos istorija, žmonių darbai bei išgyvenimai, būtume bent išsaugoję tuos įvykius ir faktus liudijančių dokumentų kopijas.

## Žemės reforma Laukuvoje ir jos apylinkėse 1991–2003 metais\*

Edmundas Stankus



Treigių apylinkės vaizdas. 2003 m.  
K. Barišausko nuotr.

Lietuvai atkūrus nepriklausomybę ir 1991 m. prasidėjus žemės reformai, žemės nuosavybės teisių atkūrimui buvo įsteigtos ir atitinkamos institucijos. Tuo metu ir buvo įkurta Laukuvos apylinkės agrarinės reformos tarnyba. Šios tarnybos pirmininku paskirtas Stasys Kraftas. Į Laukuvos apylinkės agrarinės reformos tarnybą buvo priimti dirbti: žemėtvarkininkė – Dalytė Raudonienė, žemėtvarkininkas – Juozas Raudonius; buhalterinius dokumentus ir kitą pirminio žemės ūkio ūmonių turto privatizavimo dokumentaciją tvarkė Ona Kazlauskienė, Virginija Petkienė, Nijolė Brazauskienė. Šie darbuotojai ir pradėjo buvusių kolūkių ir tarybinių ūkių pirminio privatizavimo darbus: prašymų dėl nuosavybės teisių į žemę, mišką ir vandens telkinius atkūrimo bei nuosavybės teises ir giminystės ryšius patvirtinančių dokumentų priėmimą.

Vėliau (1992 m.) žemėtvarkininkui Juozui Raudoniui išėjus dirbti kitur, žemėtvarkininku pradėjau dirbti aš (Edmundas Stankus – *Red.*).

1993 m. žemėtvarkininkais pradėjo dirbti Laima Kalašinskaitė-Kuizininė ir Romualdas Bukauskas. Toliau vykstant reformai, vyko ir specialistų kaita. Baigiantis pirminiam valstybinių žemės ūkio ūmonių turto privatizavimui, vieni darbuotojai išėjo dirbti kitur, o kiti dėl reorganizacijos bei etatų mažinimo buvo atleisti.

Laukuvos apylinkės agrarinės reformos tarnybą pertvarkius į Tauragės apskrities valdytojo administracijos Žemės ūkio departamento Šilalės rajono valdybos Laukuvos agrarinės reformos

\* Norėtume priminti skaitytojams, kad Laukuvos agrarinės reformos metraštis nebuvo rašomas (tokios iniciatyvos niekas nesiėmė), todėl visas reformos kelias atsispindi tik oficialiuose dokumentuose ir šiek tiek žemėtvarkininkų fotonuotraukose, kurios liko asmeniniuose archyvuose. Tad šis straipsnis parengtas pagal Laukuvos, Šiauduvos ir Požerės žemės kadastro planus bei lenteles apie žemės nuosavybės teisių atkūrimą Laukuvos apylinkėse. 2003 m. birželis. *Autoriaus pastaba.*



tarnybą, joje dirbo Stasys Kraftas, Dalytė Raudonienė, Romualdas Bukauskas, Stasė Birbilaitė ir Sevutė Kraftienė. Man taip pat teko toliau dirbti. Vėliau (1997 m.), reorganizavus minėtą tarnybą į Tauragės apskrities viršininko administracijos žemės tvarkymo departamento Šilalės rajono žemėtvarkos Laukuvos skyrių, likome dirbti trise: vyr. žemėtvarkininkė Dalytė Raudonienė, žemėtvarkininkas Jonas Kačinauskas ir aš.

Nuo pat reformos pradžios iki šiol mums priklauso buvusios Laukuvos, Padievyčio ir Medvėgalio valstybinių žemės ūkio įmonių teritorijos. Jos dabar sudaro Laukuvos, Šiauduvos ir Požerės kadastro vietoves, kurių bendras plotas yra 22 197 ha, tarp jų: 11 566 ha žemės ūkio naudmenų, 5053 ha miškų, 936 ha vandenių. Ši teritorija neatitinka administracinio suskirstymo pagal seniūnijas. Čia patenka Laukuvos ir Palentinio seniūnijos, dalis Bilionių ir Šilalės kaimiškosios seniūnijų teritorijos bei nedidelė dalis Kaltinėnų seniūnijos. Todėl žemės kadastro duomenys vedami tik pagal kadastro vietovių ribas.

Per visas tris Laukuvos, Šiauduvos ir Požerės kadastro vietoves atkurti žemės, miškų ir vandens telkinių nuosavybės teises prašymus yra padavę 3536 piliečiai, pretenduojantys susigrąžinti savo, tėvų ar senelių turėtą nuosavybę. Tai sudaro 1153 buvusių savininkų, o bendras prašomas grąžinti žemės plotas – 18 829 ha. 2003 m. gegužės 1 d. parengti dokumentai arba jau atkurtos nuosavybės teisės buvo 3330 piliečiams į 17 728 ha plotą. Likusiems 206 piliečiams į 1101 ha plotą dokumentai dėl nuosavybės teisių atkūrimo į žemę neparengti, nes jie nėra pateikę nuosavybės teises ar giminystės ryšį įrodančių dokumentų arba nepapildė prašymo dėl apsisprendimo nuosavybės atkūrimo būdai.

Dauguma dokumentų apie nuosavybės teisę į savininkų turėtą žemę gauta iš Lietuvos centrinio valstybės archyvo. Tačiau dalis piliečių, kurie nebuvo išsaugoję nuosavybės teises įrodančių dokumentų (planų, pirkimo–pardavimo sutarčių, hipotekos išrašų, testamentų ir kt.) arba gavo neigiamą atsakymą iš Lietuvos centrinio valstybės archyvo, kad archyvo fonduose dokumentų nerasta, turėjo kreiptis į apylinkės teismą dėl turinčio juridinę reikšmę fakto nustatymo. Šiems piliečiams parengiama medžiaga, dėl kokių priežasčių negalima atkurti nuosavybės teisės į žemę. Vietovėje nustatomos žemės sklypo ribos pagal išlikusią planinę medžiagą, liudytojų bei dar esančių gyvų turėtos žemės savininkų parodymus. Parengiamas žemės sklypo, į kurį pageidaujama atkurti nuosavybės teises, aktas.

Patys pirmieji piliečiai sprendimus apie nuosavybės teisės atkūrimą į žemę gavo 1993 m. Tai daugiausia tie, kurie patys išsaugojo senus žemės nuosavybės dokumentus bei pateikė giminystės ryšį su buvusiu savininku įrodančius dokumentus.

Pagal veikiančius įstatymus, piliečiai žemę gali susigrąžinti natūra buvusioje vietoje, gauti lygiaverčiu plotu kitoje pageidaujamoje vietoje arba kompensaciją pinigais ar valstybės vertybiniais popieriais (akcijomis). Žemė natūra buvusioje vietoje yra grąžinama nedelsiant, kai tik gaunami visi nuosavybės ir giminystės ryšį patvirtinantys dokumentai. Dalis jos pagal žemės reformos žemėtvarkos projektus yra priskirta valstybės išperkamos žemės plotui. Tai gyventojų asmeninio ūkio žemė, užstatytos teritorijos, gatvės, valstybiniai keliai, rekreacinės teritorijos ir kitos visuomenės poreikiams priskirtos teritorijos. Todėl tie piliečiai, kurie nepageidauja susigrąžinti žemės natūra arba negali susigrąžinti natūra dėl to, kad žemė priskirta

valstybės išperkamos žemės plotui, savo žemę ar mišką gali gauti lygiaverčiu plotu kitoje vietoje bei pasidengti apylinkės tarybos suteiktą nustatyto dydžio asmeninio ūkio žemės plotą. Taip pat už valstybės išperkama žemę gali gauti kompensaciją.

Žemė lygiaverčiu plotu suteikiama pagal parengtus žemės reformos žemėtvarkos projektus. Pirmasis 1998 m. parengtas projektas apėmė visą Požerės kadastro vietovę, kurios bendras plotas – 7141 ha. Tame plote valstybės išperkamos žemės (miško) – 1195 ha, iš to skaičiaus: 1000 ha – asmeninio ūkio žemės, gražinamos natūra žemės – 3977 ha, laisvos žemės fondas – 191 ha, sugražinta 1778 ha žemės. Pageidaujamos susigražinti žemės, miško plotas – 1923 ha. Projektą rengė Kauno AB „Hidroprojektas“. Jo autorius – Jonas Juozaitis. Projektas suderintas su piliečiais, pageidaujantiems gauti žemę šioje teritorijoje, ir su valstybinėmis institucijomis, patvirtintas Tauragės apskrities viršininko administracijos 1999 m. balandžio 23 d. įsakymu Nr. 516. Projektas įgyvendinamas vietovėje paženklinant žemės sklypus, rengiami dokumentai ir papildymai nuosavybės teisėms įrodyti.

Laukuvos kadastro vietovės žemės reformos žemėtvarkos projektas pradėtas rengti 1999 m. (to paties autoriaus Jono Juozaičio). Projekte bendras žemės plotas – 9310 ha, tame plote valstybės išperkamosios žemės (miško) – 2336 ha. Iš to skaičiaus – 1889 ha asmeninio ūkio žemės, gražinama natūra – 3353 ha, laisvos žemės fondas – 1503 ha. Pageidaujamas susigražinti žemės, miško plotas (792 ha) patvirtintas Tauragės apskrities viršininko administracijos 1999 m. gruodžio 16 d. įsakymu Nr. 2205. Projektas įgyvendinamas vietovėje, rengiami nuosavybės teisę patvirtinantys dokumentai bei papildymai.

Šiauduvos žemės kadastro žemėtvarkos reformos projektas taip pat pradėtas rengti 1999 m. ir parengtas Kauno AB „Hidroprojektas“ darbuotojų Dainiaus Beinorio ir Gintauto Balčiaus. Rengto projekto bendras plotas – 5746 ha, tame plote valstybės išperkamosios žemės (miško) – 2986 ha, iš to skaičiaus asmeninio ūkio žemės – 1175 ha, gražinamos natūra žemės – 2405 ha, laisvos žemės fondas – 355 ha. Pageidaujamos susigražinti žemės plotas – 2738 ha. Šis projektas taip pat patvirtintas Tauragės apskrities viršininko administracijos 1999 m. gruodžio 16 d. įsakymu Nr. 2206. Projektas ženklinamas vietovėje, rengiami nuosavybės teisę patvirtinantys dokumentai bei papildymai.

Atskirai reikėtų paminėti apie asmeninio ūkio žemę, suteiktą čia gyvenantiems žmonėms. Tai tie 2,00–3,00 ha, kurie suteikiami paveldimos žemės neturintiems piliečiams arba turintiems, bet kitoje vietoje negu jie gyvena. Asmeninio ūkio žemės sklypai formuojami prie gyvenviečių, tačiau mūsų teritorija yra nevienoda: kalvos, miškai, pelkės, tvenkiniai ir kt. Todėl tie 2,00–3,00 ha atmatuoti per kelis sklypus, nes apylinkės tarybos skirtas plotas yra žemės ūkio naudmenys, o jeigu į sklypą įeina ne žemės ūkio naudmenys, sudaro papildomą plotą. Kai kurie piliečiai 3,00 ha turi net devyniose vietose, o tai nepatogu ūkininkauti; prie kiekvieno sklypo reikia suprojektuoti privažiavimo kelius. Todėl asmeninio ūkio žemės sklypeliai užima nemažus plotus.

Pačiame Laukuvos miestelyje pagal nuosavybės teisę susigražintų sklypų yra nedaug. Nors iš archyvo nėra gauta plano su Laukuvos miestelio žemės išskirstymu į valdas, bet iš gauto 1931 m. Laukuvos miestelio bendrų ganyklų plano matyti, kad miestelyje gyveno nemažai žydų, o jie didesnių sklypų neturėjo, nes žemdirbystė, matyt, nesivertė.

Vieni iš stambesnių savininkų Laukuvoje buvo dvarininkai Tallat-Kelpšos. Jų žemės paveldėtojai, kurie kreipėsi atkurti nuosavybės teisę į žemę, jau turi susitvarkę nuosavybės dokumentus, tik natūroje žemės sugrąžinta labai nedaug, nes beveik visa jų žemė pateko į valstybės išperkamos žemės plotą.

## Laukuvos ūkininkų gyvenimo ir veiklos sąlygos\*

*Valentina Ratkevičienė*

Ūkininkų ūkių kūrimas yra reikalingas kaip gyvenimo būdas ir kaip svarbus tolesnio žemės ūkio gamybos plėtojimo pagrindas Lietuvoje. Integracija į ES šalies žemės ūkiui iškelia nemažai problemų. Visų pirma didelė konkurencija laukia tiek Vakarų, tiek Rytų šalių rinkose.

Straipsnyje analizuojamos ūkininkų gyvenimo ir veiklos sąlygos, atskleidžiamos pagrindinės problemos, turinčios įtakos ūkininkavimui dabartiniu metu, parodomas ūkininkų požiūris į jų gyvenimo ir veiklos sąlygas įstojus į ES, ūkininkų gyvenimo lygio vertinimas ir kiti klausimai.

**Tyrimo problema.** Dauguma ūkių neefektyvūs, ūkininkų gyvenimo ir veiklos sąlygos sunkios. Vyrauja smulkūs ūkiai, kurie nesuteikia jų savininkams visiško užimtumo ir pakankamai pajamų ūkiams plėtoti. Tokiomis sąlygomis smulkiems ūkininkams bus sunku arba visai neįmanoma atlaikyti konkurenciją užsienio rinkose.

**Tikslas** – ištirti ūkininkų gyvenimo ir veiklos sąlygas.

**Tyrimo dalykas** – ūkininkų gyvenimo ir veiklos sąlygos.

**Tyrimo uždaviniai.** Surinkti informaciją apie Laukuvos ūkininkų gyvenimo ir veiklos sąlygas, įvertinti esamą padėtį, atskleisti pagrindines jų veiklos problemas.

**Hipotezė.** Dėl sunkios šalies ekonominės padėties nelengva garantuoti efektyvų ūkininkavimą, todėl dauguma ūkininkų gyvena ir dirba varganomis sąlygomis.

**Pagrindiniai terminai:** *ūkininkas, ūkininkavimas, Europos Sąjunga, integracija, konkurencija, agrarinė reforma, skurdas.*

2001 m. rugpjūčio mėn. buvo atliktas Šilalės r. Laukuvos ūkininkų gyvenimo ir veiklos sąlygų sociologinis tyrimas.

Pagrindinė kaime gyvenančių žmonių ūkinė veikla yra žemės ūkis. Daugelis jų net neišsivaizduoja savo gyvenimo be žemės, be kasdienių darbų. Visais laikais ūkininkų gyvenimo ir veiklos sąlygos nebuvo geros – dauguma jų skurdo, o kiti tik sunkaus ir ilgo darbo dėka prasigyvendavo, tačiau turtingi jie niekada nebuvo.

Kolūkiai likviduoti. Įgyvendinant agrarinę reformą, žemė grąžinama buvusiems savininkams. Atsirado privatūs ūkiai ar žemės ūkio bendrovės. Tas pats atsitiko ir su Laukuvos bei jos apylinkių ūkiais: Medvėgalio tarybinio ūkiu, Karolio Požėlos kolūkiu (dabar – Bilionių seniūnija), Pa-dievyčio tarybinio ūkiu ir kt.

Patys pirmieji ūkininkai Laukuvoje įsikūrė 1989 m. po Valstiečių ūkio

\* Straipsnis aprobuotas serijos „Lietuvos valsčiai“ Mokslo darbų komisijos. Leidyklai įteiktas 2002 10 18.



*Įvažiavimas  
į Laukuvos miestelį  
iš Žemaičių plento.  
2001 m.  
V. Jocio nuotr.*

įstatymo priėmimo. Pagal apklausą tuomet jų buvę tik keturi. 1990 m. ūkininkauti pradėjo 6, 1991 m. – 4, 1992 m. – 5. Vėliau ūkininkų skaičius vis didėjo.

**Ūkininkų išsilavinimas ir amžius.** Buvo apklausta 24 vyrai ir 11 moterų, šeiminkaujančių savo ūkiuose. Ūkininkavimui svarbu išsilavinimas (be abejo, nelygu ūkininkas, jo patirtis ir žinių poreikis). Kaip rodo duomenys, dauguma ūkininkų (t. y. 14) turi vidurinį išsilavinimą, nemažai jų su specialiu viduriniu (11 ūkininkų). Kiti (5) turi tik pradinį išsilavinimą. Aukštąjį išsilavinimą turėjo tik 4 apklaustieji ūkininkai.

Jauniausias apklaustasis ūkininkas buvo 25 m., vyriausias – 75 m. Pagal amžių juos galima būtų skirstyti taip: 20–30 m. – 4 ūkininkai, 30–40 m. – 11, 40–50 m. – 10, 50–60 m. – 2 ir per 60 m. – 7 ūkininkai. Taigi matome, jog ūkininkauti imasi jaunesnio amžiaus žmonės.

**Turima žemė.** Ūkininko valdomas žemės plotas yra svarbi ūkininkavimo sąlyga, lemianti gaminamų produktų konkurencingumą, pelno dydį, apsirūpinimą technika ir kt. Lietuvoje 2000 m. pabaigoje buvo gana daug ūkių, turinčių iki 3 ha žemės. Tai maždaug apie 50%. 3–5 ha – 17%. Be abejo, smulkūs ūkiai gali duoti pajamų ir išlikti tada, kai jie specializuojasi tokiose gamybos šakose kaip daržininkystė, gėlininkystė ir pan.; arba pasitenkina mažomis pajamomis. 2000 m. duomenimis, Lietuvoje vidutinis registruotų ūkių dydis – 12,3 ha. ES vidutinis žemės ūkio paskirties plotas 1993 m. siekė 16,6 ha, 1997 m. – 18,4 ha. Ikarinėje Lietuvoje vidutinis ūkio dydis sudarė 12,7 ha.

Laukuvos seniūnijos ūkininkai turi palyginti nedidelius žemės plotus. Daugiausia ūkių yra iki 3 ha. Ne visi ūkininkai dirba nuosavą žemę. Iš 35 nuosavą žemę turi tik 21 ūkininkas (14 neturi). 27 ūkininkai nuomoja nedidelius plotus. Daugiausia ūkininkų nuomojančių iki 3 ha žemės. 8 ūkininkai žemės nenuomoja.

Pagal turimos žemės plotą Laukuvoje ūkiai nėra labai dideli. Vienas ūkininkas valdo 80 ha, o 5 – 31–52 ha žemės.

Pagal žemės įsigijimą ūkininkai gali būti skirstomi į žemę atgavusius, pirkusius ar išsinuomavusius. Tačiau šis skirstymas nėra labai tikslus, nes kai kurie ūkininkai vieną dalį žemės gali būti įsigiję vienokiu, o kitą – kitokiu būdu. Taigi pagal žemės

įsigijimo formą 17 Laukuvos ūkininkų yra atgavę paveldėtą iš tėvų (senelių) žemę, 9 – nusipirkę ir ją dirba, o 27 – nuomojasi (žr. 1 lentelę).

1 lentelė

**Ūkininkų turimos žemės plotai**

Turima žemė, ha	Ūkininkų		Žemė			
	Skaičius	%	Nuosava		Nuomojama	
			Ūkininkų skaičius	%	Ūkininkų skaičius	%
iki 3	16	46	4	19	16	59
3–10	7	20	6	29	8	30
11–20	5	14	6	29	2	7
21–30	1	3	2	9	1	4
31–40	3	8	2	9	-	-
41–50	1	3	-	-	-	-
51–60	1	3	-	-	-	-
60 ir daugiau	1	3	1	5	-	-
Iš viso:	35	100	21	100	27	100

Taigi norimam ūkiui išlaikyti daugumai nepakanka turimos žemės, todėl ją perka ar nuomojasi.

Beveik visi ūkininkai gyvenamąją vietą iki ūkininkavimo pradžios nurodė kaimą. Iš miesto atsikėlusių ir pradėjusių ūkininkauti buvo tik vienas. Ūkininkauja vietiniai žmonės, kurie anksčiau dirbo įvairiose pareigose – nuo žemės ūkio specialisto iki eilinio darbuotojo. Iki ūkininkavimo pradžios žemės ūkio įmonėse dirbo 24, o ne žemės ūkyje (parduotuvėje, bibliotekoje, mokykloje, buhalterijoje ir kt.) – 8 žmonės.

**Ūkių veiklos kryptys.** Laukuvos seniūnijos žmonės verčiasi įvairia ūkine veikla. Kiekvienas ūkininkas pats sprendžia, kuo jam verstis: ar augalininkyste, ar gyvulininkyste, ar kuo kitu, t. y. tuo, kas, jo manymu, turi paklausą rinkoje ir apsimoka. Dauguma ūkininkų verčiasi mišriu ūkininkavimu, tuo bandydami išsisukti nuo gamybinės rizikos plėtojant vieną ar kitą ūkio šaką. Iš tirtų 35 yra tik keletas stambių ūkių, kurių šeimininkai specializuojasi viena ūkininkavimo kryptimi. Kaip nustatėme, 1 ūkininkas, turintis 80 ha, specializuojasi augalininkystėje. Turėjo apsėjęs 12 ha rugiais, 16 ha kviečiais, 8 ha miežiais, 9 ha avižomis, 18 ha žolynais ir 20 ha užsodinęs bulvėmis. Gyvulių laikė mažai: 1 karvę, 1 prieauglį ir 2 kiaules. Kiti stambesni ūkininkai išsiskyrė gyvulininkystės veikla. Tokių ūkių yra net 7. Jie laiko 6–18 karvių, 6–16 prieauglių, 8–12 kiaulių. Augalininkystė jiems yra kaip papildoma ūkio šaka, aprūpinanti gyvulius pašarais. Kitokia veikla šie ūkininkai nesiverčia. Reikia pabrėžti, kad Lietuvoje kol kas nėra ryškios ūkių specializacijos. Vyrauja mišrūs – augalininkystės ir gyvulininkystės – ūkiai. Ūkių specializacija negarantuoja reikiamo rentabilumo, nes jis gerokai priklauso nuo supirkimo kainų, o jos Lietuvoje dažnai keičiasi.

Daugumos ūkininkų ūkiuose dirba vien tik šeimos nariai – vidutiniškai 2–3 žmonės. 5 ūkininkai (stambesni pagal turimos žemės plotą) samdo sezoninius darbininkus; iš jų 4 ūkininkai samdo po 1 žmogų, o 1 ūkininkas – 2 žmones. Nuolatiniam darbui žmonių nesamdo nė vienas iš apklaustųjų ūkininkų.

Vis dėlto jau praėjo 12 metų nuo ūkių kūrimosi pradžios, tačiau dar ir šiandien labai svarbus dalykas tebėra apsirūpinimas technika. Ūkininkavimas be technikos yra sudėtingas, nes įvairiems darbams atlikti reikia nuolat samdyti žmones, kurie ją turi. Naujos technikos įsigyti yra labai brangu, o sena jau susidėvėjusi, todėl reikia daug lėšų remontui.

Ūkininkai technika menkai apsirūpinę. Iš 35 tik 12 ūkininkų nurodė, kad turi reikiamą techniką. Kiti neturi arba nenurodė, kad turi. Taigi dėl technikos stokos ūkininkai turi kaip įmanydami sukctis ir rasti išeitį, kad laiku padarytų ūkio darbus.

**Ūkininkų gyvenamieji ir ūkiniai pastatai.** Laukuvos ūkininkų gyvenamųjų ir ūkinių pastatų apibūdinimas pateikiamas 2 lentelėje.

2 lentelė

**Ūkininkų gyvenamieji ir ūkiniai pastatai**

Pastatų įsigijimas	Ūkininkų skaičius
Tėvų sodyba	9
Pirktą sodybą	21
Naujai statyta sodyba	4

Dauguma ūkininkų gyvena pirktose arba tėvų sodybose. Tik 4 ūkininkai naujai įsikūrę. Lėšos, už kurias ūkininkai yra įsigiję techniką, gyvenamuosius ir ūkinius pastatus, daugiausia tai pačių ūkininkų santaupos bei jų tėvų ar giminių parama. Banko paslaugomis naudojosi 2 ūkininkai, ir tai tik po 30%, o vienas ūkininkas pasinaudojo visu 100%.

Kad ir kuo verstųsi žmogus – ar ūkininkavimu, ar prekyba, ar teiktų paslaugas – svarbu, kad jo veikla būtų pelninga ir duotų pajamų, kad įdėtas darbas, lėšos, medžiagos ir kt. atsipirktų. Kiekvienas paklaustas ūkininkas galėjo pasakyti, koks jo ūkis: pelningas, vidutiniškas ar nuostolingas. Deja, pelningai ūkininkaujančių nebuvo nė vieno ūkininko. Daugiausia jie savo veiklą vertino vidutiniškai. Tokių ūkių buvo 21, arba 60%. Gana daug – apie 37% – ūkininkų savo ūkininkavimą vertino kaip nuostolingą ir tik 3% – pelningą (žr. 1 pav.).

Bandėme išsiaiškinti pelną ir nuostolius teikiančias ūkio veiklos sritis. 11 ūkininkų (31%) pažymėjo, kad yra pelninga gyvulininkystė (pienininkystė). Vienas ūkininkas nurodė, kad pelninga auginti daugiametės žolės ir grūdines kultūras, o dar vienas – tik grūdų auginimą. 16 ūkininkų nepažymėjo nei pelningos, nei nuostolingos veiklos srities. Kalbant apie nuostolingas ūkio veiklos sritis, trys ūkininkai paminėjo, kad jiems nuostolinga gyvulininkystė, dar trys – kad grūdų auginimas; vienam ūkininkui nuostolinga ir augalininkystė, ir gyvulininkystė, kitam – kiaulių auginimas. Penkiuose ūkiuose atsirado ir pelningų, ir nuostolingų ūkio veiklos sričių. Jei viena šaka jiems pelninga, tai kita – nuostolinga, ir atvirkščiai.

Užauginti produkciją ūkininkams dar nėra taip sunku, tačiau labai sunku surasti, kur ją dėti, kam parduoti.

Dar ūkininkų pasiteiravome, ir paaiškėjo, kad pagrindiniai jų produkcijos realizavimo kanalai yra šie: 70–90% pateikia rinkai – 11 ūkininkų (iš 35). Tai daugiausia

1 pav. Laukuvos seniūnijos apklaustųjų ūkininkų ūkių pelningumas

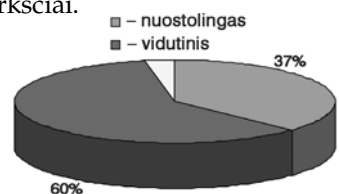

stambesnių ūkių savininkai. Apie 50% produkcijos parduoda 5 ūkininkai. 14 ūkininkų nurodė, kad pagamintą produkciją sunaudoja savo reikmėms.

**Ūkininkų nuomonė apie jų gyvenimo ir veiklos sąlygų pasikeitimą įstojus į ES.** Ši tema darosi vis aktualesnė ir dažnai diskutuojama. Ji ne mažiau rūpi ūkininkams, tuo labiau, jog jie turi žinoti apie įvyksiančius pasikeitimus jų veikloje, kad galėtų prisitaikyti ir rasti savo veikimo nišą. Yra sakoma, kad kiekvienas būvis yra geras, tik reikia prisitaikyti prie jo.

Ūkininkų požiūris į ūkininkavimą įstojus į ES buvo išsakytas tokiais samprotavimais: tik 4, arba 11%, ūkininkų mano, kad įstojus į ES jų gyvenimo ir veiklos sąlygos pagerės. 9 ūkininkų požiūris į stojimą į ES buvo neigiamas. Jie mano, kad ūkininkų gyvenimas ir veikla pablogės. Net 22 ūkininkai (63%), t. y. didžiausia dalis jų neturėjo aiškios nuomonės. Ūkininkų nuomonė, kaip ES pakeis gyvenimo ir veiklos sąlygas, pateikta 2 pav.

Palyginę Laukuvos ir kitų Lietuvos rajonų duomenis matome, jog ūkininkų nuomonė apie gyvenimo ir veiklos sąlygų pasikeitimą įstojus į ES yra panaši.

Iš tiriamųjų ūkininkų paaiškėjo, kad jie ne tik abejingi Lietuvos stojimui į ES, bet yra ir prieš žemės pardavimą užsieniečiams. Taip nusiteikę 26 ūkininkai (74%), o 8 pritaria tam, kad žemė būtų parduvinėjama užsieniečiams.

Dabartiniu metu ūkininkų padėtis nelengva, sunku ūkininkauti. Žinoma, padėti dar komplikuoja visiškas žemės ūkio situacijos neapibrėžtumas. Ūkininkavimas stumiamas į labai griežtas rinkos sąlygas, kurios tampa nepakeliamos ūkininkams. Todėl jie susiduria su daugybe rūpesčių, kurie trukdo ūkininkauti ir toliau plėsti ūkį. Pagal gautų atsakymų svarbą, pagrindinės bėdos tokios: per didelės degalų kainos, per žemos produkcijos supirkimo kainos, brangus technikos įsigijimas, trūksta valstybės paramos, sunku realizuoti produkciją ir t. t.

**Gyvenimo lygio vertinimas.** Kalbėdami apie gyvenimo lygį, ūkininkai turėjo nurodyti, kokiam socialiniam sluoksniui jie save priskiria. Šį vertinimą pateikiame 3 lentelėje.

3 lentelė

**Ūkininkų gyvenimo lygio vertinimas pagal socialinius sluoksnius**

Socialiniai sluoksniai	Ūkininkų skaičius	%
Turtingi	-	
Pasiturintys	12	34
Neturtingi	18	51
Skurdžiai	5	15
Iš viso:	35	100

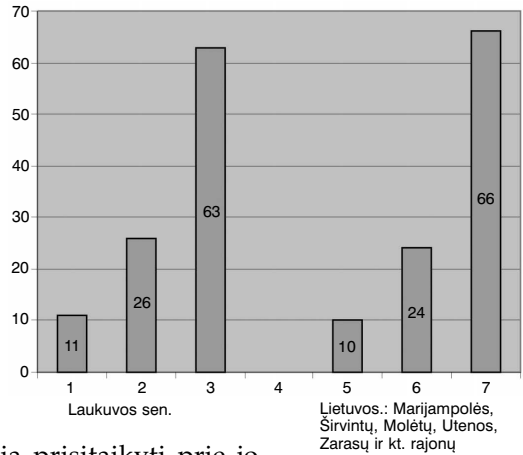

2 pav. Ūkininkų nuomonė apie jų gyvenimo ir veiklos sąlygų pasikeitimą įstojus į ES:

- 1, 5 – pagerės;
- 2, 6 – pablogės;
- 3, 7 – sunku pasakyti

Iš lentelės matyti, kad dauguma (18, arba apie 51%) ūkininkų save priskiria prie gyvenančių neturtingai. Manančių, kad gyvena skurdžiai ūkininkų yra nedaug. Iš ūkininkavimo turtų susikrauti sunku, nes nėra pelningos veiklos. Ne veltui liaudies posakis skamba „Iš darbo neliksi bagotas, tik kuprotas“. Ūkininkai dejuoja, kad dirbti reikia sunkiai, o pelno jokio, esą tik ant gyvenimo ribos. Tuo patvirtinama, kad ūkininkavimo sąlygos yra prastos, todėl sunku prasigyventi.

Šiuo metu ūkininkai gyvena kupini rūpesčių. Tačiau ne mažiau svarbu yra žvelgti ir į perspektyvą. Dabartis susijusi su ateitimi, be abejo, su geresne ateitimi, kurios tikisi kiekvienas ūkininkas. Pateiktas klausimas „Kokios jūsų ūkininkavimo perspektyvos“ ūkininkams didelio optimizmo nesukėlė. Štai kaip į šį klausimą atsakė Laukuvos seniūnijos ūkininkai (žr. 4 lentelę).

4 lentelė

**Ūkininkavimo perspektyvos**

Ūkininkų ateities vizija	Atsakiusių skaičius
Manau plėsti ūkį	10
Norėčiau mesti ūkininkauti, tačiau neturiu galimybių keisti gyvenimo sąlygas	20
Nusprendžiau atsisakyti ūkininkavimo	3

Taigi išanalizavę ūkininkavimo perspektyvas matome tokią tendenciją: 20 ūkininkų (arba 57%) norėtų mesti ūkininkavimą, tačiau neturi galimybės keisti gyvenimo sąlygas. Čia, aišku, nepateko tie, kurie turi didesnius žemės plotus ir jau seniai tuo verčiasi. Nusprendusių atsisakyti ūkininkavimo nedaug – tik 3 ūkininkai. Tai reiškia, kad ūkininkų gyvenimo ir veiklos sąlygos nėra geros – ūkininkaujama tik dėl to, kad neturi kitos išeities ir kito pragyvenimo šaltinio. Šiuo klausimu galime pateikti atliktų tyrimų duomenis kituose Lietuvos rajonuose: Marijampolės, Širvintų, Molėtų, Utenos, Zarasų ir kt. Ten buvo žymiai didesnis procentas ūkininkų, kurie norėtų mesti ūkininkauti, bet keisti gyvenimo sąlygas neturi galimybių. Tokių ūkininkų buvo apie 82% (arba 115 iš 141) apklaustųjų.

Ūkininkavimo perspektyvas galima sieti ir su noru, kad pradėtų ūkinę veiklą tęstų vaikai. Tačiau daugiau kaip du trečdaliai ūkininkų (26) nepareišė noro, kad vaikai ūkininkautų. Daugelis, kurie ėmėsi ūkininkavimo, yra taip nusivylę, jog linkę mesti šį darbą, todėl nenorėtų, kad ir jų vaikai ūkininkautų.

Ūkininkai išreiškė savo nuomonę ir apie tai, kas galėtų palengvinti jų gyvenimą. Net 33 ūkininkai (arba 94%) pažymėjo, kad susidariusias problemas išspręstų valstybės parama, o 2 ūkininkai – kooperacija.

## Ūkininkų pasakojimai apie gyvenimo ir veiklos sąlygas

Laukuvos seniūnas Kazimieras Jokūbauskas (Šiauduva)

### *Iš kur išgirdote apie SAPARD programą?*

*Iš laikraščių ir Šilalės r. konsultavimo tarnybos. Žmonės nesupranta ir ne taip ją (paramą – Red.) lengva paimti. Ne kiekvienam prieinama, tik pasiturintiems.*



**Su kokiomis problemomis susiduriate ūkininkaudami? Trūksta ko nors ar ne?**

Ūkininkaudami mes turime daugybę rūpesčių. Aš pats esu nedidelis ūkininkas, toks vidutiniokas. Laikau 6 karves, kiaulių, nieko neperku, užsiauginam savo produkcijos švarios. Kas yra? Mažos supirkimo kainos. Nežinia kur parduosi, kas nupirks. Pvz., užaina vajuš auginti kiaules – visi prisiperkam kiaulių. O kitąmet perteklius jų. Ir viskas. Dabar moka po 5,30 Lt, o atsiras daugiau kiaulių, tai tada mokės po 3 Lt už kg. Tai viskas – jau nuostolis. Tas pats ir su jautiena, ir su paukštiena, ir su viskuo. Ta rinka yra kaip muzika: groja, jei pataikai į taktą, tai tvarkoj, jei suspėji...

**Ką jūs laikytumėte savo ūkininkavimo pagrindiniu veiksmu, palankiu pagrindiniu veiksmu? Kaip sakoma, kas yra sėkmės laidas jūsų sąlygomis?**

Mūsų sąlygomis čia yra tik pienininkystė. Kad ūkininkams geriau sektųsi, reikėtų didesnio dėmesio iš vyriausybės, kad subsidijuotų. Dabar kas darosi? Mes už degalus mokame po 2 Lt, o už 1 litrą pieno gaunam 37 centus. Reikia pagalvoti, koks skirtumas yra. Iš to litro pramonė padaro, aš nežinau, tikriausiai kokius 4–5 litrus to praskiesto pieno, kuris yra parduotuvėse. Šiuo momentu mes turėtumėm maždaug žinoti, ar sutartis sudaryti, ar ką nors, kad galėtumėm laisvai parduoti. O dabar nežinau.

Dabar grūdus auginam, yra daug ūkininkų, kurie grūdus augina sėklai ir pardavimui. Skaičiau spaudoje, jei žmogus neturi 40 tonų, tai neparduos nė trupučio valstybei. Turi tiek prikulti, kad turėtų 40 tonų, tada galėsi sudaryti sutartis su perdirbimo kombinatais ir parduoti. Mažiau neparduosi.

**Technikos turit?**

Technikos turiu nedaug: T-25 traktoriuką, inventoriaus. Užtenka. Jei noriu arti ar ką, tada pasisamdau.

**Skaudi problema yra dėl pardavimo žemės užsieniečiams – jūs pritariate ar ne? Kas bus, kai jie ateis?**

Nieko, viskas bus gerai. Čia yra žmogaus valia. Niekas neatims tos žemės – mano valia. Kam noriu, tam parduodu, ką nori su žeme, tą darai.

Aš nenoriu – neparduosiu. Niekas neatėis. Yra žmonių, kurie nori parduoti. Mano nuomonė tokia: reikėtų įtvirtinti žemės pardavimą oficialiai tiek užsieniečiams, tiek tautiečiams.

**Jūsų žemė? Iš kur?**

Paveldėta – mano žmonos, senelių žemė.

**O ar norėtumėt, kad vaikai ūkininkautų?**

Vaikai? Turiu 3 vaikus. Jie miestuose yra, tik vienas pas mane.

**O ūkį perduoti?**

Atiteks tam, kuris yra. Jis jauniausias. Na, jis yra vidutiniokas. Vedęs.

**Kiek jums metų?**

1945 m. gimimo – 56 metai man.

**O į ES kaip jūs žiūrite?**

O ES narystę vertinu optimistiškai ir laikiu greičiau jos. Aš suprantu: reikalavimai bus dideli. Blogiau tikrai nebus.

**Pažiūrėkim: kitų šalių ūkininkai vis skundžiasi dėl tos ES, tiek streikų...**

Mano sūnus buvo išvažiuoęs į Vokietiją pasidaruoti pas ūkininką. Ten yra visai kitokia tvarka, ten yra pasakyta, ką auginti. Tu šiemet, ponas, augini kviečius; kitas kaimynas auginą bulves. Tu auginsi – neauginsi, vis tiek gausi subsidijas. Jei neauginsi, tau užmokės. Nieko nedarai – vis tiek subsidijas gauni.

**O ką auginate?**

Na labiausiai tai augalininkyste, gyvulininkyste verčiamės. Grūdų auginam savo poreikiams – savo gyvuliams. Grūdų neparduodam, o pieną parduodam Telšių „Žemaitijos pienui“. Už pieną moka po 37 centus už litrą – už I rūšį. Ūkininkauti neapsimoka, tik į kraują įaugę. Kaimė gyvena ir nieko neturėti? Vargsti nuo saulės patekėjimo iki laidos. Kai paskaičiuoji – tai nulis. Aš turiu 20 ha, piktžolėmis apleisti nesinori. Truputį nuomojam kaimynams, nes nespėjam įdirbti. Abu turim valdiškus darbus. Žmona – bibliotekos vedėja. Patys naudojam apie 8 ha.

**O jei neturėtumėte valdiškų darbų, ar išsiverstumėte iš ūkininkavimo?**

Sunkiai. Jei turi 30 ha, tai kooperuotis reikėtų, kurti draugijas, auginti vieną produkciją. Kadangi žmonių samdyti nereikia, ūkio darbams žemės turiu nedaug. Karves melžti moku pats. Rankom melžiam. Ganyklos už 2 km. Keliamės 5 val., o iki 7 val. jau turiu būti pasiruošęs į darbą. Gyvenu Šiauduvoje, link Šilalės, į darbą važinėju.

**Savivaldybės darbuotoja Stanislava Paulavičienė**

**Papasakokit, kaip jūs ūkininkaujat, kiek žemės turit, ką su ja veikiate? Norit stoti į ES ar nenorit? Kaip žiūrite į žemės pardavimą užsieniečiams? Kam parduodate produkciją ir pan.?**

Produkciją parduodame vietiniams verslininkams, pieną – „Žemaitijos pienui“, o mėsą – rinkai.

Žemės yra 17 ha. Su vyru dirbame, dar padeda vaikai. Gyvena vaikai atskirai, tik atvažiuoja šeštadieniais. Techniką beveik visą turim savo. Samdyti nereikia nieko.

**O kaip dėl ES – jūsų nebaugina?**

Ne, gal daugiau vietų bus jaunimui. Gal atsivers keliai, gal produkciją bus lengviau parduoti. Aišku, konkurencija bus, bet bus ir parama. Dabar paramą gauna didieji ūkininkai, apsukrieji. O mažiukai nieko negauna. Pavyzdžiui, kiek dabar buvo lengvatinių kreditų rajone, o kas gauna iš paprastų ūkių? Kurie valdo 20–30 ha, negauna. Tik tie, kurie turi bendroves įforminę, kur vienas kitas turi didesnę ūkį, o šiaip, paprasti kaimo žmonės, nieko.

**O ar norėtumėt, kad vaikai ūkininkautų?**

Šiuo momentu – tai tikrai ne.

**Ar neapsimoka?**

Neapsimoka. Didesnės kvotos – gal ir daugiau apsimokėtų. Palei šitas supirkimo kainas – ne. Pagrindinė problema yra mažos supirkimo kainos. Pernai pigiai mokėjo už raguočius. Na jeigu 1,5 metų šeri ir tegali gauti 700? Už tuos 500–700 Lt prisipili tik baką degalų – ar tai ūkininkavimas? Tik kad neskaičiuojam savo laiko, jėgų.

Bet nedirbti irgi negali. Jei nedirbsi, tai ir pavalgyti neturėsi. Bet šiaip dabar yra prastai. Jei dar pradžioje – 1995–1997 m. – kiek buvo žmonių laikančių gyvulius! O dabar – visi, kurie laikė 4–5 karves, beturi po vieną. Išpardavė. Pieną yra sunku parduoti, už mėsą nieko nemoka.

**Ūkininkai labai smarkiai nusivylę?**

Kaimė, kai kolūkiai iširo, kiek buvo gyvulių! O dabar – tik po vieną karvytę.

**Dar vagia?**

Ne, nevagia. Čia rajono mastu galbūt.

**O su bankais neturėtumėt reikalų?**

Paskolų neėmėme, nes technikos turėjom. Auginam grūdus: rugius, miežius, avižas. Turim 4 karves, kiauliu iki 10 ir prieaugliai 4, paukščių.

**Ką manot apie pardavimą žemės užsieniečiams?**

Būsime kumečiai, juodadarbiai. Manau, būtų gerai, kad vyriausybė padėtų paprastam žmogui, kuris turi 10–20 ha, paramą teiktų, o ne parduotų žemes užsieniečiams.

**Ar yra bent vienas ūkininkas, kuriam tikrai sektųsi, kuris sėkmingai ūkininkautų?**

Nežinau, bendrauju su didesne dalimi žmonių, ryšys nemažas yra ir paprasčiausiai pasidomiu, kaip sekasi. Mėgstu pabendrauti, išklausu, kai nori pasiguosti. Nė vieno tokio nėra: va aš toks laimingas, ūkininkauju, turiu kažin ką!.. Tik kad pamaitina vaikus, aprengia ir viskas. O plėsti ūkį ir didinti – nė vienas nesiryžta.

Kas pradžioje turėjo žemės, paveldėjo ar nusipirko, tas laikosi. Šiomet trupučiuką kainos pakilo – iki 4 Lt, o pernai – po 2 Lt už kilogramą raguočių. Įsivaizduokit, kiek reikia eiti prie to veršiuo, kad pardavus gautum 700 litų!

Didesnė dalis žmonių yra tokių geriančių. Geria iš nevilties. Valdiškus darbus turi nedaugelis. Daug pensininkų. Bet kurie blogai gyvena, tie ir nenori eiti dirbti. Jei už 20 litų dieną dirbti, jis negali, jam yra mažai, o kai tik gerti – visą dieną gali.

**Angelė ir Zenonas Gedminai (Laukuva)**

Žemės turim savos ir nuomojamos. Nuosavos susigrąžinta (paveldėta) 12 ha. Turim pirkę 28 ha žemės ir nuomojame 7 ha.

**Ar yra jūsų vaikų, kurie norėtų įsigyti žemės ūkio specialybę?**

Sūnus baigė Varnių mechanizaciją, tik šiemet baigė.

**Tai būsime ūkininkas. Ar norėtumėte, kad jis ūkininkautų?**

Jis linkęs, labai padeda mums Andrius – juk mechanizatorius.

**Ar nesusižavės greitai uždarbiu Vakarų šalyse?**

Jei būtų galimybė pasižiūrėti, kaip dirba ūkininkai Vakaruose, būtų gerai. Būtinai reikėtų. O kol kas – ūkininkaujame. O ką daryti?

Turime 9 karves melžiamas, veršiukų 10, kiauliu dėl savęs laikome 3–4. Visas pelnas iš pieno, kurį pristatome „Žemaitijos pienui“. Turim sudarę tokią sutartį – šiek tiek daugiau moka. Kad mokėtų normaliai – būtų gerai... Pieną statome patys. Rytą vakarą po kiekvieno melžimo, kaip kolūkyje. Pretenzijų neturime, labai gerai.

**O dėl ES ką galėtumėt pasakyti?**

ES ne mūsų valdžia. Mano nuomone, ta ES gal gerai būtų, bet iki mūsų tie visi dalykai kol ateis... Tikrai niekas nepasako konkrečiai, kad pasakytų žmogui, kiek čia reikia auginti, kiek parduoti. Vyriausybė negalvoja apie tokius dalykus.

**Su kokiomis problemomis susiduriate ūkininkaudami?**

Technikos neturim.

**Iš banko ar nebandėte pasiimti paskolos?**

Nėra garantijos. Anksčiau ūkininkų buvo šioks toks fondas, dar ten palūkanos buvo, o dabar tos palūkanos labai didelės, kol sutvarkysi dokumentaciją...

Jei mums duotų uždirbti, daugiau mokėtų už tą pieną, būtų gerai. Kad duotų 80 centų, jau būtų gerai. Parduodant raguočius atsiskaitymas blogas, o kaina palyginti su praėjusiais metais – normalesnė.

**Kokiam sluoksniui jūs galite save priskirti – turtingų, pasiturinčių?**

Vidutiniškai esame.

**Ar yra netoliese ūkininkų kooperatyvas? Draugija?**

Žemaičiui, sako, duok pirma pačiupinėti, paskui ką nors daryti, kurti. Žmonės bijo iš kolūkio laikų. Savaip savo jėgomis kooperuoti reikia. Kantautaliuose yra žmogus, jisai turi technikos. Geras žmogus. Jis anksčiau padėdavo. Galima būtų kooperuoti, pavyzdžiui, perkant šaldytuvus. Susidėtų kas daugiau gali pinigų ir šaldytuvą pirkti. Mes nieko prieš, galime kooperuoti. Mes nesame prieš kooperatyvus. Reikėtų savitarpio susitarimu kooperatyvus kurti, be diktato iš viršaus.

**Žemės užtenka?**

Vaikai galės plėsti.

**Kaip ūkininkai – ar esate patenkinti?**

Valdiškų darbų neturime. Bandėm dar žiūrėti, bet valdžia pasakė: kad gerai ūkininkaujate ir darbo neieškokite. Žemės kurtis ir nepretenduok daugiau.

**O dėl ES narystės? Dėl Lietuvos narystės ES?**

Dabar šiuo momentu nelabai norėčiau, kad iš karto būtų. Toks laikotarpis pereinamasis, kad žmonėms leistų kiek apsiprasti. Vyriausybė žiūrėtų kvotas. Jei mes taip pulsime, tai jie užvers savo produkciją ir viską. Nesam pajėgūs, neturim tiek technikos. Aukštaitijoje gal kiek geriau, o Žemaitijoje tiek grūdų nepasėsi. Žemės nederlingos, kalvotos vietos. Melioracija praėjusi buvo, o dabar krūmai, kyšo drenažai.

**Užsieniečiai ateis, nupirks žemę?**

Bet jei jie dirbs – tai normalu. Jei nupirks tą žemę, parduos, perparduos – tai negerai. O jei dirbs, tegu dirba. Reikia konkrečių įstatymų! Proz., apie mišką galėtų būti toks punktas, skaitėčiau, jei tu pardavei tą mišką, išpjovei grynai, tai atsodink.

**O kaip jūs manote, ko labiausiai reikėtų kitiems ūkininkams, kad sėkmingai ūkininkautų, kas pagerintų ūkininkavimą?**

Gal technikos, gal kiek žemės, 3–4 ha turėdami nieko nepadarysi ir 10 ha nepadarysi. Gal kokius vaisius auginti ar ką kitą...

Kad valdžia remtų tą žmogų. Dabar ji sugeba ir žiūri tik kuo daugiau atimti. Mokesčių sistema tokia tobula, kad valdžia sugeba paimti mokesčius net iš elgetų.

**Dėl SAPARD programos...**

Gaus tie ūkininkai, kurie turi pinigų. Tie ir dar jų gaus. Eiliniam prastam žmogui nėra ko tikėtis. Kaimietis koks nors gaus paramą? Aš tai galvočiau, kad negaus. Jei gaus – tik stambieji.

**Ar reikėjo taip sugriauti žemės ūkį?**

Ne taip reikėjo. Mūsų tėvai, senoliai – visi žmonės dirbo už dyką, kad sukurtų tą kolūkinę sistemą. Kolūkių sistema nebuvo tokia prasta. Sakyčiau, kad kolūkio laikais žmonės neblogai gyveno. Kurie dirbo, tie turėjo. O kurie anksčiau gyveno tikrai nuo algos iki algos – ir dabar eina prašyti išmaldos ir pašalpų. Reikėjo duoti žemę pagal valstiečių įstatymą, kurie norėjo. Žmogus išdirbo 50 metų – nieko negavo iš kolūkio, o kurie priėjo prie geldos, tie ir prisiplėšė.

**Keisti ūkio kryptį ar negalvojate?**

Žadame kiaulių daugiau auginti.

**Kaip jūs ūkiui gali atsiliepti, jei Lietuva taps ES nare?**

Mes galvojame kas bus, nebent nebepirks mūsų produkcijos, pieno nebepirks. O tie reikalavimai? Mūsų pienas atitinka ES reikalavimus. Jei atitiks kainą mūsų reikalavimus – tai normaliai. O taip – įmanomi reikalavimai.

*Žemė netoli, tačiau ganyklos toli: nuvažiuot–parvažiuot. Buvo vienkiemiai pas mus, bet jie kentėjo. Pas mus greitai sugriauna. Vienas taria, kitas aria. Be ES mes negalim, nes nieko neturim.*

### **Liucija ir Rimantas Barakauskai (Laukuva)**

*Savo 2 ha turime, daugiau kaip 30 ha nuomojame. Nuoma nedidelė. Technikos pagrindą turim. Šiaip menki ūkininkai. Nuosavybės dar negalim atgauti. Yra žemės kitoje vietoje (mamos).*

*Kolūkio laikais gyvenome ir dirbome čia. Čia ir gimiau, ir gyvenau, ir pensija čia. Paskutiniu laiku dirbau pieninėje, pieną vežiau. Buvau pieno punkto surinkėja. O dabar 5 m. kaip nebedirbu. Kai buvo etatų mažinimas, netekau darbo. Vyras daug metų dirbo Šilalės statybos organizacijoje. Kai naikino ją, keitėsi viskas, ir likome abu bedarbiai.*

#### **Minėjote, kad neatgaunate mamos žemės?**

*Kreipėmės ir į Vilnių, važiovome. O čia rajone reikia turėti gerą kišenę, kad galėtum juos papirkti. Kad būtume galėję atsiimti iš pat pradžių... Yra užimta mūsų žemė, atseit žalioji zona. Bet dabar žalioji zona lyg ir panaikinta, ganyklomis daug yra paversta žemių, bet vis tiek neįmanoma priėti, kad gražintų.*

**Dėl ES: kaip jūs galvojate – verta stoti ar nestoti? Kaip tiems ūkininkams būtų geriau?**

*Jei būtų mums gerovė, tai žinoma verta, bet jei ne, tai ne.*

*Ta žemė irgi nėra visam laikui padalyta. Kelis kartus žemę davė, vienur atsirado savininkas – atima. Kitur pasėjam dobilus, atsiranda savininkas – vėl reikia atiduoti.*

#### **Jūsų pagrindinės pajamos?**

*Tik už pieną. Laikome 6 karves. Už litrą aukščiausios rūšies moka po 42 centus. Vasarą dar gali aukščiausią rūšį pasiekti, o kaip žiemą? Tvartai yra senoviški. Kokybės tyrimai nelabai gerai atliekami, nėra tikslumo.*

*Kaimo žmonėms yra sunku. Galą su galu negali sudurti. Degalai brangūs. Technika nauja neįkandama.*

*Iš kolūkio mes nieko negavome. O mama, kai buvo kolūkio valytoja, gavo vieną karvę ir vieną veršiuoką – ir visas uždarbis už 40 metų darbo.*

*Žemės daugiau gal ir nereikia. Jei būtų iš kur pajamų didesnių gauti, kad galėtum technikos naujesnės įsigyti, galėtume paimti kokį 50 ha. Ir kad būtų ji arčiau, nes degalų daug sudeginama.*

*Vasarą už pieną šiek tiek daugiau išeina, bet daugiau ir išlaidų.*

#### **O dėl narystės ES žmonos ir vyro nuomonės sutampa?**

*Mes panašiai galvojame, jei būtų geriau, tai tik pirmyn. O jei blogiau – tai ne! Pagal viską, tai mes „slabni“ esam, ką tik gimęs vaikas. Jiems nemokėsime įtikti. Neįeisim – ubagai biedni. Čia nieko neliks, išnaikins. Miškus išveš, viską išveš. Žemės išpardavinės. Lietuvos neliks – čia tragedija. Nėra valdžios. Nors teisybės... – jos niekada ir nebuvo.*

*„Žemaitijos pienas“ atsiskaito laiku. Nieko negalime sakyti. Nėra ateities, liūdnos mintys. Geriausi ūkininkai pasidalijo žemės, techniką – tai agronomai ir kiti valdininkai.*

*Jaunimo nėra. Nėra jokių darbų jiems. Tie, kurie ant laiptų sėdi, tokie nedirbs pas ūkininkus.*

*Per daugelį metų kolūkio pirmininkai keitėsi. Namus pasistato. Vienas pasiima turtą, ateina kitas. Pabūna 3–4 metus. Tik vienas Jonas Ivanauskas išdirbo 25 m.*

Paskolų neimame, nes bijome – gali paskutinius marškinius nuvilkti. Tvarto reikia, kad galėtume tų gyvulių daugiau laikyti.

Feliksas Dirmontas (Padievytis)

Turiu 3 ha savos žemės ir nuomoju. Bulves auginu, kviečius, miežius. Auginam buliuką parduoti, pieną pristatome.

**Dėl ES ką jūs galite pasakyti, kaip bus su ūkininkais, palengvės ar pablogės?**

Tai, kad mes taip blogai stovim. Į tą žemės ūkį niekas nežiūri, jis apleistas. Ar galima jį atgaivinti? Remti reikia, kad gautume už pieną, mėsą. Parduotuvėje mėsa daug brangesnė, o kai žmogus parduoda, jis nieko negauna.

**Kokios ūkininkavimo problemos?**

Sena kolūkio laikų technika.

**Kas skaudina žemės ūkio srityje?**

Kad sugriovė kolūkius – gerai. Kas iš tų kolūkių, valstybė juk būtų nedengusi, nemo-kėjusi. Blogiausia, kad labai brangūs degalai. Ūkininkai tik save išlaiko, o pelno nėra, jie negauna. Dirba tik kad dirbtų. Turėtum daug žemės, bet kad produktų kainos būtų didesnės.

**Jei dar 10 ha jūs gautumėte?**

Galėčiau plėsti, dar imčiau, bet nėra kam parduoti produkcijos. Nėra nei sandėlių, kur sudėti, jei prikultum. O dabar kokios oro sąlygos – į laukus kulti negalima įvažiuoti.

**O gal ūkininkai tik dejuoja, skundžiasi, kad blogai?**

Kiekvienas stengiasi ir žiūri, kad būtų pelno: užauginti, išvežti, parduoti. Viską galėtum parduoti, o pardavęs – kad ir gautum.

**O kooperuotis ar jungtis su kitais ūkininkais ar yra galimybė?**

Nėra čia tų ūkininkų. Vienas esu. Aplink – ežeras, todėl ūkininkai šiek tiek toliau. Tačiau šis reikalas dar kol kas kažkaip nejuda...

Aldona ir Antanas Vėliai (Laukuva)

Žemę nuomojam. Savos žemės neatiduoda. 2 ha nuomojam. Dėl nuosavybės dokumentus jau sutvarkė. Matininkai dar neatmatuoja.

Mūsų žemė yra užstatyta pastatais, sovietų laikais – fermomis. Dabar tos pačios žemės mes nebeatgaunam. Apie tos pačios žemės atgavimą nėra ir kalbos, nes tų pastatų nenugriausi. Bet kad duotų mums kitur. Pasiūlo karklynus, durpynus ir pelkes. Na, kad gerą atiduotų ar ką panašaus. Neatsiranda jokio kąsnelio geresnės. Tėvų žemė čia! Mano žemė – Baubliuose, o vyro – Dirvonoose, Gulbėse, Treigiuose. Gyventojų pastatai yra ant tos žemės, fermos pastatytos. Jų neįmanoma iškelti. Šabakštynai ten – iš viso niekas jų neima.

**Kaip sekasi ūkininkauti?**

Jeį atgautumėm tą žemę... Bet ta žemė yra už 5–6 km – nei tų karvių ten nuvesi. Anksčiau visų ūkininkų žemė buvo prie namų. O dabar yra išmėtyta. Arčiau neįmanoma gauti. Nežinau, kaip ūkininkauti, bus neįmanoma. Jei atgausim žemę, tai gal išnuomosim ar parduosim, ar ką nors.

Sėjam miežių, bulvių, daržovių, paršą nusišeriam, karvę laikom.

Vyras – invalidas. Visą amžių išdirbo traktorininku. Dabar pasisamdom žemei įdirbti. O tas pasisamdymas labai brangus. Žibalas labai brangus. Mažiausiai reikia 10 litrų, jei ką daugiau nori padaryti – jau 20 litų. O dar traktorininkui mokėk. Savikaina nebeišeina, nebeišiverčiam. Ūkininkams dabar labai blogai. Kas dar turi savo techniką, bet ir tai –

žibalas labai brangus. Už tą pieną ką gauni – kelis centus. Gauni 30 centų. O žibalas – 1,94. Kiek reikia pristatyti to pieno, kad litrą žibalo nusipirktum?! Labai sunku ūkininkams, neįmanomas dalykas.

Kolūkį išardė, išsidalijo pirmininkai, valdžia. Tiems darbininkams nieko. Komunistai tada valdė – ir dabar jie gerai gyvena. Paprasti darbininkai – ką?

Mes nedirbome kolūkyje, nieko negalime ir pasakyti. Aš parduotuvėje dirbau, o jis – pieninėje.

Dabar abu pensininkai. Kadangi prekyboje dirbau, tai pensija 260 Lt. Kiek gaunam pensijos – sukišam į ūkį.

### **Ar galima atgaivinti žemės ūkį?**

Dabar žmonėms – 400 litų pensija, o vyr. teisininkas gauna 14 tūkstančių! Geriausias ūkininkas tiek nesurenka per metus. O jiems – dar mažai. Reikėtų pažiūrėti į žmonių gyvenimą.

Gal, sakau, pradės reguliuoti dabar. Išardė viską, išpardavė. Jaunimui nebėra darbo iš viso. Niekas nebeturi darbų. Jaunimas taip ir trainiojasi. Nusigėrė. Visokios bandos. Jei ką padarė, tarkim, mėsą išmetė, gavo 10 litų – išėjo, pragėrė ir vėl išsižioję laukia. Ir valkatų pilna, todėl kad darbo nėra. O mes, ūkininkai, neturim iš ko užmokėti. Jei ūkininkas galėtų duoti 50 litų per mėnesį, ar jūs galite pagalvoti, kiek jam liktų? Yra vienas ūkininkas – jis turi 10–15 karvių – kiek mėslo išmesti, kiek to šieno reikia pritempti, vandens prigirdyti. Tik spėja pavalgyti – ir vėl į darbą. Jei neturi ką dirbti – duoda akmenis ritinti iš kur nors. Nu jau šitiek išnaudoja. Moka tik 50 Lt per mėnesį. Maisto duoda. Tai čia jau ne Lietuva, o baudžiauninkų kraštas. Šiaip anksčiau mes tų baudžiauninkų laikų nežinojome, bet kinuose kiek prisižiūrėdavom, kaip bučiuodavo į padus ponams. Taip jau dabar yra, kad beveik bučiuoja į padus. Mes prie sovietų laikų nedirbome tik 8 val. Aš dirbau parduotuvėj: 2 savaites dirbau – 2 laisvos. Ir dirbau nuo 8 iki 8. O dabar dirba nuo 7 iki 10 val. ir gauna tik minimalų atlyginimą, nė 400 litų į rankas negauna. Lupa. Jei tu nedirbsi, dešimt eilėje laukia. Mes jau paragavome, žinom, kaip mes prie Lietuvos gyvenam. O ES? Pajamų nėra iš tos žemės. Tiktai dėl pilvo. Kad ir turėtumėm žemės, negalėtumėm daug apsodinti bei apsėti, nėra lėšų, nėra už ką samdyti traktorių. Reikia išvežti mėsą (nė 0,5 km nėra) už vienos mašinos išvežimą – 25 Lt, bet vienos neužtenka, reikia 5–6. Kiek sumoki?! O paskui apdirbimas, pasėjimas – vėl samdai traktorių arba arklus, vėl kiek reikia sumokėti. O kai paskaičiuoji – tai nieko. Tai ir gera Lietuva mums. Nebuvo gerų vadovų. Nebūtų jie sugriovę tų ūkių, būtų galėję kas norėjęs savo žemę valdyti, kas negalėjo – bendrovės kokias nors būtų padarę, tos technikos neiššvaistę, fermų neišdraskę. Čia kaip Čėčėnija po karo, gryna Čėčėnija, Lietuva sugriauta, išdaryta! Tai šitiek metų statė, statė fabrikus, namus kokius išstatė! O dabar ką – griaua, iš viso – nieko!

Tokie tie ūkininkai, negalima pasakyti, kad ūkininkai. Tiktai save išlaiko. Kad ten kokios, atsiprašant, bulvienės „baltos“ išsiverda, kokių morkų įsimetę – ir visas jų yra lobis. O ant tos duonos, ne visada yra. Duona yra svečias namuose. Mes kai gaunam pensiją, tai šiaip ar taip dar yra. Dar, ačiū Dievui, mums užtenka pavalgyti. O yra žmonių, kur yra iš viso labai blogai. Mes ne ūkininkai, o varguoliai.

### **Kai griuvo ūkiai, ar norėjote ūkininkauti vėl iš naujo?**

Mes taip nenorėjom. Mes supratome iš karto, kad nebus gyvenimo. O kai pradėję dalytis, va Jėzau...

Gorbačiovas šitiek valstybių valdė, o čia, Lietuvoje, – nesuvaldo.

Kad jie atpigintų žibalą, tai ir mažiukams ūkiams gal geriau būtų. Mes dabar vis krentam žemyn.



Ūkininkai Vytautas  
ir Stefanija Kairiai  
su dukra. 2001 m.  
V. Ratkevičienės nuotr.

### Vytautas Kairys (Laukuva)

Žemės – 6 ha savos, o su nupirkta ja iš viso turim 72 ha. Dar pirkome 15 ha miško. Laikome karvių 27 ir 57 raguočių. Ūkio kryptis – pienininkystė. Technikos užtenka. Šimet nusipirkome šieno presą. Ūkininkaujame 2 šeimos – šalia gyvena žentas, dukra. Sūnus talkininkas mums. Verčiamės be samdomų darbininkų. Tik kartais ateina į talką kaimynai – mainais už pagalbą technikos darbais atsilyginame. Mūsų ūkis yra nuostolingas. Išsilaikome tik todėl, kad parduodame mišką. Mūsų nuomone, sėkmingam ūkininkavimui labai reikalingas išsilavinimas. Turime kompiuterį, o naudotis juo mokosi sūnus.

Mūsų nuomone, dabar neaiški padėtis. Kas bus su ūkininkais, jei ir toliau taip bus? Neilgai ūkininkai ištvers, nes jie gali nuleisti rankas. Dabar yra labai dideli stabdžiai plėtoti ūkį. Ir viliamės, ir tikimės, kad, Lietuvai įstojus į ES, bus didesnis dėmesys žemės ūkiui.

### Virginija Mikutavičienė (Laukuva)

Paveldėjau mamos žemę, kurią atsikėliau iš Plungės rajono. Dar nuosavybė nėra atiduota, bet šį pavasarį permatavo, sakė kad po 2–3 mėnesių bus dokumentai.

Iš viso bus daugiau kaip 10 ha – maždaug apie 12 ha. Primatavo dar tuos miškelius. Gyvulių nedaug laikau: 3 prieauglius, 2 karves, 6 kiaules per metus užauginu, paukščių. Žemė ten yra labai prasta, daugiau molis. Daug ką padaryti, išsiplėsti neįmanoma, šienaujama – ir viskas.

### Žemės nenorėtumėt daugiau turėti? Ar užtenka?

Jei būtų normalios sąlygos, normaliai mokėtų už produkciją – tada. Dabar pieną atiduodi už 42 centus – dar jei yra aukščiausios rūšies! Už nerūšinį – 28 centai! Mineralinis vanduo daug brangesnis.

Štai dabar už bulius, jaučius pradėjo normaliau mokėti. Yra vietinė skerdykla (ž. ū. bendrovė – taip įvardyta). Yra žmogus, kuris tuo užsiima, yra perdirbimas, cechai: rūkykla, (dešros, vyniotiniai), šaldytuvai, yra jo parduotuvė. Jei prireikė, galima nusipirkti ir šiek tiek pigiau.



**O jūsu vyras kokios specialybės?**

Vyras pagal profilį yra mechanizatorius. Turim traktorių, kombainą iš ūkio nusipirkę.

Prie traktoriaus yra visi padargai. Ūkininkavimas tas toks, kad tie mokėjimai prasti ir neapsimoka. Šiemet mes esame „grynai ant nulio“. Dar baisiau – veršis krito, 3 paršiukai krito. Jei šitaip prasideda viskas – bankrotas iš karto. Dar neaišku, kaip su javais, nes jie visi išgulę.

Jei kainos normalios, tai būtų visai kitaip. Dabar aš nesakau, neblogai, jei nepradės leist įvežt, nepradės įvežinėti mėsą iš kur kitur, tai gyvulius bus galima auginti.

**O ES ar negąsdina?**

Aišku, trupučiuką gąsdina. Aš suprantu, kad mes su 10 ha tikrai neišliksim. Dėti reikia tas žemes į kupetą ir atiduoti vienam, kuris labai gerai tvarkosi ir galvoja gerai. Aš įsivaizduoju, kad sudėjus tas žemes, kas nors labai gerai tvarkysis, bet iš tos žemės mums nieko neliks, nieko. Buvo pasakyta, kad žemdirbių yra per daug, reikia juos išnaikinti, tai tikrai turės išnykt. Dabar dar žemdirbys turi kuo išlaikyti savo šeimą. Nereikia galvoti, iš kur gauti mėsos ar pieno.

Aš nuo pat vaikystės sunkiai esu augusi; 4 mergaitės buvom, mama niekur nedirbo (gyvenom, kaip sakoma, užkampyje), tėvukas ėjo į kolūkį su arkliais, darbavosi. Sunkiai augom, visos norėjom puoštis ir man tas žemės ūkis... negaliu. Aš specialybę pasirinkau nesusijusią su žemės ūkiu – šitaip bėgau, šitaip norėjau ištrukti. Mano specialybė – dramos režisūra. Marijampolėje kultūros mokyklą baigiau 1973 m. Žemaitė. Plungiškė. Baisu dabar su darbu, vėl sako, kad kultūra „išderinta“. Jei gerai sutari su seniūnu, tai dar šiaip taip. Jei parodytum savo principus, tai tuoj išlėksi. Čia yra merdėjimas.

Ūkininkaujam užtat, kad vyras niekur nedirba. Vyras užsidirba su kombainu, išvažiuoja žmonėms kulti – jis ima už arą 1 litą + soliarinė alyva (soliarka). Jei metai geri, kartais pakulia, tai tą minimalų atlyginimą per metus užsidirba. Atsigauna kiek. Nuolatinio darbo neturi. Aš nesirūpinu nei šienavimu, nei sėja – tokiais pačiais didžiausiais darbais.

Pagrindas yra visai žemdirbystei ir visam ūkininkavimui. Jei kainos nusistovėtų, bet tegu atpinga kuras. Nors būtų po 1,5 lito.

Toksai tas žemės ūkis. Mažai yra naudos. Tik tiek, kad žmogus turi ką veikti.

**Arūnas Jakas (Juodainiai)**

Nuomojamos žemės turim apie 25 ha, o savo – 5 ha.

Turim 10 melžiamų karvių, kiaulių. Jauna šeima. Juk dabar pinigų reikia, kitur darbo nėra. Žmona pardavė dirba. Dabar jau tokių nebenori. Nori 18-mečių, samdo privatinkiai.

**Kaip sekasi jums ūkininkavimas – su pelnu, su nuostoliu?**

Nieko. Pavalgyt užtenka. Na, dar šiek tiek apsirengimui lieka, o kad pelno, tai jau ne. O iš kur bus pelnas, jei už litrą aukščiausios rūšies pieno moka tik 42 centus.

**Jei sakytų, kad meskite ūkininkavimą, ar mestumėt?**

Tai tada pakabink dantis į dangų. Kad būtų darbo, alga, tada galėtume, o dabar – iš kur paimsi tuos centus. Vaikai du. Vienam – 18, kitam – 11 metų, reikia drabužių, visko.

**Tai nuotaika prasta kalbant apie ūkininkavimą?**

Kito nieko negaliu papasakoti. Ir tą patį visur išgirsit. Todėl, kad už produktus nieko nemoka. Gyvuliai – veltui, pienas – veltui.

Žemės yra ir toliau, ir arčiau. Kur gaunam, ten nuomojam. Pilvą išmaitini – ir viskas.

**O ES kaip – gal geriau bus?**

Mums, senukams, ką. Jei mes ir įeisim į Europą – kad nieko nėra. Juk ta Lietuvelė „pasodinta“ visai. Kad ir koks būtų premjeras, koks prezidentas, – nežinau. Bet po karo sunkiau buvo. Pokarinis laikas sunkesnis buvo. Mūsų vaikai ir anūkai nežino. Forminės duonos kepaliuko stovėdavome per naktį eilėje, kol gaudavom nusipirkti. Klumpėti ėjom į mokyklą, o dabar – toks kedas negerai, tai nemadoj. Todėl tėvai ir duodasi dieną naktį. Keliasi 4.30 val. ryto ir gulasi 11 val. vakaro.

Kuris nedirba – dar blogiau. Skūstis labai negali. Pavalgyt turim ir apsirėdyt yra, o kai reikalas yra – išeinam.

**Ar žemės norėtumėt dar daugiau paimti, plėstis?**

Kad jau nėra iš kur paimti. 25 ha yra ir taip. Daugiau nei 25 ha yra.

Paukščių visokių turim, 14 veislinių motininių kiaulių. Darbelio užtenka. Pastatų užtenka. Užtenka. Klėtį dabar pasistatėm.

**Technikos ar turit?**

Turim traktorių, presą. Miežių, kviečių, avižų sėjam, bet sušeriam viską gyvuliams, pardavimui nieko nelieka.

**Pavardės nepasisakiusi ūkininkė (Juodainiai)**

Vyro yra 2 ha ir mano 5 ha. Dar nepamatuota, rudenį pamatuos.

Jei atsiimsiu žemę, tai ūkininkausiu ir vaikams padėsiu. Turiu teisę atsiimti ir noriu atsiimti. Mums priklauso 9 ha. Dabar, šiuo metu, kažkas kitas dirba.

**Ar atgaivinti žemės ūkį galima?**

Ką atgaivinti, kad nieko nebėra, ką beatgaivinsi?! Kaime yra daug pijokų dabar. Prage-ria viską. Yra gerų žmonių ir yra blogų. Vitkaičiuose yra aštuonbučiai, kur visai prasigėrę.

**Valerija ir Vytautas Budginai (Juodainiai)**

Ūkininkavimas prastai sekasi. Už pieną mažai moka, pigus dalykas. Kokybę nustato nežinom kokį. Vieną kartą – aukščiausia rūšis, kitą kartą – nerūšinis.

**O kada pradėjote ūkininkauti?**

Suiro kolūkis ir pradėjome.

**Nežadate mesti?**



Ūkininkas Vytautas  
Budginas. 2001 m.  
V. Ratkevičienės nuotr.

O ką darysi, kur dingsi? Jauni žmonės neranda darbo.  
Grūdus neapsimoka parduoti, be to, nėra ir kur parduoti.

**Jei įstosim į ES – gal bus geriau?**

Kažin ar nebus blogiau. Jie tada dar labiau smaugs. Dar bus didesni reikalavimai. Ūkininkai nebegalės nei to pieno parduoti, nieko. Pažabos ir važiuos. Dabar dar šiaip taip. Aš tai sakau, kad galim komunizmo mes taip atsikrapštyti, kad Dieve, Dieve. Jei tokią tvarką varys parlamente, tai tikrai komunizmui pasiruošę esam, kitur niekur. Dabar žmogus niekur nepasiskūsi. Miestuose irgi bedarbių daug.

**Turit 25 ha. Ar norit dar plėsti ūkį?**

Kad nėra kam padėti. Vienas darbingas, žmona negali – invalidumą gauna. O aš pats vienas tiek daug negaliu. Samdyti nėra iš ko, nėra kuo mokėti. 2 vaikai tai čia pat, o vienas – Klaipėdoje. Dar gerai, kad jie čia, tai bendrom jėgom 4 karves, kiauliu, prieauglio 10 laikome.

**Ar vaikai nenorėtų ūkininkavimo perimti?**

Vaikai turi – vienam kūma atidavė 37 ha; čia netoliese vaikai gyvena. Kitas 8 ha turi, nusipirko dar 5 ha. Valdiškų darbų nei vaikai, nei aš neturim.

Pagrindinės problemos ir kliūtys, – kad mažos kainos. Gal daugiau ir sėtum, ir dirbtum. O dabar, kad žmonės ir turi tos žemės, bet kas iš to. Dar jei savo technikos turi – dar, dar...

**Kuo dirbote kolūkyje?**

Mechanizatoriumi dirbau... Padedą kaimynas. Samdyti nesamdome. Pastatų užtenka, jei dar gyvulių daugiau būtų, tai tada reikėtų.

**O ūkis su pelnu ar su nuostoliu?**

Jokio pelno nematom ir vos vos išsilaikom.

**Ar galite palyginti ankstesnius laikus, ankstesnius – prieškarinius ūkininkus su dabartiniiais?**

Sunku pasakyti. Irgi buvo tas pats. Kaip tėvukas yra pasakojęs – dar sunkiau būdavo.

Dabar dar gyvulį šiaip taip gali parduoti. Pirmiau, kad ir užaugindavo, neparduodavo. Žmonės buvo pripratę vargti prie žibalinės, nei telefonų buvo, nieko nereikėjo ir mokėti. O dabar žmonės priprato prie visko, už viską reikia mokėti. Dabar ir už telefoną, ir už elektrą, ir už vandenį reikia mokėti.

**Sakykit, jei reikėtų eiti į kolūkį, ar grįžtumėt?**

Jei kaip buvo paskutiniaisiais laikais, beveik sutikčiau grįžti ir palikti hektarus. Paskutiniu laiku jau davė pasišienauti ir 2–3 karves laikyti. Tokiomis sąlygomis jau buvo gerai. Kas norėdavo, pensininkams apdirbdavo, kas norėjo – patys galėjo dirbti. Jau leisdavo apsidirbti ir su technika, ir tos technikos jau buvo. Sumokėjai kelias kapeikas – ir turi. Buvo lengvesnės sąlygos.

Ūkininko tikslas yra gauti nors kiek pelno. Kitur neišeisi, darbo negausi – jauni negauna.

Šneka, kad užsieniečiams parduos žemę. Kuris gauna gerą pensiją, jis parduos žemę ir jam iki gyvenimo pabaigos užteks. O apie vaikus negalvoja.

Užsieniečiai – jie jau pirks didelius plotus, kelių ha nepirks, pvz., 12 ha jie nepirks. Jie pirks masyvus – po kelis šimtus ha.

**O su žemės ūkiu ką daryti? Galima jį dar prikelti?**

Nuo mūsų niekas nepriklauso. Kainos nė už ką nekyla. Pvz., rapsą auginti čia ūkininkų yra rizikos dalykas – užaugs ar neužaugs. Kad kas nors pasikeistų, kad būtų garantuotos kainos, kooperatyvas būtų, būtų sutartys: šit aš atiduosiu, parduosiu, aš garantuotas.

**Jūsų čia buvo žemė?**

Čia žemės mes neturėjome. Kai vyko melioracija, mus perkėlė. Gretimame Mėčių kaime, už 2 km. Važinėti reikia. Čia aplinkui yra 3 ha, o visa kita žemė – kitur.

**Stasė ir Kazimieras Girgždutaičiai (Juodainiai)**

Ūkininkavimas nėra lengvas. Šiais laikais viskas brangu, žibalas. Žemės neturim savo. Teturim tik 5 ha nuosavos, 15 ha nuomojam – iš viso apie 20 ha.

Grūdų turim pasėję 7 ha. Pardavimui nieko nelieka – viskas pašarams. Turim 6 karves, bet uždarbio nėra. Visai blogai, su žibalu blogai.

**Jei reikėtų iš naujo pradėti ūkininkauti, ar imtumėte dar žemės?**

Gal, jei jaunesni būtume, bet seniems labai sunku. Padėti mums savaitgaliais atvažiuoja vaikai. Kad ne vaikai, tai sunku būtų. Jie daugiausia padeda.

Technikos turim. Kai vyko privatizacija, nusipirkom traktorių. Dar reikia preso. Vargstam, tikrai, kad vargstam.

Pastatų užtenka. Senus pastatus turim išsipirkę iš kolūkio laikų. Fermos kai buvo, susidėjom keli ūkininkai ir nusipirkom. Prieš 10 metų, kai baigėsi kolūkis, už čekius, reikėjo pridėti, tų pinigų neužteko.

Sveikatą praradom kolūkyje. Karves melžėm, vyras taip pat ir traktorininku dirbo paskutiniu laiku. Nuo 1991 m. pradėjom ūkininkauti.

Kita veikla jau sunku užsiimti, kaime – ką čia?

Pagalvokit, vien iš pieno pajamos. Kad už tą pieną bent žmoniškai mokėtų, būtų lengviau. Kad pardavę litrą pieno galėtume bent soliarinės alyvos nusipirkti...

Gal sulauksim pensijos. Bet dabar dar ir pensijinį amžių pailgino...

**Jaunimo ar yra ūkininkaujančio?**

Tikriausiai tik Budgino vaikai.

... Jei atgausim savo žemę, tai mums užteks.

**Kada buvo geriau: ar iki ūkininkavimo, ar dabar?**

Dabar, jei reikėtų į kolūkį eiti, tai sveikatos nebeturėčiau, nebenorėčiau. Pirma geriau buvo. Praeidavo mėnuo – gaudavai algą. Paskutiniu laiku uždirbdavom labai gerai. Abu dirbom – vaikams reikėjo.

**Tai kokios pagrandinės jūsų ūkio bėdos?**

Mažos kainos. Kad už pieną mokėtų nors po 70 centų, dar galėtum vargti.

**Prie ko save priskirtumėte: ar prie skurdžių, ar prie turtuolių?**

Prie skurdžių. Prie pasiturinčių tikrai kad negali priskirti, jei dirbi ir neužtenka. Tai reiškia – prie skurdžių.

**Ar norėtumėt, kad vaikai imtųsi ūkininkauti?**

Vaikai turi darbus. Ne, nenorėčiau, vien todėl, kad mes dirbam ir tikrai nieko neturim gero.

**Su bankais ar turit reikalų?**

Nenorim su tokiais turėti reikalų. Niekada neturėjom.

**Ūkio dar plėsti ar nenorėtumėt?**

Užtenka. Jei būtume jaunesni, tai kitaip. Jei bent 40 m. turėtume, tada galėtum žmogus galvoti.

Anksčiau buvo gražesni laukai, o dabar labai bjauru pažiūrėti į juos.

Mūsų ūkininkavimas menkas, abu su vyru pasitardami dirbame ir tiek.

Petras Gailevičius

**Kaip sekasi ūkininkauti?**

Žemės yra, bet kad pelno nėra. Degalai brangūs. Tėvų žemė (28 ha) aplinkui yra. Auginam 7 karves, 10 prieauglio. Gyvulius auginame, dirbame patys. Grūdus sušeriam gyvuliams. Jei nuveži parduoti grūdus – tai nieko negauni.

**Kas prasčiausiai sekasi?**

Pienas – mažos kainos. Sumažina riebumą, tai pienas rūšinis, tai nerūšinis. Kai komisija būna – tai nieko, o mūsiškiai padaro pieną blogą. Pinigų, pajamų nėra.

**O nenorit mesti ūkininkavimo?**

Darbo nėra. Vaikai maži. Sovietiniais laikais daug geriau buvo, buvo darbo.

Technikos yra šiek tiek, bet dar reikia preso, bulvių kasamosios.

**O kaip ES: ką jūs žinot apie ją, ar padės ūkininkams, lengviau bus, ar atlaikysit ES reikalavimus?**

Ką gali padėti? Sunkiai. Sunku bus. Darbo būtų – viskas būtų.

Sunkus gyvenimas ūkininkų. Visi dejuoja, na kas dar turi pinigų iš rusų laikų, tai dar. Bet kas turėjo bankuose – visiems dingo.

**Kiek metų ūkininkaujate?**

Dešimt metų.

**Prie ko priskirtumėte save: prie turtingų, pasiturinčių?**

Prie vidutiniokų. Yra dar stipresnių.

**Ar galima atgaivinti žemės ūkį?**

Reikia sąžiningų valdininkų Lietuvoje, kad stipriai imtų. Tada bus kas nors, o taip – nieko.

Reiktų, kad už pieną nors daugiau mokėtų, pinigų juk reikia, jų trūksta. Kainos kartais šuoliais kyla. Prastai ūkininkams, bet niekas negali padėti.

Antanas Vincas Jonušas

**Kaip manote, ES ar padės ūkininkauti? Ar tikitės ko nors geriau? Gal stipresnius ūkininkus padarys?**

Dešimt metų ūkininkauju. Kad būtų bent reguliarios kainos. Viskas brangsta – elektra, telefonai ir kitkas.

**Jei kas nors pasakytų mesti ūkininkavimą, ar mestumėt?**

Mesčiau, viską atiduočiau iš karto. Visi švenčia, o čia – dieną naktį dirbi ir nieko nelieka.

Juozas Rimkus (Treigiai)

**Kiek turite žemės?**

Iš viso apie 20 ha. Treigių kaime 3,5 km nuo Laukuvos.

Dirbame visi savi: žmona, aš pats, vaikai. Dažniausiai laikom 3 karves, 4 telyčias, 3 buliukus po 7 mėn. Ką sodinam, sėjam – viskas pašarams. Parduoti nieko neparduodam, išskyrus pieną ir mėsą. Kad degalai būtų pigesni, baisiai brangiai už juos reikia mokėti. Jei moka po 42 centus už 1 litrą pieno, tai man reikia parduoti 5 litrus pieno, kad nupirkčiau litrą soliarinės alyvos (soliarkos). Tai yra labai mažai.

**O ar norėtumėt plėsti savo ūkį, jei būtų sąlygos, jei būtų normalios kainos?**

Jeigu kainos geros, galėtum žemės nusipirkti, galėtum verstis, vis tiek valdiško darbo nėra.



**Kada pradėjote ūkininkauti?**  
Kai baigėsi, iširo kolūkis – ir pradėjome.

Treigių kaimo gyventojai ir svečiai po pasitarimo dėl Laukuvos 750 m. jubiliejaus šventės. 2002 m. gegužės 6 d. J. Šedbaro nuotr.

**Kaip dėl žemės nuomojimo?**

Vieniems metams labai sunku nuomoti. Jei nuomoti, tai reikia ilgesniam laikui 3–5 arba 10 metų, nes reikia įdirbti žemę. Dabar žemės yra labai apleistos.

**Ar priskirtumėte save prie turtingų?**

Priskirčiau prie vidutiniokų. Turtų jokių nesukrausi. Jei 50 ha turėtum, technikos naujesnės, geresnės, o dabar – visa sena technika.

**Banko paskolomis ar naudojatės?**

Buvau sugalvojęs imti, prašyti, bet užstatyti ką nors reikia. Būčiau galėjęs ką užstatyti, bet palūkanos. Į skolas įbrendi, o atiduoti reikia. Nenoriu aš skolintis. Užtenka savo.

**Dėl ES: ar išliks smulkūs ūkininkai?**

Yra tokia kalba, kad po 10 ha kurie turės, nė pieno nežada iš jų supirkti. Turės būti individuali įmonė. Pavieniam žmogui nebeleis parduoti gyvulių.

**O ką manot dėl kooperacijos?**

Kooperavimasis yra toks dalykas, jog niekad taip nebus, kad visų nuomonės sutaptų. Vienas galvos: reikia naujesnės technikos, kitam gera senesnė, metų gale reikės pasidalyti, kas liks pelno. Gerai, jei sąžiningi. Brolis su broliu nesutaria, o dar su svetimu sutars? 3–4 žmonės gali sutarti, o jei bus 10, tai jau bus erzelynė, ginčai.

**Gal ūkininkai tik dejuoja, gal nėra taip blogai, kaip jie šneka?**

Aš nežinau kaip yra su tais dejavimais. Gal kitas ir bėdavojasi. Aš pernai susirašiau į sąsiuvinį viską, kiek kainavo arimas. Man samdyti nieko nereikėjo – pats viską pasidariau. Aš išleidau 1200 litų. Už kombainą mokėti reikėjo, o pajamų? Penkis bunkerius prikūliau iš 2 ha. Už tuos pinigus nieko nenupirksi. Vienu žodžiu, man pačiam užteks pašarų. Jei būtų reikėję samdyti arti ar dar ką nors, tai būtų buvę viskas brangiau.

## Išvados

2001 m. atliktas Šilalės r. Laukuvos ūkininkų gyvenimo ir veiklos sąlygų sociologinis tyrimas leido įvertinti dabartinę ūkininkų situaciją, kuri yra gana sudėtinga ir problemiška. Remiantis apklausos duomenimis galima daryti išvadą, kad dauguma Laukuvos ūkininkų turi nedidelius savos žemės plotus. Maždaug iki 3 ha turi 16 (arba 46%) ūkininkų, 3–10 ha turi 7 ūkininkai (arba 20%). Vyrauja nedideli ūkiai, kurie negarantuoja pajamų pakankamai ūkio plėtrai. Kaip nustatėme, pelningai ūkininkaujančių nebuvo nė vieno ūkininko. Daugiausia (apie 60%) ūkininkų savo veiklą vertino vidutiniškai. Tačiau gana nemažai ūkininkų (37%) įvertino savo ūkininkavimą kaip nuostolingą. Ūkių specializacija neduoda didelio pelno ūkininkams, nes tai priklauso nuo supirkimo kainų, kurios keičiasi. Žemdirbiams ūkininkauti trukdo tokios priežastys: 1) per didelės degalų kainos, 2) per mažos žemės ūkio produkcijos supirkimo kainos, 3) brangus technikos įsigijimas, 4) trūksta valstybės paramos, 5) sunku produkciją realizuoti.

Išanalizavus Laukuvos ūkininkų perspektyvas išryškėjo tokia tendencija: 20 ūkininkų (57%) norėtų mesti ūkininkavimą, tačiau neturi galimybės keisti gyvenimo sąlygas, nes neturi kitos išeities ir kito pragyvenimo šaltinio. Ūkininkai skundžiasi, kad reikia sunkiai dirbti, o pelno nėra jokio. Vadinasi, ūkininkų gyvenimo ir veiklos sąlygos yra sunkios.

Tyrimai padėjo išsiaiškinti ir ūkininkų požiūrį į integraciją į Europos Sąjungą, t. y. kaip pasikeis jų gyvenimo ir veiklos sąlygos Lietuvai įstojus į šią Sąjungą. Didžioji dauguma – net 63% – ūkininkų neturi nuomonės apie ES poveikį, 26% ūkininkų požiūris į ES buvo neigiamas. Ir tik 11% ūkininkų mano, kad įstojus į ES ūkininkų gyvenimo ir veiklos sąlygos pagerės.

## Literatūra

1. *Konkurencingas žemės ūkis ir jo svarba šalies ekonomikai*. Mokslinės konferencijos pranešimai. Vilnius, 2000 m. gruodžio 21 d., Vilnius: Lietuvos agrarinės ekonomikos institutas, 2000.
2. *Sociologija: praeitis, dabartis, perspektyvos*. Mokslinės konferencijos pranešimų medžiaga. 2001 gegužės 29–31 d., Kaunas: Technologija, 2001.
3. *Lietuvos sociologija amžių sandūroje*. Straipsnių rinkinys, Vilnius, 2001.
4. *Nepriklausomos Lietuvos žemės ūkio plėtros dešimtmečiai*, Kaunas: Akademija, 2001.
5. *Rytų Lietuva: visuomenės ir socialinių grupių raiška bei sąveika*. Straipsnių rinkinys, Vilnius, 2002.

## Laukuvos pieninė

Rimantas Keliuotis



Lietuvoje jau nuo seniausių laikų pienininkystė užėmė svarbią vietą krašto ūkyje. Ilgainiui ji tapo tradicinė Lietuvos pramonės šaka. Nepriklausomoje Lietuvoje valstiečiai šiai veiklos sričiai skyrė didelį dėmesį. Pieno ūkis valstiečiui teikė ne tik maistą, bet buvo ir svarbus pajamų šaltinis.

Jau antrojo tūkstantmečio prieš mūsų erą pradžioje Lietuvos teritorijos gyventojams buvo pažįstama pieninė gyvulininkystė ir primityvi žemdirbystė. Tai patvirtina archeologiniai paminklai. Pamažu gyvulininkystė tobulėjo. Tačiau iki XVI amžiaus pienas buvo vartojamas tik saviems poreikiams tenkinti, o rinkai nebuvo tiekiamas. XVI amžiaus pabaigoje pieno produktai – sviestas ir sūris – Lietuvoje jau buvo žinomi kaip nuolatinės vietinės gamybos prekės. Didėjant melžiamų karvių skaičiui, daugiau ir pieno produktų buvo gaminama miestų rinkai. XIX a. pradžioje sviestas Lietuvoje buvo gaminamas ne tik dvaruose, bet ir kaimuose. Tai liudija to meto sviesto mušimo įrankiai.

1861 m. panaikinus baudžiavą, Lietuvoje ėmė sparčiai plėtotis kapitalistinis gamybos būdas. Pagreitėjo ir pieno ūkio bei pieno pramonės augimas. Augant pramonei, sparčiai daugėjo miestų gyventojų, taigi didėjo ir pieno produktų paklausa.

*Laukuvos pieno perdirbimo bendrovės valdyba ir nariai 1936 m. prie Šaulių salės.*

*Iš kairės stovi Tadas Tallat-Kelpša, sėdi:*

*A. Monstvilas, Leonas Liatukas, M. Milašiūtė (?), J. Sugintas (?), M. Sugintienė (?), Jonas Gudauskas, dr. Bronislovas Tallat-Kelpša (valdybos pirmininkas), Marcelė Straukienė, Izidorius Straukas (iždininkas), Stancelienė (?), Budvitiienė (?), Mečislovas Kaulakis.*

*Iš P. Bartašienės (Kavalskaitės-Jonikienės) albumo*



Jau XIX amžiuje pažangūs to meto dvarų savininkai ir ūkininkai suprato pieno pramonės svarbą Lietuvai. Pasirodydavo įvairių autorių atsiliepimų to meto spaudoje. Vienas iš jų – Berlyniškis, kreipdamasis į Lietuvos valstiečius, rašė:

*„Gerai įtaisyta pieniška ukė duoda ūkininkams kaskart didesnę pelną iš dirvų...“*

*Pas mus Lietuvoje yra geriausias klimatas dėl pienininkystės. Teip-pat reikia žinoti, kad dėl pienininkystės kas metai vis atsidaroma naujos rinkos, kur reikalauja didelės daugybės sviesto ir sūrių, tai yra pieniškų išdirbimų, ir tatai didelio nupuolimo prekės ant pieniškų produktų nėra ko bijotis. Iš to viso galima matyti, kad pienininkystė turi tvirtą pamatą ir jai priguli didelė ateitis... Kas link įvedimo pieniškos ukės tai mūsų tėvynė Lietuva yra labai gerame padėjime...“*

*Užtai, brangus Lietuviai, griebkimės kuo griežčiausiai už šito dideliai naudingo mūsų ukei darbo“<sup>1</sup> (kalba netaisyta).*

Nuo XIX a. pradžios iki Pirmojo pasaulinio karo gyvulininkystės ir pieno ūkio srityje Lietuva, kaip ir kiti Pabaltijo kraštai, buvo pasiekusi nemažų laimėjimų. 1913 m. duomenimis, Lietuvos gyvulininkystės lygis gerokai prašoko to meto Rusijos imperijos lygį.

Sėkmingai kylanti pienininkystė ir pieno pramonė Lietuvoje Pirmojo pasaulinio karo metais buvo sužlugdyta. Nuolatinės rekvizicijos likvidavo beveik pusę Lietuvos karvių. Karas sunaikino visas Lietuvos pienines. Dauguma jų po karo jau nebeatsigavo.

Lietuvai atgavus valstybingumą, sunkiomis pokario suirutės sąlygomis krašto pramonė ir žemės ūkis buvo labai nualinti. Pieno ūkį teko atkurti iš naujo, pasinaudojant tik prieškariniu patyrimu.

Nuo 1923 m. Lietuvos maisto pramonėje pradėjo sparčiai augti mėsos ir sviesto gamybos įmonių lyginamasis svoris. Žemės ūkiui pradėjus atsigausti nuo Pirmojo pasaulinio karo metais patirtų nuostolių, paspartėjo ir pieno pramonės plėtojimas.

Pirmąsias kooperatines pienines 1923 m. pradėjo steigti Lietuvos žemės ūkio kooperatyvų sąjunga „Lietūkis“<sup>2</sup>, o 1924 m. – ir „Lietuvos ūkininkų sąjunga“<sup>3</sup>. Dėl dviejų sąjungų tarpusavio konkurencijos pienui steigimas pirmaisiais metais vyko labai sparčiai.

1925 m. spalio 31 d. įsteigta ir Laukuvos pieno perdirbimo bendrovė<sup>4</sup>. Ji pradėjo veikti 1926 metais. Tada ji buvo tik rankinė pieninė. Pirmąsiais metais bendrovė pagamindavo 5200 kg sviesto. Iki 1931 metų dėl mažo pieno kiekio pieninės veikla buvo silpna. Nuo tų metų, padidėjus pieno kiekiui, gamyba ėmė augti.

Laukuvos apylinkėse pienininkystei sąlygos buvo daug sunkesnės negu kitur. Laukuvos valsčiaus žemės plotas



*Antspaudas ant Laukuvos pieninės projekto*

*(1931 10 20).*

*Iš KPKPM fondų*

<sup>1</sup> Berlyniškis. *Pienininkystė Lietuvos ūkininkams*, Tilžė, 1895, p. 5–6.

<sup>2</sup> *Centralinė Lietuvos Pieno Perdirbimo Bendrovių Sąjunga „Pienocentras“*, Kaunas, 1940, p. 4–5.

<sup>3</sup> *Ten pat*, p. 5.

<sup>4</sup> Petraitis J. *Laukuvos pieno perdirbimo b-vės veikla, Pieno ir gyvulių ūkis*, 1939, nr. 1(109), p. 43.

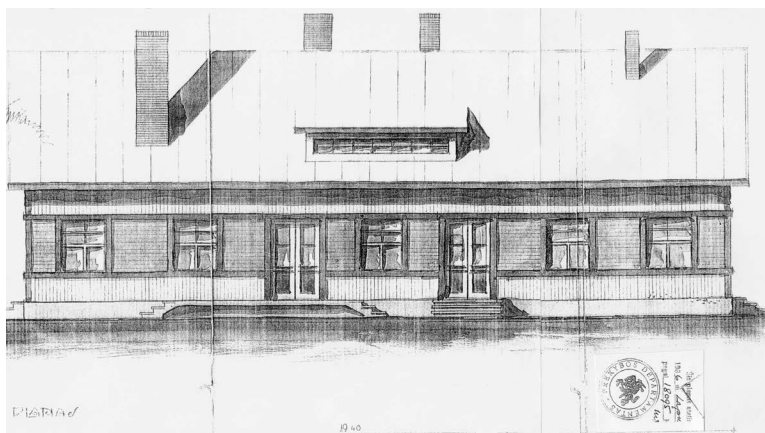

1936 m. mūrinės  
Laukuvos pieninės  
fasado projektas.  
Iš KPKPM fondų.  
Inv. Nr. 502

tuo metu buvo 14 122 ha. Iš to ploto dirbama žemė sudarė tik 5669,2 ha, o likusią dalį – ganyklos, pelkės, miškai.

1938 metais Laukuvos pieno perdirbimo bendrovė turėjo 94 narius, 220 pieno tiekėjų į pieninę ir 450 tiekėjų į grietinės nugriebimo punktus<sup>5</sup>. Į pieninę ir į punktus tiekė 85% ūkininkų 2109 karvių piena. Bendrovė nė vienais metais neturėjo nuostolių; jos veikla visada buvo pelninga. Dėl to galėjo tobulinti įrenginius ir plėsti gamybą.

1938 m. Laukuvos bendrovė pasistatė naują mūrinę pieninę, kuri atitiko visus to meto pienininkystės reikalavimus. 1938 m. gruodžio 13–14 dienomis komisija, susidedanti iš Centralinės Lietuvos pieno perdirbimo bendrovių sąjungos „Pienocentras“, Laukuvos pieno perdirbimo bendrovės valdybos, Statybos ir revizijos komisijos, firmos „Astra“ atstovų, patikrinę pieninės statybos ir įrenginių būklės kokybę, pasirašė naujos pieninės perdavimo–priėmimo aktą<sup>6</sup>. Pieninėje buvo sumontuoti tada modernūs firmų „Alfa-Laval“, „Astra“ 2000–4000 litrų per valandą pajėgumo įrenginiai, kuriais per dieną buvo galima perdirbti iki 20–30 tūkstančių kilogramų pieno<sup>7</sup>. Įrenginiai ir mašinos buvo pritaikytos ir išbandytos, praktiškiausios Lietuvoje. Tada Laukuvos pieninė

Įrengia rankines ir garines pienines  
su original švediškais

**ALFA-LAVAL**  
SEPARATORIAIS  
IR  
„ASTRA“  
MAŠINOMIS

**Visumet sandėlyje:**  
pienininkystės reikalams įvairūs indai, įrankiai,  
pergamento popierius, statinės sviestui ir t. t.

**Užsakymai atliekami:**  
Sparčiai, pigiai ir prieinamomis sąlygomis.

**V. Masiulio ir J. Baltrušaičio**  
PREK. NAMAI ŠIAULIUOSE.  
Žemės ūkio mašinų ir žemdirbystės  
įrankių sandėlis.  
Telef. 95 Nr. Tel. adr.: BALTRUŠAITIS-ŠIAULIAI.

Tokia įrengimų sistema buvo sumontuota 1938 m. naujoje Laukuvos pieninėje. Faksimilė iš KPKPM

<sup>5</sup> Ten pat, p. 44.

<sup>6</sup> Laukuvos P. P. B-vės pieninės planas ir kt. dokumentai, 1936–1943 m., Klaipėdos pieno kombinato Pienininkystės muziejus (toliau – KPKPM), Inv. nr. 502, l. 1.

<sup>7</sup> Ten pat, l. 1–2.

Pieno Perdirbimo Bendrovė	Pieninės įrengimas		1940 m. priimta pieno pieninė ir punktuose iš viso	Pagaminta sviesto kg	Sviesto išleista	Bendrovės natų skaičius	Veikė griežtinės nuogr. punktu			Statė pieną									
	Gar., mot., rank.	Separatorių ir mašinkė darbinumas l val.					kg	Tame kiekty punkty, vė	Buvės nuosavy	Savarankiškų	Iš viso	I pieną			I punktus		Iš viso		
												Natų	Nenatų	Nuo karvių	Statytojų	Nuo karvių	Statytojų	Nuo karvių	
1	2	3	4	5	6	7	8	9	10	11	12	13	14	15	16	17	18	19	
<b>Tauragės apskr.</b>																			
1. Eržvilko	g	1500/2100	4	932.776	78,66	37.000,0	25,2	20	15	1	16	9	24	132	184	736	217	868	
2. Kaltinėnų	g	2000/3200	18	3.234.757	74,02	131.601,0	24,4	255	12	—	12	64	118	643	702	2.178	884	2.821	
3. Kvėdarnos	g	1500/1000	3	433.008	77,33	16.994,0	25,1	47	13	1	14	9	22	93	191	573	222	666	
4. Laukuvos	g	2000/5600	11	1.740.950	66,80	71.551,1	24,2	124	8	3	11	51	79	503	359	1.406	489	1.909	
5. Pajūrio	r	—	2	265.478	56,49	9.659,7	27,0	25	8	—	8	12	12	100	67	201	91	301	
6. Sartininkų	g	1500/2000	17	1.538.353	79,54	55.709,9	27,5	50	14	—	14	16	46	134	298	1.247	360	1.377	
7. Severėnų	g	2000/1600	4	887.413	72,62	34.697,8	24,9	75	6	1	7	29	11	371	180	812	220	1.183	
8. Skaudvilės	g	1500/2750	8	1.340.302	88,34	50.265,7	26,4	25	10	1	11	2	11	84	260	812	273	896	
9. Šilalės	g	1500/3100	6	1.004.392	77,38	39.079,9	25,0	62	13	1	14	21	28	234	311	1.394	360	1.628	
10. Uplynos	g	1000	6	850.882	69,89	33.925,8	25,1	22	6	—	6	14	54	263	204	802	272	1.065	
			78	12.208.311	75,25	480.484,9		709	105	8	113	227	405	2.557	2.756	10.157	3.388	12.714	

buvo laikoma viena geriausių Žemaitijoje. Nuo pat bendrovės įsikūrimo iki 1939 m., o gal ir ilgiau jai vadovavo pieno bendrovės tarybos pirmininkas B. Tallat-Kelpša.

1938 m. Laukuvos bendrovė perdirbo apie 27 000 000 kg pieno, pagamino apie 90% pirmos rūšies sviesto. Bendrovės valdyba sudarė Bronius Tallat-Kelpša, Jonas Gudauskas ir Izidorius Straukas. Pienininke dirbo Milašiūtė-Jucienė, kuri buvo giriama kaip stropi darbuotoja ir nelengvomis sąlygomis išteigusi gaminti aukštos kokybės sviestą.

1943 m. Laukuvos pieno bendrovei buvo skirtas Šiauduvos durpyno 10,6 ha sklypas, kad galėtų per metus iškasti ne mažiau kaip 1000 m<sup>2</sup> durpyno ploto ir pasigaminti durpių<sup>8</sup>. Durpės, matyt, buvo naudojamos katilinei kūrenti.

Antrasis pasaulinis karas ir Vokietijos okupacija padarė didžiulių nuostolių. Okupantų prievolės ir grobstymai sistemingai naikino Lietuvos žemės ūkį. Mažėjant pasėlių plotams, mažėjo ir gyvulių skaičius. Okupacijos laikotarpiu karvių Lietuvoje sumažėjo 46%, o jų produktyvumas – apie 30%.

Pokario metais Lietuvoje buvo užgydytos pieno pramonei padarytos žaizdos ir ėmė kilti jos gamybinis pajėgumas. 1945 m. Kaune buvo atkurta pieno perdirbimo bendrovių sąjunga „Pienocentras“, kuris priklausė Lietuvos TSR mėsos ir pieno pramonės liaudies komisariatui. 1948 m. „Pienocentras“ buvo likviduotas, o jam priklausiusios kooperatinės pieninės buvo suvalstybtintos. Jo vietoje įkurtas respublikinis sviesto ir sūrinių pramonės trestas, pavaldus Lietuvos TSR mėsos ir pieno pramonės ministerijai<sup>9</sup>. Naujai įsteigtas trestas iš buvusios gyvulininkystės–pienininkystės kooperatinių draugijų sąjungos „Pienocentras“ perėmė visas pramonės įmones, bazes, sandėlius, įrenginius, automobilių transportą ir prekines-materialines vertybes<sup>10</sup>.

Buvusio „Pienocentro“ Klaipėdos skyriaus vietoje 1948 m. lapkričio 5 d.

*Faksimilė iš leidinio „Centralinė Lietuvos Pieno Perdirbimo Bendrovių Sąjunga „Pienocentras“, Kaunas, 1940, p. 27.*

<sup>8</sup> Ten pat, l. 28.

<sup>9</sup> Lietuvos centrinis valstybės archyvas (toliau – LCVA), f. R-774, ap. 4, b. 132, l. 50.

<sup>10</sup> LCVA, f. R-774, ap. 4, b. 166.



*Laukuvos pieninės pastatas. 2001 m.  
V. Karvelytės-  
Balbierienės nuotr.*

bazės ir miesto pieninės valdytojo įsakymu Nr. 1 buvo organizuota Klaipėdos tarpapskritis sviesto–sūrių bazė ir miesto pieninė<sup>11</sup>. 1950 m. ji aptarnavo 27 savarankiškas pieno perdirbimo įmones, būtent: Darbėnų, Eržvilko, Gargždų, Ylakių, Kaltinėnų, Kintų (sūrinė), Kretingalės (sūrinė), Kvėdarnos, Kretingos, Laukuvos, Mitkaičių, Natkiškių, Plungės, Priekulės, Rietavo, Skuodo, Salantų, Skaudvilės, Šilutės (sūrinė), Šilalės, Telšių, Usėnų, Varnių, Veiviržėnų, Vilkyškių (sūrinė), Žarėnų ir Žemaičių Kalvarijos<sup>12</sup>.

Drauge su naujais uždaviniais pieno pramonei buvo pertvarkytas jos valdymas. 1957 m. kovo 19 d. Lietuvos TSR mėsos ir pieno produktų pramonės ministro įsakymu Nr. 73 buvo likviduoti trestai bei tarprajoninės sviesto–sūrių bazės ir miesto pieninės. Įkurti Kauno, Klaipėdos, Šiaulių ir Panevėžio pieno kombinatai<sup>13</sup>. 1957 m. kovo 20 d. buvo įkurtas Klaipėdos pieno kombinatas<sup>14</sup>. Jam priskirtos šios pieno perdirbimo įmonės (toliau vadinamos gamyklomis): Kretingos, Plungės, Rietavo, Salantų, Sedos, Skuodo, Šilalės, Telšių, Varnių sviesto gamyklos, daugiausia gaminusios sviestą ir nenugriebto pieno produktus, Priekulės, Šilutės, Usėnų, Vilkyškių sviesto–sūrių gamyklos, gaminusios sūrius, sviestą ir nenugriebto pieno produktus, Tauragės pieno paruošų kontora<sup>15</sup> – iš viso 14 savarankiškų ūkiskaitinių įmonių ir 11 sviesto gamybos cechų, tarp kurių buvo ir Laukuvos sviesto cechas<sup>16</sup>.

Naujai įsteigtame Klaipėdos pieno kombinate vyko struktūriniai pakitimai – gamyba koncentruojama. 1958–1960 m. respublikoje stambinami rajonai. Sujungiamos ir sviesto–sūrių gamyklos. Savarankiškos gamyklos paliekamos tik rajonų centruose, o periferijoje esančios bei likviduotų rajonų gamyklos priskiriamos rajoninėms gamykloms kaip cechai<sup>17</sup>. Pagrindinis gamyklų stambinimas buvo įvykdytas 1962 m. gruodžio mėnesį.

Šilalės sviesto gamyklos sudėtyje atsidūrė Laukuvos, Kaltinėnų ir Kvėdarnos sviesto gamybos cechai. Atlikus

<sup>11</sup> Klaipėdos pieno kombinato archyvas (toliau – KPKA), f. 1, ap. 3, b. 4, l. 38.

<sup>12</sup> KPKA, f. 1, ap. 1, b. 3, l. 136–169.

<sup>13</sup> LCVA, f. R-774, ap. 4, b. 686, l. 169.

<sup>14</sup> KPKA, f. 1, ap. 1, b. 20, l. 123.

<sup>15</sup> LCVA, f. R-774, ap. 4, b. 686, l. 172.

<sup>16</sup> KPKA, f. 1, ap. 1, b. 43, l. 2.

<sup>17</sup> Keliuotis R. *Klaipėdos pieno kombinato istorija (1957–1985)*, Diplominis darbas, Vilnius, 1986, l. 20.



*Laukuvos pieninės sviesto cecho galinis fasadas su katilinės priestatu. 1975 m. B. Aleknavičiaus nuotr.*

Skaudivilės cecho rekonstrukciją ir žymiai išplėtus sviesto gamybos pajėgumus, sumontuota pirmoji Sovietų Sąjungoje pagaminta srovinė sviesto mušimo (1 tonos per valandą našumo) linija.

1976 m. Laukuvos sviesto gamybos cechas pagamino 56,1 t sviesto, kurio 100% sudarė A rūšies sviestas (1976 m. balansas 1,85). Laukuvos cechas 1976 m. balanse buvo vadinamas ir Laukuvos sviesto gamybos cechu, ir Laukuvos separavimo punktu. 1976 m. Laukuvos separavimo punkte buvo įrengta atskira linija grietinės išsiuntimui.

1977 m. Laukuvos ceche pagaminta 2,3 t 100% A rūšies sviesto (1977 m. balansas 1,82). Numatytas katilinės išplėtimas Laukuvos ceche 1977 m. nebaigtas, nes vietoje numatyto montuoti vieno E-1/9-1T markės garo katilo buvo montuojami trys šios markės katilai.

Pagal 1978 m. balansą, Laukuvos ceche sviesto jau nebegaminta. Tai reiškė, kad nuo 1977 m. sviesto gamyba Laukuvos ceche buvo nutraukta.

1978 m. dėl techninių–organizacinių aplinkybių Šilalės sviesto gamyklos Šilalės cechas buvo uždarytas, likviduotas Šilalės pieno separavimo punktas ir gamyba visai nutraukta. Šilalės cechas buvo paverstas pieno priėmimo iš gyventojų punktu, o pieno tiekėjai nukreipti į kitus Šilalės rajono perdirbimo cechus – Laukuvą, Kvėdarną, Kaltinėnus<sup>18</sup>.

Dar 1977 m. buvo nuspręsta 1978 m. pradėti Laukuvos cecho rekonstrukciją. Projekte numatyta esamo cecho patalpose įrengti laboratorijas ir buitines patalpas, priestate – lieso pieno miltelių (3 tonų per pamainą) gamybos cechą ir pagalbines patalpas tarai, įpakavimo medžiagoms ir gatavai produkcijai dėti, 20 t per val. pajėgumo aparatinį, t. y. priėmimo skyrių ir 400 000 kkal per val. našumo amoniakinę kompresorinę. Projektinė organizacija buvo LTSR mėsos ir pieno pramonės Projektavimo-konstravimo biuras, rangovai – Mėsos ir pieno pramonės ministerijos Statybos-remonto valdyba.

1978 m. Laukuvos ceche sumontuotas vienas garo katilas (1978 m. ba-

<sup>18</sup>Geisleris S., Keliuotis R. *Klaipėdos pieno kombinato metraštis (1976–1985)*, Klaipėda, 1985, l. 20.

lansas 1,88). Arteziniam šuliniui buvo įrengti butoniniai borteliai.

1979 m. Laukuvos ceche sumontuoti ir išbandyti lieso pieno miltelių gamybos technologiniai įrenginiai, du šaldymo kompresoriai, sumontuotas ir paleistas antrasis garo katilas (1979 m. balansas 1,95), įrengtas riebalų gaudytuvas ir kanalizacijos linija autocisternų plovimo vandeniui nuleisti.

1980 m. balanse (1,83) rašoma, kad Laukuvos ceche atliktas generalinis teritorijos planavimas, įrengta kuro aikštelė, kūdroje įrengtas vandens aušintuvas, nutiesti įvažiavimo keliai. Taip pat sutaisytas Laukuvos cecho stogas, sutvarkytas fasadas, laipteliai ir rampa. Bet 1980 m. nebaigtas kapitalinis Laukuvos cecho remontas ir ne visai įrengtos administracinės patalpos ant-rame aukšte.

Tačiau 1981 m. balanse (1,64) jau rašoma, kad nebaigtos įrengti Laukuvos pieno separavimo punkto administracinės patalpos, neatliktas teritorijos generalinis planavimas, kuro aikštelė įrengta, bet nežinia, ar tinkamoje vietoje; teritorijoje esančioje kūdroje neišrengtas kompresorių aušintuvas, senoji daržinė suremontuota, o mūrinio pastato statybos darbai nepradėti, nes kapitalinei statybai neskirta lėšų. Matyt, 1980 m. balanse skubėta pasigirti apie greitą planų vykdymą. Tačiau vėliau visi šie darbai tikriausiai buvo atlikti.

1983 m. Šilalės pieninės administracija persikėlė į Laukuvą.

Dėl vandens stokos lieso pieno miltelių gamybos Laukuvos ceche atsisakyta. Šis cechas tapo žaliavos paruošėju kitoms gamykloms.

Atkūrus nepriklausomybę, Laukuvos pieninė, kaip ir kitų Lietuvos ūkio šakų įmonės, patyrė struktūrinių pokyčių. Šiuo metu, t. y. 2003 m., Laukuvos pieninė yra AB „Žemaitijos pienas“ filialas. Bendrovei vadovauja generalinis direktorius Algirdas Pažemeckas. Laukuvos pieninės vadovas – V. Žiogas. Čia koordinuojamas pieno žaliavos surinkimas iš gretimų apylinkių ir tiekimas į pagrindinę įmonę Telšiuose.



AB „Žemaitijos pienas“ Laukuvos pieninės administracija su direktoriumi (centre) Valentinu Žiogu. 2003 m. Iš V. Žiogos albumo



„Žemaitijos pieno“ darbuotojų šventė Kelpšaičių (Laukuvos) parke. 2002 m. J. Šedbaro nuotr.



### Priedas\*

Laukuvos Pieno perdirbimo bendrovės  
1929 m. sausio 1 dienos apyskaita<sup>19</sup>

Gauta grietinės kg – 7475  
Vidutinis grietinės riebumas – 17,95  
Gauta pieno kg – 56 875  
Vidutinis pieno riebumas proc. – 3,95  
Kaina už % – 6,94  
Sumokėta už vieną kg – 27,66  
Suma – 20 071,75 Lt  
Perdirbta pieno sviestui kg – 56 322  
Gauta sviesto kg – 3805,5

### Didžiausi pristatyto pieno kiekiai

Birželį – 8612,5  
Liepą – 8653,5  
Rugpjūtį – 8947,5  
Rugsėį – 7165,0

### Didžiausi pieno riebumai %

Spalį – 4,55  
Lapkritį – 4,88  
Sausį – 4,91

Laukuvos pieno perdirbimo bendrovės valdybos  
ir narių sukaktuvinė nuotrauka. 1936 m.

B. Savsenavičiaus nuotr. Iš V. Birbilo albumo

\* Laukuvos pieno bendrovė, pradėjusi veiklą 1926 m., iki 1940 m. veikė pelningai. Jos pieno perdirbimo kiekiai buvo vieni iš didžiausių Tauragės apskrityje (pirmavo tik Kaltinėnų pieninė). Čia pateikiame Laukuvos pieno perdirbimo bendrovės 1929 m. sausio pirmos dienos apyskaitą, kurioje atsispindi faktinė pieninės veikla: didžiausi pieno pristatymo kiekiai, riebumas, bendrovės narių visuotiniame susirinkime spęsti klausimai, įvairios žinios apie bendrovę ir pieno tiekėjus, jų ekonominį pajėgumą. Tai gražus ir sėkmingas tvarkingos bei kryptingos ūkinės veiklos pavyzdys ateinančioms kartoms.

1936 m. labai pakiliai ir optimistiškai buvo paminėtas Laukuvos pieno bendrovės dešimtmetis. Didelė dalis aktyviausių bendrovės narių kartu su valdybos nariais nusipaveikslavo prie Šaulių salės. Tai sukakčiai paminėti buvo parengta fotografinė vinjetė su nuotraukomis ir pavardėmis po jomis. Žvelgiant į laiko tėkmę, džiugu, kad šiandien ūkininkaujantys vaikaičiai taip pat pristato pieną į kadaise tėvų ir senelių statytą pieninę.

Priedą su priedašu parengė vyr. red. Virginijus Jocys. (Kalba netaisyta.)

<sup>19</sup>LCVA, f. 387, ap. 4, b. 137.

**Mažiausi pieno riebumai %**

Vasarį – 3,39

Kovą – 3,22

Balandį – 3,66

**1929 vasario 24 d. protokolas (nuorašas)**

Bendrovės narių visuotiniame susirinkime dalyvavo 16 narių (iš 32).

Dienotvarkė:

- 1) Valdybos pranešimas;
- 2) Revizijos komisijos pranešimas;
- 3) 1928 m. apyskaitos tvirtinimas;
- 4) Pelno paskirstymas;
- 5) Valdybos perrinkimas;
- 6) Atstovo į pieno perdirbimo bendrovių atstovų suvažiavimą skyrimas;
- 7) Alga buhalteriu;
- 8) Kiaušinių supirkimo klausimas;
- 9) Sumavimas.

Susirinkimo pirmininku vienbalsiai išrinktas agronomas S. Biržiškis, sekretoriumi – L. Liatukas.

- 1, 2. Valdybos, taip pat Revizijos komisijos pranešimai išklausti ir priimti.
3. Apyskaita už 1928 m. vienbalsiai patvirtinta.
4. Pelnas paskirstytas šiuo būdu: atsargos kapitalui – 198 Lt 55 ct; vietos gyventojams nuo nederliaus nukentėjusiems pašalpos – 25 Lt; valdybos nariui A. Mackevičiui už pieninės reikalų vedimą – 70 Lt 65 ct; apyvartos kapitalui – 500 Lt.
5. Susirinkimas slapto balsavimu išrinko valdybą iš trijų narių dauguma balsų sekančius asmenis: B. Tallat-Kelpšą ir A. Mackevičių – 13 balsų ir P. Ričką – 9 balsais.
6. Į Pieno perdirbimo bendrovių suvažiavimą atstovą išrinkti paliktas asmuo sulig valdybos nuožiūra.
7. Algos sąmatai buhalteriu paskirta iki 300 Lt metams.
8. Pajų nuo kasmet po 10 Lt įnešti paskirtas terminas iki liepos 1 d. Pastaba: nariui, neužsimokėjusiam laiku, sulig valdybos nuožiūra terminas gali būti pailgintas.
9. Kiaušinių supirkinėjimo sąlygas pavesta ištirti valdybai ir sulig galimybe pradėti supirkinėjimą.

Parašai: pirmininkas S. Biržiškis, sekretorius L. Liatukas.

Valdyba: B. Tallat-Kelpša, A. Mackevičius, P. Ričkus.

**Grynojo pelno paskirstymo projektas**

1. Atsargos kapitalas % – 25, suma – 198,55.
2. Premija nariams už pristatytą pieną –.
3. Dividendai už pajus –.
4. Premija valdybai ir tarnautojams – 70,65.



5. Apyvartos kapitalai – 500,0.
6. Nuo nederliaus nukentėjusiems – 25,0.  
Iš viso: 794,20.

### Žinios apie narių, karvių ir paju kapitalą

- Narių sk. – 30.  
 Karvių sk. – 75.  
 Per metus išstojo 3 nariai, 10 karvių.  
 Iš viso: 3 nariai, 85 karvės.  
 Per metus išstojo 1 narys, 4 karvės.  
 Metų gale liko 32 nariai, 81 karvė.

### Įvairios žinios apie bendrovę

1. Įsteigta 1926 m. sausio 3 d.
2. Pradėjo veikti 1926 m. gegužės 5 d.
3. Pieninė rankinė.
4. Sistemos ir mašinos: separatorius – Diabolo Nr. 4.
5. Namai nuomojami.
6. Pastatai mediniai.
7. Kokie trobesiai ir kiek žemės yra prie pieninės? *Ledainė, sandėlis medžiams, žemės nėra.*
8. Kokie trobesių trūkumai? *Bent kiek ankšta.*
9. Kiek turi nugriebimo punktų? *Neturi.*
10. Koks punktų atstumas nuo pieninės?
11. Kokiame atstume artimiausia pieninė, jos pavadinimas? *Kalniškė, 12 km.*
12. Koks vanduo: šaltinio ar šulinio? *Šulinio.*
13. Mašinos ir trobesiai apdrausti Kooperacijos bendrovėje sumoje 1950 Lt.
14. Šaldytuvas „skardinis“.
15. Įstojamasis nario mokestis – 5 Lt, bendra suma – 155 Lt.
16. Įnašų mokestis nuo karvės – 10 Lt ir bendra suma (nereikalauta).
17. Kiek statytojų narių? *32, karvių 81.*
18. Kiek statytojų ne narių? *31, karvių ...*
19. Didžiausias karvių skaičius pas vieną bendrovės narį – 8.
20. Daugiausia pieno į dieną – 454 kg – buvo birželio mėn. 18 d.
21. Mažiausia pieno į dieną – 54 kg – buvo lapkričio mėn. 21 d.
22. Kiek narių nestatė pieno? *18.*
23. Kiek mokama statytojams už 1 kg pieno arba už 1 kg riebumo %?  
*6,2–8.*
24. Pieno analizė daroma 2 kartus per mėnesį.
25. Ar pasterizuojama pieninėje ar punktuose grietinė? *Pasterizuojama.*
26. Ar pasterizuojamas liesas pienas? *Ne.*
27. Pienas į pieninę pristatomas statytojų lėšomis.
28. Koku būdu transportuojamas sviestas: gelžkelio, automobiliu ar arkliais? *Arkliais.*
29. Kame ir kiek parduota produktų? *Visas gaminys pirkliui J. Rachmanui.*
30. Valstyb. sviesto kontrolė Nr. ...
31. Kiek mėnesių į metus (1928) veikė pieninė? *11.*

32. Kam ir kiek ir kokius mokesčius moka? *Nuomos 450 Lt, algos.*
33. Per metus aplankė instruktoriai 2 kartus.
34. Kursų ir paskaitų nebuvo.
35. Pienininkas Ona Tuskenytė darbuojasi antrus metus.
36. Pienininko cenzas? *6 mėnesiai kursų.*
37. Valdybos nariai: B. Tallat-Kelpša, A. Mackevičius, K. Kuizinas, P. Ričkus.
38. Valdybos pirmininkas gyvena Laukuvoje.
39. Per metus valdyba posėdžiavo 5 kartus.
40. Revizijos komisijos sudėtis: J. Rupšlaukis, L. Liatukas, A. Dacys.
41. Revizija daryta 1 kartą per metus.
42. Kiek narių, turinčių iki 8 ha? 2. Nuo 8 iki 15 ha? 6. Nuo 15 iki 30 ha? 10. Nuo 30 iki 50 ha? 9. Virš 50 ha? 5.

Parašai:

B. Tallat-Kelpša, A. Mackevičius, L. Liatukas, A. Dacys, J. Rupšlaukis

## Kauno–Klaipėdos greitkelis

*Zigmas Michnevičius*

1970 m. baigta tiesti automagistralė Vilnius–Kaunas. Taigi buvo įgyta patirties pradėti naują darbų etapą – greitkelio Kaunas–Klaipėda projektavimą ir tiesimą.

1997 m. leidinyje „Vilniaus–Kauno–Klaipėdos automagistralė“ rašoma:

*„Iškilo nauja problema. Kaip panaudoti senąjį Žemaičių plentą? Negalima reikalauti, kad Lietuvos automobilizmo užuomazgoje projektuotas ir tiestas plentas šiuo metu visiškai tenkintų išaugusius transporto poreikius. Antra vertus, Žemaičių plentas – pirmasis didžiausias Nepriklausomos Lietuvos transporto statinys, nutiestas be modernių mechanizmų, užsienio specialistų pagalbos, tik savos žemės sūnų proto ir raumenų jėga. Visa tai įpareigojo kiek galima racionaliau ir efektyviau panaudoti netolimos praeities palikimą ir kartu nutiesti modernią automagistralę [...] naująją automagistralę su senuoju keliu sutapdinti tik ten, kur tai techniškai tikslinga, o didžiąją dalį palikti miestų ir miestelių, pro kuriuos praeina plentas, gyventojų poreikiams“<sup>1</sup>.*

Tiesimo darbai prasidėjo nuo Kauno – Klaipėdos link ir nuo Klaipėdos – Kau-  
no link.

Bendras trasos ilgis – 212,2 km. Naujoji magistralės trasa, palyginti su senuoju Žemaičių plentu, sutrumpėjo 9 km.

Kad būtų mažiau skirtingo lygio sankryžų, pagerėtų eismo saugumas ir ekologinės sąlygos, naujasis kelio ruožas nuo Kryžkalnio aplenkė Kaltinėnus, Laukuvą, Rietavą ir 76 km nusidriekė visai nauja trasa per Žemaitijos pievas, kalnelius ir miškus.

Automagistralės ruožą nuo Kryžkalnio iki Klaipėdos tiesė: Kauno 1-oji til-  
tų statybos valdyba (TSV-1) (AB Kauno

<sup>1</sup> *Vilniaus–Kauno–Klaipėdos automagistralė*, Vilnius: Lietuvos automobilių kelių direkcija, 1997, p. 5–6.

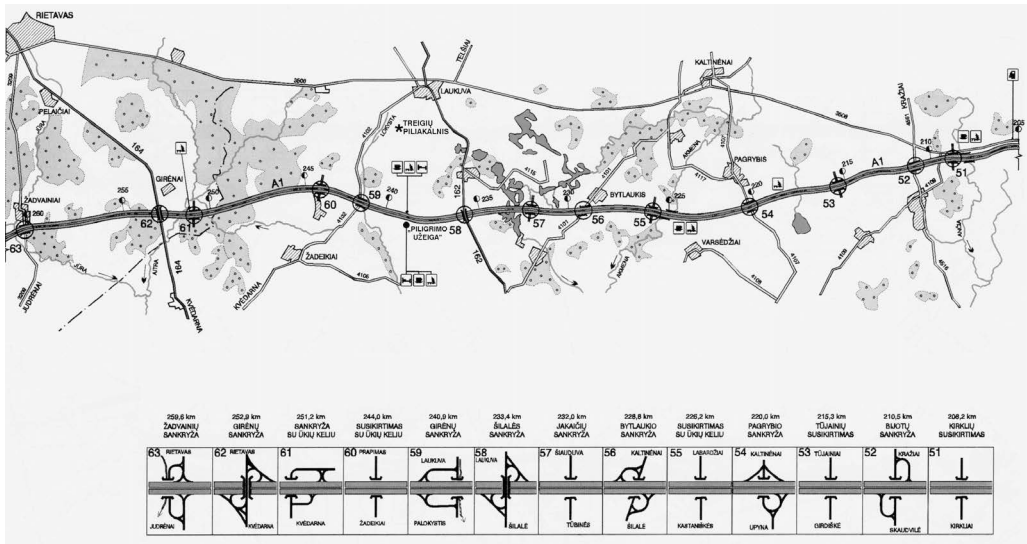

tiltai), Klaipėdos 1-oji kelių statybos valdyba (KSV-1) (AB Vakarų automagistralė), Telšių 3-ioji kelių statybos valdyba (KSV-3) (AB „Žemaitijos keliai“), Šiaulių 4-oji kelių statybos valdyba (KSV-4) (AB „Šiaulių plentas“), Kauno 10-oji kelių statybos valdyba (KSV-10) (AB „Mileta“), Raseinių 11-oji kelių statybos valdyba (KSV-11) (AB „Mirkliai“), Lietuvos 12-osios kelių statybos valdybos (KSV-12) Tiumenės srities padalinys, nedideles darbų apimtis atliko Klaipėdos, Raseinių ir Tauragės autokelių valdybos. Raseinių 11-oji kelių statybos valdyba (KSV-11) buvo įkurta 1976 m. vasario 2 d. specialiai automagistralės darbams spartinti.

Sudėtingiausios sąlygos kelio tiesimui buvo per Rietavų apylinkių miškus. Vietos žemos, viršutinis sluoksnis drėgnas, durpingas. Iš Tiumenės srities komandiruotieji mechanizatoriai sakė, kad darbo sąlygos blogesnės negu Sibire. Laukuvos apylinkėse kritulių iškrinta apie 110 mm per mėnesį ir manoma, kad tai yra Lietuvos drėgmės polius. Kodėl į Rietavo miškus buvo išmestas Lietuvos kelininkų, dirbančių Vakarų Sibiro Tiumenės srityje, „desantas“? Pagal planuotus terminus baigti automagistralę reikėjo iki 1987 metų. Turimi kelių statybos valdybų pajėgumai kėlė abejonių, ar statyba bus baigta laiku.

Todėl Automobilių transporto ir plentų (toliau – AT ir P) ministerijos ir Kelių statybos tresto vadovybė nutarė dalį turimų mechanizmų „komandiruoti“ iš Vakarų Sibiro, aišku, neatsiklausus Maskvos. Tai – 38 savivarčiai KrAZ, 6 ekskavatoriai, 8 buldozeriai, tarp jų vienintelis Lietuvoje japonų firmos „Komatsu“ 330 AJ buldozeris parentuvas. Žakainių gyvenvietės apleistose kolūkio gamybinėse patalpose buvo įrengtos remonto dirbtuvės ir pastatyta 28 gyvenamieji vagonėliai darbininkams. O iš viso automagistralės Kaunas–Klaipėda statyboje baigiamaisiais metais dirbo iki 330 vnt. įvairių mechanizmų ir krovininių automobilių.

Automagistralės dangos konstrukcijai reikėjo didelio kiekio žvyro, skaldos ir smėlio. O Kryžkalnio–Gargždų ruože labai trūko šių medžiagų karjerų. Pagrindiniai karjerai buvo Dubysos slėnyje prie Ariogalos ir netoli Girėnų kaimo, ties Rietavu.

*Vilniaus–Kauno–Klaipėdos automagistralės trasos 205–261 km papildyta schema (iš leidinio „Vilniaus–Kauno–Klaipėdos magistralė“, p. 20)*



*Laukuvos 750 m. (1253–2003) jubiliejui skirto paminklo atidengimo iškilmės prie Treigių piliakalnio. Paminklą šventina Laukuvos klebonas Stasys Toleikis. Iš dešinės: susisiekimo ministras Zigmantas Balčytis, Laukuvos seniūnė Aleksandra Paldanavičienė, Šilalės rajono savivaldybės vicemeras Raimundas Vaitiekus, meras Valdemaras Jasevičius, Šilalės rajono savivaldybės tarybos narys Virgilijus Ačas. 2003 m. balandžio 26 d. L. Racevičiaus nuotr.*

Tačiau medžiagas iš jų buvo sunkoka imti. Iš Dubysos karjero medžiagas sėmė žemsiurbė, o Girėnų karjere stovėjo galinigi siurbliai (iki 200 l/s–700 m<sup>3</sup>/h), kurie siurbė vandenį ir neleido karjerui aptvinti. Vienu metu ten dirbdavo iki 20 ekskavatorių.

Juodosioms dangoms nepakakdavo gaunamo bitumo kiekio. Todėl buvo įrengta akmens anglies dervos ruošimo bazė Viduklėje, iš kurios buvo aprūpinamos visos skaldos pagrindus klojančios kelių statybos valdybos.

Viduklės gamybinė bazė buvo pagrindinė, įvairia skalda, betonu, iš dalies asfaltbetonu aprūpinanti visus magistralės tiesimo darbus. Čia buvo iškraunami pusvagoniai granitinės skaldos, gaunamos iš Ukrainos Sarnų gamyklos.

Norint operatyviai tiekti asfaltbetonį ir sumažinti jo vežimo atstumus, buvo įrengtos jo gamybos bazės su Vokietijos Demokratinės Respublikos 50 t/h našumo asfaltbetonio maišyklėmis Tektomat-5: netoli Rietavo – 1984 m. (panaikinta 1996 m.), Vėžaičiuose – 1985 m., Viduklėje – 1979 m. (Tektomat-3 ir D-617), Milašaičiuose – 1975 m. (D-617), o 1983 m. įrengta asfaltbetonio bazė Pagrybėje, Šilalės rajone. „Tektomat“ tipo maišyklės buvo žymiai tobulesnės ir našesnės už anksčiau naudotus mažo našumo (Kremenčiugo statybinių mašinų gamyklos naudojamus) įrenginius.

Šių asfaltbetonio gamybos įrenginių aprūpinimas inertinėmis medžiagomis (skalda, žvyru, smėliu) buvo vykdomas iš jau minėtos Viduklės bazės ir Gargždų skaldos bei bitumo iškrovimo ir sandėliavimo punkto. Čia skalda buvo iškraunama daugiakaušiais S-492 tipo krautuvais, apgaubiančiais bėgių kelią ir po jais pastatytus vagonus.

Automagistralės Kaunas–Klaipėda tiesimo darbai buvo nutolę daugiau nei 100 km nuo pagrindinių gamybinių ir remonto bazių, tad dėl mechanizmų gedimų iškilavo nemažai problemų. Norint operatyviau pašalinti gedimus, šalia statybos vietų buvo įrengiamos laikino tipo dirbtuvės ir buitinės patalpos. 1972 m. Panevėžio KSV-5 tokią atramos punktą pastatė netoli Cinkiškio sankryžos (dabar – Žal-



gurio parkas). Kitos šio tipo dirbtuvės pastatytos Leščiuose, Girkalnyje (dabar – degalinė), Kalnujuose, Pagrybyje, Žadvainiuose.

Paskutiniu metu kelio tiesimo darbų tempai, gamtinės ir darbo sąlygos vertė automagistralės tiesėjus naudoti vis galingesnę techniką, diegti savo inžinierių sugalvotus mechanizacijos įrangos patobulinimus.

Gruntui purenti šio kelio ruože pirmiausia buvo panaudoti Čeboksarų gamyklos galingiausi to meto buldozeriai-purintuvai DZ-94 (330 AG), Briansko gamyklos buldozeriai D-275 (180 AG), čekoslovakų gamybos šlaitavimo mašinos UDS-1144 (a/m Tatra). Kelių statybos valdybų inžinieriai mechanikai sukonstravo ir įdiegė papildomą įrangą šlaitų planiravimui, buvo išplatintos asfaltbetonio klotuvų paskirstymo plokštės, pagaminta skaldos skleidimo įranga.

Pagrindiniai žemės darbai vykdavo žiemą, esant iki 1 m ir gilesniam išalui. O Žemaitijoje daug molingų vietų. Ypač sunkus gruntas buvo Laukuvos sankryžoje, tačiau darbai skubino nedelsti. Tokiose vietose išalęs ir kietas gruntas būdavo pjausdomas. Tam buvo naudojami akmens anglies kasimo kombainų pjūklai su kietlydinio grandinėmis, sumontuoti prie traktorių T-100.

Laukuvos sankryžoje pagrindinis darbų krūvis atiteko Telšių KSV-3 (dabar – AB „Žemaitijos keliai“), toliau Klaipėdos link dirbo Kauno TSV-1, Kauno KSV-10, vėl Telšių KSV-3, KSV-12 (Tiumenės padalinys) ir kt. darbų ruožai. Rietavo miškuose visus sunkiausius ir sudėtingiausius darbus baigti padėjo Telšių KSV-3. Tai

*Automagistralės atidarymo išvakarėse išrikiavę pagrindinius automagistralės kelių statybos mechanizmus parodai, atminimui nusipaveikslavo (iš kairės): Tadas Kanažauskas (buvęs KST valdytojo pavad., ats. už mechanizacijos lygį ir KSV-12 (Tiumenės sr.), dabar – UAB „Statybos koncernas“ prezidentas), Kazys Bauba (Kauno TSV-1 vyr. mechanikas, dabar – AB „Kauno tiltai“ mechanizacijos aikštelės vadovas), Stasys Pakalnis (Telšių KSV-3 vyr. mechanikas, dabar – AB „Žemaitijos keliai“ vyr. mechanikas), Stasys Jankauskas (Raseinių KSV-11 vyr. mechanikas), Vladislovas Šapoka (Šiaulių KSV-4 vyr. mechanikas, dabar – AB „Šiaulių plentas“ vyr. mechanikas), Zigmantas Michnevičius (Kelių statybos tresto vyr. mechanikas). 1987 m. Iš Z. Michnevičiaus albumo*

buvo pats stipriausias ūkinis vienetas, turėjęs geriausią ir darbščiausią personalą bei galingiausią techniką.

Už Tūjainių automagistralei kylant į kalvą, jos tiesėjai – Telšių KSV-3, 220-ajame kilometre nustatė aukščiausią – iškilusią 180,23 m virš jūros lygio – automagistralės vietą.

Aukščiausią automagistralės vietą nuspręsta pažymėti: Šilalės rajono Rauško kaime buvo aptiktas riedulys, kurį, suderinus su tuometiniais Šilalės rajono vadovais, nutarta pastatyti aukščiausioje vietoje. Spaudoje pasirodė straipsnių (ypač buvusioje „Komjaunimo tiesoje“ – 1987, balandžio 9; 1988, gegužės 5; „Tiesoje“ – 1987, spalio 24; 1987, gruodžio 9), protestuojančių prieš Rauško akmens pervežimą. Pasitelkti istoriniai, patriotiniai ir politiniai motyvai. Vis dėlto sutarta akmenį pervežti. Tai atliko Telšių KSV-3 su sunkiąja technika.

## Priedas

### Mitingo, skirto automagistralės Kaunas–Klaipėda statybos darbų užbaigimui atžymėti pravedimo tvarka (Projektas)\*

Iškilmės pravedamos šių metų (1987 m.) rugsėjo 4 d. 14 val. automagistralėje – Šilalės(–Laukuvos) sankryžoje (236 km nuo Vilniaus).

Jos pradedamos automagistralėje prie Babtų aikštelės.

Aikštelė papuošiama pagal Lietkelprojekto paruoštą projektą.

Aikštelėje pastatyta autorinė lenta laikinai uždengta audeklu. 11.50 val. į aikštelę renkasi Kauno TSV-1, KSV-10, AKV kelių tiesėjai ir Kauno rajono darbo žmonių delegacija (viso iki 100 žmonių).

12.00 val. atvyksta LKP CK ir MT vadovai, svečiai. Kauno rajono darbo žmonių delegacija pasitinka atvykusius. (Pagal savo parengtą ceremonialą.) Vyksta autorinės lentos atidengimo ceremonias.

Lietuvos KP CK sekretorius A. Brazauskas perkerpa autorinės lentos uždangalo juostelę. Nukrenta audeklas.

Vadovai ir svečiai vyksta toliau.

12.30 val. Ginevės aikštelėje, taip pat papuoštoje pagal Lietkelprojekto projektą, renkasi Raseinių KSV-11 ir AKV kelių tiesėjai, Raseinių rajono darbo žmonių delegacija (viso iki 50 žmonių).

12.40 val. atvyksta svečiai.

Rajono delegacija pasitinka vyriausybės vadovus ir svečius (pagal savo rajono paruoštą ceremonialą).

13.30 val. svečius prie rajono ribos pasitinka Šilalės rajono darbo žmonių delegacija.

Vykstama toliau į mitingą.

14.00 val. pradedamas iškilmingas mitingas automagistralės sankryžoje (236 km nuo Vilniaus).

Mitingo vieta radiofikuojama. Pati sankryža ir priėjimas prie jos apiforminamas pagal Lietkelprojekto paruoštą schemą. Pastatomos tribūnos, papuošiamos dekoratyvinėmis vėliavėlėmis.

Prie tribūnos iškabinamas šūkis: „Mūsų dovana – Didžiojo Spalio 70-mečiui“.

\* Dokumentas iš Lietuvos automobilių kelių direkcijos fondų. (Kalba sutrumpinta, netaisyta.) Neskelbiamas visų svečių sąrašas. *Red. pastaba.*



*Senųjų automobilių  
paradas Šilalės–  
Laukuvos sankryžoje.  
1987 m. rugsėjo 4 d.  
Iš A. Stanevičiaus  
albumo*

Nuo tribūnos už 510 metrų, Klaipėdos link stovi išsirikiavę automobiliai, pasiruošę pravažiuoti nauja atidaroma magistrale.

Mitingo vietoje merginos su tautiniais rūbais laiko juostelę, dekoratyvinę lėkštę su žirkėmis.

Mitinge dalyvauja 700–800 žmonių.

Ant viaduko viršaus stovi išsirikiavusi senų automobilių kolona, pasiruošusi pravažiuoti po viaduku, link Kauno.

Ilgajame sankryžos ūse (Šilalės link) stovi sustatyta kelių tiesimo technika.

Ruože nuo viaduko Šilalės miesto link, Šilalės rajkoopsajunga organizuoja šventinę mugę, kuri prasideda 12.00 val. ir veikia pagal reikalą.

14.00 val. pradedamas mitingas.

Į mitingo prezidiumą kviečiami (svečiai iš Vilniaus ir kitur; iš viso 37 žmonės).

Suėjus prezidiumui, choras atlieka dainą „Žemaičių plentas“.

Mitingą atidaro MT pirmasis pirmininko pavaduotojas drg. J. Šėrys.

Mitinge kalba:

1. Drg. A. Brazauskas – LKP CK sekretorius (baigęs kalbą, drg. A. Brazauskas įteikia Aukščiausiosios Tarybos prezidiumo apdovanojimus. Įsaką skaito drg. P. Makrickas).

2. Kalba A. Armalas (4 min.) – Šiaulių ketvirtosios kelių statybos viršininkas.

3. Kalba A. Jasilionis (4 min.) – TSV-1 buldozerio mašinistas.

4. Kalba J. Černikovas (7 min.) – automobilių transporto ir plentų ministras. Baigęs kalbą, drg. J. Černikovas prašo drg. A. Brazauską perkirpti automagistralės juostelę.

Atliekama muzikinė kompozicija: „Kepurinė“ ir kitos ištraukos iš šokių – padėkos ir sveikinimo ženklai.

Vyriausybės nariai eina prie juostos, perkerpa.

Simbolizuodami Kauno ir Klaipėdos sujungimą nauja automagistrale, iš Kauno ir Klaipėdos pusių ateina pučiamųjų instrumentų ansambliai su savo trimitininkais. Vyksta meninės dalies pasirodymas (35–40 min.).

Pasibaigus meninei daliai, pirmoji pravažiuoja senų automobilių kolona, simbolizuodama mūsų automobilių augimo istorijos raida, praeina naujųjų laidų automobiliai.

Vyriausybės nariai, svečiai sėda į privažiuojančius automobilius ir važiuoja Kauno link.

Tuo baigiama iškilmingoji automagistralės atidarymo ceremonija.

Dalyviai toliau pasuka mugės link. (Mitingo metu mugė nedirba.)

Pastaba:

1. LKP ir rajonų Vykdomųjų komitetų garbės raštai, o taip pat ministerijos, Kelių statybos tresto, Kelių statybos valdybų garbės raštai bus įteikti iškilminguose kolektyvų susirinkimuose.

2. Eismo tvarką automagistralėje ir mitingo ruože palaikys Respublikinė VAI tarnyba.

3. Į iškilmes pakviečiami televizijos ir spaudos atstovai.

Profesorius Česlovas Kudaba proginiame 1987 m. lankstinuke „Kauno–Klaipėdos automagistralė“ aptariamą greitkelį gražiai apibūdina:

*„Žmonės savo rankomis, energija ir protu sukūrė šį mūsų krašto inžinerinį turtą, liksiantį tolimai ateičiai. Baigtas didelis neeilinis darbas. Dirbtinių žemės palydovų Lietuvos nuotraukose, darytose iš 500 ir daugiau kilometrų, matomas ir Žemaičių plentas – lygiai kaip Karakumų kanalas, Didžioji kinų siena, kiti analogiški žmonių kūriniai žemės paviršiuje“.*

## Žemaičių plentas

*Parengė Virginijus Jocys*

Senasis Žemaičių plentas yra vertingas kelių tiesybos techninės raidos paminklas. Pradėtas tiesti 1929-aisiais, o baigtas 1939 m., vėliau tobulintas, platintas, tebeveikia ir dabar. 1940 m. kelių valdybos proginiame leidinyje jis apibūdinamas taip:

*„Tai ne prašmatnių mašinų, ne pasaulinio vardo išmybių burtai, tai tik lietuviškų, savo žemės sūnų proto ir raumenų kūrinys, tai lietuviško darbo triumfas“<sup>1</sup>.*

Tiesiogine ir perkeltine prasme kelias yra judėjimo laisvės simbolis, nesvarbu, ar tai vandens, sausumos ar oro kelias. Viename iš šios monografijos straipsnių istorikas Vytenis Almonaitis analizuoja vieną ankstyviausių XIV a. kryžiuočių kelių į Laukuvos apylinkes aprašymą. Tuo metu keliai buvo pasirenkami į tankiau gyvenamas vietas, kur galima tikėtis daugiau prisiplėšti grobio, iširengti stovyklavietę. Po Žalgirio mūšio apimus šiem

<sup>1</sup> Žemaičių plentas, red. A. Butavičius, Kaunas, 1940, p. 7.





plėšimams, Laukuvos apylinkės, kaip ir kitos vietovės, išgyveno dar ne vieną savų ir svetimų kraštų kariuomenių antplūdį.

Kraštui administruoti – siųsti potvarkius, rinkti mokesčius ir duokles – irgi buvo reikalingi keliai. Jais šuoliavo pasiuntiniai, riedėjo pašto karios. Kelių tinklas driekėsi nuo vienos stambios gyvenvietės ar miestelio prie kitos. Kelio kryptį diktavo oro sąlygos, gamtinės kliūtys (pelkės, upės), kelio dangą (molis, smėlis). Stambesnių kelių sankryžose ar šiaip patogesnėse vietose tarp miestelių kūrėsi karčemos, užvažiuojamieji nakvynės namai. Lenkijos ir Lietuvos Respublikos laikais karalių ir senatų potvarkiais vietiniai didikai su savo valstiečiais privalėjo tiesti ir remontuoti valstybinės, regioninės reikšmės kelius, o vietinius tvarkė patys žemių savininkai.

XVIII–XIX a. kylančiai pramonei reikėjo naujų rinkų prekėms ir žaliavoms pristatyti. Tai dar labiau skatino ieškoti patogesnių ir pigesnių susisiekimo būdų ir priemonių. Garo katilo išradimas suaktyvino geležinkelių ir laivyno plėtrą pažangiose to meto Vakarų Europos valstybėse – Anglijoje, Belgijoje, Prancūzijoje, taip pat Jungtinėse Amerikos Valstijose.

1795 m., t. y. po trečiojo Lenkijos ir Lietuvos padalijimo, Lietuva su savo kelių infrastruktūra atsidūrė carinės Rusijos sudėtyje. XVIII a. pabaigos parapijų istorijose, be dvarų, kaimų sąrašų, dažnai pasitaiko ir detalių kelių aprašymų: jų kryptys, atstumai ir būklė. Čia pateiktame 1829 m. Lietuvos kelių tinklo žemėlapiu fragmente matome svarbiausius tuometinius pašto kelius tarp stambesnių parapinių miestelių. Nurodyti atstumai, pagrindinės pašto stotys. Per vakarinę Lietuvos dalį – Kuršių neriją, Palangos muitinę – ėjo senas Karaliaučiaus–Rygos kelias. Centrinė Žemaitija stambiausių kelių neturėjo. Iš Kauno į Žemaitiją keliai ėjo vingiais: iš pradžių apskrities keliu iki Raseinių, toliau – vadinamuoju „didžiuoju pravažiuojamuoju keliu“ per Nemakščius, pro Kaltinėnus, Laukuvą, Rietavą. Kitas – didysis – pašto kelias iš Kauno ėjo per Baisogalą į Šiaulius; toliau – per Kurtuvėnų, Beržėnų, Luokės pašto stotis į Telšius.

*Laukuvos valsčiaus savivaldybės tarnautojai. 1938 m. Iš Laukuvos N. Vėliaus gimnazijos muziejaus*



Vilnius gubernijos (vakarinės Lietuvos dalies) kelių tinklo žemėlapis fragmentas. 1829 m. Iš LMAB fondų, Nr. K00362

Pašto stočių išsidėstymą, matyt, lėmė ir vietinių didikų – Čapskių, Zubovų, Oginskių, Gorskių, Nagurskių – iniciatyva: jie padengdavo dalį pašto išlaidų. Vėliau (apie 1843 m.) carinė Rusija nutiesė Tauragės–Šiaulių kelią (per Kryžkalnį), kuris buvo sudėtinė Karaliaučiaus–Peterburgo kelio dalis.

Jau 1837 m. carinės Rusijos vadovybė siuntė inžinierius Melnikovą bei (nuo Panevėžio kilusį) Stanislovą Kerbedį į Vakarų Europos valstybes susipažinti su geležinkelių plėtra. 1851–1856 m. buvo projektuojami įvairūs geležinkelių maršrutai. Vienas jų turėjo eiti vakarine Lietuvos dalimi, kitas – nuo Daugpilio Latvijoje, per Vilnių Varšuvos link. 1862 m. buvo nutiesta ir jau veikė Peterburgo–Varšuvos geležinkelio linija su atšaka per Kauną, Kybartus į Karaliaučius<sup>2</sup>. Dar vienas priverstinis postūmis plėtoti kelius ir geležinkelius Lietuvoje buvo Pirmasis pasaulinis karas. Nuo 1915 m. kaizerinė Vokietija, užgrobusi Lenkiją ir Lietuvą (buvusias carinės Rusijos sudėtyje), ėmė greitai projektuoti ir tiesti siaurus geležinkelius, reikalingus aprūpinti kariuomenę ginkluote ir maistu. 1916–1919 m. išleistuose žemėlapiuose pavaizduoti jau nutiesti ir tiesiami geležinkeliai. Viena geležinkelio linija turėjo eiti iš Mažeikių per Tverus–Laukuva–Šilalę Tauragės link<sup>3</sup>. Kitame variante ši linija nuo Tverų turėjo eiti pro Kvėdarną. Taip buvo planuota, tačiau po nepriklausomybės kovų Lietuvos valstybė buvo nualinta ir ekonomiškai silpna, kad galėtų tiesti geresnius kelius.

1940 m. leidinyje apie Žemaičių plentą rašoma, kad jo tiesybos iniciatoriais sąlyginai galima laikyti XIX a. kunigaikščius Oginskius. Jie žinomi kaip pirmieji techninių naujovių Lietuvoje įgyvendintojai (jų nutiesta pirmoji telefono linija, pastatytas pirmasis elektros generatorius). XIX a. antrojoje pusėje jie buvo nutarę savo pagrindinę būstinę Rietavą gerais keliais sujungti su Klaipėdos uostu bei kitais didesniais miestais. Užnešti žemėmis atskiri buvusio kelio fragmentai aptikti 1936–1938 m. naujai tiesiant Žemaičių plento atkarpą nuo Rietavo Gargždų link. Tarpukariu buvo dar išlikęs Oginskių kelio tiesimo „liudininkas“ – plentvolis. Tai didelis akmeninis volas, kurį traukė aštuoni jaučiai<sup>4</sup>.

Praslinko keleri metai po Lietuvos nepriklausomybės atkūrimo, o kelių būklė Žemaitijoje tebebuvo prasta. Vis dažniau pasirodydavo motorinės transporto priemonės. 1925 m. archeologas Petras Tarasenko kartu su profesoriumi Augustinu Janulaičiu ir Igno Končiumi automobiliu lankė Žemaitijos piliakalnius, juos tyrinėjo, paveikslavo. Štai kaip aprašė kelionės išpūdžius ir akivaizdžią transporto kaitą:

*„Ūžia motoras, sunkiai juda kelio smėlyje autoratai, šaukia auto sirena perspėdama į bažnyčią važiuojančius žemaičius. Ne naujiena auto ir Žemaitijoje. Paprato prie jų ir žemaitukai (arkliai – V. J.), ramiai praleidžia jie pro šalį auto ir tik retai kuris, dar jaunas žemaitukas pašoks ant vietos, bet sulaukomas žmogaus ranka greit nusiramina. Mainosi ir laikas, ir papročiai. Dar taip netolimais prieškariniais laikais vargas buvo keliauti po Lietuvą net su dviračiu. Užtekdamo pamatyti dar iš tolo važiuojantį arkli, kaip turėjai padėti į griovį dviratį ir laukti, kol ne pravažiuos pro šalį. Paprato prie visokių XX amžiaus stebuklų žmonės, nesigazdina jų ir gyvuliai“<sup>5</sup> (kalba netaisyta).*

<sup>2</sup> Jocyš V. S. Peterburgo–Varšuvos geležinkelis, Lietuvos ruožas. Istorinė pažyma (apžvalga), *Kultūros paveldo centro archyvas*, 1999.

<sup>3</sup> 1918 m. žemėlapis *Karte von Litauen M:175000*.

<sup>4</sup> *Žemaičių plentas*, p. 25.

<sup>5</sup> *Klaipėdos žinios*, 1925, lapkr. 1, nr. 253.

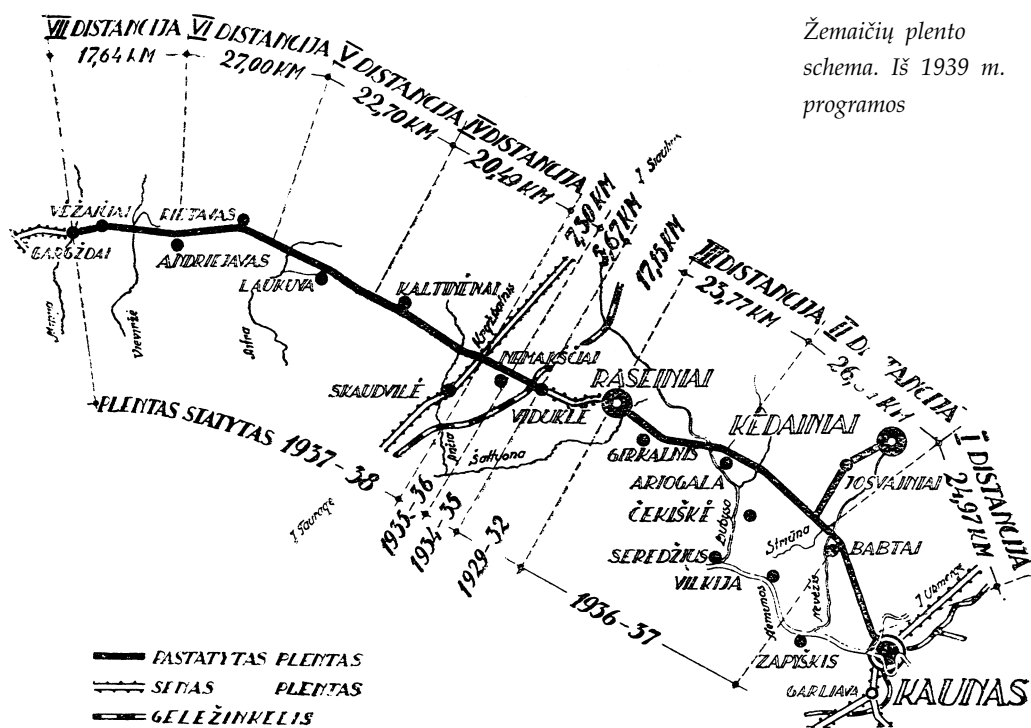

Žemaičių plento tiesyba pasidarė dar aktualesnė 1923 m. prijungus Klaipėdos kraštą prie Lietuvos.

1927 m. balandžio 27 dieną susisiekimo ministro sudaryta tarpžinybinė komisija rengė reikalingų kelių tinklo projektą. Pirmiausia planuota tiesti plentą tarp Kauno ir Klaipėdos krašto. Nuo ketinimų pradžios iki visiško kelio užbaigimo (1939 metais) praėjo daugiau kaip dešimtmetis.

Žemaičių plentas buvo tiesiamas dalimis. Pirmiausia (1929 m.) pradėta tiesti Raseinių–Viduklės kelio dalis; 1934–1936 m. nutiesta Viduklės–Kryžkalnio kelio atšaka. Tiesiamas kelias buvo suskirstytas į atskiras aštuonias dalis (distancijas)<sup>6</sup>.

Prieš projektavimą buvo atlikti būsimo plento grunto tyrimai ir parinktas optimalus maršrutas. Kelio suskirstymas dalimis ir atidavimas atskiriems Lietuvos rągovams sudarė sąlygas tuo pačiu metu keliuose ruožuose vykdyti darbus ir taip pagreitinti plento tiesimą.

Žemaičių plentas buvo svarbus visai Lietuvai ekonominiu, strateginiu ir susisiekimo atžvilgiais. Izidorius Straukas savo knygoje prisimena:

*„Jo reikšmę stipriai pajutome ir mes, laukuviškiai. Plentas ėjo kone pačiu valsčiaus viduriu. Pati jo linija praėjo pro Laukuvos miestelio šiaurės pusę, jo nepaliesdama. Pats miestelis pasiliko pietų pusėje. Bet įvažiuoti į Laukuvos miestelį buvo nutiesta plati tokia pat akmens skalda grįsta pervažė. Visi kursuojantieji autobusai iš Kauno į Klaipėdą ir paskui atgal įvažiuodavo į patį Laukuvos miestelį ir sustoję rinkoje, išleisdavo ir paimdavo šios*

<sup>6</sup> Žr. Žemaičių plento schema, Žemaičių plento pašventinimo ir atidarymo (1939 m. liepos 9 d.) iškilnių programa, Kaunas, 1939.



*Daug Laukuvos  
ūkininkų dirbo  
prie plento tiesimo.  
1937 m.*

*Iš Laukuvos  
N. Vėliaus gimnazijos  
muziejaus*



*Skaldytų akmenų  
klojimas. 1936 m.  
Iš LNM fondų*

*Žemaičių plento  
tiesėjų technika.  
1937 m.  
Iš LNM fondų*



*vietovės keleivius. Tad dabar ir mes nebuvoime jau tokiaime užkampyje, kada iki traukinio artimiausios stoties reikėjo arkliais važiuoti 40–50 kilometrų kelio*<sup>7</sup> (kalba netaisyta).

Minėtame 1940 m. proginiame leidinyje apie susisiekimo gerėjimą rašoma:

*„... geri sauskeliai ir išvystyta krašto motorizacija yra progreso, kultūrinio bei materialinio krašto klestėjimo vienas svarbiausių veiksnių*<sup>8</sup>.

1934 m. intensyviau pradėtas tiesti Žemaičių plentas spartino paplentėse esančių miestelių, kaimų ir net atskirų ūkių augimą, tvarkymąsi: šalia plento vienu kitur imta statyti pienines, lentpjūves, kitas mažesnes įmones. Laukuvos ir gretimų valsčių gyventojai laukė šio kelio. Sulėtėjus darbams ar atsiradus kitiems trukdžiams, visuomeninių ir politinių organizacijų atstovai primindavo valdininkams apie pažadų nevykdymą:

*„... nors jau seniai numatyta praveisti plentą [...] Jo gi statymas sustabdytas...“* (žr. šios knygos p. 329).

Visa Žemaičių plento tiesyba kainavo 13 517 209 72 litus. Pasižiūrėjus į atskiras plento tiesimo išlaidų pozicijas matyti, kad beveik visi išleistieji pinigai liko savame krašte.

*„Už žemės darbus, kurie atlikti be mechaninių priemonių, vien tik mūsų pačių žmonių jėgomis, sumokėta 2 649 445 53 litai. Už akmens medžiagą – skaldą, paruoštą mūsų darbščių darbininkų rankomis, akmenį, žvyrą, smėlį, pristatytus mūsų ūkininkų, sumokėta 5 634 124 36 litai*<sup>9</sup>.

Ūkinę plento reikšmę rodė pakilusi nekilnojamojo turto ir žemės kaina per 3 kilometrus abipus plento – apie 60 tūkstančių hektarų žemės, kurios vertė to meto kainomis pakilo virš 15 milijonų litų, t. y. daugiau negu kainavo plento tiesimas<sup>10</sup>.

1938 m. pabaigoje Žemaičių plentas buvo baigtas, tačiau formaliai nepriduotas. Pro Laukuvą ir kitus miestus bei miestelius keleiviniai autobusai iš Kauno į Klaipėdą ir atgal pravažiuodavo du kartus per dieną. 1939 m. Europoje prasidėjęs Antrasis pasaulinis karas ir Klaipėdos netekimas pakoregavo Žemaičių plento oficialų atidarymą. Iškilms buvo suplanuotos 1939 m. liepos devintą dieną, sudaryta renginio programa. Kaip rašoma to meto spaudoje, plento atidarymo iškilms prasidėjo apie aštuntą valandą prie Kauno aštuntojo forto šiai progai pastatyto obelisko atidengimu ir baigėsi vėlai vakare<sup>11</sup>.

Iškilmėse dalyvavo Lietuvos Respublikos Prezidentas Antanas Smetona,

<sup>7</sup> Straukas I. *Nuo Laukuvos iki Čikagos*, Chicago, 1983, p. 321.

<sup>8</sup> *Žemaičių plentas*, p. 24.

<sup>9</sup> *Ten pat*, p. 77.

<sup>10</sup> *Ten pat*, p. 72.

<sup>11</sup> *Lietuvos žinios*, 1939, liepos 10, nr. 153; *XX amžius*, 1939, liepos 10.



*Žemaičių plento tiesėjai prie Laukuvos  
(ties Stročių k.). 1938 m.  
Iš I. Mikalauskienės (Plyniūtės) albumo*

*Plento tiesimo darbininkai karštą vasarą.  
1938 m. Iš LNM fondų*



*Įškyla automobiliu. Iš kairės:  
Algis ir Vytautas Navakai.  
Toliau – Liūtukas Jurskis  
su močiute Ona Tallat-Kelpšiene.  
Apie 1933 m.  
Iš S. Jurskytės albumo*

*Kelionė automobiliu. 1938 m.  
Iš A. Stanevičiaus albumo*



ministras pirmininkas, vyriausybės ir kariuomenės vadovybės nariai bei kiti kviesiniai svečiai. Nuo Raseinių prie svečių prisijungė arkivyskupas metropolitas Juozapas Skvireckas. Žemaičių plentu iki Rietavo važiavo didelė vilkstinė: apie 30 automobilių, 3 autobusai, iš viso apie 200 iškilmių dalyvių. Visi pakelės miesteliai – Nemakščiai, Kaltinėnai, Laukuva, Rietavas – buvo išpuošti gėlėmis, plakatais. Svečius sutikinėjo įvairių organizacijų ir vietinių gyventojų eilės. Minėtame 1940 m. proginiame leidinyje rašoma:

*„... stilingais ir tikrai originaliais vartais bei vėliavų mišku išpuoštu plentu Laukuva kiekvieną iki širdies gelmių sujaukino [...] Rietavas savo iškilmingumu pralenkė visus iki šiol sutiktus“<sup>12</sup>.*

Po iškilmių Rietave visi svečiai grįžo į Laukuvą, iš ten vieškeliu nuvyko prie Dievyčio ežero. Savo prisiminimuose Izidorius Straukas rašo:

*„... pagrindinės iškilmės buvo prie Dievyčio ežero Šiauduvos kalne po atviru dangumi. Šis kalnas buvo kiek atokiau nuo pačio plento ir Laukuvos miestelio. Ta po atidarymo vaisėms parinkta vieta buvo dėl vaizdų gražumo, o gal svarbiausia, dėl kalno istoriškumo. Tų vaisių metu ir aš turėjau pasakyti trumpą sveikinimo žodį, kaip įgaliotas Laukuvos apylinkių ūkininkų atstovas. Po keleto pasveikinimų dar kalbėjo ir pats Lietuvos valstybės prezidentas Antanas Smetona. Jis pagyrė Laukuvos ūkininkų darbštumą, ūkinio gyvenimo daromą pažangą ir paskiau ilgėliau sustojo prie pačios šios istorinės vietos apibūdinimo. Priminė, kad ant to paties kalno kadaise buvo mūsų tautinė ir religinė šventovė, kur po tūkstantmečiais ažuolais buvo kūrenama šventoji ugnis ir garbinamas senasis lietuvių dievas Perkūnas. Dar paminėjo, kad pro šią vietą vykdavo ir čia stovyklaudavo didieji mūsų tautos priešai kryžiuočių riteriai ir jų talkininkai, kai jie verždavosi į Žemaitijos gilumą“<sup>13</sup> (kalba netaisyta).*

Pati iškilmingoji vakarienė vyko jau sutemus po specialiai iš Kauno atvežtu brezentu. Vakarienės metu Rietavo žemės ūkio mokyklos mokinės pašoko tautiškų šokių, vaidino, deklamavo. Vėliau pasirodė Tauragės šaulių choras, laimėjęs pirmą vietą šaulių chorų varžybose.

Dauguma vyresniosios kartos laukuviškių, buvę 1939 m. moksleiviai, dar prisimena šias senojo Žemaičių plento iškilmes.

Žemaičių plentas ir jo tiesimas buvo puikus jaunos Lietuvos valstybės inžinierių profesinio pasirengimo ir darbštumo pavyzdys. Visą dešimtmetį prie šio kelio tiesimo dirbo specialistai, ūkininkai ir kiti profesijos neturėję darbininkai. Taip kartu buvo sprendžiama socialinė, užimtumo problema. Be anksčiau išvardytų šio plento priva-lumų, galime pasidžiaugti juo kaip pui-kiu inžinerijos kūriniu, nenusileidusiu gre-timų valstybių inžinerijos darbams. To meto kelininkai apie plento ateitį kalbėjo:

<sup>12</sup> Žemaičių plentas, p. 74.

<sup>13</sup> Straukas I. Nuo Laukuvos iki Čikagos, p. 323–324.

*„Praslinks metai, kiti, dešimtmetis, nubluks pirmieji išpūdžiai, pasiners užuomaršoje plento statybos vargai ir džiaugsmi, išsi-sklydys paskiri lapai prirašytų nuotrupų apie plento statybą, tik likęs lietuvis, važiuo-damas šiuo keliu, gal paminės jo statytojus geru žodžiu, jei jam bus gera, blogu, jei jo kelionė bus prastesnė“<sup>14</sup> (kalba netaisyta).*

Lietuvos kelininkai ir po Antrojo pasaulinio karo pagal savo veiklos sritį išliko nepralenkiami tuometinėje Sovietų Sąjungoje bei gretimose valstybėse.

Apie vėlesnius senojo Žemaičių plento platinimo bei kitus darbus iki naujojo plento (Kauno–Klaipėdos autostrados) atidarymo (1987 m.) galime plačiau sužinoti Kelių muziejuje Vievyje, kurio dabartinis vadovas Juozas Steponkevičius vaizdžiai papasakos apie Lietuvos kelių ir transporto raidą. Muziejų globoja „Automagistralės“ įmonė (direktorius Vladislovas Molis). Tikimės, kad Lietuvos kelininkai ir ateityje Šilalės rajono Laukuvos apylinkėse švęs senojo ir naujojo Žemaičių plento (autostrados) jubiliejines datas, pagerbdami šios profesijos darbininkus, primindami žmonėms apie atliktus darbus ir jų vertę, nes važiuodami retai apie tai pagalvojame.



*Kelių muziejaus Vievyje vadovas Juozas Steponkevičius prie Žemaičių plento ekspozicijos. 2004 m. V. Jocio nuotr.*

## Laukuvos vaistinė, ambulatorija ir ligoninė

*Ričardas Čepas*

Viename vaistinės registracijos lape buvęs ilgametis Laukuvos provizorius Ką-tonas Stropus nurodė, kad vaistinė Laukuvoje įsteigta apie 1895 metus<sup>1</sup>.

K. Stropus gimė 1874 m. rugpjūčio 7 d. Palioniškių kaime, Kulių valsčiuje, Kretingos apskrityje. 1895 m. Niežine (Rusijoje) baigė 4 gimnazijos klases. 1899 m. spalio 25 d. Petrograde (prie Karo medicinos akademijos) baigė provizoriaus padėjėjo mokslus. 1905 m. gegužės 20 d. gavęs Kauno gubernijos gydymo valdybos leidimą, Laukuvoje iš Melzvinškio jis nusipirko vaistinę. Tų pačių metų liepos 9 d. ši valdyba jį patvirtino vaistinės valdytoju.

Prieš Pirmąjį pasaulinį karą vaistinės metinė apyvarta siekė arti 3000 rb, pagamindavo vaistų pagal 3100 receptų ir dar parduodavo prekių už 1200 Lt.

<sup>14</sup> *Žemaičių plentas*, p. 8.

<sup>1</sup> LCVA, f. 1733, ap. 2, b. 128, Sveikatos departamento Vyr. farmacijos valdybos Farmacijos skyriaus K. Stropaus vaistinės 1919–1940 m. byla.



*Vaistininkas  
Kajetonas Stropus  
ir jo brolio duktė  
vaistininkė  
Jadvyga Stroputė  
(sėdi). Apie 1940 m.  
Iš S. Einikytės  
albumo*

1915 m. balandžio 14 d. K. Stropus nuo karo veiksmų pasitraukė į Ukrainą, o vaistinę valdyti paliko kitam asmeniui. 1919 m. sausio 22 d. grįžęs į Laukuvą jis vėl paėmė vaistinę į savo rankas. 1919 m. gegužės mėn. tuometinėje Tauragės apskrityje veikė tik 4 vaistinės – Naumiesčio, Vainuto, Šilalės ir Tauragės, o Skaudvilės apskrityje – 9: Skaudvilės, Eržvilko, Nemakščių, Tytuvėnų, Kelmės, Kražių, Kaltinėnų, Stulgių ir Laukuvos.

1921 m. gegužės 26 d. Sveikatos departamentas K. Stropui išdavė leidimą toliau valdyti savo vaistinę Laukuvoje ir laikytis visų vaistinėms skiriamų įsakymų bei įstatymų. Tais metais vaistinės metinė apyvarta siekė 60 000 auksinų, gyventojai aptarnauti pagal 6275 receptus, parduoda dar prekių už 1725 auksinus.

Vaistinės Lietuvoje kasmet pildydavo registracijos lapus, kuriuose nurodydavo pagrindinius veiklos rodiklius ir panaudotas griežtos atskaitomybės medžiagas. Pagal tuos dokumentus čia pateikiami K. Stropaus vaistinės Laukuvoje apyvartos duomenys<sup>2</sup>.

Veiklos metai	Receptų skaičius	Pajamos už vaistus pagal receptus	Pajamos iš rankinio pardavinėjimo	Bendra pajamų suma
1922	6485	2089,86	206,35	2286,21
1923	3073	8169,88	3264,69	11 434,57
1924	-	13 144,25	4437,20	17 581,45
1925	3468	14 453,40	4740,20	19 193,60
1926	2604	10 889,70	3679,80	14 569,50
1927	3036	12 295	3404,50	15 699,50
1928	2926	10 758,95	4254,95	15 013,90
1929	2873	10 947,65	3511,00	14 458,65
1930	3311	11 903,45	4393,02	16 296,47
1931	3305	12 338,80	4239,50	16 579,30
1932	2184	8043,25	4632,90	12 676,25
1933	1998	5797,39	5442,76	11 240,15
1934	1738	6219,41	6146,24	12 365,65
1935	1567	5011,49	7130,00	12 141,49
1936	1641	5438,06	6740,10	12 178,16
1937	2150	6499,09	6308,99	12 808,08
1938	2880	5542,45	9235,50	14 777,95
1939	2005	5202,40	10 501,00	15 703,50

<sup>2</sup> LCVA, f. 1733, ap. 4, b. 374–377.



*Laukuvos vaistinė  
(K. Stropaus name).  
Iš kairės:  
Liuda Drevinskienė,  
Julija Petraitienė,  
Nijolė Malinauskienė.  
Apie 1970 m.  
Iš Laukuvos  
vaistinės albumo*

Šie duomenys kelia kai kurių abejonių, nes pats K. Stropus 1939 m. rugpjūčio 18 d. pareiškime Sveikatos departamentui nurodė, kad mokesčių inspekcija nustatė jo vaistinės 24 000 Lt apyvartą ir jis nuo tos sumos moka valstybinius mokesčius.

Be K. Stropaus, vaistinėje apie 1919–1924 m. dirbo Juozas Chodosevičius, apie 1932 m. – Petras Paškevičius, vėliau – Jonas Malinauskas. Nuo 1937 m. lapkričio 26 d. vaistinės vedėju dirbo Boleslovas Kondratas.

1940 m. sovietizuojant kraštą vaistinės buvo nacionalizuotos. Nacionalizuotos K. Stropaus vaistinės vedėju dirbo B. Kondratas (gaudavęs 518 rublių algos), o asistentu – K. Stropus (už 432 rb atlyginimą), praktikante – Taibė Jankevičiūtė, 6 kl. išsilavinimo (gavusi 115 rb). Tuometinio vedėjo nuomone, vaistinei reikėjo trijų tarautojų ir vieno darbininko.

1941 m. vaistinė, įsikūrusi Kaltinėnų gatvėje, užėmė 46,38 m<sup>2</sup> plotą (ir 12 m<sup>2</sup> sandėliukas malkoms). Namas priklausė K. Stropui ir nebuvo nacionalizuotas. Bendrai buvo naudojama virtuvė ir rūšys. Nebuvo kambario budėtojui. Kita didelė bėda buvo ta, kad laiku nebuvo galima gauti reikiamų vaistų; jie būdavo tiekiami pavėluotai, neritmingai. O tuo metu Laukuvoje dirbo du gydytojai ir felčeris, veikė sveikatos punktas<sup>3</sup>. 1941 m. sovietai ištrėmė Laukuvos daktarą Bronių Tallat-Kelpšą. Gydytoju liko dirbti Jonas Ukrinas.

Sudarant 1941 m. atostogų grafiką, Vyr. farmacijos valdybos Šiaulių rajono kontoros vadovybė rekomendavo K. Stropų atostogų išleisti tuomet, kai jis turės 11 mėnesių samdomojo darbo stažą. 1941 m. birželio 14 d. tikrinimo akte tarp kitų trūkumų buvo nurodyta, kad dar nepakeista vaistinės iškaba.

1941 m. rugsėjo 29 d. iš Laukuvos išvykus Boleslovui Kondratui, nuo spalio 13 d. vaistinės vedėju dirbo K. Stropus. Vietoje T. Jankevičiūtės mokiniais buvo priimti 1941 m. Telšių gimnaziją baigę Stasys Golšanskis (gim. 1922 03 02) ir Estela Vaitkutė (gim. 1922 08 01). Jie gaudavę po 435 RM atlyginimo. Abu dirbo tik keletą mėnesių. O tuo metu K. Stropus – kaip vedėjas – 695 RM. 1938–1941 m. vaistinėje su pertraukomis dirbo Stanislovas

<sup>3</sup> *Ten pat*, ap. 4, b. 374, 375.

Butkevičius (gim. 1919 01 23, baigęs mokytojų seminariją). Nuo 1942 05 01 jis vėl buvo priimtas ir paskirtas techniku, nuo 1943 07 03 vaistininko padėjėju vėl dirbo S. Golšanskis, nuo 1943 12 01, atlikusi 1 metų praktiką, dirbo Michailina Tverijonaitė. 1943–1944 m. jie atliko vaistinės (tuomet turėjusios Nr. 154) turto ir prekių inventorizaciją<sup>4</sup>.

Nepriklausomosios Lietuvos metais K. Stropus dalyvavo visuomenės organizacijų veikloje (apie tai – kitose šios knygos vietose).

Daug metų antruoju gydytoju Laukuvoje dirbo Jonas Ukrinas.

Jis gimė 1887 m. rugpjūčio 29 d. Laukuvos valsčiaus Vaitkaičių kaime ūkininkų Jono ir Stanislavos Ukrinų šeimoje. 1898 m. įstojo į Palangos progimnaziją ir ją baigęs nuo 1903 m. mokėsi Mintaujos gimnazijoje. 1908 m. ją baigęs studijavo Varšuvos universiteto medicinos fakultete. 1914 m. birželio 14 d. gavo aukštojo mokslo diplomą ir dirbo jaunesniuoju ordinarininku Šv. Dvasios klinikoje Varšuvoje.

Prasidėjus Pirmajam pasauliniam karui, 1914 m. liepos 20 d. J. Ukrinas buvo mobilizuotas į 32-ąjį Kremenčiugo pėstininkų pulką – kaip jaunesnysis gydytojas. Tų pačių metų rugpjūčio 30 d., kaip ir daugelis Samsonovo armijos kareivių, Vakarų Prūsijoje, prie Kanvizeno kaimo pateko į vokiečių nelaisvę. Tokia dalia išstiko daugelį Lietuvos jaunuolių, karo pradžioje paimtų ir į carinę kariuomenę. Ketverius metus J. Ukrinas praleido nelaisvėje gydydamas belaisvius – rusus, prancūzus ir anglus. Tėvų prašoma Vokietijos valdžia 1918 m. birželio mėn. 9 d. jį paleido. Nuo to laiko jis gyveno Žemaitijoje ir dirbo gydytoju.

1920 m. pradžioje J. Ukrinas susirgo dėmėtąja šiltine, vėliau – plaučių uždegimu. Septynis mėnesius gydėsi Telšių ligoninėje. Vėliau, pateikęs atitinkamus dokumentus, 1921 m. rugsėjo 21 d. Sveikatos departamentas jam išdavė leidimą verstis gydytojo praktika.

1923 m. gegužės 9 d. J. Ukrinas buvo mobilizuotas ir paskirtas jaunesniuoju gydytoju į Didžiojo Lietuvos Kunigaikščio Vytauto trečiąjį pėstininkų pulką. Buvo komandiruotėse karo ligoninėje Kaune, dirbo sveikatos tikrinimo komisijose Panevėžyje ir Ukmergėje. (Tais pačiais metais jo brolis 6-ajame pėstininkų pulke tarnavo eiliniu.)



*Daktaro Jono Ukrino antkapinis paminklas su bareljefu*

*Laukuvos kapinėse. 1985 m.*

*Iš Laukuvos N. Vėliaus gimnazijos muziejaus*

<sup>4</sup> *Ten pat*, ap. 4, b. 376, 377.



Laukuvos  
ambulatorijos ir  
ligoninės darbuotojai.  
Pirmoje eilėje  
iš kairės: Vladislava  
Jogaitė, Ada Jusčiūtė,  
Dalia Grinkevičiūtė;  
antroje eilėje:  
Danutė Juknienė,  
Vanda Venskienė,  
Monika Kriaučiūnienė,  
Monika Bugienė;  
trečioje eilėje:  
Antanas Stanys,  
Pranas Vėlavičius,  
Emilija Stalienė,  
Elena Narbutaitė,  
Juzefa Letukienė,  
Marija Paulikienė.  
Apie 1970 m.  
Iš Laukuvos vaistinės  
albumo

1924 m. sausio mėn. 26 d. J. Ukrinas buvo paleistas į atsargą. Grįžo į gimtinę, kur Vaitkaičių kaime turėjo 48 dešimtinių ūki, ir ilgą laiką gydė Laukuvos apylinkių žmones<sup>5</sup>.

Apie tai 2003 m. birželio 17 d. laiške redaktorei Agotai Sriubienei laukuviškė Alvyda Stasė Šernienė (Česnaitė) rašė:

*„.... pasibaigus karui, pirmomis dienomis, kai grįžome iš kaimo (buvome pasitraukę pas Bagdonus, prie žydų kapų), Laukuvoje prasi-dėjo epidemija, sirgo daug žmonių. Nustatė, kad tai vidurių šiltinė. Susirgo mama, vėliau ir aš. Sirgo ir gydytojas Jonas Ukrinas. Rytais, kai nukrisdavo jam temperatūra, jis rašydavo receptus sergan-tiems laukuviškiams. O vaistų eidavau pas vaistininką Kajetoną Stropų. Buvome neturtingi, nebuvo maisto, šiek tiek išsikeisdavome iš kaimo žmonių už geresnius daiktus, rūbus. Todėl negalėjome jam užmokėti už vaistus. Taigi vaistus mano šeimai, gausiai Ab-lašinskių šeimai, o ir daugeliui kitų vaistininkas duodavo veltui. Kas tai? Pagaila, begalinis gerumas, tas humaniškumas, kuriuo spindu-liavo šitie anos kartos specialistai, ar suprasta pareiga? [...] Kas suskaičiuos, kas, dabar gali pasakyti, kiek žmonių darbe ar po darbo, dieną ar naktį – bet kada – lankė ir gydė daktaras Jonas Ukrinas, Kajetonas Stropus?!*

*Viena aišku, kad kitaip jie negalėjo. Jie suprato žmogaus bėdą, skausmą. Už tai juos gerbė ir mylėjo Laukuvos miestelio ir apylinkių žmonės; jie taip giliai įaugo į laukuviškių atmintį“.*

1942 m. daktaras Jonas Ukrinas savo name buvo įrengęs ambulatoriją ir buvo jos vedėju<sup>6</sup>.

<sup>5</sup> LCVA, f. 930, ap. 8, b. 194, 262; ap. 5, b. 2873; f. 380, ap. 2, b. 407.

<sup>6</sup> Šilalės kraštas, 2001, t. 3, p. 78.



*Laukuvos  
ambulatorijos ir  
ligoninės kolektyvas  
Mariją Jurgutienę  
išleidžia į pensiją.  
Pirmoje eilėje  
iš kairės:  
Danutė Stonkienė,  
Ieva Demereckienė,  
Marija Jurgutienė,  
Genutė Giedraitienė,  
Judita Burbienė;  
antroje eilėje:  
Vilhelma Liutvinienė,  
Aldona Jakubauskienė,  
Feliksas Jurgutis,  
Danutė Juknienė,  
Janina Noreikienė;  
trečioje eilėje:  
Danutė Gerybienė,  
Elena Vėlavičienė,  
Jadvyga Kolyčienė.  
1986 m.*

Vokiečių okupacijos metais už žydų slėpimą ir globą gestapo buvo areštuotas ir įkalintas<sup>7</sup>.

Po vaistininko ir bičiulio Kajetono Stropaus mirties (1952 m.) Jonas Ukrinas netrukus išsikėlė į Gaurę (Tauragės apskr.), o baigęs profesinę veiklą, apsigyveno Palangoje. Ten praleido likusias gyvenimo dienas. Mirė 1971 m., palaidotas Laukuvos kapinėse, šeimos kape, šalia koplyčios. Antkapyje yra užrašas: „Penkiasdešimt metų kovojęs dėl žmonių sveikatos“.

Pokariu, vykstant įvairiems pertvarkymams sveikatos apsaugos srityje, Laukuvoje vaistinė ir ambulatorija (ligoninė) kilnojosi iš vienu patalpų į kitas. Nuo 1953 m. iki 1975 m. ambulatorija buvo Sodų gatvėje. Vėliau (nuo 1975 m. iki 1989 m.) – Jono Ukrino name. Laukuviškiai prisimena pokario ir vėlesnio laikotarpio gydytojus: S. Lipčių, A. Beinorienę, V. Duliūnaitę, D. Grinkevičiūtę, J. Kolyčienę ir kitus. Pastačius naują pastatą Šilalės gatvėje, ten buvo perkelta ambulatorija ir vaistinė. Ambulatorijos vedėja šiuo metu (2003 m.) dirba gydytoja Ieva Demereckienė. Ilgą laiką (turbūt iki 1989 m.) vaistinė buvo Kajetono Stropaus name. Dabar – naujajame pastate.

Vaistininkais yra dirbę: V. Drevinskas (apie 1951–1967 m.), L. Drevinskienė (apie 1967–1975 m.), D. Stankienė. Aldona Jakubauskienė (nuo 1997 m.) yra UAB „Šilalės vaistinės“ Laukuvos filialo vedėja. Nuo 1989 m. farmacijos srityje besidarbuojanti Jūratė Digaitienė Laukuvoje jau prieš keletą metų yra įkūrusi savo privačią vaistinę.

Kaip rodo Laukuvos vaistinės ir ambulatorijos (ligoninės) istorija, laukuviškių ir kitų apylinkių žmonių pagar-

<sup>7</sup> *Ten pat*, p. 74.

bą pelnęs vaistininkas Kajetonas Stropus, gydytojai Bronislovas Tallat-Kelpša, Jonas Ukrinas, Dalia Grinkevičiūtė ir kiti buvo ištikimi ne tik duotai Hipokrato priesaikai, bet kartu su visa Laukuvos bendruomene dalijosi gyvenimo džiaugsmiais, vargais ir išbandymais.

Dabartiniams ir būsimiems Laukuvos žmonių sveikata besirūpinantiems darbuotojams ankstesni kolegos tebus sektinas kilnios profesijos ir žmogiškumo pavyzdys.

## Pastatų iš degto ir nedegto molio statybos Lietuvoje ir Laukuvoje apžvalga

*Virginijus Jocys*

**Istorinė apžvalga ir tradicijos.** Kiek žmonija gyvena Žemėje, tiek vienu ar kitu būdu bando apsirūpinti būstu, kurį statosi iš arčiausiai esančių ir lengviausiai paimamų medžiagų – ar tai būtų kalnų uoliena, akmuo, mediena, ar molis.

Dėl klimato sąlygų, molio gausumo ir medienos stokos Artimuosiuose Rytuose tradiciškai daug statoma iš molio. Europos šalyse, pradedant Ispanija ir baigiant Rusija, moliniai pastatai buvo paplitę nevienodai: priklausydavo nuo medžiagų gausumo, jų pasirinkimo ir tradicijų.

Lietuvoje domėjimasis moliu, pastatų iš jo statyba ypač suaktyvėjo per pastutiniuosius dešimt metų. Spaudoje bandoma iš naujo pažvelgti į grynai molinę ar kombinuotą statybą. Įvardijamos patrauklios ir ne tokios patrauklios molio savybės, bandoma ieškoti lietuviškų molio statybos ištakų.

Straipsnyje „*Namai iš nedegto molio*“ Vismantas Jakutis užsimena, kad „*susidomėjimas nedegto molio namais Lietuvoje buvo padidėjęs tarpukario laikotarpiu, kai miško medžiagos brango*“<sup>1</sup>.

Po 1922 m. žemės reformos daug stambesnių gatvinių (rėžinių) kaimų kėlėsi į vienkiemius, kur buvo palankesnės sąlygos ūkininkauti. Taigi prasidėjo statybos. Tačiau trūko literatūros statybos tematika lietuvių kalba. Šią spragą užpildė Karlas Reisonas, kartu su V. Dubeneckiu ir dailininku P. Galaune parengę ir 1926 m. Kaune išleidę knygą „*Žemės ūkio statyba*“. Šis leidinys iš tos srities žinovų buvo sulaukęs rimtų pastabų. Jo sudarytojas tarp kitų statybos būdų nemažai vietos skyrė ir pastatams iš molio. Jį rengiant daugiausia naudotasi vokiečių, rusų, latvių, suomių autorių darbais.

Jame K. Reisonas nurodė kelis molinės sienų statybos būdus (tipus): drėbto, minto molio; molio su šiaudais, šakomis; nedegto molio ir šiaudų plytų; molio su mediniu karkasu ir kt. Giliau nenagrinėsime šių statybos technologijų, tik kartu prisiminsime molinės statybos Lietuvoje ištakas, nes minėtame leidinyje nepateikiama jokių konkrečių pavyzdžių apie šios statybos tradicijas Lietuvoje, o jų tikrai būta.

Pirmųjų gyventviečių, buvusių pastatų vietose archeologai randa molio dirbinių liekanų, plūkto molio aslas. Taigi molis, jo savybės ir panaudojimo būdai buvo žinomi ir mūsų protėviams. XIV a. iš Vakarų Europos kartu su mūrinių pilių, įtvirtinimų ir bažnyčių statyba atkeliauja degtų ir nedegtų plytų mūrijimo technologija. Apie plūkto molio pastatų statybą

<sup>1</sup> Jakutis V. *Namai iš nedegto molio*, *Namas*, 2001, nr. 3, p. 22.





*Senoji Laukuvos  
plytinė Dvarviečių k.  
Apie 1958 m.  
J. Budrecko nuotr.*

Lietuvoje nuo XVI a. patvirtina ir įvairūs istoriniai šaltiniai (dvarų, kaimų inventoriai). XV–XVIII a. – tai laikotarpis, kai plačiau šalia akmens mūro ir degtų plytų statybai naudojamos nedegtos plytos ir ištisiniai molio užpildai.

XV–XVII a. Lietuvos Didžioji Kunigaikštystė, geografiškai užimdama tarpinę padėtį tarp dviejų kultūrų (Rytų ir Vakarų), iš vienu ir kitu perimdavo kai kurias statybos technologijas. Galima išvelgti du molio naudojimo būdus, kurie XV–XVII a. pabaigoje iš kitur atkeliavo į Lietuvą.

Pirmiausia – tai karkasinė statyba (vok. *Fachwerk*, plačiau žr. žurnale „Namas“, 2002 m. nr. 5). Ji paplito XV–XVI a., o ištakos pagal archeologus sietinos su geležies amžiaus lūšnomis ir kárčių statiniais. Sienų karkasą sudarydavo kelios į žemę įkastos briaunuotos medžio kártys, kurių tarpai būdavo pridrebiami molio, prigrūdami akmenų, kitų nuolaužų mišinio. Richardas Detlefzenas 1911 m. leidinyje „Rytų Prūsijos kaimo namai ir medinės bažnyčios“ rašė:

*„Drauge su grynąja medine statyba Rytų Prūsijoje paplitęs ir grynasis karkasinis statymo būdas. Visoje provincijoje aptinkama statinių su plūktinio molio sienomis. Jų storis net tame pačiame pastate esti nevienodas – nuo 60 cm iki 1 metro ir daugiau. [...] Medinė statyba daugiausiai paplitusi Lietuvoje ir Mozūrijoje, karkasinė – likusioje, vokiečių labiau kolonizuotoje krašto dalyje“<sup>2</sup>.*

Tyrinėjant Lietuvos dvarų inventorius (XVII a. ir vėliau) aptinkame dažną statinio apibūdinimą: „prūsiško mūro“, t. y. su karkasu, apdrėbtu moliu, degtomis arba nedegtomis plytomis. Vokiškasis terminas (*fachverkas*) prigijo ir visiems buvo suprantamas.

Kita molinės statybos technologijos atėjimo kryptis – tai pietvakarių Ukraina, Moldova. Iš ten į Lietuvos dvarus galėjo atkelti paprastesnė – plūkto molio namų statyba. Ten buvo paplitę du (jau anksčiau minėti) būdai: 1) apipintos kartys iš abiejų pusių apdrebiamos moliu; 2) klojiniuose kojomis suminta molio masė su šiaudų, pabarų ir karvės mėšlo priedais.

<sup>2</sup> Detlefzenas R. *Rytų Prūsijos kaimo namai ir medinės bažnyčios*, 1911, p. 15–16.

Akivaizdu, kad XVII–XVIII a. statyba iš molio plito valstybiniuose Šiaulių, Alytaus, Gardino ekonomijų dvaruose<sup>3</sup>. Šiaulių ekonomijoje (dabartinės Šiaulių apskrities teritorijoje) buvo labai propaguojama plūkto molio statyba. Taip pastatyti namai buvo šiltesni, atsparesni gaisrams. Todėl dažniau taip buvo statomi ūkiniai pastatai: jaujos, klėtys, tvartai<sup>4</sup>; rečiau – gyvenamieji namai, karčemos. Tais laikais Šiaurės Rytų Lietuvoje buvo labai branginama mediena, kurios čia būta ne taip daug, palyginti su Dzūkija, Suvalkija ar vakarine Žemaitija.

**Pastatų statyba Laukuvos apylinkėse.** Iš Laukuvos apylinkių dvarų sodybų XX a. pradžią pasiekė tik keletas. Daugelyje jų pastatai buvo mediniai, vienas kitas iš molio (Mėčių, Gatautiškės) ir degtų plytų su skaldytų akmenų mūru (Požerės, Selvestru).

Šiose apylinkėse, skirtingai negu Šiaurės Rytų Lietuvoje, vienkiemių ūkiniai pastatai dažniausiai būdavo mediniai. Po 1922 m. Žemės reformos keliantis į vienkiemius ar naujai statant ūkinius pastatus, vėl prisimintas molio statybos būdas, kuris Laukuvos apylinkėse šiek tiek buvo primirštas. Apie molio statybą Girvainių kaime rašė ir Izidorius Straukas:

*„Plačios, gana erdviuos arklidės buvo pastatytos iš plūkto molio su šiaudais. Tam reikalui tinkamo molio aš pats neturėjau savo ūkyje. Atsigabenau jį prie statybos vietos ir ten, sumaišęs su šiaudais, išmyniau. Tam darbui pasamdžiau tame darbe patyrusį meistrą ir, žinoma, gerokai užmokėjau už atliktą darbą“<sup>5</sup>.*

Kad tarpukariu plūkto molio statyba buvo įgavusi platų mastą, liudija kryptinga Žemės ūkio rūmų skatinimo politika. Minėtasis Izidorius Straukas apie specialios linų džiovyklos pastato statybą prisimena:

*„Ją pastatyti man įpiršo Šilalės rajono agronomas [turbūt Stasys Biržiškis – V. J.]. Ir tai, regis, tebuvo vienintelė tokia visame jo rajone. Pats pastatas turėjo būti statomas iš plūkto molio, sumaišyto su šiaudais. Ją reikėjo pastatyti pagal ŽŪ Rūmų paruoštus planus“<sup>6</sup>.*

Už tokios džiovyklos pastatymą ir įrengimą ŽŪ rūmai skyrė tūkstančio litų paramą.

Molinė statyba technologiškai nėra labai sudėtinga, todėl daugelis Laukuvos ūkininkų pastatus statėsi patys ar padedami kaimynų. Apie molinio svirno statybą 1935 m. Treigių kaime 2001 m. „Versmės“ leidyklos ekspedicijos dalyviams pasakojo Aleksandras Dambrauskas. Jis prisiminė, kad molio masė buvo minama arkliais, o klojinuose suslegiama mediniais grūstuvais. Vietoj šiaudų (kaip užpildas ir armuojamoji medžiaga) buvo naudojami pelkių viržiai. Minėtasis svirnas pergyveno kolūkinį laikotarpį ir, nors vieto mis sienos ir apeizėjusios, tebestovi ir dabar. Treigių kaime yra išlikę dar keli

<sup>3</sup> MAB RS, f. 267, b. 3709.

<sup>4</sup> Jocys V. Šiaulių Didžiadvaris, 1994, Gubernijos dvaro sodyba (alaus darykla) Šiaulių mieste, 1994; Naujosios Žagarės dvaras (XVII–XX a.), 1999, KPC archyvas.

<sup>5</sup> Straukas I. Nuo Laukuvos iki Čikagos, Chicago, 1983, p. 299–300.

<sup>6</sup> Ten pat, p. 303.



*A. Dambrausko  
svirnas, statytas  
1935 m. Treigių k.,  
Šilalės r. 2001 m.  
Z. Juškevičiaus nuotr.*



*Tvartas, statytas  
1948 m. Vankių k.,  
Šilalės r. 2002 m.  
V. Jocio nuotr.*



*Modernus žemaitiškas  
plūkto molio namas,  
statytas 1995 m.  
Smilgių k., Žlibinų sen.,  
Plungės r.  
A. Dailydavičiaus nuotr.*



*Molinės statybos entuziastas Algimantas Dailydavičius namo statyboje 1995 m. Smilgių k., Plungės r. Iš V. Jocio albumo*

plūkto molio pastatai. Nagingas Sarviečių kaimo medžio meistras Petras Girčys apie 1937 m. pasistatė gyvenamąjį namą iš medinių rąstų, o vėliau – tvartą iš plūkto molio. Kikonių kaime Stasys Plynius apie 1955 m. pats su šeimyna taip pat pasistatė plūkto molio tvartą.

Po Antrojo pasaulinio karo nacionalizavus žemę ir įkūrus kolūkius, buvo vėl prisimintas greitas statybos būdas iš plūkto molio. Apie 1948–1950 metus Vankių kaime pastatytas 10x24 m dydžio plūkto molio tvartas. Vėliau jį iš kolūkio nusipirko žmonės ir dabar naudoja pagal paskirtį. 1998 m. Gatautiškės kaimo ūkininkas Stasys Zajančauskas pasistatė plūkto molio namą. Dėl informacijos stokos padarė keletą technologinių klaidelių, todėl vietomis riebus molis sutrūkinėjo. Jis parašė laišką „Valstiečių laikraščio“ Sodybos skyriui ir prašė patarimo: „... jį noriu nutinkuoti, bet nežinau, kaip tai padaryti“<sup>7</sup>. Redakcija bandė atsakyti skaitytojui su molio statybos entuziasto Algimanto Dailydavičiaus komentarais ir glausta Lietuvos molinės statybos apžvalga.

1995 m. Algimantas Dailydavičius ir architektas Arvydas Vaitulevičius Danutei Baltutienei ant susigražintos tėvų žemės pastatė molio sodybą (Plungės r., Žlibinų apyl., Smilgių k.). Lietuvos TV ir žaliųjų judėjimo konkurse „Mano namas. Energijos taupymas ir aplinkos apsauga“ ji įvertinta pirmąja premija<sup>8</sup>. Panašia technologija 2000 m. pastatytas namas ir Vilniuje, Salininkuose. Kitas entuziastas – Jonas Jurevičius – propaguoja pjuvenų, kalkių ir molio mišinio monolitinių sienų statybą.

Jei anksčiau molis buvo naudojamas statyboje kaip lengviausiai pasiekiamą medžiagą, šiuo metu patrauklesnės yra kitos aplinkybės. Molio siena yra šilumos kaupėja ir saugotoja. Molis turi palankų žmogui bioenergetinį lauką, palaiko geriausią drėgmės režimą patalpose. Tai ekologiškai švari medžiaga – tiek ją ruošiant, tiek gyvenant iš jos pastatytose patalpose. Šie ekologiniai ir gamtos išsaugojimo faktoriai kai kuriems žmonėms yra labai svarbūs.

Nedegto molio silpnosios savybės: ilgesnis sienos džiūvimas, jos slūgimas, prastas apsauginio tinko suki-

<sup>7</sup> Molio namas, *Valstiečių laikraštis, Sodyba*, 1998, bal. 21, nr. 32, p. 7.

<sup>8</sup> *Ten pat.*

bimas ir kt. Šie neigiami jo bruožai (laikantis tam tikros technologijos) netrukdo panaudoti plūktą molį pagal jo privalumus. Apie tai kalbėta 2002 m. balandžio 28 d. Elektrėnų savivaldybės Pastrėvio pagrindinėje mokykloje vykusiame respublikiniame seminare.

**Laukuvos apylinkių plytinės.** Kaip užsiminta anksčiau, į Lietuvą mūrinės statybos pažinimas atkeliauja iš Vakarų Europos šalių per pilių, kitų gynybinių įtvirtinimų, bažnyčių, dvarų statybas. Išmokstama iš vietinės žaliavos išsidedgti plytas, kalkes, mūryti kartu su skaldytais akmenimis.

Degtų plytų pastatų statyba XIX a. labiausiai įsigali Prūsijoje. Tai lėmė krašto ekonominis lygis, geras kelių ir geležinkelių tinklas, palanki valstybinė politika. Kadangi Lietuva XVIII a. pabaigoje pakliuvo į carinės Rusijos sudėtį, kurioje ilgiausiai išliko baudžiava, o pramonė plėtota labai lėtai, didelio degtų plytų poreikio nebuvo. Jas savo poreikiams dažniausiai naudojo didikai Oginskiai, Tiškevičiai, Gorskiai, Plateriai, Nagurskiai, Tyzenhauzai, Zubovai, Nariškinai ir kt.

XIX a. pab. – XX a. pr. tampa aktyvesnės katalikų bendruomenės, iš carinės administracijos gavusios leidimus senoms medinėms bažnyčioms atnaujinti ir naujoms statyti. Tam jos įsirengia naujas plytines. Labiau statybos suaktyvėja po Pirmojo pasaulinio karo, Lietuvai iškovojus nepriklausomybę. Po jos turėjo praeiti apie penkiolika metų, kad, pakilus bendram krašto ekonomikos lygiui, valstybinės institucijos pradėtų siūlyti ir skatinti visuomenę statyti pastatus ne tik iš plūkto molio, bet dabar jau ir iš degtų plytų. 1937 m. balandžio 22–24 d. vyko Žemės ūkio rūmų atstovų suvažiavimas (ŽŪ rūmų 10-mečio proga), kuriame perskaityta ir viena iš rezoliucijų „Žemės ūkio trobesių statyba“. Joje išsakytos mintys:

*„Visomis galimomis priemonėmis remti ir skatinti degtų molio plytų gamybą. Plytoms atpiginti daryti įvairių palengvinimų ne tik kaimo, bet ir stambesnėms plytinėms [...] Ten, kur yra savo ūkyje molio, varžyti tvartų ir jaujų statymą iš rąstų. Ūkininkams, vykdančioms trobesių statybą iš nedegamos medžiagos, atleisti tai statybai reikalingą miško medžiagą be varžytinių“<sup>9</sup> (kalba netaisyta).*

Tuo metu Tauragės apskrityje jau veikė kelios privačios plytinės, tačiau Laukuvos valsčiuje jų dar nebuvo. Jau anksčiau suplanuotas ir 1938 m. baigiamas tiesti Žemaičių plentas suaktyvino plytinių kūrimąsi. Apie 1937 m. Tauragės apskrities savivaldybė Dvarviečių kaime nuperka 13 ha molingos žemės sklypą ir apie 1938 m. pastato plytinę<sup>10</sup>. Planuota per metus joje pagaminti apie 500 000 plytų<sup>11</sup>. To meto spaudoje rašoma, kad iš čia padarytų plytų bus statoma Laukuvos mokykla<sup>12</sup>.

Tai galėjo būti tik antrajame jos statybos etape – apie 1939 m., nes 1938 m. Laukuvos pieninė pastatyta dar iš atvežtinių plytų. Šalia Žemaičių plento išikuria ir kitos plytinės: Prano Bruškio – Plunksnių kaime (7 km nuo Laukuvos) bei agronomo Mečislovo Kaulakio – Selvestrų kaime<sup>13</sup>. Gretimame Rietavo valsčiuje tuo metu jau veikė Prano Martinkaus, Petro Ambrozos plytinės.

<sup>9</sup> Žemės ūkio rūmų atstovų suvažiavimas, *Lietuvos ūkininkas*, 1937, bal. 29.

<sup>10</sup> *Vakarai*, 1938, nr. 185.

<sup>11</sup> *Lietuvos aidas*, 1938, nr. 369.

<sup>12</sup> *Ten pat.*

<sup>13</sup> *Šilalės kraštas*, Vilnius, 2001, t. 3, p. 25.



*P. Martinkaus plytinėje (Rietavo vls.)  
A. Grašys su karučiu. Apie 1938 m.  
Iš V. Galdikienės (Liutkaitės) albumo*

*P. Ambrozos plytinėje  
(Baltakiškės k., Rietavo vls.) A. Grašys  
(su kastuvu). Apie 1938 m.  
Iš V. Galdikienės (Liutkaitės) albumo*

Daugelyje to meto smulkių ir vidutinių plytinių veikė mechaniniai presai ir arklių sukami maišytuvai su „ruzvelkiu“. Ar Dvarviečių plytinės įkūrimo pradžioje (1938 m.) buvo garo katilas; ar variklis varytas dyzelinu, tikslių duomenų neturime. Iš šio laikotarpio statybų Laukuvoje žinome tik keletą mūrinių pastatų.

Buvusio Selvestrų dvaro centre agronomas Mečislovas Kaulakis pasistatė kelis raudonus pastatus iš savo plytinės plytų. Pagrindinį – gyvenamąjį namą – pastatyti sutrukdė pirmoji sovietų okupacija. Laukuvos apylinkėse būtų iškilę ir daugiau mūrinių pastatų. 1938 m. buvo rengiama Valstybinė mūrinės Lietuvos programa, projektuojami miestų ir miestelių centrų mūro kvartalai. Laukuvos centrinė dalis aplink bažnyčią, Plento ir kitų gatvelių perimetrai pagal 1939–1940 m. miestelio projektą planuoti apstatyti mūrinių pastatais. Po 1940 m. birželio 15 d. okupacijos nacionalizuotos Mečislovo Kaulakio ir Laukuvos (Dvarviečių k.) plytinės, nes statistiškai jų metinė apyvarta siekė 150 000 Lt<sup>14</sup>.

Laukuvos plytinė veikė ir Antrojo pasaulinio karo metais. Plytų gamyba buvo nuostolinga ir dalį išlaidų padengdavo vokiečių okupacinė valdžia.

Pokariu, po apskričių panaikinimo, buvusio Laukuvos valsčiaus dalis prijungta prie Rietavo rajono. Neturime tikslių duomenų, kokie didesni rekonstrukcijos darbai buvo atlikti Dvarviečių plytinėje XX a. šeštąjį dešimtmetį.

Iš 1958 m. Jono Budrecko nuotraukos (žr. str. pradžią) matome kelis pagrindinius plytinės pastatus su molio masės maišymo, plytų formavimo, džiovinimo ir degimo patalpomis su kaminu, pastatytu turbūt dar 1938 m.

Papildomai išžvalgius molio žaliavos išteklius (kelis šimtus metrų į piet-



*Dvarviečių plytinės (koklinės) darbininkai. Apie 1960 m. Iš A. Vėliaus albumo*



*Dvarviečių plytinės darbininkai molio karjere. Iš kairės: Juozas Gumuliauskas, neatpažintas, Ignas Ričkus, Siautilas (?), Stasys Jasevičius, kiti du neatpažinti. Apie 1958 m. Iš S. Jasevičiaus albumo*

<sup>14</sup>Šitalės kraštas, t. 3, p. 25.



*Dvarviečių plytinės  
pastatas. 2001 m.  
V. Jocio nuotr.*

vakarius nuo senosios plytinės), apie 1970 m. pastatoma modernesnė dviejų aukštų plytinė su priestatu. Sumontavus naują molio masės paruošimo liniją su vakuuminiu presu, padidėjo darbo našumas. Tačiau dėl nemažo kalkakmenių kiekio atskiruose molio masės kloduose išdegtos plytos, naudotos išorės darbams, aižėdavo. Senosios molio masės paruošimo technologijos (žaliavos peršaldymo) niekas nebesilaikė. Todėl naujose patalpose imta gaminti daugiau koklių ir grindų plytelių. Pagal gaminamos produkcijos rūšį prigijo naujas Laukuvos koklinės pavadinimas. Ji buvo pavaldi tarprajoninei statybos organizacijai. Turbūt apie 1990 m. buvo išdegtas paskutinis padėklas vidaus darbams skirtų plytų, nes tų metų balandžio mėn. statybininkai, statę Laukuvos kultūros namus, guodėsi, kad trūksta plytų ir tiekimas vis prastėja. „Daliį jų gamina Laukuvoje stovinti RSO plytinė. Tačiau jos produkcija – lašas jūroje“<sup>15</sup>. Dėl mažų pajėgumų, energetinių resursų brangimo (tunelinės degimo krosnys buvo kūrenamos malkomis), plytų degimas baigiantis planinės ekonomikos socialistinei epochai tapo nuostolingas. Kelis metus pastovėjęs tuščias plytinės pastatas 1992 m. buvo privatizuotas. Tačiau įvykusi natūrali rinkos pertvarka šiame ekonomikos sektoriuje daugelį šios rūšies smulkių Lietuvos įmonių privertė užsidaryti.

Gal kada nors sustiprėjęs Lietuvos ekonomikai, gero molio žaliavos telkiniai, esantys Dvarviečių ir Girvainių kaimuose, sulauks išradingų verslininkų, kurie ras rinkoje nišą tam tikrai keramikos produkcijai ir suburs darbo ieškančius žmones naujai veiklai.

<sup>15</sup> *Artojas*, 1990, bal. 19, nr. 43.



## Elektros ir radiotechnikos raida Laukuvos apylinkėse

*Jonas Budreckas*



*Jonas Budreckas  
(trečias iš kairės)  
su bendradarbiais  
prie Laukuvos  
radiorelinės stoties.  
Apie 1965 m.  
Iš J. Budrecko  
albumo*

**Laukuvos radiorelinė stotis.** 1957–1960 m. televizijos programoms transliuoti buvo kuriamas radiorelinių linijų tinklas<sup>1</sup>. 1961 m. kovo 1 d. priimta eksploatacijon radiorelinė linija Kaunas–Klaipėda su tarpinėmis Sitkūnų, Raseinių, Laukuvos ir Plungės stotimis<sup>2</sup>.

Laukuvos radiorelinė stotis pastatyta Šilalės rajono Plunksnių kaime (dabar – Bilionių seniūnija)<sup>3</sup>. Ši vietovė parinkta todėl, kad ji 174 m iškilusi virš jūros lygio, o žemės gruntas tinkamas radijo ir televizijos bokšto statybai. Be to, arti Žemaičių plentas. Vietovė patogi stoties maitinimui, elektros oro linijų statybai.

Laukuvos radiorelinės stoties statybos darbus vykdė Tauragės statybos valdyba, kurios atsakingas darbų vykdytojas buvo inžinierius Jonas Straukas. Visus žemės kasimo darbus atliko darbininkai Aleksas Bliutas, Kazys Gedvilas, Juozas Gotautas, Antanas Jocys, Vladas Petrokas, Stasys Petrošius, Revotas, Adomas Rimkus ir Vladas Sabockis. Bokšto atatampų tvirtinimui duobes kasė kastuvais. Bokštą statė 15 specialistų iš Leningrado.

1959 m. buvo įrengti trys DG-24 dyzeliniai generatoriai ir maža elektros stotelė ŠS-8 su aštuonių kilovatų galios generatoriumi. Jie tiekėavo stočiai, o nuo 1960 m. – ir gyvenamajam namui 380 voltų įtampos kintamąją elektros srovę. Be to, buvo įrengta rūgštinių akumuliatorių baterija, kurios įtampa – 240 voltų. Radijo ir televizijos aparatūrą derino du rusų inžinieriai iš Maskvos.

1960 m. gruodžio 25 d. pradėti pirmosios Lietuvos televizijos programos transliacijos į Klaipėdą bandymai.

<sup>1</sup> *Tarybų Lietuvos enciklopedija*, 1988, t. 4, p. 303.

<sup>2</sup> Degutis J. Pasitinkant RRL dešimtmetį, *Kauno radistas*, 1971, nr. 2(31).

<sup>3</sup> Laukuvos radiorelinės stoties Žemės sklypo plano kopija.

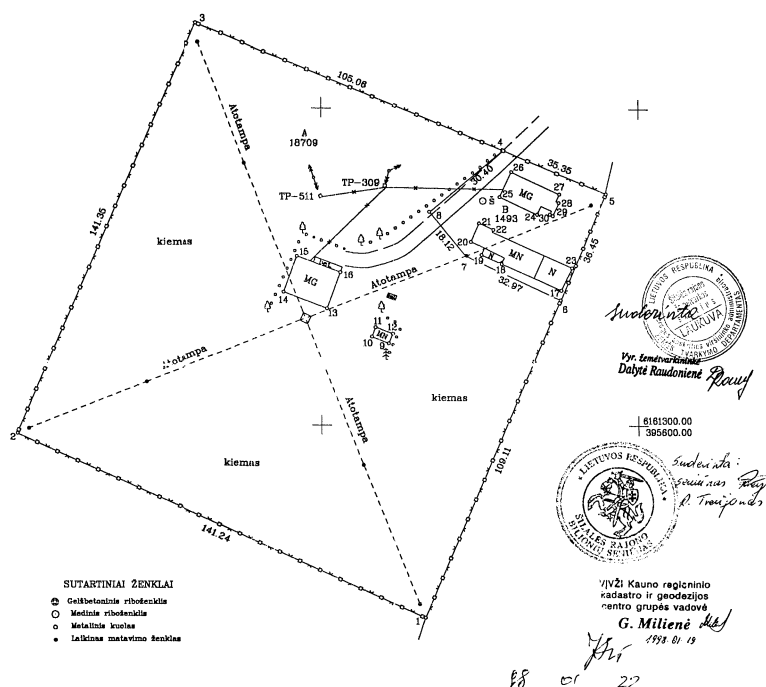

Laukuvos radiorelinės stoties Plunksnių k. žemės sklypo plano fragmentas. 1998 m.

Laukuvos radiorelinei stočiai buvo labai svarbu, kad elektros energija būtų tiekiama patikimai, todėl 1962 m. rudenį pradėjo veikti pirmoji 10 kilovoltų įtampas oro linija iš Šilalės rajoninės pastotės, o 1964 m. – iš Kaltinėnų pastotės. Buvo sumontuoti du 10/0,38 kilovoltų transformatoriai po 60 kilovoltamperų galios. 1965 m. į Laukuvos RRS atvesta trečioji 10 kilovoltų oro linija iš Varnių pastotės<sup>4</sup>. Vėliau paaiškėjo, kad elektros energijos tiekimas oro linijomis, nors ir iš trijų rajoninių pastočių, nėra patikimas. Esant stipriam vėjui ar laidams apledėjus trūkdavo laidai, lūždavo stulpai. Pavyzdžiui, 1967 m. Varnių 10 kilovoltų oro linijoje dėl apledėjimo trūkus laidams lūžo stulpai net kelių kilometrų linijos ruože (Lietuvos energetikos sistemoje 1967 m. spalio 18–19 d. dėl uraganinio vėjo 0,38–10 kilovoltų oro linijoje trūko 13 740 laidų, iš jų 2 304 – 10 kV oro linijose, ir lūžo 10 327 stulpai, iš jų 512 – 10 kV oro linijose)<sup>5</sup>. Deja, tuo laikotarpiu Sovietų Sąjungoje gauti kabelių buvo labai sunku.

**Radio ir elektros technikos įdomybės.** „1926 m. birželio 12-oji – visuotinai pripažinta Lietuvos radijo transliacijų pradžios diena“<sup>6</sup>. Pagal Anicetos Racevičiūtės-Liutkevičienės pasakojimus, Laukuvoje 1926 metais pirmasis ausinį radijo imtuvą įsigijo Godeliauskas, gyvenęs Eitvydaičių gatvėje. 1946–1947 m. Laukuvoje atsirado pirmieji radijo ruporai. Miestelio aikštėje buvo įrengtas 100 vatų galios garsiakalbis. Radijo mazgą aptarnavo radijo elektromechanikas Bronislovas Stankus. Jis buvo pirmasis 1957 metais Laukuvos miestelyje pradėjęs žiūrėti televizijos laidas. O Laukuvos apylinkėse pirmasis televizijos laidas pamatė radiotechnikos mėgėjas Pykaičių (Maciškės) pradinės mo-

<sup>4</sup> Laukuvos radiorelinės stoties elektros maitinimo principinė schema.

<sup>5</sup> Juškevičius Z. Lietuvos energetikos sistemos 0,38–10 kilovoltų oro elektros tinklų techninė charakteristika, planiniai atjungimai ir gedimai 1987 m., Vilnius, 1988, p. 26–31 (rusų kalba).

<sup>6</sup> Štikelis S. Eterio šviesa. Nepriklausomos Lietuvos radijas 1919–1940 m. Kaunas: Varpas, 2001, p. 19.



kyklos mokytojas Vincas Beinorius. Beje, jis ant Yžnės upelės įsirengė mažą turbinėlę su užsieninio automobilio 12 voltų generatoriumi ir, nutiesęs 300 metrų oro liniją, įsivedė elektrą į namą.

Tarpukariu buvęs pirmasis Laukuvos viršaitis Izidorius Straukas 1937 m. buvo Laukuvos pieninės kasininkas ir prižiūrėjo naujo mūrinio pieninės pastato statybą. Jis pasakojo apie tai, kaip jam telefonas padėjo sutaupyti daug brangaus laiko ir operatyviau spręsti iškilusias problemas:

*„... kad nereikėtų kasdien vykti prie statybos ir kitų jos įrengimo darbų, pats savo lėšomis įsivedžiau į savo namus kaime telefoną. Tad jei būdavo paprastas reikalas ir pačiam vykti savo akimis pamatyti nebūdavo būtina, tad tuos klausimus galėjau diskutuoti telefonu. Nuo mano gyvenamos vietovės Girvainių kaime iki Laukuvos buvo daugiau penkių kilometrų, bet telefono stulpų tereikėjo tik dviejų kilometrų tarpe. Mat, buvo įjungtas į Laukuvos–Šilalės vieškelio pakraščiais einančius laidus. Ir pasikui man pasirodė, kad naudinga turėti telefoną savo namuose. Aš galėdavau dažnai atlikti reikalus ne tik su pačia Laukuva bet ir su apskrityje ir Kaune esančiomis įstaigomis, jei būdavo kokie nors reikalai“<sup>7</sup>. (Kalba netaisyta.)*



*Nuotraukose Vinco Beinoriaus sukonstruotos vandens turbinos su generatoriais. Apie 1960 m. Iš V. Beinoriaus šeimos albumo*

*Pokalbis telefonu. Apie 1935 m. Iš L. Straukaitės albumo*



<sup>7</sup> Straukas I. Nuo Laukuvos iki Čikagos, Chicago, 1983, p. 320



*Kelpšaičių tvenkinys  
Laukuvoje prie Soduų g.  
(senojo Rietavo kelio).  
2004 m.*

*V. Plyniaus nuotr.*

*Sodininkas P. Stasiulis.  
Toliau – elektros  
varomas malūnas  
(Soduų g.). Apie 1952 m.  
Iš M. Malajevos  
(Stasiulytės) albumo*



Tarpukariu Laukuvoje ir jos apylinkėse buvo apie 20 telefono abonentų. Tai – paštas, valsčiaus raštinė, pieninė, vaislinė, šių ir kitų įstaigų vadovaujantys darbuotojai, stambesni ūkininkai, prekybininkai.

O laukuviškis Albertas Rimkus įsirengė vėjo jėgainę, kurios gaminama elektra šildo jo namą Sodų gatvelėje. Per valandą pagamintoji elektros energija vandenį namo šildymo sistemoje įkaitina iki reikiamos temperatūros<sup>8</sup>.

*Laukuvos radiorelinės st. bokštas. Apie 1965 m. J. Budrecko nuotr.*

*Alberto Rimkaus vėjo malūnai Sodų g. Laukuvoje. 1997 m. Iš A. Rimkaus albumo*

<sup>8</sup> Gražinskas G. Laukuviškis įdarbino vėją, *Šilalės artojas*, 2001 06 26, nr. 4(5827), p. 7.

# ATGIMIMAS. DABARTIS

## Interviu su Šilalės rajono meru Valdemaru Jasevičiumi

Kalbino Virginijus Jocys

*Gerb. Mere, šie metai istoriškai svarbūs Lietuvai, Šilalės rajonui, Laukuvai. Tai dvi svarbios sukaktys – Lietuvos valstybės tarptautinis pripažinimas (1253 m. Mindaugo karūnavimas) bei šiemet įvykęs referendumas dėl stojimo į Europos sąjungą.*

*Kokios mintys kyla Jums gretinant šias dvi datas?*

Mes esame atkurtosios Lietuvos valstybės naujai besiformuojančios visuomenės liudininkai. Matome nemaža pozityvių ir neigiamų jos reiškinių. Dėl pirmųjų, kuriuos laikome natūraliais, džiaugiamės, dėl antrųjų – nerimaujame, ieškome jų priežasčių ir būdų, kaip jų atsikratyti bei išgyvendinti. Istorija Lietuvai ir mūsų tautai dažnai buvo rūsti ir negailestinga, tačiau lietuviai stengėsi išsaugoti savo tautinę savimonę ir identitetą. Per Pilėnų laužus, kunigaikščių Mindaugo, Gedimino, Algirdo, Kęstučio, Vytauto, Jogailaičių dinastijos kovas su godžiais kaimynais Lietuvos piliečio sąvoka vis glaudžiau siejosi su pareigos ir meilės Tėvynei sąvokomis. Mindaugo krikštas, karūnavimas ir Lietuvos karalystės įkūrimas man yra vieni iš reikšmingiausių ankstyvosios Lietuvos valstybės istorijos įvykių. Dabar mes ir vėl esame kitų, svarbių mūsų tautai ir gimtajam kraštui įvykių liudininkai. Vienas iš jų – Lietuvos nepriklausomybės atkūrimas, kuriam sunku rasti analogą tarptautinės teisės istorijoje. XX amžius Lietuvai nepriklausomos valstybės vardą padovanojo net du kartus. Taigi abu šie atvejai, turėdami skirtingus tarptautinius teisinius pagrindus, yra labai svarbūs ne tik istorijos ar politikos mokslams, bet ir tarptautinei teisei. Ant rasis – pats naujausias Lietuvos žmonių laimėjimas yra tas, kad mes jungiamės prie Europos valstybių sąjungos. Europa, Europos Sąjunga, Europos centras, aš – europietis – vis dažniau išgirstame šiuos žodžius. Staiga pasidarėme kitokie, todėl europinių sąvokų apsuptyje turime kaip niekada daug galvoti, kas mes esame, kas mūsų namai,



Laukuvos N. Vėliaus gimnazijos moksleiviai šventės metu prie Laukuvos 750 metų jubiliejui skirto paminklo šalia Treigių piliakalnio. 2003 m. balandžio 26 d. J. Šedbaro nuotr.



„Baltijos kelyje“.

1988 m.

V. Jasevičiaus nuotr.

iš kur atėjome ir kur dar nueisime. Turime dar labiau glaustis prie savo gimtojo krašto, išsaugoti jį kaip vienintelį ir išlikti, nors ir mažytė, bet reikšminga valstybė pasaulio politiniame žemėlapyje.

**Tas penkiolikos metų laikotarpis – didelis svarbių įvykių ir permainų metas. Ką prisimenate džiugaus ir kas kelia rūpesčių?**

Pirmieji Nepriklausomybės metai džiugino tuo, kad tai buvo atgimimo, dvasinio pakylėjimo, atsinaujinimo, tikėjimo ir vilties metai. Pagaliau tai buvo išsivadavimo metai. Mes visi turėjome vieną priešą – sovietinę santvarką ir tai mus vienijo. Nebuvo susiskirstymo į partijas, svetimas buvo nepasitikėjimas, neieškojome vidinių priešų. Laukuviškiai taip pat aktyviai dalyvavo atgimime, įvairiuose Sąjūdžio renginiuose, akcijose. Prisimenu, su koku dvasiniu pakylėjimu sutikome nepriklausomybės akto paskelbimą. Drauge su girininku J. Šedbaru ir vet. gyd. P. Kučinsku tą vakarą vedėme derybas dėl Laukuvos kapinių praplėtimo su laukuviškiu Kaziu Mažeika jo namuose. Išgirdę apie šį įvykį negalėjome patikėti. Atsitokėję pakėlėme taures už atkurtą nepriklausomybę. Rytojaus dieną miestelyje ir kaimuose žmonių akyse spindėjo džiaugsmo ašaros, buvo pakili nuotaika. Suaktyvėjo jau anksčiau prasidėjęs paminklų, kryžių, koplytstulpių statymo ir atstatymo metas. Jie buvo pastatyti Požerėje, Apvaršuvoje, Laukuvoje ir kitur. Niekur nereikėjo raginti žmonių, kad prisidėtų, patalkintų, daug kas buvo padaryta pačių žmonių iniciatyva, lėšomis. Įsimintinas Nepriklausomybės dešimtmečio paminklo atstatymas Laukuvoje. Jis apėmė du tarpsnius – prieš Maskvos pučą ir blokadą Lietuvai bei laikotarpį po to. Iki 1991 m. rugpjūčio pučo buvome tik įpusėję atstatyti paminklą. Tačiau ir prasidėjus jam šie darbai nenutrūko: Telšiuose naujai išliejome žmonių išsaugotą paminklinę lentą, tęsėme statybos darbus.

1990-ieji metai buvo įsimintini ir tuo, kad pirmą kartą vasaros pradžioje suorganizavome visos apylinkės, į kurią įėjo du tarybiniai ūkiai ir kolūkis, šventę Kelpšaičių poilsio parke. Šventei rengėmės ilgai ir kruopščiai. Pagal Varniuose gyvenančio buvusio Laukuvos vid. m-klos mokytojo V. Tallat-Kelpšos eskizą pasiuvome vėliavą, išpuošėme miestelį, į šventę miestelėnus ir viso rajono gyventojus kvietė kviesliai su alumi, sūriu, muzika. Pačią šventės dieną nuo apylinkės pastato išsirikiavusių saviveiklininkų kolonos priekyje su fakelu ant eiklių žirgų jojo kviesliai. Šiuo fakelu garbingiausi apylinkės žmonės uždegė aukurą. Tai reiškė šventės pradžią parke.



*Atkurto Laukuvos nepriklausomybės 1918–1928 m. dešimtmečio paminklo atidengimo iškilmių akimirka. 1992 m. Iš V. Jasevičiaus albumo*



*Laukuvos apylinkės taryba 1990–1995 m. Pirmoje eilėje iš kairės: Irena Gigienė, Irena Benetienė, Stanislava Paulavičienė, Ieva Demereckienė, Zina Bacienė. Antroje eilėje: Irena Raštutienė (viršaičio pavaduotoja), Leonas Gumuliauskas, Juozas Raudonius, Jonas Vytautas Vindžiažalskis, Albinas Ežerskis, Petras Kučinskas, Alvydas Kalnikas, Stasys Bagdonas, Vincas Jurgaitis (pirmininkas), Valdemaras Jasevičius (viršaitis). Iš V. Jasevičiaus albumo*

1991-ųjų žiema atėjo su savo negandomis. Tų metų sausio 13 nakties ramybę sudrumstė telefono skambutis ir pranešė, kad aš, kaip rajono deputatas, skubiai kviečiamas į neeilinę Tarybos sesiją. Iš namų mane paėmė kolegos J. Šedbaras ir K. Auškalis. Sesija buvo konkreti: priėmėme sprendimą palaikyti nepriklausomybę, saugoti svarbius objektus. Buvo numatytas budėjimas savivaldybėse, telekomo pastatuose, Laukuvos retransliacijos bokšte. Tą patį rytą Laukuvos apylinkėje, kaip viršaitis, sukviečiau kai kuriuos deputatus ir ūkių vadovus pasitarti. Pasiskirstėme darbais. Nors žmonėms teko budėti naktimis, nejaukiu ir neramiu metu, tačiau dėl to nekilo jokių rūpesčių. Lankydamas juos, mačiau jų akyse ryžtą ir pasitikėjimą. Žmonių patogumui apylinkė dirbo ir savaitgaliais. Buvo sprendžiami visi iškilę klausimai, dalijami maisto talonai. Dieną pilnoje Laukuvos bažnyčioje buvo laikomos mišios. Meldėmės, kad ką tik at-





*Laukuvos apylinkės darbuotojai  
1990–1995 m.  
Iš kairės: Salomėja  
Vasiliauskienė,  
Marytė Baldauskienė,  
Ramutė Nemčiauskienė,  
Valdemaras Jasevičius,  
Nijolė Tamušauskienė,  
Stanislava Paulavičienė,  
Irena Raštutienė.  
Iš V. Jasevičiaus  
albumo*

*gavusios nepriklausomybės niekas nesugebėtų sutrypti. Kartu su apylinkės tarybos pirminku Vincu Jurgaičiu visiems palinkėjome stiprybės, ištvėmės. Tuomet visiems reikėjo išlaikyti ramybę, kad nekiltų panika. Ir tai pavyko padaryti visai Lietuvai. Nemažai mūsų žmonių tomis dienomis vyko į Vilnių – budėjo prie televizijos bokšto, prie Aukščiausiosios Tarybos (dab. Seimo). Pirmąjį autobusą išlydėjome paryčiais, grįžę iš neeilinės rajono tarybos sesijos.*

*Kaip jau minėjote, kurį laiką Jūs buvote Laukuvos bendruomenės gyvenimo liudininkas ir dalyvis: drauge tvarkėte miestelį, kūrėte naujas kapines, prisidėjote prie Kelpšaičių (Laukuvos) parko įrengimo, rūpinotės kitais žmonių reikalais. Ar galima pasakyti, kad Laukuvos parapijos, seniūnijos bendruomenė subrendo ir pati galėtų tenkinti savo kultūrinius, visuomeninius poreikius?*

*Šioje monografijoje gausu medžiagos apie tarpukariu Laukuvoje veikusias visuomenines ir ūkines draugijas (šaulius, pavasarininkus, tautininkus ir kt.). Kaip Jums atrodo, ar šiuo metu laukuviškiai ir kitų rajono seniūnijų gyventojai gebėtų taip aktyviai dalyvauti visuomeniniame gyvenime ir patys spręsti savo kultūrinės ir buitines problemas?*

*Taip, tam tikrą laikotarpį buvau Laukuvos bendruomenės gyvenimo liudininkas, todėl ne kartą teko narplioti įvairius gyvenimiškus reikalus. Dabar jų ratas platesnis, nes tenka galvoti apie viso Šilalės rajono žmonių gyvenimo ir darbo perspektyvas. Matydamas Laukuvos miestelio žmonių pastangas veikti, kurti, keistis pagal naujojo amžiaus gaires, galiu teigti, kad Laukuvos seniūnijos bendruomenė jau subrendo ir geba tenkinti savo kultūrinius, visuomeninius poreikius. Ir tai, manau, vyksta jau seniai: juk Laukuvos vardas aptinkamas net Lietuvos karaliaus Mindaugo dokumentuose, XIII a. viduryje, o kaip miestelis pradėtas minėti 1655 m. Laukuva išsiskiria piliakalnių ir mitologinių vietų gausa. Čia gyvos Lietuvos kultūros šaknys, šioje žemėje užaugo, mokėsi ir brendo būsimeji mokslininkai, profesoriai, menininkai, kunigai, gydytojai, garsinę anksčiau ir dabar garsinantys Lietuvos ir Laukuvos vardą pasaulyje. Buvusio Laukuvos valsčiaus teritorijoje yra daug vietovių, kurios savo praeities ir čia gyvenusių žmonių dėka tapo Lietuvos istorijos chrestomatinių įvykių dalimi. O pats Laukuvos miestelis dabar yra urbanistikos paminklas.*



*Kalvotų laukų arimo margumas  
dėl skirtingo dirvožemio nuardymo.  
Apie 1995 m.*

*Iš B. Jankausko albumo*

*Ledyno „sukvalduotas“ dirvožemis.  
Apie 1995 m.*

*Iš B. Jankausko albumo*

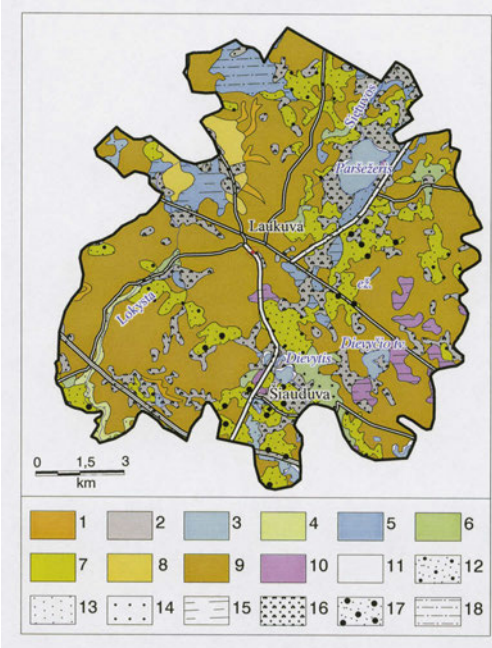
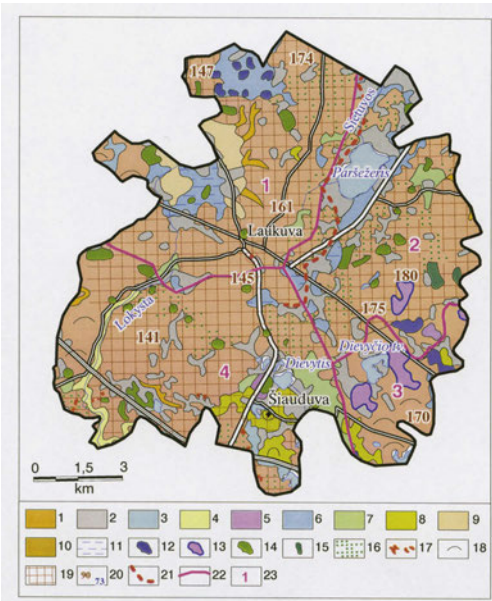

Geomorfologinis žemėlapis M 1:150 000.

Reljefo tipai (pagal genezę):

- 1 – gravitacinis (šlaitų), 2 – biogeninis (pelkių), 3 – limninis (ežerų), 4 – fliuvialinis (upių), 5 – limnoglacialinis vidinio ledo ir ledo pakraščio, 6 – limnoglacialinis priedėdyninis, 7 – fliuvioglacialinis priedėdyninis, 8 – fliuvioglacialinis vidinio ledo ir ledo pakraščio, 9 – glacialinis ledyno periferijos, 10 – glacialinis ledyno pakraščio ruožo.

Reljefo formos ir morfometrija:

- 11 – limnoglacialinės molingos-aleuritingos lygumos, 12 – limnoglacialiniai keimai, 13 – limnoglacialiniai zvoncai, 14 – fliuvioglacialiniai keimai, 15 – fliuvioglacialiniai ozai, 16 – smėlingi moreninės lygumos plotai, 17 – glaciokarstinės duobės, 18 – silpnai banguota lyguma, 19 – smulkios kalvos (iki 10 m aukščio).

Kiti ženklai:

- 20 – reljefo absoliutaus aukščio reikšmės, 21 – apledėjimo osciliacinės ribos, 22 – geomorfologinio mikrorajono riba, 23 – geomorfologinio mikrorajono numeris.

Sudarė Ž. Dėnas pagal R. Guobytę

© Lietuvos geologijos tarnyba, 2001.

Topografinis pagrindas pagal GDB200 informaciją © GIS-Centras

Kvartero geologinis žemėlapis M 1:150 000.

Uolienuų genezė:

- 1 – deliuvinis, 2 – pelkių nuogulos, 3 – ežerinės nuosėdos, 4 – aliuvis, 5 – limnoglacialinės nuogulos, 6 – fliuvioglacialinės nuogulos, 7 – vidinio ledo fliuvioglacialiniai dariniai, 8 – dugninė morena, 9 – kraštinė morena, 10 – kraštiniai limnoglacialiniai dariniai.

Uolienuų litologija:

- 11 – priemolis ir priesmėlis, 12 – įvairigrūdis smėlis, 13 – smulkus ir smulkutis smėlis, 14 – vidutigrūdis smėlis, 15 – molis ir aleuritingas molis, 16 – durpės, 17 – žvirgždingas smėlis, 18 – smėlingas aleuritas.

Sudarė Ž. Dėnas pagal R. Guobytę

© Lietuvos geologijos tarnyba, 1998.

Topografinis pagrindas pagal GDB200 informaciją © GIS-Centras



*Kelpšaičių (Laukuvos) parko dalies vaizdas iš paukščio skrydžio. 2002 m. V. Arlausko nuotr.*

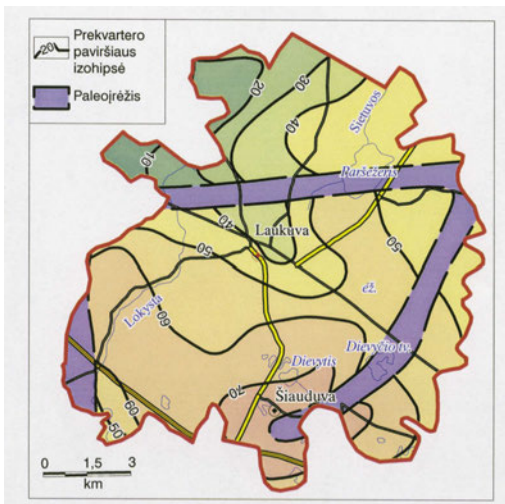
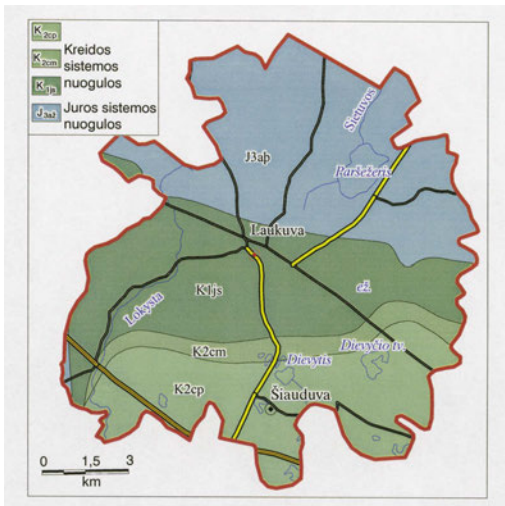

*Prekvartero geologinis žemėlapis M 1:150 000. Sudarė Ž. Dėnas pagal S. Šliaupą, J. Čyžienę © Lietuvos geologijos tarnyba, 1999. Topografinis pagrindas pagal GDB200 informaciją © GIS-Centras*

*Prekvartero reljefo žemėlapis M 1:150 000. Sudarė Ž. Dėnas pagal S. Šliaupą, J. Čyžienę © Lietuvos geologijos tarnyba, 1999. Topografinis pagrindas pagal GDB200 informaciją © GIS-Centras*

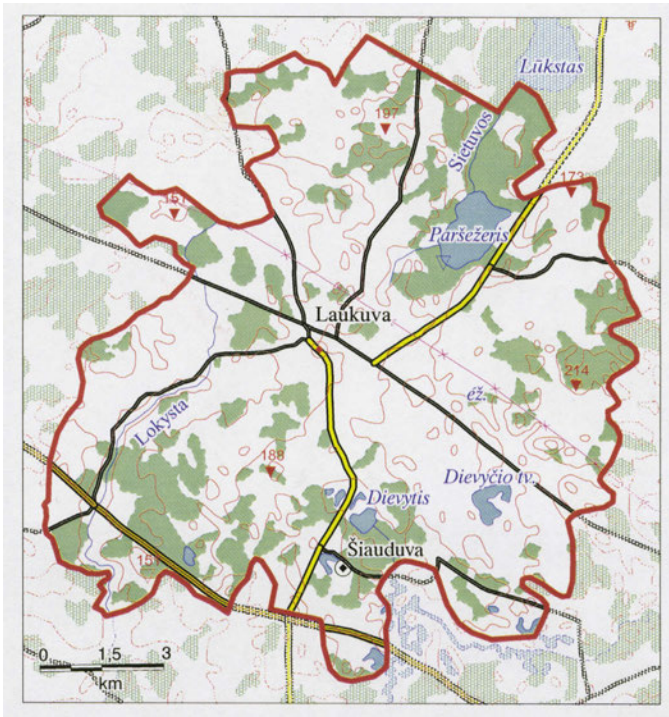

Topografinis žemėlapis.

M 1:150 000.

Sudarė Ž. Dėnas pagal

S. Šliaupą, J. Čyžienę

© Lietuvos geologijos

tarnyba, 1999.

Topografinis pagrindas

pagal GDB200

informaciją

© GIS-Centras

Uolienu susidarymo

geochronologinė seka.

Apibendrinamasis

pjūvis sudarytas

Z. Malinausko pagal

gręžinius Baubliai-1

(18 069), Baubliai-2

(18 071) ir Baubliai-4

(21 421).

Geochronologinės laiko

ribos pateiktos pagal

1999 m. skalę.

© 1999, Geological

Society of America.

Product code CTS004.

Compilers: A. R. Palmer,

John Geissman

EONAS EONOTEMA	ERA (EROTEMA)	PERIODAS (SISTEMA)	EPOCHA (ISKYRUS)	LAIKAS min. m.	TELUMĖ	APIBENDRINAMASIS PJŪVIS	JŪLENOS APRAŠYMAS	ISTORIS	TEKTONINĖ EPOCHA (T. ALKŠTAS)	SĄLYGOS						
										Jūra	Lagūna	Sausumai				
FANEROZOJUS	KAINOZOJUS	KVARTERAS Q	Q <sub>1</sub>	1.8	1.8		morena, smėlis	135-177	ALPINE							
			Q <sub>2</sub>	5.3	3.5											
		NEOGENAS N	N <sub>1</sub>	23.8	18.5											
			N <sub>2</sub>	33.7	9.3											
		PALEOGENAS P	P <sub>1</sub>	54.8	21											
			P <sub>2</sub>	65	10											
	MEZOZOJUS	KREIDA K	K <sub>1</sub>	99	34				KIMERINE							
			K <sub>2</sub>	144	17		molis, smėlis	63-67								
		JURA J	J <sub>1</sub>	159	21											
			J <sub>2</sub>	180	36											
		TRIASAS T	T <sub>1</sub>	206	21											
			T <sub>2</sub>	227	15		molis	91-106								
	PALEOZOJUS	PERMAS P	P <sub>1</sub>	242	6		molis, dolomitas	35-48	HERCININĖ (VARISCINĖ)							
			P <sub>2</sub>	256	34		gipsas, smiltainis									
		KARBONAS C	C <sub>1</sub>	290	33											
			C <sub>2</sub>	323	31											
		DEVONAS D	D <sub>1</sub>	354	16		dolomitas, mergelis	294-305					KALEDONINĖ			
			D <sub>2</sub>	370	21		gipsas, mergelis	217-227								
	SILŪRAS S	S <sub>1</sub>	391	26		smiltainis	373-389									
		S <sub>2</sub>	417	6		smiltainis	424-439									
	ORDOVIKAS O	O <sub>1</sub>	423	20		mergelis	166-175									
		O <sub>2</sub>	443	20		argilitas, kintis										
	KAMBRAS C	O <sub>3</sub>	458	15		kintis, argilitas, kintis	83-94									
O <sub>4</sub>		470	20		kintis											
C <sub>1</sub>		490	10		dolomitas, mergelis											
C <sub>2</sub>		500	20		smiltainis	0-73										
PROTEROZOJUS PR	VENDAS V	PR <sub>1</sub>	520	23		aleuroititas	0-25									
		PR <sub>2</sub>	543	23												
ARCHEOZOJUS AR	PR	PR <sub>3</sub>	650	105				26-83								
		PR <sub>4</sub>	1000	350		bazinis granulitas										
		PR <sub>5</sub>	1600	600		metavulkanitas										
		PR <sub>6</sub>	2500	900		gnėsas										
		AR	2100	4600												



*Saulėlydis Lokystos  
slėnyje. 2001 m.  
F. Kavoliutės nuotr.*

*Paršėžeris vakare.  
2001 m.  
Z. Juškevičiaus nuotr.*



*Kaštaunalių kaimo  
peizažas. 2001 m.  
V. Jocio nuotr.*

*Dievyčio ežeras  
pavasarij. 2001 m.  
V. Jocio nuotr.*



*Paršežerio pelkių  
samanos iš arti.  
2001 m.  
Z. Juškevičiaus nuotr.*

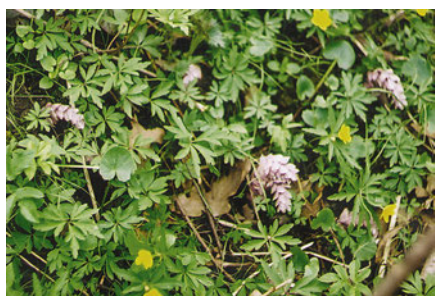

*Pavasario žolynai  
Treigių piliakalnio  
šlaituose. 2001 m.  
V. Jocio nuotr.*



*Po Laukuvos  
jubiliejui (750 m.)  
skirto paminklo  
pašventinimo.  
Svečiai iš Klaipėdos –  
Lietuvos karinių jūrų  
pajėgų kariūnai su  
komandoru A. Mikučiu  
(stovi pirmas iš  
dešinės) ir šventės  
organizatoriais bei  
dalyviais. 2003 04 26  
J. Šedbaro nuotr.*

*Archeologijos ir  
amatų diena, skirta  
Laukuvos 750 m.  
jubiliejui.  
Eksperimentinės  
archeologijos klubo  
„Pajauta“ dalyviai,  
organizatoriai ir  
talkininkai prie  
Treigių piliakalnio.  
2003 06 21.  
V. Ačienės nuotr.*





*Archeologijos ir amatų dieny, skirtų Laukuvos 750 m. jubiliejui, Treigių piliakalnio papėdėje, akimirkos. 2003 m. birželio 21–22 d. Pirmos puodynės žiedimas, prižiūrimas keramikos meistro Vyganto Jazersko. K. Barišausko nuotr.*



*Archeologas, Vilniaus universiteto profesorius Aleksas Luchtanas rodo rekonstruoto istorinio kirvuko aštrumą. K. Barišausko nuotr.*



*Archeologas, Vilniaus universiteto dėstytojas, daktaras Gintautas Vėlius su lankininkais. K. Barišausko nuotr.*



*Kalvis Raimondas Vaitkūnas Šilalės rajono merui Valdemarui Jasevičiui pasakoja apie kalvystės amatą.*

*L. Racevičiaus nuotr.*



*„Pajautos“ klubo prezidentė, archeologė Daiva Luchtanienė pasakoja apie XIII–XV a. istorinę Laukuvos apylinkių žmonių gyvenimą: maisto gamybą, apsirengimą, amatus ir kt.*

*L. Racevičiaus nuotr.*



*Jubiliejiniame renginyje. Iš kairės (sėdi):  
Telšių kunigų seminarijos rektorius  
Algis Genutis, Telšių (Žemaitijos) vyskupas  
Jonas Boruta, Telšių vyskupijos katechetinio  
centro direktorius Rimas Gudlingis, prelatas  
Juozapas Šiurys; stovi (iš kairės): kunigas,  
karo kapelionas Remigijus Montvilas, LR Seimo  
narys Vaclovas Karbauskis, Tauragės apskrities  
viršininkas Arūnas Beišys, Šilalės rajono meras  
Valdemaras Jasevičius, Tauragės meras  
Pranas Petrošius, Šilalės rajono tarybos narys  
Albinas Ežerskis. 2003 07 20.*

*L. Racevičiaus nuotr.*

*Laukuvos 750 m. jubiliejui (1253–2003 m.)  
skirtas paminklas.*

*Skulptorius Gintaras Gailius. 2005 m.*

*V. Jocio nuotr.*



*Jubiliejinių renginių metu prie Laukuvos N. Vėliaus gimnazijos vėliavos (iš kairės): Šilalės rajono mero pavaduotojas Raimundas Vaitiekus, Šilalės rajono meras Valdemaras Jasevičius, Laukuvos N. Vėliaus gimnazijos direktoriaus pavaduotoja Albina Eitutienė, tuometinis susisiekimo ministras Zigmas Balčytis, Daiva Monkevičienė, tuometinis švietimo ministras Algirdas Monkevičius, Laukuvos N. Vėliaus gimnazijos direktoriaus Vincas Jurgaitis, Šilalės rajono švietimo skyriaus vedėja Rasa Kuzminskaitė, renginio rėmėjai – Nijolė ir Eugenijus Gudauskai. 2003 07 19.*

*L. Racevičiaus nuotr.*

*Buvusių ir esamų Laukuvos gimnazijos moksleivių krepšinio turnyro, skirto Laukuvos 750 metų jubiliejui, nugalėtojai: 1 „Medvėgalio“, 2 „Radarų“, 3 „Laukuvėnų“ komandos. 2003 07 18.*

*L. Racevičiaus nuotr.*



*Laukuvos N. Vėliaus gimnazijos, 2002–2003 mokslo metų mokytojai. Sėdi (iš kairės): Linas Racevičius, Asta Racevičienė, Irena Jankauskienė, Vincas Jurgaitis, Raimonda Račkauskaitė, Albina Eitutienė; stovi (pirmoje eilėje): Dalia Danylienė, Birutė Laurinavičienė, Rima Milkintienė, Neringa Šidlauskaitė, Liucija Varnelytė, Sidutė Valauskienė, Zita Batiėnė, Virginija Dautariėnė, Jolanta Kasputytė, Adelė Bražauskienė, Jolanta Bučnienė, Birūta Baitienė, Virgijija Venckuvienė; antroje eilėje: Virginija Ačienė, Zita Siautilienė, Alvyra Viliėnė, Sigita Lileikienė, Steponas Jokubauskas, Regina Stanevičienė, Rima Šaltmerienė, Renata Gargasienė, Robertas Mikutis, Birutė Strodmskytė, Olga Mulerova, A. A. Janina Jankauskienė, Danutė Zdanavičienė; trečioje eilėje: Irena Bliutienė, Alfredas Šniaukas, Stasys Šimkus, Renatas Bankauskas, Jonas Laugalys, Artūras Šetkus, Ernestas Burčas, Vytautas Jonikas, Lina Mickevičienė. 2003 m. UAB „Reginys“ nuotr.*

*Tuometinis Laukuvos parapijos klebonas Stanislovas Toleikis (dabar Šilalės dekanas) šventina gimnazijos 60-mečiui skirtą kopyltulpį. Skulptorius Jonas Budginas. 2003 07 19. L. Racevičiaus nuotr.*

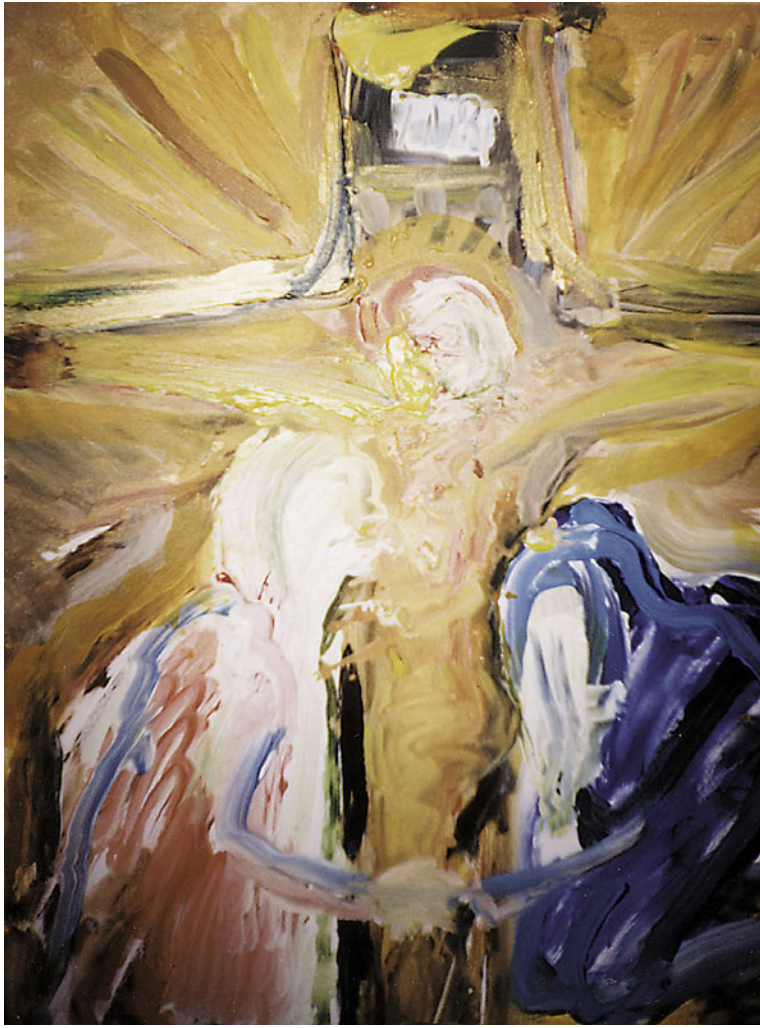

*Nukryžiuotasis.  
Dail. Vida  
Krištolaitis-Gendoil.  
Iš autorės albumo*

*Kazimieros ir Povilo  
Mušinskių iš  
Padievyčio anūkė, –  
dailininkė Vida  
Krištolaitis-Gendoil  
prie savo piešinių,  
parsigabentų iš JAV.  
2001 m.  
Iš autorės albumo*





*Vakaras Laukuvoje.  
Akvarelė. 2001 m.  
Dail. K. K. Šiaulytis*



*Dievyčio (Dyvyčio) ąžuolas. Akvarelė. 2001 m.  
Dail. K. K. Šiaulytis*

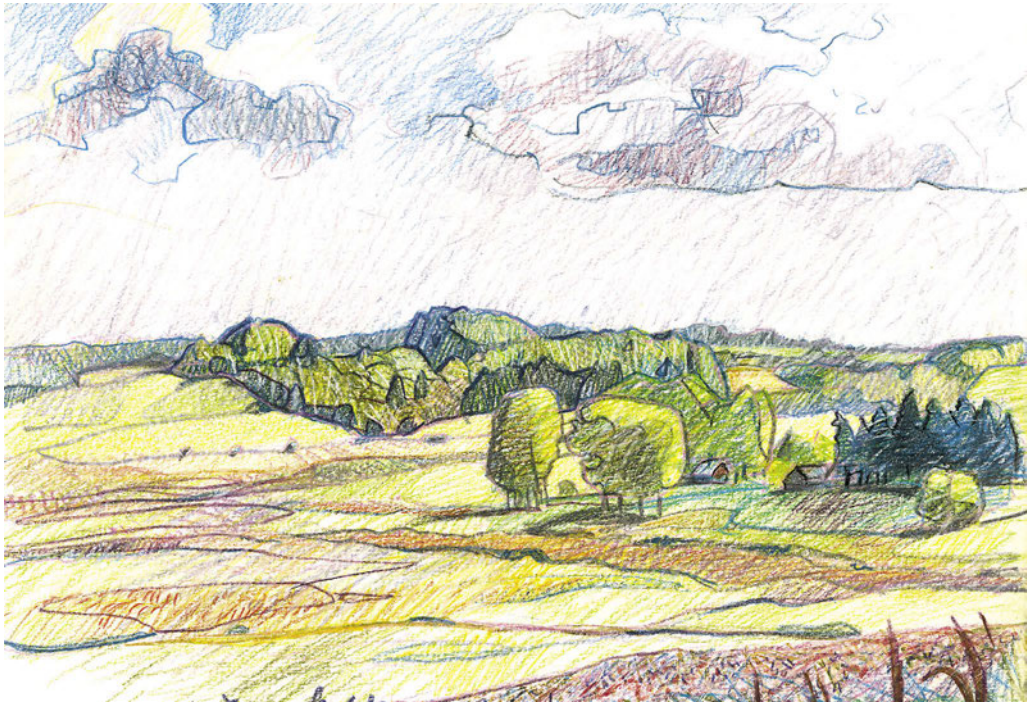

*Laukuvos kraštas.  
Lokystos slėnis,  
už jo – Treigių  
piliakalnis.  
Akvarelė. 2001 m.  
Dail. K. K. Šiaulytis*

*Bilionių piliakalnis. Akvarelė. 2001 m.  
Dail. K. K. Šiaulytis*





Požerės bažnytelė.  
Akvarelė. 2001 m.  
Dail. K. K. Šiaulytis



Senasis Žemaičių plentas Bilionių ir Girvainių  
aplinkėse. Akvarelė. 2001 m.  
Dail. K. K. Šiaulytis



*Paminklinio kryžiaus  
pastatymo iškilmės  
1990 m. liepos 16 d.  
Aparšuvos kaime.  
Iš V. Jasevičiaus  
albumo*



*Laukuviškiai viename  
iš Sąjūdžio renginių  
centrinėje aikštėje.  
Apie 1992 m.  
A. Ambrozos nuotr.*

*Norėčiau paskatinti ir kitų seniūnijų žmones burtis į veiklias bendruomenes, kurios stiprintų gimtojo kaimo žmonių tarpusavio santykius, suartintų juos. Juk šiame, kaip dažnai pasakoma, – moralinių vertybių žlugimo amžiuje itin svarbu mūsų visų dvasinis artumas, išlikimas.*

*Pagal Laukuvos seniūnijos duomenis, tik apie 10 ūkių valdo daugiau kaip 30 ha žemės, visi kiti – mažiau. Kaip Jums atrodo – kokia jų ateitis Europoje? Ar tie ūkiai stambės, ar siauriau specializuosis vienoje srityje? Kiek žmonių liks darbuotis žemės ūkyje?*

*Tiek Europoje, tiek visame pasaulyje dirbančiųjų žemės ūkyje yra mažiau negu Lietuvoje. Todėl naivu būtų tikėtis, kad palyginti maža mūsų šalis būtų išimtis. Ūkių stambėjimo metas tęsis, specializacija gilės. Ūkininkai jau dabar galvoja apie kooperaciją. Šį procesą kol kas sunku paspartinti, nes žmonių mintyse tebėra gyvas sovietinės kooperacijos palikimas. Be abejo, čia svarbu, kad mūsų ūkininkai sugebėtų kuo geriau pasinaudoti teikiamomis išmokomis, subsidijomis, ES struktūriniais fondais.*

*Apie 1935 m. iki pat Antrojo pasaulinio karo Laukuvoje buvo kelios prekių parduotuvės, 3-ios kategorijos restoranėlis (traktierius), net 6-ios arbatinės. Jos tuo*



*Bažnytinė eisena  
2003 m. liepos 19 d.  
Laukuvos 750 metų  
jubiliejaus renginyje.  
Z. Juškevičiaus nuotr.*

*metu išsilaikė ir gyvavo. Šiuo metu viešųjų paslaugų įmones galime suskaičiuoti ant vienos rankos pirštų. Dabar Laukuvos centre riogso keli tušti nenaudojami neišvaizdūs pastatai. Ar ir kituose rajono miesteliuose panaši situacija? Ką rajono valdžia (savo kompetencijos ribose) galėtų nuveikti, kad įsikurtų ir gyvuotų daugiau smulkių ir vidutinių įmonių, dirbančių, o ne prašančių pašalpų bedarbių?*

*Prieškario Laukuvoje veikė keletas vietiniams žydams priklausančių parduotuvių, bendruomenės, blaivybės ir „Vicentinė“ arbatinės, taip pat žydų arbatinės. Buvo įprasta į jas užsukti po mišių, turgaus ar šiaip atvykus į miestelį. Šiuo metu Laukuvoje nėra nė vienos visuomeninio maitinimo įstaigos. Tai riboja mažos žmonių pajamos, užsisklendimas savyje. Tikrai – miestelio centre stovi keli tušti, nenaudojami, gadinantys vaizdą pastatai. Tiesa, vienas kitas toks vaiduoklis yra ir kitose rajono vietose. Mes, kaip rajono valdžia, dėsime visas pastangas, kad jų ateityje sumažėtų arba visai neliktų.*

*Rajono savivaldybės taryba stengiasi, priima sprendimus, kad būtų palengvintas esamų ir būsimųjų verslininkų darbas ir dalia. Steigiantys savo įmones atleidžiami nuo registracijos mokesčio, teikiami lengvatiniai kreditai, savivaldybės taryba patvirtino investicijų vadovą su verslo plėtrai skiriamais plotais. Ateityje patvirtinsime rajono savivaldybės socialinį-ekonominį strateginį vystymo planą.*

*Lietuvos nepriklausomybės dešimtmečio (1918–1928 m.) paminklas Laukuvoje. 2003 m.  
Z. Juškevičiaus nuotr.*





*Laukuvos N. Vėliaus gimnazijos moksleivės medelių sodinimo ir paminklo atidengimo Laukuvos 750 metų jubiliejaus renginyje prie Treigių piliakalnio. 2003 m. balandžio 26 d.  
L. Racevičiaus nuotr.*



*Archeologijos ir amatų diena prie Treigių piliakalnio. Dalyviai ir svečiai. 2003 m. birželio 22 d.  
Iš A. Paltanavičienės albumo*

*Ir visoje Lietuvoje, ir Šilalės rajone bei Laukuvoje daugiau žmonių miršta negu gimsta, tuštėja mūsų kaimai. Kaip įvardytumėte šį vyksmą? Ar tai ekonominės, ar kitos priežastys? Gal šią situaciją galima stabilizuoti pasitelkiant kultūrinės draugijas, religines bendruomenes? Ar nereikėtų susirūpinti dėl lietuvių tautos išlikimo?*

*Aš manau, kad tai daugiau susiję su ekonomine visos Lietuvos situacija, kuri žadina ir kitas priežastis. Žmogus, be abejo, renkasi pats, kaip jam gyventi, tačiau svarbiausia „sodybų tuštėjimo“ priežastis – nedarbas. Todėl žmonės traukiasi gyventi į tas vietas, kur yra darbo. O dabartinis jaunimas apie ateitį galvoja visai kitaip negu mes kadaise – juk dažnas norėjome grįžti į savo gimtąsias vietas. Dabar žmogus projektuoja savo karjerą kitaip, turi savo gyvenimo viziją, kurią atkakliai siekia įgyvendinti. Todėl yra tik vienas kitas jaunuolis, kuris savo žinias, įgytas universitetuose, norėtų pritaikyti savo gimtinėje, ten kažką kurti. Be abejo, mes neturėtume kaltinti vien valstybės politikos. Juk kartais ir mažesnės žmonių grupės, kultūrinės draugijos, religinės bendruomenės, nelaukdamos nurodymų „iš viršaus“, gali daug nuveikti dėl savo krašto, savo tautos išlikimo.*

*Prieš Pirmąjį pasaulinį karą ir jau siaučiant Antrajam pasauliniam karui dalis gyventojų iš Laukuvos apylinkių išvyko į JAV ir kitas valstybes. Vieni vyko ekono-*



Šilalės kraštiečių draugijos nariai susitikime su N. Vėliaus gimnazijos moksleiviais ir mokytojais. Vyko diskusija apie „Laukuvos“ monografijos rengimą ir Laukuvos herbo kūrimą. 2000 m. gruodžio 12 d. Iš Z. Juškevičiaus albumo

*miniais sumetimais, kiti vėliau bėgo nuo „raudonojo slibino“. Ten kūrėsi, dėjo centą prie cento, dalyvavo kultūrinėse draugijose, siuntė pagalbą čia likusiems tėvynainiams. Šiuo metu dar labiau atsiveriant sienoms vis daugiau jaunimo išvyksta legaliai mokyti ir dirbti. Ar šis jaunų protų „nutekėjimas“ paliko kokį negerą pėdsaką Šilalės rajono plėtojimuisi ir klestėjimui. O gal tai nepagrįstas nerimas?*

Tikrai, šiuo metu vis daugiau jaunimo išvyksta legaliai mokyti ir dirbti. Tačiau beveik neįmanoma, kad žmogus, jeigu jis to nenorės, atsiskirtų nuo savo kultūros. Jeigu tokių atsiranda daug, gimtieji namai ima patys nykti. Jau niekam ne paslaptis, kad dėl prastos ekonominės būklės iš mūsų šalies emigruoja išsilavinę žmonės. Tikslus jų skaičius nežinomas, bet aišku, kad „protų nutekėjimas“ – vis didėjantis Lietuvos rūpestis. Žvelgiant iš demokratinių pozicijų, „protų nutekėjimo“ reiškinys tarsi ir nelaikytinas problema, nes kiekvienas jaunas žmogus yra laisvas ir turi teisę pats kurti savo gyvenimą. Žmogus yra savo laimės kalvis, todėl „protų nutekėjimas“ yra tik reiškinys, kai tą laimę bandoma „nusikalti“ svetur.

Nenuostabu, kad šiandien vis dažniau išgirstame: „Vyksiu į užsienį, mokysiuos ten, dirbsiu, bet nepažadu grįžti“. Kelias namo kartais ir nebemielas. Tai ir Šilalės rajono rūpestis. Taip, tai visų nerimas. Nejaugi „po mūsų nebebus mūsų?“ Man atrodo, kad dar nesame suvokę, kiek prarandame, atverdami jaunimui gražiausius kraštus, prieš tai pamiršę išaiškinti sau ir kitiems kelią į savo namus. Reikia tikėtis, kad dabartinė aukščiausioji valdžia, deklaravusi mokslo prioritetą, išklausus mokslo žmonių pasiūlymus ir suspės statyti užtvanką iš Lietuvos „nutekantiems protams“.

Kiekvienoje rajono seniūnijoje ir parapijoje yra nuostabių, iškilių žmonių. Laukuviškiai irgi gali didžiulius sudėtingą ir skaudų pokario laikotarpį skirtingai išgyvenusiais žmonėmis: 1) gydytoja Dalia Grinkevičiūtė, papasakojusia Lietuvai ir pasauliui apie savo ir kitų mūsų tėvynainių šurpų pragarą Sibire; 2) prof. prelatu Antanu Rubšiu, patyrusiu priverstinę tremtį ir per „Šventojo Rašto“ vertimą iš originalo kalbų priartinusiu lietuvių tautą prie Dievo žodžio ir 3) prof. Norbertu Vėliumi, kuris, stebint budriai sovietinės nomenklatūros akiai, kaip bitelė skraidė po Lietuvą ir rinko išlikusius dvasinius mūsų tautos lobius – dainas, sakmes, padavimus. Šioje monografijoje rasime jo žodžius: „[...] tautinį bendrumą, gentinį, žemaitišką, parapijinį, laukuvišką



*Archeologijos ir amatų diena prie Treigių piliakalnio. Iš kairės: prof. Aleksas Luchtanas, mokytoja Anatolija Bruškytė, kalvis Raimondas Vaitkūnas, vienas iš renginio organizatorių Virgilijus Ačas. 2003 m. birželio 22 d. V. Ačienės nuotr.*



*Lietuvos etnografinių ansamblių eisena į Gedimino pilies kalną. Priekyje – VISI ansamblio vadovas Evaldas Vyčinas. Antroje eilėje iš dešinės trečia – „Laukuvos“ monografijos „Tautosakos“ skyriaus redaktorė doc. dr. Daiva Vyčinienė. 2001 m. R. Jocienės nuotr.*

***bendrumą ugdo etninė kultūra. Ji ugdo meilę mūsų kultūrai, kraštui, pirmiausia savo mokyklai, Laukuvai, Šilalės rajonui, Lietuvai, plačiam pasauliui. Tas, kas negerbia savo mokyklos, savo parapijos, tas niekina tautos etninę kultūrą“. Kaip manote, kiek gali ir kaip gali įtakoti Šilalės rajono įvairių mokyklų mokytojai, vietinės gyventojų ir religinės bendruomenės tokių žmonių, atsidavusių savo kraštui, tautai, žmogui, atsi-  
radimui? Ar čia tik „Dievo duota?“***

*Taip, esu tos nuomonės, kad etninė kultūra ugdo tautinį bendrumą. Manau, kad čia pagalbos ranką gali ištiesti mokykla, mokytojas, šeima. Pasak S. Šalkauskio, A. Maceinos, tautinio auklėjimo koncepcijos pradininkų, „ugdant tautinį vaikų sąmoningumą reikia pradėti nuo pažinties su savo namais ir baigti pažintimi su pasauliu, nes tauta ir tėvynė nėra izoliuotos“. Etninės kultūros dėstymas mokykloje kaip tik ir ugdo žmogaus bei aplinkos harmoniją, pilietinį ekologinį sąmoningumą, tautinį tapatumą, kultūros tęstinumo pojūtį, pagarbą sau ir kitiems. Etninės kultūros programa skatina domėtis tradiciniais amatais, sveika gyvensena, papročiais, tautosaka, muzikiniu ir choreografiniu folkloru. Tokius tvirtus etninius*

pagrindus mokykloje įgijęs moksleivis tikrai ateity taps tvirtu, atsidausiu savo kraštui, tautai, žmogumi.

Jau daugiau kaip dešimtmetį Vilniuje veikia susibūrusių kraštiečių draugija, vienijanti išeivius iš Laukuvos, Šilalės, Kvėdarnos, Kaltinėnų. Stengiamės pagal galimybes dalyvauti įvairiose rajono vietovėse vykstančiuose renginiuose ir akcijose. Viena iš veiklos sričių, kuri mus vienija – tai kaupiama istorinė, kultūrinė informacija ir knygų pavidalu pateikiama skaitytojams. Išleisti trys „Šilalės krašto“ tomai. Kartu su „Vermės“ leidykla Lietuvos tūkstantmečio proga rengiame Laukuvos, Kvėdarnos, Šilalės, Kaltinėnų monografijas, kad, himno žodžiais tariant, iš praeities ateinančios kartos galėtų pasisemti stiprybės. Šia proga norėčiau padėkoti Šilalės rajono žmonėms už aktyvų bendradarbiavimą, už moralinę ir materialinę pagalbą, dvasinį mūsų palaikymą šiame nelengvame darbe.

Nepriklausomaj Lietuvoj gimę vaikai tik po keliolikos metų pradės aktyviai dalyvauti viešajame gyvenime. Dabar mes esame daugelio istorinių įvykių liudininkai, suvokiame šių įvykių reikšmę. Ar tai supras ir įvertins ateity mūsų jaunimas? Mes kiekvienas – dalelė visuomenės, kurioje akylai esame stebimi kitų, vertinami, kartais peikiami, barami ar kaltinami, o kartais – giriami ir aukštinami. Kuo mažesnė bendruomenė, tuo labiau – tarsi per didinamąjį stiklą – esame jos matomi. Todėl gyvenkime pavyzdžio vertą gyvenimą, padėkime būsimoms kartoms grožio, dvasingumo, sąmoningumo pamatus, kad jų sprendimuose nesikartotų mūsų padarytos klaidos.

Linkiu ir su viltimi tikiu, kad ateities žmogus realizuodamas save iš protėvių žemės ir palikimo semsis jėgų savo ieškojimams ir abejonėms įveikti, išlaisvins mus nuo inertiško mąstymo, suteiks galimybę kurti šiltesnius ir nuoširdesnius tarpusavio santykius, dvasingesnį gyvenimą ir geresnę krašto ateitį.



Šilalės rajono savivaldybės meras Valdemaras Jasevičius su Laukuvos N. Vėliaus gimnazijos moksleivėmis sodina eglaitę prie Laukuvos 750 metų jubiliejui skirto paminklo. 2003 m. balandžio 26 d. L. Racevičiaus nuotr.

## Prisiminimai apie Lietuvos persitvarkymo sąjūdžio (LPS) iniciatyvinės grupės kūrimąsi Laukuvos miestelyje\*

Bronislava Jurgaitienė

Aušo 1988-ųjų pavasaris. Budo visa gamta. Budo ir ilgus dešimtmečius slopinta lietuvių tautinė sąmonė, budo laisvės troškimas. Pirmieji laisvės šaukliai, viešai prabilę apie Molotovo–Ribentropo pakta, buvo 1987 m. rugpjūčio 23 d. mitingo prie A. Mickevičiaus paminklo Vilniuje organizatoriai. Apie stalinizmo represijas, apie jų aukas prabilo ir tuometinė spauda („Literatūra ir menas“, žrn. „Pergalė“, taip pat rusų pažangioji spauda „Новый мир“ ir kt.). Nors komunistinė valdžia stengėsi užgniaužti bundantį laisvės protrūkį, visai gąsdino (ypač artėjant 1988-ųjų Vasario 16-ajai – sustiprino sekimą, budėjimą mokyklose, gamyklose, organizavo mitingą Vilniuje, išprovokavo žymius asmenis pasirašyti prieš tautinį atgimimą), tačiau pakilusios tautos dvasios jokiais priemonėmis nebebuvo galima nuslopinti.

Budo žmonės, sąmonėjo ne tik Baltijos kraštuose, bet ir Rusijoje, Kaukaze, ypač tolimojoje Armėnijoje.

1988-ųjų birželio pabaigoje keletas Laukuvos vidurinės mokyklos mokytojų (Vera Bernickienė-Macienė, Povilas Jurgaitis, Ada Lukoševičiūtė) kartu su 1988-ųjų laidos abiturientais (klasės vadovė B. Jurgaitienė) vietoj išleistuvių vakaro savaitei vyko į Armėniją, Gruziją. Ten pajutome, koks skaudus Kalnų Karabacho likimas, kaip ten vykdomas genocidas giliai palietė kiekvieno armėno širdį. Visi jie – nuo jauno iki seno – puikiai žinojo savo tautos istoriją ir pasakojo mums. Jie ne tik kalbėjo, bet ir veikė: organizavo mitingus, demonstracijas, reikalavo paleisti nekaltai kalinamus žymius savo tautos veikėjus, sustabdyti armėnų genocidą Kalnų Karabache. Tuose renginiuose teko dalyvauti ir mums, žinoma, buvome ne aktyvūs dalyviai, o tik stebėtojai. Tai buvo puiki pamoka mūsų abiturientams. Jie suprato, kad ir totalitarinėje Sovietų im-



Vienas iš trijų kryžių, pastatytų 1941–1953 m. ištremtiesiems laukuviškiams atminti.

1990 m. birželio 14 d. Iš Laukuvos N. Vėliaus gimnazijos muziejaus

\* Naudota LPS Laukuvos iniciatyvinės grupės protokolų medžiaga. Aut. pastaba.



perijoje įmanomas viešas protestas prieš valdančiosios komunistų partijos represijas. Tam reikalingas tautinis sąmoningumas, drąsa.

Grįžę į Lietuvą, panašias nuotaikas pajutome ir čia: kūrėsi Lietuvos Persitvarkymo Sąjūdis, organizuotas mitingas – Aukščiausiosios Tarybos deputatų palydos į Maskvą. Vasarą vyko „Roko žygis per Lietuvą“ (iniciatorė – „Antis“) tikslu budinti, kelti žmones. Jame dalyvavo ir buvęs Laukuvos vidurinės mokyklos mokinys Petras Ubartas. Jo iniciatyva šie muzikantai užsuko ir į Laukuvą. Čia pirmą kartą viešai suplazdėjo Lietuvos tautinė vėliava – trispalvė.

Laisvės vėjo dvelksmą vis labiau juto ir laukuviškių širdys, budo jų sąmonė. Ypatingą poveikį turėjo daugiataukstantinis mitingas, 1988 m. rugpjūčio 23 d. įvykęs Vingio parke Vilniuje. Grįžusieji iš mitingo dalijosi išpūdžiais su ten nebuvusiais. Visų nuotaika pakili. Laisvės troškimas begalinis. Visur ėmė kurtis iniciatyvinės Sąjūdžio grupės. Išsijudino ir laukuviškiai.

1988 m. lapkričio 27 d. Laukuvos kultūros namuose (buvusioje žydų sinagogoje) įvyko LPS Laukuvos iniciatyvinės grupės steigiamasis susirinkimas, kuriame dalyvavo Šilalės Sąjūdžio tarybos narys Kazimieras Juknius, „Anties“ muzikantas, Sąjūdžio aktyvistas Petras Ubartas, Varnių vidurinės mokyklos mokytoja Dora Kaganaitė-Tallat-Kelpšienė (buvusi laukuviškė).

Susirinkimui pirmininkavo Vera Bernickienė-Macienė.

Į LPS Laukuvos iniciatyvinę grupę buvo pasiūlytas 31 kandidatas. Nutarta, kad iniciatyvinę grupę sudarys 15 asmenų. Išrinkti šie asmenys:

1. Vera Bernickienė-Macienė (143 balsai)
2. Jonas Šedbaras (127 b.)
3. Antanas Dambrauskas (118 b.)
4. Ada Lukoševičiūtė (116 b.)
5. Pranas Žakevičius (107 b.)
6. Vincas Jurgaitis (106 b.)
7. Ieva Demereckienė (100 b.)
8. Bronislava Jurgaitienė (98 b.)
9. Rimas Barakauskas (83 b.)
10. Kęstutis Auškalnis (78 b.)
11. Petras Jukna (73 b.)
12. Jonas Pakalniškis, kunigas (68 b.)
13. Anatolija Bruškytė (67 b.)
14. Aurelija Bitinienė (58 b.)
15. Petras Demereckas (55 b.).

Įsikūrusi LPS iniciatyvinė grupė Laukuvoje ėmėsi aktyvios veiklos, iškėlė svarbiausius uždavinius: žadinti žmonių tautinę sąmonę, rūpintis kultūriniu gyvenimu, dvasiniu piliečių atgimimu, tremtinių ir politinių kalinių rehabilitacija, rinkti jų prisiminimus (šioje srityje aktyviai dirbo mokytojos Ada Lukoševičiūtė, Anatolija Bruškytė ir kt.), atsiliepti į Lietuvos ir kitų tautų gyvenimo aktualijas.

1988 m. gruodžio 20 d. buvo surinktos aukos Armėnijos gyventojams, nukentėjusiems nuo žemės drebėjimo, ir perduotos Kazimierui Jukniui, LPS Šilalės rajono rėmimo grupės nariui (iš Laukuvos vidurinės mokyklos mokytojų surinkta 252 rb, iš mokinių – 124 rb).



*Laukuviešių sambūris  
Sąjūdžio dienomis.  
1991 m.  
Iš V. Jasevičiaus  
albumo*

1989 metų pradžioje prasidėjo rinkimų į TSRS liaudies deputatus kampanija. Sausio 9 d. Laukuvos vidurinėje mokykloje įvyko mokytojų susirinkimas. Jo pirmininkas – mokyklos direktorius Vincas Jurgaitis kandidatu į TSRS liaudies deputatus nacionalinėje-teritorinėje Tauragės rinkiminėje apygardoje Nr. 249 pasiūlė iškelti LPS ir Tarybinės sociologų asociacijos Pabaltijo skyriaus Lietuvos filialo Komisijos stalinizmo nusikaltimams tirti sekretorių, LPS Seimo tarybos narį Mečį Laurinkų, s. Mečio.

Užklasinio-užmokyklinio darbo organizatorė, LPS Laukuvos iniciatyvinės grupės pirmininkė Vera Bernickienė-Macienė supažindino mokytojus su M. Laurinkaus biografija.

Atviru balsavimu visi 30 susirinkime dalyvavę mokytojai („prieš“, „susilaikiusių“ nebuvo) pritarė tam, kad kandidatu į TSRS liaudies deputatus Tauragės nacionalinėje-teritorinėje rinkiminėje apygardoje Nr. 249 būtų iškeltas Mečys Laurinkus, s. Mečio.

Kai kurie mokytojai aktyviai agitavo už Sąjūdžio iniciatyvinių grupių iškeltus kandidatus į TSRS liaudies deputatus Mečį Laurinkų ir Egidijų Bičkauską. Povilas Jurgaitis per naktį ranka parašė keletą šimtų lapelių, ant kurių užrašė: „*Jei nori nepriklausomos Lietuvos, balsuok už M. Laurinkų ir E. Bičkauską*“. Pasidarė stendą su šių kandidatų nuotraukomis, jų biografijomis ir minėtu šūkiu. Verbų sekmadienį (1989 03 19), atsistojęs miestelio aikštėje, netoli šventoriaus, ragino žmones balsuoti tik už šiuos kandidatus, dalijo lapelius su M. Laurinkaus ir E. Bičkausko pavardėmis.

Šalia Povilo Jurgaičio atsistojo kita agitatorė, kuri ragino žmones balsuoti už Joną Jagminą, Šilalės r. komunistų partijos sekretorių. Tačiau jai nepavyko. Rinkimų dieną didelė dauguma laukuviešių savo balsus atidavė už M. Laurinkų ir E. Bičkauską.

Žmonės pamažu kratėsi baimės jausmo, veržėsi iš sovietinės priespaudos gniaužtų, aktyviai dalyvavo LPS iniciatyvinės grupės organizuojamuose renginiuose. Štai 1989 m. švęsti Vasario 16-osios į senuosius Laukuvos kultūros namus sugužėjo daugybė žmonių. Pilnutėlė salė. Daug stovinčių. Visi tiesiog gaudyte gaudė kiekvieną kalbėtojo žodį, džiaugėsi šokančiais, dainuojančiais mokiniais – savo vaikais, tarsi atgimusiaisiais naujam, laisvam gyvenimui. Skambėjo V. Kudirkos „Tautiška giesmė“. Vyresnieji šio Lietuvos himno žodžius ir melodiją dar prisiminė, o jaunimas buvo mokomas jį giedoti.

Pagyvėjo kultūrinis gyvenimas. Mokytojas Pranas Žakevičius subūrė mokytojų ir kitų laukuviškių chorą, kuris dainavo tremtinių, partizanų ir kitas patriotines bei liaudies dainas. Sąjūdžio iniciatyvinei grupei organizuoti įvairius masinius renginius padėjo ir Laukuvos kultūros namų direktorė Virginija Mikutavičienė.

Artėjo rinkimai į Lietuvos TSR Aukščiausiąją Tarybą. Laukuvos Sąjūdžio grupė pasitarusi sutiko su pirmininkės Veros Bernickienės-Macienės pasiūlymu kandidate į Lietuvos TSR Aukščiausiąją Tarybą kelti Laimą Pangonytę.

1990 m. sausio 12 d. įvyko Laukuvos apylinkės piliečių susirinkimas, kuriam pirmininkavo Laukuvos vidurinės mokyklos mokytojas Pranas Žakevičius. Siūlyti kandidatai į Lietuvos TSR Aukščiausiąją Tarybą. Žemdirbiai pasiūlė savo atstovą – Šilalės rajono Vingininkų tarpūkinės gyvulininkystės įmonės direktorių Joną Aleksandravičių.

Laukuvos vidurinės mokyklos mokytoja Bronislava Jurgaitienė kandidate į Lietuvos TSR Aukščiausiosios Tarybos deputatus iškėlė Laimą Pangonytę, LPS metraštininkę, Lietuvos kino studijos dokumentinių filmų režisierę. B. Jurgaitienė pabrėžė, kad į Lietuvos Aukščiausiąją Tarybą reikia rinkti principingus, pažangius žmones. Pangonytė yra drąsi, energinga, ištveminga, principinga. Ji siekia istorinės tiesos, sugeba išžvelgti mūsų gyvenimo trūkumus ir juos demaskuoti, su filmavimo kamera visada pirmoji atsiduria pačiuose karščiausiuose taškuose.

Balsavimo rezultatai buvo tokie:

1. Aleksandravičius: „už“ – 60, „prieš“ – 158, „susilaikė“ – 10
2. Pangonytė: „už“ – 218, „prieš“ – 18, „susilaikė“ – 4.

Susirinkimas nutarė:

1. Iškelti Šilalės rinkiminėje apygardoje Nr. 70 kandidate į Lietuvos TSR Aukščiausiosios Tarybos deputatus Laimą Margaritą Pangonytę, d. Antano, gim. 1942 m. sausio 17 d. Vilniuje, Lietuvos kino studijos dokumentinių filmų režisierę.
2. Prašyti Šilalės apygardos Nr. 70 rinkimų komisiją XII šaukimo Lietuvos TSR Aukščiausiosios Tarybos deputatų rinkimams įregistruoti Laimą Margaritą Pangonytę kandidate į Lietuvos TSR Aukščiausiosios Tarybos deputatus.

Nors dauguma laukuviškių savo balsus atidavė už L. Pangonytę, tačiau Šilalės apygardoj Nr. 70 rinkimus laimėjo Valerijonas Šadreika. Jis tapo Lietuvos Aukščiausiosios Tarybos deputatu ir Kovo 11-osios Nepriklausomybės akto signataru.



*Memorialinės lentos atidengimas gydytojai Daliai Grinkevičiūtei Laukuvoje. 1990 m. vasario 17 d. Iš Laukuvos N. Vėliaus gimnazijos muziejaus*

Šilalės centrinės ligoninės gydytojai M. Šiaudinis, Augilius, A. Levickas, med. sesuo Norbutienė ir kt. ėmėsi iniciatyvos įamžinti Dalios Grinkevičiūtės, tremtinės, kalinės, gydytojos, rašytojos, atminimą. Šiam kilniam sumanymui vieningai pritarė Laukuvos Sąjūdžio rėmimo grupė ir visuotinis gyventojų susirinkimas, kurio metu buvo nušviestas šios išstvermingos moters kupinas kančių ir persekiojimų gyvenimas. Nutarta prie namo, kuriame daug metų ligoninės ir ambulatorijos vedėja dirbo Dalia Grinkevičiūtė, prikalti kuklią memorialinę lentą. Šiam sumanymui pasipriešino Šilalės rajono vykdomasis komitetas. Pakartotinai su gyventojų parašais buvo kreiptasi į Šilalės r. vykdomąjį komitetą. Pagaliau gautas leidimas. Memorialinę lentą parūpino Šilalės centrinės ligoninės gydytojai. Jos atidengimo iškilmėmis rūpinosi Laukuvos Sąjūdžio rėmimo grupė, vadovaujama Veros Macienės. 1990 m. žiemą (02 17) po pamaldų bažnyčioje būrelis bendraminčių ir prijaučiančių, mokiniai su žvakėmis susirinko prie ambulatorijos pastato. Visus pribloškė languose iškabinti plakatai su užrašu: „Grinkevičiūtei – ne“, „Ukrinui – taip“. (J. Ukrainas – prieškario gydytojas, kurio name įsikūrusi ambulatorija.) Nekreipdami dėmesio į šį išpuolį, atidengėme lentą. Kalbėjo gydytojas M. Šiaudinis, Dalios Grinkevičiūtės mokslo draugės, buvusi Laukuvos vidurinės mokyklos mokytoja poetė Elena Skaudvilaitė, Laukuvos vidurinės mokyklos mokytojas Povilas Jurgaitis ir kt. Užklasinio darbo organizatorės Veros Macienės vadovaujami mokiniai deklamavo eiles, mokytojo Prano Žakevičiaus suburtas choras dainavo tremtinių dainas, giedojo giesmes.

Laukuvos Sąjūdžio grupei gimė dar viena mintis – įamžinti visų laukuviškių tremtinių atminimą. Nutarta prie kapinių pastatyti tris ažuolinius kryžius, sujungtus grandinėmis, kurios simbolizuotų Lietuvos gyventojų kančias sovietinėje vergijoje. Kryžių padarymu ir pastatymu rūpinosi Laukuvos kolūkio miškininkas Jonas Šedbaras. Jis subūrė vienminčių vyrų būrelį ir ėmėsi darbo – 1990 m. birželio 14 d. pastatė tris ažuolinius kryžius laukuviškiams tremtiniams atminti. Šiuos kryžius dirbo meistrai: Bronius Rimkus, Juozas Norbutas, Antanas Vėlius, Pranas Stirbys, Albertas Rimkus, Aleksas Lukošius, Stasys Raštutis, Povilas Valius, Alfonsas Jurkus, Vaclovas Jurgaitis.

Jiems talkininkavo, padėjo surasti ir parvežti grandines dar keletas vyrų: Leonas Čalius, Jonas Ežerskis, Stasys Druktenis, Vacys Beržinis, Vacys Liutvinas, Bronius Norbutas.



*Stasio Racevičiaus išsaugota Lietuvos Nepriklausomybės dešimtmečio (1918–1928) paminklo lenta. Šiuo metu ji – Laukuvos N. Vėliaus gimnazijos muziejuje. 2001 m. V. Jocio nuotr.*

Visų jų darbui vadovavo J. Šedbaras.

Prie šio kilnaus darbo prisidėjo ir kiti laukuviškiai. Jie iš širdies troško įamžinti tremtinių kančią, tragediją visos Lietuvos, kuri tiek metų tremta ir nukryžiuota sugebėjo pakilti iš vergijos ir 1990 m. kovo 11 d. paskelbti Lietuvos Nepriklausomybės atkūrimo aktą. Kryžiai buvo pastatyti ir pašventinti 1990 m. birželio 14 d. Į kryžių pamatus įkasta kapsulė su tokiu įrašu:

*Testamentas*

*Lietuva, Lietuva, tu kaip saulė gyva  
Ir iš rudenio debesio juodo,  
Tu benamių sūnų už kalvų ir kalnų  
Ir daina, ir viltis, ir paguoda.*

*Daug ištremta sūnų už Altajaus kalnų,  
Daugel krito kovoj dėl tavęs, –  
Jų mirtis ir kančia, mūsų kelias nakčia  
Tavo laisvės rytojų pašovęs.*

*Bernardas Brazdžionis*

Kryžių šventinimo iškilmėse dalyvavo ir kalbėjo buvę tremtiniai. Buvęs politinis kalinys Povilas Jurgaitis pagiedojo savo kūrybos „Kalinio giesmę“.

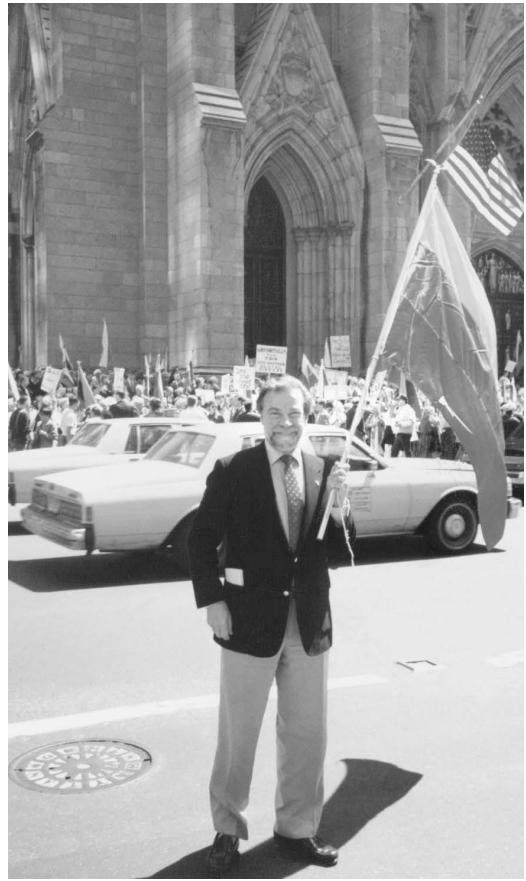

*Liūtas Jurskis (Onos Jurskienės (Tallat-Kelpšaitės) iš Padievyčio sūnus) Niujorke lietuvių demonstracijoje prieš sovietų Rusijos agresiją. 1991 m. Iš S. Jurskytės albumo*



*Jaunieji Vilniaus televizijos bokšto gynėjai. 1991 m. sausio 12 d. V. Jocio nuotr.*

Mokiniai parengė literatūrinę–muzikinę kompoziciją. Dainavo, giedojo Prano Žakevičiaus suburtas choras.

LPS Laukuvos rėmėjų grupė domėjosi ir senesne Lietuvos ir Laukuvos apylinkių praeitimi, rinko aukas sukilėlių kalnelio kryžiams atstatyti, tvarkė šį kalnelį, Medvėgalio kalną, sodino medelius.

Daug laukuviškių 1989 m. rugpjūčio 23 d. stovėjo Baltijos kelyje. Kai kilo realus pavojus Lietuvos laisvei, 1991 m. sausio 13 d. stovėjo prie Parlamento rūmų. Kiti budėjo prie televizijos retransliacijos bokšto Ažuolijoje.

1991 m. vasarą Laukuvos vidurinės mokyklos direktoriaus Vinco Jurgaičio iniciatyva miestelio skverelyje atstatytas sovietmečiu nugriautas Lietuvos Nepriklausomybės paminklas. Šiais darbais rūpinosi Laukuvos vidurinės mokyklos direktoriaus pavaduotojas Valentinas Jankauskas, dirbo meistras Juozas Miknius.

Laukuvos Sąjūdžio grupės iniciatyva kasmet buvo minimos atmintinos mūsų tautai dienos: Vasario 16-oji, Kovo 11-oji, Gedulo ir Vilties diena – Birželio 14-oji, Kruvinonojo sekmadienio diena – Sausio 13-oji.

Pirmajai Sąjūdžio grupei rūpėjo dvasinis, kultūrinis gyvenimas, rūpėjo kurti, vientyti žmones, kelti jų dvasią, žadinti viltį.

Vėliau aktyvią veiklą tęsė Laukuvos Sąjūdžio grupė, vadovaujama Laukuvos vidurinės mokyklos mokytojos Albinos Grasildos Ežerskienės.

## Spaudo kalnas – gamtos ir kultūros paminklas\*

Anatolija Bruškytė

Laukuvos miestelio šiaurinėje dalyje, prie Žemaičių plento, yra vienintelis kalnas, jau praityje (1936–1938 metais) apgadintas – perkasta pervaža plentui. Tai – Spaudo kalnas, trečias pagal aukštį mūsų apylinkėje (po Medvėgalio ir Aukštagirės kalnų). Šiuo metu pradėtas ardyti pietinis kalno šlaitas: ruošiamas plotas asmeniniam namui statyti.

Spaudo kalnas mūsų tėvų ir protėvių legendomis, padavimais apipintas. Vienas iš jų byloja, kad gilioje praityje ant šio kalno dvi seserys – žvalgės stebėjusios, kada pasirodys kryžiuočiai, sakiusios: „*Laukiva čia*“. Iš čia kilęs ir pavadinimas *Laukuva*. Kai pamatė pasirodant kryžiuočius, viena kitai pasakiusios: „*Spaudam į Aukštagirį pranešti broliams*“. Iš šio pasakojimo kilęs vietovardis *Spaudo* kalnas. (Pasakojo V. Markevičius, gyventojų vadintas Markausku.)

Apie Spaudo kalno kilmę P. Girčys pasakoja šitaip: „*Nuo senų senovės švedai dažnai puldinėjo Lietuvos kraštą, kartu ir žemaičius. Nuo jų teko kentėti ir*

\* Laukuvoje, kaip ir visoje Lietuvoje, Atgimimas ir Sąjūdis prasidėjo gamtos ir kultūros paminklų išsaugojimu. Toks paminklas čia buvo *Spaudo kalnas*, kuris buvo pradėtas neleistinai gadinti individualių namų statybomis.

Šis Laukuvos vietovardis minimas jau XVII–XIX a. Laukuvos parapijos dokumentuose (žr. LMAB RS, f. 37, b. 216).

Tarpukariu ant šio kalno laukuviškiai buvo pastatę dviejų kryžmų ornamentuotą kryžių. Čia vykdavo įvairūs kultūriniai renginiai. Abiturientai ateidavo palydėti ir pasitikti saulės.

Čia skelbiamas sąjūdietės mokytojos Anatolijos Bruškytės laiškas, rašytas 1987 m. liepos 30 d. Virginijui Jociui. Tekstas beveik netaisytas – stengiasi išsaugoti to meto rašymo stilių.

Iš V. Jocio asmeninio archyvo. *Red. pastaba.*

laukuviškiams. Švedai juos įnirtingai spaudė, o vietiniai gyventojai nepajėgė nuo jų atsiginti. Nuo šio žodžio (spaudė) kalnas, esantis prie Žemaičių plento, pavadintas Spaudo kalnu“.

„Spaudo kalnas gavo pavadinimą iš kovų su kryžiuočiais. Lietuviai buvo įsitvirtinę ant šitos kalvos, jos atšlaitėse. Kryžiuočiai nežinojo šios vietovės padėties ir buvo suspausti liūnuose, kurių ir šiandien šiose vietose gaušu“, – pasakojo Feliksas Juška.

P. Godeliauskas pasakojo, kad kalnas buvęs dvairo ribose. Ant kalno plakdavę prie stulpo pririštus žmones. Ponas labai spaudė žmones, todėl ir kalnas pavadintas Spaudkalniu.

„Laukuvos šiaurinę dalį spaudęs kalnas ir trukdęs miesteliui plėstis šiaurės kryptimi, todėl gyventojų pavadintas Spaudo kalnu“, – pasakojo Jonas Tomkus.

Kalne, – kaip pasakojo Laukuvos gyventojos Miesienė ir Savestienė, – spaudos draudimo metais knygnešiai slėpdavę lietuvišką spaudą. Vieną knygnešį (Razbadauską) caro žandarai susekė ir ant kalno sušaudė. Ten jis buvęs ir palaidotas.

Didžiojo tėvynės karo metais Spaudo kalne buvo palaidotas tarybinis karys, kovojęs ir žuvęs, vaduodamas Laukuvą. Šis kalnas amžinam poilsiui buvo priglaudęs liaudies gynėjų [...] galvas. Kai kurių jų palaikai perkelti į Laukuvos kapines, kiti – į Rietavo karių kapines. Laukuvos gyventojas Antanas Vincas Paulauskas, buvęs liaudies gynėjas, papasakojo, kad karstas, į kurį buvo surinkti ir sudėti karių palaikai iš Laukuvos apylinkės kaimų, liko neperkeltas iš Spaudo kalno nei į Laukuvos kapines, nei į Rietavo ar Šilalėje esančias karių kapines.

Tuo metu buvusi apylinkės sekretorė Stefa Budreckaitė negali prisiminti, ar vienas, ar du karstai su surinktais karių palaikais iš Laukuvos apylinkės neperkelti iš Spaudo kalno į jiems skirtą vietą. Ateityje bendromis jėgomis tai turėtų būti išaiškinta ir karių palaikais atitinkamai pasirūpinta.

Mus dominančių pasakojimų apie Spaudo kalną ir jo apylinkes tikimės dar iš buvusio liaudies gynėjo Načiučenkos, miestelio gyventojų A. Petkienės, Markevičienės, Palangoje gyvenančio laukuviško Skrinkio. Būtų gerai, kad ir patį kalną kas nors prakalbintų. Jis niekada netyrinėtas ir nežinia, kas jame slypi.

Dabartiniu metu, kai siekiama išsaugoti ne tik pastatus, bet ir gamtą, krašto vaizdį, mes, Laukuvos gyventojai, norėtume, kad kalno ardymas būtų sustabdytas.

Siūlome kalne ir jo papėdėje miestelio gyventojams įrengti poilsio vietą. Kodėl nebūtų galima ateityje čia grožėtis „Karo ir darbo veteranų“, „Naujų gimimų“, „Jau navedžių“ ir panašiomis alėjomis. Arba įrengti estradą, kurioje galėtų būti organizuojamos įvairių darbų pabaigtuvės, Vaikų gynimo dienos šventės, poilsio vakarai.

## Po to, kai rašėme

### „LAUKUVOS GYVENTOJŲ NERIMAS“

Liepos 30 d. skyrelyje „Gamta ir aš“ spausdino LTSR kultūros fondo valdybos pirmininko Č. Kudabos aštrų signalą „Laukuvos gyventojų nerimas“. Redakcijai atsakė LKP Šilalės rajono komiteto pirmasis sekretorius J. JAGMINAS: „Č. Kudabos straipsnis yra teisingas. Rajono vykdomasis komitetas nutarė, kad Laukuvos kolūkio valdyba privalo atkurti pažeistą Spaudos kalną. Žemės ūkio statybos projektavimo institute užsakytas ir 1988 metais bus pradėtas ruošti Laukuvos gyvenvietės projektas. Jį sudarant instituto darbuotojai pasirūpins, kad Spaudos kalnas būtų visiškai apsaugotas ir sutvarkytas. Atlikus visus darbus, Spaudos kalnas bus paskelbtas vietinės reikšmės landšaftiniu istoriniu draustiniu.“

Laikraščio

„Komjaunimo tiesa“

1987 m. rugsėjo 3 d.

faksimilė

Dabar vyksta persitvarkymas. Visi puošia savo miestus, gyvenvietes. Mes, laukuviškiai, palijus į parduotuvę įeiname tik vandenyje padėtomis plytomis, lentomis, miestelio aikštės kampe tyvuliuoja bala, pora suolelių yra tik prie autobusų stotelės, buvo prie Ryšių skyriaus – ir čia jų neliko. Autobusų laukiantys žmonės sėdi ant parduotuvių laiptų, jaunimas laisvalaikį praleidžia irgi... ant namų laiptų! Todėl ne tik mes, bet ir jie laukia, kada bus pradėta tvarkyti Laukuva ir su malonumu pasirašo ant Jums siunčiamo rašto, žadėdami ir talkininkauti, jei tik kas Laukuvos gyventojų patogumui bei malonumui bus daroma miestelyje, ypač ant Spaudo kalno.

Jei mes praeityje nepasirūpinome šio gamtos paminklo likimu, tai nors dabar norime išsaugoti garbingą praeities laikų liudininką, Laukuvos miestelio puošmeną. Tai mūsų, laukuviškių, pareiga ir priedermė.

Tokio turinio raštą su 65 Laukuvos gyventojų parašais ir pavardėmis (priedas su gyventojų pavardėmis pridėtas) š. m. birželio 10 d. išsiuntėme Laukuvos apyl. pirmininkui Vincui Sakalauskui, Laukuvos kolūkio pirmininkui Kęstučiui Auškalniui (rašta adresavome ir šio kolūkio part. organizacijos sekretorei bei profsajungos pirmininkui) ir Šilalės r. gamtos apsaugos inspektoriumi.

Birželio mėn. 16 d. Laukuvos apyl. pirm. Vincas Sakalauskas į gyventojų signalą apie Spaudo kalno ardymą atsakė (žodžiu) šitaip:

1. Kaltino mus, kad apie kalno reikšmę Laukuvai nieko anksčiau nebuvo jam pranešta, t. y. tada, kol dar nebuvo pradėti ardymo darbai.

Deja, apie būsimą statybą ant kalno šlaito mums, Laukuvos gyventojams, anksčiau taip pat niekas neskelbė. Tik pamatę buldozerį, besisukinėjantį mums gerbtinoje vietoje, pradėjome domėtis.

2. Kalną reikia ardyti ir statyti individualų namą todėl, kad toje vietoje buvusi negraži tvora ir šiukšlių krūva!

3. Su šypsenėle veide aiškino, jog naujas namas tik puoš kalną.

4. Kas išardyta, esą nebeįmanoma atstatyti, nes žvyro išvežta labai daug. Be to, kalnas anksčiau nebuvo įtrauktas į globojamų objektų sąrašus. Aiškino, jog nutraukta statyba neduosianti jokios naudos (!), nes kalnas vis vien liks nuardytas.

5. Beveik užtikrino, kad privatus gyvenamasis namas išardytoje kalno dalyje bus pastatytas.

6. Atsakymą raštu drg. Sakalauskas pažadėjo atsiųsti tik po rinkimų, nes dabar nesą laiko.

Mums labai keista ir skaudu, kad Laukuvos apyl. vykd. k-to pirmininkas V. Sakalauskas, gimęs ir augęs tik 4 km nuo Spaudo kalno, savo jaunystėje, lankydamas Laukuvos vid. mokyklą, ne kartą nuo šio kalno žvalgęsis į miestelį ir jo apylinkes, keletą metų vadovavęs Laukuvos kolūkiui ir dar daugiau metų buvęs apylinkės pirmininku, iki šiol nepastebėjo, kad Laukuvai grožį teikia tik Spaudo kalnas. Nepagalvoja, kad Spaudo kalnas yra Žemaičių plento tiesimo sunkių darbų liudininkas. Tai rodo esamos nuotraukos (turi T. Grikšienė). Nemato, kad kalnas dalį savo šiaurinio šlaito atidavė asfalto juostai, kuria drg. Sakalauskas metai iš metų keliauja ne tik tarnybiniais, bet ir asmeniniais reikalais.

Nepaisant to, kad asmeninių interesų vedamas prieš kelis metus pats nuardė dešinėje pervažos pusėje esantį pietinį šlaitą su daugybe kregždžių urvelių, dabar



leido kitiems (savo pusseserei Vandai Stašinskienei) tęsti niokojimo darbus kairėje pervažos pusėje, pats jiems vadovauja ir aktyviai juos vykdo.

Kalnas kadaise buvo perkastas plento pervažai, šlaitai apardyti, ant kalno viršaus ir jo šiauriniame šlaite pastatyti gyvenamieji namai, vakarinėje dalyje iškilo vandens bokštas, tačiau pietinė kalno dalis ilgus metus puošė miestelį. Daugelis iš mūsų, vietinių gyventojų, vaikystėje ir jaunystėje lankydavome šį kalną kaip gražiausią vietą, švęsdavome paskutinę mokslo metų dieną, visa tai įamžindavome nuotraukose (turi Z. Batiene).

Praėjo 20 dienų nuo raštų išsiuntinėjimo minėtiems vadovams. Šiandien, t. y. 1987 m. birželio 30 d., padėtis tokia: kreipėmės (birželio 18 d.) į Šilalės r. paminklų apsaugos inspektore drg. Masteikienę. Ji paklausė drg. Sakalauską, kokia kalno padėtis. Šis tvirtino, kad statybinė medžiaga jau suvežta ir padaryti nieko nebegalima. Jo tvirtinimas buvo tik begėdiška melagystė. Tuo įsitikino drg. Masteikienė (birželio 26 d.), važiuodama pro nuardytą kalną. Drg. Masteikienė paaiškino, jog mums rūpimo kalno išsaugojimo klausimo nei ji, nei Kultūros ministerija nesprenžia.

Gamtos apsaugos inspektorius į raštą neatsakė, o apyl. pirmininkas nereagavo.

Kolūkio pirmininkas raštu supažindino tik partinės organizacijos sekretorę Liekaitę, o profsąjungos pirmininko pareigas einąs drg. Šedbaras su mūsų nurodymais bei pageidavimais supažindintas tik vakar (birželio 29 d.). Peršasi mintis, kad kolūkio pirmininkui K. Auškalniui yra naudingiau vienam (be partinės org. sekretorės ir profsąjungos pirmininko) spręsti Spauldo kalno ardymo klausimą, nes birželio 21 d. kalno šlaite vėl riauomojo jo vadovaujamo kolūkio ekskavatorius, burzgė sunkvežimiai, vėl buvo išvežamas žvyras.

1987 m. birželio 22 d. kalno išsaugojimo klausimu kreipėmės į LKP Šilalės rajono sekretorę drg. R. Linkienę. Ji pareikalavo iš drg. Sakalausko kalno ardymo darbus laikinai nutraukti. Pažadėjo rytojaus dieną (birželio 23 d.) atvažiuoti ir, dalyvaujant architektui, drg. Sakalauskui bei Auškalniui, vietoje spręsti minimą klausimą. Sekretorė neatvažiavo. Po savaitės vėl kreipėmės į ją. Pažadėjo tą pačią dieną atvažiuoti ir spręsti reikalą vietoje. Liepė rytojaus dieną (birželio 30 d.) iki 12 val. paskambinti jai. Žadėjo pranešti kalno klausimo sprendimo rezultatus. Deja, drg. Linkienė, kaip buvo žadėjusi, neatvažiavo. Nurodytą dieną jai neprisiskambinome, nes buvo išvykusi.

Drg. sekretorės abejingumas leidžia mums galvoti, kad kalnas vėl bus ardomas, asmeninis namas statomas.

Mes, Laukuvos gyventojai, matydami, kad esame nepajėgūs išgelbėti nuo galutinio sunaikinimo taip brangią ir gražią mums vietą, kreipiamės į Jus. Gal Jūs ne tik prakalbinsite, bet ir įtikinsite mūsų apylinkės ir rajono kompetentingus vadovus, kad grožis, sukurtas pačios gamtos, yra ne asmeninė nuosavybė ir su ja negalima elgtis kaip norima, o priklauso visiems, dabar gyvenantiems ir tiems, kurie gyvens ateityje.

Pridedame papildomą Laukuvos gyventojų pavardžių su parašais sąrašą\*.

Tokį raštą 1987 m. birželio 30 d. išsiuntėme į „Komjaunimo tiesą“ ir Kultūros fondo pirmininkui prof. Č. Kudabai. Pasirašė papildomai dar 45 žmonės (iš viso – 110 parašų).

1987 m. liepos 1–2 dienomis kalno ardymas buvo tęsiamas. 1987 m. lie-

\* Sąrašo nėra. *Red. pastaba.*

pos 2 d. vėl kreipėmės į sekretorę Linkienę. Ji patarė kreiptis į rajono LDT Vykdomojo k-to pirmininką. Šis pareiškė, kad ardymo darbų kalne sustabdyti negalės, nes nežinąs tikros padėties. Pažadėjo liepos 6–7 dienomis sudaryti komisiją ir atsiųsti į vietą, kuri ir turėsianti galutinai išspręsti reikalą.

Žinodami, kad 1987 m. birželio 30 dienos raštas nepasiekė Vilniaus ir norėdami sulaikyti kalno ardymo darbus, liepos 3 d. kreipėmės į rajoninio laikraščio redakciją. Tą pačią dieną ant kalno pasirodė sunkvežimiai su plytomis (pirmą kartą).

Liepos 6 d. asmeniškai kreipėmės į rajono vykd. k-to pirmininką. Jis paaiškino, kad padaryti nieko negalima, nes gyvenvietė taip suplanuota prieš penkiolika metų (!). Numatytas namas bus pastatytas, tik nebestatys antro (!?). Kadangi jam trūko laiko su mumis kalbėti, palikome jam raštu išdėstytus gyventojų pageidavimus.

Pagaliau „Komjaunimo tiesos“ redakcija, gavusi mūsų raštą, sustabdė ardymo darbus ir statybinių medžiagų gabenimą.

Liepos 14 d. LKP Šilalės rajono Komitetas ir mes, Laukuvos gyventojai, gavome Kultūros fondo pirmininko raštą (siunčiu nuorašą).

Liepos 22 d. gavome tokio turinio atsakymą iš rajono Vykdomojo komiteto:

*„Laukuvos apylinkės tarybos vykdomajam komitetui ir kolūkio valdybai vieno mėnesio laikotarpyje sutvarkyti savavališkai išardytą Spaudo kalno dalį ir tolimesnės statybos nevykdyti“.* Pasirašo vykd. k-to pirm. pavaduotojas, plano komisijos pirm. Z. Vytartas.

Deja, tik statyba nevykdoma, o išardytas šlaitas neatstatytas, plytos nenuvežtos. Vėl kreipėmės į apyl. pirmininką, rajono vykd. k-tą – net tris kartus, tačiau niekas negirdi.

Ateity ant kalno planuojama pastatyti dar vieną didesnio pajėgumo vandens bokštą, nors raj. pirmojo sekretoriaus atsakyme („Komjaunimo tiesa“ 09 03) buvo parašyta, kad kalnas bus išsaugotas.

Laukuva, 1987 m. liepos mėn. 30 d.

## Priedas

LKP Šilalės rajono Komitetui  
Nuorašai: Laukuvos gyventojams,  
„Komjaunimo tiesos“ redakcijai

Šių metų liepos 9 dieną į Lietuvos kultūros fondą Vilniuje atėjo Laukuvos gyventojų laiškas, pasirašytas kelių dešimčių vietos žmonių. Prašoma padėti apsaugant vieną iš negausių miestelio gamtos išymybių – Spaudo kalną. Kalnui gresia jo gadinimas plečiant privačią statybą.

Kultūros fondas neturi nei įgaliojimų, nei laiko spręsti ginčams, bet laikau reikalingu pareikšti kai kuriuos samprotavimus. Nėra abejonės, kad Laukuvos miestelio gyventojų noras teisėtas – reikia bendromis jėgomis saugoti viską, kas turi gamtinę, istorinę, kultūrinę vertę. Ne kiekvieną gi mūsų aplinkos objektą įmanoma paskelbti gamtos ar kultūros paminklu, kad galima būtų jį ginti įstatymiškai. Yra dar tra-

dicinės, kad ir nerašytos padorumo normos, kurias kiekvienam, o ypač valdžios patikėtiniams būtų tiesiog nepatogu pažeisti. Taigi šito nereiktų pamiršti ir šiuo atveju. Laukuva patrauklus žemaičių žemės miestelis visų pirma jos gyventojų nuo senų laikų dėka. Spauldo kalnas, matyt, buvo daugelio jųjų bendrų išgyvenimų, nelaimių liudininkas. Žmonės apie jį žino, brangina. Teisėtas noras ar net uždavinys būtų jį išryškinti kaip miestelio legendinės ir istorinės praeities liudininką, palikti, kaip žmonės sakoma „ant visų gero“. Staiga, dėl vieno ar kelių žmonių užgaidų vertybė, kuri priklauso visiems, gadinama.

Daroma didžiulė moralinė skriauda ne tik žmonėms, bet žala mūsų tarybinio gyvenimo prestižui. Pažiūrėkime į reikalą blaviai. Šiame ginče vienoje pusėje žmonės su savo ištis geranoriais bendrais siekais, iš kitos – savivalė, šiaip ar taip, „dengiama“ vietos valdžios – liaudies deputatų, kuriuos tie patys žmonės išrinko(!). Vienaip ar kitaip – jų pusėje jėga. O kokio reikalo dėlei? Visuomeninio, valstybinio? Neaišku.

Šilalės rajone savivalės, paliktos net nepasmerkus, jau pasitakė. Šitai vietos valdžios pareigūnų valia sužalotos Girdiškių kapinės. Žmonės liko įžeisti, nesuprasti. Visa tai, atsiminkime, daroma Tarybų valdžios vardu (apie tai buvo rašyta „Literatūros ir meno“ laikraštyje – atsakymo negauta).

Lietuvos kultūros fondo vardu kreipiuosi į rajono Partijos komitetą prašydamas padėti mūsų bendruose tiksluose, puoselėjant ir saugant kultūros ir gamtos vertybes.

Su pagarba

prof. dr. Č. Kudaba  
Lietuvos kultūros fondo  
valdybos pirmininkas

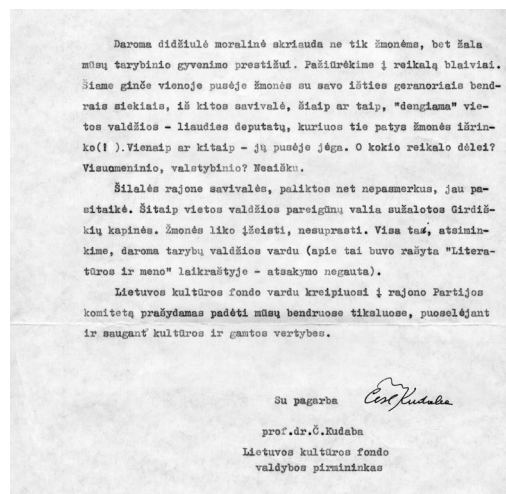
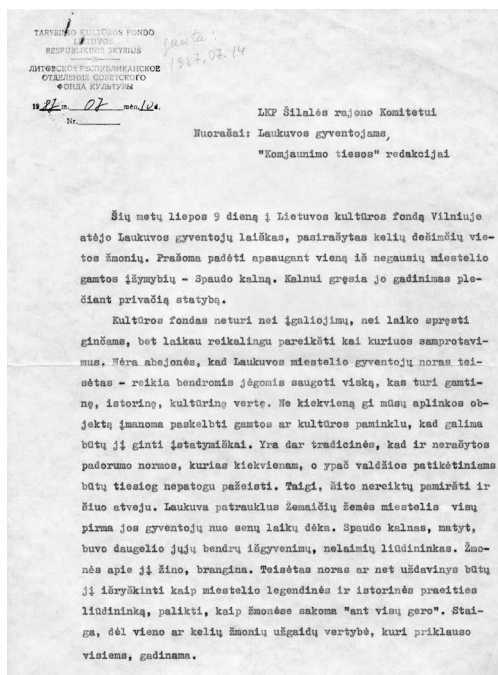

Prof. Č. Kudabos laiško (1987 07 10) LKP Šilalės r. komitetui, Laukuvos gyventojams ir „Komjaunimo tiesos“ redakcijai faksimilė. Originalas – Laukuvos N. Vėliaus gimnazijos muziejuje

## Tremtinių kryžiai Laukuvoje

Jonas Šedbaras

Tremtinių Trijų kryžių kalnelis atsirado neatsitiktinai. 1988 metų lapkričio 27 dieną Laukuvos žmonės išrinko Sąjūdžio grupę. Ją sudarė 15 žmonių. Pirmininke tapo mokytoja Vera Bernickienė. 1989 metais grupę papildė nauji nariai. Visiems kilo idėja pastatyti Laukuvos tremtiniams paminklą. Dėl vietos buvo diskutuojama. Siūlyta keletas vietų: būsimose kapinėse, prie daktaro Bronislovo Tallat-Kelpšos namo. Nuspręsta statyti Varnių ir Kapų gatvių susikirtime prieš B. Tallat-Kelpšos namą, ant kalvelės. Teko imtis pačių pirmųjų darbų: iškirsti ten augančias paprastąsias alyvas, išstumdyti šiuokšlyną, rūšių duobes. Į pagalbą pakviestas laukuviškis melioratorius Petras Beržinis, kuris kruopščiai sulygino žemę, išrovė kelmus. Į darbą įsitraukė ir mokyklos direktorius Vincas Jurgaitis, ūkio vadovas Kęstutis Auškalnis, apylinkės pirmininkas Antanas Dambrauskas, mokytoja Vera Bernickienė. Visi jie buvo išrinkti į Sąjūdžio grupę. Jie kvietė miestelio gyventojus ne tik statyti šį paminklą. Buvo tvarkomas ir pats miestelis – jaučiamas tikras atgimimas.

Grupės nariai pasiskirstė darbus. Pirmiausia važiovome ieškoti ąžuolo kryžiams. Buvo nuspręsta kryžius statyti iš apvalaus šakoto ąžuolo, patvarkyti tik pačias kryžmas. Medžių parinkti važiovome Vacys Liutvinas, Bronius Norbutas ir aš. ąžuolus suradome Apvaršuvos kaime. Tai buvo 1990 metų žiemą. Su miškų ūkio brigados vyrais nupjovėme. Ūkis davė technikos. Parvežėme prie Laukuvos malūno, kur buvo tvarkomi medžiai. Nulupome žievę, nuskutome balaną, padarėme kryžmas. Minėtus darbus teko organizuoti man, nes įpareigotasis žmogus nesuorganizavo, o birželio 14-oji artėjo. Sukviečiau daug meistrų, kurie viską ir padarė. Tai Bronius Rimkus, Juozas Norbutas (padarė kryžmas), Pranas Stirbys, Antanas Vėlius, Aleksas Lukošius (lupo žievę, skuto balaną). Skardos stogelius virš Nukryžiuotojo padarė meistras Vacys Jurgaitis. Nukryžiuotąjį iš Telšių dailės dirbtuvių parvežė Vacys Liutvinas ir Bronius Norbutas. Kryžiams apjuosti grandines surado ir parvežė Leonas Čalius ir Stasys Drukteinis. Pastačius kryžius, grandines suvirino Donatas Šireikis.



*Kryžių tremtiniams šventinimas Laukuvoje. 1990 m. birželio 14 d. Iš Laukuvos N. Vėliaus gimnazijos muziejaus*

Akmeninei tvorelei reikėjo nemaža akmenų. Jiems atvežti mašinas davė ūkio vadovas K. Auškalnis. Vežė vairuotojai Antanas Lukošius ir Algis Lelėna. Stambesniems akmenims įkelti buvo atvažiuovęs traktorius „Jumz“, vairuojamas Romo Kurlinkaus. Visi kartu primetėme kelias mašinas akmenų ir parvežėme. Nešė akmenis, maišė skiedinį ir kartu pasitardami dirbo Vacys Liutvinas, Bronislovas Norbutas, Saulius Macas, naujai išrinktas apylinkės viršaitis Valdemaras Jasevičius. Lipdėme, klijavome ir galvojome, kad tik ilgiau laikytų. Daugelio pagalbininkų šiandien jau nebepprisimenu, tačiau noriu padėkoti visiems, nuoširdžiai prisidėjusiems darbais ir patarimais.

Iškasus duobes kryžiams, atvažiuovus kranui (kranininkas – Stasys Budginas), prasidėjo svarstymai, kaip statyti kryžius. Pagrindinis kryžius buvo aukščiausias ir turėjo būti centre. Galiausiai pritarta daugumos nuomonei, ir pastatėme taip, kaip šiandien stovi.

Buvo paskirtas žmogus, kuris parvežė skaldyto šlifuito akmenis takeliui (nepavyko išsiaiškinti, kas tai padarė) iš akmenų skaldyklos, esančios Šeručių kalne. Aštriabriaunius akmenis parvežėme kartu su viršaičiu.

Kilo diskusijų dėl kalnelio apželdinimo. Iš Rietavo urėdijos medelyno parvežiau vakarinės tujos ir kalninės pušies medelių, pasodinau, kad užstotų šalia esančią netvarkingą sodybą.

Ant vidurinio kryžiaus žodžius „1941–1952 Laukuvos valsčiaus tremtinių atminimui“ užrašė mokytojas Ramūnas Rupšys.

Atlikus visus įmanomus darbus, priartėjome prie 1990 m. birželio 14-osios. Kol tvarkėme aplinką, kiti grupės nariai – Laukuvos vid. mokyklos mokytojai, grupės vadovė Vera Macienė rengė iškilnių scenarijų. Jiems talkino Anatolija Bruškytė, Bronislava ir Povilas Jurgaičiai, direktorius Vincentas Jurgaitis, R. Lukošūtė, Jurena ir Petras Žakevičiai. Mokiniai, patariami ir vadovaujami mokyt. A. Bruškytės, V. Macienės, pripynė ažuolų vainikų kryžiams papuošti. Žodžiu, padėjo visa mokykla.

Išaušo gražus birželio 14-osios rytas. Šventė prasidėjo prie šventoriaus vartų – ženklelių prisegimu tremtiniams. Bažnyčioje buvo aukojamos šv. Mišios už Laukuvos valsčiaus žuvusius ir gyvus tremtinius. Mišias aukojo tuometinis Laukuvos klebonas Jonas Pakalniškis. Po šv. Mišių su procesija, plaikstantis tautinėms vėliavoms, patraukėme prie Trijų kryžių kalnelio. Mokyklos jaunimas, pasipuošęs tautiniais rūbais, nešinas juostomis, kartu su procesija artėjo prie paminklo. Klebonas pašventino paminklą. Šventinį minėjimą pradėjo „Sajūdžio“ grupės vadovė mokytoja Vera Bernickienė-Macienė su mokyklos jaunuimu. Mokiniai skaitė eiles, giedojo tremtinių giesmes, dainas. Su jais kartu tremtinių dainas traukė Laukuvos bažnyčios choras ir visi žmonės. Šventės metu kalbėjo viršaitis Valdas Jasevičius. Jis perskaitė Trijų kryžių testamentą. Kapsulė su testamentu įmontuota viduriniajame kryžiuje. Kalbėjo Laukuvos mokyklos mokytojas Povilas Jurgaitis, rajono tremtinių tarybos pirmininkas Kęstutis Balčiūnas ir kiti. Dabar kasmet birželio 14 dieną po šv. Mišių susirenkama prie paminklo ir paminima Gedulo ir Vilties diena.

Nors netolima praeitis, bet daugelio pavardžių nepaminėjau, nes nei aš, nei mano kalbinti žmonės nebepprisimename. Tačiau visiems – nepaminėtiesiems ir paminėtiesiems – noriu iš visos širdies padėkoti už nuoširdų triūsą, už paaukotą laisvalaikį, už gerumą. Noriu, kad tas gerumas, nuoširdumas neišblėstų iš mūsų širdžių, kad visados nepagailėtume savęs, kai to reikės mūsų Žemei, Tėviškei, Žmogui.

## Didžioji Medvėgalio Krivūlė

### Skiriama Palangos pirmojo viešo lietuviško vaidinimo šimtmečiui

*Darius Peckus*

Pasakoja Medvėgalio šventės komandoras E. Galvydis:

*„Kai pernai Lietuvos klotimo teatro Krivūlėje draugijos pirmininkas, Klaipėdos universiteto docentas Petras Bielskis išskėlė visuotinio tautos suvažiavimo, skirto Palangos pirmojo viešo lietuviško vaidinimo šimtmečiui paminėti, idėją ir susitarė su Žemaičių vyskupu Antanu Vaičiūmi pradėti jį Medvėgalio kalne šv. Mišiomis už visus žuvusius pasipriešinimo kovose dėl Lietuvos laisvės, skeptikų vis daugėjo su kiekviena diena. Girdi, prieš šimtą metų suvaidintas kažkoks saviveiklinis spektaklėlis, o tuo labiau, kuo čia dėta Bažnyčia. Be to, kalnas, laukai ir dirvonai, suvažiavimas ir netikintys, jau kažkur Kaune buvo panašiai – vyskupas aukoja šv. Mišias, o kiti, netikintys, netoliese geria alų... Bet čia susidurta su dviem žemaičiais – juos sustabdyti ne taip lengva. Tautos suvažiavimas, kitaip vadinamas Didžiąja Medvėgalio Krivūle, įvyko 1999 m. rugpjūčio 21–22 dienomis“ (Galvydis E. Tautos suvažiavimas Medvėgalyje, XXI amžius, 1999 rugs. 1.).*

Lietuvos klotimo teatro draugijos stovykloje – sąmyšis. Birželio pradžioje buvo aišku, kad jau prasidėjo Medvėgalio suvažiavimo projekto atmetimo sindromas: visi rašyti laiškai vyriausybei buvo peradresuojami ir be jokios eigos telkėsi Kultūros ministerijos stalčiuose; valstybės skirtąsias lėšas pasisavino ir savo programoms pasiskirstė Liaudies kultūros centras, organizacinė komisija neveikė, nieko nespėdė (nes viskas jau buvo nuspręsta). Spauda irgi turėjo svarbesnių reikalų. Pervertus tų dienų laikraščius, nėra nė žodžio apie tokį visai valstybei reikšmingą šimtmečio įvykį, o rašoma apie teisėjų kyšius, girtų muštynes, gaujų tarpusavio karus... Jei kas ir skelbiama, tai apie Medvėgalį net neužsimenama. Kažkas atkakliai siekė, kad tauta nepakeltų galvos, kad nenušvistų akys. Matyt, buvo vykdoma informacijos atranka.

Doc. dr. P. Bielskis pasakoja:

*„Rugpjūčio 20 d. sėdime Palangos parke atidarymo iškilmėse po vienu skėčiu – doc. V. Maknys, prof. V. Jakelaitis. Prieš mus atsisėda LR Seimo pirmininkas prof. V. Landsbergis. Pasinaudojęs proga padaviau rytojaus Medvėgalio suvažiavimo programėlę-kvietimą. Pirmininkas susidomėjęs pavartė ir pasakė: „Aš pirmą kartą matau“. Kur dingio mūsų siųsti raštai ir kvietimai? Ko gero, jie guli stalčiuose su rezoliucija: „R. Rimeikiui kaupti ir tą medžiagą“.*

Šilalės rajono merė Z. Lazdauskienė ir Lietuvos klijimo teatro draugijos pirminkas doc. dr. P. Bielskis sutarė bendradarbiauti ir neatsisakyti suvažiavimo Medvėgalyje. Suvažiavimo idėja aptarta Žemaičių vyskupijos kurijoje – pažada jį remti ir Žemaičių vyskupas A. Vaičius, prisijungė Klaipėdos dekanas prelatas J. Gedvila ir Šilalės dekanas prelatas P. Merliūnas. Sudaromas Medvėgaliu organizacinis komitetas:

1. Z. Lazdauskienė – Šilalės rajono merė
2. P. Bielskis – Lietuvos klijimo teatro draugijos pirminkas
3. Kunigas A. Jurgaitis – Laukuvos parapijos klebonas
4. A. Mikutis – jūrų komandoras
5. K. Jokubauskas – Laukuvos seniūnas
6. A. Lenkauskas – Klaipėdos muzikinio centro direktorius.

Paašškėja, kad jokios paramos nebus. Lėšos jau iššvaistytos, o jei Krivulė Medvėgalyje neįvyks – dar geriau. Iš atskirų miestelių ir rajonų ateina žinios, kad agituojama nedalyvauti Medvėgaliu suvažiavime, atseit, tai P. Bielskio ekstremizmas, o pagrindinis, rimtas minėjimas vyks tik Palangoje. Dezinformacija visada buvo sovietinės priešpriešos pagrindinis ginklas. Spauda informacijos nepriėmė („Lietuvos aido“ vyr. redaktoriaus pavaduotojas A. Jockus atvirai pareiškė: „*Kai įvyks, tada ir pranešime*“). Tik Lietuvos radijas ir televizija suprato, kad pagrindinė informacija reikalingiausia prieš Jubiliejų, tad pasirodo keletas gerų radijo ir televizijos laidų (redaktorės: J. Babiliūtė, R. Jurkūnienė, L. Pociūnienė).

Prasideda parengiamieji darbai. Gražią birželio dieną ant Medvėgaliu kalno įvyko pirmasis organizacinio komiteto posėdis. Šilalės merė Z. Lazdauskienė organizuoja techninės įrangos pajėgas: iškvieisti girininkai, statybininkai, seniūnijos žmonės. Visi vadovai domisi, kiek bus sumokėta. Pinigų nėra, o sceną vėliavos kalno lomelėje reikia įrengti, atvesti trifazę elektros liniją, įrengti žiūrovų suolus, sukrauti ant pilies kalno didelius laužus, įrengti palapinių miestelį. Reikia keletui valandų krano, nemažai laidų ir stulpų, daug rąstų, lentų, muzikos įrašų centro, palapinių.

Merė pasakė: „*Vyrai, reikia!*“

Vyrai pasimuistė, bet atsakė: „*Reikia – ir bus!*“

Laukuvos parapijos klebonas kun. A. Jurgaitis apsiima tvarkyti visus liturginius klausimus: parengti vietą iškilmingoms šventoms Mišioms, sukviesti bažnytinius chorus; pagaliau surengti ypatingą, bažnytinę tvarką atitinkantį, vyskupo ir jo padalydos sutikimą. Vyskupą A. Vaičių, lydimą Klaipėdos prelato J. Gedvilos ir Telšių prelato J. Kaunecko bei S. Brazdeikio, aplinkinių parapijų kunigai pasitiks Požerės bažnytelėje. Pakeliui jie persės į karietas ir, raitelių eskorto lydimi, atvažiuos į Medvėgalį. Kurijai patarus, nuspręsta Komunijos kalne nekonsekuoti ir nedalyti. Pagrindinio to didelio šurmuliu iniciatoriaus doc. dr. P. Bielskio pečius užgriūva bendro vadovavimo atsakomybė. Būtina sutelkti visos Lietuvos politinių kalinių sąjungas ir bendrijas. Tam trukdo didžiulis renginys, liepos mėnesį vykstantis Ariogaloje. Reikia įtikinti arba pertikinti teatrus, kad Medvėgaliu suvažiavimas nepakenks Palangos renginiams, o atvirkščiai – net papuoš jubiliejų. Valstybinės komisijos pirminkas neatsakinėjo į telefono skambučius, Kultūros ministerijos sekretorės pranešdavo, kad viceministras atostogauja. Iš visos komisijos tik vienas prof. V. Maknys, kaip buvęs P. Bielskio mokytojas ir doras teatro istorikas, rengėsi dalyvauti Medvėgaliu suvažiavime. Kaip atvežti svečius iš Vilniaus? Transportą duoda Vilniaus Mažasis teatras,



*Reginio metu kalba  
prof. V. Maknys.  
1999 m. rugpjūčio 21 d.  
Iš P. Bielskio albumo*

bet už benzina reikės mokėti. Laimei, Druskininkai ir Telšiai paskyrė Medvėgaliui po keletą šimtų litų. Ir dar. Klojimo teatrų krivūlėse jau daug metų gyvas paprotys, kad kiekvienas teatras, suvaidinęs naują spektaklį, krivūlėje apdovanojamas vienokia ar kitokia premija. Yra nuolatiniai ir tvirti fundatoriai: Laukuvos seniūnija (seniūnas K. Jokubauskas) visada skiria 1000 litų, „Valstiečių laikraštis“ (vyr. redaktorius J. Švoba) skiria net 2000 litų, Klaipėdos universitetas (rektorius prof. S. Vaitekūnas) – irgi 1000 litų. Kitų reikia ieškoti. Medvėgalio suvažiavimo vaidintojus pažadėjo paskatinti Tėvynės Sąjungos (LK) valdyba, paskirdama 1500 litų, dar Kultūros ministerija, Žemės ūkio ministerija ir „XXI amžiaus“ redakcija.

Karinių jūrų pajėgų komandoras A. Mikutis, laukuviškis, mielai talkininkauja, kad iškilmėse dalyvautų garbės sargybos kuopa. Tik paskutiniu laiku paaiškėja, kad kareiviai su ginklais ir šaudmenimis iš savo teritorijos gali išvykti tik kariuomenės vadui leidus. Paskutinė diena. Generolas J. Kronkaitis priima aukštus svečius arba posėdžiauja. Griūva gražus scenarijus. Pagaliau generolas mobiliu telefonu tiesiog iš posėdžio pasirūpina, kad ginklus ir salitines raketas kareiviams išduotų ir skirtų transportą. Oro balionais rūpinosi A. Stasytis. Laukuvos seniūnui K. Jokubauskui rūpi bendra tvarka ir, svarbiausia, šeštadienio vakarą turi laiku atvežti žemaitiškų „Kálnų“ giedotojus iš Laukuvos.

Klaipėdos muzikinio centro direktorius A. Lenkauskas tiksliai ir laiku vykds numatytą dviejų dienų scenarijų.

## Iškilmių dienos

Pirmojo viešo lietuviško vaidinimo Palangoje (1899 m. rugpjūčio mėn. 20 d. A. Keturakio „Amerika pirtyje“) ir visos Lietuvos pasipriešinimo judėjimo šimtmetis.

1999 m. rugpjūčio mėn. 21–22 d. Medvėgalis

Rugpjūčio mėn. 21 d. – šeštadienis

12 val. Iš visos Lietuvos suvažiuoja klojimo teatrai, politiniai kaliniai ir tremtiniai, folkloriniai ansambliai, kaimo kapelos, dainininkai ir giedotojai, kariūnai ir jaunimo organizacijos –



- visi su savo vėliavomis ir ženklais. Statomos palapinės, iškuriamas, pasirengiama svečių sutikimui ir Krivulės atidarymui.
- 14 val. Aukštų svečių sutikimas, šventės atidarymas, valstybinės vėliavos iškėlimas, salutas. Šv. Mišias už visus žuvusius Lietuvos laisvės kovose aukoja J. E. Žemaičių vyskupas Antanas Vaičius ir aplinkinių parapijų kunigai.
- 15 val. Politinių kalinių ir tremtinių jungtinio choro koncertas (Druskininkai, Klaipėda, Šilalė, Telšiai, Ukmergė...).
- 15.30 val. Telšių teatras. Keturakis „Amerika pirtyje“ (rež. Didžiojo Gintaro ordino kavaličius Laima Pocevičienė).
- 17 val. Kretingos kaimo kapela.
- 17.30 val. Jurbarko teatras. G. Landsbergis-Žemkalnis „Blinda – svieto lygintojas“ (rež. Didžiojo Gintaro ordino kavaličius Danutė Budrytė-Samienė).
- 19 val. Oro balionų pakilimas.
- 19.30 val. Saulės laidos apeigos (vadovas Jonas Trinkūnas).
- 21 val. Skapiškio teatras. Joninių vaidinimas „Paparčio žiedas“, pagal K. Inčiūros „Tykiai Nemunas teka“ (rež. Vita Bačianskienė).
- 22 val. Lietuvos anekdotų karalius Raimondas Šilanskas.
- 23 val. Agluonėnų teatras. M. Palionis „Dėdė atvažiavo“ (rež. Didžiojo Gintaro ordino kavaličiai A. Šutkus ir E. Kupčiūnas).
- 24 val. Kretingos teatras. V. Juknelis „Labas, aš esu durnius“ (rež. Didžiojo Gintaro ordino kavaličius Egidijus Radžius).
- Pastaba: Šeštadienio vakare giedami žemaičių „Kálnai“.

#### Spektakliai Šilalės rajone:

1. Rusnės teatras. R. Mizaros „Prašvilpta laimė“ (rež. V. Gajauskienė), vaidina Upynoje.
2. Ukmergės teatras. K. Čiplio-Vijūno „Bobutės susipyko“ (rež. Didžiojo Gintaro ordino kavaličius V. Česnaitis), vaidina Kaltinėnuose.
3. Punsko teatras. A. Fromo-Gužučio „Gudri našlė“ (rež. Didžiojo Gintaro ordino kavaličius T. Parancevičienė), vaidina Šiauduvoje.

#### Rugpjūčio mėn. 22 d. – sekmadienis

- 5.10 val. Saulės patekėjimo apeigos (vadovas Jonas Trinkūnas).
- 10.30 val. Šilalės dūdų orkestro koncertas.
- 11 val. Viešintų teatras. Vaižganto „Žemės ar moteries“ (rež. Didžiojo Gintaro ordino kavaličius V. Germanavičius).
- 12 val. Ukmergės teatras. K. Čiplio-Vijūno „Bobutės susipyko“ (rež. Didžiojo Gintaro ordino kavaličius V. Česnaitis).
- 13 val. Vilkų Kampo teatro „Kantri“ ansamblio koncertas (vadovas M. Nogaitis).



*Procesija į Didžiosios Medvėgalio Krivulės vietą. 1999 m. rugpjūčio 21 d. Iš P. Bielskio albumo*

- 13.40 val. Zanavykų teatras. I. Ignatavičiaus „Kol pakils vėjas“ (rež. Gražina Guzovijienė).
- 14 val. Kalvarijos teatras. Žemaitės ir G. Petkevičaitės-Bitės „Ponios ir mužikas“ (rež. Kęstutis Krasnickas).
- 15 val. Šilalės rajono merė Z. Lazdauskienė Didžiosios Krivulės vardu išsiunčia vainikus į Lietuvos partizanų žūties vietas.
- 15.20 val. Didžiosios Krivulės vertinimo komisijos pranešimas.
- 16 val. Didžiosios Krivulės uždarymas. Giesmė „Lietuva brangi“. Nuleidžiamos vėliavos.

Programa didelė, žmonių daug, teritorija plati. Sudaromas operatyvinis štabas: vyriausiuoju Medvėgalio komandoru paskiriamas A. Lenkauskas, štabo komandorais pakviečiami E. Kupčiūnas, E. Galvydis, J. Grigaitienė, A. Lenkauskienė, J. Jankauskas, A. Gestautas, Z. Karpys. (Bepigu dabar – visi Medvėgalio teritorijoje išsibarstę komandorai ryši palaiko mobiliaisiais telefonais.)

Iš vakaro, penktadienį, lietus pliaupė be perstojo, žemi debesys lėkė vejami šalto vėjo, o visi su baime laukė šeštadienio ryto: kas gi išvers tokį „rudeni“, kokia ten bus sueiga?! Ir įvyko stebuklas – Dievo malonė! Šeštadienio rytą saulė įsirito į skaidrų, retais debesėliais nusagstyta dangų!

Dar prieš vidurdienį iš visų kraštų ėmė plaukti žmonės – kas pėsti, kas važiuoti. Apie vėliavas grupavosi gausūs politinių kalinių ir tremtinių chorai. Be jų ši šventė – ne šventė: juk minimas Lietuvos pasipriešinimo šimtmetis! Pasirodė artimų parapijų, draugijų ir sąjungų vėliavos. Kalno papėdėje LR kariuomenės vado generolo J. Kronkaičio potvarkiu išsirikiuoja ginkluotųjų jūrų pajėgų garbės sargyba. Antra valanda dienos. Į Tautos suvažiavimą atvyksta Seimo kancleris J. Razma, Seimo mokslo, švietimo ir kultūros komiteto pirmininkas Ž. Jackūnas, Seimo „Žemaičių frakcijos“ atstovas A. Bartkus, kultūros ministras A. Bėkšta, žymūs kultūros veikėjai – rašytojas J. Mikelinckas, prof. V. Jakelaitis, dr. V. Maknys, prof. S. Vaitekūnas, lietuvių išėivijos atstovai – prof. B. Vaškėlis ir poetas J. Blekaitis su žmonomis, pro-



*Išrikiuota Lietuvos karinių jūrų pajėgų garbės sargybos kuopa. Tuometinė Šilalės merė Zita Lazdauskienė ir teatrologas doc. Petras Bielskis laukia renginio svečių. 1999 m. rugpjūčio 21 d. Iš P. Bielskio albumo*



*Atvyksta svečiai. Iš kairės: prelatas Jonas Kauneckas, vyskupas Antanas Vaičius, prelatas Jonas Gedvila, vadeliotojas Algis Grikšas. 1999 m. rugpjūčio 21 d. Iš P. Bielskio albumo*

fesinių ir liaudies teatrų režisieriai ir aktoriai: T. Vaisieta, H. Vancevičius, R. Šilanskas, R. Radžius, V. Germanavičius, D. Budrytė-Samienė, A. Šutkus, V. Bačanskienė, E. Kupčiūnas, L. Pocevičienė, V. Česnaitis, T. Parancevičienė, K. Krasnickas, V. Gajauskienė, G. Guzovijienė, M. Nogaitis. Labai svarbu kiekvieną kultūros žmogų įvardyti asmeniškai – jie atstovauja tautai.

Pagaliau nuo Požerės pusės atlekia Žemaičių vyskupo kortežo raitelių eskortas. Pats vyskupas, lydimas Klaipėdos prelado J. Gedvilos ir Telšių prelado J. Kaunecko, atvažiuoja senovine karieta. Iš kažkur pasipylė Telšių kunigų seminarijos klierikai, gal koks trisdešimt kunigų ir aplinkinių parapijų klebonų. Vėliavnešius minia stumtelėjo į priekį, išnyko laukimo įtampa, užgrojo orkestras, pasigirdo giesmės. Džiugi eisena pajuda į Vėliavų kalną. Čia nuo vyskupo iki kariūno, nuo valstiečio iki parlamentaro, nuo garsaus mokslininko, poeto, režisieriaus iki studento – visi jaučiasi jaukiai, yra savi ir laukiami. Žmonės sveikina aukštus svečius, vyskupas kryžiaus ženklą laimina žmones. Niekada Medvėgalis to dar nematė.



Suvažiavimo iškilmingo atidarymo metu pasakyta daug teisingų ir gražių žodžių apie kovas už lietuvybę, apie pasipriešinimo formas ir istorinį teisingumą. Kalbėjo garbūs žmonės: J. Razma, Ž. Jackūnas, dr. V. Maknys, prof. S. Vaitekūnas, J. Mikelinuskas. Aktorius T. Vaisieta išėjo į sceną su karaliaus Mindaugo karūna ir perskaitė J. Marcinkevičiaus dramos monologą. Dr. P. Bielskis išdėstė savo požiūrį į tautos ir Bažnyčios santykius. Jis kalbėjo:

*„Visais laikais Žemaičių vyskupų ir Katalikų Bažnyčios oficiali ideologija buvo lietuvybė. Vyskupas M. Giedraitis už lietuvišką knygą atiduodavo trečdalį savo metinių pajamų, vyskupas M. Valančius išmokė Lietuvą skaityti – ir ji to niekada nebepamiršo, vyskupas V. Borisevičius už Lietuvą paguldė galvelę Tuskulėnų kankinių kapuose. Aš paklausiau Žemaičių vyskupą A. Vaičių: „Ar jums ne vis vien, kokia kalba Dievui meldžiamasi?“ Jis man taip gudriai, žemaitiškai atsakė: „Dievas sukūrė lietuvių kalbą ir norėjo būti ja garbinamas. Aš negaliu eiti prieš Dievo valią“ (plojimai nuvilnijo per visą kalną).*

*Visos politinės partijos ir organizacijos vienaip ar kitaip buvo sunaikintos, o Lietuvos Bažnyčia niekada nebuvo mugalėta. Kai pasižiūri atgal, aiškiai matyti, kad Bažnyčia Lietuvai davė per tūkstantį vadų, kurie žuvo sukilimuose, negrįžo iš Sibiro ar buvo nukankinti. Prisimenu, lageriuose, kai išsekdavo jėgos, pavargdavo dvasia, išblėsdavo viltis, mes, lietuviai, būdavo, suklaupiamė taigoje ir, atgręžę veidus į Lietuvos pusę, užgiedame „Marija, Marija!“ Mūsų lageryje*

*Renginio akimirka.*

*Pirmoje eilėje iš dešinės:*

*doasininkai J. Stūrys, S. Brazdeikis, vyskupas A. Vaičius. Stovi P. Bielskis.*

*Kitose eilėse – doasininkijos, kultūros, visuomenės, valstybinių institucijų atstovai. 1999 m. rugpjūčio 22 d.*

*Iš P. Bielskio albumo*



*Vakaronė  
prie Medvėgalio.  
Pirmas iš kairės –  
Vilkų Kampo  
teatro vadovas  
Mindaugas Nogaitis,  
pritūpęs –  
Klaipėdos muzikinio  
centro direktorius  
Alvydas Lenkauskas  
ir kiti.*

*1999 m. rugpjūčio 22 d.  
Iš P. Bielskio albumo*

*buvo per šešiasdešimt lietuvių. O, kaip taigoje gausdavo mūsų giesmė! Rusai, kaukazičiai, ukrainiečiai, būdavo, šaukia „litovcy pojut!“ ir bėga klausytis. Tarp mūsų buvo du kunigai – kunigas Antanas Simonaitis, vienuolis iš Šiaulių, ir čia esantis Klaipėdos prelatas kunigas Jonas Gedvila. Jis tai liudija savo buvimu čia. Ir kai aš dabar girdžiu kokius vaikinukus, ironiškai kalbančius apie Lietuvą kaip apie Marijos žemę, man kraujas stingsta gyslose ir aš galvoju apie didelį neišmanymą, žiaurumą ir barbarizmą. Todėl aš sakau: jei šiandien čia nebūtų Žemaičių vyskupo, mūsų šventė būtų nepilna. Mes sveikiname vyskupą, sveikiname savo kunigus ir džiaugiamės, kad jūs išmintingai ir teisingai užimate savo vietą Tautos gyvenime. Aš galvoju, juk ir netikintieji gali ramiai palaukti, pastovėti, kol tikintieji pasimels, o paskui visi, kaip įprasta, pažaisime, pavaidinsime, gal saikingai ir alaus po bokalą išgersime. Dieve, laimink mūsų darbus“.*

Sumos metu niekas neprekiavo, tuo labiau neskambino bokalais – vyravo rimitis ir susikaupimas. Čia pat ant dirvono buvo pastatyta maža medinė klausyklėlė ir labai daug žmonių palinko prie Dievo stalo.

Buvo jau ketvirta valanda nakties, o scenoje dar vaidino Ignalinos klotimo teatras, Kauno nacionalinis teatras-studija, Kriūkų teatras, grojo Vilkų Kampo (Švėkšna) „Kantri“ grupė, vadovaujama Mindaugo Nogaičio. Tai jis dar sausio 13-ąją su savo armonikėle grojo prie apsupto Seimo.

Įdomi naujovė: vėlai vakare į Medvėgalį Laukuvos seniūnas K. Jokubauskas atvežė pilną autobusiuką laukuviškių giesmininkų – buvo giedami egzotiškieji žemaičių „Kálnai“. Apeiga buvo skirta žuvusiems ar mirusiems pasipriešinimo dalyviams pagerbti ir paminėti.

Antra suvažiavimo diena buvo kupina apdovanojimų, ažuolo lapų vainikų. Įteiktos Tėvynės Sąjungos (LK) valdybos, „Valstiečių laikraščio“, „XXI amžiaus“ redakcijų premijos. Kaip kasmet, taip ir šiais metais Laukuvos seniūnijos ir Klaipėdos universiteto premijų laureatai (Jurbarkas ir Viešintos) apdovanojimų atsiimti vyks į

Laukuvą ir Klaipėdą. Ten vaidins, susitiks su studentais, seniūnijos gyventojais. Premijų daug ir laureatų daug: Kretingos, Jurbarko, Viešintų, Telšių, Kalvarijos, Zana-vykų, Skapiškio, Agluonėnų, Kriukų, Rusnės, Ukmergės, Punsko teatrai ir visi kiti buvo pagerbti ir pamylėti.

Per visas dvi dienas neatsitiko nieko blogo, niekas nesipyko, nebuvo nusigė-rusių – visi skirstėsi dėkingi organizatoriams, geru žodžiu minėjo Šilalės rajono merę Z. Lazdauskiene, Medvėgalio kalno vyriausiąją komandorą A. Lenkauską. Šventė bu-vo graži ir išpūdinga.

Įdomiai atrodo pasakojimas. Viskas vyksta taip sklandžiai, laiku, ritmingai. Tam, kad renginio minutė būtų darni, reikia paros gero parengtinio darbo. Bet ir tai būta visko. Išrikiuota garbės sargyba Medvėgalio prieigose. Atvažiuoja vyskupas A. Vai-čius ir su palyda prieina prie garbės sargybos viršininko. Pagal Statutą, viršininkas raportuoti gali tik LR prezidentui, Seimo pirmininkui ir Ministrui pirmininkui. Bet prieš jį stovi Bažnyčios kunigaikštis! Ir sargybos viršininkas neišlaiko – sušvytravęs ore kardu sukomanduoja:

– Ginklu Žemaičių vyskupą gerbt!

Nenumatyta pakrypo ir saulės laidos ritualas su ugnimi. Vietoj garsaus et-nologo J. Trinkūno atvyko ne mažiau garsus Žemaičių gamtameldys A. Gedvilas ir taip mandagiai paaiškino, kad po iškilmingų katalikų apeigų jie negalės atlikti savo ugnies ir saulės laidos apeigų – gamtameldystė ir katalikybė vienoje vietoje nesu-derinami. Gamtameldžiai argumentavo M. Gimbutienės mintimis:

*„Tautos žiedas links į Romuvą, o avinėliai, be abejo, lenksis prie baž-nyčių, garbindami mirusių Dievą. Mums reikia gyvybės syvų, šventos žemės su jos šventais miškais, medžiais, akmenimis, o ne susirakinti nuodėmės baimė ir bijoti abstraktaus, tolimo, pikto, svetimo Dievo“.*

Medvėgalio suvažiavimo organizatoriai manė, kad tiek vieniems, tiek kitiems pagrindinė vertybė yra lietuviškumas ir kad Lietuvos katalikybė yra labai gamtameldiška.

Yra tokia realybė ir gal buvo galima susitarti? Buvo uždegti laužai. Prie laužo grojo ir žaidė Švėkšnos teatro muzikantai. O saulės patekėjimo be senųjų apeigų ir papročių mes visai nebemokame sutikti. Labai gaila.

Ta proga būtinai reikia pateikti vyskupo nominanto J. Kaunecko per šv. Mišias Medvėgalyje pasakytą pamokslą, o gal geriau – gamtos ir tautos vaiko tekstus:

*„Žemaičio dvasia yra neįveikiama, vokiečiai nepajėgė žemaičių nu-galėti. Nors ir buvo atiduoti vokiečių valdžiai, žemaičiai vis tiek nepasidavė, sakė: „Velnius tevergaus tau, bet ne žemaitis“.*

*Kai mane paskyrė į Žemaitiją, draugai juokėsi, sakė rasi žė-maičius garbinančius žalčius, turinčius šventų ažuolų giraites. Juokai juokais, tačiau dažniau mačiau juos gatvėje suklupusius, dažniau jie gatvėį klūpėjo negu bažnyčioje. Kokia tad iš tikrųjų toji žemaičių dvasia? Labai vaizdingai pasakojo mūsų klasikas Vaižgantas. Girdi, velnius sukišo į maišą aukštaitį, suvalkietį, dzūką ir žemaitį. Ir tvatina lazda. Gerai primušęs atrišo maišą ir jau išleis. Aukštaitis išlindo iš*

maišo ir kaip zuikis nubėgo laukais. Išlindo ir suvalkietis, bet stovi. Niekur neina. Velnias jo klausia:

– Ko dabar čia stovi?

– Laukiu, kai išlįs paskutinis, juk maišas bus nebereikalingas – pasiimsiu.

Išlindo ir dzūkas. Ir tas stovi.

– O ko tu dabar?

– Džie, gal kam kaulus sulaužė, gal reikės pagalbos. Kaip aš galiu nueiti?

O žemaitis išvis iš maišo nelenda.

– Na, ko ten dabar sėd?

– Kas įkišo, tas tegu ir ištraukia.

Žemaitis nepajudinamas, todėl jis nepasidavė kryžiuočiams net parduotas.

Visur Lietuvoje sunaikinti Kalvarijų kalnai, Kryžiaus kelio kalnai. Žemaičiai prieš buldozerius stoji su šakėmis, kuolais, ir Žemaičių Kalvarijoje išliko vieninteliai Lietuvoje Kalvarijų kalnai. Žemaitis tikrai neįveikiamas, nepaprastai didelės dvasios; žemaičiai ne tik kryžius daugiausiai išsaugojo. Štai Varsėdžių kapinėse anais sovietiniais laikais neteko matyti kitokio paminklo, kaip tik kryžius, nors įstatymai draudė kapinėse kryžius statyti. Žemaitis nepajudinamas. Net svetimtaučiai tai pastebi. Pavyzdžiui, rusų rašytojas Ilja Erenburgas savo knygoje „Liu-di, bogi, žyznj“ rašo: „Lietuvis tyli, bet nepasiduoda, nesilenkia. Lietuvis moka pasakyti „ne!“ Ir jo „ne!“ „nesulaužomas“. O žemaičiai tvirtesni net už akmenį. Lietuvoje kalbama: žemaičio nenuginčysi, žemaičio nesulenksi, žemaičio net nesudeginsi. Nors juokaujama Lietuvoj, kad žemaičiai tamsūs, garbina žalčius ir panašiai, reikia pripažinti, kad žemaičiai šviesiausi Lietuvos žmonės. Juk lietuvių rašto kūrėjas žemaičių vyskupas Merkelis Giedraitis jau XVI amžiuje palieka 200 mokyty žemaičių, kai XX amžiuje Lietuvoje pilna beraščių. Žemaičiai taip veržiasi į mokslą, kad, pavyzdžiui, Daukantas iš Žemaičių Kalvarijos nuėjo pėsčias į Vilnių, o Mackevičius, sukilimo vadas, ne tik pėsčias nuėjo į Vilnių, bet kai Vilniuje uždare universitetą, nuėjo pėsčias į Kijevą mokyti. Istorikas Jucevičius rašo, kad jau XVII amžiuje pirštais žemaitį žmonės badydavo bažnyčioje, jei jis be maldaknygės, jei jis nemoka skaityti. J. Ralys susilaužė stuburą, todėl nebegalėjo būti priimtas į seminariją, tapo gydytoju, bet toks mokslo žmogus buvo tas luošys, kad iš graikų kalbos išvertė visą Homerą, ne 100, ne 1000, bet 12 000 eilučių. Sirgdamas nepaisė temperatūros, keliaudavo visada pas ligonius, išdalindavo, ką turėjo, nieko neimdavo, kol kartą vykęs pas ligonį, pats sirgdamas plaučių uždegimu, dar labiau susirgo, kad mirė. Vaižgantas laidotuovėse stebėjosi, kaip tokiame silpname kūne galėjo tilpti tokia didelė dvasia. O aš atsakau: Ralys Jeronimas, tas mokslo žmogus, kuriam nė sveikatos trūkumai neužtvėrė kelio į mokslą, į kalbų mokymąsi (graikų kalbos) – buvo tokios didelės dvasios dėl to, kad



*žemaitis. Daug didelės dvasios žemaičių. Juk Darius ir Girėnas – pirmieji perkirto Atlanto vandenyną. Net sakoma, kad Vytautas Didysis – žemaitis. Reiškia, ne tamsumu, bet mokytumu ir šviesumu, tvirtumu išsiskiria žemaičiai. Štai ir praeitame šimtetyje, kai po sukilimo nebebuvo įmanoma kova, kai uždraustas raštas, žemaičiai sugalvojo būdą pasipriešinti ir gyvu, sceniniu žodžiu per teatrą kalbėjo žmogui, judino jo dvasią. Aš sakyčiau, kad šitas teatro šimtmetis, kurį mes minime, prisidėjo prie Lietuvos prisikėlimo. Vėl... Jeigu nebūtų šitos teatro dvasios, gal vėliau nebūtų atsiradę nei karingųjų partizanų, nei pogrindžio spaudos, nei mūsų Sąjūdžio, kuris galų gale Lietuvą atvedė į laisvę“.*

*Netrukus nuskambės daina... Medvėgalis, 1999 m. rugpjūčio 22 d. Iš P. Bielskio albumo*

Vyskupo J. Kaunecko tekstas veikia dvejopai: įrodo, kad katalikybė nesugriaua gamtos ir žmogaus vienybės, o antra, kad teatras (ypač Palangos vaidinimas) yra Lietuvos prisikėlimo, kovos, atvedusios Lietuvą į laisvę, priemonė ir dalis.

Panagrinėkime tautos suvažiavimo Medvėgalyje, geriau sakyti – rengimo struktūrą. Pirmiausia – visuotinumą. Suvažiavimo nepavadinsi kokia nors vienos visuomenės dalies, kad ir teatralų, sueiga: aukščiausiu lygiu atstovaujama Bažnyčia, LR Seimo kancleris ir ministrai atstovauja valstybę, įvairialypis inteligentijos korpusas, gausybė teatrų, chorai, liaudies giedotojai, oreiviai, tautodailininkai, ūkininkai, studentai, moksleiviai, kariūnai ir net prekeiviai. Vien iš Laukuvos atvyko bažnyčios choras (vadovas A. Antanavičius) ir žemaitiškų „Kálnų“ giedotojų ansamblis (vadovė O. Masalskienė). Telšiai atsiuntė net du chorus: tremtinių chorą (vadovas Z. Valantiejus) ir Katedros chorą (vadovas A. Lukošius). Iš Druskininkų politinių kalinių ir tremtinių bendrijos pirmininkas A. Juška atvedė savo žmones ir drauge politinių kalinių bei





*Medvėgalio scenos  
vaizdas.*

*1999 m. rugpjūčio 22 d.*

*Iš P. Bielskio albumo*

tremtinių chorą (vadovė A. Laurenčikienė). Iš Kretingos atvažiavo Kūlupėnų kultūros namų liaudies muzikos kapela (vadovai A. Žvinklys ir S. Jucys). O kur dar mažesnės grupės iš Šilalės, Plungės, Varnių! Kauno m. savivaldybės skyriaus teatro kuratorė V. Jasaitytė Medvėgalio suvažiavimui atsiuntė net tris didelius kolektyvus. Tik kažkodėl dezinformacija paveikė Klaipėdos tremtinius ir politinius kalinius – nei žmonių, nei gražaus choro. Tik vieną pirmininką Z. Černiauską atsiuntė kaip žvalgą. Gėda!

Kitas struktūros orientyras – erdvės vienybė. Nėra vieno traukos taško. Šventės padaliniai veikė autonomiškai: įsikuria palapinių miestelis, lauko kavinės ir tautodailininkų palapinės, vėliau ir saliotų kalnas, laužo kalnas, šventų Mišių ir teatrų pakyla, oro balionų slėnis. Visi veikė ir netrukdė vienas kitam. Tas pats principas ir laiko atžvilgiu. Augantis, nuoseklus vyksmas. Dar visais keliais nuo Varnių, Laukuvos, Kryžkalnio, Žemaičių plento magistralės, nuo Šilalės, plūstant mašinų srautui, blizgėdamas saulėje suka ratus Žemaičių draugijos pirmininko S. Kasperavičiaus valdomas lėktuvas ir virš žmonių galvų pažeria lauko gėles. Žinoma, tai ne J. Kairio akrobatiniai triukai, bet šventinė atmosfera apima net erdvę virš galvos, virš miško, virš laukų. Atvykus aukštiesiems svečiams, pajuda garsinė raiška: užgroja orkestrai, kariškos komandos, ant kalno atsiliepia ansamblių ir chorų giesmės, pakyla valsytobinės vėliavos, kurtinančiai prispaudžia prie žemės galingas saliotinių raketų trenksmas. Viskas nurimsta ir prasideda rami malda, tylos minutė išvykusiems ir negrižusiems. Į pirmą vietą iškyla likę gyvi politiniai kaliniai ir tremtiniai, kurių vėliavose vyrauja juoda spalva. Vyksta ne atskiri epizodai, bet liejasi darni veiksmo ir ritmo banga, tam tikras aktas su pradžia, kulminacija ir pabaiga. Šv. Mišių pabaiga žymi garbingosios dalies ribą ir prasideda žemaitiškoji dalis. Keičiasi stilius ir garsas: „*buvo jau ketvirta valanda nakties, o scenoje dar vaidino Ignalinos klotimo teatras*“ – tai irgi renginio struktūros dalis.

Ne mažiau akivaizdi žmogaus ir gamtos dermė. „*Per tas dvi dienas neatsitiko nieko blogo, niekas nesipyko, nebuvo nusilakusių*“ – žmogui čia buvo gera. Nori – sėdi ir žiūri vaidinimą, nori – guli žolėje, ar skaičiuoji devynias bažnyčias, nori – geri alų, nori – nusileidi į slėnį, kur po liepomis armonikieriai varinėja melodijas, dai-



*Medvėgalio papėdėje.  
Iš dešinės:  
doc. Petras Bielskis,  
tuometinis Klaipėdos  
universiteto rektorius  
prof. Stasys Vaitekūnas,  
tuometinis  
Telšių vyskupas  
Antanas Vaičius.  
1999 m. rugpjūčio 22 d.  
Iš P. Bielskio albumo*

nuoja, šoka jauni ir ne visai jauni. „Traukia Krivulės atmosfera ir netradicinė vieta. Viskas kaip tikrame gyvenime. Palapinėje giedami „Kálnai“, o scenoje R. Šilanskas skelia anekdotus.“ Ir svarbu pastebėti – anekdotų karalius neužsiprašė nė cento, tai jis darė Medvėgalio kalno svečiams.

Būtent tokioje struktūroje ir slypi visuomeninė idėja: tauta apmąsto savo praeitį ir ateitį, skaudūs dalykai virsta maloniais ir linksmiais, prasmė jungiama su pramoga. Šiuo atveju išsimintinas lietuvių išeivio poeto ir teatro istoriko J. Blekaičio vertinimas: „Tiesiog puikiai, nuostabiai. Juk atsiminkite – kokios minios ten suvažiavo. Iš visos Lietuvos! Nuostabiai, triuškinančiai. Ir negalime kalbėti apie atskirus spektaklius. Čia būtų tik tos didelės mozaikos atskiros dalys“. Vertinga tai, kad jo profesionali ir dar „neužtrinta“ akis mato esminius dalykus. Tai nėra teatrų fiesta, „minios ten suvažiavo iš visos Lietuvos“. Taigi pati struktūra nulėmė, kad Palangos pirmo viešo lietuviško vaidinimo ir pasipriešinimo kovų šimtmečio jubiliejus Medvėgalyje tapo tautos suvažiavimu.

## Laukuvos herbo kūrimas

*Eglė Vertelkaitė*

Taip susiklostė, kad kai kurie Lietuvos miestai ir miesteliai, turintys seną ir garbingą istoriją, neturėjo ir dar neturi herbų. Tad Heraldikos komisija nusprendė juos sukurti ir įteisinti tiems miesteliams, kurie iki šiol išlaikė administravimo centro statusą. Tai nėra privaloma, o palikta vietinių žmonių iniciatyvai. Laukuva herbo niekuomet neturėjo, istorinės medžiagos šia tema nedaug. Tik buvo daug vietinių žmonių gerų norų ir iniciatyvos.

Herbas kuriamas pagal ilgalaikes, šimtmečiais susiformavusias heraldikos taisykles ir tradicijas: į skydą komponuojamos heraldinės figūros – augalai, gyvūnai, žmonės, įvairūs atributai ir pan. – turi būti stilizuotos, suschemintos, atsisa-

kyta nereikalingų detalių. Heraldinės spalvos dalijamos į dvi grupes: emalį – raudona, mėlyna, juoda, žalia, rečiau – ruda, smėlio spalva ir metalus – auksą (atitinkmuo – geltona) ir sidabrą (atitinkmuo – balta). Emalis turi nesikeisti tarpusavyje – jį skiria metalas. Pagal tradiciją auksas ir sidabras nebūna viename herbe, tačiau dabar į šią taisyklę žiūrima atlaidžiau ir būtent Laukuvos herbe matome abu šiuos metalus: sidabrinį (balta) žirgą ir auksines (geltonas) jo kanopas, skambalus, gūnios-apykaklės apkaustą.

Pasirenkant motyvą Laukuvos herbui buvo peržiūrėta istoriko Virginijaus Jocio surinkta istorinė ir etnografinė Laukuvos medžiaga: legendos, padavimai, žmonių pasakojimai.

Laukuva – istorinis Šilalės rajono miestas, išsikūręs tarp senojo Žemaičių plento ir Kauno–Klaipėdos greitkelio. Savo istoriją Laukuvos žemė, kaip Raseiniai, Ariogala, Betygala ir kt. vietovės, pradeda nuo 1253-ųjų – Lietuvos valstybingumui svarbių metų.

Per Laukuvos miestelio centrinę dalį jau nuo XVII a. driekėsi keliai, kurie miestelį jungė su kitais senaisiais istoriniais Žemaitijos miestais ir miesteliais.

Laukuvos apylinkėse stūksantys piliakalniai – Treigių, Bilionių (Švedkalnio), Burbiškių (Paršpilio), Medvėgalio bei mitologinis Padievyčio kompleksas – liudija šio krašto žmonių nenuilstamą kovą už savo laisvę, kalbą, būdą, papročius. Kelis šimtmečius nenutrūkstancios kovos su Kryžiuočių ordinu ir kitais atėjūnais lėmė, kad rašytiniuose šaltiniuose minimas senosios Laukuvos centras kilnojosi iš vienos vietos į kelias kitas: Treigių (Lakustos) piliakalnis, Padievytis, Ivoniškiai ir dabartinis Laukuvos miestelis, kuris istoriniuose šaltiniuose minimas nuo XVII a. pradžios. Laukuvos miestelio centrinė dalis – urbanistinis paminklas.

Apylinkėse pilna pilkapių, alkviečių, paslaptinių kūrgrindų.

Laukuviškiai nuo pat atgimimo laikų (1988 m.) svajoto sukurti Laukuvai herbą, kaip savo apylinkių kultūros savasties ženklą, menantį garbingą Laukuvos žemės ir miestelio istoriją.



2003 m. kovo 24 d.  
patvirtintas Laukuvos  
herbas (spalvos  
pavaizduotos grafiškai).  
Dail. E. Vertelkaitė



Laukuvos herbo  
simbolikos svarstymas  
heraldikos komisijoje  
prezidentūroje.  
2002 m. spalio 25 d.  
Iš kairės trečia –  
dailininkė  
Eglė Vertelkaitė.  
Z. Juškevičiaus nuotr.

Laukuvos herbo skydo legendai buvo pasiūlyti keli variantai: balinis vėžlys, gyvenantis aplinkiniuose ežeruose, savita dviejų trikampių suformuota miestelio centrinės aikštės grafika, kūrindos motyvas, tačiau legenda apie treigį žirgą pasirodė priimtinausia, grafiškai ir heraldiškai įdomiausia.

Legendoje pasakojama:

*„Prie pilies prisiartino priešų kariuomenė, įsikūrė stovyklą ir rengėsi pulti. Apylinkių gyventojai subėgo į piliavietę, kad apsisaugotų nuo plėšimų ir žudynių. Pilies įgula, matydama, kad bus sunku atsilaikyti prieš žymiai gausesnį ir geriau ginkluotą priešą, svarstė įvairius gynimosi būdus. Kažkuriam iš kariūnų kilo mintis užpulti priešo stovyklą prieš jiems puolant pilį. Sumanymui įgyvendinti buvo atvedintas trejų metų žemaitukų veislės eržilas (treigys), kuris buvo augintas atskirai nuo kitų žirgų ir žmonių. Ant jo uždėjo raudoną gūnių, apkarstė visokiais barškalais ir dar nepradėjus brėkšti paleido į priešo stovyklą. Treigys, pamatęs didelę kaimenę žirgų, puolė į jų gretas, baidydamasis savo barškalių skambėjimo ir gūnios skarmalų plazdenimo. Aišku, žirgų kaimenė išsigando pamačiusi atlekiančią neišsikią būtybę – išlaktė kas kur. Priešo kariai buvo netikėtai užpulti lietuviai pilies įgulos karių. Tik dalį arklių jiems pavyko atgal susigaudyti. Po šios sėkmingos laukuviškių gynybos šią pilį imta vadinti Treigio pilimi“.*

Treigio žirgo judesys, kuriant herbą, kito, kol buvo surastas galutinis optimaliausias variantas – stovintis piestu (*ram-pant*) ir muistantis galva; galva pasukta atgal (*reguardant*). Žirgo judesys baidantis, puolamasis, uodega pakelta – treigys išiaudrinęs, kovingas, gašdinantis.

Spalvas diktavo pati legenda, jos siužetas. Veiksmas vyko naktį, tamsoje, taigi skydai buvo bandoma suteikti įvairaus tamsumo mėlyną spalvą, kol apsispręsta padaryti juoda, kuriai priskiriamos simbolinės reikšmės: okupacija, naktis, priešų apsuptis, o žirgui, be abejonės, pasiūlyta balta spalva – gėrio reiškėjas, „žirgas, sklaidantis tamsą“. Juoda ir balta – absoliuti priešprieša ir idealiai tinka grafiškai pavaizduoti kovai, idėjai išreikšti.

Gūnia – raudona. Tai – kovos, veržlumo, agresijos, kraujo, gyvenimo spalva, gašdinanti, bauginanti, todėl suteikianti



Po Laukuvos herbo simbolikos svarstymo heraldikos komisijoje. 2002 m. spalio 25 d. Iš kairės: istorikas Virginijus Jocys, bibliotekininkė Jolita Saunorienė (Šulskytė), tuometinis Laukuvos seniūnas Kazimieras Jakubauskis, herbo dailininkė Eglė Vertelkaitė, tuometinis Šilalės rajono mero patarėjas Virgilijus Ačas. Z. Juškevičiaus nuotr.

herbo grafikai ekspresyvumo, dinamikos, spalvų kontrasto. Taigi pagrindinės 3 herbo spalvos – juoda, balta, raudona, ryškiai priešingos, suteikiančios dekoratyvumo, minimalumo, kontrasto. Žirgas – kantrumo, jėgos, ištikimybės simbolis, į žūtbutinę kovą kildamas yra priverstas persikūnyti – užsidėti siaubą varančią kaukę, apkarstomas „visokiomis baisybėmis“. Pirminė kaukės paskirtis viduramžiais – šarvas, dengiantis ir saugantis nuo sužalojimų žirgo galvą ir sprandą, o forma – kiek įmanoma daugiau suteikia rūstumo, baisumo. Heraldiskai „visokiausias baisybes“ gan sunku pavaizduoti, nes, kaip jau minėta, herbe reikia atsisakyti nereikalingų detalių, išlaikyti lakoniškumą. Apykaklė, antsprandis, skambalai – tai tos įvairios „žvangančios baisybės“ – ir logiškiausia, kad šios detalės metalinės (auksinės), drauge yra ir puošybos elementai. Buvo siūlyta vietoj skambalų naudoti aštraus durklo formą, raudona gūnia vienu metu buvo auksinė, kaip ir „įvairiausias baisybės“, tačiau herbas pasidarė per daug nuobodus heraldiskai, nebuvo dramos, kovos išpūdžio. Taigi pagal heraldikos komisijos patarimus, herbas tapo toks, kokį dabar matome.

Tos pačios figūros, tik pavaizduotos skirtingomis spalvomis, pagal heraldikos taisyklės laikomos netapačiomis. Ilgainiui sukurta daugybė herbų ir dažnai pasitaiko, kad jų heraldinės figūros yra tas pats angelas, žvėris ar paukštis, tik kitos spalvos arba kitos spalvos skyde. Taigi ir žirgas Lietuvos heraldikoje yra gan dažnas motyvas. Matome jį ir Lietuvos Respublikos herbe, ir, manau, kad bus sukurtas dar ne vienas herbas su žirgu. Pagal tradiciją, herbus tvirtina šalies vadovas. Taigi 2003 m. kovo 24 d. Lietuvos Respublikos Prezidento Rolando Pakso dekretu Nr. 22 Laukuvai patvirtintas dailininkės Eglės Vertelkaitės sukurtas Laukuvos herbas (sidabrinis (balta) žirgas, raudona gūnia, kaukė ir antsprandis, auksinės detalės (skambalai, apykaklė, kanopos), juodas skydo fonas).

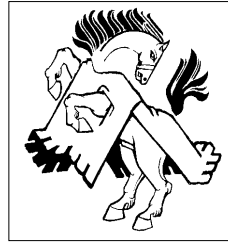

*Žirgo judesio ieškojimai. 2002 m.*

*Dail. E. Vertelkaitė*



*Žirgas su durklais vietoj skambalų. 2003 m.*

*Dail. E. Vertelkaitė*

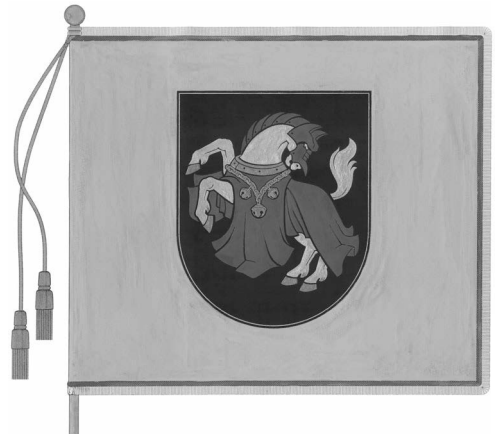

*Lietuvos heraldikos komisijos patvirtinta Laukuvos vėliava su herbu centre, aplink – geltonas laukas, iš trijų pusių apvestas raudona juosta. Vėliava aprėmintą baltu siuvinių ruožu. 2003 m. Dail. E. Vertelkaitė*

## Laukuvos seniūnija

*Aleksandra Paldavičienė*

2003 m. sausio 1 d. duomenimis, Laukuvos seniūnijai priklausė 68 kaimai, kuriuose gyvena 3802 gyventojai, 1741 šeima.

Paskutiniaisiais metais bendras gyventojų skaičius žymiai sumažėjo, nes didesnė dalis jaunimo, išvykę tęsti mokslo aukštesniosiose ar aukštosiose mokyklose, po baigimo įsidarbina ir lieka gyventi miestuose. Be to, per pastaruosius dvejus metus seniūnijos gyventojų mirtingumas didesnis už gimstamumą: 2001 metais mirė 45, gimė 42; 2002 metais mirė 66, gimė 40 žmonių.

Laukuvos seniūnijos plotas – 166,58 kv. km. Gyventojų tankumas – 23 žmonės/kv. km.

Seniūnijos centras – Laukuva, esanti už 16 km nuo rajono centro – Šilalės. Tai senas, savo tradicijas turintis miestelis, šiais metais švenčiantis 750 metų jubiliejų. Dabar Laukuvoje gyvena 1098 žmonės. Veikia gimnazija, kuriai 2000 m. suteiktas Norberto Vėliaus vardas. 2000 m. atidaryti nauji kultūros namai, veikia biblioteka, ambulatorija, dvi vaistinės, paštas, prekybos centras, keletas kitų parduotuvių (iš viso 7); trečiadieniais vyksta turgūs.

Viena didesnių seniūnijos gyvenviečių – Šiauduva. Ji įsikūrusi prie Šilalės–Laukuvos plento. Netoli jos (3 km) nutiestas greitkelis Klaipėda–Vilnius. Dabar Šiauduvoje gyvena 495 gyventojai, veikia pagrindinė mokykla, laisvalaikio salė, biblioteka, med. punktas. Yra paštas, parduotuvė. Buvusiuose kultūros namuose įrengtoje koplyčioje vyksta pamaldos tikintiesiems.



*Laukuvos seniūnijos apvalus antspaudas su užrašu: „Šilalės rajono savivaldybė / Laukuvos seniūnė“, centre – Laukuvos herbo pagrindinė figūra – žirgas (treigys). 2003 m. Dail. E. Vertelkaitė*



*Laukuvos seniūnijos darbuotojai. Iš kairės: Viktoras Zybartas, Virginija Petkienė, Marytė Baldauskienė, Stanislava Paulavičienė, Virginija Mikutavičienė, Aleksandra Paldavičienė, Aldona Budginienė. 2003 m. L. Racevičiaus nuotr.*



*Laukuvos pašto darbuotojos. Iš kairės: Roma Noreikienė, Vlada Mickevičienė, Zita Galdikienė, Elena Matulienė, Bronė Kelpšienė, Antanina Pamedytienė, Rima Eitmonienė, 2000 m. Iš Laukuvos pašto albumo*

Požerėje gyvena 277 žmonės. Joje veikia bažnyčia, pagrindinė mokykla, medicinos punktas, parduotuvė.

Seniūnijos gyventojų pagrindinis pragyvenimo šaltinis – pajamos, gautos už išaugintą žemės ūkio produkciją: piena, gyvulius, grūdus. Daugelis seniūnijos žemdirbių ūkininkauja. Šiuo metu jau įregistruoti 289 ūkiai. Bendras šių ūkininkų naudojamų žemės plotas – 3006 ha, iš jų žemės ūkio naudmenų – 2352 ha. Stambių ūkininkų, turinčių daugiau kaip 30 hektarų žemės, yra 9.

Seniūnijos teritorijoje veikia tik viena stambesnė įmonė – ŽŪB „Kontautėliai“, kuri verčiasi gyvulių iš gyventojų supirkimu, skerdimu, mėsos perdirbimu, prekyba. Šioje įmonėje dirba 101 žmogus. Be to, veikia AB „Žemaitijos pienas“ bei AB „Pieno žvaigždės“ filialai, superkantys piena iš gyventojų.

Dalis seniūnijos gyventojų dirba mokyklose, medicinos, kultūros įstaigose, pašto skyriuose bei prekyboje, kai kurie važinėja į rajono centrą – Šilalę, keletas – į Kaltinėnus, kai kas net ir į Klaipėdą. Tačiau bedarbių skaičius seniūnijoje dar labai didelis. Todėl stengiantis padėti sunkioje materialinėje būklėje esančioms šeimoms, organizuojami viešieji darbai. 2002 m. seniūnijoje juos dirbo 15 žmonių, 2003 m. – 9 ir iki metų pabaigos bus įdarbinta dar 16. Tačiau atokesnių kaimų gyventojams (Degutalių, Kaštaunalių) net į viešuosius darbus važinėti nėra galimybių. Todėl socialiai remtinoms šeimoms mokamos įvairios pašalpos.

2002 metais 160 šeimų gavo daugiavaikių šeimų pašalpas; 120 šeimų – šeimoms pašalpas; 111 šeimų – socialines pašalpas; 40 šeimų – vienkartinės vaiko gimimo pašalpas.

Šiuo metu seniūnijoje yra 164 daugiavaikių šeimų, iš jų: po 3 vaikus turi 109 šeimos, po 4 – 32 šeimos, po 5 – 11 šeimų, po 6 – 10 šeimų, po 7 – 2 šeimos.

Aštuoniolika šeimų pripažinta asocialiomis. Jose auga 52 vaikai, iš jų du su negalia. Šias ir visas kitas problemiškas šeimas lanko ir stebi nuoširdi, pareiginga socialinė darbuotoja Marytė Baldauskienė. Ji taip pat lanko vienišus, neįgalius asmenis. Drauge su medicinos darbuotojais ji stengiasi, kad prireikus jie būtų nukreipti į gydymo įstaigas ar (jų pačių pageidavimu) apgyvendinami senelių globos namuose.



Gerbiamam Laukuvos seniūniui  
Kazimierui Jakubauskui

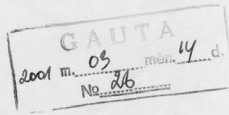

**Dėl Laukuvos herbo  
Sukūrimo ir įteisinimo**

Mes, žemiau pasirašę Lietuvos piliečiai, gyvenę arba gyvenantys Laukuvoje, kriaipiamės į Jus išreiškdami savo, mūsų tėvų, senelių ir visų kitų piliečių norą sukurti ir patvirtinti Laukuvos miestelio herbą.

Laukuvos miestelis turi seną ir garbingą istoriją. Laukuvos žemės vardas pirmą kartą paminėtas 1253-1254 metais Lietuvos karaliaus Mindaugo raštuose.

Nemažai Lietuvos miestelių po 1990 03 11 Nepriklausomybės atgavimo naujai sukūrė arba atkūrė bei pasitvirtino herbus, kaip kultūrinio savitumo ženklus. Tad išreiškdami norą sukurti Laukuvos miestelio herbą iki 2003 metų (t. y. iki 750 jubilėjaus), mes imamės iniciatyvos ir organizuojame istorinės medžiagos rinkimą herbo simbolikai pagrįsti bei paties herbo meniniam atlikimui pasitelkti dailininkus profesionalus.

Pagarbiai prašome Jus, kaip valdžios institucijos atstovą, kreiptis į Valstybinę Heraldikos komisiją prie Lietuvos respublikos prezidento ir išdėstyti visų mūsų prašymą.

Iki 2001 m. balandžio 20 d. Heraldikos komisijai pateiksime surinktą medžiagą herbo kūrimui ir pasiūlysimė dailininką.

Laukuva, Klaipėda, Vilnius

*Virgijūnas Jocas* 2001.03.14  
*V. Laisis, Žirmūnų 8-25, t. 73 04 91*  
*Rigvidas Jęškėvičius, Laidiškių 7*  
*M. Laisis, Varnių 4-9, t. 254 604*  
*Agota Štrelėvičiūtė, J. J. J.*  
*J. K. K., P. P. P. 10-3, t. 33 87 58*  
*Mr. Antanas Jurgaitis, Laukuvos kaimas*  
*Pratolija, P. P. P., Laukuva, P. P. P. 17*  
*Jonas G. G. G., Laukuva, P. P. P. 11*  
*Antanas K. K. K., Laukuva, P. P. P. 11*  
*Vera Macina, Laukuva, P. P. P. 3-3, t. 50 26 3*  
*Antanas J. J. J., Laukuva, P. P. P. 11*  
*Antanas K. K. K., Laukuva, P. P. P. 11*

„Versmės“ ekspedicijų  
Laukuvoje ir  
Kvėdaronoje dalyviai.  
Laukuvos kultūros  
namai. 2001 08 13.  
V. Liatuko nuotr.

Laukuviškių raštas  
dėl herbo sukūrimo.  
2001 03 14.  
Originalas –  
Laukuvos N. Vėliaus  
gimnazijos muziejuje



Ji taip pat tvarko reikiamą dokumentaciją pašalpoms gauti, pateikia ją rajono socialinės paramos skyriui, informuoja vaikų teisių apsaugos tarnybą apie vaikų, augančių asocialiose šeimose, teisių pažeidimus.

Nuoširdžiai, kompetentingai seniūnijos gyventojus įvairiausiai reikalais konsultuoja ir aptarnauja seniūnijos darbuotojos: kasininkė Stanislava Paulavičienė, buhalterė Aldona Budginienė bei seniūnės pavaduotoja Virginija Petkienė. Transporto reikalais rūpinasi vairuotojas Viktoras Zybartas, elektros ūkiu – Zigmas Bacevičius.

Keturi seniūnijos gyventojai sulaukė daugiau kaip 90 metų. Seniausia iš jų – Agnieška Grikšienė, gimusi 1903 m. spalio 11 d.

### 2003 m. Laukuvos seniūnijoje veikusios įmonės

Eil. Nr.	Įmonės kodas	Įmonės pavadinimas	Įmonės adresas	Veiklos rūšis
1.	7663757	Uždaroji akcinė bendrovė „Žydrutis“	Varnių g. 3b Laukuva LT-5931 Šilalės r.	Prekyba; viešasis maitinimas; kitos paslaugos
2.	7653544	Albino Venckaus įmonė	Varnių g. 2 Laukuvos mstl. LT-5931 Šilalės r.	Veterinarinė veikla
3.	7664074	Lietuvos medžiotojų ir žvejų draugijos Šilalės skyriaus „Medvėgalio“ medžiotojų būrelis	Varnių g. 2 Laukuvos mstl. LT-5931 Šilalės r.	Žvėrių medžioklė ir gaudymas
4.	9032978	Šilalės r. Laukuvos Norberto Vėliaus gimnazija	Varnių g. 10a Laukuvos mstl. LT-5931 Šilalės r.	Švietimo veikla
5.	7658015	Vaidoto Digaičio įmonė	Varnių g. 1 Laukuvos mstl. LT-5931 Šilalės r.	Prekyba
6.	7662359	Jūratės Digaitienės įmonė	Varnių g. 1 Laukuvos mstl. LT-5931 Šilalės r.	Prekyba
7.	7797752	Laukuvos sportinių žaidimų klubas „Medvėgalis“	Varnių g. Laukuvos mstl. LT-5931 Šilalės r.	Sporto klubų veikla
8.	9032724	Šilalės rajono sporto mokykla	Varnių g. 10a Laukuvos mstl. LT-5931 Šilalės r.	Sporto mokyklų veikla
9.	7653013	Juozo Raudoniaus įmonė	Taikos g. 78 Laukuvos mstl. LT-5931 Šilalės r.	Prekyba; automobilių remontas
10.	7660906	UAB „Medjoketa“	Taikos g. 57 Laukuvos mstl. LT-5931 Šilalės r.	Miškininkystė ir miško ruoša
11.	7663389	Antaninos Zakarienės įmonė	Taikos g. 24 Laukuvos mstl. LT-5931 Šilalės r.	Prekyba
12.	7656587	Petro Juknos įmonė	Šilalės g. 46 Laukuvos mstl. LT-5931 Šilalės r.	Prekyba
13.	7654942	Akcinės bendrovės „Žemaitijos pienas“ filialas „Laukuvos pieninė“	Šilalės g. 35 Laukuvos mstl. LT-5931 Šilalės r.	Pieninių veikla
14.	7661659	Zitos Kulikauskienės įmonė	Šilalės g. 7a Laukuvos mstl. LT-5931 Šilalės r.	Prekyba
15.	7797441	Valentino Maskoliūno įmonė	Šilalės g. 46 Laukuvos mstl. LT-5931 Šilalės r.	Draudimo paslaugos
16.	7797551	Žemės ūkio kooperatyvas „Sodžiaus pienas“	Šilalės g. 35 Laukuvos mstl. LT-5931 Šilalės r.	Žemdirbystę aptarnaujanti veikla
17.	7663981	Uždarosios akcinės bendrovės „Žemaitijos pieno žaliava“ filialas „Laukuvos pieninė“	Šilalės g. 35 Laukuvos mstl. LT-5931 Šilalės r.	Pieninių veikla
18.	7655179	Šilalės rajono žemės ūkio bendrovė „Laukuva“	Šilalės g. 31 Laukuvos mstl. LT-5931 Šilalės r.	Žemdirbystę aptarnaujanti veikla

(tęsinys)

Eil. Nr.	Įmonės kodas	Įmonės pavadinimas	Įmonės adresas	Veiklos rūšis
19.	7662928	Viešoji įstaiga Laukuvos ambulatorija	Šilalės g. 29 Laukuvos mstl. LT-5931 Šilalės r.	Žmonių gydymas
20.	7797771	Tomo Nemčiausio įmonė	Šilalės g. 15 Laukuvos mstl. LT-5931 Šilalės r.	Prekyba
21.	7656209	Gerimanto Skersio įmonė	Šilalės g. Laukuvos mstl. LT-5931 Šilalės r.	Prekyba
22.	7660413	Dalios Dambrauskienės įmonė	Šiauduvos k. LT-5930 Šilalės r.	Prekyba
23.	7660671	Vaclovo Kromelio įmonė „Vilgma“	Šiauduvos k. LT-5930 Šilalės r.	Prekyba, baldų gamyba
24.	7664036	Lietuvos medžiotojų ir žvejų draugijos Šilalės skyriaus „Akmenos“ medžiotojų būrelis	Šiauduvos k. LT-5930 Šilalės r.	Žvėrių medžioklė ir gaudymas
25.	7650177	Uždaroji akcinė bendrovė „Myga“	Šiauduvos k. LT-5930 Šilalės r.	Prekyba; paslaugos; viešasis maitinimas
26.	9033261	Šilalės r. Padievyčio pagrindinė mokykla	Šiauduvos k. Laukuvos sen. LT-5930 Šilalės r.	Švietimo veikla
27.	7661917	Mečislavo Šiaudinio įmonė	Šiauduvos k. Laukuvos sen. LT-5930 Šilalės r.	Žmonių gydymas
28.	7661879	Uždaroji akcinė bendrovė „Elsena“	Šiauduvos k. Laukuvos sen. LT-5930 Šilalės r.	Prekyba; gamyba
29.	7662837	Zitos Blinstrubienės įmonė	Šiauduvos k. Laukuvos sen. LT-5930 Šilalės r.	Prekyba
30.	7655752	Uždaroji akcinė bendrovė „Vėgėlė“	Šiauduvos k. Laukuvos sen. LT-5930 Šilalės r.	Prekyba; paslaugos
31.	1176231	UAB „Wood star“	Šiauduvos k. Laukuvos sen. LT-5930 Šilalės r.	Prekyba; gamyba; paslaugos
32.	7797585	Žemės ūkio kooperatinė bendrovė Stungaičių malūnas	Stungaičių k. Laukuvos sen. LT-5931 Šilalės r.	Žemdirbystę aptarnaujanti veikla
33.	7659466	Artūro Pociaus įmonė	Stungaičių k. Laukuvos sen. LT-5931 Šilalės r.	Prekyba
34.	7797676	Romualdo Balčaičio įmonė	Požerės k. Laukuvos sen. LT-5932 Šilalės r.	Miškininkystės veikla
35.	7655365	Vytauto Vaičiulio įmonė	Laukuvos mstl. LT-5931 Šilalės r.	Gamyba
36.	7659519	Jovitos Bagdonienės įmonė	Laukuvos mstl. LT-5931 Šilalės r.	Prekyba
37.	7656869	Vytauto Valausko įmonė	Laukuvos mstl. LT-5931 Šilalės r.	Prekyba
38.	7650947	Virginijos Stankevičienės įmonė	Draugystės g. 22 Laukuvos mstl. Laukuvos sen. LT-5931 Šilalės r.	Prekyba
39.	7655805	Uždaroji akcinė bendrovė „Kelpšaičiai“	Draugystės g. 15 Laukuvos mstl. Laukuvos sen. LT-5931 Šilalės r.	Prekyba; miškininkystės veikla
40.	7662617	S. Daukanto įmonė „Aukštagiris“	Požerės k. Laukuvos sen. LT-5932 Šilalės r.	Prekyba; miškininkystės veikla
41.	7651916	Žemės ūkio bendrovė „Medvėgalis“	Požerės k. Laukuvos sen. LT-5932 Šilalės r.	Prekyba; gamyba; žemdirbystę aptarnaujanti veikla

## Bilionių seniūnija

Zenonas Levickis



*Bilionių pradžios  
mokyklos mokiniai su  
mokytojomis. 1993 m.  
Iš mokyklos albumo*

1995 metais gyventojų patogumui įkurta Bilionių seniūnija. Ji yra prie Žemaičių plento, tarp Kaltinėnų ir Laukuvos miestelių. Į Kaltinėnus nuo seniūnijos centro yra 10, o į Laukuvą – 6 kilometrai. Bilionių seniūnijoje prasideda Varnių regioninis parkas, t. y. jo pietinis pakraštys. Čia yra Bilionių piliakalnis (Švedkalnis). Į šiaurę nuo jo yra Maironio paminėtas Aukštagirės kalnas. Švedkalnio ir Aukštagirės kalnai „susimato“ su Medvėgalio kalnu.

Bilionių seniūnijai priklauso 8 kaimai. Padvarninkų – su 2 gyventojais, Gulbių – su 133 gyv., Bilionių – su 327 gyv., Aukštagirės – su 5 gyv., Baravykų – su 53 gyv., Stonių – su 18 gyv., Plunksnių – 17 gyv. ir Baublių kaimas, kuriame jau nebėra nė vienos sodybos.

Seniūnijos plotas – 18 kvadratinį kilometrų. Joje gyvena 555 gyventojai. Seniūnijoje dirba 4 tarnautojai: seniūnas – Zenonas Levickis, jo pavaduotoja – Danutė Jakienė, buhalterė – Asta Gestautienė, vairuotojas ir pagalbinis darbininkas Edmundas Stancelis.

Pagrindinis seniūnijos gyventojų verslas – žemės ūkis. Kitu verslu, be žemės ūkio, seniūnijoje verčiasi 2 šeimos. Ūkių yra 177, šeimų – 206. Seniūnijoje veikia Laukuvos Norberto Vėliaus gimnazijos pradinio ugdymo skyrius. Šiuo metu skyrių lanko 22 mokiniai. Seniūnijoje veikia medicinos punktas, biblioteka, laisvalaikio salė, įvairių prekių parduotuvė.

Bilionių seniūnijos Gulbių kaime 1938 m. gimė Norbertas Vėlius – filologijos mokslų daktaras, tautosakininkas, mitologas. Mirė 1996 m.

## The summaries of scientific papers approved by the „Lietuvos valsčiai“ monograph series scientific works commission

### Laukuva Environs Cultural Landscape Development

By *Filomena Kavoliūtė*

*Vilnius University*

1. The environs of Laukuva have been inhabited since the beginning of our era. Such attachment to a constant settlement, probably, has been predetermined by the infertile hard culturized acid soils.

2. Up to the very beginning of the 20<sup>th</sup> cent gentry villages had survived in the environs of Laukuva. Most of them had been established in the highest places of Laukuva crest where lighter soils are spread. Besides, these were large 60–70 ha farms, so called „užusieniai“ (beyond borders). The status of an individual farmstead showed not only its owners another property situation but also personal liberties in the former serfdom society.

3. The environs of Laukuva–Padievytis as an old cultural landscape areal distinguished themselves in the first half of the 20<sup>th</sup> cent. by their low woodedness, small arable land plots that made up hardly 25–50% rural land area and intensively exploited small peat-bogs. Meadows and pastures predominated here.

4. During the land-reclamation carried out in the soviet period in the second half of the 20<sup>th</sup> cent. the environs of Laukuva lost a significant part of its historically conditioned agricultural landscape and also a part of its historical memory associated with it.

M. K. Čiurlionio street 21/37, LT-03101, Vilnius, Lithuania

Work telephone +370 5 2398287

### The sacred sites of Laukuva

By *Vykintas Vaitkevičius*

*Lithuanian History Institute*

The paper is devoted to the sacred sites of Laukuva before the Christian era. Almost 50 objects that have survived or been destroyed but had been described are presented on the basis of archaeological, historical, linguistic and folklore data. Sacred hills and stones dominate among them. Bogs, fields and water reservoirs make up a comparatively small part of those monuments.

These sites should be mentioned among the analysed ones in the paper: the complex of Šiauduva sites (3 hills, a lake, a river) that is believed to have had a great religious importance, the Palokysčio Krivė's hill which, as it is believed, served as a meeting site for the representatives of several „valsčiai“ (local administrative units), the Kaštaunaliai Panų benches hill – a hypothetical site of girls initiations.

Some peculiar pile-form stones (tall stones) were standing in the environs of Laukuva up to the first half of the 20th cent. Their mythical sense is associated with the images of posthumous souls („vėlės“) existence: it was believed that a soul („vėlė“) remains in the earth, water, a tree or stones for a while.

It was concluded while analysing the distribution of Laukuva sacred sites, their natural and cultural peculiarities, that most of them were established in the middle of the first millennium and at the beginning of the second millennium. Some of them did not lose their mythical and religious importance even up to the 19th–20th cent. (e. g. sacred stone of Kikoniai, the sacred river of Šiauduva).

Kražių street 5, LT-01108, Vilnius, Lithuania  
Work telephone +370 5 2437197

## The surroundings of Laukuva from the viewpoint of the Crusaders war routes data

By *Vytenis Almonaitis*  
*Vytautas Magnus University*

The paper deals with a historical geography aspect of Laukuva environment under research. There are analyzed 1384–1402 crusaders war routes („Wegeberichte“) segments that led to the southern part of former Medininkai country, i. e. through the surroundings of Laukuva by about 6–7 kilometers radius from the present town center. It was established that at least six Laukuva surroundings' names of places were mentioned in the descriptions: the settlements of Šiauduva and Vampialaukis, the rivers of Lokysta and Yžnė, the rivulet of Lokaušupis, the mound of Paršpilis. The mound of Treigiai is also mentioned though not called by its proper name. The disappeared at present settlement of Vampialaukis may be localized in the central part of Bilioniai village, at the southern foot of the mound, at the Rungis rivulet. The attempts to localize the mentioned in the source Giniotai manor in Treigiai have no foundation. This place name should be associated with the village of Giniotas at Kvédarna and the nearby mound of „Pavėžys“, Laukuva itself is not named in „Wegeberichte“.

The southern and south–west borders of Medininkai region by the sources data were going approximately 6–8 kilometers south and south–west from Laukuva. Šiauduva and Vampialaukis, the upper reaches of the rivers Lokysta and Yžnė, the Lokaušupis rivulet and the mound of Paršpilis were integral parts of Medininkai region.

The descriptions of the routes that led to the southern part of Medininkai region point mostly such land marks as the rivers and the former castle sites though other data show that in the end of the 14<sup>th</sup> cent. the environs of Laukuva were rather densely populated.

K. Donelaičio street 52, LT-44244, Kaunas, Lithuania  
Home telephone +370 37 261196

## Laukuva land in the defense of Medvėgalis approaches

*By Romas Batūra*

1. The Teutonic Order attacks (in 1314–1399) against Medininkai land – the fore-post of Lithuania – didn't decrease its defensive power.

2. As the analyzed events show the environs of Laukuva also could be devastated not once during the above mentioned attacks.

3. The region of Laukuva could be the defensive area to prevent the Order's aggressive attacks and the territory to organize counter-attacks against the territories under the Order rule.

4. The main castle of Laukuva environs could stand on the mound of Treigiai nearby the hill of Medvėgalis and other centers of Medininkai land but, most probably, it was annihilated during by the Order great attacks during the first half and the middle of the 14<sup>th</sup> cent. The defense was concentrated in Medvėgalis and further its approaches were defended by the people and soldiers of wide Laukuva environs.

Telephone +370 5 2709539

## The gentry of Laukuva district in the 16<sup>th</sup> – 18<sup>th</sup> centuries

*By Jonas Drungilas*

*Vilnius University*

The general (e.g. H. Łowmiański) or specific and structural (e.g. J. Ochmański, G. Błaszczuk, L. Truska) studies predominate in the social researches of the nobility of Lithuania. The research of several families of the nobility of the Laukuva district according the local aspect has more advantages. This research is dedicated to the largest layer of the Samogitian nobility – the gentry. The aim of this research is to explain the features of the gentry through the social mobility: social status, marriages, cliental relations, cultural activity and everyday life details in the 16<sup>th</sup> –18<sup>th</sup> centuries. We have used the data of the families of Drukteniai, Kontautai, Kelpšos and Silvestravičiai which lived in small rural district of Laukuva in Pajūris region in this research.

During the research we have found out that the mentioned period can be divided into two parts in respect of the gentry's social mobility. The first period covers the 2<sup>nd</sup> half of the 16<sup>th</sup> – the beginning of the 17<sup>th</sup> centuries. The gentry strongly felt the legal and economic limitations as the result of the Reform of the Valakai during this period. The gentry developed to the new offshoots then what the antroponimic system gives evidences. The Laukuva's gentry was related with the neighbouring gentry though there were some exceptions. The noblemen of Laukuva's rural district were able to achieve the lowest position in the district using the cliental relations – *vaznys*. The gentry was suitable for the positions of *tijūnai* and *tarny-*

bininkai in the private estates of the magnates and landlords. The cultural activity of the gentry was limited to the foundations of the churches and the responsibility to sign the needed documents.

The second period begins with various social changes in the beginning of the 18<sup>th</sup> century. The gentry of Laukuva has introduced the relations with the middle nobility – the new elite during this period. This has helped them to receive higher positions of the local level (regent, hunter, rotmister) and to join the middle nobility. The mode of life and clothes has become more luxurious. The political and economic activities increased and the cultural life was changing. The descendants of the Laukuva's noblemen participated in the life of the salons, took part in the intellectual activities: they have become the poets, collectors of the folk-lore, composers.

The gentry is the layer not yet appreciated from the social, economic and cultural point of view and this urges us to involve in to the deeper research.

Universiteto street 3, LT-01513, Vilnius, Lithuania  
Telephone +370 615 87127

## The heritage of Laukuva and Požerė churches interior's decor

*Dalia Klajumienė*

*Vilnius Academy of fine Arts  
The Art Research Institute*

The churches of Laukuva and Požerė that survived in the district of Šilalė are valuable for their architecture and art monumets, as having preserved their old decor elements.

The paper on the basis of the second half of the 18th cent. – the 19th cent. archive documents and the survived iconographic and the present state investigations have reviewed the development of interior decor of these churches, analysed the plastics and dating puzzles of the survived art valuables. The carried out research showed that many ancient still reminding the 17<sup>th</sup>–19<sup>th</sup> cent. interior decor elements adorning these sanctuaries of the district because of the lack of sufficient speciatists' attention were unrecognizably „beautified“ in the second half of the 20th cent. Some valuable photoes of 1950-ties are published in the paper, thanks to them the real age of art monuments could be successfully established in many cases.

Dominikonų street 15/1, LT-01124, Vilnius, Lithuania  
+370 5 2123131

## The cultorological research of Laukuva little town and Juodainiai settlement architecture

By *Vilma Karvelytė-Balbierienė*

*Kaunas University of Technology*

The paper discusses the results of cultorological research carried out in Laukuva town and in Juodainiai village settlement in the summer of 2001. The historical–urban development of Laukuva since the middle of the 17th cent. till now is briefly reviewed in the first part. The annual change of town population and farmstead number during the whole historical–urban development period is presented in the paper. The paper considers Laukuva town’s planned and spatial structure changes and its compositional expressiveness in the landscape. The survived valuable architectural heritage of the town is described in the paper.

The second part of the paper deals with the results of culturological investigations carried out in the settlement of Juodainiai village. It was established during the investigations that the present settlement began forming in the second half of the 20th cent. Earlier Juodainiai settlement of individual farms existed here. New farmsteads were forming among the 19th cent. traditional Samogitian individual farmsteads. The ethno architectural features of Samogitian farmsteads are considered in more detail in the paper. The physical state and cultural value of the survived in Juodainiai 19th cent. farmsteads are described.

Studentų street 48, LT-51367, Kaunas, Lithuania

## The phenomenon of Laukuva gymnasium

By *Stanislovas Buchaveckas*

The activities of high schools in Laukuva and Šilalė during 1943–1944 school years are important historical facts of the Lithuanian nazi occupation period. They show that the Samogition country intelligentsia and progressive farmers even overloaded with difficulties and lacks during the nazi period could reach the situation that the youth of these and the surrounding „valsčiai“ could acquire high education nearer to their home. When the gymnasium began existing in Laukuva, the local society supported it as much as it could, it assisted the teachers who couldn’t exist on their low salaries during the nazi years, helped the poorer gymnasists. The conclusion can be made that even under those unfavourable conditions the people of Laukuva and Laukuva „valsčius“ villages thought about the future of the whole Lithuania, about its need for educated and cultural citizens. Besides, the gymnasium of Laukuva as well as other Lithuanian high schools carried out an important role in the anti-nazi resistance movement: it acted the nazi efforts to restrict the Lithuanian students possibilities to reach high education, its teachers and students took part in the anti-nazi underground activities by spreading the illegal press, helping to



avoid dangerous for the local people nazi measures or decreasing their damaging results.

The establishment of Laukuva gymnasium in 1943 (under rivalry conditions with Šilalė) was an outstanding phenomenon in Lithuania. And the activities of the gymnasium itself in 1943–1944 school year can be estimated as a part of the whole Lithuanian society's efforts to protect and develop the net of high schools even under the nazi occupation when the people had often to struggle for the physical survival of the nation and individual people. The gymnasia and progymnasia in 1943–1944 not only taught and educated their students. Thanks to them and higher schools as well the Lithuanians could more successfully resist the nazi intents to use the Lithuanian youth for various military and labour services and educate them in the national-socialist spirit. The resistance against it was stronger in Lithuania than in many other countries occupied by Germany.

Gelvonų street 9-5, LT-07139, Vilnius, Lithuania

## The conditions of farmers' life and activities in Laukuva

*By Valentina Ratkevičienė*

*Vilnius Pedagogical University*

The article deals with the conditions of farmer's life and activity in Laukuva Šilalė district. The main attention is paid to farmer's problems related with farming at the present moment. The paper presents the data of the sociological research carried out in 2001 in Laukuva. The research shows that the conditions of farmer's life and activities are very complicated. Nowadays small farm doesn't give enough income. About 57% of farmers of Laukuva want to give up the farming activities because they see no perspectives.

Studentų street 39, LT-08106, Vilnius, Lithuania

## Laukuva Gymnasium: Searching for Values in Terms of Sociology

*Antanas Čiužas*

*Social Research Institute*

The article presents a study of values of schoolchildren and their parents as well as teachers of Laukuva gymnasium in the period of economic changes in Lithuania. The data were taken from the sociological research accomplished during the expedition in 2001.

The research data show that two-thirds of schoolchildren are contented with studying at the gymnasium. 50 percent of school-leavers think about studying at

universities. The most important things in life for schoolchildren are learning, association with the beloved, friends, starting a family, work according to a profession. The majority of schoolchildren loves their country and admire the surrounding nature. Nonetheless they notice that there are slovenly and inebriate people in the town. Schoolchildren do not take part in voluntary activities, have no interest in politics, almost do not read works of fiction.

Teachers are also contented with their work at the gymnasium. The majority of them emphasize that the staff of schoolteachers is good, strong and eager for perfection and good results. Social psychological climate of the school is very good. Teachers can be on their own and there are deep democratic traditions at school.

The main problems are decreasing the number of schoolchildren hardly able to learn and a relatively low level of culture in the country. The majority of teachers have optimistic feelings about the future of their school.

The inquiry data show that parents have good relations with the gymnasium. The majority of parents are disappointed with work and life conditions in the country. They want their children to become town-dwellers. In parents view, the government does not pay enough attention to the improvement of living conditions of people in villages and reducing unemployment.

Saltoniškių street 58, LT-08105 Vilnius, Lithuania

## Apie straipsnių autorius

**Ačas Virgilijus** – lituanistas, Šilalės rajono tarybos narys.

**Alekna Viktoras** – lituanistas, Laukuvos gimnazijos (1943–1944 m.) mokytojas, Salomėjos Nėries kūrybos tyrinėtojas.

**Aleksandravičiūtė Aiva** – teatrologė, Klaipėdos universiteto magistrantė.

**Almonaitis Vytenis** – istorikas, humanit. m. daktaras, Vytauto Didžiojo universiteto docentas.

**Balčiūtė Jūratė** – veterinarė, Veterinarijos akademijos doktorantė.

**Batūra Romas** – istorikas, humanit. m. daktaras, docentas.

**Bielskis Petras** – teatrologas, humanit. m. daktaras, Klaipėdos universiteto docentas.

**Bitinienė Aurelija** – Laukuvos N. Vėliaus gimnazijos lietuvių k. mokytoja.

**Bruškytė Anatolija** – Laukuvos N. Vėliaus gimnazijos muziejaus vadovė.

**Buchaveckas Stanislovas** – istorikas, monografijų serijos „Lietuvos valsčiai“ monografijos „Musninkai. Kernavė. Čiobiškis“ vyr. redaktorius sudarytojas.

**Budreckas Jonas** – elektrotechnikas, fotografas.

**Čepas Ričardas** – istorikas, humanit. m. daktaras, docentas.

**Čiužas Antanas** – sociologas, humanit. m. daktaras, Lietuvos filosofijos ir sociologijos instituto docentas.

**Drungilas Jonas** – istorikas, Vilniaus universiteto doktorantas.

**Evčenkienė Audronė** – Laukuvos meteorologijos stoties vedėja.

**Fediajevas Olegas** – archeologas.

**Jankauskas Benas** – dirvožemio specialistas, profesorius, Lietuvos žemdirbystės instituto Kaltinėnų bandymų stoties direktorius.

**Jocys Virginijus** – istorikas, nekilnojamų kultūros vertybių specialistas, monografijų serijos „Lietuvos valsčiai“ monografijų „Laukuva“, „Kartena“, „Plungė“ vyr. redaktorius sudarytojas.

**Jurgaitienė Bronislava** – lituanistė, politologė, ilgametė Laukuvos N. Vėliaus gimnazijos lietuvių k. mokytoja.

**Juškevičius Zigmas** – inžinierius elektrikas, fotografas, kraštotyriminkas, Žemaičių draugijos Vilniaus skyriaus tarybos narys.

**Karvelytė-Balbierienė Vilma** – architektė, Kauno technologijos universiteto doktorantė.

**Kavaliauskienė Lidija** – kartografe, Vilniaus universiteto mokslo darbuotoja.

**Kavoliūtė Filomena** – geografė, fizinių m. daktarė, Vilniaus universiteto docentė.

**Keliuotis Rimantas** – istorikas, Klaipėdos pieno kombinato muziejaus vadovas.

**Klajumienė Dalia** – menotyrininkė, humanit. m. daktarė, Vilniaus dailės akademijos Dailėtyros instituto mokslo darbuotoja.

**Levickis Zenonas** – Bilionių seniūnas.

**Liatukas Vacys** – fotografas.

**Macas Saulius** – stalo teniso treneris, Šilalės sporto mokyklos direktorius.

**Macienė Olga** – mokytoja, ilgametė Požerės mokyklos direktorė.

**Malinauskas Zigmąs** – geologas, gamtos m. daktaras, monografijų serijos „Lietuvos valsčiai“ monografijos „Žemaičių Naumiestis“ vyr. redaktorius sudarytojas.

**Michnevičius Zigmąs** – inžinierius kelininkas, Kelių direkcijos darbuotojas.

**Misiųs Kazys** – istorikas, Kultūros paveldo centro Informacijos skyriaus vyr. specialistas.

**Paldanavičienė Aleksandra** – Laukuvos seniūnė (2003 m.), nuo 2004 m. – seniūno pavaduotoja.

**Peckus Darius** – teatrologas, Klaipėdos universiteto magistrantas.

**Petkuvienė Angelė** – bibliotekininkė, Šilalės rajono centrinės bibliotekos Laukuvos filialo darbuotoja.

**Povilionis Girėnas** – vargonininkas, Vilniaus dailės akademijos menotyros doktorantas, Kultūros paveldo centro muzikos instrumentų istorikas.

**Praeras Kazys** – geografas, Varnių regioninio parko direktoriaus pavaduotojas.

**Racevičius Linas** – fotografas, Laukuvos N. Vėliaus gimnazijos mokytojas.

**Ratkevičienė Valentina** – ekonomistė, sociologė, ekonomikos m. daktarė, Vilniaus pedagoginio universiteto docentė.

**Skebas Vytautas** – istorikas, humanit. m. daktaras.

**Spurgevičius Povilas** – menotyrininkas, Vilniaus pedagoginio universiteto dėstytojas.

**Sriubienė Agota** – lituanistė, kalbos redaktorė, Mokslo ir enciklopedijų leidybos instituto vyresn. mokslinė redaktorė.

**Stankus Edmundas** – žemėtvarkininkas, Laukuvos agrarinės tarnybos darbuotojas.

**Šedbaras Jonas** – miškininkas, Kelpšaičių (Laukuvos) parko įkūrėjas, Labardžių girininkijos girininko pavaduotojas.

**Šidlauskas Aleksandras** – Lietuvos liaudies kultūros centro darbuotojas (vyr. specialistas).

**Šimėnas Valdemaras** – archeologas, humanit. m. daktaras, Vilniaus universiteto docentas.

**Švėrebas Povilas** – istorikas, Mažeikių muziejaus darbuotojas.

**Ūksienė (Rubšytė) Teresė** – mokytoja, poetė, politinė kalinė, Politinių kalinių ir tremtinių draugijos Šilalės skyriaus pirmininkė.

**Vaitkevičius Vykintas** – archeologas, humanit. m. daktaras, Lietuvos istorijos instituto mokslo darbuotojas.

**Verbliugevičiūtė (Vičiauskienė) Genovaitė** – ilgametė Požerės mokyklos mokytoja.

**Vertelkaitė Eglė** – dailininkė, Laukuvos herbo ir vėliavos kūrėja.

**Žakevičius Pranas** – muzikas, ilgametis Laukuvos vidurinės mokyklos ir miestelio meno kolektyvų vadovas.

## Santrumpos ir sutrumpinimai

- AB – akcinė bendrovė  
 BNA – Baltarusijos nacionalinis archyvas Minske  
 CK – centro komitetas  
 DŽDT – Darbo žmonių deputatų taryba  
 ENSK – Eksperimentinis namų statybos kombinatas  
 ES – Lietuvos istorijos instituto Etnografijos skyriaus rankraštynas;  
 Europos Sąjunga  
 FIFA – Tarptautinė futbolo federacijų asociacija  
 JŪR – Jaunųjų ūkininkų ratelis  
 KAA – Kauno apskrities archyvas  
 KAD – Krašto apsaugos departamentas  
 KAKA – Kauno arkivyskupijos kurijos archyvas  
 KAM – Krašto apsaugos ministerija  
 KČDM – Kauno M. K. Čiurlionio dailės muziejus  
 KGB – SSRS valstybės saugumo komitetas (Комитет государственной безопасности)  
 KPC DC – Kultūros paveldo centro Dokumentacijos centras  
 KTU – Kauno technologijos universitetas  
 KVC – Katalikų veikimo centras  
 LAF – Lietuvos aktyvistų frontas  
 LBM – Lietuvos liaudies buities muziejus  
 LCVA – Lietuvos centrinis valstybės archyvas  
 LDK – Lietuvos didžioji kunigaikštystė  
 LDM – Lietuvos dailės muziejus  
 LEI – Lietuvos energetikos institutas  
 LFLS – Lietuvos fizinio lavinimo sąjunga  
 LGGRTC – Lietuvos gyventojų genocido ir rezistencijos tyrimo centras  
 LYA – Lietuvos ypatingasis archyvas  
 LIIR – Lietuvos istorijos instituto rankraštynas  
 LIŠ – Lietuvos istorijos šaltiniai (knyga)  
 LKDA – Lietuvos kraštotyros draugijos archyvas  
 LKIVS – Lietuvių kalbos instituto Vardyno skyriaus kartoteka  
 LKMA – Lietuvių katalikų mokslo akademija  
 LKMD – Lietuvių katalikų moterų draugija  
 LKP – Lietuvos komunistų partija  
 LKŽ – Lietuvių kalbos žodynas  
 LLA – Lietuvos laisvės armija  
 LLKS – Lietuvos laisvės kovos sąjūdis  
 LLMA – Lietuvos literatūros ir meno archyvas  
 LM – Lietuvos Metrika  
 LMD – Lietuvių mokslo draugijos rinkiniai Lietuvių literatūros ir tautosakos instituto Lietuvių tautosakos rankraštyne  
 LNM – Lietuvos nacionalinis muziejus  
 LPKTS – Lietuvos politinių kalinių ir tremtinių sąjunga  
 LPS – Lietuvos Persitvarkymo Sąjūdis  
 LR – Lietuvos Respublika  
 LRS – Lietuvos Respublikos Seimas  
 LSSR – Lietuvos Sovietų Socialistinė Respublika  
 LTS – Lietuvių tautininkų sąjunga  
 LVIA – Lietuvos valstybės istorijos archyvas  
 LVKKI – Lietuvos valstybinis kūno kultūros institutas  
 LVOA – Lietuvos valstybės organizacijų archyvas (dabar – Lietuvos ypatingasis archyvas (LYA), LKP dokumentų poskyris)  
 MA – Mokslų akademija  
 MAB RS – Lietuvos mokslų akademijos bibliotekos Rankraščių skyrius  
 MGB – SSRS valstybės saugumo ministerija (Министерство государственной безопасности)  
 MSMV – Melioracijos statybos montavimo valdyba  
 MSV – Melioravimo-statybos valdyba  
 MTS – mašinų ir traktorių stotis  
 MVD – SSRS vidaus reikalų ministerija (Министерство внутренних дел)  
 NATO – Šiaurės Atlanto sutarties organizacija

NB RS (NMB) – Lietuvos nacionalinės M. Mažvydo bibliotekos  
 Rankraščių skyrius  
 NKGB – SSRS Valstybės saugumo liaudies komisariatas  
 (народный комиссариат государственной безопасности)  
 NKVD – SSRS Vidaus reikalų liaudies komisariatas  
 (народный комиссариат внутренних дел)  
 OFM – Pranciškonų mažesniųjų brolių ordinas  
 POW – Lenkų karinė organizacija (Polska organizacja wojskowa)  
 SKAT – Savanoriška krašto apsaugos tarnyba  
 SSKP – Sovietų Sąjungos komunistų partija  
 SSRS – Sovietų Socialistinių Respublikų Sąjunga  
 ŠAM – Šiaulių „Aušros“ muziejus  
 ŠAMA – Šiaulių „Aušros“ muziejaus archyvas  
 ŠKM – Šilalės kraštotyros muziejus  
 ŠPI – Šiaulių pedagoginis institutas  
 ŠPU – Šiaulių pedagoginis universitetas  
 TLE – Tarybų Lietuvos enciklopedija  
 UAB – uždaroji akcinė bendrovė  
 UNICEF – Jungtinių tautų vaikų fondas  
 VRM – Vidaus reikalų ministerija  
 VUB (VUB RS) – Vilniaus universiteto bibliotekos  
 Rankraščių skyrius  
 VVPI – Vilniaus valstybinis pedagoginis institutas  
 VVS – Vilniui vaduoti sąjunga  
 VVU – Vilniaus valstybinis universitetas

a – aras

a. – amžius, aikštė

abs. a. – absoliutinis aukštis

ak. – akmuo

akad. – akademija, akademikas

ap. – apyrašas

apyl. – apylinkė

apskr. – apskritis

aukštum. – aukštuma

aut. – autorius

b. – byla

b. b. – baudžiamoji byla

bal. – balandžio (mėnuo)

bendr. – bendradarbis

bl. – bala

b-ka – biblioteka

birž. – birželio (mėnuo)

brėž. – brėžinys

bs – bendrasis skyrius

buv. – buvęs

bžnk. – bažnytkaimis

cnt – centneris

d. – diena; duktė; dalis; darbas

dab. – dabartinis

dbr. – duburys

d-ja – draugija

dipl. – diplominis (darbas = dipl. d.)

dr. – daktaras, dirva

drp. – durpės, durpynas

drstn. – draustinis

dš. – dešinysis (intakas)

dv. – dvaras

dov. – dvarvietė

egz. – egzempliorius

eil. – eilraštis; eilutė

eil. nr. – eilės numeris

ež. – ežeras

f. – fondas

fak., f-tas – fakultetas

filol. – filologas, filologijos

filos. – filosofas, filosofijos

g – gramas

g. – gatvė; giminė (gram.)

geg. – gegužės (mėnuo)

germ. – germanizmas

gim. – gimęs

gyv. – gyvenantis; gyvenvietė

gimn., g-ja – gimnazija

grnk. – girininkija

gub. – gubernija

ha – hektaras

habil. dr. – habilituotas daktaras

ilustr. – iliustruotas, iliustracija

inst., i-tas – institutas

int. – intakas

inž. – inžinierius, inžinerinis

išn. – išnykęs

išsp. – išspausdinta

įv. – įvadinis; įvairūs

įž. str. – įžanginis straipsnis

jubil. – jubiliejus, jubiliejinis

k. – kaimas; kalba; kursas, magnetofono kasetė

(po santrumpos LTRF)

kalb. – kalbininkas, kalbotyra

kan. – kanauninkas

kap. – kapinės

kg – kilogramas

kl. – klasė, kelias

kln. – kalnas

klv. – kalva

klvn. – kalvynas

km – kilometras

kn. – knyga

kol. – kolūkis

kp – kapeika

kpn. – kapinynas

k-tas – komitetas

kūlg. – kūlgrinda

- kun. – kunigas  
 l. – lapas (popieriaus); laipsnis  
 l, L – litras  
 lag. – lageris  
 laikr. – laikraštis  
 lapkr. – lapkričio (mėnuo)  
 leid. – leidinys, leidimas, leidėjas  
 lent. – lentelė  
 lg. – lyguma  
 liet. – lietuvių, lietuviškai  
 lit. – literatūra  
 l-klā – leidykla  
 lks. – laukas  
 Lt – litas  
 ltn. – leitenantas  
 m – metras  
 m. – metai; mirės; mokslų (prie mokslo laipsnio);  
 moteriškoji giminė (gram.)  
 m. m. – mokslo metai  
 med. – medicinos  
 mg – magnetofono juosta  
 mgstr. – magistralė  
 m-ja – ministerija  
 m-klā – mokykla  
 mm – milimetras  
 mjr. – majoras  
 mok. – mokinys  
 mokyti. – mokytojas  
 moksl. – mokslinis, -ė, mokslo  
 mst. – miestas  
 mstl. – miestelis  
 mšk. – miškas  
 mš., mškl. – miškelis  
 mžb. – mažiškinė forma  
 n. – naujasis  
 n. d. – nėra duomenų  
 neg. – negatyvas  
 Nr., nr. – numeris  
 nuotr. – nuotrauka  
 org. – organizacija, organizacinis  
 orig. – originalas, originalus  
 p. – puslapis; pietūs (pasaulio šalis); ponas,  
 ponia, panelė  
 pab. – pabaiga  
 pagr. – pagrindinis  
 pan. – panašiai  
 par., parap. – parapija, parapis, parapijos  
 pav. – paveikslas (ilustracija); pavietas  
 pavad. – pavaduotojas  
 ped. – pedagoginis, pedagogas  
 pieš. – piešinys  
 pil. – pilietis  
 pirm. – pirmininkas  
 pl. – pilis  
 plg. – palygink  
 plk. – pulkininkas; pelkė  
 plkln. – piliakalnis  
 plnt. – plentas  
 plv., plvrk. – palivarkas  
 po. Kr. – po Kristaus  
 pr. – pradžia; prospektas; prieš  
 prtz. – partizanas  
 prad. – pradinis, pradžios  
 prel. – prelatas  
 prk. – parkas  
 pr. m. e. – prieš mūsų erą  
 prod. – pravaardė  
 prof. – profesorius; profesinis  
 progimn. – progimnazija  
 ps – politinis skyrius  
 pv. – pieva  
 pvz. – pavyzdžiui  
 pvd. – pavardė  
 pvt. – pavietas  
 r. – rajonas  
 rb – rublis  
 red. – redakcija, redakcinis, redaktorius  
 rink. – rinkinys  
 rugpj. – rugpjūčio (mėnuo)  
 rugs. – rugėjo (mėnuo)  
 rus. – rusų, rusiškai  
 rzrvt. – rezervatas  
 s, sek. – sekundė  
 s. – sūnus; sala  
 s. v. – saugojimo vietas  
 sav. – savaitė; savivaldybė  
 sen. – seniūnas; seniūnija; senasis, senovinis  
 sen. sl. – senoji slavų kalba  
 s-ga – sąjunga  
 sk. – skyrius  
 sl. – slavų  
 slp., slpv. – slapyvardis  
 snkp. – senkapis, senkapynas  
 sov. – sovietų, sovietinis  
 sp. – spauda; spaustuė  
 splv. – spalvotas, -a  
 sr. – sritis  
 stbk. – stabakūlis (akmuo)  
 str. – straipsnis  
 š. – šiaurė (pasaulio šalis); šalis  
 š. m. – šių metų  
 šnek. – šnekamosios (kalbos)  
 šv. – šventas  
 Švč. – Švenčiausiasis, -ioji  
 t – tona  
 t. – tomas  
 teol. – teologijos  
 tar. – taryba  
 tv. – tvėnkiny  
 tūkst. – tūkstantis  
 up. – upė  
 upl. – upelis  
 ur. – urėdas, urėdija  
 u-tas – universitetas  
 užus. – užusienis (etnograf. pavad.)  
 v. – vardas; vyriškoji giminė (gram.);  
 vakarai (pasaulio šalis)  
 val. – valanda  
 valst. – valstybė, valstybinis  
 vas. – vasario (mėnuo)  
 v-ba – valdyba  
 vid. – vidurinė  
 vyr. – vyriausias, vyriausiasis  
 vyresn. – vyresnysis, -ioji  
 vls. – valsčius  
 vnk. – vienkiemis  
 vns. – viensėdis, viensėdija  
 vnt. – vietas, vienuė  
 vtv. – vietovardis  
 vvd. – vaivadija  
 ž. ū. – žemės ūkis  
 žr. – žiūrėk



---

## Monografijos „Laukuva“ rėmėjai

---

Rėmėjas	Suma, Lt
Šilalės rajono savivaldybė,	74 460
Laukuvos seniūnija, Kvėdarnos seniūnija	
UAB „Magnolija“ (direktorius Jonas Dubickas)	20 000
Lietuvos Respublikos kultūros ministerija	10 000
Petras Jonušas	10 000
Šilalės kraštiečių draugija (pirm. Antanas Lingis)	4740
VI „Lietuvos paštas“ (gen. direktorius Jonas Šalavėjus)	3000
Vida Krištolaitytė (500 JAV dolerių)	1500
Dalia Tallat-Kelpšaitė	1000
Zigmas Juškevičius	1000
Stasys ir Zina Melnikavičiai	500
Virgilijus Ačas	300
Liuda ir Raimundas Šukiai (100 JAV dolerių)	300
Aleksas Karalavičius	200

---

Vacys Rociūnas (Rocevičius) (50 JAV dolerių (161 Lt), Estera Alšėnienė (Vaitkutė) (50 JAV dolerių (161 Lt), Juozefina Rinkūnienė (50 Kanados dolerių (110 Lt), Aida Pičiuginienė (Juškevičiūtė) (100 Lt), Jolanta Iždonienė (Juškevičiūtė) (100 Lt), Edmundas Stanys (80 Lt), Juozapas Straukas (50 Lt), Kęstutis Straukas (50 Lt), Vacys Milius (50 Lt).

„Versmės“ leidyklos ir Šilalės kraštiečių draugijos surengtos akcijos „XXI a. knygnešiai platintojai“ dalyviai, įsigiję didesnę kiekį „Šilalės krašto“ ir „Lietuvos valsčių“ serijų knygų ir taip parėmę „Laukuvos“ monografijos išleidimą:

Zina ir Stasys Melnikavičiai (1000 Lt), Pranas ir Bronislava Šuopiai (330 Lt), Aleksandra Paldavičienė, Laukuvos seniūnija (200 Lt), Danutė (Bartašiūtė) ir Česlovas Srėbaliai (100 Lt), Aleksandra ir Albinas Jonikai (100 Lt), Albina (Bartašiūtė) ir Kęstas Barauskai (100 Lt), Albina ir Vincas Jurgaičiai (100 Lt), Virginija ir Stasys Plyniai (100 Lt), Kęstutis Auškalnis (100 Lt), Dalytė ir Romas Bukauskai (100 Lt), Snieguolė Einikytė (100 Lt), Kęstutis Beržinis (100 Lt), Zenonas Levickis (100 Lt), Adelė Irena Bražauskienė (Narbutaitė) (100 Lt), Ina Stankevičienė (Kaulakytė) (100 Lt), Agota Sriubienė (Milkintaitė) (100 Lt), Vacys J. Jocys (100 Lt).

Šilalės kraštiečių parama „Laukuvos“ monografijai:

Albinas Ežerskis (50 Lt), Jonas Biržiškis (50 Lt), Edmundas Montrimas (25 Lt), Edvardas Vidmantas (25 Lt), Vladas Račinskas (20 Lt), Mečislovas Vitkus (20 Lt), Stefanija Purlienė (20 Lt), Vytautas Jurgutis (15 Lt), Albinas Bagdonas (10 Lt), Zigmas Juškevičius (10 Lt), Angelina Narušienė (10 Lt), Antanas Girčys (10 Lt), Vytautas Gečas (5 Lt), Elena Baltrušaitienė (5 Lt), Elena Kubilienė (5 Lt).

Iš viso „Laukuvos“ monografijai parengti ir išleisti surinkta 131 072 Lt. Dalis šių lėšų panaudota monografijos antrai daliai rengti.

## Asmenvardžių rodyklė

## A

A. B. [Anatolija Bruškytė] 663, 667  
 Ablašinskai 797  
 Ačai Virginija ir Virgilijus 21  
 Ačas Virgilijus 4, 7, 14, 546, 671, 679, 779, 837, 867, 882  
 Ačienė Virginija 671, 672, 823, 828, 837  
 Adamkavičius Petras 202  
 Adamkienė Alma 575, 656  
 Adamkus Valdas 554, 555, 557, 656, 672, 674, 694  
 Adomavičienė Barbora 699  
 Adomavičienė Bronė 705  
 Adomavičius Augustinas 699  
 Adomavičius Kazys 699  
 Adomelytė E. 654  
 Adrianas von Rentelnas 475  
 Aistis Jonas 537  
 Aistis (Kossu-Aleksandravičius) J. 487  
 Aksamitauskaitė Loreta 667  
 Akstinas Domas 674  
 Alekna V. 467, 468, 471, 472, 473, 482, 484  
 Alekna Viktoras 6, 13, 461, 465, 467, 472, 483, 670, 882  
 Aleknaitė Jadvyga 191,  
 Aleknavičius B. 772  
 Aleknavičius (Olechnovičius)  
 Rapolas 206  
 Aleknienė (Stroputė) Morta 483  
 Aleknos 471  
 Aleksa K. 717  
 Aleksandravičienė Vilija 4, 22  
 Aleksandravičius 470  
 Aleksandravičius Bronislovas 499  
 Aleksandravičius Jonas 842  
 Aleksandravičiūtė A. 503  
 Aleksandravičiūtė Aiva 6, 13, 486, 635, 882  
 Algirdas (Ldk) 187, 813  
 Ališauskas R. 128  
 Almonaitienė J. 149  
 Almonaitis Vytenis 5, 8, 11, 18, 20, 22, 117, 127, 141, 145–147, 149, 166, 171, 177–180, 184, 188, 674, 783, 876, 882, 917  
 Alūza-Bedalis Bronius 609, 628  
 Ambrosienė Marija 505  
 Ambroza A. 833  
 Ambroza Petras 804, 805  
 Ambrozai Jadvyga ir Jonas 453, 455  
 Ambrozai P. ir J. 715  
 Ancevičius Vytis 257, 265, 275  
 Andreikus Kazys 306, 308, 334, 342, 344, 347, 349, 351, 357, 387, 388  
 Andrėjus Jonas 366  
 Andrejevas 676  
 Andrijaitytė Birutė 676, 677  
 Andriuškevičienė (Racevičiūtė)  
 Bronė 321, 432  
 Andriuškevičius Antanas 396  
 Andruškaitė Cicilija 505  
 Antanavičius A. 863  
 Antanavičius Domas 662

Antanavičius J. 126  
 Antanavičius Juozas 709  
 Antanavičius Petras 104  
 Antanavičiūtė Marija 522  
 Anužytė L. 191  
 Apulskienė Vanda 8, 15  
 Arlauskas V. 238, 577, 819  
 Arlauskytė J. 652  
 Armalas A. 782  
 Armonas A. 430  
 Armonas Alfonsas 363, 427  
 Arnasevičius (Arnasewicz) Jonas 211  
 Arpachsenderis Samuelis 365, 440, 441  
 Astrauskas Stasys 298  
 Astrauskienė Vlada 95  
 Augevičienė 409  
 Augilius 843  
 Augulis Kazys 355, 358, 360, 361  
 Augustas Stanislovas 192  
 Augustyniak U. 193  
 Aukšoriūtė Albina 9, 16  
 Aukštikalnytė Elena 426  
 Aušuškevičienė V. 605  
 Auškalnis K. 742, 815, 848, 852  
 Auškalnis Kęstutis 96, 101, 105, 740, 741, 840, 847, 851  
 Aušra Alfonsas 528  
 Aušrė (slp., žr. Petkutė Irena)  
 Aututavičienė Aleks. 714  
 Aututavičius Jul. 714  
 Avelytė Aldona 490  
 Avižonis K. 200

## B

Babickas Petras 362  
 Babilūtė J. 854  
 Bacevičius 662  
 Bacevičius Zigmas 872  
 Baciėnė Zina 815  
 Bacys V. 104  
 Bačanskienė V. 644, 858  
 Bačianskienė Vita 856  
 Bačiauskas Vytautas 522  
 Bačiurina N. 647  
 Bagdonai 797  
 Bagdonas Konstantinas 388  
 Bagdonas Kostas 353, 359, 368  
 Bagdonas Petras 97, 660  
 Bagdonas Rolandas 104  
 Bagdonas Stasys 815  
 Bagdonas Zenonas 664  
 Bagdonienė D. 107  
 Bagdonienė Jovita 873  
 Bagdonienė Viktorija 306  
 Bagužienė Juzefa 664  
 Baisijev 497  
 Baitienė Birūta 828  
 Balačkienė Aldona 665  
 Balašaitis I. 419  
 Balbierienė (Karvelytė) V. 594, dar. žr. Karvelytė-Balbierienė  
 Vilma  
 Balčaitis Romualdas 873  
 Balčienė (Kairytė) Filomena 541  
 Balčienė Anastazija 713  
 Balčienė F. 647  
 Balčienė G. 678  
 Balčiūnas Kęstutis 852  
 Balčius Gintautas 745  
 Balčius Ipolitas 378  
 Balčius V. 646, 647  
 Balčiūtė J. 715, 718, 723, 727, 729, 730, 732  
 Balčiūtė Jūratė 7, 14, 716, 724, 882  
 Balčys Ipolitas 379  
 Balčys Juozas 287  
 Balčys Pranas 488  
 Balčys Stasys 286  
 Balčytis Aloyzas 779  
 Balčytis Pranas 280  
 Balčytis Stasys 280, 340  
 Balčytis Zigmas 827  
 Baldauskaitė Elytė 493  
 Baldauskas Sigitas 734  
 Baldauskienė Marytė 816, 869, 870  
 Baldauskis Sigitas 641  
 Balienė (Girčytė) Stasė 21, 483, 484, 487; dar žr. Girčytė, Girčytė  
 Stasė  
 Balikienė Brigita 118  
 Baliulis A. 191, 200  
 Balserytė Barbora 675  
 Balserytė Stefa 676  
 Balskus V. 662  
 Balsys Jeronimas 398  
 Baltrimienė Ona 427, 430  
 Baltromėjaitė Ona 194  
 Baltrūnas 346  
 Baltrušaitienė M. 524  
 Baltrušaitis B. 245, 307, 522, 638  
 Baltrušaitis Bronius 322  
 Baltrušis Antanas 454  
 Baltušis 401  
 Baltušis J. 500, 641, 642  
 Baltuškaitė Violeta 253  
 Baltušytė J. 646  
 Baltutienė Danutė 803  
 Band I. 174  
 Baniulis Ipolitas 637  
 Bankauskas Renatas 828  
 Barakauskai Liucija ir Rimantas 756  
 Barakauskas Rimantas 712  
 Barakauskas Rimas 840  
 Baranauskas A. 495, 497, 547, 569  
 Barauskas V. 719, 720  
 Barbora 198  
 Barcys Petras 662  
 Bardžius Juozapas 213, 214, 286  
 Barysaitė D. G. 694  
 Barišauskas K. 743, 824  
 Barišauskas Kazimieras 21  
 Barkauskaitė Violeta 4, 22  
 Baronas D. 158  
 Barsteiga Benediktas 702  
 Barsteigienė Regina 684  
 Baršauskas J. 268, 272, 276  
 Barščiauskaitė St. 714  
 Barštys 532  
 Bartašienė (Kavalskaitė-Jonikienė)  
 Petronėlė 21, 294, 295, 363, 370, 373, 374, 660, 767  
 Bartašius Aleksas 373  
 Bartašius Leonas (Leonardas)  
 373, 374  
 Bartašius V. 741  
 Bartašiūtė Stasė 676  
 Bartkaitė Juzefa 537  
 Bartkus A. 857

- Bartkus Alfonsas 100  
 Bartkus Algis 664  
 Bartkus J. 431  
 Bartkus Kasparas 537  
 Bartkutė Juzė 481  
 Bartkutė L. 529  
 Bartkuvienė Marytė 534  
 Bartoševskis (Bartoszewski) Jonas 211  
 Bartuška Mykolas 413, 426, 436, 440, 442  
 Barzdžius Juozapas 313, 518  
 Barzdžius Juozas 349, 432, 433  
 Basalykas A. 29, 30, 32, 50, 51, 52, 89  
 Basanavičius Jonas 119, 120, 354, 410, 420, 546–548, 553  
 Batavičius A. 405, 410  
 Batiėnė Zita 546, 642, 647, 648, 665, 671, 672, 828, 848  
 Batytė R. 665  
 Batūra Kostas 337  
 Batūra Romas 5, 12, 119, 120, 183, 184, 186, 188, 877, 882  
 Bauba Kazys 780  
 Baubkuvienė Jolanta 672  
 Baublienė A. 163  
 Baublys S. 527  
 Baubonis Zenonas 123, 125–129  
 Bauskauskas K. 824  
 Bedaras Abraomas 397  
 Beinoras Vincas 505  
 Beinoras Zigmas 505  
 Beinorienė A. 798  
 Beinorienė V. 646, 647  
 Beinoris Dainius 745  
 Beinorius V. 138, 532  
 Beinorius Vincas 113, 532, 533, 810  
 Beinorius Z. 675  
 Beišys Arūnas 826  
 Bėkšta A. 857  
 Belickas Juozas 353  
 Bendžiūtė U. 646  
 Benediktavičiūtė 481  
 Benetienė Onutė 815  
 Beniuliai 636  
 Beniulis Gabriėlius 375  
 Beniulis Ipolitas 317, 319, 378, 633, 634, 636  
 Beniulis J. 145, 155, 158  
 Beniulytė Virginija 664  
 Beniulytė-Apulskienė Vanda 9, 16  
 Beresnevičienė Petronėlė 630  
 Beresnevičius (Bereśniewicz) Aleksandras 212  
 Berlyniškis 768  
 Bernickai Vera ir Jonas 667  
 Bernickienė-Macienė Vera 667, 839–842, 851, 852  
 Bernotaitė Eugenija 525  
 Bernotas A. 444  
 Bernotas Antanas 442  
 Bertašius Izidorius 374  
 Bertašius Leonas 374  
 Bertašius V. 650  
 Beržininė (Aukštkalnytė) Elena 426  
 Beržinis A. 104  
 Beržinis Petras 91, 95, 97, 851  
 Beržinis V. 503  
 Beržinis Vacys 843  
 Betingis Julijonas 95  
 Bičkauskas Egidijus 742, 841  
 Bielskis Adolfas 213  
 Bielskis J. 738  
 Bielskis Jonas 97  
 Bielskis Kazys 482  
 Bielskis P. 488, 505  
 Bielskis Petras 7, 10, 14, 21, 489, 490, 493, 494, 500, 503, 554, 629, 643, 644, 674, 679, 853–855, 857–865, 882  
 Bielskytė Birutė 481  
 Bielskytė Julijona 663, 664  
 Biezais H. 165  
 Biknaitis Vincas 378  
 Bilevičiai 201  
 Bilevičius 196  
 Bilevičius Jonas 196, 202  
 Bilevičius Vaitiekus 202  
 Bilūnas J. 495, 497, 569  
 Bindorius Pranas 344  
 Binkis Kazys 500, 519, 569  
 Birbalaitė S. 640  
 Birbilaitė Stasė 744  
 Birbilas V. 692, 774  
 Birbilas Vytautas 687, 692, 693  
 Birgiola Juozas 95  
 Birutė 721  
 Biržiška M. 409  
 Biržiška Vaclovas 20, 172–174, 179  
 Biržiškis Stanislovas 472, 473, 476, 477, 775, 801  
 Bitaris 151  
 Bitaris Leonas 677  
 Bytautaitė Elena 490  
 Bytautaitė Kristina 493, 505, 674  
 Bytautaitė V. 529  
 Bytautaitė-Bucevičienė Marija 518  
 Bytautas Domas 287  
 Bytautas Petras 351  
 Bytautienė Rozalija 713  
 Bitinienė A. 646, 671  
 Bitinienė Aurelija 6, 13, 21, 535, 545, 546, 551, 672, 840, 882  
 Blaščykas G. (Błaszcyk) 190, 209, 877  
 Blekaitis J. 857, 865  
 Blinstrubienė Zita 873  
 Bliutaitė R. 672  
 Bliutas Aleksas 808  
 Bliutienė Irena 828  
 Bogušas (Bohusz) Antanas 211  
 Bonieckis A. (Boniecki) 190, 192, 194, 200, 202  
 Borisevičius V. 859  
 Borodicas J. 638  
 Boruta Jonas 826  
 Brandišauskas V. 703  
 Brazauskai Kazimiera ir Kazimieras 680  
 Brazauskas A. 781, 782  
 Brazauskas Antanas 510, 511  
 Brazauskas Benediktas 295, 298  
 Brazauskas Juozas 359  
 Brazauskas V. 659  
 Brazauskas Vytautas 48, 537  
 Brazauskas Zenonas 662  
 Brazauskienė Nijolė 743  
 Brazauskytė-Šveikauskienė Vlada 481, 537, 545, 669, 670, 674, 679, 680, 681  
 Brazdeikis 229  
 Brazdeikis S. 854, 859  
 Brazdžionis Bernardas 611, 844  
 Bražauskai Adelė ir Vaclovas 667  
 Bražauskienė Adelė 667, 669, 671, 828  
 Bražinskas A. 651  
 Brensztejn M. (Brenšteinas Mykolas) 232, 234  
 Brigaderė A. 501  
 Brink S. 164  
 Brinkytė Zofija 487, 491  
 Brückner Aleksander 118  
 Bruškys Pranas 804  
 Bruškytė Anatolija Danutė 7, 8, 14, 15, 21, 84, 407, 545, 546, 661, 665, 669–672, 732, 837, 840, 845, 852, 882  
 Bruzgelevičienė Ramutė 554  
 Bružai A. ir M. 658  
 Bružas A. 642, 650, 663, 665  
 Bružas Antanas 97, 640–643, 659, 664, 672, 677  
 Bružienė M. 647  
 Bubinas 285  
 Bubinas Antanas 288  
 Bubinas Bronius 307, 308  
 Bubinas Jonas 286  
 Bubnovaitė Irena 522  
 Bubnovaitė Lida 432  
 Bubnovaitė Liuba 432  
 Bubnovas A. 526  
 Bubnovas Aleksandras 526  
 Bubnovienė 526  
 Buchaveckas Stanislovas 6, 13, 446, 472, 475, 879, 882  
 Bučas Jurgis 21  
 Bučius Antanas 290  
 Bučius Petras 714  
 Bučiniai Juozas ir R. 713  
 Bučnienė Jolanta 828  
 Bučnis Kazimieras 630, 637  
 Bučnys A. 149, 304  
 Bučnys K. 631  
 Bučnys Pranciškus 213  
 Bučnius Antanas 298, 345, 351, 353, 355, 365, 376, 380, 388, 390  
 Bučnius Petras 286  
 Bučniūtė Vlada 481  
 Budginai Valerija ir Vytautas 761  
 Budginaitė (Pronckienė) Rozalija 401  
 Budginaitė Aldona 688  
 Budginaitė B. 153  
 Budginaitė Bronė 386  
 Budginaitė D. 652  
 Budginaitė Regina 687–690  
 Budginas 763  
 Budginas Fortunatas 400, 401, 517  
 Budginas Jonas 664  
 Budginas Juozapas 207  
 Budginas Kazys 10, 17, 311, 323, 828  
 Budginas Leonas 381  
 Budginas P. 518  
 Budginas Povilas 517  
 Budginas Pranas 705  
 Budginas Stasys 97, 642, 852  
 Budginas Vytautas 761  
 Budginas Zigmas 432  
 Budginienė Aldona 869, 872  
 Budginienė Antanina 713

- Budginienė Emilija 702  
 Budginienė Juzė 674  
 Budginienės (Petronėlė ir Prudencija) 232  
 Budienė I. 647  
 Budraitytė-Trukanienė Monika 493, 494  
 Budreckaitė Stefa 846  
 Budreckas Bronius 505  
 Budreckas J. 45, 112, 113, 138, 210, 231, 322, 359, 498, 502, 507, 509, 533, 559, 565, 646, 659, 697, 707, 710, 800  
 Budreckas Jonas 7, 14, 21, 641, 674, 806, 808, 882  
 Budreckytė R. 652  
 Budreckytė Vlada 662  
 Budrevičius I. 423, 444  
 Budrikas L. 465  
 Budrikas Leopoldas 466  
 Budrys 482  
 Budrys Jeronimas 213, 410  
 Budrytė-Samienė Danutė 644, 856, 858  
 Budvitiene (?) 767  
 Būdvytis Juozas 630, 631  
 Būdvytė Danutė 664  
 Būga K. 140, 144, 145, 147, 150, 152–155, 158, 160–166, 168, 169  
 Bugienė E. 647  
 Bugienė Monika 797  
 Buiša (Bujsz) Juozapas 211  
 Buivydaite Bronė 500  
 Buivydaite V. 53  
 Bukauskaitė 432  
 Bukauskas A. 640  
 Bukauskas Jonas 721, 726  
 Bukauskas Romualdas 743, 744  
 Bukauskienė Birutė 21, 259  
 Bukauskienė D. 107  
 Bumblauskas A. 190  
 Bumelis Vladas 332, 334, 367, 368, 369, 371, 388, 389, 391  
 Buožis Zenonas 644  
 Buračas B. 728  
 Burba A. 107  
 Burba Antanas 351  
 Burba Olius 368  
 Burbaitė 193  
 Burbaitė A. 671, 672  
 Burbaitė Airina 546, 671  
 Burbaitė Jadvyga 195  
 Burbaitė Kazė 637, 638  
 Burbienė Judita 798  
 Burbienė M. 107  
 Burbienė Ona 195  
 Burbos 195  
 Burčas Ernestas 828  
 Burčienė Juzefa 255  
 Burkaitė Kazė 484  
 Burneikaitė-Tuminienė Inga 489  
 Burneikienė (Monstvilaitė) Almonė 418  
 Busilas Antanas 415  
 Buszynski I. 142, 161  
 Butartas Kazimieras 674  
 Butavičius A. 783  
 Butenis R. 653  
 Butienė Z. 648  
 Butkevičius 457  
 Butkevičius J. 266, 268, 271, 276  
 Butkevičius N. 309, 630, 637  
 Butkevičius Napalys (Nopoleo) 213  
 Butkevičius Napoleonas 307, 308, 344, 346  
 Butkevičius Stanislovas 795  
 Butkevičiūtė Joana 521  
 Butkus 482  
 Butkutė 621  
 Butkytė Sofija 448, 450  
 Butkytė Zosė 435, 436  
 Butvydienė Bronė 458  
 Bužas Simas 499  
 Bužėnas Jonas 378, 380  
 Bužinskas Jonas 337, 373, 377, 378  
 Bužinskas P. 741  
 Bužinskas Petras 99, 735, 739  
 Bužinskas-Bužėnas Jonas 380, 383
- C**  
 Calissendorff K. 163  
 Celichowski Ed. Z. 178  
 Chaimas 208  
 Chyżewska-Sułowska M. 169  
 Chodosevičius Juozas 795  
 Ciparis 677  
 Claesson S. 32  
 Cvirka Petras 569
- Č**  
 Čaikauskas Romualdas 307, 308  
 Čalčius Leonas 843, 851  
 Čapskiai 786  
 Čebatorius V. 71  
 Čeliutė A. 107  
 Čepas Ričardas 6, 7, 10, 11, 13, 14, 17, 18, 279, 793, 882  
 Čepkauskis Stasys 461  
 Čepulienė Angelė 541  
 Čepys A. 525  
 Čepys Algimantas 524  
 Čerkauskas J. 399  
 Čerkauskas Juozas 399  
 Černiauskaitė Adelė 663  
 Černiauskas Jonas 298  
 Černiauskas Z. 864  
 Černiauskienė Ada 705  
 Černikovas J. 782  
 Čėsna Aleksandras 388  
 Čėsna Antanas 153  
 Čėsna Artūras 724  
 Čėsna P. 640  
 Česnaitis V. 856, 858  
 Česnauskaitė 662  
 Česnauskaitė Aniceta 499, 503  
 Česnauskaitė Felicija 674  
 Činčibiraitė Mirta 633  
 Čiplies-Vijūnas K. 856  
 Čiurlionis M. K. 528  
 Čiurlionytė Sofija 362  
 Čiužaitė Danutė 664  
 Čiužas A. 605  
 Čiužas Antanas 6, 13, 558, 880, 882  
 Čiuželienė V. 526, 527, 529, 530  
 Čižauskas 470  
 Čyžienė J. 819, 820  
 Čyžienė Regina 439, 440  
 Čižiūnas V. 403, 407, 414, 450  
 Čyžius Antanas 439, 440
- D**  
 Dabulskis Kostas 482, 488  
 Dacaitė M. 308  
 Daciai: Jonas ir Pr. 714  
 Daciai: Just. ir Leon. 714  
 Dacys A. 777  
 Dacys Kazys 346  
 Dačkauskas Petras 95, 99, 105  
 Dačkutė Marytė 662  
 Dailydavičius Algimantas 802, 803  
 Daina (slp.) 608  
 Dakanis Bronius 114, 132  
 Dalia 614–617, 619, 621–625  
 Damašius Kasparas 702  
 Dambrauskas A. 141, 802  
 Dambrauskas Aleksandras 801  
 Dambrauskas Antanas 840, 851  
 Dambrauskas Apolinaras 323  
 Dambrauskas Bronius 334  
 Dambrauskas T. 690  
 Dambrauskienė Dalia 873  
 Damijonaitis Juozas 415  
 Danyla Edvardas 287  
 Danilevičius E. 716, 718  
 Danilevičius V. 53  
 Danylienė Dalia 21, 828  
 Daniulaitis G. 71  
 Dantė 569  
 Danutė (V. Montvydo dukra) 628  
 Dapševičius Liudas 714  
 Darčaitė J. 671  
 Darčienė Irena 6, 13, 530, 534  
 Dargelis 126  
 Dargevičius Zigmąs 482, 488, 490  
 Dargevičiūtė Birutė 481  
 Dargevičiūtė Vanda 490  
 Dargis 202  
 Dargis R. 529  
 Darius 366  
 Darius ir Gėrenas 691, 696, 863  
 Darius Steponas (Jucevičiaus) 567, 686, 687  
 Daugirdas V. 71  
 Daugudis Vytautas 118, 119, 121  
 Dauguvietis B. 640  
 Dajotis Algirdas 22  
 Daukantaitė Regina (Kelpšienė) 198  
 Daukantas Antanas 212, 300  
 Daukantas Juozas 660  
 Daukantas Simonas 119, 546–548, 862, 873  
 Daukša Vincas 715  
 Daukšienė Juzė 714  
 Dautarienė K. 647  
 Dautarienė Virginija 828  
 Davainos-Silvestravičiai 191  
 Dedalas 686  
 Degutis J. 808  
 Degutyte J. 569  
 Demereckas P. 669  
 Demereckas Petras 95, 840  
 Demereckienė I. 647  
 Demereckienė Ieva 798, 840  
 Demereckienė Stanislava 815  
 Dėnas Ž. 27, 31, 818–820  
 Derela Zigmąs 741  
 Detlefenas Richardas 800

Digaičiai Agnė ir Česlovas 696  
 Digaitienė Jūratė 798, 872  
 Digaitis Jurgis 696  
 Digaitis V. 722, 733  
 Digaitis Vaidotas 695, 696, 872  
 Digrytė-Kviecinskienė Marija 437  
 Dimša 667  
 Dirgėla Petras 212  
 Dirgėlienė Dalia 694  
 Dirmontas Feliksas 757  
 Dyša (Dysz) Stanislovas 213  
 Diulaj E. 89  
 Dobrovolskis K. 482  
 Dobrovolskis Michailas 300  
 Dogelis Povilas 307  
 Dokšaitė Stefanija 410, 421  
 Domanskienė Vanda 713  
 Domanskis J. 348  
 Domanskis Vandalinas 713  
 Domeika I. 413, 422  
 Domeika J. 422  
 Donelaitis K. 544, 569, 641  
 Dorohostaiskiai 202  
 Dovnar-Zapolskis M. 200  
 Drevinskas V. 646, 647, 798  
 Drevinskienė Liuda 795, 798  
 Dringėlienė Regina 10, 17  
 Driskiuvienė Živilė 22  
 Dromantaitė Barbora 677  
 Drotvinas Vincentas 10, 17  
 Drozdovas 706  
 Drūkteinis Stasys 91  
 Drukteniai 190, 192, 195, 877  
 Druktenis 191, 198  
 Druktenis Adomas 190, 193, 195, 196  
 Druktenis Danielius 195, 196, 198  
 Druktenis Juozapas 196  
 Druktenis Jurgis 196  
 Druktenis (Motiejaitis) Jurgis 194  
 Druktenis Samuelis 196  
 Druktenis Stanislovas 198  
 Druktenis Stasys 843, 851  
 Druktenytė (Struikienė) Agnė 196  
 Druktenytė Feliksa 193  
 Druktenytė Magdalena 194  
 Druktenytė Sofija 194  
 Drungilas J. 195  
 Drungilas Jonas 5, 8, 11, 12, 18, 189, 200, 877, 882  
 Dubeneckis V. 799  
 Dubinskas K. 429  
 Dubonis A. 201  
 Duliūnaitė V. 798  
 Dumbliauskienė M. 71  
 Dumčienė O. 216  
 Dundulienė P. 717, 718, 728, 729, 732, 733  
 Dundulis B. 183, 193, 621, 624  
 Duobaitė Milė 351  
 Durša Bronius 638, 660  
 Durša Jonas 368  
 Duršienis Marc. ip. 714  
 Dusburgietis Petras 120, 184  
 Dvarvietytė Sasė 664  
 Dzindzeletienė Liuda 149  
 Dzindzilieta Adomas 298  
 Džiubinskis J. 411, 421  
 Džiubinskis Julius 411, 412  
 Džiugašvilis 708

## E

Eičas J. 632, 637  
 Eičas Jonas 214, 314, 315, 635  
 Eičius Jonas 361  
 Eigirdienė L. 647  
 Einikis J. 646  
 Einikytė Snieguolė 10, 17, 21, 365, 503, 648, 706, 794  
 Eišius Jonas 482  
 Eismontytė Marijona 431, 435, 517  
 Eismontytė Marytė 518  
 Eitmonienė Rima 870  
 Eitutienė Albina 827, 828  
 Eitutis S. 654  
 Endzelin J. 164  
 Erenburgas Ilja 862  
 Evčenkienė Audronė 5, 12, 107, 882  
 Ežerskienė A. 529  
 Ežerskienė Albina Grasilda 845  
 Ežerskienė Joana 158  
 Ežerskienė Ona 522  
 Ežerskienė R. 529, 530  
 Ežerskis Albinas 102, 526, 815, 826  
 Ežerskis Jonas 158, 843  
 Ežerskis Ramūnas 502  
 Ežerskytė R. 529  
 Ežerskytė S. 529  
 Ežerskytė Vanda 481

## F

Fabijonavičius Vladas 298, 299  
 Fajejevas A. 488  
 Fedaravičius Tiška 202  
 Fedaravičiūtė Jadvyga 423, 424  
 Fediajevas Olegas 5, 12, 203–205, 207, 882  
 Fedorčenko L. 646  
 Feiza V. 69  
 Feizienė D. 70  
 Feldmanaitė Irena 11  
 Filipavičius (Filipovičius, Filipowicz) Juozapas 211, 212  
 Fridmanas 676  
 Fromas-Gužutis A. 856

## G

Gabševičius Liucijus 534  
 Gaičevskis Liudvikas 213  
 Gaidamavičienė 519, 521  
 Gaidamavičienė (Kaniauskytė) Ona 368, 407, 434, 436  
 Gaidamavičienė (Šidlauskaitė) Bronislava 421  
 Gaidamavičienė Ona 435, 448, 450, 455, 505, 517, 519, 520  
 Gaidamavičius 518  
 Gaidamavičius Aleks. 714  
 Gaidamavičius Aleksandras 325, 334, 381  
 Gaidamavičius Aleksas 357, 374  
 Gaidamavičius Antanas 323, 326, 432, 518  
 Gaidamavičiūtė-Juškevičienė Aleksandra 304, 344, 352, 353, 384, 390, 393, 409–411, 417, 421, 422, 424, 425  
 Gaigalas Algirdas 4  
 Gaigalis K. 25  
 Gailevičius J. 646  
 Gailevičius Petras 764  
 Gailevičiūtė Juzė 675  
 Gailevičiūtė Stefa 641  
 Gailius Gintaras 826  
 Gailius Vytautas 674  
 Gailiūtė Jadvyga 662  
 Gajauskaitė Lina 689  
 Gajauskienė V. 856, 858  
 Galaunė P. 799  
 Galdikaitė S. 672  
 Galdikaitė Sandra 546, 557  
 Galdikas J. 482  
 Galdikas Leonas 723, 724  
 Galdikienė (Liutkutė) V. 676, 805  
 Galdikienė Zita 870  
 Galkauskaitė 522  
 Galkytė Halina 464, 483  
 Galminaitė Stefa 537  
 Galvelis A. 716  
 Galvydis E. 853, 857  
 Galvydytė D. 43  
 Gambalys V. 92  
 Garalevičienė Barbora 175, 661–665, 665, 674  
 Garalevičius Antanas 674  
 Garbenytė Eugenija 640  
 Garberis A. 441  
 Garberis Abraomas 441  
 Gargasienė Renata 529, 828  
 Gaščūnas K. 461, 481, 633, 637  
 Gaščūnas Kazimieras 214, 232, 317, 375, 391, 407, 427  
 Gaučas Juozas 713  
 Gečaitė Filomena 424, 430  
 Gečas 609  
 Gečas Antanas 736  
 Gečas Jonas 338  
 Geda S. 569  
 Gedgaudienė Kristina 442, 444  
 Gediminas (Ldk) 813  
 Gedminai Angelė ir Zenonas 754  
 Gedminas Zenonas 712  
 Gedvila Jonas 854, 858, 860  
 Gedvilaitė B. 646  
 Gedvilaitė-Ubartienė-Raštutienė Irena 641  
 Gedvilas A. 136, 861  
 Gedvilas Aleksas 432  
 Gedvilas Antanas 151  
 Gedvilas Jurgis 194  
 Gedvilas Kazys 808  
 Gedvilienė A. 444, 450, 643  
 Gedvilienė Aldona 21  
 Gedvilienė (Eidimtaitė) Adolfiną 378, 384, 444, 449, 455  
 Gedvilienė Elena 664  
 Gegžna Vincas 302–305, 327, 351, 361, 363, 365, 367, 388, 391  
 Geidukienė J. 430, 448  
 Geidukienė Julija 448, 450, 455, 458, 505  
 Geisleris S. 772  
 Geissman John 820  
 Genčauskaitė Ona 663  
 Gendvilos Vidmantas ir Diana 719  
 Geniai Adelė ir Stasys 659  
 Genienė Adelė 659  
 Genienė S. 661  
 Genienė Z. 144  
 Genys J. 144

- Genys Mikelis 347  
 Genys S. 642  
 Genys Stasys 659, 661  
 Geniušas J. 488  
 Genutis Algis 826  
 Genutis Jonas 705  
 Georgiadienė K. 435, 519  
 Georgiadienė Kotryna 518  
 Georgiadienė Kristina 432  
 Gerdauskas Vincas 715  
 Gerhardas 186  
 Geryba Jonas 519  
 Geryba Kazys 353, 359  
 Gerybienė Danutė 798  
 Gerlikas Pranas 535  
 Germanavičius V. 856, 858  
 Gerulis G. 167  
 Gesevičiūtė A. 656, 657  
 Gestautaitė Elena 494  
 Gestautas A. 857  
 Gestautienė Asta 874  
 Geštautienė Angelė 157, 159  
 Giedraitienė (Montvydaitė) Irena 21, 606, 607, 609–612, 628,  
 Giedraitienė Genutė 798  
 Giedraitis Juozapas Arnulfas 208,  
 232, 547  
 Giedraitis Merkelis 859, 862  
 Giedraitis V. 655  
 Gimbutienė Marija 548, 861  
 Gintvilas 206  
 Gira L. 519  
 Girčiai Ona ir Stanislovas 11, 18  
 Girčys Antanas 674  
 Girčys Jonas 290  
 Girčys Juozas 287  
 Girčys P. 845  
 Girčys Petras 803  
 Girčys V. 738  
 Girčys Valentinas 18  
 Girčys Vincas 95  
 Girčytė 457, 470  
 Girčytė Stasė 467, 633; dar žr.  
 Baliėnė Stasė  
 Girčytė-Šikšnienė Eulalija 153,  
 154  
 Girėnas 366  
 Girėnas Stasys (Girskis) 567,  
 669, 686, 687  
 Girgždienė A. 529, 530  
 Girgždutaičiai Stasė ir Kazimieras  
 763  
 Girininkas A. 71  
 Girininkienė Vida 22  
 Gladkauskaitė Genovaitė 481, 537  
 Gladkauskaitė Olė 636  
 Gladkauskas Petras 299  
 Gladkauskis Jonas 714  
 Gladkausko Jono ip. 714  
 Glatkauskaitė Vanda 385  
 Glatkauskas Stasys 359, 378  
 Godeliauskas 809  
 Godeliauskas P. 846  
 Goldfusas Chaimas 390  
 Goldonis K. 499  
 Gološanskis Mykolas 290  
 Golšanskis 417  
 Golšanskis Mykolas 395  
 Golšanskis Stasys 469, 471, 477,  
 478, 795, 796  
 Corbačiovas 758  
 Gorskiai 786, 804  
 Gotautaitė Stasė 93, 95  
 Gotautas Juozas 808  
 Govrilo [Gaurylius?] Pranas  
 (Juozapo) 209  
 Grabašius Stasys 298  
 Grabauskaitė Aldona 490, 493  
 Grabauskas B. 709  
 Gramatniek Evelina 435  
 Granauskas R. 659  
 Grašys A. 805  
 Graževičius Jonas 107  
 Gražinskas G. 811  
 Gražiūnas P. 152, 155, 161  
 Greimas Algirdas 548  
 Greviškienė (Jucevičiūtė) Regina  
 18, 21, 210, 292, 314, 319, 320,  
 322, 412, 727  
 Gričiūtė Jurga 255, 263, 275  
 Grigaitienė J. 857  
 Grigaliūnaitė-Jankauskienė 642  
 Grigienė Aldona (?) 815  
 Griškėdis R. 104  
 Griškai Teresė ir Algis 21  
 Griškaitė J. 671  
 Griškās Algirdas 715, 721, 724,  
 858  
 Griškās R. 654  
 Griškienė Agnieška 872  
 Griškienė Ona 674  
 Griškienė Teresė 664, 665, 847  
 Grinaveckas Antanas 323, 381  
 Grinaveckas J. 421  
 Grinaveckas Jonas 407, 419, 450,  
 452, 454  
 Grinaveckis Vladas 10, 17, 141,  
 144, 159, 160, 164, 535, 674, 917  
 Grincevičiūtė Beatricė 528  
 Grinevičius Algis 641  
 Grinius A. 544  
 Grinkevičiūtė Dalia 10, 17, 679,  
 682, 797–799, 836, 842, 843, 917  
 Grubinskienė Regina 685  
 Grudzinskis Juozapas 212  
 Grunau S. 165  
 Grunovienė G. 535  
 Gruodis 470  
 Gruodis Juozas 310, 351, 359,  
 388  
 Gruodis Stasys 493  
 Grušas J. 498, 499, 500, 641  
 Gruzdaitytė Lina 253, 255  
 Gružauskas J. 279  
 Gruževskiai 202  
 Gružewski B. 191  
 Gružinskas Jonas 95, 97  
 Gružinskas Petras 95, 97  
 Gružinskas Stasys 298, 299  
 Gružinskienė Konst. 715  
 Gudaitis Leonas 608  
 Gudas 366  
 Gudas Stasys 330  
 Gudauskai Nijolė ir Eugenijus  
 827  
 Gudauskas Jonas 279, 390, 405,  
 767, 770  
 Gudauskas Juozas 295, 325, 326,  
 328, 375, 391, 474, 715  
 Gudauskas Liudas 295, 298  
 Gudauskas Petras 290  
 Gudauskas Stanislovas 207  
 Gudauskienė Antanina 714  
 Gudauskienė R. 107  
 Gudavičius Edvardas 20, 142,  
 183, 190, 192  
 Gudavičiūtė Virginija 663  
 Gudlingis Rimas 826  
 Gudmantas K. 184  
 Gudzinskis Juozapas 213  
 Guillaume de Machaut 120  
 Gumalskas Jonas 398  
 Gumuliauskaitė A. 529  
 Gumuliauskaitė-Montvilienė  
 Albina 167  
 Gumuliauskas A. 529  
 Gumuliauskas Juozas 806  
 Gumuliauskas Kazys 702  
 Gumuliauskas Leonas 815  
 Gumuliauskas Stasys 323  
 Gumuliauskienė Juzefa 677  
 Guobys Aleksandras 643  
 Guobytė R. 30, 32, 818  
 Guščinskienė J. 605  
 Guzevičiūtė R. 199  
 Guzovijienė Gražina 857, 858  
 Gužas Petras 377
- ## H
- Helmholcas (Gelmgolc) T. 203,  
 206, 207  
 Hemingvėjus 569  
 Henrikas 184–186  
 Hipokratas 799  
 Hirschas (Hirsch) T. 171, 174,  
 177, 178, 180  
 Hiršovičius L. 207  
 Holšanskienė (Galšanskienė-  
 Stropaitė) Zuzana 368, 407, 418,  
 419, 421, 447, 451, 452; dar žr.  
 Stropaitė-Holšanskienė Zuzana  
 Holšanskis Kazys 376, 378–380,  
 389  
 Holšanskis Stasys 463  
 Holšanskis-Alšėnas Stasys 467  
 Homeras 569, 862
- ## I
- Idelsonas Dovydas 440, 441  
 Ignatavičius E. 642  
 Ignatavičius I. 857  
 Ignatavičius Marcelinas 420  
 Ikaras 686  
 Ilgauskas Jonas 202  
 Inčiūra K. 856  
 Ingaunienė 466  
 Ingaunis 466  
 Irena (V. Montvydo dukra) 628  
 Ivanauskaitė 481  
 Ivanauskaitė Vita 10, 21  
 Ivanauskas 236  
 Ivanauskas Antanas 340–342, 387  
 Ivanauskas Jonas 709  
 Ivanauskas P. 311  
 Ivanauskienė A. 646, 647  
 Ivanauskienė Agota 94  
 Ivanauskis Pranciškus 236  
 Ivanovičius Andrius 202  
 Ivinskis L. 398  
 Ivinskis Z. 183, 185, 187  
 Ivoška Antanas 298
- ## J
- Jablonskis K. 191, 196, 200–202  
 Jaciukai-Kelpšos 191  
 Jacikaitė Irena 662  
 Jaciukevičienė (Rubšytė) Apolonija  
 21, 420, 427, 613, 616, 667

- Jackūnas Ž. 857, 859  
 Jagminai 195  
 Jagminaitė Justina 195, 198  
 Jagminas Ignas 195  
 Jagminas Jonas 741, 742, 841  
 Jakaitė Jadvyga 505  
 Jakaitė K. 348  
 Jakaitė Kazytė 517  
 Jakaitė Stasė 630  
 Jakaitė V. 671  
 Jakaitė-Vėlienė Stanislava 631, 676  
 Jakas Algys 734  
 Jakas Arūnas 760  
 Jakas Donatas 490, 493  
 Jakas Juozas 301, 303, 390, 394, 631  
 Jakas Kazimieras 342–344, 348, 387, 388, 691, 692  
 Jakas M. 672  
 Jakas Marius 546  
 Jakas Simas 348, 358, 388  
 Jakelaitis V. 853, 857  
 Jakienė Danutė 874  
 Jakienė Kotryna 348  
 Jakštas P. 493  
 Jakštas-Dambrauskas A. 140  
 Jakubauskienė Aldona 798  
 Jakubauskis Kazimieras 21, 867  
 Jakubėnas K. 519  
 Jakubowski J. 178  
 Jakutis Vismantas 799  
 Jamontaitė Magdalena 197, 198  
 Janauskaitė Agnietė 450, 453  
 Janavičius 706  
 Janavičius (Janawicz) Feliksas 211  
 Janavičius Jokūbas (Jakub Janowicz) 217  
 Janavičius Viktoras 207  
 Janikas Antanas 17  
 Jankauskai 640, 642  
 Jankauskaitė M. 71  
 Jankauskas Benas (Янкаускас Б.) 5, 12, 49, 52, 58, 60–62, 66, 67, 70, 817, 882  
 Jankauskas J. 857  
 Jankauskas Konstantinas 405, 408, 410, 431  
 Jankauskas Stasys 374, 780  
 Jankauskas V. 640, 647, 669, 678  
 Jankauskas Valentinas 845  
 Jankauskienė E. 93  
 Jankauskienė G. 52, 62, 67  
 Jankauskienė Irena 828  
 Jankauskienė J. 647, 648, 670  
 Jankauskienė Janina 674, 828  
 Jankauskienė M. 71  
 Jankelevičius Jokūbas 440, 441  
 Jankelis Leib Leibas 390  
 Jankevičienė A. 215  
 Jankevičienė J. 107  
 Jankevičienė Julija 111  
 Jankevičius Stasys 438, 440  
 Jankevičius V. 107, 111  
 Jankevičiūtė Taibė 795  
 Jankus 675  
 Jankus J. 497, 646  
 Jankus Juozas 494  
 Jankus Martynas 410  
 Jankutė-Bielskienė Magdalena 630  
 Janulaitis Augustinas 786  
 Janušauskas V. 689  
 Januškevičienė Ona 424, 430  
 Januškevičiūtė Stasė 422, 424  
 Jarai Ap. ir El. 715  
 Jaras 462  
 Jaras Apolinaras 10, 17, 331, 332, 461, 462, 464, 477, 481  
 Jarienė (Jucevičiūtė) Elena 331  
 Jarienė Antanina 452, 454  
 Jasaitienė A. 646  
 Jasaitis Alvidas 641  
 Jasaitis J. 646  
 Jasaitis Juozas 500  
 Jasaitytė V. 864  
 Jasas R. 183, 184, 191, 196, 201  
 Jaselskis Aleksandras 714  
 Jasevičiai Elena ir Stasys 21, 444, 462, 463  
 Jasevičius Juozas 714  
 Jasevičius Stasys 806  
 Jasevičius Valdemaras (Valdas) 7, 21, 22, 779, 813–816, 825–827, 833, 838, 841, 852  
 Jasevičiūtė Valė 385  
 Jasilionis A. 782  
 Jasukaitytė J. 524  
 Jasutis S. 417  
 Jasutis St. 416, 423, 429, 435, 439, 442  
 Jaudzemas Almiras 674  
 Jaugėla Povilas 437, 438  
 Jaugėla Vytautas 678  
 Jaunienė (Rimšaitė) E. 439  
 Jaunius K. 667  
 Jazdauskas Antanas 209, 212, 213  
 Jazerskas Vygantas 824  
 Jenkevičiūtė Bronė 311  
 Jesevičius Valdemaras 96, 101, 103, 105  
 Jocaitė J. 646  
 Jocyvičius Petras 735, 736  
 Jocienė (Jonikaitė) B. 720  
 Jocienė B. 526, 527, 529, 530  
 Jocienė R. 837  
 Jocys Antanas 662, 808  
 Jocys Virginijus 4, 7–11, 14–18, 21, 22, 84, 106, 148, 149, 151, 153–159, 164, 166, 171, 234, 244, 519, 670, 671, 674, 679, 685, 686, 719, 733, 747, 774, 783, 786, 793, 799, 801–803, 807, 813, 843–845, 867, 882  
 Jocys V. 582, 583, 592, 822, 826  
 Jocytė Genutė 481  
 Jockus A. 854  
 Jogailaičiai 813  
 Jogaitė Vladislava 797  
 Jogėla V. 141  
 Jokubauskaitė Renata 546, 550, 555, 556, 672  
 Jokubauskas J. 647  
 Jokubauskas K. 103, 105, 106, 854, 855, 860  
 Jokubauskas Kazimieras 97, 102, 644, 712, 751  
 Jokubauskas S. 647, 671  
 Jokubauskas Steponas 828  
 Jokubauskytė 532  
 Jokužis Juozas 286, 287, 390  
 Jokužis Vincas 298, 299  
 Jomantaitė 481  
 Jomantaitė Valė 466  
 Jomantas Jonas 519  
 Jomantas Rimas 662  
 Jomantienė Janina 665  
 Jonaitis Kęsgaila Stanislovas 201  
 Jonas iš Liuksemburgo 186  
 Jonavičius Jurgevičius Saliamonas 191  
 Jonikai: Liud., Jul. 714  
 Jonikaitė Birutė 684  
 Jonikaitė Ona 385  
 Jonikas 636  
 Jonikas A. 360, 642  
 Jonikas Kazys 371  
 Jonikas Kostas 463  
 Jonikas Liudas 286  
 Jonikas Stasys 360, 364, 370, 537  
 Jonikas V. 529  
 Jonikas Vytautas 828  
 Jonikienė E. 647  
 Jonikienė Jadvyga 679, 683, 684  
 Jonyla 96  
 Jonynas Ignas 409  
 Jony A. 687  
 Jonušas Antanas Vincas 764  
 Jonušas Bronius 298  
 Jonušas Juozas 669  
 Jonušas Petras 4  
 Jonušas Vacys 95, 97  
 Jonuška Vaclovas 674  
 Jorudaitė Elena 107, 111  
 Jucaitė Elena 308  
 Jucevičiūtė-Kelpšienė Bronislava 424, 430  
 Jucevičiai 384  
 Jucevičiai I. ir B. 493, 504, 506, 507  
 Jucevičiai Konstantinas ir Aleksandra (Šedbaraitė) 11, 18  
 Jucevičienė (Milašiūtė) Magdalena 368, 385, 386  
 Jucevičienė (Šedbaraitė) Aleksandra 320, 634, 635  
 Jucevičienė Bronė 43  
 Jucevičius 414, 548, 862  
 Jucevičius Antanas 43  
 Jucevičius B. 317, 646  
 Jucevičius Konstantinas 290, 320, 322, 391, 634, 727  
 Jucevičius L. A. 119  
 Jucevičius Petras 325, 347, 349, 351, 355, 364, 388  
 Jucevičius Stanislovas 368, 371, 376, 378, 389, 390  
 Jucevičiūtė B. 649  
 Jucevičiūtė I. 654  
 Jucevičiūtė Justina 317  
 Jucevičiūtė O. 654, 656  
 Jucevičiūtė Ona Olga 653–655  
 Jucys S. 864  
 Jucius K. 158  
 Jucius Stanislovas 312  
 Juciūtė 502  
 Judas Simonas 721  
 Judžentis Artūras 4  
 Jukna A. 650  
 Jukna Arvydas 664  
 Jukna P. 647, 653  
 Jukna Petras 840, 872  
 Juknaitė Ona 493  
 Juknelis V. 856  
 Juknienė Apolonija 714  
 Juknienė D. 647  
 Juknienė Danutė 797, 798  
 Juknienė J. 646

- Juknius K. 168  
 Juknius Kazimieras 840  
 Juodvalkis Vincas 361  
 Juospaitis J. 739  
 Juozaitis Jonas 745  
 Juozapavičius Antanas 212, 398  
 Jurevičius Bartkus 202  
 Jurevičius Jonas 803  
 Jurevičius Paulius 335  
 Jurgaičiai 642  
 Jurgaičiai Bronislava ir Povilas 658, 852  
 Jurgaitienė Bronė 647, 662, 663, 665  
 Jurgaitienė Bronislava 7, 14, 839, 840, 842, 882  
 Jurgaitis A. 643, 854  
 Jurgaitis Antanas 235, 554  
 Jurgaitis G. 650  
 Jurgaitis L. 650  
 Jurgaitis P. 647  
 Jurgaitis Povilas 674, 839, 841, 843, 844, 852  
 Jurgaitis V. 649, 671  
 Jurgaitis Vaclovas 843  
 Jurgaitis Vacys 851  
 Jurgaitis Vincas 21, 97, 101, 105, 536, 542, 545–547, 553–555, 557, 671, 672, 674, 678, 742, 815, 827, 828, 840, 841, 845, 851  
 Jurgaitis Vincentas 852  
 Jurgaitytė Petrė 391  
 Jurgaitytė Virginija 663  
 Jurgėla 337  
 Jurgėlienė B. 647  
 Jurgilienė Bronė 505, 647  
 Jurginis J. 36, 171, 173–175, 184, 192  
 Jurginis Juozas 171  
 Jurgutaitė P. 348  
 Jurgutaitė Veronika 312  
 Jurgutienė (Naruševičiūtė) Zina 634, 636  
 Jurgutienė B. 436  
 Jurgutienė Bronislava 433  
 Jurgutienė Marija 798  
 Jurgutis F. 647  
 Jurgutis Feliksas 798  
 Jurgutis Stasys (Stanislovas) 10, 17, 292, 308, 310, 311, 315, 317, 346–350, 374, 410, 463–465, 467, 470, 483, 505, 537, 630, 632, 633, 635, 637–639, 650  
 Jurgutytė Petronėlė 395, 630, 635, 636  
 Jurgutytė Veronika 636  
 Jurkai (Petras ir Stasė) 129  
 Jurkaitė Kazimiera 625  
 Jurkauskaitė Regina 493, 495, 497  
 Jurkūnienė R. 854  
 Jurkus Alfonsas 843  
 Jurkus Viktoras 666  
 Jurkutė K. 640  
 Jurkutė Virginija 659–661  
 Jurkuvienė B. 647  
 Jurskienė (Tallat-Kelpšaitė) Ona 844  
 Jurskis 463, 469  
 Jurskis A. 41, 377, 467  
 Jurskis Alfonsas 10, 17  
 Jurskis Liūtas 791, 844  
 Jurskytė J. 296  
 Jurskytė Snieguolė 21, 23, 41, 43, 335, 361, 367, 791, 844  
 Jusčiūtė Ada 797  
 Juška A. 551, 863  
 Juška Feliksas 846  
 Juška (Jurgis) 201  
 Juška Stankevičius 202  
 Juškavičius Bilevičius Petras 202  
 Juškavičius Rimkevičius Motiejus, žr. Rimkevičius Juškavičius Motiejus  
 Juškavičius Stankevičius Jokūbas 201, 202  
 Juškevičiai 384  
 Juškevičiai Aleksandra ir Pranas 10, 17, 363  
 Juškevičienė (Gaidamavičiūtė) Aleksandra 334, 335, 350, 360, 367, 368, 384–386, 389–391, 407, 410, 415–421, 426, 428, 430, 431, 447, 451, 532, 536, 639, 715  
 Juškevičius 532  
 Juškevičius M. 493  
 Juškevičius Pranas 292, 294, 296, 303, 305, 306, 323, 327–329, 332, 335, 336, 338, 339, 350, 358, 361, 364, 367, 368, 376, 378, 380, 388, 391, 407, 715  
 Juškevičius Zigmąs 4, 6, 10, 13, 17, 21, 48–50, 75, 79, 83, 84, 89, 175, 201, 259, 291, 306, 313, 316, 322, 339, 390, 401, 419, 437, 504, 586, 639, 671, 674, 676, 679, 694, 728, 802, 809, 821, 822, 834, 836, 866, 867, 882  
 Juškevičiūtė Aldona 420  
 Juškūnas S. 642  
 Jušky Domas 297  
 Juškytė S. 440  
 Juškytė Stefanija 359, 390, 436  
 Juzaitytė B. 313  
 Juzefovičius A. 165  
 Juzumas Vincentas 20, 141, 154, 160
- K**  
 Kačinauskas Jonas 744  
 Kačinskas 470  
 Kačinskas Jonas 380  
 Kadakauskas Mikas 715  
 Kadžiulis Petras 423, 424  
 Kagan Bende 287  
 Kaganaitė-Tallat-Kelpšienė Dora 537, 840  
 Kaganas Berelis 286  
 Kaganas L. 390  
 Kaganas Leizeris 347, 348  
 Kaganas Monesas 311, 390, 391  
 Kairiai Vytautas ir Stefanija 759  
 Kairiūkštis Vladas 409  
 Kairys Jurgis 721, 724, 732  
 Kairys Jurgis, lak. 694, 695  
 Kairys Vytautas 712, 759  
 Kairytė F. 646  
 Kajuda A. J. 656  
 Kalašinskaitė-Kuizininė Laima 743  
 Kalėda 203, 245  
 Kalmantas Mykolas 359  
 Kalnietienė A. 647  
 Kalnikas A. 711, 721, 725, 726  
 Kalnikas Alvydas 21, 815  
 Kalvaitis Jonas 213, 408  
 Kamažauskas Tadas 780  
 Kaminskaitė Emilija 314  
 Kaminskas Juozapas 207  
 Kaminskas Petras 310, 344, 387, 388, 631, 714  
 Kaniauskytė Ona 433, 436, 518  
 Kanišauskaitė Gita 8, 11, 15, 18  
 Kankulevičius Povilas 263, 275  
 Kaplinskis Ch. 440  
 Kapnys S. 644  
 Karalavičiai 691  
 Karalavičius Aleksas 4, 104, 690, 692  
 Karazija Povilas 409  
 Karbauskienė Elena 714  
 Karbauskis Vaclovas 826  
 Karys J. K. 404  
 Karklytė Ž. 642  
 Karpinė V. 647  
 Karpys Z. 857  
 Karsakaitytė 432  
 Karvelis Balys 693  
 Karvelis D. 193  
 Karvelis Vytautas 297  
 Karvelytė-Balbierienė Vilma 6, 13, 21, 236, 238, 241, 243, 246–248, 250, 251, 254, 258–260, 262, 264, 266–271, 273, 276, 579, 594, 771, 879, 882  
 Kasiliauskienė J. 647  
 Kasiulaitis J. 644  
 Kasparavičius Kazys 662  
 Kasperavičius S. 864  
 Kasputis A. 107  
 Kasputytė Jolanta 828  
 Kastantinavičius Jonas 378  
 Kastytė 493  
 Kašarauskas Ambraziejus 20, 140, 141, 144, 145, 149, 150, 152–154, 162, 166–168  
 Kašinskas Jonas 297, 376, 378, 389  
 Kašinskienė Zofija 386  
 Kašėtienė Rasa 4, 22  
 Katauskas Aleksas 379  
 Katauskas Pranas 705  
 Kaubrys S. 403, 405  
 Kaulakaitė-Vyšniauskienė O. 639  
 Kaulakiai 10, 17, 639  
 Kaulakienė (Venskūnaitė) Aldona 668  
 Kaulakis K. 358  
 Kaulakis Kėstutis 21  
 Kaulakis Mečislovas 417, 714, 767, 804, 806  
 Kaulakytė Egidija 10, 17, 21  
 Kaulakytė-Vyšniauskienė Oktavija 345, 353, 384  
 Kaulienė Barbora 737  
 Kaulinskis J. N. 348, 361  
 Kaulius Adomas 310  
 Kaulius V. 737  
 Kaulius Vladas 660  
 Kaunaitė D. 529  
 Kauneckas Jonas 854, 858, 861, 863  
 Kaušas Vincas 213  
 Kaušyla K. 62  
 Kavaliauskas A. 605  
 Kavaliauskas P. 71  
 Kavaliauskienė Lidija 8, 11, 15, 18, 83, 882, 915, 919



- Kavoliutė Filomena 4, 5, 12, 21, 33, 42, 45, 46, 107, 821, 875, 882  
 Kaziulis Petras 448, 450, 453  
 Kazlauskaitė S. 529  
 Kazlauskas 355  
 Kazlauskas Antanas 95, 97  
 Kazlauskas V. 650  
 Kazlauskas Vladas 677  
 Kazlauskienė Barbora 663, 664  
 Kazlauskienė Ona 674, 743  
 Kazragys A. 638  
 Kėdaitis-Kėdavičius Kazimieras 9, 16  
 Kėdavičienė J. 271, 276  
 Kėdavičius K. 150, 151  
 Kėdavičius V. 270  
 Kėdytė Kastytė 111  
 Keliuotis Rimantas 7, 14, 767, 771, 772, 883  
 Kelpša 191, 298  
 Kelpša (Monkevičius Augustinas) 191, 196, 198  
 Kelpša Apolinaras 211  
 Kelpša Jonas 193  
 Kelpša Jonavičius Jurgevičius Saliomonas 191  
 Kelpša Juozapas 211  
 Kelpša Laurynas 194  
 Kelpša Mykolas 207  
 Kelpša Monkevičius Jurgis 195  
 Kelpša Petravičius Taliotaitis (Taliotaitis, Taliotas) Urbonas 191  
 Kelpša Stanislovaitytis Martynas 191  
 Kelpša Tadas 461  
 Kelpša Vaclovas 461  
 Kelpšas (Kielpsz) Apolinaras 211  
 Kelpšas Dominikas (Prano) 209  
 Kelpša-Taliotas Jonas 198  
 Kelpšienė (Daukantaitė) Regina 198  
 Kelpšienė (Jucevičiūtė) Bronislava 407, 411, 428  
 Kelpšienė B. 413, 415, 421, 425, 427–429, 430, 450, 454  
 Kelpšienė Bronislava 352, 414, 448, 454, 458, 870  
 Kelpšienė L. 526  
 Kelpšienė M. 394  
 Kelpšos 190, 191, 192, 877  
 Kelpšos-Jacevičiai, žr. Jacevičiai  
 Kelpšos-Montkevičiai, žr. Mon(t)kevičiai-Kelpšos  
 Kempinienė R. 640  
 Kenstavičius Domininkas 214, 391  
 Kerbedis Kazimieras 518  
 Kerbedis Stanislovas 786  
 Kerbedis V. 323  
 Kerbedytė Kastė 432  
 Kerbedytė Vlada 481  
 Kerpiei Kazys, Antanas ir B. 714  
 Kęsgailos 201, 209  
 Kęstutis (Ldk) 187, 616, 813  
 Keturakis 856  
 Kezys V. 84  
 Kiaupa Z. 193, 195  
 Kiaupienė J. 193, 195  
 Kiaurakis Juozas 290  
 Kiaurakytė 481  
 Kiaurakytė Aniceta 386  
 Kiaurakytė Stasė 391  
 Kiburys B. 59  
 Kiedytė Elena 636  
 Kymantaitė-Čiurlionienė Sofija 350, 416, 493, 494, 638  
 Kinderienė I. 69  
 Kinkytė I. 647  
 Kirchner H. 169  
 Kirkliai 641  
 Kirklys B. 646  
 Kirklys Bronislovas 499  
 Kirklytė L. 646  
 Kirklytė Nomeda 499  
 Kirstukai Tadas ir Tomas 670  
 Kirstukaitė Aušra 670  
 Kirstukas M. 89  
 Kirstukas Tadas 652, 653, 671  
 Kiška Stanislovas 216  
 Kiūdienė Leokadija 94  
 Klajumienė Dalia 6, 13, 215, 222, 224, 878, 883  
 Klapatauskas K. 126  
 Klemensas Antanas 547  
 Klevas (slp.) 608  
 Klimas 482  
 Klimka Libertas 554, 556  
 Klišonis A. 104  
 Klumbytė Nastė 433, 436, 518  
 Kmiecziński J. 169  
 Kmieliauskas A. 118  
 Knabikas Adomas 434, 521, 522, 628, 674  
 Knabikienė (Norvilaitė) Stasė 434  
 Knystautaitė Birutė 663  
 Knystautaitė J. 664  
 Knystautas 281  
 Knystautas A. 650, 665  
 Knystautas Antanas 355, 359, 388  
 Knystautas Juozas 298  
 Knystautas P. 646  
 Knystautas R. 672  
 Knystautas Stasys 287, 288  
 Knystautas V. 653–655, 657  
 Knystautienė K. 647  
 Kocas Ignatas 206, 208, 211  
 Kocas Laurynas 212  
 Koganas M. 367  
 Kolyčienė I. 527, 529, 530  
 Kolyčienė Irena 516  
 Kolyčienė Jadvyga 674, 798  
 Kolyčius Julius 713  
 Kolyčius M. 652  
 Končius Ignas 786  
 Kondratas Boleslovas 795  
 Kondratenkaitė Veronika 453, 454  
 Kontautai 190, 192, 194, 196, 199, 877  
 Kontautaitis Jonas 191  
 Kontautas 191, 193, 197  
 Kontautas Adomas 196, 197  
 Kontautas Domininkas 376  
 Kontautas Jurgis 194  
 Kontautas Merkelis 193  
 Kontautas Stanislovas 193, 194, 196  
 Kontautas Steponas 198  
 Korcywa Jonas (Jan Korcywa) 217  
 Kosarzewskis (Kossarzewskij) A. 124, 136, 140  
 Kostiuškevičiūtė-Matuzonienė Ona 453, 454  
 Kraftaitė V. 671  
 Kraftas Stasys 553, 555, 557, 641, 743, 744  
 Kraftienė Sevutė 744  
 Krasnickas K. 644  
 Krasnickas Kėstutis 857, 858  
 Kraujalis R. 118, 119, 132, 185  
 Kraužlytė-Bociek Rūta 17  
 Kregždėlė (slp.) 608  
 Krencienė Z. 529  
 Krencius 662  
 Krencius Pranciškus 620  
 Krenciūtė Rasa 671, 672  
 Krengelis Hiršas 713  
 Krevanas Stasys 323, 324, 325  
 Krėvė-Mickevičius Vincas 348, 354, 383, 519, 644  
 Kriauciūnienė Monika 797  
 Kriščiūnas Povilas 4, 10, 16, 22  
 Kriškstolaitytė Vida 678  
 Kriščiukaičiai Emilija ir Petras 431  
 Kriščiukaitienė (Straukaitė) Emilija 431  
 Kriščiukaitis Antanas 409  
 Kriščiūnas Rimantas 535  
 Krištolaitytis E. 579  
 Krištolaitytis Gentvilis Vida 829  
 Krištolaitytė Vida 4  
 Kryževičienė E. 647  
 Kryževičienė Emilija 640, 641  
 Kryževičius Antanas 212  
 Kryžinauskienė L. 713  
 Križinauskas J. 176  
 Krolienė Stefanija 386  
 Kromelis Vaclovas 873  
 Kronkaitis J. 855, 857  
 Krotkevičiūtė Aldona 677  
 Kruša Vincas 280, 281  
 Krušinskaitė Irena 466  
 Kšivickas L. 189  
 Kšivickis Liudvikas (Krzywickij, Крживицкий Л.) 20, 85, 117–119, 120–127, 129, 141, 145, 147, 160–163, 165, 167–169, 172, 176, 184  
 Kubeckis Mykolas 232  
 Kubilas A. 146  
 Kubilinskas K. 525, 569  
 Kubilius Justinas 678  
 Kubiliūtė L. 671  
 Kublickienė Lilija 559, 605  
 Kučinskaitė J. 672  
 Kučinskas A. 187  
 Kučinskas Petras 814, 815  
 Kučinskis Antanas 231, 286  
 Kudaba Česlovas 24, 30, 32, 49, 50, 52, 89, 115, 160, 783, 848, 850  
 Kudirka Vincas 332, 546, 547, 569, 841  
 Kuģelevičiūtės Irena ir Elvyra 493  
 Kuizinaitytė Elena 311  
 Kuizinaitytė Emilija 314, 315, 641, 635, 636  
 Kuizinaitytė V. 672  
 Kuizinaitytė Vaida 546, 557  
 Kuizinas 285, 390  
 Kuizinas Adolfas 662  
 Kuizinas Kazys 286, 287, 391, 395, 714, 777  
 Kuizinas Pranas 299, 308, 311, 314, 315, 317, 347, 378, 390  
 Kuizinas Stasys 280, 281

- Kuizinas Vladas 641  
 Kukevičius Juozapas 212  
 Kukytė I. 647  
 Kukšta 363  
 Kūkšta Petras 630  
 Kulikauskas Julius 505  
 Kulikauskas Rimas 642  
 Kulikauskas Stasys 368, 391  
 Kulikauskienė Zita 872  
 Kumpikevičius (Kumpikiewicz)  
 Vincentas 211  
 Kumža Stasys 295, 390  
 Kuncevičius A. 193, 195  
 Kundrotas Juozapas 399  
 Kundrotas Juozas 323–325, 334,  
 335, 342, 349, 351, 355, 357, 361,  
 363, 366, 369, 917  
 Kundrotas Kazys 160–162  
 Kundrotienė Stasė 391, 715  
 Kunickas 482  
 Kuodis 316  
 Kuolys Darius 542  
 Kupčiūnas 415  
 Kupčiūnas Egėdijus 643, 856,  
 857, 858  
 Kupčiūnas Kazys 415  
 Kūra Jonas 95, 736  
 Kurliandskis I. 226  
 Kurlinkus Romas 852  
 Kurlinkutė Juzefa 418, 421, 447,  
 452, 454  
 Kusandra 120, 127  
 Kutniauskaitė Regina 466  
 Kuzavinis K. 191  
 Kuzmickas Jonas 408  
 Kuzmickas M. 457  
 Kuzmickas R. 466  
 Kuzminskaitė Elena 386  
 Kuzminskaitė Juzė 385  
 Kuzminskaitė Kazė 308, 385  
 Kuzminskaitė Rasa 827  
 Kuzminskaitė Zofija 481, 537  
 Kuzminskas Povilas 401  
 Kuzminskas Vytautas 484  
 Kuzminskio Pov. ip. 713  
 Kuzminskis 136, 354, 482  
 Kviecinienė M. 440  
 Kviklys Bronius 119, 120, 123,  
 215, 221, 222, 225, 233, 239, 240,  
 241, 266, 276, 369, 390, 405, 472
- L**  
 Labanauskas 279  
 Lacys V. 499  
 Ladyga Alvydas 4, 22  
 Lagacinskis Kazimieras 202  
 Lakaitis Norvilas 202  
 Landsbergis V. 853  
 Landsbergis-Žemkalnis G. 644,  
 856  
 Lapė Antanas 290  
 Lapė Stasys 714  
 Lapė T. 640  
 Lapė V. 150, 151  
 Lapėnas J. 335  
 Laskovskis Jokūbas 159  
 Lasskaja E. 96  
 Latoža Juozas 359, 388  
 Latvys Henrikas 184  
 Latvytė Zofija 505  
 Laucevičienė Elžbieta 412, 421  
 Laucevičius Alfonsas 128  
 Laucevičius S. 355, 357, 413,  
 421, 632  
 Laucevičius Stanislovas 292, 348,  
 351, 354, 355, 356, 357, 388, 412,  
 413  
 Laucevičius-Laucius Stasys 413  
 Laucius J. 346, 737  
 Laucius Jonas 95, 97, 379  
 Laucius-Laucevičius S. 635  
 Laugalys Jonas 828  
 Laukys Steponas 489, 491, 492,  
 493, 640  
 Laurenčikienė A. 864  
 Laurinaitis Jonas 422  
 Laurinavičienė (Jurgutytė) Albina  
 21, 259  
 Laurinavičienė B. 672  
 Laurinavičienė Birutė 828  
 Laurinavičius Juozas 716  
 Laurinavičius Pranas 355, 358  
 Laurinavičius Vinc. 715  
 Laurinavičius Vladas 379  
 Laurinavičiūtė Antanina 311, 312  
 Laurinavičiūtė Kazimiera 640  
 Laurinkus Mečys 742, 841  
 Lazauskaitė A. 444  
 Lazauskaitė Anelė 334, 373, 443  
 Lazdauskas Pranas 423, 424  
 Lazdauskienė Lidija 521  
 Lazdauskienė Zita 22, 654, 854,  
 857, 858, 861  
 Lazdynų Pelėda 401  
 Lazutka S. 200  
 Lečaitė Eugenija 368, 433–436,  
 517, 519  
 Leciejewicz L. 165  
 Leimonas Juozas 322  
 Lekavičiūtė (Songailienė) Marytė  
 494  
 Lekavičiūtė Marija 465, 466, 505  
 Lekutis Kleopas 297  
 Lelėna Algis 852  
 Leliūnaitė Basė 311  
 Leninas 449  
 Lenkaitė Marė 409  
 Lenkauskas Alvydas 854, 855,  
 857, 860, 861  
 Lenkauskienė A. 857  
 Leontjevas G. 671  
 Leontjevienė Irena 678  
 Leščiauskas 676  
 Letukaitė Eugenija 674  
 Letukaitė Jadvyga 674, 675  
 Letukaitė Marytė 677  
 Letukaitė Marija 9, 15  
 Letukas V. 90, 213, 214, 228  
 Letukienė Juzefa 797  
 Letukienė (Jašinskytė) Nijolė  
 9, 15, 16  
 Levickaitė Inga 9, 16  
 Levickas A. 843  
 Levickis P. 664  
 Levickis Zenonas 8, 15, 21, 84,  
 720, 729, 874, 883  
 Levinas 347, 390  
 Liaonas 497  
 Liatukas 366, 481  
 Liatukas Jonas 298  
 Liatukas Leonas 286–288, 290,  
 294, 296, 323–326, 332, 334–337,  
 368, 371, 389, 407, 474, 767,  
 775, 777  
 Liatukas Pranas 298  
 Liatukas V. 219, 222, 224,  
 584, 585, 586, 587, 589, 590, 591,  
 606  
 Liatukas Vaclovas 21, 883  
 Liatukas Vytautas 494, 606, 608,  
 627, 671, 674  
 Liaugminaitė Vanda 457, 493  
 Liaugminas V. 457  
 Liaugminas Vaclovas 453, 454  
 Liaugminas Vytautas 505  
 Liaukas A. 695, 696  
 Ličkienė Elena 663  
 Lidžienė Stasė 664  
 Lidžius R. 647  
 Lidžiūtė Elena 664  
 Liekaitė D. 96  
 Liekis A. 383, 702  
 Lygutaitė-Bucevičienė Stasė 678  
 Lileika Alvydas 528  
 Lileikienė S. 554  
 Lileikienė Sigita 828  
 Lileikis G. 104  
 Limontas U. 646  
 Lindgren Astrida 569  
 Lingys Antanas 22  
 Linkienė R. 848  
 Linkis A. 466  
 Linkis Antanas 452, 454, 458,  
 505  
 Linkytė L. 527  
 Lipčius S. 798  
 Lipskienė Judita 678  
 Lipskis Jonas 662  
 Lissauskas Petras 253, 255  
 Lisicijus 719  
 Litvinaitė J. 656  
 Litvinavičius Matas 207  
 Litvinienė Donata 677  
 Litvinova Andžela 689  
 Liubavskis M. 200  
 Liuksemburgietis Jonas 120  
 Liutkus Povilas 720  
 Liutvinaitė K. 671  
 Liutvinas Vacys 843, 851, 852  
 Liutvinienė Vilhelma 798  
 Lovičkaitė S. 531, 532  
 Lovmianskis H. (Łowmiański)  
 171, 174, 181, 183, 190, 192, 877  
 Luchtanas Aleksas 22, 824, 837  
 Luchtanienė Daiva 22, 825  
 Lukoševičius V. 739  
 Lukoševičiūtė Ada 659, 669,  
 839, 840  
 Lukoševičiūtė Adolfina 666  
 Lukoševičiūtė Genovaitė 493  
 Lukoševičiūtė Genovaitė Ilona 507  
 Lukošienė A. 620, 708, 709  
 Lukošius A. 863  
 Lukošius Aleksas 97, 843, 851  
 Lukošius Alfonsas 17  
 Lukošius Antanas 103, 852  
 Lukošius Balys 500  
 Lukošius J. 741  
 Lukošius Jonas 641, 724  
 Lukošius Juozas 93  
 Lukošius M. 307  
 Lukošius Petras 10, 17, 21, 537  
 Lukošius Zenonas 708, 709  
 Lukošūtė Genė 662  
 Lukošūtė R. 852  
 Lukošūtė Stasė 663  
 Lukšaitė I. 193  
 Lukšas R. 499

Lukšienė Meilė 542  
Luobikienė I. 605

## M

Macai: Juoz. ir Ksav. 714  
Macaitė Aistė Marija 654–657  
Macaitė R. 530  
Macas Juozas 705  
Macas Saulius 7, 14, 97, 529, 652–657, 852, 883  
Macas Zigmantas 523, 526, 527, 532  
Maceina A. 837  
Maciejauskienė V. 191  
Macienė Olga 6, 13, 516, 525–530, 883  
Macienė V. 669, 671  
Macienė Vera 546, 843, 852  
Macijauskas Antanas 350  
Mackevičius A. 355, 364, 775, 777  
Mackevičius Aleksandras 323, 324, 325, 327, 329  
Mackevičius Aleksas 349, 351, 352, 353, 357, 361, 362  
Mackevičius-Mockaitis Aleksandras 362  
Macnorienė Stefa 534  
Macnoriūs Boleslovas 534  
Mačernis 366  
Mačernis Mečislovas 330  
Mačernis Vytautas 685  
Mačernytė Adolfina 442–444  
Mačiekienė Kristina 22  
Mačiekus Venantas 9, 16  
Mačiulis-Maironis Jonas 19  
Mačiulis V. 92  
Mainelytė V. 570  
Maironis 160, 162, 535, 544, 547, 569, 605  
Maknys Vytautas 643, 853, 854, 857, 859  
Makra Benediktas 166, 178  
Makrickas P. 782  
Malajevas Rimas 671  
Malakauskas 482  
Malinauskaitė J. 671  
Malinauskas 98, 461  
Malinauskas I. 477, 484  
Malinauskas Ignas 462, 476, 477, 478, 480  
Malinauskas Jonas 795  
Malinauskas K. 672  
Malinauskas Zigmantas 5, 12, 26, 820, 883  
Malinauskienė Nijolė 795  
Malskytė-Zybertienė Janina 665  
Mamontovas A. 570  
Mandrikas Semionas 300  
Manstavičius Juozas 342, 343, 344, 351, 355, 361, 387, 388  
Marburgietis Vygandas 184, 718  
Marcinkevičius J. 528, 859  
Marcinkevičius Justinas 569  
Marcinkevičius Kostas 373, 389  
Marčinauskis A. 104  
Margelis 442  
Margevičius Vladas 290, 323, 324, 395, 714  
Margevičiūtė Emilija 384, 385, 389  
Margis G. 71

Markevičienė 846  
Markevičius (Markauskas) V. 845  
Markas 449  
Marozas 343  
Marteikienė Irena 259, 271, 276  
Martinaitis Marcelijus 544  
Martinavičius 631  
Martinavičius Alfonsas 321  
Martinavičius Pranas 287  
Martinavičius Stasys 347, 349, 350, 351, 355, 364, 380, 388, 389, 390, 395, 713  
Martinavičius Vladas 702  
Martinkai J. ir Ag. 715  
Martinkus Antanas 298, 299  
Martinkus P. 805  
Martinkus Pranas 804  
Martinkus Steponas 640  
Martinkutė Birutė 466  
Martinkutė Morta 481  
Martinonis 470  
Martišienė (Juškytė) Stefanija 420  
Martišius 533  
Martišius Juozapas 323, 324, 325, 357, 359, 363, 388, 390, 420, 426, 427, 430  
Masaitis Albinas 22  
Masalskienė O. 863  
Masidunskis P. 118  
Maskoliūnas Valentinas 872  
Maslauskaitė Marija 499, 503  
Maslauskas Petras 287, 288, 310, 311  
Masteika R. 119, 121  
Masteikienė 848  
Masteikienė I. 118, 121, 122  
Masteikienė Irena 525  
Mašiotas Pranas 409, 569  
Mašiotienė Ona 409  
Matevičienė Nijolė 546  
Matikovaitė Ona 311  
Matonaitė M. 107  
Matukaitis 331, 332  
Matula Petras 482  
Matuliauskas 474  
Matuliauskas V. 375  
Matuliauskas Viktoras 338  
Matulienė Elena 870  
Matulionis A. 559, 605  
Matusakaitė M. 215, 218, 221  
Matusas J. 340, 342, 348, 353, 354, 383  
Matutis Anzelmas 528  
Matutytė Vanda 493  
Matuzonienė Ona 458  
Mauricas Antanas 281  
Mazilevskis Antanas 232  
Maziliauskaitė Elena 437, 438, 440  
Mažeika Alfonsas 324, 713  
Mažeika Kazys 814  
Mažeika Vidas 662  
Mažeika Žydrūnas 106  
Mažeikavičius Jokūbas 202  
Mažeikienė Zita 647, 659, 677  
Mažeikis Edvardas 690  
Mažeikytė Regina 662  
Mažonas G. 527  
Mažukna Pranas 397, 398  
Mažvydas M. 630  
Mėčius Jonas 353, 388  
Medeišytė Indrė 22

Medveckas Antanas 348  
Meištininkienė Stefa 674  
Mejeris Henrikas 463, 464, 466, 467, 479, 480, 483, 486, 536, 671  
Meleška J. 637  
Meleška Jonas 344, 347, 348, 349, 387, 388  
Melnikavičiai Zina ir Stasys 4, 21, 367, 685  
Melnikavičius Remigijus 685  
Melnikavičius S. 530  
Melnikavičius Žydrūnas 685  
Melnikovas 786  
Melzvinskis 793  
Meriaskin 497  
Merkelienė Birutė 665  
Merkelis A. 347, 377, 379  
Merkelis Bilevičius Jonas 202  
Merkienė Irena Regina 4, 21  
Merkys V. 397–399  
Merliūnas P. 854  
Mertinas D. 570  
Meškauskas Jonas 295  
Meškauskas-Germantas Pranas 452, 458, 475, 476  
Metrikis K. 646, 647  
Michnevičius Zigmantas 7, 14, 777, 780, 883  
Mickevičienė Lina 828  
Mickevičienė Vlada 870  
Mickevičius A. 488, 489, 491, 492, 839  
Mickevičius J. 464, 476, 477, 479  
Mickevičius Juozas 463, 476, 478, 479, 483  
Mickevičius N. 670  
Mickevičiūtė 481  
Mickevičiūtė Ona 463, 464, 481, 482, 484  
Mickus Vincas 323, 327, 328, 329, 332, 333, 335, 336, 339, 355, 357, 358, 359, 360, 361, 363, 365, 366, 368, 375, 376, 378, 380, 388, 389, 390, 391, 402, 407, 415, 418, 416, 419, 421, 432, 433, 435, 436, 447, 450, 454, 462, 518–520  
Miečius Jonas 378  
Mieržvinskas (Mierzwiński) Jonas 211  
Mieželaitis E. 611  
Mieželis Balys 374  
Mikalaukai Jonas ir Marė 324  
Mikalaukas A. 650  
Mikalaukas J. 100, 390, 394  
Mikalaukas Jonas 22  
Mikalaukas Jonas 287, 342, 344, 348, 349, 355, 359, 388  
Mikalaukas Julius 684  
Mikalaukas Kazys 642, 646  
Mikalaukas Romas 466  
Mikalaukienė (Plyniūtė, Plyniūtė) Irena 21, 619, 726, 790  
Mikalaukienė Elvyra 100, 501, 502, 503, 641, 647, 669, 677  
Mikalaukienė Emilija 642  
Mikalaukienė Ona 664  
Mikalaukis J. 405  
Mikalaukis Stasys 715  
Mikalojaitis Dorohostaiskis Kristupas 202  
Mikelinskas J. 857, 859  
Mikėnaitė 466  
Miknius Juozas 845

- Mykolaitis-Putinas Vincas 519  
 Mikšys A. 605  
 Mikšys Algimantas 559  
 Mikuckis 229  
 Mikulskytė-Balačkienė A. 647  
 Mikutavičienė Virginija 21, 102, 641, 642, 712, 759, 842, 869  
 Mikutavičius Juozas 298, 381  
 Mikutavičius Kazys 388  
 Mikutavičiūtė Elena 662  
 Mikutis A. 823, 854, 855  
 Mikutis Algimantas 640  
 Mikutis Donatas 653–655  
 Mikutis M. 652  
 Mikutis Pranas 298  
 Mikutis Robertas 828  
 Mikutis S. 726  
 Mikutis Stanislovas 725, 727  
 Mikutis Steponas 97  
 Mikutis V. 652, 653  
 Mikutis Vytautas 687  
 Mikutyte S. 647  
 Milaševičiūtė Irena 306  
 Milašiūtė M. 639  
 Milašiūtė M. (?) 767  
 Milašiūtė-Jucevičienė Magdalena 368, 371, 383, 384, 388, 389  
 Milašiūtė-Jucienė 770  
 Miliauskas V. 53  
 Mylimaitė 458  
 Mylimaitė Sofija 455  
 Mylimas Vladas 297, 475, 476, 705, 713  
 Miliulienė 522  
 Milius J. 477  
 Milius Juozas 299  
 Milius V. 259  
 Milius Vacys 4, 9, 16, 22  
 Miliūtė Zuzana 481  
 Miliutės Z. ir P. 493  
 Milkintai (Kazimiera ir Antanas) 38, 44, 48  
 Milkintaitė-Sriubienė Agota žr. Sriubienė Agota  
 Milkintas Alfonsas 48, 547, 724  
 Milkintas Antanas 43  
 Milkintienė Rima 828  
 Mindaugas (Ldk) 20, 142, 183, 813, 816, 859  
 Mineika Alfonsas 359, 378  
 Mineika Augustas 290  
 Mineikai A. ir J. 715  
 Mineikaitė B. 424  
 Mineikaitė Bronė 423  
 Mineikos Alfonsas ir Augustinas 323  
 Miniatas Petras 390  
 Minkevičius J. 268, 272, 276  
 Misevičienė Jadvyga 662  
 Misevičius Bronius 279, 281  
 Misevičius Ed. 313  
 Misienė 846  
 Misiūnaitė A. 440  
 Misiūnaitė Aleksandra 439, 448  
 Misius Kazys 5, 6, 7, 12, 13, 14, 22, 141, 198, 210, 215, 225, 226, 233, 235, 236, 299, 322, 367, 369, 387, 396, 402, 420, 606, 608, 883  
 Miškinis A. 180, 198, 239, 240, 242, 243, 245, 247, 276  
 Miškinis Algimantas 20  
 Mitkevičiūtė-Vnučkienė Sofija 193  
 Mitkus J. 654  
 Mituzas A. 71  
 Mizara R. 856  
 Mizgerytė Juzefa 519  
 Mockaitė R. 308  
 Mockaitis Vaclovas 21, 362  
 Mockienė (Tumosaitė) Marijona 154  
 Mockus Mykolas 505  
 Mockus Pranas 312  
 Mockus Stasys 526, 642  
 Mockutė Ona 481  
 Molis Vladislovas 793  
 Moljeras 570  
 Monkevičiai Kelpšai (Augustinas ir Regina) 198  
 Mon(t)kevičiai-Kelpšos 191  
 Monkevičienė Daiva 827  
 Monkevičius Algirdas 827  
 Monkevičius Augustinas Jonas 196  
 Monkevičius Jonas 197, 198  
 Monkevičius Kelpša Augustinas 196, 198  
 Monkevičius Kelpša Jurgis, žr. Kelpša Monkevičius Jurgis  
 Monkevičius Sebastijonas 194  
 Monkevičiūtė Stanislovaitė Felicija 198  
 Monstavičiaus P. ip. 715  
 Monstavičius Juozas 308  
 Monstavičius P. 471  
 Monstavičius Petras 420  
 Monstavičiūtė Jadvyga 662, 663  
 Monstavičiūtė Lidija 420  
 Monstvilai 532  
 Monstvilaitė 308  
 Monstvilaitė (Burneikienė) Alma 489  
 Monstvilaitės Almonė ir Nijolė 420  
 Monstvilas Albinas 295, 308, 378, 380, 389, 391, 418, 419, 421, 447, 451, 452, 489, 536, 634, 671, 767  
 Monstvilas Remigijus 535  
 Monstvilienė (Lukauskaitė) Vincenta 418  
 Monstvilienė V. 421, 639  
 Monstvilienė Vincenta 378, 385, 386, 389, 418, 419, 447, 451  
 Montautas Grigalius 194  
 Montrimas Zigmąs 525, 641, 647  
 Montvila J. 392  
 Montvila Stasys 21  
 Montvila Vladas 392  
 Montvilaitė 481  
 Montvilas Remigijus 826  
 Montvilas Vacys 615  
 Montvydas-Žemaitis Vladas 606, 607, 609, 628, 917  
 Mopasanąs 569  
 Moravskis Apolinaras 199  
 Moravskis Stanislovas 199  
 Morkūnas Kazys 4, 22  
 Morkūnienė J. 729, 732  
 Mortensen Gertrūda 171, 174, 179  
 Motiejaitis Druktenis Jurgis, žr. Druktenis Motiejaitis Jurgis  
 Motiejūnas Marius 261, 265  
 Motuza G. 28, 33  
 Motūza Vytautas 692  
 Motuzas A. 53  
 Motuzas Alfonsas 10, 17  
 Mulerova Olga 828  
 Muntvydas V. 308  
 Murauskas P. 704  
 Murauskytė Birutė 516, 526, 647, 665, 666, 667, 669  
 Murka Jonas 410  
 Musteikienė Vincė 439, 440  
 Musvydaitė Liuda 642, 665  
 Musvydaitė R. 640  
 Musvydienė Marija 368  
 Musvydis Bronius 368  
 Mušinskai Povilas and Kazimiera (Petkaitė) 17  
 Mušinskiai Kazimiera (Petkaitė) ir Povilas 11, 829  
 Mušinskis Povilas 395, 713  
 N  
 Načiūčenka 846  
 Načiūčenka Vladimiras 298  
 Nagevičius Vladas 350  
 Nagurskiai 195, 786, 804  
 Napoleonas 193  
 Narbutaitė Elena 797  
 Narbutas T. 186  
 Narbutas V. 522  
 Narbutas Viktoras 522  
 Narbutienė Bronislava 256, 257  
 Nariškinai 804  
 Narkevičius 227  
 Narkevičius (Narkiewicz) Motiejus 211, 212  
 Narkevičius M. 212, 586  
 Narkevičius Matas 208, 222  
 Naruševičiūtė Valda 511  
 Naruševičiūtė Zina 319, 633, 637  
 Narutavičius M. 222  
 Nasvytis Antanas 280, 281, 283  
 Nasvytis Juozas 281  
 Naujalis J. 107  
 Naujelenė (Kurlinkutė) J. 421  
 Naujelenė Juzefa 458, 505  
 Naujokas Juozas 705  
 Naureckaitė V. 71  
 Nausėda Kazys 280  
 Navakas Algis 791  
 Navakas Vytautas 791  
 Navardauskas P. 311  
 Navardauskis Juozas 287  
 Navickaitė Albina 663  
 Navickas K. 115  
 Navikienė (Juškevičiūtė) Aldona 350, 415, 417  
 Nekrošius 687  
 Neliubšienė Marija 505  
 Neliupšienė Marija 521  
 Nemčauskis Tomas 873  
 Nemčiauskienė Ramutė 816  
 Nemčiauskis T. 653  
 Nemčiauskytė J. 652, 653, 656  
 Nemčiauskytė R. 652  
 Nėnienė Inga 9, 16  
 Neringa (prtz. I. Petkutės slp.) 608, 609, 610  
 Nėris Salomėja 502, 569, 603, 882  
 Neverdauskas Jonas 346, 388  
 Neverdauskas Juozas 345, 346, 387, 388  
 Neverdauskas Justinas 388

- Neverdauskis Juozas 713  
 Neverdauskytė Stefanija 310  
 Nezabitauskas A. 119, 121, 122, 124, 127, 176, 180  
 Nicponas-Juozas G. 609  
 Nikžentaitis A. 117, 185  
 Nogaitis Mindaugas 643, 644, 856, 858, 860  
 Norbutaitė Stasė 662  
 Norbutas Bronislovas 843, 851, 852  
 Norbutas Juozas 95, 843, 851  
 Norbutienė 843  
 Noreika 343  
 Noreika Edmas 684  
 Noreika Juozas 95, 97, 102, 735, 736  
 Noreika Kazys 97, 105, 736  
 Noreika Petras 736  
 Noreika Pranas 306  
 Noreika Steponas 705  
 Noreika Vytautas 528, 537  
 Noreika Z. 192  
 Noreikaitė K. 671  
 Noreikaitė Liuc. 713  
 Noreikienė Janina 798  
 Noreikienė Kristina 736  
 Noreikienė Roma 870  
 Norgailienė Z. 66, 68  
 Norkai Marijona ir J. 714  
 Norkaitytė Stasė 151, 423, 424  
 Norkevičius A. 737  
 Norkienė (Pranckutė) Elena 455, 516, 517, 526  
 Norkienė Vanda 684  
 Norkienės Marc. ip. 714  
 Norkus 470, 482  
 Norkus Antanas 375  
 Norkus Bronius 640  
 Norkus Jonas 280, 705  
 Norkus Kazys 355  
 Norkus M. 467, 477, 478  
 Norkus Mečislovas 454, 463, 467  
 Norkus Pranas 373  
 Norkus Romualdas 466  
 Norkus Stasys 344  
 Norkutė Aldona 640  
 Norkutė Elena 675  
 Norvaiša 343  
 Norvilas Leonardas 287  
 Novickis 296
- O**  
 Ochmanskis (Ochmański) J. 189, 190, 192, 877  
 Oginskiai 719, 786  
 Oginskis 804  
 Oginskis Mykolas 119  
 Okulevičius Zenonas 715  
 Okulevičiūtė R. 524  
 Olechnovičius Rapolas 163  
 Olšnienė Stasė 641  
 Olšvikienė Stasė 674  
 Olšvikytė B. 133  
 Opulskis Pranas 422, 424  
 Orlova G. 107  
 Orzelnietis Verneris 120  
 Ostrovskis A. 490, 491, 492, 495  
 Oškinis Bronius 693  
 Oziemblovskiai 201
- Oziemblovskis Andrius 202  
 Ožechovskis Stanislovas 199  
 Oželytė Nijolė 575, 604
- P**  
 Pabrėžienė Rūta 556  
 Pacauskas Adomas 696  
 Pacevičiai 384  
 Pacevičienė (Šerlinskaitė) Kazė 375, 384, 386  
 Pacevičius Juozapas 211  
 Pačėjis A. 546  
 Padgureckas R. 92  
 Paileris 635  
 Pakalnis Stasys 780  
 Pakalniškis Jonas 840, 852  
 Paknys Antanas 693  
 Paknys Juozas 288  
 Paksas Rolandas 868  
 Palčinskaitė V. 502  
 Paldanavičienė Aleksandra 8, 15, 779, 869, 883  
 Paleckis Justas 382, 383, 387  
 Paliakienė Virginija 535  
 Palidauskaitė J. 605  
 Palionis M. 856  
 Palmer A. R. 820  
 Paltanavičienė A. 835  
 Palubinskas 351  
 Palukaitis Jonas Juozas 410  
 Pamedytienė Antanina 870  
 Pamedytis B. 311  
 Pamedytis Petras 288  
 Pamedytis Povilas 714  
 Pamedytis R. 348  
 Pangonytė Laima Margarita 842  
 Pankauskas J. 377  
 Papečkys P. 403  
 Parancevičienė T. 856, 858  
 Paročkienė Joana 674  
 Paszkiewicz H. 185  
 Pašerienė Paulina 505  
 Paškevičius (Paszkievicz) Aleksandras 211  
 Paškevičius J. 33  
 Paškevičius Petras 795  
 Paškevičius V. 92, 740  
 Paškovičius Vytautas 466  
 Paukštė V. 570  
 Paukštelis J. 640  
 Paulauskaitė Z. 671  
 Paulauskaitė Ž. 647  
 Paulauskaitė Živilė 546  
 Paulauskas Antanas 534  
 Paulauskas Antanas Vincas 846  
 Paulauskienė Bronė 675  
 Paulavičienė Stanislava 712, 753, 816, 869, 872  
 Paulikienė Marija 797  
 Pauliūtė Juzė 385  
 Pavlovas N. 33  
 Pažemeckas Algirdas 773  
 Pečiokas S. 706  
 Peckus Darius 8, 15, 853, 883  
 Perkūnas, slp. 622  
 Pėteraitis V. 159  
 Petkai 384  
 Petkevičaitė-Bitė G. 857  
 Petkevičius A. 654  
 Petkevičius Alfonsas 490  
 Petkevičius Felicijonas 196  
 Petkevičius Teod. 715
- Petkienė (Kugelevičiūtė) Elvyra 540, 674  
 Petkienė (Lovičkaitė) Stanislava 530, 531  
 Petkienė A. 846  
 Petkienė Stasė 384, 386, 389, 429, 430, 448, 450, 453, 454  
 Petkienė Virginija 743, 869, 872  
 Petkus A. 477  
 Petkus Albinas 640  
 Petkus Antanas 323, 324, 334, 353, 364, 366, 368, 388, 389, 474, 531, 705, 714  
 Petkus Pranas 285, 286, 290, 294, 295, 298, 323, 324, 335, 349, 390, 409, 474, 715  
 Petkutė Antanina 636  
 Petkutė Eugenija 317, 319, 391, 633, 634, 636  
 Petkutė Irena (Aušrė, Neringa, prtz. slp.) 494, 607–612, 679, 917  
 Petkutė Pulkarija 255  
 Petkutė Vita 501, 663, 664  
 Petkuvienė Angelė 7, 14, 676, 678, 679, 883  
 Petliukas P. 630  
 Petraitienė Julija 795  
 Petraitis 522  
 Petraitis J. 768  
 Petrašiūnas Aloyzas 21, 218, 223, 228, 230, 235, 251, 584, 585, 586, 588  
 Petrauskai Ona ir Juozas 448  
 Petrauskaitė Pranė Veronika 422–424  
 Petrauskaitė S. 440  
 Petrauskaitė Sofija 436  
 Petrauskas Antanas 666  
 Petrauskas Arūnas 837  
 Petrauskas Bonifacas 349  
 Petrauskas Bronius 359  
 Petrauskas J. 440, 448  
 Petrauskas Juozas 375, 378, 439  
 Petrauskas Kazys 530, 533  
 Petrauskas M. 638  
 Petrauskas R. 190  
 Petrauskienė L. 527, 529, 530, 647  
 Petrauskienė Ona 439, 440  
 Petravičius Kelpša Taliotas, žr. Kelpša Petravičius Taliotaitis (Talijotaitis, Taliotas) Urbonas  
 Petravičius Taliotaitis Kelpša Urbonas, žr. Kelpša Petravičius Taliotaitis (Talijotaitis, Taliotas) Urbonas  
 Petravičiūtė S. 652  
 Petravičiūtė Sonata 502, 652  
 Petrikas Petras 662  
 Petrokas Vladas 808  
 Petrošienė Elena 159  
 Petrošiūnas A. 220  
 Petrošius Pranas 826  
 Petrošius Stasys 660, 808  
 Petrošiūtė Julija 655, 657  
 Petrošiūtė R. 526  
 Petrušaitis P. 350  
 Petruškaitė J. 107  
 Petruškevičienė L. 646, 647  
 Piečaitienė (Martinavičiūtė) Angelė 351  
 Pikedavičius K. 457

- Pilipavičius (Filipowicz) Juozapas 211  
 Pilitauskaitė R. 664  
 Pilkionienė Rimigailė 22  
 Pipiraitė 530  
 Pipiraitė A. 151, 162, 430  
 Pipiraitė Alma 373, 428  
 Pipiraitė Juzė 466  
 Pipiraitė Sofija 466  
 Pipiras Petras 306  
 Pырčак Jurga 257  
 Platakienė Stefa 684  
 Platakytė 674  
 Plateriai 804  
 Plateris 89  
 Plauskienė 532  
 Pleškevičius Kajetonas 281  
 Plynius Stasys 696  
 Plynius Petras 297  
 Plynius Stasys 726, 803  
 Plynius Vidas 21, 580, 581, 689, 696, 811  
 Pocevičienė L. 644, 858  
 Pocevičienė Laima 856  
 Pociūnienė L. 854  
 Pocius Artūras 873  
 Pocius Nikodemus 280  
 Pocius Povilas 713  
 Pocius Pranas 490  
 Pociūtė Albina 481  
 Pociūtė Danguolė 489, 490  
 Pociūtė Liucija 466  
 Pociūtė Virginija 22  
 Pociūtė-Vištartienė Juzė 149, 156  
 Pokrovskis F. (Покровский Ф.) 125, 126, 129, 163  
 Poška A. 148, 155, 156  
 Poška (Poškevičius) Dionizas 119, 500, 547, 667  
 Poška J. 156  
 Poškaitė Kazė 537  
 Poškus A. 126, 128  
 Poškutė Danutė 537  
 Poškutė Nijolė 537  
 Povilanskas B. 313  
 Povilanskis B. 414  
 Povilauskas A. 94, 96  
 Povilionis Girėnas 6, 13, 227, 883  
 Požėla Karolis 640, 708, 709, 711, 746  
 Praeras Kazimieras 5, 12, 71, 75, 83, 84, 883  
 Pralgauskaitė A. 348  
 Pralgauskas 310  
 Pralgauskas Henrikas, kun. (Stasys Žemaitis, slp.) 213, 308, 309, 343, 344, 388, 629, 635, 633, 637  
 Pralgauskas J. 529  
 Prancutė Elena 453  
 Prančauskas Otonas 208  
 Pranuliai Viktorija ir Alfonsas 453  
 Preikšaitis Mikas 280  
 Prelgauskas Mikas 345, 346, 349, 387  
 Prialgauskai 195  
 Prialgauskas Jonas 407, 427, 429, 430  
 Prialgauskienė S. 157, 159  
 Prialgauskienė Z. 713  
 Prielgauskas Jonas 456  
 Prielgauskienė Sofija 456  
 Pronckienė (Budginaitė) Rozalija 400  
 Pronckienė (Radžiūtė) Elena 422–424, 505  
 Pronskus Domininkas 630  
 Prunskienė Kazimiera 575, 604, 742  
 Pudžėvis Jonas 294  
 Pudžiūvelis Jonas 532, 714  
 Puidokas A. 467, 470  
 Puidokas Antanas 466, 467, 537  
 Puidokas Juozas 533  
 Pumputis 694  
 Pundzevičius P. 630  
 Puplauskas Bronislovas 342, 387, 390  
 Pupšaitė Marija 397  
 Purvaneckienė Giedrė 559, 605  
 Purvinskis Aleksandras 455  
 Putvinskis Vladas 341, 342, 356, 359, 364  
 Pūtvis-Putvinskis Vladas 340  
 Putvytė-Mantautienė Sofija 386  
 Puzinas J. 118, 121, 122, 202  
 Puzinas Jonas 119  
 Pužas Algis 490, 493  
 Pužauskas 534
- R**  
 Racėnas R. 419, 420  
 Racevičienė Asta 546, 828  
 Racevičienė E. 647  
 Racevičienė Elvyra 16  
 Racevičius 320  
 Racevičius A. 127, 457  
 Racevičius Juozas 290, 294, 359  
 Racevičius Linas 21, 371, 734, 779, 825, 826, 827, 828, 835, 838, 869, 883  
 Racevičius Povilas 313  
 Racevičius Stasys 843  
 Racevičiūtė A. 457  
 Racevičiūtė Bronė 315, 317, 318, 353, 374, 383, 384, 385, 389  
 Racevičiūtė-Liutkevičienė Aniceta 809  
 Racevičiūtė-Petkienė Aleksandra 674  
 Račinskaitė Jadvyga 423, 424  
 Račkauskaitė Aleksandra 519  
 Račkauskaitė Raimonda 529, 671, 828  
 Račkauskas Edmas 502  
 Račkauskas S. 738  
 Radavičiai 196  
 Radavičius Jonas 196  
 Radavičius Motiejus 196  
 Radavičius Stepas 159  
 Radavičiūtė Stefanija 385  
 Radvila Rudasis Mikalojus 193  
 Radvilos (Biržų) 193  
 Radzevičius 466  
 Radziminskiai 201  
 Radziminskis Andrius Aleksandras 201, 202  
 Radžius E. 644  
 Radžius Egidijus 856  
 Radžius R. 858  
 Radžiūtė Albina 424, 430, 436, 439  
 Radžiūtė Elena 422, 424
- Radžiūtė-Pronckienė Elena 334  
 Radziwill Krzysztof 193  
 Ragauskas 482  
 Ragauskas Aivas 22  
 Ragauskienė R. 193  
 Rainys J. 462  
 Rakauskas Kazys 279  
 Ralys Jeronimas 862  
 Ralys Kazys 279  
 Ramanauskas V. 161  
 Ramoškaitė Zita 516, 526, 527, 528  
 Ramoškaitė Živilė 10, 17  
 Raponkai Petras ir Motiejus 308  
 Raponkus Motiejus 308, 340, 342–344, 347, 349, 350, 354, 360, 387, 388, 630  
 Raponkus Petras 346  
 Rapoportas Sergejus 559, 605  
 Raschau Markvardas 120  
 Rastenienė V. 33  
 Raštikis Stasys 373, 382, 383, 387  
 Raštutienė Irena 96, 101, 641, 642, 815, 816  
 Raštutis Antanas 702  
 Raštutis Stasys 843  
 Raštutytė Stefa 663, 664  
 Rasutis 317  
 Ratkevičienė V. 605, 759, 761  
 Ratkevičienė Valentina 7, 14, 746, 880, 883  
 Raudonienė Dalytė 743, 744  
 Raudonikis A. 651  
 Raudonis Juozas 743  
 Raudonius Juozas 743, 872  
 Raudonius Stasys(?) 815  
 Raulinaitis P. 477  
 Razbadauskaitė Genė 523  
 Razbadauskas (knygnešys) 846  
 Razma J. 857, 859  
 Razmukaitė Marija 9, 16  
 Razutis 632  
 Razutis-Razutavičius, prel. 222, 586  
 Reimeris Kostas 288  
 Reimontaitė D. 664  
 Reisonas Karlas 799  
 Rėkašiūtė T. 646  
 Remeikis A. 457  
 Remeikis Juozas 280  
 Revotas 808  
 Rėza Liudvikas 548  
 Ričkus Alfonsas 519  
 Ričkus Ignas 806  
 Ričkus Pranas 288, 290, 294, 324, 474, 713, 775, 777  
 Ričkus S. 638  
 Ričkutė 432  
 Riefenstalis (Riefensthal) 483  
 Riliškis J. 715  
 Riliškis Juozas 697  
 Rylškis Juozas 297  
 Rilkė Raineris Marija 549, 569  
 Rimas (slp.) 608  
 Rimeikis R. 853  
 Rimidyte R. 672  
 Rimkaitė Veronika 413  
 Rimkevičiai 530  
 Rimkevičienė Bronė 454  
 Rimkevičius Antanas 378  
 Rimkevičius Juozapas 211  
 Rimkevičius Juškavičius Motiejus 191

- Rimkevičius Leonas 530  
 Rimkevičius Vytautas 500  
 Rimkevičiūtė J. 646  
 Rimkevičiūtė Stefa Rimkevičiūtė Stefa 4, 10, 17, 21, 24, 123, 173, 245, 307, 312, 355, 395, 486, 538, 539, 630, 632, 639, 641  
 Rimkienė (Jurgutytė) Veronika 632, 635  
 Rimkienė B. 647  
 Rimkus 505  
 Rimkus Adomas 808  
 Rimkus Albertas 95, 811, 843  
 Rimkus Bronius 843, 851  
 Rimkus Juozas 95, 764  
 Rimkus Rimas 104  
 Rimkus Stasys 317, 917  
 Rimkus V. 99  
 Rimkus Vaclovas 21, 94, 740  
 Rimkus Vladas 298  
 Rimkutė Danutė 640  
 Rimkutė R. 669  
 Rimša Aleksas 346, 355, 359  
 Rimšaitė-Jaunienė Eleonora 436, 439  
 Ringailienė Z. 647  
 Rinkūnas A. V. 378  
 Rinkūnienė (Dambrauskaitė) Juzė 428  
 Rocevičiai J. ir St. 714  
 Rocevičienė (Šimaitytė) Elvyra 21, 313, 315, 316, 631, 633–636, 638  
 Rocevičius 469  
 Rocevičius Alfonsas 636–638  
 Rocevičius Bronius 21, 632  
 Rocevičius Juozas 325, 334, 474  
 Rocevičius P. 632  
 Rocevičius Vincas 489, 636  
 Rocevičiūtė Aniceta 636, 637  
 Rocevičiūtė Bronė 634, 635, 636, 638  
 Rocevičiūtė Eugenija 466, 467  
 Rocys Juozas 379  
 Rocys Vincas 345, 349  
 Rogalskis K. 33  
 Rowell S. C. 191  
 Rozenbergas Alfredas 475  
 Rožanskas (Rożański) Jurgis 212  
 Rubinas (Rubin) Telesforas 211  
 Rubinšteinas Šliomas 441  
 Rubšys Antanas 10, 11, 17, 18, 535, 836, 917  
 Rubšys Matas 537  
 Rubšytė Bronė 505  
 Rubšytė-Ūksienė Teresė 9, 16, 494, 606–608, 612, 613, 616, 674  
 Rubys Pranas 713  
 Rudienė (Jurkaitė) K. 625  
 Rudys Antanas 359  
 Rudys V. 652  
 Rukšėnas Jokūbas 338  
 Rumšienė (Bytautaitė) Adolfina 538  
 Ruokis V. 60  
 Rupeikienė M. 258, 276  
 Rupeikytė Regina 664  
 Rupšys Eugenijus 104  
 Rupšys Juozas 260, 261  
 Rupšys Ramūnas 852  
 Rupšytė Bronė 532  
 Rupšlaukiai Paulina ir Jonas 658  
 Rupšlaukienė Bronė 705, 714  
 Rupšlaukienė Juzė 702  
 Rupšlaukis Antanas 724  
 Rupšlaukis J. 777  
 Rupšlaukis Jonas 295, 315, 317, 319–321, 359, 391, 615, 633, 634, 636, 705, 713, 714  
 Rupšlaukis Juozas 287, 290, 675, 702  
 Rupšlaukis Vladas 290, 482  
 Rupšlaukytė B. 27  
 Rupšlaukytė J. 672  
 Rupšlaukytė Jurgita 548  
 Rupšlaukytė V. 503  
 Rupšlaukytė Zinaida 662  
 Rūtėlė (slp.) 607, 612, 613  
 Rūtenis 615, 617  
 Ruzgytė E. 529  
 Ruzgytė Marytė 533
- S**
- Sabaliauskas Jonas 365, 388  
 Sabockis Vladas 808  
 Sabockytė V. 652, 656  
 Saja K. 569, 640  
 Sakalauskas Jonas 709  
 Sakalauskas M.  
 Sakalauskas Vincas 490, 493, 640–642, 677, 740, 847, 848  
 Saladžius Pranas 370, 377, 380–383  
 Saltonaitė Dalia 261  
 Salyš Antanas 20, 141, 142, 144, 164, 172–174, 177, 178, 180, 183, 188, 220, 221  
 Samana (slp.), žr. Vitkutė E.  
 Samas J. 411, 424, 429, 432  
 Samulevičiūtė Marija 386  
 Samulionytė Janina 9, 16  
 Sasnauskas 640  
 Sasnauskas Antanas 662  
 Sasnauskas Juozas 97  
 Saunorienė (Šulskytė) Jolita 679, 867  
 Saunorius Alfonsas 663  
 Saunorius Antanas 237  
 Savestienė 846  
 Savickaitė Stefanija 422, 424  
 Savickas P. 168  
 Savickis Aleksandras 713  
 Saviščevas E. 201  
 Savsenavičius B. 774  
 Savukynas B. 191  
 Selindžeris 569  
 Semionka P. 738  
 Semionkienė Elena 737  
 Seraphim A. 174  
 Serapinaitė M. 493  
 Siautilas 714  
 Siautilas (?) 806  
 Sickaitė-Tallat-Kelpšienė Marija 405  
 Sidabraitė 522  
 Silickienė A. 490  
 Silvestravičiai (Andrius, Kristupas, Valentinas) 190, 192–195, 198, 199, 877  
 Silvestravičius 191, 193, 199  
 Silvestravičius Adomas 193  
 Silvestravičius Ignotas 194  
 Silvestravičius Jokūbas 192  
 Silvestravičius Mykolas 198  
 Simajudas 721  
 Simonaitis Justinas 212  
 Simonaitytė 401  
 Sipavičius Gabrielius 201, 202  
 Syrus Steponas 281  
 Siutilas Adolfas 348, 355  
 Sivickis H. 380, 382  
 Skaudvilaitė Elena 536, 843  
 Skebas Vytautas 7, 14, 697, 702, 706, 883  
 Skersys Gerimantas 873  
 Skinderis (Kaributas) Antanas 11, 18, 214, 226, 305, 519, 520, 522, 917  
 Skirmantaitė 481  
 Skridlaitė G. 28, 33  
 Skrinskis 846  
 Skrinskis Justinas 318, 374, 380, 389, 638  
 Skrodenis Stasys 4, 10, 17  
 Skudavičienė Ant. 714  
 Skudavičius Kazys 464, 471, 483  
 Skvireckas Juozapas 792  
 Slaboševičius Juozapas 195  
 Slaboševičiūtė Agnė 194  
 Slapšys Mykolas 358, 388  
 Slavinskis V. 644  
 Sleževičius (Slażewicz) Bonifacas 211  
 Smelzeris (Smelzer) Neilas 558, 605  
 Smetona Antanas 325, 332, 336, 337, 339, 346, 347, 376, 415, 446, 544, 555, 789, 792  
 Smetonienė Irena 9, 16  
 Smieliauskas Eduardas 450  
 Smilga (slp.) 608  
 Smilgevičius (Smilgiewicz) Leonas 212  
 Smilgevičius J. 323  
 Snepis Pranas 373  
 Snieckus A. 339, 704  
 Sokolovas U. 650  
 Solodaris C. 640  
 Songaila Juozas 343, 344, 388, 482  
 Songaila Konstantinas 298  
 Songaila P. 646  
 Songailaitė Stasė 537  
 Songailienė 465  
 Songailienė A. 716  
 Spartakas 709, 710  
 Sprogis I. 177  
 Spudulis J. 106  
 Spurgevičius Povilas 5, 12, 203, 205, 209, 883  
 Srėbaliėnė (Bertašiūtė) Dana 21, 710  
 Srėbalius Stasys 716  
 Sriubai Agota ir Balys 21  
 Sriubas Balys 38, 43, 44, 48, 85, 679, 717  
 Sriubienė (Milkintaitė) Agota 4, 9, 11, 16, 18, 22, 48, 509, 679, 797, 883  
 Sruoga B. 519  
 Stabuzis Jonas 528  
 Stakauskas J. 183  
 Stakelytė Bronė 505  
 Stakionis Jonas 380, 381  
 Stalinas 449, 497, 626, 627, 708  
 Stancelaitė Ona 391, 636  
 Stancelaitė-Bytautienė Elena 157  
 Stancelienė (?) 767

- Stancelis 677  
 Stancelis Edmundas 874  
 Stancelis Izidorius 97  
 Stancelis Kazys 702  
 Stancelis V. 632  
 Stancelis Vincas 311, 313, 314  
 Stancelytė Danutė 670  
 Stancelytė I. 653, 654  
 Stancelytė Nijolė 664  
 Stanevičiai 195  
 Stanevičienė Regina 671, 674, 828  
 Stanevičius A. 501, 508, 510, 511, 782, 791  
 Stanevičius Alvydas 149  
 Stanevičius Rimas 663  
 Stanevičius S. 547, 548  
 Stanevičiūtė A. 671  
 Stanevičiūtė R. 671  
 Stanevičiūtė Rasa 546  
 Stanienė 534  
 Stanienė Emilija 797  
 Stanislovaitė Monkevičiūtė Felicija, žr. Monkevičiūtė  
 Stanislovaitė Felicija Stanislovaitis Martynas, žr. Kelpša Stanislovaitis Martynas  
 Stanislovas Simonas 400  
 Stanys Aleksandras 537  
 Stanys Antanas 797  
 Stanys Edmundas 693, 694  
 Stanys V. 527, 529, 530  
 Stanys Vladas 21, 528  
 Stanytė Stefa 537  
 Staniškauskas Vladas 308  
 Staniukynaitė Natalija 522  
 Stankevičiai 201  
 Stankevičienė R. 226  
 Stankevičienė Virginija 873  
 Stankevičius (Stankiewicz) Juozapas 211  
 Stankevičius Leonas 519  
 Stankevičius R. 225  
 Stankienė (Jaugėlaitė) Zofija Danutė 539  
 Stankienė D. 798  
 Stankus Bronislovas 809  
 Stankus Edmundas 7, 14, 743, 883  
 Stankus Juozas 436, 439  
 Stankus Vaclovas 736  
 Stanskaitė-Litvinavičienė Teresė 207  
 Stapulionis Antanas 302  
 Stasytis 640  
 Stasytis A. 855  
 Stasytis Kazys 348, 349, 351, 388  
 Stasytytė (Petrokienė) Aldona 488  
 Stasytytė Aldona 505  
 Stasiulionis 280, 282  
 Stasiūnaitė Živilė 263, 275  
 Stašinskienė Vanda 848  
 Statkevičienė Stefanija 114, 115  
 Statkevičius V. 660, 664, 665, 722, 725, 729  
 Statkevičius Vladas 20, 113–119, 121, 122, 124, 127–136, 138–141, 144, 147–152, 154–156, 160–163, 166, 169, 176, 658  
 Statkus Remigijus 98, 735  
 Staugaitis 348  
 Steigvilos 195  
 Steikūnas 629, 637  
 Steikūnas J. 413  
 Steikūnas Jonas 213, 310, 351  
 Steponaitis Vytautas 671, 674  
 Steponavičius A. 71  
 Steponavičiūtė Stefanija 435, 436, 519, 520  
 Steponkevičius Juozas 793  
 Stirbaitė Stefanija 385  
 Stirbavičius Sikstas 212  
 Stirbiai A. ir B. 713  
 Stirbienė Stasė 675  
 Stirbinskis Vincas 474  
 Stirbinskis Vladas 705, 714  
 Stirbio Kasparo ip. 714  
 Stirbys Juozas 714  
 Stirbys Kasparas 705  
 Stirbys Pranas 843, 851  
 Stirbys Simonas 401  
 Stirbytė Aušra 654–657  
 Stirpeika A. 33  
 Stonys Antanas 352  
 Stonys Bronius 368, 378, 382, 388, 634, 636, 637, 638  
 Stonytė Adelė 481, 537  
 Stonytė Reda 640  
 Stonytė-Kazlauskienė Ieva 642  
 Stonkai Br. ir Ant. 714  
 Stonkienė Danutė 798  
 Stoškus Krescencijus 643  
 Straševičienė Elvyra 9, 16  
 Straubergs K. 164  
 Straukaitė Danutė 481  
 Straukaitė Emilija 308, 432, 435  
 Straukaitė Gertrūda 384, 635–638  
 Straukaitė L. 282, 306, 331, 342, 358, 364–366, 636, 637, 810  
 Straukaitė Laimutė 21  
 Straukaitė V. 457  
 Straukaitė Zofija 505  
 Straukaitė-Liutkienė A. 674  
 Straukas 288, 706  
 Straukas A. 323, 637  
 Straukas Antanas 282, 366, 636, 637  
 Straukas Augustinas 298  
 Straukas Izidorius 20, 204, 205, 287, 334, 345, 347, 353, 355, 364, 388, 390, 395, 397, 398, 405, 462, 472, 705, 713, 721, 722, 732, 767, 770, 787, 789, 792, 801, 810  
 Straukas J. 353  
 Straukas Jonas 482, 808  
 Straukas Juozas 297, 323, 324  
 Straukas Stanislovas 640  
 Straukas V. 273  
 Straukas Vaclovas 11, 18, 05, 516, 562, 568, 575, 598  
 Straukienė A. 145  
 Straukienė Barbora 714  
 Straukienė Marcelė 767  
 Stravinskaitė Sabina 432  
 Stravinskaitės Adelė, Edita ir Elena 386  
 Stravinskas V. 192  
 Strehlke E. 171  
 Striaukas Algimantas 674  
 Strodomskytė Birutė 828  
 Stropai Kajetonas ir Stefanija 631  
 Stropaitė J. 107  
 Stropaitė-Holšanskienė Zuzana 334, 359, 361, 363, 364, 383–385, 388, 389, 390, 414–416, 421; dar žr. Holšanskienė (Stropaitė)  
 Zuzana  
 Stropienė M. 466  
 Stropienė S. 728  
 Stropienė Stefanija 461  
 Stropus Algirdas 728  
 Stropus Kajetonas 10, 17, 323, 326–329, 331, 332, 335, 337, 339, 347, 348, 358, 360, 361, 365–368, 376, 380, 390, 391, 395, 417, 461, 462, 469, 477, 486, 536, 630, 631, 634, 639, 713, 728, 793–799  
 Stropus Rimvydas 10, 17, 728  
 Stropus Stasys 463, 466, 467  
 Stroputė Jadvyga 794  
 Stroputė M. 464, 467, 470, 471  
 Stroputė Morta 463, 467  
 Struikienė (Druktenytė) Agnė 196  
 Struikys Aleksandras 194, 196  
 Struikytė Kotryna 196  
 Stulgaitė Elytė 630  
 Stulginskis Aleksandras 346  
 Stūrys J. 859  
 Suchodolskis 304  
 Sudaraitė Liuda 384, 385, 386  
 Sudeikis Stasys 619  
 Sudžienė Kristina 689  
 Sugintas Antanas 10, 17, 714  
 Sugintas J. (?) 767  
 Sugintas Jonas 312, 326, 328, 715  
 Sugintas Juozas 714  
 Sugintienė M. (?) 767  
 Sungaila Antanas 702  
 Sungailaitė Bronė 518, 519, 522  
 Sungailienė (Šmuklinskytė) Ona 518  
 Surplytė 662  
 Suveizdis P. 33  
 Sužiedelis S. 403, 414, 450  
 Svidinskaitė D. 259  
 Svidinskaitė Danguolė 9, 16  
 Svirskis Pranas 378
- Š**  
 Šadreika Valerijonas 842  
 Šalčius Matas 340  
 Šalčiuvienė L. 605  
 Šalkauskis S. 837  
 Šaltenis E. 644  
 Šaltmerienė Rima 828  
 Šapoka A. 202  
 Šapoka Vladislovas 780  
 Šaranovičius Šliomas 390  
 Šarmavičius Osvaldas 105, 554  
 Šatkus S. 650  
 Šatkutė 493  
 Šatkutė Kastytė 490  
 Šaukštelytė L. 647  
 Šaulienė (Gaidamavičiūtė) Vilhelmina 420, 421  
 Šaulienė Valdonė 10, 17  
 Šaulys Juozas 420, 421, 455  
 Šaulytė Teodora 443, 444  
 Šedbaraitė A. 314  
 Šedbaraitė Aleksandra 317, 319, 320, 412, 633  
 Šedbaraitė J. 671  
 Šedbarai Aldona ir Jonas 21  
 Šedbaras 848  
 Šedbaras Jonas 5, 7, 8, 9, 12, 14, 15, 16, 90, 95, 97, 98, 101,



- 103, 672, 674, 684, 735, 737, 739, 740, 773, 813, 815, 823, 840, 843, 844, 851, 883  
 Šedbarienė Aldona 105  
 Šekspyras 569  
 Šematulskis Steponas 523  
 Šepetienė K. 409  
 Šerelaitė Hinda 441, 442  
 Šėrys J. 782  
 Šerlinskaitė Kazimiera 308, 312  
 Šerlinskis Antanas 347, 390  
 Šernienė (Česnaitė) Alvyda Stasė 797  
 Šerpetauskas A. 104  
 Šerpytis Pranas 417, 418, 421  
 Šerpytytė Danutė 516, 526, 527  
 Šešelgis K. 239  
 Šetkus Artūras 828  
 Šetkus Benediktas 22, 141  
 Šetkus K. 509  
 Šetkus Petras 662  
 Šiaudinis Mečislovas 843, 873  
 Šiaudvytytė Laura 556  
 Šiaulyš Antanas 518  
 Šiaulyš Donatas 466  
 Šiaulyš I. 529  
 Šiaulyš Leonas 488  
 Šiaulytė 432  
 Šiaulytis Kazys Kęstutis 21, 83, 84, 86, 830–832  
 Šidlauskaitė V. 530  
 Šidlauskas A. 26, 118, 122, 124, 139, 171, 184, 323, 324, 660  
 Šidlauskas Aleksandras 7, 14, 658, 883  
 Šidlauskas Aleksas 528  
 Šidlauskas Jonas 519  
 Šikovecas Michailas 300  
 Šikšnienė (Girčytė) Eulalija 154  
 Šikšnius J. 364, 444  
 Šikšnius Juozas 325, 363, 388, 390, 443  
 Šikšnius S. 738  
 Šikšnius Stasys 154  
 Šilanskas Raimondas 856, 858, 865  
 Šilgalis Mikas 714  
 Šimaitytė Elvyra (vėliau – Rocevičienė) 457, 636  
 Šimaitytė Grasilda 457, 493, 636  
 Šimėnas Valdemaras 5, 12, 113, 116, 883  
 Šimkaičiai Marija ir Mikas 351  
 Šimkevičaitė Elena 391  
 Šimkevičiai (Zigmantas ir Darata) 195  
 Šimkevičius (Szymkiewicz) Juozapas 212  
 Šimkevičius Algis 662  
 Šimkevičius Antanas 345, 347, 348, 387, 388  
 Šimkevičius Stasys 376  
 Šimkus Albinas 490, 493  
 Šimkus Andrius 557  
 Šimkus Jurgis 714  
 Šimkus Kazys 298  
 Šimkus Stasys 828  
 Šinkūnas Peliksas 415  
 Šinkūnas R. 198, 215, 225, 226, 233, 235  
 Šimkūnienė Sigrida 4, 22  
 Šireikis Donatas 851  
 Širenkova Marija 523  
 Širvydas 527  
 Šiukštaitė Ona (Anna Szukszczańka) 217  
 Šiurys Juozapas 826  
 Škimelis P. 651  
 Šleinyš R. 53  
 Šlekonytė Jūratė 10, 17  
 Šlėkta P. 312, 390  
 Šlepavičius J. 147  
 Šlepavičius Juozas 705  
 Šlepovičius 394  
 Šlevinskas Zenonas 674  
 Šliaupa S. 819, 820  
 Šliogeris Arvydas 550  
 Šliogeris Kajetonas 503  
 Šliogerytė Regina 663, 674  
 Šlioma Ickas 397  
 Šliūpas J. 547  
 Šliūpienė-Malinauskaitė L. 644  
 Šlivinskis Juozas 377  
 Šmarlovskis Jurgis 689, 696  
 Šniaukus Alfredas 649, 828  
 Špokaitė G. 647  
 Šreinertas 476, 477, 483  
 Štikelis S. 809  
 Štuikys (Štuikis) Mykolas 371, 372, 389  
 Šturma Jonas 493  
 Šukiai Liuda ir Raimundas 4  
 Šukienė V. 647  
 Šukys B. 647  
 Šulskytė Aldona 17, 488, 489, 674, 679, 682  
 Šurna A. 570  
 Šuša Vincas 439, 440  
 Šutinienė I. 605  
 Šutkus A. 644, 856, 858  
 Švagždytė-Švagdytė Janina 453, 455  
 Šveikauskas Bronislovas 214, 320, 461, 463, 464, 467, 471, 482, 483, 637  
 Šveikauskienė Vlada žr.  
 Bradauskytė-Šveikauskienė Vlada Šverbas Povilas 6, 13, 231, 233, 884  
 Švoba J. 855
- T**
- Tabačnikas 311  
 Tabačnikas H. 428  
 Tabačnikas Joselis 349  
 Tabačnikas Leiba 298  
 Talaitis Jonas 205  
 Talat Kęsgailaitis 209  
 Talatas (Talaitis) Jonas 205, 206, 209  
 Tallat-Kelpša B. 583  
 Talat-Kelpša V. 814  
 Taliotas-Kelpša Jonas 198  
 Tallat-Kelpša 262, 366  
 Tallat-Kelpša A. 775  
 Tallat-Kelpša B. 107, 150, 364, 629, 639, 770, 775, 777  
 Tallat-Kelpša Bronislovas 11, 17, 262, 263, 279, 323, 324, 326–328, 331, 332, 334, 335, 337–339, 348, 351, 357–362, 366–368, 371, 380, 385, 390, 391, 395, 405, 420, 767, 795, 799, 851  
 Tallat-Kelpša Bronius 296, 335, 474, 630, 770, 795  
 Tallat-Kelpša Bronius ir Elena 714  
 Tallat-Kelpša J. 160, 161  
 Tallat-Kelpša Jurgis 505  
 Tallat-Kelpša Kazys 10, 17  
 Tallat-Kelpša T. 355, 357, 477, 481  
 Tallat-Kelpša Tadas 43, 160, 161, 292, 323, 324, 325, 326, 327, 328, 330, 331, 334, 336, 338, 349, 351, 352, 353, 354, 355, 357, 358, 359, 360, 361, 364, 365, 366, 370, 371, 372, 373, 374, 380, 381, 383, 388, 389, 631, 638, 767  
 Tallat-Kelpša V. 499, 500, 647  
 Tallat-Kelpša Vaclovas 705, 714  
 Tallat-Kelpša Vytautas 498, 586, 641  
 Tallat-Kelpšaitė Elena 334  
 Tallat-Kelpšaitė Dalia 4  
 Tallat-Kelpšaitė Judita 664  
 Tallat-Kelpšaitė Ona 10, 17  
 Tallat-Kelpšaitė-Prapuolenienė Janė 674  
 Tallat-Kelpšienė (Jucevičiūtė) Bronė 292  
 Tallat-Kelpšienė Bronė 360, 368, 378, 384, 386, 427, 631, 705, 713  
 Tallat-Kelpšienė E. 713  
 Tallat-Kelpšienė M. 107, 630  
 Tallat-Kelpšienė (Sisickaitė) Marija 11, 17, 340, 344, 359, 378, 384, 386, 389, 390, 391, 420, 431  
 Tallat-Kelpšienė Ona 705, 713, 791  
 Tallat-Kelpšos 8, 15  
 Tallat-Kelpšų giminė 161, 164, 586  
 Tallat-Kelpšos Bronė ir Tadas 384  
 Tallat-Kelpšos Marija ir Bronislovas 384  
 Tamašauskas Bronius 298  
 Tamašauskas P. 637  
 Tamašauskas Pranas 316, 317, 319, 407  
 Tamašauskytė Elena 385  
 Tamošauskaitė 676  
 Tamošauskas Pranciškus 214, 318  
 Tamošauskienė Nijolė 816  
 Tarasėna Petras 119, 121–126, 136, 150, 162, 786  
 Tarasonis A. 643  
 Tarozaitė R. 500, 510, 515, 668, 675  
 Tarozienė Birutė 670  
 Taujanskis J. 664  
 Taurosevičienė Eugenija 516, 526, 527, 529, 530  
 Taurosevičius D. 529  
 Taurosevičiūtė A. 530  
 Tauroza Jurgis 10, 17  
 Tautavičius Adolfas 118, 119, 121  
 Tautvilas 142  
 Tebelšis Andrius 255, 261  
 Terleckis Kazys 290  
 Theodoras Hirschas (Hiršas) 171  
 Tičkus Adomas 346, 349, 388  
 Tičkutė Elena 663  
 Tičkutė K. 671  
 Tijūnas 200  
 Tyla Antanas 4

Tilvikaitė C. 646  
 Timofejevas Mikalojus 203, 207  
 Tinteris (Tynter) Paulius 213  
 Tiriūnas Antanas 359  
 Tiškevičiai 804  
 Tiškevičius 196, 197, 804  
 Tiškevičius Adomas 196, 197  
 Tiškevičius Stanislovas 202  
 Tyzenhauzai 804  
 Toleikis Antanas 713  
 Toleikis Stanislovas, kun. 207, 779, 828  
 Tomkevičaitė Barbora 194  
 Tomkus Jonas 128, 298, 674, 730, 846  
 Tomkutė V. 642, 647  
 Töppen M. 171  
 Torozaitė Regina 21  
 Trakšelytė Sandra 255, 257  
 Tranizienė A. 121  
 Trapkauskas Jonas 660  
 Tribičius V. 493  
 Tribičiūtė Aniceta 659  
 Trinkūnas Jonas 856  
 Trojanovskis I. 415  
 Trukanienė Monika 495, 509  
 Truska L. 190, 192, 877  
 Tūbelis Juozas 335  
 Tučkus Petras 279  
 Tumas Juozas Vaižgantas 332, 350, 547  
 Tumkevičius Kazys 644  
 Tumosaitė-Mockienė Marijona 154  
 Tupikienė Laima 489, 542  
 Turauskaitė Alė 488  
 Turauskienė Stanislava 541, 546  
 Turbinas Sergejus 350  
 Tuskenytė Ona 312, 355, 390, 632, 777  
 Tverijonaitė Michailina 796  
 Tverijonavičienė 714

**U, Ū**  
 Ubartas 677  
 Ubartas Petras 650, 687, 840  
 Ubartienė Irena 647, 664  
 Ugavičius (Uhowicz) Leonas 211  
 Ukrainai Jonas ir Stanislava 796  
 Ukrinas 461  
 Ukrinas Algirdas 325, 714  
 Ukrinas J. 843  
 Ukrinas Jonas 10, 17, 260, 285, 391, 395, 630, 715, 795, 796, 797, 798, 799  
 Ukrinas Jonas (Juozapo) 209  
 Ukrainienė Roma 677  
 Ūksas D. 660  
 Ūksienė (Rubšytė) Teresė 8, 15, 530, 531, 535, 608, 612, 679, 884 (dar žr. Rubšytė-Ūksienė Teresė)  
 Urbanavičius V. 128  
 Urbikavičius (Urbikovičius) Jurgis 212  
 Urbikis Stasys 320  
 Urbonaitė 662  
 Urbonaitė Kazė 675  
 Urbonaitė Rita 670, 672  
 Urbonas J. 355  
 Urbonas Juozas 311, 353, 358, 359

Urbonas Petravičius Taliotaitis  
 Kelpša žr. Kelpša Petravičius  
 Taliotaitis (Taliotaitis, Taliotas)  
 Urbonas  
 Urbonas Vaclovas 716  
 Urbonienė Kazė 675  
 Urbonienė Rimutė 724  
 Urniežius Cezius 677  
 Urtāns J. 163  
 Uruski S. 190, 191, 202  
 Uvainiai 195  
 Užpurvis J. 184  
 Užukauskienė (Kavalskaitė) Genė 21, 332

**V**

V. J. [Virginijus Jocys] 801  
 Vaičekauskaitė Viktorija 653  
 Vaičekauskaitė Violeta 653  
 Vaičekauskas Petras 662  
 Vaičekauskienė L. 713  
 Vaičekauskienė Ona 718, 724  
 Vaičienė Genovaitė 534  
 Vaičiulaitis A. 120, 121  
 Vaičiuliai 265  
 Vaičiulienė Ona 675  
 Vaičiulionis P. 464, 471  
 Vaičiulionis Petras 464, 483  
 Vaičiulis Feliksas 455  
 Vaičiulis P. 654, 655, 657  
 Vaičiulis V. 654  
 Vaičiulis Vytautas 873  
 Vaičiūnas P. 639  
 Vaičiūnas Petras 386  
 Vaičius Antanas 660, 754, 853, 856, 858, 859, 861, 865  
 Vaičiūtė-Silickienė Alė 490, 640  
 Vaičkus J. 643  
 Vainavičiūtė Elena 636  
 Vainigėdas (Iš Ragainės) 175  
 Vainiotaitė Sofija 194  
 Vainotas Mykolas 202  
 Vaisieta T. 858, 859  
 Vaišnys M. 416, 423, 428, 434, 437  
 Vaišvila Bronius 636  
 Vaitekūnas S. 855, 857, 859  
 Vaitekūnas Stasys 865  
 Vaitiekavičius Čechavičius Martynas 202  
 Vaitiekus Raimundas 779, 827  
 Vaitkevičiai (Jurgis ir Elžbieta) 198  
 Vaitkevičiai (Martynas ir Agota) 197, 198  
 Vaitkevičienė Asta 555  
 Vaitkevičienė D. 165  
 Vaitkevičius Aleksandras 198  
 Vaitkevičius Leonas 382  
 Vaitkevičius V. 85, 89, 120, 121, 124, 128, 129, 140, 145, 147–170, 188  
 Vaitkevičius Vyktintas 5, 12, 19, 22, 119, 140, 151, 827, 884  
 Vaitkevičiūtė Barbora 197, 198  
 Vaitkienė (Lukošiūtė) Z. 699  
 Vaitkienė Bronė 737  
 Vaitkienė R. 605  
 Vaitkūnas Raimondas 825  
 Vaitkunskienė Laima 130, 136, 138, 152, 717, 733  
 Vaitkus 482

Vaitkus L. 638  
 Vaitkus Pranas 323, 334, 366, 715  
 Vaitkus Viktoras 466  
 Vaitkus Vincas 713  
 Vaitkutė Estela 795  
 Vaitkutė Stasė 466  
 Vaitulevičius Arvydas 803  
 Vaivada D. 652, 653, 656, 657  
 Vaivadaitė K. 653  
 Vaivadaitė Kristina 670  
 Vaižgantas 861, 862  
 Vakaris P. 698, 700  
 Valaitis A. 319  
 Valančiauskas (Valančius) Motiejus Kazimieras 208  
 Valančienė J. 659  
 Valančius 546  
 Valančius Kazys 399  
 Valančius Motiejus 119, 121, 124, 145, 184, 186, 203, 205, 208, 209, 212, 215, 217, 227, 335, 397, 547, 629, 630, 644, 859  
 Valantiejus Z. 863  
 Valatkaitė Stasė 533  
 Valauskas T. 653–655, 657  
 Valauskas Vytautas 873  
 Valauskienė Sidutė 546, 828  
 Valavičius Vincas 290, 347  
 Valentiničius Viktoras 451, 519  
 Valikonytė I. 200  
 Valius Leonardas 323, 332, 365, 368, 369, 388  
 Valius Povilas 843  
 Valkūnas L. 184  
 Valuckienė V. 694  
 Vanagaitė Genovaitė 528  
 Vanagaitis Ignas 351  
 Vanagas A. 159, 174  
 Vancevičius H. 858  
 Variakojis V. 657  
 Varnagienė Konstancija 706  
 Varnagienė Nadia 677  
 Varnagys Kazimieras 707  
 Varnagys Kazys 295  
 Varnagys Martynas 705, 714  
 Varnagys Petras 349, 355, 359  
 Varnagys Stasys 286, 714  
 Varnagys V. 647  
 Varnagyte O. 529  
 Varnas G. 528  
 Varnas S. 232, 233  
 Varnelytė Liucija 667, 671, 672, 828  
 Vartbergė Hermanas 184  
 Vasauskas L. 648  
 Vasiliauskas Jonas (Pauliaus) 209  
 Vasiliauskas Pranas 92, 97, 122  
 Vasiliauskas-Gerutis Mečislovas 408, 410, 415  
 Vasiliauskienė Salomėja 816  
 Vasiliauskis Jonas 714  
 Vasiljeva 497  
 Vaškelis B. 857  
 Vaškys 482  
 Vėberis (Weber) Maksas 558  
 Veberis K. 651  
 Veblaitis Vincas 212  
 Vedarauskas Mykolas 212  
 Vėlavičienė Elena 798  
 Vėlavičienė Marija 675  
 Vėlavičius Pranas 797  
 Vėlavičiūtė Regina 662, 675

- Vėliai Aldona ir Antanas 757  
 Vėlienė (Srebalūtė) A. 546, 716  
 Vėlienė Stanislava 541, 546, 663, 664, 675  
 Vėlius 417, 640  
 Vėlius A. 806  
 Vėlius Albertas 450  
 Vėlius Aleksandras 541, 545, 546, 551, 552  
 Vėlius Aleksas 630  
 Vėlius Antanas 843, 851  
 Vėlius Gintautas 22, 554, 556, 824  
 Vėlius Juozas 630  
 Vėlius Norbertas 6, 10, 13, 17, 19, 21, 89, 90, 131, 280, 291, 313, 369, 372, 402, 437, 535–558, 561, 572, 581, 615, 628, 654, 657, 661, 672, 673, 675, 676, 678, 679, 728, 730, 784, 788, 796, 813, 827, 828, 835, 836, 838, 839, 842, 843, 850, 851, 869, 874, 882  
 Vėlius Vaclovas 541  
 Vėliūtė Rūta 554  
 Vėliūtė Stanislava 551  
 Vėliuvenė Ramunė 21, 545, 554–556  
 Venckus Albinas 872  
 Venckutė Alvesta 670  
 Venckutė D. 653, 654  
 Venckuvienė Virgilija 828  
 Venclauskas A. 415, 423, 434, 441, 443  
 Venclauskas Vladislovas 213  
 Venclauskienė M. 368  
 Vengalis Jonas 104  
 Vengris A. 84  
 Venskienė Vanda 797  
 Verbauskas M. 493, 494  
 Verbauskas Mykolas 672  
 Verbliugevičiūtė G. 525  
 Verbliugevičiūtė (Vičiauskienė) Genovaitė 13, 525, 526, 884; dar žr. Vičiauskienė Genovaitė Vertelkaitė Eglė 8, 15, 577, 865–869, 884  
 Vičiauskas Algis Antanas 482  
 Vičiauskas Antanas 522–524  
 Vičiauskas Vytautas 466, 467, 470  
 Vičiauskienė (Verbliugevičiūtė) Genovaitė 6, 400, 516, 525  
 Vyčinas Evaldas 837  
 Vyčnienė Daiva 4, 22, 837  
 Vidmantas Edvardas 141, 381, 387, 420  
 Vydūnas 644  
 Vienuolis A. 495, 497  
 Vijūnas-Čyplys K. 644  
 Vilainis A. 118, 124, 478  
 Vileišis P. 547  
 Vilienė A. 671  
 Vilienė Alvyra 828  
 Vilienė E. 647  
 Vilija (slp.) 608  
 Viliušienė Bronė 159  
 Viliušis Antanas 724, 730  
 Vilkaitė Julija 422, 424  
 Vilnelė (prtz. I. Petkutės slp.) 608, 609  
 Vindžiagalskis Jonas Vytautas 815  
 Vindžigalskis V. 641, 642  
 Vinrichas (iš Kniprodės) 187  
 Virbauskas Algis 662  
 Virbickaitė Adolfina 437, 438, 440  
 Vireliūnas Antanas 415  
 Virkuvaitė Marė 408, 421  
 Viršilai J. ir M. 715  
 Viršilaitė Konstancija 664  
 Viršilaitė L. 529  
 Viršilas Jonas 714  
 Viršilas R. 530  
 Viršilienė Aniceta 524, 526, 527, 530  
 Viršilo Kasparo ip. 714  
 Viršilos 151  
 Viskantas A. 107, 319  
 Vismantas Bronius 708  
 Visockis O. 53, 56  
 Višinskis 546  
 Vyšniauskai A. ir S. 917  
 Vyšniauskienė (Kaulakytė) Oktavija 350  
 Vyšniauskienė (Tverijonaitė) Ona 216  
 Vyšniauskienė Oktavija 350, 351, 355, 357  
 Vištartienė J. 156  
 Vištartienė Petrė 664  
 Vyrtas Z. 849  
 Vytautas Didysis 192, 608, 635, 813, 863  
 Vytė Nemunėlis (B. Brazdžionis) 569  
 Vytis 622  
 Vitkauskas Stasys 675  
 Vitkauskas Vincas 381  
 Vitkauskienė Sasė 675  
 Vitkienė (Lukošiūtė) Z. 336  
 Vitkus Domijonas 93  
 Vitkus Juozas 374  
 Vitkus Petras 724  
 Vitkus Pranas 708  
 Vitkus Vincas 212  
 Vitkus Zigmās 482, 488  
 Vitkutė Aleksandra 384, 386, 389  
 Vitkutė Elena (slp. Samana) 607, 608, 626  
 Vitkutė G. 652  
 Vitkutė Olė 634, 635, 636, 637, 638  
 Vitkutės R. ir G. 652  
 Vyturis Antanas 213  
 Vizbarai 196  
 Vladičkaitė V. 671  
 Vnučka Morkus 193  
 Vnučkienė (Mitkevičiūtė) Sofija 193  
 Voinovičius (Woynowicz) Ignatas 211  
 Vojevodskaite Arimeta 8, 15  
 Vokietaitis J. 411, 431  
 Voladkevičius Mikalojus 202  
 Voldemaras Augustinas 346, 402  
 Volkaitė-Kulikauskienė R. 123, 717, 733  
 Volkovas Vilius 669  
 Volkovas Vladimiras 669  
 Voslytė K. 165  
 Vosys Adomas 660  
 Voveris Jonas 97  
 Voverytė Danutė 663
- W  
 Weberis 470  
 Wiemeris Augustas 281  
 Wołagiewicz R. 169  
 Wozniakas Dominikas 655
- Z  
 Zabiela Gintautas 4, 123, 141, 168  
 Zabielskis Juozas 714  
 Zablockienė D. 66, 68  
 Zadė (iš Laukiškių) 175  
 Zajančauskas Stasys 803  
 Zajančauskaitė G. 605  
 Zajančauskas Vincas 409  
 Zakaras 706  
 Zakaras Aleksas 298  
 Zakarienė Antanina 872  
 Zaleskiai 18  
 Zaleskis P. 223  
 Zaleskių giminė 11  
 Zaniauskaitė P. 435  
 Zaniauskaitė Petronėlė 432, 518, 519  
 Zaunius Povilas 351  
 Zavadskis 482  
 Zaveckaitė Ingrida 671, 672  
 Zbarauskas Jurgis 95  
 Zdanavičiai 384  
 Zdanavičienė (Pipiraitė) Alma 384, 417, 418, 421, 444  
 Zdanavičienė Danutė 828  
 Zdanavičius 482  
 Zdanavičius Petras 367, 371, 372, 374, 391  
 Zdanevičiūtė O. 33  
 Zederis Jonas 684  
 Zemliauskas Vladas 366, 381  
 Zemliauskas Zenonas 716  
 Zybartaitė Albina 663, 674  
 Zybartaitė L. 671  
 Zybartas M. 672  
 Zybartas Modestas 546  
 Zybartas Viktoras 869, 872  
 Zybterienė (Malskytė) Janina 666  
 Zybterienė J. 666, 670  
 Zieringis J. 127  
 Zygfyrydas 187  
 Zilbermanas M. 350  
 Zimblienė Irena 73, 80, 83, 87, 89, 120, 245  
 Zizas Rimantas 420, 485  
 Znaidzilauskaitė Halina 528  
 Zubavičius 482  
 Zubovai 786, 804  
 Zvalinskis Antanas 234  
 Zvonkutė Jurgita 10, 17
- Ž  
 Žadeikis A. 499  
 Žadeikytė 532  
 Žadeikytė Zita 493, 674  
 Žadeikytė Zofija 505  
 Žakevičiai 642  
 Žakevičiai J. ir P. 658  
 Žakevičiai Jurena ir Pranas 852  
 Žakevičienė J. 641, 647, 648, 665, 666, 669, 670, 672  
 Žakevičienė Jurena 498, 659, 667

- Žakevičius K. 650  
 Žakevičius P. 646, 649, 651, 661  
 Žakevičius Pranas 7, 14, 102, 645, 648, 650, 659, 660, 840, 842, 843, 845, 884  
 Žalys 332, 482  
 Žalnierius K. 238, 258, 266, 276  
 Žalnierius Kęstutis 253, 255, 257, 261, 263, 265, 275  
 Žalpai Aleksandras ir Pranciškus 631  
 Žalpienė Angelė 522, 524  
 Žalpys A. 523, 524  
 Žalpys Aleksandras 522  
 Žalpys R. 650  
 Žarkauskas Antanas 344  
 Žašytytė Marija 297, 355, 438, 687, 713, 724, 731, 732  
 Žebrauskas 353, 358  
 Žemaitė Julija 350, 401, 408, 569, 605, 631, 641, 644, 857  
 Žemaitis S. (H. Pralgauskas) 644  
 Žemaitis Stasys 629, 633  
 Žemgulienė (Dargevičiūtė) B. 481  
 Žemkalnis G. 640  
 Žiburkus J. 689  
 Žičkytė Vlada 533, 534  
 Žičkutė N. 534  
 Židanavičius Juozas 366  
 Židonavičius Juozas-Seirijų Juozas 636  
 Žygimantas Senasis (Ldk) 201  
 Žikaitis 522  
 Žilėnas A. 200, 201  
 Žilienė Irena 528  
 Žilys Jonas 148, 155  
 Žilys Stasys 10, 17, 535  
 Žilys V. 494  
 Žilys Vaclovas 537, 606  
 Žiliūtė Ona 481, 537  
 Žilvytė Stasė 466  
 Žilvitis (slp.) 608  
 Žymantaitė-Kliauzienė Vlada 674  
 Žymantas Benediktas 714  
 Žymantienė Justina 675  
 Žymontaitė Genė 481  
 Žymontaitė Vlada 537  
 Žiogas Valentinas 104, 773  
 Žiužda Juozas 449  
 Žiūraitis Jonas 323, 325, 327  
 Žiužnys V. 424, 450  
 Žiužnys Vaclovas 423, 448, 453  
 Žmuidzinavičius Antanas 356, 362  
 Žukas Petras 379, 381, 382, 383, 387  
 Žukauskas D. 630  
 Žukauskas Domininkas 214, 231, 313, 359, 413, 436  
 Žukauskas Jonas 364, 388, 427, 430, 530  
 Žukauskas P. 100  
 Žukauskas Romas 660  
 Žulkus Vladas 116, 117, 141, 163  
 Žumbakienė Gražina 9, 16  
 Žvinklys A. 864  
 Žvirblis 335  
 Žvirblytė Liuda 337  
 Вайтекунас И. П. 33  
 Гайгалас А. И. 49  
 Довнар-Заполский М. 200  
 Долгов С. И. 53  
 Дучыц Л. У. 164  
 Зайкоуски Э. М. 164  
 Кондратас А. Р. 33  
 Любавский М. К.) 200  
 Мичманова А. И. 53  
 Спрогис И. Я. 177

## Vietovardžių rodyklė

## A

Adakāvas, parap. 279; vls. 281  
 Agluonėnai 644, 856, 861  
 Akmenà, up. 25, 87, 159, 178, 182  
 Aleksótas 689  
 Alytūs 179; 721, 801; r. 667  
 Alkà 116; kln. 119, 163, 917; plk. 142, 145,  
 Alkàkalnis, kln. 87, 129, 917  
 Alkmalnis 157, 159  
 Alkòs kàlnas 165, 166  
 Aikupiai 129  
 Aikupis 116, 123, 142, 143, 167; k. 129, 181; kpn. 142; kùlg. 125, 129, 142, 144; plkln. 544  
 Alkvietė, klv. 148  
 Alsėdžiai 183, 232, 258, 547  
 Ànglija, vlst. 719, 784  
 Anykšciai 738  
 Antkantai, drstn. 72  
 Amerika, vlst. 820  
 Aparšuvà (Àpvaršuva) 23, 24, 30, 39, 41, 46, 141, 142, 144, 145, 156, 167, 286, 406, 442; k. 8, 9, 15, 16, 131, 283, 285, 289, 294, 683, 684, 714, 814, 833, 851; kln. 142; klv. 74; kpn. 81, 131, 142, 145; drstn. 72, 73; snkp. 669  
 Aparšuvà–Mañkiškė, kl. 131, 144  
 Ariógala 166, 173, 187, 778, 854, 866  
 Àriškiai 177, 178  
 Armėnija, vlst. 839, 840  
 Asswiote, mš. 86  
 Ašmintà 687  
 Ašvà (Ašvijà), up. 174, 178, 718  
 Ašvietė, mš. 179  
 Ašvijà 718; upl. 87  
 Atlàntas, vand. 686, 687, 863  
 Atvidàičiai 286  
 Atvydàičiai, dv. 285; k. 285, 290  
 Aukštàgirė 24, 38, 40, 44, 73, 82, 85, 142, 145; drstn. 72, 73, 76, 82, 85, 86; k. 284, 285, 289, 338, 706, 714, 874; kln. 24, 30, 73, 82, 85–87, 145, 165, 175, 535, 845, 874, 917; klv. 50, 74, 85; lks. 26; mš. 75; akm. 917  
 Aukštàgiris, k. 283  
 Aukštàičių aukštm. 42, 45  
 Aukštaitija 755  
 Aukų kàlnas 142, 161, 164, 188  
 Àustrija, vlst. 690  
 Àžuolija 845  
 Àžuolynas, mš. 80, 87

## B

Baisógala 784  
 Balsiai 51, 116, 721  
 Baltàkiškė, k. 805  
 Baltarùsija, vlst. 169, 549, 885  
 Bàltdvaris (Bàldvaris), vnk 521  
 Báltezeris, drstn. 72; ež. 74  
 Báltijos jūra 654  
 Báltkalnis (Balkalnis) 114, 311; k. 283, 285, 290; kln. 24  
 Báltlaukis 19

Baravýkai 82, 142, 158; kpn. 81, 142, 159; k. 874  
 Baravýkų–Biliónių kl. 121  
 Bareikos 174; k. 179  
 Barstýčiai 51  
 Baršiškiei 195  
 Barzdžiai–Bijótai, dv. 667  
 Batakiai, parap. 280; vls. 458  
 Baubliai 38, 40, 158; dv. 194; k. 284, 285, 289, 675, 669, 714, 757, 874  
 Baubliai-1, grėž. 820  
 Baubliai-2, grėž. 820  
 Baubliai-4, grėž. 820  
 Baūdžiava, lks. 26  
 Bėkšvė, drstn. 72  
 Bėlgija, vlst. 655, 719, 784  
 Bėndrė, plk. 25  
 Berlynas, mst. 475, 477, 704  
 Bėržė 784  
 Beržai, klv. 24  
 Bėržė 82, 166; k. 694, 721, 724, 732; kln. 142  
 Betýgala 866  
 Betliėjus 610  
 Bevardis, kln. 87, 119  
 Bialystòkas 690  
 Býdgoščas, mst. 690  
 Bìkava, up. 181  
 Bilióniai–Šiaūduva, kl. 147  
 Biliónys (Bilióniai), k. 21, 24, 35, 38, 40, 44, 46, 73, 74, 76, 80, 82, 84, 85, 114, 122, 142, 144, 145, 238, 427–429, 454, 536; k. 177, 178, 182, 283, 284, 285, 287, 289, 323, 336, 346, 406, 448, 508, 640, 658–660, 675, 678, 687, 714, 720, 723–725, 727, 729, 874, 883; apyl. 832; sen. 8, 15; kln. 85; klv. 24, 25, 50, 74; plkln. 73, 75, 76, 81, 115, 117, 121, 122, 131, 142, 143, 145–147, 159, 178, 84–87, 116, 188, 668, 831; drstn. 72, 73; 76, 82; sen. 727, 744, 746, 808, 874  
 Biliónys (Švėdkalnis), plkln. 19, 73, 866, 874, 917  
 Biliónių akmuo 146, 147, 917  
 Biržai 674  
 Biržulis, drstn. 72; ež. 74, 88, 115, 117, 164, 186  
 Biržulis–Lúkstas, dbr. 74  
 Biržuvėnai, drstn. 72  
 Blindinėlė 24  
 Bòbkalnis, kln. 142, 163, 167, 168  
 Bòblaužė, klv. 167  
 Bòbmušis, kln. 167  
 Bòbų (Bòbos) kalnas 142, 147, 163  
 Brazilija, vlst. 631  
 Briànskas, mst. 780  
 Bubiai, k. 283  
 Bùciškė 76; dv. 518  
 Bučiai 40, 44, 147, 917; k. 8, 9, 15, 16, 283–285, 289 613; ak. 142  
 Bùdviečiai (Malomožaiskas) 674  
 Buguruslānas (Orenbùrgo sr.) 687  
 Bùrbiškė (Bùrbiškiai), k. 23, 132, 284, 285, 289; kpn. 130, 131, 132; plkln. 24, 116–118, 132  
 Bùrbiškiai 19, 33, 81, 122, 131–133, 141, 142, 144, 145, 158, 168, 177, 536; dv. 41; k. 114, 122, 176; kln. 142; klv. 74;

kpn. 81, 122, 131, 142; kùlg. 81; plkln. 19, 34, 75, 76, 81, 122, 142, 179, 182, 669, 917  
 Bùrbiškiai (Pařšpilis), plkln. 866  
 Bùrbiškiai–Rėistrai, kùlg. 125, 142  
 Bùrbiškiai–Rėistrai–Dàrgiai, kùlg. 125  
 Burkālė, ež. 25, 142, 147  
 Bùrniškiai, k. 714

## C

Centrinė Žemaitija 717  
 Cėklis 183  
 Cìnkiskis 779

## Č

Čebokšarai 780  
 Čečėnija, vlst. 758  
 Čėkija, vlst. 120  
 Černigovas, mst. 694  
 Čikagà, mst. 20, 639, 722, 732, 789, 792, 801  
 Čiòbiškis 882

## D

Dàiniškė 35, 40; k. 285, 289, 294, 311, 324, 713  
 Dànija, vlst. 720  
 Darbėnai 771  
 Dargàliai 23, 133, 134, 143, 147, 917; k. 133, 287, 702, 713; kpn. 130, 131, 133, 142, 163; vns. 285; ak. 142  
 Dargàliai–Šiaūduva, kl. 133  
 Dargàlių Pipirinė 142  
 Dàrgiai 40, 157; k. 283, 285, 288, 347, 713  
 Daūgailiai 669  
 Daūgpilis, mst. 232, 300, 302, 786  
 Dauguvà, up. 187  
 Debėsnos, drstn. 72; plk. 144  
 Dėgliškė 35, 38, 40, 301; k. 175, 283, 289, 320, 343, 388, 713  
 Dėgliškiai 286  
 Dėgliškis, k. 285  
 Degùčiai 35; k. 397, 713  
 Degutàliai 870; k. 713, 715; mšk. 715  
 Didėjė Vankiai 37, 177  
 Didkiemis 115  
 Didýsis Palúkstis 73, 77  
 Diėvyčio (Dývyčio) àžuolas 830  
 Diėvytis (Dývytis) 20, 50, 159, 164–166; ež. 23, 25, 29, 33, 34, 58, 128, 142, 154, 159–161, 164, 179, 201, 317, 368, 535, 536; kln. 19, 43, 142, 148, 154, 155, 161, 162, 164, 165, 188, 332, 335, 338, 367, 384, 579, 917; plk. 23; ež. 667, 792; ež. 19, 579, 822  
 Dýklus, kln. 165  
 Dirvónai 757  
 Dývytis (Diėvytis), ež. 34, 535, 629; kln. 123, 674  
 Drobùkščiai 74, 81, 144, 676; k. 115; kln. 142; plkln. 544  
 Drujà, drstn. 72  
 Drukėniai 24, 148, 149; k. 192, 290, 297, 713; mš. 148; plv. 41; vns. 285; ak. 142, 148, 149, 155, 156

Druškininkai 855, 856, 863  
 Dubýsa, krjr. 779; sln. 778;  
 up. 25, 164, 485  
 Dubravõs ur. 96  
 Dūbulis, drstn. 72, 74, 78;  
 upl. 25, 75, 78  
 Duburiai, lg. 74  
 Dūkštas 63, 64, 66  
 Dūlkiškė 144  
 Dūlkių Laukas 19, 23, 33, 36,  
 40, 117, 144; k. 134, 283, 285,  
 287, 290, 343, 345, 388; kpn. 131,  
 134, 142, 149  
 Dūrpynas, plk. 25  
 Dvārvičiai (Dvārvyčiai), k. 25,  
 30, 36, 37, 40, 45, 238, 283, 285,  
 289, 308, 342, 343, 347, 349, 388,  
 677, 713, 800, 804, 806, 807;  
 vnk. 266, 267  
 Dzūkija 801

## E

Eitvydai, plv. 37  
 Eitvydaičiai 24, 25, 37, 238, 917;  
 k. 149, 284, 311, 326, 677, 715;  
 plv. 41; ak. 142, 149; mšk. 631  
 Elektrėnai, sav. 804  
 Endriėjavas 327  
 Endrikavas 76; mš. 87; pv. 76  
 Eržiūkalnis, plkln. 122  
 Eržvilkas 674, 771, 794; parap.  
 279; vls. 297, 458  
 ES 746, 747, 750, 752, 754,  
 756–760, 762, 764, 765  
 Ėstija, vlst. 98, 372, 378, 657  
 Europà 655, 656, 716, 719, 761,  
 692  
 Euròpos Sájunga 712, 746, 766,  
 813; šalys 799  
 Ėžeras, plk. 88  
 Ėžerpelkė, plk. 156  
 Ėžervietis (Ėžervytis), plk. 124,  
 128, 162

## F

Fėrma, k. 297

## G

Gabrielinė, mš. 131  
 Gáidėnai, k. 166  
 Gaĩdkałnis, kln. 142, 163  
 Gaĩdupis, upl. 166  
 Gaĩdzio daubà 166  
 Gaĩdzio kálnas 153, 166  
 Gaidziókałnis, kln. 142, 151, 166  
 Gaĩdinas, mst. 801  
 Gargždai, mst. 680, 771, 779,  
 786  
 Gasčiúnai 682  
 Gataútiškė, k. 801, 803, 917;  
 mš. 75, 76  
 Gaūrė 798, parap. 280; vls. 281,  
 458  
 Gedimino piliės kálnas 837  
 Gedminiškiai, kpn. 142;  
 plkln. 142  
 Geniotális, upl. 180  
 Geniòtas, k. 179, 180, 182  
 Gestupýs, upl. 25  
 Giĩdiškė, parap. 279; vls. 281  
 Giĩdiškės, kap. 850  
 Girgždūtės plkl. 19

Giĩnakalnis, kln. 24  
 Giliógeriai, k. 367  
 Ginėvė, up. 781  
 Gineĩkiai 55  
 Gintalai 166  
 Girėnai, k. 778; krjr. 779  
 Girgždūtė 73, 144; kln. 165;  
 plkln. 117, 185, 535; drstn. 72  
 Girininkai, k. 284, 290, 343,  
 388, 713; vns. 285  
 Giriónyys 739  
 Girkałnis 780  
 Girvainiai 30, 35, 36, 38–41, 46,  
 286, 308, 311, 334, 406, 424;  
 apyl. 298, 508, 832; k. 20, 284,  
 287, 289, 338, 345, 713, 718, 722,  
 724, 801, 807, 810; sen. 289, 290,  
 298; vns. 285  
 Glióriškės 195  
 Gõjus, mš. 80, 86, 87, 142, 151  
 Grieziónelės 644  
 Grigúliai 167, 168  
 Grimzdaudai 35  
 Griĩkiškis 652  
 Grùzija, vlst. 839  
 Gubernija 801, dv. 801  
 Gudaičiai, klv. 50  
 Gulbės 19, 23–25, 33, 35, 38–41,  
 82, 89, 141, 142, 144, 149, 207,  
 238, 308, 917; apyl. 298; k. 135,  
 282, 283, 289, 343, 388, 517, 535,  
 537, 540, 552, 610, 636, 637, 640,  
 660, 663, 713, 757, 874; kap. 535;  
 kpn. 81, 131, 134; vns. 285  
 Gulbiniškė 144  
 Gulbiškiai 144  
 Gundrakałnis 23

## H

Hássetas 655

## I, Y

Ievõniškiai (Ivõniškiai) 203  
 Ignalina 63, 680, 864  
 Ylakiai 771  
 Ispánija, vlst. 720, 799  
 Įsruťis 173  
 Ivõniškė 24, 25, 33, 35, 40; k.  
 283  
 Ivõniškiai 38, 144, 150–152, 168,  
 286, 866; dv. 150, 285; k. 149,  
 283, 284, 290, 320, 323, 715;  
 kpn. 142; vns. 285; akm. stulpai  
 142; stbk. 142  
 Ivõniškis, dv. 225  
 Iždõnai, k. 660  
 Ýznė, up. 25, 128, 139, 159,  
 162, 164, 178, 179, 183, 810

## J

JAV 829, 835  
 Janápolė 166  
 Jankaičiai (Jenkaičiai) 116, 130;  
 k. 284, 285, 290, 715; klv. 23;  
 kpn. 135  
 Jausaičiai, drstn. 72  
 Jerubýnas, ež. 133; upl. 25, 148  
 Jonavà 655, 738  
 Joniškis 655, r. 682  
 Jósudiškė 87  
 Jungtínės Amėrikos Valstijos 784  
 Jungtiniai Arábu Emyrátai 695

Juodėnai 144  
 Juodáiniai 6, 19, 38, 39, 41, 46,  
 90, 100, 141, 142, 144, 150, 151,  
 238, 239, 448; k. 238, 266–273,  
 344, 406, 455, 664, 687, 760, 761,  
 763, 677, 678, 715; kln. 142;  
 kpn. 131, 136, 142, 150, 151;  
 kũlg. 142; sen. 371; snkp. 669  
 Juodáiniai–Mėčiai, kl. 136  
 Juodáiniai–Rešciai, kl. 150  
 Juodeikiai 144  
 Juodziai 144  
 Juokai, kln. 87, 119  
 Júra, up. 87, 116, 177, 179, 180,  
 181, 188  
 Jurbarkas 644, 649, 856, 860, 861  
 Jurgaičiai, kpn. 717

## K

Kádarės 35  
 Kalnũ Karabáchas 839  
 Kałtinėnai 20, 51, 53, 56, 58, 63,  
 65–68, 70, 82, 84, 100, 103, 104,  
 118, 144, 157, 159, 166, 173, 179,  
 182, 188, 240, 317, 318, 327, 354,  
 381, 398, 463, 467, 478, 505, 521,  
 631, 667, 674, 695, 718, 771, 772,  
 774, 777, 784, 792, 794, 809, 838,  
 870, 874; sen. 116, 744, 882;  
 apyl. 115, 510; par. 279; vls. 283,  
 299, 453, 456, 475, 476  
 Kałtinėnũ–Pózerės kl. 127  
 Kałiningrádas, mst. 654, 656;  
 sr. 549  
 Kálnėnai 82  
 Kálniškė 35, 38  
 Kalnũjai 780  
 Kalvarija 644, 661, 857, 861  
 Kalvarijũ kalnai 862  
 Kanadà, valst. 101  
 Kantautáliai, k. 46, 142, 151, 192  
 Kanvizenas, k. 796  
 Kapaĩ, kln. 133  
 Karaliaúciaus–Peterbũrgo kėlias  
 786  
 Karaliaúciaus–Rygõs kėlias 784  
 Karaliaúcius (Kałiningrádo sr.)  
 672, 786  
 Káras, kpn. 135  
 Karklėnai, parap. 279  
 Karklėnaliai 55  
 Kaĩklotis 195  
 Karmėlava 688  
 Karštėniai, k. 303  
 Karšuvà 166, 173, 175, 176, 182,  
 183; vls. 164  
 Kařtena 882  
 Kártuviũ kln. 24, 82, 89, 535  
 Karũziškė 76, 81–83, 121, 163;  
 dv. 118, 119, 285, 289; kln. 81,  
 917; kpn. 127; kũlg. 81, 127; mš.  
 75; plk. 75; plkln. 81, 117, 118,  
 127; k. 714  
 Kařtaunáliai, k. 19, 20, 23, 25,  
 33, 35, 36, 40, 130, 131, 136–138,  
 140, 142, 144, 149, 152–154, 167,  
 168, 822, 870; k. 123, 283, 285,  
 290; kln. 142; klv. 23; kpn. 122,  
 130, 131, 135, 136, 141, 142, 152,  
 170; ak. 169; stbk. 142; snkp. 669  
 Kaukázas 839  
 Kaukliai, drstn. 72, 73, 76, 77;  
 ež. 74; mš. 76; plk. 73, 75–77

- Kaūnas, mst. 36, 206, 325, 326, 334, 336, 338, 339, 347, 385, 403, 461, 462, 469, 475, 477, 481, 506, 606, 645, 647, 657, 674, 685–689, 691, 693, 695, 696, 698, 703, 716, 727, 738, 745, 766, 768, 770, 771, 777, 778, 780–784, 786–789, 796, 799, 808–810, 853, 864, 882, 885; r. 781; apskr. 885
- Kaūnas–Klaipėda, kl. 133, 134
- Kaūno gub. 203, 206, 207
- Kaūno–Klaipėdos greitkelis 777, 866
- Kaūno–Klaipėdos mgstr. 7, 14, 779, 781, 783, 793
- Kazlių Rudà 739; ur. 96
- Kebeikščiai, k. 115
- Kėdainiai, mst. 738; r. 191
- Kejėnai 717
- Kelmė, mst. 55, 65, 71, 170, 794; par. 279; r. 191
- Kelpšaičiai 90, 917; dv. 45, 917; k. 192, 284, 285, 287, 289, 714; mš. 90; plv. 41; prk. 90, 91, 93–95, 97, 99–106, 556
- Kelpšaičių (Laukuvos) parkas 5, 12, 819, 883, 917
- Kepalūskalis, kln. 38
- Kernavė 882
- Keštaičiai 640
- Kybartai 786
- Kietkalis, drstn. 72
- Kijevas, mst. 693, 862
- Kikóniai, k. 35, 144, 153, 168, 696, 714, 803; apyl. 298; k. 154, 171, 297
- Kikónys 142, 166; ak. 142, 152
- Kilaičiai 35, 38
- Kiminiñė, plk. 25
- Kintaii 771
- Kirovogradas (Ukrainà) 691
- Kyviškės 691, 692
- Klabaĩ 143; kpn. 142
- Klaipėda, mst. 104, 111, 120, 183, 185, 187, 188, 200, 331, 364, 461, 506, 629, 631, 635, 643, 644, 647, 653, 661, 671, 674, 680, 682, 769, 771, 772, 777, 778, 780–782, 786, 787, 789, 808, 823, 853–856, 858, 860, 861, 864, 870, 882, 883; r. 674, 686; kršt. 377, 705, 787
- Klaipėdos–Kaūno mgstr. 71
- Klaipėdos–Vilniaus mgstr. 869
- Kniprode 187
- Knituva, vls. 191
- Kólainiai 82
- Kómija 420, 451
- Komúnijos kálnas 854
- Kotautai (Kañtautai, Kantautai) 35–37, 40, 334; apyl. 298; k. 283, 289, 338; sen. 290, 298; apyl. 705
- Kontautaliai 35, 37, 40; k. 283, 289, 323, 714
- Kontautiškiai 37
- Kontautėliai 100; k. 677
- Kópgalis 643
- Kozlóvas, mst. 300
- Kožímas 628
- Krasnojársko kr. 420, 421, 620
- Kražiai, mstl. 165, 166, 170, 173, 191, 207, 640, 794; par. 279; pvt. 196
- Kremenčiugas 779, 796
- Kretingà 318, 321, 644, 771, 856, 861, 864; apsk. 793
- Kretingalė 771
- Kriukai 861
- Krivė, kln. 142, 149, 155, 156, 166
- Kriviškės 165
- Krýžiaus kelio kalnai 862
- Krýžkalnió–Gargždų [plento] ruožas 778
- Krýžkalis 777, 786, 864
- Krýžkalis–Rietavas, kl. 121, 134
- Krókuva, mst. 690
- Krosnėkai 195
- Kūdaičiai (Kuodaičiai), k. 308, 311
- Kuitainiai, k. 25, 40, 285, 287, 289, 344, 345, 714
- Kuitiniai, k. 283
- Kuleiniai 143
- Kuliai, vls. 793
- Kuliškiai 168; stbk. 142
- Kulys, lk. 177
- Kálpėnai 864
- Kúndroto mšk. 629
- Kúniškiė, klv. 50
- Kuntautai, k. 285
- Kuntautėliai, k. 285
- Kuřių nerija 654, 784
- Kúrtuvėnai 784
- Kútymai 173, 177, 178, 180, 181
- Kvėdarna 20, 28, 90, 92, 115, 123, 129, 144, 168, 172, 182, 183, 187, 240, 300, 320, 327, 362, 369, 381, 398, 467, 478, 505, 838; k. 180; vls. 283, 344, 437, 447, 448, 452, 455, 458, 460, 475, 476, 660, 742, 771, 772, 786; sen. 4, 888
- Kvėdarna–Laūkuva, kl. 134, 158
- Kvėdarnos–Laūkuvos aukšt. 50
- Kvesčiai 178

## L

- Labardžiai, grnk. 104, 736, 883
- Lakaušiai 34; k. 174
- Lápkalis, kln. 9, 16, 168
- Lápkalnis–Šiaudaliai, kln. 142
- Láptevų jūra 615
- Látvija, vlst. 98, 372, 378, 549, 657, 786
- Laukdvariai 35; k. 285, 289, 713
- Laūkiškiai 175
- Laūksodis 195
- Laūkuva 2–12, 14–21, 23–26, 29, 33, 34, 36–39, 41, 42, 44, 46–54, 57, 65, 71, 74, 77, 84, 90, 94, 97–104, 106–118, 122–126, 128–131, 140–144, 149–152, 154, 155, 158, 161, 163, 166–168, 170–172, 174, 175, 177–180, 182–194, 197–200, 203–208, 210, 215–218, 220–223, 226–228, 231–249, 251, 258, 259, 266, 269, 270, 277, 279–282, 284, 285, 290, 291, 296, 300–313, 315–330, 332–336, 338–359, 361–365, 367, 368, 370, 372–374, 376–378, 380–385, 387, 388, 390, 391, 393–399, 402, 408–410, 414, 417, 419, 420, 422, 424, 432, 435, 436, 440–442, 453, 454, 461–474, 476–478, 480–482, 485, 486, 489, 493, 494, 498, 500, 501, 503, 504, 535, 536, 538, 541–544, 556, 558, 560, 563, 567, 569, 571, 572, 577, 579, 580–586, 594, 595, 599, 606, 607, 628–635, 637–648, 650–652, 654, 656–659, 661, 662, 664–666, 669–671, 673–680, 682, 683, 685–687, 691, 693, 695, 696, 707, 709–711, 716, 723, 725, 728–730, 732, 733, 735, 737, 738, 740, 742–748, 753, 754, 756, 757, 759, 764, 765, 767–774, 777, 779, 780, 784, 786–790, 792–795, 797–799, 801, 804, 806–811, 813–816, 833–835, 837–843, 845–852, 860, 861, 863–870, 872–874; apyl. 298, 508, 511, 512, 660, 663, 669, 686, 687, 693, 706, 716, 721, 722, 735, 743, 746, 778, 792, 793, 801, 804, 806, 808, 810, 815, 816, 823–828, 830, 835, 842, 845, 846, 849, 866, 882–884, 888, 917; k. 715; r. 751; sen. 114, 299, 712, 744, 748, 749, 816, 833, 855, 869, 870, 872, 873; vls. 283–288, 290, 292–295, 297, 298, 401, 405, 407, 415, 418, 446, 447, 450–454, 456–460, 475, 505–507, 537, 697–699, 703–706, 711, 713, 715, 721, 729, 796, 804, 852, 919, 921; apyl. 5–11, 19, 917; sen. 4, 8, 9, 15, 888; kap. 397; par. 6, 9, 400, 516, 517, 854; prk. 90, 91, 93–95, 99, 101–106; pl. 188; vls. 6, 8, 11, 15, 18, 915
- Laūkuva–Aparšuvà, kl. 122, 132
- Laūkuva–Drobúškiai, kl. 131
- Laūkuva–Kvėdarna, fiz. geogr. mikroraj. 29
- Laūkuva–Kvėdarna, kl. 153
- Laūkuva–Šilalė, kl. 149, 153, 161
- Laūkuva–Švėkšna, kl. 122
- Laūkuva–Treigiaĩ, kl. 149
- Laūkuva–Tvėrai, kl. 50, 136, 151, 156
- Laūkuva–Vařniai, kl. 128, 144, 157
- Laūkuvos malūnas 851
- Laukúvos krařtas 831
- Laūkuvos–Šilalės vieřskelis 810
- Laūkuvos žemė 19
- Laumenai 80, 82, 86, 87, 166, 535; apyl. 509; k. 159; kln. 142
- Laumė, pv. 142; dauba 163; kln. 142, 149, 158
- Laumėkalis, kln. 86
- Laumeniai 640
- Laumių ákmenys 170
- LDK 885
- Leĩbas, k. 667
- Lėndrupis 151
- Leningradas 689–691, 695, 808
- Lėnkės, pv. 43
- Lėnkija 655, 708, 784, 786
- Lėščiai 780
- Lėiškė, k. 702
- Lietuvós karalýstė 813
- Lietuvós valstybė 813
- Lietuvà 1–5, 7, 8, 11, 12, 14, 15, 18, 20, 98, 109, 111, 113, 116, 117, 120, 122, 123, 125, 126, 140, 145, 149, 163–165, 169–172, 183, 186–192, 195, 200, 208, 209, 218, 223, 230, 244, 268, 279, 298, 301, 302, 307, 321, 331, 339, 340, 344, 346, 348, 376–378, 381, 387, 396,

400, 402, 403, 407, 414, 420, 446,  
460–462, 468, 474, 485, 509, 529,  
535, 536, 543, 544, 547–549, 556,  
563, 567, 570, 572, 573, 576, 593,  
596, 598, 600, 609, 612, 614, 616,  
626, 627, 629, 635, 643, 644, 652,  
653, 655–657, 660, 661, 665, 667,  
672, 683, 686, 687, 689, 690, 691,  
693–699, 702–704, 708, 710–712,  
717, 719, 720, 723, 725, 729, 734,  
738, 739, 743, 744, 746–748, 750,  
755, 758, 759, 764, 766–770, 773,  
777, 778, 781, 784, 786, 787, 796,  
799, 800, 801, 803, 804, 806–809,  
818–820, 823, 882, 883, 885, 886,  
917, 921, 922

Lietuvės Didžioji Kunigaikštystė  
800, 885

Lietuvės Respublika 654, 657,  
789, 826, 885, 888

Lietuvės Sovietų Socialinė  
Respublika 885

Lietuvės TSR 663, 709, 770, 771

Lietuvės valstybė 20, 792

Lygumų Kėmsės (Kimininė),  
plk. 25

Lioliai, parap. 279

Liūgnai, plk. 145

Liūgnos, plk. 85

Lýgiosios, pv. 151

Liukonys 150

Liuksemburgas 656

Livonija, vlst. 20, 183

Locárnas (Lokárnas) 690

Lókauša, up. 174

Lókaušas (Lókaušos, Lókauštų),  
pv. 174

Lókaušiai 174

Lókaušis, upl. 25

Lókaušupis 174–176, 179, 182;

upl. 25, 175, 180, 183

Lokysta 173, 174; ež. 50; plkln.  
124; sl. 122, 123, 821; up. 25, 30,

33, 34, 116, 134, 143, 156, 158,

172, 175, 179, 180, 182, 183;

upl. 166, 535, 536

Lõmža 655

Lõndonas 690

Lópaiciai, plkln. 117

LSSR 885

LTSR 652, 662, 663, 741

Lùmupis, upl. 25

Lūkstas, ež. 23, 25, 50, 73, 74,

80, 88, 115, 118, 122, 125, 237,

434, 609; drstn. 72; dbr. 73

Lūkstas–Biržulis, dbr. 39

Luõkē 82, 784; drstn. 72

Luõkē–Kaltinēnai, fiz. geogr.

mikroraj. 29

Luõkēs–Kaltinēnų aukštm. 50

## M

Malavėnai, k. 284, 285, 289

Mankáiciai 144

Mañkiškė 144; k. 724

Marijampolė 642, 760; r. 752

Maskvā, mst. 612, 701, 704, 778,

808, 814, 840

Máudžiorai, kpn. 170

Mažeikiai 71, 643, 786, 884

Mažiejį Vankiaį, k. 37, 40, 51,

53–57, 65, 177; ež. 30

Mažoji Lietuva 397, 398

Mežiškės 195

Mečiai, k. 136

Mėčiai, k. 630, 714, 763, 801, 917

Medeliai 35, 38

Medingėnai 218, 607

Mėdininkai 34, 71, 88, 116, 117,

120, 141, 144, 166, 172–174,

178–189

Mėdininkai (Varniai) 19

Mėdininkų krāstas 20

Medvėgalis 5, 12, 15, 19, 46, 50,

71, 73, 74, 76, 81, 82, 85, 102,

119, 126, 127, 144, 183, 184, 186,

187, 189, 644, 659, 668, 669, 686,

718, 744, 746, 853–855, 857, 858,

860, 861, 863–865, 917; aukštm.

118; drstn. 72, 76, 82, 87, 88,

118, 121; kln. 24, 81, 85, 87, 88,

120, 165, 350, 354, 422, 433, 434,

471, 529, 535, 536, 550, 552, 643,

667, 727, 845, 853, 854, 861, 865,

874, 917; klv. 74, 82, 119, 165;

kūlg. 81, 125, 127, 142, 144; pl.

19, 188, 120, 125; plk. 76; plkln.

19, 20, 75, 78, 81, 87, 88, 116–

119, 127, 131, 142, 350, 535, 536,

544, 667, 694, 718, 866, 917

Medžiokalnis, klv. 165

Mėdvalakis, drstn. 72

Mėlnyčia, upl. 122

Mergákalnis, kln. 142, 147

Mídlenas (Anglija) 694

Miecáiciai, dv. 207

Mikýtai 165

Milašáiciai 779

Mýlimai, dvv. 149

Míltai, kln. 80, 82, 86, 87

Milžinų maudýklė, bl. 126

Mikūlės, k. 38, 284, 285, 287,

294, 323

Mikūliai, k. 714

Mikūlės 40

Mikuliai, k. 283, 286, 290

Minija, up. 116; drstn. 72

Míniskas, mst. 196, 200, 885

Mintauja 796

Mirolāvas 667

Mišė, up. 164

Mitkáiciai 771

Mítuva, up. 25

Molėtai, r. 752

Moldōva, vlst. 690, 800

Molodėčnas 300

Moñkiškė, k. 40, 284, 289, 714

Monteikiškė, pv. 177

Mósėdis 738

Mōteraitis, kln. 168

Mozūrija 800

Muñkiškė, k. 285

Mūsinkai 882

## N

Nasrėnai 644

Nátikiškiai 771

Naugardūkas 200

Naumiestis 794; parap. 280

Nemákščiai 674, 784, 792, 794;

parap. 279

Nėmunas, up. 25, 87, 121, 183,

188, 469, 608

Neris, up. 695

Nevėžis, up. 25

Nidā 654

Niėžinas (Rūsija) 793

Nikėlai, kpn. 717

Niūrōnys 644

Norbutiškė 151

Noreikiškės 150, 170

Nōriškiai, k. 719

Norvėgija, vlst. 103

Novōpolis 35

Novōpolis–Pykáiciai, dv. 36; plv. 41

## O

Ožkabaliai 644

## P

Pābiržulis, drstn. 72

Pābrezgiai, k. 418

Pādevytis, dv. 285; k. 289;

vns. 285

Pādievaitis 144

Pādievytis 11, 15, 17, 35, 46, 74,

114, 128, 142, 144, 149, 152, 154,

168, 427–429, 454, 530, 659, 744,

746, 757, 829, 866, 917; dvv. 23;

apyl. 9, 115, 510; dv. 45; ež.

115, 727; k. 284, 326, 338, 351,

659, 711; kln. 23, 124; kūlg. 125,

127, 128; lk. 26; plkln. 19, 34,

124, 128, 129, 535, 536; plv. 41;

stbk. 142, kompl. 20, 866

Pādievytis (Šiaūduva) 6

Padvārninkai, k. 24, 25, 38, 40,

42–44, 236, 284, 285, 289, 311,

314, 349, 714, 717, 874; kap. 535

Pāezerė 40, 226

Pāezeriai 236

Pāezeris (Pōzerė), dv. 164, 207,

286, 311; k. 715; grnk. 687;

apyl. 298; bžnk. 296; sen. 290,

299

Pagėgiai, apskr. 420; vls. 705

Pāgirgždūtė, k. 55, 237

Pāgirgždūtis, drstn. 72

Pāgramantis, mš. 188; vls. 281

Pāgrāudė, vls. 19, 116, 117

Pāgrybis 779, 780; kpn. 170,

717, 733

Payžnys 19, 23, 30, 33, 34, 116,

130, 142, 143, 148, 155, 162, 163;

k. 139, 631; kln. 128; kpn. 130,

131, 139, 142, 155

Payžnys–Tūbinės, kl. 155

Pajūrālis 661, 718

Pajūris k. 362, 660, 691; apskr.

279; grnk. 736; parap. 280, 281;

pvt. 189, 190, 192, 193, 196; vls.

164, 177, 281

Pakalnorai, kpn. 134

Pākapis, vnk. 154

Pakapė, vnk. 152,

Pakievė (Pakievis), kln. 142,

148, 155

Pakievūkas, klv. 155

Pakistānas, vlst. 694

Palangā 15, 611, 691, 696, 784,

796, 798, 853–855, 863, 865;

prk. 853

Pālaukuvis 35, 117, 238, 286,

287, 314; k. 285, 289, 311, 641,

714; plk. 25

Pālentinio sen. 744

Paliepkalnis 144

Pālygumis, k. 284, 285, 289;

plv. 41



Paliõniškis, k. 793  
 Pàlokyscio ak. 156  
 Palokystàlis, k. 283, 285, 289, 714  
 Pàlokystis 24, 38, 40, 42, 46, 142, 144, 149, 155, 165, 166, 334, 405, 436–439, 448, 713; apyl. 298; k. 283, 285, 290, 440, 455, 691, 702, 714; kln. 142; plv. 41; sen. 299  
 Pàlokišciai, k. 283  
 Pànemungis (Vàšupis), upl. 25  
 Pànerotis 114  
 Panevèžys 645, 655, 657, 738, 771, 779, 796  
 Panū kàlnas 23, 142, 144, 145  
 Panū sòulas 142, 152, 153, 167  
 Pàperkuniškis 163  
 Pàragaudis, kpn. 130, 717; dv. 195  
 Paragiai 644  
 Paròs, plk. 129  
 Parpšè, plk. 151  
 Pašas, ež. 125, 141, 144, 296; plkln. 127, 176  
 Pašezèris, ež. 23, 25, 29, 30, 39, 58, 74, 79, 80, 88, 89, 115, 118, 122, 126, 132, 134, 147, 156, 166, 176, 529, 592, 667, 675, 821; dbr. 50, 73; mš. 76; plk. 75, 76, 822  
 Paškalnis, kln. 122, 176, 182, 917  
 Pašpilis 19, 34, 81, 141, 145, 172, 173, 176, 179, 180, 181, 182, 188; kln. 176; pl. 125; plkln. 88, 116, 178, 183, 536, 917; upl. 126  
 Pastrèvyš 804  
 Pasvalys 685  
 Pàšeikis 683  
 Pašiaušè 195  
 Pàšilè, parap. 279  
 Pàšlyne 917  
 Pàulaičiai, kpn. 717  
 Pavèžis, plkln. 180, 182  
 Pàvandenè, mstl. 56, 82; drstn. 72  
 Paviksvè 41  
 Pavòlgis 549  
 Pečiorà 672  
 Pèrgas 690  
 Perkūnas, pv. 142  
 Peterbùrgo–Vàršuvos geležinkelis 786  
 Petrogràdas, mst. 793  
 Pietū Àfrika 695  
 Pykàičiai (Màciškès) 809  
 Pykàičiai (Pikàičiai) 19, 25, 35, 36, 41, 46, 128, 143, 175, 405, 424, 429, 448, 713; dv. 40, 41, 45, 207, 285; k. 283–285, 289, 324, 448, 450, 715; kùlg. 127  
 Pykaitàliai (Pikaitàliai), k. 284, 289  
 Pikaitèliai, k. 285  
 Pilènai 813  
 Piliès kàlnas 87, 119, 122, 126, 132, 176, 184, 917  
 Piliòriai, kln. 87, 119  
 Pilyš, plkln. 118  
 Pilsùdai 114  
 Pipirine kalvà 147, 148  
 Plàteliai 650, 738  
 Plikšèlè, plk. 30  
 Plynòji, plk. 188

Plungè 119, 218, 258, 295, 302, 303, 656, 719, 771, 808, 864, 882; parap. 397; r. 140, 141, 144, 164, 509, 720, 759, 802, 803  
 Pluñksniai, k. 157, 724, 804, 808, 809, 874; klv. 50  
 Pociūnai 688  
 Pòžerè (Pòezèriai) 236; dv. 237  
 Pòezèris, dv. 285; k. 285, 288, 289; mstl. 285; sen. 288  
 Pòlockas 187  
 Pòlokistis (dab. Pàlokystis), sen. 290  
 Pòžerè 5, 6, 9, 11, 12, 16, 18, 46, 74, 76, 78, 82, 86, 88, 100, 127, 145, 157, 177, 210, 215, 223–227, 229–231, 234–237, 278, 305, 306, 313, 334, 343, 400, 402, 405, 431, 433, 434, 448, 515, 516, 518–522, 524, 529, 590, 591, 630, 639, 678, 685, 717, 743, 744, 801, 814, 832, 858, 870, 873, 883, 884, 917; apyl. 509; dv. 41, 88; ež. 535, 716; k. 114, 284, 343, 347, 349, 376, 388, 401, 517, 714; kln. 82; kpn. 170, 717; plk. 75, 76, 88  
 Pòžerè–Varniai, kl. 163  
 Prancūzijà, vlst. 655, 692, 784  
 Pràpymas, k. 166, 344, 406, 439, 440, 448, 460, 691, 917; kpn. 142  
 Priekulè 771  
 Priènai, mst. 687, 693; r. 150, 170, 687  
 Pryšmantai 177  
 Prūsija 187, 197, 397, 804  
 Punia 179  
 Pùnskas 856, 861  
 Pùšys, plk. 30  
 Putvinskiai, k. 609, 612

**R**

Radviliškis 302, 652  
 Ragaïne 173, 175, 183, 185, 187, 188  
 Ràganos kàlnas 142, 156, 157  
 Rainiai 322  
 Ramùčiai, k. 685  
 Rasèiniai 108–111, 166, 173, 177, 183, 206, 397, 400, 461, 469, 629, 719, 778, 781, 784, 792, 808, 866; apskr. 452; vls. 462; apyl. 718; r. 717, 720  
 Rasýtè 183  
 Raudys, ež. 74; up. 87; upl. 25, 88  
 Rauškas, k. 781; ak. 781  
 Ražuonè, plk. 25  
 Rèistrai 30; k. 283–285, 289, 715; kùlg. 158  
 Rèistrų–Siètuvos kùlg. 144  
 Reizgiai 164  
 Rešciai (Rensciai) 38, 141, 917; k. 295, 323, 334, 338, 674, 677, 702, 715, 737; apyl. 298; kpn. 131, 140, 142; sen. 299  
 Rešciai–Juodàiniai, kl. 140  
 Rešketai, upl. 39  
 Rešòtai, lag. 420  
 Rèžkètai, k. 285  
 Riešketai (Rèškètai), k. 39, 40, 81, 141, 142, 156, 157, 238, 283, 289, 670, 671, 917

Riešketai–Vaitkàičiai, kl. 156; kùlg. 125, 128  
 Rietàvas 28, 38, 39, 91, 96, 107, 111, 193, 218, 240, 327, 398, 399, 400, 463, 478, 497, 499, 629, 645, 646, 674, 676, 677, 719, 741, 771, 777, 779, 784, 786, 792, 846; lg. 500; parap. 397; r. 506, 507, 509, 778, 806; vls. 344, 366, 405, 422, 475, 476, 804, 805; urd. 96, 104, 106, 715, 736, 852; apskr. 706; apyl. 778; kl. 811  
 Rygà 300, 475, 477, 657  
 Ringys, tv. 121  
 Riņgupis, upl. 25  
 Rytprūsiai 704  
 Rytū Prūsija 719, 720, 800  
 Romà, mst. 183  
 Romuvà 861  
 Rubàičiai 143, 144; kln. 142; plkln. 142, 166  
 Rubinàvas 144  
 Rùbiškè, k. 686  
 Rudàičiai 165  
 Rùdiškè 35; k. 289; plv. 713  
 Ruñšiškes 660  
 Rungyš, upl. 25, 121, 159, 177, 182  
 Rupšiai 144, 157, 159; k. 157  
 Rupšiu Alkmalnis 142  
 Rupšlaukinis, lks. 26  
 Rùsija, vlst. 222, 232, 234, 235, 299, 300–303, 397, 400, 657, 694, 697, 711, 784, 786, 799, 804, 839  
 Rùskalnis, kln. 150  
 Ruskiai 35, 46; k. 284, 285, 289, 640, 659, 660, 676, 715  
 Rùsnè 856, 861  
 Rùtèlès, kpn. 142

**S**

Salantai 771  
 Saliniñkai 803  
 Salupjaunis 177  
 Samarià, gub. 302  
 Samoškàliai 35, 37; k. 284, 289, 323, 714; plv. 41; vns. 285  
 Sargikmalnis, kln. 24; plkln. 176  
 Sargùtè, klv. 123, 188, 189  
 Sargū kàlnas 188  
 Sartàlè, up. 121; upl. 25  
 Saftininkai, parap. 280; vls. 281  
 Sàrvyčiai (Sàrviečiai), k. 283–285, 289, 311; apyl. 298; sen. 289, 290, 299, 334  
 Sàrviečiai 8, 15, 23, 24, 33, 35, 38; k. 123, 287, 710, 714, 803; kpn. 142; plv. 8; sen. 8, 15  
 Sàrviečiai (Ivoniškiai) 19  
 Sàsovas (Riazànès sritis) 694  
 Sàulès kàlnas 142, 157, 158  
 Sàuliškè 142, 157, 158  
 Saùslaukis, k. 115  
 Sedà 51, 237, 771  
 Seinai 294  
 Selvēstrai 10, 17, 24, 26, 38, 39, 40, 42, 142, 311, 405, 422, 448, 801; dv. 45, 41, 806; k. 6, 192, 284, 285, 289, 314, 338, 345, 349, 350, 400, 517, 639, 714, 804; kpn. 158

Sėmba 188  
 Severėnai, k. 695  
 Siautėlai, k. 290  
 Siatuliai (Siatuliai) 30, 36, 142, 158, 167; k. 284, 285  
 Siautilai, k. 285, 715  
 Sibiras 615, 620, 625, 628, 630, 671, 682, 706, 778  
 Sietuva (Pařežečio Didžioji), kūlg. 19, 75, 81, 122, 125, 127, 158, 176, 917; drstn. 72, 73, 76; ež. 25, 30, 74; plk. 75; up. 76, 80, 87, 122, 126; upl. 73, 81, 88, 122, 125, 126, 132  
 Sýdeklis, drstn. 72  
 Silvėstrai, dv. 285; k. 283  
 Sitkūnai 808  
 Sýtuva, kūlg. 81  
 Skabōrai, plkln. 116  
 Skalvā 183  
 Skālviai 187  
 Skāmbalas, db. 535  
 Skāpiškis 644  
 Skardėnai 177  
 Skaudvilė 282, 302, 666, 667, 669, 732, 771, 772, 794; apskr. 279, 280, 282, 405, 408, 794; parap. 279; vls. 458  
 Skersokai, ež. 128  
 Skrandėnai 177  
 Skrūskalnīs, kln. 142, 150, 151  
 Skruzdikalnīs, kln. 150  
 Skuōdas 771; r. 170  
 Smilgiai, k. 802, 803  
 Sovietų Sąjunga 697, 772, 793, 809, 839  
 Sovietų Socialistinių Respublikų Sąjunga 886  
 Spaūdo kln. (Spaūdkalnīs) 8, 15, 20, 41, 630, 670, 845–850  
 Spiņgė, drstn. 72, 73; klv. 74  
 Spingiūkai, klv. 74  
 SSRS 702, 709, 885, 886  
 Stabākulė, lks. 152, 153  
 Stalgėnai 218  
 Stervas, rzrvt. 72  
 Stībīškė 50, 167; kln. 142  
 Stoniai 82, 142, 145, 157–159; k. 874  
 Strazdėliai (Strazdāliai), k. 289, 326  
 Strociai, k. 40, 46, 100, 238, 406, 448, 510, 714, 790  
 Strōslaukio dvāras 670  
 Stulgiai 794; parap. 279; vls. 281  
 Stūngaičiai 428; apyl. 510; k. 283–285, 289, 406, 427, 509, 530, 532, 714, 873  
 Stūngio kpn. 135  
 Sūdūvių aukštm. 49  
 Súomija, vlst. 49, 378  
 Suvalkijā 666, 801  
 Svetlogōrskas 654

Š

Šakiai 81, 116; r. 191  
 Šalčininkai 655, 657  
 Šaltmeriai, kpn. 142  
 Šamūskalnīs 37; plv. 37  
 Šarīpovas, Krasnojārsko kr. 694  
 Šarkaiai, kpn. 130  
 Šatrija 189; kln. 165, 338; klv. 165; drstn. 72

Šerūčiai 158; kln. 852  
 Šiaučiai, k. 283  
 Šiaudāliai 23, 143; k. 168; kpn. 142  
 Šiaudinė, k. 283  
 Šiaūduva 5, 12, 19, 20, 23, 33, 34, 35, 37, 38, 46, 128, 142–144, 147, 148, 154, 155, 159–161, 164–166, 172–174, 178, 179, 182, 183, 200–202, 278, 323–325, 334, 406, 424, 427, 429, 454, 455, 534, 629, 660, 678, 743, 744, 753, 770, 917; apyl. 20, 298, 510, 705; dv. 45, 285, 349, 369; k. 284, 285, 289, 326, 448, 530, 715; kūlg. 127, 142; plv. 41; sen. 289, 290, 299; vls. 164; kln. 792  
 Šiaūduva–Dargāliai, kl. 148  
 Šiaūduva–Payžnys, kl. 128; kūlg. 144  
 Šiaūduva–Pykaičiai, kl. 155  
 Šiaūduva–Tūbinės, kl. 128, 139  
 Šiauliai 25, 71, 134, 469, 506, 644, 645, 682, 719, 771, 778, 782, 784, 801, 860, 886; r. 164, 685, 795; apskr. 801  
 Šilai, k. 167  
 Šilalė 14, 15, 21, 22, 28, 33, 46, 51, 55, 63, 65, 71, 94, 96, 98–100, 104, 118, 128, 144, 157, 164, 166, 181, 207, 239, 282, 291, 295, 302, 327, 362, 374, 399, 461–463, 476–478, 480, 485, 499, 524, 631, 632, 639, 641, 642, 647, 649, 652–654, 659, 665, 674, 678, 695, 756, 771–773, 782, 786, 794, 798, 813, 816, 828, 836, 838, 840, 842, 843, 846, 854, 856, 858, 864, 869–871, 883, 884, 886, 888; parap. 280; r. 4, 7, 9, 20, 22, 113, 114, 125, 129, 130, 132, 133, 135, 138, 140, 144, 145, 167, 215, 266, 312, 314, 317, 401, 506, 511, 524, 535, 544, 546, 553, 554, 609, 612, 654, 655, 658–660, 662–664, 686, 691, 694, 695, 710, 720, 728, 743, 744, 746, 753, 756, 765, 772, 779, 781, 793, 801, 802, 808, 809, 813, 816, 825–827, 835–838, 840, 842, 843, 847–850, 854, 856, 857, 861, 866, 867, 872, 873, 882, 883, 888; sen. 116, 744; vls. 283, 431, 476; apyl. 9, 669  
 Šilalė–Laūkuva, kl. 128, 133, 136, 869  
 Šilalės krāštas 4  
 Šilalės–Laūkuvos sánkryža 781, 782  
 Šiliūskalnīs, kln. 24  
 Šilūtė 25, 115, 691, 771; r. 720; vls. 705  
 Širvintos 655; r. 150, 752  
 Šiurāičiai, k. 498, 687; kpn. 151; plkln. 116, 141, 142  
 Šliktinė 170  
 Šmėkė, kln. 140  
 Šūkoliai, k. 283, 289, 343, 388; klv. 23; k. 285  
 Švėdija, vlst. 103, 720  
 Švėdkalnīs (Bilioniųs), klv. 74; plkln. 82, 84, 85, 87, 121, 146, 536, 917; kln. 24, 81, 82, 129, 142, 874  
 Švėdkapiai, kpn. 136, 140

Švėdu kálnas 145  
 Švėdu prūdas (Milžinių maudyklė), bl. 126  
 Švėdu vieškelis, kl. 129  
 Šveicārija, vlst. 690  
 Švėkšna 179, 302, 518, 643, 644, 860, 861  
 Šveīpelkė, dbr. 158  
 Šveīpelkė, dbr. 158  
 Šveītkalnīs, kln. 24, 142, 145, 146, 874; plkln. 84, 121, 159, 917  
 Šveītpelkė, plk. 121, 142, 145, 157, 159; dbr. 158  
 Šveītupis 142, 148, 154, 160, 164; sln. 124; ež. 128; upl. 25, 159–161  
 Šventōji, up. 148, 187  
 Šventupukas, upl. 159, 142, 145  
 Šventupios, sln. 124  
 Šventū stabākulis 142  
 Šveītkalnīs (Švėdkalnīs, Biliōnių), kln. 535; plkln. 544, 669

## T

Taburīskalnīs, kln. 85, 142, 145  
 Tambōvas, gub. 300  
 Tarýbų Lietuva 886  
 Tarýbų Sąjunga 689  
 Tauragė 71, 95, 98, 99, 107, 239, 295, 304, 323, 324, 329, 332, 336, 338–346, 350, 358, 381, 385, 386, 431, 461, 487, 499, 629, 638, 649, 661, 671, 674, 697, 771, 778, 786, 792, 794, 808, 826, 841; apskr. 236, 279–282, 287, 291, 292, 294–296, 309, 325, 327, 330–332, 335, 338, 373, 391, 394, 401–405, 408, 409, 411, 415, 437, 443, 446, 448, 451–453, 475, 476, 504, 506, 537, 655, 657, 697, 698, 702, 704, 743, 744, 774, 794, 798, 804, 826; r. 667, 720; ur. 736; parap. 280, 281; r. 177; vls. 281, 290, 458  
 Tauragės–Šiaulių kelias 786  
 Tautvilai 39–41, 142, 238; k. 163, 283, 285, 289, 714, 715, 721, 724; ak. 142  
 Telšiai 55, 65, 71, 108, 109, 111, 157, 258, 304, 397, 400, 461, 469, 481, 629, 631, 644, 655, 664, 674, 693, 719, 771, 773, 780, 781, 784, 795, 796, 814, 826, 851, 854–856, 858, 861, 863, 865; apskr. 281, 283, 303, 451, 452; r. 144, 166, 191, 509, 609; parap. 281  
 Tenenys, up. 164  
 Tiļzė 188, 196, 200, 768  
 Tirāspolis (Moldovā) 689  
 Tiumėnė, mst. 780; sr. 778  
 Týreliai, ež. 30; plk. 25  
 Týtuvėnai 794; parap. 279  
 Trakėnai (Prūsija) 720  
 Treigiai 20, 24, 36, 39–42, 100, 124, 177, 179, 181–183, 238, 286, 534, 757, 764; k. 149, 175, 179, 284, 285, 287, 290, 323, 338, 343, 351, 388; kln. 142; plkln. 19, 25, 34, 116–118, 122, 123, 125, 129, 134, 136, 142, 144, 149, 163, 166, 172, 173, 175, 178, 179, 182, 185, 188, 189, 535, 536, 540, 544, 641, 642, 659, 667, 669, 734, 779, 813,

822–824, 831, 835, 837, 866;  
sen. 290; apyl. 743; k. 714, 722,  
724, 764, 801, 802  
Treigiai (Lakustà), plkn. 866, 917  
Trijų Kryžių kalnelis (Laūkuva)  
851, 852  
Trūmpaičiai, k. 283  
Trūmpainiai 40, 76, 82, 142,  
163, 308; k. 284, 285, 289, 347,  
399, 432; kln. 142  
TSRS 690, 841  
Tūbinės, bžnk. 100  
Tūjainiai 781  
Tulà 650  
Tunisas, vlst. 694  
Tuškija, vlst. 720  
Tvėrai 19, 34, 51, 116, 125, 240,  
271, 463, 467, 478, 631, 661, 680,  
687, 786; kl. 267; vls. 475, 476;  
grnk. 736

## U

Ugrina, plk. 25  
Ukmergė 187, 644, 796, 856,  
861; pvt. 191, 192, 194  
Ukrainà, vlst. 694, 779, 794,  
800  
Upyna 669, 717; k. 660;  
kpn. 717; parap. 279; vls. 281  
Upytė, pvt. 191  
Uràlas 619  
Usėnai 771  
Utenà, r. 669, 752  
Ūžgaliai, k. 166

## V

Vabalai 25, 141, 142, 144, 238;  
dv. 41, 285; k. 284, 287, 289,  
311, 326, 338, 343, 346, 388, 641,  
675, 702, 715, 724; kln. 142;  
ak. 142, 163  
Vabolės 144  
Vaičiai, plkn. 144  
Vaikių Laukas 19, 35–37, 40,  
117, 136, 142, 144, 163, 285;  
k. 177, 284, 289, 343, 388, 714;  
kln. 142; kpn. 131, 140  
Vainūtas 207, 794; parap. 280;  
vls. 281  
Vaitkaičiai 24, 36–40, 81, 82,  
100, 157, 334, 406, 442–444, 448,  
449; apyl. 298; dv. 285; k. 284,  
285, 289, 326, 338, 343, 388, 436,  
639, 677, 683, 684, 693, 714, 715,  
796, 797; plv. 41; sen. 289, 290,  
299, 335, 371  
Vakarų Europà 693, 719, 804  
Vakarų Prūsija 796  
Vakarų Žemaičių plėnaukštė  
24, 50  
Valkiniškai 541  
Vampiai 177  
Vampiàlaukis 19, 177, 178, 182,  
183  
Vankiai 24, 36, 37, 145, 521;  
k. 283, 284, 287, 323, 406,  
432–434, 702, 715, 802, 803;  
klv. 74; (Didieji), k. 285, 289;  
(Mažieji), k. 285, 289  
Varėnà 107

Vàrlaukis, parap. 279; vls. 281  
Varmiškė, plk. 25  
Varnėlė, up. 87  
Varniai 34, 116, 120, 134, 141,  
144, 166–168, 170, 177, 187, 232,  
239, 240, 295, 335, 400, 463, 467,  
469, 470, 478, 609, 629, 718, 771,  
814, 851, 861, 864, 883; dbr. 29,  
50–52; r. 506, 507, 509; vls. 397,  
399, 475, 476; drstn. 72; reg.  
prk. 5, 12, 71, 82, 89, 119, 120,  
529, 874; r. 709  
Varniai–Pàšilė, kl. 127  
Vàrsėdziai, kpn. 862  
Vàrsuva, mst. 234, 681, 786, 796  
Vàšupis (Pànemungis), upl. 25  
Vatūšiai 399  
Veisiejai, mstl. 258  
Veiviržėnai 771  
Vėliavų kálnas 858  
Velniarėgė 142, 161, 164  
Velniarėgis 161  
Velniaraisis 142; plk. 25  
Vėlnio akmuo 155  
Vembūtai, plkn. 117; drstn. 72  
Veniai, ež. 164  
Ventà, up. 25, 87, 164; drstn. 72  
Veitė 183  
Verpiliai, k. 283  
Vėliavų kln. 858  
Vėžaičiai 108, 150, 397, 779;  
apskr. 279, 281  
Vėžus, upl. 180  
Výborgas (Rūsija) 695  
Vydeikiai 164  
Viduklė 166, 183, 279, 779  
Viduklės–Kryžkálnio kėlias 787  
Vidurio Žemaičių aukštumà 29  
Viešintos 856, 860, 861  
Vievis 793  
Viksvė, up. 23, 177; upl. 25, 88,  
134, 535  
Vilkaviškis, r. 191  
Vilkijà, mst. 551  
Vilkỹškiai 771  
Vilkmergė 187  
Viško Gerklė, plk. 25  
Vilko Pakáušis, kln. 24  
Vilkų Kašpas 856, 860  
Vilniaus–Kauno–Klaipėdos mgstr.  
777  
Vilnius 3, 20, 101, 187, 191, 200,  
300, 301, 321, 379, 382, 397, 402,  
479, 506, 547, 606, 608, 629, 630,  
643, 648, 653, 659, 665, 667, 671,  
674, 677–680, 691, 693–695, 702,  
703, 709, 716–719, 722, 728, 729,  
732, 733, 756, 766, 771, 777, 781,  
782, 786, 803, 816, 824, 838–840,  
842, 844, 849, 854, 862, 882;  
pvt. 194; vvd. 192; gub. 785  
Vilnius–Klaipėda, kl. 147  
Vingininkai, k. 181  
Virkulė, up. 136; upl. 25, 122,  
163  
Virpylai (Virpýlos) 35; dv. 285;  
k. 284, 285, 289, 323, 326, 338,  
347, 432, 702, 714; plv. 41  
Viršilai 151  
Virvytė, up. 87, 164; drstn. 72  
Visbarai 177

Výsla, up. 169  
Vitkaičiai 761  
Vytoğala 686  
Vokietijà, vlst. 103, 235, 236,  
301, 485, 702, 719, 752, 770, 786  
Vokietijos Demokratinė  
Respùblika 779  
Volčánskas (Ukrainà) 691  
Vorkutà 420

## Z

Zanavýkai 857, 861  
Zapýškis, mstl. 225  
Zarasai, mst. 738; r. 752  
Zastaūčiai 643  
Zdõniškė, kln. 186  
Zelenogòrskas 654  
Zokniai 690

## Ž

Žadeikiai 46, 116, 168; k. 680,  
691, 741, 742  
Žadvainiai 780  
Žagarė 300, 801  
Žakainiai 778  
Žalgirio parkas 779  
Žalpiai, parap. 279  
Žarėnai 144, 188, 304, 771;  
mstl. 451; vls. 303  
Žasinas, kpn. 717  
Žasūgala, drstn. 72  
Žemaičių aukšt. (Vidurio  
kalvynas) 5, 14, 23, 43, 49–53,  
55, 58, 62, 63, 67, 74, 80, 82,  
108, 109, 115, 243  
Žemaičių Kalvarijà 771, 862  
Žemaičių kalvynas 71, 81, 88  
Žemaičių Naumiestis 302, 397,  
883  
Žemaičių pleitas (magistràlė)  
45, 50, 71, 121, 145, 147, 151,  
153, 157, 158, 163, 178, 181, 239,  
240, 243, 378, 476, 478, 535, 536,  
582, 747, 777, 783, 786–790, 792,  
793, 804, 808, 832, 845, 847, 864,  
866, 874  
Žemaičių vyskupijà 854  
Žemaitijà 19, 20, 37, 43, 44,  
47, 49, 58, 71, 73, 75, 77, 80, 87,  
89, 115–117, 119, 120, 125, 130,  
131, 141, 144, 152, 164–166, 169,  
170, 172, 173, 177, 178, 181, 183,  
187–191, 193–196, 200–202, 208,  
209, 215, 235, 271, 315, 325, 396,  
471, 485, 529, 535, 665, 686, 695,  
717–720, 729, 731, 734, 755, 770,  
784, 786, 792, 796, 801, 826, 861,  
866, 917  
Žemaitijos aukštumà 735  
Žemaitijos kalvos 152  
Žemaitijos nacionàlinis parkas 674  
Žiezdis (Ziezdris), ež. 144, 185  
Žygaičiai 177; parap. 280; vls.  
281  
Žiogràkálnis, drstn. 72  
Žlibinai, apyl. 803; sen. 802  
Žviliai 717; kpn. 130, 170, 717  
Žvingiai 181, 397; parap. 280;  
vls. 281  
Žvýrkálnis, kln. 24

Buvusio Laukuvos  
valsčiaus žemėlapis.

Sudarė

Lidija Kavaliauskienė



Gyventojų skaičius 1923 m.

- mažiau kaip 20
- ⊙ 21–50
- ⊖ 51–100
- ⊕ 101–200
- ⊗ 201–300
- 724

- ▨ miškai
- keliai
- - - - - buvusių valsčių ribos
- ⚓ bažnyčios
- ⊖ ežerai
- ⊖ pelkė

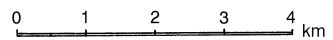



Svarbiausi gamtos, istorijos, kultūros paminklai bei kitos  
lankytinos vietos Laukuvos apylinkėse:

1. Treigių piliakalnis, Laukuvos pilies vieta
2. Eitvydaičių Didysis akmuo
3. Laukuvos bažnyčia
4. Laukuvos aikštė, paminklas Lietuvos Nepriklausomybės 10-mečiui
5. Laukuvos N. Vėliaus gimnazijos kraštotyros muziejus
6. Memorialas („Trys kryžiai“) Laukuvos valsčiaus tremtiniam atminti. Laukuva
7. Laukuvos kapinės (koplyčia, visuomenininko J. Kundroto, 1941 m. nužudytų A. ir S. Vyšniauskų, kalbininko V. Grinaveckio ir kt. kapai)
8. Gydytojos, prisiminimų apie tremtį autorės D. Grinkevičiūtės memorialinė ekspozicija. Laukuva
9. Kunigo, sovietinio genocido aukos S. Rimkaus memorialinė ekspozicija; koplytstulpis su šv. Jurgio skulptūra. Laukuva
10. Buvusio Kelpšaičių dvaro vieta, poilsio parkas. Kelpšaičiai (Laukuva)
11. 1863 m. sukilimo dalyvių kapinės. Riešketai
12. Būrbiškių piliakalnis, vadinamas Piliės kalnu; regykla
13. Būrbiškių piliakalnis, vadinamas Parškalniu, Paršpilio pilies vieta
14. Sietuvų kūrgrinda (pagrindinė ir rytinė dalis)
15. Atminimo ženklas partizano, Žemaičių apygardos vado V. Montvydo-Žemaičio gimtosios sodybos vietoje. Gatautiškė
16. Póžerės bažnyčia. Joje – trys altoriai, stebuklinga Jėzaus skulptūra; kunigo, visuomenės veikėjo A. Skinderio kapas šventoriuje
17. Medvėgalio kalnas – aukščiausia Žemaitijos kalva (234 m); regykla
18. Medvėgalio piliakalnis, Medvėgalio pilies vieta; regykla
19. Karūžiškės alkakalnis, vadinamas Aikos kalnu
20. Aukštağirės gūbrys, viena aukščiausių Žemaičių aukštumos vietų (214,5 ir 208 m)
21. Aukštağirės mitologinis akmuo
22. Poetės, partizanės I. Petkutės-Neringos gimtoji sodyba, ženklas jos atminimui. Gulbės
23. Biliónių piliakalnis, vadinamas Švėdkalniu, Šveňtkalniu; regykla
24. Biliónių pėduotasis akmuo
25. Alkākalknis, vadinamas Diėvyčio (Dỹvyčio) kalnu. Šiaūduva (Pādievytis)
26. 1941 06 24 sovietinės kariuomenės nužudytų žmonių kapas. Dargālių kapinės
27. Kunigo, profesoriaus A. Rubšio gimtinę žymintis kryžius. Sėnosios Buččių kapinės
28. Kunigo, sovietinio genocido aukos S. Rimkaus gimtoji sodyba, etnografinė klėtis, jo primicijų atminimui statytas kryžius. Prāpymas (Pāšlynė)
29. Ręščių (Rensčių) uosis
30. Sėnosios Mėčių kapinės, koplytstulpis; regykla

Sąrašą sudarė, objektus lokalizavo ir žemėlapyje pažymėjo Vytenis Almonaitis

© Vytenis Almonaitis, 2003

Žemėlapis pagrindas – skaitmeninis Lietuvos geografinis žemėlapis

© Nacionalinė žemės tarnyba, 2003



- · - · - · - buvusio Laukuvos valsčiaus ribos  
 - - - - Laukuvos seniūnijos ribos  
 Kikoniai 10 – skaitmuo prie kaimo pavadinimo  
 reiškia gyventojų skaičių 2000 metais

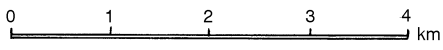

*Dabartinė  
kartografinė ir  
demografinė situacija  
buvusio Laukuvos  
valsčiaus teritorijoje.  
Sudarė  
Lidija Kavaliauskienė*

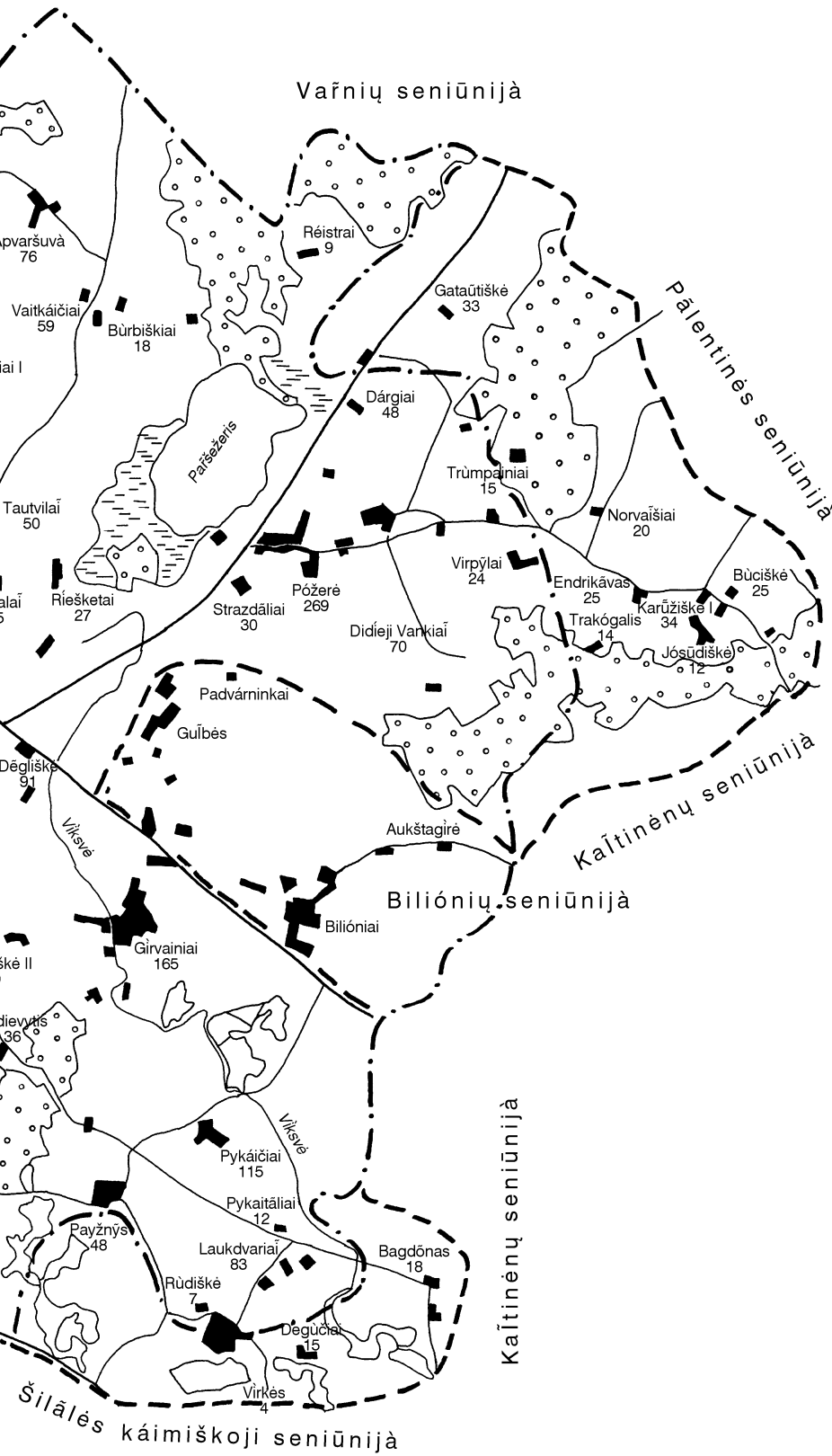



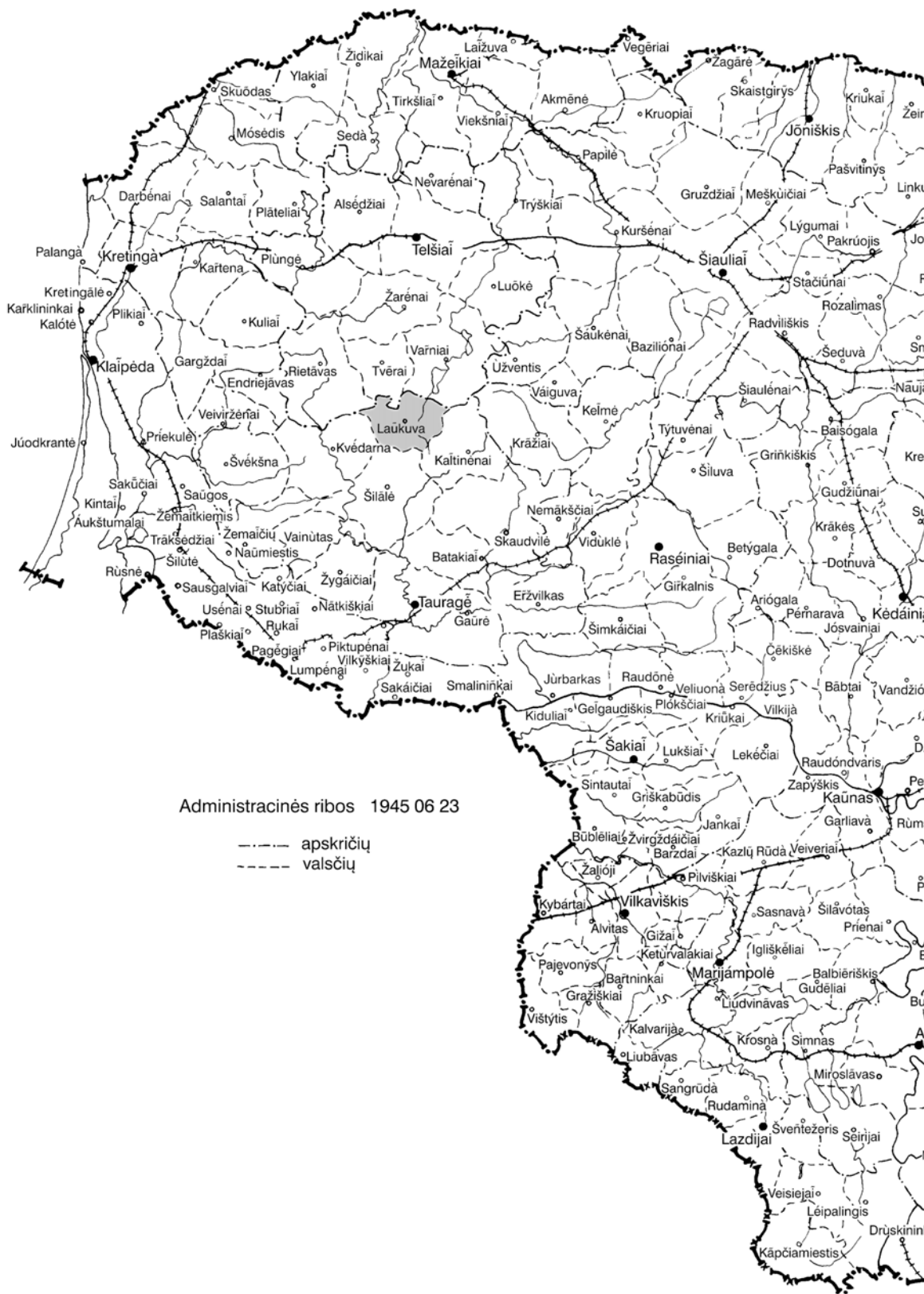

Administracinės ribos 1945 06 23

- apskričių
- valsčių

*Buvusių Lietuvos  
valsčių žemėlapis.  
Tamsiau pažymėtas  
Laukuvos valsčius*



## Apie seriją „Lietuvos valsčiai“

Nuo 1994 metų „Versmės“ leidykla rengia ir leidžia monografijų seriją „Lietuvos valsčiai“, skiriamą Lietuvos tūkstantmečiui, kurį minėsime 2009 metais, o kartu dedikuojamą ir kitoms reikšmingoms valstybės, jos miestelių, parapijų bei svarbių įvykių sukaktims. „Lietuvos valsčių“ serija įtraukta į Lietuvos tūkstantmečio programą, kuriai 1999 m. gruodžio 2 d. pritarė Lietuvos vardo tūkstantmečio valstybinė komisija.

Serijos pavadinimas pasirinktas neatsitiktinai: XIX a. viduryje susiformavę valsčiai iki jų panaikinimo 1950 m. buvo mažiausi ir palyginti stabilūs administraciniai-teritoriniai vienetai, jungę tapačios etninės kultūros žmones (pvz., valsčių ribos paprastai atitiko ir parapijų ribas, kartu ir šnektų ribas).

Remdamiesi žmonių atsiminimais, archyvų duomenimis, mokslo studijomis, kitais rašytiniais šaltiniais bei medžiaga, kiekvieną serijos knygą kuria dideli 40–80 autorių kolektyvai – žinomi Lietuvos istorikai, archeologai, etnologai, folklorininkai, kalbininkai, sociologai, gamtininkai, kraštotyrininkai ir kiti autoriai.

„Lietuvos valsčių“ serija – tai daugiatomis vienodos struktūros leidinys apie Lietuvos miestus ir miestelius, kaimus ir vienkiemius, apie jų apylinkių kraštovaizdžio raidą bei istoriją, kovas už Nepriklausomybę, apie tradicinę kultūrą, verslus, kalendorinius ir šeimos papročius, papročių teisę, liaudies išmintį, bažnyčias, išymių žmones, tarmių ir vietos šnektų ypatumus, tautosaką, tautines mažumas, jų papročius ir kt.

„Laukuva“ – keturioliktoji „Lietuvos valsčių“ serijos knyga (I dalis). Anksčiau išleistos: „Žagarė“ (1998), „Obeliai. Kriaunos“ (1998), „Plateliai“ (1999), „Žiobiškis“ (2000), „Širvintos“ (2000), „Lygumai. Stačiūnai“ (2001), „Veliuona“ (2001), „Raguva“ (2001), „Seredžius“ (2003), „Kvėdarna“ (2004), „Papilė“ (I dalis) (2004), „Tauragnai“ (2005), „Musninkai. Kernavė. Čiobiškis“ (2005).

Prasminga Lietuvos tūkstantmetį pasitikti miestų ir miestelių jubiliejais, o šias tradiciškai su pirmuoju rašytiniu paminėjimu siejamas sukaktis įprasminti taip pat rašytiniu žodžiu – knyga.

Lietuvoje būta per keturis šimtus valsčių. Vildamiesi, kad užteks jėgų nors apie dalį jų išleisti knygas, maloniai kviečiame kultūros ir kitas įstaigas, rajonų savivaldybes, seniūnijas, aktyvius kraštiečius, kraštotyrininkus, valstybininkus, kultūrininkus, rėmėjus, visus rašančiuosius neatidėliojant telktis į „Lietuvos valsčių“ serijos rengėjų ir leidėjų būrį – laukia ne vieną dešimtmetį truksiantis ilgas prasmingas darbas.

La466 **Laukuva** / [sudarytojai Virginijus Jocys, Povilas Krikščiūnas ; vyriausiasis redaktorius Virginijus Jocys]. - Vilnius : Versmė, 2005. - I d. - 924 p. : iliustr., faks., gaid., žml. - (Lietuvos valsčiai ; kn. 14 (Šilalės kraštas ; 4)

Bibliogr. išnašose. - Pavardžių ir vietovardžių r-klės: p. 889-914. - Lietuvos tūkstantmečiui, 1009-2009. Lietuvos valstybės – karaliaus Mindaugo karūnavimo 750 metų jubiliejui, 1253–2003. Laukuvos pirmojo rašytinio paminėjimo 750 metų jubiliejui, 1253-2003 ISBN 9955-589-01-9

14-osios „Lietuvos valsčių“ serijos monografijos I dalyje aprašoma apylinkių gamta, aptariami archeologijos paminklai – šventvietės, piliakalniai, kūrgrindos. Nagrinėjama miestelių, bažnyčių, mokyklų, visuomeninių organizacijų istorija, kultūros raiška ir raida.

UDK 908(474.5)+947.45+39(474.5)

Formatas 70x108/16. Apimtis 57,75 sp. l. Tiražas 1000 egz. Užs. Nr. Popierius lankams: matinis kreidinis *G-print*, 90 g/m<sup>2</sup>. VŠĮ „Versmės“ leidykla, Geležinkelio g. 6, LT-02100 Vilnius. Telefonas faksas 8-5 2130623, +370 698 20707. Elektroninis paštas leidykla@versme.lt. Interneto svetainė www.versme.lt. Spausdino AB „Spauda“, Laisvės pr. 60, LT-05120 Vilnius.

Po spausdinimo pastebėtų klaidų ir netikslumų taisymas\*

Puslapis	Eilutė	Yra	Turėtų būti
7	4 iš virš.	Didžiojo	Didžioji
11	2 iš virš.	(Sisickaitė)	(Sickaitė)
18	4 iš virš.	(Sisickaitė)	(Sickaitė)
25	10 iš virš.	piliakalnis, p. 222	piliakalnis, p.122
31	17 iš ap.	ne sistemingai	nesistemingai
56	Užraše po pav. 1 iš ap.	<i>labai nuardyti</i>	<i>labai nuardytas</i>
88	15 iš virš.	(žr. splv. pav.)	(žr. p. 50 ir 87)
198	1 iš virš.	tai pat	taip pat
226	13 iš ap.	(žr. splv. nuotr.)	(žr. nuotr. p. 229)
248	Užraše prie virš. nuotr.	<i>Taikos</i>	<i>Eitvydaičių</i>
	Užraše prie ap. nuotr.	<i>Eitvydavičių</i>	<i>Eitvydaičių</i>
256	Užraše po nuotr.	<i>Bronislavos Narbutienės</i>	<i>Bronislavos Norbutienės</i>
257	Užraše prie pav.	<i>Bronislavos Narbutienės</i>	<i>Bronislavos Norbutienės</i>
409	5 iš ap.	uždėjo šį antspaudą <sup>35</sup> .	uždėjo šį antspaudą <sup>35</sup> (žr. p. 291).
418	Užraše po nuotr.	<i>Vincenta Monstvilienė</i> ( <i>Lukauskaitė</i> ).	<i>Vincenta Monstvilienė</i> .
435	4 iš ap. virš lentelės	<i>normaliai</i> <sup>4</sup> Klasių	<i>normaliai</i> <sup>4</sup> . Klasių
485	Įsnašoje 3 iš ap.	t. 3: na-	t. 3: Na-
494	5 iš virš.	(žr. p. 606–611).	(žr. p. 606–628).
509	5 iš virš.	duomenis žr. lentelėje <sup>25</sup> .	duomenis <sup>25</sup> žr. lentelėje.
521	Užraše prie nuotr. 2 iš virš.	<i>Vankių kaime</i> .	<i>Virpylių kaime</i> .
522	Užraše po nuotr. 8 iš virš.	<i>Adomas Knabikas</i> .	<i>Adomas Knabikas, šalia jo – mokyti. Juozas Šaulys.</i>
568	3 iš ap.	kultūrinių į sportinių	kultūrinių ir sportinių
641	6 iš ap.	Stasė Olšnienė	Stasė Olšvikienė
642	12 iš virš.	Emilija Mikalauskienė	Elvyra Mikalauskienė
	16 iš virš.	Emilija Mikalauskienė	Elvyra Mikalauskienė
647	12 iš virš.	I. Kinkytė	I. Kiukytė
650	8 iš virš.	U. Sokolovas	V. Sokolovas
660	Užraše prie ap. nuotr.	<i>Adomas Vosys</i>	<i>Juozas Kungys</i>
	3 iš virš.		
669	18 iš ap.	mokyklos metraščio	mokyklos metraščių
704	19 iš ap.	1948 m.	1944 m.
779	Užraše prie nuotr.	<i>Aleksandra Paldanavičienė</i>	<i>Aleksandra Paldavičienė</i>
815	Užraše prie ap. nuotr.	<i>Stanislava Paulavičienė</i>	<i>Ieva Demereckienė,</i>
	7 iš virš.		
	Užraše prie ap. nuotr.	<i>Ieva Demereckienė</i>	<i>Stanislava Paulavičienė</i>
	8 iš virš.		
	Užraše prie ap. nuotr.	<i>Leonas Gumuliauskas</i>	<i>Romas Gumuliauskas</i>
	13 iš virš.		
816	Užraše prie nuotr. 6 iš virš.	<i>Marytė Baldauskienė</i>	<i>Nijolė Tamušauskienė</i>
	Užraše prie nuotr. 9 iš virš.	<i>Nijolė Tamušauskienė</i>	<i>Marytė Baldauskienė</i>
828	Užraše po virš. nuotr.	<i>Irena Jankauskienė</i>	<i>Irena Bankauskienė</i>
	4 iš virš.		
	Užraše po virš. nuotr.	<i>Irena Bliutienė</i>	<i>Aurelija Bitinienė</i>
	5 iš ap.		
835	Užraše prie ap. nuotr.	<i>A. Paltanavičienės</i>	<i>A. Paldavičienės</i>
882	10 iš ap.	lituanistė, politologė,	lituanistė, politikalinė,
883	16 iš virš.	<b>Paldanavičienė</b>	<b>Paldavičienė</b>
890	2 skilt. 23 iš ap.	Bliutienė Irena	Bitinienė Aurelija
893	3 skilt. 13 iš virš.	Gumuliauskas Leonas	Gumuliauskas Romas
894	1 skilt. 19 iš ap.	Jankauskienė Irena	Bankauskienė Irena
896	2 skilt. 6 iš virš.	Kinkytė I.	Kiukytė I.

\* **Laukuva** / [sudarytojai Virginijus Jocys, Povilas Krikščiūnas ; vyriausiasis redaktorius Virginijus Jocys]. - Vilnius : Versmė, 2005. - I d. - 924 p. : iliustr., faks., gaid., žml. - (Lietuvos valsčiai ; kn. 14 (Šilalės kraštas ; 4)).

(tęsinys)

Puslapis	Eilutė	Yra	Turėtų būti
898	3 skilt. 9 iš ap.	Mikalauskienė Emilija	Mikalauskienė Elvyra
899	2 skilt. 26–27 iš ap.	Monstvilienė (Lukauskaitė) Vincenta 418	
	3 skilt. 29 iš virš.	Narbutienė Bronislava	Norbutienė Bronislava
900	1 skilt. 10 iš ap.	Olšnienė Stasė	Olšvikienė Stasė
902	3 skilt. 32 iš ap.	Sokolovas U.	Sokolovas V.
903	3 skilt. 10 iš ap.	Šaulys Juozas [...] 455	Šaulys Juozas [...] 455, 522
904	3 skilt. 31 iš virš.	Tallat-Kelpšienė (Sisickaitė) Marija	Tallat-Kelpšienė (Sickaitė) Marija
906	2 skilt. 3 iš ap.	Vosys Adomas	Kungys Juozas
915	Žemėlapyje dešinėje	Didieji Vankiai Virpylai	Virpylai Didieji Vankiai

Už knygoje spausdinamų straipsnių turinį ir visą juose pateiktą informaciją atsako straipsnių autoriai.